



UNIVERSIDAD NACIONAL AUTÓNOMA DE MÉXICO
Facultad de Arquitectura



ACCOR HOTELS MÉXICO:
Oficinas corporativas en la Ciudad de México

Reporte profesional para obtener el título de Arquitecto

Presenta

Omar López Ramírez

Asesores

Eduardo Vicente Navarro Guerrero

Arquitecto

Manuel Guillermo Hernández Contreras

M. E. S. Arq.

Enrique Gándara Cabada

Arquitecto

Ciudad Universitaria, CDMX, marzo. 2023



Universidad Nacional
Autónoma de México



UNAM – Dirección General de Bibliotecas
Tesis Digitales
Restricciones de uso

DERECHOS RESERVADOS ©
PROHIBIDA SU REPRODUCCIÓN TOTAL O PARCIAL

Todo el material contenido en esta tesis esta protegido por la Ley Federal del Derecho de Autor (LFDA) de los Estados Unidos Mexicanos (México).

El uso de imágenes, fragmentos de videos, y demás material que sea objeto de protección de los derechos de autor, será exclusivamente para fines educativos e informativos y deberá citar la fuente donde la obtuvo mencionando el autor o autores. Cualquier uso distinto como el lucro, reproducción, edición o modificación, será perseguido y sancionado por el respectivo titular de los Derechos de Autor.



Autoría Omar López Ramírez, 2023

A mis Padres

Lic. Matilde Ramírez Gómez

Profesor Ángel López Arellano

por iniciarme en las drogas fuertes... la lectura y el cine.

A mis Hermanos

Ariel, Hiram y Eric

A mi Fairytale:

Claudia Violeta García Vázquez

A Mi Tiny dancer, Strawberry fields forever,

Alejandra López Fuentes

A Mi Breakfast Club:

Luis René, Lucecita, Toño "Doggy Dog", Toño Banda, Fabiola, Fer, Arturo, Jeff, Rosalba, Ana Claudia, Elvira, Pily, Diana, Dianita, Dianota, Ana Claudia, George, Martín, Adriana, Yoya y Lorena.

A Mi St. Elmo's Fire

Claudia Juárez Medrano, Mayra Lituania Montenegro Tapia, Gilberto Santana Sánchez, Raúl Marcelo Fernández de Córdova, Pedro Velázquez Ramírez, Juan Manuel Capistran Reyes, Guillermo Pérez Huerta, Edgar Antonio Molina Sánchez

A Mi Reality Bites

Elizabeth Fuentes López, Luis Roberto González Villamil, Javier Castro Solorzano, Alberto Ontiveros Ruíz, Jaime Sigfrido Ruiz Tapia, Isaac "Willy" Cerecedo Ramírez

A Blake por mostrarme el camino, al conejito por el agujero y a Morpheus por la pastilla.

A ustedes todos...GRACIAS, por darle color, luz y sonido a la película de Mi vida.

Índice

Introducción	01
La Práctica Independiente	05
Experiencia adquirida en la práctica independiente	11
La Práctica Corporativa	12
Experiencia adquirida en la práctica corporativa	16
Ejemplo de Ejercicio Profesional	18
Antecedentes.....	19
El Sitio	20
Los Espacios	24
El Tiempo	29
Planta Arquitectónica	31
Cortes arquitectónicos.01	32
Cortes arquitectónicos.02	33
Cortes arquitectónicos.03	34
Cortes arquitectónicos.04	35
Cortes arquitectónicos.05	36
Cortes arquitectónicos.06	37
Cortes arquitectónicos.07	38
Las Fotografías	39
Las Conclusiones	46
Mis Influencias.....	48
bibliografía	49

Introducción

Parafraseando al PhD. José Alejandro Villalobos Pérez

“La Arquitectura es el mejor oficio, que se pueda realizar, con los pantalones puestos”

Del sentido común a la percepción, es tan solo evolución, evolución que se adquiere en el campo de batalla “la Obra”, empezamos construyendo empíricamente sin hacernos “la pregunta más importante de todas” ¿Por qué?... esa pregunta Mafaldezca con la que todos instintiva e inocentemente nacemos y que la educación coercitiva nos enseña a ocultar, miedo disfrazado de respeto o de indiferencia, ante el eco resonante de la falta de respuesta y que tan solo unos afortunados egresados del Colegio de Ciencias y Humanidades nos atrevemos a cuestionar lo incuestionable.

Este largo recorrido comenzó en las increíbles exposiciones del CCAC, Centro Cultural Arte Contemporáneo de Televisa, fue en su Biblioteca y en la Biblioteca Lino Picaseño de la Facultad de Arquitectura, en donde descubrí, que casi todo lo que me gustaba en la vida, había emanado de la cabeza de uno u otro arquitecto... tuve la oportunidad de conocer la Casa de la cascada de Frank Lloyd Wright, el pabellón Barcelona, la Casa Farnsworth y su particular forma de encontrar a Dios en los detalles de Ludwig Mies van der Rohe, a Helmut Jahn, ese Superestrella diseñador de Rascacielos y las esculturas controversiales como el James R. Thompson Center en Chicago y sus 1000 formas de despellejar un gato vivo, el dúo dinámico de Richard Rogers y Renzo Piano en el Museo George Pompidou, Jean Nouvel con su Nemasus, arquitectura social de lo que, se necesita, no de lo que entiendan o quieran sus habitantes, la orgía de las arts & crafts de la Bauhaus, Jean Prouvé con su mobiliario y su casa industrial, Tadao Ando y su “reinterpretación” de la Capilla del convento de las Capuchinas Sacramentarias de purísimo corazón de María, la iglesia de la luz, Jean Baptiste André Godin, Le Familistere en Guise que demuestra que la arquitectura si puede y debe resolver problemas sociales como compromiso tácito, a Luis Barragán por legarme toda mi afición por la arquitectura vernácula, todo esto cortesía de las editoriales GG, Paidós o Taschen, lo demás fue motivado por mis aficiones dantescas por Leo Castelli y sus estrellas, Las Marilyn’s, los Elvises, su obsesión fotográfica por la Edie Sedwick y el triángulo maldito Keith Hearing, Jean-Michael Basquiat y Andy Warhol, El Artist studio footh medication, Ratata, Star Wars de Roy Liechtenstein, Las mega esculturas de Claes Oldenberg, The Matter of time de Richard Serra, mis surrealistas el imperio de las luces de Rene Magrite, los animales fantásticos de Leonora

Carrington y los relojes de Dalí, mi teatrero favorito Julio Castillo, el resto a mis libros, Cien años de soledad de Gabriel García Márquez, Instrucciones para vivir en México, las muertas de Jorge Ibarguengoitia, Puente en la selva de B. Traben, Fundación de Isaac Asimov, mis LPs de los Beatles y mis CDs de David Bowie, Lou Reed, Leonard Cohen, Peter Gabriel, Sting, Radio Head, the Watherboys, Jean Michel Jarre y a los Cocteau Twins, a mis películas favoritas Easy Raider de Peter Fonda & Dennis Hopper, Blade Runner de Rigley Scott, Underworld de Dany Boid, True romance de Tony Scott, a mi soledad y a Rock 101 por transmitir el soundtrack de la película de mi vida.

Sobreviviente de las últimas generaciones de diseño a lomo, sobre ese restirador que Ibarguengoitia le diera usos más agradables aunque igual de incómodos, sin más internet que las revistas Interni, Abitare y Architectural Record, de las que esperaba su llegada, con ansiedad, cada primera semana del mes en la biblioteca de la facultad o si el tiempo lo permitía hojearlas de gorra en el Sanborns, mis redes sociales rondaban alrededor de los cigarrros, un vicio de alta aceptación social, había que desconfiar de quien no fumara, vicio motivador de encuentros fortuitos entre desconocidos habidos de lumbre o de la cortesía de solicitar y/u ofrecer un cigarrillo, no existía incomodidad alguna de fumar con un desconocido, que para el final de las cenizas, podría en muchos casos, ser el comienzo de una gran amistad.

Tome camino hacia la mesa del Taller M, (Arquitecto Ramon Marcos Noriega)... ante el asombro del Arq. Jorge Segura Guerrero, tenía la ficha número 100 y fui el primero en inscribirme, podría haber escogido el taller que fuera de la mañana, decidí que la tarde me convenia más, los tráficos, mi reciente fobia por las muchedumbres y los bichos que portan, me hicieron inclinarme por la tarde y escogí el que me impresiono más, en su exposición días antes, a todos mis profesores... GRACIAS... por sus incansables esfuerzos por convencerme de que en contabilidad estaba mi destino, al final entendí que sus esfuerzos eran retarme, hacerme inquebrantable, templar mi carácter y hacerme a prueba de balas. La vieja guardia, los santos griaes de la Facultad, Arq. Taide Mondragón, Arq. Rubén Zimeth, Arq. Leopoldo Domínguez, Arq. Jorge Segura, Arq. Augusto Ordoñez, Arq. Cesar Solares, Arq. Carlos Ríos, los Juniors Arq. Luis Gerardo Soto, Maestro en Arquitectura Marco Antonio Ortiz, Arq. Pedro Urzúa y el Benjamín del taller el Arq. Jorge Galván, mentores, verdugos o couches les dicen hoy, inspiradores que me permitieron andar, desandar, tropezarme y levantarme para ser lo que soy.

Mi Servicio Social, Petróleos Mexicanos, Unidad Corporativa de Sistemas Telemáticos, Proyecto Integral de Desarrollo de las Telecomunicaciones (P.I.D.T.), Subproyecto

Transmisión Digital por Fibra Óptica (S.T.D.T.F.O.), en sanscrito, era la reconversión de los sistemas de telefonía analógica a telefonía digital, PEMEX era tan poderos en esos tiempos tenía su propia red telefónica, no dependía de TELMEX, el proyecto en donde labore era básica la dotar de la infraestructura necesaria para tener todos los servicios digitales; VOZ, DATOS, video y multimedia, en todo PEMEX, en términos más rancheros, era actualizar el gran conmutador telefónico de las oficinas de todo el país. Mi subproyecto básicamente era colocar un cable de fibra óptica de 10" de la torre ejecutiva en Marina Nacional hasta la plataforma POOL A, en Campeche, realizando una trayectoria que enlazaría 23 complejos petroquímicos y administrativos, 1,515 Km sobre tierra y 200 km submarinos, Fue toda una experiencia mi paso por esa unidad, desde participar en juntas con Northern Telecoms, Alcatel, AT&T, A&L Underground, Abengoa, La Secretaria de Comunicaciones y Transportes, Sedesol, el MOSAD y SONY, los principales jugadores de las comunicaciones en ese momento, haber utilizado un derroche de herramientas tecnologías disponibles para el proyecto, desde la utilización del Satélite Morelos para tomar una secuencia termográfica de los ductos que se intervendrían, realizar las primeras video conferencias, sub contratar un recorrido de un DRON al Mosad Israelí para hacer un recorrido de la trayectoria y hacer el mismo recorrido en camioneta, la utilización de los primeros GPS de SONY, No puedo expresar la emoción que siento, que a más de 29 años de haberla realizado todavía me siga causando toda clase de satisfacciones.

Pero quizá mi primera experiencia profesional, fue acompañando a mi padre a la Universidad Pedagógica Nacional UPN, a sus juntas, con una veintena de investigadores, traídos de todos los confines del país (debido a esto no había una mesa lo suficientemente grande, por lo que se compró una mesa de ping-pong para este cometido), trabajaron en un proyecto de "La enseñanza de la matemática a nivel primaria", viernes de junta, pizza y pingpong, en donde aprendí a elaborar minutas, tomar notas y a que el dialogo, los argumentos y la razón se imponen, por más encendidos que pudieran haber estado los ánimos, las cosas volvían a la calma, después de una buena pizza y 3 sets de ping-pong.

“Sangre, sudor y arquitectura”

Arq. Alfaro

Del último día del resto de mi vida o sea un día después de que terminara noveno semestre, me encontré la crisis del 95, el suicidio de Luis Donaldo Colosio, a no perdón, lo asesinaron, alguien quito los seguritos que sostenían nuestra economía, tan difícil estuvo, que si Bill Clinton, no nos hecha la mano, ni siquiera podríamos imaginar el desastre económico en el que estaría el país, algo mil veces peor de lo que vivimos.

Se imaginarán que mientras se hablaba de un desempleo en ascenso, había empresarios suicidándose, dado que no era el mejor tiempo para abrir un negocio o buscar un empleo. Gracias a un servicio de evaluación de riesgo de incendio para Seguros GNP, cortesía de mi amigo Juan Manuel Capistran Reyes, fue que comencé a tener recursos para iniciarme como profesional independiente, teniendo que tomar un año sabático forzoso. Me propuse trabajar ocho horas diarias en el aprendizaje de un programa de diseño asistido por computadora llamado Datacad (versión 5), el Autocad estaba en la versión 11 (todavía en pantalla azul) debido a que mi proyecto de noveno semestre lo hice en Autocad 11, aproveché para redibujarlo en este novedoso programa (en ese tiempo no existía el Centro de cómputo con programas de diseño).

Este pequeñísimo incidente económico y los bajos sueldos asignados en la mayoría de los despachos de diseño, hicieron que optara por ofrecer mis servicios de cálculo de instalaciones eléctricas e iluminación. Esta nueva experiencia de trabajo me permitió detectar una mejor opción, la supervisión, la cual era un terreno poco atendido y que resultaba estar mejor pagada. Así comenzó mi carrera como mercenario de la construcción, dado que si me tenía que emplear sería por una buena paga y la mejor paga está en la obra.

Esta nueva aventura me permitió formar parte de equipos interdisciplinarios increíbles y conocer a mis estrellas de la Arquitectura, como el caso en que tuve oportunidad de trabajar en una de las obras más representativas de la arquitectura contemporánea: el proyecto del Pantalón, las Oficinas Corporativas de Seguros ATLAS, el superintendente encargado parecía no ser precisamente el más interesado en atender al Arq. Teodoro González de León y me pidió en un par ocasiones que lo esperara para darle un recorrido ejecutivo, además de brindarme la oportunidad de conocerlo en persona y atender al Arq. Francisco Serrano, autor del proyecto ejecutivo.

En otra ocasión, me tocó atender al Arq. Jacobo Micha Mizrahi en Archetonic, así como en Central de Arquitectura atendí los Arquitectos José Sánchez Ruiz y a Moisés Ison Zaga, En el Grupo GA&A, el trabajo se realizó con los arquitectos Alejandro Bernardi Gallo, Juan Carlos Guerrero, en EMIKT S.A. de C.V., en el restaurante Dulce Patria, de la Chef Marta Ortiz, al Arq. Jorge Hufft, además de atender a su gran amigo, el Arq. Ricardo Legorreta, lejos de ser este, un relato de Groupie, esta experiencia no fue tan solo de estrechar sus manos, ni siquiera me tome una foto, fueron experiencias de trabajo, de tomar nota y ejecutar órdenes. Todas estas oportunidades de conocer de cerca a estos gigantes de la Arquitectura, entre muchos profesionistas de esta especialidad con los que ha contado nuestro país, me proporcionaron una experiencia jamás imaginada y de un enriquecimiento tal que transformaron mi forma de entender y hacer arquitectura.

“Mr. Jeckyll & Mr. Hyde”

Como la Novela de Robert Louis Stevenson en mi desarrollo profesional he tenido la oportunidad de tener una doble personalidad, una es el desarrollo profesional corporativo y la otra el desarrollo profesional independiente.

El corporativo me ha permitido trabajar con empresas, arquitectos y proyectos de gran nivel como supervisor, superintendente y administrador de proyectos. Mientras que la parte independiente me ha permitido diseñar y construir de cuando en cuando, proyectos residenciales de pequeña escala.

La Práctica Independiente

“Les Ateliers”

Les Ateliers, por no decir PIMEs o changarros, es un esfuerzo, que a veces en colectivo, me ha permitido incursionar en el mundo de la arquitectura como titular de la autoría del objeto.

1995

Save Energy...!!!, Al final de mis estudios, junto con Guillermo Pérez Huerta y Héctor Rodríguez Pérez tome los cursos: Principios y aplicaciones de iluminación interior, impartido por el Illuminating Engineering Society of North America, la Asociación de Técnicos y Profesionistas en Aplicación Energética y el Fideicomiso de Apoyo al Programa de Ahorro de Energía del Sector Eléctrico. Curso de 20 hrs. de duración. 14-25 de febrero de 1994. Introducción a la iluminación Arquitectónica.

Impartido por la Sociedad Mexicana de Ingeniería de Iluminación, A. C. Curso de 20 horas de duración. 10-14 de octubre de 1994, Gracias a la experiencia adquirida en estos cursos, formamos una Consultoría de Ahorro de energía, y nos registramos como consultores ante el Fideicomiso para el Ahorro de Energía Eléctrica (FIDE).

Ofreciendo servicios de evaluación de proyectos de ahorro de energía en pre-construcción, post-construcción y mantenimiento.

La idea de ahorrar energía era buena, tan solo había que “invertir” en el mantenimiento de luminarias, remplazo lámparas incandescentes por fluorescentes, T-8 o T-4, motores y remplazar equipos de alto consumo, Después de un año como “evangelistas del ahorro de energía” nos dimos cuenta que era un negocio que en este momento no despertó el interés que esperábamos, ni ayer, ni hoy que ya nos está llegando el agua al cuello, “literal”, seguimos pensando que 2030 y el acuerdo de París están muy lejos, tal vez en otro continente o en otra dimensión.

1996

Gutiérrez & López, Asociado: Edgar Antonio Gutiérrez Molina, Ubicación: Republica del Salvador #96, Centro Histórico, Cuauhtémoc. Actividades: Servicio de levantamientos de demolición de edificios ubicados en la Alameda central, maquila de planos e impresión para atender a la Empresa ADTEC Consultores S.A. de C.V.

1998

REDICOM S.A. de C.V., Asociados: Andrés Camargo Wolf y Alberto Ontiveros Ruiz. Actividades: Adquirimos la franquicia de software de diseño asistido por computadora DATACAD, con exclusividad de distribución en México, haciéndome cargo del Soporte Técnico.

Al inicio de la era digital en el ámbito profesional, las cosas para nada eran fáciles, Si bien Microsoft Office pretendía ofrecer soluciones “completas”, tales soluciones en muchos de los casos se convirtieron en el comienzo de costosos gastos y muchos dolores de cabeza. En nombre de la modernidad, el arquitecto de la era de piedra comenzaba su extinción: el Autocad en su versión 11, solo dibujaba en 2 dimensiones, no solucionaba mucho, abandonar el restirador resultaba una osadía que muchos despachos no estaban del todo dispuestos a invertir: \$3,500.00 dólares más I.V.A. por licencia , más una computadora de unos 10,000.00 pesos para cada dibujante, más un plotter, además de la capacitación del personal y la

contratación de un gerente de soporte técnico, el DATACAD r.05, Dibujaba en 2 dimensiones, había que adquirir otro de 3 dimensiones, contaba con una biblioteca de bloques de arquitectura y venía con un módulo de foto realismo, el RENDERSTAR, por tan solo \$1,000 dólares, ¿ Qué podía fallar?, lo único que no vimos era el floreciente mercado de la piratería, nada pudimos hacer en contra de un Autocad de \$100.00 pesitos.

2001

Práctica Independiente, Cliente: Arq. Gilberto Valenzuela Velasquez, Proyecto: Intervención Remodelación Gimnasio.

Ubicación: Sierra Leona 790, Bosques de las Lomas, construcción de un espacio adicional a la residencia existente, sobre el área de un estacionamiento.



2001

Práctica Independiente, Cliente: Don Jesús Ramírez Gómez, Proyecto Ejecutivo: Fraccionamiento Residencial 4

Residencias, Ubicación: Actopan Hidalgo, aprovechamiento de un terreno para construir 4 casas, con estacionamiento y áreas comunes.



2001

Práctica Independiente, Cliente: Don Jesús Ramírez Gómez, Remodelación de Casa, Ubicación: Actopan Hidalgo, aprovechamiento de un terreno para construir 4 casas, con estacionamiento y áreas comunes.



2002

Práctica Independiente, Asociados: Ing. Enrique Aguilar Hernández, Cliente: Maestra María Aguilar Pacheco, Proyecto Ejecutivo: Residencia Aguilar, Ubicación: Costa de Oro, Veracruz, ubicada en el fraccionamiento exclusivo en la salida a Boca del Río, el proyecto se debía ajustar a un presupuesto de \$800,000 pesos, con posibilidad de construirse en 2 fases, debido a la falta de capital, además de cumplir con los estándares visuales, de calidad de acabados circundantes y Visto bueno de la junta del fraccionamiento. Cuando la familia recibió la maqueta, que tuve que mandar por FEDEX, por cuestiones de presupuesto, quedaron tan complacidos con el diseño, que decidieron prescindir de sus automóviles la concretar la construcción en una fase, para cuando terminaron la construcción y comenzaban con la mudanza, recibieron una propuesta de compra por más del doble del costo invertido.



2002

Práctica Independiente, Asociados: Arq. Juan Manuel Capistran Reyes, Cliente: Padre Miguel Ángel Carrillo Nieto, Proyecto Ejecutivo: Remodelación Iglesia de Ixtlahuaca, Ubicación: Ixtlahuaca, Estado de México.

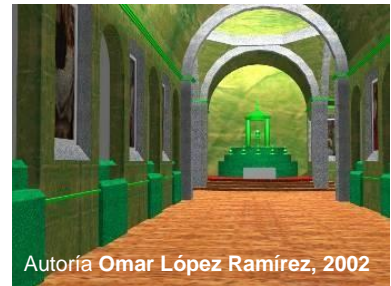

2002

Práctica Independiente, Asociados: Sr. Carlos Mendo, Cliente: Magnicharters, Proyecto Ejecutivo: Remodelación Sala D, Ubicación: Aeropuerto Internacional Benito Juárez de la Ciudad de México.



2003

Práctica Independiente, Asociados: Arq. Carlos Casas de la Torre, Cliente: Fernando Barrera Benítez y Leni Morillon Cordero, Cargo: Supervisor de Obra, Proyecto: Construcción de una Residencia, Ubicación: Ex- Hacienda Santa Mónica, Tlalnepantla, Estado de México.



2003

Práctica Independiente, Asociados: Arq. Javier Castro Solorzano, Cliente: Lic. Carlos Madrazo Pintado, Proyecto Ejecutivo: Residencia Madrazo, Ubicación: Morelia, Michoacán.



2003

Práctica Independiente, Asociados: Ing. Ricardo Jiménez Gómez, Cliente: Aston Martin de México, Proyecto Ejecutivo: Agencia Automotriz Aston Martin, Ubicación: Santa Fe, Cuajimalpa.



2003

Práctica Independiente, Asociados: Ing. Ricardo Jiménez Gómez y Arq. Juan Manuel Capistran Reyes, Proyecto Ejecutivo: Pista de hielo Huixquilucan, Ubicación: Huixquilucan, Cuajimalpa.



2011

Práctica Independiente, Cliente: Xente S.A. de C.V., Proyecto y Construcción: Deli...Delizioso, Ubicación: Av. San Mateo #82, Santa Cruz Acatlán, Naucalpan, Estado de México.



Autoría Omar López Ramírez, 2011

2013

Práctica Independiente, Cliente: Xente S.A. de C.V., Proyecto y Construcción: Deli...Delizioso, Ubicación: Correspondencia 173 interior D, Álamos, Benito Juárez.

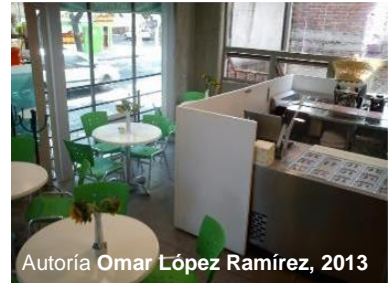

Autoría Omar López Ramírez, 2013

2018

ALUMINOSA S.A. de C.V., Asociados: Ing. Jaime Sigfrido Ruiz Tapia, Proyecto Empresa dedicada a la fabricación y distribución de puertas y ventanas de aluminio, Ubicación: Ixtlahuaca 11, Barranca Seca, Magdalena Contreras, CDMX, 10580.

2021

RESIDENCIA AQUINO, Cliente: Lic. Irán Aquino Solís, Proyecto Ejecutivo: Residencia, Ubicación: El Carmen, Pijijiapan, Chiapas, 30545, Proyecto ejecutivo realizado a distancia, por restricciones de presupuesto, el cliente proporciono fotografías de orientación, coordenadas geográficas, fotografías del lugar, designando el sitio aproximado de donde se desplantará la construcción, ya que por la extensión del terreno 4 hectáreas, se buscó el sitio más elevado, con miras a prevenir inundaciones.



Autoría Omar López Ramírez, 2012



Autoría Omar López Ramírez, 2021

Experiencia adquirida en la práctica independiente

“No Money...no honey”

Will Smith aca Death Shoot

De mi ejercicio como proyectista y/o diseñador independiente, aprendí, el valor de las servilletas y que toda consulta causa honorarios, es increíble que un cliente siente algo raro en su corazón, le falta el aliento y se le empieza adormir el brazo izquierdo y toma la Platino, la Negra, la Oro, el chanchito de los niños, el cambio del cenicero y sale corriendo al hospital... firma toda clase de consentimientos y se compromete a pagar la cuenta... sin saber, cuánto va a costar, salga caminando o con los pies flotando y para ir a su cita con el Arquitecto llega sin un clavo.

Aprendí a atender a mis clientes de oportunidad con el siguiente ejemplo: Cliente: Amigo, una pregunta, como cuanto me costaría el proyecto para mi casa, quiero gastarme unos 2 millones. Yo, respuesta: Cobro el 6% por el proyecto ejecutivo, 3% por las instalaciones, el proyecto estructural es aparte, y comienzo con el 50 % de anticipo, 25% una vez autorizado el anteproyecto y el 25% contra entrega del proyecto final.

“ADN”

Descripción, marca, serie, modelo, color, acabado, garantía, cantidad, precio unitario e importe, es la abstracción máxima de lo que somos, nuestro ADN, poema Haiku que condensa experiencia, tiempo y dedicación por el detalle, conceptos que describen nuestro Know-how, además de ser las cláusulas de salvación y reglas del juego, los únicos motivos que definirán si ganamos o perdemos, si incurrimos en faltas administrativas, incumplimientos, si somos acreedores de multas y/o rescisión de contrato, la única garantía de que los trabajos se ejecutaran conforme a nuestras normas de seguridad, construcción y/o fabricación y calidad. La única forma de garantizar un producto. La ambigüedad en cualquiera de nuestras especificaciones dará pie que una persona ajena a nuestro despacho interprete y ejecute los trabajos de una forma incorrecta.

“First Things First “

Stephen R. Covey

“USO DE SUELO AUTORIZADO”, Si no está autorizado, no desperdiciar el tiempo. El cambio de USO de SUELO, puede que tome de 6 meses hasta 1 año, lo mismo que una LICENCIA DE CONSTRUCCIÓN, el cliente no tiene la obligación de saber esta información, pero el

arquitecto debe saberlo, ya que esto determina la factibilidad del encargo, y marca los tiempos de elaboración del proyecto ejecutivo y el inicio de la construcción del mismo.

“No hay nada más eterno que lo temporal”

Arq. Alejandro Bernardi Gallo

No dejar para mañana lo que se puede construir hoy, sin procrastinar, he buscado la forma de ejecutar las cosas, encontrando soluciones creativas para que el resultado quede completo, ya que mañana no estaré para terminar esa encomienda y sé que me pesara, aun cuando sé que no estaré ahí mañana, muy en el fondo, sabre que no se terminó a mi gusto.

”Everybody lies”

Dr. House

Cuando nos hacen un electrocardiograma, y el Doctor coloca los electrodos en el cuerpo, que pasa si el Paciente dice, el electrodo en la chichi izquierda, no me lo ponga, ¿por qué el Cliente del Arquitecto?, si puede decir, este cuarto es pequeño, este color no me gusta, ya lo veo en una agencia de automóviles preguntando cuánto cuesta ese deportivo, sin llantas, El Cliente no tiene la razón.

La Práctica Corporativa

Cuando se trabaja en las grandes ligas, se firman cartas de confidencialidad, debido a los derechos de autor, las cuales me impiden escribir tan solo estas líneas.

1996

GRUTAC S.A. de C.V., empresa de reciente formación, dedicada a la habilitación de acero de refuerzo, me integro al equipo de trabajo, Cargo: Administrador de obra, Contrato: Suministro y colocación de 1200 toneladas de acero de refuerzo, Proyecto: CEN DEL PARTIDO ACCION NACIONAL, Ubicación: Av. Coyoacán 1546, Col del Valle Centro, Benito Juárez, Actividades: control de obra, seguridad industrial, cuantificación, estimaciones, bitácora de obra, recepción de materiales y control de personal. (120 trabajadores).

2000

TECNICAS ESPECIALIZADAS EN ACABADOS S.A. de C.V., Cargo: Administrador de Obra, Contrato: Suministro y colocación de 10,000 m2 de Tablaroca en muros y plafones, Proyecto: Oficinas Corporativas de Grupo ATLAS, Ubicación: Tamarindos 60, Bosques de las Lomas, Miguel Hidalgo, Ciudad de México, Actividades: Control de obra, seguridad industrial, cuantificación, estimaciones, bitácora de obra, recepción de materiales y control de personal. (280 trabajadores).

2001

ARCHETONIC S.A. de C.V., Cargo: Administrador de Proyecto: Retail Outlet Reebok, Obra 01: Retail Outlet Reebok Centro Histórico. Ubicación: Sucursales 5 de mayo, en el Centro Histórico. Obra 02: Retail Outlet Reebok Plaza Morelia, Ubicación: Calzada de la Huerta, Morelia Michoacán, Actividades: Realización de proyecto ejecutivo de las sucursales, supervisión ejecutiva de trabajos multidisciplinarios de instalaciones eléctricas, CCTV, sensores de antirrobo, agua potable, Tablaroca, herrerías, carpinterías y fabricación de muebles.

2003

CENTRAL DE ARQUITECTURA S.A. de C.V., Cargo: Administrador de Obra, Proyecto: Edificio residencial de 4 Niveles, Ubicación: Loma Linda #269, en Cuajimalpa de Morelos, en el Estado de México. Actividades: Supervisión de Trazo, Control documental, Control de personal (Asistencia, Altas/Bajas de IMSS, Rayas), Materiales (Cuantificación, Solicitud, Recepción, VoBo. de colocación, Pruebas de laboratorio y control de calidad), Seguridad industrial, Estimaciones, Movimiento de tierras y traslado de material producto de excavaciones. Gestoría de tramites de Alineamiento número oficial y licencia de construcción. Soluciones aplicadas: Establecí formatos de control de todas y cada una de las actividades, lista de Control de Alta y Baja IMSS, asistencia de personal, lista de rayas, formato de solicitud de materiales, ingreso de materiales, lista de control de traslado de materiales. Registro de todas las actividades realizadas por medio de una bitácora fotográfica.

2004

GRUPO GA&A, Cargo: Supervisor Ejecutivo de Obra, Proyecto: Edificio residencial de 4 Niveles, Proyecto arquitectónico Edificio KMD ARCHITECTS, S1 Alejandro Bernardi Gallo, PP Rivera Río Arquitectos,

Pent-house Taller Plan A, Ubicación: Mil Cumbres 186, Lomas Altas, Miguel Hidalgo, Actividades: Control documental, Supervisión de Contratistas, Seguridad industrial, Estimaciones y Control presupuestal.

2006

GRUPO GA&A, Cargo: Supervisor Ejecutivo de Obra, Proyecto: Rancho 3, 4, 5 CLUB IZAR, Proyecto arquitectónico LOPEZ BAZ & CALLEJA, Ubicación: Club IZAR, Avándaro, Valle de Bravo, Estado de México, Actividades: Control documental, Supervisión de Contratistas, Seguridad industrial, Estimaciones y Control presupuestal.

2008

Archetonic / Visión Arquitectónica, Cargo: Supervisor de Acabados, Proyecto: Desarrollo inmobiliario VITA POLANCO, Edificio de 256 departamentos de lujo, Ubicación: Miguel de Cervantes Saavedra 171, Nueva Granada, Miguel Hidalgo, Actividades: Control documental, Supervisión de Contratistas, Seguridad industrial, Estimaciones y Control presupuestal.

2009

EMIKT S.A. de C.V., Cargo: Arquitecto Asociado, Proyecto: Restaurante DULCE PATRIA, Proyecto arquitectónico Jorge Huft, Ubicación: ANATOLE France 100, Polanco, Miguel Hidalgo, Actividades: Control documental, Supervisión de Contratistas, Seguridad industrial, Estimaciones y Control presupuestal.

2010

INMOBILIARIA VALLEWIND S.A. de C.V., Cargo: Supervisor de construcción, Proyecto: Fraccionamiento Residencial (10 Residencias), Ubicación: Avándaro, Valle de Bravo, estado de México, Actividades: Control documental, Supervisión de Contratistas, Seguridad industrial, Estimaciones y Control presupuestal.

2013

PROSO S.A. de C.V., Cargo: Supervisor, Proyecto: Bancomer "ULISES", Sucursales Gobernadora (Av. Gobernadora Prof. Carlos Hank González 82, Granjas Valle de Guadalupe, 55270 Ecatepec de Morelos, Méx.), Ramos Millán (Av. Té 799-Loc 11, Bramadero Ramos Millán), Tláhuac (Av. Tláhuac 195, Santa Isabel Industrial, Iztapalapa, 09820 Ciudad de México, CDMX), San Antonio (Calzada San

Antonio Abad 160, Tránsito, Cuauhtémoc, 06820 Ciudad de México, CDMX), Picacho (Carretera Picacho-Ajusco 710, Jardines del Ajusco, Tlalpan, 14200 Ciudad de México, CDMX) Actividades: Control documental, Supervisión de Contratistas, Seguridad industrial, Estimaciones y Control presupuestal. Trabajar bajo las normas de seguridad de LEND LEASE S.A. de C.V., fue demandante y costoso, ya que la empresa había considerado tan solo un 10% de sobrecosto en el precio unitario de los trabajos y ni con un 30% salimos, los protocolos de inicio de trabajo nocturno en sucursales bancarias son estrictos y los de LEND LEASE sin paragón, con un horario de 9:00 PM a 5:00 AM, podríamos tardar hasta 1 hora para comenzar los trabajos.

2017

ADTEC S.A. de C.V., Consultores en Construcción, Cargo: Supervisor de Obra, Proyecto y Construcción: Pent-house, Ubicación: Privada 14, Privada de las Palmas 14, Cuajimalpa de Morelos, Actividades: Supervisión de Contratistas, Seguridad industrial, Estimaciones. Trabajar en uno de los complejos más importantes y discretos de la ciudad de México, es otra cosa, con proyecto del Arq. Alejandro Escudero “Urbana arquitectos”, un proyecto con un gusto exquisito y un cliente exigente, hacen que la experiencia tan solo se dé por sentada y las expectativas partan de lo excepcional.

2018

CEBRE MEXICO, Cliente: Grupo ABILIA Cargo: Supervisor de Obra, Proyecto: Desarrollo Bosque 6060 | Arquitectura Natural, Ubicación: Av. Desierto de los Leones 6060, Col. Olivar de los Padres, Actividades: Supervisión de Contratistas, Seguridad industrial, Estimaciones.

2018

TRAZO ENTRE DOS, S.A. de C.V., Cliente: ACCORD HOTELS MEXICO, Cargo: Administrador de Obra, Proyecto: Oficinas Corporativas, Ubicación: Periférico Boulevard Manuel Ávila Camacho 175, Polanco, primera sección, Miguel Hidalgo, Actividades: Control documental, Supervisión de Contratistas, Seguridad industrial, Estimaciones y Control presupuestal, Experiencias adquiridas: En un edificio con certificación LEED, hasta tirar la basura es un protocolo, ya que debe de verterse en un tiradero, controlado, una de las razones por las que, la administración realiza las adecuaciones del piso, es para conservar la certificación, ya que todos los materiales dende de contar con una certificación de haber sido fabricados con respeto a las normas

internacionales de baja emisión de carbono, etc., El reto fue realizar todos los trabajos en menos de 4 meses y aunque fueron empresas de gran calado, no consideraron que se estaba construyendo un proyecto con un gran detalle, presupuestaron tomando en cuenta solo los planos sin tomar en cuenta las imágenes suministradas, que aunque avisados, esto les trajo problemas de cambio de diámetros y longitudes de tuberías de instalaciones, ductos de aire acondicionado, y la necesidad de realizar trabajos nocturnos.

2019

GRUPO MM, S.A. de C.V., Cargo: Supervisor de Obra, Proyecto: Residencia, Ubicación: Jazmines #6, Ciudad Bosque Real, Huixquilucan, Estado de México, Actividades: Control documental, Supervisión de Contratistas, Seguridad industrial, Estimaciones y Control presupuestal.

Proyecto: Residencia, Ubicación: El Secreto, Ciudad Bosque Real, Huixquilucan, Estado de México, Actividades: Control documental, Supervisión de Contratistas, Seguridad industrial, Estimaciones y Control presupuestal. Experiencias adquiridas: Grandes ligas, “con sus más de 800 hectáreas y sus 3.5 millones de metros cuadrados de áreas verdes, lagos, ríos, hondonadas y montañas es Bosque Real, el único desarrollo residencial irrepetible de México para vivir en un entorno natural y boscoso dentro de la ciudad y a tan solo unos cuantos minutos de Interlomas, Bosques de las Lomas, Santa Fe, Toreo y Aeropuerto Internacional de Toluca” reza su publicidad.

Experiencia adquirida en la práctica corporativa

“La seguridad es primero...siempre”

En los últimos años ha surgido la iniciativa de la seguridad, Cero accidentes, la necesidad de que todo el personal cuente con seguridad social, pareciera que alguien tendría que venir a decírnoslo, pues sí. El equipo de seguridad, protección en la cabeza “casco”, protección visual lentes de seguridad, protección auditiva, tapones para los oídos, protección en las extremidades, guantes y botas de seguridad, chaleco con reflejantes, es el equipo básico que todo empleado de tener antes de entrar a la obra, o que ¿de la entrada hasta tu caseta o lugar de trabajo no puede surgir algo?, trabajo en altura nos obliga a contar con arnés de seguridad y línea de vida, el señalamiento, barreras visuales y físicas, todo este equipo impacta de forma importante, primero en la preservación de la vida de todas y cada uno de los integrantes de nuestro equipo de trabajo, segundo en la preservación de la fuente de trabajo, tercero en la calidad de nuestro servicio, cuarto en el precio unitario, La capacitación de nuestro personal

es importante, debemos crear conciencia de seguridad, al arrancar el día se debe de comenzar con una charla muy sencilla “Compañeros, les recuerdo que su obligación principal es regresar a sus casas en la misma forma que salieron “VIVOS Y ENTEROS”, con sus patrones, ¿Quiénes son sus patrones?... Sus padres, su pareja y sus hijos, a ellos se deben sus esfuerzos”, después se coloca a todos los integrantes del equipo con sus equipos de seguridad puestos y se toma una fotografía, con esto podemos demostrar que todos contaban con sus dispositivos de seguridad antes de comenzar sus actividades, generar un manifiesto de trabajo por cada actividad a realizar, en el momento de describir el trabajo a realizar, anotaremos como se debe de llevar los materiales y herramienta hasta el lugar de trabajo, cuantas personas se necesitaran, para cargar, para abrir paso y vigilar que no se maltraten los trabajos generados de antemano, como se va a trabajar en altura, en muchas obra incluso se toma la presión, si el trabajador la tiene alta “No puede realizar actividades en altura”, esto nos permitirá dormir tranquilos.

“La lealtad expira en la quincena”

Omar López Ramírez

Somos la generación más preparada de toda la historia de la humanidad y la peor pagada, la generación milenial, no puede ni con el enganche de una lavadora, si no explíquenme por que viven 14 compas un departamento de 3 recamaras en la Condesa, COWORKIN, COLIVING, COHOUSING y todos esos “CO”, que nacieron para disfrazar la falta de recursos y la pauperización de nuestros sueños, con creatividad “Nice”.

De la misma forma que nadie te va a contratar en diciembre y enero, no existe empresa que te sostenga una vez que le dejaste de ser útil, sin importar acabas de llegar o si tienes más de 15 años trabajando, de esa manera, si encuentras una mejor posición en otro lugar, vámonos, no esperes, más allá de tu próxima quincena.

“La ley de Murphy o Espera lo mejor y planea para lo peor, tu escoges”

La experiencia me enseñó, que detrás de mis planes, se encuentra el destino riéndose de mí, por supuesto que confió en mí, nadie quiere sufrir un accidente automovilístico, pero, nos ponemos el cinturón de seguridad, ¡por qué, jamás estará de más!, un cinturón de seguridad, un 10% de colchón presupuestal, una semana más en el calendario, dos vibradores de gasolina y dos eléctricos. Porque, cuando nada puede fallar, va a fallar todo, Murphy jamás se equivoca.

OFICINAS CORPORATIVAS DE ACCOR HOTELS MEXICO



TRAZO ENTRE DOS ARQUITECTOS S.A. de C.V.

Arq. Luis Roberto González Villamil



**DEK POLANCO, Periférico Boulevard Manuel Ávila Camacho 175, Polanco,
1era. Sección, Miguel Hidalgo, 11550 Ciudad de México, CDMX**

Antecedentes

Por los primeros días de mayo de 2018, El Arquitecto Luis Roberto González Villamil, me invita a participar como Administrador de Obra, del Proyecto de Oficinas Corporativas de Accor Hotels México, Proyecto Ejecutivo previamente finalista y ganador de un curso por invitación, integrándome inmediatamente a su equipo de trabajo, revisando el Presupuesto Base suministrado por el Cliente, el contrato fue Administración ejecutiva de obra, previo acuerdo con el arrendador, las partidas de

INVERSA S.A. de C.V. (Instalaciones Eléctricas, Hidráulicas, Sanitarias, Detección de humo), HI TECH (Aire Acondicionado), CORIDASE S.A. de C.V. (Albañilerías, Tablaroca, Plafón modular, Pintura y Limpieza), serían ejecutadas por sus contratistas ya que el arrendamiento incluía la adecuación del espacio, los demás contratos correrían por parte del cliente, TRAZO ENTRE DOS arquitectos (Supervisión), ARESCRIS S.A. de C.V. (Puertas y fijos de cristal templado), MODEMO S.A. de C.V. (MOBILIARIO), YPASA (ALFOMBRE MODULAR, MURO Y MURO MOVIL).

“EL ESPACIO”

Está concebido como un área de trabajo lúdico, que rompe el paradigma de la estación de trabajo, transformado cualquier espacio en área de trabajo, no hay extensiones personales de teléfono, para el personal en general, no hay lugares asignados, ya que cada empleado cuenta con una computadora portátil y un celular, una potente red Wi-Fi, y un par de estaciones de impresión, por la configuración del mobiliario se puede tener una plática formal en cualquier lugar, hay sillones por todos lados, salas cerradas, semi cerradas y abiertas, se puede laborar sentado en la alfombra o en la barra de la cafetería o en las gradas del comedor, se puede deambular por cualquier espacio y trabajar en donde mejor se acomode.

“El Sitio”

Una planta libre, y ojo, para ser un edificio con certificación LEED y no tomar en cuenta que el nivel de piso terminado del hall de elevador, contra el nivel de losa terminada tan solo tiene 7 cm de altura en promedio, un grave error, debería de contar con unos 15 cm de altura para poder colocar un piso modular, que nos permitiera la facilidad de transformar los espacios con facilidad, ni la posibilidad de usarla como cámara plena y evitar los ductos del aire acondicionado, eso viene desde que los edificios se hicieron inteligentes, esto y por la configuración de los espacios hizo que las tuberías de instalaciones eléctricas se tuvieran que cambiar de 2" a 1" e incluso 1/2" en algunos lugares en donde la losa no lo permitía. Como un humilde homenaje HIGH-TECH al centro cultural George Pompidou, una buena parte de las instalaciones van expuestas, permitiendo el aprovechamiento de la altura a toda su capacidad, quedando el spiroducto del aire acondicionado como una escultura industrial, que como columna vertebral, da pie a la circulación de todas las instalaciones, secundada por las charolas de cableado de eléctrico, de red, de detección, incluso la red de agua del sistema contra incendio se integró al sistema neurálgico de instalaciones de las oficinas.



Autoría **TRAZO**entre**DOS**arquitectos, 2018



Autoría **TRAZOentreDOS**arquitectos, 2018



Autoría **TRAZOentreDOS**arquitectos, 2018



Autoría **TRAZOentreDOS**arquitectos, 2018



Autoría **TRAZOentreDOS**arquitectos, 2018



Autoría TRAZOentreDOSarquitectos, 2018



Autoría TRAZOentreDOSarquitectos, 2018



Autoría TRAZOentreDOSarquitectos, 2018

“Los Espacios “

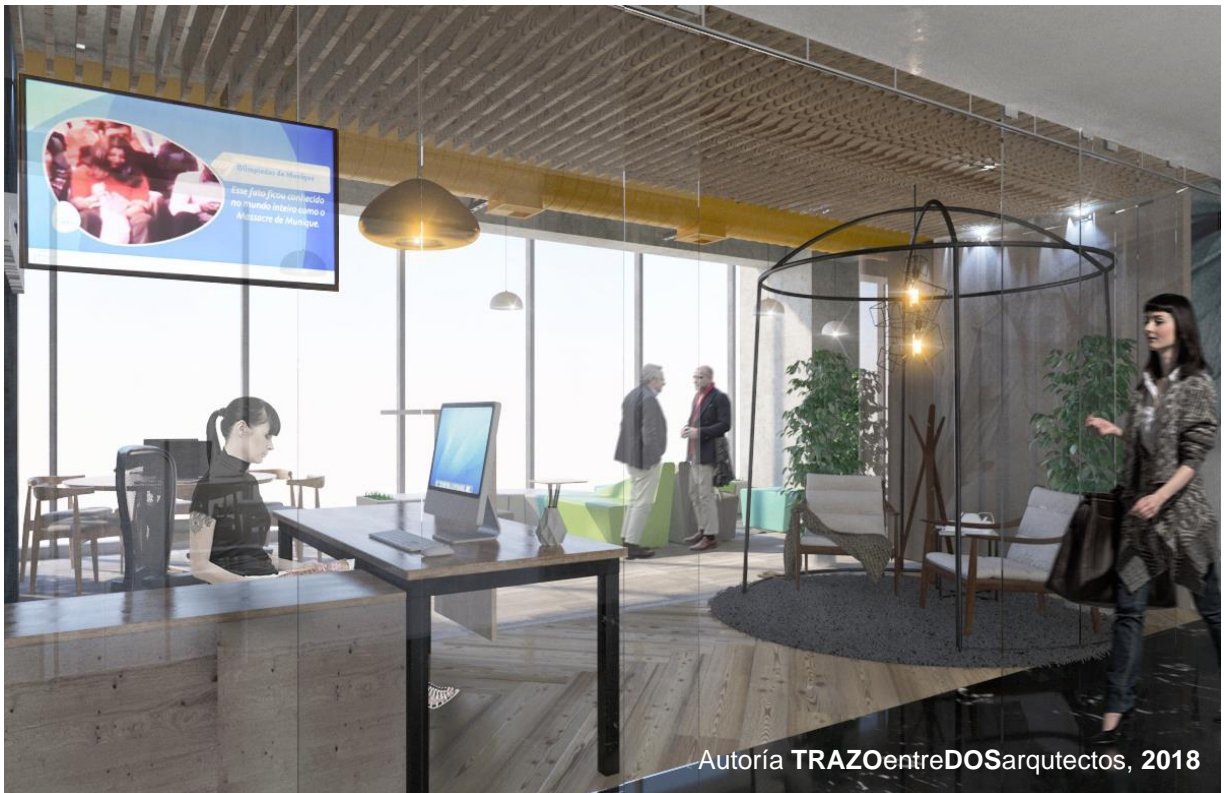

Autoría TRAZOentreDOSarquitectos, 2018

La recepción, un espacio abierto durante el horario laboral y cerrado de alta seguridad cuando no está en uso. Privilegiando la impresionante vista de los puentes del periférico y los edificios vecinos.



Autoría TRAZOentreDOSarquitectos, 2018

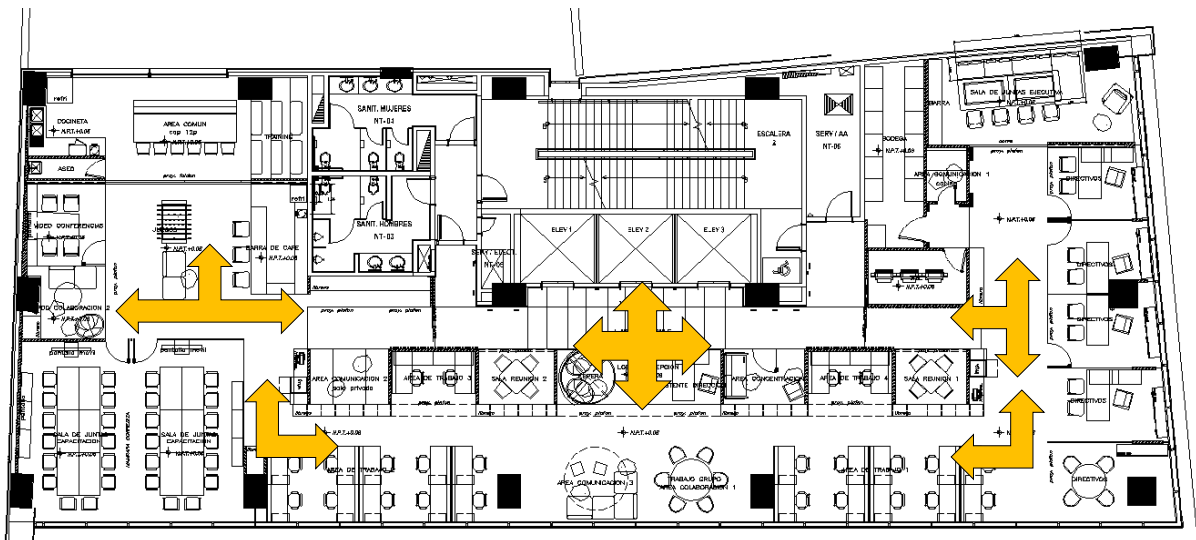

Autoría TRAZOentreDOSarquitectos, 2018

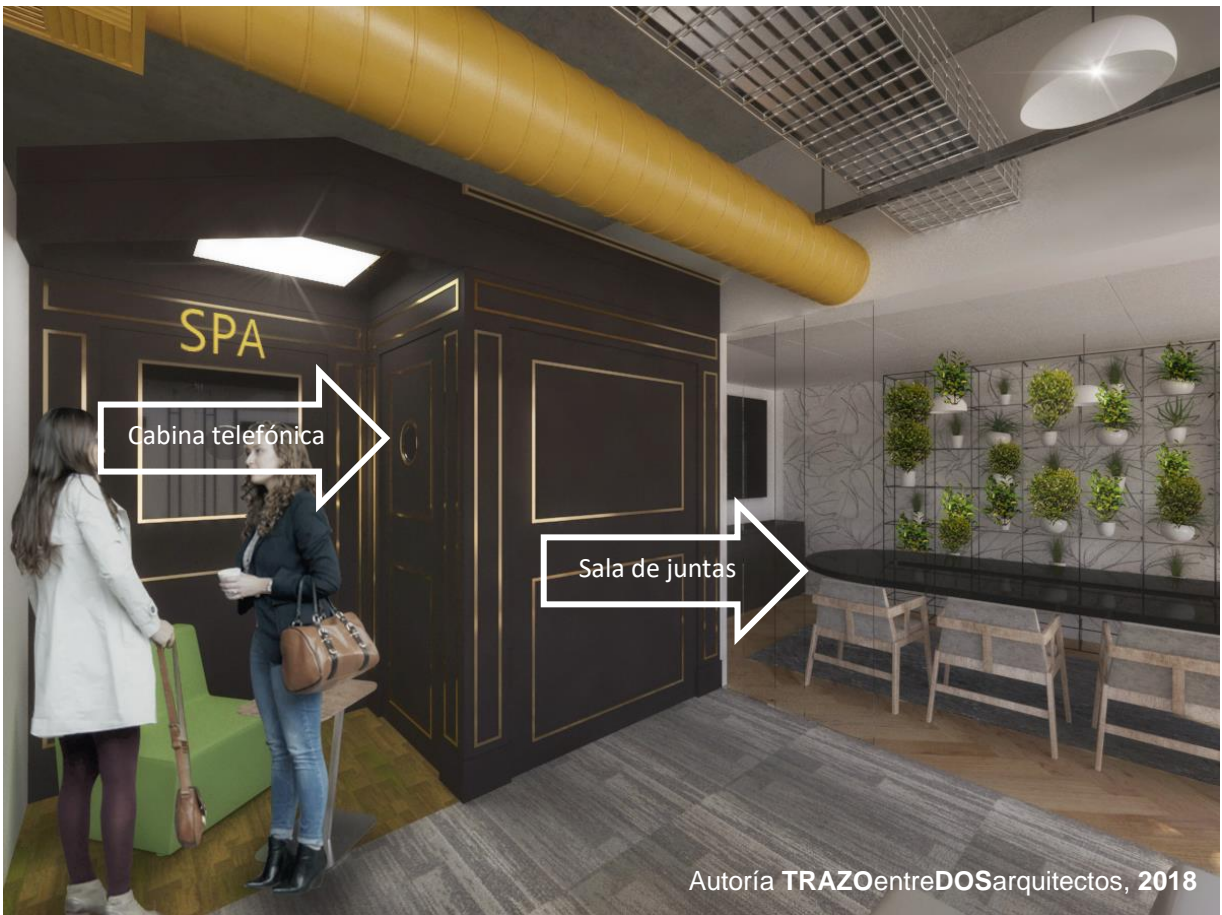
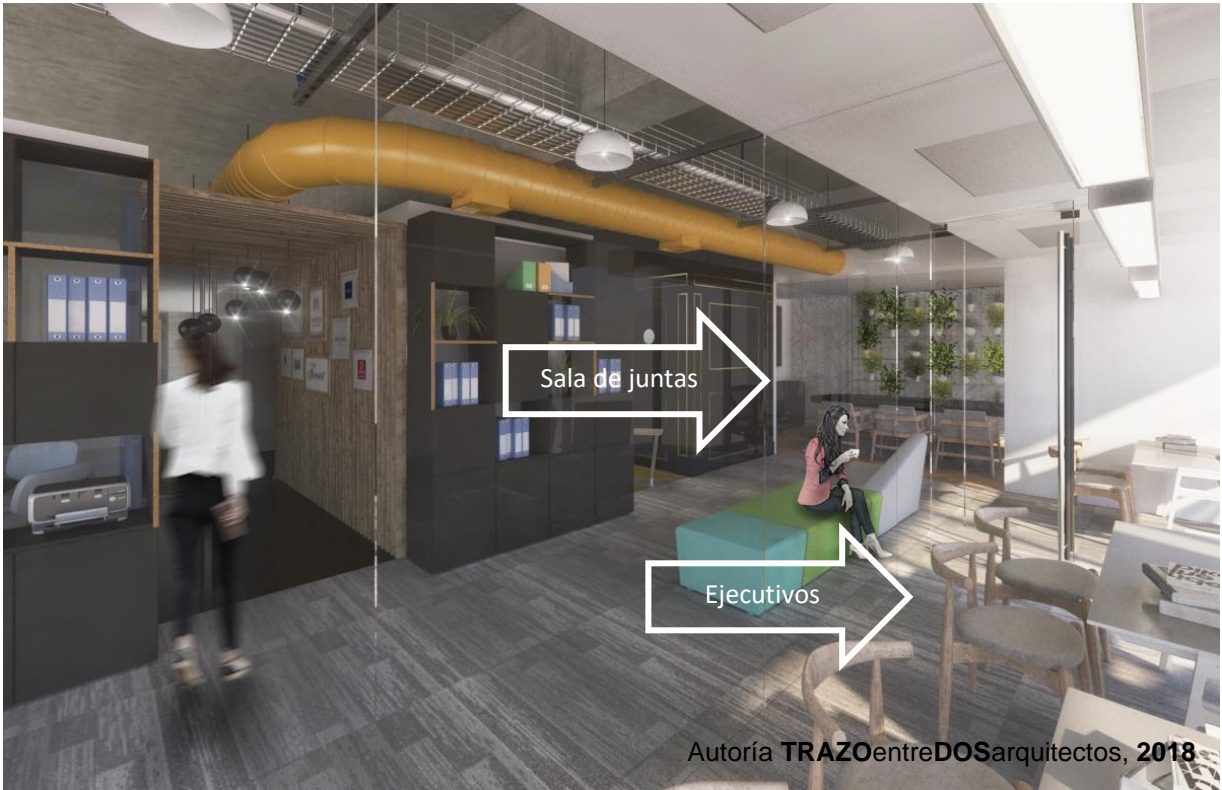



Autoría TRAZOentreDOSarquitectos, 2018

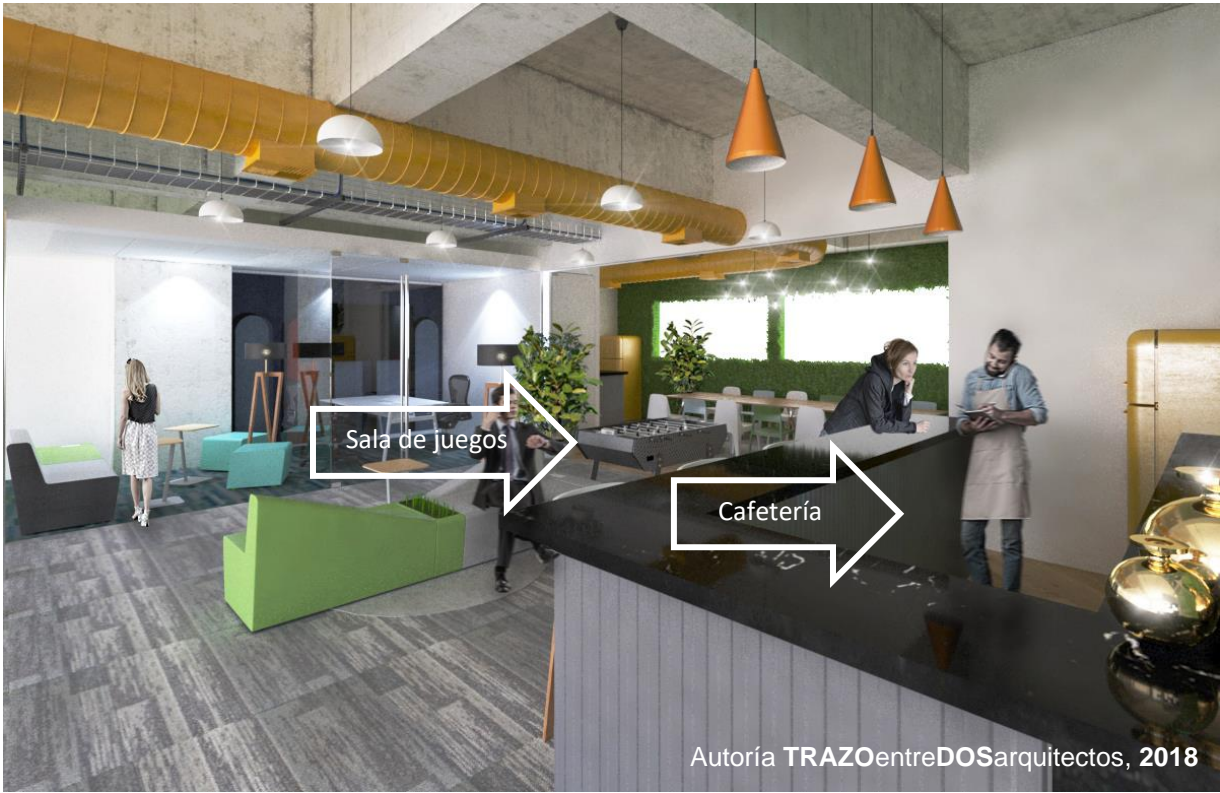

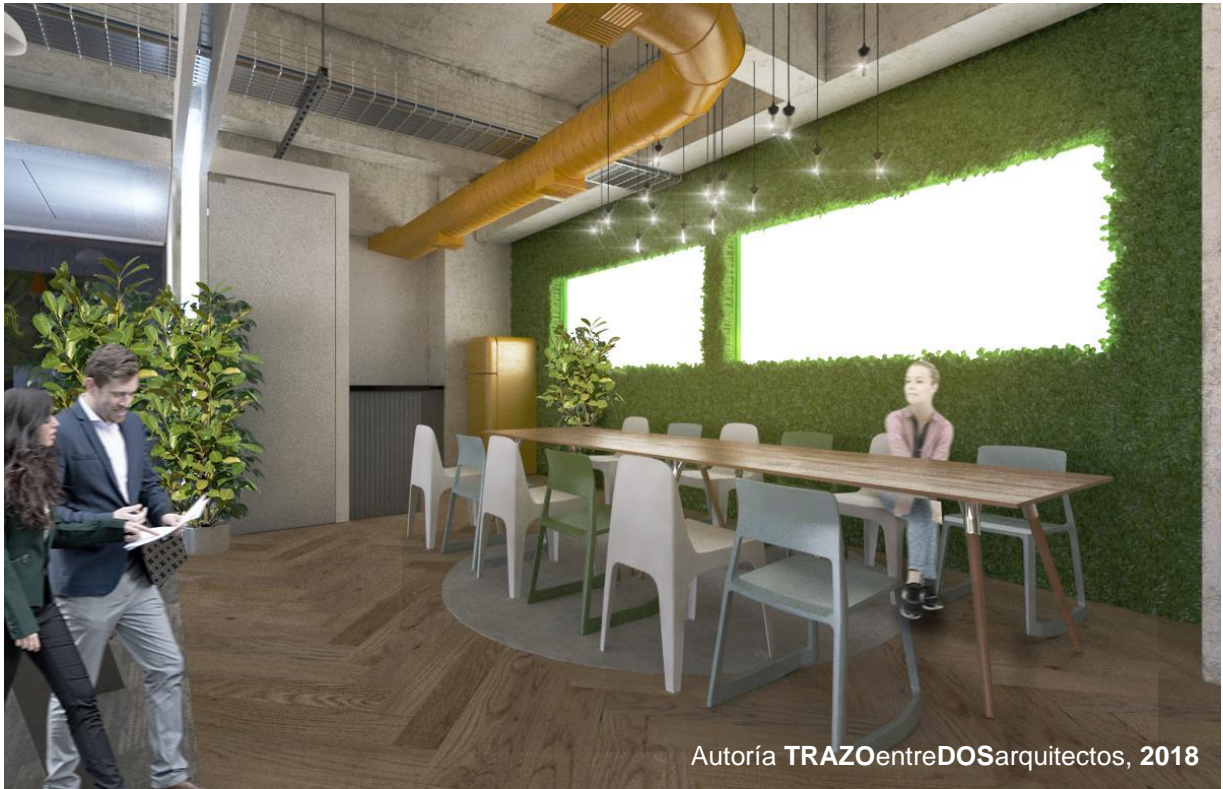

Autoría **TRAZOentreDOS**arquitectos, 2018

Las oficinas corporativas de ACCOR HOTELS MÉXICO, lejos de ser un lugar impersonal como la mayoría de las oficinas corporativas, es un espacio diseñado pensando en el usuario, no como un integrante, sino como un EL integrante de la familia ACCOR HOTELS, un espacio habitable, confortable en donde el tiempo pasara, no pesara.

“El Tiempo”

Con un cronograma apretado a 4 meses, se vencía el contrato de arrendamiento de las oficinas anteriores y no se quería pagar ni penalización, por no retirarse en tiempo, comenzando en mayo para entregar a finales de agosto, la coordinación de los equipos de trabajo, fue de vital importancia, los tiempos tan holgados que la unidad verificadora de la CFE, nos desfasaron la entrega del corporativo 15 días, el trabajo ya estaba terminado, la llegada del mobiliario por parte de MODEMO S.A. de C.V., coincidió con la mudanza del mobiliario de las oficinas anteriores, pero lo conseguimos, la inauguración se realizó con una noche mexicana el 16 de septiembre de 2018.

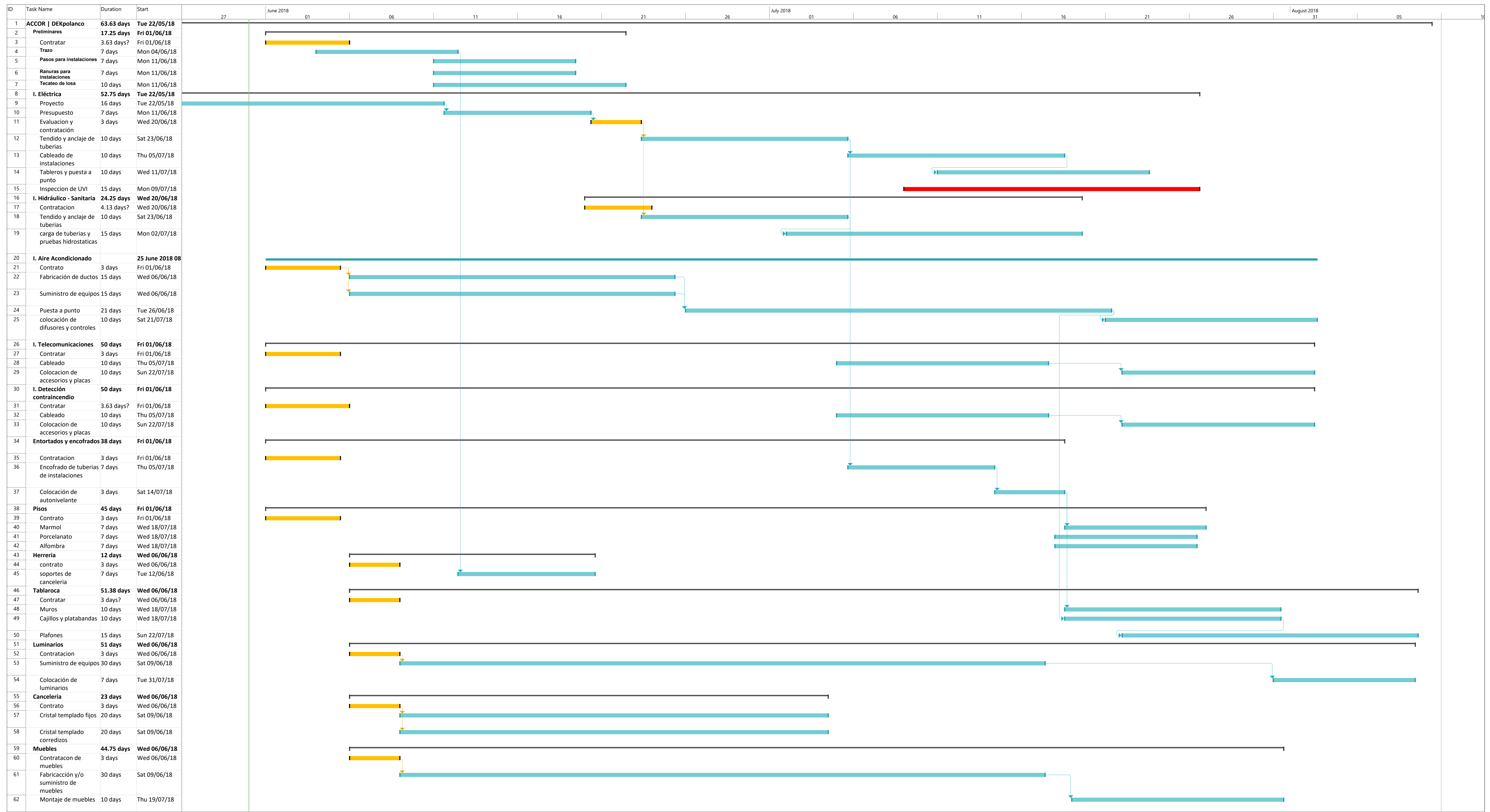

ACCOR | DEKpolanco



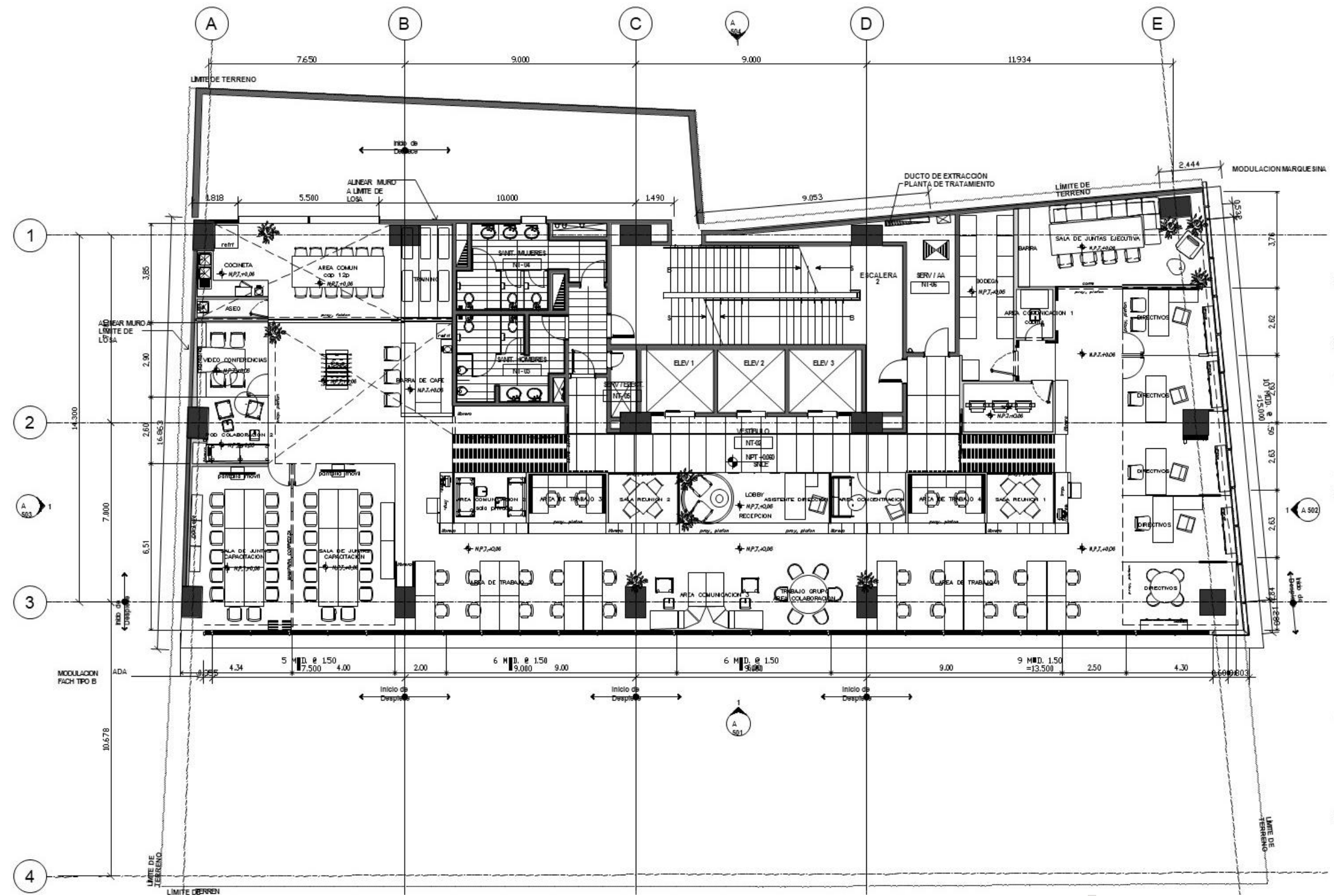

planta arquitectónica

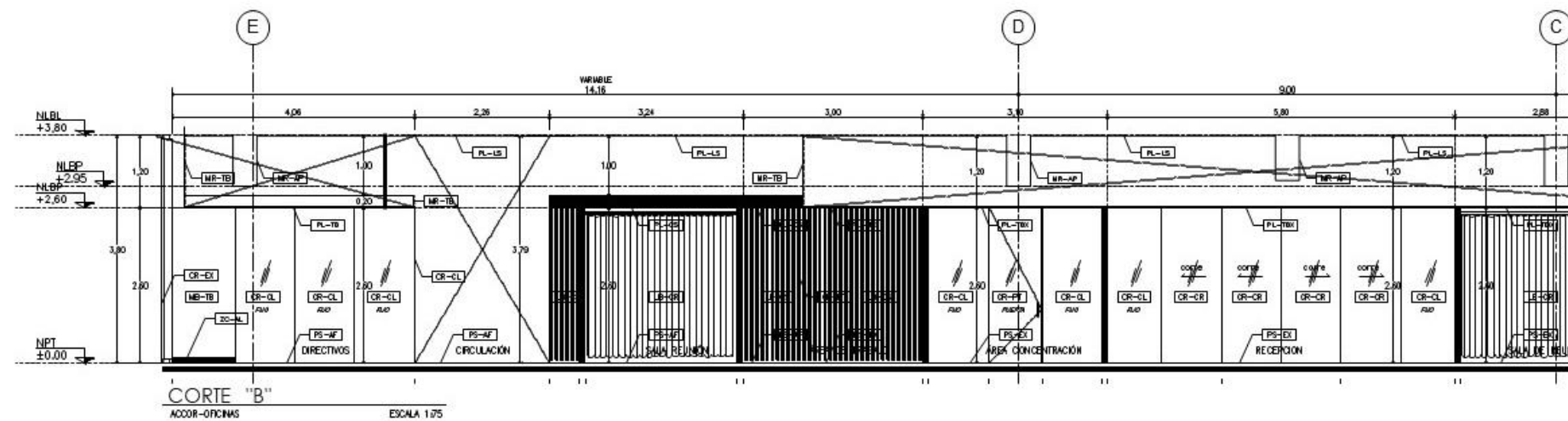
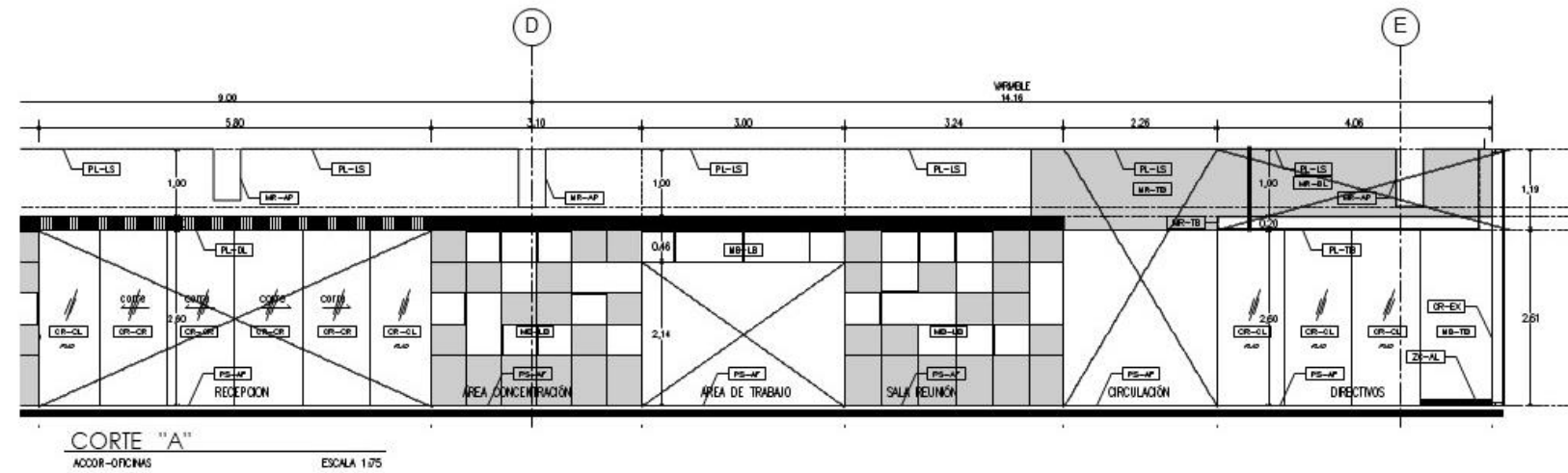
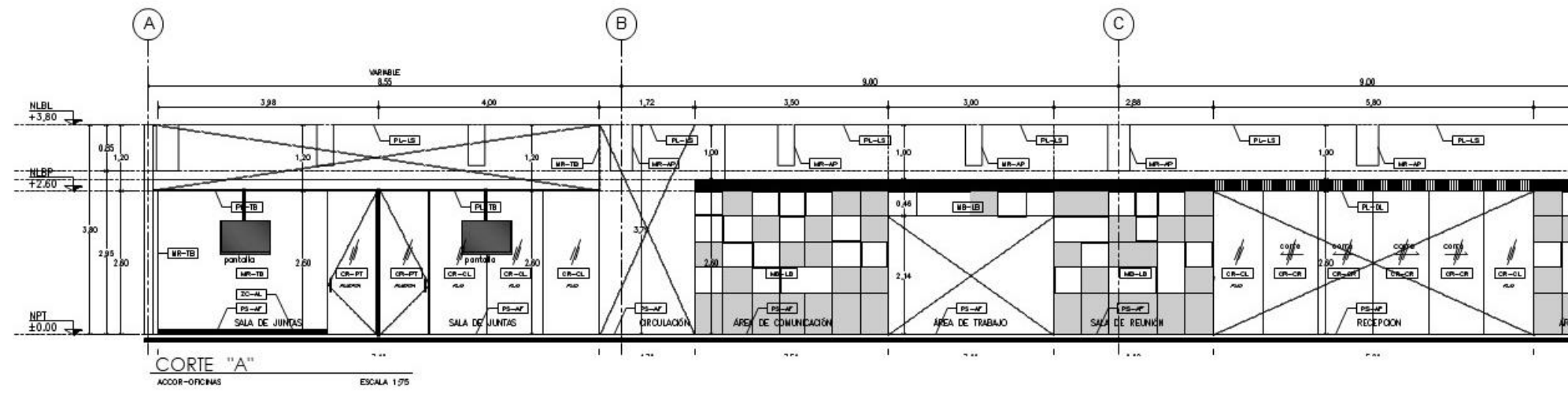

cortes arquitectónicos.01

Autoría TRAZOENTREDOSarquitectos, 2018

cortes arquitectónicos.02

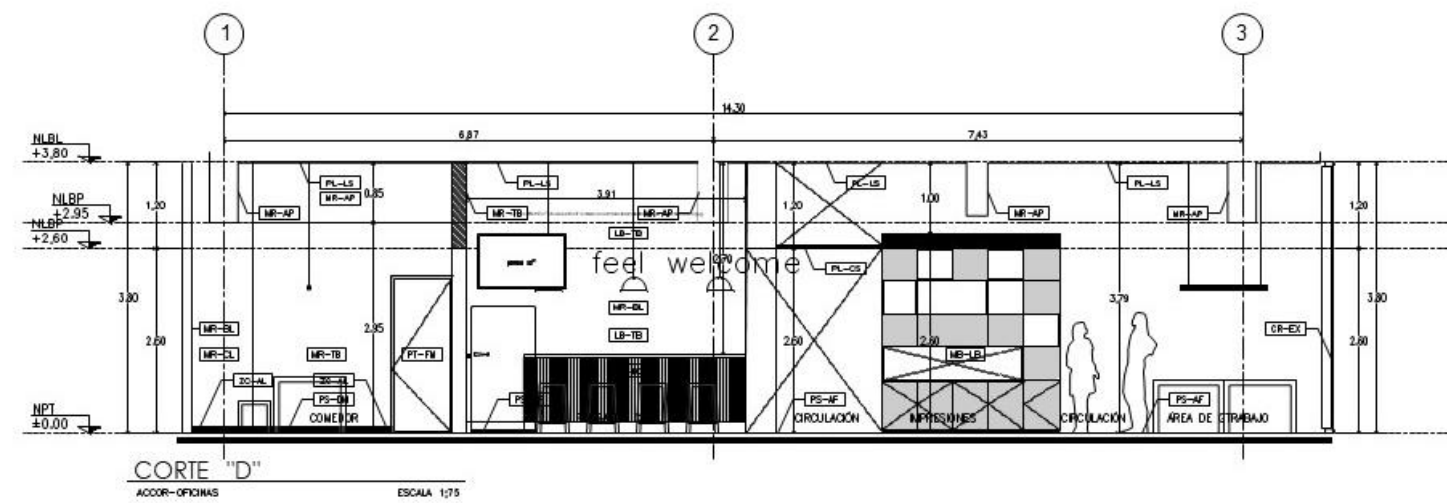
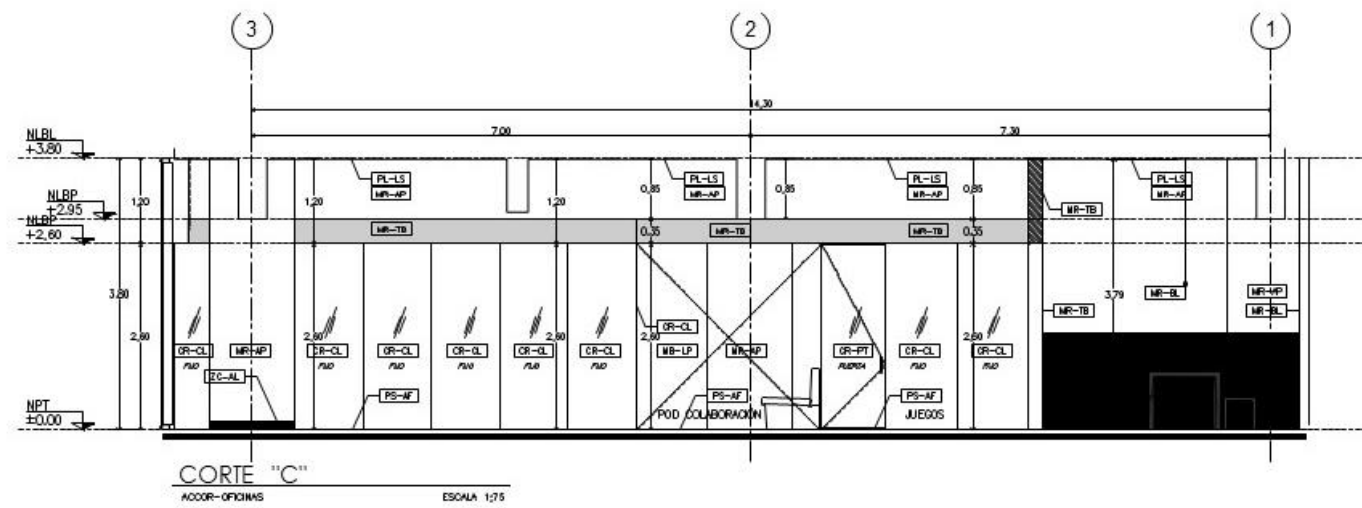
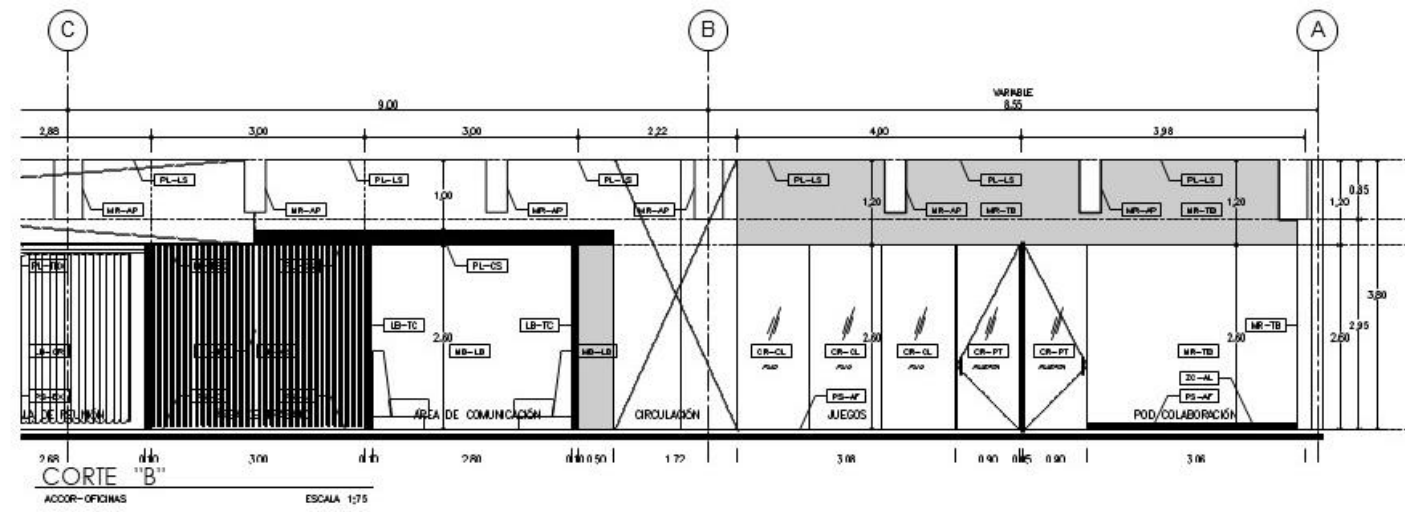

Autoría TRAZOENTREDOSarquitectos, 2018

cortes arquitectónicos.03

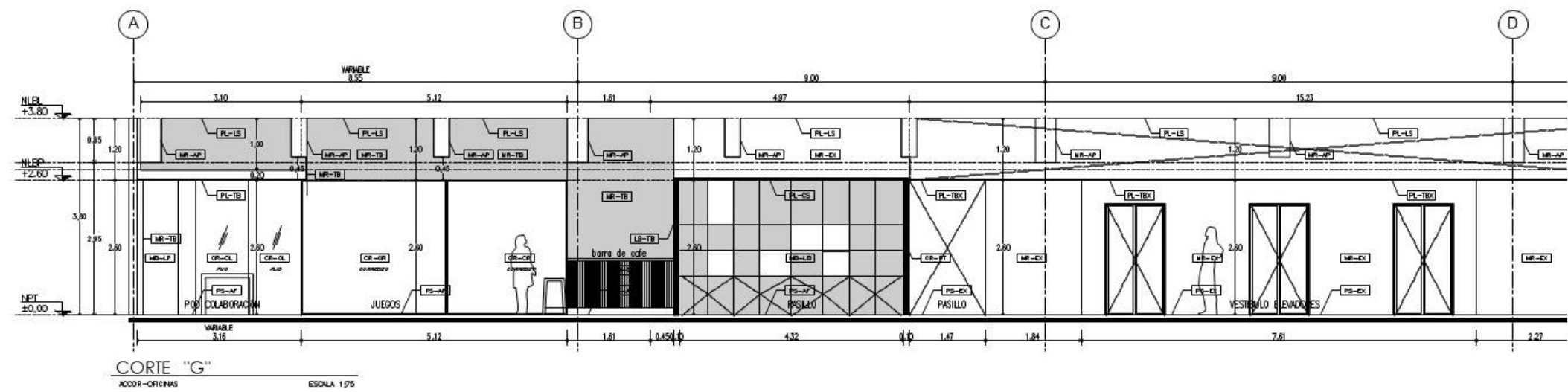
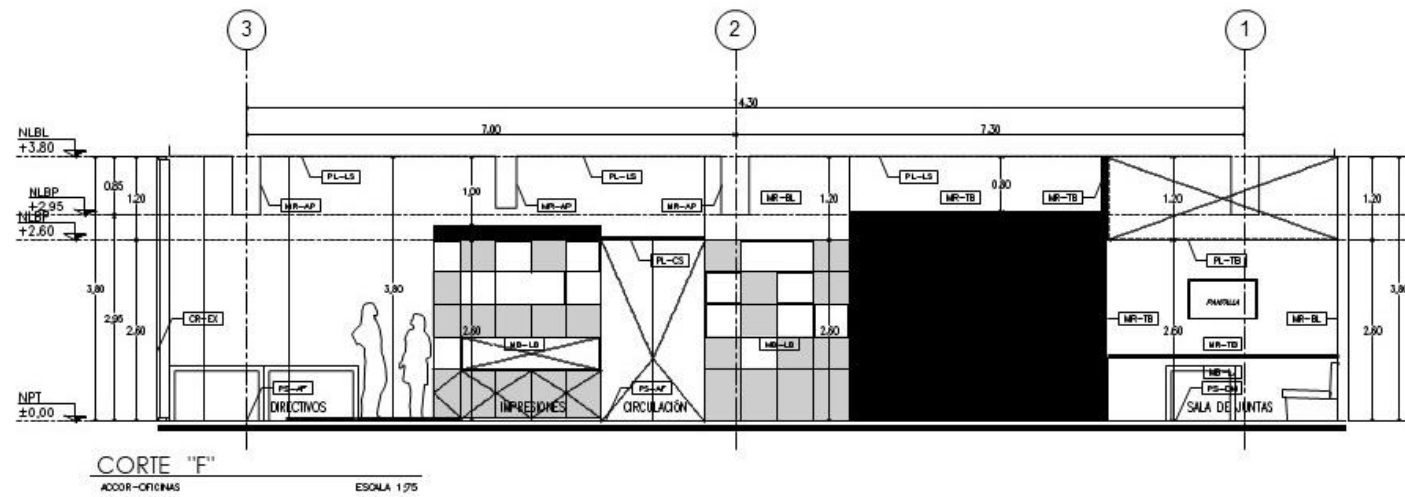
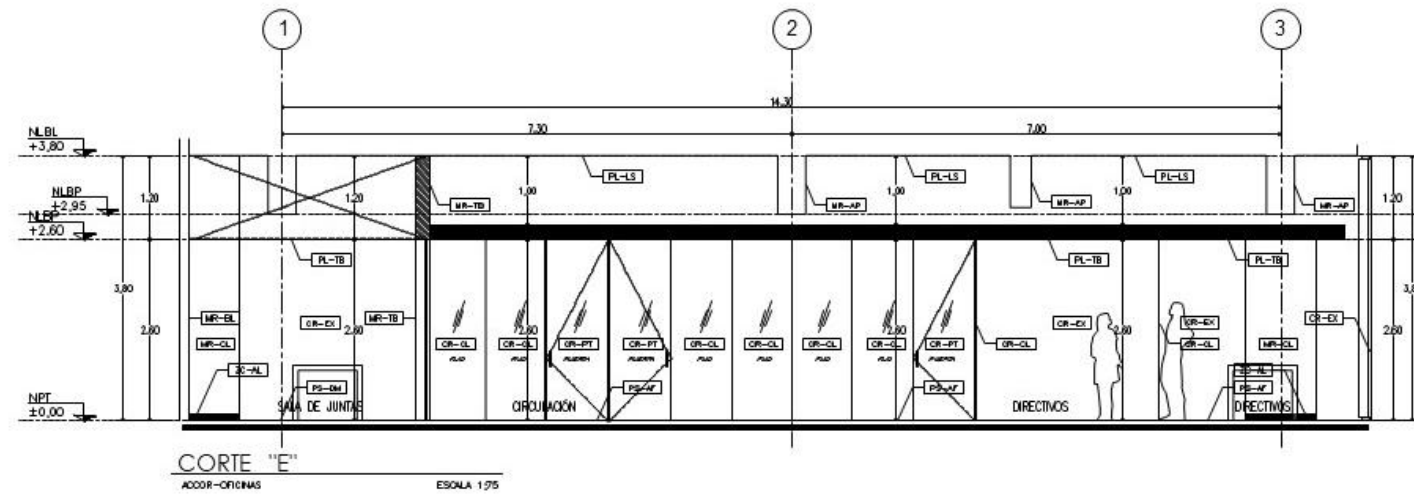

Autoría TRAZOENTREDOSarquitectos, 2018

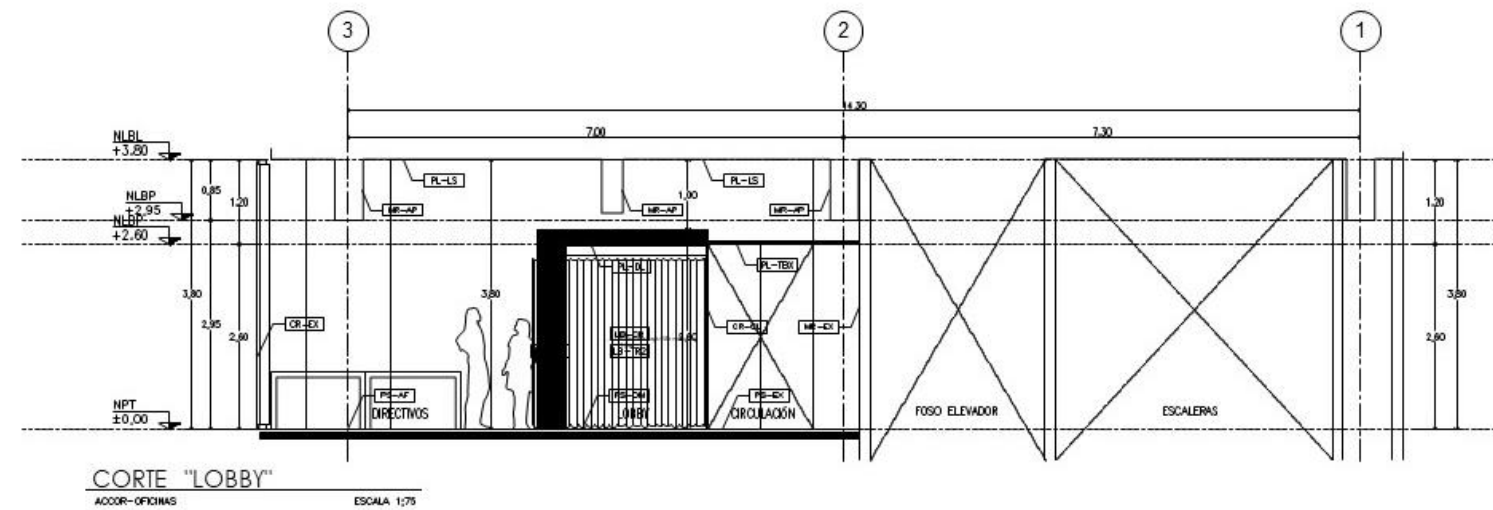
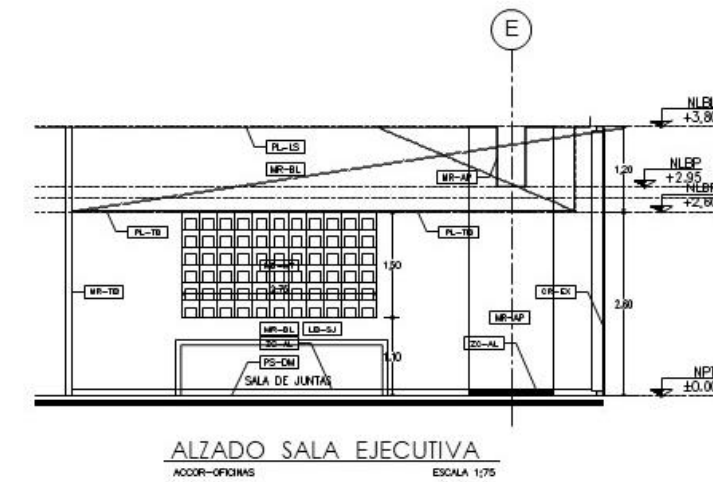
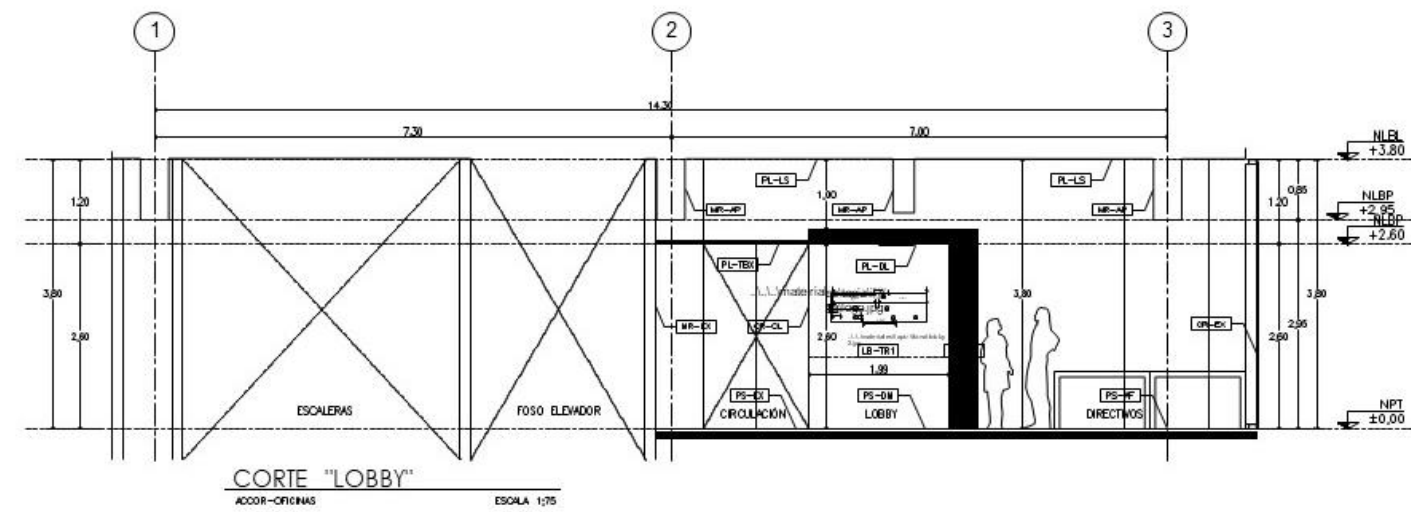
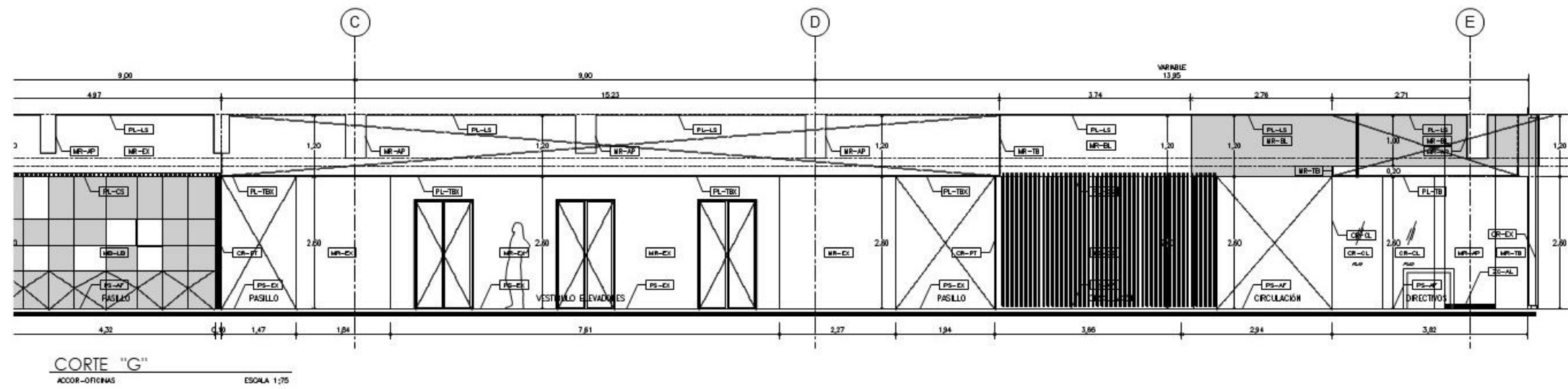

cortes arquitectónicos.04

Autoría TRAZOENTREDOSarquitectos, 2018

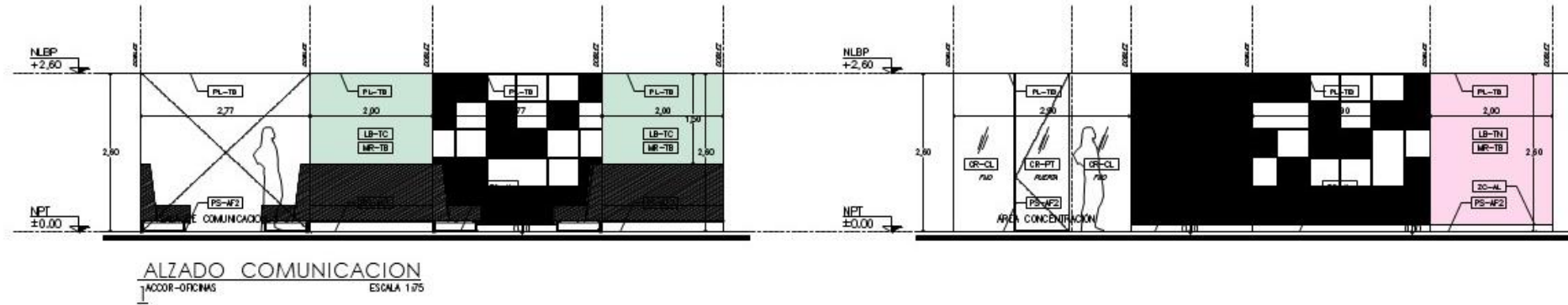
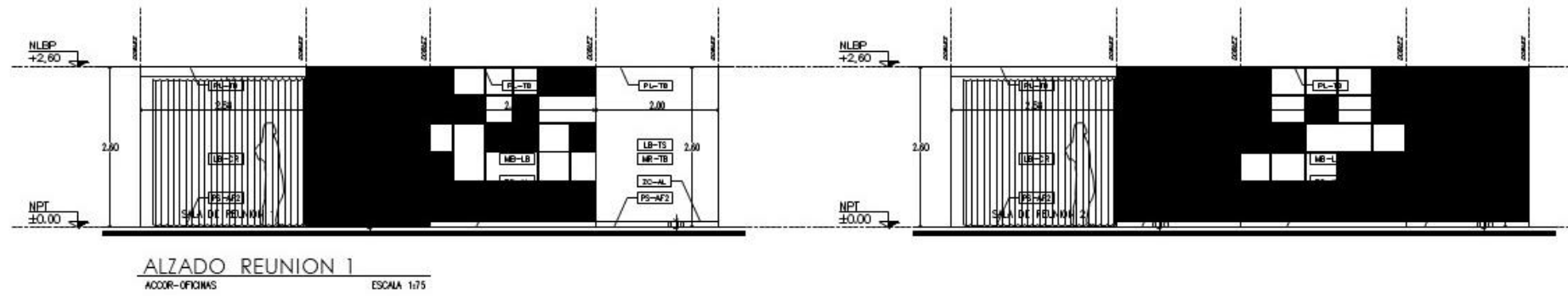

cortes arquitectónicos.05

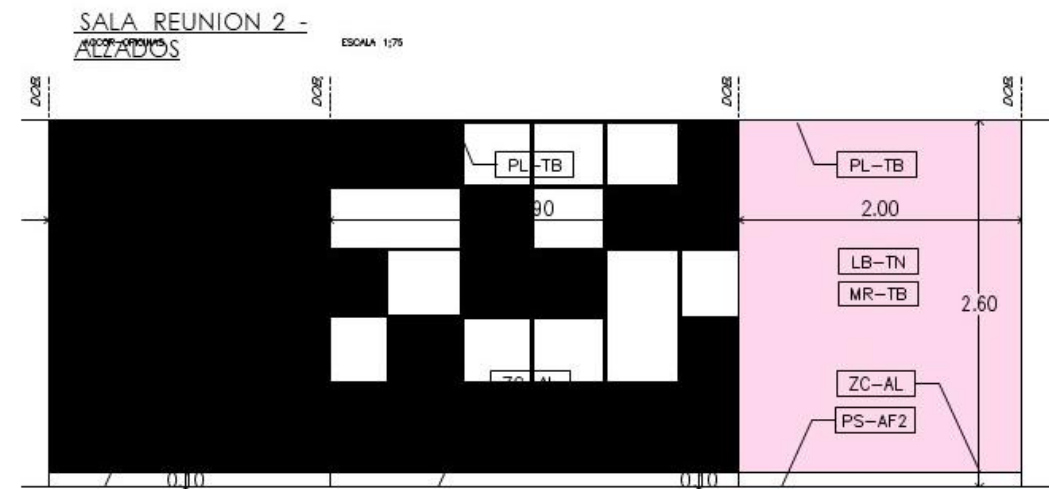
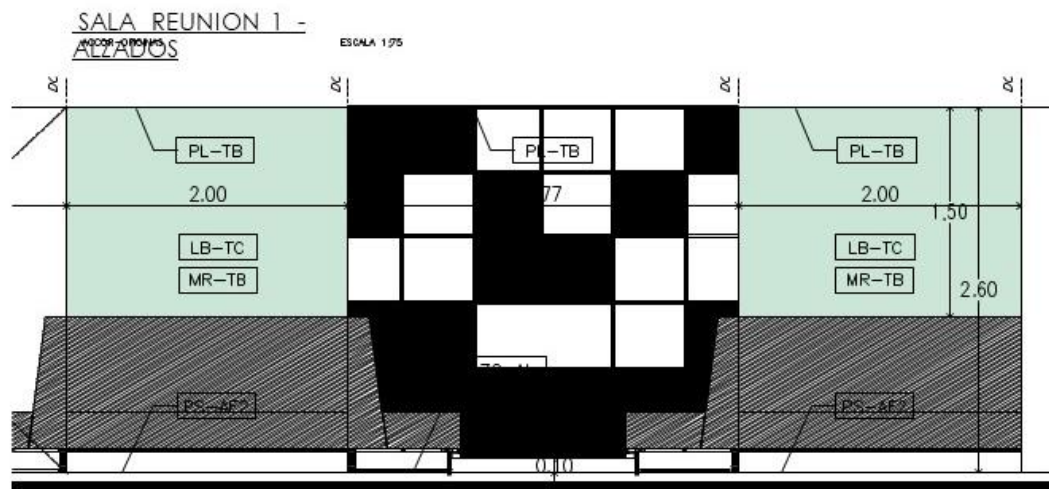
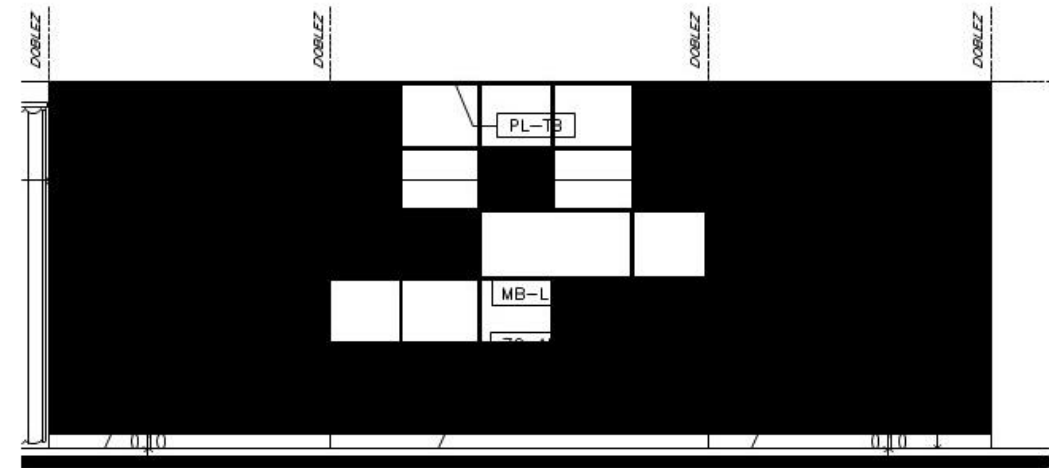
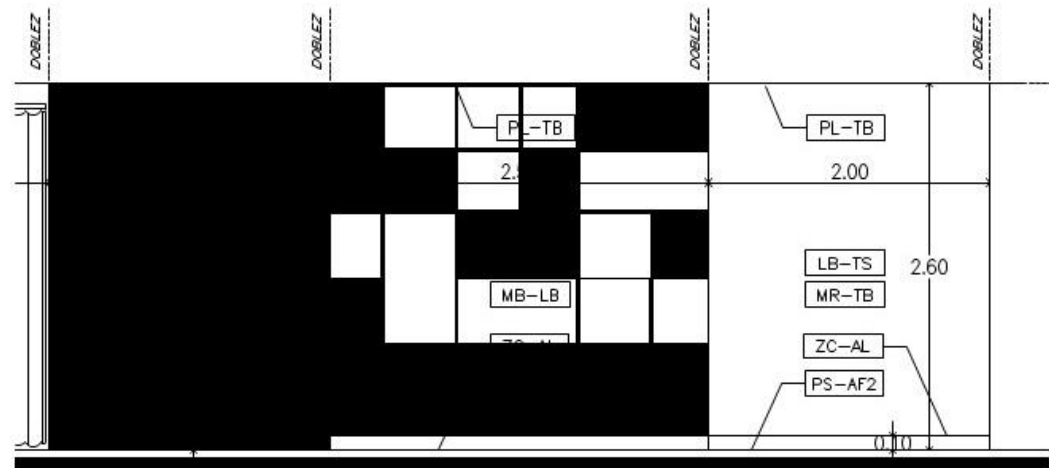
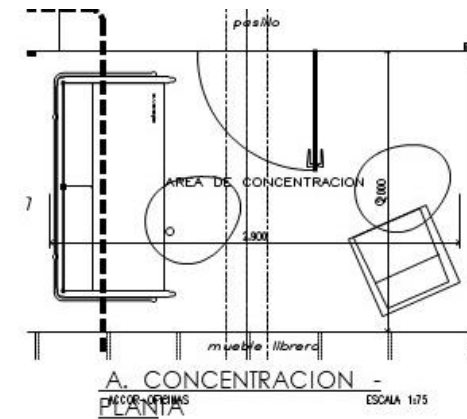
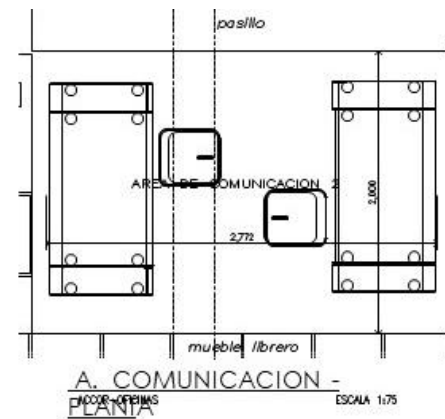
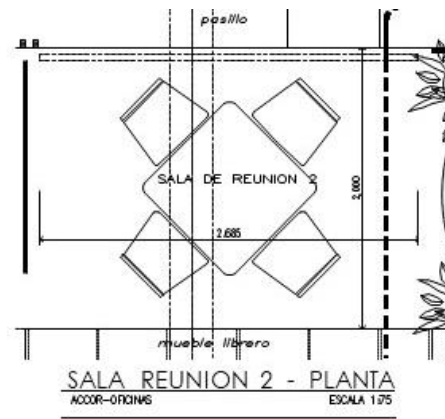
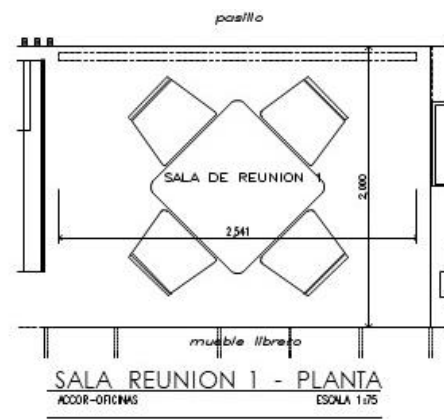

cortes arquitectónicos.06

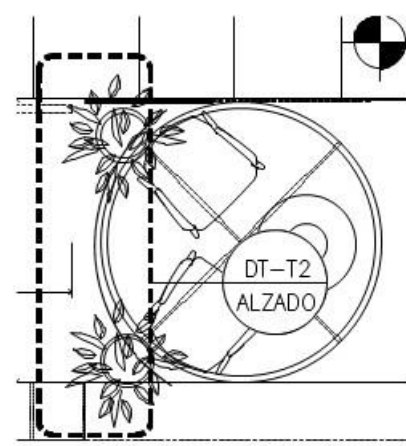

LOBBY 1 - PLANTA
ACORR-OFIGINAS ESCALA 1:75

NPT +0.060 SNLE

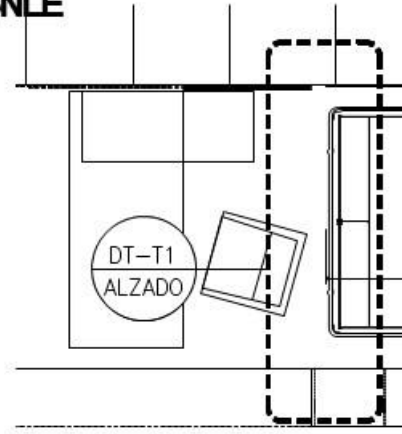

LOBBY 2 - PLANTA
ACORR-OFIGINAS ESCALA 1:75

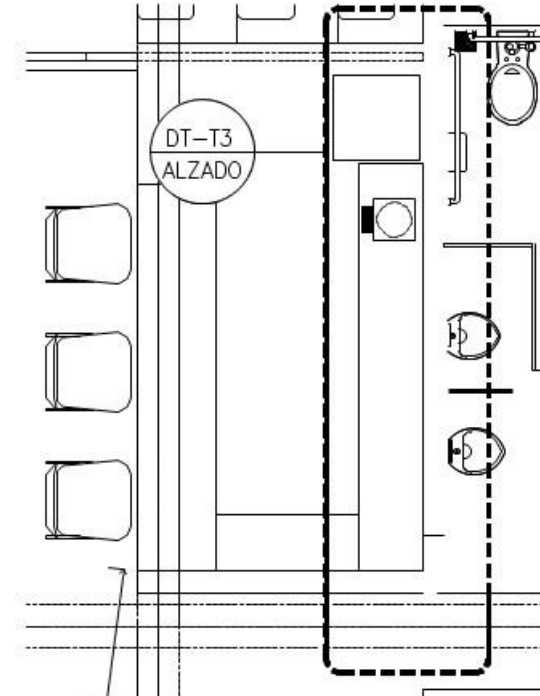

BARRA CAFE - PLANTA
ACORR-OFIGINAS ESCALA 1:75

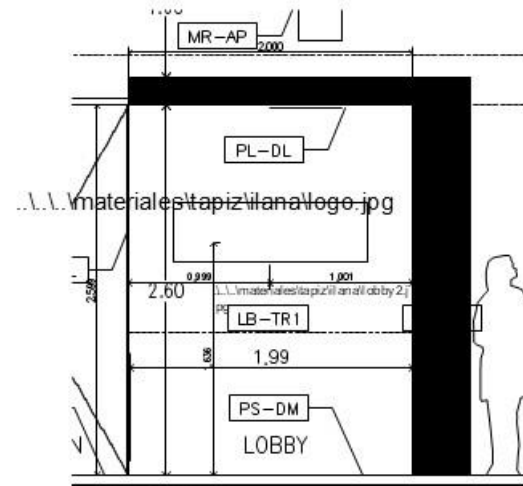

ALZADO T1
ACORR-OFIGINAS ESCALA 1:75

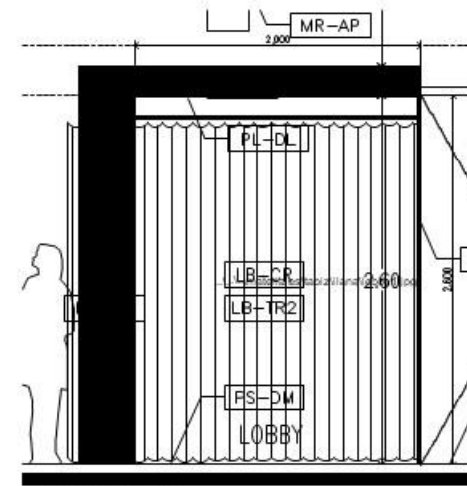

ALZADO T2
ACORR-OFIGINAS ESCALA 1:75

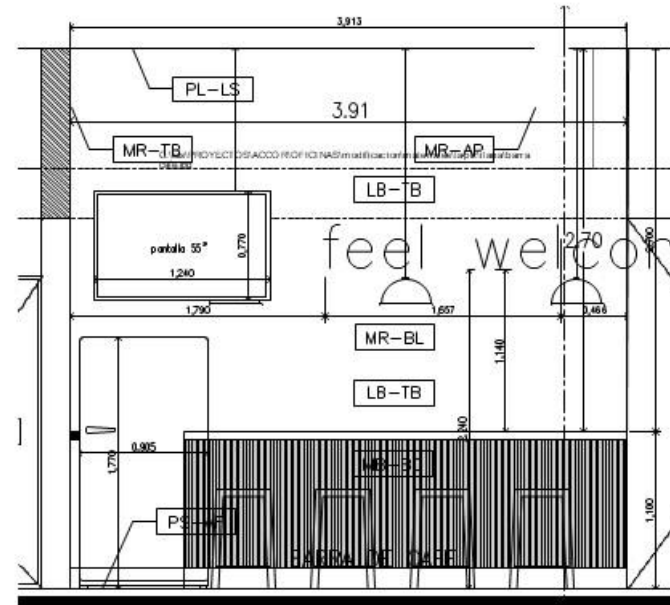

ALZADO T3
ACORR-OFIGINAS ESCALA 1:75

cortes arquitectónicos.07

Autoría TRAZOENTREDOSarquitectos, 2018

“LAS FOTOGRAFÍAS”

Las fotografías, testimonio eterno del paso del arquitecto por la vida, premio al detalle de una labor obcecada en el empeño de trascender.





Autoría TRAZOentreDOSarquitectos, 2018

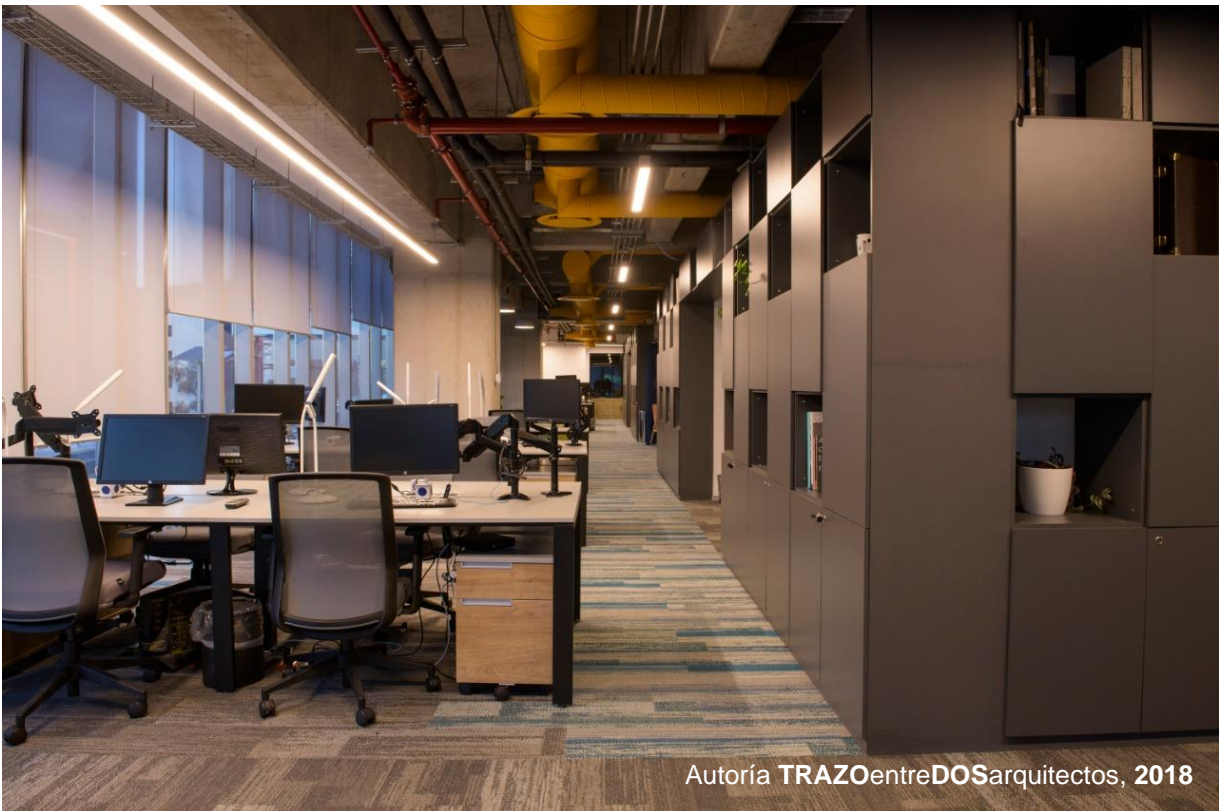

Autoría TRAZOentreDOSarquitectos, 2018



Autoría **TRAZOentreDOS**arquitectos, 2018

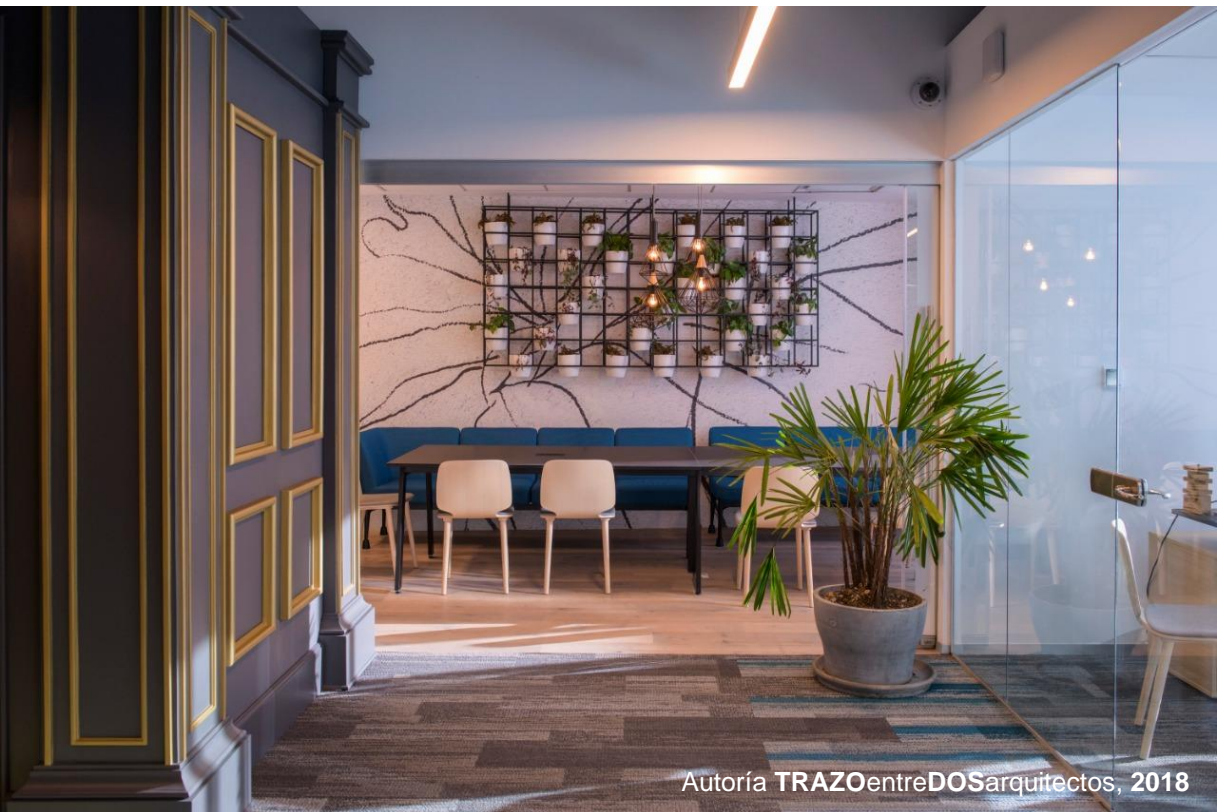

Autoría **TRAZOentreDOS**arquitectos, 2018



Autoría TRAZOentreDOSarquitectos, 2018

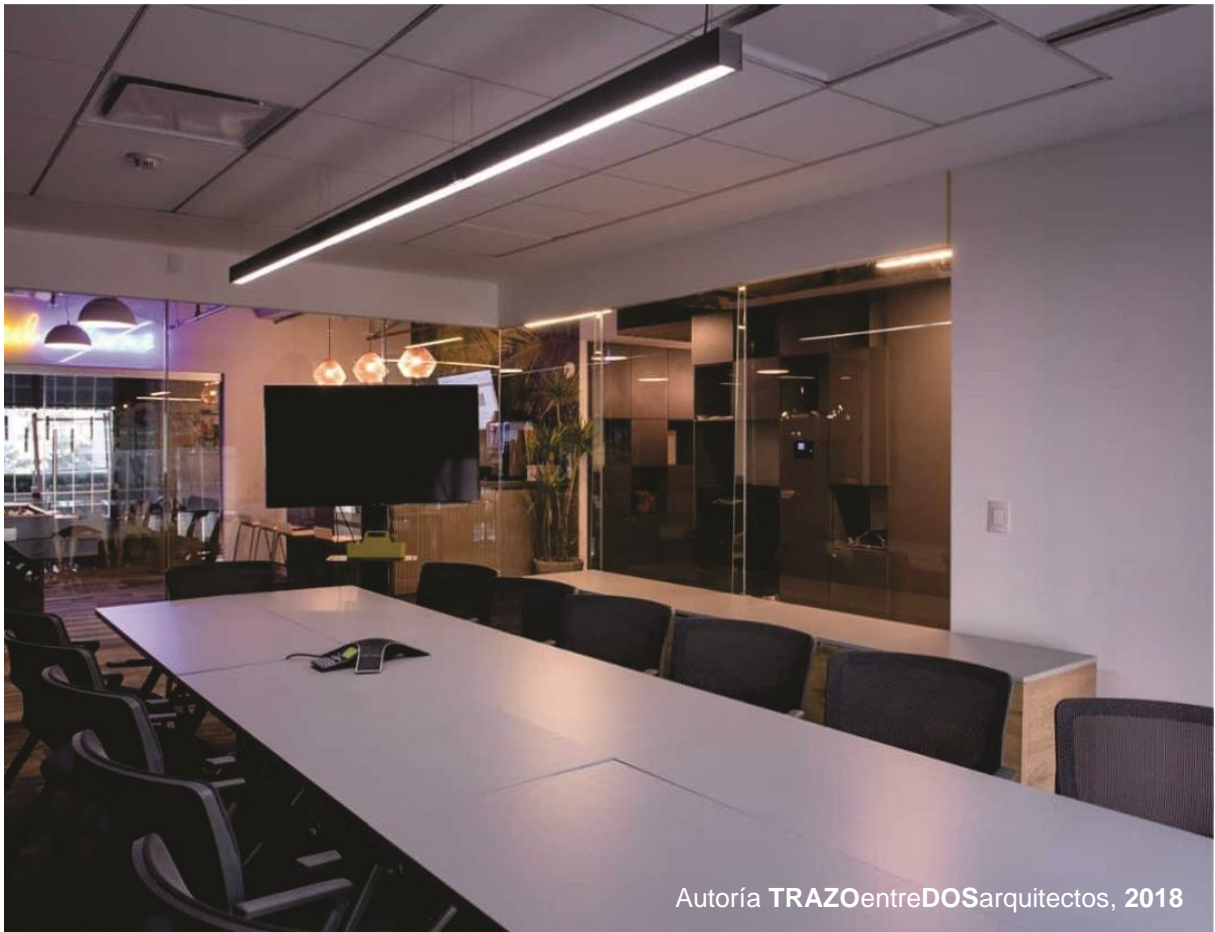

Autoría TRAZOentreDOSarquitectos, 2018

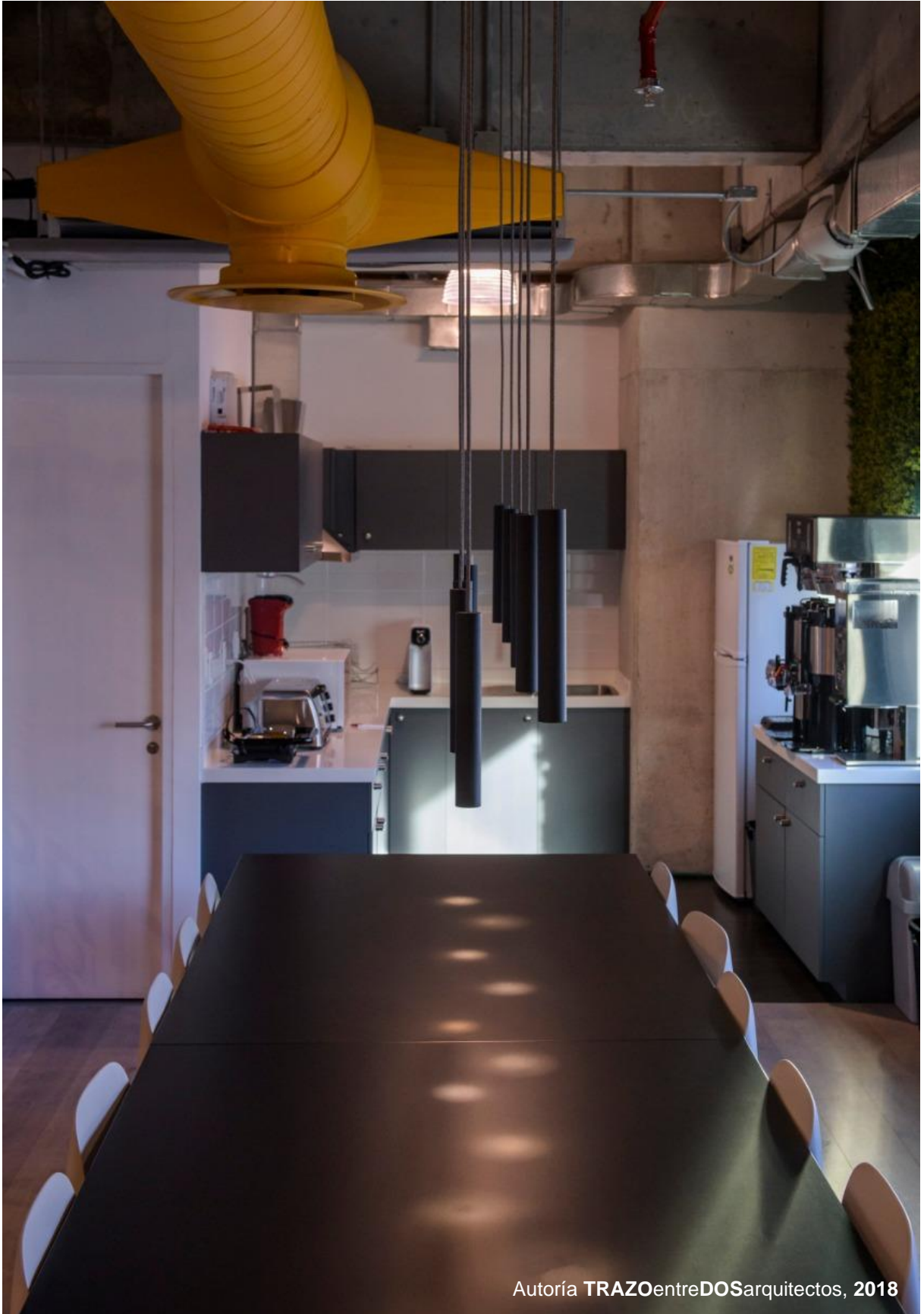

Autoría TRAZOentreDOSarquitectos, 2018



Como novia mexicana, estas oficinas se vistieron con el particular buen gusto de TRAZO ENTRE DOS arquitectos, reutilizando el mobiliario de las oficinas las anteriores, sillas, escritorios, papeleras, que con vinados con el mobiliario nuevo, ni quien lo notara, se reutilizaron cristales templados, para utilizarlos en los privados del area ejecutiva, en la sala de juntas, los proveedores extendieron su agradecimiento dotando la cafeteria de con maquinas de café y los frigorificos de los empleados.



Autoría TRAZOentreDOSarquitectos, 2018

Las Conclusiones

La Arquitectura es un oficio maravilloso que puedes ejercer en todo momento, incluso dormido, lugar en donde ni el software, supera las cosas que allí se conciben.

Aprendí a encontrar arquitectura en todos lados, es un código secreto, un tesoro desperdigado por todo el planeta, más complejo que encontrar a Wally, encontrarla en los relatos de Crónica de una muerte anunciada, Gabriel García Márquez, en donde describe un Macondo que jamás existió y uno puede saborear una tasa de café, mientras la cara es salpicada con sangre de una gallina degollada, las maravillosas imágenes psicodélicas de Aldous Huxley en A Brave New World, un futuro infestado de soma, con una población más muerta que viva, la esperanza de la humanidad puesta en una automata y su galanazo veloz en Blade Runner, películas poco alentadoras para la humanidad más cercana de la realidad, que de la ficción, para una humanidad que se esfuerza por acabar con el planeta, Gattaca, Elysium y la realidad actual, entrar en los microcosmos como: Altus, Privada 14, Club Izar Valle de Bravo, y Ciudad Bosque Real, esos sitios en donde con una elegante sencillez, te segregan sin que te sientas ofendido, pero que, como en el Studio 54, si no estás en la lista... No way José. Experiencia que hizo de mí una persona, afortunada y agradecida ante la vida, ya que me hizo desear con todas mis fuerzas, el vivir en una Earthship alejada de toda civilización o ser parte de esa misión con boleto solo de ida a Marte. Las películas apocalípticas con 12 Monkeys, I am a Legend, Helix, Armageddon, Metropolis, Ai, hacen la reflexión de si la humanidad, será merecedora de una segunda oportunidad... en Marte, incluso, después de haber destruido el planeta Tierra. La



The Guardian, J.I. Cerejido, Oviedo, España, 2014

obra titánica de restaurar la civilización por medio de la Arquitectura y la Gerhry señal, conscientes estamos de los retos que se vienen, el fin de la globalización y el retorno a lo local, como medio de sobrevivir la cambio climático, hacer cambios radicales como los que hizo George-Eugène Haussmann para convertir a

París en una Ciudad decente, sin preguntar y a punta de balloneta, transformo un pueblo en lo que debían ser, sin tomar en cuenta su opinión, recordando que la primera vez que se les tomo en cuenta, Barrabas quedo libre a cambio de la crucifixión de Jesús, tomando la frase inspiradora acuñada por Colin Kaspersky “Believe in something. Even if it means sacrificing everything”, y sin ser socialista, como Fidel ó Raul ó Tachito ó Lula ó Vladimir ó Daniel ó Hugo ó Á..., ¿luchadores sociales?, Me identifico más con el “socialismo responsable” de Jean

Baptiste André Godin y sus Familisterios o de Jean Nouvel con su Nemasus o el conjunto Nonoalco Tlatelolco de Mario Pani, La unidad Habitacional de Masella de Le Couvusier, o el Robin Hood Gardens de Alison & Peter Smithson, pienso que la arquitectura debe ser motor de cambio social, porque los usuarios de nuestras creaciones no saben lo que necesitan, hasta que lo viven, no saben comportarse hasta que alguien les indica como.

Airbnb, COworkin, COliving, COhousing, no pidieron permiso a la arquitectura. que sigue ofreciendo soluciones a familias nucleares en vías de extinción, ignorando la nueva realidad económica, la incapacidad de tener futuro ante un outsourcing que impide, la capacidad de generar antigüedad ni para una tarjeta de crédito, la pauperización de las clases, la inversión de la pirámide poblacional, los nuevos nómadas, que en vez de perseguir comida y agua, hoy persiguen empleos para sobrevivir, ejemplos como: “THE COLLECTIVE OLD OAK” en Londres, Inglaterra, un lugar diseñado para profesionistas con maestría y doctorado, que se ven imposibilitados de rentar un departamento y se ven obligados a rentar una recamara, para pasar a ser parte de las nuevas comunas o los PODSHARES de los Ángeles, San Francisco y San Diego, en donde puedes rentar la cama de una litera, un campamento urbano para adultos, todo por 50 dólares por noche, el COhousing, solución generada por la soledad de un ser humano que toma la decisión de vender su propiedad a mitad de precio a una familia con la condición que lo cuiden, en lo que cuelga los tenis, todo esto ya está en operación, mucho de esto, fuera del largo brazo de hacienda y representa la nueva anti arquitectura, diseñada por gente practica que soluciona la forma de vivir, administradores creativos que al grito de ¡yo no voy a vivir aquí!, están respondiendo a necesidades que no atendemos. Ningún proyecto de esos aprobaría ni un primer semestre de arquitectura, La ciudad de México, reordenada para tener tráficos que consumen 2 o 3 horas como medio coercitivo para que la gente no tenga tiempo de pensar o desarrollarse, otra vez, pongamos la ciudad de México como tema de Urbanismo I, es el mejor ejemplo de lo que no se debe hacer. Bueno, vamos como a medio viaje de la Divina Comedia, ya llegamos al fondo del infierno, es trabajo de todos los arquitectos salir de aquí.

Omar López Ramírez

Mis Influencias

No solo los libros inspiran, si ellos mismo, no fueron creados después de zamparse una buena ensalada, decía Carlitos Bukowski, de la misma forma esta historia se creó, gracias a la vagancia, las películas prohibidas y la aromaterapia del auditorio Che Guevara, de los guitarrazos transmitidos por la radio subversiva de ROCK 101, las adquisiciones clandestinas del tianguis del chopo, que a falta de internet nos veíamos obligados a divertirnos pegados al teléfono o a la consola Stromberg Carlson o a la radiograbadora Panasonic, el mercado negro de las películas Beta y VHS y a desayunar, comer y cenar, haciendo todo al mismo tiempo, todo esto contribuyo a la formación de esta historia. Si los libros transforman al animal más animal en una persona, el impacto que los libros, la música y las películas, han hecho de este viaje, todo un viaje.

Mi Música

Como Noruegan Wood de Murakami, esta historia tiene música de los Beatles, David Bowie, Lou Reed, Leonard Cohen, Tom Waits, Rush, the Waterboys, Lenny Kavitz, Peter Gabriel, Patti Smith, Police, Sting, Radio Head, Soda Stereo, Gustavo Cerati, un soundtrack para aderezar con el etílico de su predilección, funciona para cualquier presupuesto y sobre todo si hay que dejar de dormir 5 o 7 días.

Mis películas

Como diseñar para Stanley Kubrik, Rigley Scott o para Aldux Huxtley o tal vez para el Gabo, como tentativa, el monólogo de Fight Club, quien sería ese contrincante para pelar, desafíos todos, al final aprendí que todo suma y los detalles cuentan, no importa de donde vengan y ni como, por ejemplo Patrick Bateman “Christian Bale” en “American Psycho”, al ritmo de su corazón, se percibe la envidia en su voz en off, y el máximo detalle cuando analiza la tarjeta de Paul Allen y como una película se puede convertir en un himno para una generación de desadaptados como la mía, Breakfast Club, de John Hughes, de 1985, St. Elmo’s Fire, de Joel Schumacher, de 1985, Reality Bites, de Ben Stiller, 1994.

Mis Libros

Mafalda, Quino, 1964-1973, Probablemente filosofa favorita, entre Marco Aurelio y Seneca, tesoros como la reedición de Joaquín Mortiz de la obra de Jorge Ibarguengoitia, el nobel que jamás será, Pedro Páramo, los libros del Gabriel García Márquez, el que agarres será una experiencia maravillosa, Las Editoriales Gustavo Gili, Paidos y Tachen, más drug dealers que editoriales.

Disculpen por ser tan ingrato y no mencionar cada uno de las cosas que han impactado mi vida, son tantos los recuerdos como las batallas libradas, esto tan solo es una referencia de mi vida.

Bibliografía

Sydney Pollack, "Sketches of Frank Gehry", 2005.

Catherine Adda, "Le Familistere in Guise", Une Cité radieuse au XIXème siècle, 1997.

Ricard Copans et Stan Neumann, "Nemausus 1", Une HLM des années 80, 1995.

Ricard Copans, "Le Centre Georges Pompidou", 1999.

Stan Neumann, "The House of Jean Prouvé", 2004.

Ricard Copans, La Mediatheque de Sendai, 2005.

Jonathan Glancy, "Robin Hood Gardens an architectural masterpiece"

Mirjam von Arx, Building the Gherkin, 2005

Kirsten Dirksen, L.A. Coliving: PodShare's permeable intersection between social/privacy, 2017.

Simbiotia by Alberto Carvera, "Viviendas Colaborativas o Cohousing, 2021

Mint, "Co-living projects takes on London housing crisis, 2018

Edward T. Hall. The Hidden Dimension, Editorial Siglo XXI, 1972