



UNIVERSIDAD NACIONAL AUTÓNOMA DE MÉXICO
ESCUELA NACIONAL DE TRABAJO SOCIAL

**ESTUDIANTES UNIVERSITARIOS Y LOS MOTIVOS DE LA MENTIRA EN EL
ÁMBITO FAMILIAR.**

T E S I S
QUE PARA OBTENER EL TÍTULO DE
LICENCIADO EN TRABAJO SOCIAL
P R E S E N T A
ABRAHAM ACOSTA PINEDA

DIRECTOR DE TESIS
MTRO. ROBERTO GARCÍA SALGADO

Ciudad Universitaria, CD. MX.

2022





Universidad Nacional
Autónoma de México

Dirección General de Bibliotecas de la UNAM

Biblioteca Central



UNAM – Dirección General de Bibliotecas
Tesis Digitales
Restricciones de uso

DERECHOS RESERVADOS ©
PROHIBIDA SU REPRODUCCIÓN TOTAL O PARCIAL

Todo el material contenido en esta tesis esta protegido por la Ley Federal del Derecho de Autor (LFDA) de los Estados Unidos Mexicanos (México).

El uso de imágenes, fragmentos de videos, y demás material que sea objeto de protección de los derechos de autor, será exclusivamente para fines educativos e informativos y deberá citar la fuente donde la obtuvo mencionando el autor o autores. Cualquier uso distinto como el lucro, reproducción, edición o modificación, será perseguido y sancionado por el respectivo titular de los Derechos de Autor.

DEDICATORIA

Las mentiras hijo mío, se descubren enseguida, pues solo las hay de dos tipos: las que tienen las piernas muy cortas y las que tienen las narices muy largas. Tus mentiras, al parecer, son las que tienen la nariz muy larga.

(Collodi & Innocenti, 2015, pág. 77)

Los patrocinadores oficiales de la presente tesis y a los que va enteramente dedicada, son a mi pequeña gran familia, ¡los quiero arto mero!

Para el “Primogénito” Fortino Pineda Jiménez

Para la “Spirit” o la que recogieron del basurero Esbeide Pineda Jiménez

Para “Cheli” Araceli Aragón Garduño

Para el “Chiverio” Gustavo Pineda Aragón

Para “Moni de K” Mónica Pineda Aragón

Para “P-chan” Dulce Nazareth López Pineda

Para mi papá Abraham Acosta Ángeles

Y para mi Madre Elda Pineda Jiménez, quien sin ella no se hubiera escrito ni una sola palabra de este trabajo, gracias por todo.

¡Te amo, mamá!

P. D. Killer ha muerto.

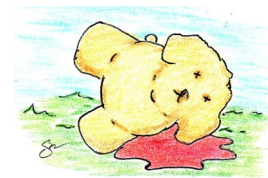

AGRADECIMIENTOS

¿Cómo puedo dejar de ser un farsante –se dijo-, si toda esa gente me obliga a hacer cosas que todo el mundo sabe que son imposibles?

(Frank Baum, 2019, pág. 232)

A mis queridísimas profesoras que tan serenas y formales que son, que solo les he de poder demostrar gratitud con la misma puntualidad que se realizó esta tesis. Así, que para no faltar más a la metodología eh de citar las gracias: “**Χαρίζομαι** ser agradable o querido, agradar, dar gusto, conceder una gracia, hacer un favor o *servicio*” (Pabón S. De Urbina, 2015, pág. 638), en la cual, nos encontramos en autentica sintonía, pues siempre procure darles gusto y ustedes en concederme su gracia.

Sin más, comenzaré a nombrarlas, para nunca olvidarlas (*rimo*)...

Lic. María Elena Carrillo Soto

Mtra. María de la Luz Eslava Laguna

Mtra. Iliana Noemí Palafox Luévano

Dra. María del Rosario Silva Arciniega

También, eh de mencionar a dos profesoras que me apoyaron con la obtención de participantes para la investigación, las cuales son:

Lic. María Oralia Acuña Dávila

Lic. Elvira Yesenia Ramírez Vanoye

Y por, último y con redobles de tambores...

Un agradecimiento vigilado y castigado al profe, Maestro, futuro Doctor y poeta Roberto García Salgado, quien me dijo [que]: “*está interesante éste tema*”.

ÍNDICE

INTRODUCCIÓN	i
Justificación	iv
Planteamiento del problema.....	vii
Supuesto hipotético	x
Pregunta de investigación.....	x
Objetivo general.....	x
Objetivos específicos.....	x
Narrativa por capítulos	xi
RESUMEN	xiii
I. LA MENTIRA	1
I.1 Una aproximación a la mentira.....	1
I.1.1 Como una constructora social.....	1
I.1.2 Como una deliberación	2
I.1.3 Como constructora de la verdad	4
I.1.4 Como la construcción de una fantasía	5
I.2 Definición de la mentira.....	6
I.3 El mentiroso y sus máscaras (Hipócrita, Falso, Puritano, Impostor, Cínico, Comediante).....	8
I.3.1 Cómo es el mentiroso	11
I.3.1.1 Sentimientos del mentiroso	13
I.4 Tipos de mentirosos	16
I.5 Tipos de mentiras.....	19
I.6 Las circunstancias en la mentira	20
I.7 Motivos para mentir.....	24
II. LA FAMILIA	26
II.1 Preámbulo de la familia.....	26
II.1.1 Antecedentes de la familia.....	27
II.2 Concepto de familia	29
II.2.1 Concepto de la familia y su relación con la mentira	30
II.3 Tipología de la familia	31
II.3.1 Familia nuclear y la mentira	33

II.3.2	Familia nuclear y la ética	34
III.	LOS UNIVERSITARIOS	37
III.1	¿Qué es un universitario?	37
III.2	Adulterez emergente	38
III.2.1	Adulto emergente y la mentira	39
III.2.2	Adulto emergente y la ética	40
IV.	TRABAJO SOCIAL	41
IV.1	¿Qué es Trabajo Social?.....	41
IV.2	Trabajo Social, la familia y la mentira	42
IV.3	Trabajo Social y ética	44
V.	METODOLOGÍA	47
V.1	¿Qué es la metodología?	47
V.1.1	Tipo de estudio	47
V.1.2	Característica del estudio	48
V.1.2.1	Sujetos seleccionados.....	48
V.1.3	Instrumento de recolección.....	50
V.1.3.1	Diseño fenomenológico.....	52
V.1.4	Procedimiento.....	54
VI.	ANÁLISIS Y HALLAZGOS	56
VI.1	Transcripciones.....	56
VI.1.1	Transcripción: 210814_1313	56
VI.1.2	Transcripción: 210814_1426	62
VI.1.3	Transcripción: 210815_1513	67
VI.1.4	Transcripción: 210816_1008	73
VI.1.5	Transcripción: 210816_1613	79
VI.1.6	Transcripción: 210818_1635	83
VI.1.7	Transcripción: 210819_1113	88
VI.1.8	Transcripción: 210820_1205	92
VI.1.9	Transcripción: 210824_1419	96
VI.2	Reporte final.....	99
	CONCLUSIONES	110
	BIBLIOGRAFÍA	118
	ANEXO	128

Instrumento.....	128
a. Anexo I. Guía de entrevista.....	128
b. Anexo II. Pictograma del genograma	132
c. Anexo III. Consentimiento informado	133
APÉNDICE	134
a. Mentiras	134
GLOSARIO.....	135

INTRODUCCIÓN

“And mother always told me be careful of who you love. And be careful of what you do ‘cause the lie becomes the truth”

(Michael Jackson, 1983)

Desde el momento en que la humanidad comenzó a imaginar¹ empezó a mentir. La mentira es un reflejo de las capacidades sociales que tienen las personas para comunicarse entre sí, es decir, así como el poeta hace uso de las metáforas para proyectar sus ideas, el mentiroso hace uso de la mentira para manifestar su percepción del mundo social.

Esta investigación denominada “Estudiantes universitarios y los motivos de la mentira en el ámbito familiar”, aborda la articulación de la mentira en el primer grupo social que es la familia, reflejando los motivos que llevaron al estudiante universitario a engañar a sus padres, comprendiendo las relaciones generadas al interior del grupo.

Con esto se quiere decir que, si la mentira fue articulada dentro del primer núcleo social, se debe a la historia de vida que la persona ha tenido dentro del grupo, de tal manera que existe una justificación objetiva y reflexiva para su acción. Es así que el uso de la mentira dirigida a los padres dentro del ámbito familiar, reflejaría las interacciones dentro de la familia nuclear de un universitario.

Por lo cual, dicha investigación se centra en dos referentes teóricos Paul Ekman y Martínez Selva, ambos psicólogos que han estudiado el tema de la mentira y de quienes se obtienen los conceptos “mentira, falsificación y ocultación”, mismos que estructuran el trabajo.

¹ Según Nietzsche interpretado por Manuel Garrido sostiene que “la fuente original del lenguaje y del conocimiento no está en la lógica (<<el origen del lenguaje no sigue un proceso lógico>>), sino en la imaginación, en la capacidad radical e innovadora que tiene la mente humana de crear metáforas, analogías y modelos” (Nietzsche, 2017, pág. 13). Es decir, “que la verdad es una mentira colectiva y el impulso de verdad un olvido y represión inconsciente de esa mentira” (Nietzsche, 2017, pág. 12). Por eso, al hacer mención de un proceso “creativo” en la humanidad, se mencione que desde esos instantes la humanidad comenzó a mentir.

De tal manera, que la mentira (en acto) se define como la “persona que tiene el propósito deliberado de engañar a otra, sin notificarla previamente de dicho propósito ni haber sido requerida explícitamente a ponerlo en práctica por el destinatario” (Ekman, 2014, pág. 30), en donde también, se insertan los conceptos de ocultación misma que se encuentra definida como, [aquellas que] “persiguen retener la información a sabiendas e intencionalmente” (Martínez Selva, 2005, pág. 36), y la falsificación o fabulación la cual es “la presentación de información falsa o en la invención de una historia falsa para confundir o engañar” (Martínez Selva, 2005, pág. 37).

Además, en la investigación se aborda la analítica² propuesta por Foucault sobre el “ejercicio del poder”³, mediante la cual se externalizan las dinámicas que se desarrollan al interior del grupo familiar, ya que esta “trata de un modo de acción de algunos sobre algunos otros” (Foucault, 1988, pág. 14). Siendo así, que la mentira se entremezcle con esta analítica, como una especie de oposición o reafirmación hacia el otro.

El diseño fue fenomenológico retomado de la propuesta de Alfred Schütz quien citado de Salas Astrain propone que “los seres humanos no somos seres individuales y no nos encontramos solos en el mundo, éste está lleno de objetos y sujetos, donde compartimos con otros seres vivos, y más aún, compartimos con Otros semejantes a nosotros” (2006, pág. 181), es decir, señala lo que es el “mundo social” un espacio entrelazado.

Es así, como el “mundo social” o “mundo de la vida cotidiana”, se explica como “la región de la realidad en que el hombre puede intervenir y que puede modificar mientras opera en ella mediante su organismo animado” (Schütz &

² La analítica es un método a seguir que “consiste en la identificación y separación de los componentes de un todo a fin de estudiarlos por separado para examinar las relaciones entre las partes, debido a que la particularidad es parte de la totalidad y viceversa” (Campos y Covarrubias, 2017, pág. 96).

³ El fin de la tesis no contempla un análisis exhaustivo sobre la analítica de Michel Foucault, sin embargo, se presenta un discurso sobre el tema, pues se consideró de relevancia para el fortalecimiento y enriquecimiento de la discusión en las reflexiones finales del tema.

Cabe mencionar que Foucault menciona que “no existe algo llamado el Poder, o el poder, que existiría universalmente, en forma masiva o difusa, concentrado o distribuido. Sólo existen el poder que ejercen “unos” sobre “otros”. El poder solo existe en acto aunque, desde luego, se inscribe en un campo de posibilidades dispersas, apoyándose sobre estructuras permanentes” (Foucault, 1988, pág. 14).

Luckmann, 2009, pág. 25). Y esta, interacción se logra mediante un acervo de conocimientos que adquiere el sujeto mediante sus experiencias.

Dicho lo anterior, la mentira adquiere un significado para el emisor, pues la articula desde la reflexión de su acervo de conocimiento “haciendo que cada experiencia no sea anónima, sino que sea perteneciente a su historia de vida” (Salas Astrain, 2006, pág. 187). De ahí, que salga a relucir los “motivos para y porque⁴”, las cuales le dan sentido y justificación al acto de mentir.

Por otro lado, los sujetos seleccionados cumplieron ciertas características, las cuales fueron: ser estudiantes universitarios procedentes de la carrera de trabajo social, encontrarse en la etapa de adulto emergente, pertenecer al tipo de familia nuclear y también, se procuró el equilibrio de los sexos en las personas seleccionadas.

Así, mismo la investigación se realizó con la aplicación de una entrevista estructurada, con la cual se pudo desarrollar un genograma, siendo de esa manera que se obtuvo una mayor información.

Por último, se establece una conexión entre lo que es la ética, la familia, el trabajo social y la mentira, desarrollando como estas interactúan en la dinámica familiar.

⁴ En el glosario se encuentran las definiciones del “motivo para y porque”.

Justificación

La mentira es un fenómeno que puede presentarse en cualquier relación, ya sea de pareja, de grupo, en la comunidad y sociedad. Además, es una materia de gran alcance investigativo, en relación a ella se han escrito fábulas, historias y poemas, siempre llevando al lector a observar la realidad desde otro ángulo, siendo esta nueva perspectiva un apoyo para generar su propia concepción del mundo social.

Es así que resulta interesante cuando una persona se atreve a distorsionar el mundo social, ¿qué pudo haber surgido en ella para decir una cosa contraria a lo que en realidad es? ¿qué orilla a una persona mentirle a la otra? En otras palabras, ¿cuáles serían los motivos que le conducen a realizar una “declaración intencionalmente falsa dirigida a otro hombre”? (Kant, 2006, pág. 63). Debido a que una persona (sin algún trastorno psicológico como la mitomanía), no miente solo porque puede hacerlo, existe en ella un cúmulo de experiencias que retoma para decidirse a ejecutar una mentira.

Es decir, ese cúmulo de experiencias que son retomadas para realizar la acción es ante todo una proyección esperada de la persona, fundamentada en su experiencia previa de vida, es así que la “persona que miente está en condiciones de elegir entre mentir y decir la verdad, y conoce la diferencia” (Ekman, 2014, pág. 29). Definitivamente la persona que opta por el cambio a “mentiroso”, entiende, sabe y ha analizado la ventaja o desventaja de su acto, por lo cual decide mentir, ya que la mentira es una práctica consiente de sí misma y, por lo tanto, autorreflexiva, es decir, la persona que miente sabe que miente.

Reiterando la pregunta ¿qué motiva a una persona al acto de mentir?, será necesario la delimitación del espacio en el cual se produce ese fenómeno y que mejor que el pilar de una sociedad, esto es, la familia, lugar que funge como la primera forma de socialización y sirve de nexo para la sociedad.

Precisamente “la familia es un sistema relacional que conecta al individuo con el grupo amplio, llamado sociedad” (Eguiluz, 2003, pág. 01). Siendo está, conexión lograda con la enseñanza de “las normas del comportamiento que se

consideran adecuadas, buenas o morales” (Oliva Gómez & Villa Guardiola, 2014, pág. 14), proporcionando las habilidades necesarias para que la persona se adapte a la sociedad.

Por tanto, sí en la célula básica de la sociedad se ve a una persona optar por el acto de mentir, no sería de extrañar que esa acción se canalice a otros ámbitos de la vida pública, como la escuela, la economía, la política, etcétera. De tal manera que, al hacer uso de una mentira y por consecuencia provocar grumos en una comunicación efectiva, o bien caer en un desempeño deficiente en las relaciones sociales, o tener una menor fluidez en la interacción, es lo que incita en la presente investigación a la búsqueda del motivo del por qué una persona miente.

Es por lo anterior que sea de relevancia indagar sobre los motivos que llevan a una persona al acto de mentir en el ámbito familiar, sean de relevancia para el profesional en trabajo social, debido a que es una profesión que propone: “procesos de cambio social que inciden en situaciones-problema de individuos y colectivos en sus interrelaciones y en el orden social, en un momento determinado” (Tello & Ornelas, 2015, pág. 09), de modo que puede insertarse en las dinámicas familiares que presentan algún tipo de desviación ante una norma dicha o implícita del no mentir.

Es decir, la intromisión del profesional en trabajo social en el tema de la mentira, es de interés desde el momento en que se establecen los motivos por los cuales una persona miente, ya que, observando la raíz que causa el acto de la mentira, este profesional puede y debe intervenir para potenciar la dinámica familiar.

Así, hablar de la mentira en un entorno tan dinámico como lo es la familia resulta de gran utilidad, puesto que se adquiere el conocimiento que tienen las personas sobre sus propios actos y cómo estas se relacionan con los demás, ya que “los seres humanos no somos seres individuales y no nos encontramos solos en el mundo, este está lleno de objetos y sujetos donde compartimos con otros seres vivos, y más aún, compartimos con Otros semejantes a nosotros” (Salas Astrain, 2006, pág. 181). Las personas se construyen con otras formando sus tipificaciones lo que las lleva a actuar de la manera en que lo hacen.

Finalmente, la presente investigación beneficiará a las personas que se encuentran o se hayan encontrado en una situación con tendencias al uso de la mentira, así como también a aquellas que quieran fortalecer su lazo familiar, debido a que desvela la interacción que existe entre los individuos alrededor de dicho fenómeno.

Planteamiento del problema

La mentira es un fenómeno que se encuentra presente en la naturaleza humana, se encuentra adherida a ella desde los inicios de la civilización occidental, tanto en las creencias religiosas que la señalan como una “víbora en contra de la verdad”, presente en epopeyas que, a través de metáforas y alegorías, describen artilugios en míticos combates.

Este fenómeno ocupa un lugar muy importante en la vida social, y es un engranaje más en el proceso de socialización que tienen las personas debido a su carácter maleable ante circunstancias, cambiantes pero conocidas, a las que se enfrentan a diario.

Por lo tanto, el acto de la mentira por su condición socializadora, puede insertarse en cualquier entorno del mundo cotidiano, generando dinámicas diversas al interior del grupo en donde se encuentre inscrita.

Dicho lo anterior se pueden encontrar mentiras en la política, en la economía, en la familia y en todo aquel espacio que deje campo a la interpretación. Debido a que la mentira busca eso, una hendidura en la cual inmiscuirse ya que “tiene el propósito deliberado de engañar a otra, sin notificarla previamente de dicho propósito ni haber sido requerida explícitamente a ponerlo en práctica por el destinatario” (Ekman, 2014, pág. 30). De tal suerte que, el propósito de la mentira, así como sus motivaciones, se verán reflejadas en el contexto e historia de vida que envuelven al sujeto que miente.

El acto de mentir está sustentado de manera empírica y en un determinado hecho histórico-contextual de la propia biografía del sujeto que miente.

Así mismo, la persona que miente está dotada de una capacidad cognitiva reflexiva, misma que surge “entre los 20 y 25 años de edad⁵. Sólo entonces las

⁵ Cabe mencionar que Piaget, como se menciona en (Valdes Velázquez, 2014), dice: “Es desde los 12 años en adelante cuando el cerebro humano está potencialmente capacitado (desde la expresión de los genes), para formular pensamientos realmente abstractos, o pensamiento de tipo hipotético deductivo” (pág. 04). Lo cual quiere decir, que el sujeto puede utilizar supuestos en la resolución de problemas.

regiones completamente mielinizadas de la corteza cerebral pueden manejar el pensamiento de nivel superior” (Papalia, Duskin Feldman, & Martorell, 2012, pág. 435), con lo cual determina las acciones que se presentan en el mundo social.

Es de esta manera que se adentrará a la motivación que tiene el uso de la mentira dentro del ámbito familiar, realizada por una persona con capacidad reflexiva en un mundo que es pre-reflexivo.

Considerando que la familia es un “*grupo social con una historia compartida de interacciones*” (Eguiluz, 2003, pág. 03), mismas que son fruto de una multiplicidad de variables en las dinámicas generadas al interior y exterior del grupo, en las cuales se puede suscitar dicho fenómeno.

Es decir, el grupo familiar tiene mucho en común, ya que los integrantes se reconstruyen mutuamente y comparten una semejante historia de vida, obteniendo una mayor comprensión del actuar de cada uno de sus participantes, el integrante que miente, debe de tener para hacer uso de la mentira, motivos que pueden ser profundos y proclives a alterar la dinámica familiar.

Hay que mencionar además que la familia es un grupo muy diverso, por lo cual esta investigación se limitará a la llamada “nuclear”, identificada como la unión “de dos personas que comparten un proyecto de vida en común, en el que se generan fuertes sentimientos de pertenencia a dicho grupo, hay un compromiso personal entre los miembros y son intensas las relaciones de intimidad, reciprocidad y dependencia” (Eguiluz, 2003, pág. 20), y que se encuentra construida por padres e hijos/as.

Es necesario señalar que ese grupo está formado por tres subsistemas “el conyugal, el parental y el fraternal o fraterno” (Eguiluz, 2003, pág. 19). Es así que, se observará el subsistema parental (padres, madres / hijos-as), colocando nuestra mirada en la historia biográfica del hijo o hija (estudiantes universitarios) que mienten a sus padres.

Así, por ejemplo, las motivaciones que puede tener una persona para mentirle a los padres pueden ser:

1. Evitar el castigo.
2. Para obtener una recompensa que no sería fácil conseguir de otra forma.
3. Para proteger de un castigo a otra persona.

4. Para protegerse uno mismo de la amenaza de un daño físico... (por mencionar algunas) (Ekman, 2014, págs. 333-334).

En estos cuatro ejemplos es posible notar el carácter protector que puede tener la mentira, pero también el “maquiavélico” al considerar la obtención de un objeto, de un favor, un logro o bien, al sopesar a la persona que se le articula la mentira como un medio para un fin, mediante el engaño.

Se tiene en cuenta que si las personas mienten es por la historia biográfica que se ha forjado en su vida dentro de la familia, dando lugar a un abanico de posibilidades: si es por miedo al castigo, podría hablar de un entorno disfuncional represivo; si es por obtención de recompensas, quizá hablaría de un entorno competitivo; para proteger a otro, posiblemente se diría que hay empatía, pero existe un déficit en la comunicación; o bien si es por vergüenza, tal vez señalaría la existencia de un entorno coercitivo y juzgante.

En consecuencia, el desvelamiento de las motivaciones que conllevan el hacer uso de la mentira dentro del ámbito familiar, dirigida a los padres, reflejaría las interacciones internas que surgen en la familia nuclear de un universitario.

Supuesto hipotético

La mentira, es un fenómeno social y socializador, que se encuentra en la familia y en las relaciones de sus integrantes ya sea de forma armónica o disruptiva.

Pregunta de investigación

¿Cuáles fueron los principales motivos que tuvo un adulto emergente, “universitario” de la Escuela Nacional de Trabajo Social al acto de mentirle a sus padres en el ámbito familiar?

Objetivo general

Analizar los principales motivos que llevaron a un estudiante (adulto emergente) de la Escuela Nacional de Trabajo Social al acto de mentirle a sus padres dentro del ámbito familiar, mediante la historia del sujeto, para, comprender las relaciones familiares y las futuras intervenciones en la dinámica producida ante este fenómeno.

Objetivos específicos

- Distinguir el tipo de mentira vinculada al estudiante en el acto de mentir y su correspondencia en el ámbito familiar.
- Señalar las condiciones de la vida cotidiana en las cuales se recurrió a la mentira, mediante la propia narrativa de la persona, en su dinámica familiar.
- Reconocer las relaciones y la reconstrucción de la dinámica familiar vinculada a la mentira.

Narrativa por capítulos

Con respecto al capítulo I “La mentira”, se hace alusión a varios filósofos que han mencionado ese tema, siendo la finalidad observar los diferentes puntos de vista que se tienen del fenómeno. Además, se menciona la definición de mentira y se desarrolla las diferentes formas en las cuales se puede transformar, mencionando también algunas de las particularidades que tiene la persona mentirosa, como pueden ser sus actitudes y emociones.

Así mismo, se hace alusión a los tipos de mentirosos y a los tipos de mentiras, mismas que serán de gran relevancia en el trabajo, y por último las circunstancias y los motivos por los cuales una persona puede llegar a mentir, los cuales son datos imprescindibles en la investigación.

En el capítulo II titulado “La familia”, se abordan los antecedentes de la misma y el cómo es que se encontraba estructurada, así como también, el concepto jurídico de este núcleo y cómo se relacionan estos aspectos con la mentira. También, se muestra la tipología familiar, esto con la finalidad de observar lo plural de esta institución social y para finalizar, se hace mención de la familia nuclear y la importancia de la ética en los cimientos de ese grupo social.

En cuanto al capítulo III “Los universitarios”, se determina qué es una persona universitaria, concepto que se pueda enlazar con el término *adultez emergente* y posteriormente, se desarrolla la relación entre el adulto emergente y el uso de la mentira, la cual se concatena con el tema de la ética.

El capítulo IV, que se refiere al “Trabajo Social”, reafirma el quehacer del trabajador social tanto a nivel individual como grupal, lo cual es de suma importancia, pues la investigación aborda al individuo dentro del grupo familiar.

En este capítulo también se esclarece la relación entre la disciplina y el fenómeno de la mentira, debido a que el profesional debe desvelar la interacción que existe en torno a este fenómeno social en el grupo familiar. Igualmente, es importante agregar que también se establece la relación entre la profesión y la ética, siendo un punto indispensable para cualquier ámbito en la vida cotidiana.

Aquí cabe señalar que en el capítulo V “Metodología”, se establece la línea que siguió esta investigación.

En el penúltimo, capítulo VI “Análisis y hallazgos”, se menciona todo lo encontrado en la realización de las entrevistas, con lo cual se responde la pregunta de investigación, así como se establece el cumplimiento de los objetivos. También, se agrega un apartado sobre la analítica del “poder” de Foucault relacionándolo con el tema, además de algunos datos que se rescataron para profundizar en el asunto de la mentira.

Para finalizar, en las “Conclusiones”, se esclarece la hipótesis presentada en el trabajo, también se responde a la pregunta de investigación y además se cumplen con los objetivos. Cabe subrayar, que en este último apartado se menciona algunos datos “peculiares” sobre las respuestas de las personas entrevistadas, así, como ideas para futuras investigaciones.

RESUMEN

La investigación aborda el tema de la mentira y los motivos por los cuales fue articulada por un estudiante universitario hacia sus padres en el ámbito familiar, al mismo tiempo que se abordan las circunstancias en las cuales se desarrolló, sacando a flote las dinámicas familiares del grupo en el mundo social.

Destaca la importancia que tiene el entendimiento de este tema por parte del profesional en trabajo social, debido a que es un fenómeno social inherente a las personas en la sociedad. De manera que se localizan los tipos de mentiras que se proyectaron en el entorno, así, como los motivos objetivos y reflexivos que le dieron forma al acto de mentir.

Además, de retomar la analítica del poder de Foucault en donde se advierte la función que desempeña, este fenómeno relacionado con la mentira dentro del ámbito familiar.

Palabras clave: *Mentira, Motivos, Familia, Poder, Mundo social.*

I. LA MENTIRA

¿Pero no es suficiente que seas la apariencia / para alegrar un pecho que la verdad rehúye? / ¿Tu estupidez qué importa o qué tu indiferencia? / ¡Salve, telón o máscara! Yo tu belleza adoro.
(Baudelaire, 2016, pág. 385)

I.1 Una aproximación a la mentira

En efecto, “Todos los registros del pensamiento moral a partir de Platón y Aristóteles muestran esta unanimidad: la mentira hace al hombre odioso ante la divinidad y despreciable ante sus semejantes” (Pérez Cortés, 1996, pág. 43), sin embargo, uno sigue atreviéndose a mentir. Por qué, cómo, quiénes son los que no tienen reparo ante un hecho sabido despreciable. A continuación, se presentarán algunas de las ideas respecto a la mentira:

I.1.1 Como una constructora social

Desde siempre las mentiras han sido de apoyo hasta en la construcción de una sociedad utópica, tal es el caso de la “República de Platón”, tratado en donde Sócrates menciona que el plan de educación comienza por los discursos mentirosos, haciendo alusión a las fabulas contadas a los niños, pues, aunque es verdad que se encuentra “una parte de verdad en las fábulas, no son éstas, por lo común, otra cosa que un tejido de mentiras, con las cuales se divierte a los niños hasta el momento en que se les manda al gimnasio” (Platón, 2015, pág. 44). De tal

suerte que se “presentan a los dioses y a los héroes de otra manera que como ellos son, como cuando un pintor pinta retratos que no se parecen a sus originales” (Platón, 2015, pág. 45). Siendo así, que, al futuro integrante de la sociedad, ya se le comienza a implantar desde sus inicios educativos la idea de la mentira⁶.

De igual manera que en los años de Platón, hoy en día se narran una serie de cuentos que “favorecen la cercanía emocional con el protagonista lo cual propicia el acceso a las creencias, a los pensamientos y a la predicción de las acciones y de los sentimientos” (Rebazo Méndez, 2012), mismos que pueden ser promovidos por el entorno familiar como un sistema adaptativo hacia la sociedad. No obstante, el uso que se le dé a la narrativa puede ser multifactorial, por lo cual también pueden ser usados para distorsionar el mundo social.

Así, por ejemplo, en una relación familiar en la cual los jóvenes se puedan sentir superados ante la profundidad de un acontecimiento, pueden retomar su conocimiento adquirido con la edad para favorecer y mantener la calma y el orden del grupo familiar, optando por el uso de una falsificación. Así lo retoma Peiró Muñoz del discurso de Maquiavelo: “siempre que las circunstancias ciertamente lo requieran, y sin importar el efecto que pudiese provocar personalmente en los demás, siempre que beneficie los objetivos del príncipe” (2015, pág. 45), es de recomendar la mentira.

I.1.2 Como una deliberación

Por lo que se refiere a las decisiones que giran al entorno de la mentira, estas se obtienen mediante una deliberación, pues, “se da en aquellas cosas que suceden por lo general, pero que es incierto cómo van a resultar y en aquellas en las que es indefinido el resultado” (Aristóteles, 2014, pág. 120), lo cual significa que, un

⁶ Cabe señalar que Platón menciona que los magistrados son los únicos facultados “para engañar al enemigo o a los propios ciudadanos en bien de la república.” (Platón, 2015, pág. 55).

mentiroso no construye su historia siendo un mentiroso, sino que al deliberar, poco a poco se va construyendo en la persona que oculta o falsifica, una acción.

Dicha construcción conlleva un proceso de elección, que “es una toma, pero no simplemente eso, sino la de una cosa con preferencia a otra; y esto no es posible sin examen y deliberación. Por eso, la elección procede de una opinión deliberada” (Aristóteles, 2017, pág. 107). “Y llamo <<deliberado>> al [deseo] cuyo principio y causa es la deliberación; y se desea por haber deliberado” (Aristóteles, 2017, pág. 108). Así, cuando una persona delibera hacer uso de la mentira, se debe a que realizó un previo análisis de las circunstancias en donde se encontraba.

Más aún, realizó una reflexión de su mundo social⁷, basado en un acervo de conocimientos empíricos de su vida, construida con objetos y sujetos que, además, estos últimos lo construyen a él. Siendo así, que proyecta en su imaginación el mejor de los desenlaces esperados, introduciendo en su acción a la mentira, con una finalidad previamente delimitada.

En concordancia con lo anterior, tenemos que “el fin es objeto del deseo, y, en cambio, las cosas que conducen al fin son objeto de deliberación y elección, las acciones referentes a éstos se dan conforme a elección y son voluntarias” (Aristóteles, 2014, pág. 123), es decir, si la acción del mentiroso depende de él, “realizar buenas y malas acciones, e igualmente el no realizarlas (y esto era el ser buenos o malos), entonces dependerá de nosotros el ser virtuosos o viciosos” (Aristóteles, 2014, pág. 123).

Lo anterior significa que, independientemente de la circunstancia en la cual la persona se encuentre, cuenta con la elección de falsificar y ocultar la verdad, debido a que el que miente sabe lo que está por realizar y de ahí que decida mentir, ya que “tiene una cosa en la mente y expresa otra distinta con palabras u otros signos” (de Hipona).

⁷ Alfred Schütz y Luckmann, mencionan que el Mundo social, Mundo de la vida cotidiana o Mundo de la vida, es: “el ámbito de la realidad, en el cual el hombre participa continuamente, en formas que son al mismo tiempo inevitables y pautadas. El mundo de la vida cotidiana es la región de la realidad en que el hombre puede intervenir y que puede modificar mientras opera en ella mediante su organismo animado (...) El mundo de la vida cotidiana es, por consiguiente, la realidad fundamental y eminente del hombre” (2009, pág. 25).

Por tanto, se puede decir lo que señala Derrida citado por Chávez Aguilar: “mentir es un acto intencional, por el cual se dirige a otro un enunciado del que se tiene conciencia explícita de que es falso con la intención de hacerle creer” (2018, pág. 209).

Por supuesto que en términos aristotélicos, la deliberación por el acto de mentir tiene un precio alto y ese es el no ser digno de la contemplación de un buen vivir de la “felicidad”.

I.1.3 Como constructora de la verdad

Dicen que “una mentira repetida mil veces se convierte en verdad”, y es que la verdad no es más que: “Una hueste en movimiento de metáforas, metonimias, antropomorfismos, en resumidas cuentas, una suma de relaciones humanas que han sido realizadas, extrapoladas y adornadas poética y retóricamente y que, después de un prolongado uso, un pueblo considera firmes, canónicas y vinculantes” (Nietzsche, 2017, pág. 28). De esta forma, al decir la verdad solamente “hemos prestado atención, dicho en términos morales, al compromiso de mentir de acuerdo a una convención firme, mentir borreguilmente, de acuerdo con un estilo vinculante para todos” (Nietzsche, 2017, pág. 28).

En donde, además, esos términos serán impuestos por la clase dominante, ya que Nietzsche menciona que en un principio los nobles se apoyaban para ser llamados “los poderosos”, “los señores”, “los que mandan”, “los de superioridad”, pero también continua: “se apoyan, para darse nombre, en un rasgo *típico de su carácter*: y éste es el caso que aquí nos interesa. Se llaman, por ejemplo, <<los veraces>>” (2011, pág. 46). Resulta entonces que los términos hoy empleados para referirnos a un determinado objeto, devienen impuestos por una clase dominante y que han sido aceptadas por toda la sociedad.

Nietzsche llega a la conclusión de que los judíos alteraron “los valores (bueno= noble = poderoso= bello= feliz= amado de Dios), y han mantenido con los

dientes del odio más abismal (el odio de la impotencia) esa inversión, a saber, << ¡los miserables son los buenos; los pobres, los impotentes! >>” (2011, pág. 52). Esbozado a la perfección por Víctor Hugo en “Los miserables”.

Tal es la profundidad de la mentira que Nietzsche rectifica su valor mencionándolo de la siguiente manera: “la verdad sea más valiosa que la apariencia, eso no es más que un prejuicio moral; es incluso la hipótesis peor demostrada que hay en el mundo” (2012, pág. 76). El contraste entre verdad y mentira, solo refleja el prejuicio moral que existe en un acto.

Por consiguiente, si la verdad se encuentra impuesta por los de arriba, por los que tienen el control o poder de determinado grupo social, la mentira pasaría a interpretar una especie de rebelión en contra de lo establecido, tendría un carácter de transformación, una reestructuración en la dinámica social.

Efectivamente, si alguien se atreve a mentir es por un grito de inconformidad, que desvela la supuesta verdad.

I.1.4 Como la construcción de una fantasía

Žižek menciona a Kierkegaard “quien delineó la máxima paradoja de la creencia: destacó que el apóstol predica la necesidad de creer y pide que aceptemos su creencia gracias a su palabra; nunca nos presenta una “evidencia sólida” destinada a convencer a los no-creyentes” (2017, pág. 130). Sin embargo, el presentar una evidencia rompería la necesidad de creer, rompería la ilusión para desembocar en un hecho.

De esta manera, la mentira juega el papel de la fantasía, en donde por medio de artilugios y aprovechando la falta de datos, se aproxima a la satisfacción de su deseo.

En consecuencia, el mentiroso comienza a fabricar una ilusión destinada a la realización de un acto, anticipadamente proyectado en su imaginación y destinado a responder los motivos “para y porque”, que lo originaron.

Todo esto parece confirmar que, [cuando] “mantenemos una distante actitud externa, jugando con imágenes falsas: “sé que no soy así (valiente, seductor...), pero es agradable, de vez en cuando, olvidar nuestro verdadero yo y presentar una máscara más satisfactoria” (Žižek, 2017, pág. 156). El motivo “para” lo desencadena la obtención del objetivo que se busca, mientras que el “porque” es la justificación que le dan al acto.

1.2 Definición de la mentira

El concepto de mentira se ha encontrado rodeado de calificativos despectivos, por tal motivo en mucha de la literatura se le puede encontrar como un vástago del mal, tal como se menciona en la “Divina comedia”: “He oído referir en Bolonia los numerosos vicios del demonio, entre los cuales no era el menor el de ser falso y padre de la mentira” (Alighieri, 2016, pág. 72). Transformándose así, en una oposición a la verdad o siguiendo el hilo, en una oposición a Dios.

También se le puede encontrar en pasajes mitológicos de la antigua Grecia, siendo usada por los dioses, como señala González Fernández: “Los inmortales dioses se mienten entre ellos, pero, sobre todo, esto es lo relevante, a pesar de su divinidad y poder sobrehumano, mienten a los hombres constantemente. Toman formas animales para arrebatar o seducir a mujeres” (2006, pág. 04). O bien como una lluvia de oro, como la esbozada por Gustav Klimt en la pintura de Danae.

Es decir, a pesar de su poder superior estos optan por el uso de una falsificación antes de someter con su fuerza a la humanidad, generando diversas interpretaciones sobre las situaciones que tuvieron que suscitarse al interior del Olimpo para que un dios prefiera el uso de la mentira.

Ahora bien, dejando los rumores y mitos a un lado, para que la mentira existiera, menciona González Fernández, tuvo que ser, la: “humanidad al construir la cultura objetiva y su reversible, la subjetiva, las que abrirán la puerta definitivamente al acto de mentir, pues el acto de mentir solo podemos entenderlo

sobre un fondo de verdad construido ya desde la cultura antropológica” (2006, pág. 03). De esta forma ha de mencionarse que la mentira proviene del latín:

mentior dep. 4 INTR.: mentir (*in* o de *aliqua re*, respecto a algo) || faltar a la palabra ¶ TR.: decir falsamente || fingir || imitar (*nec varios discet lana mentiri colores*, y la lana ya, no tendrá que simular diversos colores; *mentiris iuvenem*, quieres pasar por joven [sin serlo]). (VOX, 1982)

Así mismo, la mentira es definida por la Real Academia Española como: “Expresión o manifestación contraria a lo que se sabe, se piensa o se siente” (2020). Por lo cual, la mentira se presenta “cuando el destinatario de ella no ha pedido ser engañado, y cuando el que la dice no le ha dado ninguna notificación previa de su intención de mentir” (Ekman, 2014, págs. 29-30).

Se puede agregar que, al interactuar con el otro, la “mentira toma forma como lenguaje, por lo tanto, mentir es un acto exclusivo del hombre” (Ortega González, 2010, pág. 88). Se miente porque se posee la capacidad para distorsionar la realidad.

Dicho lo anterior, Lizarazo de la Ossa & Sánchez, citan a Ekman, quien dice que la mentira ha sido definida como “hablar o callar intencionadamente para ocultar o tergiversar información o emociones con la intención de engañar” (2016, pág. 253). En consecuencia, una mentira “No es sólo en la palabra hablada o escrita, sino que es expresada en cualquier tipo de conducta por el ser humano. La mentira es una manifestación lingüística y esta puede ocurrir en diferentes niveles funcionalmente complejos” (Ortega González, 2010, pág. 88). Tanto en el nivel económico, político, social y el familiar.

En otras palabras, la mentira es una acción previamente deliberada, delimitada y motivada por una serie de datos previamente aprendidos con una intención fundamentada biográficamente por el sujeto.

1.3 El mentiroso y sus máscaras (Hipócrita, Falso, Puritano, Impostor, Cínico, Comediante)

Antes de otorgarle el adjetivo de mentiroso a una persona, hemos de señalar primero la definición de esta, la cual Rodríguez Castro menciona que es: “Persona, personae: máscara de actor, individualidad, carácter (personalidad, persona)” (2007, pág. 196). Siendo un tanto curiosa la etimología de la palabra, debido a que, al ser conjugada con el verbo “mentir” definido como: “Decir o manifestar lo contrario de lo que se sabe, cree o piensa” (Diccionario de la lengua española, 2020). Automáticamente adquiere el disfraz de “mentiroso”, señalado por el Colegio de México como: “Que es falso, contrario a la verdad” (2020).

Es decir, la persona puede enmascararse de acuerdo a la circunstancia en la que se encuentre como protagonista, tal como cita Arcimowicz, Katarzyna, & Soroko de DePaulo y Kashy (1998): “las personas mienten de varias maneras dependiendo de su percepción de la cercanía, importancia y nivel de intimidad de las relaciones” (2015, pág. 02). Las circunstancias que motivan los actos del mentir, conducen a la persona a elegir su máscara como actor. De ahí que surjan los personajes de Hipócrita, Falso, Puritano, Impostor, Cínico y Comediante.

Sirva de ejemplo la comedia satírica “Tartufo” de Jean-Baptiste Poquelin, la cual muestra a un personaje que de acuerdo a las circunstancias cambiantes que se desarrollan en la trama, él va modificando constantemente su máscara. De tal manera que se desempeñó como hipócrita el cual es: “Hipócrita: υποκριτης, comediante: que finge lo que no es” (Rodríguez Castro, 2007, pág. 71), mismo que sugiere en su actuar hipocresía la cual significa: “Hipocresía: υποκρινομαι, actuar en el teatro bajo disfraz; fingimiento de afectos” (Rodríguez Castro, 2007, pág. 71).

Así es como surge esa comedia, pues en palabras de García Fernández y Fernández Montes: “este contraste burlesco entre el hombre real y el hipócrita nace la profunda comicidad del personaje. Sus maneras de falso devoto pertenecen si no a la pura farsa sí a la comicidad de los gestos...” (2010, págs. 48-49). Lo que oculta con lo que dice es solo un propio reflejo del contexto que lo motiva a su actuación.

Siendo así que, el disfraz que usa en la trama de la comedia no solo lo convierte en un mentiroso, no solo en un hipócrita, si no que ahora se le agrega otro adjetivo, el de “falso”, el cual para la RAE es: “Dicho de una persona: Que miente o que no manifiesta lo que realmente piensa o siente” (2020). Siendo todo esto una máscara para encubrir su verdadera forma, tal como, cita Davis a Goffman en su libro llamado *Interaction Ritual*, en donde menciona que: “todos poseemos una máscara –el rostro- que es la que presentamos al mundo. Cuando lo consideramos necesario, tratamos de <<salvar la cara>>, mantener la impresión de que somos capaces y fuertes, no aparecer como tontos” (1976, pág. 278).

Siguiendo el hilo de lo anterior, Martínez Selva lo mencionaría para salvar la propia imagen, pues “Una de las razones de mentir puede ser querer salvaguardar ante los demás una determinada imagen que pensamos que tienen de nosotros” (2005, pág. 17). Esto se debe a que el “quién” de las circunstancias que rodean al acto es percibido por el otro, el nosotros. Debido a que: “La pregunta original del deseo no es directamente “¿qué quiero?”, sino “¿qué quieren los *otros* de mí? ¿qué ven en mí? ¿qué soy yo para los otros?” (Žižek, 2017, pág. 19), las motivaciones que tiene el falso, pueden ser tan variadas como el grupo en donde se encuentre.

De igual modo, a un mentiroso también se puede hacer notar como un “puritano”, el cual es: “Dicho de una persona: Que real o afectadamente profesa con rigor las virtudes públicas o privadas y hace alarde de ello” (Real Academia Española, 2020). En efecto, Tartufo se envuelve en aires de pureza para ser enaltecido a los ojos de Orgón.

Es aquí donde interviene otro calificativo, el de “impostor”, que para la RAE es aquel: “Que atribuye falsamente a alguien algo. Que finge o engaña con apariencia de verdad” (2020), y es que de esto se vale el mentiroso, de una apariencia, su rostro es para los “otros”, no para él. La imagen proyectada es para la gente que le rodea, siendo como menciona Davis:

...nadie está realmente solo en medio de una multitud, ni nadie se mueve mecánicamente de un lugar a otro. Siempre que alguien está en público, constante y semideliberadamente (*sic*) estará tratando de demostrar que es una persona de buen carácter. Aunque pueda parecer totalmente

indiferente hacia los que lo rodean, potencialmente son su público, y él será el actor en cuanto surja una situación que así lo exija. (1976, págs. 281-282)

Esas situaciones que se toman como circunstancias que acontecen al acto de la mentira, es lo que define al mentiroso y sus demás adjetivos. Además, de un entramado de historias de las que ha sido partícipe el sujeto, su biografía de vida.

De manera semejante se llega al “cínico”, mismo que es definido como: “Dicho de una persona: Que actúa con falsedad o desvergüenza descaradas” (Real Academia Española, 2020). El qué, cómo, cuándo (...), en fin, todas las circunstancias en que se desarrolló la mentira están siendo desmoronadas y la verdad se impone. Él mentiroso se transmuta a cínico, tal como se muestra Tartufo en su discurso en contra de Orgón, en presencia del Rey.

Finalmente está el “comediante”, que este no sea mal interpretado con aquel, que miente con el afán de hacer reír, pues a ese, no lo tomaremos como a un mentiroso, sino, más bien es aquel que se define como la: “Persona que para algún fin aparenta lo que no siente en realidad” (Real Academia Española, 2020). Retomando al personaje principal en este desglose del mentiroso “Tartufo”, este se basó en diversas artimañas para conseguir sus metas.

Sin embargo, este personaje de “mil rostros” que puede aparentar ser el mentiroso, va más allá de mostrar un disfraz como lo haría el hipócrita, de vanagloriarse como lo haría el puritano, de comportarse según el espectador como lo haría el impostor, de ser descarado como el cínico, o bien como el falso o el comediante. Es una persona que puede valerse también de la razón, puede tener vicios y virtudes, de ahí, mismo que Camus mencione: “...un hombre se define tan bien por sus comedias como por sus impulsos sinceros” (2018, pág. 26).

En conclusión:

El mentiroso puede ser una buena o una mala persona, puede contar con la simpatía de todos o resultar antipático y desagradable a todos. Pero lo importante es que la persona que miente está en condiciones de elegir entre mentir y decir la verdad, y conoce la diferencia. (Ekman, 2014, pág. 29)

I.3.1 Cómo es el mentiroso

Como se ha observado, el mentiroso es una persona que puede conducirse de maneras múltiples, por lo que se le adjudican diversos adjetivos, siendo así que esta clase de individuos de bastos colores “consiguen engañar porque se creen lo que están diciendo, de la misma forma que el buen actor puede vivir su papel con intensidad” (Martínez Selva, 2005, pág. 44). Además, que conoce el escenario y los sujetos en donde está interpretando esa falsificación, cosa que le ayuda a sostener su actuación.

Aunque esto no quiere decir que ellos “creen” o consideren que sea verdad lo que están expresando, de lo contrario no sería una mentira, sino más bien, sería un error. La persona que miente se cree su mentira, motivado a alcanzar su meta previamente proyectada, necesita desarrollar una mentira satisfactoria, con alcance a resultados concretos.

En la familia, la persona que miente como puede ser un universitario, realizó primero una proyección fundamentada como un proceso de acciones, las cuales se encuentran motivadas para alcanzar un objetivo específico que se obtiene en las conclusiones de la acción que desencadenan en el acto.

Es decir, para que el estudiante mentiroso mintiera, tuvo primero que concebir en su mente la mentira y la manera en la que se desencadenaría esa falsificación.

Así mismo, la construcción que llevó a la proyección de la mentira, fue basada de acuerdo a sus tipificaciones amparadas de manera empírica en su historia biográfica de vida, con lo cual asumió de manera subjetiva como un proceso mental y de manera objetiva por hechos ya demostrados en sus anteriores falsificaciones, el grado que tiene de credibilidad como hijo/hija o sujeto de integrante de la familia.

Menciónese como ejemplos, la credibilidad que puede tener los políticos al ser elegidos, las jueces en la impartición de justicia, las médicas en la capacidad de potenciar la salud, la pareja en una relación, o bien de padres a sus descendientes (o viceversa) dentro del grupo familiar. Ese grado de credibilidad es conquistado por

sus antecedentes que validan la fiabilidad de su palabra, aunque esta sea una mentira.

1. Credibilidad

Como se ha mencionado, el primer rasgo que tiene una persona mentirosa es la de ser “creíble”: “Si una persona es creíble y fiable. Los demás *tendrán a creer* lo que dice y podrán ser convencidos. El mentiroso intentará reforzar a toda costa su credibilidad y utilizarla para que le crean” (Martínez Selva, 2005, pág. 45). Esta característica es construida mediante sus tipificaciones que han sido aprendidas previamente dentro de su contexto y grupo familiar.

De manera que esas recetas de acción que le permitirán sostener un discurso, se basan en datos empíricos previamente reflexionados para llevar a cabo de forma tangible su acción. Luego entonces, el mentiroso se ampara con el cúmulo de experiencias que posee por medio de la interacción con sus semejantes, lo que puede formar un cierto grado de credibilidad.

2. Coherencia

Lao Tse menciona: “Trabajamos con el ser, pero es el no-ser lo que usamos” (2011, pág. 37). Es la concordancia del “pensamiento con la acción”, la coherencia o “congruencia que existe entre los elementos del mensaje que se escucha, y a la coherencia externa, o congruencia entre los argumentos que se presentan” (Martínez Selva, 2005, pág. 46). Estos son elementos subjetivos y objetivos del contexto en el que se está presentando el acto de la mentira, debido a su reciprocidad que se encuentra en la acción y el motivo.

Esta coherencia de lo que se dice con lo que se hace es lo que fascinaba de Sócrates, como menciona Foucault: “La razón por la cual Laques acepta jugar ese juego con el *logos* socrático, participar en ese juego, es el hecho de que hay una relación armónica entre lo que Sócrates dice y hace” (2017, pág. 193). Bien pues el comportamiento traducido en “*constancia* o persistencia forma parte también de la coherencia. Se presta atención a si la persona defiende siempre lo mismo, hace lo que predica, tiene principios y es, como se suele decir, una persona de palabra” (Martínez Selva, 2005, pág. 46). En fin, la coherencia es una actividad constante de las personas con su mundo social.

Se puede decir entonces que, esa concordancia de lo que se dice con lo que se hace, es lo que permite en la vida cotidiana la acción congruente y la construcción de tipificaciones. Sin embargo, al despegarse la coherencia entre las acciones, es como se forma la grieta por la cual entra la mentira, misma que potencializa la interpretación de los motivos subjetivos y objetivos por los cuales la persona realizó determinado acto.

1.3.1.1 Sentimientos del mentiroso

1. Actitudes

En cuanto a las actitudes que refleja una persona que miente, estas como todo en el carácter humano pueden ser diversas, además que puede presentar una inclinación a la repetición pues son: “tendencias generales a la acción” (Martínez Selva, 2005, pág. 47). De tal manera que la predilección que presenta una persona que opta por mentir en un determinado contexto social es catalogada como una actitud⁸ mentirosa.

Martínez Selva menciona que el “comportamiento de las personas que tienen algo que ocultar y que deben responder a preguntas comprometidas se suele corresponder con siete actitudes básicas” (2005, pág. 47). Las cuales son:

En primer lugar, la “negación”, en la cual la persona “reacciona negándolo todo y diciendo siempre que no” (Martínez Selva, 2005, pág. 47). Es habitual, que, ante un problema, se tienda a evitar. Tómese como ejemplo, la típica y muy parodiada situación de la tapa del váter, ante la duda sobre quién la dejó levantada y solo existiendo un único hombre en la familia, la negación se vuelve una mentira demostrada.

⁸ También, otra característica de la actitud es que “se interesa en la reacción de los organismos, en la relación funcional entre antecedente y consecuente, particularmente en la adaptación de la conducta humana al medio” (Eslava Laguna, 1981, pág. 08), por lo cual, se menciona que la mentira ante esta actitud pueda llamarse socializadora, pues es una forma que usa para adaptarse a los otros.

En segundo lugar, se encuentra la “minimización”, la cual “devalúa la gravedad de lo sucedido” (Martínez Selva, 2005, pág. 47). La llamada mentira piadosa, en la cual la persona minimiza la gravedad de su acto.

Sirva de ejemplo las mentiras que se cuentan sobre el día de reyes, el ratón de los dientes o la cigüeña, en donde los padres deciden relatar estas fantasías en lugar de mencionar datos que podrían ser bochornosos pero ciertos, como el de la concepción de un hijo o hija.

En tercer lugar, está la “racionalización”, en donde se halla la “disculpa y justificación del hecho” (Martínez Selva, 2005, pág. 48). Como en el ejemplo, de Sarah Tomley quien cuestiona: “¿Por qué miento cuando ella me pregunta si esa prenda la hace verse gorda?” (2019, pág. 59). Esa pregunta reclama una pre-reflexión del contexto en el que se realiza, y si la persona receptora de la pregunta opta por el uso de la mentira, se justifica en procurar no herir la susceptibilidad de la otra.

En cuarto lugar, se tiene a el “distanciamiento”, quien “valora la situación a distancia, sin implicaciones personales” (Martínez Selva, 2005, pág. 48). Esta es una actitud que conforta a la mentira, quien mintió se dice a sí misma que es porque no le quedaba de otra, las opciones eran pocas y según su evaluación no le quedaba otra que el uso del engaño.

Sirva de ejemplo, lo mencionado por Benjamín Constant, quien le señala a Kant, lo siguiente: “ante asesinos que os preguntasen si vuestro amigo a quien persiguen se ha refugiado en vuestra casa, la mentira sería un delito”⁹ (2006, pág. 61). Podrían algunos tomar esta actitud para disculparse de su mentira.

En quinto lugar, se encuentra el “autoengaño” en el cual “puede ocurrir que el sujeto se engañe a sí mismo y cuente algo, sobre su comportamiento o sobre los sentimientos, que sea falso o que esté distorsionado” (Martínez Selva, 2005, pág. 49). Esta actitud funge como protectora de sí mismo, ante una conducta que

⁹ Roberto Rodríguez Aramayo, señala la conjetura de Kant, mencionando: “Hemos de tener muy en cuenta que, según Kant, <<la veracidad es un deber que ha de considerarse como base de todos los deberes fundados en un contrato, deberes cuya ley, si se admite la menor excepción a ella, se hace vacilante e inútil>>” (Kant, 2006, pág. XXXIII). Siendo así, que descalifica el uso de la mentira, sin importar el contexto.

tuvieron y les avergüenza afrontar las consecuencias. Esta mentira amortiguadora de lo que sucede en el mundo social, puede verse reflejada cuando el hijo o la hija pretenden mentirle al padre, excusando una falta de memoria a causa del alcohol, simplemente para ocultar la falta moral que cometió.

En sexto lugar, se tiene la actitud “controlar la situación”, en la cual “un individuo consciente de su nerviosismo intentará controlar y limitar cualquier conducta provocada por aquello que le pone nervioso y, en especial, por las que son percibidas como indicadores de engaño” (Martínez Selva, 2005, pág. 49). Esta actitud puede surgir en el entrevistado por miedo a que salga a la luz su mentira o porque se encuentre diciendo la verdad y tenga miedo de que no le crean.

En séptimo y último lugar el denominado “ataque personal al interrogador”, este “suele ser indicador de culpabilidad” (Martínez Selva, 2005, pág. 50). Ante una mentira completamente notoria, el interrogado arremete, ya sea para zafarse de una situación incómoda o para justificarla.

2. Emociones

La mayor parte de una mentira viene acompañada, en cierto sentido, de un poco de misterio, tal es el caso en que la persona que miente se estremezca cuando es descubierto en su fabulación, de esta manera el individuo “puede interrumpir bruscamente lo que está haciendo e iniciar acciones sin un objetivo concreto antes de poder controlarse y llevar a cabo la conducta prevista o ya comenzada” (Martínez Selva, 2005, pág. 51). La emoción que experimenta se desborda, sin opción a una reinterpretación de su mundo de manera adecuada, sino como una explosión en su actividad.

Ekman (1999), citado por Martínez Selva ha sintetizado las emociones del mentiroso en las siguientes, tres:

La primera es el *Miedo a las consecuencias de que se sepa la verdad*, esta tiende a surgir cuando “se deduce que cuanto mayores o más graves sean estas consecuencias, mayor será el miedo” (Martínez Selva, 2005, pág. 52). Esa sensación de angustia que provoca la liberación de la verdad, tiende a ampararse en la historicidad de la persona que se ve envuelta en ella, puesto que ha experimentado un castigo por sus actos.

Una familia que tiende a la represión, puede ocasionar la presencia de esta emoción a tal grado que pueda ser considerada como promotora de la mentira mediante el uso de la fuerza, pues la dinámica que fluye en ese grupo es tensa y proclive a la sanción.

La segunda emoción es *Miedo a ser descubierto mintiendo*, esto debido a que “puede incluir la vergüenza pública, la recriminación o la reprobación” (Martínez Selva, 2005, pág. 52). Es un miedo a la desaprobación del grupo de un acto que no se encuentra dentro de los lineamientos, y, además, conlleva una disminución en la credibilidad, lo cual también es una fractura al interior del grupo, pues un elemento que no es confiable puede crear dinámicas inestables en el grupo.

La tercera es *Sentimientos de culpa por lo que se ha hecho y por el propio acto de mentir*, en la cual “la mentira es socialmente reprobable y el adjetivo o sustantivo <<mentiroso>> tiene connotaciones negativas de índole moral” (Martínez Selva, 2005, pág. 52), esta emoción comprende un carácter más que coercitivo, porque no solo puede reprender físicamente, sino que también de forma moral.

Luego entonces, si en la familia se intenta ocultar un hecho mediante una falsificación, puede ser por la consecuencia moral que conllevó el acto realizado. Es decir que si una persona miente, sabe de antemano que lo que hizo es considerado errado para su grupo, pues es una acción incongruente con lo mostrado en su historia familiar.

1.4 Tipos de mentirosos

En la naturaleza como en la sociedad, se ve reflejada una gran variedad de matices, siendo así, que en un dibujo puedan trazarse los contrastes de sombras y en una sociedad puedan establecerse las oposiciones. De igual manera funcionan los mentirosos, diversificando sus acciones, escalonando en un tipo de mentiroso diferente cada vez.

Es decir, la diferencia del tipo de mentiroso radica en la mentira, debido a que “solo existe en su severidad, la frecuencia y el objetivo o el razonamiento detrás de las mentiras” (Farisha A & Sakkeel, 2015, pág. 45). Esto es, la historia biográfica del sujeto y las tipificaciones que ha construido en el entorno donde se desenvuelve, potencializan el uso de la mentira, diversificándola según sus propios motivos.

De esta forma, es como se han desglosado varios tipos de mentirosos, los cuales son:

El primero es el “mentiroso ocasional” siendo “aquellas personas que rara vez mienten. Pero cuando lo hacen, quedan impresionados por sus acciones y se sienten culpables por lo que han hecho” (Farisha A & Sakkeel, 2015, pág. 46). Esta clase de mentiroso podría tener un dilema ético, causada por un entorno que se ha desarrollado con apego a valores, ya que “buscan rápidamente el perdón de la persona a la que le mintieron” (Farisha A & Sakkeel, 2015, pág. 46).

El segundo es el “mentiroso frecuente”, quien dedica “su vida mintiendo en todas direcciones. A este tipo de personas no les preocupaba cubrir sus huellas o asegurarse de que su mentira tuviera sentido” (Farisha A & Sakkeel, 2015, pág. 46), y solo les interesa mentir porque saben que pueden hacerlo, sin tomar en cuenta una proyección del final de su acto.

El tercero es el “mentiroso suave”, el cual es tan bueno con “las palabras y el lenguaje corporal que las personas tienden a creerles incluso cuando saben que tienen fama de ser mentirosos” (Farisha A & Sakkeel, 2015, pág. 46). Es necesario profundizar en ese tipo de mentirosos, porque seguirles creyendo, será a razón del daño de la mentira o el motivo por el cual la pronunció. Cabe preguntarse ¿Cuál es la dinámica que se desarrolla en el grupo, que le otorga el derecho a conservar su credibilidad?

El cuarto es el “mentiroso compulsivo”. Este tipo de “personas tienen una adicción a la mentira, y simplemente no pueden parar. Están fuera de control” (Farisha A & Sakkeel, 2015, pág. 46), ello puede ser por algún trastorno psicológico, como la mitomanía, ya que la mentira juega un papel activo en su vida, pasando

“horas estudiando situaciones tratando de encontrar más mentiras que les permitan mantener todas sus mentiras anteriores¹⁰” (Farisha A & Sakkeel, 2015, pág. 46).

La psicóloga Álava Reyes, destaca otros tipos de mentirosos, los cuales se presentan a continuación:

El “narcisista que miente en beneficio propio, incluso para justificar su agresividad” (Álava Reyes, 2016, pág. 85). Las personas que recurren a este tipo de mentira, pueden ocasionar una ruptura en el tejido familiar, ya que sus errores o incapacidades, no serían afrontadas por ellas, sino que las canalizarían hacia sus seres próximos.

Es aquí en donde se puede observar que, la persona mentirosa tiene una incapacidad de asumir sus responsabilidades así, como una familia con una posible carencia de comunicación, lo que provoca la incompreensión del mentiroso.

Las “personas con altos niveles de psicopatía que mienten para explotar y aprovecharse de otros” (Álava Reyes, 2016, pág. 95). Estas personas mienten para su beneficio en un entorno como lo es la familia, se podría hablar de un entorno completamente desgarrado, pues quienes mienten, estarían yendo en contra de su propio nicho social.

Las “personas deshonestas y maquiavélicas que solo buscan su propio beneficio” (Álava Reyes, 2016, pág. 107). Se puede ilustrar al primer tipo de narcisistas con el relato de Caín y Abel. La historia relata que estos dos hermanos hicieron su ofrenda a Jehová, y este al contemplar con mejor agrado el tributo de Abel, provocó los celos de Caín, motivo por el cual asesino a su hermano. Y es que así funcionan los maquiavélicos, pues “tienden a ser personas envidiosas, insatisfechas con su realidad y deshonestas en sus comportamientos, que mienten y traicionan fácilmente nuestra confianza y buscan dañar nuestra reputación” (Álava Reyes, 2016, pág. 107).

¹⁰ La mitomanía es “Mendacidad patológica que pertenece a las formas de **seudología** (v.), inducida por la necesidad de un sujeto de valorarse frente a los demás intentando hacerse notar con historias ficticias o fantasiosas” (Galimberti, 2002, pág. 711). Misma que en este trabajo no tomaremos en cuenta.

Otro tipo de mentirosos son aquellos que presentan “personalidad y baja autoestima: el autoengaño. Mentir para encubrir nuestros fracasos” (Álava Reyes, 2016, pág. 112). Es susceptible a manifestarse cuando un universitario no aprueba un examen o no logra la obtención de alguna beca, auto engañándose negando su propio error. Además, que de esa manera encuentra un mayor consuelo, al no presentarse como alguien incapaz al interior de su familia.

El quinto tipo de mentiroso está representado por “personas inseguras y con altos niveles de ansiedad. Mentir para caer bien a los demás” (Álava Reyes, 2016, pág. 120). Intentar agradar o encajar en un determinado grupo social, puede orillar a una persona a que mencione cualidades que no tiene, o se encuentre a favor de una determinada ideología o pensamiento sin estar convencida, sin embargo, si esta ideología es usada en su núcleo familiar, siendo este el primer engranaje de sociabilidad, se puede suponer una fina cohesión familiar.

1.5 Tipos de mentiras

Paul Ekman reflexiona sobre la mentira mencionando dos formas esenciales, que son el ocultar y el falsear, exponiéndolo de la siguiente manera: “El mentiroso que oculta o retiene cierta información, sin decir en realidad nada que falte a la verdad. El que falsea da un paso adicional: no solo retiene información verdadera, sino que presenta información falsa como si fuera cierta” (2014, pág. 30). Así, es mentiroso tanto el que calla intencionalmente información relevante de un hecho, como aquel que intercambia información real por una falsa en su discurso.

Como se afirmó anteriormente, Martínez Selva lo expresa haciendo uso de los términos *ocultación* y *falsificación* o *fabulación*, de la siguiente manera:

Las mentiras de ocultación, son las que “persiguen retener la información a sabiendas e intencionalmente” (Martínez Selva, 2005, pág. 36). En otras palabras, es la omisión de elementos, que pueden resultar desfavorables para el objetivo del

mentiroso. De esta forma una persona puede estar hablando con la verdad y aun así pronunciar una mentira, debido a que puede ocultar información relevante.

La mentira de falsificación o fabulación es “la presentación de información falsa o en la invención de una historia falsa para confundir o engañar” (Martínez Selva, 2005, pág. 37). Es decir, toda la información proporcionada por la persona emisora, se basa en un engaño, no existiendo parte del mensaje que pueda acertar con la realidad.

I.6 Las circunstancias en la mentira

La circunstancia es el ambiente que rodea al sujeto, en otras palabras, lo que le da forma al contexto en donde se desarrolla la acción. Las circunstancias que clásicamente se presentan son: “Quién, Qué cosa, Con qué medios, Por qué, Cómo y Cuándo” (García Alonso, 2006, pág. 55). Mismas que pueden verse reflejadas en los siguientes ejemplos:

1. Mentiras en la primera cita. Mentir para seducir y manipular

La mentira en el galanteo no es un fenómeno nuevo, se han desarrollado novelas y películas en las cuales los personajes principales comienzan un romance bajo la sombra del engaño.

Baste como muestra Sören Kierkegaard en “Diario de un seductor”, en donde Juan mediante su acervo de conocimiento conformado por sus experiencias previas, diseñó su personaje para presentarse de manera seductora ante Cordelia, y así poder enamorarla.

Dicho lo anterior, no es de extrañar que muchas personas piensen en distorsionar la realidad en sus citas, tal como lo señala Rowatt en Álava Reyes el “90 por ciento de los participantes en el estudio (...) y sus colaboradores admitieron estar dispuestos a mentir en una primera cita” (2016, pág. 26).

2. Mentir en lo más íntimo: en nuestra sexualidad

En ocasiones a “bastantes parejas les cuesta hablar de las dificultades que tienen en sus relaciones sexuales y, cuando por fin lo hacen, a veces omiten detalles importantes o mienten en su sexualidad, o en sus emociones más profundas” (Álava Reyes, 2016, pág. 40). Ocultar información en la propia desnudez de los cuerpos, podría albergar un grado de incompreensión de la pareja.

La falta de honestidad de las personas que comparten interacciones sexuales, podría generar una insatisfacción en su propia dinámica como pareja, misma que puede expandirse al grupo familiar.

3. Mentir por venganza, utilizando a los hijos, cuando no se asume que la relación ha terminado

En la película “Mentiroso, mentiroso” de Jim Carrey, se observa en el transcurso de la trama cómo Samantha Cole, una mujer interesada, busca la manera de quedarse con la mayor ganancia del divorcio, sin importarles sus hijos, de esa forma tergiversó los hechos mostrándose como una persona de ética.

Este tipo de mentirosos son “personas que mienten con el firme propósito de hacer daño y de provocar el máximo perjuicio posible. Justifican sus acciones amparándose en que se sienten engañadas o traicionadas en sus sentimientos” (Álava Reyes, 2016, pág. 49). La mentira, en un núcleo familiar que atraviesa por el divorcio, reestructura la dinámica de los sujetos, y se pueden esperar diversas reacciones de los hijos, tanto conflictivas como distantes o incluso de unión con el padre con quien se quedan.

4. Mentira e infidelidad

Desde el momento en que se realiza la infidelidad surge el engaño, debido a que, desde el primer instante hay conciencia de la acción que se comete al estar con otra persona.

Estudios reconocen al engaño como “la mentira más importante que han contado en su vida” (Álava Reyes, 2016, pág. 60). Siendo así, que esa infidelidad puede provocar una separación en la pareja.

No es para menos que Gabriel García Márquez, en “Memoria de mis putas tristes”, describiera una escena de celos a causa de una posible infidelidad de Delgadina hacia su viejo Sabio, pues como él menciona “Un vapor raro me subió a

las entrañas. - ¡Putas! -grité. Pues el diablo me soltó al oído un pensamiento siniestro” (2015, pág. 87).

Y es que este es un “berrinche” del hombre patriarcal ya que los “hombres patriarcales no soportan las infidelidades, ni los engaños, ni las mentiras. Les horroriza que los demás hombres se rían de ellos y les etiqueten como cornudos” (Herrera Gómez, 2017). Mientras que para ellos funciona como estrategia de seducción, elevándolos a una especie de “semental”, a la mujer la reducen a una “puta”.

De ahí, que “Los estudios sobre la mentira nos demuestran que las mujeres tienen una mayor sensibilidad y aversión a la mentira” (Álava Reyes, 2016, pág. 66). Pues para ellas no es un arma que puedan usar a su antojo, para ellas la mentira tiene la función de una guillotina. Tal como señala Herrera Gómez “Nuestras infidelidades son monstruosas y nunca quedamos impunes” (Herrera Gómez, 2017).

5. Personas que mienten para aprovecharse de los que están a su lado

La mentira es un fenómeno socializador, y por ello, se sabe que puede ser usada con todo aquel con quien se interactúa. Es así como le “mentimos principalmente a nuestros padres, socios, amigos, supervisores, etc., a cualquier otra persona con quien interactuamos” (Farisha A & Sakkeel, 2015, pág. 45), puesto que a estas personas son a las que tenemos más próximas.

6. Personas que mienten para extorsionar y manipular

En la familia, donde se pueden tejer las relaciones más intensas que puede experimentar la sociedad, no sería de extrañar la facilidad con la que un integrante pueda manipular las emociones pues “Cuando sentimos cariño o admiración, nuestras defensas bajan, como lo hace la fuerza de nuestro razonamiento” (Álava Reyes, 2016, pág. 146).

Siendo así, que la proyección de una mentira en el núcleo familiar pueda ser más factible a llevarse a cabo por un aire de confianza que pueda albergar el mentiroso. Además, que por la experiencia que tiene en dicho grupo, le pueda resultar convincente la acción de mentir.

7. Personas que mienten para dar pena

La relación que puede existir entre un joven universitario y sus padres, puede verse alterada, según su situación emocional en la cual se encuentren, así, puede generar excusas según la circunstancia en la cual se hallé.

De tal manera, que la persona procure una lástima que, para él o ella, sea liberadora, con el objetivo de “manipular los sentimientos de las personas que les rodean; especialmente, de aquellas que son generosas, que se muestran más pacientes y que son más sensibles a su estrategia de explotación de la lástima” (Álava Reyes, 2016, pág. 159).

Por lo que, si funciona ese tipo de dramatización en la familia, esto supondría un hito de cuando el sujeto no realizaba ese teatro aun ahora que lo realiza, existiendo un posible detonante en una nueva reestructuración de la dinámica familiar.

8. Las mentiras en el trabajo

La persona que miente en su trabajo, podría usar la mentira como un “medio para ocultar sus fallos, para conseguir prebendas o ascensos que de otra forma no obtendría, o para vengarse o poner obstáculos en el camino de determinados compañeros que les superan a nivel profesional y personal” (Álava Reyes, 2016, pág. 169). Esa posible superación laboral, podría ligarse a la mejora familiar, es decir un ascenso que permita el desarrollo de la familia; tal vez, un mejor auto, una mejor casa, el pago de la colegiatura.

Las mentiras en el trabajo pueden estar proyectadas a las necesidades o interacciones que se viven dentro del ámbito familiar, podría ser entonces que la motivación al acto de mentir pueda exportarse de la casa al trabajo.

Reafirmando lo dicho por Paul Ekman “En cierto sentido, es incorrecto decir que el motivo de su mentira es evitar el castigo. Su motivo es en realidad obtener una recompensa o beneficio” (2010, pág. 35). Siendo que, en circunstancias laborales, lo que persigue la mentira es un beneficio.

1.7 Motivos para mentir

En el mundo social, todas las personas motivan su actuar, por medio de la previa meditación del objetivo a lograr. Es decir, las razones que tienen para realizar una determinada acción, son explicadas según el “motivo para” y el “motivo porque”, debido a su relación objetiva y subjetiva con el sujeto.

Dicho lo anterior, las motivaciones que puede tener un universitario para mentir en su familia, pueden deberse al entramado complejo que existe entre los participantes, en el cual este se ha construido y forma parte de su historia biográfica, por lo que el acto de mentir buscaría “desde querer evitar el castigo hasta querer proteger la intimidad” (Ekman, 2010, pág. 28), dependiendo del ordenamiento en la dinámica en que se encuentre la persona.

Ahora veamos, Paul Ekman menciona que, en entrevistas realizadas a niños y adultos, se encontraron nueve motivos por los cuales una persona miente, y son:

En primer lugar, “evitar el castigo”, siendo “el motivo más mencionado por los niños y los adultos. El castigo puede deberse a una mala acción o a un error involuntario” (Ekman, 2014, pág. 333). Este temor a una represión por parte de algún integrante familiar, podría señalar la existencia de una relación pobre o conflictiva dentro de su grupo familiar.

En segundo lugar, “para obtener una recompensa que no sería fácil conseguir de otra forma” (Ekman, 2014, pág. 333). Mentir, para la obtención de premios, podría ser indicio de un entorno competitivo, mismo que, solo mediante el mérito, puede lograr la aprobación de los demás integrantes.

En tercer lugar, “para proteger de un castigo a otra persona” (Ekman, 2014, pág. 334). A primera vista se podría hablar de lealtad, comprensión y empatía por aquel que se está protegiendo, sugiriendo un entorno en el cual la dinámica es íntima. Sin embargo, si a la persona a la que se miente se encuentra en una jerarquía superior como sería el padre, también puede sugerir que existe en ese núcleo familiar una relación distante con los padres.

En cuarto lugar, “para protegerse uno mismo de la amenaza de un daño físico” (Ekman, 2014, pág. 334). De modo que, si la persona integrante de la familia se anima a mentir, motivado por el daño físico que le pudieran causar, se estaría dando a saber la completa ruptura familiar, ya que, se hablaría de un entorno conflictivo.

En quinto lugar, “para ganarse la admiración de los demás” (Ekman, 2014, pág. 334). Aquí se puede considerar la invisibilización del sujeto, mediante la cual, la persona intenta llamar la atención de su familia y este solo la consiga o pretenda conseguirla mediante falsificaciones.

En sexto lugar, “para librarse de una situación social incomoda” (Ekman, 2014, pág. 334). Se podría decir que esta mentira refleja la existencia de una poca interacción con otras personas, con lo que se puede suponer si esta comienza en una casa en donde no existe mucho dinamismo con los integrantes o dicha interacción solo es reflejada con otros.

En séptimo lugar, “para evitar la vergüenza” (Ekman, 2014, pág. 334). Una persona que sienta vergüenza en su propia familia, y por ello tenga que mentir, podría suponer que se encuentra en una familia conservadora, en la cual existirían temas a considerarse tabúes. Por lo anterior, el propio entorno potencializa una dinámica distante entre los integrantes.

En octavo lugar, “para mantener la intimidad” (Ekman, 2014, pág. 334). Es decir, tener la necesidad de mentir a la familia por la propia intimidad, plasmaría una familia entrometida, la cual no asume la independencia del otro.

En noveno lugar, “para tener poder sobre otras personas” (Ekman, 2014, pág. 334). Obtener el control mediante el uso de la mentira, es completamente maquiavélico y agrava la connotación ética que, de antemano, ya tiene la mentira. De tal manera que, si existe una mentira de este tipo en un entorno como la familia, refleja una dinámica completamente disruptiva.

II. LA FAMILIA

Fin de la ciudad es, por tanto, el bien vivir, y todo eso está orientado a ese fin. La ciudad es la asociación de familias y aldeas para una vida perfecta y autosuficiente. Y ésta es, como decimos, la vida feliz y bella.

(Aristóteles, 2018, pág. 161)

II.1 Preámbulo de la familia

El preámbulo de la sociedad es la familia, es en ella en donde se inicia un Estado, es “la célula básica de la sociedad”, ya que, “cumple las cuatro funciones esenciales que ella requiere para sobrevivir; la sexual, la económica, la reproductiva y la educativa” (Sefchovich, 2016, pág. 173). De tal manera, que es el primer órgano donde una persona comienza a fabricar sus recetas de acción que aplicará en la sociedad.

Más aún, es el “grupo de dos o más personas que coexisten como unidad espiritual, cultural y socio-económica, que aún sin convivir físicamente, comparten necesidades psico-emocionales y materiales, objetivos e intereses comunes de desarrollo” (Oliva Gómez & Villa Guardiola, 2014, pág. 17). Es decir, es un grupo que potencializa a cada integrante y a su vez, cada integrante contribuye en la fortaleza del grupo.

II.1.1 Antecedentes de la familia

Un concepto primario que describe a la familia es a través de la extrapolación de éste concepto a la sociedad, como lo señala Rosseau: “La más antigua de todas las sociedades, y la única natural, es la de la familia” (2015, pág. 04). Este axioma se sustenta con cada gramo del ser humano, quien se encuentra en su vulnerabilidad al no poder desarrollarse sin el apoyo del otro y también en su fuerza, pues la adherencia a un grupo respalda a cada parte. Es decir, sin este cimiento, simplemente la sociedad no existiría.

Acorde con lo anterior, la sociedad pasa a ser un modelo de familia en la cual, “el jefe es la imagen del padre, el pueblo la de los hijos, y todos, habiendo nacido iguales y libres, no enajenan su libertad sino en cambio de su utilidad” (Rousseau, 2015, pág. 04). De modo que se reafirma la existencia de la familia por la misma necesidad de apoyo grupal.

Otro rasgo a señalar, es que la sociedad como la familia no permanecen estáticas, sino que viven en un constante cambio, tal como lo menciona Engels citando a Morgan, [la familia es un] “elemento activo; nunca permanece estacionaria, sino que pasa de una forma inferior a una forma superior a medida que la sociedad evoluciona de un grado más bajo a otro más alto” (2007, pág. 35). Este intercambio de información que existe entre familia y sociedad, es también una expresión del individuo como unidad en cada una de ellas.

Con esto se quiere decir, que el individuo en la familia es un elemento activo, y al igual que un elemento en la sociedad, este se encuentra jerarquizado y con un rol definido, como lo son los roles de padres, hijos/as, hermanos/as, etcétera.

Por consiguiente, la jerarquización que se presenta en la familia tiene sus antecedentes en el progreso de las misma. Es así, como se pasó de “un periodo de promiscuidad correspondiente al tránsito de la animalidad a la humanidad” (Engels, 2007, pág. 41), la cual la dotó de una diversificación en su estructura. Ya no solo es natural, también es social.

Esta reestructuración pasó a concebir cuatro tipos de familias: “la familia consanguínea”, “la familia punalúa”, “la familia sindiásmica” y “la familia monogámica”.

La primera, “la familia consanguínea”, fue una de los primeros progresos debido a que “En esta forma de la familia, los ascendientes y los descendientes, los padres y los hijos, son los únicos que están excluidos entre sí de los derechos y de los deberes (pudiéramos decir) del matrimonio” (Engels, 2007, pág. 42). Este hito es importante, porque conlleva una nueva reestructuración del orden tanto familiar como social, es la visibilización del otro como un agente socializador y ya no reproductivo.

La segunda es “la familia punalúa”, en donde se observa que este segundo progreso consiste “en la exclusión de los hermanos y las hermanas” (Engels, 2007, pág. 44), observándose una mayor apertura al exterior, debido a que cada vez se estrechan las relaciones sexuales entre los familiares.

En la tercera etapa se encuentra “la familia sindiásmica”, la cual ya formaba parejas, las cuales se unirían “para un tiempo más o menos largo; el hombre tenía una mujer en jefe (no puede aún decirse que una mujer favorita) entre sus numerosas esposas, y era para ella el esposo principal de todos” (Engels, 2007, pág. 53), existiendo una subyugación de la mujer hacia el hombre, debido a que este último tiene mayor libertad en la relación de pareja, sin embargo, la mujer sigue conservando un mayor lazo con los hijos/as.

En la cuarta y última etapa mencionada por Morgan, se menciona la familia “monogámica”, la cual es un triunfo para la propiedad privada, y se da la preponderancia del hombre en la familia, además de ser la primera con bases en condiciones sociales y no naturales, debido a que se “funda en el poder del hombre, con el fin formal de procrear hijos de una paternidad cierta” (Engels, 2007, pág. 70). Es decir, le quita a la mujer el lazo que tiene con los hijos de manera consanguínea, estableciendo el suyo con el uso de la fuerza.

A causa de esta transformación de una familia “natural” a una social, se reescribieron nuevas formas de interacción en los grupos familiares, nuevas formas

de hacer familia y con ello, nuevas formas de conservar el “derecho” de permanecer a una.

Se puede señalar, con esto, que al igual que existió un motivo para que en la familia monogámica se impusiera el “poder” del hombre como motor de ese nuevo grupo, existen motivos para que, en estas nuevas estructuras familiares, se imponga la mentira como una fuerza estabilizadora de la dinámica familiar.

II.2 Concepto de familia

En relación con el concepto de familia, este proviene del latín: “*Familia, familiae*: conjunto de esclavos de una casa, casa de familia (familiar, familiaridad)” (Rodríguez Castro, 2007, pág. 168), debido a que antiguamente existía una posesión justificada hacia otra persona en condición de subordinada¹¹.

De igual manera, Engels la define como: “*Famulus* quiere decir “esclavo doméstico”, y *familia* designa el conjunto de los esclavos pertenecientes a un mismo hombre” (Engels, 2007, pág. 66), rectificando la intrascendencia de las personas subordinadas que integran ese grupo y se encuentran sometidos ante un individuo de mayor jerarquía social.

Por su parte, Tapia Ramírez ubica a la familia en Roma, en donde era “el conjunto de personas (padre, abuelos, hijos, hermanos, esposa, sobrinos, etcétera, incluso los esclavos) que habitan en la *domus* y estaban sometidos a la *manus*, potestad o poder del *paterfamilias*, que es el gran señor de la casa” (2013, pág. 11). En resumen, la familia procede de un grupo de personas unidas en parentesco y por siervos, ambos sometidos al señor de la casa.

¹¹ Como lo menciona Aristóteles: “el señor es señor del esclavo, pero no depende de aquél. En cambio, el esclavo no sólo es esclavo de su señor, sino que enteramente depende de él” (2018, pág. 66). Además, siendo esta dependencia de conveniencia, pues uno sabe mandar y el otro obedecer, como si se tratara del cerebro y las extremidades del cuerpo. Es decir, en palabras de Aristóteles: “el esclavo es una parte del amo, como si fuera una parte animada y separada, de su cuerpo” (2018, pág. 71). Sin embargo, este subordinado es prescindible para el amo ya que “no son dos, sino que el primero es uno, mientras el otro es una parte de ese uno” (Aristóteles, 2017, pág. 172).

Para concluir, la familia es “una institución natural permanente, integrada por un conjunto de personas ligadas por el amor, la ayuda, la sobrevivencia y por vínculos jurídicos, cuyo origen es la interrelación sexual y el parentesco” (Tapia Ramírez, 2013, pág. 11), factores en los cuales se cimienta toda la sociedad.

II.2.1 Concepto de la familia y su relación con la mentira

El inicio de la mentira en la familia, comienza en el concepto de la misma¹², porque dicho grupo no solo es una cándida base color rosa, es un prisma en donde las dinámicas entre los integrantes fluyen en bastas direcciones.

Aquellas personas que llegaron a mencionar que, en esa parentela ibas a encontrar una estela de armonía en “donde se ayudan mutuamente a crecer en sabiduría humana y a armonizar los derechos individuales con las demás exigencias de la vida social” (Montoya López, 2017, pág. 251), mintieron y de forma descarada. Pensar en una familia que no ha pasado por una fricción entre sus integrantes, es pensar en una familia que no ha experimentado la vida social.

Además, el que no exista fricción en la familia es una contradicción, puesto que, si aceptamos como el fin último de la familia, la preparación de los miembros “para que cumplan satisfactoriamente el papel social que les corresponde” (Oliva Gómez & Villa Guardiola, 2014, pág. 13). Es decir, para que se puedan desenvolver con las demás personas en sociedad, también hay que prepararlos para que afronten las diversas fricciones que puedan ocurrir en ella.

En otras, palabras la preparación para la vida en sociedad no solo consta de la “transmisión de los valores y tradiciones de una generación a otra” (Oliva Gómez

¹² El concepto de la familia que se maneja por Tapia Ramírez es el adecuado en cuanto a funcionalidad, es decir, en cuanto la interacción, la jerarquía de las personas que la integran, los roles que se generan y la conservación del grupo en la sociedad, sin embargo, al mencionar los lazos de “amor”, el concepto termina resultando incomodo, puesto que como se observa más adelante, esa noción que se tiene sobre la familia fue una idea construida en la sociedad industrial (de ahí que se le señale como mentira).

& Villa Guardiola, 2014, pág. 13), pues de hacerlo así, se estaría negando uno de los fenómenos más intensos que experimentan las personas como lo es la mentira, de tal manera que se pierden piezas de la interacción social.

Las familias pretenden crear personas inmaculadas, libres y aborrecedoras de la mentira al dirigir su esfuerzo para que los integrantes de la familia aprendan “las normas del comportamiento que se consideran adecuadas, buenas o morales; así desde pequeños se les enseñan las creencias religiosas y se les infunde una escala de valores determinados y una serie de normas de conducta” (Oliva Gómez & Villa Guardiola, 2014, pág. 14), mismas que deberá aplicar en la sociedad y por una cuestión de fe, esperar que las otras familias apliquen lo mismo en sus integrantes para que exista una reciprocidad entre ambos sistemas.

Sin embargo, ¿qué sucede si dentro de este grupo, en donde se espera la formación de personas de moral intachable, procurando el ejercicio de las normas esperadas de comportamiento y que promueve una dinámica fluida en la relación familiar, surja la mentira?

Es probable que el concepto de familia se encuentre inconcluso o idealizado, ya que la mentira es un fenómeno de carácter social y no es ajeno al ámbito familiar. De tal manera que, si en la familia se presenta el acto de mentir, este no se observe como un hecho aislado, carente de sentido en el núcleo familiar, sino que presente motivaciones propias y con sentido.

La mentira es un suceso que se encuentra en una familia real, no en una romántica. Desvelar los motivos que potencializan el uso de la mentira nos acerca a la familia verdadera, desnudando así sus circunstancias, sus motivos objetivos y subjetivos de los que se atreven a pronunciarla.

II.3 Tipología de la familia

Como se ha dicho anteriormente, a lo largo de la historia la familia ha experimentado diferentes modificaciones, desde su nacimiento en tribus primitivas hasta la

compleja red de mecanismos sociales que es ahora. Mientras mayor y más plural es la sociedad, la familia tiende a configurar nuevas formas de expresarse, de ahí que surja la siguiente tipología de la familia:

— Tabla 1. Concepto sobre tipologías de familias.

Estévez y Jiménez (2013)	
Tipología	Concepto
Familias nucleares	Están compuestas por los dos cónyuges unidos en matrimonio y sus hijos. En general, este tipo de familia sigue siendo el más habitual, aunque son cada vez menos los que optan este modelo familiar.
Familias nucleares simples	Están formadas por una pareja sin hijos.
Familias en cohabitación	Convivencia de una pareja unida por lazos afectivos, pero sin el vínculo legal del matrimonio. Las parejas de hecho o unión libre se consideran dentro de este grupo, cada vez más frecuentes, especialmente entre los jóvenes. En algunas ocasiones, este modelo de convivencia se plantea como una etapa de transición previa al matrimonio; en otras, las parejas eligen esta opción para su unión permanente.
Hogares unipersonales	Hogares formados por una sola persona, mujer o varón, ya sea joven (normalmente solteros), adulta (generalmente separados) o anciana (frecuentemente viudas).
Familias monoparentales	Están constituidas por un padre o una madre que no vive en pareja y vive al menos con un hijo menor de 18 años. Pueden vivir o no con otras personas (abuelos, hermanos, amigos).
Familias reconstituidas	Se trata de la unión familiar después de la separación, divorcio o muerte del cónyuge, y sus hijos, si los hubiere. Es el tercer tipo de familia más frecuente en la Unión Europea.
Familias con hijos adoptivos	Son familias, con hijos naturales o sin ellos, que han adoptado uno o más hijos. Pueden ser familias de cualquiera de los tipos anteriores.
Familias biparentales	Están constituidas por parejas del mismo sexo: dos hombres o dos mujeres. La pareja puede vivir sola, con hijos propios o adoptados, o concebido a partir de métodos de fecundación artificial o a través de vías alternativas a las de la procreación en el marco de una pareja convencional.

Familias polinucleares	Se forman de padres o madres de familia que deben atender económicamente, además de su actual hogar, algún hogar monoparental dejado tras el divorcio o la separación, o a hijos tenidos fuera del matrimonio.
Familias extensas	Son familias que abarcan tres o más generaciones y están formadas por padres e hijos, abuelos, tíos y primos. Subsisten especialmente en ámbitos rurales, aunque van perdiendo progresivamente relación social en los contextos urbanos.
Familias extensas amplias o familias compuestas	Están integradas por una pareja o uno de los miembros de ésta, con uno o más hijos, y por otros miembros parientes y no parientes.
Familias translocales	Son familias en las que uno o varios de sus miembros residen en otro lugar y cuya creciente visibilidad en el mundo actual se ha visto unida a los recientes procesos migratorios, y en las que las dinámicas de vida familiar se sostienen en la distancia gracias a los medios de comunicación.

Fuente: Retomado de (Chávez Carapia & Hernández Garnica, 2019, págs. 24-26)

II.3.1 Familia nuclear y la mentira

Como se mencionó líneas arriba, el concepto de familia en sí mismo es una mentira, ya que la imagen de esta como un grupo *bello*, nace durante “la sociedad industrial, cuando los estudiosos se percataron de que las largas y agotadas jornadas en las fábricas mantenían a las personas fuera del hogar” (Sefchovich, 2016, pág. 174). La idea de familia, aunada al romanticismo de la época, surge como una restauradora de los envistes de la vida.

La mentira, que busca entremezclarse con la familia nuclear, gira en torno a las relaciones que se viven dentro del grupo, ¿cuándo es que surge este acto de falsedad y qué interacciones provoca con los integrantes del mismo?

Por lo cual, es necesario el observar las motivaciones que crecen en la persona que miente dentro de su grupo familiar, de tal manera que, este fenómeno

social que no es ajeno al grupo, sea explicado por el propio sujeto y las personas que lo rodean.

Sirvan de ejemplo los primeros encuentros que los integrantes de una familia tienen con la mentira, los cuales tienen lugar en las historias contadas de padres a hijos, como lo son: “Papa Noel o Santa Claus, la cigüeña y los bebés, la hada y los regalos, el Ogro que amenaza, el lobo que acecha, la ciguapa que asusta, etc.” (Acento, 2018). Dichos relatos que pueden tener una intención noble, como el hacer que el infante *se porte bien*, que cumpla con un determinado deber o bien, protegerles de desconocidos (autocuidado). Lo anterior refleja, en la mentira pronunciada por los padres, una falta de autoridad en la familia o un tabú en algunos temas, por lo cual el padre o la madre decida evitarlos o mentir al respecto. Sobre este aspecto, hay una configuración distinta en cada grupo social. Habrá padres que mientan por pudor, por miedo, por desinterés, por aprecio o simplemente porque le resulta más fácil mentir que dar una explicación extensa. Sin embargo, estos motivos también mostrarán la configuración familiar que existe, y pueden ser completamente cuestionables dentro de las dinámicas familiares.

Los ejemplos anteriores resultan un tanto paradójicos, puesto que, si los padres en un determinado momento optaron por el uso de la mentira para poder apaciguar algún tipo de conflicto, crean otro al “autorizar” el engaño, el cual los hijos pueden hacer uso de este en algún momento.

II.3.2 Familia nuclear y la ética

Indiscutiblemente la familia es el motor de la sociedad, de tal manera que su aceite es la filosofía moral¹³, sin esa sustancia la familia pasaría a averiarse y con ello,

¹³ Filosofía moral y ética, serán pronunciadas como sinónimas tal como lo menciona García Alonso: “El comportamiento voluntario del hombre y la sociedad se llama moral del individuo o de los grupos sociales. La reflexión filosófica acerca de la moral se llama Ética o también Filosofía Moral” (García Alonso, 2006, pág. 21). Es necesario, señalar que el concepto de “Filosofía Moral” y el de la “Moral” son diferentes mientras que la acción de la primera “implica una reflexión, una interiorización, pero

también la sociedad. Es decir, la ética es la conexión entre las personas, es la causa por la cual el individuo puede llegar a alcanzar una vida plena, es el principio por el cual puede hacerse digno de la felicidad.

En otras palabras, la ética es “el intento de alcanzar un entendimiento sistemático de la naturaleza de la moral y de lo que exige de nosotros –en palabras de Sócrates, de “cómo debemos vivir”, y por qué-” (Rachels, 2007, pág. 15). Plantearse esas preguntas alteran el comportamiento, generando conciencia¹⁴ en la persona que se atreve a actuar, predisponiendo sus acciones a un fin.

Y ¿cuál es el mayor fin de la familia, sino el de transmitir valores y tradiciones de una generación a otra?, reafirmando así su capacidad como célula generadora de la conducta con la que se desenvuelve la gente en la sociedad.

Dado que la familia es el nido de la moral, esto es, donde se forja “el conjunto de comportamientos y normas que tú, yo y algunos de quienes nos rodean solemos aceptar como válidos” (Savater, 2004, págs. 54-55), dichos comportamientos son previamente valorados y aceptados por los integrantes de la sociedad.

Así, la familia procura la armonía de sus integrantes con la sociedad, pues, sabe que “el hombre encuentra su felicidad y la realización plena de sus facultades únicamente en relación y solidaridad con sus semejantes” (Fromm, 2016, pág. 27). La familia se construye para seguir construyendo y esta no solo produce personas para impulsar la sociedad, sino más que eso, *personas de eticidad*¹⁵.

Sin embargo, la familia no es una institución libre de la desviación moral, comete errores y estos son reflejados en las interacciones familiares. Sirvan de ejemplo los actos de adulterio por los cónyuges, en donde proliferan las mentiras para ocultar su infidelidad; o los artilugios cometidos por los hijos, que dan muestra de una confrontación ante la autoridad de los padres.

implica por lo mismo la valentía necesaria para la autenticidad” (Weber, 2004), la segunda “solo exige su cumplimiento.” (Weber, 2004), un cumplimiento de normas.

¹⁴ Carmena Laredo, menciona que conciencia es: “un juicio de la razón por el que la persona humana reconoce la cualidad ética de un acto concreto que piensa hacer, está haciendo o ha hecho” (2015, pág. 135).

¹⁵ La *persona de eticidad* es en palabras de Valencia Martínez: “la que decide estudiar, comprender e internalizar los valores éticos y logra congruencia y armonía entre sus rasgos de personalidad (comportamiento visible) y rasgos de carácter (realidad interna). Es testimonio sostenido de valores con altas probabilidades de multiplicarlos en terceros” (2020, pág. 20).

Estos ejemplos son una clara ausencia del fortalecimiento de la ética, que da paso a “la irracionalidad, la ingobernabilidad de sí mismo, la incapacidad para dialogar, y el crecimiento egoísta de quien no le importan los otros” (Valencia Martínez, 2020, pág. 51). Esta porosidad generada en la familia por dichas situaciones, permite la generación de actitudes desviantes, concede aperturas al engaño y da paso a una dinámica áspera en la familia.

Las personas al mentir, aun en un entorno que propicia la ética, siguen permitiéndose atender a una batalla en contra de su bienestar. Las circunstancias que rodean el acto de la persona que miente, así como sus repercusiones y las interacciones que genera deben ser fuertes como para negar el derecho a la felicidad que proclama la ética.

De tal manera, que la “felicidad de las personas y el bienestar de una sociedad libre dependen hasta cierto punto de que la gente se comporte con responsabilidad” (Smith, 2019, pág. 22). Responsabilidad que se adquiere no solo con la ayuda de la *autoridad racional*¹⁶, sino con el pleno uso del acto humano¹⁷.

Esto es, que aquel que pretenda adquirir ese estado armónico en su vida mediante el uso de la mentira, no estará consiguiendo más de lo que un engaño puede dar, es decir, un estado falso de felicidad.

En conclusión, la familia debe aspirar a la construcción de un grupo que solidifique “los principios y valores con el ejemplo, más que con las palabras, sobre todo con los niños” (Valencia Martínez, 2020, pág. 34), sin tener, como fin la erradicación de la mentira, sino la comprensión del fenómeno y la templanza para comprender las consecuencias del acto.

¹⁶ La *autoridad racional* “tiene su fuente en la competencia. La persona cuya autoridad es respetada ejerce competentemente su función en la tarea que le confían aquellos que se la confieren” (Fromm, 2016, pág. 22). Siendo una especie de guía para las personas que lo nombraron como responsable.

¹⁷ El acto humano, según García Alonso es “el acto que realiza el hombre libremente” (2006, pág. 49). Siendo así, las personas los únicos responsables pues hacen uso de su inteligencia.

III. LOS UNIVERSITARIOS

Es mucho más difícil juzgarse a sí mismo, que juzgar a los otros. Si consigues juzgarte bien es que eres un verdadero sabio.

(De Saint-Exupéry, 2016, pág. 43)

III.1 ¿Qué es un universitario?

Un universitario es más que una persona que toma nota en el salón de clase, es toda una construcción, social, cultural y política. Es la representación de una familia en el espacio educativo.

Siguiendo, es la persona que demuestra la utilidad de la familia, como un motor de desarrollo de individuos relacionales, de tal manera, que la forma de expresarse de un universitario, se encuentra relacionada directamente con su historia de vida construida dentro del núcleo familiar.

Es decir, para que la palabra “universitario”, pueda implicar “compromiso, responsabilidad, sacrificio y dedicación” (Guzmán, y otros, 2013, pág. 234), antes debió existir una construcción moral, ética y social en la vida de la persona.

Con esto se quiere decir, que la persona construyó mediante su historia de vida un cúmulo de tipificaciones, las cuales le dieron forma a la manera de interactuar en la vida social mediante recetas de acción.

Por otra parte, la construcción de la persona sigue en progreso al ingresar a una carrera universitaria, debido a que esta le permite “desarrollar competencias genéricas, como las habilidades interpersonales de empatía y tolerancia, habilidades de comunicación, capacidad de corregir errores y pensamiento crítico” (Barrera Herrera & V. Vinet, 2017, pág. 50). Por tanto, un universitario adquiere un desarrollo social y cognoscitivo que estimulará el incremento en sus tipificaciones.

Dicho de otra manera, el ser universitario es un auto descubrimiento de lo que se es y lo que se puede llegar a ser, tanto es así, que los “universitarios buscan diversión, como vocacionales buscan un título, como académicos persiguen el conocimiento y como rebeldes buscan su identidad” (Jensen Arnett, 2008, pág. 347). Queda demostrado entonces, que el ser universitario, no solo es ser un grano más del montón, es un autodescubrimiento.

III.2 Adulthood emergente

La adultez emergente es una etapa en donde se potencializa la capacidad cognitiva de la persona, es la fase confrontadora de ideas. También es considerado uno de los momentos de exploración, ya que en el se toman decisiones como: “la carrera escogida, el vivir solos, o participar de actividades en la universidad” (Barrera Herrera & V. Vinet, 2017, pág. 50). Es un momento de reflexión y acción, en la cual las acciones realizadas, tienen un grado de complejidad mayor.

Es decir, es la etapa de la *fe de individuación-reflexiva*, “en la cual la gente depende menos de las ideas de sus padres y cultiva una fe más individualizada que se basa en el cuestionamiento de sus ideas y la incorporación de su experiencia personal en esas ideas” (Jensen Arnett, 2008, pág. 118). Es donde se pone a prueba todo ese cúmulo de tipificaciones preconcebidas en la familia.

Por lo cual, la etapa de adulto emergente es un periodo de experimentación, de cambios, de aspiraciones y de aventuras. De modo que es en este momento cuando el individuo pondrá a prueba lo construido en su historia de vida y se reconstruirá después de lo vivido.

III.2.1 Adulto emergente y la mentira

La etapa de adultez emergente abre un hito en la vida de las personas, debido a que este es un momento en el que se afrontan nuevos retos en la vida, lo cual las marcará tanto como las personas que serán, como las que fueron y que están siendo en ese momento, ya que dicha etapa es un proceso en donde se construye de lo ya construido. Es decir, es la reafirmación del carácter, proporcionado por los valores morales heredados por un grupo familiar, en el cual las personas se encontraban adheridas.

De tal manera, que la forma de expresarse y comportarse de una persona, en un delimitado espacio y en un determinado tiempo, es un reflejo de la clase de interacción que vive dentro de su familia.

A saber, que las manifestaciones de un individuo en torno a la mentira dentro de un determinado grupo como lo es la familia, es un reflejo del propio comportamiento del grupo hacia la persona mentirosa, y, que la construcción ética y cultural del sujeto, viene determinada por el grupo que lo construye dentro de su moral.

Siendo así que, los motivos por los cuales una persona en esta etapa se atreva a mentir, sean estos para “evitar el castigo, obtener una recompensa, ganar admiración, etcétera”, son potencialmente generados por la construcción de su historia de vida dentro del ámbito familiar.

Lo anterior es debido a que una mentira se encuentra inmiscuida dentro del grupo de tipificaciones que genera el individuo en sus interacciones, siendo una herramienta más de socialización, misma que le otorga una potencia para seguir relacionándose.

III.2.2 Adulto emergente y la ética

El adulto emergente que se encuentra en la universidad es el futuro profesional que ya no solo se encontrará produciendo y produciéndose en la familia y en la escuela, sino que se ubicará en las sinergias de la sociedad. Es el futuro profesionalista, llámese: abogado, político, maestra, trabajadora social que tendrá dentro de su quehacer, responsabilidades significativas en la sociedad.

A causa de su futuro rol en la sociedad, el universitario no solo debe adquirir los conocimientos propios de su profesión, sino que también debe obtener principios éticos que lo hagan un profesional digno de su cargo.

Esto no es algo que surja de un día para el otro, es un proceso gradual, con el cual, se despierta la capacidad reflexiva del estudiante, misma que lo llevará a comprender sus acciones más allá del acto consumado.

Es decir, se debe de promover una reflexión ética que tenga como “mínimo, el esfuerzo de guiar nuestra conducta por razones –esto es, hacer aquellos para lo que hay las mejores razones- al tiempo que damos igual peso a los intereses de cada persona que será afectada por lo que hagamos” (Rachels, 2007, pág. 36). De modo que, ante los percances de la vida, la persona pueda generar una respuesta apropiada.

Razón por la cual, el universitario no solo se preocupe por la comprensión de la vida académica, sino que además fomente una vida con responsabilidad para él o ella en sintonía con la sociedad, en otras palabras, vivir con dignidad, ya que esto “significa luchar por la voluntad y la responsabilidad moral en circunstancias que no solo están lejos de ser ideales, sino en las que el control total es imposible” (Smith, 2019, pág. 49).

IV. TRABAJO SOCIAL

No tengas cuidado, tú, hijo perdido, no te pondré en evidencia. Pero si para divertirse necesitas el permiso de los demás, entonces eres verdaderamente un pobre diablo.

(Hesse, 2011, pág. 149)

IV.1 ¿Qué es Trabajo Social?

La profesión de trabajo social es una disciplina multidisciplinar que se desarrolla en conjunto con las demás disciplinas y ciencias¹⁸, lo anterior deja ver su amplio alcance investigativo y la maleabilidad que le caracteriza. De ahí que los ámbitos en donde se desenvuelve son amplios, ya que esta profesión es encontrada en el educativo, familiar, social y político.

Se puede señalar entonces, que el trabajo social se inmiscuye en el *Mundo de la Vida*, es decir, en la vida diaria que los individuos experimentan, de tal manera que “involucra a las personas y las estructuras para hacer frente a desafíos de la vida y aumentar el bienestar” (ifsw.org, 2014). En otras palabras, es una disciplina que potencializa la acción y el empoderamiento de los sujetos con las interacciones que tienen dentro de su entorno.

Más aún, es: “una disciplina de las ciencias sociales cuyo objeto de estudio es la intervención social con sujetos concretos –individuales y colectivos- que tienen un problema, carencia o conflicto social, en un momento determinado” (Tello, 2015,

¹⁸ Mario Bunge menciona que “no hay ni puede haber desarrollos científicos unilaterales, es decir, de algunas ciencias pero no de otras. Las ciencias de(sic) desarrollan todas a una o ninguna. Se puede, sí, favorecer el desarrollo de tal o cual ciencia, pero sería un error funesto el hacerlo a costa del estancamiento o el retroceso de otras ciencias, porque toda ciencia particular es un subsistema de la ciencia a secas” (1997, pág. 231). Enfatizando en el “Teorema 2. El desarrollo de toda ciencia requiere el desarrollo de las demás” (1997, pág. 232). Sustentando indirectamente la multidisciplinariedad de Trabajo Social.

pág. 07). Por lo tanto, el trabajador social delimita el espacio y el tiempo, reestructurando el mundo social del grupo y los sujetos para obtener un abordaje de mayor amplitud en el hecho. Es así que pueda planificar una intervención en un contexto particular.

Además, es una profesión de autorreflexión y escucha activa con el otro, pues no solo absorbe la teoría que retoma de otras disciplinas o ciencias, sino que también “imagina, propone y diseña –siempre con la participación de los diversos sujetos- procesos de cambio social que inciden en situaciones-problema de individuos y colectivos en sus interrelaciones y en el orden social, en un momento determinado” (Tello & Ornelas, 2015, pág. 09).

Por consiguiente, la disciplina de trabajo social resulta de gran utilidad en el trabajo con individuos en un grupo social como lo es la familia, observando e interpretando su dinámica alrededor de los fenómenos sociales, como puede ser la mentira.

IV.2 Trabajo Social, la familia y la mentira

El mundo de la vida es un tejido complejo debido a su constante progreso y a un sin fin de interacciones con el otro en todos sus ámbitos finamente conectados. Por lo cual, la construcción e interacción en la familia es un proceso que no solo permite el desarrollo de ella en la sociedad, sino también el de sus integrantes al interior de la misma.

Por tal motivo, la familia en la disciplina de trabajo social, es analizada desde “las acciones hacia el desarrollo de los recursos internos individuales y de la familia” (Guerrini, 2009, pág. 02), localizando las relaciones existentes en las cuales se encuentran las personas dentro de la dinámica familiar e interpretándolas.

De tal manera que los fenómenos sociales presentados al interior del grupo, pueden ser discutidos por sus propias interacciones, debido a que cada interacción

con el otro dentro del grupo tiene un motivo por el cual sucedió, desde un simple acto como pasar la sal en la mesa, hasta la discusión sobre un determinado tema.

Entonces, si una persona optó por el acto de mentir dentro del ambiente familiar, es porque tuvo razones específicas que le llevaron a cometer tal deliberación, mismas que pueden ser explicadas a razón de su historia biográfica, y que además por la interpretación del hecho, es posible proyectar la configuración y la dinámica familiar que antecede y precede al fenómeno manifestado como acto.

Es así que el profesional en trabajo social, desvela la interacción que hay alrededor de la mentira, las circunstancias en donde se desarrolla, los motivos que la impulsan y la efervescencia que genera.

Y en donde, todo este entramado de interacciones pueden ser esbozadas en la construcción de un genograma, pues este se encarga de “destacar las pautas familiares actuales e históricas para ilustrar éstas y otras estructuras familiares” (McGoldrick & Gerson, 1985, pág. 20), lo cual, permite un panorama de mayor amplitud en el engranaje familiar.

Sirvan de ejemplo las mentiras para ofrecer consuelo, “la madre que le dice al hijo: <<Has hecho todo lo que has podido, no es culpa tuya que no lo hayas conseguido>>, sabiendo perfectamente que el niño ha cometido errores¹⁹” (Nardone, 2016, pág. 67). En este tipo de mentiras se puede observar una relación afectiva entre los integrantes, ya que funcionan como un apoyo emocional, condición que es una característica básica de la familia (mismo que se puede delinear en un genograma).

Sin embargo, el fenómeno es multifactorial y las familias no son homogéneas, aunque estas sean de una sola tipificación como la “nuclear”, la interacción que tienen al interior del grupo no es la misma en cada momento, por lo cual, la mentira puede provenir de cualquier dirección en este caso de hijos/as a padres.

Finalmente, las interacciones generadas por la mentira al interior de la familia, concretamente de un hijo o hija hacia sus padres, lograrían ser observadas por el

¹⁹ Es una mentira señalada por Nardone como “consolatoria”, puesto el receptor se encarga solo de escuchar al emisor de la mentira, con la finalidad de que este encuentre consuelo, aunque el oyente sepa que no habla con la verdad.

profesional en trabajo social, tanto para analizar la reconfiguración de la dinámica en el propio grupo, como para la obtención del conocimiento en la profesión.

IV.3 Trabajo Social y ética

El profesional en trabajo social, debe de conducirse con responsabilidad ante las situaciones sociales en las que sea requerido, para ello, no solo debe estar empapado de conocimientos teóricos de su profesión, sino que, además, es necesaria la incorporación y reconstrucción de una filosofía moral en su haber.

Tal como menciona Preston (citado de Ballesteros Izquierdo, Úriz Pemán, & Viscarret Garro, 2012):

la ética es intrínseca y desempeña un papel central en la teoría y en la práctica del trabajo social, así como en el resto de las llamadas <<profesiones sociales>>, es decir, en las profesiones que se ocupan de la atención, el cuidado, la educación y la defensa de las personas o los grupos más vulnerables de nuestras sociedades. (pág. 876)

Y es que las decisiones que tome el trabajador social, ya no solo, repercuten en la dinámica de su vida como un personaje individual, sino que alteran el flujo de los grupos en donde se encuentra insertado.

El profesional debe estar preparado para afrontar cualquier dilema ético que pueda suscitarse en el ejercicio de su profesión, como “Decir la verdad, no toda la verdad o mentir²⁰”, en donde el trabajador social descubriría que el usuario estaba

²⁰ Dilema ético número siete, donde se señala que un 36% de los trabajadores sociales “manifiesta haber tenido un dilema de esta clase algunas o bastantes veces” (Ballesteros Izquierdo, Úriz Pemán, & Viscarret Garro, 2012, pág. 882). Se hizo hincapié en el dilema “siete”, sin embargo, hay que mencionar que existen 11 por lo menos enumerados en el artículo: “Dilemas éticos de las trabajadoras y trabajadores sociales en España”, los cuales son los siguientes:

1. El deber de informar a terceras personas.
2. La autonomía de los usuarios o usuarias.
3. La incompetencia de otro trabajador o trabajadora social u otro profesional.
4. La confidencialidad.
5. La duración del tiempo de intervención.

mintiendo para obtener el apoyo. Siendo de esta manera, que se establecía la disyuntiva “entre su obligación de comunicar todo tipo de situaciones fraudulentas o, por el contrario –y en casos de necesidad-, ocultar esa información para que el usuario obtuviera la prestación solicitada” (Ballesteros Izquierdo, Úriz Pemán, & Viscarret Garro, 2012, pág. 882).

Ante esa clase de dilemas, el trabajador social debe de tener claras sus posturas éticas, pues el apoyo a un sujeto, grupo o sector de la población es un apoyo que no tendrá otro. Este mismo dilema nos remonta al anterior comentario respecto a Kant y permite replantear la pregunta ¿Se puede mentir por un “bien” a alguien más?

Más no se trata de que el profesional funja como juez de buena ética o, sea un sendero de luz para las personas, sino que fomente la responsabilidad propia y ajena. Debe guiar la reflexión crítica de las acciones de las personas, donde se cuestionen los motivos y razones de los actos que realizaron.

Ante estas situaciones de las que forma parte el trabajador social, es como se define su intervención, ya que, crea acciones que se expresan en el mundo social, tal como lo menciona Galeana (como se citó en Tello & Ornelas, 2015), “el conjunto de procesos y acciones articuladas con direccionalidad para enfrentar situaciones sociales reales, problemáticas y complejas de los individuos, grupos, comunidades y colectivos sociales” (2015, pág. 09). Siendo, este fenómeno de la mentira un hecho que existe en las interacciones sociales.

El experto en lo social debe de procurar “luchar por la voluntad y la responsabilidad moral en circunstancias que no solo están lejos de ser ideales, sino

-
6. La distribución de recursos disponibles.
 7. Decir la verdad, no toda la verdad o mentir.
 8. La realización de informes sobre usuarios.
 9. Los asuntos de contraprestaciones económicas o materiales.
 10. La revelación de datos de la historia social.
 11. El consentimiento informado.

También, existen, aunque ya no se encuentran enumerados por su menor frecuencia: “dilemas en consonancia con las relaciones personales con los usuarios, los abusos de poder, la entrega de números de teléfono o direcciones, los conflictos de intereses, la asistencia a juicios, la responsabilidad por actuaciones que han perjudicado a un colega y la información a los medios de comunicación” (Ballesteros Izquierdo, Úriz Pemán, & Viscarret Garro, 2012, pág. 883).

en las que el control total es imposible” (Smith, 2019, pág. 49). De tal manera que, aunque la decisión sea difícil deben de procurar el cumplimiento de los requisitos establecidos por la institución.

V. METODOLOGÍA

¿Conque el mismo infierno tiene sus leyes? Me gusta eso. ¿Luego se podría con toda confianza cerrar un pacto con vosotros, señores?
(Goethe, 2014, pág. 86)

V.1 ¿Qué es la metodología?

Muñoz Razo señala que la metodología es: “la parte de la lógica que estudia los métodos del conocimiento. Es un conjunto de métodos de investigación que se utilizan en la investigación científica” (Muñoz Razo, 2015, pág. 370), con los cuales guiaremos al trabajo en respuesta al problema de investigación.

V.1.1 Tipo de estudio

El tipo de estudio que se realizó fue ex post-facto, el cual es definido como: “aquellos fenómenos en los que los hechos que los configuran ya se han producido cuando nos aproximamos a su estudio” (Joan, 2009, pág. 196). Debido a que, las mentiras que se analizaron dentro del ámbito familiar, ya habían ocurrido por lo cual se prestaban a la pre-reflexión.

Así mismo, la recolección de la información, constó de una sola aplicación y esta fue anónima, con lo cual se esperó una mayor honestidad en los instrumentos aplicados, ya que se le aseguró la confidencialidad al estudiante. También, dichas aplicaciones se llevaron a cabo en el periodo escolar 2022-1 en el mes de agosto.

V.1.2 Característica del estudio

Además la metodología que se llevó a cabo fue de orden cualitativo, la cual menciona que “se enfoca en comprender los fenómenos, explorándolos desde la perspectiva de los participantes en un ambiente natural y en relación con su contexto” (Hernández Sampieri, Fernández Collado, & Baptista Lucio, 2014, pág. 358).

De tal manera que el fenómeno de la mentira, se pudo comprender con una mayor claridad, debido a la proximidad que se tuvo con los sujetos creadores de la falsificación y el entorno constante y dinámico que presentaban en su vida cotidiana al interior de sus familias. Pues es en este tipo de estudios en “donde lo subjetivo e interioridad de los autores y protagonistas se asume como fuente de conocimiento” (Tamayo y Tamayo, 2017, pág. 47).

V.1.2.1 *Sujetos seleccionados*

Los sujetos que selecciono el indagador (trabajador social) fueron de acuerdo a criterios que encaminaran la respuesta a la pregunta de investigación, es decir, los participantes tuvieron que cumplir una serie de características específicas para inscribirse en la investigación, ya que, son criterios de “*comprensión*, de pertinencia –y no de representatividad estadística-: se refieren a los conjuntos, a su estructura y a su génesis: es decir, por ellos se pretende incluir a todos los componentes que reproduzcan mediante su discurso relaciones relevantes” (Davila, 2007, pág. 77).

De tal manera, que las personas que se tomaron para el estudio fueron estudiantes universitarios, ya que es en esta fase educativa en donde la persona desarrolla “competencias genéricas, como las habilidades interpersonales de empatía y tolerancia, habilidades de comunicación, capacidad de corregir errores y pensamiento crítico” (Barrera Herrera & V. Vinet, 2017, pág. 50). Lo cual establece

un grado mayor de complejidad en la toma de decisiones, así mismo, que el estudiante se encuentre en la etapa de adultez emergente, ya que esta potencializa la capacidad cognitiva reflexiva, siendo alcanzada “entre los 20 y 25 años de edad” (Papalia, Duskin Feldman, & Martorell, 2012, pág. 435). Es decir, en esta etapa las acciones de sus actos conllevan una pre-reflexión.

Además, deberán estar adheridos a una familia jurídicamente reconocida y localizada dentro de la tipología como lo es la “nuclear”, la cual está compuesta por “los dos cónyuges unidos en matrimonio y sus hijos” (Chávez Carapia & Hernández Garnica, 2019, pág. 24), debido a que es la tipología familiar predominante en México, en relación a hogares familiares²¹ y no familiares²², ya que, de 35, 219, 141 hogares censales²³, 30 534 070 son hogares familiares, de los cuales el 61.5% son nucleares (INEGI, 2020).

También se procuró la selección de cinco varones y cinco mujeres con la finalidad de conservar una igualdad de sexos entre los entrevistados. Sin embargo, solo se obtuvieron para la investigación cinco varones y cuatro mujeres.

Dicha asimetría, en la obtención de la muestra, posiblemente se deba a varios factores como pueden ser: el COVID-19 o los paros que presentó la escuela por los cuales impidieron el contacto con la administración y el alumnado por un tiempo, además, una incapacidad al entrar en contacto con la persona responsable de establecer un puente entre el investigador y el alumnado, esto último debido que a los correos que se proporcionó, la persona nunca contestó y el otro refería que no le era de sus labores.

Las personas con las cuales se pudo establecer contacto para las entrevistas, fue porque el investigador estuvo mandando correos a grupos de prácticas y también por WhatsApp a anteriores profesores, además de la ayuda de su profesor de titulación, que mediante su apoyo se pudo contactar al Jefe de Departamento de

²¹ El hogar familiar es: “aquel que al menos uno de los integrantes tiene parentesco con la jefa o el jefe del hogar. A su vez se divide en: nuclear, ampliado y compuesto” (Cuéntame de México, 2020).

²² El hogar no familiar es: “donde ninguno de los integrantes tiene parentesco con la jefa o el jefe del hogar. Se divide en: hogar unipersonal y corresidente” (Cuéntame de México, 2020).

²³ El hogar censal: “es la unidad formada por una o más personas, vinculadas o no por lazos de parentesco, que residen habitualmente en la misma vivienda particular” (INEGI, 2020).

Prácticas, sin embargo, aunque hubo respuesta no fueron abundantes y, por si fuera poco, no todas las personas cubrían el perfil solicitado del estudio, por lo cual se descartaron.

Por otro lado, hay que mencionar que las personas que aceptaron y contaron con los requisitos se mostraron entusiastas con el tema, dando un discurso rico en experiencias.

Otro rasgo importante es que las personas a investigar son procedentes de la carrera de trabajo social, debido a que es una profesión que se construye a partir de otras, lo cual enriquece la percepción con la cual es observada la mentira en la familia.

Es decir, a diferencia de un estudiante de química o de ingeniería que se sumergen en pensamientos de mayor abstracción matemática, la persona profesional en trabajo social se inmiscuye en las relaciones con el individuo con sus círculos cercanos de tal manera, que va a trabajar con el otro y es de interés saber cómo observa y comprende este fenómeno social.

Por otra parte, para el profesional en trabajo social “la familia siempre ha sido objeto de análisis e intervención, desde los albores del asistencialismo, constituyendo un punto de partida y de llegada para cualquier tipo de abordaje” (Guerrini, 2009, pág. 02), como lo es el que ahora se presenta de la mentira en el ámbito familiar.

V.1.3 Instrumento de recolección

El instrumento que se uso fue la entrevista estructurada, y también se pudo contar con técnicas que complementaron la investigación, como lo son: el genograma y la historia de vida.

Entrevista: “Es una técnica en la que tanto el entrevistado como el entrevistador están presentes, con el fin de que el entrevistado responda a los

cuestionamientos hechos por el entrevistador” (Arteaga Basurto, Campos Covarrubias, & Bermúdez Sánchez, 2004, pág. 75).

En donde la naturaleza de las preguntas fue, según Visauta (como se cito en Silva, 2016, pág. 123): “*Preguntas de acción*. Referidas a acciones o actividades de los encuestados (...) y, *Preguntas sobre motivos*. Intentan conocer las razones de las acciones, opiniones, sentimientos de los encuestados, la expresión “¿Por qué?” es propia de estas preguntas”.

Además, en dichos planteamientos se pidió “la información precisa, delimitando lo que sea importante y diferenciándolo de lo que considere superfluo, repetitivo o que quede fuera del tema central” (Rossell Poch & Rodríguez Molinet, 2017, pág. 92), esto con la finalidad de estructurar un dialogo coherente sobre el tema en cuestión.

Genograma: Se usó el genograma debido a que “es un formato para dibujar un árbol familiar que registra información sobre los miembros de una familia y sus relaciones durante por lo menos tres generaciones” (McGoldrick & Gerson, 1985, pág. 17). Sin embargo, solo se señaló la primera generación por cada familia, ya que es la que concierne a la investigación.

Se buscó obtener una mayor claridad sobre las descripciones que hagan sobre el uso de la mentira en su entorno familiar (nuclear), debido a que se pueden marcar relaciones de conflicto o de mayor grado de cohesión.

Historia de vida: Cabello (como se citó en Covarrubias, 2017) señala que “La técnica historia de vida es parte del proceso de la investigación cualitativa, ya que hace visible el entorno del informante a través de la palabra escrita” (pág. 39).

Más aún, es “antes que nada, una <<praxis interactiva>>, una <<dialéctica relacional>>, y la calidad de la información resultante depende, en buena medida, de la forma en que se ha llevado a cabo esta interacción” (Feixa, 2018, pág. 59). De tal forma, que la historia de vida es una reconstrucción de la realidad vivida por la persona entrevistada.

V.1.3.1 *Diseño fenomenológico*

El diseño de la investigación es “un plan que determina la estructura de investigación que permita responder las preguntas de hipótesis o investigación. Este plan expresa con claridad tanto el problema de investigación, como los medios para obtener fuentes de información y la evidencia empírica necesaria” (Rivas Tovar, 2017, pág. 177), por lo cual, el estudio realizado fue de diseño fenomenológico, ya que este “consiste en mostrar de un modo riguroso como se construye la experiencia social y su ordenamiento en esquemas” (Salas Astrain, 2006, pág. 181). Estas experiencias de las personas serán tomadas en relación al fenómeno que experimenta, el cual es la mentira dentro del ámbito familiar.

De esta manera como retoma Sampieri: “los investigadores trabajan directamente las unidades o declaraciones de los participantes y sus vivencias, más que abstraerlas para crear un modelo basado en sus interpretaciones como en la teoría fundamentada” (Hernández Sampieri, Fernández Collado, & Baptista Lucio, 2014, pág. 493), siendo así, que se tomaron las declaraciones de las personas entrevistadas, contextualizándolas como medios aclaradores del acto de mentir.

En relación a las acciones que comúnmente se llevan a cabo en estos diseños, Sampieri lo bosqueja de la siguiente manera, misma que fue seguida como guía en la presente investigación:

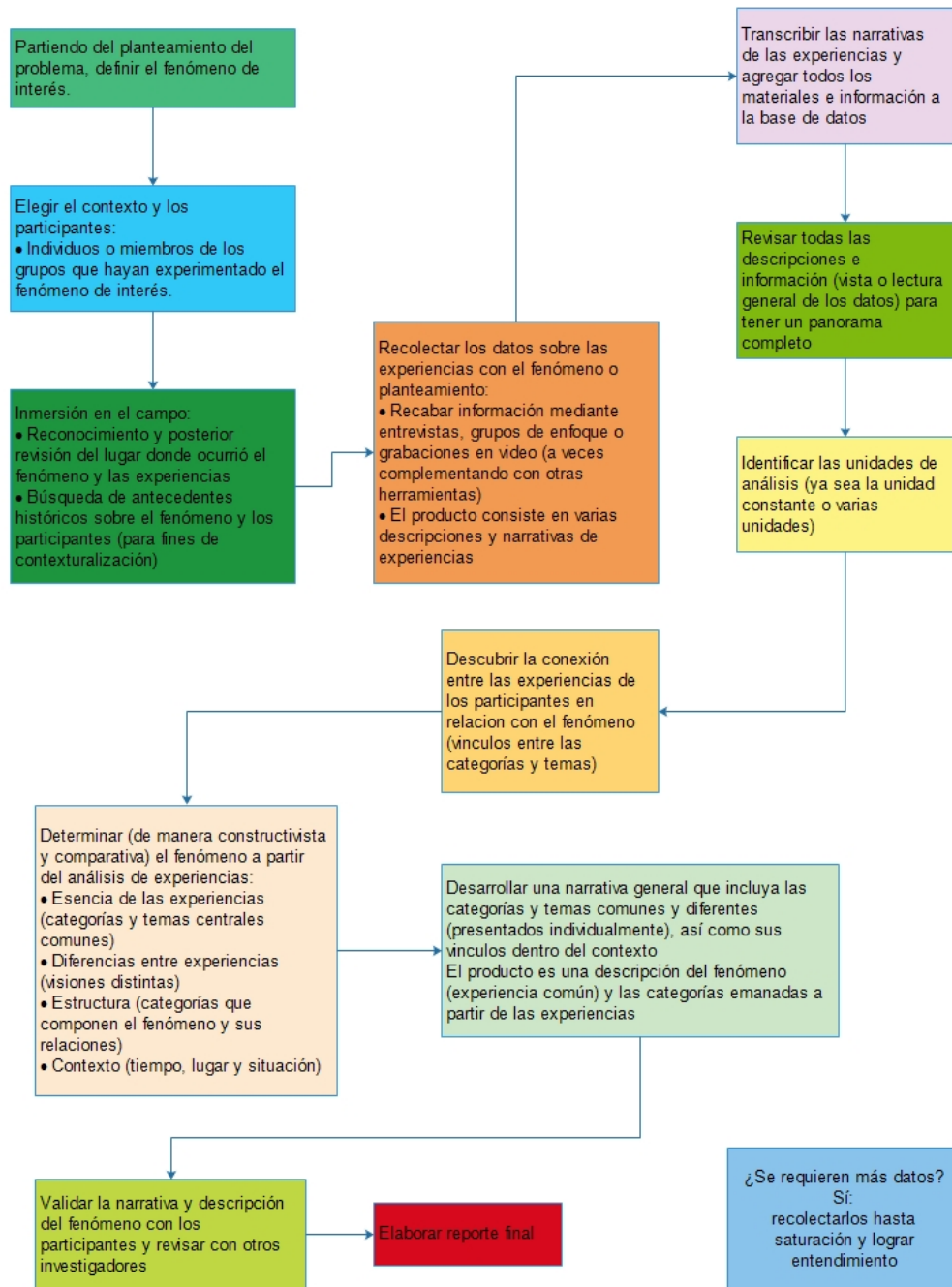

Fuente: figura retomada de Metodología de la investigación: “Principales acciones para implementar un diseño fenomenológico” (Hernández Sampieri, Fernández Collado, & Baptista Lucio, 2014, pág. 495). Editado con fines metodológicos.

V.1.4 Procedimiento

La manera en que se desarrolló la investigación fue pensando en la obtención de datos de diez entrevistados, de los cuales cinco serían hombres y cinco mujeres, mismos que cumplieran con las características anteriormente mencionadas; ser estudiante de la licenciatura en trabajo social, encontrarse en la etapa de adultez emergente y provenir de una familia jurídicamente establecida, en este caso la nuclear.

Sin embargo, por cuestiones de la Covid-19, la cual provocó la pandemia y el confinamiento en los años 2020 y 2021, el número de participantes no fue alcanzado debido a la dificultad que se presentó el hacer contacto con los estudiantes, por lo cual solo se pudo realizar nueve de las diez entrevistas previstas, siendo cinco hombres y cuatro mujeres las que colaboraron en la investigación.

Dichas personas fueron contactadas por medio de profesores, en algunos casos por parte del Jefe del Departamento de Prácticas. Otra vía de contacto fue a través de sus correos personales obtenidos de internet o bien porque ya se les conocía, y así se pudo canalizar a los estudiantes para ser parte de la investigación.

Por otro lado, la aplicación de las entrevistas tuvo que ser realizada a través de la plataforma virtual Zoom, debido al distanciamiento social que se vive por la pandemia, dejándole claro a todo participante mediante un consentimiento informado con motivo del uso que tendrán sus datos.

El desarrollo de las entrevistas fue adecuado, pues la más extensa tuvo una duración de 46:30 minutos, mientras que la de menor tiempo fue de 23:02 minutos. Se debe recalcar que las entrevistas fueron realizadas sin ningún contratiempo, salvo la primera, en la que se cortó la comunicación pues la plataforma de Zoom se cerraba intermitentemente, y en la cuarta entrevista la comunicación sufrió interrupciones de comunicación, sin embargo, las entrevistas pudieron realizarse con éxito, puesto que las personas estaban gustosas de compartir su experiencia en relación al fenómeno.

Otro rasgo que facilitó el desarrollo favorable de la entrevista, se encuentra adherido al instrumento aplicado, ya que fue desarrollado bajo una guía de entrevista estructurada, dando una línea que seguir y a su vez, proporcionando una flexibilidad en el desarrollo del diálogo, con lo cual se puede decir que toda entrevista fue única, pero respondiendo a la misma pregunta de investigación.

Es importante señalar que el diseño fenomenológico aplicado a esta investigación fue prudente, pues la estructura señala el abordaje a un determinado fenómeno presentado en el sujeto de estudio, en donde este fue delimitado por el tipo de estudio “ex post- facto”, es decir que lo que se estudio es un acontecimiento previamente realizado.

Del mismo modo, se remarcaron los conceptos clave para la investigación, mismos que se encuentran ligados a la fenomenología y a la mentira, con lo cual se pudo presentar y discutir los resultados arrojados por los estudiantes universitarios.

VI. ANÁLISIS Y HALLAZGOS

Sólo un extremado amor a la verdad hubiera podido moverme a ocultar esta parte de mi historia.

(Swift, 2016, pág. 131)

VI.1 Transcripciones

Los datos siguientes son retomados de las nueve transcripciones que se llevaron a cabo, de las cuales cinco son hombres y cuatro mujeres.

VI.1.1 Transcripción: 210814_1313

Nombre de la transcripción: 210814_1313 Apodo: Leonardo

Edad: 24 años Sexo: Hombre

Fecha: 14 de agosto del 2021 Duración: 43:57 min

210814_1313

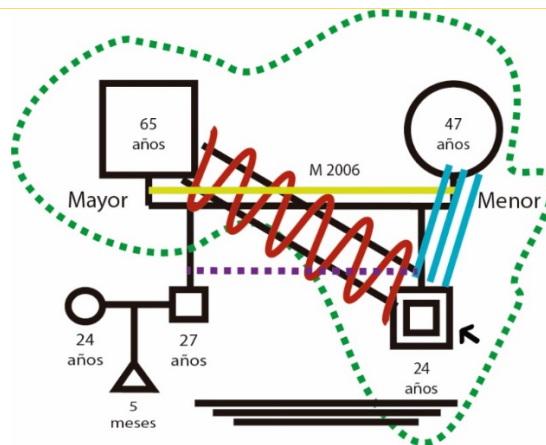

Genograma 01

❖ Relación familiar

Los padres de Leonardo contrajeron matrimonio civil en el 2006, hace ya quince años. En la actualidad cuentan con dos hijos, el mayor de ellos con veintisiete años de edad y el menor de veinticuatro.

Hace aproximadamente tres años la familia de Leonardo se dejó de hablar con el hermano mayor de este, por un embarazo no planificado que había presentado con su pareja, motivo por el cual se mudó a la casa de sus suegros.

Esta situación fue propiciada, cuenta Leonardo por un error de interpretación en la comunicación, *“pensó que no iba a tener nuestro apoyo, pero realmente fue una mala interpretación de la plática que se tuvo”*. Debido a que solo, se pedía una mayor apertura en la comunicación para proponer soluciones.

La situación en la cual se encontraba el hermano de Leonardo era de relevancia, no solo para él, sino para ambos grupos familiares, pues dicha situación reestructura la dinámica familiar, ya que, además, tanto su hermano como la pareja de este, se encontraban estudiando y podrían verse en riesgo la conclusión de sus carreras, siendo así, menciona Leonardo que solo se les pedía un mayor dialogo, mencionando que *“sí, les hubieran dicho, de que sí, sabían eso podíamos haber interrumpido el embarazo justamente para no truncar la carrera profesional que estaban estudiando ambos”*. Otorgando un mayor control en la planificación familiar de la pareja.

La relación de Leonardo con sus padres es unida, sin embargo, con la madre presenta un aumento en la cercanía en comparación con el padre que se muestra con tendencia al conflicto, pues considera que es *“medio machista”*, ya que el pensamiento que dice tener su padre es *“que eres hombre y tienes que aguantarte”*, con lo cual considera no es lo correcto.

La fricción existente debido a los pensamientos conservadores de su padre (el padre sostiene que los problemas deben de enfrentarse sin apoyo de los demás) y los pensamientos con mayor libertad de Leonardo que promueven una unidad como grupo, son los que, a juicio de él, impiden una interacción cercana: *“porque al final de cuentas eres una persona y no porque seas uno u otro tienes que afrontar*

tus problemas tú solo, justamente por eso siento que no hay una cercanía o resolución de conflictos entre nosotros”.

❖ La mentira en su entorno

En relación de cómo Leonardo ha interactuado con la mentira surgida en su entorno familiar, se puede observar una dicotomía, mientras que con la madre que con quien muestra una mayor fusión, refiere una mentira de ella hacia él, (**motivo para**) basada en la “protección” (**para proteger de un castigo a otra persona**) en este caso a su otro hijo, “**ocultando**” cierta información. Por otro lado, con el padre menciona que existe una mentira con cimientos “maquiavélicos”, en donde este “**falsifica**” información para (**motivo para**) “**ganarse la admiración de los demás**”.

Es decir, con la madre señala que cuando le preguntaba con quién hablaba no le decía, que era con su hermano (de Leonardo), sino que, evadía la respuesta.

Yo le preguntaba ¿con quién hablabas tanto? porque estábamos ella y yo solos viendo la televisión y ella en el celular, y no me decía con quién, o sea, me decía otras cosas o que estaba usando el teléfono, pero no me decía con quién exactamente, yo preguntaba, pero como que me lo evitaba.

La madre de Leonardo mentía con el propósito de evitar algún tipo de altercado que pudiera surgir entre sus hijos por el distanciamiento que había entre ellos, pues como menciona Leonardo, su madre era consciente, de la molestia que provocó en el núcleo familiar la separación abrupta de su primogénito.

sabe que mi hermano “la regó” y que soy como muy cuadrado en ese aspecto de que “si traicionas una vez, traicionas siempre”, entonces por esa parte yo sabía que estaba mal y a mi hermano “le paso por acá” y entonces que regresará otra vez como “él hijo prodigo”.

Dicha situación a Leonardo le provocaba malestar, por lo cual su madre prefería evitar una comunicación en la cual participara su hermano, según él mismo relata “*como medida de que no me enojara yo y la <agarrara más> contra mi hermano trato de no decirme*”.

En relación con su padre, en donde por momentos se refiere a él por sus nombres de pila, Leonardo hace mención de haber detectado mentiras de “falsificación”, pues decía, que:

le empezó a decir a toda su familia, que él era el pobrecito porque prácticamente nadie lo apoyaba y él se hacía cargo de todo, cuando realmente no, o sea, yo aquí en mi casa tenía que traer la comida, limpiar y todavía tenía que mantener a flote la casa...

La concepción del hombre que provee, procura y protege a su familia, puede verse ligada al mismo carácter machista que señalaba Leonardo anteriormente, tal como menciona Davis “Siempre que alguien está en público, constante y semideliberadamente (*sic*) estará tratando de demostrar que es una persona de buen carácter” (Davis, 1976, págs. 281-282). La interpretación del padre que “está ahí, cuando nadie más está”, es lo que despierta la “**admiración de los demás**”, siendo esta una de las motivaciones que tienen las personas para mentir, según Ekman.

Por otro lado, el discurso manejado por el padre hacia su “familia extensa”, ocasiono una fricción en torno a Leonardo, pues como menciona:

les dijo que prácticamente yo aquí estaba existiendo y que no hacía nada, cuando en realidad yo era el que tenía la casa aquí, de tal manera, que eso generó muchos conflictos, sobre todo como que yo era el único “mal agradecido”, esa palabra me la usaron, porque, según no tenía el interés por los demás, que solo veía mi bienestar y yo así de ¿qué bienestar tengo acá, sino lo hago yo quién lo va hacer?

Dicha fabulación creada por el padre de Leonardo, le otorga al padre la diferenciación de “deshonesto y maquiavélico”, que, para Álava Reyes, quienes las ostentan “tienden a ser personas envidiosas, insatisfechas con su realidad y deshonestas en sus comportamientos, que mienten y traicionan fácilmente nuestra confianza y buscan dañar nuestra reputación” (Álava Reyes, 2016, pág. 107). Esto viene a razón de la interpretación de lo ocurrido por Leonardo, pues menciona que:

pero más que conflicto hacia mi mamá o a J L (nombre del padre), fue hacia mí, porque todos ya me tenían en la etiqueta de “hijo mal agradecido”, que

no hace nada y que prácticamente, nomás esta así esperando a recibir algo, cuando realmente no pasaba así.

❖ Persona índice que ha hecho uso de la mentira

El siguiente aspecto refiere a la persona Leonardo y cuáles han sido los motivos que lo han llevado a mentir dentro del ámbito familiar. Es de interés el conocer qué entiende por la palabra mentira, refiriéndose a ella de la siguiente manera: *“La definiría como ocultar información a ciertas personas y justamente para evidenciar cosas que no son ciertas”.*

De la manera en que la mentira es definida por Leonardo, se puede observar una mezcla entre los dos tipos de mentiras referidas por Martínez Selva en su tipología: la “ocultación y la falsificación”, por lo cual, para Leonardo podría llamarse mentira a cualquier acción que distorsione la realidad.

Sobre la percepción que Leonardo tiene ante el fenómeno de la mentira, menciona que la considera *“mala”*, pues para él cabe la posibilidad de un daño colateral hacia alguien más, y aunque pueden existir mentiras que puedan ser en apariencia *benevolentes*, es preferible siempre decir la verdad, ya que menciona:

aunque haya el dicho ese de que una mentirita blanca que no lastima a nadie, siempre hay alguien que repercute en ese no te voy a lastimar. Como cuando te ponen el cuerno “ay, es que no te lo quería decir para no lastimarte” pero decir las cosas de ese tipo, a decir una mentira para no herirte, creo que lo mejor es que digan las cosas de frente. Siempre he pensado eso, si vas a decirme algo “no lo adornes, dilo tal cual”.

En el momento del examen sobre uno mismo y al cuestionarle sobre si se percibe como un mentiroso, él menciona una total libertad en la manera en que se expresa, ya que señala que no hace uso de la mentira: *“pues ahora que lo pienso no me considero mentiroso, porque siempre digo las cosas de frente y en el momento, de hecho, es algo que siempre me critican, como que no tengo mucho tacto para decir las cosas”.*

A pesar de que menciona no hacer uso de la mentira, esclarece que sí la llevo a realizar, siendo así que dicho fenómeno no le es ajeno y en algún determinado momento. mentir fue parte de su “mundo social” en el grupo familiar.

Dicho lo anterior, se le preguntó por qué se animó, cuál fue el motivo “porqué y para qué” lo llevo a producir una mentira. La justificación la encontró en su entorno limitante, pues menciona que sí, lo realizo fue porque (**motivo porque**) “*estaba muy limitado a salir y cosas por el estilo no podía salir tan seguido*”, por lo cual hace uso de la mentira para (**motivo para**) “**obtener, una recompensa que no sería fácil conseguir de otra forma**”. Ese “premio” alcanzado con la mentira, puede ser, sobre todo, un escape de un entorno restrictivo, en donde, además, la comunicación no es del todo fluida. Ante esta situación, Leonardo tuvo que hacer uso de las mentiras de “**ocultación**”, debido a que se limitaba a dar detalles generales de la acción que fuera a cometer, puesto que uno de los motivos por los cuales se miente es para (**motivo para**) “**mantener la intimidad**”, motivo que puede sugerir el procurar su propio espacio, ya que menciona que la realizaba “*cuando salía con alguien en una cita, pues no es que les diga que salí a “ligar”, decía voy a tal lugar con “x” amigo, o sea, algún amigo que conocía la familia, justamente para que me dieran el permiso*”.

❖ Después de la mentira

Leonardo menciona que la mentira ya no forma parte de su entorno familiar, pues como él lo recalco: “*ya hay más comunicación. Te toman en cuenta y ya es como una persona que puede alzar la voz, ya no tienes que realizar otras acciones para hacerte escuchar*”.

❖ Conclusión

A pesar de que Leonardo menciona que la mentira no forma parte de su núcleo familiar debido a que se ha reforzado la comunicación y existe un dialogo más horizontal, es de señalar, que los estragos que este fenómeno ha dejado a su paso

siguen presentes, ya que el señalamiento de “hijo mal agradecido” aun lo porta. Además, destaca la forma en la que se refiere al padre (por su nombre) mientras que a la madre le llama “mamá”. Esto puede deberse al distanciamiento entre los integrantes de la familia, y, en consecuencia, a la imagen que este le construyó en dicho núcleo.

De tal manera, que la mentira en Leonardo funciona como una reacción, ante un entorno que indirectamente la avala, es decir, reproduce lo que se produce en el grupo, sin embargo, como se ha mencionado esto no es una simple dicotomía de colores, se ve inscrita la determinación por una comunicación honesta, con lo cual cada día la reafirma con sus interacciones y por ende generando un intercambio de mayor fluidez.

VI.1.2 Transcripción: 210814_1426

Nombre de la transcripción: 210814_1426 Apodo: Rafael

Edad: 22 años Sexo: Hombre

Fecha: 14 de agosto del 2021 Duración: 40:12 min

210814_1426

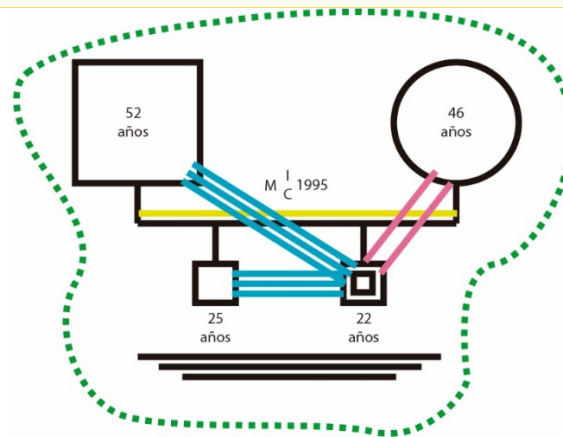

Genograma 02

❖ Relación familiar

Los padres de Rafael se conocieron aproximadamente en el año 1994 y un año después contrajeron matrimonio civil y religioso, posteriormente en el lapso de otro año procrearon su primer hijo y a los dos años el último de ellos, quien es la persona índice.

La relación que tienen los integrantes de este núcleo familiar es fusionada, debido a que han mostrado unidad, y tal como menciona Rafael, y esta pandemia vino a reafirmar los lazos de apoyo que existen entre sus miembros:

“En estos momentos de pandemia con todos me siento muy allegado, antes de este contexto con mi hermano y mi papá”.

Esto lo menciona porque anteriormente se sentía apartado de su madre por temas que pueden tener connotaciones controversiales, ya que señala *“prefería evitarme conflicto y mejor no le contaba nada”.*

❖ La mentira en su entorno

En relación a la mentira y como la ha vivido en su entorno, Rafael menciona que ha notado por parte de su familia la mentira de **“ocultación”**, sin embargo, no es en un sentido maquiavélico, sino como protección hacia él, pues en los casos en donde sus familiares la han articulado han sido en decesos y este es un tema delicado en la familia. Es así, como lo narra:

Por lo general de decesos familiares, mis papás me mandan mensaje “¿Cómo estás? Bien, -te veo en la casa”, pero no me dicen nunca nada más hasta que ya llego a la casa, por ejemplo, y ya dicen “tal y tal”, es lo que de mi perspectiva no me agrada tanto, si te hablan solo para preguntarte “si ¿estás bien?”, pues tú dices ha “x” pero si te contaran toda la realidad a fondo pues uno podría irse directamente a la casa para estar con los familiares.

Esa falta de información que puede ser relevante ante la situación que se presenta en la familia, es lo que le desagrade a Rafael, pues considera que lo consideran incapaz de sobrellevar la situación, además, que cree que no le comunican todo por

el temor a la desorientación escolar: *“yo creo que es eso para no desconcentrarme y no perder como este, ahora sí, ese <<hilo>>”*.

Por otro lado, menciona otro ejemplo, ahora basado en la **“falsificación”**. Rafael señala que su madre lo usaba de pretexto para auto complacerse, así lo menciona:

de niño le decía a mi mamá que “quiero ir a tal lugar el fin de semana, pues a pasar a ver tenis, yo que sé” y me decía “sí, claro el fin de semana” y ya nos organizábamos con mi papá, mi hermano y ya íbamos a ese lugar y al final solo veíamos lo de mi mamá, o sea, prácticamente yo lo tomaba como si solo yo fuera el pretexto para ir a lo de mi mamá.

❖ Persona índice que ha hecho uso de la mentira

En cuanto a la definición que tiene Rafael ante la mentira, refiere que la comprende como el resultado de oraciones no estructuradas conforme a un pensamiento crítico, pues la define como: *“aquella oración o silogismo en la cual no se relata de manera objetiva, ni critica lo acontecido”*.

En relación a la percepción que tiene de la mentira, Rafael la ve como un fenómeno que se da en las relaciones sociales, y señala que el adjetivo de bueno o malo, solo le es propio al portador de la mentira, así la refiere:

No me voy a ver muy moralista la verdad, no digo que este mal ni bien, siento que es algo intrínseco de nosotros como humanos, pero sí voy a decir que hay mentiras más graves que otras mentiras, vaya mentiras piadosas. Es algo que existe y va a seguir existiendo.

Por lo que se refiere a la mentira que ha realizado en el ámbito familiar Rafael, señala mentiras de tipo **“falsificación”**, debido a que relata una imagen de lo que pretende hacer creer que realizará, sin embargo, realiza otra cosa, como lo ocurrido en su formación media superior:

En la prepa que era cuando empezaba a salir más o menos, les decía voy a hacer horas de mediateca y así, pero pues nos íbamos a cotorrear. Ahí tenía novia y pues luego me iba con mi novia a pasear, pero otras veces si me iba

con mis amigos o simplemente no quería llegar a mi casa y ya llegaba en la tarde y pues ellos pensaban que estaba en la biblioteca haciendo tarea o situaciones por el estilo.

Es decir, el “**motivo para**” que lo llevó a realizar la mentira de falsificación, fue “**para obtener, una recompensa que no sería fácil conseguir de otra forma**”, puesto que, al irse de fiesta con sus amigos, podría estar implícita la gesta de alcohol, lo cual es prohibida por su madre.

Sin embargo, ¿por qué no simplemente decir la verdad? ¿cuáles son esos motivos que tiene en su experiencia que llevaron a Rafael a usar la falsificación? ¿qué es lo que encierra su motivación?

De lo anterior, se puede decir que, el “**motivo porque**” de Rafael fue por la existencia de temas tabú en su familia, en especial por su madre, que le hubieran podido provocar un conflicto en la relación con ella, tal como dice:

Las fiestas y el alcohol son temas tabúes, y el alcohol igual es algo que en lo personal a mí me gusta mucho lo tomo y trato de socializarlo y pues a mi mamá no, y pues como ella es la que básicamente manda, ni siquiera ha dejado ni a mi hermano tomar y se enoja cuando uno lo hace.

Las reflexiones sobre anteriores experiencias llevan a Rafael a optar por la mentira, debido a advertencias, llamadas de atención y conflictos que se han visto presentes en su familia. Tal como señala:

pensar en esas cosas, sobre el conflicto era pensar justamente en la “ley del hielo” en un posible anexo... Y sí, pensando todo esto lo que ya me había dicho cuando me ha descubierto, pues si es mejor este ocultar un poco esto.

❖ Después de la mentira

Para concluir ¿qué sigue después de realizar una mentira? esto es, el examen, la toma de conciencia de lo que se llevó a cabo, y es que no todas las mentiras se sienten de la misma manera, cada una tuvo su motivo y conlleva su propio análisis, tal como menciona Rafael:

No todas las mentiras son malas, es que a veces tal vez en el momento te puede sentir mal, pero si dijeras completamente la verdad, te podría ir peor. Tal vez es un poco egoísta, por ejemplo, en el anexo yo por querer evitar un lugar así dije no pues no, yo no tome yo no hice nada y siento que fue lo mejor para mí.

Sin embargo, deja una frase que merece ser considerada como un apoyo ante estos fenómenos y es *“Si hay mayor confianza aquí, hay menor probabilidad de que yo cometa una mentira contra ellos”*.

❖ Conclusión

La mentira cobra vida, de acuerdo con Rafael, por la falta de confianza, es decir, si dentro del entorno familiar se tuviera la libertad de hablar sobre los sentimientos de los integrantes, lo que quieren y por qué lo quieren, además de una mayor apertura en temas tabú, como alcohol, sexo y drogas, esto potenciaría una comunicación más fluida y por ende se incrementaría la confianza.

Sin embargo, retomando lo mencionado por Rafael: *“Si hay mayor confianza aquí, hay menor probabilidad de que yo cometa una mentira contra ellos”*, esto no es lo mismo a dejar de mentir, es decir, aunque la confianza se potencialice la mentira puede persistir.

Por lo cual, se puede inferir que la confianza que Rafael quiere, es aquella en donde pueda confesar lo que quiere realizar o realizó con completa libertad para poder hacerlo, o por lo menos tener ese libre albedrío.

Hace dos años Iseo presentó un aborto inducido, y aunque quería tener al producto, este ya no estaba desarrollándose de forma normal, por lo cual tuvo que practicarse dicho procedimiento. Así, lo relata:

Sí quería tenerlo, pero a los cinco meses nos dimos cuenta que el producto en realidad ya no estaba creciendo, entonces pues ya no había manera de continuar con el embarazo y pues tuvimos que hacer un legrado.

❖ La mentira en su entorno

En relación de cómo ha experimentado la mentira dentro de su entorno familiar, ella la pudo detectar con su mamá, con quien incluso ha tenido el rol de confidente, pues menciona: *“mi mamá tiene un peluche que le regalo su exnovio, pero mi papá no sabe porque mi papá es muy celoso”*, mostrando un claro ejemplo de **“ocultamiento”**, siendo que uno de sus **“motivos para”**, es el de **“mantener la intimidad”**, puesto que el objeto forma parte de la historia de vida de su madre.

Por otro, lado menciona los descuidos que algunas veces han tenido en su casa y ella los interpreta como mentiras, debido a que no asumen una responsabilidad y **“falsifican”** un hecho para evadirla, así que señala:

se nos olvidó no sé, cerrar la llave o “x” circunstancia y entonces en lugar de quien lo hizo, asuma la responsabilidad sobre lo que paso, es de, “fue Cecilia”, mi mamá siempre tiene la culpa mi mamá de todo “seguro tú lo dejaste abierto” y siempre es así, como que en mi familia tendemos a echarle la culpa a otros de nuestras propias responsabilidades, de nuestros propios errores.

Dicho el ejemplo anterior, el **“motivo para”** que conduce a esa acción, puede ser en menor o mayor escala **“evitar el castigo”**, mismo que puede ser sinónimo de una reprimenda hacia el que cometió el error, traducida en una llamada de atención.

De igual manera, menciona que ese tipo de conductas las encuentra en su “papi”, ya que señala:

no le gusta equivocarse y creo que tiene que ver con una educación machista en la que él tiene que ser el “master”, no se puede equivocar, tiene que

aguantar, entonces ¿cómo va a reconocer que se equivoca o que es frágil o distraído?

Esta mentira viene muy ligada al carácter del que miente, debido que intenta aparentar una imagen de “liderazgo, de control en su entorno”, en donde su “**motivación para**” viene unida a ese deseo de “**admiración de los demás**”. Por otro lado, la educación machista a la que hace referencia Iseo, por la cual no quiere asumir sus errores, puede inducir a una motivación que sea para “**evitar la vergüenza**” en donde se rompe esa máscara de “fuerza y control” para dar a conocer que también existen cosas y situaciones que escapan a su control.

❖ Persona índice que ha hecho uso de la mentira

En lo que se refiere al concepto de “mentira”, Iseo hace alusión a la que es articulada, aquella que intenta dar un mensaje en desacuerdo con la realidad lo estructura su concepción de la siguiente forma:

La mentira es información que, o no está completa o está manipulada, o que es información poco confiable y creo también tiene que ver con la información no verbal, con esa información que damos con el cuerpo que, aunque en el discurso se escuche una cosa el cuerpo te dice otra, entonces es información distorsionada.

Sin embargo, aunque Iseo considera la mentira como una información manipulada y poco confiable, no la condena, no es algo que considere despreciable pues, tal como señala: “*Siento que no podemos satanizar la mentira porque realmente es algo que no se puede evitar.*”, de tal manera que la lleva al plano de fenómeno social y como tal es parte de la vida.

Por consiguiente, el uso de la mentira no “satanizada” e incluso justificada provoca una relajación en la articulación de la misma, ya que ella misma refiere hacer uso del engaño de manera recurrente, por lo cual puede ser una mentirosa de “**tipo frecuente**”, aunque puntualiza que esta solo la usa para mantener su “estilo de vida”, tal como señala cuando se le cuestiona si ha usado la mentira:

Sí, muchísimo porque a lo mejor no es con una intención mala, pero hijole, soy muy partidaria de defender mi tiempo y mi libertad y mi ritmo de vida, entonces cualquier cosa con tal de mantener mi estilo de vida.

Ante lo reiterado que puede ser el uso de la mentira por parte de Iseo, ella menciona que es para poder seguir actuando sin trabas, lo cual puede dirigir al “**motivo para**” a “**obtener, una recompensa que no sería fácil conseguir de otra forma**”, y es así como señala que la mayoría de las veces en que decide mentir, lo hace haciendo uso de la “**falsificación**”.

Lo más frecuente es decirles que salí a cotorrear y me fui a beber, les molesta mucho que tome entonces, pues así, les digo, aunque tome poquito prefiero decir que no tome nada, yo sé que ellos se han de dar “tinta” pero prefiero evitar conflictos.

Esa mentira da pie a la ilusión de una hija que puede acatar las reglas de la casa, y establece una atmosfera de control parental el sentirse una familia funcional ante acciones que podrían degradar las relaciones. De tal manera, que por su experiencia se ve obligada a declarar los “**motivos porque**” que la llevan a falsificar.

Lo que pasa es que siento que ven cuestionada su autoridad, entonces les genera incomodidad y me dicen “cuando tengas tu casa podrás hacer lo que quieras”, “cuando ya seas autosuficiente, podrás hacer y decir lo que sea, mientras me respetas” y entonces yo no quiero que ellos consideren que yo no los respeto, pero tampoco me quiero perder de mi cotorreo.

Es por esto, que continua la “falsificación”, como una representación de orden que les provoca una especie de seguridad a los padres, un control dentro de su jerarquía familiar, ya que Iseo menciona que así mantiene esa ilusión: “*digo suena grosero y éticamente incorrecto que lo diga, pero mantengo esa ilusión de que hay una jerarquía o una autoridad y todos contentos*”.

Cabe señalar un ejemplo más sobre la mentira que relata Iseo, en donde volvió a hacer uso de la “**falsificación**”. Para poder continuar con su estilo de vida, en donde narra, lo siguiente:

yo en tercer semestre, iba reprobando todo y ellos muy amablemente me estaban pagando renta allá y, o sea, haciendo un esfuerzo durísimo para que

yo estudiará y pues en realidad esta morra estaba ahí cotorreándola viviendo una vida loca adolescente.

Dicha situación provocó la elaboración de la mentira, en donde gracias a su **“credibilidad”** como hija, pudo desarrollarla de una manera eficaz. Así lo narra:

les dije: “no pues es que, yo le estaba echando muchas ganas y voy muy bien y todo, pero siento que con esto no puedo, o sea, esta no es la vida que yo quiero, no me veo de trabajadora social cuando sea mayor, ni ejerciendo ni nada, quiero ser músico me voy a salir. Y mis papás en todo su bendito amor; “órale, te apoyamos”, y ya me fui a estudiar piano y no puede ser, o sea, a mí ni por aquí me pasaba.

La mentira de **“falsificación”** que Iseo desarrolló fue incrementando, pues tenía más de una **“motivación para”** continuar con el engaño, siendo **“evitar el castigo”** que puede ser representado desde el regaño, también para **“evitar la vergüenza”** y además para **“ganarse la admiración de los demás”** (o bien, no perder la admiración) que sus padres puedan sentir por ella. Tal como menciona:

iba a ser una decepción grandísima para mis jefes ver que su hija, “no da una” y ver que no es tan inteligente como ellos creen y no es tan disciplinada y nada de lo que ellos creen. Entonces era partirlas el corazón y a mí se me hizo menos hiriente decirles pues sabes que “si la estaba armando, pero pues no quiero”.

En cuanto a la reflexión que realizó para motivarse a mentir, es decir el **“motivo porque”**, fue el mantener una opción ante una posible reprimenda, ya que por la historia compartida que tienen como familia, el actuar conforme a la verdad pudo conllevar el no continuar estudiando.

También fue un poco por mantener la puerta abierta, porque si yo les decía sabes, que es que estoy reprobando todo, definitivamente no me hubieran dado chance de estudiar otra cosa. Hubiera sido “es que te estamos dando todo, todas las facilidades y es que si no puedes pues mejor no le tiramos por ahí, vamos a darle a otra cosa”, “pues ya metete a trabajar”. Ahora que lo pienso si va por ahí, ese asunto, como querer mantener la velita encendida,

“bueno, si se le da el estudio, pero no es lo que quiere estudiar”, entonces por eso para evitar el otro conflicto.

❖ Después de la mentira

Al final de la mentira, se asoma la reflexión de lo dicho, aunque la misma no haya salido a flote, quedan los rastros de ella en la persona que la elaboró. Tal como se sintió Iseo: *“...bien “basura”, pues fue como darme cuenta que no tengo límites para mentir”*. Las consecuencias de la mentira pueden provenir hasta de uno mismo.

Ahora, si ese sentimiento de “basura” fue realmente relevante o no en ella, puede notarse en la reincidencia. Es decir, al preguntarle si volvería a mentir presentándosele la misma situación, la respuesta fue la siguiente:

Yo creo que sí, que ¡cínica! ¿no? Pues yo creo que actué como tenía que actuar, por cínico que suene eso, pues es que fue generar un menor impacto del que hubiera tenido.

Decirles lo que estaba pasando y que los decepcioné y darles chance de enojarse de poner mano firme, lo que ellos hubieran tenido que hacer como padres y esa posibilidad la cerré completamente, con tal de mantener una paz para mí, ni para ellos para mí. No me arrepiento.

Ante el éxito de una mentira se abre la puerta a una mayor probabilidad de volver a mentir.

❖ Conclusión

Aunque la dinámica familiar de Iseo es fusionada eso no impidió el uso de la mentira. La mentira solo necesita una pequeña hendidura para colocarse en las interacciones sociales.

La mentira viene a tener un escalón de relevancia mayor, cuando proviene de entornos tan unidos como este, es decir, un entorno en donde existe comunicación, en donde la familia considera a los integrantes como personas

maduras e inteligentes. Debido a que rompe esa estima favorable que se les tenía, mostrándoles lo cruda que puede ser la verdad.

De tal manera que vislumbrar esa realidad no solo iba a cegar a Iseo, también a su familia. El reconocer que la hija madura aún puede errar o que no es tan madura como se suponía, que mientras ellos pensaban que estaban apoyando la superación profesional de su hija en realidad, ella solo estaba divirtiéndose.

Salir de su cueva para enfrentarse a una realidad, en la cual nunca llevaron el control de su familia, ese orden jerárquico en donde ellos como padres solo vivían engañados creyendo que sus reglas se aplicaban.

Saber todo eso conllevaría un hito, un antes y un después, puesto que, aunque la dinámica familiar era buena, nunca fue lo suficiente para que Iseo expresará la verdad y afrontara las consecuencias.

VI.1.4 Transcripción: 210816_1008

Nombre de la transcripción: 210816_1008 Apodo: Julieta

Edad: 23 años Sexo: Mujer

Fecha: 16 de agosto del 2021 Duración: 46:30 min

210816_1008

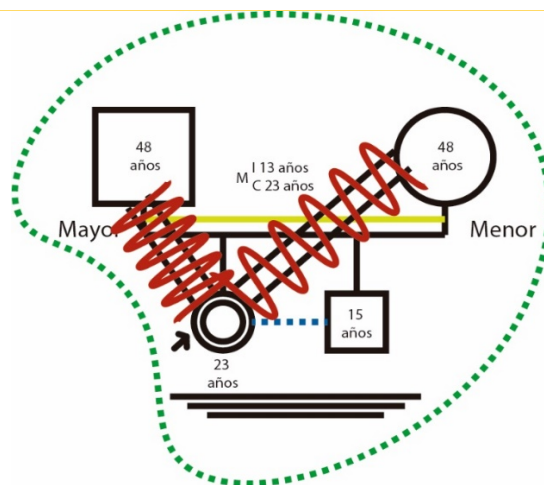

Genograma 04

❖ Relación familiar

Los padres de Julieta se conocieron en 1996, mismo año en el que se trataron como novios, no fue hasta 1998 que procrearon y se casaron por el civil, mientras que por el religioso fue hace trece años. En el 2006 tuvieron su segundo hijo.

La relación que ella tiene con sus padres es unida y conflictiva, ya que, aunque han presentado periodos de distanciamiento este no ha sido largo, tal como lo menciona: *“Ha habido periodos en los que nos peleamos y no, nos dirigimos la palabra, pero yo creo que es como de el transcurso de una semana no tanto tiempo. Es lo más que yo he dejado de hablar a un familiar”*. De tal manera, que, aunque han presentado distanciamientos, estos no han supuesto una ruptura en el nicho familiar.

Sin embargo, los conflictos que se han presentado al interior de su casa a lo largo de su vida pueden ser inferidos por una coacción por parte de los padres, teniendo como consecuencias el surgimiento de la rebeldía en ella, ya que menciona: *“tengo problemas con la autoridad porque pues toda mi vida fui criada de una manera muy autoritaria, entonces ahora sí tenemos muchos conflictos”*.

Por otro lado, eso no ha mermado una comunicación coherente entre padres e hija, es decir una comunicación con respeto a su propia intimidad, pues señala: *“obviamente no puedes contarle todo a alguien pues entran en tu vida privada, pero pues en general sí, tengo mucha comunicación, me pasa algo en el trabajo y lo platico así, abiertamente”*.

❖ La mentira en su entorno

El tipo de mentira que puede notar Julieta en su ambiente familiar es sobre la **“falsificación”**, y está manifestada por su hermano, ya que este tiende a desarrollar relatos falsos para justificar su inactividad ante un mandato, tal como señala en el siguiente ejemplo:

“ay pues es que me pediste tantas cosas que no me dio tiempo”, pero pues se lo pediste desde la mañana entonces, pues en realidad si tenía tiempo, en

realidad si podía hacerlo, pero como que inventa cosas para confundirte, o sea, como para que tú digas “no, pues si le pedí un chingo de cosas, pobre niño”.

De manera semejante, también ha detectado mentiras que realiza para (**motivo para**) “evitar la vergüenza”, en donde prolifera el sentimiento de autoengaño, ya que menciona:

“cuando le sale algo mal como que siempre busca un culpable o busca como “ah, estuvo bien porque...” y se le dice: “no estuvo bien reprobaste”, pero alega que sí, “si estuvo bien” y te comienza a dar las opciones.

Esa forma de autoengaño menciona Álava Reyes, que es propia de las personas con “baja autoestima: el autoengaño. Mentir para encubrir nuestros fracasos” (Álava Reyes, 2016, pág. 112). Tal como menciona Julieta:

“muchas veces lo hace como para ocultar sus fallas o sus faltas sus omisiones y yo creo que no se lo hemos hecho ver tal cual, pues si es mucho de buscar otras razones por las cuales no logro hacer algo”.

Por esto es que se menciona un autoengaño por parte del hermano, ya que Julieta no menciona algún tipo de represalia, sino, más bien, buscan darle una guía.

❖ Persona índice que ha hecho uso de la mentira

El siguiente aspecto trata sobre los motivos que llevaron a Julieta al acto de mentir dentro del ámbito familiar, en donde refiere un aumento en la declaración de la mentira, en especial las de tipo “**ocultación**”, pues menciona: *“he notado que yo, de un tiempo para acá justo comencé a hacer eso, ocultar ciertas cosas de “calificaciones, mis relaciones con otras personas y actividades”.*

Es así que, cuenta que la mentira que articuló la realizó, para (**motivo para**) “**mantener la intimidad**”, ya que le resultaba difícil la situación por la cual tenía que mentir, debido a que la etapa en la que se encontraba aún no era superada.

Dicha etapa la narra de la siguiente manera:

haz de cuenta que yo tuve una relación muy larga, duramos seis, siete años, pero pues fue una relación muy problemática, la verdad es que, si tuve

muchos problemas en esa relación, entonces las cosas no terminaron nada bien.

Entonces mi familia ya ni siquiera quería verlo, mi familia no quería que yo tuviera contacto con esta persona, entonces yo les decía que voy a salir a caminar o me salía a ver una amiga y la realidad es que yo me iba con esta persona.

Y es que uno de los sentimientos por los cuales atraviesa un mentiroso es el “miedo a ser descubierto mintiendo”, existe una doble penitencia, la primera “puede incluir la vergüenza pública, la recriminación o la reprobación” (Martínez Selva, 2005, pág. 52). Y la segunda, por el “sentimiento de culpa por lo que se ha hecho y por el propio acto de mentir” en donde el “sustantivo de <<mentiroso>> tiene connotaciones negativas de índole moral” (Martínez Selva, 2005, pág. 52), siendo que aparte de que es juzgada de manera externa, es también auto flagelada.

Lo anterior cobra sentido cuando la mentira se derrumba y la verdad sale a flote, tal como ella lo relata:

Con el paso de los días pues se empezaron a dar cuenta entonces pues ya no me creían obviamente cuando les decía que iba a otro lado, pero también intente decirles como que oye, “voy a ir a ver a esta persona” y se escandalizaban horrible y me juzgaban y me decían que no, que estaba mal.

Aquí la palabra “juzgar” implica una superioridad filosófica o moral de la persona que la articula hacia la persona que es juzgada. De tal manera, que Julieta no es que quiera mentir, sino que se siente obligada a hacerlo.

“pues es que no es tal cual que quiera mentir, simplemente no quiero que me digan nada” o sea, si yo pudiera decir las cosas y no me dijeran nada o simplemente me apoyaran o respetaran, pues no tendría la necesidad de decir mentiras, pero como no lo hacen pues a veces uno prefiere decir esas cosas.

Ahora bien, no es que Julieta viva de las críticas de la sociedad y por lo cual intente construir alrededor suyo una imagen agradable digna de admiración, sino que le importa lo que su principal grupo social, llamado familia, pueda percibir de ella. Ser juzgada por las personas importantes en su vida es lo que la lleva a la (**motivo**

porque) “ocultación” a mantener un mayor grado de “intimidad”, pues sabe que su entorno la juzgaría.

No es que tal cual que viva de la opinión de los demás, pero si me hace sentir mal que alguien me juzgue, alguien que quiero, que me diga “estás haciendo mal” o “por qué sales” o “por qué haces esto” o “por qué te vistes así”.

Después de su experiencia sobre la mentira, con tendencia a la ocultación, es posible notar que al reflexionar sobre la palabra mentira, Julieta se inclina por una definición orientada a la falsificación:

Alguien que te hace creer algo que no es. Pues trata de hacerte ver algo diferente a la realidad... Pero si, para mí la mentira es eso tratar de distorsionar como lo que tú estás interpretando de la realidad.

❖ Después de la mentira

La familia es el núcleo de la sociedad, pues en ella se forjan los valores con los cuales las personas se podrán adaptar a las normas establecidas en la sociedad, moldean a sus integrantes para que sean capaces de discernir entre “bueno y malo”, entre “verdad y mentira”.

te venden desde que eres pequeño que mentir es malo a nadie le gusta la gente mentirosa, (...), pero creo que hay tipos de mentiras y formas de mentir. Esta la mentira en que no sé, te dicen “ven a mi casa y llegas y te tienen una fiesta sorpresa” o sea, hay mentiras que tienen un buen fin y hay otras que tiene más tipos que no sé, hay personas que mienten porque es una patología, no sé, que son muy mitómanos o hay personas que son ventajosas y por eso mienten o son manipuladoras y les gusta mentir.

La familia se encarga de domesticar a sus integrantes, ya que desde pequeños les enseñan a discernir entre lo que está bien o es correcto a lo que está mal o incorrecto.

Sin embargo, esos límites no son claros al tratarse de la mentira, no se establece en qué punto tendría connotaciones positivas y en cuáles negativas, y,

sobre todo que, sin importar la naturaleza de la mentira, será prudente o no enseñar a mentir.

❖ Conclusión

La mentira a la que refiere Julieta, va más allá de querer guardarse algo para sí misma, no es que desee buscar la satisfacción de sus impulsos mediante el engaño, tampoco es que quiera vivir una doble vida, entre la apariencia y la verdad.

La mentira en Julieta es a causa del daño que le puede provocar el ser juzgada y más aún si este proviene de su entorno familiar, por personas significativas para ella.

Es decir, ella no busca mentir, su intención no consiste en interpretar con una falsa máscara a la hija obediente digna de admiración, la finalidad de Julieta es construir ese puente de comunicación junto con sus padres, en donde se pueda expresar sin temor a ser juzgada, sino que sabrá que será escuchada y comprendida.

Con esto se quiere decir que hay que sustituir los verbos en lugar de juzgar se debe de comprender.

VI.1.5 Transcripción: 210816_1613

Nombre de la transcripción: 210816_1613 Apodo: Tristán

Edad: 25 años Sexo: Hombre

Fecha: 16 de agosto del 2021 Duración: 26:40 min

210816_1613

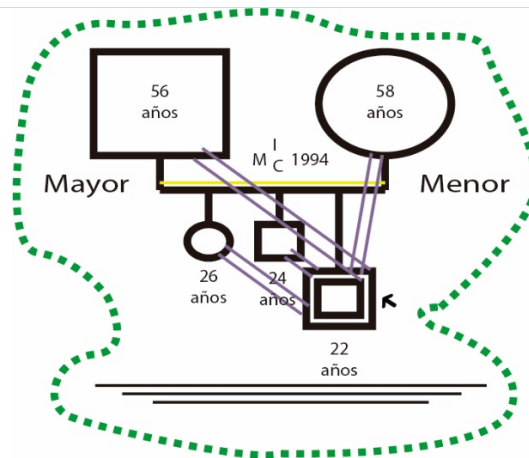

Genograma 05

❖ Relación familiar

La familia nuclear de Tristán está conformada por cuatro integrantes aparte de él, un hermano de veintiséis años y una hermana de veinticuatro con los cuales tiene una relación cercana, sus padres se encuentran unidos en matrimonio civil y religioso desde el 1994.

La relación que tienen los integrantes de este núcleo familiar puede ser considerada unida, y aunque han presentado momentos de disparidad, estos no han sido de gran importancia, como él mismo señala: *“No siempre la relación ha sido correcta. Hemos tenido problemas sencillos como agarrar cosas, pero nada de gravedad”*.

De tal suerte, que la dinámica familiar no se ha visto interrumpida, por lo cual existe una apertura al dialogo, haciendo posible una mayor confianza al interior del

grupo. Sin embargo, dicha confianza puede considerarse selecta, pues esta depende del contexto, que determina a quién se dirigirán uno con el otro.

Depende de la situación, por decir habrá veces que confió más en mi hermana, otras veces en mis papás, ahí depende de la situación. Digamos, en cuestiones del trabajo soy más cercano a mi hermana, ya así, en cuestiones puntuales que a lo mejor necesite ayuda, pues ya, sería con mis papás.

❖ La mentira en su entorno

En cuanto al tema de la mentira y cómo la ha vivido en su entorno, Tristán menciona una relación de complicidad implícita vivida con sus hermanos, ya que señala: *“hay un pacto no escrito, ‘sí, reprobaste este semestre, pues pasa al siguiente, pero aplícate, pues para que no te atrases más, pero sino las pasas, pues ahí sí, vienes a decirles a mis papás’ es como lo que hacemos”*.

Por lo tanto, la mentira que llevan a cabo es de **“ocultamiento”** en donde Tristán cumple el rol de cómplice fortaleciendo el lazo de hermandad, y este a su vez motivado (**motivo para**) para **“proteger de un castigo a otra persona”**, en este caso sus hermanos.

Además, se puede observar que el tipo de mentira es **“ocasional”**, en el momento en que delimita la mentira *“pero sino las pasas, pues ahí sí, vienes a decirles a mis papás”*, puesto que alguien con tendencias al acto de mentir, estaría pensando en urdir otra mentira para tapar la ya dicha.

Dentro de la reflexión del porqué mentir (**motivos porque**), se encuentra el temor a un castigo, ya que el entrevistado menciona que, de ser descubierto, él o uno de sus hermanos en ese acto, los *“hubieran regañado o castigado”*. La consecuencia del acto es un hecho ya previamente visualizado por ellos, de ahí que sustenten su mentira.

❖ Persona índice que ha hecho uso de la mentira

A pesar de que las mentiras en donde Tristán ha sido cómplice son de ocultamiento, él define a la mentira con mayores rasgos de “**falsificación**”, pues la menciona: “*como el engaño ante una situación concreta*”.

Por otra parte, al hacer mención a las mentiras que ha dicho dentro del ámbito familiar, da a entender que es un mentiroso “**ocasional**”, sin embargo, la mentira que pude recordar con mayor claridad es una de tipo “**ocultamiento**” ya que menciona:

Intenté ocultar que tomaba alcohol, pero porque en ese entonces tenía como quince años, iba en la secundaria y pues no era lo más adecuado.

Era una fiesta de quince años de una compañera y nos invitaron a una fiesta, pues como ya hay más chavos grandes pues que comienzan con el cigarro y la cerveza, y pues estás en ese momento de la adolescencia se te hace fácil y lo pruebas, pero pues en tu casa te dicen eso es malo no lo hagas, y pues si te preguntan “¿oye, tomaste?”, pues dices “no” porque sabes que está mal.

La razón por la cual decidió mentir (**motivo para**), fue para “**evitar el castigo**”, que posiblemente habría sido impuesto por los padres ante un desacato a temprana edad sobre la ingesta de bebidas alcohólicas.

A su vez, la acción reflexiva que lo encaminó al acto de mentir (**motivo porque**), es concebida por las normas previas que le enseñaron en su casa, tuvo que mentir porque siempre le mencionaron que beber alcohol era incorrecto “*pues te dicen que esto está mal y no es lo más adecuado, sobre todo por la edad*”.

En ese momento de auto análisis menciona tener conciencia del dilema moral en el que se encontraba, pero a su vez una inmadurez para aceptarlo y parar, “*Sí, era consciente, pero no lo suficientemente maduro para afrontar lo que estaba haciendo, sabía que estaba mal, pero en el momento dije: no pasa nada*”.

Sin embargo, al preguntarle si volvería a mentir encontrándose en la misma situación, su respuesta habla sobre la madurez alcanzada o que el mencionaba le faltaba en aquel momento, pues ahora esta es su respuesta: “*No, tomando en*

cuenta que serían las mismas condiciones, no pues ya soy más consciente de todo lo que representa y pues yo creo que no lo volvería hacer”.

❖ Después de la mentira

Dentro de lo que señala Tristán sobre la mentira, nos menciona una apertura a la realidad, por más adornada que se encuentre una mentira, por más piadosa que se crea ser, sigue siendo una mentira.

Al final de cuentas mentir está mal, porque pues no es lo socialmente correcto, pero quizá lo hemos normalizado tanto que decimos, “es una mentira piadosa” o “es una mentirita”, usamos, como que tratamos de minimizar esas acciones que uno oculta. No creo que sea la manera más correcta de hacerlo, simplemente hay que afrontar la realidad y decir las cosas tal como son.

De tal manera, Para Tristán la mentira sin importar el tamaño, es decir, la gravedad que produzca, sigue conservando el carácter de mentira.

Sin embargo, al hablar de mentiras piadosas o blancas es hablar de que cada día, se aleja más la ética del hogar. Normalizar la mentira es un despojo a los valores, tanto en la casa como en la sociedad.

❖ Conclusión

El fin de una familia es potenciar las capacidades de los individuos para afrontar las circunstancias que se le puedan presentar en la sociedad, además de ser el primer núcleo socializador, con el cual aprenderá a dirigirse a los demás.

Sin embargo, cuando se presentan situaciones en las que para encajar en un determinado grupo fuera del hogar, se presenta la ruptura de una norma establecida dentro del mismo, en ese momento de contradicción, ya que se requiere faltar a una regla de un grupo para adherirse a otro, es como entra en rigor la mentira.

Esa “mentira socializadora” permite mantener la estima de los padres a la vez que posibilita adherirse al nuevo grupo social.

Por otro lado, habla de una comunicación angosta en temas relevantes para un adolescente, como sexo, drogas y alcohol. Esto debido a que, si se diera la instrucción adecuada, orientando sobre la prudencia en el consumo del alcohol como en las consecuencias que puede ocasionar su abuso, no habría una razón para usar la mentira.

VI.1.6 Transcripción: 210818_1635

Nombre de la transcripción: 210818_1635 Apodo: Helena

Edad: 23 años Sexo: Mujer

Fecha: 18 de agosto del 2021 Duración: 29:44 min

210818_1635

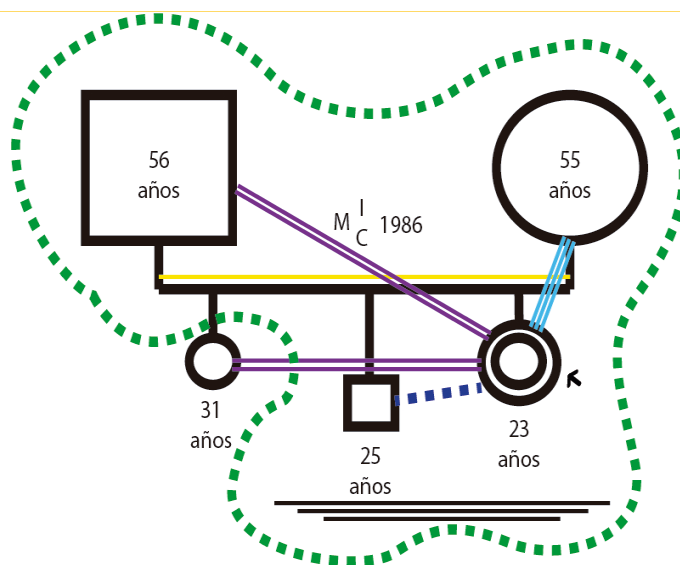

Genograma 06

❖ Relación familiar

La familia de Helena consta de cinco integrantes, en donde la mayor se ha independizado. Los padres del núcleo familiar se casaron hace treinta y dos años por el civil y la iglesia.

En relación a la interacción que tienen los integrantes es unida, sin embargo, han presentado algunos distanciamientos con algunos integrantes del grupo, por ejemplo, la cercanía con el hermano no es muy profunda, pues Helena señala que tiene formas de pensar diferentes a la suya: *“siento que si tengo un problema no me va a dar, a lo mejor, la mejor opción a mí, porque tenemos como opiniones diferentes”*.

Por otro lado, la relación con su padre se menoscabo a razón de una infidelidad por parte de este a su madre, la cual fue un hito en la relación familiar y ella señala que todo el grupo se vio afectado.

❖ La mentira en su entorno

En relación a la mentira en su grupo familiar, menciona no detectarla pues considera que tiene un buen vínculo con sus padres por lo que no cree que le digan mentiras: *“con mis papás, llevo una buena relación, siento que ellos nunca me han mentido ni los he cachado ni nada”*.

Sin embargo, posteriormente menciona una situación en donde su padre fue actor de una mentira de **“ocultación”**, pues fue participe de una infidelidad hacia su madre, está impulsada (**motivo para**) **“para obtener una recompensa que no sería fácil conseguir de otra forma”**, en este caso la obtención de un amorío, mentira que es señalada según estudios como “la mentira más importante que han contado en su vida” (Álava Reyes, 2016, pág. 60).

De tal manera que Helena relata que esa mentira era algo que todos en su casa sospechaban, era una mentira evidente, pero que no quería ser confrontada, ya que menciona:

mi papá engaño a mi mamá, fue algo que él estaba ocultando, obviamente fue una mentira y fue algo que ya sospechábamos todos, porque él trataba de ser discreto, pero era muy obvio, o sea, estaba con nosotros y no dejaba el teléfono y el WhatsApp.

Es decir, esa mentira de “ocultación” era relevante para el grupo familiar, pues establecía un hito en la dinámica familiar, ya que se entabló una nueva perspectiva

en la interpretación que tenían de su padre, en especial la imagen que tenía Helena de él:

Mis hermanos están como “hagan su vida como quieran”, pero en ese momento cuando está reciente, siento que a la que más afectó aparte de a mi mamá, fue a mi porque, no sé, yo sentía que mis hermanos pues sí estaban enojados, pero no tan enojados como yo, yo le llegue a gritar a mi papá en una plaza diciéndole un montón de cosas.

❖ Persona índice que ha hecho uso de la mentira

La mentira para Helena es “no decir la verdad u ocultarla”, es decir una completa transparencia en la forma de conducirse ante la vida.

El concepto que tiene por mentir, va muy ligado al tipo de mentirosa que puede llegar a ser, esto debido a que no es algo que realice continuamente, se podría decir que es una persona que miente de tipo “**ocasional**”, además, que cuando lo hace tiende a desmentir al poco rato:

Sí, les miento, pero después me arrepiento y les digo. Como, por ejemplo, un día me siento triste e intento estar feliz y me dice mi mamá “¿estás bien?” y le digo “ah, sí” y ya después le digo como “no, no es cierto, no estoy bien”.

La motivación (**motivo para**) que tiene al realizar este tipo de mentiras de “**falsificación**”, es para “**mantener la intimidad**”, pues señala que su madre la hubiera obligado a hablar: “*me hubiera obligado a hablar de algo que tal vez, yo en ese momento no quería hablar*”.

Teniendo como historia (**motivos porque**), situaciones similares en donde por preocupación de su madre, esta es motivada a un desahogo con ella.

La mentira más reciente que recuerda Helena, y menciona que es relevante, fue un viaje a Guadalajara junto a su hermana, ya que en primera instancia usaron una “**falsificación y ocultación**” para obtener el permiso del viaje, pues mencionaron que habían rentado un MVIP y ocultaron el hecho de que un amigo estaría con ellas.

Al principio les dijimos que íbamos a Guadalajara, mi hermana y yo, ellos como que no nos creyeron, entonces llego el día que salió nuestro vuelo y todo y mi mamá nos llevó al aeropuerto y todavía no creía en ese momento que nos íbamos, pero obviamente nosotros le dijimos que habíamos rentado un MVIP que vamos a estar bien y dijo “ok” y pues ya nos dejó en el aeropuerto pensando que en cualquier momento le íbamos a mandar un mensaje, diciéndole “no es cierto, má ya regresa” pero no, ya después le mandamos un mensaje haya en Guadalajara le dije que ahí estábamos, que el MVIP estaba bien, que estaba tranquilo y que habíamos tomado taxi del aeropuerto a la casa, pero no, en realidad, paso por nosotras nuestro amigo y nos fuimos a su casa y todo bien, y esa mentira duró como tres semanas ya que le dije a mi mamá.

Lo que la llevo a realizar esta mentira (**motivo para**) fue para “**obtener una recompensa que no sería fácil conseguir de otra forma**” debido a que era muy probable que no la dejaran ir, tal como dice: “*chance, no me hubieran dejado ir*”.

Dicho pensamiento fue reforzado por su experiencia (**motivo porque**), pues menciona que en su casa tienen pensamientos algo conservadores, pues señala:

creo que mis papás son un poco cerrados con las niñas, a mi hermano lo dejan hacer lo que quiera, a nosotras no tanto siento que si yo quisiera ir con un amigo a “x” lugar pues me dirían que “no”, pero si yo lo quisiera sí lo haría.

Con lo anterior también se infiere que, ante una circunstancia similar, es posible que vuelva a hacer uso de la mentira.

❖ Después de la mentira

Como una reflexión final, señala su postura ante la mentira, en donde traza su escala. Dependiendo de la cercanía que tenga con la persona, le resulta más sencilla la disyuntiva entre mentir o no mentir.

Creo que es malo, definitivamente es malo mentir a personas que quieres, por ejemplo, si tienes un novio y le mientes pues creo que es malo pero tal vez, hay mentiritas piadosas que le dices a una persona que tal vez, no te

importe tanto y dices pues es “x” no es tan malo, pero si es alguien como cercano como alguien que quieres, pues siento que, si es algo malo, aunque sea piadosa tu mentirita.

Es decir, la mentira sin importar la cercanía o la relación que se tenga con el otro, es un hecho que se va a dar, el cambio radica en la justificación reflexiva que se tenga ante ese hecho y con ello el posible remordimiento que genere.

❖ Conclusión

Aunque la familia se encuentre unida dentro de su dinámica familiar, existe una diferencia en la forma de relacionarse con hombres y con mujeres, ya que Helena, menciona una mayor libertad para su hermano que para ella como mujer.

Este comportamiento conservador, que los padres pueden confundir con protección hacia sus hijas, provoca que la comunicación se vea resquebrajada y sea una de las causantes de la mentira.

VI.1.7 Transcripción: 210819_1113

Nombre de la transcripción: 210819_1113 Apodo: Virgilio

Edad: 21 años Sexo: Hombre

Fecha: 19 de agosto del 2021 Duración: 33:19 min

210819_1113

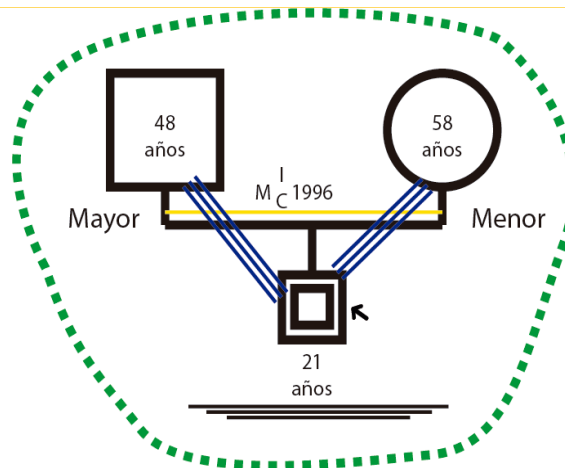

Genograma 07

❖ Relación familiar

Los padres de Virgilio se casaron por la iglesia y el civil en 1996, son una familia nuclear conformada por tres personas, los dos padres y el hijo, en donde la relación de los integrantes, puede considerarse fusionada, ya que menciona que el “ambiente familiar es muy jovial, un respeto algo dudoso, o sea, sí hay respeto, pero hay groserías”.

Sin embargo, estas groserías no son con el afán de ofenderse, sino, a manera de exageración de los acontecimientos que les suceden, siendo según Virgilio una forma de demostrar confianza.

Digamos..., inclusive en situaciones de cariño, ha sido así, mi mamá se dirige a mí como, hago algo que le sorprende o hago algo que, no sé, doble turno en el trabajo y ya llego bien cansado, me dice “ah no manches te fuiste de putito”, o yo les hablo a veces cuando se me sale de “güey”, digamos mi papá

es más tranquilo no dice groserías, pero se le salen cuando agarra confianza y está más que nada cotorreando, dice “no, hagas tarugadas” o “no, mames”. De lo anterior se puede notar una ligera inclinación en relación a la confianza con la madre, siendo confirmada por él *“me siento más abierto con mi mamá, hasta eso fíjate que a ambos les he dicho casi todo, les cuento casi de todo, pero pues primero me gusta como pasar por el filtro de mi mamá, a ver cómo reacciona”.* Esta predilección por la madre es reflejada en el tipo de comunicación que tienen, un poco más abierta.

❖ La mentira en su entorno

Dentro de la mentira que ha detectado con mayor claridad ha sido la de **“falsificación”** por parte de su madre, pues al momento de organizarse para la comida y ver que no era lo esperado, menciona una excusa situándose muy ocupada para cumplirlo. De tal manera, lo menciona:

pues me ha dicho “oye, ¿qué vas a querer que te prepare de comer?” y yo “a pues esto, se me antoja” y a la mera hora me dice pues “ya, no pude ir a comprar tal cosa, porque me ocupe lavando”, pero pues luego veo el historial de YouTube y pues puros videos, entonces ahí, es donde me doy cuenta, y pues mejor dime “que echaste la hueva”.

El motivo por el cual hace uso de la mentira (**motivo para**), puede estar adherido a **“ganarse la admiración de los demás”** o bien conservarla, esa madre multitarea, hacendosa que lleva su vida en orden.

ella quiere dar la imagen de “hacendosa” entonces yo creo que va en contra de su moral o de sus principios de su propia imagen, entonces es como “estuve haciendo muchas cosas, por eso no pude hacer lo que te dije que iba a hacer”.

❖ Persona índice que ha hecho uso de la mentira

Por lo que se refiere a cómo percibe la mentira, Virgilio la menciona como “*Es todo lo contrario a la verdad. Tan solo el hecho de ocultar o falsificar o decir a medias la verdad. Si no es la verdad es una mentira*”. Dando lugar a una cuestión antitética en el uso de la mentira, es o no es.

Dentro del uso de la mentira, primero sitúa lo que podría ser una caracterización de su personaje, pues menciona que para que la mentira funcione es necesaria una característica y esa es la “**credibilidad**”, misma que otorga confianza a su receptor del engaño, como ejemplo, señala:

sustituir, digamos una mentira chica para tapar la grande, entonces ante esas situaciones se ha llegado a tener una gran confianza como en situaciones de la secundaria “me voy a ir de pinta, ¿me das permiso?”, o sea, ese tipo de situaciones van generando confianza para que cuando te vas de pinta en la universidad de la “bastarda” pues ahí si nada más dices “voy a una reunión con los amigos”.

Este tipo de mentira de “**falsificación**” en donde se va construyendo una mentira para conseguir una mayor libertad cuando pronunciara otra, puede ser motivada (**motivo para**) para “**mantener la intimidad**”, ya que Virgilio menciona que no es que reciba alguna consecuencia de sus padres o no tenga una propia decisión de lo que puede o no hacer.

Pues más bien, es como para no dar explicaciones porque sé que no tendría problemas con decirlo, pues solo me dirían “te vas con cuidado” y ya. Pero simplemente también es como cuidar la apariencia del buen niño.

Además, dicha imagen de “*buen niño*”, es también, motivada (**motivo para**) para “**ganarse la admiración de los demás**” ya que no solo él está representado para su familia al buen hijo, mantener esa ilusión conlleva para los padres un logro como reproductores de individuos capaces de adaptarse y reproducir a la sociedad.

Por otro lado, el motivo reflexivo que lo llevo a optar por la mentira (**motivo porque**), no es la espera de un castigo por parte de los padres, sino más bien la falta de este, esto es posible ante la “*nulidad como acción*” como un antecedente de

la mentira. Es decir, si sabe que su acción no le va a generar alguna consecuencia directa con los padres, de lo único que ha de preocuparse es como dicha acción va a ser digerida por los agentes externos a sus padres.

Tal como señala el dicho que tiene su familia: *“la que te va a castigar es la vida”*, ya que para ellos: *“no existen cosas buenas ni malas, solo existen consecuencias”*.

❖ Después de la mentira

Para Virgilio, la reflexión que encierra el tema de la mentira, es la necesidad de vivir con ella, de lo contrario todo se vendría abajo.

No me gusta, pero es necesaria en la vida. Porque sin la mentira simplemente todo se derrumbaría, hay veces en los que tienes que mentir, no por mala onda sino para no hacer sentir mal a nadie, o para que tu imagen como persona no se vea perjudicada en algún tipo de círculo social, simplemente para encajar o inclusive para hacer un bien.

Es decir, la mentira es considerada un pilar de la sociedad, ya que sin ella o con un uso indiscriminado de la verdad, puede ocasionar fricciones en las personas, dando lugar a conflictos que se pudieron haber evitado con el uso de esta.

❖ Conclusión

La mentira como conservadora de la imagen dentro del núcleo familiar e incluso proyectarla fuera de su ambiente, no es más que, paliativa en la verdadera construcción de una red familiar y social, debido que la construcción de valores con premisas falsas, se vuelven nulas.

Es decir, relacionarse en torno a la proyección de una imagen agradable, o del cómo debería uno de ser, para vanagloriarse ante los demás, no produce una mejor relación con el otro, sino, una falsa y proclive a la ruptura.

Por lo tanto, aunque la dinámica familiar en apariencia sea buena, esta solo es construida en razón de la conservación de una imagen, por lo que les será de mayor dificultad llegar a la contemplación de la felicidad.

En otras palabras, para tener una dinámica familiar apegada a la moral que pueda funcionar en las normas de la sociedad, estas deben de ser comprendidas, no solo replicadas.

VI.1.8 Transcripción: 210820_1205

Nombre de la transcripción: 210820_1205 Apodo: Homero

Edad: 24 años Sexo: Hombre

Fecha: 20 de agosto del 2021 Duración: 23:05 min

210820_1205

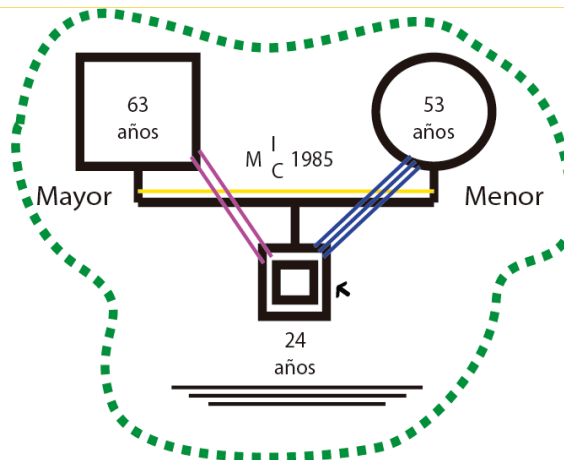

Genograma 08

❖ Relación familiar

La familia nuclear de Homero fue legitimada por la iglesia y el estado en 1985, cuando ambos padres decidieron unirse. La familia puede considerarse unida, sin embargo, la persona índice tiene una mayor confianza con su madre, pues ante cualquier duda primero acude con ella, ya que menciona que: “desde pequeño

estuve muy apegado a mi madre y eso me generó mayor confianza". Aunque hay mayor confianza hacia su madre, también se encuentra unido con el padre.

❖ La mentira en su entorno

Dentro de su grupo familiar ha podido detectar mentiras de "**falsificación**", procedentes de su madre, ya que menciona que cuando le encargaba algo de cenar, siempre encontraba una manera de excusarse al no tráele lo encargado, sabiendo él que sí podía realizarlo.

mi mamá ya es jubilada e iba a cursos de un diplomado de tanatología entonces siempre llegaba un poco tarde, y yo le decía "tráeme una hamburguesa" entonces yo sabía, yo estaba consciente de que los puestos de hamburguesa siempre se ponían en la noche aquí en el pueblo entonces, ella llegaba por "x" o "y" y decía "que crees pase y vi y ya no estaban o estaban cerrando" y pues si acabo de pasar tiene como dos horas y vi los puestos, pero pues yo no decía nada.

Ante el motivo (**motivo para**) que llevaron a la madre de Homero a cometer esa falsificación, es la de "**liberarse de una situación social incómoda**", ya que pudo decir que por razones de cansancio no pudo pasar, sin embargo, decidió evitar una situación poco afable. Tal como menciona Homero: "*el caso de mi mamá, supongo que mentía, por cuestiones que ya venía muy cansada y decía "no pues se me fue la onda y pues ya no quería pasar a ningún lado solo quería llegar a descansar"*".

❖ Persona índice que ha hecho uso de la mentira

En relación a la mentira Homero la define como: "*Una acción de poder cubrir tus acciones*", en la contundente respuesta se puede observar que es un acto con capacidad, es decir, muestra que para poder existir la acción esta debe tener facultades para realizarse, y a su vez, saber discernir entre que cosas hay que cubrir y cuáles no.

La mentira que Homero ha realizado dentro del ámbito familiar, es de “**falsificación**”, debido a que les presentaba información falsa de lo que realmente pasaba dentro de su situación académica: *“yo siempre les decía ‘voy bien, voy bien’ y en una ocasión me cayeron con esa mentirota pues porque cual fue la sorpresota que yo ya no entraba al bachilleres y me iba a otros lados”*.

Dicha mentira era justificada para (**motivo para**) “**evitar el castigo**”, ya que menciona que tenía *“miedo de decirles que había sacado un seis, o reprobado una materia”*, no por una reprimenda física, sino que era razonada por la experiencia (**motivos porque**) que tenía ante ese tema, pues menciona:

Antes en la primaria como que yo sacaba un seis como que me regañaban bastante. Me decían “que mi único trabajo era estudiar, te estamos dando todo y shalala, shalala” y pues quitarme ese conflicto de que me fueran a decir lo mismo trataba de decir que “voy bien, voy bien”.

Sin embargo, al momento del destape de la mentira, se notó una empatía con su situación ya que no recriminaron, sino, que hablaron con él:

“qué sucedió, que, si quería seguir estudiando, que, sino para buscarme algún trabajo” porque tampoco me iban a tener ahí de “güevón”, entonces mi reacción fue esa decirles que me dieran otra oportunidad que quiero estudiar en otra escuela, no me gusta el bachilleres y pues sí, también por esa parte fueron como que muy accesibles (...), después de eso fue ya muy tranquilo no tuve mayor problema en pedir una segunda oportunidad, como que ellos accedieron a eso.

Dicha mención deja notar que a veces una persona se fabrica toda una maraña de situaciones en las que se verá coludido, por lo cual decide mentir, sin embargo, en ocasiones como esta, ese barullo solo es una fantasía pues a veces no se da cuenta que no es necesaria la mentira para intentar solucionar el problema, sino, más bien deben de intentar el diálogo.

❖ Después de la mentira

La etapa en la que se encuentra Homero, es de reflexión, es la adultez emergente en donde la persona, cuenta con una mayor claridad en las acciones que comete y con ello una capacidad reflexiva sobresaliente, por lo cual la introspección que realiza sobre sus actos, conllevan una carga moral definida. De ahí su reflexión:

He tenido muchísimos problemas con la palabra mentira e incluso con el hecho de una mentira porque me ha traído bastantes problemas, antes solía mentir bastante entonces eso me ocasiono bastantes, bastantes problemas. Pero, créeme que a partir de ahora he tratado siempre de cómo tratar de hablar con la verdad, porque a partir de todo eso que me trajo, a partir de todos esos resultados, me hacían evadir como el regaño o la acción que podía ocasionar que yo dijera la verdad pues me hacían sentir como que mal y a partir de ahí, decidí como que siempre hablar con la verdad, ya no tanto de estar tratando de inventar una mentira para poder cubrir mis acciones.

El remordimiento ante la mentira, ha ocasionado una reinterpretación de su acto, por lo cual, esta reflexión se encuentra dirigida con un nuevo entendimiento de su entorno, mismo que potencializa el acto humano, en dirección a la honestidad.

❖ Conclusión

Homero, al haber mentido a sus padres, su acto no solo sugiere un miedo justificado por la reacción de los mismos, además muestra el desapego que tienen sus padres en su vida académica.

Es decir, si la mentira pudo desarrollarse hasta el punto en que no se tenía reparo en las notas académicas, obligándolo a la salida de la institución educativa, esto es consecuencia de una poca intromisión en el desempeño escolar por parte de los padres. No por mostrarle, cierta libertad al hijo significa evadir la responsabilidad parental.

Con esto no se quiere justificar la mentira, pero si puntualizar el hecho de que el descubrimiento de la verdad no conlleva necesariamente la resolución del

conflicto, sino, lo contrario, muestra una deficiencia en el grupo, en la comunicación que tienen sus miembros.

Por otra parte, si se quieren resultados favorables en las notas del hijo, no solo hay que solicitar la verdad en sus acciones que tengan como estudiante, también se debe de ser congruente como padre y prestar atención en la vida de este.

VI.1.9 Transcripción: 210824_1419

Nombre de la transcripción: 210824_1419 Apodo: Godiva

Edad: 23 años Sexo: Mujer

Fecha: 24 de agosto del 2021 Duración: 23:02 min

210824_1419

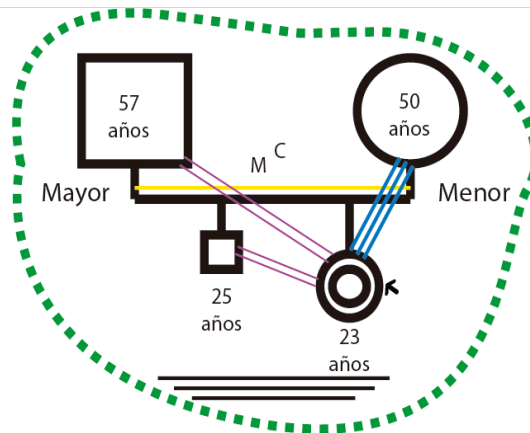

Genograma 09

❖ Relación familiar

La familia nuclear de Godiva tiene una relación de unidad pues la interacción con los miembros presenta comunicación. Los padres están casados solamente por el civil, Godiva menciona que tiene mayor confianza a su madre, la relación con los otros dos integrantes es efectiva, sin embargo, existe una mayor libertad de expresión con la mamá.

❖ La mentira en su entorno

En torno a la mentira que puede existir en el núcleo familiar, la entrevistada menciona no haber detectado ningún tipo de “falsificación” u “ocultamiento” por parte de sus padres o hermano, hacia ella.

Esto viene a confirmar la fluidez en la interacción con los integrantes de su familia, es decir, que es unida, pues proyectan una confianza hacia el otro, por lo cual, Godiva no vislumbra ninguna mentira.

❖ Persona índice que ha hecho uso de la mentira

Con respecto a la mentira, Godiva la define como “*Ocultar, una acción que tú hiciste que no está bien vista o que no es correcta, para justificar algo que no quieres que se den cuenta*”. Se nota la carga a la mentira de “**ocultación**”, mencionada por Martínez Selva, sin embargo, agrega esa interpretación moral que se tiene ante un acto no promovido por las reglas de convivencia sociales.

En relación a la mentira que ha pronunciado Godiva hacia su familia, esta fue de “**falsificación**”, ya que menciona “*una vez, que dije que tenía que quedarme tarde en la escuela y pues iba a ir a otro lado*”. Dicha mentira fue motivada (**motivo para**) para “**obtener una recompensa que no sería fácil conseguir de otra forma**” la cual era poder ir al movimiento estudiantil en apoyo a la violencia en contra de las mujeres.

Sin embargo, menciona que el motivo reflexivo (**motivo porque**) del porqué tuvo que mentir en lugar de solo decir la verdad, no se encontraba ligado a un antecedente de regaño o un trato inadecuado, era porque a sabiendas no la dejarían ir para protegerla: “*porque si decía eso no iban a dejarme, es más si lo hubiera dicho me hubieran dicho que “te queremos aquí en la casa, ya”*”.

Es decir, las razones de sus padres hubieran sido: “*era como que muy arriesgado, o una persona loca les pudo hacer daño, o sea, en ese sentido me puse a pensar y creí que mis papás no me hubieran dejado ir.*” La protección a la

integridad de la hija es lo que marcaba la diferencia en el otorgamiento del permiso de los padres.

❖ Después de la mentira

La mentira para Godiva, es un fenómeno del cual ninguna persona escapa, se encuentra adherida en nuestras interacciones, es decir un suceso inevitable.

Siento que no es correcta, pero yo siento que en la comunidad que vivimos todo mundo va a mentir en cierta acción que haga, es como cuando te preguntan que quién es corrupto y todo el mundo dice no pues nadie es corrupto, pero todos en su momento llegaron a ser corruptos, siento que es como la mentira.

Mencionar que todo mundo va a mentir es la apertura a más mentiras, este fenómeno no es ajeno a la vida, sino que da muestras de que se está viviendo.

❖ Conclusión

Aunque Godiva considere que la mentira es inevitable, no es sinónimo de eliminar la responsabilidad de sus actos, si no se puede ser completamente honesto, ni estar todo el tiempo en una fantasía, hay que buscar el término medio, es decir, conducirse con mesura.

Entonces se quiere decir, que, aunque la mentira sea de facto, esta debe de ser reflexionada, pues si se está manifestando porque el entorno es sobreprotector, esta dinámica no hace más que desvirtuar el empoderamiento que tienen sus integrantes, restándoles fuerza de decisión.

De manera que, en lugar de sobreproteger al integrante, es más recomendable que sea escuchado en sus inquietudes, para reforzar sus estrategias de autocuidado.

VI.2 Reporte final

La mentira de “**falsificación**” que refiere “la presentación de información falsa o en la invención de una historia falsa para confundir o engañar” (Martínez Selva, 2005, pág. 37), fue realizada por el 66% de los estudiantes, de donde tres son mujeres y tres hombres.

Además, se pudo notar que los “motivos para” definidos como “las razones por las que un sujeto emprende acciones para alcanzar un objetivo en el futuro, por lo que existen solo si la acción se realiza” (Salas Astrain, 2006, pág. 192), englobó un vasto abanico de posibilidades para su articulación, en las cuales se encuentran:

1. Obtener una recompensa que no sería fácil de conseguir de otra forma.
2. Mantener la intimidad.
3. Evitar el castigo.
4. Ganarse la admiración de los demás.
5. Evitar la vergüenza.

De la misma manera los “motivos porque” que “se relacionan básicamente con las razones pasadas para justificar la conducta actual” (Salas Astrain, 2006, pág. 193), se encontraron de igual manera en diversas experiencias, entre las cuales están²⁴:

1. Límites impuestos por el entorno familiar.
2. Temas tabúes en el entorno familiar (sexo, drogas y alcohol).
3. Nulidad en la acción del entorno familiar.
4. Evitar la preocupación de un familiar.
5. Entorno familiar estricto en el historial académico.
6. El impedimento de continuar con sus estudios.
7. Entorno protector.

Dicho lo anterior, las mentiras de falsificación motivadas para “**Obtener una recompensa que no sería fácil de conseguir de otra forma**”, encuentran su

²⁴ No se pretende encasillar los “motivos porque”, puesto que estos son reflexivos y dependen de la experiencia previa y particular de la persona, sin embargo, se enlistan con la finalidad de realizar una categoría.

sustento lógico en la experiencia previa que han tenido respecto a ese tema, es decir, el motivo reflexivo puede ser desde “Temas tabúes en el entorno familiar (sexo, drogas y alcohol)”, como también puede ser por un “Entorno protector”.

Sirva de ejemplo las narraciones referidas por Rafael y Godiva, en donde el primero menciona que si ha mentido es porque existen ciertos temas tabúes como lo es el alcohol:

Las fiestas y el alcohol, son temas tabúes y el alcohol igual es algo que en lo personal a mí me gusta mucho, lo tomo y trato de socializarlo y pues a mi mamá no, y pues como ella es la que básicamente manda, ni siquiera ha dejado ni a mi hermano tomar y se enoja cuando uno lo hace.

Mientras que Godiva refiere una mentira que encamina al autocuidado, es decir, aquello que obtuvo por su mentira la expuso a un entorno hostil, por lo cual los padres al conocer la verdad, le hubieran hecho ver los riesgos de su decisión:

era como que muy arriesgado, o una persona loca les pudo hacer daño, o sea, en ese sentido me puse a pensar y creí que mis papás no me hubieran dejado ir.

De modo que, el “motivo para” es el mismo para ambas personas, siendo la obtención de una recompensa y por otro lado el “motivo porque” es completamente diferente, pues Rafael busca disfrutar del placer que le produce el alcohol, en un entorno prejuicioso en determinados temas, mientras que Godiva busca apoyar un movimiento social a favor de erradicar la violencia, sin embargo, la familia al protegerla le impide conducirse con la verdad ante ella.

Estas dos historias son un claro ejemplo que muestran que no importa si la familia es unida o si en ella existe una comunicación más directa, tampoco si la mentira se encuentra encaminada a una causa noble o simplemente es para seguir una vida de placeres, lo que importa es que la mentira es un hecho.

En lo que respecta a las mentiras de falsificación que realizan para “**mantener la intimidad**”, estas encuentran su “motivo porque”, bien el motivo reflexivo de su actuar en “Evitar la preocupación de un familiar” y en la “Nulidad en la acción del entorno familiar”.

Teniendo como ejemplos los relatos mencionados por Helena y Virgilio, en donde la primera menciona mentiras ocasionales, mismas que por la espontaneidad en las que se desarrollan, intenta aparentar una falsa imagen solo por unos breves instantes, ya que menciona que rápido sucumbe ante la verdad.

Sí, les miento, pero después me arrepiento y les digo. Como, por ejemplo, un día me siento triste e intento estar feliz y me dice mi mamá “¿estás bien?” y le digo “ah, sí” y ya después le digo como “no, no es cierto, no estoy bien”.

Entretanto en el segundo relato la mentira radica en que cuando quiere irse de fiesta no quiere dar explicaciones, y en la interpretación de una persona que vive para su público, es decir, también busca **“ganarse la admiración de los demás”**, ya que como en la narración se señala, busca cuidar su apariencia ante los demás.

Pues más bien, es como para no dar explicaciones porque sé que no tendría problemas con decirlo, pues solo me dirían “te vas con cuidado” y ya. Pero simplemente también es como cuidar la apariencia del buen niño.

De tal manera, que el “motivo para” es el mismo para ambas personas en relación a la intimidad, los “motivos porque” discrepan siendo el primero relato para “Evitar la preocupación de un familiar” y el segundo por la “Nulidad en la acción del entorno familiar” es decir, miente porque no hay respuesta positiva o negativa en la familia ante la mentira, esta solo se ve reflejada si existiera alguna consecuencia, fuera del entorno familiar.

Dichas situaciones, en las que se hace alusión a una entendible preocupación por un tercero en relación a la vida de un integrante del grupo familiar, refiere a un entorno que aún sigue construyéndose mutuamente, mientras que el segundo se encuentra ante integrantes más independientes, donde cada quien se hace responsable de sus actos.

También las mentiras de falsificación que se realizan para **“evitar el castigo”** encuentran su motivo reflexivo en los antecedentes estrictos de su entorno familiar, por lo cual, se pueda hablar de un “Entorno familiar estricto en el historial académico”, además, en el probable “Impedimento de continuar con sus estudios”.

Es así, que las personas que señalaron como “motivo para” el evitar un castigo, como, por ejemplo, Homero e Iseo, refieren cierto temor a que se sepan los

actos que han distorsionado, tal como menciona Homero ante un pasado que ha criticado su desempeño académico, prefiere mentir por ese miedo de decirles la verdad, así narra su ejemplo, basado en sus “motivos porque”:

Antes en la primaria, como que yo sacaba un seis como que me regañaban bastante. Me decían “que mi único trabajo era estudiar, te estamos dando todo y shalala, shalala” y pues quitarme ese conflicto de que me fueran a decir lo mismo trataba de decir que “voy bien, voy bien”.

Otra historia relacionada también con el desempeño escolar es la narrada por Iseo, ya que menciona, que la motivación para falsificar la decadencia en su rendimiento escolar, no solo iba ligada a “**evitar el castigo**”, sino que también el “**evitar la vergüenza**” y “**ganarse la admiración de los demás**”, ya que, según esta persona, basada en sus “motivos porque”:

“iba a ser una decepción grandísima para mis jefes ver que su hija, ‘no da una’ y ver que no es tan inteligente como ellos creen y no es tan disciplinada y nada de lo que ellos creen. Entonces era partirles el corazón y a mí se me hizo menos hiriente decirles pues sabes que “si la estaba armando, pero pues no quiero”.

De tal suerte, que ambos comparten un mismo “motivo para” que es el “Evitar el castigo”, sin embargo, los “motivos porque” los cuales son reflexivos muestran diferencias, pues, por un lado, Homero muestra un “Entorno familiar estricto en el historial académico”, por lo cual intenta proyectar una imagen que no concuerda con la realidad, apaciguando una posible dinámica conflictiva en su grupo.

Mientras que, para Iseo, el mentir fue para continuar con sus estudios, pues el descubrimiento de su mentira podría haber generado el incumplimiento en su carrera profesional, pues, aunque mencionaba tener el apoyo de sus padres, estos ante el descubrimiento del engaño, podrían haberle reprendido.

Por otro lado, las mentiras de “**ocultación**”, mismas que “persiguen retener la información a sabiendas e intencionalmente” (Martínez Selva, 2005, pág. 36), fueron realizadas por el 34% de los estudiantes. Los “motivos para” que se notaron en la articulación de esta mentira fueron:

1. Obtener una recompensa que no sería fácil de conseguir de otra forma.

2. Mantener la intimidad.
3. Evitar el castigo.

De igual forma los “motivos porque” que resultaron de estas motivaciones fueron los siguientes:

1. Límites impuestos por el entorno familiar.
2. Entorno familiar con tendencia a juzgar.
3. Temas tabúes en el entorno familiar (sexo, drogas y alcohol).

De tal manera que las mentiras de ocultación, motivadas por “**Obtener una recompensa que no sería fácil de conseguir de otra forma**”, obtienen su motivación reflexiva en los “Límites impuestos por el entorno familiar”, sirva de ejemplo lo mencionado por Leonardo, en donde sus padres le limitaban las salidas (con amigos o parejas), por lo cual optaba por mentir.

“estaba muy limitado a salir y cosas por el estilo, no podía salir tan seguido” (...), de tal manera que cuando podía salir con alguien ‘en una cita, pues no es que les diga que salí a ligar’, decía voy a tal lugar con “x” amigo, o sea, algún amigo que conocía la familia, justamente para que me dieran el permiso”.

Para poder tener una luz de emancipación paternal, Leonardo tenía que hacer uso de una mentira de ocultación, debido a que hacia lo que les decía, sin embargo, ocultaba con quién las hacía.

De tal manera, que refleja un entorno familiar estrecho para las relaciones sociales de los integrantes.

En cuanto a las mentiras de ocultación, ligadas a “**Mantener la intimidad**”, Julieta menciona que los “motivos porque” que la encaminaron a mentir, fue un “Entorno familiar con tendencia a juzgar”, pues señala que los procesos por los cuales ha pasado han sido difíciles y en lugar de ser juzgada preferiría ser comprendida.

“pues es que no es tal cual que quiera mentir, simplemente no quiero que me digan nada” o sea, si yo pudiera decir las cosas y no me dijeran nada o simplemente me apoyaran o respetaran, pues no tendría la necesidad de

decir mentiras, pero como no lo hacen pues a veces uno prefiere decir esas cosas.

Se puede apreciar que Julieta no quiere mentir, sin embargo, la mentira le es necesaria ante la constante presencia de su entorno juzgante.

En lo que corresponde a las mentiras de ocultación, motivadas para **“Evitar un castigo”**, estas pueden obtener su “motivo porque” entorno a los “Temas tabúes en el entorno familiar (sexo, drogas y alcohol)”, tal como lo ejemplifica el caso de Tristán, en donde, por un entorno en el cual han estigmatizado las bebidas alcohólicas, ha tenido que hacer uso de la mentira, pues menciona que siempre le dijeron: *“te dicen que esto está mal y no es lo más adecuado, sobre todo por la edad”*, ya que desde pequeño le mencionaban el daño que podía provocar.

❖ Una pequeña mirada desde el “Poder”

Aunque la tesis no hace un análisis exhaustivo sobre las relaciones de poder entre los integrantes de la familia, se considera importante mencionar un panorama referente a las dinámicas que se desarrollan al interior de esta bajo ese concepto. Sobre todo porque en una institución como la familia el poder existe y , en “todo lugar donde hay poder, el poder se ejerce” (Foucault, 2012, pág. 39).

De igual manera, que, el suicidio²⁵ antiguamente usurpaba el poder del soberano, la mentira hoy viene a escandalizar a los padres, pues impide una completa claridad en las acciones de su hijo/a, pasando a ser una especie de rebelión o apropiación del poder que tuvo el padre sobre la vida del hijo/a.

Es decir, el padre de ser, el que desarrollaba el discurso a conveniencia, pasa a formar parte, del juego “saber-poder”.

Así mismo, esta confrontación que tiene ante su discurso, viene acompañada del descubrimiento de la propia individualidad y autonomía que tiene el sujeto que lo encara. De tal manera, que esta “rebelión” le da un giro a la familia como una

²⁵ Como lo menciona Foucault: “el suicidio –antaño un crimen, puesto que era una manera de usurpar el derecho de muerte que sólo el soberano, el de aquí abajo o el del más allá, podía ejercer-“ (2011, pág. 129), ya que el soberano tenía el poder sobre la vida y muerte de las personas.

institución disciplinar, pues observa que la función como disciplina *anatomopolítica*²⁶ no es ejercida con eficacia y pasa a ser un lugar en donde se ejerce el poder²⁷, por cada uno de los integrantes, lo cual quiere decir, que el poder fluye a través de los miembros de la familia.

De ahí, el continuo afán de una disciplina, de un orden al interior de la familia, ya que al igual que el “orden médico”, “sin esa disciplina, sin ese orden, sin ese esquema prescriptivo de regularidades, no es posible hacer una observación exacta” (Foucault, 2020, pág. 17). Sustentando la necesidad de dicha disciplina y orden, para generar su sistema de regularidades, su sistema de tipificaciones que le otorguen las habilidades necesarias para desempeñarse en el mundo social.

Porque, la disciplina implica un “control” y en este caso un control de sus miembros, es decir, la conducción de sus conductas, pues “<conducir> es al mismo tiempo “llevar” a otros (según mecanismos de coerción más o menos estrictos) y la manera de comportarse en un campo más o menos abierto de posibilidades” (Foucault, 1988, pág. 15).

Por lo cual, esta disciplina concebida por el sistema familiar “sólo puede llevarse a cabo dentro de la distribución reglada del poder” (Foucault, 2020, pág. 17). En donde, aquel que sale o se apega a las normas puede o bien, se es considerado como un mentiroso o un no mentiroso. En consecuencia, la condición se da en un orden disciplinario.

Esto motivado por el entrelazamiento, choque o fluidez que ejercen las fuerzas de poder, ya que esta “no pertenece ni a una persona ni, por lo demás, a un grupo; sólo hay poder porque hay dispersión, relevos, redes, apoyos recíprocos, diferencias de potencial, desfases, etc.” (Foucault, 2020, pág. 19). Siendo así, que se encuentra fluyendo al interior de la familia, ya que los “sujetos circulan y están siempre a merced de sufrir o ejercitar el poder” (Delgadillo, 2012, pág. 166).

²⁶ Foucault la menciona, como un: “cuerpo como maquina: su adiestramiento, el aumento de sus aptitudes, la extorsión de sus fuerzas, el crecimiento paralelo de su utilidad y su docilidad, su integración en sistemas de control eficaces y económicos” (2011, pág. 129).

²⁷ En donde el “Poder” es referido como aquel que: <<designa relaciones entre “parejas” (y no estoy pensando en un sistema de juego, sino simplemente, y permaneciendo por el momento en términos más generales, en un conjunto de acciones que se inducen y se encuentran formando una sucesión)>> (Foucault, 1988, pág. 12).

Ya que, en ese “juego de poder” en donde interactúan varias personas es como queda al descubierto el “funcionamiento táctico del poder o, mejor, esa disposición táctica permite el ejercicio del poder” (Foucault, 2020, pág. 21). Pues el propio sistema de la familia, permite observar el subsistema en donde es posible la presencia del fenómeno.

La familia como institución planea acomodar a los padres como una especie de terapeutas que han de domesticar a sus hijos/as, situándolos “bajo la estricta dependencia de un hombre que, por sus cualidades físicas y morales, tenga la capacidad de ejercer sobre él un influjo irresistible y modificar el encadenamiento vicioso de sus ideas” (Foucault, 2020, pág. 24).

Sin embargo, la oposición que generan como personas que tienen poder y el reproche ante una disciplina en la cual el discurso generado no es fiel a lo representado, provoca la confrontación de las personas, sacando a la luz la relación de poderes.

Lo anterior dicho, es el primer efecto de la relación de fuerza, ya que su fin “está en generar un conflicto entre la idea fija a la cual él se ha aferrado y el temor al castigo” (Foucault, 2020, pág. 27), es decir, reinterpretar lo que se supone que se sabe, moldeando lo que se ha de saber, y con ello obtener el discurso que se reafirma ante los dos.

Y es que cuando, los discursos se enfrentan es cuando la astucia del mentiroso establece su verdad, ya que como se dice “no hay historia verdadera, sino diferentes interpretaciones de la historia” (Skoble, 2021, pág. 43), o bien, la historia misma se encarga de ir desvelando la verdad.

Sin embargo, la mentira en la ejecución del poder, entre los integrantes del entorno familiar, encierra una negación a la auténtica verdad, lo cual podría traducirse como una negación a la “curación” (en el sentido disciplinario), o bien a una completa falta de honestidad entre sus integrantes.

Además, la persistencia de una desviación (como puede ser la mentira) en la familia, ha pasado de un posible castigo al cuerpo (un daño físico), a una disciplina moral, a un regaño, a una privación o bien, a una desacreditación por parte de los otros.

Y aunque pueda suponer una desviación por parte del que la menciona muestra la confrontación ante otros poderes, al permitírsele intentar librarse del despojo de su libertad como una persona autónoma, ya que intenta o evita que el cuerpo quede “ prendido en un sistema de coacción y de privación, de obligaciones y de prohibiciones” (Foucault, 2009, pág. 20).

Debido a que, ahora, el castigo, ya no es al cuerpo, sino al “alma” es a “la expiación que causa estragos en el cuerpo debe suceder un castigo que actúe en profundidad sobre el corazón, el pensamiento, la voluntad, las disposiciones” (Foucault, 2009, pág. 26). Es al acto de las personas, pues se quiere promover un razonamiento distinto en cuanto a sus actos.

De ahí, que surjan las mentiras en el orden familiar, como una oposición a la disciplina que quieren ejercer los padres sobre los hijos/as, son “luchas inmediatas²⁸”, ya que no buscan una solución real al problema, sino una especie de reafirmación hacia el otro.

De esta manera, que se pueda decir que son luchas que cuestionan el estatus del individuo “por una parte, sostienen el derecho a ser diferentes y subrayan todo lo que hace a los individuos verdaderamente individuales. Por otra parte, atacan a todo lo que puede aislar al individuo, hacerlo romper sus lazos con los otros” (Foucault, 1988, pág. 06), siendo así, que al articular la mentira lo hagan para expresar su manera de percibir o confrontar al mundo, dándose para si una pizca de libertad.

De tal manera, se puede decir que son luchas que objetan lo establecido, son fuerzas que promueven la incomodidad de los pensamientos, pues la llevan a un plano más allá de reflexión, siendo, así, que podamos traer a colación, los anteriores casos.

Así, pues pongamos algunos ejemplos, respecto a la mentira y la ejecución del poder en el entorno familiar, ya que, se puede citar a Leonardo, cuya mentira

²⁸ Las cuales son, donde “la gente critica instancias de poder que son las más cercanas a ella, las que ejercen su acción sobre los individuos. No buscan al enemigo principal sino al enemigo inmediato. Tampoco esperan solucionar su problema en el futuro (esto es, liberaciones, revoluciones, fin de la lucha de clases). En relación a una escala teórica de explicación o con un orden revolucionario que polariza al historiador, son luchas anarquistas” (Foucault, 1988, pág. 06).

fue desarrollada en un intento de alcanzar una mayor independencia dentro de su entorno, pues menciona que *“estaba muy limitado a salir”*, pues, ese control que generan sus padres respecto a su forma de vida, impulse las estrategias que potencialicen la libertad que él busca.

Siendo de esa forma, como inician las estrategias del poder, esos pasos que deberá de seguir para alcanzar su objetivo, en donde la oposición se encuentra por la negación de su individualidad.

Otro ejemplo, es el de Rafael quien al igual que Leonardo, fue motivado por la intención de adquirir un mayor sentimiento de individualidad dentro de su grupo familiar, es decir, esa reafirmación de él mismo hacia los otros, es lo que motivaba su estrategia hacia la mentira, pues de lo contrario sabía que podía provocar un aislamiento por parte de los padres, ya que, menciona que sería *“pensar justamente en la ley del hielo”*, o bien, *“en un posible anexo”*.

También, se encuentra Iseo quien desarrollo su mentira, con la finalidad de conservar su propia individualidad dentro de su grupo familiar, esa confrontación que tiene ella con el otro, demuestra la relación del poder que se mueve al interior del grupo familiar.

Es decir, el “juego” del mentiroso comienza desde su inconformidad ante lo impuesto por una autoridad, de tal manera, que inicia la estrategia de confrontación, en donde se ha de defender el *“estilo de vida”*, su propia individualidad. Pues, el fin como ella menciona es mantener *“esa ilusión de que hay una jerarquía o una autoridad y todos contentos”*.

También, el ejercicio de poder se encuentra en los límites que se planea dar al otro miembro familiar, el cual señala donde dejas de ser parte del grupo para ser uno mismo, es decir, la “intimidad”, tal como se muestra en Julieta.

De tal manera, que Julieta al ser juzgada en su propio entorno, es percibido en esta relación de poder como un ataque a lo que la hace diferente del otro, a lo que establece su individualidad, pues la quieren hacer romper sus lazos.

Por otra parte, se tiene el caso de Tristán en donde se observa que, dentro de su sistema familiar, existen ciertas prohibiciones a los integrantes (como lo es el consumo de alcohol), lo cual permite un desarrollo de la mentira en las relaciones

familiares, ya que, mientras los padres intentan controlar el cuerpo de sus hijos/as, estos intentan engañar a los padres.

Un ejemplo más, es el de Helena quien muestra como el poder se puede ejercer incluso en diferente magnitud, pues señala que sus padres son cerrados respecto a las “*niñas*”, mientras que a su hermano goza de una mayor libertad, ellas como mujeres deben de elaborar planes para poder alcanzar sus metas.

De tal modo, que están construyendo estrategias en esta relación de poder, incluso en un discurso construido desde un sistema hetero-patriarcal.

Agregaremos, también a Virgilio quien, a base de artilugios, se fabricó una máscara que lo envolvía en una especie de “persona virtuosa”, de tal manera, que “jugo” con su propia imagen, esa fue su estrategia que le otorgo poder para confrontar a los otros, así, al cuidar su apariencia evita dar explicaciones, protegiendo su intimidad.

Se encuentra, además, Homero quien, miente para continuar con el discurso de un alumno de buen promedio, por lo cual, ese engaño le permitía seguirse conduciendo en su entorno familiar como una persona disciplinada.

Y, por último, tenemos a Godiva en donde, la mentira se dispara por la adquisición de una independencia en sus ideales, es decir, si se opuso a una autoridad y contradijo una supuesta norma de hablar con la verdad, fue para luchar por una causa mayor.

Con las diferentes narrativas anteriormente expuestas se puede decir que, se articularon por la propia necesidad de establecer su individualidad ante su nicho social, es decir, la mentira fue establecida para alcanzar su propia independencia.

CONCLUSIONES

Finalmente, aunque con este miedo y recelo, las escribió de la misma manera que él las hizo, sin añadir ni quitar a la historia un átomo de verdad, sin dársele nada por las objeciones que podían ponerle de mentiroso; y tuvo razón, porque la verdad adelgaza y no quiebra, y siempre anda sobre la mentira, como el aceite sobre el agua.

(de Cervantes Saavedra, 2015, pág. 614)

❖ *Resultados encontrados*

La mentira es un fenómeno paradójico moralmente. Es detestable ante los ojos de todos y usada por la boca de todos. Es decir, sin importar el adjetivo que se le adjudique, es un hecho que se encuentra presente.

De modo que la familia no es una excepción, sin importar que tan unidos se encuentren, que tan fluida sea o no la comunicación entre los integrantes, siempre se encontró un motivo por la cual tuvo que verse reflejada.

Sirva de ejemplo la familia de Rafael que se encuentran en un entorno cohesionado y en el que además el diálogo es productivo, aun así, la mentira no pasó inadvertida ya que, se encontró de forma protectora de sus padres hacia él, de tal manera que, se encuentran justificando indirectamente el uso de la mentira.

Por lo tanto, el efecto embudo no se hizo esperar, sí es plausible mentir para proteger ¿por qué no debería de ser posible también mentir para obtener una recompensa? El fenómeno de la mentira retoma excusas para fortalecer su decisión a sabiendas que las circunstancias no sean las mismas.

Por otro lado, se encuentra la familia de Julieta en donde la relación que tiene con sus padres es conflictiva y unida, aunque algo distante con su hermano menor, siendo así que se pueda suponer que tenga mayores motivos para mentir dentro de su familia, sin embargo, no es así.

Es decir, lo que motiva a Julieta a mentir no es el entorno conflictivo ni buscar la admiración de los demás con una falsa interpretación de su personalidad, sino que, ante la articulación de la verdad, esta pueda ser juzgada, por lo cual, si miente es porque su entorno le impide hablar con la verdad.

En consonancia con los ejemplos anteriores, se puede reiterar que sin importar si las relaciones sean “muy unidas” o “unidas pero conflictivas”, la mentira se hace presente, es decir es un fenómeno propio de las relaciones con el otro.

Otro rasgo interesante de mencionar es que en las familias se notó una mayor unión hacia la madre que al padre, ya que mencionaban una comunicación más íntima.

Pongamos como ejemplo el caso de Leonardo, en el cual se observa una completa disparidad en relación a los ejemplos de mentira que recordó, provienen de su madre y de su padre, pues en relación a su madre, esta mostró mentiras de protección hacia su hermano, en el caso de su padre fueron mentiras en donde perjudicaban la imagen de Leonardo. Esa dicotomía, refleja la interacción existente entre él y sus padres.

Un dato interesante que salió a flote en las historias, gira en torno a la educación machista que recibieron los padres de los entrevistados, ya que es señalada en varios fragmentos de las narraciones, inclusive como engranaje de la mentira.

Para ilustrar mejor lo anterior, se encuentra la historia mencionada por Helena, quien menciona que a su hermano lo dejan hacer lo que él quiera, mientras que a ellas no tanto, de ahí que tengan que hacer uso de la mentira, tal vez, como una reivindicadora de igualdad.

Por otro lado, ante la persistencia sobre el uso de la mentira por parte de las personas entrevistadas, aunque consideran que no es lo adecuado y la procuran evitar, se pudo observar el contraste de dos personas, Homero e Iseo, mientras el varón menciona un esfuerzo por hablar con la verdad, la mujer de forma cínica como ella misma se declara, menciona que de ser necesario volvería a mentir.

En lo que corresponde sobre la reflexión de la mentira articulada, aunque existe esa unanimidad al catalogarla como algo despreciable, también le adjudican

un carácter afable, pues reconocen que así, como la verdad puede ser devastadora la mentira puede dar consuelo.

❖ *Demostración realizada*

De tal manera que, en esta tesis se analizaron los principales motivos que llevaron a un estudiante (adulto emergente) de la Escuela Nacional de Trabajo Social al acto de mentirle a sus padres dentro del ámbito familiar, mediante la historia del sujeto, para, comprender las relaciones familiares y las futuras intervenciones en la dinámica producida ante este fenómeno.

Es decir, con base en un diseño fenomenológico, se logró obtener los motivos objetivos y reflexivos por los cuales un universitario mintió a sus padres, además, que por la construcción de un genograma se pudo percibir las relaciones de los integrantes en dicha familia.

Es así, que se distinguió la mentira que se articuló dentro del ámbito familiar, mostrando una tendencia en los hombres de 40% de ocultación y 60% de falsificación, mientras que en las mujeres fue de 25% ocultación y 75% falsificación.

Cabe señalar, que los motivos para (los cuales son objetivos), fueron muy similares en ambos casos, pues señalaron los siguientes:

1. Obtener una recompensa que no sería fácil de conseguir de otra forma.
2. Mantener la intimidad.
3. Evitar el castigo.
4. Ganarse la admiración de los demás.
5. Evitar la vergüenza.

Sin embargo, este último motivo “Evitar la vergüenza”, solo se localizó en una mujer que quería proyectar la imagen de una estudiante aplicada.

También los motivos porque (los cuales son reflexivos), y dependen de la historia de cada persona fueron muy variables, tal como se muestra:

1. Límites impuestos por el entorno familiar.
2. Temas tabúes en el entorno familiar (sexo, drogas y alcohol).
3. Nulidad en la acción del entorno familiar.

4. Evitar la preocupación de un familiar.
5. Entorno familiar estricto en el historial académico.
6. El impedimento de continuar con sus estudios.
7. Entorno protector.

Considerando los motivos reflexivos (subjetivos), se señalaron y se reconocieron las condiciones de la vida cotidiana en las cuales se recurre a la mentira. Debido, a que la peculiaridad que tienen dichos motivos radica en la propia historia de cada persona.

Por lo cual, aunque se intenta categorizar cada motivo reflexivo depende de la dinámica construida al interior del núcleo familiar, es así, que se puede decir que, aunque se repita el motivo porque “Temas tabúes en el entorno familiar (sexo, drogas y alcohol)”, la historia que se llevó para ese desenlace es completamente diferente.

De acuerdo a lo anterior se pudo resolver la pregunta: ¿Cuáles fueron los motivos que tuvo un adulto emergente, “universitario” de la Escuela Nacional de Trabajo Social al acto de mentirle a sus padres en el ámbito familiar? Esto gracias al uso del diseño fenomenológico y los motivos para y porque.

Por otro lado, se observó que las mentiras, aunque son fenómenos que no se intentan reproducir al interior de la familia o bien de padres a hijos, como sí lo son la transmisión de valores, es verdad que los padres llegaron a hacer uso de ellas como se observa en las transcripciones, además que el impacto pudo ser mayor, pues el símbolo de autoridad le da ese agregado.

De igual modo, se percibió que, sin importar la dinámica familiar, llámese unida o conflictiva esta siempre presentó una mentira, demostrando un carácter socializador en el fenómeno, puesto que se interactúa con él.

❖ *Datos curiosos*

Llegado a este punto, se ha de señalar la “verdad de la mentira”, y esa es que este fenómeno, tiene tantas perspectivas como un caleidoscopio tiene de imágenes, y

es que mientras unos universitarios la mencionaban como un fenómeno contrario a la verdad, como otros la referían como un velo para ocultar sus travesuras²⁹.

Aquí se mencionan las interpretaciones que realizaron los entrevistados en relación a lo que entienden por la palabra mentira:

Leonardo:

“La definiría como ocultar información a ciertas personas y justamente para evidenciar cosas que no son ciertas”.

Rafael:

“Aquella oración o silogismo en la cual no se relata de manera objetiva, ni critica lo acontecido”.

Iseo:

La mentira es información que, o no está completa o está manipulada o que es información poco confiable y creo también tiene que ver con la información no verbal, con esa información que damos con el cuerpo que, aunque en el discurso se escuche una cosa el cuerpo te dice otra, entonces es información distorsionada.

Julieta:

Alguien que te hace creer algo que no es. Pues trata de hacerte ver algo diferente a la realidad... Pero si, para mí la mentira es eso tratar de distorsionar como lo que tu estas interpretando de la realidad.

Tristán:

“El engaño ante una situación concreta”.

Helena:

“no decir la verdad u ocultarla”.

Virgilio:

“Es todo lo contrario a la verdad. Tan solo el hecho de ocultar o falsificar o decir a medias la verdad. Si no es la verdad es una mentira”.

Homero:

“Una acción de poder cubrir tus acciones”.

²⁹ Aunque existen varias definiciones aquí se tomará una que está en *desuso*, la cual es: “Acción culpable o digna de represión y castigo” (Real Academia Española, 2022), enfatizando en que sí, práctico la mentira fue porque sabe que existe culpabilidad en su acto.

Godiva:

“Ocultar, una acción que tú hiciste que no está bien vista o que no es correcta, para justificar algo que no quieres que se den cuenta”.

En consecuencia, la mentira para los estudiantes universitarios va más allá de relatar una historia fantástica como la vista en cuentos, es un hecho proyectado para un fin, es una distorsión del mundo social. Lo que es, contra lo que te quieren hacer ver.

❖ *Aportación a Trabajo Social*

“Soy hombre: nada humano considero que me sea ajeno”³⁰, frase contundente para justificar la intromisión de trabajo social, en materias que podrían ser propias de otras disciplinas como la psicología o la filosofía, el tema es tan desbordante que es necesaria la óptica de otros profesionales, para enriquecerla.

Es por esto, que el profesional en trabajo social, ha de analizar el motivo que llevo a una persona al acto de mentir, pues estaría escuchando el otro discurso que se tiene ante una “situación problema”³¹. Siempre de una manera objetiva pues como se mostró, es un fenómeno presente en la vida de las personas.

De tal suerte, que trabajo social, al realizar ese proceso de análisis e intervención dentro del grupo familiar, al observar sus interacciones y motivaciones para hacer lo que hacen, estaría fortaleciendo su saber, puesto que el motivo que una persona tenga para mentir es una reinterpretación que nutre su saber en las dinámicas familiares.

Inclusive, esto se ve reflejado en la creación del genograma la magnitud de la mentira o bien las motivaciones que tuvo el estudiante al mentirle a sus padres, se observan en el esbozo que se desarrolla en la elaboración de esa dinámica

³⁰ Famoso verso de Terencio, número “77 de *El heautontimorúmeno: Homo sum: humani nil a me alienum puto*” (Terentius, 2001, pág. 74).

³¹ La situación problema es: “el objeto de la intervención en su multiplicidad de interacciones, movimientos y retroacciones” (Tello, 2015, pág. 08).

familiar. Se pueden observar cambios o hitos en las relaciones familiares después de una mentira.

Es decir, el trabajador social que también conoce la mentira, tiene un abanico más amplio de acción ante una situación problema.

❖ *Consideraciones para futuras investigaciones*

Una investigación nunca finaliza, decir que el tema de la mentira ha terminado con esta tesis, sería tan absurdo como intentar erradicar la mentira.

La investigación les dio vida a las voces de los estudiantes universitarios en relación a cómo viven la mentira en sus grupos familiares, en específico con sus padres, sin embargo, por esta estructura vertical que se vivió en la investigación podría ser también de gran utilidad para futuras investigaciones, el analizar las relaciones que se viven con este fenómeno con sus homólogos, es decir, con sus hermanos.

Además, se podría observar a otros tipos de familia en donde las relaciones pueden ser de mayor complejidad por su estructura, como en la extensa, la polinuclear o la reconstruida por mencionar algunas.

También es importante mencionar ¿qué pasa con la comunidad LGBTTTIQ+? ¿cómo es que interpretan el tema de la mentira? ¿qué tipo de historias, de realidades podrían narrar? Sirva de ejemplo las Personas Trans³², Hombres Trans³³ o Mujeres Trans³⁴ que proyectan una identidad de género diferente al sexo asignado al nacer, con esto no se quiere decir que estén mintiendo, pero si se están representando en la sociedad de forma diferente a lo

³² Este término también puede ser utilizado por alguien que se auto-identifica fuera del binario mujer/hombre. Adicionalmente algunas mujeres Trans se auto-identifican como mujeres, y algunos hombres Trans se auto-identifican como hombres. (Comisión Nacional de los Derechos Humanos, 2018, págs. 07-08)

³³ Se refiere a aquellas personas cuyo sexo asignado al nacer es considerado social y biológicamente como mujer o femenino mientras que su identidad de género es de hombre o masculina. (Comisión Nacional de los Derechos Humanos, 2018, pág. 07)

³⁴ Se refiere a personas cuyo sexo asignado al nacer fue considerado social y biológicamente como hombre o masculino mientras que su identidad de género es de mujer o femenina. (Comisión Nacional de los Derechos Humanos, 2018, pág. 07)

socialmente esperado, por lo cual sería muy interesante un análisis de esa magnitud.

Por otro lado, sería interesante ahondar sobre este tema en el uso de los medios de difusión³⁵, y cuál es el impacto que la mentira genera en las personas consumidoras de estas plataformas, es decir, porqué si se conoce que en esos medios se miente³⁶, aun así se siguen consumiendo, cuáles serían los motivos que llevan al consumidor a no apartarse de esas plataformas.

Y aunado a lo anterior, resultaría posible el cuestionarse de una cultura que se encuentra predispuesta a la práctica de la mentira, tal como señala Belletich citando a Guimac: “Existe una cultura de (*sic*) mentira, que en su lado favorable facilita las relaciones interpersonales. Quien afirme que es honesto a cabalidad, estaría mintiendo, porque en su mayoría todas (*sic*) personas mienten, como mínimo una vez al día” (2021).

Por último y realizando una analogía con la paradoja de Eubúlides³⁷ y siendo aún un universitario quien escribe esta tesis, se puede decir: “todos los universitarios [por lo menos de este estudio] son mentirosos”.

³⁵ Los medios de difusión, (anteriormente llamados medios de comunicación) son los que ahora involucran: “tanto los medios tradicionales como los espacios virtuales, dentro de los cuales destacan las redes sociales y los diversos mecanismos de interacción con grupos de personas con el apoyo de la tecnología (blogs, wikis, etc)” (Hütt Herrera, 2012, págs. 122-123).

³⁶ Tal como se menciona Ulises Castellanos en El Universal “Se cuentan por miles los casos de mentiras que circulan en la red, y por si fuera poco, conocemos varios casos que han llegado a publicarse en distintos medios de los llamados “serios” en todo el mundo” (2017).

³⁷ “La última de las paradojas de Eubúlides es la del mentiroso, tal vez la más famosa paradoja de autorreferencia. Desde la antigüedad tuvo muchas variaciones, por ejemplo la de Epiménides, un cretense que decía que todos los cretenses eran mentirosos” (González Ochoa, 2013, pág. 33). Cabe señalar que esto es una paradoja, no una mentira.

BIBLIOGRAFÍA

- Abbagnano, N. (1974). *Diccionario de filosofía* (2 ed.). Distrito Federal, México: Fondo de Cultura Económica.
- Álava Reyes, M. J. (2016). *La verdad de la mentira Claves para descubrir el daño emocional y los secretos de las mentiras propias y ajenas*. Madrid, España: La Esfera de los Libros.
- Alighieri, D. (2016). *La divina comedia y la vida nueva* (35 ed.). Distrito Federal, México: Porrúa.
- Arcimowicz, B., Katarzyna, C., & Soroko, E. (Septiembre de 2015). Motivation and Consequences of Lying. A Qualitative Analysis of Everyday Lying. *Forum: Qualitative Social Research Sozialforschung*, 16(03), 01-21. Obtenido de <https://www.qualitative-research.net/index.php/fqs/article/view/2311/3893>
- Aristóteles. (2014). *Ética a Nicómaco* (2 ed.). (J. L. Calvo Martínez, Trad.) Madrid, España: Alianza.
- Aristóteles. (2017). *Ética Eudemia* (2 ed.). (C. Megino Rodríguez, Trad.) Madrid, España: Alianza.
- Aristóteles. (2018). *Política* (2 ed.). Madrid, España: Alianza.
- Arteaga Basurto, C., Campos Covarrubias, G., & Bermúdez Sánchez, R. (2004). *Ciencias sociales e investigación social*. Distrito Federal, México: UNAM.
- Ballester Izquierdo, A., Úriz Pemán, M. J., & Viscarret Garro, J. J. (2012). *Dilemas éticos de las trabajadoras y los trabajadores sociales en España* (Vol. 97). Navarra, España: PAPERS Revista de Sociología. Obtenido de <https://papers.uab.cat/article/view/v97-n4-uriz-ballester-viscarret/pdf>
- Barrera Herrera, A., & V. Vinet, E. (abril de 2017). Adultez Emergente y características culturales de la etapa en universitarios chilenos. *Sociedad Chilena de Psicología Clínica*, 35(1), 47-56. Recuperado el 23 de Noviembre de 2020, de <https://scielo.conicyt.cl/pdf/terpsicol/v35n1/art05.pdf>
- Baudelaire, C. (2016). *Las flores del mal* (18 ed.). (A. Verjat, & L. Martínez de Merlo, Trads.) Madrid, España: Cátedra.
- Belletich, E. (17 de Febrero de 2021). Hemos fomentado una cultura de la mentira. *Universidad de Piura*. Recuperado el 16 de Enero de 2022, de <https://www.udep.edu.pe/hoy/2021/02/hemos-fomentado-una-cultura-de-mentira/>
- Bunge, M. (1997). *Epistemología* (1 ed.). Barcelona, España: Siglo xxi.

- Campos y Covarrubias, G. (2017). *Cómo elaborar una tesis* (1 ed.). Ciudad de México, México: dgapa.
- Campos y Covarrubias, G. (2017). *Metodologías de la Investigación Cualitativa en las Ciencias Sociales: Etnografía, Historias de Vida, Estudios de Caso, Comunidad y Diagnóstico* (01 ed.). Ciudad de México, México: UNAM dgapa.
- Camus, A. (2018). *El mito de Sísifo* (9° ed.). Madrid, España: Alianza.
- Carmena Laredo, M. (2015). *Ética para Pancho* (1 ed.). Ciudad de México, España: BOOKET.
- Castellanos, U. (29 de Julio de 2017). La cultura de la mentira. *El Universal*. Obtenido de <https://www.eluniversal.com.mx/entrada-de-opinion/columna/ulises-castellanos/cultura/2017/07/29/la-cultura-de-la-mentira>
- Chantada, A. (24 de octubre de 2018). *acento*. Recuperado el 10 de abril de 2020, de [acento.com.do: https://acento.com.do/2018/opinion/8617656-la-mentira-desde-la-familia-la-politica/](https://acento.com.do/2018/opinion/8617656-la-mentira-desde-la-familia-la-politica/)
- Chávez Aguilar, P. (2018). Contra la mentira: la veracidad como camino de paz en san Agustín. En N. Cipriani, A. Dupont, M. Borghessi, P. Chávez Aguilar, G. Quicke, I. López, . . . M. Bellerose, A. Dupont, E. Eguiarte Bendímez, & C. A. Villabona Vargas (Edits.), *Agustín de Hipona como Doctor Pacis estudios sobre la paz en el mundo contemporáneo* (22 ed., Vol. 1, págs. 203-224). Bogotá, Colombia: Uniagustiniana. Recuperado el 01 de Agosto de 2020, de <http://editorial.uniagustiniana.edu.co/index.php/editorial/catalog/view/29/27/241-1>
- Chávez Carapia, J. d., & Hernández Garnica, C. (2019). *Familias y vida cotidiana* (1 ed.). Ciudad de México, México: cemUNAMENTS.
- Collodi, C., & Innocenti, R. (2015). *Las aventuras de Pinocho* (04 ed.). (C. Heras, Trad.) Sevilla, España: Kalandraka Ediciones Andalucía.
- Comisión Nacional de los Derechos Humanos. (2018). *Los Derechos Humanos de las Personas Transgénero, Transexuales y Travestis* (1 ed.). Ciudad de México, México: CNDH. Obtenido de <https://www.cndh.org.mx/sites/all/doc/cartillas/2015-2016/31-DH-Transgenero.pdf>
- Cuéntame de México. (2020). *cuentame.inegi.org.mx*. Recuperado el 01 de Junio de 2021, de <http://www.cuentame.inegi.org.mx/poblacion/hogares.aspx?tema=P#:~:text=Se%20divide%20en%3A%20hogar%20unipersonal,tambi%C3%A9n%20constituye%20un%20hogar%20nuclear.>

- Davila, A. (2007). Capítulo 2. Las perspectivas metodológicas cualitativa y cuantitativa en las ciencias sociales: Debate teórico e implicaciones praxeológicas. En J. M. Delgado, J. Gutiérrez, J. M. Delgado, & J. Gutiérrez (Edits.), *Métodos y técnicas cualitativas de investigación en ciencias sociales* (4 ed., págs. 69-83). Madrid, España: SÍNTESIS.
- Davis, F. (1976). *La comunicación no verbal* (Tercera ed.). (L. Mourgliaer, Trad.) Madrid, España: Alianza.
- de Cervantes Saavedra, M. (2015). *El Ingenioso Hidalgo Don Qvixote de la Mancha* (Edición conmemorativa IV centenario Cervantes ed.). (F. Rico, Ed.) Barcelona, España: Alfaguara.
- de Hipona, A. (s.f.). *San Agustín Augustinus Hipponensis*. (R. Flórez Osa, & D. Natal Osa, Productores) Recuperado el 10 de Enero de 2020, de [augustinus.it: https://www.augustinus.it/spagnolo/menzogna/index2.htm](https://www.augustinus.it/spagnolo/menzogna/index2.htm)
- De Saint-Exupéry, A. (2016). *El Principito* (1 ed.). (C. García, & A. Franco, Trads.) Distrito Federal, México: didalibros.
- Delgadillo, J. F. (2012). Foucault y el análisis del poder. *Revista de educación y pensamiento*(19), 160-171. Recuperado el 20 de Noviembre de 2021, de <https://dialnet.unirioja.es/servlet/articulo?codigo=3974352>
- Diccionario Filosófico Voltaire. (s.f.). *Diccionario Filosófico Voltaire*. Librodot. Recuperado el 11 de Noviembre de 2021, de http://biblio3.url.edu.gt/Libros/dic_fi.pdf
- Eguiluz, L. d. (2003). *Dinámica de la familia* (1 ed.). D.F., México: Pax México.
- Ekman, P. (2010). *Cómo detectar mentiras en los niños Claves para fomentar la sinceridad de los hijos* (1 ed.). Madrid, España: Paidós .
- Ekman, P. (2014). *Cómo detectar mentiras Una guía para utilizar en el trabajo, la política y la pareja* (1 ed.). Ciudad de México, México: Paidós.
- El Colegio de México. (2020). *Diccionario del Español de México*. Recuperado el 10 de Agosto de 2020, de [dem.colmex.mx: https://dem.colmex.mx/ver/mentiroso](https://dem.colmex.mx/ver/mentiroso)
- El Colegio de México. (2021). *Diccionario del Español de México*. Recuperado el 30 de Octubre de 2021, de [Diccionario del Español de México: https://dem.colmex.mx/ver/fabulaci%C3%B3n](https://dem.colmex.mx/ver/fabulaci%C3%B3n)
- El Colegio de México. (2021). *Diccionario del Español de México*. Recuperado el 30 de Octubre de 2021, de [Diccionario del Español de México: https://dem.colmex.mx/Ver/mito](https://dem.colmex.mx/Ver/mito)
- Engels, F. (2007). *El origen de la familia, la propiedad privada y el Estado*. Distrito Federal, México: Colofón.

- Eslava Laguna, M. (1981). *La actitud de la mujer hacia la esterilización voluntaria. Primer acercamiento. Tesis de Licenciatura*. Distrito federal, México: Facultad de Psicología UNAM. Recuperado el 15 de Enero de 2022, de https://tesionam.dgb.unam.mx/F/1RDVQAMCQBIKU6DNY6FSYSPYGP3EGAB9B17BAKE49EHVX7G6RD-02921?func=full-set-set&set_number=685889&set_entry=000020&format=999
- Farisha A, T. P., & Sakkeel, K. P. (25 de March de 2015). Psychology of Lying. *The International Journal of Indian Psychology*, 02(02), 45-51. doi:10.25215/0202.047
- Feixa, C. (2018). *La imaginación autobiográfica Las historias de vida como herramienta de investigación* (1 ed.). Barcelona, España: gedisa.
- Foucault, M. (Jul-Sep de 1988). El sujeto y el poder. *Revista Mexicana de Sociología*, 50(03), 03-20. Recuperado el 20 de Noviembre de 2021, de <https://www.jstor.org/stable/3540551>
- Foucault, M. (2009). *Vigilar y castigar. Nacimiento de la prisión* (02 ed.). (A. Garzón del Camino, Trad.) Distrito Federal, México: Siglo xxi.
- Foucault, M. (2011). *Historia de la sexualidad 1. la voluntad de saber* (03 ed.). (U. Guiñazú, Trad.) Ciudad de México, México: Siglo xxi.
- Foucault, M. (2012). *Un diálogo sobre el poder y otras conversaciones* (3 ed.). Madrid, España: Alianza.
- Foucault, M. (2017). *Discurso y verdad. Conferencias sobre el coraje de decirlo todo* (1 ed.). Buenos Aires, Argentina: Siglo XXI.
- Foucault, M. (2020). *El poder psiquiátrico. Curso en el Collège de France (1973-1974)* (02 ed.). (H. Pons, Trad.) Ciudad de México, México: Fondo de Cultura Económica.
- Frank Baum, L. (2019). *El Maravilloso Mago de Oz* (01 ed.). (M. Souto, Trad.) Ciudad de México, México: Libros del Zorro Rojo.
- Fromm, E. (2016). *Ética y Psicoanálisis* (2 ed.). Ciudad de México, México: Fondo de Cultura Económica.
- Galimberti, U. (2002). *Diccionario de Psicología* (1 ed.). Distrito Federal, Coyoacán, México: Siglo XXI. Obtenido de <https://saberepsi.files.wordpress.com/2016/09/galimberti-umberto-diccionario-de-psicologc3ada.pdf>
- García Alonso, L. (2006). *Ética o filosofía moral*. Ciudad de México, México: Trillas.
- García Márquez, G. (2015). *Memoria de mis putas tristes* (1 ed.). Ciudad de México, México: Diana.

- Goethe, J. W. (2014). *Fausto* (2 ed.). (J. Roviralta Borrell, Trad.) Madrid, España: Alianza.
- Goffman, E. (1981). *La presentación de la persona en la vida cotidiana* (1 ed.). Buenos Aires, Argentina: Amorrortu editores.
- González Fernández, R. (Marzo de 2006). La mentira. Un arte con historia. *aposta revista de ciencias sociales*, 03(26), 1-17. Obtenido de <http://www.apostadigital.com/revistav3/hemeroteca/ruben.pdf>
- González Ochoa, C. (2013). *El mentiroso y Zenón Apuntes para el estudio de la paradoja* (1 ed.). Ciudad de México, México: UNAM IIF.
- Goñi Agudo, M. J. (2009). Documentación. En C. Guinot, *Métodos, técnicas y documentos utilizados en Trabajo Social* (1 ed., págs. 183-222). Bilbao, España: Deusto.
- Guerrini, M. E. (Diciembre de 2009). La intervención con familias desde el Trabajo Social. *margen*(56), 01-11. Obtenido de <https://www.margen.org/suscri/margen56/guerrini.pdf>
- Guzmán, N., Marta, Caraman, Gladys, De Asar, G., Mariana, . . . M. S. (2013). ¿Qué significa ser estudiante universitario? representaciones de los alumnos de ciencias de la educación de la UNT. *V Congreso Internacional de Investigación y Práctica Profesional en Psicología del MERCOSUR*. (págs. 233-236). Buenos Aires: Facultad de Psicología. Recuperado el 20 de Noviembre de 2020, de <https://www.academica.org/000-054/451.pdf>
- Hernández Sampieri, R., Fernández Collado, C., & Baptista Lucio, P. (2014). *Metodología de la investigación* (6° ed.). Distrito Federal, México: McGrawHill Education.
- Herrera Gómez, C. (15 de Junio de 2017). *Pikaramagazine*. Recuperado el 17 de Noviembre de 2021, de [pikaramagazine.com: https://www.pikaramagazine.com/2017/06/honestidad-masculina-amor-romantico/](https://www.pikaramagazine.com/2017/06/honestidad-masculina-amor-romantico/)
- Hesse, H. (2011). *El lobo estepario* (3 ed.). (M. Manzanares, Trad.) Madrid, España: Alianza.
- Hütt Herrera, H. (09 de Febrero de 2012). Las redes sociales: Una nueva herramienta de difusión. *Reflexiones*, 91(02), 121-128. Recuperado el 16 de 01 de 2022, de <https://www.redalyc.org/pdf/729/72923962008.pdf>
- INEGI. (2020). *Censo de población y vivienda*. Ciudad de México, México: INEGI. Recuperado el 01 de Junio de 2021, de https://www.issea.gob.mx/Docs/Censo%20INEGI%202021/Censo2020_Principales_resultados_EUM.pdf

- International Federation of Social Workers. (06 de Julio de 2014). *ifsw.org*. Recuperado el 27 de Agosto de 2020, de IFSW: <https://www.ifsw.org/what-is-social-work/global-definition-of-social-work/definicion-global-del-trabajo-social/>
- Jensen Arnett, J. (2008). *Adolescencia y adultez emergente* (3 ed.). (M. E. Ortiz Salinas, Trad.) Ciudad de México, México: Pearson.
- Joan, M. A. (2009). La investigación Ex post-facto. En R. Bisquerra Alzina, *Metodología de la investigación educativa* (2 ed., págs. 195-230). Madrid, España: La Muralla.
- Kant, I. (2006). *Teoría y Práctica* (4 ed.). (J. M. Palacios, F. M. Pérez López, & R. Rodríguez Aramayo, Trads.) Madrid, España: Tecnos.
- Lewis, C. (2017). *Alicia anotada. 150 aniversario edición de lujo* (01 ed.). (M. Gardner, Ed., & F. Torres Oliver, Trad.) Madrid, España: Akal.
- Lizarazo de la Ossa, S., & Sánchez, F. (08 de Marzo de 2016). Efectos de la Mentira en el Contexto Laboral: Pérdida de Confianza y Experiencia Emocional Negativa. *Revista Colombiana de Psicología*, 25(02), 251-264. doi:<https://doi.org/10.15446/rcp.v25n2.50717>
- Martínez Selva, J. M. (2005). *La Psicología de la mentira* (1 ed.). Ciudad de México, México: Paidós.
- McGoldrick, M., & Gerson, R. (1985). *GENOGRAMAS EN LA EVALUACION FAMILIAR*. (C. R. Ferrari, Trad.) Barcelona, España: gedisa.
- Montes de Oca Sicilia, M. d. (2016). *Para insultar con propiedad Diccionario de insultos* (1 ed.). Ciudad de México, México: Penguin Random House Grupo Editorial.
- Montoya López, E. (2017). La familia como base de la sociedad visto desde el matrimonio y las uniones de hecho en relación con la ley de sociedad de convivencia para el Distrito Federal. En Á. G. Adame López, *Homenaje al Doctor Othón Pérez Fernández del Castillo por el Colegio de profesores de Derecho Civil Facultad de Derecho-UNAM* (1 ed., págs. 247-264). Ciudad de México, México: Colegio de profesores de Derecho Civil Facultad de Derecho-UNAM.
- Muñoz Razo, C. (2015). *Cómo elaborar y asesorar una investigación de tesis* (3 ed.). Ciudad de México, México: Pearson.
- Nardone, G. (2016). *El arte de mentirse a sí mismo y de mentir a los demás*. (A. Martínez Riu, Trad.) Barcelona, España: Herder.
- Nietzsche, F. (2011). *La genealogía de la moral* (3 ed.). Madrid, España: Alianza.

- Nietzsche, F. (2012). *Más allá del bien y del mal* (3 ed.). (A. Sánchez Pascual, Trad.) Madrid, España: Alianza.
- Nietzsche, F. (2017). *Sobre verdad y mentira en sentido extramoral y otros fragmentos de filosofía del conocimiento* (2° ed.). Madrid, España: Tecnos.
- Oliva Gómez, E., & Villa Guardiola, V. J. (Enero-Junio de 2014). Hacia un concepto interdisciplinario de la familia en la globalización. *Justicia Juris*, 10(1), 11-20. Obtenido de <http://www.scielo.org.co/pdf/jusju/v10n1/v10n1a02.pdf>
- Ortega González, M. (Marzo de 2010). Comportamiento mentiroso: Un análisis conceptual desde una perspectiva interconductual. *Revista Electrónica de Psicología Iztacala*, 13(1), 80-96. Obtenido de <https://www.iztacala.unam.mx/carreras/psicologia/psiclin/vol13num1/Art5Vol13No1.pdf>
- Pabón S. De Urbina, J. M. (2015). *Diccionario bilingüe Manual Griego clásico-Español* (28 ed.). Barcelona, España: Larousse Editorial, S.L.
- Papalia, D. E., Duskin Feldman, R., & Martorell, G. (2012). *Desarrollo humano* (12 ed.). Distrito Federal, México: McGraw-Hill.
- Peiró Muñoz, F. A. (2015). Platón y Maquiavelo En torno a la posibilidad de una "noble mentira" en política. *Ref*, VI, 33-45. Recuperado el 17 de Julio de 2020, de Ref: <https://redfilosofia.es/congreso/wp-content/uploads/sites/4/2015/06/4.ferpeiro@gmail.pdf>
- Pérez Cortés, S. (Abril de 1996). Nunca mentir. *Isonomía: Revista de teoría y filosofía del derecho*(04), 43-62. Recuperado el 12 de Mayo de 2020, de <https://dialnet.unirioja.es/servlet/articulo?codigo=3873552>
- Platón. (2015). *Diálogos "La República o de lo justo"* (33 ed.). Distrito Federal, México: Porrúa.
- Pocquelin, J. B. (2010). *Tartufo* (16 ed.). Madrid, España: Cátedra.
- Rachels, J. (2007). *Introducción a la filosofía moral* (1 ed.). (G. Ortiz Millán, Trad.) Ciudad de México, México: Fondo de Cultura Económica.
- Real Academia Española. (2020). *Diccionario de la lengua española*. Recuperado el 24 de Julio de 2020, de dle.rae.es: <https://dle.rae.es/mentira>
- Real Academia Española. (2020). *Diccionario de la lengua española*. Recuperado el 10 de Agosto de 2020, de dle.rae.es: <https://dle.rae.es/mentir?m=form>
- Real Academia Española. (2020). *Diccionario de la lengua española*. Recuperado el 10 de Agosto de 2020, de dle.rae.es: <https://dle.rae.es/falso>

- Real Academia Española. (2020). *Diccionario de la lengua española*. Recuperado el 10 de Agosto de 2020, de dle.rae.es: <https://dle.rae.es/puritano?m=form>
- Real Academia Española. (2020). *Diccionario de la lengua española*. Recuperado el 10 de Agosto de 2020, de dle.rae.es: <https://dle.rae.es/impostor?m=form>
- Real Academia Española. (2020). *Diccionario de la lengua española*. Recuperado el 10 de Agosto de 2020, de dle.rae.es: <https://dle.rae.es/c%C3%ADnico>
- Real Academia Española. (2020). *Diccionario de la lengua española*. Recuperado el 10 de Agosto de 2020, de dle.rae.es: <https://dle.rae.es/comediante?m=form>
- Real Academia Española. (2021). *Diccionario de la lengua española*. Recuperado el 30 de Octubre de 2021, de Diccionario de la lengua española: <https://dle.rae.es/falsificaci%C3%B3n>
- Real Academia Española. (2021). *Diccionario de la lengua española*. Recuperado el 30 de Octubre de 2021, de Diccionario de la lengua española: <https://dle.rae.es/falsificar>
- Real Academia Española. (2021). *Diccionario de la lengua española*. Obtenido de Diccionario de la lengua española: <https://dle.rae.es/f%C3%A1bula>
- Real Academia Española. (15 de Enero de 2022). *Diccionario de la lengua española*. Obtenido de Diccionario de la lengua española: <https://dle.rae.es/travesura>
- Rebazo Méndez, M. J. (2012). Construcción social del engaño y la mentira a través de los cuentos maravillosos. *International Journal of Developmental and Educational Psychology*, 04(01), 249-259. Recuperado el 28 de Octubre de 2020, de <https://www.redalyc.org/pdf/3498/349832337027.pdf>
- Rivas Tovar, L. A. (2017). *Elaboración de Tesis Estructura y metodología* (1 ed.). Ciudad de México, México: Trillas.
- Rodríguez Castro, S. (2007). *Diccionario Etimológico Griego-Latín del Español* (14° ed.). Estado de México, México: Esfinge.
- Rodríguez Ceberio, M. (2018). *El genograma Un viaje por las interacciones y juegos familiares*. Madrid, España: Morata.
- Rossell Poch, T., & Rodríguez Molinet, P. (2017). *La entrevista en el Trabajo social* (1 ed.). Barcelona, España: Herder.
- Rousseau, J. J. (2015). *El contrato social o Principios de derecho político*. Distrito Federal, México: Porrúa .
- Salas Astrain, R. (2006). El mundo de la vida y la fenomenología sociológica de Schütz. Apuntes para una filosofía de la experiencia. *Revista de filosofía*(15),

167-199. Obtenido de
<https://dialnet.unirioja.es/servlet/articulo?codigo=2293997#:~:text=La%20fenomenolog%C3%ADa%20social%C3%B3gica%20ha%20consolidado,de%20cierto%20modo%20en%20el>

- Savater, F. (2004). *Ética para Amador* (45 ed.). Barcelona, España: Ariel.
- Schütz, A., & Luckmann, T. (2009). *Las estructuras del mundo de la vida* (1 ed.). Buenos Aires, Argentina: Amorrortu/editores.
- Sefchovich, S. (2016). *País de mentiras*. Distrito Federal, México: OCEANOexpres.
- Silva, M. d. (2016). *Apuntes para la elaboración de un proyecto de investigación social*. Distrito Federal, México: UNAM-DGAPA.
- Skoble, A. J. (2021). Lisa y el antiintelectualismo estadounidense. En W. Irwin, M. T. Conard, & A. J. Skoble, *Los Simpson y la filosofía Cómo entender el mundo gracias a Homero y compañía* (D. Hernández Aldana, Trad., 01 ed., págs. 37-50). Barcelona, España: Blackie Books.
- Smith, T. (2019). *Ética y super-poderes Diez formas de salvar el mundo aunque no sepas volar*. (M. Figueroa Evans, Trad.) Barcelona, España: Planeta.
- Swift, J. (2016). *Viajes de Gulliver* (1 ed.). (A. Bartra, Trad.) Ciudad de México, México: Fondo de Cultura Económica.
- Tamayo y Tamayo, M. (2017). *el proceso de la Investigación científica* (5 ed.). Ciudad de México, México: Limusa.
- Tapia Ramírez, J. (2013). *Instituciones de Derecho Civil Derecho de familia* (1 ed.). Ciudad de México, México: Porrúa.
- Tello, N. (2015). *Trabajo Social, disciplina del conocimiento Apuntes de Trabajo Social*. Distrito Federal, México: Estudios de Opinión y Participación Social.
- Tello, N., & Ornelas, A. (2015). *Estrategias y modelos de intervención de Trabajo Social "Aportes para su construcción"*. Distrito Federal: Estudios de Opinión y Participación Social A.C.
- Terentius, P. (2001). *Comedias* (1 ed.). (J. R. Bravo, Trad.) Madrid, España: Catedra.
- Tomley, S. (2019). *¿Qué haría Freud...? Cómo los grandes psicoterapeutas resolverían tus problemas cotidianos* (1 ed.). (N. Ventosa Barba, Trad.) Ciudad de México, México: hachette LIVRE.
- Tse, L. (2011). *Tao Te Ching* (2 ed.). (S. Mitchell, & J. Viñes Roig, Trads.) Madrid, España: Alianza.

- Valdes Velázquez, A. (Octubre de 2014). Etapas del desarrollo cognitivo de Piaget. *ResearchGate*, 02-07. Obtenido de https://www.researchgate.net/publication/327219515_Etapas_del_desarrollo_cognitivo_de_Piaget
- Valencia Martínez, R. (2020). *Ética Instrumental Un eslabón entre la teoría y la práctica* (1 ed.). Ciudad de México, México: Arteletra - Colofón.
- VOX. (1982). *Diccionario ilustrado Latino-Español Español-Latino* (15 ed.). Barcelona, España: Bibliograf. Recuperado el 04 de Mayo de 2020, de <https://www.academia.edu/33396465/97287441-Diccionario-Vox-Latin-espanol.pdf>
- Weber, P. R. (Agosto de 2004). *estepaís*. Recuperado el 10 de Noviembre de 2021, de https://archivo.estepais.com/inicio/historicos/161/9_salud_apologia_rivero.pdf
- Žižek, S. (2017). *el ACOSO de las fantasías* (Séptima reimpresión, 1° ed.). (C. Braunstein Saal, Trad.) Ciudad de México, México: siglo xxi.

ANEXO

Instrumento

- a. Anexo I. Guía de entrevista

Guía de entrevista



Nombre de la transcripción: _____
Edad: _____ Sexo: ♀ ♂
Fecha: _____ Duración: _____ Lugar: _____

Objetivo

Recabar información sobre la estructura y la dinámica producida al interior de una familia nuclear, en relación al fenómeno de la mentira.

Red de información familiar³⁸

1. ¿Quién vive en tu casa?
 - ❖ Nombre, edad y sexo (de cada persona que vive en la casa).

Contexto familiar más amplio³⁹

1. La familia de tus padres.

³⁸ Tema retomado de Genogramas en la evaluación familiar (McGoldrick & Gerson, 1985, pág. 46). Se tomaron las preguntas como base para la construcción del genograma (modificando algunas para uso de la investigación).

³⁹ *Ibíd.* (1985, pág. 48).

- 1.1 ¿Cuándo nació (tu madre / tu padre)?
- 1.2 ¿Cuándo se conocieron tus padres?
- 1.3 ¿Cuándo se casaron?
- 1.4 ¿Había estado casada(o) antes?
 - 1.4.1 (Afirmativo) ¿Cuándo?
 - 1.4.2 ¿Tuvo hijos?
 - 1.4.3 ¿Se separaron, divorciaron, o el conyugue murió?
 - ❖ ¿Cuándo sucedió?

Relaciones y roles familiares⁴⁰

1. ¿En tu familia hay miembros que no se dirigen la palabra o que alguna vez tuvieron un periodo de no hablarse?
 - 1.1 (Afirmativo) ¿Cuál fue el motivo?
2. ¿Hay alguno que haya tenido un conflicto serio (dentro de la familia)?
 - 2.1 (Afirmativo) ¿Quién y cuál fue el motivo?
3. ¿Hay miembros de tu familia muy allegados?
 - 3.1 (Afirmativo) ¿Quiénes son?
4. ¿Quién proporciona ayuda cuando se la necesita?
5. ¿En quién confían los miembros de la familia?
 - 5.1 ¿En qué miembro de tu familia confías más y por qué?
6. ¿Hay alguien en quien no confíen en tu familia?
 - 6.1 ¿En qué miembro de tu familia desconfías más y por qué?

Roles complementarios⁴¹

1. ¿Algún miembro de la familia ha sido considerado como el guardián? ¿El “problemático”? ¿El “enfermo”? ¿El “malo”? o ¿El “mentiroso”?
 - 1.1 ¿Quién?
 - 1.2 ¿Por qué?

Los ocultamientos⁴²

Las mentiras de ocultación, son las que “persiguen retener la información a sabiendas e intencionalmente.” (Martínez Selva, 2005, pág. 36).

1. ¿Has detectado en tu familia el uso de las “mentiras de ocultación”?⁴³
 - 1.1 ¿Cuáles han sido? / Podrías mencionar ejemplos.
 - 1.2 ¿Quiénes lo hacían?
 - 1.3 ¿Hacia quién?

⁴⁰ Ibíd. (1985, pág. 51).

⁴¹ Ibíd. (1985, pág. 52).

⁴² Tema retomado de “El genograma. Un viaje por las interacciones y juegos familiares” (2018, pág. 236).

⁴³ En caso de una respuesta negativa poner un ejemplo y replantear la pregunta, si continua la negativa pasar al siguiente tema de la entrevista.

- 1.4 ¿Cuáles consideras que fueron las razones por las que realizaron dicho acto?
 - ❖ Tabú, moral, problemas, miedo, castigo, vergüenza, otros.
2. ¿Cómo participabas en la dinámica?
 - 2.1 ¿Eras al que le ocultaban? O ¿Ayudabas a ocultar?
3. ¿Cómo te sentías respecto a ello?

Las falsificaciones

La mentira de falsificación o fabulación es “la presentación de información falsa o en la invención de una historia falsa para confundir o engañar.” (Martínez Selva, 2005, pág. 37).

1. ¿Has detectado en tu familia el uso de las “mentiras de falsificación”?⁴⁴
 - 1.1 ¿Cuáles han sido? / Podrías mencionar ejemplos.
 - 1.2 ¿Quiénes lo hacían?
 - 1.3 ¿Hacia quién?
 - 1.4 ¿Cuáles consideras que fueron las razones por las que realizaron dicho acto?
 - ❖ Tabú, moral, problemas, miedo, castigo, vergüenza, otros.
2. ¿Cómo participabas en la dinámica?
 - 2.1 ¿Eras al que le falsificaban? O ¿Ayudabas a falsificar?
3. ¿Cómo te sentías respecto a ello?

Mentira

1. ¿Qué entiendes por la palabra “mentira”? O ¿Cómo la definirías?
 - 1.1 ¿Qué percepción tienes sobre el fenómeno? Es decir ¿Cuál es tu postura ante este tema?
2. ¿Cómo te percibes ante el tema de la mentira? Es decir ¿Te consideras mentiroso?
 - 2.1 ¿Por qué?
3. En tu familia ¿Le has mentido a tus padres?
 - 3.1 ¿A quién (madre, padre o ambos)?
 - 3.2 Sobre qué cosa. Podrías dar ejemplos (la última mentira que recuerdes).
 - 3.3 Del ejemplo que me diste, ¿Qué te motivó a mentirle? / ¿Por qué le mentiste? / ¿Qué esperabas lograr?
4. ¿Cuál ha sido la mentira de mayor relevancia que le has hecho a tus padres? (la que creíste que tendría gran relevancia en tu vida si te descubren).
 - 4.1 ¿Me la podrías narrar?
 - 4.2 ¿Cuál fue el motivo o por qué lo llevaste a cabo?
 - 4.3 ¿Cuándo realizaste esa mentira? / ¿Hace cuándo la realizaste?

⁴⁴ En caso de una respuesta negativa poner un ejemplo y replantear la pregunta, si continua la negativa pasar al siguiente tema de la entrevista.

5. ¿Planeaste tu mentira?
 - 5.1 ¿De qué manera la desarrollaste o la planeaste?
 - 5.2 ¿Tuviste cómplices en tu mentira?
 - 5.3 ¿Quién o quiénes?
 - 5.4 ¿Les mentiste a tus cómplices para obtener su ayuda o ellos sabían la verdad?
 - 5.5 ¿Te descubrieron en la mentira?
 - 5.6 ¿Qué consecuencias desencadenó?
6. ¿Cómo te sentiste antes, durante y después de la mentira?
 - 6.1 ¿Eras consciente de que estabas mintiendo?
 - 6.1.1 (Afirmativo) ¿Por qué continuaste con la mentira?
 - 6.2 ¿Eras consciente del dilema moral que existe en la articulación de una mentira?
 - 6.2.1 (Afirmativo) ¿Por qué aun así la desarrollaste?
7. ¿Afectado en la relación con tu familia?
 - 7.1 ¿En qué manera?
8. ¿Volverías a mentir si te encontraras en una situación similar?
 - 8.1 ¿Por qué?

Observaciones

b. Anexo II. Pictograma del genograma

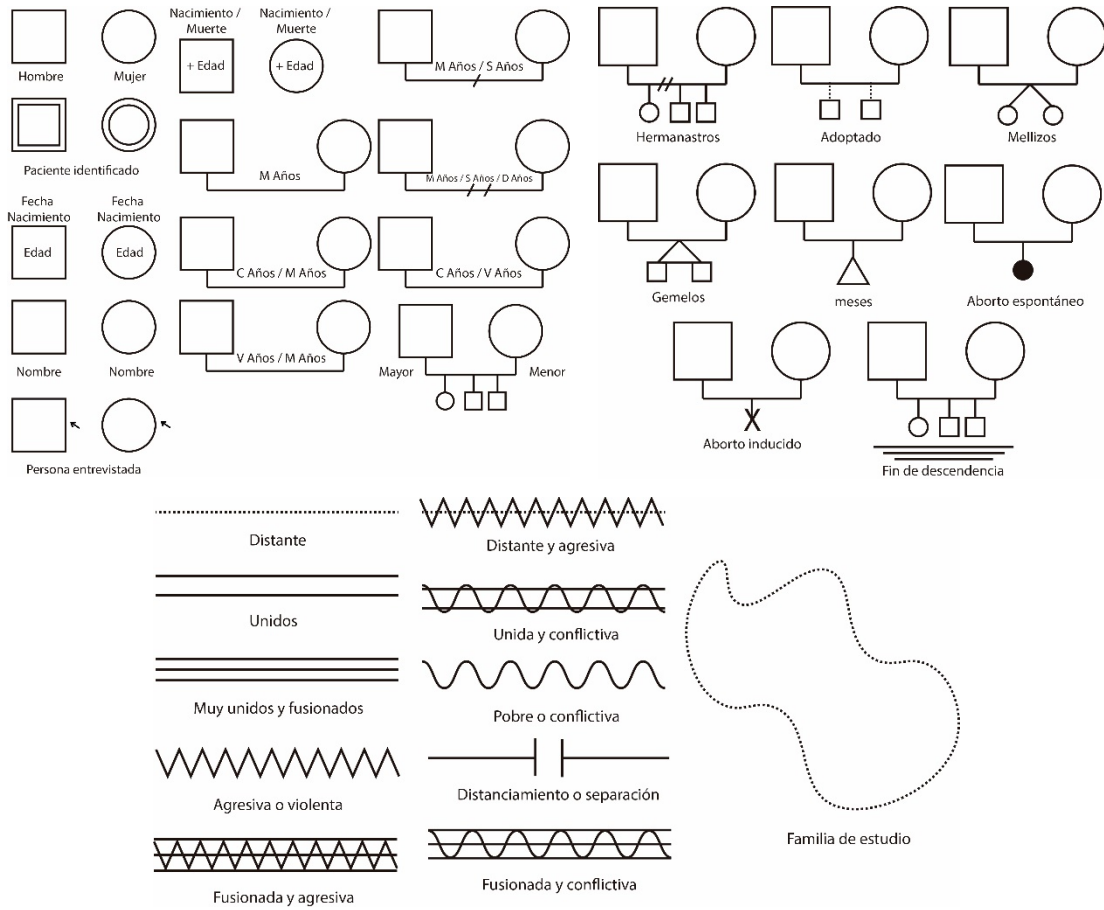

Fuente: figuras Genograma. Retomadas de (Goñi Agudo, 2009, págs. 213-214). Y también de (Rodríguez Ceberio, 2018, págs. 35-41, 46-47). Para ilustrar con mayor detalle a la *persona índice* de las entrevistas.

c. Anexo III. Consentimiento informado



Consentimiento informado



Él/la estudiante _____

Acepta participar como informante en la investigación: “Estudiantes universitarios y los motivos de la mentira en el ámbito familiar”, con las siguientes condiciones.

1. La información aportada será confidencial y no se usará para ningún otro propósito fuera de los de esta investigación (LEY DE PROTECCIÓN DE DATOS PERSONALES EN POSESIÓN DE SUJETOS OBLIGADOS DE LA CDMX).
2. La información aportada quedará videograbada para facilitar su transcripción a papel respetando la intención y contexto de la información cedida. La transcripción de la información se identificará mediante una sigla y, por tanto, será anónima. Una vez transcritas las entrevistas (habiendo completado la tesis), las grabaciones se eliminarán.
3. En cualquier momento, previo a la redacción de las conclusiones del estudio, los informantes tienen el derecho de solicitar que los datos cedidos en el curso de su entrevista no sean tomados en cuenta a la hora de redactar dicho informe.

En _____, a _____ de _____ del 2021.

Nombre y firma

APÉNDICE

a. Mentiras

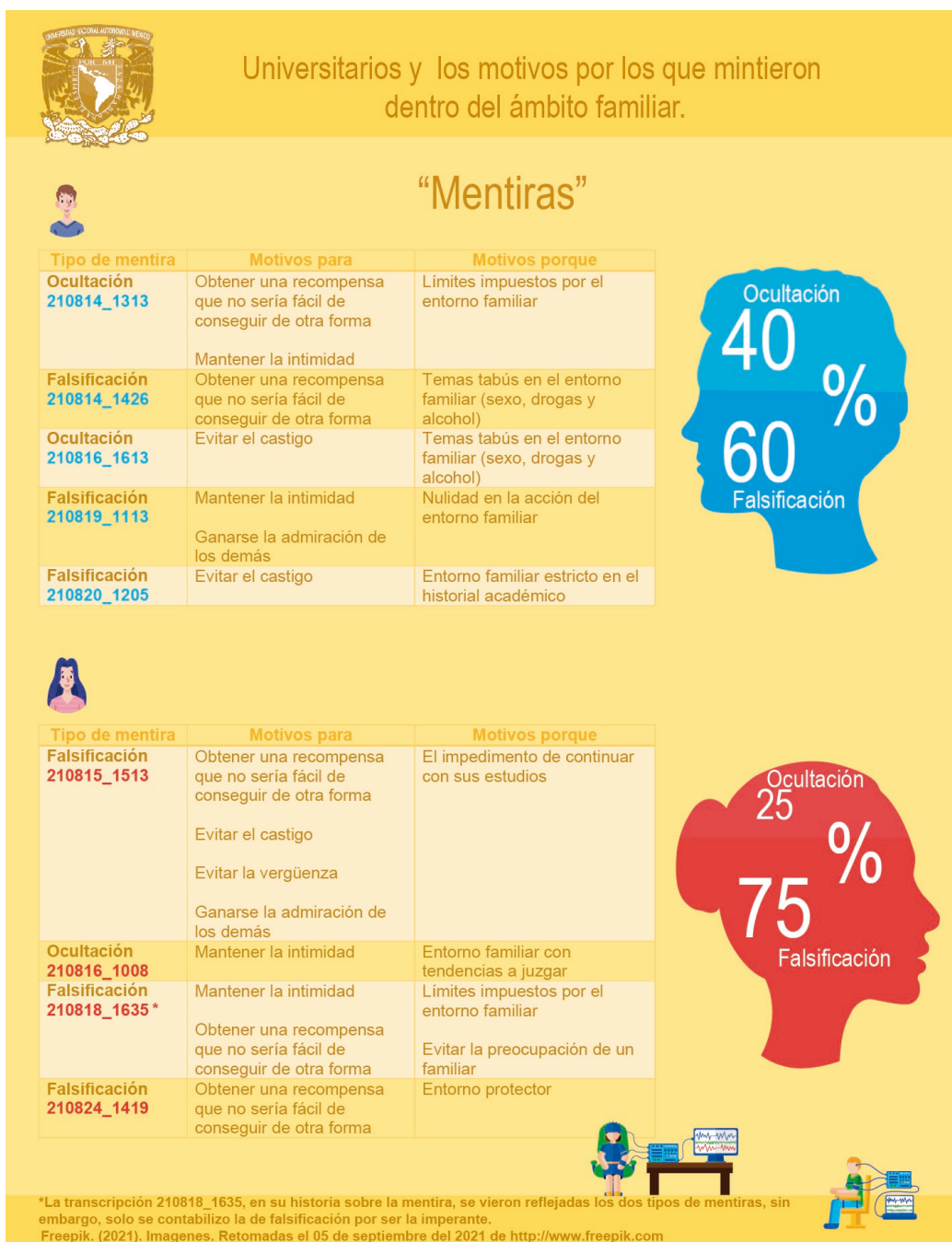

GLOSARIO

A

- Acción

Como se citó de Schütz, es “el proceso por el cual un actor, en la vida cotidiana, determina su conducta futura después de haber considerado varios cursos de acción posibles” (Salas Astrain, 2006, pág. 188).

- Acción latente

Son “las que no poseen una expresión concreta en el mundo, por lo que solo se desarrollan como procesos de la conciencia” (Salas Astrain, 2006, pág. 189).

- Acción manifiesta

Son “las que sí poseen una expresión clara en el mundo externo” (Salas Astrain, 2006, pág. 189).

- Acervo de conocimiento

El acervo de conocimiento a mano se expresaría entonces como un “esquema de referencia”, al que pertenece el “conocimiento de que el mundo en el que vivimos es un mundo más o menos bien determinado, con cualidades más o menos definidas, entre los cuales nos movemos, que se nos resisten y sobre las cuales podemos actuar” (Salas Astrain, 2006, pág. 185).

- Acto

Es “el resultado explícito de la acción, o sea, requiere que está se haya llevado a cabo en el mundo real, salga de la mera proyección” (Salas Astrain, 2006, pág. 189).

- Actuación

Como la “actividad total de un participante dado en una ocasión dada que sirve para influir de algún modo sobre los otros participantes” (Goffman, 1981, pág. 27).

- Aparentador, a.

Es la “persona que aparenta o engaña” (Montes de Oca Sicilia, 2016, pág. 25).

- Apariencia

Se refiere a “aquellos estímulos que funcionan en el momento de informarnos acerca del status social del actuante” (Goffman, 1981, pág. 36).

- Aranero, a.

Mencionado como “Embustero, tramposo, estafador” (Montes de Oca Sicilia, 2016, pág. 28).

- Arredomado, a.

Es decir “Dicho de una persona pilla y embustera” (Montes de Oca Sicilia, 2016, pág. 30).

B

- Bandido, a.

Dicho de un “Malhechor. Hombre que engaña o que estafa” (Montes de Oca Sicilia, 2016, pág. 42).

- Baratero, a.

Mismo de “Engañoso” (Montes de Oca Sicilia, 2016, pág. 42).

- Baratón, a.

Igual a “Se dice de alguien mañoso en los negocios” (Montes de Oca Sicilia, 2016, pág. 42).

- Blandicioso, a.

Refiere a “Adulador, halagüeño, mentiroso” (Montes de Oca Sicilia, 2016, pág. 45).

C

- Camandulero, a.

Dicho de un “Hipócrita, disimulado, abusivo, vividor, falso, mañoso” (Montes de Oca Sicilia, 2016, pág. 55).

- Camastrón, a.

Dicho de una “Persona hipócrita” (Montes de Oca Sicilia, 2016, pág. 55).

- Cínico

Se dice de “Cuando el individuo no deposita confianza en sus actos ni le interesan mayormente las creencias de su público” (Goffman, 1981, pág. 29).

- Cómo

Es “el modo moral con que se realiza el acto; determina con qué grado de advertencia o deliberación se actúa” (García Alonso, 2006, pág. 55).

- Con qué medios

Se “refiere a los medios, sean lícitos o ilícitos, usados para ejecutar la acción” (García Alonso, 2006, pág. 55).

- Cuándo

Es la que “designa la cualidad de tiempo o la duración de la acción” (García Alonso, 2006, pág. 55).

D

- Delusor, a.

Igual a “Engañador que atrae dulcemente el cariño” (Montes de Oca Sicilia, 2016, pág. 75).

- Demagogo.

Mismo a “Charlatán, hipócrita, y ambicioso que se sirve del pueblo para sus intereses o los de su partido” (Montes de Oca Sicilia, 2016, pág. 75).

- Dos caras.

Dicho de una “Persona falsa, de doble proceder” (Montes de Oca Sicilia, 2016, pág. 81).

E

- Engañabobos.

Dicho de la “Persona que pretende embaucar o deslumbrar” (Montes de Oca Sicilia, 2016, pág. 87).

- Engañamundo

Mismo a “Engañador” (Montes de Oca Sicilia, 2016, pág. 87).

F

- Fábula

1. f. Breve relato ficticio, en prosa o verso, con intención didáctica o crítica frecuentemente manifestada en una moraleja final, y en el que pueden intervenir personas, animales y otros seres animados o inanimados (Real Academia Española, 2021).

Es probable que ciertas fábulas del tipo de las atribuidas a Esopo, aunque más antiguas que éste, las inventaran en Asia los primeros pueblos que fueron subyugados. Los hombres libres no tienen necesidad de encubrir la verdad y a los tiranos sólo se les puede hablar valiéndose de parábolas, y aun este recurso es peligroso. También es verosímil que, sabiendo que el hombre gusta de imágenes y cuentos, las personas de ingenio se entretuvieran en reproducirlos sin más intención que ésta. Sea como fuere, la pura fábula es más antigua que la historia (Diccionario Filosófico Voltaire, pág. 474).

- Fabulación

Es definida como s f Acto de imaginar o inventar una historia (El Colegio de México, 2021).

- Fachada

Es la “Parte de la actuación del individuo que funciona regularmente de un modo general y prefijado, a fin de definir la situación con respecto a aquellos que observan dicha actuación” (Goffman, 1981, pág. 34).

- Falluto, a.

Dicho de “Persona traidora, desleal o hipócrita” (Montes de Oca Sicilia, 2016, pág. 93).

- Falsario, a.

Lo que es “Que suele hacer falsedades o decir mentiras” (Montes de Oca Sicilia, 2016, pág. 93).

- Falsificabilidad

Del inglés (ingl. *falsicability*; franc. *falsificabilité*; alem. Falschungsmöglichkeit; ital. *fasificabilità*). Criterio sugerido por Karl Popper para la aceptación de las generalizaciones empíricas. Según Popper, el método empírico es aquel que “excluye los modos, lógicamente admisibles, de evadir la falsificación”. Desde este punto de vista, las afirmaciones empíricas pueden decidirse sólo en un sentido, o sea en el sentido de la falsificación y pueden ser sometidas a prueba sólo mediante tentativas sistemáticas de encontrarlas en error. De tal modo desaparece el

problema total de inducción y de la validez de las leyes de la naturaleza. (Abbagnano, 1974, pág. 521).

- Falsificación

1. f. Acción y efecto de falsificar. (Real Academia Española, 2021).

- Falsificación retrospectiva

Del (al. Nachträgliche Fälschung; fr. falsification rétrospective; ingl. retrospective falsification; it. falsificazione retrospettiva)

Proceso de manipulación y consiguiente refinamiento del recuerdo de experiencias pasadas que se incorporan cuando con los datos originales de la memoria se mezclan informaciones falsas, fantásticas o de alguna manera extrañas a la experiencia vivida. Este proceso, que en algunos casos puede tener un inicio consciente, escapa al control del individuo, transfigurando, junto a cada recuerdo, las imágenes de sí que él reconoce y refleja. Se puede suponer que cierta dosis de falsificación retrospectiva sea común a toda actividad mnemónica, no intencional y, en todo caso, irrelevante para el funcionamiento normal del proceso mediante el cual cada cual se relaciona con su pasado. En cambio asume formas patológicas en la demencia, en la histeria y en la paranoia, donde la memoria está contaminada por falsas convicciones inducidas por el delirio. La falsificación retrospectiva caracteriza también algunos síndromes neuróticos como respuesta a la exigencia inconsciente de reprimir la propia identidad pasada, testimoniada por el recuerdo. En el caso de que no se presente con otros síntomas es difícil distinguirla de la actitud mentirosa consciente (Galimberti, 2002, pág. 485).

- Falsificar

Del latín. Tardío falsificāre. 1. tr. Falsear o adulterar algo. 2. tr. Fabricar algo falso o falta de ley (Real Academia Española, 2021).

H

- Historia biográfica

Se da cuando “el sujeto transpone los elementos del mundo y los hace parte de su mundo, haciendo que cada experiencia no sea anónima, sino que sea perteneciente a su historia de vida” (Salas Astrain, 2006, pág. 187).

- Hipócrita.

Dicho de una “Persona que simula o finge una opinión, sentimiento, virtud o cualidad en público, pero sintiendo u opinando lo contrario” (Montes de Oca Sicilia, 2016, pág. 110).

I

- Interacción

Es la “influencia reciproca de un individuo sobre las acciones del otro cuando se encuentran ambos en presencia física inmediata” (Goffman, 1981, pág. 27).

M

- Marrullero.

Dícese de un “Embaucador astuto que enreda a la gente” (Montes de Oca Sicilia, 2016, pág. 138).

- Mito

La primera definición refiere: “Historia o relato que expresa de manera simbólica la actitud de un grupo social frente al mundo y refuerza o inaugura una tradición capaz de regular su conducta como comunidad: *mitos griegos, mitos solares, mito de Quetzalcóatl, mitos modernos*” (El Colegio de México, 2021).

La segunda definición refiere: “Historia, persona o cosa imaginaria o ficticia que se intenta hacer pasar por real o verdadera” (El Colegio de México, 2021).

- Modales

Son “aquellos estímulos que funcionan en el momento de advertirnos acerca del rol de interacción que el actuante esperara desempeñar en la situación que se avecina” (Goffman, 1981, pág. 36).

- Motivo para (subjetivo)

Se definen “en pocas palabras como las razones por las que un sujeto emprende acciones para alcanzar un objetivo en el futuro, por lo que existen solo si la acción se realiza” (Salas Astrain, 2006, pág. 192).

Según Schütz es *subjetivo* puesto que “se refiere a la experiencia del actor que vive en el proceso en curso de su actividad” (Salas Astrain, 2006, pág. 193).

- Motivo porque (objetivo)

Estos “se relacionan básicamente con las razones pasadas para justificar la conducta actual” (Salas Astrain, 2006, pág. 193).

Según Schütz estos motivos son *objetivos* pues, “desde el punto de vista del actor, el motivo porque alude a sus experiencias pasadas. Estas experiencias lo han llevado a actuar como lo hizo. Lo que está motivado, en una acción del tipo porque, es el proyecto de la acción misma” (Salas Astrain, 2006, pág. 193).

- Mundo social

Alfred Schütz y Luckmann, mencionan que el Mundo social, Mundo de la vida cotidiana o Mundo de la vida, es: “el ámbito de la realidad, en el cual el hombre participa continuamente, en formas que son al mismo tiempo inevitables y pautadas. El mundo de la vida cotidiana es la región de la realidad en que el hombre puede intervenir y que puede modificar mientras opera en ella mediante su organismo animado (...) El mundo de la vida cotidiana es, por consiguiente, la realidad fundamental y eminente del hombre” (2009, pág. 25).

P

- Papel o pauta de acción

Se refiere a “la pauta de acción preestablecida que se desarrolla durante una actuación y que puede ser presentada o actuada” (Goffman, 1981, pág. 27).

- Pantomimero, a.

Lo mismo que “Farsante, simulador, hipócrita” (Montes de Oca Sicilia, 2016, pág. 154).

- Por qué

Se refiere a “el fin intentado en la acción” (García Alonso, 2006, pág. 55).

Q

- Qué cosa

Se “refiere a la cantidad o cualidad del objeto” (García Alonso, 2006, pág. 55).

- Quién

Es “la cualidad o condición de la persona que realiza la acción” (García Alonso, 2006, pág. 55).

R

- Recetas de acción

Son “entendidas como tipificaciones que sirven para comprender o controlar aspectos de la experiencia” (Salas Astrain, 2006, pág. 186).

S

- Sanguijuela.

Dícese de una “Persona que con mentiras y habilidad va poco a poco sacando a alguien bienes y dinero” (Montes de Oca Sicilia, 2016, pág. 184).

- Socializar

Es “moldear y modificar una actuación para adecuarla a la comprensión y expectativas de la sociedad en la cual se presenta” (Goffman, 1981, pág. 46).

T

- Tartufo.

Se menciona como “Dicho de alguien hipócrita, falso” (Montes de Oca Sicilia, 2016, pág. 191).

- Tipificación

Son “generalizaciones de las características particulares de un objeto a todos los otros similares a él” (Salas Astrain, 2006, págs. 185-186).

*Nunca imagines ser de otro modo que pueda parecer a otros que lo que eres o podías haber sido
no fuera de modo que lo que habrías sido les hubiera parecido distinto.*
(Lewis, 2017, pág. 109)