



UNIVERSIDAD NACIONAL AUTÓNOMA DE MÉXICO

---

---

FACULTAD DE PSICOLOGÍA

DIVISIÓN DE ESTUDIOS PROFESIONALES

Una aproximación psicosocial a los  
Anti-monumentos: del dolor individualizado a la  
visibilización colectiva

T E S I S

QUE PARA OBTENER EL TÍTULO DE:

LICENCIADA EN PSICOLOGÍA

P R E S E N T A:

ADRIANA KARIME ADAME RIVAS

DIRECTOR DE TESIS: Dr. Rogelio Flores Morales

REVISORA: Dra. Verónica Zárate Toscano

SINODALES: Dra. Angélica Bautista López  
Mtra. Tania Jimena Hernández Crespo  
Lic. Blanca Estela Reguero Reza



CIUDAD UNIVERSITARIA, D.F. CD.MX. ABRIL 2019



Universidad Nacional  
Autónoma de México

Dirección General de Bibliotecas de la UNAM

**Biblioteca Central**



**UNAM – Dirección General de Bibliotecas**  
**Tesis Digitales**  
**Restricciones de uso**

**DERECHOS RESERVADOS ©**  
**PROHIBIDA SU REPRODUCCIÓN TOTAL O PARCIAL**

Todo el material contenido en esta tesis esta protegido por la Ley Federal del Derecho de Autor (LFDA) de los Estados Unidos Mexicanos (México).

El uso de imágenes, fragmentos de videos, y demás material que sea objeto de protección de los derechos de autor, será exclusivamente para fines educativos e informativos y deberá citar la fuente donde la obtuvo mencionando el autor o autores. Cualquier uso distinto como el lucro, reproducción, edición o modificación, será perseguido y sancionado por el respectivo titular de los Derechos de Autor.

## AGRADECIMIENTOS

Siempre he creído que cada logro que uno tiene en la vida a nivel “individual”, se da como resultado de un trabajo en colectivo. La conclusión de esta etapa, responde a todas aquellas personas que a lo largo de mi vida, han abonado en la formación de quien soy, y que de manera directa o indirecta, caminaron conmigo durante la ejecución de esta investigación.

De manera especial, agradezco al Dr. Rogelio Flores Morales y a la Dra. Verónica Zárate Toscano por ser una luz a lo largo del túnel. Porque en los momentos en que me perdía en el cauce, me regresaron la dirección y me dieron vuelo. El apoyo que me han brindado me es sumamente valioso porque fue de la mano con su calidez. Se acaba esta etapa, pero el trabajo en conjunto, continua, lo doy por hecho.

Agradezco también a mis sinodales, la Lic. Blanca Estela Reguero Reza, la Mtra. Tania Jimena Hernández Crespo y la Dra. Angélica Bautista López, por su apoyo, retroalimentación, disposición y la manera en que aportaron en que este trabajo llegara a su término. Siempre es maravilloso tener personas que te posibiliten repensarte.

Finalmente agradezco a todos los participantes que me dieron su confianza durante el transcurso de esta investigación, y me permitieron registrar sus testimonios. En especial agradezco a los familiares de los 43 desaparecidos de Ayotzinapa, de los mineros de Pasta de Conchos y de los niños y niñas de la Guardería ABC, por regalarme un poco de su tiempo y compartir conmigo los anhelos de su corazón.

*A las personas que me acompañaron in situ:  
Anita, Vero, Paul, Chay y Alan,  
gracias por ser y estar.*

*A Carlos por hacer las preguntas correctas.*

*A mis padres, hermanas y hermano,  
por dejarme volar.*

*Y a quienes han estado a su estilo y a su tiempo.*

## Resumen

Como respuesta al creciente número de eventos trágicos y violentos ocurridos en México durante la última década, un grupo de ciudadanos –víctimas, activistas y miembros de la sociedad civil– decidieron colocar una serie de Anti-monumentos (+43, 49 ABC y 65+), sobre el Paseo de la Reforma en la Ciudad de México.

El objetivo de la presente investigación es, justamente, describir los sentidos y significados de cada uno de ellos, desde la mirada y perspectiva de tres diferentes grupos de actores sociales: 1) La comisión creadora de estos objetos culturales, 2) Los familiares de víctimas; y 3) Los transeúntes que –de un modo u otro– han establecido una relación, vínculo o contacto cotidiano con algunos de los Anti-monumentos.

En este estudio de carácter transversal y descriptivo, se utilizó una metodología cualitativa con diseño flexible. Como resultado de las estrategias de recolección de datos –entrevistas semi-estructuradas y observación participante– emergieron cuatro categorías principales, a saber: 1) Génesis y sentidos múltiples de los Anti-monumentos: ¿qué, por qué, para qué?, 2) Catálisis socioafectiva, 3) Catálisis sociopolítica; y 4) Contrasentidos.

Se considera que la presente investigación aporta nuevos elementos para comprender el fenómeno de los Anti-monumentos desde una perspectiva psiccosocial y, al mismo tiempo, coadyuva en la promoción y formulación de nuevas respuestas a diversas problemáticas sociales que aquejan actualmente a nuestro país.

**Palabras clave:** Anti-monumento, dolor, familiares de víctimas, memoria, psiccosocial.

## Abstract

In response to the growing number of tragic and violent events in Mexico during the last decade, a group of citizens - victims, activists and members of civil society - decided to place a series of Anti-monuments (+43, 49 ABC and 65+), on Paseo de la Reforma in Mexico City.

The objective of this research is, precisely, to describe the meanings of each of them, from the perspective of three different groups of social actors: 1) The creative commission of these cultural objects, 2) The relatives of victims; and 3) Passers-by who, in one way or another, have established a relationship, link or daily contact with some of the Anti-monuments.

In this cross-sectional and descriptive study, a qualitative methodology with flexible design was used. As a result of the data collection strategies -semi-structured interviews and participant observation- four main categories emerged, namely: 1) Genesis and multiple senses of Anti-monuments: what, why, what for? 2) Socioaffective Catalysis, 3) Sociopolitical Catalysis; and 4) *Counter-senses*.

It is considered that the present investigation provides new elements to understand the phenomenon of Anti-monuments from a psychosocial perspective and, at the same time, contributes to the promotion and formulation of new responses to various social problems that currently afflict our country.

**Keywords:** Anti-monument, pain, victim's family members, memory, psychosocial.

## ÍNDICE

<b>INTRODUCCIÓN</b> .....	11
<b>CAPÍTULO 1. ¿Qué son los Anti-monumentos? El uso del espacio público desde lo Anti</b>	
1.1 Monumentos, Anti-monumentos y memoriales: diferencias y similitudes.....	15
Milieu de mémoire: la encarnación de la memoria.....	15
Memoriales: la escenificación de las víctimas.....	16
Monumentos: la materialización del olvido.....	18
Anti-monumentos: la ambigüedad de la memoria.....	22
1.2 Orígenes y antecedentes de los Anti-monumentos en la Alemania de la segunda mitad del siglo XX.....	24
<i>Black Form</i> .....	24
Fuente de <i>Aschrottbrunnen</i> .....	26
Monumento contra el fascismo.....	27
1.3 Orígenes de la Anti-monumentalidad latinoamericana en el siglo XX.....	30
Brasil: <i>Pássaro livre</i> .....	31
Argentina: Anti-monumento del Bicentenario (2010).....	32
Guatemala: 56.....	34
1.4 La caracterización de los Anti-monumentos.....	36
Los actores sociales que lo instauran.....	36
La toma del espacio público.....	37
La posibilidad transformadora del futuro.....	38
La impermanencia.....	38
El espacio catártico.....	39
La afrenta contra el olvido.....	40
<b>CAPÍTULO 2. Los Anti-monumentos en la Ciudad de México</b>	
2.1 La importancia de Paseo de la Reforma como contenedor de la Historia.....	42
El México de los siglos XIX y XX.....	42
El México de principios del siglo XXI.....	44
La <i>Anti-monumentalidad</i> mexicana sobre el suelo de Reforma.....	47
2.2 El Anti-monumento +43.....	48
Los 43 estudiantes desaparecidos de Ayotzinapa.....	48

Antecedentes.....	50
El desarrollo de los hechos.....	52
La colocación del Anti-monumento.....	58
2.3 El Anti-monumento 49ABC.....	59
El incendio en la guardería ABC.....	59
Antecedentes.....	60
El desarrollo de los hechos.....	62
La colocación del Anti-monumento.....	64
2.4 El Anti-monumento 65+.....	65
La explosión en la mina Pasta de Conchos.....	65
Antecedentes.....	66
El desarrollo de los hechos.....	67
La colocación del Anti-monumento.....	69

### **CAPÍTULO 3. ¿Cómo comprender lo psicosocial?**

3.1 Breve historiografía de lo psicosocial.....	70
3.2 Lo psicosocial y los límites de la biología.....	74
3.3 El carácter social de las emociones.....	76
3.4 El interaccionismo simbólico como un abordaje psicosocial.....	77
Los inicios del interaccionismo simbólico con George Herbert Mead.....	78
El interaccionismo simbólico de Herbert Blumer.....	80
Las premisas básicas.....	81
La naturaleza del interaccionismo simbólico.....	83
La sociedad como interacción simbólica.....	87

### **CAPÍTULO 4. Método**

4.1 Justificación.....	89
4.2 Planteamiento del problema.....	90
4.3 Objetivos.....	90
4.4 Diseño de investigación.....	92
4.5 Técnicas de recolección de datos.....	93
4.6 Preparación para el trabajo de investigación.....	94
4.7 Muestra y participantes.....	95
Muestreo.....	95
Participantes.....	95
Criterios de inclusión y de exclusión.....	96
4.8 Procedimiento.....	97



Fases en la realización del estudio.....	97
Fase 1. Revisión de fuentes hemerográficas en línea.....	97
Fase 2. Ingreso al campo–Observación participante.....	98
Escenarios.....	99
Aproximación a los informantes.....	100
Fase 2. Entrevistas semiestructuradas.....	104
4.9 Consideraciones éticas.....	105
4.10 Análisis de la información.....	106
Transcripción de las entrevistas.....	106
Codificación de la información.....	106
<i>Software</i> utilizado.....	107
4.11 Criterios de calidad.....	108
Credibilidad.....	108

## **CAPÍTULO 5. Resultados**

5.1 Génesis y sentidos múltiples de los Anti-monumentos: ¿qué, por qué, para qué?.....	110
Génesis y funciones.....	111
La formación de la Comisión.....	111
Roles y actividades dentro de la Comisión.....	113
Fases en la colocación.....	118
El sentido de la creación o la creación estética de sentido.....	121
La experiencia estética como nueva forma de protesta social.....	122
Visibilizar lo invisible.....	123
El carácter cualitativo de los números.....	125
El anonimato como acción generadora de comunidad.....	127
El encanto de jugar con el límite: entre lo legal y lo ilegal.....	130
El sueño de la impermanencia.....	132
5.2 Catálisis socioafectiva.....	133
El Anti-monumento como evocador de emociones.....	134
Articulador del enojo social: "No debería estar ahí".....	135
Las paradojas del dolor: significados múltiples.....	137
Solidaridad, reconocimiento y apoyo incondicional.....	138
La significación desde el duelo.....	140
La significación desde la pérdida ambigua.....	143
5.3 Catálisis sociopolítica.....	146
Cuestionar a las estructuras de poder.....	146
Legitimación, construcción y apropiación transitoria del espacio público.....	149

Detonadores de memoria.....	152
Verdad, justicia y reparación.....	154
5.4 Contrasentidos.....	157
El entremezclamiento con las luchas de género.....	157
El numeral y su multiplicidad de significaciones.....	159
<b>CAPÍTULO 6. Discusión</b>	
6.1 Los sentidos que justifican y dan origen a los Anti-monumentos.....	163
6.2 El Anti-monumento como facilitador del procesamiento colectivo del dolor.....	164
6.3 Espacios públicos sin memoria: su papel en la exigencia de verdad y justicia.....	169
6.4 El impacto del numeral para los transeúntes.....	173
6.5 Sugerencias y limitaciones.....	174
<b>CONCLUSIONES.....</b>	177
Referencias.....	180
Apéndice.....	190

“And no one speaks, no one tells the story about himself or herself unless forced. They don’t want to talk, they don't want to remember, they don't want to say it, because they are afraid of it –which is human. But when they do say it, and look at it, and share it, they are not only one, they are two, and three, and four, you know? The collective sharing of that information heals the individual -and the collective.”<sup>11</sup>

Toni Morrison, *Beloved*  
(Villegas, 2016, pp. 89)

---

<sup>11</sup> “Y nadie habla, nadie cuenta la historia de sí mismo a menos que sea forzado. No quieren hablar, no quieren recordar, no quieren decirlo, porque le tienen miedo -lo cual es humano-. Pero cuando lo dicen, lo miran y lo comparten, no son solo uno, son dos, y tres, y cuatro, ¿saben? El intercambio colectivo de esa información sana al individuo, y al colectivo” (Traducción de la autora).

## INTRODUCCIÓN

El siglo XX estuvo caracterizado por contener a dos de los más grandes y trágicos sucesos de la humanidad: la Primera y Segunda Guerra Mundial. Tras esta última, muchos países se encontraron en graves dificultades para procesar lo sucedido. Líderes de los países vencedores erigieron grandes monumentos a los héroes que llevaron a la victoria, mientras que los países derrotados dieron prioridad al establecimiento de memoriales en honor a sus caídos. Un tercer caso se evidenció: el de aquellos países que encontraron dificultad en identificarse con alguno de los grupos anteriores. No eran países vencedores, por lo que no podían colocar un monumento. Tampoco habían sido simplemente derrotados por un país enemigo, lo que les impedía poner un memorial. Eran países que, envueltos en un régimen dictatorial, sufrieron desde dentro los estragos de las desapariciones, asesinatos y exterminio. El tercer caso representaba la lucha interna que se daba entre los líderes de un país y su propia población. Los Anti-monumentos surgen en Europa como respuesta a la ambigüedad existente en la manera de procesar la pérdida, “pues raramente una nación llama a recordar a las víctimas de crímenes que ella misma ha perpetrado” (Young, 1992, p. 270).

Caso similar se presenta en Latinoamérica a finales del siglo XX, a causa de los regímenes dictatoriales que llevaron a conflictos internos: presos políticos, asesinatos y detención de miles de personas. La dificultad en la que se encontró la población para procesar los crímenes sin resolución cometidos por agentes del Estado o connacionales, llevaron a la necesidad de plasmar en el espacio público el dolor de la pérdida y la injusticia. A principios del siglo XXI, países como Brasil, Argentina y Guatemala, ven la necesidad de manifestar el descontento mediante la colocación de Anti-monumentos.

Tras el primer lustro del siglo XXI, México se ve envuelto en una ola de violencia y pérdida de vidas humanas. Los conflictos internos –como resultado de la negligencia, corrupción o falta de transparencia– reflejaron más que nunca la necesidad de verdad y justicia en la resolución de los casos con violaciones de los derechos humanos. Surgen movimientos compuestos primordialmente por familiares de víctimas fallecidas o desaparecidas con la intención de exigir respuestas a las autoridades. Con el paso de los

años, se vuelve necesario el uso de nuevas formas de manifestarse, por los escasos resultados obtenidos tras las tragedias que dieron muerte a miles de personas. En 2014 acontece la desaparición de 43 estudiantes normalistas pertenecientes a la Escuela Normal de Ayotzinapa. A pesar de las movilizaciones y la exigencia de resolución del caso, los padres de los jóvenes desaparecidos no obtuvieron respuestas satisfactorias. La necesidad de nuevas formas de abordar la problemática se hizo presente, por lo que, en abril de 2015, tras siete meses del suceso, se coloca sobre Paseo de la Reforma, el Anti-monumento +43 en honor a los normalistas y en exigencia de su aparición. Años más tarde, en junio de 2017, es colocado el Anti-monumento 49 ABC en memoria de los menores fallecidos tras un incendio en el Guardería ABC. Y poco después, en febrero de 2018, se coloca el Anti-monumento 65+, tras conmemorar 12 años de la tragedia en la mina Pasta de Conchos en Coahuila, donde 65 mineros fallecieron tras una explosión.

México entra en una nueva etapa de la historia, en la que algunos grupos de la población vieron la necesidad de plasmar en el espacio público los crímenes que, a pesar de los años de lucha, no han tenido resolución ni acceso a la verdad y justicia. Es así como la creación de Anti-monumentos se presenta –entre otras formas– como una respuesta de los ciudadanos a ciertas dificultades en el procesamiento socioafectivo del dolor como consecuencia de una época ambigua.

La presente tesis se divide en seis capítulos: los tres primeros capítulos comprenden el marco teórico y estado del arte con relación a los Anti-monumentos, la situación en México y la mirada de abordaje del tema desde la Psicología. El cuarto capítulo está integrado por el *Método*, con una explicación detallada de lo que se realizó; mientras que el quinto y el sexto capítulo exponen los resultados y la discusión que intentan dar respuesta a los objetivos de esta investigación.

En el *Capítulo 1. ¿Qué son los anti-monumentos?: el uso del espacio público desde lo Anti*, se propone una revisión de los antecedentes sociohistóricos que dan origen a los Anti-monumentos, con énfasis en aquellas características que posibilitan su diferenciación entre los monumentos y memoriales. Aquí se integran también los casos más representativos de Anti-monumentos colocados en el mundo, iniciando con Europa para posteriormente hacer un recorrido por América Latina. Este capítulo tiene como principal

propósito dar al lector una idea general del origen, características y razones que justifican la creación de estos artefactos simbólicos.

El *Capítulo 2. Los Anti-monumentos en la Ciudad de México*, se centra en una revisión de la manera en la que se ha hecho uso del espacio público en la Ciudad de México, con especial atención en Paseo de la Reforma, por ser una avenida que desde sus inicios estuvo pensada en ser un reflejo de la historia del país.

Este apartado también permite poner en contexto al México del siglo XXI a través de la narración de los casos que dieron pie a la creación de los Anti-monumentos +43, 49 ABC y 65+<sup>2</sup>. De forma cronológica se describe lo acontecido alrededor de la desaparición de los 43 estudiantes de la Escuela Normal Rural “Raúl Isidro Burgos” de Ayotzinapa, Guerrero; del fallecimiento de los 49 menores tras un incendio en la Guardería ABC en Hermosillo, Sonora; y lo ocurrido con los 65 mineros fallecidos en la explosión dentro de la mina de Pasta de Conchos, Coahuila.

El *Capítulo 3. ¿Cómo comprender lo psicosocial?*, inicia con un recorrido que da cuenta de las etapas por las que ha pasado la conceptualización de lo psicosocial y los trabajos que se han escrito al respecto. Aterriza la idea con los aportes que George Herbert Mead y Herbert Blumer han hecho para el entendimiento de lo psicosocial, desde los postulados del interaccionismo simbólico: teoría fundamental que se utilizará en el análisis interpretativo de los sentidos y significados emergentes de los tres diferentes grupos de actores sociales, alrededor del fenómeno de los Anti-monumentos: +43, 49 ABC y 65+ ubicados sobre Paseo de la Reforma.

Dentro del *Capítulo 4. Método*, se efectúa una descripción detallada de lo realizado durante las fases de esta investigación. Como forma de alcanzar los objetivos planteados, se realizó el estudio con tres grupos poblacionales diferentes: 1) Comisión Anti-monumento; 2) Familiares de las víctimas representadas en los Anti-monumentos; y 3) Transeúntes que de manera cotidiana recorren Paseo de la Reforma cerca de los Anti-monumentos +43, 49 ABC y 65+.

---

<sup>2</sup> Una vez finalizado el trabajo de campo y en proceso de análisis de los resultados, fueron colocados el Anti-monumento 68 y el Anti-monumento dedicado al feminicidio, por lo que no fueron incluidos en la investigación.

El *Capítulo 5. Resultados*, integra a través de fragmentos de testimonios, la información proporcionada por los tres grupos de actores sociales entrevistados. A partir de esto, se proponen cuatro categorías centrales que son discutidas en el *Capítulo 6. Discusión*. Al final de la elaboración de este trabajo, se concluye que los Anti-monumentos son una nueva forma de respuesta que genera la población, ante la época de violencia acontecida en el país, en la que la ausencia de justicia y verdad dificultan la recuperación y el procesamiento del dolor que se presenta como consecuencia de la pérdida.

## CAPÍTULO 1.

### ¿Qué son los Anti-monumentos? El uso del espacio público desde lo Anti

#### 1.1 Monumentos, Anti-monumentos y memoriales: diferencias y similitudes

Este primer capítulo tiene la intención de clarificarle al lector las diferencias y similitudes en el uso que se ha hecho del espacio en nombre de la memoria. Cada uno de los elementos que se han erigido divergen, sobre todo, en la intención puesta en la dualidad memoria-olvido: ¿Qué memorias se busca perdurar?, ¿qué olvidos se intenta propiciar?

Aunque se busca entendimiento en los elementos entre los cuales estos 3 espacios convergen y divergen, también se intenta desencadenar un proceso de reflexión y de preguntas que despierten y faciliten el análisis.

#### *Milieu de mémoire: la encarnación de la memoria*

A lo largo de la historia, los seres humanos han tenido la necesidad de desarrollar formas de procesar y transmitir información de manera cada vez más compleja. La capacidad de reconstruir experiencias pasadas con la intención de significar y construir una realidad a presente y plasmar una visión a futuro, ha sido determinante para el desarrollo de la humanidad. La memoria –entendiéndola como “el resultado de un entramado complejo de narraciones creadas en la vida cotidiana, que parten de un grupo social específico” (Ramos, 2013, p.38)<sup>3</sup>– le ha permitido al hombre aprender de sus experiencias: qué comer, por dónde ir, qué situaciones evitar, cuál es su grupo de pertenencia, de qué manera relacionarse, entre muchas otras cosas. La memoria, en palabras de Beltrán, “*destelló* en el ser humano las primeras luces de sociedad y de cultura” (2013, p.18).

Desde las primeras formas de vida en comunidad y con la complejidad de establecer formas de convivencia, se tuvo la necesidad de desarrollar nuevas formas de comunicación;

---

<sup>3</sup> La visión expresada por Ramos (2013) se sustenta en el las ideas del sociólogo francés Maurice Halbwachs y sus postulados acerca de la memoria colectiva. Se recomienda hacer una revisión de este autor junto con las ideas de Charles Blondel (1928) y su definición de Psicología colectiva para mayor profundización en el tema.



dentro de ellas se encuentran las de tipo verbal –con la creación de un lenguaje de signos expresados de forma sonora– y del tipo no verbal, en donde la expresión se hace presente a través de la gesticulación facial, del movimiento y proximidad corporal, de la externalización de un estado a través de los sentidos, o la piel, con sus muchas formas de ser y reflejar las vivencias. Durante siglos, todos estos elementos configuraron la forma de transmisión de la cultura, la encarnación de la memoria viviente, que no era sino viviendo que podía transmitirse a todos aquellos nuevos miembros de la comunidad. A estas formas de vida social que permanecen gracias a la memoria encarnada, vivida, transmitida, transformadora y “real”, Pierre Nora (1989; 2008) las denomina, “sociedades memoria” y, a estos vehículos de transmisión de memoria, *milieux de mémoire*.

*Milieux de mémoire* puede ser traducido del francés como *los medios de la memoria*, para hacer referencia a aquel espacio en el que “la memoria ocurre, donde la memoria vive, donde la memoria nace, donde la memoria se transforma” (Beltrán, 2013, p.19). El *milieu de mémoire* encuentra su refugio “en el gesto y la costumbre, en los oficios a través de los cuales se transmiten los saberes del silencio, en los saberes del cuerpo, las memorias de impregnación y los saberes reflejos” (Nora, 2008, p.26). Se encuentra como memoria encarnada en el cuerpo, de tal suerte que cambia y se transforma al ritmo de los cuerpos y de la piel; logra su modificación a través del intercambio de saberes y del aprendizaje constante que viene del resultado del conocimiento. Es a través de las sociedades memoria, que el *milieu de mémoire* puede transmitirse en su totalidad, y es justo con la ausencia de cuerpos que la encarnen, que de igual manera, puede desaparecer de manera total.

### **Memoriales: la escenificación de las víctimas**

A lo largo de la historia, el ser humano ha tenido la necesidad de plasmar su memoria en el espacio, *medios de la memoria* que representan su cotidianidad, sus costumbres, sus afectos y que dan sentido de sus vivencias. Estos espacios se transforman a la velocidad que la memoria de las sociedades se transforma, porque los espacios encarnan lo que la gente encarna.

Los memoriales –como su nombre lo dice– son espacios en donde vive la memoria, lugares de escenificación, en el que el *milieu de mémoire* vive a través de los grupos que

representa. El memorial busca, entonces, no sólo figurar las vivencias pasadas en el entorno, sino re-vivirlas y re-transformarlas. “Es más bien una obra, una estructura, que permite que cada día se le vuelquen nuevas historias, más identidades, diferentes perspectivas, para mantenerse viva” (Beltrán, 2013, p.5).

A pesar de que la representación de la memoria por parte de las sociedades no es algo nuevo, no fue sino hasta el siglo XX, cuando la humanidad vio con mayor desesperación la necesidad de plasmar sus vivencias en el espacio. Durante el siglo XX, la humanidad vivió una época enmarcada por los acontecimientos de la Primera Guerra Mundial, la Gran Depresión de 1929, la Segunda Guerra Mundial y la Guerra Fría, por nombrar algunos.

No está por demás decir, que muchos de estos eventos dejaron una profunda marca de dolor en la mayoría de los países que participaron de manera directa o indirecta en alguno de estos conflictos, sobre todo por ser sucesos caracterizados por la “victoria” o la “derrota” de algunos de los bandos. Estos eventos tuvieron como consecuencia la escenificación de la memoria de sus víctimas, ya sea por parte de los victoriosos que desean procesar el dolor de sus “víctimas innecesarias”, “como en el caso de los memoriales en Polonia, Francia, Holanda o Israel” (Young, 1992, p. 271), que se erigieron tras su victoria con el grupo de los Aliados al término de la Segunda Guerra Mundial. O también, como en el caso de aquellos memoriales construidos por los derrotados de esa batalla, en los que los miembros de la Potencia del Eje –por ejemplo Japón– tuvieron que encontrar la manera de representar una memoria encarnada, doliente y con heridas a sangre viva.<sup>4</sup>

Se puede decir, entonces, que los memoriales tomaron fuerza de la “necesidad causada por la violencia injustificada que sufre un determinado grupo de personas en un

---

<sup>4</sup> Japón dedicó gran esfuerzo en la creación del *Hiroshima Peace Memorial Park*. Es perceptible el valor depositado en este espacio, “ya que a pesar de las circunstancias en que se encontraba la ciudad tras el lanzamiento de la bomba atómica, su construcción se planteó de forma simultánea e igualmente importante que la reconstrucción de viviendas, hospitales, etc.” (Molina, 2015, p. 204).

Se encuentra en el Memorial la inscripción: “*please rest in peace, for [we/they] shall not repeat the error*”, dedicada a las personas fallecidas como consecuencia de la bomba atómica, en donde no sólo se les solicita su pacífico descanso, sino también se les asegura que se cometió un error que no se repetirá. Es interesante el hecho de que la inscripción- originalmente escrita en japonés- imposibilita en la traducción, el conocer el sujeto de la oración subordinada “we/they – nosotros/ellos”.

momento exacto de la historia. Así los Derechos Humanos y su violación se instalan como palabras claves en su conformación” (Brodsky, 2012, p. 12).

La magia de los memoriales en su conjunto “es que se trata de espacios abiertos a la interpretación, donde los recuerdos de un individuo entran en diálogo con lo construido para crear una semántica y simbolismo propio, potenciando así su continua resignificación” (Beltrán, 2013).

### **Monumentos: la materialización del olvido**

Siguiendo con la propuesta del *milieu de mémoire* de Pierre Nora, y con ayuda de la clara diferenciación que hace Sergio Beltrán de los monumentos y memoriales en su texto *Moyocoyani. El diseño de la memoria construida a inicios del S. XXI*, se proseguirá a clarificar los elementos constitutivos y diferenciadores del monumento.

Las sociedades memoria surgieron como una forma de cultura, donde la encarnación de sus vivencias a diferentes niveles permitía crear espacios de transmisión de costumbres, y delimitar con claridad las diferencias entre los grupos. La humanidad durante siglos vivió así, donde la supervivencia de una comunidad y sus tradiciones dependía del relato hablado, de los gestos aprendidos y de los espacios vividos y resignificados. Sin embargo, estas sociedades memoria precisan de la constante existencia de integrantes que puedan enseñar el contenido simbólico y material de su cultura; de lo contrario, al no haber registro escrito de sus vivencias podrían desaparecer.

Se cuenta que en los años 1800’s, en la región sur occidental de Sudáfrica, existía una tribu de nombre *Ixam*. Este grupo presuntamente nómada o seminómada, subsistía de la recolección y la caza de animales salvajes. En el año 1871 se llevó a cabo el genocidio<sup>5</sup> de prácticamente todos los miembros del grupo, excluyendo a unos pocos, entre ellos, a II Kaboo. Este último se encargó de comunicar lo acontecido con su pueblo al lingüista Wilhelm Bleek y a la profesora Lucy Lloyd, quienes se adjudicaron la tarea de realizar un registro escrito de las historias de los *Ixam* y de su alfabeto. “*Stories float from afar on the wind*” –las historias flotan desde lejos en el viento–, dijo II Kaboo. Hoy en día, a pesar del

---

<sup>5</sup> Se desconoce al perpetrador de tal barbarie, aunque era la época en la que los ingleses finalmente derrotaron a los holandeses e instauraron su colonia.

esfuerzo de estos tres personajes, y aunque el alfabeto puede ser rastreado, la lengua yace extinta y las historias yacen sepultadas<sup>6</sup>.

Esta es una demostración de cómo la memoria que da existencia a las sociedades puede desaparecer. Pues cuando ésta ya no se apoya en un grupo que la encarna, correrá el riesgo de “dispersarse en varias mentes individuales, perdidas en sociedades nuevas a las que ya no interesan estos hechos porque les resultan totalmente ajenos”, y en donde “el único medio de salvarla es fijarla por escrito en una narración continuada ya que, mientras que las palabras y los pensamientos mueren, los escritos permanecen” (Halbwachs, 2004, p.80).

Y es así como se da el paso de la memoria viva, o *milieu de mémoire*, a la historia. La historia surge cuando la memoria muere, como en el caso de II Kaboo y los *Ixam*, donde las vivencias de su tribu y su lengua pasaron de ser transmisiones orales a escritos en papel, y su alfabeto da fe de su existencia, mas no trasciende de ahí. Los *Ixam* forman parte, hoy en día, de un capítulo más de la historia, como muchos otros, que tiene como principal función ser leído, para posteriormente cerrar el libro y no volverlo a leer.

Así como los *Ixam*, la mayoría de las sociedades memoria fueron desapareciendo, debido a que “el mundo en su totalidad entró al fenómeno tan conocido de la mundialización, la democratización, la masificación, la mediatización” (Nora, 2008, p.19). Las micro sociedades se fueron homogeneizando y el trato que se le daba a la memoria no fue la excepción. Desde el siglo XIX, las ideas de progreso y verificación se volvieron notoriamente relevantes y precipitaron el paso de la memoria encarnada a la historia y cultura archivística. Al dejar de existir la memoria espontánea, surge la imperiosa necesidad “de crear archivos, mantener aniversarios, organizar celebraciones, pronunciar elogios fúnebres, labrar actas, porque esas operaciones ya no son naturales” (Nora, 2008, p.25).

Fue a partir de este siglo, que la humanidad perdió la noción clara de qué era preciso recordar y qué era necesario conservar, pues la memoria que antes existía en los cuerpos, gestos y costumbres, se encontraba en libros de historia y en cúmulos de documentos. Estos objetos de la historia, en palabras de Beltrán (2013), empiezan a adquirir las características

---

<sup>6</sup> Este fragmento fue tomado del museo del Apartheid en Johannesburgo, Sudáfrica, en una visita realizada en octubre del 2018.

de una prótesis de la memoria, se vuelven lugares materiales que guardan las reminiscencias de la memoria que un día estuvo viva, y que no necesitaba de la cosificación para existir. La memoria “se transforma en su pasaje a la historia, que es casi su opuesto; voluntaria y deliberada, vivida como un deber y ya no espontánea” (Nora, 2008, p.26).

Dentro de estos objetos-lugares que surgen con más fuerza como consecuencia de una época historiográfica, se encuentran los monumentos que, a diferencia de los memoriales que nacen de la memoria viva y están en constante transformación y resignificación, los monumentos nacen de la historia, de la necesidad de fijar un relato o una versión y visión intransformable de los acontecimientos ocurridos en una sociedad.

El término “monumento” viene del latín *monere* que significa advertir, exhortar, recordar (Seligmann, 2016, p. 50) y, como la palabra lo enuncia, exhortan a su aceptación y visibilidad. Comúnmente son usados como una forma de “hacer referencia a los eventos ennobecedores de una nación y a naturalizar los valores, ideales y leyes de la tierra misma” (Young, 1992, p. 270).

Los monumentos, por lo tanto, son espacios cuya función está encaminada hacia la repetición de acontecimientos pasados para fijar las bases de un país, aquel relato que los ciudadanos tendrán que conocer e identificar para poderlo enunciar, mas no es memoria viva. No son relatos que las personas hablen en su cotidianidad o transmitan de manera natural a su descendencia, porque son acontecimientos fundacionales, que muy posiblemente como los Ixam, ya no tengan personajes vivos para contar en carne propia sus vivencias. Los profesores de historia se basan de la repetición para lograr que los alumnos recuerden eventos acontecidos en ciertas épocas pasadas, pero al no tener un vínculo directo con esos tiempos en el presente, fácilmente son sucesos del olvido.

Los monumentos se erigen cuando el olvido le gana a la memoria. Las instituciones se vuelven entonces las protectoras de esos sucesos que ya nadie recuerda ni con la repetición, y que no cuentan con cuerpos vivos que den fe de que un acontecimiento sí sucedió. Los monumentos son entonces “lugares rescatados de una memoria que ya no habitamos, semi-oficiales e institucionales, semi-afectivos y sentimentales: lugares de unanimidad sin unanimismo que ya no expresan convicción militante ni participación

apasionada, pero en los que palpita todavía una suerte de vida simbólica” (Nora, 2006, p.25).

De igual manera, los monumentos se han vuelto para las naciones, lo que los archivos para nuestra época, donde son usados para contener la ansiedad de no saber qué recordar y de no identificarse con lo que la nación te pide recuerdes como si fueran tus vivencias. El monumento “calma la inquietud que genera la incertidumbre de los comienzos y desafía la acción disolvente que el tiempo ejerce sobre todas las cosas; intenta apaciguar la angustia de la muerte y de la aniquilación” (Choay en Lacruz y Ramírez, 2017, p.89) a través de establecer de manera inamovible lo que hay que recordar y cómo.<sup>7</sup>

Se puede decir entonces que la justificación detrás de la colocación de monumentos proviene mayoritariamente de discursos oficiales enmarcados en un proyecto o idea de Nación, por lo que suele estar financiado por los recursos del Estado; suelen estar elaborados partiendo de una estética común: figuras que representan a héroes o personajes emblemáticos para una nación –ya sea busto, cuerpo completo, con o sin caballo y con sus diferentes significados de acuerdo a la posición del cuerpo–, que se encuentran colocados en altos pedestales sobre avenidas transitadas o cercanas a plazas centrales u edificios de gobierno.

Tenemos como ejemplo el monumento colocado el día 20 de noviembre de 2010 en la explanada del Palacio de Bellas Artes en la Ciudad de México -siendo este uno de los lugares más representativos de la Ciudad-, como forma de conmemorar los 100 años del Centenario de la Revolución Mexicana. Este monumento consta de la representación de Francisco I. Madero, –personaje involucrado en la política e iniciador del movimiento revolucionario de México- sobre un caballo con la pata izquierda levantada, arriba de un pedestal<sup>8</sup>. Dentro de los simbolismos presentes en algunos monumentos, se encuentra el

---

<sup>7</sup> Los eventos que se fijan como elementos a recordar para los ciudadanos, vienen de un proyecto de nación que se ha venido formando como consecuencia de la independencia de México y la Revolución Mexicana. Qué recordar y cómo han sido preguntas que han sido resueltas a través de la instauración de monumentos y la modificación de objetos de memoria. El caso de Vicente Guerrero y su blanqueamiento con el paso de los años, es un ejemplo de esto. Estampillas creadas para enarbolar al héroe de la patria donde cada vez hay menos reminiscencias de sus orígenes negros. De qué manera recordar al caudillo y por qué, esa es la pregunta. Para profundizar más en el tema consultar a (Ballesteros, 2011).

<sup>8</sup> Es de resaltar que el pedestal en el que se encuentra Francisco I. Madero es pequeño en comparación con otros personajes nacionales. Se les suele representar en pedestales de gran tamaño que los pone a una altura

representar a través de la posición de las patas del caballo, la forma de muerte del héroe o personaje; en este caso, al tener el caballo la pata izquierda en el aire, se quiere simbolizar que Madero murió por heridas de guerra pero fuera del campo de batalla<sup>9</sup> (Ver Figura 1).



Figura 1. Monumento por la Conmemoración del Centenario de la Revolución. Francisco I. Madero en la explanada del Palacio de Bellas Artes. Tomado de Romero, E. (2018).

### **Anti-monumentos: la ambigüedad de la memoria**

Situándonos nuevamente en el contexto de mediados del siglo XX, tras el término de la Segunda Guerra Mundial, encontramos los restos de lo que había sido: países celebrando su victoria y llorando a sus muertos y países derrotados que no bastando solo el ser vencidos, tenían que ser castigados por estar de lado del bando perdedor.

Dentro de este último grupo se encontraba Alemania, uno de los países que lideraba la Potencia del Eje y mantenía una dictadura que fue cuna de uno de los mayores genocidios de la historia. Miles de judíos alemanes murieron en campos de concentración tras ser considerados de un legado inferior. Alemania no sólo estaba teniendo un conflicto externo entre la lucha con los Aliados, también vivía un conflicto interno al tener que someter a la población de acuerdo con el nuevo régimen dictatorial e instaurar una nueva

---

inaccesible y poco perceptible desde la cercanía. A diferencia de esto, Madero puede ser tocado dado que se encuentra distanciado del suelo por unos pocos escalones de no mucha altura.

<sup>9</sup> Se atribuye a un error histórico el representar a Francisco I. Madero en un caballo con la pata izquierda levantada en el aire debido a que se asume que murió por heridas de guerra, pero no en batalla. Al revisar la historia del caudillo queda claro que su muerte no fue causada por herida de guerra, sino que fue traicionado y asesinado por motivos de interés político.

forma de definirse como alemanes. Al verse derrotados y tras la pérdida de su líder Adolf Hitler, el país quedó en un estado de inmensa confusión. Como se mencionó anteriormente en el apartado de los memoriales, en esta época, algunos países participantes en el conflicto se dedicaron a erigir memoriales con dedicatoria a sus víctimas. Otros más a construir monumentos para enaltecer a aquellos líderes nacionales que los llevaron a la victoria, y Alemania a diferencia de sus aliados y oponentes, encontró gran dificultad en conciliar, procesar y entender cómo vivir su duelo. “La casi paralizadora ambigüedad de la memoria alemana no es de sorprender [...], pues raramente una nación llama a recordar a las víctimas de crímenes que ella misma ha perpetrado” (Young, 1992, p. 270).

Como resultado de esta ambigüedad en la memoria alemana y con la intención de elaborar de su dolor, se da “la creación de los “Anti-monumentos”: insolentes, memoriales dolorosos de autoconciencia concebidos como espacios para desafiar las propias premisas de su existencia” (Young, 1992, p. 271). Estos Anti-monumentos de algún modo “fundan la tradición del monumento con la de conmemoración fúnebre. De ese modo, el sentido heroico del monumento es totalmente modificado y deslocado para un lugar de recuerdo de la violencia y de homenaje a los muertos.” (Seligmann, 2016, p. 50). “El Anti-monumento no es una negación o destrucción del término monumento sino una descomposición, empleada como estrategia para volver a reconstruir el término desde un punto de vista diferente” (Lacruz y Ramírez, 2017, p. 88).

Los Anti-monumentos surgen como síntoma de su época. Algunos grupos y en algunos países además de Alemania, tras encontrar dificultad en el procesamiento de su dolor, tuvieron que buscar nuevas formas de representación de su memoria ambigua y sumamente herida. Estos lugares se crean intentando plasmar una memoria vívida, dadas las circunstancias que dejaron marca en más de una generación y en gran medida en las venideras. Se trataba de acontecimientos que afectaron a más de un hogar y que repercutieron en la mutilación de muchas familias. Los memoriales y los monumentos ya no estaban siendo suficientes, pues, aunque en similitud con los memoriales, se trataba de un *milieu de mémoire*, un lugar de memoria viva, colectiva, compartida, transmitida y de mucha significación, divergían en el origen. Los Anti-monumentos surgieron de la ambigüedad de una memoria que se encuentra en conflicto interno, *intranacionalista*; de no



poder conciliar que la Nación que te representa y de la que te sientes parte, haya sido la causante de los decesos y del sufrimiento de tus connacionales, familiares o cercanos. No se trataba en este caso de la victoria o derrota ante el país vecino o enemigo, se trataba de la pérdida originada en un conflicto entre el Estado y su ciudadanía -genocidios, presos políticos, sometimiento por dictaduras-. Los Anti-monumentos parten del dolor de no sentirse seguro en el propio país. Las necesidades de la población dado el contexto habían cambiado, y esto se vio reflejado en el espacio público de mediados del siglo XX.

## **1.2 Orígenes y antecedentes de los Anti-monumentos en la Alemania de la segunda mitad del siglo XX**

Como se mencionó anteriormente, el origen de los Anti-monumentos surge de los intentos de diferentes países de reconstruirse tras la devastación acontecida en la Segunda Guerra Mundial. Alemania fue pionera en el uso del espacio desde la visión del Anti-monumento,<sup>10</sup> aunque estas manifestaciones no se plasmaron sino a partir de 1980 en adelante, más de 30 años después de concluida la Guerra.

A continuación, se plasman tres de los casos más emblemáticos en los que el espacio fue utilizado con una visión *anti-monumentalista*, aunque es necesario mencionar que ninguno de los objetos erigidos en los siguientes casos, fue llamado Anti-monumento desde sus inicios. A pesar de que todos parten de un uso del espacio y de una intención en común, no fue sino hasta colocados, que surgieron los debates y reflexiones que dieron la necesidad de nombrarlos.

### ***Black Form***

En 1987 y como parte del *Skulptur Projekte 87*, el norteamericano Sol Lewitt colocó en medio de la plaza que se encuentra afuera del Palacio de Münster –unidad arquitectónica en donde se ubica la Universidad de Münster, Alemania– un bloque negro alargado hecho de piedras con dedicación a “los judíos desaparecidos”<sup>11</sup>. Esta plaza se encontraba en un punto

---

<sup>10</sup> En inglés el término utilizado comunmente es “counter monuments”.

<sup>11</sup> La inscripción es “*the missing jews*”.

de encuentro de mucha gente y era considerado en ese tiempo un sitio de gran renombre y elegancia.

*“I wanted to make a piece that was completely different from the lacy architecture behind it, so I made it in a sort of ungainly block. I wanted it to be hard to swallow in terms of form and completely antithetical to the site. Then I decided to make it even more antithetical by painting it black. Once that was done I thought, well I’ll give it a title that will make it even more unpalatable.”<sup>12</sup> (Lewitt en Skulptur Projekte Archiv, s.f.)*

De acuerdo con Lewitt, la intención desde su inicio fue realizar una pieza que de alguna manera u otra generara incomodidad, ya fuera por el contraste del objeto con el entorno, por el color y el material, por el lugar en donde fue establecido o por el nombre que recibió la pieza. De cualquier modo, la pieza resultó profundamente incómoda, pues a un año de su colocación, la escultura ya se encontraba con muchos signos de intervención, como lo es el *grafiti*. De igual manera, recibió muchas quejas por parte de ciudadanos y estudiantes y trabajadores de la Universidad. En algunos casos los reclamos provenían de la dificultad para estacionarse debido al *Black Form*, en otros casos, la inconformidad se presentaba por el carácter mismo de la pieza, que no encajaba con la elegancia y la belleza del entorno. Tras mucha controversia, en marzo de 1988 la pieza fue demolida y retirada de lugar. Ocho meses después de lo ocurrido y como parte de la conmemoración por el *Kristallnacht*, se le solicitó de nueva cuenta al artista que colocara la pieza en Altona, Hamburgo.



Figura 2. *Black Form* de Sol Lewitt frente al Palacio de Münster . Tomado de Skulptur Projekte Archiv. (s.f.).

---

<sup>12</sup> “Quería hacer una pieza que fuera completamente diferente de la arquitectura de encaje detrás de ella, así que la hice en una especie de bloque desgarbado. Quería que fuera difícil de tragar en términos de forma y completamente antitético al sitio. Entonces decidí volverlo más antitético pintándolo de negro. Una vez hecho esto, pensé, bueno, le daré un título que lo hará aún más desagradable” (traducción de la autora).

### **Fuente de *Aschrottbrunnen***

En 1908 un empresario de origen judío de nombre Sigmund Aschrott, encargó al arquitecto Karl Roth, el diseño de una fuente que enmarcara la plaza donde se encontraba el ayuntamiento de Kassel, Alemania. La fuente muy pronto se convirtió en un símbolo de la ciudad, y perduró por muchos años hasta que, en 1939, militantes del partido nazi, destruyeron la fuente de 12 m de altura, como muestra de repudio a los orígenes de ésta.

Años más tarde, en 1987, Horst Hoheisel fue designado para conmemorar con algún diseño de su propiedad, la fuente de Aschrott. La propuesta de Hoheisel fue colocar en el mismo lugar de la primera, la fuente de Aschrott pero de manera invertida; es decir, realizando una réplica de la fuente original, pero haciendo los cálculos pertinentes para que fuera colocada por dentro del asfalto.

En palabras del mismo Hoheisel al que en diferentes ocasiones se le cuestionó su diseño, nos encontramos con la siguiente explicación:

*“The only way I know to make this loss visible is through a perceptibly empty space, representing the space once occupied. Instead of continuously searching for yet another explanation or interpretation of that which has been lost, I prefer facing the loss as a vanished form. A reflective listening into the void, into the negative of an irretrievable form, where the memory of that which has been lost resounds, is preferable to a mere numb endurance of the facts”*<sup>13</sup> (s.f.).

---

<sup>13</sup> La única forma que conozco para hacer visible esta pérdida es a través de un espacio perceptiblemente vacío, que representa el espacio que una vez estuvo ocupado. En lugar de buscar continuamente otra explicación o interpretación de lo que se ha perdido, prefiero enfrentar la pérdida como una forma desaparecida. Una escucha reflexiva en el vacío, en la negativa de una forma irrecuperable, donde resuena la memoria de lo que se ha perdido, es preferible a una mera resistencia de los hechos (Hoheisel, s.f.; traducción de la autora).



Figura 3. Primera imagen en la parte superior izquierda muestra la Fuente de Aschrott original. Las imágenes en la parte superior derecha representan la fuente replicada por Horst Hoheisel justo antes de su colocación invertida. Las dos imágenes inferiores muestran el resultado final de la Fuente negativa de Aschrottbrunnen. Tomado de Hoheisel, H. (s.f.).

La Fuente invertida de Horst Hoheisel, desde su planeación hasta su construcción fue de mucho interés y debate. Para los pobladores de Kassel, fue un reencuentro con la realidad vivida años antes que, en muchos de los casos, se prefería dejar sepultada.

### **Monumento contra el fascismo**

A finales de los 70' y principios de los 80's, en la ciudad de Hamburgo, Alemania, se iniciaron conversaciones para instaurar un monumento en contra del fascismo, para la cual se realizó una convocatoria internacional de recepción de propuestas. El diseño ganador fue el perteneciente a Jochen Gerz y Esther Shalev-Gerz, que estaba constituido por una estela lisa, sin ningún tipo de grabado, de 12 metros de largo hecha de aluminio y plomo. Lo innovador de esta estela, es que estaría diseñada para hundirse con el paso del tiempo bajo el suelo, hasta no dejar más rastro de su colocación.

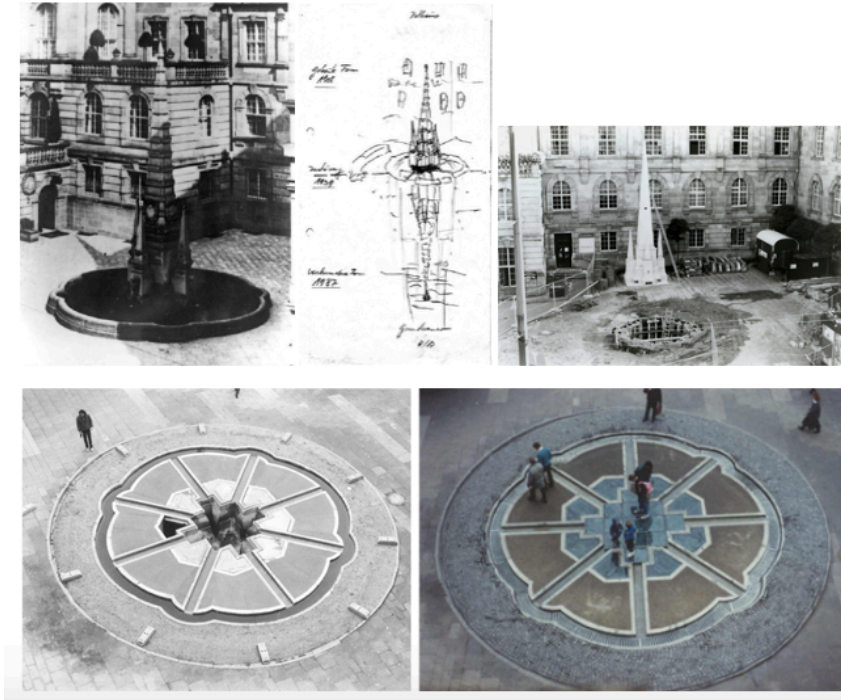
Para la ubicación del diseño, les fue propuesto a los autores la plaza de un parque de Hamburgo, pero al no ir con la estética e intención pensada del artefacto, se prefirió su colocación en un “lugar feo y normal”. Los autores buscaban colocar su monumento contra el fascismo en un lugar de tránsito y ambiente cotidiano, por lo que eligieron el centro comercial de Harburg, un suburbio de la Ciudad de Hamburgo (Young, 2007, p.274).

En 1986, la estela fue colocada acompañada de un texto traducido en alemán, francés, ruso, hebreo, árabe, turco e inglés, que invitaba a la gente a escribir su nombre directamente sobre la superficie de la estela, con el lápiz de metal colocado sobre la base.

*“We invite the citizens of Harburg, and visitors to the town, to add their names here to ours. In doing so we commit ourselves to remain vigilant. As more and more names cover this 12 metre-high lead column, it will gradually be lowered into the ground. One day it will have disappeared completely and the site of the Harburg monument against fascism will be empty. In the long run, it is only we ourselves who can stand up against injustice.”*<sup>14</sup> (Gerz & Shalev-Gerz, s.f.).

Al invitar al público a interactuar con la estela a través de comentarios, nombres, figuras o cualquier tipo de inscripción que quisieran plasmar, se buscaba que cobrara mayor relevancia al fomentar una dinámica colectiva. Una vez que una zona de la estela que se encontraba al alcance de los visitantes se cubría completamente de inscripciones, esa porción se iba hundiendo en el suelo hasta quedar completamente enterrada y dejando paso a otra zona de la estela sin escribir. De esa manera se fue interactuando con el público hasta cubrir los 12 metros de altura de comentarios y nombres de personas de todas partes del mundo. Después de 7 años, la estela finalmente quedó sumergida bajo el piso, y sólo permaneció a la altura del nivel del resto del suelo, un cuadrado que marca el punto exacto donde estuvo colocada la estela.

A lo largo de los 7 años en los que estuvo claramente visible la estela, se contabilizaron alrededor de “60,000 marcas hechas en la superficie, desde firmas, garabatos

---

<sup>14</sup> “Invitamos a los ciudadanos de Harburg y a los visitantes de la ciudad a que agreguen sus nombres aquí a los nuestros. Al hacerlo nos comprometemos a mantenernos vigilantes. A medida que más y más nombres cubran esta columna de plomo de 12 metros de altura, gradualmente se bajará al suelo. Un día habrá desaparecido por completo, y el sitio del Monumento de Harburg contra el fascismo estará vacío. Al final, solo nosotros mismos podemos enfrentarnos a la injusticia” (traducción de la autora).

ilegibles y corazones, hasta esvásticas<sup>15</sup> y comentarios xenófobos” (Findlay, 2009, p. 11; traducido por la autora).

Durante estos mismos 7 años, se pudieron observar diferentes manifestaciones en contra de la estela, aunque no queda claro las razones de éstas. En algunos casos se condenaba el uso de este espacio para la propagación del grafiti que parecía, más bien, un repudio por su condición “carente de belleza”. De acuerdo con Young (2007), la incomodidad generada por la estela, podía provenir de que de alguna u otra manera, constituyó un “espejo social”, donde eran reflejados, muchos de los “grotescos sentimientos” aun presentes en los residentes de Harburg y las personas que participaron en la dinámica.



Figura 4. Las imágenes representan de izquierda a derecha la disminución paulatina que tuvo el Monumento contra el Fascismo durante 7 años hasta quedar completamente bajo tierra. Tomado de Gerz & Shalev-Gerz (s.f.)



Figura 5. Inscripciones realizadas en el Monumento contra el Fascismo. De lado derecho se puede percibir “NAZIS RAUS!”. Tomado de Gerz & Shalev-Gerz (s.f.)

<sup>15</sup> “how better to remember what happened than by the Nazis’ own sign? After all, Jochen insists, a swastika is also a signature.” (Young, 2007, p.283)

### **1.3 Orígenes de la Anti-monumentalidad latinoamericana en el siglo XX**

Los países de América Latina, al igual que los europeos, pasaron por momentos difíciles a lo largo del siglo XX. A diferencia del impacto generado por la Primera y Segunda Guerra Mundial en gran parte del continente europeo y asiático, en el caso de la zona sur del continente americano, no se ubican estos acontecimientos como causa directa del origen de la Antimonumentalidad –no por eso no fue un antecedente detonante de muchos de los problemas que surgirían a posteriori–. Como menciona Seligmann (2016), el “fenómeno de los «antimonumentos» surge al final del siglo XX como una forma de lidiar, por la vía de las artes, con la violencia de Estado y las dictaduras latinoamericanas” (p.49).

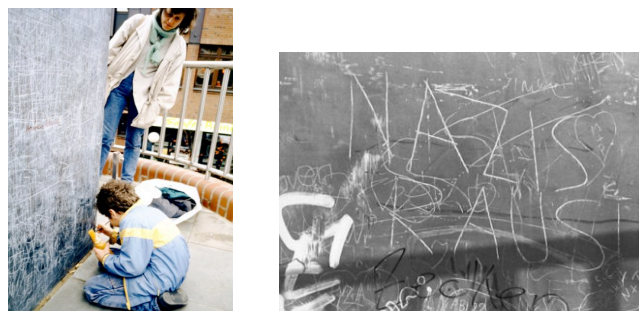
Gran parte de los países latinoamericanos sufrieron los estragos de las dictaduras en al menos una ocasión, entendiendo a ésta “como un sistema de gobierno en la cual el poder se concentra en torno a una sola persona a la que se le denomina dictador” (Valencia Grajales & Galeano Marín, 2016).

Entre las dictaduras latinoamericanas más conocidas, se encuentran la de Argentina con Jorge Rafael Videla en el poder, en el año de 1976; Bolivia, con Hugo Banzer en el periodo de 1971 y 1978; Chile, con el presidente Augusto Pinochet Ugarte, entre los años de 1973 y 1990; Paraguay con Alfredo Stroessner 1954-1989; Perú con Juan Velasco Alvarado 1968-1975; Nicaragua con Anastasio Somoza García 1936-1956; República Dominicana con Rafael Leónidas Trujillo Molina, de 1930 a 1961; Colombia, con la dictadura de Gustavo Rojas Pinilla de 1953 a 1957, y Brasil con el gobierno de Getúlio Vargas durante 15 años.

Aunque hay divergencias en el origen y consecuencias de cada una de estas dictaduras, la mayoría de ellas estuvo caracterizada por el constante abuso de poder por parte de los mandatarios, por los constantes abusos a los derechos humanos, entre ellos, la violación a la libre expresión, que llevó al asesinato de miles de personas, a la desaparición de muchas otras, y a la conversión de algunos a la categoría de presos políticos.

Tras el término de algunas de estas dictaduras, y en un constante intento por procesar los acontecimientos vividos y el trauma de la pérdida –tanto simbólica como material–, fue que algunos países encontraron en los monumentos, memoriales y anti-

monumentos, la posibilidad de resignificar espacios públicos cargados de alta significación dolorosa.

Otra de las razones que dieron pie a la creación de anti-monumentos –como ya se dijo anteriormente–, fue la necesidad de procesar la violencia ejercida por parte del Estado, que no proviene necesariamente de un ambiente post-dictadura. En muchos de los países latinoamericanos, a lo largo de la historia, se han vivido constantes violaciones a los derechos humanos e “incidentes trágicos” como consecuencia de la corrupción de funcionarios del Estado y de conflictos internos entre guerrillas y militares.

Es importante puntualizar que a diferencia de Europa, y más específicamente en contraste con Alemania, en América Latina el surgimiento de los Anti-monumentos se dio a principios del siglo XXI, lo que no es de extrañar si se toma en cuenta que muchas de las dictaduras aún se encontraban vigentes en la segunda mitad –o próximo a finales– del siglo XX.

En las siguientes líneas se expondrán algunos de los casos en donde se ha utilizado al Anti-monumento y la manera en que esto se ha hecho.

### **Brasil: *Pássaro livre***

En el año de 2003, el autor de la Fuente de Aschrottbrunnen, Horst Hoheisel y Andreas Knitz, construyeron en el Octógono de la Pinacoteca del Estado de São Paulo, una réplica del Portal del Presidio de Tiradentes. Este lugar, que fue demolido en 1973 para construir un banco, enmarcaba la entrada y el espacio de un lugar utilizado durante la dictadura militar para encarcelar a presos políticos, personas “fuera de la ley”, que de un día a otro se convertían en “enemigos” del gobierno.

Esta réplica 1:1 del Portal del Presidio, se diferenciaba porque no fue construido con piedras como en el original, sino con metal, para dar la forma de una jaula enrejada. La idea fue pensada como una alegoría para representar en un solo portal, toda la prisión; para esto, se colocaban 12 palomas blancas dentro de la jaula. El Portal fue parte de una exposición, en la que cada fin de semana, se liberaban a todas las palomas (Seligmann-Silva, 2016, p. 54).



La elección de representar al Presidio de Tiradentes a través de su Portal, partió de la idea de plasmar, tanto de modo simbólico como de modo material, los constantes abusos de poder en tierras brasileñas; pues, aunque fue un espacio utilizado durante la dictadura de Getúlio Vargas para albergar y torturar a los presos políticos, ya había sido utilizado con fines autoritarios anteriormente. “El predio había sido construido en 1850, para servir como depósito de esclavos” (Seligmann-Silva, 2016, p. 56).

A la inauguración de la obra acudió Alípio Freire, disidente y luchador político que por ideologías opuestas al régimen instaurado de Vargas, fue preso político del Presidio de Tiradentes de 1969 a 1974. Durante la develación, Alípio narró parte de las historias vividas en ese lugar y nombres los de compañeros de encierro con quienes coincidió. Fue la primera persona en liberar una de las 12 palomas, como símbolo consolidado del *pájaro libre*.



Figura 6. De lado izquierdo se observa el arco original del Presidio de Tiradentes antes de su destrucción. De lado derecho se observa la réplica realizada por Horst Hoheisel y Andreas Knitz. Tomado de Seligmann-Silva, M. (2016).

### **Argentina: Anti-monumento del Bicentenario (2010)**

Durante el marco de los festejos por el Bicentenario de la Revolución de Mayo en Argentina, que conmemora 200 años de la destitución del virrey español Baltasar Hidalgo de Cisneros y la creación del Primer Gobierno Argentino, se crearon diferentes comisiones conmemorativas. El Grupo de Arte Callejero (GAC), propuso la creación de un arco monumental, de nombre Anti-monumento del Bicentenario (2010), que iba de la esquina de la calle Corrientes a la de 9 de julio. El arco monumental estaba compuesto por placas

luminosas creadas de leds, con inscripciones llamativas y frases disruptoras, que llamaba a los argentinos a recordar la propia historia del origen de su nación. “Reponían la ausencia de personajes desplazados del relato”(Plante & Vidal Mackinson, 2011, p. 53).

En las palabras de Grupo de Arte Callejero (2010), a continuación se presenta cómo concebían su diseño y cuál era su intención:

Proponemos una ruptura de lo contemplativo, usando la puerta como un gran cartel que denuncia e interpela al espectador/a. Recurrimos al formato de cartel luminoso de tipo pasa-mensajes, para que el discurso se funda con la polución visual de la publicidad. El concepto de la obra propone activar aquella parte de la memoria que, recogiendo hechos y sucesos del pasado, da lugar a repensar las luchas actuales y nos es útil como sociedad para salir de una historia impuesta. Por esto mismo es que utilizamos el concepto de antimonumento [...]. El formato de pasa-mensajes y la idea de obra temporal, rompen con la sacralización de la palabra labrada en el bronce o el mármol.

Entre los mensajes que aparecían de manera constante en el Anti-monumento del Bicentenario, estaban preguntas de tipo “adivinanza”, en donde se mostraban frases de diferentes personajes argentinos que, aunque importantes para la historia del país, no se consideraban por los autores, tan presentes en el imaginario de los ciudadanos; entre ellas se encontraban frases de Eva Duarte, Domingo Faustino Sarmiento, Carolina Muzilli.

En el arco también aparecían efemérides confrontadoras, que hacían directa referencia a temas como la muerte por aborto clandestino, desaparición de mujeres con fines de explotación sexual, abuso de poder, entre otras.

Un formato de “¿Sabía Ud.?” aparecía de manera intercalada entre las efemérides y las adivinanzas, donde se preguntaban directamente sobre temas como “¿Sabe usted cuántos monumentos a genocidas hay en la ciudad de Buenos Aires?” “¿Ya ubicó dónde queda el monumento a un genocida más cercano a su domicilio?”.

Este Anti-monumento estuvo para la exposición al público tan sólo 3 días antes de ser desmontado: del 22 al 24 de mayo de 2010.



Figura 7. Anti-monumento al Bicentenario. Pantallas compuestas de leds que emitían diferentes mensajes. Tomado de Grupo de Arte Callejero (2010).

### **Guatemala: 56**

El 8 de marzo de 2017 en las instalaciones del Hogar Seguro Virgen de la Asunción Santos Torres, hogar estatal adscrito a la Secretaría de Bienestar Social del Gobierno de Guatemala, aconteció una de las mayores tragedias del país y de la humanidad: 41 niñas murieron calcinadas y 15 fueron lesionadas de gravedad en un incendio acontecido en el recinto.

Hogar Seguro, es un albergue de resguardo de niños, niñas y adolescentes víctimas de abandono y maltrato infantil menores de 18 años. Este espacio, poco después de su apertura, comenzó a presentar irregularidades en el trato de los adolescentes; rumores de la instauración de un acuerdo con una red de trata de personas por las constantes “fugas” de niñas, hizo que en 2016 “la Procuraduría de los Derechos Humanos solicitara a la Comisión Interamericana de Derechos Humanos (PDH) que emitiera medidas cautelares que instaran al Estado a que garantizara la integridad de los menores de edad” (Resumen latinoamericano, 2017). Además de esto, hay testimonios que aseguran que los menores sufrían de manera constante de violaciones sexuales, maltrato, condiciones precarias y alimentación deficiente si no es que escasa. Era un espacio que albergaba “aproximadamente 600 menores, aunque tenía capacidad para 400” (Ahijado, 2018)<sup>16</sup>.

---

<sup>16</sup> No hay información unánime acerca de la capacidad máxima que tenía Hogar Seguro para contener a los menores. Se discrepa en un rango de 400 a 600 personas, con un acuerdo común de que, en cualquiera de los casos, se encontraba con exceso de población.

Días previos a lo ocurrido el 8 de marzo, el descontento de los menores resguardados en Hogar Seguro se hizo presente, lo que desencadenó en una fuga masiva de alrededor de 104 menores de las instalaciones el día 7 de marzo de 2017, alrededor de las 14:00 hrs. La Policía Nacional Civil logró la captura de los menores y como forma de castigo por sus acciones, 56 niñas fueron encerradas en un aula de 46 metros cuadrados. Tras toda la noche encerradas en un espacio sin ningún tipo de servicio, incluyendo el sanitario, se cuenta que las niñas en protesta por su encierro y exigiendo su libración, incendiaron una de las colchonetas que se encontraban en el aula para su acomodo. El fuego se propago rápidamente y los gritos de ayuda no se hicieron esperar. “La subinspectora de la Policía Nacional Civil (PNC), Eva Marina Marroquín Carrillo, era la responsable de las cerraduras” (Telesur, 2018) y, de acuerdo con testimonios, decidió no abrir la puerta que permitiría la salida de las menores. De esta manera, el 8 de marzo de 2017, día en que se conmemora a la mujer de manera internacional, 41 menores fallecieron calcinadas a causa del incendio y 15 más sobrevivieron con quemaduras de segundo a cuarto grado.

El caso de las 56 menores de Guatemala recuerda el acontecimiento ocurrido el 25 de marzo de 1911, donde mujeres obreras trabajadoras en una textilera de Nueva York, murieron tras un incendio en las instalaciones del que no pudieron escapar, por encontrarse encerradas con llave, evento sucedido un año después de haberse consagrado el acuerdo de establecer al 8 de marzo como el día internacional de la mujer.

La resolución del caso al momento, llevó al establecimiento de una pensión vitalicia para las 15 sobrevivientes del incidente del albergue Hogar Seguro lo cual algunos reportan como un gran avance en materia legal para el país de Guatemala, porque implicaría, por lo menos para este caso, “que el gobierno se haga responsable de las víctimas” (Estrada Tomar, 2018).

Gracias a la publicación en twitter (<https://twitter.com/ASIERVERA>) realizada el 3 de octubre de 2017, tres meses después de lo acontecido, se distribuyó la información de la aparición en la Plaza de la ciudad de Guatemala, el número 56 de color rojo, Anti-monumento dedicado a las víctimas de Hogar Seguro. Este se encuentra rodeado de cruces blancas y palabras que exigen justicia.



Figura 8. Anti-monumento 56 en Guatemala. Tomado de ASIERVERA (2018).

#### **1.4 La caracterización de los Anti-monumentos**

El recorrido realizado hasta este punto tuvo la intención de dar una idea general de la constitución de los Anti-monumentos a través de ciertos ejemplos e imágenes. En este apartado finalmente se hace una propuesta puntual de las características definitorias y discriminatorias de estos aparatos de memoria que facilitarán su comprensión.

##### **Los actores sociales que lo instauran**

Uno de los elementos en común que se encuentran presentes en los Anti-monumentos, es de dónde surge la intención de su colocación. A diferencia de los Monumentos que son instaurados y financiados en la mayoría de los casos por el Estado, con la intención de establecer y fijar en el espacio público una versión histórica de algún acontecimiento – con prevalencia de enaltecer y consolidar figuras de personajes famosos considerados héroes de la patria o con un papel importante en la consolidación de la nación-, el caso de los Anti-monumentos parte de un origen completamente diferente si no es que opuesto. Los Anti-monumentos suelen abanderar una versión de la historia no contada o aceptada públicamente por el Estado, a la que podría llamársele contra-memoria. Sucesos acontecidos y padecidos por una porción de la población, en la que la injusticia, la tragedia

y la violación a los derechos, por parte del Estado o con involucramiento de este, se ven enmarcados por un trasfondo de dolor presente en la memoria viva de una comunidad o grupo.

Al ser eventos en los que el Estado no reconoce participación y/o responsabilidad de manera pública, son los mismos ciudadanos los que solicitan su reconocimiento a través de la instauración de Anti-monumentos; en algunos casos se solicita a instancias gubernamentales apoyo en el financiamiento de estos espacios, y en otras se subvenciona a través de aportaciones colectivas ajenas a éstas.

### **La toma del espacio público**

En el caso de la instauración a través de subvenciones colectivas, en algunos de los casos se ha realizado la apropiación del espacio público sin el permiso de una instancia gubernamental o la concesión del uso del suelo. En este sentido, se podría decir que su instalación “no entra completamente dentro de un marco legal” dado que en la mayoría de los países, la utilización de un espacio que como su nombre lo dice, es público, debe pasar por un proceso de estudio y aprobación consensuada de una iniciativa. En algunos de los casos en donde se dio la colocación de Anti-monumentos en América Latina -que es en donde más se ha presentado esta situación-, los espacios se han tomado por parte de los colectivos sin contar con autorización.

Este punto da pie al debate que en diferentes medios se ha puesto sobre la mesa, acerca de las muchas veces en que el Estado ha erigido figuras o monumentos que no son de consenso social; donde la mayoría de las veces a la población de un país no se le consulta acerca de lo que se integrará al espacio común. La decisión de qué poner y qué no poner en el espacio, así como su trato es de gran relevancia debido a que “mediante el uso colectivo del espacio público existe la posibilidad que la población se apropie de la ciudad, la haga suya y viva en sociedad” (Carrión, 2016, pp. 27-28). Partiendo de esta lógica y necesidad, es que grupos de personas toman el espacio y lo vuelven parte de su narrativa en común.

## **La posibilidad transformadora del futuro**

De manera contraria a los monumentos y la instauración de un pasado fijo, inamovible e intransformable que funja de base y guía de un presente, los Anti-monumentos no parten de una narración que quiera permanecer fija ni partir de los acontecimientos como si fueran “pasados”. Al ser eventos frescos en la memoria encarnada de ciudadanos en el presente y referentes de eventos no resueltos para una comunidad, los Anti-monumentos parten de una narrativa que “pueda ser utilizada para la comprensión del presente y la proyección del futuro” (González, 2016, p. 82). “Estos espacios no son considerados ya como contenedores de las historias del pasado sino como precursores de nuevos acontecimientos. El Anti-monumento, por tanto, calma la ansiedad del presente a través de la búsqueda de futuros alternativos (Lacruz y Ramírez, 2017, p. 90).

Partiendo de esta idea, los Anti-monumentos son considerados como “transformadores” en tanto dispositivos liberadores de nuevas posibilidades para la acción colectiva a partir de la creación de nuevos vínculos [...], donde se logra la exploración de un camino construido por la participación y la acción de todos” (Hijar, p. 92).

## **La impermanencia**

Siguiendo con la idea transformadora de los Anti-monumentos y su acción de narrar desde la perspectiva “de un futuro que es posible, cercano y realizable” (Soriano, 2013, p. 150), otra de sus características se basa en su calidad de impermanente. Al no tener la intención de instaurar una memoria fija, los Anti-monumentos buscan cambiar y retransformarse continuamente a través de las resignificaciones de los grupos que lo instauraron y los ciudadanos que se lo apropiaron.

Se recurrirá a continuación a la explicación que da James E. Young de este fenómeno:

*By formalizing its impermanence and even celebrating its changing form over time and in space, the counter-monument refutes this self-defeating premise of the traditional monument. It seeks to stimulate memory no less than the everlasting memorial, but by pointing explicitly at its own changing face, it re-marks also the inevitable—even essential evolution of memory itself over time. In its conceptual self- destruction, the counter-monument refers not only to its own physical*

*impermanence, but also to the contingency of all meaning and memory—especially that embodied in a form that insists on its eternal fixity. As such, the counter-monument suggests itself as a skeptical antidote to the illusion that the seeming permanence of stone somehow guarantees the permanence of a memorial idea attached to it*<sup>17</sup>. (1992, p.10).

Si se observan los ejemplos propuestos en los dos puntos anteriores, los Anti-monumentos colocados en el espacio público, fueron retirados tras cumplido cierto tiempo o se fueron modificando. Estos objetos buscan, entre otras cosas, el esclarecimiento de injusticias perpetradas por el Estado, por lo que su resolución las conduciría a la resignificación de los Anti-monumentos, y por lo mismo a repensar su necesidad de uso de suelo.

### **El espacio catártico**

Otro de los elementos constituyentes de los Anti-monumentos, es la posibilidad que alberga de ejercer una especie de catarsis colectiva, dado que surgen “en una era de catástrofes y de teorización del trauma” (Seligmann, 2016, p. 51). Los colectivos que deciden hacer uso de estos objetos de la memoria, “comparten su clara intención de conmemorar a las víctimas y generar la posibilidad de duelo social en un contexto de criminalización, silenciamiento e impunidad” (Diaz Tovar & Ovalle, 2018, p. 4).

Estos lugares contienen las diferentes muestras de afecto que los ciudadanos tienen para con el evento de su representación, dado que la expresión de las diferentes emociones tiene cabida. El caso de Monumento contra el Fascismo de Jochen Gerz y Esther Shalev-Gerz colocado en Harburg, Alemania, es un ejemplo claro de esto debido a su posibilidad de registro de los comentarios que los visitantes de la plaza plasmaron. Frases de enojo, desaprobación, dolor y hasta simpatía con el régimen fascista fueron algunas de las formas

---

<sup>17</sup> Al formalizar su impermanencia e incluso celebrar su forma cambiante a lo largo del tiempo y en el espacio, el contra-monumento refuta esta premisa contraproducente del monumento tradicional. Al señalar explícitamente su propia cara cambiante, también marca la evolución inevitable, incluso esencial de la memoria misma a lo largo del tiempo. En su autodestrucción conceptual, el contra-monumento se refiere no solo a su propia impermanencia física, sino también a la contingencia de todo significado y memoria, especialmente la encarnada en una forma que insiste en su fijación eterna. Como tal, el contra-monumento se sugiere a sí mismo como un antídoto escéptico a la ilusión de que la aparente permanencia de la piedra garantiza de alguna manera la permanencia de una idea conmemorativa que se le atribuye (traducción de la autora)



en las que la afectividad de las personas visitantes o residentes de Alemania se expresaron, y en donde todas y cada una de ellas tuvieron cabida.

Otra forma de expresión adicional se encuentra en algunos de los Anti-monumentos en donde se ha recurrido a la colocación de cruces y flores, como en el caso del Anti-monumento 56 de Guatemala, o en el caso del Anti-monumento brasileño del *Pájaro Libre*, donde se hizo uso de las palomas blancas –con la connotación simbólica que tienen estos animales, desde siglos atrás–, para representar la tregua con los acontecimientos dolorosos vividos.

Estos espacios permiten que los afectos se muevan y representen en muchas formas y direcciones, ya que “nacen del deseo de recordar, con el entendimiento de un doble mandamiento: se quiere recordar, pero *se* sabe que es imposible una memoria total del hecho y cuán doloroso es ese recuerdo” (Seligmann, 2016, p. 51). Sin embargo, “la carga emotiva de todo lo que se refiere a un pasado doloroso es inmensa, [...] y las implicaciones de la memoria son demasiado importantes como para abandonarlas” (Todorov, s.f., p. 2).

### **La afrenta contra el olvido**

Uno de los principales temores que justifican la colocación de los Anti-monumentos por parte de ciertos grupos, es el olvido (aunque en la mayoría de los casos no es al propio olvido al que se le tiene temor, sino al de los connacionales, es decir, aquellos que, a pesar de vivir en el mismo país, no se les ve involucrados en el esclarecimiento de los casos de injusticia perpetrados por el Estado). En este sentido, no es la búsqueda de la memoria de los agentes sociales que fueron víctimas de estos atropellos la que se intenta perpetuar, pues en la mayoría de los casos esta memoria –su memoria– se encuentra viva y revivida, apropiada y padecida en gran cantidad de ocasiones.

La memoria “de los de afuera” es entonces la que se busca propiciar, a través de “enraizar en lo concreto, el espacio, el gesto, la imagen y el objeto” (Nora, p.21). Esto debido a la calidad endeble de la memoria, en donde si las personas o los objetos que la mantienen “son atacados o destruidos, la memoria que se depositaba en ellos corre el riesgo de perderse (Mendoza en Reyes 2015, p. 413).

De esta manera, no se teme al olvido *per se*, “pues se sabe parte constitutiva de la memoria, sino se teme a no poder preservar las memorias que han intentado ser arrasadas” (Reyes, 2016, p. 415) y que eso mantenga la instauración del discurso histórico hegemónico que ha sido divulgado por el Estado, dejando nuevamente de lado aquellas narrativas que difieran con la versión oficial de los hechos.

## **CAPÍTULO 2.**

### **Los Anti-monumentos en la Ciudad de México**

#### **2.1 La importancia de Paseo de la Reforma como contenedor de la Historia**

##### **El México de los siglos XIX y XX**

El México del siglo XIX es caracterizado por diferentes autores como un periodo de intenso cambio y hasta cierto punto turbulento. Las primeras tres décadas estuvieron caracterizadas por el acontecer de la lucha de independencia y su consolidación a finales de 1821. Tras este periodo histórico, y hasta mediados de siglo, México se enfrentó con “45 periodos presidenciales, tres constituciones, tres invasiones extranjeras -españoles, norteamericanos y franceses-, dos imperios, dos dictaduras, una crisis económica y una modificación en las relaciones entre la Iglesia y el Estado” (Zárate Toscano, 2001). Tras todo esto y más, tuvo la necesidad de reestructurar y consolidar una nueva idea de nación basada en un México independiente, soberano y sin influencia directa de la Iglesia.

Al ser una nación recién creada, se precisaba de elaborar y designar las bases de las que partiría el desarrollo del país. Los relatos que enmarcarían el desarrollo posterior de la patria tenían que decidirse para poder plasmar a la historia mexicana en los diferentes ámbitos, entre los cuales se encontraba el diseño de la Ciudad Capital, base de los Poderes de Gobierno recién instaurados. Las construcciones arquitectónicas, el manejo del espacio público y el plan de desarrollo urbano del país, eran esenciales para la creación de una identidad mexicana recién formada.

Con base en esta identidad, el Estado fijó su atención en enaltecer de manera primordial a los héroes participantes de la lucha de Independencia que permitieron la autonomía del país. De manera secundaria, pero con suma importancia, se buscó la reintegración del legado de los pueblos originarios y la historia del México precolonial. Esto dio como resultado las bases que homogenizarían la historia mexicana y que definirían con el paso del tiempo el ser mexicano. De esta manera, los nombres de los héroes de la patria, como Miguel Hidalgo y Costilla, José María Morelos y Pavón, Vicente Guerrero, Josefa Ortiz de Domínguez, entre otros, empezaron a aparecer de manera repetida y con el

paso de los años, ya no sólo en los relatos generacionales, sino en el ámbito material y urbano.

De acuerdo con Zárate Toscano (2001), la primera idea de colocar un monumento en conmemoración de los héroes de la independencia provino del presidente Antonio López de Santa Anna quien, tras un concurso, eligió a Lorenzo de la Hidalga. Éste último utilizaría los restos del Parián –mercado de comercio utilizado por españoles– para construir el monumento en la plaza principal de la ciudad. La idea partía de crear, con los mismos restos de la cultura anterior, a la cultura posterior –como habían hecho los españoles con los templos y zonas arqueológicas–.

Sin embargo, la idea no se concluyó y, aunque fue retomada por las figuras en el poder subsecuentes, no fue sino hasta el mandato de Porfirio Díaz, que se consolidó. Paseo de la Reforma se enaltecó por la atención que este último puso en crear una avenida de belleza semejante a los Campos Elíseos de París que, además, narrara la historia de México acontecida hasta finales del siglo XIX y principios del XX. Esto dio como consecuencia, la colocación de muchos y diversos monumentos a lo largo de la avenida, algunos de los cuales fueron colocados después de su mandato<sup>18</sup>.

Con la intención de embellecer y glorificar el Paseo de la Reforma, asignó a Antonio Rivas Mercado la tarea de llevar a cabo la elaboración del monumento a los héroes de la independencia. En septiembre de 1910, con la intención de celebrar el centenario de la independencia de México, fue inaugurado el monumento compuesto por una columna de 52 metros de altura, de la que una silueta de mujer con una guirnalda resplandecía en la punta. En la base se encontraban, en los diferentes costados, los cuerpos de los héroes hechos de mármol. A este espacio se le llamó Monumento de la Independencia, mismo que de manera coloquial y dada la asociación que se hizo entre la figura de la mujer y un ángel, terminó siendo conocido como el *Ángel de la Independencia*, y representa hoy en día, uno de los lugares de mayor impacto simbólico y material para los habitantes del país. Tanto que en el año de 1923 tras acaecida la Revolución Mexicana, fueron depositados los restos de los héroes en nichos al interior del monumento.

---

<sup>18</sup> La segunda etapa de colocación de algunos héroes sobre Paseo de la Reforma se dio en los años 70's aproximadamente.

En 1883, Antonio Escandón donó la escultura realizada a Cristóbal Colón que se encuentra entre las calles Paseo de la Reforma y Morelos, obra de Henry Cordier. En 1887 fue colocado el monumento a Cuauhtémoc –último tlatoani azteca que vivió la derrota del imperio mexica por los españoles–, realizado por Francisco M. Jiménez, Ramón Agea y Miguel Noreña. Fue colocado entre Paseo de la Reforma y Avenida de los Insurgentes. En 1942 fue develada la escultura de la *Fuente de la Flechadora de las Estrellas del Norte*, mejor conocida como la “Diana Cazadora”. Fue parte del proyecto del presidente Manuel Ávila Camacho, en aras de embellecer la ciudad a través de la creación de una fuente inspirada en la deidad romana dedicada a la caza. Esta fuente posterior a su creación fue colocada sobre Paseo de la Reforma en las calles de Lieja y Río Ródano, pero en un lapso de 50 años ha pasado por tres diferentes locaciones, y en todas ellas sobre Paseo de la Reforma. Hoy en día se encuentra sobre esta avenida y el cruce con el Eje 3 Poniente.

En 1952 se colocó sobre Paseo de la Reforma y lo que hoy recibe el nombre de Anillo Periférico, la *Fuente de Petróleos Mexicanos*, que buscaba conmemorar la expropiación petrolera, creada en el gobierno de Miguel Alemán Valdés.

Hasta ahora los cinco monumentos mencionados tienen una estética similar: en todos se representan personajes a través de esculturas de bronce, y fueron creados con la intención de enaltecer un capítulo de la historia del país o de embellecer la Ciudad -en específico, Paseo de la Reforma. Con excepción del monumento a Cristóbal Colón, todos fueron financiados con el presupuesto del gobierno en turno. Es posible decir que la población mexicana aceptó el uso de estos espacios, dado que fueron incidentes mínimos los que se presentaron a lo largo de los años.

### **El México de principios del siglo XXI**

A principios del siglo XXI el país vivió una época de gran transición al enfrentarse a un cambio de poderes. Por primera vez en 70 años, la presidencia de la República no había caído en manos del Partido Revolucionario Institucional (PRI), sino que el primer sexenio del siglo, México lo inició con Vicente Fox Quesada del Partido Acción Nacional (PAN). Este último partido, se quedaría durante 6 años más en la presidencia, con Felipe Calderón Hinojosa a la cabeza del Ejecutivo. Todo atisbo de esperanza de que las condiciones en las

que México se encontraba mejoraran con el cambio, poco a poco se fueron diluyendo al presenciar el inicio de una de las épocas de mayor violencia e inseguridad del país.

En el periodo presidencial de Felipe Calderón Hinojosa (2006-2012), se optó por combatir a los cárteles de la droga, promoviendo una guerra entre estos grupos armados y el Estado. Esto llevó a la presencia de cuerpos militares en diferentes Estados de la República y a la visibilización de muchos de los líderes de organizaciones delictivas que, si bien llevaban mucho tiempo operando en el país, no habían sido abiertamente reconocidos y señalados. Diciembre de 2006 marcó el inicio de la guerra que detonó una época de violencia interna caracterizada por asesinatos, persecuciones, secuestros, extorsiones, feminicidios y desapariciones forzadas. “Los estados de Chihuahua, Sinaloa, Guerrero, Nuevo León y Estado de México, registraron los más altos índices de homicidios relacionados con el crimen organizado” (Daniel & Zepeda, 2015), y el número de carteles se incrementó. De acuerdo con diferentes medios, el saldo total de víctimas en el sexenio de Felipe Calderón, fue alrededor de 100 mil fallecidos y 30 mil desaparecidos (*El Universal*, 2016; Vice, 2016).

Las condiciones en las que México se encontraba, exigieron una transición en el modo en que se utilizaba y se entendía el espacio público, pues la principal urgencia ya no era embellecer las plazas y avenidas, sino representar el dolor de la pérdida -de los seres queridos, de la paz mental, de lo material, de la calma. Uno de los casos representativos de esta transición, fue el de la denominada *Estela de luz*, erigida en 2010 con la intención de conmemorar el bicentenario de la lucha independentista y el centenario de la Revolución Mexicana. Este monumento –colocado en Paseo de la Reforma y Av. Juventud Heroica– como su nombre lo indica, está constituido por una estela de 104 metros de altura y material tornasol y fue altamente rechazado por haberse visto circundado por actos de corrupción. Con la idea de ser inaugurado en septiembre de 2010, el proyecto fue terminado con 15 meses de retraso. Unido a esto, el costo total sobrepasó el presupuesto original de 200 millones de pesos, por una exorbitante cantidad de más de 1, 300 millones de pesos.

Al día siguiente de su develación, un grupo de personas se presentaron en la *Estela* para exigir la devolución del dinero gastado y solicitar un juicio político contra Felipe Calderón por las víctimas del crimen organizado y el presunto fraude electoral que lo llevó

a la presidencia en 2006 (*La Jornada*, 2012). En 2013, tras un año de inaugurada la obra, se presentó una convocatoria abierta de recolección de firmas a través de un documento electrónico al que todos podían acceder, por parte del Movimiento por la Paz con Justicia y Dignidad (MPJD), encabezada por Javier Sicilia, en donde se exigía al Gobierno Federal la resignificación de la *Estela de Luz* por el *Memorial de las Víctimas de la Violencia en México y Estela de Paz*. La crítica fue que no se había cumplido con el objetivo inicial de conmemorar el movimiento de Independencia de México, ya que los mexicanos no se sentían identificados con el monumento, sino al contrario, era motivo de descontento y de burlas por haber estado envuelto en problemas de corrupción.

Al no haber respuesta clara a la petición, poco tiempo después, familiares de víctimas desaparecidas, colocaron sobre el suelo circundante a la estela placas con los nombres de sus allegados.

En el mismo año en que fue develada la *Estela de Luz*, se colocó en una superficie de 15,000 m<sup>2</sup> el *Memorial a las Víctimas de la Violencia en México* sobre Paseo de la Reforma y Campo Marte. Este espacio diseñado por los autores Julio Gaeta, Luby Springall y Ricardo López, fue designado por el gobierno federal con la intención de darle a las víctimas de la guerra un espacio de duelo. Sin embargo, muchas personas –incluida Sergio Beltrán (2013)–, consideran que no sólo no cumple con este último propósito, sino que ni siquiera funge como memorial. De acuerdo con Bernal, al no haberse considerado realmente a las víctimas en su diseño y al haber utilizado un espacio del gobierno perteneciente originalmente a los militares -mismos que estuvieron involucrados en la guerra contra el narcotráfico y participaron en la pérdida de muchas vidas humanas-, este lugar poco tiene de ser un espacio que facilite la memoria viva y la resignificación de la pérdida.

Para muchas personas, la ubicación elegida para colocarlo era un acto de cinismo frente a lo que el mismo Estado había hecho en contra de la población mexicana, y representaba una forma de no reconocer su responsabilidad en las consecuencias que esto trajo. Es por esto que muchos comenzaron a llamar a este espacio *Memorial a las Víctimas de la Violencia del Estado*, dejando en claro la responsabilidad que el Gobierno tenía en la pérdida de muchas vidas humanas.

Por el momento, tanto la *Estela de Luz* como el *Memorial a las Víctimas de la Violencia en México*, fueron financiados por el gobierno federal, situación que corresponde a la idea de plasmar desde arriba -desde la posición del Estado-, una forma de interpretar los hechos acontecidos en territorio mexicano en una época dada. La necesidad de fijar la historia de acuerdo con los intereses de un grupo de poder, sin embargo, ya no estaba satisfaciendo las necesidades imperantes de la población, lo que generó que poco a poco fueran apareciendo representaciones en el espacio público financiadas por colectivos, y dedicadas a plasmar aquello que el Gobierno no quería reconocer. El contexto del México del siglo XXI precisó la creación de una nueva forma de representación, del contra monumento, o como en español se le conoce, de los Anti-monumentos.

### **La Anti-monumentalidad mexicana sobre el suelo de Reforma**

Como ya se había mencionado en el capítulo primero, una de las características principales que dieron origen a la creación de los Anti-monumentos, fue la ambigüedad de la memoria. En el caso específico de México, esta ambigüedad provenía también de la violencia, “pues de manera difusa se presentan actores con papeles indefinidos, sin poder saber si se trata de un victimario, una víctima o una instancia encargada de procurar justicia: lo que da un escenario abyecto, sórdido y sin sentido” (Díaz Tovar & Ovalle, 2018, p. 2).

La dificultad con la que la población mexicana se enfrentó a la hora de saber en qué instancias de gobierno, allegados o colectivos confiar, hizo que las personas entraran en un estado de confusión y angustia que tenía que ser procesado de alguna manera. Y aunque la lucha tanto individual como grupal por el acceso a la justicia se ha buscado en muchos de los casos por la vía jurídica –no por eso con resultados–, también se ha buscado a través de la toma de espacios que den constancia de las experiencias sufridas y las cuentas pendientes.

Los Anti-monumentos empiezan a surgir con la “intención de conmemorar a las víctimas y generar la posibilidad de duelo social en un contexto de criminalización, silenciamiento e impunidad” (Díaz Tovar & Ovalle, 2018, p. 4). Son como la vía de escape de un dolor que ni escrito en papel ni narrado por voz, termina de salir. Estos objetos se vuelven la representación espacial y simbólica de un México que sufre; son un intento más



de que el dolor de unos reciba la atención de todos, con la advertencia clara de que aquellos que no pongan atención, estarán bajo el riesgo de vivir aquello de lo que se les quiere alertar.

Pasada la primera década del siglo XXI, los Anti-monumentos comenzaron a aparecer inesperadamente en el espacio capitalino, siendo Paseo de la Reforma nuevamente su espacio de contención. A diferencia de Europa, fue hasta muchos años más tarde y con el incremento de la violencia, que el país vio la necesidad de encontrar una nueva forma de protestar, una nueva forma de sentir y una nueva forma de recordar.

Los primeros objetos de la memoria que reciben el nombre de Anti-monumentos y se enuncian como tales, son los tres que se instalan en 2015, 2017 y 2018 en la Ciudad de México,<sup>19</sup> todos representando a un movimiento que busca justicia tras un mal manejo de las instancias del Estado, y todos sin ningún tipo de regulación gubernamental o subsidio (Reporte Indigo, 2018). Los próximos apartados se encargan de explicar de manera más detallada cada uno de los eventos representados por estos Anti-monumentos: su origen, su causa, los hechos y la espontaneidad de su colocación sobre Paseo de la Reforma.

## **2.2 El Anti-monumento +43**

### **Los 43 estudiantes desaparecidos de Ayotzinapa**

Con la intención de formar parte de los actos conmemorativos por la masacre ocurrida el 2 de octubre de 1968 en la *Plaza de las Tres Culturas* en Tlatelolco, Ciudad de México, el 26 de septiembre de 2014, cerca de las 17:30 horas, más de 60 normalistas pertenecientes a la Escuela Normal Rural “Raúl Isidro Burgos” de Ayotzinapa, Guerrero, salieron rumbo a Iguala en los camiones Estrella de Oro 1568 y Estrella de Oro 1531. Tras una hora y media aproximada de camino, se realizó un boteo –práctica en la que se pide cooperación monetaria a las personas para la subvención de gastos– y se acudió a la Central de Camiones de la Ciudad de Iguala para realizar una toma de autobuses.

---

<sup>19</sup> Consultar a Díaz Tovar & Ovalle (2018), para conocer la recapitulación que hacen de los Anti-monumentos a lo largo de toda la República Mexicana. Es importante mencionar, que estos autores llaman Anti-monumentos a todos aquellos espacios tomados por el pueblo con la intención de exigir justicia y trabajar su duelo, con todo y que los mismos grupos que los construyen los sigue llamando monumentos o memoriales.

Hecho esto, los estudiantes salieron de la Central de Camiones con dirección a Ayotzinapa en tres autobuses adicionales a los que traían cuando llegaron: Costa Line 2012, 2510 y Estrella Roja 3278 (Grupo Interdisciplinario de Expertos Independientes, 2015).

Al tomar camino desde Iguala con regreso a Ayotzinapa, los cinco autobuses se separaron en dos grupos de acuerdo con la ruta seguida por los choferes. La primera agrupación de camiones conformada por los dos camiones Costa Line y Estrella de Oro 1568, circulaba por la calle Juan N. Álvarez esquina con Periférico Norte cuando fue detenida por patrullas de la policía que bloquearon el paso y dispararon a los tres vehículos que se encontraban sin posibilidad alguna de movimiento. Varios de los estudiantes salieron de los autobuses con intención de defenderse y/o parar el ataque explicando su condición de estudiantes, pero esto no detuvo el ataque con armas de bajo y grueso calibre.

El segundo grupo compuesto por los autobuses Estrella de Oro y Estrella Roja, fueron detenidos en la salida a la carretera de Chilpancingo frente al Palacio de Justicia, donde de igual manera fueron atacados por presuntos cuerpos policiales armados.<sup>20</sup>

De acuerdo con Hernández (2016), la noche del 26 de septiembre e inicios del 27 de septiembre de 2014, un total de cinco ataques con armas fueron perpetrados, cuatro de ellos a los cinco autobuses que se encontraban en dos ubicaciones distintas y un tercero al autobús que transportaba a los jugadores amateurs de los Avispones Negros<sup>21</sup> que se trasladaban rumbo a Chilpancingo.

En conformidad con el Grupo Interdisciplinario de Expertos Independientes (2015), como consecuencia de estos ataques, se pueden ubicar no menos de 180 víctimas directas, entre los que destacan: los asesinatos extrajudiciales a 6 personas, entre los que se encuentran tres normalistas –dos asesinados a quemarropa y uno con signos de tortura– un menor de edad, un adulto perteneciente al equipo de los Avispones Negros, y una señora de 40 años que se encontraba en un taxi con su marido cuando iniciaron los disparos. También se contabilizaron 40 heridos de gravedad por los tiroteos, 80 normalistas o maestros que

---

<sup>20</sup> En el informe de la GIEI (2015) se hace énfasis al hecho de que la PGJ ocultó la existencia del 5 camión detenido en la carretera a Chilpancingo. Se resalta que este autobús no fue atacado de la misma manera que los otros y que es posiblemente clave en el entendimiento del caso.

<sup>21</sup> De acuerdo con la GIEI (2015), el ataque al autobús que transportaba a futbolistas se debió posiblemente al parecido físico que tenía con los autobuses que transportaban a los normalistas de Ayotzinapa.

fueron perseguidos o atacados por su apoyo en la resolución del caso, 30 personas atacadas en el autobús Los Avispones, y 43 normalistas desaparecidos de manera forzada,<sup>22</sup> sin contar a todos los familiares y amigos de cada normalista.

De acuerdo con el documental *Ayotzinapa, el paso de la tortuga*, una vez perpetrado el último ataque, algunos estudiantes sobrevivientes buscaron refugio, aunque la mayoría de ellos encontraron respuesta nula al acudir a las casas de los vecinos de la zona. Otros acudieron en las inmediaciones al Hospital Cristina para solicitar ayuda para los estudiantes heridos de gravedad, sin encontrar una respuesta positiva por parte del Hospital.

Horas más tarde, los estudiantes sobrevivientes se reagruparon, con la intención de realizar la declaración de hechos frente a la Procuraduría General de la Justicia y finalmente se dio el regreso a Ayotzinapa, donde tuvo presencia el reencuentro con los familiares.

### **Antecedentes**

Constituidas finalmente en 1926, las normales rurales surgieron con una ideología revolucionaria en la que se daba especial atención al desarrollo y educación del campesino. Las Escuelas Normales Rurales se convirtieron de esta manera, en espacios de preparación de jóvenes campesinos en el manejo de técnicas agrícolas y de transmisión del conocimiento a través de la docencia. Las escuelas tenían en su origen una visión pragmática, en la que se daba el poder al campesino para desarrollar formas de cuidado de la tierra y el ganado, habilidades artísticas y deportivas y una preparación política; esto les permitía una educación de calidad que además facilitaba su ascenso social y económico.

---

<sup>22</sup> Estudiantes desaparecidos de la Normal Rural de Ayotzinapa: 1. Felipe Arnulfo Rosa, 2. Benjamín Ascencio Bautista, 3. Israel Caballero Sánchez, 4. Abel García Hernández, 5. Emiliano Alen Gaspar de la Cruz, 6. Dorian González Parral, 7. Jorge Luis González Parral, 8. Magdaleno Rubén Lauro Villegas, 9. José Luis Luna Torres, 10. Mauricio Ortega Valerio, 11. Jesús Jovany Rodríguez Tlatempa, 12. Abelardo Vázquez Peniten, 13. Adan Abraján de la Cruz, 14. Christian Tomás Colón Garnica, 15. Luis Ángel Francisco Arzola, 16. Carlos Lorenzo Hernández Muñoz, 17. Israel Jacinto Lugardo, 18. Julio César López Patolzin, 19. José Ángel Navarrete González, 20. Marcial Pablo Baranda, 21. Miguel Ángel Mendoza Zacarías, 22. Alexander Mora Venancio, 23. Bernardo Flores Alcaraz, 24. Luis Ángel Abarca Carrillo, 25. Jorge Álvarez Nava, 26. José Ángel Campos Cantor, 27. Jorge Aníbal Cruz Mendoza, 28. Giovanni Galindes Guerrero, 29. Jhosivani Guerrero de la Cruz, 30. Cutberto Ortiz Ramos, 31. Everardo Rodríguez Bello, 32. Christian Alfonso Rodríguez Telumbre, 33. Martín Getsemany Sánchez García, 34. Jonás Trujillo González, 35. José Eduardo Bartolo Tlatempa, 36. Leonel Castro Abarca, 37. Miguel Ángel Hernández Martínez, 38. Carlos Iván Ramírez Villarreal, 39. Jorge Antonio Tizapa Legideño, 40. Antonio Santana Maestro, 41. Marco Antonio Gómez Molina, 42. César Manuel González Hernández y 43. Saúl Bruno García.

Uno de los puntos ejes de su formación, era la búsqueda de la integración y mejora de las comunidades a través de la educación, lo que hacía que los estudiantes se convirtieran “no sólo en educadores, sino en líderes sociales” (Padilla, 2009) comprometidos con el desarrollo y bienestar social de zonas de México en pobreza.

Las Normales Rurales exigían gran compromiso por parte de los estudiantes y fomentaban una visión crítica acerca de la situación del país. El orgullo de ser normalista y lo que implicaba serlo, era parte de lo que se enseñaba en las escuelas. El ingreso a este nivel educativo era restringido, dado que sólo algunos lograban pasar el examen. En estos espacios se alimentaba, cuidaba, enseñaba y daba techo a los estudiantes –muchos de ellos no tenían casa, al provenir de familias campesinas en pobreza– y fungía como un internado en donde todos tenían que aprender responsabilidad y orden.

Dentro de los problemas que han enfrentado las Escuelas Normales Rurales, están la falta de recursos y la constante amenaza por parte de las instancias de Gobierno de cerrar planteles en diferentes Estados de la República. Ello llevó a la formación de la Federación de Estudiantes Campesinos Socialistas de México (FECSM) en 1935, organismo destinado a la unión de todas las Escuelas Normales en defensa de los derechos de los campesinos a la educación (FECSM, 2013). Fue altamente apoyada por el presidente Lázaro Cárdenas del Río, aunque desde entonces no han recibido mucha atención.

Por parte de esta Federación se realizan asambleas en donde se llegan a acuerdos de las medidas a seguir para solicitar al Gobierno apoyo económico y mejores instalaciones. Cerca del dos de octubre, se suelen realizar asambleas en donde se establece la forma en la que conseguirán recursos materiales y económicos para asistir a la Ciudad de México, en apoyo a los marchistas que conmemoran un año más de la matanza de Tlatelolco.

De acuerdo con Hernández (2016), cada año se designa en la Asamblea cuál escuela normal se encargará de conseguir el transporte y los recursos para que todas las Escuelas Normales acudan a la marcha. Para el año 2014, se decidió la Normal de Ayotzinapa fuera la sede que se encargara de solucionar y solventar esta situación a través de la toma de autobuses y el “boteo”. Como forma de solución, se creó una comitiva encargada de la recolección de dinero desde el 20 de septiembre de 2014, y la toma de autobuses en centrales camioneras. Según el reporte de Hernández, ésta es una práctica común entre los

estudiantes debido a que no tienen recursos para la renta de autobuses cada vez que realizan prácticas profesionales, por lo que ya tienen desarrollada una técnica que es conocida por la población.

Se relata en *La verdadera noche de Iguala. La historia que el gobierno quiso ocultar*, que días anteriores al hecho ocurrido el 26 de septiembre, los normalistas de Ayotzinapa ya habían tenido enfrentamiento con policías por la toma de autobuses. Igualmente menciona un episodio similar ocurrido 3 años atrás entre policías y estudiantes, en donde murieron dos normalistas y varios más fueron detenidos y heridos. Sin embargo, hasta ese momento, no se había recurrido a la desaparición masiva de estudiantes de la Normal de Ayotzinapa.

### El desarrollo de los hechos



Figura 1. Cuadro sinóptico de los hechos acontecidos entre el 26 y 27 de septiembre en Iguala, Guerrero. Tomado de GIEI (2015).

A continuación, se presentan de manera cronológica los hechos ocurridos desde el 26 de septiembre de 2014, tomando como base las líneas indagatorias de tres diferentes fuentes de información: el Grupo Interdisciplinario de Expertos Independientes (GIEI), el reporte de la Procuraduría General de la República (PGR) acerca del caso Iguala, y las investigaciones de Anabel Hernández, periodista que publicó en 2016 el libro *La verdadera noche de Iguala. La historia que el gobierno quiso ocultar*.

#### 26 de septiembre de 2014

17:30 hrs.

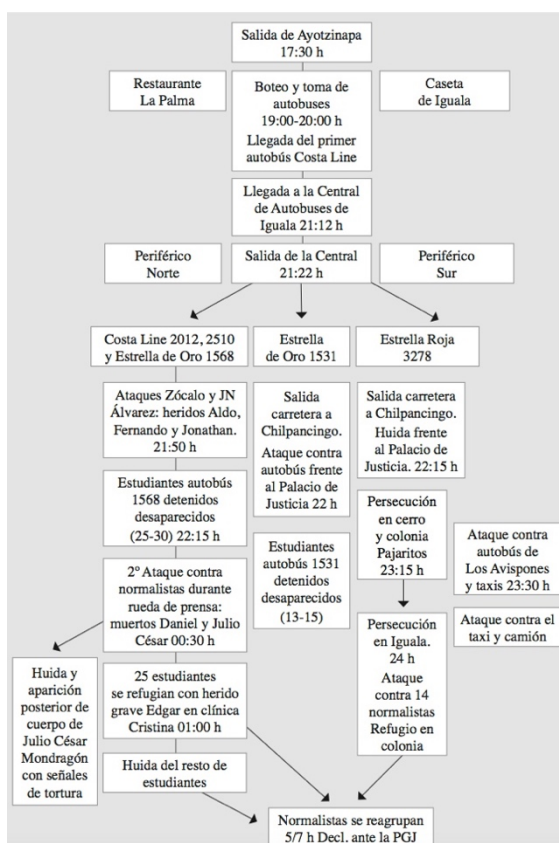
De la Escuela Normal Rural “Raúl Isidro Burgos” de Ayotzinapa salen más de 60 estudiantes normalistas hacia la Central de Camiones en la Ciudad de Iguala.

19:00 a 20:00 hrs.

Boteo y toma de tres autobuses en la Central Camionera.

21:22 hrs.

Salida de la Central de Camiones con intención de regresar a Ayotzinapa, Guerrero. Los cinco autobuses se dividen en dos grupos, tres de los cuales se dirigen a Periférico Norte y dos a Periférico Sur.

21:50 hrs.

Los tres autobuses que se encontraban en la calle Juan N. Álvarez, próximos a Periférico Norte, fueron embestidos por patrullas policiales que impidieron su paso y abrieron fuego contra ellos. Tres estudiantes fueron heridos de bala.

22:15 hrs.

El tercer autobús -el que se encontraba más alejado de Periférico Norte-, fue evacuado por los policías. Colocaron sobre el suelo y con las manos en la cabeza a los 25-30 estudiantes que se encontraban dentro de la unidad, y posteriormente los hicieron subir a vehículos policiales para llevárselos de la escena. Son los primeros estudiantes desaparecidos.

22:00 a 22:30 hrs.

El segundo grupo compuesto por dos autobuses que se encontraban en la carretera federal Iguala-Mezcala, a la altura del Palacio de Justicia en dirección a Periférico Sur, fue igualmente embestido. El primero de estos fue evacuado, y de igual manera, golpearon y capturaron a entre 13 y 15 estudiantes a los que se llevaron del lugar.

23:15 a 24:00 hrs.

El segundo autobús del grupo que se dirigía a Periférico Sur no fue violentado de la misma manera, pero a los estudiantes se les persiguió mientras se escondían en el cerro (ninguno fue capturado).

23:30 hrs.

Ataque con el autobús que llevaba a los jugadores de futbol pertenecientes a “Los Avispones”, en el cruce de Santa Teresa en la carretera a Chilpancingo. Este tiroteo provoca la muerte 3 personas, dos que se encontraban en el autobús, y una mujer que viajaba en un taxi. También hay heridos de gravedad.

27 de septiembre de 2014

00:30 hrs.

Segundo ataque<sup>23</sup> a quemarropa en contra de los normalistas ubicados en los autobuses de Juan N. Álvarez mientras eran entrevistados por medios de comunicación que buscaban dar a conocer la noticia de su ataque. Un vehículo “rojo” llega al lugar y comienza a disparar ráfagas con armas largas.

Dos normalistas son asesinados<sup>24</sup> y uno huye para posteriormente ser hallado sin vida y con signos de tortura.<sup>25</sup>

1:00 hrs.

---

<sup>23</sup> Anabel Hernández (2016), menciona que ese sería el tercer ataque contra los estudiantes del primer grupo de autobuses, en lugar del segundo. Explica en su texto que el primer ataque realizado no es reportado por la PGJ en ningún momento, pero que sí aconteció.

<sup>24</sup> Daniel Solís y Julio César Ramírez

<sup>25</sup> El cuerpo hallado correspondía a Julio César Mondragón.

Los estudiantes se encuentran refugiados en distintos puntos. Alrededor de 25 solicitaron apoyo al Hospital Cristina donde buscaban atender a los heridos.

Alrededor de 7 horas después, los estudiantes se reagrupan y acuden a la Fiscalía de la zona norte de la Procuraduría General de Justicia del Estado de Guerrero (PGJE) para dar su declaración de los hechos y solicitar ver a sus compañeros desaparecidos.

#### 30 de septiembre de 2014

La Comisión Interamericana de Derechos Humanos recibió una solicitud de medidas cautelares presentada por el Centro de Derechos Humanos de la Montaña Tlachinollan, A.C., la Red Guerrerense de Organismos Civiles de Derechos Humanos y el Centro de Derechos Humanos Miguel Agustín Pro Juárez, A.C. (Centro Prodh).

#### 3 de octubre de 2014

La Comisión Interamericana de Derechos Humanos solicita a México las medidas necesarias que lleven a la resolución de los hechos

#### 4-5 de octubre de 2014

Declaración del grupo delincuencia “Guerreros Unidos” y descubrimiento de fosas clandestinas.

La Procuraduría General de la República (PGR) toma el caso y se vuelve parte de su diligencia la resolución del caso.

#### 6 de octubre de 2014

El presidente Enrique Peña Nieto habla por primera vez del caso en una transmisión nacional donde condenó los sucesos y creó el gabinete de seguridad para localizar a los responsables.

#### 14 de octubre de 2014

Primer informe dado por el Estado en respuesta a la petición de establecer medidas cautelares por parte de la Comisión Interamericana de Derechos Humanos (CIDH). Se describen las acciones realizadas como operativos búsqueda e indagatorias en Iguala.



Son detenidos 14 presuntos partícipes en el suceso, la mayoría de ellos pertenecientes a la policía de Cocula.

17 de octubre de 2014

Detención de Sidronio Casarrubias Salgado, miembro de “Guerreros Unidos”.

21 de octubre de 2014

Publicación en el *Diario Oficial* de la recompensa que sería entregada a quienes dieran información acerca de la ubicación de los normalistas y los posibles responsables.

Tras esto se realizó una investigación por parte de la PGJ.

29 de octubre de 2014

Reunión de los padres de los estudiantes normalistas con el presidente Enrique Peña Nieto. Entrega de un pliego petitorio.

7 de noviembre de 2014

Informe por parte del Procurador General de la República, Jesús Murillo Karam donde da a conocer la “verdad histórica” como resultado de las investigaciones. Detención de tres integrantes de la organización criminal “Guerreros Unidos” que aceptaron haber recibido a los estudiantes y haberlos asesinado y calcinado cerca del río Cocula.

7 de diciembre de 2014

Detención del expresidente municipal de Iguala José Luis Abarca Velázquez por presunta participación en delitos incluyendo la desaparición de los estudiantes,

19 de enero de 2015

La Secretaría de Relaciones Exteriores (SER) da a conocer al grupo designado por la CIDH para apoyar en la resolución del caso: Grupo Interdisciplinario de Expertos Independientes (GIEI). Este organismo apoyaría del 2 de marzo al 9 de septiembre de 2015.

27 de enero de 2015

El Procurador General de la República Jesús Murillo Karam, dio la versión final de los hechos estableciendo que los estudiantes fueron privados de la libertad, de la vida, incinerados y arrojados al Río San Juan en Cocula.

27 de febrero de 2015

Sustitución de Jesús Murillo Karam como Procurador General de la República por la maestra Arely Gómez González.

1 de marzo de 2015

Arribo del GIEI a México e inicio de sus investigaciones.

6 de septiembre de 2015

Grupo Interdisciplinario de Expertos Independientes, presentó el *Informe Ayotzinapa, Investigación y primeras conclusiones de las desapariciones y homicidios de los normalistas de Ayotzinapa*.

16 de septiembre de 2015

La Procuradora General de la República presenta los resultados de las investigaciones del Instituto de Medicina Legal de la Universidad Médica de Innsbruck que encontraba coincidencia genética entre los restos enviados y el ADN del estudiante Jhosivani Guerrero de la Cruz y de Alexander Mora Venancio.

27 de octubre de 2015

Se establece la extensión del apoyo económico para que el GIEI continúe con su investigación durante 6 meses más -hasta el 30 de abril de 2016-.

24 de abril de 2016

El Grupo Interdisciplinario de Expertos Independientes difunde sus hallazgos en el *Informe Ayotzinapa II. Avances y nuevas conclusiones sobre la investigación, búsqueda y atención a las víctimas*. Su periodo en el país concluye 6 días después.

## La colocación del Anti-monumento

El domingo 26 de abril de 2015, tras siete meses de la desaparición de los 43 normalistas de Ayotzinapa, se realizó la marcha tradicional que cada 26 de mes, tiene lugar sobre Paseo de la Reforma, por la exigencia de justicia y resolución en el caso de los estudiantes. Mucha gente, entre consignas y pancartas, se encontraba reunida en el Ángel de la Independencia como es la costumbre en esta fecha, mas esta ocasión, no fue como ninguna otra. Tras iniciada la marcha y ya con un tramo recorrido, a las 14:00 horas aproximadamente, un camión de carga se colocó frente al camellón ubicado entre el cruce de Reforma y Bucareli. Con ayuda de las personas que se encontraban ahí, un número cuatro, un tres y un signo de más color rojo de alrededor de 3 metros, fueron descargados con la mayor rapidez posible, para empezar con su colocación, y posibilitar al camión retirarse del lugar.

De acuerdo con diversas fuentes, esto provocó tres sucesos simultáneos:

1. La detención del conductor del camión por parte de la policía que se encontraba a escasos metros del acontecimiento. Esto llevó a que el subdirector de Derechos Humanos de Centro Prodh, solicitara por teléfono al secretario de Gobierno del Distrito Federal, su próxima liberación. A pesar del éxito obtenido tras esa llamada, pocos metros más adelante, fue detenido por personas operadoras de una grúa capitalina, golpeado y llevado a un corralón ubicado en la Delegación Tláhuac.
2. La llegada de diversos medios de comunicación como *La Jornada*, *Proceso*, *Reforma*, para registrar lo acontecido.
3. Se comenzó con la colocación de los objetos con ayuda de palas y equipo.

La instalación se llevó a cabo en aproximadamente dos horas. Posteriormente se realizó una valla humana alrededor del artefacto +43, como protección contra policías y granaderos que tuvieran intención de quitarlo. De igual manera, se solicitó apoyo para el cuidado del Anti-monumento los días siguientes.

Posterior a este acontecimiento, fue creada la Página de Facebook de nombre *Anti-monumento +43*, en donde se publicó un boletín de prensa, en el que se daba una explicación de lo acontecido y se instaban al Gobierno a no retirar el Anti-monumento (ver Apéndice). De igual manera, se publicaron los estudios de suelo y cálculos estructurales y

de paisaje, realizados previos a la instalación del Anti-monumento con la intención de asegurar que estaba diseñado con las precauciones y tomando en cuenta cualquier aspecto importante de seguridad y estética.

Como consecuencia del impacto mediático, muchas figuras apoyaron la colocación y solicitaron al Gobierno permitiera que el Anti-monumento se quedara.

### **2.3 El Anti-monumento 49ABC**

#### **El incendio en la Guardería ABC**

El viernes 5 de junio de 2009 cerca de las 15:00 hrs. en la colonia Y Griega en Hermosillo, Sonora, vecinos y transeúntes de la calle Mecánicos y Avenida Ferrocarrileros, percibieron el sonido de una fuerte explosión. Al buscar la fuente del estruendo, se percataron que provenía de una bodega colindante a las instalaciones de la Guardería ABC, lugar subrogado que albergaba a hijos de madres trabajadoras afiliadas al Instituto Mexicano del Seguro Social (IMSS).

La separación entre estos dos lugares era de un muro protegido por un techo con cierta cobertura de poliuretano, mismo que compartían ambos espacios. La bodega que se presume pertenecía al Gobierno del Estado de Sonora, contenía toneladas de documentos, automóviles estacionados y mobiliario de oficina, los cuales se prendieron en llamas tras la explosión provocada por un corto circuito en el sistema de aire acondicionado (Pérez Flores, 2013, p. 4). El fuego de la bodega se propagó hasta el techo, que comenzó a derretirse y a permitir el paso hacia el cuarto contiguo. Uno de los salones de la Guardería ABC, comenzó a albergar el fuego y el humo tóxico proveniente de la quema del techo, lo que alarmó al personal.

En los minutos siguientes se llevaron a cabo intentos de rescate de los niños por parte de profesores y vecinos, pero la densidad del fuego y su toxicidad impedían permanecer mucho tiempo adentro. Los accesos a la instancia eran mínimos y las salidas de emergencia se encontraban obstruidas. Esto, acompañado de la velocidad de la propagación

del incendio, dio como consecuencia el fallecimiento de 49 niños en total,<sup>26</sup> de los cuales 24 eran niños y 25 niñas; 24 infantes más resultaron con quemaduras de diferentes grados y alrededor de 80 fueron afectados por la toxicidad del humo (Cámara de Diputados, 2014).

### **Antecedentes**

Una de las intenciones del Instituto Mexicano del Seguro Social (IMSS) desde sus inicios, fue la subrogación de sus servicios a particulares debido a la alta demanda de derechohabientes. “El propósito era entonces aprovechar instalaciones médicas privadas ya existentes para prestar un servicio que, en principio, correspondía al IMSS pero que, por sus condiciones, no estaba en situación de prestar” (De Buen 2006 en Instituto de Investigaciones Jurídicas, n.d.). Esto queda establecido en el artículo 89 de la ley del Seguro Social, en donde se estipula que los establecimientos privados que hagan uso de esta figura tendrán la responsabilidad de regularse, modificarse y seguir las instrucciones del Instituto. Esto incluye instalaciones, normas técnicas, y entrega de estadísticas e informes.

Desde 1973 se estableció el régimen de subrogación, pero no fue sino “a partir del año 2000 cuando se da la gran expansión de este tipo de guarderías”(Instituto de Investigaciones Jurídicas, s/f).

---

<sup>26</sup> Lista de los menores fallecidos: 1. Ana Paula Acosta Jiménez, 2. Andrés Alonso García Duarte, 3. Andrea Nicole Figueroa Anguez, 4. Aquiles Dreneth Hernández Márquez, 5. Ariadna Aragón Valenzuela, 6. Axel Abraham Angulo Cazares, 7. Bryan Alexander Méndez García, 8. Camila Fuentes Cervera, 9. Carlos Alán Santos Martínez, 10. Dafne Yesenia Blanco Losoya, 11. Daher Omar Valenzuela Contreras, 12. Daniel Alberto Goyzueta Cabanillas, 13. Daniel Rafael Navarro Valenzuela, 14. Daniela Guadalupe Reyes Carretas, 15. Denisse Alejandra Figueroa Ortiz, 16. Emilia Fraijo Navarro, 17. Emily Guadalupe Cevallos Badilla, 18. Fátima Sofía Moreno Escalante, 19. Germán Paúl León Vázquez, 20. Ian Issac Martínez Valle, 21. Javier Ángel Merancio Valdez, 22. Jesús Antonio Chambert López, 23. Jesús Julián Valdez Rivera, 24. Jonatan De Jesús De Los Reyes Luna, 25. Jorge Sebastián Carrillo González, 26. Juan Israel Fernández Lara, 27. Juan Carlos Rascon Holguin, 28. Juan Carlos Rodríguez Othón, 29. Julio César Márquez Báez Yeyé, 30. Lucía Guadalupe Carrillo Campo 31. Luis Denzel Durazo López, 32. María Magdalena Millán García, 33. María Fernanda Miranda Hugues, 34. Marian Ximena Hugues Mendoza, 35. Martín Raymundo de la Cruz Armenta, 36. Monzerrat Granados Pérez, 37. Nayeli Estefanía González Daniel, 38. Pauleth Daniela Coronado Padilla, 39. Ruth Nahomi Madrid Pacheco, 40. Santiago Corona Carranza, 41. Santiago De Jesús Zavala Lemas, 42. Sofía Martínez Robles, 43. Valeria Muñoz Ramos, 44. Ximena Álvarez Cota, 45. Ximena Yanez Madrid, 46. Xiunelth Emmanuel Rodríguez García, 47. Yazmín Pamela Tapia Ruiz, 48. Yeceli Nahomi Bacelis Meza, 49. Yoselín Valentina Tamayo Trujillo.

Dentro de las guarderías que obtuvieron la subrogación poco después de la apertura mayor a este régimen, se encuentra la Guardería ABC, misma que abrió sus puertas a mediados del 2001. El permiso tenía que ser renovado constantemente, cosa que hicieron los dueños de la guardería, junto con la petición de ampliación de las instalaciones para poder contener a más menores.

Entre las responsabilidades del IMSS, está la vigilancia e inspección constante de las instalaciones, que de acuerdo con el Informe Preliminar realizado por la Suprema Corte de Justicia de la Nación (2009, p.270), realizó el 8 de julio de 2005 a la Guardería ABC. En el informe se presentan las peticiones realizadas por parte del arquitecto José Ascencio Verdugo Ibarra, quien de manera descriptiva hace énfasis en los cambios que se precisaban realizar en las instalaciones para su mayor seguridad:

Puerta de acceso principal. Se requiere instalar puerta de 2 metros de ancho libre y 2.10 altura mínima, tipo abatible en doble hoja. --- Salidas de emergencia. Instalar puertas de seguridad con barra de empuje abatible hacia el exterior de 1.00 metro de ancho mínimo en las salas de lactantes C y en patio de juegos. --- Plafones. Se deberá sustituir los plafones existentes en salas de usos múltiples a maternales con material no combustible, debido a que actualmente tienen instalado un plafón de base de lona plástica tipo carpa y es un material altamente combustible. --- Aislamientos. El techo del inmueble carece aparentemente de material aislante, por lo que se le solicita aislar y así proporcionar un clima confortable a los menores en la unidad. --- Equipos de acondicionamiento de aire. El inmueble cuenta con una máquina de aire acondicionado instalada sobre el muro de calle ferrocarrileros y red de ductos, los cuales no están en operación; le solicito reparar o sustituir el equipo en virtud de que las condiciones de confort de la sala de usos múltiples no son aceptables. --- Patio de juegos se sugiere instalar malla sombra al 80% sobre la estructura de la techumbre del patio exterior, debido al clima caluroso de la región. --- Se requiere plano arquitectónico amueblado y debidamente acotado, indicando las áreas interiores en metros cuadrados. --- Solicito me envíe la actualización de dictamen aprobatorio del departamento de bomberos, ya que la que se cuenta en los archivos, concluyó la vigencia el 25 de julio de 2005. --- Seguro de contar con la solución a los puntos en comentario, en los términos que establece la cláusula décima cuarta.- conservación y mantenimiento, un plazo que no podrá exceder de treinta días naturales a partir de la fecha de notificación correspondiente. (anexo 85, anexo general 3.1.1)

De igual manera en el Informe se hace enunciación de todas las ocasiones en las que se supervisó la instancia en el 2006, 2007 y 2008, encontrando en todas ellas algunas fallas o irregularidades que tenían que ser atendidas.

### **El desarrollo de los hechos**

A continuación, se presentan cronológicamente los sucesos principales desde el momento de la explosión.

#### 5 de junio de 2009

15:00 hrs.

Explosión en la bodega contigua que causa la propagación del fuego a la Guardería ABC. Comienzan las maniobras de rescate por parte de vecinos, profesores y cuerpo de seguridad –estos últimos llegan alrededor de 10 minutos después del inicio del suceso–.

15:10 a 16:00 hrs.

Traslado de menores y adultos afectados a hospitales y centros de salud.

16:00 hrs.

La información de lo ocurrido empezó a circular en los medios de comunicación, en donde el número de fallecidos fue aumentando con el paso de las horas.

Declaración y arribo al lugar del presidente Municipal de Hermosillo, Ernesto Gándara. Eduardo Bours, gobernador de Sonora envía sus condolencias desde Arizona, Estados Unidos porque se encontraba en una reunión de trabajo.

#### 6 de junio de 2009

00:00 hrs.

Algunos padres se encuentran en la búsqueda de sus hijos por no dar con su ubicación, otros se encuentran en el traslado a Unidades Médicas Especializadas.

-Se desconoce la hora-

Arribo del Presidente de la República Felipe Calderón Hinojosa junto con el Director del Instituto Mexicano del Seguro Social, Daniel Karam, al Estado de Sonora.

11 de junio de 2009

Marcha por parte de los familiares de niños fallecidos y personas allegadas o solidarizadas con los sucesos. Los familiares encabezaban la marcha llevando carriolas vacías.

4 de noviembre de 2009

Formación de la Comisión investigadora a cargo de los hechos ocurridos en la Guardería ABC. Formación del grupo de peritaje y recibimiento de los familiares afectados.

11 de noviembre de 2009

Reunión de la Comisión investigadora con la Comisión Nacional de Arbitraje Médico, en apoyo a la dictaminación de expedientes clínicos de las personas que aducen negligencia médica (Suprema Corte de Justicia de la Nación, 2009).

2 de febrero de 2010

María del Rosario Mota Cienfuegos y Carlos Ronzón Sevilla, integrantes de la Comisión designada por la Suprema Corte de Justicia para darle seguimiento al caso de la Guardería, dan por cerrado el caso. Las averiguaciones serían publicadas a final de mes (Notimex, 2010).

16 de junio de 2010

La Suprema Corte de Justicia de la Nación determinó al incendio en la Guardería como una violación de las Garantías Individuales.

Se dictaminó posible señalar como responsables a algunos servidores públicos del IMSS por laborar en una institución pública y federal.

Se determinó por mayoría de votos que los particulares –dueños de la guardería– no podían ser señalados como autoridades involucradas en la violación de garantía individuales.



En cuanto a los funcionarios públicos se decidió que sí había responsabilidad por parte del Director de Inspección y Vigilancia Municipal y del Titular de la Unidad Municipal de Protección Civil, de Hermosillo, Sonora. Sin embargo por mayoría de votos se determinó que ni el presidente Municipal ni el gobernador del Estado de Sonora, ni los directores del IMSS en el periodo 2006 y 2009, estaban involucrados en el suceso de la Guardería (Suprema Corte de Justicia de la Nación, 2010, p.9).

#### 24 de octubre de 2011

Entra en vigencia la Ley 5 de junio promovida por el Movimiento 5 de junio A.C., encargada de regular “la prestación de servicios para la atención, cuidado y desarrollo integral infantil en todos los centros de cuidado de México, tanto instancias públicas como privadas”.

#### **La colocación del Anti-monumento**

El 5 de junio de 2017 tras ocho años de acontecida la tragedia de la Guardería ABC, padres de los menores que vivieron la tragedia, acudieron desde Hermosillo, Sonora a la Ciudad de México, a hacer una marcha en recuerdo de los acontecimientos donde 49 niños fallecieron. Ésta comenzó en el Ángel de la Independencia, de donde para sorpresa de todos, avanzó en dirección opuesta a la mayoría de las marchas. Caminando sobre Paseo de la Reforma hacia el Auditorio, los marchistas se detuvieron frente a las oficinas centrales del Instituto Mexicano del Seguro Social.

De manera repentina, un camión llegó a la escena y sacó de la parte trasera letras y números de diferentes colores. Esto propició que muchos de los presentes apoyaran en maniobrar las piezas hasta poder colocarlas de manera vertical para su instalación en el camellón que se encuentra frente a las oficinas del IMSS.

La instalación estuvo acompañada de la muestra de las fotografías de los niños fallecidos, música, flores y demás muestras de apoyo a familiares, así como de la presencia de algunos de los padres normalistas que deseaban mostrar su solidaridad para con el caso. Tras realizado esto, se informó a diferentes medios de comunicación, que desde el lunes siguiente se instalaría una comisión que se encargaría del cuidado del Anti-monumento, y de impedir que fuera retirado.

## 2.4 El Anti-monumento 65+

### La explosión en la mina Pasta de Conchos

El 19 de febrero de 2006 a las 2:10 horas<sup>27</sup> de la mañana aproximadamente, una explosión por acumulación de gas metano se produjo en la Mina 8 de carbón, Unidad Pasta de Conchos, ubicada en San Juan Sabinas, Coahuila.

Dentro de la mina se encontraban 73 trabajadores cubriendo el tercer turno –de 22:00 hrs a 6:00 hrs-, cuando se escuchó el estruendo y sonaron las alarmas de aviso. Tiempo después, los familiares se enteraron del suceso y salieron a buscar a los mineros, percatándose de que se encontraban dentro de la Mina cuando se generó la explosión.

Al poco tiempo se iniciaron en la Mina 8 de Industrial Minera México S.A. perteneciente a Grupo México, brigadas de rescate de los mineros atrapados. “Ocho mineros fueron rescatados con golpes y serias quemaduras” (Equipo Nacional de Pastoral Laboral, 2008), pero restaban 65 por encontrar. Del 19 de febrero al 24 del mismo mes, rescatistas realizaron una búsqueda exhaustiva sin encontrar a ninguno de los mineros, tras lo cual, Grupo México informó que se suspendería la búsqueda por tres días al haber llegado a una profundidad de la mina con altas concentraciones de gas natural. Poco después se informó que la posibilidad de supervivencia era nula y se expresaba que los rescates se enfocarían desde entonces a rescatar los cuerpos sin vida en un plazo mayor de tiempo.

El saldo tras la explosión es de 65 mineros fallecidos<sup>28</sup> y 11 heridos (Zavala, 2011, p. 157). En un periodo de 12 años, sólo dos cuerpos han sido rescatados y los familiares siguen en la búsqueda de obtener el cuerpo de su familiar atrapado en la Mina.

---

<sup>27</sup> Hay diferentes versiones acerca de la hora en la que ocurrió la explosión, variando entre 2:10 a 2:30 de la madrugada.

<sup>28</sup> Lista de los mineros fallecidos: 1. Juan Manuel Rosales, 2. Jesús Álvarez, 3. Agustín Botello, 4. Jorge Bladimir Muñoz, 5. Ignacio Campos, 6. Juan Antonio Cruz, 7. Juan Fernando García, 8. Jesús Cortez Ibarra, 9. Tomás Patlán, 10. Juan Arturo Salazar, 11. Felipe de Jesús Torres, 12. Feliciano Vázquez, 13. Pablo Soto, 14. Hugo Ramírez, 15. José Alfredo Ordóñez, 16. Margarito Cruz Ríos, 17. Gregorio Rangel, 18. Margarito Zamarrón, 19. Eliud Valero, 20. Julián Martínez Ojeda, 21. Raúl Villasana, 22. Juan Antonio Cárdenas, 23. Gilberto Ríos, 24. Guillermo Ortiz, 25. Mario Cordero, 26. José Porfirio Sibrián, 27. José Ramón Hernández, 28. Juan Raúl Ortega, 29. Luis Jorge de Hoyos, 30. Arturo García, 31. Mauro Antonio Sánchez, 32. Ernesto de la Cruz, 33. José Alfredo Silva, 34. Jorge Arturo Ortega, 35. Juan Ramón Barrientos, 36. Juan Martín Gómez, 37. Reyes Cuevas, 38. José Armando Castillo, 39. Isidoro Briceño, 40. José Manuel Peña, 41. José Isabel Mijares, 42. Jesús Viera, 43. José Eduardo Martínez, 44. Javier Pérez, 45. Amado Rosales, 56. Jesús

## Antecedentes

En el año de 1978 se creó Grupo México, empresa que tras la bancarrota de las mineras estatales en México, decidió comprar la concesión de minas en Coahuila y Sonora. Esto le permitió ser una de las empresas de mayor producción de cobre en poco tiempo a nivel mundial.

Sin embargo, esta corporación, desde su creación, se ha visto envuelta en conflictos con los mineros, a los que no les ha dado solución. Según el informe de *El carbón rojo en Coahuila. Aquí se acaba el silencio* (Martínez, Saldaña, Olvera, Navarro, & Auerbach, 2018), de los 3,103 mineros que han perecido en explosiones y otros siniestros en las minas de carbón de Coahuila registrados desde 1900, únicamente permanecen sin recuperarse los restos de los trabajadores de las minas operadas por Grupo México, lo que da una idea clara de sus políticas de cuidado al trabajador.

Desde el año 2000 hasta el 2006, se encuentran reportes realizados tras la inspección de la mina 8 de Pasta de Conchos donde se dejan ver las solicitudes de modificaciones e implementaciones de sistemas de seguridad de la mina que no fueron completamente resueltas.

Alrededor de siete días antes a la explosión se habían realizado inspecciones en la mina encontrando condiciones indignas de trabajo. Existen testimonios de que muchos mineros habían expresado quejas con mucha antelación al incidente, en donde reportaban altas concentraciones de gas dentro de la mina, lo que veían como un alto riesgo a su salud. En el Informe realizado por el Equipo Nacional de Pastoral Laboral (2007), *Por una cuerda de vida para los mineros del carbón: Pasta de Conchos, una tragedia que debió evitarse*, se narran las condiciones de la mina en las que los trabajadores tenían que laborar: la mina no era polveada; se retiraban los soportes para ser reutilizados; no se ponían emparrillados en techo y paredes, ni separadores; graves problemas de ventilación y no existían programas referidos a seguridad (Equipo Nacional de Pastoral Laboral, 2008).

---

Morales, 47. Lauro Olacio, 48. Guillermo Iglesias, 49. Adrián Barbosa, 50. José Luis Calvillo, 51. Oscar Javier Cerda, 52. José Ángel Guzmán, 53. Roberto Zapata 54. Mario Alberto Ruiz, 55. Pedro Dueñez Posada, 56. Ricardo Hernández Rocha, 57. Jesús Rodríguez Torres, 58. José Alberto de León, 59. Fermín Narváez, 60. José García, 61. Rolando Alcocer, 62. Roberto Guerrero, 63. Gilberto Rico, 64. Ignacio Hernández y 65. Jorge Antonio Tovar

## **El desarrollo de los hechos**

A continuación, se relatan los sucesos acontecidos a raíz de la explosión en la mina Pasta de Conchos. La información que se presenta se toma principalmente del Cuarto Informe presentado por el Equipo Nacional de Pastoral Laboral (2010) , que es un organismo que ha acompañado a las familias desde la explosión y se ha encargado de investigar la explosión a lo largo de 12 años.

### 19 de febrero de 2006

2:10 hrs.

Explosión en la mina de Pasta de Conchos.

-Hora desconocida-

Familiares buscan a los mineros en Hospitales y Centros de Salud hasta percatarse que seguían dentro de la mina.

### 19 al 24 de febrero de 2006

Búsqueda de los mineros por parte de rescatistas.

### 25 de febrero de 2006

Grupo México cancela las maniobras de rescate de los mineros, asegurando que tras cinco días era imposible que siguieran con vida. Manifiesta que en adelante buscarían los cuerpos de los mineros.

### Junio de 2006

- Queja ante la CNDH por parte de las familias afectadas donde se acusa al Estado de violar la integridad de los trabajadores de la mina y a la Secretaría del Trabajo y Previsión Social de negligencia.
- Es hallado el cuerpo de uno de los mineros atrapados tras la explosión.<sup>29</sup>

### Enero de 2007

---

<sup>29</sup> El cuerpo pertenecía a Felipe de Jesús Torres Reyna, de 49 años.

Es hallado el cuerpo de otro minero atrapado en la Mina.<sup>30</sup>

#### Febrero de 2007

Emisión ilegal de Actas de defunción -adjudicada al Gobierno de Coahuila- en donde se especifica los datos del fallecimiento de los mineros, incluyendo la hora, fecha y causa. Esto permite el trámite de las pensiones de los mineros fallecidos.

Entrega del Informe: *Por una cuerda de vida para los mineros del carbón: Pasta de Conchos, una tragedia que debió evitarse* por parte del Equipo Nacional de Pastoral Laboral.

#### Marzo de 2007

Orden de aprehensión para funcionarios menores de Industrial Minera México por homicidio culposo.

Depósito de 180 mil pesos a los familiares de las víctimas.<sup>31</sup>

#### Abril de 2007

Se cancelan las labores de rescate de los cuerpos de los mineros y se detienen las obras de rehabilitación de la mina. Se determina que no hay condiciones salubres para seguir con el rescate de los cuerpos.

#### Febrero de 2008

Instalación de un plantón afuera de las oficinas de Grupo México para solicitar que realice una revisión de la Mina para conocer la viabilidad de continuar con el rescate de los cuerpos.

#### Junio de 2008

Industrial Minera México S.A. cierra la mina argumentando que ya no está en condiciones de uso por salida de gas.

#### Noviembre de 2009

---

<sup>30</sup> El cuerpo pertenecía a José Manuel Peña Saucedo.

<sup>31</sup> De acuerdo con algunos testimonios, al aceptar el dinero los familiares otorgaban el perdón a la empresa y estaban imposibilitados de continuar con el caso. Se dice que no se les informó adecuadamente.

Solicitan a la Secretaría del Trabajo y Previsión Social una inspección a la mina 8 Pasta de Conchos por el estado en el que se encuentra y el riesgo de continuar con el rescate. No se inspecciona la mina y se terminan con las labores de rescate.

### **La colocación del Anti-monumento**

El domingo 18 de febrero de 2018, la Familia Pasta de Conchos realizó una marcha en honor a los 12 años de lucha en los que han buscado el esclarecimiento de hechos, la consigna de culpables y el hallazgo de los cuerpos de los 65 mineros fallecidos en la explosión.

A raíz de esto, se realizó una marcha donde su punto sede o inicial, era el Hemiciclo a Juárez, ubicado muy cerca de la Secretaría de Relaciones Exteriores (SRE). Una vez reunida la gente, pasadas las 13:00 hrs., los familiares y simpatizantes de la causa, así como organizaciones de derechos humanos, partieron en caravana con pancartas y mantas en dirección hacia el Paseo de la Reforma. Una vez ahí, y en contra esquina con la calle Río Rhin, los familiares se detuvieron en la banqueta ubicada frente a las oficinas de la Bolsa Mexicana de Valores.

Tras unos minutos se comenzaron a transportar grandes piezas de metal de 3 metros de altura aproximada, que representaban el número 65 seguido de un más. Este objeto fue colocado y fijado en la banqueta con ayuda de “brazos, picos, palas y cemento para completar la obra” (*La Jornada*, 2018).

La instalación del Anti-monumento estuvo acompañada de una “misa encabezada por el obispo de la diócesis de Saltillo, Coahuila, Raúl Vera” (*Milenio*, 2018), personaje que ha acompañado a los familiares de los mineros desde acontecido el suceso en 2006.

El lunes siguiente se publicó en redes sociales la exigencia al Gobierno de la Ciudad de México de no retirar el Anti-monumento colocado en memoria de los mineros de Pasta de Conchos, y se hizo hincapié en que su colocación tenía no sólo la intención de recordar, sino de exigir justicia (*La Izquierda Diario*, 2018).

## CAPÍTULO 3.

### ¿Cómo comprender lo psicosocial?

#### 3.1 Breve historiografía de lo psicosocial

En la actualidad, el término psicosocial se puede considerar de uso común tanto dentro de las ciencias de la salud, como de las ciencias sociales y humanidades. Los artículos que son abordados desde esta aproximación son abundantes, aunque en muy pocos de ellos se hace una definición conceptual clara de su uso. Esta posible ambigüedad en el concepto puede deberse a las transformaciones que ha sufrido desde su primera aparición en el siglo XIX. Uno de los pocos autores que se ha dado a la tarea de rastrear los orígenes y transformaciones en el manejo de lo psicosocial, es Rhodri Hayward con su texto *The invention of the psychosocial: an introduction*, base en la formación de este apartado<sup>32</sup>.

El empleo del término psicosocial, siguiendo a Hayward (2012) se remonta al siglo XIX, en donde las ideas de Wilhelm Hegel ponían sobre la mesa la vinculación existente entre el *self* y la comunidad. Durante este tiempo se comienza a poner énfasis en la importancia del otro en la constitución de la personalidad, ya fuera familia, amigos o cercanos. Poco después se da el surgimiento de dos de las disciplinas claves para el establecimiento de lo psicosocial, la Psicología y la Sociología. La primera se adjudica a Wilhelm Wundt, con el estudio de la conciencia y los procesos sensoriales básicos por medio de la introspección y la segunda se atribuye a las ideas de los lazos sociales de Augusto Comte y a Moritz Lazarus con la idea de la psicología social en 1851. El desarrollo de estas disciplinas a finales del siglo XIX permitió el inicio de otra era en la que el objeto de estudio estaba enfocado en los individuos y las sociedades. Grandes personajes

---

<sup>32</sup> Durante el texto, Hayward propone un recorrido histórico para explicar el origen del estudio de lo psicosocial desde una visión más comunemente aceptada por la línea de pensamiento norteamericano, sin embargo, su postura no es la única que existe. Otros autores como Garrido & Álvaro (2007), en su libro *Psicología Social. Perspectivas Psicológicas y Sociológicas*, propone los inicios del pensamiento psicosociológico en Francia con Émile Durkheim, Gabriel Tarde y Gustavo Le Bon, entre muchos otros autores europeos. Recorrido similar hace Blanco (1995) a lo largo de sus libro *Cinco tradiciones en la psicología social*.

A lo largo de este capítulo se presenta aquí a lo psicosocial desde la visión de Rhodri Hayward con la claridad de que su definición es una tarea por demás compleja y exige una revisión muy extensa de la literatura.

surgen interesados en el desarrollo de ambas disciplinas, dando la oportunidad de teorizar de manera más compleja en estos ámbitos, de lado de la Sociología con Emilie Durkheim y Max Weber y de la Psicología con Sigmund Freud y su teoría psicoanalítica.

Ambas doctrinas se desarrollaron a la par con elementos en común que hacían que se cuestionaran en repetidas ocasiones el enlace que pudiera haber entre ellas. La idea de lo psicosocial surge como consecuencia de esto, la cual estuvo acompañada de la estadística como una de las herramientas utilizadas como forma de cuantificar los resultados de las investigaciones que surgieron a raíz de esto.

Rodhri Hayward sostiene que, en sus inicios, el término era entendido desde dos perspectivas principales. La primera enfocada desde la visión de criminalistas y etólogos que lo describían como factores existentes entre los límites de lo psicológico y lo sociológico como ciertos tipos de costumbres o ritos. La segunda era entendida como una de las muchas etapas por las que pasa el ser humano, en la que el niño descubre que no sólo es un individuo, sino que está conformado por un entorno social: su comunidad, familia, amigos, etc. Esta última perspectiva se fue desarrollando desde la idea del ser humano como un ser biológico, donde la mayoría de las fases por las que pasa un individuo a lo largo del ciclo vital se deben a cambios fisiológicos, neurológicos y orgánicos. La psique es entendida desde una visión materialista, en donde es en gran medida el cerebro el que regula el comportamiento e interfiere en la dinámica que se da entre el individuo y su entorno.

El psicoanálisis seguía esta corriente, situación que no es de sorprender dada la formación de su progenitor en medicina y fisiología. En gran parte de su obra, el ser humano es definido desde la idea de individuos regidos por pulsiones e instintos, en donde las fases del desarrollo del infante se ven caracterizadas por estadios psicosexuales. La teorización que hizo Sigmund Freud acerca de lo social no está muy alejada de esta idea. En su texto de la *Psicología de las Masas*, entiende a la masa como una reunión de hombres con vínculos libidinosos, donde el deseo entre un individuo y otro permite la colectividad (Aguado, 2012).

Aunque gran parte de los psicólogos siguieron esta corriente, algunos personajes decidieron abogar por una separación de los elementos biológicos de los sociales en la



constitución del individuo. En Estados Unidos, psicoanalistas como Karen Horney y Frankwood Williams defendieron esta escisión, lo mismo que Ian Suttie, psicoanalista del Reino Unido. Este último realizó una investigación con el pueblo aborígen de Arunta en Australia, con la intención de comprobar que hay otras formas de entender lo social y emocional que difieren a las comprendidas en la cultura occidental.

Siguiendo estos pasos, diferentes antropólogos comenzaron a hacerse preguntas acerca de los límites entre la biología y la cultura, entre los que encontramos a Franz Boas, el cual alentó a su pupila, Margaret Mead, para realizar un viaje a las islas Samoa, ubicadas al este de Australia. El libro *Coming of Age in Samoa* (1928), que fue publicado por Mead como resultado de su investigación, se centra en dar respuesta a la pregunta de si las características que comúnmente asociamos a la adolescencia en Occidente son debidas meramente a la naturaleza propia del humano. Es decir, si surgen como consecuencia de una serie de cambios físicos y hormonales que propician lo que entendemos como ser adolescentes: cambios de humor, inestabilidad, eminente atracción por el sexo opuesto, entre otras características. Los hallazgos de Margaret presentados en su libro se plantean a través de la descripción detallada de la forma de vida que llevan las jóvenes samoenses. El inicio del trabajo y las labores del hogar, por ejemplo, se ubican a más temprana edad. La forma de entender la sexualidad, la música, y la vida en comunidad, distaban de ser similares a las de los adolescentes comúnmente conocidos y teorizados en occidente, lo que llevó a la conclusión de que el entorno social y cultural generaba un impacto mayor al que le era atribuido a inicios del siglo XX. El entorno, las condiciones sociales y la cultura, se volvieron clave en los estudios siguientes, donde el factor biológico ya no era la base de las explicaciones. Como se puede ver, el aporte de la antropología para la formación de lo psicosocial fue de suma relevancia dado que se aventuró a realizar trabajo sobre el terreno y en condiciones naturales, situación que se criticaba de las demás disciplinas. En palabras de Mead (2000), “el sociólogo trata, característicamente, con signos sobre el papel hechos por el censista o el interrogado que responde a un cuestionario, y el psicólogo se ocupa de situaciones creadas artificialmente en el laboratorio” (p. 5).

El cambio de enfoque se da en el entendimiento de que la realidad que los individuos viven puede ser modificada a través de la transformación de su entorno social y

no necesariamente desde su historia personal, como inicialmente lo creían los psicólogos (Hayward, 2012). Dos de los autores que continuaron con este debate en años cercanos a la Segunda Guerra Mundial, fueron los británicos Julian Huxley y James Halliday. El primero de estos provenía de una familia de reconocidos biólogos y escritores de quienes sacó la formación para dedicarse a la biología. Partidario de Charles Darwin y la teoría evolucionista, Huxley consideraba que el hombre sólo podría trascender o mejorar a través de la acción de los grupos sociales, que permitirían una evolución social (Weindling, 2012). James Halliday por su lado, tenía el cargo de Investigador Nacional de Seguros de Salud para la Junta Regional de Salud de Glasgow, Escocia, posición que le daba acceso a los índices de distribución de las enfermedades a lo largo de los años. Halliday percibió cambios en la incidencia de ciertos problemas de salud por encima de otros presentados en años anteriores. En tiempos de entreguerras, había habido un aumento en el número de casos de personas que presentaban asma, reumatismo y úlceras gástricas, como resultado de problemas de ansiedad. De acuerdo con Halliday, estos problemas, a los que llamó psicosomáticos por estados de ansiedad, habían remplazado a la afonía, afasias y parálisis que antes se presentaban como resultado de la época de histeria (Halliday, 1949; Hayward, 2009). Sus resultados publicados en el libro *Psychosocial Medicine. A study of the sick society* en 1949, sustentaban la idea que desde años atrás se venía defendiendo, acerca de que el entorno social y la época que viven grupos grandes de personas, como la población de Gran Bretaña, podía ser afectada en su mayoría por afecciones de salud similares debido a eventos psicológicos y emocionales no procesados. La comparación que hizo James Halliday entre épocas permitió hacer hincapié en que los individuos en gran parte de los casos, no se enferman de manera aislada, sino que el contexto en el que viven y su habilidad para significarlo dejan repercusiones a nivel físico, por lo que cambios en la organización social pueden tener un impacto en la salud de estos individuos de manera global.

Tras este descubrimiento, las investigaciones en la época de postguerra se enfocaron en el estudio de los factores del entorno y sus repercusiones en la sociedad. Algunos como el biólogo Hans Selye profundizaron en su teoría del estrés y otros como Jones e Ian Burney se enfocaron en los efectos de las bombas aéreas. El estudio de lo psicosocial se extendió a la comprensión de los efectos que eventos masivos y destructivos como las

guerras mundiales podían tener en las familias, dado que muchas de ellas fueron separadas, mutiladas o afectadas. Algunos de los hallazgos de estos estudios buscaron modificar los modelos de intervención en terapia hasta entonces existentes (Hayward, 2012).

A finales del siglo XX y a inicios del siglo XXI, gran cantidad de artículos e investigaciones se realizaron con un enfoque psicosocial, las temáticas divergen considerablemente, dado que esta aproximación ya no era exclusiva de una sola forma de entender a la psicología o la sociología. Da la posibilidad de entender el fenómeno de manera más compleja, gracias a que permite el estudio de factores ambientales como principal enfoque para el entendimiento de los cambios en el individuo.

### **3.2 Lo psicosocial y los límites de la biología**

La búsqueda de los límites entre lo meramente corpóreo y lo mental, que desde los antiguos griegos ha estado presente con la intención de lograr el completo entendimiento del ser humano, ha permeado a la psicología desde sus orígenes a principios del siglo XIX. Desde sus inicios, los investigadores han recurrido a ideas biologicistas para explicar el funcionamiento de la psique humana.

La creación de la Psicología como disciplina con Wilhelm Wundt, marcó el comienzo de una serie de investigaciones con base en la introspección, que derivó tiempo después en la necesidad de estudiar aspectos observables y medibles. La fuerza que había cobrado el psicoanálisis fue, para muchos psicólogos de mediados del siglo XX, injustificada debido a su incapacidad para demostrar y comprobar sus postulados. Su imposibilidad para la *falseabilidad*, siguiendo la idea de Popper (1957), es la que marcó la escisión de muchos psicólogos con respecto a esta perspectiva, y propició el surgimiento de la Escuela Conductista que además hacía honores al interés por el progreso, la producción de resultados y la necesidad de observar y cuantificar los fenómenos observados, dignos de la mentalidad de la época.

Desde esta corriente, en la mayoría de los casos la búsqueda de respuestas de lo humano se hacía a través de la experimentación con animales en donde se medían sus

respuestas fisiológicas. Psicólogos como J. B. Watson y B. F. Skinner abanderaron esta línea con el estudio del comportamiento observable que ayudara a su entendimiento y posteriormente a su predicción. El primero creía que la conducta estaba mediada por estímulos que generaban una respuesta, en donde la repetición de un estímulo permitía la elaboración de asociaciones. Su estudio se llevaba a cabo a través de “unidades de análisis reducibles a fenómenos físicos, por lo que 1913 aseveró que los hallazgos de la psicología se prestan a ser explicados en términos fisicoquímicos” (Pellón, 2013, p. 391). El segundo trabajó con patrones de reforzamiento y su impacto en la conducta de los individuos. Para él la conducta voluntaria estaba condicionada por estímulos agradables que permitían que un comportamiento se volviera frecuente.

El conductismo fue de gran relevancia para la psicología a principios del siglo XX, misma que fue cuestionada desde sus mismos precursores en años posteriores cuando se empezaron a cuestionar la forma reduccionista y determinista en la que veían a los individuos. Aunque el cambio de visión fue paulatino, uno de los autores que innovó dentro de esta corriente fue George Herbert Mead, personaje al que le es atribuida la creación del conductismo social. A diferencia de sus antecesores, Mead entendía a los comportamientos mediados por actos, en donde la acción de un individuo generaba un impacto en el otro, a la que denominaba actitud y esto, a su vez, propiciaba una respuesta a través de otro acto. Esto se podía estudiar a través de la socialización, contenedor de la conducta manifiesta y lo simbólico. Para Mead, los seres humanos estaban regulados por la organización de una sociedad, por lo que estudiarlos no podía ser posible sino desde una visión psicosocial.

Las aportaciones de Mead dentro de la psicología fueron de gran relevancia para el fortalecimiento del estudio de lo psicosocial, y sus postulados de la acción social dieron paso al desarrollo de una teoría que enmarcó los avances de la psicología durante años siguientes. Además, éstas también se vieron enriquecidas por los avances presentados dentro de otras disciplinas, como ya se revisó en el apartado anterior. Estas investigaciones fueron la base de lo que posteriormente consolidaría a la psicología social, aunque no fueron suficientes para terminar con las ideas biologicistas como forma de explicación de la mayoría de los fenómenos psicológicos.

Regresando a Hayward (2012), el intento de posicionar a lo psicosocial como la primera fuerza para entender e interpretar lo psicológico, se vio debilitado en la década de 1960, donde se hizo uso de analogías de funcionamiento de ciertos sistemas fisiológicos o biológicos para explicar las dinámicas sociales. Las temáticas anteriormente analizadas desde la perspectiva psicosocial como las causas del estrés, las jerarquías y las relaciones, eran ahora explicadas desde una visión organísmica donde se hacían mediciones a los sujetos para justificar sus hallazgos. El intento por posicionar a lo psicosocial parecía verse opacado.

### **3.3 El carácter social de las emociones**

Otra temática que se ha encontrado en el centro de debates para reconocer los límites entre su constitución biológica y su constitución social ha sido el de las emociones, que si bien es una parte integradora de lo psicosocial, en la mayoría de los estudios dentro de la psicología se le ha clasificado como tópico que debe ser abordado desde un enfoque organísmico. Uno de los psicólogos que ha contribuido en el estudio de las emociones desde este enfoque, es el psicólogo Paul Ekman quien, desde una visión evolucionista, se ha encargado de intentar demostrar a lo largo de su carrera a través de estudios fisiológicos, que las emociones devienen de patrones del sistema nervioso autónomo. De acuerdo con Ekman (2005), las emociones han evolucionado con los seres humanos, gracias a que han facilitado su supervivencia. El enojo, por ejemplo, permite en el hombre la reacción necesaria para enfrentarse a sus oponentes, mientras que el miedo posibilita la huida. Este autor señala a la ira, al asco, el miedo, la alegría, la tristeza y la sorpresa como las emociones que, asegura, pueden ser encontradas en los seres humanos sin importar el grupo cultural del que provengan.

Aunque la antropóloga Margaret Mead fue gran opositora de esta teoría, otro autor que dejó clara su postura acerca del carácter social de las emociones por sobre el biológico, es David Le Breton, antropólogo francés que ha criticado la reducción que se hace de los afectos a simples movimientos faciales. Le Breton (2013), entiende a las emociones como “una modalidad del sentido” debido a que están impregnadas de significados conferidos por los individuos que experimentan un evento detonador. De acuerdo con el autor:

La emoción es a la vez interpretación, expresión, significación, relación, regulación de un intercambio; se modifica de acuerdo con el público, el contexto, se diferencia en su intensidad, e incluso en sus manifestaciones, de acuerdo a la singularidad de cada persona. Se cuele en el simbolismo social y los rituales vigentes. No es una naturaleza descriptible sin contexto ni independiente del actor (Le Breton, 2013, p.77).

Dado que la intención de este trabajo no es centrarse en el dualismo biológico-social en el entendimiento de las emociones y lo psicosocial, es desde la perspectiva de Le Breton que se trabajará con el tema de las emociones en adelante.

### **3.4 El interaccionismo simbólico como un abordaje psicosocial**

En 1892 se funda la Universidad de Chicago en Estados Unidos de América, misma que albergaría a gran cantidad de pensadores clave para el desarrollo de las ciencias sociales. En 1894, poco después de su fundación, el filósofo y psicólogo John Dewey es elegido para dirigir el departamento de filosofía de la Universidad, el cual designó al sociólogo George Herbert Mead como parte de su equipo en esta nueva etapa. Tan sólo seis años después de que este último ingresara a colaborar en la Universidad, tuvo la oportunidad de impartir el primer curso de psicología social. Para este entonces Herbert Mead se encontraba profundizando en “temas como los procesos mentales y la relación entre el self y la sociedad” (Garrido & Álvaro, 2007, p. 127).

Tanto Dewey como Mead durante su tiempo en la Universidad, contribuyeron al desarrollo del pragmatismo, corriente filosófica que considera que “la actividad humana debe ser considerada en tres dimensiones que están inseparablemente ligadas: lo biológico, lo psicológico y lo ético” (Azpúrua, 2005, p. 31). El pragmatismo muestra un rechazo por el evolucionismo y defiende la “creencia en que la sociedad puede cambiar y debe cambiar mediante las aportaciones de la ciencia elaborando diagnósticos de los problemas sociales y el diseño de intervenciones; con el convencimiento de que los hombres pueden cambiar la sociedad y la historia” (Aranda, n.d.). Tienen fe en la democracia y en el progreso a través del compromiso social.

Herbert Mead, durante su tiempo en la Universidad de Chicago, no realizó ninguna publicación donde se vieran plasmados sus pensamientos; su atención estuvo puesta en la

docencia, hasta que, en 1931 fallece a los 68 años. Las ideas de Mead fueron compiladas en su libro llamado *Espíritu, Persona y Sociedad*, publicado en 1934 como resultado de la colaboración de algunos de sus estudiantes.

Los postulados de Mead fueron recibidos con muchas críticas debido a la ambigüedad conceptual atribuida a provenir de la recopilación de sus estudiantes. Además, se consideraba como una aproximación meramente microsociológica, en comparación con la visión macrosociológica de Talcott Parsons con su teoría de la acción social.

A pesar de las críticas, *Espíritu, Persona y Sociedad*, fue retomado por el sociólogo americano Herbert Blumer, mismo que desarrolló a mayor profundidad sus postulados en 1937 para crear la corriente ideológica que llevaría el nombre de *interaccionismo simbólico*.

### **Los inicios del interaccionismo simbólico con George Herbert Mead**

Tanto el pensamiento de Herbert Mead como el de Herbert Blumer están enmarcados en la filosofía pragmática de comienzos del siglo XX en Estados Unidos. Las tres obras póstumas de Mead, *Mind, Self, and Society: From the Standpoint of a Social Behaviorist* (1934); *Movements of Thought in the Nineteenth Century* (1936) y *The Philosophy of the Act* (1938), son consideradas como precursoras de la teoría social. En estas obras los alumnos de Mead plasman su idea del conductismo social, la cual estuvo influida por la corriente conductista y evolucionista con las que tuvo contacto al inicio de su formación como estudiante. El conductismo social de Mead parte de la premisa de que el “grupo social no está construido de acuerdo con la conducta de los individuos que lo componen, sino por el contrario, de un todo social dado, (“red social”), y se debe considerar el comportamiento de cada uno de los individuos que lo integran” (Forni, 2003, p. 2). De acuerdo con esta idea, el individuo se constituye a partir de una estructura social dada que es adquirida a través de la enseñanza formal: instituciones que se encargan del manejo y propagación del conocimiento.

A diferencia del conductismo de Watson, con el que marca sus diferencias desde el inicio, Mead consideraba la importancia de los procesos mentales y de las partes del acto en

el entendimiento de los seres humanos. Para él, el estudio no se podía reducir a la conducta observable, pues gran parte de la riqueza de los individuos se encontraba en aquello que no se podía ver. En las ideas evolucionistas de Watson, los seres humanos eran vistos como la continuación directa de los animales, por lo que podían ser estudiados de manera similar y desde la idea de que un estímulo tal generara reacciones en el ser vivo provocando una respuesta visible. Mead consideraba que los seres humanos sí podían diferenciarse del resto de los animales por la posesión de un *self* -sí mismo- (Baert, 2001), es decir, poder reconocerse a uno mismo como objeto y observarse desde el exterior. El *self* surge como consecuencia de una actividad de reflexión del individuo, que le permite poderse integrar y al mismo tiempo diferenciar del otro significativo -seres humanos con los que se interactúa de manera significativa- y del otro generalizado -roles y actitudes de la sociedad-.

El *self* está integrado por dos fases que le permiten al individuo realizar diferentes funciones: el *yo* y el *mí*. “El *yo* es la respuesta inmediata de un individuo a otro; es el aspecto incalculable, imprevisible y creativo del *self*. El *yo* reacciona contra el *mí*, que es el conjunto organizado de actitudes de los demás que uno asume” (Rizo, 2017, p. 6). El *yo* se vuelve consciente hasta el momento que se ha realizado un acto, antes de eso es impredecible. En el *yo* “se encuentran nuestros valores más importantes”; es aquél que nos permite “la realización del *self*” a través del desarrollo de una “personalidad definida”(Universidad América Latina, n.d., p. 447). De esta manera el *yo* es la conducta manifiesta del individuo, que se plasma tras un proceso reflexivo en el que se evalúa al *mí*, o las actitudes de la sociedad hacia mi circunstancia, y al *otro generalizado*, que es la internalización de las normas de la sociedad. Desde esta idea se entiende a la identidad como psicosocial, dado que está integrada por la formación del individuo a través de la internalización de la cultura.

Herbert Mead, realizó también un análisis del proceso de comunicación, con especial atención en los gestos, los cuales considera como una conducta manifiesta básica. Para que se logre la comunicación, “los gestos deben adquirir valor simbólico, o lo que es lo mismo, convertirse en gestos significantes, lo que se produce cuando la persona es capaz de anticipar la respuesta que su gesto provocará en los demás” (Garrido & Álvaro, 2007, p. 125). “Los gestos se convierten en símbolos significantes cuando surgen de un individuo



para el que constituyen el mismo tipo de respuesta (no necesariamente idéntica), que se supone provocarán en aquellos a quienes se dirigen”(Universidad América Latina, n.d., p. 438). Cuando una persona hace uso del lenguaje, dentro de una frase se pueden encontrar símbolos significantes enunciados como palabras. Si una persona le dice a otra que acaba de ver una araña, la imagen que se represente cada uno de los individuos dentro de la conversación será similar en cuanto al objeto -aunque pueda variar en algunas características como el color-. Si el receptor tiene miedo a las arañas, posiblemente intentará huir del sitio. Esto genera que las personas mismas sean detonadores de las acciones de los otros a través del uso de los símbolos significantes.

Los símbolos significantes son las fuentes principales del pensamiento, dado que facilitan una conversación con uno mismo a través del lenguaje, y dado que los significados a estos símbolos son constituidos socialmente, Mead considera que “pensar es lo mismo que hablar con otras personas” (1982, p. 155).

De esta manera, para Mead la interacción intersujetos se daba a partir de la comunicación, misma que está constituida por símbolos y gestos significantes entendidos socialmente, en donde el uso de los significantes por parte del emisor generará un impacto en el receptor. Estos individuos, a su vez, están formados por un *self* en el que se integran las normas de la sociedad –*otro generalizado*– y la manera que somos percibidos por el otro –*mi*–, pero en el que, a su vez, se posibilita una conducta manifiesta creativa a través de su *yo*. Por estas ideas es que Herbert Mead es considerado el precursor del interaccionismo simbólico, aunque no fue sino Herbert Blumer el que hizo uso del término por primera vez en su teoría publicada en 1969.

### **El interaccionismo simbólico de Herbert Blumer**

Formado en la Escuela de Chicago por grandes profesores como Herbert Mead, Blumer fue parte del cuerpo de profesorado del Departamento de Sociología. Durante esta época, la Escuela de Chicago se encontraba en una crisis tras el fuerte surgimiento de una corriente de sociólogos “antichicagos”, formados mayoritariamente en Harvard. Éstos criticaban su hegemonía institucional y el uso de la tradición sociológica del pragmatismo, al

considerarla “individualista y carente de solidez teórica” (Alexander, 2000, p. 132). Blumer por lo tanto fue responsable en gran medida de que las ideas del pragmatismo a través de exponentes como Robert Park, Charles Horton Cooley y George Herbert Mead, sobrevivieran al declive de la Escuela de Chicago como máxima representante de la Sociología en el siglo XX. En 1937 Blumer realizó una publicación en la que englobaba estos postulados en una categoría, a la que llamó, interaccionismo simbólico. En el mismo año, Talcott Parsons, uno de los intelectuales opositores de la Escuela de Chicago y precursores de la corriente funcionalista estructural, publicó su teoría de *La estructura de la acción social*, misma que tiene cierta similitud con las ideas de Mead, pero desde una visión más macrosocial. Tras esto Blumer dedica gran parte de su carrera a mostrar su desacuerdo ante la nueva corriente sociológica que imperaba en la época encabezada por Parsons, y ante la cual Blumer disenta por excluir el foco de atención a las acciones de los individuos y colocarlo en el funcionamiento de los sistemas sociales.

En 1952 Herbert Blumer decide dejar la Escuela de Chicago para moverse a Berkeley, California, con la intención de promover aún más la idea del interaccionismo simbólico desde una visión microsocia. Finalmente en 1969 publica el libro *Symbolic Interaction: Perspective and Method* en donde plasma, tras 30 años después de haber nombrado, por primera vez a la corriente de su escuela de formación como interaccionismo simbólico, las ideas que le dieron el reconocimiento por crear “una de las mayores teorías sociológicas del siglo” (Garrido & Álvaro, 2007).

### **Las premisas básicas**

Herbert Blumer comienza el libro *Interaccionismo Simbólico: Perspectiva y Método* (1982), definiendo las tres premisas desde las que basa el desarrollo de su corriente metodológica:

1. “El ser humano orienta sus actos hacia las cosas en función de lo que éstas significan para él”.

De acuerdo con el autor, esta primera premisa es clave en el entendimiento de su postura, y es el punto de crítica con otras aproximaciones que centran su análisis en aquellos

elementos detonadores de la conducta, como los estímulos de John B. Watson o la atención puesta en la posición social de algunos sociólogos. Para él, el entendimiento de estos significados atribuidos a las cosas, son los elementos principales por estudiar dado que son los que propician la acción.

2. “El significado de estas cosas se deriva de, o surge como consecuencia de la interacción social que cada cual mantiene con el prójimo”.

Para poder explicar la manera en que la segunda premisa es entendida desde el interaccionismo simbólico, Blumer hace una diferenciación con dos posturas dominantes hasta entonces; la primera, más cercana al realismo, considera que el significado de las cosas se encuentra intrínseco en las cosas mismas, es decir, se encuentra inherente al objeto, por lo que el sujeto que lo observa puede percibir sus características con claridad. La segunda, parte de creer que los significados son atribuidos a partir de las características psicológicas del individuo, por lo que el significado no es inherente a la cosa en sí, sino surge de las percepciones de un individuo al estar en presencia del objeto, llámense procesos cognitivos -atención, memoria, percepción, motivación, aprendizaje, entre otras-.

La manera en que Blumer entiende la asignación de significados es a través de la interacción entre individuos, en las que el significado es creado entre las partes, por lo que no es inherente a la cosa ni es como consecuencia de atributos psicológicos propio de un solo individuo. La manera en que los otros interactúan con el objeto va constituyendo la forma en que el individuo aprende a significarlo. La idea de que los significados sean el producto que emane de la interacción social, es lo que diferencia al interaccionismo simbólico de otras aproximaciones.

3. “Los significados se manipulan y modifican mediante un proceso interpretativo desarrollado por la persona al enfrentarse con las personas que va hallando a su paso”.

En esta última premisa, Blumer hace una aclaración con la que se diferencia una vez más de otras corrientes que han hecho uso de ideas interaccionistas. De acuerdo con este autor, es preciso entender que los significados pasan por un proceso interpretativo, en el que el actor interactúa o se comunica consigo mismo y define aquellas cosas hacia las que

encaminará sus actos. Esta interacción individual, es vista como un proceso social interiorizado, dado que incluye toda aquella información del medio que le permite definir el significado de las cosas. Dentro de esta comunicación con uno mismo, el actor manipula los significados, es decir, pasan por un proceso de selección, evaluación y verificación que le dan la posibilidad de transformar los significados de acuerdo con la situación en la que se encuentra inmerso. Los significados, por lo tanto, se modifican de acuerdo con el entorno y se expresan a través del acto.

### **La naturaleza del interaccionismo simbólico**

En su libro *Interaccionismo Simbólico: Perspectiva y Método* (1982), Blumer explica las imágenes que engloban su teoría y desde donde parte su entendimiento. En palabras suyas, estas seis imágenes funcionan como el armazón sin las cuales no puede estudiarse al interaccionismo en su totalidad. Se procederá a describir cada una de estas imágenes de acuerdo con su libro, dado que serán esenciales en la manera de entender la interpretación de los resultados de este trabajo.

#### 1. Naturaleza de la vida en las sociedades y grupos humanos

Considera que los grupos humanos deben entenderse como una conformación de individuos tendientes y comprometidos con la acción. Sea en conjunto, por interés propio o en representación de otro, pero movidos por la actuar de acuerdo con las circunstancias. Desde esta idea el interaccionismo simbólico pretende el estudio de las sociedades desde una visión empírica.

#### 2. Naturaleza de la interacción social

De acuerdo con esta idea, las sociedades están conformadas por individuos que interactúan entre sí, por lo que sus acciones se dan como consecuencia de esta interacción. De esta manera, la interacción en sí misma es de gran relevancia dado que es generadora del comportamiento. Una persona orienta su actuar en función de los actos de los demás, y dado el caso, puede modificarlo, transformarlo, suprimirlo o mostrarlo para que encaje con la situación.

En este apartado retoma a Herbert Mead en su análisis de los gestos y símbolos significativos, para transformarlos en lo que él entiende como interacción simbólica e interacción no simbólica. La diferencia existente entre una y otra se debe a la carencia o presencia del proceso de interpretación. La interacción no simbólica es entendida como una especie de acto reflejo debido a que no pasa por el proceso de interpretar lo que el otro quiso decir ya sea verbal o no verbalmente y se procedió directamente a la acción. De modo contrario, en la interacción simbólica, el individuo analiza el significado de la acción del otro y a partir de ahí dirige su actuar. El entendimiento del otro a través de la lectura de sus gestos o acciones, son indispensables para que se dé el proceso de comunicación de manera eficaz. En la interacción en la mayoría de las ocasiones hay roles que cada uno de los integrantes de un grupo debe asumir y ejecutar, mismos que deben ser de conocimiento del resto para poder crear concordancia en la comunicación.

La existencia de un grupo está definida por las acciones que sus integrantes llevan a cabo en función de los otros para que de esta manera encajen, y es en esta interacción en donde se define el comportamiento a nivel individual y a nivel grupal.

### 3. Naturaleza de los objetos

De acuerdo con esta imagen, los seres humanos habitan un mundo compuesto por objetos, entendidos como “todo aquello que puede señalarse o a lo cual puede hacerse referencia, cuya naturaleza consiste en el significado que éste encierra para la persona que como tal lo considera” (Blumer, 1982, p. 8). De acuerdo con Herbert Blumer, los objetos pueden agruparse en tres categorías diferentes: 1) objetos físicos -carro, lápiz, mueble, etc.- 2) objetos sociales -familiares, amigos, pareja, maestra, etc.- 3) objetos abstractos -valores, ideologías, doctrinas, etc.-

Los significados de estos objetos son asignados en la interacción, y estos determinarán la manera en que el individuo se relacione con los diferentes objetos y se posicione con respecto a ellos. Cada objeto puede tener significados distintos entre individuos, grupos o sociedades dependiendo del valor que le asignen en su conjunto, por lo que, aún visto desde un punto de vista completamente individual, los significados que una persona le atribuya a algún objeto dependerán de la interacción que se establezca con el(los) otro(s). De igual manera, con grupos conformados por mayor número de personas.

El decidir que un objeto será significado de cierta manera, parte de un consenso social, que permite que todos los miembros del grupo lo entiendan como tal, y de la misma manera, puede ser modificado o transformado si se desea. En diferentes épocas, opositores o innovadores, han logrado una transformación en el pensamiento de todo un país. Las transformaciones que se dan en el mundo generan cambios en los significados de ciertos objetos y viceversa, transformaciones en los objetos, pueden lograr cambios en cómo se significa el mundo.

#### 4. El ser humano considerado como organismo agente

Desde esta idea, un individuo sólo puede entenderse a sí mismo a través de auto-observarse y verse como un auto-objeto que es definido por otros individuos ante sí mismo. Es decir, posicionándose desde una visión externa para tener la posibilidad de ver en sí mismo lo que otros ven desde fuera. Esto permite que una persona pueda autodefinirse usando categorías existentes en el entorno. Una persona podría decir que es buen atleta, trabajador, profesionalista, cristiano y padre de familia; características significadas de una manera particular para la sociedad. El individuo, por tanto, crea el objeto de sí mismo a través de cómo lo definen los demás o de las características que él proyecta para sí mismo de acuerdo a lo que valora del mundo.

El tener un sí mismo, posibilita en el individuo la auto comunicación y la auto interacción que genera actos en consecuencia, como el reconocerse el esfuerzo puesto ante una tarea difícil o el indicarse que hay cosas que no deben de hacerse por el bien. Si un individuo percibe algo en su entorno que exige su actuar, primeramente afronta la percepción “entablando un proceso de auto indicación mediante el cual convierte en objeto aquello que percibe, le confiere un significado y utiliza este para orientar su acción” (Blumer, 1982, p. 11). A diferencia de otras corrientes, el interaccionismo simbólico pone énfasis en el proceso de interpretación del objeto, mediante el cual, el sujeto orienta su acción.

## 5. Naturaleza de la acción humana

El autor en este apartado hace hincapié en que desde la visión del interaccionismo simbólico, al individuo se le devuelve la capacidad de decidir sobre su mundo y sus acciones, debido a que él mismo debe “afrentar las situaciones en las que se ve obligado a actuar, averiguando el significado de los actos ajenos y planeando su propia línea de acción conforme a la interpretación efectuada” (Blumer, 1982, p. 11). Ante las muchas situaciones que a una persona se le presentan, ésta debe interpretarlas, significarlas, autoindicarse la manera de actuar y finalmente decidir las posibles líneas de acción. En este proceso estarán presentes diferentes factores como necesidades, motivaciones, pensamientos, actitudes, entre muchas otras; sin embargo, no se consideran a éstos los desencadenantes de la acción, mas sí elementos que son considerados por el individuo durante el proceso de decisión.

## 6. Interconexión de la acción

Como se mencionó anteriormente, los individuos al llevar a cabo la acción eligen que éstas encajen con los objetos con las que interactúan, creando así una acción conjunta. Esta última, aunque está integrada por los sujetos que la componen en su actuar, se constituye como una sola unidad a estudiar, dado que su agrupación se entiende de manera diferenciada a sus partes.

Blumer hace énfasis en no caer en el mismo error de muchos científicos sociales al creer que, dado que hay una acción conjunta y pautas comportamentales que regulan el actuar en ciertas situaciones –llámense normas sociales, patrones culturales, roles, tradiciones, códigos, etc.–, los grupos se comportan de manera reiterativa y sin modificaciones. En situaciones en donde se tenga que llevar a cabo una acción conjunta reiterativa, los componentes en su conjunto a través de la acción deciden en cada ocasión a través del significado que le dan, la manera en que lo realizan. Se debe tomar en cuenta, además, aquellos casos en los que la forma en las que está compuesta la sociedad, no engloba líneas de acción para situaciones emergentes o cambiantes, lo que exige la formación de nuevos sistemas de acción.

Se hace también una crítica a la manera en que las ciencias sociales han enfocado su estudio a los procesos sociales como sistemas, en donde la distribución jerárquica de

actividades o puestos requieren de acciones específicas que no son estudiadas a profundidad en la inmensidad de significados que se desprenden en cada eslabón, y que son formados en la interacción independientemente de las normas o líneas con las que está regulado el sistema.

Finalmente se menciona que la acción conjunta tiene que ser vista como una continuidad histórica en la que las acciones de los predecesores contribuyeron a la instauración de una dinámica social. Aunque bien puede ser modificada a través de líneas de acción propuestas, se debe partir de la acción conjunta hasta entonces creada como resultado de significados anteriormente atribuidos, para lograr dicha modificación.

### **La sociedad como interacción simbólica**

Hasta este punto se han retomado los postulados que Herbert Blumer plasma en *Interaccionismo Simbólico: Perspectiva y Método* (1982), en donde describe la manera en que el individuo interioriza los significados que existen en la interacción con los otros y, a partir de eso, inicia un proceso de interpretación de las acciones u objetos del otro, lo que le permite evaluar, valorar o decidir, autoformularse indicaciones y crear sus posibles líneas de acción. Para Blumer, este proceso sucede dentro del individuo, lo que le confiere la posibilidad de ser el objeto de sus propias acciones; haciendo en este punto una analogía con el *self* de Herbert Mead. Considera que este reconocimiento que hace el interaccionismo simbólico a la capacidad del ser humano de actuar sobre sí mismo y sobre los demás a través de la autoindicación y la acción consciente, es lo que lo diferencia de otras aproximaciones.

Hay que puntualizar que un individuo puede reconocer ciertos objetos, les confiere un significado, los evalúa, se autoindica y realiza la acción pertinente, en todos los casos de acuerdo con un contexto social. No se debe perder de vista que esto puede ser abordado desde una unidad más amplia como las sociedades humanas, debido a que está compuesta por individuos que interpretan y evalúan las acciones ajenas para encajar entre ellas y lograr una acción conjunta. De esta manera las sociedades son entendidas como conformadas por “unidades de acción”, ya sean unidades individuales, grupos sociales, organizaciones con



un fin común o grandes corporaciones. Estas unidades de acción, actúan en función de una situación específica, lo que hace que se tenga que interpretar primeramente la situación y, en este proceso, evaluar sus características y los factores que la componen para poder tomar una decisión.

En la mayoría de los casos, las sociedades ya están regidas por normas que estructuran las posibles formas de actuar de las unidades de acción ante ciertas situaciones, por lo que su comportamiento podría valorarse como reiterativo o hasta cierto punto automático, lo que no excluye el proceso interpretativo contenido que los llevó a la acción. En situaciones menos estructuradas, estas mismas unidades se enfrentarán a un procesamiento más complejo de decisión. El interaccionismo simbólico busca comprender el proceso interpretativo que hay detrás de la acción independientemente de lo estructurado del sistema o de la sociedad, y se interesa en ver a estos sistemas como contenedores de la acción social.

Unos de los elementos que Blumer intenta resaltar es el papel que tienen las unidades de acción en propiciar un cambio social. Una vez que las situaciones se modifican, éstas tienen que pasar nuevamente por un proceso interpretativo donde valoren nuevas líneas de acción que posiblemente sean hasta entonces desconocidas, dado que deben considerar objetos distintos, modificaciones o un ensamblaje distinto entre ellos.

## CAPÍTULO 4.

### Método

#### 4.1 Justificación

La inspiración para este trabajo surge de la colaboración con la Dra. Verónica Zárate Toscano como parte del programa de becas de Formación en Metodologías de la investigación del Instituto José María Luis Mora. El proyecto consistía en hacer una descripción de los acontecimientos suscitados en el país por la Conmemoración del Bicentenario de la Independencia de México y el Centenario de la Revolución Mexicana, y estudiar algunos de los artefactos de la memoria –*Estela de Luz* y *Monumento a Madero*– que quedaron en la Ciudad de México como emblema del festejo. Parte de la labor como psicóloga inmersa en un estudio de corte historiográfico, es conocer las representaciones sociales, los sentidos y la vinculación emocional de la población que transita a los alrededores de estos artefactos. Se realizó un muestreo en el que se realizaron preguntas indagatorias a las personas, encontrando en el caso de la Estela de Luz, poco conocimiento de la razón de su instalación, poco o ningún vínculo emocional y sentidos exclusivos asociados al uso de este espacio como punto de referencia o reunión, debido a su visibilidad. En cuanto al Monumento a Madero presente en la explanada del Palacio de Bellas Artes, los resultados revelaron nulo conocimiento de su existencia.

Como consecuencia de estos hallazgos, surge la pregunta de si existen lugares que sí estén generando mayor reconocimiento, vínculo emocional y diversos sentidos y significados para la población, dado que los monumentos construidos para la rememoración de la historia Nacional (1810-1910), no estaban teniendo un gran impacto.

Tras poco tiempo de esto, surge en los periódicos la noticia de la instalación de un Anti-monumento dedicado a la tragedia de los 49 niños que perdieron la vida tras el incidente en la guardería ABC de Sonora, sobre Av. Paseo de la Reforma, alrededor de dos años después de la colocación del Anti-monumento +43 por los desaparecidos de Ayotzinapa. De manera inmediata se hizo alusión al gran parecido que tenían en el diseño, en la forma de instalación –inesperada y repentina– y en la ubicación de la Colocación.

Muchas preguntas se empezaron a formular: ¿Será que estamos ante un nuevo fenómeno? ¿Habrá alguna conexión? ¿Qué hace diferente a un Anti-monumento de un Monumento? ¿Qué sentidos existirán alrededor de estos lugares? Surge aquí el interés y motivación por estudiar estos artefactos –cabe mencionar que hasta este punto sólo se planeaba estudiar el Anti-monumento +43 y el 49 ABC debido a que eran los únicos colocados al momento; fue durante el transcurso de esta investigación y gracias al trabajo de campo ya realizado, que se obtuvo la información oportuna acerca de la colocación del Anti-monumento 65+, situación que permitió su adición a la investigación– desde la mirada y perspectiva de los diferentes actores sociales que de alguna u otra manera estaban implicados: aquellos representados por estos Anti-monumentos, aquellos que de manera cotidiana transitan por estos lugares y aquellos que pudieran dar información del proceso de su creación.

Es en este punto donde el foco de atención para la investigación cambia e inicia el proceso de preparación para la realización de esta tesis de Licenciatura.

## **4.2 Planteamiento del problema**

Como ya se ha señalado, el presente trabajo busca comprender los sentidos y significados que diferentes actores sociales le otorgan a un objeto cultural específico y determinado: los tres<sup>33</sup> Anti-monumentos que se ubican en el corredor de Paseo de la Reforma de la Ciudad de México.

## **4.3 Objetivos**

Objetivo general:

- Describir los sentidos y significados de los Anti-monumentos ubicados en la Ciudad de México, desde la mirada y perspectiva de diferentes actores sociales

---

<sup>33</sup> Al inicio de esta investigación, se comenzó con el estudio de los Anti-monumentos +43 y 49 ABC que se encontraban instalados sobre Paseo de la Reforma. Durante el tiempo de recolección de datos, se colocó el Anti-monumento 65+, por lo que se decidió añadirlo a la investigación. Una vez terminada la fase de trabajo de campo y al pasar al análisis de la información y formación de los capítulos, se instaló un nuevo Anti-monumento cerca del Zócalo de la Ciudad de México dedicado a los 50 años de lucha del Movimiento 68 y posteriormente un Anti-monumento dedicado al feminicidio frente al Palacio de Bellas Artes. Estos últimos Anti-monumentos ya no fueron incluidos en esta investigación. Como consecuencia de esto, a lo largo de toda la tesis, se hará referencia únicamente al estudio de los primeros tres Anti-monumentos.

que –de un modo u otro– han establecido una relación, vínculo o contacto con alguno de los Anti-monumentos.

Objetivos específicos:

- Indagar sobre los sentidos y significados de los Anti-monumentos +43, 49 ABC y 65+, desde la mirada y perspectiva de sus propios creadores y/promotores.
- Indagar sobre los sentidos y significados del Anti-monumento +43, desde la mirada y perspectiva de familiares de estudiantes de la Escuela Normal Rural de Ayotzinapa, desaparecidos en Iguala el 26 de septiembre de 2014.
- Indagar sobre los sentidos y significados del Anti-monumento +43, desde la mirada y perspectiva de un grupo de ciudadanos que de manera regular y durante los días laborables transitan por Paseo de la Reforma, justo frente a dicho Anti-monumento.
- Indagar sobre los sentidos y significados del Anti-monumento 49 ABC, desde la mirada y perspectiva de los familiares de los niños y niñas fallecidos durante el incendio ocurrido en la guardería ABC, el 5 de junio de 2009 en Hermosillo, Sonora.
- Indagar sobre los sentidos y significados del Anti-monumento 49 ABC, desde la mirada y perspectiva de un grupo de ciudadanos que de manera regular y durante los días laborables transitan por Paseo de la Reforma, justo frente a dicho Anti-monumento.
- Indagar sobre los sentidos y significados del Anti-monumento 65+, desde la mirada y perspectiva de los familiares de los mineros fallecidos por una explosión en la mina de carbón Pasta de Conchos, en Coahuila el 19 de febrero de 2006.

- Indagar sobre los sentidos y significados del Anti-monumento 65+, desde la mirada y perspectiva de un grupo de ciudadanos que de manera regular y durante los días laborables transitan por Paseo de la Reforma, justo frente a dicho Anti-monumento.

#### **4.4 Diseño de investigación**

En esta investigación se utilizó un diseño flexible basado en la implementación de entrevistas semi-estructuradas (Mendizabal, 2006) y observación participante (Taylor & Bogdan, 1994). Ello se debe a que este tipo de diseño coincide con la epistemología presentada en el marco teórico-conceptual, particularmente con el interaccionismo simbólico de G. H. Mead y Herbert Blumer, el cual apela al carácter cambiante y polisémico de la realidad social.

De acuerdo con Vasilachis (2006), la investigación cualitativa es interpretativa, inductiva, multimetódica y reflexiva, gracias a que sus estrategias brindan explicaciones flexibles y sensibles al contexto social en el que los datos son producidos, con el fin de buscar descubrir lo nuevo y desarrollar teorías fundamentadas empíricamente, promoviendo nuevas perspectivas sobre lo que se conoce, describe, explica, construye y descubre.

Como menciona Sandoval (1996, p. 149), “la flexibilidad está muy relacionada con la apertura y se refiere a la posibilidad de modificar lo ya previsto en el diseño inicial, en cuanto al volumen y calidad de la información, así como a los medios para obtenerla”. El diseño flexible, por tanto, alude a la posibilidad de advertir, durante el proceso de investigación, situaciones nuevas e inesperadas y relacionadas con el tema de estudio que puedan implicar cambios en sus preguntas de investigación y propósitos iniciales. Por ello, como señala Mendizabal (2006), este tipo de diseño también posibilita la instrumentación de varias técnicas de recolección de datos (en el caso de este estudio, entrevistas semiestructuradas y observación participante).

Por último, el presente es un estudio de tipo transversal ya que se entrevistaron a distintos actores sociales en un mismo periodo de tiempo (del segundo semestre de 2017 al primero de 2018). Y es exploratorio-descriptivo debido a que se pugnará por la

comprensión –a través de descripciones claras y *densas*– de un fenómeno poco abordado desde una perspectiva psicosocial.

#### **4.5 Técnicas de recolección de datos**

En la presente tesis se realizaron entrevistas semiestructuradas y observación participante. Como señala Hernández (2014, p. 403), la entrevista “se define como una reunión para conversar e intercambiar información entre una persona (el entrevistador) y otra (el entrevistado) u otras (entrevistados)”. Es una conversación sistematizada que tiene por objeto obtener, recuperar y registrar las vivencias almacenadas en la memoria de las personas (Sautu et al., 2005).

La entrevista es un procedimiento de conversación libre del protagonista que se acompaña de la escucha receptiva de un investigador que recoge información a través de preguntas abiertas, reflexivas y circulares que tratan de develar las categorías de interés para la investigación con base en la expresión de la persona acerca de su mismo contexto (Bautista, 2011). Es un proceso conversatorio considerado como “el arte de realizar preguntas y escuchar” que no se presenta como un instrumento neutral ya que al menos dos personas producen la realidad de la situación por medio de sus respuestas (Vargas, 2012). Esta técnica propicia que los propios actores sociales construyan la investigación y no el investigador, quien tan sólo funge como un mediador que los guía hacia la focalización en una temática en específico (en nuestro caso, los Anti-monumentos).

En el caso particular de las entrevistas semiestructuradas, éstas “se basan en una guía de asuntos o preguntas y el entrevistador tiene la libertad de introducir preguntas adicionales para precisar conceptos u obtener mayor información” (Hernández, 2014, p. 403). En ellas, como señalan Quintana y Montgomery (2006), la idea es iniciar desde aspectos generales y poco a poco comenzar a profundizar en los aspectos más específicos, considerando que la persona entrevistada es portadora de ciertos significados que no deben ser alterados por la direccionalidad del investigador, sobre todo al comienzo del proceso.

La flexibilidad y apertura que brindan las entrevistas semiestructuradas, así como la ajustable organización que se le puede dar acorde a los subtemas principales que se

pretenden indagar, son las razones por las que se pensó que era la vía más oportuna para responder las preguntas de investigación y objetivos planteados.

Las entrevistas semiestructuradas se realizaron con base en una guía de entrevista en la que se incluyeron los puntos principales de interés. En suma, la intención fue de comprender –a través de la propia voz de los diversos participantes– los sentidos y significados que le atribuyen a los Anti-monumentos de la Ciudad de México.

Como complemento de las entrevistas, se emplearon estrategias de observación participante, con el fin de obtener información sobre los Anti-monumentos de la Ciudad de México. La observación participante es una estrategia de recolección de datos que tiene su origen en la antropología y en la sociología, particularmente en los trabajos de Malinowski. Taylor y Bogdan (1994, p. 31) señalan que la observación participante es, en efecto, el “ingrediente principal de la metodología cualitativa”. Ambos autores mencionan que con la expresión observación participante designan “la investigación que involucra la interacción social entre el investigador y los informantes en el *milieu* de los últimos, y durante la cual se recogen datos de modo sistemático y no intrusivo” (Taylor y Bogdan, 1994, p. 31). La observación participante implica un trabajo de campo *in situ*, en los lugares, regiones y situaciones en los que se desenvuelven los personajes; y por tanto exige una comprensión profunda de los escenarios estudiados. Entrar en el campo implica, en efecto, “ensuciarse los zapatos” y, como señalan Taylor y Bogdan, “arremangarse los pantalones”. Con ambas estrategias de recolección de datos –entrevistas y observación participante– se pretende en este estudio agrupar la información con el objetivo de crear códigos y categorías que den cuenta del fenómeno estudiado: los Anti-monumentos de la Ciudad de México.

#### **4.6 Preparación para el trabajo de investigación**

Comenzó con una revisión documental para tener conocimiento del origen de los Anti-monumentos y la teorización alrededor de éstos en Europa y América Latina. Aunado a esto se sentaron las bases metodológicas que sustentaran el diseño de la investigación.

Posteriormente se realizó un muestreo a través de entrevistas semiestructuradas breves a transeúntes de la Ciudad de México que hacían un recorrido por Paseo de la Reforma, cerca

de los Anti-monumentos +43 y 49 ABC, para tener información que diera pauta en la realización de la guía de entrevista que sería la base para las posteriores a transeúntes.

Una vez hecho esto, se hizo la inmersión en campo y se empezó con la recolección de la información.

#### **4.7 Muestra y participantes**

##### **Muestreo**

En este estudio se empleó un muestreo no probabilístico e intencional por invitación (Polit, 2002; Silva, 1993), que involucra entrevistar el mayor número de personas según la investigación flexible lo vaya permitiendo. Como se sabe, este tipo de muestreo se caracteriza por una intención deliberada de obtener muestras mediante la inclusión de grupos típicos o características muy definidas. En este sentido, el investigador invita directa e intencionalmente a ciertos individuos de una población específica para que participen en el estudio, proporcionando información sobre el tema abordado (Polit, 2002; Silva, 1993)

##### **Participantes**

Cada uno de los sectores poblacionales tuvo sus particularidades en cuanto a las características de los participantes.

##### *Grupo 1: Comisión creadora de los Anti-monumentos*

Dentro de este grupo se contó con la participación total de seis personas. La duración de las entrevistas fue de 45 minutos a una hora y media aproximadamente.

Es necesario añadir que, de las seis personas, cuatro estuvieron detrás de la creación y presentes en la instalación de los tres Anti-monumentos —+43, 65+, 49AB—; los otros dos participantes, fueron representantes de cada uno de los movimientos. Es decir, un representante de +43, un representante de 49 ABC y un representante de 65+.

##### *Grupo 2: Familiares de víctimas representadas en los Anti-monumentos*

Se contó con la participación total de 23 familiares: ocho familiares de +43, ocho familiares de 49 ABC y siete familiares de 65+.



La duración de las entrevistas fue de 45 minutos a una hora y media aproximadamente.

*Grupo 3: Transeúntes de Av. Paseo de la Reforma*

Se realizaron entrevistas semiestructuradas breves a un total de 111 personas que transitan de manera cotidiana por Avenida Paseo de la Reforma cerca de los Anti-monumentos, de las cuales 35 personas transitan cerca del Anti-monumento +43, 42 personas pasan por el Anti-monumento 49 ABC y 34 transitan cerca del Anti-monumento 65+.

La duración de las entrevistas fue de uno a 10 minutos aproximadamente; el tiempo de la conversación dependía del conocimiento que tuvieran del Anti-monumento en cuestión. Por lo tanto, para la realización de esta investigación se entrevistaron entre los tres grupos a un total de 140 personas.

<b>Número de personas entrevistadas</b>				
	Grupo 1 C. Creadora	Grupo 2 Familiares	Grupo 3 Transeúntes	TOTAL
Comisión creadora base	6			
Anti-monumento +43		8	35	
Anti-monumento 49 ABC		8	42	
Anti-monumento 65+		7	34	
<b>TOTAL</b>	6 personas	23 personas	111 personas	<b>140 personas</b>

**Criterios de inclusión y de exclusión**

Dado que la investigación se enfocó en tres sectores poblacionales, los criterios para determinar su participación en el estudio fueron diferentes.

*Grupo 1: Comisión creadora de los Anti-monumentos*

El primer sector corresponde a la Comisión encargada del diseño y la creación de los Anti-monumentos, en donde la inclusión fue exclusiva para aquellas personas con un papel activo y específico en la conformación de los Anti-monumentos –ya fuera en el diseño, elaboración, creación o colocación–. Las personas dentro de este grupo debieron haber tenido conocimiento del plan de colocar cada Antimonumento, y la función que tenían que desempeñar, de manera previa a la colocación.

#### *Grupo 2: Familiares de víctimas representadas en los Anti-monumentos*

El segundo sector incluye sólo a familiares de las víctimas, es decir, familiares de las víctimas del incendio en la Guardería ABC, familiares de los 43 desaparecidos de Ayotzinapa y familiares de los 65 mineros que fallecieron en el incidente de Pasta de Conchos.

#### *Grupo 3: Transeúntes de Av. Paseo de la Reforma*

El tercer sector incluye a transeúntes que de forma cotidiana recorren Avenida Paseo de la Reforma, de tal manera que hubieran visto los Anti-monumentos previo a la entrevista. Las personas foráneas que se encontraban de visita por Paseo de la Reforma se excluyeron.

## **4.8 Procedimiento**

### **Fases en la realización del estudio**

#### **Fase 1: Revisión de fuentes hemerográficas en línea**

Lo primero que se realizó como forma preparativa para la inmersión en campo, fue una revisión de las notas periodísticas en línea que narraban la colocación de los Anti-monumentos +43 y 49 ABC, que hasta ese entonces -julio 2017- eran los únicos colocados sobre Av. Paseo de la Reforma. Al revisar detenidamente las notas de ambos casos<sup>34</sup> fue posible percatarse de que aunque se enunciaba que los padres de los 43 desaparecidos de Ayotzinapa y los 49 niños de la Guardería ABC habían colocado un Anti-monumento como forma de exigir justicia por lo acontecido, en ninguna de las notas había información que

---

<sup>34</sup>Consultar:<https://www.proceso.com.mx/489773/padres-victimas-guarderia-abc-erigen-antimonumento-frente-al-imss>  
[https://elpais.com/internacional/2015/04/27/actualidad/1430156045\\_589942.html](https://elpais.com/internacional/2015/04/27/actualidad/1430156045_589942.html)

hiciera referencia al autor o autores de las dos obras; no se mencionaba nada acerca de quién los había diseñado, cuál había sido todo el proceso de creación de los artefactos y cómo había surgido la idea. Se podía suponer que los padres habían sido los responsables en su totalidad, pero no había información para afirmar aquella suposición. En las notas tampoco se hacía referencia de la existencia de un vínculo entre ambos Anti-monumentos, por lo que no había claridad con respecto a si había alguna conexión entre el surgimiento del Anti-monumento 49 ABC, colocado dos años después del establecimiento del Anti-monumento +43, o si habían surgido de idea inconexas e independientes.

Me pareció entonces relevante rastrear durante la inmersión en campo información que me diera claridad en comprender de dónde surge la idea de su colocación, por qué los nombraron de esa manera y si existía conexión alguna entre ambos Anti-monumentos.

## **Fase 2. Ingreso al campo–Observación participante**

La inmersión en campo comprendió de julio 2017 a junio 2018. Durante este periodo se recolectaron los datos necesarios para cumplir los objetivos de esta investigación de acuerdo con los tres grupos de interés.

Para la inmersión en el campo, se utilizó la estrategia de observación participante, debido a que parte de “la interacción social entre el investigador y los informantes en el *milieu* de los últimos, y durante la cual se recogen datos de modo sistémico y no intrusivo” (Taylor y Bogdan, 1987, p. 31).

Durante esta primera fase, se realizaron las tres actividades principales de acuerdo con Taylor y Bogdan (1987):

### 1. Interacción social no ofensiva:

Se comenzó acudiendo a las marchas realizadas por el colectivo Acción Global por Ayotzinapa cada 26 de mes en la Ciudad de México, sobre Avenida Paseo de la Reforma, para posibilitar el acercamiento paulatino con la población objetivo.

También se participó, desde su comienzo, en la marcha para conmemorar 12 años de lucha de los mineros Pasta de Conchos y en la marcha de los 9 años de exigir justicia por parte de la Guardería ABC.

## 2. Modos de obtener datos: estrategias y tácticas de campo.

Una vez dado el acercamiento con la población, se posibilitó cultivar relaciones estrechas con una o dos personas respetadas y conocedoras, que durante toda la investigación fungieron como *informantes clave* (Taylor y Bogdan, 1987, p.61).

## 3. Registro de los datos en forma de notas de campo

Las notas de campo se registraron siguiendo lo recomendado por Taylor y Bogdan (1987), después de cada observación y también después de contactos más ocasionales con los informantes, como por ejemplo encuentros casuales (p. 74).

### **Escenarios**

Dado que esta investigación se dedicó al estudio de los Anti-monumentos ubicados en la Ciudad de México, la recolección de la información se realizó sobre Av. Paseo de la Reforma en los tres principales escenarios en los que éstos se encuentran:

#### ❖ Anti-monumento +43

Ubicado entre el cruce de Reforma y Bucareli, en medio de la llamada ‘esquina de la información’.

Se hizo inserción en el escenario durante las marchas ocurridas los días 26 de cada mes en las que las madres y padres de Ayotzinapa y los Normalistas de la Escuela Normal Rural de Ayotzinapa, “Raúl Isidro Burgos”, vienen a la Ciudad de México para manifestarse por la falta de resolución del caso.

También se realizó inserción en el escenario en días indistintos a lo largo del año para entrevistar a transeúntes.

#### ❖ Anti-monumento 49 ABC

Ubicado frente a las oficinas de la Unidad Central de Instituto Mexicano del Seguro Social (IMSS) sobre Av. Paseo de la Reforma.

La inserción en el escenario se realizó en días indistintos a lo largo del año. La instalación de este Anti-monumento fue poco antes de comenzar esta investigación, por lo que no hubo posibilidad de asistir a la colocación, sin embargo, se hizo inserción durante los eventos realizados del 2 al 5 de junio de 2018 –cuenta cuentos, música, mantenimiento del Antimonumento, vigilia y marcha solemne– por motivo del cumplimiento de 9 años de lo sucedido en la Guardería ABC.

También se realizó inserción en el escenario en días indistintos a lo largo del año para entrevistar a transeúntes.

❖ Anti-monumento 65+

Ubicado en el cruce entre Río Rhin y Av. Paseo de la Reforma, frente a la Bolsa Mexicana de Valores.

La inserción en el escenario se realizó el día 18 de febrero de 2018 durante la marcha convocada para conmemorar 12 años de la tragedia acontecida en Pasta de Conchos, Coahuila. Esta marcha finalizó con la colocación del Anti-monumento 65+. También se realizó inserción en el escenario en días indistintos a lo largo del año para entrevistar a transeúntes.

❖ Otros escenarios

De igual manera, se hizo recolección de información a través de entrevistas semi-estructuradas en cafeterías ubicadas al sur de la Ciudad de México, y en puntos de encuentro dentro de las inmediaciones de Ciudad Universitaria.

### **Aproximación a los informantes**

El contacto con los informantes de cada Anti-monumento resultó de manera muy diferente y particular, por lo que procederé a narrar lo acontecido en cada caso:

*Anti-monumento +43*

### *Grupo 1: Comisión creadora de los Anti-monumentos*

El primer contacto con la población se realizó en una de las marchas realizadas los 26 de cada mes en apoyo a los padres y madres de Ayotzinapa. Se optó por realizar observación y conversar con transeúntes y activistas que se encontraban en la marcha o sus alrededores con la intención de reconocer informantes clave que tuvieran conocimiento de lo sucedido con la instalación. En esta primera inmersión, se hicieron anotaciones acerca de la dinámica de la marcha –hora y lugar de la cita para la marcha, colectivos que acompañan, hora de finalización, puntos por los que se pasa, entre otras cosas– y se hizo el reconocimiento de los actores activos y siempre presentes que, aunque no son familiares de las víctimas, apoyan la causa.

Dentro de estas conversaciones con participantes de la marcha, un primer informante hizo mención de conocer a uno de los integrantes del “Plantón por los 43 y los presos políticos” colocado frente a las instalaciones de la Procuraduría General de la República desde el 26 de diciembre de 2016 en honor a los 43 desaparecidos de la Normal Rural de Ayotzinapa Isidro Burgos. Este informante refirió que podría hacer el enlace con este integrante del plantón, quien muy posiblemente tendría conocimiento de los orígenes del Anti-monumento +43.

Gracias al enlace, se realizó días después la primera entrevista semiestructurada a uno de los integrantes del “Plantón por los 43 y los presos políticos”, dentro de este espacio de protesta, ubicado en Av. Paseo de la Reforma y frente a las oficinas de la Procuraduría General de la República. Esta persona durante la entrevista ubica la idea de la creación del Anti-monumento +43, en un grupo de personas ajenas a los padres y madres de los desaparecidos de Ayotzinapa. Se le solicita a este informante del plantón, crear de manera directa un vínculo y tras pasados unos días, se logra contacto con parte de los miembros de la Comisión creadora del Anti-monumento +43.

### *Grupo 2: Familiares de víctimas representadas en el Anti-monumento +43*

En esta primera inmersión en campo se detectó que los padres y madres de Ayotzinapa encabezan cada marcha separándose y protegiéndose de los demás marchistas creando un cerco con cordones. Diferentes personas sostienen estos cordones formando un rectángulo,

dando espacio a que los padres caminen con libertad en medio de esta figura, lo que dificultó el acercamiento a estos familiares.

Tras acontecidas algunas marchas y una vez que se logró mi reconocimiento cada 26 de septiembre, fue que se logró el acercamiento a uno de los padres, al cual se le entrevistó días después en las instalaciones de Ciudad Universitaria. Este acercamiento permitió en marchas posteriores se entrevistara a cuatro mamás y papás más.

### *Grupo 3: Transeúntes de Av. Paseo de la Reforma*

La aproximación a estos informantes se realizó en los alrededores del Anti-monumento +43 en diferentes días y horas de la semana para tener posibilidad de tener variabilidad en la población entrevistada.

### *Anti-monumento 49 ABC*

#### *Grupo 2: Familiares de víctimas representadas en el Anti-monumento 49 ABC*

Debido a que los familiares de las víctimas de la Guardería ABC, tienen residencia en el Estado de Sonora, se realizó el acercamiento a través de diferentes vías.

Inicialmente se realizó contacto a través de redes sociales y videollamadas. El primer acercamiento se hizo a través de la página de Facebook “Antimonumento ABC49”; se mandó mensaje en *messenger* por esta vía solicitando una entrevista con el representante, y pocos días después recibí respuesta con la petición de mandar mi número telefónico para el contacto. Se realizó la primera llamada con el que sería el informante clave del caso de la guardería ABC, el cual facilitó el contacto con otros familiares que sufrieron la tragedia acontecida en Sonora.

Este informante me comunicó que se realizarían una serie de eventos como conmemoración del cumplimiento de 9 años de la tragedia, a los cuales acudirían varios familiares afectados. Todos estos eventos ya mencionados en el apartado de Escenarios, se realizaron en el Anti-monumento 49 ABC, por lo que del 2 al 5 de junio realicé trabajo de campo en este sitio. Todas las entrevistas a los familiares se realizaron en estos tres días.

### *Grupo 1: Comisión creadora de los Anti-monumentos*

Tras la comunicación que se estableció con un familiar de los niños fallecidos de la Guardería ABC, se obtuvo la información de que para el desarrollo de la idea de colocar el Anti-monumento 49 ABC, se contó con la colaboración de un grupo de personas ajenas a los familiares. Al hacer un poco más de indagación, se cayó en cuenta de que este relato estaba en concordancia con lo dicho por el informante del “Plantón por los 43 y los presos políticos”.

### *Grupo 3: Transeúntes de Av. Paseo de la Reforma*

La aproximación a estos informantes se realizó en los alrededores del Anti-monumento 49 ABC en diferentes días y horas de la semana para tener posibilidad de tener variabilidad en la población entrevistada.

### *Anti-monumento 65+*

### *Grupo 2: Familiares de víctimas representadas en el Anti-monumento 65+*

Finalmente, para el contacto con los familiares de los mineros de Pasta de Conchos, se hizo la aproximación a los informantes *in situ*, debido a que se les pudo entrevistar el mismo día que se realizó la colocación del Anti-monumentos 65+. La información de la instalación de este Anti-monumento, fue manejada con mucha discreción, por lo que no se convocó a la población en general. No fue sino por el apoyo de un informante clave, que un día antes por la noche, fue revelado que posiblemente se llevaría a cabo este acontecimiento, lo que facilitó el asistir y presenciar el evento.

### *Grupo 1: Comisión creadora de los Anti-monumentos*

Gracias a que se obtuvo la información de que la colocación del Anti-monumento se llevaría a cabo, se pudo acudir a realizar no sólo entrevistas a familiares sino mucha observación. En este evento, se pudieron detectar a otros elementos clave que formaban parte de la Comisión creadora, a partir de los roles que desempeñaban y su lenguaje corporal. Dos entrevistas más fueron realizadas en este espacio.



### *Grupo 3: Transeúntes de Av. Paseo de la Reforma*

La aproximación a estos informantes se realizó en los alrededores del Anti-monumento 65+ en diferentes días y horas de la semana para tener posibilidad de obtener variabilidad en la población entrevistada.

Los informantes fueron parte esencial para el desarrollo continuo y progresivo de esta investigación, debido a que como hace referencia Ameigeiras (2006), los informantes clave son los elementos que facilitan la obtención de información y posibilitan el acceso a otros informantes.

### **Fase 2. Entrevistas semiestructuradas**

Una vez que se ingresó en el campo y se tuvo contacto con los informantes clave y los actores principales, se optó por las entrevistas semi-estructuradas con la intención de “lograr interpretaciones fidedignas del significado” (Kvale, 1996, en Martínez, 2011, p. 95).

Las entrevistas fueron realizadas de acuerdo con una guía elaborada en una fase previa en la que se incluían los aspectos principales a indagar. Todas las entrevistas fueron grabadas con un aparato de grabación de voz marca Olympus, modelo WS-852.

De igual manera se obtuvo el contacto de los informantes para, de ser necesario, poder realizar citas posteriores.

A los tres sectores se les preguntó por los sentidos y significados de los Antimonumentos, aunque dado que fueron tres sectores poblacionales diferentes, las guías tuvieron algunas variantes en los temas a tratar. De manera general, se menciona a continuación los puntos que se tocaron en las entrevistas de acuerdo con el grupo:

- 1) Guía de la entrevista con la Comisión creadora de los Anti-monumentos:
  - a) Idea inicial
  - b) Proceso de diseño y elaboración del Anti-monumento
  - c) Participación dentro de la Comisión

- d) Afectaciones a nivel emocional
- 2) Guía de entrevista de los Familiares de víctimas representadas en los Anti-monumentos:
- a) Vinculación emocional con los Anti-monumentos
  - b) Participación en la colocación
  - c) Percepción de las características físicas
- 3) Guía de entrevista de los Transeúntes de Av. Paseo de la Reforma:
- a) Conocimiento de lo que representaban los Anti-monumentos
  - b) Percepción de las características físicas
  - c) Emociones generadas

#### **4.9 Consideraciones éticas**

En términos de ética profesional, a todas las personas entrevistadas se les explicó el propósito de la entrevista y el tema de enfoque de la investigación. Se les comunicó que toda la información que proporcionaran sería grabada y posteriormente transcrita para el uso de su testimonio en el estudio, y se les hizo la aseveración de que sus nombres no serían presentados.

Es importante mencionar que los participantes en general mostraron tres posturas con relación a la situación de la confidencialidad. Algunos de los informantes mencionaron no tener problema con que se revelara su identidad, y me revelaron su nombre completo; otros, dijeron estar de acuerdo y no mencionaron más, y los últimos se mostraron especialmente aprehensivos con esta situación, por lo que me solicitaron un documento oficial firmado no sólo por mí, sino por los asesores de esta investigación, en el que se explicitaran los objetivos de la investigación, y el uso de la información obtenida asegurando completo anonimato.

Al final, se tomó la decisión de no mencionar ningún dato que pudiera ayudar a reconocer a alguno de los informantes con todo y la autorización de algunos de ellos.

Ya transcritas las entrevistas, a los informantes clave que lo solicitaron se les entregó la transcripción de manera previa al análisis, para que tuvieran oportunidad de revisar y cambiar lo que comentaron, si así lo creían conveniente.

Todos los entrevistados tuvieron la libertad de detener la entrevista o retirarse en el momento que lo consideraran oportuno.

#### **4.10 Análisis de la información**

##### **Transcripción de las entrevistas**

Para la etapa de transcripción de la información se utilizó Microsoft Word. Las grabaciones pasaron por varios momentos de reproducción y depuración, en el que había cuidado de transcribir las palabras precisas de los informantes.

Una vez transcritas, fueron enviadas a algunos de los informantes para que hicieran una revisión y modificación de lo que creían conveniente. Terminada esta edición se comenzó con la codificación.

Es importante hacer hincapié en el carácter flexible de la investigación, ya que las transcripciones de las entrevistas fueron realizadas en diferentes momentos: unas, tras haber sido realizada la entrevista para poder detectar información relevante, y otras, tras haber finalizado la fase de inserción en el campo.

##### **Codificación de la información**

Para analizar la información, se llevó a cabo una reflexión con base en la creación de códigos y categorías (Glasser y Strauss, 1967). Mediante esta estrategia de análisis se pretende examinar los significados de pasajes o párrafos específicos dentro de los datos para producir categorías apropiadas para los mismos (Mayan, 2001). Para esto, primero se va haciendo una reducción de la información (codificación) a lo largo de todo el proceso de investigación y después el contenido resultante es sintetizado en categorías (categorización).

La codificación reduce los significados expresados por los entrevistados en formulaciones cortas comprimiendo las declaraciones largas en una forma más breve con

muy pocas palabras que contienen el sentido principal de lo que se ha dicho. La categorización asigna estos textos a categorías que son resumidas y estructuradas (Kvale, 1996).

Algunos autores han decidido dividir a la codificación en tres fases: abierta, axial y selectiva:

- Codificación abierta: Es el primer contacto con los datos en el que se busca englobar de manera lógica y coherente la información para reducir el número de unidades de análisis (Sandoval, 1996). En ella se generan las categorías iniciales acerca del fenómeno, y en cada una de éstas, el investigador comienza a encontrar ciertas propiedades o subcategorías con las cuales ir vislumbrando un continuum (Soneira, 2006).
- Codificación axial: Aquí el investigador reagrupa la información de diferentes maneras tratando de encontrar un diagrama lógico (Soneira, 2006). En la codificación axial se conceptualizan y relacionan los datos de una manera más abstracta (Flick, 2004; Sandoval, 1996).
- Codificación selectiva: Una vez realizado todo el proceso relacional anterior, se selecciona y define la que será la categoría central del estudio. A partir de ésta, se comienzan a articular todas las demás categorías tratando de darles una línea narrativa que las vaya integrando (Flick, 2004; Soneira, 2006). Aquí se terminan por describir completamente cada una de las categorías finales y se les otorga su jerarquización terminal (Hernández, 2014).

Para el caso de esta investigación en particular, se realizó una codificación hasta el nivel axial, al considerar necesario contar con más investigaciones que respalden la conjunción de todo el fenómeno en una sola categoría central.

### ***Software utilizado***

Para el análisis cualitativo de los datos se hizo uso del Programa de Análisis Cualitativo Asistido por Computador, Atlas.ti, versión 8 para Macintosh. En el software se realizó el proceso de segmentación de la información para encontrar las unidades mínimas de significado, y se categorizó a diferentes niveles. Posteriormente se utilizó para la creación de diagramas descriptivos. (Ver Apéndice).

## **4.11 Criterios de calidad**

### **Credibilidad**

Para garantizar la credibilidad o validez del estudio, se brindó la oportunidad a varios de los participantes de verificar lo que se había comprendido, al repetirles lo que ellos habían mencionado con palabras propias. De igual manera se les pidió a algunos revisar la transcripción de su entrevista con la posibilidad de que hicieran las modificaciones pertinentes.

Esta investigación cumplió con los criterios que de acuerdo con Martínez (2011), aportan rigor y seguridad en la investigación cualitativa: “captar cada evento desde sus diferentes puntos de vista, vivir la realidad estudiada y analizarla e interpretarla inmersos en su propia dinámica”. (p. 255).

## **CAPÍTULO 5.**

### **Resultados**

A continuación se presentan las categorías emergentes que dan respuesta al objetivo de la presente investigación, a saber: Describir los sentidos y significados de los anti-monumentos ubicados en la Ciudad de México, desde la mirada y perspectiva de diferentes actores sociales que –de un modo u otro– han establecido una relación, vínculo o contacto con alguno de los anti-monumentos. Las categorías aquí propuestas surgen de la integración de las voces de tres grupos de actores sociales: 1) La Comisión creadora de los Anti-monumentos; 2) los familiares de víctimas representadas en los Anti-monumentos; y 3) Transeúntes que de manera cotidiana recorren Paseo de la Reforma cerca de los Anti-monumentos.

Las convergencias encontradas en la información tras la realización de las entrevistas semiestructuradas y la observación participante, dieron paso a la formación de cuatro categorías principales: 1) Génesis y sentidos múltiples de los Anti-monumentos: ¿qué, por qué, para qué?; 2) Catálisis socioafectiva; 3) Catálisis sociopolítica; y 4) Contrasentidos. Cada una de estas categorías está constituida por subcategorías, dando un total de 14 elementos constituyentes que pueden observarse a lo largo del texto, en las Figuras 1, 2, 3 y 4 y en el Apéndice.

Como acompañamiento de cada apartado, se presentan los fragmentos de entrevista que justifican la formación de las categorías antes mencionadas. Dado que son pedazos de testimonios pertenecientes a tres grupos poblacionales diferentes, se incluye entre paréntesis el código perteneciente a cada cita y cada actor social en específico. Para el reconocimiento entre familiares y la Comisión creadora, se agrega al final la letra o número distintivo de cada grupo.

Grupo poblacional	Ejemplo de cita	Explicación
<b>Comisión creadora</b>	(Cita 123:11 CA)	Contiene la letra C de Comisión, seguida de una letra distintiva.
<b>Familiares de víctimas</b>	(Cita 126:35 F49)	Contiene la F de familiares, seguida del número del Anti-monumento al que representa.
<b>Transeúntes</b>	Tablas que contienen a algunos de los transeúntes entrevistados por cada Anti-monumento.	Como la información que dan es breve, no se hacen citas aisladas, se presentan las respuestas en conjunto.

Figura 1

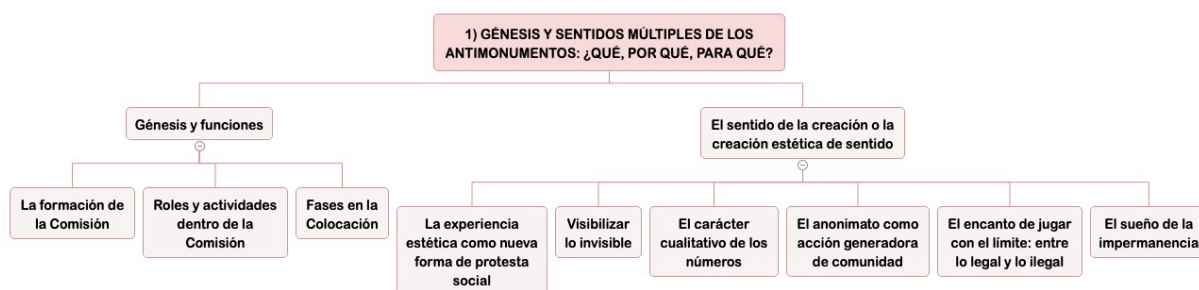

### 5.1 Génesis y sentidos múltiples de los Anti-monumentos: ¿qué, por qué, para qué?

La presente categoría se encuentra integrada por dos subcategorías que dan cuenta de las razones detrás de la creación de los Anti-monumentos. La primera, 5.1.1) Génesis y funciones, contiene la información proporcionada por la Comisión Anti-monumento, misma que, tras su formación, se encargó de la idea, organización y colocación de los Anti-monumentos +43, 49ABC y 65+. La segunda, 5.1.2) El sentido de la creación o la creación estética de sentido, engloba la caracterización de los Anti-monumentos, es decir, aquellos elementos que los constituyen como tal y los diferencian de otras formas artísticas de memoria.

## **Génesis y funciones**

En la presente subcategoría se presenta la recopilación de testimonios de aquellos actores sociales que integran a la Comisión Anti-monumento. Es de importancia mencionar, que aunque las entrevistas fueron realizadas a elementos nucleares dentro de la organización, la cantidad total de personas que participan en la idea y la realización de los Anti-monumentos es desconocida. Esto se da porque parte de un trabajo colectivo en donde no se asumen liderazgos y se integra de la colaboración de diversos personajes que creen en aquello por lo que luchan.

### **La formación de la Comisión**

De acuerdo con los informantes que componen a la Comisión que da origen a los Anti-monumentos, la idea se da a través de pláticas, en las que un grupo de profesionistas, de acuerdo con sus áreas de conocimiento, se integran para proponer formas de planeación y de elaboración de los Anti-monumentos.

“La iniciativa surge de pláticas. Un compañero que es escultor ha hecho el diseño de los Anti-monumentos, y alrededor de esa propuesta que él hace de generar estos Monumentos a la memoria, decimos nosotros, o Anti-monumentos, es que empezamos a acercarnos o empezamos a comunicarnos entre distintas organizaciones hasta conformar un conglomerado muy *sui generis*” (Cita 122:10 CE).

“Hay profesionistas, hay arquitectos, hay urbanistas, hay sociólogos, o sea la Comisión es una Comisión de profesionales. Arquitectos, ingenieros, sociólogos, antropólogos. Está la parte técnica, antropológica, y en la Comisión hay periodistas que saben del impacto” (Cita 120:60 CES).

La integración de esta Comisión se da de manera natural a través de invitaciones, es decir personas conocidas por sus aportaciones a la lucha son convocadas para apoyar con actividades que estén dentro de sus posibilidades.

“Fue de una manera muy muy natural. La verdad es que como la organización no tiene como tal una cabeza, pues más bien era como una lluvia de sugerencias en las posibilidades de cada



persona, además de una lluvia de ideas sobre otras necesidades que se iban detectando; la invitación, la vinculación con más gente que fuera cubriendo esas cosas” (Cita 123:16 CA).

“Durante treinta años se van generando redes, se van generando vínculos con compañeros y compañeras que también tienen años en la lucha. Y entonces es así como se da la comunicación; no es una convocatoria. Nosotros consultamos con los compañeros de la organización, estuvieron de acuerdo en apoyar, y entonces así se va generando como la red, es más una situación de convocatoria personal, digamos” (Cita 122:14 CE).

“Compañeros que siempre están ahí puestos a poner las manos para tomar el pico y la pala, y los que están dispuestos a cargar, la gente que siempre nos lleva comida o agua, etc., pues también es gente que anda a pie, que está viendo en qué ayuda. Está conformado por personas normales” (Cita 123:62 CA).

El manejo de la información y la planeación se trabajó de una manera muy hermética con la intención de lograr un impacto mediático importante y procurar la seguridad de los elementos participantes, dado que no sería un proyecto aprobado por ningún tipo de institución de gobierno. Por lo mismo, la información fue difusa entre los mismos integrantes de la Comisión, llegando en algunos casos a no tener conocimiento entre ellos mismos de quiénes son y en qué apoyaba cada quién con exactitud.

“Nos ubicamos, pero no sabemos ciertamente quién es quién, qué le tocó hacer a quién, más que nada como que tenemos un vínculo con alguien que es el que está trabajando con, que invitó a no sé quiénes que van a apoyar con...es una telaraña, entonces, tal vez si sí nos ubicamos todos, pero no sabemos hasta qué grado esté involucrado cada quien” (Cita 123:35 CA).

Una parte clave dentro de la idea de los Anti-monumentos, es que al ser un plan que surge inicialmente de la Comisión, esté aprobado por los familiares de las personas que buscan ser representadas. La integración se da igualmente por medio de pláticas en dónde tienen la posibilidad de aportar en el diseño y la idea.

“Antes de que surgiera el proyecto se habló con los padres para que los padres avalaran y se les preguntara cómo veían ellos eso” (Cita 120:16 CES).

### Roles y actividades dentro de la Comisión

Una vez que se plantea el proyecto de desarrollar los Anti-monumentos y se cuenta con algunos personajes de apoyo en su realización, se hace la distribución de roles y actividades. Partiendo de la formación profesional, de los contactos o habilidades, se da la repartición de funciones, lo que permite configuración de al menos seis Comisiones distintas con objetivos específicos<sup>35</sup> (Ver la Figura 1.1).

“Hay una Comisión de Comunicación, hay una Comisión de Finanzas, que generalmente cada comisión tenía más o menos tres personas, hay una Comisión de enlace con los padres, y hay una Comisión Técnica. [...] Se hace un diseño virtual y el diseño virtual se le presenta a los padres, los padres dicen: “Adelante”, y en función de la aprobación de manera muy informal, verbal, de un momento en el que iban de paso los padres, se echa a andar. Entonces esa acción surge como de tres Comisiones distintas que convocan a gente muy estrecha, muy cercana porque tenía que hacerse con mucha discreción, que no se filtrara nada” (Cita 120:171 CES).

Figura 1.1

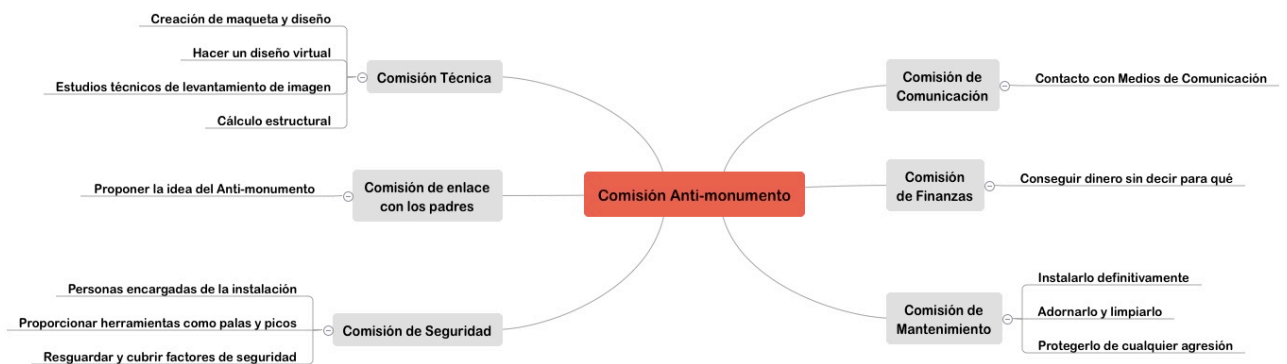

<sup>35</sup> Cabe mencionar que algunos de los integrantes de esta Comisión no hacen la separación de las seis Comisiones que aquí se presentan. Dentro de sus relatos se perciben la separación de funciones, mas no todos las nombran como tal. Por fines de practicidad y para facilitar el entendimiento del lector, se seguirá la línea de uno de los actores clave que decide hacer la separación de estas Comisiones y se utilizará el nombre que éste les proporcionó durante la entrevista, acompañándolas de las citas respectivas que justifiquen esta decisión.

Una vez que la Comisión encargada tuvo el enlace y la aprobación de los padres, cada una de las Comisiones se encargaron de llevar a cabo sus funciones.

“Pues se planeó la acción con los padres, se reunieron con los padres y se planificó la acción” (Cita 120:31 CES).

Primeramente la Comisión Técnica se enfrentó a la faena de diseñar los Anti-monumentos: una estructura interna con las mediciones precisas, y cimentación a partir del tipo de suelo, y una parte externa y estética, que incluía el color y la forma. Uno de los problemas con el que se enfrentaron en la realización del primer Anti-monumento –el de los 43 normalistas desaparecidos–, fue el de encontrarse con la disyuntiva de no saber si construir una estructura con las características necesarias para permanecer en el espacio a largo plazo, o no, pues de eso dependía el diseño. Al ser un artefacto no autorizado por las instancias gubernamentales encargadas de la regulación del espacio público, se corría el riesgo de ser retirado a las pocas horas de la colocación. Pero al mismo tiempo, el elaborar una pieza mal calculada, podía resultar en mayor perjuicio que beneficio. A partir de la creación del primer Anti-monumento se decidió apostar a la elaboración de estructuras sólidas y con cimientos, para de esa manera evitar dar argumentos a favor de su retiro.

“La expectativa era una acción de protesta con dos escenarios, el escenario de que va a durar una hora y la van a quitar, y la otra es una acción o una expectativa de lo que viene a suceder, que es: “y qué tal que es posible que se quede?”, “pues hay que hacerlo con todas las de la ley”. Está pensando con esos dos objetivos. En un principio era difícil que se pudiera quedar, pero se quedó. Incluso ni la Comisión misma ni los padres vieron el alcance de la acción” (Cita 120:58 CES).

“La Comisión pensaba que si la acción duraba dos horas ya había ganado. Era una acción que podía ser una acción de horas o de días, el hecho era la acción documentada y el impacto mediático ya se iba a dar y entonces se tenía pensado que si no se quedaba pues había que moverlo a otro lado” (Cita 120:32 CES).

“Y la construcción, la altura, la forma del objeto tenía mucho que ver con el espacio elegido, es decir, se levantaron medidas del camellón y en función de las medidas del camellón se hizo la proporción de altura y volumen, que todo eso está incluido en un estudio visual. Está pensado para verlo de manera peatonal y en carro” (Cita 120:55 CES).

“Se hicieron los estudios técnicos de levantamiento de imagen, de impacto visual y toda la parte técnica de cálculo estructural, de saber cuánto iba a pesar, cómo se iba a cimentar en el lugar... Es un nivel de riesgo grande porque está en un camellón y si alguien hace una construcción mal hecha o mal cimentada se te cae pa'ca (sic) o se te cae para acá y puede haber un accidente” (Cita 120:30 CES).

La Comisión de Finanzas tuvo que encontrar la manera de recaudar la cantidad suficiente para cubrir los costos que el Anti-monumento implicaba, con una dificultad adicional: alcanzar el monto a través de donaciones sin revelar el destino final del dinero. Para cada Anti-monumento las cifras variaron, pero ante el primer Anti-monumento propuesto, que era el +43, se tenía la intención de financiarlo a través de conseguir \$43 000.

“Fue muy difícil la manera de conseguir dinero porque tú convocas a un montón de gente, pero le dices que no diga nada: “dé dinero, pero no pregunte por qué”. Bueno, más o menos. Se consiguió curiosamente más dinero fuera de D.F. que dentro. Uno de los requisitos era mantener la discreción absoluta para que el golpe fuera muy contundente y mediático” (Cita 120:25 CES).

“La Comisión de Financiamiento tuvo que conseguir como propuesta 43 personas que aportaran \$1 000, 43 mil pesos, pero faltó más, fue un proyecto que recibió poco más de dinero que 43 mil pesos” (Cita 120:172 CES).

Una vez con los recursos necesarios para financiar el objeto y el diseño y características que tendría, se elaboró el Anti-monumento. Durante este tiempo varios de los implicados estuvieron en contacto con la intención de ir desempeñando los roles que tocaban en el momento preciso. Una vez que se contó con el objeto terminado, dentro de la Comisión se fijó la fecha de colocación y se invitó a una marcha. En los tres casos se seleccionó una fecha significativa para los familiares. En el caso del 49 ABC y 65+ por Pasta de Conchos, se realizó el día que se conmemoraba un año más de la pérdida de sus familiares. En el caso del +43, se hizo la colocación en el cumplimiento de un mes más sin saber de sus desaparecidos.

Llegado a este punto, la Comisión de Comunicación se encargó principalmente de promover el evento, de invitar a medios de comunicación y solicitar a personas dentro del ámbito cultural para apoyar. Sus funciones fueron llevadas a cabo igualmente con suma

discreción y sin revelar de manera directa lo que iba a suceder, se convocaba principalmente a la marcha.

“Bueno, mi papel fue invitar a algunos compañeros que son medios, era invitar algunos compañeros que hicieran acompañamiento en la parte cultural. Estar apoyando un poco con el audio y demás, y seguir haciendo vínculos; creo que todos tenemos que vincularnos para este tipo de cosas” (Cita 123:18 CA).

Dentro de la fase de colocación, se consideró de gran importancia la parte de la seguridad, debido a que había riesgos a dos diferentes niveles. Primeramente se encontraba latente la reacción por parte de los elementos policiacos con relación a la instalación. Se desconocía si el intento provocaría algún tipo de enfrentamiento contra los familiares y convocados a la marcha. Por otro lado, si se lograba evitar el conflicto e instalar el artefacto, era preciso contar con personas para apoyar en la manipulación del Anti-monumento y evitar el riesgo que pudiera haber para terceras personas. Sus dimensiones y peso dificultaban su fácil manejo, al no contar con máquinas o equipo especializado. Es por esto que surgió la Comisión de Seguridad, en donde se convocó a un grupo grande de personas para asistir y de manera sorpresiva apoyar en la instalación y protección de los presentes de la marcha – recordemos que, en la mayoría de los casos, los asistentes a la marcha desconocían lo que sucedería–.

“Me informan a mí que traiga a mi gente para un apoyo para poner el anti-monumento por miedo a la policía, por seguridad pública, que no vaya a haber ninguna altercado por vía pública, entonces a nosotros nos piden un apoyo, que vengamos a apoyar, a los que vienen aquí al evento, que son varias organizaciones de diferentes lados, de Ayotzinapa, de Texcoco, varias se juntaron aquí, entonces como que vienen medio los brazos derechos de las organizaciones ahorita en estos momentos, entonces a mí me piden un apoyo, yo estoy con ellos y a mí me piden un apoyo nada más como para la gente, ¿sí me entiendes? Nada más es eso” (Cita 124:2 CS).

“A nosotros nos dijeron, hoy es domingo, nos avisaron el sábado, ayer, temprano, ‘¿saben qué? Va a haber un movimiento, yo sé que es muy precipitado, pero tráiganse a la gente que más puedan’” (Cita 124:9 CS).

“A nosotros nos toca un poco la seguridad, tratar de que los compañeros que están adentro soldando no sean interrumpidos, que no se amontone la prensa, prevenir este tipo de cosas,

pues. Pero, a la hora de la hora hay que escarbar, hay que cargar, hay que hacer de todo” (Cita 122:16 CE).

“Pues como que al principio sí te bloquean, te dicen “no puedes” pero pues ahí también es parte del trabajo de uno de ‘pérame, permítame’, ‘no que no...’, ‘dame permiso’ y esto y lo otro, o sea es... pero al final de cuentas tienen que acceder, no pueden entrar en choque” (Cita 124:20 CS).

La última Comisión se da como consecuencia de lo inesperado: Los Anti-monumentos logran permanecer en el espacio público. Una vez que se logró pasar la fase de mayor riesgo de enfrentamiento con policías o de aceptación por parte de las instancias de gobierno, se pasó a la siguiente fase, la colocación definitiva. Esto se dio principalmente en el caso del Anti-monumento +43 debido a que, al ser el primero y sin precedentes que dieran idea clara de lo que podía acontecer, se decidió hacer una instalación temporal, es decir, no se hizo una cimentación con intención de permanencia. Tras el paso de los días y con la confianza de que no sería retirado por lo menos a corto plazo, se creó la Comisión de Mantenimiento para realizar la instalación definitiva y cuidar de él a lo largo del tiempo. Esta Comisión se ha encargado en general del cuidado de los Anti-monumentos para que no sean maltratados, destruidos o retirados.

“Una Comisión de mantenimiento que se conforma posteriormente, que es una Comisión que no tiene nada que ver con la Comisión que la hizo, decide asumir el mantenimiento de eso y lo abre y lo instala de manera definitiva, sólidamente” (Cita 120:43 CES).

“Se hicieron, que yo recuerde, dos jornadas distintas de conservación y mantenimiento: una cuando era su primer aniversario (del +43), se limpió, se volvió a pintar, se volvió a sembrar todo y pues eso” (Cita 121:19 CC).

Esta Comisión Anti-monumento global, tiene la particularidad de haber sido instaurada con un propósito específico, lo que hace que una vez que éste haya sido cumplido, sus elementos se dispersen.

“Sí, fue una Comisión muy muy grande y se cerró, se cumplió, y estarán haciendo otras cosas, están en las marchas, están en otros lados, pero, así como Comisión ya no nos reunimos” (Cita 120:173 CES).

## Fases en la colocación

Tomando en cuenta la información hasta ahora presentada, se propone una secuencia de pasos o fases que engloban y llevan a la colocación de un Anti-monumento<sup>36</sup> (Ver Figura 1.2).

Figura 1.2

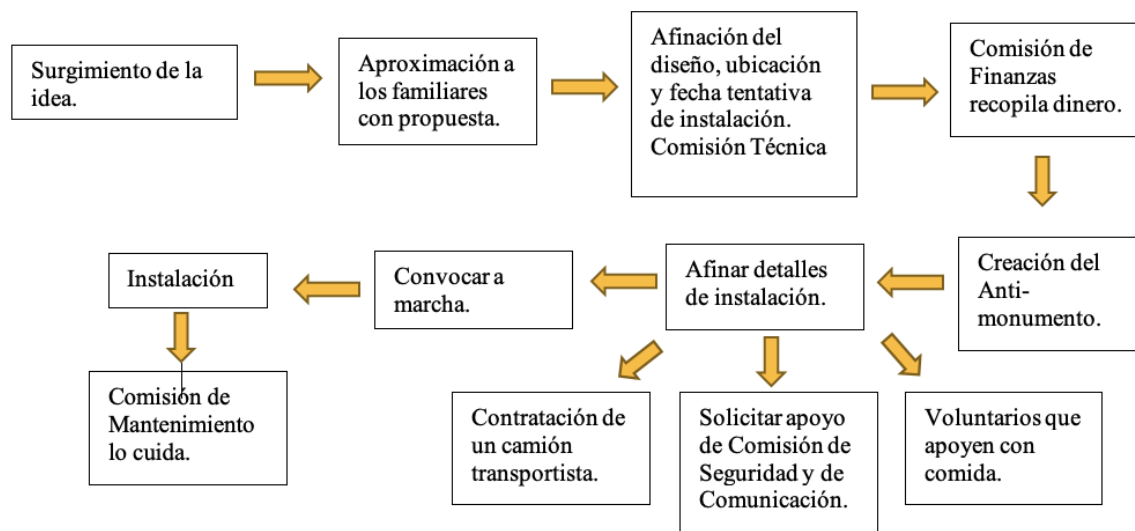

Propuesta de fases seguidas durante la colocación de un Anti-monumento elaborada por la autora.

Éstas se plantean de maneja general, con la conciencia de que cada una de las instalaciones de los Anti-monumentos incluidos en esta investigación,<sup>37</sup> tuvo sus particularidades.

Primero se da el surgimiento de la idea, la cual es elaborada a través de pláticas y reuniones con algunos integrantes de la Comisión Anti-monumento. El contenido de estos encuentros suele ser privado y discreto dado que los temas que se tocan no deben ser filtrados antes de la colocación.

<sup>36</sup> Cabe mencionar que, aunque el relato de las fases dentro de la colocación se hará de manera general para poder proponer una secuencia de pasos contenidos en la colocación de cualquiera de los tres Anti-monumentos, la propuesta está sustentada por trabajo de campo y entrevistas semi-estructuradas. Mucho de lo que aquí se narra se justifica en testimonios y con base en la experiencia de haber estado presente de principio a fin en la instalación del Anti-monumento 65+ el día 18 de febrero de 2018.

<sup>37</sup> Como se mencionó al inicio de esta investigación, existe un cuarto y quinto Anti-monumento. El cuarto colocado de manera reciente para conmemorar los 50 años de lo ocurrido en la Plaza de las tres Culturas en Tlatelolco y apareció sobre el espacio público el 2 de octubre de 2018. El quinto hace referencia a los feminicidios acontecidos en el país y se colocó el 8 de marzo de 2019. Ambos se instalaron en un momento en que ya se había hecho cierre del trabajo de campo de esta investigación, por lo que no se incluyeron.

“Y entonces todo lo que se vivió previo a todo eso con unas reuniones semi-cerradas, no quiere decir que eran clandestinas porque no llegó a tanto, pero sí muy discretas. Ya no circuló nada por la *web*, eran así, reuniones de seguimiento en un café o un lugar cerrado, en casas, de manera que no circulaba nada en la *web*, salvo unas cosas encriptadas en las que era imposible reunirnos y ya” (Cita 120:146 CES).

En las reuniones se discuten avances y se afinan detalles que son discutidos y aprobados por los padres.

“Los padres nos dijeron: ‘Sí se hace, y como ustedes los están planteando se va a hacer así’. Igual los alumnos normalistas sabían, lo sabían algunos, pero lo manejaron de la manera más hermética posible. Los padres igual, como que todos estaban en el mismo canal y había que hacerlo bajo ciertos criterios para el efecto que se iba a hacer” (Cita 120:174 CES).

El paso siguiente es pasar a la realidad aquello pensado con base en pláticas, una vez que la Comisión de Finanzas logra juntar la cantidad presupuestada para la realización de toda la idea desde principio a fin. Cabe mencionar que el dinero recaudado no es exclusivamente para el costo de la construcción de la estructura, sino hay otros elementos que se deben cubrir.

La Comisión Técnica es entonces la que se encarga de los detalles de cálculo y mediciones, y una vez que se tiene lista la estructura, se transporta a un sitio seguro de resguardo en la Ciudad de México.

“Yo le puedo contar, entendiendo que es estudiante, que sí es un trabajo de meses, que hemos hecho visitas en sitio, recorridos para ver los tiempos, para tratar de imaginar los mecanismos para hacer, el traslado de las piezas [...]. Cuando llega aquí al Distrito Federal pues se participa en el descargue, en guardarlo en alguna bodega, hay gente solidaria que ha prestado los espacios para que se guarde. Entonces sí es un trabajo como arduo, previo, y hemos participado en todo. Venir sólo al evento no tendría el significado que tiene formar parte de todo el proceso” (Cita 122:69 CE).

Una vez en este punto y cerca de la fecha de instalación, se pide apoyo de la Comisión de Seguridad y de Comunicación para coordinar los elementos necesarios para la instalación. Algunas personas de apoyo se encargan de la comida, mantas, pancartas y postales para repartir durante la marcha que es convocada.



El día de la instalación, la marcha es llevada a cabo como de costumbre. La mayoría de las personas al desconocer el plan de instalación, participan sin esperar lo que está por acontecer, pero aquellos de la Comisión con conocimiento de los pasos en la instalación, lo vivencian de una manera diferente.

“Son momentos como muy tensos, sobre todo el momento previo de instalación porque había mucha policía a una cuadra que lo que nosotros pensamos era que sabían, que se había filtrado, pero nosotros tomamos un camino distinto de ruta al que ya se había trazado” (Cita 120:147 CES).

Cada uno de los movimientos representados en los Anti-monumentos, a saber, +43, 49ABC y 65+, de manera anterior a la instalación, no contaban con un espacio de pertenencia. Las marchas que se llevaron a cabo sobre Paseo de la Reforma, aunque en diferente medida de acuerdo con el movimiento, eran realizadas normalmente del llamado Ángel de la Independencia al Hemiciclo a Juárez-Zócalo, o viceversa. Por esto mismo al convocar a la marcha, la ruta propuesta a seguir el día de la instalación se basa en estas mismas características. La diferencia reside en que una vez que la marcha llega al punto designado para la colocación del Anti-monumento, aquellos que conocen el plan de instalación, detienen la marcha en el lugar en cuestión para sorpresa de los asistentes que desconocen la causa. Se hace esto intentando que al momento de llegar a la ubicación, el camión que transporta la estructura, llegue de igual manera. Se trata de un trabajo de coordinación que busca la contundencia y aportar al elemento sorpresa.

“Tratamos de coordinar para que la camioneta que traía el monumento o Antimonumento, llegáramos al mismo tiempo. Y pues no. Más o menos llegamos en tiempos, pero cuando se va la camioneta la detienen y también intentan detener al escultor que iba llevando la camioneta cuando recién llegamos” (Cita 122:60 CE).

Una vez bajada la escultura del camión se comienzan con los pasos pertinentes para la instalación. Es en este punto que los medios de comunicación empiezan a registrar el suceso y a tomar fotografías de lo acontecido. En la colocación de cada Anti-monumento el tiempo que se toma en fijarlo al suelo depende del diseño mismo y del tipo de suelo. De igual manera cada instalación estuvo amenizada de manera diferente

“Entonces para cuando se terminó y los padres dieron por concluida la acción, y dieron el mensaje, ya había un montón de medios, había yo creo que 80. O sea, al día siguiente parte la Comisión, compró los periódicos de la nota del día siguiente y estaba documentando en medio impreso, en 12. Al tercer día no lo compramos, pero en *El País* que es un medio internacional, es de España, salió la crónica larga (testimonio de la instalación del +43)” (Cita 120:164 CES).

Una vez colocado se deben tener ciertas precauciones, pues, aunque en ninguno de los tres Anti-monumentos hubo confrontación o intento directo de retirarlo, es preciso cuidar de él los primeros días. Se espera que se dé el tiempo pertinente de aceptación del artefacto que dificulte la intención de quitarlo o dañarlo.

“Se quedaron a dormir por tres días las Comisiones. Marabunta se quedó un día, al día siguiente creo que se quedó otra Comisión de personas que salieron en ese momento a hacerlo, a organizarse a hacerlo. Estuvo vigilado o cuidado al menos la primera semana, después de la primera semana, la segunda, tercera semana ya se quedaba solo el objeto. Era difícil ya. Objeto que se instala en un espacio público de este tipo de características el tiempo corre a su favor, se consolida en la medida que sí está bien hecho, si está bien hecho sí, si hubiéramos hecho algo mal hecho, corre en contra del objeto” (Cita 120:166 CES).

### **El sentido de la creación o la creación estética de sentido**

Esta segunda subcategoría engloba aquellas características definitorias de los Anti-monumentos. Incluye los seis principales sentidos que para los actores sociales pertenecientes al grupo justifican su creación y colocación sobre el espacio público: 1) Comisión Anti-monumento y grupo 2) Familiares de las víctimas. Estas subsubcategorías hacen referencia a las características del objeto en sí y su entremezclamiento con la intencionalidad de su construcción. De esta manera, aportan al entendimiento global de su razón de ser, una vez que se tiene conocimiento de la génesis y las fases en su colocación. Por lo tanto, en esta subcategoría se podrá encontrar las ideas subyacentes que le dan sentido al proyecto de los Anti-monumentos.

## **La experiencia estética como nueva forma de protesta social**

Uno de los elementos clave dentro del proyecto de los Anti-monumentos, es el hecho de proponer nuevas formas de protestar que den una respuesta a las condiciones de la época en que se encuentra México. Esto se da al percibir que las formas de manifestación antes utilizadas no sólo no estaban dando solución a la problemática, sino que ya no generaban algún tipo de sacudida o impacto en la población. Los Anti-monumentos, por lo tanto, se presentan con la intención de contrarrestar un tipo de “desgaste” en las formas antiguas de manifestación social.

“Este acto como tal, corresponde a la época que se está viviendo, mucha gente habla que este momento que se está viviendo es peor que el 68. Tener 30 mil desaparecidos reconocidos por el Estado, estamos hablando de que ni una dictadura lo tiene. Entonces estamos hablando del Anti-Monumento como tipos de respuestas, que está dando la gente de distinta manera. La gente organizada le está buscando nuevas maneras de responder a la situación porque las acciones también se desgastan. La pinta ya no tiene el mismo impacto, ya nadie los ve” (Cita 120:100 CES).

“Entonces, la movilización social no sólo pone en movimiento recursos que ya existían o modos de expresión que ya existían, sino que generan nuevos, generan nuevos por esta necesidad; entonces pues no me parece sorprendente que esto esté ocurriendo, ojalá empezara a ocurrir más, ojalá que empezáramos a ocupar otros espacios no reducidos al momento de la manifestación” (Cita 121:66 CC).

Sin embargo, algo que distingue a los Anti-monumentos de otras formas de protesta, es su carácter estético como elemento visible y detonador, en donde se integra la necesidad de manifestarse por la realidad que vive el país, con lo artístico e innovador de la idea. De esta manera, la Comisión en su propuesta conjunta elementos que en su experiencia, cobran relevancia para este momento histórico en particular.

“Entonces, de alguna manera, hemos intentado todo, hemos intentado muchas cosas y a nosotros en lo particular como organización nos pareció como muy importante poder combinar el arte con la denuncia. Esta posibilidad de sí a la denuncia, sí al arte, sí al esfuerzo colectivo, pues, que ya hace un coctel un tanto explosivo, ¿no?” (Cita 122:70 CE).

La estetización de la protesta se plantea justificada por el impacto que genera en las personas a diferentes niveles. Por un lado, como facilitador externo de la conciencia de aquellos que no quieren abrir los ojos y ver lo que está sucediendo en el entorno, y por el otro, como un facilitador interno que apoya en la expresión de sensaciones distintas que quedan cortas al reducirlas a palabras.

“Como un instrumento de lucha que no sólo genera un impacto visual importante y además estético, sino que genera una toma de conciencia en quien lo ve. Quien lo ve se pregunta, quien lo ve quiere saber más, quien lo ve muy difícilmente permanece indiferente” (Cita 125:40 CP).

“Yo creo que una de las partes importantes que ha tenido la lucha social ha sido la parte cultural porque muchas veces el arte expresa cosas que no son tan decibles con las palabras o incluso con otro tipo de acciones, es un tipo de sensibilidad distinta” (Cita 123:17 CA).

Es entonces que este primer apartado, da cuenta de la intención inicial: sacudir a la población con un nuevo tipo de manifestación que responda a los tiempos que se viven, usando el arte como primer medio de comunicación.

### **Visibilizar lo invisible**

Una de las intenciones más claras de los Anti-monumentos es poder reflejar aquellos sucesos que permanecen sin una resolución satisfactoria, de tal manera, que se colocan en un lugar que sea, si no imposible, por lo menos sí muy difícil que no sean percibidos. Para lograr esto, se tuvo que seleccionar una ubicación clave dentro de la Ciudad de México. El primer cuestionamiento que podría hacerse sería en función de por qué, si los sucesos ocurrieron en otros Estados de la República Mexicana, se elige la colocación en la Ciudad. Algunos entrevistados explican que tiene mayor sentido la instalación en la capital, debido a que es el lugar donde se encuentran las mayores estructuras de poder del país, y por lo tanto el impacto podría ser mayor.

“Yo pienso que el gobierno siempre revisa su Distrito Federal o todo lo que él hace y tiene aquí en México. Yo pienso que para que recuerde a los otros, los de Ayotzinapa, los de

Pasta de Conchos, los de ABC, ya ve que se les ha puesto un monumento o algo para recordar y yo pienso que sí, que es algo bueno para que no se olvide” (Cita 149:8 F65).

“Tiene una ventaja el que haya estado la acción aquí y no hacerlo en Guerrero o en cualquier otro lugar, es el corazón del país, por tanto la acción que se haga en el corazón del país tiene una repercusión a nivel nacional” (Cita 120:163 CES).

La finalidad principal es poner frente a frente a las autoridades con los recordatorios de las tragedias, para así incitarlos a resolver, o por lo menos, a no olvidar. Para lograr esto, se eligió que la colocación se realizara sobre una de las avenidas más importantes de la ciudad: Paseo de la Reforma.

“Para la ubicación, hubo como distintos puntos de vista sobre de dónde ponerlo. O sea, un poco, algunos planteaban que bueno, Paseo de la Reforma es una de las avenidas más antiguas de la Ciudad, una de las más transitadas, entonces que era importante que estuviera aquí” (Cita 122:71 CE).

Con la ubicación, se tenía como objetivo llegar a dos poblaciones: la primera, las mayores instancias de gobierno, sobre todo, aquellas que tienen como responsabilidad principal el cumplimiento e impartición de justicia. La segunda población blanco, compuesta por los habitantes mismos de la ciudad, y de manera más acotada, aquellos ciudadanos que muestran cierta indiferencia hacia los acontecimientos que suceden en otras partes del país, y aunque mexicanos, les parezcan ajenas.

“Ponerse de manera sólida, permanente en un lugar estratégico en donde forzosamente lo va a ver el Secretario de Gobernación Federal, el de la PGR, porque el de Gobernación pasa por ahí, y el de la PGR pasa igual para su oficina, pero es un lugar estratégico que todo mundo lo iba a ver, lo quiera o no quiera ver” (Cita 120:50 CES).

“Pero así ha sido con los demás, ubicarlos de tal manera que, que genere también un impacto en el transeúnte, con quien no está como que muy involucrado en la política. Con quien finalmente su único vínculo con este tipo de eventos es lo que dice las televisoras o las radios comerciales” (Cita 122:72 CE).

“[Es] como un sacudimiento permanente para la población. Es decir para esa gente que no está en el tema, que no sabe, que no le importa, que voltea a otro lado y entonces te lo tienes que topar, tarde que temprano te lo tienes que topar” (Cita 120:7 CES).

Y este sacudimiento a la población cobra sentido desde la idea de que aquello que han vivido todas las víctimas representadas en los Anti-monumentos, no es algo que sólo pueda ocurrir a cierta comunidad en aislado. Se intenta emitir un tipo de alerta a los mexicanos, de despertarlos del aletargamiento, y hacer conciencia de que aquello que les ha pasado a muchos, podría pasarle a más si no están lo suficientemente despiertos para ver.

“Lo que el Anti-Monumento desde mi punto de vista logra en ese sentido es decirle: “Hey, tú también eres una posible víctima” (Cita 125:51 CP).

“Entonces es una manera de decirle a la gente que la lucha no es de los padres de familia, la lucha es de todos, de los estudiantes, de los maestros, de los campesinos, toda aquella persona que lucha, está luchando por hacer un México mejor” (Cita 157:18 F43).

“A mí me parece que tiene que ver con generar esa empatía con todos, que todos estamos expuestos a sufrir algo así, y que mientras se permita que esto suceda con los muchachos se estará permitiendo que a cualquiera le ocurra y sin que haya castigo a los culpables, y sin que haya justicia” (Cita 125:50 CP).

### **El carácter cualitativo de los números**

Una de las similitudes presentes y perceptibles en el proyecto de los tres Anti-monumentos aquí descritos es el diseño. En los tres casos el enfoque principal está en resaltar su carácter estético posicionado en el numeral: +43, 49 ABC y 65+. La representación de los sucesos a través de cifras está justificado de acuerdo con los diversos testimonios recabados, por su capacidad de representar diversos y múltiples significados que van más allá del número en sí. Esta posibilidad no fue descubierta sino hasta que se presenta la tragedia del 26 de septiembre del 2014, en el que los estudiantes de la Normal Rural de Ayotzinapa son desaparecidos. De acuerdo con la Comisión, la reacción que se dio por parte de la población mexicana fue inesperada. Dentro de las movilizaciones que se dieron en apoyo a los familiares en busca de sus hijos, se presentaba de manera constante el símbolo 43,

pancartas con los rostros de los 43 estudiantes y consignas que incluían la frase “nos faltan 43”. Esto develó las cualidades del número al posibilitar la representación del fenómeno a diferentes niveles.

“Cuando dices “43”, la gente sepa a qué te estás refiriendo... es cuando un número rebasa su condición numérica para dar lugar a un chorro de cosas, o sea no es “43” son 43 personas, son 43 nombres, son 43 rostros, son 43 detenidos desaparecidos, son 43 que formaron parte de un hecho represivo donde también murieron tres más y hay uno en coma; o sea es una tragedia mayúscula, entonces el 43 explota, como numeral explota” (Cita 121:54 CC).

“Nos dimos cuenta de que cuando se nombraba a los 43, era un poco diferente al 68. Es decir, cuando nosotros nombramos hechos históricos, masacres como la del 71 [...], hablamos de la fecha, pero no retenemos en la mente que el 71 representa a personas. Es decir, sí a masacre de personas, pero no se nombran las personas. En el 43, cuando pensamos en el 43 estamos pensando y nombrando personas y nos vienen a la mente las imágenes de las personas: Abel, o por sus apodos, ‘el Cochiloco’, y entonces empiezas a recordar a Carlos, a 43 personas. Y nos dimos cuenta que el 43 para la gente que se está movilizándolo representaba eso, las historias y las vidas de 43 muchachos que están desaparecidos hasta ahora” (Cita 120:175 CES).

El suceso de los estudiantes de Ayotzinapa abrió el campo de visión hacia la oportunidad de generar impacto a través de las cualidades de los números y de fortalecer el imaginario preexistente de los mexicanos, con relación a las cifras o fechas de acontecimientos trágicos para el país.

“Desgraciadamente, en México, tenemos un chingo de cifras trágicas y terribles, y el 43 fue, digamos...aunque ya existían otras como los 72 migrantes, los 65 mineros, como los 49 niños, el 43 fue como el que develó esta condición del número como símbolo, como que explota” (Cita 121:56 CC).

Esta condición que México tiene de albergar a lo largo de su historia sucesos sin resolución o justicia, revela la posibilidad de representar la tragedia sobre el espacio público, a través de cifras con estrecho simbolismo. Situación que posibilitaría el colocar Anti-monumentos a lo largo de todo Paseo de la Reforma.

“Si te das cuenta en México hay situaciones de injusticia de todos los tipos; o sea, podríamos llenar Reforma con anti-monumentos de lo que quieras<sup>38</sup>, o sea, estudiantes, bebés, mineros, mamás, papás, maestros, policías, mujeres, cuestiones de género, feminicidios y demás” (Cita 126:91 F49).

Por lo tanto, los Anti-monumentos permiten representar los agravios cometidos hacia diferentes grupos de la población, facilitan la transmisión de mensajes y dificultan el olvido, a través del énfasis puesto en el numeral y su diseño. Esta simplicidad en sus elementos posibilita que la información que se desea transmitir sea de manera rápida y eficaz, reduciendo la probabilidad de emitir interpretaciones ajenas al fenómeno.

“Aquí nos están mostrando cómo va a llegar el mensaje en un número y una cruz a una voz ‘Rescate ya’” (Cita 152:2 F65).

“El antimonumento interpela de otra manera, no te echa un rollo, te pone enfrente un +43 enorme y de color rojo rodeado de flores y una consigna abajo que no da lugar a que pienses que es cualquier otra cosa, porque dice ‘porque vivos los llevaron, vivos los queremos’. Entonces no puedes pensar... o sea, aunque nadie sepa nada con leer esa consigna, pues ya sabe que está apuntando a la desaparición forzada” (Cita 121:71 CC).

“Aquí la gente va cruzando la avenida pensando en todo lo que tiene que llegar a hacer a su trabajo o yendo a recoger a su hijo, en fin, y entonces ver un símbolo numérico pues es entonces una comunicación efectiva e inmediata” (Cita 125:48 CP).

### **El anonimato como acción generadora de comunidad**

Un punto clave que en muchas ocasiones pareciera pasar desapercibido en el reporte que los medios hacen en cada instalación de los Anti-monumentos -y con toda intención-,<sup>39</sup> es aquello que en este trabajo se esquematiza en la subcategoría 5.1.1. Génesis y Funciones, es decir, de dónde surge la idea y qué equipo de actores están detrás de los Anti-monumentos.

---

<sup>38</sup> Aunque se desconoce si hay un plan a futuro que busque la colocación de más Anti-monumentos a lo largo de Paseo de la Reforma, durante el tiempo que duró la investigación se colocó el tercer Anti-monumento - 65+ dedicado a los mineros de Pasta de Conchos-, y poco después de terminado el trabajo de campo, fue colocado el 68 por la masacre estudiantil y el Anti-monumento al feminicidio.

<sup>39</sup> Para ejemplos consultar <https://www.excelsior.com.mx/comunidad/2015/04/27/1020877>  
<https://www.proceso.com.mx/489773/padres-victimas-guarderia-abc-erigen-antimonumento-frente-al-imss>  
<https://www.milenio.com/estados/colocan-antimonumento-por-pasta-de-conchos-en-reforma>



No obstante, se hace con el sumo cuidado de buscar que aporte al entendimiento del fenómeno, y no con la intención de darle mayor peso al quién(es), que al qué, por qué y para qué. Pues el elemento central que justifica la existencia de los Anti-monumentos como nuevas formas de protestar, es precisamente el *desdibujamiento* de la autoría. La posibilidad que esto da a la exigencia de justicia -de acuerdo con la idea de la Comisión- es permitir la generación de comunidad que mucho se ha perdido al centrarse en luchas aisladas, como si el fin buscado en su mayoría no fuera el mismo.

“Comisiones anónimas, que no importa quién, sino más bien el acto como tal y dejar de lado el asunto de colgarse de los sucesos, de los hechos, cuando lo que importa más es saber dónde están los desaparecidos. Entonces no importa mucho nombrar o decir quién hizo qué cosa, sino más bien, para qué se hizo. Y entonces tiene mucho que ver con empezar a dejar de lado ciertos protagonismos que han hecho mucho daño a la construcción y exigencia de justicia. Por eso así se hizo” (Cita 120:127 CES).

Esta formación de comunidad está siendo posibilitada por los Anti-monumentos gracias a que permiten la expresión de un dolor que cobra fuerza y sentido una vez que se comparte con otro.

“El dolor aislado y solo en tu cuarto pues no sirve para nada. Cuando lo compartes, cuando lo expresas, cuando lo reúnes con otras indignaciones, pues hay posibilidades de que, si es fecundo, derive en acciones colectivas que de verdad sirvan de algo. Y eso tiene que ver con la dimensión común: solos no somos nada, y si no nos comprendemos así, en continuidad, y yo contigo y tú con él y él conmigo y así con los demás, pues nada tiene sentido, ¿no?” (Cita 121:68 CC).

La intención de evitar el protagonismo a través del trabajo colectivo, es algo que se vive de manera muy real al interior de los colaboradores en el proyecto de los Anti-monumentos, en donde no hay necesidad de *nombrar*, hay necesidad de *estar*.

“Yo, por ejemplo, ahorita no te podría decir cómo se llaman los chavos con los que hacíamos eso, no importa, nos reconocemos, aunque no nos sepamos los nombres y sabemos... por eso te digo, ahí hay una identidad construida de custodios de lugar de memoria” (Cita 121:90 CC).

Otro de los elementos que justifican una autoría difusa, es partir de esta idea como forma de posicionamiento político, que además facilita la cuestión de protección a la seguridad de todas las personas implicadas en el acto; dado que, al ser un proyecto colectivo, posibilita mayor aceptación, cumplimiento del objetivo y salvaguardia de los integrantes.

“Hay que preservar la seguridad, entonces uno ni pregunta ni nada...no importa,[...] Cuando se producen cosas de este lado de la cancha, no hay autorías, o sea, el desaparecer el autor individual implica una posición política también, entonces por eso es muy difícil, nadie te va a decir ‘ay, sí, lo diseño tal y se construyó en tal lado’, porque no importa, la cosa es que se hizo y se construyó y se diseñó y cumplió con el objetivo y la función de lo que era. Si lo hizo x o y, da lo mismo, no está firmado. Entonces no hay una autoría, es una expresión y una manifestación colectiva, además de cuidar la identidad de las personas que sí pudieron estar implicadas, o sea, ahorita, en tiempos infames, tú sabes que por menos de eso te expones” (Cita 121:91 CC).

La importancia de la situación concerniente a la autoría puede ser visualizada en los diferentes niveles o grupos entrevistados para esta investigación. En el caso de los familiares de las víctimas representadas, no se encontró información reveladora. Es perceptible el acuerdo de confidencialidad, la forma en que se apropiaron del proyecto y el cuidado que tienen en comentar poco o nada del plan detrás de su creación, cosa que permite la generación de comunidad.

“Yo ahí sí lo desconozco, sé que es anónimo y punto, es todo lo que puedo decir de eso” (Cita 128:3 F49).

“Esa parte no la sé muy bien, quién lo dijo primero, muchas veces es como el juego de la gallina, cuando vas conspirando ya no sabes quién dijo primero qué” (Cita 148:5 F49).

“Es un ejercicio que viene de ciudadanos para ciudadanos y si en cosas tan pequeñas nos podemos unir, imagínate lo que podemos hacer si la gente se moviera por otras cuestiones” (Cita 126:78 F49).

En el tercer nivel y último de esta cadena de actores sociales, nos encontramos con los transeúntes que de manera cotidiana recorren Paseo de la Reforma en zonas cercanas a alguno de estos tres Anti-monumentos. De los 111 transeúntes entrevistados, ninguno reportó tener conocimiento del origen de estos artefactos, situación que corresponde al

hermetismo del plan. Entre las suposiciones más comunes se presentan dos: 1) Los anti-monumentos provienen de familiares de víctimas, o 2) Proviene de alguna instancia de Gobierno.

Se presenta a continuación fragmentos de algunas de las entrevistas (Ver Tabla 1).

Tabla 1.

<b>¿Quién los colocó?</b>		
<b>Anti-monumento +43</b>	<b>Anti-monumento 49 ABC</b>	<b>Anti-monumento 65+</b>
Los mismos familiares son los que pusieron el número ahí	Lo hicieron los papás	Personas afectadas por alguien
Sí, los padres lo pusieron	Me imagino que serán los papás	Los del gobierno...no sé
Deben de ser los mismos grupos de los mismos padres de familia	Los del IMSS	El gobierno, no sé
Personas que están allegadas a ese caso	Me imagino que los papás	Algún escultor, o la comisión de valores
Me imagino que los familiares, las personas o conocidos o los mismos jóvenes que quieren justicia	Personas que vienen a protestar	Asociación civil.
No sé si el gobierno de la Ciudad de México tuvo algo que ver	Los familiares de los niños	Un presidente o algo así.
Seguramente algún movimiento que está apoyando a las familias	La asociación de padres de los 49	Pues tiene que estar aprobado como por el gobierno pero a presión de la ciudadanía.
Sus padres, ¿no?	Los padres de familia	Diseño urbano por parte del gobierno de la ciudad
Me imagino que familiares	Una asociación, organización, de los afectados por el hecho con el permiso del Gobierno	Las familias
No, la gente	El Seguro Social	Pues alguien que tuvo dinero para hacerlo
No, no sé quién lo puso.	Las personas que tuvieron pérdidas ahí en esa guardería	El mismo gobierno
Quiero suponer que esa organización de los padres de familia	Me parece que sí fue del IMSS	El gobierno de la Ciudad de México porque está en un espacio que es público, ellos son los que dan mantenimiento a las jardineras
Gente que recuerda lo que está pasando	Los mismos que vienen a lo de la manifestación.	El gobierno del Distrito
La realidad es que no lo sé	Familiares de ellos	Los de Pasta de Conchos
No sé quién lo haya puesto	Los papás que están inconformes, yo pienso.	La misma familia
No sé	La misma institución.	El gobierno

### **El encanto de jugar con el límite: entre lo legal y lo ilegal**

Como se mencionó en el punto anterior, además de propiciar la generación de comunidad, el anonimato posibilita la seguridad de los implicados, misma que era necesaria debido al riesgo que se corría por la apropiación de un espacio que, al ser público, requiere del debido permiso por parte de instancias de gobierno que regulan el uso de suelo. El empleo de

espacios que son propiedad de toda la población sin ningún tipo de documento que lo avale, puede devenir en sanciones por su carácter ilegal. En el caso específico de los Anti-monumentos, se corre el riesgo de detención o denuncia ante cada colocación, por la omisión de papeles que justifiquen su instalación; sin embargo, estos artefactos tienen otra característica constitutiva que contrarrestan o disminuyen el peligro: son una protesta colectiva.

“Formalmente como objeto o estructura es ilegal, no hay permiso, no hay un documento que lo avale. [...] Hay todo un procedimiento, y éste se salta todos los procedimientos, no lo tramita, no avisa, se instala, pero como objeto de protesta permanente es un derecho consagrado en la Constitución. Es decir, no se puede quitar porque la Constitución misma lo permite como protesta, como objeto no, pero si lo pasas al terreno de la protesta sí. Es decir, hay ciertos juegos que permiten estar aquí en la orilla, o aquí en medio de la legalidad y la ilegalidad” (Cita 120:169 CES).

Esta situación límite exigía un cuidado de la información de manera previa a la instalación, ya que además de posibilitar la contundencia y la sorpresa, permitía que las probabilidades de éxito aumentaran si había un máximo control en el filtraje de los mensajes.

“Tener ciertos cuidados desde un correo encriptado, manejar ciertas cosas que ahorita sirven para encriptar una serie de información, buscar canales. Por ejemplo, así como estamos ahorita. Se decían cosas sin nombrarse públicamente. Hay tres niveles de comunicación, el primer nivel que es lo que puede circular por redes sociales, no abierta, si no correo electrónico, WhatsApp, el mensaje de teléfono que son como en clave” (Cita 120:133 CES).

Con todo y las precauciones, el momento en el que se revelan las implicaciones de la acción, es en el momento mismo de la instalación. Las marchas suelen estar custodiadas y vigiladas por elementos policiacos, por lo que el riesgo de enfrentamiento o de detención, viene en el punto exacto en el que el camión transporta al Anti-monumento al lugar exacto de la colocación, y las participantes de la marcha empiezan a excavar.

“En el momento mismo de la instalación hubo amenazas por parte del jefe de Gobierno, el segundo de Mancera. Hubo una amenaza de enviar la policía si no se paraba la obra. Estuvo a

punto de llegar la policía y de desalojar a todos en el momento en que estamos escarbando, pues estamos alterando el espacio que para ellos es ilegal” (Cita 120:136 CES).

Cabe mencionar que, aunque en efecto generó movilizaciones y cuestionamientos por parte de policías y algunas amenazas, en ninguna de las instalaciones de los Anti-monumentos ha habido encuentros violentos<sup>40</sup> o verdaderos intentos por retirarlos.

### **El sueño de la impermanencia**

Finalmente, nos encontramos con una de las características principales que permiten la distinción entre un Anti-monumento y un monumento, a decir, su impermanencia. De la misma manera que algunos de los casos representativos de Anti-monumentos plasmados en el capítulo 1 de esta investigación, una particularidad de los que se han colocado en suelo mexicano, y más específicamente dentro de este proyecto, es la intención de que sean retirados una vez que cumpla su cometido. Es un juego interesante entre los sentidos, dado que los Anti-monumentos como nuevas formas de protestar parten de ser más duraderas que otras formas artísticas, como la *pinta*, la danza o el teatro. Al mismo tiempo, en su discurso está fijado que su permanencia depende directamente del tiempo en que tarden en implementar justicia y dar respuesta a cada uno de los casos representados.

En el momento que aparezcan los muchachos, pero no sólo los muchachos, que en el momento que aparezcan todos los desaparecidos ese objeto va a dejar de tener sentido porque es un objeto que denuncia, que exige, pero que tiene una vigencia delimitada a cierto reclamo, y si el reclamo es cumplido, el objeto se quita. De hecho, los más contentos en quitarlo serían los padres. (Cita 120:83 CES)

El Anti-monumento deja de tener sentido de existir una vez que la demanda se cumple y atiende. Esta idea la comparten los familiares, quienes defienden su permanencia por el tiempo que tome obtener los resultados esperados. Aunque cada caso es diferente y cada uno de los Anti-monumentos busca la implementación de acciones muy específicas -en el caso de los familiares de los 43 normalistas, la aparición con vida de sus hijos; los padres

---

<sup>40</sup> El suceso más violento que registran es la detención y las amenazas al chofer que transportaba la estructura en la instalación del Anti-monumento +43. Al ser el primero colocado en el espacio, no se tenían precedentes y por lo mismo no había claridad en cómo actuar.

de los 49 niños de la Guardería ABC el encarcelamiento de los culpables; y en el caso de los 65 mineros la entrega de los restos-, todos tienen en común la búsqueda de justicia. Obtener esto permitiría el retiro de las estructuras del espacio público y la reparación.

“Porque cuando el gobierno nos entregue a nuestros 43 hijos, el monumento se va a quitar. Mientras no nos los entregue el antimonumento ahí va a estar” (Cita 138:16 F43).

“Eso es lo que yo le veo a futuro al Anti-Monumento, mantenerse como un símbolo de exigencia permanente o por el tiempo que dure esta lucha” (Cita 125:59 CP).

Aunque la exigencia para retirarlo es clara, en el discurso se juega con la idea de permanencia e impermanencia, de manera constante.

## **5.2 Catálisis socioafectiva**

Dentro de la siguiente categoría se encuentran contenidas seis subcategorías que dan cuenta de la dimensión socioafectiva que se da con relación y como consecuencia de los Anti-monumentos. Este apartado está integrado mayoritariamente por los testimonios de los familiares cuyas luchas están siendo representadas, pues si bien los Anti-monumentos parten de un proyecto que busca el impacto a diferentes niveles y grupos poblacionales, es a consecuencia de que familias enteras y sus víctimas tuvieron que padecer y vivir la tragedia, para que ideas como estas se desarrollaran.

Las seis subcategorías siguientes están integradas con los sentidos emergentes en las entrevistas realizadas, y dan cuenta del conglomerado de emociones vividas, sentidas y compartidas que interactúan de manera constante y en conjunto con los Anti-monumentos (Ver Figura 2). Se describe cómo estos objetos detonan significados socioafectivos que permiten la elaboración de nuevas formas de procesamiento del dolor.

Finalmente, cabe aclarar que el término catálisis<sup>41</sup> es tomado de la química con la intención de hacer una analogía con los procesos afectivos desencadenados por la presencia de un catalizador, en este caso, los Anti-monumentos. La presencia de estos objetos,

---

<sup>41</sup> De acuerdo con la Real Academia Española: f. Quím. Incremento de la velocidad de una reacción en presencia de un catalizador. Recuperado de <https://dle.rae.es/?id=7u6tO2e>

permite que una reacción se dé, pero la velocidad y fuerza de ésta dependerá de la subjetividad de cada uno de los actores.

Figura 2

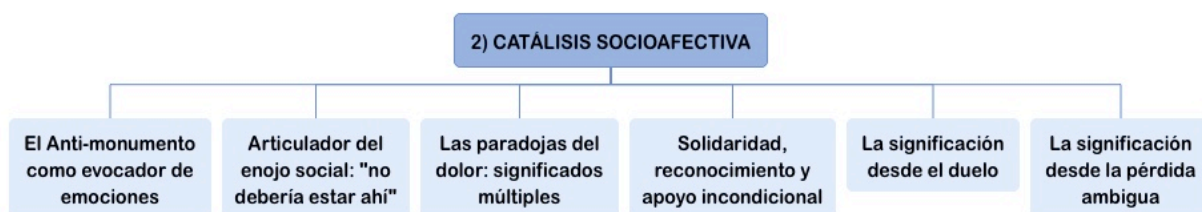

### **El Anti-monumento como evocador de emociones**

Retomando la idea anterior, en este apartado se concentran algunas de las emociones que surgen como consecuencia de estos catalizadores, a saber, los Anti-monumentos colocados sobre Paseo de la Reforma. Se puede observar que son diversas y que responden a la subjetividad de cada uno de los entrevistados. Sin embargo, en este apartado no se incluyen el enojo y el dolor, dado que son emociones frecuentemente expresadas, por lo que se decidió retomarlas de forma independiente en las subcategorías siguientes. Los afectos que aquí se incluyen vienen y van a lo largo de las entrevistas.

Uno de los afectos que se presenta de manera repetida es la esperanza, y ésta parte de la percepción de que el Anti-monumento facilita que los sucesos permanezcan en la memoria. Para algunos familiares, detener el olvido es lo que les dota de fuerza para seguir resistiendo.

“Una esperanza, porque esto es una acción pacífica, es un memorial y lo que hace es no dejar en el olvido lo que nos hicieron” (Cita 153:26 F65).

“Es una manera de la luz de la esperanza y la verdad a mí me fortalece mucho de ver el 43, es una manera de resistencia, que no nos han doblegado y nunca lo van a poder hacer” (Cita 157:13 F43).

Otra emoción que está presente es la tristeza, debido a que estos símbolos igualmente son un recordatorio de lo sucedido y de la falta de justicia y resolución de los casos.

“No, pues nos da tristeza pues, porque pues el gobierno no nos resuelve nada” (Cita 140:5 F43).

“Tiene impacto, pues, a veces el recordarlo y con tristeza” (Cita 149:7 F65).

“Son transformadores de todo eso que no tiene cabida, que uno no sabe que sólo te sientes triste, indignado, furioso y de pronto encuentras un lugar, una imagen, una canción, un momento de *performance*, lo que sea que te conecta con otros, que te hace miembro de una comunidad, que te permite canalizar todo eso” (Cita 121:3 CC).

Finalmente, otro de los afectos que se encuentra presente en los padres debido a los Anti-monumentos, es la sensación de fortaleza, misma que permite procesar lo ocurrido y continuar en la lucha.

“Sí, en la parte emotiva, en la parte de que nuestra palabra cuente, de que nuestros colores y nuestros símbolos cuenten, y sirve para procesar y para asimilar lo que ha sido un caminar de 12 años” (Cita 153:15 F65).

“A mí me ha fortalecido, me ha fortalecido como padre, hablando en lo personal me ha fortalecido” (Cita 157:1 F43).

### **Articulador del enojo social: "No debería estar ahí"**

Se decide la elaboración de una subcategoría específica para el enojo, debido a que es una emoción que de manera repetida se presenta en los familiares. Las emociones que experimentan son diversas y cambiantes, pero de manera general se pudo apreciar un constante malestar expresado como enojo, indignación o frustración, por el hecho de tener que poner un Anti-monumento. Muchos de los familiares manifiestan no entender por qué se tiene que llegar a un punto en el que se vuelva necesario colocar objetos sobre el espacio público para ser vistos o reconocidos.

“Estos Anti-monumentos aglutinan todo un enojo social y por eso el de los 43, el del ABC, este de Pasta de Conchos, porque son casos en los que se muestra toda la brutalidad del



Estado y por eso son tan bien vistos, tan bien reconocidos por la sociedad” (Cita 153:22 F65).

Los Anti-monumentos para algunos miembros del grupo de las madres y padres de los estudiantes desaparecidos de Ayotzinapa, el enojo proviene de que son una señal de que no tienen a sus hijos y de que el gobierno no se hace cargo ni de decirles la verdad.

“No debería estar ahí ése 43. Nuestros hijos deberían estar con nosotros, pero por tener el gobierno que tenemos, por eso estamos aquí” (Cita 138:4 F43).

“Yo cuando paso por ahí el 43, pues yo siento bien feo porque ése 43 representa que a mi hijo no lo tengo conmigo” (Cita 138:4 F43).

“Es injusto que se esté haciendo porque las dependencias del gobierno no te quieren decir la verdad, porque nosotros como víctimas no tenemos por qué estar pegando fotografías en las paredes o estar [pronunciando] el nombre de nuestros hijos en un anti-monumento” (Cita 142:1 F43).

En el caso de algunos familiares que perdieron a sus hijos en la explosión de la Guardería ABC, la molestia, como se mencionó, viene de tener que poner recordatorios que no deberían existir.

“Me dio mucho coraje tener que aceptar que tenemos que andar haciendo esto, no es algo que me guste que esté ahí, pero lo veo muy necesario y para mí es un recordatorio de la deuda que tenemos todos para con nuestros hijos, no es algo que debería existir” (Cita 126:40 F49).

“Y después, un chingo de rabia por saber que tienes que poner esto para recordarle al Estado que tiene una deuda. Sí es un rollo de sentimientos encontrados bien cabrones, pues ahí está la necesidad de que esto no se nos olvide, ahí está plasmado” (Cita 126:65 F49).

Finalmente, para los familiares de Pasta Conchos, el enojo proviene no sólo de la sensación de pérdida injustificada de los mineros, sino de lo que acontece de manera posterior al suceso -percepción de nula representatividad de su caso ante las autoridades. Para algunos de ellos, el Anti-monumento viene a representar la importancia que tienen dentro de las actividades económicas del país, una vez que se han sentido poco valorados como grupo poblacional.

“Los mineros no importan, los mineros no cuentan y estamos hartos de no contar, porque sí contamos, generamos carbón para la energía eléctrica, generamos carbón para la industria siderúrgica, generamos el carbón que movieron las locomotoras y no se vale que les hagan esto a las familias, entonces venimos desde Coahuila para poner el anti-monumento” (Cita 153:2 F65).

“A los de Atenco los recibió Peña Nieto, y a los de Pasta de Conchos nadie porque no importan, por eso es un antimonumento porque sí importamos” (Cita 153:13 F65).

### **Las paradojas del dolor: significados múltiples**

Un aspecto que resulta llamativo dentro de las formas de procesamiento del dolor, es que en ese entremezclamiento de afectos, en algunos casos se pueden llegar a percibir sensaciones o sentimientos que podrían percibirse como paradójicos. Algunas emociones pueden presentarse simultáneas, mismas que desde fuera podrían parecer contradictorias entre sí. Este fenómeno se encuentra presente en algunos de los familiares entrevistados, cuyas reacciones emocionales se presentan a continuación.

En primer plano se ubica el dolor acompañado de la sorpresa grata, que se da como consecuencia de la colocación del Anti-monumento 49 ABC.

“Fíjate cómo un momento doloroso donde convergen muchas frustraciones se convierte en un ‘wow, qué sorpresa, qué padre’. Entonces sí, es una sorpresa y aplaudirle” (Cita 130:18 F49).

Por otro lado se presenta el testimonio de dos padres que aceptan que el Anti-monumento les genera dolor por el hecho de que a ellos mismos les recuerda lo acontecido con sus hijos. Este punto tiene cierto tinte paradójico por el hecho de que la existencia misma de los Anti-monumentos está justificada en ser un símbolo que detone el recuerdo de lo sucedido a la población y a las autoridades. Es posible que para ellos sea importante aceptar, que hay ocasiones en donde ellos mismos quisieran no recordar y que el hecho de que exista algo que se los evoque, les propicia cierto malestar.

“Yo vengo mucho a la Ciudad de México por cuestiones de trabajo y también no es chido que luego volteo y lo veo, es como un *madrazote* en el pecho, pero también me recuerda, pues,

porque tengo que reconocer que a mí a veces también se me olvida, ¿no?... Te digo, no puedes vivir todo el día pensando en lo que pasó y todos los días; quien te lo diga es mentira, no puedes vivir así, te volverías loco” (Cita 126:43 F49).

“Es dolorosísimo cuando lo ves porque te recuerda todo. Eso es, nada más, no te podría decir que si es injusto o justo, simplemente es un dolor impresionante que sientes cada vez que pasas y lo ves, o te paras y hacen alguna actividad ahí” (Cita 142:2 F43).

Se presenta aquí el caso de dos familiares que dan fe de las reacciones contrarias que algunos padres presentan en el intento de procesar el dolor de lo sucedido con sus hijos. Aunque éstas se encuentran dentro de las formas diversas de afrontamiento propias de la subjetividad, resulta de importancia resaltar cómo dentro del mismo grupo de padres pueden existir maneras opuestas de hacer frente a una situación.

“Muchos tienen mucho odio y pelean mucho la cuestión legal, está bien si eso también les sirve como terapia, pues está bien” (Cita 133:1 F49).

“El que un papá o una mamá no salga a la calle o no se meta en estos temas no significa que no esté también una cuestión de justicia, y obviamente el saber que hay gente que tiene como presente este tema, pues obviamente sí les genera... no sé si una sensación de bienestar, pero sí una certeza de que hay gente que está pendiente del tema y que el tema no se ha olvidado” (Cita 126:56 F49).

### **Solidaridad, reconocimiento y apoyo incondicional**

Ésta es una de las subcategorías más importantes debido a que se repite de manera constante dentro de las entrevistas. Los Anti-monumentos en sí mismos generan un impacto a dos niveles. Por parte de la Comisión es percibido como una forma de demostrar su reconocimiento al dolor de las familias y demostrar su apoyo incondicional, mientras que de lado de los familiares se vive como un objeto simbólico que les viene a evidenciar la solidaridad existente por parte de la población ciudadana.

Se presenta a continuación el testimonio de dos integrantes de la Comisión, que explican los sentimientos que en ellos propiciaron el trabajar en el proyecto de los Anti-

monumentos. Para ellos un motor importante es demostrar a los familiares el involucramiento que tienen y la responsabilidad que sienten para con su lucha.

“Las personas muchas veces nos convidan de sus luchas y uno ya tiene también una responsabilidad en ese sentido. Cada uno de estos antimonumentos pues sí, nos representa las personas que nos convidaron de sus causas, que nos tuvieron esa confianza y sí, también es una responsabilidad de despertarte todos los días y con tus problemas personales y tus responsabilidades y todo, ser consciente de que no debes fallarles” (Cita 123:24 CA).

“Me parece que hace falta mucho más, pero cuando menos el poder levantar la mano y decir, ‘a ver, aquí hay alguien que no se olvida de eso que pasó’, es algo, pues. Comparado con el nada que generalmente hacemos cuando nos involucramos solamente en nuestra actividad cotidiana, de supervivencia” (Cita 122:57 CE).

Esta demostración de apoyo incondicional que se da con la creación de los Antimonumentos es percibida por algunos de los padres como sorprendente, solidario y esperanzador. La sensación de estar acompañados y apoyados en esta lucha de tantos años, la transforman en fuerza para continuar. El sentirse reconocidos les brinda la posibilidad de tener fe en que su caminar tiene un sentido que está significado por más de una persona o grupo selecto de familiares.

“La fe es lo único que me queda, lo voy a lograr. Si la gente me abandona y no lucha conmigo, tengan la plena seguridad que yo estoy derrotado. Pero si la gente dice estamos con ustedes, vamos a las últimas consecuencias, ahí está la fe de la esperanza. Y la fe la deposito en ustedes, en las organizaciones en los estudiantes” (Cita 157:24 F43).

“Tanta gente ayudándonos, tanta gente, todo lo que hay atrás. Tú imagínate el presupuesto, el dinero para mandarlo a hacer y el trasladarlo a este lugar. El haber tantas personas dispuestas a ayudar que no son nada de nosotros, y nos muestran solidaridad y nos muestran que no estamos solos, y que están con nosotros, ve’a? ¡Me sorprendieron!” (Cita 150:4 F65).

“La verdad es que nosotros pues sí nos sentimos muy agradecidos por el apoyo que se nos brindó con este antimonumento, de las personas que han trabajado desde el año pasado y pues como ahorita que están apoyándonos en volver a retocarlo” (Cita 127:2 F49).

Siguiendo la idea de la solidaridad es que algunos de los familiares de las víctimas representadas en cada uno de los Anti-monumentos, realizan una comparación entre el apoyo recibido por las personas en su Estado natal y en la Ciudad de México. En los tres casos refieren percibirse más comprendidos en la Ciudad de México, por lo que el Anti-monumento lo ven como un reflejo de esto que no encuentran en su lugar de vivienda.

“Los veo que luchan por lo que quieren, cosa que allá no. Le digo a Elvira, si allá anduviéramos así nos dirían, ‘Mira, ya andan otra vez’, así, criticadas. Seríamos criticadas. [...] Allá no hacen las marchas, tienen miedo. Porque allá luego los amenazan con quitarles el trabajo, por eso ellos también se detienen. Y lo puede hacer la familia, pero la misma familia se detiene porque dices: ‘no, porque le quitan el trabajo a mi esposo y después yo qué hago?’. Entonces mejor callados” (Cita 150:10 F65).

“A mí en lo personal [...] me genera más bien solidaridad de las personas hacia nosotros. En Hermosillo, por ejemplo, el apoyo es muy diferente a como lo hemos tenido aquí con las personas, cómo nos han ayudado en no olvidar y siempre nos están recordando, entonces a mí en lo personal no me genera eso, al contrario, agradecimiento” (Cita 127:4 F49).

“Aquí en la ciudad de México hay más apoyo porque la verdad allá en Guerrero hay muy poca. Si empieza uno a hablar de la familia, la familia está en otro mundo. Piensa que los padres de familia se vendieron, que no les gusta salir de México porque se andan hinchando de dinero. Pero yo nunca, me ha fortalecido y nunca le deseo un mal a nadie, les digo espero que nunca les pase por lo que yo estoy pasando porque el día de mañana que tenga un familiar desaparecido van a estar en, pues lo que yo estoy pasando, van a estar en mis zapatos” (Cita 157:23 F43).

Cabe destacar que, como se refleja en los testimonios, son las particularidades de cada Estado de la República las que influyen en el apoyo reflejado por los habitantes. Como en el caso del testimonio de Coahuila, en donde involucrarse en luchas como las que están teniendo los familiares resulta en un riesgo para su supervivencia.

### **La significación desde el duelo**

Una diferencia perceptible que existe entre la manera de procesar el dolor de los familiares se percibe en función de la situación en la que se encuentra cada caso. Dentro de esta

subcategoría se incluyen los testimonios de las madres y padres de los menores de la Guardería ABC y los familiares de los mineros de Pasta de Conchos. Estos dos grupos comparten la semejanza de tener certeza de lo acontecido con sus seres amados. En ambos hay un dictamen de defunción, ya sea a causa del incendio o como consecuencia de la explosión de la mina. En el caso de los familiares de la Guardería se tuvo acceso a los cuerpos de los menores, lo que les dio la oportunidad de darles sepultura; en el caso de los familiares de los mineros, no se ha tenido en su mayoría acercamiento a los restos.

En ambos casos se encuentran sentidos asociados a los Anti-monumentos que se relacionan con la necesidad de vivenciar un duelo por la pérdida de sus familiares. El uso que hacen o les gustaría hacer del espacio contenido por los Anti-monumentos 49ABC y 65+ dan cuenta de esto.

Primero se presentan fragmentos expuestos por los familiares de Pasta de Conchos. En su caso, al ser el Anti-monumento de menor antigüedad, no se cuenta todavía con acciones llevadas a cabo por los familiares en apropiación del espacio.<sup>42</sup> Las entrevistas fueron realizadas el mismo día de la instalación, en febrero de 2018, por lo que se recopilan testimonios que dan cuenta de lo que les gustaría hacer con el Anti-monumento.

“¿No nos pondrán uno de éste allá? ¡Para ya no ir a la mina! ¡La mina me hace daño! Me hace daño, nos hace recordar, pero no tenemos a dónde ir, a dónde llevar flores, a dónde ir. Tenemos que ir a la mina en el aniversario y le digo, y que nos pusieran este allá para ponerle flores, para llevarle flores (a nuestros seres queridos). No, no creo que allá nos pongan esto” (Cita 150:6 F65).

“Sí, hasta me gustaría que pusiéramos las fotografías de ellos ahí” (Cita 150:8 F65).

“Yo soy mujer de fe y creo en Dios. Dios es el que hace todas las cosas y esto pues es algo como un homenaje a ellos” (Cita 149:9 F65).

---

<sup>42</sup> Una vez finalizada esta investigación se llevó a cabo una reunión el 19 de febrero de 2019 en el Anti-monumento 65+, cuando se cumplía un año de su colocación. De acuerdo con la prensa, se colocó una jaula con cascos y piedras a lado del Anti-monumento, para simular a los mineros atrapados en las minas de carbón. Para mayor información consultar <https://www.proceso.com.mx/572400/el-memorial-de-pasta-de-conchos>

El Anti-monumento se percibe como una forma de alivio ya que les da la posibilidad de llevar flores y fotos en el aniversario de la explosión, sin el dolor que genera el recordar lo sucedido yendo directamente a la mina.

Por otro lado, el Anti-monumento 49 ABC, ha generado la posibilidad de llevar a cabo acciones que permiten el duelo de los familiares que perdieron a un hijo hace ya más de nueve años. Al año de colocado el Anti-monumento, del 2 al 3 de junio de 2018, se llevó a cabo una jornada de mantenimiento. Mientras se hacía retoque de la estructura, se realizaron actividades infantiles como *performances*, creación de pulseras, cuentacuentos y música. Para el día 4 de junio de 2018 se convocó a una reunión por la noche para realizar una vigilia en honor a los menores que perdieron la vida. Los padres fueron llegando poco a poco y a los alrededores del Anti-monumento, colocaron 49 rosas, las imágenes de los 49 niños junto con 49 zapatitos, y posteriormente cerca de las 9:00 p.m. se colocaron veladoras.

Las entrevistas fueron realizadas en los días de actividades conmemorativas, y a continuación se presentan el relato desde la palabra misma de los padres.

“Nosotros trajimos las flores (49 rosas). Yo y mi esposa y otras personas trajimos la lona y otras personas trajeron las veladoras” (Cita 131:6 F49).

“Ah, es que ahí, enfrente de las oficinas, está el antimonumento, el del 49 ABC, y fuimos, pusimos flores, pusimos 49 zapatitos en recuerdo de nuestros niños y fue la vigilia” (Cita 129:2 F49).

“Son cosas que se van dando de forma representativa, o cuando es el día de muertos que pones ofrenda, esta es una ofrenda ante un año más luctuoso de la tragedia más grande de nuestro país, que se trata de nuestros niños” (Cita 128:10 F49).

Una de las formas de las que se apoyan en la resignificación de su duelo, es el hecho de realizar actividades recreativas en el espacio en donde se ubica el Anti-monumento. La intención parte de posibilitar espacios en donde los niños se informen de lo sucedido con la Guardería, así como fomentar lugares de diversión.

“Tranquilo, solidario, igual ahora me gustó la actividad que hicieron de las pulseritas con los niños, la obra que presentaron en la mañana, las cajas con actividad también. Entonces

eso es como darle también un giro a lo que representa, y es trabajar por la niñez. Me encantó eso” (Cita 127:10 F49).

De alguna u otra manera el Anti-monumento 49 ABC posibilita el tener un espacio de duelo, que si bien no es suficiente para poder procesar el luto ante la pérdida de un hijo, genera nuevas significaciones y posibilidades ante la falta de posibles soluciones.

Y te digo, eso está bien cabrón, güey, o sea que no te dan como ese derecho de luto, de decir ‘puta, güey pues ya pasó, pero ya garantizaron que no va a volver a pasar, pues desgraciadamente a mi hija le tocó poner el ejemplo de que había un desorden generalizado en las instancias infantiles en el tema de seguridad y administrativo’. Pero ni eso te dan, o sea, no garantizan en ningún sentido nada, y esa es la necesidad de este tipo de antimonumentos, es la única manera que tienes [...] (Cita 126:24 F49).

### **La significación desde la pérdida ambigua**

A diferencia de la subcategoría anterior, ésta se encuentra exclusivamente integrada por testimonios de madres y padres de los estudiantes de Ayotzinapa desaparecidos, debido a la condición misma del caso. Los familiares a la fecha no han encontrado respuestas satisfactorias ante los sucesos del 26 de septiembre de 2014. Esta situación ha dificultado tener claridad en cómo y de qué manera procesar lo sucedido. No cuentan con pruebas fehacientes que indiquen su asesinato, así como tampoco cuentan con elementos que den certeza de que permanecen con vida. Es por esto que se sitúan en un estado de pérdida ambigua, donde lo único claro que tienen es que sus hijos no se encuentran a su lado.

Los siguientes testimonios dan cuenta de esta indeterminación emocional en donde la esperanza, la confusión, el dolor, y la incredulidad, juegan un papel central.

“Para nosotros ese número representa a nuestros hijos, para nosotros hasta el día de hoy no existen evidencias de que estén muertos, no es que no lo queramos creer, simplemente tú no puedes creer algo que te quieren imponer” (Cita 139:2 F43).

“Pues a mí me parece perfecto, pues, porque es un muro emblemático que representa a nuestros 43 normalistas y que no se le olvide a la gente que todavía hay 43 desaparecidos,



que todavía sus padres y sus madres los siguen esperando con vida, por supuesto” (Cita 144:2 F43).

Durante algunas entrevistas se comentó que al inicio se encontraban reacios ante la idea de colocar el Anti-monumento por la creencia de que, al hacerlo, se estaba dando por sentado que los normalistas habían fallecido.

“Al principio, pues, como que no te acostumbras porque piensas que eso significa que nuestros hijos están muertos cuando no existen evidencias, pero vas analizando las cosas y dices ‘no pues esto no quiere decir que nuestros hijos estén muertos, es estar recordando al gobierno que ahí esa parte...’” (Cita 139:5 F43).

Al ser el Anti-monumento con mayor antigüedad -instalado en abril de 2015-, este símbolo ha tenido tiempo de ser apropiado por los padres de diversas maneras. Dentro de su cuidado ha estado el colocar diferentes elementos simbólicos y representativos de los estudiantes y de la Normal de Ayotzinapa, encontrando de manera notoria, la afinidad que se tiene con los elementos naturales como las plantas y las flores. En la parte trasera del Anti-monumento, se le ha hecho siembra de milpa y flores que tienen la carga de simbolizar aquello sembrado por los normalistas en Ayotzinapa.

“Hay tierra que siembran, por ejemplo, está la flor de *tapayola*, la de *cempasúchil*, muchas clases de flores, entonces a veces hemos ido a colocar un arbolito, sembrar ahí maguey, muchas cosas. Entonces a lo mejor en esta temporada de lluvias la idea es sembrar el maíz. Entonces, como te comento, si uno siembra pues una flor, simboliza lo que sembraban, pues, los muchachos, simboliza mucho, y pues la gente a lo mejor no lo ve así, puede ver la milpa, ‘mira, ay, pa’ que se vea verde’, pero no. Al sembrar un maíz y estar la milpa y estar una flor, estar llenos de flores, simboliza lo que sembraban, bueno, lo que siembran los normalistas” (Cita 157:16 F43).

Del 2015 a la fecha, también se ha hecho la siembra de unas florecitas azules en los pétalos y amarillas en el centro. Estas flores que han adornado el Anti-monumento, reciben el nombre de “*no me olvides*”, y fueron plantadas por los padres con la doble intención de simbolizar: 1) el deseo depositado en la población de no olvidar la lucha por los 43 desaparecidos de Ayotzinapa, y 2) dejar registro de que los padres no olvidan a sus hijos.

“Colocamos esa flor que significa *no me olvides* y cada vez que pasan por ahí la gente ve esa flor y dicen ‘ah, esa flor significa esto, que no me olviden’. Para qué, pues para que vean pues los 43, que no nos dejen solos, no nos abandonen. [...] Para nosotros son muy significativas las flores, a la mejor como dice, ‘¡ah!, pues poner +43 y poner flores es como dar por muerto’. Entonces para nosotros no, es como una luz de esperanza que está puesta. Para seguirla fortaleciendo, para seguir creciendo hay que echarle agua y es lo mismo con la gente, es lo mismo como una planta. La planta hay que fortalecerla hay que echarle agua y lo mismo a las organizaciones, a los estudiantes” (Cita 157:16 F43).

“Ah, sí las pusimos, pero eso nomás... dice que esas se llaman las *no me olvides*, y las pusimos para que representaran que nosotros no olvidamos a nuestros hijos” (Cita 138:15 F43).

Además de las flores, en tiempos decembrinos se han colocado elementos que hacen alusión a las fechas significativas, como un árbol de navidad, series de luces o cajas de regalos.

“Ahora vamos a colocar un arbolito de navidad. Ponemos los rostros de nuestros hijos y es como llevarle un mensaje pues a la gente; es como llevarle, un mensaje a nuestros hijos. Que donde quiera que esté m’ijo, una feliz navidad, un próspero año nuevo” (Cita 145:8 F43).

“Ahí es donde está el 43 y es lo que representa el 43 que están desaparecidos 43, y por eso se pone ahí, para que brille en las noches y lo vea el gobierno, que hay 43 madres que no tenemos navidad y que no tenemos año nuevo ni nada eso, que estamos esperando a nuestros hijos” (Cita 138:14 F43).

Los padres y madres de Ayotzinapa utilizan el Anti-monumento de manera que puedan mandar mensajes a sus hijos, a la población o al gobierno. Buscan la visibilización del movimiento y, a su vez, plasman en él todo lo que quisieran decirles a sus hijos. Plasman el amor de un progenitor que sufre la desaparición de su hijo.

“Eso lo ponemos nada más como para que donde quiera que estén nuestros hijos que no se les olvide y que ellos piensen que nosotros los llevamos en el corazón y que nosotros los andamos buscando. Yo quisiera decirle a mi hijo todo el amor que yo siento y todo el tiempo que lo he extrañado, yo realmente eso quisiera, no sé cómo más que sembrando las plantas y haciendo eso es lo que uno siente...” (Cita 138:11 F43).

### 5.3 Catálisis sociopolítica

En esta categoría se retoma el sentido de catálisis como aquella reacción propiciada por los Anti-monumentos, que si bien pueden haber diferencias debido a la subjetividad, están propiciadas por el mismo artefacto. En este caso, estamos hablando de significaciones dentro de la dimensión sociopolítica, que resulta elemental en el entendimiento global del fenómeno de los Anti-monumentos -las razones detrás de su creación y las formas de apropiación-.

Este apartado está constituido por cuatro subcategorías que dan cuenta de la necesidad que se tiene en cuestionar, exigir y propiciar la memoria de las autoridades con respecto a los casos, con la esperanza de obtener un acercamiento a la justicia (Ver Figura 3). De esta manera es que se encuentra en los Anti-monumentos una posibilidad de obtener verdad y justicia.

Figura 3



#### **Cuestionar a las estructuras de poder**

Una de las razones ligadas de manera directa a la colocación de los Anti-monumentos sobre Paseo de la Reforma, es la posibilidad de confrontar a las instituciones que de alguna manera estuvieron involucradas en los sucesos trágicos. Desde sus inicios, el proyecto fue concebido para enfrentar a las estructuras de poder mediante los Anti-monumentos, al ubicarlos en un punto que permitiera ser observados desde las propias oficinas gubernamentales. En efecto, el Anti-monumento +43, fue colocado en el cruce de Paseo de

la Reforma y Bucareli, frente a la llamada “esquina de la información”. Con esto, se buscaba hacer una crítica a los medios de comunicación y su intencionalidad subyacente al transmitir información con respecto al caso de Ayotzinapa (Ver Figura 3.1).

“Entonces el sitio fue elegido en términos de un recorrido y que también viene a cuestionar a eso que se le llamaba antes como ‘la esquina de la información’ con El Excélsior y El Universal. También estaba cuestionando mucho el manejo de los medios de comunicación” (Cita 120:53 CES).

Figura 3.1



Mapa con la ubicación del Anti-monumento +43 frente a la “esquina de la información”.

El Anti-monumento 49 ABC, fue colocado en el camellón que se encuentra sobre Paseo de la Reforma, justo frente a las oficinas centrales de Instituto Mexicano del Seguro Social (IMSS). Se posicionó como un recordatorio de la tragedia de la Guardería ABC, misma que obtuvo la subrogación que le permitía ser parte de las guarderías que ofrece el IMSS a sus trabajadores afiliados (Ver Figura 3.2.).

“El lugar donde se puso está pensado para recordarle a la institución del IMSS, pues la falla que tienen y la deuda que tienen para con la sociedad y las familias que perdimos un hijo o una hija” (Cita 126:4 F49).

“Para mí, el lugar donde está es para todos los días que lleguen a trabajar se acuerden que por ellos perdieron la vida 49 inocentes niños que no tendrían por qué haber fallecido ese día” (Cita 132:5 F49).

Figura 3.2



Mapa de la ubicación del Anti-monumento 49 ABC.

Finalmente se realizó la colocación del Anti-monumento 65+, mismo que se instaló sobre Paseo de la Reforma en contra esquina con la calle Río Rhin. Esta ubicación tenía como principal fin recordarle a una de las empresas más importantes del país, Grupo México, la deuda que tienen con los mineros de Pasta de Conchos fallecidos en la explosión de febrero de 2006. Se decidió, por lo tanto, colocarlo en la banqueta que se encuentra justo a las afueras de la entrada de las oficinas de la Bolsa Mexicana de Valores. La empresa en cuestión cotiza diariamente sus inversiones en este espacio dedicado al análisis de las fluctuaciones de la economía (Ver Figura 3.3).



“Lo estamos poniendo a 12 años de la tragedia de Pasta de Conchos porque ni quieren hacer el rescate ni quieren hacer justicia, y Grupo México es una empresa muy poderosa que cotiza aquí en la bolsa de valores” (Cita 152:1 FPC).

“Se trata de una empresa la que lo hizo amparada por el Estado, una empresa que cotiza en la Bolsa de Valores, como si no importara la vida de los mineros y creo que es un buen lugar para ponérselo, para recordárselos” (Cita 153:17 FPC).

Figura 3.3.



Mapa de la ubicación del Anti-monumento 65+.

### Legitimación, construcción y apropiación transitoria del espacio público

Una de las intenciones que se encuentran subyacentes a la colocación de los Anti-monumentos, es la recuperación de espacios públicos no significativos para la población. La crítica viene ante la forma en la que las instancias de gobierno distribuyen los espacios sin consultar a los ciudadanos. De esta manera, los Anti-monumentos buscan posicionarse

de lugares que generan nuevos y diversos sentidos en los habitantes y que funcionan como una respuesta ante la época que está viviendo el país.

“La diferencia entre un objeto y otro va desde quién lo pone. Generalmente estamos acostumbrados, o más bien sabemos que el gobierno toma decisiones para modificar el espacio. El gobierno decide qué hacer en el espacio público y no consulta, no hay una consulta. Dispone del espacio público como si fuera un patrimonio personal”. (Cita 120:76 CES)

“En una ciudad que todo el tiempo también te agrade, o sea encontrar lugares que son tuyos y que se han generado de manera colectiva con una comunidad que se junta cuando es necesario o que se autoconvoca”. (Cita 121:36 CC)

Las reacciones obtenidas ante la colocación de los Anti-monumentos son de suma importancia debido a que proporcionan información acerca de la significación que se está generando en los ciudadanos. De manera inicial –y tras la colocación del primer Anti-monumento que se posicionó sobre Paseo de la Reforma– se observó una respuesta a favor del antimonumento, que además fue legitimada por personajes importantes para el país.

“Empezaron a hablar voces de intelectuales muy prestigiosas, como Elena Poniatowska, que dijo que no lo quitaran. Hay también una carta pública en *La Jornada* firmada por un montón de intelectuales y de luchadores sociales” (Cita 120:39 CES).

La aceptación del antimonumento ha propiciado que se vuelva parte de la cotidianeidad de los habitantes. Se han vuelto sitios referenciales y lugares dignos de retrato.

“El sitio ya es un sitio referencial, es un punto de llegada, es un punto que es referencial para ciertos hechos; es decir, ‘nos vemos en el Anti-Monumento, ¿no?’, como nos vemos en el Ángel, como nos vemos en el Zócalo, es decir, ya es eso” (Cita 120:63 CES).

“Y también la gente se ha apropiado de él. Tanto durante el día como por la noche, nacionales y extranjeros constantemente están tomándose fotografías” (Cita 125:15 CP).

Su apropiación permite que se lleven a cabo cuidados: limpiarlos, proteger su entorno o evitar que lo dañen, aunque de manera general, no se han reportado muchos intentos en su contra.

“Yo creo que el Anti-Monumento es el objeto público más bien cuidado de todos, más cuidado que todo lo que hay, incluso oficial. [...] Hay un señor que se dedica a las plantas, a limpiarlo, viendo que no le pase nada” (Cita 120:119 CES).

“La ciudadanía lo ve con respeto, eh, quizá algunos tristemente lo ven con indiferencia, pero definitivamente la mayoría, la gran mayoría de la ciudadanía ve al Anti-Monumento con respeto y con respeto se ha conducido hacia él, ¿no?” (Cita 125:16 CP).

Tanto los familiares como los habitantes de la Ciudad de México, han encontrado diversas maneras de construir significados nuevos con respecto a los Anti-monumentos. Los padres de Ayotzinapa, por ejemplo, han logrado apropiarse del suyo, a través de diferentes rituales, como el pase de lista de los estudiantes en cada marcha. Lo perciben suyo hasta el punto de sentir afecto por él.

“Cada 26 nos paramos ahí porque para nosotros es el lugar más importante y simbólico en la ciudad” (Cita 143:2 F43).

“Para nosotros es algo muy emblemático, como le digo, pues, porque ahí siempre se da el pase de lista de los 43 compañeros desaparecidos, su nombre completo [...], se hacen las ruedas de prensa, los mítines, ése 43 es algo que llevamos en el corazón y esperamos que no desaparezca con el tiempo o lo dañen personas ajenas a nuestro movimiento, a nuestra Normal” (Cita 144:3 F43).

De igual manera, los familiares de Hermosillo, perciben que ha habido un gran recibimiento del Anti-monumento por parte de los habitantes de la Ciudad, pues a pesar de la distancia, han recibido muestras de interés constantes.

“Y sí hay un pequeño grupo de personas que a la semana van a ver cómo está, los amigos pasan a la semana y gente que todos los días pasan por ahí y le toman una foto y ‘todavía está güey’, me mandan por WhatsApp, ‘todavía está’” (Cita 126:82 F49).

La apropiación y resignificación que han hecho de este espacio ha permitido que se consideren representados como movimiento, y que vean las posibilidades de contar con un lugar que puede albergar una enseñanza para los niños, y así propiciar la conciencia en las nuevas generaciones.



“Antes se hacía en el Ángel de la Independencia, pero representa muchas cosas y no algo específico. El antimonumento de ABC representa el caso de la guardería ABC” (Cita 126:52 F49).

“Parte fundamental no es solamente señalar la muerte de 49 bebés, sino también enseñarles a los niños qué fue lo que pasó, y la idea mañana es hacer pinta de murales, que ellos dibujen y hablarles del tema” (Cita 126:88 F49).

### **Detonadores de memoria**

Los tres Anti-monumentos aquí referidos parten de un objetivo común: promover la memoria. Este elemento es crucial en el entendimiento del proyecto, dado que enmarca toda la idea. Los Anti-monumentos son una protesta artística que, a través del recuerdo, buscan generar movilización. ¿Y por qué fueron necesarios? La justificación proveniente de la Comisión parte de la creencia de que los únicos que están haciendo memoria son los familiares, por lo que al no haber mucha gente que recuerde, les resulta necesario ‘gritar’ hasta ahuyentar la amnesia. Sólo de esta manera se estará un paso más cerca de la tan anhelada justicia.

“Es la explicación de que los únicos que están haciendo memoria son los familiares. Es decir, el gobierno no está haciendo memoria, y no sólo no está haciendo memoria, no está haciendo justicia” (Cita 120:73 CES).

“Son gritos en contra de la injusticia, de la represión, de la negligencia, del olvido, de esta amnesia impuesta obligada por los medios de comunicación. Yo lo definiría así, como gritos a la memoria” (Cita 122:68 CE).

“Que no se le olvide que hay 43 madres que estamos esperando a nuestros hijos” (Cita 138:2 F43).

En algunos casos se deposita la esperanza de lograr un avance, en que haya personas que recuerden los sucesos, pues una vez que se encuentren por completo en el olvido, se perderá el aliento de mejorar.

“Yo creo que el día que a la gente se le olvide el tema, es cuando ya vamos a estar jodidísimos como ciudadanos; el día que se nos olvide todo lo que sucede, cuánta gente ha muerto, es cuando ya no vamos a tener manera de sacarnos adelante” (Cita 126:57 F49).

En la percepción de los familiares, los Anti-monumentos han cumplido el objetivo de propiciar la generación de memoria, pues han notado acciones específicas de personas ajenas al movimiento que respaldan esa creencia. En ambos casos, están relacionadas con la toma de fotografías.

“Es muy curioso ver en las redes sociales, un día cualquier así, que alguien subió una fotografía del antimonumento y te etiqueta; o sea, hace que la memoria esté ahí... de repente un alemán etiquetó el antimonumento y puso toda la historia de qué había sucedido. Eso indica que está cumpliendo la función de anti-monumento, es esa la función: recordarle tanto a los ciudadanos como a las instituciones qué fue lo que pasó y qué hace falta por hacer” (Cita 126:53 F49).

“Cada vez que paso por ahí, lo que miro es el 43. Me fortalece más porque pasa la gente y le toman fotos y lo primero es el 43, y para mí es muy satisfactorio porque veo gente que pasa y lo primero que miran es el 43” (Cita 157:3 F43).

“Nos ha ayudado bastante porque no se olvida, saben que nos faltan 43 y que si seguimos así pues más temprano que nunca llegaremos a la verdad” (Cita 143:7 F43).

De acuerdo a los integrantes de la Comisión, el Anti-monumento tiene, además, el propósito particular de cuestionar y contrarrestar a los memoriales colocados en honor a las víctimas que, en el caso muy particular de México, son percibidas como estructuras que no cumplen la finalidad de generar lo que su nombre enuncia.

“Tiene mucho de cuestionamiento a los memoriales formales que están vacíos de memoria” (Cita 120:88 CES).

La dificultad existente en la creación de memoriales, según explican, parte de la carencia de dos elementos que debe anteceder a su construcción, a saber, la verdad y la justicia.

“El memorial legitimado por el gobierno y como un mandato de la población, tiene ciertos requisitos que hay que cumplir: la verdad y la justicia. La verdad tiene que ver en el caso de

desapariciones: saber dónde están y qué pasó con ellos. La justicia está en encarcelar a los responsables. Aquí no se podía hacer un memorial, era muy precipitado cuando ni siquiera tenemos el resultado de justicia de los años 60's, de lo que llaman la Guerra Sucia. No hay ni un responsable en la cárcel. Es una acumulación de agravios. Entonces está ahí la diferencia de los términos en llamarlo así, y lo hace la gente como un acto de memoria, porque los actos de memoria que hay del gobierno son vacíos, están vacíos. Y porque para ser un acto de memoria debe haber la intención de castigar a los responsables [...] Es una respuesta distinta de acuerdo a necesidades distintas” (Cita 120:90 CES).

“Para abrir el paso del anti-monumento, para brincaros a lo que son los memoriales debe de haber una aceptación de responsabilidad por parte del Estado. Mientras no lo exista, vamos a seguir poniendo anti-monumentos” (Cita 130:9 F49).

De esta manera, los Anti-monumentos se entienden como un acto previo, centrados en propiciar espacios que evoquen verdaderamente la memoria y la apropiación, para así incitar a que en algún momento de ese transitar se dé un paso más hacia el fin buscado: la verdad, el ejercicio de la justicia y la construcción de un futuro.

“Significa la memoria, y la memoria nos acerca un paso a la justicia o cuando menos a la verdad” (Cita 123:23 CA).

“Es necesario recuperar la memoria para poder construir un futuro” (Cita 148:2 F65).

### **Verdad, justicia y reparación**

Ligado de manera estrecha al apartado anterior, esta subcategoría concluye el apartado tres, con los testimonios que dan cuenta de las necesidades primordiales expresadas por los participantes de esta investigación: la verdad y la justicia. Dentro de la información recabada con los tres grupos poblacionales –creadores, familiares y transeúntes–, se aprecia en su narrativa la presencia constante de estas palabras. El Anti-monumento como tal, surge como un medio más para buscar su obtención.

“Un Anti-monumento constituye un instrumento de lucha por la exigencia de justicia” (Cita 125:42 CP).

“Es un anti-monumento para que al maldito gobierno no se le olvide que todavía no nos han entregado la verdad, la justicia y el paradero de nuestros muchachos” (Cita 142:3 F43).

“Un anti-monumento tiene las dos cosas: nosotros no vamos a levantar una estatua si no hay justicia. ¡Queremos justicia!, ¡Tenemos un anti-monumento porque no tenemos justicia!” (Cita 153:6 F65).

“La justicia no existe en México: tenemos 9 años y no la conocemos, eso se ha visto en muchos casos, desgraciadamente” (Cita 129:13 F49).

La carencia de justicia, de acuerdo con los familiares, los posiciona en una situación que impide su reparación tras la pérdida de su ser querido. En palabras de un papá, el no tener la certeza de que habrá una solución satisfactoria del caso y garantía de no repetición, les hace imposible dejar de luchar. Esta ausencia de justicia los mantiene en un estado de resistencia y movimiento constante que les arrebató la posibilidad de experimentar su luto. Culpa al gobierno por no tener la posibilidad si quiera, de entregarse a su dolor, por no tener elementos que contribuyan a su reparación.

“Si hubieran dado una sentencia justa a quienes estaban involucrados, tanto particulares como de las instituciones, un castigo ejemplar para garantizar la no repetición... al no tener nada de eso, o sea nada, inclusive la única medida que se dio, a 9 años, como no repetición, garantía de no repetición, fue la ley el 5 de junio y no la hizo el Estado, la hicimos nosotros, ¡Ni siquiera eso! ¡Qué diferente hubiera sido si todo eso se hubiera dado de manera natural!, hubiéramos guardado luto y sí, cada 5 de junio, obviamente vuelve todo, pero vuelve con un contexto diferente, pues, o sea, ya estás tranquila, estás en tu casa, igual duele y todo pero no tienes que salir a la calle a hacer lo que estamos haciendo hoy y eso es a lo que me refiero: o sea el Estado te quita hasta... y cuando digo el Estado me refiero a los tres niveles de gobierno [...] hasta eso te quitan, el derecho a tener un luto, de verdad luto, a reconstruirte o deconstruirte, como lo quieras ver, está muy cabrón” (Cita 126:28 F49).

El seguir caminando a pesar del dolor proviene de la esperanza que, aunque pueda considerarse mínima, aún se percibe en los testimonios. La idea de que si continúan intentando, en algún punto se obtendrá la justicia, hace que símbolos como los Anti-monumentos cobren sentido en más de una forma.

“Yo ahorita tengo sentimientos encontrados, ¿ve’a? (solloza). Para mí esto quiere decir que no podemos callar esta injusticia, que nuestra voz siga diciendo que es una injusticia lo que

nos hicieron, y que no digan que esto ya se terminó, que seguimos en la lucha, que seguimos aquí alzando la voz” (Cita 150:2 F65).

“Este símbolo representa eso, que no queremos morir en las minas de carbón” (Cita 153:16 F65).

“Es un monumento para nosotros, porque reconoce nuestra lucha, nuestro trabajado de 12 años, pero es un anti-monumento porque le recuerda al país lo que les hicieron a las familias de Pasta de Conchos” (Cita 153:5 F65).

En casos particulares como el de los 43 desaparecidos de Ayotzinapa, por ejemplo, el sentido construido con respecto a los Anti-monumentos, justifica la creación de una réplica del +43 colocado sobre Paseo de la Reforma, para su posterior emplazamiento en Chilpancingo. Para ellos, recordar la falta de verdad ante el caso, corresponde no sólo a las instancias de gobierno ubicadas en la Ciudad, sino a las instancias propias de Guerrero, lugar en donde se da el suceso trágico.

“Se puso uno en Chilpancingo para recordarle al gobernador que no nos ha dado la respuesta donde están nuestros hijos, porque él estuvo de gobernador en ese entonces y abandonó su cargo para no darnos respuestas y por eso decidimos colocar un 43 ahí también” (Cita 138:7 F43).

Además, a los familiares normalistas les resulta de importancia la instalación de más Anti-monumentos frente a sedes de instancias de Gobierno, por la incomodidad que observan les genera saberse partícipes de la violación a los derechos de la población.

“Al gobierno le incomoda cualquier símbolo que signifique una desaparición o pisoteado derechos humanos” (Cita 139:4 F43).

Otra forma de esperanza depositada en la obtención de justicia a través de la apropiación de los espacios públicos, se ubica en el siguiente testimonio, en donde el familiar expresa que, de lograrse la justicia, vería necesario colocar un nuevo artefacto dedicado a la victoria.

“Cuando se logre la justicia anhelada o algo, que está cabrón hablar de justicia, es absurdo decir justicia, algo similar a la justicia, yo creo que sí sería importante poner algo, pero ya no de recordatorio del dolor sino de victoria también” (Cita 126:46 F49).

En ninguno de los testimonios se expresa la rendición; es perceptible que la justicia se percibe como un antecedente directo a la reparación, y la van a buscar, aún si en eso se lleven los años de su vida.

“Pero hasta que podamos encontrar algo que pudiéramos decir justicia, no sé, a lo mejor en 20 años seguimos haciendo esto” (Cita 126:50 F49).

#### **5.4 Contrasentidos**

La última categoría identificada en esta investigación contiene todos aquellos sentidos emergentes con relación al Anti-monumento, que son únicos y completamente diferentes a los enunciados anteriormente. Su diversidad proviene de que en este apartado se incluyen los sentidos de dos grupos poblacionales poco mencionados anteriormente: 1) Grupo de mujeres que no fueron entrevistadas pero que fueron mencionadas durante las entrevistas y 2) Transeúntes de Paseo de la Reforma que al no tener seguridad de a qué hacen referencia los Anti-monumentos, expresaron las significaciones que ellos le otorgan a estos artefactos (Ver Figura 4).

Figura 4

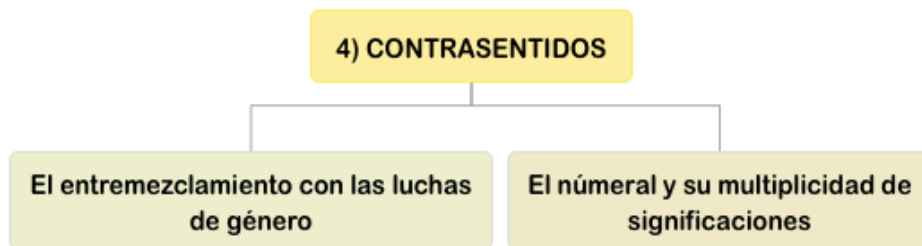

#### **El entremezclamiento con las luchas de género**

Un evento que se mantuvo presente a lo largo de la investigación fue el suceso acontecido el 24 abril de 2016, en el que un gran número de mujeres de todas partes del país salieron a las calles a marchar en contra de la violencia machista. Este hecho fue un punto crucial para

la historia de México, dado que pocas veces se había reportado una movilización de esa magnitud, convocada exclusivamente por y para mujeres. La marcha llevada a cabo en la Ciudad de México tuvo lugar en Paseo de la Reforma, como la mayoría de las marchas en las que se intenta ser escuchado. El problema que hizo eco en las entrevistas realizadas para esta investigación, provino de lo suscitado en el punto en que la movilización llegó a la altura de Paseo de la Reforma y Bucareli, cruce en el cual se encuentra el Anti-monumento +43 –mismo que había sido colocado un año antes–. De acuerdo con los reportes de diferentes medios de comunicación,<sup>43</sup> en el punto de encuentro entre la marcha y el Anti-monumento, algunas mujeres<sup>44</sup> se acercaron a pintar frente al artefacto: “Nosotros no somos Ayotzinapa”. Esto generó un debate por redes sociales en las que se plasmaban los puntos de desacuerdo: por un lado la justificación y validación de la acción de las mujeres y por el otro las posturas en contra –con mucha agresión de por medio por parte de ambos bandos, al parecer. A continuación se presenta el testimonio de un elemento de la Comisión que vivenció este suceso:

“Y de pronto se acercaron, no me acuerdo si eran tres o dos o no sé cuántas, y lo empezaron a agredir y aventar (al antimonumento), le echaron gas y pintura en la cara y pintaron en el piso ‘nosotros no somos Ayotzinapa’ y pusieron unos esténciles de un tipin... lo pintaron, lo grafitearon y el señor ‘X’ como loco tratando de defenderlo y decirles ‘no es aquí’, estaba ‘Y’ también esa vez, ‘no se equivoquen de enemigo, esto no es’. Pero bueno, sobre todo la pinta en el suelo de ‘nosotros no somos Ayotzinapa’, pues fue muy grave para nosotros, porque era exactamente eso ‘no se equivoquen su enemigo no somos nosotros ni son los 43 solo por ser hombres’. Entonces pues sí exigimos respeto, exigimos de que no podían ocurrir estas cosas entre compañeros, pues, y que pues eso, que exigíamos respeto y que no se vuelva a repetir. Hubo un debate en redes sociales muy desgastante, porque era mucha agresividad de su parte, mucha majadería y muy poca discusión política, entonces nosotros hicimos un comunicado en el que invitábamos a discutirlo, a discutir cómo sumar y dónde ubicar todas estas cosas para no agredirnos entre nosotros y es cuando no hubo ninguna respuesta, se prefirió olvidar entre comillas y no volvió a ocurrir, entonces algo pasó” (Cita 121:86 CC).

---

<sup>43</sup> Consultar: <https://www.jornada.com.mx/2016/04/28/sociedad/038n1soc>  
<https://desinformemonos.org/lo-que-dejo-la-marcha-contras-las-violencias-machistas-fuera-de-la-ciudad-de-mexico/>

<sup>44</sup> En algunos medios se le adjudica a una sola y en otros se presenta en plural.

Este acontecimiento suscitó malestar en la Comisión Anti-monumento debido a que, de acuerdo con su posición, no son luchas separadas. La sensación de tristeza proviene de percibir que, aunque lograron escapar a las posibles represalias del gobierno por la instalación del Anti-monumento, finalmente recibieron una agresión por parte de otra movilización.

“Y ya, ha sido el único incidente que se ha tenido así de agresión. Curiosamente no vino del Estado ni de la policía ni de nada, lo cual es muy triste, pero bueno” (Cita 121:22 CC).

Además de la tristeza, vino cierta consternación por parte de la Comisión. De acuerdo con otro de sus integrantes,<sup>45</sup> desde que se decidió colocar el primer Anti-monumento, surgieron debates acerca de cómo hacer sentir representatividad en la población no perteneciente al movimiento de los normalistas. El número de afectados a lo largo de los años rebasa por mucho al número 43, pero dado que este símbolo es el que les había develado el carácter cualitativo de los números, fue que se decidió colocar un “+” antes del numeral. De esta manera, se propiciaba la apropiación de la lucha como si fuera una sola.

Con la reacción experimentada en la marcha del 24 de abril de 2016, se generó la duda de por qué un grupo de mujeres no sólo no se sintieron representadas, sino además se sintieron agredidas con el artefacto mismo.

### **El numeral y su multiplicidad de significaciones**

Esta subcategoría final integra la información obtenida en las entrevistas con los transeúntes. A cada grupo de transeúntes, se les preguntó por el Anti-monumento que se encontraba próximo a su ubicación debido a que el criterio partía de que transitaran de manera cotidiana cerca de la zona. (Ver Figura 4.1.) Dado que las entrevistas en su mayoría fueron breves y las respuestas cortas, se presenta a continuación una tabla que integra algunas de las respuestas más representativas proporcionadas por los peatones cercanos al Anti-monumento +43, 49 ABC y 65+, al preguntarles sobre el significado de los números.

---

<sup>45</sup> No se cuenta lamentablemente con el fragmento en el que se hace referencia a esto durante la entrevista por problemas en la grabación. Lo que se relata aquí parte de las anotaciones hechas tras lo acontecido en el encuentro con el informante.



	Anti-monumento +43	Anti-monumento 49 ABC	Anti-monumento 65+
1	Son 43 estudiantes que fueron desaparecidos por el estudio	Te iba a decir que el aniversario del IMSS pero tiene 75 años el IMSS	Me imaginé que a lo mejor era un símbolo o algo
2	Es de los 43 que nunca aparecieron.	Por los niños de Sonora que murieron en la guardería.	Sólo es un número # y el 65
3	El 43 es de los muertos de Guerrero, los que mataron, de los estudiantes	Fallecieron 49 bebidos	Me había imaginado que era como el que pusieron hasta al final de los 43. Algo parecido, no sé.
4	Eso del maíz no sé si sea de alguna expo o no sé si sea algún restaurante o no sé.	Trágica historia de los 49 niños que murieron en un incendio	No sé...que murieron 65 personas.
5	Los 43 que nos faltan	Incidente en una guardería	Me imagino que por el Samsung 9, el teléfono.
6	Me imagino que es por lo de los estudiantes	49 ABC me suena como a algo de educación	Una cosa representativa
7	Me imagino que son de los chavos de Ayotzinapa	La guardería ABC y los 49 niños que quedaron ahí	¿Es por los desaparecidos de Ayotzinapa?
8	Es el estandarte de la lucha de los desaparecidos	¿No es lo que pasó de la guardería?	Una matanza
9	Un monumento a los 43	Los 49 de Ayotzinapa	Algo de muerte
10	No pasa por mi mente algún significado	Guardería ABC, de 49 niños que murieron	Ha de ser algo como de significativo para algún sector de la población.
11	Un disco, un salón...no sé	Unos niños que murieron en una guardería por negligencias	Creo que es paisaje urbano, es un elemento que connota aspectos cuantitativos
12	Son los 43 desaparecidos	Para nosotros la A es de su nombre, y la B es de mi nombre	Me imagino que tiene que ver con los 43
13	Conmemoración de los 43 desaparecidos	Es un antimonumento por los 49 niños quemados	Unos mineros se quedaron atrapados
14	A los 43 normalistas.	Por los 49 niños que murieron en el ABC	Un problema o algo así
15	Lo de los muertos, los desaparecidos.	Puede ser como algo infantil, no sé, los colores y las letras...no sé, posiblemente una guardería o algo que se dedica a los niños.	Son de los bebés que fallecieron en Hermosillo, en la guardería ABC.
16	De los desaparecidos de Ayotzinapa.	Por lo de la tragedia que hubo en Sonora por lo de la guardería.	Pues no sé si es una onda así como de los 49 porque atrás creo que tienen algo que dice 49
17	Fue la matanza de Ayotzinapa	Los niños que fallecieron en la guardería ABC	Estudiantes de Ayotzinapa
18	Los sucesos de Ayotzi, que desaparecieron varias gentes	Algo en pro de la mujer y de los hombres, por los colores y hasta de los niños	Personas que mataron allá en Ayotzinapa
19	Los 43 desaparecidos de Ayotzinapa, los normalistas	los 49 niños que fallecieron	O un año, algo que simbolice algo.
20	Los estudiantes que desaparecieron hace años, ahí de la normal de Ayotzinapa	Algún aniversario de algo.	En memoria a los de la tercera edad
21	Recordar a los normalistas de la normal de Ayotzinapa desaparecidos, masacrados	Es el número de los niños que fallecieron	65 víctimas desaparecidas
22	A los 43	Es de los 49 estudiantes que asesinaron...ah, no, de la guardería ABC	Señores que reciben su pensión
23	Los 43 de Ayotzinapa	Los 43 que desaparecieron o no sé, y que ahora son 49 y no nos damos cuenta	Los mineros que murieron
24	Los de Ayotzinapa	Es de lo de la guardería de los niños que se murieron	Personas desaparecidas
25	Las de los 43	49 ABC, el banco ABC, es lo único que se me ocurre	Podría ser algo cristiano

A través de poder visualizar las diferencias entre respuestas según el Anti-monumento, es que se vuelve relevante puntualizar algunos elementos que se observan.

En primer lugar, es notoria la presencia de respuestas en donde se asume que los Anti-monumentos hacen referencia a los 43 desaparecidos de Ayotzinapa. En los tres casos aunque en diferente proporción, se hizo la relación con el suceso.

Segundo, de los tres Anti-monumentos representados, el perteneciente a los mineros de Pasta de Conchos es el que tiene mayor diversidad en las respuestas, debido a que no se percibe asociación del número con el evento. Por el contrario, los testimonios del Anti-monumento +43 de Ayotzinapa, hacen referencia a que hay un imaginario ya existente con relación al numeral y su significado.

Finalmente, se observa que una porción considerable de personas desconoce el significado de los Anti-monumentos y su razón de ser en el espacio, con todo y que transitan en sus alrededores de manera frecuente y cotidiana. Esto da a lugar a que otros sentidos surjan, como el identificar al 65+ con personas mayores que reciben su pensión o la cristianidad.

Figura 4.1

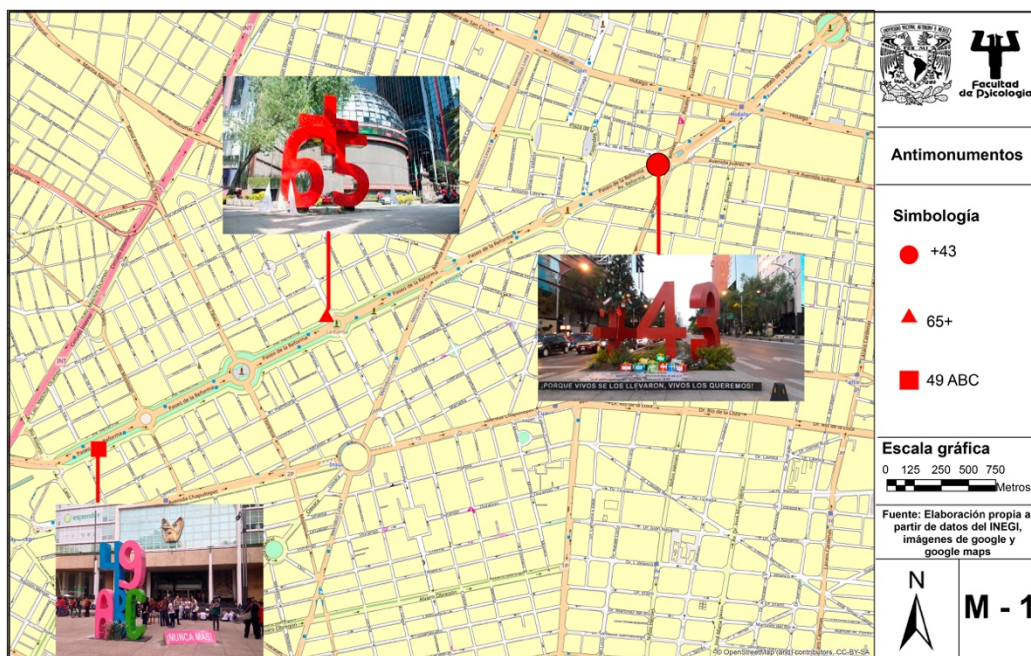

Mapa de los tres Anti-monumentos sobre Paseo de la Reforma

## **CAPÍTULO 6.**

### **Discusión**

En esta investigación se propuso indagar y describir los sentidos y significados emergentes de tres grupos poblacionales diferenciados, en relación con los Anti-monumentos +43, 49 ABC y 65+, ubicados en la avenida Paseo de la Reforma de la Ciudad de México. Estos grupos estuvieron conformados por: 1) La Comisión creadora de los Anti-monumentos; 2) Los familiares de víctimas representadas en los Anti-monumentos; y 3) Transeúntes que de manera cotidiana recorren Paseo de la Reforma cerca de los Anti-monumentos.

A partir de la información recabada, se propusieron cuatro categorías principales que dan respuesta a los objetivos de esta investigación. Las categorías que emergieron son las siguientes: 1) Génesis y sentidos múltiples de los Anti-monumentos: ¿qué, por qué, para qué?; 2) Catálisis socioafectiva; 3) Catálisis sociopolítica; y 4) Contrasentidos. Es importante puntualizar el carácter exploratorio y descriptivo de este trabajo, lo que confiere la necesidad de continuar abordando con mayor detalle los sucesos contenidos en los resultados. Por lo mismo, las categorías aquí presentadas reflejan una de las primeras aproximaciones al estudio de la temática desde la psicología, dotando de relevancia a esta investigación y a sus resultados. Del mismo modo, su carácter inédito exige también puntualizar la necesidad de seguir estudiando el fenómeno desde la mirada de esta disciplina para la generación de nuevo conocimiento.

A lo largo de este capítulo, se hará hincapié en algunos de los puntos más relevantes que se presentan en los resultados de esta investigación, con la intención de dilucidar la manera en que lo psicosocial se encuentra presente en el caso de los Anti-monumentos y su importancia en el entendimiento de este fenómeno en su vasta complejidad.

La búsqueda de los sentidos y significados nos brinda la oportunidad de dar un paso más en el entendimiento de las razones por las cuales, para algunos grupos de la población, fue precisa la creación y colocación de Anti-monumentos en suelo mexicano; pues como bien se mencionó antes, a diferencia de otros países, no es hasta fechas recientes -en el México del siglo XXI- que comienzan a aparecer. La justificación de estos artefactos y sus

implicaciones a nivel tanto emocional, como político y social, es lo que enmarca la discusión que se presenta a continuación.

### **6.1 Los sentidos que justifican y dan origen a los Anti-monumentos**

Dentro de la categoría de “Génesis y sentidos múltiples de los Anti-monumentos: ¿qué, por qué, para qué?”, se incluyen todos los sentidos que para la Comisión Anti-monumento y los familiares justifican la creación de estos artefactos. Entre las subcategorías emergentes se encuentra “El anonimato como acción generadora de comunidad”, la cual se destaca por el impacto que tuvo en los tres grupos poblaciones estudiados. Por ser inicialmente una idea propia de la Comisión el cuidar que no se revelaran los roles que todos los implicados tenían y el número de personas involucradas en la creación de los Anti-monumentos, algunos de los participantes tuvieron mucho cuidado en no expresar más información de la debida.

Se percibe en los resultados que el acuerdo quedó igualmente establecido con los familiares de las víctimas, porque dentro de sus testimonios no otorgaron mayor información al respecto. En el caso de la población que transita por sus alrededores, se evidencia que no existe conocimiento alguno de lo que hubo detrás de su colocación. Sin embargo, algo interesante es el hecho de que, al no saber quiénes están detrás de su creación, algunos transeúntes asuman que fue el gobierno, o para el caso más específico del Anti-monumento 49 ABC, el IMSS.

Lo anterior llama la atención por el hecho de que, dentro de los principales propósitos de los Anti-monumentos, se encuentra justamente el incomodar y llamar la atención del gobierno –razón de su ubicación– por lo que la idea de que éste sea el que coloca estos artefactos está lejos de la realidad. Con todo y que no vaya de acuerdo con el sentido que la Comisión y los familiares buscan transmitir –contenido en la categoría “Cuestionar a las estructuras de poder”– tampoco es de tal extrañeza tener estos resultados. Recordando que, de manera legal, no se puede colocar nada en el espacio público a menos que se tenga un permiso oficial, se puede comprender por qué posiblemente algunos asumieron que el gobierno lo instaló: “Pues tiene que estar aprobado como por el gobierno pero a presión de la ciudadanía”. Otro punto a mencionar es que la mayoría de los que respondieron eso fueron entrevistados con relación al Anti-monumento 65+ que, como se

vio en los resultados, fue también el que menos reconocieron los transeúntes al preguntarles qué creían que representaba. Si no se conoce qué está representando, muy posiblemente no se asociará con una protesta meramente ciudadana.

Por el otro lado, mencionaron los transeúntes –sobre todo para los casos del +43 y 49 ABC– la posibilidad de que los Anti-monumentos hubieran sido colocados por los familiares, situación muy próxima a la que aconteció y al sentido que se quiere transmitir desde sus orígenes.

Existe también un punto interesante dentro de la subcategoría “El sueño de la impermanencia”. En diferentes momentos de las entrevistas era visible la existencia de un doble significado existente dentro de la idea de impermanencia. A veces los familiares o la Comisión se referían al Anti-monumento como permanente y en otras desde la idea de que sería retirado una vez que se lograra la justicia, lo que le daba la característica de ser un objeto impermanente. Esta aparente contradicción responde a emociones contradictorias: esperanza de que los esfuerzos hechos sí lleven a la justicia y la resolución de los casos, en contraposición con la desesperanza que surge de la idea de que eso verdaderamente no va a ocurrir.

## **6.2 El Anti-monumento como facilitador del procesamiento colectivo del dolor**

Como se hizo mención en la categoría “Génesis y sentidos múltiples de los Anti-monumentos: ¿qué, por qué, para qué?”, el Anti-monumento surge de la idea de un grupo de personas que, en colaboración con algunos familiares de víctimas y gente comprometida con la lucha, llevaron a cabo lo que hoy tenemos sobre tres puntos distintos de Paseo de la Reforma. Al ser un proyecto que precisaba de su secrecía como factor fundamental en su éxito, no todos los familiares y personas cercanas a los movimientos que los Anti-monumentos representan, fueron informados con detalle de lo que sucedería el día de la colocación. Esto dio la posibilidad de que, dado el factor sorpresa, las emociones que surgieran a causa de estos artefactos fueran genuinas.

En el caso de los familiares, se presentó claramente lo que aquí denominamos “Catálisis socioafectiva”, en la que distintas emociones y afectos fueron detonados, dando

un entremezclamiento entre la sorpresa, el enojo, la tristeza, la esperanza y la fortaleza. Bajo estos afectos yace primordialmente el dolor, y sus distintas formas de procesarlo.

Lo acontecido con los 43 normalistas desaparecidos, los 49 niños fallecidos y los 65 mineros atrapados, dejó una estela de dolor a su paso que afectó a familiares, allegados y personas de muchas partes del país. Movilizaciones y reclamos tuvieron lugar poco después de cada una de estas tragedias, pero a pesar de los intentos, no se lograron resoluciones satisfactorias en ninguno de los casos. Esto dificultó el procesamiento del dolor que mucha gente experimentó y experimenta hasta la fecha. Unido a esto, el tiempo hizo de las suyas en muchas de las personas que no se encuentran especialmente interesadas en ser parte de la lucha de los familiares y muchos menos identificadas con su sufrimiento. Las diferentes formas de protesta entraron en una fase de desgaste al ya no tener el poder de convocatoria esperado, lo que dejaba clara la necesidad de dar un giro. Como consecuencia de esto, surgieron los Anti-monumentos, que tenían dentro de sus propósitos principales el atraer la atención, el interés y la participación de más gente; de poner sobre el espacio, un objeto que permitiera la visibilización del dolor reminiscente de la pérdida y la injusticia de muchas familias que dentro de sus quejas constantes está por qué tenían que vivir lo que vivieron.

La creación de los Anti-monumentos posibilitó que el grupo de los familiares de cuyas víctimas son representadas, percibieran que su dolor y lucha de tantos años fuera reconocida nuevamente. Si algo es perceptible en los testimonios con relación a la “Solidaridad, reconocimiento y apoyo incondicional” –porque las citas con respecto a este tema son frecuentes–, es la importancia que estos elementos tienen en el procesamiento del dolor generado por una pérdida que no se resignifica. Muchos de los familiares mencionaron en repetidas ocasiones la fuerza que les confería la solidaridad de las personas, la necesidad de sentir que a otros les importaba para no derrotarse, y la sorpresa grata de ver gente que, sin conocerlos, se esforzaban por apoyarlos en idear, colocar y cuidar de un Anti-monumento en su honor.

El Anti-monumento en sí mismo, al carecer de autoría desde sus orígenes, permite ser un detonador de comunión. Un espacio en donde los familiares pueden reunirse cada que se cumple un año más de la tragedia. Un espacio donde se pueden realizar actividades recreativas para los niños –como en el caso del 49 ABC–, un pase de lista de los

desaparecidos en cada marcha que reúne a cientos de personas -como en el caso del +43-, o un espacio donde se pueda hacer una misa en memoria de los fallecidos -como en el caso del 65+. Los Anti-monumentos propician la reunión y convivencia y, de alguna manera, el procesamiento del dolor en forma colectiva. El dolor adquiere más sentido cuando se comparte, porque una vez hecho eso, se brinda la posibilidad de que un dolor se arroje con otro, y deriven en acciones colectivas que sean los cimientos de algo aún más grande y efectivo.

La fuerza que tienen los Anti-monumentos se desprende de la formación de los sentidos que fueron elaborados en colectivo. Siguiendo los tres postulados del interaccionismo simbólico de Herbert Blumer (1982), los Anti-monumentos adquirieron – para los familiares– significados propios de la interacción social que se da en estos espacios y no de manera individual. Los testimonios no hacen mención alguna a sentirse apoyados por el hecho de sólo ver el Anti-monumento en aislado, sino en conjunción con personas que los colocan, que están cada año, que les mandan mensajes o fotos del artefacto, entre muchas otras demostraciones.

El dolor que se desprende de la pérdida de los seres queridos –ya sea por desaparición o fallecimiento– también cobra sentido al percibirse compartido y reconocido. De no tener esto, el significado conferido a la lucha se pierde. Esto se ejemplifica en gran cantidad de testimonios, como el de uno de los familiares de los normalistas de Ayotzinapa: “Si la gente me abandona y no lucha conmigo tengan la plena seguridad que yo estoy derrotado”.

Las emociones, como refiere Le Breton (2013), son “una modalidad del sentido” dado que se crean y se significan en función de un contexto y en comunión.

De esta manera, y siguiendo a estos dos autores, se pueden interpretar las razones por las que los Anti-monumentos generaron un impacto en el procesamiento del dolor, al facilitar diferentes formas de significar su existencia en comunión. Un ejemplo de esto lo vemos representado, de manera clara, en los testimonios constituyentes de las subcategorías “La significación desde el duelo” y “La significación desde la pérdida ambigua”.

En el primer caso se encuentran los familiares de los niños fallecidos en el incendio de la Guardería ABC. Para ellos, el Anti-monumento 49 ABC posibilitó tener un espacio frente a las oficinas centrales del Instituto Mexicano del Seguro Social, donde pudieran realizar actividades artísticas destinadas a público infantil; y una vigilia caracterizada por colocar en el suelo frente al Anti-monumento, veladoras, 49 rosas, 49 zapatitos y 49 fotografías de los niños puestas por familiares y amigos que permanecieron juntos hasta la madrugada que daba inicio al día en que años atrás sucedió la tragedia.

Por su parte, el Anti-monumento para los familiares de los mineros de Pasta de Conchos permitió que se visualizaran con un espacio que evitara el acudir a la mina cada año, y les confirió el tener un lugar para la colocación de una reja con cascos que simbolizara la pérdida de los mineros tras la explosión.<sup>46</sup>

Estas formas de interacción con el espacio y entre personas, es lo que ha posibilitado que el Anti-monumento signifique un lugar en donde poder estar en compañía de los otros y llevar a cabo acciones en conjunto que tengan sentido para el grupo y alimenten la cohesión y que, en concordancia con la Naturaleza de la interacción social de Blumer, se regulen para que encajen con la situación. Los objetos que colocaron en el suelo frente al 49 ABC durante la vigilia, fueron proporcionados por distintos padres, y con la intención de que estuvieran en conjunción con lo simbólico del encuentro.

El hecho de que estos artefactos puedan dar cabida a significaciones emocionales relacionadas con un duelo “complicado”<sup>47</sup> debido a la pérdida de un familiar por razones de negligencia, abre un mar de posibilidades en el entendimiento de la necesidad de espacios que permitan la generación de sentidos colectivos y de la significación del dolor en comunidad. De acuerdo con Díaz & Ovalle (2018), estos artefactos posibilitan el duelo social dado el contexto de impunidad en el que el país se encuentra.

Otro caso es el de los familiares de los 43 normalistas, quienes de acuerdo con la situación en la que se encuentran en el caso y las implicaciones que tiene esto a nivel emocional, significaron el Anti-monumento.

---

<sup>46</sup> Esto de acuerdo con los medios que reportaron lo sucedido en el Anti-monumento el 19 de febrero de 2019, a un año de su colocación.

<sup>47</sup> Término que fue retomado por Payás (2010).



Al ser el artefacto con mayor antigüedad sobre Paseo de la Reforma, ha dado mayor variedad de acciones sobre sus alrededores: fijar un árbol de navidad con regalos, una serie de luces en épocas decembrinas, la siembra de la milpa y de las flores que cuidaban los normalistas en Ayotzinapa, y la colocación de pequeñas flores azules de nombre “*no me olvides*”. Cada uno de estos elementos tiene un simbolismo especial para los familiares que intentan no sólo visibilizar su dolor ante las personas que pasan y lo ven, sino que además buscan transmitirle un mensaje a sus hijos: “es como llevarle un mensaje pues a la gente, es como llevarle, un mensaje a nuestros hijos”.

Estas acciones colectivas están significadas en conjunto por los padres, dado que ellos someten a la aprobación de todos, lo que se realiza. De manera que cada cosa que decidan colocar estará cargada de un significado social y colectivo. El uso de la flor “*no me olvides*” alude, de nueva cuenta, a la necesidad de reconocimiento y apoyo del otro, que como ya se dijo, resulta clave en el procesamiento y contención del dolor. También hace referencia al estado emocional en el que se encuentran los padres y madres de Ayotzinapa a razón de la pérdida “ambigua”<sup>48</sup> que viven, por no tener una respuesta clara de lo sucedido con sus hijos, lo que los mantiene en una búsqueda continua. Dentro de los testimonios, se presenta esta situación al momento en que los familiares se ven en la necesidad continua de mencionar que, lo que hacen en el Anti-monumento, no tiene relación con dar por muertos a sus hijos, sino sólo la búsqueda de apoyo, de comunicarse con ellos y el reconocimiento. Esta situación está relacionada con la asociación que, de acuerdo con Seligmann (2016), se empieza a hacer entre los Anti-monumentos y la idea de conmemoración fúnebre, lo que para los familiares de los normalistas resulta inadecuado según su caso. Durante las entrevistas en ningún momento se hizo pregunta alguna relacionada con la posibilidad de su muerte; sin embargo, los padres sí vieron la necesidad de puntualizar las diferencias.

A pesar de que los tres grupos de familiares están en un proceso de resignificación del dolor a través del espacio, existen diferencias en los significados que se desprenden de los objetos simbólicos colocados. Los Anti-monumentos 49 ABC y 65+ dan cuenta de la necesidad de compartir con los otros el duelo que los familiares viven por la pérdida de sus hijos, mientras que el Anti-monumento +43 es un llamado a no olvidar a los normalistas

---

<sup>48</sup> Término utilizado por Boss (2001).

que, no por estar desaparecidos, significa que no podrían aparecer, y aun mejor, ser encontrados con vida.

En contraparte, tenemos a la Comisión creadora, la cual en sus testimonios reafirma la intención que tiene de hacerles ver a los familiares que existen personas solidarias dispuestas a reconocer su lucha y su dolor, y que se sienten con la responsabilidad de hacer algo al respecto. Estas personas, de manera conjunta, también posicionan en el Anti-monumento el poder reflejar el significado de la importancia del apoyo y reconocimiento del otro. Este significado, de acuerdo con Blumer, detona las acciones que fueron llevadas a cabo en la construcción del proyecto de los Anti-monumentos, con la intención de que fuera interpretada por los familiares como un “a ver, aquí hay alguien que no se olvida de eso que pasó”.

Podemos ver que, con todo y sus pequeñas diferencias debidas al estado particular en el que están posicionados estos dos grupos –tanto como familiares como creadores–, en ambos casos se parte de un significado en común: solidaridad, reconocimiento y apoyo incondicional. El hecho de que se comparta este significado para ambos grupos posibilita que un proceso socioafectivo se lleve a cabo en ese espacio, donde los Anti-monumentos se vuelven facilitadores en el procesamiento colectivo del dolor.

### **6.3 Espacios públicos sin memoria: su papel en la exigencia de verdad y justicia**

Los Anti-monumentos como detonadores de una “Catálisis sociopolítica”, son un reflejo de la situación en la que el país se encuentra desde el primer lustro del siglo XXI: severas violaciones a los derechos humanos sin garantía de no repetición y una época en la que los espacios públicos ya no hacen justicia a las necesidades del entorno.

El carácter mismo de los Anti-monumentos –el diseño y la ubicación, así como lo que simboliza– tiene la intención de hacer frente a estas problemáticas, empezando por ser una crítica a los memoriales existentes en la Ciudad de México. Uno de los requisitos que, de acuerdo a los testimonios contenidos en las subcategorías “Detonadores de memoria” y “Verdad, justicia y reparación” deben cumplir los memoriales para ser considerados como tales, es precisamente el que permitan recordar un evento que sucedió, que finalizó, que

llevó a cabo las medidas pertinentes para asegurar su no repetición y que, por último posibilitó la recuperación o, al menos, el procesamiento de lo sucedido con miras al futuro. La crítica hecha a los memoriales mexicanos, parte de estar ubicados en un punto totalmente opuesto a lo anterior mencionado: no sólo no hay claridad en los hechos, sino que tampoco hay justicia, lo que hace que sea imposible tan siquiera pensar en la recuperación, el futuro o la no repetición. En el peor de los casos, tampoco existe la memoria de lo sucedido, ni por parte de las autoridades ni de la población.

El no haber ninguno de estos elementos imposibilita a las víctimas a dedicarse a algo más que no sea a su búsqueda. Los Anti-monumentos cobran, por lo tanto, el significado de la carencia: de memoria, de justicia, de verdad y de reparación. Simbolizan, tanto para los familiares de víctimas como para la comisión, la falta que existe de estos elementos y la necesidad de hallarlos. Es difícil pensar que estos grupos en realidad no prefieran tener un memorial que un Anti-monumento, más la situación actual precisa del rechazo a los memoriales sin justicia, verdad ni memoria y la aceptación de anti-monumentos sin justicia y verdad, pero con memoria, y además, la posibilidad de generar significaciones a través de la interacción social.

Estos dos últimos elementos son posibles en los Anti-monumentos, gracias a que en ellos se recupera el *milieu de mémoire* al que alude Nora (2008). La memoria encarnada y vivida sólo es posible a través de que existan personas que constantemente estén significando el espacio. De acuerdo con los testimonios, el grupo de familiares, al menos cada año –debido a que su hogar se encuentra en diferentes estados de la República– acude al lugar con la intención de realizar actividades, de manifestarse, colocar objetos simbólicos y convocar a más gente a presenciarlo. Y durante otros momentos del año, personas pasan, se toman fotos, lo comparten en redes sociales o cuidan de él. Esto permite que se dé una apropiación del espacio, hecho por personas cuyo significado construido en conjunto es el de estar unidos en la carencia y la búsqueda. Las acciones que se llevan a cabo en el espacio, dado este significado, parten primordialmente de acudir al Anti-monumento para encontrarse con los compañeros de lucha.

La diferencia que presuntamente existe entre la apropiación que se da de los Anti-monumentos en comparación con los memoriales, puede ejemplificarse con el *Memorial a*

*las Víctimas de la Violencia en México* –dado el rechazo que ha tenido desde su colocación. Para empezar, se pueden analizar tres de sus características principales, a saber: 1) su origen, 2) su diseño y 3) la ubicación. Los Anti-monumentos surgen de un grupo de personas que en conjunción con los padres lo planifican y en apoyo de ciudadanos lo costean, mientras que el Memorial es colocado y financiado por el Gobierno. El diseño de los Anti-monumentos fue elaborado por una Comisión de ciudadanos que buscaba representar símbolos que ya tenían un significado particular para la población: como el color y el numeral. Por su lado, el Memorial fue designado a un grupo de diseñadores que muy probablemente buscaron inspiración en otros memoriales del mundo por la similitud con el *Monumento contra el Fascismo* de Gerz Jochen. En ambos casos se colocó un muro de acero que permitiera a los ciudadanos posicionarse de manera escrita sobre sus paredes.

Para el caso de la ubicación, los Anti-monumentos buscan ser un recordatorio para las autoridades y la población de la falta de justicia y verdad en un gran número de víctimas, por lo que se ubican sobre una de las Avenidas más importantes de la Ciudad: Paseo de la Reforma. Más específicamente, son instalados frente a la “esquina de la información”, el Instituto Mexicano del Seguro Social y la Bolsa de Valores. El *Memorial a las Víctimas* es colocado en una fracción de bosque perteneciente a la Secretaría de la Defensa Nacional de México, que además de ser espacio de militares, es poco transitado y visible para la ciudadanía.

El caso fallido del *Memorial a las Víctimas* no es de sorprender cuando la instancia encargada de colocarlo es la misma que tiene responsabilidad en el surgimiento de esas víctimas a las que pretende recordar. Caso que se encuentra en consonancia con la dificultad que se presentó en Alemania y que, de acuerdo con Young (1992), se debe a que una nación “raramente llama a recordar a las víctimas de crímenes que ella misma ha perpetrado”. El Gobierno no está en posibilidades de crear un Memorial si no está dispuesto a otorgar los elementos previos necesarios para su construcción.

Las mismas características descritas que diferencian al *Memorial a las Víctimas de la Violencia en México* de los Anti-monumentos, se encuentran en gran parte de las esculturas, monumentos y memoriales colocados por el gobierno: un origen que responde a intereses políticos propios de las autoridades en turno; diseños no consultados sino más

bien designados y que no contienen símbolos que signifiquen algo para la mayor parte de población; y una ubicación que dificulta la apropiación.

El caso de que los Anti-monumentos se hayan colocado sobre Paseo de la Reforma y el impacto que esto tiene dado su intención de ser una avenida como un libro abierto de la historia de México, denota la necesidad de que un capítulo más de esa historia sea escrita, pero ahora por ciudadanos: personas, que, sin permiso alguno, se apropiaron del espacio y plasmaron una memoria diferente a las establecidas por las instituciones gubernamentales.

En la mayoría de los casos, las esculturas más representativas sobre Paseo de la Reforma responden a una época en la que se pretendía resaltar a los héroes nacionales y sus contribuciones, y de esta manera tener las bases que contribuyeran a un proyecto de nación. Al colocar ahora Anti-monumentos en esta misma avenida y de manera intercalada con estos personajes nacionales, se está dando un giro a la historia que se busca contar del país. La distribución resalta a los personajes heroicos en contraste con los numerales que representan las cifras de (+) las pérdidas humanas en el país.

Los Anti-monumentos, siguiendo a Blumer y su idea de la naturaleza del objeto, permiten representar las “transformaciones que se dan en el mundo y generan cambios en los significados de ciertos objetos”. Los Anti-monumentos, en la actualidad, distan mucho de significar lo mismo que los monumentos, y la notable falta de héroes para plasmar en el espacio se vio resuelta por la representación de cifras trágicas.

Las posibilidades que otorgan los Anti-monumentos son de gran relevancia para el México del siglo XXI y no sólo por su carácter inédito. Para empezar, porque les devuelve el espacio público a los ciudadanos y les otorga el regalo de construir memoria viva y alimentada constantemente por significaciones otorgadas en la interacción entre diferentes actores sociales.

También brindan la oportunidad de dar voz a aquellas narrativas comúnmente ignoradas, y que, para el caso de nuestra época, ya no podían quedarse sin ser escuchadas. Los casos de desapariciones forzadas, asesinatos y otro tipo de violaciones a los derechos humanos, están siendo desde años recientes lo común y no la excepción. El que, hoy en día, la representación de grandes tragedias se plasme en una avenida principal y no sean

rechazadas por la mayoría de los ciudadanos, habla de una necesidad particular: espacios públicos con memoria que inciten a la verdad y a la justicia -o por lo menos a su búsqueda-.

De acuerdo con los testimonios de los familiares de las víctimas, obtener esto les permitiría finalmente su recuperación, facilitaría el luto y les otorgaría la tranquilidad que ofrece la garantía de no repetición.

#### **6.4 El impacto del numeral para los transeúntes**

Un grupo de suma importancia en el proyecto de los Anti-monumentos es el de los transeúntes. De ellos se pudo obtener la información necesaria para conocer si la idea entera de estos artefactos está verdaderamente cobrando sentido para la población general. Uno de los intereses principales de los Anti-monumentos es detonar la memoria de los mexicanos en cuanto a los sucesos que provocaron la desaparición de los normalistas de Ayotzinapa, el fallecimiento de los niños de la Guardería ABC y de los mineros de Pasta de Conchos. Conocer lo que al ver estos objetos detona en varios de los transeúntes de Paseo de la Reforma, es lo que se incluye en la última categoría de nombre “Contrasentido”. Los testimonios de cada Anti-monumento aquí descrito, al compararlos, tienen notorias diferencias y similitudes que se intentarán discutir y puntualizar en este apartado.

Es interesante el hecho de que la mayoría de los transeúntes del Anti-monumento +43 y el Anti-monumento 49 ABC refieran que estos objetos hacen alusión a los eventos de “los desaparecidos de Ayotzinapa”, “los 43 que nos faltan” y “los 43 estudiantes en el primero, así como a “los 49 bebitos”, “el incidente en una guardería” y “los niños que fallecieron”, en el segundo –por decir algunos. Estos resultados denotan que existe una asociación entre el numeral y lo que en estos dos casos se busca representar. La mayoría de los transeúntes al ver el +43 y el 49 ABC representados, sí recuerdan los eventos con el desenlace trágico de ambos “fallecidos”, “matanza”, “desaparecidos”. A diferencia de estos, el Anti-monumento 65+ no muestra todavía una gran representación en el imaginario de los transeúntes, lo que puede ser explicado al ser el artefacto más reciente de todos. Las entrevistas fueron realizadas a menos de un año de su colocación, por lo que esto puede influir en sus resultados.

En cada uno de los casos también existen transeúntes que mencionaron que tanto el +43, como el 49 ABC y el 65+, hacían referencia a los normalistas de Ayotzinapa. Esto es interesante porque se encuentra en concordancia con lo que dos personas de la Comisión creadora mencionaron en la categoría “El carácter cualitativo de los números”, al respecto de que el 43 estaba generando un impacto diferente al que habían tenido otras cifras en México. “Rebasó su condición de número” para dar lugar a muchas otras cosas. La idea de un numeral asociado a los estudiantes de Ayotzinapa, ha hecho que posiblemente las personas generalicen. De modo que, aunque el número sea distinto, para algunas personas por el simple hecho de ver un número presentado en forma de protesta sobre el espacio, lleve a pensar que tiene que ver con los normalistas: “los 43 que desaparecieron o no sé, y que ahora son 49 y no nos damos cuenta”.

Como ya se mencionó, el Anti-monumento 65+ posiblemente haya obtenido la mayor diversidad de respuestas debido a lo reciente de su colocación; sin embargo es interesante que asociaran el numeral con el “Samsung 9” o “algo cristiano”. En dos ocasiones también le vieron relación con personas de la tercera edad, hecho que tiene un sentido entendible, puesto que a la edad de 65 años las personas ya entran en esta categoría. Las personas, aunque no sabían con claridad qué se buscaba representar con el numeral, también lo asociaron de manera repetida con matanza o muerte. Situación interesante porque la estética de los Anti-monumentos está cumpliendo la función que –de acuerdo con Young (1992)– tienen de ser disruptivos.

Estos resultados permiten notar de manera general, que los Anti-monumentos – aunque sea en algunas personas de la población entrevistada–, sí están detonando la memoria de los eventos y sí están generando un significado compartido con el grupo de la Comisión y los familiares.

## **6.5 Sugerencias y limitaciones**

Durante el año en el que se realizó la recolección de información que resultó clave para los resultados que integran esta investigación, se presentaron situaciones que precisan ser tomadas en cuenta a la hora de realizar un trabajo en relación con los Anti-monumentos.

Al trabajar con grupos poblacionales diferentes, fue preciso tener estrategias diversas de aproximación a los informantes –como se hace alusión en el capítulo 4 del Método. Para el grupo 1 de la Comisión creadora, se hizo uso de la técnica de bola de nieve, por lo que una vez realizada la primera entrevista, se fueron presentando las oportunidades para realizar las siguientes. Los transeúntes fueron entrevistados por invitación en su paso por Paseo de la Reforma, por lo que había mayor acceso. Mas en el caso de los familiares, se encontró dificultad para las entrevistas, por ser personas que residen fuera de la Ciudad de México. Los familiares de las víctimas representadas en los Anti-monumentos 49 ABC y 65+, vienen alrededor de una vez al año –con excepción de algunos padres– a la marcha por el cumplimiento de un año más de acontecida la tragedia. Es en estos días de visita que se pudo establecer contacto con ellos y realizar las entrevistas, tomando en cuenta que iban a estar ocupados con actividades en diferentes puntos de la Ciudad. Para el caso de esta investigación, sólo con algunos familiares fue posible obtener una entrevista a profundidad, dado que sólo acudieron una vez a la ciudad, durante el tiempo que duró el trabajo: los familiares de los mineros de Pasta de Conchos en febrero de 2018 y los familiares de los menores de la Guardería ABC en junio del mismo año.

Los padres y madres de los normalistas son un caso distinto debido a que, cada 26 de mes, realizan una marcha por los estudiantes desaparecidos. En estas ocasiones se tuvo la posibilidad de entrevistar a algunos de sus integrantes.

Durante el transcurso del trabajo de campo, se tuvo la oportunidad de acudir el domingo 18 de febrero a la marcha por los 65 mineros fallecidos en la explosión de Pasta de Conchos, y a registrar la colocación del Anti-monumento 65+. Esta oportunidad fue otorgada por un informante que, con el conocimiento de que se debía guardar sumo secreto, me hizo saber lo que sucedería para poder reportarlo para la investigación. La instalación del Anti-monumento duró algunas horas, en las que se debió realizar entrevistas a los familiares, observación participante y documentar lo acontecido, mismas que debido a su carácter de evento único y las limitaciones de tiempo, no pudieron realizarse con la precisión deseada.

Una limitación particular que tiene este trabajo es el no incluir al Anti-monumento 68 colocado en la marcha por los 50 años de la masacre de estudiantes en la plaza de las



Tres Culturas el 2 de octubre de 2018 sobre la calle de Madero y cerca de la Plaza de la Constitución, y al Anti-monumento a los feminicidios cimentado frente al Palacio de Bellas Artes el 8 de marzo de 2019, tras la marcha por el día internacional de la mujer. Ambos artefactos tienen un diseño un tanto diferente a los demás<sup>49</sup> lo que genera nuevas interrogantes. A pesar de que la explicación a esta omisión yace en que fue instalado en un lapso en el que el trabajo de campo había llegado a su conclusión, y se encontraba en la etapa de análisis de los resultados y redacción, se cree que la inclusión de estos Anti-monumentos habría aportado de gran manera a esta investigación. Por lo mismo, deben ser tomados en cuenta para próximos estudios.

Otro aspecto importante a considerar en los resultados de esta investigación es el hecho ya mencionado de que los tres Anti-monumentos tienen diferente tiempo de colocación en el espacio: El Anti-monumento +43 fue colocado en 2015, el Anti-monumento 49 ABC en 2017 y finalmente el Anti-monumento 65+ en el año de 2018. Algunas diferencias que se pueden encontrar en las maneras de apropiación y asociación hecha por los transeúntes puede deberse a esto. Se sugiere entonces la realización de un estudio con diseño de tipo longitudinal para contrarrestar el factor tiempo y tener un mayor entendimiento del fenómeno.

---

<sup>49</sup> A diferencia de los Anti-monumentos +43, 49 ABC y 65+, el Anti-monumento 68 y el Anti-monumento al feminicidio, no tienen como característica principal el ser dos dígitos colocados directamente sobre el espacio. Para el Anti-monumento 68 se aprecia una placa con el año 1968 y la frase “nuestra lucha no claudicará jamás”. En la parte superior tiene un círculo de color rojo con negro y una paloma blanca. Para el caso del Anti-monumento al feminicidio, se hizo uso del símbolo que representa a la mujer en color rosa y morado, y con un puño acompañado de la leyenda “en México 9 mujeres son asesinadas al día”. Resulta interesante el uso de símbolos que se encuentran en el imaginario de la población y que el numeral no cobre la misma importancia.

## CONCLUSIONES

Finalmente se hará una presentación puntual de las conclusiones más importantes de esta investigación, que se desprenden de los resultados del estudio de los sentidos y significados de los Anti-monumentos ubicados en la Ciudad de México, desde la mirada y perspectiva de tres diferentes grupos de actores sociales: 1) Comisión Anti-monumento; 2) Familiares de estudiantes de la Escuela Normal Rural de Ayotzinapa; familiares de los niños y niñas fallecidos durante el incendio ocurrido en la guardería ABC; y familiares de los mineros fallecidos en Pasta de Conchos y 3) Transeúntes que de manera regular y durante los días laborables transitan por Paseo de la Reforma, justo frente a los Anti-monumentos +43, 49 ABC y 65+.

Los resultados de esta investigación permiten concluir que los Anti-monumentos:

1. Son parte de un proyecto en el que una Comisión, en colaboración con los familiares, trabajaron en su realización. Su diseño, financiamiento, colocación y mantenimiento son producto del esfuerzo colectivo, en el que no hubo intervención de las autoridades.
2. Dan cuenta de la importancia de hacer a un lado los protagonismos y liderazgos en la generación de comunidad.

El hecho de que los tres Anti-monumentos aquí estudiados hayan permanecido en el espacio público durante más de un año -según el caso- sin ser realmente rechazados, sin verdaderos intentos de retiro por parte de cuerpos policiacos, y sin haber registro de la génesis detrás de su colocación o señalamientos a actores específicos en medios de comunicación y por parte de la población, posibilita pensar que el anonimato es pieza clave para la generación de comunidad y para el éxito de nuevas formas de protesta social. Durante el tiempo que se ha venido gestando el proyecto de los Anti-monumentos en la Ciudad de México, tanto Comisión Anti-monumento como familiares han cuidado el manejo de la información hasta el punto en que algunos prefieren no tocar el tema, y los transeúntes lo vinculan a los familiares o al Gobierno. El uso de los Anti-monumentos para abanderar la lucha por la exigencia de justicia en México sin líderes visibles, ha dado la

posibilidad de formar una comunidad encargada de que los únicos nombres que precisen de ser dichos en voz alta, sean de quienes hacen faltan.

3. Propician lo que aquí denominamos una “catálisis socioafectiva”, constituida por diferentes reacciones emocionales como el enojo, la tristeza, la esperanza, la sorpresa y el dolor.
4. Propician nuevas formas de procesar y resignificar el dolor, particularmente el duelo y la pérdida ambigua.
5. Reflejan la importancia que tiene para los familiares de las víctimas, el hecho de contar con un objeto y espacio simbólicos que les permita sentirse reconocidos por el gobierno y la ciudadanía.
6. Favorecen las muestras de solidaridad, y la creación de significados colectivos – mismos que se describen en las cuatro categorías emergentes con sus subcategorías– a través de la apropiación del espacio en comunidad.

Los Anti-monumentos buscan evidenciar ante la población y las instancias de gobierno la situación en la que se encuentra el país a través de representar a los grupos sociales que han experimentado una pérdida de sus seres queridos a causa de una tragedia. La dificultad para obtener una resolución satisfactoria, ha propiciado que los familiares se enfrenten mayoritariamente, a la imposibilidad de resolver un duelo por fallecimiento –en el caso de los familiares de 49 ABC y 65+– o de salir de la ambigüedad que genera el no saber qué ocurrió con tu familiar –en el caso de familiares +43–. Los Anti-monumentos otorgan a los familiares un espacio de representación en donde puedan expresar su sentir de manera conjunta y en donde puedan recibir de personas ajenas a su movimiento, apoyo social.

7. Son reflejo de las necesidades actuales de la población, al surgir en una época de violencia e injusticia en la que las formas de apropiación y representación del espacio público ya no estaban siendo suficientes.
8. Son entendidos como una “catálisis sociopolítica” por su forma de cuestionar a las autoridades debido a la ausencia de verdad y justicia en los casos de desapariciones y fallecimientos sin resolución. Refleja también que estos dos últimos elementos son necesarios para propiciar el proceso de recuperación.

9. Favorecen el recuerdo de los eventos que estos artefactos buscan representar en algunos de los transeúntes –sobre todo los de los Anti-monumentos +43 y 49 ABC–
10. Ejemplifican la estructura social del país a través de los problemas con los que este grupo de personas se encuentran a la hora de querer instalarlo –legales, de uso de suelo, de riesgo–, y a la hora de preguntar a los transeúntes quién imaginan que los colocó y encontrar dentro de las opciones: el Gobierno.
11. Reflejan el mar de posibilidades que se pueden desprender del trabajo en equipo y organizado de ciudadanos.

Finalmente, al ser los Anti-monumentos artefactos novedosos con menos de un lustro de su creación, las investigaciones sobre este tema desde la psicología son prácticamente inexistentes. Tampoco hay muchos estudios dentro de la disciplina con respecto a la manera de significar el espacio y los procesos socioafectivos que se desarrollan en su interacción. Y aunque cada vez existen más investigaciones que dan cuenta de los procesos que se llevan a cabo en los familiares de víctimas con desaparición o fallecimiento, son pocos los trabajos que se enfoquen desde la psicología en los sentidos y significados que emergen de las diferentes formas en las que estas personas encuentran de procesar su dolor y su pérdida.

Este trabajo –realizado como parte de la conclusión de la Licenciatura en Psicología– busca dar un paso más en la apertura de la disciplina a nuevos temas de relevancia social que son de responsabilidad del profesional en psicología atender o, por lo menos, no ignorar. Busca también abrir un espacio en donde las voces de las personas que han sufrido las consecuencias de la violencia, injusticia y desmemoria, finalmente sean escuchadas. Y, por último, promueve que los temas de investigación que se coloquen sobre la mesa sean abordados desde la academia, sin dejar a un lado el enriquecimiento que también puede brindarse desde la praxis propia de todo trabajo de campo.

## Referencias

- Aguado, I. (2012). Puntualizaciones acerca de la psicología social desde el psicoanálisis. *Revista Electrónica de Psicología Iztacala*, 15(1), 291. Recuperado de [www.revistas.unam.mx/index.php/repwww.iztacala.unam.mx/carreras/psicologia/psicolin](http://www.revistas.unam.mx/index.php/repwww.iztacala.unam.mx/carreras/psicologia/psicolin)
- Ahijado, C. (2018). Caso Hogar Seguro: 56 niñas que no olvidan en Guatemala | Planeta Futuro | EL PAÍS. Recuperado el 5 de diciembre de 2018, de [https://elpais.com/elpais/2018/07/23/planeta\\_futuro/1532358738\\_004583.html](https://elpais.com/elpais/2018/07/23/planeta_futuro/1532358738_004583.html)
- Álvarez-Gayou, Jurgenson, J. (2007). *Cómo hacer investigación cualitativa. Fundamentos y metodología*. México: Paidós
- Alexander, J. C. (2000). *Las teorías sociológicas desde la Segunda Guerra Mundial*. México: Gedisa.
- Ameigeiras, A. (2006). El abordaje etnográfico en la investigación social. En Vasilachis, I. (Coord), *Estrategias de investigación cualitativa* (107-149). Buenos Aires: Gedisa.
- Aranda, M. (s/f). 5. *La faceta sociológica del Pragmatismo. La Escuela de Chicago*. Recuperado de [https://www.tdx.cat/bitstream/handle/10803/8406/6\\_capit5.doc.pdf?sequence=7&isAllowed=y](https://www.tdx.cat/bitstream/handle/10803/8406/6_capit5.doc.pdf?sequence=7&isAllowed=y)
- ASIERVERA (2018). [Figura 8]. Recuperado de <https://twitter.com/ASIERVERA/status/915349609844760578>
- Augé, M. (1998). *Las formas del olvido*. Barcelona: Gedisa.
- Azpúrua, F. (2005). La Escuela de Chicago. Sus aportes para la investigación en ciencias sociales. *Sapiens. Revista Universitaria de Investigación*, 6(2), 25–35. Recuperado de <https://www.redalyc.org/pdf/410/41021705003.pdf>
- Baert, P. (2001). *La teoría social en el siglo XX*. Madrid: Alianza. Recuperado de <https://ddd.uab.cat/pub/papers/02102862n65/02102862n65p188.pdf>
- Ballesteros, M. D. (2011). Vicente Guerrero: insurgente, militar y presidente afroamericano. *Cuicuilco*, (51), 23–41.
- Bautista Cárdenas, N. P. (2011). Proceso de la investigación cualitativa. Epistemología, metodología y aplicaciones. *Manual Moderno*, 170-175.
- Beltrán García, S. S. (2013). *Moyocoyani. El diseño de la memoria construida a inicios del*

- S. XXI (tesis de pregrado). Universidad Nacional Autónoma de México, México.
- Beltrán, S. (2013). La diferencia entre un Memorial y un Monumento | ¡Achí! ¡Achú! Recuperado el 19 de diciembre de 2018, de <https://achiachu.wordpress.com/2013/04/05/la-diferencia-entre-un-memorial-y-un-monumento/>
- Blanco, A. (1995). *Cinco tradiciones en la psicología social*. Madrid: Ediciones Morta.
- Blondel, C. (1928). *Introduction a la psychologie collective*. Paris: Collection Armand Colin.
- Blumer, H. (1982). *El interaccionismo simbólico: Perspectiva y Método*. Barcelona: HORA, S.A.
- Boss, P. (2001). *La pérdida ambigua. Cómo aprender a vivir con un duelo no terminado*. Barcelona: Gedisa.
- Brodsky Zimmermann, C. (2012). *Memoria y Monumento. El memorial en la recuperación de la historia de la represión 1973- 1990 en Chile. Tesis*. Universidad de Chile.
- Cámara de Diputados. (2014). *Grupo de Trabajo para dar Seguimiento a las Investigaciones de la Guaredería ABC del Estado de Sonora*. Ciudad de México.
- Carrión, F. (2016). Prólogo. El espacio público es una relación, no un espacio. En Ramírez, P. (13-50). *La reivindicación del espacio público en la ciudad fragmentada*. México: Universidad Nacional Autónoma de México.
- Daniel, J., & Zepeda, R. (2015). La guerra contra el narcotráfico en México: una guerra perdida. *Reflexiones*, 94(1), 153–168. Recuperado de <https://www.redalyc.org/pdf/729/72941346011.pdf>
- Díaz, A., & Ovalle, L. P. (2018). Antimonumentos. Espacio público, memoria y duelo social en México. *Aletheia*, 9(16), 1–21.
- Dietz, G., Stallaert, C. y Villegas, I. (2016). *El poder de la memoria*. Colección Biblioteca: Universidad Veracruzana, México.
- Ekman, P. (2005). Basic Emotions. En Tim Dalgleish Mick J. Power (Ed.), *Handbook of Cognition and Emotion* (pp. 45–60). John Wiley & Sons, Ltd. <https://doi.org/10.1002/0470013494>
- El Universal*. (2016). AP: 100 mil muertos y 30 mil desaparecidos, saldo de guerra contra el narco. Recuperado el 19 de diciembre de 2018, de

- <http://www.eluniversal.com.mx/articulo/nacion/seguridad/2016/12/11/ap-100-mil-muertos-y-30-mil-desaparecidos-saldo-de-guerra>
- Equipo Nacional de Pastoral Laboral. (2007). *Por una cuerda de vida para Pasta de Conchos*. Recuperado de [http://www.fomento.org.mx/novedades/1er\\_PC.pdf](http://www.fomento.org.mx/novedades/1er_PC.pdf)
- Equipo Nacional de Pastoral Laboral. (2008). *Pasta de Conchos: Paradigma de violación de los derechos humanos de los mineros del norte de Coahuila, México I*. Recuperado de [www.pastadeconchos.net](http://www.pastadeconchos.net)
- Equipo Nacional de Pastoral Laboral. (2010). *IV Informe: "Por una cuerda de vida para los mineros del carbón y sus familias": otros casos, otras minas, la misma muerte*. Ciudad de México. Recuperado de [http://www.fomento.org.mx/novedades/4to\\_PC.pdf](http://www.fomento.org.mx/novedades/4to_PC.pdf)
- Espinosa, P., Hernández, H., López, R. y Lozano, S. (2018). Muestreo de bola de nieve. Técnicas de Muestreo, 1-1. Recuperado de [http://www.dpye.iimas.unam.mx/patricia/muestreo/datos/trabajos%20alumnos/ProyectoFinal\\_Bola%20de%20Nieve.pdf](http://www.dpye.iimas.unam.mx/patricia/muestreo/datos/trabajos%20alumnos/ProyectoFinal_Bola%20de%20Nieve.pdf)
- Estrada Tomar, J. (2018). Habrá pensión vitalicia para las víctimas del Hogar Seguro (pero no todas son buenas noticias) - Nómada, Guatemala. Recuperado el 5 de diciembre de 2018, de <https://nomada.gt/pais/actualidad/habra-pension-vitalicia-para-las-victimas-del-hogar-seguro-pero-no-todas-son-buenas-noticias/>
- FECSM. (2013). Las razones y la lucha de las normales rurales — Contralínea. Recuperado el 11 de diciembre de 2018, de <https://www.contralinea.com.mx/archivo-revista/2013/07/21/las-razones-la-lucha-de-las-normales-rurales/>
- Findlay, A. (2009). Angela Findlay April, 2009, 1–20.
- Flick, U. (2004). *Introducción a la investigación cualitativa*. Madrid, España: Morata
- Forni, P. (2003). *Las metodologías de George Herbert Mead y Herbert Blumer. Similitudes y diferencias*. Buenos Aires. Recuperado de <http://csoc.usal.edu.ar/archivos/csoc/docs/idicso-sdti014.pdf>
- Garrido, A., & Álvaro, J. L. (2007). *Psicología Social, Perspectivas Psicológicas y Sociológicas* (2nda ed.). Madrid: Mc Graw Hill. Recuperado de [http://www.bibliopsi.org/docs/carreras/obligatorias/CFG/social/robertazzi/alvaro & Garrido - Psicologia Social. Perspectivas psicologicas y sociologicas.pdf](http://www.bibliopsi.org/docs/carreras/obligatorias/CFG/social/robertazzi/alvaro%20&%20Garrido%20-%20Psicologia%20Social.%20Perspectivas%20psicologicas%20y%20sociologicas.pdf)
- Gerz, J. y Shalev-Gerz, E. (s.f.). Monument against Fascism [Figura 4 y 5]. Recuperado de

- <https://www.jochengerz.eu/works/monument-against-fascism>
- Glaser, B. & Strauss, A. (1967). *The discovery of grounded theory*. Nueva York: Aldine Publishing Company.
- González, J. (2016). La narrativa en el proceso de investigación y su alcance en el ámbito clínico. *Revista CONAMED* 21 ( 2), p. 81-84. ISSN 2007-932x
- Grupo de Arte Callejero. (2010). Antimonumento del Bicentenario – grupo de arte callejero. Recuperado el 5 de diciembre de 2018, de <https://grupodeartecallejero.wordpress.com/2010/05/25/antimonumento-del-bicentenario/>
- Grupo Interdisciplinario de Expertos Independientes. (2015). *Informe Ayotzinapa. Investigación y primeras conclusiones de las desapariciones y homicidios de los normalistas de Ayotzinapa*. Ciudad de México. Recuperado de <https://www.oas.org/es/cidh/actividades/giei/ResumenEjecutivo-GIEI.pdf>
- Halbwachs, M. (2004). *La memoria colectiva*. España: Prensas Universitarias de Zaragoza.
- Halliday, J. (1949). *Psychosocial Medicine. A study of the sick society* (First Edition). London: William Heinemann Medical Books. Recuperado de <https://ia601608.us.archive.org/17/items/in.ernet.dli.2015.191048/2015.191048.Psychosocial-Medicine-A-Study-Of-The-Sick-So.pdf>
- Hayward, R. (2009). Enduring Emotions: James L. Halliday and the Invention of the. *The University of Chicago Press*, 100(4), 827–838. <https://doi.org/10.1086/652022>
- Hayward, R. (2012). The invention of the psychosocial: An introduction. *History of the Human Sciences*, 25(5), 3–12. <https://doi.org/10.1177/0952695112471658>
- Hernández, A. (2016). *La verdadera noche de Iguala. La historia que el gobierno quiso ocultar*. Ciudad de México: Grijalbo.
- Hernández, Sampieri, R. (2014). *Metodología de la investigación*. México: Mc Graw Hill.
- Herrera, A. (2008). *Memoria colectiva y procesos de identidad en el Movimiento Nacional de Víctimas de crímenes de Estado*. Bogotá: Universidad Nacional de Colombia.
- Hoheisel, H. (s.f.). Aschrott Fountain [Kassel 1985] [Figura 2]. Recuperado de [http://www.knitz.net/index.php?Itemid=3&id=30&option=com\\_content&task=view&lang=en](http://www.knitz.net/index.php?Itemid=3&id=30&option=com_content&task=view&lang=en)
- Instituto de Investigaciones Jurídicas. (s/f). *Capítulo Cuarto. El caso de la Guardería ABC*.



- Ciudad de México. Recuperado de <https://archivos.juridicas.unam.mx/www/bjv/libros/6/2818/7.pdf>
- Izcara, Palacios, S. (2007). *Introducción al muestreo*. México: Miguel Ángel Porrúa.
- Juárez, J., Arciga, S. & Mendoza, J. (2012). *Memoria Colectiva, procesos psicosociales*. Miguel Ángel Porrúa: México.
- Krause, M. (1996). La investigación cualitativa. Un campo de posibilidades y desafíos. *Revista Temas de Educación*, 7, 19-39.
- Kvale, S. (1996). Interviews. An introduction to qualitative research interviewing. *SAGE*, 192-194.
- La Izquierda Diario*. (2018). Exigen a autoridades de la CDMX respetar antimonumento por mineros de Pasta de Conchos. Recuperado el 13 de diciembre de 2018, de [https://www.laizquierdadiario.com/Exigen-a-autoridades-de-la-CDMX-respetar-antimonumento-por-mineros-de-Pasta-de-Conchos?id\\_rubrique=1714](https://www.laizquierdadiario.com/Exigen-a-autoridades-de-la-CDMX-respetar-antimonumento-por-mineros-de-Pasta-de-Conchos?id_rubrique=1714)
- La Jornada*. (2012). Protestan cientos de jóvenes por la Estela de Luz; es monumento a la corrupción, dicen. Recuperado el 19 de diciembre de 2018, de <https://www.jornada.com.mx/2012/01/09/politica/007n1pol>
- La Jornada*. (2018). Deudos de Pasta de Conchos colocan ante la BMV el antimonumento +65. Recuperado el 13 de diciembre de 2018, de <https://www.jornada.com.mx/2018/02/19/politica/013n1pol>
- Le Breton, D. (2013). Por una antropología de las emociones. *Revista Latinoamericana de Estudios sobre Cuerpos, Emociones y Sociedad*, 4(10), 69–79. Recuperado de <https://www.journals.uchicago.edu/doi/10.1086/698223>
- Le Goff, J. (1991). *El orden de la memoria. El tiempo como imaginario*. Paidós: Barcelona.
- Martínez, M. M., (2011). *Ciencia y arte de la metodología cualitativa*. México: Trillas.
- Martínez, E., Saldaña, E., Olvera, R., Navarro, J. O., & Auerbach, C. (2018). *El carbón rojo de Coahuila: aquí se acaba el silencio*. México.
- Mayan, M. (2001). Una introducción a los métodos cualitativos: Módulo de entrenamiento para estudiantes y profesionales. *International Institute for Qualitative Methodology*, 22-25.
- Mead, G. H. (1934). *Espíritu, persona y sociedad*. Barcelona: Paidós.
- Mead, M. (1928). *Coming of Age in Samoa*. Nueva York: William Morrow and Company.

- Mead, M. (2000). *Antropología, la ciencia del hombre Margaret Mead P s i K o l i b r o*. (elaleph.com, Ed.). Recuperado de [www.elaleph.com](http://www.elaleph.com)
- Mendizabal, N. (2007). Los componentes del diseño flexible en la investigación cualitativa En Vasilachis, I. (Ed.), *Estrategias de investigación cualitativa* (65-103). Buenos Aires, Argentina: Gedisa.
- Mendoza, J. (2009). El transcurrir de la memoria colectiva: La identidad. *Revista Casa del Tiempo*, 2(17), pp. 59-68. ISSN: 0185-4275.
- Milenio. (2018). Colocan antimonumento por Pasta de Conchos en Reforma. Recuperado el 13 de diciembre de 2018, de <http://www.milenio.com/estados/colocan-antimonumento-por-pasta-de-conchos-en-reforma>
- Molina, M. (2015). *La idea de Monumentalidad en la Segunda Posguerra: Debates y Propuestas* (tesis doctoral). Universidad Politécnica de Madrid, España.
- Neiman, G., y Quaranta, G., (2006). Los estudios de caso en las investigación sociológica. En Vasilachis, I. (Coord), *Estrategias de investigación cualitativa* (213-234). Buenos Aires: Gedisa.
- Nora, P. (1989). Between Memory and History: Les Lieux de Mémoire. *Representations*, (26), 7–24. <https://doi.org/10.2307/2928520>
- Nora, P. (2008). *Pierre Nora en Les lieux de mémoire*. Montevideo, Uruguay: Ediciones Trilce.
- Notimex. (2010). Concluye SCJN investigación de incendio en guardería “ABC” | Actualidad | W Radio Mexico. Recuperado el 12 de diciembre de 2018, de [http://wradio.com.mx/radio/2010/02/12/judicial/1265979240\\_952636.html](http://wradio.com.mx/radio/2010/02/12/judicial/1265979240_952636.html)
- Padilla, T. (2009). Las normales rurales: historia y proyecto de nación. *Redalyc*, (154), 85–93. Recuperado de <http://www.redalyc.org/articulo.oa?id=32512736009>
- Pastor, J. (2009). Relevancia de Foucault para la Psicología. *Psicothema*, 21(4), 628–632. Recuperado de [www.psycothema.com](http://www.psycothema.com)
- Payás, A. (2010). *Las tareas del duelo. Psicoterapia de duelo desde un modelo integrativo-relacional*. Barcelona: Paidós. Recuperado de <https://assets-libr.cantook.net/assets/publications/13170/medias/excerpt.pdf>
- Pellón, R. (2013). Watson, Skinner y Algunas Disputas dentro del Conductismo. *Revista Colombiana de Psicología*, 22(2), 389–399. Recuperado de

<http://www.scielo.org.co/pdf/rcps/v22n2/v22n2a12.pdf>

Pérez Flores, M. (2013). *Reportaje sobre el caso del incendio en la Guardería ABC, génesis del movimiento social que dio pie a la ley general de guarderías*. Universidad Nacional Autónoma de México. Recuperado de <http://132.248.9.195/ptd2013/agosto/0698601/0698601.pdf>

Plante, I., & Vidal Mackinson, S. (2011). *Panteón de los héroes, historias, próceres y otros en el arte contemporáneo* (1a ed.). Buenos Aires: Fundación OSDE.

Popper, K. R. (1957). *Conjeturas y refutaciones*. México: Paidós.

Polit, H. (2002). *Investigación científica en ciencias de la salud*. México: McGraw-Hill Interamericana.

Quintana Peña, A. & Montgomery, W. (2006). Metodología de investigación científica cualitativa. *Psicología: Tópicos de actualidad*, 47-84.

Ramos, D. (2013). La memoria colectiva como re-construcción: entre lo individual, la historia, el tiempo y el espacio. *Realitas, Revista de Ciencias sociales, humans y Artes*, 1, 37-41.

*Reporte Indigo*. (2018). Reforma: paseo de los antimonumentos. Recuperado el 20 de diciembre de 2018, de <https://www.reporteindigo.com/reporte/reforma-paseo-los-antimonumentos-memoria-tragedias-victimas-familiares-permisos/>

Resumen Latinoamericano. (2017). 56 niñas de Guatemala: 90 días de impunidad - Resumen Latinoamericano. Recuperado el 5 de diciembre de 2018, de <http://www.resumenlatinoamericano.org/2017/06/07/56-ninas-de-guatemala-90-dias-de-impunidad/>

Reyes Sánchez, R. (2016). Jorge Mendoza García (2015). Sobre memoria colectiva. Marcos sociales, artefactos e historia. Ciudad de México: Universidad Pedagógica Nacional. ISBN: 978-607-413-208-3. *Athenea Digital. Revista de Pensamiento e Investigación Social*, 16 (2), 409-415.

Rizo, M. (2017). Aula abierta. Lecciones básicas El interaccionismo simbólico y la Escuela de Palo Alto. Hacia un nuevo concepto de comunicación. Recuperado el 29 de diciembre de 2018, de <http://www.portalcomunicacio.com/download/17.pdf>

Romero, E. (2018). *Madero y Bellas Artes* [Figura1]. Recuperado de <https://www.imgrumweb.com/post/BeT-qb3Dvyv>

- Sandoval Casilimas C. A. (1996). Investigación cualitativa. *ICFES*, 144-150.
- Sautu, R., Boniolo, P., Dalle, P. y Elbert, R. (2005). Manual de metodología. Construcción del marco teórico, formulación de los objetivos y elección de la metodología. *CLACSO*, 42-50.
- Seligmann-Silva, M. (2016). Antimonumentos: trabalho de memória e de resistência. *Psicologia USP*. <https://doi.org/10.1590/0103-6564D20150011>
- Shaw, I. (2003). *La evaluación cualitativa*. España: Paidós Básica.
- Silva, L. (1993). *Muestreo para la investigación en ciencias de la salud*. Madrid: Díaz de Santos.
- Skulptur Projekte Archiv. (s.f.). Sol LeWitt [Figura 1]. Recuperado de <https://www.skulptur-projekte-archiv.de/en-us/1987/projects/54/>
- Soneira, A. J. (2006). La “Teoría fundamentada en los datos” (Grounded Theory) de Glaser y Strauss. En: Vasilachis de Gialdino, I., et al. (2006). *Estrategias de investigación cualitativa*, Gedisa, 153-172.
- Suprema Corte de Justicia de la Nación. (2009a). *Información de actividades de la Comisión Investigadora de los hechos acaecidos en la Guardería ABC*. Ciudad de México. Recuperado de <http://www2.scjn.gob.mx/fi1-2009/Documentos/Informes/TerceroGuarderiaABC.pdf>
- Suprema Corte de Justicia de la Nación. (2009b). *Informe preliminar sobre el ejercicio de la facultad de investigación 1/2009*. Recuperado de [http://www2.scjn.gob.mx/fi1-2009/Documentos/Informes/Informe\\_Preliminar\\_Comision\\_ABC.pdf](http://www2.scjn.gob.mx/fi1-2009/Documentos/Informes/Informe_Preliminar_Comision_ABC.pdf)
- Suprema Corte de Justicia de la Nación. (2010). *Facultad de Investigación para averiguar la violación grave de garantías individuales, caso Guardería ABC*. Ciudad de México. Recuperado de [https://www.sitios.scjn.gob.mx/codhap/sites/default/files/cronicas\\_pdf\\_sr/cr-guarderia-ABC.pdf](https://www.sitios.scjn.gob.mx/codhap/sites/default/files/cronicas_pdf_sr/cr-guarderia-ABC.pdf)
- Taylor, S.J. & Bogdan, R. (1987). *Introducción a los métodos cualitativos de investigación*. Barcelona, España: Paidós.
- Telesur. (2018). Hace un año 41 niñas murieron en Hogar Seguro de Guatemala | Noticias | teleSUR. Recuperado el 5 de diciembre de 2018, de

<https://www.telesurtv.net/news/hogar-seguro-virgen-asuncion-ninas-guatemala-incendio-20180308-0002.html>

- Todorov, T. (n.d.). Los dilemas de la memoria tzvetan todorov. *Catedra Latinoamericana Julio Cortazar*.  
<https://doi.org/http://apuntes.cejvg.com.ar/sites/default/files/TODOROV.La%20memoria%20usos%20y%20abuso.pdf>
- Universidad América Latina. (s/f). Interaccionismo simbólico. Recuperado el 29 de diciembre de 2018, de [http://ual.dyndns.org/Biblioteca/Sociologia/Pdf/Unidad\\_05.pdf](http://ual.dyndns.org/Biblioteca/Sociologia/Pdf/Unidad_05.pdf)
- Valencia Grajales, J. F., & Galeano Marín, S. M. (2016). Elementos que describen una dictadura en América Latina. *Investigación*, 8(1), 43–56.
- Vargas, J. I. (2012). La entrevista en la investigación cualitativa: nuevas tendencias y retos. *Revista CAES*, 3(1), 119-139.
- Vasilachis, I. (2007). La investigación cualitativa. En Vasilachis, I. (Ed.), *Estrategias de investigación cualitativa* (23-60). Buenos Aires, Argentina: Gedisa.
- Vázquez, F. (2001). *La memoria como acción social. Relaciones, significados e imaginario*. Barcelona: Paidós.
- Vice. (2016). Diagnóstico del crimen: el saldo de 10 años de “Guerra contra el narco” es negativo - VICE. Recuperado el 19 de diciembre de 2018, de [https://www.vice.com/es\\_latam/article/598bkb/diagnostico-crimen-saldo-10-anos-guerra-contra-narco-negativo](https://www.vice.com/es_latam/article/598bkb/diagnostico-crimen-saldo-10-anos-guerra-contra-narco-negativo)
- Villegas, I. (2016). The middle passage (La trata Atlántica). En Dietz, G., Stallaert, C. y Villegas, I. (89-127). *El poder de la memoria*. Colección Biblioteca: Universidad Veracruzana, México.
- Weindling, P. (2012). “Julian Huxley and the Continuity of Eugenics in Twentieth-century Britain”. *Journal of modern European history = Zeitschrift fur moderne europaische Geschichte = Revue d’histoire europeenne contemporaine*, 10(4), 480–499.  
[https://doi.org/10.17104/1611-8944\\_2012\\_4](https://doi.org/10.17104/1611-8944_2012_4)
- Young, J. (1992). “The German Counter---Monument,”. *Critical Inquiry*, 18(2).
- Young, J. (2007). The Counter-Monument : Memory against Itself in Germany Today. *Critical Inquiry*, 18(2), 267–296.
- Zárate Toscano, V. (2001, febrero 3). El lenguaje de la memoria a través de los

monumentos históricos en la ciudad de México (Siglo XIX).  
<http://journals.openedition.org/nuevomundo>. Recuperado de  
<https://journals.openedition.org/nuevomundo/214?lang=en>

Zárate Toscano, V., 2004, "El Paseo de la Reforma como eje monumental", en Carmen Collado, coord., *Miradas recurrentes. La ciudad de México en los siglos XIX y XX*, México, Instituto Mora-UAM Azcapotzalco, pp. 62-83

Zavala Gamboa, O. (2011). A cinco años de Pasta de Conchos. hechos, acciones y resultados. *Revista Latinoamericana de Derecho Social*, (13), 157–164. Recuperado de  
<https://revistas.juridicas.unam.mx/index.php/derecho-social/article/viewFile/9670/11698>

# Apéndice

## Imágenes publicadas tras la colocación del Anti-monumento +43

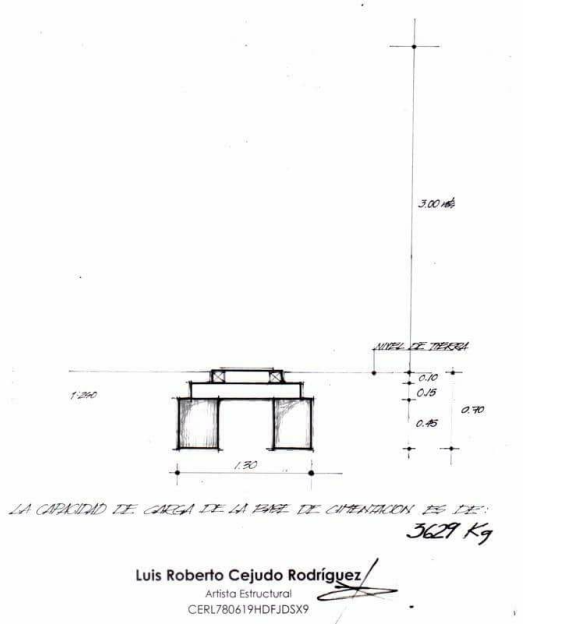
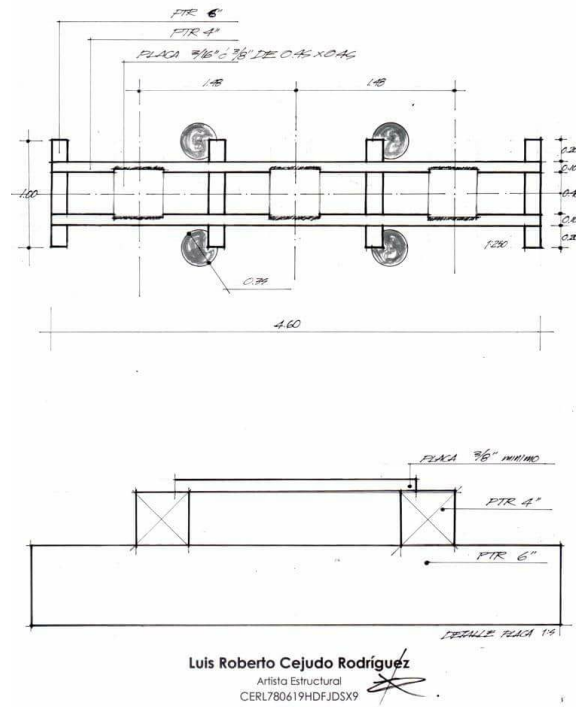
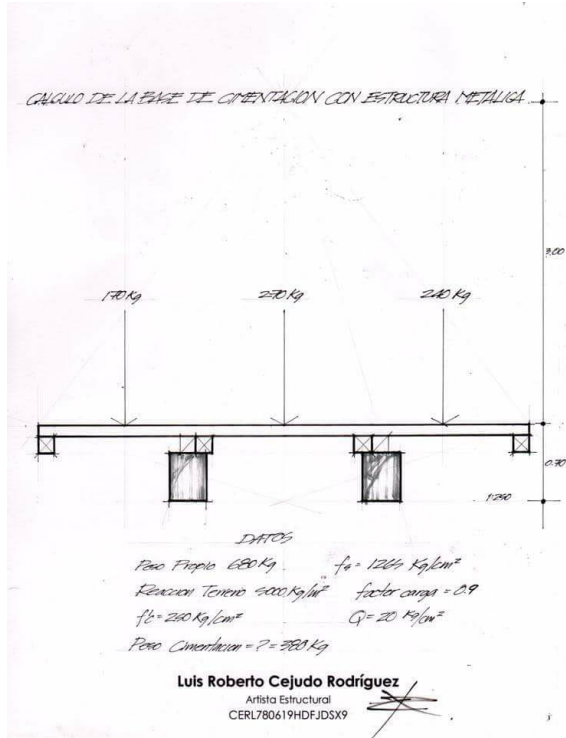

Imágenes recuperadas de la página de Facebook: Antimonumento +43

  
Ciudad de México, a 26 de mayo de 2015.

Dr. Miguel Ángel Mancera, **023729**  
7:05 MAY 29 PM 2:10  
Jefe de Gobierno del Distrito Federal.

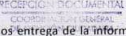
Presente: 

Por este conducto hacemos entrega de la información técnica del **Antimonumento +43** que fue instalado en el camellón de la Avenida Paseo de la Reforma, cruce con Bucarell, en el contexto del Festival Cultural "43 x 43 Voces por Ayotzinapa", en donde se exigió la presentación con vida de los estudiantes normalistas víctimas de desaparición forzada el 26 y 27 de septiembre del 2014 en Iguala, Guerrero.

A través de un enlace establecido entre Miguel Álvarez Gándara, presidente de SERAPAZ, y el Lic. Juan José García Ochoa, Subsecretario de Gobierno, llevado a cabo el día 26 de abril, en el momento de la instalación del **Antimonumento +43**, se acordó entregar a las autoridades del Gobierno del Distrito Federal (GDF) los estudios que demostraran su viabilidad estructural. En el documento adjunto se proporcionan los cálculos de cimentación estructural que demuestran que la carga soportada en el terreno está fijada a una base construida y diseñada con materiales capaces de soportar cinco veces más el peso propio del diseño +43.

La obra fue realizada por una comisión de profesionales en urbanismo y escultura urbana y fue asesorada por un grupo multidisciplinario que incluye a defensores de derechos humanos, académicos, víctimas y ciudadanos en general. Se decidió instalarla en el lugar antes mencionado porque se pretende destacar la responsabilidad del Gobierno de la República en la crisis humanitaria que vive el país y que ha cobrado más de 150 mil muertes y más de 30,000 (+43) víctimas de desaparición forzada e involuntaria.

Paseo de la Reforma es la avenida más emblemática del país y en su trayecto se encuentran instalados distintos monumentos que señalan hechos que han marcado la historia del país. +43 señala un acontecimiento histórico que ha dado la vuelta al mundo y ha cimbrado la conciencia nacional e internacional. Sin embargo, es también el recordatorio de otros delitos y graves violaciones a Derechos Humanos que han sido cometidas en durante "la guerra" y cuya responsabilidad recae tanto en el gobierno federal como en las administraciones locales.

Se define como un **Antimonumento** porque tiene una particularidad: tanto los padres de los normalistas desaparecidos, como las personas que posibilitaron su creación, han señalado que está destinado a retirarse de donde fue instalado cuando el Gobierno Federal esclarezca y responda con actos de verdad, justicia y reparación a los más de 150 mil asesinados en el país y presente con vida a las y los más de 30,000 (+43) víctimas de la desaparición forzada e involuntaria.

Esperamos que los estudios de solidez técnica que hoy entregamos, en conjunto con la sensibilidad y la responsabilidad del GDF, sean una garantía para que se puedan realizar los arreglos técnicos que garanticen la permanencia de +43 en este sitio y, como se ha señalado, sea retirado hasta que este país encuentre la verdad y la justicia para todas sus víctimas.

¡Porque vivos se los llevaron, vivos los queremos! ¡Porque vivos se los llevaron, vivos los queremos!

Por los padres y madres de los normalistas desaparecidos

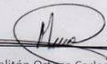
  
Melitón Ortega Carpio

Ccp. Lic. Juan José García Ochoa. Subsecretario de Gobierno.  
Ccp. Arg. Felipe de Jesús Gutiérrez. Secretario de Desarrollo Urbano y Vivienda. (SEDUVI)  
Ccp. Eduardo Vázquez Martín. Director de Cultura del GDF  
Ccp. Miguel Álvarez. Presidente de SERAPAZ.

Para recibir notificaciones, favor de entregarlo al Centro de Derechos Humanos Miguel Agustín PRO.  
Dir: Serapio Rendón 57-B Col. San Rafael Del. Cuauhtémoc C.P. 06470.

Imágenes recuperadas de la página de Facebook: Antimonumento +43





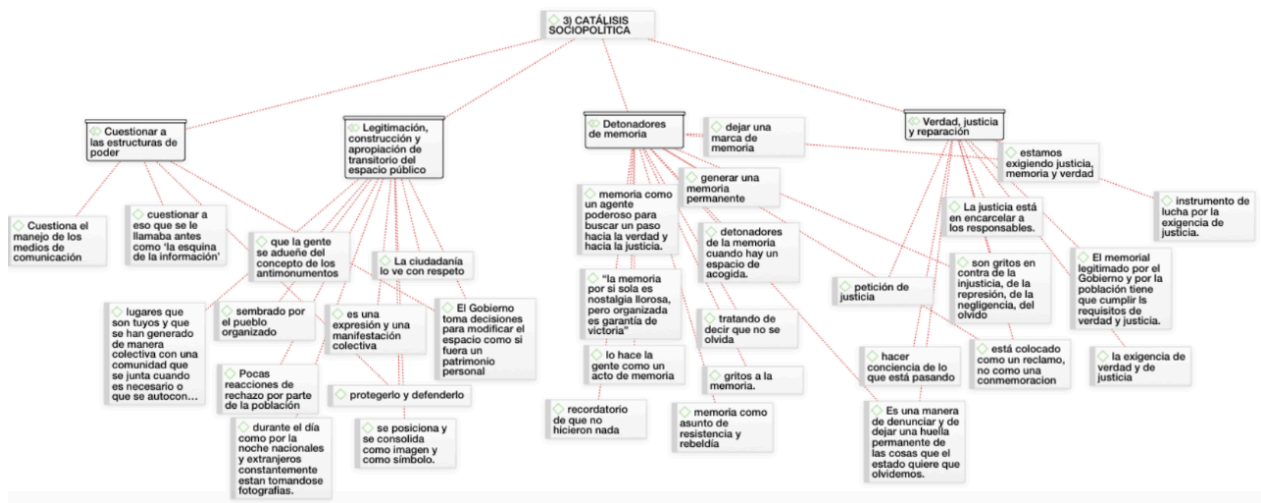

Red de la categoría 3) Catálisis sociopolítica, elaborada por la autora en Atlas.ti

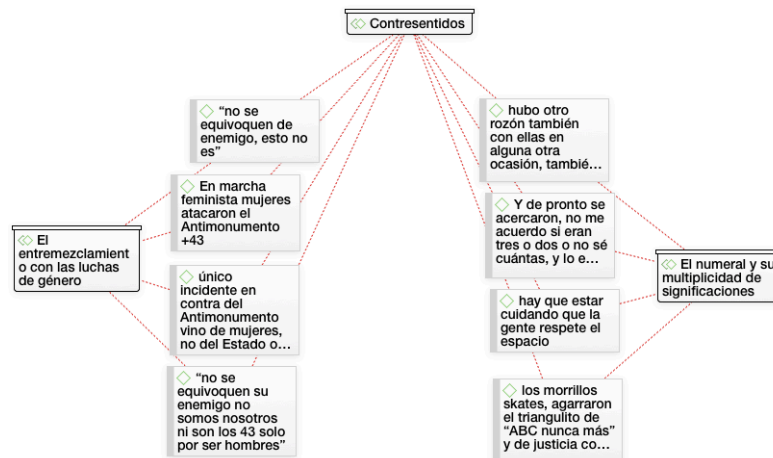

Red de la categoría 4) Contrasentidos, elaborada por la autora en Atlas.ti