



**UNIVERSIDAD NACIONAL AUTÓNOMA DE MÉXICO**  
**DOCTORADO EN PEDAGOGÍA**  
**FACULTAD DE ESTUDIOS SUPERIORES ARAGÓN**

***LA FORMACIÓN PROFESIONAL DEL PSICÓLOGO EN IZTACALA;  
LOS SIGNIFICADOS DEL PROFESOR Y DEL ALUMNO***

**T E S I S**

QUE PARA OPTAR POR EL GRADO DE

**DOCTORA EN PEDAGOGÍA**

PRESENTA:

**ANA ELENA DEL BOSQUE FUENTES**

TUTOR PRINCIPAL:

DR. MIGUEL ÁNGEL MARTÍNEZ RODRÍGUEZ

FACULTAD DE ESTUDIOS SUPERIORES IZTACALA, UNAM

COMITÉ TUTORAL:

DR. ANTONIO CARRILLO AVELAR

FACULTAD DE ESTUDIOS SUPERIORES ARAGÓN, UNAM

DRA. FRIDA DÍAZ BARRIGA ARCEO

FACULTAD PSICOLOGÍA, UNAM

DRA. MARÍA TERESA BARRÓN TIRADO

FACULTAD DE ESTUDIOS SUPERIORES ARAGÓN, UNAM

DR. JORGE MARIO FLORES OSORIO

UNIVERSIDAD DE TIJUANA

México, D.F. Mayo 2016



Universidad Nacional  
Autónoma de México



**UNAM – Dirección General de Bibliotecas**  
**Tesis Digitales**  
**Restricciones de uso**

**DERECHOS RESERVADOS ©**  
**PROHIBIDA SU REPRODUCCIÓN TOTAL O PARCIAL**

Todo el material contenido en esta tesis esta protegido por la Ley Federal del Derecho de Autor (LFDA) de los Estados Unidos Mexicanos (México).

El uso de imágenes, fragmentos de videos, y demás material que sea objeto de protección de los derechos de autor, será exclusivamente para fines educativos e informativos y deberá citar la fuente donde la obtuvo mencionando el autor o autores. Cualquier uso distinto como el lucro, reproducción, edición o modificación, será perseguido y sancionado por el respectivo titular de los Derechos de Autor.

# ÍNDICE

RESUMEN .....	4
INTRODUCCIÓN .....	6
I. La formación profesional y la psicología como profesión en México .....	17
1. La formación profesional y el proceso de enseñanza y aprendizaje .....	18
Esquema formativo en la educación; el proceso de enseñanza y aprendizaje .	29
2. La psicología como profesión en México.....	40
La enseñanza de la psicología .....	50
3. La carrera de psicología en la FES Iztacala .....	64
Inicios de psicología Iztacala .....	64
Características del plan de estudios de psicología en Iztacala y los momentos para su modificación.....	66
Estudios sobre la formación profesional del psicólogo en Iztacala.....	85
II. El interaccionismo simbólico como aproximación teórico - metodológica para el estudio de los significados en la formación profesional del psicólogo .....	90
III. Aproximación empírica.....	106
Método .....	107
Contexto .....	107
Participantes .....	110
Técnicas para la obtención de los datos .....	111
Procedimiento .....	114
IV. Análisis de resultados .....	119
• Datos de profesores .....	119
1. Formación del profesor. ....	121
2. Experiencia profesional.....	126
3. Concepciones sobre alumno y profesor .....	130
4. Postura teórica.....	138
5. Elementos que considera importantes en la formación en la formación profesional del psicólogo.....	149
6. Aspectos favorecedores y limitantes del proceso formativo (del profesor y de los alumnos).....	170

7. Importancia que le da a la interacción (profesor-alumno / alumno-alumno).....	188
• Datos de alumnos .....	202
1. Interés por estudiar la carrera .....	203
2. Ideas sobre estudiar psicología .....	210
3. Conocimiento que tienen respecto a la psicología .....	216
4. Conocimiento sobre los diferentes enfoques teóricos. ....	223
5. Actividades que les han facilitado el aprendizaje de los conocimientos y el desarrollo de las habilidades propias de la profesión. ....	236
6. Actividades que han limitado el aprendizaje de los conocimientos y el desarrollo de las habilidades propias de la profesión. ....	242
7. Características de sus profesores que han favorecido su proceso formativo .....	249
8. Características de sus profesores que han limitado su proceso formativo .....	257
9. Características de sus compañeros que han favorecido su proceso formativo .....	263
10. Características de sus compañeros que han limitado su proceso formativo. ....	268
11. Aspectos que consideran han desarrollado o requieren desarrollar en su proceso formativo. ....	274
12. Expectativas que tienen sobre su formación. ....	278
13. Campo laboral que les interesa insertarse como psicólogos. ....	283
Conclusiones .....	291
Referencias bibliográficas .....	307

## RESUMEN

Se presenta el informe de investigación que aborda los significados que profesores y alumnos de la Facultad de Estudios Superiores Iztacala le otorgan al proceso de formación profesional del psicólogo.

Comenzamos con una revisión sobre los aspectos relacionados con la formación profesional y el proceso de enseñanza y aprendizaje como el esquema formativo. Trabajamos las ideas que diferentes autores han desarrollada sobre lo que implica la formación profesional, considerando que implica un proceso de desarrollo individual en donde se adquieren conocimientos y habilidades propios de un campo disciplinar, por lo que se da en el marco de una institución educativa con programas, planes de estudio y certificaciones y con el objetivo de abordar y responder a problemas o situaciones de nuestra sociedad.

Pasamos a considerar el desarrollo de la psicología como profesión en nuestro país, y centramos nuestro estudio en la carrera de psicología de la FES Iztacala, dadas las características de su plan de estudios que en sus inicios implicó un movimiento que buscaba la independencia de la disciplina, lo que resultó en un paradigma funcionalista, empirista y pragmático, adoptando un modelo basado en el conductismo.

Desde momentos tempranos de su implantación, algunos profesores que abordaban las prácticas de servicio social, se percataron de las limitantes de este modelo, por lo que decidieron continuar y profundizar en su formación incluso en ámbitos diferentes al enfoque y a la disciplina. Este aspecto redundó en un debilitamiento en el seguimiento del plan de estudios original, dando lugar a un currículum vivido que actualmente ha incluido múltiples factores que, ante la diversidad teórica, como característica de la psicología, no dejan claro el proceso de formación de los alumnos.

Bajo esta situación, nos interesamos en recuperar y comprender los significados que tienen profesores y alumnos sobre la formación profesional del psicólogo en la FES Iztacala. Nos basamos en un enfoque interpretativo que nos permitió

considerar la importancia del contexto y de las interacciones sociales en la construcción de la realidad para referir un conjunto de significados construidos y compartidos por los participantes.

El enfoque que elegimos es el interaccionismo simbólico, ya que resalta la importancia de la interacción y del contexto en el significado que le otorgamos a las cosas. Este enfoque plantea que las actividades o fenómenos sociales se transforman en fenómenos psicológicos, por lo que el significado que le damos a las cosas no es de orden exclusivamente individual, sino que la interacción que tenemos con quienes nos rodean, con nuestro contexto cultural, es lo que nos permite darle tal significado.

El trabajo empírico se realizó con profesores y alumnos de la carrera de psicología de la FES Iztacala; se llevaron a cabo entrevistas con los profesores y se trabajó con la narración, a partir de una carta, sobre lo que ha implicado la formación profesional para los alumnos.

Los resultados se trabajaron con base en categorías para cada uno de los actores, las cuales tienen elementos en común y se analizaron para rescatar los significados que ambos le otorgan al proceso de formación del psicólogo y los elementos que están implicados.

Resulta interesante considerar que la postura teórica de los profesores, así como su experiencia en su propia formación, tienen un impacto en la forma en que significan la formación de sus alumnos.

Asimismo, se observan cambios en los significados que le otorgan los propios alumnos a su proceso formativo, en función del avance que tienen en la carrera.

La investigación que reportamos nos permite una visión más completa de los significados, aspecto que puede tomarse en cuenta para la formación del psicólogo ante la implementación del nuevo plan de estudios que ha sido aprobado.

## INTRODUCCIÓN

El presente informe es el resultado de un trabajo de investigación en torno a la formación profesional del psicólogo, de manera específica, sobre el significado que profesores y alumnos<sup>1</sup> de la Facultad de Estudios Superiores Iztacala (en adelante FES Iztacala) tienen con respecto a dicha formación.

Para transitar en la problemática fue necesario revisar aspectos históricos sobre la formación de psicólogos en la FES Iztacala, la cual fue inaugurada en 1975 emergiendo a partir del problema de la masificación y de la necesidad que las autoridades de la Universidad Nacional Autónoma de México (UNAM) plantearon para descentralizar la formación profesional, además de considerar básica la generación de programas de formación profesional que fueran innovadores; ejemplo de ello es la carrera de psicología, la cual se propuso como un proyecto que permitiera la identidad profesional y científica de la psicología, lo cual implicó la implementación de un plan de estudios orientado por la idea de que la psicología tendría que dirigirse a la resolución de problemas derivados del comportamiento humano individual o grupal (Ribes, Galindo, Talento y López, 1986).

El plan de estudios de psicología Iztacala consolidó un movimiento que buscaba la independencia de la psicología, lo que resultó en un paradigma funcionalista y con un carácter particularmente empirista y pragmático, además de que adoptó un modelo basado en el conductismo, lo cual implicó una respuesta en contra de la visión tradicional de la psicología que imperaba en México hasta los años 60, la cual estaba dominada por la postura médico psiquiátrica y psicoanalítica (Contreras, 2001; Silva, 2007).

---

<sup>1</sup> En este trabajo referimos indistintamente profesores y docentes, así como alumnos y estudiantes. De igual manera, sin ignorar la importancia de la equidad de género, referimos términos en masculino, esto sólo como una cuestión práctica en la redacción.

Este proyecto, innovador en su época para la enseñanza de la psicología, consideró como una de las principales bases que el profesional de esta disciplina, como especialista en conducta humana, coadyuvara a la solución de problemas de la comunidad, por lo que la estructura que ofrecía el currículo para la formación de los estudiantes incluyó tres aspectos simultáneos: a) la enseñanza teórico - experimental, b) el servicio social continuo y, c) la investigación sistemática aplicada; además, como un intento de traspasar la enseñanza tradicional en donde el aprendizaje se da dentro del aula y es de naturaleza verbal y con material teórico como parte fundamental en la preparación, el modelo propuesto para la enseñanza de la psicología en Iztacala consideró el aprendizaje vinculado directamente a situaciones en donde los escenarios de enseñanza tenían que ser el laboratorio, las instituciones y la comunidad misma, de tal forma que el estudiante aprendiera de la disciplina al estar inmerso en situaciones reales

Además, el plan de estudios implicó un programa modular en lugar del sistema de cursos tradicionales, sin embargo, algunos profesores han comentado de manera informal que no se encontraban preparados para abordar las diferentes temáticas de los cursos de manera integral; sólo en algunos casos, los profesores preguntaban a los alumnos sobre el tema que trabajaban en alguna de sus otras asignaturas y proponían abordar, por ejemplo, los aspectos metodológicos de dicho tema en su propia materia, no obstante, esto se presentaba únicamente en los primeros semestres, pues a partir del quinto semestre, las asignaturas ya estaban divididas por áreas de intervención, por ejemplo, clínica, educación especial y rehabilitación, social y desarrollo y educación, por lo que cada profesor trabajaba de manera específica y comúnmente separada del ámbito que le correspondía.

Asimismo, y como se ha señalado antes, este plan de estudios, tenía sus bases en el enfoque teórico del conductismo, por lo que la metodología considerada fue la derivada de la experimentación de laboratorio, con la intención de aplicarla en situaciones naturales para enfrentar y dar solución a los problemas de índole psicológica que se presentan en una comunidad, además de que algunos



profesores, han tenido una marcada orientación conductista incluso en la forma de dar sus clases. Sin embargo, bajo esta perspectiva teórica, difícilmente se pudo dar respuesta a las demandas que se les presentaba a los psicólogos en formación, incluso a sus propios profesores. Ante este hecho, en 1981 se llevaron a cabo las Primeras Jornadas sobre la perspectiva de cambio curricular, en las cuales se hicieron fuertes críticas al plan de estudios, en la idea de que los fundamentos epistemológicos y la metodología que lo sustenta fue (y sigue siendo) insuficiente para poder comprender y atender las necesidades sociales (Silva, 2003; 2007).

La vigencia de los contenidos del plan de estudios de la carrera de psicología, postulado originalmente para la FES Iztacala, aún con sus actualizaciones, está rebasado tanto por las demandas propias de la sociedad actual, como por el avance de la psicología misma y a partir de otros enfoques teóricos, lo cual ha dado lugar a dos situaciones importantes, la primera se relaciona con la necesidad de que algunos de los profesores de la carrera (la mayoría de ellos egresados de la misma y que se incorporaron inmediatamente a la planta docente, sin ejercer antes la profesión en ninguna de sus áreas), buscaron estudios alternativos que fortalecieran su formación y que les permitiera contar con más elementos para la impartición de sus clases y para orientar a los alumnos en la incidencia de las problemáticas por resolver (Landesmann, Hickman y Parra, 2009). Lo anterior trajo, entre otras consecuencias, que aquellos profesores que continuaron su formación bajo otras perspectivas teóricas, incorporaran a sus clases lecturas de otros autores, así como otras temáticas que rompieron con la visión estrictamente conductual que Emilio Ribes estableció en el plan de estudios original de la entonces ENEP Iztacala.

Asumiendo la obsolescencia del plan de estudios, las autoridades y los académicos de la carrera de psicología en la FES Iztacala han realizado acciones para modificar y actualizar el plan de estudios, siendo uno de los primeros acercamientos para este cambio las Primeras Jornadas sobre la perspectiva del cambio curricular, llevadas a cabo en 1981. Sin embargo y a pesar de los

diferentes intentos por realizar ajustes al plan de estudios, estas modificaciones apenas empiezan a cristalizarse en una propuesta formal, que recientemente (julio del 2015) fue aceptada por los organismos universitarios encargados en su revisión y aprobación.

Es importante señalar que aun cuando la modificación en el plan de estudios no se había logrado en lo formal, sí se han llevado a la práctica algunos cambios en los programas de las diferentes asignaturas de la carrera, los cuales se han realizado comúnmente como una actividad independiente y de acuerdo a la perspectiva o interés de los profesores o, en el mejor de los casos, diseñada de manera colegiada dentro de las áreas que conforman la carrera, por lo que en la aplicación misma, se debilitó el seguimiento del plan de estudios original, dando lugar a un currículum vivido que hoy en día depende de múltiples factores que no dejan claro el proceso de formación de los alumnos.

Esto trae como consecuencia que no todos los profesores sigan el programa avalado por el H. Consejo Técnico de la institución, ya que es una práctica constante el que algunos profesores modifiquen los programas de acuerdo a su propia postura teórica, o en atención a sus propios intereses, por lo que sus procesos de enseñanza van encaminados a mostrarle al alumno las bondades que su marco teórico le refiere, sin que muchas veces permitan las expresiones argumentativas de otras posturas por parte de los alumnos y rechazando que en la psicología existen diferentes enfoques teóricos que implican también sustentos epistemológicos, teóricos y metodológicos diferentes, sin que por ello se tengan que invalidar la prevalencia del enfoque que sustenta el profesor.

Lo anterior se vuelve problemático cuando los profesores tienen su propia perspectiva sobre las cuestiones que son importantes en la formación de los alumnos, mientras que los alumnos mismos también, tienen expectativas particulares sobre su propia formación. Esto conlleva a que los estudiantes transiten por la carrera significando y re-significando los aspectos y conocimientos que van adquiriendo a lo largo de su formación, los cuales no necesariamente se

relacionan con el perfil del profesional que se espera formar en la FES Iztacala, el cual establece lo siguiente:

El profesional de la psicología tiene como funciones centrales construir, y aplicar crítica y reflexivamente conocimientos, metodologías y técnicas proporcionados por la psicología y sus diferentes aproximaciones teóricas, así como por ciencias afines, con un alto sentido de responsabilidad profesional proponiendo soluciones e ideas innovadoras en aras de reducir situaciones de riesgo personal y social; considerando que su campo de intervención es tan amplio que engloba varias ocupaciones y un número importante de puestos de trabajo. ([http://psicologia.iztacala.unam.mx/psi\\_perfilneg.php](http://psicologia.iztacala.unam.mx/psi_perfilneg.php)).

### **Construcción del objeto de estudio**

Bajo este contexto, y considerando incluso la ambigüedad de la formación del psicólogo en la FES Iztacala, el problema que abordamos en este trabajo se centra en los significados que profesores y alumnos le otorgan a la formación profesional en la carrera de psicología<sup>2</sup>, por lo que las preguntas que guiaron el presente trabajo de investigación fueron las siguientes:

---

<sup>2</sup> Es pertinente señalar que la investigación que aquí se reporta inició con un interés por mi función como docente de la carrera de psicología de la FES Iztacala y por haber sido formada también en esta carrera y Facultad, por lo que de alguna manera he tenido algunos acercamientos previos que me han permitido formalizar esta investigación en el doctorado para indagar las perspectivas de los profesores y de los alumnos sobre la formación profesional.

Esta indagación inició con pláticas que he tenido con algunos de mis alumnos que también me han permitido considerar que no ha sido fácil para ellos su proceso de formación, tanto por cuestiones propiamente personales, como por el hecho de que hay situaciones generadas por los mismos profesores y por los programas que, desde su punto de vista, no favorecen una integración de los temas por aprender, además de la diversidad de posturas teóricas de los profesores y que van siendo transmitidas a los alumnos, y no sólo las preferencias teóricas, sino la actitud por defenderlas o señalar e incluso desprestigiar a las otras.

Los comentarios de los alumnos, aunados a mi propia experiencia cuando fui estudiante de la licenciatura en esta misma escuela, además de la vivida en los años que llevo como docente en la carrera, me han

- ¿Qué significado tiene para los profesores y alumnos de la FES Iztacala la formación profesional del psicólogo?
- ¿La antigüedad laboral de los docentes, dentro de la carrera de psicología de la FES Iztacala, influye en el significado otorgado a la formación del psicólogo?
- ¿El área en la que los profesores ejercen la docencia influye en el significado que le dan a la formación profesional del psicólogo?
- ¿Las diferencias en tiempo de los trayectos de los alumnos modifica el significado que le otorgan a su propia formación?

Con lo anterior, el objetivo general que orientó esta investigación fue el de recuperar y comprender los significados que tienen profesores y alumnos sobre la formación profesional del psicólogo en la FES Iztacala.

Mientras que los objetivos particulares se dirigieron a:

- Recuperar y comprender el significado que tiene para los profesores de diferentes áreas y con diferente antigüedad en la docencia, la formación profesional de sus alumnos.
- Recuperar y comprender el significado de los alumnos sobre su formación profesional, en los diferentes semestres de la carrera.

### **Aspectos teóricos metodológicos**

La investigación realizada fue de índole cualitativa y tuvo como eje central los significados, por lo que se ubicó bajo una perspectiva interpretativa, ya que el

---

permitido reflexionar sobre la responsabilidad que implica para los profesores el acompañamiento a los alumnos en su proceso de formación como psicólogos; de aquí también el interés por esta investigación.

objeto de la investigación fue la comprensión de los significados de los participantes.

En este sentido, de acuerdo a varios autores (Sandín, 2003; Flick, 2004; Álvarez Gayou, 2007) los supuestos básicos del enfoque interpretativo que se destacan son los siguientes:

- El objeto de la investigación es la acción humana y las causas de esas acciones residen en el significado interpretado que tienen para las personas que las realizan.
- La objetividad se alcanza accediendo al significado subjetivo que tiene la acción para su protagonista.
- El contexto, referido como un factor constitutivo de los significados sociales.

Nosotros consideramos que la experiencia humana está mediatizada por la interpretación que las personas hacen cuando entran en interacción con el mundo social. Bajo esta perspectiva la interacción y el diálogo son importantes, van conformando una interacción simbólica, posible por los símbolos significativos, es decir, por el lenguaje y otras herramientas simbólicas que se comparten entre los seres humanos y que permiten la comunicación. De esta manera, a través del diálogo podemos ser conscientes de las percepciones, sentimientos y actitudes de los demás e interpretar sus significados. (Sandín, 2003, Mead, 1973, Blumer, 1982).

Además, para esta perspectiva interaccionista, se retomaron algunos aspectos que Bruner (1990) desarrolló sobre el significado y el uso de la narrativa, para dar cuenta de cómo se organizan y comunican las experiencias y cómo se elaboran los significados.

Bruner (1990) se preocupó por desarrollar una aproximación para explicar y comprender cómo las personas construyen significados en contextos culturales y cómo esta construcción está sobrepuesta con la propia naturaleza, con los propios «selves». Menciona que “nuestra forma de vida, adaptada culturalmente, depende

de significados y conceptos compartidos, y depende también de formas de discurso compartidas que sirven para negociar las diferencias de significado e interpretación.” (pp. 29).

De acuerdo a lo anterior, cabe señalar que la importancia de este estudio se centra en el interés por recuperar los diferentes significados de profesores y alumnos sobre la formación profesional del psicólogo y cómo se pueden implicar en el proceso mismo de formación. Esta recuperación aporta a la carrera elementos a considerar en la formación del psicólogo en Iztacala, más aún, considerando que ha sido aprobada la modificación del plan curricular de la carrera y que esta propuesta incluye, desde los primeros semestres, los diferentes enfoques teóricos.

Existen algunos estudios que abordan aspectos relacionados con la carrera de psicología en la FES Iztacala, como la investigación de Covarrubias Papahiu (2003) quien en su tesis doctoral intitulada “Currículum, disciplina y profesión desde de la perspectiva de los académicos de psicología Iztacala”, habla sobre las representaciones sociales de los profesores de psicología de la FES Iztacala, así como también otra investigación de la misma autora pero que consideró las representaciones sociales de los alumnos sobre la imagen social e identidad profesional de la psicología, en donde concluye que las representaciones de los estudiantes cobran particular significado en un contexto académico como lo es la carrera de Psicología en Iztacala por sus lineamientos curriculares formales que tienen más de 35 años, por lo que existe una gran distancia entre el perfil profesional de egreso y las demandas sociales y ocupacionales actuales (Covarrubias, 2013).

Otro trabajo relacionado con la carrera de psicología en Iztacala, es el que reportan Landesmann, Hickmann y Parra (2009) en su libro “Memorias e identidades institucionales. Fundadores y herederos en Psicología Iztacala”; en éste, revelan el contexto en el que surge y se desarrolla la carrera de psicología en la FES Iztacala, seguido del análisis que realizaron sobre las identidades de los profesores.

Un trabajo más que implicó, al mismo tiempo una investigación detallada de la historia de la carrera en la FES Iztacala y que incluso presenta la propuesta de un plan de estudios para la enseñanza de la psicología, es el que presenta Silva (2007), quien con la experiencia de haber participado como alumno, profesor y jefe de la carrera de psicología en Iztacala, le permitió tener una visión particular de las resistencias que se han presentado en los procesos de modificación del plan de estudios.

Los trabajos anteriores son muy importantes y han permitido de alguna manera comprender algunos procesos en los actores principales de la carrera de psicología en la FES Iztacala, no obstante, la investigación que aquí se presenta da cuenta de los significados, que tanto profesores de distintas áreas y diferente antigüedad, así como alumnos de los diferentes semestres de la carrera, le dan a la formación profesional, lo que permite una visión más completa de los actores.

### **El universo de estudio**

Esta investigación se llevó a cabo durante los semestres 2011-2 al 2012-2 en la carrera de psicología de la FES Iztacala. Los participantes fueron: ocho profesores de las diferentes áreas de la carrera, con una antigüedad docente de entre los 6 y los 34 años; así como 38 alumnos de los diferentes semestres de la carrera.

### **Las herramientas metodológicas**

Las técnicas que se utilizaron para la obtención de los datos fueron la entrevista para los profesores, así como la narrativa a partir de la solicitud a los alumnos para que escribieran una carta y narraran cómo había sido su proceso formativo.

Es necesario señalar que para el análisis final de los datos relacionados con los alumnos que aquí se presentan, en el proceso mismo de la investigación se realizaron algunos acercamientos utilizando diferentes estrategias para poder escuchar su voz y comprender la información que ofrecían.

Estas aproximaciones se sustentan en uno de los principios metodológicos que señala el interaccionismo simbólico y que refiere a la *exploración*, la cual implica el acercamiento inicial a cualquier realidad que se estudia y que se desconoce en un principio. La exploración es un procedimiento flexible y no está sujeto a ningún conjunto de técnicas en particular, siendo su propósito el contar con un punto de partida para llegar a una comprensión clara del problema, detectar los datos que sean adecuados, identificar líneas de relación importantes y lograr que los instrumentos conceptuales del investigador evolucionen de acuerdo a lo que se va conociendo de la parte de la vida que se estudia (Blumer, 1982).

Con base en lo anterior, el proceso metodológico de esta investigación se divide en dos etapas, la primera con tres momentos<sup>3</sup> importantes para concretar las técnicas convenientes para recuperar el significado de los alumnos sobre su formación profesional; la segunda etapa implicó el uso de la técnica narrativa escrita con algunas directrices para obtener los datos que fueron analizados.

Con los profesores se llevó a cabo la entrevista semi-estructurada la cual fue suficiente para poder recuperar los significados que le dan a la formación profesional de sus alumnos.

En el apartado del método se describe con más detalle cada una de las etapas, así como el procedimiento realizado para el análisis de los datos, se especifican también las categorías que fueron generadas a partir de los datos y del marco teórico, tanto para la información que ofrecieron los profesores a través de las entrevistas, como la que los alumnos expusieron en sus narraciones.

Más adelante se presentan los resultados, que implican el análisis de los datos, tanto de los profesores, como de los alumnos, teniendo como marco el interaccionismo simbólico para comprender los significados que le dan a la formación profesional, llegando finalmente a las conclusiones de esta investigación.

---

<sup>3</sup> Ver apartado del método



## **Presentación del trabajo de investigación**

Este trabajo se divide en dos apartados, el primero tiene la finalidad principal de contextualizar el objeto de estudio, por lo que se abordan los temas de la formación profesional y el proceso de enseñanza y aprendizaje, la psicología como profesión en México y la licenciatura de psicología en la FES Iztacala, los estudios sobre la formación profesional del psicólogo, así como los fundamentos teórico – metodológico que consideramos en esta investigación para indagar sobre los significados que profesores y alumnos tienen respecto a la formación profesional como psicólogos, centrándonos en el interaccionismo simbólico. El segundo apartado trata sobre el método que se siguió en esta investigación; en él se describen las características de los participantes, así como los instrumentos utilizados para la obtención de los datos.

Posteriormente, se presenta el análisis de los datos destacando los significados que profesores y alumnos otorgan a la formación profesional del psicólogo de la FES Iztacala, finalmente y a modo de conclusión, se presentan los elementos que resultan importantes en torno a esta investigación.

## INTRODUCCIÓN

### **I. La formación profesional y la psicología como profesión en México**

En este apartado abordamos los temas relacionados con la formación profesional, de manera más específica, de la formación del psicólogo, para ello, presentamos algunas ideas sobre lo que algunos autores e investigadores han concebido sobre la formación profesional, particularmente desde la postura de la sociología de las profesiones.

Como un aspecto importante en el tema de la formación profesional, también se aborda lo correspondiente al proceso de enseñanza y aprendizaje, subrayando los aspectos que son relevantes en relación con los docentes, quienes, a partir de sus propios conocimientos, así como de las actitudes y actividades que desarrollan en el aula, aportan elementos para el aprendizaje de sus alumnos, cuyas características también contribuyen al proceso educativo.

Otro tema que señalamos es el relacionado con el desarrollo de la psicología en México, aquí se considera el surgimiento de la psicología como profesión en nuestro país y los aspectos que se han estimado importantes para la enseñanza de esta disciplina.

Nos centramos en los puntos principales del desarrollo de la carrera de psicología en la FES Iztacala, cuáles han sido las características relevantes de la misma desde sus inicios hasta hoy en día, para finalmente y con base en lo anterior, concretar en los aspectos más relevantes de la conceptualización de la formación profesional del psicólogo.

A partir de las características peculiares de la carrera de psicología en la FES Iztacala, presentamos en una breve sección algunos de los estudios que se han realizado sobre la formación profesional del psicólogo, de manera específica, en la FES Iztacala. Este apartado tiene la finalidad de considerar cuáles han sido las líneas teóricas y metodológicas de las investigaciones en torno a la carrera de

psicología de la FES Iztacala, las cuales, en su mayoría, consideran una metodología cualitativa.

Por último, para esta primera parte, abordamos los aspectos más importantes para la construcción de las categorías en esta investigación que se fundamentan en el interaccionismo simbólico, considerando que es una postura interpretativa que da cuenta de los significados que se van conformando a través de la interacción con los demás. Este enfoque se retoma con la intención de resaltar la importancia de la acción social y cómo ésta va permitiendo significar y orientar nuestras acciones, en este caso particular, las correspondientes a los profesores y a los alumnos sobre la formación profesional del psicólogo en Iztacala.

## **1. La formación profesional y el proceso de enseñanza y aprendizaje**

Partimos de la idea general de que hablar de formación supone concebirla al menos en dos directrices: puede ser vista como un proceso de desarrollo individual, o bien, como un proceso social. En ambas líneas implica una serie de aprendizajes que llevan una intención.

Así, puede ser considerada como una función social de transmisión del saber, del saber-hacer o del saber-ser, que se ejerce en beneficio del sistema socioeconómico o, más generalmente, de la cultura dominante, pero donde es posible cuestionar los objetivos de integración o de adaptación de los individuos a las condiciones de trabajo o de vida, a las nuevas tecnologías, a las nuevas organizaciones, por lo que es posible tomar como soporte a la formación para promover cambios en la sociedad. Asimismo, es posible ver a la formación en una institución caracterizada por programas, planes de estudio y certificaciones, de tal forma que se le puede referir dentro del ámbito de la enseñanza (Ferry, 1990).

De manera concreta, la formación puede ser vista como un proceso de desarrollo individual tendiente a adquirir o perfeccionar capacidades; pero también la

formación implica reflexionar para sí, para un trabajo sobre sí mismo, sobre situaciones, sobre sucesos y sobre ideas. Además, tratándose del ser humano, que es un ser social, es evidente que este proceso se desarrolla a través de interacciones, de integraciones con grupos, de pertenencias a una clase, por lo que supone ciertos requisitos sociales. Para Ferry (1990), el análisis de la formación considera tres aspectos: a) una función social de transmisión del saber (conocimiento), el saber hacer (habilidad) y el saber ser (actitud), en relación con un sistema o una cultura; b) un proceso de desarrollo y estructuración de la persona que la realiza; y c) las instituciones involucradas.

En este sentido, la educación superior es el espacio institucional en el que se lleva a cabo un proceso de formación, en este caso, profesional. Se establecen los mecanismos que le posibilitan al estudiante el acceso a un mercado de trabajo relacionado con la profesión en la que se formó, además de incluir un desarrollo individual mientras va adquiriendo los conocimientos propios de la profesión y desarrolla las habilidades y actitudes necesarias para desenvolverse en el campo laboral.

Hablar de formación profesional implica hablar de los estudios que los jóvenes, principalmente, realizan en el nivel superior o universitario y que se relacionan con aquellos aprendizajes que implican conocimientos, habilidades y actitudes propias de una disciplina y que les permitirá, en un futuro, insertarse en el campo laboral. Se espera que, con los conocimientos aprendidos y las habilidades desarrolladas a lo largo de su formación, los profesionistas egresados puedan entender y enfrentar los problemas de nuestra sociedad.

Se observa entonces un vínculo entre la educación superior, la profesión y la sociedad<sup>4</sup>, considerando que las primeras podrán contribuir a la solución de problemas y por lo tanto al desarrollo de los procesos sociales y económicos.

---

<sup>4</sup> Es probable que algunos consideren que antes de establecer el vínculo directamente con la sociedad, habrá que hacerlo con el mercado laboral, con los empleadores; sin embargo, desde nuestra postura, nos parece pertinente priorizar la sociedad, en la idea incluso de la posibilidad de transformarla, tal cual se llega

Para abordar el tema de la formación profesional consideramos conveniente recurrir a la sociología de las profesiones, como lo hace Barrón (2003) en sus trabajos relacionados al tema. Este enfoque sociológico permite comprender las profesiones al ubicar el origen y desarrollo de las mismas en el contexto económico y político de un país determinado, en función de la estructura ocupacional, de las formas gremiales de promoción y de la historia particular de cada profesión.

Varios autores (Ritzer, 1993; Flecha, Gómez y Puigvert, 2001; Barrón, 2003) señalan que las perspectivas teóricas más representativas que abordan a la profesión desde una visión sociológica son la funcionalista y la teoría del conflicto.

La perspectiva funcionalista, concibe a las profesiones como un grupo que juega un papel importante en el mantenimiento del orden social, lo que ya al inicio del siglo XX señalaba Durkheim (1974) como moral profesional, la cual implica la creación de reglas específicas, acordadas y respetadas por los miembros del grupo. Los objetos de estudio de este paradigma funcionalista se centran en la funcionalidad y las características del papel que desempeñan las profesiones en los cuerpos sociales, es decir, como procesos de equilibrio y de regulación social.

Cabe señalar que, para Durkheim, los fines de la educación están determinados por la sociedad, por lo que cada profesión constituye un medio específico donde se requieren aptitudes y conocimientos muy particulares, que deben ser iguales (función de homogeneización) pero además los niños, jóvenes y adultos deben ser preparados de acuerdo con ciertas funciones diferentes que deberán cumplir (función de heterogeneización), de este modo, la educación no puede ser igual para todos los individuos. En este sentido, la educación garantiza la persistencia

---

a considerar como uno de los objetivos de la educación (p.ej. Delval, 2002) y aun cuando esta postura sea considerada como idealista al ser un hecho que los resultados de una calidad educativa se observan a mediano o incluso a largo plazo, no obstante, apuntar hacia esa transformación social implica el compromiso de una educación de calidad.

de la diversidad que es necesaria, para lo cual se diversifica ella misma y da lugar a las especializaciones (Durkheim, 1974).

El paradigma funcionalista intenta interpretar de manera global y coherente a las profesiones en relación con el lugar que ocupan en la división social del trabajo, además de examinar la génesis de los grupos profesionales, por lo que una de sus características es su intención de aplicar para toda la sociedad, independientemente de sus contextos socioeconómicos, culturales y políticos, las características funcionales de una profesión.

Un concepto importante en este paradigma es el de profesionalización, el cual se ha generalizado en las sociedades modernas de grupos profesionales cada vez más numerosos y que buscan ser reconocidos como *professions*, así, las profesiones más antiguas y prestigiosas, por ejemplo, la medicina, han sido reconocidas como tales. Además, para la formación de una *profession* se requiere de la constitución de una carrera específica y su afiliación a la universidad (Urteaga, 2008).

Cabe mencionar que, dentro de una postura estructural-funcionalista, uno de los representantes de este enfoque, Parsons (citado en Urteaga, 2008), señala que el profesional tiene que estar en relación directa con el saber, el público y ser parte de una institución estratégica para el funcionamiento del sistema social, siendo su idea principal el que las sociedades son sistemas autorregulados que se ajustan al cambio mediante una reordenación de sus instituciones. En relación con la educación, Parsons consideró que es posible la igualdad de oportunidades, dependiendo de las habilidades y aspiraciones de los individuos, los cuales son seleccionados en las instituciones educativas tomando en cuenta sus logros, lo que constituye un criterio clave para la asignación de estatus futuros en la sociedad, de esta forma, las posiciones sociales se distribuyen de acuerdo con el mérito y la cualificación que brinda la educación, conformando así una sociedad meritocrática.

Según este enfoque -estructural-funcionalista- se hace una distinción entre el *profesional* que brinda servicios competitivos a pacientes o a clientes, y el *businessman*, quien busca su provecho personal vendiendo productos a consumidores; sin embargo, ambos buscan el respeto y reconocimiento de los demás, el dinero, el placer del trabajo, el prestigio, la simpatía y la emoción estética, quieren tener éxito, ya que es el fundamento de la economía capitalista moderna y asumen que es el principio de la división económica del trabajo.

Respecto a la teoría del conflicto, se menciona que ésta incorpora tres tradiciones: a) el interaccionismo simbólico<sup>5</sup>, que se preocupa por darle a la profesión el carácter ocupacional como práctica cotidiana de trabajo y niega la posibilidad de elaborar una teoría general de las profesiones, b) el neweberianismo, que busca el objeto de los procesos de legitimación de los cuerpos profesionales, que se correspondería con las asociaciones de profesionistas actuales; y c) el neomarxismo, que constituye su objeto en las esferas superestructurales del control ideológico y político y considera que la universidad es el espacio idóneo para lograr el tránsito entre el conocimiento teórico-técnico y los mercados ocupacionales.

Estas tres corrientes teóricas consideran al conflicto como el elemento por interpretar en los procesos de estructuración social de las profesiones. De estas tres tradiciones, retomamos algunos puntos del interaccionismo simbólico.

De acuerdo con Urteaga (2008), esta teoría señala que los grupos profesionales se articulan alrededor de dos principios, que son la interacción y la biografía; considera la importancia de que todo trabajo sea analizado tanto como proceso subjetivamente significativo y como relación dinámica con los otros.

---

<sup>5</sup> Es importante señalar que el interaccionismo simbólico, como una perspectiva teórica epistemológica, dentro de las posturas del interpretativismo, no aborda propiamente el estudio de las profesiones, es Everett Hughes, sociólogo de la Escuela de Chicago, quien desarrolla sus postulados sobre el trabajo basado en la postura interaccionista.

Para el interaccionismo simbólico, toda actividad profesional debe ser estudiada como un proceso biográfico, incluso *identitario*, ya que los actores están mejor situados para reflexionar y analizar su trabajo. Considera que el trabajo se inscribe en una trayectoria, en un ciclo de vida que permite comprender la percepción y el sentido que tiene una actividad profesional para la persona que lo ejerce.

De acuerdo a esta postura, existen sociedades en las cuales la costumbre y la regla determina el trabajo que un hombre de cierto estatus debe realizar. Se busca que el trabajo sea de más prestigio que el realizado por los propios padres. Así, el trabajo de un hombre es una de las cosas por las cuales es juzgado, y ciertamente una de las más significativas por las cuales se juzga a sí mismo.

El trabajo de un hombre es una de las partes más importantes de su identidad social, de su sí mismo; por ello la gran importancia de la elección de la ocupación. En el campo de las profesiones, el término profesión es un símbolo de una concepción deseada del trabajo de uno, y además de uno mismo. (Hughes, 1981)

Bajo esta perspectiva, la vida profesional es un proceso biográfico que construye las identidades durante todo el ciclo, desde la entrada en la actividad hasta el retiro; los procesos biográficos y los mecanismos de interacción tienen una relación de interdependencia, por lo que la dinámica de un grupo profesional depende de las trayectorias biográficas de sus miembros, estas trayectorias se ven influenciadas por las interacciones existentes entre ellos y su entorno.

Asimismo, esta postura supone que los grupos profesionales son procesos de interacciones que conducen a los miembros de una misma actividad laboral a auto organizarse, a defender su autonomía, su territorio y a protegerse de la competencia (Hughes, 1981)

Con la forma de caracterizar a las profesiones a partir del interaccionismo simbólico, encontramos que hay aspectos que se relacionan con los datos obtenidos en la presente investigación y que van desde las razones que tienen los alumnos para elegir la carrera de psicología, como parte de su trayectoria de vida y el desarrollo de la identidad como profesión, hasta la que manifiestan los



profesores que se asumen dentro de un enfoque teórico con el cual se identifican y actúan, transmitiendo a los alumnos esta identidad teórica que va a veces, en contra de las demás<sup>6</sup>.

En términos más generales, de acuerdo con Barber (1963, citado en Barrón, 2003) para poder caracterizar el comportamiento profesional se requieren cuatro atributos:

- ♦ Un alto grado de conocimiento general y sistemático.
- ♦ Una orientación primaria a la comunidad más allá de los intereses individuales.
- ♦ Un alto grado de control del comportamiento a través de códigos éticos internalizados en los procesos de socialización en el trabajo, a través de asociaciones voluntarias organizadas y operadas por el trabajo de los mismos especialistas.
- ♦ Un sistema de recompensas (monetarias y honoríficas) que simbolizan logros de trabajo como fines en sí mismos, por encima de intereses individuales.

A diferencia de lo que plantea el autor, si bien el insertarse en el campo laboral de una profesión implica la necesidad de una recompensa económica, cuando los jóvenes eligen una carrera, como lo es la psicología, en muchos de los casos es más por un interés altruista, que por dicha prima económica. Esto lo observamos en algunos de los comentarios que plantean los estudiantes a quienes se les solicitó su carta narrativa, como veremos más adelante en la parte de resultados.

En este sentido, Cleaves (1985) menciona que las características funcionales de una profesión es que ésta es una ocupación que requiere un conocimiento especializado, una capacitación educativa de alto nivel, control sobre el contenido del trabajo, auto organización y autorregulación, altruismo, espíritu de servicio a la comunidad y elevadas normas éticas.

---

<sup>6</sup> Ver Análisis de datos (especificar el ejemplo)

En relación con el origen de las profesiones actuales, Latapí (1982) considera que es posible encontrarlo en la construcción de la formación económica social que dio lugar al nacimiento y evolución del capitalismo liberal al monopolístico. Es así que el desarrollo y evolución de las profesiones en las sociedades modernas se han caracterizado por insertarse en la dinámica de los sistemas universitarios del mundo contemporáneo.

Es posible entonces considerar que algunas profesiones cuentan con una característica que podría catalogarse como “clásica”, tal es el caso de Medicina o Derecho, a la vez que, a partir del desarrollo de la sociedad, surgen otras carreras que de alguna manera son producto de las necesidades de nuestro tiempo, por ejemplo, Administración de Empresas, Ingeniería en Alimentos o Psicología, o más recientemente aquellas profesiones como Ingeniería en Energías Renovables, Estudios Sociales y Gestión Local y Nanotecnología, por citar algunas que se imparten en la UNAM y que son de reciente creación.

De acuerdo con autores como Gómez Campo (1983) la profesión se considera un fenómeno sociocultural, en donde intervienen un conjunto de conocimientos, habilidades, tradiciones, costumbres y prácticas, las cuales dependen del contexto económico, social y cultural en el que surge y desarrolla la profesión.

De acuerdo también con Valle (2003), quien señala que las características particulares de las profesiones tienen que ver con el tiempo y lugar en que se desarrollan, en México hay algunos rasgos que las hacen particulares; por un lado, el hecho de que el Estado moderno posrevolucionario ha sido el impulsor para el desarrollo de las profesiones, lo cual resta autonomía a las mismas por estar en correspondencia con las tareas específicas asignadas por el Estado que las convoca; por otro lado, se ha desarrollado un gran número de asociaciones y organizaciones profesionales de una misma disciplina que pueden entrar en competencia entre sí.

Esta es la idea misma del conflicto; otro es la falta de correspondencia entre la especialización lograda por la profesión y la falta de reconocimiento a dicha

profesión por la sociedad. Otro problema más, es la gran cantidad de egresados y la falta de oportunidades que ofrece el sistema productivo para que se inserten en el mercado laboral.

Caso particular lo constituye la carrera de psicología, que aun cuando hay algunas asociaciones o sociedades de la profesión en nuestro país, éstas se constituyen de acuerdo al área en la que se ejerce (por ejemplo, de la salud, organizacional, de la educación, etc.), o bien, en relación con el enfoque teórico que los agrupa (humanismo, conductismo). Esta situación implica que no existe un gremio que unifique el quehacer del psicólogo y que sea ese grupo el que fortalezca y respalde las funciones propias de la profesión, siendo incluso que muchos psicólogos no pertenecen a ninguna de las asociaciones o sociedades de psicología.

Estos rasgos muestran el estrecho margen en que las profesiones en México se pueden mover por sí mismas para definir las formas y contenidos de sus conocimientos y su trabajo, para regular y ejercer un control ocupacional en determinados campos y para alcanzar una organización gremial profesional que permita ejercer y ampliar su autonomía y poder influir en la toma de decisiones.

A pesar de lo anterior, la autora menciona que una de las características de las profesiones, que favorece su prerrogativa y fuerza principal para contrarrestar el control de otros grupos, es su capacidad para explotar su propia especialidad y los criterios y normas que suponen su posesión y la aplicación de sus saberes (Valle, 2003).

En este sentido, los profesionistas son aquellas personas que cuentan con un conocimiento que es el resultado de un largo proceso de educación formal y que implica el manejo de posturas teóricas que son necesarias para entender los problemas y que posibilita usar lo que se sabe para darles solución.

Sobre el origen y la evolución de las profesiones en México, Barrón (2003) también señala la relación con diversos proyectos político-culturales; la formación profesional comprende un conjunto de procesos sociales de preparación del sujeto

con fines precisos para un desempeño posterior en el ámbito laboral, el cual se basa en el abordaje, dominio y manejo de un cuerpo de conocimientos teóricos y metodológicos sobre determinado campo de saber, ciencia, quehacer o disciplina. La formación es individual, pero refleja componentes del colectivo al que pertenece el individuo. Debido a su complejidad, la formación está ligada a dos referentes básicos: el área del conocimiento y el ámbito del trabajo. Esto se relaciona con lo que Hughes (1981) menciona sobre los dos componentes importantes de las profesiones, que implican la biografía de los individuos y la interacción con los otros.

Es así que la formación se vincula con la educación a través de la enseñanza, el aprendizaje y la preparación personal. Ferry (1990) señala que el concepto de formación es percibido como una función social de transmisión y saber en la idea de reproducción de la cultura dominante, pero también es considerada como un proceso de desarrollo y estructuración de la persona que lleva a cabo el doble efecto de una moderación interna y de posibilidades de aprendizaje, de reencuentros y experiencias. El autor considera que la formación implica un trabajo del ser humano sobre él mismo, sobre sus representaciones y sus conductas. De este modo, se reconoce la intencionalidad de cada sujeto para elegir aquello que lo forma, por lo que la formación implica un problema existencial en los sujetos histórico-sociales, quienes crean y recrean un proyecto de vida en función de las elecciones que realicen.

Actualmente la formación profesional precisa desarrollarse en las instituciones de educación superior y es necesario concebirla como una experiencia integral, que ofrece las competencias requeridas y los valores éticos para el ejercicio laboral.

La formación profesional -o profesionalidad, como lo refiere López (2008)- implica diferentes dimensiones que deben ser atendidas en la relación sistemática e intencionada entre los profesores y los alumnos, como son:

- ♦ Lo cognitivo, como acción intelectual que permite informarse y comprender los saberes propios del campo profesional.

- ♦ La técnica, como los aspectos fundamentales para hacer con eficacia lo que se requiere en el campo laboral.
- ♦ Lo identitario, que combina los sentimientos con el intelecto para sentirse parte de un campo.
- ♦ Lo político, incitado por el sentido de pertenecer a una sociedad que puede ser beneficiada por la acción solidaria de los profesionales.

De acuerdo con el autor, las esferas de la formación, como elementos que se integran en un perfil que determina cómo piensa, qué hacen, con qué se identifica y hacia dónde se orienta la vida pública del profesional, deben ser consideradas en los procesos de intervención educativa.

Con lo anterior, tenemos que la formación profesional puede favorecer tanto el desarrollo de las personas, al ofrecerles una preparación que les permite contar con un cúmulo de conocimientos y habilidades para poder acceder a un campo laboral especializado, mientras que también se espera que ese campo laboral cuente con personas capacitadas para resolver las necesidades sociales y económicas que nos acontece.

Las personas que se forman en una profesión, no solamente pueden optar por insertarse de manera inmediata al mercado de trabajo, sino que también pueden optar por continuar estudios de posgrado y vincularse así de manera más directa al quehacer científico, de tal manera que estos estudios permitan comprender con más profundidad los conflictos sociales en los que vivimos, esperando abordar las problemáticas con más elementos que favorezcan el desarrollo social.

Este planteamiento lo encontramos en algunos de los datos referidos por los alumnos de la carrera de psicología en Iztacala, cuando señalan que dentro de sus expectativas de formación profesional está el interés de continuar sus estudios en un posgrado; es decir, consideran la posibilidad de una formación de más tiempo, que no concluye con los estudios de licenciatura. No obstante, esta prolongación de la formación puede deberse también a la falta de oportunidad

laboral en nuestro país, además de la perspectiva que tienen los alumnos sobre la falta de solidez en su formación<sup>7</sup>.

### **Esquema formativo en la educación; el proceso de enseñanza y aprendizaje**

Como mencionamos anteriormente, la formación profesional está vinculada directamente con los procesos de enseñanza y aprendizaje que se llevan a cabo en las instituciones de educación superior, por lo que en este proceso formativo un elemento muy importante a considerar es lo referente al docente.

Los docentes, sea cual sea el nivel en que trabajen, son profesionales que deben precisar el contexto de trabajo, tomar decisiones, actuar y evaluar la pertinencia de sus actuaciones con el fin de conducir las o reconducirlas en el sentido que sea más conveniente. Las actividades que realiza el profesor son múltiples y variadas, pero todas ellas pueden centrarse en la posibilidad de orientar y guiar el aprendizaje de los alumnos, proporcionándoles el apoyo y el acompañamiento que sea necesario (Zabala, 2006; Díaz Barriga y Hernández, 2002).

Lo anterior también implica la necesidad de que el docente sea formado para lograr el objetivo principal de su práctica, es así que, además de ser un buen conocedor de su materia, también debe ser capaz de reflexionar sobre su labor como profesor para conseguir que sus alumnos logren aprendizajes.

Algunos de los datos que ofrecen tanto profesores como los mismos alumnos en formación, refieren algunas de estas características, tal como se verá en el apartado de resultados.

Díaz Barriga (1993), considera que la experiencia del docente, así como su historia personal, sus procesos de formación y su proyecto de vida, inciden de

---

<sup>7</sup> Ver el apartado de resultados.

manera importante en las decisiones que toma para el trabajo que lleva a cabo con sus alumnos, relacionándose así tales factores con su tarea pedagógica.

Algunos de los comentarios de los profesores que entrevistamos en esta investigación, refieren estos aspectos, ya que consideran que el modo en que ellos fueron formados, así como los conocimientos adquiridos y que les ha favorecido en su labor profesional, han tratado de transmitirlo también a sus alumnos con el fin de coadyuvar en la formación de estos.

Se ha observado que el profesor tiene una responsabilidad importante en los procesos de cambio o reformas en la educación, ya que puede ser responsable directamente de las deficiencias, desaciertos o errores que aparecen en la relación educativa; sin embargo, en estos procesos no sólo es el profesor quien tiene un papel relevante para el logro de los objetivos, e incluso, para alcanzar un cierto nivel de calidad en la educación, ya que en dicho proceso también se encuentran implicados el alumno, los programas y la parte administrativa de la institución, su filosofía, el modelo pedagógico que sustenta, los recursos materiales y humanos con los que cuenta, así como las instalaciones mismas, entre otros elementos más.

Respecto a la visión que se tiene del docente, Morán (2003) señala que la intención de la docencia implica, entre otras cosas, propiciar aprendizajes significativos, lo cual involucra el dominio de la disciplina, así como el dominio de las acciones del ejercicio profesional; señala también que se requiere de una formación específica y de una dedicación que vaya más allá de las aulas, insertándose en un currículum dentro de una estructura y organización institucional que sobrepase la actividad individual del profesor y que se asuma como una tarea colectiva del grupo de profesores. Asimismo, considera que la docencia está regida por fines conscientes o inconscientes, siendo estos precisos o ambiguos, individuales o sociales, impuestos o establecidos; por lo que la docencia puede ser vista como una actividad que incluye componentes ideológicos, propios del docente, del alumno, así como de la institución en que se inserta y del campo profesional en el que se implica.

Esto resulta importante porque en la práctica de los profesores de la carrera de psicología de la FES Iztacala, se puede estar reflejando la opinión que tienen los docentes sobre lo que para ellos significa la formación profesional, demandando en los alumnos aquello que creen es necesario, sin que esto realmente esté establecido en el plan de estudios de la carrera. Un aspecto comentado entre los profesores y alumnos de psicología Iztacala es el hecho de que hay profesores que imparten la materia sin apearse al programa avalado y aprobado por el H. Consejo Técnico, incluso, revisan temas ajenos a la asignatura.

Hay entonces dos aspectos importantes que caracterizan a la docencia: el saber disciplinario por un lado y, por otro, el saber didáctico, por lo que se espera que todo docente tenga un conocimiento óptimo y un manejo adecuado de aquellos temas que implica la asignatura que imparte, a la vez que sepa cómo guiar y acompañar a sus estudiantes en el aprendizaje de dichos temas, por lo que deberá planear y poner en práctica actividades que favorezca el aprendizaje de sus alumnos, atendiendo las particularidades de cada tema, la forma de abordarlo y evaluando el proceso de enseñanza y aprendizaje que se va dando, actuando de manera oportuna cuando se presente alguna limitante en dicho proceso.

La docencia puede ser entendida como el espacio en el que los maestros y los alumnos aprenden formas de construir conocimiento, teniendo como ejes el saber y saber pensar, además del investigar y enseñar a concebir la realidad. Por lo tanto, la docencia implica “un proceso creativo por medio del cual los sujetos que enseñan y los que aprenden interactúan con el objeto de conocimiento, develando así su propia lógica de construcción, y al hacerlo, ambos se transforman” (Morán, 2003 p. 55).

Esta postura refiere la consideración de un espacio compartido entre docente y alumno, así como algunos acuerdos que se dan, o no, a partir de las historias personales y sociales y de las características personales de ambos actores, de ahí que cobre importancia en el estudio de estos procesos y desde esta perspectiva, incluir el análisis de las interacciones y hasta la biografía misma de los participantes.



En las últimas décadas y atendiendo a los paradigmas de la educación que conciben al alumno como un ser activo (por ejemplo, el cognoscitivismo, el enfoque sociocultural, o el constructivismo), se ha pretendido que los docentes tomen conciencia de la necesidad de dejar atrás la concepción tradicional de considerar los procesos de enseñanza como una simple transmisión y repetición de conocimientos, en la cual se le confiere al profesor un papel de conocedor infalible de los hechos o fenómenos por aprender, mientras que al beneficiario inmediato de la misma, -el alumno- se le otorga el papel de un ser pasivo, receptor únicamente de todo el bagaje cultural y de la información que se maneja en el aula y en el contexto en el que se encuentra inmerso.

Estos aspectos, que refieren al modelo pedagógico que utiliza el profesor (de manera reflexiva o no), conllevan a pensar que la docencia en el nivel superior implica no sólo considerar la actividad del profesor que tiene que preparar e impartir una clase, calificar trabajos y evaluar aprendizajes, sino concebirla también, como una práctica social, históricamente determinada, que se inserta en un cierto contexto con características particulares y que exige para su análisis la participación de diversas disciplinas y áreas de conocimiento que marcan la diferencia entre este profesional y los de otros campos diversos.

Lo anterior exige cambios en la forma de actuar del docente, de tal modo que al considerar nuestro actual contexto sociocultural, pueda determinar las estrategias pedagógicas convenientes para hacer partícipe al alumno en formación sobre la comprensión de los acontecimientos y necesidades sociales, facilitando la adquisición de los conocimientos y el desarrollo de las competencias que sean pertinentes en su disciplina para ofrecer propuestas y seguir acciones de solución ante la gama de problemáticas actuales y las que puedan surgir a futuro.

En este sentido, es necesario conocer en qué medida la docencia es entendida como un proceso abierto y participativo, en la cual el alumno pasa a ser un elemento importante y activo en su aprendizaje, que pueda entender y transformar su entorno buscando una mejor calidad dentro de la estructura social en la que se encuentra inmerso, y en donde el profesor no sólo domine los contenidos

académicos, sino además, cuente con una firme vocación, dedicación, método y formación pedagógica que le permita también enfrentar la tarea de formar profesionistas que logren responder a los retos de la sociedad de una manera eficaz y efectiva.

Todos estos elementos son dignos de investigar, no obstante, y como señala Morán (2003)

*“la investigación educativa en general, y la investigación de, para y como docencia en particular, no ocupan todavía un lugar prioritario en el debate educativo, e incluso en amplios sectores académicos no se reconoce la necesidad e importancia de que el profesor universitario... indague su propia práctica docente, y sea considerada como una estrategia permanente de superación y profesionalización” (Morán, 2003, p. 53).*

Lo anterior trae como consecuencia prácticas docentes tradicionalistas por un lado y, por otro, investigadores que no están en contacto con los docentes, de tal manera que no hay posibilidad de que unos a otros se informen sobre las problemáticas encontradas en los procesos de enseñanza y aprendizaje, o bien, de las alternativas para mejorar dichos procesos. De hecho, no hay claridad en lo que implica la investigación educativa, ni lo que se entiende por investigación *de, para y como* docencia.

Otro punto importante de conocer y analizar es lo referente a las concepciones que se tienen respecto al ser docente, ya que dependiendo de esta noción se llevarán a cabo prácticas que pueden favorecer o no los procesos educativos, incluyendo la forma en que el alumno es visto por el profesor, la forma de relacionarse con él, la concepción que se tiene sobre lo que es el aprendizaje, sobre lo que es la enseñanza y, por lo tanto, las actividades que se realizan en los procesos educativos, donde también entra en juego la evaluación.

Sanjurjo (2002) señala que bajo el paradigma del pensamiento del profesor se establecen algunos principios, como son:

- ♦ La práctica docente es producto de la relación de un entramado de condiciones, entre los cuales juega un papel importante el pensamiento del profesor.
- ♦ Los profesores son producto de un largo proceso de formación y socialización, durante el cual fueron integrando supuestos, creencias, teorías implícitas y científicas.
- ♦ La actuación de los profesores está dirigida por su pensamiento, y por lo tanto, por dichos supuestos y teorías.
- ♦ A toda práctica docente subyace una lógica que es posible conocer.
- ♦ La acción está determinada por teorías que, a su vez, se modifican a partir de las acciones.
- ♦ Los profesores son profesionales racionales y prácticos, lo que hace posible que construyan sus acciones a partir de la reflexión y puedan dar cuenta de sus acciones y modificarlas.
- ♦ La práctica docente es dinámica y compleja.
- ♦ Es posible identificar los patrones de racionalidad que rigen la práctica del profesor.

Considerando estos puntos, el pensamiento del profesor incluye un conjunto de procesos psicológicos cuando organiza y dirige su comportamiento, antes, durante y después de la enseñanza y que se relacionan con su desempeño profesional, por lo que en su práctica docente se vierten todos estos elementos.

Díaz Barriga y Hernández (2002) mencionan que los significados adquiridos explícitamente durante la formación profesional del docente, así como los usos prácticos que resultan de experiencias continuas en el aula, conforman los ejes de su práctica pedagógica, la cual se ve fuertemente influida por su trayectoria de vida, el contexto socioeducativo donde se desenvuelve, el proyecto curricular en el que se ubica su práctica, las opciones pedagógicas que conoce y/o le exigen, así como las condiciones en las que se encuentra la institución educativa en la que ejerce la docencia.

Los autores señalan algunas áreas de competencia de los docentes que permiten apoyar a los alumnos en la construcción del conocimiento, así como en su desarrollo personal y en una postura crítica de su entorno; estas áreas son:

- ♦ Conocimiento teórico suficientemente profundo y pertinente respecto al aprendizaje, el desarrollo y el comportamiento humano.
- ♦ Despliegue de valores y actitudes que fomenten el aprendizaje y las auténticas relaciones humanas.
- ♦ Dominio de los contenidos de las asignaturas que enseñan.
- ♦ Conocimiento de estrategias de enseñanza que faciliten el aprendizaje de los alumnos y lo hagan motivante.
- ♦ Conocimiento personal práctico sobre la enseñanza.

Con estos aspectos que señalan los autores, podemos considerar un proceso dinámico entre lo que implican las experiencias de la propia formación del profesor, los significados que le va dando a tales experiencias, los conocimientos que va adquiriendo en lo pedagógico y cómo los va incorporando a su propio quehacer docente, llegando incluso con todos estos elementos a impactar en la forma en cómo se relaciona con sus alumnos. En este sentido, se vuelve imprescindible la reflexión que el profesor pueda hacer tanto de su propia práctica como de los significados que le da a la misma<sup>8</sup>.

Por otra parte, así como hay aspectos importantes en el proceso formativo profesional que competen al docente, no se puede dejar de lado, aquellos elementos que son propios del estudiante. En este sentido, es conveniente tomar en cuenta algunos puntos necesarios relacionados directamente con el alumno, como son: las características de personalidad, los estilos de aprendizaje, sus motivaciones y, por lo tanto, el establecimiento de objetivos y metas, además de considerar sus habilidades, sus actitudes y, por supuesto, lo concerniente a los

---

<sup>8</sup> Ver resultados.

conocimientos previos sobre los contenidos por aprender y que se relacionan de manera directa con su profesión.

Cuando el alumno tiene conocimiento de sus propias potencialidades y de sus limitantes, puede hacer uso de las primeras y superar las segundas para enfrentar los retos que día a día se le presentan, particularmente los relacionados con su proceso de aprendizaje y, más aún, con su formación profesional, la cual le va a exigir la adquisición de conocimientos, habilidades y actitudes propios de su profesión.

Además de los elementos personales de cada alumno que se ponen en juego durante su aprendizaje y en su proceso formativo profesional, el alumno llega con una serie de creencias sobre la disciplina, y de manera progresiva entra en contacto con los productos más elaborados de la ciencia, el pensamiento y las artes, lo cual le permite incorporarlos como instrumentos valiosos para el análisis y solución de problemas que corresponden a su contexto histórico y social, de acuerdo con la disciplina en la que se está formando.

De esta forma Gimeno Sacristán y Pérez (2005) señalan que el alumno debe aprender reinterpretando los significados de la cultura mediante continuos y complejos procesos de negociación y no sólo adquiriendo la cultura elaborada en las disciplinas, por lo que el aula no debe ser un espacio de imposición de la cultura, sino debe convertirse en un foro abierto de debate y negociación de concepciones y representaciones de la realidad<sup>9</sup>.

Al respecto, es indudable la función que tiene el profesor para propiciar esos espacios, no sólo de debate y negociación de las concepciones y representaciones de la realidad, sino de la reflexión sobre los contenidos que se

---

<sup>9</sup> Cabe mencionar aquí una consideración de Bachelard (1984) quien señala que la escuela debe promover el espíritu científico en los alumnos, logrando pasar de un conocimiento vulgar, a uno propiamente científico, lo que enfatiza el hecho de que no sólo se deben transmitir los conocimientos, sino que se debe promover la construcción de los mismos, así como el análisis y la reflexión de lo que implican los conceptos en el contexto actual.

están aprendiendo, la forma de incorporarlos a las situaciones particulares de los contextos actuales en consideración también de las limitantes que puedan tener para ciertos casos; sin embargo, para ello también es necesario que el profesor tenga la apertura de reflexionar y de resignificar sus propias concepciones, de tal manera que la tendencia en su práctica docente no sea la imposición de ideas, sino abrir los espacios para la reflexión y resignificación de los componentes disciplinares.

De acuerdo con Zabala (2006) el que el alumno comprenda lo que hace, se debe en gran parte al hecho de que su profesor sea capaz de ayudarlo a comprender. El que pueda establecer relaciones entre los contenidos y la realidad de su contexto, está en función del grado en que el profesor le ayuda a recuperar lo que posee y la forma en que destaca los aspectos fundamentales de los contenidos que se trabajan en clase, de tal manera que le permita al alumno recuperar conocimientos y experiencias previas e ir incorporando nuevos contenidos, promoviendo así la construcción de nuevos saberes que, a la vez, le permitan aplicarlos en las situaciones y momentos que sean pertinentes.

Consideramos que cuando los interlocutores –profesores y alumnos- inician una actividad educativa pueden tener diferentes perspectivas o interpretar sólo de manera vaga lo que se da por supuesto y lo que verbalmente se intenta transmitir, pero gracias a la “negociación”, mediada a través del lenguaje, se crea un mundo social temporalmente compartido, un estado de intersubjetividad que en el proceso mismo de comunicación e interacción se establece una transición hacia lo que Vygotsky (1979) denominaba intrapsicológico, es decir, el individuo va asimilando o interiorizando eso que se le va transmitiendo (Wertsch, 1988).

Por lo anterior, la interacción y comunicación que se da en el aula cobra gran importancia, ya que el diálogo que se establece entre profesor y alumno, e incluso entre alumno - alumno, permitirá incorporar el contenido por aprender, además de las prácticas propias de una disciplina.

Cabe aclarar que en esta interacción que se da en la actividad educativa, no son sólo los conocimientos y procedimientos propios de la disciplina los que se transmiten, sino también están implícitas las actitudes que tiene el profesor al enfrentar el objeto de estudio, al sujeto y a la realidad misma; aspecto que muchos docentes dejan de lado y que es importante tomar en cuenta, pues en el proceso formativo también están considerados.

Edwards y Mercer (1988) señalan que en el aula se debe crear un espacio de conocimiento compartido entre maestro y alumno, donde las nuevas posiciones de la cultura académica sean reinterpretadas e incorporadas a los esquemas de pensamiento experiencial previos del propio alumno y donde al ser activadas sus preconcepciones pueda interpretar la realidad y proponer algunas soluciones a los problemas. Para esta reconstrucción del pensamiento se requieren dos condiciones: a) partir de la cultura experiencial del alumno, y b) crear en el aula un espacio de conocimiento compartido.

El aprendizaje en el aula es sin lugar a dudas un acontecimiento que se da dentro de un grupo social con vida propia, con intereses, necesidades y exigencias que se van configurando en una cultura específica. Crear un espacio de comprensión común requiere de un compromiso de participación tanto de los alumnos, como por parte del profesor en un espacio abierto de comunicación que traerá como consecuencia un enriquecimiento mutuo.

De acuerdo a lo expuesto, la formación profesional implica aspectos, tanto del profesor como del alumno, así como de la interacción que se da en el aula, considerando además los elementos propios de un plan curricular. Por supuesto, no se debe dejar de lado el contexto en el que toda formación profesional se da, ya que como hemos señalado anteriormente, los factores económicos, políticos y sociales han sido elementos que determinan aspectos importantes de la formación profesional, los cuales influyen de manera específica en el plan curricular de la profesión que se trate y demandan características particulares de los actores educativos, es decir, de los docentes y de los alumnos.

Si en el proceso formativo se ven involucrados una serie de factores que competen tanto a los profesores como a los alumnos, sin dejar de lado lo que implica el plan de estudios y el perfil de egreso esperado, en la sección siguiente abordaremos de manera específica el caso de la psicología como profesión en nuestro país, de tal forma que permita una comprensión del desarrollo de la misma y de los elementos que se han considerado para la formación del psicólogo.



## **2. La psicología como profesión en México**

Según Eisner (1998) “los antecedentes históricos de un contexto proporcionan un trasfondo en el que los episodios particulares adquieren significado” (p.53), por lo que nos parece conveniente tratar en este espacio algunos aspectos relevantes sobre los antecedentes históricos de la psicología en nuestro país con el fin de contextualizar el desarrollo de la misma como profesión en la FES Iztacala.

En relación con el origen de la psicología como profesión, será importante identificarla primero como disciplina y, en este caso, se determina que es muy antigua, ya que el pensamiento y las causas de la conducta han intrigado al ser humano desde que tiene conciencia de la existencia. Sus inicios documentados se remontan a la antigua Grecia con los trabajos de Aristóteles y Platón sobre la conciencia y la naturaleza de la mente, la motivación y la conducta (Smith 2003).

Actualmente se mantiene el debate sobre si la psicología es una ciencia o una profesión. Esta controversia se desprende de la doble tarea de generar conocimientos sobre el ser humano, por un lado y, resolver problemas relacionados a éste, por otro (Herrera y Jiménez, 1999); nosotros acordamos que puede ser considerada como ambas.

Como ciencia y aun cuando su objeto de interés depende del enfoque teórico que se asuma, podemos decir que la psicología se encarga del estudio y la comprensión de los procesos conductuales, emotivos y de pensamiento de los individuos, así como del empleo de éstos para interactuar en su medio. Como profesión, la psicología está encaminada a la aplicación de los conocimientos desarrollados a partir de la investigación científica en la resolución de problemáticas específicas de las personas, de los grupos, las instituciones y las comunidades (Warren, 1998; Smith, 2003; Morris 2001).

El carácter pluriparadigmático de la psicología ha llevado a considerar una gran diversidad de problemáticas a abordar desde esta disciplina, lo que a su vez ha

ocasionado que su desarrollo en nuestro país tenga ciertas características que, de alguna manera han posicionado a la psicología en una situación vulnerable en relación con otras disciplinas, por ejemplo, la medicina, la filosofía y la pedagogía.

Este apartado tiene la intención de identificar algunos momentos importantes del desarrollo de la psicología como profesión en nuestro país que sirvan de base para contextualizar el surgimiento de la psicología en la FES Iztacala. Cabe señalar que hay autores que se han encargado de especificar algunas etapas de lo que ha sido la psicología en México, entre otros, Carlos (1989); Galindo (1999); Galindo, y Wanfred, 1985; Millán (1982); López (1997, 2005), por lo que aquí no pretendemos hacer un estudio exhaustivo de la historia de la psicología en México, basta con mencionar algunos acontecimientos que a nuestra consideración y para fines del presente trabajo son relevantes y se centran principalmente en el desarrollo de la profesión, específicamente en la UNAM, ya que la enseñanza y la investigación en el campo de la psicología en México inició y se consolidó en esta institución educativa.

Un primer momento que se identifica es el llamado periodo de formación, que comprende aproximadamente de 1896 a 1958, cuando la psicología nace con Ezequiel Chávez al fundarse el primer curso de psicología en la Escuela Nacional Preparatoria (ENP). En este periodo la psicología se desarrolló principalmente por un interés profesional más que académico, especialmente por instituciones estatales, educativas y jurídicas, sobre todo por sus aplicaciones clínicas y psicométricas, así como en el campo de la psicología organizacional. Durante este primer periodo es notable la influencia de la psicología francesa, la alemana, y el psicoanálisis, pero también la norteamericana.

Otro elemento importante de este primer periodo refiere el trabajo realizado por el doctor Enrique Aragón, en la Escuela Nacional de Altos Estudios, dentro de la especialidad en psicología general para obtener el grado de profesor académico en esa disciplina y de la creación del primer gabinete experimental de psicología, que implicó su idea por dar un carácter científico a la psicología, no obstante, la tradición experimentalista inició a fines de los años 50 y principios de los 60.

Después de que la enseñanza de la psicología iniciara en la ENP, en 1924 su enseñanza se centró en un programa de doctorado, posteriormente, en 1930, se impartió en el nivel de maestría, mientras que a nivel licenciatura se impartió hasta 1950 (Galindo, 1999; Millán, 1982).

A principios del siglo XX, la concepción predominante entre los médicos precursores de la psicología mexicana indicaba que las enfermedades del cuerpo eran atendidas por los médicos tradicionales, pero no había quien atendiera las enfermedades mentales, por lo que ante este hueco inició la tarea de formar psicólogos en la Facultad de Filosofía y Letras a través del Colegio de Psicología, en donde se elaboró el primer plan de estudios en el año de 1938, sin embargo, la enseñanza y la práctica de la psicología no comienza a cobrar fuerza sino hasta las siguientes dos décadas.

En 1942 los psicólogos mexicanos comenzaron a realizar actividades profesionales en el ámbito laboral, específicamente en el Banco de México; en 1944 en Teléfonos de México; y en 1950 en el Banco de Comercio. En ese momento, la psicología de entonces era sólo enseñada en la UNAM y en la Universidad Iberoamericana, que en 1950 fundó el Departamento de Psicología, siendo el primero en una universidad privada en todo el país y la segunda escuela de estudios profesionales en la República Mexicana (Galindo, 1999; Millán, 1982).

Esta etapa de preparación de la psicología fue dirigida por los médicos y su influencia se refleja en el hecho de que en el Colegio de Psicología, el 65% de los profesores eran médicos (39 profesores), el 13% eran psicólogos (8 profesores) y el 6.6% (4 profesores) eran abogados.

Según Millán (1982), en este periodo inicial los psicólogos eran subprofesionales de los médicos, sus funciones se centraban en auxiliar a los galenos, aunque también daban orientación y consejería educacional, fueron profesores de las escuelas preparatorias y, en algunos casos, seleccionaban al personal de la Banca y de las empresas transnacionales que iban surgiendo.

En las décadas de los 40 y 50 se concibe a la psicología en México con una mezcla del psicoanálisis, la psiquiatría y la psicometría.

Un hecho fundamental de este periodo es la fundación de la carrera de psicología anexa a la Facultad de Filosofía y Letras en la UNAM en 1959, situación que marca el desarrollo de la psicología como profesión y el inicio de su expansión en el contexto sociocultural del país; así, se comienza a dejar atrás la idea del psicólogo como ayudante del psiquiatra o como psicómetra. (Millán, 1982; Galindo, 1999; López, 1997, 2005).

Un segundo periodo del desarrollo de la psicología en nuestro país se ubica en la década de los 60 y entre sus características está el incremento de las escuelas y facultades que enseñan psicología, además de la intención de apropiarse de la disciplina, que en el primer periodo estuvo en manos de los médicos.

Entre los hechos más relevantes está la aprobación del primer plan de estudios de la carrera, que tenía el derecho de obtención del título profesional, además de establecerse, en el Colegio de Psicología, los tres grados académicos: licenciatura, maestría y doctorado (Millán, 1982).

Algunas de las circunstancias que prevalecían en este periodo implicaban: a) el inicio del proceso de masificación y con ello el incremento del número de escuelas que incluían a la psicología como profesión; b) la población estudiantil comienza a tomar conciencia sobre el futuro incierto que se tiene como profesionales debido a que el país había adoptado un modelo de desarrollo sustentable y que iniciaba su crisis, por lo que mostraban su descontento ante el *status quo* que imperaba con un gobierno autoritario que tuvo uno de sus reflejos en el movimiento del 68; c) un clima de modernización de planes y programas de estudio de la universidad, con la intención de adecuarlos a las nuevas necesidades pedagógicas y sociales; d) el surgimiento de los primeros esfuerzos de los jóvenes psicólogos por recuperar el control de su carrera sobre la influencia de los médicos, realizando estudios de posgrado en Estados Unidos y tomando cursos sobre psicometría y psicología experimental; e) el desarrollo de investigaciones sistemáticas y proyectos que

implicaron trabajos diversos, desde experimentos básicos con animales, hasta amplios estudios de psicología social, educativa, de la personalidad, dándose significativas disertaciones y reflexiones sobre problemas teórico-metodológicos (Millán, 1982; Galindo, 1999).

Durante los años 60 y 70 el perfil de formación y profesional del psicólogo se modificó, pasó de ser un auxiliar psiquiátrico o aplicador de pruebas psicométricas, a un profesionista que comenzaba a ser reconocido y con incidencia en casi todos los ámbitos del ser humano, reconociendo a la psicología como profesión, situación que la consolida como independiente y capaz de generar sus propios conocimientos. En este momento destacan en el país dos posturas: el Conductismo y la Psicología transcultural<sup>10</sup>, lo que también contribuye contundentemente a la modificación del perfil profesional del psicólogo (Galindo, 1999). El surgimiento de nuevos enfoques teóricos implicó aportaciones importantes para la definición del nuevo perfil profesional del psicólogo, lo que eventualmente llegó a complejizar esta situación.

De acuerdo con Millán (1982), un acontecimiento importante en este periodo es que el 9 de abril de 1960 el H. Consejo universitario aprueba el primer plan de estudios de la carrera de psicología, el cual se dividió en cinco categorías de materias: Generales, Monográficas, Metodológicas, Seminarios y Optativas, correspondiendo a 42 créditos semestrales. Este plan de estudios tuvo vigencia hasta 1966 con la consolidación del grupo de psicólogos que impulsó el modelo

---

<sup>10</sup> Aun cuando también se reportan trabajos importantes en el campo de la psicología con otros enfoques, como la psicología humanista, considerada principalmente en la Universidad Iberoamericana y el psicoanálisis, teniendo a sus principales seguidores en la Universidad Autónoma Metropolitana y en la Benemérita Universidad Autónoma de Puebla.

Aquí mismo, podemos señalar que en el desarrollo mismo de la psicología en México, otras dos posturas teóricas que incursionaron en el país fue el enfoque psicogenético de Piaget, principalmente en los trabajos realizados en la Secretaría de Educación Pública (SEP), así como en el IMP en investigaciones sobre el desarrollo cognoscitivo y, en la misma UNAM, con estudios realizados por los psicólogos de la Facultad de Psicología sobre el desarrollo cognoscitivo en la adolescencia y respecto a las aportaciones de Piaget a la psicología. En la década de los 80 y ante las críticas que se hacían al conductismo, se comienza a revisar el enfoque histórico-cultural (Galindo, 1999).

psicométrico, cuya influencia en la psicología mexicana prevaleció en la década de los 60 con trabajos que implicaron comparaciones transculturales mexicano-norteamericanas, la traducción, adaptación y estandarización de pruebas psicométricas y de personalidad, así como correlaciones entre pruebas psicométricas y rasgos de personalidad en diferentes poblaciones.

Para este periodo, se consideraron las siguientes funciones, de acuerdo al ámbito profesional del psicólogo:

- En el ámbito clínico, hacer entrevistas psicológicas, aplicar pruebas, conocer de terapia.
- En la orientación vocacional, manejar pruebas vocacionales, de inteligencia, de aptitudes y habilidades, de personalidad, manejo de elementos de confiabilidad y validez, así como de adaptación de las pruebas a la población mexicana.
- En la psicología social, en el campo de la industria, elaborar instrumentos de medición de opiniones, actitudes y rendimiento de los trabajadores, además de diseñar procedimientos para incrementar la eficiencia del trabajador.
- En la psicología escolar, conocer las características de la población escolar en todos sus niveles y respecto a la inteligencia y la personalidad, adaptar las pruebas respectivas para ese conocimiento.
- En la psicología experimental, utilizar los recursos de la metodología en psicología, uso de computadoras para realizar estudios a grandes escalas de población.

Esta idea de lo que debería hacer el psicólogo imperó en la década de los 60, a excepción de la nueva escuela de psicología de la Universidad Veracruzana que se fundó en 1963 y que se convirtió en fortaleza del grupo de los conductistas, quienes estaban en contra del modelo psicométrico, pero mantenían alianza con el modelo médico. Para entonces, el modelo psicométrico mostró grandes limitaciones teóricas, prácticas y profesionales empezando a declinar justamente

ante las presiones de los psicólogos experimentales, quienes se iban colocando en las nuevas escuelas de psicología del país.

Cabe señalar que el legado de la psicometría a la psicología fue una batería completa de pruebas psicológicas de inteligencia y personalidad, traducida, adaptada y estandarizada para la población mexicana. A pesar de este legado, sus limitaciones permitieron que fuera reemplazada por los psicólogos conductistas que comenzaron a consolidarse como fuerza de cambio desde la Universidad Veracruzana a través del Departamento de Psicología Experimental y el Colegio de Psicología de la UNAM, dando paso a la reforma de los planes de estudio, los cuales buscaban adecuarse a las necesidades del país.

Las asignaturas que entonces ofrecía el Colegio de Psicología se agruparon en cinco departamentos: Bases Biológicas de la Psicología, a cargo de un médico; Psicología General Experimental, a cargo de un médico-psicólogo; Bases Antropológicas y Sociales de la Psicología, a cargo de un abogado con orientación psicométrico-social; Métodos Clínicos, a cargo de un médico psicoanalista y; Psicología Anormal y Patología, a cargo también de un médico psicoanalista (Millán, 1982).

Con lo anterior y ya en la década de los 70 puede hablarse de otro momento del desarrollo de la psicología en México, el cual está marcado por el modelo conductista, además del crecimiento de escuelas de enseñanza de la psicología, que para 1970 eran 13 y, por lo tanto, el incremento de la matrícula escolar.

En una investigación realizada en 1980 sobre las características de las principales escuelas de psicología en el país, se encontraron 54 escuelas que ofrecían mínimamente el grado de licenciatura en psicología (López, Parra y Guadarrama, 1980). Otros datos refieren que de 1960 a 1987 el número de escuelas y facultades de psicología se incrementó de 4 a 66, con una matrícula que creció de 1,500 a 25,000 estudiantes (Galindo, 1999).

Debido al crecimiento de la población escolar, el Departamento de Psicología General Experimental del Colegio de Psicología contrató a más docentes, pero

con una postura conductista, convirtiéndose este modelo en la fuerza que competía de manera ventajosa frente a los médicos psicólogos.

A finales de la década de los 60 los conductistas señalaron un desfase entre el entrenamiento teórico de los psicólogos con los problemas reales a enfrentar como profesionales y marcaron que la causa era principalmente una formación metodológica deficiente en las universidades donde se imparte la psicología.

Con esta visión, los seguidores del conductismo propusieron cambiar los planes y programas de estudio basándose en la psicología científica de la conducta con sus diferentes aplicaciones, además de normar a las universidades para que cumplieran con los requisitos mínimos en la enseñanza de la psicología. (Millán, 1982). Es así que en 1970 se trabajó en un nuevo plan de estudios que se puso en marcha en 1971 y que fue vigente hasta el 2008 en la Facultad de Psicología.

En este plan de 1971 la organización académico administrativa del Colegio de Psicología, después Facultad de Psicología de la UNAM, quedó constituida por el Departamento de Psicología Experimental y Metodología, que se encargó de 24 de las 30 asignaturas obligatorias y 27 asignaturas optativas; el Departamento de Psicología Clínica, encargado de tres asignaturas obligatorias y 16 asignaturas optativas; el Departamento de Psicología del Trabajo tuvo a su cargo una asignatura obligatoria y 19 optativas; el Departamento de Psicología Social una asignatura obligatoria y 19 optativas y; el Departamento de Psicología Educativa, fue el encargado de una asignatura obligatoria y 15 asignaturas optativas. Es evidente la mayor cobertura del Departamento de Psicología Experimental y Metodología en el plan de estudios para ese entonces, por lo que representaba una sección de poder (Millán, 1982).

De manera paralela a la creación de la Facultad de Psicología, se funda en 1971 el Consejo Nacional para la Enseñanza e Investigación de la Psicología (CNEIP), el cual se conformó por el grupo de psicólogos experimentalistas y conductistas, por lo que lograron imponer el enfoque conductista en varias facultades de psicología del país: en la UNAM, en la Universidad Autónoma de Nuevo León, en



la Universidad Autónoma de San Luis Potosí, en la Universidad de Guadalajara y en la Universidad Veracruzana.

Ante esta imposición, a mediados de la década de los 70 predominaba el conductismo como la postura teórica hegemónica de la psicología en el país; esta corriente era la de mayor auge, al menos en 30 instituciones de enseñanza a nivel nacional. Con la fuerza del conductismo y sus bases positivistas, las corrientes psicológicas fueron cuestionadas en cuanto a su validez y rigor científico; confrontaron fuertemente al psicoanálisis señalando que es una disciplina idealista, sin base científica; también criticaron a las escuelas cognoscitivas por su metodología y sus explicaciones mentalistas.

Para 1975 y considerando el crecimiento de la matrícula universitaria, se crean las Escuelas Nacionales de Estudios Profesionales (ENEP) fuera del campus de la Ciudad Universitaria, aquí surgió la oportunidad para los conductistas de aplicar sus planteamientos en los programas de estudio para la carrera de psicología que se abriría en dos sedes de la UNAM: la ENEP Iztacala (ahora FES Iztacala) y la de Zaragoza (ahora FES Zaragoza). Con esta oportunidad, los conductistas, encabezados por Emilio Ribes, quisieron demostrar que entrenando a los estudiantes con una “metodología científica” y transmitiéndoles los principios y las leyes de la “ciencia de la conducta” podrían formar psicólogos capaces de resolver problemas reales con un rendimiento profesional eficiente y satisfactorio. Para Ribes, liderar el diseño de un plan de estudios fue su gran oportunidad de poner en marcha una visión de la psicología con un carácter científico que ya comenzaba a declinar en la Facultad de Psicología (Millán, 1982). En palabras de Ribes:

*“Ese fue el sueño dorado de mi vida, hacer una facultad de psicología (conductista) desde el principio” (Santacreu, 1996).*

Sin embargo, en la FES Iztacala, el modelo conductista tampoco cumplió sus promesas, ya que los psicólogos no fueron capaces de dar solución factible y viable a los problemas psicosociales del momento.

De acuerdo con Millán (1982), el detrimento del modelo conductista comenzó desde 1975 cuando los estudiantes de psicología de la UNAM se percataron de la ineficiencia del modelo, de su pobreza teórica y de su contenido ideológico. Es en 1977 cuando el movimiento estudiantil “autogobierno” se levanta en contra del *status quo* generado por los conductistas con una huelga, en donde destaca un acontecimiento que implicó la muerte de cientos de ratas blancas con un carácter simbólico, por el hecho de ser las ratas los sujetos experimentales elegidos por los conductistas para desarrollar los “principios” y “leyes científicas” de la ciencia de la conducta que pretendía resolver los problemas humanos.

En palabras de Millán (1982), lo que el modelo conductista hereda a la psicología mexicana es:

*“...a) Una jerga circense para referirse al comportamiento humano; ejemplos de ésta son sus conceptos de: entrenamiento, adiestramiento, mantenimiento, fortalecimiento y debilitamiento de la conducta, los <<repertorios conductuales>>, etc.; b) El argot anterior es aderezado con una terminología científicista y tecnológica, que les proporciona cierta seguridad o garantía contra la <<subjetividad>> de sus competidores; c) Una <<metodología>> como llave mágica para la investigación y la solución de los problemas humanos, ante las evidentes carencias y limitaciones teóricas del modelo conductista, sobrevaloraron la <<metodología>> hasta convertirla en un arma de lucha contra los fantasmas de la subjetividad, ineficiencia, inoperancia, etc., lucha en la que los conductistas finalmente quedaron atrapados; d) Un acervo bibliográfico de traducciones de libros inocuos, sobre distintas versiones y aplicaciones de la ciencia de la conducta, hasta concluir con la recreación discursiva de la alegoría conductista que se concreta en el llamado Modelo Integral Iztacala...” (pp. 72-73)*

El autor deja claro que, en el análisis de los momentos históricos del desarrollo de la psicología en nuestro país como profesión, han estado presente los intereses particulares de grupos académicos y, coyunturalmente, las demandas de ciertos sectores del Estado, más que las necesidades concretas de nuestro contexto.

Sobre los intereses particulares, este aspecto se ha observado en la carrera de psicología de la FES Iztacala, en donde el trabajo y esfuerzo realizado para modificar y actualizar el plan de estudios, se ha visto obstaculizado por las posturas teóricas e ideológicas de los mismos profesores, en donde los grupos que se han conformado luchan porque sus enfoques teóricos y las líneas de investigación que realizan tengan mayor espacio en el plan de estudios, dejando de lado las necesidades y problemáticas de nuestra sociedad hoy en día y la importancia de una formación donde el psicólogo pueda incidir profesionalmente con nuevas alternativas de análisis e intervención.

Con estos antecedentes y con la convicción de que la psicología como profesión debe reunir elementos que implican el conocimiento teórico y metodológico, así como de los aspectos sociales para poder analizar y atender las demandas contextuales con aplicaciones propias de la profesión, consideramos importante identificar cuáles han sido las principales características propuestas para la enseñanza de la psicología y que han influido en el plan de estudios de la carrera en la FES Iztacala.

### **La enseñanza de la psicología**

La psicología como profesión implica el abordaje de los problemas de la realidad social, tanto en el nivel conceptual como en el práctico, lo cual redundaría en un importante énfasis en la formación de psicólogos comprometidos socialmente y con los conocimientos y las habilidades para el desarrollo de dicha tarea.

Como se mencionó arriba, en la fase de consolidación de la psicología como profesión y ante el crecimiento de escuelas de enseñanza de la psicología en México, se creó el Consejo Nacional para la Enseñanza e Investigación en Psicología (CNEIP) en 1971; fue en el año de 1976 cuando se le encomendó elaborar nuevas líneas para organizar y sistematizar la formación del psicólogo. Las recomendaciones que se dieron para la integración y desarrollo curricular para los programas de estudio de psicología, tanto en licenciatura como en posgrado

consideró, entre otros elementos, integrar los programas para la formación del psicólogo de acuerdo con las necesidades regionales y nacionales y en términos de las demandas del mercado laboral.

En conjunto con representantes de diferentes escuelas y facultades de psicología del país (como el caso de la UNAM y particularmente de la FES Iztacala) se han llevado a cabo diferentes sesiones desde 1978 con el fin de trabajar en la definición de puntos acerca del quehacer del psicólogo, de su objeto de estudio, así como de las habilidades que se requieren para su abordaje, tomando como base el análisis de las necesidades más importantes de nuestro país para determinar las áreas en las que la acción profesional del psicólogo debe dirigirse, así como también especificar las funciones profesionales del psicólogo para contribuir a la solución de los problemas detectados. Estos análisis han permitido definir el perfil profesional del psicólogo, así como considerar el ajuste de los planes y programas de estudio en las diversas escuelas y facultades de Psicología, de tal manera que se garantice la formación profesional conveniente para responder a las necesidades de nuestro país<sup>11</sup>.

Aun cuando los propósitos del CNEIP han tenido aparentemente una conveniente intención, es importante recordar que al menos en sus inicios tuvo una postura teórica muy definida en sus fundadores, por lo que los lineamientos para la planeación de la enseñanza de la psicología, así como la definición del perfil profesional y, por lo tanto, las características de los planes y programas que se proponen, tuvieron un trasfondo conductista. Con esta consideración y como un eje importante en el desarrollo de la carrera de psicología en la FES Iztacala, se mencionarán algunos elementos que fueron indicativos para el plan de estudios en esta sede.

---

<sup>11</sup> Cabe señalar que en los estudios que el CNEIP reporta, no se hace referencia de la visión que tienen los profesores y alumnos de la carrera de psicología en las diferentes escuelas y facultades en donde se imparte la carrera, sólo se refiere, como parte del método que siguieron, la aplicación de algunos cuestionarios dirigidos principalmente a egresados y directores de las escuelas; de aquí la importancia de que, en la presente investigación, se tome en consideración la visión de estos actores.

Por ejemplo, en el taller realizado en Jurica, Querétaro, en 1978, se concluyó que las *funciones* del psicólogo como profesionista eran las de evaluar, planear, intervenir para modificar un problema, prevenir e investigar. Las *áreas* de intervención, de acuerdo a su prioridad fueron: educación, salud pública, producción y consumo, organización social y ecología. Los *sectores* a los que se dirijan las funciones del psicólogo son: el sector rural marginal, el sector rural urbano, el sector urbano marginado y el sector urbano desarrollado. Se estableció también que, en orden de prioridad, los *beneficiarios* del servicio del psicólogo serían: los macro grupos institucionales, los micro-grupos institucionales, los macro grupos no institucionales y los individuos, que en un principio se señalaban como instituciones, grupos sociales e individuos. Se determinó que las *técnicas de diagnóstico* utilizadas por el psicólogo serían: la entrevista, las pruebas psicométricas, las encuestas, los cuestionarios, las técnicas sociométricas, las pruebas proyectivas, la observación, el registro instrumental y los análisis formales. En relación con las *técnicas de intervención* para la resolución de problemas, se consideraron las técnicas fenomenológicas, las técnicas psicodinámicas y conductuales, la dinámica de grupo, la sensibilización, la educación psicomotriz, la manipulación ambiental, la retroalimentación biológica, la publicidad y la propaganda. Respecto a las *técnicas de prevención* se determinó que, además de las utilizadas para la intervención, se considerara la capacitación de para-profesionales (a excepción de la educación psicomotriz). Por último, se consideró que las *técnicas de investigación* fueran las que se utilizan en otras ciencias, específicamente, el registro, el análisis cualitativo y cuantitativo de los datos y la formulación de modelos.

Las conclusiones de estos trabajos, dieron lugar a especificar el plan de estudios para la carrera de psicología en la entonces ENEP Iztacala, siendo Emilio Ribes el autor principal.

Continuando con los trabajos realizados por el CNEIP, a partir de estos elementos, en otro taller realizado en Cocoyoc, Morelos, en 1979, se consideró evaluar y ajustar los planes curriculares para la formación profesional del psicólogo,

atendiendo los siguientes aspectos: *características y repertorios de entrada* (cursos llevados a tiempo, grados obtenidos, características socio-económicas, nivel de conocimientos y habilidades específicas), *currículo* (necesidades nacionales y perfil profesional, objetivos profesionales, contenido y secuencia, interdisciplinariedad, implantación y evaluación, recursos), *enseñanza* (marco conceptual, técnicas y procedimientos, evaluación y acreditación, procedimientos correctivos y propedéuticos, manejo de contenidos, interacción maestro-alumno, dedicación y motivación por parte del profesor), *aprendizaje* (adquisición de habilidades y conocimientos, dedicación y motivación del alumno, procedimientos de estudio, participación e interacción, auto formación), *organización académica* (planificación y dirección, implantación y sistematización, capacitación y desarrollo de recursos básicos, servicios de apoyo), *rendimiento escolar* (reprobación, aprobación, deserción, promoción), *situación de egresados* (ocupación específica, inserción en el área profesional para la que fueron capacitados y para las que no fueron capacitados, egresados desocupados). Siendo este el modelo de currículo al cual se adhiere el CNEPI desde esta postura.

A pesar de este trabajo iniciado, en una sesión posterior (San Miguel Regla, 1979), se observó que en muchas universidades los planes de estudio de Psicología ofrecían una gran cantidad de información al estudiante, en algunos casos las materias no tenían una secuencia lógica ni criterios claros para evaluar ni tampoco se consideraba el servicio social, por lo que no cubrían objetivos profesionales precisos. Esto llevó a considerar algunas sugerencias para las escuelas y tratar de subsanar las problemáticas encontradas en los planes de estudio para la formación de los psicólogos y en correspondencia con las necesidades del país.

El trabajo continuado en el CNEIP, particularmente en las jornadas de San Luis Potosí en 1984, señalaron la importancia de redefinir el quehacer profesional del psicólogo, por lo que en dichas jornadas se definieron las funciones de detección, evaluación, planeación, intervención, rehabilitación, investigación y prevención. Asimismo, se consideraron las áreas de intervención, incluyendo en cada una las

funciones genéricas y cotidianas del psicólogo; las áreas que se determinaron fueron: psicología clínica, psicología del trabajo, psicología educativa, psicología social, psicología jurídica, psicología experimental y psicofisiología, considerando también otros ámbitos como la psicología del deporte, la psicología de la aviación y la psicología de la política.

A partir de estas determinaciones y tomando en cuenta el trabajo realizado sobre el seguimiento de egresados por la Facultad de Psicología de la UNAM, la Escuela Nacional de Estudios Profesionales Zaragoza, la Universidad Veracruzana en Jalapa y la Universidad de Nuevo León, el CNEIP en el 2002 presentó una propuesta sobre el Perfil Profesional de Psicólogo y Situación Actual de la Enseñanza de la Psicología en México. Este trabajo refleja el esfuerzo del Consejo por vincular el perfil profesional del psicólogo y la enseñanza de la Psicología, tomando en cuenta las necesidades sociales.

Al aplicar un cuestionario a egresados de la carrera de psicología que se encontraban ya ejerciendo la profesión en alguna de las áreas de aplicación, así como a los directores de distintas universidades en las que se imparte la carrera de psicología, se llegó a la conclusión de definir al psicólogo como un profesionalista universitario, cuyo objeto de estudio es el comportamiento humano individual y social; siendo que a partir de la investigación de los procesos cognoscitivos, afectivos y de su interacción con el entorno, es un promotor del desarrollo humano; asimismo, siendo consciente de sus responsabilidades éticas, su función genérica es intervenir como experto del comportamiento en la promoción del cambio individual y social desde una perspectiva interdisciplinaria. Asimismo, se sugirió que, en los campos de Salud, Educación, Producción y Consumo, Ecología y Vivienda y Organización Social, el psicólogo realizara funciones de detección, evaluación, planeación, investigación e intervención, incluyendo la prevención, la rehabilitación y la orientación. Respecto a la *formación profesional*, se acordó que ésta debe orientarse a la formación del psicólogo general, dejando las especializaciones para el posgrado. También se consideró que los planes de estudio deben ser flexibles, coherentes (interna y externamente) y vinculados con

las necesidades sociales y profesionales del país, haciendo énfasis en la formación, más que en la información.

Otros dos aspectos a resaltar, refieren, por un lado, la importancia de que el docente tenga una vinculación profesional más definida, promoviendo su participación en actividades educativas relacionadas con la práctica y servicio social profesional y, por otro lado, considerar necesaria la vinculación Investigación-Docencia-Servicio, por lo que se consideró necesario promover al interior de las escuelas y universidades la formación docente en investigación, con el fin de incorporar a un número más amplio de profesores en labores de investigación (CNEIP, 2002).

De acuerdo con las políticas educacionales, existe el supuesto de que hay una relación muy estrecha entre los conocimientos adquiridos en la escuela y los conocimientos y habilidades que un individuo escolarizado debe desempeñar en su práctica profesional, sin embargo, la experiencia demuestra lo contrario, frecuentemente existen reclamos de los egresados respecto a que la escuela no los capacitó para desempeñarse adecuadamente en el campo laboral, por lo que se enfrentan a un mercado de trabajo que les exige conocimientos y habilidades que no tienen, o bien, que los cumplen en un nivel bajo e insuficiente para enfrentar y resolver las necesidades de una sociedad como la actual<sup>12</sup>.

Lo anterior hace referencia a lo que Millán (1982) señaló como parte de la crisis de la psicología como profesión, en donde menciona que la práctica profesional de una disciplina se ve limitada cuando no corresponde o no se vincula con las

---

<sup>12</sup> En un acercamiento empírico que realizamos sobre el tema, los comentarios de algunos alumnos de Psicología de la FES Iztacala, refieren que es una gran cantidad de información la que tienen que aprender, además de que los profesores muchas veces no aclaran las dudas que ellos tienen a partir de las lecturas que les dejan hacer para discutir en clase (Martínez y Del Bosque, 2011); asimismo, en un ejercicio reciente para determinar cuáles son los conocimientos y habilidades propias del psicólogo con los que cuentan actualmente y de qué fuente los han obtenido, los alumnos expresaron frustración al considerar que son pocos los conocimientos y habilidades que tienen, además de que los han adquirido por cuenta propia o a través de cursos extracurriculares. Esto pone en duda la posibilidad de estar recibiendo una adecuada formación profesional.



necesidades sociales determinadas históricamente; además, el que la profesión no ofrezca soluciones posibles para problemáticas reales y específicas del contexto social en el que se ubica, pierde su valor social.

A más de tres décadas, parece que aún se encuentran los obstáculos que, de acuerdo con Millán (1982), limitan la vinculación real y efectiva de la psicología como profesión con las necesidades sociales, y señala los siguientes:

- Academicismo psicológico.- Algo que ha caracterizado históricamente a la psicología en nuestro país es que una de sus fuentes principales de empleo y desarrollo ha sido la enseñanza de la propia disciplina, lo que ha obstaculizado su proyección social; en palabras de Millán<sup>13</sup>:

*“... ha convertido a sus practicantes en doctos ignorantes de la realidad social, y en eficientes publicistas de las diversas corrientes, esquemas o enfoques psicológicos con los que simpatizan. El salón de clase ha sido su campo de batalla en donde libran sus mejores luchas por imponer sus dogmas. Esta situación ha permitido cierta seguridad a los psicólogos que enseñan las teorías psicológicas tradicionales, porque no tienen que confrontar sus <<teorías>> con la realidad social, dado que esta posibilidad conlleva el riesgo de cosechar fracasos. Cuando los psicólogos docentes incursionan en escenarios reales, esto es, fuera de su escuela, lo hacen asegurándose una serie de condiciones óptimas que les reduzca al mínimo la posibilidad de error...” (pp. 75).*

Este aspecto es una práctica, al parecer común, en la carrera de psicología de la FES Iztacala, cuando hay algunos profesores que defienden su postura teórica y desprecian los otros enfoques, llevando a los alumnos a realizar esta misma acción, sin tolerar la diversidad de posturas<sup>14</sup>.

---

<sup>13</sup> Se refiere la cita de Millán con el fin de exponer la crítica del propio autor sobre lo que ha sido la crisis de la psicología como profesión en nuestro país.

<sup>14</sup> Esto es comentado por algunos de los profesores entrevistados, como se puede ver en los resultados.

- Desvinculación entre las escuelas de psicología y otros organismos o instituciones de acción social.- Además de la escasa coordinación entre las escuelas de psicología y los organismos o instituciones nacionales e internacionales para trabajar en proyectos de acción social, hay una incapacidad de los psicólogos docentes para trabajar de manera interdisciplinaria; un factor que se involucra es la visión “*psicologizante*” de los profesores e investigadores de la psicología ante los problemas sociales, donde atrás de ello, se puede reflejar la ignorancia sobre las problemáticas del país.

En este punto, una situación característica de los profesores de psicología en la FES Iztacala, es que muchos de ellos no han ejercido la profesión fuera de lo que implica la docencia y la investigación, por lo que la falta de experiencia en diferentes campos de la psicología limita la visión y la posibilidad de establecer vínculos con organismos e instituciones que favorezcan la acción social y la incorporación de los alumnos en proyectos que enriquezcan su formación más allá de las aulas.

- Estructura de los planes de estudio de la carrera de psicología.- La desvinculación entre la profesión del psicólogo y las necesidades sociales tiene que ver con la estructura anárquica de los planes y programas de estudio, los cuales están sujetos a los intereses y preferencias de los grupos de poder en las escuelas de psicología. El que las prácticas escolares y el servicio social se realicen dentro de las escuelas de psicología, evita la relación natural entre la problemática social y la formación profesional del psicólogo. Un elemento más es el mercado de trabajo, el cual se encuentra desfasado en relación a la formación que se ofrece en las escuelas y facultades de psicología.

De igual manera, esta es una situación que se presenta en la FES Iztacala, por un lado, los problemas que se han tenido en torno a la necesidad de modificar y actualizar el plan de estudios de la carrera, en donde muchas de las reuniones para este proceso estuvieron marcadas por la defensa de posturas teóricas, más

que por el interés genuino de que los alumnos contaran con una formación de calidad que les permitiera incorporarse al campo laboral y atender las necesidades sociales<sup>15</sup>.

Otro punto que refleja la crisis de la psicología en nuestro país se refiere al status de ciencia de la disciplina psicológica. Millán señala lo siguiente:

*“Comparativamente, la disciplina psicológica es una ciencia inmadura respecto de los modelos que ha querido imitar, a saber: física, química y biología. Síntomas de su inmadurez son: a) la convivencia de varias <<teorías>> contradictorias que luchan por hegemonizar el conjunto sin lograrlo; b) sus discrepancias epistemológicas en relación a su objeto de estudio. El psicoanálisis insiste en preponderar el inconsciente, el conductismo la conducta, el cognoscitismo la cognición, etc.; c) discrepancias metodológicas. Los experimentalistas de todas las tendencias insisten en dar prioridad y socializar el <<método experimental>>, los psicoanalistas el análisis interpretativo, los piagetianos el <<método clínico>>, etc.; <<cientificismo>> de las teorías psicológicas. Aunque la mayoría de los teóricos de la psicología proclaman que su disciplina es una ciencia natural, la verdad es que pocas teorías alcanzan tal status en alguna de sus partes...” (p.88).*

Al respecto, a diferencia de la crítica que hace Millán, nosotros consideramos que es necesario aceptar y atender el carácter pluriparadigmático de la psicología, el cual trae consigo las diferencias, tanto del objeto de estudio en el que se centran, como de los fundamentos epistemológicos y la metodología que cada uno de los paradigmas sigue. Este aspecto, más que una limitante y un punto de crisis, como lo menciona el autor, podría ser un factor que también fortaleciera la formación profesional del psicólogo, sin temer una postura ecléctica y más bien ofrezca a los

---

<sup>15</sup> Observaciones que realizamos en algunas de las sesiones de trabajo para el cambio curricular, llevadas a cabo entre el 2010 y 2012 y que claramente dejaron ver las controversias entre los profesores por el enfoque teórico que defendían, así como la tendencia a incluir temáticas relacionadas más por sus líneas de investigación que por su importancia en la formación profesional de los alumnos.

alumnos la aceptación, así como el reconocimiento de múltiples enfoques teóricos que les permita analizar y aplicar lo conveniente de acuerdo a la necesidad o problema que implique su intervención como psicólogo. Para ello, algunos autores consideran importante que el profesional de la psicología reflexione sobre el “*saber instituido* más allá de imitarlo u obedecerlo fielmente” (Alcaraz, Lara y Salinas, 2007, pp. 142). Este aspecto implica guiar a los futuros psicólogos a analizar cada uno de los paradigmas de la psicología, tomando en consideración sus bases epistemológicas y sus estructuras conceptuales, así como la metodología que cada uno de los enfoques sigue para la atención de la problemática o situación que atiende.

No hay duda de que la psicología como profesión ha pasado en nuestro país por una serie de momentos que la han marcado con algunas problemáticas referidas desde la definición de su objeto de estudio, las funciones que le competen y la metodología que siguen para la atención de las situaciones que le son propias y, a pesar de los lineamientos establecidos para los planes de estudio en las diferentes instituciones educativas en donde se imparte, hay algunos elementos que son importantes de considerar en su enseñanza y que refieren a cuestiones más intrínsecas que los propios programas establecidos, los cuales se relacionan con los temas teóricos y metodológicos propios de la disciplina y que también se requieren para poder ser aplicadas en la solución de la diversidad de problemas que competen a la misma profesión.

Hay entonces algunos puntos que son limitantes en el proceso formativo de la psicología, entre ellos la insuficiente relación entre la formación teórica y la práctica; la falta o poca presencia de visiones pluriparadigmáticas e interdisciplinarias; la falta de consideraciones sociales para el estudio del comportamiento humano; la carencia de estancias supervisadas con tiempos suficientes para realizar actividades que vayan desde la inducción, la detección, el diagnóstico, la planeación, la intervención, la evaluación y la comunicación de las situaciones atendidas en escenarios reales, además de la falta de orientación para que los alumnos hagan propuestas para la resolución de problemas e incluso de

conflictos y dilemas éticos que incumben a la profesión y que en algún momento pueden llegar a enfrentar en la práctica, además de la falta de preparación para el trabajo en equipo, la innovación o la derivación tecnológica (Díaz Barriga, Hernández, Rigo, Saad y Delgado, 2006).

Estos otros elementos atañen a la forma en que el profesor transmite, guía o acompaña a sus alumnos para que logren los aprendizajes propios de la psicología. Son cuestiones que implican aspectos didácticos y formas de interacción, que además conlleven a la reflexión de la práctica de la profesión. Es decir, la enseñanza de la psicología debe considerar la posibilidad de que los estudiantes aprendan los elementos teóricos propios de la disciplina vinculados con la práctica, pero además, que reflexionen sobre la forma en que se aplican dichos conocimientos, siempre en consideración de los contextos en que se interviene e incluso, en la necesidad de trabajar inter y multidisciplinariamente, por lo que es necesario promover en los alumnos que se forman como psicólogos un acercamiento a las situaciones reales, de tal manera que en el mismo proceso formativo conozcan, analicen, propongan y lleven a cabo estrategias de intervención que permitan enfrentar los retos que acontecen en el contexto de la realidad social actual en nuestro país.

Estas actividades de aprendizaje en contextos reales permiten incluso experiencias de identidad, pues no sólo refiere la información que es conveniente aprender de la disciplina, sino que las mismas experiencias relacionadas con la profesión van transformando al alumno; de acuerdo con Wenger (2001), se acumula información y capacidades, no en abstracto, sino al servicio de una identidad, en este caso, como psicólogo. El aprendizaje implica “un proceso de transformación de conocimiento además de un contexto en donde se define una identidad de participación, de una acción social. En consecuencia, apoyar el aprendizaje no sólo supone apoyar el proceso de adquirir conocimiento, sino también ofrecer un lugar donde se puedan plasmar nuevas maneras de conocer en la forma de esa identidad” (Wenger, 2001, p. 260).

Es también un hecho que ante las situaciones actuales de nuestro país y por el proceso mismo de globalización, que implica cada vez nuevos y complejos retos, la educación superior tiene el desafío de formar a los futuros profesionistas a través del desarrollo de competencias complejas y adaptativas, así como de la incursión acelerada de las tecnologías de la información en los campos profesionales, de tal modo que les permitan como egresados fundamentar su actuación profesional e innovarla continuamente para dar respuesta a nuevas demandas sociales y del sector laboral, esperando con ello que la formación profesional sea de calidad.

Son varios los autores que señalan la importancia de que la formación como psicólogos debe ser desde la práctica y con una perspectiva integral, en donde los alumnos se desarrollen bajo la supervisión directa de un docente capacitado y con amplia experiencia profesional y en la investigación para transmitirla a los alumnos a través de la enseñanza, fungiendo incluso como modelos a seguir; así mismo, es necesario que se realicen actividades en escenarios auténticos bajo la supervisión de expertos, que ofrezcan a los alumnos la posibilidad de desarrollar habilidades profesionales, incluyendo la investigación, lo que también permite difundir el campo de acción del psicólogo y la necesidad de su participación esperando con ello mayores posibilidades para insertarse en el campo laboral (Díaz Barriga, Hernández, Rigo, Saad y Delgado, 2006; Macotela, 2007).

Un punto también a considerar es que, ante los cambios vertiginosos y las problemáticas actuales de nuestra sociedad, deben aclararse los ámbitos de la profesión, por lo que los psicólogos en formación deben conocer al menos los principales campos de inserción. En un estudio de seguimiento de egresados de la carrera de psicología de la FES Iztacala, realizado por Alcaraz, Lara y Salinas (2007), encontraron que las áreas laborales en las que los psicólogos atendieron problemáticas específicas fueron:

- Psicología organizacional, atendiendo rotación de personal, renuncia a la capacitación e imprecisión de perfiles de puesto.

- Educación, atendiendo problemáticas de bajo rendimiento académico, problemas de conducta, hábitos de estudio y orientación vocacional.
- Educación especial, dando atención a grupos heterogéneos, problemas de duplicidad de funciones administrativas y docentes, demandas, atención familiar.
- Psicología clínica, atendiendo problemas de pareja, violencia intrafamiliar y adicciones.
- Psicología de la salud, ante problemas de hábitos alimenticios y conducta sexual, principalmente con embarazos no deseados.
- Psicología criminal, considerando la determinación de perfiles criminalísticos, control de la conducta de reclusos e implementación de programas de readaptación.
- Psicología social, atendiendo a comunidades marginadas, detección de necesidades sociales y desarrollo de programas comunitarios.

Estas áreas son necesarias de considerar, ya que como se retomará más adelante, forman parte de los campos de inserción de la propuesta de modificación del plan de estudios en la FES Iztacala, por lo que es importante que en los procesos de enseñanza-aprendizaje de la profesión se identifiquen las funciones del psicólogo en contextos que incluso han sido poco atendidos dadas las condiciones de nuestra sociedad actual. Al respecto, Díaz Barriga, Hernández, Rigo, Saad y Delgado (2006) señalan que

*“... los procesos psicológicos no ocurren de manera aislada o de forma igual ante distintos contextos socioculturales. Ocurren dentro de y como consecuencia de contextos socioculturales determinados, de modo que para comprenderlos e intervenir en ellos de forma efectiva se necesita reconocer la complejidad de esta relación de influencia recíproca entre unos y otros.” (p.19)*

Por lo tanto, es necesario que, en la enseñanza de la psicología, además de aceptar el carácter pluriparadigmático de la disciplina, se asuma la prioridad que tiene el análisis del contexto en el que se pretende la intervención del psicólogo,

así como también establecer actividades *in situ* que permitan a los psicólogos en formación desarrollar las competencias necesarias para intervenir con calidad profesional y con la consideración de un trabajo multi e interdisciplinario.

Hemos visto cómo ha sido el desarrollo de la psicología como profesión en nuestro país y algunos de los elementos clave para su enseñanza, esto permite que en el siguiente apartado nos adentremos a las características de lo que ha sido la carrera en la FES Iztacala, contexto principal de nuestro trabajo, atendiendo a sus antecedentes y a las características principales del plan de estudios, así como los intentos para su modificación<sup>16</sup>.

---

<sup>16</sup> Es importante señalar que en el 2015 el proceso de cambio curricular llegó a su fin al haber sido aprobado por los organismos correspondientes, y para el semestre 2017-1 se ha programado su implantación.



### **3. La carrera de psicología en la FES Iztacala**

En este apartado abordamos los antecedentes y características del plan de estudios de la carrera de psicología en la FES Iztacala; este acercamiento, que no pretende profundizar en la idea de que otros autores lo han hecho (López, 1997, 2005; Covarrubias, 2003; Ribes, Galindo, Talento y López, 1986; Landesmann, Hickman y Parra, 2009; Silva, 2007), es sólo para contextualizar nuestro objeto de estudio y considerar también algunos momentos clave que refieren a los intentos de modificación del mismo plan, hasta el último proceso referido en el 2014 que ha implicado poner en práctica la propuesta de modificación trabajada de manera formal desde 2010, siendo que ya ha sido aprobada por las instancias universitarias correspondientes.

#### **Inicios de psicología Iztacala**

El inicio de la carrera de psicología en la FES Iztacala parte del fenómeno de la masificación que se da por el incremento de la población estudiantil en la década de los 70. Este incremento de la matrícula en la UNAM y las reformas educativas que se gestaban en esa década dieron lugar a que en 1971 entraran en funcionamiento los 5 planteles del Colegio de Ciencias y Humanidades (CCH), cuando el Consejo Universitario aprobó su creación al estar Pablo González Casanova como rector.

Al estar Guillermo Soberón Acevedo como rector de la UNAM se crearon las Escuelas Nacionales de Estudios Profesionales, así como nuevos centros de investigación en ciencias. A principios de 1975 fue aprobada la creación de la Escuela Nacional de Estudios Profesionales (ENEP) Cuautitlán, que implicó un nuevo modelo de escuela, con administración propia y con carreras independientes de las escuelas y facultades tradicionales. Posteriormente, el

Consejo Universitario aprobó la creación de la ENEP Acatlán y la de Iztacala, bajo el modelo iniciado en Cuautitlán.

Con el objetivo de ofrecer mayor cobertura educativa a los jóvenes, el 19 de marzo de 1975 se inaugura la Escuela Nacional de Estudios Profesionales Iztacala; en ese momento contó con poco más de 300 académicos, 286 trabajadores, 252 profesores y 67 ayudantes de profesor e inició sus actividades académicas atendiendo a una población estudiantil de 4 mil 865 alumnos inscritos en las carreras de Biología, Odontología, Medicina y Psicología a nivel licenciatura, y Enfermería en el nivel técnico, de estos alumnos 3 mil 611 fueron de primer ingreso y mil 254 de la carrera de Cirujano Dentista provenientes de la Escuela Nacional de Estudios Profesionales Cuautitlán.

Con el surgimiento de la Escuela Nacional de Estudios Profesionales Iztacala (hoy Facultad de Estudios Superiores Iztacala<sup>17</sup>), en su carrera de psicología, se propuso un proyecto educativo que permitiera, por un lado, la identidad profesional y científica de la disciplina y, por otro, la implementación de un currículo propio con elementos directamente relacionados con su definición. Para el logro de este proyecto se establecieron como criterios la definición de funciones que el profesional de la psicología debía ejercer para contribuir en la solución de problemas en el contexto social o científico (Fernández, citado en: Ribes, Galindo, Talento y López, 1986).

---

<sup>17</sup> Cabe señalar que la ENEP Iztacala elevó su estatus de Escuela a la de Facultad en 2001 cuando el Consejo Universitario aprobó su transformación a Facultad de Estudios Superiores Iztacala ya que para entonces contaba con la infraestructura, el personal académico, la experiencia, la generación de investigación de alta calidad y doctorados, necesarios para alcanzar este grado.

## **Características del plan de estudios de psicología en Iztacala y los momentos para su modificación**

Recién inaugurada la ENEP Iztacala, la carrera de psicología inició con el plan de estudios de la Facultad de Psicología, al tiempo que se diseñaba el nuevo currículum que representó un movimiento que buscaba la independencia de la psicología, adoptando un modelo basado en el conductismo, como contraparte de la visión tradicional de la psicología que en ese momento imperaba (Contreras, 2001; Silva, 2007).

Este plan de estudios, innovador para la época, consideró un enfoque modular en lugar del sistema de cursos tradicionales, destacando tres módulos, cada uno definiendo objetivos complementarios, actividades diferenciadas, condiciones específicas de aprendizaje y sistemas particulares de evaluación; la idea original consideró que estos módulos contaran con formas de interacción, una longitudinal en una secuencia temporal de los contenidos, y otra transversal para coordinar verticalmente los distintos tipos de situaciones con base en objetivos terminales comunes; además, cada módulo consideraba un peso relativo en el transcurso de la formación del psicólogo. Los módulos considerados fueron:

- a) Módulo teórico-metodológico.- con el objetivo de proporcionar al estudiante toda la información requerida como apoyo a los módulos experimental y aplicado; su contenido está condicionado por el currículum de laboratorio y de actividades aplicadas; su desarrollo incluye clases, lecturas independientes, tutorías y seminarios.
- b) Módulo experimental.- incluye un conjunto de actividades de laboratorio que van desde la observación de conducta animal hasta el análisis cuantitativo de episodios sociales y verbales con humanos, contemplando además una secuencia de áreas eslabonadas paramétricamente, con énfasis en las continuidades teóricas y metodológicas.
- c) Módulo aplicado.- su objetivo es extender los principios teóricos, así como las técnicas y procedimientos de laboratorio a las condiciones naturales de trabajo

garantizando el adiestramiento práctico de los futuros profesionales y permitiendo evaluar la pertinencia de los contenidos de los módulos teórico - metodológico y experimental.

Se consideró que el módulo teórico apoyara a los módulos experimental y aplicado, manteniendo un mismo peso a lo largo de toda la formación profesional, el módulo experimental presenta un mayor peso en el primer año de la carrera, disminuyendo en los últimos dos, mientras que el aplicado su peso es al contrario del experimental, siendo menor al inicio y con una mayor relevancia en el último año<sup>18</sup>.

Una forma de representar este sistema modular es el siguiente:

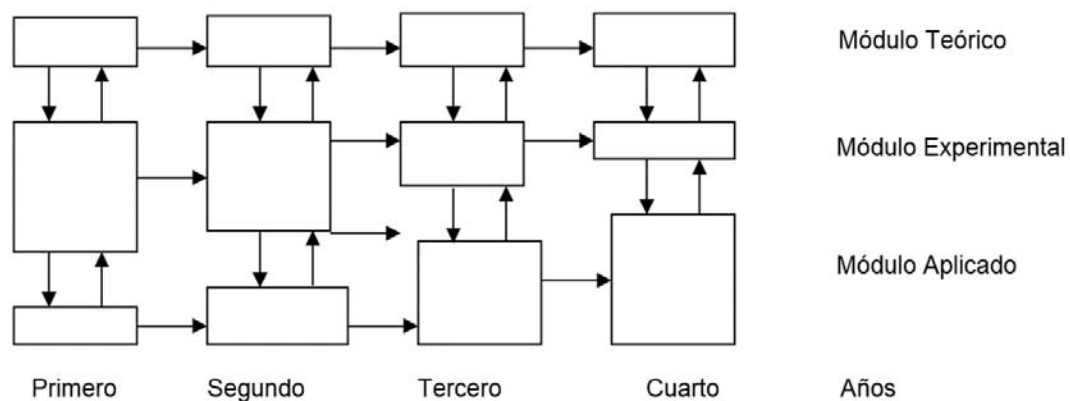

Fig. 1. Organización de los módulos que conforman el plan de estudios original (fuente: Ribes, Galindo, Talento y López, 1986)

Para el establecimiento de los objetivos del plan de estudios propuesto se consideró como una de las principales bases que el profesional de la psicología, como especialista en conducta humana, coadyuvara a la solución de los

<sup>18</sup> Es necesario comentar que esta forma de trabajar dejó de aplicarse desde hace varios años, incluso la profesora MI-27 lo comenta en el apartado de los resultados.

problemas de la comunidad, de esta forma la estructura del currículo de entrenamiento para los estudiantes incluyó tres factores simultáneos: a) la enseñanza teórico - experimental, b) el servicio social continuo y, c) la investigación sistemática aplicada; asimismo, se especificaron cuatro dimensiones básicas de análisis de la actividad profesional del psicólogo: Nótese el parecido de los planteamientos antes señalados por el CNEPI

a) los objetivos de la actividad:

- rehabilitación
- desarrollo
- detección
- investigación
- planeación y prevención

b) las áreas generales de actividad:

- salud pública
- producción y consumo
- instrucción
- ecología y vivienda

c) las condiciones económicas en que se desenvuelve la actividad:

- urbana desarrollada
- urbana marginada
- rural desarrollada
- rural marginada

d) número de personas a las que se dirige la acción profesional:

- individuos
- grupos urbanos
- grupos institucionales

En la idea de superar la enseñanza tradicional, en donde el aprendizaje se da dentro del aula y es de naturaleza verbal con material teórico como parte fundamental de la preparación del estudiante, este modelo consideró que los procesos de enseñanza y aprendizaje fueran en escenarios naturales, además del laboratorio para establecer los principios del análisis de la conducta.

Considerando que la Psicología como profesión se dirige a la resolución de problemas en que interviene fundamentalmente el comportamiento humano a nivel individual o de grupos pequeños, compartiendo metodologías de las ciencias biológicas y de las ciencias sociales, Ribes y colaboradores (1986) definieron cinco funciones profesionales relacionadas con los factores humanos:

- a) Funciones de detección de problemas (a través de la evaluación y el diagnóstico).
- b) Funciones de desarrollo (a través de la educación y la capacitación)
- c) Funciones de rehabilitación (a través de actividades de reeducación y prótesis)
- d) Funciones de planeación y prevención (diseño de ambientes, predicción de problemas y apoyo entre personal paraprofesional y no profesional)
- e) Funciones de investigación (evaluación controlada de instrumentos de medida, diseño de tecnología y establecimiento de habilidades interdisciplinarias)

Tomando en cuenta estas funciones y los problemas que la sociedad de entonces presentaba, los objetivos terminales del currículo para la formación de los psicólogos debían ajustarse para dar solución a problemas concretos, además de capacitar a los estudiantes para el diseño e implementación de tecnologías que les permitieran enfrentarse y prever la problemática social de forma creativa.

De esta forma, los objetivos curriculares fueron representados por las conductas que se esperaban al término del entrenamiento profesional especificado en el programa, tales como:

- Análisis de las variables empíricas que afectan la conducta.

- Definición del problema y diseño de programas,
- Selección de técnicas adecuadas y elaboración de nuevas técnicas basadas en la investigación experimental.
- Evaluación de resultados de los procedimientos y su seguimiento en situaciones naturales.
- Entrenamiento de paraprofesionales y no profesionales en la comunidad.
- Conocimiento acerca de aspectos jurídicos y sociales de la actividad profesional.

A partir de estos objetivos y con base en lo establecido para el plan de estudios de la carrera de Psicología en Iztacala, se consideró que los objetivos curriculares tendrían que permitir el ejercicio al estudiante en las condiciones que definen su práctica profesional cotidiana, lo cual es proporcionado por el módulo aplicado, además de dotarlo de las destrezas metodológicas suficientes para diseñar y evaluar nuevas tecnologías, esto a través del módulo experimental, así como de la información teórica suficiente para poder intervenir en la práctica (módulo teórico).

El plan de estudios ha considerado cuatro años para la formación profesional del psicólogo, integrando el servicio social como parte de las actividades curriculares. Este plan de estudio también pretendió asegurar un proceso de enseñanza-aprendizaje efectivo a través de considerar:

- 1) grupos con un máximo de 20 alumnos;
- 2) implementación de una situación de instrucción personalizada (tutorías);
- 3) la supervisión de prácticas y,
- 4) sistemas de evaluación individualizados, tales como participación, glosas, ensayo y exposición oral.

Al respecto, y a pesar de que la dimensión física de las aulas en el edificio donde se llevan a cabo las clases de la carrera de psicología son propias para la cantidad de alumnos que se pretendía tener por grupo, en la actualidad el número de alumnos rebasa a los 30, incluso llegan a conformarse grupos de hasta 40

alumnos, lo que trae consigo problemas de hacinamiento y con ello, falta de atención en las clases, además de que para los profesores resulta un problema para aplicar estrategias didácticas que favorezcan un proceso más personalizado a pesar de las tutorías que aún se siguen realizando en algunas de las asignaturas teóricas y aplicadas, pero que tampoco cubren la finalidad por la que fueron propuestas, ya que, además de estar generalmente poco vinculadas a los temas de las materias, los tiempos son muy breves, por lo general 15 minutos a la semana por alumno.

Lo que sí se aplica aún son los sistemas de evaluación individualizada, los cuales se siguen centrando en glosas, ensayos y en participación, incluyendo la exposición de algún tema o lectura considerada en el programa, ya sea de manera individual o, comúnmente, en equipo, no obstante y a pesar de que desde sus inicios no era usual la evaluación a través de exámenes, actualmente, existe esta opción como una forma de valorar el avance de los alumnos, ya sea en un examen parcial, sobre alguna temática, o de manera global.

Si bien es cierto que a lo largo de la historia de la carrera de psicología en la FES Iztacala se han dado momentos de fuerte cuestionamiento respecto a la aplicabilidad y eficacia del plan de estudios original, comenzando a ser punto de discusiones abiertas a través de reuniones para tomar decisiones sobre su modificación y actualización, por ejemplo a través del El Primer Coloquio Interno de Análisis y Desarrollo Curricular realizado en febrero de 1980 (Ribes, Galindo, Talento y López, 1986), no ha sido sino hasta en los últimos años que se han tomado medidas más planeadas y dirigidas hacia ese fin, principalmente con los trabajos organizados por el Dr. Silva (2003; 2007) quien estuvo al frente de la coordinación de la carrera de psicología en el periodo comprendido de Febrero de 1998 a Marzo del 2006, continuando con los trabajos bajo la coordinación del Mtro. Velasco del 2006 al 2008 y de manera consistente y formalmente organizada en la coordinación de la Dra. Salguero en donde se trabajó a través de comisiones y con la participaron voluntaria de los profesores en cada una de ellas para concluir con la propuesta de la modificación del plan curricular que, a pesar de



haber terminado su periodo en la coordinación de la carrera en el 2012, en Octubre del 2014 y bajo la administración del Dr. Juan José Yoseff que inició en el 2013, ha sido aceptada por el H. Consejo Técnico de la Facultad y remitida a la instancia correspondiente para su aprobación; siendo un hecho que se implemente el nuevo plan en el semestre 2017-1.

En relación con el trabajo iniciado por el Dr. Silva (2003), desde Junio del 2001 y ante el reto y compromiso institucional de formar psicólogos que respondieran a las demandas de una sociedad diferente a la de los años en que se diseñó el plan de estudios original y con la convicción de dar paso a la pluralidad de perspectivas que permitiera al alumno formarse en un abanico de posibilidades teóricas y metodológicas que le favorecieran al momento de llevarlas a la práctica profesional, se buscó impulsar una propuesta con un plan flexible que le permitiera al alumno una preparación básica, sólida y con la posibilidad de decidir sobre las perspectivas disciplinares y en relación con sus propios intereses, profundizar en alguno de los subprogramas correspondientes a los campos de acción de la psicología, esto también con la intención de convertirse, a partir de su formación, en “un agente de cambio que enriquezca los conocimientos psicológicos actuales” (p.6).

Las bases para esta propuesta de cambio curricular se centraron en siete puntos (Silva, 2003), que son:

- 1.- Que la nueva propuesta de cambio curricular pusiera especial atención en la formación de los conocimientos básicos de la disciplina, alejándose de los esquemas de coyuntura, del enciclopedismo y de la superficialidad.
- 2.- Crear una estructura curricular flexible que permitiera al alumno trazar su propia trayectoria formativa dentro de áreas de conocimiento más generales y que la estructura fuera diseñada para adaptarse a la innovación y a la emergencia de nuevos conocimientos dentro del área de la psicología.
- 3.- Establecer un sistema de asesorías y tutorías para que el alumno pudiera recurrir siempre el apoyo de sus profesores cuando tuviera que escoger y crear

sus propios caminos dentro del espacio curricular que le ofrecería en su momento el plan de estudios.

4.- Que el alumno tuviera la posibilidad de escoger dentro de una diversidad el área de conocimientos de la Psicología, el que más estuviera de acuerdo a sus intereses y a sus proyectos de vida.

5.- Buscar los mecanismos para que todos los egresados de la Carrera de Psicología adquirieran los repertorios fundamentales para saber expresarse oralmente y por escrito de manera eficiente en español, así como también adquirir las habilidades básicas para comunicarse en otro idioma, de preferencia en inglés.

6.- Los métodos pedagógicos del nuevo plan de estudios deberían contemplar la inclusión de la tecnología educativa de frontera, tales como los sistemas de comunicación a distancia.

7.- Crear instancias encargadas de generar políticas académicas de cambio y acciones transformadoras cuando fuera necesario crear, modificar o cambiar áreas de conocimiento del plan de estudios de la Carrera de Psicología.

Posterior al trabajo organizado por el Dr. Silva y después de su periodo en la coordinación de la carrera, el Mtro. Velasco, continuó con algunas actividades relacionadas con las comisiones establecidas en el trabajo anterior, principalmente en lo referente a la fundamentación académica del proyecto, los objetivos, el perfil del egresado, la evaluación del plan de estudios vigente y el modelo educativo, considerando que lo logrado hasta entonces sería la base para las tareas a realizarse con miras a cumplir con la propuesta de cambio curricular.

A partir de Noviembre del 2008, la coordinación de la carrera de psicología, a través de la Dra. Salguero, consideró culminar la modificación del plan de estudios, por lo que se organizaron ocho comisiones para trabajar de manera colegiada con esta labor, esperando en un principio que para Noviembre del 2010 se lograría concluir el nuevo plan de estudios, sin embargo y a partir del trabajo constante de un grupo reducido de profesores y en algunos momentos con el

apoyo de más profesores de cada una de las áreas de la carrera que participaron en la elaboración de los programas de cada una de las asignaturas consideradas en la propuesta, como mencionamos líneas arriba, esta propuesta se concluyó en el 2014, siendo ya aprobada por el H. Consejo Técnico de la Facultad.

Ante todos estos hechos, también es pertinente comentar que se han realizado actividades periódicas que permiten al menos la actualización de los programas de las nueve áreas con las que cuenta la carrera, sin embargo, la última actualización formal de los programas ante el H. Consejo Técnico de la FES Iztacala fue en el periodo 2004-2005.

Actualmente y con los programas de las 43 asignaturas del plan de estudios de la carrera, el perfil de egreso señala que el profesional de la psicología tiene como principales funciones el construir y aplicar de manera crítica y reflexiva los conocimientos, metodologías y técnicas proporcionados por la psicología y sus diferentes aproximaciones teóricas y ciencias afines, actuando con un alto sentido de responsabilidad profesional, siendo propositivo para ofrecer soluciones e ideas innovadoras que reduzcan las situaciones de riesgo personal y social (FES Iztacala, 2014).

Asimismo, deberá poner en práctica los conocimientos, destrezas metodológicas y técnicas a partir del desarrollo de las siguientes competencias que puede lograr a lo largo de los semestres de la carrera:

a) En el área teórico metodológico

- Ser capaz de articular en su práctica profesional, de manera congruente e integrada, los conocimientos propios de la psicología, en sus diversas orientaciones teórico-metodológicas de mayor actualidad.
- Tener una formación crítica respecto de los conocimientos básicos de la disciplina, alejándose del enciclopedismo y de la formación técnica.
- Comprender la interacción que se da entre los procesos psicológicos y los procesos biológicos, sociales y culturales.

- Tener la capacidad para resolver diversos problemas específicos que se le planteen en el ejercicio profesional.
- Valorar el contexto histórico de los distintos problemas teóricos, metodológicos y aplicados del campo de la psicología.
- Contar con conocimientos amplios de las herramientas metodológicas que se utilizan en el estudio de los procesos psicológicos.
- Ser capaz de recopilar, organizar, analizar e interpretar información bajo estrategias cuantitativa y cualitativa para el estudio de los procesos psicológicos.
- Diseñar y aplicar instrumentos de medición bajo normas y criterios avalados científicamente para evaluar procesos psicológicos.
- Tener habilidades de diagnóstico, investigación en campo, construcción de casos de intervención, y diseño de estrategias aplicadas (tanto en prevención como en solución de problemas) para incidir en los retos que se le planteen
- Manejar métodos de la investigación psicológica y la instrumentación requerida para llevar a cabo estudios experimentales y no experimentales, tanto en situaciones controladas como en escenarios de la vida cotidiana, dando cuenta de la complejidad de lo psicológico, contrastando metodologías con las que se intervenga.

b) En el área de intervención e inserción laboral

- Contrastar y modificar las estrategias de intervención producidas en contextos sociales diversos.
- Tener la habilidad para integrar la teoría y la práctica y, por tanto, poder aplicar lo aprendido articulando los hechos, conceptos, principios y fundamentos psicológicos.
- Contar con amplios conocimientos sobre los procedimientos de intervención que promueven las distintas aproximaciones en psicología.
- Cultivar la tendencia a analizar críticamente la labor de intervención que realiza como profesional de la psicología.

- Contar con la capacidad de integración y análisis para identificar procedimientos de intervención en los ámbitos clínico, educativo, familiar, comunitario y organizacional, entre otros.
- Ser capaz de definir las necesidades y demandas que la sociedad y el mercado de trabajo le presenten (empresas, centros de salud, organizaciones comunitarias, centros educativos, entre otros).
- Tener la capacidad para dar respuesta a las necesidades y demandas considerando los conocimientos, habilidades y actitudes propias de la disciplina, por medio de las prácticas profesionales, la prestación de servicio social y la investigación.

c) En el área colaborativa

- Desarrollar estrategias y perspectivas multi, ínter y transdisciplinarias para abordar los problemas del campo de inserción profesional.
- Estar facultado para participar en diferentes instituciones en la realización de investigación, diseño de tecnologías y metodologías de intervención y de gestión, entre otras actividades.
- Demostrar un eficiente desempeño disciplinar a partir de una visión crítica y reflexiva, que le permita asumir liderazgo en los equipos multi e interdisciplinarios en los que participe como profesional de la psicología.
- Estar capacitado para colaborar y vincular los distintos sectores: público, privado y social, desempeñando sus funciones profesionales.

d) En el área pedagógica

- Manejar estrategias psicopedagógicas en ámbitos diversos: educación para la salud, educación para padres y formación de profesionales o paraprofesionales, entre otros.
- Estar familiarizado con estrategias pedagógicas que empleen tecnologías educativas de frontera, tales como los sistemas de educación en línea y a distancia, entre otros.

- Desempeñarse en la transmisión de conocimientos teóricos, metodológicos y aplicados relativos a la psicología en distintos ambientes educativos.

e) En el área actitudinal

- Reflexionar críticamente sobre el conocimiento teórico existente o de reciente producción en la psicología, enriqueciéndolo con aportaciones valiosas y mostrar una inclinación hacia la actualización profesional permanente.
- Desarrollar habilidades para la práctica profesional que le permitan ofrecer servicios de excelente calidad en los contextos sociales y laborales en que se inserte.
- Desarrollar una sensibilidad, una conciencia crítica y una disposición a participar, responsable y activamente en su proceso formativo.
- Responder a las demandas de la población, de acuerdo a principios éticos que ubican al ser humano con un principal valor sustentable.
- Tener una mirada completa y compleja de los problemas por atender en el ejercicio de su profesión.

f) En el área comunicativa

- Desarrollar habilidades de comunicación en español y otra lengua, así como la difusión del conocimiento a través de escritos, exposiciones verbales y/o audiovisuales.

Estas competencias permitirán que el psicólogo se encuentre:

- Facultado para situar la demanda social relativa al trabajo psicológico y valorar los alcances y límites históricos de su inserción.
- Capacitado para el manejo sólido de los modelos teóricos – metodológicos representativos de la disciplina tendiente a una toma de posición reflexiva, crítica y propositiva.

- Facultado para realizar investigaciones y programas educativos en torno a los hábitos, estilos o modos de vida que inciden en la dinámica del vínculo social en distintos escenarios.
- Interesado en reconocer e incluir los diferentes códigos éticos existentes en los grupos sociales, para situar sus prácticas de intervención e investigación como profesional de la psicología.
- Implicado en la construcción constante de una identidad profesional reflexiva, que le permita un reconocimiento de su nivel de competencia e innovación en el ejercicio profesional.
- Capacitado en reconocer y respetar al otro, privilegiando la observación crítica, una comunicación fluida y en colaboración permanente en diversos ámbitos profesionales.
- Implicado en el reconocimiento, aceptación y elaboración de sus contradicciones y de las que surjan en los diferentes ámbitos de su quehacer profesional.
- Formado en un estilo caracterizado por la búsqueda del equilibrio personal, la sensatez, la autonomía y el juicio crítico, en la capacidad de toma de decisiones.
- Capacitado en actitudes de motivación hacia nuevos retos y en cualidades de ajuste a experiencias innovadoras en diferentes ámbitos.
- Competente en la vinculación y colaboración con instituciones nacionales e internacionales en la investigación, servicio y docencia, en su ejercicio profesional.

Bajo este perfil de egreso, se espera que el psicólogo formado en la FES Iztacala realice las siguientes funciones:

- Evaluar, diagnosticar, planear, modificar, rehabilitar, supervisar y prevenir; así como, valorar, intervenir, orientar y asesorar, crear, gestionar y dirigir proyectos, además de proporcionar servicio de consejería, consultoría y formación en docencia e investigación.

- Trabajar en situaciones educativas tanto en sistemas escolarizados, como en los no escolarizados, en todos sus niveles, llevando a cabo tareas de intervención ante necesidades educativas, proporcionando orientación, asesoría y prevención en las problemáticas socioeducativa.
- Contribuir en el análisis, detección, prevención y tratamiento de situaciones de riesgo social y personal en la búsqueda de soluciones a problemas concretos que afectan a individuos, grupos o comunidades, aportando recursos profesionales, promoviendo una mejor calidad de vida.
- Promover procesos y estados de salud y bienestar tanto de los individuos como de los grupos humanos, trabajando en el ámbito de la salud realizando tareas de diagnóstico, evaluación, tratamiento y seguimiento de trastornos psicológicos y de salud, enfermedades crónicas y otras alteraciones.
- Emplear las teorías y metodologías de la psicología en el análisis, diagnóstico e investigación para la comprensión e intervención en los procesos organizacionales, realizando funciones de evaluación, selección, capacitación, promoción, mediación, negociación en aras de una adecuada gestión y autogestión organizacional, en los ámbitos: laboral, empresarial y de servicios.

Es interesante considerar la dimensión de este perfil de egreso y las competencias que se espera desarrollen los alumnos a lo largo de la carrera para realizar las funciones previstas, ya que los programas de cada asignatura deberían retomar estos elementos, sin embargo, además de que tal vez sólo algunos aspectos se trabajan, la actitud de algunos de los profesores y sus formas de llevar a cabo los procesos formativos, no favorece en todo el logro de este perfil.<sup>19</sup>

---

<sup>19</sup> En una pesquisa realizada con egresados de la carrera, observamos que los entrevistados mencionan que a lo largo de su formación profesional, que les faltó abordar temas que para su inserción en el campo laboral son necesarios, además de que hay una queja constante por las estrategias y actitud de algunos de los profesores que tuvieron en los diferentes semestres que no les ayudó en su formación, por lo que se



A partir de estos elementos que han marcado el desarrollo de la carrera de psicología en Iztacala y de los intentos de modificar su plan de estudios, la propuesta actual de modificación y que ya ha sido aprobada considera algunos elementos que atienden al carácter pluriparadigmático de la psicología, así como diferentes ámbitos de aplicación para que el futuro psicólogo formado en la FES Iztacala cuente con los conocimientos y habilidades para su desempeño profesional.

El objetivo general del plan de estudios propuesto considera la formación de:

*“... psicólogos generales con bases científicas, altamente competitivos en el campo del trabajo, capaces de mostrar pericia para llevar a cabo evaluaciones, diagnósticos e intervenciones con base en la aplicación de conocimientos, habilidades, valores y actitudes adquiridos, en distintas áreas, variedad de problemas y poblaciones; así como, a situaciones nuevas e inesperadas.”* (Proyecto de modificación del plan y programas de estudio de la licenciatura en psicología, 2014, p. 53).

Como características principales de esta propuesta, consideramos las siguientes:

- El plan de estudios está estructurado en dos etapas: formación básica y formación profesional supervisada.
- Se consideran seis tradiciones de generación de conocimientos en psicología: cognoscitiva; complejidad y transdisciplina; conductual, cognitivo-conductual e interconductual; existencial humanista; psicoanálisis y teoría social; y sociocultural y de la actividad. Estas tradiciones se revisan en sus aspectos teóricos, metodológicos y aplicados desde la etapa de formación básica, correspondiente a los primeros cuatro semestres de la licenciatura, y buscan que los alumnos adquieran los conocimientos y

---

consideran con algunas limitantes para realizar las actividades profesionales que como psicólogos les implica y que se señalan en el perfil de egreso (Martínez y Del Bosque, en prensa).

desarrollen las habilidades correspondientes para poder conocer e incidir en los diferentes campos profesionales.

- Se consideran siete ámbitos de ejercicio profesional: Clínica, Social, Salud, Educación especial, Educación, desarrollo y docencia, Organizacional e Investigación.
- Se proponen tutorías individuales vinculadas con las asignaturas del módulo teórico a lo largo de toda la formación profesional, así como tutorías grupales para los semestres de quinto al octavo y vinculadas con las asignaturas del módulo aplicado.
- Se incluyen las asignaturas Taller de integración universitaria I y 2 que se imparten en primero y segundo semestres; y Taller de formación profesional 1 y 2, en tercero y cuarto semestres respectivamente; estas asignaturas tienen la finalidad de que el alumno reflexione, analice y decida sobre la calidad de su formación profesional, además de que valore su incorporación a la sociedad como profesional de la psicología de manera responsable y ética.
- Para la etapa de formación profesional, se considera que las materias teóricas, metodológicas y prácticas de los siete ámbitos de ejercicio profesional puedan ser abordadas desde alguna de las seis tradiciones teóricas; así, cuando el alumno elija un ámbito de práctica, puede optar entre las tradiciones teóricas que lo oferten.
- En la práctica supervisada se pretende que el alumno instrumente con precisión intervenciones psicológicas conceptualmente orientadas desde alguna de las tradiciones revisadas en la primera etapa. Estas prácticas se realizarán, a elección del alumno, en cuatro de los siete ámbitos de inserción y desempeño profesional. Por año, el estudiante seleccionará dos ámbitos de formación profesional, una práctica básica y otra avanzada, con sus respectivas asignaturas teóricas y metodológicas. Esta forma de seleccionar el ámbito de inserción, pretende contribuir a la formación de psicólogos con un amplio perfil, que garantice su inserción en los diversos escenarios laborales.

- En esta etapa de formación profesional, el estudiante debe seleccionar una asignatura optativa por cada semestre de quinto al octavo, por lo que estará cubriendo un total de cuatro optativas.
- Al igual que en el plan de estudios actual, y con el fin de contribuir a que el futuro psicólogo aborde la práctica profesional desde una postura amplia, innovadora, ética, responsable, reflexiva e informada, la estructura curricular de esta propuesta se organiza en tres módulos de primero a octavo semestre; estos módulos son: aplicado, teórico y metodológico.
  - El módulo aplicado es el eje rector de la organización del plan de estudios, en éste los estudiantes aprenden a responder de manera ética, profesional, oportuna y pertinente a las demandas de salud y educación que plantea el país, así como a las necesidades concretas de los seres humanos desde los escenarios tradicionales de convivencia y a pequeña escala como son la familia, la escuela, así como en ámbitos más amplios de interacción como las instituciones de diversa índole, empresas y organizaciones de servicio y producción.
  - El módulo teórico pretende el aprendizaje de diversos discursos y lenguajes científicos propios de la psicología, a fin de que el estudiante pueda generar metodologías de intervención desarrolladas desde diferentes tradiciones psicológicas, analizar y explicar problemas concretos recurriendo a diferentes perspectivas teóricas, y criticar la literatura conceptual, de intervención y de investigación generada desde la disciplina. La formación teórica permitirá concebir los problemas de la práctica profesional desde una perspectiva conceptual dinámica, derivar metodologías de intervención pertinentes, analizar e innovar las existentes y asumir una actitud crítica frente a las formas de ejercicio profesional actuales.
  - El módulo metodológico, aspira que el estudiante participe en trabajos de investigación que contribuyan al desarrollo de un

pensamiento estratégico y explicativo, así como abordar los problemas de la práctica profesional de una manera, además de informada, creativa e innovadora.

- Para el perfil de egreso, la propuesta considera que el psicólogo formado en la FES Iztacala cuente con lo siguiente:

- Conocimientos:

- Sobre las metodologías y técnicas desarrollados por la psicología y ciencias afines que le permitan delimitar con precisión las demandas y necesidades de intervención en diversos ámbitos de ejercicio profesional.
- Sobre los aspectos teórico-metodológicos que le permitan participar en la reducción de situaciones de riesgo individual y colectivo, la preservación de la salud y del medio ambiente.
- Sobre el diseño, construcción y validación de instrumentos de evaluación y diagnóstico psicológico, desde enfoques cuantitativos y cualitativos.

- Habilidades:

- Para planear, diseñar y aplicar programas de intervención multidisciplinarios e interdisciplinarios apoyados en modelos teóricos pertinentes.
- Que le permitan elaborar proyectos de investigación teórica y empírica, así como elaborar informes de intervención e investigación psicológicos.
- De gestión, negociación y administración de recursos para la vinculación y colaboración multidisciplinaria e interdisciplinaria requeridas.
- Que le permitan generar y adecuar la aplicación de los conocimientos, metodologías y técnicas desarrolladas por la psicología científica.

- Para promover acciones en beneficio de la relación entre las personas, con su entorno y consigo mismo.
- Actitudes que le permitan potenciar su desarrollo personal y colectivo, actuando de manera responsable, humanitaria, crítica y reflexiva.
  - Para reconocer y respetar los límites de la propia competencia profesional, tanto en las posiciones de liderazgo como en las diversas formas de colaboración entre pares y con los destinatarios del servicio.
  - De compromiso con su formación y actualización profesional, tanto a nivel teórico como del ejercicio e investigación en Psicología, ya sea de manera autodidacta o incorporándose en programas de formación continua o posgrado.
  - Que favorezcan una actuación responsable, y hacia el compromiso social con la calidad, la eficacia y la pertinencia de la intervención profesional.
  - De solidaridad con la diversidad cultural de la población y con la construcción de escenarios de convivencia productivos, equilibrados y justos.
  - Actitud propositiva y reflexiva frente a los problemas psicosociales que genera la dinámica de necesidades, demandas y conflictos de la población.
  - Sensibilidad y empatía con las complejidades psicosociales de la vida humana.

Las características del plan de estudios actual y esta propuesta tienen aspectos tanto en común, como el tiempo de formación, que en ambos corresponde a cuatro años, además de considerar una estructura modular y algunas de las áreas en las que el psicólogo puede intervenir, sin embargo, hay algunos otros aspectos que difieren considerablemente y que intentan enriquecer la formación profesional del psicólogo, por ejemplo, la visión pluriparadigmática de la psicología, que en

esta propuesta incluye siete tradiciones, además de considerar siete campos de aplicación de la psicología<sup>20</sup> que podrán favorecer el conocimiento de las problemáticas y demandas más comunes, para que el futuro psicólogo pueda insertarse con las bases teóricas y metodológicas necesarias para intervenir.

A partir de estas peculiaridades de la carrera de psicología en la FES Iztacala, desde su fundación, hasta el proyecto que actualmente se propone, ha habido una serie de estudios<sup>21</sup> que refieren tanto las características como las dinámicas que se han vivido y se viven en la carrera, algunos de estos estudios se revisan a continuación, no con un interés de profundizar en ellos, sino con el objetivo de rescatar cuáles son los elementos que atienden y cuál la visión teórica y metodológica con la que los abordan, a fin de diferenciar nuestra investigación.

### **Estudios sobre la formación profesional del psicólogo en Iztacala**

El propósito de este apartado es mencionar de manera breve algunos de los estudios que se han realizado en torno a la formación profesional del psicólogo en la FES Iztacala, consideramos sólo aquellos que se relacionan de manera más estrecha con nuestro objeto de estudio. Presentamos cuáles son los aspectos que abordan, así como los enfoques teóricos y metodológicos que subyacen en estas investigaciones.

Existen algunos estudios que abordan aspectos relacionados con la carrera de psicología en la FES Iztacala, como la investigación de Covarrubias (2003) quien habla sobre las representaciones sociales de los profesores de psicología de la

---

<sup>20</sup> A diferencia del actual plan de estudios que reconoce formalmente a cuatro; educación especial, desarrollo y educación, social y clínica. Aunque cada uno de ellos con sus derivaciones, como el campo de la salud y la psicología organizacional.

<sup>21</sup> Realizados principalmente por profesores de la misma FES Iztacala, lo que deja ver un elemento de endogamia en estos estudios, pero que, a nuestra consideración, es importante para comprender y actuar en beneficio de la formación profesional del psicólogo de nuestra Facultad.

FES, así como también otra investigación de la misma autora pero que consideró las representaciones sociales de los alumnos sobre la imagen social e identidad profesional del psicólogo, en donde señala que las representaciones de los estudiantes cobran particular significado en un contexto académico como lo es la carrera de Psicología en Iztacala por sus lineamientos curriculares formales que tienen casi 40 años, por lo que existe una gran distancia entre el perfil profesional de egreso y las demandas sociales y ocupacionales actuales (Covarrubias, 2013). Ambas investigaciones son de orden cualitativo y están centradas en las representaciones sociales.

Con este estudio queremos destacar la consideración de que las profesiones están relacionadas con la idea de atender y resolver las demandas de una sociedad y, en el caso de la carrera de psicología en Iztacala, como se mencionó arriba, desde sus inicios ésta no ha respondido a tales demandas, lo que Covarrubias corrobora en sus estudios.

Otro trabajo relacionado con la carrera de psicología en Iztacala, es el que reportan Landesmann, Hickmann y Parra (2009) quienes revelan el contexto en el que surge y se desarrolla la carrera de psicología en la FES, seguido del análisis que realizaron sobre las identidades de los profesores. La investigación también es cualitativa y la metodología empleada implicó un taller en el que participaron profesores que fueron divididos en dos grupos, uno llamado el de los “fundadores-adherentes” y el otro “herederos”. Esta división es interesante en la idea de considerar las características de los profesores que han conformado la mayoría de la planta docente de la carrera desde sus inicios hasta hace algunas décadas, incluso, actualmente aún hay un gran número de profesores que se pueden incluir en estos grupos designados por los autores. Los fundadores-adherentes son aquellos profesores que cursaron sus estudios profesionales a finales de los 60 y principios de los 70, en lo que fue el Colegio de Psicología de la Facultad de Filosofía y Letras de la UNAM y, en un caso, en la Universidad Iberoamericana, asimismo, se incorporaron de manera temprana a la docencia al terminar sus estudios de pregrado; algunos de estos profesores fueron los encargados de llevar

a cabo el proyecto educativo de la entonces ENEP Iztacala. El grupo de los herederos lo han conformado los primeros egresados de la carrera de psicología en la Facultad; fueron estudiantes de las primeras generaciones, formados en el nuevo proyecto educativo para esta Iztacala que se incorporaron a la docencia también de manera inmediata al término de sus estudios de licenciatura y que, por lo tanto, mantenían una tradición conductista.

Este trabajo pretendió construir un espacio de formación sobre el análisis institucional, así como la construcción de un dispositivo de indagación a través del cual los participantes reconstruyeran la historia de la licenciatura de psicología en Iztacala por medio de la memoria y las identidades institucionales colectivas.

Un trabajo más que implicó, al mismo tiempo una investigación detallada de la historia de la carrera en la FES Iztacala y que incluso presenta la propuesta de un plan de estudios para la enseñanza de la psicología, es el que presenta Silva (2007), quien con la experiencia de haber participado como alumno, profesor y jefe de la carrera de psicología en Iztacala, le permitió tener una visión particular de las resistencias que se han presentado en los procesos de modificación del plan de estudios; además, bajo un análisis detallado de las características institucionales y las demandas sociales consideró la importancia de diseñar un plan de estudios con una visión teórica plural, en donde las diferentes posturas pudieran estar presentes en la formación de los alumnos, ofreciendo elementos para responder a las necesidades del contexto social. Un elemento muy importante que resalta el Dr. Silva, es la necesidad de un trabajo conjunto, en el que la colaboración, la cooperación y la adecuada interacción entre los grupos académicos, favoreciera la modificación del plan de estudios. Cabe señalar que el trabajo realizado por Silva, implicó la búsqueda de acuerdos entre los profesores que, colaborando de manera voluntaria y bajo una convocatoria abierta, tenían posturas teóricas diferentes. Nos parece interesante lo que escribe en el prólogo de su libro *La enseñanza, el ejercicio y la investigación en Psicología en un mundo plural y tolerante*:

*“Este libro es uno menos que se escribe para alcanzar la meta puesto que es un esfuerzo conjunto de la carrera de psicología que abona el*



*terreno para que en lo futuro logremos conseguir los acuerdos y consensos que nos permitan materializar la necesaria y ansiada modificación del plan de estudios.” (Silva, 2007. p XXXVII).*

Vale la pena mencionar que el trabajo realizado en este intento por modificar el plan de estudios de la licenciatura en psicología resultó un parteaguas en el que la convocatoria a participar fue abierta y con la intención de incluir las diferentes posturas teóricas para ofrecer una formación más completa a los alumnos. Esta visión plural e inclusiva se retomó en los trabajos que continuaron para la modificación del plan de estudios, por lo que actualmente, el plan aprobado incluye las diferentes tradiciones de la psicología y los campos de aplicación.

Otro estudio que presentamos como ejemplo de los que se han realizado en torno a los egresados de psicología de la FES Iztacala, es el de Rosete, Aguilera, Salinas, Ávila y Dorantes (2007) en el que, tomando en consideración la antigüedad del plan de estudios, así como su característica modular y el interés de las autoras por indagar sobre los alcances y las limitaciones de la formación profesional, realizaron una encuesta a egresados para conocer algunos aspectos de su trayectoria laboral y reflexionar sobre la utilidad de su formación profesional, rescatando aquellos elementos que pudieran optimizar la propuesta de modificación curricular. Siendo una encuesta la que trabajaron las autoras, el análisis que hacen de los datos es de índole cuantitativo, en el que concluyen que hay una profunda desvinculación entre las necesidades sociales donde puede intervenir el psicólogo, la demanda institucional de opciones laborales en nuestro país y la formación profesional que se ofrece a través del plan de estudios vigente, lo que conlleva a considerar la necesidad de un apremiante cambio curricular.

Los trabajos anteriores son muy importantes y han permitido de alguna manera comprender algunos procesos de los actores principales de la carrera de psicología en Iztacala, no obstante, la investigación que aquí presentamos da cuenta de los significados, que tanto profesores de diferentes áreas, con distintos años de antigüedad y experiencia en la profesión, así como alumnos de los diferentes semestres de la carrera, le dan a la formación profesional. El haber

trabajado con estos actores del proceso formativo nos permite una visión más completa de los significados, aspecto que puede tomarse en cuenta para optimizar la formación del psicólogo ante la implementación del nuevo plan de estudios que ha sido aprobado.

Para poder abordar los significados de la formación profesional, nos inclinamos por un enfoque interpretativo con elementos teóricos y metodológicos como los que ofrece el interaccionismo simbólico, por lo que en el siguiente apartado revisamos los componentes que enmarcan nuestro análisis de datos.

## **II. El interaccionismo simbólico como aproximación teórico - metodológica para el estudio de los significados en la formación profesional del psicólogo**

Como señalamos anteriormente, la investigación que aquí reportamos es de orden cualitativo, por lo que consideramos un marco teórico metodológico que permitiera la comprensión del problema que planteamos y, por lo tanto, que nos acercara a los significados que los profesores y alumnos le conceden a la formación profesional del psicólogo.

Nos basamos en un enfoque interpretativo que nos permitió considerar la importancia del contexto y de las interacciones sociales en la construcción de la realidad para referir un conjunto de significados construidos y compartidos por los participantes. En este sentido, no se habla de una realidad, sino de tantas realidades como personas consideramos, cada una con sus actitudes, percepciones y expectativas.

El enfoque que elegimos es el interaccionismo simbólico, ya que resalta la importancia de la interacción y del contexto en el significado que le otorgamos a las cosas. Este enfoque plantea que las actividades o fenómenos sociales se transforman en fenómenos psicológicos, por lo que el significado que le damos a las cosas no es de orden exclusivamente individual, sino que la interacción que tenemos con quienes nos rodean, con nuestro contexto cultural, es lo que nos permite darle tal significado

El interaccionismo simbólico plantea que las actividades o fenómenos sociales se transforman en fenómenos psicológicos, por lo que el significado que le damos a las cosas no es de orden exclusivamente individual, sino que la interacción que tenemos con quienes nos rodean, con nuestro contexto cultural, es lo que nos permite darle tal significado.

Esta idea es importante para nuestra investigación ya que permite entender la forma en que profesores y alumnos construyen sus significados en torno a la formación del psicólogo, dadas las características particulares que tiene la carrera y que abordamos anteriormente.

Con la intención de comprender algunas de las ideas principales de este enfoque, retomamos también algunos de los postulados de Mead (1973) con el fin de contar con elementos para acercarnos a la comprensión de los significados de los profesores y de los alumnos. En este sentido nos apoyamos en lo que Joas (2002), menciona al exponer la vida y obra de Mead:

*“Mead no parte del comportamiento del organismo individual, sino de un grupo de organismos específicamente humanos que cooperan entre sí...el principio no está en la acción de un actor solitario...sino en las actividades complejas del grupo, en lo que él llama el <<acto social>>”*  
(p.111).

Este aspecto es importante porque en el proceso formativo, profesores y alumnos interactúan entre sí y participan en actividades que van dando lugar a ese “acto social” que de alguna manera influye en el significado que le dan al proceso formativo.

Otra idea que consideramos importante es la siguiente:

*“...el comportamiento propio se puede adecuar a las reacciones potenciales de los demás y se hace posible la vinculación intencional de diferentes acciones entre sí. La acción se orienta entonces según expectativas de comportamiento. Y dado que ambas partes involucradas en la comunicación poseen, en principio, la misma capacidad, un patrón vinculante de expectativas recíprocas de comportamiento se convierten en la premisa de la acción colectiva”*  
(Joas, 2002, p. 113-114).

Este punto es de gran relevancia ya que el profesor y el alumno ajustan sus roles y actúan en correspondencia a esas expectativas que se van creando y que se

reflejan en el proceso formativo de los alumnos de la carrera de Psicología. Al respecto, Woods (1998) señala que hay actividades simbólicas que implican tanto construcciones como interpretaciones en la misma persona como en los demás, por lo que es importante encontrar esas actividades simbólicas en la formación de los psicólogos, lo cual ayudaría a comprender los elementos del proceso formativo y los significados que le atribuyen. Esto incluso lo podemos observar cuando, por un lado, los profesores consideran ciertas actividades que son importantes de realizar en la formación de los alumnos, y por otro, la forma en que los alumnos van respondiendo a esas actividades, construyendo e interpretando lo que significan para su formación.

Es necesario puntualizar lo que Blumer (1982) señala del interaccionismo simbólico cuando refiere que es un enfoque del estudio de la vida de los grupos humanos y del comportamiento del hombre, él menciona que hay premisas que son fundamentales:

1. El ser humano orienta sus actos hacia las cosas en función de lo que éstas significan para él.
2. El significado de estas cosas se deriva de o surge como consecuencia de la interacción social que cada cual mantiene con el otro.

En este aspecto, Blumer (1982) menciona que el interaccionismo simbólico no considera que

*“... el significado emane de la estructura intrínseca de la cosa que lo posee, ni que surja como consecuencia de una fusión de elementos psicológicos en la persona, sino que es fruto del proceso de interacción entre los individuos. El significado que una cosa encierra para una persona es el resultado de las distintas formas en que otras personas actúan hacia ella en relación con esa cosa... el interaccionismo simbólico considera que el significado es un producto social, una creación que emana de y a través de las actividades definitorias de los individuos a medida que estos interactúan”. (p.4).*

3. Los significados se manipulan o modifican mediante un proceso interpretativo desarrollado por la persona al enfrentarse con las cosas que va encontrando a su paso.

Estas premisas nos permiten considerar algunos de los procesos de interacción y de la forma en que profesores y alumnos van construyendo los significados en torno a la formación profesional, por ejemplo, respecto al primer punto, profesores y alumnos orientan sus actos respecto a la formación profesional en función de lo que significa para cada uno.

Hay significados que pueden compartirse debido a la interacción entre profesores-profesores, profesores-alumnos y, alumnos-alumnos.

Estos significados sobre la formación profesional del psicólogo y los elementos que la implican se modifican a partir de la interpretación que estos actores principales hacen al enfrentarse a ciertas circunstancias que son características de la carrera de psicología. Por ejemplo, los cambios de enfoque teórico que los profesores tienen o mantienen de acuerdo a las situaciones en las que la metodología de tales enfoques es aplicable o no, para enfrentar las demandas de la sociedad; o bien, el significado que tienen los alumnos ante la diversidad de enfoques teóricos de la psicología, de acuerdo al avance de sus estudios, ya que se observa una diferencia entre los que inician la carrera, respecto de los que ya están en los últimos semestres, lo que ejemplifica la tercer premisa que plantea el autor, en la idea de que los significados de los alumnos ante la diversidad teórica de la psicología se modifica y reinterpreta al ir avanzando en los niveles de su proceso formativo. Estas peculiaridades las abordamos en el apartado de resultados.

Profundizando en el enfoque, Blumer (1982) señala que la interacción puede también ser con uno mismo, estableciéndose un proceso formativo en el que los significados son utilizados y revisados como instrumentos para la orientación y formación del propio acto. Las personas viven en un mundo de objetos y el significado de los mismos es lo que les guía en su orientación y sus actos. Sus

objetos, incluyendo los que contienen en sí mismos, se forman, sustentan, debilitan y transforman a través de su interacción con otras personas.

Este aspecto lo observamos, por ejemplo, en la concepción que manifiestan los alumnos sobre la psicología al principio de su formación, así como en las expectativas que tienen para cuando terminen la carrera, las cuales se relacionan con las experiencias que van viviendo a lo largo de su formación profesional. Además, de acuerdo con lo que plantea Blumer (1982), las interpretaciones que hacen sobre los actos que realizan a través de los significados conformados parten de un proceso que implica dos etapas:

- 1) El agente se indica a sí mismo cuáles son las cosas hacia las que se encaminan sus actos. Estas indicaciones implican un proceso social interiorizado, ya que el agente está “interactuando” consigo mismo.
- 2) Como resultado de este proceso, la interpretación se convierte en una manipulación de significados. El agente selecciona, verifica, elimina, reagrupa y transforma los significados, en relación con la situación en la que se encuentra inmerso y con la dirección de su acto.

Aquí, los alumnos pueden encaminar sus actos de acuerdo al proceso de socialización que viven a lo largo de su formación en esa interacción que mantienen con sus profesores, quienes, a su vez, van mostrando sus propios significados de lo que es o debería ser, la formación profesional y lo que es o debería ser, el psicólogo, en este caso los alumnos interpretan e interiorizan los elementos que consideran pertinentes para su futuro profesional a partir de lo que observan en sus profesores, incluso, como se verá en los resultados, pueden llegar a utilizar las mismas frases o palabras que escuchan de ellos, o más aún, adherirse a un enfoque teórico y restar importancia a los otros de acuerdo a lo que sus profesores expresan o quieren escuchar de sus alumnos, aunque éstos últimos no estén de acuerdo con la postura o tengan duda sobre ella. Así, los alumnos seleccionan, verifican, eliminan, reagrupan y transforman los significados dependiendo de la situación en la que se encuentren.

Un elemento clave de este enfoque interpretativo es la importancia que le atribuye a la interacción social, la cual se basa en el hecho de que la interacción es un proceso que *forma* el comportamiento humano, no un simple medio o marco para la expresión y liberación del mismo.

Con estos elementos es posible considerar el valor de la socialización en el significado que le damos a todo lo que nos rodea, incluyendo las actividades propias y las de los otros, por lo que esta postura ofrece la posibilidad de comprender la importancia que tiene la interacción entre profesores y alumnos y el significado que le van dando al proceso formativo.

Para ahondar en los postulados principales del interaccionismo simbólico, es conveniente abordar los conceptos que Blumer retoma de Mead, ya que considera que su enfoque “pretende demostrar que la vida de un grupo humano es la condición esencial para la aparición de la conciencia, de la mente, un mundo de objetos, seres humanos como organismos dotados de un “sí mismo”, y la conducta humana en forma de actos construidos” (pág. 45)

Blumer retoma cinco conceptos de Mead: a) el “sí mismo” (self), b) el acto, c) la interacción social, d) los objetos y, e) la acción conjunta.

Sobre el “sí mismo”, Blumer señala que Mead, a diferencia de lo que señalan las posturas teóricas de las ciencias sociales y de la psicología que prevalecían en la época, consideraba al ser humano como un agente, como un organismo que cuenta con un “sí mismo”, que le permite transformar su relación con el mundo y que le otorga a su acción un carácter especial. Para Mead, la persona es un objeto para sí misma; puede percibirse, tener conceptos, actuar y comunicarse consigo misma, por lo que el individuo puede convertirse en objeto de su propia acción, contando con los medios de establecer una interacción consigo mismo interpeándose, respondiendo a la interpeación e interpeándose nuevamente.

El ser humano puede señalarse cosas a sí mismo, como sus propios deseos, sus preocupaciones, sus objetivos, los objetos que le rodean, la presencia de los demás, los actos que ha logrado y aquellos que espera de los demás. A través de



una interacción suplementaria consigo mismo, puede juzgar, analizar y evaluar las cosas que él mismo se ha señalado y, así, puede planear y organizar su acción. Por lo que la posesión de un “sí mismo” ofrece al ser humano un mecanismo de interacción consigo que le permite afrontar el mundo, utilizando este mecanismo para conformar y orientar su propia conducta.

Este elemento lo podemos observar en las cartas de los alumnos cuando señalan, por ejemplo, los conocimientos que tienen sobre la psicología y los enfoques teóricos, lo que ha facilitado o limitado su aprendizaje o lo que esperan a futuro respecto a su formación profesional.

A diferencia de muchos teóricos, para Mead, el “sí mismo” es un proceso y no una estructura. Para que una estructura determinada pueda ser un “sí mismo”, tendría que actuar sobre sí misma, de lo contrario, sería sólo una organización en espera de activarse y actuar sin ejercer un efecto sobre sí mismo ni sobre su propio funcionamiento. Un ejemplo de esto sería el yo como tal, el cual no es un “sí mismo”, lo sería sólo al hacerse reflexivo, al actuar con respecto *a* o *sobre* sí mismo.

El proceso de “sí mismo” se da cuando una persona se formula indicaciones a sí misma, cuando advierte cosas y determina la significación que conlleva a la línea de acción de esa persona. Cuando la persona indica algo, se enfrenta a ello y se coloca a sí misma en posición de actuar en relación con ello, en lugar de responder de manera automática ante el hecho. A través del mecanismo de la interacción consigo mismo, el ser humano deja de ser un organismo que responde y cuya conducta es producto de lo que influye sobre él desde afuera, desde dentro o desde ambas partes; por el contrario, actúa en relación con su mundo interpretando lo que se le presenta y organizando su acción sobre la base de dicha interpretación. “El proceso de la interacción consigo mismo no se limita a situar al ser humano en el mundo, sino que lo confronta con él; le exige hacerle frente y manipularlo mediante un proceso definitorio, en lugar de limitarse a responder, y le obliga no sólo a llevar a cabo su acción, sino a elaborarla. Este es

el tipo de organismo activo que es el hombre como Mead lo ve, y ello es así debido a que posee un <“sí mismo”>” (pág. 47).

Al respecto, consideramos que el método que seguimos para esta investigación, en palabras de Mead, nos permitió dar cuenta del sí mismo de los alumnos y profesores, en la idea de favorecer la interpretación del proceso formativo.

En relación con el concepto de acto que plantea Mead, Blumer señala que la acción humana se forma a través de un proceso de interacción del ser humano consigo mismo. Así, la acción se configura en el enfrentamiento con el mundo, en lugar de elaborarse a partir de unos factores que influyen en una estructura psicológica preexistente, como lo plantean algunas posturas tradicionales.

Para poder actuar, la persona tiene que determinar lo que desea, establecer una meta, planear una línea de comportamiento, advertir e interpretar las acciones ajenas, asumir su propia situación, verificarse a sí mismo, estimularse ante condiciones que impliquen obstáculos o situaciones desalentadoras.

Ejemplo de esto lo tenemos en las respuestas que dieron los alumnos sobre el por qué decidieron estudiar psicología, qué es lo que hacen para lograr el aprendizaje y desarrollar las habilidades propias de la profesión, así como lo que perciben de las acciones de sus profesores y compañeros y que, de acuerdo a ellos puede favorecer o limitar su proceso formativo.

Habrá que considerar que el hecho de que un acto humano sea dirigido o elaborado por un “sí mismo” no garantiza que la persona realice una excelente labor de construcción, lo que puede suceder es que se cometan errores al plantear determinadas líneas de conducta. A pesar de ello el mismo agente tiene que organizar y seleccionar sus líneas de conducta en razón de su manera de asumirlas.

A diferencia de esta postura, las ciencias psicológicas que prevalecen han considerado a la acción como un producto de los factores que influyen *en* y *a través* de la persona. Tradicionalmente la fórmula que se sigue señala que unos

factores dados influyen en el ser humano produciendo determinados tipos de comportamiento. Así, el individuo se convierte en un simple medio para el funcionamiento de los factores que producen el comportamiento, tal es el caso del conductismo.

Mead difiere considerablemente de este planteamiento. En su esquema, en lugar de considerar al individuo un simple medio para la actividad de los factores determinantes que influyen sobre él, considera que es un organismo activo por derecho propio, que afronta, asume y actúa respecto a los objetos que señala. Para Mead la acción es una conducta elaborada por el actor y no una respuesta prefigurada de su organización personal.

Sobre la interacción social, Blumer señala que Mead reconoce dos formas o niveles: la interacción simbólica y la no simbólica. En la interacción no simbólica, el ser humano responde directamente a las acciones y gestos ajenos, mientras que, en la simbólica, interpreta los gestos recíprocos y actúa basándose en el significado que obtiene de dicha interpretación. En esta interacción es en la que Mead se centra principalmente, ya que implica una *interpretación*, es decir, el descubrimiento del significado de las acciones o comentarios ajenos, y la *definición*, o transmisión de indicaciones a otra persona sobre cómo debe actuar. La acción humana es un proceso de interpretación y definición a través del cual los participantes acomodan sus propios actos a los ajenos, y al hacerlo así orientan a los demás.

Estos elementos los observamos en algunos comentarios que tanto profesores como alumnos hacen en relación con las formas de actuar que observan unos de otros; así, mientras los profesores pueden interpretar que hay alumnos con poca responsabilidad para realizar las actividades que asignan, algunos alumnos interpretan que los profesores son muy exigentes y que no explican adecuadamente, lo que puede llevar a un problema de desempeño escolar y de formación profesional. Estos elementos los analizamos en los resultados.

Sobre la interacción simbólica, Blumer menciona la importancia de considerar tres puntos. En primer lugar, esta interacción es un proceso formativo en sí mismo.

*“La interacción humana es un proceso positivo de configuración por derecho propio. Quienes participan en él, deben elaborar sus respectivas líneas de conducta mediante la constante interpretación de las incesantes líneas ajenas... La interacción simbólica ha de ser considerada y estudiada en su propio contexto”* (pág. 49).

Asimismo, a causa de la interacción, la vida de un grupo humano, adquiere un carácter de un proceso continuo, de manera incesante debe ajustar entre sí determinadas líneas de conducta en desarrollo. Este ajuste de las líneas de conducta se lleva a cabo mediante un doble proceso de definición e interpretación, el cual sirve para sustentar pautas establecidas de conducta colectiva y para propiciar su transformación. Las pautas establecidas de la vida de grupo existen y se mantienen gracias al continuo empleo de los mismos esquemas de interpretación, los cuales sólo se mantienen por ser constantemente confirmados por los actos de definición de los demás.

La interacción simbólica concede a la vida humana de grupo la característica de un proceso en desarrollo, en lugar de concebirla como un simple resultado o producto de estructuras sociales o psicológicas.

Por último, al conferir al proceso de definición e interpretación de los actos recíprocos un papel principal en la interacción humana, la interacción simbólica abarca toda la gama de formas genéricas de asociación, comprendiendo por igual relaciones como la cooperación, el conflicto, la dominación, la explotación, el consenso, la discrepancia, la identificación íntima y la indiferencia hacia el otro. En el análisis de la interacción simbólica de Mead, los seres humanos, al interpretar y definir los actos recíprocos, pueden confrontarse mutuamente dentro del amplio marco de las relaciones humanas.

Respecto al concepto de objeto, como otro de los principales pilares del esquema analítico de Mead, Blumer señala que las personas viven en un mundo de objetos, y sus actividades están configuradas alrededor de los mismos.

Un objeto es todo aquello que se puede señalar o hacer referencia; puede ser físico (p.ej. una mesa) o imaginario (p.ej. un fantasma); natural (p.ej. árbol) o artificial (p.ej. un teléfono); material (p.ej. una casa) o abstracto (p.ej. el concepto de amor); animado (p.ej. un perro) o inanimado (p. ej. una piedra); inclusivo (p.ej. un determinado grupo de personas, como los profesores) o restringido a una persona concreta (p.ej. Edgar Allan Poe); definido (p.ej. la fórmula de la velocidad) o vago (p.ej. una religión). Los objetos son todo aquello que la gente señala o a la que hace referencia.

El análisis de los objetos presenta algunos aspectos importantes:

1. Su naturaleza está constituida por el significado que encierra para quien o quienes los consideran objetos.
2. Este significado no es algo intrínseco del objeto, sino que depende del modo en que una persona se dispone a actuar con respecto al mismo. El significado de los objetos es variable.
3. Todos los objetos son productos sociales ya que se forman y transforman gracias al proceso de definición que se desarrolla en el seno de la interacción social. El significado de los objetos se deriva de la forma en que los demás se refieren o actúan con respecto a los mismos.
4. Las personas se preparan o disponen a actuar con respecto a los objetos en función del significado que estos tienen para ellas.
5. Por ser el objeto algo susceptible de designarse, el individuo puede organizar su acción con respecto a dicho objeto en lugar de responder inmediatamente a él.

Se considera que las personas viven en un mundo de objetos significativos y no en un entorno de estímulos constituidos por sí mismos. Debido a que los significados se elaboran a través del proceso de interacción social, este mundo es un producto social. En consecuencia, los diferentes grupos desarrollan mundos distintos que van cambiando a medida que lo hace el significado de los objetos que los componen. El mundo de objetos de un grupo representa la organización de sus acciones. Para conocer y comprender la vida de un grupo es necesario determinar su mundo de objetos; esta determinación debe hacerse en función de los significados que aquellos poseen para los miembros del grupo.

*“...las personas no son prisioneras de los objetos, ya que pueden revisar su acción y trazar nuevas líneas de conducta con respecto a ellos. Esta condición representa una posibilidad implícita de transformación en la vida de los grupos humanos”. (Blumer, 1982, pág. 51).*

En relación con este concepto de objeto, en el análisis de los resultados podemos observar lo que algunos elementos significan para los profesores y los alumnos, por ejemplo, lo que es la psicología, lo concerniente a los enfoques teóricos, a lo que se considera importante en la formación de los alumnos, entre otros *objetos*.

Otro concepto es el relacionado con la acción social, que Blumer lo denomina como “acción conjunta”. Hace referencia a una forma de acción colectiva más amplia constituida por la articulación de los actos de los participantes, que van desde la colaboración entre dos individuos hasta una ordenación compleja de los actos de grandes instituciones u organismos. En una sociedad humana se distinguen personas comprometidas en forma de acción conjunta. Mead vio en esta acción conjunta, la característica que distingue a una sociedad, por lo que, para él, el acto social es la unidad fundamental de la misma.

Una acción conjunta es el entrelazamiento de actos comunes. La ordenación de actos comunes no se produce por una simple acción mecánica ni mediante una adaptación inconsciente, sino que los mismos participantes son quienes articulan sus actos. En un primer momento, se determina el acto social en el que los participantes están a punto de comprometerse, posteriormente, interpretan y

definen los actos ajenos al formar la acción conjunta. Cuando se reconoce el acto social o la acción conjunta, el participante se encuentra en posibilidad de orientarse a sí mismo, ya que cuenta con una señal para interpretar los actos ajenos y una pauta para dirigir su propia acción con respecto a los demás.

Esta acción conjunta es claramente observada en el proceso de enseñanza y aprendizaje, en donde el profesor presenta formas de actuar para el alumno, quien, a su vez, las interpreta y define la forma en que también actuará. Es probable que esta manera de actuar del alumno no corresponda necesariamente con lo esperado por el profesor, por lo que puede modificar su acto para que el alumno realice otra interpretación y re-defina un nuevo acto.

Con estos conceptos sobre el *sí mismo*, *el acto*, *la interacción social*, *los objetos* y *la acción conjunta*, se puede delinear una descripción de la sociedad humana. Esta descripción tendría que basarse en la acción.

Es importante entender que una sociedad está compuesta de personas que afrontan la diversidad de situaciones que sus condiciones de vida les ofrece. Para ello se planean acciones conjuntas en las que cada participante ordena sus propios actos en relación con los ajenos, interpretando los actos de los demás, a la vez que les hace indicaciones sobre el modo en que deberían actuar. Las acciones conjuntas se elaboran mediante este proceso de interpretación y definición, contando con una trayectoria.

Por lo general, el curso de una acción conjunta es perfilado de antemano cuando los participantes proceden a una identificación común, lo que contribuye a la regularidad, estabilidad y reiteración de la acción. No obstante, muchas de estas acciones se encuentran con obstáculos y deben ser elaboradas siguiendo otras líneas.

Mead (1973) consideró a la sociedad humana como un proceso social diversificado en el que las personas se ven obligadas a crear acciones conjuntas para resolver la situación que afrontan.

Blumer (1982) considera importante señalar las principales diferencias de los enfoques tradicionales con la postura de Mead, con el fin de especificar sus implicaciones sociológicas. Menciona que la principal diferencia es que ninguno de los otros puntos de vista considera al ser humano como un organismo dotado de un “sí mismo”, más bien lo consideran como un mero organismo respondiente, considerando así a la acción como una simple respuesta a los factores que influyen en el individuo. En estos enfoques, la persona se convierte en un agente a través del cual operan los factores desencadenantes, produciendo determinadas acciones. Por el contrario, el esquema de Mead interpone un proceso de interacción del individuo consigo mismo entre los factores desencadenantes y la acción que se pueda derivar de tales factores. Gracias a la interacción consigo mismo, el ser humano se constituye en un organismo activo que afronta las situaciones en lugar de limitarse a responder a la influencia de los factores, y su acción se convierte en algo que él elabora y dirige, por lo que es importante considerar a la acción como algo elaborado por el agente y no como algo que se reclama de él.

Respecto a la metodología y la investigación, el estudio de la acción deberá hacerse desde la posición del agente, ya que es él quien la elabora basándose en lo que percibe, interpreta y enjuicia, por lo que es necesario ver la situación operativa como la ve el actor, percibir los objetos como él los percibe, asumir su significado en función del que él tiene y seguir la línea de conducta del agente tal y como la organiza. Es importante considerar que el agente actúa con respecto a su mundo en función de lo que él ve y no del modo en que el mundo se presenta a los ojos del observador externo, por lo que se debe describir el medio en que sucede la acción en función con la impresión que dicho medio produce en el agente, en lugar de la que produce en el investigador externo.

De igual forma, en su estudio es necesario incluir el proceso interpretativo y admitir que cualquier acto dado tiene un historial en el seno del cual es elaborado, pero en el que también puede ser interrumpido, mantenido en suspenso, abandonado o transformado.



Otro concepto importante que emplea Mead es el de sociedad humana; el autor no la considera como una estructura establecida, sino como un conjunto de personas que afrontan sus condiciones de vida. Considera que la acción social no proviene de la estructura societaria, sino que es una creación de los agentes humanos. Entiende la formación de la acción como obras construidas por los agentes en función de aquello que toman en consideración.

Para Mead, la llamada interacción entre las partes de una sociedad no consiste en el ejercicio directo de la influencia de una parte sobre otra, sino que es mediatizada por las interpretaciones que realizan las personas.

Es necesario señalar que estas diferencias no implican que el enfoque de Mead rechace la existencia de estructuras en la sociedad humana; no obstante, considera que la interacción no se da entre roles sociales, sino entre *personas*.

Los participantes pueden acomodar sus actos a los de los demás en acciones conjuntas ordenadas por diversas razones, ya sea a causa de un compromiso, por coacción, por considerar que pueden utilizar a los demás con vistas al logro de sus propios fines, porque es lo más conveniente o por una necesidad. La sociedad se convierte así, en gran medida, en la formación de relaciones viables.

En el esquema de Mead, el carácter de la socialización pasa de ser una eficaz interiorización de normas y valores a ser una cultivada capacidad de asumir eficazmente los papeles de los demás. El control social se convierte fundamental y necesariamente, en una cuestión de autocontrol; el cambio social se convierte en un proceso interno continuo de la vida de grupo.

Se admite que la acción social, por el hecho de seguir una trayectoria, posee una dimensión histórica que es preciso tener en cuenta para poder comprenderla debidamente.

Con estos elementos del interaccionismo simbólico (el sí mismo, el objeto, la acción conjunta, el significado), analizamos los significados de los actos que se relacionan con la formación profesional del psicólogo de la FES Iztacala. En el

apartado de resultados, presentamos las categorías que nos guiaron en este análisis comprensivo.

### III. Aproximación empírica

Una investigación que pretende conocer y comprender el significado y las ideas que actores y participantes le otorgan a un determinado fenómeno social, como en este caso que abordamos lo que profesores y alumnos consideran en torno al proceso formativo profesional del psicólogo, tendrá que reunir las características de un estudio cualitativo. Por lo tanto, retomamos las características de los estudios cualitativos que, según Eisner (1998) deben poseer este tipo de investigación:

1. *Tienden a estar enfocados*<sup>22</sup>.
2. *El yo como instrumento*<sup>23</sup>.
3. *El carácter interpretativo*<sup>24</sup>.
4. *El uso del lenguaje expresivo*<sup>25</sup>.
5. *Atención a lo concreto*<sup>26</sup>.
6. *Criterios para juzgar la coherencia, la intuición y utilidad instrumental*<sup>27</sup>.

---

<sup>22</sup> Nuestro foco de atención es el significado que tienen profesores y alumnos de Psicología sobre la formación profesional.

<sup>23</sup> La sensibilidad y la percepción de la que habla el autor, están presentes en la investigación en la medida en que *yo* formo parte de este proceso, por lo que me corresponde interpretar el significado de lo que los *otros* tienen sobre el proceso de formación de los alumnos.

<sup>24</sup> En este punto el autor aborda la importancia del significado y, aunque parezca contradictorio por haberme formado en un inicio bajo el enfoque del conductismo, no refiero las conductas que profesores y alumnos presentan en el proceso de la formación, sino lo que significa para ellos.

<sup>25</sup> Aunque pueda ser difícil, tal como menciona el autor, a lo largo de la investigación he “mostrando mi firma” y mi reto ha sido expresar en el texto el sentir de los profesores y de los alumnos.

<sup>26</sup> No ha sido mi intención centrarme en una relación de datos que tienden a generalidades, sino indagar en un contexto determinado y con personas concretas.

Otro elemento que enfatiza el carácter cualitativo de esta investigación, es lo que Heller (1977) señala al hablar sobre la objetivación del hombre en la vida cotidiana:

*“En mi educar (en el modo en que yo presento el mundo <<acabado>>) repercutirán también mis experiencias personales, cuando comunico mi mundo, contemporáneamente me objetivo también a mí mismo, en cuanto me he apropiado ya de este mundo.” (p.47)*

Aun cuando, de acuerdo al interés por el objeto de estudio, nuestras propias experiencias pueden hacer eco, o se manifiestan en el momento de comprender la visión que tienen profesores y alumnos ante la formación profesional; esto no es un punto de preocupación, pues en las investigaciones cualitativas y de acuerdo con Eisner (1998), *“...la manera en la cual vemos y reaccionamos frente a una situación, y cómo interpretamos lo que vemos, llevarán nuestras propia firmas”* (p.51), para esto, es importante considerar lo que Husserl (1982) ha llamado *epojé* y que corresponde a ese cambio de actitud en el cual hemos tratado de abstenernos de hacer juicios y de considerar nuestras propias experiencias para comprender el mundo que indagamos.

## **Método**

A continuación, se describen los elementos de lo que constituyó el método en esta investigación.

## **Contexto**

Nuestra investigación se centra en la carrera de psicología de la FES Iztacala, la cual, como mencionamos anteriormente, tiene ciertas particularidades desde su

---

<sup>27</sup> Otro reto es poder tener la habilidad de persuadir a los otros a realizar una reflexión sobre la formación profesional a partir de la manera en que presento los datos.

surgimiento ya que fue una de las escuelas constituidas en los años 70 para la descentralización de la preparación profesional y con la idea de impulsar programas educativos innovadores, como el de esta carrera, la cual se propuso como un proyecto que permitiera la identidad profesional y científica de la psicología a través de la implementación de un currículo con elementos directamente relacionados con la definición de la disciplina entendida como aquella profesión que se dirige a la resolución de problemas donde interviene “fundamentalmente el comportamiento humano a nivel individual o de pequeños grupos” (Ribes, Galindo, Talento y López, 1986).

Como se mencionó en el apartado anterior, el Plan de Estudios consolidó un movimiento que buscaba la independencia de la psicología, lo que resultó en un paradigma funcionalista y con un carácter particularmente empirista, positivista y pragmático, además de que adoptó un modelo conductista, lo cual, según sus mismos autores, implicó una respuesta en contra de la visión tradicional de la psicología que imperaba en México hasta los años 60. El modelo propuesto para la enseñanza de la Psicología consideró el aprendizaje vinculado directamente a situaciones en donde los escenarios de enseñanza tenían que ser el laboratorio, las instituciones y la comunidad misma, de tal forma que el estudiante aprendiera inmerso en situaciones reales; además, el Plan de Estudios contempló un programa modular en lugar del sistema de cursos tradicionales.

Dado que el plan de estudios tenía sus bases en el enfoque teórico del conductismo, la metodología considerada fue la derivada de la experimentación de laboratorio, con la intención de aplicarla en situaciones naturales para enfrentar y dar solución a problemas sociales que se presentan en una comunidad (Silva, 2003; 2007); sin embargo, la vigencia de los contenidos de este plan ha sido rebasada tanto por las demandas propias de la sociedad actual, como por el avance de la psicología incorporando de manera progresiva otros enfoques teóricos a pesar de la resistencia de algunos grupos conductistas. Lo anterior ha llevado a los profesores de la carrera (la mayoría de ellos recién egresados de la misma) a buscar incorporarse en estudios alternativos que fortalecieran su

formación y así contar con más elementos para la impartición de sus clases y orientar a los alumnos en el acercamiento de las problemáticas por resolver como psicólogos (Landesmann, Hickman y Parra, 2009).

Por otro lado, se ha considerado necesario realizar acciones que modifiquen y actualicen el plan de estudios. Estas modificaciones se encuentran en vías de ser implantadas, además de que se han llevado a la práctica algunas modificaciones a través de una actividad comúnmente independiente o por áreas, lo que ha dado lugar a un currículum vivido que hoy en día depende de múltiples factores que no dejan claro el proceso de formación de los alumnos. Es común que los profesores no sigan un programa institucionalmente avalado, o bien que lo modifiquen de acuerdo a su propia postura teórica, por lo que sus procesos de enseñanza van encaminados a mostrarle al alumno las bondades que su marco teórico le refiere, sin que muchas veces permitan las expresiones argumentativas de otras posturas por parte de los alumnos (Martínez y Del Bosque, 2010). Aunado a lo anterior, las expectativas de los alumnos sobre su proceso formativo y su futuro profesional es un punto que pocas veces se considera en la misma práctica formativa, por lo que en algunos casos los alumnos se sienten desorientados en su transitar por la carrera, generando con ello problemas que van desde el rezago escolar, hasta el abandono de la profesión (Cepeda, Del Bosque, Alvarado y Vega, 2011).

En este contexto, el objetivo general del trabajo de investigación que reportamos fue comprender y analizar los significados que otorgan profesores y alumnos sobre la formación profesional del psicólogo de la FES Iztacala y cómo influye ésta en el trayecto mismo de la formación.

La investigación se enfoca a los profesores y alumnos de la carrera de psicología de la Facultad de Estudios Superiores Iztacala. Los profesores fueron entrevistados durante los semestres 2011-2 al 2012-2, mientras que a los alumnos se les solicitó la elaboración de cartas narrativas sobre su trayectoria en el semestre 2012-2.

## Participantes

Los participantes fueron:

- Profesores de seis áreas de la carrera de Psicología de la FES Iztacala (Metodología, Educativa, Métodos Cuantitativos, Clínica, Psicología Experimental Humana, Social Aplicada). La antigüedad docente en la FES Iztacala que tenían en el momento de la entrevista fue entre los 6 y los 34 años. Fueron cinco profesores del sexo masculino y tres del femenino. Estas características se muestran en la siguiente tabla.

Área	Profesores entrevistados	Sexo	Antigüedad como docente en la FES Iztacala
Psicología Experimental Humana	1	Masculino	34 años
	1	Masculino	11 años
Metodología de la Investigación	1	Femenino	32 años
	1	Femenino	27 años
Métodos Cuantitativos	1	Masculino	32 años
Psicología Social Aplicada	1	Femenino	8 años
Psicología Clínica	1	Masculino	7 años
Desarrollo y Educación	1	Masculino	6 años

Tabla 1. Características generales de los profesores entrevistados.

- Alumnos de la carrera de psicología en la FES Iztacala de los diferentes semestres.

A continuación, se muestra la tabla 2 que especifica el número de los alumnos que participaron por cada semestre y el sexo.

Semestre	Sexo		Total
	Femenino	Masculino	
2°	7	3	10
4°	4	2	6
6°	7	0	7
8°	8	7	15
<b>Total</b>	26	12	38

Tabla 2. Número de alumnos participantes por cada semestre.

### Técnicas para la obtención de los datos

Para obtener los datos correspondientes a los profesores se realizó una *entrevista semiestructurada*. La entrevista aquí es considerada como una conversación con una estructura y un propósito, que en este caso es entender el objeto de estudio desde el punto de vista del entrevistado con el fin de analizar el significado de su experiencia.

En el caso de los profesores entrevistados para este trabajo, la guía de entrevista incluyó los siguientes aspectos:

1. Formación profesional.
2. Experiencia laboral fuera de FES Iztacala.



3. Antigüedad como docente de Psicología FES Iztacala.
4. Área en la que imparte clases.
5. Antigüedad en el área donde imparte clases.
6. Opinión en relación con la formación profesional del psicólogo.
7. Concepciones sobre el alumno.
8. Concepciones sobre el profesor.
9. Elementos que considera importantes en la formación profesional de los psicólogos.
10. Actividades que realiza y que, de acuerdo con él, apoyan la formación profesional de los alumnos.
11. Aspectos favorecedores del proceso formativo en los profesores y en los propios alumnos.
12. Importancia que le da a la interacción profesor-alumno y alumno-alumno.
13. Aspectos favorables y desfavorables en la formación que reciben los estudiantes de psicología en la FES Iztacala a diferencia de otras universidades.
14. Aspectos que contribuyeron a su propia formación.

Con los alumnos, nos basamos en el *enfoque biográfico y narrativo* a través del *relato de vida* por medio de una carta que nos permitió explorar el significado que ellos le dan a su propia formación profesional.

En la investigación cualitativa, el método biográfico ayuda a encontrar significados y contextos de significación, los cuales constituyen las dimensiones desde donde el relator recrea su vida como un sujeto en situación socio-cultural, esto permite comprender a las personas dentro de su propio marco de referencia, tratando de interpretar los fenómenos de acuerdo a los significados que tienen para los

involucrados, así, el método biográfico narrativo surge como una herramienta que es adecuada para acceder en el mundo de la identidad, de los significados y del saber práctico (Escamilla y Rodríguez, 2010).

Bajo este método, la narración implica una retrospectiva que hace el propio protagonista, ya sea de su vida o de determinados aspectos de ella; puede hacerla por iniciativa propia o por requerimiento de uno o varios interlocutores. En este caso la narración es tal y como la cuenta la persona que la ha vivido.

El enfoque narrativo se ha utilizado en diferentes áreas de investigación como la antropología y la psicología narrativa, estudios narrativos sobre la organización, identidad narrativa, la investigación narrativa en educación, la terapia narrativa, etc., así como también el enfoque biográfico se observa en la autobiografía y literatura, historia oral e historias de vida, ciclos de vida, carrera y desarrollo profesional, por lo que los géneros biográficos y narrativos tienen un potencial para representar la experiencia vivida en la vida social (Bolívar, A. y Domingo, J, 2006).

La función de la narración es transmitir una perspectiva desde la cual enfocamos nuestra experiencia, de tal forma que el que la percibe se da una idea de lo que su interlocutor quiere comunicar, produciéndose entre ambos un marco de conocimiento o contexto de intersubjetividad en el cual se reconstruyen los significados (Santamaría y Martínez, 2005).

Es pertinente señalar que existe una diversidad de conceptos que se incluyen en este método biográfico narrativo, como son: historia de casos, historias, autobiografías, biografías, narraciones, historias de vida, historia personal, relato autobiográfico, relato de vida, fuente oral y documentos personales (Pujadas, 2002; Escamilla y Rodríguez, 2010; Bolívar y Domingo, 2006, Álvarez-Gayou, 2007; Flick, 2004) En nuestra investigación, consideramos el relato de vida a través de una carta solicitada a los alumnos.

De acuerdo con Escamilla y Rodríguez (2010) y Flick (2004), el relato de vida es vista como una estrategia metodológica del método biográfico y se sustenta en los

aportes epistemológicos del interaccionismo simbólico, la fenomenología y la etnometodología, ya que se considera interpretar la sociedad a través de los sujetos, quienes establecen una serie de interacciones, de procesos de comunicación y de acciones sociales que implican prácticas sociales concretas en la vida cotidiana, teniendo como fin metodológico indagar los contextos que están llenos de significaciones en esos sujetos.

*“... el relato de vida es la recreación de la historia de la vida misma, tal como la persona que la cuenta la ha vivido, pudiendo ser un episodio de su experiencia...”* (Escamilla y Rodríguez, 2010, pp. 59)

La narración de estos episodios puede ser a través de una entrevista abierta, biográfica o en profundidad, o bien, en forma escrita o por medio de una filmación. En nuestro caso nos inclinamos por la forma escrita a través de la carta.

## **Procedimiento**

Como en todo proceso de investigación y desde la perspectiva del interaccionismo simbólico<sup>28</sup>, desde el inicio del proyecto realizamos algunas modificaciones en el método a seguir para obtener los datos, con el fin de indagar lo que para profesores y alumnos implica la formación profesional que van teniendo los estudiantes de la carrera de psicología de la FES Iztacala, es decir, comprender

---

<sup>28</sup> De acuerdo con Blumer (1982), en el método de investigación hay dos procesos que permiten aproximarnos al mundo social empírico y profundizar en él; la exploración y la inspección. La exploración es un procedimiento flexible que no se encuentra sujeta a ningún conjunto de técnicas en particular y su propósito es acercarnos hacia una comprensión más clara del problema, buscar qué datos son idóneos, concebir y desarrollar ideas sobre las líneas de relación significativas, y hacer evolucionar los instrumentos conceptuales con los que se cuenta, en la medida en que se va aprendiendo sobre el objeto de estudio; mientras que la inspección hace referencia al análisis, al examen profundo y debidamente enfocado del contenido empírico.

cuáles son los significados que tanto los profesores como los alumnos le otorgan al proceso formativo como psicólogos en esta Facultad<sup>29</sup>.

Con los profesores utilizamos la entrevista semiestructurada con el fin de escuchar sus voces y considerar el significado que le otorgan al proceso formativo.

Consideramos importante contar con los datos de profesores de diferentes áreas y años de antigüedad. La selección de los informantes consideró la disposición de los mismos para ser entrevistados, por lo que realizamos ocho entrevistas<sup>30</sup>, cada una con una duración entre una hora y una hora con treinta minutos.

Las entrevistas fueron grabadas con la autorización de los participantes, posteriormente se transcribieron y se determinaron ejes para su análisis, los cuales se reportan en el siguiente apartado.

En el proceso de la investigación, específicamente con los alumnos, realizamos algunos acercamientos utilizando diferentes estrategias para poder escuchar su voz y analizar los significados de sus expresiones discursivas.

---

<sup>29</sup> Esta intención investigativa inicia con algunos cuestionarios que apliqué a mis grupos de alumnos, previo incluso a registrar mi inscripción al programa del Doctorado. Las respuestas que dieron me permitieron identificar que hay elementos que los alumnos consideran importantes en su proceso de formación profesional, tales como la interacción con sus compañeros, con sus profesores, las actividades que realizan en sus prácticas, e incluso las discusiones en clase sobre los temas por aprender.

De igual forma, las pláticas que he tenido con algunos de mis alumnos también me han permitido considerar que no ha sido fácil para ellos su proceso de formación, tanto por cuestiones propiamente personales, como por el hecho de que hay situaciones generadas por los mismos profesores y por los programas que, desde su punto de vista, no favorecen una integración de los temas por aprender, además de la diversidad de posturas teóricas de los profesores y que van siendo transmitidas a los alumnos, y no sólo las preferencias teóricas, sino la actitud por defenderlas o señalar e incluso atacar a las otras.

Estos comentarios, aunados a mi propia experiencia cuando fui estudiante de la licenciatura en esta misma escuela, además de la vivida en los años que llevo como docente en la carrera, me han permitido reflexionar sobre la responsabilidad que también implica para los profesores el acompañamiento de los alumnos en su proceso de formación como psicólogos; de aquí el interés por esta investigación.

<sup>30</sup> Las particularidades de los profesores entrevistados se especifican arriba, en el apartado de participantes.

Un primer acercamiento, fue entrevistarlos para saber su opinión sobre el proceso formativo, sin embargo, nos dimos cuenta que algunos alumnos no se sentían con la confianza de manifestar sus desacuerdos con la forma de proceder de los profesores, por lo que tomamos la decisión de solicitarles que escribieran, a modo de narración, cómo ha sido su proceso formativo, señalando que el escrito podía ser anónimo.

Esto lo hicimos con alumnos de primer y tercer semestre, solicitándoles que escribieran acerca de lo que para ellos ha sido su proceso formativo, lo que conocen acerca de la psicología, de los enfoques teóricos y de cómo han sido sus profesores y compañeros, además de algunas actividades que podrían facilitar o limitar sus aprendizajes. Estos elementos sirvieron como guía para que elaboraran su narración.

De las cartas recibidas, que podían ser entregadas físicamente o bien, enviadas a través de correo electrónico, nos percatamos que la mayoría de los alumnos eran muy escuetos en sus relatos, por lo que decidimos complementar la información de sus narraciones con una entrevista focal, con el fin de que pudieran exponer lo que escribieron en sus cartas, e ir incluyendo lo que consideraban pertinente de lo que también sus otros compañeros iban expresando. Para ello, conformamos dos grupos de cinco participantes voluntarios del 5° semestre. Tanto las cartas como los comentarios que expresaron en la entrevista focal versaron sobre cómo ha sido su trayecto, lo que ha facilitado y limitado su proceso formativo en relación con ellos mismos, con sus profesores y con sus compañeros, así como cuáles son las expectativas que tienen sobre su formación como psicólogos.

Debido a que las participantes de estos grupos cursaban juntas las diferentes asignaturas, pudimos observar algunas fricciones en su relación, de hecho, aunque los grupos se conformaron de manera voluntaria, en la entrevista expresaron comentarios en contra del otro grupo, evidenciando los antagonismos que se viven dentro del aula y en todas las materias que cursaban y que implican la relación entre alumnos.

Lo anterior, además de algunos comentarios de otros alumnos sobre la tendencia a la división del grupo, nos hizo reflexionar sobre el hecho de considerar únicamente la narración de los alumnos, solicitándoles algunos puntos específicos que nos permitieran conocer y comprender cómo viven su proceso formativo, por lo que nuestro acercamiento fue a un grupo de cada semestre de la carrera para solicitar a algunos alumnos voluntarios que escribieran una carta a la persona que fuera significativa para ellos, en donde contaran cómo ha sido su trayecto en su formación profesional al momento; entregamos una guía con los puntos a considerar en el relato y que correspondían a lo que la mayoría de los alumnos que entregaron sus cartas en el primer acercamiento con esta técnica y en la entrevista focal realizada a los dos grupos de alumnas, mencionaron.

La guía de los puntos en su carta fue la siguiente:

Instrucciones: Escribe una carta a la persona que tú quieras y a quien le quisieras compartir tu trayecto en la carrera. La carta es confidencial e incluso puede ser anónima; trata de ampliar tus ideas y comenta sobre los siguientes puntos:

- ¿Qué te ha parecido estar inscrito en la carrera de Psicología? Fue algo que tú elegiste o no.
- ¿Qué es para ti la psicología? No consideres tanto la definición que autores o profesores te han dado, sino lo que tu entiendes que es la psicología.
- ¿Cuáles son los enfoques teóricos que conoces hay en psicología?
- ¿Cuál es el enfoque teórico con el que te identificas o aquel que crees puede permitirte entender más algún aspecto de la psicología? Descríbelo brevemente, considera sus autores representativos, así como sus características principales.
- ¿Cuáles son las actividades que más han facilitado tu aprendizaje en el tiempo que llevas en la carrera?
- ¿Cuáles son las actividades que han dificultado tu aprendizaje en el tiempo que llevas en la carrera?
- ¿Qué te han parecido las materias que has cursado?
- ¿Cuál es tu opinión sobre tus profesores?

- ¿Cuáles son esas características de tus profesores que han facilitado tu aprendizaje o tu formación como psicólogo@?
- ¿Hay algunos aspectos que has aprendido de tus profesores, además de los contenidos propios de las materias? ¿cuáles?
- ¿Cuáles son esas características de tus profesores que han dificultado tu aprendizaje o tu formación como psicólogo@?
- ¿Cuáles son esas características de tus compañer@s que han facilitado tu aprendizaje o tu formación como psicólogo@?
- ¿Cuáles son esas características de tus compañer@s que han dificultado tu aprendizaje o tu formación como psicólogo@?
- ¿Cuáles son las fortalezas que consideras tener para aprender lo relacionado con tu profesión?
- ¿Cuáles son las limitantes que consideras tener para aprender lo relacionado con tu profesión?
- ¿Qué aspectos te han motivado para continuar tu proceso formativo?
- Hasta el momento, ¿qué ha sido lo más importante en tu formación profesional?
- ¿Cómo evalúas tu formación hasta el momento?
- ¿Cuáles son tus expectativas respecto a tu formación como psicólogo@? (¿Qué esperas en los siguientes semestres de tu carrera? ¿A qué área de la psicología piensas enfocarte y por qué?)

Puedes incluir libremente algún otro punto que se relacione con tu trayecto en la carrera de psicología, ya sea que incluya a tu familia, a tus amigos, a tu pareja, o algún otro aspecto como social, religioso, económico, político, etc.

Con los datos referidos en las cartas, procedimos a establecer los ejes que consideramos pertinentes para su análisis.

A continuación, presentamos el análisis de los datos que se obtuvieron a partir de las entrevistas para los profesores y de las cartas solicitadas a los alumnos.

## **IV. Análisis de resultados**

En este apartado, presentamos los datos que nos permitieron comprender el significado que profesores y alumnos tienen sobre la formación profesional. En un primer momento, presentamos los datos de los profesores, posteriormente nos centramos en los datos de los alumnos, terminando el análisis con una relación de lo más relevante entre profesores y alumnos.

### **• Datos de profesores**

Los profesores que fueron entrevistados corresponden a seis de las nueve áreas que hasta el momento conforman la carrera y con una antigüedad en la docencia dentro de Psicología Iztacala entre los 6 y los 34 años.

A partir de la entrevista que se realizó a los ocho profesores y de los datos que obtuvimos, consideramos los siguientes ejes de análisis:

1. Formación del profesor.
  - Formación.
  - Referentes de su propia formación en su práctica docente.
2. Experiencia profesional (además de la docencia en Psicología Iztacala).
  - Semestre y asignatura en la que imparte clases.
  - Antigüedad como docente en Psicología.
  - Experiencia en otras instituciones o áreas fuera de la docencia.
3. Concepciones sobre alumno y profesor.
  - Concepción de alumno.
  - Concepción de profesor.
4. Postura teórica.
  - Postura teórica del profesor.



- Opinión sobre aspectos relacionados con la diversidad de posturas teóricas de los profesores y su impacto en los alumnos.
5. Elementos que considera importantes en la formación profesional del psicólogo.
- Comparación de la formación que se recibe en Iztacala a diferencia de otras escuelas<sup>31</sup>.
  - Opinión sobre la formación actual.
  - Actividades que realizan para coadyuvar en la formación profesional del psicólogo.
  - Aspectos relacionados con sus estrategias de enseñanza.
6. Aspectos favorecedores y limitantes del proceso formativo.
- Aspectos del profesor que limitan la formación del alumno.
  - Aspectos del profesor que favorecen la formación del alumno.
  - Aspectos de los alumnos que facilitan su formación.
  - Aspectos de los alumnos que limitan su formación.
7. Importancia que le da a la interacción (profesor-alumno / alumno-alumno).
- Interacción del profesor con sus alumnos.
  - Interacción de los alumnos con sus compañeros.

Los datos de los profesores, de acuerdo a los ejes son los siguientes<sup>32</sup>:

---

<sup>31</sup> En este punto, algunos profesores opinaron sobre los aspectos relacionados con el plan de estudios de la carrera, por lo que tomaremos algunos de los comentarios que consideramos importantes para los fines de este trabajo.

<sup>32</sup> En algunos ejes generales, presentamos los datos de lo que cada profesor refirió. En otros ejes, exponemos sólo los datos que refieren el significado que nos interesa de algunos profesores.

## 1. Formación del profesor.

Todos los profesores que entrevistamos son egresados de la carrera de psicología en la FES Iztacala; los tres primeros profesores (PEH-34, MI-32 y MC-32) se pueden ubicar dentro de un grupo llamado “herederos”, de acuerdo a la forma de categorizar a los profesores de esta carrera por Landesmann, Hickman y Parra (2009) y que corresponden a las primeras generaciones de egresados y que se formaron en el nuevo proyecto educativo de Iztacala. Los otros profesores, aun cuando no se formaron bajo el plan de estudios original, sí recibieron clases de profesores de las primeras generaciones, algunos de ellos con una postura teórica conductista.

El profesor PEH-34<sup>33</sup> es egresado de la segunda generación de la carrera de psicología en Iztacala. Durante sus estudios de licenciatura ingresó a un grupo de formación docente, “*pionero en la construcción del modelo Kantoriano y Ribesiano*”<sup>34</sup> en Iztacala. Cursó el 50% de la Maestría en Metodología y Construcción Teórica de la Psicología, pero concluyó la Maestría en Modificación de Conducta; asimismo, cursó los prerrequisitos de una maestría en computación. Tiene Doctorado en Educación por la Universidad de Morelos en el Instituto de Ciencias de la Educación y de forma autodidacta se ha formado sobre temas de apoyo tecnológico.

En consideración a sus estudios de prerrequisitos en la maestría en computación y sus conocimientos sobre el apoyo tecnológico, el profesor se interesó en que los

---

<sup>33</sup> La clave con la que nos referimos a los profesores corresponde a las iniciales del área a la que pertenecen, seguida de un guion y los años de antigüedad docente:

PEH – Psicología Experimental Humana

MI – Metodología de la Investigación

MC – Métodos Cuantitativos

PSA – Psicología Social Aplicada

PC – Psicología Clínica

DE – Desarrollo y Educación

<sup>34</sup> Las comillas y cursivas refieren las frases tal como las menciona el propio profesor.

estudiantes utilizaran herramientas tecnológicas y fue uno de los primeros profesores en solicitar trabajos en CD, en lugar de impresos.

Asimismo, refiere como aspectos importantes de su propia formación el que les hayan solicitado lecturas de artículos en inglés de un día para otro, siendo necesario prepararse para exponer; se investigaba, y se hacían discusiones en clase. Considera que los egresados de Iztacala cuentan con una actitud de iniciativa.

*“...si le decían ¿sabes hacer esto? No, pero lo aprendo; y eso le gustaba al empresario o a la institución”*

La profesora MI-32, estudió la Licenciatura en Psicología en la FES Iztacala, la Maestría en Terapia Familiar en la Universidad de las Américas y el Doctorado en Investigación Psicológica en la Universidad Iberoamericana. Realizó un posdoctorado en Psicología Clínica en la Universidad de Barcelona, en 1997.

Aunque la profesora no se ubica en una postura conductista, menciona que al haber sido formada bajo ese enfoque le permitió contar con las bases científicas del comportamiento.

*“...la psicología que se enseñaba aquí era totalmente experimental y el modelo que empleábamos era el conductismo entonces fui formada por Emilio, por su grupo de investigadores con una formación rígida a nivel experimental y a nivel de Psicología Conductista, con este modelo que para mí fue muy útil en un inicio porque te da como las bases científicas del comportamiento humano, eso me ayudó muchísimo”.*

El profesor MC-32 es egresado de la primera generación de la carrera de Psicología en Iztacala. Cuenta con la Maestría en Modificación de Conducta y el Doctorado en Psicología.

A partir de su doctorado y como una actividad que le ha interesado desde su propia formación como psicólogo, el profesor MC-32 se dedica a la investigación; él menciona:

*“...Yo hice el Doctorado en Psicología Social y en la actualidad hago investigación sobre Psicología y Salud”.*

El profesor hace referencia al enfoque teórico que prevalecía cuando él se encontraba estudiando la carrera y menciona:

*“...en un principio era bueno y no necesariamente porque fuera conductista, lo que yo creo que da mucho a la gente era que no era [el enfoque teórico] tutifrutí como en la actualidad”.*

Este aspecto resulta interesante en el sentido de que para el profesor la diversidad de enfoques que actualmente prevalece en la carrera puede percibirse como una mezcla y considera las ventajas que el plan de estudios tuvo cuando sólo prevalecía el enfoque conductual.

La profesora MI-27 es egresada de la FES Iztacala de la 6ª generación (80-83) de la carrera de Psicología. Cuenta con Maestría en Modificación de Conducta y Doctorado en Educación por la Universidad Anáhuac (1999-2008). Además, ha tomado varios cursos relacionados con la formación docente, estrategias docentes, evaluación, TIC y, análisis de datos con el programa SPSS.

Un aspecto importante que refiere la profesora y que hace referencia a cómo estaba constituido el plan de estudios, considerando que el módulo teórico apoyara a los módulos experimental y aplicado, es que cuando ella estudió la carrera había una integración de los temas en las diferentes materias.

*“...cuando yo estudié había la integración, por ejemplo, en el trabajo que hacías en laboratorio, los datos los podías analizar con lo que te enseñaban en Métodos Cuantitativos, de hecho, el maestro te decía qué estás haciendo en Laboratorio, para obtener esos datos y en aplicada, que es la que yo estoy dando ahora, también como que veía los mismos temas pero aplicados con humanitos entonces esa parte o esa formación que a mí me tocó la vi muy buena, porque te permitía establecer una relación con las asignaturas y con los diferentes temas y teorías”.*

El comentario de la profesora

Las lecturas en inglés, al igual que el profesor PEH-34, y desarrollar su capacidad de síntesis son otros aspectos que resalta de su formación, además de la habilidad desarrollada para exponer los puntos importantes de un tema.

*“...aprendí a leer rápidamente el inglés y yo trataba de hacer el resumen, no copiar todo, no traducirlo todo sino lo más importante sintetizarlo y exponer en clase, o sea, la habilidad de ser clara al hablar, de irte a lo concreto, de hacer buenas presentaciones, eso me ha ayudado un montón”.*

El profesor PEH-11 es egresado también de la FES Iztacala, concluyó sus estudios en el 2001, un año después ingresó a la Maestría en Pedagogía en la Facultad de Filosofía y Letras de la UNAM, eligiendo el área de docencia universitaria. En el 2007, ingresó al Doctorado en Psicología Educativa.

Desde que cursaba el tercer semestre de la carrera se incorporó a un grupo de investigación y se ha centrado en el tema del aprendizaje de la práctica científica de la psicología.

*“...desde entonces hasta la fecha he continuado con ese tema, entonces yo diría que soy un psicólogo que hace investigación en el área educativa, por así decirlo”*

La profesora PSA-8 cursó sus estudios de psicología en la FES Iztacala en la generación 96-99; cursó un diplomado sobre formación de terapeutas y en el momento de la entrevista se encontraba estudiando la Maestría en Educación en la UNITEC.

A pesar de que actualmente la profesora se ubica bajo un enfoque humanista, menciona que su formación desde los primeros semestres de la carrera fue importante para su desempeño laboral.

*“... eso de la observación lo aprendí en los dos primeros semestres en laboratorio, me acuerdo perfecto, esto del registro anecdótico o sea*

*poder observar y ver cuál era la dinámica institucional, las necesidades de la población con la que se trabaja y como que toda esa experiencia de 4 años de generar proyectos y proyectos pues se me ocurrió hacer como una propuesta y entonces me acerqué a mi jefa ... y se lo platicué y a ella le interesó y me dijo: oye pues porque no te sientas y lo escribes y me lo entregas y yo ya veo si se puede hacer algo... me llevé como 15 días, se lo entregué y ella lo pasó a lo que era el patronato y lo aprobaron y entonces, al siguiente mes yo ya era la psicóloga en ese programa y me empezaron a pagar un poquito más”.*

El profesor PC-7, estudió psicología en la FES Iztacala de 1998 al 2002. En el 2005 se inscribió al proyecto de Maestría-Doctorado en Psicología y se graduó en el 2009 con un tema que trabajó desde la tesis de licenciatura.

Un referente de su propia formación y que difiere de aquellos profesores que fueron de las primeras generaciones, es en relación con la diversidad de enfoques teóricos, y a pesar de que el profesor se ubica en una postura teórica cognitivo conductual, él señala:

*“... cuando entro a Iztacala como alumno ya no estaba esta... digamos esta parte conductual o cognitiva-conductual tan exclusiva ¿no? pues yo creo que me sirvió mucho... me dieron otras bases ¿no? a mí sí me gusta mucho la diversidad que hubo...”*

El profesor DE-6 también cursó la carrera de psicología en la FES Iztacala, es de la generación 2001-2005 y ha cursado dos diplomados, uno sobre Didáctica de la psicoafectividad, y el otro sobre formación de terapeutas, además de cursar diferentes talleres relacionados con el enfoque humanista.

A diferencia de los profesores anteriores, la reflexión que este profesor hace de su propia formación implica una postura relacionada con el enfoque humanista, que es el que ha seguido en su formación, por ejemplo, señala:

*“Una cosa que yo reconozco y a mí me parece muy importante es haberme encontrado a profesores que recuperaran esta parte subjetiva*

*en mí y que me dijeran... la Psicología se hace desde ti como persona..."*

En este sentido, una aportación importante para su formación fue haber tenido profesores que ya no se ubicaban en una postura conductista. El profesor menciona:

*"... la carrera a mí me ha aportado fuertes bases de convicción, fuertes bases de ejecución o de no ejecución, de pensamiento, de palabra, de proyecto de vida encaminarme a un hacer, apuntando no al aquí y al ahora tan sólo, sino viéndome diez años a futuro qué voy a hacer, entonces eso es algo que la carrera me enseñó a hacer y que yo después decidí seguir haciendo por mi cuenta."*

En este caso, es importante resaltar la influencia de una postura teórica en actividades o situaciones personales de los docentes, la cual se puede convertir incluso en un estilo de vida.

## 2. Experiencia profesional

La experiencia profesional del profesor PEH-34 ha sido principalmente en psicología Iztacala, dando clase desde hace 34 años en el área de Psicología Experimental en las asignaturas de Psicología Experimental Teórica III y IV Psicología Experimental Laboratorio del V al VII. También refiere haber sido docente en otras escuelas privadas y públicas.

La profesora MI-32 ha dado clases en Psicología Aplicada y en Metodología de la Investigación desde hace 32 años. Además, ha dado cursos a nivel Maestría en diferentes universidades, lo cual considera le ha dado la oportunidad de conocer los modelos de terapia familiar y saber qué se hace en otros contextos.

*"...me invitan todos los fines de semana del año, yo creo que por lo menos 20 fines de semana estoy invitada a diferentes Maestrías de la República y por eso conozco muy bien los modelos de terapia familiar*

*que se están manejando en las distintas Maestrías... como que tienes la oportunidad de moverte en diferentes instituciones y eso te da también el chance de mirar qué están haciendo en otros lados”.*

Asimismo, la profesora tiene experiencia en el ámbito clínico, aspecto que le da la posibilidad de considerar a los alumnos en su esfera personal.

*“...Yo que me dedico a la clínica, cada paciente es un caso que hay que tratar individual y hay que entenderlo desde su origen y verdaderamente es un esfuerzo muy grande el que uno tiene que hacer día a día para conocer gente diferente, con problemáticas distintas y dar una respuesta a la solicitud que te están haciendo... cuando te acercas un poco más al alumno, a la alumna, como persona, te das cuenta que vienen con muchos problemas muy, muy graves”*

Por su parte, el profesor MC-32 señala que al salir de la licenciatura trabajó un año en administración pública en la Secretaría de Hacienda y que desde 1980 ingresó a Iztacala como docente en el área de Métodos cuantitativos, en la cual lleva 32 años de antigüedad. Además, dentro de sus actividades también se encuentra la investigación en el ámbito de la salud, por lo que utiliza esta experiencia para compartir con sus alumnos en los ejemplos que ofrece para sus cursos.

La profesora MI-27 imparte clases en primero y tercer semestre en el área de Metodología, además de la Maestría en Gestión Organizacional y en la Maestría en Docencia para la Educación Media Superior (MADEMS) en Biología. Las asignaturas donde imparte clases son Psicología Aplicada Laboratorio III y Metodología I.

Actualmente es Titular C con 27 años de antigüedad docente; menciona que inició como ayudante de profesor y fue ascendiendo de categoría. Participa en el proyecto de Aprendizaje humano.



*“Desde que entré es que hubo un acuerdo cuando yo entré al área, entré con 10 horas, después tuve 20 y después me incorporé al proyecto de aprendizaje humano y me dieron 20, entonces juntaron las 20 horas de licenciatura con 20 de investigación y opté por una plaza en Posgrado. Pero el acuerdo fue verbal que yo no descuidara la licenciatura. Que aun cuando legalmente no podían obligarme a seguir dando clases, ahí fue un acuerdo verbal y ahí sigo dando clase desde que inicie”*

Trabajó como docente en el Tecnológico de Monterrey durante 15 años y, actualmente en la Universidad Interamericana en la Maestría en Educación.

*“...en el Tec de Monterrey estuve trabajando 15 años dando las materias de aprendizaje, que es laboratorio con ratitas, estuve trabajando análisis conductual aplicado, que es modificación conductual y estuve también dando Psicología Organizacional en el Tec de Monterrey y luego, ahorita, estoy en la Universidad Interamericana los sábados a nivel Maestría en Educación”.*

El profesor PEH-11, tiene 11 años como docente en el área de Psicología Experimental Humana. Desde que egresó de la Licenciatura continuó con sus estudios de posgrado, integrándose a actividades de investigación educativa, por lo que sus labores se centran en la docencia y en la investigación.

La profesora PSA-8 tiene ocho años como docente en el área de Psicología Social Aplicada, impartiendo la asignatura de Psicología Aplicada Laboratorio VII y VIII. Su experiencia laboral como psicóloga inicia en la Asociación Pro Personas Con Parálisis Cerebral (APAC), en donde primero estuvo como profesora de preescolar, y posteriormente, y debido a un proyecto que propuso, sus funciones fueron como psicóloga; en esta Asociación trabajó dos años. Después trabajó durante tres años en diferentes organizaciones de la sociedad civil, por ejemplo, en uno dedicado a la lucha contra el SIDA y otro relacionado con la prevención y lucha contra la violencia.

La experiencia laboral del profesor PC-7 se ha centrado en la docencia, lleva siete años como profesor en el área de Psicología Clínica, dando clase en las asignaturas teóricas del área y que abarcan del 5° al 8° semestre. Asimismo, ha sido docente en la Universidad La Salle a nivel Maestría y Doctorado, con temas relacionados con Formación docente, además de algunos cursos en bachillerato sobre bullying.

El profesor DE-6 tiene seis años como profesor en el área de Desarrollo y Educación, además de haber dado clases en el área de Metodología de la Investigación a los alumnos de 1°, 3° y 4° semestres durante tres semestres. Además de la docencia en la carrera de psicología, ha participado en la impartición de talleres para facilitar los procesos de enseñanza-aprendizaje, desde una postura humanista en la UAM Azcapotzalco, en el CCH Naucalpan y el Tecnológico de Tlalnepantla, así como en las carreras de Enfermería, Odontología y Medicina de la FES Iztacala.

*“...me he dedicado a hacer en gran parte de mi trabajo talleres en la UAM Azcapotzalco y CCH Naucalpan en Tecnológico de Tlalnepantla, aquí en Iztacala en Enfermería en Odontología, en Medicina y entonces mucho de mi formación está centrada en tener presencia frente a grupo para facilitar procesos de enseñanza-aprendizaje, no desde temas específicos, sino desde temáticas vivenciales para que ellos [los alumnos] puedan aprender no del concepto, sino de ellos mismos”.*

Es importante hacer notar que los profesores relacionan su práctica docente con las actividades profesionales extra académicas, ya sea la práctica clínica, los talleres bajo el enfoque teórico que sustentan, los temas que abordan en los cursos que ofrecen fuera de la FES Iztacala, así como de los proyectos de investigación en los que participan.

### 3. Concepciones sobre alumno y profesor

Sobre las concepciones que los profesores tienen sobre el alumno y el profesor, los datos más significativos que encontramos en las entrevistas son los siguientes.

En relación con la concepción de alumno, el profesor PEH-34, distingue primeramente entre lo que es el alumno y lo que es el estudiante.

*“El alumno es el pupilo, el que va a aprender, el que sigue instrucciones. Estudiante es el que estudia, valga la redundancia y que en el caso de una formación sistemática y sistémica va hacia una autoformación y hacia una independencia”*

Esta distinción implica el rol que el propio alumno tiene ante su proceso de aprendizaje, mientras el primero es pasivo, el segundo se espera que sea autónomo y autorregulado.

En relación con su concepción de profesor, lo concibe como un “formador lógico”, un guía y un orientador.

*“...el profesor, yo lo veo como más bien un formador lógico... Se requiere que haga una crítica de los conceptos, ver los límites y alcances y cómo se entretajan entre sí... el profesor debe servir solamente como guía o como orientador, no como formador”.*

En esta concepción es conveniente señalar que el profesor PEH-34 enfatiza la importancia del uso conveniente de los conceptos que se manejan en la psicología, de tal manera que no solamente sean transmitidos, sino que se guíe al alumno para que también los utilice de manera adecuada.

Su concepción de profesor se relaciona entonces con la que tiene sobre el estudiante, en donde éste último sea más independiente, recibiendo la guía o la orientación de su profesor.

No obstante, aun cuando en su comentario sobre la concepción que tiene de profesor menciona que éste debe ser guía, orientador de conocimientos, no

formador, él señala: “...a mí me interesa mucho formar estudiantes”. En todo caso, podría señalarse que su práctica docente podría ir hacia llevar a los estudiantes a una visión más crítica en el uso de los conceptos, por lo que podría entonces tener su interés de ser formador lógico.

La profesora MI-32, considera que las cuestiones personales de cada alumno son importantes y constituyen un elemento motivador en su labor docente; asimismo, señala las deficiencias con las que ingresan a la carrera.

*“Para mí los chicos es como un aliciente... Llegué a tener más de 200 alumnos al principio y esto, pues bueno, me dio la oportunidad de conocer cómo llegan los alumnos de primer ingreso, que llegan con grandes deficiencias... son hijos de madres que trabajan en casas, o madres también obreras y la mayoría de ellos no son hijos de padres profesionistas, entonces, su nivel cultural es muy bajo y yo les pregunto: ¿en su casa hay libros? y no tienen libros, no hay periódicos de circulación que lleguen a su casa diariamente, no hay revistas, o sea, ni siquiera de cosas políticas, ya no digas científicas, no reciben una información. Entonces pues, claro, su nivel cultural es muy bajo.”*

Su experiencia como docente en los primeros semestres de la carrera en la asignatura que imparte, además de su experiencia en la práctica clínica, le permite indagar aspectos que se relacionan de manera indirecta con el desempeño de los alumnos, pero que pueden ser determinantes en su formación.

El profesor MC-32, concibe importante al alumno y señala:

*“...por los alumnos nosotros existimos... para mí son importantes los alumnos”.*

Sin embargo, también considera que algunos alumnos están mal preparados.

*“...vienen a veces mal preparados, algunos muy mal preparados”.*

Aunque reconoce que otros aprenden de manera rápida y continúan su preparación en posgrados.

*“...hay alumnos que son muy listos, son gente que rápidamente se dan cuenta de las cosas... son los que a veces estudian los posgrados”.*

En este comentario, se observa la relación que establece el profesor entre las habilidades intelectuales, relacionadas con el aprendizaje, y la posibilidad de estudiar un posgrado. En este caso, es importante considerar que no todos los que pueden tener esa rapidez y habilidad para aprender, pueden estar interesados en los posgrados; habrá quienes prefieran insertarse en el campo laboral.

Respecto a su concepción de profesor, considera la necesidad de tener interés porque los alumnos aprendan.

*“...yo creo que para ser docente necesitas pensar... tu pensamiento inicial tiene que estar con los estudiantes, con ellos, cómo le hago para que aprendan...No estoy inventando, no estoy haciendo de mi práctica docente meramente alrededor de mi experiencia, sino que, en ese sentido, sí me he preocupado y te lo digo con toda la boca llena de dientes, sí me he preocupado por ellos”.*

Este comentario que hace el profesor, implica que él debe preocuparse por el aprendizaje de los alumnos, lo que supone preparar los temas y las clases para lograr dicho aprendizaje.

Por su parte, la profesora MI-27 Considera que hay algunos alumnos que tienen capacidad de análisis, otros que, a pesar de ser callados o manifestar algún temor por ser castigados por parte del profesor, cuando se les da la oportunidad de expresarse pueden ser más críticos, reflexivos y propositivos.

*“...sienten que inmediatamente los van a castigar, los van a reprender o los van a criticar, pero en el momento que les vas abriendo las puertas o la situación para que ellos expresen lo que piensan o que critiquen el programa o que tengan un punto de vista diferente, los alumnos van poco a poco siendo más críticos, más reflexivos y más propositivos, pero vienen con muchos como prejuicios, están calladitos pero no porque no tengan la capacidad, sino por miedo a que los vayan a ajusticiar”.*

Este comentario denota que la profesora considera importante ofrecer a los alumnos las oportunidades para que ellos desarrollen habilidades referentes a un pensamiento crítico. Esto se observa en su concepción sobre el profesor cuando señala:

*“...en algunos libros dice que es 50 y 50 ¿no? pero en realidad yo creo que el maestro tiene un peso del 70%. Es importante la forma en que el profesor se dirija a los alumnos y las oportunidades que dé a los alumnos para que expresen sus puntos de vista...el cómo les hablas, cómo te presentas, la oportunidad que les das para equivocarse, la oportunidad que les das para que ellos manifiesten”.*

Esta percepción puede deberse también a que la profesora imparte clases a los alumnos de los primeros años de la carrera, por lo que observa las habilidades que los alumnos tienen para expresarse cuando entran y la necesidad de llevarlos a una situación de confianza para que desarrollen su habilidad de expresión verbal y su pensamiento crítico, lo cual resulta un aspecto importante que se relaciona con el perfil de egreso que se espera del psicólogo formado en la FES Iztacala.

Para el profesor PEH-11, la función del profesor es de mediador, entre el alumno y el conocimiento que debe aprender; esto lo observamos cuando señala:

*“Yo creo que un profesor es alguien que cumple con tres funciones, la primera función tiene que ver con ser un intermediario como si fuera un anfitrión, hostess, entre la disciplina de la que el estudiante se va a enamorar y el estudiante enamorado, el profesor está en medio... todas las cosas que nosotros le decimos al estudiante le permiten a él relacionarse con la disciplina en alguna forma particular, entonces somos mediadores”*

Las siguientes funciones que considera se relacionan con la de ser facilitador y con la de planear actividades que favorezcan la formación de los alumnos.

*“...la segunda es en esa relación con la Psicología, al estudiante se le van a presentar retos, criterios que cumplir para relacionarse*

*apropiadamente con ella y uno como profesor, me parece, tiene la función de facilitar el cumplimiento de esos criterios. Entonces la segunda función, sería ésta, la facilitación. Y la tercera función tendría que ser como de alcahuete, como de auspiciar que se den ciertas interacciones que uno como psicólogo, ya formado, cree que se tienen que vivir como psicólogo, entonces cuando uno deja una tarea, cuando uno les dice que vean una película, cuando uno les pone a leer unas copias, cuando uno los manda a la biblioteca, cuando uno los manda a un congreso, cuando uno les pide que participen, a mí me parece que se están cumpliendo de una u otra manera, estas tres funciones didácticas: mediar, facilitar y auspiciar, que me parece que esas son las funciones de cualquier profesor”.*

Además de estos aspectos, el profesor considera importante promover la autonomía de los alumnos.

*“Yo creo que un profesor debe tener un profundo deseo de que sus estudiantes se vuelvan independientes de él”.*

Este aspecto se notará en las estrategias que él utiliza con sus alumnos y que se mencionan más adelante, siendo un elemento que de lo que considera importante en la formación profesional del psicólogo y que también se relaciona con una visión de alumno independiente, como lo menciona enseguida:

*“... un alumno es una persona que asiste voluntariamente a la reproducción del conocimiento y a la generación de conocimiento nuevo, le podría agregar, hasta asiste voluntaria y plazeramente a la reproducción del conocimiento más especializado de nuestra sociedad... Reproducción en el sentido de que va a terminar diciendo lo mismo que nosotros o incluso a transformar el conocimiento, aunque me parece que el propósito de la transformación del conocimiento está más orientado en el posgrado o sea es donde uno espera que la gente haga un proyecto original y cosas así, pero en la licenciatura bastaría con que reprodujeran el conocimiento disciplinario.”*

Esta concepción implica considerar un interés genuino por parte del estudiante sobre la carrera misma, de ahí que el profesor sea el mediador de ese “enamoramamiento”; sin embargo, puede ser que nos encontremos con alumnos que su elección de carrera no haya sido la psicología, por lo que no se ajustaría entonces a la noción que el profesor tiene del alumno.

Asimismo, se observa que la tendencia del proceso de enseñanza-aprendizaje está más orientado hacia la reproducción del conocimiento de la psicología, que, si bien es un hecho, se dejan de lado otros aspectos que refiere la formación de la profesión, como son el desarrollo de habilidades a partir de la práctica, del acercamiento con situaciones que competen al psicólogo. Además, está el hecho de transmitir esta idea a los alumnos, en lugar de propiciar que se produzca conocimiento nuevo y original en el contexto de nuestra realidad social.

Por su parte, la profesora PSA-8, en su concepción de profesor, refiere lo siguiente:

*“...con un compromiso y una responsabilidad muy grande porque pues finalmente aunque es una de las carreras más demandadas, también las expectativas laborales no son muy amplias y yo sé que en todas pasa exactamente lo mismo, pero por eso, creo que es una gran responsabilidad y compromiso y como parte de mi compromiso, una vez más en la vida, hace 2 años me... pues caí en la cuenta de que sí era necesario seguir formándome o retomar mi formación profesional y entonces me volví a meter a estudiar...a la Maestría en Educación... lo que representa para mi es el compromiso, la responsabilidad de la docencia... reconocer que no siempre es un trabajo bien reconocido pero que... también es como la satisfacción de formar y desarrollar gente comprometida con el aprendizaje, que es como la línea en la que convergemos todos como docentes y como psicólogos... Como estar dispuestos a acompañar en esta formación digamos, y con la disposición para poderlo hacer de manera adecuada como sintiéndote satisfecho y no como una obligación.”*



Este comentario expresa la idea de una formación continua por parte del profesor que se relaciona con un compromiso personal y con los alumnos. En esta concepción, podemos encontrar lo que Hughes (1981) señala en relación con las profesiones, las cuales implican la biografía de los individuos, en este caso, la búsqueda de la formación continua de la profesora, y la interacción con los otros, es decir, con los alumnos.

Asimismo, en relación con su concepción de alumno, la profesora menciona:

*“... los veo más bien como estudiantes, psicólogos en potencia, prácticamente son pasantes, entonces ya yo los recibo [en 7° semestre] y me parece que sí están ya en un momento más como de profesionales de la psicología, que estudiantes en formación... pero los veo con curiosidad y nervios por hacer trabajo práctico como psicólogos”*

El hecho de que la profesora tenga alumnos que están cursando su último año de la carrera, le permite concebirlos prácticamente como profesionistas, siendo que con ella cursan una asignatura que implica llevar a cabo su práctica de servicio social en uno de los ámbitos de la psicología, por lo que las actividades que realizan con ella se centran, además de revisar los fundamentos teóricos pertinentes, en llevar a cabo actividades propias como psicólogos, por ejemplo, planeando talleres, implementándolos y dando asesoría psicológica. Las actividades de acompañamiento que tiene que realizar con sus alumnos, se relacionan también con su percepción de que, como docente, se requiere de una formación permanente.

Para el profesor PC-7, en su concepción de profesor, la comunicación suele ser importante, considerando que es un guía y un facilitador de situaciones para el aprendizaje; él lo menciona así:

*“... tendría que ser pues un guía, facilitador y una persona que esté abierta siempre al diálogo... ya más en el aspecto pedagógico, dejarles siempre que ellos descubran... también uno los tiene que ubicar en qué es lo que les hace falta para que ellos busquen ... no sé, el terminar de*

*formarse... uno intenta también con el ejemplo de decirles que no está nada escrito y uno no sabe siempre todo ¿no? yo creo que esa es una de las funciones que tendríamos que tener como profesores”*

Asimismo, el profesor tiene alumnos que cursan del 5° al 8° semestre, y considera que es una gran responsabilidad la que tiene en la formación de los alumnos, ya que se relaciona con el proyecto de vida que ellos pueden tener.

*“... son una gran responsabilidad para mí porque, bueno en el área que estoy es Psicología Clínica y que abarca cuatro semestres, los cuatro semestres finales de 5° a 8°, pues es como la responsabilidad de terminar este proyecto de vida, incluso de muchos de ellos”*

En este comentario, notamos nuevamente la relación que Hughes (1981) señala entre la biografía de vida y la interacción con los otros, en este caso, para acompañar a los alumnos en su formación profesional.

Su concepción de profesor, se encuentra estrechamente relacionada con lo que indica que para él son los alumnos, ya que menciona:

*“... cuando pensó en un alumno, pienso en una responsabilidad para mí”*

Lo que, a su vez, se relaciona con las actividades que planea para sus clases, como se verá más adelante.

El profesor DE-6, tiene una concepción de profesor y alumno que implica una interacción importante, él señala:

*“... El profesor es el guía, el acompañante, es la persona encargada de poder dirigir el aprendizaje, de poder encauzarlo, de poder retomar algunas cosas y cimentar las bases para poder hacer algo significativo... hacer un verdadero ejercicio de enseñanza- aprendizaje y no sólo llegar y desde un papel del experto decirles qué tienen que hacer.”*

En este caso, no habla de alguien que ofrece sólo información o la posibilidad de que los alumnos la busquen, sino de experiencias o ejercicios que sean significativos en la formación de los alumnos.

Por lo que el concepto que tiene de alumno, lo refiere así:

*“Para mí el alumno es un semejante en la idea de que respeto que él ya tiene contenidos previos, que él ya tiene aprendizajes previos y que él ya tiene una manera de entender la vida, el mundo, el universo, su persona; el alumno es alguien que además de venir a aprender, me viene a enseñar, es un intercambio. El alumno es persona antes que una matrícula, el alumno es la posibilidad de co-construir aprendizaje él y yo, yo con lo que le propongo, él con lo que coopere y en ese sentido el alumno es una posibilidad para poder hacer de un contexto de enseñanza- aprendizaje un ejercicio de vida; así lo veo.”*

En esta concepción de alumno, se denota esa correspondencia de enseñanza y aprendizaje, en donde el profesor no toma una postura de poseedor de conocimientos, sino del facilitador que, desde su punto de vista, tiene que ser el rol del profesor. Asimismo, es importante destacar la importancia que para él tienen los aprendizajes y experiencias previas, así como las características y concepciones que como persona ya posee. Este es uno de los pocos profesores que hemos visto que tiene una postura más cercana a la humanista, además de que expresa elementos que hemos revisado en nuestro marco teórico, como, por ejemplo, la acción conjunta para el logro de aprendizajes y, por lo tanto, la importancia de la interacción en la formación de significados.

#### 4. Postura teórica

De acuerdo con los comentarios realizados por los profesores entrevistados, podemos identificar su tendencia teórica y la opinión que tienen ante la diversidad de posturas de los profesores y el impacto en los alumnos.

En el caso del profesor PEH-34, se denota su postura conductista cuando él refiere ser seguidor de Kantor y lo que considera como elementos importantes de su formación:

*“...yo me considero uno de los seguidores de Kantor de Ribes, de Francisco López, de Carlos Fernández Gaos, cuando era conductista, que yo lo admiro mucho... de invitados tuvimos a Shoenfeld, Catania, Skinner, Bijou y de cada uno de ellos aprendíamos algo en el curso que nos venían a dar cuando eran invitados, entonces, ese nivel de exigencia, esta precisión con la que ellos trataban de hacer sus cosas, es algo que me sirvió mucho para mi formación”*

Asimismo, ante la diversidad de posturas teóricas y el impacto en los alumnos, él menciona:

*“...los estudiantes llegan a la clase y dicen: es que en la materia fulanita me dijeron que fuera Psicoanalista y en la otra me dijeron que era Piagetiano y en la otra me dijeron que fuera Skinneriano”*

Considerando además que los profesores tampoco analizan con profundidad los elementos de la tradición que consideran importante.

*“...no se analiza filosófica ni científicamente la referencialidad de los conceptos de las tradiciones”*

Considera que en psicología se tiene una polisemia de los propios conceptos y que se parte de lo observado, pero se hacen interpretaciones de otra interpretación, lo cual llega a afectar en los alumnos

*“...el sistema de conocimiento en Psicología genera esquizoides, no como síntoma clínico, sino como una referencialidad que se aleja de la realidad, porque partimos de lo observado y cuando nos damos cuenta, ya estamos hablando de interpretaciones de la interpretación, entonces cuando le preguntas y a qué te referías, ya no distinguimos entre lo que era real o referenciado y lo que estamos interpretando; por eso es que muchas veces el estudiante entra en crisis... depende del nivel de*

*lenguaje del profesor al que se debe de adaptar el estudiante y esto los lleva a una crisis”*

Considera una desventaja la diversidad teórica, principalmente por una falta de confrontación y análisis de los elementos de cada una de las posturas. Por lo que para él hay confusión en el manejo de los conceptos y esto afecta en la formación de los alumnos.

*“...hacemos un collage de conceptos por esta confusión o por esta crisis que decía y el estudiante los maneja indistintamente y piensa que está bien”*

Ante esta percepción el profesor prefiere aquellas posturas teóricas que permitan un nivel de explicación comprensivo, holístico y que favorezca la investigación.

*“...si a mí me preguntaran cuáles tradiciones fueran las que quedaran, yo diría las que tengan un nivel de explicación más comprensivo con <h> más lógico y más holístico, es decir factible de investigación”.*

Para poder afrontar esta diversidad teórica que puede estar en perjuicio de la formación profesional de los alumnos de la manera en que el profesor la percibe, él considera importante que haya acuerdos entre los profesores sobre los contenidos a enseñar

*“...depende de que los profesores nos pongamos de acuerdo qué es lo que vamos a enseñar y haya un respeto basado en criterios científicos y lógicos”*

Además de que considera importante la comunicación y respeto entre los profesores

*“...tenemos que aprender a comunicarnos entre profesores y además del respeto, verlo lógicamente”.*

Asimismo, enfatiza importante la forma de abordar los conceptos de las diferentes aproximaciones teóricas

*“...esa analogía la hago con mis estudiantes, de que no me interesa qué aproximación conceptual tengan, me interesa desde dónde usan los conceptos y entonces cuando desmenuzamos los conceptos, podemos tocar diferentes teorías sin ninguna problemática y, entonces, ya cuando vemos la operatividad y la funcionalidad decimos ¡ah!”*

Con estos comentarios es posible considerar la importancia que le da el profesor al uso de conceptos desde las diferentes teorías, lo que para él es determinante en la formación del psicólogo, tal como se verá más adelante.

Con una postura más crítica, el profesor MC-32, también con una inclinación conductista, menciona que la diversidad teórica de los profesores y el no ajustarse a los programas, perjudica a la formación profesional de los alumnos.

*“...hay cuatro, cinco o seis corrientes, o las que haya, pero que estuvieran interesadas en hablar de Psicología y no escudarse en el epíteto de la libertad de cátedra y en el de que existen <las psicologías> para dar lo que se le hincha la gana ¿no? En ese sentido creo que nuestros alumnos están mal ¿no? ... yo los veo mal preparados a muchos, a una gran cantidad”.*

Tiene una opinión desfavorable respecto a la diversidad de posturas teóricas en la carrera y enfatiza la idea de que los profesores, por ofrecer a los alumnos su postura teórica, no consideran los programas del plan de estudios y abordan con los alumnos temas que son más del interés del profesor.

*“...en la actualidad, la famosa pluralidad académica, yo creo que nos favorece a los profesores, no a los alumnos. Esto porque ha habido muchos amparados en la libertad de cátedra, ha habido quien da lo que se le pega la gana, saliéndose completamente de los programas, el famoso currículo original ya no existe desde hace muchos años; cuando la gente habla de cambiar el currículo parece ser que está haciendo referencia a ese y en realidad no, en realidad una parte muy importante del programa está en que esa diversidad nos ha llevado por caminos de lo más... no, no los voy a calificar. Por diferentes caminos donde no siempre los alumnos son beneficiados”.*

Para el profesor, una manera de afrontar la diversidad de enfoques teóricos es que los profesores se ajusten a los temas del programa, siendo conscientes de que su labor como profesores es el de formar alumnos.

*“...yo creo que tendrían que ser gente reflexiva, gente que esté pensando que están formando gente, y en ese formar gente tiene que haber un compromiso en términos de los contenidos y de darles las cosas que sirvan no lo que a mí me interesa... no creo que haya otro camino más que ser congruente con los programas y pensar en los estudiantes y en aquellas cosas que les pudieran servir”.*

Por su parte, la profesora MI-27 también se inclina por una postura conductista y, ante la diversidad de posturas y su impacto en la formación de los alumnos, ella señala que tiene ventajas en cuanto a la posibilidad de aplicar alguna metodología, dependiendo del caso que tengan que resolver como psicólogos, sin embargo, en las actividades de investigación menciona que se requiere una postura teórica muy clara y los alumnos, ante la diversidad teórica que revisan a lo largo de su formación pueden confundirse.

*“...algunos terminan como con mucha confusión y terminan como enfrentándose a problemas muy del sentido común, pero fijate que es difícil que tú como Psicólogo, en la práctica, te quedes en una postura porque cuando te enfrentas a sacar adelante a un niño o a una persona pues echas mano de lo que sea y ahí puedes, bueno todas las estrategias te sirven independientemente de dónde sean su origen o de dónde estén respaldadas. Cuando estás haciendo investigación ahí sí, es muy importante que tengas una postura muy clara y es cuando veo que los alumnos están un poquito todavía confusos... les cuesta trabajo entender la diferencia entre una postura y otra... si tú les preguntas a ver dime por qué es conductista o por qué es cognitiva, sin mencionar a los autores básicos, si les cuesta trabajo”.*

Es importante considerar que, si bien la profesora muestra cierta apertura para poder abordar diferentes teorías en la actividad práctica del psicólogo, en la actividad investigativa se inclina por un enfoque que sea más definido, sin

embargo, al igual que el profesor PEH-34, considera que los alumnos no tienen los conocimientos suficientes para poder distinguir un enfoque teórico de otro, llegando a confundir conceptos u otros elementos de los distintos enfoques.

El profesor PEH-11 señala el antecedente característico en la carrera de psicología Iztacala, relacionado con la postura conductista y la posterior apertura a otros enfoques teóricos, que incluso, llegan a perjudicar la formación profesional de los alumnos; él menciona:

*“Entiendo que hubo una especie de hegemonía intelectual para entender la Psicología y entonces eso da lugar a nuevas maneras de entender la formación del estudiante en Psicología. Quizás los profesores que son identificados en esta escuela, como histórico-culturales o los humanistas o los psicoanalistas, pues hayan desarrollado ya sus propias maneras de entender lo que es la formación de los estudiantes. Obviamente si todo eso se junta en una escuela, surgen algunos problemas que tienen que ver con que no hay una sola formación si no que los estudiantes son formados de maneras heterogéneas a veces hasta contradictorias, y si nos ponemos pesados, hasta esquizofrenizantes, unos les dicen una cosa, otros les dicen otra cosa y queda un poquito desamparado el estudiante sobre quién tenía la razón, o cómo tenían que ser las cosas y, muchos, ante esa confusión pues quizás fracasan después profesionalmente”.*

Esta postura se relaciona con la idea de los profesores anteriores sobre la desventaja que implica abordar con los alumnos la diversidad de los paradigmas, lo que puede indicar la necesidad de ajustarse a una sola teoría que implique mayor seguridad en su abordaje y que es la que ellos comparten (el conductismo) y que refiere el significado que le dan a la formación profesional del psicólogo.

A diferencia de los comentarios anteriores, la profesora PSA-8, se asume en una postura existencial humanista, aunque retoma lo aprendido en otros enfoques teóricos, además de que asume con sus alumnos su postura sin criticar o subestimar los otros enfoques; asimismo, observamos una actitud incluyente, más que excluyente. Ella señala lo siguiente:



*“...sí trabajo esa línea pero siempre incorporando y sin hacer de lado los tres años previos de formación conductista, cognoscitivista, sociocultural y de hecho, un compromiso, una decisión muy personal mía es jamás hablar mal de otro marco teórico; yo incluso ya después les presento el objetivo, les menciono que ese enfoque teórico, pues es el que manejo mejor y me gusta, el que me permite incluso que ellos incorporen esa parte de lo práctico y del contacto humano, que es ir más allá de la teoría y que en términos de la vivencia, me ayuda a que ellos ubiquen mejor su autoconocimiento y se los manejo como una cuestión cultural, o sea, desde esa presentación me permite empezarlos a ubicar que más allá de la reja, ahora gris Oxford, hay todo un mundo de teorías, de disciplinas y de formas de ver la vida, entonces, pues hay que incorporar, por lo menos en una cuestión de riqueza cultural, distintos marcos”.*

Un elemento que hace posible esta situación, es que el programa que sigue la profesora no determina un enfoque teórico determinado, además de que los profesores que conforman el área en la que ella da clases y que tienen más años en la docencia, han acordado que el programa sea flexible teóricamente y que contenga un enfoque psicosocial.

*“... además porque el programa también me lo permite ¿no? si estuviera como más estructurado, pues ni modo, me alinearía, pero el programa lo permite desde esa visión psicosocial... pues justo por eso está pensado así como en esa flexibilidad; entiendo incluso desde la experiencia de compañeros de más tiempo en el área, se posibilitó esa flexibilidad, justo por esas reflexiones y peleas que entre ellos, en aquellos tiempos, cuentan, hubo entonces, al final la reflexión o la zona de paz fue: mira, mientras se cumpla el objetivo de que vayan y hagan su práctica con una visión psicosocial, o del psicólogo social, o incorporando los elementos sociales a los que se enfrentan ellos ya en la práctica profesional y en un marco teórico estructurado, pues que se haga”.*

Este comentario refleja lo que de manera frecuente se vive en la carrera de psicología, donde los profesores que tienen arraigado un enfoque teórico lo defienden aún en contra de los demás, habiendo algunas excepciones que también implican no entrar en confrontación, más que indicar las ventajas que puede tener para los alumnos en formación una visión pluriparadigmática de la psicología.

Esta visión de la profesora, la retoma de su propia experiencia como estudiante, al recordar que tuvo profesores que le hicieron creer que, por el hecho de trabajar en el laboratorio con programas de modificación de conducta, ya podía considerarse una investigadora, hasta que en el último año de su formación pudo conocer otros enfoques teóricos, aún con cierta resistencia para aceptar el enfoque que ahora ella asume.

*“... yo llegué al tercer semestre, y yo decía: ¡ay, ya soy toda una investigadora!, además el maestro de laboratorio así nos vendía o nos rebosaba la idea, ya saben y manejan y esto de los intervalos y las razones fijas, variables y la verdad es que... si lo aprendí muy bien o era muy satisfactorio, pero ya cuando yo llegué incluso a 7º semestre, yo decía: y esas cosas del humanismo qué, eso ni sirve, y eso qué y... ¡rájate! un día leyendo un libro, yo dije ay, yo quiero hacer algo así en psicología, porque además me sentía muy perdida; a mí me llamó mucho la parte social y la influencia que tiene en las personas, pero a nivel de la psicología no más no me acababa de quedar claro cómo... entonces fui y recurrí a mi maestra de social aplicada, que ya se jubiló, a pedirle que sea mi asesora, entonces desde esa formación básica en los dos primeros semestres, pues sí esto de la impronta creo que sí es una realidad, entonces llegas a 7º semestre. Y lo sigo viendo con los chavos, es así como de es que hay que cuidar, y es que las condiciones y, es que tiene que ser un espacio aislado, o sea las condiciones óptimas básicas que se exigen en una investigación básica de laboratorio, y entonces, justo ese primer contacto con ellos, desde la práctica profesional e incluso desde lo que vieron en sus dos prácticas*

*anteriores de 5º y 6º, es recuperar a veces la flexibilidad que te exige la misma realidad”.*

El comentario que hace la profesora también deja ver cómo la interacción con los otros y consigo misma, le permitió modificar los significados que tiene del ser psicólogo, en la idea de que, en los primeros semestres y en función también con lo que los profesores esperan de los alumnos y la forma en que los llevan a creer que por hacer un programa de reforzamiento con ratas, ya pueden ser investigadores, ella fue reformulando dichos significados al darse cuenta que hay más elementos de la realidad que no se ajustan a un sólo enfoque teórico, por lo que es necesario ser flexibles y conocer otras posturas. Esto mismo va trabajando con sus propios alumnos, en la idea de que ellos vayan respondiendo de manera flexible ante la diversidad teórica de la psicología.

Sobre lo que señala el profesor PC-7, aun cuando, él se asume en una postura conductista, menciona que también los otros enfoques fueron importantes en su formación profesional; él hace referencia a su propia formación cuando comenta lo siguiente:

*“... pues yo creo que me sirvió mucho porque cuando me han preguntado bueno y ¿quién fue tu mejor profesor? Bueno, es muy difícil, pero quien me gustó más cómo me dio clases fue una persona que no fue egresada de aquí de Iztacala y que es de la UAM Iztapalapa o Xochimilco, no recuerdo de dónde es el profesor, pero precisamente fue tan atractivo para mí porque no trae esta tendencia conductual, que me ayudó mucho e incluso me podría catalogar o etiquetar como conductista, pero toda esta parte del histórico-cultural a mí me gustó mucho, creo que hasta en su momento la he podido aplicar y finalmente me dieron otras bases ¿no? a mí sí me gusta mucho la diversidad que hubo”.*

Esta apertura a las diferentes teorías lo ha llevado también a una postura de respeto a las mismas y a considerar la diversidad.

*“... otra cosa que yo creo que acabé de afinar cuando fui profesor, fue respetar a todas las corrientes psicológicas y a veces es muy fácil criticar algo que uno no profesa, por así decirlo ¿no? entonces eso a mí me gustó mucho, la diversidad”.*

Es importante considerar que el significado que le da al respeto de las diferentes corrientes psicológicas, también se dio en su época de estudiante y en la interacción con sus profesores del último año. El profesor menciona:

*“... yo recuerdo mucho mis clases de Licenciatura, recuerdo que en los mosaicos del salón, el profesor se paraba y decía: a mí me tocó formarme en estos dos cuadritos. Entonces, si todo el piso es la Psicología, yo voy a ver muy diferente la Psicología, entonces, para que les quede claro, no hay una Psicología, hay muchas Psicologías”.*

Este comentario se relaciona con lo que el profesor MC-32 señalaba como fuerte crítica a los profesores que mencionan que “existen las psicologías”, sin embargo, es interesante observar que el significado que le da el profesor PC-7, implica el respeto por las otras posturas, la importancia que tiene considerar la diversidad de teorías en psicología y lo enriquecedor que puede ser aceptar esas otras miradas, hasta en aspectos más personales, por ejemplo, el mismo profesor MC-7 señala:

*“... a mí esa parte que me la dieron en los últimos semestres como que me ayudó mucho a respetar las otras corrientes psicológicas. Y a lo mejor a no tenerle miedo, a lo mejor hasta meterse en algún seminario o taller de algo totalmente distinto a lo nuestro ¿no?, incluso, nada más para agregar, cuando una vez tomé consulta psicológica, lo hice con un psicoanalista, porque dije: si voy con una persona conductual, pues voy a andarlo calificando con esta vista del profesor, y me gustó, me agradó, yo iba con... como de buenas, iba muy dispuesto a mis terapias ¿no?, entonces ahí, yo creo que con eso sería del ejemplo de que me gusta la diversidad porque uno siempre puede aprender algo de los demás ¿no?”.*

Por su parte, el profesor DE-6, se asume en la postura humanista, además de que también admite la presencia de los otros enfoques teóricos y trata de abordarlos con sus alumnos de una manera respetuosa. Él señala lo siguiente:

*“Yo me considero un psicólogo humanista, en este sentido, lo que yo busco al respecto de su formación es, primero, aceptar que hay otras posturas, corrientes o tendencia o tradiciones y que la mía no es ni la única, ni la mejor, ni la más importante, eso me parece que les hace mucho bien a ellos... entonces, yo no hablo mal de nadie, ni tampoco hablo bien de nadie, hago mi clase al respecto de lo que yo hago y si alguno o la clase misma pide que retomemos alguna otra postura lo trato de hacer con el mayor respeto que puedo; a veces no me sale porque hay algunas cosas con las que yo estoy muy enojado y entonces veo que me implico. Otra cosa es ayudarles a ellos a tener una claridad metodológica, epistemológica, una claridad teórica para que ellos tengan bases o elementos y puedan sentirse parados en algo y ellos digan ahora estamos haciendo psicología desde este enfoque y lo que estamos haciendo es esto”.*

Podemos observar que también para este profesor, es importante aceptar la diversidad teórica de la psicología, pero también el conocer los distintos enfoques para saber desde cuál el alumno está llevando a cabo alguna intervención.

Asimismo, él ha construido este significado de la diversidad teórica de la psicología al reflexionar sobre las posturas rígidas de algunos profesores; esto se observa en el siguiente comentario que hace al opinar sobre la diversidad teórica de los mismos:

*“Porque a veces los profesores, en su obtusa mirada, no alcanzan a darse cuenta que adoctrinar a un alumno es ponerle unas gafas conceptuales para que valide y acepte ciertas cosas, pero también para que invalide y desacredite otras, entonces yo creo que es peligroso cuando alguien no se le sensibiliza respecto de que las otras son tan importantes como ésta y yo creo que hay algunos profesores en Iztacala que suelen adoctrinar a la gente y ellos, en este hacer psicología, van*

*desacreditando a los otros y sobre valuando o sobre valorando la propia, esto me parece que eso sí es un error, no tendría por qué ser así”.*

En este comentario, el profesor hace una crítica a los profesores que defienden su postura teórica demeritando las demás, lo que lo ha llevado a tener una aceptación pluriparadigmática, aun cuando él se incline por el humanismo.

Es interesante observar que para los profesores con menos años de antigüedad, la flexibilidad y apertura a las diversas posturas teóricas en psicología signifique un elemento que puede ser a favor de la formación de los alumnos, más aún el mostrar respeto por las diferentes teorías; esta postura es contraria a la que se observa en los comentarios de algunos de los profesores con mayor antigüedad, quienes además, plantean que su postura es conductista y que no consideran ver a la psicología en esta diversidad.

#### 5. Elementos que considera importantes en la formación en la formación profesional del psicólogo.

Sobre los elementos que considera importantes en la formación profesional del psicólogo, el profesor PEH-34 señala que el análisis sistemático de los conceptos y lo relacionado con la metodología son aspectos que deben ser incluidos en la formación, él señala lo siguiente:

*“...parte de la formación que hago en la clase de teoría, particularmente, es el análisis sistemático de los conceptos, que son parte del edificio científico de la psicología y, en el caso de laboratorio, les enseño mucho la metodología y los conceptos que nos permiten hacer diferentes tipos de observación y el análisis de datos”*

Le interesa que los alumnos manejen los términos de manera congruente, como también lo mencionó en los comentarios arriba abordados. En este caso, se observa su preocupación por que los alumnos hagan un manejo adecuado de los conceptos y considera que, como profesor, debe enseñarles este aspecto.

*“...el profesor, como que tiene que enseñarles más la lógica de armar los conceptos, más que enseñar contenidos... me parece que es sumamente importante cuando se analizan los conceptos y se ven los límites y alcances de acuerdo a una lógica de los conceptos”*

Además, él considera importante que este manejo lógico, puede generar en los alumnos una actitud crítica, con fundamentos para emitir juicios de forma independiente; por ejemplo, él comenta lo siguiente:

*“...eso también trato de enseñarle a mis alumnos, de contagiarlos con esto y me da mucho gusto porque varios de ellos después son muy críticos y dicen: ¡ah! entonces tú dijiste esto y por qué no sería esto si... entonces es cuando lograron desprenderse de que <mi profesor me dijo> y ya empiezan ellos a hacer juicios”.*

Asimismo, también considera que el respeto es importante en la formación del psicólogo incluyendo el respeto a las diferentes disciplinas, lo que le permitirá al alumno trabajar de manera multidisciplinaria.

*“...cuando uno los trata con respeto, el estudiante va aprendiendo un discurso diferente que, a su vez, tendría que ver con las personas a las que les va a dar un servicio... Eso les daría herramientas como para salir de su misma disciplina y vincularse con otras disciplinas, basado en un conocimiento bien estructurado y tener la posibilidad de discutir diferencias, de llegar a acuerdos, de conocer de otras disciplinas, de interrelacionarse”.*

Como se mencionaba arriba, la propia formación del profesor, influye para considerar lo que para él podría ser más importante en la formación de sus alumnos.

*“... la época de oro de Iztacala, que era cuando el estudiante leía un artículo en inglés de un día para otro y lo preparaba para exponer, investigaba y lo preparaba para hacer una discusión en clase y eso le permitía que cuando salía de Iztacala era un elemento muy valioso, porque si le decían ¿sabes hacer esto?, no pero lo aprendo, y eso le*

*gustaba al empresario o a la institución, según donde fuera y desgraciadamente, actualmente no ocurre así, porque yo pienso que parte de la enseñanza que se ha dado actualmente, en principio ya todo es en español, entonces el estudiante ya no lee en inglés y, gran parte de la información que está actualizada está en inglés y, por otro lado, el estilo de dar la clase, yo le llamo que es más como de acuerdo, se hace la mesa redonda, todos hablan y todos están bien, pero no hay un criterio de análisis, de crítica, de discusión de confrontación de los conceptos”.*

Aquí podemos considerar el significado que el profesor le otorga tanto al manejo de conceptos, como a las discusiones con fundamento, además del manejo del idioma inglés para las lecturas que favorecen la formación del psicólogo; sobre todo, es interesante lo que para él significa tener elementos de análisis, de crítica y del manejo de los conceptos, por lo que encamina sus estrategias de enseñanza hacia el análisis y la discusión de los conceptos, considerando importante la participación de los alumnos.

*“...como parte de mi estilo de dar la clase yo distingo el tipo de participación... yo genero estrategias para que hablen y, como voy distinguiendo su discurso, hay gente que no les gusta hablar pero hacen excelentes representaciones gráficas de su discurso y a eso los motivo. <A ver dime eso que representaste por escrito, ahora pláticame> y gratuitamente sus compañeros van descubriendo nuevos genios silenciosos”.*

En sus comentarios, el profesor PEH-34, deja ver claramente cómo ha ido construyendo y reforzando el significado que le otorga a la participación y al manejo adecuado de los conceptos en psicología; incluso, tiende a ser enfático en sus comentarios sobre estos elementos que para él son trascendentales en la formación de los psicólogos, así como lo fue para él.

Por su parte, desde que inició en la docencia en la carrera de psicología, la profesora MI-32 consideró la necesidad de que los estudiantes comprendieran las lecturas y se comunicaran adecuadamente, por lo que, junto con otro profesor,



indagó la comprensión de algunos términos y se dio cuenta que no los comprendían.

*“...uno de mis discursos de primer ingreso con los alumnos recién llegados a Iztacala era: <Yo les voy a enseñar a leer y a escribir y a hablar>, sí se puede...Yo junto con [otro profesor], como un poco en burla, un poco en serio, hicimos como un cuestionario del significado de algunas palabras que ambos usábamos para los primeros semestres y resulta que la mayoría de los chicos salían reprobados”.*

Este aspecto se relaciona de manera considerable con lo que comentaba el profesor PEH-34, por lo que es posible considerar la importancia que para estos profesores tiene el que los alumnos hagan un manejo adecuado de los conceptos en psicología desde los primeros semestres.

Al considerar la limitante en los alumnos de la comprensión de términos científicos y de no tener la habilidad para hablar correctamente, en sus clases, la profesora trabaja estos aspectos, ella señala:

*“...me di a la tarea, no de hablar con groserías como hablan ellos, pero sí de hablar con términos más coloquiales para así podernos entender; trato de no usar términos científicos ni académicos, sino, un correcto castellano para que ellos puedan como empezar a comprender un lenguaje que es pues, como todos deberíamos de utilizar bien el lenguaje, de conjugar bien los verbos de no utilizar muletillas, de, en fin, utilizar correctamente el castellano”.*

Esta estrategia le ha dado satisfacciones cuando reencuentra algún alumno y le menciona alguna situación que le ayudó a su crecimiento personal.

*“...es un aliciente cuando al cabo de los años te vuelves a encontrar a un alumno que, obviamente, tú ni te acordabas de él y que él se acuerda de alguna frase que tú dijiste o de algo que le ayudó a su crecimiento personal y esto es el mejor pago”.*

En este comentario, también la profesora deja ver lo significativo que le resulta escuchar en la voz de sus alumnos el impacto positivo que les dejó lo que ella de alguna manera aborda en sus clases. Más aún que le permita un desarrollo personal.

Otro elemento que la profesora considera importante es que los alumnos mantengan la disposición de aprender, por lo que para ella es importante motivarlos.

*“...yo creo transmitirles a los chavos esta necesidad de aprendizaje que para mí sería no tanto la materia que estás dando, sino la inquietud, la necesidad de aprender, ... estás ganas de saber ... como que siempre mantenerte en la incertidumbre y no decir ¡ya lo sé! porque te cierra puertas... Yo creo que [es importante] motivarlos y despertarles inquietudes”.*

Como un punto a resaltar, la profesora también le otorga importancia al hecho de que los alumnos aprendan a resolver casos específicos, más que aprenderse las teorías de manera puntual; ella comenta:

*“...con que sepan desbaratar los nudos creo que me parece que eso ya es un aprendizaje muy importante en vez de pedirles que se aprendan la teoría de la a a la z, porque, pues bueno ellos ya saben cómo buscar. Lo que necesitan es aprender cómo aplicar lo que están aprendiendo”.*

Esta consideración se relaciona con la asignatura que la profesora imparte, ya que implica realizar, desde los primeros semestres, algunas actividades prácticas; lo que, como más adelante se verá, los alumnos aprecian de manera importante para su formación.

De esta manera, y al considerar importante la motivación de los alumnos por el aprendizaje, como parte de sus estrategias de enseñanza, primero trabaja con sus alumnos algunos casos que despierten su interés por la teoría.

*“...a ellos les gusta muchísimo que les cuentes casos en vez de teorías, pero prefiero contarles primero un caso y luego veo cómo la teoría se adecúa a lo que estamos viendo y lo que se les queda más es el caso”.*

A la vez que promueve la investigación y marca la diferencia entre los alumnos que van adquiriendo los aprendizajes y aquellos que no, con el fin de motivar a estos últimos a que también investiguen.

*“...tu les puedes dejar que investiguen algo y pocos son los que lo hacen, pero vas despertando la inquietud en los que no lo hacen porque resaltas, refuerzas, favoreces, marcas la diferencia entre el que sabe y el que no sabe y eso hace que los demás empiecen como a mostrar interés también en decirte algo que fue que ellos, buscaron en el curso de la semana”.*

En este comentario, podemos notar las expectativas que la profesora tiene de los alumnos al asignarles una actividad; ella espera que, aunque sean pocos alumnos los que cumplan, la forma en que ella reconoce ese trabajo, podría generar que quienes no cumplieron en un principio, realicen alguna actividad que compense y también sea reconocida su labor. En este caso, también observamos el significado que los alumnos le dan a ese reconocimiento que les hace la profesora, y actúan conforme a él.

De igual forma, señala la importancia de acompañar a los alumnos en aspectos más personales.

*“...es necesario acompañarlos en el desarrollo, escuchar sus quejas, hacer algo más personal por ellos porque de otra manera se te pueden perder por el camino...yo creo que un proceso de acompañamiento a través de tutores que realmente quieran ser tutores, que lleven a cabo esa tarea con amor... creo que sí se necesitaría que la Universidad también promoviera este tipo de acompañamiento con gente especializada para poder colaborar no solamente con la parte académica, sino, con la parte humana y social de los chavos ”.*

Cabe resaltar que el trabajo clínico que realiza la profesora le permite observar elementos que van más allá de las consideraciones cognitivas de los alumnos, considera aspectos emocionales y problemáticas que pueden repercutir en la formación de los alumnos.

*“...es muy importante que como Docentes estemos al pendiente, digamos, seamos sensibles a esta parte emocional, a esta problemática que los chicos tienen y que de alguna manera está interviniendo en su formación profesional”.*

Como aspectos significativos en la formación profesional de los alumnos, la profesora resalta el manejo adecuado de los temas y que implica los aspectos teóricos, además de las actividades prácticas, en donde los alumnos apliquen lo que en teoría aprenden. Es también interesante, observar que, dependiendo de la actividad que los profesores realizan, además de la docencia, y que puede ser como parte de sus actividades de investigación, ellos van dando un significado a ciertas áreas de la formación; en este caso, a los aspectos emocionales, lo que puede dejarnos ver que la actividad extra académica que tiene la profesora, va determinando el significado que le da a esta esfera emocional y su influencia en el desempeño de los alumnos.

Para el profesor MC-32, un elemento que considera importante en la formación profesional del psicólogo se relaciona con que el profesor siga los programas establecidos, los cuales ofrecen al alumno aspectos que le permitirán insertarse en el campo laboral.

*“...yo creo que deberíamos tener un compromiso con la Institución, ser profesionales en respetar nuestros programas, en saber qué les vamos a brindar cosas a los chavos para que salgan y sepan desarrollarse, sepan incorporarse al campo de trabajo por las habilidades como Psicólogos”.*

El profesor enfatiza críticamente que muchos profesores no se ajustan a los programas.

*“...ha habido muchos amparados en la libertad de cátedra, ha habido quien da lo que se le pega la gana saliéndose completamente de los programas”.*

Y considera importante enseñar a los alumnos lo que les puede permitir resolver problemas al terminar la carrera, criticando también a los profesores que abordan temas de su propio interés o postura teórica, sin importar si son conocimientos que pueden ayudar al alumno en su futuro laboral.

*“...es muy fácil llegar y decir es que yo doy psicosocioanálisis, metacognitivo de la revolución rusa, ¿no? ¡Está bien!... pero ¿eso le sirve al estudiante allá afuera?, ¿le va a servir al estudiante allá afuera?, va a poder resolver problemas? ¡Ah, le vamos a dar una formación filosófica al estudiante!... ¿le va a servir afuera?”*

Al considerar la importancia de seguir los programas que corresponden al plan de estudios, como un aspecto importante es que el profesor sigue el programa que corresponde a sus asignaturas y trabaja a partir de ejercicios y exámenes como actividades que considera favorecen la formación del alumno; él menciona:

*“...pongo ejercicios y trato de dar el programa de una forma coherente, trato de estructurar mis clases y de acuerdo con esa forma de estructurarlas y de darlas es como hago los exámenes. En los exámenes no pregunto nada que no haya yo visto en clase, en absoluto y les digo cómo va a venir el examen y de qué manera... doy estadística porque el plan me dice que esto tengo que darles que los ejemplos que meto generalmente son dados con los rollos que tengo de salud y no podría ser de otra forma, es lo mejor que puedo hacer, pero sobre todo es Estadística”.*

El profesor enfatiza la importancia de los ejercicios que realizan los alumnos.

*“...no funciona la enseñanza meramente expositiva, tienes que pensar en ejercitarlos y en que ellos aprendan a ejercitarse leyendo, adquiriendo más información... yo quiero que ellos sepan escuchar un planteamiento, quiero que sepan elegir la técnica, quiero que sepan*

*interpretar los datos, bueno, pues eso es lo que hago en mi clase, esa es la estructura de mis clases, les pongo un planteamiento, les doy unos datitos chiquitos para que desarrollen su formulita y les pido al final que me lo interpreten ¿qué quiere decir? Y que además especulen un poco de qué viene después de esto... les estoy enseñando a usar estadística con sentido, con idea práctica... les platico un problema, les digo vayan tomando nota de las cosas que digo del planteamiento del problema, les dicto un objetivo, les doy sus datos, analizan y lo incluyen; el examen consiste exactamente en esto. Por supuesto lo que les pongo es, vamos la secuencia es la misma, la estructura es la misma lo que cambia únicamente digamos que es el contenido del ejercicio... ellos tienen que demostrar que lograron aprender a arrastrar el lapicito para hacer cuentas, a fijarse en el objetivo, a fijarse en el planteamiento y a integrar al final con el análisis de datos si se obtuvo o no se obtuvo, por qué se obtuvo, por qué no se obtuvo, qué quiere decir eso, qué sigue”.*

A partir de estos comentarios, observamos que el profesor considera de gran importancia seguir lo que el programa de la asignatura señala; hace una crítica a los profesores que, en lugar de ajustarse al programa, abordan con sus alumnos los temas que a ellos les interesa y desde la postura teórica que asumen, lo que, desde su punto de vista, no ayuda en la formación profesional del psicólogo, pues no garantiza que dichos temas les permita resolver los problemas a los que se enfrentarán cuando se inserten en el campo laboral.

Asimismo, y aun cuando utiliza datos y ejemplos de las actividades que él realiza en el campo de la investigación, como parte de sus estrategias, está el plantear ejercicios a sus alumnos que les permita poner en práctica lo relacionado con la estadística, de tal manera que, para él, es importante que sepan aplicar las fórmulas y procedimientos correspondientes, además de analizar e interpretar los datos.

Puede observarse que la trayectoria, en el ámbito de la investigación, que el profesor ha seguido, le permite retomar sus actividades para ajustarlas a los programas de las asignaturas que imparte, por lo que de nuevo vemos la

influencia de las actividades extra a la docencia que pueden coadyuvar en la formación profesional del psicólogo de acuerdo al significado que éstas tienen para los profesores.

Por su parte, la profesora MI-27, considera importante que los psicólogos en formación aprendan realizar búsqueda autónoma de información, así como inferir o analizar a partir de las lecturas y saber utilizar dicha información; ella comenta lo siguiente:

*“... saber escribir, saber buscar, el interpretar, el inferir a partir de una lectura; eso les permite conocer otro material y ajustarlo ¿no? o sea, como que no necesitan tener el conocimiento específico del área sino el cómo lo manejan”.*

Otro aspecto que considera importante en la formación del psicólogo es la incorporación de la tecnología, tal como ella menciona que lo hace en sus clases.

*“...incorporó luego luego la plataforma, el envío de su resumen es por ahí; que el 80% está feliz y contento de poder enviar porque ya no manejan papel, ya no me entregan a mí las tareas, ¿no? por otro lado, es muy clara la plataforma entonces saben qué les toca o por unidad qué tienen que ver, como que es muy constante la información que ellos tienen, porque hay alumnos que, sin el CUVED [Corporativo Universitario Virtual de Educación a Distancia, plataforma que utilizan algunos profesores de las distintas carreras de la FES Iztacala], no sabían en que unidad íbamos, te lo juro, ni qué íbamos a ver, así bien despistados y el uso del CUVED como que los aterriza. Les hago, por ejemplo, que expongan que utilicen videos, que utilicen el PowerPoint, estas herramientas. También otras de las cosas que estoy como explorando es que ellos creen sus propias líneas del tiempo. Hay varios programitas libres donde pueden utilizar mapas, hacer sus mapas, líneas del tiempo, diagramas simples y un montón de cosas”.*

Es importante señalar que la profesora incorpora el uso de la plataforma y otras herramientas digitales por el conocimiento que tiene a partir de algunos cursos

que ella misma ha tomado, de ahí que también promueva con sus alumnos el uso de las mismas.

En relación con las lecturas que revisa con sus alumnos, considera importante no sólo centrarse en el texto sino hacer alusión a los autores y diferenciarlos de las fuentes originales.

*“...a veces es bueno salirte del puro texto, hacer alusión a otros elementos, por ejemplo, quién es el autor, el año... elementos que te ayudan pues a decir algo más y no solamente repetir lo que dice el artículo... les digo: fijense, estamos leyendo a Piaget, que es un artículo original... o les digo: fijense eso no es Piaget, es un refrito o están explicando la teoría Piagetiana, y con los de primer semestre es tiro por viaje: sus resúmenes, pongan la cita...”.*

Asimismo, señala la actual desintegración de temas en las diferentes materias que cursan los alumnos, lo que parece ser un problema para relacionar los contenidos, ya que estos pasan a un segundo plano, siendo lo que el profesor imparte lo importante.

*“...actualmente, con mis alumnos se volvió otra vez a que sea por materias, todo aislado, sin conexión entonces como que eso a los alumnos les muestra que le tienen que dar lugar al maestro, no a los contenidos o a lo que están aprendiendo”.*

Lo anterior se relaciona con lo que el profesor MC-32 señalaba en relación con la idea de que cada profesor imparte los temas de acuerdo a sus propios intereses, sin considerar lo que establece el programa, lo que conlleva a esa desintegración que alude la profesora, quien también menciona esta tendencia de algunos profesores a no ajustarse a los programas de las asignaturas, además de que no se los proporcionan a los alumnos.

*“...ha habido grupos que en teoría les dan, haz de cuenta, historia de México, les empiezan a hablar desde la revolución y por qué fue importante y todo eso, entonces pues los chavitos no tienen el poder como para... no saben que tienen el poder para exigir un programa, en*



*dónde están ubicados; porque hay maestros que aún se presentan y no dan programa y los chicos no dicen nada, se quedan callados”.*

Este aspecto refiere también la forma en que ella se formó, ya que, como se mencionó anteriormente, cuando era estudiante había una integración de lo que se revisaba en cada materia, tal como lo señalaba la característica modular del plan de estudios.

En contraparte, ella se ajusta a los contenidos del programa, además de que promueve que sus alumnos busquen información complementaria a lo que establece la bibliografía del mismo.

*“...con los de 3º yo les digo: este es el material básico, pero pues a mí me agradaría que buscaran otros datos y que me digan, que me traigan información nueva, fuera de este texto y sí lo hacen, o sea, no es todo, pero siete chicos de 30 se dan a la tarea de buscar cosas extras y me sorprenden porque son cosas que yo no sabía o no había reparado en ello”.*

Otro aspecto relacionado, es que la profesora señala que la diferencia y la ventaja de estudiar en Iztacala se centra en la posibilidad de tener más lecturas que pueden analizarse y que éstas son generalmente actuales, mientras que en otras escuelas se basan principalmente en libros de texto solamente.

*“...aquí en Iztacala generalmente se utiliza el seminario, es decir leen un montón y yo creo que eso sí es un poco diferente a otras escuelas porque en las otras escuelas está como el libro de texto y de ahí no sales, y acá no, acá hay mucha lectura y a veces los profesores les ponen a leer cosas muy actuales, aunque sea de su proyecto de investigación, pero bueno saben que hay cosas que se están haciendo de manera más reciente”.*

Los elementos que entonces la profesora considera significativos en la formación de los alumnos, se relacionan con ajustarse a lo que los programas establecen, además de promover que los alumnos utilicen las herramientas digitales y busquen información extra a lo que se establece en los programas y que los

alumnos puedan diferenciar entre una fuente de información original de aquellas que son secundarias.

Para el profesor PEH-11, un aspecto importante en la formación profesional de psicólogo se relaciona con la motivación, al considerar que el alumno debe sentirse a gusto para participar y aprender lo relacionado con el ser un psicólogo, el señala lo siguiente:

*“... yo diría que la primera cosa muy importante que hay que hacer es generar una sensación placentera para generar la participación voluntaria en cosas tan difíciles de aprender y que están relacionadas con un psicólogo”*

Asimismo, considera que la participación en actividades extra a las asignaturas que considera el plan de estudios es un elemento importante en la formación del psicólogo, él menciona lo siguiente:

*“... creo que los alumnos que destacan como psicólogos en el futuro es porque reciben una formación complementaria o alterna a la que constituye su recorrido por el plan de estudios que se involucran en grupos de investigación, que se juntan con un profesor porque tiene un laboratorio, porque tiene un seminario o quizás porque el profesor fue muy seductor, muy carismático y entonces aprenden con él a ser psicólogos como a la usanza del maestro artesano”.*

Es claro el significado que le da este profesor a estas actividades complementarias, pues se basa en su propia experiencia cuando él fue estudiante y que también participó en un grupo de investigación desde que cursó el 3er. semestre de la carrera.

Por otro lado, señala que un aspecto importante es que el profesor tenga muy claro lo que va a trabajar con sus alumnos clase tras clase, que planee las actividades a partir de objetivos, tomando en cuenta los conocimientos previos y aprendizajes logrados.

*“... el tener claridad cotidianamente sobre qué vamos a hacer o cómo voy a saber que se cumplió el objetivo... Hay que planificar todo lo que uno hace con los alumnos... y la parte, más importante de la planificación es la definición de objetivos, en relación con otros cursos que van a tomar los alumnos, no puede vivir uno en el autismo de creer que tu clase es la carrera de Psicología o sea uno tiene que entender, van a tener otras clases en el futuro tienen otras clases en este momento y los objetivos deben tener esa relación horizontal y vertical ... la segunda parte después de la planeación es la que tiene que ver con la explicitación, la exploración de lo que los alumnos ya saben hacer en relación con el plan que uno trae cargando, es probable que uno llegue con un plan muy ambicioso y uno se da cuenta que el horno no está para bollos y entonces uno tiene que regresarse al plan con la suficiente rapidez para hacer algunos ajustes que hagan el plan cumplible o a lo mejor podría ocurrir que uno llega con un plan muy modesto y resulta que estos alumnos tienen el potencial de ir mucho más allá y entonces uno también se tiene que regresar para hacer correcciones al plan... el tercero es que una vez ajustado el plan uno tiene que ser muy claro, uno tiene que conseguir que los estudiantes tengan clarísimo lo que uno ha definido como los objetivos para el curso... los estudiantes todo el tiempo tienen que saber para qué están haciendo lo que están haciendo. Deben de quedar claros los criterios a cumplir en el curso”*

De igual forma, considera importante que los alumnos aprendan a expresarse y a trabajar como psicólogos, por lo que él tiende a utilizar el modelaje para promover que sus alumnos utilicen los términos adecuados, evaluando la forma en que se desempeñan a partir de su estrategia; el profesor, indica lo siguiente:

*“... se trata de que los alumnos aprendan a expresarse como psicólogos o a trabajar como psicólogos, entonces tengo que ilustrar tantito frente a ellos cómo se hace bien o cómo se dice bien, cómo se hace mal, cómo se dice mal poniéndolos en contacto con eso. Una vez que yo he ilustrado, entonces ahora tengo que pedirles a ellos: ahora tú hazlo, ahora tú di, ¿sale? y obviamente uno tiene que supervisar esas formas*

*de decir y supervisar esas formas de hacer, entonces la supervisión también implica habilidades de cierto tipo”.*

Así también, señala algunos aspectos importantes que implican la posibilidad de que el alumno vaya desarrollando la habilidad de auto observación al considerar la forma en que realiza las actividades y la forma en que podría mejorarlas, con la tendencia a ser autónomo de un proceso de evaluación.

*“La supervisión, me parece que es otra gran habilidad didáctica respecto a lo que el propio estudiante hizo o dijo, ahora es necesario ponerlo en contacto a él con eso. Mira cómo lo hiciste, mira cómo lo dijiste, qué habría pasado si lo hubieras hecho diferente, qué habría pasado si la circunstancia hubiera sido diferente, qué habría pasado si el objetivo hubiera sido diferente, cómo lo hubieras dicho, cómo lo hubieras hecho, cómo hubieras trabajado, y el estudiante tiene que ser capaz de hacer una comparación entre lo que tenía que hacer o lo que tenía que decir y lo que realmente hizo... ponerlo en contacto con esta comparación de él mismo contra el ideal del curso para que él sea capaz incluso de independizarse del profesor y hacer los ajustes necesarios en una especie de auto observación de su futuro desempeño”.*

Recordemos que, en su concepción de profesor, él mencionaba que un propósito que debe tener es que sus alumnos se vuelvan independientes, por lo que sus estrategias de enseñanza y lo que él establece como importante en la formación profesional del psicólogo, también está esa independencia.

Para la profesora PSA-8, los elementos importantes en la formación profesional del psicólogo se centran en la empatía y en el autoconocimiento que pueda desarrollar el alumno y que les permita un desempeño adecuado. Recordando que ella respalda su actividad en un enfoque humanista, estos aspectos que considera importantes son coherentes con su postura. Ella menciona lo siguiente:

*“... un elemento que es subjetivo, pero muy necesario, es la empatía, o sea, salir y hacer trabajo en otros lugares implica que se confronte con*

*sus habilidades, pero también con sus inhabilidades y habilidades por trabajar, y luego la empatía como para generar más allá, a pesar de las personas con que se encuentran allá fuera en el servicio, generar líneas o estrategias de intervención y entonces no pelearse con la gente por cosas que no valen la pena, más bien aprender a gestionar”.*

La forma en que la profesora trabaja estos aspectos es a través de un micro taller en el que los alumnos reconocen sus habilidades y sus áreas de oportunidad. Ella lo explica así:

*“... está la parte teórica y hay un taller de sensibilización, que es el espacio y el momento de una hora cuarenta y cinco minutos a dos horas de trabajo personal, entonces empezamos con esta frase: yo soy; y ya que se describen les doy un tiempo para que consideren como cuál es una habilidad que veo en mí o que tengo, entonces ya la ponen; les cuesta mucho trabajo y les pido una, y luego una habilidad a desarrollar, ya después son igual otras actividades que ayudan de manera simbólica, a veces un tanto artística, el collage, un dibujo sobre ellos mismos; es el espacio más vivencial a través del cual voy trabajando esa parte de que se vean ellos y que puedan empatizar con sus compañeros y entonces favorecer un espacio de auto-escucha y de escucha del otro y bueno, pues hasta ahorita me ha funcionado”.*

Es interesante observar que, para la profesora, más que el aprendizaje de ciertos temas, son estos aspectos subjetivos a los que le da importancia y, por lo tanto, los trabaja con sus alumnos bajo el supuesto de que les permita intervenir en las situaciones correspondientes a su servicio social en el ámbito social. En este sentido, la postura teórica de la profesora determina también los aspectos que considera necesarios en la formación profesional del psicólogo y los aborda en sus estrategias de enseñanza.

El profesor PC-7 considera importante que los alumnos que están por terminar sus estudios de licenciatura conozcan las diferentes áreas de la psicología, de tal manera que a partir de lo que ellos han aprendido y con la información que obtengan de entrevistas a psicólogos de diferentes campos, los alumnos en

formación identifiquen las actividades que podrían realizar y puedan resolver sus dudas antes de enfrentarse a ese campo laboral. El describe su estrategia de la siguiente manera:

*“... lo que vendría siendo la materia de Psicología Clínica IV... que el alumno haga una especie reporte ¿no?, de campo, donde entrevistaste a por lo menos unos cinco o seis psicólogos de áreas diferentes, psicólogo educativo; hay una restricción, que no sean de Iztacala ¿no? para que también se salgan de este mundo. Este, psicología organizacional, del deporte. Regresan y con la entrevista ya estructurada de acuerdo al programa, y ellos tienen que proponer un plan de trabajo en el hipotético caso de que el psicólogo que entrevistaste, por alguna situación no va a estar y te vas a quedar tú en su lugar, ¿qué es lo que harías para fomentar el desarrollo?, ¿cuáles serían tus actividades? y de lo que te dijo el psicólogo, ¿cuáles son esas situaciones que finalmente contrastan con lo que te dicen en la escuela, con lo que se ve ahí? Entonces esa materia a mí me gusta mucho porque los alumnos se dan cuenta que están a quince minutos, por así decirlo, de salir y entonces te empiezan a preguntar todas estas dudas”*

Otro aspecto que el profesor considera importante es relacionado con la forma en que se comunican y presentan los alumnos. Tomando en cuenta que están próximos a egresar y a tener la posibilidad de insertarse en el campo laboral, el profesor aborda estos temas con sus alumnos en actividades propias de la asignatura, como son las exposiciones en equipo de los temas que hacen ante su grupo, por ejemplo, él menciona:

*“... yo creo que después de todo uno sí se da unas ideas con esto de las exposiciones; a lo mejor aquí no soy tan enfático, aunque sí les señalo que yo les reconozco mucho cuando el equipo que expone, por ejemplo, se viene uniformado ¿no?, o sea, se viste igual o la manera en como hablan; hay algunos chicos que usan el mismo tipo de palabras y a veces pues uno se da cuenta que así es que hablan. Entonces yo les digo que no es inadecuado que hablen pues como hablan comúnmente,*

*pero sí tienen que moderar su lenguaje cuando están hablando como psicólogos”.*

El profesor también toma en cuenta aspectos que él considera éticos y que se vinculan con formas de actuar aprendidas desde la familia, pero que tienen un impacto en su actuar profesional; aspectos que no se relacionan con contenidos académicos, pero sí con formas de llevar a cabo ciertas actividades profesionales y que entran en lo que es esperado también por la sociedad. El profesor indica lo siguiente:

*“... comentaba lo de la ética, pues esto en términos como de derechos del psicólogo, o sea, qué es lo que sabemos hacer, qué es lo que tenemos que hacer. Les digo: ustedes en su ejercicio profesional siempre tienen que tener muy claro sus derechos como trabajadores, como psicólogos y también saber cuáles son los derechos de sus clientes o de sus pacientes, depende del giro en que estén... retomando lo de la ética ¿no? y le agrego que esto de la ética muchas veces tiene que ir coordinado con toda una educación que nos dieron en casa, o sea, hay cosas que se ponen en juego cuando los alumnos tienen paciente en CUSI [Clínica Universitaria de Salud Integral], hay quienes me han preguntado: ¿oiga maestro y así me tengo que vestir?. Le digo: mira pues te puedo decir que te tienes que vestir de una manera adecuada donde te sientas a gusto, pero también hagas sentir a gusto a tus pacientes... también yo creo que esta parte de cuando yo les digo que recuperen todo esto de la educación que tienen en casa... yo sí les digo que es importante esta cuestión de, por ejemplo, esto de los <por favor y gracias>, les digo: es que no saben qué tan importante pueden ser en algún lugar, porque también no saben cuándo un reclutador los evalúe, no saben si eso lo van a tomar en cuenta o no”.*

Sobre los conocimientos y habilidades que son importantes en la formación del psicólogo, además del conocimiento sobre las diferentes áreas de la psicología, el profesor PC-7 señala la función de la evaluación y de saber redactar, por ejemplo, para la elaboración de los reportes, pero sobretodo, enfatiza aspectos relacionados con el quehacer del psicólogo; él menciona:

*“... que sepan evaluar, que sepan redactar. Este, pues no sé, delimitar también su problemática o en este caso la actividad que vayan a hacer... que también sepan delegar responsabilidades, porque de repente llegan a un lugar de trabajo y acaban haciendo otras cosas y eso sí me ha tocado ver cuando me los vuelvo a encontrar. Dice: es que ahora hago altas y bajas del Seguro Social y de repente le digo: pero eso parece más como de un contador ¿no?... que aprendan a respetar el área o la corriente psicológica con la que están trabajando”.*

Es interesante que el profesor, por dar clase en los últimos semestres le resulte relevante que los alumnos por egresar conozcan las funciones del psicólogo en las diferentes áreas, además de promover comportamientos convenientes para desenvolverse en el campo laboral.

El profesor DE-6, bajo su mirada también humanista y siendo profesor de los últimos semestres, también se interesa por que los alumnos asuman a la psicología como parte de sus vidas, en la idea en que lo plantea el interaccionismo simbólico. Él menciona lo siguiente:

*“... yo lo que busco es que mis estudiantes desarrollen convicciones al respecto de su ejercicio como Psicólogos y que vayan más allá, que no lo hagan sólo como un trabajo, que se lo apropien como una manera de vivir de entender de hacer, de convivir con el otro”*

Además, al igual que los dos profesores anteriores, también se aboca a cuestiones actitudinales e incluso, relacionadas a un proceso de autorrealización, tal como lo señala enseguida:

*“... y entonces yo trabajo mucho en estas partes sí conceptuales, sí metodológicas, sí de organización de logística respecto de sus actividades, pero lo que más trabajo yo me enfoco es en sus actitudes y en sus convicciones, no sólo para que sean psicólogos sino, para que ellos puedan ser ciudadanos de provecho o hermanos, hijos, hombres, mujeres que trabajen para poder hacer de su vida, algo significativo”.*



La manera en que el profesor DE-6 trabaja estos elementos actitudinales, es a través de establecer un compromiso grupal, con acuerdos conjuntos y formando parte del mismo grupo. El profesor lo explica así:

*Al principio hay una cuestión a la que yo le llamo construir un contrato y responsabilizarte de él cada alumno hace un contrato por el cual va a ser evaluado y en este punto es llegar temprano, atender a los demás, hacer mi tarea, leer ese tipo de cosas... Yo les pido que hagan un contrato al respecto de premisas con las que ellos se van a comprometer para el semestre, les pido que la escriban y les pido también que sean honestos al respecto de esto que va a pasar... les digo que eso va a ser una carta que van a hacer ellos de motivos, entonces, en esa medida, ya que la leyeron todos, construimos reglas, una hora de entrada, una hora de salida, cómo vamos a tomar las participaciones, cómo se hace un trabajo o la manera en cómo nos vamos a saludar o cómo nos vamos a despedir, el hecho de que tenemos que tener asiento, no sé si somos 15, tiene que haber 15 sillas siempre que esté ahí pensando en un lugar para todos, 16 con la mía, serían en este caso, y eso le da al alumno la posibilidad de saberse cuidado, protegido, validado y en un ambiente donde se le está tomando en serio... por mi parte lo que hago es ayudar a construir eso y después asegurarme de que se cumplan las cosas, si decimos que tenemos que llegar a una hora, yo llego a esa hora y entonces me sumo a esos acuerdos como un compañero, no como alguien que les dice la distancia: ustedes deben llegar a una hora, pero yo profesor, llego a otra hora, o ustedes no pueden reírse y yo sí puedo reírme, y entonces es una situación de equidad”.*

Las habilidades que el profesor considera que deben trabajarse en la formación profesional del psicólogo, refieren a la comunicación y a las relaciones interpersonales. Él menciona:

*“A mí me parece básico que un alumno de Psicología tenga habilidades discursivas, muy importante cuando puedes hablar eres capaz de poder transmitir lo que sabes, reconstruir lo que el otro te dice y poder*

*organizar las cosas en dimensiones verbales discursivas donde exhibes o despliegas todos los elementos técnicos metodológicos de acervo personal, cultural y yo creo que la herramienta principal del psicólogo es la palabra... no dudo que hay gente que sabe mucho y que ha leído mucho, pero que no tiene la posibilidad de poder contarlo, entonces las habilidades verbales y discursivas son muy importantes... Otra parte son las habilidades interpersonales, trabajar en equipo, hacer acuerdos, hacer relaciones, terminar relaciones, es una situación que nosotros como psicólogos debemos tener muy desarrolladas”.*

Asimismo, el profesor considera importante hacer un uso adecuado de los términos que se usan en la psicología, incluso, en las distintas perspectivas teóricas. Esto se relaciona también con lo que los otros profesores entrevistados también comentan. Además, igual que el profesor PC-7, el conocer las funciones correspondientes al campo de acción de la psicología, es otro elemento que considera importante en la formación.

*“... para que alguien sea un Psicólogo tiene que responsabilizarse de la terminología de cada disciplina y saber reconocer qué están diciendo... qué significa extinción, qué significa inconsciente, qué significa co-construcción, qué significa empatía, es decir todos esos términos que nos rodean como psicólogos nosotros tenemos que tener la claridad para saber de dónde procede y nosotros tomar una decisión al respecto de lo que queremos practicar, para que cuando la gente llegue y nos diga: oye tú tienes que hacer esto o tú debes hacer esto, nosotros tomemos la decisión de decir no, a mí no me toca eso, yo estudié psicología y la porción que me toca es ésta y lo que me voy a enfocar a trabajar es esto, en un franco reconocimiento de lo que es la psicología, de lo que es su objeto de estudio”.*

Es interesante encontrar en los profesores más jóvenes y con menos años de antigüedad docente, la tendencia de considerar a las actitudes como elementos importantes en la formación profesional, mientras que los profesores con más antigüedad y comúnmente con una inclinación por el enfoque conductista, centran sus comentarios principalmente sobre el uso adecuado de los conceptos en

psicología, que si bien, en general los profesores entrevistados lo refiere, los de menos antigüedad y, por lo tanto, los más jóvenes, también incluyen otros aspectos que para ellos resulta significativo y que se relaciona también con las propias experiencias que han tenido como estudiantes y ahora como psicólogos y docentes.

#### 6. Aspectos favorecedores y limitantes del proceso formativo (del profesor y de los alumnos)

Respecto a los aspectos del profesor que favorecen el proceso formativo de los alumnos, el profesor PEH-34 considera que funciones como guiar y orientar el conocimiento de los alumnos son puntos importantes que pueden apoyar a los alumnos, así como permitir que se expresen. Los comentarios del profesor son:

*“...la seguridad, la fortaleza, la versatilidad que puede tener un estudiante también depende mucho del profesor... el profesor podría decirle: busca en tal lugar, te sugiero tal lectura, revisamos esta otra; y yo diría: hablar menos el profesor y dejar que los estudiantes hablen”.*

De igual forma, considera que promover la motivación en los alumnos es un elemento favorable para su formación.

*“...creo que con respeto y cariño es como uno puede motivar a los estudiantes por muy difícil que sea la materia”.*

Considerar un proceso formativo centrado en el alumno y con la guía del profesor, son elementos indispensables, tal como lo señala (Sanjurjo, 2002)

Por otra parte, el profesor PEH-34 considera que los aspectos que limitan el proceso formativo se relacionan con la prepotencia de algunos docentes; él menciona:

*“...cuando un profesor llega y es prepotente y les mienta la madre a los estudiantes y les dice que son tontos y que él estudió un doctorado y*

*bla, bla y que ellos nunca van a salir de bla, bla, bla, eso, lejos de enseñar, es alejarlos de un amor a la psicología”.*

Además de la prepotencia, la imposición de la postura teórica del profesor también es un aspecto que no favorece la formación de los psicólogos, él lo ejemplifica así:

*“...el profesor se posesiona del estrado y entonces dicen yo, yo, yo y mi postura es esta”.*

Por su parte la profesora MI-32 señala como aspectos favorecedores la importancia que puede tener que los profesores también atiendan otras áreas en los alumnos que les permita un desarrollo personal. Ella señala lo siguiente:

*“...yo creo que podríamos ayudar muchísimo si los profesores trabajáramos lo que son otras corrientes de pensamiento, como, por ejemplo, practicar el yoga, la meditación... tener mente abierta para poder ser receptivo al nuevo conocimiento... creo que estos otros saberes son muy importantes pasárselos al alumno”.*

Escuchar a los alumnos también le parece un aspecto favorable.

*“... la escucha atenta, de verdad que ayuda muchísimo a un joven”.*

Que el profesor sea coherente con lo que dice y hace, es otro aspecto que considera importante, así como tener la experiencia en lo que se enseña.

*“...El profesor tiene que practicar lo que está diciendo y tiene que vivir lo que está diciendo para ser coherente con lo que estás enseñando, de otra manera me parece que sería un fraude, un fraude de un profesor que te enseña clínica y que en su vida ha visto un paciente, me parece un fraude, o un profesor enseña investigación y nunca ha hecho ninguna investigación, ni han hecho presentaciones en congresos o entrevistas de sus investigaciones, entonces primero que nada el profesor tiene que aprender a hacer lo que dice que dice que va a enseñar”.*

Este comentario de la profesora es interesante en la idea de considerar que, de acuerdo a los antecedentes de la carrera en Iztacala, varios de los profesores se incorporaron a la docencia inmediatamente al terminar sus estudios de pregrado (*herederos*, como lo mencionan Landesmann, Hickman y Parra, 2009), por lo que es común que no cuenten con la experiencia que señala la profesora, lo cual se vuelve una limitante del profesor en el proceso de formación profesional de los alumnos.

En este sentido, la profesora MI-32 considera que también el uso de términos que no es comprendido por los alumnos y la falta de interacción con ellos pueden ser limitantes en su proceso formativo.

*“...a veces uno está hablando en un lenguaje que los muchachos no entienden...”*

*“... cuántas veces no te encuentras con profesores que nada más dan su clase y se salen y que ni siquiera ven a los alumnos”.*

Por lo anterior y por su visión y experiencia clínica, ha llegado a impartir talleres para que los profesores se interesen por las cuestiones personales de los alumnos.

*“...hace dos años también empezamos a darles cursos también a los profesores para sensibilizarlos... enseñarles cuáles serían, por un lado, las señales que dan los chavos cuándo puede estar pensando en suicidio y después a dónde lo pueden mandar”.*

Ella considera que la falta de interés por sus alumnos, además de las actividades extra clases que tienen los profesores, además de los problemas personales y la situación económica, puede ser una limitante para apoyar a los alumnos en su formación profesional.

*“...yo pienso que la falta de interés sería primordial. Si no te interesa, no lo vas a hacer [apoyar a los alumnos en su formación]... la cantidad de cosas que hacemos los docentes, o sea, estamos sobrecargados de actividades; hacemos investigación... no solamente eres docente, eres*

*madre de familia, eres un ser social, eres gente que quieres ir a una manifestación, a otro curso de preparación y no puedes porque estás obligada a cumplir con tus horarios, entonces es muy difícil la situación de los docentes. El pago, tu sabes que es un pago muy bajo para la cantidad de cosas que hacemos... aparte los problemas personales del profesor o sea cuanta gente no conoces aquí en psicología y en las otras carreras que deberían de tomar terapia porque son gente verdaderamente nefasta”.*

Este es otro comentario que implica la experiencia que tiene la profesora por su práctica clínica, además, considera que características de personalidad, como la insatisfacción del profesor por su propia labor docente, también pueden limitar el proceso formativo del alumno.

*“...son gentes envidiosas, gentes no realizadas, gentes fracasadas, depresivas etc. Este no es un buen modelo para el alumno; yo creo que el profesor como modelo debe también llevar una terapia personal para ofrecer a los chavos un modelo positivo de quién eres y qué podría el alumno aspirar a ser... pero si se la pasa renegando de lo que hace, enfurecido por lo que le pagan, diciendo que debería estar en otro lado, que está aquí porque no le queda de otra, que aborrece la Universidad, cómo va a ser ese un modelo para los chavos”.*

Otro aspecto relacionado son las actitudes de los profesores ante algunas estrategias didácticas.

*“...a mí me da mucha pena con los profesores de mi área, no conozco a otros, pero que pone a los alumnos a dar clases, y no digo que esta sea una mala técnica porque, vista con ojos positivos, tú dices bueno, pero los estás enseñando a enfrentarse a un grupo, preparar la clase que eso es lo que ellos van a tener que hacer también en el futuro. Está bien, pero la mayor parte de mis compañeros lo que hacen mientras el alumno está exponiendo es estar calificando, estar leyendo un libro, me vale lo que estás haciendo, y así puede el alumno decir que la caperucita se comió al lobo y que el profesor ni cuenta se da, y los*

*alumnos si tú los ves, están en la baba, pero en la baba, digo, a mí, esas clases me parecen horribles aburridísimas”.*

La opinión que tiene la profesora claramente se asocia con su experiencia clínica, con su enfoque sistémico, que le da la posibilidad de considerar aspectos del profesor que van más allá de lo académico y que se convierten en un punto de alerta en la formación profesional de los alumnos.

El profesor MC-32 señala la importancia de que el profesor se comprometa en la formación de sus alumnos.

*“...todos tendríamos que pensar que necesitamos hacer un cambio de actitud, pensar que lo que estamos haciendo no son zapatos, lo que estamos haciendo es formar estudiantes, formar profesionales, formar gente para que trabaje allá afuera, con ese compromiso pensar qué es lo que estamos dando”.*

De manera reiterada el profesor hace alusión a la importancia de seguir los programas del plan de estudios, esto como una forma de compromiso con la formación profesional de los alumnos, mientras que, a su parecer, los aspectos del profesor que limitan el proceso formativo implican los intereses personales de los profesores que se dejan ver en los temas que enseñan a los alumnos.

*“...si a alguien se le ocurre estudiar un posgrado, aunque sea en historia, a sus alumnos los quiere volver historiadores... dejó de interesarle la psicología y se volvió historiador y entonces lo que enseña es historia, pero no es una historia de la psicología en sí mismo, sino que se perdió por ahí el objetivo”.*

Otros aspectos como la jerarquía del profesor, en términos de categoría contractual, el pago que recibe y el contar con otro trabajo, son algunos de los factores que el profesor señala como factores que también afectan la formación de los alumnos.

*“...tenemos un grupo de profesores, digamos así, que son la alta alcurnia de la escuela, los de los posgrados y plazas, que llegan echan*

*su rollo y se van, les vale... el que logró aprender bien y el que no también, existe un montón de profesores que, al ser de asignatura, por horas, que además implican salarios bajos. Esa es la realidad y una exigencia muy alta de la misma institución en términos de que hora trabajada, hora pagada, terminan siendo un tanto chambistas, entonces, si tú me das el programa y me dices tienen que ver esto, yo lo veo, si aprende o no, no es mi bronca, porque con lo que me pagas no voy a hacer más... y existe otro tanto de profesores que vienen a completar el ingreso que tienen afuera, sus intereses básicos... que no tienen la intención de progresar como docentes porque su interés básico está por otro lado, y esto se vuelve un segundo trabajo”.*

Algunos de estos aspectos se pueden centrar en una falta de compromiso, que para el profesor es otro factor que limita la formación de los alumnos.

*“...no siempre tenemos el compromiso con los estudiantes, no siempre tenemos la preocupación de que ellos aprendan... nuestros profesores no están tan bien, no tienen ese compromiso por la institución, en términos de enseñarle a los alumnos a mejorar”.*

Por su parte, la profesora MI-27 señala como aspectos del profesor que favorecen la formación profesional de los alumnos, el ofrecerles alternativas para mejorar su proceso formativo y darles sugerencias para ello, en lugar de sancionarlos o ridiculizarlos cuando cometen un error. Ella comenta lo siguiente:

*“...las cosas que puede hacer para la formación es como mostrarle otras vías de hacerse del conocimiento, el que los forme, o sea, una cosa es que los critiquen, por ejemplo, el chico que pasa a exponer y se muere de miedo y no habla ni nada, pues en lugar de regañarlo y de censurarlo pues decirle cómo le haga no? o decirle ve a tal lugar para que te ayuden a exponer...[en las faltas de ortografía] muéstrales cuáles son las herramientas para que no cometan faltas ortográficas, por ejemplo, cuando usan Word, pues es fácil, el programa te va detectando, la otra es, bueno pues pídeles el diccionario y que chequen*



*la palabra...en lugar de castigar o censurar pues diles cómo... el que los ridiculicen, el que constantemente, los estén reprobando”.*

Considera que los aspectos que limitan el proceso formativo se relacionan con la rigidez de algunos profesores, ya que no favorece algunas habilidades relacionadas con la posibilidad de que los alumnos expresen su punto de vista o con la habilidad de discernir sobre algún punto.

*“...hay otros maestros que son bien cuadraditos, que toman la asistencia como si fuera la ley, ¿no?, el que estén sentados y calladitos, además, y a los alumnos ves que, pues se ajustan y son unos alumnos muy callados, claro que los que sobreviven a esa clase de maestros se vuelven más, como que saben agarrarle la onda al maestro y encontrar otros caminos para no ser tan torturados”.*

Otros profesores, incluso, limitan el proceso de formación en cuestiones que son más administrativas, por ejemplo, la profesora señala que hay casos en que no les dan la oportunidad a los alumnos de cursar con ellos la materia si ya los tuvieron como alumnos en semestres previos.

*“...hay otros maestros que, por ejemplo, les tocan en primero y en el siguiente semestre les vuelven a tocar, les dicen ¿sabes qué? búscate otro grupo porque... te doy permiso que curses en otro grupo porque si cursas conmigo te voy a reprobarte, mejor busca otras alternativas; entonces los profesores se quedan con un grupo de 10 y 15 alumnos”.*

Para el profesor PEH-11, los aspectos que pueden limitar la formación de los alumnos se centran en abordar temas que pueden ser complejos o implicar una responsabilidad que aún no les corresponde para los primeros semestres de la carrera.

*“... hay materias que tienen una enorme corte, un enorme sabor un aroma, una esencia profundamente filosófica, histórica, que los profesores les quieren enseñar a los alumnos en primer semestre, cuando no tienen experiencia, cuando ellos no saben qué enjuagues con esas disputas teóricas o con esas disputas filosóficas, y que están*

*en primer semestre, o que hay retos aplicados a los que se enfrentan los estudiantes en los primeros años de su formación que implican una gran responsabilidad”*

Asimismo, las cuestiones actitudinales del profesor pueden ser otra limitante en el proceso formativo y que va repercutiendo en la forma la interacción misma de los alumnos con sus propios compañeros; el profesor señala lo siguiente:

*“... creo que hay muchos profesores que asuman que su papel como formadores de psicólogos consiste en constituirse como el obstáculo más difícil de superar y hacen que el estudiante viva una experiencia muy amarga en sus primeros contactos con la disciplina lo que lo desanima o si resiste aprende que de lo que se trata en la carrera es de ganarle a otros o humillar a otros totalmente alejados de las características que yo diría que son de un psicólogo”.*

Considera que algunas actitudes ególatras de los profesores también son limitantes importantes para los alumnos, ya que lo que busca es el reconocimiento, no el que los alumnos aprendan.

*“... yo creo que una de las limitaciones de los profesores tiene que ver con el profundo ego que a veces desarrollan... yo creo que un buen profesor no está interesado en el aplauso, sino está interesado en que su alumno se convierta en una buena persona, en una mejor persona, entonces, para conseguirlo, yo creo que el profesor tiene que renunciar un poquito a esas poses de diva”.*

Esto lo relaciona con las habilidades docentes y con el conocimiento de parte del profesor de lo que tendría que ser la formación de los alumnos.

*“... si el profesor no tiene claras cuáles son sus habilidades y qué es lo que tiene que conseguir con los alumnos, y lo único que va a hacer a la clase es enojarse, fastidiarse o ir por aplausos, así los alumnos van a aprender eso, los alumnos van a aprender que la psicología se trata de ganarle a alguien en una discusión, de ser popular, de tener dinero, de ligarse a las personas, que eso es la psicología...si el profe siempre*

*llega tarde, si el profe se enoja de manera injustificada, si el profe está fastidiado con su chamba y, entonces ellos aprenden a fastidiarse de la carrera, aprenden a llegar tarde, aprenden a hacer todas esas cosas, entonces yo creo que sí hay habilidades básicas que tendrían que ver con: nunca llegues tarde a la clase, siempre pásales lista, siempre que les pidas tarea revísala, retroalimenta, porque si no los estudiante van a aprender que no tiene caso lo que les pides”.*

Por su comentario, para el profesor es importante asumir la responsabilidad de la docencia cumpliendo las funciones que señaló anteriormente en su concepción de profesor, teniendo en cuenta que la forma en que él se comporte con sus alumnos, será lo que también les está enseñando. Por lo que también considera la importancia de cursos de formación docente que le permitan mejorar en su función.

*“... el profesor sí podría hacer mucho para auto observarse en función de la práctica docente y tratar de ver si puede mejorar un poco. A mí me parece que debería haber en la Universidad cursos obligatorios para iniciarse en la práctica docente, no nada más el curso de crítica al programa, échate una clase y tráeme tu título de licenciado en psicología, sino que debería obligarse a las personas... ok vas a tener el curso, pero vas a tener que asistir a un curso de capacitación docente, porque todas esas cosas me parece que la mayor parte de los profesores las hemos ido aprendiendo en el transcurso y pues, es doloroso, algunos no lo aprenden y algunos siguen dando la clase de una manera bastante fea”.*

A diferencia de los profesores con más experiencia, este profesor considera la necesidad de la formación docente, aspecto que mejoraría los procesos de enseñanza, tal y como lo señala Morán (2003) al mencionar que se requiere de una formación específica y de una dedicación que vaya más allá de las aulas.

Como un punto que también se relaciona con su propia formación, opina que los profesores conformen grupos de investigación en donde se incorporen los

alumnos como una posibilidad de que aprendan a investigar y complementarían sus estudios.

*“... también sería muy bueno que todos los profesores de asignatura y de carrera formáramos parte de grupos académicos de investigación obviamente considerando sus preferencias intelectuales y teóricas pero que todos estuviéramos involucrados en grupos de investigación y que la institución proporcionara esos espacios y esos medios incorporaran a 3 ó 4 estudiantes por profesor para que aprendan de ellos a hacer investigación o aplicación para no nada más hablar de los investigadores de manera formal creo que entonces los estudiantes asistirían a sus clases que están planteados en el plan de estudios de manera hasta complementaria”.*

La profesora PSA-8, refiere algunos aspectos de su propia práctica docente como ejemplo de lo que puede favorecer la formación de los alumnos, como es la supervisión de sus actividades y la retroalimentación que se les dé.

*“... lo que se tiene que cuidar todo el tiempo es la supervisión en la práctica, además a mí me gusta mucho porque es justo ya en el ejercicio cuando empiezan a ver que sí es cierto y que no fue algo que sólo yo me inventé, sino el contacto con la gente les ayuda a reconocer las habilidades que ya tienen... yo voy retroalimentando cosas que de repente dejan de lado pero que son importantes y si hay cosas que no entendieron pues yo les facilito el resolverlas”.*

En este sentido, para ella, el acompañar a sus alumnos y apoyarlos en la solución de algunos problemas, son elementos del profesor que favorecen el proceso de formación profesional.

El profesor DE-6, en su postura humanista, considera favorecedor en la formación profesional el que los profesores consideren las características de sus alumnos, además del uso de estrategias de enseñanza y la interacción que se da en el salón de clases. Él señala lo siguiente:

*“... el profesor tiene que trabajar cómo lee la realidad en su grupo y tendría que trabajar en reconocer a las personas que están dentro del espacio áulico, del espacio de trabajo, para poder hacer clases, no para cualquier persona, sino clases específicamente para ese grupo, con las particularidades que tiene, en la velocidad de movimiento que los alumnos de ese grupo necesitan, y también a él le toca utilizar diferentes metodologías de enseñanza para exponer a sus estudiantes a ciertos conocimientos y encontrar cuáles son los que le resultan más benéficos, él tiene que trabajar mucho en las relaciones interpersonales, de trato para con sus alumnos, en esta parte verbal, lo que dice, lo que no dice y cómo lo dice es una parte importantísima el discurso del profesor; genera en el alumno la posibilidad de engancharse y eso le toca definitivamente al profesor, desde dónde lee las cosas, qué quiere decir, qué quiere comunicar, si quiere llamar la atención o quiere dejar a la gente reflexionando; las habilidades verbales y las relaciones interpersonales de él para con sus alumnos son elementos que tiene que trabajar de forma muy importante”.*

De nuevo observamos la coherencia de la postura teórica del profesor en los aspectos que considera favorecedores en la formación profesional del psicólogo, resaltando aspectos de autoconocimiento y de interacción.

Cabe puntualizar que los profesores, en general, centran sus comentarios en las funciones que debe tener el docente, además de aspectos actitudinales y de interacción. Esto se relaciona con lo que señalan Zabala (2006) y Díaz Barriga y Hernández (2002) sobre el hecho de que las actividades que el profesor realiza son múltiples y variadas, centradas en la orientación y guía del aprendizaje de los alumnos, proporcionándoles el apoyo y acompañamiento que sea necesario.

Asimismo, como lo señala Díaz Barriga (1993), la experiencia del docente y su historia personal, además de sus procesos de formación, se relacionan con la forma en que realiza el trabajo con sus alumnos.

En relación a los aspectos del alumno que pueden favorecer su proceso formativo, el profesor PEH-34 señala que la disciplina en el estudio, la

organización personal y la participación en clase son aspectos que se deben tomar en cuenta.

*“...los estudiantes que tienen cierta disciplina tanto de estudio, como de organización personal, van teniendo la elección de participar en la clase, de hablar, de organizarse y empieza a darse grupos de trabajo entre los que si se preocupan o se interesan y los que no”.*

Su comentario también deja ver cómo es que los alumnos se van conformando en equipos o grupos de acuerdo al desempeño que van teniendo; este aspecto debe ser tomado en cuenta porque al ir avanzando en los semestres los grupos se van dividiendo, llegando a presentar conflictos entre ellos, tal como más adelante lo reportan algunos alumnos.

Para este mismo profesor, los aspectos de los alumnos que limitan su proceso formativo se relacionan con problemas personales, incluyendo los económicos.

*“...hay muchos problemas extra académicos que se enfermó mi abuelita, que no tengo para los camiones, que no pude estudiar y que no tengo para las copias”*

Asimismo, considerando que la participación es un elemento importante en la evaluación de los aprendizajes de los alumnos, la falta de ésta suele ser una limitante para el proceso de formación del psicólogo. El profesor señala:

*“...algo que ocurre frecuentemente en Psicología es que luego los estudiantes no quieren hablar porque les da pena de que vayan a cometer errores”.*

Sin embargo, esto se relaciona también con lo que comentaba la profesora MI-27, de que los profesores a veces tienden a sancionar o a criticar a los alumnos cuando comenten errores, en lugar de apoyarlos para que los corrijan.

Por su parte, la profesora MI-32 considera que los aspectos del alumno que limitan su proceso formativo se relacionan con la disposición y compromiso para su aprendizaje.

*“...me parece que hay menos disposición de los chavos para el compromiso del aprendizaje, son más flojos en el sentido de que todo lo quieren encontrar fácil apretando botones”.*

La profesora también considera que las cuestiones personales que vive cada alumno también son una limitante en su aprendizaje.

*“...entiendo que un chavo no está en condiciones de aprender cuando a la entrada de la escuela le han robado el celular o en el autobús vivieron un asalto o el padre los corrió por llegar alcoholizados la noche anterior o la alumna se peleó con el novio; esos son casos de emergencia en que, si no los atienden pueden llegar al suicidio”.*

Esta visión de la profesora se refiere a su propia formación como terapeuta familiar y a sus líneas de investigación, una de ellas relacionada con el suicidio.

*“... ese es uno de los temas de investigación que tengo, el suicidio en jóvenes... si tú no lo abordan desde el principio o haces como si no existiera el problema, ni el alumno puede entender, porque se queda fuera de la clase tratando de él mismo darse respuesta a lo que le pasó o saber qué es lo que va a hacer más adelante y, por otro lado, también te puede contagiar, si se puede decir la palabra, a los chicos que les comente lo que le está pasando o que se quiere suicidar etc. Y si no lo deconstruyes el pensamiento suicida, o les das armas o alternativas para resolver, esto puede ser un problema que, en lugar de atenderse, vaya como proliferando”.*

El profesor MC-32, considera la lectura y la comprensión de la misma en inglés como aspectos de los alumnos que favorecen su formación.

*“...deben tener habilidades de lectura, en español, en inglés por lo menos que tengan el compromiso de aprender”.*

Así como el compromiso del propio alumno, tratando de que aprovechen los conocimientos de sus profesores.

*“...creo que ellos deberían estar interesados en aprender, en que si te llega un maestro que te dice: es que soy doctor de esto y el otro <ah, no, pues a este le voy a expresar, le voy a preguntar>, o sea, ese compromiso que ellos deben tener para consigo mismos”.*

Señala el compromiso, la responsabilidad, el interés y la motivación como factores que también ayudan en la formación del alumno.

*“...el interés por aprender psicología, digámoslo así, la motivación por aprender, que no siempre traen los compromisos por asistir a sus clases y no estar esperando a que al maestro se le haga tarde para salir todos tendidos y disparados porque llegó el maestro tarde, vaya que ahí es donde ves el interés de la gente. El compromiso de querer aprender psicología”.*

Por otra parte, considera que los aspectos del alumno que limitan su proceso formativo se relacionan con la mala preparación con la que llegan; el profesor comenta:

*“...cuando los metes efectivamente a la dinámica, te das cuenta que efectivamente no saben nada... Cuando empiezan los primeros meses y les empiezas a hablar, por ejemplo, de la sumatoria, todo esto es nuevo para ellos, totalmente todo y digo, bueno para eso estamos, para enseñarles ¿no? pero es de espantarse que ya no cuenten con una base regularcita de álgebra, de sistemas de ecuaciones”.*

En contraparte también está la falta de compromiso como una limitante, así como el no haber elegido la carrera, o suponer que el aprendizaje es un proceso que no requiere de un esfuerzo propio y que basta con aprobar.

*“...no tienen ni la más remota idea de que las cosas se hacen trabajando... hay una cantidad de estudiantes que a veces uno no los rastrea y hasta que no les preguntas sabes que iba para otra carrera y que no cupieron y los aventaron acá, esos por default casi siempre son estudiantes de medio pelo... otros tantos vienen con la idea de que si ellos se sientan frente al profesor y el profesor desarrolla los temas de*



*manera abreviada, ellos van a aprender por default... Yo creo que carecen mucho de ese compromiso para consigo mismos de aprender... la gente no llega con el interés de aprender, llega con el interés de pasar y de terminar y con esa gente pues realmente puedes hacer poco, porque es gente que no llega a aprender”.*

La falta de un hábito y gusto por la lectura, también son aspectos que el profesor considera limitantes en la formación del propio alumno.

*“...cada vez más, menos leen cosas...algunos en su vida han leído un libro completo”.*

Para la profesora MI-27, la posibilidad de que el alumno busque información sobre los temas que se revisan, que no tenga una actitud pasiva y busque alternativas para cursar con aquellos profesores con quienes pueda aprender, aun cuando implique atrasar la terminación de sus estudios, pueden ser aspectos que faciliten su formación.

*“...yo creo que la disposición de buscar otras alternativas, de decir, con este profesor no, mejor no me importa perder un semestre, prefiero buscar o cursar con otro profesor, pues eso ya te está diciendo que es un alumno que no es tan pasivo, simplemente anda buscando otras alternativas; si es perjudicioso en cuanto a la temporalidad, pero yo creo que refleja una actitud buena del alumno el buscar otras alternativas”.*

Por el contrario, los aspectos de los alumnos que limitan su proceso formativo se relacionan con la historia de castigos recibidos y que los llevan a una actitud de sumisión, donde sólo deben ajustarse y seguir las reglas.

*“...yo creo que un chico que ha sido muy castigado en su casa, que ha sido educado de manera muy tradicional, le va a costar mucho trabajo como tener un papel dominante o protagonista en su formación, porque simplemente va a ajustarse a las reglas y a seguirlas... la mayoría yo creo que son alumnos que vienen así, de que se tienen que ajustar a ciertas reglas”.*

En este caso, para la profesora es importante que el alumno busque alternativas para mejorar su proceso formativo y que no se conforme con lo que se le presenta, sino que, en sus propias palabras, que sea “protagonista de su formación”.

El profesor PEH-11 describe algunos elementos de los alumnos que se relacionan con su formación profesional y que van desde su estado de salud, la alimentación, el tiempo que tardan en trasladarse a la escuela, hasta los materiales y herramientas con las que cuentan para su formación y la interacción y apoyo que tienen con sus compañeros. Él menciona lo siguiente:

*“... quisiera alumnos que tuvieran todas las comodidades para venir a la escuela, obviamente si mis alumnos viven a tres horas del campus, obviamente si mis alumnos no tienen espacios para tener discusiones entre ellos, obviamente si mis alumnos no cuentan con libros, con internet, con computadoras, si no cuentan con instalaciones deportivas, si no comen bien, que es así casi básico que aquí hay muchos alumnos que vienen a las clases mal comidos a nivel universitario ¿n? o perdóname, pero sé que suena muy ridículo, vienen enfermos a las clases ¿no?, entonces a mí me gustaría que esas condiciones elementales, alumnos sanos que tuvieran recursos de todo tipo a su alrededor, incluso que contaran con sus compañeros”*

Esta visión del profesor deja claro que para él no son sólo las habilidades o conocimientos previos sobre los temas que se abordan en clase, como lo mencionan otros profesores, sino factores de índole personal que también pueden repercutir en la formación profesional de los psicólogos.

La profesora PSA-8, hace hincapié en que los alumnos consideren la importancia que tiene una formación continua y permanente.

*“... tener siempre presente qué se necesita seguirse formando o por lo menos informando; bueno si no te interesa un posgrado o no puedes, pues métete a una librería y ve qué hay de nuevo, y si no lo puedes*

*comprar, bueno pues, por lo menos ya viste que hay cosas nuevas o están las bibliotecas o en los recursos en línea que ahora hay”.*

Este aspecto se relaciona con su propia experiencia, en la idea de que cuenta que a ella también le ha interesado seguirse formando, por lo que lo que resulta significativo para la profesora de su propia formación, es lo que también espera de sus alumnos.

Para el profesor PC-7, la posibilidad de que los alumnos sepan buscar información que sea confiable, es un elemento que les facilita su formación profesional, pero que también depende del apoyo que pueda brindarle el profesor.

*“... ayudarles un poquito a discriminar qué tipo de fuentes serían más confiables, pero yo creo que esta parte sí es responsabilidad del alumno, de que ellos se hagan responsables de su propia formación ¿no?, cuando uno se da cuenta que los alumnos están buscando información de internet, pues ahí es mejor decirles qué tipo de información tienen que buscar... yo creo que ésta sí sería una cuestión del alumno que se diera cuenta o que fuera una responsabilidad de ellos su propia formación, ¿no?”*

Además, considera importante realizar actividades en escenarios reales, lo que a él también le resultó favorable en su propia formación.

*“... el hecho de que salgan de este escenario o contexto universitario y se vayan a otro... yo como experiencia, como alumno que fui, yo creo que me sirvió mucho el estar en un escenario real, eso a mí en lo personal me ayudó mucho ¿no? me ayudó a definir muchas cosas de lo que sabía hacer”*

Por su parte, el profesor DE-6 destaca las estrategias de aprendizaje y las relaciones interpersonales como factores de los alumnos que favorecen su formación profesional.

*“El método de aprendizaje depende absolutamente del alumno, porque ellos son los que deciden cómo aprender, lo que nosotros les decimos*

*que tienen que aprender, ellos deciden si lo hacen humorísticamente o si estudian o repiten o hacen por la noche o hacen un escrito, ellos lo deciden, entonces esta parte yo la considero muy de ellos... otra cosa que les toca, es velar o cuidar las relaciones interpersonales con sus compañeros y con el profesor, esa es una situación que a ellos les toca, porque a veces ellos creen que el profesor tiene que arreglar las cosas que están mal entre ellos o arreglar su dinámica de clase o de aula y ellos no se implican en lo que está pasando, entonces, para poder tener un contexto adecuado tenemos que tener relaciones interpersonales positivas, sanas, equilibradas y a ellos les toca eso, a veces el profesor no pone el mejor contexto y a ellos les toca construir algo para no padecer las deficiencias de un profesor”.*

Otro aspecto que el profesor considera importante en la formación profesional, se relaciona con el compromiso mismo de formación y de asumir la profesión como un proyecto de vida; el refiere lo siguiente:

*“Yo creo que cuando estoy frente a mis estudiantes, lo que busco es que lo que hacemos no lo hagamos sólo por pasar la materia, sino lo hagamos firmemente comprometidos, con ellos mismos, desde donde puedan hacerlo, y que esto sea una situación que guíe a una vida, que guíe un camino, que guíe un proceso de formación a propósito de un proyecto de vida, pensando que ellos van a vivir de esto o van a trabajar de esto, entonces esta parte en cuanto al compromiso de convicciones con ellos mismos, con la Psicología, con su trabajo”*

Es interesante observar que los aspectos que los profesores han considerado como favorecedores o limitantes del proceso formativo de los alumnos, se relaciona también con sus propias experiencias. Recordando lo que mencionan Díaz Barriga y Hernández (2002) sobre que los significados adquiridos explícitamente durante la formación profesional del docente, así como los usos prácticos que resultan de experiencias continuas en el aula, conforman los ejes de su práctica pedagógica, la cual se ve fuertemente influida por su trayectoria de

vida, por lo que, en muchos casos, lo que fue significativo para ellos en su formación, lo consideran significativo en la de sus alumnos.

#### 7. Importancia que le da a la interacción (profesor-alumno / alumno-alumno).

Sobre este punto, los profesores aludieron la propia relación que llevan con sus alumnos, la forma en que interactúan con ellos y algunos lo que observan en la interacción que sus alumnos tienen con sus propios compañeros; así el profesor PEH-34, considera que la interacción que tiene con sus alumnos es adecuada, de confianza y centrada en lo académico.

*“Yo creo que en general muy buena [la relación con sus alumnos]... en algún tiempo lo hice de que relajaba un poco la referencialidad, como hablar de cosas familiares, personales, hablar de cultura general... el estudiante como que lo malinterpreta porque en su momento y, particularmente los estudiantes que no estudian, manejan esa información a conveniencia...sin ser hermético establezco una comunicación de confianza, pero principalmente académica”.*

Por su parte, la profesora MI-32 promueve la integración resaltando lo que cada alumno puede ofrecer al grupo, aspecto que le parece importante para una adecuada interacción entre ellos.

*“...yo busco que los equipos ya integrados en el año anterior se desintegren y vuelvan a integrarse y para eso haces como una dinámica de que cada uno que ya se conozcan que se vuelvan a presentar frente al grupo, diciendo lo que pueden ofrecer para trabajar en equipo; que esto pues a lo mejor nunca lo habían hecho y ya estaban los grupos formados y luego te encuentras pues con muchas desilusiones de que me quedé en este equipo y la verdad no trabajó bien y yo fui el único que trabajé y etc. Pero si se vuelven a presentar, es como volverse a mirar ¿no? Entonces quizá descubran entre ellos que hay otras formas de integrarse que son más positivas para el crecimiento grupal”.*

Asimismo, en la interacción y trabajo con sus alumnos considera la importancia de un ambiente adecuado para el aprendizaje.

*“...la motivación también tiene que ver con la emoción indudablemente porque yo quiero, por ejemplo, que las clases de Metodología sean divertidas... aprovecho cualquier cosa que está pasando en el salón para reírnos un poco o para sacarle el chiste, porque con eso los despiertas a los alumnos”.*

Para ella es importante la interacción con los alumnos, así como acompañarlos en su proceso formativo, fomentando la interacción con ellos.

*“...cuántas veces no te encuentras con profesores que nada más dan su clase y se salen y que ni siquiera ven a los alumnos... es primordial y cada día me convengo más de ello, porque hasta en las investigaciones que estamos haciendo el vínculo terapeuta-paciente es tan importante, si tú crees en el terapeuta te vas a aliviar más rápido, por supuesto si el chavo cree en su profesor y tiene una buena interacción con él, es para él un modelo, va a aprender todo lo que le diga e incluso lo que diga fuera de clase si es alguien a quien va a seguir... el vínculo que se establece a lo largo del tiempo en un semestre o en un año por trabajar con un alumno, es algo que es tan valioso y que no fomentamos en la escuela porque no tenemos tiempo para hacerlo”.*

Lo anterior también implica compartir con sus alumnos algunas otras actividades extra clase, lo que, para ella, ayuda en la interacción profesor-alumno y puede ser un elemento motivador para ellos.

*“...el hacer deporte, la caminata y esto yo la he hecho con ellos, entonces la verdad es que esto te da como más cercanía también como maestro con los muchachos, porque te están viendo pues que sufres igual que ellos o vives igual que ellos o te cuesta llegar a la meta igual que ellos, entonces son cosas que te vinculan de una manera diferente con el grupo, pero esto no quiere decir que pierdas autoridad ni que van a abusar de tí. No, para nada. Sino que es también como decirles: somos iguales, si tú quieres ser como yo puedes hacerlo y les cuentas*

*un poco de tu historia, de cómo empezaste, como ayudante de profesor y que llegaste a ser director de la carrera y les cuentas una trayectoria y eso a nivel de cuento es muy motivante para ellos”.*

Sobre la relación de los alumnos con sus propios compañeros, señala la importancia de una adecuada interacción entre los alumnos al considerar que están juntos durante la mayor parte de su trayectoria profesional, por lo que debería trabajarse en la integración de los grupos.

*“...tengo grupos sumamente divididos... esa es otra de las cosas valiosas que deben trabajarse desde los primeros semestres, hay grupos que están juntos desde que entran a la Universidad, hasta que salen ¿no?, pero no hay profesores o no hay una materia que se ocupe de dar algunas dinámicas para mejorar la integración en el grupo... los grupos están sumamente divididos en 4º semestre, ¿te imaginas cuando lleguen a 8º? Pues van a estar odiándose, van a estar casi, casi, que haciendo bullying unos con otros muy fuerte, porque no se han manejado pues las pequeñas cosas que en un principio eran y que se van volviendo cosas muy graves... a mí me parece que las amistades se hacen durante la escuela; son amistades para toda la vida, entonces pues, esta es otra tarea que deberían hacer entre los profesores o alguna clase especial en donde se buscara resolver esos pequeños conflictos entre los chavos”.*

Fomentar adecuadas relaciones interpersonales en los grupos, le parece importante para que desarrollen habilidades que les permita afrontar situaciones difíciles.

*“...por ejemplo, ¿por qué no participas? Si sí sabías, si sí hiciste las cosas que se dejaron ¿por qué no participaste? <<No Doctora es que se van a burlar de mí>>, ¿quién se va a burlar de tí? <<Es que los chavos de aquí y los de atrás son muy burlones y a mí no me gusta porque me siento muy mal>>. Pues bueno mira la verdad es que siempre te vas a encontrar con gente, pues que no comparte tus ideas o que se burla, pero yo creo que sería bueno que empezaras a hacerte*

*más resistente, que crearas una armadura para que eso no te duela, no te lastime y no te impida sacar participaciones”.*

La sugerencia que da la profesora se relaciona también con su experiencia clínica, permitiendo que el alumno lleve a cabo acciones más allá de lo académico que pueden favorecer su formación. Es también interesante, en el ejemplo que da la profesora, observar cómo las interpretaciones que dan los alumnos sobre lo que perciben de sus compañeros puede llevarlos a una acción que no favorece su formación profesional.

Como una alternativa de trabajo, la profesora considera que las experiencias en grupo que implican una labor social y que requieren del apoyo mutuo pueden ayudar en la adecuada interacción de los alumnos.

*“... por ejemplo, los chavos que se van a hacer labor social en el inter semestral o interanual llegan con interacciones tan bonitas entre ellos, porque vivieron separados de sus familiares teniendo como apoyo al grupo, a la Universidad, a sus compañeros y esa relación no se les va a olvidar, los va a marcar para toda la vida”.*

Por el contrario, es interesante ver en el otro extremo al profesor MC-32, quien considera que la interacción que tiene con sus alumnos es distante, incluso sin aprenderse el nombre de los alumnos.

*“...jamás me aprendo los nombres de los estudiantes, bueno, y como garantía no sé cómo se llaman porque no me aprendo los nombres para no tener la contaminación, ¡ah! es que es fulanito o fulanita, que siempre asiste a la clase, califico sin ver, por decirlo así”.*

Lo anterior se relaciona con lo que para él es una forma de respeto entre profesores y alumnos.

*“...tener respeto por los profesores, los alumnos en la actualidad se expresan de los profesores, que sólo cuando tienes confianza te das cuenta y muchas veces les preguntas: oye qué maestro te dio la clase fulana, ¡ay, pues era un peloncito, chaparrito, una maestra gordita, pero*



*¿cómo se llama? No pues quien sabe. Es decir, ni le tienen a uno respeto, ni tienen compromiso por la gente, en ese sentido yo creo que ellos fallan en eso, vaya yo no creo que la culpa sea de uno sólo, o sea, de un sector, los alumnos son unos animales, ¡no, para nada! los maestros son los que deberían hacer, no, tampoco para nada, yo creo que el compromiso es de un lado y de otro”.*

El profesor argumenta que la relación que establece fuera del salón de clases es con fines académicos, de continuar contribuyendo en su formación al invitarlos a participar en sus proyectos de investigación.

*“...gente que le veo posibilidades, que les veo sobre todo que son gente buena para desarrollar todo esto, para ir más allá del mero hacer sumas y restas, muchas veces los invito a trabajar, les doy becas cuando puedo, con la idea de apoyarlos, de impulsarlos para que trabajen; yo creo que eso es verlos fuera del salón, fuera del grupo. Tengo ahorita una serie de muchachos, un chico y una chica que me están ayudando con un trabajo, pero lo que estoy haciendo es que los estoy enseñando a trabajar... esa es la manera de convivir académicamente con ellos, enseñándoles, teniéndolos junto de uno pues un tiempo, luego se van y siguen su carrera”.*

Es interesante cómo el profesor señala la importancia que tiene el respeto de los alumnos hacia los profesores, considerando que al menos sus nombres deben conocer, mientras que un señalamiento que hace de sus estrategias de evaluación, es no aprenderse el nombre de sus alumnos para que no influya en la calificación que obtienen en sus exámenes. Sin embargo, considera la interacción de los alumnos con sus propios compañeros para que puedan apoyarse en su formación.

*“...el hecho de que entre ellos convivan y tengan intereses comunes les ayuda mucho para que continúen, que es lo que yo veo de positivo, la gente más aislada, más sin amistades, tiende a tener más fracasos”.*

Para la profesora MI-27, la interacción que tiene con sus alumnos es cordial y de confianza para que ellos expresen sus opiniones y desacuerdos, aspecto que, de acuerdo a lo que ha comentado, le parece importante.

*“...cuando mis alumnos tienen un poquito más de confianza, porque nos reímos mucho en el salón, de puras boberas, pero yo creo que eso hace que baje un poquito la tensión y puedan decirme y puedan manifestarse, puedan decirme: ¿sabes qué? ahora sí no te entendí, ¿no? o sea, me lo dicen, o algunos alumnos que también dicen: es que lo que tú estás diciendo se está contraponiendo con lo que dice aquí el texto ¿no? o sea, yo creo pues que eso habla de que la relación es más cordial”.*

Considera que la interacción de los alumnos con sus propios compañeros es importante para apoyarse mutuamente, además de que el profesor también puede fomentarla, como también lo señaló la profesora MI-32.

*“...yo creo que si tuvieran mucha interacción entre ellos podrían unirse y hacer cosas muy interesantes...El profesor, yo creo que sí podría hacer algo para fomentar la relación entre los equipos”.*

Asimismo, señala que no es fácil percatarse de la división del grupo, sino hasta que algunos alumnos se acercan a ella a comentar los problemas, que en algunos casos es de comunicación.

*“...me ha tocado grupos que tienen sus grupitos. Cuando yo doy la clase no se nota mucho, pero hay equipos que se me acercan y me dicen: maestra no le de la información a tal equipo porque no la dan, o sea, se quedan con ella y no la distribuyen y, o sea, es tan tranquila la clase que yo no veo esos subgrupos, sí veo que se sientan juntos y todo, pero no veo la rivalidad”.*

El profesor PEH-11, refiere la importancia de la confianza en la interacción que tiene con sus alumnos, incluso, señala el efecto que considera puede tener la percepción que el profesor tenga sobre sus alumnos en esa interacción con ellos; él señala lo siguiente:

*“Es fundamental la relación, especialmente entre profesores y alumnos, es una relación en la que debe haber confianza... lo primero que tiene que ocurrir entre un alumno y un profesor es confianza, el estudiante debe depositar la confianza de que es una persona lo suficientemente inteligente y capaz de aprender, pero el profesor que desconfía de los estudiantes y dice todos estos son una bola de estúpidos y los trata como estúpidos lo único que va a conseguir es que, a la postre, aprendan a ser estúpidos...”*

El profesor ejemplifica de la siguiente manera

*“... a mí me ha pasado con frecuencia que el estudiante que ya está identificado en el grupito como el desmadroso, si uno lo pone en la posición apropiada de hacer algún comentario o realizar un ejercicio, este chamaco se enamora de la experiencia y se sigue, y se convierte en un estudiante bien disciplinado y bien hecho, pero si nadie le hubiera tenido esa confianza, entonces eso jamás hubiera ocurrido; esto y la relación entre los estudiantes, me parece que es importante; en la actualidad hay una fuerte tendencia a hablar de esto del aprendizaje colaborativo, que comparto la idea de que existen cosas que sólo se pueden aprender con los compañeros, que no me las puede enseñar el profe, y no porque el profe sea incompetente, sino porque se deben aprender con los compañeros; a mí me parece entonces que el profesor tiene como un manjar, porque puede aprovechar que el estudiante tiene compañeros con quien los puede poner a vivir algunas experiencias, que le permitan aprender parte de las cosas que están contempladas, entonces es muy importante que el profesor vele, vea por una sana relación entre ellos, que no permita una relación, que no permita relaciones de abuso entre ellos”.*

En este comentario, también observamos que el profesor tiene un papel significativo en la interacción que los alumnos guardan entre sí, teniendo la posibilidad de fomentar un ambiente de confianza y en donde los alumnos puedan poner en práctica sus conocimientos y habilidades, mejorando la imagen que

puedan tener de él, siendo que el profesor mismo pueda generar las oportunidades para ello.

La profesora PSA-8 también considera importante fomentar la interacción y la unión en el grupo, ella lo menciona así:

*“... desde la presentación del programa yo les hago énfasis en que así se supone que debería ser el trabajo, se hace entre todos, es en conjunto, todos somos responsables, si uno de ellos comete un error o una omisión, no es sólo a él al que ve la persona o la institución, sino a todos los psicólogos, entonces que ellos vayan teniendo presente eso... ellos saben que no se pueden ir a la práctica solos, tienen que trabajar en parejas o en triadas... Y entonces otra vez esa parte del trabajo en equipo colaborativo, somos todos, aunque sea yo la responsable”.*

Además, considera que fomentar las relaciones adecuadas entre ellos, es también promover adecuadas formas de interactuar en la sociedad, en la idea de respetar las condiciones de los demás; el comentario que da al respecto, es el siguiente:

*“... aprovecho las condiciones que tiene la materia y ahí voy apuntándoles: entonces no se vale que hables mal de la señora por qué grado escolar tiene ¿no?, pues tal sabe leer ¿no? pues no, ¿dónde vive?, ¿ya comió? y entonces, que el alumno pueda identificar que, si genera chisme, es porque esa es la forma en que la persona aprendió a relacionarse y, entonces, o sea, y tú que eres universitario, estás hablando mal de ella ¿no estás haciendo lo mismo?... Entonces esa es la importancia de las relaciones interpersonales y de cómo ir formando esa parte con el estudiante”.*

Para el profesor PC-7 la interacción que tiene con sus alumnos es de apoyo, considerando que puede haber casos en que los alumnos pasan por algún problema que afecta su rendimiento y él trata de acercarse a ellos para saber que pasa y cómo apoyarlos; él lo comenta así:

*“... cuando algún alumno se atrasa o que tiene dificultades, sí tengo esa, a lo mejor, esta iniciativa de acercarme al alumno y preguntarle cuáles son sus situaciones”.*

Asimismo, comenta que las características de la materia que imparte, facilitan la interacción entre sus alumnos y con él como profesor, teniendo preferencia por trabajar en mesas redondas y formar parte del mismo grupo, aprobando también que le llamen por su nombre, en lugar de profesor.

*“A mí me gusta mucho la interacción dentro del salón por las materias que tengo en Clínica, la de Laboratorio, de hecho, que es en la CUSI, se presta para estar así, para estar yo entre los alumnos o meternos en una especie de mesas redondas y facilitar mucho esto. Yo creo que eso también es un estilo de aquí de Iztacala, que pocas veces me dicen profesor ¿no?, entonces me dicen por mi nombre, pero siempre, yo creo que nunca lo he notado como una falta de respeto y eso también a mí me facilita el interactuar con ellos”.*

Sin embargo, la interacción que lleva con sus alumnos la considera exclusiva de la situación académica; él menciona:

*“...la interacción es dentro del contexto académico ¿no? A lo mejor hasta cuando uno hace trabajos con ellos de este seguimiento de sus tesis, a lo mejor ya se trabaja de otra manera, pero para mí la interacción tiene que estar en... ahora sí que exclusivamente en el horario de clase ¿no?, que a lo mejor uno los puede asesorar cuando uno se los encuentra en la biblioteca, o hasta prestarles un libro, si es que aquí no hay, pero la interacción como tal, que va a favorecer al alumno, tiene que ser dentro del salón”.*

Asimismo, señala que el hecho de que los alumnos interactúen adecuadamente entre ellos, facilita el abordaje de los contenidos académicos.

*“... cuando los grupos se llevan bien, digamos que no hay tanto problema, o mis antenas no están levantadas como cuando se llevan*

*mal... cuando yo noto que el grupo se lleva bien, digamos hasta es un grupo que nos facilita el dar el contenido académico”.*

Cuando el profesor se percató de algún problema en la interacción del grupo, trata de intervenir, sin embargo, considera que puede resultar difícil romper con el problema por los antecedentes que pueden tener como grupo, pero al menos les solicita que no interfiera en el desempeño de las actividades.

*“... los mismos alumnos, cuando proponen las dinámicas, por ejemplo: <nos vamos a enumerar de 1 al 4>, entonces, ahí te das cuenta que hacen caras, o que el rendimiento del equipo cuando ya participa es menor, y entonces ahí a lo mejor les comento la importancia que tiene de trabajar en equipo... y a veces pues uno se da cuenta que traen, una historia, ¿no?... sí les digo, y si hasta cierto punto les exijo, que no porque se lleven mal o porque no se lleven bien, pues no van a hacer un desempeño para la dinámica ¿no?”.*

El profesor DE-6 considera que la interacción con sus alumnos le permite establecer un ambiente de comunicación y de seguridad, lo cual es importante en el desempeño y la formación profesional, ya que posibilita la expresión y la solución de algunos problemas, no sólo el cumplimiento de las actividades.

*“... me parece que se construye un ambiente transparente, de trabajo honesto, con criterios claros, con expectativas de lo que va a suceder para ellos y para ti... esta parte es una parte que a los alumnos les genera seguridad al saber lo que están haciendo, seguridad al saber a dónde van, seguridad al saber que si hacen algo van a obtener algo y, si no hacen algo, van a obtener algo también, esta posibilidad de decidir y esta parte interpersonal media a veces las cosas... si tú tienes una relación interpersonal sana con el profesor o con tus compañeros, lo puedes resolver [alude a algún problema que se presente, incluyendo las dudas sobre los temas que se abordan], lo puedes hablar, lo puedes conversar... hay clases donde sólo vas y cumples para que el profesor te deje en paz, y no hay la posibilidad de hablar con él nada, ni de*

*acordar nada, y sólo haces lo que él te dice porque tienes que hacerlo y ya”.*

Bajo esta misma idea, para el profesor es importante que los alumnos se relacionen adecuadamente entre ellos, ya que también les permite aprender, recibir retroalimentación de ellos y comprometerse en las actividades de formación.

*“... en Psicología específicamente hacer trabajo en equipo es una cuestión de todo el tiempo, todos los semestres de todos los años y hacer equipo con alguien con quien no tienes relaciones interpersonales sanas es cumplir, acabar el trabajo y no aprender nada solamente hacer para acabar lo que te piden pero no implica no relacionarte en cambio cuando tienes cerca a tus compañeros ellos pueden retroalimentarte, ellos pueden criticarte de manera positiva y mostrarte cosas que tú no estás viendo y hay un crecimiento con ellos al respecto de esto que está pasando o de lo contrario sólo cumplen y se acabó no hay más nada entonces, yo creo que la relación con tus pares es una relación importante para retroalimentación, por aprender de ellos y por comprometerte con los trabajos que estás haciendo”.*

Con los comentarios ofrecidos por los profesores podemos observar que la mayoría de ellos determina que es importante la interacción que se establece entre profesor-alumno, así como entre alumno-alumno; principalmente porque favorece la formación profesional en términos de generar espacios de confianza, en donde las dudas puedan ser resueltas y en donde también se permita la retroalimentación, incluso entre alumnos, además de que puede apoyar en la resolución de conflictos, no sólo escolares, sino personales y sociales.

Por último, y como un elemento que consideramos importante mencionar por el proceso de cambio curricular que ha caracterizado a la licenciatura de psicología Iztacala, presentamos los comentarios que hicieron algunos profesores sobre el plan de estudios y este cambio que se avecina. En este caso, la profesora MI-32,

señala que los aspectos que considera necesarios en el nuevo plan de estudios es trabajar de manera conjunta la teoría y la práctica.

*“...en el nuevo currículum Metodología y aplicada vayan juntas porque tú no puedes abordar en el vacío y no puedes decirles ésta es la metodología si no estás haciendo las cosas, entonces cómo va a aplicar la teoría si no tienes metodología y cómo vas a hacer metodología si no tienes la teoría, entonces debe ir las dos juntas... verlo en la práctica y relacionar la teoría con la práctica es lo mejor”.*

Por su parte, el profesor MC-32, en el énfasis de que los profesores sigan los programas y no aborden temas de su propio interés, indica lo siguiente:

*“...tu puedes ser lo que sea mientras seamos sensatos en términos de qué estamos haciendo y que son gente a la que estamos preparando, y no estar cubriendo nuestras necesidades primero y luego la de los estudiantes; yo creo que en ese sentido un cambio curricular no nos va a servir de nada, porque si vamos a seguir igual, el día que me pelee con fulano, pues ya no doy psicopepitas de cacahuete, me cambio y ahora voy a dar metaopoligofrenia ¿sí?”.*

La profesora MI-27, también considera que el trabajo que se ha realizado no se relaciona con lo que la sociedad requiere del psicólogo, sino con los intereses particulares de los profesores que tienen más antigüedad, además de que no tiene la claridad de cómo estarán conformados los ámbitos y las tradiciones, cuestionando la forma de abordar algunas áreas bajo ciertas posturas teóricas.

*“...creo que ahorita todo lo que se ha estado generando es muy... para darle gusto a los profesores viejitos, que tienen aquí muchos años y descuidaron mucho lo que afuera están demandando del psicólogo. En algunas áreas, por ejemplo, de psicología organizacional, psicología educativa y todo eso está bien, pero forzar todo esto a una sola corriente, no sé cómo se vaya a dar; yo creo que la forma de organizar todo está como muy parcializado. Todavía no le entiendo muy bien ¿eh?... aun cuando participamos, pues te quedas con muchas dudas... si realmente se consiguen las prácticas, los ámbitos; si realmente los*



*maestros se preocupan por buscar ámbitos y que hagan ahí sus prácticas, eso como que salvaría muchas cuestiones, porque imagínate un psicoanalista, no lo puedo imaginar en educación especial”.*

La profesora PSA-8 también considera importante mantener el trabajo aplicado, además de la diversidad teórica.

*“... indudablemente que se mantengan las prácticas... las cosas que se tendrían que mantener, lo práctico, el trabajo aplicado, su seguimiento y sí, la incorporación de la diferencia teórica”*

Los comentarios de los profesores enfatizan la idea de que el plan de estudios siga considerando como una parte importante el ofrecer oportunidades prácticas a los alumnos en formación, así como abordar la teoría, en sus diferentes posturas y también considerar la importancia de que la formación profesional debe relacionarse con las demandas que la sociedad tiene para el psicólogo, no con los intereses académicos o de investigación que tienen los profesores, por lo que tomar en cuenta lo que se establece en los programas es un elemento que debe cuidarse.

De manera general, algunos de los datos de las entrevistas a los profesores se centran en los siguientes aspectos:

- En su mayoría, los profesores cuentan con estudios de doctorado, o bien, quienes aún no lo tienen pretenden continuar con su propia formación.
- En su mayoría los profesores sólo han trabajado en la docencia dentro de la carrera de psicología de la FES Iztacala, incluso de manera casi inmediata al concluir sus estudios de formación como psicólogos, sólo algunos de ellos lo han hecho en otras instituciones educativas, pero también como docentes, por lo que sólo dos de ellos, han sido profesionales de la psicología en otros escenarios.

- Sobre la concepción que tienen de los alumnos, los profesores consideran que son lo más importante de su práctica docente, asumiendo la responsabilidad por su formación profesional.
- Sobre su concepción del profesor, se consideran guías y facilitadores del aprendizaje de sus alumnos.
- Sobre los aspectos que consideran importantes en la formación, hacen referencia al manejo de los conceptos, de acuerdo a las diferentes posturas teóricas, la posibilidad de aplicar lo que están aprendiendo, además de trabajar algunas características de personalidad, como su interés y motivación en sus aprendizajes.
- Entre las actividades que realizan para coadyuvar en la formación de sus alumnos, generalmente se centran en análisis de textos, ejemplos que los docentes ofrecen a los alumnos para relacionarlos con situaciones de la práctica profesional, actividades que llevan a la reflexión y análisis.
- En relación con la importancia de la interacción (profesor-alumno / alumno-alumno), consideran que éstas les permiten poder acercarse a ellos para aclarar dudas, aunque reconocen que no todos los profesores tienen esa disposición; también consideran que la interacción entre compañeros puede favorecer el aprendizaje y el trabajo colaborativo, considerando el apoyo que entre ellos puedan darse.

A continuación, se retoman los datos que, para fines de este trabajo, ofrecieron los alumnos en la narración de sus cartas.

- **Datos de alumnos**

En relación con los datos obtenidos a través de la entrevista focal con los alumnos y de las narraciones que hicieron en sus cartas, los ejes de análisis que obtuvimos fueron:

1. Interés por estudiar la carrera
2. Ideas sobre estudiar psicología
3. Conocimiento que tienen respecto a la psicología
4. Conocimiento sobre los diferentes enfoques teóricos.
5. Actividades que les han facilitado el aprendizaje de los conocimientos y el desarrollo de las habilidades propias de la profesión
6. Actividades que han limitado el aprendizaje de los conocimientos y el desarrollo de las habilidades propias de la profesión
7. Características de sus profesores que han favorecido su proceso formativo
8. Características de sus profesores que han limitado su proceso formativo
9. Características de sus compañeros que han favorecido su proceso formativo
10. Características de sus compañeros que han limitado su proceso formativo
11. Aspectos que consideran han desarrollado o requieren desarrollar en su proceso formativo.
12. Expectativas que tienen sobre su formación
13. Campo laboral que les interesa insertarse como psicólogos

A continuación, presentamos los datos más sobresalientes y relacionados con el objetivo de nuestra investigación; la forma de presentarlos es por cada uno de los ejes y por cada semestre.

## 1. Interés por estudiar la carrera

Alumnos del 2° semestre:

*“haber elegido autónomamente esta carrera ha creado en mí una verdadera pasión académica”*

La mayoría de los alumnos eligió estudiar psicología, sólo dos de ellos indicaron que tenían preferencia por estudiar otra carrera, como Químico Farmaco Biólogo (4.2.M.), sin embargo, han asumido su estancia en psicología.

Algunos de los comentarios que hicieron los alumnos son los siguientes<sup>35</sup>:

1.2.F.<sup>36</sup> *“...a veces me pregunto: “Que hago aquí, porque no estudie letras clásicas? Pero soy feliz, me gusta<sup>37</sup>... y me divierto mucho... ha valido la pena todo hasta el momento y cuando te digo todo es TOODOOO desde las desveladas, el hambre...”*

2.2.F. *“...psicología fue la carrera que elegí sin embargo a veces siento que debería estar en alguna otra, la verdad no se cual exactamente y todo eso me hace pensar que tal vez psicología si es mi futuro...”*

En estos comentarios, aun cuando se puede identificar cierta duda en la elección de la carrera, también denotan la satisfacción y el gusto por estudiarla, a pesar de las implicaciones que puede tener, como lo menciona la alumna 1.2.F.

---

<sup>35</sup> Estos datos se transcriben tal cual los alumnos lo tienen en sus cartas, por lo que habrá algunas faltas de ortografía. Aquí sólo se incluyen algunos de los comentarios más representativos.

<sup>36</sup> Las claves indican el número de participante (1, 2... 15), el semestre en el que se encontraba el alumno cuando escribió su carta (2= 2° semestre, 4= 4° semestre, 6= 6° semestre y, 8= 8° semestre) y si es Femenino (F) o Masculino (M).

<sup>37</sup> El subrayado de los fragmentos es nuestro y se hizo con el fin de señalar aquellas partes que enfatizan elementos de análisis de acuerdo al eje.

9.2.M. “...*estar inscrito en la carrera de Psicología ha significado un proceso muy importante en mi vida. El haber elegido autónomamente esta carrera ha creado en mí una verdadera pasión académica...*”

Un aspecto a considerar es que también en la elección de la carrera se observa un compromiso, una motivación que se espera pueda indicar una trayectoria académica satisfactoria. Tal como señala Hughes (1981), la profesión forma parte del trayecto de vida, se incorpora en la biografía de cada persona.

4.2.M. “...*Psicología no fue una carrera que yo haya elegido por gusto ya que mi intension era estudiar Filosofía, QFB o medicina en CU, sin embargo mi decision se vio influida por mi trabajo...*”

Para este alumno, es claro que no eligió la carrera de psicología, esta decisión fue por una causa laboral, que, si bien faltan datos como para indagar más al respecto, es importante considerar que muchos de los estudiantes que están en la carrera sin haber sido su primera elección, deciden permanecer en ella, incluso se van sintiendo satisfechos, como es el caso de la siguiente alumna.

6.2.F. “...*en realidad la carrera que quería era Químico Fármaco Biólogo, pero a causa del promedio tuve que escoger otra y mi segunda opción fue Psicología, créeme, a pesar de ello estoy contenta...*”

Alumnos del 4° semestre:

*“estoy enamorada de mi carrera”*

Los seis alumnos de este semestre decidieron estudiar la carrera de psicología, incluso, una de las alumnas señala haber investigado al respecto (2.4.F.) y un alumno alude su concepción sobre la misma (3.4.M.). Además de que en general expresan sentirse satisfechos al cursarla.

Algunos de los comentarios son los siguientes:

1.4.F. “...la carrera de Psicología fue algo que yo elegí, siempre había tenido en mente estudiar Psicología, y hasta el momento me parece ha sido una buena elección...”

6.4.F. “...la carrera de psicología en la FES Iztacala, es una carrera que yo la elegí a última hora en las opciones del pase directo, ya que a pesar de que desde que tenía 14 años quería ser psicóloga, en el CCH tuve la inquietud de estudiar Ciencias Políticas y Sociales, Biología y Psicología, pero pues al final yo la elegí como primera opción...”

En los comentarios anteriores, es evidente la decisión de las alumnas por estudiar psicología; esta decisión, bien pudo considerarse desde tiempo atrás, o bien, en el momento mismo de la elección, lo cual también se relaciona con lo que el interaccionismo simbólico menciona, considerando que el trabajo o la profesión se inscribe en una trayectoria, en un ciclo de vida que permite comprender la percepción y el sentido que tiene una actividad profesional para la persona que lo ejerce

2.4.F. “...decido investigar sobre la carrera, donde puedo estudiarla y es cuando descubro la Facultad de Estudios Superiores Iztacala, donde no solo me encanta el plan de estudios, si no que cuando fui por primera vez por un trabajo de la escuela me sentí parte de ahí a pesar de no permanecer aun a la escuela y fue cuando dije: <<regresare aquí, pero como alumna>>”. Entonces puse en primera opción psicología en FES Iztacala y en segunda Bioquímica... en el fondo sabía que me quedaría en mi primera opción y así fue el día q m entere ha marcado por completo mi existencia fue el día más feliz pues de ahí comenzó a lo que ahora es simplemente la mejor experiencia que estoy viviendo y que no la cambiaría por nada ni por nadie en el mundo y podría repetirla mil veces y no me aburriría, estoy enamorada de mi carrera, porque gracias a ella he encontrado otro refugio a parte de casa y donde siento que pertenezco otro lugar aparte de nuestra familia de donde sé que también soy parte y que esto es mio porque yo lo conseguí con mi esfuerzo, con mi empeño he logrado llegar aquí y nada ni nadie me va a detener ni yo misma...”

Resulta interesante que en el caso de esta alumna su decisión también se fundamentó en cierta investigación profesiográfica, por lo que el gusto es contundente, lo que puede llevar a asumir un compromiso en su formación, además de una identidad al considerar que, gracias a ella, se siente parte de la misma.

3.4.M. *“...encontré una manera de conciliar mi conocimiento sobre la naturaleza y lo humano. Estudio Psicología, una filosofía y ciencia cuyo punto de partida epistemológico fundamental es el alma, no me cuestiona, sé bien que estoy atrapado entre los muros del conocimiento y el dualismo...”*

En este fragmento, además de considerar que el alumno eligió la carrera de psicología, a través de este comentario podemos ilustrar las ideas que los alumnos tienen al ingresar a la carrera sobre la misma, pero también implican las confusiones que llegan a tener. Esta característica, puede deberse a la falta de conocimientos sobre la psicología al ingresar a la carrera, así como a la falta de profundidad en el momento de revisar los contenidos de las diferentes asignaturas, aunado al hecho de que muchos alumnos pueden utilizar frases que escuchan de algunos de sus profesores y se las apropian sin un análisis o una reflexión crítica de lo que implican.

Este aspecto también hace clara referencia al manejo de los conceptos que el profesor PEH-34 señala como un elemento importante que los alumnos deben aprender. Hablar de psicología, filosofía, ciencia, alma, dualismo, implica una falta de claridad sobre los mismos, que puede ser común en los primeros semestres de la carrera.

Alumnos del 6° semestre:

*“la psicología ya es parte de mi vida”*

Las siete alumnas de este semestre manifiestan haber elegido la carrera de psicología, además de expresar su satisfacción por estar inscritas en ella. Sólo una alumna expresó también la posibilidad de haber estudiado medicina, pero se decidió por la psicología (4.6.F.)

Algunos de los comentarios son los siguientes:

1.6.F. “...para mí la psicología es la mejor decisión que pude tomar en mi vida... y ha valido cada desvelo, cada estrés por entregar un trabajo y cada preocupación por presentarme ante personas a enfrentar situaciones reales...”

3.6.F. “...desde que supe que me había quedado en la UNAM y en especial en la facultad que yo quería me sentí muy feliz...”

4.6.F. “...estudio psicología, es una carrera que me agrada sin embargo me hubiera encantado estudiar medicina también, pero estoy contenta y me siento muy triunfadora pues en estas alturas del partido es difícil tener una carrera, por que como sabemos la situación económica de nuestro país no es muy buena, pero sabes me siento súper orgullosa de pertenecer a la UNAM, es algo que quise toda la vida... Estar inscrita en la carrera de psicología es algo que yo elegí, pues como ya te había mencionado me agrada mucho, hice mi examen de selección y fui aceptada... la psicología ya es parte de mi vida...”

5.6.F. “...La elección de mi carrera fue propia, bueno claro está que siempre hay alguien tras la decisión, sí, un profesor del CCH. Me agradaba como daba sus clases, aunque recordando, desde la secundaria me ilusionaba escuchar a las personas, como brindarles ese apoyo, quedándome siempre desde un punto neutral. Mi mamá aunque me lo decía me veía vestida de blanco, de medicina, pero no, yo no me hallaría ahí, me gusta más conocer cómo es que las personas hacen lo que hacen, las personas que ahora son adultas cómo eran de niños, sus relaciones, sus experiencias todo eso...”



7.6.F. *“...Estar inscrita en la carrera de psicología, por decisión propia me ha parecido la elección más correcta, pues me he dado cuenta que la psicología llena mi vida de satisfacción...”*

Podemos observar las ideas que la alumna 6.7.F. tiene sobre la psicología como profesión, en el sentido de considerar que puede escuchar y ayudar a las personas, además de saber el porqué del comportamiento y de la historia personal. Con este comentario, y tomando en cuenta que la alumna cursa el 6° semestre, es posible señalar que sus ideas sobre la psicología están más relacionadas con el quehacer general del psicólogo, lo que puede implicar el conocimiento que ha adquirido a lo largo de su trayectoria escolar, sobre la psicología.

Alumnos de 8° semestre.

*“me encanta el currículum”*

Al igual que los alumnos del semestre anterior, los de 8° semestre eligieron estudiar psicología, sólo uno de ellos manifiesta haber dudado si fue la mejor decisión (9.8.F.). Otro de los alumnos, expresa que logró entrar a la carrera después de estudiar medicina durante tres años (3.8.M.). En general expresan su gusto y satisfacción por esta elección.

Algunos de los comentarios son los siguientes:

1.8.F. *“...Yo escogí la carrera de psicología y durante el primer y segundo semestre estaba un poco dudosa sobre la carrera, pero al transcurrir los semestres me fue apasionando cada vez mas. Me ha parecido muy interesante, y muy importante el papel que juega en la sociedad...”*

Este comentario se relaciona con las dudas que también que mencionaron algunos de los alumnos del 2° semestre, por ejemplo 6.2.F. y 6.4.F. quienes indicaron también la idea de estudiar Químico Farmaco Biólogo, o

Ciencias Políticas o Biología; sin embargo, se observa interés por la psicología al haber decidido continuar en ella.

El siguiente ejemplo, indica justamente ese interés.

3.8.M. “...Estar inscrito en la carrera de Psicología fue algo que yo elegí, de hecho entre a la carrera de psicología después de haber estudiado medicina tres años y desertar por cambiarme a la Psicología. No fue fácil quedarme puesto que hice dos veces el examen; no pude hacer cambio de carrera puesto que mi promedio no era suficiente. La primera vez que hice el examen me quedé a un acierto del puntaje que se pedía, la segunda saqué exactamente lo que se pedía. Realmente quería estar en psicología...”

6.8.F. “...yo elegí la carrera de Psicología, sin embargo yo no buscaba cursarla en la FES Iztacala, aunque viéndolo en retrospectiva sin duda ha sido lo mejor que me pudo pasar, la carrera es impresionantemente bella, me encanta el currículum...”

Este comentario es interesante en relación con la forma en que se ha llevado a cabo el currículum de la carrera en los últimos años, ya que ha implicado la apertura a los diferentes enfoques teóricos y la práctica que se lleva a cabo en diferentes ámbitos como parte del servicio social que deben cubrir los alumnos; así, para esta alumna, es posible que estas características le permitan ese gusto.

9.8.F. “...dudé por un momento en cuanto a si había elegido de manera “correcta” (llamémoslo así) la carrera, pero considero que fue por situaciones personales difíciles que durante ese tiempo estaba atravesando, sin embargo, ahora que ya estoy en el último semestre de la licenciatura y a unos cuantos días de concluirla, me he dado cuenta de que no me equivoqué...”

12.8.F. “...este hecho fue producto de desvelos, esfuerzo y perseverancia constante, fue un gran logro ya que para conseguirlo tuve que realizar el examen de selección para nivel medio superior, porque

yo no formaba parte de ninguna escuela de la UNAM. Entrar en esta carrera fue mi elección, me empezó a gustar desde que tuve contacto con la disciplina en el bachillerato, ya que la profesora que la impartía era egresada de la FES-Iztacala y en sus clases comentaba lo que se realizaba a lo largo de la carrera, esto fue llamando cada vez más mi interés y empecé a investigar un poco más al respecto, una vez hecho esto decidí que era lo que quería estudiar y que era en la FES-Iztacala en donde quería ingresar...

13.8.F. “...ingresé por convicción y no por circunstancia, ya que desde el momento en que decidí ser psicóloga, todos mis esfuerzos han sido orientados hacia esa meta...”

Desde este primer eje temático, es interesante observar que los alumnos de semestres más avanzados tienden a dar más explicaciones que los del segundo semestre, además de que se observa que, a pesar de que algunos dudaron de su elección, en general se sienten satisfechos de estudiar psicología, incluso, algunos la retoman como parte de sus vidas; aspecto que se vuelve significativo y que se relaciona con lo que señala el interaccionismo simbólico en relación con la forma en que un trabajo, o en este caso, una profesión, se convierte en parte de la vida de los individuos.

## 2. Ideas sobre estudiar psicología

Es interesante observar que mientras los alumnos de los primeros semestres expresan ideas relacionadas con la imagen que comúnmente en nuestra sociedad se tiene del psicólogo, los estudiantes de semestres más avanzados manifiestan habilidades y conocimientos adquiridos durante su formación, lo cual denota los cambios en el significado que tiene la psicología en los alumnos, de acuerdo al trayecto que siguen en su formación profesional.

Algunos comentarios de los alumnos, de acuerdo al semestre, son:

Alumnos de 2° semestre.

*“...cómo mejorar la calidad de vida de las personas y comprender el porqué de actitudes que tenemos”*

1.2.F. *“...dicen que te vuelves loca cuando empiezas a estudiar psicología...”*

4.2.M. *“...la carrera de Psicología no es una carrera que demande mucho de tu tiempo libre por lo cual me permite trabajar En la preparatoria tube una materia llamada Higiene Mental, la cual me gustaba mucho, mi maestra nos enseñaba técnicas de relajación, teoría acerca de las enfermedades mentales y muchos más temas relacionados con el Psicoanálisis ya que ella era psicoanalista...”*

8.2.M *“...esperando aprender en ella cómo mejorar la calidad de vida de las personas y comprender el porqué de actitudes que tenemos como seres humanos...”*

Es interesante observar que estas ideas, además de vagas, están centradas en el sentido común de la psicología y de la función del psicólogo, como es el considerar que puede mejorar la calidad de vida de las personas, o el considerar que la locura se relaciona con la psicología, lo cual también deja ver las ideas que la sociedad tiene acerca del psicólogo, que muchas veces no es nada favorable.

Alumnos de 4° semestre.

*“...no pienses que estamos en guerra, pero cuando de pronto aparecen tantos enfoques teóricos terminas creyendo que lo es”*

2.4.F. *“...la psicología para mi es simplemente lo mejor que me ha pasado en mi vida y gracias a ella he descubierto miles de cosas impresionantes que han cambiado por completo mi forma de pensar y de ser y ahora siento que veo el mundo de otra manera, como si mi percepción hubiera dado un giro de 360 grados y ahora me siento más”*

segura simplemente la psicología es el amor de mi vida y con la que sé que estaré hasta mi último suspiro, pues los conocimientos que he adquirido y que vaya adquiriendo dentro de la carrera permanecerán tanto en mi mente como en mi corazón me siento como un niño pequeño que va aprendiendo y descubriendo lo que pasa a su alrededor y yo me maravillo y asombro cada vez que leo un artículo, un libro o un texto es descubrir simplemente un nuevo mundo lleno de novedades y experiencias que estoy descubriendo y que aun me faltan por conocer...”

En el comentario anterior, observamos lo que para la alumna significa la psicología, ella la ha incorporado como algo significativo en su vida, de tal manera que los conocimientos que va adquiriendo, también le permiten re-significar sus concepciones.

3.4.M. “...No imaginas cuantos métodos, teorías y áreas de aplicación existen, cuantos objetos de estudio y sujetos hacen de esta disciplina un caos bélico, no pienses que estamos en guerra, pero cuando de pronto aparecen tantos enfoques teóricos terminas creyendo que lo es...”

En este comentario es evidente el impacto que para este alumno ha tenido el carácter pluriparadigmático de la psicología. El significado que le da es probable que se relacione con la tendencia de algunos profesores de defender su propia postura teórica aún en contra de las demás, tal como lo mencionaron algunos de ellos en la entrevista, por ejemplo, los comentarios de los profesores MC-32, MI-27, PEH-11 y PS-8.

Alumnos de 6° semestre.

“es la carrera de ayudar e investigar”

1.6.F. “...Desde el primer momento en el que la gente se entera de la carrera que elegí, me hacen diferentes observaciones las cuales según ellos es el futuro que me espera, entre las más recurrentes se

*encuentran <tú tienes ganas de morirme de hambre>, <vas a terminar loca por que los psicólogos están más locos que sus pacientes>, <la psicología no sirve para nada>, <nadie necesita un psicólogo ya que si necesitas hablar con alguien vas con tus amistades o con el sacerdote>, sin embargo esto no está más aislado de la realidad... desde que entre a la universidad mi visión de lo que es la psicología se amplió, y con ella mi forma de relacionarme con las personas...*

4.6.F. *“...es la carrera de ayudar e investigar, ya que ayudar considero que es muy importante en esta carrera e investigar para saber todo lo que hay en nuestro alrededor y que cosas lo descomponen...”*

5.6.F. *“...La psicología, en sí no lo sabía, me iba más por la pinta del psicólogo que era quien te ayudaba a resolver tus problemas, que te daba la solución diciéndote en que estabas bien o que mal, ahora sé que estaba en un error...”*

7.6.F. *“...El estudiar psicología resulta un tanto difícil pues en la sociedad en la que vivimos aun no existe la cultura de acudir al psicólogo de manera regular, aun no se le da la importancia que tiene a el lado psicológico, y de acuerdo a mi familia no ha sido difícil el estudiar psicología ya que me apoyan...”*

En los comentarios de los alumnos de 6° semestre observamos que ellos han logrado diferenciar lo que es la psicología, de acuerdo al momento de su formación profesional, y lo que comúnmente nuestra sociedad considera de un psicólogo. Este elemento es importante en el sentido de lo que ha representado para ellos los conocimientos adquiridos hasta el momento, teniendo más elementos para poder identificar lo que es un psicólogo de lo que no lo es.

Resulta también importante considerar que hay quien concibe a la carrera de psicología como aquella que, dentro de sus funciones está el “ayudar y el investigar”, lo que implica que esta alumna, ha llevado a cabo actividades de investigación y de servicio social, además de los conocimientos que ha incorporado a lo largo de su formación profesional.

Alumnos de 8° semestre

“jamás imaginé que tantas experiencias y aprendizajes adquirido dentro de las aulas universitarias llegarían a hacer de mí una persona más crítica, íntegra y metódica”

2.8.F. “...creo que la psicología me ha cambiado en muchos sentidos, me ha enriquecido, me ha ayudado a crecer y me está permitiendo conocer y andar por caminos que jamás me imaginé... en todo está la psicología, desde lo más científica y en el laboratorio, como en lo más íntimo como en la sexualidad, en lo bello como las artes o en lo sencillo como lo cotidiano...”

4.8.M. “...estar inscrito en esta carrera, modificó mi vida... al comenzar este largo y arduo camino, jamás imaginé que tantas experiencias y aprendizajes adquirido dentro de las aulas universitarias llegarían a hacer de mi una persona más crítica, íntegra y metódica...”

8.8.M. “...cursar esta licenciatura me ha parecido una experiencia muy enriquecedora, agradable y sorprendente pues aunque uno mismo no se da cuenta del cambio en la forma de ser como pensar, criticar, analizar, actuar, etc., es evidente cada vez más y más para las personas con las que nos relacionamos en primer plano y después por supuesto en la sociedad...”

9.8.F. “...la experiencia de haber estudiado psicología me encantó y sigue emocionándome mucho, pues he ido conociendo todas las áreas en las que un psicólogo se puede desarrollar profesionalmente y me parece que son muy variadas y eso es algo de lo que más me gusta, además de que en la FESI nos preparan para poder tener un mejor desempeño dentro de todos estos ámbitos...”

13.8.M. “...el estar estudiando psicología, ha sido de las cosas más gratificantes de mi vida, solo por el simple hecho de estudiar lo que yo quería. El estudiar psicología para mí significa, dedicación, responsabilidad y compromiso conmigo mismo y con los demás...”

Es interesante que los alumnos de este último semestre mencionen que estudiar la carrera de psicología les ha cambiado en muchos aspectos, permitiéndoles ser más críticos y con elementos para analizar diferentes situaciones, incluso, notan cambios en la forma en que se relacionan con los demás. Estos cambios se van presentando de acuerdo al avance que tienen los alumnos en la carrera, y es posible observar cómo van siendo diferentes los argumentos que utilizan los alumnos de acuerdo al semestre en el que se encuentran, siendo que en los primeros semestres se tiene una idea centrada en el sentido común de la psicología, luego, va pasando a considerar su carácter pluriparadigmático, después las funciones que se tienen como psicólogos, finalmente, se manifiestan los cambios que en lo personal han tenido al formarse como psicólogos.

Esta forma de concebir la formación profesional, y que la consideran como parte de la vida, se relaciona con lo que el interaccionismo simbólico señala respecto a que la profesión forma parte de la biografía de las personas, además, es evidente cómo los significados se van elaborando a través del proceso de interacción social, con los profesores, con los propios compañeros, con el acercamiento que van teniendo con las situaciones que deben abordar como psicólogos, etc. Vemos cómo los diferentes grupos desarrollan significados distintos que van cambiando a medida que lo hacen los objetos que los componen, es decir, los conocimientos, las actividades y las interacciones que tienen a lo largo de su formación. Este mismo aspecto se observa en el siguiente eje de análisis.



### 3. Conocimiento que tienen respecto a la psicología

Alumnos de 2° semestre.

*“descubrí que la psicología no sólo es hablar con la persona, sino observarla, estudiarla, analizarla”*

Los alumnos expresan ideas muy generales relacionadas con lo que es la psicología, incluso hay quienes la ven como magia (7.2.F.), aun cuando también tienen una idea incluso inclinada hacia la concepción del conductismo (4.2.M.), esto debido a que en los primeros semestres el enfoque con mayor prevalencia de los profesores en las diferentes materias es conductista.

Algunos de los comentarios son:

4.2.M. *“...la Psicología es una ciencia que se dedica a estudiar, entender y controlar el comportamiento humano así como también entender las bases que lo hacen actuar así enfocándose en su entorno, historia y desarrollo biológico...”*

5.2.F. *“...me está ayudando a conocer el comportamiento de la gente y claro también el mío...”*

7.2.F. *“...Para mí Psicología más que una ciencia es un estilo de vida, con esto me refiero a que la puedes aplicar a tu vida y ser feliz ... puedes modificar otras tantas que tal vez no puedan desaparecer, en fin para mí la psicología es magia”*

10.2.F. *“...esta carrera ayuda a mantener a las personas estables felices, les ayuda a cumplir sus metas, la psicología es una ciencia humana en cuando a que el objetivo No es cambiar sino estudiar más allá de lo que es tangible... descubrí que la psicología no solo es hablar con la persona, sino observarla, estudiarla, analizarla...”*

Alumnos de 4° semestre.

*“la psicología... significa el conjunto de todas las perspectivas teóricas que se tiene sobre el comportamiento humano”*

Las concepciones que tienen los alumnos de 4° semestre, en general son más específicas y están basadas en algún enfoque teórico (2.4.F., 5.4.M.), o bien, considerando que implica las diferentes posturas teóricas (1.4.F., 6.4.F.)

Algunos de los comentarios que ofrecen los alumnos son:

1.4.F. *“...dar una definición de Psicología resulta muy complicado, debido a la existencia de diversos y bastos enfoques teóricos...”*

2.4.F *“...la psicología es la forma en la que podemos conocer o intentar conocer lo que ocurre en la mente de los seres humanos y así mismo lo que sucede dentro de sus procesos mentales superiores como pensamiento, lenguaje, inteligencia, cognición, conciencia, etc Intenta descubrir o saber que es lo que esta pasando o simplemente el ¿por qué de dichos comportamientos relacionados con los procesos superiores?, pues considero y por lo que he visto hasta el momento todo tiene un porque y un para que , dentro de cada acción hay una reacción y para generar esa acción hay una causa, por lo tanto siento que la psicología va mucho más allá del estudio de la mente o de la conducta implica algo mucho mas complejo y quizás inexplicable...”*

En estos comentarios también podemos notar la confusión en el manejo de los conceptos que tienen los alumnos, así como de los enfoques teóricos, lo que de nuevo se relaciona con la preocupación de algunos profesores sobre el manejo adecuado de los términos que utilizan los alumnos, además de esa idea de “tutifruiti” que señalaba el profesor MC-32 como consecuencia de abordar la diversidad teórica.

5.4.M. *“...es una manera de entender el comportamiento de las personas y ayudarlas...”*

6.4.F. “...la psicología en estos semestres que he estado en la carrera significa el conjunto de todas las perspectivas teóricas que se tiene sobre el comportamiento humano pero que nosotros como estudiantes debemos de formar nuestro propio criterio sobre cada una...”

Un elemento importante es cómo algunos alumnos pueden sentir el peso de los enfoques teóricos cuando los profesores no los acompañan en el entendimiento del surgimiento y de las características de éstos, dejando que los alumnos descubran la importancia de cada uno, e incluso, el porqué de esta diversidad teórica.

Alumnos de 6° semestre.

*“creo que definir la psicología es algo aun para mí, difícil, porque estoy empapada de varias teorías e ideas y comentarios de quienes convivo”*

Los comentarios de los alumnos respecto a la psicología suelen ser más específicos, basados en alguno de los enfoques teóricos (6.6.F.) e incluyendo los campos donde el psicólogo se puede insertar (1.6.F.), sin embargo, también hay quien, por la diversidad de enfoques, expresa la dificultad de definir a la psicología (5.6.F.)

Entre los comentarios que expresan los alumnos tenemos los siguientes:

1.6.F. “...es una ciencia que te permite conocer y comprender el comportamiento humano, y en caso necesario ayudar a remediar aquellas situaciones que les resulten disfuncionales para su desarrollo y convivencia diaria con las personas que les rodean. En cuanto al ámbito laboral, la gente piensa que solo podemos estar en un consultorio con una libreta en la mano y preguntándoles a los “pacientes” “Y con eso como se siente”, lo cual es por completo una falsedad, ya que nuestro campo laboral cubre un espacio inmenso en nuestra sociedad, ya que podemos estar presentes en escuelas, empresas, hospitales,

guarderías, espacios deportivos, etc... prácticamente no existe un lugar en el cual un psicólogo no pueda estar presente...

El comentario anterior, alude al conocimiento que tiene la alumna sobre los ámbitos de la psicología como profesión, rompiendo con la tendencia de considerarla a partir de un sentido común, por el contrario, la define como ciencia y señala los campos de inserción del psicólogo.

5.6.F. “...aunque no lo quiera creo que definir la psicología es algo aun para mí, difícil, porque estoy empapada de varias teorías e ideas y comentarios de quienes convivo, así que podría decir que la psicología depende de los lentes que te pongas, ya que puede ser aquella ciencia que estudia la conducta, los procesos cognitivos, la historia de un individuo abarcando sus contextos en los que se desenvuelve o aquella que estudia la manera en que las personas enfrentan las situaciones de su vida cotidiana; la manera que razonan y toman decisiones...”

En el comentario anterior podemos observar claramente la importancia que tiene la interacción social en el significado que elaboramos de las cosas que nos rodean, en este caso, sobre la diversidad teórica de la psicología, ya que, para esta alumna, los comentarios que recibe sobre las posturas teóricas, le van significando los objetos de estudio de la psicología.

6.6.F. “...Para mí la psicología es una ciencia que estudia el comportamiento y conducta humana, y nos permite auxiliar a las personas...”

En este comentario, claramente se observa que la alumna ha asumido el enfoque conductista para definir a la psicología, aun cuando las funciones del psicólogo no las tenga claras y se base solamente en ayudar a las personas.

Alumnos de 8° semestre.

*“la psicología es una ciencia que al tener múltiples aplicaciones la convierte en una de las más complejas pero enriquecedoras”*

Es interesante la variedad de respuestas que dan los estudiantes del último semestre de la carrera sobre lo que es la psicología, ya que mientras algunos la conciben como una forma de vida (2.8.F., 15.8.M), otros expresan una dificultad para definirla (8.8.M.), mientras que algunos la conciben aún desde un punto de vista conductista (6.8.F., 9.8.F., 12.8.F., 13.8.M.), incluso hay quien la concibe a partir de la diversidad de enfoques (4.8.M.).

Enseguida algunos de los comentarios de los alumnos:

1.8.F. *“...Para mi la psicología es lo que te ayuda a comprender, sentimientos, pensamientos, actitudes y comportamientos del ser humano y poder aportar algo para mejorar en distintos ámbitos de la vida de las personas, como su hogar, su trabajo, su familia, su salud, sus relaciones interpersonales y consigo mismas...”*

2.8.F. *“...A lo largo de estos años he descubierto que la psicología más allá de ser una ciencia o una disciplina, es una manera de vivir...”*

3.8.M. *“...Antes de entrar a la carrera era la ciencia que estudia el Alma; hoy para mi es la ciencia que trata de comprender al hombre, en su pensar, actuar y sentir; por lo tanto es tan compleja como él mismo...”*

Resaltamos el comentario anterior para acotar lo que el interaccionismo simbólico señala en relación con el hecho de que vivimos en un mundo de interacción social que va cambiando a medida que lo hace el significado de los objetos que componen. Por lo que, a lo largo de la formación profesional del alumno, se ha encontrado con un mundo de objetos (conceptos sobre la psicología) que, gracias a la interacción con otras personas (profesores, compañeros), le ha permitido darle un significado diferente a la psicología, siendo superado por la idea de que su objeto de estudio es el alma, incluso, ahora la concibe en su complejidad.

4.8.F. “...Para mí la Psicología es una ciencia que estudia al individuo, desde varios enfoques teóricos y por ende hace uso de diferentes metodologías. Pero si una definición tendría que dar acerca de lo que para mí es la Psicología diría que es la ciencia que estudia la conducta y las cogniciones de los individuos y la manera en la que éstas están interrelacionadas con el medio en el que se encuentran inmersos...”

6.8.F. “...la Psicología es una forma de vida, es algo que llega a impregnar todo tu mundo, luchamos porque tenga un lugar entre las ciencias, la Psicología es la ciencia del comportamiento, eso estudiamos el comportamiento, no la mente, no el cerebro... el comportamiento en relación con el ambiente...”

8.8.M. “...para mí la psicología es una ciencia que al tener múltiples aplicaciones la convierte en una de las más complejas pero enriquecedoras, es múltiple porque puede centrarse en cuestiones de una persona, un grupo, animales, entorno, etc., y en los diversos problemas que pueda presentar, es preventiva y además de todo existen diversas posturas para afrontar determinado caso. Es enriquecedora porque al demandar tantas y gran variedad de soluciones se enriquece el conocimiento del psicólogo...”

9.8.F. “...Para mí la psicología es una ciencia que permite el estudio del comportamiento humano, así también considero que la psicología tiene una amplia gama de aplicaciones en las que como psicólogos tenemos que contar con las habilidades y herramientas suficientes para poder enfrentarlas. La psicología no sólo se basa en la relación terapeuta-paciente con la que la gran mayoría de las personas cree, sino que nos permite sobresalir en ámbitos educativos, de la salud, forense, ambiental, en organizaciones y dentro de estas mismas nos permite evaluar, diagnosticar, investigar, etc...”

El comentario de la alumna incluye el conocimiento que ha adquirido sobre los ámbitos de inserción del psicólogo, lo que también implica que por el trayecto de

su formación ha logrado darle un significado que va más allá de la psicología en el ámbito clínico.

12.8.F. “...la psicología es una disciplina que se encarga del comportamiento humano, la cual presenta múltiples inconvenientes, porque existen muchos desacuerdos sobre lo que debe ser su objeto de estudio, a pesar de ello, la psicología presenta muchas ventajas ya que es una disciplina que puede incursionar dentro de diferentes áreas y todas ella encaminadas a mejorar y modificar diferentes aspectos en cada una de las áreas...”

En el caso anterior, la alumna considera la dificultad de definir su objeto de estudio, dado que es diferente para cada enfoque teórico, no obstante, tiene la claridad de que también el psicólogo puede trabajar en diferentes áreas.

13.8.M. “...la psicología para mí es una disciplina científica la cual nos permite comprender, explicar, y en cierta manera predecir el comportamiento humano, con la finalidad de prever y ayudar al bienestar de las personas...”

15.8.M. “...La psicología para mí significa muchas cosas, personalmente puedo decir que es gran parte de mi vida, pues está conmigo en todo momento es aquella rama que se dedica a estudiar aspectos relacionados con el ser humano, sus interacciones, comunicación y a manera personal, estudia lo complejo que es el ser humano a lo largo de toda su vida y da respuesta a varias variables, estudiando el comportamiento de las personas, sus cogniciones, emociones...”

En los comentarios que los alumnos expresaron sobre la concepción de la psicología, se observa una marcada complejidad en las respuestas de los últimos semestres, mientras que para los primeros es concebida de manera muy general. No obstante, es de llamar nuestra atención que a pesar de que, en los últimos semestres, los alumnos pueden ya contar con una visión pluriparadigmática de la psicología, aún algunos de ellos la conciben bajo una visión conductista, resultado

de la influencia que tienen los primeros semestres de la carrera, en los que se aborda con énfasis este enfoque teórico.

Algo que es rescatable es que los alumnos del último semestre ya consideran con más claridad los campos de acción del psicólogo, esto puede deberse a que a partir del 5° semestre comienzan sus prácticas de servicio social en las diferentes áreas de la psicología, además de que también tienen más claridad de las funciones que pueden realizar, lo que denota también la posibilidad de insertarse en uno de los ámbitos ya que están próximos a egresar de la carrera.

#### 4. Conocimiento sobre los diferentes enfoques teóricos.

Alumnos de 2° semestre.

*“aun no me identifico bien con uno de estos enfoques, ya que siento que cada uno tiene puntos de vista importantes”*

Los alumnos señalan que hay diferentes enfoques teóricos, sin embargo, sólo refieren sus nombres y aspectos muy generales, a excepción de un alumno (8.2.M.) que menciona algunos de los autores representativos del conductismo, enfoque que generalmente se revisa en los programas de los primeros semestres de la carrera. Es importante notar que, siendo el conductismo el enfoque que prevalece en los programas y que la mayoría de los profesores de los primeros semestres han asumido, sea el que los alumnos refieran como de su interés o preferencia, aunque hay dos alumnas que señalan algo diferente, una, inclinándose por la Gestalt, aún con conocimientos muy básicos y difusos (1.2.F.) y, otra alumna señala que no sólo los aspectos observables, sino también los cognitivos son importantes, por lo que no se inclina por algún enfoque teórico aún (3.2.F.).

Algunos de los comentarios en sus cartas son:



1.2.F. “...hay un buen [enfoques teóricos en psicología] pero solo conozco el conductismo (que no me gusta mucho, pero como dice un maestro con esto podríamos conquistar al mundo) También esta el cognoscitivismo (de esa me gusta como toman en cuenta a la mente) el psicoanálisis (es genial, una de mis favoritas pero no por Freud las que mas me gustan son el humanismo y la Gestalt me encanta como hablan del cierre de ciclos y la tanatología... las que mas me gustan son el humanismo y la Gestalt me encanta como hablan del cierre de ciclos y la tanatología...”

Es interesante observar la idea que la alumna tiene del conductismo y que se relaciona con lo que significa esta postura teórica para el profesor. Aquí podemos enfatizar que el significado de los objetos se deriva de la forma en que los demás se refieren o actúan con respecto a los mismos.

3.2.F. “...existen distintas corrientes de esta materia con bases de análisis muy diferentes, por ejemplo, existe una corriente que se llama conductismo en donde sólo se estudia el comportamiento que todos podemos observar, pero existe otra llamada psicoanálisis la cual estudia la mente, algo que no podemos observar. Existe otro enfoque que considera que el punto de análisis debe de ser un todo, es decir, que no solo se estudia la conducta observable, sino también la percepción que tiene el sujeto, a esta se le conoce como la gestal... aun no me identifico bien con uno de estos enfoques, ya que siento que cada uno tiene puntos de vista importantes, como en el conductismo estudiar la conducta que se puede observar y utilizando programas de reforzamiento, ayuda a incrementar la frecuencia de una respuesta. Pero también creo que estudiar los procesos cognitivos es importante para un entendimiento completo de la conducta humana...”

6.2.F. “...el enfoque conductista, que es el que nos están enseñando, es sorprendente, todo el tiempo estás en donde estás, la pones en práctica... en realidad este enfoque me parece extraordinario...”

En el comentario anterior también podemos observar el significado que la alumna le da al conductismo, en esa idea de que puede aplicarse en todo momento; idea que, como menciona la profesora PS-8, desde los primeros semestres se aborda fuertemente con los alumnos, enfatizando sus ventajas a diferencia de las otras posturas teóricas.

8.2.M. *“...la gestalt, histórico cultural, conductismo, humanista, enfoque conductual. He ido descubriendo acerca de esta corriente por autores como Skinner, Pavlov, quienes a través de sus experimentos han demostrado esta interacción o relación del individuo con su ambiente... me identifiqué con el enfoque conductual porque explica la conducta desde un punto más objetivo y como el ambiente en el que nos desarrollamos afecta nuestra conducta...”*

10.2.F. *“...enfoques como el humanista, conductista, cognitivo-conductual... me parece mejor es el conductista, ya que en este enfoque no hay muestras de inferencias al investigar el comportamiento de alguien, es más bien una observación completamente objetiva de lo que sucede y por qué...”*

Los comentarios anteriores reflejan la forma en que los alumnos van concibiendo al conductismo, otorgando relevancia a su carácter objetivo; gran parte de esta relevancia es dada por la interacción con sus profesores, que en su mayoría son conductistas en los primeros semestres.

Alumnos de 4° semestre.

*“No deseo incluirme ahora en ninguna postura psicológica  
pues considero que debo acercarme a todas ellas para  
conocerlas sin fanatismo a una sola”*

Los alumnos en este trayecto de la carrera mencionan algunos otros enfoques teóricos, como el humanismo, el histórico cultural y el cognoscitividad e incluyen a algunos autores representativos (1.4.F.); es de llamar la atención que en este semestre los alumnos no expresan alguna preferencia por algún enfoque, más

bien señalan la necesidad de conocer más sobre ellos e incluso poder hacer una psicología propia (1.2.F., 3.4.M.).

Algunas de las expresiones de los alumnos en este semestre son:

1.4.F. “...poseen [los enfoques teóricos] una gran diversidad de objetos de estudio, y los cuales parecen tener diferentes finalidades, o más bien, tratan de explicar y entender de distintas formas, todo lo que acontece, tanto alrededor como dentro de los seres humanos. Psicoanálisis , de autores como Freud, Jung , Adler , Klein el humanismo, con autores como Maslow, Rogers y Víctor Frankl , el interconductismo, con autores como Kantor, por supuesto el conductismo de Skinner, Watson, también está el enfoque histórico-cultural , el enfoque de Vigotsky, el enfoque de Jean Piaget, el enfoque cognitivo, o el cognitivo-conductual, teorías como la gestalt, la constructivista y también enfoques de otros autores como Lacan, Fromm, Bandura, entre muchísimos más...no me siento más identificada con alguno, puesto que considero cada uno tiene argumentos válidos, además de que no conozco mucho de los mismos aún, y depende del criterio del psicólogo el “aprehender” alguno de estos enfoques, en lo particular creo que me gustaría porque no, formarme una psicología propia, tomando cautelosa y selectivamente los argumentos que proporcionan los autores en cada una de las diferentes “psicologías”, cuidando sobre todo la coherencia de mi “psicología”, con ello me refiero , a que tal vez en algunos casos me incline más hacia la explicación que me brinde cierto enfoque, pero en una situación distinta, apoyarme en los supuestos de una teoría distinta , pero dependiendo mi inclinación, cuidar, que no existan contradicciones en mi discurso considero que desconozco muchísimo acerca de ciertos enfoques, y que en contraste, mi formación ha profundizado otros, como el psicoanálisis, el interconductismo, y el conductismo, por lo que me siento incapaz de rechazar algún enfoque, puesto que desconozco mucho sobre ellos...”

El comentario de la alumna refleja la dificultad que muchos alumnos tienen para comprender la diversidad de enfoques en psicología, sin embargo, en este

semestre, de la carrera, que prácticamente están a la mitad de su formación profesional, los comentarios dejan ver la necesidad de profundizar más en el conocimiento de las posturas teóricas, además de que ya consideran lo importante de manejar los conceptos de acuerdo a cada una de ellas, aspecto que es punto de preocupación de algunos profesores, como lo manifestaron PEH-34, MC-32, por ejemplo.

2.4.F. “...la psicología tiene distintos enfoques como son: psicoanálisis, interconductismo, conductismo, humanismo, psicología de la Gestalt, constructivista, cognoscitivismo, positivismo, estructuralismo e histórico cultural, etc... aun no me decido ni me inclino por ninguno, pues aun considero que no tengo los conocimientos sobre cada enfoque como para tomar una decisión, aunque considero que cada uno de ellos tiene su importancia dentro de la psicología pues por algo están ahí...”

3.4.M. “...He conocido de humanismo, conductismo, cognositivismo, psicoanálisis, gestalt, interconductismo, psicología social, histórica cultural, genética, experimental y fenomenológica el conductismo radical por ejemplo toma como objeto de estudio el comportamiento de los organismos y su principio fundamental es que dicho comportamiento es resultado de contingencias ambientales, además considera que el mundo debajo de la piel no es más que fisiología y que es tarea del fisiólogo dar respuestas de él, también tiene su propia filosofía del comportamiento y con ella explica sus causas. El psicoanálisis por el contrario no tiene un objeto de estudio físico y coloca sus explicaciones teóricas en dos estructuras mentales llamadas consiente e inconsciente, justo ahí yacen las personalidades del triunvirato freudiano (el Yo, el Súper Yo y el Ello) a las cuales Freud atribuye las causas de la actividad humana y sólo tiene acceso a ellas mediante la introspección, para él los instintos deben ser gobernados por la actividad social y con ello convertidos en deseos reprimidos o envasados en el inconsciente, mismos que se manifiestan en actos fallidos, sueños o transferencias... no me identifiqué con ninguna de ellas aunque sabes el conductismo radical y el psicoanálisis satisfacen esa parte física y metafísica de mi

*realidad humana, parten de supuestos y explicaciones diferentes pero no tan alejadas unas de otras. No deseo incluirme ahora en ninguna postura psicológica pues considero que debo acercarme a todas ellas para conocerlas sin fanatismo a una sola, quizá al final pueda inventar algo nuevo y con ello revolucionar o conciliar los muros del conocimiento...*”

Algunas de las ideas que manifiestan los alumnos implican la postura del profesor, la cual es impuesta a tal nivel que los propios estudiantes la tienen que creer y entonces la toman como una verdad, sin una reflexión crítica, por ejemplo en el comentario: *el mundo debajo de la piel no es más que fisiología y que es tarea del fisiólogo dar respuestas de él*. En este sentido, a los alumnos les hace falta más elementos que les permitan una reflexión crítica, por lo que, al carecer de dichos elementos, tienden a repetir y a creer lo que el profesor dice.

6.4.F. *“...los enfoques teóricos que existen en Psicología son muy variados hay psicología social, interconductual, conductual, histórico-social, humanista, etc.,... los enfoques que me agradan más puesto que los puedo utilizar en mi ambiente o contexto son el interconductual y conductual, pero no del todo me quedo con estos, también me gusta mucho la psicología social y cómo es el análisis del individuo con los demás...”*

Alumnos de 6° semestre.

*“hay dos enfoques que me ayudarían a comprender aspectos de la psicología: el cognitivo-conductual. El segundo es el histórico-cultural”*

En este semestre las alumnas mencionan los diferentes enfoques teóricos, aun cuando refieren algunos elementos sólo del conductismo, sin embargo, ya su preferencia se inclina por otros, como el histórico cultural (2.6.F., 5.6.F.), a pesar

de que también mencionan cierta confusión en ellos por no profundizar en sus características (3.6.F., 5.6.F.). No obstante, hay quienes aún prefieren el conductismo (7.6.F.).

Algunos de los comentarios que ofrecen al respecto son:

2.6.F. “...Los enfoques que conozco de la psicología es: cognitivo-conductual, histórico-cultural, conductismo... El que mas me identifico con él es el histórico-cultural, los principales autores que conozco es obviamente Vigotsky, y su trabajo con los niños... al igual que Piaget, de igual manera que eh leído a Bruner...”

3.6.F. “...me he dado cuenta de los diferentes enfoques de la psicología, como el psicoanálisis, psicogenética, conductismo, histórico cultural nunca hemos visto uno a fondo, lo que ha hecho que a veces me confunda y desespera... ningún enfoque me ha entusiasmado tanto como para decidir dedicarme a ese, pero por el contrario si puedo decir que el psicoanálisis y el histórico cultural no me agradan mucho...”

En el comentario anterior, claramente observamos esa confusión que implica abordar los diferentes enfoques sin profundizar en ellos, por lo que los alumnos pueden hacer un uso inadecuado de los términos, lo que puede llevar a un problema de formación, tal como algunos de los profesores lo han señalado.

4.6.F. “...el conductismo , el humanista, psicoanálisis, ecológico, cognitivo-conductual, genético, histórico-cultural etc., hay muchos mas pero por ahora es lo que recuerdo... el enfoque conductual es el análisis de la conducta, sus principales representante son Watson y Skinner, y brevemente te explico que ellos mencionan que las personas y los animales reaccionan a estímulos de los cuales han sido condicionados... me identifico mucho con el enfoque conductual, como dirían aquí en la escuela soy conductuosa...”

5.6.F. “...Los enfoques que considero que hay en psicología o al menos que conozco son: conductual, cognitivo-conductual, histórico cultural, psicoanálisis, histórico social, psicogénico y el que actualmente

*he estado viendo el corporal (no sé muy bien si así se le conoce)...el cognitivo-conductual, con autores como Beck y Ellis e incluso Bandura, me parece que el enfoque se basa en conocer la manera en que las personas enfrentan las situaciones cotidianas, ya que la influencia de factores externos son de mayor grado. El segundo es el histórico-cultural con Vigostky, Bronfrenbenner, con quienes comparto la idea de que el individuo se mueve en sus diferentes contextos y las posturas que toma lo hacen pertenecer a esa comunidad de participación... A mi parecer me hay dos enfoques que me ayudarían a comprender aspectos de la psicología: el cognitivo-conductual. El segundo es el histórico-cultural con Vigostky, Bronfrenbenner...*

*7.6.F. "...los enfoques de la psicología que conozco o que he tenido más contacto son, el conductismo y el interconductismo, en poca medida el enfoque piagetiano y la psicología social... El enfoque con el que más me he identificado es con el del conductismo tal vez sea porque he tenido más contacto con él y las explicaciones de la conducta simplificadas me parecen buenas citando a Watson y a Skinner..."*

Aunque hay una tendencia a preferir el conductismo, algunos de los alumnos mencionan también el histórico-social, como otro de los enfoques que, de acuerdo al plan de estudios, se aborda en el segundo año de la carrera, de ahí que para el sexto semestre lo refieran más seguridad en sus comentarios, dándole también un significado de acuerdo a la postura de sus profesores.

Por otro lado, resulta interesante observar que, para este semestre, los alumnos ya identifican a algunos autores representativos de los paradigmas, sin embargo, aún se presentan dudas y confusiones.

Alumnos de 8° semestre.

*“el humanismo me ha ayudado a entender y conocer mis emociones, a ser empática, a buscar congruencia en mi pensar, sentir y hacer... mientras que el cognitivo conductual me ha dotado de herramientas y formas de pensar que tengo muy presentes”*

Los alumnos señalan diferentes enfoques teóricos, incluyendo autores y características principales, lo que les sirve como argumento para inclinarse por alguno de ellos (1.8.F., 6.8.F., 8.8.M., 13.8.M.), aun cuando también hay quien se inclina por algún enfoque por su aplicabilidad en su propia vivencia (2.8.F.), pero también por las actividades prácticas que se realizan en la carrera, como el servicio social en el ámbito clínico (9.8.F.) y por la influencia que algunos profesores han dejado desde los primeros semestres (12.8.M).

*1.8.F. “...Los enfoques teóricos que conozco son el Psicoanálisis, conductual, cognitivo conductual, humanismo, cognitiva, construccionismo y el enfoque histórico-cultural... El enfoque teórico con el que me identifiqué es el Cognitivo conductual, Se aboca a identificar comportamientos y pensamientos irracionales. Está orientada hacia el presente, en el problema y la solución. Algunos de sus representantes son: Albert Ellis (TRE), Aaron Beck-(terapia cognitiva), Kelly y Lazarus. Ene le modelo cognitivo que postula que las emociones y conductas de las personas están influidas por su percepción de los eventos. Se dice que no es una situación en y por sí misma la que determina lo que una persona siente, sino más bien la forma en que ella interpreta la situación...”*

*2.8.F. “...De todos los enfoques que he visto... podría decirte que el humanismo me ha ayudado a entender y conocer mis emociones, a ser empática, a buscar congruencia en mi pensar, sentir y hacer, tal como Rogers lo sugería; mientras que el cognitivo conductual me ha dotado de herramientas y formas de pensar que tengo muy presentes, la mayoría en que muchos de sus teóricos –Ellis, Beck, Mahoney, etc. – analizan y explican situaciones de la vida real siempre encuentro una explicación*



*en sus teorías, en el aprendizaje, en su modelo...De todos los enfoques teóricos que he visto, el humanismo y el cognitivo conductual son algunos de los que más me han marcado y mas huellas han dejado en mí... ambas teorías me han ayudado a ser alguien mejor, a cambiar mi manera de ver las cosas y a vivir plena, en desarrollo y crecimiento...*

En los comentarios de la alumna, se puede observar más claridad acerca de los enfoques teóricos, en donde ahora ya se incorpora el humanismo, siendo significativo para algunos aspectos propios en la vida de la alumna. Aquí nuevamente observamos cómo los alumnos van incorporando su formación profesional a su propia biografía.

6.8.F. *“...en el interconductismo se considera como objeto de estudio de la psicología la interconducta, que es una interacción entre el organismo y su ambiente que tiene lugar en un campo de interrelaciones funcionales bidireccionales. El campo interconductual está constituido además por otros elementos: funciones estímulo-respuesta, factores disposicionales y medio(s) de contacto (físico-químico, ecológico y normativo) Ribes y López en teoría de la conducta proponen una taxonomía funcional del comportamiento, señalando que el comportamiento se puede estructurar en cinco niveles: contextual, suplementario, selector, sustitutivo referencial y sustitutivo no referencial... el enfoque que considero el más adecuado es el interconductismo iniciado por J.R. Kantor y desarrollado por el bien conocido en esta institución Emilio Ribes...”*

8.8.M. *“...existen varias posturas o enfoques que se aprenden dentro de nuestra carrera entre las que destacan el Cognitivo: se centra en el estudio de los pensamientos del individuo (lenguaje, pensamiento, memoria) su principal representante es Jean Piaget y surge en la década de los 50s y tiene su auge a partir de la década de los 70s. Conductual: centrado en estímulo-respuesta, en la conducta observable, usa el método experimental, sus principales representantes son John Watson y Skinner. Histórico-cultural: tiene como objeto él como el individuo afecta al entorno y como el entorno afecta al individuo, su*

principal representante es Lev Vygotsky. Psicoanálisis: su objeto de estudio es hacer consciente lo inconsciente, el principal representante es Sigmund Freud. Gestalt: interpreta los fenómenos como unidades organizadas, estructuradas, más que como agregados de distintos datos sensoriales, su principal aportador es Max Wertheimer. Humanismo: ve al hombre como un ser con la posibilidad de tomar conciencia de sí mismo, sus principales representantes son Carl Rogers y Abraham Maslow... si bien existen más enfoques de psicología los anteriores mencionados son de los más representativos... con el enfoque que más me identifico es el enfoque histórico-cultural de Vygotsky el cual hace un énfasis específico de la cultura, el entorno y la historia en la que se encuentra inmerso el individuo, es por eso que para mí es una de las posturas más completas sin embargo no estaría de más complementar con alguna otra, esto dependiendo del problema al que vamos a atender...”

9.8.F. “...también existen distintos enfoques o posturas teóricas bajo los cuales se pueden intervenir... Ejemplo de dichos enfoques se encuentran: el conductual, cognitivo-conductual, psicoanálisis, cognoscitivo, humanismo, histórico cultural, sistémico... Para mí el enfoque de la psicología que más ha llamado mi atención sin duda es el cognitivo-conductual. Al inicio de la carrera me llamaba el conductismo ya que este fue con el que tuvimos contacto primero, sin embargo sentía que algo hacía falta, pues siento que dejaba varios aspectos fuera como los cognitivos especialmente. Por eso cuando conocí más acerca del cognitivo-conductual me convenció pues su base radica en el conductismo, sin embargo también parte fundamental de dicho enfoque son las cogniciones. Considero que cuando terminé de convencerme acerca de este enfoque, fue durante la práctica de este último semestre, con el usuario, pues considero que las técnicas que se emplean son muy oportunas y tienen un gran alcance (Beck- TC y Ellis- TREC)...”

Resultan interesantes las explicaciones que los alumnos de este semestre ofrecen sobre los enfoques teóricos y los argumentos que ofrecen para inclinarse por alguno. Esta preferencia se va dando de acuerdo a las experiencias y a los

conocimientos que los alumnos van incorporando a lo largo de su formación, los cuales siempre implican la interacción con los otros.

12.8.F. *“...Dentro de los diferentes enfoques psicológicos que conozco son: el conductual, cognitivo-conductual, sistémico, histórico-cultural, psicoanálisis, inerconductismo, humanismo y la gestalt...es explicado por Ribes y López (1985) en su libro Teoría de la Conducta: un análisis de campo y paramétrico, en el que se considera como objeto de estudio de la psicología la interconducta, esto está basado en el pensamiento de J.R. Kantor, existen diferentes autores como Claudio Carpio, Germán Morales, Héctor Silva que son docentes dentro de la FES-Iztacala, también algunos colombianos como Telmo Peña, que son de los más reconocidos... he adoptado el interconductismo, me parece una propuesta bastante interesante y que pueden ser tratados múltiples problemáticas en diferentes áreas siguiendo su modelo de campo...”*

En el ejemplo anterior, es evidente la influencia que algunos profesores han tenido en sus alumnos para que se adhieran al enfoque que ellos mismos sustentan, con lo que reafirmamos que el significado que algunos alumnos le dan a su preferencia teórica está influenciado por la interacción con los otros y con los conocimientos que van construyendo a partir también de sus experiencias.

13.8.M. *“...en psicología hay muchas formas de concebir a las personas, a estas formas también se les da el nombre de modelos teóricos hay muchos modelos teóricos, entre los principales se encuentran, el conductismo, el cognoscitivism, el psicoanálisis, el humanismo, el histórico cultural, el interconductismo, el cognitivo-conductual, las teorías psicogenéticas y la neuropsicología cognitiva...En el enfoque histórico cultural su autor principal es Lev Seminóvich Vygotsky, quien planteó que todas las funciones psicológicas superiores en el hombre, son en primera instancia sociales, para después ser internas, A este proceso Vygotsky lo nombró como internalización. En cuanto al segundo modelo teórico con el que me identifiqué, que es la neuropsicología cognitiva, puedo decirte que uno de sus autores más representativos es Alexander Románovich Luria, quien*

*planteó que hay una estrecha relación entre el funcionamiento cerebral y las funciones cognitivas del hombre. En cuanto al enfoque cognitivo-conductual, puedo decir que no hay algún autor representativo que haya iniciado como tal el enfoque, ya que como su nombre lo dice fue la combinación a nivel metodológico y a nivel de técnicas, del conductismo y del cognoscitivismo. Sin embargo, toda la formulación teórica de Albert Bandura contribuyó mucho a que se diera esta unión entre ambos enfoques resulta importante decirte que el planteamiento principal del enfoque cognitivo-conductual, es que entre la relación ambiente-sujeto, hay procesos mediacionales me refiero a que se toman en cuenta los sentimientos, expectativas, pensamiento e ideas que la persona se forma de las situaciones (ambiente) que vive... con los que yo me identifico más, son con el histórico cultural, con la neuropsicología cognitiva y en cierta parte con el cognitivo-conductual...”*

Como elementos sobresalientes en este eje de análisis, observamos que hay cambios en la forma en que los alumnos significan los diferentes paradigmas en psicología, mientras en los semestres iniciales los alumnos sólo señalan el conductismo y algunos otros enfoques de manera muy general, con ideas vagas e incluso con algunas confusiones importantes, en los semestres intermedios ya consideran diversidad teórica como una característica de la psicología, pueden comenzar a dar argumentos sobre alguna preferencia que comiencen a tener, pero también indican la importancia que tiene el profundizar en el conocimiento de los mismos; mientras que en los alumnos del último semestre, observamos que dan más elementos del conocimiento que tienen sobre los enfoques teóricos de la psicología, además de que algunos muestran su inclinación por algunos, ofreciendo argumentos por su preferencia.

Con lo anterior, se muestra el cambio de significado que van teniendo los alumnos sobre los paradigmas de la psicología, en relación con el avance de su formación profesional.

5. Actividades que les han facilitado el aprendizaje de los conocimientos y el desarrollo de las habilidades propias de la profesión.

Alumnos 2° semestre.

*“he aprendido mucho gracias a los artículos y libros”*

Las actividades que señalan los alumnos de este semestre en general se centran en las lecturas, las prácticas, el que los profesores ofrezcan ejemplos e incluso las actividades de investigación (3.2.F.). Asimismo, hay quienes indican su propia estrategia para la comprensión de las lecturas (9.2.M.), lo cual resulta interesante porque desde el inicio de la carrera se asume la necesidad de desarrollar estrategias de aprendizaje, en este caso para la comprensión lectora.

Algunas expresiones de los alumnos son:

2.2.F. *“...las actividades que han facilitado mi aprendizaje únicamente son extraescolares como por ejemplo: leer y ver en ocasiones videos de información relacionada con la carrera”*

3.2.F. *“...el trabajo de investigación porque encontrar información con nuestro propio esfuerzo, el entendimiento para esos temas será mejor ya que tu identificas sí en ese momento te sirve esa información...”*

4.2.M. *“...Las actividades de resolver ejercicios en clase , poner ejemplos de la vida cotidiana...”*

6.2.F. *“...En una de mis clases es de la que más me percató de obtener conocimiento, ya que en ésta, solo te platican y ponen ejemplos y es la estrategia que más me funciona en lo personal...”*

9.2.M. *“...he intentado manejar y desarrollar una técnica de lectura que me ayuda no sólo a comprender mejor las cosas, sino a generar mis propios puntos de vista y realizar críticas objetivas de las teorías de estos autores. Dicha técnica es la siguiente: A) Hojeo la lectura: identificar palabras clave en una lectura diagonal. B) Primera lectura: lee a grandes rasgos sin realizar un análisis. c) Segunda analítica: leer”*

*detenidamente la lectura, generando reflexiones, puntos de vista y críticas a la obra...”*

10.2.F. “...desde pequeña me ha encantado la lectura y aquí mucho de lo que hago es eso, he aprendido mucho gracias a los artículos y libros...”

Un aspecto importante desde los primeros semestres de la carrera es que los alumnos lean; en todas las asignaturas, la lectura es una actividad constante, por lo que en la mayoría de los comentarios encontramos que es una de las actividades que les ha permitido aprender, además de los ejemplos que los profesores les presenten. Esta es una de las actividades que señalaba la profesora MI-32, cuando comentaba lo importante que es ejemplificar aspectos de las lecturas y relacionar la teoría con la práctica.

Asimismo, en el caso de la alumna 3.2.F. el investigar favorece su aprendizaje, tal como también lo señalaba la profesora MI-27, quien se preocupa porque sus alumnos se vuelvan independientes y que investiguen y busquen información que complemente los temas que se abordan en clase, tal como ella también lo vivió en su propia formación; aspecto que denota que los profesores, en muchos casos, coadyuvan en la formación de sus alumnos con actividades que favorecieron su propia formación.

Alumnos de 4° semestre.

“las actividades que facilitan mi aprendizaje son las lecturas,  
los artículos, las tareas, ensayos, las practicas tanto en  
laboratorio como en práctica de campo”

Al igual que los alumnos del 2° semestre, las prácticas y la investigación, son las actividades que consideran más contribuyen a su formación profesional (2.4.F.), así como las propias estrategias que han desarrollado los alumnos para su

aprendizaje, además del interés y la motivación que tienen respecto a su formación profesional (3.4.M.).

2.4.F. *“...las actividades que he realizado y siento que todas me han ayudado como los trabajos de discriminación donde en equipo enseñamos 5 colores a un pequeño de 4 años, luego el enseñar conductas mediante la imitación a una niña de 5 años, el observar la adquisición del concepto de tiempo en el niño fueron trabajos que realmente me agradaron pues ustedes saben que me gusta mucho convivir con niños, así mismo el hacer una investigación sobre la identidad profesional en distintas carreras, recaudar información sobre ciencia y religión y actualmente como saben me encuentro realizando entrevistas a una familia y la historia de vida de una persona a la cual admiro mucho, todos estos trabajos son muy interesantes y ayudan a mi formación como psicóloga...”*

En este comentario observamos que las actividades prácticas, además de la investigación, han sido favorecedoras en la formación profesional de la alumna.

3.4.M. *“...cuando algo realmente te apasiona debes de tener las mejores estrategias de aprendizaje. Comúnmente hago lecturas de comprensión, aprendo a leer a los autores en sus idiomas y también en las pésimas traducciones que algunas veces suelo encontrar, hago ejercicios de observación, descripción, explicación e interpretación, me pongo frente al espejo y preparo mis exposiciones orales, creo actividades o ejemplos de los temas, comparo el conocimiento y hago conclusiones, pongo en práctica todo lo que aprendo y si no me convence hago nuevas propuestas me gusta lo que hago y por supuesto todas mis materias mi más grande motivo para seguir en esta disciplina es el amor por nuestros sueños, es difícil ser como Newton, Skinner o Freud pero hombres geniales como Stiven Pinker y Stephen Hopkins ya los han superado...”*

6.4.F. “...las actividades que facilitan mi aprendizaje son las lecturas, los artículos, las tareas, ensayos, las practicas tanto en laboratorio como en práctica de campo...”

Es interesante que, para los alumnos de este semestre, ya no sólo sean las lecturas las que favorecen su aprendizaje, sino también las prácticas que realizan, lo que puede volverse motivante, además de que enriquece su formación profesional.

Alumnos de 6° semestre.

*“aprendo mucho mejor cuando pongo en práctica el conocimiento que solamente recitando lo que leí”*

Para los alumnos de 6° semestre también las prácticas son las actividades que han contribuido a su formación, así como las lecturas, aunque hay quien enfatiza que es necesario llevar a la práctica el conocimiento de lo que se lee (1.6.F., 6.6.F.), así como las exposiciones de los temas, lo cual contribuye a la comprensión de los mismos, además de comentar con los compañeros o recurrir a otros profesores (3.6.F.).

Algunos comentarios de sus cartas son los siguientes:

1.6.F. “...para mí la mejor forma de aprender los textos que nos presentan en la escuela es llevar todo ese conocimiento a la práctica, ya que en lo personal aprendo mucho mejor cuando pongo en práctica el conocimiento que solamente recitando lo que leí...”

3.6.F. “...Las actividades que más han facilitado mi aprendizaje sin duda son las prácticas y en algunos casos las exposiciones porque te dan la libertad de hacerla tuya de exponer lo que entiendes, no el artículo y lo que el autor dice...”

5.6.F. “...Mis actividades que más me han facilitado mi aprendizaje en la carrera consideró que son leer las lecturas que nos dejan en clase,



*llevar a cabo en ocasiones pláticas con mis compañeras acerca del tema visto, recurrir con algún profesor, leer otros libros que se relacionen con los temas...*

6.6.F. *“... tal vez mas eh disfrutado la práctica que hemos tenido por ejemplo en laboratorio y en PAL puesto que nos ha dado experiencia y nos ha dotado de practica real nos ha permitido aplicar lo que conocemos de manera directa y real y eso sería igual una experiencia que facilita el aprendizaje, yo pienso que si traduces lo teórico en la practica te es mas fácil entender y aprender...*”

Con los comentarios de las alumnas resulta evidente la importancia que, para este semestre, resulta el poner en práctica los conocimientos que van aprendiendo a través de las lecturas; así también, es interesante el comentario sobre la importancia que tiene compartir con los compañeros de clase los temas que se abordan, esto es un ejemplo de la importancia que tiene la interacción con los demás para el significado que le damos a las experiencias, a los conocimientos adquiridos.

Alumnos de 8° semestre.

*“es aplicar todo lo aprendido teóricamente, para salir al mundo real, y aportar algo a la sociedad”*

Resulta interesante el que las prácticas, desde los primeros semestres, sean las actividades que más apoyen la formación de los alumnos, además, considerando que a partir del 5° semestre los alumnos realizan prácticas de servicio social, éstas se vuelven una herramienta importante para que los alumnos conozcan algunas de las situaciones, en los diferentes campos donde el psicólogo puede trabajar, y desarrollen las habilidades que les permita poner en práctica lo que van aprendiendo en su proceso formativo (1.8.F., 11.8.M., 15.8.M.). Además, las actividades de investigación que realizan en las diferentes asignaturas también contribuyen a su formación, así como la participación en diferentes eventos

académicos (2.8.F., 6.8.F.) y las experiencias que algunos profesores les comparten (8.8.M.).

1.8.F. “...Las exposiciones, las investigaciones, y la práctica de servicio social... es aplicar todo lo aprendido teóricamente, para salir al mundo real, y aportar algo a la sociedad...”

2.8.F. “...el hecho de que desde primer semestre realicemos prácticas me ha ayudado mucho a poder aplicar los conocimientos a situaciones reales. También, y bien sabes que a mi me encanta, las investigaciones son el pan de cada día en todas las materias prácticamente, y de verdad que esto realmente ha ayudado a definir y guiar mi camino y mis gustos y amor por la investigación...”

6.8.F. “...la investigación sin duda, ha sido una de las actividades más fructíferas, las ponencias en congresos, simposios, coloquios entre otros. La participación en un grupo de investigación ha sido yo creo que la actividad extracurricular más provechosa a lo largo de la carrera...”

Los comentarios que dan estas alumnas sobre la importancia de las actividades de investigación se relacionan con lo que el profesor PEH-11 señalaba, incluso, como una actividad que para él resultó significativa en su formación profesional.

8.8.M. “...algunas de las que me ayudaron a entender mejor los contenidos entre las que se encuentran las exposiciones, investigaciones, talleres y por supuesto y para mí la más importante las experiencias que contaban los maestros que han tenido en el campo real de la psicología... considero que se aprende mejor practicando y se refuerza teóricamente...”

El comentario que el alumno hace sobre la experiencia de los profesores, resulta también importante, principalmente porque, como señalamos anteriormente, muchos de los profesores no tienen experiencia profesional como psicólogos, por lo que aquellos que sí la tienen, son un factor importante en la formación cuando comparten con los alumnos las problemáticas que abordan, lo que realizan y cómo lo realizan, además de relacionarlo con los elementos teóricos.

11.8.M. *“...Algunas actividades que ha facilitado mi aprendizaje son por ejemplo las que se realizaban en laboratorio, durante los primeros 4 semestres, pues desarrollamos habilidades de investigación, posteriormente durante los 4 semestres restantes aprendimos a evaluar y a crear programas de intervención, y siempre se trataba de que hubiera una correspondencia entre la teoría y la práctica...”*

15.8.M. *“...La teoría: que se ve demasiado en los primeros semestres y a mitad de carrera se equilibra con la práctica y La práctica en sí misma: porque te hace observar aquello que estudias en escenarios reales, poniendo a prueba tus capacidades y desarrollando otras...”*

Lo que señala el alumno hace también referencia a la forma en que se estructuró el plan de estudios original, donde los primeros semestres se abordaban más los aspectos teóricos y, conforme avanza el alumno por los semestres, se enfatiza la práctica. Es un ejemplo de la conveniencia del plan de estudios para la formación del psicólogo en Iztacala.

6. Actividades que han limitado el aprendizaje de los conocimientos y el desarrollo de las habilidades propias de la profesión.

Alumnos de 2° semestre.

*“los diferentes puntos de vista o la corriente que siguen los profesores”*

Las actividades que limitan la formación de los alumnos de este semestre se centran en las lecturas que pueden ser poco claras para ellos, así como algunas formas de abordar los temas, como en el caso de las exposiciones por parte de los alumnos (6.2.F.); así como también aluden a cuestiones más personales, como la falta de manejo del Inglés para la comprensión de lecturas, o la falta de manejo de distractores (3.2.F., 9.2.M). Asimismo, hay quienes consideran que las diferentes

posturas teóricas por parte de los profesores también puede ser una limitante (8.2.M.).

3.2.F. *“...son las lecturas de artículos poco entendibles o artículos en inglés, debido a que no tengo las bases necesarias para el entendimiento de estos textos ...”*

6.2.F. *“...en otras materias solo exponen y eso dificulta mi aprendizaje, ya que aparte de a veces no entenderle, me aburre...”*

8.2.M. *“...Un obstáculo que dificulta mi aprendizaje es o son los diferentes puntos de vista o la corriente que siguen los profesores...”*

9.2.M. *“...Las actividades que a su vez dificultan mi aprendizaje es el uso de distractores y no concentrarme apropiadamente al análisis...”*

En estos comentarios es claro que los alumnos aún no tienen las bases teóricas y conceptuales que pueda favorecer la comprensión de las lecturas, además de que algunas estrategias didácticas de los profesores no son las adecuadas, como la tendencia de algunos de ellos de solicitar que los alumnos expongan los temas sin hacer una retroalimentación.

Otro punto a destacar, es elación con la diversidad teórica de los profesores y la forma en que las abordan con los alumnos, lo que vuelve a hacer referencia a lo que los profesores entrevistados mencionaron en la idea de que puede confundir a los alumnos (PEH-34, MC-32, PEH-11).

Alumnos de 4° semestre.

*“todo lo vemos muy superficial y no logro comprender adecuadamente de que se trata y se me dificulta mucho a la hora de aplicarlo”*

Para los alumnos de este semestre la complejidad de algunas lecturas, así como también algunas actividades de clase, como las exposiciones, o el trabajo con

ratas en laboratorio (2.4.F., 4.4.F., 6.4.F.), son las que más limitan su formación, además de algunas otras situaciones extraescolares que requieren tiempo, como el convivio con la familia y otras amistades (3.4.M.). hay actividades que los alumnos las consideran poco practicas

Algunas de las expresiones de los alumnos son:

2.4.F. *“...mi mas grande dificultad es exponer, otra dificultad que se me presento dentro del primer semestre de la carrera fue el tener que trabajar con ratas, pues a mi me daban miedo y asco...”*

3.4.M. *“...no todo es así de bello, la mayor parte del tiempo lo invierto haciendo ensayos, tareas, practicas de campo y muchas otras cosas que me alejan de las actividades con mi familia o amigos, curiosamente cuando decides dedicarte a todo eso que dejas de lado comienza a bajar tu rendimiento académico y tienes que elegir entre un buen promedio o una buena relación con las personas con las que convives...”*

4.4.F. *“...una de las actividades que dificultan mi aprendizaje son las exposiciones, porque, sinceramente nosotros los alumnos, no nos preparamos como debiéramos y como los temas son muy extensos y contamos con poco tiempo, creo que de esta manera todo lo vemos muy superficial y no logro comprender adecuadamente de que se trata y se me dificulta mucho a la hora de aplicarlo...”*

6.4.F. *“...lo que lo dificulta es que por ejemplo hay textos (en el caso del interconductismo) que en ocasiones son un tanto complejos y pues al momento de leerlos no llego a comprender que trata de decir ese autor...”*

Al igual que en el segundo semestre, para estos alumnos, algunas lecturas pueden ser aún complejas, además de que las estrategias de los profesores no favorecen la comprensión de los temas, dejando la responsabilidad solamente en los alumnos, provocando con ello la falta de profundización y, por lo tanto, generando confusiones e incluso, la posibilidad de no hacer un buen manejo de los conceptos, tal como algunos de los profesores entrevistados refieren.

Otro aspecto que comienza a ser evidente, es el exceso de trabajo que en algunos momentos del semestre se tiene y que impide realizar algunas otras actividades cotidianas, incluyendo la convivencia con la familia y amistades, aspecto que pocas veces se toma en cuenta, pero que es un elemento importante.

Alumnos de 6° semestre.

*“los profesores siguen manteniendo  
la idea de leer por leer”*

Entre las actividades que los alumnos mencionan como limitantes para su formación se centran en algunos trabajos que son comunes en la carrera, como el hacer ensayos o glosas en las diferentes asignaturas (3.6.F.), así como las lecturas sin un objetivo claro ni con la posibilidad de llevar a la práctica lo que se aprende de las mismas (4.6.F., 5.6.F.), además de algunas cuestiones relacionadas con los profesores, como es la incongruencia de sus ideas cuando comparten un grupo (2.6.F.), o bien, la forma en que defienden su postura teórica, aunado a cuestiones más personales de los alumnos, como lo es la distancia y el tiempo que les lleva el trayecto de la escuela a sus casas (7.6.F.).

*2.6.F. “...Algo que me ha dificultado han sido las tutorías, ya que son una carga extra en algunos casos y que no te ayudan de ninguna manera con el trabajo o la materia para la que según esta el tutor, al igual que te mencionan tantos enfoques de distintos puntos de vista que te es difícil decidirte o tener bien en claro alguno...”*

*3.6.F. “...hacer resúmenes o ensayos me ha dificultado el aprender y sobre todo en el momento de comprender o procesar lo que quiere decir el material. Además estas actividades no son de mi agrado, pues se me hacen bastante aburridas...”*

Con este comentario resulta evidente que algunas estrategias de los profesores no son propicias para la formación profesional; aun cuando también pueden ser

necesarias para el análisis de los temas. En este punto es necesario considerar lo que Díaz Barriga y Hernández (2002) plantean sobre las áreas de competencia de los docentes que permiten apoyar a los alumnos en la construcción del conocimiento, como es el conocimiento de estrategias de enseñanza que faciliten el aprendizaje de los alumnos y lo hagan motivante.

4.6.F. “...se me ha dificultado un tanto saber es las clases con mucha teoría pues llega un momento que me bloqueo y no se como llevar a la practica lo que esta en el libro...”

5.6.F. “...las actividades que no me han facilitado mi aprendizaje en la carrera son que los profesores siguen manteniendo la idea de leer por leer, la participación es lo primordial, esto hace que la competencia se eleve y que en mi caso las personas que casi no hablamos nos rezaguemos...”

El comentario anterior hace referencia también a la forma en que comúnmente se evalúa en la carrera, sin considerar diferencias individuales, no otros procedimientos que permitan identificar los conocimientos y las habilidades que los alumnos van logrando a lo largo de su formación, pues si bien es un hecho que como psicólogos se debe desarrollar la habilidad verbal, también es cierto que debe fomentarse en un ambiente adecuado de aprendizaje, por lo que nuevamente, las estrategias docentes pueden no ser favorecedoras.

7.6.F. “...las dificultades que se me han presentado desde el inicio de la carrera es el encontrarme con profesores que defienden ciertos enfoques de la psicología y no permiten analizar algunos otros, así como la distancia de mi casa a la escuela pues a veces me lleva dos horas y media llegar...”

Aspectos tan personales como el tiempo invertido para trasladarse a la escuela puede ser un elemento que no favorece las condiciones adecuadas de aprendizaje, aunado a prácticas comunes en la carrera (tal como lo señalan algunos de los profesores y así también los alumnos), como las formas que tienen

los profesores de abordar los enfoques teóricos y defender el propio sin dar la oportunidad de conocer y aceptar otros.

Alumnos de 8° semestre.

*“las diversas perspectivas teóricas que hay porque en algunas ocasiones los profesores te imponen que las actividades porque quieren que sigas el modelo teórico que ellos adoptaron”*

Si bien hay alumnos que consideran que ninguna actividad ha limitado su formación (1.8.F.), hay otros que mencionan que no poner en práctica lo aprendido, o bien las formas de enseñar de sus profesores que pueden ser tradicionales y que se centran en lo teórico y en la memorización, como son las conferencias y los seminarios sí dificultan los aprendizajes (4.8.M., 6.8.F., 7.8.M.), así como las diferentes perspectivas teóricas y la manera de abordarlas con los alumnos como una imposición (12.8.F., 15.8.M.), además de las incongruencias de ideas o posturas que también observan entre los profesores (13.8.M.).

1.8.F. *“...Ninguna actividad ha complicado mi aprendizaje...”*

4.8.M. *“...las actividades que dificultaron mi aprendizaje se entran en las que para nada ponían en práctica mis habilidades como las conferencias o seminarios...”*

6.8.F. *“...también ha habido actividades que han entorpecido, me parece que una de las principales y más preocupantes es la manera tan tradicionalista y arraigada que existe de impartir clases y de los estudiantes de no protestar por ello, en lagunas clases solo se promueve la memorización y repetición y ¡ya!, siempre nos quejamos de aquellas clases que solo fomentan la pasividad, siempre nos quejamos de miles de aspectos que buscábamos cambiar en la carrera y en el mundo...”*



7.8.M. “...Las actividades que han parado mi avance no creo que haya como tal actividades, más bien profesores que muchas veces he detestado por su forma de enseñar...”

12.8.F. “...las actividades que han dificultado el aprendizaje son las diversas perspectivas teóricas que hay porque en algunas ocasiones los profesores te imponen que las actividades porque quieren que sigas el modelo teórico que ellos adoptaron y a veces eso no te permiten trabajar adecuadamente...”

13.8.M. “...ciertas actividades las cuales han dificultado mi aprendizaje, como es el caso de las tutorías, debido a la gran confusión que a veces me llegaron a generar, tanto los profesores de la clase grupal, como los profesores de tutorías, ya que llega haber incongruencias entre lo que te dice el profesor de a clase grupal y el profesor de tutorías...”

15.8.M. “...al principio fue esta mezcla de enfoques y discursos que se daban de una a otra materia dependiendo del enfoque que se tratara en dicha materia, pues cada que entrabas a un salón, tenías que saber cuál era el discurso que manejaba el profesor y aplicarlo nosotros, y así en todas las materias pues eran discursos permitidos en cierta clase y en otras no...”

De acuerdo con los comentarios, que se relacionan también con lo que mencionan los profesores, la tendencia de defender el enfoque que sustenta el profesor, en contra de los demás, dada la diversidad teórica, es un factor que limita la formación profesional del psicólogo, aunado a la falta de estrategias didácticas convenientes para la comprensión de los diferentes temas. Además de que ya para este último semestre, los alumnos valoran las actividades prácticas, considerando que la falta de éstas, no les permite aplicar los conocimientos teóricos, aspecto fundamental en la profesión.

## 7. Características de sus profesores que han favorecido su proceso formativo

Alumnos de 2° semestre.

*“nos ayudan y hacen que veamos en ellos un amigo  
que nos puede ayudar en cualquier conflicto  
relacionado con la materia”*

Las consideraciones de un profesor que apoya en el proceso formativo para los alumnos de los primeros semestres implican adecuadas explicaciones (4.2.M., 5.2.F. 7.2.F.), así como saber que cuentan con ellos para resolver dudas (2.2.F., 8.2.M.), además de aspectos más personales que se relacionan con una adecuada interacción y preocupación por los alumnos (2.2.F., 8.2.M.) y con conocimientos y gusto por la profesión (5.2.F., 8.2.M.).

*2.2.F. “...nos ayudan y hacen que veamos en ellos un amigo que nos puede ayudar en cualquier conflicto relacionado con la materia. Los profesores que me dan tutorías después de clase y que responden mis dudas en ella, además de estar abiertos a que en cualquier momento los visite en su cubículo y les exprese mis dudas con respecto al trabajo de su clase u otras...”*

*4.2.M. “...una buena explicacion por parte del maestro me permiten aprender mas; solo un maestro considero yo que cumple con mi propio concepto que he creado acerca de los profesores ya que nos explica todo en clase...”*

*5.2.F. “...Las explicaciones de la mayoría de los maestros son buenas Tengo maestros muy capacitados que han facilitado mi formación como psicóloga, ya que nos han enseñado a expresar correctamente y a no cometer errores después de que el maestro lo explica lo entiendo fácilmente...”*

*7.2.F. “...mis maestros son los mejores psicólogos creo, la clase es divertida, te explican con muchos ejemplos...”*

8.2.M. “...mis profesores se les nota contentos con su profesión, el que convivan con los estudiantes, que se pongan a su nivel, la disponibilidad que tienen para resolver dudas y escuchar...”

Aspectos que implican la confianza para que el alumno exponga sus dudas y que las resuelvan, así como también el que guíen el aprendizaje de sus alumnos, son elementos que desde los primeros años de formación profesional son importantes.

Alumnos de 4° semestre.

*“En el aula no sólo aprendes sobre el contenido de las materias sino también de tus profesores, yo he aprendido un lenguaje propio de cada uno de ellos, a ser generoso con el conocimiento, a preguntar cuando la duda ronda mi pensamiento, a llegar a donde se quiere”*

Los alumnos de este semestre, además de considerar importante que el profesor resuelva dudas y expliquen los temas con claridad (1.4.F., 4.4.F., 6.4.F.), expresan que, hay quienes organizan y planean sus clases, cuentan con conocimientos sobre las materias y además, tienen un trato amable con los alumnos, incluso les permiten desarrollar habilidades y actitudes convenientes para el ejercicio profesional (2.4.F., 3.4.M., 4.4.F., 6.4.F.).

1.4.F. “...los profesores, todos, tienen un trato más directo con sus alumnos que en las demás carreras, y en mi caso, todos mis profesores han sido accesibles, por ejemplo, en las tutorías, el trato es tan personal, te facilita expresar dudas, y mejorar día a día. Me gustaría mencionar también que los maestros entre sí, son muy distintos, y algunos me han enseñado más que materiales, me han mostrado lo importante que es tener una disciplina, responsabilidad, a formarme un criterio propio, a cuestionarme, alentar mi curiosidad e investigar, a tener en cuenta el lado ético de la psicología, que es fundamental en nuestra formación como psicólogos, me han mostrado que también es importante tener una vida plena, para así, primero ayudarme a mí, y sólo así, poder ayudar a

las personas que se acerquen a mí. En lo individual, debo mencionar que las relaciones que he tenido con todos mis profesores, sin excepción, ha sido buena, e incluso más que buena, ha sido duradera y de verdadero respeto e inclusive admiración, cosa que en toda mi carrera de estudiante no había experimentado anteriormente, sino hasta ahora”

2.4.F. “...profesores capacitados en cada una de ellas [de las materias] y que son personas que tienen conocimientos y saben perfectamente lo que es ser alumno porque como ellos nos ven algún día se vieron y por lo tanto la mayoría de ellos nos apoyan dándonos tutorías con los trabajos o consejos que puedan ayudarnos en nuestro desarrollo académico y considero que esto me ha facilitado el aprendizaje sobre los diferentes temas que se ven en las materias y que algunas ocasiones me cuestan trabajo entenderlos...”

3.4.M. “...tengo muy buenos profesores, no siempre se llevan bien ni tampoco me agradan mucho sus métodos de enseñanza pero considero que enseñan mucho más de lo que espero aprender. Algunos profesores son muy organizados, planean sus actividades de acuerdo a los programas de su materia y no dejan contenido sin ver. Otros son muy buenos al hablar coloquial, científica o filosóficamente, y los mejores son los que rompen la monotonía y se arriesgan a llevarte fuera del aula o mejor aun van de lo simple a lo complejo... En el aula no sólo aprendes sobre el contenido de las materias sino también de tus profesores, yo he aprendido un lenguaje propio de cada uno de ellos, a ser generoso con el conocimiento, a preguntar cuando la duda ronda mi pensamiento, a llegar a donde se quiere aunque el día este nublado o la tierra retumbe, a decir lo que se siente y a defender lo que se piensa, a reflexionar de sí mismo y a reconocer nuestro esfuerzo y dedicación, a no tomar como cierto lo que muchos crean que lo es, a proponer y a exigir lo posible e imposible, a ser autentico y compartir con el mundo lo que se es...”

4.4.F. “...Existen diversas características de los profesores que han facilitado mi aprendizaje como: su paciencia, su trato amable, el cual

permite que me pueda acercar a ellos cuando tengo alguna duda. Algo que he aprendido de algunos profesores es que a todos se les debe tratar con respeto y que la opinión de cada persona es importante...

6.4.F. "...[en clase] el profesor lo explica, digamos de cierto modo se aclaran mis dudas; acerca de los profesores, te puedo afirmar que hacen un buen trabajo (en el caso de tercero y cuarto), son buenas personas... Las características de los profesores que han facilitado mi aprendizaje son que son dedicados en su trabajo, me refiero a que tienen conocimientos, son inteligentes y me hacen analizar, cuestionar, referir lo que observo, me dicen cómo deben de ir los trabajos, en que estoy bien o mal y que puedo hacer para mejorar, todo eso...

Para estos alumnos, y después de haber transitado casi dos años en la carrera, bien pueden darse cuenta tanto de algunas características de personalidad, como de conocimientos que tienen sus profesores y que les puede permitir aclarar dudas y aprender de sus formas de actuar y abordar los conocimientos y la misma psicología, considerando también que las estrategias de enseñanza pueden o no ser favorables para su aprendizaje.

Alumnos de 6° semestre.

*"al mismo tiempo me enseñan a desenvolverme verbalmente con mayor fluidez"*

De igual manera que los semestres previos, los alumnos de 6° semestre consideran que los profesores apoyan en su proceso de formación al aclarar dudas, pero también a ser mejores personas y a interactuar convenientemente.

2.6.F. "...escuchan y responden realmente a mis dudas, que cuando se les solicita ayuda en alguna parte del trabajo estén ahí, al igual que sus formas de enseñar las materias. Por parte de ellos eh aprendido a ser mejor persona a recibir buenos consejos y no dejarme vencer por las adversidades que a veces la vida nos presenta, al igual que poder

relacionarme con los demás de una manera sana y poder demostrar lo que soy sin ningún problema...

3.6.F. “...la mayoría de los maestros que he tenido han sido buenos y sobre todo muy preparados, siempre hay alguna característica o varias que me facilitan la materia o la dificultan, aquellos profesores que saben explicar sobre todo de manera verbal lo que quieren que aprendamos son los que más me agradan y además me facilitan el aprendizaje, además que al mismo tiempo me enseñan a desenvolverse verbalmente con mayor fluidez...”

En el comentario anterior, notamos la importancia que para algunos profesores tiene el que los alumnos puedan comunicarse adecuadamente, por ejemplo, lo que la profesora MI-32 nos señaló en la entrevista.

5.6.F. “...Las características de los profesores que me han facilitado mi aprendizaje y/o formación como psicóloga corresponden a que son exigentes en cuanto a cómo elaborar trabajos, que no sólo se preocupan por tu formación académica sino personal, también que te motivan a seguir a no quedarse con el tema visto, sino que te invitan a buscar más información...”

En el comentario anterior también observamos que para la alumna no sólo es el desempeño escolar lo que resulta importante, sino también el desarrollo personal, además de que promueven la independencia en la búsqueda de información, tal como lo indicó la profesora MI-27.

7.6.F. “...Algunos profesores son muy buenos dando clases y saben mucho acerca de lo que enseñan...”

Con los comentarios de las alumnas de sexto semestre podemos observar que aspectos relacionados con la confianza y motivación que los profesores pueden generar, además de resolver dudas y de la preparación que tienen, son características que pueden resaltar para poder considerar cómo los profesores pueden favorecer la formación profesional de sus alumnos, además de trabajar, en

algunos casos, el desarrollo personal, tal como los profesores PS-8 y DE-6 con una postura humanista, señalaron.

Alumnos de 8° semestre.

*“muchos de los profesores les dan el lugar a los alumnos como parte fundamental del proceso aprendizaje-enseñanza, por lo que se interesan demasiado en que el alumno aprenda de manera correcta”*

En este semestre, además de valorar el que los profesores expliquen adecuadamente y resuelvan las dudas (1.8.F., 5.8.F.), también valoran que los profesores tengan una actitud dispuesta a apoyarlos y ayudarles no sólo en el aprendizaje de los temas, sino también en aspectos personales (1,8,F., 5.8.F.), además de fomentar en ellos la reflexión, el análisis y la crítica (6.8.F., 13.8.M.). Otro aspecto favorable que mencionan es respecto a los conocimientos y experiencia con la que sus profesores cuentan y lo consideran un elemento que apoya su proceso formativo, además de que observan en ellos un compromiso con su trabajo y ética profesional (6.8.F., 9.8.F., 15.8.M.).

*1.8.F. “...La mayoría de los profesores son de admirarse, ya que además de ser profesores, son investigadores y están muy preparados, son muy inteligentes y he aprendido mucho de ellos... los profesores tienen experiencia, son dinámicos, y nos hacen ser críticos y reflexivos... Lo que he aprendido de mis profesores, es su entrega, su compromiso, hacia lo que hacen y para con la sociedad...”*

*5.8.F. “...la mayoría me apoyaron cuando no entendía algo y muy amablemente resolvieron mis dudas... todos directa o indirectamente me resolvieron dudas, algunos fueron más de apoyo personal, tomé terapia con algunos, recibí consejos, aprendí o me quedé con la forma en cómo pensaban o veían las cosas y sin duda alguna la buena forma de impartir su materia de algunos...”*

6.8.F. “...otros que afortunadamente nos tocó tener, académicos insignes a los que les agradecemos tanto conocimiento, tanta preocupación por los estudiantes, a los que les agradecemos retornos a saber más, a criticar, a no ser solo buenos psicólogos, sino excelentes psicólogos... ser un excelente profesor nada tiene que ver con la corriente psicológica a la que se adscriban...”

9.8.F. “...como en toda escuela tienes sus excelentes profesores... el empeño que le ponen a su trabajo, la pasión con la que lo desarrollan, su gran experiencia en la materia y que lo sepan transmitir a los alumnos...he aprendido de mis profesores es la ética con la que cuentan, pues considero que como psicólogos debemos ser muy entregados pero respetuosos hacia las personas con las que solemos trabajar ya sea solo para realizarles una entrevista o encuesta hasta con las que realizamos alguna investigación o intervención...”

Es interesante la forma en que los alumnos conciben a los profesores que les han apoyado en su formación profesional, considerando características de personalidad, pero también identificando cómo se desenvuelven, incluso, éticamente, además de promover en ellos una actitud crítica, reflexiva y a llevar a cabo sus actividades profesionales con responsabilidad. Este aspecto se relaciona porque ya han cursado cuatro semestres que incluyen el servicio social en alguna de las áreas de la psicología y, como lo menciona la profesora PS-8, es importante que muestren compromiso y responsabilidad por lo que realizan en el ámbito profesional.

13.8.M. “...muchos han sido muy buenos tanto en su discurso, manejo de los temas y su actitud ante el grupo, pero lo más importante, porque han fomentado a que seamos personas críticas y analíticas...”

14.8.F. “...mis profesores han sido excelentes profesionales de la salud mental los cuales nos han dado la dicha de compartir sus conocimientos los cuales perduraran durante muchas generaciones, los profesores de Iztacala que a su vez también fueron formados por profesores de Iztacala se encargaron de transmitir lo mejor de cada uno de ellos para



formar excelentes profesionales aptos para enfrentar las problemáticas del mundo real. Los profesores que han facilitado mi aprendizaje durante la carrera han sabido escuchar, responder todas las dudas aun así sea la mas absurda, han tenido perseverancia, asistencia interés y seguimiento en cuanto a nuestras clases, Algunos aspectos que yo me he llevado de mis profesores es el hecho de ser constante con todo lo que me proponga perseverante y confiar en mi misma sentirme capaz y segura de mis conocimientos y no dejar que menos precien mi trabajo...

15.8.M. "...muchos profesores preparan sus clases con anticipación, y se ven reflejadas durante la clase, pues se nota que llevan sus apuntes, sus presentaciones, materiales o demás cosas que se pueden utilizar durante la sesión no tienen ningún problema por darte asesoría de manera individual o grupal cuando lo solicites y son flexibles hacia con los alumnos, de tal manera que se crea este espacio de empatía que facilita el aprendizaje, pues se detienen cuando no has comprendido algún aspecto de la clase... algunos aspectos que he aprendido de mis profesores, el trato que le dan a sus alumnos de manera personal, es decir, muchos de los profesores les dan el lugar a los alumnos como parte fundamental del proceso aprendizaje-enseñanza, por lo que se interesan demasiado en que el alumno aprenda de manera correcta, pero que también participe en esos debates, abriéndole la oportunidad a que crezca profesional y personalmente y sin dar limitantes de los conocimientos con los que cuenta... me ha motivado para continuar son los profesores que se han interesado en mi proceso..."

Es interesante que ya en el último semestre de la carrera, los alumnos distinguen aspectos no solamente de estrategias didácticas, sino de conocimientos, de actitudes, de ética, de compromiso por el aprendizaje que logren, así como también el apoyo que puedan recibir para su desarrollo personal.

Como el interaccionismo menciona, la acción conjunta es claramente observada en el proceso de enseñanza y aprendizaje, en donde el profesor presenta formas de actuar para el alumno, quien, a su vez, las interpreta y define la forma en que también actuará.

Algunos de estos aspectos son promovidos por los profesores que fueron entrevistados, siendo significativo que aquellos con una postura más flexible, indicaron la preocupación que también tienen porque los alumnos tengan un desarrollo personal, por ejemplo, los profesores MI-32, PS-8, PC-7 y DE-6.

## 8. Características de sus profesores que han limitado su proceso formativo

Alumnos de 2° semestre.

*“una maestra que se contradice, podrá ser una excelente investigadora, pero lo que a mí respecta no es muy buena maestra”*

Entre las características que los alumnos aluden de los profesores que limitan su formación se encuentra el uso de un lenguaje que no comprenden, o se contradicen o divagan en sus explicaciones o ejemplos, así como actitudes negativas que implican ofensas para con los alumnos (2.2.F., 7.2.F. 10.2.F.), además de la falta de explicación de los temas (5.2.F.) o el uso de estrategias didácticas tradicionales (8.2.M.). Más aún, los alumnos señalan que gran parte del problema en la formación profesional que reciben, es la falta de atención por parte de los profesores, ya que no se responsabilizan en dar su clase, delegando actividades explicativas entre ellos.

2.2.F. “...se me dificulta un poco por el lenguaje que emplea el profesor uno de ellos que es un tanto complejo en sus explicaciones, ofensivo en ocasiones y el tipo de lenguaje que utiliza en sus seminarios creo no es el adecuado para el nivel en el que estamos (segundo semestre), lo que provoca que nos desagrade la materia y que se nos complique entenderla...”

5.2.F. “...[algunas actividades que el profesor planea] *por ejemplo, las exposiciones, tenemos que entender lo que un compañero dice y lo*

hayamos o no entendido el maestro(a) no lo explica o no lo vuelve a retomar...”

7.2.F. “...al tener una maestra que se contradice, podrá ser una excelente investigadora, pero lo que a mí respecta no es muy buena maestra... en Métodos Cuantitativos es un tanto tediosa ya que el maestro que tengo en este semestre divaga en algunos ejemplos y lejos de que atrape mi atención, me resulta un poco aburrido...”

8.2.M. “...existe mucha controversia entre ellos, impidiendo la comprensión de lo que es psicología o teorías dentro de la misma... Un impedimento para el desarrollo en el aspecto de profesores son las prácticas antiguas de enseñanza, mantenerse separados de grupo y o escuchar las críticas de los alumnos...”

10.2.F. “...no todos mis profesores son perfectos, por ejemplo, mi maestro de métodos suele divagar en clase, lo que no me permite comprender del todo...”

Como hemos comentado, el papel del profesor es muy importante en el proceso formativo de los alumnos; sin embargo, hay algunos aspectos que en lugar de apoyar a los alumnos, limitan su proceso. En este caso, encontramos aspectos interesantes, como lo que señalan algunos alumnos en relación con el uso del lenguaje, el cual no es comprensible para ellos que inician su formación profesional, la falta de claridad en sus explicaciones, algunas estrategias didácticas, además de las actitudes negativas que pueden mostrar y que tampoco favorecen el interés que puedan tener por los temas abordados. Esto lo relacionamos con lo que el interaccionismo simbólico plantea en la idea de que la comunicación tiene un rol importante en la formación del alumno a través de la intersubjetividad.

Alumnos de 4° semestre.

*“hay profesores que son muy cerrados y no aceptan que los alumnos duden de sus teorías”*

Entre las características que pueden limitar el proceso formativo, los alumnos de este semestre señalan la rigidez de sus profesores en cuanto a la postura teórica que sustentan, la cual en ocasiones tratan de imponer a los alumnos (1.4.F., 5.4.M., 6.4.F.), así como también algunas actitudes negativas (3.4.M.)

1.4.F. “...ciertos profesores tienen muy arraigado el enfoque teórico con el que se identifican, lo que muchas veces los lleva a cerrarse a posibles opiniones de sus alumnos, que no concuerden con las suyas. Lo que para mí, resulta en un aspecto negativo, porque incluso algunos tratan de imponer sus perspectivas, lo que lleva a la confusión e incluso rechazo por parte de los alumnos ...”

3.4.M. “...también algunas malas como la tiranía o el egoísmo, para algunos profesores no puedes llegar tarde a clase, no tienes derecho de justificarte o de expresar tus ideas, ni siquiera puedes elegir con quien trabajar, todo eso dificulta mi aprendizaje ...”

5.4.M. “...hay profesores que son muy cerrados y no aceptan que los alumnos duden de sus teorías...”

6.4.F. “...Lo que dificulta, mi aprendizaje, es que solo se encuadren en su perspectiva y no respeten los puntos de vista que damos los demás...”

Para el cuarto semestre, los alumnos ya cuentan con más elementos teóricos que les permite identificar algunas de las características más significativas, aun cuando algunos mencionaron la necesidad de profundizar en ellos, sin embargo, ante la actitud rígida de algunos profesores y en defensa de sus propias posturas, los alumnos no se perciben con la posibilidad de defender otra postura que pueda llamar su atención, o incluso, debatir de manera constructiva para su aprendizaje, respecto a las mismas, aspecto limitante en la formación profesional del psicólogo.

Alumnos de 6° semestre.

*“sus métodos de enseñanza son muy rústicos y no permiten la libertad de expresión, de igual manera que te imponen sus ideas, y al mismo tiempo exigen cosas que no te enseñan a realizar y las quieren perfectas”*

Las características de los profesores que este grupo de alumnos señala como limitantes de su proceso formativo, se centran en actitudes negativas no se preocupan por los alumnos y no tienen adecuados métodos de enseñanza.

1.6.F. *“...me he topado con profesores que no merecen tener ese título, ya que son arrogantes groseros, sin preocupación por sus alumnos y que lo único que les interesa es demostrar que ellos son el centro del universo (según ellos obviamente) de los cuales nisiquiera vale la pena mencionar su nombre, ya que el hacerlo les agrega la importancia que no tienen...”*

2.6.F. *“...dos [profesores] han sido muy difíciles para mi, me han afectado a nivel personal, y no es tan fácil a veces borrar esos comentarios o críticas negativas por parte de ellos... sus métodos de enseñanza son muy rústicos y no permiten la libertad de expresión, de igual manera que te imponen sus ideas, y al mismo tiempo exigen cosas que no te enseñan a realizar y las quieren perfectas...”*

5.6.F. *“...para darles una crítica me baso más en su manera de dar las clases, pues eso de exponer y que ni el profesor se de cuenta que expones, pues es algo que no debería de pasar... algunos dificultan tal aprendizaje, ya que algunos se muestran muy prepotentes, cómo de que nosotros sólo estamos para recibir y no proporcionar ideas...”*

7.6.F. *“...no cuentan con las suficientes estrategias pedagógicas para poder enseñar adecuadamente... la actitud autoritaria y la demanda de trabajos de los profesores a veces dificulta mi aprendizaje...”*

Estrategias de enseñanza tradicionales, además de una actitud rígida y negativa son los aspectos de los profesores que los alumnos del sexto semestre identifican como relevantes. Con ello, observamos que son aspectos totalmente contrarios a las características que mencionan como favorecedoras de su proceso formativo, resaltando con ello la importancia que tiene la interacción profesor-alumno.

Alumnos de 8° semestre.

*“otros parece que solo van a cubrir sus horas, otros están endiosados con ellos mismos y son déspotas”*

Para estos alumnos, las características de los profesores que limitan su formación también implican actitudes negativas y falta de ética (1.8.F., 9.8.F.), falta de compromiso con su labor docente, así como la posibilidad de revisar en clase otros temas diferentes a los programas oficiales (2.8.M., 6.8.F., 11.8.M.), además de también imponer su postura teórica y no aceptar otras ideas (12.8.F.)

1.8.F. “...en una ocasión tuve la mala fortuna de tener a una profesora muy grosera y prepotente y eso no permitía que los alumnos se pudieran expresar y se sintieran a gusto...”

3.8.M. “...la falta de compromiso de algunos profesores, son una pequeña manchita que faltan mucho o bien llegan muy tarde, o simplemente tratan de controlar al grupo con amenazas... hay libertad de cátedra, en ocasiones hay muchísima diferencia entre una misma materia, debido a que los profesores por esta libertad elijen lo que creen deben dar...”

6.8.F. “...los profesores comenzaban a enseñar lo que ellos consideraban que los alumnos debían aprender haciendo que la horizontalidad e inclusividad de las materias de perdiera y entonces, de pronto nos encontrábamos hablando de un poco de todo, ¿y la continuidad en las materias? Se perdió entre los pliegues del abuso se la libertad de cátedra... ¡ay los profesores!... no se me olvida cuántas

veces nos preguntamos cómo llegaban algunos profesores a serlo porque no sabían nada, no aportaban nada...

Los comentarios anteriores resultan interesantes por relacionarse con la postura del profesor MC-32, quien de manera crítica señalaba que esa libertad de cátedra no favorece la formación de los psicólogos, ya que hay profesores que se dedican a dar los temas de su interés, sin atender lo que los programas señalan, por lo que el alumno, ejemplifica con su comentario esta problemática.

9.8.F. “...hay profesores muy bajos en materia de pedagogía y ética... la poca ética con la que trabajan algunos de ellos, y la forma tan poco humana con la que nos tratan muchas veces a nosotros como alumnos, pues ellos al sentirse en un rango mayor que el de nosotros sienten que tienen el derecho de tratarnos de un modo grosero...”

11.8.M “...otros parece que solo van a cubrir sus horas, otros están endiosados con ellos mismos y son déspotas... algunos profesores no les gusta la discusión en sus clases sobre cosas que si bien son de psicología no están en el programa y creo eso no ayuda para que nosotros como psicólogos podamos definirnos teóricamente...”

En este comentario observamos la parte opuesta a esa “libertad de cátedra”, ya que mientras hay profesores que no siguen los temas de los programas y abordan lo que a ellos les interesa, hay alumnos que solicitan la revisión de algunos temas a profesores que no aceptan tratar algún tema que no esté considerado en el programa. Esta parte nos habla de la necesidad de cierta flexibilidad para también atender las necesidades de formación de los alumnos.

12.8.M “...en algunas ocasiones los profesores te imponen que las actividades porque quieren que sigas el modelo teórico que ellos adoptaron y a veces eso no te permiten trabajar adecuadamente... la falta de correspondencia entre sus argumentos, ya que en un calase dicen algo y en la siguiente lo contrario y me confunden, también algunos profesores no son puntuales y eso va postergando el trabajo”

15.8.M. “...reprobé en 5° semestre con la mayoría de mi grupo...por la relación que se entabló entre el grupo y el profesor debido a la conducta del mismo... no te den la confianza para exponer cuestiones de manera abiertamente, falta de interés en el proceso del alumno, alta inflexibilidad, poca relación con los alumnos, así como poco tiempo de asesorías fuera de clase, falta de interés en la clase, y esta relación unidireccional donde solo tiene voz y voto el mismo profesor...”

Ya para el último semestre de la carrera, los alumnos siguen considerando que la falta de estrategias adecuadas de enseñanza, así como una actitud rígida o los intereses propios de los profesores, no favorecen su proceso formativo, a diferencia del interés que algunos otros profesores puedan mostrar porque sus alumnos aprendan, sean analíticos, actúen con responsabilidad, ética y compromiso y expongan sus dudas para poder apoyarlos. Con estas características observamos aspectos opuestos en los profesores, pero que es innegable la importancia que tiene la relación con ellos en la formación profesional, así como también la tiene la interacción con sus compañeros, como enseguida revisaremos.

#### 9. Características de sus compañeros que han favorecido su proceso formativo

Alumnos de 2° semestre.

*“el trabajo en equipo, entendimiento grupal,  
cooperación y solidaridad”*

Los comentarios de los alumnos giran en torno al apoyo que reciben de sus compañeros para resolver dudas, ser colaborativos y solidarios y trabajar adecuadamente en equipo.

2.2.F. “...nos ayudamos resolviendo dudas, entre nosotros nos podemos preguntar y contestar o buscar alternativas de respuesta...”



3.2.F. “...la ayuda de algunos de mis compañeros con la aclaración de mis dudas cuando el profesor no se encuentre disponible...”

6.2.F. “...algunos de mis compañeros son muy solidarios con el grupo...”

8.2.M. “...tengo un grupo muy unido nos apoyamos demasiado como grupo resolviendo dudas en cuanto la carrera como vida social, el trabajo en equipo es muy fácil debido al empeño por cada integrante y el deseo de aprender psicología...”

9.2.M. “...Las características de mis colegas que facilitan mi aprendizaje son el trabajo en equipo, entendimiento grupal, cooperación y solidaridad...”

Es importante considerar que, a este primer año en la carrera, los compañeros se convierten en un apoyo importante para poder afrontar todo lo relacionado con la profesión, desde los conocimientos mismos, hasta las actitudes de los profesores. Con sus comentarios, notamos que se relacionan con la importancia que los profesores le dan a esa interacción entre compañeros, ya que también mencionan que es importante para apoyarse y resolver dudas.

Alumnos de 4° semestre.

*“es imposible que en estos dos años no les tome cariño  
cada uno de mis compañeros forman parte  
de mi vida y de mi formación”*

Es de interés algunas manifestaciones de amistad entre los compañeros, después de casi dos años de convivir, en algunos casos esos lazos de amistad se fortalecen con algunos (2.4.F.), mientras que puede suceder que con el resto del grupo no se establezcan relaciones estrechas (1.4.F.), sin embargo, prevalece la solidaridad y el apoyo como elementos que, en relación con los compañeros,

ayudan al proceso formativo, incluso hay quien menciona aprender de ellos aspectos relacionados a estrategias de aprendizaje (3.4.M.)

1.4.F. “...anteriormente la unión era muy fuerte, ahora se ha debilitado un poco, pero se continua sintiendo un apoyo por parte de mis compañeros, la participación se facilita, porque en ellos se siente un respaldo...”

2.4.F. “...es imposible que en estos dos años no les tome cariño cada uno de mis compañeros forman parte de mi vida y de mi formación, aunque hay cinco personas que ustedes conocen bien son grandes amistades y espero que esta amistad no se termine en cuanto acabe la carrera si no que prospere día a día y que cuando seamos unas personas mayores nos juntemos y recordemos con gran añoranza los momentos felices que vivimos en la FES y pues ellos pasan a formar parte importante de mi vida y los considero familia...”

3.4.M. “...Cuando miro a mis compañeros aprendo de sus métodos de aprendizaje, de su buena memoria o de su astuta forma de escapar de un regaño, aprendo de su capacidad para expresarse frente a todos, de la forma de analizar un texto, de su creatividad, de sus dificultades con algún enfoque, de su iniciativa y hasta de su buena forma de organizarse para el trabajo en equipos...”

4.4.F. “...Algo que ha facilitado mi aprendizaje con respecto a mis compañeros es su solidaridad, ya que, cuando alguno de nosotros no comprende algún tema puede acercarse a cualquiera de ellos pues ellos accederán a ayudarte y si desconocen la respuesta te ayudan a investigar de que se trata lo que desconoces...”

En estos comentarios también podemos observar la importancia de la acción conjunta, que señala el interaccionismo simbólico, como un proceso social diversificado, en el que las personas se ven obligadas a crear acciones conjuntas para resolver la situación que afrontan, por ejemplo, las dudas que pueden tener y el apoyo de los compañeros del grupo para resolverlas.

Alumnos de 6° semestre.

*“la unión de grupo la solidaridad, así como la disponibilidad que ofrecen para trabajar en equipo”*

Para este grupo de alumnos, también se observa que las características de los compañeros que favorecen su formación, se centran en el apoyo, las actitudes favorables como el compromiso, la amabilidad. y la solidaridad, así como la aceptación y el respeto por las ideas de los demás.

2.6.F. *“...eh recibido apoyo en los temas que se me dificultan, al igual que solemos trabajar en equipo y respetamos las ideas de los demás asi como las propias...”*

3.6.F. *“...me he dado cuenta que mientras esté con compañeros por decirlo de alguna manera “estudiosos” es mejor para mí, pues me encuentro constantemente motivada para los trabajos escolares, el rodearme de gente competitiva me motiva mucho... El tener compañeros que cumplan con tareas, que te cuestionen o pregunten sobre los materiales, que opinen sobre los diferentes temas, que sean atentos a las clases, son características que definitivamente me favorecen, pues me hace tener ganas de siempre estar al nivel para poder tener un lugar dentro del salón...”*

El comentario de la alumna refleja también algunas características personales, como la necesidad de tener un lugar importante en su grupo a partir de los conocimientos que puede lograr, pero resulta importante la disposición que también tiene para apoyar a sus compañeros.

4.6.F. *“...mis amigas y yo nos ayudamos a comprender textos, a comentar un poco la tarea, para así facilitar nuestro aprendizaje...”*

7.6.F. *“...las características de mis compañeros que facilitan mi aprendizaje es la unión de grupo la solidaridad, así como la disponibilidad que ofrecen para trabajar en equipo...”*

Con base en lo que señala el interaccionismo sobre la importancia de la interacción y con ello la acción conjunta, observamos que el compartir el trayecto formativo permite a muchos alumnos tener y ofrecer el apoyo para resolver dudas y construir conocimiento. Este aspecto resulta tanto importante para ellos, como para los profesores que entrevistamos, por lo que es un aspecto significativo en la formación profesional y que se mantiene a lo largo de la carrera, como se verá en los comentarios de los alumnos del último semestre.

Alumnos de 8° semestre.

*“el compañerismo en general, esa ayuda mutua entre y fuera de clase, y la empatía”*

Para los alumnos de este semestre, además de la posibilidad de recibir apoyo por parte de sus compañeros para aclarar dudas y ser solidarios, también se destacan algunos aspectos relacionados con la motivación y la posibilidad de trabajar en equipo de manera comprometida y responsable. Este aspecto resulta de interés al considerar que los alumnos están a punto de egresar, por lo que es necesario desarrollar habilidades para el trabajo colaborativo e incluso multidisciplinario, por lo que la posibilidad de comunicarse adecuadamente, tomar decisiones, hacer propuestas, son elementos que favorecen el proceso formativo como psicólogos.

1.8.F. *“...Las características de mis compañeros que han facilitado mi aprendizaje es que son muy participativos y propositivos...”*

9.8.F. *“...algo que considero elemental, es el compromiso y responsabilidad que demuestran al realizar trabajos en equipo sobretodo porque durante toda la carrera así tuvimos que trabajar, como un equipo...”*

11.8.M. *“...algo que me ha ayudado es que por lo menos los más cercanos nunca tienen inconveniente en explicarte algo que no hayas entendido y con los que me toco trabajar en equipo la gran mayoría”*

siempre fueron muy críticos con respecto al trabajo, el porqué se iba a hacer de tal forma, que era lo que se pretendía con el trabajo...

12.8.F. “...el compañerismo, la comunicación, la toma de decisiones, el profesionalismo (separar el trabajo de las amistades)...”

15.8.M. “...De mis compañeros, lo que ha facilitado mi aprendizaje es el compañerismo en general, esa ayuda mutua entre y fuera de clase, y la empatía. El nivel de competencia y exigencia que entre el grupo se encuentra... Mis compañeros que me motivan a ser mejor cada día y más competitivo...”

Observamos con todos los comentarios que los compañeros de clase se convierten en un elemento importante en la formación profesional, con ellos se aprende, se resuelven dudas, se comparte conocimiento, se tiene apoyo en diversas situaciones; se construye esa acción conjunta que el interaccionismo simbólico refiere, en la que cada participante ordena sus propios actos en relación con los ajenos, interpreta los actos de los demás, a la vez que les hace indicaciones sobre el modo en que deberían actuar. Las acciones conjuntas entre los alumnos se elaboran a través de un proceso de interpretación y definición en la trayectoria misma de formación profesional.

#### 10. Características de sus compañeros que han limitado su proceso formativo.

Alumnos de 2° semestre.

*“cada persona está en subgrupos y cuando se requiere hacer algo más en equipo y que sea con personas distintas, se tiene un ambiente pesado al momento de trabajar”*

Las expresiones de los alumnos versan sobre no saber trabajar en equipo, ser irresponsables, no ser tolerantes a las opiniones de los demás, estar en un

ambiente no favorable para trabajar, e incluso, hay quien menciona que muchos estudiantes no valoran el estar en la universidad y en la carrera de psicología, ya que no cumplen con las actividades (7.2.F.).

3.2.F. “...es el no saber trabajar en equipo, ya que nosotros desconocemos cómo hacerlo, dividiéndonos las partes del trabajo que se debe realizar, el no saber ser tolerantes con la opinión de los demás compañeros, o el poco apoyo que dan algunos integrantes de los equipos concentrándose así el trabajo solo en pocos de los alumnos...”

5.2.F. “...algunas limitantes en mi grupo, por ejemplo “la desunión”, cada persona está en subgrupos y cuando se requiere hacer algo más en equipo y que sea con personas distintas, se tiene un ambiente pesado al momento de trabajar...”

7.2.F. “...hay otros que a mi parecer no ven la carrera como algo bueno, sino como algo que tienen que cumplir porque tienen que estudiar algo, me entristece y enoja al mismo tiempo ya que hay muchos que se quedaron sin un lugar y mis compañeros no aprovechan esta oportunidad maravillosa de estar en la carrera de psicología, se duermen, no leen...”

9.2.M. “...lo que puede dificultar esto es la falta de comunicación entre mis colegas y la no realización de actividades...”

10.2.F. “...mis compañeros de equipo, ellos suelen ser desobligados y una de mis mayores características es ser algo perfeccionista, lo que hace que en todo momento lleguemos a tener conflictos, que no siempre salen del todo bien...”

Como en todo grupo, las dinámicas que se establecen suelen ser diversas, así como también las formas de actuar de cada integrante, por lo que será común encontrar personas con las que se pueden compartir intereses académicos, como algunas otras con las que no hay puntos en común, lo cual, desde los primeros semestres de la carrera, se pueden detectar, siendo la falta de comunicación y de

responsabilidad y compromiso, las principales causas de un ambiente poco favorable en el salón de clases.

Alumnos de 4° semestre.

*“nunca falta el que se burla de las personas cuando algo le sale mal”*

A diferencia de los alumnos del 2° semestre, los de 4° identifican otros aspectos de los compañeros que limitan la formación y que van más allá de no saber trabajar en equipo o ser irresponsable, pues en este nivel, las expresiones también refieren la desunión del grupo, la competencia entre los compañeros, las burlas ante las equivocaciones, las críticas destructivas, así como el defender un enfoque teórico a pesar de no haber profundizado en sus aspectos. Este último aspecto es interesante porque quienes así actúan pueden estar repitiendo patrones de algunos de sus profesores que, como han mencionado, defienden su postura teórica y no aceptan otra (ver comentario de 5.4.M, en el eje temático 8).

1.4.F. *“...la unión es nula, todo es muy competitivo en la mayoría de lo que llevo de la carrea el trabajo en equipo es de ley, y en un equipo es muy difícil que todos trabajen a la par, lograr un equilibrio es muy complicado, y como líder es muy desgastante en algunas ocasiones, y gratificante también pero en mucho menor cantidad...”*

3.4.M. *“...también hay cosas muy desagradables que algunos compañeros acostumbran hacer y que de alguna manera se convierten en una dificultad a la hora de aprender, y es que nunca falta el que se burla de las personas cuando algo le sale mal, o el que pretende obligarte a no entrar a clases sólo porque él no desea entrar, pero eso no es todo también el que vive en competencia por la supremacía intelectual, ese que es capaz de todo con tal de quedarse con el respeto y la admiración de todos, o el que hace críticas destructivas pretendiendo herir al otro, y lo más gracioso el que se enamora de un”*

enfoque teórico y se asume como creador de la verdad absoluta aun sabiendo que desconoce mucho de lo que cree saber...

6.4.F. “...dentro del mismo grupo hay varios subgrupos entonces muchas veces si alguien se queda sin equipo no te permiten entrar a uno, también, hay demasiada competencia entre los que llevan un promedio considerado, por lo tanto si te llegas a equivocar se burlan...”

En los comentarios anteriores podemos notar la influencia que pueden tener algunos profesores en la manera de interactuar de los alumnos; la defensa de una postura teórica, las actitudes competitivas, incluso las burlas sobre los errores de los demás, son aspectos que se repiten en relación con la forma en que algunos profesores pueden comportarse, por lo que quienes lo hacen, han interpretado que esa forma de actuar es la que les permitirá sobresalir. Estos comentarios se relacionan con lo que algunos profesores también mencionaron, como el caso del profesor DE-6.

Alumnos de 6° semestre.

*“que en las aulas nos vemos como si fuera una competencia”*

Los comentarios de los alumnos giran en torno a la competencia, a la falta de compañerismo y de compromiso y a las burlas si no se está de acuerdo con algo, sin embargo, es de interés que una alumna menciona que un aspecto que dificulta su aprendizaje es que algunos de las participaciones de sus compañeros las hacen sin pensar. Sería interesante conocer qué hace la alumna cuando esto pasa, ¿será de las personas que critica o se burla de sus compañeros? Infortunadamente, no fue posible dar respuesta a esta pregunta, ya que las cartas de los alumnos fueron entregadas de manera anónima.

2.6.F. “...critican y no colaboran al igual que hacen burlas sobre las cosas que no les parecen...”



3.6.F. “...he estado con compañeros que les da igual la escuela y al sentir eso, me hace sentir como rezagada o fuera del nivel necesario para la universidad...”

4.6.F. “...no se por que siento que en las aulas nos vemos como si fuera una competencia, la verdad eso es lo único que detesto de mi carrera que no haya compañerismo, ayuda en equipo, eso son los compañeros que siento que me han dificultado mis aprendizaje...”

7.6.F. “...las características de mis compañeros que dificultan mi aprendizaje, son los comentarios y que algunas veces no piensan lo que dicen a la hora de participar...”

Podemos observar que hay patrones de comportamiento en los grupos a través de los semestres que van limitando la formación profesional de algunos alumnos, éstas se centran en las burlas y la competencia, o bien, la falta de compromiso. En este caso, la falta de una acción conjunta es una señal para interpretar los actos ajenos y una pauta para dirigir su propia acción con respecto a los demás, por lo que los significados que los alumnos le dan a esas acciones puede no favorecer ambientes de aprendizaje que apoyen el proceso formativo.

Alumnos de 8° semestre.

*“muchos si se casaban con algunos enfoques y no podían ser <open mind> con otros”*

Las consideraciones que hacen los alumnos de 8° semestre sobre las características de los compañeros que pueden limitar la formación, confirman lo que los alumnos de semestres anteriores mencionan, es decir, la apatía y falta de compromiso por la carrera (6.8.F., 15.8.M.), las críticas (13.8.M., 15.8.M.), así como la diferencia de posturas teóricas y la falta de tolerancia para aceptar otras (1.8.F., 5.8.F., 7.8.M.).

1.8.F. “...lo que ha dificultado es que a veces se tienen puntos de vista muy diferentes y nos cuesta trabajo aceptar lo que el otro piensa...”

5.8.F. “...la relación entre compañeros de salón se vio muy afectada al paso de los semestres, se veía una clara división en el salón, porque muchos si se casaban con algunos enfoques y no podían ser “open mind” con otros, lo que provocaba sus refutaciones nada constructivas sobre los enfoques y aparte de todo su forma tan arrogante de contestación...”

6.8.F. “...son apáticos, distraídos, no están preocupados por aprender, no les apasiona la carrera, no les importa no tener clases, son irrespetuosos, irresponsables, en fin... todo eso entorpece la formación de los otros...”

7.8.M. “...sí note que debido al enfoque que unos tenían no se llevaban con otros, por lo que a mi concierne es una reverenda estupidez, además de que algunos que eran más cohibidos, no participaban por personas, dos o tres, que si se burlaban de lo que expresaban fuera bueno o malo...”

13.8.M. “...a partir de tercer semestre la dinámica fue muy pesada, ya que desde entonces hay ataques y críticas entre los diferentes grupitos que hay en el grupo, aspecto que al principio me era incómodo...”

15.8.M. “...Lo que ha dificultado son esos choques y diferencias personales que en ningún momento se cruzan con la relación académica, así como también, esa falta de interés en varias clases que muchas veces nos hacen quedarnos estancados en conocimientos generales, y esa crítica destructiva que no hace más que evidenciar de muy mala manera a personas que suelen equivocarse o ser muy textuales, por lo que inhibe la participación en grupo...”

Con base en los comentarios narrados por los alumnos, es interesante observar que las interpretaciones que pueden dar sobre el actuar de sus compañeros, les puede significar la posibilidad o no de compartir, apoyar y trabajar en equipo; sin embargo, al paso de los semestres parece que algunas formas de interactuar se convierten en un problema para algunos, para tener la posibilidad de compartir y sentirse apoyado, convirtiendo la interacción en oportunidades para competir y

burlarse de quien se equivoca. En este sentido y de acuerdo con el interaccionismo simbólico, las personas actúan con respecto a los objetos (en este caso los compañeros) y en función del significado que tienen para ellas, por lo que pueden construir o no acciones conjuntas que posibilitan o no la solución de algunos problemas.

Es evidente la influencia que los profesores puedan tener en los grupos para generar esas acciones conjuntas, como el caso de la profesora MI-32, la profesora PS-8 o del profesor DE-6, quienes promueven ambientes de respeto y tolerancia en sus grupos; sin embargo, hay profesores que no lo hacen, como el caso MC-32 o que guardan distancia respecto a la interacción de sus grupos y pocas veces se percatan de los problemas de interacción grupal y, por lo tanto, no sugieren formas diferentes de interactuar, por ejemplo, la profesora MI-27 o el profesor PC-7.

11. Aspectos que consideran han desarrollado o requieren desarrollar en su proceso formativo.

Alumnos de 2° semestre.

*“He aprendido a hablar más con las personas, observar y escuchar con paciencia, cortesía”*

1.2.F. *“...he aprendido que tengo que ejercitar mi memoria tratando de ser comprensiva y tener la capacidad de ponernos en los zapatos de otro...”*

8.2.M. *“...He aprendido a hablar más con las personas, observar y escuchar con paciencia, cortesía...”*

10.2.F. *“...Algunos de mis profesores me han mostrado que no siempre lo que uno cree es lo correcto y que siempre debemos ir más allá de lo visible, aunque desgraciadamente no puedo generalizar esto...”*

Los aspectos que consideran haber aprendido los alumnos del primer año de la carrera se centran en la comunicación y en la necesidad de saber observar y escuchar, incluso de analizar, como lo menciona la alumna 10.2.F., así como de desarrollar la empatía, como lo señala la alumna 1.2.F., aun cuando están ese proceso de aprendizaje como parte de su formación.

Alumnos de 4° semestre.

*“tengo que ser una persona responsable, analítica,  
muy observadora y con vocación”*

*1.4.F. “...La materia de aplicada me ha ayudado a desenvolverme más, tener charlas extensas e interesantes, ya no sólo con los amigos y familia, sino con personas ajenas de distintas edades, desde niños hasta adultos mayores...”*

*3.4.M. “...lo más importante en mi profesión hasta el momento es haber encontrado millones de explicaciones a mi realidad humana y mejor aun a la naturaleza del alma. Puedo decirte que me considero un buen psicólogo sin importar en que enfoque me posiciones ...”*

*6.4.F. “...Los aspectos que he aprendido de mi carrera, son que tengo que ser una persona responsable, analítica, muy observadora y con vocación si quiero llegar a ser una futura psicóloga renombrada en la FES, y ni solo en la FES también en la UNAM la carrera a pesar de que tiene diferentes puntos de vista o diferentes enfoques, todos estamos en busca de un solo aspecto: análisis de la conducta del individuo...”*

Para los alumnos de cuarto semestre, también la forma de comunicarse, así como el observar y analizar, son factores que deben desarrollar, los cuales también se relacionan con habilidades propias de la disciplina y que se marcan en el perfil de egreso, por lo que es probable que los propios profesores los encaminen hacia el desarrollo de dichas habilidades.

Alumnos de 6° semestre.

*“la fluidez verbal, exposición de temas, a entrevistar, a resolver problemáticas en aspectos éticos”*

2.6.F. *“...he aprendido a ser mejor persona a recibir buenos consejos y no dejarme vencer por las adversidades que a veces la vida nos presenta, al igual que poder relacionarme con los demás de una manera sana y poder demostrar lo que soy sin ningún problema... ha sido aprender a leer y comprender, no solo leer por leer crearme ese habito... y descubrir tantas cosas de la psicología que nunca me había imaginado sucederían de esa forma...”*

3.6.F. *“...Algunas cosas que he podido aprender de los maestros son como te dije antes la fluidez verbal, exposición de temas, a entrevistar, a resolver problemáticas en aspectos éticos... lo más importante hasta ahora es ir adquiriendo habilidades para ser competitivo y eficiente al salir de la carrera o al terminar mi formación académica, también poder aprender todos los conocimientos posibles...”*

5.6.F. *“...He aprendido además de los contenidos de las materias, otros aspectos, estos referentes a mis profesores: que el psicólogo no sólo da consulta o terapia, sino que abarca distintos campos, desde la estadística hasta la clínica, que ante todo son seres humanos que disfrutan su trabajo que están enseñándonos para nuestra formación...”*

Los alumnos del sexto semestre destacan algunos aspectos relacionados con las funciones del psicólogo, por ejemplo, actuar con ética o entrevistar. El que se encuentren en su segundo semestre que implica sus prácticas de servicio social, les posibilita tomar en cuenta tanto las actividades propias del psicólogo, como los ámbitos en que puede llevar a cabo sus funciones, por lo que la experiencia de conocimientos previos, les permite significar lo que puede ser importante en la formación profesional.

Alumnos de 8° semestre.

*“conocer varios enfoques y las diferencias y aprendí a manejar muchos discursos, pero sobre todo a comprenderlos”*

2.8.F. *“...creo que cada una de las teorías he revisado a lo largo de la carrera ha dejado en mí, algo que más allá de darme solo conocimientos me ha dado experiencias, ideologías, herramientas, habilidades y un largo etcétera... qué te podría contar de las materias...pienso que todas me ayudaron para crecer como psicóloga, a darme herramientas para ser una mejor profesionista e investigadora, y lo más importante, para conocer a la psicología en todas sus presentaciones, poder conocer a mi pasión...”*

12.8.F. *“...lo que más ha sido significativo y en donde más he aprendido es en un grupo de investigación en el que me encuentro, en él se hace de todo, desde exponer, escribir, programar diseñar investigaciones, hasta saber organizar eventos a nivel internacional...”*

El comentario anterior, ejemplifica lo que para el profesor PEH-11 ha sido importante, la posibilidad de incorporarse a grupos de investigación, considerando que las actividades que se realizan permiten tanto el desarrollo de habilidades como el aprendizaje de diferentes aspectos de la psicología como profesión.

14.8.F. *“...lo más importante de mi formación profesional son las habilidades como investigadora, y evaluadora que la carrera me ha proporcionado porque a partir de ello podré tratar infinidad de problemáticas y casos...”*

El comentario de esta alumna, que también se relaciona con el anterior, refiere que no sólo el pertenecer a un grupo permite hacer investigación, ya que ésta es una actividad que en muchas de las asignaturas se realiza y desde los primeros semestres y que también caracteriza el perfil de egreso del psicólogo de Iztacala.

15.8.M. *“...pude conocer varios enfoques y las diferencias y aprendí a manejar muchos discursos, pero sobre todo a comprenderlos...Lo que considero más importante en mi formación es que se debe a un todo, a un conjunto en su totalidad y no más a solo algún aspecto de ese todo, pues todo es muy complejo para simplificarlo a una sola cuestión...”*

El comentario anterior ejemplifica la posibilidad que tienen los alumnos de conocer la diversidad de teorías dentro de la psicología, en su carácter pluriparadigmático, lo que es importante para poder comprender y aplicar la metodología conveniente en la solución de algún problema, tal como también la profesora MI-27 lo indicó.

Podemos observar que, a lo largo de los semestres, los conocimientos y las habilidades que van desarrollando los alumnos van siendo más complejas, desde la posibilidad de comunicarse adecuadamente, de observar, de analizar, hasta de llevar a cabo algunas funciones de la profesión, incluyendo la investigación, la cual se incluye en la formación como un aspecto muy importante para el psicólogo.

## 12. Expectativas que tienen sobre su formación.

Alumnos de 2° semestre.

*“espero que en los próximos semestres nos enseñen mucho más de psicoanálisis”*

Las expectativas de los alumnos en este semestre se centran en la necesidad de aprender más acerca de algunos temas específicos o posturas teóricas que son de interés para algunos, además de esperar actividades más prácticas, sin tener claro el ámbito en el que les gustaría incursionar, salvo en el caso de la alumna 1.2.F, quien muestra interés por el ámbito clínico.

1.2.F. *“...no se que quiero ser porque existen varias "escuelas psicológicas" quiero acavar para que me pueda sentir orgullosa lo que me comprometí a hacer y por mero gusto la verdad me gustaría en este*

momento dedicarme a clínica y ayudar a las personas a que superen y cierren sus ciclos de la vida...

2.2.F. “...me interesa la conducta humana en su totalidad y porque me gustaría contribuir en la investigación científica de esta espero que en los próximos semestres nos enseñen mucho más de psicoanálisis ya que es el enfoque teórico que más me interesa me interesan los trastornos psicológicos y creo fielmente en el inconsciente...”

5.2.F. “...espero que los siguientes semestres sean más prácticos, donde se aplique todo lo aprendido en estos dos semestres...quiero conocer más de cerca la psicología forense...”

7.2.F. “...En los siguientes semestres espero seguir contando con todas aquellas clases que me han sido satisfactorias, desarrollar más habilidades para sobre llevar aquello que me desagrada de algunos maestros. Me pienso enfocar en el conductismo o humanismo, todavía no sé cuál específicamente con niños sería mi especialización...”

8.2.M. “...Espero seguir descubriendo más respecto al enfoque conductual porque creo yo que es más objetivo y tiene muchas respuestas en cuanto el desarrollo del humano en la sociedad...”

Alumnos de 4° semestre.

2.4.F. “...me gustaría dedicarme a la psicología infantil o criminalista pues son dos áreas en las que me encantaría laborar la primera porque ustedes me conocen y saben perfectamente que me gusta mucho convivir con niños, porque considero que a veces nosotros creemos o pensamos que ellos no notan o no saben lo que los rodea y es todo lo contrario y la segunda porque siento que la vida en las cárceles las situaciones por las que han pasado han sido difíciles y es una forma de



ayudar y contribuir a la sociedad, conocer que es lo que pasa y el porqué de la delincuencia...

5.4.M. "...cada semestre que pase, ver mejores temas y llevarlos a la práctica como hasta ahora. Aun no se bien en que área me quiero enfocar. Creo que me esta gustando la clínica..."

6.4.F. "...mi expectativa a futuro, terminar la carrera, y si me animo hacer una Maestría u otra cosa..."

Al igual que en el semestre anterior, los alumnos esperan revisar más temas para dedicarse a una de las áreas de la psicología que son de su interés (5.4.M.), así como también terminar la carrera y tener la posibilidad de estudiar un posgrado (6.4.F.).

Alumnos de 6° semestre.

"Lo que espero en mis siguientes semestres es más práctica"

2.6.F. "...Espero poder terminar la carrera satisfactoriamente y en los próximos semestres espero poder definir que área de la psicología me apasione y poder especializarme en ella, ya que han sido diversos enfoques los que eh visto que no me eh dado a la tarea de conocer alguno enteramente. A mi en lo personal lo que me ha llamado la atención, es el área de educación especial, el ámbito educativo y la psicología criminalística, no me eh decidido y me gustaría poder investigar a fondo todo sobre cada una de ellas para poder tomar una decisión conveniente..."

4.6.F. "...Lo que espero en mis siguientes semestres es más práctica. Para poder desarrollarme mucho mas, y el área que me gustaría enfocarme seria la clínica, en algún hospital, consultorio o institución (cárceles, DIF, ministerio publico, SEMEFO etc) pues tengo muchas

ganas de hacer alguna maestría en psicología forense o criminal que como bien lo sabes es lo que me apasiona...

6.6.F. "...mis expectativas para los próximos semestres en la carrera son es realizar trabajos de investigación, realizar prácticas en distintas áreas de la psicología para poder elegir a que área pienso enfocarme ya que por el momento no lo he decidido..."

Considerando que para este semestre los alumnos ya están realizando su segunda práctica de servicio social, es claro que ya cuentan con más conocimientos y habilidades, así como también identifican las posibles áreas en las que pueden incursionar como psicólogos; esperando también continuar con actividades que les permita poner en práctica sus conocimientos.

Alumnos de 8° semestre.

*"termino la licenciatura con muchas ganas de insertarme de la mejor manera posible en el campo laboral"*

Las expectativas para los alumnos de este último semestre de la carrera implican la posibilidad de entrar al campo laboral, de poner en práctica los conocimientos adquiridos y las habilidades desarrolladas, así como también la intención de continuar su formación a través de los posgrados, incluso con la finalidad de centrarse en la investigación y cursarlos en el extranjero.

2.8.F. "...Sé que me falta mucho por leer, por aprender, por hacer, por vivir, respecto a mi carrera claro... estoy buscando hacer una maestría y después un doctorado, para poder realmente hacer investigaciones, intervenciones, poder hacer de la psicología al más, contribuir a ella, devolverle parte de todo lo que me ha dado... Estoy segura de que la investigación es mi fuerte, pero también el desarrollo de proyectos para atención comunitaria y la clínica, de verdad que sé que estos son mis fuertes, más por el que mencioné primero..."

4.8.F. "...termino la licenciatura con muchas ganas de insertarme de la mejor manera posible en el campo laboral y seguir aprendiendo acerca de temas de mi interés dentro del campo psicológico Mis expectativas respecto al área de la psicología a la que me pienso dedicar es a la organizacional, en un primer momento para adquirir experiencia y percibir un sueldo base, a la par de estudiar una maestría en psicología educativa..."

9.8.F. "...me he propuesto nuevas metas y claro tratar de hacer lo mejor que pueda mi trabajo y desempeñarme como una excelente psicóloga en el ámbito organizacional o clínico que son las áreas que más llaman mi atención..."

11.8.M "...me gustaría enfocarme en el área clínica y poder algún día hacer investigación..."

12.8.F. "...mis expectativas como psicólogo son seguir en el ámbito de la investigación, entrar a un posgrado y entrar a trabajar en el área educativa o clínica..."

14.8.F. "...ir a estudiar al extranjero es lo que hasta ahora me gustaría mucho hacer...pienso enfocarme al área educativa porque creo que tengo madera para trabajar con grupos además de que me gusta ..."

Podemos observar que para los alumnos del octavo semestre, las expectativas ya se relacionan más con su inserción en el campo laboral, por lo que señalan algunas áreas que son de su interés, pero también consideran la opción de continuar sus estudios de posgrado. Este es un aspecto interesante y que requiere incluso una investigación profunda, ya que la situación económica de nuestro país, no asegura una oferta laboral, por lo que muchos egresados optan por los estudios de posgrado con el fin de contar con un recurso económico, como lo son las becas que se otorgan en algunos programas. No obstante, el interés que muestran por continuar su formación es importante.

### 13. Campo laboral que les interesa insertarse como psicólogos.

Sobre las áreas de acción profesional del psicólogo, observamos que el ámbito clínico es uno de los más nombrados desde los primeros semestres, así como el de la investigación; además, es claro notar que los alumnos de semestres más avanzados refieren más ámbitos de la psicología, lo que implica el conocimiento de los mismos y que los van incorporando en sus preferencias.

Alumnos de 2° semestre.

- Área clínica
- Investigación

Alumnos de 4° semestre.

- Psicología infantil
- Criminalística
- Área Clínica

Alumnos de 6° semestre.

- Área de educación especial
- Ámbito educativo
- Psicología criminalística
- Área clínica
- Investigación

Alumnos de 8° semestre.

- Investigación
- Área clínica

- Área social
- Psicología organizacional
- Psicología educativa

A partir de las narraciones que los alumnos hicieron en sus cartas, algunos de los datos más sobresalientes y relacionados con las categorías antes señaladas, son:

- Se observa que los alumnos eligieron estudiar la carrera de psicología; para ellos, la psicología es la forma que tienen para comprender emocionalmente a los otros, así como para entender qué pasa en nuestra sociedad.
- El enfoque que más conocen es el conductismo, ya que lo han revisado desde que iniciaron su formación.
- Las actividades que más han facilitado su aprendizaje son las grupales y las prácticas que realizan desde los primeros semestres, así como la actitud de apertura que tienen de algunos profesores
- Las actividades que han limitado su formación se relacionan con la variedad de enfoques teóricos de la propia disciplina, aun cuando hay quienes perciben este hecho como algo benéfico para su formación, ya que les permite basarse en uno o en otro enfoque de acuerdo a la problemática o situación que tengan que enfrentar como psicólogos.
- Sobre sus profesores, los problemas que refieren se relacionan con la rigidez para seguir un sólo enfoque teórico y no aceptar otros, llevando a los alumnos a que sigan esa misma actitud, además de que algunos profesores les plantean un panorama desalentador de la psicología y del campo laboral

- Lo que les ha facilitado de sus profesores es que algunos tienen una actitud más flexible y están dispuestos a apoyarlos y aclarar dudas.
- Respecto a sus compañeros, las críticas “destructivas” incitadas por algunos profesores son de los aspectos que han limitado su proceso formativo, a diferencia de algunos otros compañeros que brindan apoyo para comprender los temas, principalmente cuando las lecturas son complejas; este apoyo y el trabajo colaborativo, además de los lazos de amistad que van construyendo son aspectos que facilitan su formación.
- Por último, sobre sus expectativas, los estudiantes pretenden continuar en su formación profesional, terminar su carrera y lograr más aprendizajes en las diferentes áreas de la psicología, sin tener claridad sobre cuál área podrán integrarse laboralmente, sino hasta el último semestre.

Con base en los resultados obtenidos, tanto de los profesores como de los alumnos, podemos considerar que hay elementos que se comparten y que les otorgan un significado similar en la formación profesional del psicólogo, por ejemplo:

- A partir de las narraciones que los alumnos hicieron en sus cartas, algunos de los datos más sobresalientes y relacionados con las categorías antes señaladas, son:
- Se observa que los alumnos eligieron estudiar la carrera de psicología; para ellos, la psicología es la forma que tienen para comprender emocionalmente a los otros, así como para entender qué pasa en nuestra sociedad.
- El enfoque que más conocen es el conductismo, ya que lo han revisado desde que iniciaron su formación.
- Las actividades que más han facilitado su aprendizaje son las grupales y las prácticas que realizan desde los primeros semestres, así como la actitud de apertura que tienen de algunos profesores

- Las actividades que han limitado su formación se relacionan con la variedad de enfoques teóricos de la propia disciplina, aun cuando hay quienes perciben este hecho como algo benéfico para su formación, ya que les permite basarse en uno o en otro enfoque de acuerdo a la problemática o situación que tengan que enfrentar como psicólogos.
- Sobre sus profesores, los problemas que refieren se relacionan con la rigidez para seguir un sólo enfoque teórico y no aceptar otros, llevando a los alumnos a que sigan esa misma actitud, además de que algunos profesores les plantean un panorama desalentador de la psicología y del campo laboral
- Lo que les ha facilitado de sus profesores es que algunos tienen una actitud más flexible y están dispuestos a apoyarlos y aclarar dudas.
- Respecto a sus compañeros, las críticas “destructivas” incitadas por algunos profesores son de los aspectos que han limitado su proceso formativo, a diferencia de algunos otros compañeros que brindan apoyo para comprender los temas, principalmente cuando las lecturas son complejas; este apoyo y el trabajo colaborativo, además de los lazos de amistad que van construyendo son aspectos que facilitan su formación.
- Por último, sobre sus expectativas, los estudiantes pretenden continuar en su formación profesional, terminar su carrera y lograr más aprendizajes en las diferentes áreas de la psicología, sin tener claridad sobre cuál área podrán integrarse laboralmente, sino hasta el último semestre.

Con base en los resultados obtenidos, tanto de los profesores como de los alumnos, podemos considerar que hay elementos que se comparten y que ambos actores del proceso formativo, le otorgan un significado similar, por ejemplo, en los siguientes rubros:

- *Importancia en el manejo de conceptos.* - Para algunos de los profesores éste es un aspecto que trabajan con sus alumnos y que lo consideran importante en la formación profesional del psicólogo. Para los alumnos resulta también necesario lograr utilizar adecuadamente los conceptos en

psicología, incluso, se vuelve un punto de preocupación para su formación, esto puede deberse a que deben responder a las exigencias de los profesores que priorizan este aspecto, sobretodo, en los primeros semestres de la carrera. Para los niveles intermedios, también está la preocupación por profundizar más en los enfoques teóricos, considerando que les podrá permitir hacer uso de los conceptos de forma adecuada.

- *Diversidad teórica.* - para algunos profesores, un elemento que limita la formación profesional del psicólogo en Iztacala es la diversidad teórica que se aborda en las diferentes asignaturas, mientras que para los alumnos, se presentan algunas confusiones en el abordaje de los diferentes paradigmas, sin embargo, esto sucede principalmente en los primeros semestres, siendo que tanto los alumnos de los semestres más avanzados, como los profesores que imparten clase en estos, consideran importante ofrecer a los alumnos esta diversidad, incluso, los profesores refieren la importancia de hacerlo con una actitud de respeto a todas las posturas y a quienes las sustentan, ya que suele haber quienes defienden una postura y demeritan las demás, aspecto que es también referido por los alumnos y que llega a repercutir en la interacción del grupo de compañeros, refiriendo que algunos de sus compañeros pueden llevar a la práctica la misma actitud que estos profesores.

En relación con este punto, podemos observar la diferencia en el significado que tanto profesores, como alumnos, le confieren a esta diversidad de enfoques, mientras que para algunos es importante su abordaje con respeto y tolerancia, para otros es importante que uno de estos enfoques, comúnmente el conductismo, sea el que prevalezca.

Es interesante observar también que, en esta forma de significar a los enfoques teóricos, tiene mucho que ver la interacción que se va dando entre profesores y alumnos, así como entre los mismos alumnos, conformándose acciones conjuntas que actúan dependiendo de la importancia que le dan a una u otra postura.



- *Inclinación por alguna postura teórica.* - Observamos que, por lo general, los alumnos de los primeros semestres conocen más sobre el conductismo. Esto es principalmente porque tanto los temas como los profesores que imparten en estos semestres, en su mayoría se asumen conductistas, por lo que la influencia de los profesores es relevante. Por el contrario, al ir avanzando en su formación, además de que incorporan más elementos de cada paradigma, también se encuentran con profesores que son flexibles y aceptan la diversidad teórica.
  
- *Actividades que favorecen el proceso formativo.* – Las actividades que, tanto profesores como alumnos consideran que son favorables se centran en:
  - *Lecturas.* – aun cuando algunos alumnos, principalmente de los semestres iniciales, consideran que en ocasiones son difíciles de comprender; no obstante, esta dificultad también puede relacionarse con lo que el profesor MC-32 y la profesora MI-32, mencionan sobre la falta de habilidad lectora con la que llegan los alumnos, por lo que es probable que, al continuar en la carrera, se desarrolle esta habilidad y los alumnos utilicen estrategias de comprensión que favorezca su formación.
  - *Ejemplos.* – Algunos profesores, como el caso de la profesora MI-32, consideran que es necesario proporcionar ejemplos a los alumnos como un apoyo en el aprendizaje de los temas; asimismo, los alumnos mencionan que, a través de los ejemplos, ellos logran comprender algunos temas, por lo que consideran importante que sus profesores presenten los ejemplos convenientes al momento de dar sus explicaciones.
  - *Práctica.* – Tanto profesores como alumnos, otorgan importancia a las actividades prácticas, en donde tengan la oportunidad de hacer uso de los conocimientos adquiridos; ambos consideran que con la práctica logran mejores aprendizajes.

Es importante en este punto, considerar que en los primeros semestres el plan de estudios considera un mayor peso a los aspectos teóricos, mientras que al ir avanzando en los semestres el peso es paulatinamente mayor para las prácticas, principalmente en los últimos semestres de la carrera.

- *Servicio Social.* – Relacionado con la importancia que tanto profesores, como alumnos le dan a las prácticas, el servicio social también es una de las actividades que favorece la formación del psicólogo en Iztacala; éste les permite poner en práctica sus conocimientos, desarrollar otras habilidades, además de actitudes de responsabilidad y compromiso, así como también considerar los aspectos éticos en sus funciones. Asimismo, les permite conocer las actividades que puede realizar el psicólogo en los diferentes ámbitos de aplicación, por lo que también es una actividad que favorece la formación profesional.
- *Actividades de investigación.* – La investigación también es una de las actividades que favorecen el proceso de formación profesional del psicólogo, esta es una idea que mantienen tanto algunos profesores, como algunos alumnos. Por ejemplo, el profesor PEH-11 incluso considera que sería un elemento que favorecería la formación de los alumnos si ellos se integran a un grupo de investigación desde los primeros semestres, lo que corrobora la alumna 6.8.F., quien señala que formar parte de un grupo de investigación ha sido fructífero para su formación.
- *Búsqueda de información.* – Esta actividad se relaciona con la investigación, además de que algunos profesores, por ejemplo, la profesora MI-27, consideran que cuando los alumnos aprenden a buscar información, más allá de las lecturas consideradas para los temas de las diferentes materias, se vuelven independientes, además de que, como lo señaló el profesor MC-32, una característica de los egresados de psicología Iztacala es el hecho de

que al saber buscar información, pueden realizar alguna actividad laboral aunque no la hayan aprendido a lo largo de su carrera.

- *Estrategias didácticas.* – Los alumnos señalan algunas estrategias que utilizan los profesores y que les favorece el logro de aprendizajes, por ejemplo, aclarar las dudas, explicar con ejemplos, promover el aprendizaje independiente, establecer un ambiente de confianza y de comunican con sus alumnos, promover el desarrollo personal. De acuerdo a lo que señalaron algunos profesores, éstos son aspectos que también tratan de seguir con sus alumnos, tal como lo señalaron los profesores MI-32, PS-8, DE-6.
- *Interacción entre compañeros.* – Un aspecto que también resaltaron profesores y alumnos, es la importancia que le dan a la interacción entre alumnos, considerando que puede ser un apoyo para el aprendizaje, ya que entre ellos pueden aclarar dudas, pueden trabajar en equipo y acompañarse en el proceso de formación, estableciendo así una actividad conjunta como un elemento favorecedor para la formación profesional.

Con estos elementos podemos considerar que hay puntos en común en el significado que profesores y alumnos le otorgan a la formación profesional. Esta idea la abordaremos en las conclusiones de esta investigación.

## Conclusiones

El presente trabajo consideró como objetivo principal el recuperar y comprender los significados que tienen profesores y alumnos sobre la formación profesional del psicólogo en la FES Iztacala. Las preguntas que guiaron nuestra investigación fueron:

- ¿Qué significado tiene para los profesores y alumnos de la FES Iztacala la formación profesional del psicólogo?
- ¿La antigüedad laboral de los docentes, dentro de la carrera de psicología de la FES Iztacala, influye en el significado otorgado a la formación del psicólogo?
- ¿El área en la que los profesores ejercen la docencia influye en el significado que le dan a la formación profesional del psicólogo?
- ¿Las diferencias en tiempo de los trayectos de los alumnos modifica el significado que le otorgan a su propia formación?

Para ello, en el primer apartado, hicimos una revisión sobre los aspectos relacionados con la formación profesional y el proceso de enseñanza y aprendizaje, el desarrollo de la psicología como profesión en nuestro país, y centramos nuestro estudio en la carrera de psicología de la FES Iztacala.

Partimos de la idea de que, de acuerdo con Ferry (1990), la formación puede ser concebida como un proceso de desarrollo individual que implica adquirir o perfeccionar capacidades, que, además, puede darse en una institución educativa a partir de programas, planes de estudio y certificaciones, por lo que se le puede referir dentro del ámbito de la enseñanza. Considera tres aspectos: a) una función social de transmisión del saber (conocimiento), el saber hacer (habilidad) y el saber ser (actitud), en relación con un sistema o una cultura; b) un proceso de

desarrollo y estructuración de la persona que la realiza; y c) las instituciones involucradas.

Con esta idea determinamos que la formación profesional del psicólogo en Iztacala implica esa función social que alude el autor, ya que se transmiten conocimientos, siendo los más significativos los relacionados al uso de conceptos y enfoques teóricos; se desarrollan habilidades, por ejemplo, las comunicativas, de comprensión lectora y algunas que aluden a las funciones propias del psicólogo, incluyendo la investigación; además de actitudes, como por ejemplo, la empatía, la responsabilidad y el compromiso, aspectos mencionados tanto por alumnos como por profesores; es un proceso de desarrollo y estructuración de la persona, tal como lo señalan algunos alumnos, en el hecho de que el estudiar psicología les ha permitido relacionarse adecuadamente con los demás, ser observadores, analíticos y críticos; además, se lleva a cabo en una institución educativa específica, en nuestro caso, en la FES Iztacala.

La formación profesional refiere los estudios que los jóvenes realizan en el nivel superior y se relaciona con aprendizajes que implican conocimientos, habilidades y actitudes propias de la disciplina, permitiendo que los jóvenes se inserten en el campo laboral y que, con los conocimientos aprendidos y las habilidades desarrolladas a lo largo de su formación, como egresados de esa disciplina, puedan entender y enfrentar los problemas de nuestra sociedad.

En nuestra investigación, notamos evidencia de los conocimientos, las habilidades y las actitudes que los alumnos van adquiriendo y desarrollando en el trayecto de su formación profesional; es importante señalar que estos van siendo más complejos de acuerdo al transcurso de los semestres. Por ejemplo, en los primeros semestres, encontramos explicaciones muy generales y centradas en el sentido común, mientras que, en los semestres intermedios, los alumnos refieren más elementos relacionados con la disciplina, mostrando interés en profundizar sobre algunos temas; los alumnos de semestres avanzados, cuentan con conocimientos más específicos que les permite argumentar, además de que han

logrado conocimientos relacionados con los ámbitos de la psicología, lo que les permitirá poder comprender y atender las problemáticas de nuestra sociedad.

Abordamos también las ideas relacionadas con el enfoque sociológico de las profesiones trabajadas por diferentes autores (Ritzer, 1993; Flecha, Gómez y Puigvert, 2001; Barrón, 2003), quienes señalan que las perspectivas teóricas más representativas son la funcionalista y la teoría del conflicto. En ésta última, se incluye el enfoque del interaccionismo simbólico, el cual considera a las profesiones como una práctica cotidiana y relacionada con un proceso biográfico, como parte de la trayectoria de las personas y que constituye un carácter identitario y que permite la construcción de significados a través de la interacción, tanto con los objetos (en este caso con los aspectos relacionados con la psicología como profesión), así como con los otros, por ejemplo, con las personas que comparten la misma profesión (en nuestro caso, con los profesores y con los mismos alumnos).

Al respecto y con el propósito de indagar sobre los significados que tienen profesores y alumnos sobre la formación profesional del psicólogo en Iztacala, nos basamos en el interaccionismo simbólico, principalmente a partir de las ideas de Mead, Blumer y Hughes.

En relación al planteamiento de que las profesiones son consideradas como una práctica cotidiana y que se relaciona con un proceso biográfico, notamos que tanto profesores como los mismos alumnos, han considerado a la psicología como parte de sus vidas, tal como algunos de ellos lo señalaron, por lo que, en relación con los profesores, han continuado su formación al continuar estudios de posgrado, así como talleres, diplomados u otros cursos que les permita, en algunos casos, llevar a cabo actividades propias de la profesión (por ejemplo, la terapia), o bien, les aporte conocimientos que compartir con sus alumnos.

Por parte de los alumnos, la mayoría señaló que estudiar psicología fue una decisión propia y que se sienten satisfechos y motivados por continuar en ella; incluso, hay quien refiere que la psicología se ha vuelto parte de su vida, además

de que los alumnos que están por egresar consideran la posibilidad de insertarse en el campo laboral del psicólogo, o bien, continuar estudios de posgrado. Una u otra decisión, conlleva la idea de continuar en la profesión y por lo tanto forma parte de la biografía de cada uno.

Consideramos también el proceso de enseñanza y aprendizaje como el esquema formativo en la educación, destacando los aspectos correspondientes al profesor y al alumno, como actores principales de este proceso, y puntualizando en los aspectos que favorecen y aquellos que limitan la formación profesional.

Retomamos ideas de autores como Morán (2003), quien indica que la intención de la docencia implica propiciar aprendizajes significativos, por lo que se requiere el dominio de la disciplina y de las acciones del ejercicio profesional; asimismo, señala que la docencia puede ser vista como una actividad que incluye componentes ideológicos, propios del docente, del alumno, así como de la institución en que se inserta y del campo profesional en el que se implica. Lo anterior lo consideramos importante en el sentido de que la forma en que los profesores de psicología Iztacala llevan a cabo sus actividades docentes, refleja lo que para ellos significa la formación profesional, demandando en los alumnos aquello que creen es necesario.

Por ejemplo, algunos profesores consideran que es importante que los alumnos utilicen de manera adecuada los conceptos y que los sepan ubicar de acuerdo a las diferentes posturas teóricas, mientras que otros profesores le otorgan un valor primordial al autoconocimiento y al desarrollo de actitudes como la empatía y el saber escuchar, por lo que fomentan estos aspectos en los alumnos, quienes, a su vez, responden de acuerdo a las expectativas de sus profesores, incluso, asumen que son aspectos que ellos mismos consideran relevantes.

Asimismo, consideramos importante lo que Sanjurjo (2002) señala como principios que se relacionan con el pensamiento del profesor, como, por ejemplo, que los profesores son producto de un largo proceso de formación y socialización, durante el cual fueron integrando supuestos, creencias, teorías implícitas y científicas, y su

actuación está dirigida por su pensamiento y, por lo tanto, por dichos supuestos y teorías, lo que implica que lo que para ellos es importante en la formación profesional, será lo que enfatizan con sus alumnos.

Asimismo, destacamos lo que considera Díaz Barriga (1993), quien menciona que la experiencia del docente, así como su historia personal, sus procesos de formación y su proyecto de vida, inciden de manera importante en las decisiones que toma para el trabajo que lleva a cabo con sus alumnos, relacionándose así tales factores con su tarea pedagógica.

En la investigación realizada, este aspecto fue evidente en algunos de los profesores, quienes manifestaron algunas experiencias de su propia formación profesional, señalando aquellos elementos que consideran aportó significativamente en su proceso formativo, por lo que tienden a considerar estos elementos con sus alumnos; por ejemplo, fomentar la independencia del alumno, que aprenda a buscar información, que sea claro en el uso de los conceptos, de acuerdo a las teorías, que forme parte de que trabaje su autoconcepto y desarrolle empatía.

La autora también señala que los significados adquiridos explícitamente durante la formación profesional del docente, así como los usos prácticos que resultan de experiencias continuas en el aula, conforman los ejes de su práctica pedagógica, la cual se ve fuertemente influida por su trayectoria de vida, el contexto socioeducativo donde se desenvuelve, el proyecto curricular en el que se ubica su práctica, las opciones pedagógicas que conoce y/o le exigen, así como las condiciones en las que se encuentra la institución educativa en la que ejerce la docencia (Díaz Barriga y Hernández, 2002).

Estos elementos son importantes y habrá que tomarlos en cuenta para entender las actividades que los profesores realizan con los alumnos. Así, notamos que los profesores enfatizan algunos aspectos que, de acuerdo a su propia trayectoria y a las características de la carrera de psicología en Iztacala, tales como: el análisis sistemático de los conceptos y lo relacionado con la metodología, el generar en los



alumnos una actitud crítica, promover la comprensión de las lecturas, comunicarse adecuadamente, aprender a resolver casos específicos, realizar ejercicios, analizar casos a partir de las lecturas y saber utilizar dicha información, incorporar la tecnología, desarrollar la empatía y el autoconocimiento, mejorar las interacciones personales así como conocer las diferentes áreas de la psicología.

Acordamos también con Zabala (2006) cuando señala que el alumno comprende lo que hace, en gran parte porque su profesor es capaz de ayudarlo a comprender, a recuperar lo que posee y a destacar los aspectos fundamentales de los contenidos que se trabajan en clase, de tal manera que le permita al alumno recuperar conocimientos y experiencias previas e ir incorporando nuevos contenidos, promoviendo así la construcción de nuevos saberes que, le permiten aplicarlos en las situaciones y momentos pertinentes.

Lo anterior se relaciona con lo que los alumnos señalan como aspectos del profesor que favorecen su proceso de formación, los cuales se centran en la aclaración de dudas, el uso de ejemplos para explicar algunos temas y promover un ambiente cordial y de confianza.

Por otro lado, y después de revisar los aspectos concernientes a la formación profesional y su esquema formativo, abordamos el desarrollo de la psicología como profesión en México, identificando algunos momentos importantes que pudieran servir de base para contextualizar el surgimiento de la psicología en la FES Iztacala. Mencionamos algunas etapas de lo que ha sido la psicología en México a partir de lo planteado por Carlos (1989); Galindo (1999); Galindo y Wanfred (1985); Millán (1982) y López (1997, 2005).

De igual forma, mencionamos los lineamientos que se han considerado para la enseñanza de la psicología en nuestro país, en donde el Consejo Nacional para la Enseñanza e Investigación en Psicología (CNEIP) ha tenido un papel que ha repercutido en el plan de estudios de psicología Iztacala.

Centramos nuestra atención en lo que ha sido la carrera de psicología en la FES Iztacala, considerando sus inicios, las características del plan de estudios y lo que

ha llevado al interés de esta investigación: indagar sobre los significados, que tanto profesores de diferentes áreas y con distintos años de antigüedad, así como alumnos de los diferentes semestres de la carrera, le dan a la formación profesional.

Con el fin de comprender dichos significados, nos basamos en el interaccionismo simbólico, como enfoque interpretativo, principalmente porque resalta la importancia de la interacción y del contexto en el significado que le otorgamos a las cosas.

A partir de las ideas de Mead (1973) y Blumer (1982), y para dar cuenta de los significados de los profesores y alumnos sobre la formación profesional, comentamos los conceptos de: el “sí mismo” (*self*), el acto, la interacción social, los objetos y, la acción conjunta. Estos conceptos podemos encontrarlos en algunos de los comentarios y narraciones de los profesores y de los alumnos.

Por ejemplo, sobre el concepto de *sí mismo*, que implica las indicaciones que una persona se da a sí misma, advierte cosas y determina la significación que conlleva a la línea de acción de esa persona, podemos mencionar el caso del profesor MC-32, quien considera las desventajas de abordar con los alumnos temas distintos a los que los programas de las asignaturas señalan, o bien, anota el hecho de que los profesores pueden cambiar dichos temas por los que a ellos les interesa, sin considerar si conviene o no a la formación profesional de los alumnos, por lo que él señala que se ajusta a los programas de las asignaturas que imparte, además de que en los momentos de evaluación, evita considerar el nombre de los alumnos, considerando que puede influir en la calificación que pueda asignarles.

Otro ejemplo, lo podemos encontrar en el caso de la alumna 3.6.F., quien, al advertir la falta de compromiso de sus compañeros de equipo, siente que puede rezagarse y opta por trabajar con otro grupo; o bien, el caso de varios alumnos que al trabajar con un grupo de compañeros por primera vez, consideran que no son aceptados y, por lo tanto, mencionan que no trabajan con el mismo ímpetu.

En relación con *el acto*, Blumer (1982), señala que la acción humana se forma a través de un proceso de interacción del ser humano consigo mismo, por lo que las reflexiones que las personas hacen sobre su propio actuar, las llevan a realizar acciones de acuerdo a sus metas o propósitos, por lo que es importante que la persona determine lo que desea, y planee una línea de comportamiento y, aunque condiciones que impliquen obstáculos o situaciones desalentadoras, pueda generar acciones que le permitan lograr sus objetivos. Como hemos mencionado, algunos ejemplos son las respuestas que dieron los alumnos sobre el por qué decidieron estudiar psicología, qué es lo que hacen para lograr el aprendizaje y desarrollar las habilidades propias de la profesión, así como lo que perciben de las acciones de sus profesores y compañeros y que, a pesar de ellos pueden continuar su proceso formativo.

Con respecto a la *interacción social*, consideramos los dos tipos que Blumer señala: la interacción simbólica y la no simbólica. Recordemos que, en la interacción no simbólica, el ser humano responde de manera directa a las acciones y gestos ajenos, mientras que, en la simbólica, interpreta los gestos recíprocos y actúa con base en el significado que obtiene de dicha interpretación. La acción humana, entonces, es un proceso de interpretación y definición a través del cual los participantes acomodan sus propios actos a los ajenos, y al hacerlo, orientan a los demás.

Estos elementos los observamos en algunos comentarios que tanto profesores como alumnos hacen en relación con las formas de actuar que observan unos de otros: los profesores pueden interpretar que hay alumnos con poca responsabilidad para realizar las actividades que asignan, algunos alumnos interpretan que los profesores son muy exigentes y que no explican adecuadamente, lo que puede llevar a un problema de desempeño escolar y de formación profesional. Algunos profesores pueden señalar elementos que los ubican en un lugar privilegiado y de jerarquía, defendiendo una postura teórica y haciendo señalamientos negativos a otras posturas, por lo que los alumnos interpretan que no tienen la libertad de defender, con argumentos, su propio punto

de vista y terminan ajustándose a los lineamientos que establece el profesor; otros más, interpretando que es la forma de conducirse, repiten con sus compañeros los comportamientos de sus propios profesores. Lo anterior, puede llevar a situaciones problemáticas, tanto de interacción, como de desempeño escolar y que repercute en la formación de los psicólogos.

Sobre el concepto de *objeto*, podemos recordar algunas de sus características, como son: que su naturaleza está constituida por el significado que encierra para quien o quienes los consideran objetos; las personas se preparan o disponen a actuar con respecto a los objetos en función del significado que estos tienen para ellas y; los grupos desarrollan mundos distintos que van cambiando a medida que lo hace el significado de los objetos que los componen. Con los resultados obtenidos, podemos considerar lo que algunos elementos significan para los profesores y los alumnos, por ejemplo, lo que es la psicología, lo concerniente a los enfoques teóricos, a lo que se considera importante en la formación de los alumnos, entre otros objetos. Observando también que el significado que tienen estos objetos, en el caso de los alumnos, va modificándose a medida en que transitan por los diferentes semestres de la carrera, por ejemplo, la concepción que tienen sobre la psicología, aquí, los alumnos de los primeros semestres dan comentarios muy generales, mientras que, en los semestres avanzados, los alumnos ofrecen comentarios más completos y con argumentos incluso teóricos.

Otro ejemplo, lo ofrecen los profesores cuando comentan sobre la diversidad de enfoques teóricos; mientras que para algunos significa un problema porque puede confundir a los alumnos, otros profesores consideran que es enriquecedor para su formación. En este sentido, el carácter plurtiparadigmático de la psicología tiene diferentes significados para los profesores, quienes, a su vez y con base en ese significado, actúan de formas diferentes al abordar el tema con sus alumnos.

Sobre la *acción conjunta*, mencionamos que está constituida por la articulación de los actos de los participantes, que van desde la colaboración entre dos individuos hasta una ordenación compleja de los actos de grandes instituciones u organismos. Un aspecto importante es el compromiso que muestran las personas

en forma de acción conjunta, por lo que se establecen entrelazamientos de actos comunes. Esta acción conjunta la observamos en el proceso de enseñanza y aprendizaje, en donde el profesor presenta formas de actuar para el alumno, quien, a su vez, las interpreta y define la forma en que también actuará.

Asimismo, observamos esta acción conjunta en la interacción que se da entre profesor y alumno, así como alumno, alumno, en la idea de que las interacciones que se dan tienen una meta en común, por lo que las formas de actuar giran también en torno al apoyo para resolver dudas y acompañarse en el proceso de formación profesional.

Todos estos temas que abordamos nos permitieron cumplir con nuestro objetivo; enseguida puntualizamos los significados que consideramos más relevantes tanto de los profesores, como de los alumnos.

Tres de los profesores son de las primeras generaciones de egresados y se formaron en el entonces nuevo proyecto educativo de Iztacala, los otros cinco fueron formados por profesores de las primeras generaciones, algunos de ellos teniendo como base de su formación una postura teórica conductista.

Todos los profesores han continuado su formación, siendo que seis de ellos tienen doctorado, una profesora comenzó sus estudios de maestría y un profesor ha tomado cursos y diplomados. Este aspecto es importante porque refiere que han incorporado su propia formación como un elemento significativo en su trayectoria de vida y, de acuerdo con lo que mencionan Hughes (1981), Urteaga (2008) y Díaz Barriga y Hernández (2002), este trayecto de vida y su experiencia en el aula son aspectos que van significando lo que para ellos es la formación profesional, además de que conforman los ejes de su práctica pedagógica.

De todos los profesores entrevistados sólo la profesora MI-32, perteneciente al grupo de los “herederos”<sup>38</sup> tiene experiencia profesional, al igual que la profesora

---

<sup>38</sup> Siguiendo la categoría de Landesmann, Hickman y Parra (2009).

PS-8, mientras que los demás profesores se han dedicado a la docencia y a la investigación. Este es un punto que refiere el *academicismo psicológico* del que Millán (1982) hace referencia, es decir, la tendencia de que, históricamente, la enseñanza de la propia disciplina es una de sus fuentes principales de empleo y desarrollo de los egresados de la carrera. El problema que surge refiere a la cuestión de ¿cómo participar en la formación profesional del psicólogo, cuando no se ha ejercido la profesión misma?

Podría considerarse que, a pesar de esa falta de ejercicio de la profesión, más allá de la docencia y la investigación, los profesores, por su propia experiencia como alumnos, por su trayectoria de formación en algunas de las áreas de la disciplina y por su experiencia como docentes, han ido significando el proceso de formación profesional, de tal manera que, incluso, se conforman un concepto de alumno, y profesor, de lo que debe ser importante en la enseñanza de la psicología, de lo que el alumno debe aprender, de la forma en que ellos deben interactuar, etc.

Así, notamos algunos elementos que se relacionan con la formación que recibieron los profesores y lo que consideran importante en la formación de sus alumnos, por ejemplo, aquellos profesores que en su formación se enfatizó en el uso adecuado de los conceptos, es lo que también promueven en sus alumnos; quienes fueron formados con un énfasis en la investigación, buscan que sus alumnos realicen actividades investigativas; aquellos profesores que tuvieron profesores que abordaran aspectos relacionados con el autoconcepto, con la búsqueda de una identidad, fomentan lo mismo en sus alumnos, además de que se inclinaron por una postura teórica diferente a la tendencia de la mayoría de sus profesores.

En este sentido, podemos considerar que hay otros factores que también van determinando aspectos que son significativos en la formación profesional de los alumnos. Uno de ellos es la postura teórica que sustentan. Es interesante que los profesores con una postura conductista señalen aspectos relacionados con el manejo adecuado de los conceptos, como elementos importantes en la formación de los alumnos, mientras que los profesores con otros enfoques, señalan aspectos

que se relacionan más con aspectos subjetivos, como la empatía o el autoconcepto, como puntos relevantes en la formación del psicólogo.

Además, quienes se inclinan por el conductismo, consideran que abordar los diferentes enfoques teóricos en la formación de los psicólogos en Iztacala, puede ser un elemento desfavorable, en la idea de que puede confundir a los alumnos; por el contrario, aquellos profesores que sustentan su práctica bajo otras posturas, consideran que es importante que los alumnos conozcan la diversidad teórica, incluso, que puede ser enriquecedor en su formación profesional.

Sobre la postura teórica, observamos que los profesores más jóvenes, se manejan con más tolerancia ante la diversidad teórica, que aquellos profesores con más antigüedad en la docencia, incluso tratan de transmitir esta tolerancia a sus alumnos.

Es importante considerar cómo ha sido el desarrollo de la carrera de psicología en Iztacala; podemos recordar que a poco tiempo de implementar el plan de estudios basado en el conductismo, algunos profesores se percataron de las limitantes de este enfoque para atender las demandas sociales, por lo que buscaron ampliar sus conocimientos en la disciplina, haciendo estudios extra y de posgrado, por lo que muchos de ellos fueron incorporando otras miradas de la psicología; en este caso, es posible suponer que los profesores más jóvenes fueron formados por algunos de estos profesores, por lo que, a diferencia de los profesores “herederos”, desarrollaron la flexibilidad teórica de la psicología, asumiendo su carácter pluriparadigmático e, incluso, adentrándose en el conocimiento de enfoques diferentes al conductismo.

Si bien esta flexibilidad y tolerancia teórica puede ser en beneficio de la formación profesional, se han presentado algunos casos en los que las modificaciones a los programas han sido de manera arbitraria, incorporando temas relacionados con las preferencias de los profesores o con las líneas de investigación que siguen, dejando de lado la prioridad de formar psicólogos que tengan los conocimientos y las habilidades pertinentes para comprender y resolver las demandas que la

sociedad nos implica como psicólogos. Aquí es en donde también notamos que los profesores hacen referencia a esta situación, algunos de una manera muy crítica, como el caso del profesor MC-32, quien señala que muchos de estos profesores no consideran que están participando en la formación de psicólogos.

Observamos aquí uno de los aspectos que, de acuerdo a la opinión de los profesores, pueden ser limitantes en la formación profesional de los psicólogos, como la imposición de una postura teórica, incorporar temas ajenos a lo establecido en los programas, además de actitudes prepotentes por parte de los profesores, así como la falta de compromiso por su labor y la falta de estrategias didácticas que favorezcan el aprendizaje de los alumnos y, por lo tanto, su proceso formativo.

Mientras que los aspectos que pueden favorecer en la formación profesional del psicólogo es que el profesor sea un guía y oriente a los alumnos, que establezca relaciones cordiales y de confianza con ellos, que acompañe y ofrezca retroalimentación a sus alumnos, que se asuma con responsabilidad y compromiso en sus funciones, e incluso que considere la importancia de una formación docente.

Sobre los aspectos que los alumnos consideran favorecedores en su proceso formativo como psicólogos, destacan la disciplina, la responsabilidad y compromiso en su propia formación, la organización, la participación en clase, la comprensión lectora, así como las oportunidades para llevar a cabo actividades en escenarios reales y el mantener adecuadas relaciones interpersonales con sus compañeros de grupo.

Por otro lado, consideran que los aspectos de los alumnos que pueden limitarlos en su formación se relacionan con problemas de tipo personal, como los económicos, los familiares, su estado de salud, los problemas sociales (como la inseguridad), así como la falta de compromiso, una actitud pasiva, las deficiencias en su desempeño escolar previo, la falta de hábitos de lectura, entre otros.



A pesar de esta diversidad teórica y de la diferencia en la antigüedad que tienen como profesores en la carrera, exponen elementos que en su conjunto pueden caracterizar la formación profesional del psicólogo, desde el uso adecuado de los conceptos en relación con el enfoque teórico, conocimiento de los diferentes paradigmas y áreas de aplicación de la psicología, la forma adecuada de comunicarse, ya sea de manera oral o escrita, la posibilidad de tener una actitud crítica y fundamentada, analizar y comprender lecturas, tener disposición por aprender y continuar la formación en la disciplina, la posibilidad de aprender a resolver casos específicos, de llevar a cabo actividades prácticas con un sustento teórico, de buscar información, de investigar, así como también considerar aspectos más personales como tener esa capacidad de auto observación y autoconocimiento, ser autónomos, empáticos y contar con habilidades de interacción social.

Sobre las relaciones interpersonales, a excepción del profesor MC-32, quien mantiene una relación distante con sus alumnos, sin que se aprenda siquiera sus nombres, los demás profesores comentan la importancia que tiene el establecer una interacción con sus alumnos basada en la confianza y cordialidad, que les permita apoyarlos y guiarlos en su formación profesional. Asimismo, fomentan interacciones favorables entre ellos, de tal manera que las consideran importantes para que se apoyen y puedan resolver algunos problemas como grupo, además de colaborar en actividades que favorecen su formación y que puede trasladarse a la posibilidad de un bajo en conjunto con otras disciplinas. Estos elementos se relacionan con algunos de los que se establece en el perfil de egreso de los psicólogos formados en Iztacala.

Consideramos entonces que la formación profesional del psicólogo implica lo que el interaccionismo señala sobre la acción humana, en la idea de que es un proceso de interpretación y definición a través del cual los participantes acomodan sus propios actos a los ajenos, y al hacerlo así orientan a los demás. En este caso, profesores y alumnos van interpretando y definiendo los significados que le otorgan a la formación profesional y tan sus propios actos a los ajenos,

provocando, a la vez, el acto de los demás, teniendo como eje articulador la misma formación, la cual, se va conformando en la vida de cada uno.

Con base en lo anterior, dar respuesta a las preguntas planteadas al inicio de la presente investigación ha representado un reto, así como una experiencia de conocimiento enriquecedora. En este sentido consideramos que el significado que profesores y alumnos le dan a la formación profesional del psicólogo, depende de la propia trayectoria que han tenido, de los conocimientos que van adquiriendo y de la manera en que se les van presentando los aspectos relacionados con la misma profesión.

La antigüedad laboral de los docentes, dentro de la carrera de psicología de la FES Iztacala, influye en el significado otorgado a la formación del psicólogo, siendo que los profesores con menos antigüedad se muestran más flexibles y consideran trabajar con los alumnos algunos aspectos personales, además de los propiamente disciplinares.

El área en la que los profesores ejercen la docencia no influye en el significado que le dan a la formación profesional del psicólogo, lo que sí influye es la experiencia que tengan en otros ámbitos de la psicología, por lo que aquellos profesores que tienen otras experiencias más allá de la docencia, también toman en cuenta otros elementos con sus alumnos, por ejemplo, se preocupan por fomentar un desarrollo y mejores interacciones.

Las diferencias en tiempo de los trayectos de los alumnos modifican el significado que le otorgan a su propia formación, siendo que en los primeros semestres el significado es muy general, retomando algunas ideas de sentido común, mientras que, al avanzar en su formación, van incorporando conocimientos, habilidades y actitudes adquiridas a lo largo de su formación.

Para cerrar este reporte de investigación, consideramos importante señalar que la formación profesional implica un entramado de elementos que en su conjunto van conformando un aspecto importante en la vida de quien decide transitar en ella. Hablar del significado que ésta tiene, es entonces hablar de los elementos que

para cada uno son importantes; en este caso, profesores y alumnos incorporan experiencias, interpretaciones y decisiones para conformar su trayecto formativo. Consideramos que esta investigación puede abrir otras líneas que delimiten, de manera particular, algunos de estos aspectos, por lo que la presente investigación puede continuar en la idea de seguir aportando elementos que son necesarios de tomar en cuenta al participar en el proceso de la formación profesional del psicólogo.

## Referencias bibliográficas

- Alcaraz, J.R., Lara, J. y Salinas, F. (2007). Observación metapsicológica de las temáticas y los campos de inserción laboral abordada por los egresados de la carrera de psicología de la FES Iztacala en su proceso de titulación. En: S. López. Una mirada incluyente de los psicólogos de Iztacala. Hacia una nueva construcción de la psicología. México: FES Iztacala, UNAM.
- Álvarez-Gayou, J. (2007). Cómo hacer investigación cualitativa. México: Paidós.
- Bachelard, G. (1984) La formación del espíritu científico. Trad. José Babini. México: Siglo XXI editores. 12ª. Edición
- Barrón, T. C. (2003). Universidades privadas; formación en educación. México: Centro de Estudios Sobre la Universidad, Universidad Nacional Autónoma de México, Plaza y Valdez Ed.
- Blumer, H. (1982). El interaccionismo simbólico. Perspectiva y método. España: Hora, S. A.
- Bolívar, Antonio & Domingo, Jesús (2006). La investigación biográfica y narrativa en Iberoamérica: Campos de desarrollo y estado actual [112 párrafos]. Forum Qualitative Sozialforschung / Forum: Qualitative Social Research, 7(4), Art. 12. En: <http://nbn-resolving.de/urn:nbn:de:0114-fqs0604125>. Recuperado el 23 de Octubre del 2014.
- Bruner, J. S. (1990). Actos de Significado. Más allá de la revolución cognitiva. España: Alianza.
- Carlos, J. (1989).El Psicólogo. Formación, ejercicio profesional, prospectiva. México: UNAM.

- Cepeda, M., Del Bosque, A., Alvarado, I. Vega, Z. (2011). Personalidad y hábitos de estudios en dos muestras de alumnos; regulares y en situación de rezago escolar. En: Revista Electrónica de Psicología Iztacala. 14, (2). pp. 193 - 209
- Cleaves, P.S. (1985). Las profesiones y el Estado. El caso de México: México: El Colegio de México.
- Contreras, G. O. (2001). El perfil profesional del psicólogo industrial: Un análisis de la relación educación empleo. Tesis de Doctorado en Pedagogía. México: UNAM.
- Covarrubias, P. P. (2003). Currículum, disciplina y profesión desde la perspectiva de los académicos de psicología Iztacala. Tesis de Doctorado en Pedagogía. México: UNAM.
- Covarrubias, P. P. (2013). Imagen social e identidad profesional de la psicología desde la perspectiva de sus estudiantes. Revista Iberoamericana de Educación Superior, 113-133.
- Delval, J. (2002). Los fines de la educación. México: Siglo XXI.
- Díaz Barriga y Hernández (2002) Estrategias docentes para un aprendizaje significativo; una interpretación constructivista. México: McGraw Hill.
- Díaz Barriga, A. (1993). Investigación Educativa y formación de profesores. Contradicciones de una articulación. Cuadernos del CESU No. 20 UNAM.
- Díaz Barriga, F., Hernández, G., Rigo, M.A., Saad, E. y Delgado, G. (2006) Retos actuales en la formación y práctica profesional del psicólogo educativo. En: Revista de la Educación Superior. Vol. XXXV (1), pp. 11-24
- Durkheim, E. (1974). Educación y sociología. Argentina: Shapir, Ed.
- Edwards. D. y Mercer, N. (1988). El conocimiento compartido. España: Paidós
- Eisner, E. (1998). El ojo ilustrado. Indagación cualitativa y mejora de la práctica educativa. España: Paidós.

- Escamilla, J. y Rodríguez, A. (2010). El método biográfico en la investigación socioeducativa. México: UNAM FES Aragón.
- Ferry, G. (1990) El trayecto de la formación. Los enseñantes entre la teoría y la práctica. México: Paidós
- FES Iztacala (2014). Perfil de egreso del psicólogo de la FES IZtacala, UNAM. Obtenido de [http://psicologia.iztacala.unam.mx/psi\\_perfilneg.php](http://psicologia.iztacala.unam.mx/psi_perfilneg.php). Recuperado en Agosto 2014.
- Flecha, R., Gómez, J. y Puigvert, L. (2001). Teoría Sociológica Contemporánea. México: Paidós.
- Flick, U. (2004) Introducción a la investigación cualitativa. España: Morata
- Galindo, E. (1999) Análisis del desarrollo de la Psicología en México hasta 1990. En: [http://psicolatina.org/Dos/analisis\\_psicol.html](http://psicolatina.org/Dos/analisis_psicol.html). Recuperado el 15 de enero del 2009)
- Galindo, H. Y Wanfred V. (1985). La Psicología en México. En: Ciencia y Desarrollo Núm. 63. Julio agosto
- Gimeno Sacristán, J. y Pérez, G.A. (2005) Comprender y transformar la enseñanza. Madrid: Morata, Ed.
- Gómez Campo, V. (1983). Educación superior, mercado de trabajo y práctica profesional. En: Pensamiento Universitario. No. 60. México: Centro de Estudios sobre la Universidad, UNAM. Pp.4-51.
- Heller, A. (1977). Sociología de la vida cotidiana. España: Península Ed.
- Herrera, L. y Jiménez, V. (1999) "Actualidad y perspectiva de la formación del Psicólogo en la Universidad Central de Las Villas en Cuba". En: Revista Cubana de Psicología. [http://docencia.udea.edu.co/bibliotecologia/seminario-estudios-usuario/unidad4/estado\\_arte.html](http://docencia.udea.edu.co/bibliotecologia/seminario-estudios-usuario/unidad4/estado_arte.html). Recuperado el 25 de Noviembre del 2009.

Hughes, (1981). Men and their work. En:

<http://www.archive.org/details/mentheirworkOOhugh>. Recuperado el 12 de Marzo del 2011.

Husserl, E. (1982). La idea de la fenomenología. México: FCE

Joas, H. (2002). Creatividad, acción y valores. Hacia una teoría sociológica de la contingencia. México: Universidad Autónoma Metropolitana.

Landesmann, M., Hickman, H. y Parra, G. (2009). Memorias e identidades institucionales. Fundadores y herederos en Psicología Iztacala. México: Juan Pablo Editor, UNAM, FES Iztacala.

Latapí, P. (1982) "Profesiones y sociedad: un marco teórico para su estudio", en: Revista latinoamericana de Estudios Educativos. Año XII, Núm. 4. México: Centro de estudios Educativos, pp. 59 – 74.

López, A., Parra, M.G. y Guadarrama, L. (1980). Análisis curricular de la enseñanza de la psicología en México. México: ANUIES, SEP, CNEIP.

López, R. (1997). Historia de una psicología: Ezequiel Adeodato Chávez Lavista. México: CEAPAC y Plaza y Valdés.

López R. (2005). Historia de la psicología en México. Tomo I. México: CEAPAC.

López, R. (2008). Huellas de la profesionalidad; ética profesional en la formación universitaria. México: UAS y Plaza y Valdés.

Macotela, S. (2007) replanteando la formación de psicólogos: Un análisis de problemas y algunas alternativas de solución. En: Enseñanza e investigación en psicología Vol. 12, Num. 1 pp. 5-25

Martínez, M. y Del Bosque, A. (2010). Problemática de la profesionalización de la docencia en la Educación Superior. En: N. Ulloa y M. Martínez. La problemática docente en el nivel superior; un enfoque multidisciplinario. México: FES Iztacala, UNAM.

- Martínez, M. y Del Bosque, A. (2011). Análisis de la problemática en la formación profesional del psicólogo en la FES Iztacala. En: N. Y. Ulloa y M.A. Martínez. Perfiles de dificultad y éxito escolar. México: FES Iztacala, UNAM.
- Mead, G.H. (1973). Espiritu, persona y sociedad. España: Paidós Básica.
- Millán, P. (1982). La psicología mexicana; una profesión en crisis. Revista de la Educación Superior, XI,3 (43), 51-92.
- Morán, P. (2003). La Docencia como Actividad Profesional. México: Ediciones Gernika.
- Morris, C.G. (2001) Introducción a la Psicología. México: Prentice Hall.
- Pujadas, J. José. (2002). El método biográfico: el uso de las historias de vida en ciencias sociales (Serie Cuadernos metodológicos 5). Madrid: CIS.
- Ribes I.E., Fernández G.C., Rueda B.M., Talento C.M. y López V.F. (1986). Enseñanza, Ejercicio e Investigación de la Psicología; un modelo integral. Segunda edición. México: Trillas.
- Ritzer, G. (1993) Teoría Sociológica Contemporánea. México: McGraw Hill.
- Rosete, C., Aguilera, M.G., Salinas, F. Ávila J. y Dorantes, M.A. (2007). Inserción del psicólogo en el campo laboral y su vinculación con la formación profesional. En: S. López (coord.). Una mirada incluyente de los psicólogos de Iztacala. Hacia una nueva construcción de la psicología. México: FES Iztacala, UNAM.
- Sandín, E. M. (2003). Investigación cualitativa en educación. Fundamentos y tradiciones. España: McGraw Hill.
- Sanjurjo, L. (2002) La formación práctica de los docentes; reflexión y acción en el aula. Rosario, Santa Fe: Homo Sapiens, Ed
- Santacreu, J. (1996). Entrevista a Emilio Ribes, un amante de la psicología. En: Papeles del Psicólogo. Noviembre, nº 66.



<http://www.papelesdel psicologo.es/vernumero.asp?id=1096>. Recuperado en Marzo 2011.

Santamaría, A. y Martínez, M.A, (2005). La construcción de significados en el marco de una Psicología Cultural: el pensamiento narrativo. En: M. Cubero y J.D. Ramírez. Vygotsky en la Psicología Contemporánea. España: Miño y Dávila Eds.

Silva, A (2007). La enseñanza, el ejercicio y la investigación en psicología en un mundo plural y tolerante. México: Pax México.

Silva, A. (2003). La pluralidad: un nuevo paradigma en el diseño de planes de estudio en psicología. México: UNAM FES Iztacala.

Smith, E; Nolen-Hoeksema, S. (2003) Introducción a la Psicología. Madrid: Thomson Edición.

Urteaga, E. (2008). Sociología de las profesiones: una teoría de la complejidad. En: Lan Harremanak, Vol. 18, Núm. I, pp. 169-198.

Valle, A. (2003). La organización gremial profesional en México. En: E. Chehaybar y K. R. Amador. Procesos y prácticas de la formación universitaria. México: Centro de Estudios Sobre la Universidad, UNAM.

Vygotsky, L. S. (1979) El desarrollo de los procesos psicológicos superiores. Crítica grupo Barcelona Grijalbo.

Warren, H. (1998) Diccionario de psicología. México: FCE

Wenger, E. (2001). Comunidades de práctica. Aprendizaje, significado e identidad. España: Paidós

Wertsch, J. (1988) Vigotsky y la formación social de la mente. Barcelona: Paidós Ed.

Woods, P. (1998). La escuela por dentro; la etnografía en la investigación educativa. España: Paidós.

Zabala, V.A. (2006). La práctica educativa; cómo enseñar. México: Graó Ed.