



UNIVERSIDAD NACIONAL AUTÓNOMA DE MÉXICO

PROGRAMA DE MAESTRÍA EN ENFERMERÍA

**INFLUENCIA DEL CURRÍCULUM NULO EN EL PERFIL DE EGRESO DE UN
PROGRAMA DE MAESTRÍA EN ENFERMERÍA**

TESIS

QUE PARA OPTAR POR EL GRADO DE:

MAESTRA EN ENFERMERÍA

ORIENTACIÓN EDUCACIÓN EN ENFERMERÍA

PRESENTA:

ADRIANA BADILLO ALVAREZ

TUTOR

DRA. SILVIA CRESPO KNOPFLER

FACULTAD DE ESTUDIOS SUPERIORES ZARAGOZA

MÉXICO, D. F. SEPTIEMBRE 2014



Universidad Nacional
Autónoma de México

Dirección General de Bibliotecas de la UNAM

Biblioteca Central



UNAM – Dirección General de Bibliotecas
Tesis Digitales
Restricciones de uso

DERECHOS RESERVADOS ©
PROHIBIDA SU REPRODUCCIÓN TOTAL O PARCIAL

Todo el material contenido en esta tesis esta protegido por la Ley Federal del Derecho de Autor (LFDA) de los Estados Unidos Mexicanos (México).

El uso de imágenes, fragmentos de videos, y demás material que sea objeto de protección de los derechos de autor, será exclusivamente para fines educativos e informativos y deberá citar la fuente donde la obtuvo mencionando el autor o autores. Cualquier uso distinto como el lucro, reproducción, edición o modificación, será perseguido y sancionado por el respectivo titular de los Derechos de Autor.



UNIVERSIDAD NACIONAL
AUTÓNOMA DE
MÉXICO

MAESTRÍA EN ENFERMERÍA COORDINACIÓN

DR. ISIDRO AVILA MARTÍNEZ
DIRECTOR GENERAL DE ADMINISTRACIÓN
ESCOLAR, UNAM.
P R E S E N T E:

Por medio de la presente me permito informar a usted que en la reunión ordinaria del Comité Académico de la Maestría en Enfermería, celebrada el día **21 de mayo del 2013**, se acordó poner a su consideración el siguiente jurado para el examen de grado de Maestría en Enfermería (Educación en Enfermería) de la alumna **ADRIANA BADILLO ÁLVAREZ** con número de cuenta **510019448**, con la tesis titulada:

“INFLUENCIA DEL CURRÍCULUM NULO EN EL PERFIL DE EGRESO DE UN PROGRAMA DE MAESTRÍA EN ENFERMERÍA.”

bajo la dirección del(a) **Doctora Silvia Crespo Knopfler**

Presidente : **Maestra María Cristina Müggenburg R Y V.**
Vocal : **Doctora Silvia Crespo Knopfler**
Secretario : **Maestra Rosa María Ostiguín Meléndez**
Suplente : **Doctora María Susana González Velázquez**
Suplente : **Maestra Diana Cecilia Tapia Pancardo**

Sin otro particular, quedo de usted.

A T E N T A M E N T E
“POR MI RAZA HABLARÁ EL ESPÍRITU”
MÉXICO D, F. a 14 de mayo del 2014.

MTRA. ROSA MARÍA OSTIGUÍN MELÉNDEZ
COORDINADORA DEL PROGRAMA

**PROGRAMA DE MAESTRÍA
EN ENFERMERÍA**

DEDICATORIA

A Dios

Por darme el don maravilloso de la vida.

A mis padres

Lilia y Armando por su amor y apoyo incondicional

A mis hermanos

Susana y Diego que con sus ingeniosidades alegran cada día de mi vida

A mis sobrinas

Montserrat y Renata que con sus risas e inocencia me inspiran felicidad y plenitud

A mi esposo

Por su apoyo, paciencia y respeto en mi vida profesional

A mis abuelos

Agustín y Domingo que desde ese lugar lejano vigilan y cuidan cada uno de mis logros

AGRADECIMIENTOS

A mi Tutora de tesis

Dra. Silvia Crespo Knopfler, mujer y académica exitosa, que desinteresadamente me brindo su amistad, apoyo y confianza, dándome grandes lecciones de vida, pero sobre todo por compartirme sus amplios conocimientos para poder culminar un logro más en mi vida profesional.

A la Coordinadora del Programa de Maestría

Mtra. Rosa Ma. Ostiguín Meléndez por su gran colaboración y confianza para la realización de esta tesis.

A la Universidad Nacional Autónoma de México

Por haberme abierto sus puertas para continuar con mi superación profesional y ser una egresada más comprometida a ser una sublime Maestra en Enfermería.

ÍNDICE

RESUMEN.....	6
INTRODUCCIÓN.....	8
I. JUSTIFICACIÓN.....	9
II. MARCO TEÓRICO.....	11
III. PROBLEMA.....	33
IV. HIPÓTESIS.....	35
V. OBJETIVO.....	36
VI. METODOLOGÍA.....	36
VII. RESULTADOS.....	43
VIII. DISCUSIÓN.....	69
IX. LIMITACIONES DEL ESTUDIO.....	71
X. CONCLUSIONES.....	72
XI. RECOMENDACIONES	73
XII. ANEXOS.....	74
XIII. BIBLIOGRAFÍA.....	76

RESUMEN

Antecedentes

El currículum concebido en el ámbito educativo, como una práctica social para el logro de objetivos y metas de aprendizaje, requiere que su implementación en el aula sea la misma en la que en algún momento fue ideada por sus creadores, ya que, considerando que puede existir un alejamiento entre lo planeado y lo enseñando, esto se convierte en una cuestión compleja por las múltiples variables que inciden en el currículum vivido o real. Una de ellas y que ha sido poco estudiada involucra al currículum nulo como una de las principales causas por las que se presentan desvíos u omisiones en la operatividad de los programas de estudio, provocando vacíos en los conocimientos de los estudiantes para su desempeño profesional.

Objetivo

Describir la influencia del currículum nulo en el cumplimiento del perfil de egreso de un programa de Maestría en Enfermería.

Metodología

Investigación cuantitativa realizada en una Universidad donde se imparte el Programa de Maestría en Enfermería, el tipo de estudio es observacional, prolectivo, longitudinal y descriptivo. Con la utilización del censo para alumnos y docentes del Programa de Maestría en Enfermería año 2011. Además se crea la metodología de análisis, para la construcción de una red de interrelaciones que expone: la relación existente entre los contenidos del PME, el currículum nulo y las competencias del perfil de egreso que plantea el PME.

Resultados

Los resultados arrojaron que el currículum nulo en el PME se manifiesta con un 53.1% por preferencia del docente, 27.5% de superficialidad en la revisión de los contenidos, 13.4 % de omisión de contenidos y 6.0% de reducción cronológica en las clases. Asimismo se encontró que dentro de la operatividad del PME, existen discrepancias entre lo planeado y

lo real; siendo un factor importante de esto, el currículo nulo por la omisión de contenidos que no se ofrecen a los alumnos, repercutiendo en el dominio de sus conocimientos y por lo tanto en las competencias que establece el perfil de egreso que plantea el PME.

Conclusiones

Se puede rendir cuenta de que el currículum nulo sirve como herramienta de diagnóstico y evaluación en cuanto a la operatividad de los programas, con el fin de implementar mejoras de calidad en los procesos de formación profesional para la disciplina enfermera que sin duda constituirá un marco de reflexión y acción para los partícipes del proceso académico.

Palabras clave

Currículum, currículum nulo, programa de estudio, perfil de egreso.

INTRODUCCIÓN

El interés por conocer lo que sucede en las aulas de la escuela, refiriéndose exclusivamente al currículum de la Maestría en Enfermería, constituye uno de los temas importantes dentro del ámbito educativo. Al analizar la situación, existen aún cuestiones de omisiones intencionadas del aprendizaje, que en la escuela siguen sin tratarse.

Para abordar la problemática conviene traer a colación el llamado Currículum Nulo considerado como uno de los factores que propician, en mayor grado, los problemas que aquejan actualmente al cumplimiento de los programas; principalmente por las pérdidas u omisiones de contenidos que genera éste en la puesta en práctica del currículum formal y que por lo tanto modifica al resultado integral y último en la formación y aprendizaje de los alumnos.

Es necesario analizar este tipo de currículum para contribuir a que los programas cuenten con más herramientas sólidas para revisar su situación respecto a las condiciones en que se imparte el conocimiento. De la misma forma indagar acerca de la congruencia entre el currículum formal y el que verdaderamente se lleva a cabo en el salón de clases.

Finalmente los hallazgos de dicha investigación, constituirán un marco referencial para comprender y determinar la realidad educativa desde la operatividad de los programas en el cumplimiento de los objetivos planteados por el perfil profesional a partir de la perspectiva de los actores del proceso enseñanza-aprendizaje, docentes y alumnos.

El presente trabajo hace referencia a una investigación de tipo cuantitativa-descriptiva que tiene como objetivo identificar la influencia del currículum nulo en el cumplimiento del perfil de egreso en un programa de Maestría en Enfermería de la UNAM.

El proyecto de tesis contempla doce apartados, en los cuales se describe cada una de las fases, que de manera organizada se llevaron a cabo para la conclusión de dicho trabajo, la cual resume que el currículum nulo es una herramienta de diagnóstico y evaluación para la realidad curricular, su importancia como metodología de investigación permitirá al mismo tiempo identificar tanto el trabajo docente como la calidad de los programas educativos y por lo tanto crear estrategias y planes de mejora para lograr los objetivos deseados.

I.- JUSTIFICACIÓN

En la actualidad, existen diversas problemáticas en el campo del currículum en cuanto a su uso y aplicación en la educación, por ejemplo: la existencia de una amplia literatura acerca del significado de currículum sin homogenizar uno sólo, la atención a diversos objetos de estudio en el ámbito escolar como la selección, organización y distribución de contenidos, el verdadero currículum real, las distancias entre el currículum pensado, el enseñado y el vivido, los aprendizajes intencionados y no intencionados¹, la forma de transmisión de contenidos, la experiencia formativa del docente, el trabajo docente vs la libertad de cátedra, el currículum como dictamen de lo que debe enseñarse y lo que los alumnos tienen que aprender, la toma de decisiones en la construcción de los planes y programas de estudio² etc.

Lo anterior, ha desarrollado controversias en el proceso de enseñanza y aprendizaje; y con ello se establece una multiplicidad de temáticas difíciles de abarcar importantes de analizarse como lo son: la cuestión social, cultural, política e ideológica, de contexto, conceptualización, de evaluación, planificación de proceso e intenciones y prácticas en la realidad educativa. Haciendo evidente la necesidad de resolución de las problemáticas ya mencionadas, es primordial considerar un punto de partida como eje principal para la resolución de estas; por ello es inevitable reflexionar acerca del currículum educativo considerado como una práctica social, que genera diversas perspectivas como objeto de estudio y discusión. Una de estas, es la distancia que existe entre el currículum establecido, el planeado por el docente y el real³.

Este alejamiento, así como los aprendizajes no intencionados y las omisiones que se provocan en el proceso educativo llámese así currículum vivido, son cuestiones que requieren ser analizadas en la realidad áulica. En este intento por entender y describir al currículum como proceso y práctica al momento de su operacionalidad, aparece una nueva dimensión implícita del currículum, el llamado “currículum nulo” que se refiere a los contenidos o temas de estudio planeados, pero que al desarrollarse en el aula refleja una discrepancia o disimilitud con el currículum real.

Considerando que el currículum nulo se refiere a los contenidos que no son enseñados a los alumnos y que por lo tanto se convierte en aquello que la escuela no enseña⁴, ya sea por desconocimiento del profesor, por falta de tiempo, razones ideológicas, e incluso por omisión de los contenidos, superficialidad para la revisión de estos, reducción cronológica en las clases y la preferencia del docente en el desarrollo del programa académico⁵; El currículum nulo de acuerdo a Sepúlveda, se convierte en un factor de importancia a tener en cuenta en el proceso de enseñanza aprendizaje; ya que remite a las exclusiones, omisiones, opciones, perspectivas, conceptos y habilidades que no se ofrecen a los estudiantes limitando sus conocimientos respecto al perfil de egreso propuesto⁶.

II.- MARCO TEÓRICO

2.1 EL ENFOQUE CONSTRUCTIVISTA EN LOS PROGRAMAS DE POSGRADO

Dentro del papel que desempeñan los programas de posgrado, una de su mayor prioridad se centra en formar alumnos críticos, reflexivos, analíticos, capaces de tomar decisiones que los conlleven a crear propuestas innovadoras, tendientes a resolver las múltiples problemáticas actuales. Sin embargo, para el logro de esto, se requiere que los profesores de posgrado utilicen metodologías diferentes a la de otros niveles de estudio y que den lugar a mejores formas de enseñanza y aprendizaje.

La visión constructivista en el posgrado promueve el replanteamiento de los contenidos curriculares en cuanto a su selección, organización y ejecución de estos en la realidad áulica ya que a través de la planeación y triada (profesor-hora-clase) se concreta la educación escolar generando aprendizajes significativos para el área a fin, de esta manera se erradican los modelos de planeación rígida “implantados por las instituciones que son aplicados de forma mecánica sin profundizar en las concepciones de aprendizaje y enseñanza”⁷

Pansza retoma al constructivismo como un currículo crítico que parte del currículo oculto u otros contenidos que si bien no están explícitos en los planes y programas de estudio, se promueven más como aprendizajes significativos.⁸

El enfoque constructivista del proceso enseñanza y aprendizaje inicia con la planeación y selección de las actividades/contenidos constructivos, desarrollando innovaciones metodológicas, que estén dentro de la filosofía que orienta el curso⁹, por lo tanto planificar el manejo de los contenidos implica establecer criterios y juicios críticos que permiten el desarrollo de un currículo con auténticos resultados de aprendizaje.

2.2 CURRÍCULUM

En la actualidad el término currículum es polisémico, desde el punto de vista etimológico la palabra currículum es una voz latina que se deriva del verbo “curro” y que quiere decir “carrera”¹⁰; en el latín clásico se utiliza como currículum vitae o currículum vivendi haciendo referencia a una carrera de vida.

En el ámbito educativo definir al currículum es tan extenso, por ello, cada autor plantea una definición adecuada a su contexto, el currículum es visualizado como un plan o prescripción respecto a lo que pretende la escuela; por otra parte también puede ser percibido como lo que ocurre en realidad en las escuelas¹¹ por lo que requiere de una estructura y planificación de la pretensión de esta y del aprendizaje en la realidad educativa.

Al respecto, Gimeno es claro cuando señala que el currículum es una praxis antes que un objeto estático donde es emanado de un modelo coherente de la educación o los aprendizajes necesarios de los estudiantes¹², sin embargo, Taba define al currículo como una declaración de finalidades y objetivos específicos, bajo una selección y organización de contenidos con normas de enseñanza y aprendizaje y un programa de evaluación de los resultados¹³.

Para De Alba es la síntesis de elementos culturales (conocimientos, valores, costumbres, creencias y hábitos) que conforman una propuesta político-educativa, pensada e impulsada por diversos grupos y sectores sociales¹⁴. En otro enfoque para la Oficina Internacional de la Educación de la UNESCO Currículum es un componente fundamental de todo proceso educativo. Define lo que los estudiantes deben aprender, ¿por qué?, ¿cómo?, así como su alcance.¹⁵ Posner señala al currículum como el mediador entre la teoría y la realidad de la enseñanza, el plan de acción específico que desarrolla el profesor con sus alumnos en el aula y como una pauta ordenadora del proceso de enseñanza.¹⁶

Por lo tanto, se considera como parte del currículum¹⁷ las:

- Intenciones educativas
- Objetivos académicos
- Actividades de aprendizaje
- Medios de socialización
- Normas de disciplina institucional
- Plan de estudios y todo aquello que acontece a los alumnos dentro de la misma institución y les es significativo en su aprendizaje.

Como lo menciona Stenhouse, cuando dice que el currículum es un intento de comunicar los principios esenciales de una propuesta educativa, de tal forma que quede abierta al escrutinio crítico y el cual pueda ser traducido efectivamente a la práctica.¹⁸

Así, el currículum en educación se constituye como el conjunto de propósitos, secuencias de contenidos, planes y programas de estudio, metodologías y prácticas pedagógicas, mediante los cuales se procura conformar en el estudiante las características que requiere el ejercicio de una profesión ya que forma parte del saber educativo, retoma especial importancia en el proceso de enseñanza aprendizaje y funciona para llevar a cabo las intenciones educativas así como para guiar a los docentes a una práctica pedagógica eficiente.

La clasificación de Galán explica tres tipos de currículum aplicados en el proceso educativo.¹⁹

1.- Currículum formal: Es aquel que considera la determinación y organización de los contenidos y objetivos dirigidos a la formación profesional.

2.- Currículum real.- se refiere a la realidad educativa de la aplicación del plan de estudios, con todos los factores intervinientes.

3.- Currículum oculto: considera a los elementos ideológicos y sociales del proceso educativo, implícitos en cualquier currículum.

En la noción del currículo Posner presenta una tabla contentiva de lo que denomina los cinco currículum simultáneos, ellos son: Currículum formal (oficial), currículum real o vivido (operacional), currículum oculto, extracurrículum y currículum nulo¹⁶; como a continuación se explican.

2.2.1 Currículum formal

Descrito en los documentos formales y oficiales del sistema, denominado a su vez plan de estudios, es la planeación del proceso de enseñanza y aprendizaje con sus correspondientes finalidades y condiciones académico administrativas⁹ se refleja en el plan de estudios y programas, también se refiere a documentos guías que prescriben las finalidades, contenidos y acciones de las escuelas que deberán ser llevadas a cabo por el maestro y sus alumnos. Es una normativa oficial sobre la estructuración de los estudios a realizar por los alumnos en los diferentes niveles de enseñanza. Su eje estructural es la planificación a nivel del sistema educativo y abarcaría aspectos tales como la planificación educativa, la organización escolar, el diseño y evaluación de programas.

Es un documento prescriptivo legitimado por las diversas instancias de una institución educativa que sirve de guía para la formación del alumno en una sociedad. Entendiéndose como la organización del proceso de enseñanza aprendizaje que considera recursos, técnicas, condiciones contextuales académicas y administrativas.

2.2.2 Currículum real o vivido

Hace referencia a la puesta en práctica del currículum formal con las inevitables y necesarias modificaciones que requiere la contrastación y ajuste entre un plan curricular y la realidad del aula, dado que este encuentra su razón de ser en la práctica educativa²⁰ incluye: capital cultural de maestros y alumnos; requerimientos del currículum formal; factores socioculturales, económicos y políticos de la institución educativa, valores, habilidades, actitudes y destrezas, en el desarrollo del proceso de enseñanza aprendizaje con el fin de que los alumnos aprendan el desarrollo de los objetivos de aprendizaje dados en el aula. Está incorporado en la práctica pedagógica, se refiere a lo realmente enseñado en el salón de clases, la planificación y ejecución de cada sesión corresponden a esta tipología.

2.2.3 Currículum oculto

Valores, normas, procesos implícitos no reconocidos dentro del currículum oficial. Este currículum permite interpretar con mayor precisión la tensión existente entre intenciones y realidad, entre el currículum formal y el currículum vivido bien puede constituir un obstáculo para su correcta aplicación y desarrollo, o bien puede aportar elementos que lo enriquezcan y allanen el camino hacia el cumplimiento de los objetivos institucionales²¹, no está contemplado en los planes de estudios si no que deriva de la realidad y de ciertas prácticas educativas, el currículo oculto comprende un conjunto de prácticas y mensajes que se transmiten a lo largo de la experiencia escolar, los cuales no aparecen explícitos en el currículum institucional y comunican indeleblemente el concepto de que solamente a través de la escuela el individuo podrá prepararse para la vida en sociedad²² y aun cuando se presenten muestran contradicciones entre lo planeado y lo realizado.

Proviene de la cotidianidad de la enseñanza de la práctica docente, haciendo uso de valores, mensajes, actitudes e intereses, que surgen del proceso educativo formal.

2.2.4 Extracurrículum

Este currículum considera a las actividades educativas que el docente planea pero que son externas al currículum oficial, es de carácter voluntario y está vinculado con los intereses estudiantiles y docentes.

2.2.5 Currículum nulo

En este tipo de currículum existen dos proposiciones. Por un lado Eisner en 1979, lo enuncia como aquel conjunto de contenidos, aprendizajes y habilidades que no están presentes en los currículos diseñados y planificados pero que constituyen una de las demandas de los alumnos o de la sociedad y lo explica como las opciones que no se ofrecen a los alumnos, las perspectivas de las que quizás nunca tengan noticia, y por lo tanto no pueden usar, los conceptos y habilidades que no forman parte de su repertorio intelectual y se convierte en cuestiones que quizá los alumnos no conozcan y por lo tanto

no aprendan a utilizar y además considera que aquello que la escuela no enseña es tanto o más importante que aquello que enseña.⁴

Según Eisner el Currículum nulo se caracteriza por:

- 1) Los procesos intelectuales que la escuela deja de lado.
- 2) Los contenidos o asignaturas que están ausentes o son omitidos en el currículum explícito.

La posición de Eisner en el currículum nulo es que cuando ciertas materias o temas quedan fuera, el personal docente envía automáticamente el mensaje a los estudiantes, de que el contenido o proceso no es lo suficientemente importante para estudiarlos²⁷, generando alteración y conflicto en los conocimientos que supuestamente el alumno estaría adquiriendo de acuerdo a lo que plantea su perfil de egreso. Sin embargo lo anterior está relacionado con la intención del “no enseñar por el desvío de un plan” donde no se controla el proceso de enseñanza aprendizaje, por diversos factores convirtiendo la práctica docente inapropiada y de características no profesionales.²³

Por otro lado para Posner en 1998 lo señala como el tema de estudio no enseñado o que siendo parte del currículum oficial no tiene aplicabilidad, ni utilidad aparente, llegando a considerarse como materias y contenidos superfluos, al Currículum Nulo lo constituyen las experiencias que, aunque pudieran vivirse en la escuela, intencionalmente no se provocan,¹⁵ esta intencionalidad produce efectos deseados vinculado a las decisiones personales del docente, no se enseña porque el maestro o la maestra no lo saben, la omisión consciente, que está vinculada a razones pedagógicas, psicológicas o didácticas que obligan a ciertas omisiones o recortes e incluso en selecciones de contenidos, el escaso tiempo para la clase y que por lo tanto reduce el proceso de enseñanza y aprendizaje, de la misma forma se encuentra la fuente de exclusiones en tres causas, y que corresponden a actividades docentes a saber: a) opción ideológica, b) ignorancia, y c) omisión consciente.²⁴

Por lo tanto el currículum nulo también radica en las consecuencias que provoca en el aprendizaje de los alumnos, no sólo en virtud de lo que no se enseña, sino también en lo

que se olvida por enseñar.²⁵ De alguna manera, los docentes están facultados para tomar decisiones conscientes sobre lo que debe ser incluido y lo que es ser excluido del currículo.

De esta forma el llamado currículo nulo va a resultar ser una “fuente de confusión y pérdidas de diversa índole, especialmente en lo referente a recursos humanos, materiales y financieros; su presencia constituye un factor definitivamente contaminante, desfavorable y dañino para los otros currícula”.²⁶

En resumen del currículum nulo y para fines de este estudio se tomara en cuenta la acepción de Posner y se definirá como: tema de estudio o elementos del currículo planeados pero no enseñados ni aplicados en el aula, aquello que siendo parte del currículum formal, no tiene aplicabilidad y origina un desvío en la planeación de los contenidos de los planes y programas de estudio, y por ende en la formación de los alumnos, contenidos no explícitos y revisados de manera superficial y contenidos vistos y desarrollados bajo una reducción cronológica en el currículum real.

Dentro del currículum nulo de acuerdo a Arrieta en 2001 es posible identificar y definir **tipos o modalidades**⁵

2.2.6 Tipos o modalidades del currículum nulo

1.- POR OMISIÓN

Se produce cuando no se enseña a los estudiantes los contenidos, temáticas importantes y necesarias para el ejercicio profesional que se tienen contemplados en la programación del currículum formal.

2.- POR FRONDOSIDAD

Se trata de elementos programáticos demasiado extensos y con poca aplicación durante el ejercicio profesional

3.- POR REDUCCIÓN CRONOLÓGICA

Son aquellos elementos o contenidos que debieron ser trabajados durante un tiempo mayor al que se le dedicó, respecto a las horas clase que se tenían planeadas para los contenidos.

4.- POR PREFERENCIA DEL DOCENTE

Señala aspectos que se tratan con demasiada profundidad por preferencia manifiesta del docente, detallados al máximo con excesividad de ejemplos, experiencias y extensas o profundas explicaciones, que originan desvíos del tema central, con un gran consumo de tiempo por parte del docente y cuya aplicabilidad no está en correspondencia con el tiempo planeado. Además incluye lo que el docente por preferencia misma decide cambiar en el currículo real.

5.- POR EVALUACIÓN INADECUADA

Resulta de una frustrante evaluación que se presenta por la incongruencia entre ésta y lo que realmente se enseña. O cuando se pregunta por algo que no se abordó detenidamente e incluso nunca se revisó.

6.-POR FALTA DE INCENTIVO

Se presenta cuando en puntos fundamentales para el futuro ejercicio profesional, se le resta importancia y desinterés.

7.-POR FALTA DE PREPARACIÓN DEL DOCENTE

Ocurre cuando se encarga a un docente, una programación que desconoce o para el cual está poco preparado.

8.- POR DESFASE DEL CONOCIMIENTO

Incluye contenidos con gran relevancia para la profesión pero que no se encuentran actualizados.

9.- POR FALLAS METODOLÓGICAS

Se presenta por el escaso o nulo conocimiento que tiene el profesor sobre la metodología pedagógica que puede emplear para favorecer el aprendizaje.

10.- POR EXCESO DE AYUDAS AUDIOVISUALES

Ocurre cuando se abusa de los apoyos audiovisuales en las exposiciones magistrales y puede llegar a generar distracción.

11.- POR DESFASE ENTRE LA PREPARACIÓN PREVIA DEL ALUMNO Y EL NUEVO MATERIAL

Se da cuando a los alumnos les hacen falta bases fundamentales y necesarias para aprender los nuevos conocimientos.

12.- POR SUPERFICIALIDAD

Son temas o contenidos vistos superficialmente, y que por su gran importancia para la disciplina y la aplicabilidad profesional requieren se les dedique un mayor tiempo en clase.

13.- POR FALTA DE EJERCICIO PROFESIONAL DE LA CARRERA

Se da por contar con personal docente que nunca se ha desempeñado como profesional de su carrera.

14.- POR NOVEDAD

Inclusión de temas o asignaturas novedosas pero que no tienen una verdadera aplicabilidad para la profesión.

15.- POR TRADICIÓN

Son algunas materias que se conservan en el currículum por costumbre, pero que ya no tienen relevancia en la formación profesional.

16.- POR FALTA DE COORDINACIÓN

Se trata de temas o contenidos enseñados que se repiten en diferentes asignaturas o unidades.

Es indispensable que se pueda analizar al currículum nulo en la modalidad que fuera, ya que esto permite tener una visión panorámica de las correlaciones del currículum formal,

vivido y nulo, los resultados del perfil de egreso y la operatividad de los programas de estudio.

2.3 PROGRAMAS DE ESTUDIO

Los programas de estudio son una formulación hipotética de los aprendizajes, que se pretenden lograr en una unidad didáctica de las que componen el plan de estudios²⁶. Los programas de estudio representan los elementos constitutivos del plan curricular, y describen un conjunto de actividades de enseñanza-aprendizaje, estructuradas que conducen al estudiante alcanzar los objetivos del curso.

El programa se considera un proyecto integral de trabajo orientador de docentes y alumnos que debe contener todo lo relacionado con la planeación de una unidad didáctica²⁷. Díaz Barriga considera, que el programa de estudios se construye a partir de la interpretación del Plan de Estudios por parte de los docentes, en academia o de forma individual, los cuales se enfrentan a la tarea de adecuarlo a su realidad y desarrollar los elementos básicos que en él se establecen.

El programa forja a su vez una guía metodológica para la estructura curricular de las unidades didácticas, en él se “plantean los objetivos de aprendizaje, los contenidos que han de revisarse, su organización y secuencia, los métodos y técnicas didácticas empleadas y los criterios de evaluación de aprendizaje”.²⁸

Las funciones principales de los programas de estudio son⁷:

- Permitir que los profesores y alumnos relacionen el programa con el plan de estudios del cual forma parte.
- Orientan el proceso enseñanza-aprendizaje al tener un panorama global de todo el proceso.
- Recomienda la secuencia idónea de los contenidos en tanto que estos deberán estar vinculados con los fines que se persiguen en la formación del estudiante.
- Seleccionan entre la gran cantidad de conocimientos de una disciplina aquellos que son esenciales que los estudiantes dominen en función de lo establecido en el plan de estudios.

El programa es un proyecto integral de trabajo orientador entre docentes y alumnos y debe contener los objetivos generales y específicos, los contenidos y actividades de aprendizaje, los procedimientos y técnicas así como los criterios de evaluación²⁹ por ello se consideran tres tipos de programas de estudio: programa sintético, analítico y operativo.

2.3 TIPOS DE PROGRAMAS DE ESTUDIO

Rodríguez Azucena³⁰ hace una propuesta de tipos de programas en relación a su función y los describe de la siguiente manera:

Programa sintético: es la expresión mínima del contenido como debiera aparecer en el plan de estudios, en él se presentan los contenidos mínimos o generales con una vigencia de máximo cinco años.

Programa analítico: corresponde a un análisis de los contenidos que emanan de los programas que conforman el plan de estudios para su desglose y expresión extensa en la programación de estos.

Programa Guía: implica la interpretación metodológica del programa analítico, donde el docente expondrá cada una de las actividades de aprendizaje en función de tiempo y espacio que se realizaran en el aula.

El programa contemplado como una herramienta más de la planificación del proceso educativo se deberá retomar desde la perspectiva institucional, del profesor y de los alumnos, ya que institucionalmente contempla los objetivos generales del curso, los contenidos y bibliografía básicos, el programa del profesor incluye los aspectos generales del curso y el desarrollo de la planeación didáctica de cada sesión, el programa para el alumno comprende los objetivos de aprendizaje, los contenidos temáticos, la metodología de trabajo, la bibliografía básica y complementaria así como los aspecto de evaluación³¹.

De acuerdo con Alicia de Alba el programa es un documento desarrollado y completo que integra al currículum formal de la carrera su importancia radica en dar respuesta a las

necesidades sociales y está relacionado con el perfil de egreso y los objetivos terminales, cuestión por la que no se debe sustituir por una carta descriptiva.³²

Por ello al docente le compete el diseño y la puesta en práctica del currículum formal a partir de los tres tipos de programas³³ donde tome acciones adecuadas que implementara en su programa guía (planeación docente) con el fin de orientar la enseñanza y el desarrollo integral del estudiante, sin perder de vista los objetivos planteados en el plan de estudios.

2.4 PLAN DE ESTUDIOS

El plan de estudios se define como un documento académico de carácter normativo avalado por una institución educativa, que plantea de manera organizada y fundamentada un proyecto educativo y dinámico de formación de profesionales que responderán a las necesidades sociales, económicas y científico-tecnológicas de un país con respecto a una profesión³⁴.

El plan de estudios constituye una guía precisa del proceso educativo y sus objetivos finales de lo que se pretende lograr para y con los estudiantes.

Glazman e Ibarrola definen plan de estudios como un documento que opera al currículum está conformado por objetivos y unidades de aprendizaje donde se permitirá identificar el área de conocimiento³⁵, para las autoras el plan de estudios se elabora de forma sistémica y continua incluyendo cinco elementos para su elaboración:

- 1) objetivos de aprendizaje
- 2) organización del plan
- 3) organización de tiempos
- 4) evaluación del aprendizaje
- 5) recursos a utilizar

2.4.1 PLAN DE ESTUDIOS DEL PROGRAMA MAESTRÍA EN ENFERMERÍA

En lo que respecta al Plan de estudios del Programa de Maestría en Enfermería, el plan consta de cuatro semestres, con dos ejes curriculares: el primero nominado Teoría para el cuidado de enfermería, ofrece la plataforma en la que se profundiza en el estudio de los núcleos disciplinares como marco específico de la intervención en las diversas prácticas de atención a la salud, así como de los procesos metodológicos e instrumentales particulares del cuidado de personas, familias y comunidades. El segundo eje: Investigación en enfermería, se vincula con la observación y exploración de fenómenos en torno al cuidado.³⁶

Además tiene dos campos de orientación que se fortalecen en el tercero y cuarto semestre. El campo de conocimiento de Educación en enfermería reúne una serie de elementos interdisciplinarios en torno a los procesos de educación formal de recursos humanos en enfermería y de los inherentes a la práctica del cuidado.

El campo de orientación de Administración para el cuidado de enfermería ofrece los elementos teóricos-metodológicos de las corrientes contemporáneas de las teorías administrativas como base para la gestión del cuidado.

A continuación se presenta el mapa curricular del PME

MAPA CURRICULAR DEL PLAN DE ESTUDIOS DE LA MAESTRÍA EN ENFERMERÍA

ÁREA CARÁCTER	FUNDAMENTAL		ORIENTACIÓN				TOTAL DE ACTIVIDADES ACADÉMICAS	TOTAL DE CRÉDITOS
	1 ER. SEMESTRE	2° SEMESTRE	3 ER. SEMESTRE	4° SEMESTRE	ADMINISTRACIÓN DEL CUIDADO DE ENFERMERÍA			
	Educación en Enfermería	Educación en Enfermería	Educación en Enfermería	Educación en Enfermería	Educación en Enfermería	Educación en Enfermería		
OBLIGATORIAS	Bases Conceptuales para la Práctica Avanzada de Enfermería. Hrs. T64 Créd. 8 Clave: 64689	Modelos y Métodos de Intervención en Enfermería. Hrs. T64 Créd. 8 Clave: 64692	Corrientes Educativas y Teorías del Aprendizaje. Hrs. T64 Créd. 8 Clave: 64693	Seminario de Investigación y Tesis 2. Hrs. T32/P128 Créd. 12 Clave: 64700	Teorías para la Administración del Cuidado de Enfermería. Hrs. T64 Créd. 8 Clave: 64697	Seminario de Investigación y Tesis 2. Hrs. T32/P128 Créd. 12 Clave: 64700	8	72
	Epistemología y Enfermería. Hrs. T64 Créd. 8 Clave: 64690		Currículum y Enfermería. Hrs. T64 Créd. 8 Clave: 64694		Modelos de Gestión y Evaluación de la Calidad del Cuidado Hrs. T64 Créd. 8 Clave: 64698			
	Perspectivas Teórico- Metodológicas de la Investigación. Hrs. T64 Créd. 8 Clave: 64691		Seminario de Investigación y Tesis 1. Hrs. T32/P128 Créd. 12 Clave: 64699		Seminario de Investigación y Tesis 1. Hrs. T32/P128 Créd. 12 Clave: 64699			
OBLIGATORIAS DE ELECCIÓN	Obligatoria de Elección (Derivada de Teoría para el Cuidado de Enfermería) Según el caso* Créd. 6	Obligatoria de Elección (Derivada de Teoría para el Cuidado de Enfermería) Según el caso* Créd. 6					4	24
		Obligatoria de Elección (Derivada de Investigación en Enfermería). Según el caso* Créd. 6						
		Obligatoria de Elección (Derivada de Investigación en Enfermería). Según el caso* Créd. 6						
OPTATIVAS DE ELECCIÓN			Optativa de Elección (Derivada de Educación en Enfermería). Según el caso* Créd. 6	Optativa de Elección (Derivada de Educación en Enfermería). Según el caso* Créd. 6	Optativa de Elección (Derivada de Administración del Cuidado de Enfermería). Según el caso* Créd. 6	Optativa de Elección (Derivada de Administración del Cuidado de Enfermería). Según el caso* Créd. 6	2	12
TOTAL DE A.A	4	4	4	2	4	2	14	
TOTAL DE CRÉDITOS	30	26	34	18	34	18		108

*Las actividades académicas de elección podrán diferir en su carga horaria según su naturaleza teórica o teórico-práctica, no obstante éstas en ningún caso rebasarán los

Estructura del plan de PME:

Cuadro 1. Listado de actividades académicas del plan de estudios de la maestría en enfermería por semestre.

Semestre	Actividad académica	Créditos
Primer semestre	-Bases conceptuales para la práctica avanzada de la enfermería. (Seminario Obligatoria)	8
	-Epistemología y enfermería. (Seminario Obligatoria)	8
	-Perspectivas teórico-metodológicas de la investigación. (Seminario Obligatoria)	8
	-Obligatoria de elección (derivada de Teoría para el cuidado de enfermería)	6
Segundo semestre	-Modelos y métodos de intervención en enfermería.(Seminario Obligatoria)	8
	- Obligatoria de elección (derivada de Teoría para el cuidado de enfermería)	6
	- Obligatoria de elección (Investigación en enfermería)	6
	- Obligatoria de elección (Derivada de Investigación en enfermería)	6
Orientación: Educación		
Tercer semestre	-Corrientes educativas y teorías del aprendizaje. (Seminario Obligatoria)	8
	-Currículum y enfermería.(Seminario Obligatoria)	8
	-Optativa de elección (derivada de Educación en enfermería)	6
	-Seminario de investigación y tesis I	12
Cuarto semestre	-Optativa de elección (derivada de Educación en enfermería)	6
	-Seminario de investigación y tesis II	12
Orientación: Administración		
Tercer semestre	-Teorías para la administración del cuidado de enfermería.(Seminario Obligatoria)	8
	-Modelos de gestión y evaluación de la calidad del cuidado.(Seminario Obligatoria)	8
	Optativa de elección (derivada de Administración del cuidado de enfermería)	6
	-Seminario de investigación y tesis I	12
Cuarto semestre	-Optativa de elección (derivada de Administración del cuidado de enfermería)	6
	-Seminario de investigación y tesis II	12

Fuente³⁷: Portal web ENEO. División de estudios de posgrado 2010 [consultado 02/06/10 on line]. Disponible en: <http://132.248.141.62/eneosite/posgrado/maestria.php>

2.5 PERFIL DE EGRESO

En cuanto al perfil de egreso, considerado como conjunto de conocimientos, capacidades, habilidades, aptitudes y actitudes que debe poseer el egresado para un óptimo desempeño profesional, un perfil se define como lo que ha de ser logrado en un proceso concreto de enseñanza-aprendizaje, es decir, sus objetivos más generales,³⁸ éste especifica las funciones profesionales que el estudiante debe mostrar como resultado de su formación profesional, y está relacionado con 1) los conocimientos, 2) las destrezas y habilidades y 3) los valores y actitudes del ejercicio profesional.

El perfil de egreso constituye el elemento referencial y guía la construcción del plan de estudios, se expresa en competencias que describen lo que el egresado será capaz de realizar al término del programa educativo y señala los conocimientos, habilidades, actitudes y valores involucrados en los desempeños propios de su profesión.³⁹

El perfil del egresado describe los rasgos ideales que deberá cumplir el alumno, como producto de su formación profesional, mismos que lo habilitan para atender las necesidades y problemáticas reconocidas en el currículum; En el perfil “no se describen todas las características que tendrá el egresado, sino sólo aquellas que sean el producto de una transformación intencional que se espera lograr en una institución educativa para satisfacer determinadas necesidades”.⁴⁰

2.5.1 PERFIL DE EGRESO DEL PROGRAMA DE MAESTRÍA

En él se insertan los roles del egresado que dan cuenta de las competencias que debe alcanzar el maestrando como practicante experto que desarrolla prácticas innovadoras en el cuidado a la salud; como educador, investigador, docente y dirigente en la organización y gestión del cuidado²⁹.

El egresado del programa contará con:

Una sólida preparación disciplinaria que le permita identificar, analizar, planear y proponer soluciones innovadoras a las situaciones de salud de la población en los diferentes ámbitos profesionales, dentro de los marcos éticos y legales inherentes, además obtendrá

habilidades para la investigación de los fenómenos relacionados con el cuidado de enfermería para contribuir a su descripción y explicación.

Y será un profesional del cuidado:

Altamente calificado que incida en la educación de enfermería de tal forma que realicen los procesos educativos que tiendan al desarrollo integral.

Dirigente que contribuya al fortalecimiento de programas y políticas para la organización y gestión del cuidado que promuevan la calidad de los sistemas y servicios de salud²⁹.

Una vez analizado el perfil de egreso que propone el Programa Maestría en Enfermería y de acuerdo al Programa de Posgrado UNAM⁴¹, se establece que el Perfil de egreso son los conocimientos, habilidades y cualidades personales que se adquieren a lo largo de la formación en el programa académico de maestría.

2.6 ESTADO DEL ARTE

Particularmente la presencia del currículum nulo en las aulas tiene cierta influencia en los niveles de aprendizaje de los alumnos y por ende en el perfil de egreso que plantea el currículum formal.

Estudios curriculares desarrollados en las últimas décadas, especialmente aquellos realizados desde una visión práctica del currículum, muestran cada vez con mayor claridad la naturaleza de los vínculos entre intenciones y prácticas, es decir, entre lo escrito y la acción de los sujetos en las instituciones⁴². Por tanto existe un reconocimiento en donde el currículum no se reduce simplemente al documento escrito, ni los textos prescritos en donde no siempre es aceptado ni aplicado estrictamente en las aulas, tal como ha sido ideado por los expertos en la materia

En argentina en el año 2005 Rojas y Godoy exhiben en el V Coloquio Internacional sobre Gestión Universitaria en América del Sur, su estudio titulado “currículum nulo: identificación en un diseño curricular”⁴³ el cual está basado en un análisis exhaustivo del plan de estudios de la carrera de Ingeniería en Sistemas de Información; el trabajo presenta al currículo nulo puesto en evidencia identificado como el conjunto de conocimientos que

no se explicita o que no se da, su fin fue encontrar los elementos que permitieran la adecuación del diseño curricular para su autoevaluación y futura acreditación de la carrera.

Su análisis se basó en comparar los contenidos de las asignaturas con las áreas de conocimiento que contempla el plan de estudios, mediante una entidad evaluadora de estándares y descriptores de los contenidos y contexto social.

El resultado; el descubrimiento de múltiples tipos de currículum nulo detectados en la operatividad de los programas (Cuadro 2):

Cuadro 2. Tipos de Currículum Nulo

Tipo de currículum nulo	Ejemplo
Por supresión	Temas relacionados con la práctica profesional que no se contempla en ninguna asignatura (Diseño y evaluación de Proyectos, oratoria, entrevistas)
Por profundidad	Temas orientados a hardware, que los graduados no usarán en su ejercicio profesional - Diseño de sistemas estructurado)
Por superficialidad	Temas relacionados con los últimos avances tecnológicos, que no son conocidos por los docentes
Por reducción de tiempo	Temas de materias de primer año, cuatrimestrales, que no tienen tiempo de ser madurados, y por tal motivo, no se dictan.
Por determinación del docente	Temas muy específicos que no tienen gran aplicabilidad posterior (resolución manual de modelos matemáticos en lugar de usar software específico para ello)

Fuente: Rojas C; Godoy M. (Diciembre 2005). CURRÍCULUM NULO: IDENTIFICACIÓN EN UN DISEÑO CURRICULAR. En V Coloquio Internacional sobre gestión universitaria en América del Sur. Argentina Universidad Nacional Mar de Plata.

El estudio concluye que cualquiera que sea el tipo de currículum nulo que se esté desarrollando en una carrera conlleva a la suboptimización de recursos económicos y humanos; y que en forma parcial o casi total este tipo de currículum está determinado por elementos o factores negativos. Menciona que es necesario controlar al currículum nulo para ajustar el diseño curricular mediante un plan de mejoras que permita: 1) plan de estudios actualizado, 2) perfil profesional realizable y 3) actividades competitivas que satisfagan las necesidades de la sociedad.

En 2006 la “Universidad Católica de Chile”⁵ presenta una investigación cuyo objetivo fue explicar la influencia del currículum nulo en los resultados de aprendizaje del subsector matemáticas en los liceos medios del Departamento Provincial Cautín Norte, el diseño de

investigación correspondió a un estudio cuantitativo de nivel explicativo, por medio de la planificación y evaluación de los profesores participantes, además se midió la variable de aprendizaje de los alumnos, los resultados arrojaron que el currículum nulo puesto en práctica es de un 34,56 %, de ello un 30% fue por dificultad para enseñar los contenidos, un 37,2 % de ausencia la planificación de sus actividades de aula y un 32.8 % ausencia de dominio de planificación y evaluación. Por tanto se concluyó que el currículum nulo influye negativamente en los resultados de aprendizaje de dicho liceo.

Con relación al estudio del currículum nulo en el año 2008 en la Facultad de Estudios Superiores Zaragoza se llevó a cabo el proyecto formación de los Docentes y su relación con la diversidad del currículum nulo⁹ cuyo objetivo fue describir la diversidad de variantes del currículum nulo que caracterizan al módulo de Enfermería Pediátrica, la investigación fue cuantitativa y el tipo de estudio descriptivo, exploratorio, proyectivo y transversal, la muestra se basó en los alumnos y docentes del ciclo escolar 2007 en el área de Enfermería.

Los resultados demostraron que la omisión de contenidos se presentó en un 50% de las unidades del programa, es decir algunos de los contenidos del programa en su totalidad no tenían aplicabilidad en el currículum vivido, ya que el currículum nulo se manifestó en todas las unidades académicas con las modalidades de reducción cronológica, preferencia del docente, falta de preparación de la clase, y la omisión de contenidos, se encontró también que el único elemento que no se cubre en los programas es la distribución de tiempos por contenidos, generando que los docentes por preferencia personal designen el número de horas que ellos consideran pertinente para el desarrollo de los contenidos y que van con diferencias desde 3, 6, 12,15, 17,18, 21 y 24 horas por unidad; ya que los criterios que los docentes aplican para asignar el tiempo a cada unidad son: la complejidad del tema a impartir, la morbi-mortalidad, y los contenidos relacionados con la práctica clínica.

Además se observó que no existe relación entre la formación docente y la diversidad del currículum nulo.

Por otra parte en el año 2009 el Departamento de Desarrollo y Evaluación Curricular (DDEC) de la Benemérita y Centenaria Escuela Normal del Estado (BECENE), San Luis Potosí⁴⁴ presenta una investigación sobre la opinión que tienen los estudiantes acerca de los

programas oficiales y su puesta en práctica en su escuela, el objetivo fue conocer las áreas de oportunidad del currículum de su institución, a través de la opinión de los estudiantes de octavo semestre de las diferentes licenciaturas, para identificar la opinión, se utilizaron la encuesta y la entrevista. Los resultados arrojaron que más del 51% de los alumnos está de acuerdo que existe inconsistencia entre el currículum oficial y vivido; ya que los alumnos consideran muy adecuadas las estrategias propuestas en los planes normativos, pero señalan, que éstas no son llevadas a cabo en su totalidad con el mismo enfoque o intención didáctica.

2.6.1 ESTUDIOS RELACIONADOS

Para el año de 1980 la reflexión, sobre las prácticas en torno al área del currículo y su planeación en el plan de estudios se empezaron hacer notables cuando en la ENEP Zaragoza UNAM se desarrollo un trabajo práctico empírico titulado “Evaluación De La Congruencia Interna De Los Planes De Estudio” generado por un comité de investigación de la Licenciatura en Biología, donde el objetivo fue analizar la congruencia interna del plan de estudios de la licenciatura en biología, a partir de la elaboración de sus estructuras conceptuales y sus interrelaciones. Y definieron a la estructura conceptual como la interrelación de una materia de estudio en función de su estructuración lógica interna.⁴⁵ El resultado se basó en la significación de las salidas u contenidos terminales, ya que implicaban una orientación hacia determinada área y se definieron dos posiciones: una los consideraba necesarios para lograr una mejor formación, y otra los consideraba como limitantes en relación con el mercado de trabajo y proponían una formación general. Se puso énfasis en recuperar el Plan de Estudios original, en el cual se planteaban cuatro semiespecialidades, acordes con la demanda nacional sobre el manejo de los recursos naturales renovables.

En el año 2004 Lara G. y Pérez G, presentan los resultados de su investigación titulada “Contrastación del perfil de egreso y los ejes de formación del plan de estudios de la carrera de Psicología del Centro Universitario de Ciencias de la Salud de la Universidad de Guadalajara”⁴⁶ donde el objetivo fue realizar un análisis del plan de estudios de la carrera de Psicología del CUCS tomando como referentes primordiales el perfil de egreso y los ejes de formación establecidos. Para ello se clasificaron las asignaturas por ejes de formación,

se hizo un análisis de las cargas horarias globales por ejes de formación y se analizaron con las orientaciones y elementos constitutivos del perfil de egreso. Los resultados obtenidos que falta una mayor congruencia entre las asignaturas y el perfil de egreso que tal como estaba redactado dicho perfil, no permitía distinguir claramente los conocimientos, habilidades y actitudes que se pretendía lograr; que sigue predominando la orientación clínica de la carrera, a pesar del planteamiento de las orientaciones especializantes.

En España año 2005 se presenta la tesis doctoral titulada “El programa universitario como herramienta de evaluación”⁴⁷, donde uno de sus principales objetivos fue analizar los componentes que forman parte de un programa universitario y su importancia tanto para informar al alumnado como para evaluar la docencia del profesor, a partir del análisis del programa como elemento conceptual, donde se enmarca la disciplina científica, la programación como adaptación educativa realizada por el docente, y la actividad docente puesta en práctica a partir de la programación, los resultados arrojaron que en las diecinueve asignaturas analizadas la media de temas que quedan sin ser presentadas en clase es de 22 ± 23 y aceptan su hipótesis que a mayor número de temas por asignatura más temas quedan por presentar, al respecto los alumnos mencionaron que los temas no son desarrollados en clase ya que existen días de fiesta, festejos y eventos académicos que interrumpen las clases; otro aspecto importante encontrado es que los maestros al inicio de semestre desarrollan los temas con demasiada profundidad y al término del curso el tiempo es insuficiente para revisar los temas restantes por ultimo mencionan que son demasiados temas y poco el tiempo que establece el programa para ser vistos en clase.

En el año 2011 en México el IPN (Instituto Politécnico Nacional) en su Sección de Estudios de Posgrado e Investigación, publica una propuesta para evaluar la calidad de un programa de posgrado y parten de que la unidad a evaluar para valorar la calidad educativa de una Institución de Educación Superior sea el programa, porque es el objeto unitario de evaluación más operativo, conveniente y práctico⁴⁸ y con base en los datos del CONACyT (2010) y el Programa Nacional de Posgrados de Calidad, establecen los criterios, indicadores y estándares que a continuación se enuncian, (por mencionar algunos de ellos) :

- Porcentaje de objetivos del curso alcanzados.
- Proporción de alumnos por curso el nivel satisfactorio de aprendizaje.

- Proporción de cursos del programa en los que se logra un aprendizaje satisfactorio,
- Porcentaje de los objetivos de aprendizaje del currículum alcanzado por los estudiantes.
- Número de asignaturas distintas que imparte cada profesor.
- Antigüedad del plan de estudio y de los programas curriculares de cada curso.
- Número de horas destinadas a actividades académicas.
- Número de horas destinadas a la investigación.
- Número de horas destinadas a la tutoría.
- Existencia de estudios de egresados.
- Proporción de alumnos que cubren el perfil de egreso del programa.
- Existencia de un programa enfocado a la medición de la satisfacción y lealtad de los alumnos.
- Existencia de un programa enfocado a la medición de la satisfacción y lealtad de los docentes.

Y concluye que para desarrollar un proceso de evaluación y acreditación de la calidad de un programa, es necesario un concepto de calidad con determinadas características que le permita: a) ser operacional, b) que abarque las funciones sustantivas del programa; c) que lleve implícito el concepto de apreciación o evaluación y, d) que esté ligado a la pertinencia social.

En la investigación de Ochoa Castillo denominado Seguimiento de Egresados de la Maestría en Innovación Educativa⁴⁹ cuyo objetivo fue Evaluar la calidad del programa de Maestría en Innovación Educativa (MIE), de la Universidad de Sonora, a partir de la percepción sobre el cumplimiento del objetivo de formación y satisfacción de sus egresados. Los resultados obtenidos arrojaron que en cuanto al cumplimiento del objetivo de formación académico este se cumple medianamente con un 51%, y para la percepción de los egresados en cuanto a satisfacción del plan de estudios los dejaron satisfecho con un 57% y se identificó que algunos de los factores que limitan la satisfacción hacia el

programa de estudios y el cumplimiento total del objetivo de formación, es la falta de estrategias de integración, formaciones propedéuticas que ayuden a la diversidad de perfiles de ingreso, la introducción al régimen académico y a la competencia investigadora y por último la poca aplicación de los contenidos adquiridos limitados por factores contextuales o laborales.

III. PROBLEMA

La formación profesional está dada y dirigida por un currículum, en el cual se plasman los conocimientos, habilidades, destrezas y valores que un estudiante debe dominar con el fin de ejercer una profesión⁵⁰. Sin embargo el análisis y preocupación actual de esta situación radica en lo que constantemente aqueja a las instituciones universitarias, su calidad educativa en cuanto a la congruencia y aplicabilidad de este currículum y sus programas de estudio, es decir, la consistencia entre lo que se dice y ofrece a lo que en realidad se brinda y se hace⁵¹ en la práctica educativa.

En este contexto refiriéndose a la operatividad de los planes y programas de estudio se genera una problemática multideterminada y está íntimamente relacionada con el proceso educativo en cuanto a: el contexto socioeconómico del país relacionado con la profesión, el rol docente, las prácticas y saberes psicopedagógicas, las estrategias didácticas, la modificación de la lógica del currículo escolar⁵², la congruencia interna y externa del currículo, el proceso mismo de la enseñanza contrastándolo con el currículum formal, el logro de objetivos curriculares para la formación profesional, el perfil de egreso, la correspondencia entre el currículum formal y el real⁵³ la planificación de los contenidos, el tiempo en horas destinadas para cada tema, contenido y/o asignatura, el proceso de exclusión de contenidos llamado currículum nulo⁵⁴, entre otros.

Se habla de currículum nulo para designar todo aquello que por encontrarse ausente, ejerce una influencia negativa en la formación del estudiante; como dice John Elliot, “el currículum nulo tiene tanto peso formativo como el currículum real, porque aquello que no se enseña también interviene en la educación de los alumnos”⁵⁵ este tipo de currículum está relacionado con la operativización organización y planeación de la enseñanza para el desarrollo del programa, estudiando y analizando la posibles causas del incumplimiento de

los objetivos curriculares en cuanto al perfil de egreso que se enmarca en un plan de estudio.

Para el análisis del currículum nulo se resaltan dieciséis formas diferentes a saber: por omisión, por inaplicabilidad, por frondosidad, por reducción cronológica, por preferencias del docente, por una evaluación inadecuada, por falta de incentivos, por falta de preparación del docente, por desfase del conocimiento, por exceso de recursos audiovisuales, por fallas metodológicas, por desfase entre la preparación del alumno y los nuevos contenidos programáticos, por superficialidad, falta de experiencia profesional de la carrera original, por novedad, por tradición y por falta de coordinación⁶.

El tema de currículum nulo ha sido poco abordado y meramente en el terreno teórico - discursivo; no obstante, las investigaciones son escasas o poco difundidas⁵⁶ a nivel medio superior, superior y de posgrado.

En el caso particular de enfermería, en el ámbito de la maestría que comprende el aprendizaje de la Ciencia de Enfermería para generar conocimientos, transmitirlos y transformarlos, a partir de un currículum que debe caracterizarse por su flexibilidad, contextualización y coherencia conceptual alrededor de su objeto de estudio⁵⁷ es necesario además de las características antes mencionadas que exista un desempeño funcional y coherente de los programas de estudio y su operatividad en el aula para el logro del perfil profesional, y que éste sea de carácter integral donde el estudiante, pueda demostrar como resultado de su formación profesional los conocimientos que debe dominar, las destrezas y habilidades que debe realizar y los valores y actitudes que deberá mostrar para poder ejecutar su ejercicio profesional.

La necesidad de estudiar al currículum nulo en el PME permitirá en primer instancia identificar la presencia del currículo nulo y su forma de manifestación en los diversos programas que comprende el plan de estudios de la maestría y servirá como herramienta para hallar los aspectos necesarios de fortalecimiento, desarrollo, planeación y operatividad de los programas, en el cual su importancia sea generar mejoras en aspectos educativos para que el perfil de egreso pueda ser realizable.

En estudios sobre el perfil de egreso se desconoce cuál es el porcentaje entre el perfil planeado y el que verdaderamente se lleva a cabo en la realidad, las investigaciones se basan generalmente en estudios de seguimiento de egresados, cuyo propósito principal es identificar la vigencia del currículum planeado cuando los profesionales se insertan al mercado laboral. Sin embargo, se desconoce lo que en el currículum vivido se omitió, las causas y los efectos en el perfil de egreso.

El estudio del currículum nulo en relación con el perfil de egreso permitirá establecer, primero un diagnóstico de la congruencia del proceso educativo, de lo que se planea y lo que se enseña realmente en un PME a partir de la opinión del alumno, segundo cotejar la operatividad de los planes y programas de estudio en la realidad áulica partiendo de la planeación docente, y tercero verificar el cumplimiento del perfil de egreso con las modalidades del currículum nulo, por lo tanto los resultados servirán de apoyo para crear estrategias curriculares y metodológicas en cuanto a la eficacia y la eficiencia del posgrado en relación con el cumplimiento del perfil de egreso.

La revisión de la literatura permite concluir que existe un vacío en el estudio del currículum nulo en el posgrado de enfermería que aún no se logra explicar ni atender en la disciplina curricular. Es por ello que se considera pertinente realizar el estudio siguiente:

¿Influye el currículum nulo en el cumplimiento del perfil de egreso en un Programa de Maestría en Enfermería?

IV. HIPÓTESIS

- El currículum nulo influye en el logro total del perfil de egreso del PME.

V. OBJETIVO

Objetivo general

Describir la influencia del currículum nulo en el cumplimiento del perfil de egreso de un Programa de Maestría en Enfermería.

VI. METODOLOGÍA

La presente investigación es de tipo cuantitativa.

6.1 Tipo de diseño

Con base a la clasificación de Méndez⁵⁸ es de tipo: observacional, prolectivo, longitudinal, descriptivo.

6.2 Población y censo

La Población en la que se llevó a cabo el estudio fue en una escuela de nivel superior donde se imparte el PME en el Distrito Federal. La cual estuvo constituida por los alumnos y docentes del Programa exclusivos de la 8va y 9na generación.

El censo fue aplicado a 16 docentes y 28 alumnos del PME.

6.3 Criterios de selección

6.3.1 Criterios de inclusión:

- Alumnos regulares inscritos actualmente al PME, generaciones: novena, octava y que deseen colaborar con el llenado del instrumento.
- Docentes del PME que hayan impartido clases a la octava y novena generación y que deseen colaborar con el instrumento suministrado.
- Docentes que imparten en las unidades académicas del área fundamental del cuidado, investigación, administración y gestión del cuidado y educación.

6.3.2 Criterios de exclusión:

- Alumnos irregulares del PME
- Alumnos que no deseen participar en la investigación.
- Docentes que no deseen colaborar con el cuestionario.
- Docentes de las Unidades académicas: Tesis I, Tesis II (que son unidades académicas en las cuales no hay un programa con contenidos específicos, el desarrollo del seminario se da conforme a los avances de tesis de los alumnos) y seminarios de modalidad intensiva (ya que estos seminarios tenían duración de cinco días y en algunas situaciones se realizaba mediante videoconferencia).

6.4 Variables de Investigación:

Variables

- Currículum nulo en las 4 dimensiones:
 - 1.- Omisión
 - 2.- Reducción cronológica
 - 3.- Preferencia del docente
 - 4.- Superficialidad
- Currículum real
 - 1.- Contenidos reales
- Currículo formal
 - 2.- Contenidos formales
- Contenidos planeados
- Perfil de egreso en 4 competencias:
 - 1.- Educación
 - 2.- Administración
 - 3.- Investigación
 - 4.- Fundamental del cuidado

6.4.1 Operacionalización de variables

VARIABLE	DEFINICIÓN CONCEPTUAL	DEFINICIÓN OPERACIONAL	TIPO DE VARIABLE	NIVEL DE MEDICIÓN	VALOR O CÓDIGO
Currículum nulo	Tema de estudio o contenidos del currículo, que no son enseñados ni aplicados en el aula, aquello que siendo parte del currículum formal, no tiene aplicabilidad y origina un desvío en la planeación de los contenidos de los planes y programas de estudio, y por ende en la formación de los alumnos	Contenidos del programa y de la planeación del docente que no son desarrollados en el aula, ni vistos o enseñados a los alumnos.	Cualitativa	Nominal	1) Omisión 2) Superficialidad 3) Preferencia del docente 4) Reducción cronológica
Omisión	Se produce cuando se omiten contenidos de la programación establecida	Contenidos planeados del programa que fueron anulados en clase.	Cualitativa	Nominal	Omisión de contenido 1) Si 2) No
Superficialidad	Son temas o contenidos vistos superficialmente, y que por su gran importancia para la disciplina y la aplicabilidad profesional requieren se les dedique un mayor tiempo en clase	Temas de estudio o contenidos reales que se redujeron en cuanto al tiempo planeado, y/o por su importancia para la disciplina requieren se les dedique mayor tiempo de clase, con respecto a la perspectiva del alumno.	Cualitativa	Nominal	1)El contenido se revisa de manera superficial respecto al tiempo establecido 2)El contenido por su importancia requiere se le dedique mayor tiempo de clase
Reducción cronológica	Son aquellos elementos o contenidos que debieron ser trabajados durante un tiempo mayor al que se le dedicó, respecto a las horas clase que se tenían planeadas para los contenidos	Relación entre los tiempos planeados para cada contenido y el tiempo real que se le dedica en clase a cada contenido.	Cualitativa	Nominal	1)Reducción cronológica de entre 15-60 min 2)Sin reducción cronológica
Preferencia docente	Señala aspectos que se tratan con demasiada profundidad por preferencia manifiesta del docente, detallados al máximo con excesividad de ejemplos, experiencias y extensas o profundas explicaciones, que originan desvíos del tema central, con un gran consumo de tiempo por parte del docente y cuya aplicabilidad no está en correspondencia con el tiempo planeado.	Señala aspectos que se tratan con demasiada profundidad por preferencia manifiesta del docente, detallados al máximo con excesividad de ejemplos, experiencias y extensas o profundas explicaciones, que originan desvíos del tema central, con un gran consumo de tiempo por parte del docente y cuya aplicabilidad no está en correspondencia con el tiempo planeado. Además incluye lo que el docente por preferencia misma decide cambiar en el currículo real.	Cualitativa	Nominal	Durante el desarrollo de la clase el docente: 1) Pone con excesividad ejemplos. 2) Domina la temática con extensas explicaciones 3) Se nota su interés(experiencias) 4) Se extendió mas del tiempo planeado 5) Habla demasiado sobre la temática 6) Modifica el programa de su asignatura, incluyendo temática extra
Contenidos	Los contenidos designan el conjunto de saberes o formas culturales cuya asimilación y apropiación por los alumnos se considera esencial para su formación profesional.	Al numero de contenidos implícitos en el plan y programa de estudio del PME con dos vertientes. La primera se refiere a contenidos que se incluyen en las diferentes áreas que contempla el PME. 1) Contenidos del área del cuidado 2) Contenidos del área de educación 3) Contenidos del área de administración 4) Contenidos del área de investigación. La segunda corresponde a la organización de los contenidos 1) contenidos formales.- son los que plantea el programa de estudio. 2) contenidos planeados.- Los que se encuentran contemplados y planeados por el docente y se encuentran en el programa guía. 3) contenidos reales.- contenidos que realmente son desarrollados y abordados en clase.	Cualitativa	Nominal	Contenidos del: 1) Área fundamental del cuidado. 2) Área de educación 3) Área de administración 4) Área de investigación 5) Contenidos formales 6) Contenidos planeados 7) Contenidos reales
Perfil de egreso	Conjunto de conocimientos, habilidades, y actitudes que debe poseer el egresado para un desempeño profesional de calidad".	Competencias adquiridas en el transcurso del programa. 1) Del conocimiento disciplinar y habilidades para la práctica. 2) Administración y gestión del cuidado. 3) Educación en enfermería 4) Investigación en enfermería	Cualitativa	Nominal	Porcentajes de currículum nulo reflejados en competencias de 1) Del conocimiento disciplinar y habilidades para la práctica. 2) Administración y gestión del cuidado. 3) Educación en enfermería 4) Investigación en enfermería

6.5 PROCEDIMIENTOS

6.5.1 Estudio Piloto

Para verificar la claridad del cuestionario de alumnos en cuanto a redacción, coherencia y claridad, se realizó una prueba piloto, mediante la administración del cuestionario titulado “Instrumento de alumnos para evaluar currículo nulo en el PME” a tres alumnos de la misma entidad y programa con características exactamente iguales a los individuos que componen la población, se tomaron en cuenta las observaciones planteadas por los alumnos para mejorar la claridad y comprensión del instrumento para su implementación.

6.5.2 RECOLECCIÓN Y PROCESAMIENTO DE LOS DATOS

La recolección de datos fue llevada a cabo por la investigadora responsable del estudio, bajo consentimiento informado de la coordinación del PME y el aviso de anonimato a docentes y alumnos participantes en la investigación.

Y fue planeada de la siguiente forma: en primer lugar el llenado del instrumento por el docente y con base en lo planeado llenado del instrumento por el alumno para que de esta manera se pudiese contrastar lo planeado con lo real, este procedimiento se realizó con los cuestionarios de los profesores que decidieron participar en la investigación.

La técnica de recolección de datos se llevo a cabo en dos perfiles: docentes y alumnos; para el caso de los profesores se les solicito colaboración en el estudio explicándose el objetivo de la investigación y las instrucciones del llenado del instrumento llamado “planeación de seminario” en el cual se pidió proporcionaran los contenidos que conformaban su programa, el tiempo que le dedicaban a cada uno de ellos, así como quien impartía la clase y la modalidad de su seminario, también se solicitó hacer mención de las modificaciones que le hacen o harían a su programa de asignatura.

Posteriormente se solicitó personalmente a los alumnos su participación para el llenado del instrumento que se conformó con base a la planeación del docente, se les explicó el

objetivo del estudio, las instrucciones de llenado y entrega del instrumento. La aplicación de los instrumentos se llevó a cabo un semestre después de haber concluido un seminario (ya que era necesaria la culminación de éste para evitar sesgos en la omisión de los contenidos).

La finalidad fue poder determinar el currículum nulo y sus diferentes modalidades en relación con los contenidos del programa y el perfil de egreso que plantea el PME, finalmente para relacionar el currículum nulo con el perfil de egreso se utilizaron las técnicas de análisis de Red de interrelaciones las cuales llevan por objetivo analizar los aspectos constitutivos del programa como: contenidos, objetivos, y estructura organizativa en general.

Sin embargo, se hace necesario dar a conocer que sin el instrumento de planeación docente no se podía aplicar el instrumento a los alumnos ya que por tal motivo no existían referencias de las cuales se pudieran partir para contrastar lo planeado y lo real.

El presente estudio retomó 3 fases de desarrollo de análisis para determinar y describir al currículum nulo y su influencia en el perfil de egreso.

Fase 1.- Determinación de la relación existente entre el currículum formal, el planeado por el docente y el real ó vivido: se retomaron los contenidos y cargas horarias de cada uno de los programas que conforman el plan de estudios de la maestría en enfermería, así como los contenidos y tiempos planeados (que serían determinados por el cuerpo docente de cada una de las asignaturas) y los tiempos reales (determinados por los estudiantes).

Fase 2.- procesamiento de datos en el programa estadístico SPSS versión 15.0 donde se obtuvieron tablas de frecuencia y porcentaje, y para las preguntas de investigación surgidas, las pruebas estadísticas fueron las correspondientes al tipo de análisis. Posteriormente con los datos estadísticos se llevo a cabo la red de interrelaciones de acuerdo a tipo de contenido, modalidad de currículo nulo e impacto sobre el perfil profesional del programa.

Fase 3.- realización de un análisis crítico y práctico donde se determinó la influencia del currículum nulo en el cumplimiento del perfil de egreso, a través de un estudio de red de

interrelaciones⁵⁹ con los contenidos que marca el PME, los contenidos reales y el porcentaje del currículum nulo obtenido, especificando lo siguiente:

Para considerar como efectivas las modalidades del Currículum nulo (omisión, reducción cronológica, superficialidad y preferencia del docente) se requirió que el porcentaje de la opinión de los alumnos fuera \geq al 55%.

6.5.3 INSTRUMENTOS DE MEDICIÓN

Para la construcción del instrumento de investigación se realizó la adaptación de dos cuestionarios uno para alumnos y otro para docentes, tomado de la tesis “Formación de los docentes y su relación con la diversidad del currículum nulo”, elaborado por Carranza Ávila y Crespo Knopfler en el año 2008. El instrumento permitió agrupar las cuatro dimensiones del currículum nulo ya que fue de doble entrada con los contenidos de los programas y las categorías de análisis del currículum nulo, las actividades propias del programa y la planeación propuesta por los docentes.

Cuestionario de docentes (Anexo 1)

El cuestionario quedó estructurado en tres apartados: el primer apartado lo constituye los datos y características de la unidad académica impartida y está compuesto por: título y objetivo general de la asignatura, semestre en que se imparte, el carácter (obligatoria u optativa) y área a la cual corresponde (investigación, de cuidado, educación o administración)

El segundo apartado quedó explícito en una tabla de filas y columnas que contempla: la semana en la que se planea abordar los contenidos, todos los contenidos del programa o asignatura, las horas teoría y práctica que considera el docente pertinentes para el desarrollo del contenido del programa en esa semana, la(s) persona(s) que imparte(n) el tema y/o clase en esa semana (maestro, alumno, experto, otro, todos) y la modalidad que corresponde a su actividad académica en esa semana (seminario, curso-taller, práctica en campo).

En el tercer apartado se estableció una fila a libre disposición del docente para que pudiera esclarecer alguna modificación hecha o propuesta, al programa de su asignatura.

Cuestionario alumnos (Anexo 2)

El cuestionario quedo estructurado en dos apartados: el primer apartado lo constituye los datos generales del alumno: edad, sexo, generación, semestre, orientación y actividad académica.

El segundo apartado lo conforma una tabla con los contenidos propuestos por el docente y del programa, a partir de los cuales el alumno identifica para cada contenido las dimensiones del currículum nulo, que a su juicio personal es la más adecuada. Además se indicó una columna de observaciones en la cual el alumno pudo disponer de ella para cualquier otra situación que él creyó conveniente y no estuvo incluida en el instrumento

6.5.4 VALIDACIÓN

Para determinar si los cuestionarios realmente indagaban las categorías propuestas, la validez fue principalmente de contenido, se midió a través de jueceo de expertos que fueron docentes del Programa y que a través de 4 encuentros de asesorías opinaron sobre la pertinencia y adecuación del instrumento, con base en ello se anexo una fila mas al instrumento la cual comprende el espacio para las omisiones o cambios que el docente realizó en su programa de asignatura, también se clasificó la adecuación de las dimensiones establecidas para la variable currículum nulo, en función de los fundamentos teóricos y del objetivo del instrumento.

6.6 ASPECTOS ÉTICOS LEGALES

La investigación en educación como todo estudio debe contemplar aspectos éticos. Estas consideraciones se establecen en la AERA (American Educational Research Association) que incluye cuarenta y seis estándares, que están organizados en seis apartados y que para fines de este estudio aplica el apartado 1 y 2.

Apartado 1: se refiere a que los investigadores educativos han de tener en cuenta sus propias perspectivas teóricas y metodológicas, de mantenerse el día, bien informados y en continua reflexión y valoración de los criterios de adecuación que puedan aplicarse a sus investigaciones.

Apartado 2: se refiere a preservar derechos de privacidad, dignidad, intimidad de los sujetos en particular.

Considerando también el Reglamento de la Ley General de Salud en materia de investigación para la salud. Título 1, capítulo 1, artículos 16 y 17 donde señalan.

Art. 16: establece que se protegerá la privacidad de los individuos sujetos a investigación por lo que los instrumentos deberán ser respetando el anonimato y confidencialidad de los datos que arrojen.

Art. 17: señala la probabilidad de riesgo para el sujeto investigado. Cabe mencionar que este proyecto no representa ningún riesgo para los estudiantes y profesores involucrados, ya que se tiene contemplado hacer uso **anónimo** de los datos proporcionados por cada uno de ellos.

Legalmente se hace la solicitud a la coordinación del programa para la autorización de dicho proyecto. (Anexo 1)

VII. RESULTADOS

En este apartado se presentan los datos cuantitativos encontrados a cerca de la influencia del currículum nulo en el cumplimiento del perfil de egreso de un Programa de Maestría en Enfermería, así también se establecen las relaciones que existen entre estos y sus partes intervinientes (programas, objetivos, contenidos y horas clase).

7.1 Caracterización del PME

En este sentido se describen datos generales del PME en cuanto a su clasificación de actividades académicas contenidos y horas clase que cursan los alumnos en los dos años de formación. (Grafica 1)

Grafica 1. Actividades académicas, contenidos y horas clase por competencia cursados en los dos años de formación del PME.

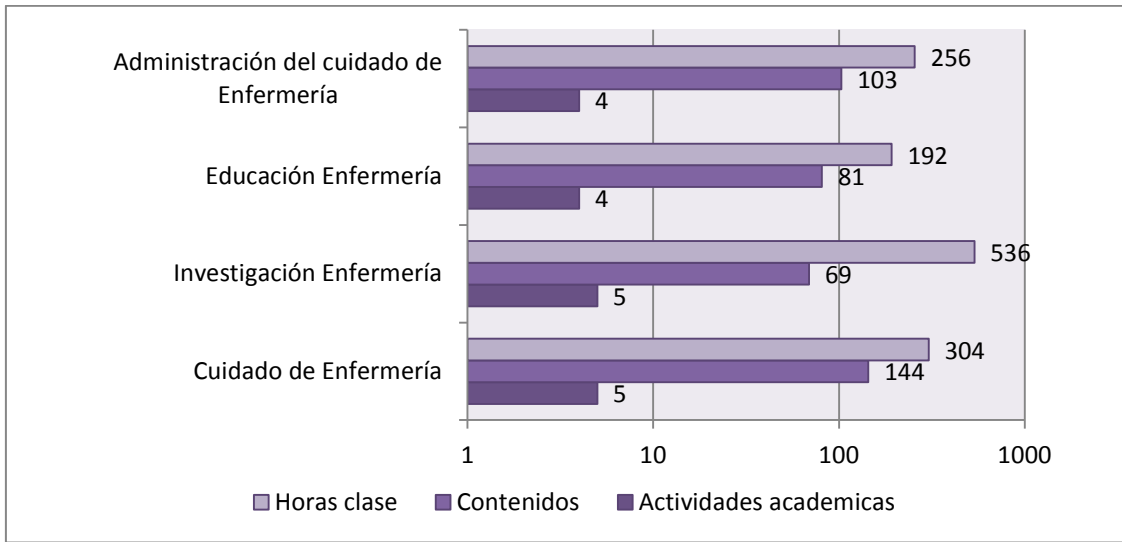

Fuente: Plan de estudios PME 2009-2011. ENEO.UNAM

El Programa de Maestría en Enfermería está diseñado para cursarse en dos años, y comprende cuatro competencias de formación que es cuidado de enfermería, investigación en enfermería y dos orientaciones: ya sea Administración del cuidado ó Educación en enfermería, dependiendo de la orientación asignada la carga horaria y el número de contenidos vistos en clases tiene variabilidad importante, considerando el total de las actividades académicas, contenidos y horas clase en los dos años; un alumno regular en el caso de la orientación administración y gestión del cuidado de enfermería cursa 14 asignaturas, con una carga horaria de 1096 horas para 316 contenidos y para el alumno en educación estaría cursando 14 asignaturas, con una carga horaria de 1032 horas para 294 contenidos; lo que estaríamos hablando de una $\bar{X} = 3.4$ hora/contenido.

Observando la estructura del plan del PME cursado en cuatro semestres con las diferentes actividades académicas para cada competencia se hace necesario analizar la operatividad del programa, mediante un cuestionario para alumnos y docentes, en cuanto a la programación del mismo en relación a contenidos y tiempo en horas que plantea el programa, planea el docente y lo real o vivido en la clase.

Iniciando con la competencia del *Cuidado en enfermería en la actividad académica “1”* y de acuerdo al plan de estudios con un objetivo de tipo declarativo y contenidos teóricos la descripción es la siguiente: (Grafica 2)

Grafica 2.- Contenidos, horas y créditos en la actividad académica 1 del cuidado en enfermería

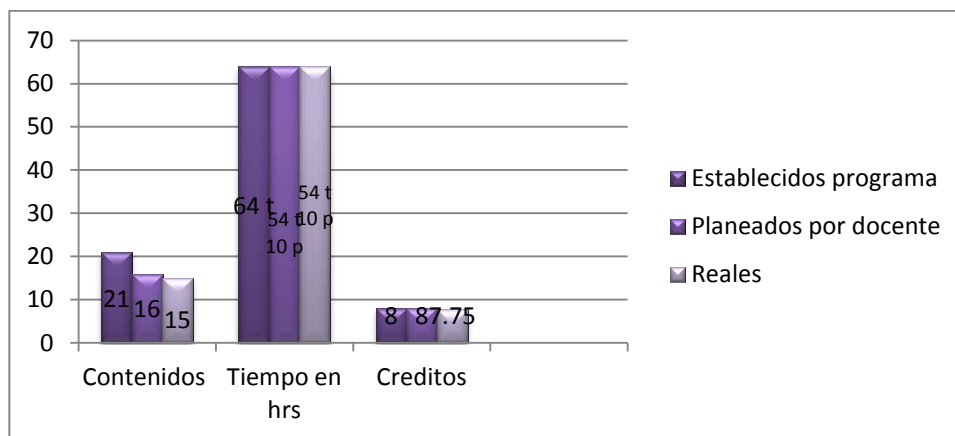

La actividad académica 1 está diseñada para cursarse en el primer semestre, como obligatoria y establece 8 créditos, para 21 contenidos y 64 hrs clase teoría, sin embargo el docente programó 15 contenidos, más una retroalimentación (no se especifica el tema de la retroalimentación ni su justificación para la inclusión), en 64 horas clase de las cuales se distribuyeron en 54 horas teóricas y 10 horas prácticas, (observación: el programa de estudio de esta asignatura no contempla horas practica) que por lo tanto representa un total de créditos de 7.75; los alumnos manifestaron que se revisaron los 15 contenidos planeados en clase con duración total de 64 horas, (gráfica 2); cabe mencionar que la reducción en contenidos de los que marca el programa a los que planea el docente es dada por la *fusión de los contenidos que subyacen a otros* y por la *repetición de estos en las diferentes unidades del programa*, de esta manera lo manifestó el docente, por otro lado para la mínima reducción de los créditos se debe a que el programa marca solamente horas teóricas, en este sentido el docente al programar 75% de horas teóricas y 25 % horas practicas la reducción de los créditos se hace visible.

En cuanto a la presencia del currículum nulo en esta actividad: Éste se manifestó de la siguiente manera, por preferencia del docente alcanzó un 75.1%, seguida por

superficialidad con un 22.5 %, omisión con el 1.9 % y reducción cronológica con un 0.6%. (Tabla 1).

Tabla 1. Indicador de modalidad de currículum nulo en actividad académica 1 del cuidado.

Modalidad de currículum nulo	Indicador	Porcentaje
Omisión	Omisión de contenido	1.9
Preferencia del docente	Pone con excesividad ejemplos	23.8
	Domina la temática	21.9
	Se nota su interés	12.5
	Se extendió más del tiempo planeado	5.0
	Habla demasiado sobre la temática	1.3
	Modifica el programa de su asignatura, incluyendo temática extra	10.6
Reducción cronológica	Reducción en clase de 30 min	0.6
Superficialidad	El contenido se revisa de manera superficial	11.9
	El contenido por su importancia requiere se le dedique mayor tiempo	10.6
Total		100

En la actividad académica 2 del área fundamental del cuidado se encontró que se imparte en el segundo semestre del posgrado es de carácter optativo en modalidad seminario y con actividades teórico-prácticas, en un total de 32 hrs. teóricas / 32 hrs. prácticas con 6 créditos para 24 contenidos, así lo establece el programa, con respecto a esto el docente planeo 24 contenidos en 32 horas teóricas y 19 hrs práctica, y se puede observar que el docente reduce 13 horas practicas en el desarrollo de los contenidos sin justificación alguna, sin embargo el currículo real es de 15 contenidos en 51 horas clase/práctica. (Grafica 3)

Grafica 3. Contenidos, horas y créditos en la actividad académica 2 del cuidado en enfermería

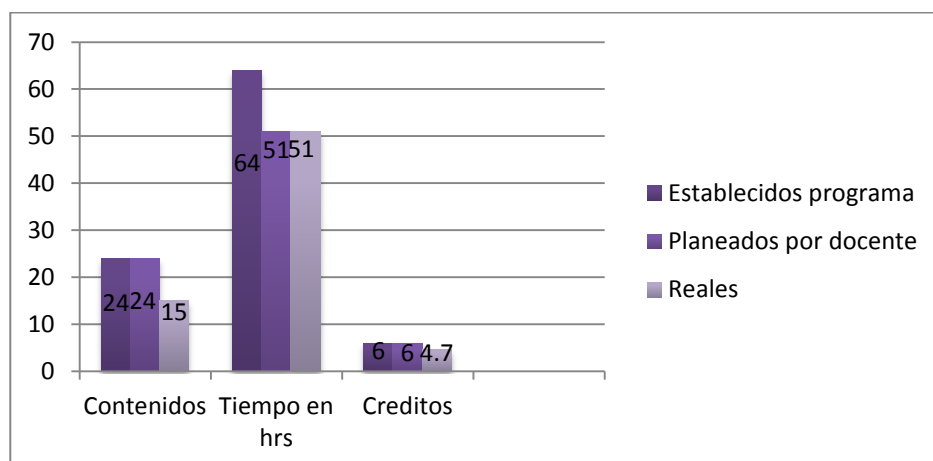

El currículum nulo en esta asignatura se presentó solamente en dos modalidades omisión con un 37.5% de contenidos que no fueron vistos en clase y la segunda modalidad es de preferencia del docente con un 62.5% en su mayoría por extenderse más del tiempo planeado y además de poner demasiados ejemplos para el desarrollo de los contenidos. (Tabla 2)

Tabla 2 Indicador de modalidad de currículum nulo en actividad académica 2 del cuidado de enfermería

Modalidad de currículum nulo	Indicador	Porcentaje
Omisión	Omisión de contenido	37.5
Preferencia del docente	Pone con excesividad ejemplos.	33.4
	Se extendió más del tiempo planeado	29.1
Total		100

Para el área de educación en la actividad académica 1 se imparte en el tercer semestre únicamente a alumnos con orientación en educación, es de carácter obligatoria con un total de 28 contenidos planteados en el programa con duración de 64 horas teóricas para 6 créditos, sin embargo el docente planeo 26 contenidos (uno de ellos no está contemplado en

el programa y no tiene relación alguna con el programa) con 64 horas teóricas, el docente no hace ninguna mención del porque su contenido agregado a su planeación ni cuál es la aportación de conocimiento de dicho contenido para los alumnos, ya que se observa, que el contenido que agrega el docente esta descontextualizado del objetivo de la asignatura; mientras tanto los alumnos manifestaron que en total de los 28 contenidos solo se revisaron en clase 22, con una duración de 61.5 horas totales para la revisión de todo el temario. (Grafica 4).

Grafica 4. Contenidos, horas y créditos en la actividad académica 1 del educación en enfermería

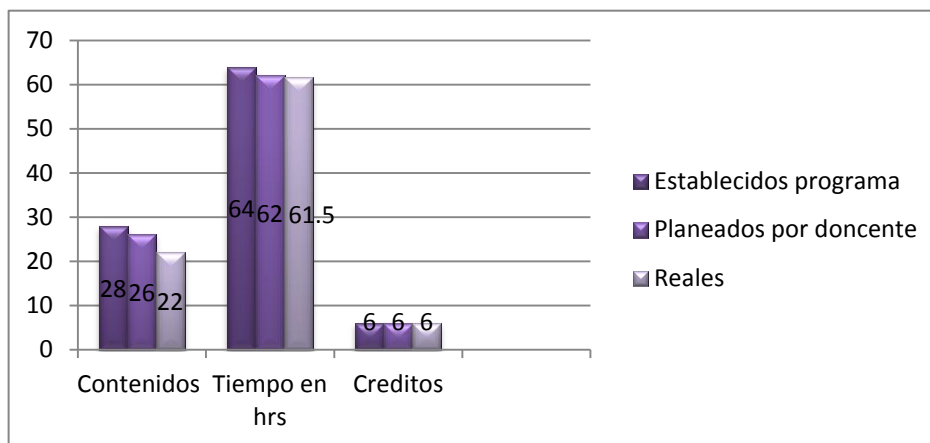

En esta actividad el currículum nulo se manifestó en un 36.5% por preferencia del docente, 30.8% de superficialidad en los contenidos, omisión en un 17.3% y un 16.4% de reducción cronológica. (Tabla 3)

Tabla 3 Indicador de modalidad de currículum nulo en actividad académica 1 de educación en enfermería

Modalidad de currículum nulo	Indicador	Porcentaje
Omisión	Omisión de contenidos	17.3
Preferencia del docente	Pone con excesividad ejemplos.	1.9
	Modifica el programa de su asignatura, incluyendo temática extra	12.5
	Se nota su interés	18.3
	Se extendió mas del tiempo planeado	3.8
Reducción cronológica	Reducción en clase de 15 a 45 min	16.4
Superficialidad	El contenido se revisa de manera superficial respecto al tiempo establecido	27.9
	El contenido por su importancia requiere se le dedique mayor tiempo	2.9
Total		100

Para la **actividad académica 2 de educación en enfermería** igualmente obligatoria en el tercer semestre se tiene la siguiente descripción. La actividad académica según el plan de estudios está constituida por 32 contenidos, en 64 horas clase teoría, con un total de créditos de 8, el docente planeo 31 contenidos más un encuadre en 64 horas manifestando el docente que la omisión del contenido se debe a que *el contenido ya no tiene trascendencia para el área de enfermería*. Los alumnos dijeron haberse visto los 31 contenidos planeados en las 64 horas/clase. (Grafica 5)

Grafica 5. Contenidos, horas y créditos en la actividad académica 2 de educación en enfermería

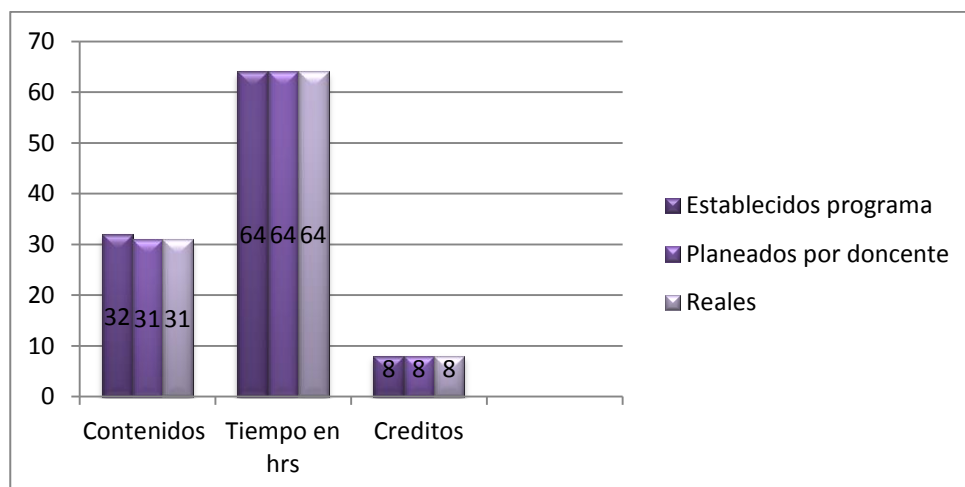

De esta manera el currículum nulo se manifestó así por preferencia del docente 78.9%, superficialidad 18% y omisión 3.1%. (Tabla 4)

Tabla 4 Indicador de modalidad de currículum nulo en actividad académica 2 de educación en enfermería

Modalidad de currículum nulo	Indicador	Porcentaje
Omisión	Omisión de contenidos	3.1
Preferencia del docente	Pone con excesividad ejemplos.	30
	Domina la temática	30
	Se nota su interés	10
	Se extendió mas del tiempo planeado	8.9
Superficialidad	El contenido se revisa de manera superficial respecto al tiempo establecido	9
	El contenido por su importancia requiere se le dedique mayor tiempo	9
Total		100

En cuanto al **área de investigación en la asignatura 1** considerada como obligatoria de Investigación en enfermería, es impartida en el segundo semestre y sólo está dirigida para aquellos maestrandos que estén elaborando un trabajo de tesis con enfoque cuantitativo.

Los resultados analizados arrojaron que el programa de esta asignatura contempla 7 unidades con un total de 31 contenidos, para 16 horas teóricas y 64 horas práctica dando un total de 80 horas/clase equivalente a 6 créditos, por lo tanto la planeación del docente es la siguiente: 31 contenidos en 48 horas teoría y 34 horas práctica dando un total de 82 horas/clase, en este sentido se puede observar que el docente en su planeación rebasa el tiempo en horas/clase, que originalmente marca el programa. (Grafica 6)

Grafica 6. Contenidos, horas y créditos en la actividad académica 1 de investigación en enfermería

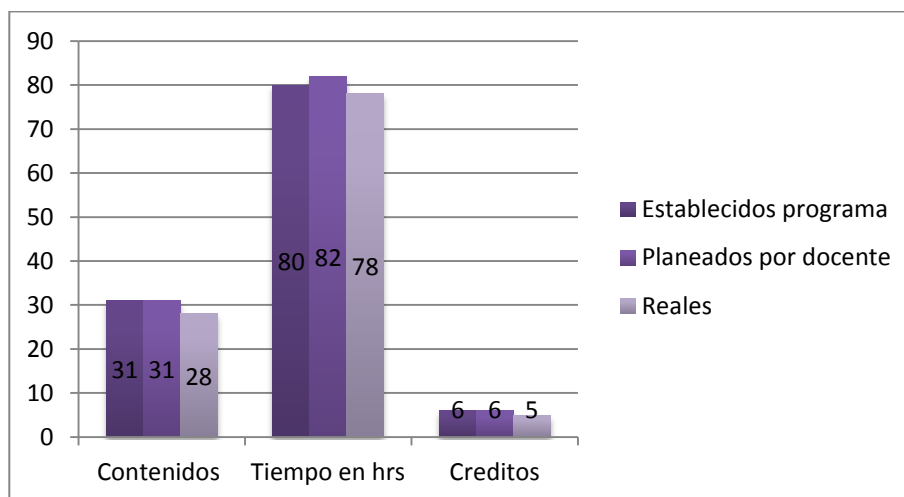

Como se puede observar la planeación del docente esta en desajuste y a la inversa con lo que marca el programa ya que evidentemente tiene una mayor inclinación y carga horaria hacia lo teórico y minimiza los aspectos prácticos.

El currículum nulo en esta asignatura se presentó en las cuatro modalidades con un 59% por preferencia del docente, (ya que el docente expone, habla, plantea demasiados ejemplos de acuerdo a como él lo considera pertinente), superficialidad con un 25.8% ya que los alumnos consideran que el contenido por su importancia para la disciplina requiere se le dedique mayor tiempo en clase, es importante aclarar que en su mayoría esta modalidad se observa en contenidos meramente prácticos, la modalidad omisión se presenta con un 10.2% y en esta omisión de contenidos se observa que los contenidos omitidos son los tres últimos que se contemplan en el programa; y reducción cronológica con 5.0% por considerar los alumnos que las clases en se reducían de entre 30 a 45 min. (Tabla 5)

Tabla 5 Indicador de modalidad de currículum nulo en actividad académica 1 de investigación en enfermería

Modalidad de currículum nulo	Indicador	Porcentaje
Omisión	Omisión de contenidos	10.2
Preferencia del docente	Pone con excesividad ejemplos.	21.0
	Habla demasiado sobre la temática	38.0
Reducción cronológica	Reducción en clase de 15 a 45 min	5.0
Superficialidad	El contenido se revisa de manera superficial con respecto al tiempo establecido	9.5
	El contenido por su importancia requiere se le dedique mayor tiempo	16.3
Total		100

En cuanto a la **asignatura 2 de investigación en enfermería** igualmente es de carácter obligatoria asignada en el segundo semestre y para alumnos con proyectos de tesis de tipo cualitativo.

Contempla 24 horas teóricas y 48 horas prácticas dando un total de 72 horas/clase, dividido en diez unidades con 38 contenidos para 6 créditos, sin embargo esto se ve modificado por la planeación del docente el cual expresa: “*por cada curso realizo o adecuo un “programa analítico” para el desarrollo de la asignatura, con respecto a las características del grupo y el calendario escolar respectivo al semestre*”, en su planeación se contemplan solo 7 contenidos en 11 clases con duración de cuatro horas por cada una de ellas, que vendrían siendo 44 horas clase totales, al respecto no existe ninguna explicación a cerca de las horas practica que marca el programa formal. (Grafica 7)

Grafica 7. Contenidos, horas y créditos en la actividad académica 2 de investigación en enfermería

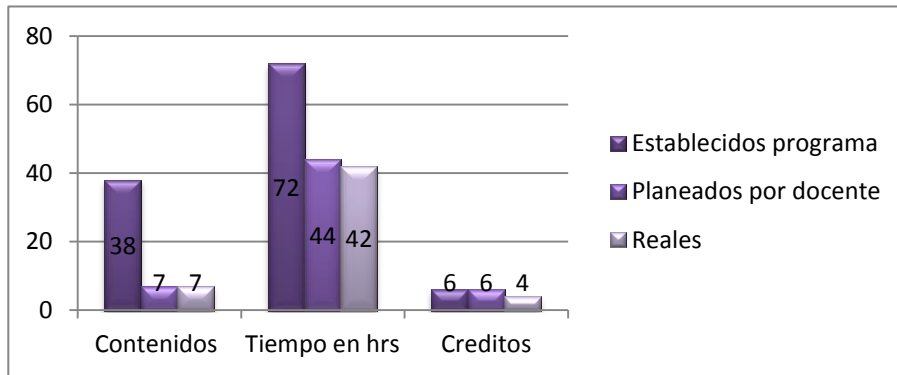

Respecto al currículo nulo en esta actividad resaltan las cuatro modalidades, en primer lugar esta superficialidad con un 68%, reducción cronológica 14.2%, omisión 10.7% y preferencia del docente con un 7.1% (Tabla 6)

Tabla 6 Indicador de modalidad de currículo nulo en actividad académica 2 de investigación en enfermería

Modalidad de currículo nulo	Indicador	Porcentaje
Omisión	Omisión de contenidos	10.7
Preferencia del docente	Modifica el programa de su asignatura, incluyendo temática extra	7.1
Reducción cronológica	Reducción en clase de 15 a 45 min	14.2
Superficialidad	El contenido se revisa de manera superficial	30.0
	El contenido por su importancia requiere se le dedique mayor tiempo	38.0
Total		100

Generalizando los resultados obtenidos a continuación se describen cada una de las modalidades. (Grafica 8)

Grafica 8 Modalidades del currículo nulo hallado en el PME

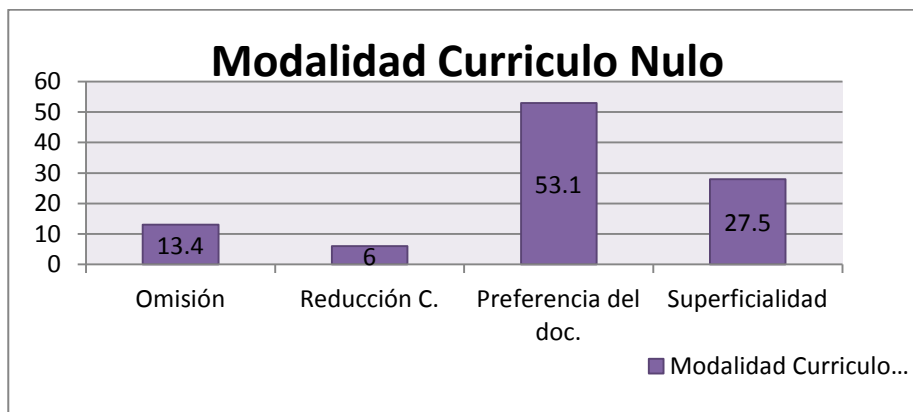

Dimensión omisión

Con lo que respecta a la comparación entre los contenidos que planea el docente y los contenidos reales que son revisados en clase, se encontró que no existen diferencias estadísticamente significativa, por lo que en la proporción de contenidos planeados por los docentes, los que marca el programa y los que realmente fueron revisados en clase no existen diferencias estadísticamente significativas ya que la omisión se manifestó en un 13.4 % en el total del programa. (Grafica 8) (Tabla 7)

Tabla No. 7 Descripción de currículo nulo modalidad omisión por contenidos del PME

	Omisión Si n= (%)	Omisión No n= (%)	Valor P
Contenidos			
Formales	38 (8.5%)	136 (78.1%)	NS
Planeados	20 (4.7%)	116 (66.6%)	NS
Reales	0 (0%)	116 (66.6%)	NS

*Prueba estadística X^2 sig. $p \leq 0.05$

Dimensión superficialidad

En cuanto a la superficialidad de los contenidos en clase se encontró que existe una diferencia estadísticamente significativas entre los contenidos planeados por el docente y los contenidos reales que se revisan de manera superficial, esta superficialidad se debe a que los docentes dedican un tiempo menor de la clase para los contenidos centrales de la asignatura de forma que los alumnos manifiestan que los contenidos que tienen mayor importancia en la disciplina se requiere se les dedique un mayor tiempo de revisión en clase. Con esto se rinde cuenta de que la superficialidad total en el programa es de un 27.5%.(Grafica 8) (Tabla 8)

Tabla No. 8 Descripción de currículo nulo modalidad superficialidad por contenidos reales en el PME

	El contenido se revisa de manera superficial n= (%)	El contenido por su importancia requiere se le dedique mayor tiempo n= (%)	Valor p
Contenidos reales del			
Área del Cuidado	0 (0%)	1 (4%)	NS
Área Educación	9 (36%)	3(12%)	0.014*
Área Investigación	7 (28%)	5 (20%)	0.011*

*Prueba estadística X^2 sig. $p \leq 0.05$

Dimensión reducción cronológica

En lo que respecta a esta dimensión, no se encontraron diferencias estadísticamente significativas en cuanto a la reducción cronológica de las horas destinadas para cada contenido *según la planeación del docente* en el currículo real, la reducción cronológica solamente se presento en cuatro asignaturas y con un porcentaje de un 6.0%.(Grafica 8) (Tabla 9)

Tabla No. 9 Descripción de currículo nulo modalidad reducción cronológica por contenidos del PME

	Reducción cronológica 35-40 min n=(%)	Sin reducción cronológica n= (%)	Valor p
Contenidos			
Formales	1 (1%)	30 (96%)	NS
Planeados	4 (3.9%)	49 (92%)	NS
Reales	2 (1.9%)	33 (94%)	NS

*Prueba estadística X^2 sig. $p \leq 0.05$

Dimensión preferencia del docente

En cuanto a los contenidos que establece el programa y los contenidos planeados por preferencia propia del docente se encontraron diferencias estadísticamente significativas, por lo que se observa que los contenidos y el tiempo que plantea el programa en el plan de estudio son diferentes a los que planea el docente, ya que los docentes elaboran su programación de clase omitiendo, modificando e incluso incluyendo nuevas temáticas para el desarrollo del programa, no existiendo justificación por parte de los docentes, para los cambios o modificaciones realizadas al programa. La modalidad de preferencia del docente se presentó en un 53.1% en el PME. (Grafica 8) (Tabla 10).

Tabla No. 10. Descripción de currículo nulo modalidad preferencia docente por contenidos del PME

	Área del Cuidado n= (%)	Área Educación n= (%)	Área Investigación n=(%)	Valor p
Preferencia Docente				
Pone con excesividad ejemplos	12(28.6%)	10 (16%)	7(10.5)%	0.020*
Domina la temática con extensas explicaciones	5(10.9%)	10(15%)	0(0%)	NS
Se nota su interés (experiencias)	3 (6.2%)	9(14.1%)	0(0%)	NS
Se extendió mas del tiempo Planeado	7(17%)	4(6.3)	0(0%)	NS
Habla demasiado sobre la temática	0(0%)	0(0%)	12(19%)	NS
Modifica el programa de su asignatura, incluyendo temática extra	2 (5.6)	4(6.2%)	2(3.5%)	0.018*

*Prueba estadística X^2 sig. p ≤ 0.05

Cabe señalar que además del análisis cuantitativo que se obtuvo de los datos, fue imprescindible realizar un análisis crítico-práctico, que se centro fundamentalmente en contrastar la congruencia que existe entre los aspectos constitutivos del plan del PME en su interrelación, respecto a:

- Contenidos
- Perfil de egreso
- Modalidades del currículo nulo
- Estructura organizativa en general del PME

Para verificar la congruencia que existe entre lo que propone el docente para su curso, con lo establecido en el plan de estudios, la realidad áulica y las competencias que plantea el perfil de egreso del programa fue necesario realizar una estructura conceptual con la metodología propuesta por Margov y Heredia la cual está conformada por:

Red de interrelaciones representada a través de una gráfica compuesta por:

a) **conceptos o contenidos.**

Conceptos: se refiere a los tipos de contenidos propuestos en el PME, ya sean centrales, conectados y subordinados.

Los conceptos centrales constituyen los conceptos básicos de la estructura, en torno a los cuales se organizan los demás conceptos que la integran. Estos se caracterizan por tener un alto nivel de generalidad y abstracción.

Los conceptos conectados permiten una mayor profundización y comprensión de los centrales, al igual que estos poseen un nivel de generalidad pero se diferencian de ellos en que no constituyen el propósito principal de aprendizaje de la estructura.

Los conceptos subordinados son aquellos que guardan una relación de inclusión respecto a otros y permiten una mejor comprensión de los mismos.

b) red de interrelaciones.

La red de interrelaciones se refiere al tipo de relación que guardan los contenidos entre sí, siendo esta, fundamentalmente, de supraordinación, subordinación y conexión.















La red de interrelaciones se refiere al tipo de relaciones que existen entre los contenidos la cual puede ser:

- **relación directa:** → se refiere a una relación congruente entre contenido a con b.
- **relación recíproca:** --- cuando existe relación compensatoria entre contenido a y b.
- **relación indirecta o incongruente:** ■■■ establece que no existe ninguna relación entre los contenidos.
- **relación múltiple:** ⊎ cuando el contenido A incluye una relación con b, c, d, e, etc.

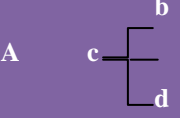
De esta forma al analizar los aspectos antes mencionados en su intra e interrelación se obtuvieron estas estructuras conceptuales y se procedió a relacionarlas con las modalidades del currículum nulo que condujo a hacer evidentes las repeticiones, carencias, contradicciones, modificaciones u omisiones etc.; con el currículum real y el perfil de egreso que debiera obtener el alumnado, además de indagar en la operatividad de los programas en la realidad curricular.

Para la realización de dichas estructuras se procedió a codificar los recursos para la implementación del análisis general, se especificó una simbología como se explica en el cuadro 3.

Cuadro 3. Descripción de simbología utilizada para la construcción de redes de interrelaciones

Para los contenidos temáticos:	Para el tipo de relación:	Para el Perfil de egreso:	Para el currículo nulo:
- Contenido Central 	Relación de conexión directa de A hacia B 	Competencia 1 Del cuidado 	Omisión 
-Contenido Conectado 	Relación recíproca A hacia B 	Competencia 2 Investigación 	Preferencia del docente 
-Contenido subordinado 	Relación múltiple 	Competencia 3 Educación 	Superficialidad 
	Relación indirecta o incongruente A hacia B 	Competencia 4 Administración 	Reducción cronológica 

Fuente: Propia

A continuación se encontrarán los esquemas organizados por unidades académicas, que a detalle explican cada una de las interrelaciones de contenidos, con respecto al currículo formal, la planeación docente y el currículo nulo; por último se presenta la red de interrelaciones general del PME.

RED DE INTERRELACIONES DE CONTENIDOS DEL PME, CURRÍCULO NULO Y PERFIL DE EGRESO

UNIDAD ACADÉMICA 1 COMPETENCIA CUIDADO

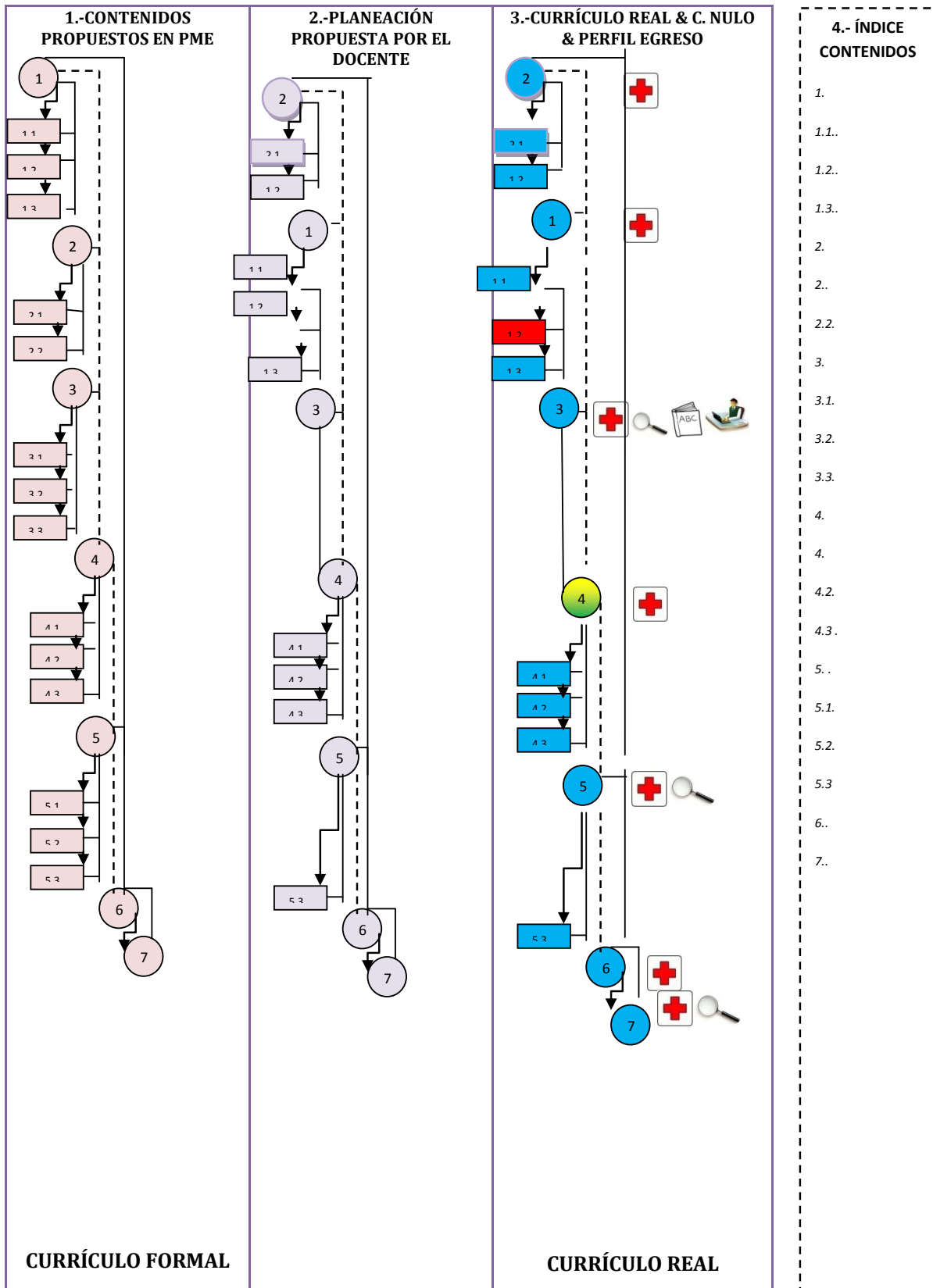

Esquema # 2

RED DE INTERRELACIONES DE CONTENIDOS DEL PME, CURRÍCULO NULO Y PERFIL DE EGRESO

UNIDAD ACADÉMICA 2 COMPETENCIA CUIDADO

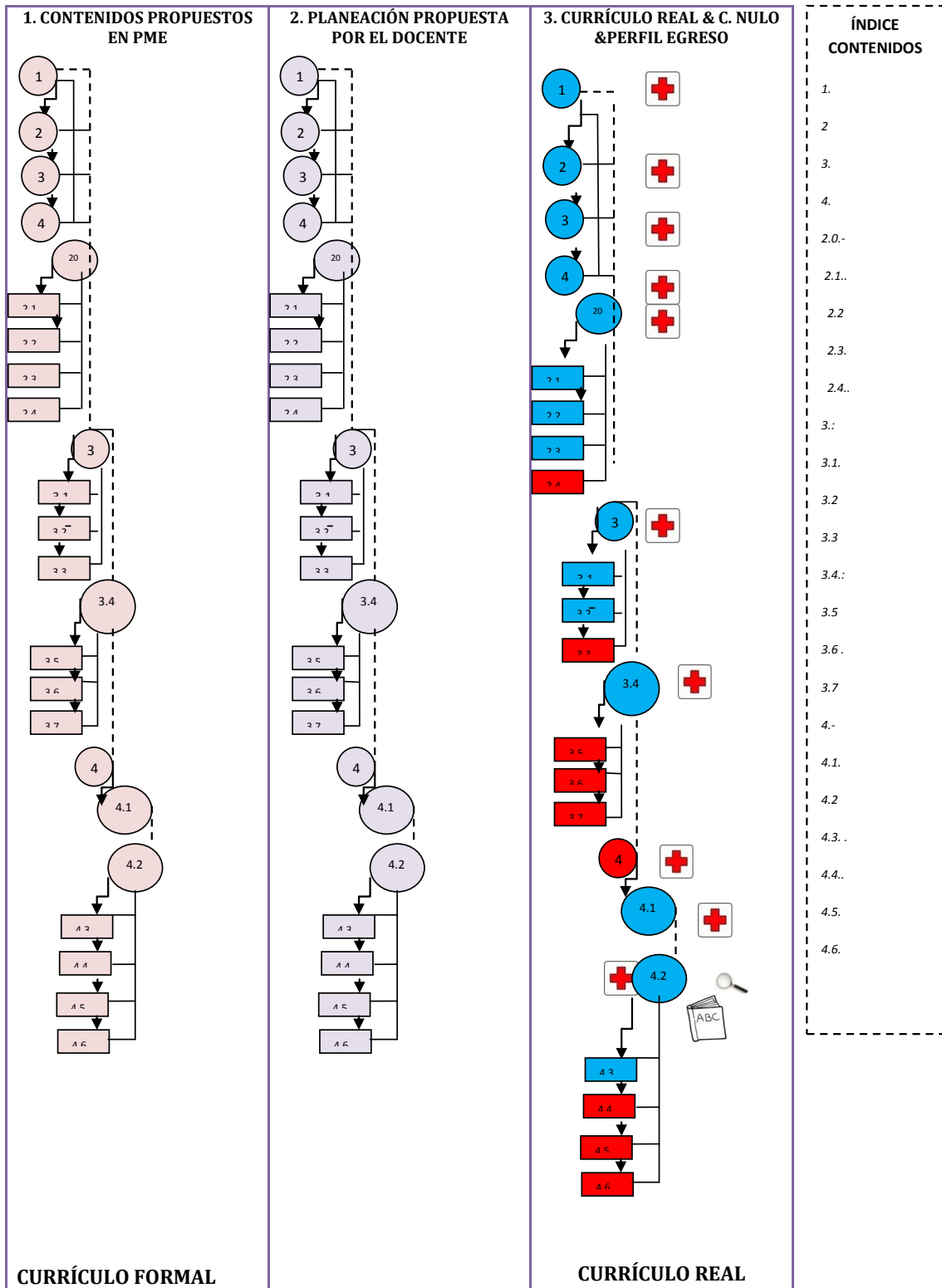

RED DE INTERRELACIONES DE CONTENIDOS DEL PME, CURRÍCULO NULO Y PERFIL DE EGRESO

UNIDAD ACADÉMICA 3 COMPETENCIA INVESTIGACIÓN

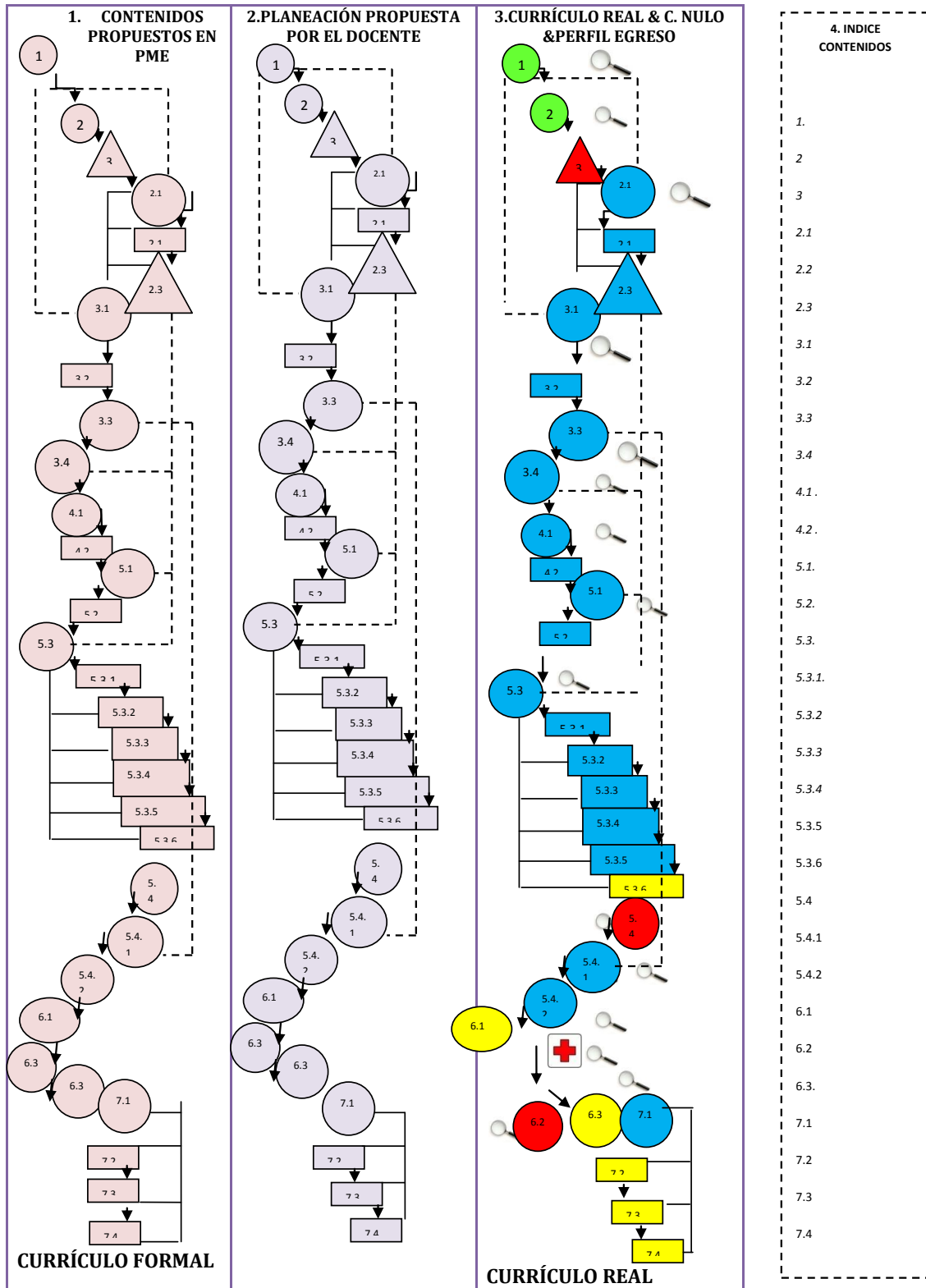

RED DE INTERRELACIONES DE CONTENIDOS DEL PME, CURRÍCULO NULO Y PERFIL DE EGRESO

UNIDAD ACADÉMICA 4 COMPETENCIA INVESTIGACIÓN

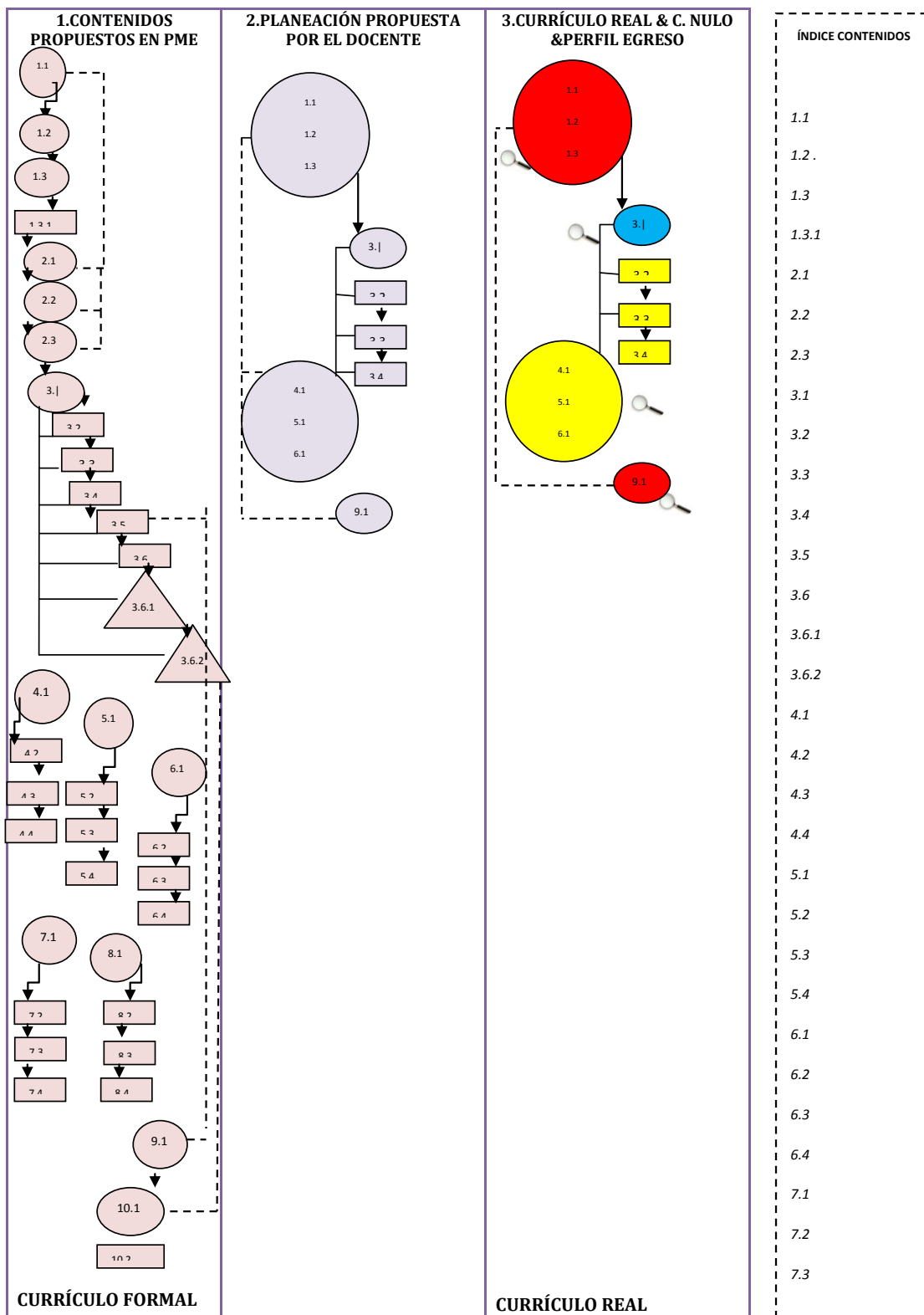

Esquema # 5

RED DE INTERRELACIONES DE CONTENIDOS DEL PME, CURRÍCULO NULO Y PERFIL DE EGRESO
UNIDAD ACADÉMICA 5 COMPETENCIA EDUCACIÓN

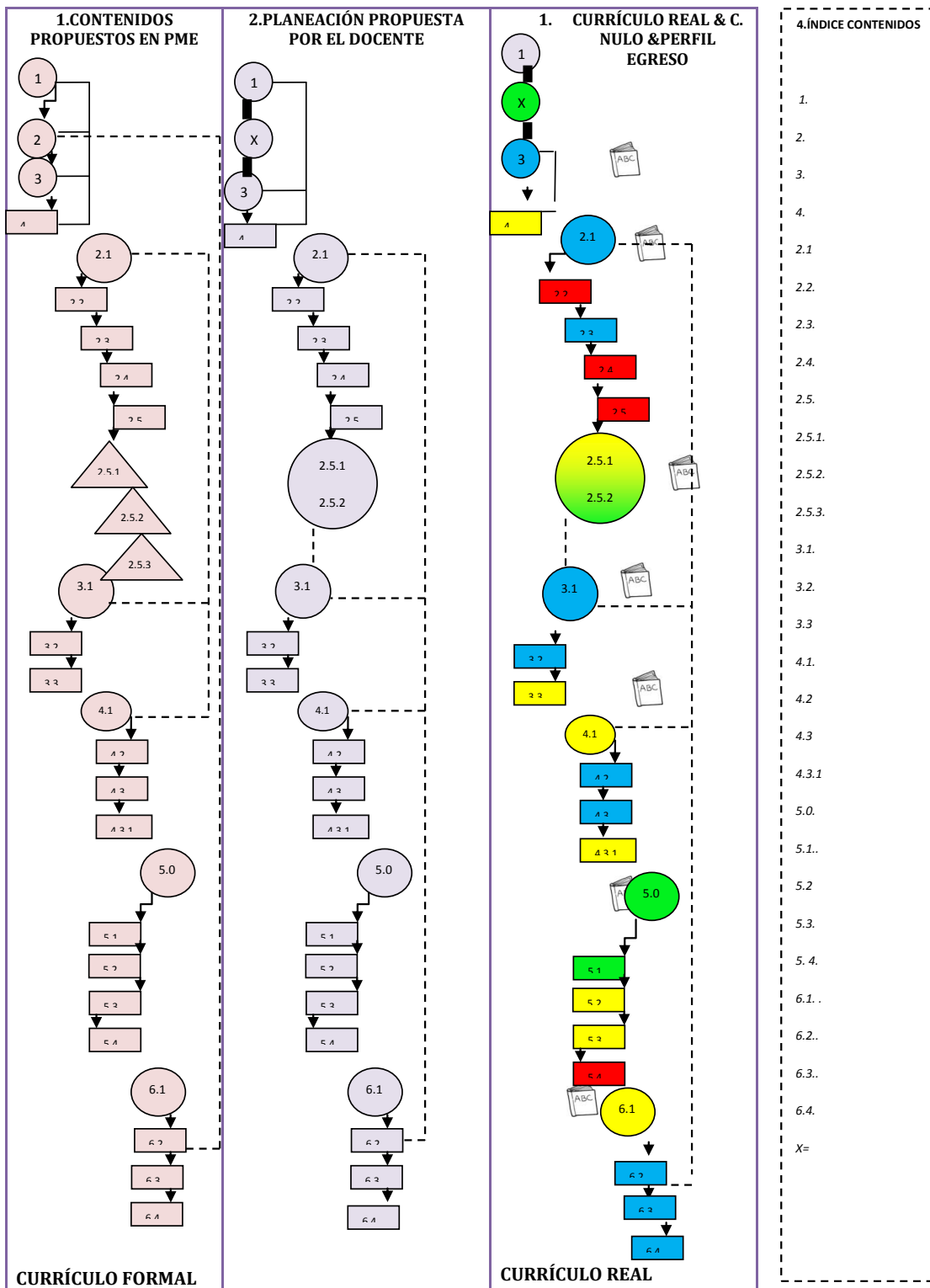

RED DE INTERRELACIONES DE CONTENIDOS DEL PME, CURRÍCULO NULO Y PERFIL DE EGRESO
UNIDAD ACADÉMICA 6 COMPETENCIA EDUCACIÓN

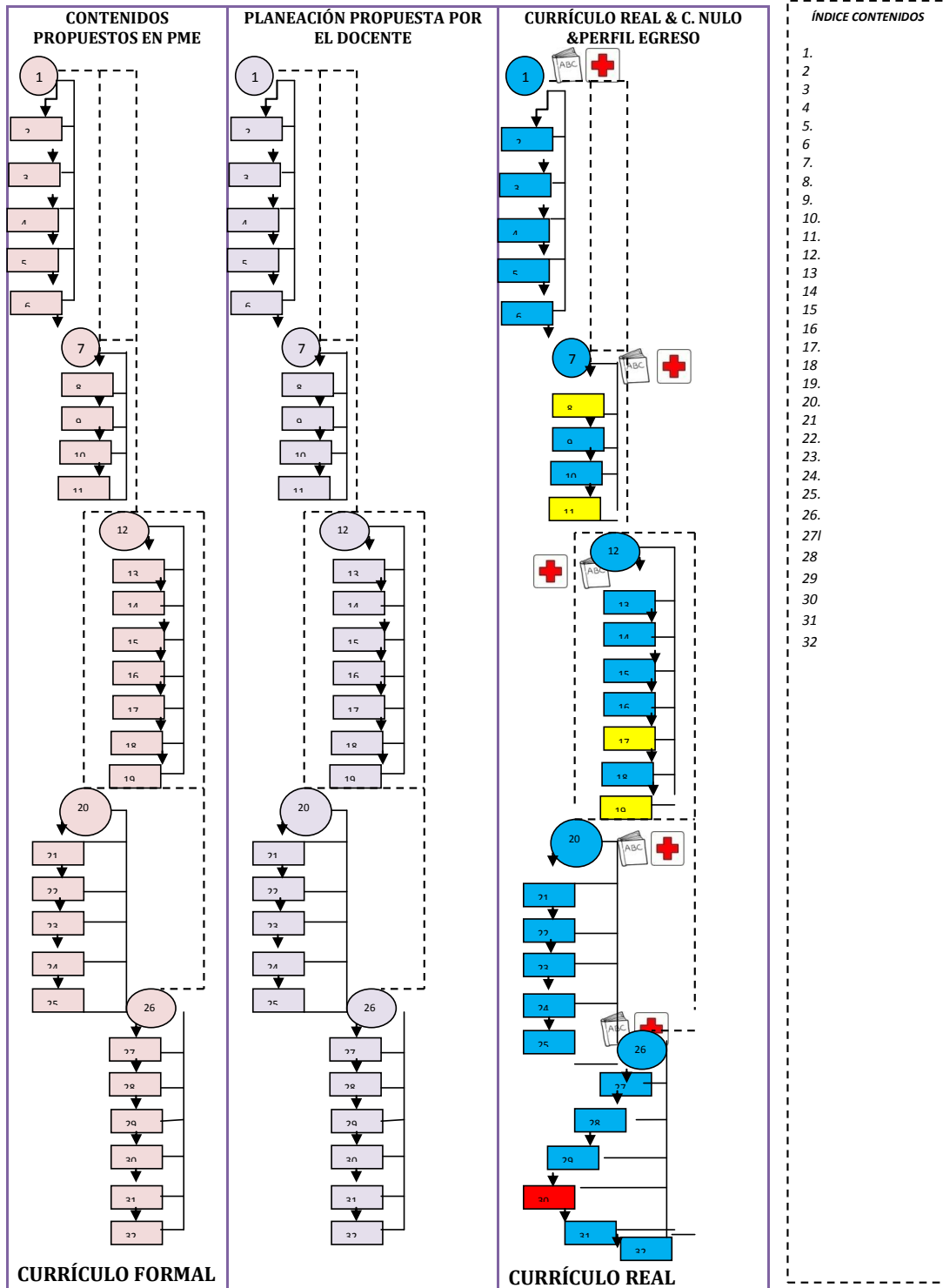

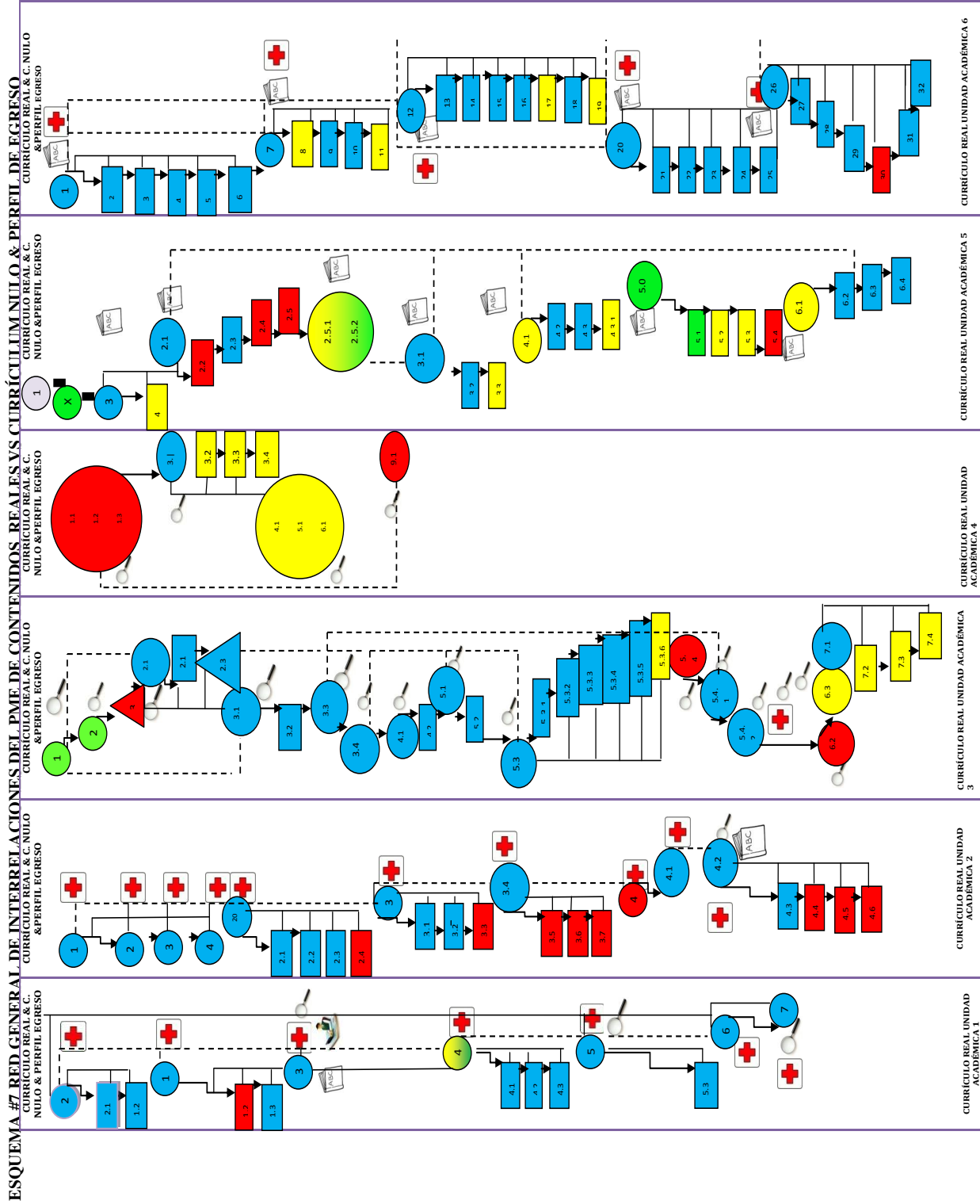

Síntesis general de la estructura conceptual

Una vez conformada la estructura conceptual se procedió a analizar los contenidos fundamentales de una unidad organizativa y hacer evidentes sus relaciones de manera que infiera con la condición que señala Ausbel para que el alumno pueda llevar a cabo aprendizajes significativos, los contenidos deben estar organizados lógicamente.

En el análisis de las redes de interrelación se puede observar que en el currículo formal, la mayoría de los contenidos temáticos tienen una relación directa entre ellos, lo que significa que hay secuencialidad de entre un contenido y el siguiente, con excepción de algunas asignaturas que en la planeación del docente se evidencia una relación incongruente con los contenidos que le anteceden y prosiguen.

Como se pudo observar en cada una de las redes de interrelación, existen diferencias importantes entre, lo que propone el programa de estudio es decir en el currículo formal, la planeación que realiza el docente y el currículo vivido o real, si bien es una cuestión compleja se justifica con la preferencia del docente tanto para planear su seminario como para desarrollar las clases; los testimonios de los docentes evidencian tal situación.

Testimonio 1: *“cabe mencionar que si bien se tratan de respetar las horas asignadas a cada unidad, acostumbro darle un peso de mayor tiempo a aquellos temas que depositan interés en los alumnos, o que observo que tienen dificultad para ellos”*

Testimonio 2: *“se fusionan los contenidos en uno solo ya que estos subyacen a otros, además son repetitivos en las diferentes unidades del programa”.*

Testimonio 3: *“Omito el contenido porque ya no tiene trascendencia para el área de enfermería*

Testimonio 4: *“por cada curso realizó o adecuó un “programa analítico” para el desarrollo de la asignatura, con respecto a las características del grupo y el calendario escolar respectivo al semestre”,*

Por otro lado en la operatividad del programa o currículum real dicha congruencia se ve afectada por el currículum nulo que en su mayoría está dado por la preferencia del docente

es decir que en la planeación del docente se omiten contenidos centrales, conectados y subordinados, se fusionan contenidos conectados en un solo contenido central, se cambia el orden de los contenidos y se insertan contenidos descontextualizados para el objetivo de la asignatura de manera intencionada, esta diferencia entre el manejo de los contenidos también se ve reflejada por la superficialidad y reducción cronológica en el desarrollo de los contenidos es decir por circunstancias no descritas se reduce el tiempo en horas de clase.

En relación con el perfil de egreso en la competencia “1” de cuidado que enmarca conocimientos teóricos acerca de bases de la disciplina enfermera y el cuidado, se observa que el incumplimiento de este es de un 19.7%.

Para la competencia 2 de investigación la cual está dada por conocimientos teóricos y prácticos para que el alumno pueda desarrollar cualquier investigación como lo marca el programa el incumplimiento de esto es de un 10.4%, dato relevante para la competencia que si bien es cierto los alumnos aprenden a realizar un protocolo de investigación, idealmente no se obtienen las herramientas necesarias para realizar: un análisis de resultados estadísticamente hablando, la discusión, la conclusión, el informe y publicación etc., aspectos de conocimientos y habilidades que enmarca el perfil de egreso del PME importantes que un alumno con nivel académico de posgrado debe poseer. (Más sin embargo cabe hacer mención que no fueron evaluadas en su totalidad todas las actividades académicas de la competencia investigación)

En la competencia 3 de educación que incluye contenidos de aprendizaje pertinentes para que el egresado contribuya al fortalecimiento de programas educativos, el incumplimiento fue de un 10.2% y por obvias razones la competencia 4 de administración no pudo ser evaluada ya que no se conto con la participación de los docentes.

Con esto se concluye que en el PME respecto a la realidad curricular, el currículo se manifiesta de diversas maneras potencializando a que influya en el logro de los objetivos del perfil de egreso ya que efectivamente los programas al ponerse en práctica en las aulas presentan discrepancia y deficiencias entre lo planeado y lo enseñado influyendo en los conocimientos que los alumnos no conocerán y de los cuales no podrán utilizar en su

desempeño intelectual y profesional, fracturando las competencias que establece el perfil de egreso.

VIII.- DISCUSIÓN

Los hallazgos obtenidos en la presente investigación, han podido comprobar que efectivamente el currículum nulo comprende: 1) los contenidos que no se enseñan a los alumnos, de manera intencionada por el docente 2) los contenidos que se revisan de manera superficial, 3) los contenidos que se desarrollan y son vistos en clase de la forma en que el docente lo prefiere y 4) el tiempo estimado para la revisión de contenidos en clase presenta reducción cronológica.

En el estudio de Sepúlveda en cuanto a currículum nulo, la puesta en práctica de éste fue del 34.56 %, en su mayoría por problemáticas del profesor en cuanto a su planificación de las actividades en el aula, sin embargo en el presente trabajo este fenómeno se presentó en un 53.1% refiriéndose a la preferencia del docente y esto es observable en su planificación de actividades y contenidos, ya que incluyen temáticas nuevas que están en discrepancia con el programa de su asignatura, organizan su programa omitiendo contenidos por cuestiones pedagógicas en la enseñanza de los contenidos, utilizan en la exposición demasiados ejemplos esto permite que a su vez el alumno se pierda del contenido central, la expertes y el interés por impartir su clase permiten que en algunos casos los contenidos sean revisados con demasiada profundidad y en otro tanto con superficialidad en ellos.

En relación al estudio que presenta la Benemérita y Centenaria Escuela Normal de San Luis Potosí en su estudio sobre la opinión que tienen los estudiantes acerca de los programas oficiales y su puesta en práctica en su escuela, donde los resultados arrojaron que más del 51% de los alumnos está de acuerdo que existe inconsistencia entre el currículum oficial y vivido, en este estudio a partir de la opinión de los alumnos del programa también se pudo observar que los alumnos refirieron haber discrepancias entre el currículo formal y el vivido, la planeación del docente y lo que es llevado a cabo realmente en el salón de clase, ya que aunque los resultados arrojaron que la omisión de los contenidos fue de un 13.4% se puede observar que por lo tanto la operatividad de los

programas no es idéntica de la que pretende la escuela a la que se refleja en la realidad áulica.

En cuanto al estudio del currículum nulo en la Facultad de Estudios Superiores Zaragoza donde se demostró que en más del 50% de las unidades del programa hubo omisión de contenidos, en este sentido para el PME no es la misma situación ya que efectivamente existen omisiones en el currículum real pero no llegan a ser tan

Significativas como en el estudio elaborado en la FES Zaragoza y por lo tanto se convierte en un punto a favor de la calidad de formación del PME para sus maestrandos.

Sin embargo el hecho de encontrar una omisión de contenidos del 13.4% en el PME, se manifiesta que aun existen problemas en la operatividad de los programas y que de igual forma se ve reflejado en la formación de los alumnos, ya que se puede estar de acuerdo con Eisner cuando dice que “las opciones que no se ofrecen a los alumnos, las perspectivas de las que quizás nunca tengan noticia, y por lo tanto no pueden usar, los conceptos y habilidades que no forman parte de su repertorio intelectual y se convierten en cuestiones que quizá los alumnos no conozcan...” y por lo tanto demostrándose lo anterior en un nivel académico de posgrado, esta omisión de contenidos se convierte en un problema significativo en los conocimientos y habilidades de los alumnos, que quizá no puedan poner en práctica por que en su formación profesional carecieron de herramientas y conceptos que los llevará a tener ciertos aprendizajes significativos.

Demostrándose así que, en el presente estudio la modalidad con mayor porcentaje fue: preferencia del docente seguida por superficialidad, omisión y por ultimo reducción cronológica, siendo estas modalidades las más representativas y objetivas para evidenciar el déficit del cumplimiento del programa académico respecto al perfil de egreso, como de otra forma se menciona en los resultados de la tesis doctoral titulada el programa universitario como herramienta de evaluación, donde se encontró que más del 22% de temas de los programas quedan sin ser vistos en clase, manifestando los alumnos que esto es dado por que los docentes dan más profundidad a unos temas que a otros, que al principio del curso dedican mayor tiempo a los contenidos y al final por la prontitud de terminar el temario, hace que estos sean revisados de manera rápida y superficial, menciona también que no se

alcanzan a revisar todos los contenidos ya que son muchos temas para poco tiempo del ciclo escolar, sin embargo en comparación con los resultados obtenidos en el presente estudio se tiene cierta concordancia al explicar que los contenidos son revisados de manera rápida, a lo que se le puede llamar superficialidad o reducción cronológica, ya que si bien estas dos cuestiones han sido manifestadas en el PME se debe a que los temas por su aplicabilidad que tienen para la disciplina requiere que se les dedique un mayor tiempo en su revisión en la clase.

En cuanto a la red de interrelaciones elaborada, aún no existen investigaciones con una metodología semejante a la realizada en este proyecto, sin en cambio se puede enfatizar que este tipo de análisis genera innovación educativa, al destacar la relaciones existentes entre el currículum real, el vivido, el nulo, y el perfil de egreso, cuestiones que reclaman ser conocidas para el mejoramiento de la realidad educativa.

A todo lo anterior se puede decir que el currículum nulo si bien es un tema complicado y poco explorado genera conocimiento de vanguardia y frontera con lo cual puede servir de herramienta estratégica para la evaluación de los programas académicos, contribuyendo de tal manera a la mejora y calidad de la puesta en práctica del currículum formal.

IX. LIMITACIONES DEL ESTUDIO

Durante el desarrollo de la investigación la limitante fue la resistencia a la evaluación por parte de los docentes del programa, ya que si bien se pidió personalmente su colaboración para el desarrollo del trabajo, la respuesta fue medianamente baja.

La cultura de evaluación, en el personal docente todavía se enmarca en un contexto punitivo y se le da un carisma político, sin embargo no se tiene la idea de que es un medio para la mejora continua de las instituciones de educación, aspecto que se debe de sensibilizar a los sujetos involucrados.

Por último al ser un tema no muy estudiado y reconocido por los docentes, las actividades para su desarrollo se vieron limitadas en parte por ser un tema de estudio relativamente nuevo, por la inexistencia de estudios en la literatura, aun cuando se estudian más en

doctorados como investigación evaluativa con dicha temática, esto influyo para que en algún momento personas ajenas al estudio lo consideraran como un trabajo sin suficientes bases para su desarrollo.

X. CONCLUSIONES

Las conclusiones presentadas emanan de los resultados obtenidos en el presente estudio.

El currículum nulo es una herramienta de diagnóstico y evaluación que permite identificar cuestiones relacionadas con la operatividad real de los programas y las relaciones entre el currículum formal y vivido durante su proceso.

La modalidad con mayor predominancia en el PME es preferencia del docente y se debe en su mayoría a la implementación de nueva temática y modificación en el orden de los contenidos, por parte e interés que el docente pone para el desarrollo de los contenidos en su seminario, el cual es diferente a la que plantea el programa sintético del currículum formal.

Las omisiones que registraron la minoría de docentes en los programas académicos, tienen que ver con la preferencia del docente, la poca relevancia del contenido en la actualidad para la disciplina y la repetición de temáticas en la misma asignatura.

La superficialidad en la revisión de los contenidos en los programas afecta a los alumnos en función de la importancia de esos temas en el ámbito disciplinar razón que propicia que se les dedique mayor tiempo.

El currículum nulo es uno de los factores que influye en el logro de las cuatro competencias planeadas en el PME, al presentar desviaciones en el currículum vivido y por ende en el nulo en el caso particular del área fundamental del cuidado, investigación en enfermería, educación en enfermería y administración en enfermería.

XI RECOMENDACIONES

- Continuar estudiando la temática de currículo nulo para la evaluación de programas de posgrado en el área de enfermería.
- Implementar la metodología de redes de interrelaciones como un método de evaluación educativa.
- Realizar el estudio de manera cuantitativa y cualitativa con el uso de grupos focales para poder comprender al currículo nulo desde una perspectiva más amplia de los docentes y alumnos.
- Propiciar en los docentes que la investigación evaluativa sirva para mejorar los procesos pedagógicos, así como el logro de los perfiles.
- Elaborar metodologías de evaluación y análisis curricular para un aprendizaje significativo.

ANEXOS

ANEXO 1 INSTRUMENTO PARA DOCENTES



UNIVERSIDAD NACIONAL AUTÓNOMA DE MÉXICO COORDINACIÓN DE ESTUDIOS DE POSGRADO PROGRAMA MAESTRÍA EN ENFERMERÍA

Mtro. (a) de PME

ASUNTO: Colaboración para recabar información sobre la programación de Su seminario.

PRESENTE

Por medio de la presente me dirijo a usted de la manera más atenta para pedir su colaboración en proporcionar información sobre la programación que realiza en su seminario: _____

La información que proporcione se empleará para el proyecto intitulado “Influencia del currículum nulo en el cumplimiento del perfil profesional en la Maestría de Enfermería UNAM” el cual permitirá a la Lic. Adriana Badillo Álvarez, alumna de la 8va generación del PME, construir su tesis de maestría, además de ser una herramienta para la evaluación del proceso de este proyecto académico.

Para ello se anexa el formato llamado “programación de seminario”. Los datos que se solicitan son la distribución de tiempo en horas que usted considere pertinentes para el desarrollo del programa. Por otro lado las técnicas didácticas, la bibliografía y las formas de evaluación no son requeridas para el presente estudio.

Solicito a usted que el regreso del documento llenado, sea en un lapso no mayor a 10 días de la forma en que usted lo considere más pertinente (electrónico o personal)

Agradeciendo de antemano su atención que me será de gran ayuda, les saluda respetuosamente.

ATTE.

LE. Adriana Badillo Alvarez

INSTRUCTIVO PARA LLENAR FORMATO

INSTRUCCIONES: A continuación se especifica la forma del llenado del documento “programación de seminario”.

1.-En principio usted recibirá un documento con el **OBJETIVO GENERAL** del programa.

2.- La información se presentará en una tabla que se llenará de la siguiente manera:

SEMANA	TEMA/ Contenidos	TIEMPO EN HRS		PERSONA QUE IMPARTE CLASE	MODALIDAD DE SU SEMINARIO
		TEORÍA	PRÁCTICA		
Coloque con números arábigos, en qué semana de la 1 a la 16 que tiene un semestre, usted planea abordar dichos contenidos.	Usted encontrará los contenidos del programa.	Escriba en número arábigo, las horas que considera pertinentes para el desarrollo del contenido del programa en esa semana.	Si la unidad académica que imparte requiere horas práctica, marcar en que semana se inicia ésta y escriba el número arábigo de horas destinadas a la práctica en esa semana.	En este apartado únicamente marque o subraye la(s) persona(s) que imparte(n) el tema y/o clase en esa semana. Maestro Alumno Experto Otro Todos	Subraye ó marque el tipo de modalidad que corresponde a su actividad académica en esa semana. Seminario Curso-taller Práctica en campo Todos
<p>En esta fila que encontrará al termino de cada unidad usted: Podrá incluir algún otro contenido extra que Usted considere pertinente. Ó indicar aquel contenido que por su vigencia u otro caso deben excluirse o remplazarse si es el caso, de la misma forma se indicará la semana, las horas, quien imparte el tema y la modalidad. Cualquier modificación realizada por usted, al programa de su asignatura.</p>					

UNIVERSIDAD NACIONAL AUTÓNOMA DE MÉXICO

COORDINACIÓN DE ESTUDIOS DE POSGRADO
PROGRAMA MAESTRÍA EN ENFERMERÍA

INSTRUMENTO DE ALUMNOS PARA EVALUAR CURRÍCULO NULO EN EL PME

FOLIO: _____

FECHA: _____

Alumno (a) de PME: Se está llevando a cabo una investigación relacionada con el currículum del PME UNAM; sin embargo para el logro del objetivo se requiere de cierta información que tu nos puedes proporcionar y que por lo cual se agradece tu participación para el llenado del presente cuestionario, donde la información que se derive de este, será únicamente para los fines ya mencionados y tendrá la condición de ser totalmente anónimo y confidencial. Por tu colaboración Gracias.

DATOS GENERALES

Edad: _____

Sexo: Femenino Masculino

Generación _____ Semestre: _____ Orientación: _____

Actividad Académica: Currículum y enfermería

Instrucción I: El llenado del instrumento es siguiendo un orden vertical y horizontal en relación de filas con columnas (de cada contenido con las opciones presentadas) marcando o subrayando **solo una opción** en el cuadro respecto a lo que tú consideres más pertinente para cada contenido visto en clase.

Las opciones son:

- 1= **Omisión: se omitió el contenido en clase 1) si y 2) no**
- 2= **Reducción de Tiempo** la clase con respecto al tiempo planeado se redujo a) 15 min, b) 30 min c) 45 min, d) 60 min.
- 3= **Preferencia del docente:** el docente: 1)Pone con excesividad ejemplos, 2)Domina la temática con extensas explicacione, 3)Se nota su interés(experiencias), 4)Se extendió mas del tiempo planeado, 5)Habla demasiado sobre la temática y 6)Modifica el programa de su asignatura, incluyendo temática extra
- 4= **Superficialidad:** a) el contenido se revisa de manera superficial respecto al tiempo establecido, b) el contenido por su importancia para la disciplina necesita que se le dedique mayor tiempo en clase.
- 5= **Observaciones:** anota aspectos que consideres pertinente comentar y no está incluido.

EJEMPLO:

Contenidos de unidad académica currículum y enfermería	1 Omisión	2 Superficialidad	3 Preferencia del docente	4 Reducción cronológica	Observaciones Podrás revelar algún otro indicador que consideres pertinente para cada contenido visto en clase
3. La Enfermería como disciplina profesionalizante	Omisión de contenido o 1) Si 2) No)El contenido se revisa de manera superficial al tiempo establecido 2)El contenido por su importancia requiere se le dedique mayor tiempo de clase	Durante el desarrollo de la clase el docente: 1)Pone con excesividad ejemplos. 2)Domina la temática con extensas explicaciones 3)Se nota su interés(experiencias) 4)Se extendió mas del tiempo planeado 5)Habla demasiado sobre la temática 6)Modifica el programa de su asignatura, incluyendo temática extra	La clase respecto al tiempo planeado se redujo 1)Reducción cronológica de entre 15-60 min a) 15 min b) 30 min c) 45 min d) 60 min 2)Sin reducción cronológica	

Anexo 3 AUTORIZACIÓN PARA DESARROLLO DE TESIS A COORDINACIÓN DE MAESTRÍA

Anexo

UNIVERSIDAD NACIONAL AUTÓNOMA DE MÉXICO
COORDINACIÓN DE ESTUDIOS DE POSGRADO
PROGRAMA MAESTRÍA EN ENFERMERÍA

México DF a 18 de mayo de 2010

Mtra. Rosa María Ostigüin Meléndez
Coordinadora de PME
Presente

Asunto: Autorización para desarrollar Tesis de Grado
en ENEO-UNAM, enfocado en el Programa de
Maestría en Enfermería.

Por medio de la presente me dirijo a usted de la manera más atenta, para pedir su consentimiento y autorización para poder llevar a cabo mi trabajo de Tesis de la 8va Generación, en las instalaciones de la ENEO-UNAM, dirigido al Programa de Maestría en Enfermería, ya que el proyecto de investigación contempla el "El currículum formal y su relación con el currículum vivido, modalidad nula en la Maestría de Enfermería" cuya evaluación se obtendrá a partir de los datos arrojados por alumnos que cursan el programa, del mismo modo le informo que al termino del proyecto se le entregara un informe del trabajo, para los fines que usted considere pertinente para la mejora de la Maestría. Sin más por el momento me despido esperando tener una respuesta favorable.

Agradeciendo de antemano su atención

Pd: Se anexa el resumen preliminar del proyecto.

*Tentativamente este es título y posteriormente se solicitaran los datos necesarios.
Para la aplicación del instrumento.*

Gracias

ATTE

Lic. Ehf/Adriana Badillo Alvarez
8va generación PME.- Orientación Educación.-

*Recibi
21 mayo 2010*

Vo Bo. Tutor: Dra. Silvia Crespo Knopfler

XIII.-BIBLIOGRAFÍA

- ¹Díaz Barriga. Ángel. El Currículo, tensiones conceptuales y prácticas. Revista electrónica de investigaciones educativas Vol. 5, Núm. 2 año 2003
- ²Davini. María Cristina. Enfoques teóricos del currículum. Universidad Virtual de Quilmes. Bernal. 1999. [consultado 12/006/10 on line] disponible en:<http://educacion.idoneos.com/index.php/363702>
- ³Amezquita Iregoyen Agustín. El currículo en el espíritu de los planes y programas. Revista académica cuadernos de educación y desarrollo. Vol. 2, Nº 22. año 2010
- ⁴Eisner, E. W. The educational imagination Third Edition. New York. MacMillan. U.S.A. 1994.
- ⁵Arrieta de Meza Beatriz, et al. El currículum nulo y sus diferentes modalidades. Revista Iberoamericana de Educación. Vol. 3. Año 2001.
- ⁶Sepúlveda O. Karla. Influencia del currículum nulo en rendimiento académico del subsector matemáticas en los segundos medios de los liceos 2006 del departamento provisional cautín norte. XIV Jornadas Nacionales de Educación Matemática. 2008 [consultado 20/05/10 on line] disponible en: <http://www.sochiem.cl/14jornadas/wp-content/ACTA.JNEM2008.pdf>
- ⁷Panza G. M; et al. Fundamentación de la didáctica. Gernika, México, 1990.
- ⁸Panza, Margarita: Pedagogía y Currículum. Edit. Gernika. México. 1997
- ⁹Rojas Valenciano Ligia. “El enfoque constructivista en el currículum de enfermería”. Revista enfermería actual. Vol.5. Costa Rica. Año 2006
- ¹⁰Casarini Ratto, Martha. Teoría y diseño curricular. Trillas, México 1997
- ¹¹Casarini Rato Martha. Desarrollo de la noción del currículum. En Antología de diplomado en docencia universitaria. México: FEZ Iztacala 2009.
- ¹²Gimeno José. El Currículum: Una reflexión desde la práctica. Editorial Morata Madrid. 1998
- ¹³Taba Hilda. Elaboración del currículo. Troquel. Buenos Aires. 1997
- ¹⁴De Alba Alicia. El currículum Universitario de cara al nuevo milenio. México CESU-UNAM; 1993.
- ¹⁵Portal Oficina Internacional de Educación UNESCO [Pág. Principal en Internet]. (© OIE). [Actualizado septiembre 2013; acceso noviembre 2013] Disponible:<http://www.ibe.unesco.org/es/temas/temas-curriculares/desarrollo-curricular.html#sthash.J9M8U85S.dpuf>
- ¹⁶Posner George J. Análisis de Currículo. Segunda Edición, Editorial Mc Graw Hill, EUA, 1998
- ¹⁷Robledo Conde María E. et al. Aproximación al concepto de Currículum Escolar. Revista Digital de Educación y nuevas tecnologías. Vol. 3 Núm. 19 año 1992.
- ¹⁸Stenhouse. Investigación y desarrollo del currículum. Morata. Madrid. 1997
- ¹⁹Galán Giral María I; Marín Méndez Dora E. Marco Teórico para el estudio del rendimiento escolar. Evaluación Curricular en Perfiles Educativos, CISE UNAM. Núm. 27. México 1985.
- ²⁰McKernan James. Investigación-acción y currículum. Ediciones Morata. España 2009
- ²¹Mendoza Luís. El currículo oculto en la práctica docente de la facultad de odontología de la u. a. z. En 5a Jornadas de Investigación Universidad Autónoma de Zacatecas. 2001.
- ²²Torres, J .M. “El currículum oculto”. Morata. Madrid, 1991

²³ Anónimo. Currículum Development .capitulo 5. Vol. 3 Año 2002 [Consultado 22/06/19] Disponible en: www.radcliffe-oxford.com/.../samplechapter/.../05_Mohanna-277f6bc0rdz.pdf

²⁴ Raúl A. Guevara. Currículum Nulo: ¿Cómo dijo? Revista digital de Educación y Nuevas Tecnologías. Número 8. Año 2000.

²⁵ Owen Wilson Leslie. Currículum Different Types, Currículum Índex. [consultado 11/11/10] Disponible En: <http://www4.uwsp.edu/education/lwilson/curric/curtyp.htm>.

26 Meza Cepeda Rafael Daniel. El curriculum en la educación. Revista Ieroamericana de Educación. Vol. 3. Año 1995

²⁷ Bellido Esmeralda. Elaboración de Programas de estudio en Educación superior. FES Zaragoza, 1999.

²⁸ Sánchez, V M G, Crespo, K. S., González, V. M. S. El currículum y los programas de estudio. En Bellido C., Bibriesca T. B. et al., editores. Fundamentos de la docencia universitaria. UNAM FES ZARAGOZA. México 2001. p. 1.

²⁹ Rodríguez Azucena. El programa como elemento de trabajo. UNAM SUA. Facultad de filosofía y letras. México 1994

³⁰ Rodríguez A. El programa como instrumento de trabajo. Mimeo Colegio de Ciencias y humanidades UNAM. En Díaz B. Didáctica y currículum Nuevo Mar 1984. p. 31.

³¹ Zarzar Charur Carlos. Habilidades Básicas para la docencia. Ed. Patria. México 1994

³² De Alba A. Manual Para la elaboración, valoración y uso de cartas descriptivas. Núm. 2 ENEP FES ZARAGOZA. México. 1978. p. 10-12

33 Universidad Autónoma De Tamaulipas. Guía Para La Elaboración De Programas. Coordinación de Planeación y Desarrollo Institucional. México. 1999

³⁴ Bellido Castaños María E. Propuesta metodológica para el análisis de planes de estudio vigentes de educación superior. 21pp

³⁵ Glazman, R., De Ibarrola M., “Diseño de planes de estudio” Ed. CISE UNAM, México 1978. p. 45-80

³⁶ Portal web ENEO. División de estudios de posgrado 2010 [consultado 02 marzo 10 on line]. Disponible en: <http://132.248.141.62/eneosite/posgrado/maestria.php>

³⁷ Portal web ENEO. ibídem [consultado 16 Febrero 2011 on line]. Disponible en: <http://132.248.141.62/eneosite/posgrado/maestria.php>

³⁸ Arnaz José Antonio. Guía Para La Elaboración De Un Perfil Del Egresado. Dirección de Recursos Humanos de la ANUIES en: http://www.anui.es.mx/servicios/p_anui.es/publicaciones/revsup/res040/txt4.htm#top

³⁹ DGESEPE, [pág. Principal de Internet]. México. Secretaría de Educación Pública. [Consultado agosto 2012]. Disponible en: http://www.dgespe.sep.gob.mx/reforma_curricular/planes/lepri/plan_de_estudios/perfil_egreso.

⁴⁰ ARNAZ, J. La planeación curricular. Trillas. México. 1991.

⁴¹: UNAM, Programa de Posgrado, Guía para la elaboración de un proyecto de Programa de Posgrado (Maestría y Doctorado). p. 6-7-, febrero-marzo 2011

⁴² Universidad Nacional de Tucumán. Argentina. Currículo Y Enseñanza Universitaria: Posibilidades Y Límites De Las Reformas De Planes De Estudio. 2000. [consultado 21/05/2010 online] Disponible en: http://rapes.unsl.edu.ar/Congresos_realizados/Congresos/IV%20Encuentro%20-%20Oct-2004/eje3/44.htm

⁴³ Rojas C; Godoy M. Currículum Nulo: Identificación En Un Diseño Curricular. en V Coloquio Internacional sobre gestión universitaria en América del Sur. Argentina Universidad Nacional Mar de Plata. Diciembre 2005

⁴⁴ Zavala Álvarez Adriana. El Currículum Oficial Y Vivido De La Becene una Valoración Desde La Opinión de los estudiantes de octavo semestre. En: http://www.comie.org.mx/congreso/memoria/v10/pdf/area_tematica_15/ponencias/1694-F.pdf

-
- ⁴⁵ Informe sobre la evaluación de la congruencia interna -análisis de contenidos- de las materias teóricas del plan de estudios de la carrera, p. 10.
- ⁴⁶Baudelio L., Pérez G. et al. Contrastación del perfil de egreso y los ejes de formación del plan de estudios de la carrera de Psicología del Centro Universitario de Ciencias de la Salud de la Universidad de Guadalajara. *Revista de Educación y Desarrollo*, 1. Enero-marzo de 2004.
- ⁴⁷Nadal Cristóbal Andrés. Tesis doctoral El programa universitario como programa de evaluación. España 2005.
- ⁴⁸Oliver Cardoso Espinosa E. et al. Propuesta para evaluar la calidad de un programa de posgrado en educación. *Revista Iberoamericana de Educación*. n. ° 55/2. año 2011
- ⁴⁹Emilia Castillo Ochoa. Et al. *Seguimiento de egresados de las Escuelas Normales del Estado de Sonora*. . Memoria en extenso del Primer Congreso Latinoamericano de las ciencias de la Salud México, 2010.
- ⁵⁰ Bellido Castellanos María E. Propuesta Metodológica para el análisis de planes de estudio vigentes de educación superior. En Antología "Diplomado en docencia universitaria FES Zaragoza". 2009
- ⁵¹Muñoz M De La Luz. Alternativas Metodológicas Para Evaluar La Calidad De Programas En Educación Superior. *Revista De La Educación Superior* No 91. Año 1994.
- ⁵² Díaz Barriga F. Estrategias Docentes para un aprendizaje significativo. Mc Graw Hill. México 2010.
- ⁵³Arrieta De Meza, Beatriz, Et al. El currículum pertinente del pensum de Idiomas Modernos para el ejercicio profesional del egresado. *Revista de Educación*. Vicerrectorado No. 10. Año 2000.
- ⁵⁴ Gómez Jorge R. La educación física en el patio. Stadium. Buenos Aires Argentina. 2002.
- ⁵⁵Elliot, John. "El cambio educativo desde la investigación-acción". Morata, Madrid 1993.
- ⁵⁶5as Jornadas de Investigación; Universidad Autónoma de Zacatecas. "El currículo oculto en la práctica docente. De la facultad de odontología de la U. A. Z. 2001 (consultado 01/05/2010 on line). Disponible en: <http://www.uaz.edu.mx/cippublicaciones/CD%20Jornadas%202000%20-%202001/Humanisticas/PDF/HE19.pdf>
- ⁵⁷Berdayes Martínez Daisy. Referentes metodológicos en el diseño curricular de la licenciatura en enfermería. una propuesta novedosa Centro Nacional para el Desarrollo de la Docencia de Enfermería. La Habana Cuba. [consultado 19/05/10]. Disponible en: http://www.ucmh.sld.cu/rhab/articulo_rev9/ref_metod.htm.
- ⁵⁸Méndez A. Carlos Eduardo. Metodología: diseño y desarrollo del proceso de investigación. McGraw Hill. México. 2001
- ⁵⁹ De Alba A. Evaluación De La Congruencia Interna De Los Planes De Estudio; Análisis De Un Caso. [Monografía en Internet] México [consultado: noviembre 2013]. Disponible en: file:///www.Documents%20and%20Settings/Administrador/Mis%20documentos/Downloads/Revista54_S2A3ES.pdf