



UNIVERSIDAD NACIONAL
AUTÓNOMA DE
MÉXICO

UNIVERSIDAD NACIONAL AUTÓNOMA DE MÉXICO

ESCUELA NACIONAL DE ARTES PLÁSTICAS

**CUADERNO DE TÉCNICAS Y PRÁCTICAS DE LAS
ARTES VISUALES A NIVEL MEDIO BÁSICO**

**TESINA BAJO LA MODALIDAD DE ACTIVIDAD DE APOYO A LA DOCENCIA, QUE
PARA OBTENER EL TÍTULO DE LICENCIADA EN COMUNICACIÓN GRÁFICA**

PRESENTA:

LUCINA IVONNE CHAVARRIA PASOS

DIRECTOR DE TESINA:

LICENCIADA EVENCIA MADRID MONTES

MÉXICO, D.F. 2012



Universidad Nacional
Autónoma de México



UNAM – Dirección General de Bibliotecas
Tesis Digitales
Restricciones de uso

DERECHOS RESERVADOS ©
PROHIBIDA SU REPRODUCCIÓN TOTAL O PARCIAL

Todo el material contenido en esta tesis esta protegido por la Ley Federal del Derecho de Autor (LFDA) de los Estados Unidos Mexicanos (México).

El uso de imágenes, fragmentos de videos, y demás material que sea objeto de protección de los derechos de autor, será exclusivamente para fines educativos e informativos y deberá citar la fuente donde la obtuvo mencionando el autor o autores. Cualquier uso distinto como el lucro, reproducción, edición o modificación, será perseguido y sancionado por el respectivo titular de los Derechos de Autor.

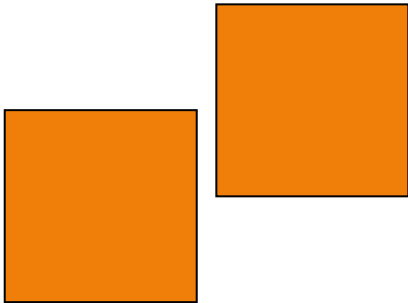

CUADERNO DE TÉCNICAS Y
PRÁCTICAS PARA LAS ARTES
PLÁSTICAS

NIVEL MEDIO BÁSICO



PRESENTACIÓN

El desarrollo de los seres humanos es un proceso continuo de aprendizaje que capitalizamos durante toda nuestra vida, limitado solamente por la muerte. Desde la infancia, asimilamos una cantidad enorme de información, utilizamos primordialmente los sentidos y por supuesto el raciocinio. La formación tradicional que nos regalan nuestros padres y maestros privilegian la comunicación oral y la palabra escrita. Aunque no podemos hacer a un lado a la comunicación visual, que es utilizada por ambos, y que nos rodea por todos lados, basta considerar nuestra exposición a los medios de comunicación masiva.

Es en la etapa de la adolescencia en la cual percibimos nuestra propia conciencia, nos damos cuenta que pertenecemos a una sociedad, donde tenemos la enorme necesidad de comunicarnos entre las personas que la integramos.

Pensemos entonces que la comunicación oral y escrita es tan importante como la comunicación visual, es por ello, que hablar de esta última, es hablar de imágenes, retratos que van teniendo una evolución a medida que crecemos y vamos apreciando todo lo que nos rodea desde otro punto de vista.

Pero ¿cómo incorporamos las imágenes a nuestro conocimiento? En nuestra infancia actuamos sólo como receptores, a medida que crecemos y hacemos uso de todos nuestros sentidos, los cuales intervienen en este proceso; aprendemos a observar, sentir, tocar y escuchar, éstos nos ayudan a desarrollar un lenguaje propio con base en nuestra retentiva al acumularlas en nuestra memoria. En esta etapa considero que los jóvenes están conscientes que pueden ser excelentes emisores. Surge la interrogante ¿sabemos cómo expresar este lenguaje propio?

Considero que todos tenemos la capacidad de poder crear imágenes, sin embargo, no siempre tenemos las habilidades natas que nos permiten transformar una serie de signos y símbolos para producirlas, es por ello que me he dado la tarea de realizar el presente cuaderno de trabajo, el cual contiene una serie de herramientas que te ayudarán en el proceso de elaboración de imágenes, desde los trazos más básicos hasta composiciones más elaboradas, con cierto grado de dificultad, pero que de ninguna manera será difícil de comprender para ti.

En este marco de actuación, el propósito central del cuaderno de trabajo es desarrollar gradualmente las habilidades para la producción de imágenes con base en diversas técnicas de comunicación visual, por ello está organizado en los niveles básico, intermedio y avanzado. Está dirigido fundamentalmente a alumnos del nivel de Educación Secundaria.



INTRODUCCIÓN

Este cuaderno de técnicas y habilidades, fue diseñado para ser usado, cómo una herramienta de trabajo para el nuevo campo que vas a desarrollar. El campo de las artes, donde el dibujo y las técnicas juegan un papel muy importante.

El dibujar es algo que todos hacemos de manera natural de hecho ,es una actividad que recreaba algunas ideas, visiones y sueños cuando estábamos pequeños. Un sin fin de garabatos sobre una hoja de papel con líneas ondulantes y brillantes colores ,formaban parte de nuestro mundo y alguna de sus sorpresas.

Quien no, en algún momento de su vida ha cogido un lápiz, una pluma , un pedazo de carbón o cualquier otro material y ha dejado que pequeños garabatos se deslicen sobre un papel haciendo rasgos y líneas extrañas que tal vez en su momento solo eran eso simples líneas ,y más adelante adquirieron un significado. En el fondo , a casi todos nos gusta dibujar aunque no nos demos cuenta.

Es por ello que el dibujo va a ser muy importante para cada uno de nosotros porque nos va ayudar a abrir nuestro campo visual de todo lo que nos rodea , y poderlo plasmar mediante imágenes.

La finalidad de este cuaderno de trabajo, es aprender a dibujar con algunos lineamientos y elementos de dibujo artístico, utilizando técnicas de fácil comprensión con materiales alcanzables y desarrollo de habilidades dibujísticas.

Dibujar es una habilidad adquirida, no todos los grandes artistas nacieron dibujando ,la habilidad que algunos de ellos adquirieron fue producto de su voluntad y una serie de practicas que realizándolas con cierta frecuencia, permiten que una persona menos capaz produzca dibujos superiores en calidad ,que a diferencia de algunos otros que poseen talento pero su pereza no los deja figurar, es por ello que conjugar esas habilidades con conocimiento sobre la materia hace que las personas que carecen de ellas desarrollen y exploten su creatividad.



ÍNDICE

PRESENTACIÓN

INTRODUCCIÓN

BLOQUE 1 PRINCIPIANTES

INTRODUCCION A LAS ARTES 2

Tema 1 Habilidades que necesitamos para crear arte 3

Sensibilidad; actividad creativa 4

Sensibilidad; actividad creativa 5

Percepción; actividad creativa 6

Creatividad; actividad 7

Tema2 Imágenes bidimensionales y tridimensionales 8

Imágenes bidimensionales; actividad 9

Imágenes tridimensionales; actividad 10

BLOQUE 2 PRINCIPIANTES Y INTERMEDIOS

CONOCIMIENTO DE ELEMENTOS Y TÉCNICAS BÁSICAS EN LAS ARTES VISUALES 11

Tema 3 Elementos básicos en la composición de la imagen 12

El punto 13

El punto; representaciones gráficas 14

El punto; representaciones gráficas 15

El punto; actividad creativa 16

La línea 17

La línea; representación gráfica 18

La línea; actividad creativa 19

La textura representación gráfica 20



ÍNDICE

La textura; representación gráfica	21
La textura; actividad de dibujo	22
La textura; representación gráfica	23
La textura; actividad de dibujo	24
La textura; representación gráfica	25
La textura; actividad creativa	26
La textura; representación visual	27
La textura; actividad creativa	28
La forma	29
La forma; representación gráfica	30
La forma; representación gráfica	31
La forma; actividad creativa	32
El color	33
El color; ejercicios de práctica	34
El color; ejercicios de práctica	35
El color; actividad creativa	36
La perspectiva	37
La perspectiva; representación gráfica	38
La perspectiva; ejercicio de práctica	39



ÍNDICE

TEMA 4 Técnicas básicas en las artes visuales	40
Lápices de grafito	41
Lápices de grafito; ejercicios de dibujo	42
Lápices de grafito; ejercicios de práctica	43
Lápices de color	44
Lápices de color ; representación gráfica	45
Lápices de color; ejercicios de práctica	46
Lápices de color; actividad creativa	47
El bolígrafo o pluma	48
El bolígrafo o pluma; representación grafica	49
El bolígrafo o pluma; ejercicios de práctica	50
El bolígrafo o pluma; ejercicios de práctica	51
Los acrílicos	52
Los acrílicos; representación gráfica	53
Los acrílicos; ejercicios de práctica	54
Los acrílicos; representación gráfica	55
Los acrílicos; ejercicios de práctica	56
Los acrílicos; ejercicios de práctica	57
Los acrílicos; actividad creativa	58
El pastel	59
El pastel; representación gráfica	60



ÍNDICE

El pastel; representación gráfica	61
El pastel; representación gráfica	62
El pastel ; ejercicios de práctica	63
El pastel ; actividad creativa	64
El plumón	65
El plumón; representación gráfica	66
El plumón; representación gráfica	67
El plumón; actividad creativa	68
Tema 5 Principales manifestaciones históricas	69
Estilo primitivo; actividad creativa	70
Estilo expresionista; actividad creativa	71
Estilo clásico; actividad creativa	72
Estilo embellecido; actividad creativa	73
Estilo funcional; actividad creativa	74
BLOQUE 3 <u>AVANZADOS</u>	
DESARROLLO DE TÉCNICAS DE ILUSTRACIÓN CON ALGUNAS TENDENCIAS ARTÍSTICAS	75
Tema 6 Imágenes realistas	76
Imágenes realistas; actividad creativa	77
Imágenes realistas; actividad creativa	78
Imágenes realistas; actividad creativa	79
Tema 7 Imágenes no realistas	80



ÍNDICE

Imágenes no realistas; actividad creativa	81
Imágenes no realistas; actividad creativa	82
Imágenes no realistas; actividad creativa	83
Tema 8 Imágenes surrealistas	84
Imágenes surrealistas; actividad creativa	85
Imágenes surrealistas; actividad creativa	86
Imágenes surrealistas; actividad creativa	87
Conclusiones	88
BIBLIOGRAFÍA	89
Glosario	90





BLOQUE 1

PRINCIPIANTES

INTRODUCCIÓN A LAS ARTES

TEMA 1

HABILIDADES QUE NECESITAMOS PARA CREAR ARTE

Sensibilidad:

Para desarrollar la sensibilidad es importante agudizar nuestros sentidos a través de la práctica, utilizando cada uno de ellos por separado con el fin de reconocer una gama de sensaciones y sentimientos

Percepción:

Observar cuidadosamente las imágenes que nos rodean nos permite hacer una reflexión sobre todo nuestro entorno demostrando así la capacidad que tenemos para expresarnos

Creatividad:

Capacidad y habilidad para poder crear algo.

SENSIBILIDAD

ACTIVIDAD CREATIVA

Ejercicio 1 :con los ojos cerrados tocar diferentes objetos, terminando la actividad dibujar en cada recuadro la sensaciones que produjo cada uno de los objetos.

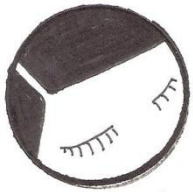
A large, empty rectangular box with a black border, intended for drawing the sensations from the first object.A large, empty rectangular box with a black border, intended for drawing the sensations from the second object.A large, empty rectangular box with a black border, intended for drawing the sensations from the third object.

SENSIBILIDAD ACTIVIDAD CREATIVA

Ejercicio 2 :
con ayuda del profesor
escucha los diferentes
géneros musicales que
se reproducen y a su vez en
el espacio en blanco dibuja
las emociones que te
trasmiten las melodías

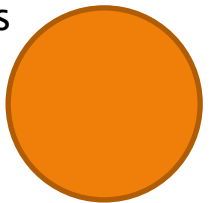

PERCEPCIÓN

PRÁCTICA

Observa cuidadosamente la imagen que se te presenta en el recuadro y simultáneamente ve dibujando una .



- Mona lisa / Leonardo Da Vinci

PARAFRASIS : reproducción libre de un texto o una imagen.

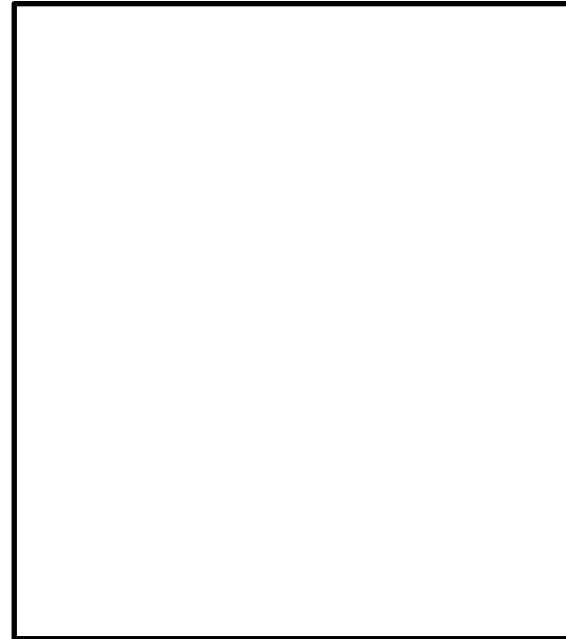

LA SEÑORA ALEGRIA SIEMPRE PASABA EN LAS MAÑANAS POR EL MISMO LUGAR, AL ESCUCHAR SUS PASOS SE PREPARABA PARA RECIBIRLA. ABRIA SUS PUERTAS CON UN ARCOIRIS DE COLORES CON DESTELLOS DE ORO EN TODOS SUS RINCONES BRILLANDO, ASI COMO UNA ESTRELLA QUE SONREIA Y SONREIA. SIN EMBARGO LA TRISTEZA SIEMPRE ACECHABA COMO UN PEQUEÑO LADRONZUELO Y EN CUANTO TERMINABA DE PASAR LA ALEGRIA, LE PEDIA A LAS SOMBRAS DE LA NOCHE QUE CUBRIERAN RAPIDAMENTE LA ESTELA DE LA ALEGRIA HACIENDO DE ESTE LUGAR UN PASAJE LUGUBRE Y FRIO...

CREATIVIDAD

ACTIVIDAD

Actividad relacionada con el grado de improvisación de alguna técnica de dibujo e ilustración.

Leer con atención este pequeño relato donde podrás cambiar el sentido de la redacción y a la vez crear tus personajes haciendo una historia fantástica.



TEMA 2 IMÁGENES BI-DIMENSIONALES Y TRI-DIMENSIONALES

Las imágenes bi-dimensionales se perciben por su anchura y altura, “ se componen de formas que consisten en puntos, líneas y planos sobre superficies planas. Los escritos, dibujos, pinturas, decoraciones, diseños y garabatos humanos tienen contornos y colores que pueden percibirse como formas bi-dimensionales.”(1)

En cambio, las imágenes tridimensionales se perciben por su anchura, altura y profundidad. “Las formas tridimensionales son aquellas hacia las que nos podemos acercar, de las que nos podemos alejar y a las que podemos rodear; puede verse desde diferentes ángulos y distancias. Está a nuestro alcance la podemos tocar incluso coger.”(2)

1 Wong Wucius “Fundamentos del diseño”. Gustavo Gili Barcelona, España 1995.

2 ibidem

ACTIVIDAD

IMÁGENES BIDIMENSIONALES

Elaboración de un collage fotográfico en combinación con otros materiales.

COLLAGE: proceso para adherir sobre una superficie diferentes recortes de materiales tales como: papel, telas, madera, vidrio, etc.



ACTIVIDAD

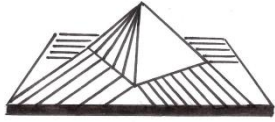

IMÁGENES TRIDIMENSIONALES

Elaboración de un relieve con moldeado de plastilina , obteniendo como resultado una imagen vista por lo ancho largo y profundo.

10

RELIEVE: Forma volumétrica que sobresale dentro de una superficie plana .



BLOQUE 2

PRINCIPIANTES Y INTERMEDIOS

CONOCIMIENTOS DE ELEMENTOS Y TÉCNICAS
BÁSICAS EN LAS ARTES VISUALES

TEMA 3

ELEMENTOS BÁSICOS EN LA COMPOSICIÓN DE LA IMAGEN

El plasmar una idea no sólo requiere de habilidades si no también del conocimiento y desarrollo de los elementos básicos en una composición. De manera breve y concisa se presenta una definición de cada uno de ellos así como su aplicación en proyectos visuales

- EL PUNTO
- LA LINEA
- LA TEXTURA
- LA FORMA
- EL COLOR
- LA PERSPECTIVA

EL PUNTO

“ Cuando el punto es visible en un espacio se convierte en una forma y funciona como un principio estructurador de un espacio; por lo tanto un punto sobre el papel por pequeño que sea debe tener una figura, un tamaño, un color y una textura. Un punto indica posición, no tiene ni largo ni ancho. No ocupa una zona en el espacio. Es el principio y el fin de una línea, y es donde dos líneas se encuentran o se cruzan”.⁽³⁾

Se dice que una forma es reconocida como punto porque es pequeña. “La forma más común de un punto es un círculo, simple, compacto, carente de ángulos y de dirección. Sin embargo un punto puede ser cuadrado, triangular, oval o incluso de una forma irregular”.⁽⁴⁾ Por lo tanto las características principales de un punto son:

- Su tamaño debe ser pequeño
- Su forma debe ser simple

3 Wong Wucius “Fundamentos del diseño”. Gustavo Gili ,Barcelona,1995.

4 Ibidem



EL PUNTO

REPRESENTACIÓN GRÁFICA

REPRESENTACIONES GRÁFICAS DEL PUNTO

- Orden y equilibrio(fig.1)
- Fuga y movimiento(fig.2)
- Dinámico e informal (fig. 3)

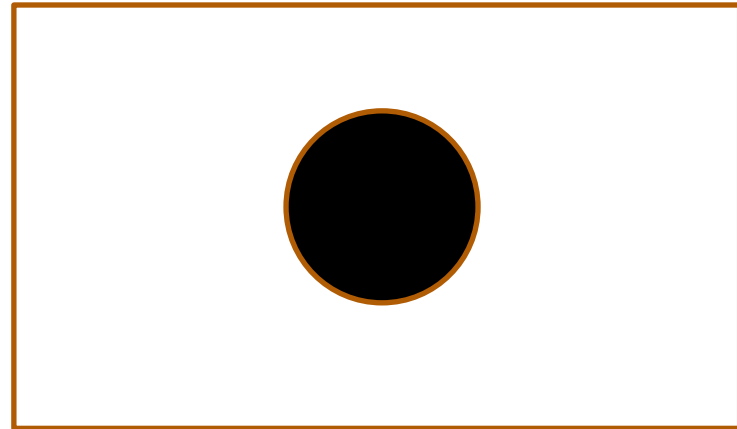

Fig. 1

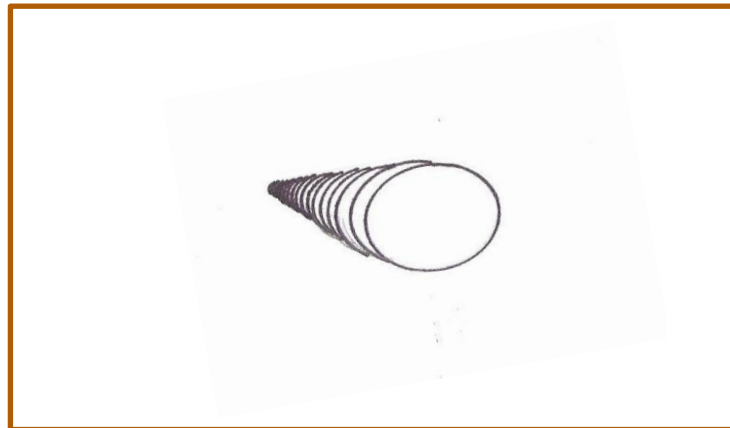

Fig. 2

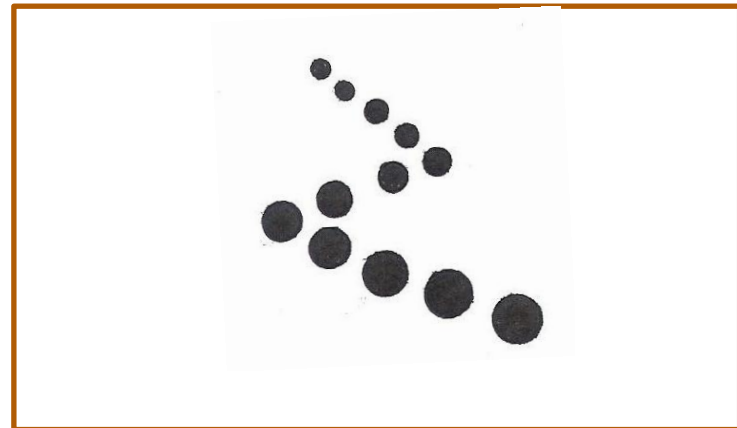

Fig. 3



EL PUNTO

REPRESENTACIÓN GRÁFICA

- Sólido
- Brillante
- Continuo
- Profundo

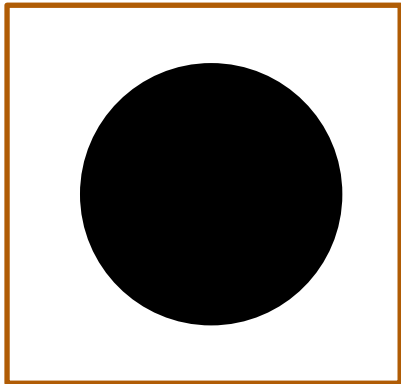

solido



Brillante

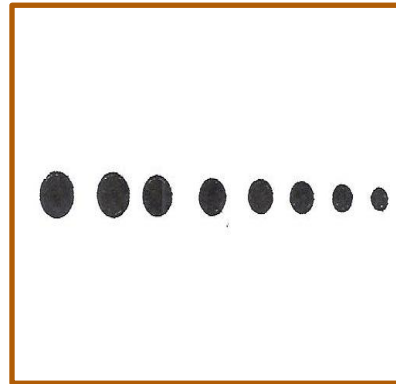

Continuo



Profundo



EL PUNTO

ACTIVIDAD CREATIVA

COMPLETA LA IMAGEN DONDE APLICAREMOS DIFERENTES REPRESENTACIONES GRÁFICAS DEL PUNTO

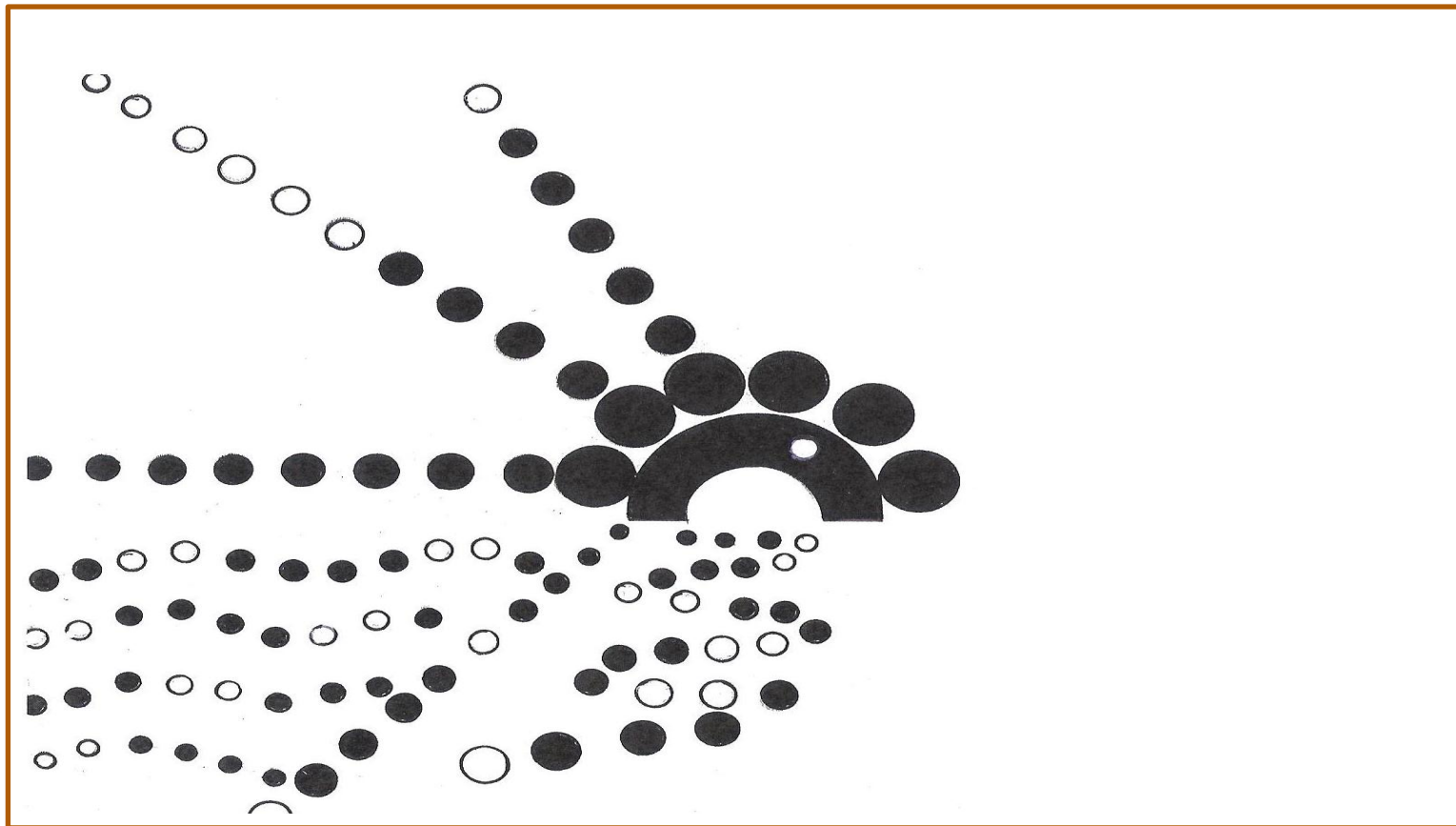

LA LÍNEA

Según Franz “La línea es el principio elemental descriptivo de la forma, por lo general trasmite la sensación de delgadez. La forma total de la línea puede ser descrita como: recta, curva, quebrada, mixta, irregular o trazada a mano y nos explica que hay una serie de razones para el trazo de la línea”. (5) Hanks Kurt, pag. 49

Estas razones las definimos de la siguiente manera:

- 1.- Los trazos de la línea generalmente se realizan con instrumentos básicos y de bajo costo como: lápiz, carboncillo, gises, etc....
- 2.- Nuestro primer trazo de una línea lo hacemos de manera libre y jugueteando en el jardín de niños y ya cuando crecemos, lo hacemos de manera formal
- 3.- La línea va a ser el principal estructurador de una forma en una composición
- 4.-Con la línea podemos desarrollar un formato en el que se pueden desarrollar varias técnicas

5 Hanks Kurt, Belliston Larry. “El dibujo, la imagen como medio de comunicación” , TRILLAS ,México . 2001



LA LÍNEA

REPRESENTACIÓN GRÁFICA

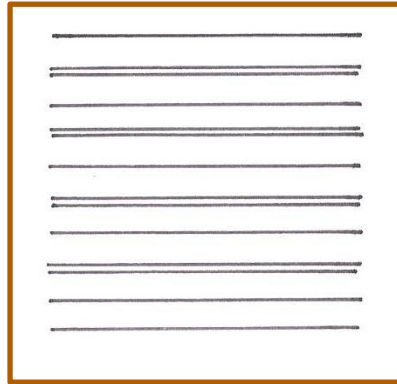

recta

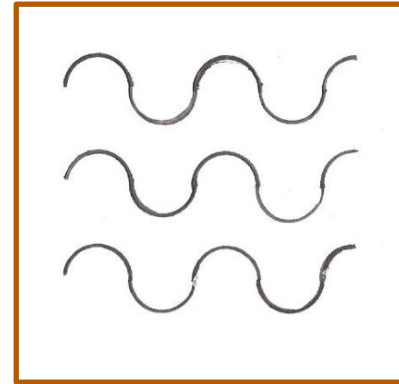

curva

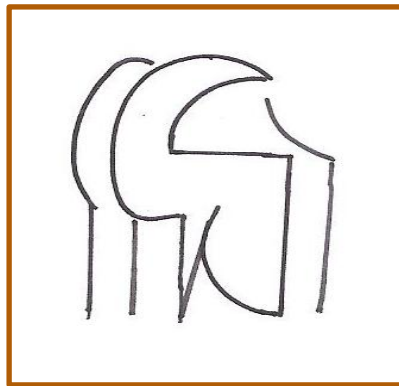

mixta

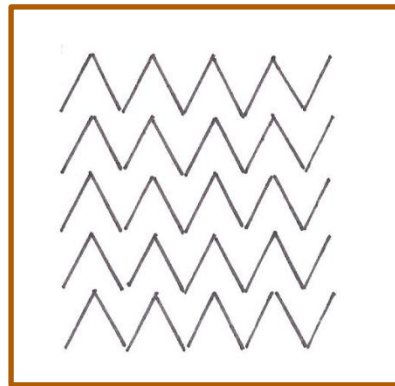

quebrada

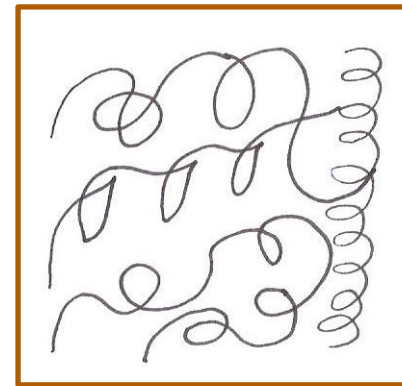

irregular



LA LÍNEA EJERCICIOS DE DIBUJO

Dibuja una imagen donde apliques los tipos de líneas de la pagina anterior

Ver ejem.

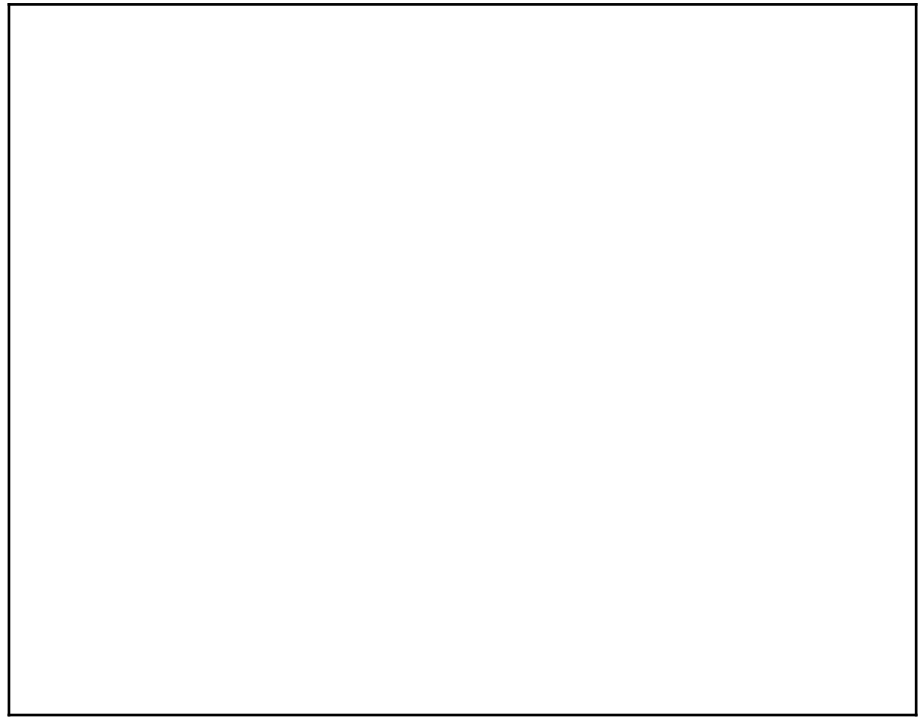
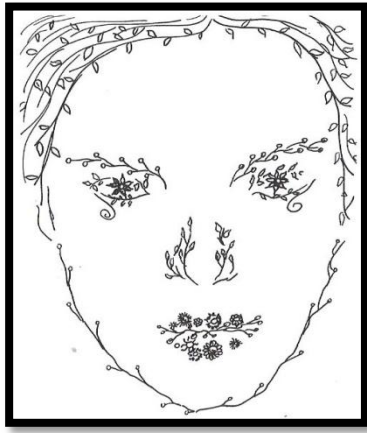

LA TEXTURA

Según Wucius Wong; “ La textura es un elemento visual y cuando hablamos de ella nos referimos a las características de una superficie como: suave , rugosa, lisa , decorada , opaca , brillante , blanda y dura; aunque pensamos que una superficie no tiene textura siempre la hay. En la naturaleza siempre vamos a encontrar diferentes tipos de textura por ejemplo en una piedra podremos encontrar variedades de textura desde las lisas hasta las rugosa dependiendo de como las percibimos” . (6) Wucius Wong pág.. 119,121.

Bajo este punto de vista podemos clasificar a las texturas de la siguiente manera:

- TEXTURA VISUAL: bi-dimensional, clase de textura que se observa por sentido de la vista aunque también se puede apreciar por el tacto. Una forma de usar la textura visual en una creación plástica es como el collage, por los diferentes materiales que se usan.
- TEXTURA TÁCTIL: es el tipo de textura que no solo es visible al ojo sino que también puede sentirse con el tacto.la textura táctil pasa a ser un relieve tridimensional; existe en todo tipo de superficie .

Un ejemplo de ella, es una pintura bi-dimensional podemos ver en ella, una zona lisa ya sea impresa o pintada como textura visual, sin embargo si tocamos percibimos en ella la textura táctil del lienzo y la pintura.



LA TEXTURA

REPRESENTACIÓN GRÁFICA

TEXTURA VISUAL; EN EL DIBUJO O EN LA PINTURA

Clase de textura que puede ser vista por el ojo se sugieren algunas técnicas

- La textura visual en el dibujo y la pintura nos ayuda a crear imágenes muy apegadas a la realidad, ya que el desarrollo de estas se basa en fondos minuciosamente detallados y trazos libres a mano alzada tanto en la pintura como en el dibujo.

Ver ejemplo

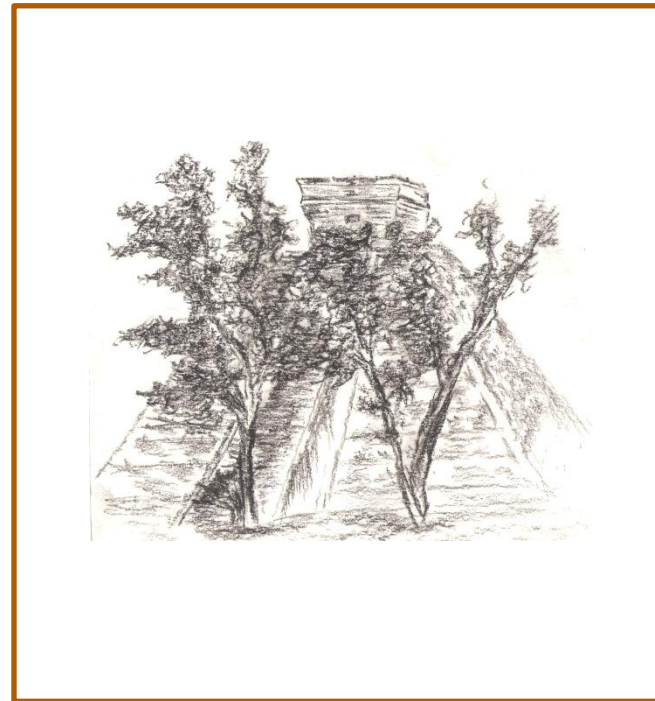

LA TEXTURA

ACTIVIDAD DE DIBUJO

- ILUSTRA LA SIGUIENTE IMAGEN TENIENDO COMO REFERENCIA ,LA DE LA PAGINA ANTERIOR.



LA TEXTURA

REPRESENTACIÓN GRÁFICA

TEXTURA VISUAL SCRATCH

Scratch; técnica donde se raya la pintura con una punta de metal después de haber sido cubierta y con un diseño elaborado.

Materiales a utilizar:

Estireno de 15p., pintura acrílica, diseño a trabajar y objeto filoso.

Técnica:

Se prepara el estireno lijando suavemente con una liga de agua, se lava para limpiarlo de partículas de polvo; posteriormente se pinta con acrílico negro y la imagen o diseño a trabajar se calca sobre la superficie pintada, obteniendo ya la imagen se procede al raspado.

Clase de textura que puede ser vista por el ojo, se sugieren algunas técnicas

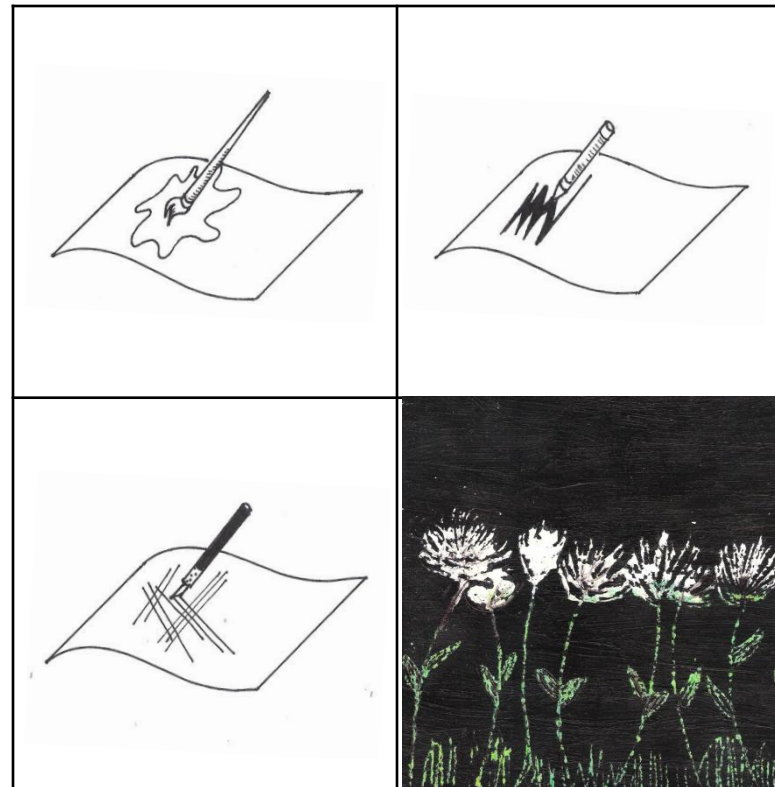

LA TEXTURA

ACTIVIDAD DE DIBUJO

REALIZA UNA ACTIVIDAD DE TEXTURA POR RASCADO O RASPADO (SCRASH). EN UN SOPORTE RIGIDO COMO: ESTIRENO, CARTULINA ILUSTRACIÓN, CARSON, ETC.



LA TEXTURA

REPRESENTACIÓN GRÁFICA

TEXTURA VISUAL POR IMPRESIÓN

clase de textura que puede ser vista por el ojo se sugieren algunas técnicas

Un relieve o una superficie rugosa se entinta y luego se imprime en papel o algún otro material.

- Ver siguiente ejemplo

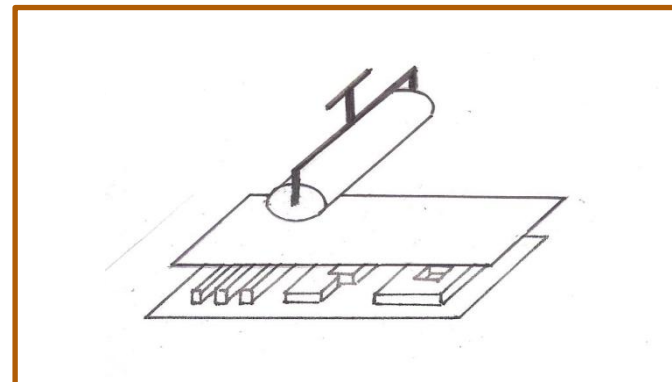
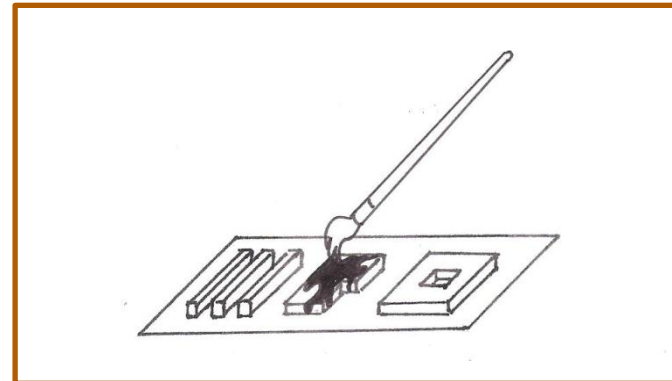

LA TEXTURA

ACTIVIDAD CREATIVA

- Elabora una textura por impresión utilizando un soporte de papel suave para la impresión y tu molde para impresión puede ser: madera ,piedra, cartón ,etc.



LA TEXTURA

REPRESENTACIÓN VISUAL

TEXTURA TÁCTIL CON MATERIALES NATURALES

La característica principal de la textura táctil es el poderla tocar con los dedos y sentir diferentes sensaciones según sea el caso.

TEXTURA NATURAL; Mantiene la textura natural de los materiales no se modifican

Un ejemplo de estas son: ramas ,hojas, arenas, semillas, vidrios chipiados, telas, encajes calados, pisos, maderas maltratadas, etc.

Fig.1 ramonmasib.com

Fig.2 es13rf.com 2

Tipo de textura que se aprecia de manera visual y con el tacto



Fig.1



Fig.2



LA TEXTURA

ACTIVIDAD CREATIVA

- Realiza un ejemplo de textura táctil utilizando como soporte una pequeña pieza de madera.

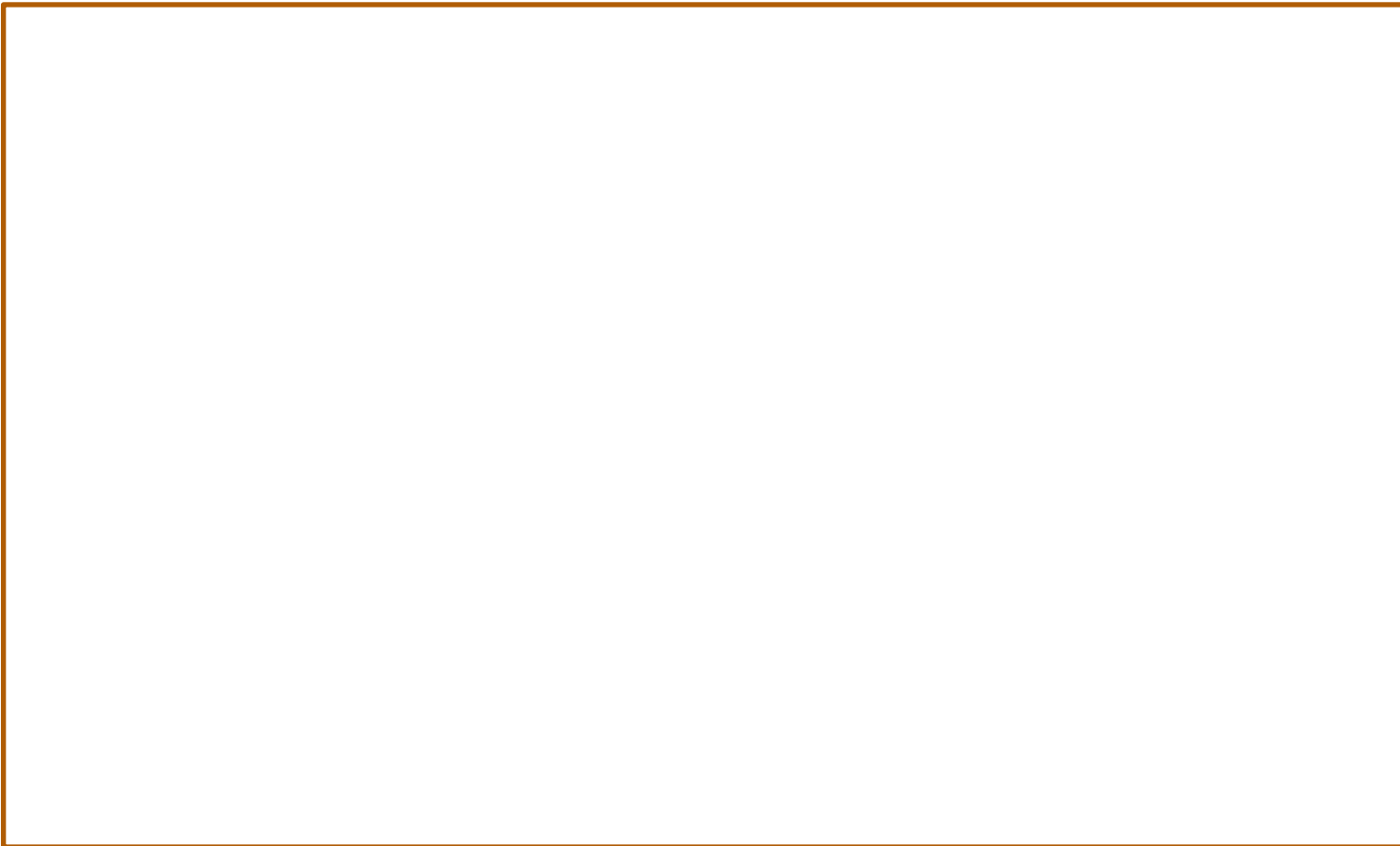

LA FORMA

“ La forma es todo lo que se puede ver todo lo que tiene contorno, tamaño, color y textura. Una forma puede haberse creado para transmitir un significado ,mensaje o solo puede ser decorativa; las formas pueden ser realistas es decir basadas en la realidad o abstractas formas que tienen una distorsión de la realidad . Todo lo que pueda ser visto posee una forma que aporta identificación principal en nuestra percepción, todos los elementos visuales constituyen lo que generalmente llamamos forma” .(7) Wucius Wong, pag.45

“La percepción visual que tenemos de la forma no es sólo lo que se ve, sino una figura de tamaño, color y textura determinada; la manera en que una forma es creada, construida u organizada junto a otras formas, es a menudo gobernada por cierta disciplina a la que denominamos estructura” . (8) Wucius Wong, pág. 47

7 Wucius Wong. Fundamentos del diseño. Gustavo Gili ,Barcelona, 1995

8 Ibidem.



LA FORMA

REPRESENTACIÓN GRÁFICA

- DIFERENTES TIPOS DE FORMAS

Formas naturales: si el tema representado es algo relacionado con la naturaleza pueden ser organismos vivos y objetos inanimados.

Fig. piel de cebra



Formas artificiales: formas figurativas derivadas de objetos transformados por el hombre.

Fig.2



tlc.howstuffworks.com/family/how-to.draw-a-cityscape.htm



LA FORMA

REPRESENTACIÓN GRÁFICA

FORMAS GEOMETRICAS;

Se basan en principios matemáticos y se clasifican en dos grupos:

- **Bidimensionales:** son formas planas tienen dos dimensiones largo y ancho.

Fig.1 Sin título pintura de Víctor Vasarely.

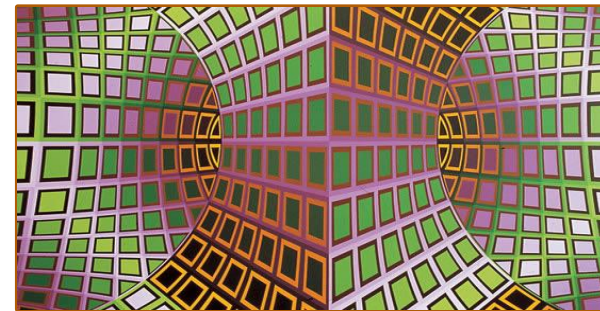

- **Tridimensionales:** son formas volumétricas constan de tres dimensiones ancho, largo y profundo

.Fig.2 Pirámides de Egipto.



LA FORMA

ACTIVIDAD CREATIVA

- DIBUJA UN EJEMPLO DE CADA UNA DE LAS REPRESENTACIONES DE LA FORMA.



Formas naturales



Formas
artificiales



Formas
geométricas
bidimensionales



Formas
geométricas
tridimensionales



EL COLOR

El color es una sensación que recibimos a través de la vista pero también puede ser una característica que tiene cada uno de los objetos ya sean brillantes u opacos, todo esto se resume a un conjunto de materias colorantes llamadas pigmentos.

El pintor trabaja con colores pigmento. “Un color pigmento es un pigmento mezclado con un medio que le da cuerpo o consistencia. Son los medios y sus diluyentes los que le dan nombre a la pintura, por ejemplo: el óleo , la pintura acrílica, la acuarela, la tinta, etc.

Un color pigmento puede trabajarse, según el medio en transparente, semitransparente u opaco.

Colores primarios, secundarios y terciarios ; aplicando la síntesis sustractiva, se entiende que los colores secundarios se obtienen al mezclar dos colores(de los tres primarios, el amarillo el carmín y el y el azul claro) a partes iguales. Existen tres colores secundarios, el rojo el verde y el azul oscuro. Los colores terciarios se obtienen de mezclar a partes iguales ,un color primario con un secundario”. (9) Canal María, pag,6,7.



CONOCIENDO
LOS COLORES:

los colores tienen efectos impresionantes en nuestras emociones y sentimientos. Partimos de tres colores primarios que son rojo, azul y el amarillo partimos de estos que tienen una interacción entre si, dando como resultado colores secundarios y terciarios que nos ayudaran a dar vida ,luz y efectos vibrantes o dramáticos.

EL COLOR

EJERCICIO DE PRÁCTICA

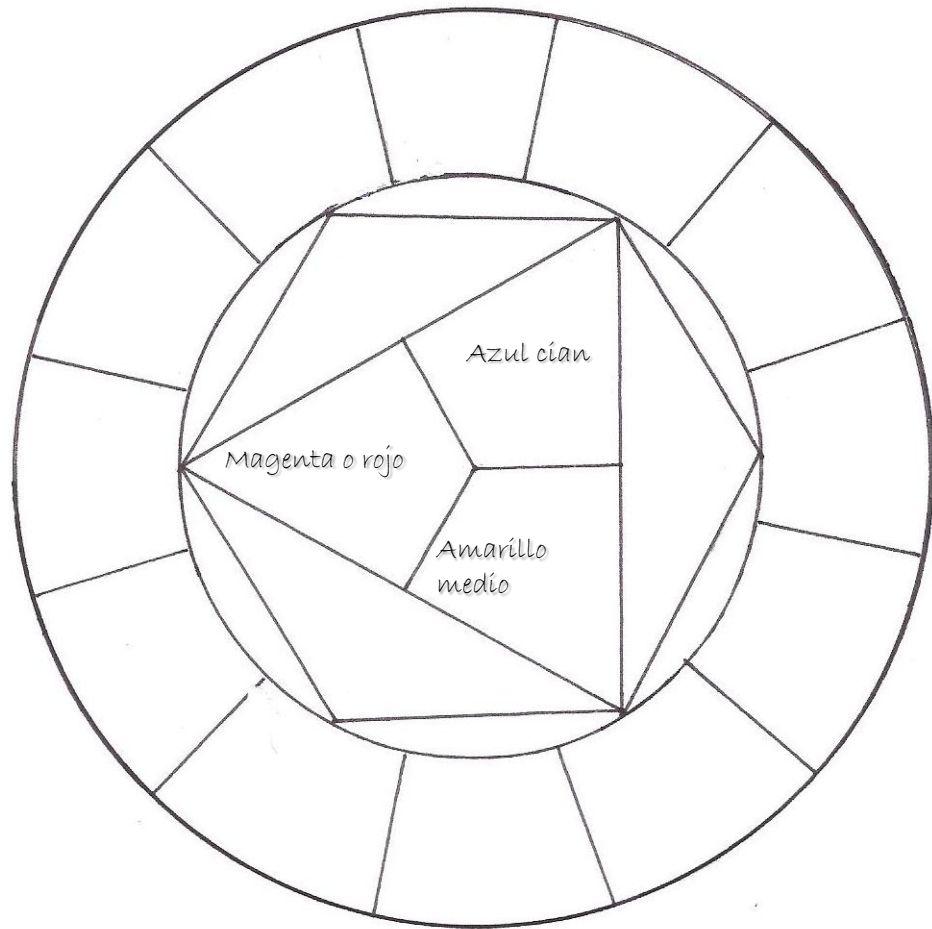

Ilustra el círculo cromático de acuerdo a los colores primarios



EL COLOR

EJERCICIO DE PRÁCTICA

PINTA DIFERENTES MATICES CALIDOS CON
DEGRADACIÓN DE COLOR Y TEXTURAS

NEGRO / CAFÉ / ROJO / NARANJA

PINTA DIFERENTES MATICES FRIOS CON
DEGRADACIÓN DE COLOR Y TEXTURAS

NEGRO / AZUL M. / AZUL REY / AZUL CLARO



EL COLOR

ACTIVIDAD CREATIVA

- DIBUJA UN ATARDECER CON MÁTICES CALIDOS



LA PERSPECTIVA

Según Hanks Kart para poder tener la sensación de profundidad en todo lo que nos rodea y poderlo plasmar en una imagen, debemos utilizar el dibujo en perspectiva.

“Técnica o proceso que consiste en representar en un plano o una superficie curva, la relación espacial de los objetos tal como los observamos es por ello que al tener la visión de todo lo que nos rodea nos damos cuenta que los objetos a distancia parecen reducirse más y más hasta desaparecer. La perspectiva se recrea en los dibujos por medio de puntos de fuga y líneas de horizonte. El punto de fuga funciona sobre el principio de que las líneas paralelas se van uniendo y la distancia entre ellas se va reduciendo gradualmente hasta desvanecerse en un punto en el horizonte”. (10) Hanks, pag.28 , 29.

10 Hanks Kart, Belliston Larry .” El dibujo, La imagen como medio de comunicación “.Trillas, México 2001



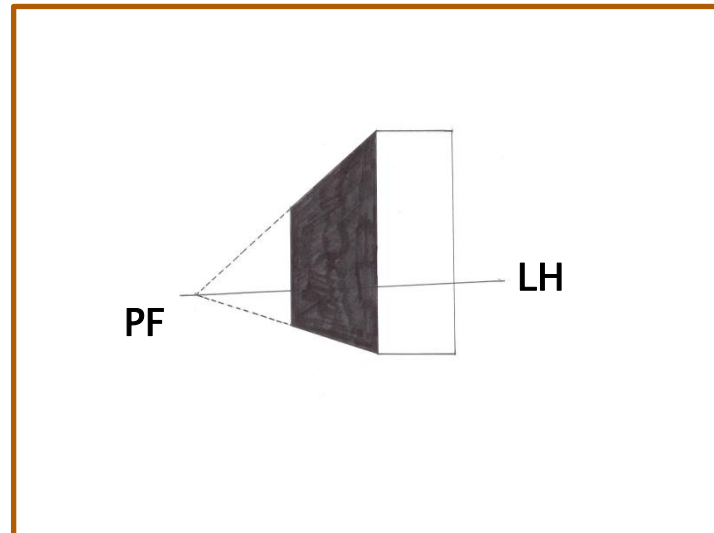
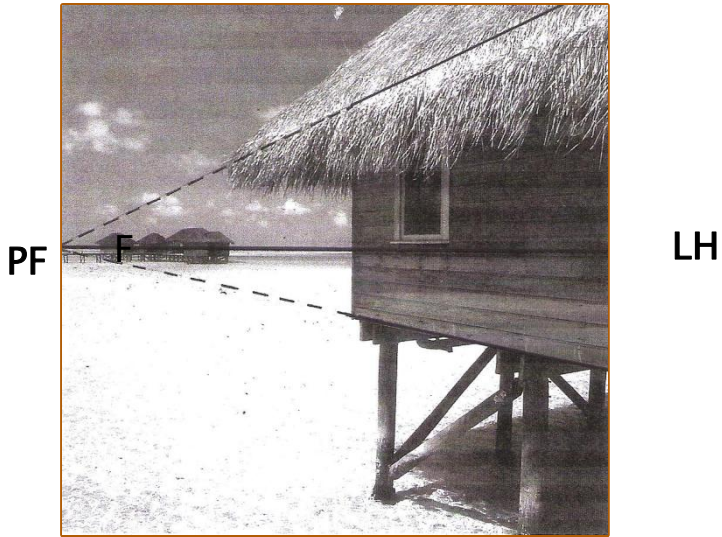

LA PERSPECTIVA

Para poder dibujar con perspectiva nos ayudaremos de una serie de líneas llamadas así:

PF, punto de fuga: punto donde nacen las líneas que provocaran que los cuerpos se vean en perspectiva.

LH, línea de horizonte: línea que nos sitúa en el espacio, o sea que separa el plano inferior del superior

REPRESENTACIÓN GRÁFICA



LA PERSPECTIVA

EJERCICIO DE PRÁCTICA

UBICA TU PUNTO DE FUGA EN LA IMAGEN QUE ELEGISTE Y TRAZA LAS LINEAS CORRESPONDIENTES PARA INICIAR TU DIBUJO A LÁPIZ.



TEMA 4

TECNICAS BÁSICAS EN LAS ARTES VISUALES

- LÁPICES DE GRAFITO
- LÁPICES DE COLOR
- EL BOLÍGRAFO O PLUMA
- ACRÍLICOS
- EL PASTEL
- EL PLUMON

LÁPICES DE GRAFITO

El lápiz de grafito es un instrumento básico en la técnica del dibujo, “ se compone de un mineral que debe ser molido al cual hay que agregarle arcilla para más tarde pasarla a cocción y dependiendo del grado de cocimiento dará la resistencia o dureza del grafito . Las gamas de las minas abarcan desde las versiones H, que son las mas duras hasta las blandas pasando por intermedias H,B Y F. El lápiz de grafito es un instrumento de dibujo elemental; utilizable en cualquier momento a cualquier temperatura, funciona tanto en contacto con la humedad como bajo el agua, imprescindible desde el jardín de infancia hasta la universidad. utensilio para pintar y dibujar auténticamente universal. El grafito es graso y blando al tacto, pero al deslizarse sobre el papel deja un trazo nítido, no se deshace ,como sucede con el polvo de carbón comprimido. Todas esas propiedades lo convierten en el útil utensilio de dibujo por excelencia. Al dibujar con el grafito se depositan sobre el papel minúsculas partículas microscópicas de grafito que dejan una señal opaca y absolutamente insensible a la luz”. (11) Hamer Meil, pag.4,28.

Para desvanecer las líneas del grafito suave necesitamos de un difumino que ayudara a difuminar las líneas realizadas; en algunos casos los dedos hacen la función del difumino .

11 Hamer Meil.” Los lápices de dibujo”. EDICIONES CEAC .ESPAÑA 1989.



- ILUSTRAR LAS SIGUIENTES BARRAS DONDE SE MUESTRA LA INTENSIDAD DE CADA GRADO DEL GRAFITO

6H

4H

2H

H

HB

B

2B

4B

6B

LÁPICES DE GRAFITO

EJERCICIOS DE DIBUJO

LÁPICES DE GRAFITO: Material básico y elemental para dibujo. El grafito tiene diferentes gradaciones a partir del siguiente orden

42

•6H-DUREZA TOTAL

•4H-DURO

•2H-SEMIDURO

•H-MENOS DURO

•HB-INTERMEDIO

•B-SEMIBLANDO

•2B-BLANDO

•4B-MUYBLANDO

•6B-SUPERBLANDO



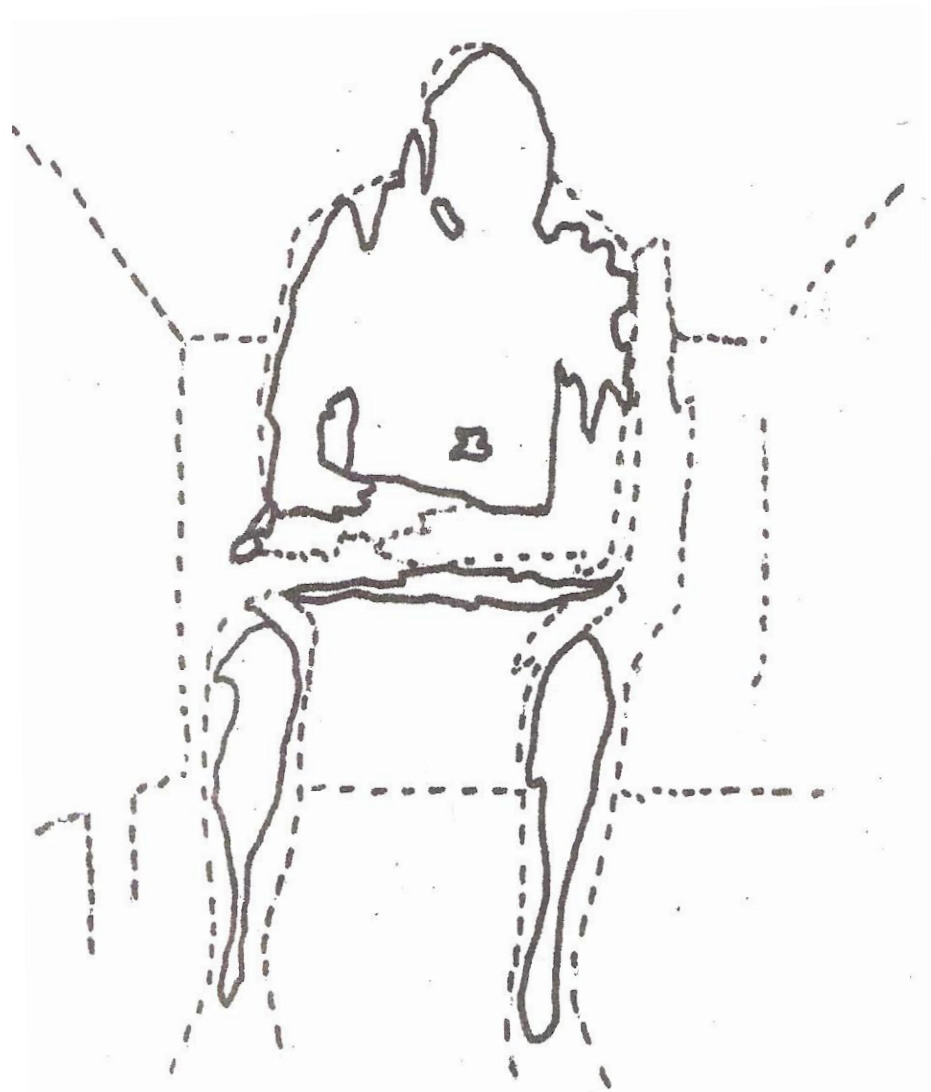

Dibujo basado en una obra de Sídney Goodman llamada "el hombre esperado" que se encuentra en el libro guía completa de ilustración y diseño de Terence Dalley. H. Blume ediciones. Pag. 20

43

LÁPICES DE GRAFITO

Ilustra la siguiente imagen utilizando los diferentes grados del lápiz de grafito quedando de manera natural un claroscuro. Utilizar el esfumino o los dedos de la mano para esfumar el perfil del dibujo y por ultimo utilizar la goma para sacar brillos.

CLAROSCURO: degradación tonal empezando por los claros hasta llegar a los oscuros.

EJERCICIO DE PRÁCTICA



LÁPICES DE COLORES

Los lápices decolores son ideales para trabajos que requieran detalles, se pueden alternar con alguna otra técnica de ilustrado como :el plumón, el pastel, entre otros.

“ Los lápices de colores convencionales resisten al agua, permiten desarrollar técnicas dibujísticas”. (12) Canal María, pág..86

“ Las características de este medio seroso son:

- Se puede desarrollar una gama tonal dosificando la presión del lápiz.
- Se puede superponer capas de diferentes colores.

La delimitación de los contornos puede conseguirse gracias al control del trazo. Y el control del trazo se basa en dos aspectos esenciales. Por un lado se establece sobre la presión del trazo; mientras que el otro factor que se debe dominar es dónde finaliza el recorrido del trazo”. (13) Canal María, pág.86

12 Canal María Fernanda.”Lápices de color”. Parramon ,Barcelona.2007 .

13 Ibídem.



LÁPICES DE COLOR

REPRESENTACIÓN GRÁFICA

- Es conveniente prestar atención a las posibilidades de mezcla y aplicación de los lápices de colores.
- El lápiz de color se puede trabajar de diferente manera.

-PUNTA BISELADA: La punta cortada en bisel sirve para ilustrar superficies amplias y de manera uniforme.

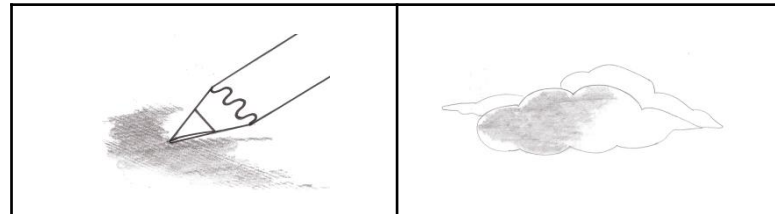

-PUNTA REDONDA O ACHATADA; sirve para bocetaje rápido y suelto también sirve para dar detalles de acabado en la ilustración como rellenar espacios y acabado lineal del dibujo.



LÁPICES DE COLOR EJERCICIO DE PRÁCTICA

Realizar con los lápices de color el siguiente recuadro para lograr diferentes matices de color y poder aplicarlos en las ilustraciones siguientes.

amarillo
naranja
rosado
rojo
violeta
azul oscuro
azul turquesa
verde oscuro
verde claro
gris
sepia
negro

Amarillo
naranja
rosado
rojo
violeta
azul oscuro
azul turquesa
verde oscuro
verde claro
gris
sepia
negro



LÁPICES DE COLOR

ACTIVIDAD CREATIVA

Ilumina la siguiente imagen de acuerdo a tu apreciación por la naturaleza tomando en cuenta el uso y la amplia gama de matices de los lápices de color que se muestra en la pagina anterior.



EL BOLÍGRAFO O PLUMA

El bolígrafo es otro de los materiales con el cual, podemos desarrollar la técnica de claroscuro sin embargo a diferencia del lápiz no podemos hacer una degradación tonal tan completa pero se compensa con la, gran variedad de texturas que podemos trabajar.

Es un instrumento trazador de tinta, es de consistencia viscosa y espesa; generalmente el dibujo que se realiza con esta técnica es de extremada precisión con trazo fino e indeleble, de igual forma las líneas que ilustran el dibujo nos permiten resaltar una variedad de texturas, lo cual lo hace más interesante; se recomienda que en la técnica ,la posición de la pluma o bolígrafo debe ser con cierta inclinación para evitar que la tinta se derrame otra recomendación es tratar de evitar despegar la pluma del papel con la intención de seguir un ritmo de trabajo con la pluma sobre el papel y el grado de presión sea el mismo de otra forma despegar la pluma implicaría otra presión diferente.



EL BOLÍGRÁFO O PLUMA

REPRESENTACIÓN GRÁFICA

El bolígrafo o pluma

Ejemplo:

- Claroscuro con textura de puntos.
- Claroscuro con textura en base de líneas
- Ilustración con textura de líneas

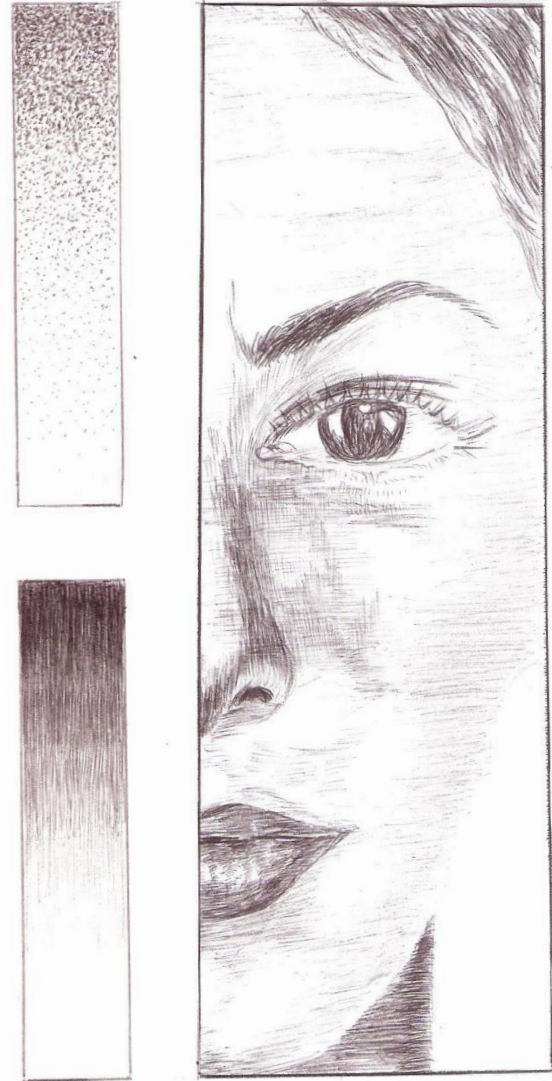

EL BOLÍGRAFO O PLUMA EJERCICIOS DE PRÁCTICA

- ELABORA CUATRO DIFERENTES TEXTURAS EN CLAROSCURO



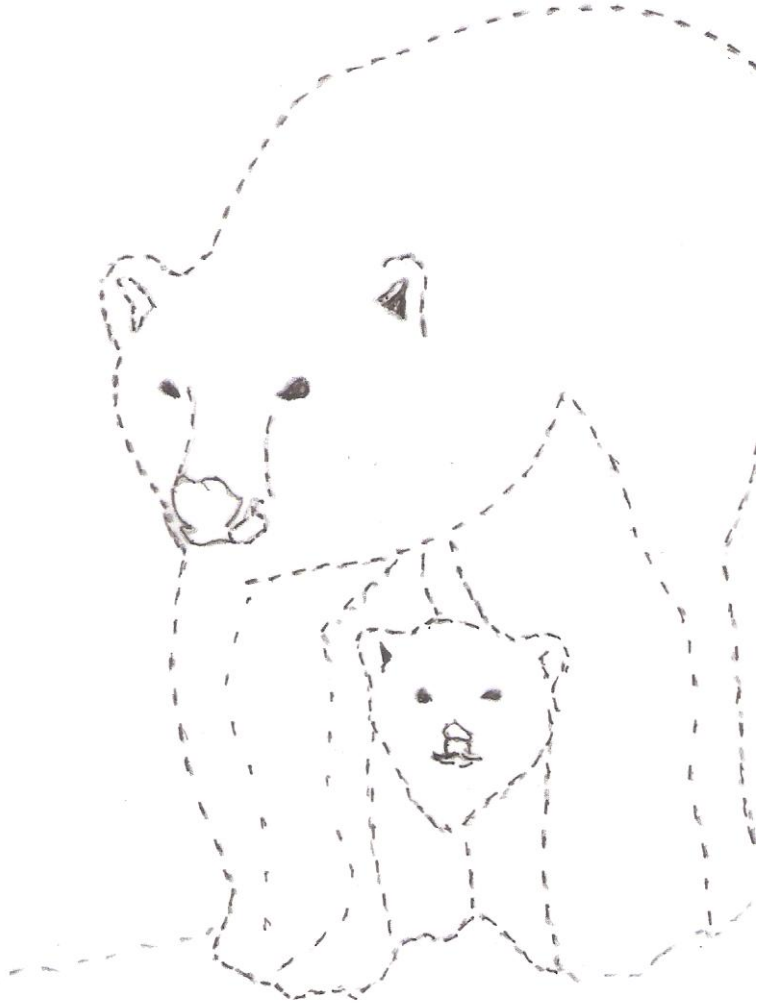
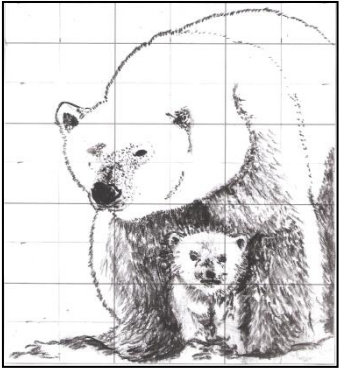

EL BOLÍGRÁFO O PLUMA EJERCICIOS DE PRÁCTICA

Ilustrar la siguiente imagen con la técnica del bolígrafo con diferentes texturas y distintos tipos de líneas.



LOS ACRÍLICOS

LOS ACRÍLICOS:

“ Son pigmentos de color de forma viscosa, los hay de diferentes colores en diferentes marcas en el mercado estos pigmentos tienen dos ventajas muy importantes: la primera se puede pintar una superficie con el color puro tal como viene en el frasco logrando un empasta miento de tal forma que pueda cubrir grandes extensiones del dibujo dando un acabado de serigrafía, otra de las ventajas es el uso pigmento disuelto en agua hasta lograr la consistencia deseada dando un acabado de acuarela, de esta forma podemos hacer diferentes degradaciones de colores logrando claroscuros o una gama de matices cálidos y fríos”. (14) Reyes Tood , pag.60



- Los trazos del pincel pueden variar de acuerdo a la forma en que este se sujete.

 <p>Para la creación de una textura utilizar un pincel seco y remover el exceso de pintura antes de utilizarlo</p>	 <p>Se sostiene el pincel plano en el mismo ángulo, se cambia la orientación de los trazos para variar su grosor.</p>
 <p>Hacer una combinación difuminada suavemente sobreponiendo los trazos con un pincel plano suave".</p>	 <p>Para masas de follaje, abra las puntas de un pincel puntiagudo e imprima ligeramente remover el exceso de pintura.</p>
 <p>Para hojas y pétalos opulentos, gire un pincel plano en la dirección que se requiera, sin levantarlo mientras efectúa el trazo".</p>	 <p>Use la punta de un pincel redondo para pintar con precisión líneas simples y puntos removiendo los excedentes de pintura.</p>

LOS ACRÍLICOS

REPRESENTACIÓN GRÁFICA

TRABAJO DE PINCEL:

53

El tamaño y forma del pincel van a ser punto de partida para experimentar diferentes formas y texturas. Existen pinceles redondos, planos, de espátula cortados en bisel de materiales de cerda y sintéticos



Pinta con las pinturas acrílicas un ejemplo de cada una de las texturas tomando como ejemplo las anteriores y aplícalas a una imagen



LOS ACRÍLICOS

EJERCICIOS DE PRACTICA

Textura con pincel seco	Textura con pincel plano
Textura con pincel plano suave	Textura con pincel puntiagudo
Giro con pincel plano	Punta de pincel plano

 <p>Enjuague simple: Utilizar el acrílico, diluido con un poco de agua y sosteniendo el pincel sobre el soporte en ángulo se aplica el color con movimientos amplios y uniformes.</p>	 <p>Combinaciones espesas: se logran utilizando directamente dos o tres colores a la vez surgiendo así diferentes matices de colores(pueden ser cálidos o fríos</p>
 <p>Enjuague gradual: mezclar, la pintura con mas cantidad de agua para lograr un claroscuro en tu paleta o godette y con el pincel plano hacer trazos horizontales y con el soporte ligeramente inclinado</p>	 <p>Espeso sobre delgado; combinación de capas : realizar sobre una capa delgada de pintura diferentes forma de texturas utilizando la pintura sin diluir.</p>
 <p>Trazos espesos: Se utilizan para obtener variedad de color y textura con un pincel grande y uno plano aplique el color deseado sobrepuesto para lograr una textura más uniforme.</p>	 <p>Seco sobre mojado: con el papel húmedo trabajar la pintura sin diluir logrando que la pintura se separe por la humedad del papel.</p>

La luminosidad y texturas se va a lograr dependiendo del espesor y diferentes tipos de pincel.



REALIZA CON TU MATERIAL DE TRABAJO UN EJEMPLO DE CADA UNA DE LAS TÉCNICAS QUE SE TRABAJAN CON EL PINCEL Y LOS ACRÍLICOS Y APLICALO EN UNA IMAGEN.

LOS ACRÍLICOS

REPRESENTACIÓN GRÁFICA



Enjuague simple	Combinación espesa
Enjuague gradual	Espeso sobre delgado
Seco sobre mojado	Trazos espesos

LOS ACRÍLICOS PRÁCTICA

EJERCICIOS DE

ILUSTRA CLAROSCUROS CON COLORES
ACRÍLICOS ACUARELEABLES.

ILUSTRA CLAROSCUROS CON ACRÍLICOS PUROS
O CON EMPASTAMIENTO EN SECO .



LOS ACRÍLICOS

ACTIVIDAD CREATIVA

- PINTA LA SIGUIENTE ILUSTRACIÓN CON MATICES DE COLORES ACRÍLICOS QUE CORRESPONDAN A LA SIGUIENTE IMAGEN DE ACUERDO A TU CREATIVIDAD.

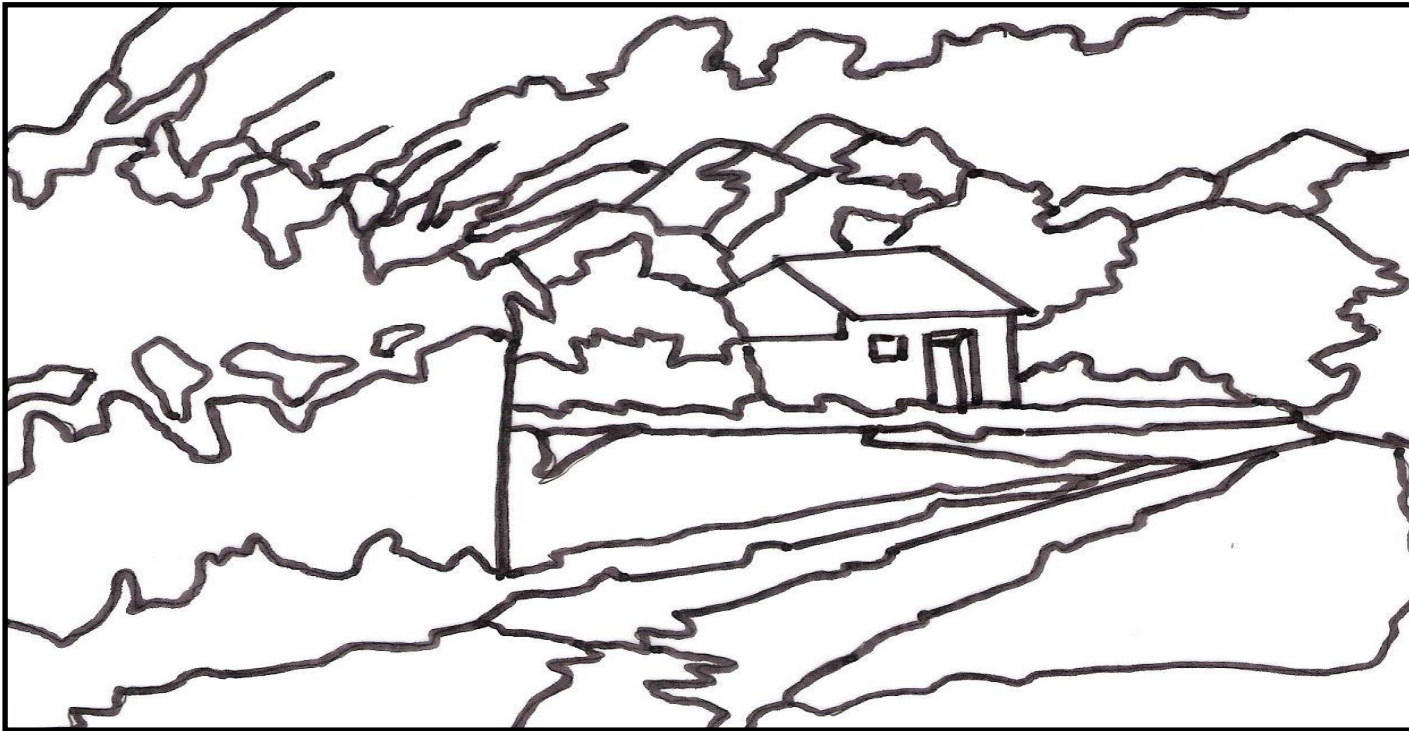

EL PASTEL

El pastel, es un material de dibujo conformado por diferentes barras de colores que al aplicarlo nos da como resultado una técnica seca en la que el pigmento es aglutinado con cola y creta. EL Pastel puede usarse directo sin la intervención de alguna herramienta de dibujo; además se considera un tipo de trabajo intuitivo, ya que al difuminarse con los dedos de la mano, se puede lograr fundir y empastar a la vez logrando así los más variados efectos pictóricos; los colores no deben ser mezclados porque la mezcla de estos resta luminosidad al color.

“Se dice que el pastel es, entre todas las técnicas la que más se acerca al dibujo sólo que hay algunas características que los hacen diferentes .El pastel no requiere secado, puesto que antes de su aplicación ya se ha secado completamente, es recomendable colocar el fijador en las primeras capas de trabajo para evitar que se fundan o se mezclen colores, de otra forma si se aplica al final queda apelmazado perdiendo frescura y espontaneidad”. (15) Canal María Fernanda pág. 1



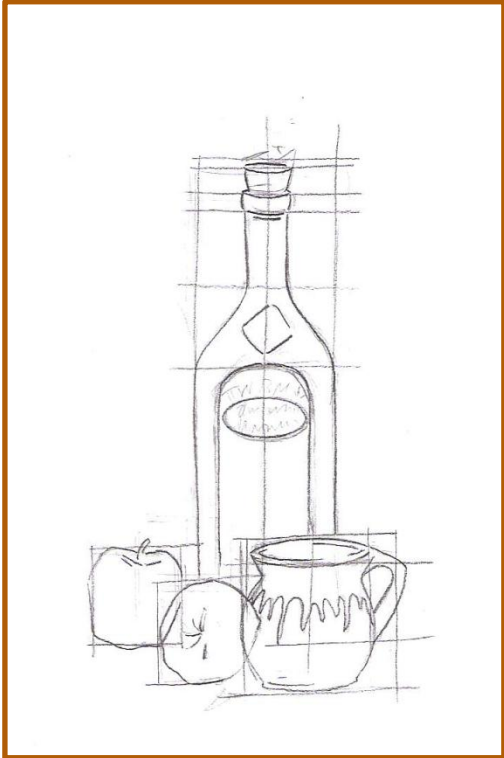

EL PASTEL REPRESENTACIÓN GRÁFICA

La técnica de pastel comienza por el desarrollo del dibujo (boceto) el cual se trabaja de manera libre aplicando solo líneas de apoyo

60





EL PASTEL REPRESENTACIÓN GRÁFICA

Teniendo el dibujo a lápiz se procede a ilustrar con puras líneas utilizando solo los colores que se requieran.



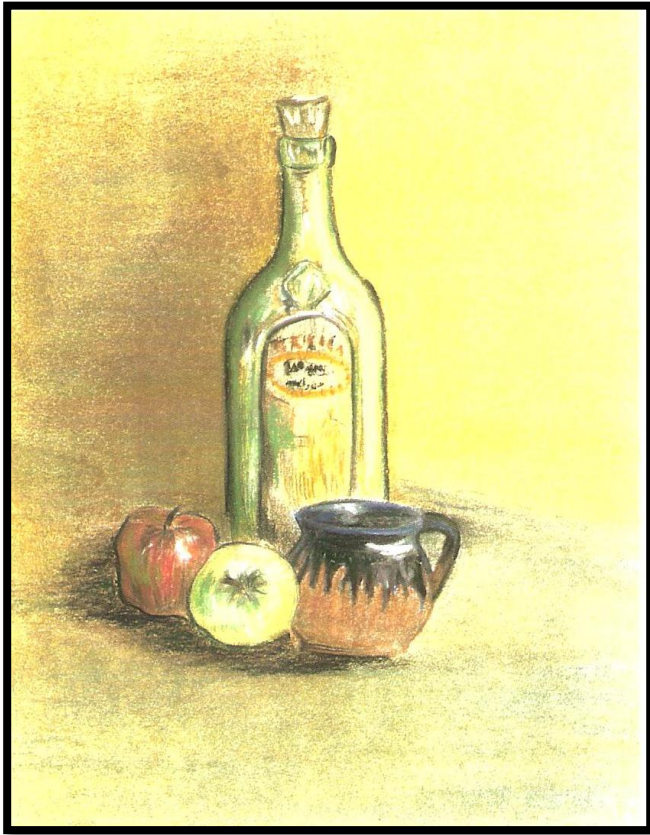

EL PASTEL REPRESENTACIÓN GRÁFICA

Estando la imagen ya delineada se procede a difuminar cada uno de los colores por separado cuidando que no se invadan y al final se van integrando los colores que combinen , creando diferentes matices.



EL PASTEL

EJERCICIOS DE PRACTICA

- ELABORA DOS EJEMPLOS DE DIFUMINADO EN LAS SIGUIENTES BARRAS



EL PASTEL

ACTIVIDAD CREATIVA

- ELABORA UNA IMAGEN SIGUIENDO TRES DE LOS PASOS PRINCIPALES EN LA UTILIZACIÓN DEL PASTEL



Dibujo a lápiz



Ilustrar con líneas
y barras de pastel



Acabado final



EL PLUMÓN

“Es uno de los materiales de dibujo que consta de un depósito de tinta envuelto en un envase de plástico o metal con una punta de alguno de los siguientes materiales: fieltro, nylon, fibra, etc. La tinta que se utiliza tiene características parecidas a la acuarela. La punta del plumón es gruesa, rectangular y de corte diagonal se debe tener cuidado al trabajar este tipo de punta ya que al hacer presión sobre la superficie tiende a achatarse. Por otro lado este material nos permite utilizar diferentes técnicas mixtas. Los plumones más recomendables son aquellos que su tinta está constituida en base de agua; al dibujar con el plumón, la línea que queremos producir saldrá en relación a la inclinación que demos a la punta del fieltro una ventaja que tiene este material es el secado rápido y rapidez en su ejecución. Para darle acabado a la ilustración con plumón se pueden utilizar plumines y lápices de color”. (16)

Reyes Todd Fernando pág. 2,3



EL PLUMÓN

REPRESENTACIÓN GRÁFICA

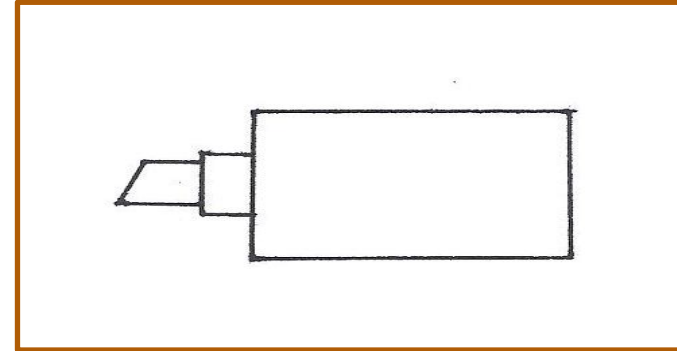
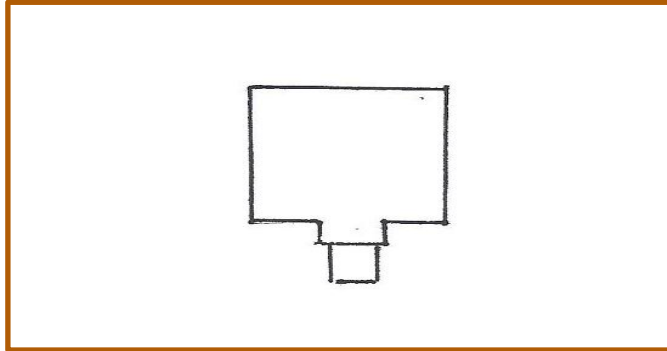

- El plumón de forma vertical nos da un grosor de 3mm.

- El plumón de forma horizontal nos da un grosor de 6mm.

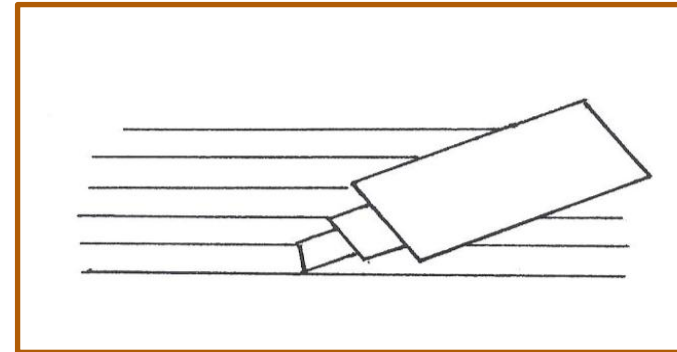
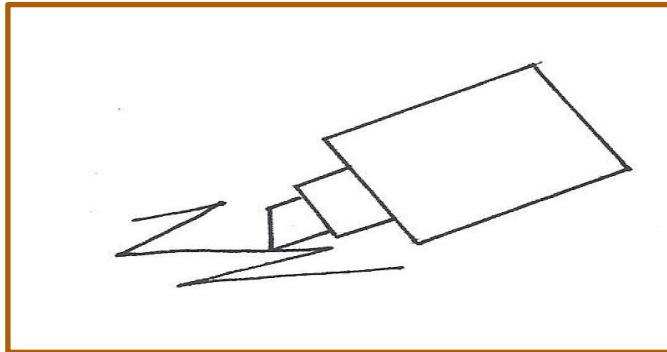

- Si colocamos la parte inclinada de la punta resultara una línea delgada

- Trabajar el llenado de la superficie en líneas paralelas



EL PLUMÓN REPRESENTACIÓN GRÁFICA

Procedimiento de la técnica en el uso del plumón.

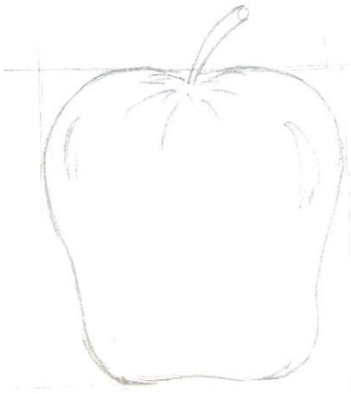

- Realiza el dibujo a lápiz

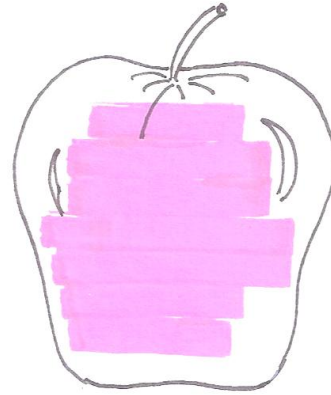

- Usa siempre los colores claros en líneas paralelas

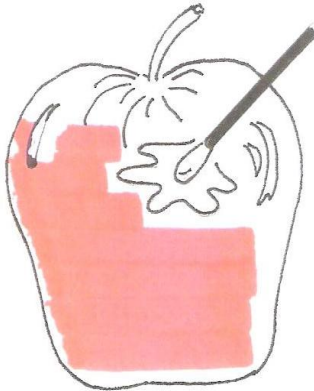

- Si se requiere corregir usar un cotonette con cloro

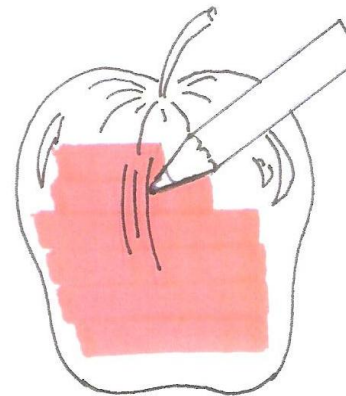

- Para acabados utilizar plumines o lápices de color



Elabora la siguiente imagen tomando como referencia la imagen de la parte superior.

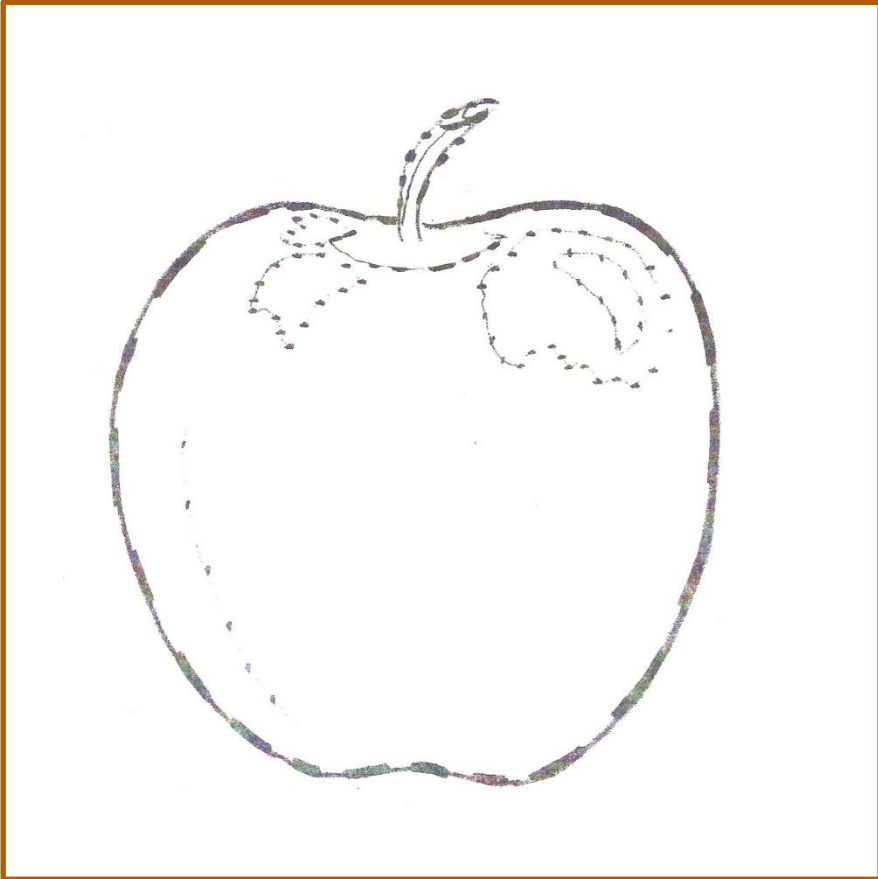

El PLUMÓN

ACTIVIDAD CREATIVA



TEMA 5 PRINCIPALES MANIFESTACIONES HISTORICAS

CASI TODAS LAS OBRAS PLÁSTICAS PUEDEN RELACIONARSE HISTORICAMENTE ASI:

- PRIMITIVO
- EXPRESIONISTA
- CLÁSICO
- BARROCO
- FUNCIONAL

ESTILO PRIMITIVO

ACTIVIDAD CREATIVA

- ARTE RUPESTRE; sencillo rico en símbolos.
- Características: exageración, simplicidad, espontaneidad, formas planas e irregulares.
- Elabora una imagen con las características del estilo primitivo utilizando lápiz de grafito y lápiz de color aplicando coloreado de gamas monocromática. (Estas gamas son las diferentes gradaciones de saturación de un color cuando lo mezclamos con el blanco y negro).



ESTILO EXPRESIONISTA

ACTIVIDAD CREATIVA

- ARTE GÓTICO Y BIZANTINO:
Pretende provocar emociones ya sean religiosas o intelectuales.
- Características: Trazos irregulares, exagerados formas asimétricas con distorsión y movimiento.
- Elaboración de una imagen , donde aplicaremos las características del estilo ilustrando con un colorido de gamas cálidas y frías; (estas surgen, en función del carácter frío y caliente de los colores).



ESTILO CLÁSICO

ACTIVIDAD CREATIVA

- ARTE FIGURATIVO REALISTA; busca el lado realista de la imagen con amor a la naturaleza hasta buscar la hiper realidad.
- Características: armonía, trazos regulares, formas simétricas, simplicidad, detalles, etc.
- Elaboración de una imagen en claroscuro de grises con lápices de grafito, enfatizando detalles de texturas y contrastes partiendo de un modelo real.

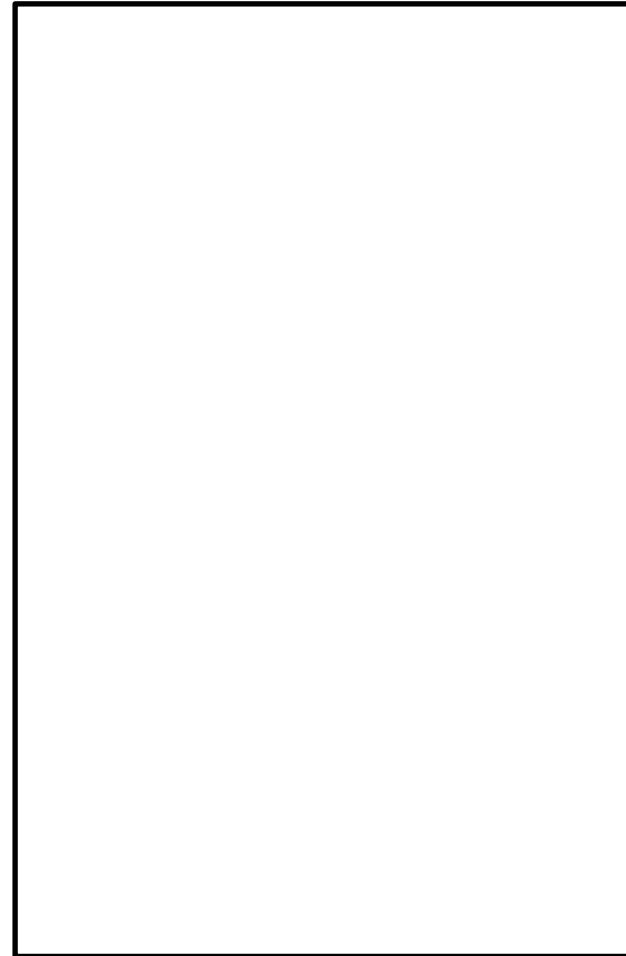

ESTILO BARROCO

ACTIVIDAD CREATIVA

- ARTE BARROCO y ART. NOVEAU; la belleza siempre va acompañada de la transformación.
- Características: trazos irregulares y regulares, exageración , colorismo y diversidad.
- Elaboración de una imagen con lápices de color y línea continua ,estilizando la imagen; siempre partiendo de un modelo real.

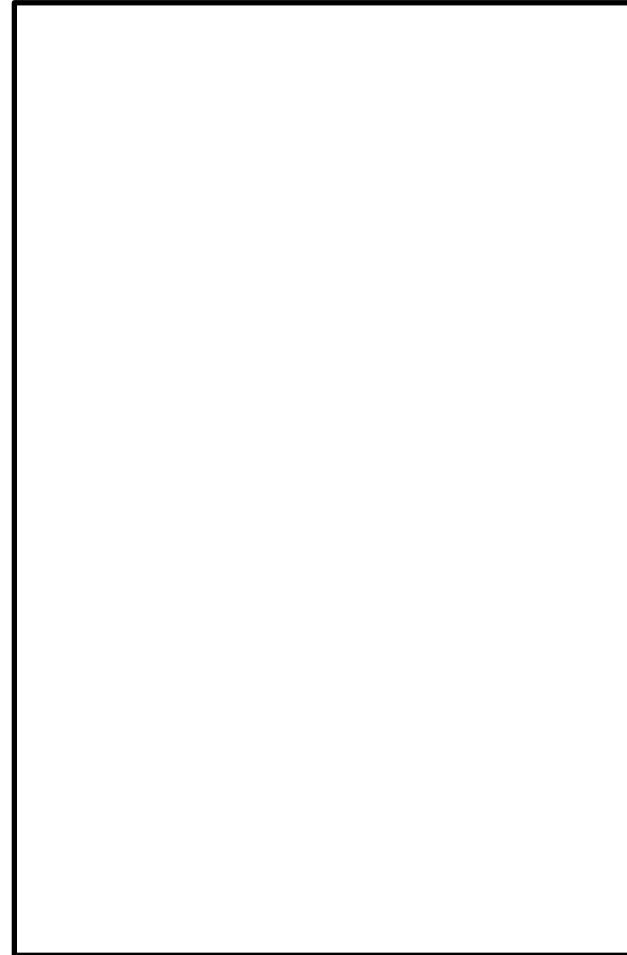

ESTILO MINIMALISTA

ACTIVIDAD CREATIVA

- ARTE MINIMALISTA ; la expresión plástica se va a realizar en función de algo. Las formas se simplifican.
- Características: Simplicidad, simetría, abstracción , trazos regulares e irregulares y organización.
- Elaboración de una imagen ,estilizándola hasta llegar a un punto de abstracción ilustrándola con acrílicas de colores y posteriormente convertirla a un rompecabezas con material libre.

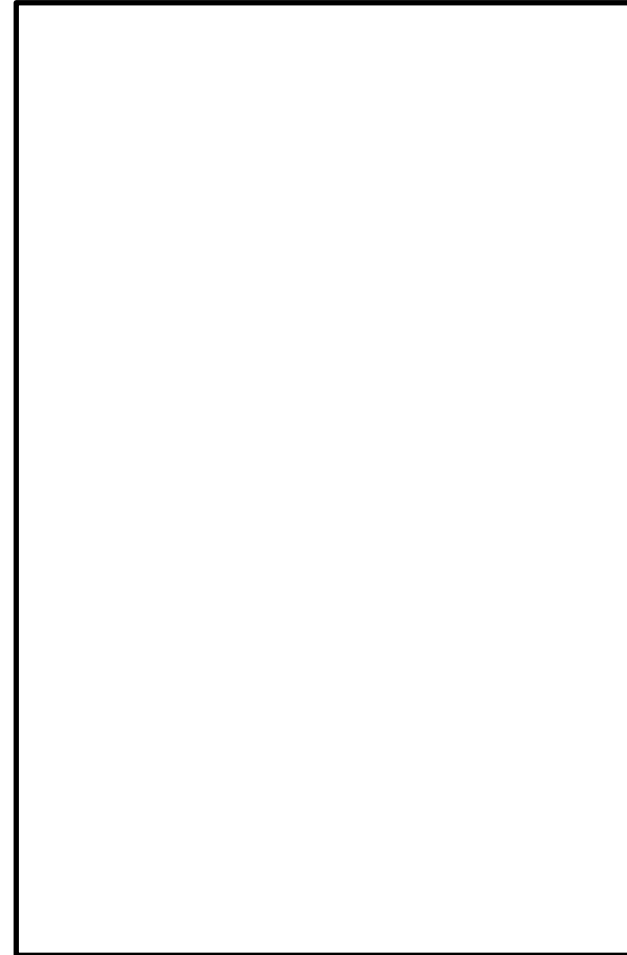



BLOQUE 3

AVANZADOS

DESARROLLO DE TÉCNICAS DE ILUSTRACIÓN CON
ALGUNAS TENDENCIAS ARTÍSTICAS

TEMA 6 IMÁGENES REALISTAS

Las imágenes realistas; son aquellas que imitan la realidad mediante una copia de dibujo, pintura, escultura , etc. Estas imágenes se han venido manejando varios siglos atrás sin embargo han sufrido diversas transformaciones en su manera de hacerlas tanto en el dibujo como en la técnica; Te presentamos de manera breve algunas de las formas de realizarlas.

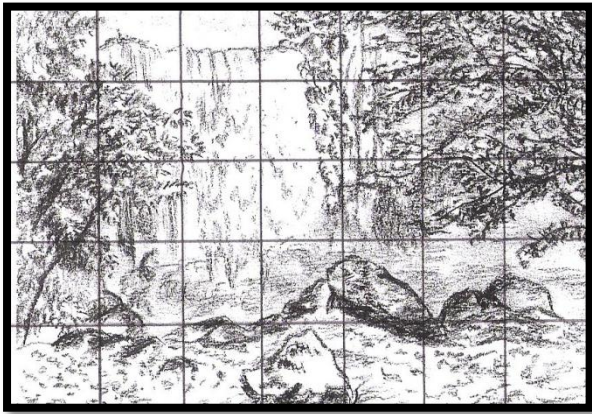

IMÁGENES REALISTAS

ACTIVIDAD CREATIVA

LA RETÍCULA Este medio de reproducción es para imágenes que ya han sido impresas, las cuales al observarlas mediante una cuadrícula y copiarlas sobre otra previamente trazada, podemos hacer una copia fiel de la imagen logrando así un realismo casi perfecto

DIBUJA LA SIGUIENTE IMAGEN UTILIZANDO LA RETÍCULA Y CLAROSCURO CON LÁPIZ DE GRAFITO



IMÁGENES REALISTAS ACTIVIDAD CREATIVA

- REALIZA UNA PINTURA DE UN PAISAJE UTILIZANDO LA PERSPECTIVA Y DIFERENTES MATICES (ACRÍLICOS ACUARELEADOS).



IMÁGENES REALISTAS ACTIVIDAD CREATIVA

- ELABORA UNA IMAGEN DONDE HAYA TRAZOS DE MOVIMIENTO PARA PODER LOGRAR LA TÉCNICA DE DIFUMINADO (BARRAS DE PASTEL).





TEMA 7 IMÁGENES NO REALISTAS

Las imágenes no realistas se caracterizan por sufrir una transformación desde el punto de vista del autor; van cambiando y se van modificando de acuerdo al estilo propio o en algunos casos con cierta tendencia hacia algún movimiento o corriente artística.

IMÁGENES NO REALISTAS ACTIVIDAD CREATIVA

- ELABORA UNA IMAGEN BASADA EN EL ESTILO FUNCIONAL O MINIMALISTA (BODEGÓN Y LÁPICES DE GRAFITO).

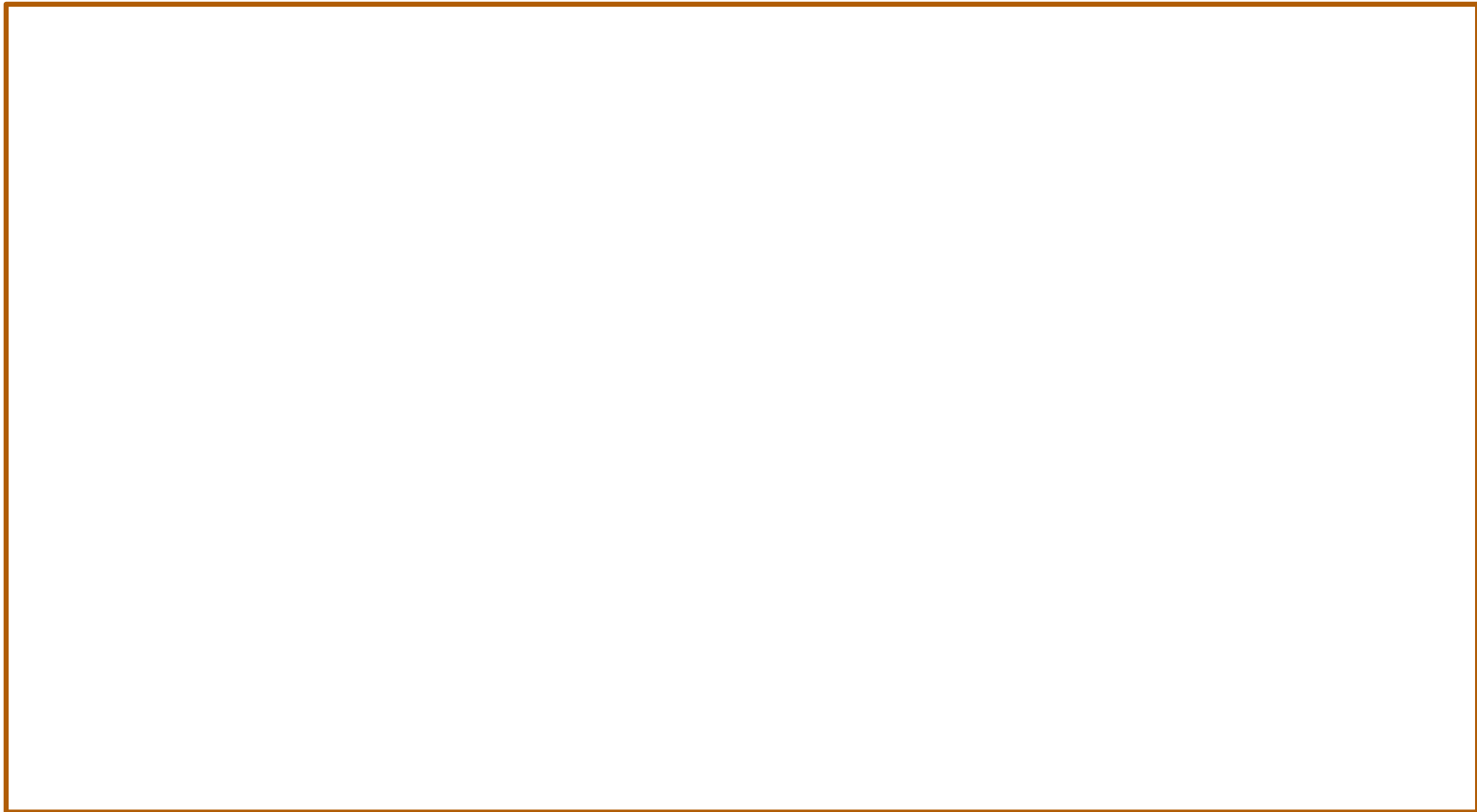

IMÁGENES NO REALISTAS ACTIVIDAD CREATIVA

COMPLETA LA TERCERA IMAGEN PARTIENDO DE LA REALIDAD HASTA LOGRAR UNA SÍNTESIS; TÉCNICA (ACRÍLICOS)

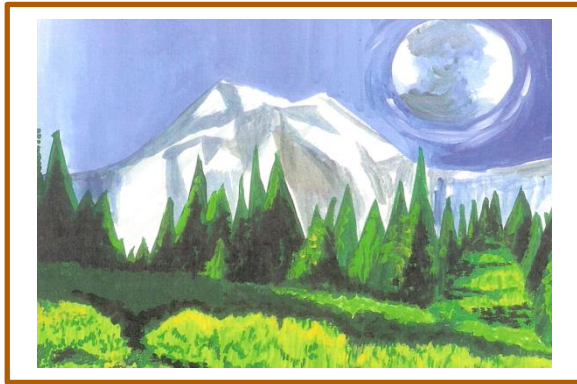

IMÁGENES NO REALISTAS ACTIVIDAD CREATIVA

- ELABORA UNA IMAGEN CON TENDENCIA EXPRESIONISTA; TÉCNICA DIFUMINACIÓN Y DEGRADACIÓN TONAL DE MATICES (CONCEPTO ABSTRACTO Y BARRAS DE PASTEL).





TEMA 8 IMÁGENES SURREALISTAS

Las imágenes surrealistas son creadas por el inconsciente, son imágenes que surgen a partir de nuestros sueños y fantasías; sin embargo tienen su principio en la realidad.

IMÁGENES SURREALISTAS ACTIVIDAD CREATIVA

- ELABORA UNA IMAGEN CON CARACTERÍSTICAS IRREALES O FANTASTÍCAS DONDE APLICARAS EL CLAROSCURO EN UNA GAMA MONOCROMÁTICA TEMA AUTORETRATO, TÉCNICA MIXTA (LÁPIZ Y ACRILICO).



IMÁGENES SURREALISTAS ACTIVIDAD CREATIVA

- CON LA UTILIZACIÓN DE DIFERENTES TEXTURAS CREAR UNA IMAGEN CON DIFERENTES MATICES COMBINADOS ENTRE SI.(ACRILICOS)



IMÁGENES SURREALISTAS ACTIVIDAD CREATIVA

- CREACIÓN DE IMÁGENES DE ALEBRIJES MEXICANOS CON DIBUJO Y TEXTURA



CONCLUSIONES

La experiencia que tuve al elaborar este cuaderno de trabajo fue muy grata, al sentir la satisfacción de ver realizar a los alumnos trabajos de gran calidad tanto en técnica como en contenido. Estos trabajos fueron desarrollándose de menor a mayor grado de dificultad antes de haber iniciado este trabajo, manejaba una serie de practicas aisladas de cada una de las técnicas que utilizamos básicamente en este nivel, sin embargo creí conveniente reunir en un solo cuaderno y de manera breve todos estos ejercicios para que los alumnos pudieran hacer uso de estos conocimientos e integrarlos a otras materias.

Definitivamente la retroalimentación que se dio como maestro –alumno favoreció el aprendizaje de los diversos métodos que se manejaron .La experiencia y conocimiento como docente fue el punto de partida para esta unión y aunado a esto, la creatividad que posee cada uno de los alumnos. Las vivencias que he tenido con ellos al querer plasmar sus ideas a través de las imágenes ha sido muy satisfactoria ya que algunos de ellos son temerosos al hablar, pero con una gran expresión plástica al tener esa creatividad llena de emociones que brillan y que algunas veces cuesta trabajo expresar; también hay otro perfil de alumno aquel que es todo lo contrario es rebelde desesperado cree saberlo todo , pero que tiene muy poca creatividad y esos tipo de casos en particular han sido todo un reto para mi en cuanto a su aprendizaje.

A lo largo de mi trayectoria como docente de esta materia me he dado a la tarea de hacer un análisis de cuales son sus necesidades de comunicación y he encontrado que esas necesidades les exige reafirmar su individualidad, sentirse seres diferenciados y expresar lo que sienten de manera original, basta y sobra ver alguna de sus cartas para el novio y de la novia, o un cartel para difundir la fiesta de alguno de ellos.

Como resultado de mi particular análisis decidí realizar alguna acción que me permitiera desarrollar las habilidades de los alumnos manteniendo su interés por las artes plásticas, aportando mis conocimientos que obtuve durante la trayectoria de mi carrera como Licenciada en comunicación gráfica en la E.N.A.P. – U.N.A.M. ; y como resultado me propuse elaborar un cuaderno de trabajo donde se manejara de manera breve y concisa, ejercicios y practicas de algunos de los elementos y técnicas básicas que conforman las artes plásticas.

Un ejemplo de ello fue el resultado que tuve ,a pesar de las dificultades con algunos alumnos por su falta de interés, logre despertar en ellos su amor por las artes.



BIBLIOGRAFÍA

ARTES VISUALES

Educación básica secundaria

Programas de estudio 2006

© Secretaria De educación Publica, 2006

Argentina 28 Col. Centro C.P. 06020

México D.F.

PASTEL EJERCICIOS PARRAMON

Rafael Marfil y María Fernanda Canal

© Parramón Ediciones S.A.

Sexta Edición: Mayo 2006

Impreso en España

APRECIACION Y EXPRESION PLASTICA

Fernando Lojero Cansino

D.R. © 1997 por Editorial Santillana, S.A. de C.V.

Av. Universidad 767

03100 México D.F.



BIBLIOGRAFÍA

FUNDAMENTOS DEL DISEÑO

Wucius Wong

G.G. Diseño

Editorial, Gustavo Gili S.L.

ACRILICOS Z

Aprende a pintar paso a paso

Lori Lohstoeler

© 2002, 2003

Editorial Walter Foster Publishing

GUIA COMPLETA DE PINTURA Y DIBUJO

Técnicas y materiales

Hayes Colin

Madrid, España

Torsen Herman Blame 1992



BIBLIOGRAFÍA

COMO DIBUJAR LA FIGURA HUMANA

José María Parramon

Colección Aprender Haciendo

Barcelona, España

© José María Parramón Vila saló

Instituto Parramon Ediciones

Duodécima Edición Septiembre 1980

EL ARTE DE JUGAR Y CREAR TIJERETEANDO

María del Carmen Álvarez Cordero

D.R. © 2008 Goba S.A. de C.V.

Av. Año de Juárez 177, Col. Granja San Antonio No. 09070

México D.F.



BIBLIOGRAFÍA

MIL IDEAS PARA LA MUJER DE HOY

Calos Gispert .

© MCXCIX Océano Grupo Editorial S.A.

Milanesat 21-23

Edificio Océano

08017 Barcelona España

MISERIA DE LA COMUNICACIÓN VISUAL

Elementos para una crítica de la industria de la conciencia

Hermann K. Elmer et. alt.

Colección Comunicación visual

Editorial Gustavo Gili S.A.

Rosellón 87-89

Barcelona -15

PEDAGOGIA DEL OPRIMIDO

Paulo Freire

Trad. por Jorge Mellado

2 a. Ed. México Siglo XXI, 205



BIBLIOGRAFÍA

ARTES GRAFICAS

© 2010, SCALA Group Sp. A

62, Vía Chiantigiana

50012 Bagno a Ripoli

Florence (Italy)

EDITION IS DISTRIBUTED IN ITALY INTERLOGOS

El dibujo. La imagen como medio de comunicación

Kurt Hanks , Larry Belliston

Editorial trillas S. A. 2001

Los lápices para el dibujo

Meil Hamer

Ediciones CEAC S.A. 1989

BARCELONA ESPAÑA



BIBLIOGRAFÍA

MEZCLA DE COLORES (TÉCNICAS SECAS)

María Fernanda Canal, Marfil Rafael

Ediciones Parramón S.A.

BARCELONA , 1999

TECNICAS DE REPRESENTACIÓN GRAFICA

Fernando Reyes Todd

ENAP-UNAM

México D.F. 1981

TESIS EN 30 DÍAS

DRA. Guillermina Baena Paz, MTRO. Sergio Moreno Olivares.

Editores mexicanos unidos,s.a.

México , 2012



GLOSARIO

90

Color: manera de como la luz es reflejada y percibida por el ojo a partir de la superficie de una figura o forma. Esto puede estar relacionado con su pigmentación y aplicación de tinta o pintura.

Composición: resultado visual general obtenido con la disposición de figuras o formas en un marco de referencia.

Contorno: línea continua envolvente que se dobla y curva definiendo un espacio que puede estar lleno o vacío

Contraste: relación entre formas o componentes de formas que destaca su diferencia entre uno y otro aspecto como: el tamaño, el color, la textura, la dirección y la posición.

Clarooscuro: se basa en una degradación de color pasando de claros a oscuros sin saltos tonales.

Degradación: representación de diferentes tonos de colores en una escala progresiva y ordenada que evita los saltos tonales.



GLOSARIO

Dibujo: formas unitarias que cubren un dibujo con estricta regularidad.

Difuminado: acción de pasar un objeto por la mancha de color para poder extenderla.

Forma: cualquier entidad visual que comprenda todos los elementos visuales que componen una figura: tamaño , color y textura.

Forma abstracta: forma que no hace referencia a nada de nuestro entorno cotidiano; percepción individual.

Forma artificial: forma figurativa derivada de algún entorno o objeto transformado por el hombre.

Gama de color: son los diferentes matices de color que se relacionan armoniosamente puede haber gamas cálidas y gamas frías.

Gamas acromáticas: hay ausencia de color; se forman por diferentes gradaciones de grises situados entre el blanco y negro.

Gamas monocromáticas: son diferentes gradaciones de saturación de un color cuando lo mezclamos con el blanco y el negro.



GLOSARIO

Gradación: Cambio gradual. En una serie de Formas unitarios en secuencia ordenada

Línea: Recorrido Trazado por un punto móvil o una serie de puntos con un principio y un fin

Punto: Señal que localiza la posición de toda línea o figura. No tiene longitud ni anchura y no tiene que ser visible

Simetría: Figura o forma con su imagen reflejada en posición bilateral.

Scratch: técnica donde se raya la pintura con una punta de metal después de haber sido cubierta.

textura táctil: Que se puede apreciar con el tacto.

Textura: Pequeños trazos o figuras en distribución bastante uniforme que cubren las superficie de una figura, puede ser ligeramente irregular o estrictamente regulares

Textura Visual: Textura que el ojo puede ver pero que no se aprecia con la mano.

