



UNIVERSIDAD NACIONAL AUTÓNOMA DE MÉXICO  
FACULTAD DE ESTUDIOS SUPERIORES CUAUTITLÁN  
CAMPO 1

DISEÑO EDITORIAL DE FOLLETO Y CAJA PARA EL CATÁLOGO DIGITAL DE LA BIBLIOTECA "PEDRO REALES" DEL MUSEO NACIONAL DEL VIRREINATO.

TESIS:  
QUE PARA OBTENER EL TÍTULO DE:  
LICENCIADO EN DISEÑO Y COMUNICACIÓN VISUAL

PRESENTA:  
ADRIANA MARTÍNEZ CRUZ

ASESOR: LDG. AURORA MUÑOZ BONILLA

CUAUTITLÁN IZCALLI, EDO. DE MÉX. 2012



Universidad Nacional  
Autónoma de México

Dirección General de Bibliotecas de la UNAM

**Biblioteca Central**



**UNAM – Dirección General de Bibliotecas**  
**Tesis Digitales**  
**Restricciones de uso**

**DERECHOS RESERVADOS ©**  
**PROHIBIDA SU REPRODUCCIÓN TOTAL O PARCIAL**

Todo el material contenido en esta tesis esta protegido por la Ley Federal del Derecho de Autor (LFDA) de los Estados Unidos Mexicanos (México).

El uso de imágenes, fragmentos de videos, y demás material que sea objeto de protección de los derechos de autor, será exclusivamente para fines educativos e informativos y deberá citar la fuente donde la obtuvo mencionando el autor o autores. Cualquier uso distinto como el lucro, reproducción, edición o modificación, será perseguido y sancionado por el respectivo titular de los Derechos de Autor.



UNIVERSIDAD NACIONAL AUTÓNOMA DE MÉXICO  
FACULTAD DE ESTUDIOS SUPERIORES CUAUTITLÁN  
CAMPO I

DISEÑO EDITORIAL DE FOLLETO Y CAJA PARA EL CATÁLOGO DIGI-  
TAL DE LA BIBLIOTECA "PEDRO REALES" DEL MUSEO NACIONAL DEL  
VIRREINATO.

TESIS:  
QUE PARA OBTENER EL TÍTULO DE:  
LICENCIADO EN DISEÑO Y COMUNICACIÓN VISUAL

PRESENTA:  
ADRIANA MARTÍNEZ CRUZ

ASESOR: LDG. AURORA MUÑOZ BONILLA

CUAUTITLÁN IZCALLI, EDO. DE MÉX. 2012

# Dedicatorias y agradecimientos



## A mis padres.

Que me apoyaron hasta el final de este largo camino, dándome sabios consejos para seguir y terminar; porque creyeron en mi hoy puedo ver alcanzada mi meta, ya que siempre estuvieron impulsándome en los momentos más difíciles de mi carrera, y porque ustedes siempre me regalaron su motivación constante que me ha permitido ser una persona de bien, pero más que nada, por su amor, fue lo que me hizo ir hasta el final. Aunque mil palabras no bastarían para agradecerles de corazón su infinito apoyo y el estar a mi lado siempre.

## **A mis hermanas.**

Gracias Clarisa y Fernanda por estar a mi lado en las buenas y en las malas, así como el apoyarme en todo el proceso, nunca olviden que las quiero mucho.

## **A mi abuela Margarita.**

Que siempre estuvo apoyándome en todo momento participando en mis proyectos y por su ejemplo de una mujer trabajadora y que sigue adelante pase lo que pase. Gracias abue.

## **A mi familia.**

A todos aquellos que participaron directa o indirectamente en la elaboración de esta tesis y durante toda mi carrera.  
¡Gracias a ustedes!

## **A mi profesora Aurora.**

Gracias profesora por apoyarme y tenerme mucha paciencia durante todo este trabajo de tesis, así como su confianza en el proyecto.

# Índice



## Introducción

## Capítulo I Diseño Editorial

I.1. Definición de Diseño Editorial	11
I.2. Importancia del diseño editorial	12
I.3. Elementos compositivos del diseño editorial	15
I.3.1. Formato	18
I.3.2. Retícula	19
I.3.3. Tipografía	24
I.3.4. Color	26
I.3.4.1. Propiedades del color	29
I.3.5. Cubiertas	30
I.3.6. Imagen	31
I.3.6.1. Los tipos de imagen en los medios impresos	32
I.4. Folleto	35
I.4.1. Formatos en el folleto	37
I.4.2. Clasificación en el folleto	38
I.4.3. Funcionalidad	39
I.5. Elementos compositivos en el folleto	42

1.5.1. Retícula .....	43
1.5.2. Tipografía .....	45
1.5.3. Color .....	46
1.5.4. Cubiertas .....	47
1.5.5. Imagen .....	49

## Capítulo 2 Museo Nacional del Virreinato

2.1 Introducción .....	53
2.2 Historia del Museo Nacional del Virreinato .....	56
2.3 Biblioteca “Pedro Reales” .....	61
2.4 Aportación cultural del Museo Nacional del Virreinato .....	64

## Capítulo 3 Diseño editorial de Folleto caja para el catálogo digital de la biblioteca “Pedro Reales” del Museo Nacional del Virreinato a partir del Modelo General del proceso de diseño (UAM Azt.)

3.1 Introducción .....	67
3.2 Caso .....	69
3.3 Problema .....	71
3.4 Hipótesis .....	76
3.5 Proyecto .....	95
3.6 Realización .....	104

Conclusiones

Bibliografía

# Introducción



El presente trabajo surge de mi estadía como prestadora de servicio social en el Museo Nacional del Virreinato donde me desarrollé en el área de dirección- diseño, desempeñando labores, en específico, de diseño editorial como el programa académico 2011, carteles de diferentes eventos, calendario 2011 y el más importante de todos el folleto y caja para el catálogo digital de la biblioteca “Pedro Reales” que desde hace, aproximadamente 2 años se tenía el proyecto pero sólo en archivo digital. Por lo que la encargada del área de diseño me propone crear una salida editorial para su venta y así poder recaudar fondos para el cuidado de este gran acervo de libros.

En el primer capítulo se abordaran los conceptos generales del diseño editorial para, posteriormente, aplicarlos al caso específico del folleto, aportando percepciones de diferentes autores para explicar este medio impreso que es muy utilizado, pero muy poco conceptualizado. Así se expone su historia desde sus inicios como uno de los medios impresos comunes más utilizado, además se dedica este capítulo a los elementos gráficos en el diseño editorial como retícula, tipografía, color, formato, etc., que será útil y necesario para la realización del proyecto.



En el segundo capítulo se dará a conocer información acerca del Museo Nacional del Virreinato ubicado en Tepotzotlán Estado de México que es una de las atracciones turísticas del lugar, y que resguarda numerosa información de objetos que forman parte de nuestra historia desde los tiempos de la colonización y evangelización de los indígenas, siendo un factor en la historia de nuestras raíces culturales.

Con los eventos destructivos que se dieron tras la conquista española se perdieron muchos de los templos, objetos, y deidades de las antiguas culturas que habitaban en México, pero tras la necesidad de controlar a los indígenas surgió un nuevo período en la historia de México: el periodo virreinal donde se generó una especie de fusión entre culturas trayendo una nueva creencia que es la religión católica y de esta manera también se fusionó la manera de representación de acuerdo con sus necesidades. Algunos jesuitas ya formados dieron a conocer en el exilio la grandeza de México y de sus habitantes autóctonos. También encontramos libros en las lenguas naturales no sólo religiosos sino también sobre la lengua misma: artes y gramáticas que son tan valiosos para el estudio actual de éstas, que nos hablan del grado de civilización alcanzado. Libros de ciencias sobresaliendo la botánica que aportó nuevos conocimientos sobre la flora y sus aplicaciones medicinales. Por su parte el museo nacional del virreinato, por medio de un folleto trata de explicar una de las muchas fuentes de conocimientos de los monjes y monjas que en el Colegio y Noviciado de la Compañía de Jesús tenían como referencias lo que es la “biblioteca antigua Pedro Reales”.

En el último capítulo se explicará el proceso de diseño que se realizó para su solución a partir del modelo general del proceso de diseño (UAM Azt.), y de cómo se efectuó cada una de las fases de este proceso de diseño que busca satisfacer la necesidad del Museo Nacional del Virreinato, de difundir todo tipo de información cultural acerca de este, generando por medio del folleto un acercamiento a todas las personas interesadas en ese gran acervo cultural de libros, que no sólo nos heredan conocimiento textual si no también diversas imágenes de aquella época. Siendo este capítulo la unión de los primeros para ayudar a la solución del diseño del folleto y caja del catálogo; así se pretende una venta en diversas partes para que esta información se de a conocer a todo público no sólo personas expertas en el tema si también para quien quiere conocer un poco más de la historia que tenemos como mexicanos. De esta forma el folleto trata de remitir a esos libros antiguos resguardados en museo por medio de la imagen, para que los consumidores generen ese interés en el contenido, creando la solución eficaz de las necesidades del museo.

Esperando una buena aceptación del diseño entre los consumidores, así como dejar un conocimiento más acerca de lo que es el diseño de folletos, como medios impresos que serán parte de nuestra vida diaria ya que es un impreso noble que permite expresar mucho por medio de muy poco, dejando en claro que todo diseño lleva una base de diseño editorial para su salida visual.





# Capítulo 1 Diseño Editorial

## 1.1 Definición de diseño editorial

El diseño editorial no se puede considerar únicamente como una especialidad del diseño gráfico, que permite expresar un mensaje por medio de diversos elementos compositivos como lo son: color, texto, imagen, formato, etc. El concepto de la diseñadora editorial Gabriela Rodríguez, resulta válido para esta investigación.

“El diseño editorial, más que una especialidad del diseño gráfico, es parte esencial de todo estudio del diseño, pues absolutamente todos los diseñadores se han enfrentado a la generación de productos impresos.”<sup>1</sup>

En efecto, esto es cierto, el conocimiento que se genera en el diseño editorial facilita la estructura de cualquier diseño ya que es una base no sólo para proyectos impresos si no también para el auge digital que se vive día con día. Dejando una gran capacidad de manipulación en estos componentes, para el contenido comunicativo en diferentes medios tanto el impreso como el digital.



*Fotografía de Michel Zabe  
Museo Nacional del Virreinato.*



El comienzo más concreto del diseño editorial fue con Johannes Gutenberg natural de Maguncia, produjo en 1455 el primer libro impreso en Europa con tipos móviles. La Biblia de Gutenberg que se imprimió en latín fue el resultado de varias tecnologías.<sup>2</sup> Aunque no fuese conciente de todo lo importante que era aquel acontecimiento, es más que probable que nunca se imaginara de todo lo que a raíz de su invento se desarrollaría, más de quinientos años después. En estos últimos años ha evolucionado de manera gigantesca generando cambios y teorías para enfrentar los proyectos que hoy en día hay en el mercado.

## 1.2 Importancia del diseño editorial

La palabra impresa es fundamental en toda cultura ya que lo tangible de ello da más confianza en el contenido, siendo desde sus inicios algo que nos ha permitido la difusión de ideas, ha fortalecido culturas, solucionado conflictos, pero dentro de todo esto le ha dado forma al mundo a lo largo de la historia.

El diseño editorial da pie a ser algo concreto y factible, como una forma de generar nuevas ideologías en diversos ámbitos. Dejando estructurar, por medio de imágenes, todo lo que nos comunica el lenguaje visual, de esta manera es posible decir que el diseño editorial no sólo son libros sino que abarca un mercado más amplio donde se encuentran: los folletos, revistas, gacetas, boletines, volantes, páginas **Web**, etc.; su gran funciona-

lidad y perspectiva crea un gran campo para el diseño editorial. En la actualidad hay quien defiende la teoría de que en un futuro no muy lejano podría caber la posibilidad de que los materiales impresos serán desplazados por todo el auge digital y **Web**, ya que una de sus ventajas es su fácil alcance, aunque una desventaja es la pérdida de sentido de la palabra impresa ya que en toda página **Web** la información cambia de un día para otro y no todo lo que se expone en estas fuentes es de un autor o una persona conocedora del tema.

El hecho de que existan nuevos medios y tecnología no hace que desaparezca un medio impreso, mejor aun lo ayuda a ser más eficiente para tener mejores resultados, además la tecnología no sólo es usada como un aliado para mejorar, a pesar de que mucha información está en el ciberespacio no deja de ser eso, sólo información porque es más expresivo, táctil y familiar un texto impreso más cuando se utiliza el soporte como medio de atracción hacia el consumidor. Todo esto causa una gran diferencia entre el medio impreso y digital; el primero nos deja ver mas allá que sólo información, llena de tipografía e imágenes; sino también nos expresa por medio de formas táctiles.

Hoy en día una de las ventajas de la tecnología a favor del diseño editorial es la producción de millones de materiales impresos de diferentes clases con el objetivo de comunicar; de este modo deja nuevas alternativas de diseño y material para la reproduc-



*Página con publicidad de la revista VOGUE.*



ción de proyectos, dejando atrás todo el diseño editorial rígido, conducido a la uniformidad y papel liso dando nuevas alternativas de materiales para imprimir creando nuevos formatos.

“La literatura impresa conserva su valor durante mucho más tiempo que un billete de autobús o el envoltorio de un alimento. Así, no solo escapa del vertedero, sino que se utiliza e, incluso, se disfruta. Como afirmo el ensayista Sydney Smith: “No hay ningún mueble más cómodo que un libro”. Y entre tanto mobiliario de papel, con frecuencia lo inusual o único se convierte en una pieza clásica.”<sup>3</sup>

Esto nos da una nueva manera de ver los impresos como algo que se puede conservar durante mucho más tiempo que algo digital ya que es un objeto físico y que además de todo es una fuente confiable, en la cual se puede encontrar información sustentable. Esta área del diseño está conformada por varios factores, como lo es la vida útil de un documento y su consumismo, además de sus formas de distribución y exposición. Una de las fases del diseño donde se da la forma visual como un proceso es la maquetación que influye en la organización del documento.

De esta manera el diseño editorial impreso nos permite sentir las imágenes, nos ayuda a que visualmente y táctil podamos conocer más sobre el documento. Dejándonos provocar una respuesta poderosa por medio de la palabra impresa como imagen



*Página con publicidad de la revista VOGUE.*





y mensaje, así como un elemento importante en ello. Parte del atractivo de la publicación es lo mencionado; el sentir y el tocarla. Muy a menudo los diseñadores se ven limitados con presupuestos, costos y formatos en una publicación, pero aun con eso se tiene como salida una gran capacidad de creatividad para la solución.

### 1.3 Elementos compositivos del diseño editorial.

Si se entiende por composición a los elementos visuales que estructuran un diseño y los factores que generaran la forma a la narrativa del mismo entonces se está hablando de elementos compositivos del diseño.

Los elementos compositivos de un proyecto son una de las formas de darle sentido al documento ya que de esta manera podemos saber qué color, tipografía o imagen utilizar para diferentes contenidos, es esencial saber cómo utilizarlos para diferentes temas. No es igual leer un libro, una revista, un volante o un espectacular.

Estos elementos nos ayudan a crear la composición de una forma correcta, de acuerdo con el concepto que se maneje se utilizaran los elementos, así se creara una coherencia en el proyecto. Los elementos compositivos son determinantes en todo diseño

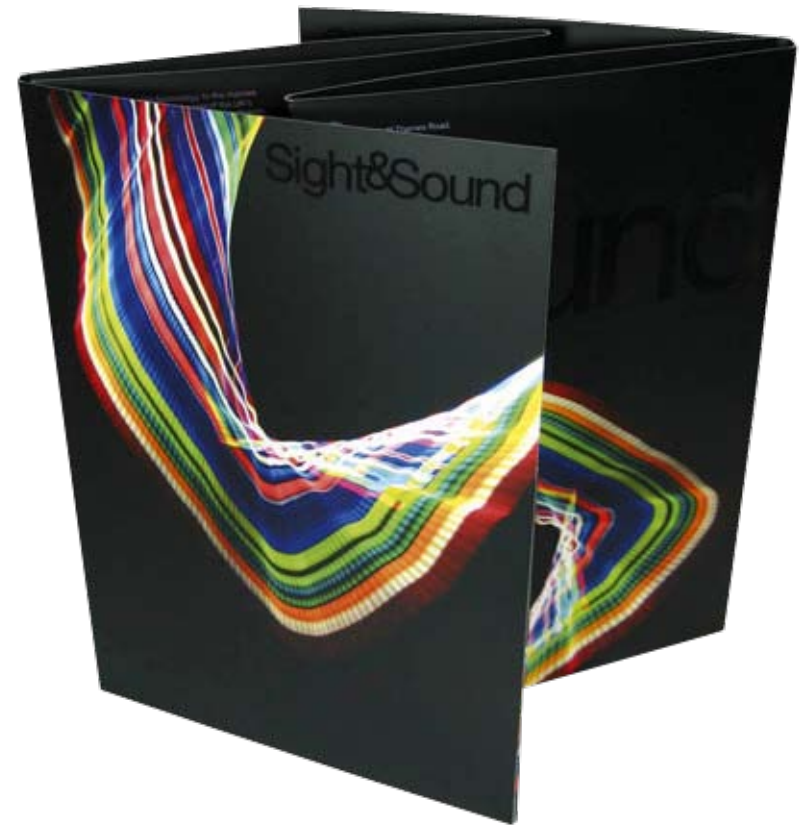

*Carpeta diseño y dirección de arte  
Sight & Sound  
concepto y el logotipo  
Fotografía Mario Godlewski.*





ya que cubren una de las tantas formas visuales de comunicarnos, en la manera que estén colocados será el porcentaje de que tanto es la funcionalidad del diseño. De acuerdo con el autor Lakshmi Bhaskaran existen seis elementos básicos para el diseño de una publicación cualquiera que esta fuese:

Formato

Retícula

Tipografía

Color

Cubierta o cabecera, y

Uso de las imágenes

Todos los aspectos anteriores son parte importante ya que la combinación de ellos permite que el diseñador integre adecuadamente todo el contenido de la publicación. La composición debe considerar principalmente el ordenamiento armónico de los elementos de la página para que no haya discordancia visual, es decir que se vea agradable, fácil de recorrer y seguir la lectura.

Retícula

Tipografía

Cubierta

Color

<p><b>Graat Designero</b></p> <p>Neville Brody</p> <p>Diseñador británico, se formó en el London College of Printing entre 1976 y 1979. Sus primeros trabajos fueron cubiertas de discos para sellos independientes. En 1981 se convirtió en director de arte de The Face para la que diseñó Typeface Six una nueva tipografía, que recogía las influencias del punk y los nuevos corrientes de la new wave. The Face, de la mano de Brody rompió con la tradición del diseño editorial respetuosa con la estructura reticular y los principios de funcionalidad. Brody comenzó a alterar las convenciones tipográficas usadas para la jerarquización de la información. Otras publicaciones en las que trabajó fueron Arena y City Limits. Incluso el diseño de sus nuevas fuentes tipográficas para Fontshop algunas en colaboración con el tipógrafo Erik Spiekermann, responden a un estilo más desenfadado. En 1994 se publicó la segunda monografía, The graphic language of Neville Brody II que cubre su trabajo desde 1988. Es fundador de la red de espacios para la experimentación gráfica Research Studios, con oficinas en Londres, París, Berlín y Barcelona. Dirigidas por Lionel Massis (RSParis), Daniel Forci (RSBerlin), Pablo Rovalo (RSBCN).</p>	<p><b>Exhibitions</b></p> <p>Yo siempre vivo, yo nunca muero.</p> <p>El Museo Franz Mayer y el Museo Textil de Oaxaca presentan la exposición Yo siempre vivo, yo nunca muero. Arte textil contemporáneo, muestra de lo más representativo de la tradición del trabajo textil de 23 artistas que residen en Oaxaca.</p>	<p><b>Booko</b></p> <p>El diseño gráfico en el espacio social.</p> <p>Alejandro Tapia</p> <p>Existen dos criterios dominantes en la práctica y la enseñanza del diseño: el de la estética y el de la funcionalidad. Con el primero, alumnos, maestros y profesionales pretenden producir en los usuarios una experiencia que los acerque a lo bello y que los impacte de modo positivo para que se apropien de una imagen, una</p>	<p><b>Change &amp; oale</b></p> <p>Canon EOS Rebel XS. Posee un peso de 450 gramos, es decir un peso realmente bajo para este tipo de cámaras.</p> <p>\$9000.00</p>
<p><b>Tipografía</b></p> <p>Tipografía</p>	<p><b>El Museo Experimental</b></p> <p>El Eco abrió sus puertas para exponer la obra de tres artistas que invocan los conceptos innovadores de los años sesenta y setenta, justo cuando Nueva York se origina como la meca del arte moderno.</p>	<p>marca o una institución; con el segundo, buscan vender un bien o un servicio a través de la identificación de ese producto —yo sea material, conceptual o institucional— con las necesidades del público al que va dirigido. Esta postura deja de lado una de las características más significativas del diseño: su poder discursivo.</p>	<p><b>Imagen</b></p> <p>Imagen</p>
<p><b>Cubierta</b></p> <p>Cubierta</p>	<p><b>UNAM</b></p> <p>Dr. José Néro Robles Rector</p> <p>Dr. Sergio M. Alcocer Secretaría General</p> <p>Mtro. Juan José Pérez Castañeda Secretaría Administrativa</p> <p>Dra. Rosaura Ariza Gutiérrez Secretaría de Desarrollo Institucional</p> <p>M.C. Ramiro Jesús Sandoval Secretaría de Servicios a la Comunidad</p> <p>Lic. Luis Raúl González Pérez Abogado General</p> <p>Enrique Jelp Díaz Director General de Comunicación Social</p>	<p><b>Monica Diaz Martinez</b></p> <p>Es una compañera de Soportes Tridimensionales con grandes logros como Luctia, que la llevo a tener un lugar en convocatoria de diseño inmobiliario.</p>	<p><b>Formato</b></p> <p>Formato</p>
<p><b>Cubierta</b></p> <p>Cubierta</p>	<p><b>FESC</b></p> <p>Directora: Dr. Susi Rodríguez Romo Secretario General: Dr. Arturo Aguirre Gómez</p> <p>Secretario de desarrollo Institucional: FESC: Dra. Margarita Flores Zepeda</p> <p>Secretaría de planeación: Mtra. Patricia E. Santillana de la Torre</p> <p>Secretario de Investigación: Dr. Ernesto Moreno Martínez</p> <p>Secretario de posgrado: Dr. Ricardo Gallan Lozano</p> <p>Secretario de estudios profesionales: Lic. Dr. Rodolfo Gómez Balderas</p> <p>Coordinador de difusión Cultural: Lic. Alivar Hernández Ramírez</p> <p>Coordinador de extensión universitaria: Ing. Arturo Viguera Bonilla</p>	<p><b>Tania Guadalupe Cardenas Silva</b></p> <p>Finalista de "Ala muerte con una sonrisa"</p> <p>Diseño Editorial e Ilustración.</p>	<p><b>Formato</b></p> <p>Formato</p>

### 1.3.1 Formato

El formato se define como el tamaño de un impreso, expresado en relación con el número de hojas que comprende cada pliego o indicando la longitud y anchura de la plana. Todo esto se resume al espacio que se dispone para realizar un diseño.

El formato es la manera en la que se le presenta al consumidor una publicación. La gran mayoría de los impresos en grandes cantidades tienen formatos estándares ya que es más conveniente para su reproducción y el presupuesto.

Sea el tipo de publicación que sea; el presupuesto siempre será un punto muy importante para definir la toma de decisiones en cuanto al proyecto; desde el papel hasta la impresión y por consiguiente el formato.

La temática y a que público va dirigido será el punto de partida para el diseño. Esto es importante ya que desde la maquetación del documento y por ende la retícula se creará el cuerpo y base de éste, que permitirá la buena organización de los elementos del documento. De esta manera el formato es un factor importante en el diseño. Es conveniente tener en cuenta a los formatos DIN ya que las máquinas de imprimir y las cortadoras también tienen determinadas medidas normalizadas de acuerdo con los formatos de papel de la serie DIN.



*Formato de folleto de pIAAy.*



De acuerdo con los autores Ambrose y Harris la serie DIN son los **formatos de papel** estándar, en la mayor parte del mundo se basan en los formatos definidos en el año 1922 en la norma DIN 476 del Deutsches Institut für Normung (“Instituto Alemán de Normalización” en alemán), más conocido como DIN. Este estándar ha sido desarrollado por el ingeniero berlinés Dr. Walter Porstmann.

“Las ventajas de esta normalización son incomparablemente mayores que las desventajas”<sup>4</sup> de aquí que sólo tome el formato y darse cuenta de lo factible que será si se utiliza o se tiene en cuenta lo anterior que muchas de las máquinas para imprimir tienen formatos preestablecidos.

### 1.3.2 Retícula

Uno de los componentes más importantes para comenzar a maquetar es la retícula ya que de ahí el diseñador se tendrá que basar para generar el espacio que se utilizará, algunos autores como Timothy Samara y Kimberly Elam consideran a la retícula “un instrumento flexible de ayuda en el proceso de diseño”.

Existe un método para resolver los problemas planteados a la hora de diseñar un folleto, una revista, o cualquier otra publicación: la retícula, que consiste en dividir el espacio en pequeños módulos, que sirven de guía para la ubicación de los elementos.

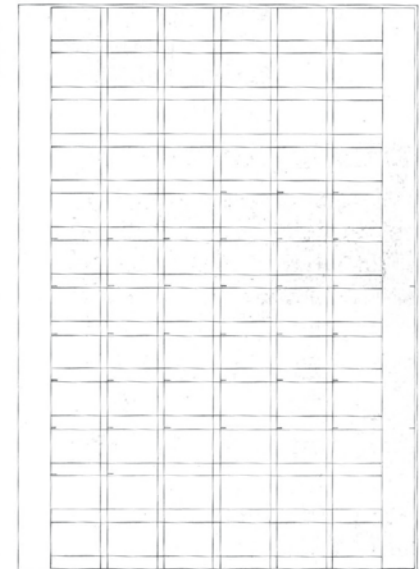

*Retícula de apropiación con espaciado entre imágenes.*



La retícula compositiva, es útil, cuando necesitamos componer un documento con muchas páginas, para darle orden, que sea claro y legible. Ésta debe facilitar el encontrar el equilibrio entre el orden que impone la estructura reticular, y la necesidad de evitar la monotonía e inyectar una cierta dosis de creatividad a la composición. Una retícula impone orden, uniformidad y coherencia. Una página con retícula transmite estructura, frente a algo desordenado, desestructurado o caótico.

Las principales ventajas que ofrece una retícula bien diseñada se pueden resumir en tres: repetibilidad, composición y comunicación. La finalidad de la retícula es establecer orden donde hay caos; hacer que el receptor encuentre los elementos en el lugar esperado. También se debe buscar una armonía entre la retícula diseñada y los elementos compositivos, en caso de que éste no se adapte a esa estructura establecida, se tendrá que modificar la retícula, ya que no es viable forzar los elementos. La retícula nos permite jugar con toda nuestra composición desde nuestro texto hasta las imágenes, que dependiendo donde coloquemos nuestro punto de tensión es lo que comunicaremos primero. Las jerarquías en el documento son importantes ya que de esa manera partirá nuestro objeto a comunicar. La importancia de la retícula es dar un orden claro y preciso para mostrar los elementos gráficos, ésta es importante para todo diseño editorial ya que nos dejará hacer el trabajo de una forma justificada y coherente.

**Fotografía de moda**

## Glamour surrealista

### David LaChapelle



David LaChapelle nació en Fairfield, Connecticut, el 11 de marzo de 1963. Su primer acercamiento a la fotografía fue cuando tenía 6 años de edad, durante unas vacaciones familiares en Puerto Rico. Allí utilizó la cámara para retratar a su madre, Helga LaChapelle, quien vestía un bikini y bebía champán en un bote. Desde ese momento, quedó fascinado con la fotografía.

A los 16 años se mudó a Nueva York. Minió sobre su edad y consiguió trabajo en la discoteca Studio 54, donde imitaba las mesas de grandes celebraciones y artistas, como Andy Warhol y Liza Minnelli. Más tarde, su padre lo tomó y lo llevó de regreso al sur, donde lo obligó a estudiar en la Escuela de Artes de Carolina del Norte. Solo había 30 estudiantes en su curso, por lo que la enseñanza impartida fue excepcional.

Después de su regreso a Nueva York, a los 18 años, entró a trabajar al bar gay Browns. La necesidad económica hizo que David aceptara la propuesta de un sujeto, quien pidió que se practicara una relación a cambio de dinero.

LaChapelle ingresó en la Liga de Estudiantes de Arte y a la Escuela de Artes Visuales. En esa época, fue el mismo quien se presentó ante el artista multimedia Andy Warhol en un concierto de rock. Andy le ofreció su primer trabajo como fotógrafo de la revista Interview. LaChapelle ingresó en la Liga de Estudiantes de Arte y a la Escuela de Artes Visuales. En esa época, fue el mismo quien se presentó ante el artista multimedia Andy Warhol en un concierto de rock. Andy le ofreció su primer trabajo como fotógrafo de la revista Interview.

David LaChapelle en el estreno de la película Rize en Hollywood, California, Junio de 2006.

www.azn.com.mx

Retícula en Revista  
Proyecto escolar





“Todos los mensajes visuales tienen un orden jerárquico en la que se presenta la información, es decir, un orden de lectura de la información según su importancia”.<sup>5</sup>

En el caso del diseño editorial el formato y el papel serán siempre la raíz de cómo generar y tener una retícula, en una revista es común que ya tengan sus retículas preestablecidas, pero en proyectos como un folleto se tiene la libertad de generar nuevas propuestas de retícula. De acuerdo con el autor Alan Swann no es posible usar eficazmente un espacio sin una retícula para la composición; de acuerdo con este autor la retícula tiene una anatomía que comprende lo siguiente:

**Márgenes/caja de composición:** la caja de composición o mancha y los blancos de página o márgenes, son los espacios positivos y negativos de la publicación. El establecimiento de los márgenes requiere un estudio dedicado ya que contribuyen a establecer la tensión general en toda composición. Los márgenes pueden utilizarse para dirigir la atención, pueden servir de espacio de descanso para el ojo o contener información secundaria.

**Líneas de flujo:** líneas horizontales que dividen la caja de composición en bandas horizontales. Estas líneas guían al ojo a través del formato y marcan el inicio de los textos o imágenes.

**Columnas:** alineaciones verticales para la tipografía que dividen



Portada de catálogo comex  
2009



horizontalmente el formato en unidades de una misma anchura o de anchos diferentes en función del tipo de información que contiene.

**Módulos simples y compuestos:** unidades individuales de espacio separadas por intervalos regulares, que repetidas a lo largo del formato de la página, crean columnas y filas. Los módulos compuestos se establecen tomando dos o más módulos simples para formar campos identificables o resaltados.

**Marcadores:** son indicaciones de posición para textos subordinado o repetido a lo largo de la publicación como por ejemplo números de página, títulos de sección, o cualquier otro elemento que ocupe una posición única en la retícula.

Todo trabajo de diseño se debe regir por una estructura previamente estudiada; esto permite obtener claridad, legibilidad y funcionalidad a la composición, además de facilitar el trabajo creativo; Una vez que se ha analizado con profundidad el contenido de la publicación es necesario buscar las formas más efectivas para comunicarlo. La diagramación debe desarrollar tanto el valor estético como el valor comercial del diseño.

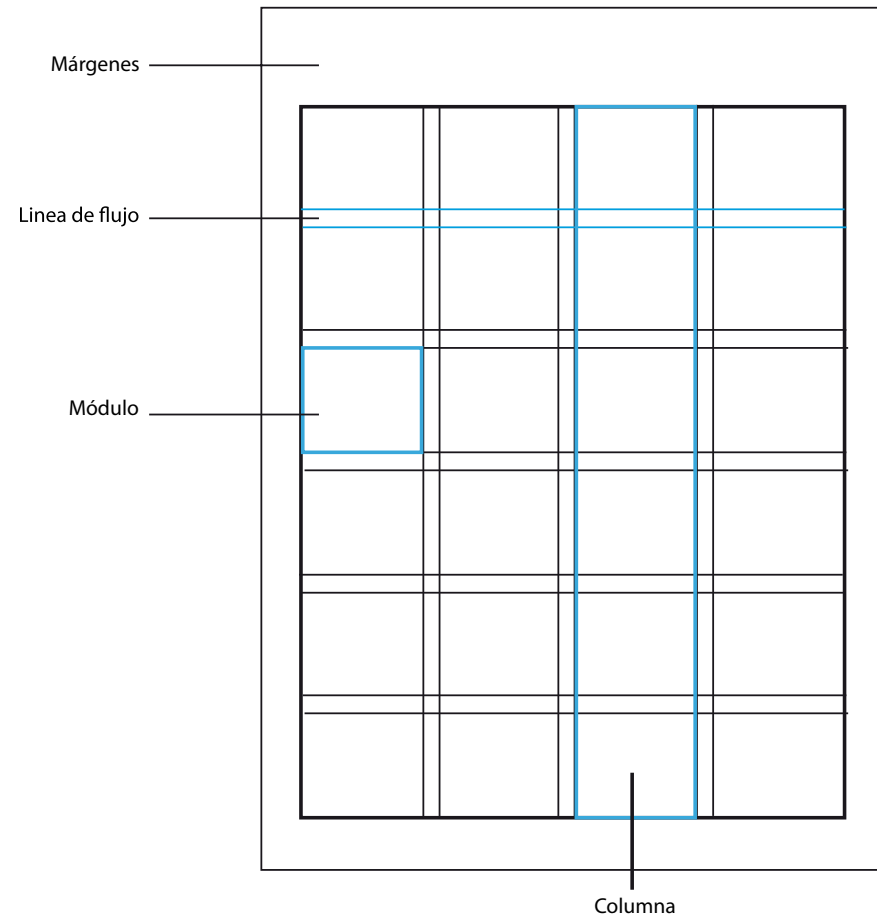

*Ejemplo de retícula.*



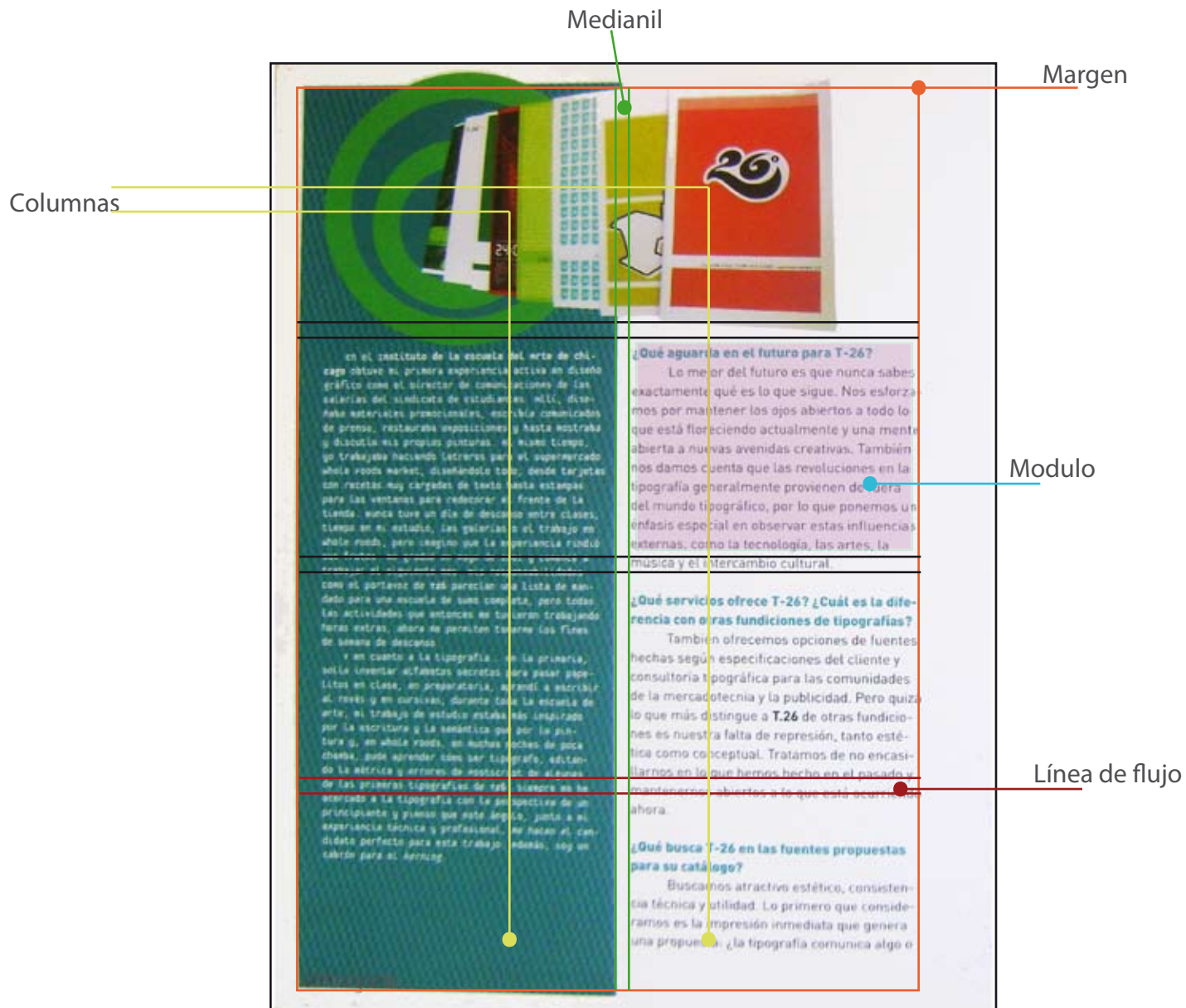





bajo, ya que “No es lo mismo maquetar un libro que una pagina Web, por que las reglas de funcionamiento no son iguales: en la impresión sobre el papel los remates tipográficos representan un pequeño porcentaje del diseño, sin embargo, en la pantalla, debido al escaso número de pixeles disponibles, los remates no se perciben correctamente.”<sup>6</sup>

En el trabajo tipográfico entran en juego toda una serie de decisiones acerca de tamaños, formas, colores, matices, etc., cuya mala orientación puede llevar a una mancha tipográfica difícil o defectuosa. El hecho de que un tipo de fuente sea visible o legible es uno de los grandes problemas para el diseñador; ya que no es el estilo tipográfico si no el tipo de publicación. Esto es una gran diferencia ya que al saber reconocer la función que tendrá la tipografía en la publicación se podrá entender qué es lo requerido, si visibilidad, legibilidad o porque no, ambas cosas.

La visibilidad y legibilidad forman un papel importante para llevar a cabo el diseño grafico a su buen entendimiento. La legibilidad permite que la tipografía de un texto facilite la lectura al receptor. Mientras que la visibilidad abarca un carácter individual o un grupo pequeño de caracteres que permite ser visible al ojo humano, justamente cualquier tipografía puede ser visible pero no todas son legibles.



*Folleto para promover el destino  
ISTD*



Estas características en tipografía no sólo son para que se vea bien la caja tipográfica, si no para que el lector tenga una lectura placentera sin ningún obstáculo visual que dificulte el contenido del mensaje. Una mala decisión en cuanto al tamaño , interlineado y color puede producir textos ilegibles que entorpezcan la buena recepción del mensaje, por el contrario, la decisión correcta generara armonía en el diseño y un texto de fácil lectura proporcionando funcionalidad al diseño. Es importante generar una jerarquía para utilizar los tipos de fuentes, de esta manera se creara un punto focal a la página. La jerarquía del tipo es la guía visual para distinguir entre titulares y cuerpos de texto.

### 1.3.4 Color

El color en el diseño editorial es un factor relevante, puesto que permite transmitir con diferentes formas la relevancia, que se siga la narrativa del proyecto o simplemente para generar interés en el receptor.

Si bien científicamente “**el color es luz con diferentes longitudes de onda**”<sup>7</sup> crea dinamismo al diseño para el entendimiento del receptor, sin embargo el color tiene un significado diferente en cada cultura esto ayuda al diseño para transmitir mensajes a un público objetivo.

De la percepción cromática dependen el éxito del proyecto y su potencial para integrarse en la vida cotidiana de los usuarios: el



*Portada de catalogo Nike  
Proyecto escolar*



color representa una oportunidad para aumentar sustancialmente el valor funcional y cultural del proyecto, además de mejorar los efectos del mismo sobre la sociedad.

“El color no es una característica de una imagen u objeto, sino que es más bien una apreciación subjetiva nuestra. Se puede definir como, una sensación que se produce en respuesta a la estimulación del ojo y de sus mecanismos nerviosos, por la energía luminosa de ciertas longitudes de onda.”<sup>8</sup>

Importancia del color:

El color es uno de los medios más subjetivos con el que cuenta el diseñador.

Tiene mucho poder de atracción o rechazo dependiendo del uso que se le dé.

Los colores también dan sensación de movimiento.

Las emociones, sensaciones, es todo lo que los colores pueden llegar a expresar y hacer sentir al espectador, que forma parte fundamental de la base de un buen diseño. Éste como elemento claramente evidenciado de nuestro diseño, puede ser la clave de nuestro éxito. Atribuimos significados cuando elegimos un color. Asimismo se usa para connotar diferentes temas y sentidos, por



*Folleto de ARTG Publicidad para Biolab.*





ejemplo, se puede dar diferente sentir a una tipografía de color roja a una negra, el rojo nos connota peligro y así diferentes colores.

El significado del color en comunicación es muy importante, y un uso adecuado o inadecuado pueden suponer la diferencia entre transmitir un mensaje tal como se pretende u obtener el efecto opuesto.

El mayor nivel de legibilidad se logra si hay un contraste máximo entre tipografía y fondo, un ejemplo podría ser negro sobre blanco o viceversa. Se pueden buscar variaciones de color, siempre que se tenga en cuenta este principio de contraste.



*Folleto para promover el destino  
ISTD*



### 1.3.4.1 Propiedades del color

El color tiene diferentes propiedades que permiten cambiar entre ellos de las cuales todos los estudios sobre percepción y comunicación demuestran que un correcto uso del color hace la información más atractiva, permite que se capte más rápidamente y mejor (con una mejor comprensión y retención). Los siguientes conceptos son retomados de los autores Harald Küppers y Ambrose Gavin.

El tono es el matiz del color, es decir el color en sí mismo, supone su cualidad cromática. Es la cualidad que define la mezcla de un color con blanco y negro. Según su tonalidad se puede decir que un color es rojo, amarillo, verde. Aquí se puede hacer una división: tonos cálidos (rojo, amarillo y anaranjados) aquellos que asociamos con la luz solar, el fuego, etc., tonos fríos (azul y verde) los colores fríos son aquellos que asociamos con el agua, la luz de la luna, etc. Esto se refiere al grado de claridad de luz que refleja.

La saturación o croma hace referencia a la pureza de un color. Los niveles de saturación describen la tendencia de un color para acercarse o alejarse del gris. El brillo o valor hace referencia a lo claro u oscuro que es un color. Es posible realizar cambios en el valor del brillo mezclando un color con blanco o negro.

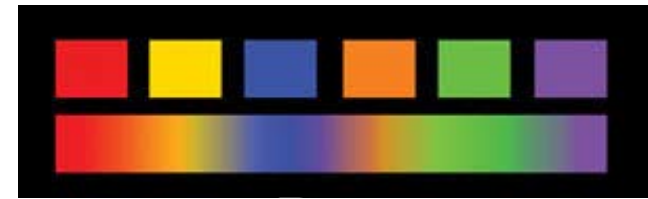

*Esquemas de Tono*



*Esquemas de Saturación*



*Esquema de Brillo*

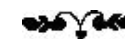

El brillo o valor hace referencia a lo claro u oscuro que es un color. Es posible realizar cambios en el valor del brillo mezclando un color con blanco o negro.

Dependiendo de lo que se quiera comunicar es la gama de colores que se utilicen ya que por lo general se debe tener congruencia hacia el contenido tanto informativo como visual.

### 1.3.5 Cubiertas

Un diseño depende totalmente de la temática que representa, de esta manera la presentación de éste depende de que se unan dos cosas: para qué es y para quién es, de esta manera la portada generara una buena primera impresión.

Una buena cubierta, un papel de excelente calidad y una buena impresión siempre le darán a la publicación una larga vida. El diseñador tiene el trabajo de crear una vía alternativa para lograr que la publicación tenga un buen aspecto pese al costo que tenga.

La cubierta es la imagen inicial que el espectador tiene cuando ve por primera vez el producto final; generando el mayor punto de conflicto para el diseñador ya que es la parte que competirá con otros diseños en su entorno. El autor Lakashmi Bhaskaran afirma respecto a este punto lo siguiente:

*Parte de un libro de la biblioteca  
Pedro Reales*



*Folleto de STARBUCKS COFFEE*



“El viejo dicho que dice que “nunca juzgues un libro por su cubierta” puede ser cierto a veces, pero cuando hablamos de diseño editorial, no te confundas: las primeras impresiones son las que quedan”.<sup>9</sup>

Todo tiene que ser estético y claro, generando un interés en el consumidor ya que de esta primera impresión dependerá su éxito ante otros medios. Sin embargo, un buen diseño de cubierta no sólo debe ser bonito, también deberá ser funcional y cubrir con las ideas el contenido.

### 1.3.6 Imagen

El ser humano siempre ha tratado de comunicarse por medio de imágenes desde épocas antiguas como las pinturas rupestres que transmiten un fragmento de la vida cotidiana de aquellas personas.

“Las imágenes poseen la habilidad de transmitir una idea o mucha información rápidamente.”<sup>9</sup> Formando una unión con la palabra impresa para mejorar la buena comunicación del mensaje, de esta manera la colocación de imágenes en el diseño editorial ayuda a reforzar el mensaje y crear una atracción de interés al receptor. La coherencia es clave para evitar dar información extra innecesaria que pueda confundir a los lectores.



*Fotografía Revista VOGUE.*





La imagen puede ubicarse en distintas partes en relación al texto, generando de esta manera puntos de atracción diversos. Puede tener sus lados pegados al corte, puede tener forma de viñeta, estar centrada, ocupar toda la página, etc. El diseñador decidirá de qué modo disponer las imágenes según el significado que se busque crear.

### 1.3.6.1 Los tipos de imagen en los medios impresos

Clasificar una imagen supone, en principio, reconocer en ella una serie de rasgos que le son propios y a la vez la aparentan con otras que cumplen funciones similares. En los medios impresos se usan diferentes tipos de imagen, por ejemplo la fotografía que nos remite a un momento en específico o la ilustración que permite crear diferentes imágenes irreales.

Si bien la fotografía es muy utilizada en diferentes medios por su gran capacidad de realidad, es probable que en medios impresos como periódicos se deba utilizar tal cual para no alterar la veracidad del contenido, no obstante, ésta se puede trabajar para adaptarla al formato. Mientras tanto, en otros medios impresos como revistas y folletos puede existir un proceso creativo donde se planifique la fotografía, se trabaje el concepto y se manipulen los elementos fotográficos para obtener un resultado determinado.



*Fotografía de Marco Antonio  
Cruz*



Los orígenes de la ilustración son tan antiguos como los de la escritura. Las raíces, tanto de la ilustración como del texto, se encuentran en los pictogramas (símbolos que representan palabras o frases) y en los jeroglíficos (imágenes de objetos que representan palabras, sílabas o sonidos) desarrollados por culturas antiguas como la Egipcia, Maya, Olmeca entre otros. Pero es conveniente tener una definición concreta de ello.

**La palabra “Ilustración”:** ilustración, (de ilustrar) sust. Estampa, grabado o dibujo que adorna o documenta un libro. Componente gráfico que complementa o realza un texto.<sup>10</sup>

Las ilustraciones son imágenes asociadas con palabras. Esto significa que podemos producir imágenes que llevan un mensaje, como las pinturas rupestres, y los mosaicos religiosos, como lo anteriormente mencionado.

En la edad media, los libros ilustrados eran producciones especiales para ceremonias y exhibiciones, al artista se le pedía no solamente decorar, sino explicar el texto, esto es, crear imágenes que tuvieran una función práctica, el contenido visual.

Tanto las fotografías como las ilustraciones son componentes muy utilizados para conseguir atraer al receptor y entienda el mensaje, no importando si son a color o blanco y negro la imagen como tal es muy fuerte.



*Ilustración de SM ediciones*

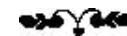

Tanto las fotografías como las ilustraciones son componentes muy utilizados para conseguir atraer al receptor y entienda el mensaje, no importando si son a color o blanco y negro la imagen como tal es muy fuerte.

La siguiente imagen es un ejemplo de la unión de la fotografía con la ilustración para fin común, de esta manera se puede observar que diferentes tipos e imagen pueden ser utilizada en un mismo espacio generando dinamismo al diseño.



Publicidad de VOGUE  
Ilustraciones de Greco Delatorre.



## 1.4 Folleto

El folleto tiene una historia antigua, pero su mayor desempeño fue cuando llegó la revolución industrial con el auge de avances tecnológicos que permitió un desarrollo como medio publicitario; siendo la publicidad un gran factor para su desempeño ya que con una sociedad consumista le daba factibilidad al medio por ser barato y con una información concreta; así se proporcionaba utilidad a los mensajes de diferentes tipos.

Un folleto es un “libro” sumamente corto (de una a 48 páginas, digamos) que casi siempre contiene material instructivo o publicitario.”<sup>11</sup>

De esta forma es claro que un folleto es un documento impreso de 1 a 48 páginas generando una breve historia como menciona la autora Michelle Taute: “Los folletos suponen un desafío a la hora de contar historias. Son como libros en miniatura que contienen una narración con palabras e imágenes.”

Este ha entrado en las vidas de todos casi sin que se den cuenta ya que está tan explotado que lo vemos en las cosas cotidianas; pero también por ser un impreso demandado para la publicidad de marcas, objetos, instituciones o empresas, muchos de ellos son tan repetitivos y conocidos que los consumidores necesitan cada vez más, el diseñador tiene que esforzarse ex-



*Folleto de Mood para SH'N colección de joyas.*







Tortafolio Alejandro Magallanes  
LA HERRATA FELIZ  
EDICIONES



plotando todos los recursos para atraer al consumidor sin caer en lo habitual.

En una breve narración por medio de imágenes, texto y color en combinación con el soporte es la clave para el éxito del mismo. De esta manera el contenido se convierte en la base del diseño de todo el documento, porque de ahí dependerá los estilos de cada elemento.

### 1.4.1 Formatos en el folleto

Los formatos en los folletos son muchos hay desde un gran folleto hasta uno tan pequeño que es tan accesible de transportar, pero nunca rebasará las dimensiones como para un cartel; el formato dependerá de la intención y contenido que se dará a conocer.

“Cuando consideremos la posibilidad de emplear formatos alternativos, será importante pensar en el tipo de folletos que nuestro público potencial está habituado a manejar y que uso le van a dar a nuestra pieza.”<sup>12</sup>

Lo mejor de este tipo de impresos es que deja una gran posibilidad de manejar un amplio repertorio de formatos tanto comunes como alternativos adecuándose a las necesidades del cliente, para poder transmitir implícitamente la idea a los consumidores.



*Folleto de Vertex una tienda deportiva.*



## 1.4.2 Clasificación del folleto

Los folletos al igual que otros medios pueden presentarse de muchas formas, su tamaño, la cantidad de hojas utilizadas, en general todo lo que lo conforma. Por ejemplo, la elección del papel es siempre un factor decisivo ya que dependiendo del presupuesto, empresa o institución y contenido será el soporte para la creación de una buena imagen así mismo para la calidad de la impresión del trabajo.

Un folleto se divide en diversas partes o secciones por su forma de plegado:

De una sola hoja o parte, que es el folleto simple.

De dos partes, cuerpos o díptico (un plegado).

De tres partes, cuerpos o tríptico (dos plegados). Suele utilizarse el formato en sentido horizontal para obtener tres cuerpos verticales que nos permiten realizar composiciones más expansivas.

Folletos con más partes, cuerpos u hojas, pero que dependiendo de la dimensión ya podríamos clasificarlos como catálogos.

Por otro lado, sin depender del número de páginas que tenga,



*Volante de programa académico 2011 Museo Nacional del Virreinato.*

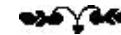

*Folleto del Museo de Arte Contemporáneo Español 2008*



un folleto puede presentar en su formato formas y tamaños muy diferentes, sin olvidar los conceptos generales de una buena composición.

En un folleto la información que se quiere dar a conocer es lo fundamental para basar el diseño de todo éste, no es lo mismo un folleto de un producto en específico a un folleto religioso el contexto es totalmente diferente pero la finalidad es la misma, comunicar y convencer.

Los diseñadores tiene libertad para elegir el formato que más se adecue al trabajo. Aunque este tipo de diseños son muy excepcionales la gran mayoría de las veces el diseñador se tiene que adecuar al presupuesto y a lo funcional que debe ser su diseño para comodidad de la empresa o institución, pero cuando se da la oportunidad se pueden crear formatos tan diversos con materiales tan reales que dejan lo visual atrás.

### 1.4.3 Funcionalidad

La era de las comunicaciones cibernéticas no ha podido aún vencer el implacable poder del papel impreso en el mundo entero. Aún cuando muchos especialistas pronosticaban el fin de la cultura impresa, ha quedado comprobado en todos estos años que su vigencia es plena en nuestros días, ya que siempre se prefiere lo tangible y verdadero como la palabra impresa. La folletería es un arma imbatible para acercarse al público masivo y demostrar



*Folleto de plAAy una exposición de arte contemporáneo de Asia en Blackburn.*







Folleto de Royal Fiber de Wausau Paper.

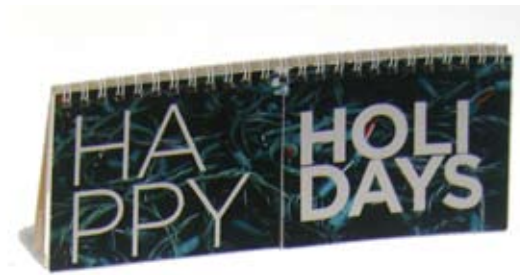

Folleto de Christiansen para dar a conocer la empresa de diseño.



que una empresa o institución tiene existencia real, en un mundo en el que las relaciones parecen volverse cada vez más abstractas e intangibles.

En los medios impresos la funcionalidad es una base que determinará el diseño y su soporte, generando el problema a resolver; por lo general un diseñador siempre está pensando si su trabajo es funcional o no. La funcionalidad lo determinará el consumidor a la hora de tomar el impreso y considerarlo como algo que le funciona o le generé una atracción.

En el caso del folleto es muy importante la funcionalidad ya que es uno de los medios más recurridos por la publicidad e instituciones para dar a conocer sus productos o su empresa. Un folleto a diferencia de un libro o revistas tiene muy poco tiempo para ser analizado el consumidor no le da mayor interés si no es funcional o si no tiene lo que busca. Los buenos folletos son los que consiguen transmitir mensajes convincentes con la disposición apropiada.

En la funcionalidad de cualquier impreso está el querer competir por llamar la atención de los consumidores, todos los medios son demandados día tras día pero el folleto por ser más económico es el más demandado de todos.

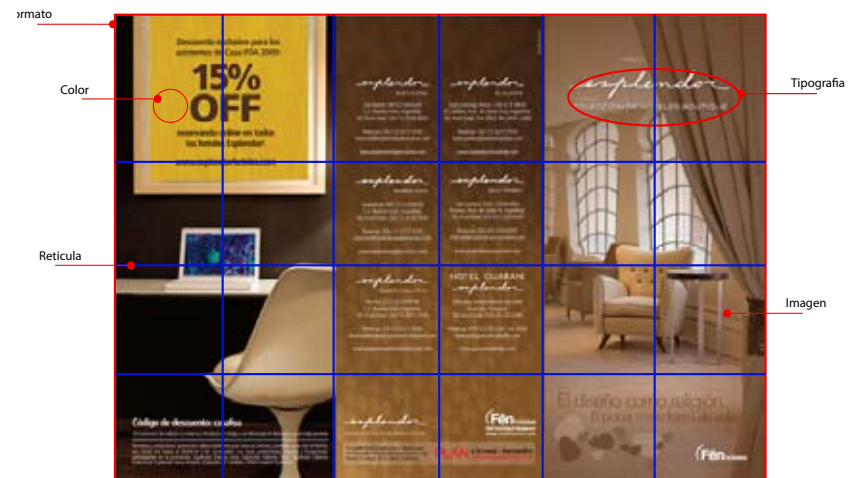

Folleto para el evento Casa FOA  
www.dylpublicidad.com  
2/1/2012



## 1.5 Elementos compositivos del folleto

Los elementos en el diseño de un folleto ayudan a generar una mejor disposición de un espacio; cualquier diseño tiene como objetivo comunicar o transmitir una idea pero en este caso concreto es ideal tener en cuenta que únicamente se tiene unos segundos de la atención del espectador para llamar su atención. Así se tendrá que utilizar los elementos a favor y no en contra. segundos de la atención del espectador para llamar su atención. Así se tendrá que utilizar los elementos a favor y no en contra.

Cada uno de estos elementos cumple una función diferente en un folleto, la portada se maquetara de manera que atraiga la atención del espectador. A diferencia de otro tipo de publicaciones, este tipo de impresos necesitan de una buena estructura narrativa para poder enganchar al público, creando a partir de los elementos compositivos una armonía en el proyecto que dejará que el espectador genere ese interés en él. El uso excesivo de estos elementos hace que se corra el riesgo de saturar el campo visual al espectador afectando el objetivo de comunicar un mensaje.

Una de las principales prioridades de un diseñador para la creación de cualquier publicación es la jerarquía visual de los componentes, una jerarquía visual coherente donde se destaquen los elementos visuales importantes de una manera lógica y agradable será una proyección fuerte para el consumidor.



*Folleto de Nick Cave 2008.*



## 1.5.4 Retícula

“En el diseño de folleto es esencial el formato de la retícula como base del folleto”.<sup>13</sup> Es obvio que el tener una retícula definirá muchos aspectos sobre el estilo y la calidad del aspecto final no obstante es un paso muy importante el solucionar la retícula de una forma útil y funcional para el proyecto. Diferentes medios impresos ya reconocidos funcionan con retículas preestablecidas para generar unidad en todas sus publicaciones, generando a los diseñadores una restricción en el acomodo de los elementos gráficos, en el caso exclusivo del folleto nunca se tiene una retícula preestablecida que genere restricción, sin embargo se pueden utilizar retículas generadas por otros diseñadores, por ejemplo la retícula desarrollada por Le Corbusier, a partir de la sección áurea.

Como dice Susana Cabrera “la retícula es la estructura del documento. Si un edificio no tiene estructura que lo sostenga, se cae, esto mismo se aplica al diseño editorial.” Y esto es una regla general aunque algunos autores tengan soluciones sin retícula; el generala marca la diferencia en el espacio ya que así se obtiene un lugar donde se colocaran los elementos, sin enfrentarse tan bruscamente al espacio en blanco.



*Folleto del Museo Franz Mayer  
2009  
4a. Bienal de Cerámica Utilitaria*







*Folleto para la promoción del Taller  
de Investigación y Práctica Artística  
(WARP) de la Facultad de Arte e  
Historia del Arte de la Universidad de  
Florida.*



El dilema de un diseñador editorial se encuentra en cómo encontrar el equilibrio entre el orden que impone la estructura reticular; la necesidad de evitar la monotonía e inyectar una cierta dosis de creatividad a la maquetación, considerando que la realidad es no tener un diseño riguroso con una retícula geométrica perfecta, pero con un sentido para justificar el por qué la orientación de cada cosa dando como resultado un diseño ordenado y estético que genere esa atracción visual para el consumidor; atrapando a los lectores con un diseño inteligente apto de alcanzar el objetivo del mensaje.

### 1.5.5 Tipografía

En el folleto como en todo medio impreso la tipografía es un punto esencial para la comunicación de las ideas, funcionando como contenido y como imagen. La tipografía funciona en conjunto con todos los elementos, teniendo la versatilidad de ser el mensaje contenido y la imagen. En este tipo de impresos es práctico que en el título se maneje esta idea de representar la palabra por medio de la fuente; el autor Ambrose Gavin menciona que “la tipografía con la que se muestra una palabra comunica tanto como la propia palabra.”

Es claro que las diferentes tipografías tienen conceptos diferentes y comunican conceptos diferentes generando así su propia personalidad. No obstante los folletos contienen texto informativo el cual debe cumplir con los estándares para que éste pueda ser leído

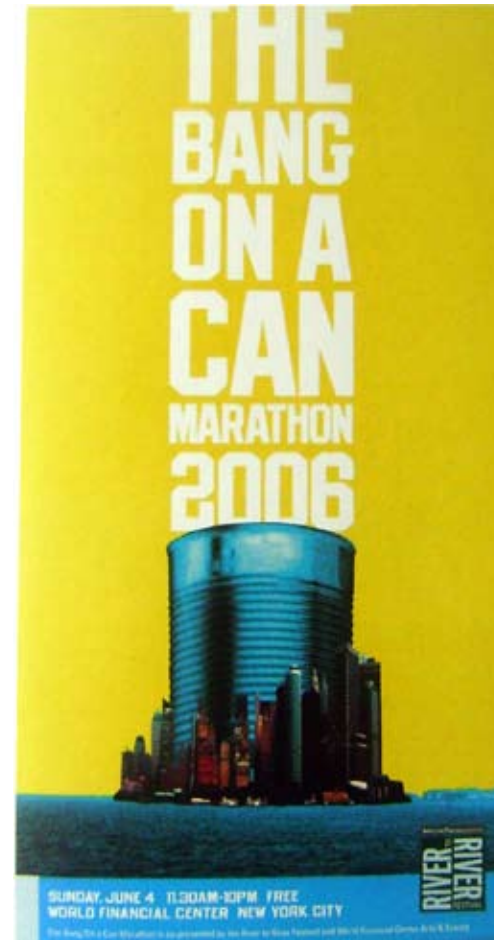

*Folleto de The Bang On Can  
Marathon 2006.*





con facilidad.

La claridad y la legibilidad son puntos muy importantes que facilitan la comprensión del contenido de las ideas. Ésta no solo son el bloque de texto si no detalles como páginas, títulos, etc. A partir de este elemento se maneja el crear una armonía con el contenido conceptual.

### 1.5.6 Color

El color dependerá de los contenidos de la publicación y de la intención que se quiera dar; éste a menudo es un factor clave de un diseño, ya que ayuda a organizar los elementos en una página dirigiendo la mirada del receptor de un elemento a otro para comunicar una jerarquía. De esta forma el color afecta nuestro comportamiento y nos sugiere ideas; así el folleto puede llamar la atención sobre los demás por su color.

Existen una infinidad de colores y matices para elegir, a menudo, para los folletos, no se cuenta con grandes presupuestos sin embargo, una buena alternativa es el crear el contraste entre el negro y el blanco, éste genera énfasis en el diseño no obstante existen más colores que generan estos contrastes como el verde y blanco, rojo y negro, etc. El punto es usar el color como un elemento a favor y no en contra, el uso desproporcionado de éste únicamente creará el desinterés del consumidor.

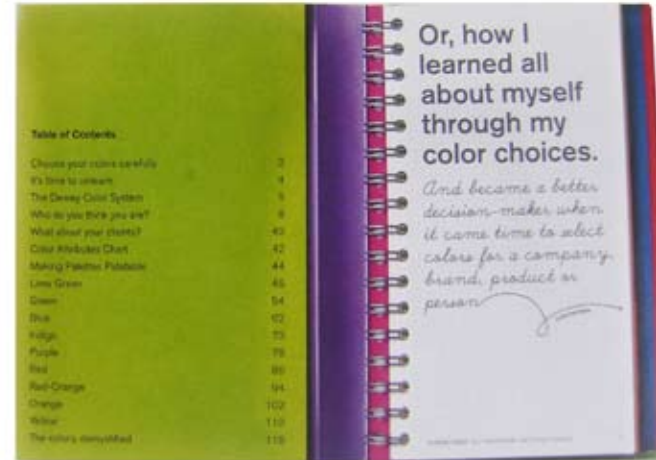

^ Folleto de Neenah Paper

< Folleto de los programas de visitas escolares del Walters Art Museum



El uso de un color lo definirá el contenido y el presupuesto con el que se cuente para la realización del impreso, limitando o no al diseñador para la solución de interior y exterior del folleto.

### 1.5.7 Cubiertas

La cubierta o parte exterior del folleto es imprescindible en la formación de la primera impresión del consumidor. La totalidad del diseño, el estilo de la composición, la elección del tipo de letra, la ilustración y el color, contribuyen a crear una imagen que perdurará a lo largo del folleto.

“La portada de cualquier publicación soporta una responsabilidad inmensa: ha de ser muchas cosas para mucha gente.”<sup>14</sup> Lo más importante de un folleto es la portada ya que es lo que va a interesar al consumidor, para que esté dispuesto a ver el contenido que hay dentro de él. En segundo termino, pero no menos importante, es el contenido, que dependiendo de su composición y legibilidad se entenderá el mensaje correctamente. Este tipo de medios impresos permite experimentar con el formato en conjunto y con la portada para atraer al consumidor. Además deja muchas opciones para con el material, no obstante que también se tiene que considerar el presupuesto para ello.

En este caso también se tendrá que tener en claro un estilo por lo cual se deberá analizar el tema que contendrá y para que

*Programa de actividades Museo Nacional del Virreinato  
2010*



*Programa de actividades Museo Nacional del Virreinato  
2010*



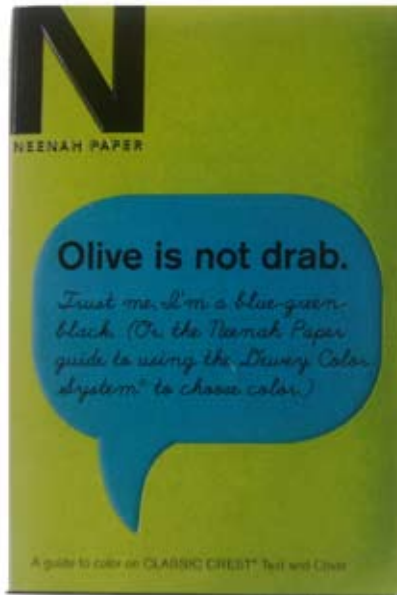
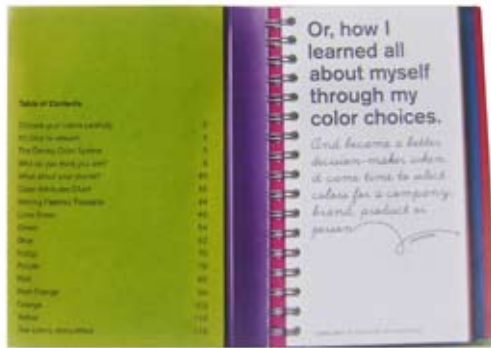

Folleto de Neenah Paper



Tortafolio Alejandro Magallanes  
LA HERRATA FELIZ  
EDICIONES



tipo de público es, ya que de esta manera nos dejará avanzar en el tipo de diseño que se requiere, cómo debe estar organizado, así como qué estilos de materiales a utilizar son los correctos.

### 1.5.8 Imagen

La imagen en el folleto como en otro tipo de publicaciones es un elemento que ayuda a la interpretación del contenido textual, generando mejor comprensión de las ideas.

“Las imágenes se pueden usar para comunicar de muchas maneras distintas, porque son muy versátiles y su interpretación puede condicionarse a otros factores que están en juego durante la presentación.”<sup>15</sup>

Ayudando a comprender el mensaje que se desea enviar la imagen en este medio impreso lo es todo ya que es fundamental generar la atracción del consumidor para poder competir con otro folleto debido a que por lo general las personas sólo les dedican unos segundos de atención es esencial convencerlos de que la información que se les dará es de su interés.

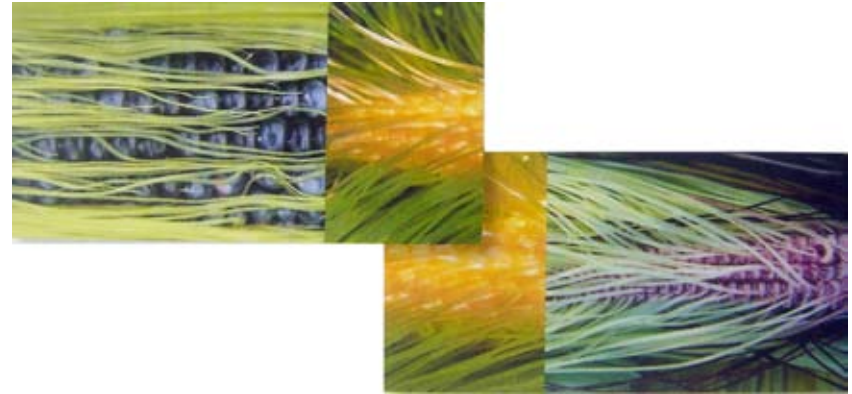

*Folleto que muestra la obra fotográfica de Gregory Thorp*



## Notas Capítulo 1

1 Rodríguez Gabriela, "Fundamentos de diseño editorial, *Revista DX*, 2000, pp32-33.

2 Haslam Andrew, Creación, diseño y producción de libros, Editorial Blume, Barcelona, 2007, pag. 16

3 Roger, Fawcett, Formatos experimentales: libros, catálogos y folletos, Pág. 07

4 Ambrose / Harris, Manual de producción Guía para diseñadores gráficos, Parramón, 2008, pag. 17

5 Müller Brockmann, Josef, Sistemas de retículas, Editorial Gustavo Gilli, 1982, pag26

6 Montesinos Jose Luis Martin, Manual de tipografía del plomo a la era digital , pag. 17

7 Ambrose / Harris, Manual de producción Guía para diseñadores gráficos, Parramón, 2008, pag. 75

8 Küppers, Harald, Fundamentos de la teoría de los colores, Barcelona: Gustavo Gili

9 Ambrose/Harris, Metodología del diseño, Parramón, 2010, pag.84

10 [www.arted dinamico.com/portal/sitio/articulos\\_mo\\_comentarios.php?it=243&categoria=6](http://www.arted dinamico.com/portal/sitio/articulos_mo_comentarios.php?it=243&categoria=6) 3 de mayo del 2012

11 Kloss Fernández del Castillo Gerardo, Entre el diseño y la edición, Tradición cultural e innovación tecnológica en el diseño editorial, Universidad Autónoma Metropolitana, primera edición, 2002, pag. 169.

12 Taute, Michelle, Claves del diseño FOLLETOS, Editorial Gustavo Gill, SL, Barcelona, 2008, Pág. 50

13 Swann Alan, Como diseñar retículas, Campgrafic, Valencia, 2007, pag.

14 Zappaterra, Yolanda, Diseño editorial, Periódicos y revistas, editorial Gustavo Gilli, 2007, pag. 6

15 Gavin Ambrose, Metodología del diseño, Parramon Ediciones, 2009, pag. 184







# Capítulo 2 Museo Nacional del Virreinato

## 2.1 Introducción

En este capítulo se dará a conocer lo que preserva el Museo Nacional del Virreinato para la cultura nacional. De este modo se explicarán los puntos que son clave en el proyecto a realizar: La importancia cultural de los libros, en específico, que resguarda la biblioteca “Pedro Reales”, así como cuál fue la trascendencia que se adquirió con la información de dichos libros, para la sociedad de aquel entonces y la importancia de ello en la historia de México.

En un principio se hablará qué es, etimológicamente, un museo, cuál es la historia de los museos y en específico en México; cuáles son los tipos de museo y que trascendencias han tenido en el transcurso del tiempo.

En los tiempos antiguos las personas rendían tributo a sus deidades, así los antiguos habitantes de México de aquellas grandes culturas depositaban sus ofrendas al pie de las pirámides, mientras tanto los griegos hacían lo propio en el mouseion, (templo sagrado de las musas).

Aunque muy pocos autores sostienen la existencia de la relación etimológica, o una continuidad histórica entre *mouseion* y el actual concepto de museo, de esta forma parece que en estos tiempos se produce un retorno a aquella concepción original de los santuarios helénicos.<sup>1</sup>

Igual no tiene una relación etimológica pero se trata de un mismo fin, en la actualidad se busca resguardar todo lo que se remite a raíces de un pasado que define el por qué de un presente.

Un museo es una institución permanente, sin fines de lucro, al servicio de la sociedad y abierta al público, que adquiere, conserva, estudia, expone y difunde el patrimonio material e inmaterial de la humanidad con fines de estudio, educación y recreo.<sup>2</sup>

Existen varios tipos de museos según ICOM entre los cuales se encuentran:

Museos de arte

Museos de historia natural

Museos de etnografía y folklore

Museos históricos

Museos de las ciencias y de las técnicas

Museos de ciencias sociales y servicios sociales

Museos de la agricultura y de los productos del suelo

Pero el INAH tiene una clasificación distinta para los museos



ARTES DECORATIVAS Y DISEÑO



*Logotipos de el Museo del Virreinato, INAH y Museo Franz Mayer*



de México:  
Museos Nacionales  
Museos Locales  
Museos regionales  
Sitios arqueológicos

### El Ex-Colegio de San Francisco Javier

El inmueble sede del Museo Nacional del Virreinato perteneció, a lo largo de los siglos XVI, XVII y XVIII, a la compañía de Jesús de Nueva España. En este caso este es un museo de tipo nacional de acuerdo con el INAH y un museo histórico de acuerdo con el ICOM, por la gran variedad de objetos, incluidos los documentos, artefactos de todo tipo, arte, objetos que pertenecieron a los jesuitas.

En su interior funcionó uno de los colegios jesuitas más importantes, el Colegio Noviciado de San Francisco Javier y en la actualidad su templo representa una de las obras barrocas del siglo XVIII más representativas de nuestro país.



*Catedral de Tepotzotlán  
Museo Nacional del Virreinato*



## 2.2 Historia del Museo Nacional del Virreinato.

El Museo Nacional del Virreinato se encuentra localizado en Tepotzotlán, Estado de México, El museo se enfoca a difundir el arte virreinal que se creó en México durante la época de la Nueva España.

Se considera que es un museo dentro de otro, pues está alojado en una hermosa muestra arquitectónica del barroco mexicano, el Ex Colegio Jesuita de San Francisco Javier.

El museo alberga la colección de arte novohispano más importante de México, abarca pintura, escultura, artes decorativas, grabados, instrumentos musicales y libros antiguos.

En las salas se concentran colecciones de la época virreinal como invaluable piezas de cerámica, plata, oro, muebles, esculturas y textiles. En el interior de la iglesia son impresionantes los retablos dorados que datan del siglo XVIII y que ocupan los muros de ésta. También de notable belleza es el Camarín de la Virgen, cuyas paredes están totalmente decoradas con argamasa policromada.

Entre las obras más importantes del museo destacan:

Políptico de la muerte, óleo sobre tela que muestra como se concebía a la muerte.



*Fotografías  
de Michel Zabe*

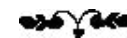

La colección de platería del Museo Nacional del Virreinato es una de las más importantes de América Latina. La mayoría de estas piezas fueron trabajadas en plata sobredorada y algunas presentan marcas que permiten conocer, entre otros datos, el lugar y el nombre del platero que realizó la obra.

La escultura tallada en madera, con un recubrimiento de oro y pintada o policromada, fue de uso común en los templos y en el ámbito doméstico del México virreinal. Este tipo de esculturas se ubican, dentro del Museo, en los retablos del templo de San Francisco Javier y en los de la capilla de los Novicios. La escultura y la pintura eran complementos indispensables de los retablos, también tallados en madera y dorados.

### Llegada de la Compañía de Jesús a la Nueva España y a Tepotzotlán.

Los integrantes de la Compañía de Jesús arribaron a la Nueva España en 1572 con el objetivo de apoyar las labores de evangelización y la educación de los hijos de españoles que habitaban las ciudades recién fundadas. En el año de 1580 arribaron al pueblo de Tepotzotlán.

### Fundación de los tres colegios de Tepotzotlán

En ese año establecieron un colegio de lenguas indígenas para los jesuitas y poco tiempo después fundaron también el Colegio de



*Fotografía  
de Michel Zabe.*







*Fotografías de Michel Zabe,  
porcelana y plata calicer.*



San Martín, para los hijos de los indígenas nobles. Por último crearon en esta entidad el Colegio Noviciado de San Francisco Javier, pues el ambiente invitaba a los novicios a la reflexión y al estudio.

El inmueble del colegio de San Francisco Javier después de la expulsión de la Compañía de Jesús, en 1767 el rey Carlos III expulsó a los jesuitas de todos los reinos españoles. El inmueble que albergó los tres colegios de Tepotzotlán quedó abandonado hasta 1774, año en el que el arzobispado creó en él un Colegio Seminario de Instrucción, Retiro Voluntario y Corrección para los clérigos que funcionó pocos años. En 1933 fue nacionalizado y en 1964 se estableció en él el Museo Nacional del Virreinato.

### Templo de San Francisco Javier

El templo de San Francisco Javier daba servicio al noviciado del mismo nombre. Su estructura arquitectónica fue construida en el siglo XVII y su interior fue remodelado a mediados del siglo XVIII. Es uno de los pocos ejemplos de templos barrocos en nuestro país, que podemos apreciar tal como fueron concebidos y creados.

### Descripción estética

El interior del templo de San Francisco Javier, es un espacio que nos atrae, pues todas las manifestaciones artísticas barrocas que lo integran, fueron pensadas para impactar emocionalmente al in-



*Templo de San Francisco Javier.*



dividuo que se enfrentaba a ellas. Los retablos fueron diseñados y elaborados por Miguel Cabrera e Higinio de Chávez a mediados del siglo XVIII.

La sacristía que daba servicio al templo de San Francisco Javier, era un espacio destinado a la reflexión de los padres que oficiarán la misa. En ella se encuentran unas grandes cajoneras en las que se guardaban tanto las vestiduras litúrgicas como los implementos necesarios para el culto, como los cálices y los copones.

La sacristía del templo de San Francisco Javier, cuenta con una serie de pinturas elaboradas por Miguel Cabrera a mediados del siglo XVIII, que describen escenas de la celebración que llevó a cabo Jesús con sus apóstoles de la Pascua judía y la Última Cena. El lienzo de mayores dimensiones, representa a la Inmaculada Concepción con San Ignacio de Loyola.

### Casa de Loreto

La devoción a la Virgen de Loreto fue traída a la Nueva España en el siglo XVII, por un jesuita, el padre Zappa. Esta pequeña capilla es una reproducción de la casa en la que, según la tradición católica, habitaba la Virgen María en la ciudad de Efeso. La leyenda cuenta que cuando los turcos estaban por invadir esa ciudad, los ángeles se llevaron volando la casa a Loreto, Italia.



*Retablo de el templo de San Francisco Javier.*



*Colección de libros en la Biblioteca "Pedro Reales".*

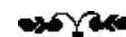



## 2.3 Biblioteca antigua “Pedro Reales”.

El por qué del nombre Biblioteca Pedro Reales.

Durante mucho tiempo se le denominó Biblioteca Antigua, para diferenciarla de la Biblioteca Pablo Ignacio Martínez del Río que es la sala de consulta de libros modernos.

Ahora, se le ha asignado oficialmente el nombre de Biblioteca Pedro Reales, mérito atribuido a quien fuera en el Noviciado de Tepotzotlán, el padre rector, maestro de novicios, Provincial y quien mandara construir no sólo la botica, el patio de enfermería, la hospedería, el mirador y el templo, enriqueciéndolo con ornamentos de primera clase, sino también la biblioteca, lugar idóneo para que los profesores y estudiantes tuvieran los textos necesarios para su formación educativa.

La biblioteca antigua fue una de las principales dependencias de los colegios jesuitas de Tepotzotlán. El local que hoy ocupa, es el que tenía en 1914, en la última estancia de los jesuitas en esta entidad. Cuenta aproximadamente con 4000 volúmenes escritos, en su gran mayoría, en latín y español, además de francés, portugués, griego y hebreo.

El Museo Nacional del Virreinato custodia desde sus inicios una importante colección de libros que pertenecieron a los padres



Fotografías de Michel Zabe  
Libro Antiguo



Fotografías de Michel Zabe  
Página interior de libro.



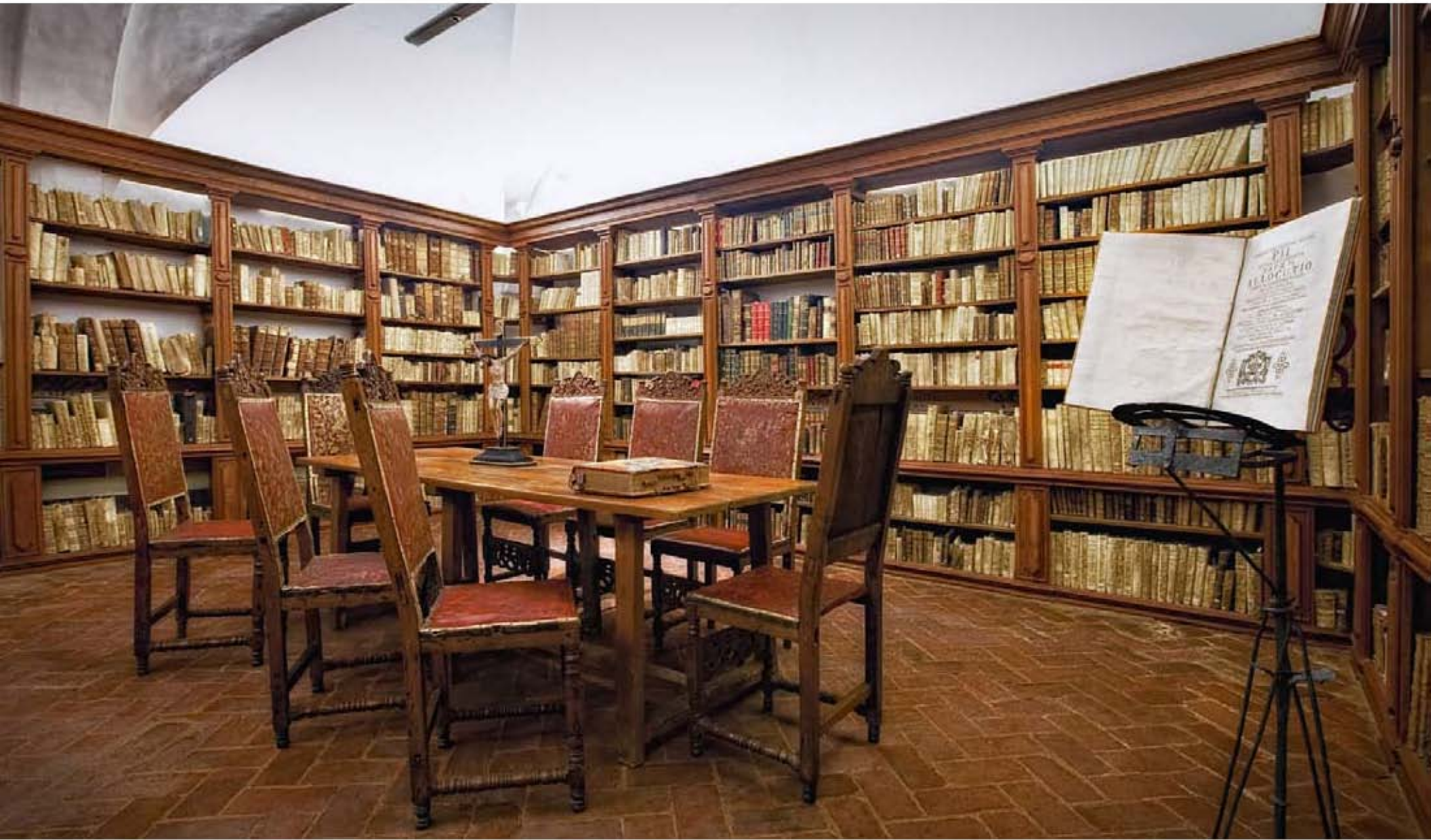



de la Compañía de Jesús de Tepotzotlán. A pesar del abandono y descuido que padecieron cuando los jesuitas en el año de 1767 fueron expulsados de todos sus reinos, aún se conserva una cantidad considerable de estos libros.

Se sabe de buena fuente que en el momento de la expulsión, había en este lugar, casi nueve mil ejemplares de diversas materias, suficientes para darnos una idea de la riqueza intelectual que se tenía, ya que cada colegio o casa de estudio de los jesuitas estaba obligado a tener una biblioteca con la temática acorde a sus necesidades.

Alrededor de 4 000 volúmenes de libros de los siglos XVI, XVII, XVIII y XIX que integran la colección de la Biblioteca “Pedro Reales” ameritan numerosos estudios, máxime si se trata de obras que constituyeron parte de las bibliotecas que los jesuitas de la Nueva España utilizaron para su propia preparación y para la educación de ciertos sectores de la juventud novohispana. Como sabemos, la Compañía de Jesús fue una de las principales instituciones educativas del virreinato.

En la actualidad, estas obras constituyen una de las colecciones más importantes que resguarda y exhibe el Museo Nacional del Virreinato, por su cantidad, por su diversidad de temas y por sus autores, pero también por otros aspectos poco abordados en estudios sobre libros: las características físicas de los



*Biblioteca Pedro Reales*





ejemplares, sus condiciones de fabricación, sus fechas y lugares de publicación, sus impresores, etcétera. El análisis de cuestiones como éstas complementaría el conocimiento de los libros de los tiempos coloniales y de las fuentes de la cultura novohispana.

Los libros que alberga esta biblioteca no sólo contiene información de interés conceptual si no que también su imagen como tal es verdaderamente impresionante ya que sus grabados, capitulares, viñetas, tienen un sentido común de acuerdo con sus contenidos esa conceptualización del bien y el mal tan claro está en sus imágenes.

Hoy en día la biblioteca sólo cuenta con una mínima parte del total de libros que tenía desde sus inicios de acuerdo con la investigación de María de los Ángeles Ocampo sumaban en total ocho mil seiscientos setenta y dos tomos, contando los 145 ejemplares manuscritos en lengua latina.

## 2.4 Aportación Cultural del museo nacional del virreinato

Este relevante espacio, que ocupa casi la totalidad de las antiguas instalaciones del ex Colegio de San Francisco Javier, contiene la más importante colección de objetos relativos a la historia colonial del país. Posee una maravillosa muestra de veinte pinturas del célebre artista novohispano Cristóbal de Villalpando



*Libro del coro  
Biblioteca "Pedro Reales".*



con la historia de San Ignacio de Loyola. También se exhiben importantes obras de Juan Correa, Martín de Vos y Miguel Cabrera, entre otros, así como objetos de uso religioso y civil, entre los que se pueden mencionar una escultura en madera, cera y pasta de caña de maíz, una colección de utensilios de plata, imágenes talladas en marfil relacionadas con el comercio con Oriente, cerámicas, armaduras, arte plumario, textiles, armas, muebles y una extensa biblioteca histórica con más de 4 000 ejemplares que incluyen algunos incunables, y en sus bellos jardines la fuente original del llamado Salto del Agua, la cual remataba el viejo acueducto que nacía en Chapultepec.

No sólo se puede conocer como era la vida de estas personas si no también el arte que se hacía en este lugar como las pinturas en óleo, Temple, y grabados, de esta forma no sólo aporta conocimientos de historia si también de arte y así mismo como eran fusionadas las técnicas de los jesuitas que estudiaban en academias de arte e indígenas que no tenían conocimiento alguno. Una de esta fusiones las podemos encontrar en los plumarios.



Plumario  
Fotografía de Michel Zabe.



## Notas Capítulo 2

1 Fernández, Miguel Ángel, Historia de los museos, pág. 15

2 [www.icom.museum/quienes-somos/la-vision/definicion-del-museo/L/1.html](http://www.icom.museum/quienes-somos/la-vision/definicion-del-museo/L/1.html) 15 de noviembre del 2010



## Capítulo 3 Diseño editorial de folleto y caja del catálogo digital de la biblioteca “Pedro Reales” del Museo Nacional del Virreinato a partir del Modelo General del Proceso de Diseño UAM Azcapotzalco.

### 3.1 Introducción

En el presente capítulo se dará solución al proyecto de diseño del folleto y caja del catálogo digital de la biblioteca “Pedro Reales” por medio del modelo general del proceso de diseño UAM Azcapotzalco, de esta manera a partir de las cinco fases que lo conforma se llegue a una solución del problema de diseño. Las fases de este proceso tienen flexibilidad que las hace susceptibles de cambio, así la secuencia del proceso de diseño debe considerar la determinación del problema y sus alternativas de solución como realización material. Estos pasos se expresan en el siguiente esquema.

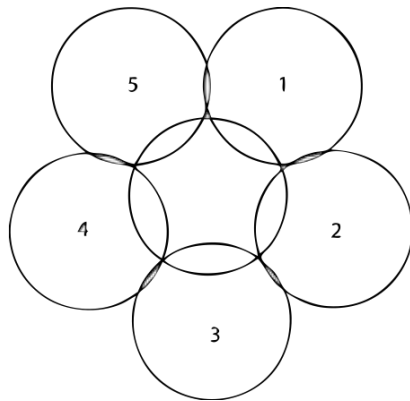
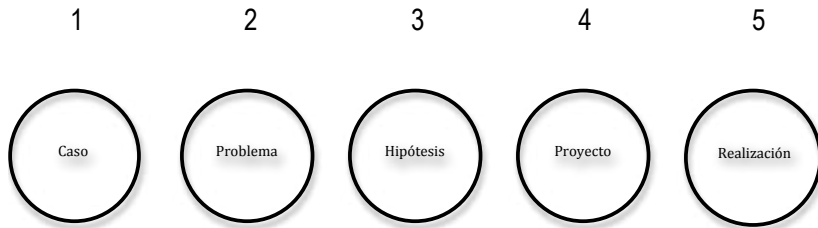

Modelo general del proceso de diseño UAM Azcapotzalco



**Caso**, tratamiento de los fenómenos sociales desde la interdisciplinariedad; de ella se deriva una propuesta para el diseño que comprende una primera formulación integral. Las condiciones que establezca el caso definirán todo el proceso.

**Problema**, entiende el estudio del fenómeno desde los objetivos, y por tanto desde las condiciones teóricas de una disciplina propia del diseño. Así el fenómeno se tipifica como un problema de diseño con requerimientos específicos para un área de acción.

**Hipótesis**, incluye el desarrollo de la máxima cantidad de alternativas para los requerimientos del problema. La intención es agotar posibilidades y elegir la que responda con mayores aptitudes.

**Proyecto**, integrada por dos partes: en la primera se desarrollan planos, maquetas y simulaciones en un conjunto integral; en la segunda se confrontan con lo propuesto en la hipótesis.

**Realización**, correspondiente a la producción material de la forma propuesta.

El método así como el diseño mismo abarca un ámbito extenso de disciplinas pero lo fundamental en ella es la concepción y desarrollo de proyectos que permitan prever como serán las cosas de acuerdo con los objetivos preestablecidos.<sup>1</sup>

De esta manera el método en el diseño es punto focal para el proceso de creación de un diseño ya que inconscientemente todo diseñador ya tiene un concepto por el cual debe empezar a crear y una serie de pasos a seguir de acuerdo con sus metas. En el caso de Modelo General del Proceso de Diseño – Metodología UAM Azcapotzalco es viable para el folleto y caja del catálogo digital de la biblioteca “Pedro Reales” del Museo Nacional del Virreinato ya que nos da una serie de fases preestablecidas que se adecua al proceso de creación del folleto y caja e incorpora un esquema de fácil entendimiento.

Por otra parte, en la relación sujeto-objeto de la investigación, no sólo debe tomarse en cuenta la importancia del uso del método como el camino que nos acerca al conocimiento, sino también es necesario considerar el papel que asume el investigador para evitar sesgos en su labor.

### 3.2 Caso

El museo cuenta con una gran colección de libros novohispanos los cuales habían sido catalogados por la investigadora María de los Ángeles Ocampo, su investigación dio como resultado aproximadamente cuatro mil volúmenes de los siglos XVI y XIX, en seguida surgió la necesidad de dar a conocer la catalogación de estos libros por medio de imágenes e información que los caracterice, siendo tantos también se sugiere que sea por par-



*Colección de libros  
novohispanos*





tes. De esta manera la directora del Museo y la investigadora decidieron que era conveniente hacer 10 volúmenes de un catálogo. Para dar a conocer los libros que utilizaban los monjes para poder cumplir su prioridad en su misión evangelizadora y educativa en épocas antiguas, además de obras que cubrieran las necesidades intelectuales y recreativas de particulares; de esta manera se da a conocer toda la información que tenían los monjes jesuitas acerca de diversas ciencias, así como grabados, lugar de impresión y fechas.

En agosto del 2010 a mi llegada al Museo Nacional del Virreinato como prestadora de servicio social en el área de Dirección – diseño realicé varios proyectos acerca del acervo histórico que ahí se encuentra. El proyecto más importante fue el diseño de un documento impreso que acompañara a un primer volumen del catálogo digital de la Biblioteca “Pedro Reales” ya existente en archivo digital considerando la idea de difundir el material, sin embargo este documento tenía que presentar y complementar al catálogo ya que carecía de imagen e información que lo presentara para su difusión; de esta forma se me pidió crear una serie de propuestas para su empaque y presentación, contemplando la información del museo de la investigadora con una breve explicación de este contenido.

La diseñadora Cindy Rea que en ese momento era la encargada del área de Diseño en el Museo fue quien me orientó y también



*Museo Nacional del Virreinato  
Tepotzotlán, Edo. de México*



fue quien me propuso ayudarla a hacer el primer volumen de la colección de libros; explicándome que ya se contaba con el material digital en archivo, que lo que se necesitaba era el diseño de un impreso y cubierta que unificara a las dos partes, el lado digital y el impreso ya que a partir de esta doble presentación el usuario no deliberaría sobre cual elegir, por el contrario conjuntaría la información para entender ambas partes.

### 3.3 Problema

Para comenzar fue importante revisar un marco de referencia visual a partir del acervo de la biblioteca, las cartas de presentación de la directora e investigadora además de la información escrita que explicaría el catálogo, estos documentos se presentaron en archivos digitales que se debían observar y leer detalladamente para tener una noción del contenido histórico; a partir de esto se tenía que crear el diseño editorial del medio impreso, caja, y etiqueta del CD para unificar todo el producto para su difusión en diversos lugares.

Una vez revisado todo el material con el que se contaba se empezó a diseñar el medio impreso para su reproducción, de manera que los usuarios puedan conocer un poco de la historia de estos antiguos documentos, logrando transmitir la esencia del Museo por medio del diseño editorial. La idea de este proyecto es sacar a la luz información e imágenes de toda la clase de libros



*Biblioteca Pedro Reales*



que resguarda el Museo Nacional del Virreinato por medio de un impreso que explique el contenido. Desde un principio fue muy claro que el archivo digital del catálogo lo contendría un CD ya que es un medio popular y común de distribución, el problema era unir el formato del CD con el medio impreso. Se plantea la creación del medio impreso como un apoyo visual, tangible que le dará seriedad y mayor confiabilidad a todo el contenido del catálogo, de esta forma se trata de proyectar lo importante y útil que fue esta biblioteca para la historia del museo y de nuestro país; ya que los monjes que ahí vivían la usaron como fuente de conocimiento para educar y evangelizar a las personas indígenas.

Por razones de cuidado no se podían tocar los libros ni entrar a la biblioteca, sólo la investigadora y el fotógrafo ya que son libros muy antiguos que necesitan estar en circunstancias específicas, por lo que, se pueden conocer a través de fotografías lo que da una idea de toda la información que contienen.

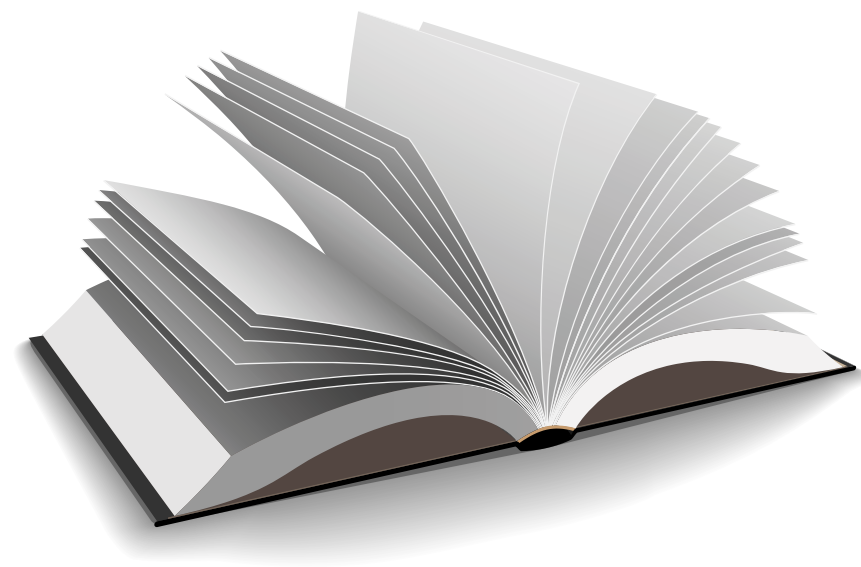

## Referencias Visuales.

Imágenes en relación con el diseño.



Fotografías de Adrián García  
Grabados de lo colección de los  
siglos XIV y XIX.





## Referencias Visuales.

Imágenes en relación con tipografías.

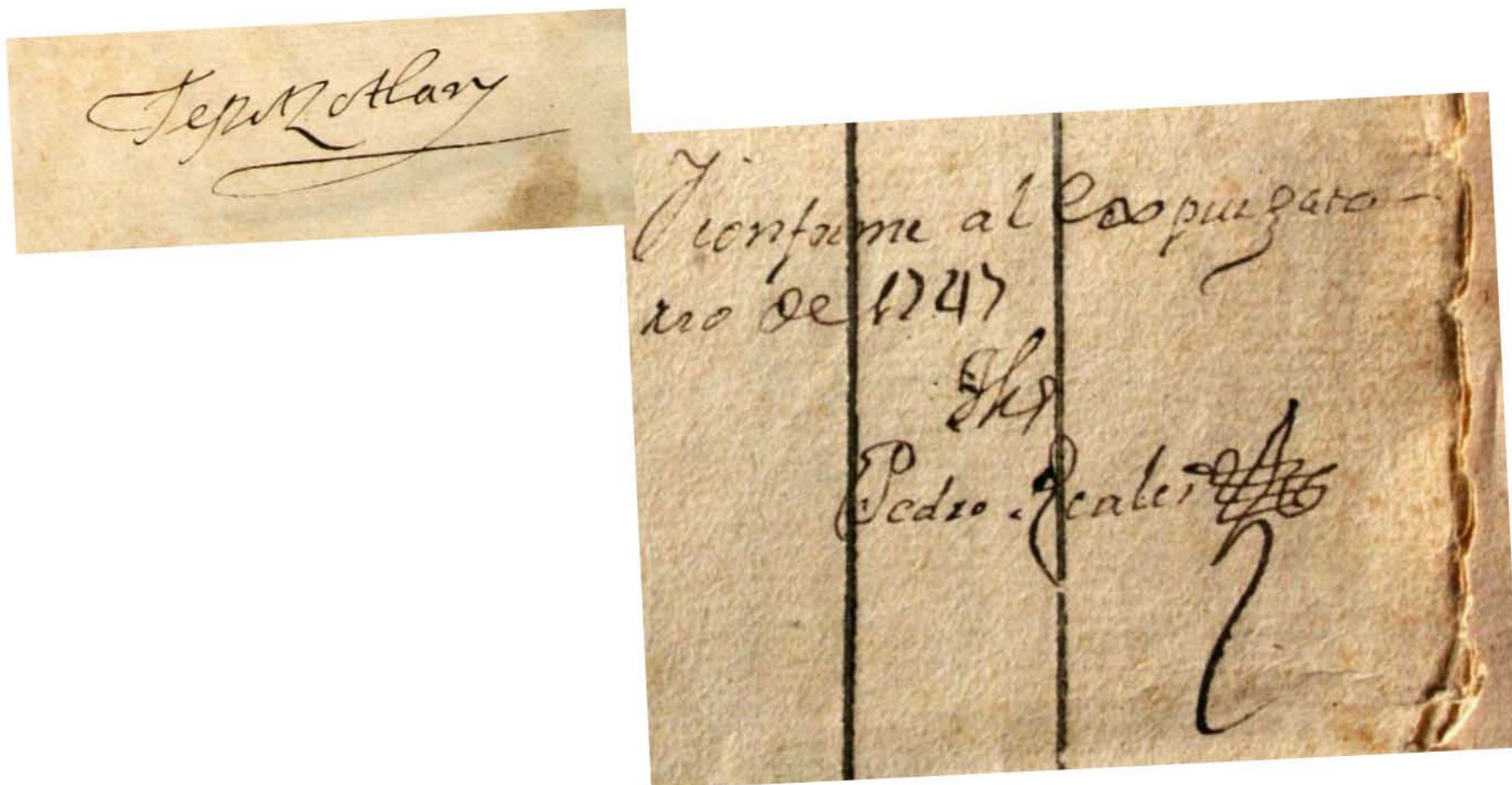





### 3.4 Hipótesis

A partir del análisis de las referencias visuales y de los fundamentos del diseño editorial, se buscará resolver el diseño del folleto e imagen del catálogo digital para la Biblioteca “Pedro Reales”, presentándole al usuario del Museo Nacional del Virreinato una nueva propuesta de la Biblioteca, unificando así la imagen del producto y proyectando el acervo cultural que en los libros se encuentra.

Por medio de todas las especificaciones e información que se otorgó se propusieron varias soluciones para la idea a utilizar en el proyecto. Así, lo primero a considerar es el formato donde se colocaran todos los elementos compositivos del proyecto, siendo dos alternativas de donde partieron los bocetos, la primera es un formato media carta que fue pensado con la idea de un libro que, entre sus cubiertas, contenga un CD con el catálogo de la biblioteca; contemplando aproximadamente unas 50 páginas de contenido, si se toman diversos autores mencionados en el capítulo uno, de acuerdo a lo que es un libro, el formato y número de páginas se adecuaban perfectamente al concepto. La funcionalidad de este formato permite tener un espacio para el CD y completar el espacio del libro; así como también ser un formato común para llevar a cabo la impresión teniendo un ahorro de papel, ajustándose a las especificaciones económicas.

*Formato de libro 1/2 carta.*



## Propuesta I Interiores



Llegada de la Compañía de Jesús a la Nueva España y a Tepotzotlán

Los integrantes de la Compañía de Jesús arribaron a la Nueva España en 1572 con el objetivo de apoyar las labores de evangelización y la educación de los hijos de españoles que habitaban las ciudades recién fundadas. En el año de 1580 arribaron al pueblo de Tepotzotlán

Fundación de los tres colegios de Tepotzotlán

En ese año establecieron un colegio de lenguas indígenas para los jesuitas y poco tiempo después fundaron también el Colegio de San Martín, para los hijos de los indígenas nobles. Por último crearon en esta entidad el Colegio

Además para la retícula de páginas interiores se empleó una, basada, en dos columnas con medianil de 4mm, con 8 filas y un espacio de 4mm entre ellas, creando así un total de 16 campos, con márgenes superior; inferior; interior de 2cm y el exterior de 3 cm para poder considerar el folio de cada página. Ésta permite utilizar la mayoría de la superficie; una retícula basada en módulos que ayuda a disponer del espacio de una forma simple y proporcionada. Figura #1

La tipografía utilizada para el texto de páginas interiores de esta propuesta media carta fue la familia tipografía Optima de 10pt sobre 11pt de interlineado. Esta familia tipográfica permite visibilidad pero no legibilidad por lo tanto no funcionó para el texto general ya que en el transcurso de la lectura se vuelve muy difícil el texto. Figura #2

El espacio fue utilizado a una y dos columnas, donde se puede observar que a dos columnas se pierde la funcionalidad y legibilidad del documento, creando una mala secuencia de lectura para el consumidor. Ésta permite tener mayor disposición del espacio pero no funciona a dos columnas ya que ocasiona desequilibrio en el documento. Figura #3 y#4



Figura #1  
Retícula formato 1/2 carta



A B C D E F G H I J K L M N  
 Ñ O P Q R S T U V W X Y Z

a b c d e f g h i j k l m n ñ o  
 p q r s t u v w x y z

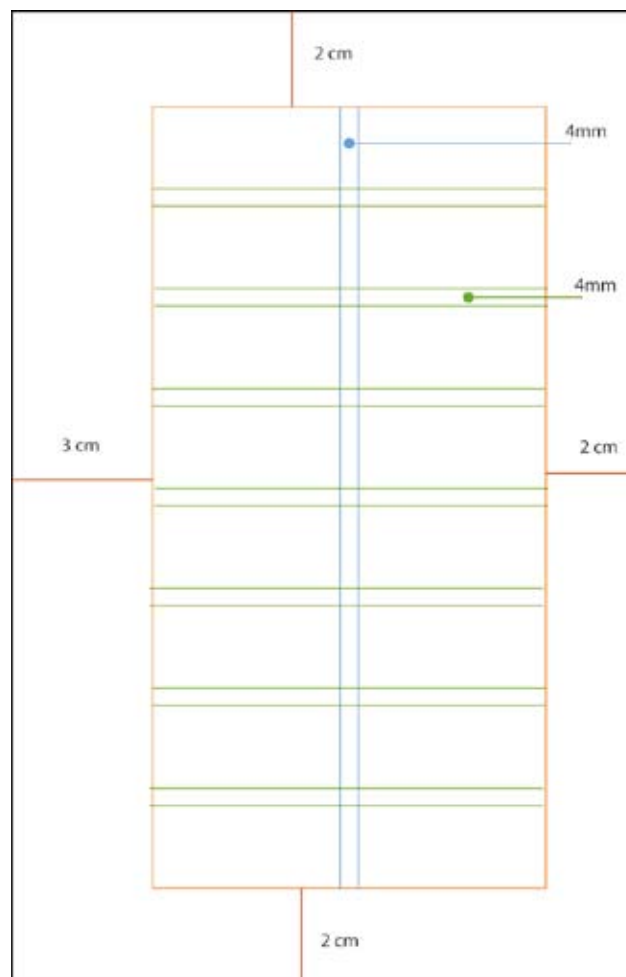
Figura #2  
 Tipografía Optima



Prólogo	
	<p>rededor de 4000 volúmenes de libros de los siglos XVI, XVII, XVIII y XIX ameritas numerosos estudios, inclusive si se trata de obras que constituyen parte de la biblioteca que los jesuitas de la Nueva España utilizaron para su propia preparación y para la educación de ciertos sectores de la juventud novohispánica. Como sabemos, la Compañía de Jesús fue una de las principales instituciones educativas del virreinato. ¿Qué libros sus integrantes? ¿Qué escribían? ¿Cuáles eran las principales ramas del conocimiento que cultivaban y utilizaban? ¿Cuáles eran los autores que más consultaban?</p> <p>Pero esta clase de preguntas no sólo una pequeña muestra de los numerosos aspectos que podemos indagar en los volúmenes mencionados los cuales, por otra parte, también fueron utilizados hasta principios de nuestro siglo XX, según los sellos y leyendas de los años de 1913 y 1914 que varios de ellos ostentan. En la actualidad, estas obras constituyen una de las colecciones más importantes que resguarda y exhibe el Museo Nacional del Virreinato, por su cantidad por su diversidad de temas y por sus autores, pero también por otros aspectos poco abordados en estos estudios sobre libros: las características físicas de los ejemplares, sus condiciones de fabricación, sus fechas y lugares de publicación, sus impresores, etcétera. El análisis de cuestiones como éstas complementaría el conocimiento de los libros de los tiempos coloniales y de las fuentes de la cultura novohispánica.</p> <p>A pesar de que se cuenta en nuestro país con valiosos estudios de este tipo, como las bibliografías pioneras de Eguíluz, Beristáin y García Icazbalceta o los trabajos de Juan B. Igúzquiza, Millares Carlo y Lorenz de la Torre, éstos aún son escasos. Por otra parte, sin embargo, el interés en torno al libro y su historia parece adquirir una importancia cada vez mayor. Muestra de ello es, entre otros proyectos, el del Rescate de fondos convertidos en los diferentes</p>

Figura #3  
 Propuesta a una columna



Prólogo	
	<p>rededor de 4000 volúmenes de libros de los siglos XVI, XVII, XVIII y XIX ameritas numerosos estudios, inclusive si se trata de obras que constituyen parte de la biblioteca que los jesuitas de la Nueva España utilizaron para su propia preparación y para la educación de ciertos sectores de la juventud novohispánica. Como sabemos, la Compañía de Jesús fue una de las principales instituciones educativas del virreinato. ¿Qué libros sus integrantes? ¿Qué escribían? ¿Cuáles eran las principales ramas del conocimiento que cultivaban y utilizaban? ¿Cuáles eran los autores que más consultaban?</p> <p>Pero esta clase de preguntas no sólo una pequeña muestra de los numerosos aspectos que podemos indagar en los volúmenes mencionados los cuales, por otra parte, también fueron utilizados hasta principios de nuestro siglo XX, según los sellos y leyendas de los años de 1913 y 1914 que varios de ellos ostentan. En la actualidad, estas obras constituyen una de las colecciones más importantes que resguarda y exhibe el Museo Nacional del Virreinato, por su cantidad por su diversidad de temas y por sus autores, pero también por otros aspectos poco abordados en estos estudios sobre libros: las características físicas de los ejemplares, sus condiciones de fabricación, sus fechas y lugares de publicación, sus impresores, etcétera. El análisis de cuestiones como éstas complementaría el conocimiento de los libros de los tiempos coloniales y de las fuentes de la cultura novohispánica.</p> <p>A pesar de que se cuenta en nuestro país con valiosos estudios de este tipo, como las bibliografías pioneras de Eguíluz, Beristáin y García Icazbalceta o los trabajos de Juan B. Igúzquiza, Millares Carlo y Lorenz de la Torre, éstos aún son escasos. Por otra parte, sin embargo, el interés en torno al libro y su historia parece adquirir</p>

Figura #4  
 Propuesta a dos columnas

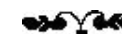

La siguiente propuesta es en un sola columna pero con diferente familia tipográfica como la Times New Roman, con un tamaño de tipo de 12 pt y 14pt de interlineado, dónde se puede observar los patines en cada una de sus letras que genera una compenetración con la capitular manejada en principio de página. Figura #5

A B C D E F G H I J K L M N Ñ  
O P Q R S T U V W X Y Z

a b c d e f g h i j k l m n ñ o p q r  
s t u v w x y z



Figura #5  
Propuesta a una columna  
Times New Roman



La siguiente imagen es la portada de esta propuesta que fue muy simple ya que se trabajó muy poco con ella debido a los cambios realizados del contenido. La propuesta de cubierta en este formato tiene detalles de viñetas como las de las páginas de los libros antiguos, siendo en color para remitir a la calidad de los libros que se obtenían en aquel entonces; la utilización de la tinta roja en libros de aquella época era importante ya que era símbolo de un buen presupuesto para el tiraje de libros. Figura #6

El formato de esta propuesta permite tener la unión de ambos medios, sin embargo por ser demasiada información la que se presenta de manera impresa el usuario no sabría si revisar primero el material impreso o el digital dejando la posibilidad de que escoja alguno de los medios y no los una como es la idea general.

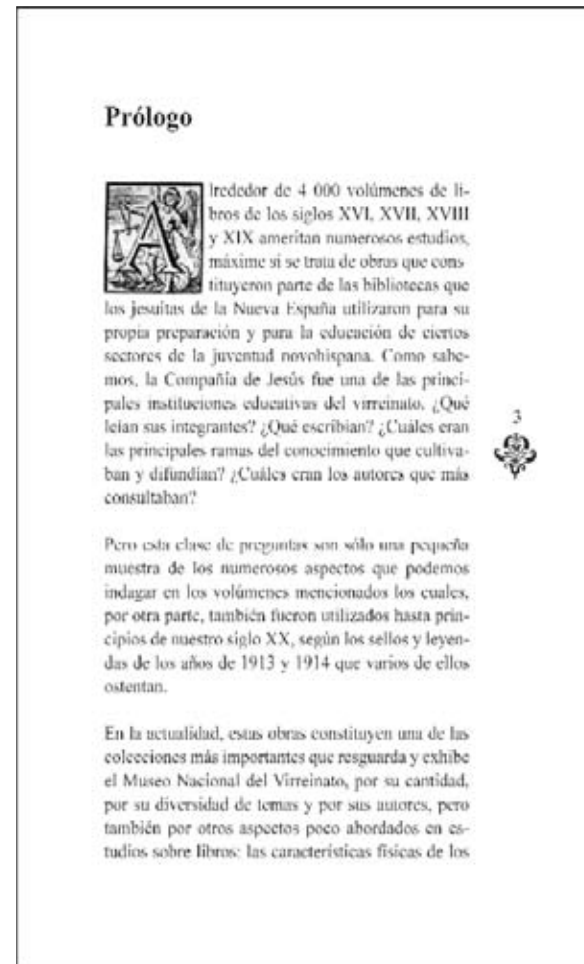
Un aspecto importante que se trabajó desde el principio fue el nombre de la biblioteca, donde se buscaba remitir de manera parcial a la firma de Pedro Reales quien fue el padre rector de la biblioteca, la idea de utilizar algo ya establecido fue por que en primera tiene sus formas resueltas y permite tener una variedad a escoger; no obstante si se reprodujera tal cual la firma la tipografía tendría visibilidad pero no legibilidad siendo esto un aspecto importante en un diseño editorial, de esta forma se propusieron tres tipografías para el nombre de la biblioteca que se describen en seguida.



Figura #2  
Portada formato 1/2 carta





La tipografía Black Jack que deja ver su naturaleza de manuscrito, pero a la vez moderno; observando una buena visibilidad de la tipografía, aunque le falta legibilidad ya que es importante porque el consumidor deberá tener claro el nombre de la biblioteca y a su vez reconocer la identidad. Figura #7

La siguiente propuesta fue una fuente caligráfica: Jane Autesten menos moderna que nos remitía al tipo de escritura de ese entonces generando una sensación de libro antiguo. Esta fuente representa la idea de la firma pero no es funcional ya que es ilegible para el concepto y tamaño a utilizar. Figura #8

Y por último la tipografía Scriptina que representa ambas cosas: lo antiguo del contenido histórico y lo moderno, así como la claridad y legibilidad de los tipos. Es una tipografía que permite ser visible al consumidor con terminales muy grandes que remiten a la firma de Pedro Reales presentando rasgos adecuados para el proyecto. Figura #9

Pedro Reales

A B C D E F G H I J K L M N Ñ O  
P Q R S T U V W X Y Z

a b c d e f g h i j k l m n ñ o p q r s  
t u v w x y z

Figura #7  
Tipografía Black Jack

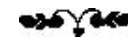

Pedro Reales

A B C D E F G H I J K L M N  
Ñ O P Q R S T U V W X Y Z

a b c d e f g h i j k l m n ñ o p q r  
s t u v w x y z

Figura #8  
Tipografía Jane Austen



Pedro Reales

A B C D E F G H I J K L M N Ñ  
O P Q R S T U V W X Y Z

a b c d e f g h i j k l m n ñ o p q r s t u v w  
x y z

Figura #9  
Tipografía Scriptina



Como se mencionó anteriormente el formato se cambió ya que el contenido de la información se redujo, de esta manera la siguiente propuesta está basada en las dimensiones de una caja de CD para conformar el proyecto y complementar adecuadamente el folleto y el CD que contendrá el catálogo digital. Siendo así el formato con dimensiones pequeñas diferenciando que para páginas interiores el formato sería cuadrado y para la cubierta sería rectangular.

Medidas fundamentadas de los autores de *Layout Ambrose/Harris* que menciona que el área de impresión de un booklet estándar es de 12 x 12 cm, de ahí, que el tamaño de la propuesta de páginas del folleto sean de 12 X 12 cm que se pueden incorporar correctamente en la caja del CD generando una protección tanto para el CD como para le folleto. Figura #10

Una vez establecido el formato se genera la retícula de las páginas interiores del folleto a partir de márgenes superior, interior, exterior de 2cm y el inferior de 3 cm, estas medidas están justificadas en la serie Fibonacci donde si se dividen dos números consecutivos, el mayor entre el menor, el cociente se aproxima al número de oro, ahí se colocaron 6 columnas y 4 filas con medianiles de 4 mm generando un total de 24 campos. Figura # 11



Figura #10  
Formato de folleto



**Propuesta 2 Interiores**

**Proporciones:**

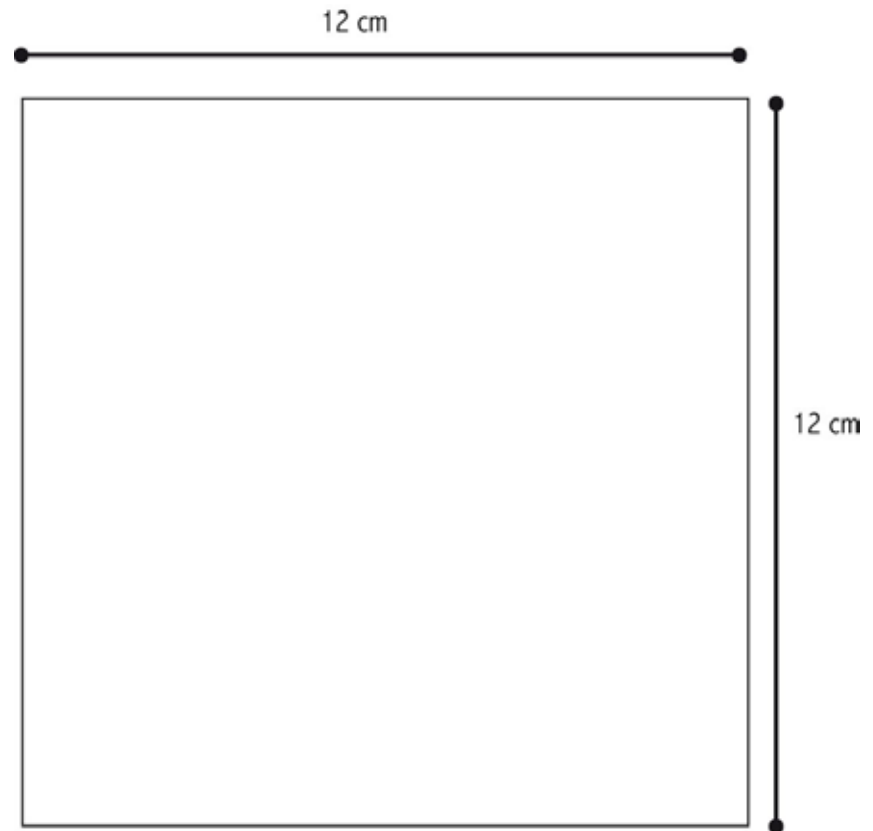
**12.5cm de altura x 14cm de  
ancho**

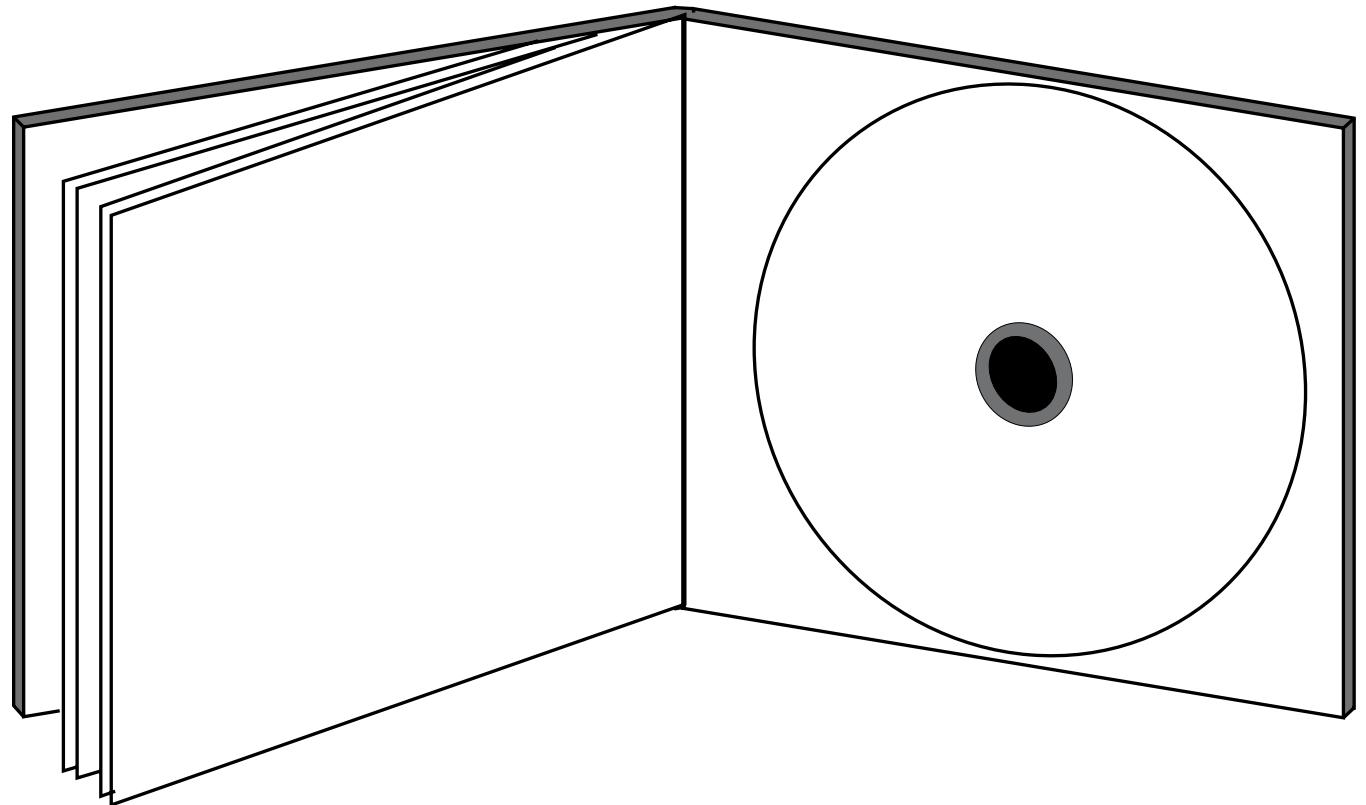

En este tipo de retícula se puede utilizar un texto en bloque, a dos columnas, centrado, etc., en los siguiente ejemplos, se puede observar la versatilidad de esta retícula en cuánto a las páginas interiores.

En la figura # 11 se puede observar la utilización de la retícula para los créditos del museo con una imagen rebasada que es un símbolo de la iglesia utilizado en libros importantes de la biblioteca, que permite dejar los espacios en blanco generando legibilidad al documento.

En la siguiente figura se presenta el texto en bloque, con la utilización de todo el espacio de trabajo considerando sólo el título por un módulo, creando jerarquía en el documento así como la armonía del seguimiento de la lectura. Figura # 12

En dos columnas pareciera que es un solo bloque de texto donde se pierde la dirección de la lectura, el tamaño del medianil no ayuda a separar las columnas lo suficiente como para entender la jerarquía de la composición. Figura # 13

La tipografía a utilizar para este formato fueron dos, la familias Garamond y la Gill Sans cada una con un estilo diferente, ventajas y desventajas: La tipografía Garamond es una fuente con patines que en cuanto a legibilidad presenta una facilidad para reconocer cada carácter alfabético en ella, aunque es importan-



Figura #10  
Retícula de páginas





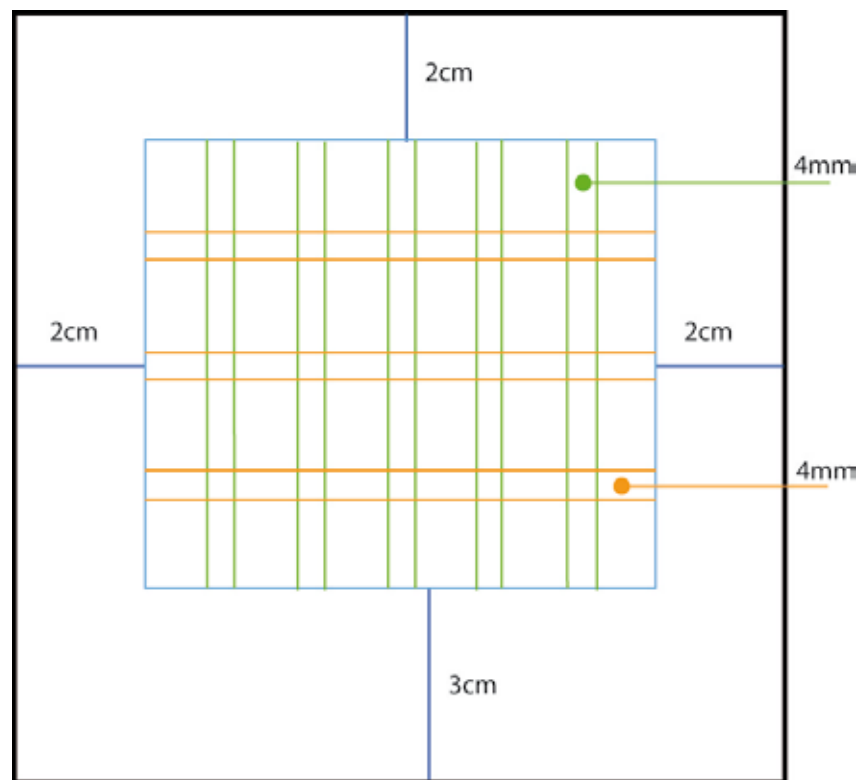

Figura #11  
Retícula de páginas utilizada  
en créditos.



Figura #12  
Retícula de páginas

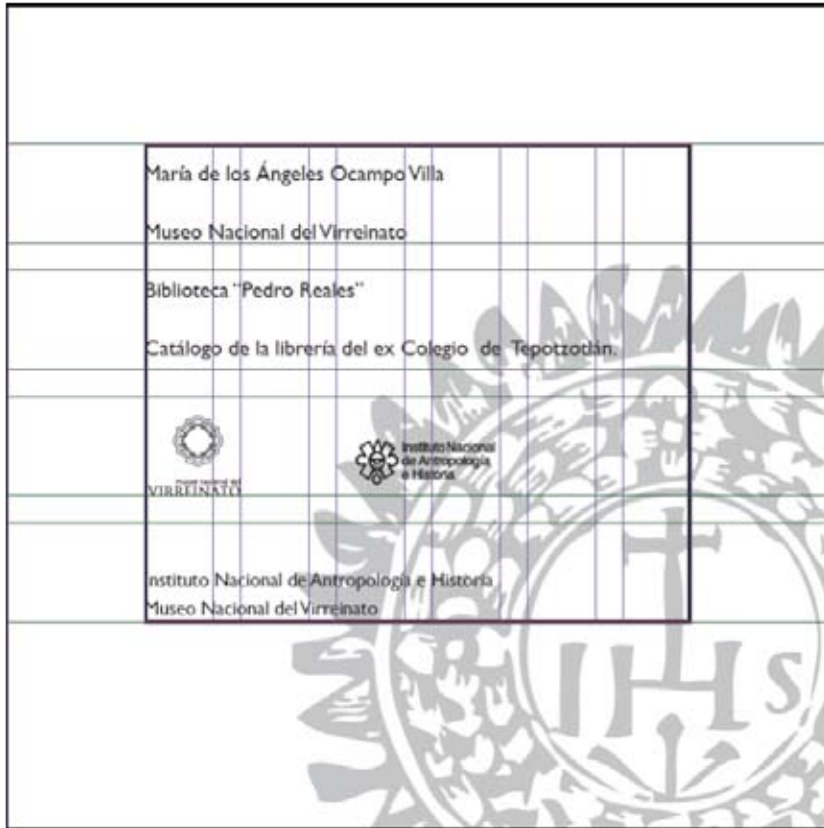

Dentro de este proyecto se trabajó	de las bibliotecas de la zona metropolitana
la biblioteca del Museo Nacional del	y entregar a Tepozotlán los libros
Virreinato en donde encontramos	de las bibliotecas jesuíticas, así
un número diverso de varias	como también los libros de las
bibliotecas del área metropolitana	bibliotecas de los dominicos para
y en la Biblioteca Nacional de	concentrar en esa, los libros de las
Antropología e Historia, un número	dos órdenes de mayor actualidad.
menor de libros de la biblioteca de	La propuesta fue considerada y
Tepozotlán y de otras bibliotecas	aprobada llevándose a cabo el
que pertenecieron a los jesuitas fue	traslado de los libros de una a
entonces cuando se planteó hacer	otra biblioteca y viceversa.
un intercambio para concentrar	
en la Biblioteca de Antropología	María de los Angeles Ocampo
los libros de las bibliotecas del	Villa, en ese entonces estudiante
área metropolitana y entregar	de Letras Clásicas había realizado
a Tepozotlán los libros de	el catálogo de la biblioteca de

12

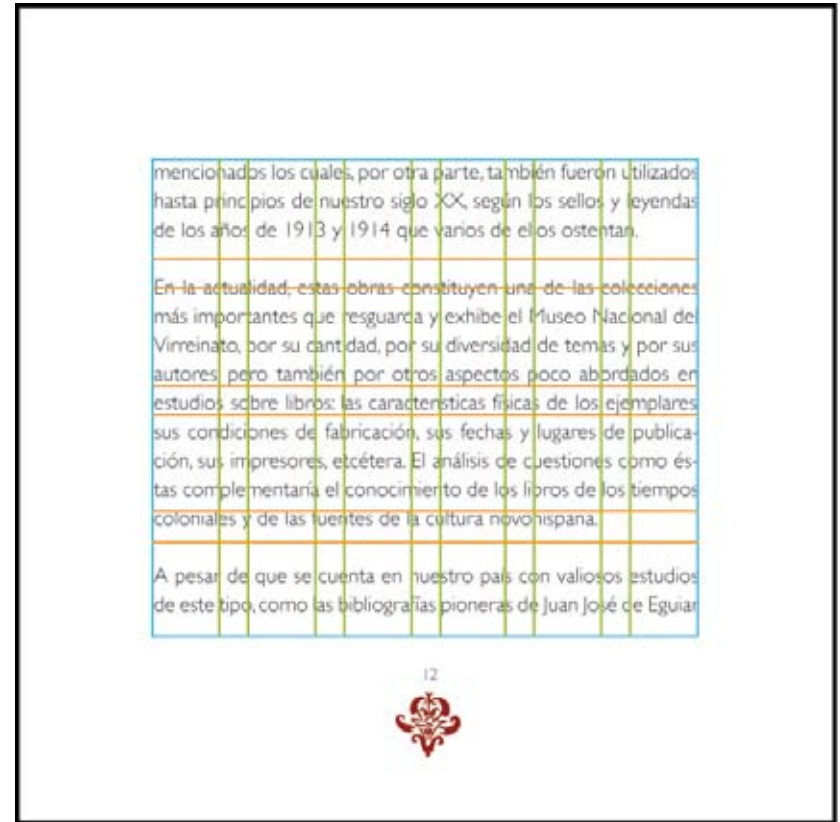

Figura #13  
Retícula de páginas



A B C D E F G H I J K L  
M N Ñ O P Q R S T U V  
W X Y Z

a b c d e f g h i j k l m n ñ  
o p q r s t u v w x y z

Figura #14  
Tipografía Garamond.



te aclarar que la familia tipográfica por si sola es legible hay que considerar el tamaño , interlineado y espacio entre cada letra. Una desventaja de ella para el proyecto, es que al ser tradicional no genera el contraste de lo antiguo-contemporáneo.

La siguiente familia tipográfica es sin patines, la fuente Gill Sans conforma características geométricas entre sus caracteres alfabéticos, ésta tiene una personalidad moderna que se acopla con lo antiguo del concepto del folleto, sus rasgos podrían no tener una buena legibilidad en un texto largo pero como la mancha tipográfica del folleto es pequeña con márgenes amplios , se maneja un tamaño de fuente lo suficientemente adecuada par poder tener una buena legibilidad y visibilidad. Figura #15 y 13

En cubiertas el formato que se presentó es el de una caja de CD, para el proceso de elección de ella se manejó sólo la portada como la siguiente imagen, sin embargo, es necesario tener en cuenta como elemento principal para su producción la retícula. Esta retícula está basada en 9 columnas y 7 filas con medianiles de 3 mm que generan un espacio dividido en 63 campos para colocar los elementos gráficos de la portada. Figura #17

A B C D E F G H I J K L M N Ñ O P Q R S  
T U V W X Y Z

a b c d e f g h i j k l m n ñ o p q r s t u v w x  
y z

Figura #15  
Tipografía Gill Sans.



A B C D E F G H I J K L M N Ñ O P Q R S T  
U V W X Y Z

a b c d e f g h i j k l m n ñ o p q r s t u v w x  
y z

Figura #16  
Tipografía Gill Sans, variante  
light.

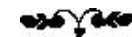



Figura #17  
Retícula de portada.



## Propuesta 1 de portada.

En esta imagen se manejan la idea planteada en el formato media carta del margen de viñetas en color rojo para acentuar la idea antes planteada, del significado de esta tinta en la antigüedad, sin embargo a diferencia de lo anterior, lleva un grabado tomado de las imágenes que se obtuvieron como referencia visual, para aludir a los libros antiguos desde un concepto educativo y religioso de lo que fue la biblioteca para los jesuitas en el periodo virreinal. Así mismo se mantiene la idea de que el nombre de la biblioteca sea de una tipografía caligráfica, en este caso Scriptina que remita al consumidor a la idea de una firma real del personaje. Figura #18

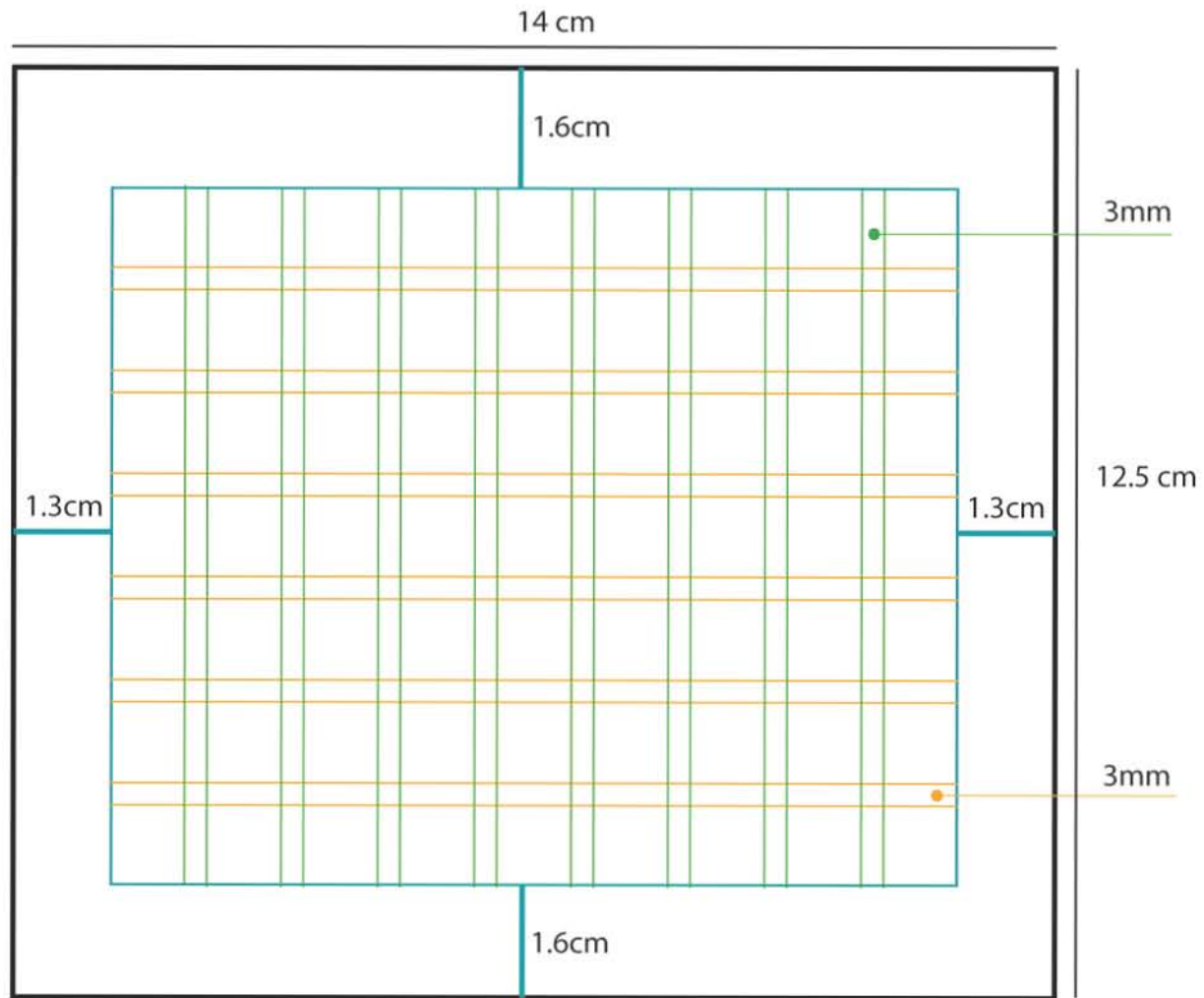
## Propuesta 2 de portada

En ésta se retoman todos los elementos de la primera propuesta. En este formato con la diferencia de que el fondo es negro generando un contraste con el margen de viñetas en blanco, aunque genera un poco de discrepancia con el tema ya que es probable de que no diera el mensaje correcto de lo que es el museo, ya que éste trata de dar a conocer el acervo cultural de la época virreinal sin mezclar o imponer ideologías. Es importante reiterar que con el catálogo el museo no pretende educar y mucho menos evangelizar a las personas como fue en épocas antiguas, en este caso el objetivo es rescatar y compartir los contenidos visuales e in-



Figura #18  
Portada de caja.



Figura #19  
Portada de caja.



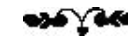

formativos de fechas que en los libros se encuentran, por ejemplo: fechas de impresión, grabados, tipos de contenidos que tiene o su procedencia ya muchos fueron traídos de europa. Figura #19

## Propuesta 3 de portada

Para crear un poco de sutileza a la portada se optó por quitarle el margen creando un espacio que establece como punto focal el grabado, sin embargo no se logra aun así concretar el mensaje que quiere dar el museo a través de este proyecto, por el contrario el fondo negro es muy fuerte y la imagen genera un concepto equivocado, ya que la misión del folleto no es dar a conocer la religión si no la cultura y aprendizaje que por medio de los libros se obtiene; tratando de retomar los grabados antiguos como punto de partida así el usuario tendrá un acercamiento a lo que es el catálogo. Figura #20

## Propuesta 4 de portada

En seguida la propuesta 4 remite otra vez al contraste de color entre el rojo y el blanco, con la diferencia de otra imagen que es agradable a la vista además remite al nombre de la autora de la investigación y conceptualiza la religión que se mantuvo en ese museo durante varios años y que es el acervo cultural del mismo. Figura #21



Figura #20  
Portada de caja.



Figura #21  
Portada de caja.



Desde un inicio se definió que el archivo del catálogo digital lo contendría un CD ya que es un medio común de almacenamiento digital por tanto se propusieron ideas para la etiqueta de éste que se relacionaran con el diseño de portada, utilizando nuevamente las viñetas tanto en negro como en rojo. en primera instancia está una imagen de etiqueta de disco con viñetas que rodean el perímetro de la etiqueta en color negro que harían juego con los diseños de portadas en ese color. Figura #22 y 23

En la figura #24 se muestra un diseño con fondo negro que genera un alto contraste con las viñetas, sin embargo queda un estilo gótico al diseño que no contiene relación alguna con la información.

En la siguiente propuesta se utilizaron diferentes viñetas a las de portada pero con el mismo tono de rojo, que unifica la idea en las portadas con un margen de viñetas en rojo. Figura #25



Figura #22  
Esquema de impresión de CD.





Figura #23  
Propuesta de etiqueta 1.

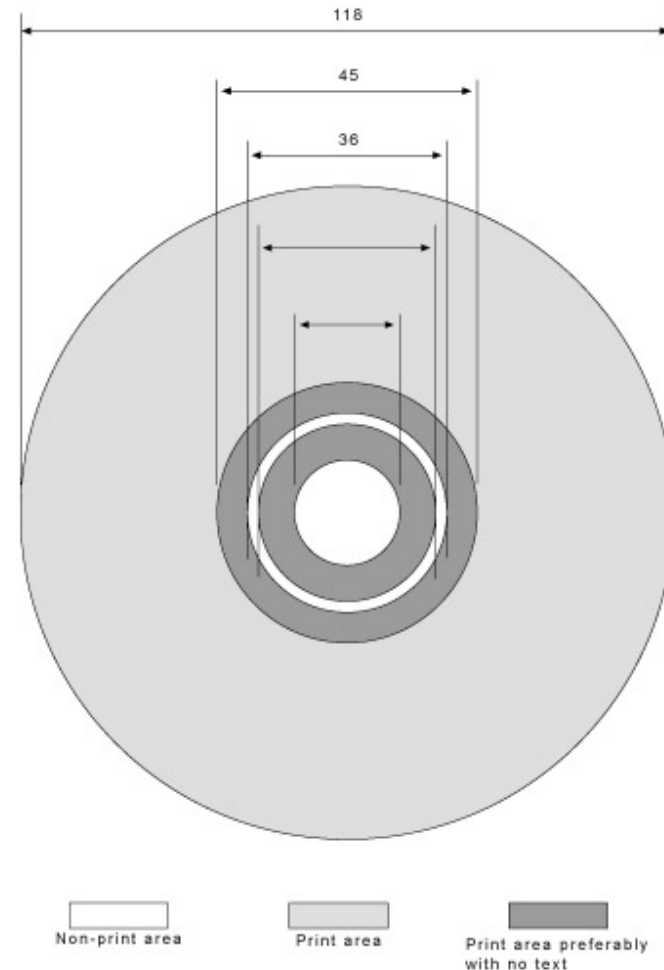

Figura #24  
Propuesta de etiqueta 2.

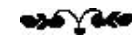

Figura #25  
Propuesta de etiqueta 3.



### 3.4 Proyecto

La idea general del proyecto es obtener una solución conjunta del folleto y catálogo digital unidos por su cubierta, siendo la mejor opción el formato de una caja de CD que proteja el CD que contendrá el catálogo y el folleto impreso de un tamaño de 14 de ancho x 12,5 de alto; de esta manera el formato como tal del folleto se tomó con una medida menor que la de la cubierta considerando las medidas que proponen los autores de *Layout* para un booklet de CD, así las medidas son: 12 x 12cm para las páginas interiores del folleto. Así como las dimensiones del folleto se tomaron de la propuesta de booklet de los autores de *Layout* las dimensiones de la caja cd también, este formato utilizado es llamado J-card de CD, recibe este nombre por que al doblarlo adquiere una forma de J. Figura #26

Siendo uno de los elementos más importantes para empezar a maquetar el proyecto, la retícula para el folleto es muy simple que parte de una retícula de módulos, conformada por 6 columnas y 4 filas con medianiles de 4mm de márgenes superior interior y exterior de 2 cm e inferior de 3cm, dejando un diseño limpio con facilidad de manipular la mancha tipográfica de diferentes maneras, considerando ésta no sólo para el texto informativo del proyecto y los libros, si no también para las páginas de índice y presentación del museo. Figura #27 y 28



Figura #26  
Esquema de Caja de CD J-card.





Figura #27  
Retícula de páginas

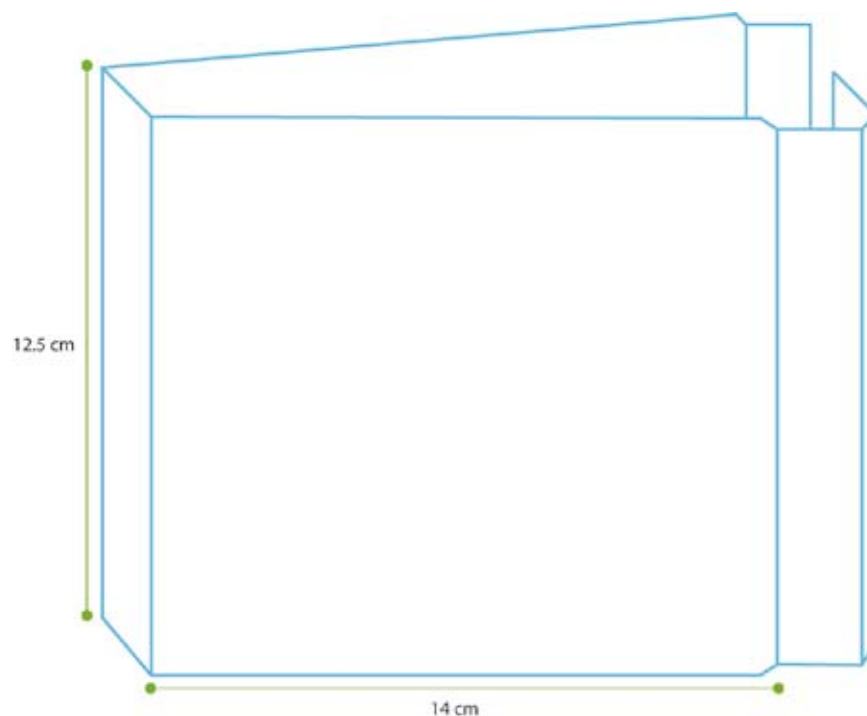

Figura #28  
Retícula de páginas con texto.

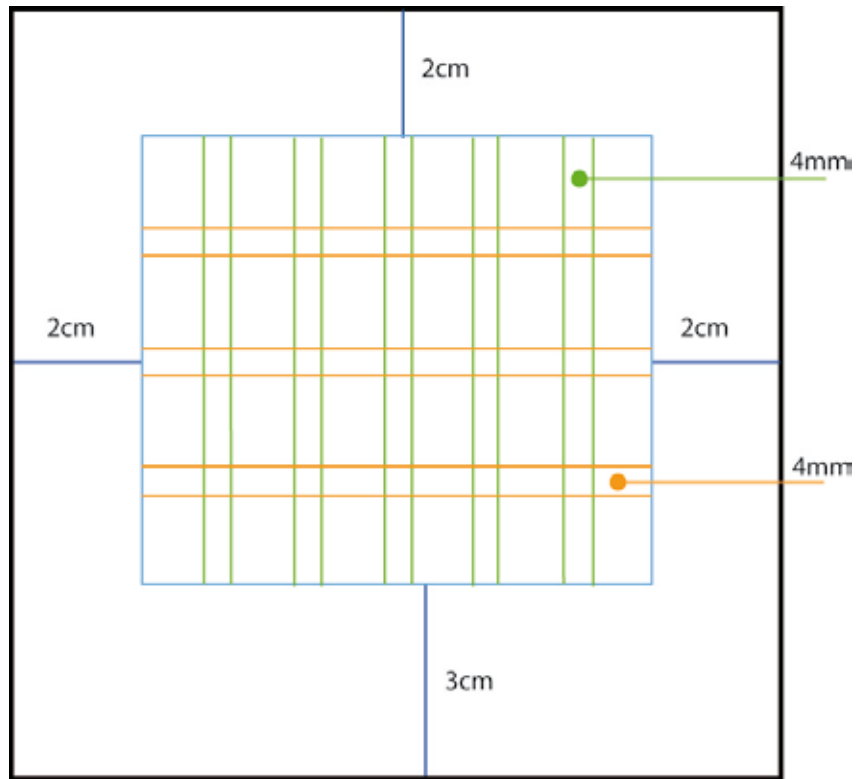

La elección de tipografía para las páginas interiores fue la familia Gill Sans que permite tener ese aire contemporáneo pero uniéndose a la perfección con lo antiguo del concepto del proyecto; siendo una tipografía de aspecto limpio, con facilidad de legibilidad del texto que genera una mancha tipográfica limpia dejando un carácter sobrio al documento. Si bien es cierto que una tipografía palo seco en ocasiones perjudica la legibilidad de un texto esta fuente no, para esto hay que retomar lo siguiente del autor Gerardo Kloss Fernandez “los patines cumplen importantes funciones de auxilio a la lectura y son necesarias para la legibilidad, pero al mismo tiempo no son necesarias en todos los tipos de lectura.” ya que en este caso específico el formato del folleto es pequeño por tanto la mancha tipográfica debe ser limpia y clara, estableciendo el uso de un interlineado adecuado para el tamaño de los tipos, así se genera estabilidad a la tipografía para que sea legible y visible. Figura #29, 30, 31 y 32

Para la cubierta se buscó una tipografía caligráfica que semejara la firma original de Pedro Reales donde la fuente tipográfica Scriptina se presentó de una forma clara, entendible y legible con un concepto moderno-antiguo. Ésta , a pesar de ser muy manual deja en claro sus características como fuente, siendo entendible cada uno de sus caracteres, además sugiere la idea del concepto virreinal del museo. Figura #33

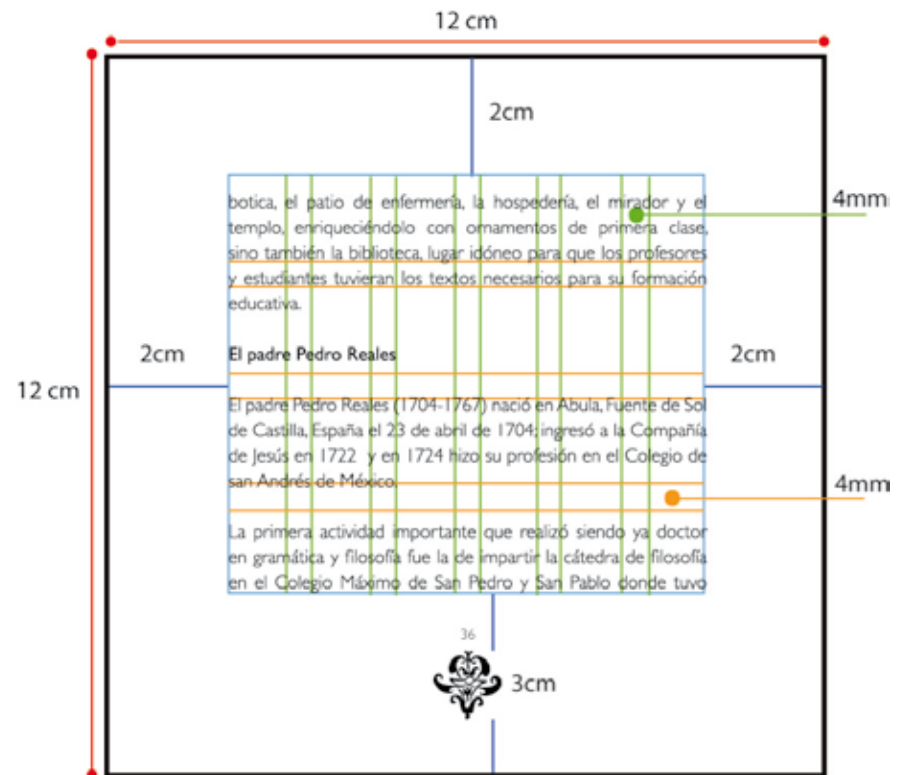
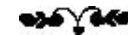
Gill Sans Bold para títulos

**A B C D E F G H I J K L M N Ñ O P Q R S T  
U V W X Y Z**

**a b c d e f g h i j k l m n ñ o p q r s t u v w  
x y z**

Gill Sans Normal para subtítulos y notas al pie de pagina

A B C D E F G H I J K L M N Ñ O P Q R S T U V W  
X Y Z

a b c d e f g h i j k l m n ñ o p q r s t u v w x y z

Gill Sans Light para texto general

A B C D E F G H I J K L M N Ñ O P Q R S T U V W  
X Y Z

a b c d e f g h i j k l m n ñ o p q r s t u v w x y z

Gill Sans Cursiva para Firmas

A B C D E F G H I J K L M N Ñ O P Q R S T U V W X  
Y Z

a b c d e f g h i j k l m n ñ o p q r s t u v w x y z



### Presentación

El Museo Nacional del Virreinato custodia desde sus inicios una importante colección de libros que pertenecieron a los padres de la Compañía de Jesús de Tepotzotlán. A pesar del abandono y descuido que padecieron tras ser los jesuitas expulsados en el año de 1767 de todos sus reinos, aún se conserva una cantidad considerable de estos libros.

Se sabe de buena fuente que en el momento de la expulsión, había en este lugar casi nueve mil ejemplares de diversas materias. Esto nos da una idea de la riqueza intelectual que imperaba, ya que cada colegio o casa de estudio de los jesuitas estaba obligado a tener una biblioteca con la temática acorde a sus necesidades.



Figura #29  
Página interior de folleto.



y no por algunos años como sucede ahora. Asimismo, y a pesar de nuestra particular idea de lo actual en cuestión de libros, ante estos acervos y ante las múltiples posibilidades de estudio que ofrecen, se puede traer a colación una frase que el inmortal Víctor Hugo asentó en su obra Nuestra Señora de París con motivo de la invención de la imprenta: "Bajo la forma impresa, el pensamiento es más imperecedero que nunca, es volátil, inasequible, indestructible. Se mezcla con el aire."

Dr. José Abel Ramos Soriano  
Dirección de Estudios Históricos INAH



Figura #30  
Página interior de folleto.



ha sido fácil demostrar como verdadero, pues no he encontrado alguna marca que los identifique como de su propiedad. Únicamente hay un libro que lleva sobre el lomo el ex libris de Nuñez, pero eso no certifica que realmente sea su firma o marca de propiedad. Un año después de la muerte del arzobispo, la biblioteca volvió a ser víctima del desalojo de los libros, esta vez le tocó el turno al gobierno del estado de México.<sup>3</sup>

---

<sup>3</sup>Según el informe que ha recibido el Ministerio de Gobernación, existía efectivamente en el antiguo convento de jesuitas de esa población el resto de una biblioteca que había sido de aquellos padres. Pero el gobierno del Estado de México que entró por concesión, que le otorgó el Gobierno Federal en posesión del expresado convento, se apoderó también de los libros que allí había, trasladándolos a Toluca." La República, 5 de enero de 1881. Anales del Instituto de Investigaciones Estéticas, N° 53, México, UNAM, 1963, p. 189.



*Figura #31*  
*Página interior de folleto.*



## INDICE GENERAL



Presentación  
Mtra. Cecilia Genel

Prólogo  
Stella González Cicero

Introducción  
José Abel Ramos Soriano

La Librería del ex Colegio y Noviciado de la Compañía  
de Jesús de Tepotzotlán  
María de los Ángeles Ocampo Villa

*Figura #32*  
*Página interior de folleto.*



También se utilizó la tipografía Trajan Pro y Gill Sans para el resto de la presentación como parte de una combinación, que generará en el consumidor atracción hacia el producto ya que permite unir a la biblioteca con el folleto. Figura #34

El color en este folleto es clave, ya que sólo se utiliza el rojo como símbolo de las páginas de los libros antiguos que el museo resguarda; siendo en la época virreinal característica de un alto presupuesto en la realización de los libros. Este tono permite tener un alto contraste entre el fondo blanco y el margen de viñetas, además de acentuar el grabado de los ángeles que se tomo de los libros antiguos retocándolo para que se viera más contemporáneo. Figura #35

En la caja del folleto y Cd se utilizó la portada del folleto sólo que un poco más amplia, dejando en la contra portada el margen de viñetas y las especificaciones de la biblioteca del museo, así como los logotipos formales del gobierno federal, INAH y el logotipo del Museo Nacional del Virreinato. En cuanto a la portada, dentro del folleto, es la misma pero en blanco y negro ya que por razones de presupuesto se dejo estipulado ese punto, que páginas interiores no debería llevar color. Figura #36

Para la etiqueta del CD se unificó el concepto de las viñetas generando un grupo de éstas respetando la forma del CD, generando un margen al contorno y el nombre de la biblioteca con la misma tipografía de la portada utilizando un fondo blanco, repitiendo el diseño de portada. Todo esto en conjunto se relaciona por medio del concepto de las viñetas generando entidad en el producto. Figura #37

Pedro Reales

A B C D E F G H I J K L M N Ñ O P Q R S T  
U V W X Y Z

a b c d e f g h i j k l m n o p q r s t u v w x y z

Figura #33  
Tipografía Scriptina



A B C D E F G H I J K L M N Ñ O P Q  
R S T U V W X Y Z

**BIBLIOTECA**

**VOLUMEN I**

Figura #34  
Tipografía Trajan Pro.

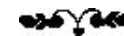

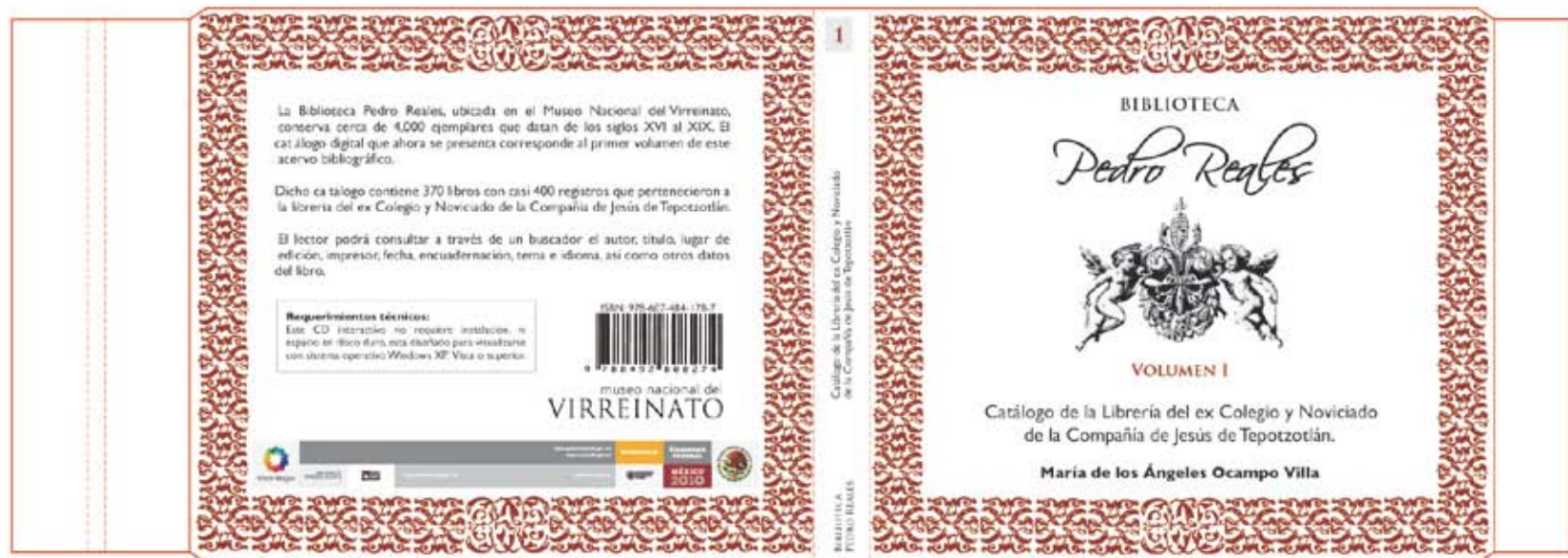

Formato de impresión de caja





Figura #35  
Portada con especificaciones de  
elementos de diseño.





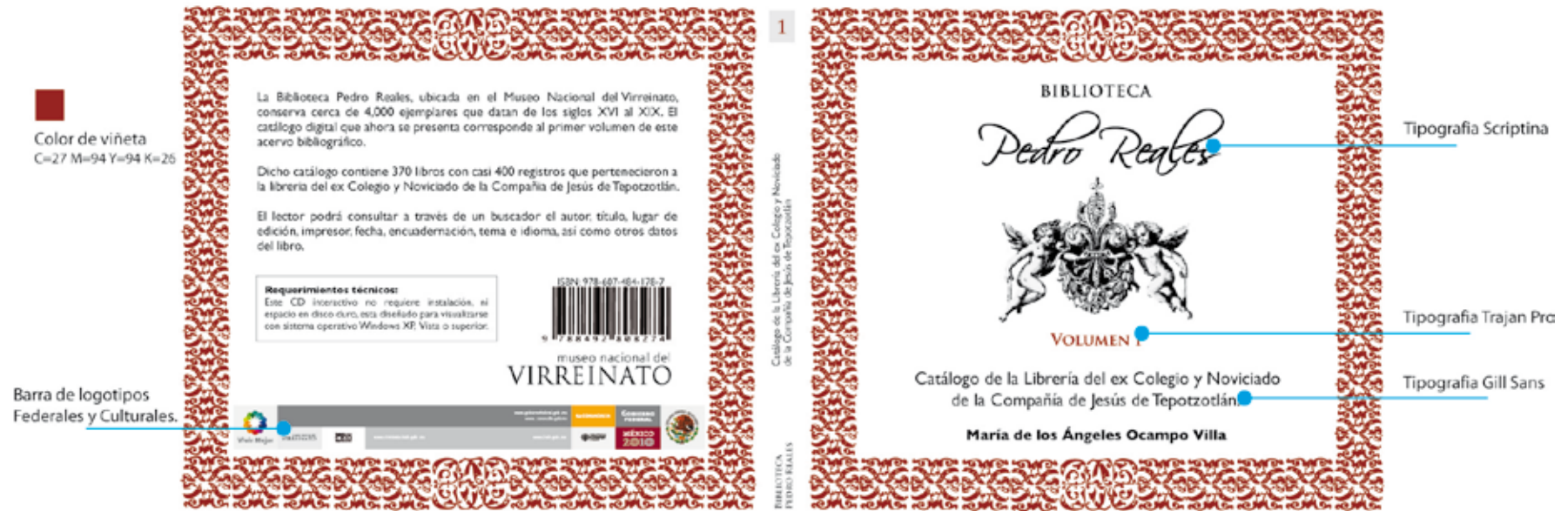
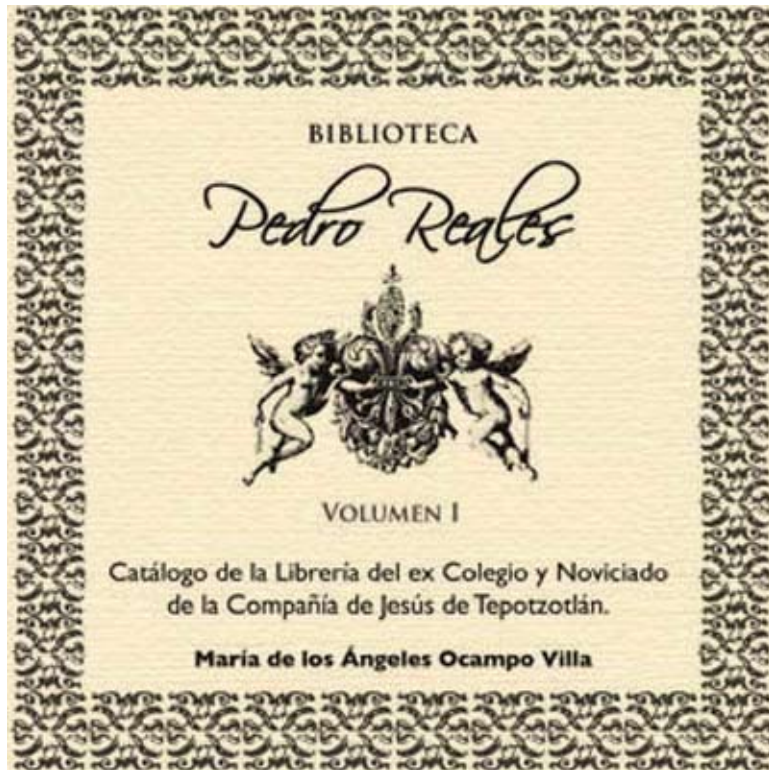

*Figura #36*  
*Portada para folleto.*



*Figura #37*  
*Etiqueta del CD.*





### 3.5 Realización

En la realización se espera un tiraje de 1000 copias que se presentaran en diversos puntos de venta como Sanborns y el mismo museo. Las especificaciones del prototipo son claras, para la cubierta se utilizará papel Caple de 8 gramos, en las hojas de folleto se utilizara papel Fabria Aurio de 100 g, y un soporte de plástico para el cd que tendrá una impresión en serigrafía que resaltará el diseño del mismo.

La impresión de la caja, folleto y etiqueta del disco sería por medio de la técnica offset ya que sus evidentes ventajas de calidad, rapidez y costo permiten que el trabajo sea mejor y la impresión tiene precios muy reducidos.



*Prototipo digital de caja.*



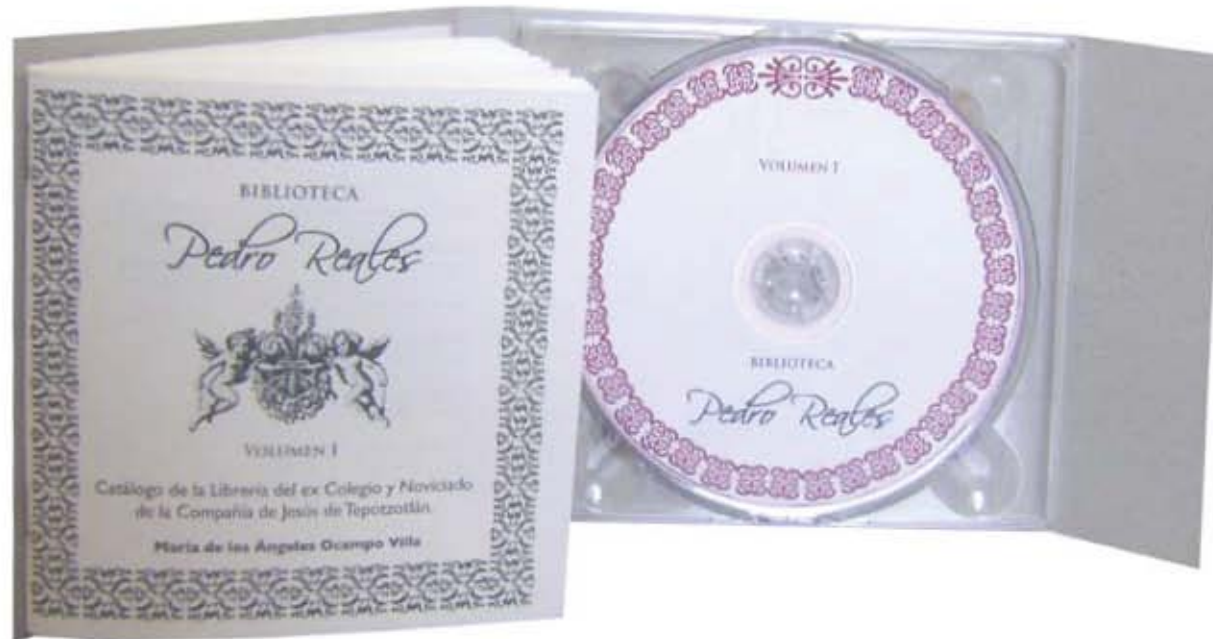

## Notas Capítulo 3

I Vilchis Luz del Carmen, Metodología del diseño, fundamentos teóricos, Editorial claves Latinoamericanas 2a. Edición, 2000 pág. 140.

# Conclusiones



El objetivo principal de este proyecto fue el crear un medio impreso, en este caso un folleto, que presentara al catálogo digital de la biblioteca “Pedro Reales” del Museo Nacional del Virreinato permitiendo una interacción entre ambos para una solución conjunta en imagen.

Después de la realización del proyecto se puede observar la complejidad del mismo, ya que durante el desarrollo de éste se presentaron algunos problemas como la cuestión si era un libro o un folleto, además de la escasa información con la que se contaba, sin embargo gracias a este trabajo se pudo llevar a cabo la investigación acerca de los folletos resaltando la importancia que tiene como medio impreso que ha sido explotado desde hace tiempo.

El diseño editorial en este trabajo fue la base para poder llegar a un buen resultado, a través del cual se pudo unir la temática del catalogo ya existente y lo impreso de lo digital. Donde realmente se puede observar que éste no sólo es una rama del diseño, es una de la bases de cualquier tipo de diseño ya que presenta elementos elementales para cualquier proyecto, en el caso en particularmente del folleto, cabe mencionar que en un principio llego a ser libro por cuestiones de número de páginas, sin embargo por especificaciones se tuvo que reducir el número de éstas, por lo tanto ya no era conveniente realizar un libro media carta, ya que el formato no permitía generar una unión entre lo que es la parte digital y el medio impreso.

Podría pensarse que la realización de un folleto es relativamente fácil, lo cierto es, que por ser un medio tan utilizado, la creación de éste, generó un gran reto ya que competiría con muchos para poder llamar la atención del consumidor. Poder fundamentar todos los elementos del folleto es difícil porque se encuentra muy poca información, y muy pocos autores se han dado a la tarea de investigar acerca de ello.

Por otra parte conocer más sobre nuestra historia deja un conocimiento claro de la importancia de la fusión de nuestra cultura con la de los españoles a raíz de la conquista y la época virreinal ayudando a enriquecer nuestro acervo cultural como país. Además las imágenes de los libros antiguos permiten observar la importancia del diseño editorial no sólo en México si no también en otros países ya que el acervo que presenta el folleto menciona aspectos relevantes para el diseño editorial como son: lugares dónde se imprimieron estos libros, temáticas que contienen, así como diversos grabados hechos a mano.

En cuanto al diseño total del proyecto se llegó a un buen resultado limpio y sutil, que es capaz de despertar el interés del consumidor adentrándolo desde un principio a la temática de este gran acervo de libros; mostrando la implementación de los conceptos desarrollados en el capítulo uno y dos; exponiendo los elementos que funcionaron y que justifican la estructura y diseño final del producto. Todo esto a través de la utilización de un método que permite la correcta elaboración de un diseño por medio de pasos a seguir; generando un orden en el proceso de diseño para un buen resultado. Este proyecto que permitió ampliar el conocimiento histórico del folleto aplicable a la carrera de diseño, así como los libros que en ese museo se resguardan. Esperando que el lector encuentre en este documento un apoyo tanto informativo como visual para la solución de sus diseños.

Este trabajo de investigación y creación de diseño cumple con los objetivos planteado; acerca del folleto como medio de publicación de diversos ramos; generando una pauta en el ámbito de los medios impresos. Como medios factibles y tangibles que siempre permitirán un acercamiento total con el consumidor; dejando muy en claro que el diseño editorial de medios impresos no acabará con este auge de tecnología, no obstante se tendrá que adecuar a la evolución tecnológica que año tras año da pasos agigantados. Y crear un diseño que se verá plasmado en el folleto y la caja del catálogo digital de manera tangible y que estará al alcance del consumidor.

Así las expectativas de este documento son informar a cualquier persona que lo lea, acerca del folleto y que funcione para la realización del mismo.



## Bibliografía

- 1 Ambrose / Harris, *Manual de producción Guía para diseñadores gráficos*, Parramón, 2008.
- 2 Ambrose/Harris, *Metodología del diseño*, Parramón, 2010, pag.84
- 3 Gavin Ambrose, *Metodología del diseño*, Parramon Ediciones, 2009.
- 4 Fernández, Miguel Ángel, *Historia d los museos*, Promotora de Comercialización Directa, 1998
- 5 Haslam Andrew, *Creación, diseño y producción de libros*, Editorial Blume, Barcelona, 2007.
- 6 Kloss Fernández del Castillo Gerardo, *Entre el diseño y la edición, Tradición cultural e innovación tecnológica en el diseño editorial*, Universidad Autónoma Metropolitana, primera edición, 2002.
- 7 Küppers, Harald, *Fundamentos de la teoría de los colores*, Barcelona, Gustavo Gili. 2002.
- 8 Montesinos Jose Luis Martin, *Manual de tipografía del plomo a la era digital* , Editorial CAMPGRAFIC, 2003
- 9 Müller Brockmann, Josef, *Sistemas de retículas*, Editorial Gustavo Gilli, 1982.

10 Rodríguez Gabriela, “Fundamentos de diseño editorial”, Revista DX, 2000.

11 Fawcett, Roger, *Formatos experimentales: libros, catálogos y folletos*, INDEX BOOCK, España.

12 Swann Alan, *Como diseñar retículas*, Campgrafic, Valencia, 2007,.

13 Taute, Michelle, *Claves del diseño FOLLETOS 01*, Editorial Gustavo Gill, SL, Barcelona, 2008,

14 Vilchis Luz del Carmen, *Metodología del diseño, fundamentos teóricos*, Editorial claves Latinoamericanas 2a. Edición, 2000 pág. 140.

15 Zappaterra, Yolanda, *Diseño editorial, Periódicos y revistas*, Editorial Gustavo Gilli, 2007.

## Cibergrafía

1 [www.artedinamico.com/portal/sitio/articulos\\_mo\\_comentarios.php?it=243&categoria=6](http://www.artedinamico.com/portal/sitio/articulos_mo_comentarios.php?it=243&categoria=6)

2 [www.icom.museum/quienes-somos/la-vision/definicion-del-museo/L/1.html](http://www.icom.museum/quienes-somos/la-vision/definicion-del-museo/L/1.html)