



UNIVERSIDAD NACIONAL AUTÓNOMA DE MÉXICO.

FACULTAD DE ESTUDIOS SUPERIORES ARAGÓN.

ELABORACIÓN Y APLICACIÓN DE UN PROGRAMA PEDAGÓGICO PARA
ESTIMULAR LAS HABILIDADES BÁSICAS PARA LA ADQUISICIÓN DE LA
LECTOESCRITURA EN NIÑOS PREESCOLARES.

TESIS:

PARA OBTENER EL TÍTULO DE
LICENCIADO EN PEDAGOGÍA.

P R E S E N T A N:

GARCIA ADAME MA DEL PILAR.
VERGARA CORONA MIGUEL ÁNGEL

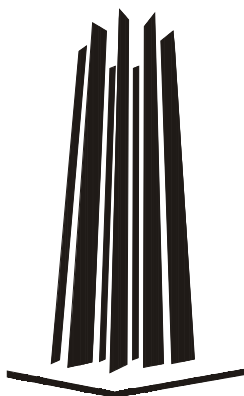

FES ARAGON

ASESORA. MTRA. SUSANA BENITEZ GILES.

MÉXICO 2009.



Universidad Nacional
Autónoma de México

Dirección General de Bibliotecas de la UNAM

Biblioteca Central



UNAM – Dirección General de Bibliotecas
Tesis Digitales
Restricciones de uso

DERECHOS RESERVADOS ©
PROHIBIDA SU REPRODUCCIÓN TOTAL O PARCIAL

Todo el material contenido en esta tesis esta protegido por la Ley Federal del Derecho de Autor (LFDA) de los Estados Unidos Mexicanos (México).

El uso de imágenes, fragmentos de videos, y demás material que sea objeto de protección de los derechos de autor, será exclusivamente para fines educativos e informativos y deberá citar la fuente donde la obtuvo mencionando el autor o autores. Cualquier uso distinto como el lucro, reproducción, edición o modificación, será perseguido y sancionado por el respectivo titular de los Derechos de Autor.

A NUESTROS HIJOS LES DEDICAMOS ESTE TRABAJO CON MUCHO AMOR,
CARIÑO Y TERNURA.

STHITSHIKI

OHTOKANI

AGRADECIMIENTOS:

*A DIOS POR DEJARNOS ALCANZAR ESTA META EN NUESTRO CAMINO EN
COMPAÑIA DE TODOS NUESTROS SERES QUERIDOS.*

A MI ESPOSA PILAR, YA QUE SIN SU APOYO, COMPRENSION Y
PERSISTENCIA NO HUBIERA SIDO POSIBLE DAR ESTE GRAN PASO EN MI
VIDA.

A LA MAESTRA: SUSANA BENITEZ GILES POR EL APOYO INCONDICIONAL
QUE NOS BRINDO DURANTE EL DESARROLLO DE ESTE TRABAJO.

EL CONOCIMIENTO ACRECIENTA NUESTRO PODER EN LA MISMA
PROPORCION EN QUE DISMINUYE NUESTRO ORGULLO. BERNAD.

LA CONQUISTA DE ALMAS ES LA CONQUISTA POR EXCELENCIA
DIARIAMENTE DEBES LEVANTARTE CON EL PROPOSITO DE
CONQUISTAR A TODOS AQUELLOS DE TUS HERMANOS CON QUIENES
EL DESTINO TE PONGA EN CONTACTO. AMADO NERVO.

HAY MUJERES QUE RENUNCIAN A MARTIRIZAR A VARIOS
HOMBRES Y PREFIEREN ENCARNIZARSE SOBRE UNO SOLO,
SON LAS ESPOSAS CONSTANTES. ALFRED CAPUS.

LOS UNICOS GOCES PUROS Y SIN MEZCLA DE TRISTEZA QUE LE HAN
SIDO DADOS SOBRE LA TIERRA AL HOMBRE, SON LOS GOCES DE
FAMILIA. MAZZINI.

INDICE

INTRODUCCIÓN.....	1
CAPITULO I	
CONDICIONES PARA EL APRENDIZAJE.....	4
1.1.-Desarrollo cognitivo.....	4
1.2.-Dispositivos básicos del aprendizaje.....	16
CAPITULO II	
APRENDIZAJE DE LA LECTURA Y LA ESCRITURA.....	25
2.1.- Características de la lectoescritura.....	25
2.2.- Operaciones para la adquisición de la escritura.....	35
2.3.- Operaciones para la adquisición de la lectura.....	37
CAPITULO III	
APORTACIONES PEDAGÓGICAS DE ALGUNOS TÉORICOS SOBRE LA PSICOMOTRICIDAD.....	40
3.1.- Jean Piaget.....	40
3.2.- Henry Wallon.....	47
3.3.- Arnold Gesell.....	51
3.4.- Benjamín Bloom.....	54
CAPITULO IV	
LA PSICOMOTRICIDAD EN EL NIÑO PREESCOLAR.....	59
4.1.- Antecedentes psicomotores del niño preescolar.....	59
4.2.- La psicomotricidad de 4 a 6 años.....	67
V.- PROPUESTA DE UN PROGRAMA DE PSICOMOTRICIDAD PARA JARDIN DE NIÑOS.....	75
CONCLUSIONES.....	121
ANEXO.....	
BIBLIOGRAFÍA.....	126

INTRODUCCIÓN

El desarrollo psicomotor radica en el modo de trabajar la educación psicomotriz, que parte de experiencias corporales, que llevan al descubrimiento del mundo y asimilar las nociones fundamentales; proceso que va de la motricidad a la expresión por medio de símbolos y gráficas, hasta la abstracción. Este proceso va relacionado con el desarrollo funcional del aprendizaje de la lectura y la escritura, ya que representan el soporte de nuestros futuros aprendizajes escolares; el ser humano está en constante proceso de aprendizaje; sin embargo, en muchos casos la falta de habilidades para la lecto-escritura ocasiona el fracaso de otros procesos de aprendizaje y de adaptación al sistema escolar.

De ahí la importancia de una detección temprana como instrumento que permite conocer las áreas menos desarrolladas en el niño y prevenir probables dificultades en su vida futura. Por lo que el presente trabajo de investigación tiene como fin llevar a cabo un programa pedagógico que estimule y desarrolle habilidades verbales, percepción visual, percepción auditiva, visomotricidad, formación de conceptos, una adecuada organización temporal y estructural adecuada a su esquema corporal, para la adquisición de la lectoescritura.

La presente ha sido una investigación que se documenta sobre algunos teóricos dando énfasis al desarrollo de las *funciones cerebrales superiores* que son las actividades fisiológicas de los sectores superiores del sistema nervioso central que sustentan formas del comportamiento específicamente humanas. Las *praxias*, las *gnosias* y el lenguaje “sistemas funcionales complejos” de Luria. Podemos decir que las praxias constituyen la consolidación de procesos de aprendizaje que tienen como agente principal al analizador cinestésico-motor. Osea que en el curso de la organización de un movimiento, hay un proceso de aprendizaje en el que participan diversos elementos del sistema nervioso central pero que, en definitiva, llevan a la síntesis de esquemas funcionales de los movimientos. En cualquier aprendizaje motor, hasta la completa automatización de ciertos actos, hay procesos de síntesis (y de análisis) entre aferencias que pueden ser visuales, auditivas, táctiles y otras.

A estos los denominamos estereotipos por que esta designación corresponde al proceso fisiológico que llevó a su organización.

Las gnosias son la facultad del reconocimiento sensoperceptivo que resulta de la adquisición previa de esquemas sensoperceptivos que resulta de la actividad analítico-sintética de diversos analizadores. En general, uno, dos o más analizadores constituyen los protagonistas principales en la organización de las gnosias auditivas, el analizador táctil de las táctiles así sucesivamente. En otros casos varios analizadores intervienen en la

construcción de gnosias complejas. Tal es el caso del esquema corporal, gnosia visuoespacial y otras.

El aprendizaje del lenguaje lleva también a la organización de estereotipos motores verbales que es el fundamento fisiológico de la elocución del lenguaje a la organización de estereotipos verbales que lo son de la comprensión. Sus respectivos analizadores son el cinestésico-motor verbal y el verbal.

Para así lograr construir a través de la psicomotricidad una propuesta didáctica útil en el desarrollo de habilidades básicas para la adquisición de la lectoescritura y aplicarla en jardines de niños, ya que es la edad apropiada para la maduración cerebral que va a sentar las bases para la adquisición de la misma.

El trabajo está estructurado en cinco capítulos, además de las conclusiones. El primer capítulo "condiciones para el aprendizaje", tiene como objetivo exponer los factores que influyen en el proceso del aprendizaje desde el punto de vista cognitivo y algunos dispositivos que favorecen al aprendizaje de la lectura desde el punto de vista de Azcoaga.

En el segundo capítulo se aborda el tema de "aprendizaje de la lectura y la escritura", en éste se describen las habilidades previas que son necesarias para la adquisición de la lectura y la escritura, ya que el uso de la lectura permite comunicarse con mayor número de personas y la escritura permite dejar huella por donde pasa apoyándose uno de otro.

En el tercer capítulo se señalan las aportaciones teóricas que hablan sobre psicomotricidad, a la vez que se retoman las ideas de grandes teóricos como Piaget, Wallon, Gesell y Bloom.

En el cuarto capítulo "la psicomotricidad en el niño preescolar", se describe un panorama general de la teoría de la psicomotricidad apoyándose en la teoría de maduración de Gesell, posteriormente se describen las características más sobresalientes de los cuatro a los seis años de edad, los cuales son divididos en cuatro aspectos: características motrices, conducta adaptativa, lenguaje y conducta personal-social.

En el capítulo V, presentamos nuestra propuesta, la cual surge a partir de la revisión teórica hecha en los capítulos anteriores y de las observaciones realizadas en nuestro quehacer pedagógico que conlleva a la aplicación del programa en el jardín de niños "Gabriela Mistral" ubicado en el municipio de Chimalhuacán, Estado de México.

Finalmente, externamos nuestras conclusiones enfocadas a elevar la invaluable participación del pedagogo en este ámbito; ya que es necesario resaltar la importancia de la detección oportuna de las Habilidades Básicas previas a la adquisición de la Lectoescritura, para así establecer un pronóstico de las posibilidades de llevar a cabo con éxito esta

adquisición y para tener conciencia de las condiciones en que se iniciará la misma en una edad adecuada siguiendo el crecimiento y desarrollo normal del niño. Las teorías psicomotrices, sustentan que no sólo una escasa inteligencia es la causa de los problemas de aprendizaje, sino que en muchas ocasiones, se podría solucionar desarrollando habilidades específicas y conocer pronto cuáles son estos aspectos, para así desarrollar programas para estimular estas habilidades.

CAPITULO I CONDICIONES PARA EL APRENDIZAJE.

El aprendizaje es un proceso que desemboca en una nueva modalidad funcional del organismo. Esta nueva modalidad funcional, a su vez, se expresa como un comportamiento que difiere en alguna medida del que era característico de la etapa anterior al proceso de aprendizaje. Este se pone en marcha por la incidencia de ciertos estímulos que en forma mediata o en forma directa, representan una presión del ambiente que rodea al organismo que aprende. Tiene así el aprendizaje una condición rigurosamente adaptativa, porque su resultado es siempre un conjunto de mejores líneas del comportamiento ajustadas a nuevas exigencias ambientales.

La Pedagogía tiene la finalidad de proporcionar a los educandos un conjunto de conocimientos que son indispensables para desempeñar un cierto medio cultural. El aprendizaje Pedagógico, se trata de una transmisión de conocimiento sistemático ya abreviado, se apoya principalmente en el lenguaje y por lo tanto, moviliza sobre todo procesos relacionales y cognitivos, pero de todo modos, su resultado es una modificación del comportamiento y esta modificación es adaptativa porque está determinada por las peculiaridades ambientales – sociales, técnicas, culturales que rodean al educando.

En el ser humano se deben de desarrollar aspectos cognitivos para que sea posible el aprendizaje, ahora bien desde el punto de vista pedagógico Jean Piaget describe en cuatro periodos los cuales cumplen un orden, se parte de uno sencillo a otro mas complejo, de tal forma que lo que se va aprendiendo se mantiene y se incorpora al siguiente periodo. La sucesión de un periodo a otro no esta relacionado estrictamente a la edad cronológica del niño, sino que depende de la dotación natural del individuo de la maduración del sistema nervioso y de la estimulación del ambiente, así la inteligencia no se puede acelerar, pero se puede favorecer proporcionándole los elementos necesarios para su desarrollo.

1.1 DESARROLLO COGNITIVO

En el campo de la psicopedagogía se estudia el desarrollo humano desde una perspectiva biopsicosocial. Éste desarrollo humano está dividido en una serie de fases de acuerdo a la edad, maduración y ambiente, de las cuales el individuo debe tener una secuencia progresiva, superando la fase simple para poder pasar a una más compleja.

A continuación se describirá la teoría cognitiva de Jean Piaget ¹, la cual retomamos para explicar el desarrollo cognitivo del ser humano.

Iniciaremos con el periodo sensoriomotor: que abarca desde el nacimiento hasta aproximadamente los 2 años, durante este período el niño desarrollará importantes conocimientos respecto a su propio cuerpo, ajustará su equipo biológico en términos de las necesidades que le surjan y empezará a realizar acciones con objetos previamente establecidos, es decir plenamente intencionales y todo ello a través de sus sentidos y de sus acciones sobre el medio. Durante este período el niño pasa del nivel reflejo a una organización relativamente coherente de las acciones sensorio motoras ante su ambiente inmediato, se divide en seis estadios éste período de acuerdo a los ajustes preceptuales y motores del niño.

Periodo preoperacional: Se desarrolla entre los 2 y los 6 o 7 años, el niño desarrollará habilidades en el campo de la representación mental, elevando todo lo aprendido en la acción, a este nivel superior de funcionamiento intelectual. En este momento el niño empezara a organizar su mundo en la esfera mental y ya no únicamente en la acción, se iniciará de la forma mas simple y teniendo lo mas cercano como perspectiva (función simbólica).

Los primeros indicadores de que el niño esta en esta etapa de desarrollo, se puede observar cuando sigue el desplazamiento de una pelota que, aun cuando no todo el recorrido sea visible el niño imagina y espera la pelota en un lugar especifico según su trayectoria.

En esta etapa es importante la imitación, dándose con esto el juego simbólico, el niño tiene que hacer uso de imágenes mentales que le permiten representar escenas que ha visto previamente en papá, mamá, la maestra o alguien cercano a él. Una representación mental es la imitación diferida, los niños realizan una acción antes vista sin el modelo presente, esta significa otro avance importante en la inteligencia del niño.

El lenguaje enriquece mas el intelecto, ya que por medio de la experiencia el niño va asimilando los objetos, ya sean de personas, animales, palabras, o situación alguna. La palabra se asocia inicialmente con el objeto y después podrá ser evocadora de un objeto ausente, así es importante el desarrollo oportuno del lenguaje hablado como de su comprensión.

El dibujo es otro medio de desarrollo de la inteligencia en este período, al reproducir en el papel objetos y situaciones sencillas que observa en su medio, iniciando con el trazo de

¹ Piaget J. Psicología de la inteligencia, pag 10

garabatos que posteriormente se convertirán en elementos encimados o puestos uno junto a otro, hasta lograr organizar en el papel adecuadamente los diferentes elementos de los objetos en cuanto a su posición, forma y tamaño; esta actividad desarrollara también su coordinación ojo mano, elemento muy importante para el posterior trazo de la escritura. En ese momento ya se puede hablar de la presencia de pensamiento propiamente dicho, teniendo como características el animismo y el artificialismo.

Una limitante del razonamiento del niño pre-escolar es su dificultad para clasificar objetos, la construcción de su pensamiento siempre va de lo más simple a lo más complejo y de lo más cercano a lo más lejano, en este momento del desarrollo lo que el niño establece son conceptos muy personales, no convencionales, por lo que se le llama preconceptos. En esta etapa es importante estimular cada una de sus habilidades.

Periodo de las operaciones concretas: Este período marca el inicio del pensamiento lógico y no coincide casualmente con el ingreso a la primaria (6 o 7 años), sino es en este momento cuando el niño tiene la capacidad de asimilar conceptos, tales como matemáticos, de la gramática, historia y geografía.

El niño ha adquirido nociones que le permiten clasificar según cualidades comunes, aparece la capacidad de establecer relaciones de menor a mayor y de mayor a menor, este elemento resulta fundamental para los aprendizajes de la matemática. La limitante de este periodo se encuentra en que el niño puede asimilar conceptos que sean concretos, es decir, aun no podrá manejarse en el terreno de lo abstracto o las hipótesis.

Periodo de las operaciones formales: Se ubica de los 11 ó 12 años en adelante y en este se incluye la construcción de la pirámide intelectual, el adolescente incluirá en su repertorio intelectual la posibilidad de llevar a cabo el análisis de situaciones en el terreno de la hipótesis, es decir en el plano abstracto. En este momento el individuo empieza a confrontar a sus padres en el terreno de las ideas, inclusive en conceptos filosóficos, tales como igualdad, justicia, normas y reglas, ello se debe a que el individuo estrena esas capacidades y entonces las integra con todas las habilidades que ha adquirido en los periodos anteriores.

Por otro lado es importante destacar que existen algunas áreas del desarrollo cognitivo ²que al estimularlas le servirá al niño para sacar el mayor provecho de sus habilidades. A continuación se describirán todas las habilidades que el niño debe dominar antes de comenzar el aprendizaje de la lectoescritura.

Se desarrollan habilidades motoras las que se dividen en habilidades gruesas que favorecen

² Unicef procep .Currículo de estimulación precoz. Pag 18

en el niño el proceso del desarrollo motor y buen equilibrio del cuerpo desarrollándose las siguientes habilidades: rodar, saltar, brincar, sentarse, gatear, caminar, correr, aventar, trotar, lanzar, equilibrar, ejecutar diferentes ritmos, subir y bajar escaleras, agacharse, columpiarse y cachar; las habilidades motoras finas que favorecen la coordinación visomotora se desarrollaran en esta subárea las habilidades para doblar y desdoblar, rasgar, ensartar, recortar, pegar, trazar, calcar, abrochar y desabrochar, tapar y destapar, manipular, moldear, amasar, arrugar, pintar, construir, ensamblar y enhebrar; y La adquisición del esquema corporal que permite el niño conocerse a si mismo permitiendo así la movilización adecuada e identificación de las partes de su cuerpo, el ubicar la posición de objetos en relación con su cuerpo, desarrollo de su lateralidad, la identificación derecha-izquierda, diferenciación, direccionalidad y equilibrio. Está área facilita la integración social del niño a través del control motriz, en tal forma que se favorezca su aprendizaje y su mejor desenvolvimiento en las tareas cotidianas.

La sensopercepción, Es la capacidad neurovegetativa y vivencial en el proceso del desarrollo cognoscitivo del ser humano, que le permite mantenerse en interacción constante con el medio, a través de la recepción de estímulos por los canales aferentes y de emitir respuestas por medio de sus canales eferentes, como son los sentidos (vista, oído, olfato, tacto y gusto) y la capacidad propioceptiva en general.

A través de la interacción de estímulos y respuestas, logramos establecer los engramas, esquemas, experiencias que conducen al aprendizaje sobre el propio cuerpo y sus relaciones con el espacio, tiempo y persona.

De aquí la importancia y trascendencia que para el individuo tiene, desde los primeros momentos de su vida intrauterina, la dotación genética de sus componentes somáticos y la interacción de estos componentes ambientales, en cada momento evolutivo, a fin de lograr un desarrollo integral óptimo y su completa identidad como persona.

De todo esto se desprende que en el área de la sensopercepción humana, podemos distinguir y debemos atender en forma específica a la siguientes subáreas

Las habilidades de percepción visual es un elemento básico para los aprendizajes escolares, proporciona al niño la noción de la dirección del movimiento, la postura, la forma y proporción de los objetos y figuras que llaman su atención de manera que poco a poco va a ser capaz de copiar ese mundo físico como lo percibe, en un trozo de papel.³

Las habilidades de percepción auditiva el sonido es un elemento muy importante en la vida

³ Op cit pag 24

del hombre, desde el momento de la concepción el niño se encuentra en un ambiente sonoro, ya que los líquidos que lo rodean y protegen producen ondas al moverse, con el nacimiento y desarrollo posterior el niño va adquiriendo más experiencias de su ambiente. Por eso es indispensable estimular esta habilidad perceptual, desarrollándose así la identificación, localización, discriminación, selección e intensidad de los sonidos, ritmos, memoria auditiva y otros que brindaran al niño los elementos necesarios para la mejor comprensión del ambiente que lo rodea.⁴

Las habilidades de percepción gustativa – olfativa la sensación olfativa la percibimos por medio del olfato, ubicado en las fosas nasales, y esta cubierto por una membrana llamada pituitaria; En ella se encuentran las terminaciones de los nervios que al respirar llevan sensaciones olfativas al cerebro. El sentido del gusto esta localizado en la lengua, en donde se encuentran las papilas gustativas; A ellas llegan las terminaciones que envían al cerebro las sensaciones gustativas y dan lugar a cuatro sabores elementales, o variedades preceptuales que son dulce, salado, agrio y amargo; Las sustancias no solo actúan sobre las papilas gustativas sino que provocan sensaciones olfativas que actúan a niveles fisiológico y sensorial, estas dos sensaciones se encuentran íntimamente relacionadas.⁵

Al hablar de somestésica, nos referimos al sentido cutáneo o de la piel. Se trata de receptores táctiles que responden diferentemente al calor, frío, presión y dolor. Además, a través del sentido de la piel, nos podemos percatar del peso, tamaño, y forma de los objetos.⁶ Las actividades cinestésica, propioceptiva y vestibular brindan a los niños la oportunidad de practicar posturas y movimientos corporales; Esas actividades se muestran siguiendo la secuencia del desarrollo postural del niño. Estas dos subáreas se han unido, dada la semejanza de los estímulos y de las respuestas asociadas a su funcionamiento, Sin embargo estas percepciones varían en sus órganos sensoriales, la cinestésica cuenta con los receptores de los músculos y tendones, la Propiocepción vestibular utiliza los canales semicirculares. También varía la información recibida. El primer sentido conoce la extensión, el tono y la presión en los músculos.

El segundo capta los datos necesarios para mantener el cuerpo de acuerdo con la gravedad o equilibrio; Estos indican la rotación, la velocidad de rotación y la aceleración; Ambos sentidos se complementan con la visión y el tacto. La propiocepción vestibular además se complementa con la audición. En lo referente a la cinestesia se empieza proporcionando a

⁴ Op cit, pag 26

⁵ ,Op cit, pag 35

⁶ Op cit, pág 37

los niños aquellos movimientos que puedan ellos manifestar. Se avanza hasta que los niños puedan ejecutarlos ante una orden verbal, o sea movimientos que impliquen variados conceptos, muchos de ellos espaciales. Con respecto a la propiocepción vestibular, se parte de los balanceos que puede ofrecer una madre a su hijo y se prosigue hasta que los niños realicen, ante una orden verbal, las posiciones y locomociones que impliquen diversos conceptos; Estas sensaciones contribuyen a la adquisición de aquellos conceptos sobre la percepción del espacio, tales como: tamaño, forma, distancia, dirección, longitud y posición; Ambos sentidos también son sensibles al estado de incomodidad, la cinestesia esta muy asociada a la sensación de peso y hambre. Dada la cualidad de retroalimentación que tiene el organismo humano en el logro de registrar por su sentido el resultado de sus acciones previas y en base a ellas modificar las posteriores, la propiocepción vestibular y la cinestesia contribuyen a la precisión de movimientos y la posición corporal.⁷

El lenguaje y pensamiento nacen juntos, dice Piaget ⁸ el niño posee un determinado bagaje verbal, es la capacidad mental del niño la que empuja el desarrollo lingüístico a niveles más altos; Los caracteres universales de la lengua están en la mente antes de estar en la palabra. Las relaciones topológicas que señalan las percepciones (en, sobre, debajo, al lado de, hacia) están en el espacio perceptivo – motor antes de estar en el lenguaje. Los conceptos de singular y plural, la diferenciación del “yo” del “otro”, están en el mundo de los objetos antes de reflejarse en la sintaxis. Así, el lenguaje es un instrumento al servicio del pensamiento. Según Whorf, el lenguaje orienta la organización de nuestra percepción y pensamiento y determina nuestra visión del mundo.

El lenguaje, una vez formado, va a servir para el desarrollo cognoscitivo. Esto esta muy claro cuando seguimos la elaboración de operaciones concretas:

El niño manipula diversas clases de objetos físicos, hace y deshace colecciones de cosas, para después ser capaz de extraer los conceptos abstractos que las definan a nivel verbal, pudiendo comprender y usar expresiones como; mayor que..., menor que..., igual que..., o clasificar las cosas en categorías como: animales, frutas, juguetes, etc.

El lenguaje, entonces, es el instrumento que regula la percepción y el conocimiento del mundo externo e interno, en el que vivimos permanentemente.

Los conocimientos que adquirimos dependen en gran parte de los instrumentos verbales que poseemos.

⁷ Ibidem

⁸ Piaget j, psicología de la inteligencia, p 35

El desarrollo intelectual es posible sin lenguaje, pero el lenguaje no es posible sin pensamiento; su adquisición está ligada a la elaboración de las estructuras cognoscitivas en general.

Todos los niños atraviesan un periodo básico para la iniciación del habla propiamente dicha. Esta fase prelingüística se inicia con el llanto, como primer medio de comunicación sonora de sus necesidades, comienza a hacer sonidos guturales diversos de manera espontánea primeros y repetitivos después hasta llegar a pronunciar silabas, formar frases de dos, tres, cuatro palabras y expresarse con oraciones completas.

En esta área se debe estimular el desarrollo del habla o lenguaje expresivo, mediante ejercicios preparatorios para la fonación, articulación y comprensión del lenguaje.⁹

El pensamiento final de los años preescolares marca el inicio de la educación formal; Esta debe introducirse progresivamente y sistemáticamente, de forma tal que la transición en el tipo de educación no sea productora de ansiedades y de fracasos en los niños. La iniciación académica implica manipulación de relaciones abstractas (letras y números), mientras que el pensamiento del niño se basa en sus relaciones perceptivas e intuitivas. El niño de dos años a cuatro años y medio, realiza experiencias en forma intuitiva y siempre delante de material concreto que lo estimule. Entre los cuatro y siete años, el niño puede interiorizar e integrar una imagen; por lo tanto es capaz de hacer comparaciones y de establecer relaciones sencillas, según la cualidad de los objetos manipulados. La característica fundamental del pensamiento es la intuición y la concreción. Es necesario entonces partir de la manipulación concreta para arribar a lo abstracto.

Dentro del área del pensamiento se desarrollan dos tipos de pensamiento:

El pensamiento grafico se presenta una serie de objetivos y actividades, mediante las cuales se pretende que el niño logre destrezas para iniciarlo en el proceso de la lectoescritura, tales como: reconocer formas de las líneas, de figura circular, cuadrada y triangular, punteada, trazada de líneas de izquierda a derecha, arriba y abajo y asociación entre objetos .¹⁰

Pensamiento prenumérico la preparación del niño para las matemáticas en la etapa escolar, necesita del apoyo de la etapa anterior o preescolar de acuerdo con Jean Piaget, en el periodo del pensamiento intuitivo que va de los cuatro a los siete años, se produce una evolución que permite a los niños comenzar a dar razones de sus creencias y acciones, así

⁹ Unicef Procep, Currículo de Estimulación precoz. P 29

¹⁰ Op cit, p16

como formar algunos conceptos, pero su pensamiento no es aun operativo; Todavía no pueden hacer comparaciones mentalmente, sino que deben hacerlas una a la vez y en forma práctica, también nos dice que no basta al niño con saber contar verbalmente “uno, dos, tres...”. para estar en posesión del número, pues este tiene que ser una estructura operatoria de conjunto. La construcción del número cardinal va unida a la del número ordinal, a partir de la reunión de las clases y de las relaciones de orden. De allí que la enseñanza de estos conceptos puede tener en cuenta los juicios perceptivos que siguen los niños en esta etapa, los que a veces hacen confundir las respuestas al no tener en cuenta más de una relación por vez. Juzgan un grupo de objetos más numerosos que otro, simplemente porque cubren un espacio mayor, sin considerar el número; o creen que varía la cantidad del agua que se vierte de un vaso ancho y bajo a uno alto y estrecho. Se sugiere también que para la comprensión del número y la medición de cantidades, es fundamental la idea de correspondencia de uno a uno, es decir que una cosa u objeto corresponda a otra.¹¹

Esta área promueve situaciones que le permitan las vivencias necesarias para la iniciación en la lectoescritura, pensamiento matemático y su relación con el ambiente.

Socialización: Es un proceso socio-cultural permanente, mediante este proceso el individuo aprende los diferentes papeles, hábitos y comportamiento necesario para hacerle frente a las responsabilidades de la vida colectiva.

Este proceso es crítico y fundamental durante los primeros años de vida dado el carácter esencialmente formativo y orientador de la socialización durante esta fase. Es el periodo en el cual el individuo interioriza las normas morales, cívicas y de la vida en sociedad, necesarias para su desenvolvimiento posterior como sujeto social. Este proceso armoniza el desarrollo bio-físico-social del niño con las condiciones sociales y culturales del medio dentro del cual se desenvuelve estimulando la imaginación y creatividad del niño en la solución de problemas y en la selección de alternativas.

Dentro del área social se estimula el conocimiento de la naturaleza, la socialización, así como la expresión artística. Esto proporciona los medios que ayuden a la adaptación y socialización en el ambiente que se desenvuelve, así como ofrecer oportunidad de participar en actividades que se realicen con sus familiares, compañeros y vecinos y lograr en el niño respuestas adecuadas a situaciones concretas que se presentan en la vida diaria.

Se presenta un cuadro sinóptico en el que están desglosadas todas las habilidades que el preescolar debe dominar antes de comenzar el aprendizaje de la lectoescritura. Con la

¹¹ Ibidem

finalidad de poder ubicar de una manera mas certera cuando un niño presenta una alteración o falta de maduración en cierta área que pueda alterar la adquisición de la lectoescritura.

CUADRO DE DESARROLLO COGNOSCITIVO

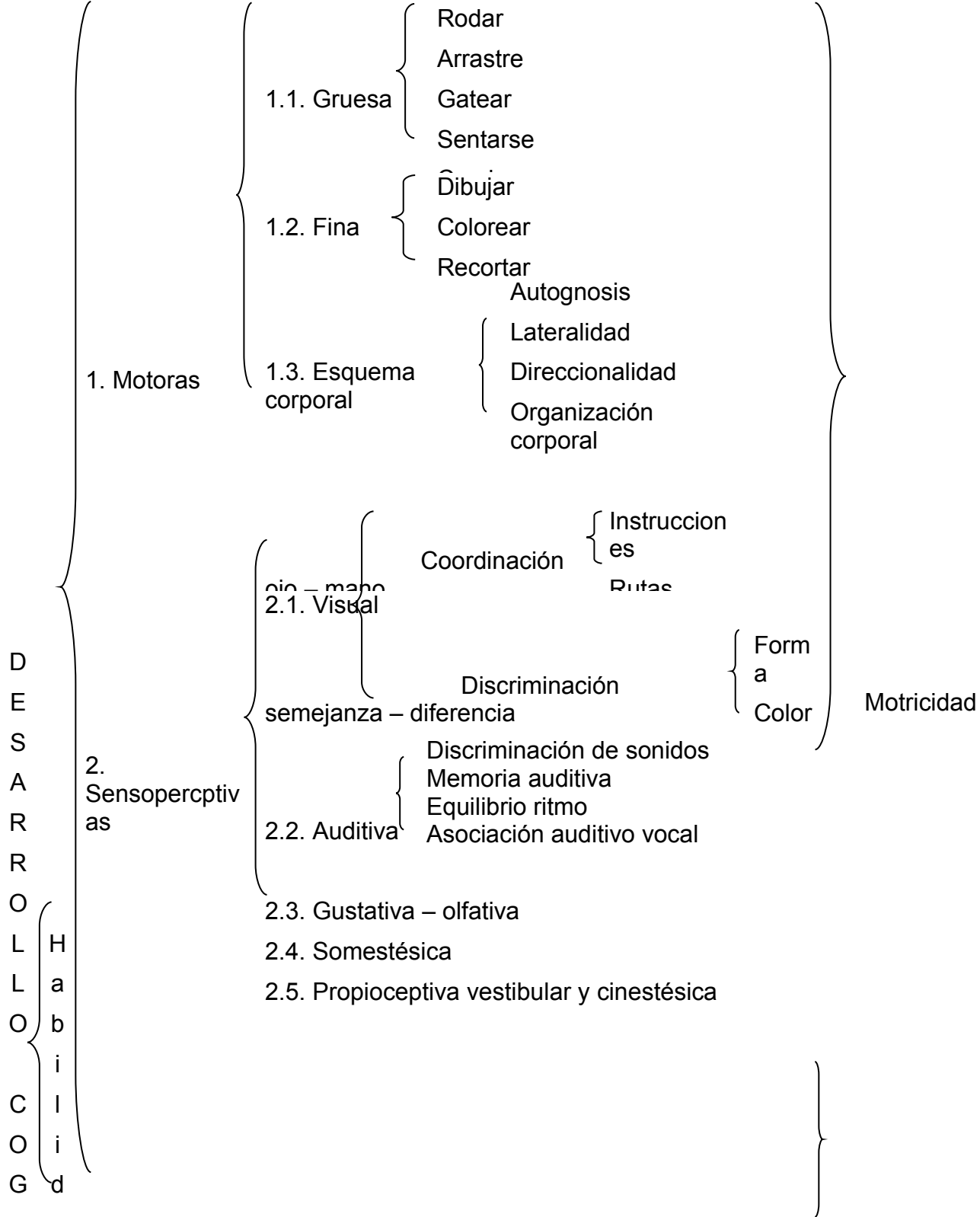

N a
O d
S e
C s
I
T

1.2 Dispositivos básicos de aprendizaje.

Para el aprendizaje de la lectoescritura, Azcoaga nos dice que se requieren los dispositivos básicos, que intervienen inevitablemente en cualquier proceso de aprendizaje.¹²

Él nos dice que la motivación ha sido definida como el conjunto de condiciones que hacen posible el aprendizaje, no solo esto sino lo hacen necesario, tiene la propiedad apetitiva. Algunos autores la toman como un simple reforzamiento. Se identifica también como el estado de excitabilidad óptima para iniciar un condicionamiento, como un de las condiciones del sistema nervioso central que hace posible comenzar un proceso de aprendizaje.

Las diferencias que pueden establecerse entre la motivación entendida como fenómeno fisiológico y la motivación en el plano psicológico pueden ser de importancia. En el aspecto fisiológico la motivación puede identificarse con ese estado de excitabilidad óptima que puede presumirse que dependa principalmente de factores humorales que sensibilizan las estructuras del sistema nervioso.

En el sentido psicológico se describe un estado de receptividad que incluye factores atencionales y sensorceptivos. “Motivar” para una determinada forma de aprendizaje escolar significa crear estímulos convenientes que susciten la atención tónica. Estos estímulos deben necesariamente ser de tipo sensorceptivo adecuados para evitar la monotonía. Veremos que cuando los estímulos tienen carácter monótono, la consecuencia es la habituación con la transformación del proceso de aprendizaje positivo en negativo.

Atención fásica y tónica: Azcoaga¹³ ha distinguido dos tipos de atención uno, brusco y de breve duración; otro, sostenido. El primero se denomina fásica, el segundo tónica. A juzgar por los datos logrados, la atención fásica sería en esencia un fenómeno muy ligado al reflejo de orientación y a la estimulación súbita, tanto de la sustancia reticular como del sistema talámico difuso. Para que se dé el fenómeno de atención fásica deben coexistir una estimulación sensorial con un grado definido de alerta cortical: en estas condiciones, la estimulación determina la respuesta atencional en cuestión, cuya magnitud estaba dependiendo del grado de alerta cortical. Una respuesta atencional a un mismo estímulo puede ser así muy débil o excesiva, en dependencia de ese nivel de excitabilidad.

La atención sostenida o tónica, corresponde a un mantenimiento de un nivel adecuado de receptividad de uno o varios canales sensoriales. El mantenimiento de este nivel de

¹² Azcoaga j. Aprendizaje fisiológico y aprendizaje pedagógico. pag 58

¹³ Ibid, pag 60

receptividad estaría aquí garantizado, por la estimulación descendiente desde la corteza cerebral a los dispositivos subcorticales, en particular por las fibras córtico – reticulares. Este circuito incesablemente recorrido por una estimulación adecuada tiende a mantener un tono sostenido de excitabilidad cortical para determinados tipos de estimulaciones que se está recibiendo: estas estimulaciones a su vez están siendo sometidas a la actividad analítica sintética que es propia de la corteza cerebral. Y esa misma actividad cortical genera la estimulación descendiente para mantener en un adecuado orden el nivel de trabajo.

En la práctica cotidiana, ambos tipos de atención se influyen recíprocamente. Es común que sea necesario suscitar un reflejo de orientación para lograr así un nivel adecuado de atención tónica. A menudo, los maestros o los oradores cambian bruscamente el tono de voz, o dan un golpe en la mesa o una palmada, o dibujan en el pizarrón, o simplemente llaman la atención con unas palabras. El reflejo de orientación, así creado, tiene propiedades de generar nuevamente un nivel adecuado de atención tónica.

La habituación El neurofisiólogo uruguayo García Austt completo una serie de investigaciones sobre la habituación, que la muestran como el resultado de impulsos aferentes que llegan a los aparatos receptores.

Por tanto el bloqueo no se hace en la sustancia reticular, sino que se efectúa seguramente en la corteza cerebral o al menos en las regiones superiores de análisis y síntesis sensorial y la inhibición es vehiculizada por esas fibras eferentes de los aparatos sensoriales.

Sokolov ¹⁴ analizo un fenómeno semejante, aunque no sensorial, al que denomino habituación al que considera por su parte, la asociación condicionada más simple y, por otra, un dispositivo neuronal. Según las investigaciones de Sokolov, una sola neurona responde atenuando sus potenciales de respuesta hasta que se suprimen. Esto es resultado de la influencia de la red de neuronas inhibitorias.

La memoria reciente y remota Un reflejo de condicionamiento da como resultado la formación de un reflejo condicionado, esto es en si mismo un hecho de memoria, porque el sistema nervioso retiene durante cierto tiempo la capacidad de respuesta ante ese estímulo así condicionado. Pero las cosas son diferentes ante un reflejo condicionado de huella, aquí el estímulo condicionado adquiere la propiedad de producir la respuesta al cabo de un lapso de unos dos o tres minutos en las condiciones habituales de experimentación. Es decir, que una vez que cesó el estímulo condicionado hay una pausa y al cabo de esa pausa se produce la respuesta. Hay diversos hechos que muestran que esa pausa es un tipo particular de

¹⁴ Ibid, pag 66

inhibición denominada inhibición vestigial, que retiene por así decirlo, la respuesta durante ese lapso. La demora en la respuesta es, a la vez una inhibición, una capacidad de retención del tejido nervioso que se pone así de manifiesto. Los procesos de condicionamiento comunes y el reflejo condicionado vestigial aportan la evidencia de una fase breve de la memoria inmediata.

Sensopercepción: Los viejos tratados acostumbraban separar la sensación de percepción. De la primera se decía que correspondía a la recepción de los estímulos simples. A su vez, la percepción correspondía a las combinaciones de estos supuestos estímulos simples en estructuras más complejas, que podían ser evocadas.

La psicología como la neurofisiología ha demostrado que no hay sustento para una concepción así simplificada y esquematizada. Lo que corresponde es considerar un proceso complejo en el que cada estímulo constituye ya parte de un todo funcional que puede a su vez ser nuevo o estar incorporado al individuo. La entrada de un estímulo en un aparato sensitivo o sensorial puede ser conocida por un potencial que se traslada desde las porciones más dístales hasta las estructural centrales del sistema nervioso. Este potencial tiene una configuración característica, y cuando se recoge en los niveles superiores del encéfalo, toma la forma de potencial provocado. Así, el seguimiento de un estímulo sensitivo (tacto o temperatura) o sensorial (audición, olfato) puede lograrse incorporando una cantidad suficiente de electrodos de registro a lo largo de la trayectoria anatómica que seguirá este.

Otras funciones que solo registra el ser humano son las llamadas funciones cerebrales superiores¹⁵ las cuales en relación con el aprendizaje Azcoaga considera las siguientes:

Entendemos como praxias a la secuencia de movimientos aprendidos. Hoy estamos en condiciones de seguir mas de cerca la organización de tales formulas entendiéndolas como una manifestación de procesos de aprendizaje que tienen lugar en la actividad motora, esta actividad motora no puede ser considerada una función eferente del sistema nervioso. Contrariamente es una concepción, es preciso tener en cuenta que cada movimiento implica necesariamente su registro en la corteza cerebral, bajo la forma de aferencia propioceptiva.

Krasnogorski expreso que al poder organizar un condicionamiento utilizando un movimiento pasivo, el eslabón aferente está constituido por lo estímulos de los músculos, tendones articulaciones y que hay una zona de la corteza cerebral, cuyas funciones consisten en el análisis síntesis de tales aferencias propioceptivas.

La conexión del individuo con el ambiente no se hace solo por medio de los órganos de los

¹⁵ Ibid, pag 69

sentidos, se hace invariablemente además por medio de su actividad muscular, una novedad en el ambiente determina en el individuo particular una actividad motora espontánea que puede ser de tipo exploratorio, defensivo, de presión, o bien determinan un comportamiento estabilizado, formado en este caso por un conjunto sucesivo de actividades motoras que se han organizado como resultado de un proceso de aprendizaje.

A medida que se va dando la repetición de actividades musculares en una cierta simultaneidad, tienden a consolidarse síntesis correspondientes a la llegada simultánea de esas aferencias propioceptivas a la corteza cerebral, esto da lugar a la organización de estereotipos motores que pueden llegar a ser muy complejos y elaborados. Cuando un comportamiento motor está suficientemente estabilizado, ya puede ser denominado hábito.

Pero cuantos tipos de praxias pueden ser reconocidos, hay que considerar las praxias más simples que corresponden a una actividad elemental, como un gesto, o un componente de otros procesos más complejos. Algunas de ellas son de tipo vegetativo, pues intervienen componentes correspondientes a la fisiología visceral, como elevar las cejas, mostrar los dientes, succionar, etc. otras praxias más complejas incluyen determinados procedimientos instrumentales, como la utilización adecuada de la tijera, del pincel, del compás o, en los adultos, el manejo de la caja de fósforos, las diversas praxias del vestir, etc.

Los hábitos motores es la tendencia a la consolidación y estabilización de una actividad motora, esta forma parte del desarrollo corriente de cualquier comportamiento motor y resulta ser simplemente el resultado de la repetición. El reforzamiento resulta de la verificación de la eficacia del movimiento ejecutado según el proceso de aprendizaje de ensayo y error y, más específicamente, como resultado de la consolidación sucesiva de diversos condicionamientos instrumentales en una cadena.

El lenguaje desempeña un papel importante, contribuyendo a reforzar o a inhibir aspectos determinados en el proceso de aprendizaje motor. El lenguaje interno opera además como un elemento importante de reforzamiento, tanto de los aspectos positivos como de los negativos del aprendizaje, este no es otra cosa que el lenguaje corriente, que se ha ido "interiorizando" a favor del proceso de adquisición de los significados, cuando aun no está consolidado un comportamiento motor, su reforzamiento proviene de las instrucciones verbales, una de las vías para rectificación o para la consolidación es la propia instrucción en "lenguaje interno".

Las gnosias: Es la capacidad de reconocimiento de determinadas estructuras sensorio-perceptivas adquiridas por el individuo. La adquisición de una gnosia determinada está

ligada a ciertas circunstancias que la hacen necesaria (motivación), y existe la posibilidad de llamar la atención sobre algunos estímulos especiales. Este reforzamiento puede ser puramente sensorial, o puede ser sensoriomotor, o puede ser instrumentado por el lenguaje. Dentro de las gnosias podemos dividir las en:

Gnosias simples:

Gnosias auditivas. Se trata de las relacionadas con el analizador auditivo y corresponden a la identificación de sonidos y ruidos. El reforzamiento auditivo actúa como un factor decisivo en el aprendizaje del lenguaje.

Gnosias visuales. Corresponden al reconocimiento de colores y formas, sin embargo, en estas últimas las consideraremos como gnosias complejas, puesto que, en general presuponemos la intervención de otros analizadores.

Gnosias táctiles. Se trata de estereotipos táctiles, desarrollados especialmente a partir de los extremos de los dedos, pero también de otros terrenos cutáneos.

Gnosias gustativa, olfatorias y otras. Se trata de los estereotipos correspondientes a los respectivos analizadores, incluyendo la sensopercepción térmica, vibratoria y otras de menor importancia

Gnosias complejas

Gnosias visuoespaciales. Se trata de un conjunto de estereotipos que van desde el reconocimiento de formas geométricas, fisonomías, planos, hasta la apreciación de distancias, profundidades y la orientación espacial (en la calle o en la casa), resultado de la elaboración de estereotipos retinianos y propioceptivos de los músculos de oculares, es un proceso imperceptible que se da en los primeros meses y años de vida de niño.

Gnosias táctiles complejas. La utilización del tacto permite la elaboración de gnosias bastante elementales. Mucho más importante son las gnosias que se elaboran en el proceso de palpar, con la actividad muscular de los dedos y las correspondientes aferencias propioceptivas de los músculos, de los tendones y de las articulaciones que se combinan con las aferencias táctiles mismas. Estas resultan entonces de la combinación simultánea de estas aferencias a la que se asocian las visuales.

El esquema corporal. Es una gnosia o conjunto de gnosias organizadas en forma dinámica que incorporan o excluyen componentes, se trata de un proceso gradual que supone la correlativa organización de una serie de gnosias correspondientes a aferencias propioceptivas, del equilibrio, visuales y táctiles.

El lenguaje: El papel del lenguaje es el de un reforzador, de características positivas o de

inhibitorias, que instrumentan la labor analítica sintética del analizador al que corresponda la gnosia (o de los analizadores). Por ejemplo para el caso de algunas gnosias visuoespaciales las instrucciones verbales tienen un carácter reforzador de gran importancia.

Azcoaga¹⁶ nos dice que desde las primeras etapas del desarrollo del niño comienzan los procesos de aprendizaje a participar como factor causal de la adquisición del lenguaje. Esto se da principalmente en el juego vocal, aproximadamente alrededor del primer año de vida.

El aprendizaje de los significados esta ligado estrechamente a la función comunicativa del lenguaje constituyendo un proceso que comienza de manera muy elemental y progresa paulatinamente hasta convertirse en toda la complejidad que tiene el lenguaje adulto. Y tal vez pudiera decirse que la adquisición de significados no termina en toda la vida del hombre, y que constituye un instrumento del proceso cognoscitivo mismo

El papel regulador del lenguaje en el comportamiento humano ha sido señalado desde las primeras etapas de la vida del niño. Luria ha demostrado como el comportamiento infantil esta continuamente regulado por las indicaciones verbales de los adultos que lo rodean, esta regulación del comportamiento toma un carácter bien preciso en o que concierne al establecimiento de instrucciones que dirigen procesos de aprendizaje. Remodelar el comportamiento por medio del lenguaje no es otra cosa que sustituir comportamientos estabilizados por otros que tienden a ser más eficaces frente a las exigencias del medio y el instrumento idóneo para orientar ese proceso es justamente el lenguaje. A medida que el lenguaje va teniendo un papel dominante en el niño, coincidente en general con la “interiorización” completa del lenguaje interno, cosa que acontece alrededor de los 7 u 8 años, su papel como mediador de los procesos de aprendizaje se hace más y más importante.

¹⁶ Ibid, pag 89

CAPITULO II APRENDIZAJE DE LA LECTOESCRITURA.

En el capítulo anterior se explicó el desarrollo cognitivo y los dispositivos básicos que debe poseer un niño para el aprendizaje. El aprendizaje de la lectoescritura representa el soporte del aprendizaje escolar, ya que el ser humano está en constante proceso, sin embargo la falta de habilidad para la lectoescritura ocasiona el fracaso de los otros procesos de aprendizaje y de adaptación al sistema escolar. El uso de la lectura permite comunicarse con mayor número de personas que no estén presentes y el uso de la escritura permite dejar una huella del paso del hombre por la humanidad.

El éxito del aprendizaje de la lectura en el niño implica realizaciones personales de gran trascendencia en la vida infantil.

La lectura es un proceso eminentemente receptivo, en cambio en la escritura predominan las funciones motoras y su funcionamiento es más complejo. Sin embargo, generalmente el aprendizaje de la lectura y la escritura es simultáneo, porque una y otra se complementan para integrar los procesos funcionales que las rigen. El sistema psicolingüístico del lenguaje escrito se apoya en el proceso del lenguaje verbal y éste, a su vez, en los sistemas de comunicación preverbiales.

2.1 CARACTERÍSTICAS DE LA LECTOESCRITURA.

El aprendizaje de la lectoescritura incluye procesos fisiológicos, psicológicos y pedagógicos. Los procesos neurofisiológicos del aprendizaje en los primeros estadios en el aprendizaje de la lectoescritura automática o facilitada, en la etapa subsiguiente, la de la lectoescritura comprensiva, prevalecen francamente los aspectos psicológicos del aprendizaje. Ambos procesos son, de todos modos, más o menos simultáneos y se caracterizan por su dinamismo.

Aunque el contenido semántico del lenguaje es lo que hace notorio el período de lectoescritura comprensiva, no hay duda de que los estímulos semánticos son francamente facilitadores en el aprendizaje automático.

La noción de facilitación neurofisiológica. Se denomina así a rápidas síntesis entre diferentes estímulos. Una facilitación se manifiesta cuando un estímulo es capaz de suscitar una respuesta que estaba bloqueada para los medios comunes.

En el caso de la lectoescritura automática la facilitación se expresa en los componentes gráficos y ortográficos debido a las conexiones antiguas establecidas a expensas de los

estereotipos fonemáticos (aspecto fonológico del lenguaje). Las facilitaciones se pueden dar tanto en la lectura oral como en la silente.

El aspecto semántico de la lectura se logra gracias a la correspondiente facilitación provista esta vez por los contenidos semánticos del lenguaje que el niño utilizara desde la primera infancia. Es obvio que no se trata de una relación dada de una vez sino de un proceso progresivo y oscilante, en el que la capacitación de los semánticos va desprendiéndose de la lectoescritura automática y debido a que la facilitación semántica va sustituyendo a la facilitación fonemática.

Por su parte, el aspecto gramatical de la redacción responde al mismo componente del lenguaje. Aquí también puede distinguirse un plano inferior en la escritura intencional, reconocible en la estructura de las palabras aisladas, hasta otro superior, en el que se expresan niveles abstractos que pueden ser de gran complejidad sintáctica.

Efectivamente, mientras que el aprendizaje fisiológico del lenguaje tiene lugar desde el periodo sensomotor, el aprendizaje de la lectoescritura ocurre durante la transición del segundo período preoperatorio al periodo operatorio (papel del lenguaje en las instrucciones para el aprendizaje) al tiempo que en la actividad nerviosa superior los procesos de excitación y las diversas formas de inhibición están en plena correspondencia.

Aprendizaje lectográfico se integran del siguiente modo:

Ortografía

Grafemático

Monosilábico: relación silábica-fonemática-ortográfica

Polisilábico: relación polysilábica-fonemática-prosódica-ortográfica

Conjunto polisilábico: relación temporoespacial-fonemática-prosódica-ortográfica

Lectura

Deletreada (corresponde al nivel grafemático del dictado)

Silabeada (corresponde al monosilábico, ortográfico, del dictado)

Silabeada con reintegración (corresponde al nivel 3 polisilábico de ortografía y primero y segundo de decodificación de la palabra en la lectura comprensiva y discriminación primera del significado en los polisílabos)

Silabeo internalizado y lectura con ritmo lento (correspondiente al nivel polisilábico ortográfico y a la discriminación primera de significados en los polisílabos, como el anterior)

Fluida pero disprosódica (corresponde a la capacitación del sentido del significado a nivel 3 de la lectura comprensiva)

Fluida y prosódica, o lectura expresiva del aspecto formal del pensamiento

Grafismo

Fase precaligráfica

Fase caligráfica o de equilibrio grafico general (caligrafía infantil)

Fase postcaligráfica

La identificación de la secuencia de estos niveles permitirá apreciar su correspondencia parcial, resultado del proceso de aprendizaje de la lectoescritura, que involucra un reforzamiento constante entre sus diversas partes constituyentes.

De esta forma los pasos funcionales serían los siguientes.

Las funciones perceptuales más conectadas con la lectura y la escritura son las visuales, auditivas y motoras, pero también intervienen las corporales y táctiles. Las asociaciones ínter sensoriales que actúan de manera importante en la realización de los actos que estudiamos son: visoauditivas, visomotoras, auditivo motoras y auditivo gráficas. La percepción y la interpretación de imágenes sensoriales regulan las tareas de lectoescritura en el espacio fonológico.

La interpretación de imágenes sensoriales, se identifican y discriminan la imagen visual de cada letra y se asocian con los fonoarticulemas, es decir con su forma articulatoria en oraciones. Este funcionamiento logra la integración mental de la imagen visual de las letras, su imagen gráfica, su imagen auditiva, su imagen táctil y su imagen motora.

La conceptualización y formación del pensamiento. El lenguaje auditivo – vocal se relaciona con significados y conceptos preexistentes en relación al lenguaje oral y preverbal. Con ese material se manipulan ideas y conceptos utilizando el lenguaje interno en forma relacionado con su forma externa. La conceptualización de la lectura y escritura se fundamenta en la asociación auditivo – vocal con la conciencia conceptual de las palabras, el desarrollo de conceptos preverbales, el desarrollo del lenguaje oral y el desarrollo del lenguaje interno. Controlan la interpretación de lo leído y escrito en el terreno semántico.

El planeamiento y preparación sintáctica, se preparan las secuencias de pensamientos para su traducción en oraciones verbales. Las palabras se seleccionan y se dividen en porciones para decodificar cada fonema y grafema en forma separada. Este proceso, cuando funciona durante la lectura oral, regula la modulación y entonación de la voz. En redacción espontánea regula la calidad gramatical y está conectada funcionalmente con el desarrollo de la lógica, el desarrollo de secuencias temporales, las habilidades en la separación de las palabras y sus morfemas y el desarrollo del ritmo.

Controla la entonación y la modulación vocal al leer y la gramaticalidad de la expresión escrita en la redacción espontánea.

La salida motora y retroalimentación sensoriomotora, las palabras son leídas o escritas una cada vez, en oraciones y todo lo que se les escribe se puede corregir por un proceso de retroalimentación de control de calidad. Las funciones que regulan la salida motora y la auto corrección en el momento de la realización de la lectura y escritura son el control sensoriomotor de los órganos de articulación y dígito manual, los procesos de retroalimentación auditivofónica (lectura), auditivográfica (dictado), visográfica (copia), y conceptual gráfica (redacción espontánea). Controla el proceso de autocorrección instantánea, que se puede realizar en todos los niveles de aprendizaje, ya sea fonológico, semántico, sintáctico o en ambos.

La memoria facilita las funciones de las otras etapas y retiene los conceptos leídos o escritos, relacionándose funcionalmente con la capacidad de atención, desarrollo verbal, nivel cognoscitivo; ayuda a retener el contenido de los libros que se han leído o lo que se ha escrito.

Haciendo un análisis global de las dificultades de la lectoescritura desde el punto de vista pedagógico, Margarita Nieto¹ nos dice que la dificultad extrema en la lectoescritura puede provenir de una deficiencia acentuada en la noción corporal, en el desarrollo psicomotor general del niño o en su capacidad intelectual. En cualquier caso las pruebas psicométricas y la exploración de los aspectos que abarcan el desarrollo madurativo del niño pueden aclarar las dudas al respecto. La lectura torpe, vacilante, con pausas injustificadas, puede ser signo de falta de firmeza en el proceso de integración perceptivo motriz que hace posible elaborar la imagen visual de las letras en el proceso de salida que regula la sensorio – motricidad del aparato fonoarticulador.

El examen de la integración mental de las letras se orienta hacia la capacidad del niño en el reconocimiento de las letras por su sonido, por su nombre, por su forma articulatoria, por su forma gráfica percibida por la vista y por el tacto y la imagen mental de las mismas, que facilita la comparación de las letras con objetos, animales, personas o partes del cuerpo o con cosas del medio ambiente; habilidad en pensar rápidamente palabras que se inician con determinadas letras o que las llevan en posición final. El examen de la dificultad debida a los funcionamientos que regulan el proceso de salida motriz se enfoca a la observación de la

¹ Nieto, Margarita. ¿Por qué hay niños que no aprenden? , pag 80

habilidad sensorial y motriz de labios y lengua.

Si el niño es torpe para tomar el lápiz esto indica una deficiencia marcada en el control sensorio – motriz de los dedos de la mano. Cuando cambia de postura con frecuencia, como buscando su mejor acomodo, puede ser indicio de problemas posturales y de equilibrio corporal. La dificultad en la comprensión de lo leído o escrito puede ser signo de la falta de firmeza de los conceptos verbales y preverbales, o de ambos, en la capacidad intelectual del que lee o escribe. Las fallas en la redacción espontánea puede ser consecuencia de falta de desarrollo del pensamiento lógico, dificulta la captación e interiorización del tiempo, en el sentido rítmico que estructura la forma global y segmentaría de sus palabras y sus morfemas. Las características del desarrollo verbal del niño, comparado con su nivel intelectual y con sus habilidades rítmicas, nos puede orientar hacia donde se inclina con más fuerza la causa que determina el origen de las dificultades comprensivas y sintácticas del niño.

La dificultad en la retención de lo leído o escrito puede deberse principalmente a falta de desarrollo de la atención, de la extensión y amplitud del lenguaje del niño y de su nivel cultural y cognoscitivo. Por todo lo anterior debemos cimentar el aprendizaje de la lectoescritura en los distintas áreas que se han descrito, así como hacer un diagnostico oportuno de las distintas áreas

Ahora bien, para la adquisición de la lectoescritura, es necesario que el sujeto posea algunas condiciones específicas.

De tal forma es necesario considerar que la escritura “es una forma de expresión del lenguaje que implica una comunicación simbólica con ayuda de signos escogidos por el hombre”.

Por otra parte la lectura “consiste esencialmente en una sucesión de elementos sonoros (las letras) que es preciso reproducir en el orden correcto a fin de que esta emisión corresponda al lenguaje hablado.”²

Para la adquisición de estos aprendizajes, es indispensable que el niño posea un nivel de maduración fisiológico, una coordinación de sus movimientos, un dominio del espacio y tiempo, una lateralidad definida, una sensopercepcion correcta, una madurez intelectual y afectiva.

Generalmente la escritura se ejecuta en una posición sentada, en un plano horizontal, en hojas de papel por medio de símbolos creados por el hombre y los cuales llevan un orden

² Op cit, pag 90

espacio temporal de izquierda a derecha, de arriba abajo, además esta se adquiere en un contexto escolar a través de ciertos métodos pedagógicos de aprendizaje.

El conocimiento del esquema corporal permite al niño organizar y estructurar su mundo circundante en base a él mismo, así puede establecer nociones espaciales como adelante-atrás, derecha-izquierda; así como visuespaciales, temporoespaciales de simultaneidad, anterioridad, posterioridad y de ritmo. Nociones que son, sin duda imprescindibles para el aprendizaje de la lectoescritura.

Así mismo estas condiciones específicas para el aprendizaje de la lectoescritura no son espontáneas en el niño, sino son el resultado de la maduración de los distintos niveles de desarrollo, es decir el grado de madurez fisiológica y cognitiva alcanzado por él a través de sus experiencias y percepciones de su entorno.

Autores como Arnold Gesell, Henri Wallon han establecido desde el punto de vista evolutivo que el individuo pasa por diferentes escalas de desarrollo y que para la realización de cualquier tipo de aprendizaje requiere de cierto nivel de maduración psicomotriz. En el caso específico del aprendizaje de la lectoescritura es necesario que el niño posea ciertas condiciones específicas como son: noción del esquema corporal, lateralidad, estructuración espacio-temporal y la estabilización de valores, estas condiciones solamente se pueden adquirir a través de la maduración y de la relación con el medio.

“la maduración se entiende como un proceso endógeno a través del cual se adquiere un cierto nivel evolutivo o madurez que facilita la actualización de una función”.³

La madurez fisiológica y mental viene a ser la formación del universo orientado, este ayudara al niño a ubicarse en el mundo, es decir es la adaptación del niño a la realidad.

Es importante mencionar que uno de los factores mas importantes e indispensables para que el niño logre alcanzar el nivel de madurez necesario para el aprendizaje de la lectoescritura es sin duda la psicomotricidad; Wallon establece dentro de su escala evolutiva que en la etapa de los 3 a los 6 años es cuando se forman las adquisiciones psicomotrices mas importantes para dicho aprendizaje, la toma de conciencia del esquema corporal, la noción espacio-temporal, la lateralidad y la estabilización de valores que se establecen durante esta etapa.

Una buena estructuración de los factores antes mencionados le permitirá al niño una mejor interacción con el mundo, y le permitirá obtener y establecer percepciones de objetos reales, de forma, tamaño, colores, dimensiones y una ubicación temporal-espacial adecuada.

³ Fernandez . Fernanda. la dislexia, pag 49

Ahora bien, veamos en que consiste cada una de estas cuatro condiciones que posibilitan el aprendizaje de la lectoescritura.

- * Esquema corporal.
- * Lateralidad.
- * Estructuración temporal-espacial.
- * Estabilización de valores.

Esquema corporal: El desarrollo del esquema corporal comienza desde el nacimiento con los reflejos innatos del niño, es lo que Wallon denomina como el estadio de impulsividad motriz, en el cual los actos son simples descargas de reflejos o automatismos; posteriormente surge el estadio emotivo en el cual las primeras emociones se manifiestan por el tono muscular o la función postural, enseguida se da paso al estadio sensorio motor en el que aparece una coordinación mutua de las diversas percepciones (marcha, formación del lenguaje), mas tarde surge el estadio proyectivo en el cual la movilidad se hace intencional y orientada hacia el objeto.

El paso del niño por cada uno de estos estadios, establece paulatinamente el conocimiento de su esquema corporal. A través de la conciencia de su propio cuerpo el niño obtendrá una mejor relación del ser íntimo y de su mundo exterior, tomara conciencia y control de si mismo, de sus partes de los movimientos corporales y de las posturas; esta conciencia del propio cuerpo se desarrollara con gran lentitud en el niño.

Hacia los 5 años, el niño elabora el primer esquema corporal, mediante el dibujo que hace de una persona, se supera la etapa del renacuajo y dibuja una figura humana con cabeza, ojos, pelo, cuerpo, pierna, brazos y manos; aunque todavía no hay proporción porque el esquema corporal esta en proceso.

A partir del conocimiento de su esquema corporal el niño organiza esquemas motores, es decir, la realización de un acto como: brincar, correr, tomar un objeto, escribir, etc. Es necesario que el niño haya realizado previamente una imagen motriz del acto a realizar, por medio de un modelo, esto es por imitación, ensayo y error de la acción; una vez alcanzada dicha acción sin mayor dificultad, se constituye en un habito motor, el cual es dinámico y permite organizar nuevos esquemas motores; así el niño va a ejecutar acciones cada vez mas difíciles y complejas como el controlar una pelota al correr.

Las relaciones del niño con el mundo exterior (experiencias), son importantes para la formación del esquema corporal y para la organización de hábitos motores; sin embargo, esto no sería posible sin la existencia de cierto grado de maduración del sistema nervioso

central en el niño.

La construcción de la noción del esquema corporal esta íntimamente ligada con la lateralidad y la noción espacio-temporal; se estructuran simultáneamente ya que a través del descubrimiento del propio cuerpo el sujeto se sitúa en un espacio y un tiempo.

De lo anterior podemos ver la importancia que se debe de dar a la psicomotricidad dentro de la educación preescolar debido a que es en esta etapa donde el niño adquiere las principales condiciones para el aprendizaje de la lectoescritura por lo que se debe de reforzar y estimular en el educando.

Lateralidad: Es el predominio de un lado del cuerpo sobre el otro, ya sea mano, extremidades inferiores y órganos sensoriales de la vista y el oído.

Se ha demostrado que la dominancia lateral esta relacionada con la dominancia hemisférica cerebral, lo cual domina, controla y dirige el lado opuesto del cuerpo.

Es hasta los 4 años cuando se establece de manera casi definitiva la dominancia lateral, aunque también se interrumpe por un periodo de indecisión alrededor de los 7 años.

Según Fernández Baroja⁴ la dominancia de los sujetos se clasifica en:

- * Diestros.- cuando existe un predominio claro del lado derecho, en la utilización de los miembros y órganos.
- * Ambidiestros.- cuando no existe un predominio claro y se usa indistintamente los dos lados.
- * Zurdos.- cuando el predominio es del lado izquierdo.
- * Zurdos adiestrados.- el predominio izquierdo ha sido sustituido por un adiestramiento del lado derecho.
- * Lateralidad cruzada.- aquellas que presentan un predominio de un lado en las extremidades y del otro en los órganos sensoriales.

El trastorno de la predominancia lateral puede predisponer al niño para una dificultad en el aprendizaje de la lectoescritura debido a que la indiferenciación de lateralidad se traduce en la percepción de un mundo ambiguo, que dificulta la realización de las correspondientes actividades motrices.

Estructuración espacio-temporal: La construcción del espacio se hace conjuntamente con la elaboración del esquema corporal y ambos dependen de la evolución de los movimientos. El espacio se estructura en principio, con referencia al propio cuerpo; su percepción es egocéntrica, personal y se organiza a través de los datos proporcionados por el esquema corporal y la experiencia personal.

⁴ Op cit, pag 70

Al mismo tiempo que el niño va estructurando su esquema personal, también obtendrá los puntos de referencia necesarios para organizar las relaciones espaciales entre él y los objetos cercanos. Estas relaciones espaciales se dan en grupos opuestos: alto-bajo, delante-detrás, cerca-lejos, derecha-izquierda. Para una correcta percepción del espacio, el niño necesita establecer conexiones entre las sensaciones visuales, cinéticas y táctiles.

El niño perfila su concepto del tiempo a través de las experiencias concretas que le marcan puntos de referencia; al levantarse asocia a la mañana, la comida al medio día y al acostarse con la noche. Es hasta la edad escolar donde el niño comprenderá las nociones de ayer, hoy, y mañana.

Una orientación espacio-temporal bien constituida facilitara en el niño sus experiencias en el mundo en que habita, ya que su cuerpo así como su ritmo y la cadencia de sus movimientos se sitúan en el tiempo y espacio, y su realidad e imaginación circula sin ningún problema, así obtiene puntos de referencia constantes e inmediatos.

Por el contrario un retardo o problema en la adquisición y organización de la orientación espacio-temporal, provocara serios problemas para el manejo de símbolos gráficos y auditivos, debido a que el niño vivencia un espacio desorganizado, confunde tamaño, posición, orden, direccionalidad; lo que sin duda constituyen características de la escritura y lectura. La escritura implica relaciones espaciales, la lectura involucra relaciones temporales."Cada signo de la palabra, cada palabra, cada palabra de la frase, cada frase en el contexto tiene un orden, una ubicación, un antes y un después, una sucesión y fundamentalmente un ritmo"⁵.

Por otro lado también la sucesión de hechos tiene un ritmo en que se dan dos aspectos importantes a considerar y los cuales se complementan de forma reciproca:

Ritmo interior.- es orgánico, fisiológico, como la respiración, la marcha, etc.

Ritmo exterior.- los acontecimientos observados en la vida cotidiana, como el día y la noche.

La estabilización de valores: La familia es una trasmisora de cultura, de roles sociales, valores morales, éticos, religiosos; es el medio donde el niño crece y se desarrolla. Así cuando el niño ingresa al ambiente escolar lleva características especiales que y de acuerdo a la influencia puede favorecer o desfavorecer el desenvolvimiento académico y social de este.

El status o situación social de la familia determinan en gran medida las expectativas y motivaciones del niño hacia la escuela. Generalmente los padres intelectuales o profesionista

⁵ Bima, Hugo. el mito de la dislexia, pag 35

están ansiosos por que los hijos se adapten con éxito al nuevo ambiente y estimulan al niño en su formación, a menudo corrigen sus actitudes ante el temor de que estas puedan repercutir en forma negativa y perjudiquen la integración de la familia. En otros casos los padres presionan en exceso al niño para que logre una posición destacada dentro de la escuela sin considerar las posibilidades y limitaciones de éste, lo que provoca en el niño la angustia, ansiedad e inseguridad por tratar de cumplir las exigencias y expectativas de sus padres.

Los padres con un nivel económico bajo carecen de expectativas y por lo regular muestran cierta hostilidad hacia la escuela, actitud que generalmente es transmitida a sus hijos y repercute en el aprendizaje.

Lo más deseable es proporcionar al niño un buen ambiente familiar y escolar para que este tenga una mayor apertura y disposición hacia el aprendizaje.

Una vez analizados los factores que propician la formación de la madurez, entendemos que estos permitirán el desarrollo de las operaciones específicas necesarias para el aprendizaje de la lectoescritura.

A continuación presentaremos las operaciones necesarias para la adquisición de la lectoescritura.

2.2. OPERACIONES PARA LA ADQUISICIÓN DE LA ESCRITURA.

Para analizar éste es indispensable considerar la participación de las praxias manuales y el proceso de síntesis que se establece entre los aspectos lingüísticos – fonemas, sílabas, palabras y organizaciones sintácticas- y los aspectos gnósticos visuales – configuraciones de grafemas, de polisílabos y de organización de la frase-. Esto nos permitirá entrar directamente en el proceso de adquisición de los estereotipos gráficos.

El curso progresivo del aprendizaje de la escritura es la descripción de un tipo especial de praxias pero no se trata de praxias corrientes y asimilables a cualquier otro tipo de aprendizaje motor. Son praxias especiales y su especialidad deriva de que se incorporan a la utilización del código lectoescrito. Por consiguiente es un sistema de praxias asimilado al código lingüístico.

De este modo las praxias de la escritura en un niño normal se incorporan indisolublemente a la ejecución de un segundo código, el código lectoescrito, que lo hará, en los casos más logrados, poseedor de la posibilidad del registro gráfico de sus ideas del mismo modo que la lectura le ha dado acceso al cúmulo de relaciones culturales contenidas en los mensajes escritos.

Por lo tanto la escritura es la expresión gráfica del lenguaje que consiste en representar las palabras por medio de signos gráficos convencionales.⁶

La evolución del aprendizaje del lenguaje escrito pasa por distintas fases. En primer lugar aparecen los garabatos con una diferenciación progresiva entre lo que es el resultado de una inatención de representación a través del dibujo y lo que es una iniciación a la escritura. Hacia los cinco años y medio o seis el niño copiar letras y palabras, paralelamente el aprendizaje de la lectura, pasa a la etapa de la transcripción de las palabras dictadas (seis-siete años). Poco después accede a la escritura, lenguaje escrito y a percibir su función de expresión personal y de comunicación. Perfeccionar este lenguaje escrito será una labor que se llevará a cabo a través de la escolaridad básica del niño.

Para que el niño aprenda a escribir, es necesario que haya adquirido determinado grado de maduración en aspectos tales como la coordinación visomanual, sin la cual no podrá realizar los movimientos finos y precisos que exigen los grafismos; la percepción, que le posibilitará la discriminación y realización de grafismos en una situación espacial determinada, de cada letra dentro de la palabra, de las palabras en línea y en el conjunto de la hoja de papel, así como el sentido direccional de cada grafismo y la escritura en general.

Hablando específicamente de la escritura el niño podrá adquirir las operaciones necesarias que posibiliten dicho aprendizaje y las cuales mencionaremos a continuación.

Reproducción de una letra:

Percepción correcta de formas, tamaños, direcciones y números de elementos.

Reconocimiento de la letra.

Actitud corporal correcta.

Elección adecuada de la mano.

Toma correcta del lápiz.

Realización motriz exacta.

A partir de las operaciones antes mencionadas es importante destacar que en la escritura puede darse en tres etapas:

Escritura copia: Con intervención constante de percepciones visuales.

Escritura al dictado: A la percepción auditiva se agrega la memoria de los elementos percibidos anteriormente en forma visual.

Escritura propiamente dicha: En la que el sujeto debe poder utilizar una especie de lenguaje interior gráfico que involucra el recuerdo fluido de la correspondencia gráfica con los signos.

⁶ Abad. J. Diccionario de las ciencias de la educación, pag 130

Reproducción de una sílaba:

Percepción y recuerdo de una serie de signos.

Realización motriz correcta de dichos signos (tamaño, posición y dirección).

Es importante destacar que el niño debe tener un dominio de las nociones espaciales izquierda-derecha, adelante-atrás, arriba-abajo; y que en la escritura estas nociones son imprescindibles, nuestro sistema de escritura lleva un orden de izquierda a derecha. Si el niño no tiene bien establecidas éstas nociones, podrá confundir las letras: b-d, q-p que no se diferencian sino de por la parte redondeada de las letras ya sea arriba o abajo; como hemos mencionado con anterioridad el niño no será capaz de situar las letras o cualquier objeto si no se sitúa el mismo.

2.3. OPERACIONES PARA LA ADQUISICIÓN DE LA LECTURA.

En el aprendizaje de la lectura tiene lugar una síntesis entre componentes del idioma y signos gráficos.

La intervención de los analizadores del lenguaje y del analizador visual, especialmente en la organización de las gnosias visuoespaciales es determinante en este proceso de aprendizaje. Que se inicia una correspondencia entre una configuración y un fonema o una palabra.

En el proceso de consolidación de esta correspondencia, o sea en el de consolidación de una síntesis, las cosas pueden ser distintas según se trate de un método fonético (o de marcha sintética) o global (o de marcha analítica), u otro.

En el primer caso el fonema se identifica por la existencia de unos pocos rasgos que el niño irá viendo en diversas representaciones. Poco a poco irá captando algunas de sus características más distintivas (como gnosis visoespacial): a la disposición de las barras verticales o la posición de un círculo a uno u otro lado de la altura, también a uno u otro lado, de uno de los signos con respecto al otro. Con todo, el proceso de consolidación no se logra hasta que se añade la incorporación de otro fonema unido a otra configuración gráfica. En esta etapa- la incorporación de una nueva configuración, por momentos se liga uno de los fonemas a la configuración gráfica correcta o por momentos a la que no lo es. Esto indica que no hay aún consolidación de la nueva síntesis. En un momento dado esto se logra y se puede decir, en consecuencia, que se ha adquirido un "grafema leído" o mejor aún "estereotipo de la lectura" puesto que esta nueva síntesis es un estereotipo, en sentido fisiológico. En los primeros pasos del aprendizaje de la lectoescritura los niños no solo reconocen por sus gnosias visuoespaciales a los fonemas y recíprocamente, sino que los

dibujan.

En esta actividad el recorrido de la manita contribuye a la consolidación de las gnosias visuales al mismo tiempo que se va logrando la correspondiente adquisición de estas praxias introduce en las síntesis que hemos denominado estereotipos de la lectura o grafemas leídos. Es indudable que la actividad muscular de la mano, conduciendo un lápiz, actúa como un factor más de consolidación en la adquisición de estos estereotipos. Pero el proceso se acentúa más cuando los niños musitan o dicen en voz alta el fonema o la palabra que están dibujando. En este caso la síntesis no tiene que ver solamente con la gnosia visuoespacial específica sino que lleva a la estabilización del estereotipo de la lectura, en su forma última.

Así mismo leer supone descifrar unos signos gráficos y abstraer de ellos un pensamiento⁷

Dichos signos tienen su equivalente sonoro, se asocian con el lenguaje hablado, encierran un significado, están colocados de un modo concreto y dispuesto en el espacio según una determinada dirección espacial. El aprendizaje de la lectura supuso un proceso más complejo en el que intervienen factores mentales, lingüísticos, perceptivo-motrices y socio afectivos, que deben de alcanzar unos niveles madurativos para que puedan producirse el acceso a la lectura; en caso contrario surgen una serie de dificultades. A continuación analizaremos los factores que intervienen en el aprendizaje de la lectura:

Factores intelectuales: Que hacen factible mecanismos de generalización y abstracción del pensamiento.

Factores lingüísticos: Que implica no sólo la participación de los órganos de la fonación y de la recepción auditiva, sino también un nivel verbal de simbolización.

Factores perceptivos-motrices: El niño a base de actividad va elaborando percepciones que les permiten diferenciar estímulos reactivos a la vista, oído, tacto, de este modo distingue colores, formas tamaños, sonidos y toma conciencia de su propio cuerpo e inicia las nociones temporales.

Factores socio afectivos: A la vez que se produce la maduración psicofísica se produce una maduración afectiva, el niño alcanza cierto equilibrio personal que le permite proyectarse fuera de sí mismo.

Cuando un niño adquiere el nivel de madurez necesario en todas las áreas que lo conforman, es posible que él tenga la habilidad de realizar las operaciones necesarias para la adquisición de la lectura que se describen:

⁷ Op cit, pag 164

Reconocimiento de un signo y evocación del sonido correspondiente:

Percepción global de la forma.

Percepción exacta de las direcciones, tamaños, posiciones y número de elementos.

Evocación auditiva correspondiente, sin interferencia, ni confusiones.

Emisión correcta del sonido:

Esta operación implica la representación mental auditiva exacta y la adecuada pronunciación.

Reconocimiento de una serie de signos (silaba).

Esta operación exige seguir la dirección izquierda – derecha y la percepción exacta de formas sucesivas, posiciones y orden, esto sin confusión, omisión o repetición, además emisión correcta.

Reconocimiento de una serie de sílabas:

Percepción exacta de formas, tamaños, direcciones, ordenamiento.

Emisión exacta, en la que interviene el acento y el ritmo.

Evocación del significado de la palabra.

Reconocimiento de una serie de palabras con significado:

Esta operación es la síntesis y culminación de las anteriores, se debe agregar la dirección arriba – abajo de los renglones y la secuencia, debe intervenir los siguientes:

*Evocación rápida del significado de las palabras.

*Toma de conciencia de la organización de la frase.

*Cronología de los hechos descritos.

*Compresión total de lo significado (lectura comprensiva).

*Ritmo y acento adecuado al significado (lectura expresiva).

*Interpretación correcta de los signos de puntuación.

Tomando como referencia lo anterior es importante que el niño tenga un conocimiento correcto de su esquema corporal y adquiera confianza en sí mismo podrá situarse en un espacio y tiempo lo que permitirá organizar las letras, palabras y oraciones en la hoja de papel. Sin embargo por las características de la lectoescritura debe haber una estrecha relacionen de las condiciones para la adquisición de este aprendizaje; éstas condiciones no aparecen espontáneamente, sino que son consecuencia de un buen desarrollo, tanto en aspectos madurativos, como en sus experiencias de asimilación y acomodación del niño, de ahí que en el próximo capítulo conoceremos diferentes aportaciones del desarrollo psicomotor.

CAPITULO III. APORTACIONES PEDAGOGICAS DE ALGUNOS TEÓRICOS SOBRE LA PSICOMOTRICIDAD.

Es importante retomar las aportaciones teóricas acerca de la psicomotricidad, ya que el programa está sustentado básicamente en este aspecto., aunque cada autor de acuerdo a sus teorías proporciona elementos que favorecen el aprendizaje del niño con relación a su entorno.

3.1 JEAN PIGET.

Jean Piaget, psicólogo y epistemólogo suizo. Nació en 1896 y murió en 1980. Desde muy joven empezó a interesarse por la zoología y se doctoro en la Universidad de Neuchatel, en su ciudad natal.

El interés principal que guío su trabajo fue el de construir una teoría del conocimiento científico o epistemológico, basado en la ciencia y que tomara como modelo principal la biología. Considero que el problema del conocimiento habría de estudiarlo desde como se pasa de un estadio de menor conocimiento a un estado de mayor conocimiento. Sus trabajos se orientaron hacia la formación de los conocimientos del niño, tema al que se ha dedicado la mayor parte de sus investigaciones.

La posición de Piaget ha sido denominada constructivismo y también estructuralismo genético, por su referencia a la génesis de las estructuras.*

Piaget experimento y mantuvo un original método de investigación, basado en la observación sistemática y cotidiana de sus tres hijos. Gracias ha ello pudo enunciar, por ejemplo, el concepto de inteligencia sensoriomotriz y elaborar los principios fundamentales de su teoría, que se conoce bajo el nombre epistemología genética.” El pensamiento de Piaget no se limita a la psicología, sino que intenta una aproximación, entre la lógica y la psicología evolutiva. En este sentido, logro demostrar no solo las profundas diferencias cualitativas entre el pensamiento del adulto y del niño, sino también la existencia de fases diferenciadas en el desarrollo cognitivo.¹

La primera fase o periodo se subdivide en tres estadios que son:

1.- “Estadio de los reflejos. Son las actividades innatas que realizan los recién nacidos, como gritar, asir y succionar. Estos actos reflejos son habilidades físicas (estructuras o esquemas)

¹ Enciclopedia. Pedagogía y psicología infantil. pag 200

con los que el niño comienza a vivir. Estos reflejos cambian gradualmente a causa de la interacción del niño con el medio ambiente desarrollándose otras estructuras físicas y finalmente mentales.

2.- Reacciones circulares: organización de las percepciones y hábitos. Son aquellas conductas que muestran estructuras cognitivas como llorar, apretar, succionar o arrojar cosas y se clasifican en:

- a) primarias: son actos corporales o simples movimientos.
- b) secundarias: son acciones que incluyen el uso de objetos como apretar un objeto.
- c) terciarias: acciones repetidas con cierto grado de variación que llevan implícita la experimentación por ejemplo dejar caer una cuchara hacia su derecha y luego hacia su izquierda.
- d) imitación: es la reproducción de un acontecimiento o el copiar una acción de otra persona. Esto indica que el niño puede copiar imágenes mentales y repetirlas.

3.-Inteligencia sensorio-motriz: construcción de un universo objetivo. Es la asimilación de ideas y pensamientos que se logran a través de experiencias motrices, las cuales favorecen a la construcción de un universo objetivo.²

“el aprendizaje en el estadio senso-motor depende en gran medida de las actividades físicas del niño”³es así como Piaget pone de manifiesto que la actividad psíquica y la actividad motriz forman un todo funcional que es la base del desarrollo de la inteligencia. Para él la actividad motriz es el punto de partida del desarrollo de la inteligencia, ya que en los dos primeros años de vida no es otra que la inteligencia sensoriomotriz.

“las actividades físicas del niño se caracterizan por el egocentrismo, la circularidad, la experimentación y la imitación”⁴ aunque estas actividades están centradas en estos cuatro puntos, todas llevan el movimiento a imitar como parte principal de la acción y la actividad física, ya que por medio de ella, los músculos se van desarrollando, y a medida que el niño va siendo dueño de sus movimientos, se siente mas apto y útil y cada vez que realiza una acción si es reconocido se sentirá importante y se esforzara cada vez mas para recibir esos elogios (egocentrismo).

“En la etapa senso-motora del desarrollo cognitivo los niños aprenden acerca de la realidad. Adquieren la noción elemental de la permanencia del objeto, esto es, la comprensión de que los objetos siguen existiendo aunque no los vea. Mediante sus exploraciones sensoriales y

² Enciclopedia práctica de la pedagogía pag 86

³ Op cit, pag 87

⁴ Op cit, pag 187

motoras adquiere las nociones de espacio, tiempo y causalidad”.⁵

Estos tres conceptos son muy importantes en la vida del niño, ya que conoce donde es adelante, atrás, adentro, afuera, abajo, etc.; en el espacio sabe que existe hoy, ayer y mañana como relación temporal y con respecto a la causalidad es la capacidad que adquiere para manipular objetos, que es el principio de una buena motricidad en la edad preescolar, ya que si se le permite hacerlo, cuando sea adolescente o adulto tendrá mejor control de sus movimientos, pensamientos y en general todos los actos que realice en su vida.

“Todo conocimiento parte de una asimilación del objeto por el sujeto, al jugar con un objeto, el niño actúa sobre él y lo transforma.”⁶

Esta afirmación de Piaget lleva al conocimiento del objeto por parte del niño, que al tocarlo, observarlo, manipularlo, lo transforma en algo útil para él, lo hace suyo y lo acomoda a sus necesidades, de acuerdo a su edad, ya que ese objeto tendrá diferentes significados para el niño según va creciendo. Se puede tomar como ejemplo una Careola, para un bebe solo será novedad, a los dos años descubrirá que al frotarla, obtiene rayas de color, mas grande la usara para colorear e ira respetando contornos según la manipule, posteriormente descubrirá que al combinarla con otros colores cambia; y así el niño ha actuado sobre ese objeto a la vez que ha aprendido.

Es por eso que resulta de suma importancia que en el jardín de niños todos los contenidos se impartan por medio de la acción motora, lo que favorecerá la asimilación de los mismos y la maduración de los niños, ya que afirma Piaget “la conducta humana es la resultante de la combinación de cuatro áreas: la maduración, entendida como diferenciación del sistema nervioso; la experiencia, como interacción con el mundo físico; la transmisión social, o influjo de la crianza y la educación; y por ultimo, el equilibrio, principio supremo del desarrollo mental: el desarrollo es, por tanto, en cierto modo una progresiva equilibración, un perpetuo pasar de un estado de menor equilibrio a un estado de equilibrio superior.”⁷

Y en la medida en que el empeño en desarrollo vaya logrando un equilibrio físico y mental, lograra también una maduración del sistema nervioso, el cual es uno de los factores generales de la evolución mental y de su desarrollo intelectual, lo que repercutirá en la adecuada realización de los ejercicios y tareas escolares, puesto que el papel de la maduración es sobre todo, el de abrir nuevas posibilidades, según los niveles de edad para

⁵ Op cit pag 192

⁶ Enciclopedia de la psicología. Pag 112

⁷ Piaget, J. Seis estadios de psicología, pag 70

el logro de una educación integral.

“En la teoría Piagetana el papel de la acción es fundamentalísimo. Conocer un objeto es actuar, operar sobre él y transformarlo para captar los mecanismos de esa transformación en relación con las acciones transformadoras. Según Piaget, conocer es asimilar lo real a estructuras de transformaciones, siendo estas estructuras elaboradas por la inteligencia en tanto que prolongación directa de acción. Las operaciones lógicas se constituyen y adquieren su estructura de conjunto en función de un cierto ejercicio no solo verbal, sino sobre todo ligado con la acción sobre los objetos, con la experimentación. Antes de formularse en el plano del lenguaje, la lógica se basa en la coordinación general de las acciones; una operación no es sino una acción interiorizada y coordinada con otras acciones. El juego de operaciones se suponen las nociones lógico-matemáticas es abstraído no de los objetos percibidos, sino de las acciones que se ejercen sobre esos objetos.”⁸

Es por esto bien importante el papel que juega la psicomotricidad en la asimilación del conocimiento sobre todo en el nivel preescolar ya que los intereses y necesidades del niño giran en torno a la actividad lúdica y motriz.

“El papel de la maduración es necesario para que el pequeño logre determinadas conductas y aprendizajes, para lo cual es necesario que se acompañe del ejercicio funcional ligado a las acciones.”⁹

Sin embargo, en muchas escuelas se ignora o se omite este aspecto tan trascendental en la vida del niño y lo sustituyen por aprendizajes tradicionales sistemáticos y teóricos.

Cada vez esta mas claro que cuanto mas pequeño es el alumno, mas difícil y llena de consecuencias para el futuro es la enseñanza que se le da; una didáctica, unos hábitos pedagógicos y una forma de transmitir el conocimiento, basada solo en el sentido común, pueden introducir una violencia tal en la estructura mental del escolar que quede neutralizado su capacidad total o parcial para asimilar la realidad; es por ello de absoluta necesidad que se respeten en todo momento las leyes del conocimiento, tanto en lo que se refiere al contenido que se desee transmitir como lo relativo a la forma en que ese contenido se trasmite.

Piaget propone una escuela activa que se esfuerza en presentar a los niños los materiales de enseñanza, en forma asimilables a sus estructuras intelectuales y a las diferentes fases de desarrollo; “cuando la escuela activa pide que el esfuerzo del alumno salga del mismo

⁸ Op cit, pag 85

⁹ Op cit., pag 91

alumno y no le sea impuesto, y cuando le pide que su inteligencia trabaje realmente sin recibir los conocimientos ya preparados desde afuera, reclama, por tanto, simplemente que se respete las leyes de toda inteligencia".¹⁰ Ahora bien, si la nueva educación quiere que trate al niño como ser autónomo desde el punto de vista de las condiciones funcionales de su trabajo, reclama por el contrario, que se tenga en cuenta la organización estructural de su inteligencia."¹¹

Esto es que se debe explotar al niño en todas sus capacidades no solo en memorísticas, sino físicas, creativas, intelectuales, afectivas, etc. Para que logre su desarrollo integral. Todo esto con la finalidad de proporcionar en el alumno un aprendizaje efectivo partiendo de sus intereses motrices.

3.2 HENRY WALLON.

Henry Wallon nació en París el 15 de junio de 1879. Profesor graduado en la Ecole Supérieure, doctorado en Filosofía y letras y fundador del laboratorio de psicología infantil. Su obra y metodología son de tipo dialéctico y su trabajo es una aproximación concreta y genética a la totalidad del niño.

Él afirma que el desarrollo y la conducta individual se ven posibilitados y limitados por los aspectos fisiológicos, psicológicos y sociales, y que la constitución biológica del niño en su nacimiento no es la única ley del destino ulterior, ya que este puede ser transformado por las circunstancias sociales de su existencia."¹²

Por lo que se puede observar que Wallon atribuye gran importancia a los factores sociales y ambientales para el desarrollo del niño que se reafirman en la siguiente expresión:

“Es a través de una auténtica osmosis biosocial como el niño accede al status de ser humano”¹³ La investigación de Wallon se sitúa en la línea de aquellos que tratan de explicar al individuo no por sí mismo, sino por las condiciones que sobre él actúan. Una de las características fundamentales del niño es la de ser una personalidad en desarrollo; la psicología genética señala el camino que sigue este y los procesos que lo condicionan y posibilitan

Wallon es uno de los padres de la psicología genética. Para él cada etapa del desarrollo está caracterizada por una actividad específica que le crea un conflicto, el cual debe resolver mediante las respuestas que él posee, ya sean motrices, intelectuales, afectivas.

¹⁰ Op cit., pag 97

¹¹ Op cit., pag 99

¹² Wallon, H. Los métodos de grupos y las psicogénesis del infante, pag 288

¹³ Op cit., pag 299

“Wallon se centra ante el verdadero objeto de la psicología el cual es la persona concreta en su situación concreta y su trabajo consiste en la aproximación concreta y genética de la totalidad del niño.”¹⁴

Desde el punto de vista de Henry Wallon “la adaptación de las estructuras motrices a las estructuras del mundo exterior esta muy ligadas al ejercicio de centros nerviosos que aseguran la regulación fisiológica del movimiento, pero tiene como segunda condición la imagen del objeto y este puede pertenecer a niveles mas o menos elevados de la representación perceptiva o intelectual. El control que puede tener el niño sobre sus movimientos es decir, el poder de inhibirlos, de seleccionarlos, de modificarlos, depende de un progreso regional que muestra su dependencia relacionada con la evolución fisiológica.”¹⁵ Así como el niño va creciendo, su psicomotricidad tanto gruesa como fina va siendo cada vez mejor, día a día logra un avance que los que le rodean pueden percibir y él se siente importante al ver sus esfuerzos reconocidos, percibe halagos y también los rechazos, y esa serie de pequeños logros va aumentando su autoestima y le impulsa a seguir adelante, ya que controla sus movimientos, músculos, pensamientos, es capaz de elegir y discutir sobre lo que le sugieran los demás, esto quiere decir que va madurando, física, mental e intelectualmente.

Según Wallon, a lo largo del desarrollo del niño se dan las denominadas alternancias funcionales, las cuales son el conjunto de elementos biopsíquico que suscitan siempre un nuevo estado el cual se convierte en el punto de partida de un nuevo ciclo que se especifican de edad en edad; de aquí surge el método del análisis genético.

“las crisis evolutivas son verdaderas reestructuraciones de la conducta infantil puesto que no son lineales ni uniformes, el desarrollo deviene discontinuo y dialéctico”¹⁶

“Por lo que en preescolar y en todos los niveles educativos se debe trabajar conforme al desarrollo y etapas evolutivas del educando, ya que en cada individuo se construye un conjunto indisociable y original, considerarlo fragmentadamente es ir en contra de la naturaleza. La educación es necesaria para el niño desde el momento en que es reclamada por sus necesidades de maduración orgánica y social. La maduración funcional no alcanza un resultado efectivo si la persona no encuentra el objeto que le de ocasión de ejercitarse y de desarrollarse al máximo.”¹⁷

¹⁴ Op cit, pag 109

¹⁵ Op cit, pag 119

¹⁶ Op cit, pag 130

¹⁷ Op cit, pag 200

Lo anterior pone de manifiesto la gran importancia y trascendencia que tiene la educación en el individuo ya que parte de sus necesidades físicas y sociales, las cuales le originan una maduración en todos los aspectos, misma que se va desarrollando y perfeccionando con el ejercicio de actividades propias y adaptadas a la edad e interés de los niños.

“Wallon afirma: la maduración orgánica y nerviosa definen una serie de posibilidades funcionales que el medio a través de la educación debe actualizar, ya que es la acción recíproca entre el niño y el medio donde reside el primer fundamento de la actividad educativa.”¹⁸

De esta forma resulta ser elementos primordiales en el desarrollo y educación del infante, por lo que incumbe a la educación la tarea de disponer las condiciones materiales de manera tal que el niño se encuentre ante situaciones y objetos que sean funcionales para su grado de desarrollo según las posibilidades funcionales del niño en cada edad y para que las actividades psicomotrices se realicen, la escuela debe proporcionarle objetos y tareas que estimulen sus capacidades y revelen sus aptitudes; de esta forma se ayudara al niño a resolver las dificultades que se encuentran y le pondrá en condiciones favorables.

“De esta forma la educación se convierte en acción y movimiento ya que como afirma Wallon con respecto a la educación preescolar los primeros años de la enseñanza no deben dedicarse solo a la adquisición de los instrumentos intelectuales básicos, sino a la observación, manipulación de objetos, el dibujo, el juego, la psicomotricidad y el lenguaje que serán los procedimientos usuales del aprendizaje de la lecto-escritura.”¹⁹

3.3 ARNOLD GESSEL.

“Psicólogo estadounidense, nació en 1880 y murió en 1961; su obra esta dedicada fundamentalmente al estudio del desarrollo infantil y a las cuestiones de psicología genética. Se dedico al estudio y observación sistemática de pautas y patrones determinados por el desarrollo ontogénico.”²⁰

Gesell tuvo el propósito de establecer normas de desarrollo del niño desde su nacimiento hasta los seis años y dividió sus estudios en cuatro esferas:

“Conducta motriz toma en consideración la postura, locomoción, prensión, conjuntos corporales (posición sedente, erguida, etc.)

Conducta adaptación describe la capacidad de percepción del niño hacia los elementos significativos de una situación que implica el examen de la coordinación motora y la

¹⁸ Op cit, pag 209

¹⁹ Op cit, pag 139

²⁰ Abad. J.Diccionario de las ciencias de la educación, pag 689

capacidad de usarla con fines adaptativos y constructivos, combinados incluso con el juicio. Comportamiento del lenguaje considera las formas de comunicación cuya madurez es estimada bajo las formas que incluyen gestos, sonidos y palabras.

Comportamiento social puntualiza todas las reacciones del niño con respecto a las influencias ambientales y su capacidad de adaptación a las exigencias socio-culturales.”²¹

Gesell describe que a partir de los 5 años y hasta los 16, los rasgos aumentan en número, incluyendo el sistema motor, las emociones, la higiene corporal, el yo, sexo, actividades e interés, relaciones sociales, escolaridad, así como también los sentidos moral y filosófico.

De ahí la enorme importancia de un desarrollo adecuado en los primeros años de vida, según lo van explicando las siguientes actividades de acuerdo a la edad del niño.

“Sucesión evolutiva de la conducta personal social.

Edad

4 semanas	mira los rostros de quienes lo observan.
16 semanas	juega con manos y ropa, reconoce el biberón.
28 semanas	juega con sus pies y con juguetes.
40 semanas	realiza juegos sencillos, come una galleta.
12 meses	ayuda a vestirse, alcanza juguetes, come con los dedos.
18 meses	usa la cuchara, derrama algo, controla esfínteres.
2 años	satisface necesidades varias, juega con muñecos.
3 años	usa la cuchara, se pone los zapatos.
4 años	se lava y seca la cara, hace mandados, juega en grupo.
5 años	se viste sin ayuda. Pregunta significado de palabras.” ²²

A partir de los dos años el niño no necesita esfuerzos para permanecer de pie; puede correr y saltar, al principio con ambos pies; luego mantenerse parado sobre uno por breves segundos, con equilibrio momentáneo y por fin a los 5 años, el dominio motor le permite juegos solitarios o colectivos, en la actividad muscular es fuente importante de placer. Los músculos que intervienen en los movimientos más delicados de manos y dedos participan también del crecimiento y le hacen capaz de habilidades con lápices y otros objetos de mas difícil manejo. El lápiz es sostenido de una forma semejante al adulto y el niño puede trazar líneas verticales, círculos, imitando una cruz.

Todo esto originado por su desarrollo psicomotriz el cual debe ser promovido desde su

²¹ Op cit, pag 22

²² Op cit, pag 79

nacimiento, para que cuando llegue a la etapa escolar pueda realizar las actividades que le encomienden.

Es importante ver como el desarrollo del niño evoluciona conforme al paso del tiempo, siempre y cuando no se le reprima o no se estimule adecuadamente en el aspecto psicomotor por considerarlo de poca importancia, ya que muchos padres le dan mas importancia al aspecto cognoscitivo y descuidan el psicomotor, ignorando que este es la base para que se manifieste el segundo.

3.4 BENJAMIN BLOOM.

“Psicólogo y pedagogo estadounidense, profesor de educación en la Universidad de Chicago. Especialista en una teoría del curriculum. Sus aportaciones principales han sido el desarrollo de un nuevo enfoque de enseñanza y la taxonomía de los objetivos de la educación referida al dominio fundamental cognoscitivo.”²³

La taxonomía se basa en la idea de que las operaciones cognitivas pueden clasificarse en seis niveles de complejidad creciente. Lo que tiene de taxonómico esta teoría, es que cada nivel depende de la capacidad del alumno para desempeñarse en el nivel o los niveles precedentes.

Por ejemplo, la capacidad de evaluar – el nivel más alto de la taxonomía cognitiva se basa en el supuesto de que el estudiante, para ser capaz de evaluar, tiene que disponer de la información necesaria, comprender esa información, ser capaz de aplicarla, de analizarla, de sintetizarla y, finalmente, de evaluarla. La taxonomía no es un mero esquema de clasificación, sino un intento de ordenar jerárquicamente los procesos cognitivos.*, esta es una clasificación de los diferentes objetivos y habilidades que los educadores pueden proponer a sus estudiantes. El esquema resultante fue propuesto por este e incluía tres dominios: cognitivo, afectivo y psicomotor, aunque sólo los dos primeros fueron desarrollados inicialmente.

Esta es jerárquica, es decir, asume que el aprendizaje a niveles superiores depende de la adquisición del conocimiento y habilidades de ciertos niveles inferiores. Al mismo tiempo, muestra una visión global del proceso educativo, promoviendo una forma de educación con un horizonte holístico.

Hay tres dimensiones en la taxonomía *de objetivos de la educación propuesta

²³ Op cit ,p 194

El modo como la gente reacciona emocionalmente, su habilidad para sentir el dolor o la alegría de otro ser viviente. Los objetivos afectivos apuntan típicamente a la conciencia y crecimiento en actitud, emoción y sentimientos.

Hay cinco niveles en el dominio afectivo. Yendo de los procesos de orden inferiores a los superiores, son:

Recepción - El nivel más bajo; el estudiante presta atención en forma pasiva. Sin este nivel no puede haber aprendizaje.

Respuesta - El estudiante participa activamente en el proceso de aprendizaje, no sólo atiende a estímulos, el estudiante también reacciona de algún modo.

Valoración - El estudiante asigna un valor a un objeto, fenómeno a o información.

Organización - Los estudiantes pueden agrupar diferentes valores, informaciones e ideas y acomodarlas dentro de su propio esquema; comparando, relacionando y elaborando lo que han aprendido.

Caracterización - El estudiante cuenta con un valor particular o creencia que ahora ejerce influencia en su comportamiento de modo que se torna una característica.

Psicomotor

La pericia para manipular físicamente una herramienta o instrumento como la mano o un martillo. Los objetivos psicomotores generalmente apuntan en el cambio desarrollado en la conducta o habilidades.

Comprende los siguientes niveles: - Percepción - Disposición - Respuesta dirigida Respuesta automática - Ejecución consciente

Cognitivo

Es la habilidad para pensar las cosas. Los objetivos cognitivos giran en torno del conocimiento y la comprensión de cualquier tema dado.

Hay seis niveles en la taxonomía. En orden ascendente son los siguientes:

Conocimiento

Conocimiento de terminología o hechos específicos;

Conocimiento de los modos y medios para tratar con convenciones, tendencias y secuencias específicas, clasificaciones y categorías, criterios, metodología

Conocimiento de los universales y abstracciones en un campo: principios y generalizaciones, teorías y estructuras

Comprensión

Entendimiento demostrativo de hechos e ideas por medio de la organización, la comparación,

la traducción, la interpretación, las descripciones y la formulación de ideas principales.

Aplicación

Uso de conocimiento nuevo. Resolver problemas en nuevas situaciones aplicando el conocimiento adquirido, hechos, técnicas y reglas en un modo diferente.

Análisis

Examen y discriminación de la información identificando motivos o causas. Hacer inferencias y encontrar evidencia para fundamentar generalizaciones

Análisis de los elementos

Análisis de las relaciones

Análisis de los principios de organización

Síntesis

Compilación de información de diferentes modos combinando elementos en un patrón nuevo o proponiendo soluciones alternativas

Elaboración de comunicación unívoca

Elaboración de un plan o conjunto de operaciones propuestas

Derivación de un conjunto de relaciones abstractas

Evaluación

Presentación y defensa de opiniones juzgando la información, la validez de ideas o la calidad de una obra en relación con un conjunto de criterios

Juicios en términos de evidencia interna

Juicios en términos de criterios externos .

“El conocimiento que implica la captación de aquellos comportamientos y situaciones que acentúan la importancia del recuerdo de ideas materiales o fenómenos, ya sea como reconocimiento o evocación.

La comprensión se da cuando se enfrenta a los estudiantes con alguna comunicación, se espera que entiendan lo que se les trasmite y que puedan hacer uso de alguna manera del material o ideas que contiene, es la captación del significado e intención del material.

Aplicación aplicar algo exige como condición previa la comprensión del método de la teoría del principio o de la abstracción que debe emplearse, ya que si un estudiante comprende algo podrá aplicarlo.

Análisis subraya el fraccionamiento del material en sus partes constitutivas, para comprender de qué manera están organizadas.

Síntesis es la reunión de los elementos y las partes para formar un todo, es un proceso que

exige la capacidad de trabajar con elementos, partes, etc.; y combinarlos de tal manera que constituyan un esquema o estructura que antes no estaba presente con claridad.

Evaluación se define como la formación de juicios sobre el valor de ideas, obras, soluciones, métodos, materiales, etc.

Implica el uso de criterios y pautas personales para valorar la medida en que los elementos particulares son exactos, efectivos, económicos o satisfactorios.”²⁴

De esta forma y casi de manera inconsciente, el pequeño a medida que crece conoce el mundo que le rodea, comprende los roles que desempeñan las personas con las que convive y las enseñanzas que ellas le aportan para posteriormente aplicar esos aprendizajes en su vida diaria y su comportamiento, en el cual analiza cuando lo felicitan o reprenden, por lo que finalmente deduce como debe actuar en tal o cual circunstancia, lo que es bueno o malo para él.

Así en la medida en que asimila tantas experiencias y aprendizajes el niño se capacita para realizar evaluaciones posteriores tanto de él como de sus compañeritos o amigos con quienes convive diariamente a la vez que se desarrolla íntegramente, siempre y cuando tenga apoyo y orientación adecuada.

De aquí la enorme importancia y trascendencia que implica el ambiente y la motivación en el niño para la ejecución de movimientos psicomotrices que le aportaran aprendizajes.

Así el pequeño se va adaptando al mundo de personas adultas y Bloom lo comenta cuando dice: “la persona marcha hacia metas definidas, lo mismo en su desarrollo corporal que en su conducta afectiva e intelectual”²⁵ y así la educación integral va formando al niño en sus tres esferas, pues a medida que aumenta su psicomotricidad le impulsan a que en su área cognoscitiva tenga adelantos que le facilitaran la adquisición de la lectoescritura, así mismo recibe y da afecto que serán reconocidos por los que lo rodean.

La educación es responsable del desarrollo equilibrado de la personalidad, y de que cada una de las personas se integre activa y creadoramente a la cultura y a la sociedad que la enmarca. Cumplir con estos objetivos es el desafío que tiene la educación en nuestros tiempos, por lo que los educadores deben orientar y estimular a sus alumnos para el pleno desenvolvimiento de todas sus posibilidades, por medio de situaciones educativas valiosas y fecundas que permitan desarrollar y acrecentar el impulso y el sentido de autoformación. La psicomotricidad, como parte de este proceso educativo, debe promover experiencias

²⁴ Bloom. B . Taxonomía de los objetivos de educación, pag 57

²⁵ Op cit, pag 69

significativas para el cabal desarrollo de la personalidad de los educandos en los aspectos físicos, emocionales, intelectuales y sociales.

Hoy en la actualidad numerosas corrientes en el campo de la psicomotricidad que responden a diversas teorías y concepciones, a distintos marcos referenciales y que privilegian distintas posibilidades y ámbitos sociales para su desarrollo, con diferentes fines, métodos y prácticas particulares.

A partir de la obra de Henry Wallon se constituye, mediante la síntesis de muchas teorías y corrientes, una técnica terapéutica nueva; demuestra la importancia del movimiento en el desarrollo evolutivo del niño, por medio de su enfoque de “unidad funcional de la persona” encuentra el íntimo entrelazamiento existente entre las funciones motrices y las psíquicas.

Entre otros autores están Benjamin Bloom, Arnold Gessel cuyos trabajos continúan teniendo un alto valor instrumental y el desarrollo psicomotor dependen de factores internos y externos al sujeto en íntima relación con el desarrollo afectivo, cognoscitivo y psicosocial. Por medio de la motricidad los seres humanos se adaptan a la realidad externa, lo cual permite deducir que los problemas motores generaran problemas de aprendizaje, desadaptación y trastornos psicosociales.

Por otro lado Jean Piaget es uno de los más influyentes teóricos de la actualidad, sus investigaciones acerca de la psicología genética modificaron radicalmente la pedagogía, particularmente en el currículo de preescolar. Él demostró que las actividades sensoriomotrices de los primeros años de la evolución infantil son la base y el punto de partida de las elaboraciones posteriores de los desarrollos cognoscitivos y afectivos, posibilitando y apoyando el desarrollo del lenguaje, la imitación, el dibujo, el juego y la adquisición de la lectoescritura.

Con la valiosa aportación de los teóricos antes mencionados nos dan la pauta para ver la importancia que juega la psicomotricidad en los procesos cognitivos, así como en la adquisición de los procesos de la lectoescritura.

CAPITULO IV. LA PSICOMOTICIDAD EN EL NIÑO ESCOLAR.

La psicomotricidad establece una relación entre la psique y el movimiento que permite ubicar al niño en el mundo. El conocimiento de su cuerpo, así como la sensopercepción, van ayudar a que poco a poco organice su mundo, comenzando a construir su yo corporal poco a poco va agrupando las impresiones visuales (exteroceptivas)¹ con datos táctiles (propioceptivas)² Esta organización a la que nos estamos refiriendo no es sino las bases psicomotrices, las cuales podemos estimular en la etapa preescolar. La ejercitación de las nociones psicomotrices evitaría en muchos casos dificultades en el aprendizaje de la lectoescritura, por inmadurez; de cualquier manera esta dificultad llevaría al niño a un posible fracaso escolar el cual dañaría profundamente su seguridad y autoestima.

4.1 ANTECEDENTES PSICOMOTORES DEL NIÑO PREESCOLAR.

La teoría psicomotrista surge en Europa, específicamente en Francia y se extiende por países como Canadá, Estados Unidos y posteriormente Latinoamérica.

La psicomotricidad como disciplina surge de la aportación de ideas científicas y técnicas de experiencias y teorías educativas, es decir surge del encuentro interdisciplinario de diversas ramas como: la neuropsiquiatría, la educación física, la psicología, la pedagogía, entre otras. Estas disciplinas toman como base nueva concepción del hombre, cuyo cuerpo tanto como su ideología y su lenguaje, tal como lo afirma Henri Wallon, es el resultado de las condiciones de vida, de las relaciones económicas, de los valores y creencias religiosas, del desarrollo tecnológico y científico y del poder de la clase social y del grupo en el cual se desarrolla”³

Rompe con la idea dualista que concibe al individuo como un ser compuesto en dos partes: el cuerpo y el alma, la cual se relaciona con la realidad inmaterial, que se asocia directamente con la actividad del cerebro y del sistema nervioso, a la que denominamos con términos como psique, mente, razón, alma o espíritu.

A finales del siglo XIX y principios del siglo XX, los neurólogos expusieron los trastornos motores que aparecían en cuadros psiquiátricos y que no respondían aparentemente a lesiones neurológicas. En esa época se creía que los trastornos psicomotores se debían a

¹ Sensaciones que nos informan de los objetos exteriores y actúan sobre la superficie del cuerpo.

² Sensaciones de los músculos, de los tendones y de las articulaciones enviando al cerebro informaciones sobre la situación del aparato locomotor.

³ Hebe. M. Los organizadores del desarrollo psicomotor, pag 25

una detención en el desarrollo funcional.

No fue, sino hasta 1910 que las investigaciones del Dr. Ernest Dupré, quien hace mención del término debilidad motriz; a partir de ese momento se comenzaron abordar metodológicamente en las clínicas neurológicas algunos problemas de motilidad y alteraciones en el desarrollo psicomotriz.

Posteriormente André Collin introduce la noción de síndrome infantil normal psiconeuromuscular, abriendo nuevas perspectivas en investigaciones, que posteriormente serían desarrolladas por teóricos como: Wallon, Gesell, Ajuriaguerra entre muchos otros autores. Las nuevas ideas generadas por las investigaciones de la psicomotricidad, provocaron cambios importantes en diferentes disciplinas, tanto en los fines cómo en los métodos y prácticas de éstas.

La educación no fue la excepción; ya que reconoció la importancia que tiene el cuerpo para el desarrollo integral de la personalidad del ser humano, en la que se entrelazan las áreas: psíquica, cognoscitiva, afectiva, social y motriz.

“La práctica psicomotriz que aparece entonces presenta al cuerpo y al movimiento organizándose en torno al eje corporal y a éste como referencia de la estructuración espacio-temporal, vinculándolo directamente al desarrollo de la inteligencia”⁴

La práctica psicomotriz escolar surge como producto de la gran cantidad de problemas escolares diagnosticados, por lo se aboca a la detección y reeducación de las inhabilidades motrices. De ahí que se creó uno de los primeros centros de reeducación psicomotriz en el servicio de neuropsiquiatría del hospital Henri Roousell de Paris, bajo la dirección del profesor Julián de Ajuriaguerra. Este centro de reeducación psicomotriz sirvió para la propagación de la teoría psicomotrista, ya que se llevaron clases impartidas, por el profesor, participando a su vez valiosos teóricos como: Julio B. de Quirós, Bernard Acountier, Alicia Esparza, Dalila de Costallat, Mirtha Hebe Chokler, entre otros.

Más sin embargo los trabajos realizados por Henri Walllon contituyen un fundamento importante para el surgimiento de nuevas técnicas educativas y reeducativas, ya que dicho autor demuestra la importancia del movimiento en el desarrollo evolutivo del niño y enfatiza a la persona como una unidad funcional, en la que la relación de la psique y el movimiento es indisoluble.

Actualmente la psicomotricidad concibe al individuo como una unidad funcional que se caracteriza por la utilización del cuerpo en donde se manifiestan los procesos conductuales y

⁴ Op cit pag 46

cognitivos fruto de la experiencia y la maduración del ser humano.

Existen múltiples conceptualizaciones del término psicomotricidad, sin embargo todas tienen como fundamento la idea de que el ser humano es un ser íntegro en el cual se interrelacionan sus áreas: psíquica, física y emocional.

A continuación mencionaremos la conceptualización de algunos autores, referente al término psicomotricidad.

Dalila de Costallat conceptualiza a la "educación psicomotriz como una ciencia de la educación realiza el enfoque integral del desarrollo en la amplitud de sus aspectos: físicos, intelectual y anímico, por medio de una educación que procura estimular el enlace armónico de dichas áreas en las distintas etapas de crecimiento".⁵

Dicha autora concibe el comportamiento humano como el resultado de una interacción entre el área afectiva, intelectual y psicomotriz; las cuales conforman el psiquismo y se expresan a través de la motricidad y el habla, la interacción de dichas áreas es lo que llama entidad psicomotriz, la psiquis representa el saber y el querer mientras lo motriz representa el poder accionar.

Para autores como Julio B Quirós y Orlando L Scharager la psicomotricidad es una "educación relacionada con el movimiento, que trataría de desarrollar las capacidades psíquicas".

Las diferentes conceptualizaciones de psicomotricidad nacen bajo una concepción unitaria del ser humano la cual estudia la relación entre los movimientos y las funciones mentales. Esta disciplina tiene como objetivo el desarrollar las capacidades físicas, intelectuales y conductuales del ser humano a partir del cuerpo.

Dentro de la disciplina nos encontramos con dos campos de aplicación: uno es el educativo el cual trata de desarrollar los aspectos motor, psíquico y anímico del ser humano por medio de actividades físicas intencionadas, para así lograr un desarrollo máximo de las potencialidades de cada individuo.

El otro al que nos referimos es el reeducativo, el cual se enfoca en una actividad de tipo terapéutico que pretende lograr una superación del déficit que se producen por trastornos en el proceso evolutivo del niño, para así lograr una superación en éste en la medida de sus posibilidades.

Algunos trastornos psicomotrices pueden ser de originados por causas orgánicas, de orden psicológico y emocional. En cualquiera de los casos le puede afectar al niño en su desarrollo

⁵ Costallat. D. Psicomotricidad en la entidad psicomotriz, pag 29

normal, ya que no adquirirá las nociones psicomotrices necesarias para que éste obtenga su independencia y posteriormente pueda adaptarse a la vida escolar.

Para ello es importante destacar los elementos básicos de la psicomotricidad para obtener un buen desenvolvimiento personal.

Organización perceptual.

Percepción sensoriomotriz nos permite formar conciencia del medio ambiente mediante el conjunto de estímulos visuales, auditivos y táctiles, ya toda acción se apoya en la percepción y así todo conocimiento proviene de las diferentes percepciones.

Percepción visual. Nos permite conocer, a través de la visión (retina), las características de los objetos (color, forma, tamaño, textura y movimiento), se desarrolla a partir de ejercicios de coordinación oculo-motriz; de percepción de figura fondo, de la percepción de la posición y de las relaciones espaciales de discriminación de formas y de la memoria.

Percepción auditiva es la manera de conocer, a través de la audición (coclea), las características de los diferentes tonos (agudos, graves y medios); se desarrolla a partir de ejercicios de concentración, memoria y discriminación auditiva.

Percepción táctil es la manera de conocer a través del tacto (receptores sensoriales, mecanoreceptores y termoreceptores), las características de los objetos (peso, forma, vibración y temperatura). Se desarrolla a partir de la conciencia del cuerpo y del desarrollo de la presión; la discriminación por el tacto recibe el nombre de estereognosia. La combinación del sentido del tacto con la kinestesia o movimiento se conoce como sentido háptico y es esencial para las actividades del juego y el trabajo, el sentido kinestésico proporciona al organismo conciencia del movimiento del cuerpo y su posición relativa en el espacio.

Organización del esquema corporal.

Es importante que el niño consiga la organización de su cuerpo no solo por la trascendencia de la maduración mental y de la organización en el espacio, sino también por la repercusión que tiene en el aprendizaje escolar tanto en el aspecto básico (lecto-escritura), como en los aprendizajes más elaborados (cálculo, geometría, etc).

La adquisición de este conocimiento se lleva a cabo por niveles y de manera evolutiva, puede variar en el niño de acuerdo al ambiente en que se desarrolla y a su edad. La organización del esquema corporal y su integración se llevan a cabo a través de diferentes etapas (según Antón M 1983).

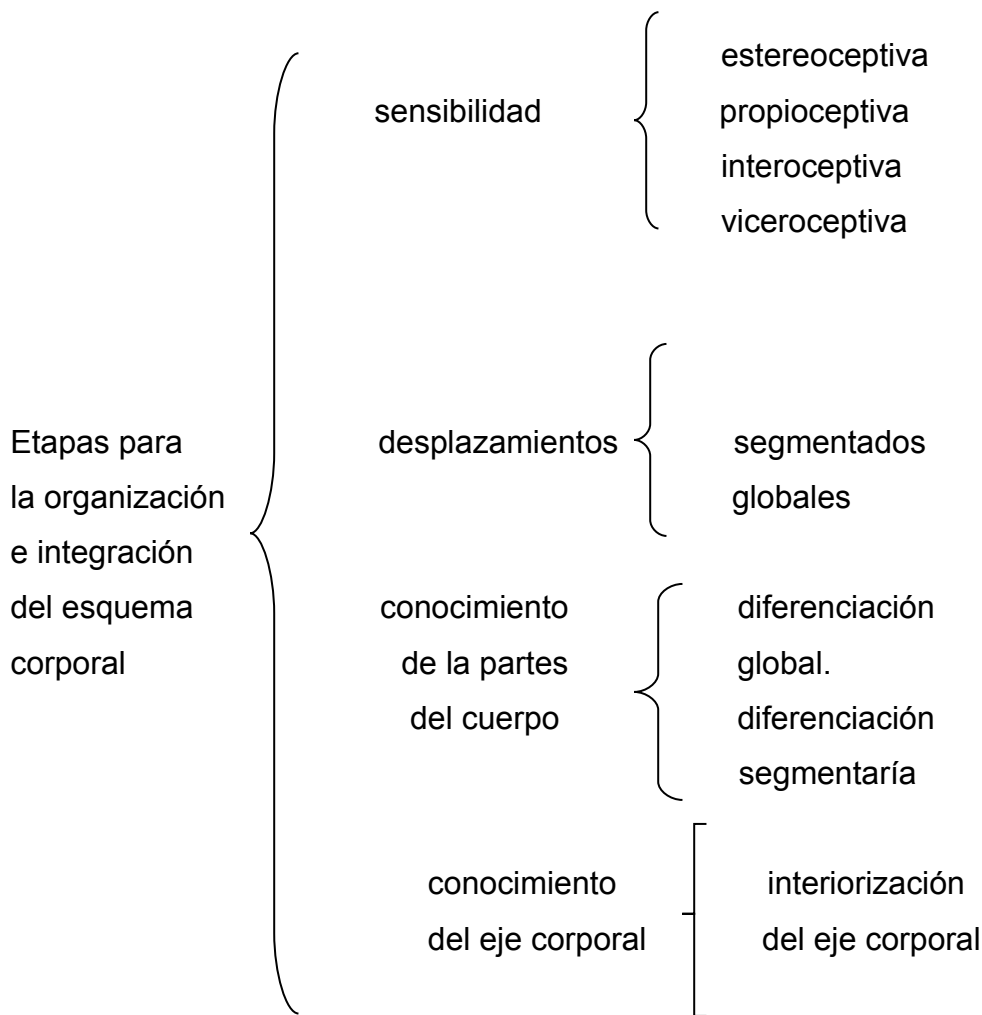

Sensibilidad facultad de percibir las impresiones transmitidas, interna o externamente.

Sensibilidad exteroceptiva, impresiones cutáneas, visuales o auditivas.

Sensibilidad propioceptiva, sensaciones recibidas desde los órganos terminales sensitivos situados en los músculos, tendones y articulaciones.

Sensibilidad interoceptiva o vicerceptiva, impresiones recibidas desde la superficie interna del cuerpo y de las viseras.

Desplazamiento segmentario, son los referentes a ciertas partes del cuerpo.

Desplazamientos globales, son los referentes a todo el cuerpo en conjunto.

Conocimiento de las partes del cuerpo, es tomar conciencia no solo de uno mismo, sino también de los demás, es un elemento que facilitara la elaboración del yo como persona.

Diferenciación global, es la diferenciación de los elementos esenciales del cuerpo como unidades independientes y globalizadas, cabeza, tronco, brazos, piernas, etc.

Diferenciación segmentaría, es la diferenciación de los elementos esenciales del cuerpo en componentes cada vez más finos, nariz, boca, ojos, orejas, etc.; hasta llegar a diferenciar dientes, lengua, cejas, muelas, mejillas, etc.

Cuando el niño ha logrado la organización del esquema corporal, será capaz de:

Localizar las diversas partes del cuerpo en si mismo

Localizar las diversas partes del cuerpo en los demás

Tomar conciencia del eje corporal

Conocer las posibilidades de movimiento

Situar el propio cuerpo dentro del espacio y el tiempo

Ordenar por medio del ritmo al propio cuerpo en el espacio y tiempo.

Dominio motriz.

El dominio o coordinación motriz se desarrolla de la siguiente manera:

Desarrollo de la motricidad

Movimientos locomotores y automatismo

Coordinación dinámica

Disociación

Coordinación visomotriz

Motricidad fina.

El dominio motriz se divide en dos partes; la motricidad gruesa y la motricidad fina y estas a su vez se subdividen en:

Motricidad gruesa:

Dominio corporal dinámico

Dominio corporal estático

Motricidad fina:

Coordinación visomanual

Fonética

Motricidad facial

Motricidad gestual.

Motricidad gruesa, son todas aquellas actividades que se realizan por medio de movimientos

globales y amplios de todo el cuerpo, en general dependen de la maduración neurológica y del tono muscular. El dominio corporal dinámico, es la capacidad para dominar las diferentes partes del cuerpo(extremidades superiores, inferiores, tronco, etc.), el movimiento se realiza siguiendo la voluntad o realizando una consigna determinada, permitiendo no solo el movimiento de desplazarse sino también la sincronización de movimientos de manera armónica, precisa, sin rapidez ni brusquedad.

Las subdivisiones que dependen de la motricidad gruesa son:

Coordinación general

Equilibrio

Ritmo

Coordinación visomotriz.

El dominio corporal estático, son aquellas actividades motrices que llevaran al niño a interiorizar el esquema corporal. Sus subdivisiones son:

Coordinación visomanual

La fonética

La motricidad gestual

La motricidad facial.

Dominio del espacio-tiempo.

La escasez o dificultad en su manejo conlleva a problemas en la adquisición de la lecto-escritura, por que no existen intervalos entre una palabra y otra, lo que se aprecia en su producción grafica. Otros errores que están presentes son la unión de palabras, omisión o adición de letras, inversión de silabas o letras en las palabras.

El espacio y el tiempo son inseparables y se estructuran paralelamente.

Dominio lateral

Fernández (1990), define la lateralidad como “el predominio funcional de un lado del cuerpo humano sobre otro, determinando la supremacía que ejerce un hemisferio sobre otro”.

Berruecos (1990), dice al respecto que “es la preferencia por razón de uso mas frecuente y efectivo de una mitad del cuerpo frente a la otra”. Algunas teorías refieren que la dominancia no puede ser total, es decir que no afecta los elementos de un lado(ojo, oído, mano, pie), sino que incluso puede haber una dominancia derechista de la mano, pero el dominio muscular y la fuerza sean zurdas.

4.2 LA PSICOMOTRICIDAD DE 4 A 6 AÑOS.

El crecimiento es un proceso vivo y la mente aunque es difícil de percibir para la visión ordinaria es parte integral del propio crecimiento mental; el cual es un proceso de formación de patrones de conducta que determina la organización del individuo, hacia un estado de madurez psicológica.

En la corteza cerebral existen células que se van organizando como patrones de respuesta y sistemas de reacción. Son estos patrones neuronales los que determinan la conducta. Esta formación neuronal de patrones invade el organismo entero.

Primeramente una vasta red de neuronas autonómicas y simpáticas organiza, las funciones vegetativas y viserales, otra vasta red de neuronas relacionadas con la memoria, el lenguaje, la ideación con la experiencia pasada y la inmediatamente futura, interviene en las formas voluntarias, simbólicas e imaginables de la conducta. Una tercera red de neuronas sensoriales proporciona innumerables regiones sensibles a la piel y membranas mucosas a las superficies de las articulaciones, tendones y a una docena de órganos especiales de los sentidos.

Neuronas motrices con infinidad de colaterales, se ramifican entre la musculatura de la cabeza, cuello, tronco y extremidades. Esta red constituye el sistema sensorio-motor. Todos los sistemas sensoriales eferentes se proyectan sobre la corteza, cada uno de ellos en una región específica; también se originan en otras regiones de la corteza los sistemas motores aferentes, que controlan la actividad de las neuronas craneales o de las neuronas motoras de la medula espinal.

Por lo tanto para comprender el desarrollo motor es necesario distinguir los puntos clave de una conducta motriz, para lo cual retomaremos los conceptos de Arnold Gesell utilizados en su teoría de la conducta motriz.

La organización de los movimientos esta regida por adecuaciones del organismo a las condiciones del medio, todas las formas de la conducta motriz constituyen actividades posturales (postura, marcha, lateralidad, direccionalidad, carrera, prensión y manipulación); algunas de estas conductas motrices mantienen una estrecha relación en su funcionamiento y otras no, debido a la diferenciación que hay en sus actividades propias.

Postura erguida. Dentro de esta se encuentran tres tipos de conducta:

- 1.- Control cefálico. Control de la cabeza consiste en lograr el dominio de los músculos de la cabeza y del cuello, de tal forma que la cabeza no solo pueda mantenerse erguida sino que también ayude a compensar los cambios operados en la postura del cuerpo. Los primeros

pasos en el control de los movimientos de la cabeza se manifiestan en la conducta del infante en las posiciones supina (boca arriba) y prona (boca abajo).

2.- Postura sedente. Es la organización neuromotriz del tronco que avanza en la dirección cabeza-pies. La marcha general del desarrollo va desde una espalda uniforme redondeada hacia la alineación recta del tronco, aquí la posición sentada representa una etapa de transición entre la postura supina y parada. Cuando el niño está sentado puede girar sobre sí mismo y puede recobrar la postura erguida después de inclinarse hacia delante, las piernas ya pueden soportar completamente el peso del cuerpo.

3.- Postura de pie y locomoción erguida. Es la continuación de la postura sedente en donde el niño logra en su totalidad la postura de pie y erguida (bipedestación, marcha, carrera y salto). La locomoción empieza hacia las 32 semanas aproximadamente; él gira sobre sí mismo utilizando los brazos a manera de pivote, el desarrollo de la marcha, así como el de otras actitudes motrices, depende de la habilidad para realizar las adecuaciones corporales en respuesta a los estímulos visuales y a los provenientes de músculos, tendones y articulaciones.

En la prensión y manipulación se encuentran una serie de evoluciones como asir, es de carácter reflejo, es una actividad con dos componentes; primero el cierre de dedos, este se produce en respuesta a una ligera presión, a manera de estímulo sobre la palma de la mano, la segunda agarrar consiste en una reacción estática propioceptiva a un tirón dado contra los tendones de los dedos. El reflejo de agarrar aparece en la decimoctava semana; el asir inicial consiste en torpes movimientos de la palma con predominio de los tres dedos cubitales, en tanto que el pulgar permanece prácticamente inactivo.

Toma para la realización de este acto se debe primeramente lograr una integración gradual de los estímulos visuales y propioceptivos, mediante el proceso de ensayo y error, posteriormente el movimiento del brazo al tomar involucra el ajuste motor de otras partes del cuerpo; normalmente los primeros movimientos de toma tienen lugar en la posición supina.

Soltar una de las actividades prensoras más difíciles de dominar en los primeros años es el soltar voluntario, el control sobre la extensión de los dedos solo tiene lugar una vez que el tomar y el asir se hallan totalmente desarrollados.

Lanzamiento implica localización visual, equilibrio, desplazamiento de la masa corporal, actitud de tomar, de soltar y del establecimiento del equilibrio estático. La habilidad para arrojar una pelota requiere un fino sentido de lo estático y dinámico, una sincronización precisa entre los actos de proyectar y soltar, una buena coordinación de ojo- mano y un

adecuado funcionamiento de los dedos, así como de los brazos, tronco, cabeza y piernas, para poder controlar la trayectoria de la pelota.

La preferencia por una mano, la coordinación de ojo-mano se perfecciona con la edad, yendo acompañada en condiciones normales, de un desarrollo gradual de cierta preponderancia manual y visual, el desarrollo de las preferencias por una mano, depende de la maduración cerebral.

La preferencia por un pie desde las 42 semanas existe predominio de un pie sobre el otro, cuando el niño gatea sobre manos y rodillas pero usando un pie preferentemente es un modo próximo al paso; el pie en el cual se pone de manifiesto este patrón es el mismo que mas tarde parece predominar en las pruebas de patear o dar pasos.

La relación entre la preferencia manual, visual y de los pies existe una superioridad de la relación existente entre el predominio de manos y pies sobre la relación entre ojo-mano y ojo-pie.

El predominio del uso de una u otra mano frecuentemente plantea la cuestión de la direccionalidad, se puede considerar que la tendencia general es dibujar las líneas verticales hacia abajo, tendencia que se presenta mas fuerte a los cinco años. Las líneas horizontales son dibujadas con más frecuencia de izquierda a derecha que de derecha a izquierda.

Como se menciona al inicio del capítulo, el crecimiento mental es un proceso de formación que a través de etapas el niño experimenta transformaciones evolutivas para la organización de patrones de conducta y para una mejor comprensión del niño preescolar, es necesario revisar la evolución de sus procesos de organización y crecimiento, en etapas como son características motrices son las reacciones posturales, prehensión, locomoción y coordinación general del cuerpo; conducta adaptativa esta incluye la inteligencia, formas diversas de constructividad y utilización de caracteres perceptual, manual, verbal y de orientación. Lenguaje es la conducta relacionada con el soliloquio, la comunicación y la comprensión. Y la conducta personal social son las reacciones personales del niño frente a otras personas y estímulos culturales.

5 años características motrices posee equilibrio y control, mantiene los brazos cerca del cuerpo, separa con los pies juntos al patear una pelota, así mismo puede patear y arrojar simultáneamente, los ojos y la cabeza se mueven simultáneamente al dirigir la mirada hacia algún objeto, parece estar bien orientado con respecto a los cuatro puntos cardinales.

La actividad motriz gruesa esta bien desarrollada, puede descender una escalera alternando los pies y saltar sobre un solo pie alternadamente, gusta del triciclo y lo maneja, trepa con

seguridad de un objeto a otro; pasa de la posición sentada a la de pie y luego a la de cuclillas de manera continua, le gusta subir las escaleras para buscar algo que su madre necesita. Se sienta con el tronco perfectamente erguido con el objeto directamente a él, el funcionamiento de ojos y manos parece tan completo como el de un adulto, aunque debe desarrollar las estructuras más finas, su acercamiento, prensión y abandono son directos, precisos y exactos en tareas motrices sencillas; arma un rompecabezas de 6 a 8 piezas, en forma activa y rápida, está adquiriendo mayor destreza con las manos, le gusta atar las agujetas de los zapatos, abrochar los botones, ensartar. Observa a la madre hacer algo y luego trata de hacerlo él también, le gusta copiar dibujos, letras y números, le gusta tener contornos de figuras para colorear, en sus dibujos espontáneos hace un esquema lineal con pocos detalles. La manualidad está bien establecida y puede reconocer la mano que utiliza para escribir, toma el lápiz con la mano dominante y no la trasfiere a la mano libre. En la construcción con bloques alterna el uso de ambas manos, pero la dominante es la que utiliza con mayor frecuencia, esto sucede también cuando señala figuras; el niño de esta edad no puede estar en una posición sedentaria e inactiva al mismo tiempo.

La relativa madurez motriz a los 5 años se refleja en la forma libre, adaptativa en que resuelven problemas simples que involucran relaciones espaciales; puede insertar sucesivamente una serie de cajas una dentro de otra, realizando inmediatamente juicios prácticos respecto al orden de sucesión y orientación, otras habilidades descansan sobre una capacidad comparable de percepción de orden, forma y detalle, puede guardar sus juguetes en forma ordenada, cuando hace un dibujo de un hombre muestra diferenciación en las partes y cierto aspecto de cosas terminadas desde la cabeza a los pies. En sus juegos le gusta terminar lo que ha empezado, en la captación de los números el niño hace gala de un mayor discernimiento, ya que puede contar inteligentemente diez objetos y puede hacer sumas simples y concretas.

El sentido del tiempo y de la duración se hallan más desarrollados, cuando pinta y dibuja la idea precede a la obra sobre el papel; el arco psicomotor a los cinco años es más ejecutivo, más sensato, más exacto, más responsable, más práctico; siempre está listo y ansioso por conocer realidades, no se halla dispuesto para la doble tarea de discernimiento, aunque intelectualmente parece orientado, el examen cuidadoso de sus juicios y nociones verbales revela sorprendentes formas de inmadurez en su pensamiento.

Habla sin articulación infantil, sus respuestas son más ajustadas a lo que se pregunta, cuando pregunta lo hace para informarse y son perfectamente razonables, tiene verdadero

deseo de saber, sus preguntas y respuestas tienen un interés por los mecanismos prácticos del universo, sus definiciones están hechas en función utilitaria ve y escucha los detalles, es capaz de aislar una palabra y preguntar su significado.

El lenguaje ya está casi completo en estructura y forma, ha asimilado las convenciones sintácticas y se expresa con frases correctas y terminadas; el niño es muy rico en diálogo y comentarios prácticos relacionados con los acontecimientos del trabajo, la cocina, etc. No hace distinción alguna entre lo psíquico y lo físico, confunde la causalidad física con la motivación psicológica; no tiene conciencia de sí mismo, ni noción de su propio pensar como un proceso subjetivo independiente del mundo objetivo, de aquí su animismo, su inocencia intelectual profundamente primitiva a despecho de la engañosa madurez y facilidad en la gramática y el lenguaje.

El niño ya está lo bastante maduro para adaptarse a un tipo simple de cultura, en la casa es obediente y puede confiarse en él, con los compañeros de juego y hermanos se muestra protector, sabe decir su nombre y dirección, no conoce algunas emociones complejas, puesto que su organización es todavía muy simple, pero en situaciones menos complicadas da claras muestras de rasgos y actitudes emocionales llamativas; tiene cierta capacidad para la amistad, juega en grupos de dos a cinco, pero también juega con compañeros imaginarios, en la comida se muestra sociable y hablador es tratable muestra docilidad positiva.

CAPITULO V. PROPUESTA DE UN PROGRAMA DE PSICOMOTRICIDAD PARA JARDIN DE NIÑOS.

Todas las actividades que se presentan a continuación están basadas en la estimulación y ejercitación para el desarrollo de las nociones psicomotrices necesarias en el aprendizaje de la lecto-escritura.

Los ejercicios están dirigidos a niños de entre 5 y 6 años, debido a que esta edad como se ha demostrado, es de vital importancia para la adquisición del conocimiento del esquema corporal, el establecimiento de la lateralidad, la estructuración espacio-temporal, el sentido del ritmo, la coordinación visomotora entre otras nociones psicomotrices imprescindibles para el logro de dicho aprendizaje.

El objetivo es proporcionar las bases necesarias para que el niño inicie el aprendizaje de la lectoescritura con la mejor madurez psicomotriz, y así evitar en la medida de lo posible futuros problemas en los niños escolares. Para lograr el propósito se proponen ejercicios y actividades donde se desarrollen las nociones básicas tales como:

Lenguaje, comunicación

Esquema corporal.

Relaciones espaciales y temporales.

Coordinación visomotora (percepción, conceptualización y motricidad

Agudeza auditiva, percepción y memoria auditiva.

Dominación lateral, lateralización.

Ritmo.

A través de las actividades se pretende desarrollar en el niño el placer por el movimiento, de acuerdo a sus posibilidades motrices, deben de realizarse en forma de juego, ya que el “juego es medio de expresión, instrumento de conocimiento, de socialización, regulador y compensador de la afectividad y efectivo colaborador en el desarrollo de las estructuras de pensamiento, en pocas palabras es un medio esencial de organización de la personalidad”¹

La meta que se busca alcanzar por medio de las actividades, consiste en desarrollar y estimular las nociones psicomotrices para que el niño adquiera una madurez que le ayude al desarrollo de su personalidad, el programa esta dividido en 38 sesiones, cada una debe tener una duración de 40 a 45 minutos así mismo las actividades a desarrollar deben tener las siguientes características:

Las actividades deben llevarse en forma de juego.

¹ Zapata, O. La psicomotricidad y el niño, pag 99

Establecer y mantener una atmósfera positiva.

Fomentar la confianza del niño en si mismo.

Apoyar y animar al niño a que realice las actividades, aunque tenga intentos fallidos.

Los materiales empleados deben ser comunes y de fácil manipulación.

A continuación se describe cada sesión del programa de psicomotricidad para niños preescolares.

SESIÓN 1

ACTIVIDAD 1: Rapport.

ÁREA: Socialización.

OBJETIVO: Propiciar mecanismos que no se limiten a garantizar la adaptación al medio social sino que además estimulen la imaginación y creatividad del niño en la solución de problemas y en la selección de alternativas.

MATERIALES:

DESARROLLO DE LA ACTIVIDAD:

Mediante una plática con los niños nos presentaremos con el grupo y se indicaran las actividades que se realizaran, después se les preguntara a los niños si tienen alguna duda, se les dejara hacer preguntas posteriormente se realizaran dos actividades que son las siguientes.

ACTIVIDAD 2: Actividad muscular gruesa.

ÁREA: Psicomotricidad

OBJETIVO: Facilitar el desarrollo físico y lingüístico de los niños de manera coordinada para la integración del esquema corporal, así como conocer expresiones relacionadas con el espacio.

MATERIALES: Colchonetas.

DESARROLLO DE LA ACTIVIDAD:

Arrastre.

Rodado.

Gateo.

Marometas.

Caminar. Lateral, puntas, talones.

Brincar. Con dos pies, con un pie, con otro pie.

ACTIVIDAD 3: Repetición de palabras y frases.

ÁREA: Pensamiento (memoria auditiva).

OBJETIVO: Estimular la memoria auditiva.

MATERIALES: Pelota.

DESARROLLO DE LA ACTIVIDAD:

Se les pedirá a los niños que formen un círculo.

Se dirán tres palabras, se lanzara la pelota al primer niño, este se le pedirá que haga la repetición de la misma secuencia.

Después el niño que ya participo debe arrojarle la pelota a otro niño que no haya participado, se le pedirá que haga la repetición de otras tres palabras distintas a las anteriores.

Seguirán arrojando la pelota sucesivamente, hasta terminar, tratando de recordar todo el grupo que niño no ha participado.

SESIÓN 2

ACTIVIDAD 1: Actividad muscular gruesa.

ÁREA: Psicomotricidad

OBJETIVO: Facilitar el desarrollo físico y lingüístico de los niños de manera coordinada para la integración del esquema corporal, así como conocer expresiones relacionadas con el espacio.

MATERIALES: Colchonetas.

DESARROLLO DE LA ACTIVIDAD:

Arrastre.

Rodado.

Gateo.

Marometas.

Caminar. Lateral, puntas, talones.

Brincar. Con dos pies, con un pie, con otro pie.

ACTIVIDADAS 2: Integración del esquema corporal

ÁREA: Psicomotricidad

OBJETIVO: Facilitar el desarrollo físico y lingüístico de los niños de manera coordinada para la integración del esquema corporal, así como conocer expresiones relacionadas con el espacio.

MATERIALES: Hojas para dibujar, crayolas.

DESARROLLO DE LA ACTIVIDAD:

Pedir a los niños que dibujen la figura de un hombre. Esto se repetirá cada mes para apreciar la forma como van integrando su esquema corporal.

El pedagogo enseña en el mismo algunas partes del cuerpo para que los niños las señalen luego sobre si mismos.

Después se le indicara: Pon tus manos sobre una pared, una ventana, etc.

Enseguida repite la misma orden pero ahora indicándoles que cierren los ojos.

El pedagogo les pide a los niños tocar diferentes partes del cuerpo con otras partes: la rodilla con la nariz, el pecho con la barba; las caderas con las manos.

Imitación de movimientos. El pedagogo mueve la cabeza y los niños hacen lo mismo; después dice: mueve los pies, alza los hombros, arruga, la nariz, saca la lengua...

Después solo se da la orden verbal, pero no se demuestra el movimiento. Los niños descodifican auditivamente, para contestar con una acción motora.

Oraciones incompletas: ¿Quién me dice lo que falta? Veo con mis... Los niños completan la oración y luego señalan la parte correspondiente.

Noción espacial en relación con el propio cuerpo. El pedagogo hace las siguientes preguntas: ¿Dónde está tu cabeza, arriba o abajo? El niño contesta.

SESIÓN 3

ACTIVIDAD 1: Actividad muscular gruesa.

ÁREA: Psicomotricidad

OBJETIVO: Facilitar el desarrollo físico y lingüístico de los niños de manera coordinada para la integración del esquema corporal, así como conocer expresiones relacionadas con el espacio.

MATERIALES: Colchonetas.

DESARROLLO DE LA ACTIVIDAD:

Agacharse y enderezarse. Los niños de pie y con los brazos arriba, se doblan para tocar la punta de los pies; luego, se enderezan, estirándose hacia arriba en las puntas de los pies.

Caballo de parada. Caminando, subiendo las rodillas lo más posible; los pies regresan al piso con las puntas tocando el suelo primero y luego aventando el talón.

Sapo. El niño en posición de cuclillas, poniendo las manos sobre el piso y luego se inclina hacia delante; eleva los pies bruscamente hacia arriba y hacia atrás, quedando momentáneamente sobre las manos.

Vaivén. Los niños se toman de las manos, con los brazos ligeramente extendidos; hacen balanceo de brazos de atrás hacia delante, permaneciendo en posición de firmes.

Paseo de caballito. Los niños se ponen en cuclillas, extienden la manos pretendiendo tomar las riendas de un caballo; flexionan las rodilla para caminar de arriba hacia abajo.

Los niños, con el cuerpo doblado hacia delante y con los brazos colgados hacia el suelo; se balancean mientras las piernas quedan rectas.

Los niños, sentados con las piernas se paradas, se doblan hasta tocar las rodillas con la cabeza y las puntas de los pies con los dedos de las manos; estos movimientos se alternan.

Los niños, acostados, doblan las rodillas, levantan el pie derecho hasta tocar su cabeza y lo regresan al piso; después, hacen lo mismo con el pie izquierdo.

Los niños, acostados, doblan las rodillas, enderezan las piernas hacia arriba y las regresan despacio al piso.

Remando. Los niños se sientan por parejas en el piso, uno frente a otro con las plantas de los pies unidas entre sí; se toman de las manos, se empujan y se jalan, alternando el vaivén hacia delante y hacia atrás

Sube y baja. En la posición anterior, uno de los niños se dobla hacia delante mientras el otro se echa para atrás.

Aserruchando. Se para un niño frente a otro; se toman de las manos y alternadamente las mueven hacia arriba y hacia abajo.

Gemelos de espalda. Los niños se paran de espaldas y por parejas, enganchados por los codos; en esta posición, tratan de sentarse y pararse.

Machincuepas. Los niños se ponen en cuclillas, ruedan todo el cuerpo hacia delante y sacan la cabeza entre los pies, terminando en posición de sentados.

Carretilla. Un niño se acuesta boca abajo y es la carretilla; un compañero lo toma de los pies y el primero camina sobre las manos.

ACTIVIDAD 2: Identificar en su cuerpo la derecha y la izquierda.

ÁREA: Psicomotricidad (esquema corporal).

OBJETIVO: Lograr el conocimiento corporal de su propio cuerpo y en otras personas, permitiendo que el niño establezca su lateralidad dominante.

MATERIALES: Cintas de color rojo y azul; escalera de uso general, pelota y portería.

DESARROLLO DE LA ACTIVIDAD:

Se le pondrán cintas de color rojo al pie izquierdo y de color azul al derecho, para que el niño a una orden levanten la pierna respectiva.

Posteriormente se le pedirá a los niños que levanten primero su pierna derecha, después la izquierda y luego en forma alternada. De igual forma se hará con los brazos.

Después se acostaran en el piso y se les pedirá que levanten la pierna izquierda y la derecha y después alternadamente.

Subirán y bajaran un escalón de las escaleras usando sus piernas en forma alternada.

Después subirán y bajaran la escalera iniciando primero con la pierna izquierda y después con la derecha.

Se les pedirá que patear la pelota con el pie de su preferencia, a la portería simulando un tiro penal en un juego de fútbol.

SESIÓN 4

ACTIVIDAD 1: Actividad muscular gruesa.

ÁREA: Psicomotricidad

OBJETIVO: Facilitar el desarrollo físico y lingüístico de los niños de manera coordinada para la integración del esquema corporal, así como conocer expresiones relacionadas con el espacio.

MATERIALES: Colchonetas.

DESARROLLO DE LA ACTIVIDAD:

Arrastre.

Rodado.

Gateo.

Marometas.

Caminar. Lateral ,puntas, talones.

Brincar. Con dos pies, con un pie, con otro pie.

ACTIVIDAD 2: Identificar las partes del cuerpo.

ÁREA: Psicomotricidad (esquema corporal).

OBJETIVO: Lograr el conocimiento corporal en su propio cuerpo y en otras personas, permitiendo que el niño establezca su lateralidad dominante.

MATERIALES: Pelota, Cintas de color rojo y azul.

DESARROLLO DE LA ACTIVIDAD:

Se les pedirá a los niños que se formen por parejas.

Se solicitara a uno de los niños de cada pareja que reconozca el esquema corporal de su compañero, señalando cada parte del cuerpo.

Por medio de una pelota se seleccionara a la pareja para pedir la función de cada parte del cuerpo iniciando por arriba: señalen los ojos ¿para que sirven?, ¿dónde esta su nariz? ¿Para que la usan?, señalen su boca, ¿sirve para?, tus oídos te ayudan a oír, tus manos te ayudan a tocar, agarrar, pintar, escribir, etc.

Se les pedirá a los niños que hagan parejas y se le dará la orden de ubicarse: atrás del

compañero, adelante, izquierda y derecha.

Se podrán ayudar con los listones de colores de la actividad anterior para ubicar derecha e izquierda.

ACTIVIDAD 3: Percepción del color.

ÁREA: Percepción (discriminación visual).

OBJETIVO: Promover el desarrollo de la percepción visual, logrando que la visión sea un instrumento de enriquecimiento de experiencias sensoriales en todos los campos.

MATERIALES: Pelota, cajas con fondo rojo, azul y amarillo, cubos en los tres colores, revistas, papel craft, tijeras y resistol.

DESARROLLO DE LA ACTIVIDAD:

Se mostrara al grupo un color rojo, se les pedirá que localicen objetos del mismo color en la habitación.

Se hará lo mismo con el color azul y luego con el amarillo.

Se proporcionaran tres cajas, cada una con el fondo de un color diferente, a cada niño se les dará seis cubos de los tres colores, se le pedirá a los niños que pasen por turnos y tomen tres cubos de colores diferentes y los deposite en la caja que corresponda el color.

Después se les proporcionaran revistas y se les pedirá que recorten diferentes objetos en los tres colores y los peguen en el pliego de papel craft que se les proporcionara con el nombre del color escrito con plumón del color correspondiente.

SESIÓN 5

ACTIVIDAD1: Juegos para rodar una pelota.

ÁREA: Psicomotricidad

OBJETIVO: Facilitar el desarrollo físico y lingüístico de los niños de manera coordinada para la integración del esquema corporal, así como conocer expresiones relacionadas con el espacio.

MATERIALES: Pelotas, cajones con arena y boliche.

DESARROLLO DE LA ACTIVIDAD:

¡Alto!. Echan a rodar una pelota empujándola levemente con la punta del pie a la voz de ¡alto!, la detienen rápidamente con el otro pie.

Tras las rejas. Sentados en el suelo en dos filas frente a frente; uno echa a rodar con las manos una pelota al compañero sentado enfrente, quien con las piernas estiradas y abiertas aprisionan la pelota y sin usar las manos la vuelve a hacer rodar.

A través del túnel. De pies, formados en dos filas, los niños se agachan y abren las piernas para rodar la pelota hacia atrás: el niño parado al último la recoge, corre y se coloca en primer lugar para volverla a hacer rodar.

A tu lugar. Se coloca una meta, la cual puede ser una caja de arena o una caja grande; se lanza la pelota adentro de ella sin esperar rebote y se la entrega al siguiente compañero.

Al aire. Se lanza una pelota a una pared y se recibe con ambas manos; se le pasa al siguiente compañero de la fila.

Sobre la línea. Se pinta un línea gruesa sobre el piso; se rueda la pelota sobre esa línea llevándola con un pie; el que se salga de la línea, se regresa y lo intenta de nuevo.

Boliche. Golpean cubos grandes de madera o de cartón con una pelota no muy pesada y a corta distancia, la cual se incrementa paulatinamente; los cubos grandes se cambian por otros objetos hasta jugar con los bolos; el tamaño de la pelota debe disminuir.

ACTIVIDAD 2: Constancia perceptual del tamaño.

ÁREA: Percepción (discriminación visual).

OBJETIVO: Promover el desarrollo de la percepción visual, logrando que la visión sea un instrumento de enriquecimiento de experiencias sensoriales en todos los campos.

MATERIALES: Objetos de tres diferentes tamaños (grande, pequeño y mediano) diferentes tamaños, 3 cajas, papel craft, resistol, tijeras y revistas.

DESARROLLO DE LA ACTIVIDAD:

Se le proporcionara al grupo objetos de diferentes tamaños para que los manipulen, se les pedirá que noten la diferencia de tamaño.

Se colocara al niño más grande al lado del niño más pequeño para que observen la deferencia de tamaño, después se agregara un niño de estatura mediana.

Se les pedirá que por turnos coloque en una caja los objetos de un mismo tamaño, para que discriminen entre dos tamaño y luego entre tres (grande, pequeño y mediano).

Se le proporcionaran revistas en las que se les pedirá que recorten figuras grandes, pequeñas y medianas.

Se colocaran tres pliegos de papel craf, en cada uno los niños pegaran las figuras que recortaron en el pliego que corresponda según su tamaño.

Después se les pedirá que mencionen el tamaño de la figura que pegaron y el color.

SESIÓN 6

ACTIVIDAD 1: Ubicar su cuerpo en el espacio.

ÁREA: Psicomotricidad (esquema corporal).

OBJETIVO: Lograr el conocimiento corporal en su propio cuerpo y en otras personas, permitiendo que el niño establezca su lateralidad dominante.

MATERIALES: Aros, cajas, cubos, sillas.

DESARROLLO DE LA ACTIVIDAD:

Se les pedirá a los niños que dirijan sus brazos: adelante, atrás, arriba, abajo.

Después se les pedirá dirigir su cabeza: hacia atrás, hacia delante, izquierda, derecha y círculos.

Caminar hacia delante, atrás, izquierda y derecha.

Pasar debajo y encima de una silla.

Se ubicaran dentro y fuera de un aro en el piso.

En base a órdenes se desplazaran integrando todo lo anterior: un paso al frente, un paso atrás.

Se orientara a los niños a colocar los cubos dentro de una caja, después encima, abajo, atrás y delante de la silla.

ACTIVIDAD 2: Constancia perceptual de forma.

ÁREA: Percepción (discriminación visual).

OBJETIVO: Promover el desarrollo de la percepción visual, logrando que la visión sea un instrumento de enriquecimiento de experiencias sensoriales en todos los campos.

MATERIALES: Figuras en fomi (circulo, cuadrado y triangulo) maskin tape, objetos redondos cuadrados y triangulares, aros, revistas, tijeras, resistol y papel craft.

DESARROLLO DE LA ACTIVIDAD:

Se pedirá a los niños que caminen sobre un círculo previamente dibujado en el piso.

Después se les pedirá pararse sobre el círculo, uno al lado del otro.

Se les proporcionaran objetos redondos y se les explicara que todos estos objetos pueden rodar.

Se presentaran aros y se les pedirá que pasen la mano alrededor de él y se les preguntara como se llama esta forma.

Después se les presentara una figura muestra y se les darán las figuras en fomi, se pedirá que separen todos los círculos.

Se les proporcionaran revistas donde recortaran cada niño una figura circular, la pegaran en

el pliego de papel craft.

Posteriormente se dibujara un cuadrado en el piso, se les pedirá a cuatro niños que se acuesten en cada lado de la figura y se les explicara que en un cuadrado caben cuatro niños. Se buscara en el aula objetos de forma cuadrada.

Después se les presentara una figura muestra y se les darán las figuras en fomi, se pedirá que separen todos los cuadrados.

Se les proporcionaran revistas donde recortaran cada niño una figura cuadrada, la pegaran en el pliego de papel craft.

Se realizara el mismo procedimiento con el triangulo.

SESIÓN 7

ACTIVIDAD 1: Como botar y rebotar una pelota.

ÁREA: Psicomotricidad

OBJETIVO: Facilitar el desarrollo físico y lingüístico de los niños de manera coordinada para la integración del esquema corporal, así como conocer expresiones relacionadas con el espacio.

MATERIALES: Pelotas y una escalera.

DESARROLLO DE LA ACTIVIDAD:

Botar y atrapar. Botan y atrapan la pelota con ambas manos.

Botar con un compañero, botan una pelota grande con una mano cada uno y la atrapan entre los dos con las dos manos.

Contar los botes. Rebotan la pelota tantas veces se pueda, primero con dos manos y luego con una.

Botar y caminar. Rebotan la pelota al caminar, tomándola primero con dos manos y luego con una.

Botar y correr. Botan la pelota al correr, primero con dos manos y luego con una mano.

Uno por uno. El pedagogo lanza la pelota a un niño, éste la bota exactamente el numero de veces indicado por el pedagogo y la regresa.

Botar y aplaudir. Cada niño bota su pelota y aplaude antes de volver a botarla.

Dar en el blanco. En este juego se vota la pelota de manera que pegue justo en medio de un cuadro pintado en el suelo.

Botar en los huecos de una escalera. Se colocan los niños frente a frente y al lado de una escalera tirada en el suelo. Cada niño rebota la pelota en los espacios entre cada escalón.

La rueda que rebota. Se estructura un ritmo de botar y recibir la pelota mientras los niños

dicen: “¡Bota, bota, bota, va!”, “Bota, bota, va, bota!”, “Bota, va, bota, bota!

Botar y dar vuelta. Botan la pelota, se dan una vuelta y atrapan la pelota después del segundo rebote.

El salto. Botan la pelota tres veces; al cuarto rebote y cuando la pelota baja, saltan sobre de ella y la atrapan.

ACTIVIDAD 2: Ensartado de objetos por color, forma y tamaño.

ÁREA: Percepción (discriminación visual).

OBJETIVO: Promover el desarrollo de la percepción visual, logrando que la visión sea un instrumento de enriquecimiento de experiencias sensoriales en todos los campos.

MATERIALES: Estambre, figuras en fomi (circulo, cuadrado, triangulo) en colores diferentes (rojo, azul y amarillo) y tamaños diferentes (grande, pequeños y medianos) con un orificio en el centro.

DESARROLLO DE LA ACTIVIDAD:

Se proporcionara al grupo las figuras y el estambre para que creen pulseras, dando la orden que la primer pulsera tendrá que ser del mismo color que elijan, pero poniendo un circulo un cuadrado y un triangulo.

Después se les pedirá que realicen una segunda pulsera de la figura que elijan pero siguiendo los siguientes tamaños grande mediano y pequeño.

SESIÓN 8

ACTIVIDAD 1: Juegos grupales.

ÁREA: Psicomotricidad

OBJETIVO: Facilitar el desarrollo físico y lingüístico de los niños de manera coordinada para la integración del esquema corporal, así como conocer expresiones relacionadas con el espacio.

MATERIALES: Pelotas para cada participante, una canasta.

DESARROLLO DE LA ACTIVIDAD:

Los niños forman un círculo; uno se para en el centro con una pelota. El jugador del centro rebota la pelota a los otros jugadores alrededor del círculo; el que no pueda recoger la pelota sale del círculo.

Los niños forman circulo con un buen espacio entre cada jugador; uno se para en el centro. Cada jugador coloca una pelota en el suelo y la detiene con su pie. Al dar la señal, todos los

jugadores rebotan la pelota y caminan alrededor del círculo hasta que el niño del centro de una palmada. En ese momento todos, inclusive el del centro, colocan un pie sobre la pelota y la detiene; el que no lo haga toma el lugar del centro y se convierte en el que palmea. Se combinan saltos con caminatas.

Se coloca una canasta grande en el centro del círculo, los niños se colocan alrededor del círculo; el jefe del grupo se para dentro del círculo para regresar la pelota a los jugadores. Se da una pelota a uno de los jugadores; este la tira hacia la canasta tratando de meterla. Si no acierta, sale del juego y el jefe del grupo se la pasa al siguiente jugador. Si a todos se le dificulta meter la pelota, dan un paso hacia el centro. Cuando la mayoría de los jugadores pueda meter la pelota en la canasta; dan un paso atrás para alejarse de ella.

ACTIVIDAD 2: Identificar y discriminar sonidos corporales y ambientales.

ÁREA: Percepción (discriminación auditiva).

OBJETIVO: Favorecer el desarrollo de la discriminación auditiva para promover la apreciación auditiva en el amplio campo de los sonidos, de la música, de la naturaleza, de la comunicación humana y de la creatividad.

MATERIALES: Grabadora y CD de sonidos.

DESARROLLO DE LA ACTIVIDAD:

Se le mostrara al grupo diferentes sonidos corporales, para que ellos los escuchen: chasquido de la lengua, de los dedos, aplausos, paso ruidoso. Se les pedirá que los imiten.

Después se les pedirá que formen parejas y que se escuchen el latido del corazón, acercándose al pecho de su compañero.

Se producirá un sonido corporal para que el niño lo reconozca (cualquiera de los que se hayan demostrado).

Después se colocara nuevamente en parejas y uno de ellos se pondrá de espalda, el otro producirá un sonido corporal de los vistos con anterioridad y se le pedirá al niño que esta de espalda que diga o señale con que órgano del cuerpo se produjo dicho sonido.

Después se le mostrara diferentes ruidos ambientales se les dirá el objeto que lo produce y posteriormente se les pedirá que los identifiquen en el mismo orden que fueron presentados, cambiando el orden con cada niño.

Se hará lo mismo con sonidos onomatopéyicos de animales.

ACTIVIDAD 3: Discriminación de forma (círculo).

ÁREA: Percepción (discriminación visual).

OBJETIVO: Ampliar la capacidad del niño de observar y discriminación visual necesarias

para el aprendizaje de la lectoescritura.

MATERIALES: Fomi y aguja de canevá, crayolas.

DESARROLLO DE LA ACTIVIDAD:

Dar al grupo el nombre de la figura y se relacionara con objetos del medio.

Se pedirá a los niños que nombren objetos del medio en forma de círculo.

Pedirle al grupo que repasen el contorno de la figura.

Se les proporcionara el fomi y la aguja de canevá para que el fomi lo coloquen debajo de la hoja y con la aguja piquen el contorno del círculo.

SESIÓN 9

ACTIVIDAD 1: Caminar, saltar, y marchar

ÁREA: Psicomotricidad

OBJETIVO: Facilitar el desarrollo físico y lingüístico de los niños de manera coordinada para la integración del esquema corporal, así como conocer expresiones relacionadas con el espacio.

MATERIALES: Rampa.

DESARROLLO DE LA ACTIVIDAD:

Camina sobre las puntas de los pies con los brazos sobre la cabeza.

Marcha hacia atrás subiendo las rodillas hasta el abdomen.

Camina de lado sobre una rampa inclinada que puede ir elevándose poco a poco.

Camina hacia la derecha cruzando el pie contrario, regresan haciéndolo a la inversa.

Marcha hacia atrás sobre las puntas de los pies, con los brazos en la nuca.

Camina alternando pasos normales con pasos sobre la punta de los pies, combinando pasos largos con pasos cortos.

Camina y marcha haciendo “alto” y “bajo”.

Camina con las puntas de los pies para adentro.

Marcha con los talones juntos.

Camina sobre los talones, primero despacio y después aprisa.

Camina o marcha en “cámara lenta”.

Camina de medio lado con los brazos cruzados sobre el pecho o atrás en la espalda, con paso cruzado.

Corren con las manos en la cintura, con las manos en la nuca, con las manos atrás, cruzando los brazos.

Corren sobre las puntas de los pies.

Trotan.

Aprenden a saltar abriendo poco a poco el compás de las piernas.

Saltan sobre un mismo lugar, sobre un mismo pie y luego sobre el otro.

Saltan en el mismo lugar alternando los pies.

ACTIVIDAD 2: Diferenciar la ausencia y presencia de sonidos.

ÁREA: Percepción (discriminación auditiva).

OBJETIVO: Favorecer el desarrollo de la discriminación auditiva para promover la apreciación auditiva en el amplio campo de los sonidos, de la música, de la naturaleza, de la comunicación humana y de la creatividad.

MATERIALES: Periódico, grabadora, CD, música.

DESARROLLO DE LA ACTIVIDAD:

Se le dará a cada niño dos hojas de papel periódico, se les pedirá que cuando escuchen la música empiecen a rasgarlo y cuando pare la música, paren de rasgarlo. Se procurara no llegar hasta el final del papel.

Una vez rasgado el papel se pedirá que lo enrollen cuando escuchen la música, creando así mechudos que nos servirán para la siguiente actividad.

ACTIVIDAD 3: Identificar ritmos lentos y rápidos.

ÁREA: Percepción (discriminación auditiva).

OBJETIVO: Favorecer el desarrollo de la discriminación auditiva para promover la apreciación auditiva en el amplio campo de los sonidos, de la música, de la naturaleza, de la comunicación humana y de la creatividad.

MATERIALES: Mechudos de papel periódico, grabadora, CD y música con ritmo lento y rápido.

DESARROLLO DE LA ACTIVIDAD:

Se demostrara al grupo el ritmo rápido y lento por medio de aplausos muy seguidos.

Después se pondrá una música lenta y se les pedirá que muevan los mechudos al ritmo de la música.

Posteriormente se les pedirá que caminen despacio al escuchar el ritmo lento con los mechudos hacia abajo, y que caminen rápido agitando los mechudos arriba cuando escuchen el ritmo rápido.

SESIÓN 10

ACTIVIDAD 1: Saltar la cuerda.

ÁREA: Psicomotricidad

OBJETIVO: Facilitar el desarrollo físico y lingüístico de los niños de manera coordinada para la integración del esquema corporal, así como conocer expresiones relacionadas con el espacio.

MATERIALES: Cuerda.

DESARROLLO DE LA ACTIVIDAD:

Saltar la cuerda sin desplazamiento sobre los dos pies.

Saltar la cuerda con desplazamiento sobre los dos pies.

Saltar la cuerda alternando los pies sin desplazamiento.

Saltar la cuerda corriendo hacia delante.

Saltar la cuerda hacia atrás y sin desplazamiento.

Saltar con la cuerda hacia atrás y se desplazan hacia atrás.

ACTIVIDAD 2: Discriminación de forma (cuadrado).

ÁREA: Percepción (discriminación visual).

OBJETIVO: Ampliar la capacidad del niño de observar y discriminación visual necesarias para el aprendizaje de la lectoescritura.

MATERIALES: Fomi y aguja de canevá, crayolas.

DESARROLLO DE LA ACTIVIDAD:

Dar al grupo el nombre de la figura y se relacionara con objetos del medio.

Se pedirá a los niños que nombren objetos del medio con forma de cuadrado.

Pedirle al grupo que repasen el contorno de la figura.

Se les proporcionara el fomi y la aguja de canevá para que el fomi lo coloquen debajo de la hoja y con la aguja piquen el contorno del cuadrado.

SESIÓN 11

ACTIVIDAD 1: Discriminación y repetición de sonidos onomatopéyicos de animales.

ÁREA: Percepción (discriminación auditiva).

OBJETIVO: Favorecer el desarrollo de la discriminación auditiva para promover la apreciación auditiva en el amplio campo de los sonidos, de la música, de la naturaleza, de la comunicación humana y de la creatividad.

MATERIALES: Grabadora, CD de sonidos de animales.

DESARROLLO DE LA ACTIVIDAD:

Se presentara al grupo laminas de distintos animales, se le pedirá, siguiendo turnos, que imiten el sonido onomatopéyico que produce cada animal.

Posteriormente se les reproducirá el sonido mediante un CD en la grabadora y se le pedirá

que señale y nombre el animal al que pertenece el sonido onomatopéyico.

ACTIVIDAD 2: Asociación auditiva vocal.

ÁREA: Percepción (discriminación fonemica).

OBJETIVO: Favorecer el desarrollo de la discriminación auditiva para promover la apreciación auditiva en el amplio campo de los sonidos, de la música, de la naturaleza, de la comunicación humana y de la creatividad.

MATERIALES: Espejo, lista de pares mínimos pelota.

DESARROLLO DE LA ACTIVIDAD:

Se le dirá al grupo una vocal y se le pedirá que lo repita frente al espejo, las vocales se presentaran por orden de dificultad, primero las A – O – E y luego las cerradas U – I.

Se le pedirá a cada niño, siguiendo turnos, una palabra que inicie con cada vocal.

Posteriormente se les pedirá que repitan una silaba.

Se iniciara el juego de “Había un avión cargado de..” y se les pedirá que repitan que repitan un Par Mínimo de palabras: rama – cama, sola – soda.

ACTIVIDAD 3: Constancia de forma (círculo y cuadrado).

ÁREA: Percepción (discriminación visual).

OBJETIVO: Ampliar la capacidad del niño de observar y discriminación visual necesarias para el aprendizaje de la lectoescritura.

MATERIALES: Crayolas.

DESARROLLO DE LA ACTIVIDAD:

Se les pedirá que nombren las figuras que ya han visto y las relacionen con objetos del medio.

Pedirles que coloren de azul los objetos circulares y de color verde los cuadrados.

SESIÓN 12

ACTIVIDAD 1: Identificación de partes del cuerpo.

ÁREA: Psicomotricidad

OBJETIVO: Facilitar el desarrollo físico y lingüístico de los niños de manera coordinada para la integración del esquema corporal, así como conocer expresiones relacionadas con el espacio.

MATERIALES: Colchoneta

DESARROLLO DE LA ACTIVIDAD:

Acostados en el suelo, brazos a los lados, pies juntos; levantan la cabeza y ven los pies. Ruedan la cabeza de izquierda a derecha tocando el piso con cada oreja.

En igual posición, deslizan la cabeza de un lado al centro; ahí, miran los pies y luego la deslizan al lado contrario.

Juego de la culebra. Misma posición; manos arriba de la cabeza. Mueven el abdomen de izquierda a derecha, sacándolo lo más posible.

El pescado. Posición boca abajo. Imitan el movimiento de nado del pescado con todo el cuerpo.

El oso. De rodillas y manos en el suelo, caminan moviendo solamente brazo y pierna derechos o brazo y pierna izquierdos. Esto debe hacerse muy lentamente.

ACTIVIDAD 2: Seguimiento de órdenes

ÁREA: Percepción (discriminación auditiva).

OBJETIVO: Favorecer el desarrollo de la discriminación auditiva para promover la apreciación auditiva en el amplio campo de los sonidos, de la música, de la naturaleza, de la comunicación humana y de la creatividad.

MATERIALES: Figuras geométricas de distintos tamaños y colores, cuadrante donde pegar las figuras geométricas.

DESARROLLO DE LA ACTIVIDAD:

Se les pedirá a los niños que pasen por orden de turnos a colocar una figura geométrica en el color y tamaño que se les indique.

Se iniciara con una sola orden, después dos y hasta tres órdenes.

ACTIVIDAD 3: Discriminación de forma (triangulo).

ÁREA: Percepción (discriminación visual).

OBJETIVO: Ampliar la capacidad del niño de observar y discriminación visual necesarias para el aprendizaje de la lectoescritura.

MATERIALES: Fomi y aguja de canevá, crayolas.

DESARROLLO DE LA ACTIVIDAD:

Dar al grupo el nombre de la figura y se relacionara con objetos del medio.

Se pedirá a los niños que nombren objetos del medio con forma de triangular.

Pedirle al grupo que repasen el contorno de la figura.

Se les proporcionara el fomi y la aguja de canevá para que el fomi lo coloquen debajo de la hoja y con la aguja piquen el contorno del triangulo.

En la hoja siguiente deberán ubicar los objetos con forma de triangulo y los colorearan.

ACTIVIDAD 4: Constancia de forma (circulo, cuadrado y triangulo).

ÁREA: Percepción (discriminación visual).

OBJETIVO: Ampliar la capacidad del niño de observar y discriminación visual necesarias para el aprendizaje de la lectoescritura.

MATERIALES: Crayolas.

DESARROLLO DE LA ACTIVIDAD:

Se les pedirá que nombren las figuras que ya han visto y las relacionen con objetos del medio.

Pedirles que coloren de rojo los objetos circulares, de color amarillo los objetos triangulares y de color verde los cuadrados.

SESIÓN 13

ACTIVIDAD 1: Identificación de materiales de diferente consistencia (blando, duro, viscoso, aceitoso, pegajoso y resbaloso).

ÁREA: Percepción (discriminación táctil)

OBJETIVO: Enriquecer las sensaciones del niño en el ámbito del tacto

MATERIALES: Diferentes materiales en cuanto a su consistencia.

DESARROLLO DE LA ACTIVIDAD:

Se explicara al grupo las diferentes consistencias.

Se mostrara las diferentes consistencias con sustancias u objetos conocidos por ellos.

Los niños manipularan los distintos objetos que se muestren.

ACTIVIDAD 2: Constancia de forma (circulo, cuadrado y triangulo).

ÁREA: Percepción (discriminación visual).

OBJETIVO: Ampliar la capacidad del niño de observar y discriminación visual necesarias para el aprendizaje de la lectoescritura.

DESARROLLO DE LA ACTIVIDAD:

Se les pedirá que nombren las figuras que ya han visto y las relacionen con objetos del medio.

Pedirles que coloren de rojo los objetos circulares, de color amarillo los objetos triangulares y de color verde los cuadrados que hay en el paisaje.

ACTIVIDAD 3: Identificación de partes del cuerpo.

ÁREA: Psicomotricidad (esquema corporal).

OBJETIVO: Lograr el conocimiento de su propio cuerpo permitiendo que el niño establezca su lateralidad dominante.

MATERIALES: crayolas y tijeras.

DESARROLLO DE LA ACTIVIDAD:

Antes de recortar la lámina del esquema corporal, el niño debe de ver la cara entera e identificar sus partes.

Pedirle que recortar por la línea de puntos, después pedirle que la forme.

Con la siguiente se pedirá que coloree y después recorte

Se pedirá que los pegue detrás de la hoja de acuerdo a donde vaya cada parte del cuerpo.

SESIÓN 14

ACTIVIDAD 1: Identificación de materiales de diferente textura (liso, rugoso, poroso, esponjoso, suave y áspero)

ÁREA: Percepción (discriminación táctil)

OBJETIVO: Enriquecer las sensaciones del niño en el ámbito del tacto

MATERIALES: Diferentes materiales en cuanto a su textura.

DESARROLLO DE LA ACTIVIDAD:

Se explicara al grupo los diferentes tipos de texturas.

Se mostrara las diferentes texturas con sustancias u objetos conocidos por ellos.

Los niños manipularan los distintos objetos que se muestren.

ACTIVIDAD 2: Identificación de materiales de diferente espesor (grueso y delgado)

ÁREA: Percepción (discriminación táctil)

OBJETIVO: Enriquecer las sensaciones del niño en el ámbito del tacto

MATERIALES: Diferentes materiales en cuanto a su espesor.

DESARROLLO DE LA ACTIVIDAD:

Se explicara al grupo los diferentes espesores.

Se mostrara los diferentes espesores con objetos conocidos por ellos.

Los niños manipularan los distintos objetos que se muestren.

ACTIVIDAD 3: Agrupación de objetos.

ÁREA: Pensamiento prenumérico.

OBJETIVO: Desarrollar la capacidad para percibir las dimensiones de las cosas y su representación simbólica.

MATERIALES: Crayolas

DESARROLLO DE LA ACTIVIDAD:

Se le proporcionara al niño dos hojas con diversos dibujos y objetos.

Se le indicara al niño que coloree de rojo las casas grandes y de verde las casas pequeñas.

En la siguiente página se le pedirá que aparee con una línea los objetos que sean iguales.

ACTIVIDAD 4: Relacionar.

ÁREA: Pensamiento prenumérico.

OBJETIVO: Estimular la progresiva evolución que vive el niño para que su pensamiento compare y relaciones.

MATERIALES: Crayolas

DESARROLLO DE LA ACTIVIDAD:

Se proporciona una hoja con diversos objetos y se le indicara que coloree los objetos que sean iguales con un mismo color.

SESIÓN 15

ACTIVIDAD 1: Seleccionar objetos de acuerdo con su longitud (alto–bajo y largo– corto)

ÁREA: Lenguaje.

OBJETIVO: Estimular la progresiva evolución que vive el niño, para que su pensamiento compare y relacione.

MATERIALES: Árboles, plantas, ramas y personas, tiras de fomi largas y cortas.

DESARROLLO DE LA ACTIVIDAD:

Se mostrara al grupo árboles, plantas altas y bajas.

Se mostrara los estantes altos y bajos del salón de clases.

Se mostrara la diferencia entre una persona alta y una baja.

Posteriormente se pedirá que junten ramas largas y cortas.

Se les darán tiras de fomi largas y cortas para que las selecciones.

ACTIVIDAD 2: Imitación de ademanes.

ÁREA: Pensamiento

OBJETIVO: Estimular la memoria serial a corto plazo con estímulos visuales.

MATERIALES: Personas

DESARROLLO DE LA ACTIVIDAD:

Se le pide a un niño que pase al frente a hacer un ademán utilizando sus brazos con el cuerpo estático, ejemplo, levanta el brazo derecho.

Los otros niños intentan repetir el ademán.

En seguida, el niño realiza un segundo ademán, ejemplo, coloca su mano sobre la cadera.

Una vez más el grupo lo imita.

Se continuara agregando mas ademanes de esta naturaleza hasta que comiencen a tener dificultad para recordad cada uno.

Se preguntara a los niños ¿cómo pueden recordar tres o más ademanes en serie? Posibles respuestas: repitiéndolo en la memoria, imaginando que otro niño lo hace.

Después de imitar tres o cuatro movimientos, hacer que los niños lo realicen con los ojos cerrados.

Para mayor practica en la capacidad de repasar mentalmente con movimientos o posiciones seriados es necesario que los niños hagan una pausa de 10 a 60 segundos antes de intentas imitar los movimientos demostrados.

ACTIVIDAD 3: Rutas.

ÁREA: Psicomotricidad (visomotricidad).

OBJETIVO: Desarrollar la coordinación entre la vista y el movimiento corporal.

MATERIALES: Crayolas.

DESARROLLO DE LA ACTIVIDAD:

Se le pedirá a los niños que pasen varias veces su dedo por el primer camino hasta que lleguen a la bicicleta.

Después dibujaran el camino con una crayola.

Posteriormente harán lo mismo con el siguiente camino.

ACTIVIDAD 4: Identificación derecho e izquierda.

ÁREA: Psicomotricidad (esquema corporal).

OBJETIVO: dominar y distinguir la derecha de la izquierda y comprender instrucciones direccionales.

MATERIALES: Crayolas.

DESARROLLO DE LA ACTIVIDAD:

Se les pedirá que coloreen de amarillo las casas que tienen el camino hacia la derecha de ellos.

Después colorear de rojo las casas que tienen el camino hacia su izquierda.

Posteriormente de azul las casas que tienen el camino en medio.

ACTIVIDAD 5: Copia e imitación.

ÁREA: Pensamiento (atención).

OBJETIVO: mejorar la capacidad de atención, para mejorar la observación y la percepción.

MATERIALES: Crayolas.

DESARROLLO DE LA ACTIVIDAD:

Se les pedirá a los niños que copien debajo de cada figura otra igual según la posición.

Se les pedirá que imiten a cada figura.

SESIÓN 16

ACTIVIDAD 1: Identificar objetos de acuerdo a su superficie (ancho – angosto).

ÁREA: Pensamiento

OBJETIVO: Estimular la progresiva evolución que vive el niño, para que su pensamiento compare y relacione.

MATERIALES: Maskín tape.

DESARROLLO DE LA ACTIVIDAD:

Se marcaran dos caminos en el piso, uno ancho y otro angosto y se les pedirá que pasen por cada camino.

Se mostraran cintas de diferentes superficies anchas y angostas para que el niño las escoja y las seleccione.

ACTIVIDAD 2: Objetos inclinados.

ÁREA: Sensopercepcion (percepción visual)

OBJETIVO: Estimular la percepción de líneas inclinadas, sus características generales y las de los movimientos que las producen.

MATERIALES: Dibujos, estambre, resistol, papel craft.

DESARROLLO DE LA ACTIVIDAD:

Se le mostrara al grupo los objetos que son inclinados, se les preguntara que objetos inclinados encuentran en el salón y que objetos inclinados ellos han ocupado: ejemplo la resbaladilla.

Se les mostrara que pueden utilizar líneas inclinadas para dibujar cosas como techos de casas o letras.

Se les pedirá que peguen estambre en forma de líneas inclinadas de izquierda a derecha superior y viceversa en hojas de papel craft.

ACTIVIDAD 3: Agrupación de objetos por posición.

ÁREA: Pensamiento prenumérico.

OBJETIVO: Estimular la progresiva evolución que vive el niño para que su pensamiento compare y relacione.

MATERIALES: Crayolas.

DESARROLLO DE LA ACTIVIDAD:

Se les pedirá que miren a todos los niños que están en la pagina, y se les preguntara ¿cuáles tienen el balón arriba?, los señalaran y lo colorearan de azul.

Después se les preguntara ¿qué niños tienen el balón en medio?, Los señalaran y lo colorearan de amarillo.

Por último se les preguntara ¿quiénes tienen el balón abajo?, Los señalaran y los colorearan

de verde.

ACTIVIDAD 4: Diferenciación.

ÁREA: Pensamiento prenumérico.

OBJETIVO: Estimular la progresiva evolución que vive el niño, para que su pensamiento compare y relacione.

MATERIALES: Crayolas.

DESARROLLO DE LA ACTIVIDAD:

Se les pedirá que vean cada fila de dibujos y digan lo que es distinto al grupo y porque.

Después colorearán lo que es distinto.

SESIÓN 17

ACTIVIDAD 1: Identificar objetos según su volumen o capacidad (grosso – delgado, lleno - vacío, hondo – plano).

ÁREA: Lenguaje. (conceptualización, categorización)

OBJETIVO: Estimular la progresiva evolución que vive el niño, para que su pensamiento compare y relacione.

MATERIALES: Objetos de diferente grosor, plastilina, 2 vasos, plato hondo y plato plano, frutas de plástico.

DESARROLLO DE LA ACTIVIDAD:

Se mostrara objetos gruesos y delgados para que el niño los reconozca.

Se les pedirá que seleccionen objetos de diferente grosor.

Se les pedirá que hagan rollos con plastilina gruesos y delgados.

Se le mostrara dos vasos, uno lleno y el otro vacío y se les hará notar la diferencia.

Después se les presentara un plato hondo y otro plano, donde se pedirá que llenen con frutas.

Se le hará distinguir que alimentos se pueden comer en platos hondos y en platos planos.

ACTIVIDAD 2: Objetos curvos.

ÁREA: Sensopercepcion (percepción visual)

OBJETIVO: Estimular la percepción la capacidad de discriminar entre líneas y movimientos curvos y rectos.

MATERIALES: Dibujos, pelota, cinta adhesiva, estambre, resistol, papel crack.

DESARROLLO DE LA ACTIVIDAD:

Se dibujaran líneas curvas en el piso y se pedirá a los niños que caminen sobre ellas, se mostrara el trayecto de una pelota

Se les mostrara que pueden utilizar líneas curvas para dibujar cosas como letras.

Se les pedirá que peguen estambre en forma de líneas curvas en hojas de papel craft.

ACTIVIDAD 3: Seriación.

ÁREA: Pensamiento prenumérico.

OBJETIVO: Estimular la progresiva evolución que vive el niño, para que su pensamiento compare y relacione.

MATERIALES: Crayolas, resistol y tijeras

DESARROLLO DE LA ACTIVIDAD:

Se les pedirá a los niños que coloreen las ratitas y sus vestidos,

Después recortaran los vestidos y los ordenaran de mayor a menor.

Los colocaran sobre la ratita que le corresponda según el tamaño y los pegaran con resistol.

SESIÓN 18

ACTIVIDAD 1: Identificar posiciones (delante – atrás, adentro – afuera, lejos cerca).

ÁREA: Lenguaje.

OBJETIVO: Estimular la progresiva evolución que vive el niño, para que su pensamiento compare y relacione.

MATERIALES: Personas, objetos de la vida diaria.

DESARROLLO DE LA ACTIVIDAD:

Se pedirá que formen parejas, al primer participante se le pedirá que se coloque en distintas posiciones en relación al compañero: colócate delante de tu compañero, colócate lejos de tu compañero.

Después se les pedirá que se coloquen en relación a un objeto.

Por último se les pedirá que coloquen objetos en distintas posiciones.

ACTIVIDAD 2: Los opuestos.

ÁREA: Lenguaje

OBJETIVO: Incrementar la capacidad de descubrir procesos reversibles para cifrar y descifrar, flexibilidad, pensamiento divergente, memoria visual y a corto plazo.

MATERIALES: Conjunto de 18 huellas, nueve del pie izquierdo y pintadas de color oscuro y nueve del pie derecho pintadas de color claro.

DESARROLLO DE LA ACTIVIDAD:

Se colocan las huellas en serie sobre el piso, no necesariamente alternadas: dos huellas del pie izquierdo pueden estar junto a una sola del pie derecho. Se empezara con pocas huellas.

Después de explicar que color representa que pie, pida que los niños caminen sobre las

huellas colocando el pie adecuado en la huella correspondiente.

ACTIVIDAD 3: Huellas.

ÁREA: Lenguaje, Pensamiento espacial.

OBJETIVO: Desarrollar la capacidad del niño de codificar y decodificar, formar categorías de modalidades sensoriales y su capacidad de discriminar la derecha de la izquierda..

MATERIALES: Conjunto de 18 huellas, nueve del pie izquierdo y pintadas de color oscuro y nueve del pie derecho pintadas de color claro.

DESARROLLO DE LA ACTIVIDAD:

Se colocan las huellas desordenadamente mientras se les explica a los niños que las huellas oscuras son del pie izquierdo y las claras del pie derecho.

Se le pide a los niños que caminen, brinquen o salten sobre las huellas del modo que deseen, manteniendo siempre el pie sobre la huella correspondiente.

Ellos intentaran determinar de cuantas formas se puede pasar sobre las huellas, quizá algún niño quiera arreglar las huellas a su antojo.

Los niños usaran las huellas que están colocadas ahora a mayor distancia entre sí.

Gradualmente se aumentara el numero de huellas, o se colocan en forma mas compleja, ejemplo, algunas volteadas hacia el punto de partida, que exigen que el niño ejecute media vuelta.

ACTIVIDAD 4: Semejanzas y diferencias.

ÁREA: Pensamiento grafico. Conceptualización.

OBJETIVO: Estimular la progresiva evolución que vive el niño, para que su pensamiento compare y relacione.

MATERIALES: Crayolas.

DESARROLLO DE LA ACTIVIDAD:

Se les pedirá que tachen los animales que sean igual al primero.

Después se les pedirá que colorean a las jirafas.

SESIÓN 19

ACTIVIDAD 1: Ejercitar las relaciones de mayor y menor, mediante el ordenamiento ascendente y descendente.

ÁREA: Lenguaje, Pensamiento.

OBJETIVO: Estimular la progresiva evolución que vive el niño, para que su pensamiento compare y relacione.

MATERIALES: Personas, discos de cartón de diferentes tamaños.

DESARROLLO DE LA ACTIVIDAD:

Se le pedirá al grupo que formen una fila de menor a mayor y se les hará ver la diferencia de tamaño entre el primero de la fila y el último de la fila.

Posteriormente se les pedirá que formen una fila, ahora de mayor a menor.

Después se les dará discos de cartón para que los formen de menor a mayor.

ACTIVIDAD 2: Líneas y círculos.

ÁREA: Lenguaje.

OBJETIVO: Incrementar la capacidad de clasificar y sustituir un sistema de clasificación por otro; la traducción de símbolos visuales en movimientos.

MATERIALES: Pizarrón y colchonetas.

DESARROLLO DE LA ACTIVIDAD:

Primero se explica al grupo el código: / sobre el pizarrón representa un solo brinco (en un pie). Así, cuando se escriben dos //, se deberán hacer dos brincos, etc. Los niños deben demostrarlo.

En seguida se amplía el código para incluir ceros, que representan brincos con los pies. Si en el pizarrón se escribe 00 significara que deben realizar dos brincos usando ambos pies.

Después se combinara el código. Se pedirá a los niños que “lean y ejecuten lo que //0/ significa, con combinaciones cada vez más complejas.

Los símbolos podrán separarse para mayor claridad. Así, se pone sobre el pizarrón // 0/ 0/ /0, junto a los mismos símbolos escritos con mínima separación: //0/0//0. Los niños deberán encontrar la diferencia entre los dos conjuntos es decir, que un grupo tiene espacios que también tienen que actuar.

Se les preguntará qué harán para indicar los espacios del primer grupo: respuestas posibles: “esperar” o “hacer una pausa” o, Quizá, “hacer un sonido o aplaudir”, o incluso hacer cada combinación en lugar diferente, es decir, usar el espacio para representar un espacio.

Se podrá agregar movimientos añadiendo símbolos paralelos; ejemplo: una “x” significa una rodada enfrente sobre el colchón

ACTIVIDAD 3: Rutas y punteados.

ÁREA: Psicomotricidad (visomotricidad)

OBJETIVO: Desarrollar la coordinación entre la vista y el movimiento corporal.

MATERIALES: Fomi, y aguja de canevá.

DESARROLLO DE LA ACTIVIDAD:

Se les pedirá que coloquen debajo de la hoja el fomi y se les dará un alfiler para picar en

medio del camino.

Se les dirá. Pica sin salirte del río.

Después se les dirá. Pica el interior de la serpiente.

Por último se les dirá. Pica el camino sin salirte.

ACTIVIDAD 4: Seriación.

ÁREA: Pensamiento prenumérico.

OBJETIVO: Estimular la progresiva evolución que vive el niño, para que su pensamiento compare y relacione.

MATERIALES: crayolas.

DESARROLLO DE LA ACTIVIDAD:

Se les pedirá que coloree los dibujos.

Después se les pedirá que dibujen los que siguen según se les estén presentando.

SESIÓN 20

ACTIVIDAD 1: Ejercitar nociones de cantidad (mucho, poco, nada).

ÁREA: Lenguaje. Pensamiento.

OBJETIVO: Estimular la progresiva evolución que vive el niño, para que su pensamiento compare y relacione.

MATERIALES: Recipientes, agua, granos.

DESARROLLO DE LA ACTIVIDAD:

Se presentara al grupo recipientes con objetos sólidos y líquido, llenas hasta cierto nivel, para que distingan si hay poco, mucho o nada.

Se les pedirá que pinten con diferentes colores vasos donde se vean mucho – poco – nada.

Se formaran parejas y se les entregaran un puñado de semillas y se les preguntara: ¿quién tiene mas? y ¿quien tiene menos?

ACTIVIDAD 2: Observa escucha y relata.

ÁREA: Lenguaje.

OBJETIVO: Estimular la capacidad de observación, comunicación verbal, precisa; y la memoria visual y auditiva a corto plazo.

MATERIALES: Tela adhesiva, cajas, pelotas, aros y cuerdas.

DESARROLLO DE LA ACTIVIDAD:

Se colocaran las figuras en el piso y se pedirá a los niños que formen parejas, uno viendo las figuras, otro dándoles la espalda.

Se elegirá a un demostrador, el cual hará una o más “cosas” con una o más de las figuras,

ejemplo: saltitos, vueltas alrededor de una figura.

Los niños que pueden ver las figuras deben narrar al compañero de espaldas lo que hizo el demostrador y se confirma la exactitud de la comunicación en el momento en que los no observadores tratan de repetir con movimientos lo que les fue comunicado por su compañero.

Los que expliquen con mayor precisión, y los que ejecuten más adecuadamente serán los siguientes demostradores y así se irán rotando las funciones.

ACTIVIDAD 3: Figuras incompletas.

ÁREA: Pensamiento.

OBJETIVO: Desarrollar la capacidad de atención, para mejorar la observación y la percepción.

MATERIALES: crayolas.

DESARROLLO DE LA ACTIVIDAD:

se les pedirá que completen las figuras que se presentan.

se les pedirá que completen los racimos de uvas igual que el primero.

ACTIVIDAD 4: Rutas.

ÁREA: Psicomotricidad (visomotricidad)

OBJETIVO: Desarrollas la coordinación entre la vista el movimiento corporal.

MATERIALES: Crayolas.

DESARROLLO DE LA ACTIVIDAD:

Se les pedirá que pasen su dedo por la montaña rusa, hasta que lleguen al final.

Con una crayola se les pedirá que repasen con un color el camino que han seguido y después con varios colores.

SESIÓN 21

ACTIVIDAD 1: Identificar la igualdad de cantidades continuas.

ÁREA: Lenguaje. Pensamiento.

OBJETIVO: Estimular la progresiva evolución que vive el niño, para que su pensamiento compare y relacione.

MATERIALES: Recipientes de distinto tamaño, agua.

DESARROLLO DE LA ACTIVIDAD:

Se presentaran dos recipientes cilíndricos o vasos transparentes de igual tamaño que contengan la misma cantidad de líquido, uno rojo y el otro verde.

Se preguntara si las dos cantidades de los vasos son iguales.

Si la respuesta es afirmativa se continua y se vierte el contenido del liquido rojo en dos vasos mas pequeños y semejantes uno al otro, se preguntara si la cantidad de liquido vertido es igual a la del otro recipiente que no se vertió.

Si el niño responde que en los dos recipientes mas hay mas, pregúntele el porqué, para que ofrezca explicaciones.

Vierta el líquido verde del otro vaso en dos vasos más pequeños y semejantes al primer experimento, se pregunta y ahora tiene la misma cantidad.

Si responden que tiene la misma cantidad se continúa la actividad.

Se reparte el líquido rojo en tres recipientes semejantes, se pregunta si tiene la misma cantidad.

Se reparte el líquido rojo de dos recipientes, entres semejante calculando la misma cantidad entre ellos.

Se reparte el líquido rojo en 4 recipientes semejantes, calculado la cantidad entre los cuatro, se pregunta: ¿Ahora quien tiene más?

Se vierte frente los dos recipientes, primero el líquido rojo en uno de los recipientes y se preguntara ¿hasta dónde va a llegar el líquido verde cuando lo vertamos?

Se le pedirá a un niño que pase a señalar con su dedo hasta donde cree que llegara el líquido verde y se marcara con una liga.

Se verterá el liquido verde en el vaso grande donde se inicio la actividad y se les preguntara ¿tienen los vasos la misma cantidad? ¿cuál tiene más? ¿marcaste bien el nivel con la liga o tienes que moverla?

ACTIVIDAD 2: ubicación espacial.

ÁREA: Lenguaje. Percepción visual.

OBJETIVO: Incrementar la conciencia del principio izquierda – derecha, la capacidad de puntos de referencia espaciales, vía orientación izquierda y derecha.

MATERIALES: Cinta adhesiva, cuadrículas, aros y bastones.

DESARROLLO DE LA ACTIVIDAD:

Se hará una cuadrícula sobre el piso, y se proporcionara a los niños aros, pidiéndoles que los ubiquen en un renglón.

Se les proporcionara los bastones y a una orden se les pedirá que pongan el bastón a la izquierda o a la derecha, arriba o abajo.

ACTIVIDAD 3: Posición en el espacio.

ÁREA: Psicomotricidad.

OBJETIVO: Comprender y manejar algunos conceptos referentes al espacio para lograr el sentido de orientación.

MATERIALES: Crayolas.

DESARROLLO DE LA ACTIVIDAD:

Se le pedirá al grupo que coloreen de rojo los círculos que tienen la línea a la derecha y abajo.

Que coloreen de azul el círculo que tiene la línea a la izquierda y abajo.

De color amarillo los círculos que tienen la línea a la derecha y arriba.

Y de color verde los círculos que tienen la línea a la izquierda y arriba.

ACTIVIDAD 4: Figuras incompletas.

ÁREA: Pensamiento gráfico.

OBJETIVO: Estimular la progresiva evolución que vive el niño, para que su pensamiento compare y relacione.

MATERIALES: crayolas.

DESARROLLO DE LA ACTIVIDAD:

Se les pedirá a los niños que completen los dibujos de las frutas, haciendo la otra mitad.

ACTIVIDAD 5: Noción temporal

ÁREA: Psicomotricidad.

OBJETIVO: obtener la noción temporal y el dominio de los conceptos más significativos para orientarse en el tiempo.

MATERIALES: Crayolas.

DESARROLLO DE LA ACTIVIDAD:

Se les pedirá a los niños que dibujen la lámina en donde es de día.

Se les pedirá que digan cosas que hacen por la noche.

SESIÓN 22

ACTIVIDAD 1: Discriminar la noción de igualdades en las cantidades discontinuas.

ÁREA: Pensamiento

OBJETIVO: Estimular la progresiva evolución que vive el niño, para que su pensamiento compare y relacione.

MATERIALES: Recipientes, cuentas o semillas.

DESARROLLO DE LA ACTIVIDAD:

Se presentan dos recipientes o frascos transparentes semejantes, uno con cuentas rojas y otro con cuentas verdes, conteniendo la misma cantidad en los dos, se pregunta si los dos

vasos tienen la misma cantidad.

En caso afirmativo, se hace ver la posibilidad de hacer un collar con las dos colecciones de cuentas, y se pregunta si sería del mismo largo y porque.

Se presenta otro recipiente más alto y delgado y se vuelcan las cuentas rojas en él, y se pregunta cuál de los dos recipientes tiene más cuentas, si el que tiene las rojas o las verdes y porque.

Se vuelcan nuevamente las cuentas rojas en el recipiente inicial, y se muestra los dos, para que el grupo compare, y se pregunta ¿Y ahora hay más cuentas rojas que verdes? ¿Dónde hay más?

ACTIVIDAD 2: Pista de obstáculos en reversa

ÁREA: Lenguaje (resolución de problemas)

OBJETIVO: Desarrollar la capacidad de invertir una situación en la resolución de un problema; flexibilidad para percibir nuevas instrucciones y aplicarlas a tareas de modificación del movimiento en una situación similar.

MATERIALES: Pistas de obstáculos con cajas, bancos, escaleras.

DESARROLLO DE LA ACTIVIDAD:

Se harán dos grupos de niños que construirán una pista de obstáculos con el material, y después pasan por los obstáculos como gusten.

Los niños observadores tienen que invertir la carrera pero el terapeuta tiene que señalar que hay varias formas de “invertir” el problema.

El concepto de “reversa” o “hacerlo al revés” se dará en un contexto más simple para los niños ejemplo: brinca en el círculo, ahora ¿cuál es lo contrario? Brinca fuera del círculo.

La variedad de formas en que este problema se invierte debe ser evidente para la mayoría de los niños y que puedan realizarlos según sus propias resoluciones: pasar por los obstáculos en dirección opuesta, invirtiendo el orden de los obstáculos, corriendo en la pista hacia atrás, o quizá invirtiendo los movimientos o haciéndolo en forma contraria.

ACTIVIDAD 3: Seriación.

ÁREA: Pensamiento prenumérico.

OBJETIVO: Estimular la progresiva evolución que vive el niño, para que su pensamiento compare y relacione.

MATERIALES: Crayolas.

DESARROLLO DE LA ACTIVIDAD:

Se les pedirá a los niños que digan que el nombre de la figura que observan y después de la

siguiente.

Se les pedirá que continúen dibujándolas de esa forma.

ACTIVIDAD 4: Noción espacial.

ÁREA: Psicomotricidad

OBJETIVO: Comprender y manejar algunos conceptos referentes al espacio para lograr el sentido de orientación.

MATERIALES: Crayolas.

DESARROLLO DE LA ACTIVIDAD:

Se les pedirá a los niños que dibujen en el cuadro de arriba a la derecha, un lápiz

En el de abajo a la izquierda, un balón.

En el de arriba a la izquierda, un coche.

En el de abajo a la derecha, una flor.

En la hoja que se les proporcionara con cuatro cuadrantes

ACTIVIDAD 5: Laberintos.

ÁREA: Psicomotricidad (visomotricidad).

OBJETIVO: Desarrollar la coordinación entre la vista y el movimiento corporal.

MATERIALES: Crayolas.

DESARROLLO DE LA ACTIVIDAD:

Se les pedirá a los niños que ayuden al niño a llegar al avión guiándolo con una línea.

SESIÓN 23

ACTIVIDAD 1: Hasta donde puedes.

ÁREA: Pensamiento

OBJETIVO: Estimular la capacidad para modificar los auto pronósticos ante evidencias concretas.

MATERIALES: Un colchón dividido por marcas de centímetros y que mida 1.50.

DESARROLLO DE LA ACTIVIDAD:

Se pide a uno de los niños que hagan un pronóstico de la distancia que espera abarcar en un brinco de anchura y que señale su pronóstico sobre las marcas del colchón.

Una vez dado el brinco le pide que verifique su pronóstico con la distancia real alcanzada al brincar; que haga un nuevo pronóstico basándose en su capacidad real y que repita el salto.

Finalmente se discutirán las comparaciones visuales de las dos mediciones y se les cuestionara sobre lo que debieron hacer para llegar a su primer pronóstico.

ACTIVIDAD 2: Diferencias entre mis compañeros. Ejercitar nociones de cantidad (mucho,

poco, nada).

ÁREA: Lenguaje. Socialización.

OBJETIVO: Aplicación del concepto de diferencias individuales en la sociedad de los niños, acrecentar las conciencia de las diferencias individuales.

MATERIALES: Una cuerda larga de 3 metros aproximadamente.

DESARROLLO DE LA ACTIVIDAD:

Se le pide a los niños que den un salto de anchura, primero un niño y luego varios al mismo tiempo tomando como línea de partida la cuerda.

A continuación se discuten las diferencias de capacidad.

Nuevamente se les pide ejecutar el mismo salto pero empleando la cuerda (en línea recta) para fijar la meta.

Se vuelve a observar y a discutir las diferencias individuales en el salto y en la salida.

Una vez más se emplea la cuerda para hacer el punto de partida y la meta, de tal manera que todos puedan saltar. la pregunta que cabe plantear a los niños es como colocar la cuerda de tal manera que sirva de salida y de meta.

Las posibles respuestas serán: formando un círculo, formando un cuadrado o rectángulo para que los niños salten de extremo a extremo, el pedagogo debe insistir en que las figuras mencionadas no son tan difíciles para muchos niños, y que para otros sí.

Se continuara haciendo preguntas de cómo podría colocarse la cuerda que sirva como salida y meta con el propósito de que para todos represente el mismo reto de acuerdo con las diferencias individuales.

La solución posible seria colocar la cuerda en forma de triangulo para que los menos aptos crucen la porción más estrecha, mientras los más aptos crucen la parte más ancha.

ACTIVIDAD 3: Seriación.

ÁREA: Pensamiento prenumérico.

OBJETIVO: Estimular la progresiva evolución que vive el niño, para que su pensamiento compare y relacione.

MATERIALES: Crayolas.

DESARROLLO DE LA ACTIVIDAD:

Se les pedirá a los niños que nombren la primera figura que se les presenta, después la siguiente y así sucesivamente.

Después se les pedirá que continúen dibujándolas en el mismo orden.

ACTIVIDAD 4: Laberintos

ÁREA: Psicomotricidad (visomotricidad)

OBJETIVO: desarrollar la coordinación entre la vista y el movimiento corporal.

MATERIALES: Crayolas.

DESARROLLO DE LA ACTIVIDAD:

Se le pedirá a los niños que ayuden al niño a llegar hasta las flores, con la ayuda de una línea.

Sesión 24

ACTIVIDAD 1: ¡La reversa!

ÁREA: Pensamiento

OBJETIVO: Desarrollar la capacidad para descubrir procesos reversibles en una situación de resolución de problemas; capacidad para cifrar y descifrar estímulos visuales en movimiento y viceversa; pensamiento divergente.

MATERIALES: Cinta adhesiva, figuras geométricas sobre el suelo, pizarrón y colchón.

DESARROLLO DE LA ACTIVIDAD:

Se presenta a los alumnos un código escrito en el pizarrón, cuyos símbolos representan los movimientos, ejemplo, un 0 significa saltar con los dos pies, + significa rodada al frente sobre el colchón.

Enseguida se le pide que hagan lo que otro niño escriba, se harán diversas combinaciones con el código en el pizarrón, ejemplo: 00 ahora hazlo, o 0+ +0 hazlo o + +0, ¿quién puede hacerlo?

Se pasa a las figuras geométricas tales como un triángulo de cinta adhesiva sobre el suelo, y se les pide que “salten dentro”. Ahora el pedagogo plantea. “¿cuál es la reversa o acción opuesta a la anterior?

La respuesta posible puede ser “saltar fuera del triángulo” le pide la demostración del salto en reversa.

Regreso al problema del código, en los 0s y los +s representan los dos movimientos ya descritos y se pide a los niños que empleen el código en reversa sobre el colchón.

Las respuestas iniciales serían “moverse hacia atrás sobre el colchón” o “moverse hacia delante sobre el colchón, pero a partir del extremo opuesto”, estas acciones se deben demostrar.

Llegado este momento tal vez los niños deseen invertir los significados de los símbolos del código, ejemplo el + es ahora saltar, y el 0 es ahora rodada al frente. Todas estas soluciones son aceptables y debe felicitarlos a los niños por haberlas descubiertas.

ACTIVIDAD 2: Figura – fondo.

ÁREA: Sensopercepción (percepción visual)

OBJETIVO: Ampliar la capacidad de observación y discriminación perceptiva visual.

MATERIALES: Crayolas.

DESARROLLO DE LA ACTIVIDAD:

Se iniciara contando la siguiente historia. Una señora se fue a la frutería y compro naranjas, peras, y plátanos. Después regreso a su casa y los guardo. Cuando llegó su hijo pregunto: Mamá, ¿qué fruta hay?

Se les preguntara a los niños ¿Tu te acuerdas la fruta que había comprado la señora? No se debe de dar el cuaderno para el ejercicio, hasta que no hayan contestado las preguntas.

Después repasaran con una línea naranja las naranjas y se les preguntara ¿cuántas hay'.

Repasa con una línea verde las peras, ¿cuántas hay?

Por último, repasa con una línea amarilla los plátanos, ¿cuántos hay?

ACTIVIDAD 3: Atención.

ÁREA: Pensamiento.

OBJETIVO: Estimular la progresiva evolución que vive el niño, para que su pensamiento compare y relacione.

MATERIALES: crayolas.

DESARROLLO DE LA ACTIVIDAD:

Se les pedirá a los niños que coloquen el palito como la muestra en cada figura.

SESIÓN 25

ACTIVIDAD 1: Atención.

ÁREA: Pensamiento.

OBJETIVO: Estimular la progresiva evolución que vive el niño, para que su pensamiento compare y relacione.

MATERIALES: crayolas.

DESARROLLO DE LA ACTIVIDAD:

Se les pedirá a los niños que rellenen la figura como se indica en el modelo.

ACTIVIDAD 2: Laberintos

ÁREA: Psicomotricidad (visomotricidad)

OBJETIVO: Desarrollar la coordinación entre la vista y el movimiento corporal.

MATERIALES: Crayolas.

DESARROLLO DE LA ACTIVIDAD:

Se le pedirá a los niños que con su dedo repasen desde la entrada buscando el camino para la salida.

Después lo tendrán que repasar con una crayola.

ACTIVIDAD 3: Figura – fondo.

ÁREA: Sensopercepción (percepción visual)

OBJETIVO: Ampliar la capacidad de observación y discriminación perceptiva visual.

MATERIALES: Crayolas.

DESARROLLO DE LA ACTIVIDAD:

Se iniciara contando la siguiente historia. Al llegar al colegio, Juan sacó un lápiz de su cartera; Martha tenía su cuaderno y su pluma. Se pusieron en seguida a trabajar. Después cada uno recogió sus cosas.

Se les harán las siguientes preguntas. ¿Qué recogió Juan?, ¿qué recogió Marta?

Se les pedirá que repasen de rojo los lápices. ¿Cuántos hay?

De verde los sacapuntas, ¿cuántos hay?

De amarillo los cuadernos, ¿cuántos hay?

De azul las plumas, ¿cuántas hay?

SESION 26.

OBJETIVO: Distinguir las formas circulares, cuadradas y triangulares.

AREA: Campo visomotor y Sensoperceptual.

MATERIAL: Arena, masilla, aserrín, plantillas con formas cuadradas, circular, triangular, tablero, gis, bolsa y objetos diversos.

DESARROLLO DE LA ACTIVIDAD:

Se muestra a los niños objetos del medio, cuyas formas sean circular, triangular, cuadrado, para que los manipulen y reconozcan su forma.

Se guiara la mano de los niños en el dibujo de las figuras circular, cuadrada y triangular sobre superficies blandas.

Distribúyale plastilina en diferentes formas, para que dibuje su contorno y las identifique con la yema de los dedos.

Se recortaran diferentes formas de figuras.

Dibujar diferentes formas en el aire.

Se discriminara táctilmente las formas en objetos escondidos en una bolsa.

SESION 27.

OBJETIVO: Seguir con la yema de los dedos las formas de las líneas.

AREA: Campo visomotor y sensorial.

MATERIAL: Hojas de papel, laminas, franelografo, lija, arena y material concreto.

DESARROLLO DE LA ACTIVIDAD:

Los niños pasaran las yemas de los dedos sobre líneas de diferentes texturas, siguiendo las direcciones indicadas.

Los niños realizaran la confección de diferentes líneas con material concreto.

Los niños trazaran con la yema de los dedos líneas verticales, horizontales, quebrada, oblicua, con diferentes texturas.

Los niños seguirán el contorno de las líneas, con los ojos cerrados.

SESION 28.

OBJETIVO: Puntear la superficie de diferentes dibujos y figuras.

AREA: Campo visomotor y Sensorial.

MATERIAL: Superficies punteadas, hojas mimeografiadas con figuras, periódicos.

DESARROLLO DE LA ACTIVIDAD:

Se invita a los niños a dibujar figuras en el tablero y a que punteen su superficie.

Se distribuye papel periódico con diferentes figuras y se les pide que las punteen.

Se proporcionan hojas mimeografiadas con figuras para que puntee la superficie de las mismas.

SESION 29.

OBJETIVO: Dibujar diferentes figuras siguiendo flechas.

AREA: Campo visomotor y sensorial.

MATERIAL: lápiz, contorno de figura, figuras geométricas, siluetas.

DESARROLLO DE LA ACTIVIDAD:

Se guiara a los niños para que pasen el dedo sobre el contorno de la figura.

Se presentaran a los niños figuras geométricas y siluetas para que observen la trayectoria de la flecha.

Se pedirá que dibujen los trazos siguiendo la dirección de la flecha.

Repasaran la figura con crayolas de colores siguiendo la flecha.

SESION 30.

OBJETIVO: Ejercitar el control visomotor siguiendo la dirección izquierda-derecha.

AREA: Campo visomotor y sensorial.

MATERIAL: Dibujos de animales, frutas, figuras geométricas, franelografo, tablero

magnético, contorno de figuras, y papel con figuras punteadas.

DESARROLLO DE LA ACTIVIDAD:

Se presentan a los niños dibujos de diferentes animales, frutas o figuras geométricas, en el franelografo o tablero magnético, para que lo observen de izquierda a derecha.

Se les orientara para que pasen con la yema de su dedo sobre el contorno de la figura siguiendo la dirección señalada.

Se les guiara para que dibujen las figuras mediante la unión de puntos siguiendo de izquierda a derecha.

Se proporcionara hojas mimeografiadas para que mediante la unión dibujen otras figuras, siguiendo la dirección de izquierda a derecha.

Se solicitara que dibuje los trazos siguiendo la dirección de la flecha.

Se les pedirá que repasen la figura con crayolas de colores siguiendo la flecha.

SESION 31.

OBJETIVO: Trazar líneas continuas de arriba-abajo y viceversa.

AREA: Campo visomotor y Sensoperceptual.

MATERIAL: Bloques de madera, figuras, crayolas, lápiz, hojas de papel.

DESARROLLO DE LA ACTIVIDAD:

Se presentan a los niños bloques de madera para que observen el trazo de líneas rectas.

Se orientara para que pasen la yema de los dedos por el contorno de las figuras, indicándoles que inicien de arriba hacia abajo y viceversa.

Se les pedirá que dibujen las figuras que desee trazando las líneas de arriba-abajo y viceversa.

SESION 32.

OBJETIVO: Trazar figuras con líneas continuas dentro y fuera de un contorno.

AREA: Campo visomotor y sensoperceptual.

MATERIAL. Figuras geométricas, tablero, papel periódico, franelografo, figuras.

DESARROLLO DE LA ACTIVIDAD.:

Se presentan a los niños figuras geométricas en el tablero y muéstrole la forma de trazar la misma figura dentro y fuera de la presentada en el tablero.

Proporcionarán tiras de papel periódico y se les pedirá que formen con ellas las figuras que están en el franelografo, dentro o fuera de la misma.

Se distribuirán hojas mimeografiadas para que trace la misma figura dentro y fuera de la que aparece en la hoja.

SESION 33.

OBJETIVO: Identificar rutas y laberintos.

AREA: Campo visomotor y sensoperceptual.

MATERIAL: puntero, lápiz, hoja de papel, hoja mimeografiada con laberintos y lápiz de color.

DESARROLLO DE LA ACTIVIDAD:

Se dibujaran en el piso laberintos, en forma de caracol o caminos. Se invitará a los niños a caminar sobre ellos.

Se orientaran para que con el dedo o el puntero siga la ruta que lo lleva al lugar escogido.

Se promoverá una conversación en relación a la ruta que cada niño sigue para llegar a la escuela.

Se facilitara hojas de papel y dejarlos en libertad para que dibuje el trayecto que recorre para llegar a la escuela.

Se les presentara en hojas mimeografiadas una serie de laberintos y se pedirá que con lápiz de color identifiquen la ruta que sigue el ratón para llegar al queso.

Se presentaran a los niños juegos simples de laberintos, en hojas mimeografiadas, para que encuentre las rutas hacia la meta.

SESION 34.

OBJETIVO: Ejercitar la discriminación visual.

AREA: Campo visomotor y sensoperceptual.

MATERIAL: Objetos iguales y diferentes; figuras iguales y diferentes, franelografo, tablero magnético, rompecabezas.

DESARROLLO DE LA ACTIVIDAD:

Se presenta a los niños un grupo de objetos en los cuales existan varios iguales y unos diferentes. Se les pide que observen y seleccionen los que son iguales y los que son diferentes.

Se les orientara para que con el dedo o puntero, señalen los dibujos que son semejantes.

Se les mostrara figuras iguales y diferentes, para que escojan las iguales, colocándolas luego en el franelografo o tablero magnético.

Se colocara en el franelografo o tablero, una serie de figuras mal constituidas y se les pedirá que quiten la parte que no le pertenece y la coloque correctamente.

Se distribuirán rompecabezas para que los arme correctamente.

SESION 35.

OBJETIVO: Asociar dibujos que se relacionen entre si.

AREA: Campo visomotor y Sensoperceptual.

MATERIAL: Figuras de un cuento, franelografo, tablero.

DESARROLLO DE LA ACTIVIDAD:

Se promoverá una conversación de un cuento ilustrado e invítelos para que relacionen los dibujos observados.

Presénteles figuras para que relacione y coloque en el franelografo o tablero.

Distribúyales hojas mimeografiadas donde aparezcan dos columnas de elementos para que paree las que se relacionan.

SESION 36.

OBJETIVO: Asociar elementos que forman parte de un todo.

AREA: Campo visomotor y sensoperceptual.

MATERIAL: Figuras completas e incompletas; franelografo, tablero, figuras con partes, bolsa o cajita, muñecas, carros y lápiz de color.

DESARROLLO DE LA ACTIVIDAD:

Presénteles a los niños objetos incompletos para que ellos señalen lo que les falta.

Se presentara a los niños figuras que representen diferentes objetos completos e incompletos y se les preguntara que les hace falta.

Coloque en el franelografo o tablero figuras incompletas y pídale que en la bolsa mágica encuentren la parte que falta.

Distribúyales papel mimeografito donde aparezcan dos columnas: una con figuras incompletas y la otra con los elementos que le faltan, para que con lápiz de color una los elementos.

Presénteles a los niños una lámina con absurdos visuales, para que los observe.

Promuevan una conversación acerca de lo que esta viendo y pídale que enuncien las cosas raras que ven. Por ejemplo una gallina con piernas de gente, un niño con piernas de gallo.

SESION 37.

OBJETIVO: Practicar movimientos con los ojos siguiendo direcciones de izquierda a derecha.

AREA: Campo visomotor y sensoperceptual.

MATERIAL: Excursión al parque.

DESARROLLO DE LA ACTIVIDAD:

Se organizara una excursión con los niños al parque o algún lugar donde puedan observar el movimiento de los carros u otros en ambas direcciones.

Se les presentara un péndulo en movimiento e invítelos a que sigan de derecha a izquierda

con los ojos.

Se les invitara a que coloquen los pulgares al frente y guíelos a que viren el pulgar sin mover la cabeza.

SESION 38.

OBJETIVO: Pronunciar los fonemas iniciales y finales.

AREA: Campo visomotor y sensoperceptual.

MATERIAL: Cuentos relacionados con los fonemas; cantos alusivos, tarjetas con fonemas, revistas, letreros, libros.

DESARROLLO DE LA ACTIVIDAD:

Se les guiara para que digan palabras que se inicien con el fonema presentado.

Se les enseñara cantos alusivos.

Se les orientara a los niños para que reconozcan visualmente los fonemas.

Se les presentaran tarjetas con el fonema en estudio.

CONCLUSIONES

En el presente trabajo se ha resaltado la importancia que tiene la estimulación de la psicomotricidad durante la estancia en el jardín de niños, debido a que conforma la base para el desarrollo integral de la personalidad del niño y para la adquisición de la lectoescritura.

El Programa se aplicó en la Sala de Proyecciones debido a que es un lugar amplio, con buena ventilación, con mesas y sillas y sin distractores, lo cual es muy importante para la realización del mismo; en un tiempo de tres meses con un total de 38 sesiones de 45 minutos, dos veces por semana; se elaboró un Cuaderno de Trabajo para cada niño con el cual se trabajó en forma conjunta en el cual no se presentaron grafías. Se aplicaron juegos encaminados a desarrollar sus habilidades psicomotrices, de sensopercepción y del lenguaje, con el fin de que el niño tenga mayor conocimiento de sí mismo y de su entorno, así como también se trabajaron actividades para desarrollar su pensamiento gráfico y prenumérico, aquí es donde se utilizó el Cuaderno de Trabajo, donde todas las habilidades estimuladas con anterioridad se ejecutarían en el plano gráfico.

Al inicio del programa se trabajó el área de psicomotricidad, ya que la mayoría de los niños no realizaban adecuadamente las actividades gruesas como rodado y arrastre, brincar con un pie y otro y ninguno lograba saltar la cuerda, sin embargo al término del programa todos los niños lograron un buen control en estas actividades. Su motricidad fina era buena sin embargo no era precisa por lo que al final del programa tuvieron más precisión de sus movimientos y por tanto mejor calidad en sus trabajos. En cuanto a su esquema corporal, subárea básica en la lectoescritura, la mayoría de los niños no organizaban su esquema corporal y tenían problemas en su ubicación espacial tanto en su medio como a nivel gráfico, al finalizar el programa la mayoría de los niños ya integraba y reconocía su esquema corporal así como su ubicación espacial, incluso a nivel gráfico.

En cuanto al área sensoperceptiva los niños no tenían una adecuada coordinación visomotriz reflejándose esto en las actividades de punteado y laberintos, al término del programa se notó una mejoría en sus habilidades visomotrices.

Por lo que respecta a la discriminación visual tenían dificultades en el tamaño y posición sobre todo a nivel gráfico, logrando discriminar correctamente estos aspectos en su medio y con menos dificultad a nivel gráfico al final del programa.

En percepción auditiva se observó una mejoría en su discriminación auditiva, no así en su memoria auditiva.

En el área de pensamiento gráfico los niños mostraron una mejoría en cuanto al

reconocimiento de formas y posición de las líneas, de figuras (circulo, cuadro y triangulo), punteado, trazado de líneas de izquierda a derecha, arriba y abajo, asociación entre objetos y temporalidad.

En el aspecto del lenguaje lograron aumentar su vocabulario y conceptualización.

Dentro de los resultados se pudo comprobar que el área más favorecida fue la de Orientación Espacial, siendo esta muy importante para el aprendizaje de la lectoescritura, como lo afirma Margarita Nieto: “las funciones perceptuales más relacionadas con la lectura y la escritura son las visuales, auditivas y motoras, pero también intervienen las corporales y táctiles. Las asociaciones intersensoriales que actúan de manera importante en la realización de los actos que estudiamos son: visoauditivas, visomotoras, auditivomotoras y auditivográficas. La percepción y la interpretación de imágenes sensoriales regulan las tareas de lectoescritura en el espacio fonológico”. Debido a esto las actividades del programa están encaminadas a estimular este aspecto.

Se notó también que el área de Memoria Auditiva que menos avances se obtuvieron, debido a que se debe de trabajar de manera más individualizada y esta depende también de la capacidad intelectual del niño.

Por lo tanto la detección oportuna de las habilidades es de suma importancia ya que proporciona una buena información sobre las mismas, permitiendo identificar precozmente a los niños que progresan con lentitud requiriendo por esto, atención y apoyo en las distintas áreas poco desarrolladas.

Cabe mencionar que en esta edad (5 a 6 años Periodo preoperacional) el niño desarrolla habilidades en el campo de la representación mental, elevando todo lo aprendido en la acción, a este nivel superior de funcionamiento intelectual y está en proceso de desarrollar estas habilidades por lo que no es recomendable la adquisición de la lectoescritura en esta edad.

En cuanto a la evaluación cualitativa se pudo observar que al principio de la aplicación del programa la mayoría de los niños no presentaban seguimiento de órdenes, sus lapsos de atención eran cortos y el tiempo de realización de las actividades fue largo; al concluir la aplicación del programa, los niños ya lograban seguir las ordenes con lapsos de atención más largos y se acorto el tiempo de realización de las actividades.

Por lo consiguiente tomando en cuenta el crecimiento y desarrollo cuando un niño nace no tiene conciencia de él ni del medio que lo rodea; sin embargo antes de que el niño vaya a la escuela ya ha aprendido una serie de habilidades que lo capacitan para vivir y relacionarse

en su mundo; ha aprendido a respirar, a masticar, a deglutir, a sostenerse de pie, a caminar, a correr, a saltar, a hablar a comprender lo que dicen , a expresar por medio del lenguaje lo que desea, lo que siente, lo que piensa.

Es a través del movimiento y de las percepciones como va a poder reconocer su individualidad corporal y solo por medio de las experiencias vividas, él organizará su universo en torno al eje corporal y así con referencia a él ordenara a los objetos y las personas. Generalmente estos aprendizajes se adquieren de manera intuitiva y natural.

La educación es responsable del desarrollo equilibrado de la personalidad, de que cada individuo se integre activo y creadoramente a la cultura y a la sociedad que la enmarca a cumplir; La psicomotricidad es el hilo conductor de todo programa de educación maternal y preescolar, se conforma como la práctica que sustenta y posibilita los aprendizajes escolares. Por ejemplo, permite el tránsito de la causalidad mágico fenoménica a la causalidad física, la estructuración de objetos y de cuantificadores, la ejercitación de la función simbólica, el aprestamiento para el grafismo y la lectura, la actividad creadora; todos estos logros se realizan por medio de las siguientes cualidades psicomotrices, motricidad general, la construcción del espacio y tiempo, la afirmación de la lateralidad.

La psicomotricidad estudia la relación entre los movimientos y las funciones mentales, indaga la importancia del movimiento en la formación de la personalidad y en el aprendizaje. Es una disciplina que puede ejercer una importante influencia en el niño, sobre todo en lo referente a su rendimiento escolar, su inteligencia y su afectividad. En términos generales, el niño se encuentra con su cuerpo y con todo lo que puede hacer y sentir con él, brindándole elementos necesarios para la mejor adaptación a su medio.

La capacidad motriz del equilibrio se logra mediante las informaciones coordinadas por el cerebelo, provenientes de la sensibilidad profunda constituida por los propioceptores de la visión y del vestíbulo, existe un equilibrio dinámico y estático; es la resultante de dos funciones de los músculos, la función clónica y la función tónica; El movimiento va a estar regulado por tres sistemas él piramidal, efector del movimiento voluntario, el extrapiramidal, que implica la actividad automatizada y el cerebeloso, regulador del equilibrio interno.

Por medio de la actividad motriz, el hombre puede actuar en su medio para modificarlo y modificarse; el movimiento adapta a los seres humanos a la realidad. Todo tipo de movimiento es el resultado de la contracción motriz que produce el desplazamiento del cuerpo o de los segmentos que lo componen y el mantenimiento de equilibrio, cuando el cuerpo se mueve despacio, tiene como base de sustentación la regulación del tono este

ultimo consiste en los diferentes niveles de tensión muscular; el movimiento siempre resulta de la coordinación del esquema corporal en relación con el espacio y el tiempo, tanto el movimiento como el dialogo tónico, cumplen un papel fundamental en la vida afectiva y en la vida social.

La actividad sensomotora resulta fundamental para el aprendizaje humano y la adaptación de la misma por medio de la vista, el tacto, el oído y las diferentes sensibilidades que completan las asociaciones íntersensoriales y que el movimiento integra.

La captación cognoscitiva de la realidad por parte del niño se da con la conformación de las estructuras espaciales y temporales; estas se conforman evolutivamente en el individuo. La coordinación de los movimientos del cuerpo, de los objetos y entre los objetos permite captar el espacio sensomotor, sobre el que posteriormente se apoyaran las representaciones espaciales concretas del pensamiento.entre los cuatro a seis años el niño conforma el espacio representativo euclidiano, que va a permitir al niño reconocimiento de figuras geométricas. De la misma forma que la adquisición de la noción de espacio va a suceder con el tiempo, gracias al movimiento, el niño desarrolla la estructuración temporal, que consiste en duración, orden y sucesión. La comprensión de la sucesión es posible si se analiza aquello que sucede antes y después de un movimiento locomotor o de una serie de acciones. En los niños pequeños no existe una dominación lateral cerebral y a medida que se desarrolla la maduración cerebral, se produce un proceso de estructuración de la lateralidad corporal y un acelerado progreso de las habilidades motrices. Producto del desarrollo sensomotor y de diferentes factores, se presenta la predominancia de un lado del cuerpo, en especial con respecto a las manos, a los pies y a los ojos. Esta predominancia motriz relacionada con las partes del cuerpo resulta fundamental para la orientación espacial, las acciones de la vida diaria y posteriormente la escritura la cual moviliza esencialmente los miembros superiores del cuerpo y requiere de la coordinación motriz fina y óculo manual, también implica una ubicación espacio-temporal.

La lectoescritura se da mediante la función simbólica que implica el esquema corporal, visomotoras, orientación derecha-izquierda, madurez postural y buena percepción totalizadora, es más que una forma de expresión del lenguaje, ya que implica factores madurativos, órgano funcionales, motrices, afectivos y sociales.

Los factores que determinan el desarrollo del niño son múltiples y complejos, es por ello que estamos de acuerdo con Henri Wallon, quien considera que el ser humano no es un ser puramente biológico o psicológico, sino un ser global, el cual esta interactuando con el medio

y su sociedad.

Las nociones psicomotrices se afianzan de la edad de 4 a 6 años, etapa en la cual los niños ingresan al jardín de niños, es por esto, que consideramos que la etapa preescolar es sumamente importante, ya que en esta etapa podemos utilizar a la psicomotricidad como un reforzador en las actividades pedagógicas.

Por medio de un programa de actividades psicomotrices podemos desarrollar, estimular y afianzar dichas nociones, lo cual facilitará la adquisición de la lectoescritura de los niños.

De lo anterior, podemos decir que el jardín de niños debe concebirse como un instrumento para desarrollar íntegramente todas las facultades de la personalidad del niño preescolar; ya que es una excelente oportunidad para la estimulación y desarrollo psicomotrices(conocimiento del esquema corporal, lateraildad, nociones temporo-espaciales), las cuales facilitarán en gran medida los aprendizajes posteriores; tomando en cuenta que la lectoescritura es el primer aprendizaje formal y la base de todos los futuros conocimientos que se adquieren en la escuela. Cabe mencionar que sería conveniente que se generalizará en toda la enseñanza preescolar y escolar hasta sexto grado de primaria.

ANEXO

CUADERNO
DE
TRABAJO

- Repasa con un lápiz azul, la forma de la pelota. Es redonda.
- Se coloca debajo de esta página un fieltro o corcho y se da al niño una alfiler.
- Pícala por dentro.
- Di nombres de cosas redondas.

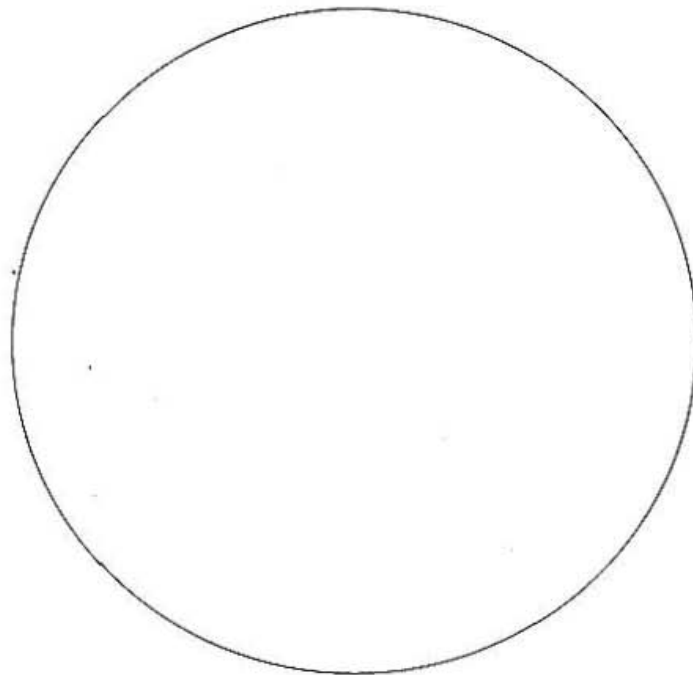

□ Colorea los globos redondos.

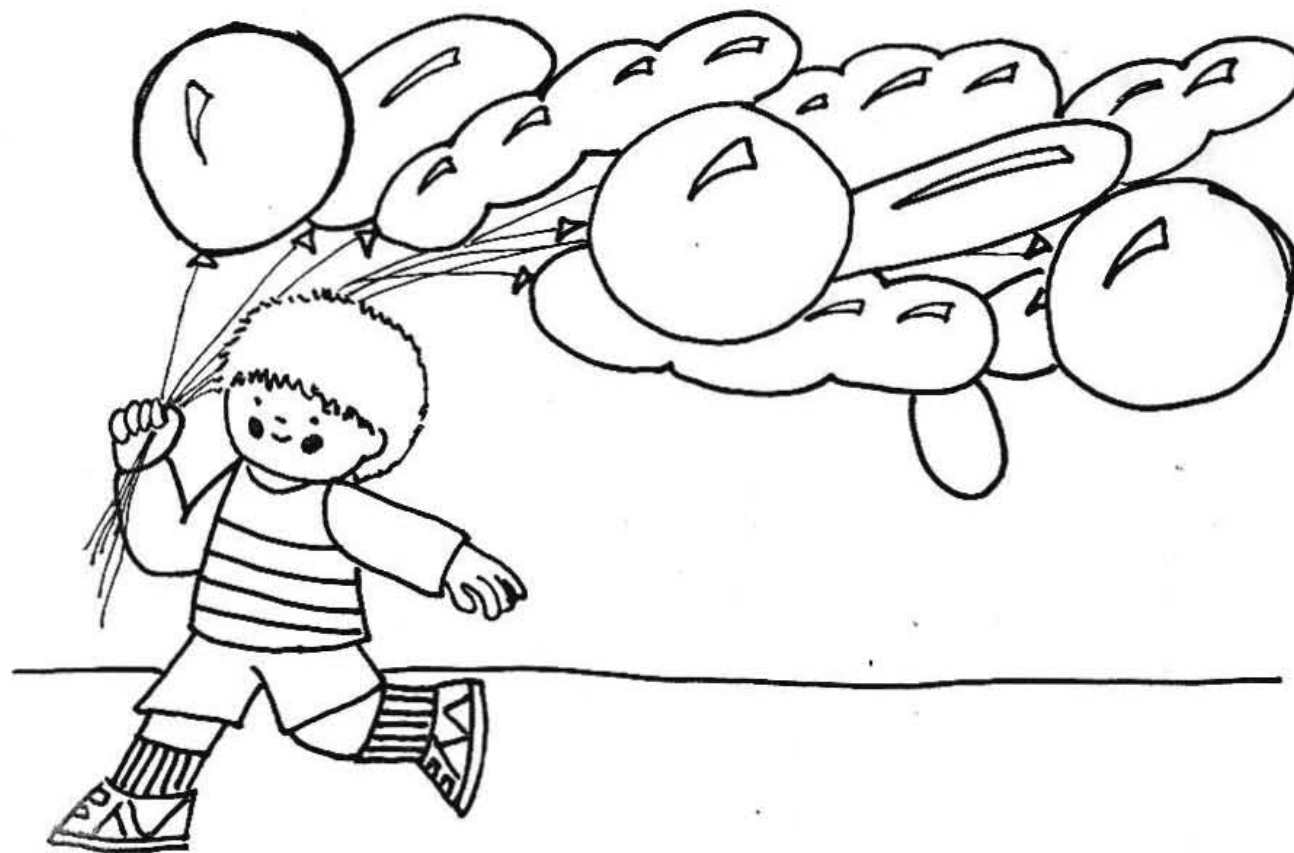

- Repasa con un lápiz verde el borde del cuadro, tiene forma cuadrada.
- Coloca debajo de esta pagina un fieltro o corcho.
- Pícalo con un alfiler por dentro.
- Di nombres de cosas cuadradas.

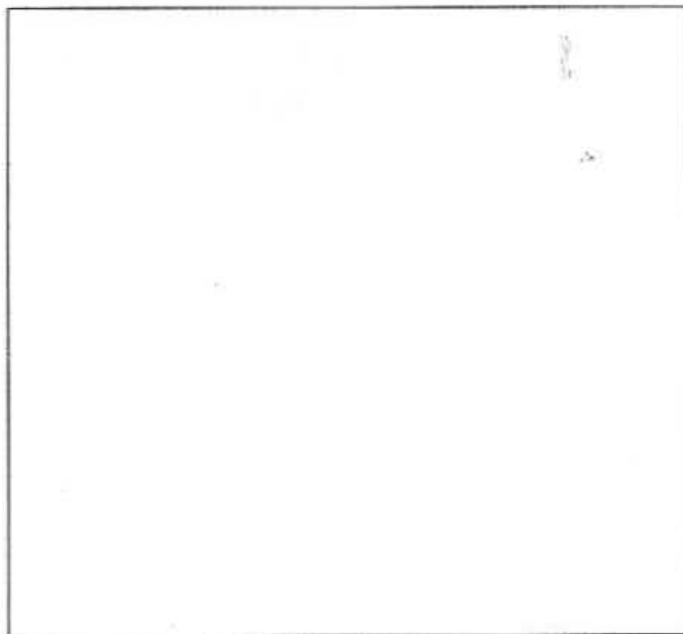

□ Colorea las cosas cuadradas.

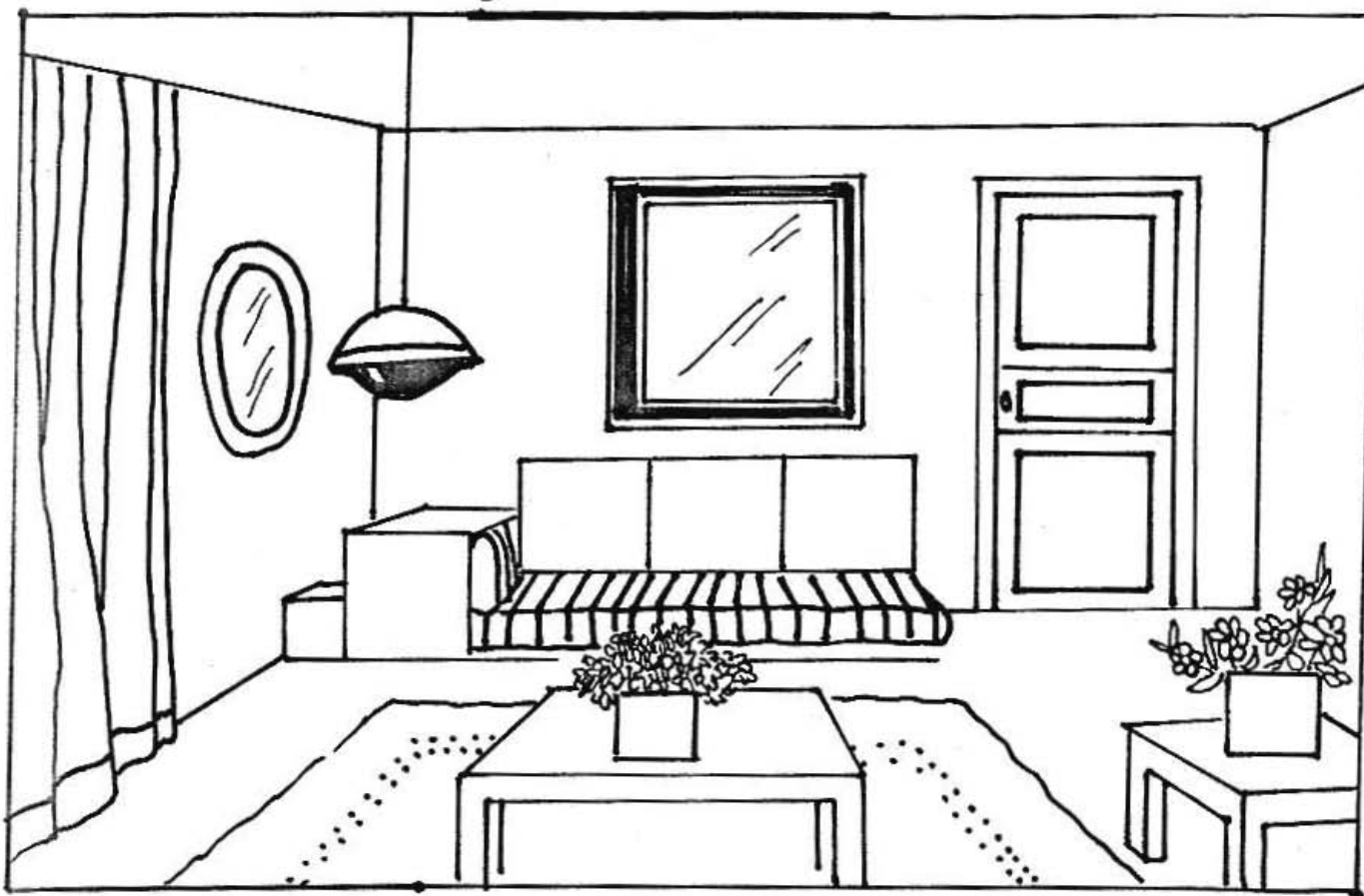

- Colorea las cosas redondas. *AZUL*
- Tacha las cosas cuadradas. *VERDE*

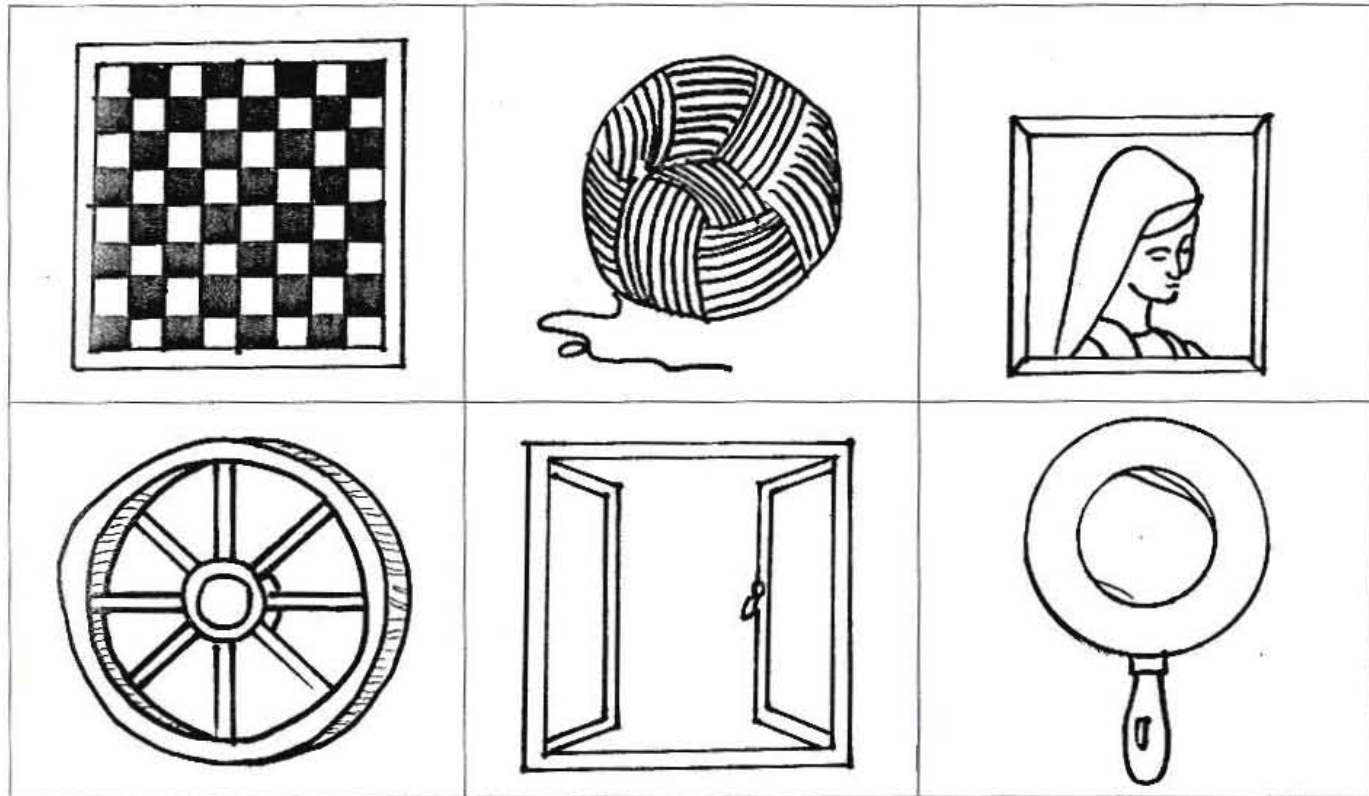

- Repasa con un lápiz rojo el borde de la señal. Tiene forma de triángulo.
- Coloca debajo de esta página un fieltro o corcho.
- Pícalo con un alfiler por dentro.
- Di nombres de cosas con forma de triángulo.

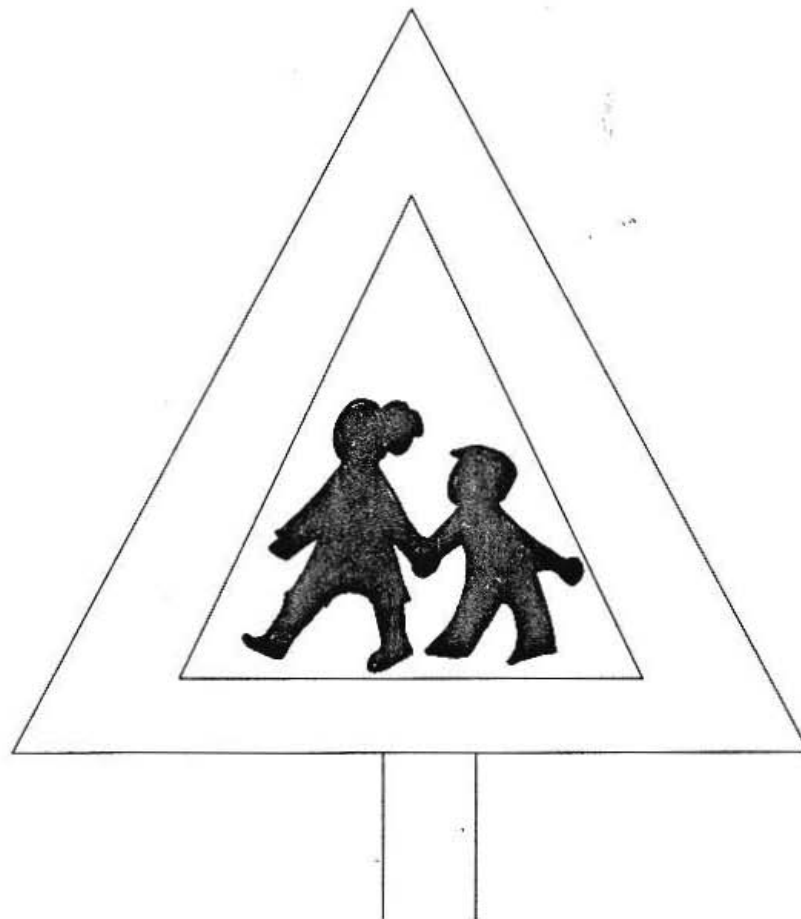

□ Colorea las cosas que tienen forma de triángulo.

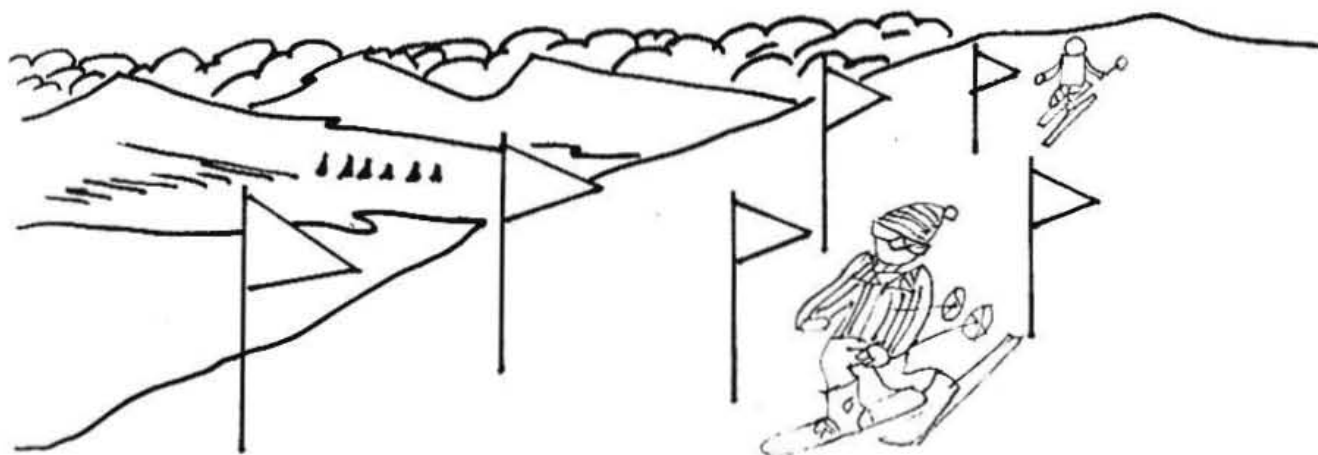

□ Colorea de rojo las cosas redondas, de amarillo las cosas triangulares y de verde las cosas cuadradas.

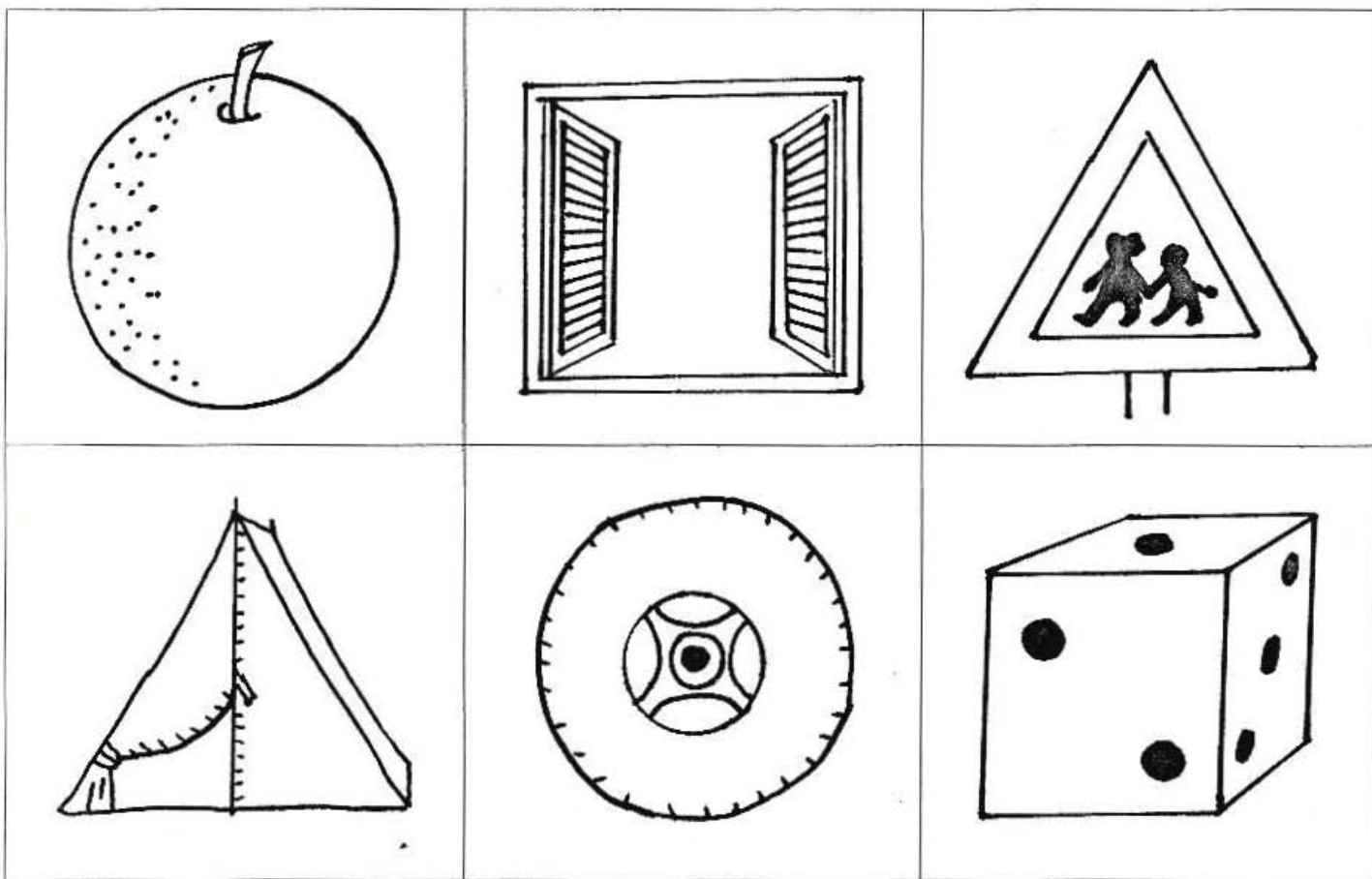

- Colorea de amarillo lo que tiene forma circular.
- Colorea de azul lo que tiene forma de triángulo.
- Colorea de rojo lo que tiene forma cuadrada.

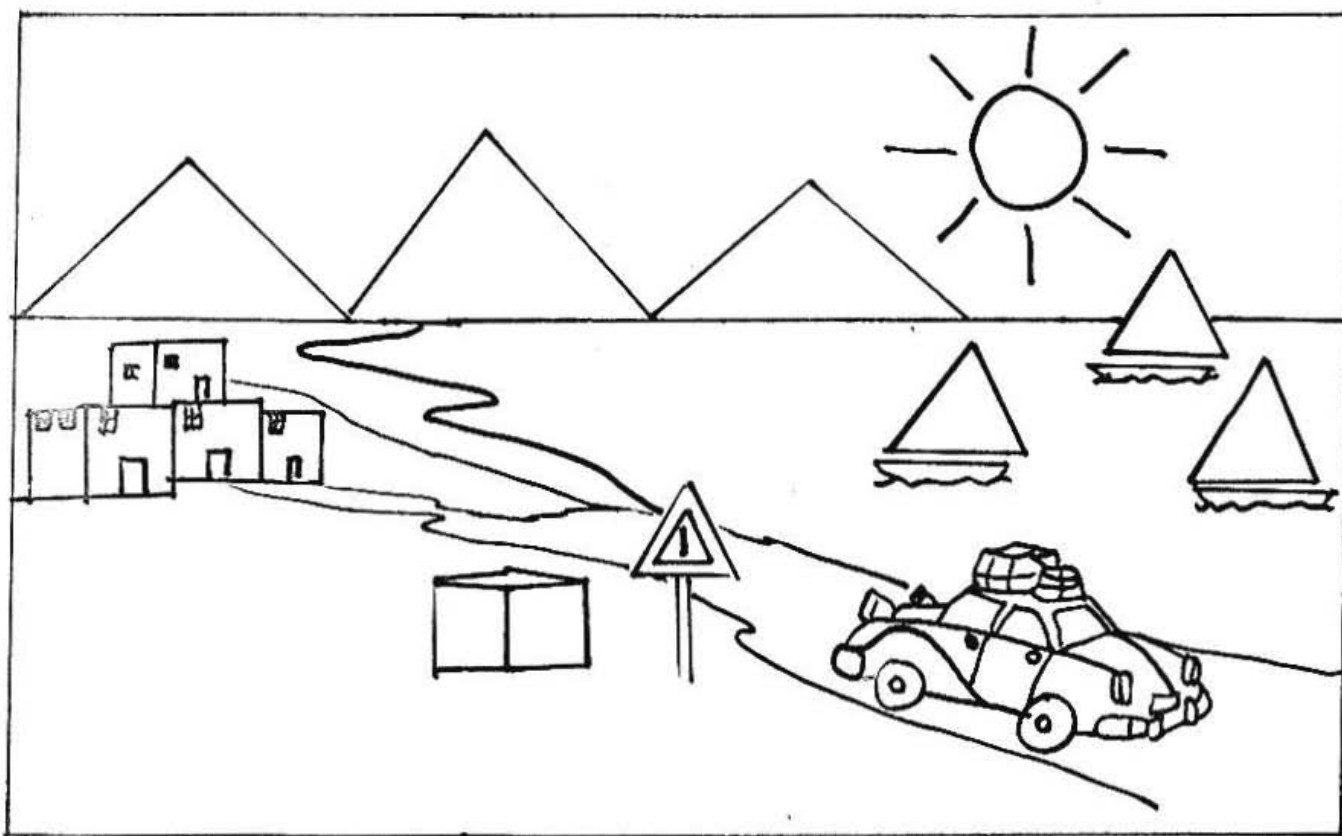

- ¿ Dónde están los ojos. Dónde esta la boca, etc.
- Antes de recortar la lamina, el niño debe de ver la cara entera e identificar sus partes.
- Recortar por la línea de puntos, darle las partes desarmadas y pedirle que forme la cara (hacer notar la simetría).

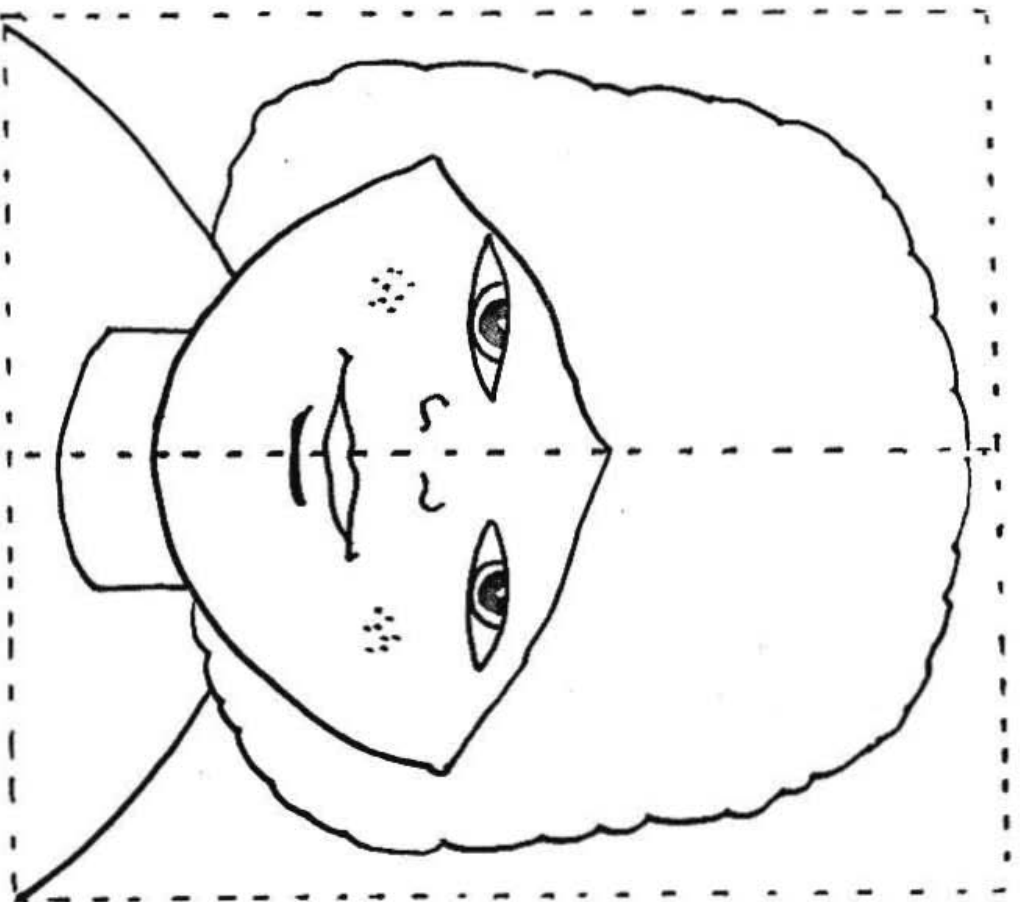

- Recorta y dáselo desordenado para que forme el muñeco. Debe ir nombrando las partes del cuerpo y precisando su situación en el esquema corporal.

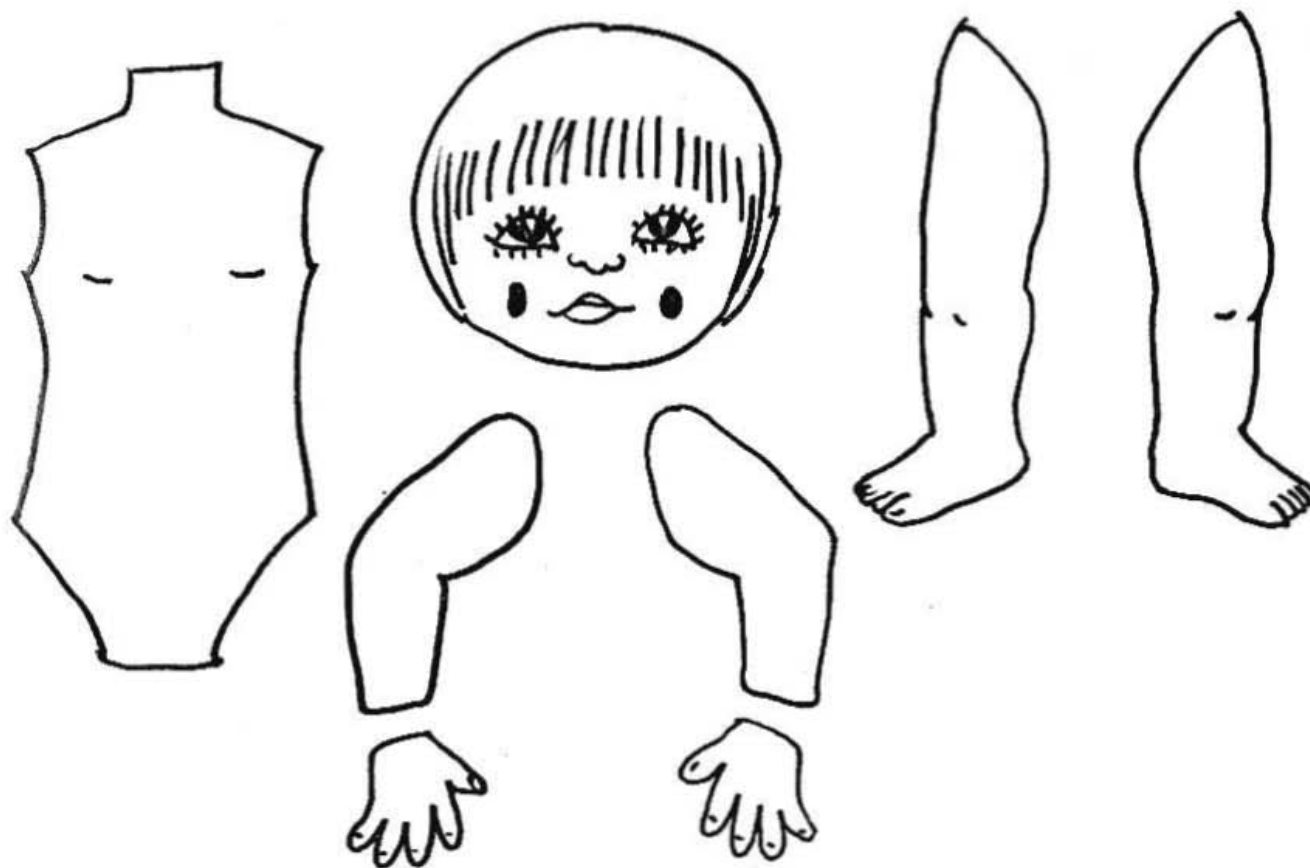

□ Colorea de rojo las casas grandes y de verde las pequeñas.

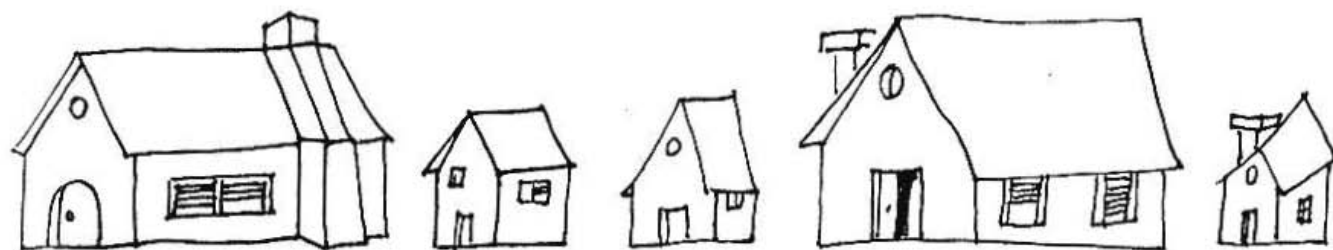

□ Colorea cada dibujo del mismo color que tienen los de arriba.

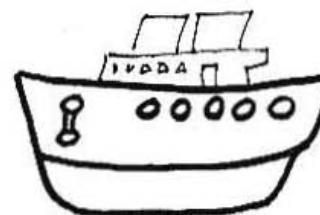
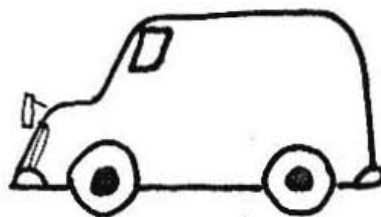
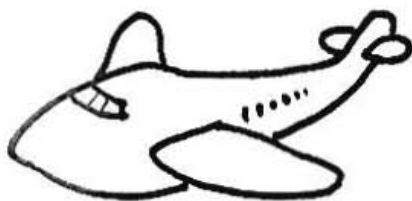
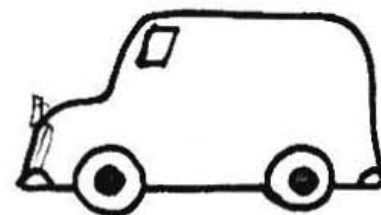
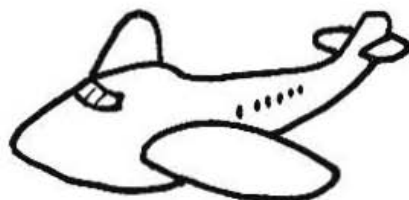
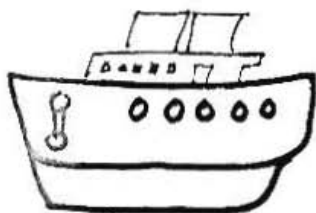
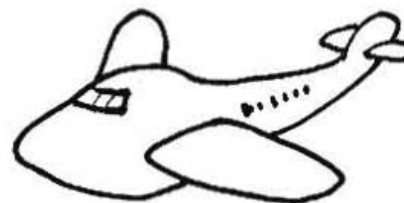
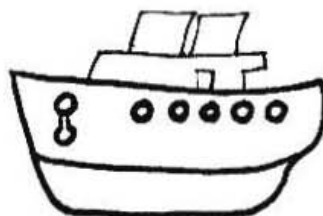
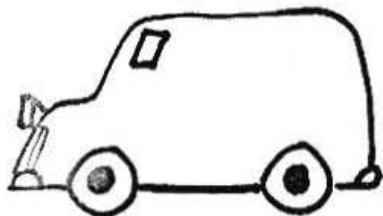

□ Une con una raya los dibujos que sean iguales.

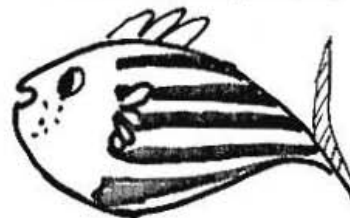
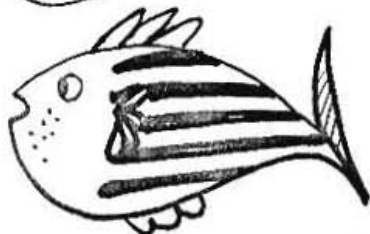

- Pasa varias veces tu dedo por este camino hasta que llegues a la bicicleta.
- Ahora dibuja el camino con un lápiz.



- Haz lo mismo con este camino.

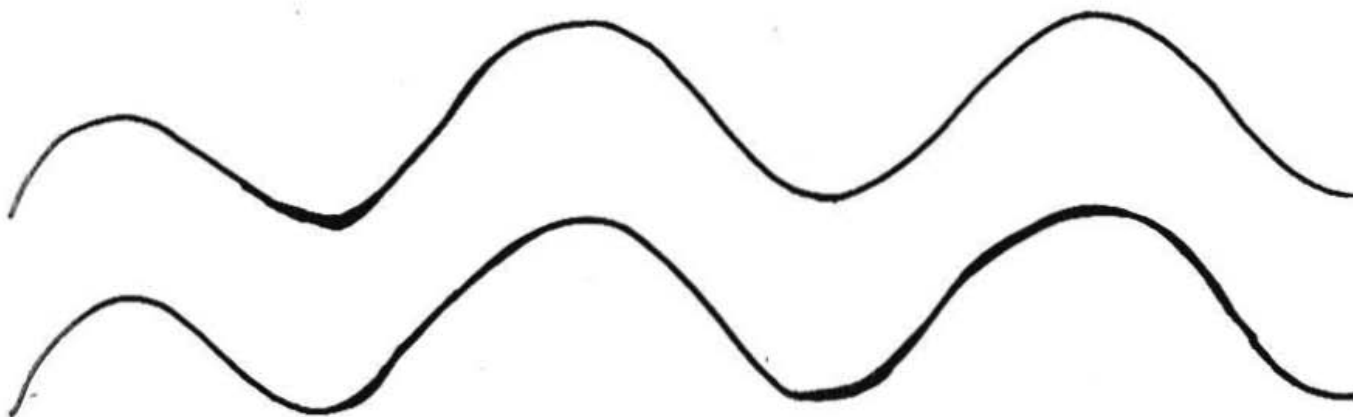

- Colorea de amarillo las casas que tienen el camino hacia tu derecha.
- Colorea de rojo las casas que tienen el camino hacia tu izquierda.
- Colorea de azul las casas que tienen el camino en medio.

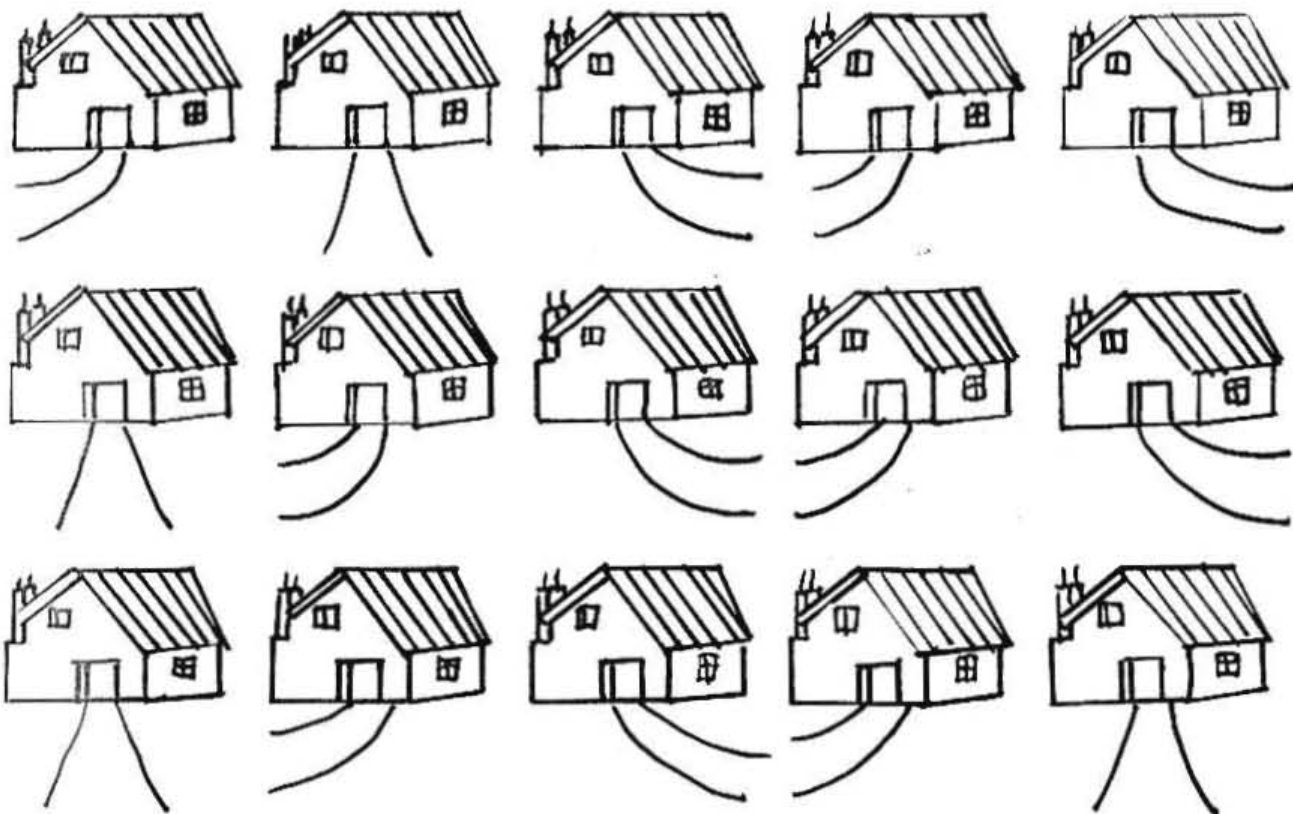

□ Copia los muñecos. Imita sus distintas posturas.

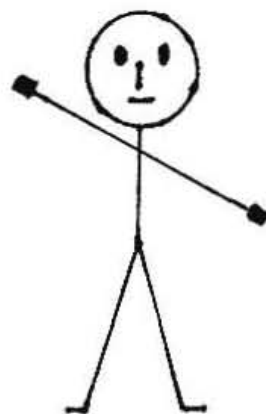
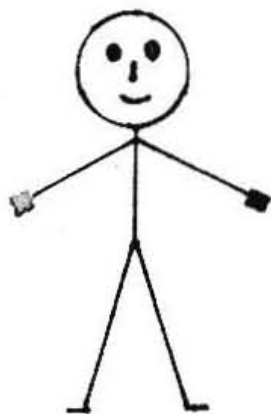

- ¿Qué niños tienen el balón arriba? Señálalos con una cruz y colorea de azul.
- ¿Qué niños tienen el balón en medio? Señálalos con una raya y colorea los balones de amarillo.
- ¿Qué niños tienen el balón abajo? Señálalos con un punto y colorea los balones de verde.

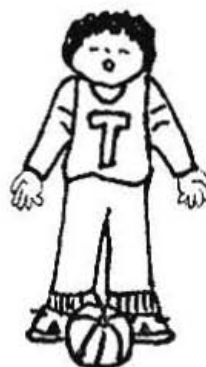
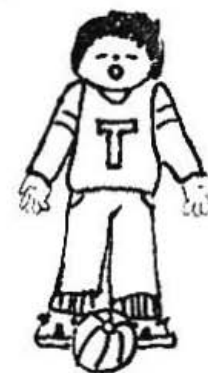
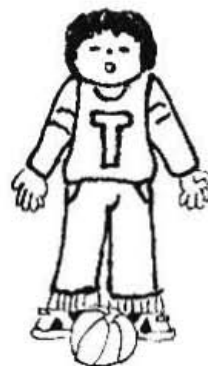

□ Colorea lo que es distinto. Di por qué.

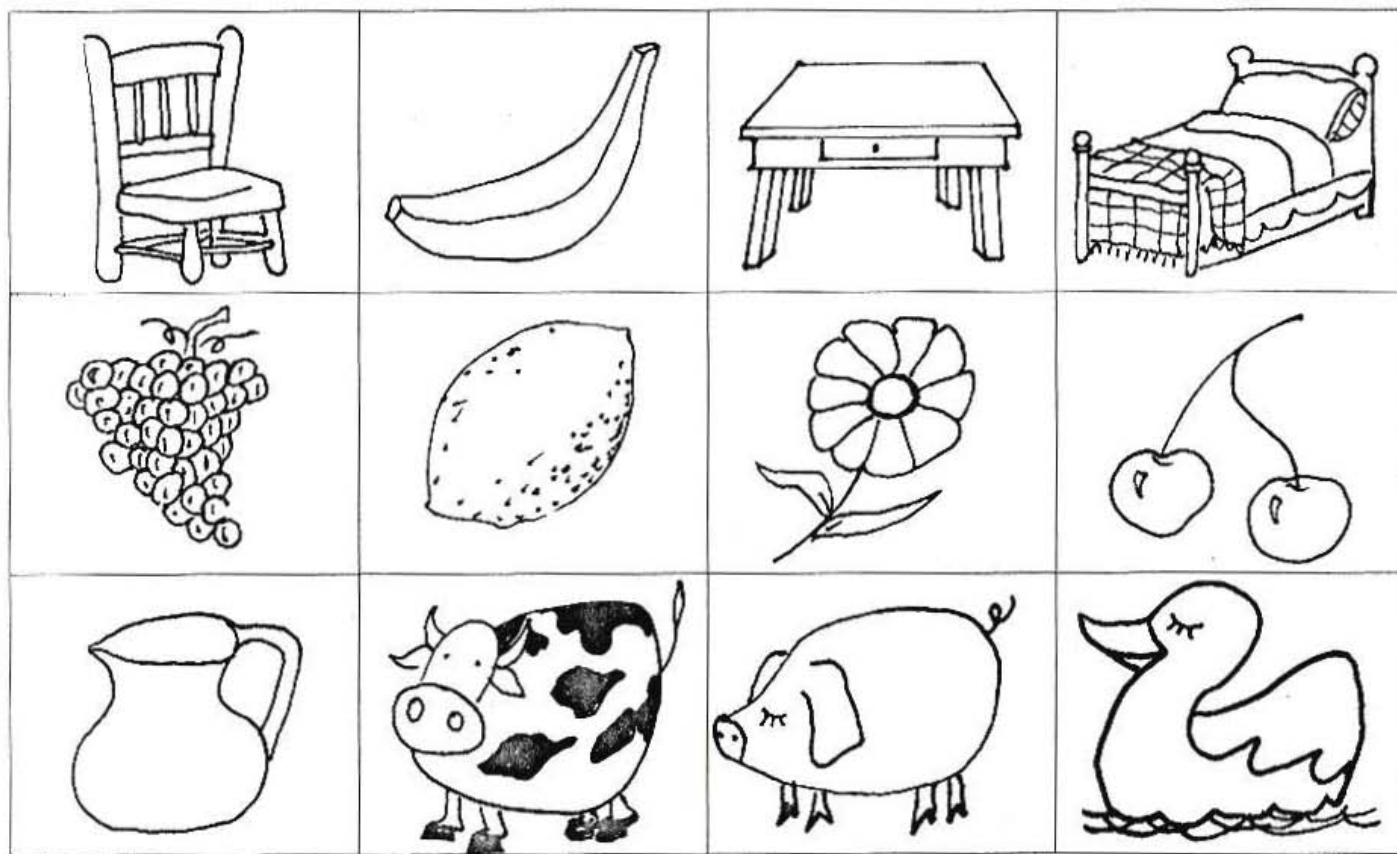

□ Colorea los vestidos. Recorta y ordénalos de mayor a menor y colócalos sobre la ratita correspondiente.



□ Colorea las ratitas. Coloca sobre cada ratita el vestido del tamaño correspondiente.

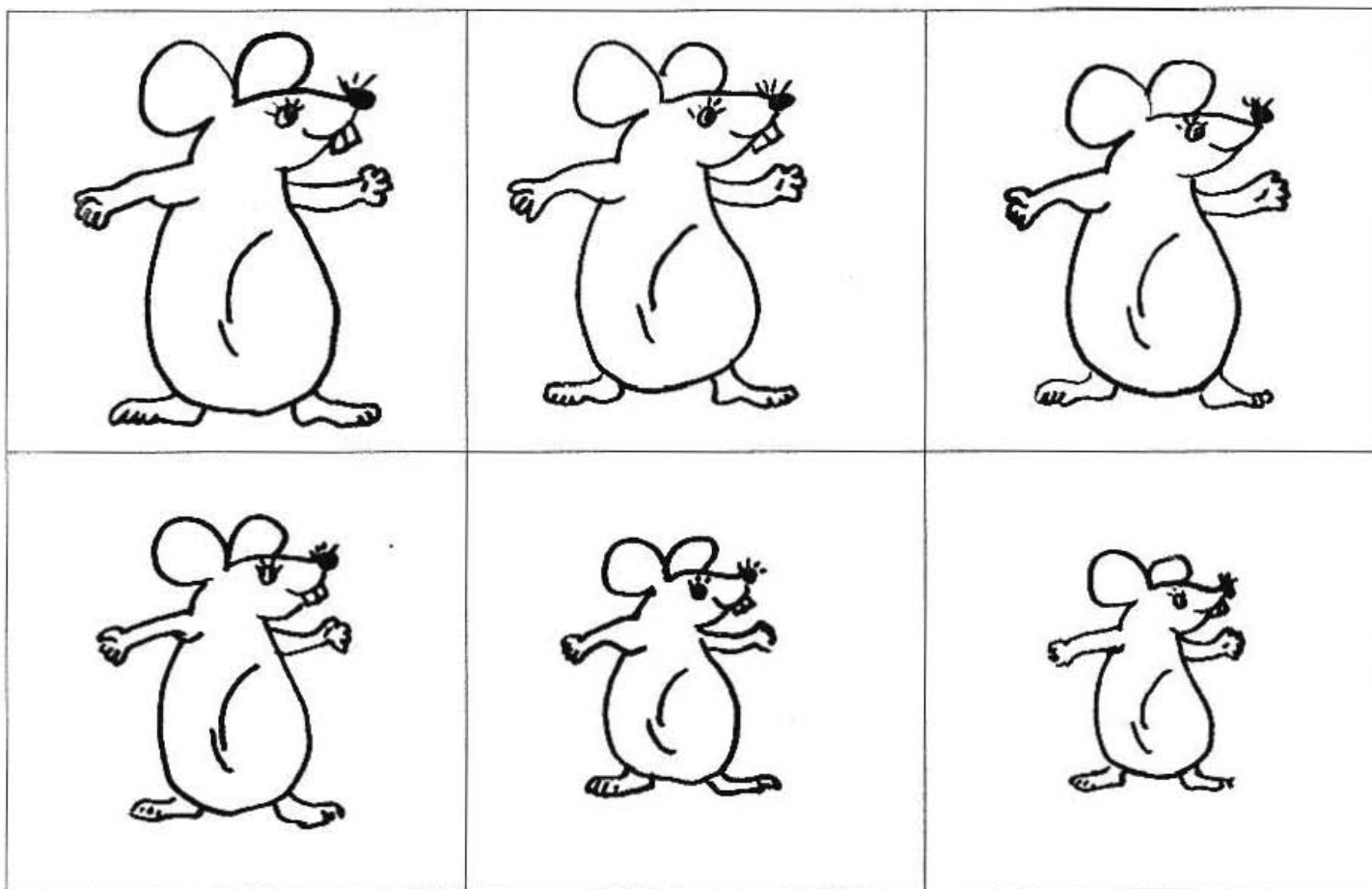

□ Tacha los animales que sean iguales al primero. Colorea las jirafas.

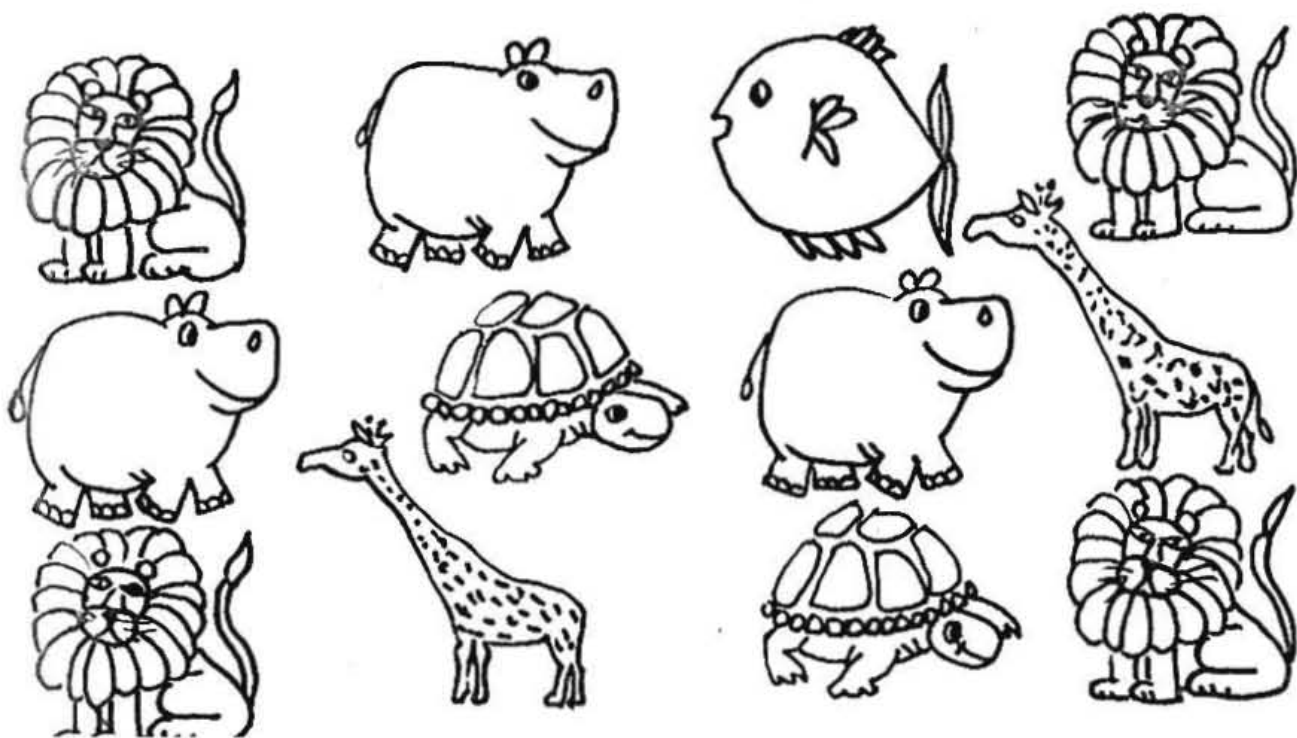

- Coloca debajo un fieltro o corcho y pícalo con un alfiler.
 - Pica el río sin salirte.

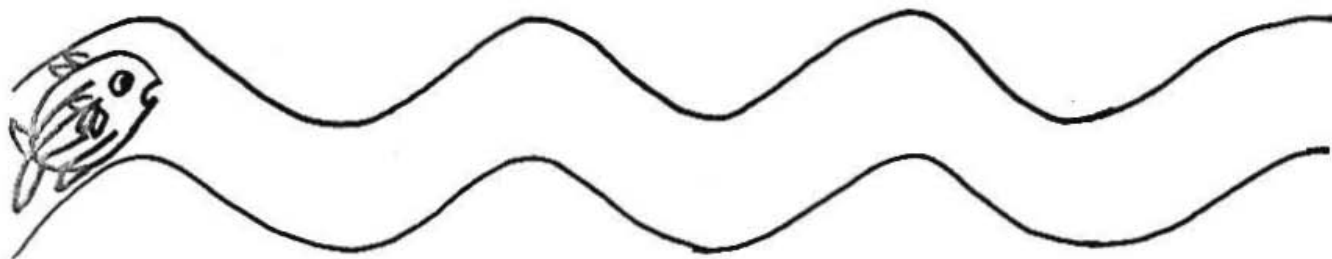

- Pica el interior de la serpiente.



- Pica el camino sin salirte.



□ Continúa dibujando y coloreando.

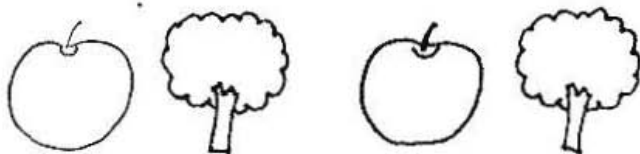
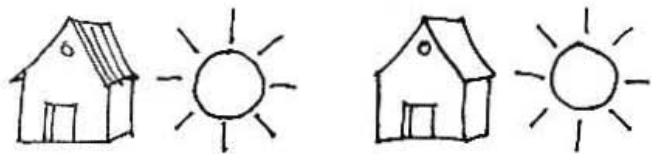

ATENCIÓN
Completa lo que falta.

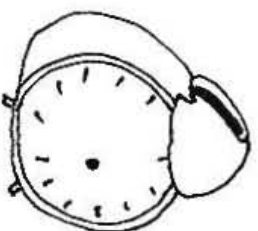
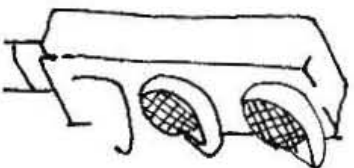
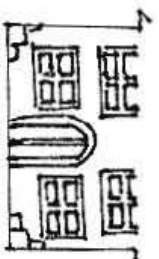
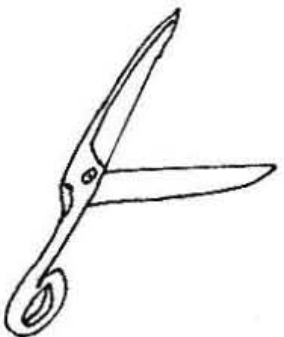
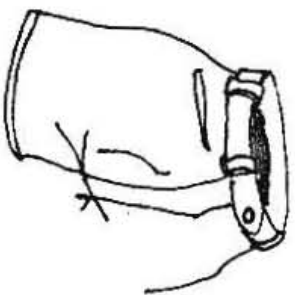
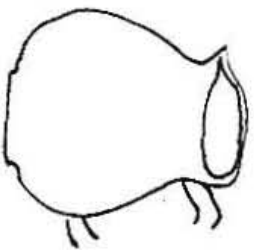

ATENCIÓN

Completa los racimos igual al primero.
Coloréalos.

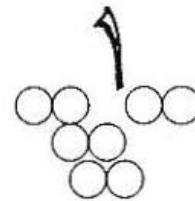
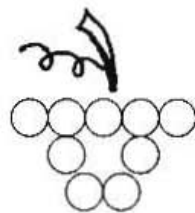
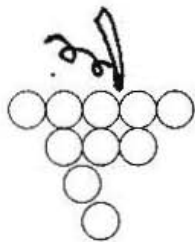
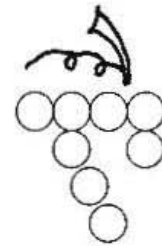
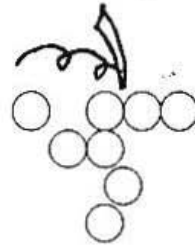
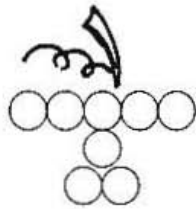
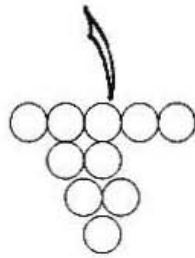
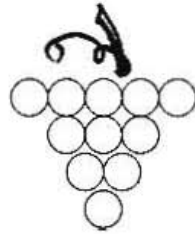

- Pasa tu dedo por la montaña rusa, hasta que llegue al final. Con un lápiz de color dibuja el camino que haz seguido y repítelo con varios colores.

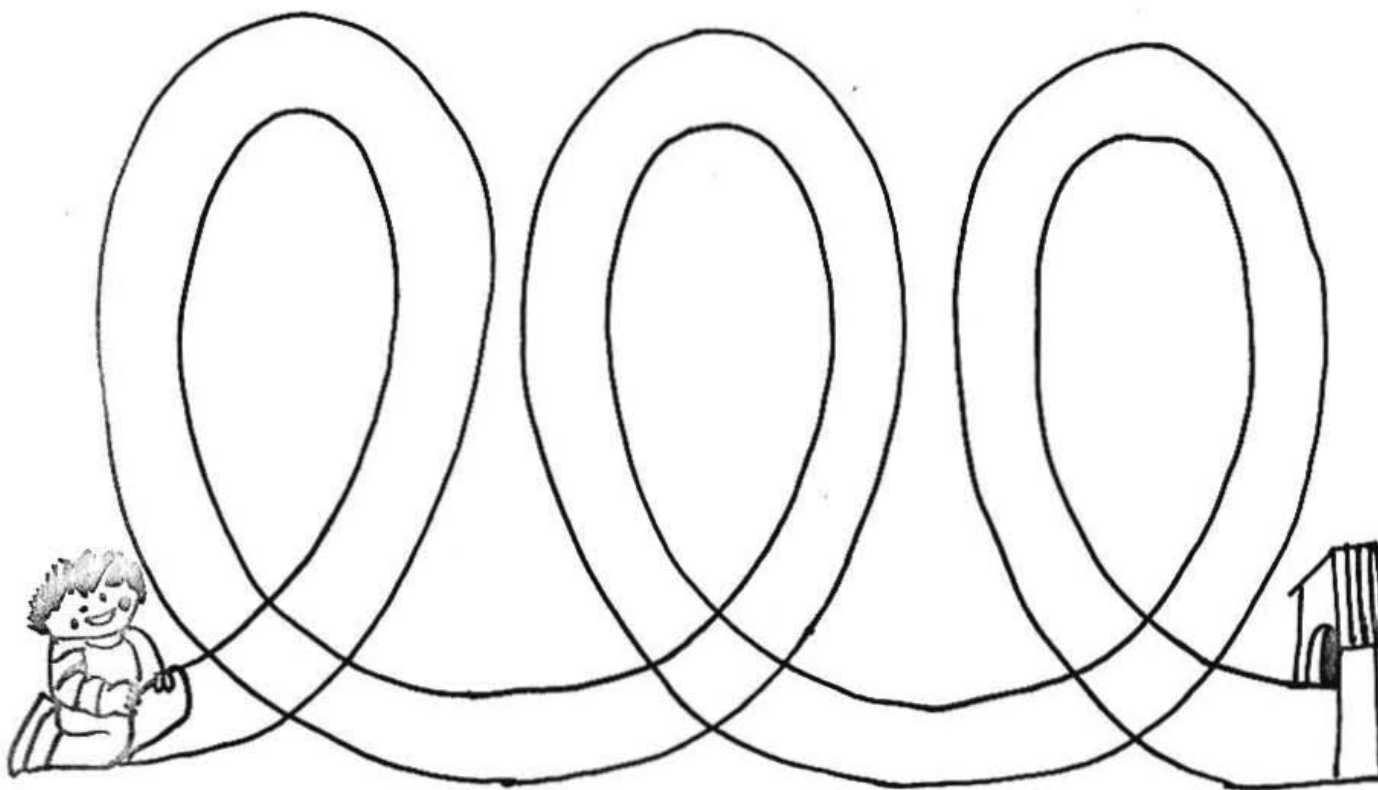

Posición en el espacio.
Ilumina con el color indicado.

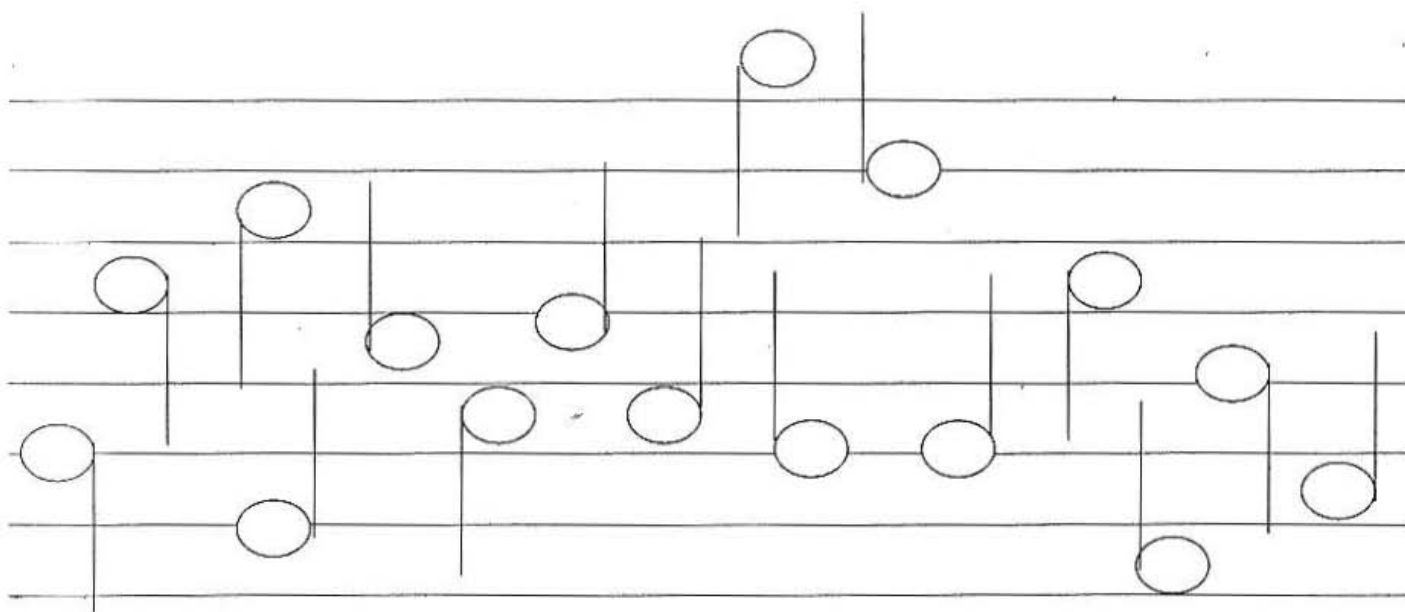
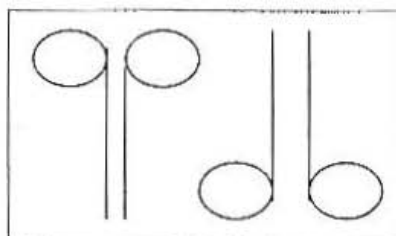

□ Completa estos dibujos de frutas haciendo la otra mitad.

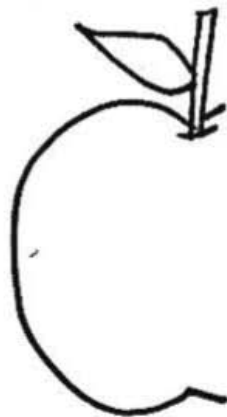

□ Colorea el dibujo que es de día. Di cosas que haces de día. Di cosas que haces por la noche.

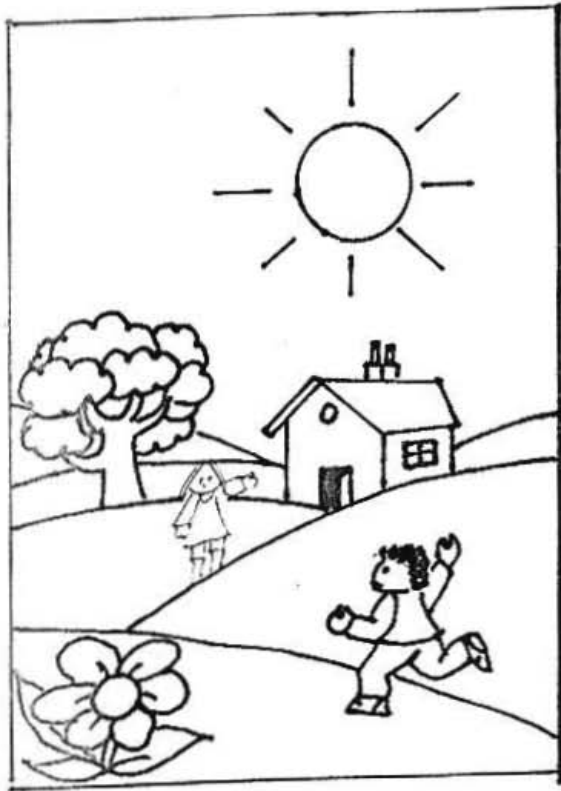

SERIACIONES

Continúa dibujando.

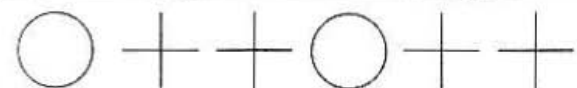
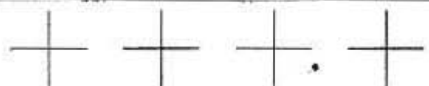
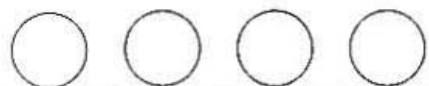

- En el cuadro de arriba, a la derecha, dibuja un lápiz.
- En el de abajo, a la izquierda, un balón.
- En el de arriba, a la izquierda, un coche.
- En el de abajo, a la derecha, una flor.

Laberintos.

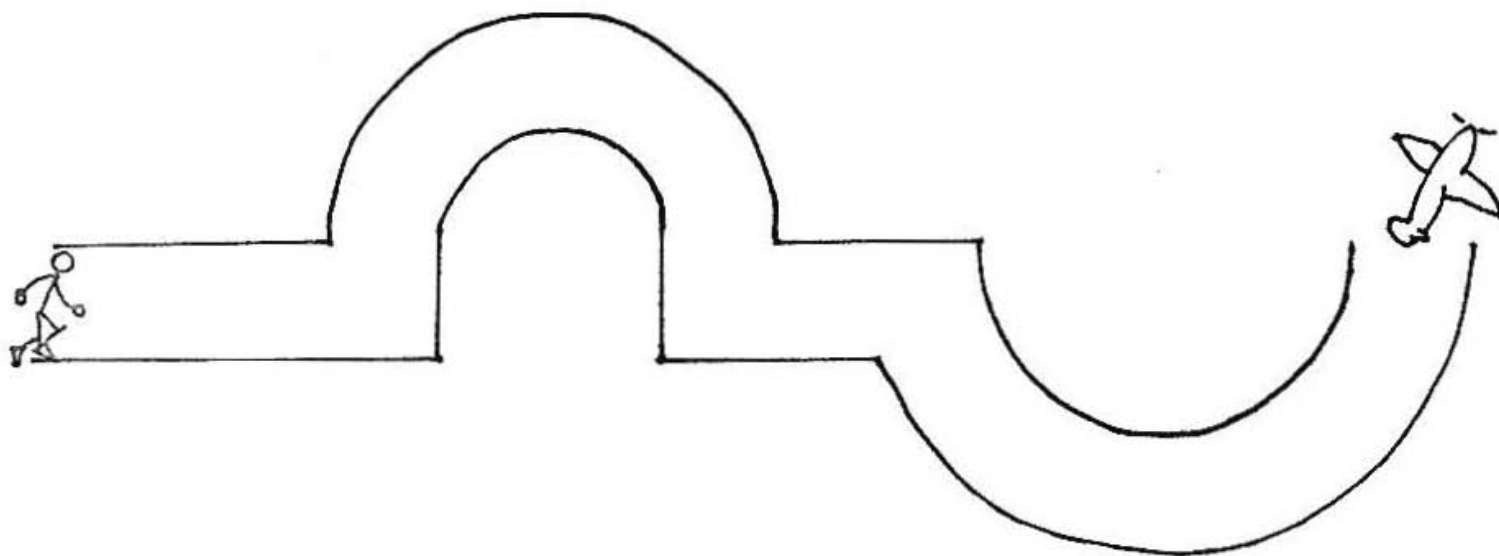

SERIACIONES

Continúa dibujando.



Laberintos.

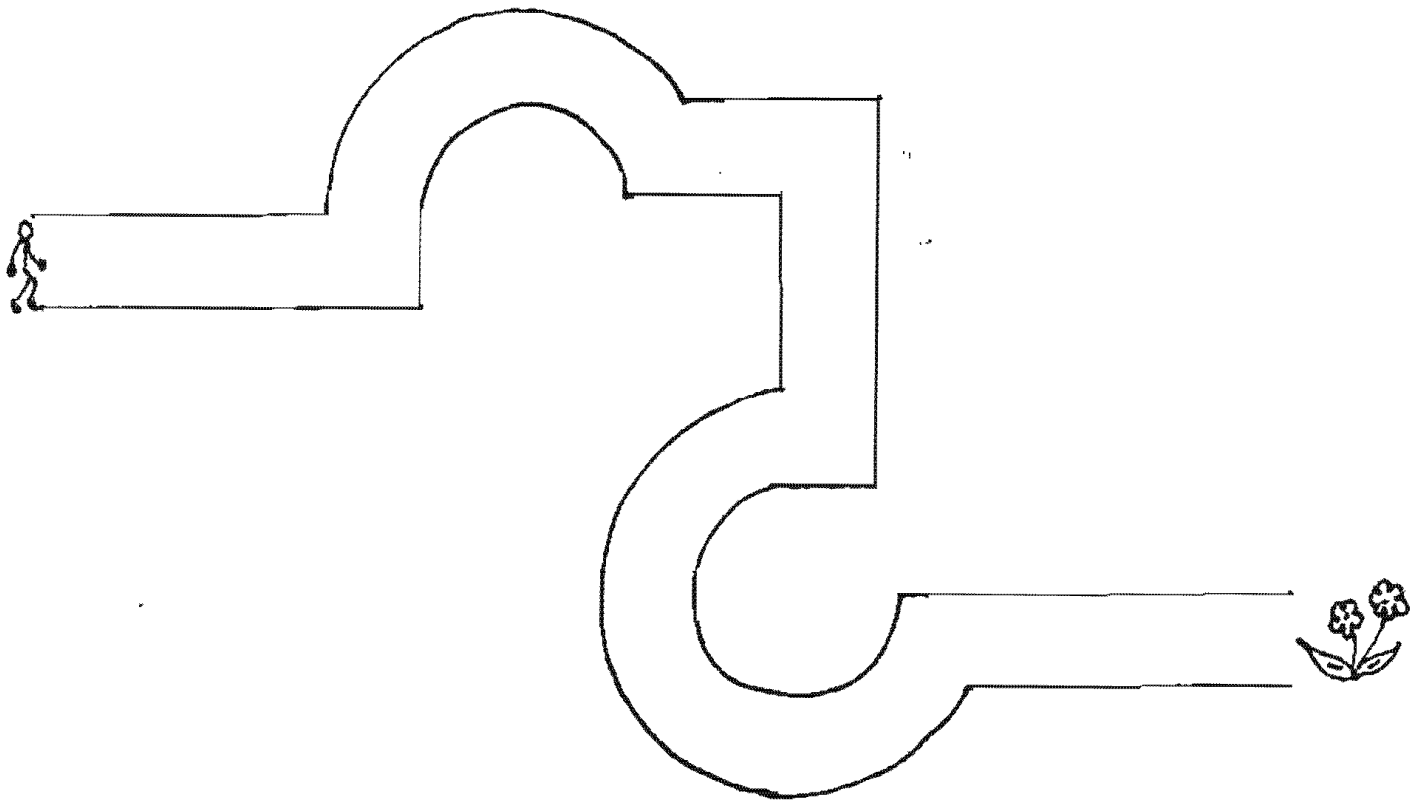



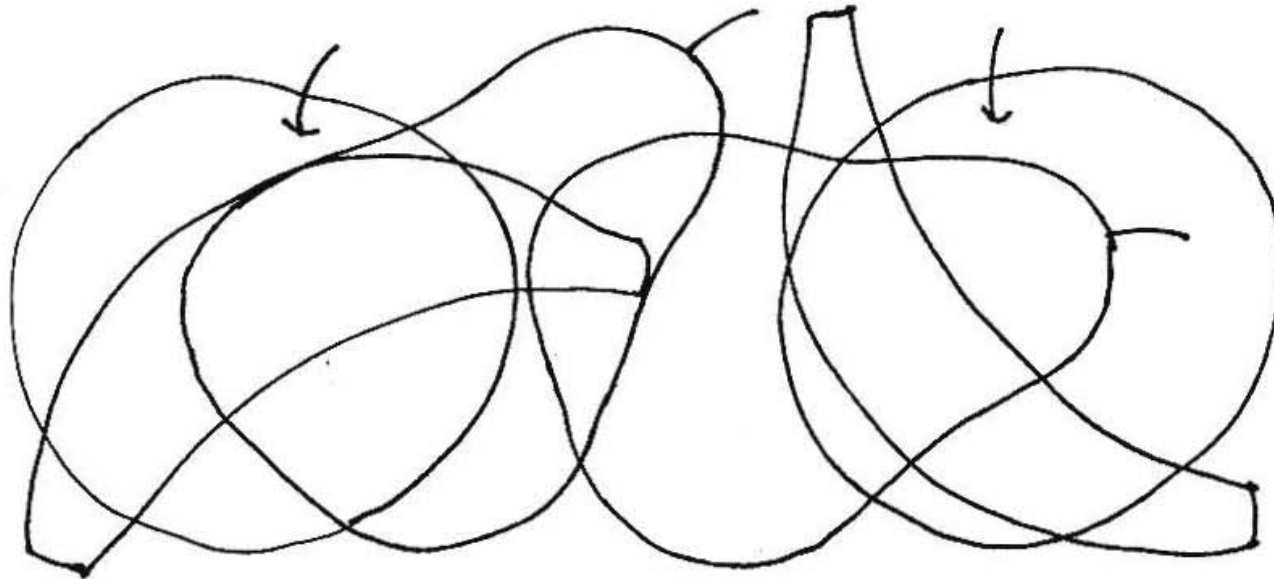







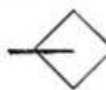























































- Te voy a contar una historia: una señora se fue a la frutería y compro naranjas, peras y plátanos. Después regreso a su casa y lo guardo. Cuando llegó su hijo pregunto: Mamá, ¿qué fruta hay?.
- ¿Te acuerdas tú la fruta que había comprado la señora?. No se debe de dar el cuaderno para el ejercicio, hasta que no haya contestado las preguntas.
- Repasa con una línea naranja las naranjas. ¿Cuántas hay?
- Repasa con una línea verde las peras. ¿Cuántas hay?
- Repasa con una línea amarilla los plátanos. ¿Cuántos hay?

















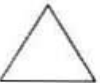













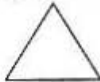









ATENCIÓN.

Pon el palito en cada figura como indica la muestra.

							
							
							
							
							
							
							
							
							

ATENCIÓN.

Rellena las figuras como las del modelo.

Laberintos.

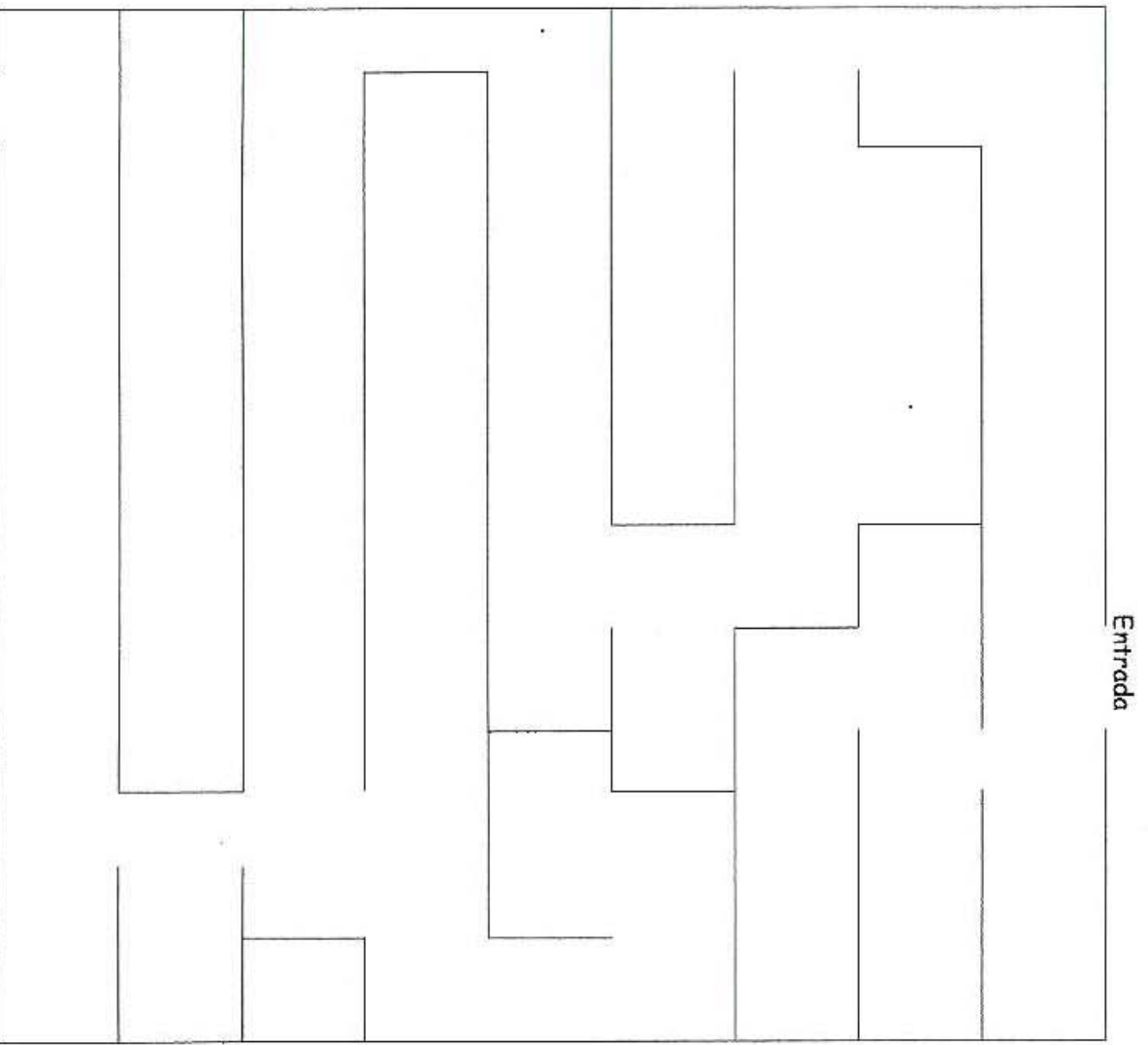

- Al llegar al colegio. Juan sacó un lápiz de su cartera; marta tenia su cuaderno y su pluma. Se pusieron en seguida a trabajar. Después cada uno recogió sus cosas.
- ¿Qué recogió Juan? ¿Qué recogió Marta?
- Repasa de rojo los lápices. ¿Cuántos hay?
- Repasa de verde los sacapuntas. ¿Cuántos hay?
- Repasa de amarillo los cuadernos. ¿Cuántos hay?
- Repasa de azul los bolígrafos. ¿Cuántos hay?

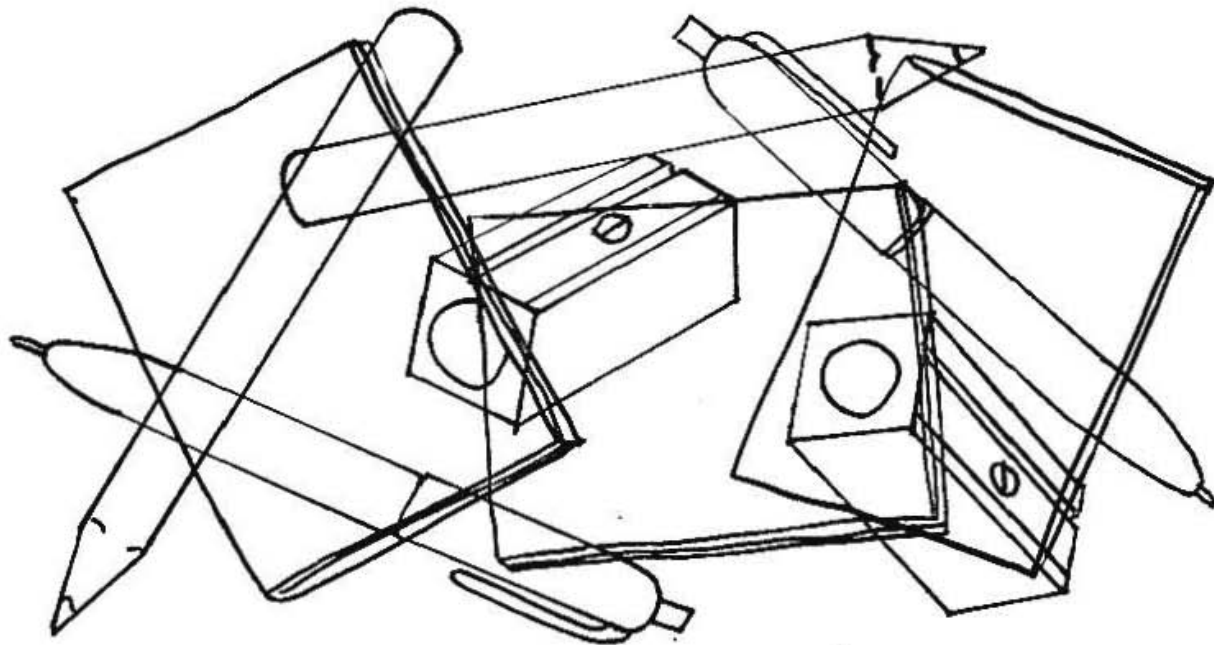

BIBLIOGRAFIA

- 1.-Abad. j. et al Diccionario de las Ciencias de la Educación. publicaciones santillana. México , 1987.
- 2.-Abasolo, G, et al. Pedagogía y psicología infantil. Tomo la primera infancia, editorial cultural, Madrid España, 1992.
- 3.-Azcoaga, J. et al. Los retardos del lenguaje en el niño. ediciones paidos Iberoamerica, 1995.
- 4.-Azcoaga j. Aprendizaje fisiologico y aprendizaje pedagógico. segunda edicion. Buenos Aires , 1979.
- 5.-Azcoaga, j. Alteraciones del aprendizaje escolar, diagnostico, fisiopatologia y tratamiento editorial paidos. barcelona 1991.
- 6.-Badillo G. El aprendizaje. Instituto Nacional de la Comunicación Humana, México 2002.
- 7.-Bellota M. Enseño paso a paso ejercicios para el desarrollo de la motricidad fina. cuarta reinpresion. editorial Trillas,México 1998.
- 8.-Berruecos M. Programa de actividades lingüísticas para el jardin comunitario. editorial Trillas, México 1985.
- 9.-Bima h. El mito de las dislexias. editorial prisma, México 1978.
- 10.-Bloom B, et al. Taxonomía de los objetivos de educación, Editorial. Ateneo, Argentina, 1984.
- 11.-De la cruz M. Aptitudes en educacion infantil preescolar 2. ediciones Tea, Madrid 1999.
- 12.-Fernandez F, et al Las ciencias de la educación preescolar y especial. Editorial Trillas. México 1999.
- 13.-Garcia, M. Enciclopedia de la psicología Editorial océano. Tomo I Los métodos de Piaget, Barcelona, España, 1985.
- 14.-Luria, V. Las funciones corticales superiores del hombre. editorial orbe, la habana 1977.
- 15.-Marquez, H, et al. Enciclopedia práctica de la pedagogía Editorial océano. Tomo I. Una introducción a la Teoría de Piaget. Barcelona, España, 1983.
- 16.- Mackie, D. Taxonomy of educational objectives: the classification of educational goal; 1956.
- 17.-Nieto m. ¿Por qué los niños no aprenden? . editorial Prensa Médica mexicana, México 2000.

- 18.-Piaget, j. La formacion del simbolo en el niño. editorial fondo de cultura economica. México 1986.
- 19.-Piaget j. Psicología de la inteligencia. editorial psique, Argentina 1984.
- 20.-Piaget, J. Seis estadios de psicología, en Palacios Jesús. La cuestión escolar. Editorial Laia, Barcelona, España, 1989
- 21.-Quiros j. Lenguaje aprendizaje y psicomotricidad. editorial panamericana, Argentina.1979.
- 22.-Quiros. j. Fundamentos neuropsicologicos en las discapacidades de aprendizaje. editorial Panamericana,Argentina 1980.
- 23.-Sanchez, j. et al. Enciclopedia práctica de la pedagogía Editorial océano. Tomo I. Una introducción a la Teoría de Piaget. Barcelona, España, 1983.
- 24.-Vygotsky, I Pensamiento y lenguaje. editorial Quinto sol. México , 1996.
- 25.-Wallon, h. Evolucion psicologica del niño. editorial Grijalbo. México 1974.
- 26.-Wallon, H. Los métodos de grupos y la psicogénesis del infante. Editorial Ateneo. Paris, 1959.
- 27.-Zapata, O. La psicomotricidad y el niño. ed. Trillas, México, 1999.
- 28.-Zaraglosa, A. Enciclopedia de la psicología Editorial océano. Tomo I Los métodos de Piaget, Barcelona, España, 1985.