



UNIVERSIDAD
"DON VASCO, A. C."

UNIVERSIDAD DON VASCO, A. C.

INCORPORADA A LA

UNIVERSIDAD NACIONAL AUTONOMA DE MÉXICO

ESCUELA DE ARQUITECTURA

"PROCEDIMIENTO EJECUTIVO INTEGRAL DE LA LICITACIÓN DE OBRA PÚBLICA"

EJEMPLIFICADO CON LA LICITACIÓN PÚBLICA No. HUM/DOP/BID/002/04; RELATIVO A LA OBRA "CONSTRUCCIÓN DEL ÁREA, ADMINISTRATIVA, CAPILLA, CAFETERÍA, BODEGA, BAÑOS PÚBLICOS, MÓDULOS DE GAVETAS, ACCESO AL PANTEÓN, MUNICIPAL "JARDINES DE LA PAZ" EN URUAPAN, MICHOACÁN.

TESIS PROFESIONAL

QUE PARA OBTENER EL TÍTULO DE:

Arquitecto

PRESENTAN:

Carlos Antonio Barreto Cárdenas

Francisco Javier Cervantes González

URUAPAN, MICHOACÁN, SEPTIEMBRE DEL 2005



Universidad Nacional
Autónoma de México

Dirección General de Bibliotecas de la UNAM

Biblioteca Central



UNAM – Dirección General de Bibliotecas
Tesis Digitales
Restricciones de uso

DERECHOS RESERVADOS ©
PROHIBIDA SU REPRODUCCIÓN TOTAL O PARCIAL

Todo el material contenido en esta tesis esta protegido por la Ley Federal del Derecho de Autor (LFDA) de los Estados Unidos Mexicanos (México).

El uso de imágenes, fragmentos de videos, y demás material que sea objeto de protección de los derechos de autor, será exclusivamente para fines educativos e informativos y deberá citar la fuente donde la obtuvo mencionando el autor o autores. Cualquier uso distinto como el lucro, reproducción, edición o modificación, será perseguido y sancionado por el respectivo titular de los Derechos de Autor.

Autorizo a la Dirección General de Bibliotecas de la UNAM a difundir en formato electrónico e impreso el contenido de mi trabajo recepcional.

NOMBRE: CARLOS ANTONIO BAULETO CÁRDENAS

FECHA: _____

FIRMA: 

Autorizo a la Dirección General de Bibliotecas de la UNAM a difundir en formato electrónico e impreso el contenido de mi trabajo recepcional.

NOMBRE: Francisco Javier Cervantes González

FECHA: _____

FIRMA: 



LICITACIÓN PÚBLICA No. HUM/DOP/BID/002/04

CONSTRUCCIÓN DEL ÁREA ADMINISTRATIVA, CAPILLA,
CAFETERÍA, BODEGA, BAÑOS PÚBLICOS, MÓDULOS DE GAVETAS,
ACCESO AL PANTEÓN, MUNICIPAL "JARDINES DE LA PAZ"

FECHA DE LICITACIÓN 02 DE AGOSTO DEL 2004



PROCEDIMIENTO EJECUTIVO INTEGRAL DE LA LICITACIÓN DE OBRA PÚBLICA

AGRADECIMIENTOS:

A DIOS; PORQUE CUANDO MAS DUDABA DE SU EXISTENCIA, EN LOS MOMENTOS DE SOLEDAD, ABANDONO Y DESESPERACIÓN, SIEMPRE PUSO EN MI CAMINO A LA PERSONA, EL ESPACIO Y EL MOMENTO ADECUADO PARA RETOMAR LA FUERZA NECESARIA Y SEGUIR ADELANTE.

A MIS PADRES:

ARTURO; POR SU CARÍÑO, AMISTAD Y EJEMPLO CON EL CUAL ME ENSEÑO EL VALOR DE LAS COSAS, DONDE NO HAY NADA MAS IMPORTANTE QUE LOS HIJOS, EL AMOR Y EL RESPETO QUE SE DEBE BRINDAR DESINTERESADAMENTE A LA ESPOSA.

SARITA; POR SU AMOR INCONDICIONAL DE MADRE, POR INCULCARMEL RESPETO Y DISCIPLINA AL TRABAJO, ASÍ COMO EL EJEMPLO DE SU FUERZA INQUEBRANTABLE PARA AFERRARSE A LA VIDA.

A MIS HERMANOS; POR SU APOYO Y CONFIANZA, EN ESPECIAL A JESÚS YA QUE DESDE MI INFANCIA SIEMPRE FUE Y SEGUIRÁ SIENDO UN EJEMPLO EN LO ACADÉMICO Y LO PROFESIONAL; TAMBIÉN A TI ALFREDO, POR TU CARÍÑO Y ESTAR SIEMPRE PENDIENTE DE MI PERSONA EN TODO MOMENTO.

A SILVIA MI ESPOSA AMADA; POR DARMEL TODO SU AMOR Y PASAR 21 AÑOS DE SU EXISTIR A MI LADO INCONDICIONALMENTE, IMPULSÁNDOME A CULMINAR CON ESTA DURA ETAPA DE MI VIDA, ESTIMULANDO MI CRECIMIENTO PERSONAL Y PROFESIONAL.

A MAY Y ANDY; MIS DOS GRANDES AMORES, EL MOTIVO PRINCIPAL POR EL CUAL SE RELEGO LA CULMINACIÓN DE ESTE PROYECTO PASANDO A SEGUNDO TERMINO, SIENDO USTEDES EL SOL QUE LE DA CALOR Y SENTIDO A MI SER. LAS AMO Y LES PIDO PERDÓN POR LOS REGAÑOS Y EL POCO TIEMPO QUE HA VECES LES DEDICO.

A UN BUEN AMIGO, FRANCISCO ZAMORA GARCÍA; POR HABERME DADO LA OPORTUNIDAD DE LABORAR Y CRECER PROFESIONALMENTE A SU LADO, SIENDO AL FINAL DE ESTA ETAPA QUE PASAMOS JUNTOS; UN AMIGO DESINTERESADO Y EN EL CUAL SIEMPRE PODRÉ CONFIAR.

AL ARQUITECTO ENRIQUE ARRIOLA VELASCO; POR SU AMISTAD, SU INTERÉS Y LAS FACILIDADES BRINDADAS PARA CONCLUIR CON ESTA ETAPA PROFESIONAL.

A MIS AMIGOS: CHUCHO, GEORGE, LALO Y JAVIER; POR SU AMISTAD SINCERA, LA CUAL CONTINÚA Y SE FORTALECE CON NUESTRAS FAMILIAS.

A ESTEBAN E IGNACIO ESPINOSA RODRIGUEZ; DE QUIENES HE RECIBIDO SU AMISTAD, APOYO Y CONFIANZA PARA DESEMPEÑARME PROFESIONALMENTE Y LA OPORTUNIDAD DE CULMINAR CON ESTA ETAPA.

AL ING. FRANCISCO JUÁREZ TALAVERA; DIRECTOR DE OBRAS PUBLICAS DEL H. AYUNTAMIENTO DE LA CIUDAD DE URUAPAN, MICHOACÁN. POR LAS FACILIDADES PRESTADAS PARA REALIZACIÓN DE ESTE PROYECTO DE TESIS.

A TODOS, MIL GRACIAS:

CARLOS ANTONIO BARRETO CÁRDENAS

ARQ ENRIQUE ARRIOLA V.

ARQ JAVIER GUTIERREZ C.

ARQ JESÚS CERDA GARCIA R.

ARQ JORGE BARRAGÁN V.

ARQ EDUARDO MUNQUIA C.

MI MÁS SINCERO AGRADECIMIENTO

A TI DIOS MÍO, POR PERMITIRME SER Y LLEGAR HASTA AQUÍ, CON AMOR PARA GLADYS Y SUS BELLOS OJOS, ILSE Y RODRIGO MIS MAS PRECIADOS TESOROS, A MI FAMILIA CON CARIÑO A LUCILA, POR LOS BUENOS AMIGOS, Y UN MUNDO POR VIVIR; GRACIAS.

FRANCISCO JAVIER CERVANTES GONZÁLEZ



LICITACIÓN PÚBLICA No. HUM/DOP/BID/002/04

CONSTRUCCIÓN DEL ÁREA ADMINISTRATIVA, CAPILLA,
CAFETERÍA, BODEGA, BAÑOS PÚBLICOS, MÓDULOS DE GAVETAS,
ACCESO AL PANTEÓN, MUNICIPAL "JARDINES DE LA PAZ"

FECHA DE LICITACIÓN 02 DE AGOSTO DEL 2004



CARTAS DE SOLICITUD Y AUTORIZACIÓN DE USO DE DOCUMENTACIÓN OFICIAL Y PRIVADA



PROCEDIMIENTO EJECUTIVO INTEGRAL DE LA LICITACIÓN DE OBRA PÚBLICA



CONSTRUCRETOS Y MATERIALES DE URUAPAN, S. A. DE C. V.

VENTA DE MATERIAL PARA CONSTRUCCION Y PREFABRICADOS

BLVD. INDUSTRIAL N° 2554
ESQ. LIBRAMIENTO ORIENTE
COL. LA PRESA
60130 URUAPAN, MICH.

TELS. (452) 528-13-30
528-21-29
FAX (452) 528-20-76
LADA SIN COSTO 01-800-711-9393

URUAPAN, MICHOACÁN A 21 DE SEPTIEMBRE DEL 2005

EL QUE SUSCRIBE C. IGNACIO ESPINOSA RODRÍGUEZ, REPRESENTANTE LEGAL DE LA EMPRESA "CONSTRUCRETOS Y MATERIALES DE URUAPAN S.A. DE C. V." Y JEFE ADMINISTRATIVO DEL DEPARTAMENTO DE CONSTRUCCIÓN DE ESTA EMPRESA. HACE DE SU CONOCIMIENTO QUE EL ARO. CARLOS ANTONIO BARRETO CÁRDENAS, CON DOMICILIO EN LA CALZADA LA FUENTE No. 37, COLONIA EDUARDO RUIZ. HA PARTICIPADO ACTIVAMENTE COMO EMPLEADO EXTERNO, EN LA ELABORACIÓN DE LAS PROPUESTAS DE LICITACIÓN DE OBRA PÚBLICA EN QUE ESTA EMPRESA HA PARTICIPADO DEL 2002 A LA FECHA; INCLUYENDO LA LICITACIÓN PÚBLICA No. HAUM/DOP/BID/002/04, REFERENTE A LA OBRA "CONSTRUCCIÓN DEL ÁREA ADMINISTRATIVA, CAPILLA, CAFETERÍA, BODEGA, BAÑOS PÚBLICOS, MODULO DE GAVETAS, ACCESO AL PANTEÓN MUNICIPAL JARDINES DE LA PAZ", DE ESTA CIUDAD. LA CUAL FUE ADJUDICADA A ESTA EMPRESA MEDIANTE LA MINUTA DE FALLO INAPELABLE, CONTANDO CON SU COLABORACIÓN HASTA EL FINIQUITO, ENTREGA Y RECEPCIÓN DE LA OBRA POR PARTE DEL H. AYUNTAMIENTO DE LA CIUDAD DE URUAPAN, ADMINISTRACIÓN 2002-2004. MOSTRANDO SIEMPRE HONESTIDAD, CONOCIMIENTO Y UN EXCELENTE DESEMPEÑO EN SUS FUNCIONES Y RESPONSABILIDADES QUE LE HAN SIDO ASIGNADAS DENTRO DE ESTA EMPRESA.

MOTIVO POR EL CUAL NO TENGO INCONVENIENTE ALGUNO EN EXTENDER LA PRESENTE A SU FAVOR.

ATENTAMENTE

C. IGNACIO ESPINOSA RODRÍGUEZ
REPRESENTANTE LEGAL

IGNACIO ESPINOSA RODRIGUEZ
REPRESENTANTE LEGAL DE:
CONSTRUCRETOS Y MATERIALES



CONCRETOS Y MATERIALES DE URUAPAN, S. A. DE C. V.

VENTA DE MATERIAL PARA CONSTRUCCION Y PREFABRICADOS

BLVD. INDUSTRIAL N° 2554
ESQ. LIBRAMIENTO ORIENTE
COL. LA PRESA
60130 URUAPAN, MICH.

TELS. (452) 528-13-30
528-21-25
FAX (452) 528-20-76
LADA SIN COSTO 01-800-711-9393

URUAPAN, MICHOACÁN A 21 DE SEPTIEMBRE DEL 2005

EL QUE SUSCRIBE C. IGNACIO ESPINOSA RODRÍGUEZ, REPRESENTANTE LEGAL DE LA EMPRESA "CONCRETOS Y MATERIALES DE URUAPAN S.A. DE C. V." Y JEFE ADMINISTRATIVO DEL DEPARTAMENTO DE CONSTRUCCIÓN DE ESTA EMPRESA. HACE DE SU CONOCIMIENTO QUE EL ARO. FRANCISCO JAVIER CERVANTES GONZALEZ. HA PARTICIPADO COMO AUXILIAR DEL ARQ. CARLOS ANTONIO BARRETO CÁRDENAS, EN LA ELABORACIÓN DE LA PROPUESTA DE LICITACIÓN DE OBRA PÚBLICA No. HAUM/DOP/BID/002/04, REFERENTE A LA OBRA "CONSTRUCCIÓN DEL ÁREA ADMINISTRATIVA, CAPILLA, CAFETERÍA, BODEGA, BAÑOS PÚBLICOS, MODULO DE GAVETAS, ACCESO AL PANTEÓN MUNICIPAL JARDINES DE LA PAZ", DE ESTA CIUDAD. LA CUAL FUE ADJUDICADA A ESTA EMPRESA MEDIANTE LA MINUTA DE FALLO INAPELABLE.

LA PRESENTE SE EXTIENDE PARA LOS FINES QUE AL INTERESADO CONVenga.

ATENTAMENTE

C. IGNACIO ESPINOSA RODRÍGUEZ
REPRESENTANTE LEGAL

IGNACIO ESPINOSA RODRIGUEZ
REPRESENTANTE LEGAL DE:
CONCRETOS Y MATERIALES
DE URUAPAN, S. A. DE C. V.

URUAPAN, MICHOACÁN A 20 DE SEPTIEMBRE DEL 2005

EL QUE SUSCRIBE ING. FRANCISCO ZAMORA GARCÍA, ADMINISTRADOR ÚNICO DE LA EMPRESA "ZAMHER COMPAÑÍA CONSTRUCTORA S.A. DE C. V.", HACE CONSTAR QUE EL ARQ. CARLOS ANTONIO BARRETO CÁRDENAS, CON DOMICILIO EN LA CALZADA LA FUENTE No. 37, COLONIA EDUARDO RUIZ. PARTICIPO ACTIVAMENTE COMO EMPLEADO DE CONFIANZA, DESEMPEÑÁNDOSE COMO RESPONSABLE DEL DEPARTAMENTO TÉCNICO DE LICITACIÓN DE OBRA PÚBLICA (LICITANDO PRINCIPALMENTE PARA COMISIÓN FEDERAL DE ELECTRICIDAD); ASÍ COMO DEL DEPARTAMENTO DE VALUACIÓN COMERCIAL-BANCARIA. LABORANDO PARA ESTA EMPRESA EN LOS PERIODOS DE MARZO DE 1989 A MARZO DEL 2003. Y COMO ASESOR EXTERNO EN LA INTEGRACIÓN DE PROPUESTAS DE LA LICITACIONES DE OBRA PÚBLICA, DE ABRIL DEL 2004 A LA FECHA, PARA LA AHORA EMPRESA "OCA CONSTRUCCIONES S. C.". MOSTRANDO EN AMBOS CASOS HONESTIDAD, CONOCIMIENTO Y EXCELENTE DESEMPEÑO EN SUS FUNCIONES Y RESPONSABILIDADES QUE LE HAN SIDO ASIGNADAS DENTRO DE ESTAS EMPRESA.

POR TAL MOTIVO SE EXTIENDE LA PRESENTE CONSTANCIA, PARA LOS FINES QUE A EL CONVENGAN.

ING. FRANCISCO ZAMORA GARCÍA
REPRESENTANTE LEGAL

AV. JUAREZ No 70, COLONIA CENTRO, URUAPAN, MICHOACAN.
TEL. 52 4 26 56 0 52 4 17 93



**COMISIÓN FEDERAL DE ELECTRICIDAD
REGIÓN DE PRODUCCIÓN OCCIDENTE**

SUBGERENCIA REGIONAL DE GENERACIÓN HIDROELÉCTRICA BALSAS-SANTIAGO
BRUSELAS Y TLAXCALA URUAPAN, MICH. C.P. 60170 APARTADO POSTAL 70 FAX No. 4-26-23

C. Marco Antonio Lagunas Vázquez.

Presidente del Municipio de Uruapan, Mich.

Presente:

Uruapan, Michoacán a 01 Enero del 2005

El que suscribe Arq. J. Luis Valencia Alcaraz, Supervisor Regional del Departamento Civil de *La Subgerencia Regional De Generación Hidroeléctrica Balsas – Santiago de "Comisión Federal de Electricidad Región Centro Occidente"* de esta ciudad; hace constar que el **Arq. Carlos Antonio Barreto Cárdenas**; ha participado activamente como parte de la empresa denominada "ZAMHER Compañía Constructora S. A." desde 1989 a la fecha, en las licitaciones públicas y de invitación restringida de esta empresa, para los mantenimientos generales, ampliaciones y/o remodelaciones de las instalaciones de las plantas de generación eléctrica en el estado de Michoacán y Jalisco. Mostrando honestidad, puntualidad, conocimiento y excelente desempeño en sus funciones y responsabilidades que le han sido asignadas a la empresa con la que ha laborado en el periodo antes mencionado; motivo por el cual no tengo inconveniente alguno en extender la presente a su favor.

Por tal motivo se extiende la presente constancia, para los fines que a el convengan.

Atentamente

Arq. J. Luis Valencia Alcaraz
Supervisor Regional



**GRUPO
CONCRETOS**

CONCRETOS Y MATERIALES DE URUAPAN, S. A. DE C. V.

VENTA DE MATERIAL PARA CONSTRUCCION Y PREFABRICADOS

BLVD. INDUSTRIAL Nº 2554
ESQ. LIBRAMIENTO ORIENTE
COL. LA PRESA
60130 URUAPAN, MICH.

TELS. (452) 526-13-30
528-21-29
FAX (452) 528-20-76
LADA SIN COSTO 01-800-711-9393

AT'N.
FRANCISCO JUAREZ TALAVERA
DIRECTOR DE OBRAS PUBLICAS
EL AYUNTAMIENTO URUAPAN, MICH.
PRESENTE

POR MEDIO DE ESTE CONDUCTO ME DIRIJO A USTED, DE LA MANERA MÁS ATENTA PARA SOLICITARLE LE SEA PROPORCIONADO COPIAS SIMPLES DEL EXPEDIENTE QUE CONTIENE LA INFORMACION PARTICULAR DE ESTA EMPRESA REFERENTE A LA LICITACION PUBLICA No. HAUM/DOP/BIP/002/04, DE LA OBRA "CONSTRUCCION DEL AREA ADMINISTRATIVA, CAPILLA, CAFETERIA, BODEGA, BAÑOS PUBLICOS, MODULO DE GAVETAS, ACCESO AL PANTEON MUNICIPAL JARDINES DE LA PAZ", UBICADO EN ESTA CIUDAD DE URUAPAN MICHOACAN. CON FECHA ASIGNACION DEL 11 DE AGOSTO DEL 2004 A FAVOR DE ESTA EMPRESA.

DONDE DICHA INFORMACION SERA UTILIZADA UNICA Y EXCLUSIVAMENTE PARA LA ELABORACION E INTEGRACION DEL PROYECTO DE TESIS DENOMINADO:

PROCEDIMIENTO EJECUTIVO INTEGRAL DE LA LICITACION PUBLICA No. HAUM/DOP/BIP/002/04 RELATIVO A LA OBRA "CONSTRUCCION DEL AREA ADMINISTRATIVA, CAPILLA, CAFETERIA, BODEGA, BAÑOS PUBLICOS, MODULO DE GAVETAS, ACCESO AL PANTEON MUNICIPAL JARDINES DE LA PAZ"

PROYECTO QUE REALIZAN PARA OBTENER EL TITULO DE ARQUITECTO LOS C. CARLOS ANTONIO BARRETO CÁRDENAS Y C. FRANCISCO JAVIER CERVANTES GONZALEZ, EN LA UNIVERSIDAD DON VASCO, A. C. INCORPORADA A LA UNIVERSIDAD NACIONAL AUTONOMA DE MEXICO.

AGRADECIENDO DE ANTEMANO LA ATENCION QUE SE SIRVA PRESTAR A LA PRESENTE SE DESPIDE DE USTED CON UN CORDIAL SALUDO.

ATENTAMENTE:



C. IGNACIO ESPINOSA RODRIGUEZ
JEFE ADMINISTRATIVO DEL
DEPARTAMENTO DE CONSTRUCCION

IGNACIO ESPINOSA RODRIGUEZ
REPRESENTANTE LEGAL DE:
CONCRETOS Y MATERIALES
DE URUAPAN, S. A. DE C. V.

C.C.P. ARCHIVO
C.C.P. U.D.V. A. C.
C.C.P. ARQ. CARLOS A. BARRETO CÁRDENAS

AT'N.
FRANCISCO JUAREZ TALAVERA
DIRECTOR DE OBRAS PUBLICAS
H. AYUNTAMIENTO URUAPAN, MICH.
PRESENTE

POR MEDIO DE ESTE CONDUCTO ME DIRIJO A USTED, DE LA MANERA MAS ATENTA PARA SOLICITARLE ME SEA PROPORCIONADO COPIAS SIMPLES DEL EXPEDIENTE QUE CONTIENE LA INFORMACION DE LA LICITACION PUBLICA No. HAUM/DOP/BIP/002/04, DE LA OBRA "CONSTRUCCION DEL AREA ADMINISTRATIVA, CAPILLA, CAFETERIA, BODEGA, BAÑOS PUBLICOS, MODULO DE GAVETAS, ACCESO AL PANTEON MUNICIPAL JARDINES DE LA PAZ", UBICADO EN ESTA CIUDAD DE URUAPAN MICHOACAN. CON FECHA ASIGNACION DEL 11 DE AGOSTO DEL 2004 A FAVOR DE LA EMPRESA "CONSTRUCRETOS Y MATERIALES DE URUAPAN, S. A. DE C.V." Y UN PERIODO DE EJECUCION DE OBRA DEL 12 DE AGOSTO DEL 2004 AL 09 DE NOVIEMBRE DEL 2004.

DICHA INFORMACIÓN SERA UTILIZADA ÚNICA Y EXCLUSIVAMENTE PARA LA ELABORACIÓN E INTEGRACION DEL PROYECTO DE TESIS DENOMINADO:

PROCEDIMIENTO EJECUTIVO INTEGRAL DE LA LICITACION PUBLICA No. HAUM/DOP/BIP/002/04 RELATIVO A LA OBRA "CONSTRUCCION DEL AREA ADMINISTRATIVA, CAPILLA, CAFETERIA, BODEGA, BAÑOS PUBLICOS, MODULO DE GAVETAS, ACCESO AL PANTEON MUNICIPAL JARDINES DE LA PAZ"

PROYECTO QUE REALIZAN PARA OBTENER EL TITULO DE ARQUITECTO LOS C. CARLOS ANTONIO BARRETO CÁRDENAS Y C. FRANCISCO JAVIER CERVANTES GONZALEZ, EN LA UNIVERSIDAD DON VASCO, A. C. INCORPORADA A LA UNIVERSIDAD NACIONAL AUTONOMA DE MEXICO.

AGRADECIENDO DE ANTEMANO LA ATENCION QUE SE SIRVA PRESTAR A LA PRESENTE SE DESPIDE DE USTED CON UN CORDIAL SALUDO.

ATENTAMENTE:

P. ARQ. CARLOS ANTONIO BARRETO CÁRDENAS
P. ARQ. FRANCISCO JAVIER CERVANTES GONZALEZ

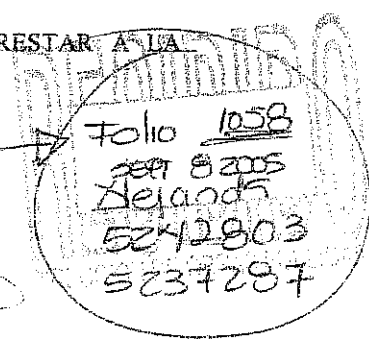
Folio 1058
2004 8 2005
Deland
5242803
5237287

C.C.P. ARCHIVO
C.C.P. U.D.V. A. C.

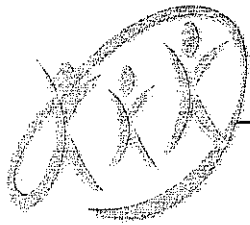

*Juntos
Progresamos*

H. AYUNTAMIENTO DE URUAPAN
2005-2007

SECCIÓN: OBRAS PÚBLICAS
OFICIO No. 488/05
EXP. 01/MINUTARIO

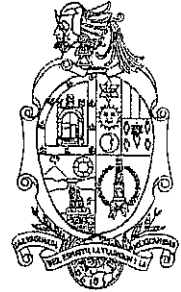

Uruapan, Mich., 09 de Septiembre del 2005.

P. ARQ. CARLOS A. BARRETO CARDENAS
P. ARQ. FRANCISCO J. CERVANTES GONZALEZ
P R E S E N T E

En atención a su oficio, donde nos solicita el Expediente de la obra "CONSTRUCCIÓN DEL ÁREA ADMINISTRATIVA, CAPILLA, CAFETERÍA, BODEGA, BAÑOS PÚBLICOS, MÓDULO DE GAVETAS, ACCESO AL PANTEÓN MUNICIPAL, JARDINES DE LA PAZ", para la elaboración e integración del proyecto de tesis.

Por medio de la presente le informo a usted que no existe inconveniente en brindarles las facilidades correspondientes, anexando al presente Expediente Original de la obra en mención y esperando sea remitido al término de su consulta.

Sin otro particular de momento, esperando que la información le sea de utilidad me es grato quedar de Usted.

A T E N T A M E N T E

DIRECCION DE
OBRAS PUBLICAS
URUAPAN, MICH.

ING. FRANCISCO JUÁREZ TALAVERA
Director de Obras Públicas



R E C I B I : DE LA DIRECCIÓN DE OBRAS PÚBLICAS, A TRAVÉS DEL ARQ. OCTAVIO HERNÁNDEZ VILLAFÁN (COORDINADOR DE SUPERVISORES), TRES RECOPIADORES ORIGINALES: ADMINISTRATIVO, ESTIMACIONES, Y CATALOGO DE CONCEPTOS Y PRECIOS UNITARIOS DE LA OBRA "CONSTRUCCIÓN DEL ÁREA ADMINISTRATIVA, CAPILLA, CAFETERÍA, BODEGA, BAÑOS PÚBLICOS, MÓDULO DE GAVETAS, ACCESO AL PANTEÓN MUNICIPAL, JARDINES DE LA PAZ", DE ESTA CIUDAD DE URUAPAN, MICH.

URUAPAN, MICH., A 12 DE SEPTIEMBRE DEL 2005

RECIBI:

ARQ. CARLOS ANTONIO BARRETO CARDENAS

AT'N.
FRANCISCO JUAREZ TALAVERA
DIRECTOR DE OBRAS PUBLICAS
H. AYUNTAMIENTO URUAPAN, MICH.
PRESENTE

POR MEDIO DE ESTE CONDUCTO ME DIRIJO A USTED, DE LA MANERA MAS ATENTA PARA HACER ENTREGA DE LA DOCUMENTACIÓN QUE ME FUE FACILITADA DEL EXPEDIENTE DE LA EMPRESA CONSTRUCTORES Y MATERIALES DE URUAPAN, S.A. DE C.V., LA CUAL CONSISTE EN PROPUESTA ECONÓMICA Y PROPUESTA TÉCNICA. QUE CONTIENE LA INFORMACION DE LA LICITACION PÚBLICA No. HAUM/DOP/BIP/002/04, DE LA OBRA "CONSTRUCCION DEL AREA ADMINISTRATIVA, CAPILLA, CAFETERIA, BODEGA, BAÑOS PUBLICOS, MODULO DE GAVETAS, ACCESO AL PANTEON MUNICIPAL JARDINES DE LA PAZ", UBICADO EN ESTA CIUDAD DE URUAPAN MICHOACÁN.

AGRADECIENDO DE ANTEMANO LA ATENCION PRESTADA, SE DESPIDE DE USTED CON UN CORDIAL SALUDO.

ATENTAMENTE:



~~P. ARQ. CARLOS ANTONIO BARRETO CARDENAS~~
~~P. ARQ. FRANCISCO JAVIER CERVANTES GONZALEZ~~

NOTA RECIBE DE TOTAL SATISFACCIÓN LA ENTREGA TOTAL DE LA DOCUMENTACIÓN FACILITADA EL DIA 9 DE SEPTIEMBRE DEL 2005, POR EL H. AYUNTAMIENTO DE URUAPAN, DEPARTAMENTO DE OBRAS PUBLICAS, MEDIANTE EL OFICIO No. 488/05, EXP. 01/MINUTARIO.



NOMBRE, FIRMA Y SELLO POR EL H. AYUNTAMIENTO

C.C.P. ARCHIVO
C.C.P. U.D.V. A. C.

AT'N.
FRANCISCO JUAREZ TALAVERA
DIRECTOR DE OBRAS PUBLICAS
H. AYUNTAMIENTO URUAPAN, MICH.
PRESENTE

URUAPAN, MICHOACÁN A 19 DE SEPTIEMBRE DEL 2005

POR MEDIO DE ESTE CONDUCTO ME DIRIJO A USTED, DE LA MANERA MAS ATENTA PARA HACER ENTREGA DE LA DOCUMENTACIÓN QUE ME FUE FACILITADA DEL EXPEDIENTE DE LA EMPRESA CONSTRUCTOS Y MATERIALES DE URUAPAN, S.A. DE C.V., LA CUAL CONSISTE EN DOS CARPETAS DE ESTIMACIONES Y UNA CARPETA DE INFORMACIÓN GENERAL. QUE CONTIENE LA INFORMACION DE LA LICITACION PÚBLICA No. HAUM/DOP/BIP/002/04, DE LA OBRA "CONSTRUCCION DEL AREA ADMINISTRATIVA, CAPILLA, CAFETERIA, BODEGA, BAÑOS PUBLICOS, MODULO DE GAVETAS, ACCESO AL PANTEON MUNICIPAL JARDINES DE LA PAZ", UBICADO EN ESTA CIUDAD DE URUAPAN MICHOACÁN.

AGRADECIENDO DE ANTEMANO LA ATENCION PRESTADA, SE DESPIDE DE USTED CON UN CORDIAL SALUDO.

ATENTAMENTE:



P. ARQ. CARLOS ANTONIO BARRETO CÁRDENAS
P. ARQ. FRANCISCO JAVIER CERVANTES GONZALEZ

NOTA RECIBE DE TOTAL SATISFACCIÓN LA ENTREGA TOTAL DE LA DOCUMENTACIÓN FACILITADA DEL EXPEDIENTE A QUE SE HACE MENCIÓN EL DIA 19 DE SEPTIEMBRE DEL 2005, POR EL H. AYUNTAMIENTO DE URUAPAN, DEPARTAMENTO DE OBRAS PUBLICAS.

NOMBRE, FIRMA Y SELLO POR EL H. AYUNTAMIENTO

C.C.P. ARCHIVO
C.C.P. U.D.V. A. C.



LICITACIÓN PÚBLICA No. HUM/DOP/BID/002/04

CONSTRUCCIÓN DEL ÁREA ADMINISTRATIVA, CAPILLA,
CAFETERÍA, BODEGA, BAÑOS PÚBLICOS, MÓDULOS DE GAVETAS,
ACCESO AL PANTEÓN, MUNICIPAL "JARDINES DE LA PAZ"

FECHA DE LICITACIÓN 02 DE AGOSTO DEL 2004



PROCEDIMIENTO EJECUTIVO INTEGRAL DE LA LICITACIÓN DE OBRA PÚBLICA



LICITACIÓN PÚBLICA No. HUM/DOP/BID/002/04

CONSTRUCCIÓN DEL ÁREA ADMINISTRATIVA, CAPILLA,
CAFETERÍA, BODEGA, BAÑOS PÚBLICOS, MÓDULOS DE GAVETAS,
ACCESO AL PANTEÓN, MUNICIPAL "JARDINES DE LA PAZ"



FECHA DE LICITACIÓN 02 DE AGOSTO DEL 2004

ÍNDICE

PAGINA No.

AGRADECIMIENTOS		
CARTAS DE SOLICITUD Y AUTORIZACIÓN DE USO DE DOCUMENTACIÓN OFICIAL Y PRIVADA		
INTRODUCCIÓN	1	
OBJETIVO DE PROYECTO	2	
META	2	
DESCRIPCIÓN GENERAL DEL DESARROLLO DE LA LICITACIÓN DE OBRA PÚBLICA	3	
LEY DE OBRAS PUBLICAS Y SERVICIOS RELACIONADOS CON LOS MISMOS	4	
<u>1.- DESARROLLO ADMINISTRATIVO Y PRESUPUESTACIÓN DE PROYECTO POR PARTE DE LA ADMINISTRACIÓN DEL H. AYUNTAMIENTO DE URUAPAN MICHOACÁN PERIODO 2002-2004</u>		
1.1.- PRESUPUESTO BASE	54	
1.2.- ACREDITACIÓN DE DOCUMENTACIÓN SOLICITADA EN EL DIARIO DE LA FEDERACIÓN PARA ADQUISICIÓN DE BASES PARA LA LICITACIÓN	72	
1.3.- PUBLICACIÓN DIARIO OFICIAL DE LA FEDERACIÓN	76	
1.4.- PUBLICACIÓN PERIÓDICO DE CIRCULACIÓN POPULAR	77	
1.5.- DOCUMENTACIÓN SOLICITADA PARA ADQUISICIÓN DE BASES DE LA LICITACIÓN	78	
<u>2.- INTEGRACIÓN DE LA PROPUESTA TÉCNICA SOBRE "A"</u>		
DOCUMENTO 1	ESCRITO DE PROPOSICIÓN TÉCNICA Y MANIFESTACIÓN DE CONOCER LAS BASES DE LICITACIÓN	84
ANEXO T-1	BASES DE LICITACIÓN	87
DOCUMENTO 2	PERSONALIDAD DEL REPRESENTANTE LEGAL DE LA EMPRESA	108
DOCUMENTO 3	ACREDITACIÓN DE LA CONSTITUCIÓN LEGAL DE LA EMPRESA	120
DOCUMENTO 4	CAPACIDAD FINANCIERA	132
DOCUMENTO 5	DECLARACIÓN ESCRITA DE NO ENCONTRARSE EN LOS SUPUESTOS DEL ARTICULO 51 DE LA LEY DE OBRAS PUBLICAS Y SERVICIOS RELACIONADOS CON LAS MISMAS	155
DOCUMENTO 6	MANIFESTACIÓN ESCRITA DE CONOCIMIENTO DEL MODELO DE CONTRATO	157
ANEXO T-6	MODELO DE CONTRATO	158



PROCEDIMIENTO EJECUTIVO INTEGRAL DE LA LICITACIÓN DE OBRA PÚBLICA



Universidad Nacional
Autónoma de México



UNAM – Dirección General de Bibliotecas
Tesis Digitales
Restricciones de uso

DERECHOS RESERVADOS ©
PROHIBIDA SU REPRODUCCIÓN TOTAL O PARCIAL

Todo el material contenido en esta tesis esta protegido por la Ley Federal del Derecho de Autor (LFDA) de los Estados Unidos Mexicanos (México).

El uso de imágenes, fragmentos de videos, y demás material que sea objeto de protección de los derechos de autor, será exclusivamente para fines educativos e informativos y deberá citar la fuente donde la obtuvo mencionando el autor o autores. Cualquier uso distinto como el lucro, reproducción, edición o modificación, será perseguido y sancionado por el respectivo titular de los Derechos de Autor.



LICITACIÓN PÚBLICA No. HUM/DOP/BID/002/04

CONSTRUCCIÓN DEL ÁREA ADMINISTRATIVA, CAPILLA,
CAFETERÍA, BODEGA, BAÑOS PÚBLICOS, MÓDULOS DE GAVETAS,
ACCESO AL PANTEÓN, MUNICIPAL "JARDINES DE LA PAZ"



FECHA DE LICITACIÓN 02 DE AGOSTO DEL 2004

DOCUMENTO 7	MANIFESTACIÓN ESCRITA DE CONOCER EL SITIO DE LOS TRABAJOS Y ACTA DE ASISTENCIA A LA JUNTA DE ACLARACIONES	169
ANEXO 7-A	ACTA DE LA JUNTA DE ACLARACIONES	170
DOCUMENTO 8	EXPERIENCIA Y CURRICULUM DE LA EMPRESA Y LOS TÉCNICOS	181
DOCUMENTO 9	LISTADOS DE LOS INSUMOS QUE INTERVIENEN EN LA INTEGRACIÓN DE LA PROPUESTA	201
DOCUMENTO 10	ACREDITACIÓN DEL LABORATORIO DE CAMPO	207
DOCUMENTO 11	ANÁLISIS DEL FACTOR DEL SALARIO REAL	232
DOCUMENTO 12	RELACIÓN DE MAQUINARIA Y EQUIPO DE CONSTRUCCIÓN EMPLEADOS EN LA OBRA	237
DOCUMENTO 13	PROGRAMA CALENDARIZADO DE OBRA PARA LA EJECUCIÓN DE LOS TRABAJOS	239
DOCUMENTO 14	PROGRAMA CALENDARIZADO DE UTILIZACIÓN DE MANO DE OBRA	262
DOCUMENTO 15	PROGRAMA CALENDARIZADO DE UTILIZACIÓN DE MAQUINARIA Y EQUIPO	265
DOCUMENTO 16	PROGRAMA CALENDARIZADO DE ADQUISICIÓN DE MATERIALES Y EQUIPO DE INSTALACIÓN PERMANENTE	268
DOCUMENTO 17	PROGRAMA CALENDARIZADO DE UTILIZACIÓN DE PERSONAL TÉCNICO, ADMINISTRATIVO Y DE SERVICIO ENCARGADO DE DIRECCIÓN, SUPERVISIÓN Y ADMINISTRACIÓN DE LOS TRABAJOS	281
DOCUMENTO 17-A	CONOCIMIENTO DE LOS TÉRMINOS DE REFERENCIA	283
FORMATO AT-11	TÉRMINOS DE REFERENCIA PROPORCIONADOS POR EL LICITANTE	284
DOCUMENTO 18	ANÁLISIS DE LOS CONCEPTOS DE TRABAJOS SIN CONSIDERAR COSTOS E IMPORTES	325
	ANÁLISIS DE LOS CONCEPTOS BÁSICOS Y/O AUXILIARES DE TRABAJOS SIN CONSIDERAR COSTOS E IMPORTES	463
DOCUMENTO 19	COPIA DEL RECIBO DE PAGO DE LAS BASES	466
	MINUTA DEL ACTO DE APERTURA TÉCNICA	469

3.- INTEGRACIÓN DE LA PROPUESTA ECONÓMICA SOBRE "B"

DOCUMENTO 20	ESCRITO DE LA PROPOSICIÓN ECONÓMICA	475
DOCUMENTO 21	PRESUPUESTO POR ACTIVIDAD (CATALOGO DE CONCEPTOS)	477
DOCUMENTO 22	CRONOGRAMA FINANCIERO POR ACTIVIDADES	491
DOCUMENTO 23	PROGRAMA DE MONTOS QUINCENALES DE UTILIZACIÓN DE LA MANO DE OBRA	522





LICITACIÓN PÚBLICA No. HUM/DOP/BID/002/04

CONSTRUCCIÓN DEL ÁREA ADMINISTRATIVA, CAPILLA,
CAFETERÍA, BODEGA, BAÑOS PÚBLICOS, MÓDULOS DE GAVETAS,
ACCESO AL PANTEÓN, MUNICIPAL "JARDINES DE LA PAZ"



FECHA DE LICITACIÓN 02 DE AGOSTO DEL 2004

DOCUMENTO 24	PROGRAMA DE MONTOS QUINCENALES DE UTILIZACIÓN DE LA MAQUINARIA Y EQUIPO DE CONSTRUCCIÓN	525
DOCUMENTO 25	PROGRAMA DE MONTOS QUINCENALES DE ADQUISICIÓN DE MATERIALES Y EQUIPO DE INSTALACIÓN PERMANENTE	528
DOCUMENTO 26	PROGRAMA DE MONTOS QUINCENALES DE UTILIZACIÓN DEL PERSONAL TÉCNICO, ADMINISTRATIVO Y DE SERVICIOS	541
DOCUMENTO 27	ANÁLISIS DE LOS COSTO HORARIO DE LA MAQUINARIA Y EQUIPO DE CONSTRUCCIÓN	543
DOCUMENTO 28	RELACIÓN DE INSUMOS QUE INTERVIENEN EN LA INTEGRACIÓN DE LA PROPUESTA	552
DOCUMENTO 29	ANÁLISIS DE LOS COSTOS INDIRECTOS	558
DOCUMENTO 30	ANÁLISIS DE LOS COSTOS POR FINANCIAMIENTO	561
DOCUMENTO 31	UTILIDAD PROPUESTA POR EL LICITANTE	564
DOCUMENTO 32	CARGOS ADICIONALES	568
DOCUMENTO 33	ANÁLISIS DETALLADO DE PRECIOS UNITARIOS DE LOS DIFERENTES CONCEPTOS	572
	ANÁLISIS DETALLADO DE LOS CONCEPTOS BÁSICOS Y/O AUXILIARES DE TRABAJOS.	703
	MINUTA DE APERTURA ECONÓMICA	705

4.- PROCESO DE ADJUDICACIÓN Y CONTRATACIÓN DE OBRA PÚBLICA

4.1.- ACTA DE FALLO DE LICITACIÓN	710
4.2.- CONTRATO DE OBRA	717
4.3.- FACTURA POR EL 30% DE ANTICIPO DEL MONTO TOTAL DE LA OBRA	729
4.4.- FIANZA O GARANTÍA POR EL 30 % DE ANTICIPO FACTURADO	730

5.- PROCESO DE CONSTRUCCIÓN Y ESTIMACIÓN DE OBRA PÚBLICA

5.1.- ESTIMACIÓN NO. 1		
	FACTURA ESTIMACIÓN 1	731
	DESGLOSE DE ESTIMACIÓN 1	732
	NÚMEROS GENERADORES (CONCEPTOS 1 AL 5)	740
	DESCRIPCIÓN FOTOGRÁFICA DE LA ESTIMACIÓN 1	750
5.2.- ESTIMACIÓN NO. 2		





LICITACIÓN PÚBLICA No. HUM/DOP/BID/002/04

CONSTRUCCIÓN DEL ÁREA ADMINISTRATIVA, CAPILLA,
CAFETERÍA, BODEGA, BAÑOS PÚBLICOS, MÓDULOS DE GAVETAS,
ACCESO AL PANTEÓN, MUNICIPAL "JARDINES DE LA PAZ"

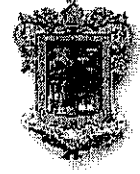

FECHA DE LICITACIÓN 02 DE AGOSTO DEL 2004

FACTURA ESTIMACIÓN 2	763
DESGLOSE DE ESTIMACIÓN 2	764
DESCRIPCIÓN FOTOGRAFICA DE LA ESTIMACIÓN 2	768
5.3.- ESTIMACIÓN NO. 3	
FACTURA ESTIMACIÓN 3	774
DESGLOSE DE ESTIMACIÓN 3	775
5.4.- CATALOGO DE CONCEPTOS OBRA EXTRAORDINARIA O ADICIONAL DE LOS PRECIOS UNITARIOS NO INCLUIDOS EN EL CATALOGO BASE	784
5.5.- ANÁLISIS DETALLADO DE PRECIOS UNITARIOS EXTRAORDINARIOS	787
5.6.- ESTIMACIÓN EXTRAORDINARIA NO. 1	
FACTURA ESTIMACIÓN EXTRAORDINARIA 1	806
DESGLOSE DE ESTIMACIÓN EXTRAORDINARIA 1	807
5.7.- ESTIMACIÓN NO. 4	
FACTURA ESTIMACIÓN 4	812
DESGLOSE DE ESTIMACIÓN 4	813
DESCRIPCIÓN FOTOGRAFICA DE LA ESTIMACIÓN 4	818
5.8.- ESTIMACIÓN EXTRAORDINARIA NO. 2	
FACTURA ESTIMACIÓN EXTRAORDINARIA 2	821
DESGLOSE DE ESTIMACIÓN EXTRAORDINARIA 2	822
DESCRIPCIÓN FOTOGRAFICA DE LA EST. EXT. 2	827
5.9.- ESTIMACIÓN FINAL O FINIQUITO DE OBRA	
DESGLOSE DE ESTIMACIÓN FINIQUITO DE OBRA	828
5.10.- PRUEBAS DE LABORATORIO	833
5.11.- FIANZA O GARANTÍA POR FINIQUITO DE OBRA	857
5.12.- INFORMES DE RESULTADOS AUDITORIA DE OBRA ASM (AUDITORIA SUPERIOR DE MICHOACÁN)	858





LICITACIÓN PÚBLICA No. HUM/DOP/BID/002/04

CONSTRUCCIÓN DEL ÁREA ADMINISTRATIVA, CAPILLA,
CAFETERÍA, BODEGA, BAÑOS PÚBLICOS, MÓDULOS DE GAVETAS,
ACCESO AL PANTEÓN, MUNICIPAL "JARDINES DE LA PAZ"

FECHA DE LICITACIÓN 02 DE AGOSTO DEL 2004



6.- DISCO COMPACTO DE REFERENCIA

6.1.- PROYECTO DE PRESUPUESTACIÓN DE OBRA REALIZADO EN OPUS 2000

- 6.1.1.- CONCEPTOS BÁSICOS
- 6.1.2.- ANÁLISIS DE SALARIO REAL
- 6.1.3.- INTEGRACIÓN DE CUADRILLAS
- 6.1.4.- COSTO HORARIO
- 6.1.5.- MATRICES INTEGRADAS
- 6.1.6.- PRESUPUESTO DE OBRA
- 6.1.7.- PROGRAMA DE OBRA
- 6.1.8.- PROGRAMA DE SUMINISTRO

6.2.-PROYECTO DESARROLLADOS POR EL H. AYUNTAMIENTO DE URUAPAN, MICHOACÁN

- 6.2.1.- PLANTA DE CONJUNTO Y LEVANTAMIENTO TOPOGRÁFICO
- 6.2.2.- PLANTA DE CONJUNTO Y SEMBRADO DE GAVETAS
- 6.2.3.- PLANTA ARQUITECTÓNICA GENERAL
- 6.2.4.- PLANTA ARQUITECTÓNICA ÁREA DE SERVICIO
- 6.2.5.- FACHADA NORESTE Y SUROESTE
- 6.2.6.- CORTE LONGITUDINAL
- 6.2.7.- PLANO ESTRUCTURAL ADMINISTRACIÓN
- 6.2.8.- PLANO ESTRUCTURAL ÁREA DE SERVICIO
- 6.2.9.- INSTALACIÓN HIDROSANITARIA ÁREA ADMINISTRATIVA
- 6.2.10.- INSTALACIÓN HIDROSANITARIA ÁREA DE SERVICIO

6.3.- PRESENTACIÓN GRÁFICA DEL INMUEBLE.

- 6.3.1.- PRESENTACIÓN FOTOGRÁFICA DEL PROCEDIMIENTO CONSTRUCTIVO
- 6.3.2.- VIDEO GRÁFICO DEL ESTADO ACTUAL DEL INMUEBLE



PROCEDIMIENTO EJECUTIVO INTEGRAL DE LA LICITACIÓN DE OBRA PÚBLICA



LICITACIÓN PÚBLICA No. HUM/DOP/BID/002/04

CONSTRUCCIÓN DEL ÁREA ADMINISTRATIVA, CAPILLA,
CAFETERÍA, BODEGA, BAÑOS PÚBLICOS, MÓDULOS DE GAVETAS,
ACCESO AL PANTEÓN, MUNICIPAL "JARDINES DE LA PAZ"

FECHA DE LICITACIÓN 02 DE AGOSTO DEL 2004



INTRODUCCIÓN



PROCEDIMIENTO EJECUTIVO INTEGRAL DE LA LICITACIÓN DE OBRA PÚBLICA



Universidad Nacional
Autónoma de México



UNAM – Dirección General de Bibliotecas
Tesis Digitales
Restricciones de uso

DERECHOS RESERVADOS ©
PROHIBIDA SU REPRODUCCIÓN TOTAL O PARCIAL

Todo el material contenido en esta tesis esta protegido por la Ley Federal del Derecho de Autor (LFDA) de los Estados Unidos Mexicanos (México).

El uso de imágenes, fragmentos de videos, y demás material que sea objeto de protección de los derechos de autor, será exclusivamente para fines educativos e informativos y deberá citar la fuente donde la obtuvo mencionando el autor o autores. Cualquier uso distinto como el lucro, reproducción, edición o modificación, será perseguido y sancionado por el respectivo titular de los Derechos de Autor.



LICITACIÓN PÚBLICA No. HUM/DOP/BID/002/04

CONSTRUCCIÓN DEL ÁREA ADMINISTRATIVA, CAPILLA,
CAFETERÍA, BODEGA, BAÑOS PÚBLICOS, MÓDULOS DE GAVETAS,
ACCESO AL PANTEÓN, MUNICIPAL "JARDINES DE LA PAZ"



FECHA DE LICITACIÓN 02 DE AGOSTO DEL 2004

INTRODUCCIÓN

EN LA ACTUALIDAD SE OBSERVA QUE LA OBRA PRIVADA SE MANTIENE EN UN ESTANCAMIENTO E INCLUSO TIENDE A DISMINUIR PROGRESIVAMENTE, MIENTRAS QUE LA CRECIENTE OFERTA DE PROFESIONISTAS EGRESADOS DE LAS LICENCIATURAS DE ARQUITECTURA E INGENIERÍA CIVIL DE LAS UNIVERSIDADES DEL PAÍS, HACE CADA VEZ MAS COMPLICADO QUE ESTOS SE INCORPOREN AL MEDIO LABORAL CON UN EMPLEO DIGNO Y BIEN REMUNERADO; DE TAL MANERA QUE EN LA REALIDAD Y DEBIDO A LAS NECESIDADES ECONÓMICAS Y FAMILIARES, ESTOS PROFESIONISTAS DESEMPEÑAN UNA ACTIVIDAD LABORAL QUE NADA TIENE QUE VER CON SU PROFESIÓN Y EN MUCHOS CASOS EMIGRAN AL PAÍS VECINO DEL NORTE AL CUAL SE LE DOTA DE PROFESIONISTAS CAPACES, BAJO EL COSTO DE LA ECONOMÍA DE NUESTRO PAÍS Y DEL PATRIMONIO DE LAS FAMILIAS QUE ABSORBIERON LOS GASTOS DE PREPARACIÓN Y DESARROLLO ACADÉMICO, ADEMÁS DEGENERAN LA SEPARACIÓN DE LAS FAMILIAS TERMINANDO MUCHAS VECES CON SU DESINTEGRACIÓN.

ES POR ELLO QUE NUESTRAS AUTORIDADES DENTRO DE SUS PLANES DE DESARROLLO ECONÓMICO DEL PAÍS, CONTEMPLA LA INVERSIÓN ECONÓMICA EN LOS ESTADOS Y POR CONSECUENCIA DE LOS MUNICIPIOS Y COMUNIDADES QUE LOS INTEGRAN. POR LO QUE EL GOBIERNO FEDERAL, ESTATAL Y MUNICIPAL SE HA PREOCUPADO POR DESARROLLAR FUENTES DE TRABAJO Y ACTIVAR LA ECONOMÍA DEL PAÍS MEDIANTE LA APERTURA DE LA LICITACIÓN DE OBRA PÚBLICA, LA CUAL ANTERIORMENTE SE REALIZABA DE MANERA RESTRINGIDA O POR INVITACIÓN DIRECTA ELIMINANDO CUALQUIER POSIBILIDAD DE PARTICIPACIÓN DE OTRAS EMPRESAS INTERESADAS. DICHA APERTURA HA GENERADO EMPLEOS PARA LAS EMPRESAS QUE LO BUSCAN MEDIANTE LA LICITACIÓN DE OBRA PÚBLICA Y A SU VEZ PARA EL PERSONAL QUE LAS ADMINISTRA Y EDIFICA; ACTIVANDO TAMBIÉN LA ECONOMÍA EN EL SECTOR COMERCIAL MEDIANTE LA COMPRA-VENTA DE LOS MATERIALES QUE SON UTILIZADOS EN LA OBRA, GENERANDO INTELIGENTEMENTE UN CICLO CONTROLADO Y AUDITADO EN EL CUMPLIMIENTO PARA EL PAGO DE IMPUESTOS Y CONTRIBUCIONES QUE ANTERIORMENTE SE EVADÍAN, COMO SON EL IMPUESTO AL VALOR AGREGADO (IVA), IMPUESTO SOBRE LA RENTA (ISR), CUOTAS DEL IMSS, SAR E INFONAVIT; GARANTIZANDO SOBRE TODO PARA LOS TRABAJADORES EL PAGO VERÍDICO Y PUNTUAL DE DICHS BENEFICIOS QUE LA LEY DEL TRABAJO LE OTORGA AL EMPLEADO TENIENDO ESTE UNA MAYOR POSIBILIDAD DE CRECIMIENTO ECONÓMICO PARA ÉL Y SU FAMILIA.

CONSIDERANDO LO ANTERIOR ES DE SUMA IMPORTANCIA QUE LOS PROFESIONISTAS DE LAS LICENCIATURAS DE ARQUITECTURA E INGENIERÍA CIVIL Y SUS FUTURAS GENERACIONES CONOZCAN COMO ALTERNATIVA DE DESARROLLO PROFESIONAL Y ECONÓMICO, EL PROCESO DE LA LICITACIÓN DE OBRA PÚBLICA.





LICITACIÓN PÚBLICA No. HUM/DOP/BID/002/04

CONSTRUCCIÓN DEL ÁREA ADMINISTRATIVA, CAPILLA,
CAFETERÍA, BODEGA, BAÑOS PÚBLICOS, MÓDULOS DE GAVETAS,
ACCESO AL PANTEÓN, MUNICIPAL "JARDINES DE LA PAZ"

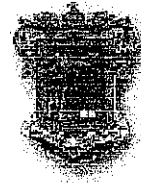

FECHA DE LICITACIÓN 02 DE AGOSTO DEL 2004

OBJETIVO DE PROYECTO

Y

META



PROCEDIMIENTO EJECUTIVO INTEGRAL DE LA LICITACIÓN DE OBRA PÚBLICA



Universidad Nacional
Autónoma de México

Dirección General de Bibliotecas de la UNAM

Biblioteca Central



UNAM – Dirección General de Bibliotecas
Tesis Digitales
Restricciones de uso

DERECHOS RESERVADOS ©
PROHIBIDA SU REPRODUCCIÓN TOTAL O PARCIAL

Todo el material contenido en esta tesis esta protegido por la Ley Federal del Derecho de Autor (LFDA) de los Estados Unidos Mexicanos (México).

El uso de imágenes, fragmentos de videos, y demás material que sea objeto de protección de los derechos de autor, será exclusivamente para fines educativos e informativos y deberá citar la fuente donde la obtuvo mencionando el autor o autores. Cualquier uso distinto como el lucro, reproducción, edición o modificación, será perseguido y sancionado por el respectivo titular de los Derechos de Autor.



LICITACIÓN PÚBLICA No. HUM/DOP/BID/002/04

CONSTRUCCIÓN DEL ÁREA ADMINISTRATIVA, CAPILLA,
CAFETERÍA, BODEGA, BAÑOS PÚBLICOS, MÓDULOS DE GAVETAS,
ACCESO AL PANTEÓN, MUNICIPAL "JARDINES DE LA PAZ"



FECHA DE LICITACIÓN 02 DE AGOSTO DEL 2004

OBJETIVO: INTEGRAR UN PROCEDIMIENTO EJECUTIVO PARA EL PROCESO DE LA LICITACIÓN DE OBRA PÚBLICA, DESDE EL MOMENTO EN QUE LAS DEPENDENCIAS DE GOBIERNO DECIDEN LLEVARLA A CABO HASTA EL FINIQUITO Y RECEPCIÓN DE LA OBRA CONCLUIDA; HACIENDO ÉNFASIS EN ESTOS PROCESOS EN EL LLENADO DE FORMATOS Y LA DOCUMENTACIÓN QUE EN TODO EL PROCESO SE REQUIERE. DEBIDO A QUE LA APERTURA A LA LICITACIÓN PÚBLICA ES RELATIVAMENTE RECIENTE, INICIANDO ESTE PROCESO EN LOS ÚLTIMOS AÑOS DEL SEXENIO PASADO, DENOTANDO EN ESTE PROCESO QUE EL MISMO PERSONAL QUE LAS LICITA POR PARTE DE LAS DEPENDENCIAS GUBERNAMENTALES, SE ENCUENTRAN EN UNA CAPACITACIÓN CONSTANTE; YA QUE ÉSTA SUFRE CAMBIOS Y MODIFICACIONES CON REGULAR FRECUENCIA, DEBIDO A QUE EL GOBIERNO FEDERAL SE ENCUENTRA UNIFICANDO CRITERIOS SOBRE EL PROCESO DE LICITACIÓN DE OBRA PÚBLICA PARA TODAS LAS DEPENDENCIAS Y SUS PARAESTATALES; HACIENDO DIFÍCIL EL DESARROLLO DE UN PROCESO TÉCNICO QUE SEA NORMATIVO PARA ESTAS DEPENDENCIAS EN GENERAL.

META: DAR A CONOCER UN PROCEDIMIENTO EJECUTIVO INTEGRAL DE LA LICITACIÓN DE OBRA PÚBLICA, MEDIANTE EL EJEMPLO REAL DE LA LICITACIÓN PÚBLICA No. HUM/DOP/BID/002/04 REFERENTE A LOS TRABAJOS DE "CONSTRUCCIÓN DEL ÁREA ADMINISTRATIVA, CAPILLA, CAFETERÍA, BODEGA, BAÑOS PÚBLICOS, MÓDULOS DE GAVETAS, ACCESO AL PANTEÓN, MUNICIPAL "JARDINES DE LA PAZ" DE FECHA 02 DE AGOSTO DEL 2004. EN LA CIUDAD DE URUAPAN MICHOACÁN.

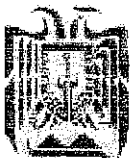

PROCEDIMIENTO EJECUTIVO INTEGRAL DE LA LICITACIÓN DE OBRA PÚBLICA



LICITACIÓN PÚBLICA No. HUM/DOP/BID/002/04

CONSTRUCCIÓN DEL ÁREA ADMINISTRATIVA, CAPILLA,
CAFETERÍA, BODEGA, BAÑOS PÚBLICOS, MÓDULOS DE GAVETAS,
ACCESO AL PANTEÓN, MUNICIPAL "JARDINES DE LA PAZ"



FECHA DE LICITACIÓN 02 DE AGOSTO DEL 2004

DESCRIPCIÓN GENERAL DEL DESARROLLO DE LA LICITACIÓN DE OBRA PÚBLICA



PROCEDIMIENTO EJECUTIVO INTEGRAL DE LA LICITACIÓN DE OBRA PÚBLICA



Universidad Nacional
Autónoma de México

Dirección General de Bibliotecas de la UNAM

Biblioteca Central



UNAM – Dirección General de Bibliotecas
Tesis Digitales
Restricciones de uso

DERECHOS RESERVADOS ©
PROHIBIDA SU REPRODUCCIÓN TOTAL O PARCIAL

Todo el material contenido en esta tesis esta protegido por la Ley Federal del Derecho de Autor (LFDA) de los Estados Unidos Mexicanos (México).

El uso de imágenes, fragmentos de videos, y demás material que sea objeto de protección de los derechos de autor, será exclusivamente para fines educativos e informativos y deberá citar la fuente donde la obtuvo mencionando el autor o autores. Cualquier uso distinto como el lucro, reproducción, edición o modificación, será perseguido y sancionado por el respectivo titular de los Derechos de Autor.



LICITACIÓN PÚBLICA No. HUM/DOP/BID/002/04

CONSTRUCCIÓN DEL ÁREA ADMINISTRATIVA, CAPILLA,
CAFETERÍA, BODEGA, BAÑOS PÚBLICOS, MÓDULOS DE GAVETAS,
ACCESO AL PANTEÓN, MUNICIPAL "JARDINES DE LA PAZ"



FECHA DE LICITACIÓN 02 DE AGOSTO DEL 2004

DESCRIPCIÓN GENERAL DEL DESARROLLO DE LA LICITACIÓN DE OBRA PÚBLICA

LA PRESENTE LICITACIÓN SE REALIZA BAJO LA NORMATIVIDAD DE LA LEY DE OBRAS PÚBLICAS Y SERVICIOS RELACIONADOS CON LAS MISMAS, DE SU REGLAMENTO Y DEMÁS ORDENAMIENTOS VIGENTES Y APLICABLES; TOMANDO COMO BASE EL ANÁLISIS DE PRECIOS UNITARIOS RELATIVOS AL CATÁLOGO DE CONCEPTOS, LOS QUE DEBERÁN ESTABLECER SEPARADAMENTE CADA UNO DE ELLOS: LOS COSTOS DIRECTOS EL CUAL CUENTA CON LOS SALARIOS VIGENTES Y LOS PRECIOS DE MATERIALES, MAQUINARIA Y EQUIPO; LOS COSTOS INDIRECTOS QUE ESTÁN EXPRESADOS EN UN TANTO POR CIENTO DEL COSTO DIRECTO (DESGLOSANDO LOS CORRESPONDIENTES A LA ADMINISTRACIÓN DE OFICINAS CENTRALES Y DE LA OBRA, SEGUROS Y FIANZAS); EL COSTO POR FINANCIAMIENTO EXPRESADO EN UN PORCENTAJE DE LA SUMA DE LOS COSTOS DIRECTOS E INDIRECTOS; LA UTILIDAD, QUE SERÁ FIJADA MEDIANTE UN PORCENTAJE SOBRE LA SUMA DE LOS COSTOS DIRECTOS, INDIRECTOS Y DE FINANCIAMIENTO. ASÍ COMO EL PORCENTAJE CORRESPONDIENTE A LOS CARGOS ADICIONALES POR LA INSPECCIÓN Y VIGILANCIA ASÍ COMO LOS IMPUESTOS ESTATALES VIGENTES EN EL DIARIO OFICIAL DE LA FEDERACIÓN QUE CORRESPONDAN.

ADEMÁS SE REALIZARÁN LOS PROGRAMAS DE CANTIDADES Y MONTOS QUINCENALES DE OBRA EN LOS RUBROS DE CONCEPTOS GENERALES, MANO DE OBRA, MAQUINARIA Y EQUIPO DE CONSTRUCCIÓN, ASÍ COMO DEL PERSONAL TÉCNICO ADMINISTRATIVO QUE LABORE EN LA OBRA.

REALIZANDO CON ESTA BASE EL DESARROLLO TÉCNICO-INTEGRAL DE LA PROPOSICIÓN TÉCNICA (SOBRE "A"); LA CUAL DEBERÁ CONTENER LA DOCUMENTACIÓN LEGAL Y LA PROGRAMACIÓN DE OBRA RESPECTIVA INCLUYENDO ÚNICAMENTE CANTIDADES Y VOLÚMENES APLICADOS DIRECTAMENTE A LA OBRA SIN INCLUIR MONTOS, EXCEPTO EN EL DOCUMENTO 11 (ANÁLISIS DEL FACTOR DEL SALARIO REAL) YA QUE ES FUNDAMENTAL EL SALARIO BASE DEL TRABAJADOR PARA ESTE CÁLCULO.

Y LA INTEGRACIÓN DE LA PROPUESTA ECONÓMICA (SOBRE "B") SIENDO SU CONTENIDO LOS DOCUMENTOS RELATIVOS A LA PARTE ECONÓMICA DE LA LICITACIÓN, INCLUYENDO EL DOCUMENTO 33 (ANÁLISIS DETALLADO DE LOS PRECIOS UNITARIOS DE LOS DIVERSOS CONCEPTOS), CON EL RESPECTIVO DESGLOSE TÉCNICO-ECONÓMICO DE TODOS LOS RUBROS QUE LO INTEGRAN, ASÍ COMO SU PROGRAMACIÓN QUINCENAL EXPRESADO EN MONTOS.

DANDO SEGUIMIENTO AL FALLO, PROCESO DE ADJUDICACIÓN, CONTRATACIÓN DE LA OBRA, COMO A LA CONSTRUCCIÓN DE LA MISMA, HACIENDO UN ESPECIAL ENFOQUE AL PROCESO DE ESTIMACIÓN Y FINIQUITO DE LA OBRA, QUEDANDO DE ESTA MANERA CUBIERTO Y EJEMPLIFICADO EN SU TOTALIDAD EL PROCESO DE LA LICITACIÓN DE OBRA PÚBLICA.

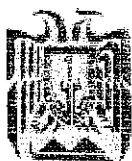

PROCEDIMIENTO EJECUTIVO INTEGRAL DE LA LICITACIÓN DE OBRA PÚBLICA



LICITACIÓN PÚBLICA No. HUM/DOP/BID/002/04

CONSTRUCCIÓN DEL ÁREA ADMINISTRATIVA, CAPILLA,
CAFETERÍA, BODEGA, BAÑOS PÚBLICOS, MÓDULOS DE GAVETAS,
ACCESO AL PANTEÓN, MUNICIPAL "JARDINES DE LA PAZ"

FECHA DE LICITACIÓN 02 DE AGOSTO DEL 2004



LEY DE OBRAS PÚBLICAS Y SERVICIOS RELACIONADOS CON LOS MISMOS

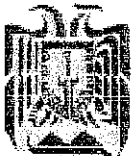

PROCEDIMIENTO EJECUTIVO INTEGRAL DE LA LICITACIÓN DE OBRA PÚBLICA



Universidad Nacional
Autónoma de México



UNAM – Dirección General de Bibliotecas
Tesis Digitales
Restricciones de uso

DERECHOS RESERVADOS ©
PROHIBIDA SU REPRODUCCIÓN TOTAL O PARCIAL

Todo el material contenido en esta tesis esta protegido por la Ley Federal del Derecho de Autor (LFDA) de los Estados Unidos Mexicanos (México).

El uso de imágenes, fragmentos de videos, y demás material que sea objeto de protección de los derechos de autor, será exclusivamente para fines educativos e informativos y deberá citar la fuente donde la obtuvo mencionando el autor o autores. Cualquier uso distinto como el lucro, reproducción, edición o modificación, será perseguido y sancionado por el respectivo titular de los Derechos de Autor.

(NOTA: Versión con modificaciones en negritas)

LEY DE OBRAS PUBLICAS Y SERVICIOS RELACIONADOS CON LAS MISMAS

(Incluye Reformas y adiciones publicadas en el Diario Oficial de la Federación el 7 de Julio de 2005)

(Entro en vigor el día 8 de Julio de 2005)

Título Primero

Disposiciones Generales

Capítulo Único

Artículo 1.- La presente Ley es de orden público y tiene por objeto regular las acciones relativas a la planeación, programación, presupuestación, contratación, gasto, ejecución y control de las obras públicas, así como de los servicios relacionados con las mismas, que realicen:

- I. Las unidades administrativas de la Presidencia de la República;
- II. Las Secretarías de Estado, Departamentos Administrativos y la Consejería Jurídica del Ejecutivo Federal;
- III. La Procuraduría General de la República;
- IV. Los organismos descentralizados;
- V. Las empresas de participación estatal mayoritaria y los fideicomisos en los que el fideicomitente sea el Gobierno Federal o una entidad paraestatal, y
- VI. Las entidades federativas, con cargo total o parcial a fondos federales, conforme a los convenios que celebren con el Ejecutivo Federal, con la participación que, en su caso, corresponda a los municipios interesados. No quedan comprendidos los fondos previstos en el capítulo V de la Ley de Coordinación Fiscal.

Las personas de derecho público de carácter federal con autonomía derivada de la Constitución, aplicarán los criterios y procedimientos previstos en esta Ley, en lo que no se contraponga a los ordenamientos legales que los rigen, sujetándose a sus propios órganos de control.

Los contratos que celebren las dependencias con las entidades, o entre entidades y los actos jurídicos que se celebren entre dependencias, o bien, los que se lleven a cabo entre alguna dependencia o entidad de la Administración Pública Federal con alguna perteneciente a la administración pública de una entidad federativa, no estarán dentro del ámbito de aplicación de esta Ley. Cuando la dependencia o entidad obligada a realizar los trabajos no tenga la capacidad para hacerlo por sí misma y contrate a un tercero para llevarlos a cabo, este acto quedará sujeto a este ordenamiento.

No estarán sujetas a las disposiciones de esta Ley, las obras que deban ejecutarse para crear la infraestructura necesaria en la prestación de servicios públicos que los particulares tengan concesionados, en los términos de la legislación aplicable, cuando éstos las lleven a cabo.

Los proyectos de infraestructura productiva de largo plazo se realizarán conforme a lo dispuesto por los artículos 18 de la Ley General de Deuda Pública y 30 de la Ley de Presupuesto, Contabilidad y Gasto Público Federal, y estarán regidos por esta Ley únicamente en lo que se refiere a los procedimientos de contratación y ejecución de obra pública.

Los titulares de las dependencias y los órganos de gobierno de las entidades emitirán, bajo su responsabilidad y de conformidad con este mismo ordenamiento, las políticas, bases y lineamientos para las materias a que se refiere este artículo.

Las dependencias y entidades se abstendrán de crear fideicomisos, otorgar mandatos o celebrar actos o cualquier tipo de contratos, que evadan lo previsto en este ordenamiento.

Artículo 2.- Para los efectos de la presente Ley, se entenderá por:

- I. Secretaría: la Secretaría de Hacienda y Crédito Público;
- II. Contraloría: la Secretaría de Contraloría y Desarrollo Administrativo;
- III. Dependencias: las señaladas en las fracciones I a III del artículo 1;
- IV. Entidades: las mencionadas en las fracciones IV y V del artículo 1;
- V. Tratados: los convenios regidos por el derecho internacional público, celebrados por escrito entre el Gobierno de los Estados Unidos Mexicanos y uno o varios sujetos de Derecho Internacional Público, ya sea que para su aplicación requiera o no la celebración de acuerdos en materias específicas, cualquiera que sea su denominación, mediante los cuales los Estados Unidos Mexicanos asumen compromisos;
- VI. Contratista: la persona que celebre contratos de obras públicas o de servicios relacionados con las mismas,
- VII. Licitante: la persona que participe en cualquier procedimiento de licitación pública, o bien de invitación a cuando menos tres personas.

Artículo 3.- Para los efectos de esta Ley, se consideran obras públicas los trabajos que tengan por objeto construir, instalar, ampliar, adecuar, remodelar, restaurar, conservar, mantener, modificar y demoler bienes inmuebles. Asimismo, quedan comprendidos dentro de las obras públicas los siguientes conceptos:

- I. El mantenimiento y la restauración de bienes muebles incorporados o adheridos a un inmueble, cuando implique modificación al propio inmueble;
- II. Los trabajos de exploración, geotécnica, localización y perforación que tengan por objeto la explotación y desarrollo de los recursos petroleros y gas que se encuentren en el subsuelo y la plataforma marina;
- III. Los proyectos integrales o llave en mano, en los cuales el contratista se obliga desde el diseño de la obra hasta su terminación total, incluyéndose, cuando se requiera, la transferencia de tecnología;
- IV. Los trabajos de exploración, localización y perforación distintos a los de extracción de petróleo y gas; mejoramiento del suelo y subsuelo; desmontes; extracción y aquellos similares, que tengan por objeto la explotación y desarrollo de los recursos naturales que se encuentren en el suelo o en el subsuelo;
- V. Instalación de islas artificiales y plataformas utilizadas directa o indirectamente en la explotación de recursos naturales;
- VI. Los trabajos de infraestructura agropecuaria;
- VII. La instalación, montaje, colocación o aplicación, incluyendo las pruebas de operación de bienes muebles que deban incorporarse, adherirse o destinarse a un inmueble, siempre y cuando dichos bienes sean proporcionados por la convocante al contratista; o bien, cuando incluyan la adquisición y su precio sea menor al de los trabajos que se contraten, y
- VIII. Todos aquellos de naturaleza análoga.

ARTÍCULO 4.- Para los efectos de esta Ley, se consideran como servicios relacionados con las obras públicas, los trabajos que tengan por objeto concebir, diseñar y calcular los elementos que integran un proyecto de obra pública; las investigaciones, estudios, asesorías y consultorías que se vinculen con las acciones que regula esta Ley; la dirección o supervisión de la ejecución de las obras y los estudios que tengan por objeto rehabilitar, corregir o incrementar la eficiencia de las instalaciones. Asimismo, quedan comprendidos dentro de los servicios relacionados con las obras públicas los siguientes conceptos:

- I. La planeación y el diseño, incluyendo los trabajos que tengan por objeto concebir, diseñar, proyectar y calcular los elementos que integran un proyecto de ingeniería básica, estructural, de instalaciones, de infraestructura, industrial, electromecánica y de cualquier otra especialidad de la ingeniería que se requiera para integrar un proyecto ejecutivo de obra pública;

- II. La planeación y el diseño, incluyendo los trabajos que tengan por objeto concebir, diseñar, proyectar y calcular los elementos que integran un proyecto urbano, arquitectónico, de diseño gráfico o artístico y de cualquier otra especialidad del diseño, la arquitectura y el urbanismo, que se requiera para integrar un proyecto ejecutivo de obra pública;
- III. Los estudios técnicos de agrología y desarrollo pecuario, hidrología, mecánica de suelos, sismología, topografía, geología, geodesia, geotécnica, geofísica, geotermia, oceanografía, meteorología, aerofotogrametría, ambientales, ecológicos y de ingeniería de tránsito;
- IV. Los estudios económicos y de planeación de preinversión, factibilidad técnico económica, ecológica o social, de evaluación, adaptación, tenencia de la tierra, financieros, de desarrollo y restitución de la eficiencia de las instalaciones;
- V. Los trabajos de coordinación, supervisión y control de obra; de laboratorio de análisis y control de calidad; de laboratorio de geotecnia, de resistencia de materiales y radiografías industriales; de preparación de especificaciones de construcción, presupuestación o la elaboración de cualquier otro documento o trabajo para la adjudicación del contrato de obra correspondiente;
- VI. Los trabajos de organización, informática, comunicaciones, cibernética y sistemas aplicados a las materias que regula esta Ley;
- VII. Los dictámenes, peritajes, avalúos y auditorías técnico normativas, y estudios aplicables a las materias que regula esta Ley;
- VIII. Los estudios que tengan por objeto rehabilitar, corregir, sustituir o incrementar la eficiencia de las instalaciones en un bien inmueble;
- IX. Los estudios de apoyo tecnológico, incluyendo los de desarrollo y transferencia de tecnología entre otros, y
- X. Todos aquéllos de naturaleza análoga.

Artículo 5.- La aplicación de esta Ley será sin perjuicio de lo dispuesto en los tratados.

Artículo 6.- Será responsabilidad de las dependencias y entidades mantener adecuada y satisfactoriamente aseguradas las obras públicas a partir del momento de su recepción.

Artículo 7.- El gasto para las obras públicas y servicios relacionados con las mismas se sujetará, en su caso, a las disposiciones específicas del Presupuesto de Egresos de la Federación, así como a lo previsto en la Ley de Presupuesto, Contabilidad y Gasto Público Federal y demás disposiciones aplicables.

Artículo 8.- La Secretaría, la Secretaría de Comercio y Fomento Industrial y la Contraloría, en el ámbito de sus respectivas competencias, están facultadas para interpretar esta Ley para efectos administrativos.

La Contraloría dictará las disposiciones administrativas que sean estrictamente necesarias para el adecuado cumplimiento de esta Ley, tomando en cuenta la opinión de la Secretaría y, cuando corresponda, la de la Secretaría de Comercio y Fomento Industrial. Tales disposiciones se publicarán en el Diario Oficial de la Federación.

Artículo 9.- Atendiendo a las disposiciones de esta Ley y a las demás que de ella emanen, la Secretaría de Comercio y Fomento Industrial dictará las reglas que deban observar las dependencias y entidades, derivadas de programas que tengan por objeto promover la participación de las empresas nacionales, especialmente de las micro, pequeñas y medianas.

Para la expedición de las reglas a que se refiere el párrafo anterior, la Secretaría de Comercio y Fomento Industrial tomará en cuenta la opinión de la Secretaría y de la Contraloría.

Artículo 10.- En materia de obras públicas y servicios relacionados con las mismas, los titulares de las dependencias y los órganos de gobierno de las entidades serán los responsables de que, en la adopción e instrumentación de las acciones que deban llevar a cabo en cumplimiento de esta Ley, se observen criterios que promuevan la modernización y desarrollo administrativo, la descentralización de funciones y la efectiva delegación de facultades.

Las facultades conferidas por esta Ley a los titulares de las dependencias podrán ser ejercidas por los titulares de sus órganos desconcentrados, previo acuerdo delegatorio.

Artículo 11.- Corresponde a las dependencias y entidades llevar a cabo los procedimientos para contratar y ejecutar las obras públicas y servicios relacionados con las mismas, por lo que en ningún caso se podrán contratar servicios para que por su cuenta y orden se contraten las obras o servicios de que se trate.

Artículo 12.- En los casos de obras públicas y servicios relacionados con las mismas financiados con **fondos provenientes de créditos externos otorgados al gobierno federal o con su garantía por organismos financieros regionales o multilaterales**, los procedimientos, requisitos y demás disposiciones para su contratación serán establecidos por la Secretaría y por la **Secretaría de la Función Pública**, aplicando en lo procedente lo dispuesto por esta Ley; y deberán precisarse en las convocatorias, invitaciones, bases y contratos correspondientes.

Artículo 13.- En lo no previsto por esta Ley y demás disposiciones que de ella se deriven, serán aplicables supletoriamente el Código Civil para el Distrito Federal en materia común y para toda la República en materia federal, la Ley Federal de Procedimiento Administrativo y el Código Federal de Procedimientos Civiles.

Artículo 14.- Cuando por las condiciones especiales de las obras públicas o de los servicios relacionados con las mismas se requiera la intervención de dos o más dependencias o entidades, cada una de ellas será responsable de la ejecución de la parte de los trabajos que le corresponda, sin perjuicio de la responsabilidad que, en razón de sus respectivas atribuciones, tenga la encargada de la planeación y programación del conjunto.

En los convenios a que se refiere la fracción VI del artículo 1 de esta Ley, se establecerán los términos para la coordinación de las acciones entre las entidades federativas que correspondan y las dependencias y entidades.

Artículo 15.- Las controversias que se susciten con motivo de la interpretación o aplicación de esta Ley o de los contratos celebrados con base en ella, serán resueltas por los tribunales federales.

Sólo podrá convenirse compromiso arbitral respecto de aquellas controversias que determine la Contraloría mediante reglas de carácter general, previa opinión de la Secretaría y de la Secretaría de Comercio y Fomento Industrial, ya sea en cláusula compromisoria incluida en el contrato o en convenio independiente.

Lo previsto en los dos párrafos anteriores es sin perjuicio de lo establecido en los tratados de que México sea parte, o de que en el ámbito administrativo la Contraloría conozca de las inconformidades que presenten los particulares en relación con los procedimientos de contratación, o bien, de las quejas que en audiencia de conciliación conozca sobre el incumplimiento de lo pactado en los contratos.

Lo dispuesto por este artículo se aplicará a los organismos descentralizados sólo cuando sus leyes no regulen de manera expresa la forma en que podrán resolver controversias.

Los actos, contratos y convenios que las dependencias y entidades realicen o celebren en contravención a lo dispuesto por esta Ley, serán nulos previa determinación de la autoridad competente.

Artículo 16.- Los contratos celebrados en el extranjero respecto de obras públicas o servicios relacionados con las mismas que deban ser ejecutados o prestados fuera del territorio nacional, se regirán por la legislación del lugar donde se formalice el acto, aplicando en lo procedente lo dispuesto por esta Ley.

Cuando las obras y servicios hubieren de ser ejecutados o prestados en el país, tratándose exclusivamente de licitaciones públicas, su procedimiento y los contratos que deriven de ellas deberán realizarse dentro del territorio nacional.

Título Segundo

De la Planeación, programación y presupuestación

Capítulo Único

ARTÍCULO 17.- En la planeación de las obras públicas y de los servicios relacionados con las mismas, las dependencias y entidades deberán ajustarse a:

- I. Lo dispuesto por la Ley General de Asentamientos Humanos;
- II. Los objetivos y prioridades del Plan Nacional de Desarrollo y de los programas sectoriales, institucionales, regionales y especiales que correspondan, así como a las previsiones contenidas en sus programas anuales, y

- III. Los objetivos, metas y previsiones de recursos establecidos en los presupuestos de egresos de la Federación o de las entidades respectivas.

Artículo 18.- Las dependencias o entidades que requieran contratar o realizar estudios o proyectos, previamente verificarán si en sus archivos o, en su caso, en los de la coordinadora del sector correspondiente, existen estudios o proyectos sobre la materia de que se trate. En el supuesto de que se advierta su existencia y se compruebe que los mismos satisfacen los requerimientos de la entidad o dependencia, no procederá la contratación, con excepción de aquellos trabajos que sean necesarios para su adecuación, actualización o complemento.

A fin de complementar lo anterior, las entidades deberán remitir a su coordinadora de sector una descripción sucinta del objeto de los contratos que en estas materias celebren, así como de sus productos.

Los contratos de servicios relacionados con las obras públicas sólo se podrán celebrar cuando las áreas responsables de su ejecución no dispongan cuantitativa o cualitativamente de los elementos, instalaciones y personal para llevarlos a cabo, lo cual deberá justificarse a través del dictamen que para tal efecto emita el titular del área responsable de los trabajos.

Cualquier persona podrá promover y presentar a consideración de las dependencias y entidades, estudios, planes y programas para el desarrollo de proyectos, debiendo proporcionar la información suficiente que permita su factibilidad, sin que ello genere derechos u obligaciones a las mismas dependencias y entidades.

Artículo 19.- Las dependencias y entidades que realicen obras públicas y servicios relacionados con las mismas, sea por contrato o por administración directa, así como los contratistas con quienes aquellas contraten, observarán las disposiciones que en materia de asentamientos humanos, desarrollo urbano y construcción rijan en el ámbito federal, estatal y municipal.

Las dependencias y entidades, cuando sea el caso, previamente a la realización de los trabajos, deberán tramitar y obtener de las autoridades competentes los dictámenes, permisos, licencias, derechos de bancos de materiales, así como la propiedad o los derechos de propiedad incluyendo derechos de vía y expropiación de inmuebles sobre los cuales se ejecutarán las obras públicas. En las bases de licitación se precisarán, en su caso, aquellos trámites que corresponderá realizar al contratista.

Artículo 20.- Las dependencias y entidades estarán obligadas a considerar los efectos sobre el medio ambiente que pueda causar la ejecución de las obras públicas con sustento en la evaluación de impacto ambiental prevista por la Ley General del Equilibrio Ecológico y la Protección al Ambiente. Los proyectos deberán incluir las obras necesarias para que se preserven o restituyan en forma equivalente las condiciones ambientales cuando éstas pudieren deteriorarse y se dará la intervención que corresponda a la Secretaría de Medio Ambiente, Recursos Naturales y Pesca, y a las dependencias y entidades que tengan atribuciones en la materia.

ARTÍCULO 21.- Las dependencias y entidades según las características, complejidad y magnitud de los trabajos formularán sus programas anuales de obras públicas y de servicios relacionados con las mismas y los que abarquen más de un ejercicio presupuestal, así como sus respectivos presupuestos, considerando:

- I. Los estudios de preinversión que se requieran para definir la factibilidad técnica, económica, ecológica y social de los trabajos;
- II. Los objetivos y metas a corto, mediano y largo plazo;
- III. Las acciones previas, durante y posteriores a la ejecución de las obras públicas, incluyendo, cuando corresponda, las obras principales, las de infraestructura, las complementarias y accesorias, así como las acciones para poner aquéllas en servicio;
- IV. Las características ambientales, climáticas y geográficas de la región donde deba realizarse la obra pública;
- V. Las normas aplicables conforme a la Ley Federal sobre Metrología y Normalización o, a falta de éstas, las normas internacionales;
- VI. Los resultados previsibles;
- VII. La coordinación que sea necesaria para resolver posibles interferencias y evitar duplicidad de trabajos o interrupción de servicios públicos;
- VIII. La calendarización física y financiera de los recursos necesarios para la realización de estudios y proyectos, la ejecución de los trabajos, así como los gastos de operación;
- IX. Las unidades responsables de su ejecución, así como las fechas previstas de iniciación y terminación de los trabajos;

- X. Las investigaciones, asesorías, consultorías y estudios que se requieran, incluyendo los proyectos arquitectónicos y de ingeniería necesarios;
- XI. La adquisición y regularización de la tenencia de la tierra, así como la obtención de los permisos de construcción necesarios;
- XII. La ejecución, que deberá incluir el costo estimado de las obras públicas y servicios relacionados con las mismas que se realicen por contrato y, en caso de realizarse por administración directa, los costos de los recursos necesarios; las condiciones de suministro de materiales, de maquinaria, de equipos o de cualquier otro accesorio relacionado con los trabajos; los cargos para pruebas y funcionamiento, así como los indirectos de los trabajos;
- XIII. Los trabajos de mantenimiento de los bienes inmuebles a su cargo;
- XIV. Los permisos, autorizaciones y licencias que se requieran;
- XV. Toda instalación pública deberá asegurar la accesibilidad, evacuación, libre tránsito sin barreras arquitectónicas, para todas las personas; y deberán cumplir con las normas de diseño y de señalización que se emitan, en instalaciones, circulaciones, servicios sanitarios y demás instalaciones análogas para las personas con discapacidad, y
- XVI. Las demás previsiones y características de los trabajos.

Artículo 22.- Las dependencias y entidades pondrán a disposición de los interesados, a través de su página de internet o en la de su coordinadora del sector, a más tardar el 30 de noviembre de cada año, su programa anual estimado de obras públicas y servicios relacionados con las mismas, del siguiente ejercicio, con excepción de aquella información que, de conformidad con las disposiciones aplicables, sea de naturaleza reservada en los términos establecidos en la Ley Federal de Transparencia y Acceso a la Información Pública Gubernamental.

El citado programa deberá ser actualizado y difundido por el mismo medio a más tardar el 31 de marzo del ejercicio fiscal vigente, el cual será de carácter informativo, no implicará compromiso alguno de contratación y podrá ser adicionado, modificado, suspendido o cancelado, sin responsabilidad alguna para la dependencia o entidad de que se trate.

Asimismo, el programa actualizado deberá ser remitido a la Secretaría de Economía a lo más en la fecha citada en el párrafo precedente.

Artículo 23.- En las obras públicas y los servicios relacionados con las mismas, cuya ejecución rebase un ejercicio presupuestal, las dependencias o entidades deberán determinar tanto el presupuesto total, como el relativo a los ejercicios de que se trate; en la formulación de los presupuestos de los ejercicios subsecuentes, además de considerar los costos que, en su momento, se encuentren vigentes, se deberán tomar en cuenta las provisiones necesarias para los ajustes de costos y convenios que aseguren la continuidad de los trabajos.

El presupuesto actualizado será la base para solicitar la asignación de cada ejercicio presupuestal subsecuente.

La asignación presupuestal aprobada para cada contrato servirá de base para otorgar, en su caso, el porcentaje pactado por concepto de anticipo.

Para los efectos de este artículo, las dependencias y entidades observarán lo dispuesto en el artículo 30 de la Ley de Presupuesto, Contabilidad y Gasto Público Federal.

Artículo 24.- Las dependencias y entidades podrán convocar, adjudicar o contratar obras públicas y servicios relacionados con las mismas, solamente cuando cuenten con la autorización global o específica, por parte de la Secretaría, del presupuesto de inversión y de gasto corriente, **según sea el caso**, conforme a los cuales deberán elaborarse los programas de ejecución y pagos correspondientes.

En casos excepcionales y previa aprobación de la Secretaría, las dependencias y entidades podrán convocar, **adjudicar y formalizar contratos, cuya vigencia inicie en el ejercicio fiscal siguiente de aquel en que se formalizan. Los referidos contratos estarán sujetos a la disponibilidad presupuestaria del año en que se prevé el inicio de su vigencia, por lo que sus efectos estarán condicionados a la existencia de los recursos presupuestarios respectivos, sin que la no realización de la referida condición suspensiva origine responsabilidad alguna para las partes. Cualquier pacto en contrario a lo dispuesto en este párrafo se considerará nulo.**

Para la realización de obras públicas se requerirá contar con los estudios y proyectos, especificaciones de construcción, normas de calidad y el programa de ejecución totalmente terminados, o bien, **en el caso de obras públicas de gran complejidad**, con un avance en su desarrollo que permita a los licitantes preparar una propuesta solvente y ejecutar los **trabajos hasta su conclusión en forma ininterrumpida, en concordancia con el programa de ejecución convenido.**

Lo dispuesto en el párrafo anterior, será de la responsabilidad de los servidores públicos que autoricen el proyecto ejecutivo.

Artículo 25.- Los titulares de las dependencias y los órganos de gobierno de las entidades, atendiendo a la cantidad de obras públicas y servicios relacionados con las mismas que realicen, podrán establecer comités de obras públicas, los cuales tendrán como mínimo las siguientes funciones:

- I. Revisar los programas y presupuestos de obras públicas y servicios relacionados con las mismas, así como formular las observaciones y recomendaciones convenientes;

- II. Proponer las políticas, bases y lineamientos en materia de obras públicas y servicios relacionados con las mismas, así como autorizar los supuestos no previstos en éstos, sometiéndolas a consideración del titular de la dependencia o al órgano de gobierno en el caso de las entidades.
- III. Dictaminar, previamente a la iniciación del procedimiento, sobre la procedencia de no celebrar licitaciones públicas por encontrarse en alguno de los supuestos de excepción previos en el artículo 42 de esta Ley;
- IV. Autorizar, cuando se justifique, la creación de subcomités de obras públicas, así como aprobar la integración y funcionamiento de los mismos;
- V. Elaborar y aprobar el manual de integración y funcionamiento del comité, conforme a las bases que expida la Contraloría, y
- VI. Coadyuvar al cumplimiento de esta Ley y demás disposiciones aplicables.

La Secretaría de la Función Pública podrá participar como asesor en los Comités a que se refiere este artículo, fundando y motivando el sentido de sus opiniones.

Artículo 26.- Las dependencias y entidades podrán realizar las obras públicas y servicios relacionados con las mismas por alguna de las dos formas siguientes:

- I. Por contrato, o
- II. Por administración directa.

Título Tercero

De los procedimientos de contratación

Capítulo Primero

Generalidades

Artículo 27.- Las dependencias y entidades, bajo su responsabilidad, podrán contratar obras públicas y servicios relacionados con las mismas, mediante los procedimientos de contratación que a continuación se señalan:

- I. Licitación pública;
- II. Invitación a cuando menos tres personas, o
- III. Adjudicación directa.

En los procedimientos de contratación deberán establecerse los mismos requisitos y condiciones para todos los participantes, especialmente por lo que se refiere a tiempo y lugar de entrega, plazos de ejecución, normalización aplicable en términos de la Ley Federal sobre Metrología y Normalización, forma y tiempo de pago, penas convencionales, anticipos y garantías; debiendo las dependencias y entidades proporcionar a todos los interesados igual acceso a la información relacionada con dichos procedimientos, a fin de evitar favorecer a algún participante.

La licitación pública se inicia con la publicación de la convocatoria y, en el caso de la invitación a cuando menos tres personas, con la entrega de la primera invitación; ambos procedimientos concluyen con la firma del contrato.

La **Secretaría de Economía, mediante reglas de carácter general y tomando en cuenta la opinión de la Secretaría de la Función Pública,** determinará los criterios para la aplicación de las reservas, mecanismos de transición u otros supuestos establecidos en los tratados.

La **Secretaría de la Función Pública** pondrá a disposición pública, a través de los medios de difusión electrónica que establezca, la información que obre en su base de datos correspondiente a las convocatorias y bases de las licitaciones y, en su caso, sus modificaciones; las actas de las juntas de aclaraciones y de visita a instalaciones, los fallos de dichas licitaciones o las cancelaciones de éstas, y los datos relevantes de los contratos adjudicados; **así como otra información relativa a las materias que regula esta Ley, con excepción de aquella que, de conformidad con las disposiciones aplicables, sea de naturaleza reservada, en los términos establecidos en la Ley Federal de Transparencia y Acceso a la Información Pública Gubernamental.**

Artículo 28.- Los contratos de obras públicas y los de servicios relacionados con las mismas se adjudicarán, por regla general, a través de licitaciones públicas, mediante convocatoria pública, para que libremente se presenten proposiciones solventes en sobre cerrado, que será abierto públicamente, a fin de asegurar al Estado las mejores condiciones disponibles en cuanto a precio, calidad, financiamiento, oportunidad y demás circunstancias pertinentes, de acuerdo con lo que establece la presente Ley.

El sobre a que hace referencia este artículo podrá entregarse, a elección del licitante, en el lugar de celebración del acto de presentación y apertura de proposiciones; o bien, si así lo establece la convocante, enviarlo a través del servicio postal o de mensajería, o por medios remotos de comunicación electrónica, conforme a las disposiciones administrativas que establezca la **Secretaría de la Función Pública.**

Las unidades administrativas de las dependencias y entidades que se encuentren autorizadas por la Secretaría de la Función Pública para realizar licitaciones públicas mediante el uso de medios remotos de comunicación electrónica, estarán obligadas a realizar todos sus procedimientos de licitación mediante dicha vía, salvo en los casos justificados que autorice la Secretaría de la Función Pública. Lo anterior, sin perjuicio de que los licitantes puedan optar por presentar sus propuestas por escrito durante el acto de presentación y apertura de propuestas.

En el caso de las proposiciones presentadas por medios remotos de comunicación electrónica el sobre será generado mediante el uso de tecnologías que resguarden la confidencialidad de la información de tal forma que sea inviolable, conforme a las disposiciones técnicas que al efecto establezca la **Secretaría de la Función Pública**.

Las proposiciones presentadas deberán ser firmadas autógrafamente por los licitantes o sus apoderados; en el caso de que éstas sean enviadas a través de medios remotos de comunicación electrónica, en sustitución de la firma autógrafa, se emplearán medios de identificación electrónica, los cuales producirán los mismos efectos que las leyes otorgan a los documentos correspondientes y, en consecuencia, tendrán el mismo valor probatorio.

La **Secretaría de la Función Pública** operará y se encargará del sistema de certificación de los medios de identificación electrónica que utilicen **las dependencias, entidades o los licitantes** y será responsable de ejercer el control de estos medios, salvaguardando la confidencialidad de la información que se remita por esta vía.

La Secretaría de la Función Pública deberá aceptar la certificación de medios de identificación electrónica que realicen las dependencias y entidades, las entidades federativas y el distrito federal, así como terceros facultados por autoridad competente en la materia, cuando los sistemas de certificación empleados se ajusten a las disposiciones que emita la Secretaría de la Función Pública.

Artículo 29.- En los procedimientos de contratación de obras públicas y de servicios relacionados con las mismas, las dependencias y entidades optarán, en igualdad de condiciones, por el empleo de los recursos humanos del país y por la utilización de bienes o servicios de procedencia nacional y los propios de la región, sin perjuicio de lo dispuesto en los tratados.

Capítulo Segundo

De la licitación pública

Artículo 30.- Las licitaciones públicas podrán ser:

- I. Nacionales, cuando únicamente puedan participar personas de nacionalidad mexicana, o
- II. Internacionales, cuando puedan participar tanto personas de nacionalidad mexicana como extranjera.

Solamente se deberán llevar a cabo licitaciones internacionales en los siguientes casos:

- a. Cuando resulte obligatorio conforme a lo establecida en los tratados;

- b. Cuando, previa investigación que realice la dependencia o entidad convocante, los contratistas nacionales no cuenten con la capacidad para la ejecución de los trabajos o sea conveniente en términos de precio;
- c. Cuando habiéndose realizado una de carácter nacional, no se presenten propuestas, y
- d. Cuando así se estipule para las contrataciones financiadas con créditos externos otorgados al Gobierno Federal o con su aval.

Podrá negarse la participación a extranjeros en licitaciones internacionales, cuando con el país del cual sean nacionales no se tenga celebrado un tratado y ese país no conceda un trato recíproco a los licitantes, contratistas, bienes o servicios mexicanos.

En las licitaciones públicas, podrá requerirse la incorporación de materiales, maquinaria y equipo de instalación permanente, de fabricación nacional, por el porcentaje del valor de los trabajos que determine la convocante.

Artículo 31.- Las convocatorias podrán referirse a una o más obras públicas o servicios relacionados con las mismas, y contendrán:

- I. El nombre, denominación o razón social de la dependencia o entidad convocante;
- II. La Forma en que los licitantes deberán acreditar su existencia legal, la experiencia y capacidad técnica y financiera que se requiera para participar en la licitación, de acuerdo con las características, complejidad y magnitud de los trabajos;
- III. La indicación de los lugares, fechas y horarios en que los interesados podrán obtener las bases de la licitación y, en su caso, el costo y forma de pago de las mismas. Cuando las bases impliquen un costo, éste será fijado sólo en razón de la recuperación de las erogaciones por publicación de la convocatoria y de la reproducción de los documentos que se entreguen; los interesados podrán revisarla previamente a su pago, el cual será requisito para participar en la licitación. Igualmente, los interesados podrán consultar y adquirir las bases de las licitaciones por los medio de difusión electrónica que establezca la Contraloría;
- IV. La fecha, hora y lugar de celebración del acto de presentación y apertura de proposiciones y de la visita al sitio de realización de los trabajos **así como la indicación, en su caso, de las propuestas que podrán presentarse a través de medios remotos de comunicación electrónica;**
- V. La indicación de si la licitación es nacional o internacional; y en caso de ser internacional, si se realizará o no bajo la cobertura del capítulo de compras del

sector público de algún tratado, y el idioma o idiomas, además del español, en que podrán presentarse las proposiciones;

- VI. La indicación de que ninguna de las condiciones contenidas en las bases de la licitación, así como en las proposiciones presentadas por los licitantes, podrán ser negociadas;
- VII. La descripción general de la obra o del servicio y el lugar en donde se llevarán a cabo los trabajos, así como, en su caso, la indicación de que podrán subcontratarse partes de los mismos;
- VIII. Plazo de ejecución de los trabajos determinado en días naturales, indicando la fecha estimada de inicio de los mismos;
- IX. Los porcentajes de los anticipos que, en su caso, se otorgarían;
- X. La indicación de que no podrán participar las personas que se encuentren en los supuestos del artículo 51 de esta ley;
- XI. **La indicación de que cualquier persona podrá asistir a los diferentes actos de la licitación en calidad de observador, sin necesidad de adquirir las bases, registrando previamente su participación;**
- XII. Determinación, en su caso, del porcentaje de contenido nacional, y
- XIII. Los demás requisitos generales que deberán cumplir los interesados, según las características, complejidad y magnitud de los trabajos.

Artículo 32.- Las convocatorias se publicarán en el Diario Oficial de la Federación.

Artículo 33.- Las bases que emitan las dependencias y entidades para las licitaciones públicas se pondrán a disposición de los interesados, tanto en el domicilio señalado por la convocante como en los medios de difusión electrónica que establezca la Contraloría, a partir del día en que se publique la convocatoria y hasta, inclusive, el sexto día natural previo al acto de presentación y apertura de proposiciones, siendo responsabilidad exclusiva de los interesados adquirirlas oportunamente durante este período, y contendrán en lo aplicable como mínimo, lo siguiente:

- I. Nombre, denominación o razón social de la dependencia o entidad, convocante;
- II. Forma en que deberá acreditar la existencia y personalidad jurídica el licitante;

- III. Fecha, hora y lugar de la junta de aclaraciones a las bases de la licitación, siendo optativa la asistencia a las reuniones que, en su caso, se realicen; fecha, hora y lugar de celebración de las dos etapas del acto de la presentación y apertura de proposiciones; comunicación del fallo y firma del contrato;
- IV. Señalamiento de que será causa de descalificación el incumplimiento de alguno de los requisitos establecidos en las bases de la licitación, así como la comprobación de que algún licitante ha acordado con otro u otros elevar el costo de los trabajos, o cualquier otro acuerdo que tenga como fin obtener una ventaja sobre los demás licitantes;
- V. Idioma o idiomas, además del español, en que podrán presentarse las proposiciones;
- VI. Moneda o monedas en que podrán presentarse las proposiciones. En los casos en que se permita hacer la cotización en moneda extranjera se deberá establecer que el pago que se realice en el territorio nacional se hará en moneda nacional y al tipo de cambio de la fecha en que se haga dicho pago, **así como el mecanismo, periodos de revisión y los porcentajes máximos de ajuste de costos a que se sujetará el contrato;**
- VII. La indicación de que ninguna de las condiciones contenidas en las bases de la licitación, así como en las proposiciones presentadas por los licitantes podrán ser negociadas;
- VIII. Criterios claros y detallados para **la evaluación de las propuestas** y la adjudicación de los contratos, de conformidad con lo establecido por el artículo 38 de esta Ley;
- IX. Proyectos arquitectónicos y de ingeniería que se requieran para preparar la proposición; normas de calidad de los materiales y especificaciones generales y particulares de construcción aplicables, en el caso de las especificaciones particulares, deberán ser firmadas por el responsable del proyecto;
- X. Tratándose de servicios relacionados con las obras públicas, los términos de referencia que deberán precisar el objeto y alcances del servicio; las especificaciones generales y particulares; el producto esperado, y la forma de presentación, **así como los tabuladores de las cámaras industriales y colegios de profesionales que deberán servir de referencia para determinar los sueldos y honorarios profesionales del personal técnico;**

- XI. Relación de materiales y equipo de instalación permanente que, en su caso, proporcione la convocante, debiendo acompañar los programas de suministro correspondientes;
- XII. En su caso, el señalamiento del porcentaje de contenido nacional del valor de la obra que deberán cumplir los licitantes en materiales, maquinaria y equipo de instalación permanente, que serían utilizados en la ejecución de los trabajos;
- XIII. Experiencia, capacidad técnica y financiera necesaria de acuerdo con las características, complejidad y magnitud de los trabajos;
- XIV. Datos sobre las garantías; porcentajes, forma y términos de los anticipos que se concedan;
- XV. Cuando proceda, lugar, fecha y hora para la visita al sitio de realización de los trabajos, la que deberá llevarse a cabo dentro del período comprendido entre el cuarto día natural siguiente a aquél en que se publique la convocatoria y el sexto día natural previo al acto de presentación y apertura de proposiciones;
- XVI. Información específica sobre las partes de los trabajos que podrán subcontratarse;
- XVII. Plazo de ejecución de los trabajos determinado en días naturales, indicando la fecha estimada de inicio de los mismos;
- XVIII. Modelo de contrato al que se sujetarán las partes, **diferenciando los de obras y los de servicios;**
- XIX. Tratándose de contratos a precio alzado o mixtos en su parte correspondiente, a las condiciones de pago;
- XX. Tratándose de contratos a precios unitarios o mixtos en su parte correspondiente, el procedimiento de ajuste de costos que deberá aplicarse, así como el catálogo de conceptos, cantidades y unidades de medición, debe ser firmado por el responsable del proyecto; y la relación de conceptos de trabajo más significativos, de los cuales deberán presentar análisis y relación de los costos básicos de materiales, mano de obra, maquinaria y equipo de construcción que intervienen en dichos análisis. En todos los casos se deberá prever que cada concepto de trabajo esté debidamente integrado y soportado, perfectamente, en las especificaciones de construcción y normas de calidad solicitadas, procurando que estos conceptos sean congruentes con las cantidades de trabajo requeridos por el proyecto;

- XXI.** La indicación de que el licitante ganador que no firme el contrato por causas imputables al mismo será sancionado en los términos del artículo 78 de esta Ley;
- XXII.** En su caso, términos y condiciones a que deberá ajustarse la participación de los licitantes cuando las proposiciones sean enviadas a través del servicio postal o de mensajería, o por medios remotos de comunicación electrónica. El que los licitantes opten por utilizar alguno de estos medios para enviar sus proposiciones no limita, en ningún caso, que asistan a los diferentes actos derivados de una licitación;
- XXIII.** La indicación de que no podrán participar las personas físicas o morales inhabilitadas por resolución de la Secretaría de la Función Pública, en los términos de este ordenamiento o de la Ley de adquisiciones, arrendamientos y servicios del sector público.

Asimismo, la indicación de que los participantes deberán presentar manifestación bajo protesta de decir verdad de que por su conducto, no participan en los procedimientos de contratación establecidos en esta Ley, personas físicas o morales que se encuentren inhabilitadas en los términos del párrafo anterior, con el propósito de evadir los efectos de la inhabilitación, tomando en consideración, entre otros, los supuestos siguientes:

- A) Personas morales en cuyo capital social participen personas físicas o morales que se encuentren inhabilitadas en términos del primer párrafo de esta fracción;
- B) Personas morales que en su capital social participen personas morales en cuyo capital social, a su vez, participen personas físicas o morales que se encuentren inhabilitadas en términos del primer párrafo de esta fracción, y
- C) Personas físicas que participen en el capital social de personas morales que se encuentren inhabilitadas.

La participación social deberá tomarse en cuenta al momento de la infracción que hubiere motivado la inhabilitación.

La falsedad en la manifestación a que se refiere esta fracción será sancionada en los términos de Ley.

En caso de omisión en la entrega del escrito a que se refiere esta fracción, o si de la información y documentación con que cuente la Secretaría de la Función Pública se desprende que personas físicas o morales pretenden evadir los efectos de la inhabilitación, las dependencias y entidades se abstendrán de firmar los contratos correspondientes, y

XXIV. Los demás requisitos generales que, por las características, complejidad y magnitud de los trabajos, deberán cumplir los interesados, **precisando como serán utilizados en la evaluación.**

Para la participación, **adjudicación o contratación** de obras públicas o servicios relacionados con las mismas no podrán exigirse requisitos que tengan por objeto limitar la libre participación. En ningún caso se deberán establecer requisitos o condiciones imposibles de cumplir.

Previo a la emisión de la convocatoria, las bases de licitación cuyo presupuesto estimado de contratación sea superior a diez mil veces el salario mínimo general vigente en el Distrito Federal elevado al mes, así como aquellas de monto inferior que las dependencias y entidades consideren convenientes, deberán ser difundidas a través de su página en Internet o en los medios de difusión electrónica que establezca la Secretaría de la Función Pública, al menos durante cinco días hábiles, contados a partir del día siguiente al de su difusión, lapso durante el cual se recibirán los comentarios pertinentes en la dirección electrónica que para tal fin se señale, o bien, invitarán a los interesados, profesionales, cámaras o asociaciones empresariales del ramo para participar en la revisión y opinión de las mismas.

Artículo 34.- El plazo para la presentación y apertura de proposiciones de las licitaciones internacionales no podrá ser inferior a veinte días naturales, contados a partir de la fecha de publicación de la convocatoria.

En licitaciones nacionales, el plazo para la presentación y apertura de proposiciones será, cuando menos, de quince días naturales contados a partir de la fecha de publicación de la convocatoria.

Cuando no puedan observarse los plazos indicados en este artículo porque existan razones justificadas del área solicitante de los trabajos, siempre que ello no tenga por objeto limitar el número de participantes, el titular del área responsable de la contratación podrá reducir los plazos a no menos de diez días naturales, contados a partir de la fecha de publicación de la convocatoria.

Artículo 35.- Las dependencias y entidades, siempre que ello no tenga por objeto limitar el número de licitantes, podrán modificar los plazos u otros aspectos establecidos en la convocatoria o en las bases de licitación, a partir de la fecha en que sea publicada la convocatoria y hasta, inclusive, el sexto día natural previo al acto de presentación y apertura de proposiciones, siempre que:

- I. Tratándose de la convocatoria, las modificaciones se hagan del conocimiento de los interesados a través de los mismos medios utilizados para su publicación, y
- II. En el caso de las bases de la licitación, se **difundan por los mismos medios en que se difundieron éstas**, a fin de que los interesados concurren ante la propia dependencia o entidad para conocer, de manera específica, las modificaciones respectivas.

No será necesario hacer la publicac

ión, cuando las modificaciones deriven de las juntas de aclaraciones, siempre que a más tardar en el plazo señalado en este artículo, **se ponga a disposición** o se entregue copia del acta respectiva a cada uno de los licitantes que hayan adquirido las bases de la correspondiente licitación.

En las juntas de aclaraciones, las convocantes resolverán en forma clara y precisa las dudas o cuestionamientos que sobre las bases de licitación les formulen los interesados, debiendo constar todo ello en el acta que para tal efecto se levante. De proceder las modificaciones en ningún caso podrán consistir en la sustitución o variación sustancial de los trabajos convocados originalmente, o bien, en la adición de otros distintos.

Cualquier modificación a las bases de la licitación, derivada del resultado de la o las juntas de aclaraciones, será considerada como parte integrante de las propias bases de licitación.

Artículo 36.- La entrega de proposiciones se hará en sobre cerrado. La documentación distinta a la propuesta **técnica y económica** podrá entregarse, a elección del licitante, dentro o fuera de dicho sobre.

Dos o más personas podrán presentar conjuntamente proposiciones sin necesidad de constituir una sociedad, o nueva sociedad en caso de personas morales, siempre que, para tales efectos, en la propuesta y en el contrato se establezcan con precisión y a satisfacción de la dependencia o entidad, las partes de los trabajos que cada persona se obligará a ejecutar, así como la manera en que se exigirá el cumplimiento de las obligaciones. En este supuesto la propuesta deberá ser firmada por el representante común que para ese acto haya sido designado por el grupo de personas.

Para facilitar los procedimientos de contratación, las convocantes deberán efectuar revisiones preliminares respecto de la especialidad, experiencia y capacidad de los interesados, y cerciorarse de su inscripción en el registro de contratistas de la convocante, así como de la documentación distinta a la propuesta técnica y económica, de acuerdo con lo que establezca el reglamento de esta Ley. En ningún caso se podrá impedir el acceso a quienes no se encuentren inscritos en dicho registro, por lo que los licitantes que hayan cubierto el costo de las bases podrán presentar su propuesta en el acto de presentación y apertura de proposiciones de que se trate.

Este registro deberá ser permanente y estar a disposición de cualquier interesado, salvo en aquellos casos que se trate de información de naturaleza reservada, en los términos establecidos en la Ley Federal de Transparencia y Acceso a la Información Pública Gubernamental. Cuando la dependencia o entidad se nieguen a revisar la documentación de los interesados, o bien, sin causa justificada niegue su inscripción, los interesados podrán interponer la inconformidad a que alude el artículo 83 de esta Ley, dentro de los diez días hábiles siguientes a aquél en que se de a conocer la negativa.

En todos los casos, se deberá preferir la especialidad, experiencia y capacidad técnica de los interesados, así como a aquellos contratistas que, en su caso, hayan ejecutado obras con contratos terminados en costo y tiempo.

Artículo 37.- El acto de presentación y apertura de proposiciones se llevará, conforme a lo siguiente:

- I. Una vez recibidas las proposiciones en sobre cerrado; se procederá a su apertura y se desecharán las que hubieren omitido alguno de los requisitos exigidos;
- II. Por lo menos un licitante, si asistiere alguno, y el servidores público facultado para **presidir el acto** rubricarán el **catálogo de conceptos o el presupuesto de obra de las propuestas** presentadas, las que para estos efectos constarán documentalmente; **debiendo en seguida dar lectura al importe total de cada una de las propuestas;**
- III. Se levantará acta que servirá de constancia de la celebración del acto de presentación y apertura de las proposiciones, en la que se deberá asentar las propuestas aceptadas para su posterior evaluación y el importe total de cada una de ellas, así como las que hubieren sido desechadas y las causas que lo motivaron; el acta será firmada por los asistentes y se pondrá a su disposición o se les entregará copia de la misma, la falta de firma de algún licitante no invalidará su contenido y efectos, poniéndose a partir de esa fecha a disposición de los que no hayan asistido, para efecto de su notificación; y
- IV. **En el acta a que se refiere la fracción anterior** se señalará lugar, fecha y hora en que se dará a conocer el fallo de la licitación; esta fecha deberá quedar comprendida dentro de los **treinta** días naturales siguientes a la **establecida para este acto** y podrá diferirse, siempre que el nuevo plazo fijado no exceda de **treinta** días naturales contados a partir del plazo establecido originalmente para el fallo.

Artículo 38.- Las dependencias y entidades para hacer la evaluación de las proposiciones, deberán verificar que las mismas cumplan con los requisitos solicitados en las bases de licitación, para tal efecto, la convocante deberá establecer los procedimientos y los criterios claros y detallados para determinar la solvencia de las propuestas, dependiendo de las características, complejidad y magnitud de los trabajos por realizar.

Tratándose de obras públicas, deberá verificar, entre otros aspectos, el cumplimiento de las condiciones legales exigidas al licitante; que los recursos propuestos por el licitante sean los necesarios para ejecutar satisfactoriamente, conforme al programa de ejecución, las cantidades de trabajo establecidas; que el análisis, cálculo e integración de los precios sean acordes con las condiciones de costos vigentes en la zona o región donde se ejecuten los trabajos. En ningún caso podrán utilizarse mecanismos de puntos y porcentajes en su evaluación.

Tratándose de servicios relacionados con las obras públicas, deberá verificar, entre otros aspectos, el cumplimiento de las condiciones legales exigidas al licitante; que el personal propuesto por el licitante cuente con la experiencia, capacidad y recursos **suficientes** para la realización de los trabajos solicitados por la convocante en los respectivos términos de referencia; que los tabuladores de sueldos **sean acordes a los requisitos en las bases de licitación; que** la integración de las plantillas y el tiempo de ejecución correspondan al servicio ofertado. Atendiendo a las características propias de cada servicio y siempre y cuando se demuestre su conveniencia se utilizarán mecanismos de puntos y porcentajes para evaluar las propuestas, salvo en los casos de asesorías y consultorías donde invariablemente deberán utilizarse estos mecanismos, de acuerdo con los lineamientos que para tal efecto emita la **Secretaría de la Función Pública**.

No serán objeto de evaluación las condiciones establecidas por las convocantes que tengan como propósito facilitar la presentación de las proposiciones y agilizar la conducción de los actos de la licitación, así como cualquier otro requisito, cuyo incumplimiento por sí mismo, no afecte la solvencia de las propuestas. La inobservancia por parte de los licitantes respecto a dichas condiciones o requisitos no será motivo para desechar sus propuestas.

Una vez hecha la evaluación de las proposiciones, el contrato se adjudicará de entre los licitantes, a aquél cuya propuesta resulte solvente por que reúne, conforme a los criterios de adjudicación establecidos en las bases de licitación, las condiciones legales, técnicas y económicas requeridas por la convocante, y garantice satisfactoriamente el cumplimiento de las obligaciones respectivas.

Si resultare que dos o más proposiciones son solventes porque satisfacen la totalidad de los requerimientos solicitados por la convocante, el contrato se adjudicará a quien presente la proposición **que resulte económicamente más conveniente para el Estado**.

La convocante emitirá un dictamen que servirá como base para el fallo, en el que se hará constar una reseña cronológica de los actos del procedimiento, el análisis de las proposiciones y las razones para admitirlas o desecharlas.

En caso de empate técnico entre las empresas licitantes, las dependencias y entidades adjudicarán la obra, en igualdad de condiciones, a las empresas que tengan en su planta laboral un cinco por ciento de personas con discapacidad, cuya alta en el Instituto Mexicano del Seguro Social se haya dado con seis meses de antelación al momento del cierre de la Licitación Pública.

Artículo 39.- En junta pública se dará a conocer el fallo de la licitación, a la que libremente podrán asistir los licitantes que hubieren participado en el acto de presentación y apertura de proposiciones, levantándose el acta respectiva, que firmarán los asistentes, a quienes se entregará copia de la misma. La falta de firma de algún licitante no invalidará su contenido y efectos, poniéndose a partir de esa fecha a disposición de los que no hayan asistido, para efecto de su notificación. En sustitución de esa junta, las dependencias y entidades podrán optar por notificar el fallo de la licitación por escrito a cada uno de los licitantes, dentro de los cinco días naturales siguientes a su emisión.

En el mismo acto de fallo o adjunta a la comunicación referida, las dependencias y entidades proporcionarán por escrito a los licitantes la información acerca de las razones por las cuales su propuesta no resultó ganadora.

Contra la resolución que contenga el fallo no procederá recurso alguno; sin embargo, procederá la inconformidad que se interponga por los licitantes en los términos del artículo 83 de esta Ley.

Artículo 40.- Las dependencias y entidades procederán a declarar desierta una licitación y **deberán expedir una segunda convocatoria**, cuando las propuestas presentadas no reúnan los requisitos de las bases de la licitación o sus precios **de insumos** no fueren aceptables.

Las dependencias y entidades podrán cancelar una licitación por caso fortuito o fuerza mayor. De igual manera, podrán cancelar cuando existan circunstancias, debidamente justificadas, que provoquen la extinción de la necesidad de contratar los trabajos y que de continuarse con el procedimiento de contratación se pudiera ocasionar un daño o perjuicio a la propia dependencia o entidad. **La determinación de dar por cancelada la licitación, deberá precisar el acontecimiento que motiva la decisión, la cual se hará del conocimiento de los licitantes.**

Capítulo Tercero

De las excepciones a la licitación pública

Artículo 41.- En los supuestos que prevé el siguiente artículo, las dependencias y entidades, bajo su responsabilidad, podrán optar por no llevar a cabo el procedimiento de licitación pública y celebrar contratos a través de los procedimientos de invitación a cuando menos tres personas o de adjudicación directa.

La selección que realicen las dependencias y entidades deberá fundarse y motivarse, según las circunstancias que concurren en cada caso, en criterios de economía, eficacia, eficiencia, imparcialidad y honradez que aseguren las mejores condiciones para el estado. El acreditamiento del o los criterios, **así como** la justificación para el ejercicio de la opción, deberá constar por escrito y ser firmado por el titular del área responsable de la ejecución de los trabajos.

En cualquier supuesto se invitará a personas que cuenten con capacidad de respuesta inmediata, así como con los recursos técnicos, financieros y demás que sean necesarios, de acuerdo con las características, complejidad y magnitud de los trabajos a ejecutar.

En estos casos, el titular del área responsable de la contratación de los trabajos, a más tardar el día último hábil de cada mes, enviará al órgano interno de control en la dependencia o entidad de que se trate, un Informe relativo a los contratos formalizados durante el mes calendario inmediato anterior, acompañando copia del escrito aludido en este artículo y de un dictamen en el que se hará constar el análisis de la o las propuestas y las razones para la adjudicación del contrato. No será necesario rendir este informe en las operaciones que se realicen al amparo del Artículo 42, Fracción IV de esta Ley.

Artículo 42.- Las dependencias y entidades, bajo su responsabilidad, podrán contratar obras públicas o servicios relacionados con las mismas, sin sujetarse al procedimiento de licitación pública, a través de los procedimientos de invitación a cuando menos tres personas o de adjudicación directa, cuando:

- I. El contrato sólo pueda celebrarse con una determinada persona por tratarse de obras de arte, **el licenciamiento exclusivo** de patentes, derechos de autor u otros derechos exclusivos;
- II. Peligre o se altere el orden social, la economía, los servicios públicos, la salubridad, la seguridad o el ambiente de alguna zona o región del país como consecuencia de **caso fortuito o de fuerza mayor**;
- III. Existan circunstancias que puedan provocar pérdidas o costos adicionales importantes, debidamente justificados;
- IV. Se realicen con fines exclusivamente militares o para la Armada, sean necesarios para garantizar la seguridad **nacional, de acuerdo con lo que establece la Ley Federal de Transparencia y Acceso a la Información Pública Gubernamental**;
- V. Derivado de caso fortuito o fuerza mayor, no sea posible ejecutar los trabajos mediante el procedimiento de licitación pública en el tiempo requerido para atender la eventualidad de que se trate, en este supuesto deberán limitarse a lo estrictamente necesario para afrontarla;
- VI. Se hubiere rescindido el contrato respectivo por causas imputables al contratista que hubiere resultado ganador en una licitación. En estos casos la dependencia o entidad podrá adjudicar el contrato al licitante que haya presentado la siguiente proposición solvente más baja, siempre que la diferencia en precio con respecto a la propuesta que inicialmente hubiere resultado ganadora no sea superior al diez por ciento. **Tratándose de procedimientos de contratación en los que se hayan considerado puntos y porcentajes como método para la evaluación de las proposiciones, se podrá adjudicar a la propuesta que siga en calificación a la del ganador**;
- VII. **Se realice una licitación pública que haya sido declarada desierta, siempre que no se modifiquen los requisitos esenciales señalados en las bases de licitación**;
- VIII. Se trate de trabajos de mantenimiento, restauración, reparación y demolición de inmuebles, en los que no sea posible precisar su alcance, establecer el catálogo de conceptos, cantidades de trabajo, determinar las especificaciones correspondientes o elaborar el programa de ejecución;

- IX. Se trate de trabajos que requieran fundamentalmente de mano de obra campesina o urbana marginada, y que la dependencia o entidad contrate directamente con los habitantes beneficiarios de la localidad o del lugar donde deban realizarse los trabajos, ya sea como personas físicas o morales;
- X. Se trate de servicios relacionados con las obras públicas prestados por una persona física, siempre que éstos sean realizados por ella misma, sin requerir de la utilización de más de un especialista o técnico, o
- XI. **Se trate de servicios de consultorías, asesorías, estudios, investigaciones o capacitación, relacionados con obras públicas, debiendo aplicar el procedimiento de invitación a cuando menos tres personas, entre las que se incluirán a las instituciones de educación superior y centros de investigación. Si la materia de los trabajos se refiere a información reservada, en los términos establecidos en la Ley Federal de Transparencia y Acceso a la Información Pública Gubernamental, podrá autorizarse la contratación mediante adjudicación directa, y**
- XII. Se acepte la ejecución de los trabajos a título de dación en pago, en los términos de la Ley del Servicio de Tesorería de la Federación.

Artículo 43.- Sin perjuicio de lo señalado en el artículo anterior, las dependencias y entidades, bajo su responsabilidad, podrán contratar obras públicas o servicios relacionados con las mismas, sin sujetarse al procedimiento de licitación pública, a través de los de invitación a cuando menos tres personas o de adjudicación directa, cuando el importe de cada contrato no exceda de los montos máximos que al efecto se **establezcan en el Presupuesto de Egresos de la Federación**, siempre que los contratos no se fraccionen para quedar comprendidas en los supuestos de excepción a la licitación pública a que se refiere este artículo.

La suma de los montos de los contratos que se realicen al amparo de este artículo no podrá exceder del veinte por ciento del presupuesto autorizado a las dependencias y entidades para realizar obras públicas y servicios relacionados con las mismas en cada ejercicio **presupuestario**.

En casos excepcionales, el titular de la dependencia o el órgano de gobierno de la entidad, bajo su responsabilidad, podrá fijar un porcentaje mayor al indicado en este artículo, debiéndolo hacer del conocimiento del órgano interno de control. **Esta facultad podrá delegarse en el oficial mayor o su equivalente en las dependencias o entidades.**

En el supuesto de que dos procedimientos de invitación a cuando menos tres personas hayan sido declarados desiertos, el titular del área responsable de la contratación de los trabajos en la dependencia o entidad podrá adjudicar directamente el contrato.

Artículo 44.- El procedimiento de invitación a cuando menos tres personas se sujetará a lo siguiente:

- I. **El acto presentación y apertura de proposiciones podrá hacerse sin la presencia de los correspondientes licitantes**, pero invariablemente se invitará a un representante del órgano interno de control en la dependencia o entidad;
- II. Para llevar a cabo la adjudicación correspondiente, se deberá contar con un mínimo de tres propuestas susceptibles de **análisis**;
- III. En las bases se indicarán, según las características, complejidad y magnitud de los trabajos, aquellos aspectos que correspondan al artículo 33 de esta Ley;
- IV. Los plazos para la presentación de las proposiciones se fijarán para cada contrato, atendiendo a las características, complejidad y magnitud de los trabajos;
- V. **Difundir la invitación en lugar visible de las oficinas de la convocante o en su página de Internet y en los medios de difusión que establezca la Secretaría de la Función Pública a título informativo, incluyendo quienes fueron invitados**;
- VI. El carácter nacional o internacional en los términos del artículo 30 de esta Ley, y
- VII. A las demás disposiciones de esta Ley que resulten aplicables.

Título Cuarto

De los contratos

Capítulo Primero

De la contratación

Artículo 45.- Para los efectos de esta Ley, los contratos de obras públicas y de servicios relacionados con las mismas podrán ser de tres tipos:

- I. Sobre la base de precios unitarios, en cuyo caso el importe de la remuneración o pago total que deba cubrirse al contratista se hará por unidad de concepto de trabajo terminado;
- II. A precio alzado, en cuyo caso el importe de la remuneración o pago total fijo que deba cubrirse al contratista será por los trabajos totalmente terminados y ejecutados en el plazo establecido.

Las proposiciones que presenten los contratistas para la celebración de estos contratos, tanto en sus aspectos técnicos como económicos, deberán estar desglosadas por lo menos en cinco actividades principales, y

- III. Mixtos, cuando contengan una parte de los trabajos sobre la base de precios unitarios y otra, a precio alzado.

Las dependencias y entidades podrán incorporar en las bases de licitación las modalidades de contratación que tiendan a garantizar al Estado las mejores condiciones en la ejecución de los trabajos, siempre que con ello no desvirtúen el tipo de contrato que se haya licitado.

Los trabajos cuya ejecución comprendan más de un ejercicio presupuestal deberán formularse en un solo contrato, por la vigencia que resulte necesaria para la ejecución de los trabajos, quedando únicamente sujetos a la autorización presupuestal para cada ejercicio, en los términos del artículo 30 de la Ley de Presupuesto Contabilidad y Gasto Público Federal.

Artículo 46.- Los contratos de obras públicas y servicios relacionados con las mismas contendrán, como mínimo, lo siguiente:

- I. La autorización del presupuesto para cubrir el compromiso derivado del contrato y sus anexos;
- II. La indicación del procedimiento conforme al cual se llevó a cabo la adjudicación del contrato;
- III. El precio a pagar por los trabajos objeto del contrato. En el caso de contratos mixtos, la parte y su monto que será sobre la base de precios unitarios y la que corresponda a precio alzado;
- IV. El plazo de ejecución de los trabajos determinado en días naturales, indicando la fecha de inicio y conclusión de los mismos, así como los plazos para verificar la terminación de los trabajos y la elaboración del finiquito referido en el artículo 64 de esta Ley, **este último plazo no podrá exceder de sesenta días naturales**, los cuales deben ser establecidos de acuerdo con las características, complejidad y magnitud de los trabajos;
- V. Porcentajes, número y fechas de las exhibiciones y amortización de los anticipos que se otorguen;
- VI. Forma o términos y porcentajes de garantizar la correcta inversión de los anticipos y el cumplimiento del contrato;

- VII. Plazos, forma y lugar de pago de las estimaciones de trabajos ejecutados y, cuando corresponda, de los ajustes de costos;
- VIII. Penas convencionales por atraso en la ejecución de los trabajos por causas imputables a los contratistas, determinadas únicamente en función de los trabajos no ejecutados conforme al programa convenido, las que en ningún caso podrán ser superiores, en su conjunto, al monto de la garantía de cumplimiento. Las dependencias y entidades deberán fijar **en el contrato**, los términos, **condiciones y el procedimiento**, para aplicar las penas convencionales, **debiendo exponer en el finiquito correspondiente las razones de su aplicación**;
- IX. Términos en que el contratista, en su caso, reintegrará las cantidades que, en cualquier forma, hubiere recibido en exceso por la contratación o durante la ejecución de los trabajos, para lo cual se utilizará el procedimiento establecido en el artículo 55 de este ordenamiento;
- X. Procedimiento de ajuste de costos que deberá ser el determinado desde las bases de licitación por la dependencia o entidad, el cual deberá regir durante la vigencia del contrato;
- XI. Causales y procedimiento mediante los cuales la dependencia o entidad podrá dar por rescindido el contrato en los términos del artículo 61 de esta Ley;
- XII. La descripción pormenorizada de los trabajos que se deban ejecutar, debiendo acompañar como parte integrante del contrato, en el caso de las obras, los proyectos, planos, especificaciones, normas de calidad, programas y presupuestos; tratándose de servicios, los términos de referencia, y
- XIII. Los procedimientos mediante los cuales las partes, entre sí, resolverán las discrepancias futuras y previsibles, exclusivamente sobre problemas específicos de carácter técnico y administrativo que, de ninguna manera, impliquen una audiencia de conciliación.

Para los efectos de esta Ley, **las bases de licitación**, el contrato, sus anexos y la bitácora de los trabajos son los instrumentos que vinculan a las partes en sus derechos y obligaciones. **Las estipulaciones que se establezcan en el contrato no deberán modificar las condiciones previstas en las bases de licitación.**

En la formalización de los contratos, podrán utilizarse los medios de comunicación electrónica que al efecto autorice la **Secretaría de la Función Pública**.

En la elaboración, control y seguimiento de la bitácora, se podrán utilizar medios remotos de comunicación electrónica.

Artículo 47.- La adjudicación del contrato obligará a la dependencia o entidad y a la persona en quien hubiere recaído, a formalizar el documento relativo **en la fecha que se haya establecido en las bases de la licitación, la cual no podrá exceder** de los treinta días naturales siguientes al de la notificación del fallo. No podrá formalizarse contrato alguno que no se encuentre garantizado de acuerdo con lo dispuesto en la fracción II del artículo 48 de esta Ley.

Si el interesado no firmare el contrato por causas imputables al mismo, en la fecha o plazo **establecido en** el párrafo anterior, la dependencia o entidad podrá, sin necesidad de un nuevo procedimiento, adjudicar el contrato al participante que haya presentado la siguiente proposición solvente **que resulte económicamente más conveniente para el estado**, de conformidad con lo asentado en el dictamen a que se refiere el artículo 38 de esta Ley, y así sucesivamente en caso de que este último no acepte la adjudicación, siempre que la diferencia en precio con respecto a la propuesta que inicialmente hubiere resultado ganadora, no sea superior al diez por ciento.

Tratándose de una evaluación de puntos y porcentajes, el contrato podrá adjudicarse a la que le siga en calificación y así sucesivamente en caso de que este último no acepte la adjudicación.

Si la dependencia o entidad no firmare el contrato respectivo **o cambia las condiciones de las bases de licitación que motivaron el fallo correspondiente**, el licitante ganador, sin incurrir en responsabilidad, no estará obligado a ejecutar los trabajos. En este supuesto, la dependencia o entidad, a solicitud escrita del licitante, cubrirá los gastos no recuperables en que hubiere incurrido para preparar y elaborar su propuesta, siempre que éstos sean razonables, estén debidamente comprobados y se relacionen directamente con la licitación de que se trate.

El contratista a quien se adjudique el contrato, no podrá hacerlo ejecutar por otro; pero, con autorización previa del titular del área responsable de la ejecución de los trabajos en la dependencia o entidad de que se trate, podrá hacerlo respecto de partes del contrato o cuando adquiera materiales o equipos que incluyan su instalación en las obras. Esta autorización previa no se requerirá cuando la dependencia o entidad señale específicamente en las bases de la licitación, las partes de los trabajos que podrán ser objeto de subcontratación. En todo caso, el contratista seguirá siendo el único responsable de la ejecución de los trabajos ante la dependencia o entidad.

Los derechos y obligaciones que se deriven de los contratos no podrán cederse en forma parcial o total a favor de cualesquiera otra persona, con excepción de los derechos de cobro sobre las estimaciones por trabajos ejecutados, en cuyo caso se deberá contar con el consentimiento de la dependencia o entidad de que se trate.

Artículo 48.- Los contratistas que celebren los contratos a que se refiere esta Ley deberán garantizar:

- I. Los anticipos que, en su caso, reciban. Estas garantías deberán constituirse dentro de los quince días naturales siguientes a la fecha de notificación del fallo y por la totalidad del monto de los anticipos, y

- II. El cumplimiento de los contratos. Esta garantía deberá constituirse dentro de los quince días naturales siguientes a la fecha de notificación del fallo.

Para los efectos de este artículo, los titulares de las dependencias o los órganos de gobierno de las entidades fijarán las bases, la forma y el porcentaje a los que deberán sujetarse las garantías que deban constituirse. En los casos señalados en los artículos 42, fracciones IX y X, y 43 de esta Ley, el servidor público facultado para firmar el contrato, bajo su responsabilidad, podrá exceptuar a los contratistas de presentar la garantía del cumplimiento.

Artículo 49.- Las garantías que deban otorgarse conforme a esta Ley se constituirán a favor de:

- I. La Tesorería de la Federación, por actos o contratos que se celebren con las dependencias;
- II. Las entidades, cuando los actos o contratos se celebren con ellas, y
- III. Las tesorerías de las **Entidades Federativas, del Distrito Federal o de los Municipios**, en los casos de los contratos celebrados al amparo de la fracción VI del artículo 1 de esta Ley.

Artículo 50.- El otorgamiento del anticipo se deberá pactar en los contratos y se sujetará a lo siguiente:

- I. El importe del anticipo concedido será puesto a disposición del contratista con antelación a la fecha pactada para el inicio de los trabajos; el atraso en la entrega del anticipo será motivo para diferir en igual plazo el programa de ejecución pactado. Cuando el contratista no entregue la garantía de anticipo dentro del plazo señalado en el artículo 48 de esta Ley, no procederá el diferimiento y, por lo tanto, deberá iniciar los trabajos en la fecha establecida originalmente;
- II. Las dependencias y entidades podrán otorgar hasta un treinta por ciento de la asignación **presupuestaria** aprobada al contrato en el ejercicio de que se trate para que el contratista realice en el sitio de los trabajos la construcción de sus oficinas, almacenes, bodegas e instalaciones y, en su caso, para los gastos de traslado de la maquinaria y equipo de construcción e inicio de los trabajos; así como, para la compra y producción de materiales de construcción, la adquisición de equipos que se instalen permanentemente y demás insumos que deberán otorgar.

Tratándose de servicios relacionados con las obras públicas, el otorgamiento del anticipo será determinado por la convocante atendiendo a las características, complejidad y magnitud del servicio; en el supuesto de que la dependencia o entidad decida otorgarlo, deberá ajustarse a lo previsto en este artículo;

- III. El importe del anticipo deberá ser considerado obligatoriamente por los licitantes para la determinación del costo financiero de su propuesta;
- IV. Cuando las condiciones de los trabajos lo requieran, el porcentaje de anticipo podrá ser mayor, en cuyo caso será necesaria la autorización escrita del titular de la dependencia o entidad o de la persona en quien éste haya delegado tal facultad;
- V. Cuando los trabajos rebasen más de un ejercicio **presupuestario**, y se inicien en el último trimestre del primer ejercicio y el anticipo resulte insuficiente, las dependencias o entidades podrán, bajo su responsabilidad, otorgar como anticipo hasta el monto total de la asignación autorizada al contrato respectivo durante el primer ejercicio, vigilando que se cuente con la suficiencia **presupuestaria** para el pago de la obra por ejecutar en el ejercicio de que se trate.

En ejercicios subsecuentes, la entrega del anticipo deberá hacerse dentro de los tres meses siguientes al inicio de cada ejercicio, previa entrega de la garantía correspondiente. El atraso en la entrega de los anticipos será motivo para ajustar el costo financiero pactado en el contrato, y

- VI. **Las dependencias y entidades podrán otorgar anticipos para los convenios que se celebren en términos del artículo 59 de esta Ley sin que pueda exceder el porcentaje originalmente autorizado en el contrato respectivo.**

Para la amortización del anticipo en el supuesto de que sea rescindido el contrato, el saldo por amortizar se reintegrará a la dependencia o entidad en un plazo no mayor de diez días naturales, contados a partir de la fecha en que le sea comunicada al contratista la determinación de dar por rescindido el contrato.

El contratista que no reintegre el saldo por amortizar en el plazo señalado cubrirá los cargos que resulten conforme con lo indicado en el párrafo primero del artículo 55 de esta Ley.

artículo 51.- Las dependencias y entidades se abstendrán de recibir propuestas o celebrar contrato alguno en las materias a que se refiere esta Ley, con las personas siguientes:

- I. Aquéllas en que el servidor público que intervenga en cualquier etapa del procedimiento de contratación tenga interés personal, familiar o de negocios, incluyendo aquellas de las que pueda resultar algún beneficio para él, su cónyuge o sus parientes consanguíneos hasta el cuarto grado, por afinidad o civiles, o para

terceros con los que tenga relaciones profesionales, laborales o de negocios, o para socios o sociedades de las que el servidor público o las personas antes referidas formen o hayan formado parte durante los dos años previos a la fecha de celebración del procedimiento de contratación de que se trate;

- II. Las que desempeñen un empleo, cargo o comisión en el servicio público, o bien, las sociedades de las que dichas personas formen parte, sin la autorización previa y específica de la **Secretaría de la Función Pública**;
- III. Aquellos contratistas que, por causas imputables a ellos mismos, la dependencia o entidad convocante les hubiere rescindido administrativamente un contrato dentro de un lapso de un año calendario contado a partir de la notificación de la rescisión. Dicho impedimento prevalecerá ante la propia dependencia o entidad convocante durante un año calendario contado a partir de la notificación de la rescisión;
- IV. Las que se encuentren inhabilitadas por resolución de la Contraloría, en los términos del Título Séptimo de este ordenamiento y Título Sexto de la Ley de Adquisiciones, Arrendamientos y Servicios del Sector Público;
- V. Aquéllas que hayan sido declaradas o sujetas a concurso mercantil o alguna figura análoga;
- VI. Los licitantes que participen en un mismo procedimiento de contratación, que se encuentren vinculados entre sí por algún socio o asociado común;
- VII. Las que pretendan participar en un procedimiento de contratación y previamente, hayan realizado o se encuentren realizando por sí o a través de empresas que formen parte del mismo grupo empresarial, en virtud de otro contrato, trabajos de dirección, coordinación y control de obra, preparación de especificaciones de construcción, presupuesto de los trabajos, selección o aprobación de materiales, equipos y procesos;
- VIII. Aquéllas que por sí o a través de empresas que formen parte del mismo grupo empresarial, pretendan ser contratadas para la elaboración de dictámenes, peritajes y avalúos, cuando éstos hayan de ser utilizados para resolver discrepancias derivadas de los contratos en los que dichas personas o empresas sean partes;
- IX. Las que hayan utilizado información privilegiada proporcionada indebidamente por servidores públicos o sus familiares por parentesco consanguíneo y por afinidad hasta el cuarto grado, o civil;

X. Las que contraten servicios de asesoría, consultoría y apoyo de cualquier tipo de personas en materia de contrataciones gubernamentales, si se comprueba que todo o parte de las contraprestaciones pagadas al prestador del servicio, a su vez, son recibidas por servidores públicos por sí o por interpósita persona, con independencia de que quienes las reciban tengan o no relación con la contratación, y

XI. Las demás que por cualquier causa se encuentren impedidas para ello por disposición de ley.

Capítulo Segundo

De la ejecución

Artículo 52.- La ejecución de los trabajos deberá iniciarse en la fecha señalada en el contrato respectivo, y la dependencia o entidad contratante oportunamente pondrá a disposición del contratista el o los inmuebles en que deban llevarse a cabo. El incumplimiento de la dependencia o entidad prorrogará en igual plazo la fecha originalmente pactada para la conclusión de los trabajos. La entrega deberá constar por escrito.

Artículo 53.- Las dependencias y entidades establecerán la residencia de obra con anterioridad a la iniciación de las mismas, la cual deberá recaer en un servidor público designado por la dependencia o entidad, quien fungirá como su representante ante el contratista y será el responsable directo de la supervisión, vigilancia, control y revisión de los trabajos, incluyendo la aprobación de las estimaciones presentadas por los contratistas. La residencia de obra deberá estar ubicada en el sitio de ejecución de los trabajos.

Cuando la supervisión sea realizada por contrato, la aprobación de las estimaciones para efectos de pago deberá ser autorizada por la residencia de obra de la dependencia o entidad. **Los contratos de supervisión con terceros, deberán ajustarse a los lineamientos que para tal efecto determine la Secretaría de la Función Pública.**

Artículo 54.- Las estimaciones de los trabajos ejecutados se deberán formular con una periodicidad no mayor de un mes. El contratista deberá presentarlas a la residencia de obra dentro de los seis días naturales siguientes a la fecha de corte para el pago de las estimaciones que hubiere fijado la dependencia o entidad en el contrato, acompañadas de la documentación que acredite la procedencia de su pago; la residencia de obra para realizar la revisión y autorización de las estimaciones contará con un plazo no mayor de quince días naturales siguientes a su presentación. En el supuesto de que surjan diferencias técnicas o numéricas que no puedan ser autorizadas dentro de dicho plazo, éstas se resolverán e incorporarán en la siguiente estimación.

Las estimaciones por trabajos ejecutados deberá pagarse por parte de la dependencia o entidad, bajo su responsabilidad, en un plazo no mayor a veinte días naturales, contados a partir de la fecha en que hayan sido autorizadas por la residencia de la obra de que se trate.

Los pagos de cada una de las estimaciones por trabajos ejecutados son independientes entre sí y, por lo tanto, cualquier tipo y secuencia será sólo para efecto de control administrativo.

Las dependencias y entidades podrán establecer en sus políticas, bases y lineamientos, preferentemente, el pago a contratistas a través de medios de comunicación electrónica.

En los proyectos de infraestructura productiva de largo plazo, la forma de estimar los trabajos y los plazos para su pago deberán establecerse en las bases de licitación y en el contrato correspondiente.

Artículo 55.- En caso de incumplimiento en los pagos de estimaciones y de ajustes de costos, la dependencia o entidad, a solicitud del contratista, deberá pagar gastos financieros conforme a una tasa que será igual a la establecida por la Ley de Ingresos de la Federación en los casos de prórroga para el pago de créditos fiscales. Dichos gastos empezarán a generarse cuando las partes tengan definido el importe a pagar y se calcularán sobre las cantidades no pagadas, debiéndose computar por días naturales desde que sean determinadas y hasta la fecha en que se ponga efectivamente las cantidades a disposición del contratista.

Tratándose de pagos en exceso que haya recibido el contratista, éste deberá reintegrar las cantidades pagadas en exceso más los intereses correspondientes, conforme a lo señalado en el párrafo anterior. Los cargos se calcularán sobre las cantidades pagadas en exceso en cada caso y se computarán por días naturales, desde la fecha del pago hasta la fecha en que se pongan efectivamente las cantidades a disposición de la dependencia o entidad.

No se considerará pago en exceso cuando las diferencias que resulten a cargo del contratista sean compensadas en la estimación siguiente, o en el finiquito, si dicho pago no se hubiera identificado con anterioridad.

Artículo 56.- Cuando a partir de la presentación de propuestas ocurran circunstancias de orden económico no previstas en el contrato que determinen un aumento o reducción de los costos de los trabajos aún no ejecutados conforme al programa pactado, dichos costos, cuando procedan, deberán ser ajustados atendiendo al procedimiento de ajuste de costos acordado por las partes en el contrato, de acuerdo con lo establecido por el artículo 57 de esta Ley. El aumento o reducción correspondientes deberá constar por escrito.

No darán lugar a ajuste de costos, las cuotas compensatorias a que, conforme a la ley de la materia, pudiera estar sujeta la importación de bienes contemplados en la realización de los trabajos.

Artículo 57.- El ajuste de costos podrá llevarse a cabo mediante cualesquiera de los siguientes procedimientos:

I. La revisión de cada uno de los precios del contrato para obtener el ajuste;

II. La revisión por grupo de precios, que multiplicados por sus correspondientes cantidades de trabajo por ejecutar, representen cuando menos el ochenta por ciento del importe total faltante del contrato, y

III. En el caso de trabajos en los que se tenga establecida la proporción en que intervienen los insumos en el total del costo directo de los mismos, el ajuste respectivo podrá determinarse mediante la actualización de los costos de los insumos que intervienen en dichas proporciones. En este caso, cuando los contratistas no estén de acuerdo con la proporción de intervención de los insumos ni su forma de medición durante el proceso de construcción, podrán solicitar su revisión a efecto de que sean corregidos; en el supuesto de no llegar a un acuerdo, se deberá aplicar el procedimiento enunciado en la fracción I de este artículo.

ARTÍCULO 58.- La aplicación de los procedimientos de ajuste de costos a que se refiere el artículo anterior se sujetará a lo siguiente:

I. Los ajustes se calcularán a partir de la fecha en que se haya producido el incremento o decremento en el costo de los insumos, respecto de los trabajos pendientes de ejecutar, conforme al programa de ejecución pactado en el contrato o, en caso de existir atraso no imputable al contratista, con respecto al programa que se hubiere convenido.

Cuando el atraso sea por causa imputable al contratista, procederá en ajuste de costos exclusivamente para los trabajos pendientes de ejecutar conforme al programa que se hubiere convenido.

Para efectos de la revisión y ajuste de los costos, la fecha de origen de los precios será la del acto de presentación y apertura de proposiciones;

II. Los incrementos o decrementos de los costos de los insumos serán calculados con base en los índices nacionales de precios productor con servicios que determine el Banco de México. Cuando los índices que requiera el contratista y la dependencia o entidad no se encuentran dentro de los publicados por el Banco de México, las dependencias y entidades procederán a calcularlos conforme a los precios que investiguen, utilizando los lineamientos y metodología que expida el Banco de México;

III. Los precios originales del contrato permanecerán fijos hasta la terminación de los trabajos contratados. El ajuste se aplicará a los costos directos, conservando constantes los porcentajes de indirectos y utilidad originales durante el ejercicio del contrato; el costo por financiamiento estará sujeto a las variaciones de la tasa de interés que el contratista haya considerado en su propuesta, y

IV. A los demás lineamientos que para tal efecto emita la Contraloría.

Artículo 59.- Las dependencias y entidades podrán, dentro de su presupuesto autorizado, bajo su responsabilidad y por razones fundadas y explícitas, modificar los contratos sobre la base de precios unitarios y mixtos en la parte correspondiente, mediante convenios, siempre y cuando éstos, considerados conjunta o separadamente, no rebasen el veinticinco por ciento del monto o del plazo pactados en el contrato, ni impliquen variaciones sustanciales al proyecto original, ni se celebren para eludir en cualquier forma el cumplimiento de la Ley o los tratados.

Si las modificaciones exceden el porcentaje indicado pero no varían el objeto del proyecto, se podrán celebrar convenios adicionales entre las partes respecto de las nuevas condiciones. Estos convenios deberán ser autorizados bajo la responsabilidad de titular del área responsable de la contratación de los trabajos. Dichas modificaciones no podrán, en modo alguno, afectar las condiciones que se refieran a la naturaleza y características esenciales del objeto del contrato original, ni convenirse para eludir en cualquier forma el cumplimiento de esta Ley o de los tratados.

Los contratos a precio alzado o la parte de los mixtos de esta naturaleza no podrán ser modificados en monto o en plazo, ni estarán sujetos a ajustes de costos.

Sin embargo, cuando con posterioridad a la adjudicación de un contrato a precio alzado o la parte de los mixtos de esta naturaleza, se presenten circunstancias económicas de tipo general que sean ajenas a la responsabilidad de las partes y que por tal razón no pudieron haber sido objeto de consideración en la propuesta que sirvió de base para la adjudicación del contrato correspondiente; como son, entre otras: variaciones en la paridad cambiaria de la moneda o cambios en los precios nacionales o internacionales que provoquen directamente un aumento o reducción en los costos de los insumos de los trabajos no ejecutados conforme al programa originalmente pactado; las dependencias y entidades deberán reconocer incrementos o requerir reducciones.

Lo dispuesto en el párrafo anterior, se regirá por los lineamientos que expida la Contraloría; los cuales deberán considerar, entre otros aspectos, los mecanismos con que cuentan las partes para hacer frente a estas situaciones.

Una vez que se tengan determinadas las posibles modificaciones al contrato respectivo, la celebración oportuna de los convenios será responsabilidad de la dependencia o entidad de que se trate.

De las autorizaciones a que se refiere este artículo, el titular del área responsable de la contratación de los trabajos informará al órgano interno de control en la dependencia o entidad que se trate. Al efecto, a más tardar el último día hábil de cada mes, deberá presentarse un informe que se referirá a las autorizaciones otorgadas en el mes calendario inmediato anterior.

Cuando durante la ejecución de los trabajos se requiera la realización de cantidades o conceptos de trabajo adicionales a los previstos originalmente, las dependencias y entidades podrán autorizar el pago de las estimaciones de los trabajos ejecutados, previamente a la celebración de los convenios respectivos, vigilando que dichos incrementos no rebasen el presupuesto autorizado en el contrato. Tratándose de cantidades adicionales, éstas se pagarán a los precios unitarios pactados originalmente; tratándose de los conceptos no previstos en el catálogo de conceptos del contrato, sus precios unitarios deberán ser conciliados y autorizados, previamente a su pago.

No será aplicable el porcentaje que se establece en el primer párrafo de este artículo, cuando se trate de contratos cuyos trabajos se refieran al mantenimiento o restauración de los inmuebles a que hace mención el artículo 5º. de la Ley Federal sobre Monumentos y Zonas Arqueológicas, Artísticas e Históricas, en los que no sea posible determinar el catálogo de conceptos, las cantidades de trabajo, las especificaciones correspondientes o el programa de ejecución.

Artículo 60.- Las dependencias y entidades podrán suspender temporalmente, en todo o en parte, los trabajos contratados por cualquier causa justificada. Los titulares de las dependencias y los órganos de gobierno de las entidades designarán a los servidores públicos que podrán ordenar la suspensión y determinar, en su caso, la temporalidad de ésta, la que no podrá prorrogarse o ser indefinida.

Asimismo, podrán dar por terminados anticipadamente los contratos cuando concurren razones de interés general; existan causas justificadas que le impidan la continuación de los trabajos, y se demuestre que de continuar con las obligaciones pactadas se ocasionaría un daño o perjuicio grave al estado; **se determine la nulidad total o parcial de actos que dieron origen al contrato, con motivo de la resolución de una inconformidad emitida por la Secretaría de la Función Pública, o por resolución de autoridad judicial competente,** o bien, no sea posible determinar la temporalidad de la suspensión de los trabajos a que se refiere este artículo.

Artículo 61.- Las dependencias y entidades podrán rescindir administrativamente los contratos en caso de incumplimiento de las obligaciones a cargo del contratista.

El procedimiento de rescisión se llevará a cabo conforme a lo siguiente:

- I. Se iniciará a partir de que al contratista le sea comunicado el incumplimiento en que haya incurrido, para que en un término de quince días hábiles exponga lo que a su derecho convenga y aporte, en su caso, las pruebas que estime pertinentes;
- II. Transcurrido el término a que se refiere la fracción anterior, se resolverá considerando los argumentos y pruebas que hubiere hecho valer, y
- III. La determinación de dar o no por rescindido el contrato deberá ser debidamente fundada, motivada y comunicada al contratista dentro de los quince días hábiles siguientes a lo señalado por la fracción I de este artículo.

Artículo 62.- En la suspensión, rescisión administrativa o terminación anticipada de los contratos deberá observarse lo siguiente:

- I. Cuando se determine la suspensión de los trabajos o se rescinda el contrato por causas imputables a la dependencia o entidad, ésta pagará los trabajos ejecutados, así como los gastos no recuperables, siempre que éstos sean razonables, estén debidamente comprobados y se relacionen directamente con el contrato de que se trate;
- II. En caso de rescisión del contrato por causas imputables al contratista, una vez emitida la determinación respectiva, la dependencia o entidad precautoriamente y desde el inicio de la misma, se abstendrá de cubrir los importes resultantes de trabajos ejecutados aún no liquidados, hasta que se otorgue el finiquito que proceda, lo que deberá efectuarse dentro de los treinta días naturales siguientes a la fecha de la comunicación de dicha determinación, a fin de proceder a hacer efectivas las garantías. En el finiquito deberá preverse el sobrecosto de los trabajos aún no ejecutados que se encuentren atrasados conforme al programa vigente, así como lo relativo a la recuperación de los materiales y equipos que, en su caso, le hayan sido entregados;

Las dependencias y entidades podrán optar entre aplicar las penas convencionales o el sobrecosto que resulte de la rescisión, debiendo fundamentar y motivar las causas de la aplicación de uno o de otro;

- III. Cuando se den por terminados anticipadamente los contratos, la dependencia o entidad pagará al contratista los trabajos ejecutados, así como los gastos no recuperables, siempre éstos sean razonables, estén debidamente comprobados y se relacionen directamente con el contrato de que se trate, y
- IV. Cuando por caso fortuito o fuerza mayor se imposibilite la continuación de los trabajos, el contratista podrá optar por no ejecutarlos. En este supuesto, si opta por la terminación anticipada del contrato, deberá solicitarla a la dependencia o entidad, quien determinará lo conducente dentro de los quince días naturales siguientes a la presentación del escrito respectivo; en caso de negativa, será necesario que el contratista obtenga de la autoridad judicial la declaratoria correspondiente, pero si la dependencia o entidad no contesta en dicho plazo, se tendrá por aceptada la petición del contratista.

Una vez comunicada por la dependencia o entidad la terminación anticipada de los contratos o el inicio del procedimiento de rescisión de los mismos, éstas procederán a tomar inmediata posesión de los trabajos ejecutados para hacerse cargo del inmueble y de las instalaciones respectivas, **y en su caso, proceder a suspender los trabajos**, levantando, con o sin la comparecencia del contratista, acta circunstanciada del estado en que se encuentre la obra. En el caso de entidades, el acta circunstanciada se levantará ante la presencia de fedatario público.

El contratista esta obligado a devolver a la dependencia o entidad, en un plazo de diez días naturales, contados a partir del inicio del procedimiento respectivo, toda la documentación que ésta le hubiere entregado para la realización de los trabajos.

Artículo 63.- De ocurrir los supuestos establecidos en el artículo anterior, las dependencias y entidades comunicarán la suspensión, rescisión o terminación anticipada del contrato al contratista; posteriormente, lo harán del conocimiento de su órgano interno de control, a más tardar el último día hábil de cada mes, mediante un informe en el que se referirá los supuestos ocurridos en el mes calendario inmediato anterior.

Artículo 64.- El contratista comunicará a la dependencia o entidad la conclusión de los trabajos que le fueron encomendados, para que ésta, dentro del plazo pactado, verifique la debida terminación de los mismos conforme a las condiciones establecidas en el contrato. Al finalizar la verificación de los trabajos, la dependencia o entidad contará con un plazo de quince días naturales para proceder a su recepción física, mediante el levantamiento del acta correspondiente, quedando los trabajos bajo su responsabilidad.

Recibidos físicamente los trabajos, las partes deberán elaborar dentro del término estipulado en el contrato, el finiquito de los trabajos, en el que se harán constar los créditos a favor y en contra que resulten para cada uno de ellos, describiendo el concepto general que les dio origen y el saldo resultante.

De existir desacuerdo entre las partes respecto al finiquito, o bien, el contratista no acuda con la dependencia o entidad para su elaboración dentro del plazo señalado en el contrato, ésta procederá a elaborarlo, debiendo comunicar su resultado al contratista dentro de un plazo de diez días naturales, contado a partir de su emisión; una vez notificado el resultado de dicho finiquito al contratista, éste tendrá un plazo de quince días naturales para alegar lo que a su derecho corresponda, si transcurrido este plazo no realiza alguna gestión, se dará por aceptado.

Determinado el saldo total, la dependencia o entidad pondrá a disposición del contratista el pago correspondiente, mediante su ofrecimiento o la consignación respectiva, o bien, solicitará el reintegro de los importes resultantes; debiendo, en forma simultánea, levantar el acta administrativa que dé por extinguidos los derechos y obligaciones asumidos por ambas partes en el contrato.

Artículo 65.- A la conclusión de las obras públicas, las dependencias y, en su caso, las entidades, deberán registrar en las oficinas de Catastro y del Registro Público de la Propiedad de las entidades federativas, los títulos de propiedad correspondientes de aquellos inmuebles que se hayan adquirido con motivo de la construcción de las obras públicas, y en su caso deberán remitir a la Contraloría los títulos de propiedad para su inscripción en el Registro Público de la Propiedad Federal y su inclusión en el Catálogo e Inventario de los Bienes y Recursos de la Nación.

Artículo 66.- Concluidos los trabajos, el contratista quedará obligado a responder de los defectos que resultaren en los mismos, de los vicios ocultos y de cualquier otra responsabilidad en que hubiere incurrido, en los términos señalados en el contrato respectivo y en la legislación aplicable.

Los trabajos se garantizarán durante un plazo de doce meses por el cumplimiento de las obligaciones a que se refiere el párrafo anterior, por lo que previamente a la recepción de los trabajos, los contratistas, a su elección, deberán constituir fianza por el equivalente al diez por ciento del monto total ejercido de los trabajos; presentar una carta de crédito irrevocable por el equivalente al cinco por ciento del monto total ejercido de los trabajos, o bien, aportar recursos líquidos por una cantidad equivalente al cinco por ciento del mismo monto en fideicomisos especialmente constituidos para ello.

Los recursos aportados en fideicomiso deberán invertirse en instrumentos de renta fija.

Los contratistas, en su caso, podrán retirar sus aportaciones en fideicomiso y los respectivos rendimientos, transcurridos doce meses a partir de la fecha de recepción de los trabajos. En igual plazo quedará automáticamente cancelada la fianza o carta de crédito irrevocable, según sea el caso.

Quedarán a salvo los derechos de las dependencias y entidades para exigir el pago de las cantidades no cubiertas de la indemnización que a su juicio corresponda, una vez que se hagan efectivas las garantías constituidas conforme a este artículo.

En los casos señalados en los artículos 42, fracciones IX y X, y 43 de esta Ley, el servidor público que haya firmado el contrato, bajo su responsabilidad, podrá exceptuar a los contratistas de presentar la garantía a que se refiere este artículo.

Artículo 67.- El contratista será el único responsable de la ejecución de los trabajos y deberá sujetarse a todos los reglamentos y ordenamientos de las autoridades competentes en materia de construcción, seguridad, uso de la vía pública, protección ecológica y de medio ambiente que rijan en el ámbito federal, estatal o municipal, así como a las instrucciones que al efecto le señale la dependencia o entidad. Las responsabilidades y los daños y perjuicios que resultaren por su inobservancia serán a cargo del contratista.

Artículo 68.- Una vez concluida la obra o parte utilizable de la misma, las dependencias o entidades vigilarán que la unidad que debe operarla reciba oportunamente de la responsable de su realización, el inmueble en condiciones de operación, los planos correspondientes a la construcción final, las normas y especificaciones que fueron aplicadas durante su ejecución, así como los manuales e instructivos de operación y mantenimiento correspondientes y los certificados de garantía de calidad y funcionamiento de los bienes instalados.

Artículo 69.- Las dependencias y entidades bajo cuya responsabilidad quede una obra pública concluida, estarán obligadas, por conducto del área responsable de su operación, a mantenerla en niveles apropiados de funcionamiento. Los órganos internos de control vigilarán que su uso, operación y mantenimiento se realice conforme a los objetivos y acciones para las que fueron originalmente diseñadas.

Título Quinto

De la administración directa

Capítulo Único

Artículo 70.- Cumplidos los requisitos establecidos en el artículo 24 de esta Ley, las dependencias y entidades podrán realizar trabajos por administración directa, siempre que posean la capacidad técnica y los elementos necesarios para tal efecto, consistentes en maquinaria y equipo de construcción y personal técnico, según el caso, que se requieran para el desarrollo de los trabajos respectivos y podrán:

- I. Utilizar la mano de obra local que se requiera, lo que invariablemente deberá llevarse a cabo por obra determinada;
- II. Alquilar el equipo y maquinaria de construcción complementario;
- III. Utilizar preferentemente los materiales de la región, y
- IV. Utilizar los servicios de fletes y acarreos complementarios que se requieran.

En la ejecución de los trabajos por administración directa, bajo ninguna circunstancia podrán participar terceros como contratistas, sean cuales fueren las condiciones particulares, naturaleza jurídica o modalidades que éstos adopten.

Cuando se requieran equipos, instrumentos, elementos prefabricados terminados, materiales u otros bienes que deban ser instalados, montados, colocados o aplicados, su adquisición se regirá por las disposiciones correspondientes a tal materia.

Artículo 71.- Previamente a la realización de los trabajos por administración directa, el titular del área responsable de la ejecución de los trabajos emitirá el acuerdo respectivo, del cual formarán parte, entre otros aspectos, la descripción pormenorizada de los trabajos que se deban ejecutar, los proyectos, planos, especificaciones, programas de ejecución y suministro y el presupuesto correspondiente.

Los órganos internos de control en las dependencias y entidades, previamente a la ejecución de los trabajos por administración directa, verificarán que se cuente con el presupuesto correspondiente y los programas de ejecución, de utilización de recursos humanos y, en su caso, de utilización de maquinaria y equipo de construcción.

Artículo 72.- La ejecución de los trabajos estará a cargo de la dependencia o entidad a través de la residencia de obra; una vez concluidos los trabajos por administración directa, deberá entregarse al área responsable de su operación o mantenimiento. La entrega deberá constar por escrito.

Artículo 73.- La dependencia o entidad deberá prever y proveer todos los recursos humanos, técnicos, materiales y económicos necesarios para que la ejecución de los trabajos se realice de conformidad con lo previsto en los proyectos, planos y especificaciones técnicas; los programas de ejecución y suministro y los procedimientos para llevarlos a cabo.

En la ejecución de los trabajos por administración directa serán aplicables, en lo procedente, las disposiciones de esta Ley.

Título Sexto

De la información y verificación

Capítulo Único

Artículo 74.- La forma y términos en que las dependencias y entidades deberán remitir a la **Secretaría de la Función Pública**, a la Secretaría y a la **Secretaría de Economía** la información relativa a los actos y contratos materia de esta Ley, serán establecidos por dichas Secretarías, en el ámbito de sus respectivas atribuciones.

La información a que se refiere el último párrafo del artículo 27 de esta Ley deberá remitirse por las dependencias y entidades a la Contraloría, a través de medios magnéticos o remotos de comunicación electrónica, conforme a las disposiciones administrativas que para tal efecto establezca la propia Contraloría.

Las dependencias y entidades conservarán en forma ordenada y sistemática toda la documentación e **información electrónica** comprobatoria de los actos y contratos materia de este ordenamiento, cuando menos por un lapso de tres años, contados a partir de la fecha de su recepción; excepto la documentación contable, en cuyo caso se estará a lo previsto en las disposiciones aplicables.

Las propuestas desechadas durante la licitación pública o invitación a cuando menos tres personas, podrán ser devueltas a los licitantes que lo soliciten, una vez transcurridos sesenta días naturales contados a partir de la fecha en que se dé a conocer el fallo respectivo, salvo que exista alguna inconformidad en trámite, en cuyo caso las propuestas deberán conservarse hasta la total conclusión de la inconformidad e instancias subsecuentes; agotados dichos términos la convocante podrá proceder a su devolución o destrucción.

Artículo 75.- La Contraloría, en el ejercicio de sus facultades, podrá verificar, en cualquier tiempo, que las obras públicas y servicios relacionados con las mismas se realicen conforme a lo establecido en esta Ley o en otras disposiciones aplicables. Si la contraloría determina la nulidad total del procedimiento de contratación por causas imputables a la convocante, la dependencia o entidad reembolsará a los licitantes los gastos no recuperables en que hayan incurrido, siempre que éstos sean razonables, estén debidamente comprobados y se relacionen directamente con la operación correspondiente.

La Contraloría podrá realizar las visitas e inspecciones que estime pertinentes a las dependencias y entidades que realicen obras públicas y servicios relacionados con las mismas, e igualmente podrá solicitar a los servidores públicos y a los contratistas que participen en ellos todos los datos e informes relacionados con los actos de que se trate.

Artículo 76.- La Contraloría podrá verificar la calidad de los trabajos a través de los laboratorios, instituciones educativas y de investigación o con las personas que determine, en los términos que establece la Ley Federal sobre Metrología y Normalización y que podrán ser aquellos con los que cuente la dependencia o entidad de que se trate.

El resultado de las comprobaciones se hará constar en un dictamen que será firmado por quien haya hecho la comprobación, así como por el contratista y el representante de la dependencia o entidad respectiva, si hubieren intervenido. La falta de firma del contratista no invalidará dicho dictamen.

Título Séptimo

De las infracciones y sanciones

Capítulo Único

Artículo 77.- Los licitantes o contratistas que infrinjan las disposiciones de esta Ley, serán sancionados por la Contraloría con multa equivalente a la cantidad de cincuenta hasta mil veces el salario mínimo general vigente en el Distrito Federal elevado al mes, en la fecha de la infracción.

Artículo 78.- La **Secretaría de la Función Pública**, además de la sanción a que se refiere el artículo anterior, inhabilitará temporalmente para participar en procedimientos de contratación o celebrar contratos regulados por esta Ley, **a las personas** que se encuentren en alguno de los supuestos siguientes:

- I. Los licitantes que injustificadamente y por causas imputables a los mismos no formalicen el contrato adjudicado por la convocante;
- II. Los contratistas que se encuentren en la fracción III del artículo 51 de este ordenamiento, respecto de dos o más dependencias o entidades;
- III. Los contratistas que no cumplan con sus obligaciones contractuales por causas imputables a ellos y que, como consecuencia, causen daños o perjuicios graves a la dependencia o entidad de que se trate, y

- IV. Las que proporcionen información falsa o que actúen con dolo o mala fe en algún procedimiento de contratación, en la celebración del contrato o durante su vigencia, o bien, en la presentación o desahogo de una queja en una audiencia de conciliación o de una inconformidad, y
- V. Los contratistas que se encuentren en el supuesto de la fracción X del artículo 51 de este ordenamiento.

La inhabilitación que imponga no será menor de tres meses ni mayor de cinco años, plazo que comenzará a contarse a partir del día siguiente a la fecha en que la Contraloría la haga del conocimiento de las dependencias y entidades mediante la publicación de la circular respectiva en el Diario Oficial de la Federación.

Si al día en que se cumpla el plazo de inhabilitación a que se refiere el párrafo que antecede el sancionado no ha pagado la multa que hubiere sido impuesta en términos del artículo anterior, la mencionada inhabilitación subsistirá hasta que se realice el pago correspondiente.

Las dependencias y entidades, dentro de los quince días siguientes a la fecha en que tengan conocimiento de alguna infracción a las disposiciones de esta Ley, remitirán a la Contraloría la documentación comprobatoria de los hechos presumiblemente constitutivos de la infracción.

Artículo 79.- La Contraloría impondrá las sanciones considerando:

- I. Los daños o perjuicios que se hubieren producido o puedan producirse;
- II. El carácter intencional o no **del acto** u omisión constitutivo de la infracción;
- III. La gravedad de la infracción, y
- IV. Las condiciones del infractor.

La Contraloría impondrá las sanciones administrativas de que trata este Título con base en las disposiciones relativas de la Ley Federal de Procedimiento Administrativo.

Artículo 80.- La **Secretaría de la Función Pública** aplicará las sanciones que procedan, conforme a lo dispuesto por la Ley Federal de Responsabilidades **Administrativas** de los Servidores Públicos, a los servidores públicos que infrinjan las disposiciones de este ordenamiento.

La Secretaría de la Función Pública, en uso de las atribuciones que le confiere la Ley citada en el párrafo anterior, podrá abstenerse de iniciar los procedimientos previstos en ella, cuando de las investigaciones o revisiones practicadas se advierta que el acto u omisión no es grave, o no implica la probable comisión de algún delito o perjuicio patrimonial a la dependencia o entidad.

Artículo 81.- Las responsabilidades a que se refiere la presente Ley serán independientes de las de orden civil o penal que puedan derivar de la comisión de los mismos hechos.

Artículo 82.- Cuando se haya incurrido en infracción por causa de fuerza mayor o de caso fortuito, o cuando se observe en forma espontánea el precepto que se hubiese dejado de cumplir, no se impondrán sanciones. No se considerará que el cumplimiento es espontáneo cuando la omisión sea descubierta por las autoridades o medie requerimiento, visita, excitativa o cualquier otra gestión efectuada por las mismas.

Título Octavo

De las inconformidades y del procedimiento de conciliación

Capítulo Primero

De las inconformidades

Artículo 83.- Podrá interponerse inconformidad ante la **Secretaría de la Función Pública** por actos del procedimiento de contratación que contravengan las disposiciones que rigen las materias objeto de esta Ley, **cuando dichos actos se relacionen con:**

- I. La convocatoria, las bases de licitación o la junta de aclaraciones, siempre que el interesado haya adquirido las bases y manifestado su objeción, así como los argumentos y razones jurídicas que la funden, en la propia junta de aclaraciones.**

En este supuesto, la inconformidad sólo podrá presentarse por el interesado dentro de los diez días hábiles siguientes a la celebración de la última junta de aclaraciones;

- II. Los actos cometidos durante el acto de presentación y apertura de proposiciones y el fallo.**

En este caso, la inconformidad sólo podrá presentarse por el licitante dentro de los diez días hábiles siguientes a la notificación del acto respectivo, o

- III. Los actos y omisiones por parte de la convocante que impidan la formalización del contrato en los términos establecidos en las bases o en esta Ley.**

En esta hipótesis, la inconformidad sólo podrá presentarse por quien haya resultado adjudicado, dentro de los diez días hábiles siguientes a aquél en que se hubiere vencido el plazo para la formalización del contrato.

La Secretaría de la Función Pública desechará las inconformidades que se presenten en contra de actos o en momentos distintos a los establecidos en las fracciones anteriores; igualmente, desechará las inconformidades a que se refiere la fracción I de este artículo, cuando de las constancias se desprenda que el inconforme no hubiere asistido a la junta de aclaraciones o cuando, habiendo asistido, no hubiere manifestado su objeción y los argumentos y razones jurídicas que la funden respecto de aquellos actos que presuntamente contravengan las disposiciones que rigen las materias objeto de esta Ley.

Toda inconformidad será presentada, a elección del promovente, por escrito o a través de los medios remotos de comunicación electrónica que al efecto establezca la **Secretaría de la Función Pública**.

Transcurrido el plazo establecido en este artículo, se tendrá por **precluido** el derecho a inconformarse, sin perjuicio de que la **Secretaría de la Función Pública** pueda actuar en cualquier tiempo en términos de Ley.

Lo **establecido en este artículo**, es sin perjuicio de que las personas interesadas previamente manifiesten a la **Secretaría de la Función Pública** las irregularidades que a su juicio se hayan cometido en el procedimiento de contratación, a fin de que las mismas se corrijan.

Previo convenio de coordinación entre las Entidades Federativas o el Distrito Federal y la Secretaría de la Función Pública, las inconformidades relativas a procedimientos de contratación realizados por éstas, con cargo total o parcial a fondos federales, deberán ser presentadas ante las Contralorías estatales o del distrito federal, quienes emitirán, en su caso, las resoluciones correspondientes en los términos previstos en la presente Ley.

Artículo 84.- En la inconformidad que se presente en los términos a que se refiere este capítulo, el promovente deberá manifestar, bajo protesta de decir verdad, los hechos que le consten relativos al acto o actos que aduce son irregulares y acompañar la documentación que sustente su petición.

La manifestación de hechos falsos se sancionará conforme a las disposiciones de esta Ley y a las demás que resulten aplicables.

Cuando una inconformidad se resuelva como **infundada** por resultar notoriamente improcedente y se advierta que se hizo con el único propósito de retrasar y entorpecer la continuación del procedimiento de contratación; se impondrá **al promovente** multa conforme lo establece el artículo 77 de esta Ley.

Artículo 85.- En las inconformidades que se presenten a través de medios remotos de comunicación electrónica, deberán utilizarse medios de identificación electrónica en sustitución de la firma autógrafa.

Dichas inconformidades, la documentación que las acompañe y la manera de acreditar la personalidad del promovente, se sujetará a las disposiciones técnicas que para efectos de la transmisión expida la Contraloría, en cuyo caso producirán los mismos efectos que las leyes otorgan a los medios de identificación y documentos correspondientes.

Artículo 86.- La **Secretaría de la Función Pública** podrá de oficio o en atención a las inconformidades a que se refiere el artículo 83 del presente ordenamiento, realizar las investigaciones que resulten pertinentes, a fin de verificar que los actos **del** procedimiento de **licitación o invitación a cuando menos tres personas** se ajustan a las disposiciones de esta Ley, dentro de un plazo que no excederá de **veinte** días hábiles contados a partir de la fecha en que tenga conocimiento del acto irregular. Transcurrido dicho plazo, deberá emitir la resolución correspondiente dentro de los **veinte** días hábiles siguientes.

La **Secretaría de la Función Pública** podrá requerir información a las dependencias o entidades correspondientes, quienes deberán remitirla dentro de los **seis días hábiles** siguientes a la recepción del requerimiento respectivo.

Una vez admitida la inconformidad o iniciadas las investigaciones, la Contraloría deberá hacerlo del conocimiento de terceros que pudieran resultar perjudicados, para que dentro del término a que alude el párrafo anterior manifieste lo que a su interés convenga. Transcurrido dicho plazo sin que el tercero perjudicado haga manifestación alguna, se tendrá por precluido su derecho.

Durante la investigación de los hechos a que se refiere este artículo, la Contraloría podrá suspender el procedimiento de contratación, cuando:

- I. Se advierta que existan o pudieren existir actos contrarios a las disposiciones de esta Ley o a las que de ella deriven, o bien, que de continuarse con el procedimiento de contratación pudiera producirse daños o perjuicios a la dependencia o entidad de que se trate, y
- II. Con la suspensión no se cause perjuicio al interés social y no se contravengan disposiciones de orden público. La dependencia o entidad deberá informar dentro de los tres días hábiles siguientes a la notificación de la suspensión, aportando la justificación del caso, si con la misma no se causa perjuicio al interés social o bien, se contravienen disposiciones de orden público, para que la Contraloría resuelva lo que proceda.

Cuando sea el inconforme quien solicite la suspensión, éste deberá garantizar los daños y perjuicios que pudiera ocasionar, mediante fianza por el monto que fije la Contraloría, de conformidad con los lineamientos que al efecto expida; sin embargo, el tercero perjudicado podrá dar contrafianza equivalente a la que corresponda a la fianza, en cuyo caso quedará sin efecto la suspensión.

Artículo 87.- La resolución que emita la Contraloría tendrá por consecuencia:

- I. La nulidad del acto o actos irregulares estableciendo, cuando proceda, las directrices necesarias para que el mismo se reponga conforme a esta Ley;

- II. La nulidad total del procedimiento;
- III. La declaración relativa a lo infundado de la inconformidad, o
- IV. **Las directrices para que el contrato se firme.**

Artículo 88.- En contra de la resolución de inconformidad que dicte la Contraloría, se podrá interponer el recurso que establece la Ley Federal de Procedimiento Administrativo, o bien, impugnarla ante las instancias jurisdiccionales competentes.

Capítulo Segundo

Del procedimiento de conciliación

Artículo 89.- Los contratistas podrán presentar quejas ante la Contraloría, con motivo del incumplimiento de los términos y condiciones pactados en los contratos que tengan celebrados con las dependencias y entidades.

Una vez recibida la queja respectiva, la Contraloría señalará día y hora para que tenga verificativo la audiencia de conciliación y citará a las partes. Dicha audiencia se deberá celebrar dentro de los quince días hábiles siguientes a la fecha de recepción de la queja.

La asistencia a la audiencia de conciliación será obligatoria para ambas partes, por lo que la inasistencia por parte del contratista traerá como consecuencia el tenerlo por desistido de su queja.

Artículo 90.- En la audiencia de conciliación, la Contraloría tomando en cuenta los hechos manifestados en la queja y los argumentos que hiciere valer la dependencia o entidad respectiva, determinará los elementos comunes y los puntos de controversia y exhortará a las partes para conciliar sus intereses, conforme a las disposiciones de esta Ley, sin prejuzgar sobre el conflicto planteado.

En la conciliación las partes deberán procurar la realización de acciones que promuevan la ejecución total de los trabajos y la completa resolución de las controversias, a través de los convenios que acuerden las mismas, los que podrán considerarse para efectos de la solventación de observaciones de los órganos de control.

En caso de que sea necesario, la audiencia se podrá realizar en varias sesiones. Para ello, la **Secretaría de la Función Pública** señalará los días y horas para que tengan verificativo. El procedimiento de conciliación deberá agotarse en un plazo no mayor de **cuarenta días hábiles** contados a partir de la fecha en que se haya celebrado la primera sesión, **salvo que las partes acuerden un plazo mayor, por causas debidamente justificadas.**

En el caso de que las partes no lleguen a un acuerdo respecto de la controversia, podrán designar a su costa, ante la presencia de la propia Secretaría de la Función Pública, a un tercero o perito que emita su opinión sobre los puntos controvertidos, a efecto de lograr que las partes concilien sus intereses.

De toda diligencia deberá levantarse acta circunstanciada en la que consten los resultados de las actuaciones.

Artículo 91.- En el supuesto de que las partes lleguen a una conciliación, el convenio respectivo obligará a las mismas, y su cumplimiento podrá ser demandado por la vía judicial correspondiente. En caso contrario, quedarán a salvo sus derechos, para que los hagan valer **en la vía que corresponda.**

Transitorio

Publicado en el Diario Oficial de la Federación el 7 de Julio del 2005
(Entra en vigor el 8/7/2005)

Artículo Único.- El presente Decreto entrará en vigor al día siguiente de su publicación en el Diario Oficial de la Federación.

Transitorios

Publicado en el Diario Oficial de la Federación el 4 de Enero del 2000
(Entra en vigor el 04/03/2000)

Primero.- La presente Ley entrará en vigor a los sesenta días siguientes al de su publicación en el Diario Oficial de la Federación.

Segundo.- Se abroga la Ley de Adquisiciones y Obras Públicas.

Tercero.- Las disposiciones administrativas expedidas en esta materia, vigentes al momento de la publicación de este ordenamiento, se seguirán aplicando en todo lo que no se opongan a la presente Ley, en tanto se expiden las que deban sustituirlas.

Cuarto.- El Ejecutivo Federal expedirá el Reglamento de esta Ley en un plazo no mayor a 120 días naturales, contados a partir del día siguiente en que entre en vigor el presente ordenamiento.

Quinto.- Los procedimientos de contratación, de aplicación de sanciones, y de inconformidades, así como los demás asuntos que se encuentren en trámite o pendientes de resolución se tramitarán y resolverán conforme a las disposiciones vigentes al momento en el que se iniciaron.

Los contratos de adquisiciones, arrendamientos y prestación de servicios de cualquier naturaleza que se encuentren vigentes al entrar en vigor esta Ley, continuarán rigiéndose por las disposiciones vigentes en el momento en que se celebraron. Las rescisiones administrativas que por causas imputables al proveedor se hayan determinado de acuerdo con lo dispuesto en la Ley de Adquisiciones y Obras Públicas, se continuarán considerando para los efectos de los artículos 50, fracción III, y 60 de esta Ley.



LICITACIÓN PÚBLICA No. HUM/DOP/BID/002/04

CONSTRUCCIÓN DEL ÁREA ADMINISTRATIVA, CAPILLA,
CAFETERÍA, BODEGA, BAÑOS PÚBLICOS, MÓDULOS DE GAVETAS,
ACCESO AL PANTEÓN, MUNICIPAL "JARDINES DE LA PAZ"



FECHA DE LICITACIÓN 02 DE AGOSTO DEL 2004

**1.- DESARROLLO ADMINISTRATIVO Y PRESUPUESTACIÓN DE PROYECTO
POR PARTE DE LA ADMINISTRACIÓN DEL H. AYUNTAMIENTO DE
URUAPAN MICHOACÁN PERIODO 2002-2004**

1.1.- PRESUPUESTO BASE



PROCEDIMIENTO EJECUTIVO INTEGRAL DE LA LICITACIÓN DE OBRA PÚBLICA



Universidad Nacional
Autónoma de México



UNAM – Dirección General de Bibliotecas
Tesis Digitales
Restricciones de uso

DERECHOS RESERVADOS ©
PROHIBIDA SU REPRODUCCIÓN TOTAL O PARCIAL

Todo el material contenido en esta tesis esta protegido por la Ley Federal del Derecho de Autor (LFDA) de los Estados Unidos Mexicanos (México).

El uso de imágenes, fragmentos de videos, y demás material que sea objeto de protección de los derechos de autor, será exclusivamente para fines educativos e informativos y deberá citar la fuente donde la obtuvo mencionando el autor o autores. Cualquier uso distinto como el lucro, reproducción, edición o modificación, será perseguido y sancionado por el respectivo titular de los Derechos de Autor.

Documen
Concurso
Fecha:
Hoja: 1

Obra:

RESUMEN DEL CATÁLOGO DE CONCEPTOS Y MONTO TOTAL DE LA PROPOSICIÓN

Clave	Descripción	Importe Acumulado de	\$ 0.00
		IMPORTE CON LETRA	IMPORTE EN PESOS

1. BAÑOS HOMBRES Y MUJERES
 1.A ALBAÑILERIA
 1.H HERRERIA
 1.IS INSTALACION SANITARIA
 1.IE INSTALACION ELECTRICA
 1.P PINTURA
Total de BAÑOS HOMBRES Y MUJERES

2. AREA ADMINISTRATIVA Y CAPILLA
 2.A ALBAÑILERIA
 2.H HERRERIA TUBULAR Y VIDRERIA
 2.IE INSTALACION ELECTRICA
 2.IS INSTALACION SANITARIA E HIDRAULICA
 2.P PINTURA
Total de AREA ADMINISTRATIVA Y CAPILLA

3. 5 MODULOS DE 60 GAVETAS
 3.A ALBAÑILERIA
Total de 5 MODULOS DE 60 GAVETAS

4. 45 ML. DE ADOQUINADO EN EL ACCESO
 4.AD. ADOQUINADO
Total de 45 ML. DE ADOQUINADO EN EL ACCESO

Concursante:	Firma Representante Legal	Importe Parcial de esta Hoja :	
		Importe Acumulado :	

7500

	Documen Concurso Fecha: Hoja: 1
--	--

Obra:

CATÁLOGO DE CONCEPTOS Y CANTIDADES DE OBRA PARA EXPRESIÓN DE PRECIOS UNITARIOS Y MONTO TOTAL DE LA PROPOSICIÓN

Clave	Descripción	Unidad	Cantidad	Importe Acumulado de la Hoja Anterior :		\$ 0.00
				PRECIO UNITARIO		IMPORTE EN
				CON LETRA	CON NÚMERO	PESOS
1.	BAÑOS HOMBRES Y MUJERES					
1.A	ALBAÑILERIA					
1.A.1	Trazo y Nivelación	m2	64.00	VEINTIDOS PESOS 9 /100 M.N.	\$ 22.09	\$ 1,413.76
1.A.2	Excavación en cepas hecha a mano Incluye: traspalear a 2m y afinar de suelo y taludes. de 0 a 2m de profundidad Material Tipo I	m3	42.60	SETENTA Y OCHO PESOS 54 /100 M.N.	\$ 78.54	\$ 3,345.80
1.A.3	Plantilla de concreto hecho en obra. Incluye: acarrereros, elaboración de concreto, tendido y apisonado. De 8cm de espesor	m3	36.00	SETENTA PESOS 2 /100 M.N.	\$ 70.02	\$ 2,520.72
1.A.4	Cimentación corrida de 0.70m de ancho, Var. 3/8" a 20cm y a 25cm. Concreto fc=200kg/cm²	ml	12.00	OCHOCIENTOS PESOS 71 /100 M.N.	\$ 800.71	\$ 9,608.52
1.A.5	Cimentación corrida de 1.00m de ancho, armado: var. 3/8" a 20cm y a 25cm. Concreto fc=200kg/cm²	ml	24.00	UN MIL DOSCIENTOS VEINTIOCHO PESOS 30 /100 M.N.	\$ 1,228.30	\$ 29,479.20
1.A.6	Relleno de cepas con material producto de excavación en capas de	m3	42.66	SESENTA Y SIETE PESOS 95 /100 M.N.	\$ 67.95	\$ 2,898.75

Concurante:	Firma Representante Legal	Importe Parcial de esta Hoja :	\$ 49,266.75
		Importe Acumulado :	\$ 49,266.75

0025

	Documen Concurso Fecha: Hoja: 2
--	--

Obra:

CATÁLOGO DE CONCEPTOS Y CANTIDADES DE OBRA PARA EXPRESIÓN DE PRECIOS UNITARIOS Y MONTO TOTAL DE LA PROPOSICIÓN

Clave	Descripción	Unidad	Cantidad	Importe Acumulado de la Hoja Anterior :		\$ 49,266.75
				PRECIO UNITARIO		IMPORTE EN
				CON LETRA	CON NÚMERO	PESOS
	20cm con pisón de mano					
1.A.7	Relleno de cepas con material litúpio de banco	m3	19.20	CIENTO NOVENTA Y DOS PESOS 14 /100 M.N.	\$ 192.14	\$ 3,689.09
1.A.8	Firme de concreto de 8cm de espesor. Concreto fc=100 kg/cm2	m2	42.00	CIENTO UN PESOS 94 /100 M.N.	\$ 101.94	\$ 4,281.48
1.A.9	Muro de tabicón de cemento de 10x14x28cm Mortero cemento-arena 1:5	m2	46.00	DOSCIENTOS NOVENTA Y UN PESOS 30 /100 M.N.	\$ 291.30	\$ 13,399.80
1.A.10	Dala de desplante y de cerramiento de concreto fc=150kg/cm2 4 vars de 3/8" Est. de 1/4" @25cm. Hasta 3er nivel. Sección de 15x20cm, cimbra a 2 caras	ml	79.00	DOSCIENTOS TREINTA Y UN PESOS 1 /100 M.N.	\$ 231.01	\$ 18,249.79
1.A.11	Castillos de concreto armado. 4 vars de 1/2" Est. de 1/4" @25cm. Hasta 3er nivel. Sección de 15x20cm, cimbra a 2 caras	ml	47.00	DOSCIENTOS TREINTA Y UN PESOS 1 /100 M.N.	\$ 231.01	\$ 10,857.47
1.A.12	Castillos de concreto fc=150kg/cm2 4 vars de 3/8" Est. de 1/4" @20cm. Hasta 3er nivel. Sección de 15x15cm, cimbra a 2 caras	ml	13.00	CIENTO OCHENTA PESOS 35 /100 M.N.	\$ 180.35	\$ 2,344.55

Concurante:	Firma Representante Legal	Importe Parcial de esta Hoja :	\$ 52,822.18
		Importe Acumulado :	\$ 102,088.93

0056

Documen
Concurso
Fecha:
Hoja: 3

Obra:

CATALOGO DE CONCEPTOS Y CANTIDADES DE OBRA PARA EXPRESION DE PRECIOS UNITARIOS Y MONTO TOTAL DE LA PROPOSICION

Clave	Descripción	Unidad	Cantidad	Importe Acumulado de la Hoja Anterior :		\$ 102,088.93
				PRECIO UNITARIO		IMPORTE EN
				CON LETRA	CON NÚMERO	PESOS
I.A.13	Trabe de concreto armado de 15x25cm. 4 Vars de 1/2", Est. de 1/4" a 20cm. Concreto f _c =200kg/cm ²	ml	4.00	DOSCIENTOS OCHENTA Y SEIS PESOS 84 /100 M.N.	\$ 286.84	\$ 1,147.36
I.A.14	Losa maciza de concreto armado de 10cm de espesor. Varilla de 3/8" y concreto de f _c =200kg/cm ²	m ²	66.00	TRESCIENTOS NUEVE PESOS 94 /100 M.N.	\$ 309.94	\$ 20,456.04
I.A.15	Muro de tabique rojo recocido de 14cm de espesor, mortero 1:1:6	m ²	104.00	DOSCIENTOS TREINTA Y DOS PESOS 69 /100 M.N.	\$ 232.69	\$ 24,199.76
I.A.16	Aplanado de mezcla en muros con mortero 1:1:6.	m ²	208.00	OCHENTA Y CINCO PESOS 66 /100 M.N.	\$ 85.66	\$ 17,817.28
I.A.17	Aplanado de mezcla en plafón con mortero cemento-arena 1:5.	m ²	66.00	CIENTO SIETE PESOS 41 /100 M.N.	\$ 107.41	\$ 7,089.06
I.A.18	Enboquillado de mezcla en aristas con mortero cemento-arena 1:5	ml	36.00	CUARENTA Y CINCO PESOS 33 /100 M.N.	\$ 45.33	\$ 1,631.88
I.A.19	Piso de loseta interceramic asentada con pegazulejo. De 31x31cm	m ²	41.00	TRESCIENTOS CUARENTA Y OCHO PESOS 77 /100 M.N.	\$ 348.77	\$ 14,299.57
I.A.20	Recubrimiento de azulejo en muros de 20x30cm asentado con pegazulejo y lechadeado con cemento blanco	m ²	85.20	CUATROCIENTOS CINCO PESOS 42 /100 M.N.	\$ 405.42	\$ 34,541.78
I.A.21	Losa maciza de concreto armado de	m ²	2.20	QUINIENTOS CUARENTA Y UN PESOS 0 /100 M.N.	\$ 541.00	\$ 1,190.20
				Importe Parcial de esta Hoja :		\$ 122,372.93
Concurante:				Firma Representante Legal		Importe Acumulado : \$ 224,461.86

	Documen Concurso Fecha: Hoja: 4
--	--

Obra:

CATÁLOGO DE CONCEPTOS Y CANTIDADES DE OBRA PARA EXPRESIÓN DE PRECIOS UNITARIOS Y MONTO TOTAL DE LA PROPOSICIÓN

Clave	Descripción	Unidad	Cantidad	Importe Acumulado de la Hoja Anterior :		\$ 224,461.86
				PRECIO UNITARIO	IMPORTE EN	PESOS
				CON LETRA	CON NÚMERO	

10cm de espesor para fijar ovalines.
 Varilla de 3/8" y concreto de
 fc=200kg/cm2

1.A.22	Entortado en azotea con mortero cemento-arena 1:5 de 3cm de espesor. Incluye: acarreo, elaboración, tendido y elevación. Hasta 3er nivel	m3	66.00	CINCUENTA Y SIETE PESOS 28 /100 M.N.	\$ 57.28	\$ 3,780.48
1.A.23	Enladrillado en azotea, ladrillo común asentado con mortero cemento-arena 1:5, acabado fino.	m2	66.00	CIENTO ONCE PESOS 25 /100 M.N.	\$ 111.25	\$ 7,342.50
1.A.24	Relleno de tezontle en azotea. Incluye: suministro, nivelado, acarreo tendido y apisonado, hasta 3er nivel.	m3	66.00	TRESCIENTOS CINCUENTA Y TRES PESOS 26 /100 M.N.	\$ 353.26	\$ 23,315.16
1.A.25	Impermeabilizado	m2	66.00	SESENTA Y OCHO PESOS 0 /100 M.N.	\$ 68.00	\$ 4,488.00
Total de ALBAÑILERIA						\$ 263,388.00
1.H	HERRERIA					
1.H.1	Suministro y colocación de ventanas de 1.00m X 0.60m de perfil tubular	pieza	2.00	DOS MIL PESOS 0 /100 M.N.	\$ 2,000.00	\$ 4,000.00
1.H.2	Mamparas de perfil tubular en baños	pieza	9.00	SETECIENTOS PESOS 0 /100 M.N.	\$ 700.00	\$ 6,300.00

Concursante:	Firma Representante Legal	Importe Parcial de esta Hoja :	\$ 49,226.14
		Importe Acumulado :	\$ 273,688.00

0058

Documen
Concurso
Fecha:
Hoja: 6

Obra:

CATALOGO DE CONCEPTOS Y CANTIDADES DE OBRA PARA EXPRESIÓN DE PRECIOS UNITARIOS Y MONTO TOTAL DE LA PROPOSICIÓN

Clave	Descripción	Unidad	Cantidad	Importe Acumulado de la Hoja Anterior :		\$ 273,688.00
				PRECIO UNITARIO		IMPORTE EN
				CON LETRA	CON NUMERO	PESOS
Total de HERRERIA						\$ 10,300.00
1.IS	INSTALACION SANITARIA					
1.IS.1	Suministro e instalación de tinaco de 1100lts. Material, mano de obra y 2m de tubo de salida.	pieza	2.00	DOS MIL NOVECIENTOS SESENTA Y CINCO PESOS 43 /100 M.N.	\$ 2,965.43	\$ 5,930.86
1.IS.2	Registro de tabique rojo desplantado sobre losa de concreto de 8cm de espesor. f'c=100 kg/cm2 aplanado, pulido, marco y contrafuerte, no incluye excavación. De 40x40x100 cm	pieza	5.00	UN MIL OCHENTA Y CUATRO PESOS 53 /100 M.N.	\$ 1,084.53	\$ 5,422.65
1.IS.3	Tubería de PVC sanitario de 6", reforzado	ml	19.00	CIENTO SESENTA Y UN PESOS 97 /100 M.N.	\$ 161.97	\$ 3,077.43
1.IS.4	Tubería de PVC sanitario de 4". Incluye: tendido, apisonado, no incluye excavación ni relleno	ml	16.00	CINCUENTA Y SEIS PESOS 19 /100 M.N.	\$ 56.19	\$ 899.04
1.IS.5	Tubería de PVC sanitario de 2 1/2". Incluye: tendido, apisonado, no incluye excavación ni relleno	ml	18.00	TREINTA Y OCHO PESOS 92 /100 M.N.	\$ 38.92	\$ 700.56
1.IS.6	Bajada de aguas pluviales, tubería de PVC de 4" diám.	tramo	1.00	SETECIENTOS CATORCE PESOS 83 /100 M.N.	\$ 714.83	\$ 714.83

Concurante:	Firma Representante Legal	Importe Parcial de esta Hoja :	\$ 16,745.37
		Importe Acumulado :	\$ 290,433.37

0059

	Documen Concurso Fecha: Hoja: 6
--	--

Obra:

CATALOGO DE CONCEPTOS Y CANTIDADES DE OBRA PARA EXPRESIÓN DE PRECIOS UNITARIOS Y MONTO TOTAL DE LA PROPOSICIÓN

Clave	Descripción	Unidad	Cantidad	Importe Acumulado de la Hoja Anterior :		\$ 290,433.37
				PRECIO UNITARIO	IMPORTE EN	
				CON LETRA	CON NÚMERO	PESOS
1.IS.7	Suministro y colocación de coladera de 4" diam marca HELVEX	pieza	1.00	TRESCIENTOS CUATRO PESOS 95 /100 M.N.	\$ 304.95	\$ 304.95
1.IS.8	Alimentación y desague WC tanque bajo.	pieza	10.00	DOS MIL SETECIENTOS SESENTA PESOS 20 /100 M.N.	\$ 2,760.20	\$ 27,602.00
1.IS.9	Alimentación y desague de lavbos. 5 unidades	pieza	1.60	SEIS MIL DOSCIENTOS CUARENTA Y NUEVE PESOS 65 /100 M.N.	\$ 6,249.65	\$ 9,999.44
1.IS.10	Tubería de alimentación	lote	1.00	CUATRO MIL QUINIENTOS PESOS 0 /100 M.N.	\$ 4,500.00	\$ 4,500.00
Total de INSTALACION SANITARIA						\$ 59,151.76
1.IE	INSTALACION ELECTRICA					
1.IE.1	Gabinete slim line 2x38. Instalación eléctrica	pieza	4.00	UN MIL OCHENTA Y UN PESOS 40 /100 M.N.	\$ 1,081.40	\$ 4,325.60
1.IE.2	Instalación de lámpara. Instalación Eléctrica	pieza	6.00	SEISCIENTOS NOVENTA Y OCHO PESOS 54 /100 M.N.	\$ 698.54	\$ 4,191.24
Total de INSTALACION ELECTRICA						\$ 8,516.84
1.P	PINTURA					
1.P.1	Pintura vinílica Berelinte sobre aplanado de mezcla en muros. Incluye: preparación de la base, aplicación a 2 manos.	m2	208.00	VEINTISEIS PESOS 58 /100 M.N.	\$ 26.58	\$ 5,528.64

Concursante:	Firma Representante Legal	Importe Parcial de esta Hoja :	\$ 56,451.87
		Importe Acumulado :	\$ 346,885.24

0000

	Documen Concurso Fecha: Hoja: 7
--	--

Obra:

CATÁLOGO DE CONCEPTOS Y CANTIDADES DE OBRA PARA EXPRESIÓN DE PRECIOS UNITARIOS Y MONTO TOTAL DE LA PROPOSICIÓN

Clave	Descripción	Unidad	Cantidad	Importe Acumulado de la Hoja Anterior :		\$ 346,885.24
				PRECIO UNITARIO		IMPORTE EN
				CON LETRA	CON NÚMERO	PESOS
1.P.2	Pintura vitílica en plafón	m2	66.00	VEINTI Y CUATRO PESOS 62 /100 M.N.	\$ 34.62	\$ 2,284.92
Total de PINTURA						\$ 7,813.56
Total de BAÑOS HOMBRES Y MUJERES						\$ 349,170.16
2.	AREA ADMINISTRATIVA Y CAPILLA					
2.A	ALBAÑILERIA					
2.A.1	Trazo y Nivelación	m2	324.00	VEINTIDOS PESOS 9 /100 M.N.	\$ 22.09	\$ 7,157.16
2.A.2	Excavación en cepas hecha a mano Incluye: traspaleo a 2m y afine de suelo y taludes. de 0 a 2m de profundidad Material Tipo I	m3	206.00	SETENTA Y OCHO PESOS 54 /100 M.N.	\$ 78.54	\$ 16,179.24
2.A.3	Plantilla de concreto hecho en obra. Incluye: acurteros, elaboración de concreto, tendido y apisonado. De 8cm de espesor	m3	160.00	SETENTA PESOS 2 /100 M.N.	\$ 70.02	\$ 11,203.20
2.A.4	Cimentación corrida de 0.80m de ancho, Var. 3/8" a 20cm y a 25cm. Concreto Fe=200kg/cm²	ml	12.00	OCHOCIENTOS PESOS 71 /100 M.N.	\$ 800.71	\$ 9,608.52
2.A.5	Cimentación corrida de 1.00m de ancho, armado: var. 3/8" a 20cm y a	ml	75.00	UN MIL DOSCIENTOS VEINTIOCHO PESOS 30 /100 M.N.	\$ 1,228.30	\$ 92,122.50

		Importe Parcial de esta Hoja :	\$ 138,555.54
Concurante:	Firma Representante Legal	Importe Acumulado :	\$ 485,440.78

0001

	Documen Concurso Fecha: Hoja: 8
--	--

Obra:

CATALOGO DE CONCEPTOS Y CANTIDADES DE OBRA PARA EXPRESIÓN DE PRECIOS UNITARIOS Y MONTO TOTAL DE LA PROPOSICIÓN

Clave	Descripción	Unidad	Cantidad	Importe Acumulado de la Hoja Anterior :		\$ 485,440.78
				PRECIO UNITARIO		IMPORTE EN
				CON LETRA	CON NÚMERO	PESOS

25cm. Concreto $f_c=200\text{kg/cm}^2$

2.A.6	Cimentación corrida de 1.45m de ancho, armado s/plano incluyendo trabe de concreto armado de 0.25x0.50 m.	ml	10.00	UN MIL DOSCIENTOS SETENTA Y DOS PESOS 53 /100 M.N.	\$ 1,272.53	\$ 12,725.30
2.A.7	Cimentación corrida de 1.80m de ancho, vars de 1/2" a 20cm y 3/8" a 25cm'	ml	34.00	UN MIL CUATROCIENTOS CINCO PESOS 19 /100 M.N.	\$ 1,405.19	\$ 47,776.46
2.A.8	Zapata de concreto armado de 1.40 x 1.40m. Armada con vars de 1/2" a 20cm ambos sentidos	pieza	10.00	UN MIL CIENTO TREINTA Y SIETE PESOS 13 /100 M.N.	\$ 1,137.13	\$ 11,371.30
2.A.9	Relleno de cepas con material limpio de banco	m3	146.00	CIENTO NOVENTA Y DOS PESOS 14 /100 M.N.	\$ 192.14	\$ 28,052.44
2.A.10	Firme de concreto de 8cm de espesor. Concreto $f_c=100\text{ kg/cm}^2$	m2	324.00	CIENTO UN PESOS 94 /100 M.N.	\$ 101.94	\$ 33,028.56
2.A.11	Muro de tabicón de cemento de 14cm Mortero cemento-arena 1:5	m2	112.00	DOSCIENTOS NOVENTA Y UN PESOS 30 /100 M.N.	\$ 291.30	\$ 32,625.60
2.A.12	Muro de tabicón de cemento de 21cm Mortero cemento-arena 1:5	m2	40.00	TRESCIENTOS OCHO PESOS 85 /100 M.N.	\$ 308.85	\$ 12,354.00

Concurante:	Firma Representante Legal	Importe Parcial de esta Hoja :	\$ 177,933.66
		Importe Acumulado :	\$ 663,374.44

0062

Documen
Concurso
Fecha:
Hoja: 9

Obra:

CATALOGO DE CONCEPTOS Y CANTIDADES DE OBRA PARA EXPRESIÓN DE PRECIOS UNITARIOS Y MONTO TOTAL DE LA PROPOSICIÓN

Clave	Descripción	Unidad	Cantidad	Importe Acumulado de la Hoja Anterior :		\$ 663,374.44
				PRECIO UNITARIO		IMPORTE EN
				CON LETRA	CON NÚMERO	PESOS
2.A.13	Muro de tabicón de cemento de 28cm Mortero cemento-arena 1:5	m ²	12.00	TRESCIENTOS TREINTA Y UN PESOS 38 /100 M.N.	\$ 331.38	\$ 3,976.56
2.A.14	Dala de desplante y de cerramiento de concreto f'c=150kg/cm ² 4 vars de 3/8" Est. de 1/4" @25cm. Hasta 3er nivel. Sección de 15x20cm. cimbra a 2 caras	ml	188.00	DOSCIENTOS TREINTA Y UN PESOS 1 /100 M.N.	\$ 231.01	\$ 43,429.88
2.A.15	Castillos de concreto armado, 4 vars de 3/8" Est. de 1/4" @25cm. Hasta 3er nivel. Sección de 15x20cm. cimbra a 2 caras	ml	176.00	DOSCIENTOS TREINTA Y SEIS PESOS 13 /100 M.N.	\$ 236.13	\$ 41,558.88
2.A.16	Castillos de concreto f'c=150kg/cm ² 4 vars de 3/8" Est. de 1/4" @20cm. Hasta 3er nivel. Sección de 15x15cm. cimbra a 2 caras	ml	76.00	CIENTO OCHENTA PESOS 35 /100 M.N.	\$ 180.35	\$ 13,706.60
2.A.17	Columnas de 21x25cm. 6 vars 5/8"diam. Est de 1/4" a 20cm. concreto f'c=200kg/cm ²	ml	64.00	CUATROCIENTOS VEINTINUEVE PESOS 98 /100 M.N.	\$ 429.98	\$ 27,518.72
2.A.18	Columnas de 15x25cm. 4 vars 5/8"diam. Est de 1/4" a 20cm. concreto f'c=200kg/cm ²	ml	64.00	TRESCIENTOS VEINTISEIS PESOS 22 /100 M.N.	\$ 326.22	\$ 20,878.08

Concursante:	Firma Representante Legal	Importe Parcial de esta Hoja :	\$ 151,068.72
		Importe Acumulado :	\$ 814,443.16

5000

	Documen Concurso Fecha: Hoja: 10
--	---

Obra:

CATALOGO DE CONCEPTOS Y CANTIDADES DE OBRA PARA EXPRESIÓN DE PRECIOS UNITARIOS Y MONTO TOTAL DE LA PROPOSICIÓN

Clave	Descripción	Unidad	Cantidad	Importe Acumulado de la Hoja Anterior :		\$ 814,443.16
				PRECIO UNITARIO		IMPORTE EN
				CON LETRA	CON NÚMERO	PESOS
2.A.19	Trabe de concreto armado de 25x65cm. 2 Vars de 5/8", 5 Vars de 3/4" y 2 Vars de 1/2", Est. de 3/8" a 25cm. Concreto fc=200kg/cm ²	ml	41.00	UN MIL DIEZ PESOS 97 /100 M.N.	\$ 1,010.97	\$ 41,449.77
2.A.20	Trabe de concreto armado de 25x70cm. 5 Vars de 3/4", 4 Vars de 1" y 2 Vars de 1/2", Est. de 3/8" a 30cm. Concreto fc=200kg/cm ²	ml	8.50	UN MIL DOSCIENTOS SETENTA Y CUATRO PESOS 47 /100 M.N.	\$ 1,274.47	\$ 10,833.00
2.A.21	Muro de tabique rojo recocido de 14cm de espesor, mortero 1:1:6	m2	185.00	DOSCIENTOS TREINTA Y DOS PESOS 69 /100 M.N.	\$ 232.69	\$ 43,047.65
2.A.22	Muro de tabique rojo recocido de 21cm de espesor, mortero 1:1:6	m2	299.00	TRESCIENTOS DIEZ Y OCHO PESOS 59 /100 M.N.	\$ 318.59	\$ 95,258.41
2.A.23	Muro de tabique rojo recocido de 28cm de espesor, mortero 1:1:6	m2	24.00	TRESCIENTOS SETENTA Y NUEVE PESOS 43 /100 M.N.	\$ 379.43	\$ 9,106.32
2.A.24	Losa maciza de concreto armado de 12cm de espesor. Varilla de 3/8" y concreto de fc=200kg/cm ²	m2	314.00	QUINIENTOS SESENTA Y CINCO PESOS 32 /100 M.N.	\$ 565.32	\$ 177,510.48
2.A.25	Dala de desplante y de cerramiento de concreto fc=150kg/cm ² 4 vars de 3/8" Est. de 1/4" @25cm. Hasta 3er nivel.	ml	19.00	DOSCIENTOS CUARENTA Y OCHO PESOS 44 /100 M.N.	\$ 248.44	\$ 4,720.36

Concurante:	Firma Representante Legal	Importe Parcial de esta Hoja :	\$ 381,925.99
		Importe Acumulado :	\$ 1,196,369.15

0064

	Documen Concurso Fecha: Hoja: 11
--	---

Obra:

CATÁLOGO DE CONCEPTOS Y CANTIDADES DE OBRA PARA EXPRESIÓN DE PRECIOS UNITARIOS Y MONTO TOTAL DE LA PROPOSICIÓN

Clave	Descripción	Unidad	Cantidad	Importe Acumulado de la Hoja Anterior :		\$ 1,198,389.15
				PRECIO UNITARIO		IMPORTE EN
				CON LETRA	CON NÚMERO	PESOS

Sección de 20x28cm, cimbra a 2 carrs

2.A.26	Aplanado de mezcla en muros con mortero 1:1:6.	m2	1,016.00	OCHENTA Y CINCO PESOS 66 /100 M.N.	\$ 85.66	\$ 87,030.56
2.A.27	Aplanado de mezcla en plafón con mortero cemento-arena 1:5.	m2	314.00	CIENTO SIETE PESOS 41 /100 M.N.	\$ 107.41	\$ 33,726.74
2.A.28	Emboquillado de mezcla en aristas con mortero cemento-arena 1:5	ml	348.00	CUARENTA Y CINCO PESOS 33 /100 M.N.	\$ 45.33	\$ 15,774.84
2.A.29	Relleno de tezontle en azotea. Incluye: suministro, nivelado, acarreo tendido y apisonado, hasta 3er nivel	m3	314.00	TRESCIENTOS CINCUENTA Y TRES PESOS 26 /100 M.N.	\$ 353.26	\$ 110,923.64
2.A.30	Enterrado en azotea con mortero cemento-arena 1:5 de 3cm de espesor. Incluye: acarreo, elaboración, tendido y elevación. Hasta 3er nivel	m3	314.00	CINCUENTA Y SIETE PESOS 28 /100 M.N.	\$ 57.28	\$ 17,985.92
2.A.31	Enladrillado en azotea, ladrillo común asentado con mortero cemento-arena 1:5, acabado fino.	m2	314.00	CIENTO ONCE PESOS 25 /100 M.N.	\$ 111.25	\$ 34,932.50
2.A.32	Impermeabilizado	m2	314.00	SESENTA Y OCHO PESOS 0 /100 M.N.	\$ 68.00	\$ 21,352.00
2.A.33	Piso de loseta interceramic asentada	m2	346.00	TRESCIENTOS CUARENTA Y OCHO PESOS 77 /100 M.N.	\$ 348.77	\$ 120,674.42

Concursante:	Firma Representante Legal	Importe Parcial de esta Hoja :	\$ 442,400.62
		Importe Acumulado :	\$ 1,638,789.77

5900

	Documen Concurso Fecha: Hoja: 12
--	---

Obra:

CATÁLOGO DE CONCEPTOS Y CANTIDADES DE OBRA PARA EXPRESIÓN DE PRECIOS UNITARIOS Y MONTO TOTAL DE LA PROPOSICIÓN

Clave	Descripción	Unidad	Cantidad	Importe Acumulado de la Hoja Anterior :		IMPORTE EN PESOS
				CON LETRA	CON NÚMERO	
						\$ 1,638,769.77
						PRECIO UNITARIO
						\$ 1,638,769.77

con pegazulejo. De 31x31cm

2.A.34	Suministro y colocación de zoclo de 19x31cm interceramic. Lechadeado con cemento blanco.	ml	124.00	CIENTO ONCE PESOS 20 /100 M.N.	\$ 111.20	\$ 13,788.80
2.A.35	Dala de desplante y de cerramiento de concreto en Capilla $f_c=150\text{kg/cm}^2$ 4 varis de 3/8" Est. de 1/4" @25cm. Hasta 3er nivel. Sección de 21x20cm, cimbra a 2 caras	ml	19.00	DOSCIENTOS TREINTA Y CUATRO PESOS 10 /100 M.N.	\$ 234.10	\$ 4,447.90
2.A.36	Pretil de tabique de 0.60m de altura. Mortero cemento-arena 1:5	ml	48.50	CIENTO CUARENTA PESOS 39 /100 M.N.	\$ 140.39	\$ 6,808.91
2.A.37	Recubrimiento de azulejo en baños, de 20x30cm asentado con pegazulejo y lechadeado con cemento blanco	m2	75.00	CUATROCIENTOS CINCO PESOS 42 /100 M.N.	\$ 405.42	\$ 30,406.50
2.A.38	Recubrimiento de azulejo en cocina, de 20x30cm asentado con pegazulejo y lechadeado con cemento blanco	m2	23.00	CUATROCIENTOS CINCO PESOS 42 /100 M.N.	\$ 405.42	\$ 9,324.66

Total de ALBAÑILERIA

\$ 1,354,376.38

2.H HERRERIA TUBULAR Y VIDRERIA

		Importe Parcial de esta Hoja :	\$ 64,776.77
Concureante:	Firma Representante Legal	Importe Acumulado :	\$ 1,703,546.54

9900

Documen
Concurso
Fecha:
Hoja: 13

Obra:

CATALOGO DE CONCEPTOS Y CANTIDADES DE OBRA PARA EXPRESIÓN DE PRECIOS UNITARIOS Y MONTO TOTAL DE LA PROPOSICIÓN

Clave	Descripción	Unidad	Cantidad	Importe Acumulado de la Hoja Anterior :		\$ 1,703,546.54
				PRECIO UNITARIO		IMPORTE EN
				CON LETRA	CON NÚMERO	PESOS
2.H.1	Suministro y colocación de ventanas de 1.60m X 0.60m de perfil tubular	pieza	20.00	CUATROCIENTOS SESENTA Y DOS PESOS 0 /100 M.N.	\$ 462.00	\$ 9,240.00
2.H.2	Suministro y colocación de ventanas de 2.40m X 1.60m de perfil tubular	pieza	4.00	UN MIL NOVECIENTOS PESOS 0 /100 M.N.	\$ 1,900.00	\$ 7,600.00
2.H.3	Suministro y colocación de ventanas de 0.80m X 2.40m de perfil tubular	pieza	14.00	CUATRO MIL DOSCIENTOS CINCUENTA PESOS 0 /100 M.N.	\$ 4,250.00	\$ 59,500.00
2.H.4	Suministro y colocación de canal de 1.50 x 2.10m	pieza	3.00	SEIS MIL PESOS 0 /100 M.N.	\$ 6,000.00	\$ 18,000.00
2.H.5	Mamparas de perfil tubular de 1.50 x 1.20m	pieza	5.00	SETECIENTOS PESOS 0 /100 M.N.	\$ 700.00	\$ 3,500.00
2.H.6	Puerta de 0.90x2.10m	pieza	2.00	UN MIL SEISCIENTOS PESOS 0 /100 M.N.	\$ 1,600.00	\$ 3,200.00
2.H.7	Puerta de tablero de 2.00 x 2.60m	pieza	2.00	VEINTISEIS MIL QUINIENTOS PESOS 0 /100 M.N.	\$ 26,500.00	\$ 53,000.00
Total de HERRERIA TUBULAR Y VIDRERIA						\$ 154,040.00
2.IE	INSTALACION ELECTRICA					
2.IE.1	Gabinete slin line 2x38. Instalación eléctrica	pieza	10.00	UN MIL OCHENTA Y UN PESOS 40 /100 M.N.	\$ 1,081.40	\$ 10,814.00
2.IE.2	Instalación de lámpara. Instalación Eléctrica	pieza	20.00	SEISCIENTOS NOVENTA Y OCHO PESOS 54 /100 M.N.	\$ 698.54	\$ 13,970.80
2.IE.3	Contacto.	pieza	20.00	QUINIENTOS TRECE PESOS 4 /100 M.N.	\$ 513.04	\$ 10,260.80
				Importe Parcial de esta Hoja :		\$ 189,085.60
Concursante:		Firma Representante Legal		Importe Acumulado :		\$ 1,892,632.14

0067

	Documen Concurso Fecha: Hoja: 14
--	---

Obra:

CATÁLOGO DE CONCEPTOS Y CANTIDADES DE OBRA PARA EXPRESIÓN DE PRECIOS UNITARIOS Y MONTO TOTAL DE LA PROPOSICIÓN

Clave	Descripción	Unidad	Cantidad	Importe Acumulado de la Hoja Anterior :		\$ 1,892,632.14
				PRECIO UNITARIO		IMPORTE EN
				CON LETRA	CON NÚMERO	PESOS

Total de INSTALACION ELECTRICA

\$ 35,045.60

2.IS INSTALACION SANITARIA E HIDRAULICA

2.IS.1	Suministro e instalación de tinaco de 1100lts. Material, mano de obra y 2m de tubo de salida.	pieza	2.00	DOS MIL NÓVECIENTOS SESENTA Y CINCO PESOS 43 /100 M.N.	\$ 2,965.43	\$ 5,930.86
2.IS.2	Registro de tabique rojo desplantado sobre losa de concreto de 8cm de espesor. f'c=100 kg/cm2 aplanado, pulido, marco y contrafuerte, no incluye excavación. De 40x40x100 cm	pieza	9.00	UN MIL OCHENTA Y CUATRO PESOS 53 /100 M.N.	\$ 1,084.53	\$ 9,760.77
2.IS.3	Tubería de PVC sanitario de 6", reforzado	ml	66.00	CIENTO SESENTA Y UN PESOS 97 /100 M.N.	\$ 161.97	\$ 10,690.02
2.IS.4	Tubería de PVC sanitario de 4". Incluye: tendido, apisonado, no incluye excavación ni relleno	ml	36.00	CINCUENTA Y SEIS PESOS 19 /100 M.N.	\$ 56.19	\$ 2,022.84
2.IS.5	Tubería de PVC sanitario de 2 1/2". Incluye: tendido, apisonado, no incluye excavación ni relleno	ml	4.00	TREINTA Y OCHO PESOS 92 /100 M.N.	\$ 38.92	\$ 155.68
2.IS.6	Bajada de aguas pluviales, tubería de PVC de 4" diam.	tramo	6.00	SETECIENTOS CATORCE PESOS 83 /100 M.N.	\$ 714.83	\$ 4,288.98

Concurante:	Firma Representante Legal	Importe Parcial de esta Hoja :	\$ 32,849.15
		Importe Acumulado :	\$ 1,925,481.29

Documen
Concurso
Fecha:
Hoja: 15

Obra:

CATÁLOGO DE CONCEPTOS Y CANTIDADES DE OBRA PARA EXPRESIÓN DE PRECIOS UNITARIOS Y MONTO TOTAL DE LA PROPOSICIÓN

Clave	Descripción	Unidad	Cantidad	Importe Acumulado de la Hoja Anterior :		\$ 1,925,481.29
				PRECIO UNITARIO		IMPORTE EN
				CON LETRA	CON NÚMERO	PESOS
2.IS.7	Suministro y colocación de coladera de 4" diam marca HELVEX	pieza	1.00	TRESCIENTOS CUATRO PESOS 95 /100 M.N.	\$ 304.95	\$ 304.95
2.IS.8	Alimentación y desague WC tanque bajo.	pieza	7.00	DOS MIL SETECIENTOS SESENTA PESOS 20 /100 M.N.	\$ 2,760.20	\$ 19,321.40
2.IS.9	Alimentación y desagle de lavbos. 5 unidades	pieza	5.00	SEIS MIL DOSCIENTOS CUARENTA Y NUEVE PESOS 65 /100 M.N.	\$ 6,249.65	\$ 31,248.25
2.IS.10	Tubería de alimentación	lote	1.00	CUATRO MIL QUINIENTOS PESOS 0 /100 M.N.	\$ 4,500.00	\$ 4,500.00
2.IS.11	Suministro y colocación de regadera de 1.20 x 0.60m	pieza	1.00	DOS MIL CIENTO CATORCE PESOS 53 /100 M.N.	\$ 2,114.53	\$ 2,114.53
Total de INSTALACION SANITARIA E HIDRAULICA						\$ 90,338.28
2.P	PINTURA					
2.P.1	Pintura vinílica Berelinte sobre aplanado de mezcla en muros. Incluye: preparación de la base, aplicación a 2 manos.	m2	1,016.00	VEINTISEIS PESOS 58 /100 M.N.	\$ 26.58	\$ 27,005.28
2.P.2	Pintura vinílica en plafón	m2	314.00	TREINTA Y CUATRO PESOS 62 /100 M.N.	\$ 34.62	\$ 10,870.68
Total de PINTURA						\$ 37,875.96
Total de AREA ADMINISTRATIVA Y CAPILLA						\$ 1,671,676.22
Total del Presupuesto						\$ 2,020,846.38

Concurante:	Firma Representante Legal	Importe Parcial de esta Hoja :	\$ 95,365.09
		Importe Acumulado :	\$ 2,020,846.38

	Documen Concurso Fecha: Hoja: 16
--	---

Obra:

CATÁLOGO DE CONCEPTOS Y CANTIDADES DE OBRA PARA EXPRESIÓN DE PRECIOS UNITARIOS Y MONTO TOTAL DE LA PROPOSICIÓN

Clave	Descripción	Unidad	Cantidad	Importe Acumulado de la Hoja Anterior :		\$ 2,020,846.38
				PRECIO UNITARIO		IMPORTE EN
				CON LETRA	CON NÚMERO	PESOS

3. 5 MODULOS DE 60 GAVETAS

3.A ALBAÑILERIA

3.A.1	Trazo y Nivelación	m2	272.70	VEINTIDOS PESOS 9 /100 M.N.	\$ 22.09	\$ 6,023.94
3.A.2	Cimentación con losa corrida de 10 cm. De espesor armada con varilla de 3/8" @ 30 cm. Ambos sentidos. Concreto Fc=150 Kg/cm2	m2	272.70	QUINIENTOS SETENTA Y OCHO PESOS 56 /100 M.N.	\$ 578.56	\$ 157,773.31
3.A.3	Concreto de fc=150 kg/cm2 armado Con malla electrosoldada.	m2	1,471.90	CUATRO CIENTOS NOVENTA PESOS 00 /100 M.N.	\$ 490.00	\$ 721,231.00
3.A.4	Impermeabilizante a base de resina Epoxica producto de excavación en capas de	m2	1,000.00	SESENTA PESOS 00 /100 M.N.	\$ 60.00	\$ 60,000.00
3.A.5	Tubo de P.V.C. Para ventilación de 3"	Ml	800.00	VEINTICINCO PESOS 00 /100 M.N.	\$ 25.00	\$ 20,000.00

Concurante:	Firma Representante Legal	Importe Parcial de esta Hoja :	\$ 955,028.25
		Importe Acumulado :	\$ 2,985,874.63

Documen
 Concurso
 Fecha:
 Hoja: 17

Obra:

CATALOGO DE CONCEPTOS Y CANTIDADES DE OBRA PARA EXPRESION DE PRECIOS UNITARIOS Y MONTO TOTAL DE LA PROPOSICION

Clave	Descripción	Unidad	Cantidad	Importe Acumulado de la Hoja Anterior :		\$ 2,985,874.63
				PRECIO UNITARIO		IMPORTE EN
				CON LETRA	CON NÚMERO	PESOS
4.	45 ML DE ADOQUINADO EN EL ACCESO					
4.AD	ADOQUINADO					
4.AD.1	Levantamiento topográfico, incluye Perfil y proyecto	MI	45.00	OCHO PESOS 25 /100 M.N.	\$ 8.25	\$ 371.25
4.AD.2	Trazo y nivelación indicando ejes de Referencia	m2	360.00	CUATRO PESOS 17 /100 M.N.	\$ 4.17	\$ 1,501.20
4.AD.3	Excavación en material tipo "B" para Recibir base hidráulica incluye: retro de Material y renta de máquina	Viajes	18.00	TRES CIENTOS TREINTA Y DOS PESOS 00 /100 M.N.	\$ 332.00	\$ 5,976.00
4.AD.4	Elaboración de base hidráulica de 15 cm. De espesor con una proporción 80% ba-Lastre y 20 % cementante con una com-Pactación de 90% proctor incluye: renta De maquinaria y agua.	m2	360.00	CUARENTA Y CINCO PESOS 00 /100 M.N.	\$ 45.00	\$ 16,200.00
4.AD.5	Colocación de piso de adoquín de con-Creto hexagonal de 27X24X10 cm.	m2	360.00	TRES CIENTOS CINCUENTA Y TRES PESOS 00 /100 M.N.	\$ 353.00	\$ 127,080.00
4.AD.6	Elaboración de guarnición de 15X30 cm. A base de concreto hidráulico con una re-Sistencia de f'c= 250 kg/cm2	MI	90.00	CIENTO DIEZ PESOS 00 /100 M.N.	\$ 110.00	\$ 9,900.00
4.AD.7	Pruebas de laboratorio	prueba	1.00	DOS MIL DOS CIENTOS CINCUENTA PESOS 00 /100 M.N.	\$ 2,250.00	\$ 2,250.00
				Importe Parcial de esta Hoja :		\$ 163,276.45
Concursante:				Firma Representante Legal	Importe Acumulado :	\$ 3,149,153.08



LICITACIÓN PÚBLICA No. HUM/DOP/BID/002/04

CONSTRUCCIÓN DEL ÁREA ADMINISTRATIVA, CAPILLA,
CAFETERÍA, BODEGA, BAÑOS PÚBLICOS, MÓDULOS DE GAVETAS,
ACCESO AL PANTEÓN, MUNICIPAL "JARDINES DE LA PAZ"



FECHA DE LICITACIÓN 02 DE AGOSTO DEL 2004

**1.- DESARROLLO ADMINISTRATIVO Y PRESUPUESTACIÓN DE PROYECTO
POR PARTE DE LA ADMINISTRACIÓN DEL H. AYUNTAMIENTO DE
URUAPAN MICHOACÁN PERIODO 2002-2004**

**1.2.- ACREDITACIÓN DE DOCUMENTACIÓN
SOLICITADA EN EL DIARIO DE LA FEDERACIÓN PARA
ADQUISICIÓN DE BASES PARA LA LICITACIÓN**



PROCEDIMIENTO EJECUTIVO INTEGRAL DE LA LICITACIÓN DE OBRA PÚBLICA



Uruapan, Mich., 25 de Junio de 2004

C. ARTURO HERNÁNDEZ TOVAR
DIRECTOR DEL PERIODICO OFICIAL DEL ESTADO
PRESENTE:

Por medio de este conducto solicito a Usted, de la manera más atenta la impresión en el Periódico Oficial del Estado, el día 1º de Julio de 2004, la Licitación Pública No.HAUM/DOP/BID/002/04, que se realizará durante el mes de Julio y Agosto del presente año, por el concepto de la obra de:

- Para la construcción del área administrativa, capilla, cafetería, Bodega, baños públicos, módulo de gavetas, acceso al panteón, Municipal, Jardines del Bosque, de esta Ciudad.

Sin más por el momento le reitero a Usted, mis mejores consideraciones

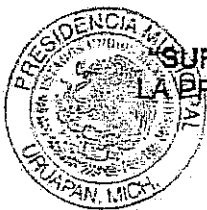

ATENTAMENTE
"SUFRAGIO EFECTIVO, NO REELECCIÓN"
LA PRESIDENTA MUNICIPAL DE URUAPAN

SRA. JESÚS MARIA DODDOLI MURGUIA

C.C.P. ARCHIVO

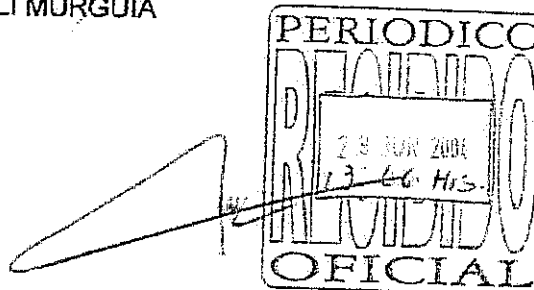



URUAPAN

II. AYUNTAMIENTO 2002-2004
DESARROLLO EN MOVIMIENTO

003317



SECCION: OBRAS PÚBLICAS
OFICIO: 278/04
EXP. PRESIDENCIA

Uruapan, Mich., 1º. De Julio de 2004.

SRA. JESUS MARIA DODDOLI MURGUIA
PRESIDENTA MUNICIPAL DE URUAPAN
PRESENTE

Por medio de la presente me permito informar a Usted, de las fechas clave de la Licitación No. HAUM/DOP/BIB/002/04, para la construcción del área administrativa, capilla, cafetería, Bodega, baños públicos, módulo de gavetas, acceso al panteón, Municipal, Jardines de la Paz, de esta Ciudad de Uruapan.

• Visita al lugar de los trabajos:	23/Julio /2004	10:00 horas
• Junta de Aclaraciones:	26/Julio/2004	11:00 horas
• Presentación de Proposiciones y Apertura Técnica	02/agosto/2004	11:00 horas
• Apertura Económica:	06/agosto//2004	11:00 horas
• Fallo:	11/agosto/2004	11:00 horas

RECIBIDO
05 JUL 2004

Sin más por el momento, quedo de Usted.

DIRECCION DE
ADQUISICIONES Y
ARRENDAMIENTOS
URUAPAN, MICH.

ATENTAMENTE
EL DIRECTOR DE OBRAS PÚBLICAS

ING. ALEJANDRO RANGEL PÉREZ

DIRECCION DE
OBRAS PÚBLICAS
URUAPAN, MICH.

REGIDORES
05 JUL 2004
RECIBIDO

• SE ANEXA COPIA DE LA PUBLICACIÓN DE LOS PERIODICOS

- C.C.P. ING. PRISCILIANO JIMÉNEZ ROSALES.- SINDICO MUNICIPAL
- C.P. ARMANDO ORTIZ DE MONTELLANO ALVAREZ.- TESORERO MUNICIPAL
- C.P. MA. DE LOURDES CAMPOS GONZALEZ.- OFICIAL MAYOR DEL AYUNTAMIENTO
- TEC. ELIEZER LÓPEZ OCHOA.- CONTRALOR MUNICIPAL
- C. JOSE LUIS CAMARENA DEL TORO.- DIRECTOR DE ADQUISICIONES Y ARRENDAMIENTOS
- C. RAÚL PACHECO CONTRERAS.- REGIDOR DE URBANISMO Y OBRAS PÚBLICAS
- C. ERNESTINA PATRICIA VALENCIA DUARTE.-REGIDORA DE ASUNTOS FORESTALES
- C. RAFAEL BRIBIESCA GUZMAN.- REGIDOR DE TURISMO

Archivo

OFICIALIA MAYOR

05 JUL 2004

Av. Chiapas No. 514 Col. Ramón Farías C.P. 60050 Uruapan, Michoacán, México.

Tel: 52 52 33 41 52 / 5 23 41 52 / 5 23 65 04 / 5 23 61 05 / 5 23 04 28 / 5 23 51 86.

E-mail: presidencia@uruapan.gob.mx sitio web: www.uruapan.gob.mx

H. AYUNTAMIENTO
SINDICATURA MUNICIPAL
RECIBIDO
JUL. 5/2004
URUAPAN, MICH.

0073

Co. Cabecera Municipal
RECIBI 20:00 Hrs
Aca J. E. Duda
06/Julio/2004

H. AYUNTAMIENTO DE URUAPAN, MICHOACÁN
DIRECCIÓN DE OBRAS PÚBLICAS
LICITACION PÚBLICA NACIONAL
CONVOCATORIA NO. HAUM/DOP/BID/ 002/04

El Banco Nacional de Obras y Servicios Públicos, S.N.C. (BANOBRAS), ha recibido del Banco Interamericano de Desarrollo en adelante denominado (BID), el Préstamo No.1383/OC-ME en diversas monedas para financiar parcialmente el Programa de Fortalecimiento a Estados y Municipios (FORTEM II) en el que se prevé que parte de los recursos de este préstamo sean asignados a la realización de pagos de Obras Públicas a ejecutar en el Municipio de Uruapan, Michoacán. Podrán participar en la Licitación Pública todos los licitantes de los países miembros del BID que reúnan los requisitos de elegibilidad que se estipulan en las normas de adquisiciones del BID. **Los Recursos son de Participación Estatal y Municipal.**

El H. Ayuntamiento de Uruapan, Michoacán, convoca a Empresas Contratistas Mexicanas y de los demás Países miembros del Banco Interamericano de Desarrollo que estén en posibilidad de presentar ofertas en sobres cerrados para la realización de los siguientes Trabajos:

No. de Licitación	Costo de las Bases	Fecha limite para Adquirir las Bases	Visita al Lugar de los trabajos	Junta de aclaraciones	Presentación de Proposiciones y Apertura Técnica	Apertura Económica
HAUM/DOP/BID/002/04	\$4,000.00	23/Julio/04	23/Julio/04 10:00 Hrs	26/Julio/04 11:00 Hrs.	02/Agosto/04 11:00 Hrs	06/Agosto/04 11:00 Hrs

Descripción General de la Obra	Fecha de Inicio	Fecha Terminio	Plazo de Ejecución	Fallo	Capital Contable Requerido
Construcción del área administrativa, Capilla, Cafetería, Bodega, baños públicos, módulos de gavetas, acceso al panteón, Municipal, " Jardines de la Paz".	12/Ago/04	09/Nov/04	90 Días Naturales	11/Ago/04	\$3,000,000.00

- Se comunica a todos los Interesados que tanto las Bases para esta Licitación, como las especificaciones correspondientes, estarán a su disposición para su adquisición y consulta, previo pago de las mismas en las oficinas de la Dirección de Obras Públicas del Municipio de Uruapan, Mich. Situadas en Av. Chiapas No. 84, C P 60050, Cd. de Uruapan, Michoacán, Teléfonos (01-452)524-2803, 523-2834 y 527- 2465, Extensión No. 39, a partir de la fecha de publicación de esta Licitación, y hasta el cierre de venta de bases en horario de 09:00 a 14:00 horas
 - Los Licitantes que estén interesados podrán adquirir las bases y demás documentos de la licitación, mediante solicitud por escrito a la oficina antes mencionada, realizando el pago en efectivo, cheque certificado o de caja a favor de la Tesorería Mpal. de Uruapan, Mich., en horario de 09:00 a 14:00 horas de Lunes a Viernes.

Generales.

- La Licitación y el Contrato se sujetará a la normatividad y criterios de la Ley de Obras Públicas y Servicios Relacionados con las Mismas.
- La Visita al lugar de los trabajos se llevará a cabo, como se indica en la columna correspondiente, partiendo de la Presidencia Municipal de Uruapan, Michoacán, con domicilio en Av. Chiapas no. 514 de la Colonia Ramón Farías.
Ubicación de la Obra: Uruapan, Municipio, de Uruapan, Michoacán.
- La Junta de Aclaraciones se llevará a cabo, como se indica en la Columna correspondiente en: La Sala de Juntas de la Presidencia Municipal de Uruapan, Michoacán, Ubicada en Av. Chiapas No. 514 de la Colonia Ramón Farías Planta Alta.
- El Acto de Presentación y Apertura de las Propuestas Técnicas se efectuará como se indica en la columna correspondiente en: La Sala de Juntas de la Presidencia Municipal de Uruapan, Michoacán, Ubicada en Av. Chiapas No. 514 de la Colonia Ramón Farías, Planta Alta.
- La Apertura de las Propuestas Económicas se efectuará como se indica en la columna correspondiente en: La Sala de Juntas de la Presidencia Municipal de Uruapan, Av. Chiapas No. 514, Col. Ramón Farías, Planta Alta.
- El Fallo se efectuara el día 11 de Agosto de 2004 en: la sala de Juntas de la Presidencia Municipal de Uruapan, Av. Chiapas No. 514, Col. Ramón Farías, Planta Alta.

- El idioma en que deberán presentarse las Proposiciones es: Español.
- La Moneda en que deberán cotizarse las Proposiciones es: Peso Mexicano.
- Se otorgará un anticipo por Inicio de Trabajos y para compra de materiales para construcción y demás insumos de 30% de la asignación presupuestal aprobada para el contrato de cada ejercicio.
- La experiencia, capacidad técnica y financiera que deberán acreditar los interesados consiste de la empresa y del personal técnico a su servicio, indicando haber realizado obras similares a las que se están convocando, deberán presentar carátula de contratos y actas de entrega-recepción de los mismos y deberán anexarse dentro de la propuesta técnica (Documento 8)

Requisitos Generales que Deberán Acreditar los Interesados.

1. Solicitud por escrito indicando el número de la Licitación y descripción de la Obra.
2. Escrito en el que manifieste el domicilio para oír y recibir todo tipo de notificaciones y documentos que deriven de los actos del procedimiento de contratación y en su caso, del contrato respectivo, mismo que servirá para practicar las notificaciones aún las de carácter personal, las que surtirán todos sus efectos legales mientras no señale otro distinto.
3. Documentación que compruebe el capital contable mínimo requerido, con base en la última Declaración Fiscal ó Edo. Financiero Auditado, y dictaminado anexando copia de la cédula profesional del auditor y registro ante la SHCP, el balance deberá presentarlo en papel membretado del auditor.
4. Declaración escrita y bajo protesta de decir verdad, de no encontrarse en ninguno de los supuestos del artículo 51 de la Ley de Obras Públicas y Servicios Relacionados con las Mismas.
5. Registro 2004 del Padrón de Contratistas (SCOP). Las empresas de Países extranjeros miembros del BID deberán cumplir con este requisito, en caso de resultar ganadores, una vez que les sea adjudicada la Licitación.
6. Identificación oficial vigente con fotografía, tratándose de personas físicas y
7. Escrito mediante el cual la persona moral manifieste que su representante cuenta con facultades suficientes para comprometer a su representada, mismo que contendrá los datos siguientes:
 - a) De la persona moral: clave del Registro Federal de Contribuyentes, denominación o razón social, descripción del objeto social de la empresa, relación de los nombres de los accionistas, número y fecha de las escrituras públicas en las que conste el acta constitutiva y en su caso, sus reformas ó modificaciones, señalando nombre, número y circunscripción del Notario o Fedatario Público que las protocolizó, así mismo los datos de inscripción en el Registro Público de Comercio y.
 - b) Del representante: nombre del apoderado, número y fecha de los instrumentos notariales de los que se desprendan las facultades para suscribir la propuesta, señalando nombre, número y circunscripción del Notario o Fedatario Público que los protocolizó.

Criterios Para Adjudicación.

- Los criterios generales para la adjudicación del contrato serán de conformidad con lo establecido en el artículo 38 de la Ley de Obras Públicas y Servicios Relacionados con la misma: Una vez hecha la evaluación de las proposiciones se adjudicará el contrato a la persona que, entre los concursantes, reúna las condiciones legales, técnicas y económicas, requeridas por la Convocante y garantice satisfactoriamente el cumplimiento de las obligaciones respectivas y haya presentado la oferta solvente más baja.
- Las condiciones de pago son: mediante estimaciones, las que deberán realizarse por periodos mensuales y por conceptos de trabajos terminados, asimismo el plazo de pago de dichas estimaciones será dentro de un término no mayor de 20 días naturales, de acuerdo con lo estipulado en el artículo 54 de la Ley de Obras Públicas y Servicios Relacionados con las Mismas.
- Ninguna de las condiciones establecidas en las bases de la Licitación, o proposiciones presentadas por los licitantes, podrán ser negociadas.
- No podrán participar las personas que se encuentren en los supuestos del artículo 51 de la Ley de Obras Públicas y Servicios Relacionados con las Mismas.



Uruapan, Michoacán, a 01 de Julio de 2004.

C. Jesús María Doddoli Murguía
C. JESÚS MARÍA DODDOLI MURGUÍA,
 PRESIDENTA MUNICIPAL.



LICITACIÓN PÚBLICA No. HUM/DOP/BID/002/04

CONSTRUCCIÓN DEL ÁREA ADMINISTRATIVA, CAPILLA,
CAFETERÍA, BODEGA, BAÑOS PÚBLICOS, MÓDULOS DE GAVETAS,
ACCESO AL PANTEÓN, MUNICIPAL "JARDINES DE LA PAZ"

FECHA DE LICITACIÓN 02 DE AGOSTO DEL 2004



**1.- DESARROLLO ADMINISTRATIVO Y PRESUPUESTACIÓN DE PROYECTO
POR PARTE DE LA ADMINISTRACIÓN DEL H. AYUNTAMIENTO DE
URUAPAN MICHOACÁN PERIODO 2002-2004**

**1.3.- PUBLICACIÓN DIARIO OFICIAL DE LA
FEDERACIÓN**



PROCEDIMIENTO EJECUTIVO INTEGRAL DE LA LICITACIÓN DE OBRA PÚBLICA



H. AYUNTAMIENTO DE URUAPAN, MICHOACÁN
DIRECCIÓN DE OBRAS PÚBLICAS
LICITACION PÚBLICA NACIONAL
CONVOCATORIA NO. HAUM/DOP/BID/002/04



El Banco Nacional de Obras y Servicios Públicos, S.N.C. (BANOBRAS), ha recibido del Banco Interamericano de Desarrollo en adelante denominado (BID), el Préstamo No. 1383/OC-ME en diversas monedas para financiar parcialmente el Programa de Fortalecimiento a Estados y Municipios (FORTEM II) en el que se prevé que parte de los recursos de este préstamo sean asignados a la realización de pagos de Obras Públicas a ejecutar en el Municipio de Uruapan, Michoacán. Podrán participar en la Licitación Pública todos los licitantes de los países miembros del BID que reúnan los requisitos de elegibilidad que se estipulan en las normas de adquisiciones del BID. Los Recursos son de Participación Estatal y Municipal.

El H. Ayuntamiento de Uruapan, Michoacán, convoca a Empresas Contratistas Mexicanas y de los demás Países miembros del Banco Interamericano de Desarrollo que estén en posibilidad de presentar ofertas en sobres cerrados para la realización de los siguientes Trabajos:

No. de Licitación	Costo de las Bases	Fecha límite para Adquirir las Bases	Visita al Lugar de los Trabajos	Junta de Aclaraciones	Presentación de Proposiciones y Apertura Técnica	Apertura Económica
HAUM/DOP/BID/002/04	\$4,000.00	23/Julio/04	23/Julio/04 10:00 Hrs	26/Julio/04 11:00 Hrs	02/Agosto/04 11:00Hrs	06/Agosto/04 11:00Hrs

Descripción General de la Obra	Fecha de Inicio	Fecha Término	Plazo de Ejecución	Fallo	Capital Contable Requerido
Construcción del área administrativa, Capilla, Cafetería, Bodega, baños públicos, módulos de gavetas, acceso al panteón, Municipal, Jardines de la Paz	12/Ago/04	09/Nov/04	90 Días Naturales	11/Agosto/04	\$3,000,000.00

- Se comunica a todos los interesados que tanto las Bases para esta Licitación, como las especificaciones correspondientes, estarán a su disposición para su adquisición y consulta, previo pago de las mismas en las oficinas de la Dirección de Obras Públicas del Municipio de Uruapan, Michoacán, Situadas en Av. Chiapas No. 84 C P 60050, Cd. de Uruapan, Michoacán, Teléfonos (01-452)524-2603, 523-2834 y 527-2465, Extensión No. 39, a partir de la fecha de publicación de esta Licitación, y hasta el cierre de venta de bases de horario de 09:00 a 14:00 horas
- Los licitantes que estén interesados podrán adquirir las bases y demás documentos de la licitación, mediante solicitud por escrito en la oficina antes mencionada, realizando el pago en efectivo, cheque certificado o de caja a favor de la Tesorería Mpal. de Uruapan, Mich., en horario de 09:00 a 14:00 horas

GENERALES.

- La Licitación y el Contrato se sujetarán a la normatividad y criterios de la Ley de Obras Públicas y Servicios Relacionados con las Mismas.
- La Visita al lugar de los trabajos se llevará a cabo, como se indica en la columna correspondiente, partiendo de la Presidencia Municipal de Uruapan, Michoacán, con domicilio en Av. Chiapas No. 514 de la Colonia Ramón Farías.
- Ubicación de la Obra: Uruapan, Municipio, de Uruapan, Michoacán.
- La Junta de Aclaraciones se llevará a cabo, como se indica en la Columna correspondiente en: La Sala de Juntas de la Presidencia Municipal de Uruapan, Michoacán, Ubicada en Av. Chiapas No. 514 de la Colonia Ramón Farías, Planta Alta
- El Acto de Presentación y Apertura de las Propuestas Técnicas se efectuará como se indica en la columna correspondiente en: La Sala de Juntas de la Presidencia Municipal de Uruapan, Michoacán, Ubicada en Av. Chiapas No. 514 de la Colonia Ramón Farías, Planta Alta
- La Apertura de las Propuestas Económicas se efectuará como se indica en la columna correspondiente en: La Sala de Juntas de la Presidencia Municipal de Uruapan, Planta Alta
- El Fallo se efectuará el día 11 de Agosto de 2004, en la sala de Juntas de la Presidencia Municipal de Uruapan, Av. Chiapas No. 514 de la Colonia Ramón Farías, Planta Alta
- El Idioma en que deberán presentarse las Proposiciones es: Español.
- La Moneda en que deberán cotizarse las Proposiciones es: Peso Mexicano.
- Se otorgará un anticipo por inicio de trabajos y para compra de Materiales de Construcción y demás insumos del 30% de la Asignación Presupuestal Aprobada para el Contrato de cada ejercicio.
- La experiencia, capacidad técnica y financiera que deberán acreditar los interesados consiste de la empresa y del personal técnico a su servicio, indicando haber realizado obras similares a las que se están convocando, deberán presentar carátula de contratos y actas de entrega-recepción de los mismos y deberán anexarse dentro de la propuesta técnica (Documento B)

REQUISITOS GENERALES QUE DEBERÁN ACREDITAR LOS INTERESADOS.

- Solicitud por escrito indicando el número de la Licitación y descripción de la Obra.
- Escrito en el que manifieste el domicilio para oír y recibir todo tipo de notificaciones y documentos que deriven de los actos del procedimiento de contratación y en su caso, del contrato respectivo, mismo que servirá para practicar las notificaciones aún las de carácter personal, las que surtirán todos sus efectos legales mientras no señale otro distinto.
- Documentación que compruebe el capital contable mínimo requerido, con base en la última Declaración Fiscal 6 Edo. Financiero Auditado, y dictaminado, anexando copia de la cédula profesional del auditor y registro ante la SHCP, el balance deberá presentarlo en papel membretado del auditor.
- Declaración escrita y bajo protesta de decir verdad, de no encontrarse en ninguno de los supuestos del artículo 51 de la Ley de Obras Públicas y Servicios Relacionados con las Mismas.
- Registro 2004 del Padrón de Contratistas (SCOP), Las empresas de Países extranjeros, miembros del BID deberán cumplir con este requisito, en caso de resultar ganadores, una vez que les sea Adjudicada la licitación.
- Identificación oficial vigente con fotografía, tratándose de personas físicas y
- Escrito mediante el cual la persona moral manifieste que su representante cuenta con facultades suficientes para comprometer a su representada, mismo que contendrá los datos siguientes:

- De la persona moral: clave del Registro Federal de Contribuyentes, denominación o razón social, descripción del objeto social de la empresa, relación de los nombres de los accionistas, número y fecha de las escrituras públicas en las que conste el acta constitutiva y en su caso, sus reformas o modificaciones, señalando nombre, número y circunscripción del Notario o Fedatario Público que las protocolizó, así mismo los datos de inscripción en el Registro Público de Comercio y
- Del representante: nombre del apoderado, número y fecha de los instrumentos notariales de los que se desprendan las facultades para suscribir la propuesta, señalando nombre, número y circunscripción del Notario o Fedatario Público que los protocolizó.

CRITERIOS PARA ADJUDICACIÓN.

- Los criterios generales para la adjudicación del contrato serán de conformidad con lo establecido en el artículo 38 de la Ley de Obras Públicas y Servicios Relacionados con las Mismas, una vez hecha la evaluación de las proposiciones se adjudicará el contrato a la persona que, entre los concursantes reúna las condiciones legales, técnicas y económicas, requeridas por la Convocante y garantice satisfactoriamente el cumplimiento de las obligaciones respectivas y haya presentado la oferta solvente mas baja.
- Las condiciones de pago son: mediante estimaciones, las que deberán realizarse por periodos mensuales y por conceptos de trabajos terminados, asimismo el plazo de pago de dichas estimaciones será dentro de un término no mayor de 20 días naturales, de acuerdo con lo estipulado en el artículo 54 de la Ley de Obras Públicas y Servicios Relacionados con las Mismas.
- Ninguna de las condiciones establecidas en las bases de la Licitación, o proposiciones presentadas por los licitantes, podrán ser negociadas.
- No podrán participar las personas que se encuentren en los supuestos del artículo 51 de la Ley de Obras Públicas, y Servicios Relacionados con las Mismas.

Uruapan, Michoacán, a 01 de Julio de 2004.

C. JESÚS MARÍA DODOLI MURGÚA
PRESIDENTA MUNICIPAL
RUBRICA.



LICITACIÓN PÚBLICA No. HUM/DOP/BID/002/04

CONSTRUCCIÓN DEL ÁREA ADMINISTRATIVA, CAPILLA,
CAFETERÍA, BODEGA, BAÑOS PÚBLICOS, MÓDULOS DE GAVETAS,
ACCESO AL PANTEÓN, MUNICIPAL "JARDINES DE LA PAZ"



FECHA DE LICITACIÓN 02 DE AGOSTO DEL 2004

**1.- DESARROLLO ADMINISTRATIVO Y PRESUPUESTACIÓN DE PROYECTO
POR PARTE DE LA ADMINISTRACIÓN DEL H. AYUNTAMIENTO DE
URUAPAN MICHOACÁN PERIODO 2002-2004**

**1.4.- PUBLICACIÓN PERIÓDICO DE CIRCULACIÓN
POPULAR**



PROCEDIMIENTO EJECUTIVO INTEGRAL DE LA LICITACIÓN DE OBRA PÚBLICA



H. AYUNTAMIENTO DE URUAPAN, MICHOACÁN
DIRECCIÓN DE OBRAS PÚBLICAS
LICITACIÓN PÚBLICA NACIONAL
CONVOCATORIA NO. HAUM/DOP/BID/ 002/04



El Banco Nacional de Obras y Servicios Públicos, S.N.C. (BANOBRAS), ha recibido del Banco Interamericano de Desarrollo en adelante denominado (BID), el Préstamo No.1383/OC-ME en diversas monedas para financiar parcialmente el Programa de Fortalecimiento a Estados y Municipios (FORTEM II) en el que se prevé que parte de los recursos de este préstamo sean asignados a la realización de pagos de Obras Públicas a ejecutar en el Municipio de Uruapan, Michoacán. Podrán participar en la Licitación Pública todos los licitantes de los países miembros del BID que reúnan los requisitos de elegibilidad que se estipulan en las normas de adquisiciones del BID: Los Recursos son de Participación Estatal y Municipal.
 El H. Ayuntamiento de Uruapan, Michoacán, convoca a Empresas Contratistas Mexicanas y de los demás Países miembros del Banco Interamericano de Desarrollo que estén en posibilidad de presentar ofertas en sobres cerrados para la realización de los siguientes Trabajos:

HAUM/DOP/BID/002/04	\$4,000.00	23/Julio/04	23/Julio/04 10:00 Hrs	28/Julio/04 11:00 Hrs	02/Agosto/04 11:00Hrs	06/Agosto/04 11:00Hrs
---------------------	------------	-------------	-----------------------	-----------------------	-----------------------	-----------------------

Construcción del área administrativa, Capilla, Cafetería, Bodega, baños públicos, módulos de pavelas, acceso al panteón, Municipal "Jardines de la Paz	12/Ago/04	09/Nov/04	90 Días Naturales	11/Agosto/04	\$3,000,000.00
--	-----------	-----------	-------------------	--------------	----------------

- Se comunica a todos los interesados que tanto las Bases para esta Licitación, como las especificaciones correspondientes, estarán a su disposición para su adquisición y consulta, previo pago de las mismas en las oficinas de la Dirección de Obras Públicas del Municipio de Uruapan, Mich. Situada en Av. Chiapas No. 84 C P 80050, Cd. de Uruapan, Michoacán, Teléfonos (01-452)524-2803, 523-2834 y 527-2465, Extensión No. 39, a partir de la fecha de publicación de esta Licitación, y hasta el cierre de venta de bases de horario de 09:00 a 14:00 horas
- Los licitantes que estén interesados podrán adquirir las bases y demás documentos de la licitación, mediante solicitud por escrito en la oficina antes mencionada, realizando el pago en efectivo, cheque certificado o de caja a favor de la Tesorería Mpal. de Uruapan, Mich., en horario de 09:00 a 14:00 horas

GENERALES.

- La Licitación y el Contrato se sujetarán a la normatividad y criterios de la Ley de Obras Públicas y Servicios Relacionados con las Mismas.
- La Visita al lugar de los trabajos se llevará a cabo, como se indica en la columna correspondiente, partiendo de la Presidencia Municipal de Uruapan, Michoacán, con domicilio en Av. Chiapas no. 514 de la Colonia Ramón Farías.
- Ubicación de la Obra: Uruapan, Municipio, de Uruapan, Michoacán.
- La Junta de Aclaraciones se llevará a cabo, como se indica en la Columna correspondiente en: La Sala de Juntas de la Presidencia Municipal de Uruapan, Michoacán, Ubicada en Av. Chiapas No. 514 de la Colonia Ramón Farías, Planta Alta
- El Acto de Presentación y Apertura de las Propuestas Técnicas se efectuará como se indica en la columna correspondiente en: La Sala de Juntas de la Presidencia Municipal de Uruapan, Michoacán, Ubicada en Av. Chiapas No. 514 de la Colonia Ramón Farías, Planta Alta
- La Apertura de las Propuestas Económicas se efectuará como se indica en la columna correspondiente en: La Sala de Juntas de la Presidencia Municipal de Uruapan, Planta Alta
- El Fallo se efectuará el día 11 de Agosto de 2004, en la sala de Juntas de la Presidencia Municipal de Uruapan, Av. Chiapas No. 514 de la Colonia Ramón Farías, Planta Alta
- El Idioma en que deberán presentarse las Proposiciones es: Español.
- La Moneda en que deberán cotizarse las Proposiciones es: Peso Mexicano.
- Se otorgará un anticipo por inicio de trabajos y para compra de Materiales de Construcción, y demás insumos del 30% de la Asignación Presupuestal Aprobada para el Contrato de cada ejercicio.
- La experiencia, capacidad técnica y financiera que deberán acreditar los interesados consiste de la empresa y del personal técnico a su servicio, indicando haber realizado obras similares a las que se están convocando, deberán presentar carátula de contratos y actas de entrega-recepción de los mismos y deberán anexarse dentro de la propuesta técnica (Documento 8)

REQUISITOS GENERALES QUE DEBERÁN ACREDITAR LOS INTERESADOS.

- Solicitud por escrito indicando el número de la Licitación y descripción de la Obra.
- Escrito en el que manifieste el domicilio para oír y recibir todo tipo de notificaciones y documentos que deriven de los actos del procedimiento de contratación y en su caso, del contrato respectivo, mismo que servirá para practicar las notificaciones aun las de carácter personal, las que surtirán todos sus efectos legales mientras no señale otro distinto.
- Documentación que compruebe el capital contable mínimo requerido, con base en la última Declaración Fiscal ó Edo. Financiero Auditado, y dictaminado, anexando copia de la cédula profesional del auditor y registro ante la SHCP, el balance deberá presentarlo en papel membretado del auditor.
- Declaración escrita y bajo protesta de decir verdad, de no encontrarse en ninguno de los supuestos del artículo 51 de la Ley de Obras Públicas y Servicios Relacionados con las Mismas.
- Registro 2004 del Padrón de Contratistas (SCOP). Las empresas de Países extranjeros, miembros del BID deberán cumplir con este requisito, en caso de resultar ganadores, una vez que les sea Adjudicada la licitación.
- Identificación oficial vigente con fotografía, tratándose de personas físicas y
- Escrito mediante el cual la persona moral manifieste que su representante cuenta con facultades suficientes para comprometer a su representada, mismo que contendrá los datos siguientes:
 - De la persona moral: clave del Registro Federal de Contribuyentes, denominación o razón social, descripción del objeto social de la empresa, relación de los nombres de los accionistas, número y fecha de las escrituras públicas en las que consta el acta constitutiva y en su caso, sus reformas ó modificaciones, señalando nombre, número y circunscripción del Notario o Fedatario Público que las protocolizó, así mismo los datos de inscripción en el Registro Público de Comercio y
 - Del representante: nombre del apoderado, número y fecha de los instrumentos notariales de los que se desprenden las facultades para suscribir la propuesta, señalando nombre, número y circunscripción del Notario o Fedatario Público que los protocolizó.

CRITERIOS PARA ADJUDICACIÓN.

- Los criterios generales para la adjudicación del contrato serán de conformidad con lo establecido en el artículo 38 de la Ley de Obras Públicas, y Servicios Relacionados con las mismas, una vez hecha la evaluación de las proposiciones se adjudicará el contrato a la persona que, entre los concursantes reúna las condiciones legales, técnicas y económicas, requeridas por la Convocante y garantice satisfactoriamente el cumplimiento de las obligaciones respectivas y haya presentado la oferta solvente mas baja.
- Las condiciones de pago son: mediante estimaciones, las que deberán realizarse por periodos mensuales y por conceptos de trabajos terminados, asimismo el plazo de pago de dichas estimaciones será dentro de un término no mayor de 20 días naturales, de acuerdo con lo estipulado en el artículo 54 de la Ley de Obras Públicas y Servicios Relacionados con las Mismas.
- Ninguna de las condiciones establecidas en las bases de la Licitación, o proposiciones presentadas por los licitantes, podrán ser negociadas.
- No podrán participar las personas que se encuentren en los supuestos del artículo 51 de la Ley de Obras Públicas y Servicios Relacionados con las Mismas.

Uruapan, Michoacán, a 01 de Julio de 2004.

C. JESÚS MARÍA DODDOLI MURGUÍA.
PRESIDENTA MUNICIPAL.

6077



LICITACIÓN PÚBLICA No. HUM/DOP/BID/002/04

CONSTRUCCIÓN DEL ÁREA ADMINISTRATIVA, CAPILLA,
CAFETERÍA, BODEGA, BAÑOS PÚBLICOS, MÓDULOS DE GAVETAS,
ACCESO AL PANTEÓN, MUNICIPAL "JARDINES DE LA PAZ"



FECHA DE LICITACIÓN 02 DE AGOSTO DEL 2004

**1.- DESARROLLO ADMINISTRATIVO Y PRESUPUESTACIÓN DE PROYECTO
POR PARTE DE LA ADMINISTRACIÓN DEL H. AYUNTAMIENTO DE
URUAPAN MICHOACÁN PERIODO 2002-2004**

**1.5.- DOCUMENTACIÓN SOLICITADA PARA
ADQUISICIÓN DE BASES DE LA LICITACIÓN**

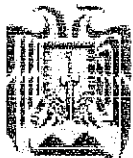

PROCEDIMIENTO EJECUTIVO INTEGRAL DE LA LICITACIÓN DE OBRA PÚBLICA



**GRUPO
CONCRETOS**

CONSTRUCRETOS Y MATERIALES DE URUAPAN, S. A. DE C. V.

VENTA DE MATERIAL PARA CONSTRUCCION Y PREFABRICADOS

BLVD. INDUSTRIAL N° 2654
ESQ. LIBRAMIENTO ORIENTE
COL. LA PRESA
60130 URUAPAN, MICH.

TELS. (452) 526-13-30
526-21-29
FAX (452) 526-20-76
LADA SIN COSTO 01-800-711-9393

LICITACION PÚBLICA N° HAUM/DOP/BID/002/04

H. AYUNTAMIENTO DE URUAPAN MICHOCAN

DIRECCION DE OBRAS PUBLICAS

No de convocatoria: N° HUAM/DOP/BID/002/04

No. De Licitación: N° HUAM/DOP/BID/002/04

Descripción De Obra: **CONSTRUCCION DEL AREA ADMINISTRATIVA,
CAPILLA, CAFETERIA, BODEGA, BAÑOS PUBLICOS, MODULOS DE
GABETAS, ACCESO AL PANTEON, MUNICIPAL JARDINEZ DE LA PAZ**

, manifiesto mi interés para la adquisición de las bases bajo protesta de decir la verdad que cuento con las facultades suficientes para suscribir la propuesta en la presente Licitación a nombre de: Concretos y Materiales de Uruapan S.A. De C.V.

IGNACIO ESPINOSA RODRIGUEZ
REPRESENTANTE LEGAL DE:
CONSTRUCRETOS Y MATERIALES
DE URUAPAN, S. A. DE C. V.

**CONSTRUCRETOS Y MATERIALES DE URUAPAN S.A DE C.V.
ESTEBAN ESPINOSA RODRÍGUEZ**



**GRUPO
CONCRETOS**

CONCRETOS Y MATERIALES DE URUAPAN, S. A. DE C. V.

VENTA DE MATERIAL PARA CONSTRUCCION Y PREFABRICADOS

BLVD INDUSTRIAL N° 2554
ESQ. LIBRAMIENTO ORIENTE
COL. LA PRESA
60130 URUAPAN, MICH.

TELE. (452) 528-13-30
528-21-29
FAX: (452) 528-20-76
LADA SIN COSTO 01-800-711-9393

LICITACION PÚBLICA N° HAUM/DOP/BID/002/04

H. AYUNTAMIENTO DE URUAPAN MICHOCAN DIRECCION DE OBRAS PUBLICAS

No de convocatoria: N° HUAM/DOP/BID/002/04
No. De Licitación: N° HUAM/DOP/BID/002/04

manifiesto bajo propuesta de decir la verdad que los datos aqui asentados, son ciertos y han sido debidamente verificados, asi como que cuento con las facultades suficientes para suscribir la propuesta en la presente Licitación a nombre de : Concretos y Materiales de Uruapan S.A. De C.V.

Registro Federal de Contribuyentes: **CMU-860311-F65**

Domicilio:

Calle y número: **BOULEVARD INDUSTRIAL 2554**

Colonia: **LA PRESA**

Delegación o Municipio: **URUAPAN**

Código postal: **60130**

Entidad Federativa: **MICHOACÁN**

Teléfonos: **(452) 5-28-21-29; 01-800-711-9393** Fax: **(452) 5-28-20-76**

Correo Electrónico:

@hotmail.com

IGNACIO ESPINOSA RODRIGUEZ
REPRESENTANTE LEGAL DE:
CONCRETOS Y MATERIALES
DE URUAPAN, S. A. DE C. V.

CONCRETOS Y MATERIALES DE URUAPAN S.A DE C.V.
ESTEBAN ESPINOSA RODRÍGUEZ



**GRUPO
CONSTRUCRETOS**

CONSTRUCRETOS Y MATERIALES DE URUAPAN, S. A. DE C. V.

VENTA DE MATERIAL PARA CONSTRUCCION Y PREFABRICADOS

BVD. INDUSTRIAL N° 2554
ESQ. LIBRAMIENTO ORIENTE
COL. LA PRESA
60130 URUAPAN, MICH.

TELS. (452) 528-15-30
528-21-29
FAX (452) 528-20-76
LADA SIN COSTO 01-800-711-9593

**LICITACION PÚBLICA
N° HUAM/DOP/BID/002/04
H. AYUNTAMIENTO DE URUAPAN MICHOCAN
DIRECCION DE OBRAS PUBLICAS**

No de convocatoria: N° HUAM/DOP/BID/002/04

No. De Licitación: N° HUAM/DOP/BID/002/04

Apoderado legal de "Construcretos y Materiales de Uruapan", personalidad que acredito con la documentación solicitada en las bases de la licitación respectiva, declaro bajo protesta de decir la verdad, no encontrarme en los supuestos del artículo 51 de la ley de obras publicas y servicios relacionados de Michoacán de Ocampo.

Lo anterior con el objeto de dar cumplimiento a dichas disposiciones y para los fines y efectos a que haya lugar.

IGNACIO ESPINOSA RODRIGUEZ
REPRESENTANTE LEGAL DE:
CONSTRUCRETOS Y MATERIALES
DE URUAPAN, S. A. DE C. V.

**CONSTRUCRETOS Y MATERIALES DE URUAPAN S.A DE C.V.
ESTEBAN ESPINOSA RODRÍGUEZ**



CONSTRUCRETOS Y MATERIALES DE URUAPAN, S. A. DE C. V.

VENTA DE MATERIAL PARA CONSTRUCCION Y PREFABRICADOS

BLVD. INDUSTRIAL N° 2554
ESQ. LIBRAMIENTO ORIENTE
COL. LA PRESA
60130 URUAPAN, MICH.

TELE. (452) 526-13-30
526-21-29
FAX (452) 526-20-76
LADA SIN COSTO 01-800-711-9393

LICITACION PÚBLICA
N° HAUM/DOP/BID/002/04
H. AYUNTAMIENTO DE URUAPAN MICHOCAN
DIRECCION DE OBRAS PUBLICAS

No de convocatoria: N° HUAM/DOP/BID/002/04
No. De Licitación: N° HUAM/DOP/BID/002/04

, manifiesto bajo propuesta de decir la verdad que los datos aquí asentados, son ciertos y han sido debidamente verificados, así como que cuento con las facultades suficientes para suscribir la propuesta en la presente Licitación a nombre de : Concretos y Materiales de Uruapan S.A. De C.V.

No. De la escritura en la que consta su acta constitutiva:

Fecha:

Nombre, número y lugar del notario ante el cual se dio fe de la misma:

Notario Público No. de Uruapan, Michoacán.

IGNACIO ESPINOSA RODRIGUEZ
REPRESENTANTE LEGAL DE:
CONSTRUCRETOS Y MATERIALES
DE URUAPAN, S. A. DE C. V.

CONSTRUCRETOS Y MATERIALES DE URUAPAN S.A DE C.V.
ESTEBAN ESPINOSA RODRÍGUEZ



CONSTRUCRETOS Y MATERIALES DE URUAPAN, S. A. DE C. V.

VENTA DE MATERIAL PARA CONSTRUCCIÓN Y PREFABRICADOS

BLVD. INDUSTRIAL N° 2554
ESQ. LIBRAMIENTO ORIENTE
COL. LA PRESA
60130 URUAPAN, MICH.

TOTAL \$20,283.97

TELS. (452) 526-15-30
528-21-29
FAX (452) 528-20-76
LADA SIN COSTO 01-800-711-9393

LICITACION PÚBLICA N° HAUM/DOP/BID/002/04

Relación de accionistas:

Apellido Paterno:	Apellido Materno:	Nombres(s):	% de Acciones.
-------------------	-------------------	-------------	----------------

DESCRIPCIÓN DEL OBJETO SOCIAL:

"FABRICACIÓN DE BLOCKS Y TABICÓN DE CONCRETO Y TODA ACTIVIDAD COMERCIAL, RELACIONADA CON EL OBJETO QUE SE INDICA".

Reformas al Acta Constitutiva:

"FABRICACIÓN DE BLOCK, TABICÓN, TUBO DE CONCRETO Y CUALQUIER OTRO PRODUCTO DE CONCRETO Y LA COMERCIALIZACIÓN DE LOS MISMOS, COMPRA - VENTA DE MATERIALES PARA CONSTRUCCIÓN, ASÍ COMO CUALQUIER OTRA ACTIVIDAD DE COMERCIO O PRESTACIÓN DE SERVICIOS. CONSTRUCTORA DE TODO TIPO DE INMUEBLES EN GENERAL, CARRETERA, PUENTES, ASÍ COMO LA ADQUISICIÓN DE ACTIVOS FIJOS NECESARIOS PARA EL DESEMPEÑO DE TODA SU ACTIVIDAD".

Nombre del apoderado o responsable:

Datos del documento mediante el cual se acredita su personalidad y facultades:

Escritura publica No.

Fecha:

Nombre número y lugar del notario ante el cual se otorgó:

IGNACIO ESPINOSA RODRIGUEZ
REPRESENTANTE LEGAL DE:
CONSTRUCRETOS Y MATERIALES
DE URUAPAN, S. A. DE C. V.

**CONSTRUCRETOS Y MATERIALES DE URUAPAN S.A DE C.V.
ESTEBAN ESPINOSA RODRÍGUEZ**



**RECIBÍ DE LA DIRECCIÓN DE OBRAS PÚBLICAS LAS BASES PARA
LA LICITACIÓN PÚBLICA No. HAUM/DOP/BID/002/04**

**CONSTRUCCIÓN DEL ÁREA ADMINISTRATIVA, CAPILLA, CAFETERÍA,
BODEGA, BAÑOS PÚBLICOS, MÓDULOS DE GAVETAS, ACCESO AL
PANTEÓN, MUNICIPAL, " JARDINES DE LA PAZ". DE ESTA CIUDAD DE
URUAPAN, MICHOACAN.**

URUAPAN MICH., A 5 DE JULIO DE 2004.

RECIBÍ

FIRMA

NOMBRE

EMPRESA **CONSTRUCRETOS Y MATERIALES DE
URUAPAN S.A. DE C.V.**

RECIBO No.



DIRECCION DE
OBRAS PÚBLICAS
URUAPAN, MICH.



LICITACIÓN PÚBLICA No. HUM/DOP/BID/002/04

CONSTRUCCIÓN DEL ÁREA ADMINISTRATIVA, CAPILLA,
CAFETERÍA, BODEGA, BAÑOS PÚBLICOS, MÓDULOS DE GAVETAS,
ACCESO AL PANTEÓN, MUNICIPAL "JARDINES DE LA PAZ"

FECHA DE LICITACIÓN 02 DE AGOSTO DEL 2004



2.- INTEGRACIÓN DE LA PROPUESTA TÉCNICA SOBRE "A"

DOCUMENTO 1

ESCRITO DE PROPOSICIÓN TÉCNICA Y MANIFESTACIÓN DE CONOCER LAS BASES DE LICITACIÓN



PROCEDIMIENTO EJECUTIVO INTEGRAL DE LA LICITACIÓN DE OBRA PÚBLICA



Universidad Nacional
Autónoma de México

Dirección General de Bibliotecas de la UNAM

Biblioteca Central



UNAM – Dirección General de Bibliotecas
Tesis Digitales
Restricciones de uso

DERECHOS RESERVADOS ©
PROHIBIDA SU REPRODUCCIÓN TOTAL O PARCIAL

Todo el material contenido en esta tesis esta protegido por la Ley Federal del Derecho de Autor (LFDA) de los Estados Unidos Mexicanos (México).

El uso de imágenes, fragmentos de videos, y demás material que sea objeto de protección de los derechos de autor, será exclusivamente para fines educativos e informativos y deberá citar la fuente donde la obtuvo mencionando el autor o autores. Cualquier uso distinto como el lucro, reproducción, edición o modificación, será perseguido y sancionado por el respectivo titular de los Derechos de Autor.

H. AYUNTAMIENTO DE URUAPAN
DIRECCIÓN OBRAS PÚBLICAS.

**ESCRITO DE PROPOSICIÓN TÉCNICA Y DE CONCURSO
DE LAS BASES DE LICITACIÓN
LICITACION PUBLICA N° _____**

En atención a la Convocatoria No. _____ de fecha _____
de 2003 correspondiente a la Licitación Pública No. _____ para la (detallar obra y
ubicación) _____

Sobre el particular, manifiesto a Usted que se nos entregaron oportunamente las bases de licitación, que contienen lo relativo a la preparación y celebración del Concurso y que enterado de su contenido acepto íntegramente las condiciones establecidas.

De conformidad con lo anterior, y en conocimiento con la Normatividad de la Ley de Obras Públicas y Servicios Relacionados con las mismas, adjunto al presente se entrega la propuesta Técnica, conforme a los requerimientos solicitados por esa Dependencia.

Cabe mencionar que en caso de que se me adjudique el contrato, nombro como representante de esta Empresa y Coordinador Directo de la ejecución de los trabajos al C. Ing. _____, con cédula profesional No. _____ (se anexa fotocopia) expedida por la Dirección General de Profesiones de la Secretaría de Educación Pública, quien tendrá poder amplio para tomar decisiones.

Se anexa a la presente las bases de licitación (anexo T-1 BASES DE LICITACION) firmadas en todas sus hojas por el representante legal del licitante, como constancia de aceptación y conocimientos de las mencionadas bases de licitación.

ATENTAMENTE.

(Nombre y cargo del Representante Legal de la Empresa)

DOCUMENTO 1

H. AYUNTAMIENTO DE URUAPAN

DIRECCIÓN OBRAS PÚBLICAS.

C. JESÚS MARÍA DODDOLI MURGUÍA

PRESIDENTE MUNICIPAL

H. AYUNTAMIENTO DE URUAPAN

**ESCRITO DE PROPOSICIÓN TÉCNICA Y DE CONCURSO
DE LAS BASES DE LICITACIÓN
LICITACION PÚBLICA N° HAUM/DOP/BID/002/04**

En atención a la Convocatoria No. HAUM/DOP/BID/002/04 de fecha JUEVES 1º de JULIO 2003 correspondiente a la Licitación Pública No. HAUM/DOP/BID/002/04 para la OBRA: **CONSTRUCCION DEL AREA ADMINISTRATIVA, CAPILLA, CAFETERIA, BODEGA, BAÑOS PUBLICOS, MODULOS DE GAVETAS, ACCESO AL PANTEON, MUNICIPAL "JARDINES DE LA PAZ".**

Sobre el particular, manifiesto a Usted que se nos entregaron oportunamente las bases de licitación, que contienen lo relativo a la preparación y celebración del Concurso y que enterado de su contenido acepto íntegramente las condiciones establecidas.

De conformidad con lo anterior, y en conocimiento con la Normatividad de la Ley de Obras Públicas y Servicios Relacionados con las mismas, adjunto al presente se entrega la propuesta Técnica, conforme a los requerimientos solicitados por esa Dependencia.

Cabe mencionar que en caso de que se me adjudique el contrato, nombro como representante de esta Empresa y Coordinador Directo de la ejecución de los trabajos al C. Ing. **JOSE ENRIQUE ZAMORA GARCIA**, con cédula profesional No. **1263278** (se anexa fotocopia) expedida por la Dirección General de Profesiones de la Secretaría de Educación Pública, quien tendrá poder amplio para tomar decisiones.

Se anexa a la presente las bases de licitación (~~anexo T-1~~ BASES DE LICITACION) firmadas en todas sus hojas por el representante legal del licitante, como constancia de aceptación y conocimientos de las mencionadas bases de licitación.

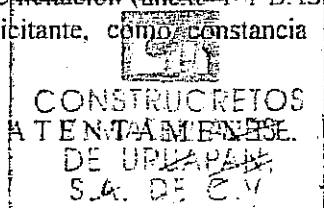

ESTEBAN ESPINOSA RODRIGUEZ
GERENTE GENERAL

CEDULA N° 1263278

TITULO REGISTRADO A FOJAS 6

DEL LIBRO MIL TRESCIENTOS CUARENTA Y OCHO DE REGISTRO DE TITULOS PROFESIONALES Y GRADOS ACADÉMICOS



DIRECCION GENERAL DE PROFESIONES
DEPARTAMENTO DE REGISTRO Y CONFERENCIA DE CEDULAS

Enrique Zamora Garcia

FIRMA DEL INTERESADO

T. U. N. - 2758-78

SECRETARIA DE EDUCACION PUBLICA
DIRECCION GENERAL DE PROFESIONES
1263278

EN VIRTUD DE QUE JOSE ENRIQUE ZAMORA GARCIA

CUMPLIO CON LOS REQUISITOS EXIGIDOS POR LA LEY REGLAMENTARIA DEL ARTICULO 51 CONSTITUCIONAL EN MATERIA DE PROFESIONES Y SU REGLAMENTO SE LE EXPIDE LA PRESENTE

CEDULA

CON EFECTOS DE PATENTE PARA EJERCER LA PROFESION DE INGENIERO CIVIL

MEXICO D.F. 13 DE JUNIO DE 1988

EL DIRECTOR GENERAL DE PROFESIONES
Antonio Cuellar Salas

ANTONIO CUELLAR SALAS



CONSTRUCRETOS
Y MATERIALES
DE URUAPAN,
S.A. DE C.V.



LICITACIÓN PÚBLICA No. HUM/DOP/BID/002/04

CONSTRUCCIÓN DEL ÁREA ADMINISTRATIVA, CAPILLA,
CAFETERÍA, BODEGA, BAÑOS PÚBLICOS, MÓDULOS DE GAVETAS,
ACCESO AL PANTEÓN, MUNICIPAL "JARDINES DE LA PAZ"

FECHA DE LICITACIÓN 02 DE AGOSTO DEL 2004



2.- INTEGRACIÓN DE LA PROPUESTA TÉCNICA SOBRE "A"

ANEXO T-1

BASES DE LICITACIÓN



PROCEDIMIENTO EJECUTIVO INTEGRAL DE LA LICITACIÓN DE OBRA PÚBLICA

H. AYUNTAMIENTO DE URUAPAN, MICHOACÁN

DIRECCIÓN DE OBRAS PÚBLICAS

I.- INFORMACIÓN Y REGLAS GENERALES 3

1) Objeto de la Licitación.	3
2) Origen de los recursos	3
3) Normatividad de la Licitación	4
4) Costos y pago de las bases	4
5) Inicio y terminación de las obras	5
6) Plazo de ejecución de los trabajos	5
7) Visita al sitio de los trabajos	5
8) Junta de aclaraciones	5
9) Entrega de las propuestas	6
10) Fecha de emisión de fallo	6
11) Fecha de firma del contrato	6
12) Anticipos	6
13) Garantías	6
a) De la inversión del anticipo	6
b) De cumplimiento del contrato	7
c) De la calidad de los trabajos	7
14) Reglas generales	7
a) Sujeción de la obra	7
b) Ajuste de costos	7
c) Técnico representante en la obra	7
d) Laboratorio de campo	7
e) Forma y términos de pago de los trabajos	7
f) Incumplimiento en los pagos y pagos en exceso	8
g) Subcontratación	8
h) Reconocimientos del Licitante al formular su proposición	8
i) Aclaraciones a las bases	9



II.- PRESENTACION Y APERTURA DE LAS PROPUESTAS 10

1) Presentación	10
2) Contenido	11

a)	Sobre "A" Propuesta Técnica	
	11	
b)	Sobre "B" Propuesta Económica	14
3)	Apertura de las proposiciones	15

III.- EVALUACIÓN Y DICTAMEN DE LAS PROPOSICIONES. 16

1)	Evaluación	16
2)	Causas para desechar las propuestas	16
3)	Dictamen..	18

IV.- CONTRATO 18

1)	Modelo...	18
2)	Firma del contrato.	18
3)	Caso en que La Convocante no firmare el contrato...	19

V.- OTROS.. 19

1)	Declaración de Licitación Desierta .	19
2)	Inconformidades	
3)	Condiciones	



VI.- RECOMENDACIONES 19

VII.- FORMATOS DE LA DOP PARA SER UTILIZADOS. EN LA INTEGRACIÓN DE LAS PROPUESTAS 20

1)	Propuestas Técnicas	20
2)	Propuestas Económicas	21

I.- INFORMACIÓN Y REGLAS GENERALES

1. Alcance de la Licitación.

1.1 El H. Ayuntamiento de Uruapan, Mich., Denominado "La Convocante" en estos documentos desea recibir propuestas para: **LA OBRA DE CONSTRUCCION DEL AREA ADMINISTRATIVA, CAPILLA, CAFETERIA, BODEGA, BAÑOS PUBLICOS, MODULOS DE GAVETAS, ACCESO AL PANTEON MUNICIPAL, "JARDINES DE LA PAZ", DE URUAPAN, MICHOACÁN**, según se define en estos documentos de Licitación, en adelante denominadas "las obras".

1.2 Los plazos para iniciación y terminación de las obras son los siguientes:

Iniciación de las Obras: 12 de Agosto de 2004

Terminación de las Obras: 09 de Noviembre 2004.

2. Fuente de los Recursos.

2.1 El Banco Nacional de Obras y Servicios Públicos, S.N.C., (BANOBRAS) ha recibido un préstamo del Banco Interamericano de Desarrollo (BID), en diversas monedas para financiar parcialmente el Programa de Fortalecimiento a Estados y Municipios (FORTEM II), y se propone utilizar parte de esos recursos para realizar pagos elegibles de acuerdo al (a los) contrato (s) a que se refiere la presente invitación. El BID efectuará pagos solamente a solicitud de BANOBRAS y previa aprobación de conformidad con las estipulaciones y condiciones del Convenio de Préstamo; por lo demás, estos pagos estarán sujetos, en todos sus aspectos, a las cláusulas y condiciones de dicho Convenio. Salvo que el BID acuerde expresamente otra cosa, nadie, excepto BANOBRAS, tendrá derecho alguno sobre el Convenio de Préstamo ni a reclamar parte alguna de los fondos del préstamo. La obra se realizará con recursos Estatales y Municipales.





Licitantes Elegibles.

3.1 Podrán participar en esta licitación todos los licitantes incluidos los señalados en los incisos a) y b), que reúnan los requisitos siguientes a saber:

- a) En caso de dos o más personas presenten conjuntamente una propuesta para la presente licitación, no será necesario que constituyan una sociedad, o una nueva sociedad en caso de personas morales, siempre que, para tal efecto, en la propuesta y en el contrato se establezcan con precisión y a satisfacción de la convocante, las partes de los trabajos que cada persona se obligará a ejecutar, así como la manera en que se exigirá el cumplimiento de las obligaciones. En este supuesto, la propuesta deberá ser firmada por el representante común que para ese acto haya sido designado por el grupo de personas. Para los interesados que decidan agruparse para presentar una propuesta, deberán acreditar en forma individual los requisitos solicitados en los documentos 2, 3, 4, 5, 7, 8 y 12; además de entregar una copia del convenio a que se refiere el artículo 28 del Reglamento de la Ley de Obras Públicas y Servicios Relacionados con las mismas, copia certificada que se anexará al documento 3. La presentación de los documentos de los integrantes de la agrupación y la del convenio deberá hacerse por el representante común.

Los licitantes (incluidos todos los miembros de una Asociación en Participación o grupo de Contratistas y sus subcontratistas) deberán cumplir con el Capital Contable requerido por El Convocante de \$3,000,000.00 (tres millones de pesos).

Otra parte será indispensable que los licitantes contemplen en su objeto social el de ejecutar obras.

- b) Los licitantes (incluidos todos los miembros de un Grupo de Responsabilidad Individual y sus subcontratistas).

Los Licitantes deberán de ser de un país elegible, según se especifica en las Normas de Adquisiciones del BID, y no deberán estar asociados a ninguna firma u organismo que haya prestado servicios de consultoría durante las etapas preparatorias de las obras o del proyecto del que ellas forman parte o haber sido contratados para prestar servicio de supervisión del proyecto o de la obra.

3.2 Las empresas estatales de los Estados Unidos Mexicanos, pueden participar solamente si gozan de autonomía legal y financiera si funcionan de acuerdo con las leyes comerciales, y si no son filiales u organismos que dependan de la Institución o Gobierno Convocante.

4. Materiales, Equipos y Servicios Elegibles.

4.1 Los materiales, equipos y servicios a emplearse en cumplimiento del contrato deberán tener su origen en uno de los países elegibles, según se estipula en las Normas de Adquisiciones del BID.

3) Normatividad de la Licitación

La presente Licitación se realizará bajo la normatividad de la Ley de Obras Públicas y Servicios Relacionados con las mismas, de su Reglamento y demás ordenamientos vigentes y aplicables.

4) Costo y pago de las bases

La consulta de Bases de la presente Licitación se realizará a partir del **02 de Julio de 2004 al 23 de Julio de 2004**, en las Oficinas de la **Dirección Obras Públicas**, en **Av. Chiapas No. 84 de la Colonia Ramón Farias**, en horario de **09:00 a 14:00 horas**

Para la compra de las Bases de Licitación se hará en el domicilio de La Convocante, su pago será mediante efectivo, cheque certificado o de caja, a favor de la **Tesorería Municipal de Uruapan, Michoacán con un costo de \$4,000.00 (Cuatro Mil pesos 00/100 M.N.)**.

5) Inicio y terminación de las obras

La obra deberá iniciarse a más tardar el día **12 de Agosto de 2004** y concluirse el día **09 de Noviembre de 2004**.

6) Plazo de ejecución de los trabajos

El plazo de ejecución de los trabajos será de **90 días naturales** contados a partir de la fecha de inicio de los trabajos.

7) Visita al sitio de los trabajos

La visita al sitio de los trabajos se llevará a cabo el día **23 de Julio de 2004 a las 10:00 hrs.**, siendo el lugar de reunión en el domicilio de La Convocante, con el Funcionario que se menciona:

Nombre: **ING. ALEJANDRO RANGEL PÉREZ**
Cargo: **DIRECTOR DE OBRAS PÚBLICAS**
Domicilio: **AV. CHIAPAS NO. 514 COL. RAMÓN FARIAS**
Teléfono: **52 4 28 03 , 52 3 28 34 y 52 3 72 87**

Los Licitantes deberán visitar los lugares en que se realizarán los trabajos objeto de la Licitación, para que, considerando las especificaciones y documentación relativa, inspeccionen el sitio, hagan las valoraciones de los elementos que se requieran, analicen los grados de dificultad de los trabajos y realicen las investigaciones que consideren necesarias sobre las condiciones locales, climatológicas o cualquier otra que pudiera afectar la ejecución de los trabajos.

En ningún caso La Convocante asumirá responsabilidad por las conclusiones que los Licitantes obtengan al examinar los lugares y circunstancias antes señaladas, y en el caso de ser adjudicatario del contrato, el hecho de que no se familiarice con las condiciones imperantes no lo releva de su obligación para ejecutar y concluir los trabajos en la forma y términos convenidos.

El Licitante deberá manifestar por escrito que conoce el sitio de los trabajos, así como de haber asistido o no a las juntas de aclaraciones que se hayan celebrado quedando bajo su responsabilidad y su propio riesgo, la obtención de toda la información que sea necesaria para preparar su propuesta y celebrar el contrato para la ejecución de los trabajos.

8) Junta de aclaraciones

La junta de aclaraciones a estas Bases de Licitación se llevará a cabo el **26 de Julio de 2004 a las 11:00 hrs.**, en la sala de juntas de la Presidencia Municipal de Uruapan, Michoacán, con el servidor público y en el domicilio siguiente.

Nombre: **ING. ALEJANDRO RANGEL PÉREZ**
Cargo: **DIRECTOR DE OBRAS PÚBLICAS**
Domicilio: **AV. CHIAPAS NO. 514 COL. RAMÓN FARIAS**
Teléfono: **52 4 28 03 , 52 3 28 34 y 52 3 72 87**



* Los participantes podrán presentar por escrito sus dudas o aclaraciones con un día de anticipación al acto de la junta de aclaraciones, o en su caso, aclarar sus dudas respecto al contenido y alcances de las presentes Bases en la misma junta.

* La asistencia a la referida junta, será opcional para los participantes, sin embargo, cualquier acuerdo que se tome en ésta obligará por igual a todos los ausentes. Quien no asista a esta junta podrá acudir con la debida oportunidad al domicilio antes citado, para que les sea entregada copia del acta que al respecto se levante.

9) Entrega de las propuestas

El acto de entrega de las propuestas será en la forma siguiente:

- La Apertura de la Propuesta Técnica se efectuará el día 02 de Agosto de 2004, a las 11:00 hrs.
- La Apertura de la Propuesta Económica se efectuará el día 06 de Agosto de 2004, a las 11:00 hrs.

En la sala de juntas de la Presidencia Municipal ubicada en Av. Chiapas No. 514 de la Colonia Ramón Farias, en la Ciudad de Uruapan, Michoacán (durante el acto de entrega de la Propuesta Técnica deberá entregarse la Propuesta Económica).

10) Fecha de emisión del fallo

El acto de emisión del fallo se efectuará el día 11 de Agosto de 2004, a las 11:00 hrs. En la sala de Juntas de la Presidencia Municipal ubicadas en Av. Chiapas No. 514 de la Colonia Ramón Farias de la Ciudad de Uruapan Michoacán

11) Fecha de firma del contrato

El acto de firma de contrato se efectuará el día 11 de Agosto de 2004 a las 17:00 hrs. en la sala de Juntas de la Presidencia Municipal ubicadas en Av. Chiapas No. 84 de la Colonia Ramón Farias de la Ciudad de Uruapan, Michoacán. Los licitantes que injustificadamente y por causas imputables a los mismos no formalicen el contrato adjudicado por la convocante, serán sancionados en los términos de los artículos 77 y 78 de la Ley de Obras Públicas y Servicios Relacionados con las mismas.

12) Anticipos

Para que el Contratista realice en el sitio de los trabajos la construcción de sus oficinas, almacenes, bodegas e instalaciones y en su caso para los gastos de traslado de la maquinaria, y equipo de construcción e inicie los trabajos, así como para la compra y producción de los materiales de construcción y adquisición de equipos de instalación permanente y demás insumos, les será otorgado un anticipo hasta del 30% (treinta por ciento) de la asignación presupuestal o del monto contratado para cada ejercicio, anticipos que deberán amortizarse proporcionalmente con cargo a cada una de las estimaciones por trabajos ejecutados que se formulen, debiéndose liquidar el anticipo por amortizar en la estimación final.

13) Garantías

a) de la inversión del anticipo.- Para garantizar la inversión y/o devolución del Anticipo, el Licitante ganador deberá presentar, previo al pago del Anticipo, una fianza por el 100% (cien por

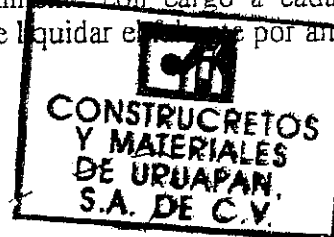

ciento) del importe otorgado incluyendo el IVA, expedida por una Institución debidamente autorizada, a nombre de la Tesorería Municipal de Uruapan y a favor de la misma, en los términos establecidos en el modelo de contrato.

b) de cumplimiento del contrato.- El Licitante al que se le adjudique el contrato, deberá presentar dentro de los quince días naturales siguientes a la firma, una fianza por el 10% (diez por ciento) del importe total contratado, incluido el I.V.A, expedida por una Institución debidamente autorizada, a nombre de la Tesorería Municipal de Uruapan y a favor de la misma, en los términos establecidos en el modelo de contrato.

c) de la calidad de los trabajos.- Al término del compromiso, para garantizar y responder por los defectos que resulten de la realización de los trabajos, por los vicios ocultos o de cualquier otra responsabilidad en que hubiere incurrido el Licitante en la ejecución, presentará previamente a la recepción de los trabajos, una fianza por el 10% (diez por ciento) del monto total ejercido I.V.A. incluido, expedida por una Institución debidamente autorizada a nombre de la Tesorería Municipal de Uruapan y a favor de la misma conforme a lo establecido en el Artículo 66 de la Ley de Obras Públicas y Servicios relacionados con los mismos.

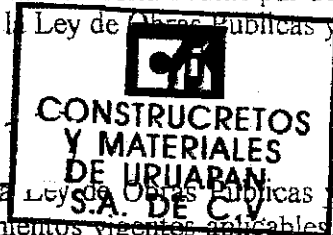

14) Reglas generales

a) sujeción de la obra.- La obra se llevará a cabo con sujeción a: La Ley de Obras Públicas y Servicios Relacionados con las mismas, de su Reglamento y demás ordenamientos vigentes aplicables, el Proyecto de las Obras a realizar, el Programa y Montos quincenales de obra expresando estos en pesos y con base en los precios unitarios propuestos; el Programa de Utilización de la Maquinaria y Equipo de Construcción; los precios unitarios señalados en la Relación de Conceptos de Trabajo y Cantidades de Obra para expresión de Precios Unitarios y Monto Total de la Proposición; y conforme a las cláusulas del Contrato de Obra Pública a Precios Unitarios y Tiempo Determinado.

B) ajuste de costos.- En relación con los precios unitarios aludidos en el punto anterior, cuando surran circunstancias de orden económico no previstas en el Contrato que determinen un aumento o reducción de los costos de los trabajos aún no ejecutados conforme al Programa pactado, la revisión de los costos para calcularlos a que se refiere la fracción III del Artículo 57 de la Ley de Obras Públicas y Servicios Relacionados con las mismas, la realizará La Convocante con la misma periodicidad de la publicación de los relativos o el índice que emita la Coordinación de Control y Desarrollo Administrativo, durante la vigencia del contrato, y afectando el importe del o de los ajustes resultantes en un porcentaje igual al del anticipo concedido.

c) técnico representante en la obra.- Se deberá tener en la obra permanentemente un técnico que sea su representante, cuyo título deberá estar registrado en la Dirección General de Profesiones de la Secretaría de Educación Pública, anotando para tal efecto el nombre y número de la Cédula Profesional que lo acredite como tal. Este técnico deberá tener suficiente experiencia en obras de la índole de la que se llevará a cabo y fungirá como superintendente de la obra; La Convocante se reserva el derecho de su aceptación, o en su caso la solicitud para que se sustituya, el cual podrá ejercer en cualquier tiempo

d) laboratorio de campo.- La Convocante exigirá al contratista disponer del equipo y personal de laboratorio para llevar a cabo el control de calidad de la obra, mismo que será evaluado por personal de La Convocante; por lo que su costo deberá considerarlo dentro de los indirectos de campo.

e) forma y términos de pago de los trabajos.- Las partes convienen que los trabajos objeto del presente contrato se paguen conforme a lo establecido en el Catálogo de conceptos, mediante la formulación de estimaciones quincenales, por los trabajos ejecutados con fecha de corte los días 14 y 29 de cada mes, lo cual deberán de impactarlo en el análisis del costo por financiamiento, dichas

estimaciones serán cubiertas en un plazo no mayor de 30 (treinta) días naturales contados a partir de la fecha en que las hubiera recibido del contratista al residente de supervisión de la obra, fecha que deberá hacerse constar en la bitácora y en las propias estimaciones. Los ajustes de costos que correspondan a los trabajos ejecutados conforme dichas estimaciones, se pagarán dentro de un plazo no mayor de 30 (treinta) días naturales contados a partir de la fecha en que La Convocante, emita el oficio de resolución respectivo. Cabe destacar que anexo a las estimaciones se entregarán los resultados de control de calidad que garanticen los trabajos de lo estimado, sin los cuales, serán objeto de una sanción no reintegrable equivalente al dos por ciento (2%) del monto de la estimación, sin que por ello se exima posteriormente entregar el control de calidad que avale los trabajos estimados.

f) incumplimiento en los pagos y pagos en exceso.- En los casos en que La Convocante no cumpla con el pago de las estimaciones y de los ajustes de costos, conforme en lo establecido en el punto anterior, a solicitud del contratista, pagará gastos financieros conforme al procedimiento establecido en el Código Fiscal de la Federación, como si se tratara del supuesto de prórroga para el pago de Créditos Fiscales. Los cargos financieros se calcularán sobre las cantidades no pagadas y se computarán por días calendario desde que se venció el plazo, hasta la fecha en que se ponga las cantidades a disposición del contratista.

En el caso de pagos en exceso que haya recibido el contratista, éste deberá reintegrar las cantidades pagadas en exceso, más los intereses correspondientes, conforme a lo señalado en el párrafo anterior. Los cargos se calcularán sobre las cantidades pagadas en exceso en cada caso y se computarán por días calendario desde la fecha del pago hasta la fecha en que se pongan efectivamente las cantidades a disposición de La Convocante. No se considerará pago en exceso cuando las diferencias que resulten a cargo del contratista sean compensadas en la estimación siguiente

g) subcontratación.- El Contratista podrá subcontratar a terceros la ejecución de los trabajos de parte de los trabajos, con autorización escrita y por expreso de la convocante.

h) reconocimientos del Licitante al formular su proposición.- Al formular su proposición el Licitante reconoce:

* Que ninguna de las condiciones establecidas en estas Bases, y en las propuestas presentadas por los Licitantes podrán estar sujetas a negociación alguna.

* Que tomó en consideración las condiciones climáticas, topográficas y geológicas de la región, compenetrándose de las condiciones generales y especiales del lugar de la obra y que el desconocimiento de tales condiciones, en ningún caso servirá posteriormente para aducir justificación por incumplimiento del contrato, para solicitar bonificación a los precios consignados en la Proposición o solicitar reprogramación de los trabajos a ejecutar.

* Que cuando se estipula que el pago de los diversos conceptos de trabajo se hará al precio que fije el contrato para la unidad de obra terminada, ha juzgado y tomado en cuenta todas las condiciones que puedan influir en los precios unitarios, independientemente de lo que dichos precios incluyan en razón del costo directo, del indirecto, del financiamiento y de la utilidad; que los datos tales como clasificación y abundamiento de materiales, disposición de los estratos y otras características, quedan bajo la responsabilidad del proponente juzgar todas las circunstancias dichas, de manera que si cualquiera de ellas resulta diferente en la realidad a como lo consideró el proponente, por ejemplo en la clasificación de materiales, la diferencia no justificará reclamación alguna del contratista en cuanto a los precios unitarios.

* Que el tratamiento para los materiales que se utilicen en la construcción de la capa de los diferentes elementos y/o capas del pavimento, deberá ser el adecuado, salvo que a juicio de la Convocante, no sea factible para satisfacer los requisitos estipulados en las Normas para Construcción de Instalaciones y de Calidad de los Materiales.



* Que los materiales que se utilicen en la construcción de obras, deberán ser los adecuados para obtener la calidad fijada en el proyecto y satisfacer los requisitos estipulados en las Normas para Construcción e Instalaciones y de Calidad de los Materiales.

* Que ninguna de las diferencias que pudieran resultar en las cantidades de obra anotadas por La Convocante, en la Forma establecida, justificará reclamación alguna del contratista en relación con los precios respectivos.

* Que si como consecuencia del Fallo, le es adjudicado el contrato, preparará de acuerdo con La Convocante, cuando éste lo considere conveniente, un programa de ejecución de los trabajos, detallado por conceptos, consignando por períodos las cantidades por ejecutar e importes correspondientes, basado en la información proporcionada por él en su Proposición, debiendo entregarlo dentro de los cinco (5) días hábiles siguientes al de la fecha de el Fallo de adjudicación previendo que el período de ejecución total sea precisamente el estipulado en éstas Bases de Licitación.

* Que proponen precios unitarios únicamente para los conceptos anotados en el Documento 21 y que por lo tanto, no presenta alternativas que modifiquen lo estipulado en estas Bases de Licitación.

* Que presenta análisis expresados en pesos, de cada uno de los precios unitarios en la misma moneda, relativos a los conceptos señalados en el Documento 21, estableciendo separadamente los costos directos, los costos indirectos, el costo de financiamiento y la utilidad; que al determinar sus costos directos tomó en consideración los salarios vigentes y los precios de materiales, maquinaria y equipo que rigen en el lugar de la obra en la fecha de su proposición, estableciendo los cargos por maquinaria y equipo con base en los precios y rendimientos de éstos considerados como nuevos y acorde con las condiciones de ejecución del concepto de trabajo correspondiente.

Ninguna de las diferencias que pudieran resultar entre el precio real y el considerado en los análisis justificará reclamación del contratista en relación con los precios respectivos.

Los costos indirectos deberán expresarse en un tanto por ciento del costo directo. En anexo por separado deberá presentarse el análisis detallado de los cargos que determinen este factor, desglosando los correspondientes a la administración de oficinas centrales y de la obra, seguros y fianzas y al que se deberá acompañar el programa de utilización del personal técnico, administrativo y de servicios encargado de la dirección, supervisión y administración de los trabajos.

El costo de financiamiento de los trabajos, estará representado por un porcentaje de la suma de los costos directos e indirectos; considerando para la determinación de este costo, expresados en pesos, los gastos que realice en la ejecución de los trabajos, los pagos por anticipos y **ESTIMACIONES QUINCENALES** que recibirá y la tasa de interés que aplicará, debiendo acompañar el análisis correspondiente a este concepto.

El cargo por utilidad, será fijado mediante un porcentaje sobre la suma de los costos directos, indirectos y de financiamiento.

* Que al contrato y a sus revalidaciones, en su caso, se agregarán los respectivos Programas y Montos Quincenales de Obra y los Programas de utilización de la Maquinaria y Equipo de Construcción, correspondientes a los presupuestos autorizados para cada año, y por lo tanto se compromete y obliga a formular cuando así se requiera, de común acuerdo con La Convocante, dichos documentos.

* Que los ajustes al Programa y Montos Quincenales de obra y al Programa de Utilización de la Maquinaria y Equipo de Construcción, motivados por lo que se indica anteriormente, no implicarán cambio en los precios unitarios señalados por él mismo.

i) **aclaraciones a las bases.**- Para aclarar cualquier duda que los interesados tuvieran en relación con la Licitación, podrán dirigirse a las Oficinas de La Convocante, con domicilio en la Colonia Ramón Farias de la Ciudad Uruapan, Michoacán. Las solicitudes sólo serán aceptadas hasta el día 15 de mayo de 2004.

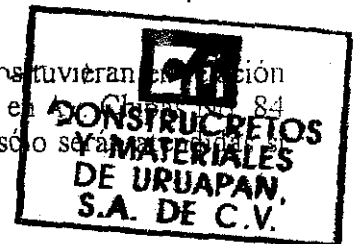

los interesados las presentan por escrito y a más tardar 3 (tres) días hábiles anteriores a la fecha de presentación y apertura de Proposiciones, La Convocante comunicará por escrito a los Licitantes, por lo menos con 2 (dos) días naturales anteriores a la fecha de presentación y apertura de Proposiciones, cualquier situación que no haya sido considerada dentro de la información proporcionada y que pueda afectar la elaboración de las propuestas.

II.- PRESENTACION Y APERTURA DE LAS PROPOSICIONES

1) Presentación

Las proposiciones deberán ser presentadas en idioma español, en dos sobres cerrados en forma inviolable, denominados sobre "A" y sobre "B", de acuerdo con las siguientes indicaciones:

* En la parte central de los sobres se deberá indicar la siguiente inscripción:

- Para el sobre "A":

<p><i>Licitación Pública N° HAUM/DOP/BID/002/04</i></p> <p><i>Para: H. AYUNTAMIENTO DE URUAPAN, MICHOACÁN</i></p> <p>LA OBRA DE: CONSTRUCCION DEL AREA ADMINISTRATIVA, CAPILLA, CAFETERIA, BODEGA, BAÑOS PUBLICOS, MODULOS DE GAVETAS, ACCESO AL PANTEON MUNICIPAL, "JARDINES DE LA PAZ" DE URUAPAN, MICHOACÁN.</p> <p>PROPUESTA TÉCNICA</p>



- Para el sobre "B":

Licitación Pública N° HAUM/DOP/BID/002/04
Para: H. AYUNTAMIENTO DE URUAPAN, MICHOACÁN

LA OBRA DE: CONSTRUCCION DEL AREA ADMINISTRATIVA, CAPILLA, CAFETERIA, BODEGA, BAÑOS PUBLICOS, MODULOS DE GAVETAS, ACCESO AL PANTEON MUNICIPAL, "JARDINES DE LA PAZ" DE URUAPAN, MICHOACÁN.

PROPUESTA ECONÓMICA

• Las carátulas de las propuestas también deberán indicar la inscripción anteriormente señalada.

* En la parte superior izquierda de cada sobre "A" y "B", se deberán anotar los datos del Licitante, tales como: Razón Social y domicilio fiscal (calle, n° exterior, n° interior, colonia, delegación, código postal, ciudad, etc.). Y firmada por el representante legal del licitante con poder para actos de Administración.

* Los documentos deberán estar rubricados en cada una de sus hojas y firmados en la última por el Representante Legal del Licitante, con poder para actos de administración.

* Los documentos contenidos en los distintos sobres deberán presentarse en carpetas individuales y con separadores anotándoles los títulos respectivos, de acuerdo con el orden señalado en el punto siguiente:

2) Contenido

Los sobres cerrados de las propuestas, deberán contener respectivamente los siguientes documentos:

a) sobre "A" Propuesta Técnica

Los documentos que deberán incluirse en este sobre, serán únicamente los relativos a los aspectos técnicos conforme a lo siguiente:

DOCUMENTO 1) Escrito de proposición técnica y manifestación de conocer las Bases de Licitación:

En papel membretado y firmado por el Representante Legal del Licitante, dirigido al Servidor Público Convocante.

En la carpeta correspondiente a éste punto se deberá integrar las presentes propuestas de Licitación (ANEXO T-1) debidamente firmadas de conocimiento en cada una de sus hojas.

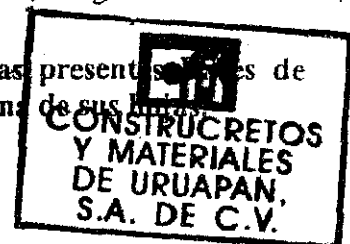

DOCUMENTO 2) Personalidad del Representante Legal de la Empresa:

En este documento se acreditará la personalidad del Representante Legal y, en su caso, del representante a los actos de presentación de apertura de propuestas y Fallo de la Licitación:

* Si el asistente a la Licitación no es el Representante Legal de la Empresa, deberá presentar poder notarial otorgada por dicho representante.

* En todo caso el asistente a la Licitación deberá exhibir en original documento legal u oficial con fotografía que lo identifique plenamente.

DOCUMENTO 3) Acreditación de la Constitución Legal de la Empresa:

La acreditación de la Constitución Legal de la Empresa, así como la certificación de los registros entre las dependencias requeridas, será conforme a lo siguiente:

* Mediante escrito original y bajo protesta de decir verdad, debiendo establecer en él todos los datos que se soliciten, rubricado por el Representante Legal. DOCUMENTO 3.

* Presentando copia simple de los siguientes documentos:

- Acta Constitutiva debidamente sellada por el registro correspondiente.
- Modificaciones del Acta en su caso, copia.
- Poderes del o los representantes en su caso.
- Registro ante la Secretaría de Hacienda y Crédito Público (R.F.C.).
- Registro ante el Instituto Mexicano del Seguro Social (I.M.S.S.).

* En el acto de Apertura Técnica deberá presentar la documentación original ó copia certificada (fuera los sobres) para que la documentación sea cotejada.

DOCUMENTO 4) Capacidad financiera:

El Capital Contable mínimo requerido, deberá acreditarse con copia de la Declaración Fiscal correspondiente al ejercicio fiscal inmediato anterior, exhibiendo además, el último balance y estado de resultados dictaminados, con antigüedad no mayor de 60 días con respecto a la fecha de la Licitación, firmados por Contador Público Titulado, certificado por la Secretaría de Hacienda y Crédito Público (SHCP) con su respectivo registro de la AGAFF,

DOCUMENTO 5) Declaración escrita de no encontrarse en alguno de los supuestos del Artículo 51 de la Ley de Obras Públicas y Servicios Relacionados con las mismas:

Manifestación escrita en papel membretado y firmado por el representante legal de la empresa, bajo protesta de decir verdad de no encontrarse en los supuestos previstos por el Artículo 51 de la Ley de Obras Públicas y Servicios Relacionados con las mismas.

DOCUMENTO 6) Modelo de contrato:

Manifestación escrita en papel membretado y firmado por el representante legal de la empresa, que conoce y acepta el modelo del contrato, (DOCUMENTO 6) Se anexará en



copia del Modelo de Contrato (ANEXO T-6 MODELO DE CONTRATO) debidamente firmado de conocimiento por la Empresa en cada una de las hojas, el cual debe ser entregado en el mismo sobre.

DOCUMENTO 7) Conocimiento del sitio de la obra y asistencia a la junta de aclaraciones:

Manifiestación escrita en papel membretado y firmado por el Representante Legal del Licitante, haciendo constar, el haber asistido o no a la Junta de Aclaraciones que se celebren, así como de conocer el sitio donde se desarrollarán los trabajos (DOCUMENTO 7). Se deberá anexa al presente copia simple del Documento 7-A (Acta de Junta de Aclaraciones) proporcionado por la convocante.

DOCUMENTO 8) Experiencia y currículum de la Empresa y los Técnicos:

En este documento se deberá incluir lo siguiente:

* Datos Generales.- Nombre o Razón Social, Domicilio Fiscal (calle, número interior y exterior, colonia, delegación, código postal, ciudad), número telefónico y de fax. (Documento que formule el Licitante).

* Relación de contratos en vigor.- se elaborará una relación de los contratos de obra en vigor que tenga celebrados el Licitante tanto en la Administración Federal y/o Estatal como con los particulares, señalando el importe contratado y el importe por ejercer desglosado por anualidades (Documento que formule el Licitante). Anexando copias de las carátulas ó documento sintetizado similar.

- Relación de contratos de los últimos tres años.- Elaborar relación de los contratos que hayan celebrado en los últimos tres años de obras similares a las que son objeto de la Licitación, anexando copias de las carátulas o documento sintetizado similar, anotando en dicha relación el número que identifique el contrato, el objeto del contrato, el período de ejecución de la obra, su importe en pesos, el sitio donde fue ejecutado, el nombre, domicilio y teléfono de la oficina y persona que tuvo a su cargo el control de los trabajos, a fin de que La Convocante pueda obtener, si lo requiere, información adicional y constatarla. (Documento que formule el Licitante).

* Currícula de Técnicos.- Se deberá anexar el curriculum vitae del personal de la empresa que participará en la ejecución de los trabajos en donde se estipulen la experiencia mínima de tres años en obras similares, proporcionando la información veraz y suficiente para que también pueda ser verificada por La Convocante. (Documento que formule el Licitante).

DOCUMENTO 9) Listado de insumos que intervienen en la integración de la propuesta

En este documento se indicarán las descripciones, unidades de medición y cantidades de los insumos que intervienen en la integración de la propuesta efectuando un listado de materiales, mano de obra y maquinaria y equipo de construcción.

DOCUMENTO 10) Acreditación del laboratorio de campo:

Se acreditará el laboratorio de campo que llevará el control de calidad de la obra, indicando si es de su propiedad o presentando documentación que compruebe la contratación con alguna empresa dedicada a esta actividad, con escrito en papel membretado y firmado por el Representante Legal del laboratorio donde existe la intención de llevar a cabo el contrato para realizar el control de calidad de la obra.



DOCUMENTO 11) Análisis del Factor de salario real.

Se efectuará el cálculo del factor de salario real para cada categoría de trabajadores que participaran en la ejecución de los trabajos.

DOCUMENTO 12) Relación de maquinaria y equipo que se empleará en la obra: Relacionar la maquinaria y equipo de construcción que se empleará en la obra, indicando si es de su propiedad o rentada.

DOCUMENTO 13) Programa calendarizado para la ejecución de los trabajos.

DOCUMENTO 14) Programa calendarizado de utilización de mano de obra.

DOCUMENTO 15) Programa calendarizado de utilización de maquinaria y equipo.

DOCUMENTO 16) Programa calendarizado de adquisición de materiales y equipo de instalación permanente.

DOCUMENTO 17) Programa calendarizado de utilización de personal técnico.

DOCUMENTO 17A) Términos de referencia:

Manifestación escrita en papel membretado y firmado por el Representante Legal de la empresa donde enlista los documentos entregados.

Se entregarán totalmente rubricados por el Representante Legal del Licitante que incluyen: Planos, discos compactos y diskette, especificaciones de construcción, normas de calidad de los materiales de construcción y trabajos por ejecutar (FORMATO AT-11), que le fueron entregados

DOCUMENTO 18) Análisis de los conceptos de trabajo sin considerar costos e importes:

Se presentaran los análisis de precios unitarios para cada concepto considerando únicamente cantidades de materiales, mano de obra y equipo, no se consignará ningún costo.

DOCUMENTO 19) Copia del recibo de pago de las bases:

Se presentará copia del recibo de pago de las bases, ya que en caso contrario no podrá admitirse su participación.

b) sobre "B" Propuesta Económica

Los documentos que deberán incluirse en este sobre serán los relativos a la parte económica, conforme a los apartados siguientes:

DOCUMENTO 20) Escrito de proposición económica:

En papel membretado y firmado por el Representante Legal del Licitante y dirigido al Servidor Público que suscribe la Convocatoria publicada, similar al ejemplo que se anexa en las Bases.

DOCUMENTO 21) Presupuesto por actividad:

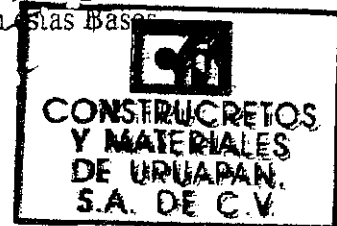

Relación de conceptos de trabajo y cantidades de obra para expresión de precios unitarios y monto total de la proposición.

DOCUMENTO 22) Cronograma financiero por actividades:

Programa de montos quincenales de ejecución de los trabajos

DOCUMENTO 23) Programa de montos quincenales de la utilización de la mano de obra

DOCUMENTO 24) Programa de montos quincenales de la utilización de la maquinaria y equipo de construcción

DOCUMENTO 25) Programa de montos quincenales de adquisición de materiales y equipos de instalación permanente

DOCUMENTO 26) Programa de montos quincenales de utilización del personal técnico administrativo y de servicios:

Encargado de la Dirección, supervisión y administración de los trabajos

DOCUMENTO 27) Análisis de los costos horarios de la maquinaria y equipo de construcción

DOCUMENTO 28) Relación de insumos que intervienen en la integración de la propuesta.

DOCUMENTO 29) Análisis de los costos indirectos:

Que se desglosarán en los correspondientes a la administración de oficinas centrales y de la obra, seguros y fianzas.

DOCUMENTO 30) Análisis del costo financiero:

Tomando en cuenta los gastos que realizará el contratista en la ejecución de los trabajos, los anticipos que se otorguen, que las estimaciones se formularán quincenalmente por trabajos ejecutados se cubrirán en un término no mayor a 30 días naturales contados a partir de la fecha en que se hubieren cobrado por la Residencia de Supervisión y la tasa de interés que aplicará.

DOCUMENTO 31) Utilidad propuesta por el licitante

DOCUMENTO 32) Cargos adicionales

DOCUMENTO 33) Análisis detallados de los precios unitarios de los diversos conceptos

El proponente al elaborar su proposición debe tomar en cuenta que está obligado a presentar detallados y completos los análisis referente a las cuadrillas, los básicos y los precios unitarios, debiendo en su formulación apearse estrictamente, tanto a lo señalado en las Bases de Licitación y sus apéndices como a lo dispuesto en la Ley de Obras Públicas y Servicios Relacionados con las mismas y su Reglamento.

En forma muy particular se recomienda atender a lo señalado en el párrafo anterior, ya sea que los análisis detallados de precios unitarios se presenten procesados en computadora o calculados manualmente, ya que podrá ser causa de descalificación de la proposición no presentar dichos análisis debidamente integrados.

3) Apertura de las proposiciones

En el caso, de que la persona que entregue los sobres en el acto de presentación y apertura de proposiciones, sea distinta al Representante Legal del Licitante, anexará a la proposición por el Representante Legal del Licitante, un poder notarial otorgado por el Representante Legal del Licitante, en el que se autorice a la persona que entregue los sobres en el acto de presentación y apertura de proposiciones, para que actúe en nombre del Licitante en el acto de presentación y apertura de proposiciones.



otorgado por dicho representante a la persona que asista a la presentación de las propuestas y se identificará. Si acude personalmente el representante Legal del Licitante, solo se identificará.

De acuerdo con el procedimiento establecido en el Artículo 37 de la Ley de Obras Públicas y Servicios Relacionados con las mismas, conteniendo la Propuesta Técnica y la Propuesta Económica integradas, se efectuará en dos etapas en el domicilio de La Convocante, sita en Av. Chiapas No. 514 de la Colonia Ramón Farías de la Ciudad de Uruapan, bajo la Presencia de la C. SRA. JESÚS MARÍA DODDOLI MURGUÍA, PRESIDENTA MUNICIPAL y conforme al siguiente calendario.

* A las 11:00 hrs. Del día 02 de Agosto de 2004, en presencia de los interesados que asistan al acto y en su caso, del representante de la Contraloría Municipal del H. Ayuntamiento de Uruapan, los Licitantes entregarán los dos sobres, el de la **propuesta técnica** y el de la **propuesta económica**, procediéndose a la apertura y revisión de la propuesta técnica exclusivamente, levantándose el acta correspondiente, en la que se hará constar, tanto las que hubieren sido desechadas por La Convocante, por haber omitido o no cumplido con alguno de los requisitos exigidos, así como las que fueren aceptadas para su revisión detallada. Los asistentes rubricarán los sobres cerrados correspondientes a las propuestas económicas de aquellos Licitantes cuyas propuestas técnicas no hubieran sido desechadas, los cuales quedarán en custodia de La Convocante.

- La segunda etapa de la Licitación correspondiente a la apertura de las propuestas económicas se llevará a cabo a las 11:00 hrs. Del día 06 de Agosto de 2004, en presencia de los interesados que asistan al acto y en su caso, del representante de la Contraloría Municipal del H. Ayuntamiento de Uruapan, dará inicio dando lectura a las propuestas técnicas que en la revisión detallada fueron aceptadas, así como de aquellas que fueron desechadas, devolviéndose las propuestas económicas (sin abrirlas), de los proponentes que hubieran sido descalificados. A continuación se procederá a la apertura de las propuestas económicas de aquellos proponentes cuyas propuestas técnicas no hubieran sido desechadas.

* El acto de Emisión de Fallo se llevará a cabo a las 11:00 hrs. del día 11 de Agosto de 2004, en presencia de los interesados que asistan al acto y en su caso, del representante de la Contraloría Municipal del H. Ayuntamiento de Uruapan, dando inicio a la lectura del acta donde se mencione al ganador de la Licitación, **SIENDO ESTE UN FALLO INAPELABLE**.

- El acto de firma de contrato se llevará a cabo con el ganador de la Licitación a las 17:00 hrs. del día 11 de Agosto de 2004, en la sala de Juntas de la Presidencia Municipal, Ubicadas en Av. Chiapas No. 514 de la Colonia Ramón Farías la Ciudad de Uruapan, Michoacán.

III.- EVALUACIÓN Y DICTAMEN DE LAS PROPOSICIONES

1) Evaluación

La Convocante determinará en las etapas de presentación y apertura de propuestas, tanto técnicas como económicas, cuáles cumplen formalmente con las Bases de Licitación y que, por lo tanto, las recibe para su revisión detallada. Así mismo, sin perjuicio de la aceptación que haga de los documentos, descalificará posteriormente a la revisión detallada las propuestas que no contengan alguno de los requisitos pedidos en las presentes bases de Licitación.

2) Causas para desechar las propuestas



Los motivos para desechar las propuestas serán:

En general, aquellas propuestas que no contengan todos los documentos o hayan omitido algún requisito o forma de presentación pedida en las presentes Bases de Licitación, serán desechadas sin más lectura.

a) No presentar la documentación indicando haber asistido o no a la visita de obra y junta de aclaraciones.

b) No incluir en el sobre "A" de la Propuesta Técnica, la relación de los contratos y el Curriculum Vitae del personal técnico.

c) Contengan uno o varios precios unitarios no remunerativos, cuyo importe sea significativo respecto al monto total de la Proposición.

d) En los Análisis Detallados de Precios Unitarios haga intervenir destajos o lotes por conceptos de mano de obra, materiales y equipo.

e) No presentar el catálogo de precios unitarios en el formato DOCUMENTO 21 proporcionado por esta Dirección, incluyendo precio unitario con número y precio unitario con letra.

f) En las que no coincidan los precios unitarios analizados detalladamente con los anotados con letra en el Formato AE-2.

g) No contengan completos los datos básicos relativos a salarios, costos de materiales y costos horarios de la maquinaria y equipo de construcción.

h) No presentar el cálculo del SAR, INFONAVIT y del 5 al millar por concepto de inspección y vigilancia Municipal, como se indica en los formatos DOCUMENTOS 11 y 32.

i) No presenten completos los análisis de los costos horarios de la maquinaria y equipo de construcción.

j) No presenten completos los datos requeridos en los análisis detallados para la determinación del cargo directo.

k) No contengan la totalidad de los Análisis Detallados de Cuadrillas, Básicos y Precios Unitarios solicitados por La Convocante.

l) No sean congruentes los Programas de utilización de la Maquinaria y Equipo de Construcción con los Programas y Montos quincenales de Obra.

m) No se ajusten los Programas y montos quincenales de Obra a la inversión autorizada para el primer ejercicio, en el caso de obras que rebasen un ejercicio presupuestal.

n) Propongan alternativas que modifiquen las condiciones establecidas por La Convocante en estas Bases, y conforme a las Cuales se desarrolla la Licitación y la obra.

o) Contravengan lo dispuesto en el Artículo 51 de la Ley de Obras Públicas y Servicios Relacionados con las mismas.

p) No satisfagan cualquiera de los requisitos determinados en estas Bases y que no hayan sido detectados en el acto de presentación y apertura de proposiciones.

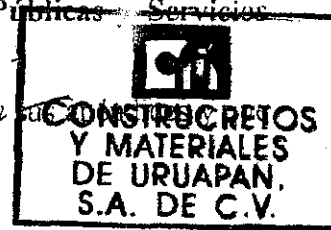

q) No expresen claramente en el análisis financiero que tomó en cuenta, en su caso, el o los anticipos que se otorguen para disminuir los cargos por financiamiento, que las estimaciones serán QUINCENALES y se cubrirán dentro de los treinta (30) días naturales siguientes a su recepción en la Dirección de Obras Públicas.

r) La falta de presentación de alguno de los documentos solicitados, la falta de firma, o rubrica en alguno de ellos son causales de desechamiento de las propuestas.

Las propuestas técnicas desechadas serán devueltas transcurridos quince (15) días naturales contados a partir de la fecha en que se de a conocer el Fallo.

3) Dictamen

Una vez hecha la evaluación de las proposiciones, el contrato se adjudicará a la persona que de entre los Licitantes:

* reúna las condiciones legales, así como las técnicas y de solvencia requeridas por La Convocante;

* garantice satisfactoriamente el cumplimiento del contrato;

* cuente con la experiencia requerida por La Convocante para la ejecución de los trabajos; y

* considere los precios de mercado de los materiales, mano de obra o insumos de la zona o región de que se trate, así como los rendimientos reales para el análisis, cálculo e integración de los precios unitarios.

Si una vez considerados los criterios anteriores, resultare que dos o más propuestas son videntes y por tanto satisfacen la totalidad de los requerimientos de La Convocante, el contrato se adjudicará a quien presente la propuesta cuyo precio sea el más bajo.

La Convocante, emitirá un dictamen que deberá estar debidamente fundado y motivado, en el cual se hará constar el análisis de las propuestas emitidas, la mención de las desechadas y los elementos que sirven como base del Fallo. Para la evaluación de las proposiciones en ningún caso podrán utilizarse mecanismos de puntos o porcentajes.

Para el caso de las propuestas no favorecidas, se entregarán oficios emitidos por La Convocante en que se comunica a los Licitantes las razones o causas por las que no fue favorecida su propuesta.

IV.- CONTRATO

1) Modelo de Contrato

El modelo de contrato que se anexa a estas bases con el formato ANEXO T 6 es emitido en apego a lo previsto en la normatividad vigente.

2) Firma del contrato



El adjudicatario quedará obligado a firmar el contrato en el acto de adjudicación o en su caso, en el lugar, fecha y hora que fije La Convocante y a entregar la garantía de cumplimiento del mismo por el 10 % (diez por ciento) de su monto, a más tardar dentro de los quince días naturales siguientes a la hora en que el contratista reciba el Fallo de adjudicación, en los términos del **Artículo 48 de la Ley de Obras Públicas y Servicios Relacionados con las mismas** y conforme a lo previsto en el modelo del contrato respectivo, y el o los anticipos correspondientes se entregarán a más tardar dentro de los quince días naturales siguientes a la presentación de la fianza.

De no cumplir con dichos requisitos se hará efectiva la garantía de su proposición a título de pena convencional y por el simple retardo en el cumplimiento de la obligación.

3) Caso en que La Convocante no firmare el contrato

En el caso de que La Convocante no firmare el contrato respectivo dentro de los treinta días naturales siguientes al de la adjudicación, el contratista seleccionado, sin incurrir en responsabilidad podrá determinar no ejecutar la obra. En este supuesto La Convocante le devolverá la garantía otorgada para el sostenimiento de su proposición y lo indemnizará por los gastos no recuperables en que hubiere incurrido el contratista para preparar y elaborar su propuesta, siempre que estos sean razonables, estén debidamente comprobados y se relacionen directamente con la licitación.

V.- OTROS

1) Declaración de Licitación desierta

Si no se recibe proposición alguna o todas las presentadas fueron desechadas, La Convocante declarará desierta la Licitación situación que quedará asentada en el acta.

2) Inconformidades

Las personas interesadas deberán inconformarse por escrito ante el H. Ayuntamiento de Uruapan, por los actos que contravengan las disposiciones de ésta Ley, dentro de los 10 (diez) días naturales siguientes a aquel en que este ocurra, o el inconforme tenga conocimiento del acto impugnado, en los términos de lo dispuesto por el **Artículo 83 de la Ley de Obras Públicas y Servicios Relacionados con las mismas**.

3) Condiciones

Ninguna de las condiciones contenidas en las presentes Bases de Licitación, así como las proposiciones presentadas por los contratistas, podrán ser negociadas.

VI.- RECOMENDACIONES

* Los Licitantes deberán apegarse al contenido de las presentes Bases por lo que se recomienda leerlas con detenimiento, con el objeto de que las personas interesadas puedan revisar las especificaciones y condiciones solicitadas, y así poder determinar sus posibilidades de cumplimiento a las mismas, para evitar cualquier omisión se les permitirá la consulta previa a su compra, quedando así en posibilidad de formular con conocimiento de causa sus propuestas.

- Contestar y firmar según sea el caso, los documentos contenidos en las bases.

* Presentarse puntualmente en el lugar, fecha y hora señalados para el acto de adjudicación y apertura de las propuestas.

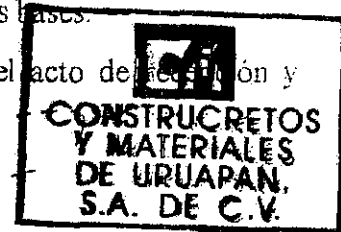

* Revisar los documentos antes de cerrar el sobre.

* El importe de la proposición deberá incluir el I.V.A. por separado

* Cada uno de los documentos deberá ir en su respectivo folder, indicando en la portada cual es el contenido del mismo.

VII.- FORMATOS DEL CONVOCANTE PARA SER UTILIZADOS EN LA INTEGRACIÓN DE LAS PROPUESTAS TÉCNICAS Y ECONÓMICAS.

1) Propuesta Técnica

DOCUMENTO 1	Escrito de proposición técnica
ANEXO T-1	Bases de licitación
DOCUMENTO 2	Personalidad del representante legal
DOCUMENTO 3	Acreditación de la constitución legal de la empresa
DOCUMENTO 4	Capacidad financiera
DOCUMENTO 5	Declaración de no encontrarse en los supuestos del art. 51
DOCUMENTO 6	Modelo conocimiento de contrato.
ANEXO T-6	Modelo de contrato.
DOCUMENTO 7	Manifestación de conocer el sitio de los trabajos.
DOCUMENTO 8	Experiencia y curriculum de la empresa y los técnicos.
DOCUMENTO 9	Listado de insumos que intervienen en la propuesta.
DOCUMENTO 10	Acreditación de laboratorio de campo.
DOCUMENTO 11	Análisis de factor de salario real.
DOCUMENTO 12	Maquinaria y equipo y equipo de construcción empleados en la obra.
DOCUMENTO 13	Programa calendarizado de obra.
DOCUMENTO 14	Programa calendarizado de utilización de mano de obra.
DOCUMENTO 15	Programa calendarizado de utilización de maquinaria y equipo.
DOCUMENTO 16	Programa calendarizado de utilización de materiales.
DOCUMENTO 17	Programa calendarizado de utilización de personal técnico, administrativo y de servicio encargado de la dirección, supervisión y administración de los trabajos.
DOCUMENTO 17A	Conocimiento de los términos de referencia. Que les fueron proporcionados, la falta de entrega de alguno de ellos es causal de desechamiento de la propuesta.
FORMATO AT-11	Términos de referencia. Planos, discos compactos, diskettes, especificaciones de construcción, normas de calidad de los materiales de construcción y trabajos a ejecutar que le fue proporcionado.
DOCUMENTO 18	Análisis de los conceptos de trabajo sin considerar importes:

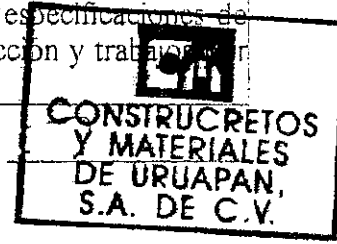

DOCUMENTO 19 Copia del recibo de pago de las bases.

2) Propuesta Económica

DOCUMENTO 20	Escrito de proposición económica
DOCUMENTO 21	Catálogo de conceptos
DOCUMENTO 22	Cronograma financiero por actividades.
DOCUMENTO 23	Programa de montos quincenales de utilización de la mano de obra
DOCUMENTO 24	Programa de montos quincenales de utilización de la maquinaria y equipo de construcción
DOCUMENTO 25	Programa de montos de materiales y equipo de instalación permanente
DOCUMENTO 26	Programa de montos de utilización del personal técnico, administrativo y de servicios.
DOCUMENTO 27	Costo horario.
DOCUMENTO 28	Listado de insumos que intervienen en la integración de la propuesta.
DOCUMENTO 29	Análisis de los costos indirectos.
DOCUMENTO 30	Análisis de costo por financiamiento.
DOCUMENTO 31	Utilidad propuesta por el contratista.
DOCUMENTO 32	Cargos adicionales.
DOCUMENTO 33	Análisis de precios unitarios.





LICITACIÓN PÚBLICA No. HUM/DOP/BID/002/04

CONSTRUCCIÓN DEL ÁREA ADMINISTRATIVA, CAPILLA,
CAFETERÍA, BODEGA, BAÑOS PÚBLICOS, MÓDULOS DE GAVETAS,
ACCESO AL PANTEÓN, MUNICIPAL "JARDINES DE LA PAZ"

FECHA DE LICITACIÓN 02 DE AGOSTO DEL 2004



2.- INTEGRACIÓN DE LA PROPUESTA TÉCNICA SOBRE "A"

DOCUMENTO 2

PERSONALIDAD DEL REPRESENTANTE LEGAL DE LA EMPRESA



PROCEDIMIENTO EJECUTIVO INTEGRAL DE LA LICITACIÓN DE OBRA PÚBLICA

H. AYUNTAMIENTO DE URUAPAN
DIRECCIÓN OBRAS PÚBLICAS.

PERSONALIDAD DEL REPRESENTANTE LEGAL DE LA EMPRESA
LICITACION PUBLICA N° _____

Yo _____ (*nombre representante legal*), manifiesto que los datos aquí asentados son ciertos y han sido debidamente verificados, así como que cuento con facultades suficientes para suscribir la propuesta en la presente licitación pública, a nombre y representación de _____ (*persona o moral*), de conformidad con el testimonio de la escritura pública No. _____, Volumen _____, de fecha ____ de _____ de _____, otorgada ante la fe del Notario Público No. _____ de la Ciudad de _____, Lic. _____, mismas que a la fecha no han sido modificadas, revocadas o canceladas.

Datos de la persona moral

Denominación o Razón Social:
Registro Federal de Contribuyentes:

Domicilio:

Calle y número:

Colonia:

Código postal:

Teléfono:

Correo electrónico:

Delegación o Municipio:

Entidad Federativa:

Fax:

Número de la escritura pública en el que consta su acta constitutiva: Fecha:

Nombre, número y lugar del Notario Público ante el cual se dio fe de la misma:

Número y Fecha de inscripción en el Registro Público de Comercio:

Relación de accionistas

Apellido Paterno

Apellido Materno

Nombres(s)

Descripción del objeto social:

Reformas al acta constitutiva:

Se anexa a la presente original para cotejo y copia del poder notarial e identificación oficial con fotografía.

A T E N T A M E N T E

Nombre y Firma del Representante Legal de la Empresa



GRUPO

CONCRETOS

CONSTRUCRETOS Y MATERIALES DE URUAPAN, S. A. DE C. V.

VENTA DE MATERIAL PARA CONSTRUCCION Y PREFABRICADOS

BLVD. INDUSTRIAL Nº 2554
ESQ. LIBRAMIENTO ORIENTE
COL. LA PRESA
60130 URUAPAN, MICH.

TELS. (452) 528-15-30
528-21-89
FAX (452) 528-20-76
LADA SIN COBRO 01-800-717-9393

DOCUMENTO 2

H. AYUNTAMIENTO DE URUAPAN

DIRECCIÓN OBRAS PÚBLICAS.

PERSONALIDAD DEL REPRESENTANTE LEGAL DE LA EMPRESA LICITACION PUBLICA Nº HAUM/DOP/BID/002/04

Yo _____, manifiesto que los datos aquí asentados son ciertos y han sido debidamente verificados, así como que cuento con facultades suficientes para suscribir la propuesta en la presente licitación pública, a nombre y representación de CONSTRUCRETOS Y MATERIALES DE URUAPAN S.A. DE C.V., de conformidad con el testimonio de la escritura pública No. _____ Volumen _____ de fecha _____, otorgada ante la fe del Notario Público No. _____ de la Ciudad de _____, Lic. _____, misma que a la fecha no han sido modificadas, revocadas o canceladas.

Datos de la persona moral

Denominación o Razón Social: CONSTRUCRETOS Y MATERIALES DE URUAPAN S.A. DE C.V.

Registro Federal de Contribuyentes: CMU 860311-F65

Domicilio:

Calle y número: BULEVARD INDUSTRIAL #2554

Colonia: COLONIA LA PRESA

Delegación o Municipio: URUAPAN

Código postal: 60130

Entidad Federativa: MICHOACAN

Teléfono: 52-8-21-29, 52-8-15-30

Fax: 52-8-20-76

Correo electrónico: _____ @HOTMAIL.COM

Número de la escritura pública en el que consta su acta constitutiva: _____ Fecha: _____

Nombre, número y lugar del Notario Público ante el cual se dio fe de la misma:

Número y Fecha de inscripción en el Registro Público de Comercio: No. _____





**GRUPO
CONCRETOS**

CONSTRUCRETOS Y MATERIALES DE URUAPAN, S. A. DE C. V.

VENTA DE MATERIAL PARA CONSTRUCCION Y PREFABRICADOS

BLVD. INDUSTRIAL N° 2554
ESQ. LIBRAMIENTO ORIENTE
COL. LA TRESA
60130 URUAPAN, MICH.

TÉLS. (452) 525-13-30
525-21-29

FAX (452) 525-20-75

LADA SIN COSTO 01-500-711-9293



Relación de accionistas

Apellido Paterno

Apellido Materno

Nombres(s)

Descripción del objeto
social:

"FABRICACIÓN DE BLOCK, TABICÓN, TUBO DE CONCRETO Y CUALQUIER OTRO PRODUCTO DE CONCRETO Y LA COMERCIALIZACIÓN DE LOS MISMOS, COMPRA - VENTA DE MATERIALES PARA CONSTRUCCIÓN, ASÍ COMO CUALQUIER OTRA ACTIVIDAD DE COMERCIO O PRESTACIÓN DE SERVICIOS. CONSTRUCTORA DE TODO TIPO DE INMUEBLES EN GENERAL, CARRETERAS, PUENTES, ASÍ COMO LA ADQUISICIÓN DE ACTIVOS FIJOS NECESARIOS PARA EL DESEMPEÑO DE TODA SU ACTIVIDAD".

1°.- ACTA

PROTOCOLIZADA: ESCRITURA No.: _____
NOTARIO No:
FECHA:
REGISTRO No.
LIBRO DE
COMERCIO

2°.- ACTA

PROTOCOLIZADA: ESCRITURA No.: _____
NOTARIO No:

Reformas al acta
constitutiva:

FECHA:
REGISTRO No.
LIBRO DE
COMERCIO

3°.- ACTA

PROTOCOLIZADA: ESCRITURA No.: _____

CONSTRUCRETOS Y MATERIALES
DE URUAPAN, S.A. DE C.V.
ESQ. LIBRAMIENTO ORIENTE
BLVD. INDUSTRIAL N° 2554
URUAPAN, MICH. (452) 525 21 29



Lic. Moisés Espinosa Ruiz
Notario Público No. 50
Uruapan, Mich. Mex. Tel. 7-22-23 C.P. 60000

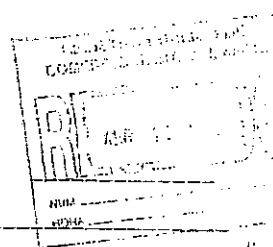

1640

ESCRITURA PUBLICA NUMERO

VOLUMEN

COTEJADO

COTEJADO

EN LA CIUDAD DE URUAPAN, MICHOACAN, siendo las dieciocho horas del día de de ante mí, Licenciado MOISES ESPINOSA RUIZ, Notario Público Número Cincuenta en el Estado, en ejercicio y con residencia en esta Ciudad, con Registro Federal de Contribuyentes EIRM-630630-CB9, compareció: El señor , en su carácter de Delegado Especial de "CONSTRUCRETOS Y MATERIALES DE URUAPAN, S.A. DE C.V., a fin de Protocolizar el Acta de Asamblea General Extraordinaria de Accionistas de "CONSTRUCRETOS Y MATERIALES DE URUAPAN", S.A. DE C.V., que se celebró con fecha

A N T E C E D E N T E S:

ESTADO DE MICHOACÁN DE OCAMONTE Y ARBOLADO AL NO. 7

PRIMERO.- ACTA DE ASAMBLEA EXTRAORDINARIA.- "En la Ciudad de Uruapan, Michoacán, siendo las horas del día de , previa convocatoria personal se reunieron en el domicilio fiscal de Empresa denominada "Construcretos y Materiales de Uruapan", S.A. de C.V., ubicada en el Km. 3 Carretera Uruapan/Taretan s/n., Col. Guadalupe Victoria, los señores accionistas, con el objeto de celebrar una Asamblea General Extraordinaria de conformidad con lo establecido en la cláusula de los estatutos. Presidió la Asamblea el , administrador único y actuó como Secretaria , procediendo a examinar las acciones exhibidas por los accionistas, a la vez que levantaron acta de asistencia que como anexo, se agrega al Apéndice de la presente acta informando que se encuentran debidamente representados en este acto las acciones que conforman la totalidad del capital social de la Empresa distribuidas de la siguiente manera: ACCIONISTAS.- CONSTRUCRETOS Y MATERIALES URUAPAN, S.A. DE C.V. ACCIONES.-



lo que en base en el informe el presidente declaró legalmente instalada la Asamblea válidas y obligatorias las decisiones que

COTEJADO

tomen aún para los desidentes pidiendo al secretario diera lectura a la orden del día, la cual según certifica fué aprobada por unanimidad de votos y a continuación se transcribe como sigue: ORDEN DEL DIA.- I.- Aumento del objeto social.- II.- Ratificación del nombramiento del Administrador Unico y Comisario.- III.- Asuntos Generales.- IV.- Redacción, lectura y aprobación en su caso del Acta respectiva.- Que fué puesta a la consideración de la Asamblea, siendo aprobada por los accionistas.- En seguida se procedió a desahogar el punto número I de la orden del día, para lo cual el administrador tomó uso de la palabra, donde comunicó y expuso la conveniencia de ampliar el objetivo social para realizar actividades de construcción de inmuebles en general, carreteras, puentes y adquisición de activos fijos necesarios para el desempeño de su actividad.- Se puso en consideración de la Asamblea el asunto contenido en punto I de la orden del día y después de la deliberación, se tomaron las siguientes RESOLUCIONES.- PRIMERO.- Se acordó por unanimidad de votos de los presentes el aumento del objetivo social quedando de la siguiente manera: Fabricación de Bloqueado tabicón, tubo de concreto y cualquier otro producto de concreto y la comercialización de los mismos, compra-venta de materiales para construcción, así como cualquier otra actividad de comercio y prestación de servicios. Constructora de todo tipo de inmuebles en general, carretera, puentes, así como la adquisición de activos fijos necesarios para el desempeño de toda su actividad. En desahogo del punto número II de la orden del día, se acordó por unanimidad de votos de los presentes lo siguiente: SEGUNDA.- Ratificación del
 como Administrador Unico de la Sociedad, que acepta el cargo y protesta su fiel y legal desempeño, firmando como constancia la presente acta. TERCERA.- Se nombro como comisario al
 , que aceptó el cargo y protesta su fiel y legal desempeño, firmando como constancia la presente acta.- En desahogo del punto número III de la orden del día se acordó en nombrar un delegado especial para que

CONCRETOS
Y MATERIALES
DE URUAPAN.
S.A. DE

ESTADOS UNIDOS MEXICANOS
SECRETARÍA DE ECONOMÍA
URU



Lic. Moisés Espinosa Ruiz
 Notario Público No. 50
 Uruapan, Mich. Mex. Tel. 7-29-23 C.P. 60000

17

COTEJADO

COTEJADO

COTEJADO

comparezca ante el Notario Público para la protocolización de la presente acta. Se acordó por unanimidad de votos lo siguiente:

- CUARTA.- Se nombró como delegado especial
 , quien aceptó el cargo y protestó su fiel y legal desempeño, firmando como constancia la presente acta.- En desahogó del punto número IV y último punto de la orden del día, se redactó y dió lectura el Acta de Asamblea, la cual fué aprobada por unanimidad de votos de los presentes, siendo en seguida Clausurada la Asamblea a las horas del día de su celebración. Uruapan, Mich., .- Una firma ilegible.-
 .- ADMINISTRADOR UNICO.-
 Una firma ilegible.- .- SECRETARIO.- Una firma ilegible.-
 .- ACCIONISTAS.- Una firma ilegible.-
 .- COMISARIO.-

C L A U S U L A S:

PRIMERA.- El señor , en su calidad de Delegado Especial de "CONSTRUCRETOS Y MATERIALES DE URUAPAN", S.A. DE C.V., deja protocolizada mediante el presente instrumento público el Acta de Asamblea Extraordinaria de Accionistas de "CONSTRUCRETOS Y MATERIALES DE URUAPAN", S.A. DE C.V., de fecha

, que ha quedado preinserta en el antecedente del presente Instrumento, la cual se tiene por reproducida formando parte de esta cláusula como si literalmente se insertase.

SEGUNDA.- Como consecuencia de la cláusula anterior, quedan formalizados los acuerdos que se contienen en el acta de referencia.

P E R S O N A L I D A D:

El señor , acreditado con su personalidad, y la existencia legal de su representada, con el Acta de Asamblea que se protocoliza en la que por unanimidad se le designa Delegado Especial para comparecer ante Notario Público a protocolizar el acta de fecha

y que proceda a inscribir el testimonio que se expida en el Registro de Comercio y la



COTEJADO

existencia de "CONSTRUCRETOS Y MATERIALES DE URUAPAN", S.A. DE C.V., con copia certificada expedida por el Delegado del Registro Público de la Propiedad, del primer testimonio de la escritura pública número . que en lo conducente dice: -----

.- EN LA CIUDAD DE URUAPAN, MICHOACAN, a las horas del día de , ANTE MI, Licenciado LOUIS LOYA VILLASENOR, Notario Público Número Once, comparecieron los señores

.... y manifestaron que han convenido en constituir una Sociedad Anónima que se denominará "CONSTRUCRETOS Y MATERIALES DE URUAPAN", S.A., ... CLAUSULAS: PRIMERA.- La Sociedad se denomina "CONSTRUCRETOS Y MATERIALES DE URUAPAN", ... S.A. SEGUNDA.- La Sociedad tiene por objeto: Fabricación de Bloks Tabicón de concreto y toda actividad comercial, relacionada con el objeto que se indica.- TERCERA.- La duración de la Sociedad será de , CUARTA.- El domicilio de la Sociedad será esta Ciudad de Uruapan, Michoacán, QUINTA.- La Sociedad es de nacionalidad mexicana, SEXTA.- El capital de la Sociedad es la cantidad de

CONSTRUCRETOS Y MATERIALES DE URUAPAN S.A. DE C.V.

, MONEDA NACIONAL), VIGESIMA SEXTA.- El Administrador Unico o el Consejo de Administración, ... tendrán las siguientes atribuciones: b).- Representar a la Sociedad, ... m).- Convocar a Asambleas Generales Ordinarias y Extraordinarias de Accionistas, CLAUSULAS TRANSITORIAS: a).- La Administración de la Sociedad estará a cargo de un Administrador Unico, designando para tal cargo al señor , ES PRIMER TESTIMONIO TOMADO FIELMENTE DE SUS ORIGINALES, PARA USO DE "CONSTRUCRETOS Y MATERIALES DE URUAPAN", S.A., URUAPAN, MICHOACAN, A

.- EL NOTARIO PUBLICO NUM. ONCE.- Una

Uruapan, Michoacán, México, a los días de mes de 1954. LICENCIADO LOUIS LOYA VILLASENOR, Notario Público.



Lic. Moisés Espinosa Ruiz
Notario Público No. 50
Uruapan, Mich. Mex. Tel. 7-23-23. C.P. 60000

18

firma ilegible.- LIC. LUIS LOYA VILLASENOR y el sello de autorizar de la Notaría.

Uruapan, Michoacán, a

.- Hoy a las horas, quedó

registrada esta escritura pública, que contiene el Acta Constitutiva de la Sociedad mercantil denominada CONSTRUCTIVOS Y MATERIALES DE URUAPAN", S.A., bajo el número , Tomo , del Registro Público de Comercio Doy fé.- EL ENCARGADO DEL REGISTRO DE COMERCIO.- Una firma ilegible.- LIC. ROGELIO SEPTIMO GABRIEL y el sello del Juzgado Primero de lo Civil de este lugar."

COTEJADO

COTEJADO

Mediante escritura pública número , de fecha , otorgada en esta Ciudad, ante la fé del Notario Público Número Once, Licenciado Luis Loya Alcalá, se protocolizó el Acta de Asamblea General, mediante la cual se transforma la Empresa a SOCIEDAD ANONIMA DE CAPITAL VARIABLE, y reformadas las cláusulas primera y séptima de la escritura constitutiva, ... habiéndose registrado la escritura de que se trata, bajo el , Tomo , Libro de Sociedades-Comercio, correspondiente al Distrito de Uruapan, con fecha

EL CAMPO AL DE ARBITRAJE No. 1

NOTARIO PUBLICO No. 50

GENERALES:

Por sus generales el compareciente bajo protesta de decir verdad manifestó llamarse como se ha escrito, ser de años de edad, soltero, comerciante, vecino de esta Ciudad, con domicilio en la calle

; mexicano por nacimiento e hijo de padres mexicanos, es persona de mi conocimiento y a quien conceptúo con capacidad legal para contratar y obligarse de lo cual doy fe.

YO, EL NOTARIO PUBLICO CERTIFICO Y DOY FE: Que habiéndole leído este Instrumento al compareciente, explicándole su valor y fuerza legal, con la indicación de que podía hacerlo por sí mismo, derecho que ejercitó, se manifestó conforme con su

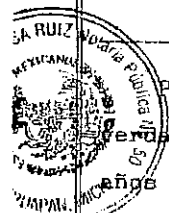

contenido, firmando para constancia conmigo en mi Oficio Público el día de su fecha.- DOY FE.- -----

Rúbrica.- ----- ANTE MI: Rúbrica.- LIC. MOISES ESPINOSA RUIZ.- NOTARIO PUBLICO No. 50 y el sello de autorizar de la Notaria. -----

COTEJADO

A U T O R I Z A C I O N: -----

El día de hoy,

, YO, LICENCIADO MOISES ESPINOSA RUIZ, Notario Público Número Cincuenta en el Estado, en ejercicio y con residencia en esta Ciudad, AUTORIZO en forma definitiva el presente Instrumento, por haberse observado en su otorgamiento todos los requisitos de Ley, haber sido firmado por el interesado, sin que se haya generado el pago de impuestos cual ninguno.- DOY FE.- Rúbrica.- LIC. MOISES ESPINOSA RUIZ.- NOTARIO PUBLICO No. 50.- El sello de autorizar de la Notaría Pública Número Cincuenta. --

ANOTACIONES MARGINALES. -----

"INSTRUMENTO PUBLICO NUMERO ----- VOLUMEN -----

RELATIVO A LA PROTOCOLIZACION DEL ACTA DE ASAMBLEA EXTRAORDINARIA DE ACCIONISTAS DE "CONSTRUCRETOS Y MATERIALES DE URUAPAN", S. A. DE C. V., EN LA QUE SE DESIGNO AL SENOR

COMO DELEGADO ESPECIAL.- DOY FE.- Rúbrica.-

LIC. MOISES ESPINOSA RUIZ.- NOTARIO PUBLICO No. 50.- El sello de autorizar de la Notaría Pública número cincuenta. -----

"En la Ciudad de Uruapan, Michoacán, a los ----- días del ----- mes de -----, expedí un

CONSTRUCRETOS Y MATERIALES DE URUAPAN S.A. DE C.V.

testimonio, a solicitud del señor ----- DOY FE.- Rúbrica.- LIC. MOISES ESPINOSA RUIZ.- NOTARIO PUBLICO No. 50.- El sello de autorizar de la Notaria Pública Número Cincuenta. -----

En cumplimiento de la Ley, inserto a continuación los artículos DOS MIL CUATROCIENTOS SIETE del Código Civil del Estado de Michoacán, DOS MIL QUINIENTOS CINCUENTA Y CUATRO del Código Civil del Distrito Federal, siendo como sigue:-----

ARTICULO DOS MIL CUATROCIENTOS SIETE.- "En todos los poderes generales para pleitos y cobranzas, bastará que se diga que se

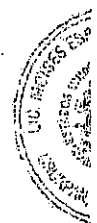



Lic. Moisés Espinosa Ruiz
 Notario Público No. 50
 Uruapan, Mich. Mex. Tel. 7-23-23 C.P. 60000

otorga con todas las facultades generales y las especiales que requieran cláusula especial conforme a la Ley, para que se entiendan conferidos sin limitación alguna. En los poderes generales para administrar bienes, bastará expresar que se dan con ese carácter para que el apoderado tenga toda clase de facultades administrativas. En los poderes generales para ejercer actos de dominio que se den con ese carácter para que el apoderado tenga todas las facultades de dueño, tanto en lo relativo a los bienes como para hacer toda clase de gestiones a fin de defenderlos cuando se quisieren limitar en los tres casos antes mencionados, las facultades de los apoderados, se consignarán las limitaciones o los poderes serán especiales. No obstante lo dispuesto en éste artículo siempre serán especiales y expresos, los poderes que se den para contraer matrimonio, para divorciarse, para reconocer y adoptar hijos y para recoger del archivo general de Notarías los testamentos ológrafos. Los Notarios insertarán éste artículo en los testimonios de los poderes que otorguen y en las Certificaciones de las Cartas Poder".

ARTICULO DOS MIL QUINIENTOS CINCUENTA Y CUATRO. - "En todos los poderes generales para pleitos y cobranzas bastará que se diga que se otorga con todas las facultades generales y especiales que requieran cláusula especial conforme a la Ley, para que se entiendan conferidos sin limitación alguna. En los poderes generales para administrar bienes, bastará expresar que se dan con ese carácter, para que el apoderado tenga toda clase de facultades administrativas. En los poderes generales para ejercer actos de dominio, bastará que se den con ese carácter para que el apoderado tenga todas las facultades de dueño, tanto en lo relativo a los bienes, como para hacer toda clase de gestiones a fin de defenderlos. Cuando se quisieren limitar en los tres casos antes mencionados, las facultades de los apoderados, se consignarán las limitaciones o los poderes serán especiales. Los Notarios insertarán éste artículo en los testimonios de los poderes que otorguen".

COTEJADO

COTEJADO

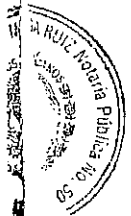

ES PRIMER TESTIMONIO, QUE SE EXPIDE EN CUATRO FOJAS UTILES,
DEBIDAMENTE COTEJADAS, A SOLICITUD DEL SEÑOR

, EN SU CARACTER DE ADMINISTRADOR UNICO DE LA EMPRESA
"CONSTRUCRETOS Y MATERIALES DE URUAPAN", S.A. DE C.V. -----

URUAPAN, MICHOACAN, A

-- DOY FE. -----

EL NOTARIO PUBLICO NUMERO CINCUENTA.--

LIC. MOISES ESPINOSA RUIZ.-
EIRM-630630-CB9.-



COTEJADO

BOGOTÁ EJECU
MICHOACAN
JUNTA L.
CONCILIACION
ESPECI-

LIC. JOSE ALFONSO MERLOS ARIAS

DELEGADO REGISTRAL
POR MINISTERIO DE LEY

MEAA-580619





INSTITUTO FEDERAL ELECTORAL
REGISTRO FEDERAL DE ELECTORES
CREDENCIAL PARA VOTAR

NOMBRE: _____
 EDAD: _____
 SEXO: _____
 FECHA DE NACIMIENTO: _____
 LUGAR DE NACIMIENTO: _____
 FECHA DE REGISTRO: _____
 CLASE DE ELECTOR: _____
 DISTRITO: _____
 MUNICIPIO: _____ LOCALIDAD: _____ SECCION: _____

ESTE DOCUMENTO ES INTRANSFERIBLE
 NO ES VALIDO SI FUEREN TOMA
 DADAS O EMERGENCIAS
 EL TITULAR ESTA OBLIGADO A NOTI
 FICAR EL CAMBIO DE DOMICILIO EN
 LOS 30 DIAS SIGUIENTES A QUE ESTE
 OCURRA

Ante

FIRMADO EN TOME UAJE
 SECRETARIO EJECUTIVO DEL
 INSTITUTO FEDERAL ELECTORAL

DISTRITO FEDERAL: _____
 MUNICIPIO: _____ LOCALIDAD: _____ SECCION: _____



LICITACIÓN PÚBLICA No. HUM/DOP/BID/002/04

CONSTRUCCIÓN DEL ÁREA ADMINISTRATIVA, CAPILLA,
CAFETERÍA, BODEGA, BAÑOS PÚBLICOS, MÓDULOS DE GAVETAS,
ACCESO AL PANTEÓN, MUNICIPAL "JARDINES DE LA PAZ"

FECHA DE LICITACIÓN 02 DE AGOSTO DEL 2004



2.- INTEGRACIÓN DE LA PROPUESTA TÉCNICA SOBRE "A"

DOCUMENTO 3

ACREDITACIÓN DE LA CONSTITUCIÓN LEGAL DE LA EMPRESA



PROCEDIMIENTO EJECUTIVO INTEGRAL DE LA LICITACIÓN DE OBRA PÚBLICA

DOCUMENTO 3

ACREDITACION DE LA CONSTITUCION LEGAL DE LA EMPRESA

_____, manifiesto bajo protesta de decir verdad, que los datos aquí asentados, son ciertos y han sido debidamente verificados, así como que cuento con facultades suficientes para suscribir la propuesta en la presente Licitación Pública, a nombre y representación de: _____.

DEPENDENCIA CONVOCANTE _____

NÚMERO DE LICITACIÓN _____

- 1.- REGISTRO FEDERAL DE CONTRIBUYENTES: _____
- 2.- DOMICILIO
 - 2.1. CALLE _____
 - 2.2. No. EXTERIOR _____; No. INTERIOR _____
 - 2.3. COLONIA _____
 - 2.4. DELEGACIÓN O MUNICIPIO _____
 - 2.5. CÓDIGO POSTAL _____
 - 2.6. ENTIDAD FEDERATIVA _____
- 3.- TELEFONOS DE LA EMPRESA _____;
 - 3.1. FAX _____
- 4.- CORREO ELECTRÓNICO _____
- 5.- No. DE LA ESCRITURA PÚBLICA EN LA QUE CONSTA SU ACTA CONSTITUTIVA:
_____, FECHA: _____
- 6.- NOMBRE, NÚMERO Y LUGAR DEL NOTARIO PÚBLICO ANTE EL CUAL SE DIO FE DE LA MISMA:

- 7.-

RELACIÓN DE ACCIONISTAS APELLIDO PATERNO	APELLIDO MATERNO	NOMBRE (S)
_____	_____	_____
_____	_____	_____
_____	_____	_____
- 8.- DESCRIPCIÓN DEL OBJETO SOCIAL: _____
- 9.- REFORMAS AL ACTA CONSTITUTIVA: _____

NOMBRE DEL APODERADO O REPRESENTANTE: _____

DATOS DEL DOCUMENTO MEDIANTE EL CUAL ACREDITA SU PERSONALIDAD Y FACULTADES:

ESCRITURA PÚBLICA NÚMERO; _____ FECHA _____

NOMBRE, NÚMERO Y LUGAR DEL NOTARIO PÚBLICO ANTE EL CUAL SE OTORGO:

* Presentar copia simple de los siguientes documentos:

- Acta Constitutiva debidamente sellada por el registro correspondiente.
- Modificaciones del Acta en su caso, copia.
- Poderes del o los representantes en su caso.
- Registro ante la Secretaría de Hacienda y Crédito Público (R.F.C.).
- Registro ante el Instituto Mexicano del Seguro Social (I.M.S.S.).

LUGAR Y FECHA
PROTESTO LO NECESARIO

FIRMA

* En el acto de Apertura Técnica deberá presentar la documentación original ó copia certificada (fuera de los sobres) para que la documentación sea cotejada .



**GRUPO
CONCRETOS**

CONCRETOS Y MATERIALES DE URUAPAN, S. A. DE C. V.

VENTA DE MATERIAL PARA CONSTRUCCION Y PREFABRICADOS

BLVD. INDUSTRIAL N° 2554
ESQ. LIBRAMIENTO ORIENTE
COL. LA PRESA
60130 URUAPAN, MICH.

TELS. (452) 528-13-30
528-21-29
FAX: (452) 528-20-76
LADA SIN COSTO 01-800-711-9393

DOCUMENTO 3

ACREDITACION DE LA CONSTITUCION LEGAL DE LA EMPRESA

Yo: _____, manifiesto bajo protesta de decir verdad, que los datos aquí asentados, son ciertos y han sido debidamente verificados, así como que cuento con facultades suficientes para suscribir la propuesta en la presente Licitación Pública, a nombre y representación de: **CONCRETOS Y MATERIALES DE URUAPAN S.A. DE C.V.**

DEPENDENCIA CONVOCANTE: H. AYUNTAMIENTO DE URUAPAN, MICHOACAN.

NÚMERO DE LICITACIÓN: HAUMDOP/DIB/002/04.

- 1.- REGISTRO FEDERAL DE CONTRIBUYENTES: CMF80311-565
- 2.- DOMICILIO:
 - 2.1. CALLE: BOULEVARD INDUSTRIAL
 - 2.2. No. EXTERIOR 2554 No. INTERIOR _____
 - 2.3. COLONIA: LA PRESA
 - 2.4. DELEGACIÓN O MUNICIPIO URUAPAN
 - 2.5. CÓDIGO POSTAL 60130
 - 2.6. ENTIDAD FEDERATIVA MICHOACAN
- 3.- TELÉFONOS DE LA EMPRESA 52-52129 ; 52-81330 ; 01-800-71193-93 ;
 - 3.1. FAX 52-52076
- 4.- CORREO ELECTRÓNICO _____ @HOTMAIL.COM.
- 5.- No. DE LA ESCRITURA PÚBLICA EN LA QUE CONSTA SU ACTA CONSTITUTIVA:
- 6.- NOMBRE, NÚMERO Y LUGAR DEL NOTARIO PÚBLICO ANTE EL CUAL SE DIO FE DE LA MISMA:
LIC. LUIS LOYA VILLASEÑOR, No. 11 DE URUAPAN, MICHOACAN.
- 7.- RELACIÓN DE ACCIONISTAS APELLIDO MATERNO APELLIDO PATERNO NOMBRE(S)





CONCRETOS Y MATERIALES DE URUAPAN, S. A. DE C. V.

VENTA DE MATERIAL PARA CONSTRUCCION Y PREFABRICADOS

BVD. INDUSTRIAL N° 2554
ESQ. LIBRAMIENTO ORIENTE
COL. LA-FRESA
60130 URUAPAN, MICH.

TELE. (452) 525-73-30
525-21-29
FAX (452) 525-20-76
LADA SIN COSTO 01-500-711-9563

8.- DESCRIPCIÓN DEL OBJETO SOCIAL: FABRICACIÓN DE BLOCK, TABICÓN, TUBO DE CONCRETO Y CUALQUIER OTRO PRODUCTO

DE CONCRETO Y LA COMERCIALIZACIÓN DE LOS MISMOS, COMPRA-VENTA DE MATERIAL PARA CONSTRUCCIÓN, ASÍ COMO CUALQUIER OTRA ACTIVIDAD DE COMERCIO Ó PRESTACIÓN DE SERVICIOS, CONSTRUCTORA DE TODO TIPO DE INMUEBLES EN GENERAL, CARRETERAS, PUENTES, ASÍ COMO LA ADQUISICIÓN DE ACTIVOS FIJOS NECESARIOS PARA EL DESEMPEÑO DE TODA SU ACTIVIDAD.

9.- REFORMAS AL ACTA CONSTITUTIVA:

1°.- ACTA PROTOCOLIZADA: ESCRITURA No.:

NOTARIO No:

FECHA:

REGISTRO No.
LIBRO DE
COMERCIO

2°.- ACTA PROTOCOLIZADA: ESCRITURA No.:

NOTARIO No:

FECHA:

REGISTRO No.
LIBRO DE
COMERCIO

3°.- ACTA PROTOCOLIZADA: ESCRITURA No.:

NOTARIO No:

FECHA:

REGISTRO No.
LIBRO DE
COMERCIO

4°.- ACTA PROTOCOLIZADA: ESCRITURA No.:

NOTARIO No:

FECHA:

REGISTRO No.
LIBRO DE
COMERCIO





**GRUPO
CONCRETOS**

CONSTRUCRETOS Y MATERIALES DE URUAPAN, S. A. DE C. V.

VENTA DE MATERIAL PARA CONSTRUCCION Y PREFABRICADOS

BLVD. INDUSTRIAL N° 2554
ESQ. LIBRAMIENTO ORIENTE
COL. LA PRESA
60130 URUAPAN, MICH.

TELS. (452) 526-13-30
526-21-29
FAX (452) 526-20-76
LADA SIN COSTO 01-800-711-9393

NOMBRE DEL APODERADO O REPRESENTANTE:

DATOS DEL DOCUMENTO MEDIANTE EL CUAL ACREDITA SU PERSONALIDAD Y FACULTADES:

ESCRITURA PUBLICA No FOMO No. REGISTRO NOTARIO No. 50 LIC. MOISES ESPINOSA RUIZ

ESCRITURA PÚBLICA NÚMERO: FECHA

NOMBRE, NÚMERO Y LUGAR DEL NOTARIO PÚBLICO ANTE EL CUAL SE OTORGO:

LIC. MOISES ESPINOSA RUIZ, No. 50 DE URUAPAN, MICHOACAN

* Presentar copia simple de los siguientes documentos:

- Acta Constitutiva debidamente sellada por el registro correspondiente.
- Modificaciones del Acta en su caso, copia.
- Poderes del o los representantes en su caso.
- Registro ante la Secretaría de Hacienda y Crédito Público (R.E.C.).
- Registro ante el Instituto Mexicano del Seguro Social (I.M.S.S.).

LUGAR Y FECHA
PROTESTO LO NECESARIO

URUAPAN, MICHOACAN A 02 DE AGOSTO DE 2004

* En el acto de Apertura Técnica deberá presentar la documentación original ó copia certificada (fuera de los sobres) para que la documentación sea cotejada .





GOBIERNO DEL
ESTADO DE MICHOACAN

Registro Público
de la Propiedad en el Estado

Año de _____

Mes de _____

Gobernador Constitucional,

Directora,

Lic. Ausencio Chávez Hernández

Lic. Irma Vargas Fernández



LIC. LUIS LOYA VILLASEÑOR

NOTARIO PUBLICO NUM. II

20 DE NOVIEMBRE DE 1961

TEL. 2-67-64

URUAPAN, MICH.

COTEJADO

COTEJADO

NUMERO TRES MIL TRESCIENTOS ONCE

VOLUMEN XLIII.

EN LA CIUDAD DE URUAPAN, MICHOACAN, A LAS

ANTE MI,

El Licenciado LUIS LOYA VILLASEÑOR, Notario Público, Número Once, en esta ciudad, con Registro Federal de Contingentes NOVI-141225BW, comparecieron los señores

procediendo por su propio derecho y manifestaron que han convenido en constituir una Sociedad Anónima, que se denominará "CONSTRUCTORES Y MATERIALES DE URUAPAN", S.A., y que habiendo solicitado el correspondiente permiso de la Secretaría de Relaciones Exteriores, que después se transcribe, otorgan la presente escritura que consignan en los antecedentes y cláusulas siguientes:

UNICO: Que en el arandice de mi Protocolo y marcado con la letra A) el permiso de la Secretaría de Relaciones Exteriores

que en el arandice dice:

Al margen de una foto útil, un sello que dice: SECRETARIA DE RELACIONES EXTERIORES - MEXICO - DIRECCION GENERAL DE ASUNTOS JURIDICOS - SUBDIRECCION GENERAL PARA ASUNTOS DEL ARTICULO 27 - CONSTITUCION FEDERAL

En Teloloap, D.F., a

Remoción a que el solicitó permiso de esta Secretaría para que se constituya una SOCIEDAD ANONIMA, bajo la denominación de: CONSTRUCTORES Y MATERIALES DE URUAPAN, S.A., con duración: AÑOS. domicilio en URUAPAN, MICHOACAN y capital de:

Objeto social: el que se detalla en el anexo, que forma parte de esta autorización. Una firma y un sello que forma parte de esta autorización.

CONSTRUCTORES Y MATERIALES DE URUAPAN S.A. DE C.V.

Escrito Hacienda 11

FORMULARIO DE REGISTRO

RIP1963

124

R-1

ANTES DE INICIAR EL LLENADO, LEA LAS INSTRUCCIONES DEL REVERSO.

ADMINISTRACION LOCAL DE REGISTRO

REGISTRO FEDERAL DE CONTRIBUYENTES

C.H.U.P. 6003171963

PERSONA FISICA PERSONA MORAL 3. EL TRAMITE ES NORMAL COMPLEMENTARIO A

DATOS GENERALES DEL CONTRIBUYENTE

CONSTRUCRETOS Y MATERIALES

DOMICILIO FISCAL O DOMICILIO DEL ESTABLECIMIENTO: CALLE NO. VIO ULTRA INTERIOR NO. VIO ULTRA INTERIOR

DON. MIGUEL SILVA 120 TELEFONO 3-07-27

ENTRE LAS CALLES DE YUC TRAMISV. E. S. A. A. L. D. A. N. A. 1 K. L. C. U. P. A. T. I. T. L.

ENTIDAD FEDERATIVA: M. I. C. H. U. C. H. U. A. C. A. N. CODIGO POSTAL 60070

LOCALIDAD: URUAPAN

SOLICITUD DE INSCRIPCION

FECHA DE INSCRIPCION: AÑO MES DIA FECHA DE INICIO DE OPERACIONES: AÑO MES DIA

ACTIVIDAD PRINCIPAL (DESCRIBIR)

DEBERIA DE ESTAR OBLIGADO EN EL REGIMEN IMPUESTIVO A PRESENTAR RELACION DE BIENES Y DEUDAS. PERIODO MONTO DE BIENES DEUDAS CAPITAL DE INSCRIPCION

CAMBIO DE SITUACION FISCAL

DEBERIA DE ESTAR OBLIGADO EN EL REGIMEN IMPUESTIVO A PRESENTAR RELACION DE BIENES Y DEUDAS. PERIODO MONTO DE BIENES DEUDAS CAPITAL DE INSCRIPCION

ALTERNATIVAS DE OBLIGACIONES FISCALES

ALTERNATIVAS QUE AUMENTAN OBLIGACIONES POR DEUDAS ACTUALES

CAMBIO DE DOMICILIO FISCAL

ABERTURA DE ESTABLECIMIENTOS O LOCALES: 9-6 0-1-0 1

CERCE DE ESTABLECIMIENTOS O LOCALES

SUSPENSIÓN DE ACTIVIDADES

CAMBIO DE DENOMINACION O RAZON SOCIAL

REAFILIACION DE ACTUALES

FINCO DE LIQUIDACION

ABERTURA DE SUCESION

SERVICIOS

ESTADISTICA CON ESTADISTICO DE BIENES

CELEBRACION DE INSCRIPCION FISCAL (SOLICITUD)

CERRA DE INSCRIPCION FISCAL (SOLICITUD)

CONTRATACION DE INSCRIPCION (R.E.C.)

SOLICITUD DE COPIAS DE DECLARACIONES

ENTRADO

ABANDONO

ANULACION

REGISTRO FEDERAL DE CONTRIBUYENTES

IMPORTE DEL ESTABLECIMIENTO, REPRESENTA LOS DATOS SOLICITADOS

SE PRESENTA POR DUPLICADO





INSCRIPCIÓN EN EL R.F.C.

RFC-3

EL SERVICIO DE ADMINISTRACIÓN TRIBUTARIA, LE DA A CONOCER EL REGISTRO FEDERAL DE CONTRIBUYENTES, QUE LE HA SIDO ASIGNADO CON BASE EN LOS DATOS QUE PROPORCIONÓ, LOS CUALES HAN QUEDADO REGISTRADOS CONFORME A LO SIGUIENTE:

CÉDULA DE IDENTIFICACIÓN FISCAL

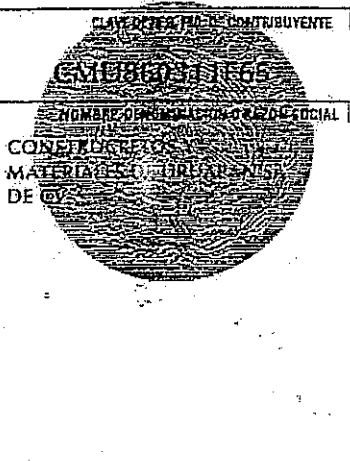

NOMBRE, DENOMINACIÓN O RAZÓN SOCIAL
CONSTRUCCIONES Y MATERIALES DE URUAPAN S.A. DE C.V.

DOMICILIO
BOULEVARD INDUSTRIAL 2554 LA PRESA ESQ. LBTO ORIENTE 703 URUAPAN
MICHOACÁN C.P. 60134

CLAVE DEL R.F.C. CMU860311F65

ADMINISTRACIÓN LOCAL DE RECAUDACIÓN URUAPAN

ACTIVIDAD FABRICACION DE CONCRETO PREMEZCLADO

SITUACIÓN DE REGISTRO ACTIVO

FECHA DE INSCRIPCIÓN _____ FECHA DE INICIO DE OPERACIONES _____

COTEJADO

OBLIGACIONES

CLAVE
A1
R1
R16
R6
ST
VI

IMPAC Gravado
RETENCIÓN Retenedor de salarios
RETENCIÓN RETENEDOR DE IVA
RETENCIÓN Arrendamiento de personal físico (10%)
Sociedad mercantil
IVA Gravado

DESCRIPCIÓN

FECHA APTA

TRÁMITES EFECTUADOS

FECHA DE PRESENTACIÓN

FOLIO DEL TRÁMITE

EXPEDICIÓN DE CÉDULA DE IDENTIFICACIÓN FISCAL
CAMBIO DE DOMICILIO FISCAL
DISMINUCIÓN DE OBLIGACIONES
INSCRIPCIÓN PERSONA MORAL

URUAPAN, MICH. A 03 DE ABRIL DE 2001
TELÉFONO DE ATENCIÓN CIUDADANA
(QUEJAS Y SUGERENCIAS) 01-800-728-2000

ADMINISTRADOR LOCAL DE RECAUDACIÓN
URUAPAN

C.P. TOMAS M. ABUNDEZ ELIZALDE



INFORME DE

MARQUE CON X

LEENAS

DEVOLUCIÓN

ENTREGA

FECHA

DIA

MES

AÑO

EL SOBRE NO FUÉ ENTREGADO POR CAUSA CUYO NÚMERO SE ANOTA EN EL CÍRCULO

COTEJADO

1 • NO SE ENCONTRÓ EN SU DOMICILIO

2 • CAMBIO DE DOMICILIO

3 • NO EXISTE ESA CALLE

4 • NO EXISTE ESE NÚMERO

5 • DOMICILIO INSUFICIENTE

(ESPECIFIQUE EN EL ESPACIO CORRESPONDIENTE AL NÚM. 10 EN CASO DE TENER RESERVA)

6 • FALLECIÓ

7 • CORRESPONDE A OTRO DESTINATARIO

8 • NO RECLAMADO

9 • NO QUISO RECIBIR

10 • SE ENCUENTRA EN:

CALLE Y NÚMERO

COLONIA

C.P.

POBLACIÓN

11 • NO TRABAJADO

12 • OTRAS (ESPECIFICAR)

EMPLEADO CLAVE Y NÚMERO

NOMBRE Y FIRMA DEL EMPLEADO

EL SUSCRITO LICENCIADO MOISES ESPINOSA RUIZ, NOTARIO PUBLICO NUMERO CINCUENTA EN EL ESTADO, CON EJERCICIO Y RESIDENCIA EN ESTA CIUDAD, CERTIFICO: QUE LA COPIA FOTOSTATICA QUE ANTECEDE CONCUERDA FIELMENTE CON SU ORIGINAL QUE EN UNA HOJA POR AMBOS LADOS TUVE A LA VISTA HABIENDO PRACTICADO EL CORRESPONDIENTE COTEJO, DE TODO LO CUAL DOY FE.

URUAPAN, MICHOACAN,

EL NOTARIO PUBLICO NUMERO CINCUENTA

LICENCIADO MOISES ESPINOSA RUIZ

EIRN-630630-CB9



COTEJADO

REGISTRO EN EL SEGUNDO

INSTITUTO MEXICANO DEL SEGURO SOCIAL
COMISION GENERAL DE REGISTROS
MUSEO DE HISTORIA NATURAL

AFIL

EN SU REGISTRO

CONCRETOS Y MATERIALES DE URUAPAN, S.A. DE C.V.

FABRICA DE BLOCC, TABICON Y TUBO DE CONCRETO, LOZERA Y VITR. DE VID. (P)
CONST.

5.14250%

DOMICILIO KM. 3 CARRETERA URUAPAN-TERRAN UN GUADALUPE VICTORIA
URUAPAN MICHOACAN 60130

MARQUE CON UNA X EN LA CAUSA DE PRESENTACION DE ESTE AVISO

ESTEBANA ESPINOSA MAGANA / REPRESENTANTE LEGAL

PATRON

COTEJADO

CNE 15 9 45 AM '96

Notario Publico
Licenciado Moises Espinosa Ruiz
EIRN-630630-CB9

EL SUSCRITO LICENCIADO MOISES ESPINOSA RUIZ, NOTARIO PUBLICO NUMERO CINCUENTA EN EL ESTADO. CON EJERCICIO Y RESIDENCIA EN ESTA CIUDAD. CERTIFICO: QUE LA COPIA FOTOSTATICA QUE ANTECEDE CONCUERDA FIELMENTE CON LA COPIA AL CARBON CON SELLO EN ORIGINAL QUE EN UNA HOJA POR SU LADO ANVERSO, TUVE A LA VISTA HABIENDO PRACTICADO EL CORRESPONDIENTE COTEJO, DE TODO LO CUAL DOY FE.----

URUAPAN MICHOACAN, A

EL NOTARIO PUBLICO NUMERO CINCUENTA

LICENCIADO MOISES ESPINOSA RUIZ
EIRM-630630-CB9



SISTEMA UNICO DE VALIDACION

COMPROBANTE DEL PAGO DE CUOTAS, APORTACIONES Y AMORTIZACIONES DE CREDITO

INSEMANIT

RAZON SOCIAL NETOS Y MATERIALES DE URUAPAN, S.A. DE C.V.	REG. PATRONAL	INSS	MES 5
C. FOLIO SUA	NO. TRABAJO	NO. TRABAJO. VIV.	SAR INSS-INSEMANIT BIMESTRE
E. No. y COLECCION CARR. URUAPAN-TARITAN S/N COL. SPE. V	PUEBLACION Y MUNICIPIO O DELEGACION URUAPAN MICHOACAN		ENT. FED. 16
ENT. RECEPTORA	PLAZA PLAZA MORENO	CREDITO 253	COD. PUEB. 20130

ABONO EN CUENTA DEL SARME		PARA ABONO EN CUENTA DE LA AERRE		PARA ABONO EN CUENTA DE INFONAVIT	
EPTC	IMPORTE	CONCEPTO	IMPORTE	CONCEPTO	IMPORTE
RS Y SEGUROS	\$	RET. CESANTIA Y VUELO	\$	AFORTACION DE VIV. PARA CTA. IND.	\$
ALIZACION	\$	RETORNO	\$		
IGRS MORAT.	\$	RETARGOS MORAT.	\$	AFORTACION DE VIV. P/AMORT. DE CREDITO	\$
		SUBTOTAL	\$	AMORT. DE CREDITO	\$
		ABORT. VOLUNT. AL SAR	\$	ACTUALIZACION	\$
		TOTAL	\$	RETARGOS MORATORIOS	\$
				TOTAL	\$

CA DE CAPTURA

TOTAL A PAGAR



OPIDE EN LA V/O SELLA DE ENTIDAD RECEPTORA

16
 CON. ...
 NO. ...
 Y OPERAC.
 CASO DE SER





LICITACIÓN PÚBLICA No. HUM/DOP/BID/002/04

CONSTRUCCIÓN DEL ÁREA ADMINISTRATIVA, CAPILLA,
CAFETERÍA, BODEGA, BAÑOS PÚBLICOS, MÓDULOS DE GAVETAS,
ACCESO AL PANTEÓN, MUNICIPAL "JARDINES DE LA PAZ"



FECHA DE LICITACIÓN 02 DE AGOSTO DEL 2004

2.- INTEGRACIÓN DE LA PROPUESTA TÉCNICA SOBRE "A"

DOCUMENTO 4

CAPACIDAD FINANCIERA



PROCEDIMIENTO EJECUTIVO INTEGRAL DE LA LICITACIÓN DE OBRA PÚBLICA

H. AYUNTAMIENTO DE URUAPAN

DIRECCIÓN OBRAS PÚBLICAS.

CAPACIDAD FINANCIERA

El Capital Contable mínimo requerido, deberá acreditarse con copia de la Declaración Fiscal correspondiente al ejercicio fiscal inmediato anterior, exhibiendo además, el último balance y estado de resultados dictaminados, con antigüedad no mayor de 60 días con respecto a la fecha de la Licitación, firmados por Contador Público Titulado, certificado por la Secretaria de Hacienda y Credito Público(SHCP) con su respectivo registro de la AGAFF,

ATENTAMENTE.

(Nombre y cargo del Representante Legal de la Empresa)



**GRUPO
CONSTRUCRETOS**

CONSTRUCRETOS Y MATERIALES DE URUAPAN, S. A. DE C. V.

VENTA DE MATERIAL PARA CONSTRUCCION Y PREFABRICADOS

BLVD. INDUSTRIAL N° 2554
ESQ. LIBRAMIENTO ORIENTE
COL. LA PRESA
60150 URUAPAN, MICH.

TELS. (452) 526-13-30
526-21-29
FAX (452) 526-20-76
LADA SIN COSTO 01-800-711-9393

DOCUMENTO 4

H. AYUNTAMIENTO DE URUAPAN

DIRECCIÓN OBRAS PÚBLICAS.

CAPACIDAD FINANCIERA

El Capital Contable mínimo requerido, deberá acreditarse con copia de la Declaración Fiscal correspondiente al ejercicio fiscal inmediato anterior, exhibiendo además, el último balance y estado de resultados dictaminados, con antigüedad no mayor de 60 días con respecto a la fecha de la Licitación, firmados por Contador Público Titulado, certificado por la Secretaria de Hacienda y Crédito Público (SHCP) con su respectivo registro de la AGAFF,

ATENTAMENTE

ESTEBAN ESPINOSA RODRIGUEZ





**GRUPO
CONCRETOS**

CONCRETOS Y MATERIALES DE URUAPAN, S. A. DE C. V.

VENTA DE MATERIAL PARA CONSTRUCCION Y PREFABRICADOS

BLVD. INDUSTRIAL N° 2554
ESQ. LIBRAMIENTO ORIENTE
COL. LA PRESA
60130 URUAPAN, MICH.

TELS. (452) 528-13-30
528-21-29
FAX (452) 528-20-76
LADA SIN COSTO 01-800-711-9393

DECLARACION FISCAL AL EJERCICIO FISCAL INMEDIATO ANTERIOR

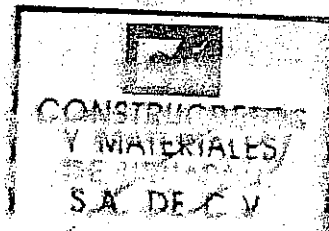



SECRETARIA DE HACIENDA Y CREDITO PUBLICO

Servicio de Administración Tributaria

ACUSE DE RECIBO

Declaración Anual

COPIADO

ACUSE DE RECIBO DE LA INFORMACIÓN DE LA DECLARACIÓN DEL EJERCICIO 2003

R.F.C.: CIMU860311F65
 Nombre, Denominación o Razón Social: Concretos y Materiales de Uruapan, S.A. de C.V.
 Tipo de Presentación: Normal
 Fecha de Presentación: 30/03/2004
 Hora de Presentación:
 Número de Operación:

Cadena Original. Impuesto(s) que declara:

Sello Digital:

Fecha y hora de emisión de este acuse: 02/04/2004

NOTA: Los impuestos a cargo determinados, cuya información ampara el presente acuse, deberán ser pagados a través de los portales de las instituciones de crédito autorizadas, proporcionando para tal efecto la fecha de presentación y el número de operación señalados.

Anterior, sin prejuzgar la veracidad de los datos asentados, ni sobre el cumplimiento dentro de los plazos establecidos en las disposiciones legales.



**CONSTRUCRETOS
Y MATERIALES
DE URUAPAN,
S.A. DE C.V.**

R F C CMU-860311 F65

BLVD. INDUSTRIAL Nº 2554 ESQ. LIB. OTE.
COL. LA PRESA 60130 URUAPAN, MICH.
TELS. (452) 526-13-30 Y 526-21-29
FAX (452) 526-20-76
LADA SIN COSTO 01-800-711-9393

[Handwritten signature]

000 00



Declaración del ejercicio
Personas Morales Dictaminados

DATOS DE IDENTIFICACION	
REGISTRO FEDERAL DE CONTRIBUYENTES	CMU660311F65
DOMINACION O RAZON SOCIAL	CONSTRUCRETOS Y MATERIALES DE URUAPAN S.A. DE C.V.
NOMBRE DEL REPRESENTANTE LEGAL	
APELLIDO PATERNO, MATERNO Y NOMBRE(S) DEL REPRESENTANTE LEGAL	
EJERCICIO	2003
DECLARACION N= NORMAL, C= COMPLEMENTARIA, R= CORRECCION FISCAL, I= CREDITO PARCIALMENTE IMPUGNADO	
FECHA DE PRESENTACION DE LA DECLARACION INMEDIATA ANTERIOR	

COTEJADO

EL SUSCRITO LICENCIADO MOISES ESPINOSA RUIZ, NOTARIO PUBLICO NUMERO CINCUENTA EN EL ESTADO, CON EJERCICIO RESIDENCIA EN ESTA CIUDAD, CERTIFICO: QUE LA COPIA FOTOSTATICO QUE ANTECEDE CONCUERDA FIELMENTE CON SU ORIGINAL QUE EN UNA HOJ POR SU LADO ANVERSO TUVE A LA VISTA HABIENDO PRACTICADO E CORRESPONDIENTE COTEJO, DE TODO LO CUAL DOY FE.-----

URUAPAN, MICHOACAN, A 13 DE ABRIL DEL AÑO 2004.-----

EL NOTARIO PUBLICO NUMERO CINCUENTA



LICENCIADO ~~MOISES~~ ESPINOSA RUIZ
EIRM-630630-CB9



**CONSTRUCRETOS
Y MATERIALES
DE URUAPAN,
S.A. DE C.V.**
R F C CMU-660311 F65
BLVD. INDUSTRIAL Nº 2554 ESQ. LIB. OTE.
COL. LA PRESA 60130 URUAPAN, MICH.
TELS. (452) 528-13-30 Y 528-21-29
FAX (452) 528-20-76
LADA SIN COSTO 01-800-711-9393

Adicionalmente a lo señalado en el párrafo anterior, deberán presentar los medios magnéticos a que se refiere el rubro C, numeral 10, inciso d), punto (2), del Anexo 1 de esta Resolución que contengan la información de los proveedores, prestadores de servicios y arrendadores que representen al menos el 80% del valor de sus operaciones, así como la información correspondiente a la totalidad de sus operaciones de comercio exterior (operaciones de importación y exportación).

2.2.9. Para los efectos del artículo 23 del Código, el aviso de compensación se presentará mediante la forma oficial 41, acompañada, según corresponda de los Anexos 1, 2, 3, 5 y 6 de las formas oficiales 32 y 41. Tratándose de salidos a favor del IVA, deberán presentar adicionalmente, los medios magnéticos a que se refiere el rubro C, numeral 10, inciso d), punto (2), del Anexo 1 de esta Resolución que contengan la relación de sus proveedores, prestadores de servicios y arrendadores, que representen al menos el 80% del valor de sus operaciones, así como la información correspondiente a la totalidad de sus operaciones de comercio exterior (operaciones de importación y exportación). La documentación e información a que se refiere esta regla deberá presentarse ante la Administración Local de Asistencia al Contribuyente, ante la Administración Local de Grandes Contribuyentes o ante la Administración Central de Recaudación de Grandes Contribuyentes, según corresponda, de acuerdo con los siguientes plazos:

2.3.5. (Se deroga).

2.5.1.

A.

Cuando el monto de las adquisiciones efectuadas en el ejercicio de que se trate con cada una de las personas a que se refiere el primer párrafo de este rubro, exceda de una cantidad equivalente a 40 veces el salario mínimo general de su área geográfica elevado al año, la facilidad de comprobación a que se refiere esta regla únicamente será aplicable a las adquisiciones efectuadas que no excedan de dicho monto, siempre que las mismas no excedan del 70% del total de las adquisiciones que efectúen los adquirentes por cada uno de los conceptos que en esta regla se señalan.

2.9.24. Para los efectos de los artículos 86, fracción VIII, 101, fracción V y 133, fracción VII de la Ley del ISR, cuando las autoridades fiscales requieran la información de las operaciones efectuadas en el año de calendario anterior con los proveedores y con los clientes, la misma se presentará a través de medios magnéticos de conformidad con lo establecido en el Anexo 1, rubro C, numeral 10, inciso a) de la presente Resolución.

2.9.25. (Se deroga).

2.17.1.

Para los efectos del séptimo párrafo del artículo 20 y segundo párrafo del artículo 31 del Código, los contribuyentes a que se refiere la regla 2.14.1. de esta Resolución, presentarán vía Internet las declaraciones anuales correspondientes al ejercicio de 2003 del ISR, IMPAC e Impuesto Sustitutivo del Crédito al Salario, incluyendo sus complementarias, extemporáneas y de corrección fiscal, ante las instituciones de crédito que se encuentran autorizadas en el Anexo 4, rubro E de la presente Resolución. Los contribuyentes deberán observar el siguiente procedimiento:

- A. Obtendrán, según sea el caso, el Programa para Presentación de Declaraciones Anuales 2003 tratándose de personas morales o el Programa para Presentación de Declaraciones Anuales de las Personas Físicas 2003, en la dirección electrónica www.sat.gob.mx o en dispositivos magnéticos en las Administraciones Locales de Asistencia al Contribuyente.
- B. Capturarán los datos solicitados en los programas citados, correspondientes a las obligaciones fiscales a que estén sujetos, debiendo manifestar bajo protesta de veracidad que los datos asentados son ciertos.

Tratándose del Programa para Presentación de Declaraciones Anuales de las Personas Físicas 2003, podrá hacerse mediante cualquiera de las siguientes opciones:

- a) Captura de datos con cálculo automático de impuestos, correspondientes a las obligaciones fiscales a que estén sujetos.

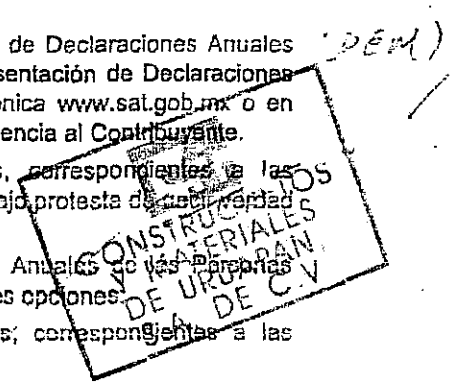

A, B y C de la regla 2.17.1. de esta Resolución, dentro de los plazos establecidos en las disposiciones fiscales para la presentación de la declaración del ejercicio, ya sea por estar obligado o por ejercer la opción para dictaminarse.

D. Los datos relativos a la renta gravable para los efectos de la participación de los trabajadores en las utilidades de la empresa de conformidad con la Ley del ISR, se deberán manifestar dentro de los datos de los desarrollos electrónicos de las instituciones de crédito a que se refiere el rubro B de la presente regla.

Quando los contribuyentes a que se refiere la presente regla, no tengan impuesto a cargo en ninguno de los impuestos mencionados en su primer párrafo, deberán presentar las declaraciones correspondientes de conformidad con lo dispuesto en los rubros A y C de esta regla.

En el supuesto a que se refiere el párrafo anterior, los datos relativos a la renta gravable para los efectos de la participación de los trabajadores en las utilidades de la empresa de conformidad con la Ley del ISR, se deberán capturar en la "Declaración del ejercicio simplificada para contribuyentes dictaminados", debiendo enviar la citada información de conformidad con el rubro C de la regla 2.17.1. de la presente Resolución.

Se considerará que los contribuyentes que presenten sus declaraciones de conformidad con lo dispuesto en esta regla, han cumplido con la obligación de presentar las declaraciones anuales en los términos de las disposiciones fiscales correspondientes, cuando presenten el dictamen de sus estados financieros, así como los datos relativos a la renta gravable y, en los casos que exista cantidad a su cargo, hayan efectuado el pago de conformidad con el rubro B de la presente regla.

2.17.4. Para los efectos del artículo 32 del Código, los contribuyentes que presenten las declaraciones en los términos previstos en la regla 2.17.1., deberán presentar las declaraciones complementarias respectivas, incluyendo las de corrección fiscal, vía Internet, en la dirección electrónica del SAT o, en los casos que resulte cantidad a su cargo, en la dirección electrónica correspondiente al portal de las instituciones de crédito autorizadas, en los supuestos y términos establecidos en la regla mencionada, o en ambas direcciones electrónicas, según corresponda.

2.18.1. Para los efectos del séptimo párrafo del artículo 20 y segundo párrafo del artículo 31 del Código, los contribuyentes a que se refiere la regla 2.15.1. de esta Resolución, presentarán las declaraciones anuales correspondientes al ejercicio de 2003 del ISR, IMPAQ e Impuesto Sustitutivo del Crédito al Salario, incluyendo sus complementarias, extemporáneas y de corrección fiscal, de conformidad con el siguiente procedimiento:

B. Adicionalmente a lo dispuesto en el párrafo anterior, se considera que no existe cantidad a pagar, cuando derivado de la aplicación de crédito al salario, compensaciones o estímulos fiscales contra el impuesto a pagar, dé como resultado cero a pagar.

2.18.2. Las personas físicas que obtengan ingresos por salarios y en general por la prestación de un servicio personal subordinado y conceptos asimilados establecidos en el Capítulo I, Título IV de la Ley del ISR, que además de dichos ingresos perciban ingresos de los señalados en otros Capítulos de la Ley citada y la suma de todos sus ingresos excedan de \$300,000.00, presentarán declaración anual de conformidad con lo establecido en la regla 2.17.1. de esta Resolución.

2.18.3. Los contribuyentes a que se refiere este Capítulo, en lugar de presentar sus declaraciones de conformidad con el procedimiento señalado en dicho Capítulo, podrán presentarlas vía Internet en los términos de la regla 2.17.1. de esta Resolución.

2.19.1. Los contribuyentes deberán utilizar la clave de identificación electrónica confidencial que generen o hayan generado a través de la dirección electrónica del SAT www.sat.gob.mx para los efectos de la presentación de las declaraciones en la citada dirección, a que se refieren las reglas 2.17.1., rubros A, B y C y 2.17.3., rubro C y penúltimo párrafo, de esta Resolución, así

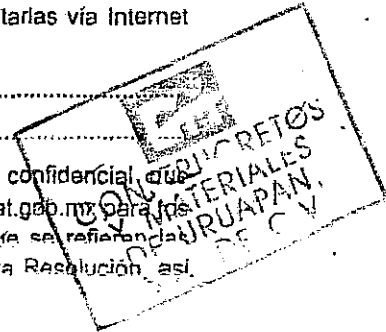



**GRUPO
CONCRETOS**

CONCRETOS Y MATERIALES DE URUAPAN, S. A. DE C. V.

VENTA DE MATERIAL PARA CONSTRUCCION Y PREFABRICADOS

BLVD. INDUSTRIAL N° 2554
ESQ. LIBRAMIENTO ORIENTE
COL. LA PRESA
60150 URUAPAN, MICH.

TELS. (452) 526-13-30
526-21-29
FAX (452) 526-20-75
LADA SIN COSTO 01-800-711-9393

ULTIMO BALANCE Y ESTADO DE RESULTADOS DICTAMINADOS



Auditoría y Asesoría Fiscal S. C.

R.F.C. AAF 011024 GV9
Asesoría Fiscal, Contable y de Control Interno, Dictamen Fiscal, Financiero y de Seguro Social
Trámite de Devolución de Impuestos

CONSTRUCRETOS Y MATERIALES DE URUAPAN S.A. DE C.V.
ESTADO DE POSICIÓN FINANCIERA, BALANCE GENERAL AL 30/06/2004

HOJA 1
FECHA: 26/07/2004

ACTIVO		PASIVO	
CIRCULANTE		CIRCULANTE	
CAJA Y BANCOS	00	PROVEEDORES	.00
CONTRIBUCIONES A FAVOR	00	IMPUESTOS A PAGAR	.00
INVENTARIO	00	P.T.U. POR PAGAR	.00
DEUDORES DIVERSOS	00	OTRAS CUENTAS POR PAGAR	.00
CLIENTES	00	ACREEDORES DIVERSOS	.00
TAL CIRCULANTE	.00	TOTAL CIRCULANTE	.00
FIJO		FIJO	
EQ. DE TRANSPORTE	.00	DOCUMENTOS POR PAGAR	.00
MOB. Y EQUIPO DE OFICINA	.00	TOTAL PASIVO FIJO	.00
EQ. DE COMPUTO	.00		
MAQUINARIA	.00		
OTROS ACTIVOS	.00		
DEPREC. ACUM. MÁQ. Y EQUIPO	.00	PASIVO DIFERIDO	
DEPREC. ACUM. EQ. MÓVIL OFICINA	.00	IVA DIFERIDO PENDIENTE DE COBRO	.00
DEPREC. ACUM. OTROS ACTIVOS	.00		
DEPREC. ACUM. EQ. DE COMPUTO	.00	TOTAL PASIVO DIFERIDO	.00
DEPREC. ACUM. EQ. TRANSPORTE	.00		
TOTAL FIJO	.00	TOTAL PASIVO	.00
DIFERIDO		CAPITAL CONTABLE	
DEPÓSITOS EN GARANTÍA	.00	CAPITAL SOCIAL	.00
IVA DIFERIDO PEND. ACREDITAR	.00	APORTACIÓN CAPITAL	.00
FIANZAS PAGADAS POR ANTICIPO	.00	UTILIDADES DE EJERCICIOS ANTERIORES	.00
IMPUESTOS PREOPERATIVOS	.00	UTILIDAD DE EJERCICIO	.00
AMORTIZACIÓN ACUMULADA	.00	RESERVA LEGAL	.00
TOTAL DIFERIDO	.00	SUMA DE CAPITAL CONTABLE	.00
TOTAL ACTIVO	.00		
SUMA DEL ACTIVO	.00	SUMA DEL PASIVO Y CAPITAL	.00

C.P.C. GERARDO MARCO VILLASEÑOR DÍAZ
REG. EN AGAF 11131

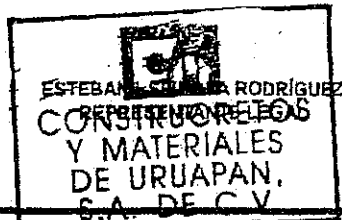



Auditoría y Asesoría Fiscal S. C.

R.F.C. AAF 011024 GV9
Asesoría Fiscal, Contable y de Control Interno, Dictamen Fiscal, Financiero y de Seguro Social
Trámite de Devolución de Impuestos

CONSTRUCRETOS Y MATERIALES DE URUAPAN S.A. DE C.V.
ESTADO DE RESULTADOS DEL 01/01/2004 AL 30/06/2004

HOJA 1
FECHA: 26/07/2004

ACUMULADO

INGRESOS

INGRESOS

VENTAS	00
PRODUCTOS FINANCIEROS	00

TOTAL INGRESOS	<u>00</u>
----------------	-----------

EGRESOS

EGRESOS

COSTO DE VENTAS	00
GASTOS GENERALES	00
GTS FINANCIEROS	00

TOTAL EGRESOS	<u>00</u>
---------------	-----------

UTILIDAD NETA	<u>00</u>
---------------	-----------

C.P.C. GERARDO MARIO VILLASEÑOR DÍAZ
REG. EN AGAF 11131

ESTEBAN ESPINOSA RODRÍGUEZ
REPRESENTANTE LEGAL



Auditoría y Asesoría Fiscal

Para: <dictámenes.internet@sat.gob.mx>
Para: <cmu860311f65@hotmail.com>
CC: <villasenordiaz@prodigy.net.mx>
Enviado: Martes, 29 de Junio de 2004 02:09 p.m.
Asunto: Servicio de Administración Tributaria - Recepción de Dictámenes
**ACUSE DE RECEPCIÓN DEL DICTAMEN FISCAL
PRESENTADO VÍA INTERNET**

Folio:

R.F.C. Contribuyente:
CMU860311F65

Nombre, Denominación o Razón Social:
Construcretos y Materiales de Uruapan, S.A. de C.V.

R.F.C. Contador Público Registrado:
VIDG620404I52

Nombre C.P.R.:
GERARDO MARCO VILLASEÑOR DIAZ

No. de Registro del C.P.R.:
131

Fecha de Presentación:
29/06/2004 02:09 PM

Fecha de Aceptación:
29/06/2004 02:08 PM

Por el siguiente concepto:
1. Recepción del Dictamen Fiscal de: 1 ESTADOS FINANCIEROS GENERAL
por el periodo 01/01/2003-31/12/2003 .

Cadena Original

Sello Digital

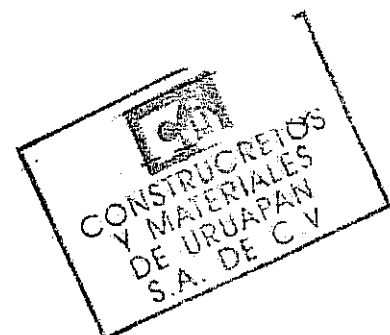

30/06/2004

0143

Sistema de Presentación del Dictamen 2003
CONSTRUCRETOS Y MATERIALES DE URUAPAN, S.A. DE C.V.

ESTADO DE POSICION FINANCIERA			
INDICE	CONCEPTO	2003	2002
	AL 31 DE DICIEMBRE DE 2003 Y DE 2002		
	ACTIVO		
	ACTIVO CIRCULANTE		
	EFFECTIVO E INVERSIONES TEMPORALES		
011010	EFFECTIVO EN CAJA Y BANCOS		
011020	VALORES DE INMEDIATA REALIZACION		
011030	INVERSIONES EN RENTA FIJA		
011040	TOTAL DE EFFECTIVO E INVERSIONES TEMPORALES		
	CUENTAS POR COBRAR		
011050	CLIENTES		
011060	DOCUMENTOS POR COBRAR		
011070	COMPANIAS AFILIADAS		
011080	IMPUESTOS POR RECUPERAR		
NOTA	REF. NOTAS A LOS EDOS. FINAN. NOTA 3		
011090	DEUDORES DIVERSOS		
NOTA	REF. NOTAS A LOS EDOS. FINAN. NOTA 4		
011100	ESTIMACION DE CUENTAS INCOBRABLES		
011110	TOTAL DE CUENTAS POR COBRAR		
	INVENTARIOS		
011120	PRODUCTOS TERMINADOS		
011130	PRODUCCION EN PROCESO		
011140	MATERIAS PRIMAS Y MATERIALES		
011150	ANTICIPOS A PROVEEDORES		
011160	ESTIMACION DE OBSOLESCENCIA		
011170	TOTAL DE INVENTARIOS		
	PAGOS ANTICIPADOS		
011180	RENTAS PAGADAS POR ANTICIPADO		
011181	FIANZAS PAGADAS POR ANTICIPADO		
011182	P.T.U. PAGADO POR ANTICIPADO		
011183	I.V.A. ACREDITABLE PENDIENTE DE PAGO		
011190	TOTAL DE PAGOS ANTICIPADOS		
011200	TOTAL DEL ACTIVO CIRCULANTE		
	CUENTAS POR COBRAR A LARGO PLAZO		
011210	CUENTAS POR COBRAR A LARGO PLAZO		
011220	TOTAL DE CUENTAS POR COBRAR A LARGO PLAZO		
	INVERSION EN COMPANIAS AFILIADAS		
011221	INVERSIONES EN COMPANIAS AFILIADAS		
011230	TOTAL DE INVERSIONES EN COMPANIAS AFILIADAS		
	ACTIVO FIJO		
	INMUEBLES, MAQUINARIA Y EQUIPO		
011240	TERRENOS		
CONTABILIZACION	EDIFICIOS		



**CONSTRUCRETOS
Y MATERIALES
DE URUAPAN,
S.A. DE C.V.**

Sistema de Presentación del Dictamen 2003
CONSTRUCRETOS Y MATERIALES DE URUAPAN, S.A. DE C.V.

1. ESTADO DE POSICION FINANCIERA			
INDICE	CONCEPTO	2003	2002
011260	MAQUINARIA		
011270	EQUIPO DE TRANSPORTE		
011280	MOBILIARIO Y EQUIPO		
011285	EQUIPO DE COMPUTO		
011286	OTROS ACTIVOS		
011290	TOTAL DE INMUEBLES, MAQUINARIA Y EQUIPO		
	DEPRECIACIONES		
011300	DEPRECIACION ACUMULADA DE EDIFICIOS		
011310	DEPRECIACION ACUMULADA DE MAQUINARIA		
011320	DEPRECIACION ACUMULADA DE EQUIPO DE TRANSPORTE		
011330	DEPRECIACION ACUMULADA DE MOBILIARIO Y EQUIPO		
011335	DEPRECIACION ACUMULADA DE EQUIPO DE COMPUTO		
011336	DEPRECIACION ACUMULADA DE OTROS ACTIVOS		
011340	TOTAL DE DEPRECIACION ACUMULADA		
011350	TOTAL DE INMUEBLES, MAQUINARIA Y EQUIPO NETO		
	ACTIVOS INTANGIBLES		
011360	GASTOS PREOPERATIVOS		
011361	DEPOSITOS EN GARANTIA		
011370	INVESTIGACION DE MERCADO		
011380	PATENTES Y MARGAS		
011390	AMORTIZACIONES		
011391	IMPUESTO SOBRE LA RENTA DIFERIDO		
011392	PARTICIPACION DE UTILIDADES DIFERIDA		
011400	TOTAL DE ACTIVOS INTANGIBLES		
011900	TOTAL DEL ACTIVO		
	PASIVO		
	PASIVO A CORTO PLAZO		
	DOCUMENTOS POR PAGAR		
012010	NACIONALES		
012020	DEL EXTRANJERO		
012030	TOTAL DE DOCUMENTOS POR PAGAR		
	ACREEDORES DIVERSOS		
012040	NACIONALES		
012050	DEL EXTRANJERO		
012060	TOTAL DE ACREEDORES DIVERSOS		
	PROVEEDORES		
012070	NACIONALES		
012071	PROVEEDORES 2001		
012080	DEL EXTRANJERO		
012090	TOTAL DE PROVEEDORES		
	OTROS PASIVOS		
012100	ANTICIPOS DE CLIENTES		
012110	COMPANIAS AFILIADAS		
012115	TOTAL DE OTROS PASIVOS		

CONTADOR: VILLASENOR DIAZ GERARDO MARCO
 REG. 11131
 REP. LEGAL: ESPINOSA RODRIGUEZ ESTEBAN



**CONSTRUCRETOS
 Y MATERIALES
 DE URUAPAN
 S.A. DE C.V.**

Sistema de Presentación del Dictamen 2003
CONSTRUCRETOS Y MATERIALES DE URUAPAN, S.A. DE C.V.

ESTADO DE POSICION FINANCIERA		2003	2002
INDICE	CONCEPTO		
	OTRAS CUENTAS POR PAGAR		
012120	NACIONALES		
012130	DEL EXTRANJERO		
012140	TOTAL DE OTRAS CUENTAS POR PAGAR		
	IMPUESTOS POR PAGAR		
012150	IMPUESTO SOBRE LA RENTA		
012155	IMPUESTO AL ACTIVO		
012160	IMPUESTO AL VALOR AGREGADO		
012170	OTROS IMPUESTOS Y CONTRIBUCIONES		
NOTA	REF. NOTAS A LOS EDOS. FINAN. NOTA 5		
012180	TOTAL DE IMPUESTOS Y CONTRIBUCIONES POR PAGAR		
012190	PARTICIPACION DE UTILIDADES		
012200	PORCION CIRCULANTE DEL PASIVO A LARGO PLAZO		
012210	TOTAL DEL PASIVO A CORTO PLAZO		
	PASIVO A LARGO PLAZO		
	DEUDAS A LARGO PLAZO		
012220	CON EL EXTRANJERO		
012230	DOCUMENTOS POR PAGAR		
012231	INTERESES POR PAGAR		
012240	TOTAL DE DEUDAS A LARGO PLAZO		
012250	OBLIGACIONES LABORALES		
012260	TOTAL DEL PASIVO A LARGO PLAZO		
	CREDITOS DIFERIDOS		
012261	RENTAS COBRADAS POR ANTICIPADO		
012262	I.V.A. PENDIENTE DE COBRO		
012285	PASIVO POR IMPUESTO SOBRE LA RENTA DIFERIDO		
012266	PASIVO POR PARTICIPACION DE UTILIDADES DIFERIDAS		
012270	TOTAL DE CREDITOS DIFERIDOS		
	PASIVO CONTINGENTE		
012280	PASIVO CONTINGENTE		
012281	RESERVA PARA PENSIONES Y JUBILACIONES		
012290	TOTAL DE PASIVO CONTINGENTE		
012900	TOTAL DEL PASIVO		
	CAPITAL CONTABLE		
013010	CAPITAL SOCIAL PROVENIENTE DE APORTACIONES		
013015	CAPITAL SOCIAL PROVENIENTE DE CAPITALIZACION		
013020	RESERVA LEGAL		
013030	APORTACIONES PARA FUTUROS AUMENTOS DE CAPITAL		
013040	UTILIDAD NETA DEL EJERCICIO		
013050	PERDIDA DEL EJERCICIO		
013060	UTILIDADES RETENIDAS DE EJERCICIOS ANTERIORES		

CONTADOR VILLASENOR RAFAEL FIGUEROA MARCO
 REG. 11131
 REP. LEGAL: ESPINOSA RODRIGUEZ ESTEBAN



Sistema de Presentación del Dictamen 2003
 CONSTRUCTOS Y MATERIALES DE URUAPAN, S.A. DE C.V.

1.- ESTADO DE POSICION FINANCIERA			
INDICE	CONCEPTO	2003	2002
013070	PERDIDAS ACUMULADAS DE EJERCICIOS ANTERIORES		
013080	EXCESO EN LA ACTUALIZACION DEL CAPITAL CONTABLE		
013090	INSUFICIENCIA EN LA ACTUALIZACION DEL CAPITAL CONTABLE		
013091	EFFECTO INICIAL ACUMULADO DE IMPUESTO SOBRE LA RENTA DIFERIDO		
013100	OTRAS CUENTAS DE CAPITAL		
013900	TOTAL DEL CAPITAL CONTABLE		
014900	TOTAL DEL PASIVO Y DEL CAPITAL CONTABLE		
LAS NOTAS ADJUNTAS SON PARTE INTEGRANTE DE ESTE ESTADO FINANCIERO			



CONTADOR: VILLASEÑOR DIAZ GERARDO MARCO
 REG: 11131
 REP. LEGAL: ESPINOSA RODRIGUEZ ESTEBAN

Sistema de Presentación del Dictamen 2003
CONSTRUCRETOS Y MATERIALES DE URUAPAN, S.A. DE C.V.

2- ESTADO DE RESULTADOS			
INDICE	CONCEPTO	2003	2002
	POR LOS EJERCICIOS COMPRENDIDOS		
	DEL 01 DE ENERO AL 31 DE DICIEMBRE DE 2003 Y DE 2002		
021010	VENTAS NETAS		
021020	INGRESOS POR SERVICIOS		
021030	OTROS INGRESOS		
021040	TOTAL		
021050	COSTO DE VENTAS		
021060	PERDIDA BRUTA		
021070	UTILIDAD BRUTA		
	GASTOS DE OPERACION		
022010	GASTOS GENERALES		
022020	GASTOS DE ADMINISTRACION		
022030	GASTOS DE VENTA		
022040	TOTAL		
022050	PERDIDA DE OPERACION		
022060	UTILIDAD DE OPERACION		
	COSTO INTEGRAL DE FINANCIAMIENTO		
022070	INTERESES A FAVOR		
022080	INTERESES A CARGO		
022090	UTILIDAD CAMBIARIA		
022100	PERDIDA CAMBIARIA		
022110	RESULTADO POR POSICION MONETARIA FAVORABLE		
022120	RESULTADO POR POSICION MONETARIA DESFAVORABLE		
022130	COMISIONES BANCARIAS		
022140	TOTAL		
	OTROS GASTOS Y OTROS PRODUCTOS		
022150	OTROS GASTOS		
022160	OTROS PRODUCTOS		
022170	TOTAL		
022180	PERDIDA POR OPERACIONES CONTINUAS ANTES DE I.S.R., I.A. Y P.T.U.		
022190	UTILIDAD POR OPERACIONES CONTINUAS ANTES DE I.S.R., I.A. Y P.T.U.		
	PROVISIONES		
023010	IMPUESTO SOBRE LA RENTA		
023020	IMPUESTO AL ACTIVO		
023030	PARTICIPACION DE UTILIDADES		
023031	IMPUESTO SOBRE LA RENTA DIFERIDO		
023032	PARTICIPACION DE UTILIDADES DIFERIDA		
023040	TOTAL		
023050	PERDIDA POR OPERACIONES CONTINUAS		
023060	UTILIDAD POR OPERACIONES CONTINUAS		
023070	OPERACIONES DISCONTINUAS (NETAS DE ISR Y PTU)		
023080	PERDIDA DESPUES DE OPERACIONES CONTINUAS		

CONTRATA VILLASECA DISCONTINUAS
 REG. 11131
 REP. LEGAL: ESPINOSA RODRIGUEZ ESTEBAN



Sistema de Presentación del Dictamen 2003
CONSTRUCRETOS Y MATERIALES DE URUAPAN, S.A. DE C.V.

2.- ESTADO DE RESULTADOS			
INDICE	CONCEPTO	2003	2002
023090	UTILIDAD DESPUES DE OPERACIONES DISCONTINUAS		
023100	PARTIDAS EXTRAORDINARIAS (NETAS DE ISR Y PTU)		
023110	PERDIDA DESPUES DE PARTIDAS EXTRAORDINARIAS		
023120	UTILIDAD DESPUES DE PARTIDAS EXTRAORDINARIAS		
023130	EFFECTO ACUMULADO AL INICIO DEL EJERCICIO POR CAMBIOS EN PRINCIPIOS DE CONTABILIDAD (NETO DE ISR Y PTU)		
023140	PERDIDA DEL EJERCICIO		
023150	UTILIDAD NETA DEL EJERCICIO		
	LAS NOTAS ADJUNTAS SON PARTE INTEGRANTE DE ESTE ESTADO FINANCIERO		



Sistema de Presentación del Dictamen 2003
CONSTRUCTRETOS Y MATERIALES DE URUAPAN, S.A. DE C.V.

4. ESTADO DE CAMBIOS EN LA SITUACION FINANCIERA		2003	2002
INDICE	CONCEPTO		
	POR LOS EJERCICIOS TERMINADOS AL 31 DE DICIEMBRE DE 2003 Y DE 2002		
	OPERACION		
041010	UTILIDAD ANTES DE PARTIDAS EXTRAORDINARIAS		
041020	PERDIDA ANTES DE PARTIDAS EXTRAORDINARIAS		
	MAS (MENOS)		
041030	PARTIDAS EXTRAORDINARIAS A FAVOR		
041040	PARTIDAS EXTRAORDINARIAS A CARGO		
041050	UTILIDAD NETA DEL EJERCICIO		
041060	PERDIDA DEL EJERCICIO		
	PARTIDAS APLICADAS A RESULTADOS QUE NO AFECTARON RECURSOS		
041070	DEPRECIACIONES Y AMORTIZACIONES		
041071	IMPUESTO SOBRE LA RENTA DIFERIDO		
041072	PARTICIPACION DE UTILIDADES DIFERIDA		
041080	TOTAL		
	AUMENTO O DISMINUCION EN:		
041110	CUENTAS POR COBRAR		
041120	INVENTARIOS		
041130	PAGOS ANTICIPADOS		
041131	DEPOSITOS EN GARANTIA		
041132	ACTIVOS INTANGIBLES		
	AUMENTO O DISMINUCION EN:		
041200	PROVEEDORES Y OTROS PASIVOS		
041201	APORTACIONES POR CAPITALIZAR		
041900	RECURSOS GENERADOS POR LA OPERACION		
	FINANCIAMIENTO		
	PRESTAMOS RECIBIDOS		
042010	BANCARIOS		
042020	PERSONAS FISICAS		
042030	PERSONAS MORALES		
042040	AMORTIZACION EN TERMINOS REALES DE PRESTAMOS		
042050	PAGO DE DIVIDENDOS		
042900	RECURSOS GENERADOS POR FINANCIAMIENTO		
	INVERSION		
043010	ADQUISICION DE ACTIVO FIJO		
043020	ADQUISICION DE INMUEBLES		
043030	INVERSION EN ACCIONES		
043900	RECURSOS UTILIZADOS POR INVERSION		
044010	AUMENTO A EFECTIVO E INVERSIONES TEMPORALES		
	EFECTIVO E INVERSIONES TEMPORALES:		
044020	AL PRINCIPIO DEL PERIODO		
044030	AL FINAL DEL PERIODO		
	LAS NOTAS ADJUNTAS SON PARTE INTEGRANTE DE ESTE ESTADO FINANCIERO		

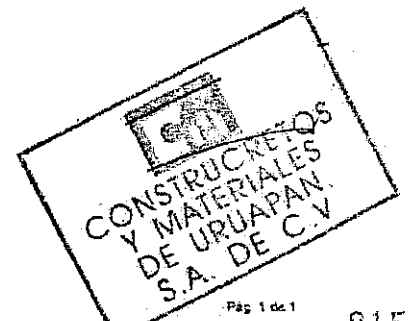

CEDULA

TITULO REGISTRADO A FOJAS

DEL LIBRO

DE REGISTRO PROFESIONALES Y



S. E. P.
SECRETARIA DE EDUCACION PUBLICA
DIRECCION GENERAL DE PROFESIONES
DIRECCION DE REGISTRO Y CONTROL DE PROFESIONES

[Signature]
FIRMA DEL INTERESADO

TGN.

SECRETARIA DE EDUCACION PUBLICA
DIRECCION GENERAL DE PROFESIONES

EN VIRTUD DE QUE GERARDO MARCO
VELLASORON DIAZ

CUMPLIO CON LOS REQUISITOS EXIGI-
DOS POR LA LEY REGLAMENTARIA DEL
ARTICULO 5º CONSTITUCIONAL EN
MATERIA DE PROFESIONES Y SU REGLA-
MENTO SE LE EXPIDE LA PRESENTE

CEDULA

CON EFECTOS DE PATENTE
PARA EJERCER LA PROFESION DE

CONSTRUCCION DE OBRAS DE ACERCA

MEXICO, D.F. A 15 DE ABRIL DE 1971

[Signature]
EL DIRECTOR GENERAL DE PROFESIONES
ENRIQUE SANCHEZ BERGAS





LICITACIÓN PÚBLICA No. HUM/DOP/BID/002/04

CONSTRUCCIÓN DEL ÁREA ADMINISTRATIVA, CAPILLA,
CAFETERÍA, BODEGA, BAÑOS PÚBLICOS, MÓDULOS DE GAVETAS,
ACCESO AL PANTEÓN, MUNICIPAL "JARDINES DE LA PAZ"



FECHA DE LICITACIÓN 02 DE AGOSTO DEL 2004

2.- INTEGRACIÓN DE LA PROPUESTA TÉCNICA SOBRE "A"

DOCUMENTO 5

**DECLARACIÓN ESCRITA DE NO ENCONTRARSE EN LOS
SUPUESTOS DEL ARTICULO 51 DE LA LEY DE OBRAS PUBLICAS
Y SERVICIOS RELACIONADOS CON LAS MISMAS**

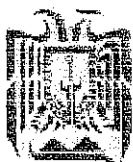

PROCEDIMIENTO EJECUTIVO INTEGRAL DE LA LICITACIÓN DE OBRA PÚBLICA

H. AYUNTAMIENTO DE URUAPAN

DIRECCIÓN OBRAS PÚBLICAS.

DECLARACIÓN ESCRITA DE NO ENCONTRARSE EN ALGUNOS DE LOS SUPUESTOS DEL ARTÍCULO 51 DE LA LEY DE OBRAS PUBLICAS Y SERVICIOS RELACIONADOS CON LAS MISMAS

_____ a ____ de _____ del _____.

H. AYUNTAMIENTO DE URUAPAN, MICH.
P R E S E N T E

En cumplimiento de los requisitos establecidos en las bases de la licitación pública N° _____ para la realización de los trabajos _____, declaro bajo protesta de decir verdad, que la empresa _____, a la cual represento, no se encuentra en alguno de los supuestos que establece el artículo 51 de la Ley de Obras Públicas y Servicios Relacionados con las Mismas.

A T E N T A M E N T E

Nombre y Firma del Representante Legal del Licitante



**GRUPO
CONCRETOS**

CONSTRUCRETO Y MATERIALES DE URUAPAN, S. A. DE C. V.

VENTA DE MATERIAL PARA CONSTRUCCION Y PREFABRICADOS

BLVD. INDUSTRIAL N° 2554
ESQ. LIBRAMIENTO ORIENTE
COL. LA PRESA
60130 URUAPAN, MICH.

TELS. (452) 528-13-30
528-21-29
FAX (452) 528-20-76
LADA SIN COSTO 01-800-711-9393

DOCUMENTO 5

H. AYUNTAMIENTO DE URUAPAN DIRECCIÓN OBRAS PÚBLICAS.

**DECLARACIÓN ESCRITA DE NO ENCONTRARSE EN ALGUNOS DE LOS SUPUESTOS DEL
ARTÍCULO 51 DE LA LEY DE OBRAS PUBLICAS Y SERVICIOS RELACIONADOS CON LAS
MISMAS**

URUAPAN, MICHOACAN a 02 de AGOSTO del 2004.

H. AYUNTAMIENTO DE URUAPAN, MICH.
PRESENTE

En cumplimiento de los requisitos establecidos en las bases de la licitación pública N°
IAUM/DOP/BID/002/04 para la realización de los trabajos DE : CONSTRUCCION DEL AREA
ADMINISTRATIVA, CAPILLA, CAFETERIA, BODEGA, BAÑOS PUBLICOS, MODULOS DE
GAVETAS, ACCESO AL PANTEON MUNICIPAL, "JARDINES DE LA PAZ" DE URUAPAN,
MICHOACAN, declaro bajo protesta de decir verdad, que la empresa CONSTRUCRTEOS Y
MATERIALES DE URUAPAN S.A. DE C.V., a la cual represento, no se encuentra en alguno de los
supuestos que establece el articulo 51 de la Ley de Obras Públicas y Servicios Relacionados con las
Mismas.

ATENTAMENTE

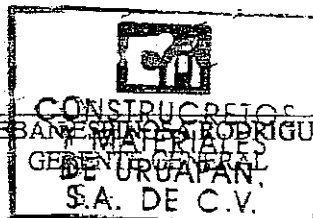



LICITACIÓN PÚBLICA No. HUM/DOP/BID/002/04

CONSTRUCCIÓN DEL ÁREA ADMINISTRATIVA, CAPILLA,
CAFETERÍA, BODEGA, BAÑOS PÚBLICOS, MÓDULOS DE GAVETAS,
ACCESO AL PANTEÓN, MUNICIPAL "JARDINES DE LA PAZ"



FECHA DE LICITACIÓN 02 DE AGOSTO DEL 2004

2.- INTEGRACIÓN DE LA PROPUESTA TÉCNICA SOBRE "A"

DOCUMENTO 6

MANIFESTACIÓN ESCRITA DE CONOCIMIENTO DEL MODELO DE CONTRATO



PROCEDIMIENTO EJECUTIVO INTEGRAL DE LA LICITACIÓN DE OBRA PÚBLICA



**GRUPO
CONCRETOS**

CONCRETOS Y MATERIALES DE URUAPAN, S. A. DE C. V.

VENTA DE MATERIAL PARA CONSTRUCCION Y PREFABRICADOS

BLVD. INDUSTRIAL Nº 2554
ESQ. LIBRAMIENTO ORIENTE
COL. LA PRESA
60130 URUAPAN, MICH.

TELS. (452) 526-13-30
526-21-29
FAX (452) 528-20-76
LADA SIN COSTO 01-800-771-9393

DOCUMENTO 6

H. AYUNTAMIENTO DE URUAPAN

DIRECCIÓN OBRAS PÚBLICAS.

MODELO DE CONTRATO

Se anexará a este documento una copia del Modelo de Contrato debidamente firmado de conocimiento por el representante legal del licitante en todas sus hojas (ANEXO T-6 MODELO DE CONTRATO).

En atención a la convocatoria No. HAUM/OP/BID/002/04, de fecha, 01 DE JULIO DE 2004, correspondiente a la licitación Pública No. HAUM/DOP/BID/002/04, para la Obra de CONSTRUCCION DEL AREA ADMINISTRATIVA, CAPILLA, CAFETERIA, BODEGA, BAÑOS PUBLICOS, MODULO DE GAVETAS, ACCESO AL PANTEON MUNICIPAL, "JARDINES DE LA PAZ".

Por medio de la presente, me permito manifestar a Usted, que lei y he tomado en cuenta los requerimientos de las bases y he aceptado el modelo del contrato, por lo tanto estoy de acuerdo con todas las cláusulas que lo integran.

En caso de resultar favorecido con el fallo, cumpliremos con todas las obligaciones que establece el contrato correspondiente.

Se anexa copia del Modelo de Contrato debidamente firmado de conocimiento por el representante legal en todas sus hojas (ANEXO T-6 MODELO DE CONTRATO).

ATENTAMENTE.



ESTEBAN ESPINOSA RODRIGUEZ
GERENTE GENERAL



LICITACIÓN PÚBLICA No. HUM/DOP/BID/002/04

CONSTRUCCIÓN DEL ÁREA ADMINISTRATIVA, CAPILLA,
CAFETERÍA, BODEGA, BAÑOS PÚBLICOS, MÓDULOS DE GAVETAS,
ACCESO AL PANTEÓN, MUNICIPAL "JARDINES DE LA PAZ"



FECHA DE LICITACIÓN 02 DE AGOSTO DEL 2004

2.- INTEGRACIÓN DE LA PROPUESTA TÉCNICA SOBRE "A"

ANEXO T-6

MODELO DE CONTRATO



PROCEDIMIENTO EJECUTIVO INTEGRAL DE LA LICITACIÓN DE OBRA PÚBLICA

DOCUMENTO T-6 MODELO DE CONTRATO

H. AYUNTAMIENTO DE URUAPAN, MICHOACÁN
DIRECCIÓN DE OBRAS PUBLICAS.

CONTRATO DE OBRA PUBLICA, A PRECIOS UNITARIOS Y TIEMPO DETERMINADO QUE CELEBRAN POR UNA PARTE EL H. AYUNTAMIENTO DE URUAPAN, MICHOACÁN, A QUIEN EN LO SUCESIVO SE LE DENOMINARA "LA CONTRATANTE", REPRESENTADA POR EL C. JESÚS MARIA DODDOLI MURGUÍA, LIC. PEDRO VELÁZQUEZ BELTRÁN, ING. PRISCILIANO JIMÉNEZ ROSALES, EN SU CARACTER DE PRESIDENTE MUNICIPAL, SECRETARIO MUNICIPAL, Y SINDICO MUNICIPAL Y, POR LA OTRA EL, C. _____, EN CARACTER DE PERSONA FÍSICA, A QUIEN EN LO SUCESIVO SE LE DENOMINARA "EL CONTRATISTA", DE ACUERDO CON LAS SIGUIENTES DECLARACIONES Y CLÁUSULAS:

DECLARACIONES

- 1 La Contratante declara:
 - 1.1. Personalidad jurídica de La Contratante.
 - 1.2. Personalidad y poderes de quien suscribe por La Contratante.
 - 1.3 Que tiene establecido su domicilio en la Avenida Chiapas No. 514, de la Colonia Ramón Farias, en la Ciudad de Uruapan, Michoacán, C.P. 60050 con numero telefónico 01 452 523 65 04 y 52 3 41 52 mismo que se señala para los fines y efectos legales de este contrato.
 - 1.4 Que la adjudicación del presente contrato se realizó mediante CONVOCATORIA PUBLICA NACIONAL No. _____ de fecha _____.
 - 1.5 Que para cubrir las erogaciones que se deriven del presente contrato, el Banco Nacional de Obras y Servicios Públicos S.N.C. concedió un préstamo a La Contratante para financiar las obras del Proyecto de referencia quedando incluido en el citado préstamo la construcción de la obra.
 - 1.6. Que el presente contrato se adjudicó a El Contratista para llevar a cabo las obras a que se destina la inversión autorizada que se menciona en la declaración 1.5, de acuerdo con los actos relativos al concurso correspondiente, para lo cual se celebraron: El acto de apertura de las propuestas técnicas del día _____ el acto de apertura de las propuestas económicas el día _____; el acto de fallo se dio a conocer a través de una junta pública o notificación por escrito el día _____; acto en el cual se adjudicó a El Contratista el presente contrato para la realización de los trabajos objeto del mismo.

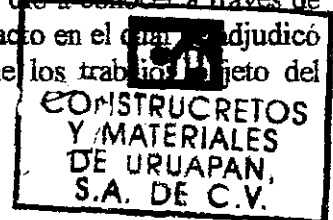

CONTRATO _____

2. La Contratista declara:

2.1. Que tiene capacidad Jurídica para contratar y reúne las condiciones técnicas y económicas para obligarse a la ejecución de la obra objeto de este contrato.

2.2 Que es mexicano conforme a la Leyes del País y conviene cuando llegare a cambiar de nacionalidad, en seguir considerándose como mexicano por cuanto a este contrato se refiere y no invocar la protección de ningún gobierno extranjero, bajo pena, en caso de faltar a ello, de perder todo derecho derivado del mismo en beneficio de la nación mexicana.

2.3 Que cuenta con los registros que se citan a continuación, los cuales están vigentes:

Registro de Contribuyentes de la Secretaría de Hacienda y Crédito Público No. _____, Registro Patronal ante el Instituto Mexicano del Seguro Social (IMSS) No. _____, Registro ante el Instituto del Fondo Nacional para la Vivienda en los Trabajadores (INFONAVIT) No. _____, Registro de la Secretaria de Comunicaciones y Obras Publicas _____.

2.4 Que tienen su domicilio en territorio nacional en la casa marcada con el numero _____, de la Calle _____, de la Colonia _____, en la Ciudad de Uruapan, Michoacán, con numero telefónico _____ mismo que se señala para los fines y efectos legales de este contrato.

2.5 Que conoce el contenido y los requisitos que establece la Ley de Obras Públicas y Servicios Relacionados con las mismas, su Reglamento, el contenido de los anexos de este documento que, debidamente firmados por las partes, integran el presente contrato, así como las demás normas que regulan la ejecución de los trabajos.

2.6 Que manifiesta por escrito haber inspeccionado debidamente el sitio de la obra objeto de este contrato, a fin de considerar todos los factores que intervienen en su ejecución.

3. Ambas partes declaran:

3.1 Que conocen el alcance y el contenido de los documentos que forman parte integrante del presente contrato y constan de lo siguiente:

- a) Formulario de la Propuesta
- b) Documentación técnica que contiene la descripción de las obras y las especificaciones técnicas. Anexo 1
- c) Planos de la Obra
- d) Catálogo de Conceptos, Cantidades y Unidades de Trabajo, incluyendo los precios unitarios y totales, y Anexo 2
- e) Fórmula de Ajuste de Costos.



CONTRATO _____

3.2 Que los funcionarios del Banco Interamericano de Desarrollo tendrán libre acceso al sitio de los trabajos, así como a la documentación relativa a la obra.

4. Definiciones

En el presente contrato, los siguientes términos serán interpretados de la manera que se indica a continuación:

- a) Por "Contrato", se entenderá el convenio celebrado entre La Contratante y El Contratista referente al conjunto de derechos y obligaciones, según consta en el presente instrumento, incluyendo todos sus anexos y apéndices y todos los documentos incorporados a él por referencia.
- b) Por "La Contratante" se entenderá El H. Ayuntamiento de Uruapan y sus representantes legales.
- c) Por "El Contratista" se entenderá _____ y sus representantes legales.
- d) Por "Monto del Contrato", se entenderá la cantidad pagadera a El Contratista de conformidad con el contrato, a cambio del debido y pleno cumplimiento de sus obligaciones contractuales.
- e) Por "Trabajos", se entenderá como el conjunto de obras descritas en la cláusula primera del contrato e incluirá, en su caso, la ingeniería básica, de detalle, la construcción, pruebas, el montaje, puesta en marcha del equipo, y la autorización a la Contratante por el uso de los derechos de patente.
- f) Por "Sitio", se entenderá el lugar donde se construirá la obra.
- g) Por "Especificaciones", se entenderá las descripciones técnicas detalladas de todas y cada una de las partes que integran la obra.

Expuesto lo anterior, las partes convienen en otorgar las siguientes:

CLAUSULAS



CONTRATO _____

PRIMERA: OBJETO DEL CONTRATO

La Contratante encomienda a El Contratista la realización de una obra consistente en: _____, y éste se obliga a realizarla hasta su total terminación, acatando para ello lo establecido por los diversos ordenamientos, normas y anexos señalados en los incisos 2.5 a 3.1 de las declaraciones de este contrato, así como las normas de construcción vigentes en el lugar donde deben realizarse los trabajos, mismos que se tienen por reproducidos como si se insertasen a la letra como parte integrante de este contrato.

Podrá subcontratarse partes de la obra, siempre y cuando se cuente con la autorización por escrito de parte de la Contratante

SEGUNDA: MONTO DEL CONTRATO

El monto total del presente contrato es de: \$

TERCERA: PLAZO DE EJECUCION

El Contratista se obliga a iniciar la obra objeto de este contrato el día _____, y a terminarla a más tardar el día _____ de conformidad con el programa de la obra.

Todos los términos estipulados en este contrato se entenderán como días naturales, comprendiendo aquellos que según la Ley sean inhábiles, pero cuando un plazo termine en un día inhábil, concluirá a las 24 horas del día hábil siguiente.

CUARTA: DISPONIBILIDAD DEL INMUEBLE Y DOCUMENTOS ADMINISTRATIVOS

La Contratante se obliga a poner a disposición de El Contratista oportunamente, el o los inmuebles en que deban llevarse a cabo los trabajos materia de este contrato, el incumplimiento por parte de La Contratante prorrogará en igual plazo la fecha originalmente pactada de terminación de los trabajos.

Así como los dictámenes, permisos, licencias demás autorizaciones que sean responsabilidad de La Contratante y que se requieran para su realización.

QUINTA: ANTICIPOS

Para la construcción de oficinas, almacenes, bodegas e instalaciones, traslado de maquinaria y equipo de construcción e inicio de los trabajos, así como para la compra de equipos y materiales de instalación permanente así como demás insumos, necesarios para la realización de los trabajos objeto de este contrato, La Contratante otorgará un anticipo por el ____%(____ por ciento) de la asignación autorizada para el ejercicio de los trabajos.

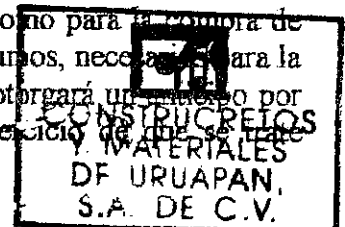

CONTRATO _____

aprobada al contrato correspondiente, y para el primer ejercicio presupuestal importa la cantidad de \$ _____ y El Contratista se obliga a utilizarlo en dichos trabajos.

El otorgamiento y la amortización de los anticipos aquí descritos, así como los anticipos subsecuentes que en su caso se otorguen, se sujetarán a los procedimientos establecidos al respecto por la Ley de Obras Públicas y Servicios Relacionados con las mismas, su Reglamento y demás disposiciones administrativas relativas a ésta materia.

Para garantizar la correcta inversión del (los) anticipo (s), El Contratista, dentro de los quince días naturales siguientes a partir de la fecha de recepción de la copia del contrato o del acta de fallo de adjudicación, deberá presentar a La Contratante garantía bancaria o carta de crédito irrevocable por el 100% del importe del (los) anticipo(s), otorgada por instituciones bancarias autorizadas y aceptables para La Contratante, y para los ejercicios subsecuentes, en los términos que señala la Ley de Obras Públicas y Servicios Relacionados con las mismas, su Reglamento y demás legislación aplicable en la materia.

La garantía otorgada para garantizar la correcta inversión del (los) anticipo (s), se cancelará cuando El Contratista haya amortizado el importe total del (los) mismo (s), previa autorización escrita de La Contratante.

SEXTA: FORMA DE PAGO

Las partes convienen que los trabajos objeto del presente contrato, se paguen mediante la formulación de estimaciones que abarcarán un mes calendario, las que serán presentadas por El Contratista al residente de obra, dentro de los seis días naturales siguientes a la fecha de corte, para la elaboración de las mismas, que será el día 14 y 28 de cada mes. Cuando las estimaciones no sean presentadas en el término antes señalado, se incorporarán a la siguiente estimación para que La Contratante inicie su trámite de pago en términos de la Ley de Obras Públicas y Servicios Relacionados con las mismas, su Reglamento y demás legislación aplicable en la materia.

El pago se llevará a cabo, dentro del plazo de 30 días naturales contados a partir de la fecha en que se reciba la (s) estimación (es).

SEPTIMA: GARANTIAS

El Contratista se obliga a constituir, en la forma, términos y procedimientos previstos, las garantías a que haya lugar con motivo de la celebración de este contrato y de los anticipos que le sean otorgados por La Contratante.

El monto de la garantía de cumplimiento, caducará en la fecha de recepción de las obras, objeto de este contrato, previa entrega de la Garantía de Defectos, Materiales y Cualquier otra Responsabilidad en que se hubiere incurrido.

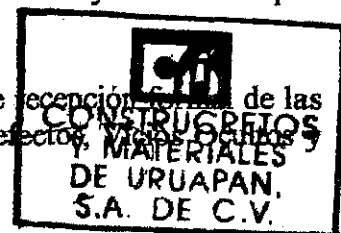

CONTRATO _____

La garantía de Defectos, Vicios Ocultos y Cualquier otra Responsabilidad en que se hubiere incurrido se establecerá por 12 meses a partir de la recepción formal de las obras, a través de cualquiera de los siguientes instrumentos:

(10%) diez por ciento- del monto del total ejercido de la obra, mediante fianza en favor de la Tesorería Municipal de Uruapan, Michoacán.

(5%) cinco por ciento del monto total ejercido de la obra a través de Carta de Crédito irrevocable o bien, aportar recursos líquidos por una cantidad equivalente al (5%) cinco por ciento del mismo monto, en fideicomisos especialmente constituidos para ello.

OCTAVA: AJUSTE DE COSTOS

Las partes acuerdan la revisión y ajuste de los costos que integran los precios unitarios pactados en este contrato, de conformidad con la fórmula de ajuste, que como anexo, forma parte integrante de este instrumento.

El ajuste lo determinará "La Contratante" mediante la actualización de los costos, de los insumos que intervienen en la proporción establecida de los mismos, en el total del costo directo de las obras, revisando un grupo de precios que, multiplicados por sus correspondientes cantidades de trabajo por ejecutar, representen cuando menos el 80% (ochenta Por Ciento) del importe faltante del contrato.

La fecha base que se tomará en cuenta para el ajuste de costos es la correspondiente a 14 días previos de la fecha del acto de Presentación y Apertura de Proposiciones.

NOVENA: MATERIALES Y EQUIPOS DE INSTALACIÓN PERMANENTE

Los materiales y equipos de instalación permanente que, en su caso, La Contratante suministre a El Contratista o que éste adquiriera para destinarlos a la obra objeto de este Contrato, quedarán bajo la custodia de éste últimos, quien se obliga a conservarlos en perfecto estado y a darle el uso para el cual fueron suministrados o adquiridos, debiendo acreditar su aplicación mediante la documentación que proporcione al residente de obra.

El Contratista deberá conservar y reintegrar a la Contratante todo excedente, desperdicio utilizable, remanentes de materiales y equipos, cuando hayan sido suministrados por La Contratante.

En el caso de que El Contratista no pueda acreditar a plena satisfacción de la Contratante la instalación de materiales y equipos suministrados por ésta última, o no puede acreditar la entrega correspondiente, el primero se obliga a pagarlos a su valor de reposición en la fecha de recepción de los trabajos.

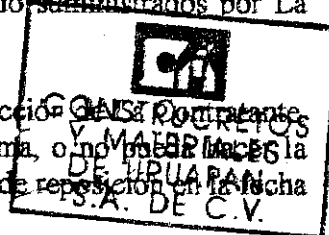

DÉCIMA: RECEPCIÓN DE LOS TRABAJOS

La recepción de los trabajos, ya sea total o parcial, se realizará en un plazo no mayor de 20 días naturales, a partir de la notificación que El Contratista presente a La Contratante sobre la terminación de los trabajos que le fueron encomendados y ésta verificará que los trabajos estén debidamente concluidos dentro del plazo antes señalado, reservándose La Contratante el derecho de reclamar los trabajos faltantes o mal ejecutados.

Una vez que se haya constatado la terminación de los trabajos en los términos del párrafo anterior, La Contratante procederá a la recepción formal de los mismos, en un plazo no mayor de 10 días naturales. Al concluir dicho plazo, sin que La Contratante haya comunicado por escrito la recepción formal de los trabajos, éstos se tendrán por recibidos.

La Contratante podrá realizar recepciones parciales, cuando a su juicio existieron trabajos terminados y sus partes sean identificables y susceptibles de utilizarse.

UNDÉCIMA: REPRESENTANTE DE EL CONTRATISTA

El Contratista se obliga a establecer, anticipadamente a la iniciación de los trabajos, en el sitio de realización de los mismos, un representante permanente que actuará como su superintendente de construcción el cual deberá tener poder amplio y suficiente para tomar decisiones en todo lo relativo al cumplimiento de este contrato.

El superintendente de construcción designado por El Contratista, tendrá la obligación de conocer el contrato, el proyecto y las especificaciones técnicas y deberá estar facultado para dirigir la ejecución de los trabajos a que se refiere este contrato, así como aceptar u objetar las estimaciones de obras que se formulen y, en general, para actuar a nombre de El Contratista, con las facultades legales necesarias para el cumplimiento de este contrato.

DUODÉCIMA: RELACIONES LABORALES

El Contratista, como empresario y patrón del personal que ocupa con motivo de los trabajos materia del contrato, será el único responsable de las obligaciones derivadas de las disposiciones legales y demás ordenamientos en materia de trabajo y de seguridad social. El Contratista conviene, por lo mismo, en responder de todas las reclamaciones que sus trabajadores presentaran en su contra o en contra de La Contratante, en relación con los trabajos objeto de este contrato.

DECIMOTERCERA: RESPONSABILIDADES DE EL CONTRATISTA



CONTRATO _____

El Contratista se obliga a que los materiales y equipo que se utilicen en los trabajos objeto del contrato, cumplan con las normas de calidad establecidas en el anexo de especificaciones técnicas y a que la realización de todas y cada una de las partes de dicha obra se efectúe a satisfacción de La Contratante, así como a responder, por su cuenta y riesgo, de los defectos y vicios ocultos de la misma y de los daños y perjuicios que por inobservancia de las leyes y reglamentos aplicables, así como por negligencia de su parte, se lleguen a causar a La Contratante o a terceros. Los riesgos y la conservación de las obras hasta el momento de su entrega definitiva a La Contratante, será a cargo de El Contratista.

Igualmente, El Contratista se obliga a no ceder a terceras personas físicas o morales sus derechos y obligaciones derivados de este contrato y sus anexos, con excepción de los derechos de cobro sobre los bienes y trabajos ejecutados que amparan este contrato, para lo cual deberá contar con la autorización previa y por escrito de La Contratante en los términos de la Ley de Obras Públicas y Servicios Relacionados con las mismas, su Reglamento y demás normatividad aplicable en la materia.

El Contratista será el único responsable de la ejecución de las obras cuando éstas no se hayan realizado conforme a lo estipulado en el contrato o de acuerdo a las especificaciones que por escrito proporcione la Contratante, este ordenará su reparación o reposición inmediata y serán por cuenta de El Contratista.

El Contratista deberá sujetarse a las disposiciones de seguridad que la Contratante tenga establecidas en el lugar de la obra, así como a los demás reglamentos u ordenamientos de las autoridades competentes en materia de construcción, seguridad y uso de la vía pública.

Cuando aparecieron desperfectos o vicios ocultos en la obra dentro del año siguiente a la fecha de recepción de la misma por la Contratante, El Contratista reparará o repondrá inmediatamente y por su cuenta los mismos.

DECIMOCUARTA: PENAS CONVENCIONALES

"La Contratante" tendrá la facultad de verificar si las obras objeto de este contrato se están ejecutando por "El Contratista" de acuerdo con el programa de obra aprobado; para lo cual, "La Contratante" comparará periódicamente, contra el programa, el avance de las obras.

Si, como consecuencia de la comparación a qué se refiere el párrafo anterior, el avance de las obras es menor que lo que debió realizarse, "La Contratante" procederá a retener la cantidad que resulte de multiplicar él 1% (uno por ciento) de la diferencia de dichos importes por el número de meses transcurridos, desde la fecha de incumplimiento del programa, hasta la de revisión.

Si de acuerdo con lo estipulado anteriormente, al efectuarse la revisión correspondiente al último mes del programa procede hacer alguna retención, su importe se aplicará en beneficio de "La Contratante", a título de pena convencional, por el incumplimiento de las obligaciones a cargo de "El Contratista".



CONTRATO _____

Asimismo, para el caso de que "El Contratista" no concluya la obra en la fecha señalada en el programa, se aplicará una pena convencional consistente en una cantidad igual al 1% (uno por ciento) del importe de la diferencia entre el importe de la obra realmente ejecutada y el importe de la que debió realizarse hasta la fecha de terminación señalada en el programa, multiplicada por el número de meses transcurridos hasta el momento en que las obras queden concluidas y recibidas a satisfacción de "La Contratante". El monto máximo de penalización será del 5 % del total contratado.

Para determinar la aplicación de las sanciones estipuladas, no se tomarán en cuenta las demoras motivadas por caso fortuito o fuerza mayor o por cualquier otra causa que a juicio de "La Contratante" no sea imputable a "El Contratista".

Independientemente de la pena convencional señalada en el párrafo anterior, "La Contratante" podrá optar entre exigir el cumplimiento del contrato o bien la rescisión del mismo.

DECIMOQUINTA: SUSPENSION TEMPORAL DEL CONTRATO

La Contratante podrá suspender temporalmente, en todo o en parte, la obra contratada en cualquier momento, por causas justificadas o por razones de interés general, sin que ello implique su terminación definitiva, en cuyo caso la Contratante pagará los trabajos ejecutados, así como los gastos no recuperables, siempre que éstos sean razonables, estén debidamente comprobados y se relacionen directamente con este contrato.

En caso que el Contratista haya suspendido, con base a la instrucción debida, los trabajos en virtud de lo estipulado en este Artículo, los plazos de ejecución se prorrogarán de pleno derecho en el número de días calendario que implique dicha suspensión. Asimismo, tendrá derecho a recibir el pago de las cantidades que se originan con motivo de dicha suspensión.

Si la suspensión excede seis meses, el Contratista tendrá derecho a solicitar la terminación anticipada del Contrato en cualquier momento, atendiendo a las particularidades de cada caso en concreto.

El presente Contrato podrá continuar produciendo todos sus efectos legales, una vez que hayan desaparecido las causas que motivaron dicha suspensión.

DECIMOSEXTA: RESCISION ADMINISTRATIVA DEL CONTRATO

La Contratante podrá, en cualquier momento, rescindir administrativamente este Contrato por causas imputables a El Contratista. En este caso, La Contratante procederá a hacer efectivas las garantías y se abstendrá de cubrir los importes resultantes de los trabajos ejecutados aún no liquidados, hasta que se otorgue el finiquito correspondiente, en términos de la Legislación Nacional aplicable en la materia.

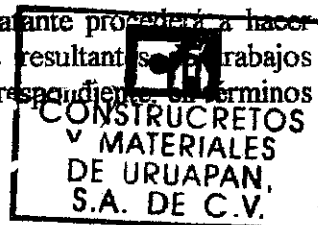

CONTRATO _____

La Contravención a las disposiciones, lineamientos, procedimientos y requisitos que establece la reglamentación vigente, así como el incumplimiento de cualquiera de las obligaciones de El Contratista que se estipulan en el presente Contrato, da derecho a su rescisión inmediata, sin responsabilidad para la Contratante.

El Contratista estará obligado a ejecutar todo trabajo que garantice la seguridad de la obra, así como a despejar los lugares de las obras en el plazo que le sea fijado por la Contratante.

La Contratante se reserva el derecho de adquirir de El Contratista obras provisionarias, equipos y materiales a su conveniencia.

En caso de rescisión del contrato por causas imputables a El Contratista, el saldo por amortizar del (los) anticipo (s) se reintegrará a la Contratante en el plazo y términos que señala la reglamentación vigente. Si el Contratista incumple con lo establecido por estos ordenamientos, deberá pagar gastos financieros conforme a los mismos. Dichos gastos se calcularán sobre el saldo no amortizado en cada caso y se computarán por días naturales desde que venció el plazo hasta la fecha en que se pongan efectivamente las cantidades a disposición de La Contratante, a la tasa que será igual a la establecida por la Ley de Ingresos de la Federación en los casos de prórroga para el pago de créditos fiscales, publicada por la Secretaria de Hacienda y Crédito Público.

DECIMOSEPTIMA: TERMINACION ANTICIPADA DEL CONTRATO

Cuando la terminación anticipada del Contrato ocurra por razones de interés general, La Contratante pagará a El Contratista los trabajos ejecutados, así como los gastos no recuperables, siempre que éstos sean razonables, estén debidamente comprobados y se relacionen directamente con el presente contrato.

Por el incumplimiento del Contrato por parte de la Contratante, el Contratista tiene derecho a recibir el pago por los trabajos ejecutados así como los gastos no recuperables, siempre que estos sean razonables, estén debidamente comprobados, y se relacionen directamente con el presente Contrato.

Finalmente, la extinción o pérdida de la personalidad jurídica del Contratista dará lugar a la terminación anticipada del Contrato, acordándose pagar a sus sucesores o beneficiarios los trabajos ejecutados que se encuentren pendientes de liquidación.

DECIMOCTAVA: NORMATIVIDAD APLICABLE

Las partes se obligan a sujetarse estrictamente para la ejecución de la obra objeto de este contrato, a todas y cada una de las cláusulas que lo integran, así como a los términos, lineamientos, procedimientos y requisitos que establece la Ley de Obras Públicas y Servicios Relacionados con las mismas, su Reglamento y demás normativas aplicables de la materia.

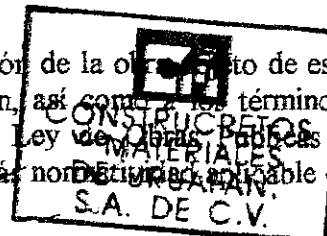

DECIMONOVENA: OTRAS ESTIPULACIONES ESPECIFICAS

El Contratista acepta, que de las estimaciones que se le cubran, se hagan las deducciones a que El Contratista esté obligado en términos de la Ley de Obras Públicas y Servicios Relacionados con las mismas, su Reglamento y normatividad aplicable a la materia.

VIGESIMA: JURISDICCION Y TRIBUNALES COMPETENTES

Para la interpretación y cumplimiento del presente contrato, las partes se someten a las Leyes y disposiciones aplicables en el territorio mexicano, y a la jurisdicción y competencia de los tribunales federales de la Ciudad de Uruapan, Michoacán, renunciando expresamente a cualquier otra jurisdicción que pudiere corresponderles en relación de la cuantía, materia, grado y territorio.

El presente contrato se firma en la Ciudad de Uruapan, Michoacán a

POR LA CONTRATANTE

C. JESÚS MARIA DODDOLI MURGUÍA
PRESIDENTA MUNICIPAL DE URUAPAN

LIC. PEDRO VELÁZQUEZ BELTRÁN
SECRETARIO MUNICIPAL

ING. PRISCILIANO JIMÉNEZ ROSALES
SINDICO MUNICIPAL

POR EL CONTRATISTA





LICITACIÓN PÚBLICA No. HUM/DOP/BID/002/04

CONSTRUCCIÓN DEL ÁREA ADMINISTRATIVA, CAPILLA,
CAFETERÍA, BODEGA, BAÑOS PÚBLICOS, MÓDULOS DE GAVETAS,
ACCESO AL PANTEÓN, MUNICIPAL "JARDINES DE LA PAZ"

FECHA DE LICITACIÓN 02 DE AGOSTO DEL 2004



2.- INTEGRACIÓN DE LA PROPUESTA TÉCNICA SOBRE "A"

DOCUMENTO 7

MANIFESTACIÓN ESCRITA DE CONOCER EL SITIO DE LOS TRABAJOS Y ACTA DE ASISTENCIA A LA JUNTA DE ACLARACIONES



PROCEDIMIENTO EJECUTIVO INTEGRAL DE LA LICITACIÓN DE OBRA PÚBLICA

DOCUMENTO 7

**H. AYUNTAMIENTO DE URUAPAN
DIRECCIÓN OBRAS PUBLICAS**

**MANIFESTACIÓN DE CONOCER EL SITIO DE LOS TRABAJOS Y
ASISTIR A LA JUNTA DE ACLARACIONES
LICITACION PUBLICA N° HAUM/DOP/BID/002/04**

Uruapan, Mich. a 02 de AGOSTO de 2004. El suscrito ESTEBAN ESPINOSA RODRIGUEZ en representación de CONSTRUCRETOS Y MATERIALES DE URUAPAN S.A. DE C.V., y en atención a la convocatoria de fecha 01 DE JULIO DE 2004, el C. ESTEBAN ESPINOSA RODRIGUEZ (cargo) como GERENTE GENERAL, para participar en la Licitación Pública N° HAUM/DOP/BID/002/04 de la obra relativa a CONSTRUCCION DEL AREA ADMINISTRATIVA, CAPILLA, CAPILLA, BODEGA, BAÑOS PUBLICOS, MODULO DE GAVETAS, ACCESO AL PANTEON, MUNICIPAL "JARDINES DE LA PAZ".

manifiesta a Usted que a nombre de mi representada:

Declara:

- 1.- Conocer el sitio de la obra y haber asistido a la visita de obra el dia 23 de Julio de 2004.
- 2.- haber asistido a la junta de aclaraciones celebrada el dia 26 de Julio de 2004 en la sala de juntas de la Presidencia Municipal de Uruapan, Michoacán.

ATENTAMENTE

CONSTRUCRETOS Y MATERIALES DE URUAPAN S.A. DE C.V.
ESTEBAN ESPINOSA RODRIGUEZ.

Se anexa al presente el Documento 7-A (Acta de Junta de Aclaraciones) proporcionado por la convocante.

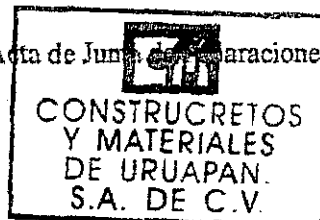



LICITACIÓN PÚBLICA No. HUM/DOP/BID/002/04

CONSTRUCCIÓN DEL ÁREA ADMINISTRATIVA, CAPILLA,
CAFETERÍA, BODEGA, BAÑOS PÚBLICOS, MÓDULOS DE GAVETAS,
ACCESO AL PANTEÓN, MUNICIPAL "JARDINES DE LA PAZ"

FECHA DE LICITACIÓN 02 DE AGOSTO DEL 2004



2.- INTEGRACIÓN DE LA PROPUESTA TÉCNICA SOBRE "A"

ANEXO 7-A

ACTA DE LA JUNTA DE ACLARACIONES



PROCEDIMIENTO EJECUTIVO INTEGRAL DE LA LICITACIÓN DE OBRA PÚBLICA



H. AYUNTAMIENTO DE URUAPAN

DIRECCIÓN DE OBRAS PÚBLICAS

DOCUMENTO

7-A

HOJA

1/11

LICITACIÓN PÚBLICA CONVOCATORIA No.
 HAUM/DOP/BID/002/04
 OBJETO: Para la construcción del área administrativa, capilla, cafetería, Bodega, baños públicos, módulo de gavetas, acceso al Panteón, Municipal, Jardines de la Paz.
 UBICACIÓN: Uruapan, Michoacán.



LUGAR Y FECHA: Uruapan, Mich., a 26 de Julio de 2004.

ACTA DE JUNTA DE ACLARACIONES

Minuta que se formula, siendo las 11:00 horas en el lugar y fecha citados, perteneciente a la junta convocada por la Dirección de Obras Públicas del H. Ayuntamiento de Uruapan con relación a la licitación de obra cuyos datos aparecen en el cuadro de referencia, y de conformidad con lo dispuesto en las Bases de Licitación antes mencionadas, se reunieron en: Avenida Chiapas No. 514, Col. Ramón Farías de Uruapan, Michoacán, con la intervención del C. Ing. Alejandro Rangel Pérez, Director de Obras Públicas, representante del área responsable, las personas cuya asistencia se enlista y firman al finalizar la Junta; con objeto de hacer las aclaraciones necesarias en la preparación de las Proposiciones de la Licitación en cuestión y que forma parte integrante de la misma, preguntando y contestando lo que a continuación se indica:

No.	RAZÓN SOCIAL DEL LICITANTE O ÁREA RESPONSABLE A LA QUE PERTENECE.	FIRMAS (EN EL CUADRO CORRESPONDIENTE AL NÚMERO)
1	NOMBRE DEL REPRESENTANTE O FUNCIONARIO CONSTRUCTOS Y MATERIALES DE URUAPAN, S.A. DE C.V.	
2	EDIFICACIONES Y PROYECTOS CARDO S.A. DE C.V. MARLO ANTONIO CARDIEL FLEZ.	MARCO A. CARDIEL FLEZ
3	INGENIERIA CIVIL LOBO S.A. DE C.V. ING. ENRIQUE LUCASERO MORA	
4	CONSTRUCTORA PERIBAN S.A. DE C.V. ING. ALBERTO MENDOZA MACIEL	
5	GRUPO VALBER S.A. DE C.V. Arq. Jaime G. Escalante Sebano	
6	SERVICIOS Y SUMINISTROS DE OCCIDENTE S.A. DE C.V. ING. MARCO A. RANGEL SUAREZ	
	POR LA CONVOCANTE	
7	ING. ALEJANDRO RANGEL PÉREZ Director de Obras Públicas	
4	ARQ. JOSE EDUARDO DAVALOS MORENO Auditor de Contraloría Municipal	
9	ING. LUIS JUAN MARTINEZ ARMÁS Jefe de Construcción de Obras Públicas	



H. AYUNTAMIENTO DE URUAPAN

DIRECCIÓN DE OBRAS PÚBLICAS

DOCUMENTO

7-A

HOJA

2/71

LICITACIÓN PÚBLICA CONVOCATORIA No.

HAUM/DOP/BID/002/04

OBJETO: Para la construcción del área administrativa, capilla, cafetería, Bodega, baños públicos, módulo de gavetas, acceso al Panteón, Municipal, Jardines de la Paz.

UBICACIÓN: Uruapan, Michoacán.



CONSTRUCRETOS Y MATERIALES DE URUAPAN, S.A. DE C.V.

LUGAR Y FECHA: Uruapan, Mich., a 26 de Julio de 2004.

ACTA DE JUNTA DE ACLARACIONES

10	SRA. JESUS MARIA DODDOLI MURGUIA PRESIDENTA MUNICIPAL	
11	ING. PRISCILIANO JIMENEZ ROSALES SINDICO MUNICIPAL	
12	C.P. ARMANDO ORTIZ DE MONTELLANO ALVAREZ TESORERO MUNICIPAL	
13	C.P. MA. DE LOURDES CAMPOS GONZALEZ OFICIAL MAYOR DEL AYUNTAMIENTO	
14	C. JOSE LUIS CAMARENA DEL TORO DIRECTOR DE ADQUISICIONES Y ARRENDAMIENTOS	
15	TEC. ELIEZER LOPEZ OCHOA CONTRALOR MUNICIPAL	
16	RAÚL PACHECO CONTRERAS REGIDOR DE URBANISMO Y OBRAS PÚBLICAS	
17	ERNESTINA PATRICIA VALENCIA DUARTE REGIDORA DE ASUNTOS AGROPECUARIOS	
18	C. RAFAEL BRIBIESCA GUZMAN REGIDOR DE TURISMO	
19	Arg. Brenda B. Uribe Mejia Auxiliar de Proyectos	
20	JOSE REYES REYES Director Servicios Públicos	

Finalizada

ADMINISTRADOR

[Handwritten signatures and marks]



H. AYUNTAMIENTO DE URUAPAN

DOCUMENTO

3/1

DIRECCIÓN DE OBRAS PÚBLICAS

LICITACIÓN PÚBLICA CONVOCATORIA No.
HAUM/DOP/BID/002/04
OBJETO: La construcción del área administrativa, capilla,
 cafetería, Bodega, baños públicos, módulo de gavetas, acceso
 al panteón, Municipal, Jardines de la Paz.
UBICACIÓN: Uruapan, Michoacán.



LUGAR Y FECHA: Uruapan, Mich., a 23 de Julio de 2004.

VISITA AL LUGAR DE LOS TRABAJOS

CONSTRUCTOS Y MATERIALES DE URUAPAN S.A.
 DE C.V.
 ESTEBAN ESPINOZA RODRIGUEZ
 REPRESENTANTE LEGAL
 BLVD. INDUSTRIAL No. 2554, ESQUINA CON
 LIBRAMIENTO ORIENTE
 COL. LA PRESA
 URUAPAN, MICHOACAN

Esteban Espinoza Rodriguez

EDIFICACIONES Y PROYECTOS CARGO S.A. DE C.V.
 ING. RAFAEL CARDIEL PÉREZ
 BLVD. GARCIA DE LEON No. 256 INT. 1 Y 2
 COL. NVA. CHAPULTEPEC
 MORELIA, MICHOACANA

José Gerardo Cardiel P. Ornat

INGENIERIA CIVIL LOBO S.A. DE C.V.
 ING. JOSE DE JESUS LOPEZ FLORES
 DAMASO CARDENAS No. 7,
 LA PALMA, MICHOACAN
 MPIO. DE VENUSTIANO CARRANZA

J. Ramon Hernandez Lombros

CONSTRUCTORA PERIBAN S.A. DE C.V.
 ING. ALBERTO MENDEZ MACIEL
 ESTOCOLMO No. 3
 FRACC. LA JOYITA
 URUAPAN, MICHOACAN

Ing. A. Méndez

GRUPO VALBER S.A. DE C.V.
 ING. SALVADOR VALENCIA BERNAT
 AV. LAZARO CARDENAS No. 370
 TENENCIA DE JUCHITACATO

Salvador Arg. J.G. Escalante S

SERVICIOS Y SUMINISTROS DE OCCIDENTE S.A. DE
 C.V.
 L.A. LILIANA PÉREZ ARCEO
 SANTIAGO TAPIA No. 687
 COL. CENTRO
 URUAPAN, MICHOACANA

ARG. MARTIN CALDERON N-

Recibi copia 26/Jul/04

Recibi copia 26/Jul/04

RECIBI COPIA 26/07/09

RECIBI COPIA

Recibi copia



H. AYUNTAMIENTO DE URUAPAN

DOCUMENTO

DIRECCIÓN DE OBRAS PÚBLICAS

41

LICITACIÓN PÚBLICA CONVOCATORIA No.
 HAUM/DOP/BID/002/04
 OBJETO: La construcción del área administrativa, capilla,
 cafetería, Bodega, baños públicos, módulo de gavetas, acceso
 al panteón, Municipal, Jardines de la Paz.
 UBICACIÓN: Uruapan, Michoacán.



LUGAR Y FECHA: Uruapan, Mich., a 23 de Julio de 2004.

VISITA AL LUGAR DE LOS TRABAJOS

ING. ALEJANDRO RANGEL PÉREZ
 DIRECTOR DE OBRAS PÚBLICAS

ARQ. EDUARDO DAVALOS MORENO
 AUDITOR DE CONTRALORIA MUNICIPAL

ING. LUIS JUAN MARTINEZ ARMAS
 SUPERVISOR DE OBRAS PÚBLICAS

M.V.Z. JOSE REYES REYES
 DIRECTOR DE SERVICIOS PÚBLICOS

C. JOSE FILEMON ORDUÑA
 ADMINISTRADOR DEL PANTEÓN MUNICIPAL

C. José Luis Camarena del Toro
 Director de Adquisiciones y
 Arrendamientos



H. AYUNTAMIENTO DE URUAPAN

DIRECCIÓN DE OBRAS PÚBLICAS

DOCUMENTO

7-A

HOJA

LICITACIÓN PÚBLICA CONVOCATORIA No.

HAUM/DOP/BID/002/04

OBJETO: Para la construcción del área administrativa, capilla, cafetería, Bodega, baños públicos, módulo de gavetas, acceso al Panteón, Municipal, Jardines de la Paz.

UBICACIÓN: Uruapan, Michoacán.



5
CONSTRUCRETOS
Y MATERIALES
DE URUAPAN.
S.A. DE C.V.

LUGAR Y FECHA: Uruapan, Mich., a 26 de Julio de 2004.

ACTA DE JUNTA DE ACLARACIONES

ACLARACIONES POR PARTE DE LA CONVOCANTE.

Se les informa a los Licitantes lo siguiente:

1.- Se hace entrega de Términos de Referencia, los cuales deben ser integrados en la propuesta Técnica en el documento 17A.

Preguntas.

1) En el catálogo de conceptos el Concepto 1A3 la unidad de medida es M³ es correcto.

De igual manera en la hoja 7 el concepto 2A3 la unidad de medida es M³ es correcto.

Respuesta: La unidad de Medida para los Concepto. 1A3 y 2A3 es M².

2) En la hoja 4 y 11 los conceptos 1A25 y 2A32 el concepto Impemobilización no indica que tipo de Impemobilización: Ud. h2ae.



H. AYUNTAMIENTO DE URUAPAN

DIRECCIÓN DE OBRAS PÚBLICAS

DOCUMENTO

7-A

HOJA

LICITACIÓN PÚBLICA CONVOCATORIA No.

HAUM/DOP/BID/002/04

OBJETO: Para la construcción del área administrativa, capilla, cafetería, Bodega, baños públicos, módulo de gavetas, acceso al Panteón, Municipal, Jardines de la Paz.

UBICACIÓN: Uruapan, Michoacán.



CONSTRUCETOS
Y MATERIALES
DE URUAPAN
S.A. DE C.V.

LUGAR Y FECHA: Uruapan, Mich., a 26 de Julio de 2004.

ACTA DE JUNTA DE ACLARACIONES

R- Se anexa la especificación de la Impermeabilización a la presente minuta.

3- En la hoja 17 concepto 4AD5 indica Colocación de piso de Bloque de concreto Hexagonal de $27 \times 24 \times 10$ cm. ¿Cuál es la Resistencia?

R= Resistencia = 220 Kg/cm^2 de 10 cm de espesor

4- La hoja 17 es la última de Catálogo R= No, si existe hoja de resumen, se entrega copia anexa a esta minuta de la Junta de aclaraciones.

5- En la construcción existente hay una separación entre los muros y los marcos rígidos, en el concepto de aplazado se considera algún refuerzo.

R= para fines de cotización No

LICITACIÓN PÚBLICA CONVOCATORIA No.

HAUM/DOP/BID/002/04

OBJETO: Para la construcción del área administrativa, capilla, cafetería, Bodega, baños públicos, módulo de gavetas, acceso al Panteón, Municipal, Jardines de la Paz.

UBICACIÓN: Uruapan, Michoacán.

CONSTRUCIONES
Y MATERIALES
DE URUAPAN
S.A. DE C.V.

LUGAR Y FECHA: Uruapan, Mich., a 26 de Julio de 2004.

ACTA DE JUNTA DE ACLARACIONES

6: El concepto 1A19 pso de loseta antiferrocemento, asentada con pegajuleja de 31'x31 cm. no indica modelo.

R: Se les entregará la especificación correspondiente.

7: Igualmente para el concepto 1A20

R: Se les entregará la especificación correspondiente.

8: En la hoja 16 el concepto 3A4 Impermeabilizante a base de resina epóxica "producto de excavación en cepas de "

R: Se elimina la frase

"PRODUCTO DE EXCAVACIÓN EN CEPAS DE



H. AYUNTAMIENTO DE URUAPAN

DIRECCIÓN DE OBRAS PÚBLICAS

DOCUMENTO

7-A

HOJA

LICITACIÓN PÚBLICA CONVOCATORIA No.

HAUM/DOP/BID/002/04

OBJETO: Para la construcción del área administrativa, capilla, cafetería, Bodega, baños públicos, módulo de gavetas, acceso al Panteón, Municipal, Jardines de la Paz.

UBICACIÓN: Uruapan, Michoacán.



LUGAR Y FECHA: Uruapan, Mich., a 26 de Julio de 2004.

ACTA DE JUNTA DE ACLARACIONES

En la hoja 16 el concepto 3A3 Concreto f'c 150 Kg/cm² armado con malla electrosoldada, no indica características de la malla

R= La malla debe ser 6x6, 10x10

En los conceptos 2I58 y 2I59 no indica Suministro e Instalación de WC y Lavabos.

R Se modificó este concepto incluyendo el Suministro y Colocación de WC y Lavabos. Calidad ya Estandar, en color blanco incluyendo accesorios, la instalación únicamente incluye la instalación hidráulica ya que la sanitaria está considerada en otro concepto.

LICITACIÓN PÚBLICA CONVOCATORIA No.

HAUM/DOP/BID/002/04

OBJETO: Para la construcción del área administrativa, capilla, cafetería, Bodega, baños públicos, módulo de gavetas, acceso al Panteón, Municipal, Jardines de la Paz.

UBICACIÓN: Uruapan, Michoacán.



CONSTRUCCIONES
Y MATERIALES
DE URUAPAN
S.A. DE C.V.

LUGAR Y FECHA: Uruapan, Mich., a 26 de Julio de 2004.

ACTA DE JUNTA DE ACLARACIONES

11: En los conceptos 21E.1, 21E.2 y 21E3 no inducen suministro y colocación.

R: Debe inducir suministro y colocación.

12: Los conceptos 21E2 y 21E3 fueren como unidad de medida pieza ¿es correcto?

R: La unidad de medida debe ser salida.

13: Se da por hecho que los estudios de mecánica de suelos están recibidos.

R: Si.

14: Los estados financieros dictaminados pueden ser con una antigüedad no mayor a 1 año.

R: Deben de ser con una antigüedad no mayor a 60 días.



H. AYUNTAMIENTO DE URUAPAN

DIRECCIÓN DE OBRAS PÚBLICAS

DOCUMENTO

7-A

HOJA

LICITACIÓN PÚBLICA CONVOCATORIA No.
 HAUM/DOP/BID/002/04
 OBJETO: Para la construcción del área administrativa, capilla, cafetería, Bodega, baños públicos, módulo de gavetas, acceso al Panteón, Municipal, Jardines de la Paz.
 UBICACIÓN: Uruapan, Michoacán.



LUGAR Y FECHA: Uruapan, Mich., a 26 de Julio de 2004.

ACTA DE JUNTA DE ACLARACIONES

En los conceptos 1A4 y 1A5 de que espesor es la losa? llb

R= Hay que referirse a los planos estructurales donde están marcados los espesores y no aplicar los de los terminos de referencia de 10 cm ya que son para las gavetas.

En el capítulo de pintura el concepto 1P1 no tiene cantidad m

R= la cantidad es de 450 m^2 MM

En el concepto de cargas adicionales impuestos locales. Se deberá considerar el 2% de Nómina. ms

R= ~~Si~~ Si sobre mano de obra gravable. Q



H. AYUNTAMIENTO DE URUAPAN

DIRECCIÓN DE OBRAS PÚBLICAS

DOCUMENTO

7-A

HOJA

LICITACIÓN PÚBLICA CONVOCATORIA No.

HAUM/DOP/BID/002/04

OBJETO: Para la construcción del área administrativa, capilla, cafetería, Bodega, baños públicos, módulo de gavetas, acceso al Panteón, Municipal, Jardines de la Paz.

UBICACIÓN: Uruapan, Michoacán.



CONSTRUCCIONES
Y MATERIALES
DE URUAPAN
S.A. DE C.V.

LUGAR Y FECHA: Uruapan, Mich., a 26 de Julio de 2004.

ACTA DE JUNTA DE ACLARACIONES

8: En los calendarios de Mano de Obrero se deben de incluir los operadores de Maquinaria.

R= Si en todos los programas deben incluirse cada uno de los insumos considerados en la integración de la Propuesta.

2: El Documento 17A y el ATII se duplican.

R= El formato ATII se elimina, solo es necesario presentar el documento 17A con todo lo indicado en la bases de licitación.



LICITACIÓN PÚBLICA No. HUM/DOP/BID/002/04

CONSTRUCCIÓN DEL ÁREA ADMINISTRATIVA, CAPILLA,
CAFETERÍA, BODEGA, BAÑOS PÚBLICOS, MÓDULOS DE GAVETAS,
ACCESO AL PANTEÓN, MUNICIPAL "JARDINES DE LA PAZ"

FECHA DE LICITACIÓN 02 DE AGOSTO DEL 2004



2.- INTEGRACIÓN DE LA PROPUESTA TÉCNICA SOBRE "A"

DOCUMENTO 8

EXPERIENCIA Y CURRÍCULUM DE LA EMPRESA Y LOS TÉCNICOS



PROCEDIMIENTO EJECUTIVO INTEGRAL DE LA LICITACIÓN DE OBRA PÚBLICA

H. AYUNTAMIENTO DE URUAPAN

DIRECCIÓN OBRAS PÚBLICAS.

EXPERIENCIA Y CURRÍCULUM DE LA EMPRESA Y LOS TÉCNICOS

LICITACION No. _____

L- DATOS GENERALES

- 1.- NOMBRE O RAZÓN SOCIAL _____
- 2.- REGISTRO FEDERAL DE CONTRIBUYENTES: _____
- 3.- DOMICILIO FISCAL
 - 3.1. CALLE _____
 - 3.2. No. EXTERIOR _____; No. INTERIOR _____
 - 3.3. COLONIA _____
 - 3.4. DELEGACIÓN O MUNICIPIO _____
 - 3.5. CÓDIGO POSTAL _____
 - 3.6. ENTIDAD FEDERATIVA _____
- 4.- TELEFONOS DE LA EMPRESA _____; _____; _____;
 - 4.1. FAX _____
- 5.- CORREO ELECTRÓNICO _____

II.-RELACIÓN DE CONTRATOS EN VIGOR

NOMBRE DE LA CONTRATANTE, DIRECCIÓN Y TELEFONO	DESCRIPCIÓN DE LA OBRA	MONTO DEL CONTRATO	IMPORTE EJERCIDO	IMPORTE POR EJERCER	FECHA DE TERMINACIÓN

ANEXO AL PRESENTE COPIA DE LAS CARÁTULAS DE LOS CONTRATOS RELACIONADOS

III.- RELACIÓN DE CONTRATOS DE LOS ÚLTIMOS TRES AÑOS

NOMBRE DE LA CONTRATANTE, DIRECCIÓN Y TELEFONO	DESCRIPCIÓN DE LA OBRA	MONTO DEL CONTRATO	IMPORTE EJERCIDO	IMPORTE POR EJERCER	FECHA DE TERMINACIÓN

ANEXO AL PRESENTE COPIA DE LAS CARÁTULAS DE LOS CONTRATOS RELACIONADOS

IV.- CURRICULA DE TÉCNICOS

PROFESIONALES TÉCNICOS DE LA EJECUCIÓN Y ADMINISTRACIÓN DE LA OBRA

NOMBRE CÉDULA PROFESIONAL		PROFESIÓN ESPECIALIDAD	DESEMPEÑANDO EL TRABAJO CON CARGO DE		DURANTE LOS AÑOS	
PRINCIPALES OBRAS EN LAS QUE HA INTERVENIDO DE CARACTERÍSTICAS SIMILARES TÉCNICAS Y MAGNITUDES SIMILARES.						
NOMBRE CÉDULA PROFESIONAL		PROFESIÓN ESPECIALIDAD	DESEMPEÑANDO EL TRABAJO CON CARGO DE		DURANTE LOS AÑOS	
PRINCIPALES OBRAS EN LAS QUE HA INTERVENIDO DE CARACTERÍSTICAS SIMILARES TÉCNICAS Y MAGNITUDES SIMILARES.						
NOMBRE CÉDULA PROFESIONAL		PROFESIÓN ESPECIALIDAD	DESEMPEÑANDO EL TRABAJO CON CARGO DE		DURANTE LOS AÑOS	
PRINCIPALES OBRAS EN LAS QUE HA INTERVENIDO DE CARACTERÍSTICAS SIMILARES TÉCNICAS Y MAGNITUDES SIMILARES.						

NOMBRE DEL LICITANTE	NOMBRE, CARGO Y FIRMA DEL REPRESENTANTE LEGAL



**GRUPO
CONCRETOS**

CONCRETOS Y MATERIALES DE URUAPAN, S. A. DE C. V.

VENTA DE MATERIAL PARA CONSTRUCCION Y PREFABRICADOS

BIVD. INDUSTRIAL N° 2554
ESQ. LIBRAMIENTO ORIENTE
COL. LA PRESA
60130 URUAPAN, MICH.

TELS. (452) 526-13-30
526-21-2F
FAX (452) 526-20-7c
LADA SIN COSTO 01-800-711-9373

EXPERIENCIA Y CURRÍCULUM DE LA EMPRESA Y LOS TÉCNICOS

CITACION No. HAUM/DOP/RID/002/04

DATOS GENERALES

CURRÍCULUM VITAE

FORMA SOCIAL: CONCRETOS Y MATERIALES DE URUAPAN, SOCIEDAD ANÓNIMA DE CAPITAL VARIABLE

CIUDADANÍA: MEXICANA

DIRECCIÓN FISCAL: BOULEVARD INDUSTRIAL N° 2554, COLONIA LA PRESA, CÓDIGO POSTAL 60130 URUAPAN, MICHÓACAN

DIRECCIÓN NOTIFICACIONES: BOULEVARD INDUSTRIAL N° 2554, COLONIA LA PRESA, CÓDIGO POSTAL 60130 URUAPAN, MICHÓACAN

TELÉFONOS: 01 (452) 526-11-30, 526-13-30, 526-21-2F, 526-20-7c, 526-20-7c, 526-20-7c Y 01-800-711-9373

CORREO: 01 (452) 526-20-76

C.F.R.: CMU-800311-P65

REGISTRO DEL IESS:

REGISTRO SOCIAL:

REGISTRO DE SECCION 2000:

REGISTRO DE CANA CONTRA:

REGISTRO DE CASCA:

REGISTRO DE IMPONANT:

OBJETO SOCIAL: FABRICACION DE BLOQUE TABICÓN, TUBO DE CONCRETO Y CUALQUIER OTRO PRODUCTO DE CONCRETO Y LA COMERCIALIZACION DE LOS MISMOS, COMPRA-VENTA DE MATERIAL PARA CONSTRUCCION, ASI COMO CUALQUIER OTRA ACTIVIDAD DE COMERCIO O PRESTACION DE SERVICIOS, CONSTRUCTORA DE TODO TIPO DE INMUEBLES EN GENERAL (CARRITERAS, PUENTES, ASI COMO LA ADQUISICION DE ACTIVOS FIJOS NECESARIOS PARA EL DESEMPEÑO DE TODA SU ACTIVIDAD.

PRESENTE LEGAL: ADMINISTRADOR ÚNICO DE LA SOCIEDAD, SEGUN EL ACTA PROTOCOLADA SIGUIENTE
 ESCRITURA No.
 NOTARIO No.
 FECHA
 REGISTRO No.
 LIBRO DE COMERCIO

DEPARTAMENTO PARTICULAR:

OBJETO PARTICULAR:

CONSTITUCION DE SOCIEDAD: ESCRITURA No.
 NOTARIO No.
 FECHA
 REGISTRO No.
 LIBRO DE COMERCIO

ACTA PROTOCOLADA: ESCRITURA No.
 NOTARIO No.
 FECHA
 REGISTRO No.
 LIBRO DE COMERCIO



ESTEBAN ESPINOSA RODRIGUEZ
GERENTE GENERAL

0184



**GRUPO
CONCRETOS**

CONCRETOS Y MATERIALES DE URUAPAN, S. A. DE C. V.

VENTA DE MATERIAL PARA CONSTRUCCION Y PREFABRICADOS

DIVD. INDUSTRIAL N° 2554
ESQ. LIBRAMIENTO ORIENTE
COL. LA PRESA
60130 URUAPAN, MICH.

TELE. (452) 526-13-30
526-21-29
FAX (452) 526-20-76
LADA SIN COSTO 01-800-711-9393

CURRICULUM VITAE

I.- ACTA PROTOCOLAZADA:

ESCRITURA No.
NOTARIO No.
FECHA
REGISTRO No.
LIBRO DE COMERCIO

II.- ACTA PROTOCOLAZADA:

ESCRITURA No.
NOTARIO No.
FECHA
REGISTRO No.
LIBRO DE COMERCIO

III.- ACTA PROTOCOLAZADA:

ESCRITURA No.
NOTARIO No.
FECHA
REGISTRO No.
LIBRO DE COMERCIO

IV.- RELACION DE ACCIONES:

V.- ACTIVIDAD PRINCIPAL:

FABRICACION DE MATERIALES DE CONSTRUCCION, TALES COMO:
TABLÓN, ADCRETOS, CELOCÍAS, MOSAICOS, TERRAZOS Y MARMÓLES PARA PISOS,
TUBOS DE CONCRETO SIMPLE DE 5" HASTA 36", TUBOS DE CONCRETO REFORZADO,
NORMA SCT, DE 24" HASTA 60", TUBOS DE CONCRETO CON JUNTA HERMÉTICA,
BLOCKS huecos en diversas medidas y colores, TABQUILLOS Y LAVADEROS.

COMPR-VENTA Y DISTRIBUCIÓN DE MATERIALES DE CONSTRUCCION, TALES COMO:
CEMENTO, CAL, VARILLA, FERRETERIA, PLOMERIA, PVC HIDRÁULICO Y SANITARIO,
HERRAMIENTAS, CAL AGRÍCOLA, MALLA ELECTROSOLDADA, CASETONES, PINTURAS,
CALENTADORES, TINACOS, CISTERNAS, CLAVOS, ALAMBROÑ, RECOCIDO, TABIQUE.

RENTA DE MAQUINARIA PESADA, TALES COMO:
RETROEXCAVADORAS, CARGADOR FRONTAL, MOTONIVELADORAS, VIBROCOMPACTA
DOR Y COMPACTADOR, BALARRNAS, MOTOBOMBAS, REVOLVEDORAS, MONTACARGA
Y SERVICIO DE FLETES Y ACARREOS.

Y EJECUCIÓN DE TODO TIPO DE OBRA CIVIL, ESPECIALMENTE: URBANIZACIONES, REDES
DE DRENAJE, AGUA POTABLE, ELECTRICAS, ETC. TAL Y COMO SE ACREDITA EN SEGUIDA.





**GRUPO
CONCRETOS**

CONSTRUCRETO Y MATERIALES DE URUAPAN, S. A. DE C. V.

VENTA DE MATERIAL PARA CONSTRUCCION Y PREFABRICADOS

BLVD. INDUSTRIAL Nº 2554
ESQ. LIBRAMIENTO ORIENTE
COL. LA PRESA
60130 URUAPAN, MICH.

TELS. (452) 525-13-30
525-21-39
FAX (452) 525-20-36
LADA SIN COSTO 01-800-711-9393

TERRITORIUM VITAE

II.- RELACION DE CONTRATOS EN VIGOR

CONTRATANTE	UBICACION DE LA OBRA	Nº DEL CONTRATO	MONTO DEL CONTRATO	IMPORTE EJERCIDO	IMPORTE POR EJERCER	FECHA DE TERMINACION
AYUNTAMIENTO DE URUAPAN MICHOACAN CARRERA CHIAPAS No. 84 TEL. (452) 524-2233 ING. ALEJANDRO RAMIREZ PEREZ DIRECTOR DE OBRAS PUBLICAS	CONSTRUCCION DE LA SEGUNDA ETAPA DEL MERCADO MARTINES DE URUAPAN UBICADA ENTRE LAS CALLES DE CONSTITUCION ESQUINA CON CALLE GERTRUDIS BOCANEGRA	HAB150750R0393				
AYUNTAMIENTO DE URUAPAN MICHOACAN CARRERA CHIAPAS No. 84 TEL. (452) 524-2233 ING. UGO ANDRES GUTIERREZ CHAVEZ DIRECTOR DE DIRECCION DE DESARROLLO SOCIAL	PAVIMENTO HIDRAULICO EN LA CALLE NECTARINO DEL FRACCIONAMIENTO ARBOLEDAS DE LA CIUDAD DE URUAPAN, MICH.	0052901				
AYUNTAMIENTO DE URUAPAN MICHOACAN CARRERA CHIAPAS No. 84 TEL. (452) 524-2233 ING. UGO ANDRES GUTIERREZ CHAVEZ DIRECTOR DE DESARROLLO SOCIAL	PAVIMENTO HIDRAULICO EN LAS CALLES CARLOS SALAZAR Y GANDHI EN LA COLONIA PLAN DE AYALA DE LA CIUDAD DE URUAPAN, MICH.	0052902				
AYUNTAMIENTO DE URUAPAN MICHOACAN CARRERA CHIAPAS No. 84 TEL. (452) 524-2233 ING. UGO ANDRES GUTIERREZ CHAVEZ DIRECTOR DE DESARROLLO SOCIAL	PAVIMENTO HIDRAULICO EN LA CALLE ADOLFO LOPEZ MATEOS EN LA COLONIA DAVID FRANCO RODRIGUEZ DE LA CIUDAD DE URUAPAN, MICH.	0052903				



ESTEBAN ESPINOSA RODRIGUEZ
GERENTE GENERAL

0150

H. AYUNTAMIENTO DE URUAPAN, MICHOACÁN
DIRECCIÓN DE OBRAS PUBLICAS.

CONTRATO DE OBRA PUBLICA, A PRECIOS UNITARIOS Y TIEMPO DETERMINADO QUE CELEBRAN POR UNA PARTE EL H. AYUNTAMIENTO DE URUAPAN, MICHOACÁN, A QUIEN EN LO SUCESIVO SE LE DENOMINARA "LA CONTRATANTE", REPRESENTADA POR EL C. JESÚS MARIA DODDOLI MURGUÍA, LIC. PEDRO VELÁZQUEZ BELTRÁN, ING. PRISCILIANO JIMÉNEZ ROSALES, EN SU CARÁCTER DE PRESIDENTE MUNICIPAL, SECRETARIO MUNICIPAL, Y SINDICO MUNICIPAL Y, POR LA OTRA EL, C. CONSTRUCRETOS Y MATERIALES DE URUAPAN S. A. DE C. V. EN CARÁCTER DE REPRESENTANTE LEGAL DE LA EMPRESA, A QUIEN EN LO SUCESIVO SE LE DENOMINARA "EL CONTRATISTA", DE ACUERDO CON LAS SIGUIENTES DECLARACIONES Y CLÁUSULAS:

DECLARACIONES

I.- "LA CONTRATANTE" declara:



- 1.1.- Que su representada se encuentra legal y debidamente constituido, de conformidad a lo dispuesto por el artículo 115 de la Constitución Política de los Estados Unidos Mexicanos.
- 1.2.- Que cuentan con la personalidad debida para los efectos de obligarse en los términos del presente Contrato de conformidad a lo dispuesto por los artículos 32, inciso a, fracción I, 49 fracción XII, 53 fracciones III y VIII, de la Ley Orgánica Municipal del Estado de Michoacán. Que para cubrir las erogaciones que se deriven del presente Contrato, la Secretaria de Hacienda y Crédito Público, autorizó la inversión correspondiente para la ejecución de la Obras Pública.
- 1.3.- Que tiene establecido su domicilio en AV. CHIAPAS NO. 514 Colonia RAMÓN FARIAS C.P. 60050 Tel. 52 4 28 06 Y 52 4 41 52 en Uruapan, Michoacán, mismo que señala para todos los fines y efectos legales de este contrato.
- 1.4 Que la adjudicación del presente contrato se realizó mediante CONVOCATORIA PUBLICA NACIONAL No. HAUM/DOP/BID/003/03 de fecha 21 Octubre de 2003.
- 1.5 Que para cubrir las erogaciones que se deriven del presente contrato, el Banco Nacional de Obras y Servicios Públicos S.N.C. concedió un préstamo a La Contratante para

CURRICULUM VITAE

III.- RELACION DE CONTRATOS DE LOS ULTIMOS TRE AÑOS

CONTRATANTE	UBICACIÓN DE LA OBRA	No DEL CONTRADO	MONTO DEL CONTRADO	IMPORTE EJERCIDO	IMPORTE POR EJERCER	FECHA DE TERMINACION
H. AYUNTAMIENTO DE URUAPAN MICHOACAN, AVENIDA CHIAPAS No. 84 TEL: (452) 52-4-2803	PAVIMENTACION DE CALLE BUGABLIAS COL. VALLE VERDE	DDS/ZO/019				17-Sep-02
H. AYUNTAMIENTO DE URUAPAN MICHOACAN, AVENIDA CHIAPAS No. 84 TEL: (452) 52-4-2803	PAV. CALLE CUATRO COL. FRACC. POPULAR TOREO EL BAJO	DDS/ZO/018				16-Sep-02
H. AYUNTAMIENTO DE URUAPAN MICHOACAN, AVENIDA CHIAPAS No. 84 TEL: (452) 52-4-2803	PAV. CALLE PROL. YUCATAN COL. CUAUHTAMOC	DDS/ZN/016				11-Oct-02
H. AYUNTAMIENTO DE URUAPAN MICHOACAN, AVENIDA CHIAPAS No. 84 TEL: (452) 52-4-2803	PAV. CALLE UNIVERSO COL. SOL NACIENTE	DDS/ZO/024				21-Oct-02
H. AYUNTAMIENTO DE URUAPAN MICHOACAN, AVENIDA CHIAPAS No. 84 TEL: (452) 52-4-2803	TECHUMBRE EN AULAS ESC. PRIM "FRANCISCO J. MUJICA" COL. FCO. J. MUJICA	DDS/EO/017				15-Nov-02
H. AYUNTAMIENTO DE URUAPAN MICHOACAN, AVENIDA CHIAPAS No. 84 TEL: (452) 52-4-2803	PAV. CALLE GARDENIA 2da ETAPA COL. LA MORA	DDS/EO/027				25-Nov-02
H. AYUNTAMIENTO DE URUAPAN MICHOACAN, AVENIDA CHIAPAS No. 84 TEL: (452) 52-4-2803	PAV. GERTRUDIS BOCANEGRA COL. AMPL. REVOLUCION	DDS/ZO/026				04-Nov-02
H. AYUNTAMIENTO DE URUAPAN MICHOACAN, AVENIDA CHIAPAS No. 84 TEL: (452) 52-4-2803	ENTUBAMIENTO DE CANAL EN LA COLONIA ALIANZA URBANA	DDS/ZO/032				04-Dic-02
H. AYUNTAMIENTO DE URUAPAN MICHOACAN, AVENIDA CHIAPAS No. 84 TEL: (452) 52-4-2803	DRENAJE SAN. 1ra ETAPA COL. LA CORTINA	DDS/ZO/033				06-Dic-02
H. AYUNTAMIENTO DE URUAPAN MICHOACAN, AVENIDA CHIAPAS No. 84 TEL: (452) 52-4-2803	DRENAJE SAN. CALLE RIO NILO COL. RIO VERDE	DDS/ZO/039				06-Dic-02
H. AYUNTAMIENTO DE URUAPAN MICHOACAN, AVENIDA CHIAPAS No. 84 TEL: (452) 52-4-2803	REHABILITACION DE LINEAS HCA. ESC. PRIM "ADOLFO LOPEZ MATEOS" COL. CENTRO	DDS/EO/011				18-Ago-02
H. AYUNTAMIENTO DE URUAPAN MICHOACAN, AVENIDA CHIAPAS No. 84 TEL: (452) 52-4-2803	DRENAJE SANITARIO , AGUA PDTABLE Y PAV. CALLE PROL. DE ALDAMA COL. BARRIO EL VERDE	DDS/ZO/016				15-Jul-02
H. AYUNTAMIENTO DE URUAPAN MICHOACAN, AVENIDA CHIAPAS No. 84 TEL: (452) 52-4-2803	CONSTRUCCION DE AULA EN LA ESC. PRIM "JOSEFA ORTIZ DE DOMINGUEZ" COL. PLAN DE AYALA	DDS/EO/012				10-Sep-02
H. AYUNTAMIENTO DE URUAPAN MICHOACAN, AVENIDA CHIAPAS No. 84 TEL: (452) 52-4-2803	DRENAJE SANITARIO VARIAS CALLES COL. LOS LAGOS	DDS/ZO/023				21-Oct-02
H. AYUNTAMIENTO DE URUAPAN MICHOACAN, AVENIDA CHIAPAS No. 84 TEL: (452) 52-4-2803	PAV. CALLE CORAL 2da ETAPA COL. LEANDRO VALLE	DDS/ZN/021				15-Nov-02
H. AYUNTAMIENTO DE URUAPAN MICHOACAN, AVENIDA CHIAPAS No. 84 TEL: (452) 52-4-2803	CONSTRUCCION DE AULA EN LA ESC. PRIM "MOISES SAENS" COL. INF. AGACATES	DDS/EO/030				25-Nov-02
H. AYUNTAMIENTO DE URUAPAN MICHOACAN, AVENIDA CHIAPAS No. 84 TEL: (452) 52-4-2803	DRENAJE SAN. 1ra ETAPA COL. LAURELES 2da SECC.	DDS/ZO/028				11-Nov-02





**GRUPO
CONSTRUCRETOS**

CONSTRUCRETOS Y MATERIALES DE URUAPAN, S. A. DE C. V.

VENTA DE MATERIAL PARA CONSTRUCCION Y PREFABRICADOS

BLVD. INDUSTRIAL N° 2554
ESQ. LIBRAMIENTO ORIENTE
COL. LA PRESA
60130 URUAPAN, MICH.

TELS. (452) 528-13-30
528-21-29
FAX (452) 528-20-76
LADA SIN COSTO 01-800-711-9393

CURRICULUM VITAE

III.- RELACION DE CONTRATOS DE LOS ULTIMOS TRE AÑOS

CONTRATO	CONTRATANTE	TIPO	No DEL CONTRADO	MONTO DEL CONTRADO	IMPORTE EJERCIDO	IMPORTE EJERCER	FECHA DE POR TERMINACION
H. AYUNTAMIENTO DE URUAPAN MICHOACAN, AVENIDA CHIAPAS No. 84 TEL.: (452) 52-4-2803	PAV. CALLE GUADALUPE VICTORIA 2a SECCION	DDR/ZS/001/03					30-Abr-03
H. AYUNTAMIENTO DE URUAPAN MICHOACAN, AVENIDA CHIAPAS No. 84 TEL.: (452) 52-4-2803	PAV. DE CONCRETO CALLE SEGUNDARIA TOREO EL ALTO	DDR/ZS/003/02					09-Jun-03
H. AYUNTAMIENTO DE URUAPAN MICHOACAN, AVENIDA CHIAPAS No. 84 TEL.: (452) 52-4-2803	DRENAJE SANITARIO CALTZONTZIN (CALLE ALDAMA Y VICENTE)	DDR/ZS/005/03					23-Jul-03
H. AYUNTAMIENTO DE URUAPAN MICHOACAN, AVENIDA CHIAPAS No. 84 TEL.: (452) 52-4-2803	DRENAJE Y PAV. DE CONCRETO CALLE GPE VICTORIA PLUTARCO ELIAS (BENITO JUAREZ)	DDS/ZM/006					25-Ago-03
H. AYUNTAMIENTO DE URUAPAN MICHOACAN, AVENIDA CHIAPAS No. 84 TEL.: (452) 52-4-2803	PAV. DE CONCRETO CALLE 20 DE NOVIEMBRE EN JICALAN	DDR/ZS/006/03					05-Ago-03
H. AYUNTAMIENTO DE URUAPAN MICHOACAN, AVENIDA CHIAPAS No. 84 TEL.: (452) 52-4-2803	DRENAJE SANITARIO CALLE LAGO DE CHAPALA COLONIA LOS LAGOS	DDS/ZO/005					08-Sep-03
H. AYUNTAMIENTO DE URUAPAN MICHOACAN, AVENIDA CHIAPAS No. 84 TEL.: (452) 52-4-2803	PAV. Y RED DE AGUA POTABLE COLONIA MOVIMIENTO MAGISTERIAL	DDS/ZO/007					20-Sep-03
H. AYUNTAMIENTO DE URUAPAN MICHOACAN, AVENIDA CHIAPAS No. 84 TEL.: (452) 52-4-2803	PAV. CALLE RIO DUERO COLONIA MANANTIALES	HMUDOP/OC/24/03					10-Dic-03
H. AYUNTAMIENTO DE URUAPAN MICHOACAN, AVENIDA CHIAPAS No. 84 TEL.: (452) 52-4-2803	PAV. CALLE REPUBLICA DEL SALVADOR COLONIA EL COLORIN NORTE	HMUDOP/OC/22/03					10-Dic-03
H. AYUNTAMIENTO DE URUAPAN MICHOACAN, AVENIDA CHIAPAS No. 84 TEL.: (452) 52-4-2803	PAV. CALLE PRIV. DE LA FUENTE COL. CEDRERA 1° SEC.	HMUDOP/OC/23/03					10-Dic-03
H. AYUNTAMIENTO DE URUAPAN MICHOACAN, AVENIDA CHIAPAS No. 84 TEL.: (452) 52-4-2803	PAV. CALLE MIGUEL ANGEL COLONIA 12 DICIEMBRE	HMUDOP/OC/21/03					10-Dic-03
H. AYUNTAMIENTO DE URUAPAN MICHOACAN, AVENIDA CHIAPAS No. 84 TEL.: (452) 52-4-2803	PAV. CALLE CACAO FRACCIONAMIENTO LA HUERTA	HMUDOP/OC/25/03					10-Dic-03
H. AYUNTAMIENTO DE URUAPAN MICHOACAN, AVENIDA CHIAPAS No. 84 TEL.: (452) 52-4-2803	DRENAJE SAN. CALLE MONTE SINAI COLONIA NUEVO PARAISO	HMUDOP/OC/26/03					10-Dic-03
H. AYUNTAMIENTO DE URUAPAN MICHOACAN, AVENIDA CHIAPAS No. 84 TEL.: (452) 52-4-2803	DRENAJE SAN. LAGO DE ZEMPOALA EN LA COLONIA LOS LAGOS	DDS/ZO/012					31-Oct-03

NOTA: LOS CONTRATOS QUE TENGAN LAS LETRAS DDS, SE PODRAN PEDIR INFORMES CON EL LIC. ANDRES GUTIERREZ CHAVEZ; LOS QUE TENGAN LETRAS DDR, CON EL ING. FIDEL VALERIO SOTELO Y LAS QUE TENGAN, DOP, CON EL ING. ALEJANDRO RANGEL PEREZ.



ESTEBAN ESPINOSA RODRIGUEZ
GERENTE GENERAL

0189



SECCION:	D.D.S.
OFICIO No:	CONTRATO
EXPEDIENTE:	DDS/ZO/002

CONTRATO DE OBRA PUBLICA No.DDS/ZO/019

CONTRATO DE OBRA PUBLICA A PRECIO UNITARIO POR TIEMPO DETERMINADO QUE CELEBRAN POR UNA PARTE EL COMITE DE OBRA DE LA COLONIA VALLE VERDE A QUIEN SE LE DENOMINARA "EL COMITE", REPRESENTADO POR LOS C. RAMIRO ARZATE PACHECO, ELIA MARTINEZ HERNANDEZ, ADELA ARZATE TOLEDO, EN SU CARÁCTER DE PRESIDENTE, TESORERO Y SECRETARIO DEL COMITÉ DE OBRA, EL MUNICIPIO DE URUAPAN, MICHOACAN REPRESENTADO POR LA C. JESUS MARIA DODDOLI MURGUIA, EL LIC. PEDRO VELAZQUEZ BELTRAN, C.P. ARMANDO ORTIZ DE MONTELLANO Y EL LIC. ANDRES GUTIERREZ CHAVEZ EN SU CARÁCTER DE PRESIDENTE MUNICIPAL, SECRETARIO DEL AYUNTAMIENTO, TESORERO MUNICIPAL Y DIRECTOR DE DESARROLLO SOCIAL RESPECTIVAMENTE, A QUIENES PARA LOS EFECTOS DEL PRESENTE CONTRATO SE LES DENOMINARA "MUNICIPIO", Y POR LA OTRA CONSTRUCCIONES Y MATERIALES DE URUAPAN, S.A. DE C.V. EN SU CARÁCTER DE CONSTRUCTORA, A QUIEN SE DENOMINARA "EL CONTRATISTA" DE ACUERDO A LAS SIGUIENTES :

DECLARACIONES:

"EL COMITÉ" DECLARA:

1. - Que son personas facultadas para obligarse y representar en los términos del presente contrato al "COMITÉ" los C. Ramiro Arzate Pacheco, Elia Martínez Hernández, Adela Arzate Toledo, en su carácter de Presidente, Tesorero y Secretario respectivamente, del Comité de Obra de la Colonia Valle Verde.

2.- Declara el "COMITÉ", tener como domicilio el establecido en la casa marcada con el número 03 de la calle Bugambillas de la colonia Valle Verde de esta ciudad de Uruapan, Michoacán, el que señalan para los efectos legales a que haya lugar.

"EL MUNICIPIO" DECLARA:

1.- Declara "EL MUNICIPIO" ser una persona moral legalmente constituida de conformidad con lo establecido en el Artículo 115 de la Constitución Política de los Estados Unidos Mexicanos y la relativa del Estado de Michoacán.

2.- Declara "EL MUNICIPIO" que es persona facultada para celebrar el presente contrato la C. Jesus Maria Doddoli Murguía, Presidente Municipal de Uruapan, Michoacán, de conformidad con lo establecido con el artículo 49 fracción XII de la Ley Organica Municipal y que actua con el Secretario del Ayuntamiento Lic. Pedro Velazquez Beltran en apego a lo dispuesto por el Numeral 53 fracción III del Ordenamiento Organico en comento. Asi mismo, declara que seran personas responsables para la supervision y cumplimiento del presente instrumento los C. Lic. Andres Gutierrez Chavez y C.P. Armando Ortiz de Montellano, Director de Desarrollo Social y Tesorero Municipal respectivamente.



4/13

(Handwritten signatures)

3.- Sigue declarando "EL MUNICIPIO" tener como domicilio el ubicado en la casa marcada con el numero 514 de la Av. Chiapas, de la colonia Ramon Farias de la ciudad de Uruapan, Michoacan, el cual se señala para los fines y efectos legales de este contrato.

4.- Estar inscrito en el Registro Federal de Contribuyentes con cedula MUM850101-SP6.

5.- Que para cubrir las erogaciones que se deriven del presente contrato, el Consejo de Desarrollo Municipal, autorizo y aprobo la inversion correspondiente a la obra objeto de este contrato mediante Acta de Consejo del dia 02 de Septiembre del 2002.

6.- Que la adjudicacion del presente contrato se realizo por Adjudicacion Directa a un contratista, de acuerdo con el Artículo 23 fraccion I b) numero 2) de la Ley de Obras Publicas del Estado de Michoacan de Ocampo.

"EL CONTRATISTA" DECLARA:

1.- Que acredita su RFC CMU 860311 F65.



2.- Que tiene capacidad juridica para contratar y ademas reúne las condiciones tecnicas y economicas para obligarse a la ejecucion de la obra de este contrato.

3.- Que tiene establecido su domicilio en la calle Blvd. Industrial número 2554 de la colonia La Presa de esta ciudad de Uruapan, mismo que señala para todos los efectos legales de este contrato.

4.- Que conoce el contenido y los requisitos que establece la Ley de Obra Publica del Estado, los dos Anexos (presupuesto y programa de trabajo), que debidamente firmados por las partes integrantes del presente contrato, asi como las demas normas que regulan la ejecucion de los trabajos.

CLAUSULAS

PRIMERA.- OBJETO DEL CONTRATO.- "EL COMITE" y "EL MUNICIPIO" encomiendan a "EL CONTRATISTA", la realización de una obra consistente en: PAVIMENTACION CALLE CUATRO EN LA COLONIA FRACC. POPULAR TOREO EL BAJO y éste se obliga a realizarla hasta su total terminación, acatando para ello lo establecido por los diversos ordenamientos, normas y anexos referentes a la materia, asi como las normas de construcción vigentes en el lugar donde deban realizarse los trabajos.

SEGUNDA.- MONTO DEL CONTRATO.- El monto total del presente contrato es de \$109,989.00 (CIENTO NUEVE MIL NOVECIENTOS OCHENTA Y NUEVE PESOS 00/100 m.n.), esta cantidad incluye I.V.A.

Nubla

Francisco J. A.

NAZARIO BARATAS



**GRUPO
CONCRETOS**

CONCRETOS Y MATERIALES DE URUAPAN, S. A. DE C. V.

VENTA DE MATERIAL PARA CONSTRUCCION Y PREFABRICADOS

BLVD. INDUSTRIAL N° 2554
ESQ. LIBRAMIENTO ORIENTE
COL. LA PRESA
60130 URUAPAN, MICH.

TELS. (452) 526-13-30
526-21-29
FAX (452) 526-20-76
LADA SIN COSTO 01-800-711-9393

IV. CURRICULAR DE TECNICOS

RESPONSABLES TECNICOS

Nombre, Denominación ó Razón Social (sin abreviaturas)
CONCRETOS Y MATERIALES DE URUAPAN, SOCIEDAD ANÓNIMA DE CAPITAL VARIABLE.

ZAMORA	GARCÍA	FRANCISCO
Apellido Paterno	Apellido Materno	Nombre (s)
RESIDENTE EXTERNO		TRES AÑOS
Cargo en la Empresa		Años de Antigüedad
INGENIERO CIVIL	1030311	U. M. S. N. H.
Profesión	Número de Cédula Profesional	Universidad ó Institución
Postgrados o Especialización (es):	(VER CURRICULUM)	

Perito en: VALUACION Número de Perito: (VER CURRICULUM)
Cursos de Capacitación o Adiestramiento recibidos Nombre(s), Tiempo, Impartido(s) por:
(VER CURRICULUM)

Principales trabajos en que ha intervenido (Empezar por el más reciente)

Obras y Trabajos	Empresa u Organismo	Cargo	Del (mes y año)	Al (mes y año)
(VER CURRICULUM)	(VER CURRICULUM)		(VER CURRICULUM)	

Lugar y Fecha:

	Antefirma	Firma
--	-----------	-------



CURRICULUM VITAE

NOMBRE: FRANCISCO ZAMORA GARCIA
NACIONALIDAD: MEXICANA
LUGAR DE NACIMIENTO: URUJAPAN, MICHOACÁN.
FECHA DE NACIMIENTO: 05 DE JUNIO DE 1958.
R. F. C. : ZAGF 580605-RU7
CARTILLA DEL S. M. N. 10778211
ESTADO CIVIL: CASADO.
TITULO ACADÉMICO: INGENIERO CIVIL
TESIS PROFESIONAL: PROCEDIMIENTO DE CONSTRUCCIÓN PARA LA EXCAVACIÓN DEL PROYECTO HIDROELÉCTRICO PEÑITAS, CHIAPAS.
FECHA DE EXAMEN PROFESIONAL: 26 DE ENERO DE 1984.
CÉDULA PROFESIONAL: 1030311

PREPARACIÓN ACADÉMICA

EDUCACIÓN PRIMARIA: ESCUELA INSTITUTO MÉXICO
URUJAPAN, MICHOACÁN.
1964-1970.

EDUCACIÓN MEDIA: ESCUELA SECUNDARIA FEDERAL
LÁZARO CÁRDENAS DEL RIO
URUJAPAN, MICHOACÁN. 1970-1973

EDUCACIÓN MEDIA SUPERIOR: ESCUELA PREPARATORIA
LIC. EDUARDO RUIZ
1973-1975.

ESCUELA SUPERIOR: FACULTAD DE INGENIERÍA CIVIL
UNIVERSIDAD MICHOACANA DE SAN
NICOLAS DE HIDALGO.
MORELIA, MICHOACÁN.
1975-1980.

EDUCACIÓN COMPLEMENTARIA: -CURSO DE PRECIOS UNITARIOS PROYECTO
HIDROELÉCTRICO PEÑITAS, CHIAPAS.

-SISTEMA VIGARMEX, MÉXICO, D.F.
-CURSO DE VALUACIÓN BÁSICA DE BIENES INMUEBLES,
URUJAPAN, MICHOACÁN 1987.

-SEMINARIO DE VALUACIÓN DE BIENES INMUEBLES, MORELIA,
MICHOACÁN.

-ESPECIALIDAD EN VALUACION INMOBILIARIA UNIVERSIDAD I.A
SALLE MORELIA, FEBRERO DEL 2001.

CONSTRUCRETO
Y MATERIALES
DE HIDALGO 94

CURRICULUM VITAE

-PARTICIPACIÓN EN LA XXIII CONVENCION NACIONAL DE INSTITUTOS MEX. DE VALUACION, MORELIA, MICH.

-PARTICIPACIÓN EN LA XXV CONVENCION NACIONAL DE INSTITUTOS MEX. DE VALUACION, ZACATECAS, ZAC.

-PARTICIPACION EN LA XXIX CONVENCION NACIONAL DE INSTITUTOS MEX. DE VALUACION, VERACRUZ, VER.

-CURSO DE VALUACION SOBRE INMUEBLES, CAPITALIZACION Y ACTIVOS FIJOS EN MORELIA, MICHOACAN, MARZO DE 1989.

-CURSO DE INTRODUCCION A LAS MATEMATICAS FINANCIERAS, ABRIL DE 1991.

ACTIVIDAD PROFESIONAL:

-DIBUJO TOPOGRAFICO EN LA SALA ESTATAL DE LA S.R.A., MORELIA, MICHOACAN 1979-1980.

-JEFE DE FRENTE EN LA CONSTRUCCION DE LA SALA DE TRANSFORMADORES Y DESFOGUE DE LA PLANTA HIDROELECTRICA CHICOASEN, CHIAPAS, 1980-1981.

-JEFE DEL DEPARTAMENTO DE SEGUIMIENTO DE PROYECTOS EN LA PLANTA HIDROELECTRICA PENITAS, CHIAPAS 1981-1983.

-JEFE DE FRENTE EN LA CONSTRUCCION, CASA DE MAQUINAS DEL PROYECTO HIDROELECTRICO PENITAS, CHIAPAS 1982-1983.

-SUPERINTENDENTE DE CONSTRUCCION EN LA CIA. ARQUITECTOS INDUSTRIALES, S.A. TUXTLA.GTZ. CHIAPAS, MAYO 1983-DICIEMBRE 1983.

-SUPERINTENDENTE GENERAL DE LA COMPAÑIA CETHANA CONSTRUCTORA, S.A. TUXTLA, GTZ. CHIAPAS Y TOLUCA EDO. DE MEXICO, ENERO DE 1984 SEPTIEMBRE DE 1985.

-JEFE DEL DEPARTAMENTO TECNICO DE LA DIRECCION DE PENSIONES CIVILES DEL EDO. MORELIA, MICHOACAN, SEPTIEMBRE DE 1983 DICIEMBRE DE 1986.

-ASESORIA TECNICA DEL SISTEMA VIGARMEX Y CONSTRUCCION DE OBRAS CIVILES EN GENERAL, ENERO A LA FECHA.

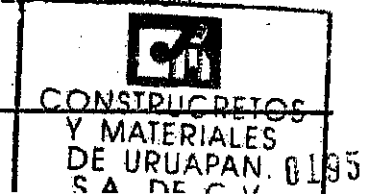

CURRICULUM VITAE

ACTIVIDAD PROFESIONAL:

-SUPERVISION TECNICA PARA LA CONSTRUCCION DE VIVIENDA EN BANCA PROMEX S.A. FECHA : 01-01-94 A LA FECHA.

-MIEMBRO DEL COLEGIO MICHOACANO DE INGENIEROS CIVILES.

-MIEMBRO DEL INSTITUTO MEXICANO DE VALLUACIÓN DE MICHOACÁN A.C.

-MIEMBRO FUNDADOR DEL COLEGIO MICHOACANO DE INGENIEROS Y ARQUITECTOS DE VALUACION INMOBILIARIA A.C.

-PERITO CONSTRUCTOR, URUAPAN, MICHOACÁN.

-CONSTRUCCIÓN CASAS HABITACIÓN PARTICULARES, ENERO 1987 A LA FECHA.

-MANTENIMIENTOS GENERALES A COMISIÓN FEDERAL DE ELECTRICIDAD R.G.H.B.S.

-TRATAMIENTO ANTICORROSIVO SIFÓN NOPAL DE FECHA : 17-04-89, LOMBARDIA, MICHOACÁN.

-TRATAMIENTO ANTICORROSIVO TUBERÍA DE PRESIÓN CENTRAL HIDROELÉCTRICA BARTOLINAS, TACAMBARO MICHOACÁN, DE FECHA: 30-06-89.

-MANTENIMIENTO DE PISOS CASA DE MAQUINAS UNIDAD TEJAMANILES , LOS AZUFRES MICH. FECHA : 01-08-89.

-TRATAMIENTO ANTICORROSIVO DE LA TUBERÍA DE DRENAJE DE LA LÍNEA PRINCIPAL DE VAPOR Y SECADOR, CENTRAL GEOTERMoelectrica LOS AZUFRES, MICHOACÁN FECHA : 15-08-89.

-CONSTRUCCIÓN DE COMEDOR R.G.H.B.S. URUAPAN, MICHOACÁN FECHA: 15-09-89.-

-CONSTRUCCIÓN CASETA DE VIGILANCIA R.G.H.B.S., URUAPAN, MICHOACÁN, FECHA: 01-11-89.



CURRICULUM VITAE

ACTIVIDAD PROFESIONAL:

-MANTENIMIENTO A SILENCIADORES Y QUEMADOR DE GAS CENTRAL HIDROELÉCTRICA LOS AZUFRES, MICHOACÁN FECHA: 15-11-89.

-TRATAMIENTO ANTICORROSIVO DE LA ESTACIÓN DE DESFOGUES DE LA UNIDAD No. 7 CENTRAL GEOTERMoelectRICA LOS AZUFRES, MICHOACÁN, FECHA: 15-01-90.

-COLOCACIÓN DE TUBERÍA ALIMENTACIÓN, POTABILIZADORA Y CAMPAMENTO DE LA CENTRAL HIDROELÉCTRICA INFIERNILLO, MICHOACÁN, FECHA: 26-03-90.

-CONSTRUCCION DE OFICINAS ADMINISTRATIVAS, CENTRAL HIDROELÉCTRICA INFIERNILLO, MICHOACÁN, FECHA: 11-06-90.

-CONSTRUCCION TALLERES DESARROLLO CENTRAL HIDROELÉCTRICA INFIERNILLO, MICHOACÁN, FECHA: 26-07-90.

-REHABILITACIÓN Y MANTENIMIENTO DEL CAMINO DE ACCESO A LA CASETA DE COMUNICACIONES DEL CERRO DE TANCITARO, FECHA: 01-11-91.

-PINTURA E IMPERMEABILIZACIÓN DE LAS INSTALACIONES DE LA CENTRAL HIDROELÉCTRICA ZUMPIMITO, FECHA: 26-03-92.

-MANTENIMIENTO DEL CAMINO DE ACCESO LAS CAÑAS-INFIERNILLO Y PUENTE PASO DEL CHIVO, FECHA: 24-04-92.

-MANTENIMIENTO CAMINO DE ACCESO CENTRAL HIDROELÉCTRICA COLIMILLA Y JUNTAS, GUADALAJARA, JAL., FECHA: 21-08-92.

-PINTURA Y MANTENIMIENTO DE LA CENTRAL HIDROELÉCTRICA PUENTE GRANDE, JAL., FECHA: 14-10-92.

-SUMINISTRO Y APLICACIÓN DE PINTURA EN CASAS Y EDIFICIOS DEL CAMPAMENTO DE LA CENTRAL HIDROELÉCTRICA INFIERNILLO, FECHA: 31-03-93.

-TRATAMIENTO ANTICORROSIVO DE ESTRUCTURAS DE IZAJE Y SOPORTE DE LAS COMPUERTAS DE VERTEDORES DE LA CENTRAL HIDROELÉCTRICA INFIERNILLO, FECHA: 13-05-93.



CONSTRUCRETO
Y MATERIALES

0197

CURRICULUM VITAE

ACTIVIDAD PROFESIONAL:

-CONSTRUCCIÓN OFICINAS DEL DEPTO. DE COMUNICACIONES
SUBESTACION ELÉCTRICA MORELIA POTENCIA, FECHA: 02-01-94.

-BARRENACION EN LOS TALUDES DE OBRA DE TOMA Y
VERTEDORES DE LA CENTRAL HIDROELÉCTRICA INFIERNILLO,
FECHA: 11-05-94.

-MANTENIMIENTO AL CAMINO DE ACCESO DE LAS CAÑAS A
INFIERNILLO DE LA CENTRAL HIDROELÉCTRICA INFIERNILLO,
FECHA: 01-06-94.

-CONSTRUCCION DE LOS TALLERES ELECTROMECHANICOS EN
LA CENTRAL HIDROELECTRICA INFIERNILLO, FECHA: 01-09-95.

-MANTENIMIENTO AL CAMINO DE ACCESO DE LAS CAÑAS
A INFIERNILLO DE LA CENTRAL HIDROELECTRICA INFIERNILLO,
FECHA: 03-06-96.

-PROTECCION DE CIMENTACIONES DE TORRES DE
TRANSMISION EN AREA MICHOACAN, FECHA: 03-07-96.

-ADAPTACION DE BODEGAS PARA ALMACENAR ACEITES
NUEVOS , Y USADOS Y RESIDUOS PELIGROSOS DE LA CENTRAL
HIDROELECTRICA INFIERNILLO. FECHA: 25-09-96

-REPARACION DEL CAMINO AL TANQUE DE AGUA PARA
ARRANQUE NEGRO DE LAS UNIDADES Y SISTEMA CONTRA
INCENDIO DE LA CENTRAL HIDROELECTRICA CUPATITZIO.
FECHA: 11-11-96.

-CONSTRUCCION DE BARDA PERIMETRAL EN LA SUBESTACION
ELECTRICA MORELIA POTENCIA, FECHA: 01-12-96.

-REPARACION DE LAVADERO DE LA MARGEN DERECHA DEL
SIFON CIENEGUILLAS DE LA PRESA CUPATITZIO, URUAPAN,
MICH
FECHA 10 DE FEBRERO AL 24 DE FEBRERO DE 1997

-CONSTRUCCION DE CIMENTACION DE CUATRO
INTERRUPTORES DE 400 KV. SUBESTACION PITIRERA DE LA C.H
. INFIERNILLO.
FECHA 28 DE ABRIL AL 07 DE DICIEMBRE DE 1997



CONSTRUCIONES
Y MATERIALES
DE URUAPAN,
C.A. DE C.V. 1988

CURRICULUM VITAE

ACTIVIDAD PROFESIONAL:

-CONSTRUCCION DE TALLER PARA EL AREA TECNICA DE LA C. H. CUPATITZIO Y COBANO.
FECHA 27 DE MAYO AL 25 DE JULIO DE 1997.

-REPARACION DE GRIETAS EN LA SOBRE-ELEVACION DE LA CORONA DE LA CORTINA DE LA C.H. INFIERNILLO.
FECHA 28 DE MAYO AL 26 DE JUNIO DE 1997

-MODIFICACION DE LA CASA DE MAQUINAS PARA LA INSTALACION DE UNA UNIDAD GENERADORA DE 312 KW DE LA C. H. ITZICUARO.
FECHA 14 DE JULIO AL 11 DE SEPTIEMBRE DE 1997.

-CAMBIO DE CUBIERTA CON MULTYPANEL DE LA CASA DE MAQUINAS DE LA C. H. VILLITA, LAZARO CARDENAS, MICH.
FECHA 27 DE OCTUBRE DE 1997 AL 24 DE ENERO DE 1998.

-REHABILITACION DE CASA DE VISITA DE LA CENTRAL GEOTERMoeLECTRICA LOS AZUFRES.
FECHA 31 DE OCTUBRE DE 1997.

-CONSTRUCCION DE COLECTIVOS DE VISITA DE LA CENTRAL HIDROELECTRICA INFIERNILLO.
FECHA 02 DE FEBRERO DE 1998.

-REPARACION DEL PUENTE DEL RIO ITZICUARO A 6 KMS. DE LOS REYES MICHOACAN.
FECHA 19 DE JUNIO DEL 2000.

-MANTENIMIENTO DE PINTURA, CANCELERIA E IMPERMEABILIZACION DE LAS INSTALACIONES DE LA CENTRAL HIDROELECTRICA INFIERNILLO.
FECHA JULIO DEL 2000.

-MODIFICACION DE CIMENTACION PARA INTERRUPTOR CRP-83220 DE 161 KV DE LA SUBESTACION ELECTRICA CARAPAN POTENCIA DE LA SUBAREA DE TRANSMISION Y TRANSFORMACION MICHOACAN
FECHA JULIO DEL 2000.

-REPARACION DE LA SOBREELEVACION DE LA CORONA DE LA CORTINA DE LA C.H. INFIERNILLO.
FECHA DEL 2000.



CURRICULUM VITAE

ACTIVIDAD PROFESIONAL:

-CONSTRUCCION DE ATRAQUES Y MONTAJE DE TUBERÍA DE PRESION DE LA CENTRAL HIDROELÉCTRICA BOTELLO.
FECHA 11 DE JUNIO DEL 2001.

-PERITO VALUADOR DE BIENES INMUEBLES, 29 DE SEPTIEMBRE DE 1988 A LA FECHA.

BANORTE Y BBVA BANCOMER

-REG. C.N.B. No. 2676.

-REG. TGE/DC. 0067.

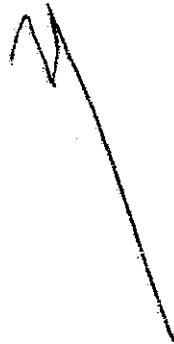



LICITACIÓN PÚBLICA No. HUM/DOP/BID/002/04

CONSTRUCCIÓN DEL ÁREA ADMINISTRATIVA, CAPILLA,
CAFETERÍA, BODEGA, BAÑOS PÚBLICOS, MÓDULOS DE GAVETAS,
ACCESO AL PANTEÓN, MUNICIPAL "JARDINES DE LA PAZ"



FECHA DE LICITACIÓN 02 DE AGOSTO DEL 2004

2.- INTEGRACIÓN DE LA PROPUESTA TÉCNICA SOBRE "A"

DOCUMENTO 9

LISTADOS DE LOS INSUMOS QUE INTERVIENEN EN LA INTEGRACIÓN DE LA PROPUESTA



PROCEDIMIENTO EJECUTIVO INTEGRAL DE LA LICITACIÓN DE OBRA PÚBLICA

H. AYUNTAMIENTO DE URUAPAN DIRECCIÓN OBRAS PUBLICAS

LISTADO DE INSUMOS QUE INTERVIENEN EN LA INTEGRACIÓN DE LA PROPUESTA

LICITACION PUBLICA N° _____

LISTADO DE MATERIALES PUESTOS EN EL SITIO DE LOS TRABAJOS

No.	DESCRIPCION	UNIDAD	CANTIDAD

LISTADO DE MANO DE OBRA

No.	DESCRIPCION	UNIDAD	CANTIDAD

LISTADO DE COSTOS HORARIOS DE MAQUINARIA Y EQUIPO DE CONSTRUCCIÓN

No.	DESCRIPCION	UNIDAD	CANTIDAD

NOMBRE DEL LICITANTE

NOMBRE , CARGO Y FIRMA DEL REPRESENTANTE LEGAL



FECHA DE LICITACIÓN: 02 DE AGOSTO DEL 2004

DOCUMENTO 9 (LISTADO DE INSUMOS QUE INTERVIENEN EN LA INTEGRACIÓN DE LA PROPUESTA)

Clave	Descripción	Unidad	Cantidad
Materiales			
MAT_001	CEMENTO GRIS	TON	310.88897
MAT_002	ARENA	M3	749.77488
MAT_003	GRAVA	M3	263.78782
MAT_004	AGUA	M3	217.06566
MAT_005	CAL	TON	10.39589
MAT_006	HILO DE CAÑAMO	CARRETE	13.64150
MAT_007	MADERA DE PINO DE TERCERA	P.T.	7,513.02000
MAT_008	CLAVO	KG	422.59330
MAT_009	ACERO DE REFUERZO	KG	9,989.48700
MAT_010	ALAMBRE RECOCIDO	KG	367.63233
MAT_011	ALAMBRON	KG	624.99000
MAT_012	CEMENTANTE	M3	24.96000
MAT_013	TABICON 10-14-28 CMS.	PIEZA	7,854.00000
MAT_014	TABIQUE DE BARRO ROJO DE 14 CMS. DE ESP.	PIEZA	52,223.00000
MAT_015	VITROPISO INTERCERAMIC MOD. AUSTRALIA COLOR MEL BOUME 31.5*31.5 CMS.	M2	376.94000
MAT_016	VITROPISO INTERCERAMIC MOD. MARINA COLOR MEL BOUME 31.5*31.5 CMS.	M2	43.05000
MAT_017	LAMBRIN INTERCERAMIC MOD. ANTILLA COLOR BEIGE 20.*30.0 CMS.	M2	192.36000
MAT_018	PEGAPISO	KG	2,913.00000
MAT_019	JUNTEADOR	KG	1,165.20000
MAT_020	CINTARILLA	PIEZA	18,240.00000
MAT_021	BALASTRE	M3	540.80000
MAT_022	EMULSIKA	LT	380.00000
MAT_023	ACRIL TECHO ROJO	LT	380.00000
MAT_024	SIKATELA	M2	399.00000
MAT_025	PINTURA VINILICA BERELINTE	LT	461.50000
MAT_026	SELLADOR PARA PINTURA	LT	230.75000
MAT_027	MALLA ELECTROSOLDADA 6-6/10-10	M2	1,545.49500
MAT_028	IMPERMEABILIZANTE CON RESINA EPOXICA	LT	1,000.00000
MAT_029	TUBO DE PVC DE 3" DE DIAM.	ML	840.00000
MAT_030	COPELE DE 3" DE DIAM.	PIEZA	80.00000
MAT_031	PEGAMENTO ALTA PRESION PARA PVC	LT	10.16500
MAT_032	CEMENTANTE	M3	11.16000



PROCEDIMIENTO EJECUTIVO INTEGRAL DE LA LICITACIÓN DE OBRA PÚBLICA

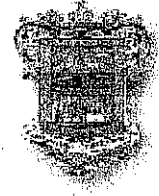

FECHA DE LICITACIÓN: 02 DE AGOSTO DEL 2004

DOCUMENTO 9 (LISTADO DE INSUMOS QUE INTERVIENEN EN LA INTEGRACIÓN DE LA PROPUESTA)

Clave	Descripción	Unidad	Cantidad
MAT_033	AGUA ADQUIRIDA EN PIPA	M3	4.50000
MAT_034	ADOQUIN EXAGONAL 27*24*10 CMS. DE ESPESOR DE RESISTENCIA 220 KG/CM2.	M2	378.00000
MAT_035	ARENA NEGRA FINA PARA BASE Y JUNTEO DE ADOQUIN	M3	27.00000
MAT_036	CIMBRA METALICA PARA GUARNICION	ML	9.00000
MAT_038	TINACO DE 1100 LTS. (INCLUYE FLOTADOR, CONECTOR CAMPANA Y 2 M. DE TUBO DE SALIDA)	PIEZA	4.00000
MAT_039	SOLDADURA 50-50	CARRETE	3.05000
MAT_040	PASTA FUNDENTE DE 250 GRAMOS.	PIEZA	1.48330
MAT_041	LIJA PARA TUBERIA	M	10.91000
MAT_042	TAPA REGISTRO 40*40 CMS. INCLUYE MARCO Y CONTRAMARCO	PIEZA	14.00000
MAT_043	TUBERIA DE PVC REFORZADO DE 6"	ML	89.25000
MAT_044	COPLER DE PVC DE 6"	PIEZA	7.08305
MAT_045	CODO DE PVC DE 6"	PIEZA	3.54195
MAT_047	ESTOPA	KG	0.69600
MAT_048	TUBERIA DE PVC DE 4"	ML	145.60000
MAT_049	COPLER DE PVC DE 4"	PIEZA	12.20816
MAT_050	CODO DE PVC DE 4"	PIEZA	29.97500
MAT_051	TUBERIA DE PVC DE 2 1/2"	ML	49.10000
MAT_052	COPLER DE PVC DE 2 1/2"	PIEZA	5.08326
MAT_053	CODO DE PVC DE 2 1/2"	PIEZA	27.22210
MAT_054	coladera de 4" diam marca HELVEX	PIEZA	2.00000
MAT_055	COFLEX	PIEZA	43.00000
MAT_056	LLAVE ANGULAR	PIEZA	30.00000
MAT_057	TUBO DE COBRE DE 1/2"	ML	111.00000
MAT_058	CODO DE COBRE DE 1/2"	PIEZA	73.00000
MAT_059	COPLER DE COBRE DE 1/2"	PIEZA	40.00000
MAT_060	"T" DE COBRE DE 1/2"	PIEZA	26.50000
MAT_061	WC TANQUE BAJO INCLUYE ACCESORIOS (FLOTADOR, PIJAS Y CERA)	PIEZA	7.00000
MAT_062	LAVABO INCLUYE ACCESORIOS (MANERALES Y CESPOL)	PIEZA	5.00000
MAT_063	LLAVE DE PASO PARA REGADERA DE 1/4 DE BUELTA	PIEZA	2.00000
MAT_064	MANERALES PARA REGADERA	JUEGO	1.00000
MAT_065	REGADERA TIPO CEBOLLA CROMADA CAL. ECO	PIEZA	1.00000
MAT_066	Gabinete slim line 2x38 (incluye balastra y lamparas)	PIEZA	14.00000
MAT_067	APAGADOR LINEA EVOLUTION	PIEZA	40.00000



PROCEDIMIENTO EJECUTIVO INTEGRAL DE LA LICITACIÓN DE OBRA PÚBLICA



LICITACIÓN PÚBLICA No: HAUM/DOP/BID/002/04

CONSTRUCCION DEL AREA ADMINISTRATIVA, CAPILLA, CAFETERIA, BODEGA, BAÑOS PUBLICOS, MODULOS DE GABETAS, ACCESO AL PANTEON, MUNICIPAL "JARDINES DE LA PAZ"



FECHA DE LICITACIÓN: 02 DE AGOSTO DEL 2004

DOCUMENTO 9 (LISTADO DE INSUMOS QUE INTERVIENEN EN LA INTEGRACIÓN DE LA PROPUESTA)

Clave	Descripción	Unidad	Cantidad
MAT_068	CONTACTO ATERRIZADO LINEA EVOLUTION	PIEZA	20.00000
MAT_069	CHALUPA	PIEZA	60.00000
MAT_070	CAJA REGISTRO DE 3/4"	PIEZA	40.00000
MAT_071	TAPA ELECTRICA LINEA EVOLUTION	PIEZA	60.00000
MAT_072	CABLE TW-12 CONDUMEX	ML	1,208.00000
MAT_073	CABLE TW-14 CONDUMEX	ML	384.00000
MAT_074	CINTA AISLAR	PIEZA	12.00000
MAT_075	POLIDUCTO ELECTRICO DE 3/4"	ML	544.00000
MAT_076	LAMPARA DE EMPOTRAR TIPO CANDIL	PIEZA	26.00000
MAT_077	ventana de herreria 1.00m X 0.60m	PIEZA	2.00000
MAT_078	Mamparas de perfil tubuia	PIEZA	9.00000
MAT_079	ventana de herreria 1.60m X 0.60m	PIEZA	20.00000
MAT_080	ventana de herreria 2.40m X 1.60m	PIEZA	4.00000
MAT_081	ventanas de herreria 0.80m X 2.40m	PIEZA	14.00000
MAT_082	canal de 1.50 x 2.10m	PIEZA	3.00000
MAT_083	Mamparas de perfil tubular de 1.50 x 1.20m	PIEZA	5.00000
MAT_084	Puerta de herreria 0.90x2.10m	PIEZA	2.00000
MAT_085	Puerta de herreria tipo tablero de 2.00 x 2.60m	PIEZA	2.00000
MAT_086	VIDRIO CHINO TRANSLUCIDO DE 3.5 MM.	M2	1.20000
MAT_087	VIDRIO CLARO DE 6 MM.	M2	61.48000
MAT_088	SILICON TRANSPARENTE	PIEZA	18.16660
MAT_089	TUBO DE COBRE DE 1"	ML	20.00000
MAT_090	CODO DE COBRE DE 1"	PIEZA	2.00000
MAT_091	COPLER DE COBRE DE 1"	PIEZA	3.00000
MAT_092	REDUCCION DE COBRE DE 1" A 3/4"	PIEZA	3.00000
MAT_093	TUBO DE COBRE DE 3/4"	ML	12.00000
MAT_094	CODO DE COBRE DE 3/4"	PIEZA	2.00000
MAT_095	COPLER DE COBRE DE 3/4"	PIEZA	2.00000

Total de Mater

TOTAL DEL R



PROCEDIMIENTO EJECUTIVO INTEGRAL DE LA LICITACIÓN DE OBRA PÚBLICA

0204



FECHA DE LICITACIÓN: 02 DE AGOSTO DEL 2004

DOCUMENTO 9 (LISTADO DE INSUMOS QUE INTERVIENEN EN LA INTEGRACIÓN DE LA PROPUESTA)

Clave	Descripción	Unidad	Cantidad
Mano de Obra			
MO_01	CABO DE CUADRILLA	jor	173.92450
MO_02	TOPOGRAFO	jor	4.50000
MO_03	ELECTRICO	jor	36.66660
MO_04	ALBAÑIL	jor	1,210.92112
MO_05	CARPINTERO DE CONSTRUCCION	jor	53.12938
MO_06	PEON	jor	1,651.81105
MO_07	FIERRERO	jor	80.53080
MO_08	ALUMINIERO	jor	5.70000
MO_09	PINTOR	jor	80.56822
MO_10	AZULEJERO	jor	61.98000
MO_11	HERRERO	jor	46.36666
MO_12	FONTANERO	jor	17.50640
MO_13	AYUDANTE	jor	256.78788
MO_14	ESTADALERO	jor	4.50000
MO_15	CADENERO	jor	4.50000
MO_16	LABORATORISTA	jor	4.00000

Total de Manc

TOTAL DEL R





LICITACIÓN PÚBLICA No: HAUM/DOP/BID/002/04

CONSTRUCCION DEL AREA ADMINISTRATIVA, CAPILLA, CAFETERIA, BODEGA, BAÑOS PUBLICOS, MODULOS DE GABETAS, ACCESO AL PANTEON, MUNICIPAL "JARDINES DE LA PAZ"



FECHA DE LICITACIÓN: 02 DE AGOSTO DEL 2004

DOCUMENTO 9 (LISTADO DE INSUMOS QUE INTERVIENEN EN LA INTEGRACIÓN DE LA PROPUESTA)

Clave	Descripción	Unidad	Cantidad
Equipo			
EQ-002	TRANSITO PARA MEDICION K-E, MODELO CH5	Hora	36.00000
EQ_005	Retroexcavadora JD.710 John Deere	hora	9.00000
EQ_006	Revolvedora de concreto de un saco cipsa	hora	198.74700
EQ_007	Vibrador para concreto wacker	hora	362.59176
EQ_008	Compactador vibratorio Dynapac CC14 10.5Ton	hora	3.99960
EQ_009	Camion volteo de 7M3 Dina	hora	18.00000
EQ_010	Motoniveladora caterpillar modelo 12-B	hora	6.00120
EQ_012	COMPACTADOR MANUAL(BAILARINA) DE 4HP Wacker.	hora	9.60000
EQ_013	EQUIPO DE PRUEBA DE LABORATORIO	hora	4.00000
Total de Equip			
TOTAL DEL R			



PROCEDIMIENTO EJECUTIVO INTEGRAL DE LA LICITACIÓN DE OBRA PÚBLICA



LICITACIÓN PÚBLICA No. HUM/DOP/BID/002/04

CONSTRUCCIÓN DEL ÁREA ADMINISTRATIVA, CAPILLA,
CAFETERÍA, BODEGA, BAÑOS PÚBLICOS, MÓDULOS DE GAVETAS,
ACCESO AL PANTEÓN, MUNICIPAL "JARDINES DE LA PAZ"



FECHA DE LICITACIÓN 02 DE AGOSTO DEL 2004

2.- INTEGRACIÓN DE LA PROPUESTA TÉCNICA SOBRE "A"

DOCUMENTO 10

ACREDITACIÓN DEL LABORATORIO DE CAMPO



PROCEDIMIENTO EJECUTIVO INTEGRAL DE LA LICITACIÓN DE OBRA PÚBLICA

**H. AYUNTAMIENTO DE URUAPAN
DIRECCIÓN OBRAS PUBLICAS**

ACREDITACION DEL LABORATORIO DE CAMPO

LICITACION PUBLICA N° _____

Se acreditará el laboratorio de campo que llevará el control de calidad de la obra, indicando si es de su propiedad o presentando documentación que compruebe la contratación con alguna empresa dedicada a esta actividad. con escrito en papel membretado y firmado por el Representante del laboratorio donde existe la intención de llevar a cabo el contrato para realizar el control de calidad de la obra.

Se anexará relación de personal, materiales y equipo a utilizar, así como el currículum vitae de los técnicos.

ATENTAMENTE

NOMBRE O RAZÓN SOCIAL DEL CONTRATISTA.
NOMBRE DEL REPRESENTANTE LEGAL.
RAZÓN SOCIAL.

CONSTRUCRETO Y MATERIALES DE URUAPAN, S. A. DE C. V.

VENTA DE MATERIAL PARA CONSTRUCCION Y PREFABRICADOS

RIVD. INDUSTRIAL NO. 2554
530. LIBRAMIENTO ORIENTE
COL. LA PRESA
60130 URUAPAN, MICH.

TELE. (452) 625-13-32
625-21-27
FAX (452) 625-25-74
LADA 891-COSTO 01-809-711-9295



GRUPO
CONSTRUCNETOS

DOCUMENTO 10

H. AYUNTAMIENTO DE URUAPAN DIRECCIÓN OBRAS PUBLICAS

ACREDITACION DEL LABORATORIO DE CAMPO

LICITACION PÚBLICA N° HAUM/DOP/BID/002/04

El laboratorio que nos supervisara la calidad de dicha obra, será contratado externamente, del cual se anexan documentos de su acreditación, y el compromiso de que de resultar favorecidos con la contratación del área administrativa, capilla, cafetería, bodega, baños públicos, módulos de gavetas, acceso al panteón municipal "jardines de la paz", llevara acabo este control.

Se anexará relación de personal, materiales y equipo a utilizar, así como el curriculum vitae de los técnicos.



CONSTRUCRETO Y MATERIALES DE URUAPAN S.A. DE C.V.
ESTEBAN ESPINOSA RODRIGUEZ
GERENTE GENERAL



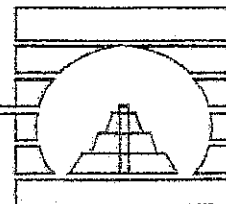

**ACREDITACION DE LABORATORIO DE CAMPO
H. AYUNTAMIENTO DE URUAPAN, MICH.
DIRECCION DE OBRAS PUBLICAS**

**ACREDITACION DE LABORATORIO DE CAMPO
LICITACION PUBLICA NO. NO. H.A.U.M./DOP/BID/002/04**

LICITACION PUBLICA NO. NO. H.A.U.M./DOP/BID/002/04
para la Obra CONSTRUCCION AREA ADMINISTRATIVA, CAPILLA, CAFETERIA,
BODEGA, BAÑOS PUBLICOS, MODULOS DE GAVETA, ACCESO AL PANTEON
MUNICIPAL JARDINES DE LA PAZ, DE URUAPAN, MICHOACAN.

Por medio de la presente hago constar que la empresa CONSTRUCRETOS Y MATERIALES DE URUAPAN, S.A. DE C.V., y mi representada, han convenido en caso de resultar favorecidos con la construcción del Area Administrativa, capilla, cafetería, bodega, baños públicos, módulos de gaveta, acceso al panteón municipal Jardines de la Paz, de llevar a cabo el control de calidad de dicha obra.

Se anexa relación de personal requerido, equipo y material a utilizar

Sin otro por el momento, reciba un cordial saludo.

Atentamente

Ing. Rogelio A. Victoria Navarro
Gerente General



Esteban Espinoza Rodriguez
Representante legal de
Construcretos y Materiales de Uruapan S.A. DE C.V.



Universidad Nacional
Autónoma de México



UNAM – Dirección General de Bibliotecas
Tesis Digitales
Restricciones de uso

DERECHOS RESERVADOS ©
PROHIBIDA SU REPRODUCCIÓN TOTAL O PARCIAL

Todo el material contenido en esta tesis esta protegido por la Ley Federal del Derecho de Autor (LFDA) de los Estados Unidos Mexicanos (México).

El uso de imágenes, fragmentos de videos, y demás material que sea objeto de protección de los derechos de autor, será exclusivamente para fines educativos e informativos y deberá citar la fuente donde la obtuvo mencionando el autor o autores. Cualquier uso distinto como el lucro, reproducción, edición o modificación, será perseguido y sancionado por el respectivo titular de los Derechos de Autor.

LABORATORIO DE MATERIALES

ING. ROGELIO A. VICTORIA NAVARRO

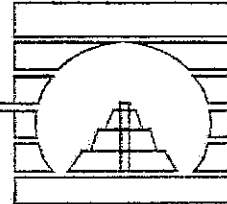

H. AYUNTAMIENTO DE URUAPAN DIRECCION DE OBRAS PUBLICAS

RELACION DE PERSONAL DE LABORATORIO

ING. ROBERTO EQUIHUA CENDEJAS	JEFE DE LABORATORIO
TEC. CONST. NICOLAS AREVALO ROJAS	LABORATORISTA
C. ALEJANDRO VALDEZ VEGA	AUX. DE LABORATORISTA

ATENTAMENTE



Ing. Rogelio A. Victoria Navarro
Gerente General

LABORATORIO DE MATERIALES

ING. ROGELIO A. VICTORIA NAVARRO

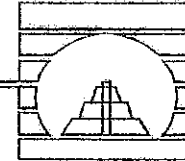

LICITACION NO.: HAUM/DOP/BID/002/04

DESCRIPCION DEL SERVICIO

RELACION DE EQUIPO DE LABORATORIO

NUMERO DE EQUIPOS	DENOMINACION	NUMERO O CLAVE DE IDENTIFICACION	TIPO	MARCA	NUMERO DE SERIE	CAPACIDAD DEL EQUIPO	PRÓPIO	RENTADO	POR ADQUIRIR	DISPONIBILIDAD	UBICACIÓN ACTUAL	TIEMPO DE UTILIZACION EN EL SITIO DE LA OBRA
1	MAQUINA DE ABRASION DE LOS ANGELES	S/N				30-33 REV/MIN		SI		SI	MORELIA	
1	JGO. DE MALLAS TYLER 3", 2 1/2", 2", 1 1/2", 1", 3/4", 1/2", 1/4", 3/8", NO. 4 Y NO. 8	S/N	TYLER	MARGSA			SI			SI	URUAPAN	
6	CHAROLAS DE LAMINA	S/N	METALICA			60 X 40		SI		SI	URUAPAN	
6	CHAROLAS DE LAMINA	S/N	METALICA			40 X 40		SI		SI	MÓRELIA	
1	HORNO ELECTRICO	S/N						SI		SI	URUAPAN	
1	BALANZA	S/N	MECANICA PLATAFORMA	OKEN K-1	DGN5098	120 KG APROX. 10 GM	SI			SI	URUAPAN	
2	BALANZA	S/N	MECANICA	OKEN		10 KG APROX. 10 GM	SI			SI	URUAPAN	
15	CHAROLAS DE LAMINA	S/N	METALICA			22 CM. DIAM.		SI		SI	URUAPAN	
1	BALANZA	S/N	MECANICA	CHAUS		2610 GR. APROX. 0.1 GM	SI			SI	URUAPAN	
1	LOTE DE FRASCOS 500, 1,000, 250 ML.	S/N	VIDRIO PLÁSTICO			500 ML, 1,000 ML, 250 ML.		SI		SI	URUAPAN	

**CONSTRUCCIONES
Y MATERIALES
DE URUAPAN.**

R211

LABORATORIO DE MATERIALES

ING. ROGELIO A. VICTORIA NAVARRO

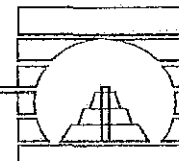

LICITACION NO.: HAUM/DOP/BID/002/04

DESCRIPCION DEL SERVICIO

RELACION DE EQUIPO DE LABORATORIO

NUMERO DE EQUIPOS	DENOMINACION	NUMERO O CLAVE DE IDENTIFICACION	TIPO	MARCA	NUMERO DE SERIE	CAPACIDAD DEL EQUIPO	PROPIO	RENTADO	POR ADQUIRIR	DISPONIBILIDAD	UBICACION ACTUAL	TIEMPO DE UTILIZACION EN EL SITIO DE LA OBRA
1	LOTE DE EQUIPO, HERRAMIENTA, PALA, PICO, CUCHARA, BARRAS, CUCHARON, ESPATULA, CEPILLOS DE ALAMBRE, RASTRILLO	S/N					SI			SI	URUAPAN	
2	PARRILLAS DE GAS	S/N		FLAMINETA		3 Y 2 QUEMADORES	SI			SI	URUAPAN	
1	ESTUFA DE GAS	S/N		ACROS		4 QUEMADORE	SI			SI	URUAPAN	
1	TERMOMETRO		CARATULA	METRON		0° - 300° C	SI			SI	URUAPAN	
1	MAQUINA DE COMPRESION	S/N	HIDRAULICO	METRON		30 TON	SI			SI	URUAPAN	
6	VARILLA METALICA DE 3/4" DE 30 Y 60 CM., PUNTA DE BALA						SI			SI	URUAPAN	
1	JGO. DE MALLAS TYLER, NO. 4, 8, 10, 16, 20, 30, 40, 50, 60, 100, 200 CHAROLA	S/N	TYLER	MARGASA			SI			SI	URUAPAN	
1	MOLDE LA LAMINA	S/N	METALICO			9,700 LTS	SI			SI	URUAPAN	
1	CDNO METALICO	S/N	METALICO				SI			SI	URUAPAN	
1	PICNOMETRO	S/N	METALICO				SI			SI	URUAPAN	
3	VARILLAS PUNTA DE BALA 5/8" DE 60 CM.	S/N	METALICO				SI			SI	URUAPAN	



0219

LABORATORIO DE MATERIALES

ING. ROGELIO A. VICTORIA NAVARRO

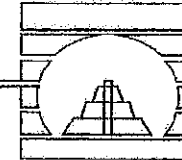

LICITACION NO.: HAUM/DOP/BID/002/04

DESCRIPCION DEL SERVICIO

RELACION DE EQUIPO DE LABORATORIO

NUMERO DE EQUIPOS	DENOMINACION	NUMERO O CLAVE DE IDENTIFICACION	TIPO.	MARCA	NUMERO DE SERIE	CAPACIDAD DEL EQUIPO	PROPIO	RENTADO	POR ADQUIRIR	DISPONIBILIDAD	UBICACION ACTUAL	TIEMPO DE UTILIZACION EN EL SITIO DE LA OBRA
1	LOTE EQUIPO, ESPATULA, CEPILLO, PIZONES METALICOS, EMBUDOS, VERNIER, CRONOMETRO, FLEXOMETRO	S/N					SI			SI	URUAPAN	
1	LOTE DE PROBETAS DE 1,000 Y 250 ML.	S/N	PLASTICO			1,000, 250 Y 500 ML.	SI			SI	URUAPAN	
1	EQUIPO PARA EQUIVALANTE DE ARENA	S/N					SI			SI	URUAPAN	
1	APARATO DE VICAT	S/N					SI			SI	MORELIA	
3	CONO DE REVENIMIENTO	S/N	METALICO				SI			SI	URUAPAN	
1	MOLDE Y GUIA PARA CABECEO DE CILINDROS	S/N	METALICO				SI			SI	URUAPAN	
1	PRENSA HIDRAULICA	S/N	HIDRAULICA	ELCONSA		120 TON APRX. 200 KG.	SI			SI	URUAPAN	
24	MOLDES DE CILINDROS PARA CONCRETO DE 15 X 30 CM.	S/N	METALICO				SI			SI	URUAPAN	
1	PILA PARA CURADO DE CILINDROS		CONCRETO				SI			SI	URUAPAN	
1	PENETROMETRO DE ASFALTO							SI		SI	MORELIA	
1	LOTE DE CAPSULAS METALICAS 55 MM. DIAM.						SI			SI	URUAPAN	



0213

LABORATORIO DE MATERIALES

ING. ROGELIO A. VICTORIA NAVARRO

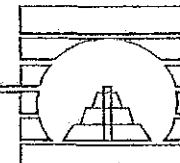

LICITACION NO.: HAUM/DOP/BID/002/04

DESCRIPCION DEL SERVICIO

RELACION DE EQUIPO DE LABORATORIO

NUMERO DE EQUIPOS	DENOMINACION	NUMERO O CLAVE DE IDENTIFICACION	TIPO	MARCA	NUMERO DE SERIE	CAPACIDAD DEL EQUIPO	PROPIO	RENTADO	POR ADQUIRIR	DISPONIBILIDAD	UBICACION ACTUAL	TIEMPO DE UTILIZACION EN EL SITIO DE LA OBRA
1	VASO DE PRECIPITADO Y AGITADO DE VIDRIO						SI			SI	URUAPAN	
1	MECHERO						SI			SI	URUAPAN	
1	VISCÓMETRO SAYBOT-FOUROL							SI		SI	MORELIA	
1	MATRAZ DE 60 CM3						SI			SI	URUAPAN	
1	BOMBA DE VACIO							SI		SI	MORELIA	
1	DESECADOR						SI			SI	URUAPAN	
2	MATRAZ DE ERLN MEYER DE 150 CM3						SI			SI	URUAPAN	
1	CRISOL GOOCH DE 4.4 CM						SI			SI	URUAPAN	
1	MOLDE DE LATON PARA BRICUETAS						SI			SI	URUAPAN	
1	PLACA DE COBRE						SI			SI	URUAPAN	
1	DOTACION DE MERCURIO						SI			SI	URUAPAN	
1	APARATO DE DUCTIBILIDAD							SI		SI	MORELIA	
1	BAÑO CON REGULADOR DE TEMPERATURA						SI			SI	URUAPAN	



**CONSTRUCRETOS
Y MATERIALES
DE URUAPAN,
S.A. DE C.V.**

023

LABORATORIO DE MATERIALES

ING. ROGELIO A. VICTORIA NAVARRO

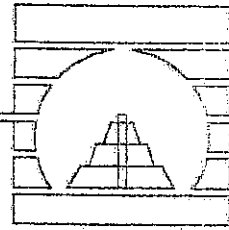

PROPUESTA DE SERVICIOS

EN EJECUCIÓN DE OBRAS DE:

- EDIFICACIÓN
- TERRACERÍAS
- CONCRETOS



- A. CONTROL DE CALIDAD
- B. VERIFICACIÓN DE CALIDAD
- C. SUPERVISIÓN DE OBRA

ING. ROGELIO A. VICTORIA NAVARRO

Ed. 1111 - RANCHO 2147

TEL: 5770040

5770000

SPOROVII-2700250

LABORATORIO DE MATERIALES

ING. ROGELIO A. VICTORIA NAVARRO

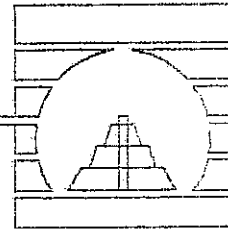

CURRICULUM VITAE

DATOS PERSONALES

MARZO DEL

2002

NOMBRE ----- ROGELIO ARTURO VICTORIA NAVARRO
EDAD ----- 48 AÑOS
FECHA DE NACIMIENTO ----- 4 DE MARZO DE 1950
LUGAR DE NACIMIENTO ----- URUAPAN, MICH.
ESTADO CIVIL ----- CASADO
DOMICILIO ----- PRIV. JESUS GARCÍA No. 25
COL. CENTRO
URUAPAN, MICH.
TELÉFONO ----- 52 86872 URUAPAN
452 52 20506

REG. FED. DE CONTRIBUYENTES ----- VINR - 500304 F68
PROFESIÓN ----- INGENIERO CIVIL
CÉDULA PROFESIONAL ----- No. 947
DEPARTAMENTO DE PROFESIONES DEL
ESTADO DE MICHOACAN DE OCAMPO.

FORMACIÓN PROFESIONAL

PRIMARIA ----- INSTITUTO FRAY JUAN DE SAN MIGUEL
URUAPAN, MICH. 1957 - 1962
SECUNDARIA ----- ESCUELA SECUNDARIA FEDERAL DE
URUAPAN
URUAPAN, MICH. 1963 - 1965
PREPARATORIA O BACHILLERATO. ----- LIC. EDUARDO RUIZ
U.M.S.N.H.
URUAPAN, MICH. 1966 - 1968
PROFESIONAL ----- FACULTAD DE INGENIERÍA CIVIL
U.M.S.N.H.
MORELIA, MICH. 1968 - 1973



LABORATORIO DE MATERIALES

ING. ROGELIO A. VICTORIA NAVARRO

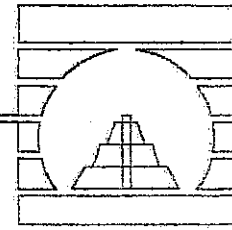

ACTIVIDADES DESARROLLADAS (CONTROL DE CALIDAD)

FIDEICOMISO LAZARO CARDENAS (FIDELAC)
CD. LÁZARO CÁRDENAS, MICHOACAN
NOVIEMBRE 1973 - AGOSTO 1978

~ JEFE DEL LABORATORIO DE CONTROL DE CALIDAD

- * OBRA EJECUTADA POR LA DEPENDENCIA :
URBANIZACIÓN Y EDIFICACIÓN DE LA CD. LÁZARO CÁRDENAS, MICHOACÁN
- * VIALIDAD
- * SERVICIOS
- * VIVIENDA
- * EDIFICIOS PÚBLICOS
- * TANQUES DE ALMACENAMIENTO DE AGUA
- * PLANTAS DE TRATAMIENTO DE AGUAS NEGRAS
- * PLANTAS POTABILIZADORAS



ING. ROGELIO A. VICTORIA NAVARRO
CONTRATADO
R. F. C. VICTORIA NAVARRO
MICH-40251
MICH-40251
MICH-40251
MICH-40251

LABORATORIO DE MATERIALES

ING. ROGELIO A. VICTORIA NAVARRO

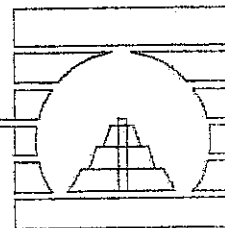

ACTIVIDADES DESARROLLADAS (CONTROL DE CALIDAD)

LABORATORIO DE MATERIALES (PROPIO)
URUAPAN, MICH.
NOVIEMBRE 1978 - SEPTIEMBRE 1983

~ ASESORÍA EN VERIFICACIÓN DE CALIDAD:

- * UNIDAD HABITACIONAL INFONAVIT
LOS AGUACATES II
URBANIZACIÓN Y VIVIENDA.
CONSTRUCTORA KAPHA
- * CONSEJO DE COLABORACIÓN
MUNICIPAL.
PAVIMENTACIÓN.
- * UNIDAD HABITACIONAL FOVISSTE
CONCRETOS
H.C. CONSTRUCCIONES
- * CENTRO COMERCIAL
PLAZA LAS AMÉRICAS
CONCRETOS.
- * HOTEL PLAZA URUAPAN
CONCRETOS
VAZQUEZ GUERRA CIA.
- * CENTRO COMERCIAL
PLAZA PUREPECHA
CONCRETOS
CONSTRUCTORA ESCAR.
- * FRACCIONAMIENTO MIRAFLORES
URBANIZACIÓN.
- * ESTUDIO DE BANCOS DE MATERIALES
VARIAS EMPRESAS
- * OBRAS VARIAS
VIVIENDA, PAVIMENTACIÓN. ETC.



LABORATORIO DE MATERIALES

ING. ROGELIO A. VICTORIA NAVARRO

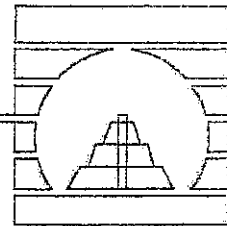

ACTIVIDADES DESARROLLADAS (CONTROL DE CALIDAD)

COMISIÓN PARA EL DESARROLLO
URBANO DE TABASCO, (CODEURTAB)
VILLAHERMOSA, TABASCO.
FEBRERO 1984 - JULIO 1986

~ ENCARGADO DEL LABORATORIO DE
CONTROL DE CALIDAD.

OBRA :

TABASCO 2000

- * UNIDADES HABITACIONALES :
INTERES SOCIAL
RESIDENCIAL
- * EDIFICIO DE OFICINAS GENERALES DE
LA DEPENDENCIA
- * CENTRO ADMINISTRATIVO
(OFICINAS DEL GOBIERNO DEL EDO.)
- * URBANIZACIÓN GENERAL

PARQUE TOMAS GARRIDO CANABAL

BIBLIOTECA CENTRAL DEL ESTADO



ING. ROGELIO A. VICTORIA NAVARRO

PROFESIONISTA

EL. N. O. 00000001-1708

IMCS-ET02M/01

2810-48006

INFONAVIT-278120-17

LABORATORIO DE MATERIALES

ING. ROGELIO A. VICTORIA NAVARRO

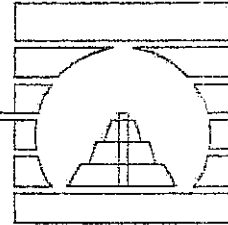

ACTIVIDADES DESARROLLADAS (CONTROL DE CALIDAD)

LABORATORIO DE CONSTRUCCIÓN
(PROPIO)
URUAPAN, MICH.
ENERO 1994 - OCTUBRE 1998

~ ASESORÍA EN VERIFICACIÓN DE CALIDAD

- * CONSTRUCTORA LUSOR S.A. DE C.V.
CONCRETOS.
PROGRAMA CAPFCE
- * CONSTRUCTORA PERIBAN S.A. DE C.V.
CONCRETOS
PROGRAMA CAPFCE
- * UNIDAD HABITACIONAL CARACOL.
CONST. HABITAT DE S.L.P.
- * ESTACIONES DE SERVICIO
(GASOLINERAS):
 - EL POTRERO - ZIRACUARETIRO
 - OLIMPIA - URUAPAN
 - CALZ. LA FUENTE - URUAPAN
- * UNIDAD HABITACIONAL
VILLAS DE LA MAGDALENA
DECOMICH, S.A. DE C.V.
- * UNIDAD HABITACIONAL
QUIRINDAVARA
INMOBILIARIA Y PROMOTORA
CUPATITZIO S.A.
- * INDUSTRIAL PAPELERA MEXICANA
S.A. DE C.V.
CONSTRUCCIÓN NAVE DE
CONVERSIÓN
INMOBILIARIA DE URUAPAN, S.A. DE C.V.
- * EDIFICIO BANCA PROMEX



ING. ROGELIO A. VICTORIA NAVARRO

COLABORANTISTA

TEL. 48054 VITER-506804-FGR

INSS-17522462-16

CEL. 48054

INCONAVIT-2701266-17

LABORATORIO DE MATERIALES

ING. ROGELIO A. VICTORIA NAVARRO

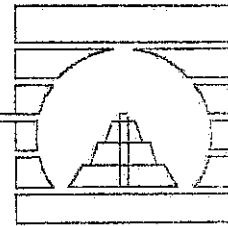

ACTIVIDADES DESARROLLADAS (CONTROL DE CALIDAD)

COMISIÓN PARA EL DESARROLLO
URBANO DE TABASCO, (CODEURTAB)
VILLAHERMOSA, TABASCO.
FEBRERO 1984 - JULIO 1986

~ ENCARGADO DEL LABORATORIO DE
CONTROL DE CALIDAD.

OBRA :

TABASCO 2000

- * UNIDADES HABITACIONALES :
INTERES SOCIAL
RESIDENCIAL
- * EDIFICIO DE OFICINAS GENERALES DE
LA DEPENDENCIA
- * CENTRO ADMINISTRATIVO
(OFICINAS DEL GOBIERNO DEL EDO.)
- * URBANIZACIÓN GENERAL

PARQUE TOMAS GARRIDO CANABAL

BIBLIOTECA CENTRAL DEL ESTADO



ING. ROGELIO A. VICTORIA NAVARRO

SECRETARÍA DE ECONOMÍA

SECRETARÍA DE ECONOMÍA

SECRETARÍA DE ECONOMÍA

LABORATORIO DE MATERIALES

ING. ROGELIO A. VICTORIA NAVARRO

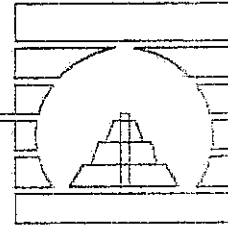

ACTIVIDADES DESARROLLADAS (CONTROL DE CALIDAD)

CONST. ARREGUI S.A. DE C.V.

- * TRITURADOS MENDEZ,
BANCO DE MATERIALES TRITURADOS
- * PLANTA DE TRATAMIENTO -
RECICLADORA DE BASURA
CONST. JORGE V. CAMPOS VEGA
NAHUATZEN, MICH.
- * OFICINAS CENTRALES, TALLERES,
ESTACIÓN DE AUTOSERVICIO Y
ESTACIONAMIENTO.
FERNANDO BAHENA AGUIÑIGA.
ARQ. FERNANDO HERNANDEZ V.
- * CONCRETOS CRISMA
ASESORIA
- * UNIDAD HABITACIONAL VILLAS DE LA
FUENTE
CALZADA LA FUENTE
DECOMICH, S.A. DE C.V.
- * OBRAS VARIAS
DIVERSOS ESTUDIOS
- * AMPLIACIÓN Y REMODELACIÓN
CALZ. BENITO JUÁREZ,
1ª, 2ª. Y 3ª ETAPA
URUAPAN, MICH.

1996 - 1999

1996 - 1999



OBRAS PÚBLICAS MUNICIPALES
AYUNTAMIENTO URUAPAN, MICH.

ING. ROGELIO A. VICTORIA NAVARRO

R.F.C. VNA/960812

REGISTRO PROFESIONAL

EN MICH.

Nº 01206-19

LABORATORIO DE MATERIALES

ING. ROGELIO A. VICTORIA NAVARRO

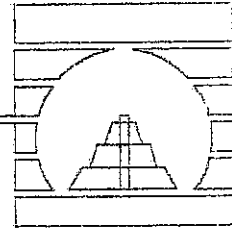

ACTIVIDADES DESARROLLADAS (CONTROL DE CALIDAD)

- | | |
|----------------------------------|---|
| 1999-2001 | * DIRECCION DE PROGRAMAS SOCIALES.
* DIRECCION DE DESARROLLO AGROPECUARIO. |
| DICIEMBRE 1998 - MAYO 1999 | * CENTRO COMERCIAL SORIANA |
| NOVIEMBRE 1999 - SEPTIEMBRE 2000 | * DEPOSITO DE CERVEZA Y REFRESCO GRUPO MODELO |
| OCTUBRE 1999 - MARZO 2000 | * PAVIMENTACION AV. INDEPENDENCIA ENTRE REVOLUCION Y CULVER-CITY. |
| MARZO 2000 - JULIO 2000 | * PAVIMENTACION CONCRETO HID. VIALIDAD INTERIOR. HUERTAS DEL VALLE. |
| AGOSTO 2000 - FEBRERO 2001 | * CENTRO RECREATIVO DIVERTIOLAS |
| OCTUBRE 2001 | * UNIDAD HABITACIONAL PASEOS DE TAXIMACUARO DYNAMICA. |



ING. ROGELIO A. VICTORIA NAVARRO

R. E. [illegible]

INGENIERO

[illegible]



LABORATORIO DE MATERIALES

ING. ROGELIO A. VICTORIA NAVARRO

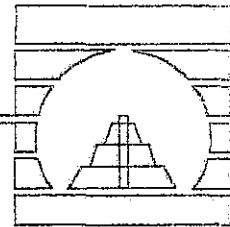

ACTIVIDADES DESARROLLADAS (EJECUCIÓN DE OBRAS)

- FIDEICOMISO LAZARO CARDENAS (FIDELAC) ~ JEFE DEL DEPARTAMENTO DE DIBUJO
CD. LÁZARO CÁRDENAS, MICHOACAN
NOVIEMBRE 1973 - AGOSTO 1978 ~ OBRAS EJECUTADAS POR ADMINISTRACIÓN:
- * FABRICA DE BLOCK
 - * TALLER MECÁNICO
 - * LÍNEA DE CONDUCCIÓN DE AGUA POTABLE DE 20" DE DIÁMETRO.
- CONSTRUCTORA ESCAR, S.A. ~ RESIDENCIA DE CONSTRUCCIÓN.
URUAPAN, MICH.
JUNIO 1979 - JULIO 1980 * CENTRO COMERCIAL
PLAZA PUREPECHA.
- CONSTRUCTORA LHUM, S.A. ~ SUPERINTENDENCIA DE CONSTRUCCIÓN.
URUAPAN, MICH.
AGOSTO 1980 - SEPTIEMBRE 1982 * UNIDAD HABITACIONAL INFONAVIT
MÁRTIRES DE URUAPAN
URUAPAN, MICH.
* PROGRAMA DE ESCUELAS CAPFCE
1981 Y 1982
- ◆ CETA No. 114 2a Y 3a ETAPA
 - ◆ JARDÍN DE NIÑOS
GABILONDO SOLER
 - ◆ ETA No. 36, 3a ETAPA
NUEVA ITALIA, MICH.
 - ◆ ETA No. 516, 3a ETAPA
LA HUACANA, MICH.
 - ◆ JARDÍN DE NIÑOS
IGNACIO ALLENDE
LA HUACANA, MICH.
- CONSTRUCTORA ESCAR, S.A. * CONSTRUCCIÓN VIVEROS PARA FLORES DE EXPORTACIÓN
URUAPAN, MICH. * TZI TZIC TARETA.



ING. ROGELIO A. VICTORIA NAVARRO

ADMINISTRATIVO

R. P. O. 51211-500304-3068

IMSS-47523482 15

02049056

INFONAVIT 27612001

LABORATORIO DE MATERIALES

ING. ROGELIO A. VICTORIA NAVARRO

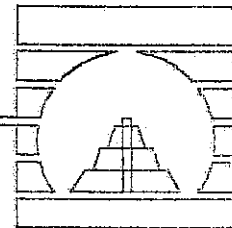

ACTIVIDADES DESARROLLADAS (EJECUCIÓN DE OBRAS)

- * AMPLIACIÓN DE MUELLE,
CONSTRUCCIÓN DE OFICINAS,
REPARACIÓN DE MUELLE EXISTENTE
E ILUMINACIÓN EXTERIOR DEL
MISMO, PEMEX.
CHILTEPEC, MPIO. PARAISO, TAB.
- * PAVIMENTACIÓN
CONCRETO HIDRÁULICO
ZONA IND. - PEMEX (EL CASTAÑO)
CARDENAS, TABASCO.
- * CONSTRUCCIÓN DE ALCANTARILLAS
DE CONCRETO
CARR. PARAISO - DOS BOCAS, TAB.
S.C.T.
- * PROYECTO Y CONSTRUCCIÓN DE
PLANTA DE EMULSIONES.
CONSTRUCCIONES Y EMULSIONES
DEL SURESTE.
VILLAHERMOSA, TAB.
- * PROYECTO Y CONSTRUCCIÓN DE
TALLERES DE MANTENIMIENTO DE
MAQUINARIA.
CONSTRUCTORA SALMA, S.A. DE C.V.
VILLAHERMOSA, TABASCO.



ING. ROGELIO A. VICTORIA NAVARRO

CONSTRUCRETOS Y MATERIALES

DE URUAPAN, S.A. DE C.V.

VILLAHERMOSA, TABASCO

DISEÑO

INGENIERÍA



LABORATORIO DE MATERIALES

ING. ROGELIO A. VICTORIA NAVARRO

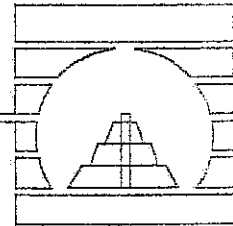

ACTIVIDADES DESARROLLADAS (CONTRATISTA)

CENTRO S.C.T. ZACATECAS

OCTUBRE - DICIEMBRE 1990

REHABILITACIÓN DEL PUENTE TEPETZALA
JALPA, ZACATECAS.

OCTUBRE - DICIEMBRE 1990

REFORZAMIENTO PUENTE APOZOL
APOZOL, ZACATECAS.

C.F.E.

JUNIO - JULIO 1990

MANTENIMIENTO GENERAL CASA DE MÁQUINAS
CENTRAL HIDROELÉCTRICA PLATANAL
ZAMORA, MICH.

CENTRO S.C.T. MICHOACÁN

RESIDENCIA GENERAL DE CONTRUCCIÓN Y CONSERVACIÓN.

MAYO - JUNIO 1990

CONSERVACIÓN NORMAL
CARRETERA MARAVATIO - MORELIA.

JULIO - DICIEMBRE 1990

CONSERVACIÓN NORMAL
CARR. LIM. EDO. MEX. - ZITACUARO - TUXPAN

JULIO - DICIEMBRE 1990

CONSERVACIÓN NORMAL
CARR. TUXPAN - HUAJUMBARO - ZINAPECUARO

AGOSTO - DICIEMBRE 1990

CONSERVACIÓN NORMAL
CARRETERA PLAYA AZUL - ARTEAGA

JULIO - DICIEMBRE 1990

CONSERVACIÓN NORMAL
CARRETERA PLAYA AZUL - LIM. EDO. COLIMA
KM. 120 AL 180



INGENIERO ROGELIO A. VICTORIA NAVARRO

INSTRUMENTAL

INSTRUMENTAL

INSTRUMENTAL

INSTRUMENTAL

0228

LABORATORIO DE MATERIALES

ING. ROGELIO A. VICTORIA NAVARRO

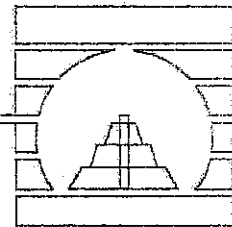

ACTIVIDADES DESARROLLADAS (CONTRATISTA)

C.F.E.

AGOSTO - OCTUBRE 1991

CAMBIO DE PUERTAS Y VENTANAS METÁLICAS
CAMPAMENTO C.H. INFIERNILLO, MICH.

AGOSTO - OCTUBRE 1991

CONSTRUCCIÓN BARDA PERIMETRAL
CENTRAL HIDROELÉCTRICA PLATANAL
ZAMORA, MICH.

AGOSTO - SEPTIEMBRE 1991

CONSTRUCCIÓN DE ALCANTARILLAS
CAMINO DE ACCESO.
C.H. INFIERNILLO, MICH.

S.A.R.H.

OCTUBRE 1991 - DICIEMBRE 1992

CONSTRUCCIÓN OBRA CIVIL
PLANTA SELECCIONADORA Y EMPACADORA DE
FRUTAS.
JUNGAPEO, MICH.

DICIEMBRE 1991

PROYECTO DE ALIMENTOS BALANCEADOS
PARACHO, MICH.

S.D.A.F.

JUNIO - SEPTIEMBRE 1992

CONSTRUCCIÓN PROCESADORA DE FRUTAS
BENITO JUAREZ, MICH.

NOVIEMBRE 1992 - MAYO 1993

TERMINACIÓN OBRA CIVIL DE PROCESADORA
DE FRUTAS
SAN JUAN TUMBIO, MPIO. DE PATZCUARO.



ING. ROGELIO A. VICTORIA NAVARRO

CONTRATISTA

C.P. 61000 PATZCUARO, MICHOACÁN

TEL. 52-52-5000000

ONIC-1000

INFONAVIT-0790-01-19

LABORATORIO DE MATERIALES

ING. ROGELIO A. VICTORIA NAVARRO

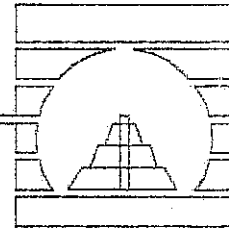

ACTIVIDADES DESARROLLADAS (CONCURSOS DE OBRA)

ABRIL 1990 - DICIEMBRE 1993

S.C.T. MICHOACÁN
RESIDENCIA GENERAL DE CONSTRUCCIÓN
Y CONSERVACIÓN

CONSERVACIÓN NORMAL DE LA RED
CARRETERA.
AMPLIACIÓN DE PUENTES.

C.F.E.
SUBGERENCIA REGIONAL DE GENERACIÓN
BALSAS SANTIAGO

MANTENIMIENTO DIFERENTES OBRAS

BANJERCITO (ISSFAM)

CONSTRUCCIÓN Y CONSERVACIÓN DE
DIFERENTES UNIDADES HABITACIONALES.

I.M.S.S.
DELEGACIÓN MICHOACÁN

CONSTRUCCIÓN UNIDADES MÉDICO
RURALES.

S.C.O.P.
GOBIERNO DEL ESTADO DE MICHOACÁN

CONSTRUCCIÓN DE OBRAS VARIAS.

LICONSA

CONSTRUCCIÓN DE SUPERLECHERÍAS

PRESIDENCIA MUNICIPAL
ZITACUARO, MICH.

CONSTRUCCIÓN DE MERCADO MUNICIPAL

S.D.I.C.
GOBIERNO DEL ESTADO DE MICHOACÁN

MERCADO DE BARRIO

CLUB CAMPESTRE ERANDENI
MORELIA, MICH.

TERRACERÍAS Y PAVIMENTO

ING. ROGELIO A. VICTORIA NAVARRO



1990-1993

TEL. 27522000
TEL. 27522000
TEL. 27522000

LABORATORIO DE MATERIALES

ING. ROGELIO A. VICTORIA NAVARRO

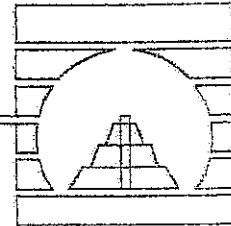

ACTIVIDADES DESARROLLADAS (DOCENCIA)

UNIVERSIDAD DON VASCO
URUAPAN, MICH.

IMPARTICIÓN DE CÁTEDRA
"ORGANIZACIÓN DE OBRAS"
OCTAVO SEMESTRE 94/95



ING. ROGELIO A. VICTORIA NAVARRO

CONTRATISTA

INSTRUMENTOS - 000004 - 0000

INSTRUMENTOS - 0000

INSTRUMENTOS

INSTRUMENTOS - 0000



LICITACIÓN PÚBLICA No. HUM/DOP/BID/002/04

CONSTRUCCIÓN DEL ÁREA ADMINISTRATIVA, CAPILLA,
CAFETERÍA, BODEGA, BAÑOS PÚBLICOS, MÓDULOS DE GAVETAS,
ACCESO AL PANTEÓN, MUNICIPAL "JARDINES DE LA PAZ"

FECHA DE LICITACIÓN 02 DE AGOSTO DEL 2004



2.- INTEGRACIÓN DE LA PROPUESTA TÉCNICA SOBRE "A"

DOCUMENTO 11

ANÁLISIS DEL FACTOR DEL SALARIO REAL



PROCEDIMIENTO EJECUTIVO INTEGRAL DE LA LICITACIÓN DE OBRA PÚBLICA



H. AYUNTAMIENTO DE URUAPAN

DIRECCIÓN DE OBRAS PÚBLICAS

DOCUMENTO

11

LICITACION NO.:
O B R A:

CARGO NOMBRE Y FIRMA
REPRESENTANTE LEGAL

RAZON SOCIAL DEL LICITANTE

ANALISIS DEL FACTOR DE SALARIO REAL

CLAVES	CONCEPTO Y GENERADOR	
(DICAL)	Días Calendario	
(DIAGI)	Días de Aguinaldo	
(PIVAC)	Días por prima vacacional ____ días X 25%	
(DIPER)	DÍAS DE PERCEPCIÓN PAGADOS POR AÑO	Suma

(DIDOM)	Días domingos	
(DIVAC)	Días de vacaciones	
(DIFEO)	Días festivos oficiales (por Ley)	
(DIPEC)	Días no laborables por costumbre y sindicales	
(DINLA)	DÍAS NO LABORADOS AL AÑO	Suma

TP	DÍAS REALMENTE PAGADOS DURANTE UN PERIODO ANUAL = (DIPER)	
TI	DÍAS REALMENTE LABORADOS DURANTE UN PERIODO ANUAL =(DICAL -DINLA)	

CATEGORIA	FRACCION DECIMAL IMSS	FRACCION DECIMAL INFONAVIT	PS (Fracc. Dec. IMSS +Fracc. Dec. INFONAVIT	FACTOR DE SALARIO REAL FSR

$Fsr = Ps (Tp / TI) + (Tp / TI)$



CONSTRUCCION DEL AREA ADMINISTRATIVA, CAPILLA, CAFETERIA, BODEGA, BAÑOS PUBLICOS, MODULOS DE GABETAS, ACCESO AL PANTEON, MUNICIPAL "JARDINES DE LA PAZ"

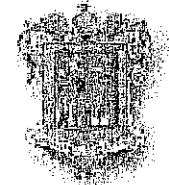

FECHA DE LICITACIÓN: 02 DE AGOSTO DEL 2004

DOCUMENTO 11 (Análisis del Factor de Salario Real)

Descripción	Operación	Fórmula	Unidad	Valor
Clave : MO_01				
Descripción : CABO DE CUADRILLA				
DATOS BASICOS				
Salario Mínimo General (Distrito federal)			\$	45.24
Salario Base			\$	190.00
DATOS PARA CALCULO DE PERCEPCION ANUAL				
Días de vacaciones para calcular prima vacacional			días	6.00
Prima vacacional			%	25.00
Días para el cálculo de prima dominical			días	52.00
Porcentaje para prima dominical			%	25.00
DIAS DE PERCEPCION ANUAL (DPA)				
Días Calendario (DC)			días	365.25
Días Aguinaldo			días	15.00
Prima vacacional		FSR_PPVAC/100*FSR_DNVAC	días	1.50
Prima Dominical		FSR_PPDOM/100*FSR_DNDOM	días	13.00
Días equivalentes por horas extras al año			días	0.00
Prestaciones por Contrato de Trabajo			días	0.00
SUMA (DPA)		FSR_DPCAL+FSR_DPAGU+FSR_DPPVA+FSR_DPPDO+FSR_DPHEX+FSR_DPOT1	días	394.75
DIAS NO LABORABLES ANUALES (DNLA)				
Séptimo día			días	52.18
Festivos por Ley			días	7.17
Por Costumbre			días	1.00
Días Sindicato			días	0.00
Vacaciones		FSR_DNVAC	días	6.00
Permisos y Enfermedad			días	0.00
Condiciones Climatológicas			días	0.00
En Horas Inactivas por Arrastre			días	0.00
Días no trabajados por Guardia			días	0.00
Otros Días no trabajados			días	0.00
SUMA (DNLA)		FSR_DNSEP+FSR_DNFES+FSR_DNDCO+FSR_DNSIN+FSR_DVAC+FSR_DNPER+FSR_DNCLI+FSR_DNARR+FSR_DNGUA+FSR_DNOT3	días	66.35

CALCULO DE DIAS LABORABLES ANUALES



PROCEDIMIENTO EJECUTIVO INTEGRAL DE LA LICITACIÓN DE OBRA PÚBLICA



LICITACIÓN PÚBLICA No: HAUM/DOP/BID/002/04

CONSTRUCCION DEL AREA ADMINISTRATIVA, CAPILLA, CAFETERIA, BODEGA, BAÑOS PUBLICOS, MODULOS DE GABETAS, ACCESO AL PANTEON, MUNICIPAL "JARDINES DE LA PAZ"

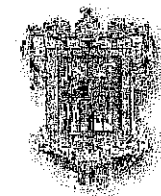

FECHA DE LICITACIÓN: 02 DE AGOSTO DEL 2004

DOCUMENTO 11 (Análisis del Factor de Salario Real)				
Descripción	Operación	Fórmula	Unidad	Valor
Días laborables al año (DLA = DC - DNLA)	365.25000días-66.35000días	FSR_DPCAL-FSR_DNLA	días	298.90
FACTOR DE SALARIO BASE DE COTIZACION. FSBC = DPA/DPCAL	394.75000días/365.25000días	FSR_DPA/FSR_DPCAL		1.08077
SALARIO BASE DE COTIZACION Salario Base de Cotización	190.00\$ * 1.08077	FSR_SACAL * FSR_FSBC		205.35000
CALCULO DE CUOTA IMSS				
Prestaciones en Especie	1.05+IIF(190.00\$>45.24\$,0,0.375)	1.05+IIF(FSR_SACAL>FSR_SAMI,0,0.375)	%	1.050
Prestaciones en dinero	0.7+IIF(190.00\$>45.24\$,0,0.25)	0.7+IIF(FSR_SACAL>FSR_SAMI,0,0.25)	%	0.70
Enfermedad y maternidad para más de 3 Sal. Mín.	IIF(205.35<=3*45.24\$,0,5.02*(205.35-3*45.24\$))/205.35	IIF(FSR_SABC<=3*FSR_SAMI,0,5.02*(FSR_SABC-3*FSR_SAMI))/FSR_SABC	%	1.70218
Enfermedad y Maternidad Cuota fija	15.2*45.24\$/205.35	15.2*FSR_SAMI/FSR_SABC	%	3.34866
Invalidez y vida	1.75+IIF(190.00\$>45.24\$,0,0.625)	1.75+IIF(FSR_SACAL>FSR_SAMI,0,0.625)	%	1.750
Cesantía en edad avanzada y vejez	3.15+IIF(190.00\$>45.24\$,0,1.125)	3.15+IIF(FSR_SACAL>FSR_SAMI,0,1.125)	%	3.150
Riesgos de trabajo			%	7.5888
SUMA(Cuota Patronal IMSS)		FSR_IMGM+FSR_IMPE+FSR_IMEX+FSR_IMENF+FSR_IMINV+FSR_IMCE+FSR_IMRTR	%	19.28964
PORCENTAJES PARA CALCULO DE PRESTACIONES ANUALES				
Impuesto Guarderías			%	1.00
Impuesto Nómina			%	0.00
Impuesto SAR			%	2.00
Impuesto INFONAVIT			%	5.00
Impuestos Locales			%	0.00
DIAS EQUIVALENTES DE PRESTACIONES ANUALES (DEA)				
Cuota Patronal IMSS	19.28964%/100*394.75000días	FSR_IMIMS/100*FSR_DPA	días	76.14585
Guarderías	1.00000%/100*394.75000días	FSR_IMGUA/100*FSR_DPA	días	3.94750
Impuestos Sobre Nómina	0.00000%/100*365.25000días	FSR_IMNOM/100*FSR_DPCAL	días	0.00000
SAR	2.00000%/100*394.75000días	FSR_IMSAR/100*FSR_DPA	días	7.89500
INFONAVIT	5.00000%/100*394.75000días	FSR_IMINF/100*FSR_DPA	días	19.73750
Impuestos locales	0.00000%/100*394.75000días	FSR_IMOT2/100*FSR_DPA	días	0.00000
SUMA (DEA)	76.14585días+3.94750días+0.00000días+7.89500días+19.73750días+0.00000días	FSR_DEIMS+FSR_DEGUA+FSR_DENOM+FSR_DESAR+FSR_DEINF+FSR_DEOT2	días	107.72585
DIAS COSTO ANUAL Días Costo Anual (DCA = DPA+DEA)	394.75000días+107.72585días	FSR_DPA+FSR_DEA	días	502.47585

PROCEDIMIENTO EJECUTIVO INTEGRAL DE LA LICITACIÓN DE OBRA PÚBLICA



0234



LICITACIÓN PÚBLICA No: HAUM/DOP/BID/002/04

CONSTRUCCION DEL AREA ADMINISTRATIVA, CAPILLA,
CAFETERIA, BODEGA, BAÑOS PUBLICOS, MODULOS DE
GABETAS, ACCESO AL PANTEON, MUNICIPAL
"JARDINES DE LA PAZ"



FECHA DE LICITACIÓN: 02 DE AGOSTO DEL 2004

DOCUMENTO 11 (Análisis del Factor de Salario Real)				
Descripción	Operación	Fórmula	Unidad	Valor
FACTOR DE SALARIO BASE A SALARIO GRAVABLE FSBSG=DPA/DLA (PARA CALCULO DE SAR E INF EN P.U.)	394.75000días/298.90000días	FSR_DPA/FSR_DLA		1.32068
FACTOR DE SALARIO REAL FSR=DCA/DLA	502.47585días/298.90000días	FSR_DCA/FSR_DLA		1.68108

0253



PROCEDIMIENTO EJECUTIVO INTEGRAL DE LA LICITACIÓN DE OBRA PÚBLICA

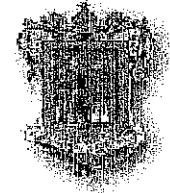

FECHA DE LICITACIÓN: 02 DE AGOSTO DEL 2004

Catálogo de Mano de Obra Para cuota de SAR e IMSS

Clave	Descripción	Unidad	Sal. Base		FSR	%Prima Vac.	Aguinaldo	Fac. SBC	Tipo FSR	Salario	Fecha
			M.N.	%IMSS							
MO_01	CABO DE CUADRILLA	jor	190.00	19.28964	1.68108	25.00000	15.00000	1.08077	JOR8HR	319.41	30/Jul/2004
MO_02	TOPOGRAFO	jor	170.00	19.29327	1.68113	25.00000	15.00000	1.08077	JOR8HR	285.79	30/Jul/2004
MO_03	ELECTRICO	jor	170.00	19.29327	1.68113	25.00000	15.00000	1.08077	JOR8HR	285.79	30/Jul/2004
MO_04	ALBAÑIL	jor	140.00	19.30066	1.68123	25.00000	15.00000	1.08077	JOR8HR	235.37	30/Jul/2004
MO_05	CARPINTERO DE CONSTRUCCION	jor	170.00	19.29327	1.68113	25.00000	15.00000	1.08077	JOR8HR	285.79	30/Jul/2004
MO_06	PEON	jor	80.00	22.19217	1.71942	25.00000	15.00000	1.08077	JOR8HR	137.55	30/Jul/2004
MO_07	FIERRERO	jor	140.00	19.30066	1.68123	25.00000	15.00000	1.08077	JOR8HR	235.37	30/Jul/2004
MO_08	ALUMINIERO	jor	170.00	19.29327	1.68113	25.00000	15.00000	1.08077	JOR8HR	285.79	30/Jul/2004
MO_09	PINTOR	jor	170.00	19.29327	1.68113	25.00000	15.00000	1.08077	JOR8HR	285.79	30/Jul/2004
MO_10	AZULEJERO	jor	170.00	19.29327	1.68113	25.00000	15.00000	1.08077	JOR8HR	285.79	30/Jul/2004
MO_11	HERRERO	jor	170.00	19.29327	1.68113	25.00000	15.00000	1.08077	JOR8HR	285.79	30/Jul/2004
MO_12	FONTANERO	jor	170.00	19.29327	1.68113	25.00000	15.00000	1.08077	JOR8HR	285.79	30/Jul/2004
MO_13	AYUDANTE	jor	90.00	21.30828	1.70774	25.00000	15.00000	1.08077	JOR8HR	153.70	30/Jul/2004
MO_14	ESTADALERO	jor	110.00	20.02319	1.69077	25.00000	15.00000	1.08077	JOR8HR	185.98	30/Jul/2004
MO_15	CADENERO	jor	90.00	21.30828	1.70774	25.00000	15.00000	1.08077	JOR8HR	153.70	30/Jul/2004
MO_16	LABORATORISTA	jor	300.00	19.27833	1.68093	25.00000	15.00000	1.08077	JOR8HR	504.28	29/Jul/2004
MQ_1	MAESTRO	JOR	170.00	19.29327	1.68113	25.00000	15.00000	1.08077	JOR8HR	285.79	30/Jul/2004
MQ_2	operador maquinaria pesada	jor	190.00	19.28964	1.68108	25.00000	15.00000	1.08077	JOR8HR	319.41	30/Jul/2004
MQ_3	PEON DE MAQUINARIA MENOR	JOR	80.00	22.19217	1.71942	25.00000	15.00000	1.08077	JOR8HR	137.55	30/Jul/2004
MQ_4	Ayudante General	jor	90.00	21.30828	1.70774	25.00000	15.00000	1.08077	JOR8HR	153.70	30/Jul/2004
MQ_5	Operador de maquinaria de 2da	jor	120.00	19.54104	1.68440	25.00000	15.00000	1.08077	JOR8HR	202.13	30/Jul/2004

PROCEDIMIENTO EJECUTIVO INTEGRAL DE LA LICITACIÓN DE OBRA PÚBLICA





LICITACIÓN PÚBLICA No. HUM/DOP/BID/002/04

CONSTRUCCIÓN DEL ÁREA ADMINISTRATIVA, CAPILLA,
CAFETERÍA, BODEGA, BAÑOS PÚBLICOS, MÓDULOS DE GAVETAS,
ACCESO AL PANTEÓN, MUNICIPAL "JARDINES DE LA PAZ"



FECHA DE LICITACIÓN 02 DE AGOSTO DEL 2004

2.- INTEGRACIÓN DE LA PROPUESTA TÉCNICA SOBRE "A"

DOCUMENTO 12

RELACIÓN DE MAQUINARIA Y EQUIPO DE CONSTRUCCIÓN EMPLEADOS EN LA OBRA



PROCEDIMIENTO EJECUTIVO INTEGRAL DE LA LICITACIÓN DE OBRA PÚBLICA

H. AYUNTAMIENTO DE URUAPAN DIRECCIÓN DE OBRAS PÚBLICAS

DOCUMENTO 12

MAQUINARIA Y EQUIPO DE CONSTRUCCION EMPLEADOS EN LA OBRA LICITACION PUBLICA N° HAUM/DOP/BID/002/04

NÚMERO DE UNIDADES	DENOMINACIÓN	TIPO	MARCA DE LA MAQUINARIA	SERIE Y NÚMERO (PROPIAS)	CAPACIDAD DE LA MAQUINARIA	PROPIA	RENTADA	FOR ADQUIRIR	ANTIGÜEDAD (AÑOS)	UBICACIÓN ACTUAL
1	nivel modelo dumpy		NATIONAL	E125-RE		X			6	URUAPAN
1	retroexcavadora JD 710		JOHN DEER	458RT-MSH	78 yd3	X			5	URUAPAN
1	revolvedora de concreto		CIPSA	KHJA98H	1 saco	X			7	URUAPAN
1	vibrador para concreto		WACKER	1547RWE	5hp	X			9	URUAPAN
1	compactador vibratorio		DYNAPAC	G15487FA	10.5 tons	X			6	URUAPAN
1	camión volteo		DINA	FET545168	7m3	X			7	URUAPAN
1	motoniveladora mod. 12-B		CATERPILLA	G457899-YTA	12 pies	X			5	URUAPAN
1	compactador manual (bañarina)		WACKER	24GH4RSH	1350 kg	X			4	URUAPAN
1	equipo de prueba de laboratorio		VARIAS		VARIAS		X			URUAPAN

CONSTRUCRETOS Y MATERIALES DE URUAPAN S.A. DE C.V.

ESTEBAN ESPINOSA RÓDRIGEZ
GERENTE GENERAL





LICITACIÓN PÚBLICA No. HUM/DOP/BID/002/04

CONSTRUCCIÓN DEL ÁREA ADMINISTRATIVA, CAPILLA,
CAFETERÍA, BODEGA, BAÑOS PÚBLICOS, MÓDULOS DE GAVETAS,
ACCESO AL PANTEÓN, MUNICIPAL "JARDINES DE LA PAZ"



FECHA DE LICITACIÓN 02 DE AGOSTO DEL 2004

2.- INTEGRACIÓN DE LA PROPUESTA TÉCNICA SOBRE "A"

DOCUMENTO 13

PROGRAMA CALENDARIZADO DE OBRA PARA LA EJECUCIÓN DE LOS TRABAJOS



PROCEDIMIENTO EJECUTIVO INTEGRAL DE LA LICITACIÓN DE OBRA PÚBLICA

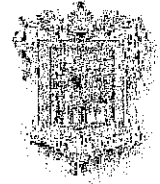

FECHA DE LICITACIÓN: 02 DE AGOSTO DEL 2004

DOCUMENTO 13 (PROGRAMA CALENDARIZADO DE LA OBRA)

Civ. ID	Concepto	Descripción	Inicia	Duración	Termina	Unidad	Cantidad	Asignado
<p>CONSTRUCCION DEL AREA ADMINISTRATIVA, CAPILLA, CAFETERIA, BODEGA, BAÑOS PUBLICOS, MODULOS DE GABETAS, ACCESO AL PANTEON, MUNICIPAL "JARDINES DE LA PAZ"</p> <p>CATÁLOGO DE CONCEPTOS Y CANTIDADES DE OBRA PARA EXPRESIÓN DE PRECIOS UNITARIOS Y MONTO TOTAL DE LA PROPOSICIÓN</p> <p>BAÑOS HOMBRES Y MUJERES</p> <p>ALBAÑILERIA</p>								
40	1.A.1	Trazo y Nivelación	12/Ago/2004	1c	12/Ago/2004	m2	64.0000	64.0000
50	1.A.2	Excavación en cepas hecha a mano Incluye: traspaleo a 2m y afine de suelo y taludes. de 0 a 2m de profundidad Material Tipo I	13/Ago/2004	10c	22/Ago/2004	m3	42.6000	42.6000
60	1.A.3	Plantilla de concreto hecho en obra. Incluye: acarreros, elaboración de concreto, tendido y apisonado. De 8cm de espesor	16/Ago/2004	15c	30/Ago/2004	m2	36.0000	36.0000
70	1.A.4	Cimentación corrida de 0.70m de ancho, Var. 3/8" a 20cm y a 25cm. Concreto f'c=200kg/cm ²	25/Ago/2004	3c	27/Ago/2004	ml	12.0000	12.0000
80	1.A.5	Cimentación corrida de 1.00m de ancho, armado: var. 3/8" a 20cm y a 25cm. Concreto f'c=200kg/cm ²	27/Ago/2004	8c	03/Sep/2004	ml	24.0000	24.0000
90	1.A.6	Relleno de cepas con material producto de excavación en capas de 20cm con pisón de mano	01/Sep/2004	10c	10/Sep/2004	m3	42.6600	42.6600
100	1.A.7	Relleno de cepas con material limpio de banco	01/Sep/2004	10c	10/Sep/2004	m3	19.2000	19.2000
110	1.A.8	Firme de concreto de 8cm de espesor. Concreto f'c=100 kg/cm ²	11/Sep/2004	4c	14/Sep/2004	m2	42.0000	42.0000

PROCEDIMIENTO EJECUTIVO INTEGRAL DE LA LICITACIÓN DE OBRA PÚBLICA



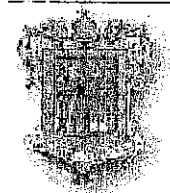

FECHA DE LICITACIÓN: 02 DE AGOSTO DEL 2004

DOCUMENTO 13 (PROGRAMA CALENDARIZADO DE LA OBRA)

Civ. ID	Concepto	Descripción	Inicia	Duración	Termina	Unidad	Cantidad	Asignado
120	1.A.9	Muro de tabicón de cemento de 10x14x28cm Mortero cemento- arena 1:5	15/Sep/2004	10c	24/Sep/2004	m2	46.0000	46.0000
130	1.A.10	Dala de desplante y de cerramiento de concreto f'c=150kg/cm2 4 vars de 3/8" Est. de 1/4" @25cm. Hasta 3er nivel. Sección de 15x20cm, cimbra a 2 caras	12/Sep/2004	8c	19/Sep/2004	ml	79.0000	79.0000
140	1.A.11	Castillos de concreto armado. 4 vars de 1/2" Est. de 1/4" @25cm. Hasta 3er nivel. Sección de 15x20cm, cimbra a 2 caras	17/Sep/2004	6c	22/Sep/2004	ml	47.0000	47.0000
150	1.A.12	Castillos de concreto f'c=150kg/cm2 4 vars de 3/8" Est. de 1/4" @20cm. Hasta 3er nivel. Sección de 15x15cm, cimbra a 2 caras	20/Sep/2004	3c	22/Sep/2004	ml	13.0000	13.0000
160	1.A.13	Trabe de concreto armado de 15x25cm. 4 Vars de 1/2", Est. de 1/4" a 20cm. Concreto f'c=200kg/cm ²	23/Sep/2004	2c	24/Sep/2004	ml	4.0000	4.0000
170	1.A.14	Losa maciza de concreto armado de 10cm de espesor. Varilla de 3/8" y concreto de f'c=200kg/cm2	25/Sep/2004	6c	30/Sep/2004	m2	66.0000	66.0000
180	1.A.15	Muro de tabique rojo recocido de 14cm de espesor, mortero 1:1:6	12/Sep/2004	10c	21/Sep/2004	m2	104.0000	104.0000
190	1.A.16	Aplanado de mezcla en muros con mortero 1:1:6.	01/Oct/2004	20c	20/Oct/2004	m2	208.0000	208.0000
200	1.A.17	Aplanado de mezcla en plafón con mortero cemento-arena 1:5.	12/Oct/2004	7c	18/Oct/2004	m2	66.0000	66.0000
210	1.A.18	Emboquillado de mezcla en aristas con mortero cemento-arena 1:5	12/Oct/2004	4c	15/Oct/2004	ml	36.0000	36.0000
220	1.A.19	Piso de loseta interceramic asentada con pegazulejo. De 31x31cm	21/Oct/2004	3c	23/Oct/2004	m2	41.0000	41.0000
230	1.A.20	Recubrimiento de azulejo en muros de 20x30cm asentado con pegazulejo y lechadeado con cemento blanco	24/Oct/2004	8c	31/Oct/2004	m2	85.2000	85.2000

PROCEDIMIENTO EJECUTIVO INTEGRAL DE LA LICITACIÓN DE OBRA PÚBLICA

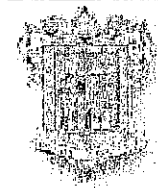

CONSTRUCCION DEL AREA ADMINISTRATIVA, CAPILLA,
CAFETERIA, BODEGA, BAÑOS PUBLICOS, MODULOS DE
GABETAS, ACCESO AL PANTEON, MUNICIPAL
"JARDINES DE LA PAZ"

FECHA DE LICITACIÓN: 02 DE AGOSTO DEL 2004

DOCUMENTO 13 (PROGRAMA CALENDARIZADO DE LA OBRA)

ID	Civ. Concepto	Descripción	Inicia	Duración	Termina	Unidad	Cantidad	Asignado
240	1.A.21	Losa maciza de concreto armado de 10cm de espesor para fijar ovalines. Varilla de 3/8" y concreto de f'c=200kg/cm2	12/Oct/2004	1c	12/Oct/2004	m2	2.2000	2.2000
250	1.A.22	Entortado en azotea con mortero cemento-arena 1:5 de 3cm de espesor. Incluye: acarreo, elaboración, tendido y elevación. Hasta 3er nivel	18/Oct/2004	2c	19/Oct/2004	m3	66.0000	66.0000
260	1.A.23	Enladrillado en azotea, ladrillo común asentado con mortero cemento-arena 1:5, acabado fino.	20/Oct/2004	4c	23/Oct/2004	m2	66.0000	66.0000
270	1.A.24	Relleno de tezontle en azotea. Incluye: suministro, nivelado, acarreo tendido y apisonado, hasta 3er nivel	12/Oct/2004	6c	17/Oct/2004	m3	66.0000	66.0000
280	1.A.25	Impermeabilizado	30/Oct/2004	1c	30/Oct/2004	m2	66.0000	66.0000
HERRERIA								
300	1.H.1	Suministro y colocación de ventanas de 1.00m X 0.60m de perfil tubular	10/Oct/2004	2c	11/Oct/2004	pieza	2.0000	2.0000
310	1.H.2	Mamparas de perfil tubular en baños	18/Oct/2004	3c	20/Oct/2004	pieza	9.0000	9.0000
INSTALACION SANITARIA								
330	1.IS.1	Suministro e instalación de tinaco de 1100lts. Material, mano de obra y 2m de tubo de salida.	02/Nov/2004	1c	02/Nov/2004	pieza	2.0000	2.0000
340	1.IS.2	Registro de tabique rojo desplantado sobre losa de concreto de 8cm de espesor. f'c=100 kg/cm2 aplanado, pulido, marco y contrafuerte, no incluye excavación. De 40x40x100 cm	08/Sep/2004	5c	12/Sep/2004	pieza	5.0000	5.0000
350	1.IS3	Tubería de PVC sanitario de 6", reforzado	10/Sep/2004	2c	11/Sep/2004	ml	19.0000	19.0000
360	1.IS.4	Tubería de PVC sanitario de 4". Incluye: tendido,	10/Sep/2004	1c	10/Sep/2004	ml	16.0000	16.0000

PROCEDIMIENTO EJECUTIVO INTEGRAL DE LA LICITACIÓN DE OBRA PÚBLICA



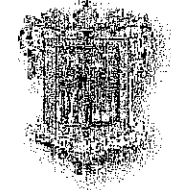

FECHA DE LICITACIÓN: 02 DE AGOSTO DEL 2004

DOCUMENTO 13 (PROGRAMA CALENDARIZADO DE LA OBRA)

Civ.	ID	Concepto	Descripción	Inicia	Duración	Termina	Unidad	Cantidad	Asignado
			apisonado, no incluye excavación ni relleno						
	370	1.IS.5	Tubería de PVC sanitario de 2 1/2". Incluye: tendido, apisonado, no incluye excavación ni relleno	10/Sep/2004	1c	10/Sep/2004	ml	18.0000	18.0000
	380	1.IS6	Bajada de aguas pluviales, tubería de PVC de 4"diam.	10/Sep/2004	1c	10/Sep/2004	tramo	1.0000	1.0000
	390	1.IS.7	Suministro y colocación de coladera de 4" diám marca HELVEX	22/Oct/2004	1c	22/Oct/2004	pieza	1.0000	1.0000
	400	1.IS.8	Alimentación y desague WC tanque bajo.	08/Sep/2004	2c	09/Sep/2004	pieza	10.0000	10.0000
	410	1.IS.9	Alimentación y desague de lavbos. 5 unidades	08/Sep/2004	2c	09/Sep/2004	pieza	1.6000	1.6000
	420	1.IS.10	Tubería de alimentación	09/Sep/2004	1c	09/Sep/2004	lote	1.0000	1.0000
			INSTALACION ELECTRICA						
	440	1.IE.1	Gabinete slim line 2x38. Instalación eléctrica	15/Oct/2004	4c	18/Oct/2004	pieza	4.0000	4.0000
	450	1.IE.2	Instalación de lámpara. Instalación Eléctrica	15/Oct/2004	4c	18/Oct/2004	pieza	6.0000	6.0000
			PINTURA						
	470	1.P.1	Pintura vinílica Berelinte sobre aplanado de mezcla en muros. Incluye: preparación de la base, aplicación a 2 manos.	03/Nov/2004	5c	07/Nov/2004	m2	450.0000	450.0000
	480	1.P.2	Pintura vinílica en plafón	02/Nov/2004	1c	02/Nov/2004	m2	66.0000	66.0000
			AREA ADMINISTRATIVA Y CAPILLA						
			ALBAÑILERIA						
	510	2.A.1	Trazo y Nivelación	12/Ago/2004	1c	12/Ago/2004	m2	324.0000	324.0000
	520	2.A.2	Excavación en cepas hecha a mano Incluye: traspaleo a	13/Ago/2004	20c	01/Sep/2004	m3	206.0000	206.0000

PROCEDIMIENTO EJECUTIVO INTEGRAL DE LA LICITACIÓN DE OBRA PÚBLICA



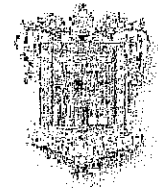

FECHA DE LICITACIÓN: 02 DE AGOSTO DEL 2004

DOCUMENTO 13 (PROGRAMA CALENDARIZADO DE LA OBRA)

Civ. ID	Concepto	Descripción	Inicia	Duración	Termina	Unidad	Cantidad	Asignado
		2m y afine de suelo y taludes.de 0 a 2m de profundidad Material Tipo I						
530	2.A.3	Plantilla de concreto hecho en obra. Incluye: acarrereros, elaboración de concreto, tendido y apisonado. De 8cm de espesor	20/Ago/2004	15c	03/Sep/2004	m2	160.0000	160.0000
540	2.A.4	Cimentación corrida de 0.80m de ancho, Var. 3/8" a 20cm y a 25cm. Concreto fc=200kg/cm ²	25/Ago/2004	2c	26/Ago/2004	ml	12.0000	12.0000
550	2.A.5	Cimentación corrida de 1.00m de ancho, armado: var. 3/8" a 20cm y a 25cm. Concreto fc=200kg/cm ²	21/Ago/2004	10c	30/Ago/2004	ml	75.0000	75.0000
560	2.A.6	Cimentación corrida de 1.45m de ancho, armado s/plano incluyendo trabe de concreto armado de 0.25x0.50 m.	25/Ago/2004	10c	03/Sep/2004	ml	10.0000	10.0000
570	2.A.7	Cimentación corrida de 1.80m de ancho, vars de 1/2" a 20cm y 3/8" a 25cm'	21/Ago/2004	15c	04/Sep/2004	ml	34.0000	34.0000
580	2.A.8	Zapata de concreto armado de 1.40 x 1.40m. Armada con vars de 1/2" a 20cm ambos sentidos	20/Ago/2004	10c	29/Ago/2004	pieza	10.0000	10.0000
590	2.A.9	Relleno de capas con material limpio de banco	01/Sep/2004	10c	10/Sep/2004	m3	146.0000	146.0000
600	2.A.10	Firme de concreto de 8cm de espesor. Concreto fc=100 kg/cm ²	15/Sep/2004	15c	29/Sep/2004	m2	324.0000	324.0000
610	2.A.11	Muro de tabicón de cemento de 14cm Mortero cemento-arena 1:5	05/Sep/2004	10c	14/Sep/2004	m2	112.0000	112.0000
620	2.A.12	Muro de tabicón de cemento de 21cm Mortero cemento-arena 1:5	10/Sep/2004	5c	14/Sep/2004	m2	40.0000	40.0000
630	2.A.13	Muro de tabicón de cemento de 28cm Mortero cemento-arena 1:5	12/Sep/2004	3c	14/Sep/2004	m2	12.0000	12.0000
640	2.A.14	Dala de desplante y de cerramiento de concreto	03/Sep/2004	40c	12/Oct/2004	ml	188.0000	188.0000

PROCEDIMIENTO EJECUTIVO INTEGRAL DE LA LICITACIÓN DE OBRA PÚBLICA



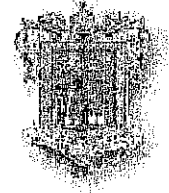

FECHA DE LICITACIÓN: 02 DE AGOSTO DEL 2004

DOCUMENTO 13 (PROGRAMA CALENDARIZADO DE LA OBRA)

Civ. ID	Concepto	Descripción	Inicia	Duración	Termina	Unidad	Cantidad	Asignado
		f'c=150kg/cm ² 4 vars de 3/8" Est. de 1/4" @25cm. Hasta 3er nivel. Sección de 15x20cm, cimbra a 2 caras						
650	2.A.15	Castillos de concreto armado. 4 vars de 3/8" Est. de 1/4" @25cm. Hasta 3er nivel. Sección de 15x20cm, cimbra a 2 caras	08/Sep/2004	20c	27/Sep/2004	ml	176.0000	176.0000
660	2.A.16	Castillos de concreto f'c=150kg/cm ² 4 vars de 3/8" Est. de 1/4" @20cm. Hasta 3er nivel. Sección de 15x15cm, cimbra a 2 caras	10/Sep/2004	15c	24/Sep/2004	ml	76.0000	76.0000
670	2.A.17	Columnas de 21x25cm. 6 vars 5/8"diam, Est de 1/4" a 20cm. concreto f'c=200kg/cm ²	15/Sep/2004	20c	04/Oct/2004	ml	64.0000	64.0000
680	2.A.18	Columnas de 15x25cm. 4 vars 5/8"diam, Est de 1/4" a 20cm. concreto f'c=200kg/cm ²	18/Sep/2004	20c	07/Oct/2004	ml	64.0000	64.0000
690	2.A.19	Trabe de concreto armado de 25x65cm. 2 Vars de 5/8", 5 Vars de 3/4" y 2 Vars de 1/2", Est. de 3/8" a 25cm. Concreto f'c=200kg/cm ²	01/Oct/2004	6c	06/Oct/2004	ml	41.0000	41.0000
700	2.A.20	Trabe de concreto armado de 25x70cm. 5 Vars de 3/4", 4 Vars de 1" y 2 Vars de 1/2", Est. de 3/8" a 30cm. Concreto f'c=200kg/cm ²	03/Oct/2004	2c	04/Oct/2004	ml	8.5000	8.5000
710	2.A.21	Muro de tabique rojo recocido de 14cm de espesor, mortero 1:1:6	10/Sep/2004	10c	19/Sep/2004	m2	185.0000	185.0000
720	2.A.22	Muro de tabique rojo recocido de 21cm de espesor, mortero 1:1:6	15/Sep/2004	28c	12/Oct/2004	m2	299.0000	299.0000
730	2.A.23	Muro de tabique rojo recocido de 28cm de espesor, mortero 1:1:6	25/Sep/2004	3c	27/Sep/2004	m2	24.0000	24.0000
740	2.A.24	Losa maciza de concreto armado de 12cm de espesor. Varilla de 3/8" y concreto de f'c=200kg/cm ²	10/Oct/2004	8c	17/Oct/2004	m2	314.0000	314.0000

PROCEDIMIENTO EJECUTIVO INTEGRAL DE LA LICITACIÓN DE OBRA PÚBLICA





QUERÉTARO
GOBIERNO DEL ESTADO
DESARROLLO DEL MUNICIPIO

LICITACIÓN PÚBLICA No: HAUM/DOP/BID/002/04

CONSTRUCCION DEL AREA ADMINISTRATIVA, CAPILLA,
CAFETERIA, BODEGA, BAÑOS PUBLICOS, MODULOS DE
GABETAS, ACCESO AL PANTEON, MUNICIPAL
"JARDINES DE LA PAZ"



FECHA DE LICITACIÓN: 02 DE AGOSTO DEL 2004

DOCUMENTO 13 (PROGRAMA CALENDARIZADO DE LA OBRA)

ID	Civ. Concepto	Descripción	Inicia	Duración	Termina	Unidad	Cantidad	Asignado
750	2.A.25	Dala de desplante y de cerramiento de concreto fc=150kg/cm2 4 vars de 3/8" Est. de 1/4" @25cm. Hasta 3er nivel. Sección de 20x28cm, cimbra a 2 caras	20/Sep/2004	5c	24/Sep/2004	ml	19.0000	19.0000
760	2.A.26	Aplanado de mezcla en muros con mortero 1:1:6.	25/Sep/2004	20c	14/Oct/2004	m2	1,016.0000	1016.0000
770	2.A.27	Aplanado de mezcla en plafón con mortero cemento-arena 1:5.	30/Sep/2004	10c	09/Oct/2004	m2	314.0000	314.0000
780	2.A.28	Emboquillado de mezcla en aristas con mortero cemento- arena 1:5	01/Oct/2004	13c	13/Oct/2004	ml	348.0000	348.0000
790	2.A.29	Relleno de tezontle en azotea. Incluye: suministro, nivelado, acarreo tendido y apisonado, hasta 3er nivel	18/Oct/2004	5c	22/Oct/2004	m3	314.0000	314.0000
800	2.A.30	Entortado en azotea con mortero cemento-arena 1:5 de 3cm de espesor. Incluye: acarreo, elaboración, tendido y elevación. Hasta 3er nivel	22/Oct/2004	5c	26/Oct/2004	m3	314.0000	314.0000
810	2.A.31	Enfadrillado en azotea, ladrillo común asentado con mortero cemento-arena 1:5, acabado fino.	26/Oct/2004	6c	31/Oct/2004	m2	314.0000	314.0000
820	2.A.32	Impermeabilizado	01/Nov/2004	5c	05/Nov/2004	m2	314.0000	314.0000
830	2.A.33	Piso de loseta interceramic asentada con pegazulejo. De 31x31cm	15/Oct/2004	15c	29/Oct/2004	m2	346.0000	346.0000
840	2.A.34	Suministro y colocación de zoclo de 10x31cm interceramic. Lechadeado con cemento blanco.	25/Oct/2004	5c	29/Oct/2004	ml	124.0000	124.0000
850	2.A.35	Dala de desplante y de cerramiento de concreto en Capilla fc=150kg/cm2 4 vars de 3/8" Est. de 1/4" @25cm. Hasta 3er nivel. Sección de 21x20cm, cimbra a 2 caras	20/Sep/2004	5c	24/Sep/2004	ml	19.0000	19.0000
860	2.A.36	Prefil de tabique de 0.60m de altura. Mortero cemento- arena 1:5	20/Oct/2004	5c	24/Oct/2004	ml	48.5000	48.5000

PROCEDIMIENTO EJECUTIVO INTEGRAL DE LA LICITACIÓN DE OBRA PÚBLICA



0260

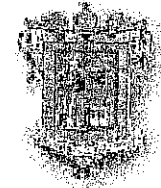

FECHA DE LICITACIÓN: 02 DE AGOSTO DEL 2004

DOCUMENTO 13 (PROGRAMA CALENDARIZADO DE LA OBRA)

ID	Clt. Concepto	Descripción	Inicia	Duración	Termina	Unidad	Cantidad	Asignado
870	2.A.37	Recubrimiento de azulejo en baños, de 20x30cm asentado con pegazulejo y lechadeado con cemento blanco	15/Oct/2004	5c	19/Oct/2004	m2	75.0000	75.0000
880	2.A.38	Recubrimiento de azulejo en cocina, de 20x30cm asentado con pegazulejo y lechadeado con cemento blanco	15/Oct/2004	6c	20/Oct/2004	m2	23.0000	23.0000
HERRERIA TUBULAR Y VIDRERIA								
900	2.H.1	Suministro y colocación de ventanas de 1.60m X 0.60m de perfil tubular	05/Oct/2004	6c	10/Oct/2004	pieza	20.0000	20.0000
910	2.H.2	Suministro y colocación de ventanas de 2.40m X 1.60m de perfil tubular	05/Oct/2004	4c	08/Oct/2004	pieza	4.0000	4.0000
920	2.H.3	Suministro y colocación de ventanas de 0.80m X 2.40m de perfil tubular	06/Oct/2004	5c	10/Oct/2004	pieza	14.0000	14.0000
930	2.H.4	Suministro y colocación de canal de 1.50 x 2.10m	10/Oct/2004	2c	11/Oct/2004	pieza	3.0000	3.0000
940	2.H.5	Mamparas de perfil tubular de 1.50 x 1.20m	10/Oct/2004	2c	11/Oct/2004	pieza	5.0000	5.0000
950	2.H.6	Puerta de 0.90x2.10m	10/Oct/2004	2c	11/Oct/2004	pieza	2.0000	2.0000
960	2.H.7	Puerta de tablero de 2.00 x 2.60m	12/Oct/2004	1c	12/Oct/2004	pieza	2.0000	2.0000
INSTALACION ELECTRICA								
980	2.IE.1	Suministro y colocación de Gabinete slim line 2x38. Instalación eléctrica	05/Oct/2004	10c	14/Oct/2004	pieza	10.0000	10.0000
990	2.IE.2	Suministro y colocación de Instalación de lámpara. Instalación Eléctrica	05/Oct/2004	10c	14/Oct/2004	salida	20.0000	20.0000
1000	2.IE.3	Suministro y colocación de Contacto.	05/Oct/2004	10c	14/Oct/2004	salida	20.0000	20.0000

INSTALACION SANITARIA E HIDRAULICA

PROCEDIMIENTO EJECUTIVO INTEGRAL DE LA LICITACIÓN DE OBRA PÚBLICA



CONSTRUCCION DEL AREA ADMINISTRATIVA, CAPILLA,
CAFETERIA, BODEGA, BAÑOS PUBLICOS, MODULOS DE
GABETAS, ACCESO AL PANTEON, MUNICIPAL
"JARDINES DE LA PAZ"

FECHA DE LICITACIÓN: 02 DE AGOSTO DEL 2004

DOCUMENTO 13 (PROGRAMA CALENDARIZADO DE LA OBRA)

ID	Civ. Concepto	Descripción	Inicia	Duración	Termina	Unidad	Cantidad	Asignado
1020	2.IS.1	Suministro e instalación de tinaco de 1100lts. Material, mano de obra y 2m de tubo de salida.	02/Nov/2004	2c	03/Nov/2004	pieza	2.0000	2.0000
1030	2.IS.2	Registro de tabique rojo desplantado sobre losa de concreto de 8cm de espesor. $f_c=100$ kg/cm ² aplanado, pulido, marco y contrafuerte, no incluye excavación. De 40x40x100 cm	01/Sep/2004	9c	09/Sep/2004	pieza	9.0000	9.0000
1040	2.IS.3	Tubería de PVC sanitario de 6", reforzado	01/Sep/2004	1c	01/Sep/2004	ml	66.0000	66.0000
1050	2.IS.4	Tubería de PVC sanitario de 4". Incluye: tendido, apisonado, no incluye excavación ni relleno	03/Sep/2004	3c	05/Sep/2004	ml	36.0000	36.0000
1060	2.IS.5	Tubería de PVC sanitario de 2 1/2". Incluye: tendido, apisonado, no incluye excavación ni relleno	03/Sep/2004	1c	03/Sep/2004	ml	4.0000	4.0000
1070	2.IS.6	Bajada de aguas pluviales, tubería de PVC de 4"diam.	04/Sep/2004	1c	04/Sep/2004	tramo	6.0000	6.0000
1080	2.IS.7	Suministro y colocación de coladera de 4" diam marca HELVEX	28/Sep/2004	1c	28/Sep/2004	pieza	1.0000	1.0000
1090	2.IS.8	Suministro, colocación, Alimentación (únicamente instalación hidráulica) y desague WC tanque bajo calidad estándar en color blanco, incluye accesorios.	01/Oct/2004	7c	07/Oct/2004	pieza	7.0000	7.0000
1100	2.IS.9	Suministro, colocación, Alimentación (únicamente instalación hidráulica) y desague de lavbos. 5 unidades calidad estándar en color blanco, incluye accesorios.	01/Oct/2004	7c	07/Oct/2004	pieza	5.0000	5.0000
1110	2.IS.10	Tubería de alimentación	01/Oct/2004	2c	02/Oct/2004	lote	1.0000	1.0000
1120	2.IS.11	Suministro y colocación de regadera de 1.20 x 0.60m	25/Oct/2004	1c	25/Oct/2004	pieza	1.0000	1.0000
PINTURA								
1140	2.P.1	Pintura vinílica Berelinte sobre aplanado de mezcla en muros. Incluye: preparación de la base, aplicación a 2	26/Oct/2004	15c	09/Nov/2004	m2	1,016.0000	1016.0000

PROCEDIMIENTO EJECUTIVO INTEGRAL DE LA LICITACIÓN DE OBRA PÚBLICA





FECHA DE LICITACIÓN: 02 DE AGOSTO DEL 2004

DOCUMENTO 13 (PROGRAMA CALENDARIZADO DE LA OBRA)

Civ. ID	Concepto	Descripción	Inicia	Duración	Termina	Unidad	Cantidad	Asignado
		mamos.						
1150	2.P.2	Pintura vinílica en plafón	26/Oct/2004	10c	04/Nov/2004	m2	314.0000	314.0000
		5 MODULOS DE 60 GAVETAS						
		ALBAÑILERIA						
1180	3.A.1	Trazo y Nivelación	12/Ago/2004	3c	14/Ago/2004	m2	272.7000	272.7000
1190	3.A.2	Cimentación con losa corrida de 10 cm.De espesor armada con varilla de 3/8" @ 30 cm. Ambos sentidos. Concreto Fc=150 Kg/cm2	15/Ago/2004	20c	03/Sep/2004	m2	272.7000	272.7000
1200	3.A.3	Concreto de fc=150 kg/cm2 armado Con malla electrosoldada 6*6-10-10.	01/Sep/2004	60c	30/Oct/2004	m2	1,471.9000	1471.9000
1210	3.A.4	Impermeabilizante a base de resina Epoxica	15/Oct/2004	25c	08/Nov/2004	m2	1,000.0000	1000.0000
1220	3.A.5	Tubo de P.V.C. Para ventilación de 3"	10/Sep/2004	50c	29/Oct/2004	MI	800.0000	800.0000
		45 ML DE ADOQUINADO EN EL ACCESO						
		ADOQUINADO						
1250	4.AD.1	Levantamiento topográfico, incluye Perfil y proyecto	01/Sep/2004	3c	03/Sep/2004	MI	45.0000	45.0000
1260	4.AD.2	Trazo y nivelación indicando ejes de Referencia	04/Sep/2004	5c	08/Sep/2004	m2	360.0000	360.0000
1270	4.AD.3	Excavación en material tipo "B" para Recibir base hidráulica incluye: retiro de Material y renta de máquina	09/Sep/2004	9c	17/Sep/2004	Viajes	18.0000	18.0000
1280	4.AD.4	Elaboración de base hidráulica de 15 cm. De espesor con una proporción 80% ba-Lastre y 20 % cementante con una com-Pactación de 90% proctor incluye: renta De maquinaria y agua.	17/Sep/2004	20c	06/Oct/2004	m2	360.0000	360.0000

PROCEDIMIENTO EJECUTIVO INTEGRAL DE LA LICITACIÓN DE OBRA PÚBLICA





LICITACIÓN PÚBLICA No: HAUM/DOP/BID/002/04

CONSTRUCCION DEL AREA ADMINISTRATIVA, CAPILLA,
CAFETERIA, BODEGA, BAÑOS PUBLICOS, MODULOS DE
GABETAS, ACCESO AL PANTEON, MUNICIPAL
"JARDINES DE LA PAZ"



FECHA DE LICITACIÓN: 02 DE AGOSTO DEL 2004

DOCUMENTO 13 (PROGRAMA CALENDARIZADO DE LA OBRA)

ID	Civ. Concepto	Descripción	Inicia	Duración	Termina	Unidad	Cantidad	Asignado
1290	4.AD.5	Colocación de piso de adoquín de conCreto hexagonal de 27X24X10 cm.	06/Oct/2004	30c	04/Nov/2004	m2	360.0000	360.0000
1300	4.AD.6	Elaboración de guarnición de 15X30 cm.A base de concreto hidráulico con una re-Sistencia de f'c= 250 kg/cm2	18/Oct/2004	9c	26/Oct/2004	MI	90.0000	90.0000
1310	4.AD.7	Pruebas de laboratorio	20/Sep/2004	4c	23/Sep/2004	prueba	1.0000	1.0000



PROCEDIMIENTO EJECUTIVO INTEGRAL DE LA LICITACIÓN DE OBRA PÚBLICA

0258



LICITACIÓN PÚBLICA No: HAUM/DOP/BID/002/04

CONSTRUCCION DEL AREA ADMINISTRATIVA, CAPILLA,
CAFETERIA, BODEGA, BAÑOS PUBLICOS, MODULOS DE
GABETAS, ACCESO AL PANTEON, MUNICIPAL
"JARDINES DE LA PAZ"

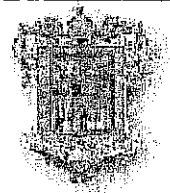

FECHA DE LICITACIÓN: 02 DE AGOSTO DEL 2004

DOCUMENTO 13 (PROGRAMA CALENDARIZADO DE LA OBRA)

ID	Ago 04		Sep 04		Oct 04		Nov 04		Asignado
	01 Ago-15 Ago	16 Ago-31 Ago	01 Sep-15 Sep	16 Sep-30 Sep	01 Oct-15 Oct	16 Oct-31 Oct	01 Nov-15 Nov		
40	64.0000								64.0000
50	9.1286	33.4714							42.6000
60		36.0000							36.0000
70		12.0000							12.0000
80		12.9231	11.0769						24.0000
90			42.6600						42.6600
100			19.2000						19.2000
110			42.0000						42.0000

PROCEDIMIENTO EJECUTIVO INTEGRAL DE LA LICITACIÓN DE OBRA PÚBLICA

0251





LICITACIÓN PÚBLICA No: HAUM/DOP/BID/002/04

CONSTRUCCION DEL AREA ADMINISTRATIVA, CAPILLA,
CAFETERIA, BODEGA, BAÑOS PUBLICOS, MODULOS DE
GABETAS, ACCESO AL PANTEON, MUNICIPAL
"JARDINES DE LA PAZ"



FECHA DE LICITACIÓN: 02 DE AGOSTO DEL 2004

DOCUMENTO 13 (PROGRAMA CALENDARIZADO DE LA OBRA)

ID	Ago 04 01 Ago-15 Ago	16 Ago-31 Ago	Sep 04 01 Sep-15 Sep	16 Sep-30 Sep	Oct 04 01 Oct-15 Oct	16 Oct-31 Oct	Nov 04 01 Nov-15 Nov	Asignado
120			5.4118	40.5882				46.0000
130			43.0909	35.9091				79.0000
140				47.0000				47.0000
150				13.0000				13.0000
160				4.0000				4.0000
170				66.0000				66.0000
180			41.6000	62.4000				104.0000
190					161.0323	46.9677		208.0000
200					48.0000	18.0000		66.0000
210					36.0000			36.0000
220						41.0000		41.0000
230						85.2000		85.2000

PROCEDIMIENTO EJECUTIVO INTEGRAL DE LA LICITACIÓN DE OBRA PÚBLICA



0252



LICITACIÓN PÚBLICA No: HAUM/DOP/BID/002/04

CONSTRUCCION DEL AREA ADMINISTRATIVA, CAPILLA,
CAFETERIA, BODEGA, BAÑOS PUBLICOS, MODULOS DE
GABETAS, ACCESO AL PANTEON, MUNICIPAL
"JARDINES DE LA PAZ"

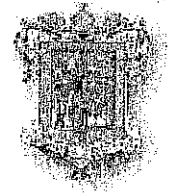

FECHA DE LICITACIÓN: 02 DE AGOSTO DEL 2004

DOCUMENTO 13 (PROGRAMA CALENDARIZADO DE LA OBRA)

ID	Ago 04		Sep 04		Oct 04		Nov 04		Asignado
	01 Ago-15 Ago	16 Ago-31 Ago	01 Sep-15 Sep	16 Sep-30 Sep	01 Oct-15 Oct	16 Oct-31 Oct	01 Nov-15 Nov		
240					2.2000				2.2000
250						<input type="checkbox"/> 66.0000			66.0000
260						<input type="checkbox"/> 66.0000			66.0000
270					58.6667	<input type="checkbox"/> 7.3333			66.0000
280						<input type="checkbox"/> 66.0000			66.0000
300					2.0000				2.0000
310						<input type="checkbox"/> 9.0000			9.0000
330							<input type="checkbox"/> 2.0000		2.0000
340			<input type="checkbox"/> 5.0000						5.0000
350			<input type="checkbox"/> 19.0000						19.0000
360			<input type="checkbox"/> 16.0000						16.0000

PROCEDIMIENTO EJECUTIVO INTEGRAL DE LA LICITACIÓN DE OBRA PÚBLICA

0253





LICITACIÓN PÚBLICA No: HAUM/DOP/BID/002/04

CONSTRUCCION DEL AREA ADMINISTRATIVA, CAPILLA,
CAFETERIA, BODEGA, BAÑOS PUBLICOS, MODULOS DE
GABETAS, ACCESO AL PANTEON, MUNICIPAL
"JARDINES DE LA PAZ"

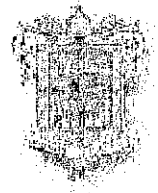

FECHA DE LICITACIÓN: 02 DE AGOSTO DEL 2004

DOCUMENTO 13 (PROGRAMA CALENDARIZADO DE LA OBRA)

ID	Ago 04		Sep 04		Oct 04		Nov 04		Asignado
	01 Ago-15 Ago	16 Ago-31 Ago	01 Sep-15 Sep	16 Sep-30 Sep	01 Oct-15 Oct	16 Oct-31 Oct	01 Nov-15 Nov		
370			18.0000						18.0000
380			1.0000						1.0000
390						1.0000			1.0000
400			10.0000						10.0000
410			1.6000						1.6000
420			1.0000						1.0000
440					1.6000	2.4000			4.0000
450					2.4000	3.6000			6.0000
470							450.0000		450.0000
480							66.0000		66.0000
510	324.0000								324.0000
520	19.9355	172.7742	13.2903						206.0000

PROCEDIMIENTO EJECUTIVO INTEGRAL DE LA LICITACIÓN DE OBRA PÚBLICA



0254



LICITACIÓN PÚBLICA No: HAUM/DOP/BID/002/04

CONSTRUCCION DEL AREA ADMINISTRATIVA, CAPILLA,
CAFETERIA, BODEGA, BAÑOS PUBLICOS, MODULOS DE
GABETAS, ACCESO AL PANTEON, MUNICIPAL
"JARDINES DE LA PAZ"

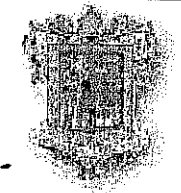

FECHA DE LICITACIÓN: 02 DE AGOSTO DEL 2004

DOCUMENTO 13 (PROGRAMA CALENDARIZADO DE LA OBRA)

ID	Ago 04		Sep 04		Oct 04		Nov 04		Asignado
	01 Ago-15 Ago	16 Ago-31 Ago	01 Sep-15 Sep	16 Sep-30 Sep	01 Oct-15 Oct	16 Oct-31 Oct	01 Nov-15 Nov		
530		120.0000	40.0000						160.0000
540		12.0000							12.0000
550		75.0000							75.0000
560		6.4706	3.5294						10.0000
570		23.6522	10.3478						34.0000
580		10.0000							10.0000
590			146.0000						146.0000
600			27.0000	297.0000					324.0000
610			112.0000						112.0000
620			40.0000						40.0000
630			12.0000						12.0000
640			60.6452	72.7742	54.5806				188.0000

PROCEDIMIENTO EJECUTIVO INTEGRAL DE LA LICITACIÓN DE OBRA PÚBLICA





CONSTRUCCION DEL AREA ADMINISTRATIVA, CAPILLA, CAFETERIA, BODEGA, BAÑOS PUBLICOS, MODULOS DE GABETAS, ACCESO AL PANTEON, MUNICIPAL "JARDINES DE LA PAZ"

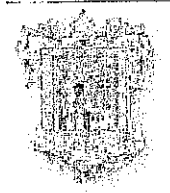

FECHA DE LICITACIÓN: 02 DE AGOSTO DEL 2004

DOCUMENTO 13 (PROGRAMA CALENDARIZADO DE LA OBRA)

ID	Ago 04		Sep 04		Oct 04		Nov 04		Asignado
	01 Ago-15 Ago	16 Ago-31 Ago	01 Sep-15 Sep	16 Sep-30 Sep	01 Oct-15 Oct	16 Oct-31 Oct	01 Nov-15 Nov		
650			73.8065	102.1935					176.0000
660			28.5000	47.5000					76.0000
670			4.1290	49.5484	10.3226				64.0000
680				41.2903	22.7097				64.0000
690					41.0000				41.0000
700					8.5000				8.5000
710			118.9286	66.0714					185.0000
720			13.5909	163.0909	122.3182				299.0000
730				24.0000					24.0000
740					285.4545	28.5455			314.0000

PROCEDIMIENTO EJECUTIVO INTEGRAL DE LA LICITACIÓN DE OBRA PÚBLICA





LICITACIÓN PÚBLICA No: HAUM/DOP/BID/002/04

CONSTRUCCION DEL AREA ADMINISTRATIVA, CAPILLA, CAFETERIA, BODEGA, BAÑOS PUBLICOS, MODULOS DE GABETAS, ACCESO AL PANTEON, MUNICIPAL "JARDINES DE LA PAZ"

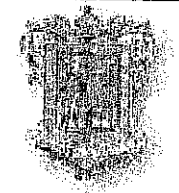

FECHA DE LICITACIÓN: 02 DE AGOSTO DEL 2004

DOCUMENTO 13 (PROGRAMA CALENDARIZADO DE LA OBRA)

ID	Ago 04		Sep 04		Oct 04		Nov 04		Asignado
	01 Ago-15 Ago	16 Ago-31 Ago	01 Sep-15 Sep	16 Sep-30 Sep	01 Oct-15 Oct	16 Oct-31 Oct	01 Nov-15 Nov		
750				19.0000					19.0000
760				294.9677	721.0323				1016.0000
770				39.2500	274.7500				314.0000
780					348.0000				348.0000
790						314.0000			314.0000
800						314.0000			314.0000
810						314.0000			314.0000
820							314.0000		314.0000
830					28.8333	317.1667			346.0000
840							124.0000		124.0000
850				19.0000					19.0000
860							48.5000		48.5000

PROCEDIMIENTO EJECUTIVO INTEGRAL DE LA LICITACIÓN DE OBRA PÚBLICA



0257



LICITACIÓN PÚBLICA No: HAUM/DOP/BID/002/04

CONSTRUCCION DEL AREA ADMINISTRATIVA, CAPILLA,
CAFETERIA, BODEGA, BAÑOS PUBLICOS, MODULOS DE
GABETAS, ACCESO AL PANTEON, MUNICIPAL
"JARDINES DE LA PAZ"



FECHA DE LICITACIÓN: 02 DE AGOSTO DEL 2004

DOCUMENTO 13 (PROGRAMA CALENDARIZADO DE LA OBRA)

ID	Ago 04		Sep 04		Oct 04		Nov 04		Asignado
	01 Ago-15 Ago	16 Ago-31 Ago	01 Sep-15 Sep	16 Sep-30 Sep	01 Oct-15 Oct	16 Oct-31 Oct	01 Nov-15 Nov		
870					21.4286	53.5714			75.0000
880					5.1111	17.8889			23.0000
900					20.0000				20.0000
910					4.0000				4.0000
920					14.0000				14.0000
930					3.0000				3.0000
940					5.0000				5.0000
950					2.0000				2.0000
960					2.0000				2.0000
980					10.0000				10.0000
990					20.0000				20.0000
1000					20.0000				20.0000

PROCEDIMIENTO EJECUTIVO INTEGRAL DE LA LICITACIÓN DE OBRA PÚBLICA

2520





FECHA DE LICITACIÓN: 02 DE AGOSTO DEL 2004

DOCUMENTO 13 (PROGRAMA CALENDARIZADO DE LA OBRA)

ID	Ago 04		Sep 04		Oct 04		Nov 04		Asignado
	01 Ago-15 Ago	16 Ago-31 Ago	01 Sep-15 Sep	16 Sep-30 Sep	01 Oct-15 Oct	16 Oct-31 Oct	01 Nov-15 Nov		
1020							<input type="checkbox"/>	2.0000	2.0000
1030			9.0000						9.0000
1040			66.0000						66.0000
1050			36.0000						36.0000
1060			4.0000						4.0000
1070			6.0000						6.0000
1080				1.0000					1.0000
1090					7.0000				7.0000
1100					5.0000				5.0000
1110					1.0000				1.0000
1120						1.0000			1.0000
1140						381.0000	635.0000		1016.0000

PROCEDIMIENTO EJECUTIVO INTEGRAL DE LA LICITACIÓN DE OBRA PÚBLICA





LICITACIÓN PÚBLICA No: HAUM/DOP/BID/002/04

CONSTRUCCION DEL AREA ADMINISTRATIVA, CAPILLA,
CAFETERIA, BODEGA, BAÑOS PUBLICOS, MODULOS DE
GABETAS, ACCESO AL PANTEON, MUNICIPAL
"JARDINES DE LA PAZ"



FECHA DE LICITACIÓN: 02 DE AGOSTO DEL 2004

DOCUMENTO 13 (PROGRAMA CALENDARIZADO DE LA OBRA)

ID	Ago 04 01 Ago-15 Ago	16 Ago-31 Ago	Sep 04 01 Sep-15 Sep	16 Sep-30 Sep	Oct 04 01 Oct-15 Oct	16 Oct-31 Oct	Nov 04 01 Nov-15 Nov	Asignado
1150						166.2353	147.7647	314.0000
1180	272.7000							272.7000
1190		221.5687	51.1313					272.7000
1200			371.8484	371.8484	371.8484	356.3547		1471.9000
1210					52.6316	605.2632	342.1053	1000.0000
1220			91.1392	243.0380	243.0380	222.7848		800.0000
1250			45.0000					45.0000
1260			360.0000					360.0000
1270			13.2000	4.8000				18.0000
1280				255.4839	104.5161			360.0000

PROCEDIMIENTO EJECUTIVO INTEGRAL DE LA LICITACIÓN DE OBRA PÚBLICA

0290





LICITACIÓN PÚBLICA No: HAUM/DOP/BID/002/04

CONSTRUCCION DEL AREA ADMINISTRATIVA, CAPILLA,
CAFETERIA, BODEGA, BAÑOS PUBLICOS, MODULOS DE
GABETAS, ACCESO AL PANTEON, MUNICIPAL
"JARDINES DE LA PAZ"

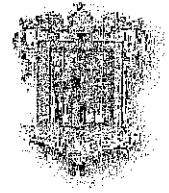

FECHA DE LICITACIÓN: 02 DE AGOSTO DEL 2004

DOCUMENTO 13 (PROGRAMA CALENDARIZADO DE LA OBRA)

ID	Ago 04		Sep 04		Oct 04		Nov 04		Asignado
	01 Ago-15 Ago	16 Ago-31 Ago	01 Sep-15 Sep	16 Sep-30 Sep	01 Oct-15 Oct	16 Oct-31 Oct	01 Nov-15 Nov		
1290					127.5000	172.5000		60.0000	360.0000
1300						90.0000			90.0000
1310				1.0000					1.0000

0261



PROCEDIMIENTO EJECUTIVO INTEGRAL DE LA LICITACIÓN DE OBRA PÚBLICA



LICITACIÓN PÚBLICA No. HUM/DOP/BID/002/04

CONSTRUCCIÓN DEL ÁREA ADMINISTRATIVA, CAPILLA,
CAFETERÍA, BODEGA, BAÑOS PÚBLICOS, MÓDULOS DE GAVETAS,
ACCESO AL PANTEÓN, MUNICIPAL "JARDINES DE LA PAZ"

FECHA DE LICITACIÓN 02 DE AGOSTO DEL 2004



2.- INTEGRACIÓN DE LA PROPUESTA TÉCNICA SOBRE "A"

DOCUMENTO 14

PROGRAMA CALENDARIZADO DE UTILIZACIÓN DE MANO DE OBRA



PROCEDIMIENTO EJECUTIVO INTEGRAL DE LA LICITACIÓN DE OBRA PÚBLICA



LICITACIÓN PÚBLICA No: HAUM/DOP/BID/002/04

CONSTRUCCION DEL AREA ADMINISTRATIVA, CAPILLA,
CAFETERIA, BODEGA, BAÑOS PUBLICOS, MODULOS DE
GABETAS, ACCESO AL PANTEON, MUNICIPAL
"JARDINES DE LA PAZ"



FECHA DE LICITACIÓN: 02 DE AGOSTO DEL 2004

DOCUMENTO 14 (PROGRAMA QUINCENAL DE UTILIZACION DE MANO DE OBRA)

Clave	Descripción	Inicia	Termina	Días Trab.	Unidad	Cantidad	Ago 04	
							01 Ago-15 Ago	
MO_01	CABO DE CUADRILLA	12/Ago/2004	09/Nov/2004	70.5d	jor	173.92450		0.95134
MO_02	TOPOGRAFO	01/Sep/2004	08/Sep/2004	6.5d	jor	4.50000		
MO_03	ELECTRICO	05/Oct/2004	18/Oct/2004	11d	jor	36.66660		
MO_04	ALBAÑIL	12/Ago/2004	04/Nov/2004	67d	jor	1,210.92112		6.60700
MO_05	CARPINTERO DE CONSTRUCCION	20/Ago/2004	17/Oct/2004	36d	jor	53.12938		
MO_06	PEON	12/Ago/2004	04/Nov/2004	67d	jor	1,651.81105		12.41981
MO_07	FIERRERO	15/Ago/2004	17/Oct/2004	40.5d	jor	80.53080		0.00000
MO_08	ALUMINIERO	05/Oct/2004	11/Oct/2004	5.5d	jor	5.70000		
MO_09	PINTOR	15/Oct/2004	09/Nov/2004	20d	jor	80.56822		
MO_10	AZULEJERO	15/Oct/2004	31/Oct/2004	12.5d	jor	61.98000		
MO_11	HERRERO	05/Oct/2004	20/Oct/2004	9.5d	jor	46.36666		
MO_12	FONTANERO	01/Sep/2004	03/Nov/2004	16.5d	jor	17.50640		
MO_13	AYUDANTE	01/Sep/2004	09/Nov/2004	42d	jor	256.78788		
MO_14	ESTADALERO	01/Sep/2004	08/Sep/2004	6.5d	jor	4.50000		
MO_15	CADENERO	01/Sep/2004	08/Sep/2004	6.5d	jor	4.50000		
MO_16	LABORATORISTA	20/Sep/2004	23/Sep/2004	4d	jor	4.00000		

PROCEDIMIENTO EJECUTIVO INTEGRAL DE LA LICITACIÓN DE OBRA PÚBLICA



0263



FECHA DE LICITACIÓN: 02 DE AGOSTO DEL 2004

DOCUMENTO 14 (PROGRAMA QUINCENAL DE UTILIZACION DE MANO DE OBRA)

Clave	Ago 04 16 Ago-31 Ago	Sep 04 01 Sep-15 Sep	16 Sep-30 Sep	Oct 04 01 Oct-15 Oct	16 Oct-31 Oct	Nov 04 01 Nov-15 Nov	Cantidad
MO_01	8.50332	16.25538	23.23219	50.38760	69.09555	3.49912	173.92450
MO_02		4.50000					4.50000
MO_03				32.16660	4.50000		36.66660
MO_04	45.44715	135.79238	184.73129	267.60179	564.74151	6.00000	1,210.92112
MO_05	2.32353	0.45175	11.96791	35.53164	2.85455		53.12938
MO_06	140.70428	217.22342	252.51227	413.61245	609.33882	6.00000	1,651.81105
MO_07	16.63786	4.03884	13.61791	42.66801	3.56818		80.53080
MO_08				5.70000			5.70000
MO_09				1.75421	32.48940	46.32461	80.56822
MO_10				5.53730	56.44270		61.98000
MO_11				37.36666	9.00000		46.36666
MO_12		10.37305	0.06667	4.00000	0.40000	2.66668	17.50640
MO_13		10.37305	8.06667	86.52477	102.83210	48.99129	256.78788
MO_14		4.50000					4.50000
MO_15		4.50000					4.50000
MO_16			4.00000				4.00000

PROCEDIMIENTO EJECUTIVO INTEGRAL DE LA LICITACIÓN DE OBRA PÚBLICA





LICITACIÓN PÚBLICA No. HUM/DOP/BID/002/04

CONSTRUCCIÓN DEL ÁREA ADMINISTRATIVA, CAPILLA,
CAFETERÍA, BODEGA, BAÑOS PÚBLICOS, MÓDULOS DE GAVETAS,
ACCESO AL PANTEÓN, MUNICIPAL "JARDINES DE LA PAZ"



FECHA DE LICITACIÓN 02 DE AGOSTO DEL 2004

2.- INTEGRACIÓN DE LA PROPUESTA TÉCNICA SOBRE "A"

DOCUMENTO 15

PROGRAMA CALENDARIZADO DE UTILIZACIÓN DE MAQUINARIA Y EQUIPO



PROCEDIMIENTO EJECUTIVO INTEGRAL DE LA LICITACIÓN DE OBRA PÚBLICA



LICITACIÓN PÚBLICA No: HAUM/DOP/BID/002/04

CONSTRUCCION DEL AREA ADMINISTRATIVA, CAPILLA,
CAFETERIA, BODEGA, BAÑOS PUBLICOS, MODULOS DE
GABETAS, ACCESO AL PANTEON, MUNICIPAL
"JARDINES DE LA PAZ"



FECHA DE LICITACIÓN: 02 DE AGOSTO DEL 2004

DOCUMENTO 15 (PROGRAMA QUINCENAL DE UTILIZACION DE MAQUINARIA Y EQUIPO DE CONSTRUCCION)

Clave	Descripción	Inicia	Termina	Días Trab.	Unidad	Cantidad	Ago 04	
							01 Ago-15 Ago	
EQ-002	TRANSITO PARA MEDICION K-E, MODELO CH5	01/Sep/2004	08/Sep/2004	6.5d	Hora	36.00000		
EQ_005	Retroexcavadora JD.710 John Deere	09/Sep/2004	17/Sep/2004	7.5d	hora	9.00000		
EQ_006	Revolvedora de concreto de un saco cipsa	15/Ago/2004	30/Oct/2004	60.5d	hora	198.74700	-0.0000	
EQ_007	Vibrador para concreto wacker	15/Ago/2004	30/Oct/2004	60.5d	hora	362.59176	0.0000	
EQ_008	Compactador vibratorio Dynapac CC14 10.5Ton	17/Sep/2004	06/Oct/2004	15.5d	hora	3.99960		
EQ_009	Camion volteo de 7M3 Dina	09/Sep/2004	17/Sep/2004	7.5d	hora	18.00000		
EQ_010	Motoniveladora caterpillar modelo 12-B	17/Sep/2004	06/Oct/2004	15.5d	hora	6.00120		
EQ_012	COMPACTADOR MANUAL(BAILARINA) DE 4HP Wacker.	01/Sep/2004	10/Sep/2004	8.5d	hora	9.60000		
EQ_013	EQUIPO DE PRUEBA DE LABORATORIO	20/Sep/2004	23/Sep/2004	4d	hora	4.00000		

0260

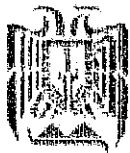

PROCEDIMIENTO EJECUTIVO INTEGRAL DE LA LICITACIÓN DE OBRA PÚBLICA



LICITACIÓN PÚBLICA No: HAUM/DOP/BID/002/04

CONSTRUCCION DEL AREA ADMINISTRATIVA, CAPILLA,
CAFETERIA, BODEGA, BAÑOS PUBLICOS, MODULOS DE
GABETAS, ACCESO AL PANTEON, MUNICIPAL
"JARDINES DE LA PAZ"



FECHA DE LICITACIÓN: 02 DE AGOSTO DEL 2004

DOCUMENTO 15 (PROGRAMA QUINCENAL DE UTILIZACION DE MAQUINARIA Y EQUIPO DE CONSTRUCCION)

Clave	Ago 04 16 Ago-31 Ago	Sep 04 01 Sep-15 Sep	16 Sep-30 Sep	Oct 04 01 Oct-15 Oct	16 Oct-31 Oct	Nov 04 01 Nov-15 Nov	Cantidad
EQ-002		36.00000					36.00000
EQ_005		6.60000	2.40000				9.00000
EQ_006	39.66219	49.78004	43.24919	43.43360	22.62199		198.74700
EQ_007	62.36705	84.84359	90.08354	82.30755	42.99002		362.59176
EQ_008			2.83843	1.16117			3.99960
EQ_009		3.20000	4.80000				18.00000
EQ_010			4.25892	1.74228			6.00120
EQ_012		9.60000					9.60000
EQ_013			4.00000				4.00000



PROCEDIMIENTO EJECUTIVO INTEGRAL DE LA LICITACIÓN DE OBRA PÚBLICA

0267



LICITACIÓN PÚBLICA No. HUM/DOP/BID/002/04

CONSTRUCCIÓN DEL ÁREA ADMINISTRATIVA, CAPILLA,
CAFETERÍA, BODEGA, BAÑOS PÚBLICOS, MÓDULOS DE GAVETAS,
ACCESO AL PANTEÓN, MUNICIPAL "JARDINES DE LA PAZ"



FECHA DE LICITACIÓN 02 DE AGOSTO DEL 2004

2.- INTEGRACIÓN DE LA PROPUESTA TÉCNICA SOBRE "A"

DOCUMENTO 16

PROGRAMA CALENDARIZADO DE ADQUISICIÓN DE MATERIALES Y EQUIPO DE INSTALACIÓN PERMANENTE



PROCEDIMIENTO EJECUTIVO INTEGRAL DE LA LICITACIÓN DE OBRA PÚBLICA



H. AYUNTAMIENTO DE
URUAPAN.
DIRECCIÓN DE OBRAS
PÚBLICAS

LICITACIÓN No.:
OBJETO:
FECHA DE INICIO:
FECHA DE TERMINACION:

DOCUMENTO 16

HOJA:
DE:

RAZÓN SOCIAL DEL LICITANTE

FIRMA DEL LICITANTE

PROGRAMA CALENDARIZADO DE UTILIZACIÓN DE MATERIALES

ÁREA DE LOS TRABAJOS	DESCRIPCIÓN DE LOS MATERIALES	MESES												
		QUINCENA												
		CANTIDAD												
		BASEA												
		CANTIDAD												
		BASEA												
		CANTIDAD												
		BASEA												
		CANTIDAD												
		BASEA												
		CANTIDAD												
		BASEA												
		CANTIDAD												
		BASEA												
		CANTIDAD												
		BASEA												
		CANTIDAD												
		BASEA												
		CANTIDAD												
		BASEA												
		CANTIDAD												
		BASEA												
		CANTIDAD												
		BASEA												
		CANTIDAD												
		BASEA												
		CANTIDAD												
		BASEA												
		CANTIDAD												
		BASEA												
		CANTIDAD												
		BASEA												
		CANTIDAD												
		BASEA												
		CANTIDAD												
		BASEA												
		CANTIDAD												
		BASEA												
		CANTIDAD												
		BASEA												
		CANTIDAD												
		BASEA												
		CANTIDAD												
		BASEA												
		CANTIDAD												
		BASEA												
		CANTIDAD												
		BASEA												
		CANTIDAD												
		BASEA												
		CANTIDAD												
		BASEA												
		CANTIDAD												
		BASEA												
		CANTIDAD												
		BASEA												
		CANTIDAD												
		BASEA												
		CANTIDAD												
		BASEA												
		CANTIDAD												
		BASEA												
		CANTIDAD												
		BASEA												
		CANTIDAD												
		BASEA												
		CANTIDAD												
		BASEA												
		CANTIDAD												
		BASEA												
		CANTIDAD												
		BASEA												
		CANTIDAD												
		BASEA												
		CANTIDAD												
		BASEA												
		CANTIDAD												
		BASEA												
		CANTIDAD												
		BASEA												
		CANTIDAD												
		BASEA												
		CANTIDAD												
		BASEA												
		CANTIDAD												
		BASEA												
		CANTIDAD												
		BASEA												
		CANTIDAD												
		BASEA												
		CANTIDAD												
		BASEA												
		CANTIDAD												
		BASEA												
		CANTIDAD												
		BASEA												
		CANTIDAD												
		BASEA												
		CANTIDAD												
		BASEA												
		CANTIDAD												
		BASEA												
		CANTIDAD												
		BASEA												
		CANTIDAD												
		BASEA												
		CANTIDAD												
		BASEA												
		CANTIDAD												
		BASEA												
		CANTIDAD												
		BASEA												
		CANTIDAD												
		BASEA												
		CANTIDAD												
		BASEA												
		CANTIDAD												
		BASEA												
		CANTIDAD												
		BASEA												
		CANTIDAD												
		BASEA												
		CANTIDAD												
		BASEA												
		CANTIDAD												
		BASEA												
		CANTIDAD												
		BASEA												
		CANTIDAD												
		BASEA												
		CANTIDAD												
		BASEA												
		CANTIDAD												
		BASEA												
		CANTIDAD												
		BASEA												
		CANTIDAD												
		BASEA												
		CANTIDAD												
		BASEA												
		CANTIDAD												
		BASEA												
		CANTIDAD												
		BASEA												
		CANTIDAD												
		BASEA												
		CANTIDAD												
		BASEA												
		CANTIDAD												
		BASEA												
		CANTIDAD												
		BASEA												
		CANTIDAD												
		BASEA												
		CANTIDAD												
		BASEA												
		CANTIDAD												
		BASEA												
		CANTIDAD												
		BASEA												
		CANTIDAD												
		BASEA												
		CANTIDAD												
		BASEA												
		CANTIDAD												
		BASEA												
		CANTIDAD												
		BASEA												
		CANTIDAD												
		BASEA												
		CANTIDAD												
		BASEA												
		CANTIDAD												
		BASEA												
		CANTIDAD												
		BASEA				</								



LICITACIÓN PÚBLICA No: HAUM/DOP/BID/002/04

CONSTRUCCION DEL AREA ADMINISTRATIVA, CAPILLA,
CAFETERIA, BODEGA, BAÑOS PUBLICOS, MODULOS DE
GABETAS, ACCESO AL PANTEON, MUNICIPAL
"JARDINES DE LA PAZ"



FECHA DE LICITACIÓN: 02 DE AGOSTO DEL 2004

DOCUMENTO 16 (PROGRAMA QUINCENAL DE UTILIZACION DE MATERIALES)

Clave	Descripción	Inicia	Termina	Días Trab.	Unidad	Cantidad	Ago 04	
							01 Ago-15 Ago	
MAT_001	CEMENTO GRIS	15/Ago/2004	31/Oct/2004	60.5d	TON	310.88897		
MAT_002	ARENA	15/Ago/2004	31/Oct/2004	60.5d	M3	749.77488		
MAT_003	GRAVA	15/Ago/2004	30/Oct/2004	60.5d	M3	263.78782	-0.00001	
MAT_004	AGUA	15/Ago/2004	31/Oct/2004	60.5d	M3	217.06566		
MAT_005	CAL	12/Ago/2004	24/Oct/2004	41d	TON	10.39589	0.06607	
MAT_006	HILO DE CAÑAMO	12/Ago/2004	30/Oct/2004	63d	CARRETE	13.64150	3.30351	
MAT_007	MADERA DE PINO DE TERCERA	12/Ago/2004	30/Oct/2004	63d	P.T.	7,513.02000	66.07000	
MAT_008	CLAVO	15/Ago/2004	30/Oct/2004	60.5d	KG	422.59330	-0.00001	
MAT_009	ACERO DE REFUERZO	15/Ago/2004	26/Oct/2004	57d	KG	9,989.48700	0.00000	
MAT_010	ALAMBRE RECOCIDO	15/Ago/2004	30/Oct/2004	60.5d	KG	367.63233	0.00000	
MAT_011	ALAMBRON	03/Sep/2004	12/Oct/2004	31d	KG	624.99000		
MAT_012	CEMENTANTE	01/Sep/2004	10/Sep/2004	8.5d	M3	24.96000		
MAT_013	TABICON 10-14-28 CMS.	05/Sep/2004	24/Sep/2004	16d	PIEZA	7,854.00000		
MAT_014	TABIQUE DE BARRO ROJO DE 14 CMS. DE ESP.	01/Sep/2004	24/Oct/2004	36.5d	PIEZA	52,223.00000		
MAT_015	VITROPISO INTERCERAMIC MOD. AUSTRALIA COLOR MEL BOUME 31.5*31.5 CMS.	15/Oct/2004	29/Oct/2004	12d	M2	376.94000		
MAT_016	VITROPISO INTERCERAMIC MOD. MARINA COLOR MEL BOUME 31.5*31.5 CMS.	21/Oct/2004	23/Oct/2004	2.5d	M2	43.05000		
MAT_017	LAMBRIN INTERCERAMIC MOD. ANTILLA COLOR BEIGE 20.*30.0 CMS.	15/Oct/2004	31/Oct/2004	10d	M2	192.36000		

PROCEDIMIENTO EJECUTIVO INTEGRAL DE LA LICITACIÓN DE OBRA PÚBLICA

0269





FECHA DE LICITACIÓN: 02 DE AGOSTO DEL 2004

DOCUMENTO 16 (PROGRAMA QUINCENAL DE UTILIZACION DE MATERIALES)

Clave	Descripción	Inicia	Termina	Días Trab.	Unidad	Cantidad	Ago 04	
							01 Ago-15 Ago	
MAT_018	PEGAPISO	15/Oct/2004	31/Oct/2004	12.5d	KG	2,913.00000		
MAT_019	JUNTEADOR	15/Oct/2004	31/Oct/2004	12.5d	KG	1,165.20000		
MAT_020	CINTARILLA	20/Oct/2004	31/Oct/2004	8d	PIEZA	18,240.00000		
MAT_021	BALASTRE	17/Sep/2004	22/Oct/2004	25d	M3	540.80000		
MAT_022	EMULSIKA	30/Oct/2004	05/Nov/2004	5.5d	LT	380.00000		
MAT_023	ACRIL TECHO ROJO	30/Oct/2004	05/Nov/2004	5.5d	LT	380.00000		
MAT_024	SIKATELA	30/Oct/2004	05/Nov/2004	5.5d	M2	399.00000		
MAT_025	PINTURA VINILICA BERELINTE	26/Oct/2004	09/Nov/2004	12d	LT	461.50000		
MAT_026	SELLADOR PARA PINTURA	26/Oct/2004	09/Nov/2004	12d	LT	230.75000		
MAT_027	MALLA ELECTROSOLDADA 6-6/10-10	01/Sep/2004	30/Oct/2004	47.5d	M2	1,545.49500		
MAT_028	IMPERMEABILIZANTE CON RESINA EPOXICA	15/Oct/2004	08/Nov/2004	19d	LT	1,000.00000		
MAT_029	TUBO DE PVC DE 3" DE DIAM.	10/Sep/2004	29/Oct/2004	39.5d	ML	840.00000		
MAT_030	COPELE DE 3" DE DIAM.	10/Sep/2004	29/Oct/2004	39.5d	PIEZA	80.00000		
MAT_031	PEGAMENTO ALTA PRESION PARA PVC	01/Sep/2004	29/Oct/2004	44d	LT	10.16500		
MAT_032	CEMENTANTE	17/Sep/2004	06/Oct/2004	15.5d	M3	11.16000		
MAT_033	AGUA ADQUIRIDA EN PIPA	17/Sep/2004	06/Oct/2004	15.5d	M3	4.50000		
MAT_034	ADOQUIN EXAGONAL 27*24*10 CMS. DE ESPESOR DE RESISTENCIA 220 KG/CM2.	06/Oct/2004	04/Nov/2004	24d	M2	378.00000		

PROCEDIMIENTO EJECUTIVO INTEGRAL DE LA LICITACIÓN DE OBRA PÚBLICA





FECHA DE LICITACIÓN: 02 DE AGOSTO DEL 2004

DOCUMENTO 16 (PROGRAMA QUINCENAL DE UTILIZACION DE MATERIALES)

Clave	Descripción	Inicia	Termina	Días Trab.	Unidad	Cantidad	Ago 04	
							01 Ago-15 Ago	
MAT_035	ARENA NEGRA FINA PARA BASE Y JUNTEO DE ADOQUIN	06/Oct/2004	04/Nov/2004	24d	M3	27.00000		
MAT_036	CIMBRA METALICA PARA GUARNICION	18/Oct/2004	26/Oct/2004	7.5d	ML	9.00000		
MAT_038	TINACO DE 1100 LTS. (INCLUYE FLOTADOR, CONECTOR CAMPANA Y 2 M. DE TUBO DE SALIDA)	02/Nov/2004	03/Nov/2004	2d	PIEZA	4.00000		
MAT_039	SOLDADURA 50-50	08/Sep/2004	03/Nov/2004	10.5d	CARRETE	3.05000		
MAT_040	PASTA FUNDENTE DE 250 GRAMOS.	08/Sep/2004	03/Nov/2004	10.5d	PIEZA	1.48330		
MAT_041	LIJA PARA TUBERIA	01/Sep/2004	03/Nov/2004	16.5d	M	10.91000		
MAT_042	TAPA REGISTRO 40*40 CMS. INCLUYE MARCO Y CONTRAMARCO	01/Sep/2004	12/Sep/2004	9d	PIEZA	14.00000		
MAT_043	TUBERIA DE PVC REFORZADO DE 6"	01/Sep/2004	11/Sep/2004	2.5d	ML	89.25000		
MAT_044	COPLE DE PVC DE 6"	01/Sep/2004	11/Sep/2004	2.5d	PIEZA	7.08305		
MAT_045	CODO DE PVC DE 6"	01/Sep/2004	11/Sep/2004	2.5d	PIEZA	3.54195		
MAT_047	ESTOPA	01/Sep/2004	25/Oct/2004	14.5d	KG	0.69600		
MAT_048	TUBERIA DE PVC DE 4"	03/Sep/2004	25/Oct/2004	11d	ML	145.60000		
MAT_049	COPLE DE PVC DE 4"	03/Sep/2004	25/Oct/2004	11d	PIEZA	12.20816		
MAT_050	CODO DE PVC DE 4"	03/Sep/2004	25/Oct/2004	11d	PIEZA	29.97500		
MAT_051	TUBERIA DE PVC DE 2 1/2"	03/Sep/2004	07/Oct/2004	9.5d	ML	49.10000		
MAT_052	COPLE DE PVC DE 2 1/2"	03/Sep/2004	07/Oct/2004	9.5d	PIEZA	5.08326		
MAT_053	CODO DE PVC DE 2 1/2"	03/Sep/2004	07/Oct/2004	9.5d	PIEZA	27.22210		

PROCEDIMIENTO EJECUTIVO INTEGRAL DE LA LICITACIÓN DE OBRA PÚBLICA





LICITACIÓN PÚBLICA No: HAUM/DOP/BID/002/04

CONSTRUCCION DEL AREA ADMINISTRATIVA, CAPILLA,
CAFETERIA, BODEGA, BAÑOS PUBLICOS, MODULOS DE
GABETAS, ACCESO AL PANTEON, MUNICIPAL
"JARDINES DE LA PAZ"

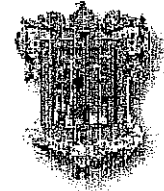

FECHA DE LICITACIÓN: 02 DE AGOSTO DEL 2004

DOCUMENTO 16 (PROGRAMA QUINCENAL DE UTILIZACION DE MATERIALES)

Clave	Descripción	Inicia	Termina	Días Trab.	Unidad	Cantidad	Ago 04
							01 Ago-15 Ago
MAT_054	coladera de 4" diam marca HELVEX	28/Sep/2004	22/Oct/2004	2d	PIEZA	2.00000	
MAT_055	COFLEX	08/Sep/2004	07/Oct/2004	7.5d	PIEZA	43.00000	
MAT_056	LLAVE ANGULAR	08/Sep/2004	07/Oct/2004	7.5d	PIEZA	30.00000	
MAT_057	TUBO DE COBRE DE 1/2"	08/Sep/2004	25/Oct/2004	8.5d	ML	111.00000	
MAT_058	CODO DE COBRE DE 1/2"	08/Sep/2004	25/Oct/2004	8.5d	PIEZA	73.00000	
MAT_059	COPE DE COBRE DE 1/2"	08/Sep/2004	25/Oct/2004	8.5d	PIEZA	40.00000	
MAT_060	"T" DE COBRE DE 1/2"	08/Sep/2004	25/Oct/2004	8.5d	PIEZA	26.50000	
MAT_061	WC TANQUE BAJO INCLUYE ACCESORIOS (FLOTADOR, PIJAS Y CERA)	01/Oct/2004	07/Oct/2004	5.5d	PIEZA	7.00000	
MAT_062	LAVABO INCLUYE ACCESORIOS (MANERALES Y CESPOL)	01/Oct/2004	07/Oct/2004	5.5d	PIEZA	5.00000	
MAT_063	LLAVE DE PASO PARA REGADERA DE 1/4 DE BUELTA	25/Oct/2004	25/Oct/2004	1d	PIEZA	2.00000	
MAT_064	MANERALES PARA REGADERA	25/Oct/2004	25/Oct/2004	1d	JUEGO	1.00000	
MAT_065	REGADERA TIPO CEBOLLA CROMADA CAL. ECO	25/Oct/2004	25/Oct/2004	1d	PIEZA	1.00000	
MAT_066	Gabinete slim line 2x38 (incluye balastra y lamparas)	05/Oct/2004	18/Oct/2004	11d	PIEZA	14.00000	
MAT_067	APAGADOR LINEA EVOLUTION	05/Oct/2004	18/Oct/2004	11d	PIEZA	40.00000	
MAT_068	CONTACTO ATERRIZADO LINEA EVOLUTION	05/Oct/2004	14/Oct/2004	8.5d	PIEZA	20.00000	
MAT_069	CHALUPA	05/Oct/2004	18/Oct/2004	11d	PIEZA	60.00000	
MAT_070	CAJA REGISTRO DE 3/4"	05/Oct/2004	18/Oct/2004	11d	PIEZA	40.00000	
MAT_071	TAPA ELECTRICA LINEA EVOLUTION	05/Oct/2004	18/Oct/2004	11d	PIEZA	60.00000	

PROCEDIMIENTO EJECUTIVO INTEGRAL DE LA LICITACIÓN DE OBRA PÚBLICA



0272



LICITACIÓN PÚBLICA No: HAUM/DOP/BID/002/04

CONSTRUCCION DEL AREA ADMINISTRATIVA, CAPILLA,
CAFETERIA, BODEGA, BAÑOS PUBLICOS, MODULOS DE
GABETAS, ACCESO AL PANTEON, MUNICIPAL
"JARDINES DE LA PAZ"



FECHA DE LICITACIÓN: 02 DE AGOSTO DEL 2004

DOCUMENTO 16 (PROGRAMA QUINCENAL DE UTILIZACION DE MATERIALES)

Clave	Descripción	Inicia	Termina	Días Trab.	Unidad	Cantidad	Ago 04	
							01 Ago-15 Ago	
MAT_072	CABLE TW-12 CONDUMEX	05/Oct/2004	18/Oct/2004	11d	ML	1,208.00000		
MAT_073	CABLE TW-14 CONDUMEX	05/Oct/2004	18/Oct/2004	11d	ML	384.00000		
MAT_074	CINTA AISLAR	05/Oct/2004	18/Oct/2004	11d	PIEZA	12.00000		
MAT_075	POLIDUCTO ELECTRICO DE 3/4"	05/Oct/2004	18/Oct/2004	11d	ML	544.00000		
MAT_076	LAMPARA DE EMPOTRAR TIPO CANDIL	05/Oct/2004	18/Oct/2004	11d	PIEZA	26.00000		
MAT_077	ventana de herreria 1.00m X 0.60m	10/Oct/2004	11/Oct/2004	1d	PIEZA	2.00000		
MAT_078	Mamparas de perfil tubula	18/Oct/2004	20/Oct/2004	3d	PIEZA	9.00000		
MAT_079	ventana de herreria 1.60m X 0.60m	05/Oct/2004	10/Oct/2004	4.5d	PIEZA	20.00000		
MAT_080	ventana de herreria 2.40m X 1.60m	05/Oct/2004	08/Oct/2004	4d	PIEZA	4.00000		
MAT_081	ventanas de herreria 0.80m X 2.40m	06/Oct/2004	10/Oct/2004	3.5d	PIEZA	14.00000		
MAT_082	canal de 1.50 x 2.10m	10/Oct/2004	11/Oct/2004	1d	PIEZA	3.00000		
MAT_083	Mamparas de perfil tubular de 1.50 x 1.20m	10/Oct/2004	11/Oct/2004	1d	PIEZA	5.00000		
MAT_084	Puerta de herreria 0.90x2.10m	10/Oct/2004	11/Oct/2004	1d	PIEZA	2.00000		
MAT_085	Puerta de herreria tipo tablero de 2.00 x 2.60m	12/Oct/2004	12/Oct/2004	1d	PIEZA	2.00000		
MAT_086	VIDRIO CHINO TRANSLUCIDO DE 3.5 MM.	10/Oct/2004	11/Oct/2004	1d	M2	1.20000		
MAT_087	VIDRIO CLARO DE 6 MM.	05/Oct/2004	10/Oct/2004	4.5d	M2	61.48000		
MAT_088	SILICON TRANSPARENTE	05/Oct/2004	11/Oct/2004	5.5d	PIEZA	18.16660		
MAT_089	TUBO DE COBRE DE 1"	01/Oct/2004	02/Oct/2004	1.5d	ML	20.00000		

PROCEDIMIENTO EJECUTIVO INTEGRAL DE LA LICITACIÓN DE OBRA PÚBLICA



0273



LICITACIÓN PÚBLICA No: HAUM/DOP/BID/002/04

CONSTRUCCION DEL AREA ADMINISTRATIVA, CAPILLA,
CAFETERIA, BODEGA, BAÑOS PUBLICOS, MODULOS DE
GABETAS, ACCESO AL PANTEON, MUNICIPAL
"JARDINES DE LA PAZ"



FECHA DE LICITACIÓN: 02 DE AGOSTO DEL 2004

DOCUMENTO 16 (PROGRAMA QUINCENAL DE UTILIZACION DE MATERIALES)

Clave	Descripción	Inicia	Termina	Días Trab.	Unidad	Cantidad	Ago 04	
							01 Ago-15 Ago	
MAT_090	CODO DE COBRE DE 1"	01/Oct/2004	02/Oct/2004	1.5d	PIEZA	2.00000		
MAT_091	COPLA DE COBRE DE 1"	01/Oct/2004	02/Oct/2004	1.5d	PIEZA	3.00000		
MAT_092	REDUCCION DE COBRE DE 1" A 3/4"	01/Oct/2004	02/Oct/2004	1.5d	PIEZA	3.00000		
MAT_093	TUBO DE COBRE DE 3/4"	01/Oct/2004	02/Oct/2004	1.5d	ML	12.00000		
MAT_094	CODO DE COBRE DE 3/4"	01/Oct/2004	02/Oct/2004	1.5d	PIEZA	2.00000		
MAT_095	COPLA DE COBRE DE 3/4"	01/Oct/2004	02/Oct/2004	1.5d	PIEZA	2.00000		

0274



PROCEDIMIENTO EJECUTIVO INTEGRAL DE LA LICITACIÓN DE OBRA PÚBLICA



FECHA DE LICITACIÓN: 02 DE AGOSTO DEL 2004

DOCUMENTO 16 (PROGRAMA QUINCENAL DE UTILIZACION DE MATERIALES)

Clave	Ago 04	Sep 04		Oct 04		Nov 04	Cantidad
	16 Ago-31 Ago	01 Sep-15 Sep	16 Sep-30 Sep	01 Oct-15 Oct	16 Oct-31 Oct	01 Nov-15 Nov	
MAT_001	26.17080	36.84419	34.27935	42.29881	171.29581		310.88897
MAT_002	37.90823	62.44608	70.00134	85.04322	494.37601		749.77488
MAT_003	52.41927	66.00166	57.97496	57.27731	30.11463		263.78782
MAT_004	15.81722	24.29168	25.41329	29.08541	122.45806		217.06566
MAT_005		2.12895	4.04534	3.98821	0.16732		10.39589
MAT_006	1.86807	2.96967	1.85924	1.85924	1.78177		13.64150
MAT_007	246.34182	1.425.88695	1.923.47305	2,682.27488	1,168.97330		7,513.02000
MAT_008	40.46255	87.05672	117.39969	134.90251	42.77184		422.59330
MAT_009	2,341.07671	1,981.59555	2,237.54296	3,248.99905	180.27273		9,989.48700
MAT_010	50.77375	74.44559	96.74275	120.71614	24.95410		367.63233
MAT_011		162.33673	385.48553	77.16774			624.99000
MAT_012		24.96000					24.96000
MAT_013		6,514.58824	1,339.41176				7,854.00000
MAT_014		13,330.31688	25,551.77403	11,497.90909	1,843.00000		52,223.00000
MAT_015				30.27500	346.66500		376.94000
MAT_016					43.05000		43.05000
MAT_017				27.86667	164.49333		192.36000

PROCEDIMIENTO EJECUTIVO INTEGRAL DE LA LICITACIÓN DE OBRA PÚBLICA





FECHA DE LICITACIÓN: 02 DE AGOSTO DEL 2004

DOCUMENTO 16 (PROGRAMA QUINCENAL DE UTILIZACION DE MATERIALES)

Clave	Ago 04 16 Ago-31 Ago	Sep 04 01 Sep-15 Sep	16 Sep-30 Sep	Oct 04 01 Oct-15 Oct	16 Oct-31 Oct	Nov 04 01 Nov-15 Nov	Cantidad
MAT_018				276.86508	2,636.13492		2,913.00000
MAT_019				110.74603	1,054.45397		1,165.20000
MAT_020					18,240.00000		18,240.00000
MAT_021			33.21290	89.85376	17.73333		540.80000
MAT_022					66.00000	314.00000	380.00000
MAT_023					66.00000	314.00000	380.00000
MAT_024					69.30000	329.70000	399.00000
MAT_025					136,80882	324.69118	461.50000
MAT_026					68,40441	162.34559	230.75000
MAT_027	390.44084	390.44084	390.44084	390.44084	374.17247		1,545.49500
MAT_028				52.63158	605.26316	342.10526	1,000.00000
MAT_029	95.69620	255.18987	255.18987	255.18987	233.92405		840.00000
MAT_030	9.11392	24.30380	24.30380	24.30380	22.27848		80.00000
MAT_031	6.22070	1.24019	1.24019	1.51519	1.18892		10.16500
MAT_032			7.92000	3.24000			11.16000
MAT_033			3.19355	1.30645			4.50000
MAT_034				133.87500	181.12500	63.00000	378.00000

PROCEDIMIENTO EJECUTIVO INTEGRAL DE LA LICITACIÓN DE OBRA PÚBLICA

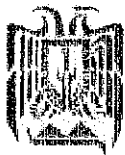



LICITACIÓN PÚBLICA No: HAUM/DOP/BID/002/04

CONSTRUCCION DEL AREA ADMINISTRATIVA, CAPILLA,
CAFETERIA, BODEGA, BAÑOS PUBLICOS, MODULOS DE
GABETAS, ACCESO AL PANTEON, MUNICIPAL
"JARDINES DE LA PAZ"

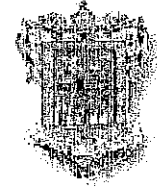

FECHA DE LICITACIÓN: 02 DE AGOSTO DEL 2004

DOCUMENTO 16 (PROGRAMA QUINCENAL DE UTILIZACION DE MATERIALES)

Clave	Ago 04 16 Ago-31 Ago	Sep 04 01 Sep-15 Sep	16 Sep-30 Sep	Oct 04 01 Oct-15 Oct	16 Oct-31 Oct	Nov 04 01 Nov-15 Nov	Cantidad
MAT_035				9.56250	12.93750	4.50000	27.00000
MAT_036					9.00000		9.00000
MAT_038						4.00000	4.00000
MAT_039		1.22000		1.23000	0.20000	0.40000	3.05000
MAT_040		0.61000		0.57330	0.10000	0.20000	1.48330
MAT_041		6.38000	0.02000	2.24000	0.27000	2.00000	10.91000
MAT_042		14.00000					14.00000
MAT_043		89.25000					89.25000
MAT_044		7.08305					7.08305
MAT_045		3.54195					3.54195
MAT_047		0.49300	0.00200	0.18900	0.01200		0.69600
MAT_048		124.60000		19.00000	2.00000		145.60000
MAT_049		9.58316		2.37500	0.25000		12.20816
MAT_050		21.60000		8.25000	0.12500		29.97500
MAT_051		39.10000		10.00000			49.10000
MAT_052		3.83326		1.25000			5.08326
MAT_053		17.22210		10.00000			27.22210

PROCEDIMIENTO EJECUTIVO INTEGRAL DE LA LICITACIÓN DE OBRA PÚBLICA

0277





LICITACIÓN PÚBLICA No: HAUM/DOP/BID/002/04

CONSTRUCCION DEL AREA ADMINISTRATIVA, CAPILLA, CAFETERIA, BODEGA, BAÑOS PUBLICOS, MODULOS DE GABETAS, ACCESO AL PANTEON, MUNICIPAL "JARDINES DE LA PAZ"

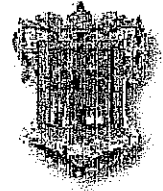

FECHA DE LICITACIÓN: 02 DE AGOSTO DEL 2004

DOCUMENTO 16 (PROGRAMA QUINCENAL DE UTILIZACION DE MATERIALES)

Clave	Ago 04 16 Ago-31 Ago	Sep 04 01 Sep-15 Sep	16 Sep-30 Sep	Oct 04 01 Oct-15 Oct	16 Oct-31 Oct	Nov 04 01 Nov-15 Nov	Cantidad
MAT_054			1.00000		1.00000		2.00000
MAT_055		26.00000		17.00000			43.00000
MAT_056		18.00000		12.00000			30.00000
MAT_057		76.00000		27.00000	8.00000		111.00000
MAT_058		42.00000		26.00000	5.00000		73.00000
MAT_059		26.00000		13.00000	1.00000		40.00000
MAT_060		14.00000		9.50000	3.00000		26.50000
MAT_061				7.00000			7.00000
MAT_062				5.00000			5.00000
MAT_063					2.00000		2.00000
MAT_064					1.00000		1.00000
MAT_065					1.00000		1.00000
MAT_066				11.60000	2.40000		14.00000
MAT_067				34.00000	6.00000		40.00000
MAT_068				20.00000			20.00000
MAT_069				54.00000	6.00000		60.00000
MAT_070				34.00000	6.00000		40.00000
MAT_071				54.00000	6.00000		60.00000

PROCEDIMIENTO EJECUTIVO INTEGRAL DE LA LICITACIÓN DE OBRA PÚBLICA





LICITACIÓN PÚBLICA No: HAUM/DOP/BID/002/04

CONSTRUCCION DEL AREA ADMINISTRATIVA, CAPILLA,
CAFETERIA, BODEGA, BAÑOS PUBLICOS, MODULOS DE
GABETAS, ACCESO AL PANTEON, MUNICIPAL
"JARDINES DE LA PAZ"



FECHA DE LICITACIÓN: 02 DE AGOSTO DEL 2004

DOCUMENTO 16 (PROGRAMA QUINCENAL DE UTILIZACION DE MATERIALES)

Clave	Ago 04 16 Ago-31 Ago	Sep 04 01 Sep-15 Sep	16 Sep-30 Sep	Oct 04 01 Oct-15 Oct	16 Oct-31 Oct	Nov 04 01 Nov-15 Nov	Cantidad
MAT_072				1,107.20000	100.80000		1,208.00000
MAT_073				333.60000	50.40000		384.00000
MAT_074				10.80000	1.20000		12.00000
MAT_075				499.60000	44.40000		544.00000
MAT_076				22.40000	3.60000		26.00000
MAT_077				2.00000			2.00000
MAT_078					9.00000		9.00000
MAT_079				20.00000			20.00000
MAT_080				4.00000			4.00000
MAT_081				14.00000			14.00000
MAT_082				3.00000			3.00000
MAT_083				5.00000			5.00000
MAT_084				2.00000			2.00000
MAT_085				2.00000			2.00000
MAT_086				1.20000			1.20000
MAT_087				61.48000			61.48000
MAT_088				18.16660			18.16660
MAT_089				20.00000			20.00000

PROCEDIMIENTO EJECUTIVO INTEGRAL DE LA LICITACIÓN DE OBRA PÚBLICA

0279





LICITACIÓN PÚBLICA No: HAUM/DOP/BID/002/04

CONSTRUCCION DEL AREA ADMINISTRATIVA, CAPILLA,
CAFETERIA, BODEGA, BAÑOS PUBLICOS, MODULOS DE
GABETAS, ACCESO AL PANTEON, MUNICIPAL
"JARDINES DE LA PAZ"



FECHA DE LICITACIÓN: 02 DE AGOSTO DEL 2004

DOCUMENTO 16 (PROGRAMA QUINCENAL DE UTILIZACION DE MATERIALES)

Clave	Ago 04 16 Ago-31 Ago	Sep 04 01 Sep-15 Sep	16 Sep-30 Sep	Oct 04 01 Oct-15 Oct	16 Oct-31 Oct	Nov 04 01 Nov-15 Nov	Cantidad
MAT_090				<input type="checkbox"/> 2.00000			2.00000
MAT_091				<input type="checkbox"/> 3.00000			3.00000
MAT_092				<input type="checkbox"/> 3.00000			3.00000
MAT_093				<input type="checkbox"/> 12.00000			12.00000
MAT_094				<input type="checkbox"/> 2.00000			2.00000
MAT_095				<input type="checkbox"/> 2.00000			2.00000



PROCEDIMIENTO EJECUTIVO INTEGRAL DE LA LICITACIÓN DE OBRA PÚBLICA

0260



LICITACIÓN PÚBLICA No. HUM/DOP/BID/002/04

CONSTRUCCIÓN DEL ÁREA ADMINISTRATIVA, CAPILLA,
CAFETERÍA, BODEGA, BAÑOS PÚBLICOS, MÓDULOS DE GAVETAS,
ACCESO AL PANTEÓN, MUNICIPAL "JARDINES DE LA PAZ"



FECHA DE LICITACIÓN 02 DE AGOSTO DEL 2004

2.- INTEGRACIÓN DE LA PROPUESTA TÉCNICA SOBRE "A"

DOCUMENTO 17

PROGRAMA CALENDARIZADO DE UTILIZACIÓN DE PERSONAL TÉCNICO, ADMINISTRATIVO Y DE SERVICIO ENCARGADO DE DIRECCIÓN, SUPERVISIÓN Y ADMINISTRACIÓN DE LOS TRABAJS



PROCEDIMIENTO EJECUTIVO INTEGRAL DE LA LICITACIÓN DE OBRA PÚBLICA



LICITACION PUB. NAC. N° HAUM/DOP/BID/002/04

FECHA DE INICIO:

DOCUMENTO 17

OBRA: CONSTRUCCION DEL AREA ADMINISTRATIVA, CAPILLA, CAFETERIA, BODEGA, BAÑOS PUBLICOS, MODULO DE GAVETAS, ACCESO AL PANTEON MUNICIPAL "JARDINES DE LA PAZ"
 FECHA: 02 DE AGOSTO DEL 2004

FECHA DE TERMINO

CONSTRUCIONES Y MATERIALES DE URUAPAN
 RAZON SOCIAL DEL CONTRATISTA

FIRMA DEL CONTRATISTA

PLAZO DE EJECUCION DE LOS TRABAJOS

HOJA
 DE

ANEXO AT16

PROGRAMA CALENDARIZADO DE UTILIZACION DEL PERSONAL TECNICO ADMINISTRATIVO Y DE SERVICIO ENCARGADOS DE LA DIRECCION, SUPERVISION Y ADMINISTRACION DE LOS TRABAJOS

CATEGORIA		AÑO MES	2004						
			Quincena 1	Quincena 2	Quincena 3	Quincena 4	Quincena 5	Quincena 6	Quincena 7
Ing. Superintendente	OFICINA	JOR	10.00	10.00	10.00	10.00	10.00	10.00	10.00
Ing. Residente		JOR	6.00	6.00	6.00	6.00	6.00	6.00	6.00
Asmon. Contable		JOR	4.00	4.00	4.00	4.00	4.00	4.00	4.00
SUMA TOTAL POR MES ACUMULADO			20.00	20.00	20.00	20.00	20.00	20.00	20.00
			20.00	40.00	60.00	80.00	100.00	120.00	

CATEGORIA		AÑO MES	2004						
			Quincena 1	Quincena 2	Quincena 3	Quincena 4	Quincena 5	Quincena 6	Quincena 10
Ing. Superintendente	EN CAMPO	JOR	6.00	6.00	6.00	6.00	6.00	6.00	6.00
Ing. Residente		JOR	6.00	6.00	6.00	6.00	6.00	6.00	6.00
Asmon. Contable		JOR	2.00	2.00	2.00	2.00	2.00	2.00	2.00
SUMA TOTAL POR MES ACUMULADO			14.00	14.00	14.00	14.00	14.00	14.00	14.00
			134.00	148.00	162.00	176.00	190.00	204.00	

CONSTRUCIONES Y MATERIALES DE URUAPAN
 ESTEBAN ESPINOSA RODRIGUEZ

0252



LICITACIÓN PÚBLICA No. HUM/DOP/BID/002/04

CONSTRUCCIÓN DEL ÁREA ADMINISTRATIVA, CAPILLA,
CAFETERÍA, BODEGA, BAÑOS PÚBLICOS, MÓDULOS DE GAVETAS,
ACCESO AL PANTEÓN, MUNICIPAL "JARDINES DE LA PAZ"

FECHA DE LICITACIÓN 02 DE AGOSTO DEL 2004



2.- INTEGRACIÓN DE LA PROPUESTA TÉCNICA SOBRE "A"

DOCUMENTO 17-A

CONOCIMIENTO DE LOS TÉRMINOS DE REFERENCIA



PROCEDIMIENTO EJECUTIVO INTEGRAL DE LA LICITACIÓN DE OBRA PÚBLICA



**GRUPO
CONCRETOS**

CONCRETOS Y MATERIALES DE URUAPAN, S. A. DE C. V.

VENTA DE MATERIAL PARA CONSTRUCCION Y PREFABRICADOS

BIVD. INDUSTRIAL N° 2554
ESQ. LIBRAMIENTO ORIENTE
COL. LA PRESA
60130 URUAPAN, MICH.

TELS. (452) 526-13-30
526-21-29
FAX (452) 526-20-76
LADA SIN COSTO 01-800-711-9393

DOCUMENTO 17A

H. AYUNTAMIENTO DE URUAPAN DIRECCIÓN OBRAS PUBLICAS

TERMINOS DE REFERENCIA

LICITACION PUBLICA N° HAUM/DOP/BID/002/04

Se anexan totalmente rubricados: Planos, discos compactos y diskette, especificaciones de construcción, normas de calidad de los materiales de construcción y trabajos por ejecutar (FORMATO AT-11), que le fue proporcionado.

ATENTAMENTE



CONCRETOS Y MATERIALES DE URUAPAN S.A. DE C.V.
ESTEBAN ESPINOSA RODRIGUEZ
GERENTE GENERAL



LICITACIÓN PÚBLICA No. HUM/DOP/BID/002/04
CONSTRUCCIÓN DEL ÁREA ADMINISTRATIVA, CAPILLA,
CAFETERÍA, BODEGA, BAÑOS PÚBLICOS, MÓDULOS DE GAVETAS,
ACCESO AL PANTEÓN, MUNICIPAL "JARDINES DE LA PAZ"

FECHA DE LICITACIÓN 02 DE AGOSTO DEL 2004



FORMATO AT-11

TÉRMINOS DE REFERENCIA PROPORCIONADOS POR EL LICITANTE



PROCEDIMIENTO EJECUTIVO INTEGRAL DE LA LICITACIÓN DE OBRA PÚBLICA

0284

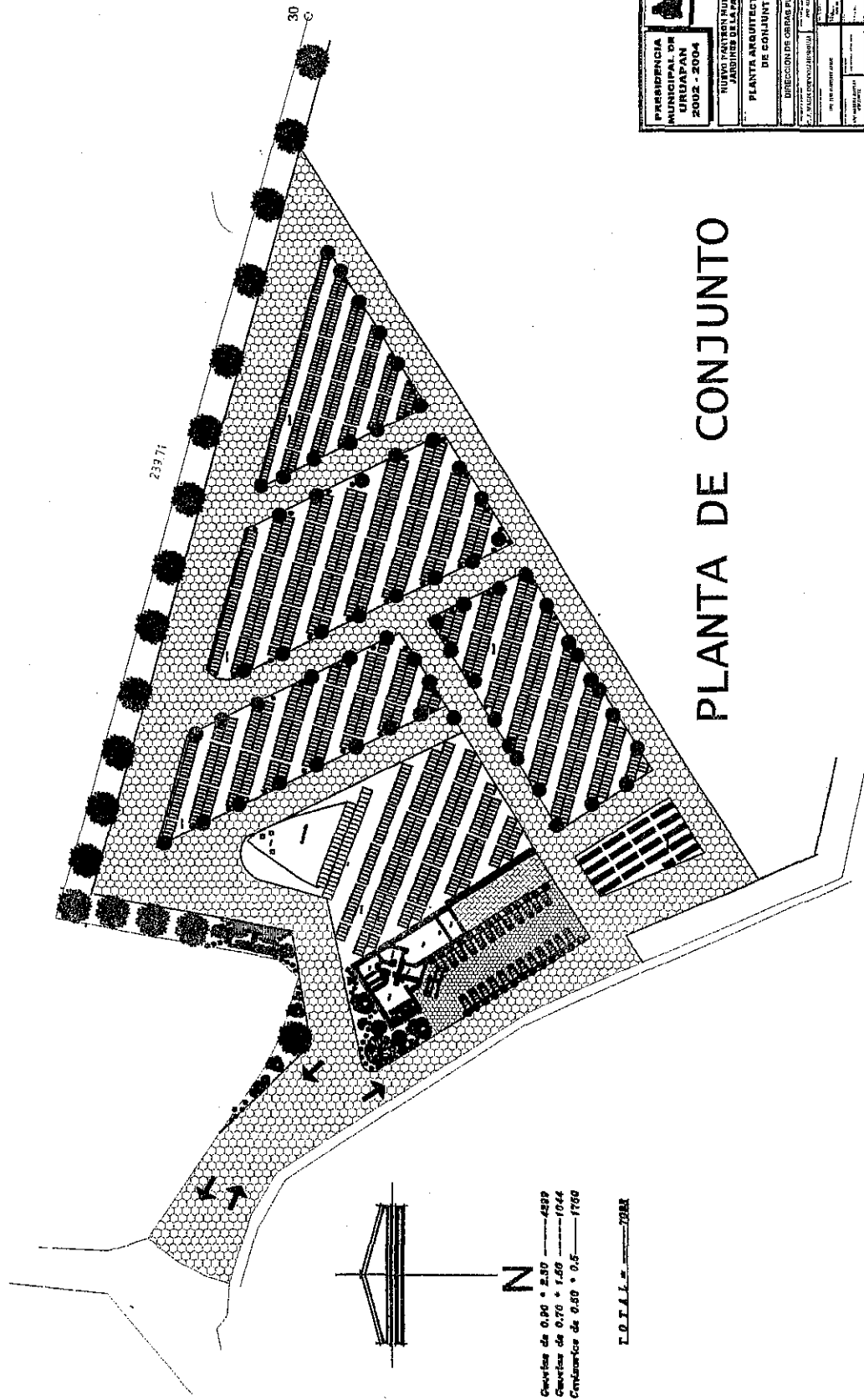

PLANTA DE CONJUNTO

PRESIDENCIA MUNICIPAL DE URUAPAN 2002 - 2004	
NUEVO PATRÓN MUNICIPAL JARDINES DE LA PAZ	
PLANTA ARQUITECTÓNICA DE CONJUNTO	
DIRECCIÓN DE OBRAS PÚBLICAS	
2.7. ASISTENTE TÉCNICO	
2.7.1. ASISTENTE TÉCNICO	
2.7.2. ASISTENTE TÉCNICO	
2.7.3. ASISTENTE TÉCNICO	
2.7.4. ASISTENTE TÉCNICO	
2.7.5. ASISTENTE TÉCNICO	
2.7.6. ASISTENTE TÉCNICO	
2.7.7. ASISTENTE TÉCNICO	
2.7.8. ASISTENTE TÉCNICO	
2.7.9. ASISTENTE TÉCNICO	
2.7.10. ASISTENTE TÉCNICO	
2.7.11. ASISTENTE TÉCNICO	
2.7.12. ASISTENTE TÉCNICO	
2.7.13. ASISTENTE TÉCNICO	
2.7.14. ASISTENTE TÉCNICO	
2.7.15. ASISTENTE TÉCNICO	
2.7.16. ASISTENTE TÉCNICO	
2.7.17. ASISTENTE TÉCNICO	
2.7.18. ASISTENTE TÉCNICO	
2.7.19. ASISTENTE TÉCNICO	
2.7.20. ASISTENTE TÉCNICO	

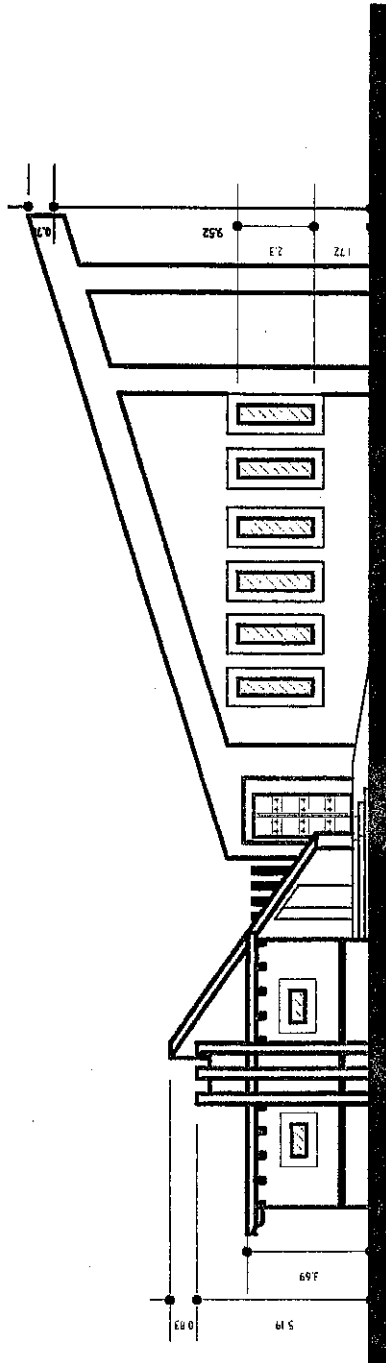

FACHADA NOR-ESTE

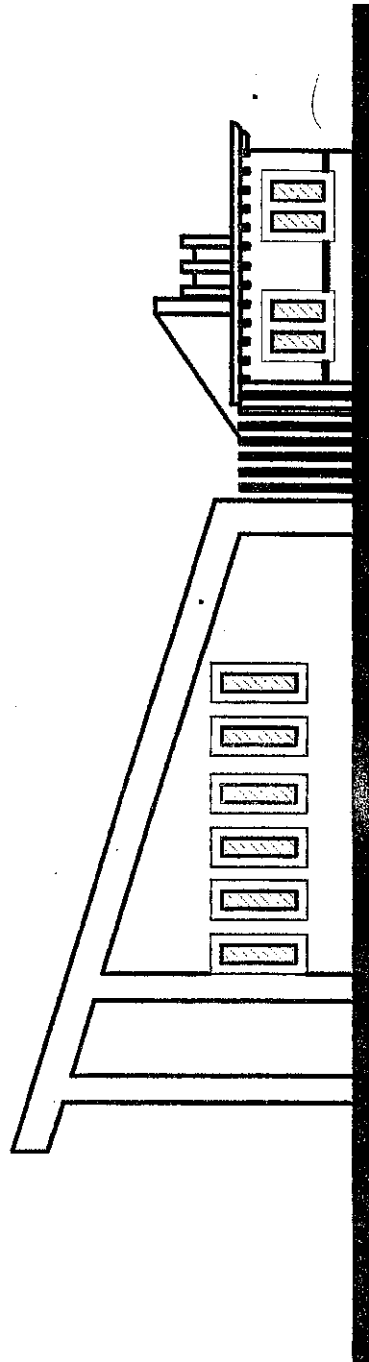

FACHADA SUR-OESTE

		PRESIDENCIA MUNICIPAL DE URUPAPAN ZONE - 8004 JARDINES DEL AZUL	
FACHADAS			
DIRECCION DE OBRAS PUBLICAS			
No. de Proyecto:		No. de Plan:	
No. de Expediente:		No. de Hoja:	
No. de Autores:		No. de Escala:	
No. de Fecha:		No. de Lugar:	
No. de Estado:		No. de Municipio:	
No. de Zona:		No. de Barrio:	
No. de Calle:		No. de Manzana:	
No. de Parcela:		No. de Lote:	

	
PRESIDENCIA MUNICIPAL DE NUOVA PAN DE AZÚCAR 2002 - 2004	
SECRETARÍA DE PLANEACIÓN Y DESARROLLO	
DIRECCIÓN DE DISEÑO URBANO	
CORTE LONGITUDINAL	
PROYECTO: []	
FECHA: []	
ESCALA: []	
PROYECTADO POR: []	
REVISADO POR: []	
APROBADO POR: []	

CORTE LONGITUDINAL

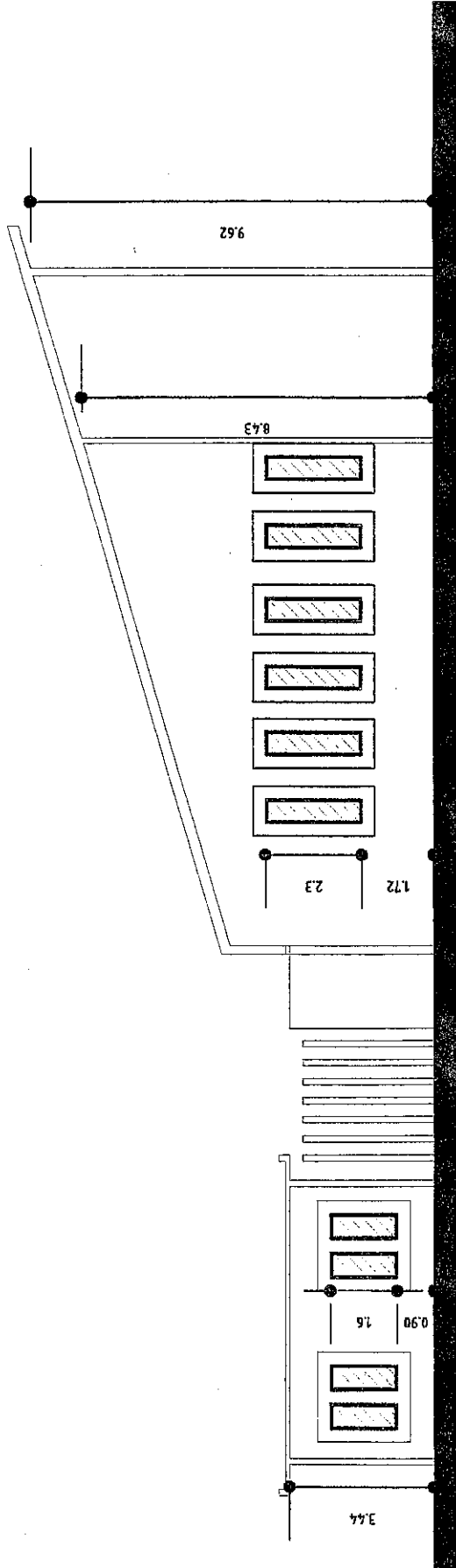

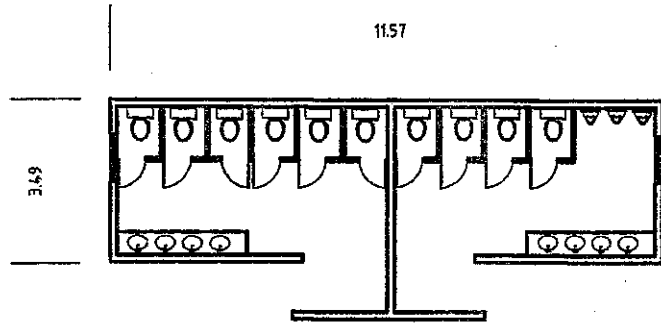

PLANTA ARQUITECTONICA DEL AREA DE
BAÑOS PUBLICOS

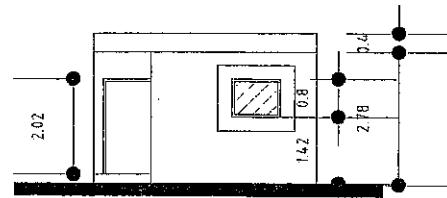

FACHADAS LATERALES

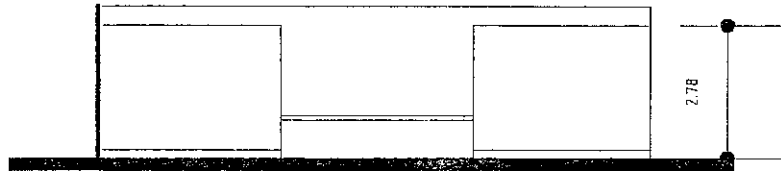

FACHADA PRINCIPAL

PRESIDENCIA MUNICIPAL DE URUAPAN 2002 - 2004		
NUEVO PANTEON MUNICIPAL JARDINES DE LA PAZ		
PLANTA Y FACHADAS DE LOS BAÑOS PUBLICOS		
DIRECCION DE OBRAS PUBLICAS		
C. I. MARÍA DOLORES MURCHUA		DR. ALBERTO RAMÍREZ PEREZ
DR. FORTALEZA DE LU		
DR. FORTALEZA DE LU	DR. FORTALEZA DE LU	DR. FORTALEZA DE LU
DR. FORTALEZA DE LU	DR. FORTALEZA DE LU	DR. FORTALEZA DE LU

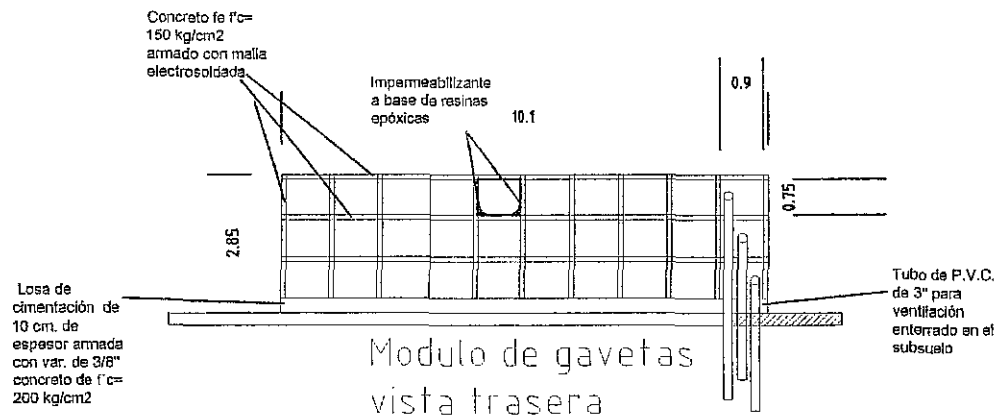
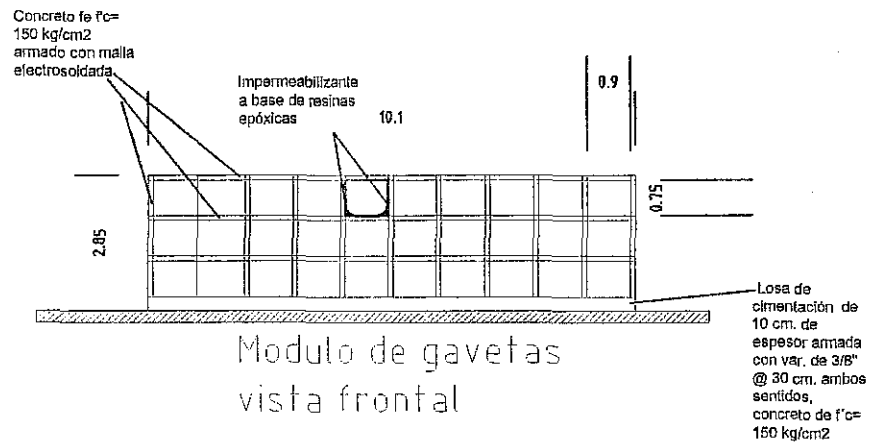

PRESIDENCIA MUNICIPAL DE URUAPAN 2002 - 2004		
NUOVO PANTON MUNICIPAL JARDINES DE LA PAZ		
DETALLE DE GAVETAS		
DIRECCION DE OBRAS PUBLICAS		
AUTOR: C. J. MARIA DIONISIA HUEROA		REVISOR: ING. ALBERTO PANTON FERRAZ
PROYECTO: PRO. 1570 BARRIO LA PAZ	FECHA: _____	ESCALA: _____
PROYECTADO POR: ING. CARLOS RIVERA HURTADO	COORDINADOR: _____	REVISADO POR: _____
PROYECTADO POR: _____	COORDINADOR: _____	REVISADO POR: _____

Objeto: Para la construcción del área administrativa, Capilla, cafetería, bodega, baños públicos, módulo de gavetas, acceso al panteón Municipal "Jardines de la Paz", ubicación Uruapan, Michoacán.

Lugar y fecha: Uruapan, Michoacán a 26 de Julio del 2004.

ESPECIFICACIONES TECNICAS FALTANTES EN EL CATALOGO DE CONCEPTOS

***Piso para áreas generales

Marca: Interceramic
Línea : Australia
Color: Mel Bourne
Medida: 31.5 X 31.5

***Piso para baños

Marca: Interceramic
Línea : Marina
Color: Beige
Medida: 31.5 X 31.5

***Lambrin (muros) para baños

Marca: Interceramic
Línea : Antilla
Color: Beige
Medida: 20 X 30

***Impermeabilizante

*Aplicar una mano de primer emulsika sobre cintarilla, una mano de acril techo rojo sobre primer, colocar sikatela y posteriormente otra mano de acril techo rojo.

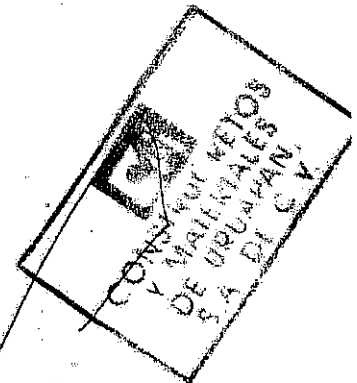

Julio

PROYECTO DEL NUEVO PANTEON
MUNICIPAL



URUAPAN

DESARROLLO EN MOVIMIENTO

CONSTRUCIONES
Y MATERIALES
DE URUAPAN
S.A. DE C.V.

CONSTRUCCION MATERIAL PARA EL PANTEON MUNICIPAL
UBICADO EN EL DISTRITO DE SAN ANTONIO
EN EL CANTON DE LA FLOR DE MANRIQUE DE AGUIA

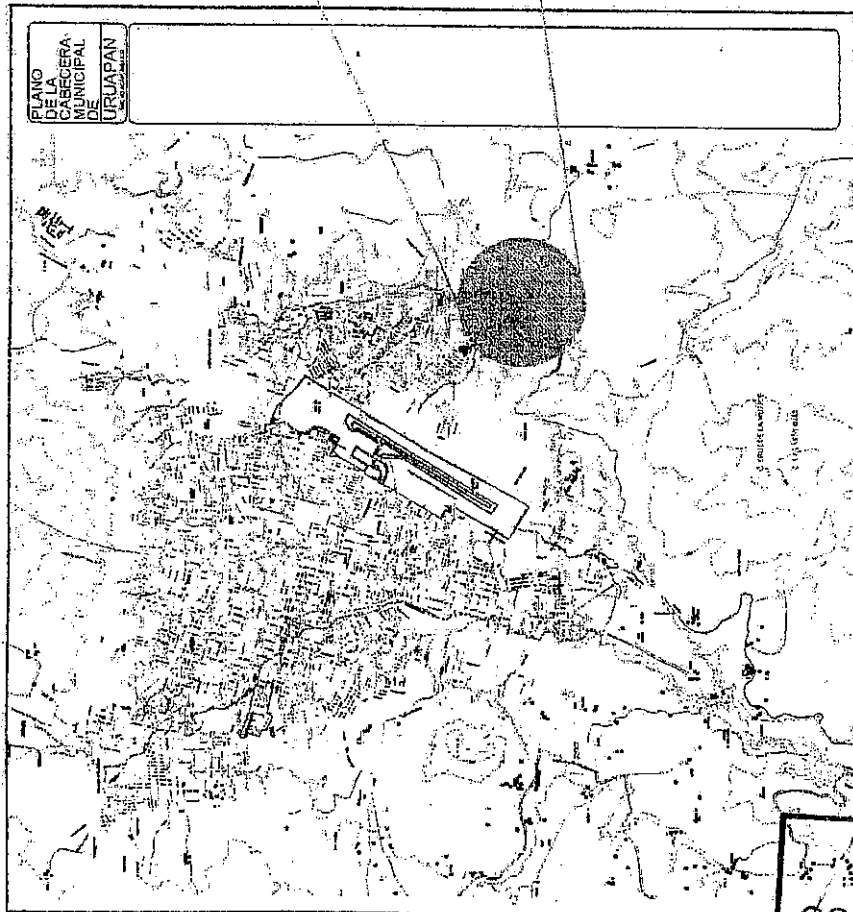

UBICACION DEL
NUEVO PANTEON MUNICIPAL

URUPAN
MICHOACAN



ANTIGUA EX HACIENDA DE SANTA CATARINA

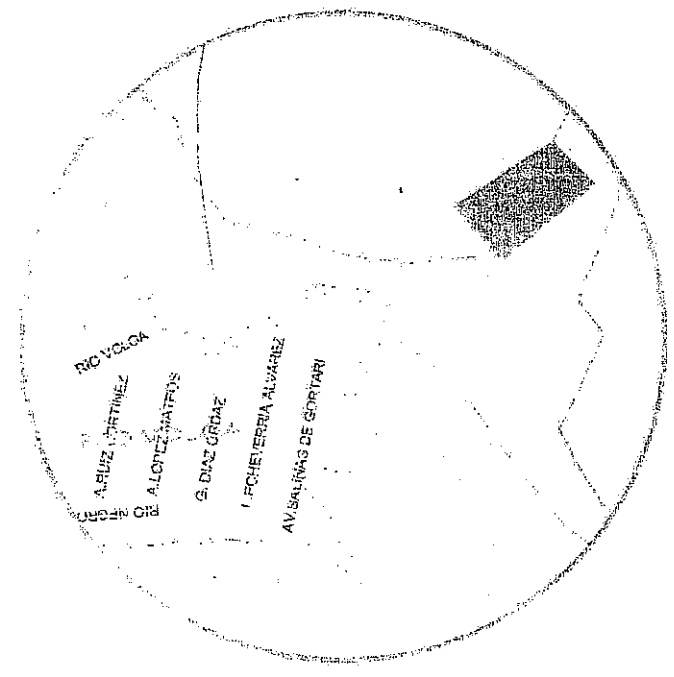

ANTIGUA EX HACIENDA DE SANTA CATARINA
A UN COSTADO DE LA PLANTA DE TRATAMIENTO DE AGUAS RESIDUALES



ANTECEDENTES

Antes de iniciar la caracterización de los rasgos importantes del área que se pretende re proyectar como panteón, es fundamental señalar algunos antecedentes a fin de definir un marco de referencia y de trabajo que permita establecer las potencialidades y limitaciones de todo lo que rodea a la citada actividad:

1. La iniciativa de construir y operar el panteón inicia el febrero de 1992 cuando el H. Ayuntamiento de Uruapan otorga a la empresa Constructora GAFESA, S.A. de C.V. propiedad del terreno su anuencia para que inicie los trámites correspondientes para su construcción.
2. A lo largo de ese año se obtienen diferentes autorizaciones para su construcción y operación, dentro de las que podemos mencionar: Dictamen de Uso del Suelo; permiso de construcción por parte de la Presidencia Municipal de Uruapan; autorización de la SSA para el funcionamiento, operación y administración; anuencia del Gobierno del Estado de Michoacán a través del Subsecretario de Gobernación; autorización definitiva del H. Ayuntamiento de Uruapan, entre varios. (Anexo 2).
3. No se cuenta con ningún documento en Materia de Impacto Ambiental o Estudio Técnico Justificativo en cuanto a la masa forestal existente.
4. Ese mismo año - 1992- se inicia la construcción del panteón, primero con gavetas subterráneas y luego con la infraestructura básica (capilla, acceso, velatorio y estacionamiento, en el 5% de la superficie proyectada; así mismo se inicia la preventa de espacios.
5. En 1996 la infraestructura aún incipiente, recibe la primera inhumación y con ella alrededor de 18 más; la más reciente inhumación es del 2001. La inhumación es en gavetas subterráneas.
6. Por motivos no conocidos la empresa Constructora GAFESA, S.A. de C.V., a la que solo llamaremos empresa, decide suspender la construcción de infraestructura y se detiene todo el proceso autorizado.

1. DESCRIPCIÓN GENERAL

1.1. NOMBRE DEL PROYECTO

El proyecto no cuenta con nombre específico pero se sugiere lleve el de la Manifestación de Impacto Ambiental: *Construcción, Operación y Mantenimiento de un Panteón, Ubicado al Oriente de la Ciudad de Uruapan, Municipio de Uruapan, Michoacán*.

1.2. NATURALEZA DEL PROYECTO

El proyecto consiste en replantear y re proyectar la construcción del panteón, puesto que ya cuenta con infraestructura construida, en apego a las necesidades actuales relativa a las directrices que sobre medio ambiente señalan los gobiernos municipal y estatal, tanto en el aspecto de funcionalidad como en el aspecto ecológico, de tal manera que puedan satisfacer las necesidades de espacio y carencias que tiene el actual panteón en la ciudad de Uruapan sin perjudicar al medio ambiente que se debe de tener sobre el medio ambiente.



CONSTRUCRETOS
Y MATERIALES
DE URUAPAN,
S.A. DE C.V.

Panteón Ubicado al Oriente de la Ciudad Uruapan

Las instalaciones se construirán en un predio rural de 9-22-90 hectáreas que se ubica al oriente de la ciudad de Uruapan en terrenos colindantes al ejido de Tejerías y Santa Rosa. La mayor parte de inhumaciones se harán en fosas de 2 y 4 gavetas o niveles, además de contar con terreno para mausoleos y gavetas superficiales verticales para cenizas; también se debe incluir barda perimetral, sala de velación, edificio administrativo (contabilidad, administración y florería), capilla, gavetas de espera antes de la inhumación, jardines, estacionamiento de vehículos, andadores y avenidas.

La construcción se pretende realizar en tres etapas:

- Esta primera etapa, se hará respetando la infraestructura existente y corresponde a un 5 % de la superficie total del terreno.
- En la segunda etapa, se construirá en toda el área que se encuentra libre de vegetación arbórea, que corresponde a un 45% de la superficie total.
- Finalmente, en la última etapa, se proyectará la construcción considerando a la masa arbórea existente como parte integral del panteón, con el objeto minimizar su derribo y consecuentemente abatir o eliminar los impactos ambientales negativos. (Fig. 1).

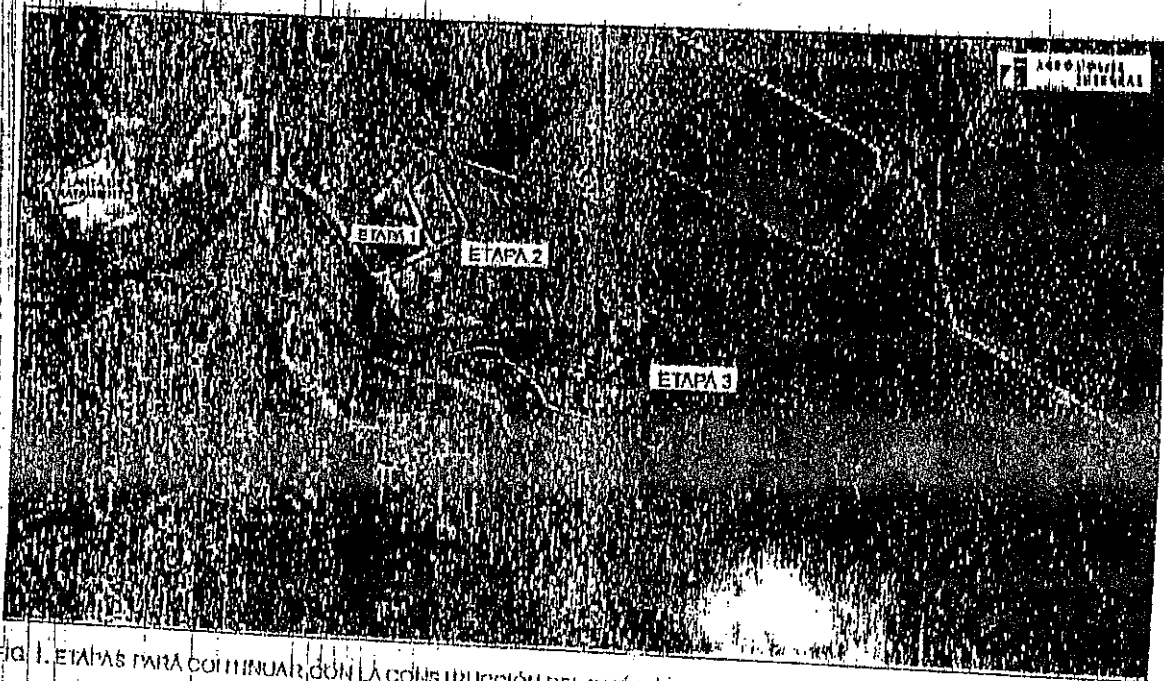

Fig. 1. ETAPAS PARA CONTINUAR CON LA CONSTRUCCIÓN DEL PANTEÓN AL ORIENTE DE LA CIUDAD DE URUAPAN, MAY/2002

Las etapas se prevé se realizarán en un término de cinco años.

1.3. OBJETIVOS Y JUSTIFICACIÓN DEL PROYECTO

Los objetivos que se pretenden cumplir con el proyecto son:

1. Desahogar de manera inmediata, satisfactoria y cómoda la demanda que tiene la ciudad Uruapan, en cuanto a espacios para realizar inhumaciones.

Panteón Ubicado al Oriente de la Ciudad Uruapan

2. Ofrecer a la población de Uruapan la tranquilidad de contar con un lugar adonde ir a enterrar a los difuntos.
3. Que en un futuro, el panteón se convierta en un cementerio zonal para la parte oriente de Uruapan.
4. Reabrir las instalaciones y adecuarlas a las actuales circunstancias sociales, de funcionamiento y ecológicas.

La justificación del proyecto se apoya en lo siguiente:

1. Se cuenta con los permisos para su construcción y funcionamiento.
2. Se tiene en proceso la construcción de infraestructura básica, lo que permite que de manera inmediata pueda ser usado.
3. Permitirá desahogar la carga que posee el actual panteón, de tal manera pueda ser, éste, reordenado y mejorado.
4. Se constituye en una alternativa para los dolientes principalmente de la zona oriente de la ciudad, así como de los poblados y rancherías cercanas que no tienen un panteón.

1.4. PROGRAMA DE TRABAJO

La calendarización de las actividades que se desarrollará para realizar el proyecto se muestra en el cuadro 1.

CUADRO 1. PROGRAMA GENERAL DE TRABAJO 2002
PANTEÓN UBICADO AL ORIENTE DE LA CIUDAD DE URUAPAN, MAYO/2002

N°	ACTIVIDAD	ABR	MAY	JUN	JUL	AGO	SEP	OCT	NOV	DIC	ENE	
1	Administración de Inmuebles de Gobierno	ACTIVIDAD REALIZADA										
2	Estudio Técnico y Rediseño			ACTIVIDAD REALIZADA								
3	Elaboración y presentación de planes de trabajo para el estudio de factibilidad de construcción de un panteón	ACTIVIDAD REALIZADA										
4	Elaborar Manifiesto de Impacto Ambiental		ACTIVIDAD REALIZADA									
5	Diseño de MA por el Municipio de Uruapan		ACTIVIDAD REALIZADA									
6	Proceso de Inspección y Construcción											
7	Operación y mantenimiento											

1.5. PROYECTOS ASOCIADOS

No se cuenta con proyectos asociados.

1.6. POLÍTICAS DE CRECIMIENTO A FUTURO

No se tienen planes de crecimiento a futuro, puesto que toda la superficie se destina para la actividad señalada.



2. SELECCIÓN DEL SITIO

2.1. UBICACIÓN FÍSICA DEL PROYECTO

Localización: El predio se ubica al oriente de la ciudad de Uruapan a 11.0 Km de la ciudad yendo por el libramiento oriente, entre las coordenadas $19^{\circ} 22' 55''$ de latitud norte y $102^{\circ} 00' 50''$ de longitud oeste (Fig. 2).

Estado: Michoacán de Ocampo.

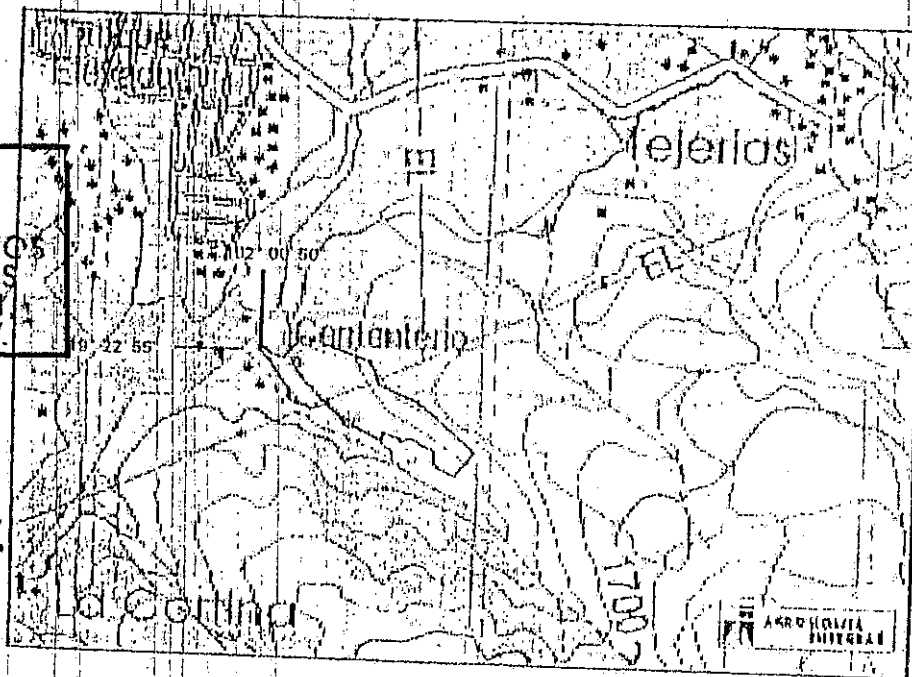

FIG. 2. UBICACIÓN GEOGRÁFICA DEL PANTEÓN, MAYO/2002.

2.2. URBANIZACIÓN DEL ÁREA

El panteón en construcción se encuentra ubicado en zona rural y la urbanización del área aún es incipiente en los predios aledaños.

2.3. CRITERIOS DE ELECCIÓN DEL SITIO

1. No tiene problemas de título, su tenencia es pequeña propiedad.
2. No existen asentamientos humanos formales, alrededor de los límites del predio, que impliquen riesgo social para su establecimiento.
3. Cuenta con dotación de agua potable derivada de la toma a la entrada de la Planta de Tratamiento de Aguas Residuales de Uruapan. Para el riego de jardines y limpieza de instalaciones se cuenta con la factibilidad de abastecimiento de agua tratada de la citada planta.
4. La red de alta tensión, para el suministro de energía eléctrica se ubica al interior del predio.

- 5. Tiene acceso formal.
- 6. El agua subterránea se libera a por lo menos 30 metros de profundidad.

2.4. SUPERFICIE REQUERIDA

La superficie requerida son las 9-22-98 hectáreas que comprende el terreno. (Anexo 3. Plano Topográfico).

2.5. USO ACTUAL DEL SUELO

El uso actual del suelo es panteón con algunas instalaciones ya construidas, también posee al oriente una masa forestal. Fig. 3 y fotos.



Fig. 3. USO ACTUAL DEL SUELO EN EL PREDIO, May/2002

2.6. COLINDANCIAS DEL PREDIO

Considerando los rasgos más importantes el predio, así

- Norte: Gonzalo Mondragón
- Nordeste: Propiedad del vendedor
- Suroeste: Alfredo Benítez
- Sureste: Gonzalo Mondragón



2.7. SITUACIÓN LEGAL DEL PREDIO

No tiene problemas de litigio, cuenta con la Escritura Pública N° 770 a nombre de Constructora GAFESA, S.A. de C.V.

2.8. VÍAS DE ACCESO

Parqueón Ubicado al Oriente de la Ciudad Orizaba

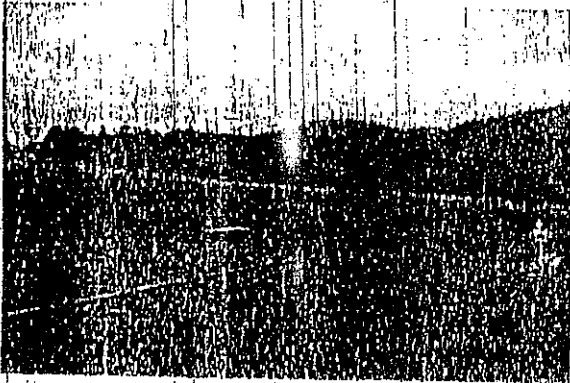

ÁREA SIN USO DONDE SE CONTINUARÁ CON LA ETAPA 2. AL FONDO SE APPRECIA EL ÁREA FORESTAL DE LA ETAPA 3

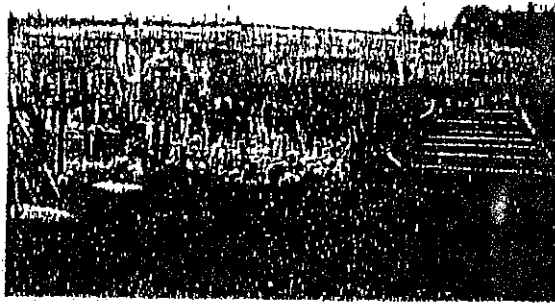

ÁREA DE IRIUMACIONES ETAPA 1. MAYO/2002

La vía de acceso partiendo del centro de la ciudad de Orizaba es yendo por la calle Obregón, luego Calzada La Fuente hasta desembocar en el Libramiento Oriente, sobre la derecha se va hasta la entrada hacia el Hospital Regional y luego a la Planta de Tratamiento y al frente de esta se ubica el parqueón. Fig. 4.

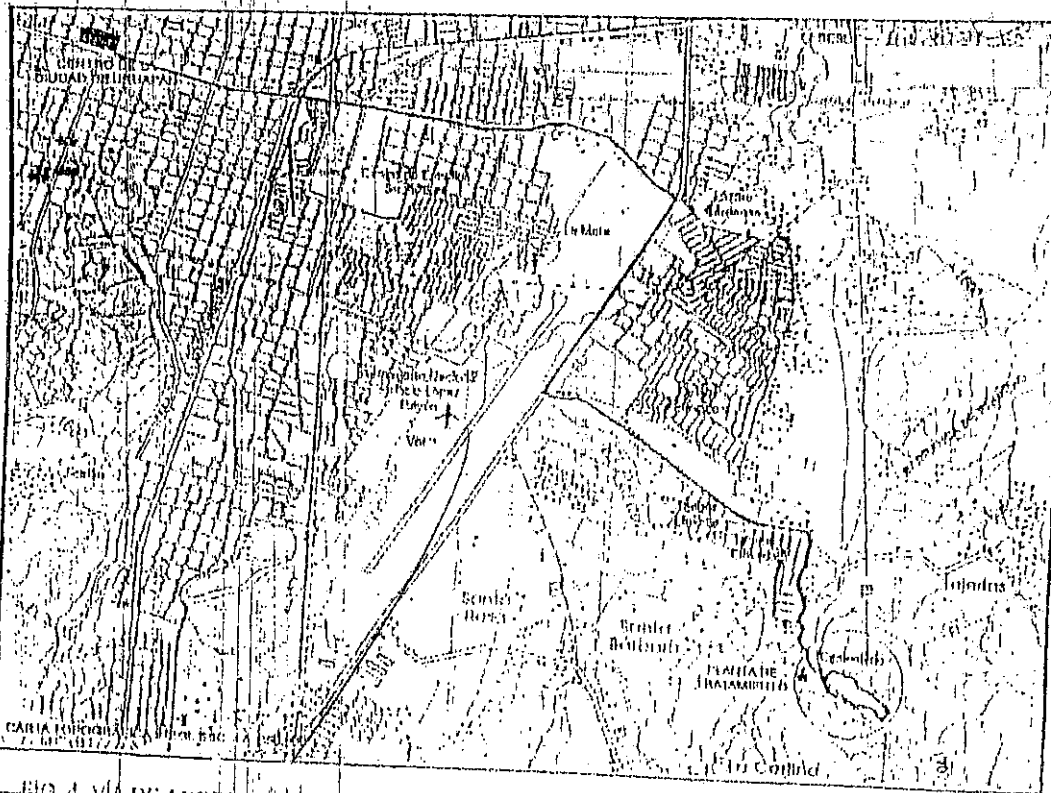

FIG. 4. VÍA DE ACCESO DESDE EL CENTRO DE LA CIUDAD HACIA EL PARQUEÓN MAYO/2002.



CONSTRUCCIONES
Y MATERIALES
DE TIJUANA

A. RASGOS FÍSICOS

1. CLIMATOLOGÍA

1.1. TIPO DE CLIMA

El clima que se presenta en la zona donde se construirá el panteón y sus alrededores, corresponde a la fórmula climática de Köppen modificada por García, (A) C(w₂)(w)b(I)g, que se describe a continuación:

- Semicálido, el más cálido de los templados C, con temperatura media anual $> 18^{\circ}\text{C}$ y la del mes más frío $< 10^{\circ}\text{C}$.
- El más húmedo de los templados subhúmedos con lluvias en verano, cociente P/T > 55.0 .
- Porcentaje de lluvia invernal < 5 de la anual.
- Verano fresco largo, temperatura media del mes más caliente entre 8.5 y 22°C .
- Con poca oscilación entre 5 y 7°C . Mes más caliente del año antes de junio. (Carta de Climas INEGI).

1.2. TEMPERATURA PROMEDIO

La temperatura promedio anual es de 20°C , siendo la temperatura máxima de 28°C y la mínima de 3°C .

1.3. PRECIPITACIÓN PROMEDIO ANUAL

Se tiene una precipitación promedio anual de $1,300$ mm, siendo los meses de julio a septiembre los que presentan mayor intensidad de lluvia. (Carta Estatal de Climas, INEGI).

1.4. INTemperismos SEVEROS

Se presentan de 2 a 4 granizadas al año y posee una frecuencia de heladas mayor de 3 días al año. (Carta de Climas, INEGI).

2. GEOMORFOLOGÍA Y GEOLOGÍA

2.1. GEOMORFOLOGÍA GENERAL

Geológicamente el área objeto del estudio y sus alrededores se encuentra enclavada en la margen sur del eje Nevocánico o llamado también Cinturón Volcánico de México, que corre del estado de Tepic hasta la sierra de los Tuxtlas, dando origen a las grandes protuberancias volcánicas en los estados de Nayarit, Jalisco, Michoacán, Guanajuato, Hidalgo, Edo. de México, D.F., Tlaxcala, Puebla y Veracruz. Localmente el panteón se ubica en las faldas del cerro Tejerías que proviene del Terciario Superior constituido por basaltos. La topografía del lugar es uniforme y a unos 300 metros al poniente se ubica el Valle de Uruapan.

2.2. CARACTERÍSTICAS DEL RELIEVE



que denotar para continuar con la etapa 3 de la construcción del panteón. La elevación boscosa más cercana y evidente es el cerro Tejerías.

Estrato Arbóreo: se tienen como especie dominante *Pinus bungei* Shaw, asociado con *P. douglasiana* Martínez, *P. pseudostrobus* Lindl., *P. occarpa* Schiede; el encino más frecuente es *Quercus obtusata* Humb, aunque también encontramos *Q. candicans* Née, *Q. crásifolia* Humb, y *Q. castanea* Née.

El estrato arbustivo está representado por *Calliandra artemisa* (Kunth) Macbrida, *Baccharis* spp., *Rubus fruticosus*, *Verbesina* sp., *Dodonaea viscosa* (L.) Jacq., *Rumfoidia* sp., *Inga* sp.

El estrato herbáceo es el más diversificado, siendo las especies más frecuentes *Pteridium* sp., *Muhlenbergia* sp., *Bouteloua* sp., *Lopezia racemosa*, *Salvia hispanica*, *S. Lavandulaes heterophylla* Inoides, entre muchas.

En las zonas bajas y en las áreas de menor pendiente encontramos diversos cultivos, siendo muy frecuentes las huertas de aguacate, aunque también existe vegetación inducida, como es: capulín, fresno, galeana, guayabo, nihuambo, nispero, sauce, entre otras.

1.2. PRINCIPALES ASOCIACIONES VEGETACIONALES Y DISTRIBUCIÓN

Como ya se menciona, la asociación predominante en los cerros antes señalados es la de pino-encino.

1.3. ESPECIES DE INTERÉS COMERCIAL

La especie de interés comercial es el pino pero su explotación se encuentra limitada, debido a que el lugar se ubica dentro de la Zona de Protección Forestal de Uruapan decretada el 17 de febrero de 1937.

1.4. VEGETACIÓN ENDÉMICA Y/O EN PELIGRO DE EXTINCIÓN

No existe vegetación endémica o en peligro de extinción; sin embargo dentro del listado de la NOM-059-ECOL-1994 se tiene al fresno (*Fraxinus Uchel*) como especie de protección especial a pesar de que en la Ciudad de Uruapan y alrededores es bastante prolífica.

2. FAUNA

2.1. TIPO DE FAUNA EN LA ZONA

Dada la actividad antropogénica dentro y en los alrededores del panteón existe poca fauna, sin embargo se reportan especie como:

Nombre Común	Nombre Científico
Ardilla	<i>Sciurus aureogaster</i>
Tlacuache	<i>Didelphis virginiana</i>
Conejo	<i>Sylvilagus</i> sp.





CONSTRUCRETOS
Y MATERIALES
DE URUAPAN
S.A. DE C.V.

Plantón Ubicado al Oriente de la Ciudad Uruapan

Tuza
Arimadillo
Tejón
Zorrillo
Liebre
Zorro
Ratón

Zygodontys trichopus
Dasyus novemcinctus
Nasua nasua
Mephitis macroura
Lepus callotis
Cinevāngentus
Perothycus sp., entre los principales.

2. ESPECIES DE VALOR COMERCIAL Y CINEGÉTICO

No existen especies susceptibles de cacería.

3. ECOSISTEMAS Y PAISAJE

3.1. ¿ Modificará la dinámica de algún cuerpo de agua ?

No.

3.2. ¿ Modificará la dinámica natural de las comunidades de flora y fauna ?

Si. Porque se trata de un terreno rural donde hay vegetación de todos los tipos.

3.3. ¿ Creará barreras físicas que limiten el desplazamiento de la flora y/o fauna ?

Si. Principalmente de fauna, ya que el área se cercundara, sin embargo se recomienda dejar algunos pasos de fauna a fin de que el área aun conserve el aspecto de campo.

3.4. ¿ Se contempla la introducción de especies exóticas ?

Si. Los jardines se tendrán que sembrar pastos y especies herbáceas.

3.5. ¿ Es una zona con cualidades estéticas ?

No.

3.6. ¿ Es una zona considerada con atractivo turístico ?

No.

3.7. ¿ Es o se encuentra cerca de una área arqueológica o de interés histórico ?

No.

3.8. ¿ Es o se encuentra cerca de un área natural protegida ?

No. Pero se ubica dentro de la Zona de Protección Forestal de Uruapan de acuerdo al decreto de 1937 promulgado por el entonces presidente de la República General Lázaro Cárdenas.

3.9. ¿ Modificará la armonía visual con la creación de un paisaje artificial ?



CONSTRUCTOS
Y MATERIALES
DE URUAPAN
S.A. DE C.V.

Panteón ubicado al Oriente de la Ciudad Uruapan.

Si. Mejorará el aspecto visual por la implementación de jardines y sombra de árboles en todo el perímetro del terreno.

3.10. ¿ Existe alguna afectación en la zona ?

No.

C. MEDIO SOCIOECONÓMICO

El panteón motivo de la presente Manifestación de Impacto Ambiental aunque afuera de la ciudad los beneficios que se desprenden de la ejecución de la obra y su funcionamiento se reflejarán directamente sobre la población de Uruapan, Mich. e indirectamente en el municipio de Uruapan; de tal forma que a continuación se describen algunas características relevantes del medio socioeconómico de Uruapan:

1. POBLACIÓN

La población de la Ciudad de Uruapan de acuerdo al censo de 2000, es 225,816 habitantes, siendo la del municipio de 265,699.

2. SERVICIOS

A continuación se señalará con una "X" la existencia servicios.

2.1. MEDIOS DE COMUNICACIÓN

La población de Uruapan tiene acceso por carretera nacional desde las ciudades de Morelia, Guadalajara, Apátzingari, Lázaro Cárdenas, Los Reyes, consecuentemente es abastecida a toda la república, además cuenta con teléfono, telégrafo, correo, servicio de paquetería aéreo y terrestre.

2.2. MEDIO DE TRANSPORTE

- Terrestre
- Aéreos
- Marítimos
- Otros

2.3. SERVICIOS PÚBLICOS

- Agua (potable)
- Energéticos (combustible)
- Electricidad
- Sistema de manejo de residuos. Se cuenta con:
 - Drenaje
 - Canales de desagüe
 - Basurero Municipal

2.4. CENTROS EDUCATIVOS

- Enseñanza básica

- Enseñanza media
- Enseñanza media superior
- Enseñanza superior
- Otros (académias y centros de computación)

2.5. CENTROS DE SALUD

- De 1er. grado
- De 2do. grado

2.6. VIVIENDA

Predomina la vivienda de tabique.

- Madera (Algunas casas cerca del predio)
- Adobe (algunas casas a 100 metros del predio)
- Tabique

2.7. ZONAS DE RECREO

- Parques
- Centros deportivos
- Centros Culturales (Cine, teatro, museo, monumentos nacionales.)

3. ACTIVIDADES

3.1. AGRICULTURA

- De Huevo
- De Invernadero
- Otras (Invernaderos e hidroponía)

3.2. GANADERÍA

- Intensiva
- Extensiva
- Otras

3.3. PESCA

- Intensiva (4 granjas piscícolas)
- Extensiva
- Otras

3.4. INDUSTRIALES

- Extractiva
- Manufacturera
- De servicios

4. TIPO DE ECONOMÍA



- Economía de autoconsumo
- Economía de mercado
- Otras

5. CAMBIOS SOCIALES Y ECONÓMICOS

- Demanda de mano de obra
- Cambios demográficos (migración)
- Aislamiento de grupos poblacionales
- Modificación en los patrones culturales de la zona
- Demanda de servicios:
 - Servicios públicos
 - Zonas de recreo
 - Vivienda
 - Medios de transporte
 - Medios de comunicación





IV. VINCULACIÓN CON LAS NORMAS Y REGULACIONES SOBRE EL USO DEL SUELO.

Se ha investigado sobre las limitantes legales y administrativas que pueda tener el terreno donde se ubica el Parque Urbano y no se ha encontrado impedimento alguno para llevar a cabo su implementación, ya que no se contraponen con los planes de crecimiento planteados por el H. Ayuntamiento de Uruapan ni del Gobierno del Estado, como lo demuestra el Dictamen de uso del Suelo que señala al terreno como Área de Preservación Ecológica y emite DICTAMEN POSITIVO PARA EL ESTABLECIMIENTO DE UN CEMENTERIO. (Anexo 2). Es importante hacer notar que el dictamen tiene como solicitante a los antiguos dueños los que posteriormente lo hicieron saber a la empresa GAFESA.

El terreno se ubica dentro de la Zona de Protección Forestal de la ciudad de Uruapan sin que ello se contraponga al desarrollo de tal actividad.



CONCRETOS
Y MATERIALES
DE URUAPAN
S.A. DE C.V.

Panteón Ubicado al Oriente de la Ciudad Uruapan

V. IDENTIFICACIÓN DE IMPACTOS AMBIENTALES.

Para desarrollar el presente capítulo se optó por recurrir a la elaboración de dos matrices (ver cuadros siguientes), en la primera se identifican los impactos o alteraciones ambientales y socioeconómicos del área que será afectada por la "Construcción, Operación y Mantenimiento de un Panteón Ubicado al Oriente de la Ciudad de Uruapan, Municipio de Uruapan, Michoacán", la matriz señala tres tipos de niveles de alteración (poco importante, importante e irreversible) y dos conceptos relacionados con la característica de la alteración, es decir, positivo (benéfico) o negativo (adverso) con el fin de dar una idea del impacto que el autor de la presente manifestación pudo observar durante la investigación, la segunda matriz se refiere a la ponderación de los impactos identificados, clasificándolos de impacto inapreciable (0), bajo (± 1), moderado (± 2) y alto (± 3) el positivo indica benéfico y el negativo adverso.

Debe destacarse que se está hablando de un área disturbada por la actividad agrícola que tuvo en su interior y que actualmente tiene en sus alrededores a pesar de que posee vegetación forestal.

1. Alteración Poco importante:

Son los impactos de menor trascendencia y que pueden ser mitigados con medidas en el corto plazo o que son de carácter temporal y su modo de mitigación se da con la ejecución de los mismos trabajos incluídos en el proyecto de preparación del sitio, construcción y operación.

2. Alteración importante:

Se refiere a los impactos que pueden ser mitigados en el mediano plazo, considerando los trabajos de preparación y construcción del panteón.

3. Alteraciones Irreversibles:

Son las que no pueden mitigarse, pero que a lo mejor pueden compensarse en el mediano y largo plazo.

4. Adversos:

Se refiere a los impactos negativos que se tienen en cada una de las alteraciones identificadas.

5. Benéficos

Son todos aquellos beneficios y situaciones positivas que se dan durante y después de efectuada una obra o actividad en cada uno de los impactos identificados.

Los impactos identificados en la matriz se desarrollan a continuación:

ETAPA DE PREPARACIÓN DEL SITIO

Agua.

- Los impactos que se generarán son adversos de carácter temporal y poco importantes y se darán principalmente durante la limpieza del terreno, ya que con la lluvia existe la traslación de partículas de suelo que pueden perjudicar la calidad del agua del escurrimiento superficial.

MATRIZ DE FONDACION DE IMPACTOS AMBIENTALES DEL PANTEÓN UBICADO AL ORIENTE DE LA

CIUDAD DE URUAPAN, MICHOACÁN, MAYO/2002

	AGUA			SUELO			VEGETACION	FAUNA	PAISAJE	ATMOSFERA			SOCIOECONOMICO		
	PROLIFERACION DE MICROORGANISMOS	CONTAMINACION DE FUENTES	CONTAMINACION DE SUBSUELO	CONTAMINACION DE FUENTES	CONTAMINACION DE SUELO	CONTAMINACION DE SUELO				CONTAMINACION DE SUELO	CONTAMINACION DE SUELO	CONTAMINACION DE SUELO	CONTAMINACION DE SUELO	CONTAMINACION DE SUELO	CONTAMINACION DE SUELO
PREPARACION TERRENO DESCRIBICION	LIMPIEZA ETAPA 1	-1	-1	-1	-1	-1	0	-1	-1	0	0	0	0	0	2
	LIMPIEZA ETAPA 2	-1	-1	-1	-1	-1	0	-1	-1	0	0	0	0	0	2
	LIMPIEZA ETAPA 3	-2	-2	-3	-2	-2	-2	-2	-2	-1	-1	-1	-1	-1	2
	TRAZO, EXCAVACION, VIVE	0	0	-2	0	0	0	0	0	0	0	0	0	0	0
CONSTRUCCION DE ETAPAS, FOSAS Y BAJEROS TODAS LAS ETAPAS	HDRAULICA														0
	SANITARIA Y ELECTRICA	0													0
	FOSAS Y BAJEROS	0	-1	0	0	0			1	1	0	0	0	0	2
	AVENIDAS Y ANCLAJES	-1	-2	-1	-3	1	1	1	1	1	0	0	0	0	1
	AREAS VERDES	-1	-1	1	1	0	1	2	0	1	1	-1	-1	-1	2
DESCRIPCION Y MANT.	INFRAESTRUCTURAS			0											2
	EDIFICIO	-1	-1	0					1	0					1
	AREAS VERDES	1	1	1	0	1	1	1	1	2					2

INAPRECIABLE 0 MODERADO 2

BAJO ±1 ALTO 3

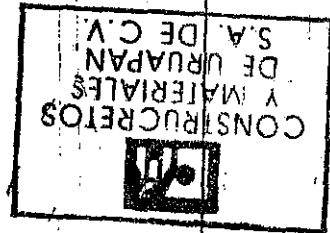



Parcela Ubicada al Oriente de la Ciudad Uruapan

Suelo

Habrá inestabilidad y erosión en lo que se realizan las labores de preparación, este impacto es adverso y temporal en el corto plazo, la alteración del medio va de importante a poco importante y en el caso de la erosión es inapreciable. El cambio de uso de suelo es adverso de carácter irreversible y solo compensable.

Vegetación

Durante esta etapa el derribo de la vegetación será prácticamente nula en la etapa 1 y 2, siendo el impacto adverso, con una alteración poco importante y temporal porque su efecto debe ser mitigado con la siembra de especies nativas en jardines y avenidas. En la Etapa 3 el efecto es irreversible y adverso, ya que tendrá que derribarse parte de la vegetación forestal.

Fauna

La fauna se verá afectada obviamente por el cambio de utilización de terreno, siendo el proceso adverso, de alteración importante irreversible, pero mitigable en el mediano plazo si la vegetación inducida prospera como es de esperarse, y compensable si se realizan reforestaciones o forestaciones en las alderas del panteón.

Paisaje

Existirá una modificación del paisaje por los trabajos, la alteración importante en el caso de la modificación pero la calidad aumentará, la alteración va de importante a poco importante, su valor es moderado y mitigable en el corto plazo.

Atmósfera

Los efectos en cada actividad es temporal en el corto plazo, habrá generación de polvo con la consecuente disminución de calidad del aire cuyo efecto será poco importante e inapreciable; sin embargo en cortes y rellenos la calidad del aire, generación de partículas, los niveles de ruido y el microclima se verán afectados de forma importante, temporal en el corto plazo y mitigable.

Socioeconómicos

En esta parte es donde se notaran los mayores beneficios, todos ellos de importantes en el corto plazo, el empleo y la valoración de terrenos se incrementarán. El acceso terrestre y la seguridad disminuirán convirtiéndose en una alteración adversa poco importante.

CONSTRUCCIÓN

Agua

Los efectos sobre el agua, en esta acción del proyecto tendrá repercusión en casi todas las actividades, la construcción de toda la infraestructura generara



CONSTRUCTOS
Y MATERIALES
DE URUAPAN
S.A. DE C.V.

Platón Ubicado al Oriente de la Ciudad Uruapan

alteraciones que van de poco importantes a importantes en la propiedades químicas del suelo, por fortuna su temporalidad es de corto plazo; en el rubro de sólidos en suspensión la alteración es poco importante, adversa en las actividades de excavación para colocar infraestructura subterránea (drenaje, cableados, etc.). El agua subterránea tendrá afectaciones importantes, pero mitigables, a lo largo del proceso de construcción, por ejemplo la pavimentación de caminamientos y banquetas repercutirá en las tasas de infiltración con un efecto adverso moderado.

Suelo.

Los efectos sobre este recurso ya se dieron en la preparación del terreno, sin embargo en el aspecto erosión por efecto de la excavación para infraestructura y la implementación de áreas verdes es inapreciable, adverso en el corto plazo y mitigable en lo que la vegetación plantada empieza a repoblar el área donde se plantó.

Vegetación

La alteración es poco importante, benéfica y de ponderación baja, ya que durante el tiempo de construcción es obvio que los beneficios de la plantación de áreas verdes todavía no se de.

Fauna

El efecto en este caso es adverso, bajo y poco importante, su temporalidad va del mediano a largo plazos, lo anterior como consecuencia de que la vegetación plantada en jardines y avenidas es incipiente.

Paisaje

En este momento ya empieza a existir una modificación benéfica del paisaje, aunque es de carácter poco importante y de corto plazo, como lo es las áreas verdes.

Atmósfera

Durante la construcción, los efectos adversos empezaron a minimizarse y hacerse poco importantes yendo de bajos a inapreciables. La alteración más adversa es el pavimentado o adoquinamiento en la modificación del microclima por que se está cambiando tierra por pavimento. La emisión de gases a la atmósfera será incipiente porque solo se utilizará un tipo de maquinaria (revolvedora), su efecto es adverso y temporal.

Socioeconómico

Aquí, todos los impactos son benéficos, yendo de bajos a moderados con alteraciones importantes, como consecuencia de toda la actividad comercial y de vivienda que se incrementará en las zonas aledañas.

OPERACIÓN Y MANTENIMIENTO



CONSTRUCRETOS
Y MATERIALES
DE URUAPAN
S.A. DE C.V.

Panteón ubicado al Oriente de la Ciudad Uruapan

La alteración será importante e ira creciendo con el paso del tiempo hasta llegar el panteón a su saturación, habrá consumo y este dependerá del agua suministrada por la red municipal. En el caso de la infiltración su alteración es adversa e importante debido a que disminuirá conforme el panteón vaya llenando los espacios con tumbas.

Suelo

Los impactos en este sentido son adversos, principalmente por la compactación del terreno por la construcción de infraestructura, paso de vehículos y de los visitantes; sin embargo con el paso del tiempo se convertirán en benéficos por que no existirá erosión.

Vegetación y Fauna

El mantenimiento adecuado de las áreas verdes tendrá efectos positivos sobre la vegetación y fauna, su beneficio se será de mayor apreciación en el corto y mediano plazos.

Atmósfera

Los impactos previstos sobre la atmósfera serán poco importantes y temporales refiriéndose exclusivamente a las tareas de mantenimiento del panteón como son barrer todas las instalaciones con lo que se generará polvos. Los vehículos también generaran emisiones a la atmósfera de forma poco importante, adversa y temporal.

Socioeconómico

En este aspecto todo es benéfico, ya que habrá empleo permanente, el acceso terrestre mejorará en todas las calles hacia asentamientos humanos y consecuentemente la seguridad en todos sus aspectos dará beneficios.



CONSTRUCCIONES
Y MATERIALES
DE URUAPAN,
S.A. DE C.V.

Panteón Ubicado al Oriente de la Ciudad Uruapan

VI. MEDIDAS DE PREVENCIÓN Y MITIGACIÓN DE LOS IMPACTOS AMBIENTALES IDENTIFICADOS.

Agua:

- Se desarrollará un programa de ahorro de agua para el uso en jardines y en los floreros de las tumbas, del cual los dueños tendrán que tener conocimiento.
- Se prohíbe el uso de sustancias químicas no biodegradables para el lavado y limpieza de lapidas y floreros.
- Establecer un programa de análisis de aguas descargadas a la red municipal a fin de mantener una estadísticas de dichos datos.

Vegetación:

- Deberán sembrarse plantas arbóreas principalmente del género Pinus a lo largo de las avenidas y en la zona perimetral, si bien es cierto esta especie es de lento crecimiento, es preciso decir que son las más adaptables por la condición climática del lugar. Las especies recomendadas tendrán que apearse al listado de vegetación inserto en el presente estudio. Hay que considerar que la siembra deberá hacerse de tal forma que no se interpongan con líneas eléctricas o de otro uso, en su crecimiento.
- Sembrar de manera alternada y en puntos estratégicos Galeana, Jacaranda y Sabino, de ser posible con altura mayor de 1.00 metro, ya que a pesar de ser exóticas mejorara el aspecto visual.
- Mezclar especies arbustivas y herbáceas de rápido crecimiento que embellezcan el área de jardines, en puntos que no se conviertan en pequeñas "selvas" que puedan entorpecer la vigilancia pública.
- Generar en coordinación con las instancias municipales correspondientes un programa compensatorio de siembra de vegetación arbórea y arbustiva en base a la cantidad de árboles que se tengan que derribar en la etapa 3 del proyecto en zonas aledañas al panteón, lo anterior independientemente de las condicionantes que emita la dependencia forestal.

Suelo:

- Efectuar los movimientos de tierra en la época de secas, en caso de no ser posible por circunstancias inherentes a la propia obra, se tendrá que evitar, hasta donde sea posible, el arrastre de partículas de suelo por acción de la lluvia, pendiente abajo, si esto no es factible, el escurrimiento a través de cunetas, se llevará hacia los cauces naturales o depresiones donde los azolves puedan asentarse y el agua infiltrarse. Todos las excavaciones para las diferentes actividades de construcción, no deberán permanecer abiertas más de 48 horas después de terminada la actividad, a menos que se justifique plenamente la necesidad de ello.
- Todo el suelo producto del despalme para construir las diferentes instalaciones, principalmente fosas deberá guardarse ya que se encuentra intemperizado, para ser usado posteriormente en el corto plazo en jardines y la parte superior de las fosas, esto debido a su riqueza orgánica.

Fauna y Paisaje:

- La fauna es otro de los impactos ambientales negativos que se tendrá en el desarrollo de la obra, a pesar de que se trata de un área altamente disturbada. Aquí las nuevas formaciones faunísticas, principalmente nocivas, tendrán un perjuicio el que deberá evitarse con la aplicación de agroquímicos que no perjudique a animales de sangre caliente, si es posible que sean sistémicos a fin de evitar el perjuicio a insectos benéficos.
- El paisaje se verá favorecido, al modificarse positivamente el entorno, con áreas verdes, pero será necesaria la presencia de especialistas en arquitectura del paisaje.
- Se deberá mantener en buen estado todos los señalamientos e infraestructura que formen parte del paisaje.
- En la barda perimetral, puesto que colinda con parcelas de tipo rural, se deberán dejar pasos de fauna terrestre a fin de que a pesar de la infraestructura pueda transitar fauna benéfica de un lugar a otro.

Atmósfera:

- Mediante riego se evitará la incidencia de polvo, durante los trabajos, a fin de proteger los alrededores.
- Apegarse a la NOM-081-ECOL-1994. Que establece los límites máximos permisibles de emisión de ruido de las fuentes fijas y su método de medición, así como la referencia a automotores.
- Apegarse a las diferentes Normas Oficiales Mexicanas relacionadas con la emisión a la atmósfera de partículas sólidas provenientes de fuentes tanto fijas como móviles.
- Tener el equipo y maquinaria por usar durante las diferentes etapas del proyecto, en óptimas condiciones de operación, de tal manera que cumplan con lo establecido en la NOM-041-ECOL/1993, referente a los niveles máximos permisibles de emisión de gases contaminantes provenientes del escape de vehículos automotores en circulación que utilizan gasolina como combustible y la NOM-045-ECOL/1993, referente al nivel máximo permisible de opacidad del humo proveniente del escape de vehículos automotores en circulación que utilizan diesel como combustible.
- Implementar una localización adecuada de depósitos para la recolección de residuos sólidos generados por los visitantes en la operación y de trabajadores en la construcción, así mismo, contar con un programa de manejo de Residuos Sólidos Urbanos.

Socioeconómico:

- En este rubro todos los impactos son positivos.
- Fomentar el uso de mano de obra de personas que vivan en lugares circunvecinos.



CONSTRUCCIONES
Y MATERIALES
DE URUAPAN,
S.A. DE C.V.

Panteón Ubicado al Oriente de la Ciudad Uruapan

VII. CONCLUSIONES.

Después de analizar todas y cada una de las circunstancias y datos que sirven de apoyo a la presente manifestación, así como los impactos identificados, su mitigación, compensación y prevención se concluye que la Construcción, Operación y Mantenimiento del citado panteón no constituye problema ecológico y económico alguno para su zona de influencia, de tal manera que el autor de la presente Manifestación de Impacto Ambiental sugiere una opinión positiva en cuanto a la obra proyectada, apoyándose en los siguientes puntos:

1. Se cuenta con todos los servicios básicos: agua, drenaje, luz, accesos, teléfono, entre otros, lo que permite el equipamiento del panteón.
2. Parte de la infraestructura inicial del proyecto se encuentra en proceso de construcción desde hace varios años y no ha sido perjudicial al medio ambiente.
3. El proceso de lixiviación por efecto de la infiltración de agua hacia los mantos acuíferos queda totalmente descartada puesto que todas las inhumaciones se efectuarán en gavetas herméticamente cerradas en el subsuelo con lo cual se evita el contacto entre los líquidos de descomposición del cuerpo con el suelo.
4. Los escurrimientos superficiales que se generaran al interior del panteón y que posteriormente se incorporaran a las banquetas cercanas no llevarán ningún tipo de Residuo Peligroso Biológico Infeccioso, ya que ningún cuerpo será inhumado superficialmente o fuera de las gavetas.
5. En virtud de que se deberán pavimentar o adoquinar las avenidas y se harán las banquetas, los procesos de erosión del suelo quedan prácticamente eliminados y sólo habrá arrastre de polvos finos por efecto de la lluvia.
6. El impacto causado por el cambio de uso del suelo, en las etapas 1 y 2, principalmente en lo relativo a vegetación y fauna será compensado con la siembra de vegetación nueva en jardines, avenidas y perímetro del panteón. En el caso de la etapa 3, le corresponderá a la autoridad que evalúe y dictamine el cambio de Utilización de Terrenos Forestales dictar las medidas conducentes en materia de Impacto Ambiental, pero consideramos que serán en apego a la legislación, cuidando y vigilando su cabal cumplimiento, y la empresa está dispuesta a cumplir con ese mandato.
7. El mejoramiento del paisaje es determinante y representa un cambio sustancialmente benéfico para el lugar.
8. Si bien es cierto la matriz de ponderación se encuentra equilibrada por los beneficios sociales y económicos, debe considerarse que al cumplir con la recomendaciones válidas en el presente estudio y las que dicta la autoridad, los impactos al suelo, vegetación, agua y atmósfera serán modificados positivamente, siendo este compromiso por parte de la empresa prioritario.



PROCEDIMIENTO CONSTRUCTIVO PARA LA CONSTRUCCION DEL NUEVO PANTEON MUNICIPAL

Para la construcción de las gavetas del nuevo Panteón, estas serán divididas en módulos de 30 gavetas frontales y 30 gavetas traseras, 10 gavetas horizontales y 3 gavetas verticales, dando las siguientes medidas: de frente 10.10 m. de altura 2.85 m. y de profundidad 5.8 m. por lo que se tendrá que nivelar áreas de 58.58 m². en la que se hará una plancha de cimentación de 10 cm. De espesor armada con varilla de 3/8" y concreto de $f'c = 200 \text{ kg/cm}^2$, las divisiones se armarán con maya electro soldada y concreto $f'c =$ de 100 kg/cm² de 10 cm. De espesor, dichos módulos tienen el acceso por la parte frontal y parte trasera dejando al centro un ducto para los tubos de ventilación, este será de los 10.10 m. que tiene el módulo de largo por 0.80 m. de ancho por los que bajarán unos tubos de P.V.C. de 3" de diámetro que serán enterrados al subsuelo, las esquinas de la parte baja de cada gaveta serán redondeadas y todas las gavetas serán impermeabilizadas a base de resinas epóxicas para evitar escurrimientos, al ser ocupada la gaveta se sellará con una plancha de concreto armada con maya electro soldada y concreto $f'c = 100 \text{ kg/cm}^2$ de 10 cm. De espesor, a su vez impermeabilizada con la resina, poniendo selladores en todo el perímetro.

Los baños públicos tendrán una cimentación corrida de 0.70 y 1.00 m. de ancho, armado de varilla de 3/8" 20 cm. Y 25 cm. Concreto $f'c = 200 \text{ kg/cm}^2$, los muros serán a base de talique rojo cocido que serán recibidos por una cadena de desplante de 0.15 X 0.20 m. con 4 varillos de



CONSTRUCCIONES
Y MATERIALES
DE URUPAN,
S.A. DE C.V.

2.60 m. los muros serán aplanados con mezcla rustico y
aplanado en mezcla fina por la parte interna llevará
azulejo y vitropiso y por el exterior pintura vinílica, la cubierta será losa
plana maciza de 10 cm. De espesor con entortado con mortero cemento-
arena 1:5 de cm. De espesor, enladrillado en azotea e impermeabilizado.

Las avenidas llevarán adoquín de concreto hexagonal de 27 X 24 X
10 cm. El cual será recibido por una base hidráulica de 15 cm. De espesor
con 80% de balastre y 20 % de cementante, serán delimitadas por una
guarnición de 15 X 30 cm. de concreto hidráulico de $f'c=250 \text{ kg/cm}^2$.

El área administrativa para las zapatas llevará una plantilla de concreto
simple de $f'c=100 \text{ kg/cm}^2$ de 8 cm. De espesor lleva una combinación de
cimentación: corrida de 0.80 m. de ancho, var. De $3/8"$, armado a 20 cm. Y a
25 cm. Concreto $f'c=200 \text{ kg/cm}^2$, cimentación corrida de 1.00 m. de ancho,
var. De $3/8"$, armado a 20 cm. Y a 25 cm. Concreto $f'c=200 \text{ kg/cm}^2$,
cimentación corrida de 1.45 m. de ancho, var. De $3/8"$, armado según plano.
Concreto $f'c=200 \text{ kg/cm}^2$, incluyendo trabe de concreto armado de 0.25 X 0.50
m., cimentación corrida de 1.80 m. de ancho, var. De $7/8"$, armado a 20 cm. Y
 $3/8"$ a 25 cm. Concreto $f'c=200 \text{ kg/cm}^2$, zapatas de concreto armado de 1.40 X
1.40 m. armadas con varillas de $1/2"$ a 20 cm. Ambos sentidos. Llevará firme de
concreto de 8 cm. De espesor concreto $f'c=100 \text{ kg/cm}^2$, dala de desplante y
cerramiento en Capilla $f'c=150 \text{ kg/cm}^2$, 4 varillas de $3/8"$ estribos de $1/4"$ a 25
cm. Sección de 21 X 20 cm. los muros serán de tabicón de cemento de 14 cm.,
muro de tabicón de cemento de 21 cm. Y muro de tabicón de cemento de 28
cm. Todos con mortero cemento-arena 1:5 según plano, serán recibidos por una
dala de desplante y de cerramiento de concreto $f'c=150 \text{ kg/cm}^2$, 4 varillas de
 $3/8"$, estribos de $1/4"$ a 25 cm. Sección de 15 X 20 cm. Los castillos son de
concreto armado $f'c=150 \text{ kg/cm}^2$ con 4 varillas de $3/8"$ estribos de $1/4"$ a 25 cm.

4 varillas de 3/8" estribos de 1/4" a 20 cm. Y sección de 15 X 15 cm. las columnas serán de 21 X 25 cm. Con 6 varillas de 5/8" estribos de 1/4" a 20 cm. Concreto $f'c= 200$ kg/cm² y otras columnas de 15 X 25 cm. Con 4 varillas de 5/8" estribos de 1/4" a 20 cm. Concreto $f'c= 200$ kg/cm², las trabes de concreto armado de 25 X 65 cm. 2 var. de 5/8", 5 var. de 3/4" y 2 var. de 1/2". estribos de 3/8" a 25 cm. Concreto $f'c= 200$ kg/cm², las otras trabes de concreto armado de 25 X 70 cm. 5 var. de 3/4", 4 var. de 1" y 2 var. de 1/2", estribos de 3/8" a 30 cm. Concreto $f'c= 200$ kg/cm², Muros de tabique rojo recocido de 14 cm, de 21 cm. y 28 cm. De espesor, mortero 1:1:6 en los tres. La losa es de concreto armado de 12 cm. De espesor varilla de 3/8" y Concreto $f'c= 200$ kg/cm², dala de desplante y cerramiento de concreto $f'c= 150$ kg/cm². 4 varillas de 3/8" estribos de 1/4" a 25 cm. Sección de 20 X 28 cm. Aplanado de mezcla en muros con mortero cemento-arena 1:1:6, aplanado de mezcla en plafón con mortero cemento-arena 1:5, emboquillado de mezcla en aristas con mortero cemento-arena 1:5, relleno de tezontle en azotea, entortado en azotea con mortero cemento-arena 1:5 de 3 cm. De espesor, enfadrillado en azotea, ladrillo común asentado con mortero cemento-arena 1:5, acabado fino e impermeabilizado, perfil de 0.60 m. de altura mortero cemento-arena 1:5, piso de loseta intercerámico, recubrimiento de azulejo en baños y cocina, asentado con pegazulejo y lechadeado con cemento blanco.



ATENTAMENTE

ING. ALEJANDRO RANGEL PEREZ

0322

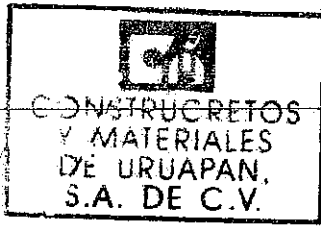

10.1

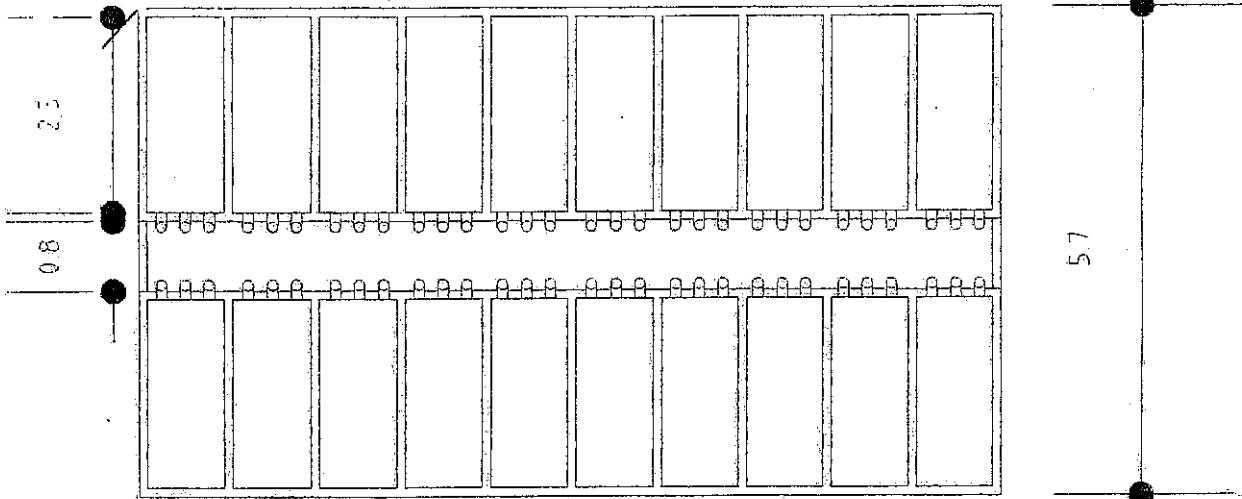

Planta de módulos de gavetas

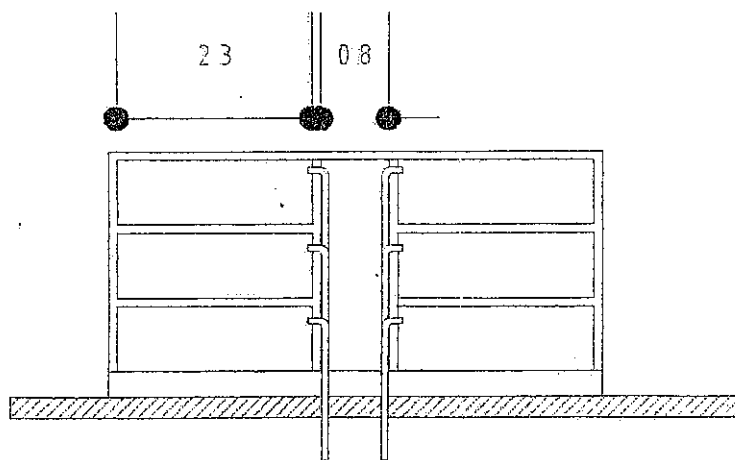

Modulo de gavetas
vista lateral

Concreto $f'c=$
100 kg/cm²
armado con malla
electrosoldada

Impermeabilizante
a base de resinas
epóxicas 10.1

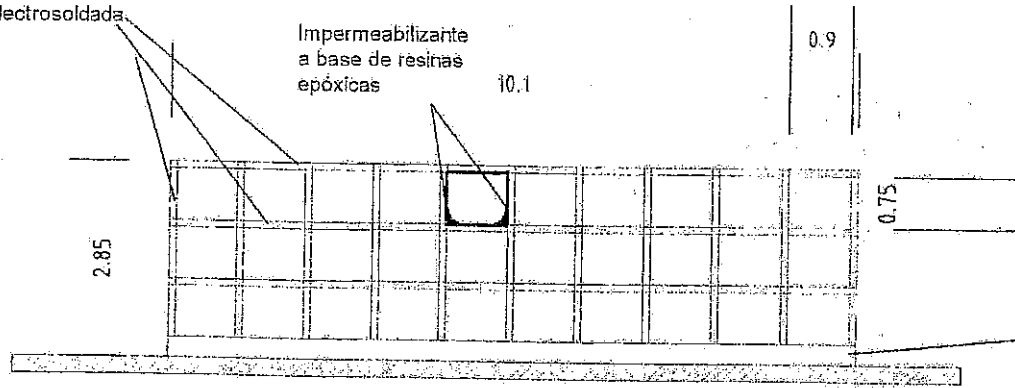

Modulo de gavetas
vista frontal

Losa de
cimentación de
10 cm. de
espesor armada
con var. de 3/8"
@ 30 cm. ambos
sentidos,
concreto de $f'c=$
150 kg/cm²

Concreto $f'c=$
100 kg/cm²
armado con malla
electrosoldada

Impermeabilizante
a base de resinas
epóxicas 10.1

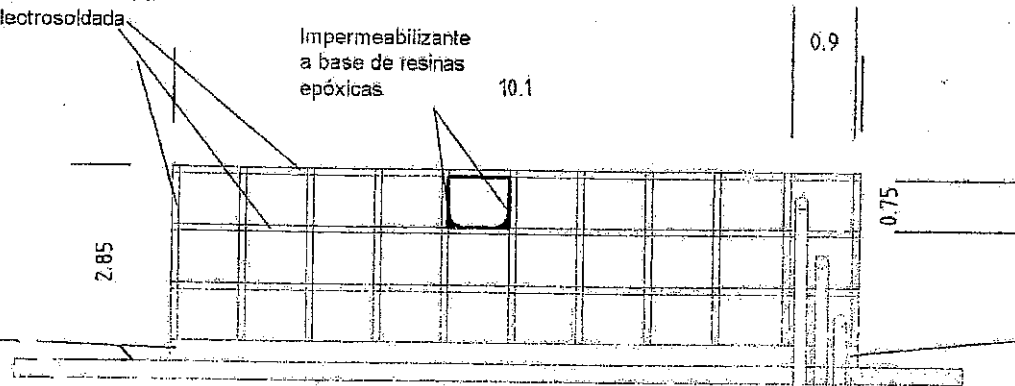

Modulo de gavetas
vista trasera

Tubo de P.V.C.
de 3" para
ventilación
enterrado en el
subsuelo

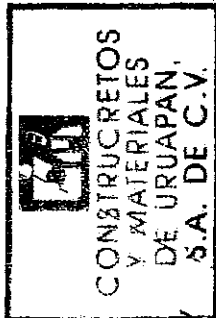

Losa de
cimentación de
10 cm. de
espesor armada
con var. de 3/8"
concreto de $f'c=$
150 kg/cm²



LICITACIÓN PÚBLICA No. HUM/DOP/BID/002/04

CONSTRUCCIÓN DEL ÁREA ADMINISTRATIVA, CAPILLA,
CAFETERÍA, BODEGA, BAÑOS PÚBLICOS, MÓDULOS DE GAVETAS,
ACCESO AL PANTEÓN, MUNICIPAL "JARDINES DE LA PAZ"

FECHA DE LICITACIÓN 02 DE AGOSTO DEL 2004



2.- INTEGRACIÓN DE LA PROPUESTA TÉCNICA SOBRE "A"

DOCUMENTO 18

ANÁLISIS DE LOS CONCEPTOS DE TRABAJOS SIN CONSIDERAR COSTOS E IMPORTES



PROCEDIMIENTO EJECUTIVO INTEGRAL DE LA LICITACIÓN DE OBRA PÚBLICA



H. AYUNTAMIENTO DE URUAPAN

DIRECCIÓN DE OBRAS PÚBLICAS

Licitación No.

Obra:

ANÁLISIS DE LOS CONCEPTOS DE TRABAJO SIN CONSIDERAR COSTOS E IMPORTES

DOCUMENTO 18

No.

Concepto:

Cantidad:

Unidad:

MATERIALES	CANTIDAD	UNIDAD

MANO DE OBRA	RENDIMIENTO (R)	CANTIDAD =1/R	UNIDAD

MAQUINARIA Y EQUIPO	RENDIMIENTO (R)	CANTIDAD =1/R	UNIDAD

NOMBRE DEL LICITANTE

NOMBRE, CARGO Y FIRMA DEL REPRESENTANTE LEGAL



LICITACIÓN PÚBLICA No: HAUM/DOP/BID/002/04

CONSTRUCCION DEL AREA ADMINISTRATIVA, CAPILLA, CAFETERIA, BODEGA, BAÑOS PUBLICOS, MODULOS DE GABETAS, ACCESO AL PANTEON, MUNICIPAL "JARDINES DE LA PAZ"



FECHA DE LICITACIÓN: 02 DE AGOSTO DEL 2004

DOCUMENTO 18 (ANALISIS DE LOS CONCEPTOS SIN CONSIDERAR COSTOS E IMPORTES)

Descripción

Clave: 1.A.1

Trazo y Nivelación

Unidad : m2
Cantidad : 64.0000

C	Clave	Descripción	Unidad	Cantidad
Materiales				
	MAT_007	MADERA DE PINO DE TERCERA	P.T.	0.10000
	MAT_006	HILO DE CAÑAMO	CARRETE	0.00500
	MAT_005	CAL	TON	0.00010
Mano de Obra				
+	MO_22	CUADRILLA 4 (0.1 CABO+1 ALBAÑIL+1 PEON)	jor	
	MO_01	CABO DE CUADRILLA	jor	0.10000
	MO_04	ALBAÑIL	jor	1.00000
	MO_06	PEON	jor	1.00000
		Rendimiento		: 100.00000
Herramienta				
	HM_01	HERRAMIENTA MENOR	(%)mo	0.05000

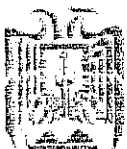

PROCEDIMIENTO EJECUTIVO INTEGRAL DE LA LICITACIÓN DE OBRA PÚBLICA

0326



LICITACIÓN PÚBLICA No: HAUM/DOP/BID/002/04

CONSTRUCCION DEL AREA ADMINISTRATIVA, CAPILLA, CAFETERIA, BODEGA, BAÑOS PUBLICOS, MODULOS DE GABETAS, ACCESO AL PANTEON, MUNICIPAL "JARDINES DE LA PAZ"



FECHA DE LICITACIÓN: 02 DE AGOSTO DEL 2004

DOCUMENTO 18 (ANALISIS DE LOS CONCEPTOS SIN CONSIDERAR COSTOS E IMPORTES)

Descripción

Clave: 1.A.2

Excavación en cepas hecha a mano Incluye: traspaleo a 2m y afine de suelo y taludes. de 0 a 2m de profundidad Material Tipo I

Unidad : m3
Cantidad : 42.6000

C	Clave	Descripción	Unidad	Cantidad
Mano de Obra				
+	MO_20	CUADRILLA 2 (0.1 CABO+2 PEONES)	jor	
	MO_01	CABO DE CUADRILLA	jor	0.10000
	MO_06	PEON	jor	2.00000
		Rendimiento		: 10.00000
Herramienta				
	HM_01	HERRAMIENTA MENOR	(%)mo	0.05000



PROCEDIMIENTO EJECUTIVO INTEGRAL DE LA LICITACIÓN DE OBRA PÚBLICA



LICITACIÓN PÚBLICA No: HAUM/DOP/BID/002/04

CONSTRUCCION DEL AREA ADMINISTRATIVA, CAPILLA, CAFETERIA, BODEGA, BAÑOS PUBLICOS, MODULOS DE GABETAS, ACCESO AL PANTEON, MUNICIPAL "JARDINES DE LA PAZ"



FECHA DE LICITACIÓN: 02 DE AGOSTO DEL 2004

DOCUMENTO 18 (ANALISIS DE LOS CONCEPTOS SIN CONSIDERAR COSTOS E IMPORTES)

Descripción

Clave: 1.A.3
 Plantilla de concreto hecho en obra. Incluye: acarros, elaboración de concreto, tendido y apisonado. De 8cm de espesor
 Unidad : m2
 Cantidad : 36.0000

C	Clave	Descripción	Unidad	Cantidad
Mano de Obra				
+	MO_22	CUADRILLA 4 (0.1 CABO+1 ALBAÑIL+1 PEON)	jor	
	MO_01	CABO DE CUADRILLA	jor	0.10000
	MO_04	ALBAÑIL	jor	1.00000
	MO_06	PEON	jor	1.00000
		Rendimiento		: 14.99925
Herramienta				
	HM_01	HERRAMIENTA MENOR	(%)mo	0.05000
Equipo				
H	EQ_007	Vibrador para concreto wacker	hora	1.00000
		Rendimiento		: 14.99925
Auxiliares				
+	BAS_1	CONCRETO F'c= 100KG/CM2.	M3	
	MAT_001	CEMENTO GRIS	TON	0.26000
	MAT_002	ARENA	M3	0.50000
	MAT_003	GRAVA	M3	0.68000
	MAT_004	AGUA	M3	0.19500
H	EQ_006	Revolvedora de concreto de un saco cipsa	hora	0.50000
				Cantidad : 0.08400



PROCEDIMIENTO EJECUTIVO INTEGRAL DE LA LICITACIÓN DE OBRA PÚBLICA



LICITACIÓN PÚBLICA No: HAUM/DOP/BID/002/04

CONSTRUCCION DEL AREA ADMINISTRATIVA, CAPILLA,
CAFETERIA, BODEGA, BAÑOS PUBLICOS, MODULOS DE
GABETAS, ACCESO AL PANTEON, MUNICIPAL
"JARDINES DE LA PAZ"



FECHA DE LICITACIÓN: 02 DE AGOSTO DEL 2004

DOCUMENTO 18 (ANALISIS DE LOS CONCEPTOS SIN CONSIDERAR COSTOS E IMPORTES)

Descripción

Clave: 1.A.4

Cimentación corrida de 0.70m de ancho, Var. 3/8" a 20cm y a 25cm. Concreto fc=200kg/cm²

Unidad : ml
Cantidad : 12.0000

C	Clave	Descripción	Unidad	Cantidad
Materiales				
	MAT_007	MADERA DE PINO DE TERCERA	P.T.	0.50000
	MAT_009	ACERO DE REFUERZO	KG	4.00000
	MAT_010	ALAMBRE RECOCIDO	KG	0.10000
	MAT_008	CLAVO	KG	0.10000
	MAT_006	HILO DE CAÑAMO	CARRETE	0.00500
Mano de Obra				
+	MO_23	CUADRILLA 5 (0.1 CABO+ 1 ALBAÑIL+2 PEONES)	jor	
	MO_01	CABO DE CUADRILLA	jor	0.10000
	MO_04	ALBAÑIL	jor	1.00000
	MO_06	PEON	jor	2.00000
		Rendimiento		: 10.00000
+	MO_24	CUADRILLA 6 (0.1 CABO+ 1 FIERRERO + 1 PEON)	jor	
	MO_01	CABO DE CUADRILLA	jor	0.10000
	MO_07	FIERRERO	jor	1.00000
	MO_06	PEON	jor	1.00000
		Rendimiento		: 30.00300
Herramienta				
	HM_01	HERRAMIENTA MENOR	(%)mo	0.05000
Equipo				
H	EQ_007	Vibrador para concreto wacker	hora	1.00000
		Rendimiento		: 10.00000
Auxiliares				
+	BAS_3	CONCRETO F'c= 200KG/CM2.	M3	
	MAT_001	CEMENTO GRIS	TON	0.35500
	MAT_002	ARENA	M3	0.47000
	MAT_003	GRAVA	M3	0.65000
	MAT_004	AGUA	M3	0.19500
H	EQ_006	Revolvedora de concreto de un saco cipsa	hora	0.50000
				Cantidad : 0.21000



PROCEDIMIENTO EJECUTIVO INTEGRAL DE LA LICITACIÓN DE OBRA PÚBLICA



LICITACIÓN PÚBLICA No: HAUM/DOP/BID/002/04

CONSTRUCCION DEL AREA ADMINISTRATIVA, CAPILLA, CAFETERIA, BODEGA, BAÑOS PUBLICOS, MODULOS DE GABETAS, ACCESO AL PANTEON, MUNICIPAL "JARDINES DE LA PAZ"



FECHA DE LICITACIÓN: 02 DE AGOSTO DEL 2004

DOCUMENTO 18 (ANALISIS DE LOS CONCEPTOS SIN CONSIDERAR COSTOS E IMPORTES)

Descripción

Clave: 1.A.5
 Cimentación corrida de 1.00m de ancho, armado: var. 3/8" a 20cm y a 25cm. Concreto
 Unidad: ml
 Cantidad: 24.0000
 f_c=200kg/cm²

C	Clave	Descripción	Unidad	Cantidad
Materiales				
	MAT_007	MADERA DE PINO DE TERCERA	P.T.	0.50000
	MAT_009	ACERO DE REFUERZO	KG	5.50000
	MAT_010	ALAMBRE RECOCIDO	KG	0.12500
	MAT_008	CLAVO	KG	0.10000
	MAT_006	HILO DE CAÑAMO	CARRETE	0.00500
Mano de Obra				
+	MO_23	CUADRILLA 5 (0.1 CABO+ 1 ALBAÑIL+2 PEONES)	jor	
	MO_01	CABO DE CUADRILLA	jor	0.10000
	MO_04	ALBAÑIL	jor	1.00000
	MO_06	PEON	jor	2.00000
		Rendimiento		: 8.00000
+	MO_24	CUADRILLA 6 (0.1 CABO+ 1 FIERRERO + 1 PEON)	jor	
	MO_01	CABO DE CUADRILLA	jor	0.10000
	MO_07	FIERRERO	jor	1.00000
	MO_06	PEON	jor	1.00000
		Rendimiento		: 23.99808
Herramienta				
	HM_01	HERRAMIENTA MENOR	(%)mo	0.05000
Equipo				
H	EQ_007	Vibrador para concreto wacker	hora	1.00000
		Rendimiento		: 8.00000
Auxiliares				
+	BAS_3	CONCRETO F'c= 200KG/CM2.	M3	
	MAT_001	CEMENTO GRIS	TON	0.35500
	MAT_002	ARENA	M3	0.47000
	MAT_003	GRAVA	M3	0.65000
	MAT_004	AGUA	M3	0.19500
H	EQ_006	Revolvedora de concreto de un saco cipsa	hora	0.50000
		Cantidad		: 0.21000



PROCEDIMIENTO EJECUTIVO INTEGRAL DE LA LICITACIÓN DE OBRA PÚBLICA



LICITACIÓN PÚBLICA No: HAUM/DOP/BID/002/04

CONSTRUCCION DEL AREA ADMINISTRATIVA, CAPILLA,
CAFETERIA, BODEGA, BAÑOS PUBLICOS, MODULOS DE
GABETAS, ACCESO AL PANTEON, MUNICIPAL
"JARDINES DE LA PAZ"



FECHA DE LICITACIÓN: 02 DE AGOSTO DEL 2004

DOCUMENTO 18 (ANALISIS DE LOS CONCEPTOS SIN CONSIDERAR COSTOS E IMPORTES)

Descripción

Clave: 1.A.6

Relleno de cepas con material producto de excavación en capas de 20cm con pisón de mano

Unidad : m3
Cantidad : 42.6600

C	Clave	Descripción	Unidad	Cantidad
Mano de Obra				
+	MO_20	CUADRILLA 2 (0.1 CABO+2 PEONES)	jor	
	MO_01	CABO DE CUADRILLA	jor	0.10000
	MO_06	PEON	jor	2.00000
		Rendimiento		: 8.00000
Herramienta				
	HM_01	HERRAMIENTA MENOR	(%)mo	0.05000



PROCEDIMIENTO EJECUTIVO INTEGRAL DE LA LICITACIÓN DE OBRA PÚBLICA

0331



LICITACIÓN PÚBLICA No: HAUM/DOP/BID/002/04

CONSTRUCCION DEL AREA ADMINISTRATIVA, CAPILLA, CAFETERIA, BODEGA, BAÑOS PUBLICOS, MODULOS DE GABETAS, ACCESO AL PANTEON, MUNICIPAL "JARDINES DE LA PAZ"



FECHA DE LICITACIÓN: 02 DE AGOSTO DEL 2004

DOCUMENTO 18 (ANALISIS DE LOS CONCEPTOS SIN CONSIDERAR COSTOS E IMPORTES)

Descripción

Clave: 1.A.7

Relleno de cepas con material limpio de banco

Unidad : m3
Cantidad : 19.2000

C	Clave	Descripción	Unidad	Cantidad
Materiales				
	MAT_012	CEMENTANTE	M3	1.30000
Mano de Obra				
+	MO_20	CUADRILLA 2 (0.1 CABO+2 PEONES)	jor	
	MO_01	CABO DE CUADRILLA	jor	0.10000
	MO_06	PEON	jor	2.00000
		Rendimiento		: 8.00000
Herramienta				
	HM_01	HERRAMIENTA MENOR	(%)mo	0.05000
Equipo				
H	EQ_012	COMPACTADOR MANUAL(BAILARINA) DE 4HP Wacker.	hora	1.00000
		Rendimiento		: 2.00000



PROCEDIMIENTO EJECUTIVO INTEGRAL DE LA LICITACIÓN DE OBRA PÚBLICA



LICITACIÓN PÚBLICA No: HAUM/DOP/BID/002/04

CONSTRUCCION DEL AREA ADMINISTRATIVA, CAPILLA, CAFETERIA, BODEGA, BAÑOS PUBLICOS, MODULOS DE GABETAS, ACCESO AL PANTEON, MUNICIPAL "JARDINES DE LA PAZ"



FECHA DE LICITACIÓN: 02 DE AGOSTO DEL 2004

DOCUMENTO 18 (ANALISIS DE LOS CONCEPTOS SIN CONSIDERAR COSTOS E IMPORTES)

Descripción

Clave: 1.A.8

Firme de concreto de 8cm de espesor. Concreto f'c=100 kg/cm2

Unidad : m2
Cantidad : 42.0000

C	Clave	Descripción	Unidad	Cantidad
Mano de Obra				
+	MO_22	CUADRILLA 4 (0.1 CABO+1 ALBAÑIL+1 PEON)	jor	
	MO_01	CABO DE CUADRILLA	jor	0.10000
	MO_04	ALBAÑIL	jor	1.00000
	MO_06	PEON	jor	1.00000
		Rendimiento		: 12.00048
Herramienta				
	HM_01	HERRAMIENTA MENOR	(%)mo	0.05000
Equipo				
H	EQ_007	Vibrador para concreto wacker	hora	1.00000
		Rendimiento		: 14.99925
Auxiliares				
+	BAS_1	CONCRETO F'c= 100KG/CM2.	M3	
	MAT_001	CEMENTO GRIS	TON	0.26000
	MAT_002	ARENA	M3	0.50000
	MAT_003	GRAVA	M3	0.68000
	MAT_004	AGUA	M3	0.19500
H	EQ_006	Revolvedora de concreto de un saco cipsa	hora	0.50000
				Cantidad : 0.08400



PROCEDIMIENTO EJECUTIVO INTEGRAL DE LA LICITACIÓN DE OBRA PÚBLICA



LICITACIÓN PÚBLICA No: HAUM/DOP/BID/002/04

CONSTRUCCION DEL AREA ADMINISTRATIVA, CAPILLA, CAFETERIA, BODEGA, BAÑOS PUBLICOS, MODULOS DE GABETAS, ACCESO AL PANTEON, MUNICIPAL "JARDINES DE LA PAZ"



FECHA DE LICITACIÓN: 02 DE AGOSTO DEL 2004

DOCUMENTO 18 (ANALISIS DE LOS CONCEPTOS SIN CONSIDERAR COSTOS E IMPORTES)

Descripción

Clave: 1.A.9

Muro de tabicón de cemento de 10x14x28cm Mortero cemento- arena 1:5

Unidad : m2
Cantidad : 46.0000

C	Clave	Descripción	Unidad	Cantidad
Materiales				
	MAT_013	TABICON 10-14-28 CMS.	PIEZA	33.00000
Mano de Obra				
+	MO_22	CUADRILLA 4 (0.1 CABO+1 ALBAÑIL+1 PEON)	jor	
	MO_01	CABO DE CUADRILLA	jor	0.10000
	MO_04	ALBAÑIL	jor	1.00000
	MO_06	PEON	jor	1.00000
		Rendimiento		: 10.00000
Herramienta				
	HM_01	HERRAMIENTA MENOR	(%)mo	0.05000
Auxiliares				
+	BAS_6	MORTERO CEMENTO-CAL-ARENA PROPORCION 1:1:6	M3	
	MAT_001	CEMENTO GRIS	TON	0.26600
	MAT_005	CAL	TON	0.15000
	MAT_002	ARENA	M3	1.00000
	MAT_004	AGUA	M3	0.27900
				Cantidad : 0.02800



PROCEDIMIENTO EJECUTIVO INTEGRAL DE LA LICITACIÓN DE OBRA PÚBLICA



LICITACIÓN PÚBLICA No: HAUM/DOP/BID/002/04

CONSTRUCCION DEL AREA ADMINISTRATIVA, CAPILLA, CAFETERIA, BODEGA, BAÑOS PUBLICOS, MODULOS DE GABETAS, ACCESO AL PANTEON, MUNICIPAL "JARDINES DE LA PAZ"



FECHA DE LICITACIÓN: 02 DE AGOSTO DEL 2004

DOCUMENTO 18 (ANALISIS DE LOS CONCEPTOS SIN CONSIDERAR COSTOS E IMPORTES)

Descripción

Clave: 1.A.10

Dala de desplante y de cerramiento de concreto $f_c=150\text{kg/cm}^2$ 4 vars de 3/8" Est. de 1/4" @25cm. Hasta 3er nivel. Sección de 15x20cm, cimbra a 2 caras

Unidad : ml
Cantidad : 79.0000

C	Clave	Descripción	Unidad	Cantidad
Materiales				
	MAT_007	MADERA DE PINO DE TERCERA	P.T.	0.75000
	MAT_008	CLAVO	KG	0.12500
	MAT_009	ACERO DE REFUERZO	KG	2.10000
	MAT_010	ALAMBRE RECOCIDO	KG	0.12500
	MAT_011	ALAMBRON	KG	0.75000
Mano de Obra				
+	MO_22	CUADRILLA 4 (0.1 CABO+1 ALBAÑIL+1 PEON)	jor	
	MO_01	CABO DE CUADRILLA	jor	0.10000
	MO_04	ALBAÑIL	jor	1.00000
	MO_06	PEON	jor	1.00000
		Rendimiento		: 10.00000
Herramienta				
	HM_01	HERRAMIENTA MENOR	(%)mo	0.05000
Equipo				
H	EQ_007	Vibrador para concreto wacker	hora	1.00000
		Rendimiento		: 20.00000
Auxiliares				
+	BAS_2	CONCRETO $f'_c= 150\text{KG}/\text{CM}^2$.	M3	
	MAT_001	CEMENTO GRIS	TON	0.32300
	MAT_002	ARENA	M3	0.48000
	MAT_003	GRAVA	M3	0.67000
	MAT_004	AGUA	M3	0.21000
H	EQ_006	Revolvedora de concreto de un saco cipsa	hora	0.50000
				Cantidad : 0.03000



PROCEDIMIENTO EJECUTIVO INTEGRAL DE LA LICITACIÓN DE OBRA PÚBLICA



LICITACIÓN PÚBLICA No: HAUM/DOP/BID/002/04

CONSTRUCCION DEL AREA ADMINISTRATIVA, CAPILLA, CAFETERIA, BODEGA, BAÑOS PUBLICOS, MODULOS DE GABETAS, ACCESO AL PANTEON, MUNICIPAL "JARDINES DE LA PAZ"



FECHA DE LICITACIÓN: 02 DE AGOSTO DEL 2004

DOCUMENTO 18 (ANÁLISIS DE LOS CONCEPTOS SIN CONSIDERAR COSTOS E IMPORTES)

Descripción

Clave: 1.A.11

Castillos de concreto armado. 4 vars de 1/2" Est. de 1/4" @25cm. Hasta 3er nivel. Sección de 15x20cm, cimbra a 2 caras

Unidad :
Cantidad :
mi
47.0000

C	Clave	Descripción	Unidad	Cantidad
---	-------	-------------	--------	----------

Materiales

	MAT_007	MADERA DE PINO DE TERCERA	P.T.	0.75000
	MAT_008	CLAVO	KG	0.12500
	MAT_009	ACERO DE REFUERZO	KG	4.20000
	MAT_010	ALAMBRE RECOCIDO	KG	0.12500
	MAT_011	ALAMBRO	KG	0.75000

Mano de Obra

+	MO_22	CUADRILLA 4 (0.1 CABO+1 ALBAÑIL+1 PEON)	jor	
	MO_01	CABO DE CUADRILLA	jor	0.10000
	MO_04	ALBAÑIL	jor	1.00000
	MO_06	PEON	jor	1.00000
		Rendimiento		: 10.00000

Herramienta

	HM_01	HERRAMIENTA MENOR	(%)mo	0.05000
--	-------	-------------------	-------	---------

Equipo

H	EQ_007	Vibrador para concreto wacker	hora	1.00000
		Rendimiento		: 20.00000

Auxiliares

+	BAS_2	CONCRETO F'c= 150KG/CM2.	M3	
	MAT_001	CEMENTO GRIS	TON	0.32300
	MAT_002	ARENA	M3	0.48000
	MAT_003	GRAVA	M3	0.67000
	MAT_004	AGUA	M3	0.21000
H	EQ_006	Revolvedora de concreto de un saco cipsa	hora	0.50000
		Cantidad		: 0.03000



PROCEDIMIENTO EJECUTIVO INTEGRAL DE LA LICITACIÓN DE OBRA PÚBLICA



LICITACIÓN PÚBLICA No: HAUM/DOP/BID/002/04

CONSTRUCCION DEL AREA ADMINISTRATIVA, CAPILLA, CAFETERIA, BODEGA, BAÑOS PUBLICOS, MODULOS DE GABETAS, ACCESO AL PANTEON, MUNICIPAL "JARDINES DE LA PAZ"



FECHA DE LICITACIÓN: 02 DE AGOSTO DEL 2004

DOCUMENTO 18 (ANALISIS DE LOS CONCEPTOS SIN CONSIDERAR COSTOS E IMPORTES)

Descripción

Clave: 1.A.12

Castillos de concreto $f_c=150\text{kg/cm}^2$ 4 vars de 3/8" Est. de 1/4" @20cm. Hasta 3er nivel. Sección de 15x15cm, cimbra a 2 caras

Unidad : ml
Cantidad : 13.0000

C	Clave	Descripción	Unidad	Cantidad
Materiales				
	MAT_007	MADERA DE PINO DE TERCERA	P.T.	0.75000
	MAT_008	CLAVO	KG	0.12500
	MAT_009	ACERO DE REFUERZO	KG	2.10000
	MAT_010	ALAMBRE RECOCIDO	KG	0.12500
	MAT_011	ALAMBRO	KG	0.85000
Mano de Obra				
+	MO_22	CUADRILLA 4 (0.1 CABO+1 ALBAÑIL+1 PEON)	jor	
	MO_01	CABO DE CUADRILLA	jor	0.10000
	MO_04	ALBAÑIL	jor	1.00000
	MO_06	PEON	jor	1.00000
		Rendimiento		: 12.00048
Herramienta				
	HM_01	HERRAMIENTA MENOR	(%)mo	0.05000
Equipo				
H	EQ_007	Vibrador para concreto wacker	hora	1.00000
		Rendimiento		: 25.00000
Auxiliares				
+	BAS_2	CONCRETO $F_c=150\text{KG/CM}^2$.	M3	
	MAT_001	CEMENTO GRIS	TON	0.32300
	MAT_002	ARENA	M3	0.48000
	MAT_003	GRAVA	M3	0.67000
	MAT_004	AGUA	M3	0.21000
H	EQ_006	Revolvedora de concreto de un saco cipsa	hora	0.50000
				Cantidad : 0.02300



PROCEDIMIENTO EJECUTIVO INTEGRAL DE LA LICITACIÓN DE OBRA PÚBLICA



LICITACIÓN PÚBLICA No: HAUM/DOP/BID/002/04

CONSTRUCCION DEL AREA ADMINISTRATIVA, CAPILLA,
CAFETERIA, BODEGA, BAÑOS PUBLICOS, MODULOS DE
GABETAS, ACCESO AL PANTEON, MUNICIPAL
"JARDINES DE LA PAZ"



FECHA DE LICITACIÓN: 02 DE AGOSTO DEL 2004

DOCUMENTO 18 (ANALISIS DE LOS CONCEPTOS SIN CONSIDERAR COSTOS E IMPORTES)

Descripción

Clave: 1.A.13

Trabe de concreto armado de 15x25cm. 4 Vars de 1/2", Est. de 1/4" a 20cm. Concreto fc=200kg/cm²

Unidad : mi
Cantidad : 4.0000

C	Clave	Descripción	Unidad	Cantidad
Materiales				
	MAT_007	MADERA DE PINO DE TERCERA	P.T.	3.50000
	MAT_008	CLAVO	KG	0.25000
	MAT_009	ACERO DE REFUERZO	KG	4.20000
	MAT_010	ALAMBRE RECOCIDO	KG	0.25000
	MAT_011	ALAMBRON	KG	1.10000
Mano de Obra				
+	MO_22	CUADRILLA 4 (0.1 CABO+1 ALBAÑIL+1 PEON)	jor	
	MO_01	CABO DE CUADRILLA	jor	0.10000
	MO_04	ALBAÑIL	jor	1.00000
	MO_06	PEON	jor	1.00000
		Rendimiento		: 10.00000
Herramienta				
	HM_01	HERRAMIENTA MENOR	(%)mo	0.05000
Equipo				
H	EQ_007	Vibrador para concreto wacker	hora	1.00000
		Rendimiento		: 20.00000
Auxiliares				
+	BAS_3	CONCRETO F'c= 200KG/CM2.	M3	
	MAT_001	CEMENTO GRIS	TON	0.35500
	MAT_002	ARENA	M3	0.47000
	MAT_003	GRAVA	M3	0.65000
	MAT_004	AGUA	M3	0.19500
H	EQ_006	Revolvedora de concreto de un saco cipsa	hora	0.50000
				Cantidad : 0.03900



PROCEDIMIENTO EJECUTIVO INTEGRAL DE LA LICITACIÓN DE OBRA PÚBLICA



Universidad Nacional
Autónoma de México

Dirección General de Bibliotecas de la UNAM

Biblioteca Central



UNAM – Dirección General de Bibliotecas
Tesis Digitales
Restricciones de uso

DERECHOS RESERVADOS ©
PROHIBIDA SU REPRODUCCIÓN TOTAL O PARCIAL

Todo el material contenido en esta tesis esta protegido por la Ley Federal del Derecho de Autor (LFDA) de los Estados Unidos Mexicanos (México).

El uso de imágenes, fragmentos de videos, y demás material que sea objeto de protección de los derechos de autor, será exclusivamente para fines educativos e informativos y deberá citar la fuente donde la obtuvo mencionando el autor o autores. Cualquier uso distinto como el lucro, reproducción, edición o modificación, será perseguido y sancionado por el respectivo titular de los Derechos de Autor.



LICITACIÓN PÚBLICA No: HAUM/DOP/BID/002/04

CONSTRUCCION DEL AREA ADMINISTRATIVA, CAPILLA,
CAFETERIA, BODEGA, BAÑOS PUBLICOS, MODULOS DE
GABETAS, ACCESO AL PANTEON, MUNICIPAL
"JARDINES DE LA PAZ"



FECHA DE LICITACIÓN: 02 DE AGOSTO DEL 2004

DOCUMENTO 18 (ANALISIS DE LOS CONCEPTOS SIN CONSIDERAR COSTOS E IMPORTES)

Descripción

Clave: 1.A.14

Losa maciza de concreto armado de 10cm de espesor. Varilla de 3/8" y concreto de $f_c=200\text{kg/cm}^2$

Unidad : m2
Cantidad : 66.0000

C	Clave	Descripción	Unidad	Cantidad
Materiales				
	MAT_007	MADERA DE PINO DE TERCERA	P.T.	3.50000
	MAT_008	CLAVO	KG	0.25000
	MAT_009	ACERO DE REFUERZO	KG	6.00000
	MAT_010	ALAMBRE RECOCIDO	KG	0.25000
Mano de Obra				
+	MO_22	CUADRILLA 4 (0.1 CABO+1 ALBAÑIL+1 PEON)	jor	
	MO_01	CABO DE CUADRILLA	jor	0.10000
	MO_04	ALBAÑIL	jor	1.00000
	MO_06	PEON	jor	1.00000
		Rendimiento		: 25.00000
+	MO_24	CUADRILLA 6 (0.1 CABO+ 1 FIERRERO + 1 PEON)	jor	
	MO_01	CABO DE CUADRILLA	jor	0.10000
	MO_07	FIERRERO	jor	1.00000
	MO_06	PEON	jor	1.00000
		Rendimiento		: 8.00000
+	MO_25	CUADRILLA 7 (0.1 CABO+ 1 CARPINTERO DE CONST. + 1 PEON)	jor	
	MO_01	CABO DE CUADRILLA	jor	0.10000
	MO_05	CARPINTERO DE CONSTRUCCION	jor	1.00000
	MO_06	PEON	jor	1.00000
		Rendimiento		: 10.00000
+	MO_21	CUADRILLA 3 (1 CABO+5 PEONES)	jor	
	MO_01	CABO DE CUADRILLA	jor	1.00000
	MO_06	PEON	jor	5.00000
		Rendimiento		: 50.00000
Herramienta				
	HM_01	HERRAMIENTA MENOR	(%)mo	0.05000
Equipo				
H	EQ_007	Vibrador para concreto wacker	hora	1.00000
		Rendimiento		: 10.00000
Auxiliares				
+	BAS_3	CONCRETO $f_c= 200\text{KG/CM}^2$.	M3	
	MAT_001	CEMENTO GRIS	TON	0.35500
	MAT_002	ARENA	M3	0.47000
	MAT_003	GRAVA	M3	0.65000
	MAT_004	AGUA	M3	0.19500
H	EQ_006	Revolvedora de concreto de un saco cipsa	hora	0.50000
				Cantidad : 0.10500



PROCEDIMIENTO EJECUTIVO INTEGRAL DE LA LICITACIÓN DE OBRA PÚBLICA



LICITACIÓN PÚBLICA No: HAUM/DOP/BID/002/04

CONSTRUCCION DEL AREA ADMINISTRATIVA, CAPILLA,
CAFETERIA, BODEGA, BAÑOS PUBLICOS, MODULOS DE
GABETAS, ACCESO AL PANTEON, MUNICIPAL
"JARDINES DE LA PAZ"



FECHA DE LICITACIÓN: 02 DE AGOSTO DEL 2004

DOCUMENTO 18 (ANALISIS DE LOS CONCEPTOS SIN CONSIDERAR COSTOS E IMPORTES)

Descripción

Clave: 1.A.15

Muro de tabique rojo recocido de 14cm de espesor, mortero 1:1:6

Unidad : m2
Cantidad : 104.0000

C	Clave	Descripción	Unidad	Cantidad
---	-------	-------------	--------	----------

Materiales

MAT_014 TABIQUE DE BARRO ROJO DE 14 CMS. DE ESP. PIEZA 62.00000

Mano de Obra

+ MO_22 CUADRILLA 4 (0.1 CABO+1 ALBAÑIL+1 PEON) jor
MO_01 CABO DE CUADRILLA jor 0.10000
MO_04 ALBAÑIL jor 1.00000
MO_06 PEON jor 1.00000
Rendimiento : 10.00000

Herramienta

HM_01 HERRAMIENTA MENOR (%)mo 0.05000

Auxiliares

+ BAS_6 MORTERO CEMENTO-CAL-ARENA PROPORCION 1:1:6 M3
MAT_001 CEMENTO GRIS TON 0.26600
MAT_005 CAL TON 0.15000
MAT_002 ARENA M3 1.00000
MAT_004 AGUA M3 0.27900
Cantidad : 0.03800



PROCEDIMIENTO EJECUTIVO INTEGRAL DE LA LICITACIÓN DE OBRA PÚBLICA



LICITACIÓN PÚBLICA No: HAUM/DOP/BID/002/04

CONSTRUCCION DEL AREA ADMINISTRATIVA, CAPILLA, CAFETERIA, BODEGA, BAÑOS PUBLICOS, MODULOS DE GABETAS, ACCESO AL PANTEON, MUNICIPAL "JARDINES DE LA PAZ"



FECHA DE LICITACIÓN: 02 DE AGOSTO DEL 2004

DOCUMENTO 18 (ANALISIS DE LOS CONCEPTOS SIN CONSIDERAR COSTOS E IMPORTES)

Descripción

Clave: 1.A.16

Aplanado de mezcla en muros con mortero 1:1:6.

Unidad : m2
Cantidad : 208.0000

C	Clave	Descripción	Unidad	Cantidad
Mano de Obra				
+	MO_22	CUADRILLA 4 (0.1 CABO+1 ALBAÑIL+1 PEON)	jor	
	MO_01	CABO DE CUADRILLA	jor	0.10000
	MO_04	ALBAÑIL	jor	1.00000
	MO_06	PEON	jor	1.00000
		Rendimiento		: 10.00000
Herramienta				
	HM_01	HERRAMIENTA MENOR	(%)mo	0.05000
Auxiliares				
+	BAS_5	MORTERO CEMENTO-ARENA PROPORCION 1:5	M3	
	MAT_001	CEMENTO GRIS	TON	0.38000
	MAT_002	ARENA	M3	1.15000
	MAT_004	AGUA	M3	0.27500
				Cantidad : 0.02500



PROCEDIMIENTO EJECUTIVO INTEGRAL DE LA LICITACIÓN DE OBRA PÚBLICA



LICITACIÓN PÚBLICA No: HAUM/DOP/BID/002/04

CONSTRUCCION DEL AREA ADMINISTRATIVA, CAPILLA, CAFETERIA, BODEGA, BAÑOS PUBLICOS, MODULOS DE GABETAS, ACCESO AL PANTEON, MUNICIPAL "JARDINES DE LA PAZ"



FECHA DE LICITACIÓN: 02 DE AGOSTO DEL 2004

DOCUMENTO 18 (ANALISIS DE LOS CONCEPTOS SIN CONSIDERAR COSTOS E IMPORTES)

Descripción

Clave: 1.A.17

Aplanado de mezcla en plafón con mortero cemento-arena 1:5.

Unidad : m2
Cantidad : 66.0000

C	Clave	Descripción	Unidad	Cantidad
Mano de Obra				
+	MO_22	CUADRILLA 4 (0.1 CABO+1 ALBAÑIL+1 PEON)	jor	
	MO_01	CABO DE CUADRILLA	jor	0.10000
	MO_04	ALBAÑIL	jor	1.00000
	MO_06	PEON	jor	1.00000
		Rendimiento		: 9.00009
Herramienta				
	HM_01	HERRAMIENTA MENOR	(%)mo	0.05000
Auxiliares				
+	BAS_5	MORTERO CEMENTO-ARENA PROPORCION 1:5	M3	
	MAT_001	CEMENTO GRIS	TON	0.38000
	MAT_002	ARENA	M3	1.15000
	MAT_004	AGUA	M3	0.27500
				Cantidad : 0.02500



PROCEDIMIENTO EJECUTIVO INTEGRAL DE LA LICITACIÓN DE OBRA PÚBLICA

0342



LICITACIÓN PÚBLICA No: HAUM/DOP/BID/002/04

CONSTRUCCION DEL AREA ADMINISTRATIVA, CAPILLA, CAFETERIA, BODEGA, BAÑOS PUBLICOS, MODULOS DE GABETAS, ACCESO AL PANTEON, MUNICIPAL "JARDINES DE LA PAZ"

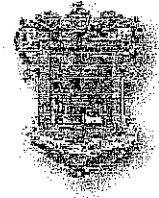

FECHA DE LICITACIÓN: 02 DE AGOSTO DEL 2004

DOCUMENTO 18 (ANALISIS DE LOS CONCEPTOS SIN CONSIDERAR COSTOS E IMPORTES)

Descripción

Clave: 1.A.18

Emboquillado de mezcla en aristas con mortero cemento-arena 1:5

Unidad : ml
Cantidad : 36.0000

C	Clave	Descripción	Unidad	Cantidad
Mano de Obra				
+	MO_22	CUADRILLA 4 (0.1 CABO+1 ALBAÑIL+1 PEON)	jor	
	MO_01	CABO DE CUADRILLA	jor	0.10000
	MO_04	ALBAÑIL	jor	1.00000
	MO_06	PEON	jor	1.00000
		Rendimiento		: 14.99925
Herramienta				
	HM_01	HERRAMIENTA MENOR	(%)mo	0.05000
Auxiliares				
+	BAS_5	MORTERO CEMENTO-ARENA PROPORCION 1:5	M3	
	MAT_001	CEMENTO GRIS	TON	0.38000
	MAT_002	ARENA	M3	1.15000
	MAT_004	AGUA	M3	0.27500
				Cantidad : 0.00750



PROCEDIMIENTO EJECUTIVO INTEGRAL DE LA LICITACIÓN DE OBRA PÚBLICA

0343



LICITACIÓN PÚBLICA No: HAUM/DOP/BID/002/04

CONSTRUCCION DEL AREA ADMINISTRATIVA, CAPILLA,
CAFETERIA, BODEGA, BAÑOS PUBLICOS, MODULOS DE
GABETAS, ACCESO AL PANTEON, MUNICIPAL
"JARDINES DE LA PAZ"



FECHA DE LICITACIÓN: 02 DE AGOSTO DEL 2004

DOCUMENTO 18 (ANALISIS DE LOS CONCEPTOS SIN CONSIDERAR COSTOS E IMPORTES)

Descripción

Clave: 1.A.19

Piso de loseta interceramic asentada con pegazulejo. De 31x31cm

Unidad : m2
Cantidad : 41.0000

C	Clave	Descripción	Unidad	Cantidad
Materiales				
	MAT_016	VITROPISO INTERCERAMIC MOD. MARINA COLOR MEL BOUME 31.5*31.5 CMS.	M2	1.05000
	MAT_018	PEGAPISO	KG	5.00000
	MAT_019	JUNTEADOR	KG	2.00000
Mano de Obra				
+	MO_26	CUADRILLA 8 (0.1 CABO+ 1 AZULEJERO + 1 AYUDANTE)	jor	
	MO_01	CABO DE CUADRILLA	jor	0.10000
	MO_10	AZULEJERO	jor	1.00000
	MO_13	AYUDANTE	jor	1.00000
		Rendimiento		: 10.00000
Herramienta				
	HM_01	HERRAMIENTA MENOR	(%)mo	0.05000



PROCEDIMIENTO EJECUTIVO INTEGRAL DE LA LICITACIÓN DE OBRA PÚBLICA

0344



LICITACIÓN PÚBLICA No: HAUM/DOP/BID/002/04

CONSTRUCCION DEL AREA ADMINISTRATIVA, CAPILLA,
CAFETERIA, BODEGA, BAÑOS PUBLICOS, MODULOS DE
GABETAS, ACCESO AL PANTEON, MUNICIPAL
"JARDINES DE LA PAZ"



FECHA DE LICITACIÓN: 02 DE AGOSTO DEL 2004

DOCUMENTO 18 (ANALISIS DE LOS CONCEPTOS SIN CONSIDERAR COSTOS E IMPORTES)

Descripción

Clave: 1.A.20

Recubrimiento de azulejo en muros de 20x30cm asentado con pegazulejo y lechadeado con cemento blanco

Unidad : m2
Cantidad : 85.2000

C	Clave	Descripción	Unidad	Cantidad
Materiales				
	MAT_018	PEGAPISO	KG	5.00000
	MAT_017	LAMBRIN INTERCERAMIC MOD. ANTILLA COLOR BEIGE 20.*30.0 CMS.	M2	1.05000
	MAT_019	JUNTEADOR	KG	2.00000
Mano de Obra				
+	MO_26	CUADRILLA 8 (0.1 CABO+ 1 AZULEJERO + 1 AYUDANTE)	jor	
	MO_01	CABO DE CUADRILLA	jor	0.10000
	MO_10	AZULEJERO	jor	1.00000
	MO_13	AYUDANTE	jor	1.00000
		Rendimiento		: 10.00000
Herramienta				
	HM_01	HERRAMIENTA MENOR	(%)mo	0.05000



PROCEDIMIENTO EJECUTIVO INTEGRAL DE LA LICITACIÓN DE OBRA PÚBLICA



LICITACIÓN PÚBLICA No: HAUM/DOP/BID/002/04

CONSTRUCCION DEL AREA ADMINISTRATIVA, CAPILLA, CAFETERIA, BODEGA, BAÑOS PUBLICOS, MODULOS DE GABETAS, ACCESO AL PANTEON, MUNICIPAL "JARDINES DE LA PAZ"



FECHA DE LICITACIÓN: 02 DE AGOSTO DEL 2004

DOCUMENTO 18 (ANALISIS DE LOS CONCEPTOS SIN CONSIDERAR COSTOS E IMPORTES)

Descripción

Clave: 1.A.21
 Losa maciza de concreto armado de 10cm de espesor para fijar ovalines. Varilla de 3/8" y concreto de $f_c=200\text{kg/cm}^2$ Unidad: m2
 Cantidad: 2.2000

C	Clave	Descripción	Unidad	Cantidad
Materiales				
	MAT_007	MADERA DE PINO DE TERCERA	P.T.	4.00000
	MAT_008	CLAVO	KG	0.25000
	MAT_009	ACERO DE REFUERZO	KG	6.00000
	MAT_010	ALAMBRE RECOCIDO	KG	0.25000
Mano de Obra				
+	MO_23	CUADRILLA 5 (0.1 CABO+ 1 ALBAÑIL+2 PEONES)	jor	
	MO_01	CABO DE CUADRILLA	jor	0.10000
	MO_04	ALBAÑIL	jor	1.00000
	MO_06	PEON	jor	2.00000
		Rendimiento		: 4.00000
Herramienta				
	HM_01	HERRAMIENTA MENOR	(%)mo	0.05000
Equipo				
H	EQ_007	Vibrador para concreto wacker	hora	1.00000
		Rendimiento		: 10.00000
Auxiliares				
+	BAS_3	CONCRETO $F'c=200\text{KG/CM}^2$.	M3	
	MAT_001	CEMENTO GRIS	TON	0.35500
	MAT_002	ARENA	M3	0.47000
	MAT_003	GRAVA	M3	0.65000
	MAT_004	AGUA	M3	0.19500
H	EQ_006	Revolvedora de concreto de un saco cipsa	hora	0.50000
				Cantidad : 0.10500



PROCEDIMIENTO EJECUTIVO INTEGRAL DE LA LICITACIÓN DE OBRA PÚBLICA

Descripción

Clave: 1.A.22

Entortado en azotea con mortero cemento-arena 1:5 de 3cm de espesor. Incluye: acarreo, Unidad: m3
elaboración, tendido y elevación. Hasta 3er nivel Cantidad: 66.0000

C	Clave	Descripción	Unidad	Cantidad
Mano de Obra				
+	MO_22	CUADRILLA 4 (0.1 CABO+1 ALBAÑIL+1 PEON)	jor	
	MO_01	CABO DE CUADRILLA	jor	0.10000
	MO_04	ALBAÑIL	jor	1.00000
	MO_06	PEON	jor	1.00000
		Rendimiento		: 1.00000
Herramienta				
	HM_01	HERRAMIENTA MENOR	(%)mo	0.05000
Auxiliares				
+	BAS_5	MORTERO CEMENTO-ARENA PROPORCION 1:5	M3	
	MAT_001	CEMENTO GRIS	TON	0.38000
	MAT_002	ARENA	M3	1.15000
	MAT_004	AGUA	M3	0.27500
				Cantidad : 1.05000



PROCEDIMIENTO EJECUTIVO INTEGRAL DE LA LICITACIÓN DE OBRA PÚBLICA



LICITACIÓN PÚBLICA No: HAUM/DOP/BID/002/04

CONSTRUCCION DEL AREA ADMINISTRATIVA, CAPILLA,
CAFETERIA, BODEGA, BAÑOS PUBLICOS, MODULOS DE
GABETAS, ACCESO AL PANTEON, MUNICIPAL
"JARDINES DE LA PAZ"



FECHA DE LICITACIÓN: 02 DE AGOSTO DEL 2004

DOCUMENTO 18 (ANALISIS DE LOS CONCEPTOS SIN CONSIDERAR COSTOS E IMPORTES)

Descripción

Clave: 1.A.23

Enladrillado en azotea, ladrillo común asentado con mortero cemento-arena 1:5, acabado fino.

Unidad : m2
Cantidad : 66.0000

C	Clave	Descripción	Unidad	Cantidad
Materiales				
	MAT_020	CINTARILLA	PIEZA	48.00000
Mano de Obra				
+	MO_22	CUADRILLA 4 (0.1 CABO+1 ALBAÑIL+1 PEON)	jor	
	MO_01	CABO DE CUADRILLA	jor	0.10000
	MO_04	ALBAÑIL	jor	1.00000
	MO_06	PEON	jor	1.00000
		Rendimiento		: 12.00048
Herramienta				
	HM_01	HERRAMIENTA MENOR	(%)mo	0.05000
Auxiliares				
+	BAS_5	MORTERO CEMENTO-ARENA PROPORCION 1:5	M3	
	MAT_001	CEMENTO GRIS	TON	0.38000
	MAT_002	ARENA	M3	1.15000
	MAT_004	AGUA	M3	0.27500
				Cantidad : 0.02500



PROCEDIMIENTO EJECUTIVO INTEGRAL DE LA LICITACIÓN DE OBRA PÚBLICA



LICITACIÓN PÚBLICA No: HAUM/DOP/BID/002/04

CONSTRUCCION DEL AREA ADMINISTRATIVA, CAPILLA, CAFETERIA, BODEGA, BAÑOS PUBLICOS, MODULOS DE GABETAS, ACCESO AL PANTEON, MUNICIPAL "JARDINES DE LA PAZ"



FECHA DE LICITACIÓN: 02 DE AGOSTO DEL 2004

DOCUMENTO 18 (ANALISIS DE LOS CONCEPTOS SIN CONSIDERAR COSTOS E IMPORTES)

Descripción

Clave: 1.A.24

Relleno de tezontle en azotea. Incluye: suministro, nivelado, acarreo tendido y apisonado, hasta 3er nivel

Unidad : m3
Cantidad : 66.0000

C	Clave	Descripción	Unidad	Cantidad
Materiales				
	MAT_021	BALASTRE	M3	1.30000
Mano de Obra				
+	MO_22	CUADRILLA 4 (0.1 CABO+1 ALBAÑIL+1 PEON)	jor	
	MO_01	CABO DE CUADRILLA	jor	0.10000
	MO_04	ALBAÑIL	jor	1.00000
	MO_06	PEON	jor	1.00000
		Rendimiento		: 6.99986
Herramienta				
	HM_01	HERRAMIENTA MENOR	(%)mo	0.05000



PROCEDIMIENTO EJECUTIVO INTEGRAL DE LA LICITACIÓN DE OBRA PÚBLICA

0349



LICITACIÓN PÚBLICA No: HAUM/DOP/BID/002/04

CONSTRUCCION DEL AREA ADMINISTRATIVA, CAPILLA, CAFETERIA, BODEGA, BAÑOS PUBLICOS, MODULOS DE GABETAS, ACCESO AL PANTEON, MUNICIPAL "JARDINES DE LA PAZ"



FECHA DE LICITACIÓN: 02 DE AGOSTO DEL 2004

DOCUMENTO 18 (ANALISIS DE LOS CONCEPTOS SIN CONSIDERAR COSTOS E IMPORTES)

Descripción

Clave: 1.A.25
Impermeabilizado

Unidad : m2
Cantidad : 66.0000

C	Clave	Descripción	Unidad	Cantidad
Materiales				
	MAT_022	EMULSIKA	LT	1.00000
	MAT_023	ACRIL TECHO ROJO	LT	1.00000
	MAT_024	SIKATELA	M2	1.05000
Mano de Obra				
+	MO_27	CUADRILLA 9 (0.1 CABO+ 1 PINTOR +1 AYUDANTE)	jor	
	MO_01	CABO DE CUADRILLA	jor	0.10000
	MO_09	PINTOR	jor	1.00000
	MO_13	AYUDANTE	jor	1.00000
		Rendimiento		: 25.00000
Herramienta				
	HM_01	HERRAMIENTA MENOR	(%)mo	0.05000



PROCEDIMIENTO EJECUTIVO INTEGRAL DE LA LICITACIÓN DE OBRA PÚBLICA

0350



LICITACIÓN PÚBLICA No: HAUM/DOP/BID/002/04

CONSTRUCCION DEL AREA ADMINISTRATIVA, CAPILLA, CAFETERIA, BODEGA, BAÑOS PUBLICOS, MODULOS DE GABETAS, ACCESO AL PANTEON, MUNICIPAL "JARDINES DE LA PAZ"



FECHA DE LICITACIÓN: 02 DE AGOSTO DEL 2004

DOCUMENTO 18 (ANALISIS DE LOS CONCEPTOS SIN CONSIDERAR COSTOS E IMPORTES)

Descripción

Clave: 1.H.1

Suministro y colocación de ventanas de 1.00m X 0.60m de perfil tubular

Unidad : pieza
Cantidad : 2.0000

C	Clave	Descripción	Unidad	Cantidad
Materiales				
	MAT_077	ventana de herreria 1.00m X 0.60m	PIEZA	1.00000
	MAT_086	VIDRIO CHINO TRANSLUCIDO DE 3.5 MM.	M2	0.60000
	MAT_088	SILICON TRANSPARENTE	PIEZA	0.25000
Mano de Obra				
+	MO_22	CUADRILLA 4 (0.1 CABO+1 ALBAÑIL+1 PEON)	jor	
	MO_01	CABO DE CUADRILLA	jor	0.10000
	MO_04	ALBAÑIL	jor	1.00000
	MO_06	PEON	jor	1.00000
		Rendimiento		: 4.00000
+	MO_31	CUADRILLA 13 (0.1 CABO+ 1 ALUMINIERO + 1 AYUDANTE)	jor	
	MO_01	CABO DE CUADRILLA	jor	0.10000
	MO_08	ALUMINIERO	jor	1.00000
	MO_13	AYUDANTE	jor	1.00000
		Rendimiento		: 20.00000
+	MO_30	CUADRILLA 12 (0.1 CABO+ 1 HERRERO + 1 AYUDANTE)	jor	
	MO_01	CABO DE CUADRILLA	jor	0.10000
	MO_11	HERRERO	jor	1.00000
	MO_13	AYUDANTE	jor	1.00000
		Rendimiento		: 3.00003
Herramienta				
	HM_01	HERRAMIENTA MENOR	(%)mo	0.05000



PROCEDIMIENTO EJECUTIVO INTEGRAL DE LA LICITACIÓN DE OBRA PÚBLICA



LICITACIÓN PÚBLICA No: HAUM/DOP/BID/002/04

CONSTRUCCION DEL AREA ADMINISTRATIVA, CAPILLA, CAFETERIA, BODEGA, BAÑOS PUBLICOS, MODULOS DE GABETAS, ACCESO AL PANTEON, MUNICIPAL "JARDINES DE LA PAZ"



FECHA DE LICITACIÓN: 02 DE AGOSTO DEL 2004

DOCUMENTO 18 (ANALISIS DE LOS CONCEPTOS SIN CONSIDERAR COSTOS E IMPORTES)

Descripción

Clave: 1.H.2

Mamparas de perfil tubular en baños

Unidad : pieza
Cantidad : 9.0000

C	Clave	Descripción	Unidad	Cantidad
Materiales				
	MAT_078	Mamparas de perfil tubula	PIEZA	1.00000
Mano de Obra				
+	MO_22	CUADRILLA 4 (0.1 CABO+1 ALBAÑIL+1 PEON)	jor	
	MO_01	CABO DE CUADRILLA	jor	0.10000
	MO_04	ALBAÑIL	jor	1.00000
	MO_06	PEON	jor	1.00000
		Rendimiento		: 3.00003
+	MO_30	CUADRILLA 12 (0.1 CABO+ 1 HERRERO + 1 AYUDANTE)	jor	
	MO_01	CABO DE CUADRILLA	jor	0.10000
	MO_11	HERRERO	jor	1.00000
	MO_13	AYUDANTE	jor	1.00000
		Rendimiento		: 1.00000
Herramienta				
	HM_01	HERRAMIENTA MENOR	(%)mo	0.05000



PROCEDIMIENTO EJECUTIVO INTEGRAL DE LA LICITACIÓN DE OBRA PÚBLICA



LICITACIÓN PÚBLICA No: HAUM/DOP/BID/002/04

CONSTRUCCION DEL AREA ADMINISTRATIVA, CAPILLA, CAFETERIA, BODEGA, BAÑOS PUBLICOS, MODULOS DE GABETAS, ACCESO AL PANTEON, MUNICIPAL "JARDINES DE LA PAZ"



FECHA DE LICITACIÓN: 02 DE AGOSTO DEL 2004

DOCUMENTO 18 (ANALISIS DE LOS CONCEPTOS SIN CONSIDERAR COSTOS E IMPORTES)

Descripción

Clave: 1.IS.1

Suministro e instalación de tinaco de 1100lts. Material, mano de obra y 2m de tubo de salida.

Unidad : pieza
Cantidad : 2.0000

C	Clave	Descripción	Unidad	Cantidad
Materiales				
	MAT_038	TINACO DE 1100 LTS. (INCLUYE FLOTADOR, CONECTOR CAMPANA Y 2 M. DE TUBO DE SALIDA)	PIEZA	1.00000
	MAT_039	SOLDADURA 50-50	CARRETE	0.10000
	MAT_040	PASTA FUNDENTE DE 250 GRAMOS.	PIEZA	0.05000
	MAT_041	LIJA PARA TUBERIA	M	0.50000
Mano de Obra				
	+ MO_28	CUADRILLA 10 (0.1 CABO+ 1FONTANERO + 1 AYUDANTE)	jor	
	MO_01	CABO DE CUADRILLA	jor	0.10000
	MO_12	FONTANERO	jor	1.00000
	MO_13	AYUDANTE	jor	1.00000
		Rendimiento		: 1.49999
Herramienta				
	HM_01	HERRAMIENTA MENOR	(%)mo	0.05000



PROCEDIMIENTO EJECUTIVO INTEGRAL DE LA LICITACIÓN DE OBRA PÚBLICA

0353



LICITACIÓN PÚBLICA No: HAUM/DOP/BID/002/04

CONSTRUCCION DEL AREA ADMINISTRATIVA, CAPILLA, CAFETERIA, BODEGA, BAÑOS PUBLICOS, MODULOS DE GABETAS, ACCESO AL PANTEON, MUNICIPAL "JARDINES DE LA PAZ"



FECHA DE LICITACIÓN: 02 DE AGOSTO DEL 2004

DOCUMENTO 18 (ANALISIS DE LOS CONCEPTOS SIN CONSIDERAR COSTOS E IMPORTES)

Descripción

Clave: 1.IS.2

Registro de tabique rojo desplantado sobre losa de concreto de 8cm de espesor. $f_c=100$ kg/cm² aplanado, pulido, marco y contrafuerte, no incluye excavación. De 40x40x100 cm

Unidad : pieza
Cantidad : 5.0000

C	Clave	Descripción	Unidad	Cantidad
---	-------	-------------	--------	----------

Materiales

MAT_014		TABIQUE DE BARRO ROJO DE 14 CMS. DE ESP.	PIEZA	150.00000
MAT_042		TAPA REGISTRO 40*40 CMS. INCLUYE MARCO Y CONTRAMARCO	PIEZA	1.00000

Mano de Obra

+ MO_22		CUADRILLA 4 (0.1 CABO+1 ALBAÑIL+1 PEON)	jor	
MO_01		CABO DE CUADRILLA	jor	0.10000
MO_04		ALBAÑIL	jor	1.00000
MO_06		PEON	jor	1.00000
		Rendimiento		: 1.49999

Herramienta

HM_01		HERRAMIENTA MENOR	(%)mo	0.05000
-------	--	-------------------	-------	---------

Auxiliares

+ BAS_1		CONCRETO $f_c=100$ KG/CM ² .	M3	
MAT_001		CEMENTO GRIS	TON	0.26000
MAT_002		ARENA	M3	0.50000
MAT_003		GRAVA	M3	0.68000
MAT_004		AGUA	M3	0.19500
H EQ_006		Revolvedora de concreto de un saco cipsa	hora	0.50000
				Cantidad : 0.01200
+ BAS_5		MORTERO CEMENTO-ARENA PROPORCION 1:5	M3	
MAT_001		CEMENTO GRIS	TON	0.38000
MAT_002		ARENA	M3	1.15000
MAT_004		AGUA	M3	0.27500
				Cantidad : 0.04200
+ BAS_6		MORTERO CEMENTO-CAL-ARENA PROPORCION 1:1:6	M3	
MAT_001		CEMENTO GRIS	TON	0.26600
MAT_005		CAL	TON	0.15000
MAT_002		ARENA	M3	1.00000
MAT_004		AGUA	M3	0.27900
				Cantidad : 0.07500



PROCEDIMIENTO EJECUTIVO INTEGRAL DE LA LICITACIÓN DE OBRA PÚBLICA

0354



LICITACIÓN PÚBLICA No: HAUM/DOP/BID/002/04

CONSTRUCCION DEL AREA ADMINISTRATIVA, CAPILLA, CAFETERIA, BODEGA, BAÑOS PUBLICOS, MODULOS DE GABETAS, ACCESO AL PANTEON, MUNICIPAL "JARDINES DE LA PAZ"

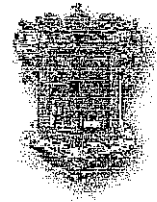

FECHA DE LICITACIÓN: 02 DE AGOSTO DEL 2004

DOCUMENTO 18 (ANALISIS DE LOS CONCEPTOS SIN CONSIDERAR COSTOS E IMPORTES)

Descripción

Clave: 1.IS3

Tubería de PVC sanitario de 6", reforzado

Unidad :
Cantidad : ml
19.0000

C	Clave	Descripción	Unidad	Cantidad
Materiales				
	MAT_043	TUBERIA DE PVC REFORZADO DE 6"	ML	1.05000
	MAT_047	ESTOPA	KG	0.00200
	MAT_041	LIJA PARA TUBERIA	M	0.04000
	MAT_044	COPLER DE PVC DE 6"	PIEZA	0.08333
	MAT_045	CODO DE PVC DE 6"	PIEZA	0.04167
	MAT_031	PEGAMENTO ALTA PRESION PARA PVC	LT	0.04000
Mano de Obra				
	+ MO_28	CUADRILLA 10 (0.1 CABO+ 1FONTANERO + 1 AYUDANTE)	jor	
	MO_01	CABO DE CUADRILLA	jor	0.10000
	MO_12	FONTANERO	jor	1.00000
	MO_13	AYUDANTE	jor	1.00000
		Rendimiento		: 30.00300
Herramienta				
	HM_01	HERRAMIENTA MENOR	(%)mo	0.05000



PROCEDIMIENTO EJECUTIVO INTEGRAL DE LA LICITACIÓN DE OBRA PÚBLICA



LICITACIÓN PÚBLICA No: HAUM/DOP/BID/002/04

CONSTRUCCION DEL AREA ADMINISTRATIVA, CAPILLA, CAFETERIA, BODEGA, BAÑOS PUBLICOS, MODULOS DE GABETAS, ACCESO AL PANTEON, MUNICIPAL "JARDINES DE LA PAZ"



FECHA DE LICITACIÓN: 02 DE AGOSTO DEL 2004

DOCUMENTO 18 (ANALISIS DE LOS CONCEPTOS SIN CONSIDERAR COSTOS E IMPORTES)

Descripción

Clave: 1.IS.4

Tubería de PVC sanitario de 4". Incluye: tendido, apisonado, no incluye excavación ni relleno

Unidad : mi
Cantidad : 16.0000

C	Clave	Descripción	Unidad	Cantidad
Materiales				
	MAT_047	ESTOPA	KG	0.00200
	MAT_048	TUBERIA DE PVC DE 4"	ML	1.05000
	MAT_049	COPE DE PVC DE 4"	PIEZA	0.08333
	MAT_050	CODO DE PVC DE 4"	PIEZA	0.05000
	MAT_041	LIJA PARA TUBERIA	M	0.02000
	MAT_031	PEGAMENTO ALTA PRESION PARA PVC	LT	0.02500
Mano de Obra				
	+ MO_28	CUADRILLA 10 (0.1 CABO+ 1FONTANERO + 1 AYUDANTE)	jor	
	MO_01	CABO DE CUADRILLA	jor	0.10000
	MO_12	FONTANERO	jor	1.00000
	MO_13	AYUDANTE	jor	1.00000
		Rendimiento		: 40.00000
Herramienta				
	HM_01	HERRAMIENTA MENOR	(%)mo	0.05000



PROCEDIMIENTO EJECUTIVO INTEGRAL DE LA LICITACIÓN DE OBRA PÚBLICA



LICITACIÓN PÚBLICA No: HAUM/DOP/BID/002/04

CONSTRUCCION DEL AREA ADMINISTRATIVA, CAPILLA, CAFETERIA, BODEGA, BAÑOS PUBLICOS, MODULOS DE GABETAS, ACCESO AL PANTEON, MUNICIPAL "JARDINES DE LA PAZ"



FECHA DE LICITACIÓN: 02 DE AGOSTO DEL 2004

DOCUMENTO 18 (ANALISIS DE LOS CONCEPTOS SIN CONSIDERAR COSTOS E IMPORTES)

Descripción

Clave: 1.IS.5

Tubería de PVC sanitario de 2 1/2". Incluye: tendido, apisonado, no incluye excavación ni relleno

Unidad : ml
Cantidad : 18.0000

C	Clave	Descripción	Unidad	Cantidad
Materiales				
	MAT_047	ESTOPA	KG	0.00200
	MAT_051	TUBERIA DE PVC DE 2 1/2"	ML	1.05000
	MAT_052	COPLÉ DE PVC DE 2 1/2"	PIEZA	0.08333
	MAT_053	CODO DE PVC DE 2 1/2"	PIEZA	0.05555
	MAT_041	LIJA PARA TUBERIA	M	0.02000
	MAT_031	PEGAMENTO ALTA PRESION PARA PVC	LT	0.02000
Mano de Obra				
	+ MO_28	CUADRILLA 10 (0.1 CABO+ 1FONTANERO + 1 AYUDANTE)	jor	
	MO_01	CABO DE CUADRILLA	jor	0.10000
	MO_12	FONTANERO	jor	1.00000
	MO_13	AYUDANTE	jor	1.00000
		Rendimiento		: 50.00000
Herramienta				
	HM_01	HERRAMIENTA MENOR	(%)mo	0.05000



PROCEDIMIENTO EJECUTIVO INTEGRAL DE LA LICITACIÓN DE OBRA PÚBLICA

0357



LICITACIÓN PÚBLICA No: HAUM/DOP/BID/002/04

CONSTRUCCION DEL AREA ADMINISTRATIVA, CAPILLA, CAFETERIA, BODEGA, BAÑOS PUBLICOS, MODULOS DE GABETAS, ACCESO AL PANTEON, MUNICIPAL "JARDINES DE LA PAZ"



FECHA DE LICITACIÓN: 02 DE AGOSTO DEL 2004

DOCUMENTO 18 (ANALISIS DE LOS CONCEPTOS SIN CONSIDERAR COSTOS E IMPORTES)

Descripción

Clave: 1.IS6

Bajada de aguas pluviales, tubería de PVC de 4" diam.

Unidad : tramo
Cantidad : 1.0000

C	Clave	Descripción	Unidad	Cantidad
Materiales				
	MAT_047	ESTOPA	KG	0.00200
	MAT_048	TUBERIA DE PVC DE 4"	ML	6.00000
	MAT_049	COPE DE PVC DE 4"	PIEZA	0.25000
	MAT_050	CODO DE PVC DE 4"	PIEZA	1.00000
	MAT_041	LIJA PARA TUBERIA	M	0.02000
	MAT_031	PEGAMENTO ALTA PRESION PARA PVC	LT	0.02500
Mano de Obra				
+	MO_28	CUADRILLA 10 (0.1 CABO+ 1FONTANERO + 1 AYUDANTE)	jor	
	MO_01	CABO DE CUADRILLA	jor	0.10000
	MO_12	FONTANERO	jor	1.00000
	MO_13	AYUDANTE	jor	1.00000
		Rendimiento		: 10.00000
Herramienta				
	HM_01	HERRAMIENTA MENOR	(%)mo	0.05000



PROCEDIMIENTO EJECUTIVO INTEGRAL DE LA LICITACIÓN DE OBRA PÚBLICA

0358



LICITACIÓN PÚBLICA No: HAUM/DOP/BID/002/04

CONSTRUCCION DEL AREA ADMINISTRATIVA, CAPILLA, CAFETERIA, BODEGA, BAÑOS PUBLICOS, MODULOS DE GABETAS, ACCESO AL PANTEON, MUNICIPAL "JARDINES DE LA PAZ"



FECHA DE LICITACIÓN: 02 DE AGOSTO DEL 2004

DOCUMENTO 18 (ANALISIS DE LOS CONCEPTOS SIN CONSIDERAR COSTOS E IMPORTES)

Descripción

Clave: 1.IS.7

Suministro y colocación de coladera de 4" diam marca HELVEX

Unidad : pieza
Cantidad : 1.0000

C	Clave	Descripción	Unidad	Cantidad
Materiales				
	MAT_047	ESTOPA	KG	0.00200
	MAT_054	coladera de 4" diam marca HELVEX	PIEZA	1.00000
	MAT_041	LIJA PARA TUBERIA	M	0.02000
	MAT_031	PEGAMENTO ALTA PRESION PARA PVC	LT	0.02500
Mano de Obra				
+	MO_28	CUADRILLA 10 (0.1 CABO+ 1FONTANERO + 1 AYUDANTE)	jor	
	MO_01	CABO DE CUADRILLA	jor	0.10000
	MO_12	FONTANERO	jor	1.00000
	MO_13	AYUDANTE	jor	1.00000
		Rendimiento		: 14.99925
Herramienta				
	HM_01	HERRAMIENTA MENOR	(%)mo	0.05000



PROCEDIMIENTO EJECUTIVO INTEGRAL DE LA LICITACIÓN DE OBRA PÚBLICA



LICITACIÓN PÚBLICA No: HAUM/DOP/BID/002/04

CONSTRUCCION DEL AREA ADMINISTRATIVA, CAPILLA, CAFETERIA, BODEGA, BAÑOS PUBLICOS, MODULOS DE GABETAS, ACCESO AL PANTEON, MUNICIPAL "JARDINES DE LA PAZ"



FECHA DE LICITACIÓN: 02 DE AGOSTO DEL 2004

DOCUMENTO 18 (ANALISIS DE LOS CONCEPTOS SIN CONSIDERAR COSTOS E IMPORTES)

Descripción

Clave: 1.IS.8

Alimentación y desague WC tanque bajo.

Unidad :
Cantidad :

pieza
10.0000

C	Clave	Descripción	Unidad	Cantidad
Materiales				
	MAT_047	ESTOPA	KG	0.00200
	MAT_039	SOLDADURA 50-50	CARRETE	0.04000
	MAT_040	PASTA FUNDENTE DE 250 GRAMOS.	PIEZA	0.02000
	MAT_057	TUBO DE COBRE DE 1/2"	ML	2.00000
	MAT_058	CODO DE COBRE DE 1/2"	PIEZA	2.00000
	MAT_059	COPLER DE COBRE DE 1/2"	PIEZA	1.00000
	MAT_060	"T" DE COBRE DE 1/2"	PIEZA	0.50000
	MAT_056	LLAVE ANGULAR	PIEZA	1.00000
	MAT_055	COFLEX	PIEZA	1.00000
	MAT_048	TUBERIA DE PVC DE 4"	ML	2.00000
	MAT_049	COPLER DE PVC DE 4"	PIEZA	0.25000
	MAT_050	CODO DE PVC DE 4"	PIEZA	1.00000
	MAT_041	LIJA PARA TUBERIA	M	0.02000
	MAT_031	PEGAMENTO ALTA PRESION PARA PVC	LT	0.02500
Mano de Obra				
	+ MO_28	CUADRILLA 10 (0.1 CABO+ 1FONTANERO + 1 AYUDANTE)	jor	
	MO_01	CABO DE CUADRILLA	jor	0.10000
	MO_12	FONTANERO	jor	1.00000
	MO_13	AYUDANTE	jor	1.00000
		Rendimiento		: 4.00000
Herramienta				
	HM_01	HERRAMIENTA MENOR	(%)mo	0.05000



PROCEDIMIENTO EJECUTIVO INTEGRAL DE LA LICITACIÓN DE OBRA PÚBLICA

0300



LICITACIÓN PÚBLICA No: HAUM/DOP/BID/002/04

CONSTRUCCION DEL AREA ADMINISTRATIVA, CAPILLA, CAFETERIA, BODEGA, BAÑOS PUBLICOS, MODULOS DE GABETAS, ACCESO AL PANTEON, MUNICIPAL "JARDINES DE LA PAZ"



FECHA DE LICITACIÓN: 02 DE AGOSTO DEL 2004

DOCUMENTO 18 (ANALISIS DE LOS CONCEPTOS SIN CONSIDERAR COSTOS E IMPORTES)

Descripción

Clave: 1.IS.9

Alimentación y desagüe de lavbos. 5 unidades

Unidad :
Cantidad :
pieza
1.6000

C	Clave	Descripción	Unidad	Cantidad
Materiales				
	MAT_047	ESTOPA	KG	0.01000
	MAT_051	TUBERIA DE PVC DE 2 1/2"	ML	10.00000
	MAT_052	COPELE DE PVC DE 2 1/2"	PIEZA	1.25000
	MAT_053	CODO DE PVC DE 2 1/2"	PIEZA	10.00000
	MAT_039	SOLDADURA 50-50	CARRETE	0.20000
	MAT_040	PASTA FUNDENTE DE 250 GRAMOS.	PIEZA	0.10000
	MAT_057	TUBO DE COBRE DE 1/2"	ML	10.00000
	MAT_058	CODO DE COBRE DE 1/2"	PIEZA	10.00000
	MAT_059	COPELE DE COBRE DE 1/2"	PIEZA	5.00000
	MAT_060	"T" DE COBRE DE 1/2"	PIEZA	5.00000
	MAT_056	LLAVE ANGULAR	PIEZA	5.00000
	MAT_055	COFLEX	PIEZA	10.00000
	MAT_048	TUBERIA DE PVC DE 4"	ML	5.00000
	MAT_049	COPELE DE PVC DE 4"	PIEZA	0.62500
	MAT_050	CODO DE PVC DE 4"	PIEZA	1.25000
	MAT_041	LIJA PARA TUBERIA	M	0.10000
	MAT_031	PEGAMENTO ALTA PRESION PARA PVC	LT	0.12500
Mano de Obra				
	+ MO_28	CUADRILLA 10 (0.1 CABO+ 1FONTANERO + 1 AYUDANTE)	jor	
	MO_01	CABO DE CUADRILLA	jor	0.10000
	MO_12	FONTANERO	jor	1.00000
	MO_13	AYUDANTE	jor	1.00000
		Rendimiento		: 1.00000
Herramienta				
	HM_01	HERRAMIENTA MENOR	(%)mo	0.05000



PROCEDIMIENTO EJECUTIVO INTEGRAL DE LA LICITACIÓN DE OBRA PÚBLICA

0361



LICITACIÓN PÚBLICA No: HAUM/DOP/BID/002/04

CONSTRUCCION DEL AREA ADMINISTRATIVA, CAPILLA, CAFETERIA, BODEGA, BAÑOS PUBLICOS, MODULOS DE GABETAS, ACCESO AL PANTEON, MUNICIPAL "JARDINES DE LA PAZ"



FECHA DE LICITACIÓN: 02 DE AGOSTO DEL 2004

DOCUMENTO 18 (ANALISIS DE LOS CONCEPTOS SIN CONSIDERAR COSTOS E IMPORTES)

Descripción

Clave: 1.IS.10

Tubería de alimentación

Unidad :

lote

Cantidad :

1.0000

C	Clave	Descripción	Unidad	Cantidad
Materiales				
	MAT_047	ESTOPA	KG	0.12500
	MAT_039	SOLDADURA 50-50	CARRETE	0.50000
	MAT_040	PASTA FUNDENTE DE 250 GRAMOS.	PIEZA	0.25000
	MAT_057	TUBO DE COBRE DE 1/2"	ML	40.00000
	MAT_058	CODO DE COBRE DE 1/2"	PIEZA	6.00000
	MAT_059	COPE DE COBRE DE 1/2"	PIEZA	8.00000
	MAT_060	"T" DE COBRE DE 1/2"	PIEZA	1.00000
	MAT_041	LIJA PARA TUBERIA	M	1.00000
Mano de Obra				
+	MO_28	CUADRILLA 10 (0.1 CABO+ 1FONTANERO + 1 AYUDANTE)	jor	
	MO_01	CABO DE CUADRILLA	jor	0.10000
	MO_12	FONTANERO	jor	1.00000
	MO_13	AYUDANTE	jor	1.00000
		Rendimiento		: 1.00000
+	MO_19	CUADRILLA 1 (0.1 CABO+1 PEON)	jor	
	MO_01	CABO DE CUADRILLA	jor	0.10000
	MO_06	PEON	jor	1.00000
		Rendimiento		: 1.00000
Herramienta				
	HM_01	HERRAMIENTA MENOR	(%)mo	0.05000

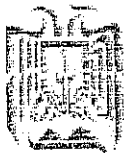

PROCEDIMIENTO EJECUTIVO INTEGRAL DE LA LICITACIÓN DE OBRA PÚBLICA

0362



LICITACIÓN PÚBLICA No: HAUM/DOP/BID/002/04

CONSTRUCCION DEL AREA ADMINISTRATIVA, CAPILLA, CAFETERIA, BODEGA, BAÑOS PUBLICOS, MODULOS DE GABETAS, ACCESO AL PANTEON, MUNICIPAL "JARDINES DE LA PAZ"



FECHA DE LICITACIÓN: 02 DE AGOSTO DEL 2004

DOCUMENTO 18 (ANALISIS DE LOS CONCEPTOS SIN CONSIDERAR COSTOS E IMPORTES)

Descripción

Clave: 1.IE.1

Gabinete slim line 2x38. Instalación eléctrica

Unidad : pieza
Cantidad : 4.0000

C	Clave	Descripción	Unidad	Cantidad
Materiales				
	MAT_066	Gabinete slim line 2x38 (incluye balastra y lamparas)	PIEZA	1.00000
	MAT_071	TAPA ELECTRICA LINEA EVOLUTION	PIEZA	1.00000
	MAT_067	APAGADOR LINEA EVOLUTION	PIEZA	1.00000
	MAT_069	CHALUPA	PIEZA	1.00000
	MAT_070	CAJA REGISTRO DE 3/4"	PIEZA	1.00000
	MAT_072	CABLE TW-12 CONDUMEX	ML	12.00000
	MAT_073	CABLE TW-14 CONDUMEX	ML	6.00000
	MAT_074	CINTA AISLAR	PIEZA	0.20000
	MAT_075	POLIDUCTO ELECTRICO DE 3/4"	ML	5.00000
Mano de Obra				
	+ MO_29	CUADRILLA 11 (0.1 CABO+ 1 ELECTRICO + 1 AYUDANTE)	jor	
	MO_01	CABO DE CUADRILLA	jor	0.10000
	MO_03	ELECTRICO	jor	1.00000
	MO_13	AYUDANTE	jor	1.00000
		Rendimiento		: 1.33333
Herramienta				
	HM_01	HERRAMIENTA MENOR	(%)mo	0.05000



PROCEDIMIENTO EJECUTIVO INTEGRAL DE LA LICITACIÓN DE OBRA PÚBLICA



LICITACIÓN PÚBLICA No: HAUM/DOP/BID/002/04

CONSTRUCCION DEL AREA ADMINISTRATIVA, CAPILLA, CAFETERIA, BODEGA, BAÑOS PUBLICOS, MODULOS DE GABETAS, ACCESO AL PANTEON, MUNICIPAL "JARDINES DE LA PAZ"



FECHA DE LICITACIÓN: 02 DE AGOSTO DEL 2004

DOCUMENTO 18 (ANALISIS DE LOS CONCEPTOS SIN CONSIDERAR COSTOS E IMPORTES)

Descripción

Clave: 1.IE.2

Instalación de lámpara. Instalación Eléctrica

Unidad : pieza
Cantidad : 6.0000

C	Clave	Descripción	Unidad	Cantidad
Materiales				
	MAT_076	LAMPARA DE EMPOTRAR TIPO CANDIL	PIEZA	1.00000
	MAT_071	TAPA ELECTRICA LINEA EVOLUTION	PIEZA	1.00000
	MAT_069	CHALUPA	PIEZA	1.00000
	MAT_067	APAGADOR LINEA EVOLUTION	PIEZA	1.00000
	MAT_070	CAJA REGISTRO DE 3/4"	PIEZA	1.00000
	MAT_072	CABLE TW-12 CONDUMEX	ML	20.00000
	MAT_073	CABLE TW-14 CONDUMEX	ML	10.00000
	MAT_074	CINTA AISLAR	PIEZA	0.20000
	MAT_075	POLIDUCTO ELECTRICO DE 3/4"	ML	9.00000
Mano de Obra				
	+ MO_29	CUADRILLA 11 (0.1 CABO+ 1 ELECTRICO + 1 AYUDANTE)	jor	
	MO_01	CABO DE CUADRILLA	jor	0.10000
	MO_03	ELECTRICO	jor	1.00000
	MO_13	AYUDANTE	jor	1.00000
		Rendimiento		: 1.33333
Herramienta				
	HM_01	HERRAMIENTA MENOR	(%)mo	0.05000



PROCEDIMIENTO EJECUTIVO INTEGRAL DE LA LICITACIÓN DE OBRA PÚBLICA



LICITACIÓN PÚBLICA No: HAUM/DOP/BID/002/04

CONSTRUCCION DEL AREA ADMINISTRATIVA, CAPILLA,
CAFETERIA, BODEGA, BAÑOS PUBLICOS, MODULOS DE
GABETAS, ACCESO AL PANTEON, MUNICIPAL
"JARDINES DE LA PAZ"



FECHA DE LICITACIÓN: 02 DE AGOSTO DEL 2004

DOCUMENTO 18 (ANALISIS DE LOS CONCEPTOS SIN CONSIDERAR COSTOS E IMPORTES)

Descripción

Clave: 1.P.1

Pintura vinilica Berelinte sobre aplanado de mezcla en muros. Incluye: preparación de la base, aplicación a 2 mamos.

Unidad : m2
Cantidad : 450.0000

C	Clave	Descripción	Unidad	Cantidad
Materiales				
	MAT_025	PINTURA VINILICA BERELINTE	LT	0.25000
	MAT_026	SELLADOR PARA PINTURA	LT	0.12500
Mano de Obra				
+	MO_27	CUADRILLA 9 (0.1 CABO+ 1 PINTOR +1 AYUDANTE)	jor	
	MO_01	CABO DE CUADRILLA	jor	0.10000
	MO_09	PINTOR	jor	1.00000
	MO_13	AYUDANTE	jor	1.00000
		Rendimiento		: 59.98800
Herramienta				
	HM_01	HERRAMIENTA MENOR	(%)mo	0.05000



PROCEDIMIENTO EJECUTIVO INTEGRAL DE LA LICITACIÓN DE OBRA PÚBLICA

0365



LICITACIÓN PÚBLICA No: HAUM/DOP/BID/002/04

CONSTRUCCION DEL AREA ADMINISTRATIVA, CAPILLA, CAFETERIA, BODEGA, BAÑOS PUBLICOS, MODULOS DE GABETAS, ACCESO AL PANTEON, MUNICIPAL "JARDINES DE LA PAZ"



FECHA DE LICITACIÓN: 02 DE AGOSTO DEL 2004

DOCUMENTO 18 (ANALISIS DE LOS CONCEPTOS SIN CONSIDERAR COSTOS E IMPORTES)

Descripción

Clave: 1.P.2

Pintura vinilica en plafón

Unidad :

m2

Cantidad :

66.0000

C	Clave	Descripción	Unidad	Cantidad
Materiales				
	MAT_025	PINTURA VINILICA BERELINTE	LT	0.25000
	MAT_026	SELLADOR PARA PINTURA	LT	0.12500
Mano de Obra				
+	MO_27	CUADRILLA 9 (0.1 CABO+ 1 PINTOR +1 AYUDANTE)	jor	
	MO_01	CABO DE CUADRILLA	jor	0.10000
	MO_09	PINTOR	jor	1.00000
	MO_13	AYUDANTE	jor	1.00000
		Rendimiento		: 50.00000
Herramienta				
	HM_01	HERRAMIENTA MENOR	(%)mo	0.05000

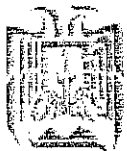

PROCEDIMIENTO EJECUTIVO INTEGRAL DE LA LICITACIÓN DE OBRA PÚBLICA

0366



LICITACIÓN PÚBLICA No: HAUM/DOP/BID/002/04

CONSTRUCCION DEL AREA ADMINISTRATIVA, CAPILLA,
CAFETERIA, BODEGA, BAÑOS PUBLICOS, MODULOS DE
GABETAS, ACCESO AL PANTEON, MUNICIPAL
"JARDINES DE LA PAZ"



FECHA DE LICITACIÓN: 02 DE AGOSTO DEL 2004

DOCUMENTO 18 (ANALISIS DE LOS CONCEPTOS SIN CONSIDERAR COSTOS E IMPORTES)

Descripción

Clave: 2.A.1

Trazo y Nivelación

Unidad : m2
Cantidad : 324.0000

C	Clave	Descripción	Unidad	Cantidad
Materiales				
	MAT_007	MADERA DE PINO DE TERCERA	P.T.	0.10000
	MAT_006	HILO DE CAÑAMO	CARRETE	0.00500
	MAT_005	CAL	TON	0.00010
Mano de Obra				
+	MO_22	CUADRILLA 4 (0.1 CABO+1 ALBAÑIL+1 PEON)	jor	
	MO_01	CABO DE CUADRILLA	jor	0.10000
	MO_04	ALBAÑIL	jor	1.00000
	MO_06	PEON	jor	1.00000
		Rendimiento		: 100.00000
Herramienta				
	HM_01	HERRAMIENTA MENOR	(%)mo	0.05000



PROCEDIMIENTO EJECUTIVO INTEGRAL DE LA LICITACIÓN DE OBRA PÚBLICA

0367



LICITACIÓN PÚBLICA No: HAUM/DOP/BID/002/04

CONSTRUCCION DEL AREA ADMINISTRATIVA, CAPILLA, CAFETERIA, BODEGA, BAÑOS PUBLICOS, MODULOS DE GABETAS, ACCESO AL PANTEON, MUNICIPAL "JARDINES DE LA PAZ"



FECHA DE LICITACIÓN: 02 DE AGOSTO DEL 2004

DOCUMENTO 18 (ANALISIS DE LOS CONCEPTOS SIN CONSIDERAR COSTOS E IMPORTES)

Descripción

Clave: 2.A.2

Excavación en cepas hecha a mano Incluye: traspaleo a 2m y afine de suelo y taludes.de 0 a 2m de profundidad Material Tipo I

Unidad : m3
Cantidad : 206.0000

C	Clave	Descripción	Unidad	Cantidad
Mano de Obra				
+	MO_20	CUADRILLA 2 (0.1 CABO+2 PEONES)	jor	
	MO_01	CABO DE CUADRILLA	jor	0.10000
	MO_06	PEON	jor	2.00000
		Rendimiento		: 10.00000
Herramienta				
	HM_01	HERRAMIENTA MENOR	(%)mo	0.05000



PROCEDIMIENTO EJECUTIVO INTEGRAL DE LA LICITACIÓN DE OBRA PÚBLICA

0368



LICITACIÓN PÚBLICA No: HAUM/DOP/BID/002/04

CONSTRUCCION DEL AREA ADMINISTRATIVA, CAPILLA, CAFETERIA, BODEGA, BAÑOS PUBLICOS, MODULOS DE GABETAS, ACCESO AL PANTEON, MUNICIPAL "JARDINES DE LA PAZ"



FECHA DE LICITACIÓN: 02 DE AGOSTO DEL 2004

DOCUMENTO 18 (ANALISIS DE LOS CONCEPTOS SIN CONSIDERAR COSTOS E IMPORTES)

Descripción

Clave: 2.A.3

Plantilla de concreto hecho en obra., Incluye: acareros, elaboración de concreto, tendido y apisonado. De 8cm de espesor

Unidad : m2
Cantidad : 160.0000

C	Clave	Descripción	Unidad	Cantidad
Mano de Obra				
+	MO_22	CUADRILLA 4 (0.1 CABO+1 ALBAÑIL+1 PEON)	jor	
	MO_01	CABO DE CUADRILLA	jor	0.10000
	MO_04	ALBAÑIL	jor	1.00000
	MO_06	PEON	jor	1.00000
		Rendimiento		: 14.99925
Herramienta				
	HM_01	HERRAMIENTA MENOR	(%)mo	0.05000
Equipo				
H	EQ_007	Vibrador para concreto wacker	hora	1.00000
		Rendimiento		: 14.99925
Auxiliares				
+	BAS_1	CONCRETO F'c= 100KG/CM2.	M3	
	MAT_001	CEMENTO GRIS	TON	0.26000
	MAT_002	ARENA	M3	0.50000
	MAT_003	GRAVA	M3	0.68000
	MAT_004	AGUA	M3	0.19500
H	EQ_006	Revolvedora de concreto de un saco cipsa	hora	0.50000
		Cantidad :		0.08400



PROCEDIMIENTO EJECUTIVO INTEGRAL DE LA LICITACIÓN DE OBRA PÚBLICA



LICITACIÓN PÚBLICA No: HAUM/DOP/BID/002/04

CONSTRUCCION DEL AREA ADMINISTRATIVA, CAPILLA, CAFETERIA, BODEGA, BAÑOS PUBLICOS, MODULOS DE GABETAS, ACCESO AL PANTEON, MUNICIPAL "JARDINES DE LA PAZ"



FECHA DE LICITACIÓN: 02 DE AGOSTO DEL 2004

DOCUMENTO 18 (ANALISIS DE LOS CONCEPTOS SIN CONSIDERAR COSTOS E IMPORTES)

Descripción

Clave: 2.A.4
Cimentación corrida de 0.80m de ancho, Var. 3/8" a 20cm y a 25cm. Concreto f_c=200kg/cm² Unidad : mi
Cantidad : 12.0000

C	Clave	Descripción	Unidad	Cantidad
Materiales				
	MAT_007	MADERA DE PINO DE TERCERA	P.T.	0.50000
	MAT_009	ACERO DE REFUERZO	KG	5.00000
	MAT_010	ALAMBRE RECOCIDO	KG	0.12500
	MAT_008	CLAVO	KG	0.10000
	MAT_006	HILO DE CAÑAMO	CARRETE	0.00500
Mano de Obra				
+	MO_23	CUADRILLA 5 (0.1 CABO+ 1 ALBAÑIL.+2 PEONES)	jor	
	MO_01	CABO DE CUADRILLA	jor	0.10000
	MO_04	ALBAÑIL	jor	1.00000
	MO_06	PEON	jor	2.00000
		Rendimiento		: 9.00009
+	MO_24	CUADRILLA 6 (0.1 CABO+ 1 FIERRERO + 1 PEON)	jor	
	MO_01	CABO DE CUADRILLA	jor	0.10000
	MO_07	FIERRERO	jor	1.00000
	MO_06	PEON	jor	1.00000
		Rendimiento		: 30.00300
Herramienta				
	HM_01	HERRAMIENTA MENOR	(%)mo	0.05000
Equipo				
H	EQ_007	Vibrador para concreto wacker	hora	1.00000
		Rendimiento		: 8.00000
Auxiliares				
+	BAS_3	CONCRETO F _c = 200KG/CM2.	M3	
	MAT_001	CEMENTO GRIS	TON	0.35500
	MAT_002	ARENA	M3	0.47000
	MAT_003	GRAVA	M3	0.65000
	MAT_004	AGUA	M3	0.19500
H	EQ_006	Revolvedora de concreto de un saco cipsa	hora	0.50000
				Cantidad : 0.21000



PROCEDIMIENTO EJECUTIVO INTEGRAL DE LA LICITACIÓN DE OBRA PÚBLICA

0370



LICITACIÓN PÚBLICA No: HAUM/DOP/BID/002/04

CONSTRUCCION DEL AREA ADMINISTRATIVA, CAPILLA, CAFETERIA, BODEGA, BAÑOS PUBLICOS, MODULOS DE GABETAS, ACCESO AL PANTEON, MUNICIPAL "JARDINES DE LA PAZ"



FECHA DE LICITACIÓN: 02 DE AGOSTO DEL 2004

DOCUMENTO 18 (ANALISIS DE LOS CONCEPTOS SIN CONSIDERAR COSTOS E IMPORTES)

Descripción

Clave: 2.A.5

Cimentación corrida de 1.00m de ancho, armado: var. 3/8" a 20cm y a 25cm. Concreto f'c=200kg/cm²

Unidad : ml
Cantidad : 75.0000

C	Clave	Descripción	Unidad	Cantidad
Materiales				
	MAT_007	MADERA DE PINO DE TERCERA	P.T.	0.50000
	MAT_009	ACERO DE REFUERZO	KG	5.50000
	MAT_010	ALAMBRE RECOCIDO	KG	0.12500
	MAT_008	CLAVO	KG	0.10000
	MAT_006	HILO DE CAÑAMO	CARRETE	0.00500
Mano de Obra				
+	MO_23	CUADRILLA 5 (0.1 CABO+ 1 ALBAÑIL+2 PEONES)	jor	
	MO_01	CABO DE CUADRILLA	jor	0.10000
	MO_04	ALBAÑIL	jor	1.00000
	MO_06	PEON	jor	2.00000
		Rendimiento		: 8.00000
+	MO_24	CUADRILLA 6 (0.1 CABO+ 1 FIERRERO + 1 PEON)	jor	
	MO_01	CABO DE CUADRILLA	jor	0.10000
	MO_07	FIERRERO	jor	1.00000
	MO_06	PEON	jor	1.00000
		Rendimiento		: 23.99808
Herramienta				
	HM_01	HERRAMIENTA MENOR	(%)mo	0.05000
Equipo				
H	EQ_007	Vibrador para concreto wacker	hora	1.00000
		Rendimiento		: 8.00000
Auxiliares				
+	BAS_3	CONCRETO F'c= 200KG/CM2.	M3	
	MAT_001	CEMENTO GRIS	TON	0.35500
	MAT_002	ARENA	M3	0.47000
	MAT_003	GRAVA	M3	0.65000
	MAT_004	AGUA	M3	0.19500
H	EQ_006	Revolvedora de concreto de un saco cipsa	hora	0.50000
				Cantidad : 0.21000



PROCEDIMIENTO EJECUTIVO INTEGRAL DE LA LICITACIÓN DE OBRA PÚBLICA



LICITACIÓN PÚBLICA No: HAUM/DOP/BID/002/04

CONSTRUCCION DEL AREA ADMINISTRATIVA, CAPILLA, CAFETERIA, BODEGA, BAÑOS PUBLICOS, MODULOS DE GABETAS, ACCESO AL PANTEON, MUNICIPAL "JARDINES DE LA PAZ"



FECHA DE LICITACIÓN: 02 DE AGOSTO DEL 2004

DOCUMENTO 18 (ANALISIS DE LOS CONCEPTOS SIN CONSIDERAR COSTOS E IMPORTES)

Descripción

Clave: 2.A.7

Cimentación corrida de 1.80m de ancho, vars de 1/2" a 20cm y 3/8" a 25cm'

Unidad : mi
Cantidad : 34.0000

C	Clave	Descripción	Unidad	Cantidad
Materiales				
	MAT_007	MADERA DE PINO DE TERCERA	P.T.	1.50000
	MAT_009	ACERO DE REFUERZO	KG	13.65000
	MAT_010	ALAMBRE RECOCIDO	KG	0.20000
	MAT_008	CLAVO	KG	0.12500
	MAT_006	HILO DE CAÑAMO	CARRETE	0.00500
Mano de Obra				
+	MO_23	CUADRILLA 5 (0.1 CABO+ 1 ALBAÑIL+2 PEONES)	jor	
	MO_01	CABO DE CUADRILLA	jor	0.10000
	MO_04	ALBAÑIL	jor	1.00000
	MO_06	PEON	jor	2.00000
		Rendimiento		: 5.99988
+	MO_24	CUADRILLA 6 (0.1 CABO+ 1 FIERRERO + 1 PEON)	jor	
	MO_01	CABO DE CUADRILLA	jor	0.10000
	MO_07	FIERRERO	jor	1.00000
	MO_06	PEON	jor	1.00000
		Rendimiento		: 5.99988
Herramienta				
	HM_01	HERRAMIENTA MENOR	(%)mo	0.05000
Equipo				
H	EQ_007	Vibrador para concreto wacker	hora	1.00000
		Rendimiento		: 3.00003
Auxiliares				
+	BAS_3	CONCRETO F'c= 200KG/CM2.	M3	
	MAT_001	CEMENTO GRIS	TON	0.35500
	MAT_002	ARENA	M3	0.47000
	MAT_003	GRAVA	M3	0.65000
	MAT_004	AGUA	M3	0.19500
H	EQ_006	Revolvedora de concreto de un saco cipsa	hora	0.50000
				Cantidad : 0.47000



PROCEDIMIENTO EJECUTIVO INTEGRAL DE LA LICITACIÓN DE OBRA PÚBLICA



LICITACIÓN PÚBLICA No: HAUM/DOP/BID/002/04

CONSTRUCCION DEL AREA ADMINISTRATIVA, CAPILLA, CAFETERIA, BODEGA, BAÑOS PUBLICOS, MODULOS DE GABETAS, ACCESO AL PANTEON, MUNICIPAL "JARDINES DE LA PAZ"



FECHA DE LICITACIÓN: 02 DE AGOSTO DEL 2004

DOCUMENTO 18 (ANALISIS DE LOS CONCEPTOS SIN CONSIDERAR COSTOS E IMPORTES)

Descripción

Clave: 2.A.8

Zapata de concreto armado de 1.40 x 1.40m. Armada con vars de 1/2" a 20cm ambos sentidos

Unidad : pieza
Cantidad : 10.0000

C	Clave	Descripción	Unidad	Cantidad
Materiales				
	MAT_007	MADERA DE PINO DE TERCERA	P.T.	1.50000
	MAT_009	ACERO DE REFUERZO	KG	20.60000
	MAT_010	ALAMBRE RECOCIDO	KG	0.25000
	MAT_008	CLAVO	KG	0.20000
	MAT_006	HILO DE CAÑAMO	CARRETE	0.00500
Mano de Obra				
+	MO_23	CUADRILLA 5 (0.1 CABO+ 1 ALBAÑIL+2 PEONES)	jor	
	MO_01	CABO DE CUADRILLA	jor	0.10000
	MO_04	ALBAÑIL	jor	1.00000
	MO_06	PEÓN	jor	2.00000
		Rendimiento		: 5.00000
+	MO_25	CUADRILLA 7 (0.1 CABO+ 1 CARPINTERO DE CONST. + 1 PEON)	jor	
	MO_01	CABO DE CUADRILLA	jor	0.10000
	MO_05	CARPINTERO DE CONSTRUCCION	jor	1.00000
	MO_06	PEON	jor	1.00000
		Rendimiento		: 5.00000
+	MO_24	CUADRILLA 6 (0.1 CABO+ 1 FIERRERO + 1 PEON)	jor	
	MO_01	CABO DE CUADRILLA	jor	0.10000
	MO_07	FIERRERO	jor	1.00000
	MO_06	PEON	jor	1.00000
		Rendimiento		: 4.00000
Herramienta				
	HM_01	HERRAMIENTA MENOR	(%)mo	0.05000
Equipo				
H	EQ_007	Vibrador para concreto wacker	hora	1.00000
		Rendimiento		: 2.00000
Auxiliares				
+	BAS_3	CONCRETO F'c= 200KG/CM2.	M3	
	MAT_001	CEMENTO GRIS	TON	0.35500
	MAT_002	ARENA	M3	0.47000
	MAT_003	GRAVA	M3	0.65000
	MAT_004	AGUA	M3	0.19500
H	EQ_006	Revolvedora de concreto de un saco cipsa	hora	0.50000
		Cantidad		: 0.51000

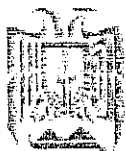

PROCEDIMIENTO EJECUTIVO INTEGRAL DE LA LICITACIÓN DE OBRA PÚBLICA



LICITACIÓN PÚBLICA No: HAUM/DOP/BID/002/04

CONSTRUCCION DEL AREA ADMINISTRATIVA, CAPILLA, CAFETERIA, BODEGA, BAÑOS PUBLICOS, MODULOS DE GABETAS, ACCESO AL PANTEON, MUNICIPAL "JARDINES DE LA PAZ"



FECHA DE LICITACIÓN: 02 DE AGOSTO DEL 2004

DOCUMENTO 18 (ANALISIS DE LOS CONCEPTOS SIN CONSIDERAR COSTOS E IMPORTES)

Descripción

Clave: 2.A.9

Relleno de cepas con material limpio de banco

Unidad : m3
Cantidad : 146.0000

C	Clave	Descripción	Unidad	Cantidad
Materiales				
	MAT_007	MADERA DE PINO DE TERCERA	P.T.	0.50000
	MAT_009	ACERO DE REFUERZO	KG	5.50000
	MAT_010	ALAMBRE RECOCIDO	KG	0.12500
	MAT_008	CLAVO	KG	0.10000
	MAT_006	HILO DE CAÑAMO	CARRETE	0.00500
Mano de Obra				
+	MO_23	CUADRILLA 5 (0.1 CABO+ 1 ALBAÑIL+2 PEONES)	jor	
	MO_01	CABO DE CUADRILLA	jor	0.10000
	MO_04	ALBAÑIL	jor	1.00000
	MO_06	PEON	jor	2.00000
		Rendimiento		: 7.98085
Herramienta				
	HM_01	HERRAMIENTA MENOR	(%)mo	0.05000
Equipo				
H	EQ_007	Vibrador para concreto wacker	hora	1.00000
		Rendimiento		: 8.00000
Auxiliares				
+	BAS_3	CONCRETO F'c= 200KG/CM2.	M3	
	MAT_001	CEMENTO GRIS	TON	0.35500
	MAT_002	ARENA	M3	0.47000
	MAT_003	GRAVA	M3	0.65000
	MAT_004	AGUA	M3	0.19500
H	EQ_006	Revolvedora de concreto de un saco cipsa	hora	0.50000
				Cantidad : 0.21000



PROCEDIMIENTO EJECUTIVO INTEGRAL DE LA LICITACIÓN DE OBRA PÚBLICA

0375



LICITACIÓN PÚBLICA No: HAUM/DOP/BID/002/04

CONSTRUCCION DEL AREA ADMINISTRATIVA, CAPILLA, CAFETERIA, BODEGA, BAÑOS PUBLICOS, MODULOS DE GABETAS, ACCESO AL PANTEON, MUNICIPAL "JARDINES DE LA PAZ"



FECHA DE LICITACIÓN: 02 DE AGOSTO DEL 2004

DOCUMENTO 18 (ANALISIS DE LOS CONCEPTOS SIN CONSIDERAR COSTOS E IMPORTES)

Descripción

Clave: 2.A.10

Firme de concreto de 8cm de espesor. Concreto fc=100 kg/cm2

Unidad : m2
Cantidad : 324.0000

C	Clave	Descripción	Unidad	Cantidad
Mano de Obra				
+	MO_22	CUADRILLA 4 (0.1 CABO+1 ALBAÑIL+1 PEON)	jor	
	MO_01	CABO DE CUADRILLA	jor	0.10000
	MO_04	ALBAÑIL	jor	1.00000
	MO_06	PEON	jor	1.00000
		Rendimiento		: 12.00048
Herramienta				
	HM_01	HERRAMIENTA MENOR	(%)mo	0.05000
Equipo				
H	EQ_007	Vibrador para concreto wacker	hora	1.00000
		Rendimiento		: 14.99925
Auxiliares				
+	BAS_1	CONCRETO F'c= 100KG/CM2.	M3	
	MAT_001	CEMENTO GRIS	TON	0.26000
	MAT_002	ARENA	M3	0.50000
	MAT_003	GRAVA	M3	0.68000
	MAT_004	AGUA	M3	0.19500
H	EQ_006	Revolvedora de concreto de un saco cipsa	hora	0.50000
				Cantidad : 0.08400



PROCEDIMIENTO EJECUTIVO INTEGRAL DE LA LICITACIÓN DE OBRA PÚBLICA

0376



LICITACIÓN PÚBLICA No: HAUM/DOP/BID/002/04

CONSTRUCCION DEL AREA ADMINISTRATIVA, CAPILLA, CAFETERIA, BODEGA, BAÑOS PUBLICOS, MODULOS DE GABETAS, ACCESO AL PANTEON, MUNICIPAL "JARDINES DE LA PAZ"



FECHA DE LICITACIÓN: 02 DE AGOSTO DEL 2004

DOCUMENTO 18 (ANALISIS DE LOS CONCEPTOS SIN CONSIDERAR COSTOS E IMPORTES)

Descripción

Clave: 2.A.11

Muro de tabicón de cemento de 14cm Mortero cemento-arena 1:5

Unidad : m2
Cantidad : 112.0000

C	Clave	Descripción	Unidad	Cantidad
Materiales				
	MAT_013	TABICON 10-14-28 CMS.	PIEZA	33.00000
Mano de Obra				
+	MO_22	CUADRILLA 4 (0.1 CABO+1 ALBAÑIL+1 PEON)	jor	
	MO_01	CABO DE CUADRILLA	jor	0.10000
	MO_04	ALBAÑIL	jor	1.00000
	MO_06	PEON	jor	1.00000
		Rendimiento		: 10.00000
Herramienta				
	HM_01	HERRAMIENTA MENOR	(%)mo	0.05000
Auxiliares				
+	BAS_6	MORTERO CEMENTO-CAL-ARENA PROPORCION 1:1:6	M3	
	MAT_001	CEMENTO GRIS	TON	0.26600
	MAT_005	CAL	TON	0.15000
	MAT_002	ARENA	M3	1.00000
	MAT_004	AGUA	M3	0.27900
				Cantidad : 0.02800



PROCEDIMIENTO EJECUTIVO INTEGRAL DE LA LICITACIÓN DE OBRA PÚBLICA



LICITACIÓN PÚBLICA No: HAUM/DOP/BID/002/04

CONSTRUCCION DEL AREA ADMINISTRATIVA, CAPILLA, CAFETERIA, BODEGA, BAÑOS PUBLICOS, MODULOS DE GABETAS, ACCESO AL PANTEON, MUNICIPAL "JARDINES DE LA PAZ"



FECHA DE LICITACIÓN: 02 DE AGOSTO DEL 2004

DOCUMENTO 18 (ANALISIS DE LOS CONCEPTOS SIN CONSIDERAR COSTOS E IMPORTES)

Descripción

Clave: 2.A.12

Muro de tabicón de cemento de 21cm Mortero cemento-arena 1:5

Unidad : m2
Cantidad : 40.0000

C	Clave	Descripción	Unidad	Cantidad
Materiales				
	MAT_013	TABICON 10-14-28 CMS.	PIEZA	48.00000
Mano de Obra				
+	MO_22	CUADRILLA 4 (0.1 CABO+1 ALBAÑIL+1 PEON)	jor	
	MO_01	CABO DE CUADRILLA	jor	0.10000
	MO_04	ALBAÑIL	jor	1.00000
	MO_06	PEON	jor	1.00000
		Rendimiento		: 6.99986
Herramienta				
	HM_01	HERRAMIENTA MENOR	(%)mo	0.05000
Auxiliares				
+	BAS_6	MORTERO CEMENTO-CAL-ARENA PROPORCION 1:1:6	M3	
	MAT_001	CEMENTO GRIS	TON	0.26600
	MAT_005	CAL	TON	0.15000
	MAT_002	ARENA	M3	1.00000
	MAT_004	AGUA	M3	0.27900
				Cantidad : 0.05000



PROCEDIMIENTO EJECUTIVO INTEGRAL DE LA LICITACIÓN DE OBRA PÚBLICA

0378



LICITACIÓN PÚBLICA No: HAUM/DOP/BID/002/04

CONSTRUCCION DEL AREA ADMINISTRATIVA, CAPILLA, CAFETERIA, BODEGA, BAÑOS PUBLICOS, MODULOS DE GABETAS, ACCESO AL PANTEON, MUNICIPAL "JARDINES DE LA PAZ"



FECHA DE LICITACIÓN: 02 DE AGOSTO DEL 2004

DOCUMENTO 18 (ANALISIS DE LOS CONCEPTOS SIN CONSIDERAR COSTOS E IMPORTES)

Descripción			
Clave: 2.A.13			
Muro de tabicón de cemento de 28cm Mortero cemento-arena 1:5			
		Unidad :	m2
		Cantidad :	12.0000
C Clave	Descripción	Unidad	Cantidad
Materiales			
MAT_013	TABICON 10-14-28 CMS.	PIEZA	60.00000
Mano de Obra			
+ MO_22	CUADRILLA 4 (0.1 CABO+1 ALBAÑIL+1 PEON)	jor	
MO_01	CABO DE CUADRILLA	jor	0.10000
MO_04	ALBAÑIL	jor	1.00000
MO_06	PEON	jor	1.00000
	Rendimiento		: 5.99988
Herramienta			
HM_01	HERRAMIENTA MENOR	(%)mo	0.05000
Auxiliares			
+ BAS_6	MORTERO CEMENTO-CAL-ARENA PROPORCION 1:1:6	M3	
MAT_001	CEMENTO GRIS	TON	0.26600
MAT_005	CAL	TON	0.15000
MAT_002	ARENA	M3	1.00000
MAT_004	AGUA	M3	0.27900
			Cantidad : 0.06700



PROCEDIMIENTO EJECUTIVO INTEGRAL DE LA LICITACIÓN DE OBRA PÚBLICA



LICITACIÓN PÚBLICA No: HAUM/DOP/BID/002/04

CONSTRUCCION DEL AREA ADMINISTRATIVA, CAPILLA, CAFETERIA, BODEGA, BAÑOS PUBLICOS, MODULOS DE GABETAS, ACCESO AL PANTEON, MUNICIPAL "JARDINES DE LA PAZ"



FECHA DE LICITACIÓN: 02 DE AGOSTO DEL 2004

DOCUMENTO 18 (ANALISIS DE LOS CONCEPTOS SIN CONSIDERAR COSTOS E IMPORTES)

Descripción

Clave: 2.A.14

Daia de desplante y de cerramiento de concreto $f_c=150\text{kg/cm}^2$ 4 vars de 3/8" Est. de 1/4" @25cm. Hasta 3er nivel. Sección de 15x20cm, cimbra a 2 caras

Unidad : ml
Cantidad : 188.0000

C	Clave	Descripción	Unidad	Cantidad
---	-------	-------------	--------	----------

Materiales

	MAT_007	MADERA DE PINO DE TERCERA	P.T.	0.75000
	MAT_008	CLAVO	KG	0.12500
	MAT_009	ACERO DE REFUERZO	KG	2.10000
	MAT_010	ALAMBRE RECOCIDO	KG	0.12500
	MAT_011	ALAMBRON	KG	0.75000

Mano de Obra

+	MO_22	CUADRILLA 4 (0.1 CABO+1 ALBAÑIL+1 PEON)	jor	
	MO_01	CABO DE CUADRILLA	jor	0.10000
	MO_04	ALBAÑIL	jor	1.00000
	MO_06	PEON	jor	1.00000
		Rendimiento		: 10.00000

Herramienta

	HM_01	HERRAMIENTA MENOR	(%)mo	0.05000
--	-------	-------------------	-------	---------

Equipo

H	EQ_007	Vibrador para concreto wacker	hora	1.00000
		Rendimiento		: 20.00000

Auxiliares

+	BAS_2	CONCRETO $F'c=150\text{KG/CM}^2$	M3	
	MAT_001	CEMENTO GRIS	TON	0.32300
	MAT_002	ARENA	M3	0.48000
	MAT_003	GRAVA	M3	0.67000
	MAT_004	AGUA	M3	0.21000
H	EQ_006	Revolvedora de concreto de un saco cipsa	hora	0.50000
		Cantidad		: 0.03000



PROCEDIMIENTO EJECUTIVO INTEGRAL DE LA LICITACIÓN DE OBRA PÚBLICA

0380



LICITACIÓN PÚBLICA No: HAUM/DOP/BID/002/04

CONSTRUCCION DEL AREA ADMINISTRATIVA, CAPILLA, CAFETERIA, BODEGA, BAÑOS PUBLICOS, MODULOS DE GABETAS, ACCESO AL PANTEON, MUNICIPAL "JARDINES DE LA PAZ"



FECHA DE LICITACIÓN: 02 DE AGOSTO DEL 2004

DOCUMENTO 18 (ANALISIS DE LOS CONCEPTOS SIN CONSIDERAR COSTOS E IMPORTES)

Descripción

Clave: 2.A.15

Castillos de concreto armado. 4 vars de 3/8" Est. de 1/4" @25cm. Hasta 3er nivel. Sección de 15x20cm, cimbra a 2 caras

Unidad : ml
Cantidad : 176.0000

C	Clave	Descripción	Unidad	Cantidad
Materiales				
	MAT_007	MADERA DE PINO DE TERCERA	P.T.	0.75000
	MAT_008	CLAVO	KG	0.12500
	MAT_009	ACERO DE REFUERZO	KG	4.20000
	MAT_D10	ALAMBRE RECOCIDO	KG	0.12500
	MAT_011	ALAMBRON	KG	0.75000
Mano de Obra				
+	MO_22	CUADRILLA 4 (0.1 CABO+1 ALBAÑIL+1 PEON)	jor	
	MO_D1	CABO DE CUADRILLA	jor	0.10000
	MO_04	ALBAÑIL	jor	1.00000
	MO_06	PEON	jor	1.00000
		Rendimiento		: 10.00000
Herramienta				
	HM_01	HERRAMIENTA MENOR	(%)mo	0.05000
Equipo				
H	EQ_007	Vibrador para concreto wacker	hora	1.00000
		Rendimiento		: 20.00000
Auxiliares				
+	BAS_2	CONCRETO F'c= 150KG/CM2.	M3	
	MAT_001	CEMENTO GRIS	TON	0.32300
	MAT_002	ARENA	M3	0.48000
	MAT_003	GRAVA	M3	0.67000
	MAT_004	AGUA	M3	0.21000
H	EQ_006	Revolvedora de concreto de un saco cipsa	hora	0.50000
				Cantidad : 0.03000



PROCEDIMIENTO EJECUTIVO INTEGRAL DE LA LICITACIÓN DE OBRA PÚBLICA

0381



LICITACIÓN PÚBLICA No: HAUM/DOP/BID/002/04

CONSTRUCCION DEL AREA ADMINISTRATIVA, CAPILLA, CAFETERIA, BODEGA, BAÑOS PUBLICOS, MODULOS DE GABETAS, ACCESO AL PANTEON, MUNICIPAL "JARDINES DE LA PAZ"



FECHA DE LICITACIÓN: 02 DE AGOSTO DEL 2004

DOCUMENTO 18 (ANALISIS DE LOS CONCEPTOS SIN CONSIDERAR COSTOS E IMPORTES)

Descripción

Clave: 2.A.16

Castillos de concreto f'c=150kg/cm2 4 vars de 3/8" Est. de 1/4" @20cm. Hasta 3er nivel. Sección de 15x15cm, cimbra a 2 caras

Unidad : ml
Cantidad : 76.0000

C	Clave	Descripción	Unidad	Cantidad
Materiales				
	MAT_007	MADERA DE PINO DE TERCERA	P.T.	0.75000
	MAT_008	CLAVO	KG	0.12500
	MAT_009	ACERO DE REFUERZO	KG	2.10000
	MAT_010	ALAMBRE RECOCIDO	KG	0.12500
	MAT_011	ALAMBRO	KG	0.85000
Mano de Obra				
+	MO_22	CUADRILLA 4 (0.1 CABO+1 ALBAÑIL+1 PEON)	jor	
	MO_01	CABO DE CUADRILLA	jor	0.10000
	MO_04	ALBAÑIL	jor	1.00000
	MO_06	PEON	jor	1.00000
		Rendimiento		: 10.00000
Herramienta				
	HM_01	HERRAMIENTA MENOR	(%)mo	0.05000
Equipo				
H	EQ_007	Vibrador para concreto wacker	hora	1.00000
		Rendimiento		: 25.00000
Auxiliares				
+	BAS_2	CONCRETO F'c= 150KG/CM2.	M3	
	MAT_001	CEMENTO GRIS	TON	0.32300
	MAT_002	ARENA	M3	0.48000
	MAT_003	GRAVA	M3	0.67000
	MAT_004	AGUA	M3	0.21000
H	EQ_006	Revolvedora de concreto de un saco cipsa	hora	0.50000
				Cantidad : 0.02300



PROCEDIMIENTO EJECUTIVO INTEGRAL DE LA LICITACIÓN DE OBRA PÚBLICA



LICITACIÓN PÚBLICA No: HAUM/DOP/BID/002/04

CONSTRUCCION DEL AREA ADMINISTRATIVA, CAPILLA, CAFETERIA, BODEGA, BAÑOS PUBLICOS, MODULOS DE GABETAS, ACCESO AL PANTEON, MUNICIPAL "JARDINES DE LA PAZ"



FECHA DE LICITACIÓN: 02 DE AGOSTO DEL 2004

DOCUMENTO 18 (ANALISIS DE LOS CONCEPTOS SIN CONSIDERAR COSTOS E IMPORTES)

Descripción

Clave: 2.A.17

Columnas de 21x25cm. 6 vars 5/8" diam, Est de 1/4" a 20cm. concreto f_c=200kg/cm²

Unidad :
Cantidad :
ml
64.0000

C	Clave	Descripción	Unidad	Cantidad
Materiales				
	MAT_007	MADERA DE PINO DE TERCERA	P.T.	3.50000
	MAT_008	CLAVO	KG	0.20000
	MAT_009	ACERO DE REFUERZO	KG	9.90000
	MAT_010	ALAMBRE RECOCIDO	KG	0.20000
	MAT_011	ALAMBRON	KG	1.20000
Mano de Obra				
+	MO_22	CUADRILLA 4 (0.1 CABO+1 ALBAÑIL+1 PEON)	jor	
	MO_01	CABO DE CUADRILLA	jor	0.10000
	MO_04	ALBAÑIL	jor	1.00000
	MO_06	PEON	jor	1.00000
		Rendimiento		: 40.00000
+	MO_24	CUADRILLA 6 (0.1 CABO+ 1 FERRERO + 1 PEON)	jor	
	MO_01	CABO DE CUADRILLA	jor	0.10000
	MO_07	FIERRERO	jor	1.00000
	MO_06	PEON	jor	1.00000
		Rendimiento		: 14.99925
+	MO_25	CUADRILLA 7 (0.1 CABO+ 1 CARPINTERO DE CONST. + 1 PEON)	jor	
	MO_01	CABO DE CUADRILLA	jor	0.10000
	MO_05	CARPINTERO DE CONSTRUCCION	jor	1.00000
	MO_06	PEON	jor	1.00000
		Rendimiento		: 14.99925
+	MO_21	CUADRILLA 3 (1 CABO+5 PEONES)	jor	
	MO_01	CABO DE CUADRILLA	jor	1.00000
	MO_06	PEON	jor	5.00000
		Rendimiento		: 80.00000
Herramienta				
	HM_01	HERRAMIENTA MENOR	(%)mo	0.05000
Equipo				
H	EQ_007	Vibrador para concreto wacker	hora	1.00000
		Rendimiento		: 10.00000
Auxiliares				
+	BAS_3	CONCRETO F _c = 200KG/CM2.	M3	
	MAT_001	CEMENTO GRIS	TON	0.35500
	MAT_002	ARENA	M3	0.47000
	MAT_003	GRAVA	M3	0.65000
	MAT_004	AGUA	M3	0.19500
H	EQ_006	Revolvedora de concreto de un saco cipsa	hora	0.50000
				Cantidad : 0.05500



PROCEDIMIENTO EJECUTIVO INTEGRAL DE LA LICITACIÓN DE OBRA PÚBLICA

0383



LICITACIÓN PÚBLICA No: HAUM/DOP/BID/002/04

CONSTRUCCION DEL AREA ADMINISTRATIVA, CAPILLA, CAFETERIA, BODEGA, BAÑOS PUBLICOS, MODULOS DE GABETAS, ACCESO AL PANTEON, MUNICIPAL "JARDINES DE LA PAZ"



FECHA DE LICITACIÓN: 02 DE AGOSTO DEL 2004

DOCUMENTO 18 (ANALISIS DE LOS CONCEPTOS SIN CONSIDERAR COSTOS E IMPORTES)

Descripción

Clave: 2.A.18
Columnas de 15x25cm. 4 vars 5/8"diam, Est de 1/4" a 20cm. concreto Fc=200kg/cm²

Unidad : ml
Cantidad : 64.0000

C	Clave	Descripción	Unidad	Cantidad
Materiales				
	MAT_007	MADERA DE PINO DE TERCERA	P.T.	2.50000
	MAT_008	CLAVO	KG	0.20000
	MAT_009	ACERO DE REFUERZO	KG	6.60000
	MAT_010	ALAMBRE RECOCIDO	KG	0.15000
	MAT_011	ALAMBRON	KG	1.05000
Mano de Obra				
+	MO_22	CUADRILLA 4 (0.1 CABO+1 ALBAÑIL+1 PEON)	jor	
	MO_01	CABO DE CUADRILLA	jor	0.10000
	MO_04	ALBAÑIL	jor	1.00000
	MO_06	PEON	jor	1.00000
		Rendimiento		: 50.00000
+	MO_24	CUADRILLA 6 (0.1 CABO+ 1 FIERRERO + 1 PEON)	jor	
	MO_01	CABO DE CUADRILLA	jor	0.10000
	MO_07	FIERRERO	jor	1.00000
	MO_06	PEON	jor	1.00000
		Rendimiento		: 20.00000
+	MO_25	CUADRILLA 7 (0.1 CABO+ 1 CARPINTERO DE CONST. + 1 PEON)	jor	
	MO_01	CABO DE CUADRILLA	jor	0.10000
	MO_05	CARPINTERO DE CONSTRUCCION	jor	1.00000
	MO_06	PEON	jor	1.00000
		Rendimiento		: 20.00000
+	MO_21	CUADRILLA 3 (1 CABO+5 PEONES)	jor	
	MO_01	CABO DE CUADRILLA	jor	1.00000
	MO_06	PEON	jor	5.00000
		Rendimiento		: 200.00000
Herramienta				
	HM_01	HERRAMIENTA MENOR	(%)mo	0.05000
Equipo				
H	EQ_007	Vibrador para concreto wacker	hora	1.00000
		Rendimiento		: 10.00000
Auxiliares				
+	BAS_3	CONCRETO F'c= 200KG/CM2.	M3	
	MAT_001	CEMENTO GRIS	TON	0.35500
	MAT_002	ARENA	M3	0.47000
	MAT_003	GRAVA	M3	0.65000
	MAT_004	AGUA	M3	0.19500
H	EQ_006	Revolvedora de concreto de un saco cipsa	hora	0.50000
				Cantidad : 0.03900

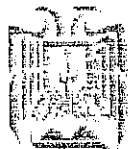

PROCEDIMIENTO EJECUTIVO INTEGRAL DE LA LICITACIÓN DE OBRA PÚBLICA



LICITACIÓN PÚBLICA No: HAUM/DOP/BID/002/04

CONSTRUCCION DEL AREA ADMINISTRATIVA, CAPILLA, CAFETERIA, BODEGA, BAÑOS PUBLICOS, MODULOS DE GABETAS, ACCESO AL PANTEON, MUNICIPAL "JARDINES DE LA PAZ"



FECHA DE LICITACIÓN: 02 DE AGOSTO DEL 2004

DOCUMENTO 18 (ANALISIS DE LOS CONCEPTOS SIN CONSIDERAR COSTOS E IMPORTES)

Descripción

Clave: 2.A.19

Trabe de concreto armado de 25x65cm..2 Vars de 5/8", 5 Vars de 3/4" y 2 Vars de 1/2", Est. de 3/8" a 25cm. Concreto $f_c=200\text{kg/cm}^2$

Unidad : ml
Cantidad : 41.0000

C	Clave	Descripción	Unidad	Cantidad
Materiales				
	MAT_007	MADERA DE PINO DE TERCERA	P.T.	8.50000
	MAT_008	CLAVO	KG	0.25000
	MAT_009	ACERO DE REFUERZO	KG	21.00000
	MAT_010	ALAMBRE RECOCIDO	KG	0.33333
Mano de Obra				
+	MO_22	CUADRILLA 4 (0.1 CABO+1 ALBAÑIL+1 PEON)	jor	
	MO_01	CABO DE CUADRILLA	jor	0.10000
	MO_04	ALBAÑIL	jor	1.00000
	MO_06	PEON	jor	1.00000
		Rendimiento		: 25.00000
+	MO_24	CUADRILLA 6 (0.1 CABO+ 1 FIERRERO + 1 PEON)	jor	
	MO_01	CABO DE CUADRILLA	jor	0.10000
	MO_07	FIERRERO	jor	1.00000
	MO_06	PEON	jor	1.00000
		Rendimiento		: 10.00000
+	MO_25	CUADRILLA 7 (0.1 CABO+ 1 CARPINTERO DE CONST. + 1 PEON)	jor	
	MO_01	CABO DE CUADRILLA	jor	0.10000
	MO_05	CARPINTERO DE CONSTRUCCION	jor	1.00000
	MO_06	PEON	jor	1.00000
		Rendimiento		: 10.00000
+	MO_21	CUADRILLA 3 (1 CABO+5 PEONES)	jor	
	MO_01	CABO DE CUADRILLA	jor	1.00000
	MO_06	PEON	jor	5.00000
		Rendimiento		: 50.00000
Herramienta				
	HM_01	HERRAMIENTA MENOR	(%)mo	0.05000
Equipo				
H	EQ_007	Vibrador para concreto wacker	hora	1.00000
		Rendimiento		: 5.00000
Auxiliares				
+	BAS_3	CONCRETO $F'_c= 200\text{KG/CM}2$.	M3	
	MAT_001	CEMENTO GRIS	TON	0.35500
	MAT_002	ARENA	M3	0.47000
	MAT_003	GRAVA	M3	0.65000
	MAT_004	AGUA	M3	0.19500
H	EQ_006	Revolvedora de concreto de un saco cipsa	hora	0.50000
				Cantidad : 0.17000



PROCEDIMIENTO EJECUTIVO INTEGRAL DE LA LICITACIÓN DE OBRA PÚBLICA

0385



LICITACIÓN PÚBLICA No: HAUM/DOP/BID/002/04

CONSTRUCCION DEL AREA ADMINISTRATIVA, CAPILLA, CAFETERIA, BODEGA, BAÑOS PUBLICOS, MODULOS DE GABETAS, ACCESO AL PANTEON, MUNICIPAL "JARDINES DE LA PAZ"



FECHA DE LICITACIÓN: 02 DE AGOSTO DEL 2004

DOCUMENTO 18 (ANALISIS DE LOS CONCEPTOS SIN CONSIDERAR COSTOS E IMPORTES)

Descripción

Clave: 2.A.20

Trabe de concreto armado de 25x70cm. 5 Vars de 3/4", 4 Vars de 1" y 2 Vars de 1/2", Est. de 3/8" a 30cm. Concreto fc=200kg/cm²

Unidad : ml
Cantidad : 8.5000

C	Clave	Descripción	Unidad	Cantidad
Materiales				
	MAT_007	MADERA DE PINO DE TERCERA	P.T.	9.00000
	MAT_008	CLAVO	KG	0.25000
	MAT_009	ACERO DE REFUERZO	KG	34.75000
	MAT_010	ALAMBRE RECOCIDO	KG	0.50000
Mano de Obra				
+	MO_22	CUADRILLA 4 (0.1 CABO+1 ALBAÑIL+1 PEON)	jor	
	MO_01	CABO DE CUADRILLA	jor	0.10000
	MO_04	ALBAÑIL	jor	1.00000
	MO_06	PEON	jor	1.00000
		Rendimiento		: 20.00000
+	MO_24	CUADRILLA 6 (0.1 CABO+ 1 FIERRERO + 1 PEON)	jor	
	MO_01	CABO DE CUADRILLA	jor	0.10000
	MO_07	FIERRERO	jor	1.00000
	MO_06	PEON	jor	1.00000
		Rendimiento		: 8.00000
+	MO_25	CUADRILLA 7 (0.1 CABO+ 1 CARPINTERO DE CONST. + 1 PEON)	jor	
	MO_01	CABO DE CUADRILLA	jor	0.10000
	MO_05	CARPINTERO DE CONSTRUCCION	jor	1.00000
	MO_06	PEON	jor	1.00000
		Rendimiento		: 8.00000
+	MO_21	CUADRILLA 3 (1 CABO+5 PEONES)	jor	
	MO_01	CABO DE CUADRILLA	jor	1.00000
	MO_06	PEON	jor	5.00000
		Rendimiento		: 30.00300
Herramienta				
	HM_01	HERRAMIENTA MENOR	(%)mo	0.05000
Equipo				
F	EQ_007	Vibrador para concreto wacker	hora	1.00000
		Rendimiento		: 4.00000
Auxiliares				
+	BAS_3	CONCRETO F'c= 200KG/CM2.	M3	
	MAT_001	CEMENTO GRIS	TON	0.35500
	MAT_002	ARENA	M3	0.47000
	MAT_003	GRAVA	M3	0.65000
	MAT_004	AGUA	M3	0.19500
H	EQ_006	Revolvedora de concreto de un saco cipsa	hora	0.50000
				Cantidad : 0.16400



PROCEDIMIENTO EJECUTIVO INTEGRAL DE LA LICITACIÓN DE OBRA PÚBLICA



LICITACIÓN PÚBLICA No: HAUM/DOP/BID/002/04

CONSTRUCCION DEL AREA ADMINISTRATIVA, CAPILLA, CAFETERIA, BODEGA, BAÑOS PUBLICOS, MODULOS DE GABETAS, ACCESO AL PANTEON, MUNICIPAL "JARDINES DE LA PAZ"



FECHA DE LICITACIÓN: 02 DE AGOSTO DEL 2004

DOCUMENTO 18 (ANALISIS DE LOS CONCEPTOS SIN CONSIDERAR COSTOS E IMPORTES)

Descripción

Clave: 2.A.21

Muro de tabique rojo recocido de 14cm de espesor, mortero 1:1:6

Unidad : m2
Cantidad : 185.0000

C	Clave	Descripción	Unidad	Cantidad
Materiales				
	MAT_014	TABIQUE DE BARRO ROJO DE 14 CMS. DE ESP.	PIEZA	62.00000
Mano de Obra				
+	MO_22	CUADRILLA 4 (0.1 CABO+1 ALBAÑIL+1 PEON)	jor	
	MO_01	CABO DE CUADRILLA	jor	0.10000
	MO_04	ALBAÑIL	jor	1.00000
	MO_06	PEON	jor	1.00000
		Rendimiento		: 10.00000
Herramienta				
	HM_01	HERRAMIENTA MENOR	(%)mo	0.05000
Auxiliares				
+	BAS_6	MORTERO CEMENTO-CAL-ARENA PROPORCION 1:1:6	M3	
	MAT_001	CEMENTO GRIS	TON	0.26600
	MAT_005	CAL	TON	0.15000
	MAT_002	ARENA	M3	1.00000
	MAT_004	AGUA	M3	0.27900
				Cantidad : 0.03800



PROCEDIMIENTO EJECUTIVO INTEGRAL DE LA LICITACIÓN DE OBRA PÚBLICA

0387



LICITACIÓN PÚBLICA No: HAUM/DOP/BID/002/04

CONSTRUCCION DEL AREA ADMINISTRATIVA, CAPILLA, CAFETERIA, BODEGA, BAÑOS PUBLICOS, MODULOS DE GABETAS, ACCESO AL PANTEON, MUNICIPAL "JARDINES DE LA PAZ"



FECHA DE LICITACIÓN: 02 DE AGOSTO DEL 2004

DOCUMENTO 18 (ANALISIS DE LOS CONCEPTOS SIN CONSIDERAR COSTOS E IMPORTES)

Descripción

Clave: 2.A.22

Muro de tabique rojo recocido de 21cm de espesor, mortero 1:1:6

Unidad : m2
Cantidad : 299.0000

C	Clave	Descripción	Unidad	Cantidad
Materiales				
	MAT_014	TABIQUE DE BARRO ROJO DE 14 CMS. DE ESP.	PIEZA	94.00000
Mano de Obra				
+	MO_22	CUADRILLA 4 (0.1 CABO+1 ALBAÑIL+1 PEON)	jor	
	MO_01	CABO DE CUADRILLA	jor	0.10000
	MO_04	ALBAÑIL	jor	1.00000
	MO_06	PEON	jor	1.00000
		Rendimiento		: 6.99986
Herramienta				
	HM_01	HERRAMIENTA MENOR	(%)mo	0.05000
Auxiliares				
+	BAS_6	MORTERO CEMENTO-CAL-ARENA PROPORCION 1:1:6	M3	
	MAT_001	CEMENTO GRIS	TON	0.26600
	MAT_005	CAL	TON	0.15000
	MAT_002	ARENA	M3	1.00000
	MAT_004	AGUA	M3	0.27900
				Cantidad : 0.07000



PROCEDIMIENTO EJECUTIVO INTEGRAL DE LA LICITACIÓN DE OBRA PÚBLICA



LICITACIÓN PÚBLICA No: HAUM/DOP/BID/002/04

CONSTRUCCION DEL AREA ADMINISTRATIVA, CAPILLA, CAFETERIA, BODEGA, BAÑOS PUBLICOS, MODULOS DE GABETAS, ACCESO AL PANTEON, MUNICIPAL "JARDINES DE LA PAZ"



FECHA DE LICITACIÓN: 02 DE AGOSTO DEL 2004

DOCUMENTO 18 (ANALISIS DE LOS CONCEPTOS SIN CONSIDERAR COSTOS E IMPORTES)

Descripción

Clave: 2.A.23

Muro de tabique rojo recocido de 28cm de espesor, mortero 1:1:6

Unidad : m2
Cantidad : 24.0000

C	Clave	Descripción	Unidad	Cantidad
Materiales				
	MAT_014	TABIQUE DE BARRO ROJO DE 14 CMS. DE ESP.	PIEZA	94.00000
Mano de Obra				
+	MO_22	CUADRILLA 4 (0.1 CABO+1 ALBAÑIL+1 PEON)	jor	
	MO_01	CABO DE CUADRILLA	jor	0.10000
	MO_04	ALBAÑIL	jor	1.00000
	MO_06	PEON	jor	1.00000
		Rendimiento		: 5.99988
Herramienta				
	HM_01	HERRAMIENTA MENOR	(%)mo	0.05000
Auxiliares				
+	BAS_6	MORTERO CEMENTO-CAL-ARENA PROPORCION 1:1:6	M3	
	MAT_001	CEMENTO GRIS	TON	0.26600
	MAT_005	CAL	TON	0.15000
	MAT_002	ARENA	M3	1.00000
	MAT_004	AGUA	M3	0.27900
				Cantidad : 0.09000



PROCEDIMIENTO EJECUTIVO INTEGRAL DE LA LICITACIÓN DE OBRA PÚBLICA



LICITACIÓN PÚBLICA No: HAUM/DOP/BID/002/04

CONSTRUCCION DEL AREA ADMINISTRATIVA, CAPILLA, CAFETERIA, BODEGA, BAÑOS PUBLICOS, MODULOS DE GABETAS, ACCESO AL PANTEON, MUNICIPAL "JARDINES DE LA PAZ"



FECHA DE LICITACIÓN: 02 DE AGOSTO DEL 2004

DOCUMENTO 18 (ANALISIS DE LOS CONCEPTOS SIN CONSIDERAR COSTOS E IMPORTES)

Descripción

Clave: 2.A.24

Losa maciza de concreto armado de 12cm de espesor. Varilla de 3/8" y concreto de f'c=200kg/cm2

Unidad : m2
Cantidad : 314.0000

C	Clave	Descripción	Unidad	Cantidad
Materiales				
	MAT_007	MADERA DE PINO DE TERCERA	P.T.	3.50000
	MAT_008	CLAVO	KG	0.25000
	MAT_009	ACERO DE REFUERZO	KG	6.00000
	MAT_010	ALAMBRE RECOCIDO	KG	0.25000
Mano de Obra				
+	MO_22	CUADRILLA 4 (0.1 CABO+1 ALBAÑIL+1 PEON)	jor	
	MO_01	CABO DE CUADRILLA	jor	0.10000
	MO_04	ALBAÑIL	jor	1.00000
	MO_06	PEON	jor	1.00000
		Rendimiento		: 25.00000
+	MO_24	CUADRILLA 6 (0.1 CABO+ 1 FIERRERO + 1 PEON)	jor	
	MO_01	CABO DE CUADRILLA	jor	0.10000
	MO_07	FIERRERO	jor	1.00000
	MO_06	PEON	jor	1.00000
		Rendimiento		: 8.00000
+	MO_25	CUADRILLA 7 (0.1 CABO+ 1 CARPINTERO DE CONST. + 1 PEON)	jor	
	MO_01	CABO DE CUADRILLA	jor	0.10000
	MO_05	CARPINTERO DE CONSTRUCCION	jor	1.00000
	MO_06	PEON	jor	1.00000
		Rendimiento		: 10.00000
+	MO_21	CUADRILLA 3 (1 CABO+5 PEONES)	jor	
	MO_01	CABO DE CUADRILLA	jor	1.00000
	MO_06	PEON	jor	5.00000
		Rendimiento		: 50.00000
Herramienta				
	HM_01	HERRAMIENTA MENOR	(%)mo	0.05000
Equipo				
	H EQ_007	Vibrador para concreto wacker	hora	1.00000
		Rendimiento		: 10.00000
Auxiliares				
+	BAS_3	CONCRETO F'c= 200KG/CM2.	M3	
	MAT_001	CEMENTO GRIS	TON	0.35500
	MAT_002	ARENA	M3	0.47000
	MAT_003	GRAVA	M3	0.65000
	MAT_004	AGUA	M3	0.19500
H	EQ_006	Revolvedora de concreto de un saco cipsa	hora	0.50000
				Cantidad : 0.12600



PROCEDIMIENTO EJECUTIVO INTEGRAL DE LA LICITACIÓN DE OBRA PÚBLICA



LICITACIÓN PÚBLICA No: HAUM/DOP/BID/002/04

CONSTRUCCION DEL AREA ADMINISTRATIVA, CAPILLA, CAFETERIA, BODEGA, BAÑOS PUBLICOS, MODULOS DE GABETAS, ACCESO AL PANTEON, MUNICIPAL "JARDINES DE LA PAZ"



FECHA DE LICITACIÓN: 02 DE AGOSTO DEL 2004

DOCUMENTO 18 (ANALISIS DE LOS CONCEPTOS SIN CONSIDERAR COSTOS E IMPORTES)

Descripción

Clave: 2.A.25

Dala de desplante y de cerramiento de concreto $f_c=150\text{kg/cm}^2$ 4 vars de 3/8" Est. de 1/4" @25cm. Hasta 3er nivel. Sección de 20x28cm, cimbra a 2 caras

Unidad : mi
Cantidad : 19.0000

C	Clave	Descripción	Unidad	Cantidad
Materiales				
	MAT_007	MADERA DE PINO DE TERCERA	P.T.	1.25000
	MAT_008	CLAVO	KG	0.12500
	MAT_009	ACERO DE REFUERZO	KG	2.10000
	MAT_010	ALAMBRE RECOCIDO	KG	0.12500
	MAT_011	ALAMBRO	KG	0.90000
Mano de Obra				
+	MO_22	CUADRILLA 4 (0.1 CABO+1 ALBAÑIL+1 PEON)	jor	
	MO_01	CABO DE CUADRILLA	jor	0.10000
	MO_04	ALBAÑIL	jor	1.00000
	MO_06	PEON	jor	1.00000
		Rendimiento		: 8.00000
Herramienta				
	HM_01	HERRAMIENTA MENOR	(%)mo	0.05000
Equipo				
H	EQ_007	Vibrador para concreto wacker	hora	1.00000
		Rendimiento		: 20.00000
Auxiliares				
+	BAS_2	CONCRETO $f_c=150\text{KG/CM}^2$.	M3	
	MAT_001	CEMENTO GRIS	TON	0.32300
	MAT_002	ARENA	M3	0.48000
	MAT_003	GRAVA	M3	0.67000
	MAT_004	AGUA	M3	0.21000
H	EQ_006	Revolvedora de concreto de un saco cipsa	hora	0.50000
				Cantidad : 0.05900



PROCEDIMIENTO EJECUTIVO INTEGRAL DE LA LICITACIÓN DE OBRA PÚBLICA



LICITACIÓN PÚBLICA No: HAUM/DOP/BID/002/04

CONSTRUCCION DEL AREA ADMINISTRATIVA, CAPILLA, CAFETERIA, BODEGA, BAÑOS PUBLICOS, MODULOS DE GABETAS, ACCESO AL PANTEON, MUNICIPAL "JARDINES DE LA PAZ"



FECHA DE LICITACIÓN: 02 DE AGOSTO DEL 2004

DOCUMENTO 18 (ANALISIS DE LOS CONCEPTOS SIN CONSIDERAR COSTOS E IMPORTES)

Descripción

Clave: 2.A.26

Apianado de mezcla en muros con mortero 1:1:6.

Unidad : m2
Cantidad : 1,016.0000

C Clave	Descripción	Unidad	Cantidad
Mano de Obra			
+ MO_22	CUADRILLA 4 (0.1 CABO+1 ALBAÑIL+1 PEON)	jor	
MO_01	CABO DE CUADRILLA	jor	0.10000
MO_04	ALBAÑIL	jor	1.00000
MO_06	PEON	jor	1.00000
	Rendimiento		: 10.00000
Herramienta			
HM_01	HERRAMIENTA MENOR	(%)mo	0.05000
Auxiliares			
+ BAS_6	MORTERO CEMENTO-CAL-ARENA PROPORCION 1:1:6	M3	
MAT_001	CEMENTO GRIS	TON	0.26600
MAT_005	CAL	TON	0.15000
MAT_002	ARENA	M3	1.00000
MAT_004	AGUA	M3	0.27900
			Cantidad : 0.02500



PROCEDIMIENTO EJECUTIVO INTEGRAL DE LA LICITACIÓN DE OBRA PÚBLICA



LICITACIÓN PÚBLICA No: HAUM/DOP/BID/002/04

CONSTRUCCION DEL AREA ADMINISTRATIVA, CAPILLA, CAFETERIA, BODEGA, BAÑOS PUBLICOS, MODULOS DE GABETAS, ACCESO AL PANTEON, MUNICIPAL "JARDINES DE LA PAZ"



FECHA DE LICITACIÓN: 02 DE AGOSTO DEL 2004

DOCUMENTO 18 (ANALISIS DE LOS CONCEPTOS SIN CONSIDERAR COSTOS E IMPORTES)

Descripción

Clave: 2.A.27

Aplanado de mezcla en plafón con mortero cemento-arena 1:5.

Unidad : m2
Cantidad : 314.0000

C	Clave	Descripción	Unidad	Cantidad
Mano de Obra				
+	MO_22	CUADRILLA 4 (0.1 CABO+1 ALBAÑIL+1 PEON)	jor	
	MO_01	CABO DE CUADRILLA	jor	0.10000
	MO_04	ALBAÑIL	jor	1.00000
	MO_06	PEON	jor	1.00000
		Rendimiento		: 9.00009
Herramienta				
	HM_01	HERRAMIENTA MENOR	(%)mo	0.05000
Auxiliares				
+	BAS_5	MORTERO CEMENTO-ARENA PROPORCION 1:5	M3	
	MAT_001	CEMENTO GRIS	TON	0.38000
	MAT_002	ARENA	M3	1.15000
	MAT_004	AGUA	M3	0.27500
				Cantidad : 0.02500



PROCEDIMIENTO EJECUTIVO INTEGRAL DE LA LICITACIÓN DE OBRA PÚBLICA



LICITACIÓN PÚBLICA No: HAUM/DOP/BID/002/04

CONSTRUCCION DEL AREA ADMINISTRATIVA, CAPILLA,
CAFETERIA, BODEGA, BAÑOS PUBLICOS, MODULOS DE
GABETAS, ACCESO AL PANTEON, MUNICIPAL
"JARDINES DE LA PAZ"



FECHA DE LICITACIÓN: 02 DE AGOSTO DEL 2004

DOCUMENTO 18 (ANALISIS DE LOS CONCEPTOS SIN CONSIDERAR COSTOS E IMPORTES)

Descripción

Clave: 2.A.28

Emboquillado de mezcla en aristas con mortero cemento-arena 1:5

Unidad : ml
Cantidad : 348.0000

C	Clave	Descripción	Unidad	Cantidad
Mano de Obra				
+	MO_22	CUADRILLA 4 (0.1 CABO+1 ALBAÑIL+1 PEON)	jor	
	MO_01	CABO DE CUADRILLA	jor	0.10000
	MO_04	ALBAÑIL	jor	1.00000
	MO_06	PEON	jor	1.00000
		Rendimiento		: 14.99925
Herramienta				
	HM_01	HERRAMIENTA MENOR	(%)mo	0.05000
Auxiliares				
+	BAS_5	MORTERO CEMENTO-ARENA PROPORCION 1:5	M3	
	MAT_001	CEMENTO GRIS	TON	0.38000
	MAT_002	ARENA	M3	1.15000
	MAT_004	AGUA	M3	0.27500
				Cantidad : 0.00750

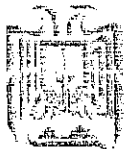

PROCEDIMIENTO EJECUTIVO INTEGRAL DE LA LICITACIÓN DE OBRA PÚBLICA



LICITACIÓN PÚBLICA No: HAUM/DOP/BID/002/04

CONSTRUCCION DEL AREA ADMINISTRATIVA, CAPILLA,
CAFETERIA, BODEGA, BAÑOS PUBLICOS, MODULOS DE
GABETAS, ACCESO AL PANTEON, MUNICIPAL
"JARDINES DE LA PAZ"



FECHA DE LICITACIÓN: 02 DE AGOSTO DEL 2004

DOCUMENTO 18 (ANALISIS DE LOS CONCEPTOS SIN CONSIDERAR COSTOS E IMPORTES)

Descripción

Clave: 2.A.29

Relleno de tezontle en azotea. Incluye: suministro, nivelado, acarreo tendido y apisonado, hasta 3er nivel

Unidad : m3
Cantidad : 314.0000

C	Clave	Descripción	Unidad	Cantidad
Materiales				
	MAT_021	BALASTRE	M3	1.30000
Mano de Obra				
+	MO_22	CUADRILLA 4 (0.1 CABO+1 ALBAÑIL+1 PEON)	jor	
	MO_01	CABO DE CUADRILLA	jor	0.10000
	MO_04	ALBAÑIL	jor	1.00000
	MO_06	PEON	jor	1.00000
		Rendimiento		: 4.00000
Herramienta				
	HM_01	HERRAMIENTA MENOR	(%)mo	0.05000



PROCEDIMIENTO EJECUTIVO INTEGRAL DE LA LICITACIÓN DE OBRA PÚBLICA

0395



LICITACIÓN PÚBLICA No: HAUM/DOP/BID/002/04

CONSTRUCCION DEL AREA ADMINISTRATIVA, CAPILLA, CAFETERIA, BODEGA, BAÑOS PUBLICOS, MODULOS DE GABETAS, ACCESO AL PANTEON, MUNICIPAL "JARDINES DE LA PAZ"



FECHA DE LICITACIÓN: 02 DE AGOSTO DEL 2004

DOCUMENTO 18 (ANALISIS DE LOS CONCEPTOS SIN CONSIDERAR COSTOS E IMPORTES)

Descripción

Clave: 2.A.30

Entortado en azotea con mortero cemento-arena 1:5 de 3cm de espesor. Incluye: acarreo, elaboración, tendido y elevación. Hasta 3er nivel

Unidad : m3
Cantidad : 314.0000

C	Clave	Descripción	Unidad	Cantidad
Mano de Obra				
+	MO_22	CUADRILLA 4 (0.1 CABO+1 ALBAÑIL+1 PEON)	jor	
	MO_01	CABO DE CUADRILLA	jor	0.10000
	MO_04	ALBAÑIL	jor	1.00000
	MO_06	PEON	jor	1.00000
		Rendimiento		: 1.00000
Herramienta				
	HM_01	HERRAMIENTA MENOR	(%)mo	0.05000
Auxiliares				
+	BAS_5	MORTERO CEMENTO-ARENA PROPORCION 1:5	M3	
	MAT_001	CEMENTO GRIS	TON	0.38000
	MAT_002	ARENA	M3	1.15000
	MAT_004	AGUA	M3	0.27500
				Cantidad : 1.05000



PROCEDIMIENTO EJECUTIVO INTEGRAL DE LA LICITACIÓN DE OBRA PÚBLICA



LICITACIÓN PÚBLICA No: HAUM/DOP/BID/002/04

CONSTRUCCION DEL AREA ADMINISTRATIVA, CAPILLA, CAFETERIA, BODEGA, BAÑOS PUBLICOS, MODULOS DE GABETAS, ACCESO AL PANTEON, MUNICIPAL "JARDINES DE LA PAZ"



FECHA DE LICITACIÓN: 02 DE AGOSTO DEL 2004

DOCUMENTO 18 (ANALISIS DE LOS CONCEPTOS SIN CONSIDERAR COSTOS E IMPORTES)

Descripción

Clave: 2.A.31

Enladrillado en azotea, ladrillo común asentado con mortero cemento-arena 1:5, acabado fino.

Unidad : m2
Cantidad : 314.0000

C	Clave	Descripción	Unidad	Cantidad
Materiales				
	MAT_020	CINTARILLA	PIEZA	48.00000
Mano de Obra				
+	MO_22	CUADRILLA 4 (0.1 CABO+1 ALBAÑIL+1 PEON)	jor	
	MO_01	CABO DE CUADRILLA	jor	0.10000
	MO_04	ALBAÑIL	jor	1.00000
	MO_06	PEON	jor	1.00000
		Rendimiento		: 12.00048
Herramienta				
	HM_01	HERRAMIENTA MENOR	(%)mo	0.05000
Auxiliares				
+	BAS_5	MORTERO CEMENTO-ARENA PROPORCION 1:5	M3	
	MAT_001	CEMENTO GRIS	TON	0.38000
	MAT_002	ARENA	M3	1.15000
	MAT_004	AGUA	M3	0.27500
				Cantidad : 0.02500



PROCEDIMIENTO EJECUTIVO INTEGRAL DE LA LICITACIÓN DE OBRA PÚBLICA



LICITACIÓN PÚBLICA No: HAUM/DOP/BID/002/04

CONSTRUCCION DEL AREA ADMINISTRATIVA, CAPILLA,
CAFETERIA, BODEGA, BAÑOS PUBLICOS, MODULOS DE
GABETAS, ACCESO AL PANTEON, MUNICIPAL
"JARDINES DE LA PAZ"



FECHA DE LICITACIÓN: 02 DE AGOSTO DEL 2004

DOCUMENTO 18 (ANALISIS DE LOS CONCEPTOS SIN CONSIDERAR COSTOS E IMPORTES)

Descripción

Clave: 2.A.32
Impermeabilizado

Unidad : m2
Cantidad : 314.0000

C	Clave	Descripción	Unidad	Cantidad
Materiales				
	MAT_022	EMULSIKA	LT	1.00000
	MAT_023	ACRIL TECHO ROJO	LT	1.00000
	MAT_024	SIKATELA	M2	1.05000
Mano de Obra				
+	MO_27	CUADRILLA 9 (0.1 CABO+ 1 PINTOR +1 AYUDANTE)	jor	
	MO_01	CABO DE CUADRILLA	jor	0.10000
	MO_09	PINTOR	jor	1.00000
	MO_13	AYUDANTE	jor	1.00000
		Rendimiento		: 25.00000
Herramienta				
	HM_01	HERRAMIENTA MENOR	(%)mo	0.05000

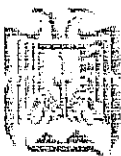

PROCEDIMIENTO EJECUTIVO INTEGRAL DE LA LICITACIÓN DE OBRA PÚBLICA

0398



LICITACIÓN PÚBLICA No: HAUM/DOP/BID/002/04

CONSTRUCCION DEL AREA ADMINISTRATIVA, CAPILLA, CAFETERIA, BODEGA, BAÑOS PUBLICOS, MODULOS DE GABETAS, ACCESO AL PANTEON, MUNICIPAL "JARDINES DE LA PAZ"



FECHA DE LICITACIÓN: 02 DE AGOSTO DEL 2004

DOCUMENTO 18 (ANALISIS DE LOS CONCEPTOS SIN CONSIDERAR COSTOS E IMPORTES)

Descripción

Clave: 2.A.33

Piso de loseta interceramic asentada con pegazulejo. De 31x31cm

Unidad : m2
Cantidad : 346.0000

C	Clave	Descripción	Unidad	Cantidad
Materiales				
	MAT_015	VITROPISO INTERCERAMIC MOD. AUSTRALIA COLOR MEL BOUME 31.5*31.5 CMS.	M2	1.05000
	MAT_018	PEGAPISO	KG	5.00000
	MAT_019	JUNTEADOR	KG	2.00000
Mano de Obra				
+	MO_26	CUADRILLA 8 (0.1 CABO+ 1 AZULEJERO + 1 AYUDANTE)	jor	
	MO_01	CABO DE CUADRILLA	jor	0.10000
	MO_10	AZULEJERO	jor	1.00000
	MO_13	AYUDANTE	jor	1.00000
		Rendimiento		: 10.00000
Herramienta				
	HM_01	HERRAMIENTA MENOR	(%)mo	0.05000



PROCEDIMIENTO EJECUTIVO INTEGRAL DE LA LICITACIÓN DE OBRA PÚBLICA



LICITACIÓN PÚBLICA No: HAUM/DOP/BID/002/04

CONSTRUCCION DEL AREA ADMINISTRATIVA, CAPILLA, CAFETERIA, BODEGA, BAÑOS PUBLICOS, MODULOS DE GABETAS, ACCESO AL PANTEON, MUNICIPAL "JARDINES DE LA PAZ"



FECHA DE LICITACIÓN: 02 DE AGOSTO DEL 2004

DOCUMENTO 18 (ANALISIS DE LOS CONCEPTOS SIN CONSIDERAR COSTOS E IMPORTES)

Descripción

Clave: 2.A.34

Suministro y colocación de zoclo de 10x31cm interceramic. Lechadeado con cemento blanco.

Unidad : ml
Cantidad : 124.0000

C	Clave	Descripción	Unidad	Cantidad
Materiales				
	MAT_D15	VITROPISO INTERCERAMIC MOD. AUSTRALIA COLOR MEL BOUME 31.5*31.5 CMS.	M2	0.11000
	MAT_D18	PEGAPISO	KG	0.50000
	MAT_D19	JUNTEADOR	KG	0.20000
Mano de Obra				
+	MO_26	CUADRILLA 8 (0.1 CABO+ 1 AZULEJERO + 1 AYUDANTE)	jor	
	MO_01	CABO DE CUADRILLA	jor	0.10000
	MO_10	AZULEJERO	jor	1.00000
	MO_13	AYUDANTE	jor	1.00000
		Rendimiento		: 25.00000
Herramienta				
	HM_01	HERRAMIENTA MENOR	(%)mo	0.05000



PROCEDIMIENTO EJECUTIVO INTEGRAL DE LA LICITACIÓN DE OBRA PÚBLICA

0400



LICITACIÓN PÚBLICA No: HAUM/DOP/BID/002/04

CONSTRUCCION DEL AREA ADMINISTRATIVA, CAPILLA, CAFETERIA, BODEGA, BAÑOS PUBLICOS, MODULOS DE GABETAS, ACCESO AL PANTEON, MUNICIPAL "JARDINES DE LA PAZ"



FECHA DE LICITACIÓN: 02 DE AGOSTO DEL 2004

DOCUMENTO 18 (ANALISIS DE LOS CONCEPTOS SIN CONSIDERAR COSTOS E IMPORTES)

Descripción

Clave: 2.A.35

Dala de desplante y de cerramiento de concreto en Capilla f_c=150kg/cm² 4 vars de 3/8" Est. de 1/4" @25cm. Hasta 3er nivel. Sección de 21x20cm, cimbra a 2 caras

Unidad : ml
Cantidad : 19.0000

C	Clave	Descripción	Unidad	Cantidad
Materiales				
	MAT_007	MADERA DE PINO DE TERCERA	P.T.	1.25000
	MAT_008	CLAVO	KG	0.12500
	MAT_009	ACERO DE REFUERZO	KG	2.10000
	MAT_010	ALAMBRE RECOCIDO	KG	0.12500
	MAT_011	ALAMBRON	KG	0.86000
Mano de Obra				
+	MO_22	CUADRILLA 4 (0.1 CABO+1 ALBAÑIL+1 PEON)	jor	
	MO_01	CABO DE CUADRILLA	jor	0.10000
	MO_04	ALBAÑIL	jor	1.00000
	MO_06	PEON	jor	1.00000
		Rendimiento		: 9.00009
Herramienta				
	HM_01	HERRAMIENTA MENOR	(%)mo	0.05000
Equipo				
H	EQ_007	Vibrador para concreto wacker	hora	1.00000
		Rendimiento		: 20.00000
Auxiliares				
+	BAS_2	CONCRETO F _c = 150KG/CM ² .	M3	
	MAT_001	CEMENTO GRIS	TON	0.32300
	MAT_002	ARENA	M3	0.48000
	MAT_003	GRAVA	M3	0.67000
	MAT_004	AGUA	M3	0.21000
H	EQ_006	Revolvedora de concreto de un saco cipsa	hora	0.50000
				Cantidad : 0.04400



PROCEDIMIENTO EJECUTIVO INTEGRAL DE LA LICITACIÓN DE OBRA PÚBLICA

0401



LICITACIÓN PÚBLICA No: HAUM/DOP/BID/002/04

CONSTRUCCION DEL AREA ADMINISTRATIVA, CAPILLA, CAFETERIA, BODEGA, BAÑOS PUBLICOS, MODULOS DE GABETAS, ACCESO AL PANTEON, MUNICIPAL "JARDINES DE LA PAZ"



FECHA DE LICITACIÓN: 02 DE AGOSTO DEL 2004

DOCUMENTO 18 (ANALISIS DE LOS CONCEPTOS SIN CONSIDERAR COSTOS E IMPORTES)

Descripción

Clave: 2.A.36

Pretil de tabique de 0.60m de altura. Mortero cemento-arena 1:5

Unidad :
Cantidad :
mi
48.5000

C	Clave	Descripción	Unidad	Cantidad
Materiales				
	MAT_014	TABIQUE DE BARRO ROJO DE 14 CMS. DE ESP.	PIEZA	38.00000
Mano de Obra				
+	MO_22	CUADRILLA 4 (0.1 CABO+1 ALBAÑIL+1 PEON)	jor	
	MO_01	CABO DE CUADRILLA	jor	0.10000
	MO_04	ALBAÑIL	jor	1.00000
	MO_06	PEON	jor	1.00000
		Rendimiento		: 14.99925
Herramienta				
	HM_01	HERRAMIENTA MENOR	(%)mo	0.05000
Auxiliares				
+	BAS_6	MORTERO CEMENTO-CAL-ARENA PROPORCION 1:1:6	M3	
	MAT_001	CEMENTO GRIS	TON	0.26600
	MAT_005	CAL	TON	0.15000
	MAT_002	ARENA	M3	1.00000
	MAT_004	AGUA	M3	0.27900
				Cantidad : 0.02300



PROCEDIMIENTO EJECUTIVO INTEGRAL DE LA LICITACIÓN DE OBRA PÚBLICA

0402



LICITACIÓN PÚBLICA No: HAUM/DOP/BID/002/04

CONSTRUCCION DEL AREA ADMINISTRATIVA, CAPILLA,
CAFETERIA, BODEGA, BAÑOS PUBLICOS, MODULOS DE
GABETAS, ACCESO AL PANTEON, MUNICIPAL
"JARDINES DE LA PAZ"



FECHA DE LICITACIÓN: 02 DE AGOSTO DEL 2004

DOCUMENTO 18 (ANALISIS DE LOS CONCEPTOS SIN CONSIDERAR COSTOS E IMPORTES)

Descripción

Clave: 2.A.37

Recubrimiento de azulejo en baños, de 20x30cm asentado con pegazulejo y lechadeado con cemento blanco

Unidad : m2
Cantidad : 75.0000

C	Clave	Descripción	Unidad	Cantidad
Materiales				
	MAT_018	PEGAPISO	KG	5.00000
	MAT_017	LAMBRIN INTERCERAMIC MOD. ANTILLA COLOR BEIGE 20.*30.0 CMS.	M2	1.05000
	MAT_019	JUNTEADOR	KG	2.00000
Mano de Obra				
+	MO_26	CUADRILLA 8 (0.1 CABO+ 1 AZULEJERO + 1 AYUDANTE)	jor	
	MO_01	CABO DE CUADRILLA	jor	0.10000
	MO_10	AZULEJERO	jor	1.00000
	MO_13	AYUDANTE	jor	1.00000
		Rendimiento		: 10.00000
Herramienta				
	HM_01	HERRAMIENTA MENOR	(%)mo	0.05000



PROCEDIMIENTO EJECUTIVO INTEGRAL DE LA LICITACIÓN DE OBRA PÚBLICA

0403



LICITACIÓN PÚBLICA No: HAUM/DOP/BID/002/04

CONSTRUCCION DEL AREA ADMINISTRATIVA, CAPILLA, CAFETERIA, BODEGA, BAÑOS PUBLICOS, MODULOS DE GABETAS, ACCESO AL PANTEON, MUNICIPAL "JARDINES DE LA PAZ"



FECHA DE LICITACIÓN: 02 DE AGOSTO DEL 2004

DOCUMENTO 18 (ANALISIS DE LOS CONCEPTOS SIN CONSIDERAR COSTOS E IMPORTES)

Descripción

Clave: 2.A.38

Recubrimiento de azulejo en cocina, de 20x30cm asentado con pegazulejo y lechadeado con cemento blanco

Unidad: m2
Cantidad: 23.0000

C	Clave	Descripción	Unidad	Cantidad
Materiales				
	MAT_018	PEGAPISO	KG	5.00000
	MAT_017	LAMBRIN INTERCERAMIC MOD. ANTILLA COLOR BEIGE 20.*30.0 CMS.	M2	1.05000
	MAT_019	JUNTEADOR	KG	2.00000
Mano de Obra				
+	MO_26	CUADRILLA 8 (0.1 CABO+ 1 AZULEJERO + 1 AYUDANTE)	jor	
	MO_01	CABO DE CUADRILLA	jor	0.10000
	MO_10	AZULEJERO	jor	1.00000
	MO_13	AYUDANTE	jor	1.00000
		Rendimiento		: 10.00000
Herramienta				
	HM_01	HERRAMIENTA MENOR	(%)mo	0.05000



PROCEDIMIENTO EJECUTIVO INTEGRAL DE LA LICITACIÓN DE OBRA PÚBLICA

0404



LICITACIÓN PÚBLICA No: HAUM/DOP/BID/002/04

CONSTRUCCION DEL AREA ADMINISTRATIVA, CAPILLA, CAFETERIA, BODEGA, BAÑOS PUBLICOS, MODULOS DE GABETAS, ACCESO AL PANTEON, MUNICIPAL "JARDINES DE LA PAZ"



FECHA DE LICITACIÓN: 02 DE AGOSTO DEL 2004

DOCUMENTO 18 (ANALISIS DE LOS CONCEPTOS SIN CONSIDERAR COSTOS E IMPORTES)

Descripción

Clave: 2.H.1

Suministro y colocación de ventanas de 1.60m X 0.60m de perfil tubular

Unidad : pieza
Cantidad : 20.0000

C	Clave	Descripción	Unidad	Cantidad
Materiales				
	MAT_079	ventana de herreria 1.60m X 0.60m	PIEZA	1.00000
	MAT_087	VIDRIO CLARO DE 6 MM.	M2	0.96000
	MAT_088	SILICON TRANSPARENTE	PIEZA	0.33333
Mano de Obra				
+	MO_22	CUADRILLA 4 (0.1 CABO+1 ALBAÑIL+1 PEON)	jor	
	MO_01	CABO DE CUADRILLA	jor	0.10000
	MO_04	ALBAÑIL	jor	1.00000
	MO_06	PEON	jor	1.00000
		Rendimiento		: 4.00000
+	MO_31	CUADRILLA 13 (0.1 CABO+ 1 ALUMINIERO + 1 AYUDANTE)	jor	
	MO_01	CABO DE CUADRILLA	jor	0.10000
	MO_08	ALUMINIERO	jor	1.00000
	MO_13	AYUDANTE	jor	1.00000
		Rendimiento		: 10.00000
+	MO_30	CUADRILLA 12 (0.1 CABO+ 1 HERRERO + 1 AYUDANTE)	jor	
	MO_01	CABO DE CUADRILLA	jor	0.10000
	MO_11	HERRERO	jor	1.00000
	MO_13	AYUDANTE	jor	1.00000
		Rendimiento		: 2.00000
Herramienta				
	HM_01	HERRAMIENTA MENOR	(%)mo	0.05000



PROCEDIMIENTO EJECUTIVO INTEGRAL DE LA LICITACIÓN DE OBRA PÚBLICA

0405



LICITACIÓN PÚBLICA No: HAUM/DOP/BID/002/04

CONSTRUCCION DEL AREA ADMINISTRATIVA, CAPILLA, CAFETERIA, BODEGA, BAÑOS PUBLICOS, MODULOS DE GABETAS, ACCESO AL PANTEON, MUNICIPAL "JARDINES DE LA PAZ"



FECHA DE LICITACIÓN: 02 DE AGOSTO DEL 2004

DOCUMENTO 18 (ANALISIS DE LOS CONCEPTOS SIN CONSIDERAR COSTOS E IMPORTES)

Descripción

Clave: 2.H.2

Suministro y colocación de ventanas de 2.40m X 1.60m de perfil tubular

Unidad : pieza
Cantidad : 4.0000

C	Clave	Descripción	Unidad	Cantidad
Materiales				
	MAT_080	ventana de herreria 2.40m X 1.60m	PIEZA	1.00000
	MAT_087	VIDRIO CLARO DE 6 MM.	M2	3.85000
	MAT_088	SILICON TRANSPARENTE	PIEZA	1.00000
Mano de Obra				
+	MO_22	CUADRILLA 4 (0.1 CABO+1 ALBAÑIL+1 PEON)	jor	
	MO_01	CABO DE CUADRILLA	jor	0.10000
	MO_04	ALBAÑIL	jor	1.00000
	MO_06	PEON	jor	1.00000
		Rendimiento		: 2.00000
+	MO_31	CUADRILLA 13 (0.1 CABO+ 1 ALUMINERO + 1 AYUDANTE)	jor	
	MO_01	CABO DE CUADRILLA	jor	0.10000
	MO_08	ALUMINERO	jor	1.00000
	MO_13	AYUDANTE	jor	1.00000
		Rendimiento		: 5.00000
+	MO_30	CUADRILLA 12 (0.1 CABO+ 1 HERRERO + 1 AYUDANTE)	jor	
	MO_01	CABO DE CUADRILLA	jor	0.10000
	MO_11	HERRERO	jor	1.00000
	MO_13	AYUDANTE	jor	1.00000
		Rendimiento		: 1.00000
Herramienta				
	HM_01	HERRAMIENTA MENOR	(%)mo	0.05000



PROCEDIMIENTO EJECUTIVO INTEGRAL DE LA LICITACIÓN DE OBRA PÚBLICA

0406



LICITACIÓN PÚBLICA No: HAUM/DOP/BID/002/04

CONSTRUCCION DEL AREA ADMINISTRATIVA, CAPILLA, CAFETERIA, BODEGA, BAÑOS PUBLICOS, MODULOS DE GABETAS, ACCESO AL PANTEON, MUNICIPAL "JARDINES DE LA PAZ"



FECHA DE LICITACIÓN: 02 DE AGOSTO DEL 2004

DOCUMENTO 18 (ANALISIS DE LOS CONCEPTOS SIN CONSIDERAR COSTOS E IMPORTES)

Descripción

Clave: 2.H.3

Suministro y colocación de ventanas de 0.80m X 2.40m de perfil tubular

Unidad : pieza
Cantidad : 14.0000

C	Clave	Descripción	Unidad	Cantidad
Materiales				
	MAT_081	ventanas de herreria 0.80m X 2.40m	PIEZA	1.00000
	MAT_087	VIDRIO CLARO DE 6 MM.	M2	1.92000
	MAT_088	SILICON TRANSPARENTE	PIEZA	0.50000
Mano de Obra				
+	MO_22	CUADRILLA 4 (0.1 CABO+1 ALBAÑIL+1 PEON)	jor	
	MO_01	CABO DE CUADRILLA	jor	0.10000
	MO_04	ALBAÑIL	jor	1.00000
	MO_06	PEON	jor	1.00000
		Rendimiento		: 2.00000
+	MO_31	CUADRILLA 13 (0.1 CABO+ 1 ALUMINIERO + 1 AYUDANTE)	jor	
	MO_01	CABO DE CUADRILLA	jor	0.10000
	MO_08	ALUMINIERO	jor	1.00000
	MO_13	AYUDANTE	jor	1.00000
		Rendimiento		: 5.00000
+	MO_30	CUADRILLA 12 (0.1 CABO+ 1 HERRERO + 1 AYUDANTE)	jor	
	MO_01	CABO DE CUADRILLA	jor	0.10000
	MO_11	HERRERO	jor	1.00000
	MO_13	AYUDANTE	jor	1.00000
		Rendimiento		: 2.00000
Herramienta				
	HM_01	HERRAMIENTA MENOR	(%)mo	0.05000



PROCEDIMIENTO EJECUTIVO INTEGRAL DE LA LICITACIÓN DE OBRA PÚBLICA

0407



LICITACIÓN PÚBLICA No: HAUM/DOP/BID/002/04

CONSTRUCCION DEL AREA ADMINISTRATIVA, CAPILLA,
CAFETERIA, BODEGA, BAÑOS PUBLICOS, MODULOS DE
GABETAS, ACCESO AL PANTEON, MUNICIPAL
"JARDINES DE LA PAZ"



FECHA DE LICITACIÓN: 02 DE AGOSTO DEL 2004

DOCUMENTO 18 (ANALISIS DE LOS CONCEPTOS SIN CONSIDERAR COSTOS E IMPORTES)

Descripción

Clave: 2.H.4

Suministro y colocación de canal de 1.50 x 2.10m

Unidad : pieza
Cantidad : 3.0000

C	Clave	Descripción	Unidad	Cantidad
Materiales				
	MAT_082	canal de 1.50 x 2.10m	PIEZA	1.00000
Mano de Obra				
+	MO_30	CUADRILLA 12 (0.1 CABO+ 1 HERRERO + 1 AYUDANTE)	jor	
	MO_01	CABO DE CUADRILLA	jor	0.10000
	MO_11	HERRERO	jor	1.00000
	MO_13	AYUDANTE	jor	1.00000
		Rendimiento		: 2.50000
Herramienta				
	HM_01	HERRAMIENTA MENOR	(%)mo	0.05000



PROCEDIMIENTO EJECUTIVO INTEGRAL DE LA LICITACIÓN DE OBRA PÚBLICA

0408



LICITACIÓN PÚBLICA No: HAUM/DOP/BID/002/04

CONSTRUCCION DEL AREA ADMINISTRATIVA, CAPILLA,
CAFETERIA, BODEGA, BAÑOS PUBLICOS, MODULOS DE
GABETAS, ACCESO AL PANTEON, MUNICIPAL
"JARDINES DE LA PAZ"



FECHA DE LICITACIÓN: 02 DE AGOSTO DEL 2004

DOCUMENTO 18 (ANALISIS DE LOS CONCEPTOS SIN CONSIDERAR COSTOS E IMPORTES)

Descripción

Clave: 2.H.5

Mamparas de perfil tubular de 1.50 x 1.20m

Unidad :
Cantidad :

pieza
5.0000

C	Clave	Descripción	Unidad	Cantidad
Materiales				
	MAT_083	Mamparas de perfil tubular de 1.50 x 1.20m	PIEZA	1.00000
Mano de Obra				
+	MO_22	CUADRILLA 4 (0.1 CABO+1 ALBAÑIL+1 PEON)	jor	
	MO_01	CABO DE CUADRILLA	jor	0.10000
	MO_04	ALBAÑIL	jor	1.00000
	MO_06	PEON	jor	1.00000
		Rendimiento		: 4.00000
+	MO_30	CUADRILLA 12 (0.1 CABO+ 1 HERRERO + 1 AYUDANTE)	jor	
	MO_01	CABO DE CUADRILLA	jor	0.10000
	MO_11	HERRERO	jor	1.00000
	MO_13	AYUDANTE	jor	1.00000
		Rendimiento		: 2.00000
Herramienta				
	HM_01	HERRAMIENTA MENOR	(%)mo	0.05000



PROCEDIMIENTO EJECUTIVO INTEGRAL DE LA LICITACIÓN DE OBRA PÚBLICA

0409



LICITACIÓN PÚBLICA No: HAUM/DOP/BID/002/04

CONSTRUCCION DEL AREA ADMINISTRATIVA, CAPILLA, CAFETERIA, BODEGA, BAÑOS PUBLICOS, MODULOS DE GABETAS, ACCESO AL PANTEON, MUNICIPAL "JARDINES DE LA PAZ"



FECHA DE LICITACIÓN: 02 DE AGOSTO DEL 2004

DOCUMENTO 18 (ANALISIS DE LOS CONCEPTOS SIN CONSIDERAR COSTOS E IMPORTES)

Descripción

Clave: 2.H.6
Puerta de 0.90x2.10m

Unidad : pieza
Cantidad : 2.0000

C	Clave	Descripción	Unidad	Cantidad
Materiales				
	MAT_084	Puerta de herreria 0.90x2.10m	PIEZA	1.00000
Mano de Obra				
+	MO_22	CUADRILLA 4 (0.1 CABO+1 ALBAÑIL+1 PEON)	jor	
	MO_01	CABO DE CUADRILLA	jor	0.10000
	MO_04	ALBAÑIL	jor	1.00000
	MO_06	PEON	jor	1.00000
		Rendimiento		: 3.00003
+	MO_30	CUADRILLA 12 (0.1 CABO+ 1 HERRERO + 1 AYUDANTE)	jor	
	MO_01	CABO DE CUADRILLA	jor	0.10000
	MO_11	HERRERO	jor	1.00000
	MO_13	AYUDANTE	jor	1.00000
		Rendimiento		: 0.50000
Herramienta				
	HM_01	HERRAMIENTA MENOR	(%)mo	0.05000



PROCEDIMIENTO EJECUTIVO INTEGRAL DE LA LICITACIÓN DE OBRA PÚBLICA



LICITACIÓN PÚBLICA No: HAUM/DOP/BID/002/04

CONSTRUCCION DEL AREA ADMINISTRATIVA, CAPILLA, CAFETERIA, BODEGA, BAÑOS PUBLICOS, MODULOS DE GABETAS, ACCESO AL PANTEON, MUNICIPAL "JARDINES DE LA PAZ"



FECHA DE LICITACIÓN: 02 DE AGOSTO DEL 2004

DOCUMENTO 18 (ANALISIS DE LOS CONCEPTOS SIN CONSIDERAR COSTOS E IMPORTES)

Descripción

Clave: 2.H.7

Puerta de tablero de 2.00 x 2.60m

Unidad : pieza
Cantidad : 2.0000

C	Clave	Descripción	Unidad	Cantidad
Materiales				
	MAT_085	Puerta de herreria tipo tablero de 2.00 x 2.60m	PIEZA	1.00000
Mano de Obra				
+	MO_22	CUADRILLA 4 (0.1 CABO+1 ALBAÑIL+1 PEON)	jor	
	MO_01	CABO DE CUADRILLA	jor	0.10000
	MO_04	ALBAÑIL	jor	1.00000
	MO_06	PEON	jor	1.00000
		Rendimiento		: 1.00000
+	MO_30	CUADRILLA 12 (0.1 CABO+ 1 HERRERO + 1 AYUDANTE)	jor	
	MO_01	CABO DE CUADRILLA	jor	0.10000
	MO_11	HERRERO	jor	1.00000
	MO_13	AYUDANTE	jor	1.00000
		Rendimiento		: 0.25000
Herramienta				
	HM_01	HERRAMIENTA MENOR	(%)mo	0.05000



PROCEDIMIENTO EJECUTIVO INTEGRAL DE LA LICITACIÓN DE OBRA PÚBLICA



LICITACIÓN PÚBLICA No: HAUM/DOP/BID/002/04

CONSTRUCCION DEL AREA ADMINISTRATIVA, CAPILLA, CAFETERIA, BODEGA, BAÑOS PUBLICOS, MODULOS DE GABETAS, ACCESO AL PANTEON, MUNICIPAL "JARDINES DE LA PAZ"



FECHA DE LICITACIÓN: 02 DE AGOSTO DEL 2004

DOCUMENTO 18 (ANALISIS DE LOS CONCEPTOS SIN CONSIDERAR COSTOS E IMPORTES)

Descripción

Clave: 2.IE.1

Suministro y colocacion de Gabinete slim line 2x38. Instalación eléctrica

Unidad : pieza
Cantidad : 10.0000

C	Clave	Descripción	Unidad	Cantidad
Materiales				
	MAT_066	Gabinete slim line 2x38 (incluye balastra y lamparas)	PIEZA	1.00000
	MAT_071	TAPA ELECTRICA LINEA EVOLUTION	PIEZA	1.00000
	MAT_067	APAGADOR LINEA EVOLUTION	PIEZA	1.00000
	MAT_069	CHALUPA	PIEZA	1.00000
	MAT_070	CAJA REGISTRO DE 3/4"	PIEZA	1.00000
	MAT_072	CABLE TW-12 CONDUMEX	ML	20.00000
	MAT_073	CABLE TW-14 CONDUMEX	ML	10.00000
	MAT_074	CINTA AISLAR	PIEZA	0.20000
	MAT_075	POLIDUCTO ELECTRICO DE 3/4"	ML	9.00000
Mano de Obra				
+	MO_29	CUADRILLA 11 (0.1 CABO+ 1 ELECTRICO + 1 AYUDANTE)	jor	
	MO_01	CABO DE CUADRILLA	jor	0.10000
	MO_03	ELECTRICO	jor	1.00000
	MO_13	AYUDANTE	jor	1.00000
		Rendimiento		: 1.33333
Herramienta				
	HM_01	HERRAMIENTA MENOR	(%)mo	0.05000



PROCEDIMIENTO EJECUTIVO INTEGRAL DE LA LICITACIÓN DE OBRA PÚBLICA

0412



LICITACIÓN PÚBLICA No: HAUM/DOP/BID/002/04

CONSTRUCCION DEL AREA ADMINISTRATIVA, CAPILLA,
CAFETERIA, BODEGA, BAÑOS PUBLICOS, MODULOS DE
GABETAS, ACCESO AL PANTEON, MUNICIPAL
"JARDINES DE LA PAZ"



FECHA DE LICITACIÓN: 02 DE AGOSTO DEL 2004

DOCUMENTO 18 (ANALISIS DE LOS CONCEPTOS SIN CONSIDERAR COSTOS E IMPORTES)

Descripción

Clave: 2.IE.2

Suministro y colocacion de Instalación de lámpara. Instalación Eléctrica

Unidad : salida
Cantidad : 20.0000

C	Clave	Descripción	Unidad	Cantidad
Materiales				
	MAT_076	LAMPARA DE EMPOTRAR TIPO CANDIL	PIEZA	1.00000
	MAT_071	TAPA ELECTRICA LINEA EVOLUTION	PIEZA	1.00000
	MAT_069	CHALUPA	PIEZA	1.00000
	MAT_067	APAGADOR LINEA EVOLUTION	PIEZA	1.00000
	MAT_070	CAJA REGISTRO DE 3/4"	PIEZA	1.00000
	MAT_072	CABLE TW-12 CONDUMEX	ML	20.00000
	MAT_073	CABLE TW-14 CONDUMEX	ML	10.00000
	MAT_074	CINTA AISLAR	PIEZA	0.20000
	MAT_075	POLIDUCTO ELECTRICO DE 3/4"	ML	9.00000
Mano de Obra				
+	MO_29	CUADRILLA 11 (0.1 CABO+ 1 ELECTRICO + 1 AYUDANTE)	jor	
	MO_01	CABO DE CUADRILLA	jor	0.10000
	MO_03	ELECTRICO	jor	1.00000
	MO_13	AYUDANTE	jor	1.00000
		Rendimiento		: 1.33333
Herramienta				
	HM_01	HERRAMIENTA MENOR	(%)mo	0.05000



PROCEDIMIENTO EJECUTIVO INTEGRAL DE LA LICITACIÓN DE OBRA PÚBLICA



LICITACIÓN PÚBLICA No: HAUM/DOP/BID/002/04

CONSTRUCCION DEL AREA ADMINISTRATIVA, CAPILLA, CAFETERIA, BODEGA, BAÑOS PUBLICOS, MODULOS DE GABETAS, ACCESO AL PANTEON, MUNICIPAL "JARDINES DE LA PAZ"



FECHA DE LICITACIÓN: 02 DE AGOSTO DEL 2004

DOCUMENTO 18 (ANALISIS DE LOS CONCEPTOS SIN CONSIDERAR COSTOS E IMPORTES)

Descripción

Clave: 2.IE.3

Suministro y colocacion de Contacto.

Unidad : salida
Cantidad : 20.0000

C	Clave	Descripción	Unidad	Cantidad
Materiales				
	MAT_068	CONTACTO ATERRIZAJE LINEA EVOLUTION	PIEZA	1.00000
	MAT_071	TAPA ELECTRICA LINEA EVOLUTION	PIEZA	1.00000
	MAT_069	CHALUPA	PIEZA	1.00000
	MAT_072	CABLE TW-12 CONDUMEX	ML	22.00000
	MAT_074	CINTA AISLAR	PIEZA	0.20000
	MAT_075	POLIDUCTO ELECTRICO DE 3/4"	ML	10.00000
Mano de Obra				
	+ MO_29	CUADRILLA 11 (0.1 CABO+ 1 ELECTRICO + 1 AYUDANTE)	jor	
	MO_01	CABO DE CUADRILLA	jor	0.10000
	MO_03	ELECTRICO	jor	1.00000
	MO_13	AYUDANTE	jor	1.00000
		Rendimiento		: 3.00003
Herramienta				
	HM_01	HERRAMIENTA MENOR	(%)mo	0.05000



PROCEDIMIENTO EJECUTIVO INTEGRAL DE LA LICITACIÓN DE OBRA PÚBLICA



LICITACIÓN PÚBLICA No: HAUM/DOP/BID/002/04

CONSTRUCCION DEL AREA ADMINISTRATIVA, CAPILLA, CAFETERIA, BODEGA, BAÑOS PUBLICOS, MODULOS DE GABETAS, ACCESO AL PANTEON, MUNICIPAL "JARDINES DE LA PAZ"



FECHA DE LICITACIÓN: 02 DE AGOSTO DEL 2004

DOCUMENTO 18 (ANALISIS DE LOS CONCEPTOS SIN CONSIDERAR COSTOS E IMPORTES)

Descripción

Clave: 2.IS.1

Suministro e instalación de tinaco de 1100lts. Material, mano de obra y 2m de tubo de salida.

Unidad : pieza
Cantidad : 2.0000

C	Clave	Descripción	Unidad	Cantidad
Materiales				
	MAT_038	TINACO DE 1100 LTS. (INCLUYE FLOTADOR, CONECTOR CAMPANA Y 2 M. DE TUBO DE SALIDA)	PIEZA	1.00000
	MAT_039	SOLDADURA 50-50	CARRETE	0.10000
	MAT_040	PASTA FUNDENTE DE 250 GRAMOS.	PIEZA	0.05000
	MAT_041	LIJA PARA TUBERIA	M	0.50000
Mano de Obra				
+	MO_28	CUADRILLA 10 (0.1 CABO+ 1FONTANERO + 1 AYUDANTE)	jor	
	MO_01	CABO DE CUADRILLA	jor	0.10000
	MO_12	FONTANERO	jor	1.00000
	MO_13	AYUDANTE	jor	1.00000
		Rendimiento		: 1.49999
Herramienta				
	HM_01	HERRAMIENTA MENOR	(%)mo	0.05000



PROCEDIMIENTO EJECUTIVO INTEGRAL DE LA LICITACIÓN DE OBRA PÚBLICA

0415



LICITACIÓN PÚBLICA No: HAUM/DOP/BID/002/04

CONSTRUCCION DEL AREA ADMINISTRATIVA, CAPILLA, CAFETERIA, BODEGA, BAÑOS PUBLICOS, MODULOS DE GABETAS, ACCESO AL PANTEON, MUNICIPAL "JARDINES DE LA PAZ"



FECHA DE LICITACIÓN: 02 DE AGOSTO DEL 2004

DOCUMENTO 18 (ANALISIS DE LOS CONCEPTOS SIN CONSIDERAR COSTOS E IMPORTES)

Descripción

Clave: 2.IS.2

Registro de tabique rojo desplantado sobre losa de concreto de 8cm de espesor. $f_c=100$ kg/cm² aplanado, pulido, marco y contrafuerte, no incluye excavación. De 40x40x100 cm
 Unidad : pieza
 Cantidad : 9.0000

C	Clave	Descripción	Unidad	Cantidad
---	-------	-------------	--------	----------

Materiales

	MAT_014	TABIQUE DE BARRO ROJO DE 14 CMS. DE ESP.	PIEZA	150.00000
	MAT_042	TAPA REGISTRO 40*40 CMS. INCLUYE MARCO Y CONTRAMARCO	PIEZA	1.00000

Mano de Obra

+	MO_22	CUADRILLA 4 (0.1 CABO+1 ALBAÑIL+1 PEON)	jor	
	MO_01	CABO DE CUADRILLA	jor	0.10000
	MO_04	ALBAÑIL	jor	1.00000
	MO_06	PEON	jor	1.00000
		Rendimiento		: 1.49999

Herramienta

	HM_01	HERRAMIENTA MENOR	(%)mo	0.05000
--	-------	-------------------	-------	---------

Auxiliares

+	BAS_1	CONCRETO $F'c=100$ KG/CM ² .	M3	
	MAT_001	CEMENTO GRIS	TON	0.26000
	MAT_002	ARENA	M3	0.50000
	MAT_003	GRAVA	M3	0.68000
	MAT_004	AGUA	M3	0.19500
H	EQ_006	Revolvedora de concreto de un saco cipsa	hora	0.50000
				Cantidad : 0.01200
+	BAS_5	MORTERO CEMENTO-ARENA PROPORCION 1:5	M3	
	MAT_001	CEMENTO GRIS	TON	0.38000
	MAT_002	ARENA	M3	1.15000
	MAT_004	AGUA	M3	0.27500
				Cantidad : 0.04200
+	BAS_6	MORTERO CEMENTO-CAL-ARENA PROPORCION 1:1:6	M3	
	MAT_001	CEMENTO GRIS	TON	0.26600
	MAT_005	CAL	TON	0.15000
	MAT_002	ARENA	M3	1.00000
	MAT_004	AGUA	M3	0.27900
				Cantidad : 0.07500



PROCEDIMIENTO EJECUTIVO INTEGRAL DE LA LICITACIÓN DE OBRA PÚBLICA



LICITACIÓN PÚBLICA No: HAUM/DOP/BID/002/04

CONSTRUCCION DEL AREA ADMINISTRATIVA, CAPILLA, CAFETERIA, BODEGA, BAÑOS PUBLICOS, MODULOS DE GABETAS, ACCESO AL PANTEON, MUNICIPAL "JARDINES DE LA PAZ"



FECHA DE LICITACIÓN: 02 DE AGOSTO DEL 2004

DOCUMENTO 18 (ANALISIS DE LOS CONCEPTOS SIN CONSIDERAR COSTOS E IMPORTES)

Descripción

Clave: 2.IS.3

Tubería de PVC sanitario de 6", reforzado

Unidad :
Cantidad : mi
66.0000

C	Clave	Descripción	Unidad	Cantidad
Materiales				
	MAT_043	TUBERIA DE PVC REFORZADO DE 6"	ML	1.05000
	MAT_047	ESTOPA	KG	0.00200
	MAT_041	LIJA PARA TUBERIA	M	0.04000
	MAT_044	COPLER DE PVC DE 6"	PIEZA	0.08333
	MAT_045	CODO DE PVC DE 6"	PIEZA	0.04167
	MAT_031	PEGAMENTO ALTA PRESION PARA PVC	LT	0.04000
Mano de Obra				
+	MO_28	CUADRILLA 10 (0.1 CABO+ 1FONTANERO + 1 AYUDANTE)	jor	
	MO_01	CABO DE CUADRILLA	jor	0.10000
	MO_12	FONTANERO	jor	1.00000
	MO_13	AYUDANTE	jor	1.00000
		Rendimiento		: 30.00300
Herramienta				
	HM_01	HERRAMIENTA MENOR	(%)mo	0.05000



PROCEDIMIENTO EJECUTIVO INTEGRAL DE LA LICITACIÓN DE OBRA PÚBLICA



LICITACIÓN PÚBLICA No: HAUM/DOP/BID/002/04

CONSTRUCCION DEL AREA ADMINISTRATIVA, CAPILLA, CAFETERIA, BODEGA, BAÑOS PUBLICOS, MODULOS DE GABETAS, ACCESO AL PANTEON, MUNICIPAL "JARDINES DE LA PAZ"



FECHA DE LICITACIÓN: 02 DE AGOSTO DEL 2004

DOCUMENTO 18 (ANALISIS DE LOS CONCEPTOS SIN CONSIDERAR COSTOS E IMPORTES)

Descripción

Clave: 2.IS.4

Tubería de PVC sanitario de 4". Incluye: tendido, apisonado, no incluye excavación ni relleno

Unidad : ml
Cantidad : 36.0000

C	Clave	Descripción	Unidad	Cantidad
Materiales				
	MAT_047	ESTOPA	KG	0.00200
	MAT_048	TUBERIA DE PVC DE 4"	ML	1.05000
	MAT_049	COPLA DE PVC DE 4"	PIEZA	0.08333
	MAT_050	CODO DE PVC DE 4"	PIEZA	0.05000
	MAT_041	LIJA PARA TUBERIA	M	0.02000
	MAT_031	PEGAMENTO ALTA PRESION PARA PVC	LT	0.02500
Mano de Obra				
	+ MO_28	CUADRILLA 10 (0.1 CABO+ 1FONTANERO + 1 AYUDANTE)	jor	
	MO_01	CABO DE CUADRILLA	jor	0.10000
	MO_12	FONTANERO	jor	1.00000
	MO_13	AYUDANTE	jor	1.00000
		Rendimiento		: 40.00000
Herramienta				
	HM_01	HERRAMIENTA MENOR	(%)mo	0.05000



PROCEDIMIENTO EJECUTIVO INTEGRAL DE LA LICITACIÓN DE OBRA PÚBLICA



LICITACIÓN PÚBLICA No: HAUM/DOP/BID/002/04

CONSTRUCCION DEL AREA ADMINISTRATIVA, CAPILLA, CAFETERIA, BODEGA, BAÑOS PUBLICOS, MODULOS DE GABETAS, ACCESO AL PANTEON, MUNICIPAL "JARDINES DE LA PAZ"

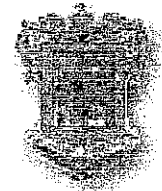

FECHA DE LICITACIÓN: 02 DE AGOSTO DEL 2004

DOCUMENTO 18 (ANALISIS DE LOS CONCEPTOS SIN CONSIDERAR COSTOS E IMPORTES)

Descripción

Clave: 2.IS.5

Tubería de PVC sanitario de 2 1/2". Incluye: tendido, apisonado, no incluye excavación ni relleno

Unidad :
Cantidad :
mi
4.0000

C	Clave	Descripción	Unidad	Cantidad
Materiales				
	MAT_047	ESTOPA	KG	0.00200
	MAT_051	TUBERIA DE PVC DE 2 1/2"	ML	1.05000
	MAT_052	COPLER DE PVC DE 2 1/2"	PIEZA	0.08333
	MAT_053	CODO DE PVC DE 2 1/2"	PIEZA	0.05555
	MAT_041	LIJA PARA TUBERIA	M	0.02000
	MAT_031	PEGAMENTO ALTA PRESION PARA PVC	LT	0.02000
Mano de Obra				
+	MO_28	CUADRILLA 10 (0.1 CABO+ 1FONTANERO + 1 AYUDANTE)	jor	
	MO_01	CABO DE CUADRILLA	jor	0.10000
	MO_12	FONTANERO	jor	1.00000
	MO_13	AYUDANTE	jor	1.00000
		Rendimiento		: 50.00000
Herramienta				
	HM_01	HERRAMIENTA MENOR	(%)mo	0.05000



PROCEDIMIENTO EJECUTIVO INTEGRAL DE LA LICITACIÓN DE OBRA PÚBLICA



LICITACIÓN PÚBLICA No: HAUM/DOP/BID/002/04

CONSTRUCCION DEL AREA ADMINISTRATIVA, CAPILLA, CAFETERIA, BODEGA, BAÑOS PUBLICOS, MODULOS DE GABETAS, ACCESO AL PANTEON, MUNICIPAL "JARDINES DE LA PAZ"



FECHA DE LICITACIÓN: 02 DE AGOSTO DEL 2004

DOCUMENTO 18 (ANALISIS DE LOS CONCEPTOS SIN CONSIDERAR COSTOS E IMPORTES)

Descripción

Clave: 2.IS.6
Bajada de aguas pluviales, tubería de PVC de 4"diam.

Unidad : tramo
Cantidad : 6.0000

C	Clave	Descripción	Unidad	Cantidad
Materiales				
	MAT_047	ESTOPA	KG	0.00200
	MAT_048	TUBERIA DE PVC DE 4"	ML	6.00000
	MAT_049	COPLER DE PVC DE 4"	PIEZA	0.25000
	MAT_050	CODO DE PVC DE 4"	PIEZA	1.00000
	MAT_041	LIJA PARA TUBERIA	M	0.02000
	MAT_031	PEGAMENTO ALTA PRESION PARA PVC	LT	0.02500
Mano de Obra				
	+ MO_28	CUADRILLA 10 (0.1 CABO+ 1FONTANERO + 1 AYUDANTE)	jor	
	MO_01	CABO DE CUADRILLA	jor	0.10000
	MO_12	FONTANERO	jor	1.00000
	MO_13	AYUDANTE	jor	1.00000
		Rendimiento		: 10.00000
Herramienta				
	HM_01	HERRAMIENTA MENOR	(%)mo	0.05000



PROCEDIMIENTO EJECUTIVO INTEGRAL DE LA LICITACIÓN DE OBRA PÚBLICA



LICITACIÓN PÚBLICA No: HAUM/DOP/BID/002/04

CONSTRUCCION DEL AREA ADMINISTRATIVA, CAPILLA, CAFETERIA, BODEGA, BAÑOS PUBLICOS, MODULOS DE GABETAS, ACCESO AL PANTEON, MUNICIPAL "JARDINES DE LA PAZ"



FECHA DE LICITACIÓN: 02 DE AGOSTO DEL 2004

DOCUMENTO 18 (ANALISIS DE LOS CONCEPTOS SIN CONSIDERAR COSTOS E IMPORTES)

Descripción

Clave: 2.IS.7

Suministro y colocación de coladera de 4" diám marca HELVEX

Unidad : pieza
Cantidad : 1.0000

C	Clave	Descripción	Unidad	Cantidad
Materiales				
	MAT_047	ESTOPA	KG	0.00200
	MAT_054	coladera de 4" diám marca HELVEX	PIEZA	1.00000
	MAT_041	LIJA PARA TUBERIA	M	0.02000
	MAT_031	PEGAMENTO ALTA PRESION PARA PVC	LT	0.02500
Mano de Obra				
+	MO_28	CUADRILLA 10 (0.1 CABO+ 1FONTANERO + 1 AYUDANTE)	jor	
	MO_01	CABO DE CUADRILLA	jor	0.10000
	MO_12	FONTANERO	jor	1.00000
	MO_13	AYUDANTE	jor	1.00000
		Rendimiento		: 14.99925
Herramienta				
	HM_01	HERRAMIENTA MENOR	(%)mo	0.05000



PROCEDIMIENTO EJECUTIVO INTEGRAL DE LA LICITACIÓN DE OBRA PÚBLICA



LICITACIÓN PÚBLICA No: HAUM/DOP/BID/002/04

CONSTRUCCION DEL AREA ADMINISTRATIVA, CAPILLA, CAFETERIA, BODEGA, BAÑOS PUBLICOS, MODULOS DE GABETAS, ACCESO AL PANTEON, MUNICIPAL "JARDINES DE LA PAZ"



FECHA DE LICITACIÓN: 02 DE AGOSTO DEL 2004

DOCUMENTO 18 (ANALISIS DE LOS CONCEPTOS SIN CONSIDERAR COSTOS E IMPORTES)

Descripción

Clave: 2.IS.8

Suministro, colocacion, Alimentación (unicamente instalacion hidraulica) y desague WC tanque bajo calidad estandar en color blanco, incluye accesorios.

Unidad : pieza
Cantidad : 7.0000

C	Clave	Descripción	Unidad	Cantidad
Materiales				
	MAT_047	ESTOPA	KG	0.00200
	MAT_061	WC TANQUE BAJO INCLUYE ACCESORIOS (FLOTADOR, PIJAS Y CERA)	PIEZA	1.00000
	MAT_039	SOLDADURA 50-50	CARRETE	0.04000
	MAT_040	PASTA FUNDENTE DE 250 GRAMOS.	PIEZA	0.02000
	MAT_057	TUBO DE COBRE DE 1/2"	ML	2.00000
	MAT_058	CODO DE COBRE DE 1/2"	PIEZA	2.00000
	MAT_059	COPLER DE COBRE DE 1/2"	PIEZA	1.00000
	MAT_060	"T" DE COBRE DE 1/2"	PIEZA	0.50000
	MAT_056	LLAVE ANGULAR	PIEZA	1.00000
	MAT_055	COFLEX	PIEZA	1.00000
	MAT_048	TUBERIA DE PVC DE 4"	ML	2.00000
	MAT_049	COPLER DE PVC DE 4"	PIEZA	0.25000
	MAT_050	CODO DE PVC DE 4"	PIEZA	1.00000
	MAT_041	LIJA PARA TUBERIA	M	0.02000
	MAT_031	PEGAMENTO ALTA PRESION PARA PVC	LT	0.02500
Mano de Obra				
	+ MO_28	CUADRILLA 10 (0.1 CABO+ 1 FONTANERO + 1 AYUDANTE)	jor	
	MO_01	CABO DE CUADRILLA	jor	0.10000
	MO_12	FONTANERO	jor	1.00000
	MO_13	AYUDANTE	jor	1.00000
		Rendimiento		: 4.00000
Herramienta				
	HM_01	HERRAMIENTA MENOR	(%)mo	0.05000



PROCEDIMIENTO EJECUTIVO INTEGRAL DE LA LICITACIÓN DE OBRA PÚBLICA



LICITACIÓN PÚBLICA No: HAUM/DOP/BID/002/04

CONSTRUCCION DEL AREA ADMINISTRATIVA, CAPILLA, CAFETERIA, BODEGA, BAÑOS PUBLICOS, MODULOS DE GABETAS, ACCESO AL PANTEON, MUNICIPAL "JARDINES DE LA PAZ"



FECHA DE LICITACIÓN: 02 DE AGOSTO DEL 2004

DOCUMENTO 18 (ANALISIS DE LOS CONCEPTOS SIN CONSIDERAR COSTOS E IMPORTES)

Descripción

Clave: 2.IS.9

Suministro, colocacion, Alimentación (unicamente instalacion hidraulica) y desagüe de lavbos. 5 unidades calidad estandard en color blanco, incluye accesorios.

Unidad : pieza
Cantidad : 5.0000

C	Clave	Descripción	Unidad	Cantidad
Materiales				
	MAT_047	ESTOPA	KG	0.01000
	MAT_062	LAVABO INCLUYE ACCESORIOS (MANERALES Y CESPOL)	PIEZA	1.00000
	MAT_051	TUBERIA DE PVC DE 2 1/2"	ML	2.00000
	MAT_052	COPLA DE PVC DE 2 1/2"	PIEZA	0.25000
	MAT_053	CODO DE PVC DE 2 1/2"	PIEZA	2.00000
	MAT_039	SOLDADURA 50-50	CARRETE	0.04000
	MAT_040	PASTA FUNDENTE DE 250 GRAMOS.	PIEZA	0.02000
	MAT_057	TUBO DE COBRE DE 1/2"	ML	2.00000
	MAT_058	CODO DE COBRE DE 1/2"	PIEZA	2.00000
	MAT_059	COPLA DE COBRE DE 1/2"	PIEZA	1.00000
	MAT_060	"T" DE COBRE DE 1/2"	PIEZA	1.00000
	MAT_056	LLAVE ANGULAR	PIEZA	1.00000
	MAT_055	COFLEX	PIEZA	2.00000
	MAT_048	TUBERIA DE PVC DE 4"	ML	1.00000
	MAT_049	COPLA DE PVC DE 4"	PIEZA	0.12500
	MAT_050	CODO DE PVC DE 4"	PIEZA	0.25000
	MAT_041	LIJA PARA TUBERIA	M	0.02000
	MAT_031	PEGAMENTO ALTA PRESION PARA PVC	LT	0.02500
Mano de Obra				
	+ MO_28	CUADRILLA 10 (0.1 CABO+ 1FONTANERO + 1 AYUDANTE)	jor	
	MO_01	CABO DE CUADRILLA	jor	0.10000
	MO_12	FONTANERO	jor	1.00000
	MO_13	AYUDANTE	jor	1.00000
		Rendimiento		: 4.00000
Herramienta				
	HM_01	HERRAMIENTA MENOR	(%)mo	0.05000



PROCEDIMIENTO EJECUTIVO INTEGRAL DE LA LICITACIÓN DE OBRA PÚBLICA



LICITACIÓN PÚBLICA No: HAUM/DOP/BID/002/04

CONSTRUCCION DEL AREA ADMINISTRATIVA, CAPILLA, CAFETERIA, BODEGA, BAÑOS PUBLICOS, MODULOS DE GABETAS, ACCESO AL PANTEON, MUNICIPAL "JARDINES DE LA PAZ"



FECHA DE LICITACIÓN: 02 DE AGOSTO DEL 2004

DOCUMENTO 18 (ANALISIS DE LOS CONCEPTOS SIN CONSIDERAR COSTOS E IMPORTES)

Descripción

Clave: 2.IS.10

Tubería de alimentación

Unidad :

lote

Cantidad :

1.0000

C	Clave	Descripción	Unidad	Cantidad
Materiales				
	MAT_047	ESTOPA	KG	0.12500
	MAT_089	TUBO DE COBRE DE 1"	ML	20.00000
	MAT_090	CODO DE COBRE DE 1"	PIEZA	2.00000
	MAT_091	COPLÉ DE COBRE DE 1"	PIEZA	3.00000
	MAT_092	REDUCCION DE COBRE DE 1" A 3/4"	PIEZA	3.00000
	MAT_093	TUBO DE COBRE DE 3/4"	ML	12.00000
	MAT_094	CODO DE COBRE DE 3/4"	PIEZA	2.00000
	MAT_095	COPLÉ DE COBRE DE 3/4"	PIEZA	2.00000
	MAT_039	SOLDADURA 50-50	CARRETE	0.75000
	MAT_040	PASTA FUNDENTE DE 250 GRAMOS.	PIEZA	0.33330
	MAT_057	TUBO DE COBRE DE 1/2"	ML	3.00000
	MAT_058	CODO DE COBRE DE 1/2"	PIEZA	2.00000
	MAT_059	COPLÉ DE COBRE DE 1/2"	PIEZA	1.00000
	MAT_060	"T" DE COBRE DE 1/2"	PIEZA	1.00000
	MAT_041	LIJA PARA TUBERIA	M	2.00000
Mano de Obra				
+	MO_28	CUADRILLA 10 (0.1 CABO+ 1FONTANERO + 1 AYUDANTE)	jor	
	MO_01	CABO DE CUADRILLA	jor	0.10000
	MO_12	FONTANERO	jor	1.00000
	MO_13	AYUDANTE	jor	1.00000
			Rendimiento	: 1.00000
+	MO_19	CUADRILLA 1 (0.1 CABO+1 PEON)	jor	
	MO_01	CABO DE CUADRILLA	jor	0.10000
	MO_06	PEON	jor	1.00000
			Rendimiento	: 1.00000
Herramienta				
	HM_01	HERRAMIENTA MENOR	(%)mo	0.05000



PROCEDIMIENTO EJECUTIVO INTEGRAL DE LA LICITACIÓN DE OBRA PÚBLICA



LICITACIÓN PÚBLICA No: HAUM/DOP/BID/002/04

CONSTRUCCION DEL AREA ADMINISTRATIVA, CAPILLA, CAFETERIA, BODEGA, BAÑOS PUBLICOS, MODULOS DE GABETAS, ACCESO AL PANTEON, MUNICIPAL "JARDINES DE LA PAZ"



FECHA DE LICITACIÓN: 02 DE AGOSTO DEL 2004

DOCUMENTO 18 (ANALISIS DE LOS CONCEPTOS SIN CONSIDERAR COSTOS E IMPORTES)

Descripción

Clave: 2.IS.11

Suministro y colocación de regadera de 1.20 x 0.60m

Unidad : pieza
Cantidad : 1.0000

C	Clave	Descripción	Unidad	Cantidad
Materiales				
	MAT_047	ESTOPA	KG	0.01000
	MAT_063	LLAVE DE PASO PARA REGADERA DE 1/4 DE BUELTA	PIEZA	2.00000
	MAT_064	MANERALES PARA REGADERA	JUEGO	1.00000
	MAT_065	REGADERA TIPO CEBOLLA CROMADA CAL. ECO	PIEZA	1.00000
	MAT_039	SOLDADURA 50-50	CARRETE	0.20000
	MAT_040	PASTA FUNDENTE DE 250 GRAMOS.	PIEZA	0.10000
	MAT_057	TUBO DE COBRE DE 1/2"	ML	8.00000
	MAT_058	CODO DE COBRE DE 1/2"	PIEZA	5.00000
	MAT_059	COPELE DE COBRE DE 1/2"	PIEZA	1.00000
	MAT_060	"T" DE COBRE DE 1/2"	PIEZA	3.00000
	MAT_048	TUBERIA DE PVC DE 4"	ML	2.00000
	MAT_049	COPELE DE PVC DE 4"	PIEZA	0.25000
	MAT_050	CODO DE PVC DE 4"	PIEZA	0.12500
	MAT_041	LIJA PARA TUBERIA	M	0.25000
	MAT_031	PEGAMENTO ALTA PRESION PARA PVC	LT	0.05000
Mano de Obra				
	+ MO_28	CUADRILLA 10 (0.1 CABO+ 1FONTANERO + 1 AYUDANTE)	jor	
	MO_01	CABO DE CUADRILLA	jor	0.10000
	MO_12	FONTANERO	jor	1.00000
	MO_13	AYUDANTE	jor	1.00000
		Rendimiento		: 3.00003
Herramienta				
	HM_01	HERRAMIENTA MENOR	(%)mo	0.05000



PROCEDIMIENTO EJECUTIVO INTEGRAL DE LA LICITACIÓN DE OBRA PÚBLICA



LICITACIÓN PÚBLICA No: HAUM/DOP/BID/002/04

CONSTRUCCION DEL AREA ADMINISTRATIVA, CAPILLA, CAFETERIA, BODEGA, BAÑOS PUBLICOS, MODULOS DE GABETAS, ACCESO AL PANTEON, MUNICIPAL "JARDINES DE LA PAZ"



FECHA DE LICITACIÓN: 02 DE AGOSTO DEL 2004

DOCUMENTO 18 (ANALISIS DE LOS CONCEPTOS SIN CONSIDERAR COSTOS E IMPORTES)

Descripción

Clave: 2.P.1

Pintura vinilica Berelinte sobre aplanado de mezcla en muros. Incluye: preparación de la base, aplicación a 2 manos.

Unidad : m2
Cantidad : 1,016.0000

C	Clave	Descripción	Unidad	Cantidad
Materiales				
	MAT_025	PINTURA VINILICA BERELINTE	LT	0.25000
	MAT_026	SELLADOR PARA PINTURA	LT	0.12500
Mano de Obra				
+	MO_27	CUADRILLA 9 (0.1 CABO+ 1 PINTOR +1 AYUDANTE)	jor	
	MO_01	CABO DE CUADRILLA	jor	0.10000
	MO_09	PINTOR	jor	1.00000
	MO_13	AYUDANTE	jor	1.00000
		Rendimiento		: 59.98800
Herramienta				
	HM_01	HERRAMIENTA MENOR	(%)mo	0.05000



PROCEDIMIENTO EJECUTIVO INTEGRAL DE LA LICITACIÓN DE OBRA PÚBLICA



LICITACIÓN PÚBLICA No: HAUM/DOP/BID/002/04

CONSTRUCCION DEL AREA ADMINISTRATIVA, CAPILLA, CAFETERIA, BODEGA, BAÑOS PUBLICOS, MODULOS DE GABETAS, ACCESO AL PANTEON, MUNICIPAL "JARDINES DE LA PAZ"



FECHA DE LICITACIÓN: 02 DE AGOSTO DEL 2004

DOCUMENTO 18 (ANALISIS DE LOS CONCEPTOS SIN CONSIDERAR COSTOS E IMPORTES)

Descripción

Clave: 2.P.2

Pintura vinílica en plafón

Unidad : m2
Cantidad : 314.0000

C	Clave	Descripción	Unidad	Cantidad
Materiales				
	MAT_025	PINTURA VINILICA BERELINTE	LT	0.25000
	MAT_026	SELLADOR PARA PINTURA	LT	0.12500
Mano de Obra				
+	MO_27	CUADRILLA 9 (0.1 CABO+ 1 PINTOR +1 AYUDANTE)	jor	
	MO_01	CABO DE CUADRILLA	jor	0.10000
	MO_09	PINTOR	jor	1.00000
	MO_13	AYUDANTE	jor	1.00000
		Rendimiento		: 50.00000
Herramienta				
	HM_01	HERRAMIENTA MENOR	(%)mo	0.05000



PROCEDIMIENTO EJECUTIVO INTEGRAL DE LA LICITACIÓN DE OBRA PÚBLICA



LICITACIÓN PÚBLICA No: HAUM/DOP/BID/002/04

CONSTRUCCION DEL AREA ADMINISTRATIVA, CAPILLA, CAFETERIA, BODEGA, BAÑOS PUBLICOS, MODULOS DE GABETAS, ACCESO AL PANTEON, MUNICIPAL "JARDINES DE LA PAZ"



FECHA DE LICITACIÓN: 02 DE AGOSTO DEL 2004

DOCUMENTO 18 (ANALISIS DE LOS CONCEPTOS SIN CONSIDERAR COSTOS E IMPORTES)

Descripción

Clave: 2.H.1

Suministro y colocación de ventanas de 1.60m X 0.60m de perfil tubular

Unidad : pieza
Cantidad : 20.0000

C	Clave	Descripción	Unidad	Cantidad
Materiales				
	MAT_079	ventana de herreria 1.60m X 0.60m	PIEZA	1.00000
	MAT_087	VIDRIO CLARO DE 6 MM.	M2	0.96000
	MAT_088	SILICON TRANSPARENTE	PIEZA	0.33333
Mano de Obra				
+	MO_22	CUADRILLA 4 (0.1 CABO+1 ALBAÑIL+1 PEON)	jor	
	MO_01	CABO DE CUADRILLA	jor	0.10000
	MO_04	ALBAÑIL	jor	1.00000
	MO_06	PEON	jor	1.00000
		Rendimiento		: 4.00000
+	MO_31	CUADRILLA 13 (0.1 CABO+ 1 ALUMINIERO + 1 AYUDANTE)	jor	
	MO_01	CABO DE CUADRILLA	jor	0.10000
	MO_08	ALUMINIERO	jor	1.00000
	MO_13	AYUDANTE	jor	1.00000
		Rendimiento		: 10.00000
+	MO_30	CUADRILLA 12 (0.1 CABO+ 1 HERRERO + 1 AYUDANTE)	jor	
	MO_01	CABO DE CUADRILLA	jor	0.10000
	MO_11	HERRERO	jor	1.00000
	MO_13	AYUDANTE	jor	1.00000
		Rendimiento		: 2.00000
Herramienta				
	HM_01	HERRAMIENTA MENOR	(%)mo	0.05000



PROCEDIMIENTO EJECUTIVO INTEGRAL DE LA LICITACIÓN DE OBRA PÚBLICA



LICITACIÓN PÚBLICA No: HAUM/DOP/BID/002/04

CONSTRUCCION DEL AREA ADMINISTRATIVA, CAPILLA, CAFETERIA, BODEGA, BAÑOS PUBLICOS, MODULOS DE GABETAS, ACCESO AL PANTEON, MUNICIPAL "JARDINES DE LA PAZ"

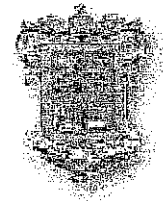

FECHA DE LICITACIÓN: 02 DE AGOSTO DEL 2004

DOCUMENTO 18 (ANALISIS DE LOS CONCEPTOS SIN CONSIDERAR COSTOS E IMPORTES)

Descripción

Clave: 2.H.2

Suministro y colocación de ventanas de 2.40m X 1.60m de perfil tubular

Unidad : pieza
Cantidad : 4.0000

C	Clave	Descripción	Unidad	Cantidad
Materiales				
	MAT_080	ventana de herreria 2.40m X 1.60m	PIEZA	1.00000
	MAT_087	VIDRIO CLARO DE 6 MM.	M2	3.85000
	MAT_088	SILICON TRANSPARENTE	PIEZA	1.00000
Mano de Obra				
+	MO_22	CUADRILLA 4 (0.1 CABO+1 ALBAÑIL+1 PEON)	jor	
	MO_01	CABO DE CUADRILLA	jor	0.10000
	MO_04	ALBAÑIL	jor	1.00000
	MO_06	PEON	jor	1.00000
		Rendimiento		: 2.00000
+	MO_31	CUADRILLA 13 (0.1 CABO+ 1 ALUMINIERO + 1 AYUDANTE)	jor	
	MO_01	CABO DE CUADRILLA	jor	0.10000
	MO_08	ALUMINIERO	jor	1.00000
	MO_13	AYUDANTE	jor	1.00000
		Rendimiento		: 5.00000
+	MO_30	CUADRILLA 12 (0.1 CABO+ 1 HERRERO + 1 AYUDANTE)	jor	
	MO_01	CABO DE CUADRILLA	jor	0.10000
	MO_11	HERRERO	jor	1.00000
	MO_13	AYUDANTE	jor	1.00000
		Rendimiento		: 1.00000
Herramienta				
	HM_01	HERRAMIENTA MENOR	(%)mo	0.05000



PROCEDIMIENTO EJECUTIVO INTEGRAL DE LA LICITACIÓN DE OBRA PÚBLICA



LICITACIÓN PÚBLICA No: HAUM/DOP/BID/002/04

CONSTRUCCION DEL AREA ADMINISTRATIVA, CAPILLA, CAFETERIA, BODEGA, BAÑOS PUBLICOS, MODULOS DE GABETAS, ACCESO AL PANTEON, MUNICIPAL "JARDINES DE LA PAZ"



FECHA DE LICITACIÓN: 02 DE AGOSTO DEL 2004

DOCUMENTO 18 (ANALISIS DE LOS CONCEPTOS SIN CONSIDERAR COSTOS E IMPORTES)

Descripción

Clave: 2.H.3
Suministro y colocación de ventanas de 0.80m X 2.40m de perfil tubular

Unidad : pieza
Cantidad : 14.0000

C	Clave	Descripción	Unidad	Cantidad
Materiales				
	MAT_081	ventanas de herreria 0.80m X 2.40m	PIEZA	1.00000
	MAT_087	VIDRIO CLARO DE 6 MM.	M2	1.92000
	MAT_088	SILICON TRANSPARENTE	PIEZA	0.50000
Mano de Obra				
+	MO_22	CUADRILLA 4 (0.1 CABO+1 ALBAÑIL+1 PEON)	jor	
	MO_01	CABO DE CUADRILLA	jor	0.10000
	MO_04	ALBAÑIL	jor	1.00000
	MO_06	PEON	jor	1.00000
		Rendimiento		: 2.00000
+	MO_31	CUADRILLA 13 (0.1 CABO+ 1 ALUMINIERO + 1 AYUDANTE)	jor	
	MO_01	CABO DE CUADRILLA	jor	0.10000
	MO_08	ALUMINIERO	jor	1.00000
	MO_13	AYUDANTE	jor	1.00000
		Rendimiento		: 5.00000
+	MO_30	CUADRILLA 12 (0.1 CABO+ 1 HERRERO + 1 AYUDANTE)	jor	
	MO_01	CABO DE CUADRILLA	jor	0.10000
	MO_11	HERRERO	jor	1.00000
	MO_13	AYUDANTE	jor	1.00000
		Rendimiento		: 2.00000
Herramienta				
	HM_01	HERRAMIENTA MENOR	(%)mo	0.05000



PROCEDIMIENTO EJECUTIVO INTEGRAL DE LA LICITACIÓN DE OBRA PÚBLICA



LICITACIÓN PÚBLICA No: HAUM/DOP/BID/002/04

CONSTRUCCION DEL AREA ADMINISTRATIVA, CAPILLA, CAFETERIA, BODEGA, BAÑOS PUBLICOS, MODULOS DE GABETAS, ACCESO AL PANTEON, MUNICIPAL "JARDINES DE LA PAZ"



FECHA DE LICITACIÓN: 02 DE AGOSTO DEL 2004

DOCUMENTO 18 (ANALISIS DE LOS CONCEPTOS SIN CONSIDERAR COSTOS E IMPORTES)

Descripción

Clave: 2.H.4

Suministro y colocación de canal de 1.50 x 2.10m

Unidad : pieza
Cantidad : 3.0000

C	Clave	Descripción	Unidad	Cantidad
Materiales				
	MAT_082	canal de 1.50 x 2.10m	PIEZA	1.00000
Mano de Obra				
+	MO_30	CUADRILLA 12 (0.1 CABO+ 1 HERRERO + 1 AYUDANTE)	jor	
	MO_01	CABO DE CUADRILLA	jor	0.10000
	MO_11	HERRERO	jor	1.00000
	MO_13	AYUDANTE	jor	1.00000
		Rendimiento		: 2.50000
Herramienta				
	HM_01	HERRAMIENTA MENOR	(%)mo	0.05000



PROCEDIMIENTO EJECUTIVO INTEGRAL DE LA LICITACIÓN DE OBRA PÚBLICA

0431



LICITACIÓN PÚBLICA No: HAUM/DOP/BID/002/04

CONSTRUCCION DEL AREA ADMINISTRATIVA, CAPILLA, CAFETERIA, BODEGA, BAÑOS PUBLICOS, MODULOS DE GABETAS, ACCESO AL PANTEON, MUNICIPAL "JARDINES DE LA PAZ"



FECHA DE LICITACIÓN: 02 DE AGOSTO DEL 2004

DOCUMENTO 18 (ANALISIS DE LOS CONCEPTOS SIN CONSIDERAR COSTOS E IMPORTES)

Descripción

Clave: 2.H.5

Mamparas de perfil tubular de 1.50 x 1.20m

Unidad : pieza
Cantidad : 5.0000

C	Clave	Descripción	Unidad	Cantidad
Materiales				
	MAT_083	Mamparas de perfil tubular de 1.50 x 1.20m	PIEZA	1.00000
Mano de Obra				
+	MO_22	CUADRILLA 4 (0.1 CABO+1 ALBAÑIL+1 PEON)	jor	
	MO_01	CABO DE CUADRILLA	jor	0.10000
	MO_04	ALBAÑIL	jor	1.00000
	MO_06	PEON	jor	1.00000
		Rendimiento		: 4.00000
+	MO_30	CUADRILLA 12 (0.1 CABO+ 1 HERRERO + 1 AYUDANTE)	jor	
	MO_01	CABO DE CUADRILLA	jor	0.10000
	MO_11	HERRERO	jor	1.00000
	MO_13	AYUDANTE	jor	1.00000
		Rendimiento		: 2.00000
Herramienta				
	HM_01	HERRAMIENTA MENOR	(%)mo	0.05000



PROCEDIMIENTO EJECUTIVO INTEGRAL DE LA LICITACIÓN DE OBRA PÚBLICA

0432



LICITACIÓN PÚBLICA No: HAUM/DOP/BID/002/04

CONSTRUCCION DEL AREA ADMINISTRATIVA, CAPILLA, CAFETERIA, BODEGA, BAÑOS PUBLICOS, MODULOS DE GABETAS, ACCESO AL PANTEON, MUNICIPAL "JARDINES DE LA PAZ"

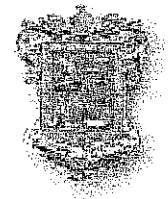

FECHA DE LICITACIÓN: 02 DE AGOSTO DEL 2004

DOCUMENTO 18 (ANALISIS DE LOS CONCEPTOS SIN CONSIDERAR COSTOS E IMPORTES)

Descripción

Clave: 2.H.6
Puerta de 0.90x2.10m

Unidad :
Cantidad :
pieza
2.0000

C	Clave	Descripción	Unidad	Cantidad
Materiales				
	MAT_084	Puerta de herreria 0.90x2.10m	PIEZA	1.00000
Mano de Obra				
+	MO_22	CUADRILLA 4 (0.1 CABO+1 ALBAÑIL+1 PEON)	jor	
	MO_01	CABO DE CUADRILLA	jor	0.10000
	MO_04	ALBAÑIL	jor	1.00000
	MO_06	PEON	jor	1.00000
		Rendimiento		: 3.00003
+	MO_30	CUADRILLA 12 (0.1 CABO+ 1 HERRERO + 1 AYUDANTE)	jor	
	MO_01	CABO DE CUADRILLA	jor	0.10000
	MO_11	HERRERO	jor	1.00000
	MO_13	AYUDANTE	jor	1.00000
		Rendimiento		: 0.50000
Herramienta				
	HM_01	HERRAMIENTA MENOR	(%)mo	0.05000



PROCEDIMIENTO EJECUTIVO INTEGRAL DE LA LICITACIÓN DE OBRA PÚBLICA



LICITACIÓN PÚBLICA No: HAUM/DOP/BID/002/04

CONSTRUCCION DEL AREA ADMINISTRATIVA, CAPILLA,
CAFETERIA, BODEGA, BAÑOS PUBLICOS, MODULOS DE
GABETAS, ACCESO AL PANTEON, MUNICIPAL
"JARDINES DE LA PAZ"

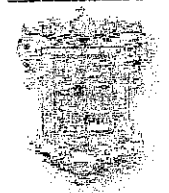

FECHA DE LICITACIÓN: 02 DE AGOSTO DEL 2004

DOCUMENTO 18 (ANALISIS DE LOS CONCEPTOS SIN CONSIDERAR COSTOS E IMPORTES)

Descripción

Clave: 2.H.7
Puerta de tablero de 2.00 x 2.60m

Unidad : pieza
Cantidad : 2.0000

C	Clave	Descripción	Unidad	Cantidad
Materiales				
	MAT_085	Puerta de herreria tipo tablero de 2.00 x 2.60m	PIEZA	1.00000
Mano de Obra				
+	MO_22	CUADRILLA 4 (0.1 CABO+1 ALBAÑIL+1 PEON)	jor	
	MO_01	CABO DE CUADRILLA	jor	0.10000
	MO_04	ALBAÑIL	jor	1.00000
	MO_06	PEON	jor	1.00000
		Rendimiento		: 1.00000
+	MO_30	CUADRILLA 12 (0.1 CABO+ 1 HERRERO + 1 AYUDANTE)	jor	
	MO_01	CABO DE CUADRILLA	jor	0.10000
	MO_11	HERRERO	jor	1.00000
	MO_13	AYUDANTE	jor	1.00000
		Rendimiento		: 0.25000
Herramienta				
	HM_01	HERRAMIENTA MENOR	(%)mo	0.05000



PROCEDIMIENTO EJECUTIVO INTEGRAL DE LA LICITACIÓN DE OBRA PÚBLICA



LICITACIÓN PÚBLICA No: HAUM/DOP/BID/002/04

CONSTRUCCION DEL AREA ADMINISTRATIVA, CAPILLA, CAFETERIA, BODEGA, BAÑOS PUBLICOS, MODULOS DE GABETAS, ACCESO AL PANTEON, MUNICIPAL "JARDINES DE LA PAZ"



FECHA DE LICITACIÓN: 02 DE AGOSTO DEL 2004

DOCUMENTO 18 (ANALISIS DE LOS CONCEPTOS SIN CONSIDERAR COSTOS E IMPORTES)

Descripción

Clave: 2.IE.1

Suministro y colocacion de Gabinete slim line 2x38. Instalación eléctrica

Unidad :
Cantidad :
pieza
10.0000

C	Clave	Descripción	Unidad	Cantidad
Materiales				
	MAT_066	Gabinete slim line 2x38 (incluye balastra y lamparas)	PIEZA	1.00000
	MAT_071	TAPA ELECTRICA LINEA EVOLUTION	PIEZA	1.00000
	MAT_067	APAGADOR LINEA EVOLUTION	PIEZA	1.00000
	MAT_069	CHALUPA	PIEZA	1.00000
	MAT_070	CAJA REGISTRO DE 3/4"	PIEZA	1.00000
	MAT_072	CABLE TW-12 CONDUMEX	ML	20.00000
	MAT_073	CABLE TW-14 CONDUMEX	ML	10.00000
	MAT_074	CINTA AISLAR	PIEZA	0.20000
	MAT_075	POLIDUCTO ELECTRICO DE 3/4"	ML	9.00000
Mano de Obra				
+	MO_29	CUADRILLA 11 (0.1 CABO+ 1 ELECTRICO + 1 AYUDANTE)	jor	
	MO_01	CABO DE CUADRILLA	jor	0.10000
	MO_03	ELECTRICO	jor	1.00000
	MO_13	AYUDANTE	jor	1.00000
		Rendimiento		: 1.33333
Herramienta				
	HM_01	HERRAMIENTA MENOR	(%)mo	0.05000



PROCEDIMIENTO EJECUTIVO INTEGRAL DE LA LICITACIÓN DE OBRA PÚBLICA



LICITACIÓN PÚBLICA No: HAUM/DOP/BID/002/04

CONSTRUCCION DEL AREA ADMINISTRATIVA, CAPILLA, CAFETERIA, BODEGA, BAÑOS PUBLICOS, MODULOS DE GABETAS, ACCESO AL PANTEON, MUNICIPAL "JARDINES DE LA PAZ"

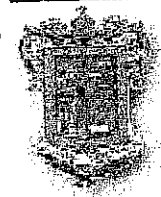

FECHA DE LICITACIÓN: 02 DE AGOSTO DEL 2004

DOCUMENTO 18 (ANALISIS DE LOS CONCEPTOS SIN CONSIDERAR COSTOS E IMPORTES)

Descripción

Clave: 2.IE.2
Suministro y colocacion de Instalación de lámpara. Instalación Eléctrica

Unidad :
Cantidad : salida
20.0000

C	Clave	Descripción	Unidad	Cantidad
Materiales				
	MAT_076	LAMPARA DE EMPOTRAR TIPO CANDIL	PIEZA	1.00000
	MAT_071	TAPA ELECTRICA LINEA EVOLUTION	PIEZA	1.00000
	MAT_069	CHALUPA	PIEZA	1.00000
	MAT_067	APAGADOR LINEA EVOLUTION	PIEZA	1.00000
	MAT_070	CAJA REGISTRO DE 3/4"	PIEZA	1.00000
	MAT_072	CABLE TW-12 CONDUMEX	ML	20.00000
	MAT_073	CABLE TW-14 CONDUMEX	ML	10.00000
	MAT_074	CINTA AISLAR	PIEZA	0.20000
	MAT_075	POLIDUCTO ELECTRICO DE 3/4"	ML	9.00000
Mano de Obra				
	+ MO_29	CUADRILLA 11 (0.1 CABO+ 1 ELECTRICO + 1 AYUDANTE)	jor	
	MO_01	CABO DE CUADRILLA	jor	0.10000
	MO_03	ELECTRICO	jor	1.00000
	MO_13	AYUDANTE	jor	1.00000
		Rendimiento		: 1.33333
Herramienta				
	HM_01	HERRAMIENTA MENOR	(%)mo	0.05000



PROCEDIMIENTO EJECUTIVO INTEGRAL DE LA LICITACIÓN DE OBRA PÚBLICA



LICITACIÓN PÚBLICA No: HAUM/DOP/BID/002/04

CONSTRUCCION DEL AREA ADMINISTRATIVA, CAPILLA, CAFETERIA, BODEGA, BAÑOS PUBLICOS, MODULOS DE GABETAS, ACCESO AL PANTEON, MUNICIPAL "JARDINES DE LA PAZ"

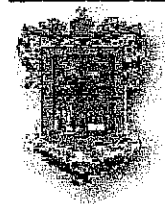

FECHA DE LICITACIÓN: 02 DE AGOSTO DEL 2004

DOCUMENTO 18 (ANALISIS DE LOS CONCEPTOS SIN CONSIDERAR COSTOS E IMPORTES)

Descripción

Clave: 2.IE.3

Suministro y colocacion de Contacto.

Unidad : salida
Cantidad : 20.0000

C	Clave	Descripción	Unidad	Cantidad
Materiales				
	MAT_068	CONTACTO ATERRIZADO LINEA EVOLUTION	PIEZA	1.00000
	MAT_071	TAPA ELECTRICA LINEA EVOLUTION	PIEZA	1.00000
	MAT_069	CHALUPA	PIEZA	1.00000
	MAT_072	CABLE TW-12 CONDUMEX	ML	22.00000
	MAT_074	CINTA AISLAR	PIEZA	0.20000
	MAT_075	POLIDUCTO ELECTRICO DE 3/4"	ML	10.00000
Mano de Obra				
	+ MO_29	CUADRILLA 11 (0.1 CABO+ 1 ELECTRICO + 1 AYUDANTE)	jor	
	MO_01	CABO DE CUADRILLA	jor	0.10000
	MO_03	ELECTRICO	jor	1.00000
	MO_13	AYUDANTE	jor	1.00000
		Rendimiento		: 3.00003
Herramienta				
	HM_01	HERRAMIENTA MENOR	(%)mo	0.05000

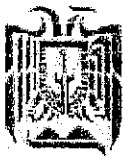

PROCEDIMIENTO EJECUTIVO INTEGRAL DE LA LICITACIÓN DE OBRA PÚBLICA

0437



LICITACIÓN PÚBLICA No: HAUM/DOP/BID/002/04

CONSTRUCCION DEL AREA ADMINISTRATIVA, CAPILLA, CAFETERIA, BODEGA, BAÑOS PUBLICOS, MODULOS DE GABETAS, ACCESO AL PANTEON, MUNICIPAL "JARDINES DE LA PAZ"

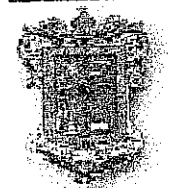

FECHA DE LICITACIÓN: 02 DE AGOSTO DEL 2004

DOCUMENTO 18 (ANALISIS DE LOS CONCEPTOS SIN CONSIDERAR COSTOS E IMPORTES)

Descripción

Clave: 2.IS.1

Suministro e instalación de tinaco de 1100lts. Material, mano de obra y 2m de tubo de salida.

Unidad : pieza
Cantidad : 2.0000

C	Clave	Descripción	Unidad	Cantidad
Materiales				
	MAT_038	TINACO DE 1100 LTS. (INCLUYE FLOTADOR, CONECTOR CAMPANA Y 2 M. DE TUBO DE SALIDA)	PIEZA	1.00000
	MAT_039	SOLDADURA 50-50	CARRETE	0.10000
	MAT_040	PASTA FUNDENTE DE 250 GRAMOS.	PIEZA	0.05000
	MAT_041	LIJA PARA TUBERIA	M	0.50000
Mano de Obra				
	+ MO_28	CUADRILLA 10 (0.1 CABO+ 1FONTANERO + 1 AYUDANTE)	jor	
	MO_01	CABO DE CUADRILLA	jor	0.10000
	MO_12	FONTANERO	jor	1.00000
	MO_13	AYUDANTE	jor	1.00000
		Rendimiento		: 1.49999
Herramienta				
	HM_01	HERRAMIENTA MENOR	(%)mo	0.05000



PROCEDIMIENTO EJECUTIVO INTEGRAL DE LA LICITACIÓN DE OBRA PÚBLICA



LICITACIÓN PÚBLICA No: HAUM/DOP/BID/002/04

CONSTRUCCION DEL AREA ADMINISTRATIVA, CAPILLA, CAFETERIA, BODEGA, BAÑOS PUBLICOS, MODULOS DE GABETAS, ACCESO AL PANTEON, MUNICIPAL "JARDINES DE LA PAZ"

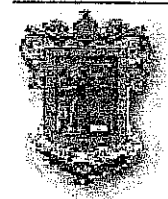

FECHA DE LICITACIÓN: 02 DE AGOSTO DEL 2004

DOCUMENTO 18 (ANALISIS DE LOS CONCEPTOS SIN CONSIDERAR COSTOS E IMPORTES)

Descripción

Clave: 2.IS.2

Registro de tabique rojo desplantado sobre losa de concreto de 8cm de espesor. $f_c=100 \text{ kg/cm}^2$ aplanado, pulido, marco y contrafuerte, no incluye excavación. De 40x40x100 cm Unidad : pieza
Cantidad : 9.0000

C	Clave	Descripción	Unidad	Cantidad
Materiales				
	MAT_014	TABIQUE DE BARRO ROJO DE 14 CMS. DE ESP.	PIEZA	150.00000
	MAT_042	TAPA REGISTRO 40*40 CMS. INCLUYE MARCO Y CONTRAMARCO	PIEZA	1.00000
Mano de Obra				
+	MO_22	CUADRILLA 4 (0.1 CABO+1 ALBAÑIL+1 PEON)	jor	
	MO_01	CABO DE CUADRILLA	jor	0.10000
	MO_04	ALBAÑIL	jor	1.00000
	MO_06	PEON	jor	1.00000
		Rendimiento		: 1.49999
Herramienta				
	HM_01	HERRAMIENTA MENOR	(%)mo	0.05000
Auxiliares				
+	BAS_1	CONCRETO $f'_c=100\text{KG/CM}^2$.	M3	
	MAT_001	CEMENTO GRIS	TON	0.26000
	MAT_002	ARENA	M3	0.50000
	MAT_003	GRAVA	M3	0.68000
	MAT_004	AGUA	M3	0.19500
H	EQ_006	Revolvedora de concreto de un saco cipsa	hora	0.50000
				Cantidad : 0.01200
+	BAS_5	MORTERO CEMENTO-ARENA PROPORCION 1:5	M3	
	MAT_001	CEMENTO GRIS	TON	0.38000
	MAT_002	ARENA	M3	1.15000
	MAT_004	AGUA	M3	0.27500
				Cantidad : 0.04200
+	BAS_6	MORTERO CEMENTO-CAL-ARENA PROPORCION 1:1:6	M3	
	MAT_001	CEMENTO GRIS	TON	0.26600
	MAT_005	CAL	TON	0.15000
	MAT_002	ARENA	M3	1.00000
	MAT_004	AGUA	M3	0.27900
				Cantidad : 0.07500



PROCEDIMIENTO EJECUTIVO INTEGRAL DE LA LICITACIÓN DE OBRA PÚBLICA



LICITACIÓN PÚBLICA No: HAUM/DOP/BID/002/04

CONSTRUCCION DEL AREA ADMINISTRATIVA, CAPILLA, CAFETERIA, BODEGA, BAÑOS PUBLICOS, MODULOS DE GABETAS, ACCESO AL PANTEON, MUNICIPAL "JARDINES DE LA PAZ"

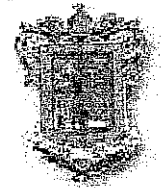

FECHA DE LICITACIÓN: 02 DE AGOSTO DEL 2004

DOCUMENTO 18 (ANALISIS DE LOS CONCEPTOS SIN CONSIDERAR COSTOS E IMPORTES)

Descripción

Clave: 2.IS.3

Tubería de PVC sanitario de 6", reforzado

Unidad : ml
Cantidad : 66.0000

C	Clave	Descripción	Unidad	Cantidad
Materiales				
	MAT_043	TUBERIA DE PVC REFORZADO DE 6"	ML	1.05000
	MAT_047	ESTOPA	KG	0.00200
	MAT_041	LIJA PARA TUBERIA	M	0.04000
	MAT_044	COPLER DE PVC DE 6"	PIEZA	0.08333
	MAT_045	CODO DE PVC DE 6"	PIEZA	0.04167
	MAT_031	PEGAMENTO ALTA PRESION PARA PVC	LT	0.04000
Mano de Obra				
	+ MO_28	CUADRILLA 10 (0.1 CABO+ 1 FONTANERO + 1 AYUDANTE)	jor	
	MO_01	CABO DE CUADRILLA	jor	0.10000
	MO_12	FONTANERO	jor	1.00000
	MO_13	AYUDANTE	jor	1.00000
		Rendimiento		: 30.00300
Herramienta				
	HM_01	HERRAMIENTA MENOR	(%)mo	0.05000



PROCEDIMIENTO EJECUTIVO INTEGRAL DE LA LICITACIÓN DE OBRA PÚBLICA



LICITACIÓN PÚBLICA No: HAUM/DOP/BID/002/04

CONSTRUCCION DEL AREA ADMINISTRATIVA, CAPILLA, CAFETERIA, BODEGA, BAÑOS PUBLICOS, MODULOS DE GABETAS, ACCESO AL PANTEON, MUNICIPAL "JARDINES DE LA PAZ"

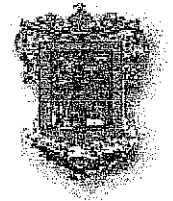

FECHA DE LICITACIÓN: 02 DE AGOSTO DEL 2004

DOCUMENTO 18 (ANALISIS DE LOS CONCEPTOS SIN CONSIDERAR COSTOS E IMPORTES)

Descripción

Clave: 2.IS.4

Tubería de PVC sanitario de 4". Incluye: tendido, apisonado, no incluye excavación ni relleno

Unidad : ml
Cantidad : 36.0000

C	Clave	Descripción	Unidad	Cantidad
Materiales				
	MAT_047	ESTOPA	KG	0.00200
	MAT_048	TUBERIA DE PVC DE 4"	ML	1.05000
	MAT_049	COPE DE PVC DE 4"	PIEZA	0.08333
	MAT_050	CODO DE PVC DE 4"	PIEZA	0.05000
	MAT_041	LIJA PARA TUBERIA	M	0.02000
	MAT_031	PEGAMENTO ALTA PRESION PARA PVC	LT	0.02500
Mano de Obra				
	+ MO_28	CUADRILLA 10 (0.1 CABO+ 1FONTANERO + 1 AYUDANTE)	jor	
	MO_01	CABO DE CUADRILLA	jor	0.10000
	MO_12	FONTANERO	jor	1.00000
	MO_13	AYUDANTE	jor	1.00000
		Rendimiento		: 40.00000
Herramienta				
	HM_01	HERRAMIENTA MENOR	(%)mo	0.05000



PROCEDIMIENTO EJECUTIVO INTEGRAL DE LA LICITACIÓN DE OBRA PÚBLICA

0441



LICITACIÓN PÚBLICA No: HAUM/DOP/BID/002/04

CONSTRUCCION DEL AREA ADMINISTRATIVA, CAPILLA,
CAFETERIA, BODEGA, BAÑOS PUBLICOS, MODULOS DE
GABETAS, ACCESO AL PANTEON, MUNICIPAL
"JARDINES DE LA PAZ"

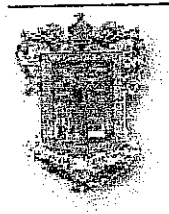

FECHA DE LICITACIÓN: 02 DE AGOSTO DEL 2004

DOCUMENTO 18 (ANALISIS DE LOS CONCEPTOS SIN CONSIDERAR COSTOS E IMPORTES)

Descripción

Clave: 2.IS.5

Tubería de PVC sanitario de 2 1/2". Incluye: tendido, apisonado, no incluye excavación ni relleno

Unidad : ml
Cantidad : 4.0000

C	Clave	Descripción	Unidad	Cantidad
Materiales				
	MAT_047	ESTOPA	KG	0.00200
	MAT_051	TUBERIA DE PVC DE 2 1/2"	ML	1.05000
	MAT_052	COPLA DE PVC DE 2 1/2"	PIEZA	0.08333
	MAT_053	CODO DE PVC DE 2 1/2"	PIEZA	0.05555
	MAT_041	LIJA PARA TUBERIA	M	0.02000
	MAT_031	PEGAMENTO ALTA PRESION PARA PVC	LT	0.02000
Mano de Obra				
	+ MO_28	CUADRILLA 10 (0.1 CABO+ 1FONTANERO + 1 AYUDANTE)	jor	
	MO_01	CABO DE CUADRILLA	jor	0.10000
	MO_12	FONTANERO	jor	1.00000
	MO_13	AYUDANTE	jor	1.00000
		Rendimiento		: 50.00000
Herramienta				
	HM_01	HERRAMIENTA MENOR	(%)mo	0.05000



PROCEDIMIENTO EJECUTIVO INTEGRAL DE LA LICITACIÓN DE OBRA PÚBLICA



LICITACIÓN PÚBLICA No: HAUM/DOP/BID/002/04

CONSTRUCCION DEL AREA ADMINISTRATIVA, CAPILLA, CAFETERIA, BODEGA, BAÑOS PUBLICOS, MODULOS DE GABETAS, ACCESO AL PANTEON, MUNICIPAL "JARDINES DE LA PAZ"

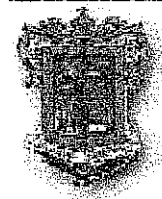

FECHA DE LICITACIÓN: 02 DE AGOSTO DEL 2004

DOCUMENTO 18 (ANALISIS DE LOS CONCEPTOS SIN CONSIDERAR COSTOS E IMPORTES)

Descripción

Clave: 2.IS.6

Bajada de aguas pluviales, tubería de PVC de 4"diam.

Unidad : tramo
Cantidad : 6.0000

C	Clave	Descripción	Unidad	Cantidad
Materiales				
	MAT_047	ESTOPA	KG	0.00200
	MAT_048	TUBERIA DE PVC DE 4"	ML	6.00000
	MAT_049	COPLA DE PVC DE 4"	PIEZA	0.25000
	MAT_050	CODO DE PVC DE 4"	PIEZA	1.00000
	MAT_041	LIJA PARA TUBERIA	M	0.02000
	MAT_031	PEGAMENTO ALTA PRESION PARA PVC	LT	0.02500
Mano de Obra				
+	MO_28	CUADRILLA 10 (0.1 CABO+ 1FONTANERO + 1 AYUDANTE)	jor	
	MO_01	CABO DE CUADRILLA	jor	0.10000
	MO_12	FONTANERO	jor	1.00000
	MO_13	AYUDANTE	jor	1.00000
		Rendimiento		: 10.00000
Herramienta				
	HM_01	HERRAMIENTA MENOR	(%)mo	0.05000



PROCEDIMIENTO EJECUTIVO INTEGRAL DE LA LICITACIÓN DE OBRA PÚBLICA



LICITACIÓN PÚBLICA No: HAUM/DOP/BID/002/04

CONSTRUCCION DEL AREA ADMINISTRATIVA, CAPILLA, CAFETERIA, BODEGA, BAÑOS PUBLICOS, MODULOS DE GABETAS, ACCESO AL PANTEON, MUNICIPAL "JARDINES DE LA PAZ"

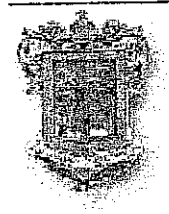

FECHA DE LICITACIÓN: 02 DE AGOSTO DEL 2004

DOCUMENTO 18 (ANALISIS DE LOS CONCEPTOS SIN CONSIDERAR COSTOS E IMPORTES)

Descripción

Clave: 2.IS.7

Suministro y colocación de coladera de 4" diam marca HELVEX

Unidad : pieza
Cantidad : 1.0000

C	Clave	Descripción	Unidad	Cantidad
Materiales				
	MAT_047	ESTOPA	KG	0.00200
	MAT_054	coladera de 4" diam marca HELVEX	PIEZA	1.00000
	MAT_041	LIJA PARA TUBERIA	M	0.02000
	MAT_031	PEGAMENTO ALTA PRESION PARA PVC	LT	0.02500
Mano de Obra				
	+ MO_28	CUADRILLA 10 (0.1 CABO+ 1FONTANERO + 1 AYUDANTE)	jor	
	MO_01	CABO DE CUADRILLA	jor	0.10000
	MO_12	FONTANERO	jor	1.00000
	MO_13	AYUDANTE	jor	1.00000
		Rendimiento		: 14.99925
Herramienta				
	HM_01	HERRAMIENTA MENOR	(%)mo	0.05000

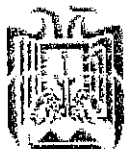

PROCEDIMIENTO EJECUTIVO INTEGRAL DE LA LICITACIÓN DE OBRA PÚBLICA



LICITACIÓN PÚBLICA No: HAUM/DOP/BID/002/04

CONSTRUCCION DEL AREA ADMINISTRATIVA, CAPILLA, CAFETERIA, BODEGA, BAÑOS PUBLICOS, MODULOS DE GABETAS, ACCESO AL PANTEON, MUNICIPAL "JARDINES DE LA PAZ"

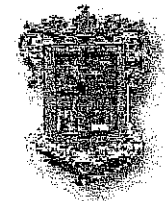

FECHA DE LICITACIÓN: 02 DE AGOSTO DEL 2004

DOCUMENTO 18 (ANALISIS DE LOS CONCEPTOS SIN CONSIDERAR COSTOS E IMPORTES)

Descripción

Clave: 2.IS.8

Suministro, colocación, Alimentación (unicamente instalacion hidraulica) y desague WC tanque bajo calidad estandard en color blanco, incluye accesorios.

Unidad : pieza
Cantidad : 7.0000

C	Clave	Descripción	Unidad	Cantidad
Materiales				
	MAT_047	ESTOPA	KG	0.00200
	MAT_061	WC TANQUE BAJO INCLUYE ACCESORIOS (FLOTADOR, PIJAS Y CERA)	PIEZA	1.00000
	MAT_039	SOLDADURA 50-50	CARRETE	0.04000
	MAT_040	PASTA FUNDENTE DE 250 GRAMOS.	PIEZA	0.02000
	MAT_057	TUBO DE COBRE DE 1/2"	ML	2.00000
	MAT_058	CODO DE COBRE DE 1/2"	PIEZA	2.00000
	MAT_059	COPLER DE COBRE DE 1/2"	PIEZA	1.00000
	MAT_060	"T" DE COBRE DE 1/2"	PIEZA	0.50000
	MAT_056	LLAVE ANGULAR	PIEZA	1.00000
	MAT_055	COFLEX	PIEZA	1.00000
	MAT_048	TUBERIA DE PVC DE 4"	ML	2.00000
	MAT_049	COPLER DE PVC DE 4"	PIEZA	0.25000
	MAT_050	CODO DE PVC DE 4"	PIEZA	1.00000
	MAT_041	LIIJA PARA TUBERIA	M	0.02000
	MAT_031	PEGAMENTO ALTA PRESION PARA PVC	LT	0.02500
Mano de Obra				
+	MO_28	CUADRILLA 10 (0.1 CABO+ 1FONTANERO + 1 AYUDANTE)	jor	
	MO_01	CABO DE CUADRILLA	jor	0.10000
	MO_12	FONTANERO	jor	1.00000
	MO_13	AYUDANTE	jor	1.00000
		Rendimiento		: 4.00000
Herramienta				
	HM_01	HERRAMIENTA MENOR	(%)mo	0.05000



PROCEDIMIENTO EJECUTIVO INTEGRAL DE LA LICITACIÓN DE OBRA PÚBLICA

0445

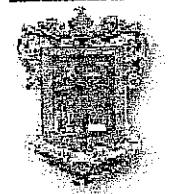

DOCUMENTO 18 (ANALISIS DE LOS CONCEPTOS SIN CONSIDERAR COSTOS E IMPORTES)

Descripción

Clave: 2.IS.9

Suministro, colocación, Alimentación (unicamente instalacion hidraulica) y desagüe de lavbos. 5 unidades calidad standard en color blanco, incluye accesorios.

Unidad : pieza
Cantidad : 5.0000

C	Clave	Descripción	Unidad	Cantidad
Materiales				
	MAT_047	ESTOPA	KG	0.01000
	MAT_062	LAVABO INCLUYE ACCESORIOS (MANERALES Y CESPOL)	PIEZA	1.00000
	MAT_051	TUBERIA DE PVC DE 2 1/2"	ML	2.00000
	MAT_052	COPELE DE PVC DE 2 1/2"	PIEZA	0.25000
	MAT_053	CODO DE PVC DE 2 1/2"	PIEZA	2.00000
	MAT_039	SOLDADURA 50-50	CARRETE	0.04000
	MAT_040	PASTA FUNDENTE DE 250 GRAMOS.	PIEZA	0.02000
	MAT_057	TUBO DE COBRE DE 1/2"	ML	2.00000
	MAT_058	CODO DE COBRE DE 1/2"	PIEZA	2.00000
	MAT_059	COPELE DE COBRE DE 1/2"	PIEZA	1.00000
	MAT_060	"T" DE COBRE DE 1/2"	PIEZA	1.00000
	MAT_056	LLAVE ANGULAR	PIEZA	1.00000
	MAT_055	COFLEX	PIEZA	2.00000
	MAT_048	TUBERIA DE PVC DE 4"	ML	1.00000
	MAT_049	COPELE DE PVC DE 4"	PIEZA	0.12500
	MAT_050	CODO DE PVC DE 4"	PIEZA	0.25000
	MAT_041	LIJA PARA TUBERIA	M	0.02000
	MAT_031	PEGAMENTO ALTA PRESION PARA PVC	LT	0.02500
Mano de Obra				
	+ MO_28	CUADRILLA 10 (0.1 CABO+ 1FONTANERO + 1 AYUDANTE)	jor	
	MO_01	CABO DE CUADRILLA	jor	0.10000
	MO_12	FONTANERO	jor	1.00000
	MO_13	AYUDANTE	jor	1.00000
		Rendimiento		: 4.00000
Herramienta				
	HM_01	HERRAMIENTA MENOR	(%)mo	0.05000





LICITACIÓN PÚBLICA No: HAUM/DOP/BID/002/04

CONSTRUCCION DEL AREA ADMINISTRATIVA, CAPILLA, CAFETERIA, BODEGA, BAÑOS PUBLICOS, MODULOS DE GABETAS, ACCESO AL PANTEON, MUNICIPAL "JARDINES DE LA PAZ"



FECHA DE LICITACIÓN: 02 DE AGOSTO DEL 2004

DOCUMENTO 18 (ANALISIS DE LOS CONCEPTOS SIN CONSIDERAR COSTOS E IMPORTES)

Descripción

Clave: 2.IS.10

Tubería de alimentación

Unidad : lote
Cantidad : 1.0000

C	Clave	Descripción	Unidad	Cantidad
Materiales				
	MAT_047	ESTOPA	KG	0.12500
	MAT_089	TUBO DE COBRE DE 1"	ML	20.00000
	MAT_090	CODO DE COBRE DE 1"	PIEZA	2.00000
	MAT_091	COPLÉ DE COBRE DE 1"	PIEZA	3.00000
	MAT_092	REDUCCION DE COBRE DE 1" A 3/4"	PIEZA	3.00000
	MAT_093	TUBO DE COBRE DE 3/4"	ML	12.00000
	MAT_094	CODO DE COBRE DE 3/4"	PIEZA	2.00000
	MAT_095	COPLÉ DE COBRE DE 3/4"	PIEZA	2.00000
	MAT_039	SOLDADURA 50-50	CARRETE	0.75000
	MAT_040	PASTA FUNDENTE DE 250 GRAMOS.	PIEZA	0.33330
	MAT_057	TUBO DE COBRE DE 1/2"	ML	3.00000
	MAT_058	CODO DE COBRE DE 1/2"	PIEZA	2.00000
	MAT_059	COPLÉ DE COBRE DE 1/2"	PIEZA	1.00000
	MAT_060	"T" DE COBRE DE 1/2"	PIEZA	1.00000
	MAT_041	LIJA PARA TUBERIA	M	2.00000
Mano de Obra				
	+ MO_28	CUADRILLA 10 (0.1 CABO+ 1FONTANERO + 1 AYUDANTE)	jor	
	MO_01	CABO DE CUADRILLA	jor	0.10000
	MO_12	FONTANERO	jor	1.00000
	MO_13	AYUDANTE	jor	1.00000
			Rendimiento	: 1.00000
	+ MO_19	CUADRILLA 1 (0.1 CABO+1 PEON)	jor	
	MO_01	CABO DE CUADRILLA	jor	0.10000
	MO_06	PEON	jor	1.00000
			Rendimiento	: 1.00000
Herramienta				
	HM_01	HERRAMIENTA MENOR	(%)mo	0.05000



PROCEDIMIENTO EJECUTIVO INTEGRAL DE LA LICITACIÓN DE OBRA PÚBLICA

0447



LICITACIÓN PÚBLICA No: HAUM/DOP/BID/002/04

CONSTRUCCION DEL AREA ADMINISTRATIVA, CAPILLA, CAFETERIA, BODEGA, BAÑOS PUBLICOS, MODULOS DE GABETAS, ACCESO AL PANTEON, MUNICIPAL "JARDINES DE LA PAZ"

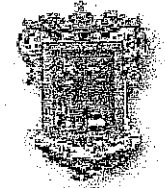

FECHA DE LICITACIÓN: 02 DE AGOSTO DEL 2004

DOCUMENTO 18 (ANALISIS DE LOS CONCEPTOS SIN CONSIDERAR COSTOS E IMPORTES)

Descripción

Clave: 2.IS.11

Suministro y colocación de regadera de 1.20 x 0.60m

Unidad : pieza
Cantidad : 1.0000

C	Clave	Descripción	Unidad	Cantidad
Materiales				
	MAT_047	ESTOPA	KG	0.01000
	MAT_063	LLAVE DE PASO PARA REGADERA DE 1/4 DE BUELTA	PIEZA	2.00000
	MAT_064	MANERALES PARA REGADERA	JUEGO	1.00000
	MAT_065	REGADERA TIPO CEBOLLA CROMADA CAL. ECO	PIEZA	1.00000
	MAT_039	SOLDADURA 50-50	CARRETE	0.20000
	MAT_040	PASTA FUNDENTE DE 250 GRAMOS.	PIEZA	0.10000
	MAT_057	TUBO DE COBRE DE 1/2"	ML	8.00000
	MAT_058	CODO DE COBRE DE 1/2"	PIEZA	5.00000
	MAT_059	COPLER DE COBRE DE 1/2"	PIEZA	1.00000
	MAT_060	"T" DE COBRE DE 1/2"	PIEZA	3.00000
	MAT_048	TUBERIA DE PVC DE 4"	ML	2.00000
	MAT_049	COPLER DE PVC DE 4"	PIEZA	0.25000
	MAT_050	CODO DE PVC DE 4"	PIEZA	0.12500
	MAT_041	LIJA PARA TUBERIA	M	0.25000
	MAT_031	PEGAMENTO ALTA PRESION PARA PVC	LT	0.05000
Mano de Obra				
	+ MO_28	CUADRILLA 10 (0.1 CABO+ 1FONTANERO + 1 AYUDANTE)	jor	
	MO_01	CABO DE CUADRILLA	jor	0.10000
	MO_12	FONTANERO	jor	1.00000
	MO_13	AYUDANTE	jor	1.00000
		Rendimiento		: 3.00003
Herramienta				
	HM_01	HERRAMIENTA MENOR	(%)mo	0.05000



PROCEDIMIENTO EJECUTIVO INTEGRAL DE LA LICITACIÓN DE OBRA PÚBLICA



LICITACIÓN PÚBLICA No: HAUM/DOP/BID/002/04

CONSTRUCCION DEL AREA ADMINISTRATIVA, CAPILLA, CAFETERIA, BODEGA, BAÑOS PUBLICOS, MODULOS DE GABETAS, ACCESO AL PANTEON, MUNICIPAL "JARDINES DE LA PAZ"

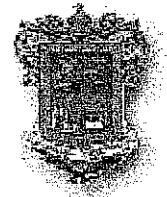

FECHA DE LICITACIÓN: 02 DE AGOSTO DEL 2004

DOCUMENTO 18 (ANALISIS DE LOS CONCEPTOS SIN CONSIDERAR COSTOS E IMPORTES)

Descripción

Clave: 2.P.1

Pintura vinílica Berelinte sobre aplanado de mezcla en muros. Incluye: preparación de la base, aplicación a 2 manos.

Unidad : m2
Cantidad : 1,016.0000

C	Clave	Descripción	Unidad	Cantidad
Materiales				
	MAT_025	PINTURA VINILICA BERELINTE	LT	0.25000
	MAT_026	SELLADOR PARA PINTURA	LT	0.12500
Mano de Obra				
+	MO_27	CUADRILLA 9 (0.1 CABO+ 1 PINTOR +1 AYUDANTE)	jor	
	MO_01	CABO DE CUADRILLA	jor	0.10000
	MO_09	PINTOR	jor	1.00000
	MO_13	AYUDANTE	jor	1.00000
		Rendimiento		: 59.98800
Herramienta				
	HM_01	HERRAMIENTA MENOR	(%)mo	0.05000



PROCEDIMIENTO EJECUTIVO INTEGRAL DE LA LICITACIÓN DE OBRA PÚBLICA



LICITACIÓN PÚBLICA No: HAUM/DOP/BID/002/04

CONSTRUCCION DEL AREA ADMINISTRATIVA, CAPILLA,
CAFETERIA, BODEGA, BAÑOS PUBLICOS, MODULOS DE
GABETAS, ACCESO AL PANTEON, MUNICIPAL
"JARDINES DE LA PAZ"

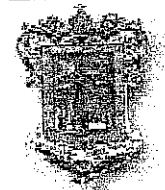

FECHA DE LICITACIÓN: 02 DE AGOSTO DEL 2004

DOCUMENTO 18 (ANALISIS DE LOS CONCEPTOS SIN CONSIDERAR COSTOS E IMPORTES)

Descripción

Clave: 2.P.2

Pintura vinilica en plafón

Unidad : m2
Cantidad : 314.0000

C	Clave	Descripción	Unidad	Cantidad
Materiales				
	MAT_025	PINTURA VINILICA BERELINTE	LT	0.25000
	MAT_026	SELLADOR PARA PINTURA	LT	0.12500
Mano de Obra				
+	MO_27	CUADRILLA 9 (0.1 CABO+ 1 PINTOR +1 AYUDANTE)	jor	
	MO_01	CABO DE CUADRILLA	jor	0.10000
	MO_09	PINTOR	jor	1.00000
	MO_13	AYUDANTE	jor	1.00000
		Rendimiento		: 50.00000
Herramienta				
	HM_01	HERRAMIENTA MENOR	(%)mo	0.05000



PROCEDIMIENTO EJECUTIVO INTEGRAL DE LA LICITACIÓN DE OBRA PÚBLICA

0450



LICITACIÓN PÚBLICA No: HAUM/DOP/BID/002/04

CONSTRUCCION DEL AREA ADMINISTRATIVA, CAPILLA, CAFETERIA, BODEGA, BAÑOS PUBLICOS, MODULOS DE GABETAS, ACCESO AL PANTEON, MUNICIPAL "JARDINES DE LA PAZ"

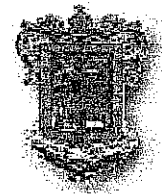

FECHA DE LICITACIÓN: 02 DE AGOSTO DEL 2004

DOCUMENTO 18 (ANALISIS DE LOS CONCEPTOS SIN CONSIDERAR COSTOS E IMPORTES)

Descripción

Clave: 3.A.1

Trazo y Nivelación

Unidad : m2
Cantidad : 272.7000

C	Clave	Descripción	Unidad	Cantidad
Materiales				
	MAT_007	MADERA DE PINO DE TERCERA	P.T.	0.10000
	MAT_006	HILO DE CAÑAMO	CARRETE	0.00500
	MAT_005	CAL	TON	0.00010
Mano de Obra				
+	MO_22	CUADRILLA 4 (0.1 CABO+1 ALBAÑIL+1 PEON)	jor	
	MO_01	CABO DE CUADRILLA	jor	0.10000
	MO_04	ALBAÑIL	jor	1.00000
	MO_06	PEON	jor	1.00000
		Rendimiento		: 100.00000
Herramienta				
	HM_01	HERRAMIENTA MENOR	(%)mo	0.05000



PROCEDIMIENTO EJECUTIVO INTEGRAL DE LA LICITACIÓN DE OBRA PÚBLICA



LICITACIÓN PÚBLICA No: HAUM/DOP/BID/002/04

CONSTRUCCION DEL AREA ADMINISTRATIVA, CAPILLA, CAFETERIA, BODEGA, BAÑOS PUBLICOS, MODULOS DE GABETAS, ACCESO AL PANTEON, MUNICIPAL "JARDINES DE LA PAZ"

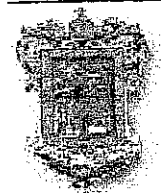

FECHA DE LICITACIÓN: 02 DE AGOSTO DEL 2004

DOCUMENTO 18 (ANALISIS DE LOS CONCEPTOS SIN CONSIDERAR COSTOS E IMPORTES)

Descripción

Clave: 3.A.2
 Cimentación con losa corrida de 10 cm. De espesor armada con varilla de 3/8" @ 30 cm. Ambos sentidos. Concreto Fc=150 Kg/cm2
 Unidad: m2
 Cantidad: 272.7000

C	Clave	Descripción	Unidad	Cantidad
Materiales				
	MAT_007	MADERA DE PINO DE TERCERA	P.T.	0.50000
	MAT_009	ACERO DE REFUERZO	KG	4.56000
	MAT_010	ALAMBRE RECOCIDO	KG	0.12500
	MAT_008	CLAVO	KG	0.10000
	MAT_006	HILO DE CAÑAMO	CARRETE	0.00500
Mano de Obra				
+	MO_23	CUADRILLA 5 (0.1 CABO+ 1 ALBAÑIL+2 PEONES)	jor	
	MO_01	CABO DE CUADRILLA	jor	0.10000
	MO_04	ALBAÑIL	jor	1.00000
	MO_06	PEON	jor	2.00000
		Rendimiento		: 14.99925
+	MO_24	CUADRILLA 6 (0.1 CABO+ 1 FIERRERO + 1 PEON)	jor	
	MO_01	CABO DE CUADRILLA	jor	0.10000
	MO_07	FIERRERO	jor	1.00000
	MO_06	PEON	jor	1.00000
		Rendimiento		: 45.00450
Herramienta				
	HM_01	HERRAMIENTA MENOR	(%)mo	0.05000
Equipo				
H	EQ_007	Vibrador para concreto wacker	hora	1.00000
		Rendimiento		: 10.00000
Auxiliares				
+	BAS_2	CONCRETO F'c= 150KG/CM2.	M3	
	MAT_001	CEMENTO GRIS	TON	0.32300
	MAT_002	ARENA	M3	0.48000
	MAT_003	GRAVA	M3	0.67000
	MAT_004	AGUA	M3	0.21000
H	EQ_006	Revolvedora de concreto de un saco cipsa	hora	0.50000
				Cantidad : 0.10500



PROCEDIMIENTO EJECUTIVO INTEGRAL DE LA LICITACIÓN DE OBRA PÚBLICA

0452



LICITACIÓN PÚBLICA No: HAUM/DOP/BID/002/04

CONSTRUCCION DEL AREA ADMINISTRATIVA, CAPILLA, CAFETERIA, BODEGA, BAÑOS PUBLICOS, MODULOS DE GABETAS, ACCESO AL PANTEON, MUNICIPAL "JARDINES DE LA PAZ"

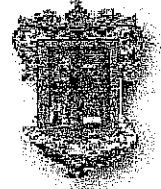

FECHA DE LICITACIÓN: 02 DE AGOSTO DEL 2004

DOCUMENTO 18 (ANALISIS DE LOS CONCEPTOS SIN CONSIDERAR COSTOS E IMPORTES)

Descripción

Clave: 3.A.3

Concreto de f'c=150 kg/cm2 armado Con malla electrosoldada 6*6-10-10.

Unidad : m2
Cantidad : 1,471.9000

C	Clave	Descripción	Unidad	Cantidad
Materiales				
	MAT_007	MADERA DE PINO DE TERCERA	P.T.	3.00000
	MAT_027	MALLA ELECTROSOLDADA 6-6/10-10	M2	1.05000
	MAT_010	ALAMBRE RECOCIDO	KG	0.05000
	MAT_008	CLAVO	KG	0.10000
	MAT_006	HILO DE CAÑAMO	CARRETE	0.00500
Mano de Obra				
	+ MO_23	CUADRILLA 5 (0.1 CABO+ 1 ALBAÑIL+2 PEONES)	jor	
	MO_01	CABO DE CUADRILLA	jor	0.10000
	MO_04	ALBAÑIL	jor	1.00000
	MO_06	PEON	jor	2.00000
		Rendimiento		: 12.00048
Herramienta				
	HM_01	HERRAMIENTA MENOR	(%)mo	0.05000
Equipo				
	H EQ_007	Vibrador para concreto wacker	hora	1.00000
		Rendimiento		: 10.00000
Auxiliares				
	+ BAS_2	CONCRETO F'c= 150KG/CM2.	M3	
	MAT_001	CEMENTO GRIS	TON	0.32300
	MAT_002	ARENA	M3	0.48000
	MAT_003	GRAVA	M3	0.67000
	MAT_004	AGUA	M3	0.21000
	H EQ_006	Revolvedora de concreto de un saco cipsa	hora	0.50000
				Cantidad : 0.10500



PROCEDIMIENTO EJECUTIVO INTEGRAL DE LA LICITACIÓN DE OBRA PÚBLICA

0453



LICITACIÓN PÚBLICA No: HAUM/DOP/BID/002/04

CONSTRUCCION DEL AREA ADMINISTRATIVA, CAPILLA,
CAFETERIA, BODEGA, BAÑOS PUBLICOS, MODULOS DE
GABETAS, ACCESO AL PANTEON, MUNICIPAL
"JARDINES DE LA PAZ"

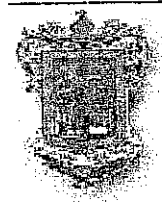

FECHA DE LICITACIÓN: 02 DE AGOSTO DEL 2004

DOCUMENTO 18 (ANALISIS DE LOS CONCEPTOS SIN CONSIDERAR COSTOS E IMPORTES)

Descripción

Clave: 3.A.4

Impermeabilizante a base de resina Epoxica

Unidad : m2
Cantidad : 1,000.0000

C	Clave	Descripción	Unidad	Cantidad
Materiales				
	MAT_028	IMPERMEABILIZANTE CON RESINA EPOXICA	LT	1.00000
Mano de Obra				
+	MO_27	CUADRILLA 9 (0.1 CABO+ 1 PINTOR +1 AYUDANTE)	jor	
	MO_01	CABO DE CUADRILLA	jor	0.10000
	MO_09	PINTOR	jor	1.00000
	MO_13	AYUDANTE	jor	1.00000
		Rendimiento		: 30.00300
Herramienta				
	HM_01	HERRAMIENTA MENOR	(%)mo	0.05000



PROCEDIMIENTO EJECUTIVO INTEGRAL DE LA LICITACIÓN DE OBRA PÚBLICA

0454



LICITACIÓN PÚBLICA No: HAUM/DOP/BID/002/04

CONSTRUCCION DEL AREA ADMINISTRATIVA, CAPILLA, CAFETERIA, BODEGA, BAÑOS PUBLICOS, MODULOS DE GABETAS, ACCESO AL PANTEON, MUNICIPAL "JARDINES DE LA PAZ"

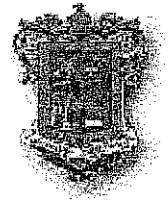

FECHA DE LICITACIÓN: 02 DE AGOSTO DEL 2004

DOCUMENTO 18 (ANALISIS DE LOS CONCEPTOS SIN CONSIDERAR COSTOS E IMPORTES)

Descripción

Clave: 3.A.5

Tubo de P.V.C. Para ventilación de 3"

Unidad : MI
Cantidad : 800.0000

C Clave	Descripción	Unidad	Cantidad
Materiales			
MAT_029	TUBO DE PVC DE 3" DE DIAM.	ML	1.05000
MAT_030	COPE DE 3" DE DIAM.	PIEZA	0.10000
MAT_031	PEGAMENTO ALTA PRESION PARA PVC	LT	0.00500
Mano de Obra			
+ MO_22	CUADRILLA 4 (0.1 CABO+1 ALBAÑIL+1 PEON)	jor	
MO_01	CABO DE CUADRILLA	jor	0.10000
MO_04	ALBAÑIL	jor	1.00000
MO_06	PEON	jor	1.00000
	Rendimiento		: 25.00000
Herramienta			
HM_01	HERRAMIENTA MENOR	(%)mo	0.05000



PROCEDIMIENTO EJECUTIVO INTEGRAL DE LA LICITACIÓN DE OBRA PÚBLICA

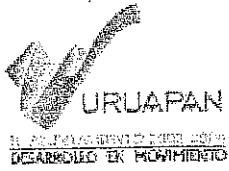

LICITACIÓN PÚBLICA No: HAUM/DOP/BID/002/04

CONSTRUCCION DEL AREA ADMINISTRATIVA, CAPILLA, CAFETERIA, BODEGA, BAÑOS PUBLICOS, MODULOS DE GABETAS, ACCESO AL PANTEON, MUNICIPAL "JARDINES DE LA PAZ"



FECHA DE LICITACIÓN: 02 DE AGOSTO DEL 2004

DOCUMENTO 18 (ANALISIS DE LOS CONCEPTOS SIN CONSIDERAR COSTOS E IMPORTES)

Descripción

Clave: 4.AD.1

Levantamiento topográfico, incluye Perfil y proyecto

Unidad : MI
Cantidad : 45.0000

C	Clave	Descripción	Unidad	Cantidad
Materiales				
	MAT_007	MADERA DE PINO DE TERCERA	P.T.	0.05000
Mano de Obra				
	+ MO_18	CUADRILLA 0 (1 TOPOGRAFO + 1 CADENERO + 1 ESTADALERO)	jor	
	MO_02	TOPOGRAFO	jor	1.00000
	MO_14	ESTADALERO	jor	1.00000
	MO_15	CADENERO	jor	1.00000
		Rendimiento		: 50.00000
Equipo				
	H EQ-002	TRANSITO PARA MEDICION K-E, MODELO CH5	Hora	1.00000
		Rendimiento		: 6.25000



PROCEDIMIENTO EJECUTIVO INTEGRAL DE LA LICITACIÓN DE OBRA PÚBLICA

0456



LICITACIÓN PÚBLICA No: HAUM/DOP/BID/002/04

CONSTRUCCION DEL AREA ADMINISTRATIVA, CAPILLA, CAFETERIA, BODEGA, BAÑOS PUBLICOS, MODULOS DE GABETAS, ACCESO AL PANTEON, MUNICIPAL "JARDINES DE LA PAZ"

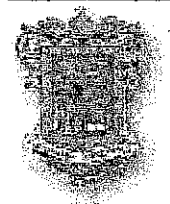

FECHA DE LICITACIÓN: 02 DE AGOSTO DEL 2004

DOCUMENTO 18 (ANALISIS DE LOS CONCEPTOS SIN CONSIDERAR COSTOS E IMPORTES)

Descripción

Clave: 4.AD.2

Trazo y nivelación indicando ejes de Referencia

Unidad : m2
Cantidad : 360.0000

C	Clave	Descripción	Unidad	Cantidad
Materiales				
	MAT_007	MADERA DE PINO DE TERCERA	P.T.	0.01000
Mano de Obra				
+	MO_18	CUADRILLA 0 (1 TOPOGRAFO + 1 CADENERO + 1 ESTADALERO)	jor	
	MO_02	TOPOGRAFO	jor	1.00000
	MO_14	ESTADALERO	jor	1.00000
	MO_15	CADENERO	jor	1.00000
		Rendimiento		: 100.00000
Equipo				
H	EQ-002	TRANSITO PARA MEDICION K-E, MODELO CH5	Hora	1.00000
		Rendimiento		: 12.50000



PROCEDIMIENTO EJECUTIVO INTEGRAL DE LA LICITACIÓN DE OBRA PÚBLICA



LICITACIÓN PÚBLICA No: HAUM/DOP/BID/002/04

CONSTRUCCION DEL AREA ADMINISTRATIVA, CAPILLA,
CAFETERIA, BODEGA, BAÑOS PUBLICOS, MODULOS DE
GABETAS, ACCESO AL PANTEON, MUNICIPAL
"JARDINES DE LA PAZ"



FECHA DE LICITACIÓN: 02 DE AGOSTO DEL 2004

DOCUMENTO 18 (ANALISIS DE LOS CONCEPTOS SIN CONSIDERAR COSTOS E IMPORTES)

Descripción

Clave: 4.AD.3

Excavación en material tipo "B" para Recibir base hidráulica incluye: retiro de Material y renta de máquina

Unidad :
Cantidad :

Viajes
18.0000

C Clave	Descripción	Unidad	Cantidad
Mano de Obra			
+ MO_19	CUADRILLA 1 (0.1 CABO+1 PEON)	jor	
MO_01	CABO DE CUADRILLA	jor	0.10000
MO_06	PEON	jor	1.00000
		Rendimiento	: 10.00000
Equipo			
H EQ_005	Retroexcavadora JD.710 John Deere	hora	1.00000
		Rendimiento	: 2.00000
H EQ_009	Camion volteo de 7M3 Dina	hora	1.00000
		Rendimiento	: 1.00000



PROCEDIMIENTO EJECUTIVO INTEGRAL DE LA LICITACIÓN DE OBRA PÚBLICA

0458



LICITACIÓN PÚBLICA No: HAUM/DOP/BID/002/04

CONSTRUCCION DEL AREA ADMINISTRATIVA, CAPILLA, CAFETERIA, BODEGA, BAÑOS PUBLICOS, MODULOS DE GABETAS, ACCESO AL PANTEON, MUNICIPAL "JARDINES DE LA PAZ"

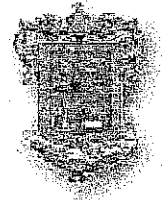

FECHA DE LICITACIÓN: 02 DE AGOSTO DEL 2004

DOCUMENTO 18 (ANALISIS DE LOS CONCEPTOS SIN CONSIDERAR COSTOS E IMPORTES)

Descripción

Clave: 4.AD.4

Elaboración de base hidráulica de 15 cm. De espesor con una proporción 80% ba-Lastre y 20 % cementante con una com-Pactación de 90% proctor incluye: renta De maquinaria y agua.

Unidad : m2
Cantidad : 360.0000

C	Clave	Descripción	Unidad	Cantidad
Materiales				
	MAT_032	CEMENTANTE	M3	0.03100
	MAT_021	BALASTRE	M3	0.13000
	MAT_033	AGUA ADQUIRIDA EN PIPA	M3	0.01250
Herramienta				
	HM_01	HERRAMIENTA MENOR	(%)mo	0.05000
Equipo				
H	EQ_010	Motoniveladora caterpilla modelo 12-B	hora	1.00000
		Rendimiento		: 59.98800
H	EQ_008	Compactador vibratorio Dynapac CC14 10.5Ton	hora	1.00000
		Rendimiento		: 90.00900



PROCEDIMIENTO EJECUTIVO INTEGRAL DE LA LICITACIÓN DE OBRA PÚBLICA

0459



LICITACIÓN PÚBLICA No: HAUM/DOP/BID/002/04

CONSTRUCCION DEL AREA ADMINISTRATIVA, CAPILLA,
CAFETERIA, BODEGA, BAÑOS PUBLICOS, MODULOS DE
GABETAS, ACCESO AL PANTEON, MUNICIPAL
"JARDINES DE LA PAZ"

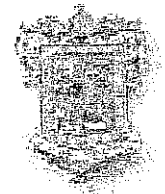

FECHA DE LICITACIÓN: 02 DE AGOSTO DEL 2004

DOCUMENTO 18 (ANALISIS DE LOS CONCEPTOS SIN CONSIDERAR COSTOS E IMPORTES)

Descripción

Clave: 4.AD.5

Colocación de piso de adoquín de concreto hexagonal de 27X24X10 cm.

Unidad : m2
Cantidad : 360.0000

C	Clave	Descripción	Unidad	Cantidad
Materiales				
	MAT_034	ADOQUIN EXAGONAL 27*24*10 CMS. DE ESPESOR DE RESISTENCIA 220 KG/CM2.	M2	1.05000
	MAT_035	ARENA NEGRA FINA PARA BASE Y JUNTEO DE ADOQUIN	M3	0.07500
Mano de Obra				
+	MO_22	CUADRILLA 4 (0.1 CABO+1 ALBAÑIL+1 PEON)	jor	
	MO_01	CABO DE CUADRILLA	jor	0.10000
	MO_04	ALBAÑIL	jor	1.00000
	MO_06	PEON	jor	1.00000
		Rendimiento		: 10.00000
Herramienta				
	HM_01	HERRAMIENTA MENOR	(%)mo	0.05000



PROCEDIMIENTO EJECUTIVO INTEGRAL DE LA LICITACIÓN DE OBRA PÚBLICA

0400



LICITACIÓN PÚBLICA No: HAUM/DOP/BID/002/04

CONSTRUCCION DEL AREA ADMINISTRATIVA, CAPILLA, CAFETERIA, BODEGA, BAÑOS PUBLICOS, MODULOS DE GABETAS, ACCESO AL PANTEON, MUNICIPAL "JARDINES DE LA PAZ"



FECHA DE LICITACIÓN: 02 DE AGOSTO DEL 2004

DOCUMENTO 18 (ANALISIS DE LOS CONCEPTOS SIN CONSIDERAR COSTOS E IMPORTES)

Descripción

Clave: 4.AD.6

Elaboración de guarnición de 15X30 cm. A base de concreto hidráulico con una re-Sistencia de $f'c=$ 250 kg/cm²

Unidad : MI
Cantidad : 90.0000

C	Clave	Descripción	Unidad	Cantidad
Materiales				
	MAT_009	ACERO DE REFUERZO	KG	0.10000
	MAT_036	CIMBRA METALICA PARA GUARNICION	ML	0.10000
Mano de Obra				
+	MO_22	CUADRILLA 4 (0.1 CABO+1 ALBAÑIL+1 PEON)	jor	
	MO_01	CABO DE CUADRILLA	jor	0.10000
	MO_04	ALBAÑIL	jor	1.00000
	MO_06	PEON	jor	1.00000
		Rendimiento		: 25.00000
+	MO_21	CUADRILLA 3 (1 CABO+5 PEONES)	jor	
	MO_01	CABO DE CUADRILLA	jor	1.00000
	MO_06	PEON	jor	5.00000
		Rendimiento		: 80.00000
Herramienta				
	HM_01	HERRAMIENTA MENOR	(%)mo	0.05000
Equipo				
H	EQ_007	Vibrador para concreto wacker	hora	1.00000
		Rendimiento		: 20.00000
Auxiliares				
+	BAS_4	CONCRETO $F'c=$ 250KG/CM ² .	M3	
	MAT_001	CEMENTO GRIS	TON	0.42300
	MAT_002	ARENA	M3	0.46500
	MAT_003	GRAVA	M3	0.64000
	MAT_004	AGUA	M3	0.19000
H	EQ_006	Revolvedora de concreto de un saco cipsa	hora	0.50000
				Cantidad : 0.04700



PROCEDIMIENTO EJECUTIVO INTEGRAL DE LA LICITACIÓN DE OBRA PÚBLICA

0461



LICITACIÓN PÚBLICA No: HAUM/DOP/BID/002/04

CONSTRUCCION DEL AREA ADMINISTRATIVA, CAPILLA,
CAFETERIA, BODEGA, BAÑOS PUBLICOS, MODULOS DE
GABETAS, ACCESO AL PANTEON, MUNICIPAL
"JARDINES DE LA PAZ"



FECHA DE LICITACIÓN: 02 DE AGOSTO DEL 2004

DOCUMENTO 18 (ANALISIS DE LOS CONCEPTOS SIN CONSIDERAR COSTOS E IMPORTES)

Descripción

Clave: 4.AD.7

Pruebas de laboratorio.

Unidad : prueba
Cantidad : 1.0000

C	Clave	Descripción	Unidad	Cantidad
Mano de Obra				
+	MO_32	CUADRILLA 14 (1 LABORATORISTA+ 2 AYUDANTES)	jor	
	MO_16	LABORATORISTA	jor	1.00000
	MO_13	AYUDANTE	jor	2.00000
		Rendimiento		: 0.25000
Equipo				
	EQ_013	EQUIPO DE PRUEBA DE LABORATORIO	hora	1.00000
		Rendimiento		: 0.25000



PROCEDIMIENTO EJECUTIVO INTEGRAL DE LA LICITACIÓN DE OBRA PÚBLICA

0462



LICITACIÓN PÚBLICA No. HUM/DOP/BID/002/04

CONSTRUCCIÓN DEL ÁREA ADMINISTRATIVA, CAPILLA,
CAFETERÍA, BODEGA, BAÑOS PÚBLICOS, MÓDULOS DE GAVETAS,
ACCESO AL PANTEÓN, MUNICIPAL "JARDINES DE LA PAZ"



FECHA DE LICITACIÓN 02 DE AGOSTO DEL 2004

2.- INTEGRACIÓN DE LA PROPUESTA TÉCNICA SOBRE "A"

DOCUMENTO 18

ANÁLISIS DE LOS CONCEPTOS BÁSICOS Y/O AUXILIARES DE TRABAJOS SIN CONSIDERAR COSTOS E IMPORTES



PROCEDIMIENTO EJECUTIVO INTEGRAL DE LA LICITACIÓN DE OBRA PÚBLICA



FECHA DE LICITACIÓN: 02 DE AGOSTO DEL 2004

Catálogo de Auxiliares

C	Clave	Descripción	Cantidad	Unidad
+	BAS_1	CONCRETO F'c= 100KG/CM2.		M3
	MAT_001	CEMENTO GRIS	0.26000	TON
	MAT_002	ARENA	0.50000	M3
	MAT_003	GRAVA	0.68000	M3
	MAT_004	AGUA	0.19500	M3
H	EQ_006	Revolvedora de concreto de un saco cipsa	0.50000	hora
+	BAS_2	CONCRETO F'c= 150KG/CM2.		M3
	MAT_001	CEMENTO GRIS	0.32300	TON
	MAT_002	ARENA	0.48000	M3
	MAT_003	GRAVA	0.67000	M3
	MAT_004	AGUA	0.21000	M3
H	EQ_006	Revolvedora de concreto de un saco cipsa	0.50000	hora
+	BAS_3	CONCRETO F'c= 200KG/CM2.		M3
	MAT_001	CEMENTO GRIS	0.35500	TON
	MAT_002	ARENA	0.47000	M3
	MAT_003	GRAVA	0.65000	M3
	MAT_004	AGUA	0.19500	M3
H	EQ_006	Revolvedora de concreto de un saco cipsa	0.50000	hora
+	BAS_4	CONCRETO F'c= 250KG/CM2.		M3
	MAT_001	CEMENTO GRIS	0.42300	TON
	MAT_002	ARENA	0.46500	M3
	MAT_003	GRAVA	0.64000	M3
	MAT_004	AGUA	0.19000	M3
H	EQ_006	Revolvedora de concreto de un saco cipsa	0.50000	hora
+	BAS_5	MORTERO CEMENTO-ARENA PROPORCION 1:5		M3
	MAT_001	CEMENTO GRIS	0.38000	TON
	MAT_002	ARENA	1.15000	M3
	MAT_004	AGUA	0.27500	M3
+	BAS_6	MORTERO CEMENTO-CAL-ARENA PROPORCION 1:1:6		M3
	MAT_001	CEMENTO GRIS	0.26600	TON
	MAT_005	CAL	0.15000	TON
	MAT_002	ARENA	1.00000	M3

PROCEDIMIENTO EJECUTIVO INTEGRAL DE LA LICITACIÓN DE OBRA PÚBLICA





LICITACIÓN PÚBLICA No: HAUM/DOP/BID/002/04

CONSTRUCCION DEL AREA ADMINISTRATIVA, CAPILLA, CAFETERIA, BODEGA, BAÑOS PUBLICOS, MODULOS DE GABETAS, ACCESO AL PANTEON, MUNICIPAL "JARDINES DE LA PAZ"



FECHA DE LICITACIÓN: 02 DE AGOSTO DEL 2004

Catálogo de Auxiliares

C	Clave	Descripción	Cantidad	Unidad
+	BAS_1	CONCRETO F'c= 100KG/CM2.		M3
	MAT_001	CEMENTO GRIS	0.26000	TON
	MAT_002	ARENA	0.50000	M3
	MAT_003	GRAVA	0.68000	M3
	MAT_004	AGUA	0.19500	M3
H	EQ_006	Revolvedora de concreto de un saco cipsa	0.50000	hora
+	BAS_2	CONCRETO F'c= 150KG/CM2.		M3
	MAT_001	CEMENTO GRIS	0.32300	TON
	MAT_002	ARENA	0.48000	M3
	MAT_003	GRAVA	0.67000	M3
	MAT_004	AGUA	0.21000	M3
H	EQ_006	Revolvedora de concreto de un saco cipsa	0.50000	hora
+	BAS_3	CONCRETO F'c= 200KG/CM2.		M3
	MAT_001	CEMENTO GRIS	0.35500	TON
	MAT_002	ARENA	0.47000	M3
	MAT_003	GRAVA	0.65000	M3
	MAT_004	AGUA	0.19500	M3
H	EQ_006	Revolvedora de concreto de un saco cipsa	0.50000	hora
+	BAS_4	CONCRETO F'c= 250KG/CM2.		M3
	MAT_001	CEMENTO GRIS	0.42300	TON
	MAT_002	ARENA	0.46500	M3
	MAT_003	GRAVA	0.64000	M3
	MAT_004	AGUA	0.19000	M3
H	EQ_006	Revolvedora de concreto de un saco cipsa	0.50000	hora
+	BAS_5	MORTERO CEMENTO-ARENA PROPORCION 1:5		M3
	MAT_001	CEMENTO GRIS	0.38000	TON
	MAT_002	ARENA	1.15000	M3
	MAT_004	AGUA	0.27500	M3
+	BAS_6	MORTERO CEMENTO-CAL-ARENA PROPORCION 1:1:6		M3
	MAT_001	CEMENTO GRIS	0.26600	TON
	MAT_005	CAL	0.15000	TON
	MAT_002	ARENA	1.00000	M3
	MAT_004	AGUA	0.27900	M3



PROCEDIMIENTO EJECUTIVO INTEGRAL DE LA LICITACIÓN DE OBRA PÚBLICA



LICITACIÓN PÚBLICA No. HUM/DOP/BID/002/04

CONSTRUCCIÓN DEL ÁREA ADMINISTRATIVA, CAPILLA,
CAFETERÍA, BODEGA, BAÑOS PÚBLICOS, MÓDULOS DE GAVETAS,
ACCESO AL PANTEÓN, MUNICIPAL "JARDINES DE LA PAZ"

FECHA DE LICITACIÓN 02 DE AGOSTO DEL 2004



2.- INTEGRACIÓN DE LA PROPUESTA TÉCNICA SOBRE "A"

DOCUMENTO 19

COPIA DEL RECIBO DE PAGO DE LAS BASES



PROCEDIMIENTO EJECUTIVO INTEGRAL DE LA LICITACIÓN DE OBRA PÚBLICA

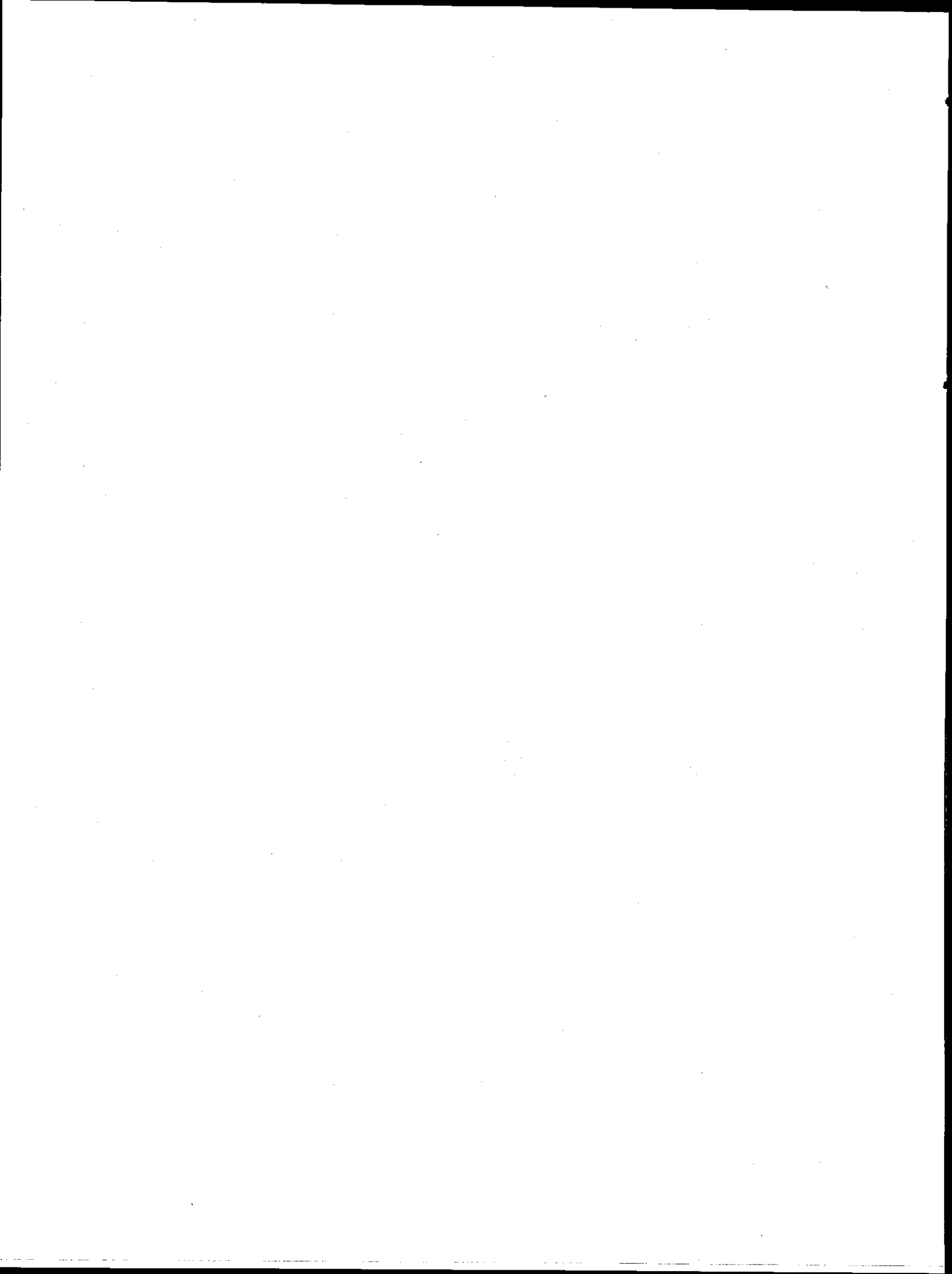



CONCRETOS Y MATERIALES DE URUAPAN, S. A. DE C. V.

VENTA DE MATERIAL PARA CONSTRUCCION Y PREFABRICADOS

BLVD. INDUSTRIAL N° 2554
ESQ. LIBRAMIENTO ORIENTE
COL. LA PRESA
60130 URUAPAN, MICH.

TELS. (452) 528-13-30
528-21-29
FAX (452) 528-20-76
LADA SIN COSTO 01-800-711-9393

DOCUMENTO 19

H. AYUNTAMIENTO DE URUAPAN DIRECCIÓN OBRAS PUBLICAS

COPIA DEL RECIBO DE PAGO DE LAS BASES

LICITACION PUBLICA N° HAUM/DOP/BID/002/04

Anexamos original para su cotejo y copia del recibo de pago de las bases.

GRUPO
CONCRETOS

ATENTAMENTE

CONCRETOS Y MATERIALES DE URUAPAN S.A. DE C.V.
ESTEBAN ESPINOSA RODRIGUEZ
GERENTE GENERAL

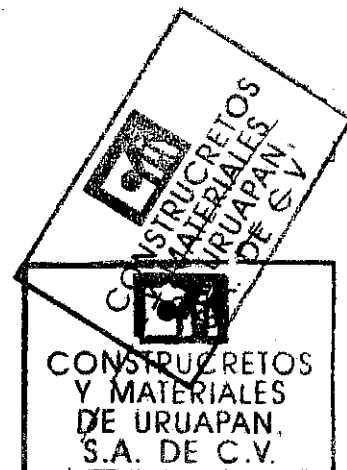

MUNICIPIO DE URUAPAN, MICHOACAN
TESORERIA MUNICIPAL
R.F.C. MUM-880101-SP6

CHAMPAS No. 514
COL. RAMON FARIAS
URUAPAN, MICHOACAN
C.P. 60050

NOMBRE: CONSTRUCTOS Y MAT. DE URUAPAN, S.A. DE CV
DOMICILIO: BOULEVARD INDUSTRIAL # 2554 COL. LA PRESA
LICITACION HAUM/DOF/610/002/04

REC.: CM0660311F65
CURP:

OFICINA TESORERIA MU		No. RECIBO B 355076
	LICITACIONES DISTRIBUCION CONSTRUCTOS Y MATERIALES DE URUAPAN, S.A. DE CV Tesoreria Municipal PAGADO	IMPORTE 4,000.00 TOTAL A PAGAR 4,000.00
LOGAR Y FECHA DE EXPEDICION URUAPAN, MICH.A. 05/07/2004		

ESTE RECIBO SOLO ES VALIDO CON LA FIRMA DEL CAJERO Y POR LA CANTIDAD SEÑALADA POR LA MAQUINA REGISTRADORA



LICITACIÓN PÚBLICA No. HUM/DOP/BID/002/04

CONSTRUCCIÓN DEL ÁREA ADMINISTRATIVA, CAPILLA,
CAFETERÍA, BODEGA, BAÑOS PÚBLICOS, MÓDULOS DE GAVETAS,
ACCESO AL PANTEÓN, MUNICIPAL "JARDINES DE LA PAZ"

FECHA DE LICITACIÓN 02 DE AGOSTO DEL 2004



2.- INTEGRACIÓN DE LA PROPUESTA TÉCNICA SOBRE "A"

MINUTA DEL ACTO DE APERTURA TÉCNICA



PROCEDIMIENTO EJECUTIVO INTEGRAL DE LA LICITACIÓN DE OBRA PÚBLICA

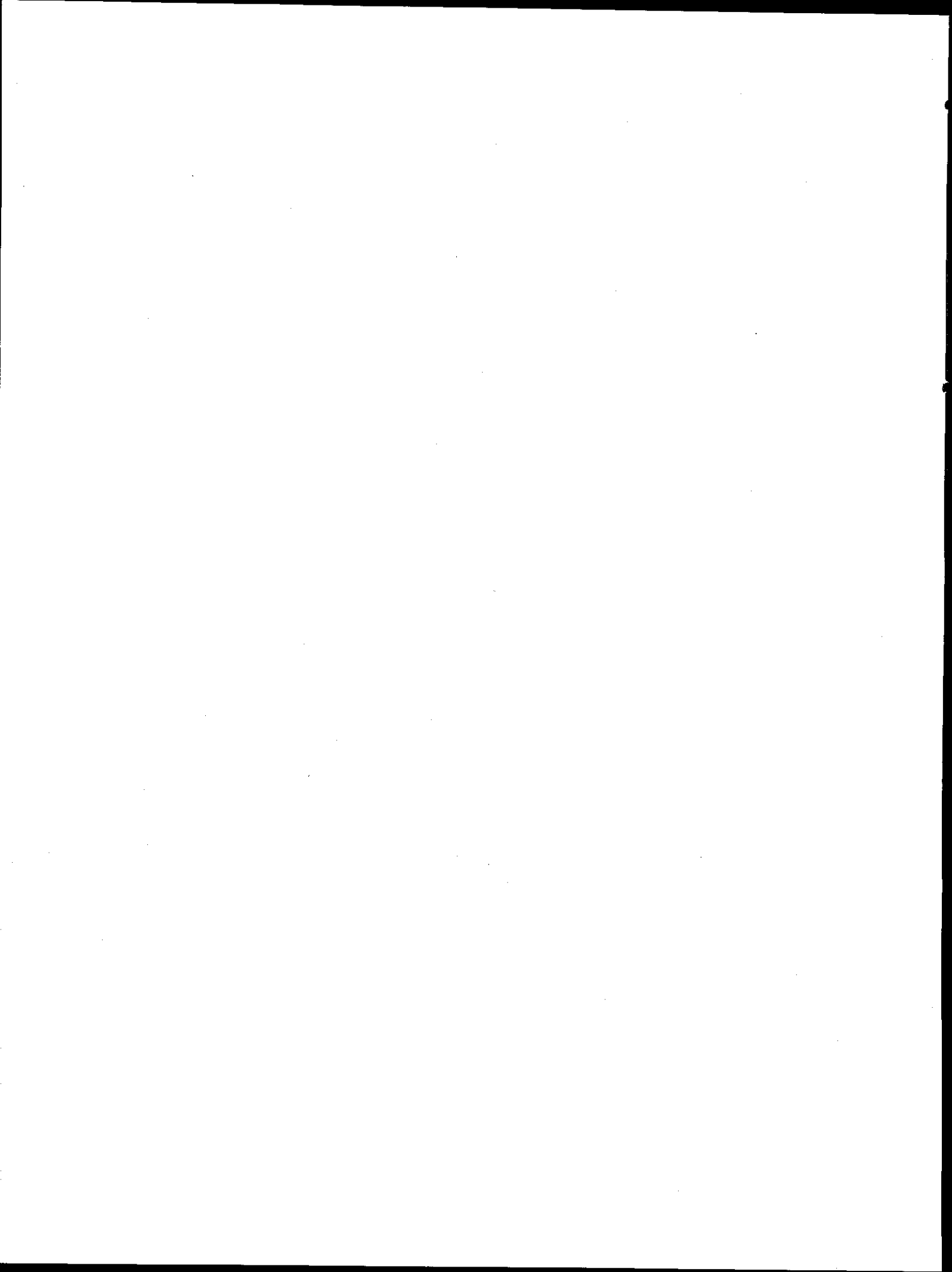



H. AYUNTAMIENTO DE URUAPAN

HOJA 1/6

DIRECCIÓN DE OBRAS PÚBLICAS

LICITACIÓN PÚBLICA No. HAUM/DOP/BID/002/04
OBJETO: Para la construcción del área administrativa, capilla, cafetería, Bodega, baños públicos, módulo de gavetas, acceso al Panteón Municipal, Jardines de la Paz.
UBICACIÓN: Uruapan, Michoacán

LUGAR Y FECHA: Uruapan, Mich., a 02 de Agosto de 2004.

ACTA CORRESPONDIENTE AL ACTO DE PRESENTACION Y APERTURA DE PROPOSICIONES ETAPA TÉCNICA

Acta que se formula, siendo las 11:00 horas en el lugar y fecha citados, perteneciente al Acto de Presentación y Apertura de Proposiciones en su etapa técnica, convocada por la Dirección de Obras Públicas del H. Ayuntamiento de Uruapan con relación a la licitación de obras cuyos datos aparecen en el cuadro de referencia, y de conformidad con lo dispuesto en las Bases de Licitación antes mencionadas, se reunieron en la sala de Juntas de la Presidencia Municipal de Uruapan, ubicadas en Avenida Chiapas No. 514, de la Colonia Ramón Farías, Presidiendo el acto el C. Ing. Alejandro Rangel Pérez, Director de Obras Públicas, representante del área responsable, las personas cuya asistencia se enlista y firman al finalizar la Junta; con objeto llevar a cabo la presentación y apertura de proposiciones técnicas de la Licitación Pública No. HAUM/DOP/BID/002/04

- I.- El C. Ing. Alejandro Rangel Pérez, dio la declaratoria de inicio y solicitó a los licitantes y a sus representantes presentes la entrega de sus propuestas técnicas y económicas.
- II.- Se procedió a la apertura de sus propuestas técnicas en el orden recibido y a su revisión, dando como resultado:

NOMBRE DE LOS LICITANTES CUYAS PROPUESTAS TÉCNICAS FUERON ACEPTADAS PARA SU ANÁLISIS CUALITATIVO POR EL ÁREA RESPONSABLE

- 1.- Construcciones y Materiales de Uruapan SA de CV.
- 2.- Edificaciones y Proyectos Cargo SA de CV.
- 3.- Constructora Peribán SA de CV.
- 4.- Ingeniería Civil Lobo SA de CV.
- 5.- ~~_____~~
- 6.- ~~_____~~

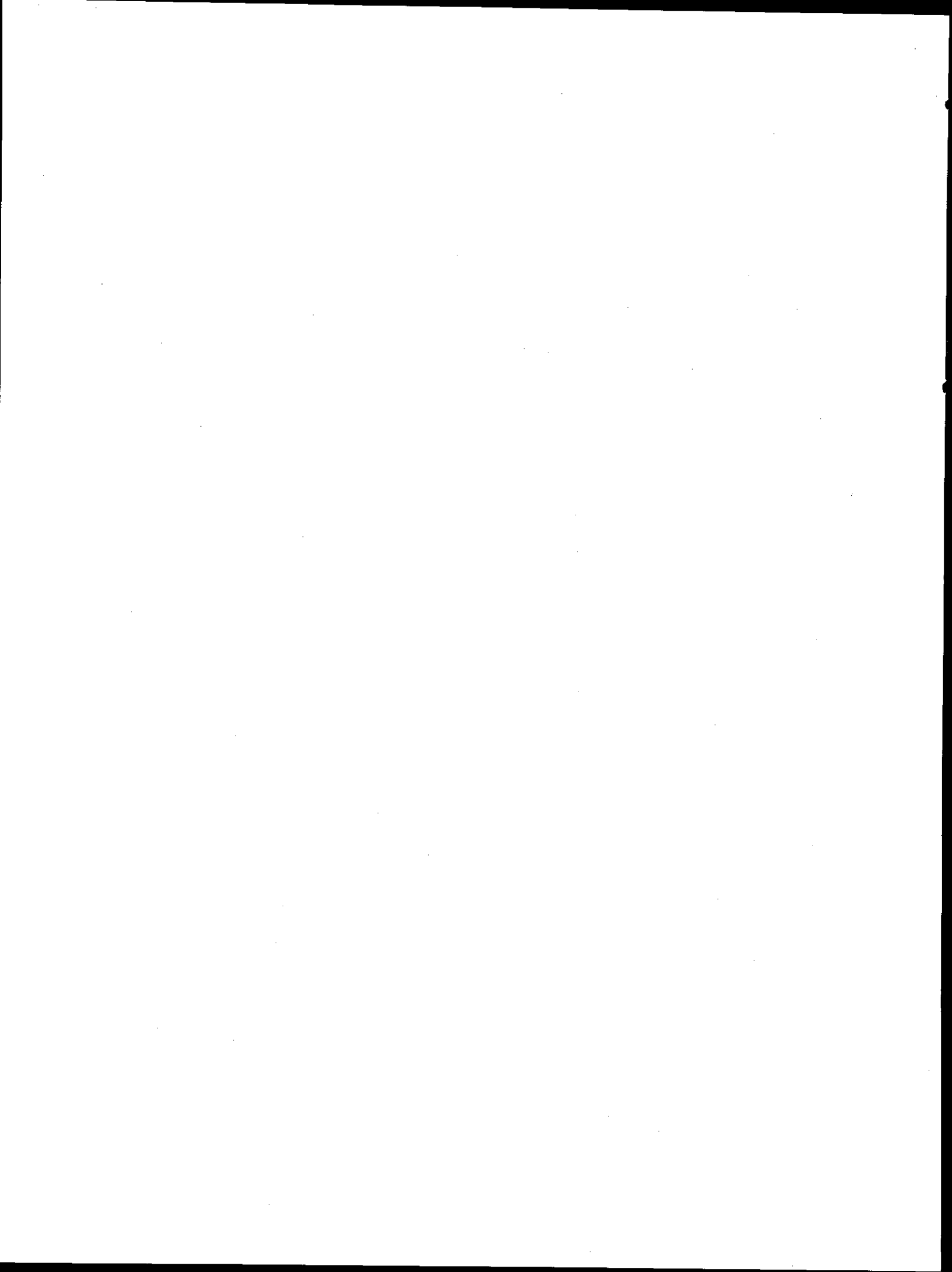



H. AYUNTAMIENTO DE URUAPAN

DIRECCIÓN DE OBRAS PÚBLICAS

HOJA 2/6

LICITACIÓN PÚBLICA No. HAUM/DOP/BID/002/04
OBJETO: Para la construcción del área administrativa, capilla, cafetería, Bodega, baños públicos, módulo de gavetas, acceso al Panteón Municipal, Jardines de la Paz.
UBICACIÓN: Uruapan, Michoacán

LUGAR Y FECHA: Uruapan, Mich., a 02 de Agosto de 2004.

ACTA CORRESPONDIENTE AL ACTO DE PRESENTACION Y APERTURA DE PROPOSICIONES ETAPA TÉCNICA

NOMBRE DE LOS LICITANTES CUYAS PROPUESTAS TÉCNICAS FUERON DESECHADAS, ASI COMO LAS CAUSAS QUE LO MOTIVARON

NOMBRE DEL LICITANTE	CAUSAS PARA EL DESECHAMIENTO
1.- Servicios y suministros de Occidente S.A. de C.V.	Omitieron en la propuesta técnica Declaración fiscal (papeleta) y CO (Doc. 17A)
2.-	
3.-	
4.-	
5.-	
6.-	

III.- Se informa a los presentes que el Acto de Apertura de Proposiciones Económicas será efectuado el día 06 agosto de 2004, a las 11:00 horas en la sala de juntas de la Presidencia Municipal de Uruapan, pudiendo asistir todos los licitantes inscritos.

IV.- A las 12:20 horas del mismo día en que se inició, el Ing. Alejandro Rangel Pérez dió por terminado el presente acto invitando a las personas presentes a firmar la presente acta.

3/6

II. AYUNTAMIENTO DE URUAPAN MICH. DIRECCIÓN DE OBRAS PÚBLICAS	CONCURSO No. HAUM/DOP/BID/002/04
	OBJETO: PARA LA CONSTRUCCIÓN DEL ÁREA ADMINISTRATIVA, CAPILLA, CAFETERÍA, BODEGA, BAÑOS PÚBLICOS, MÓDULO DE GAVETAS, ACCESO AL PANTEÓN MUNICIPAL, JARDINES DE LA PAZ.

PROPUESTA TÉCNICA

URUAPAN, MICH., A 2 DE AGOSTO DE 2004.

SOBRE "A" LISTA DE DOCUMENTOS

CONCEPTO	CONSTRUCTORA PERMAN S.A. DE C.V.	GRUPO VALBER S.A. DE C.V.	SERVICIOS Y SUMINISTROS DE OCCIDENTE S.A. DE C.V.
Documento 1 Esfuerzo de Proposición Técnica y manifestación de conocer las bases de licitación.	✓	NO PRESENTA	✓
Bases de licitación firmadas	✓		✓
Documento 2 Identificación del representante legal de la empresa.	✓		✓
Poder del representante	✓		✓
Documento 3 Documentación de la acreditación de constitución legal de la Empresa	✓		✓
Documentación legal de la empresa	✓		✓
Documento 4 Capacidad Financiera	✓		✓
Declaración fiscal SHCP	✓		X
Balances y estado de resultados	✓		✓
Documento 5 Declaración escrita de no encontrarse en alguno de los supuestos del artículo 51 de la Ley de Obras Públicas y de Servicios Relacionados con las mismas	✓		✓
Documento 6 Esfuerzo de manifestación de conocer el Modelo del contrato	✓		✓
Modelo de Contrato firmado	✓		✓
Documento 7 Conocimiento del sitio de la Obra y asistencia a la junta de Aclaraciones (documento 7a)	✓		✓
Documento 8 Experiencia y Certificación de la Empresa y sus Técnicos	✓		✓
Relación de contratos en vigor	✓		✓
Relación de contratos de los últimos 3 años	✓		✓
Certificación de los Técnicos	✓		✓
Documento 9 Metodo de trabajos que intervienen en la integración de la propuesta	✓		✓
Documento 10 Acreditación del laboratorio de campo	✓		✓
Documento 11 Análisis del factor del salario real	✓		✓
Documento 12 Relación de Maquinaria y Equipo que se empleará en la obra.	✓		✓
Documento 13 Programa calendarizado para la ejecución de los trabajos	✓		✓
Documento 14 Programa calendarizado de utilización de mano de obra	✓		✓
Documento 15 Programa Calendarizado de utilización de maquinaria y equipo	✓		✓
Documento 16 Programa calendarizado de adquisición de materiales y equipo de suscripción permanente.	✓		✓
Documento 17 Programa calendarizado de estimación de personal técnico.	✓		✓
Documento 17A Ítem de referencia	✓		✓
Planos, datos compactos, especificaciones de construcción que se han de proporcionar	✓		X
Documento 18 Análisis de los conceptos de trabajo sin considerar costos e importes	✓		✓
Documento 19 Copia del recibo de pago de las bases.	✓	NO PRESENTA	✓

[Handwritten signatures and marks on the right side of the page, including a large signature at the bottom right.]

4/6

H. AYUNTAMIENTO DE URUAPAN MICH.	CONCURSO No. HAUM/DOP/BID/002/04
	OBJETO: PARA LA CONSTRUCCIÓN DEL ÁREA ADMINISTRATIVA, CAPILLA, CAFETERIA, BODEGA, BAÑOS PÚBLICOS, MÓDULO DE GAVETAS, ACCESO AL PANTEÓN MUNICIPAL, JARDINES DE LA PAZ.
DIRECCIÓN DE OBRAS PÚBLICAS	

PROPUESTA TÉCNICA

URUAPAN, MICH., A 2 DE AGOSTO DE 2004.

SOBRE "A" LISTA DE DOCUMENTOS

CONCEPTO	CONCRETOS Y MATERIALES DE URUAPAN S.A. DE C.V.	EDIFICACIONES Y PROYECTOS CARGO S.A. DE C.V.	INGENIERIA CIVIL LOBO S.A. DE C.V.
Documento 1 Escrito de Proposición Técnico y manifestación de conocer las bases de licitación.	✓	✓	✓
Bases de licitación firmadas	✓	✓	✓
Documento 2 Personalidad del representante legal de la empresa.	✓	✓	✓
Poder del representante	✓	✓	✓
Documento 3 Documentación de la acreditación de constitución legal de la Empresa	✓	✓	✓
Documentación legal de la empresa	✓	✓	✓
Documento 4 Capacidad Financiera	✓	✓	✓
Declaración fiscal SHCP	✓	✓	✓
Balanza y estado de resultados	✓	✓	✓
Documento 5 Declaración escrita de no encontrarse en alguno de los supuestos del artículo 61 de la Ley de Obras Públicas y de Servicios Relacionados con las mismas.	✓	✓	✓
Documento 6 Escrito de manifestación de conocer el Modelo del contrato	✓	✓	✓
Modelo de Contrato firmado	✓	✓	✓
Documento 7 conocimiento del sitio de la Obra y asistencia a la Junta de Aclaraciones (documento 7a)	✓	✓	✓
Documento 8 Experiencia y Curricula de la Empresa y los Técnicos	✓	✓	✓
Relación de contratos en vigor	✓	✓	✓
Relación de contratos de los últimos 3 años	✓	✓	✓
Curriculum de los Técnicos	✓	✓	✓
Documento 9 Listado de insumos que intervienen en la integración de la propuesta	✓	✓	✓
Documento 10 Acreditación del laboratorio de campo	✓	✓	✓
Documento 11 Análisis del factor del salario real	✓	✓	✓
Documento 12 Relación de Maquinaria y Equipo que se empleará en la obra.	✓	✓	✓
Documento 13 Programa calendarizado para la ejecución de los trabajos	✓	✓	✓
Documento 14 Programa calendarizado de utilización de mano de obra	✓	✓	✓
Documento 15 Programa calendarizado de utilización de maquinaria y equipo	✓	✓	✓
Documento 16 Programa calendarizado de adquisición de materiales y equipo de instalación permanente.	✓	✓	✓
Documento 17 Programa calendarizado de utilización de personal técnico.	✓	✓	✓
Documento 17A Términos de referencia	✓	✓	✓
Planos, croquis, bocetos, especificaciones de construcción que se hayan proporcionados	✓	✓	✓
Documento 18 Análisis de los conceptos de trabajo sin considerar costos e importes	✓	✓	✓
Documento 19 Copia del recibo de pago de las bases.	✓	✓	✓

[Handwritten signatures and scribbles on the right side of the page, including a large signature at the bottom right.]

[Handwritten signature and scribbles at the bottom center of the page.]



H. AYUNTAMIENTO DE URUAPAN

DIRECCIÓN DE OBRAS PÚBLICAS

HOJA

5/6

LICITACIÓN PÚBLICA No. H.AUM/DOP/BID/002/04
 OBJETO: Para la construcción del área administrativa, capilla, cafetería, Bodega, baños públicos, módulo de gavetas, acceso al Panteón Municipal, Jardines de la Paz.
 UBICACIÓN: Uruapan, Michoacán

LUGAR Y FECHA: Uruapan, Mich., a 02 de Agosto de 2004.

ACTA CORRESPONDIENTE AL ACTO DE PRESENTACION Y APERTURA DE PROPOSICIONES ETAPA TÉCNICA

No.	RAZÓN SOCIAL DEL LICITANTE O ÁREA RESPONSABLE A LA QUE PERTENECE.	FIRMAS (EN EL CUADRO CORRESPONDIENTE AL NÚMERO)
1	NOMBRE DEL REPRESENTANTE O FUNCIONARIO CONSTRUCRETOS Y MATERIALES DE URUAPAN, S.A. DE C.V.	1
2	Esteban Espinoza Rodríguez EDIFICACIONES Y PROYECTOS CARGO S.A. DE C.V.	2
3	Ing. Luis Gerardo Casriel Glez INGENIERIA CIVIL LOBÓ S.A. DE C.V. ING. ENRIQUE LUATEPO MORA	3
4	CONSTRUCTORA PERIBAN, S.A. DE C.V. ING. ALBERTO MENDEZ MACIEL	4
5	GRUPO VALBER S.A. DE C.V.	5
6	SERVICIOS Y SUMINISTROS DE OCCIDENTE S.A. DE C.V. PABLO FLORES YANIZ	6 PABLO FLORES YANIZ
POR LA CONVOCANTE		
7	ING. ALEJANDRO RANGEL PÉREZ Director de Obras Públicas	7
8	ARQ. RAFAEL SANCHEZ ORTIZ Auditor de Comratoria Municipal	8
9	ING. LUIS JUAN MARTINEZ ARMAS Jefe de Construcción de Obras Públicas	9

6/6



H. AYUNTAMIENTO DE URUAPAN

HOJA

DIRECCIÓN DE OBRAS PÚBLICAS

LICITACIÓN PÚBLICA No. HAUM/DOP/BID/002/04
OBJETO: Para la construcción del área administrativa, capilla, enfermería, Bodega, baños públicos, módulo de gavetas, acceso al Panteón Municipal, Jardines de la Paz.
UBICACIÓN: Uruapan, Michoacán

LUGAR Y FECHA: Uruapan, Mich., a 02 de Agosto de 2004.

ACTA CORRESPONDIENTE AL ACTO DE PRESENTACION Y APERTURA DE PROPOSICIONES ETAPA TÉCNICA

- 10 SRA. JESUS MARIA DODDOLI MURGUIA
PRESIDENTA MUNICIPAL 10
- 11 ING. PRISCILIANO JIMENEZ ROSALES
SINDICO MUNICIPAL 11
- 12 C.P. ARMANDO ORTIZ DE MONTELLANO ALVAREZ
TESORERO MUNICIPAL 12
- 13 C.P. MA. DE LOURDES CAMPOS GONZALEZ
OFICIAL MAYOR DEL AYUNTAMIENTO 13
- 14 C. JOSE LUIS CAMAREÑA DEL TORO
DIRECTOR DE ADQUISICIONES Y ARRENDAMIENTOS 14
- 15 TEC. ELIEZER LOPEZ OCHOA
CONTRALOR MUNICIPAL 15
- 16 RAÚL PACHECO CONTRERAS
REGIDOR DE URBANISMO Y OBRAS PÚBLICAS 16
- 17 ERNESTINA PATRICIA VALENCIA DUARTE
REGIDORA DE ASUNTOS AGROPECUARIOS 17
- 18 C. RAFAEL BRIBIESCA GUZMAN
REGIDOR DE TURISMO 18
- 19 M.V.Z. JOSÉ REYES REYES
DIRECTOR SERVICIOS PÚBLICOS 19
- 20 Administrador Particular
Inst. Filiales CRIDUAT 20
- 21 Arq. Brenda Ulke Mejía 21

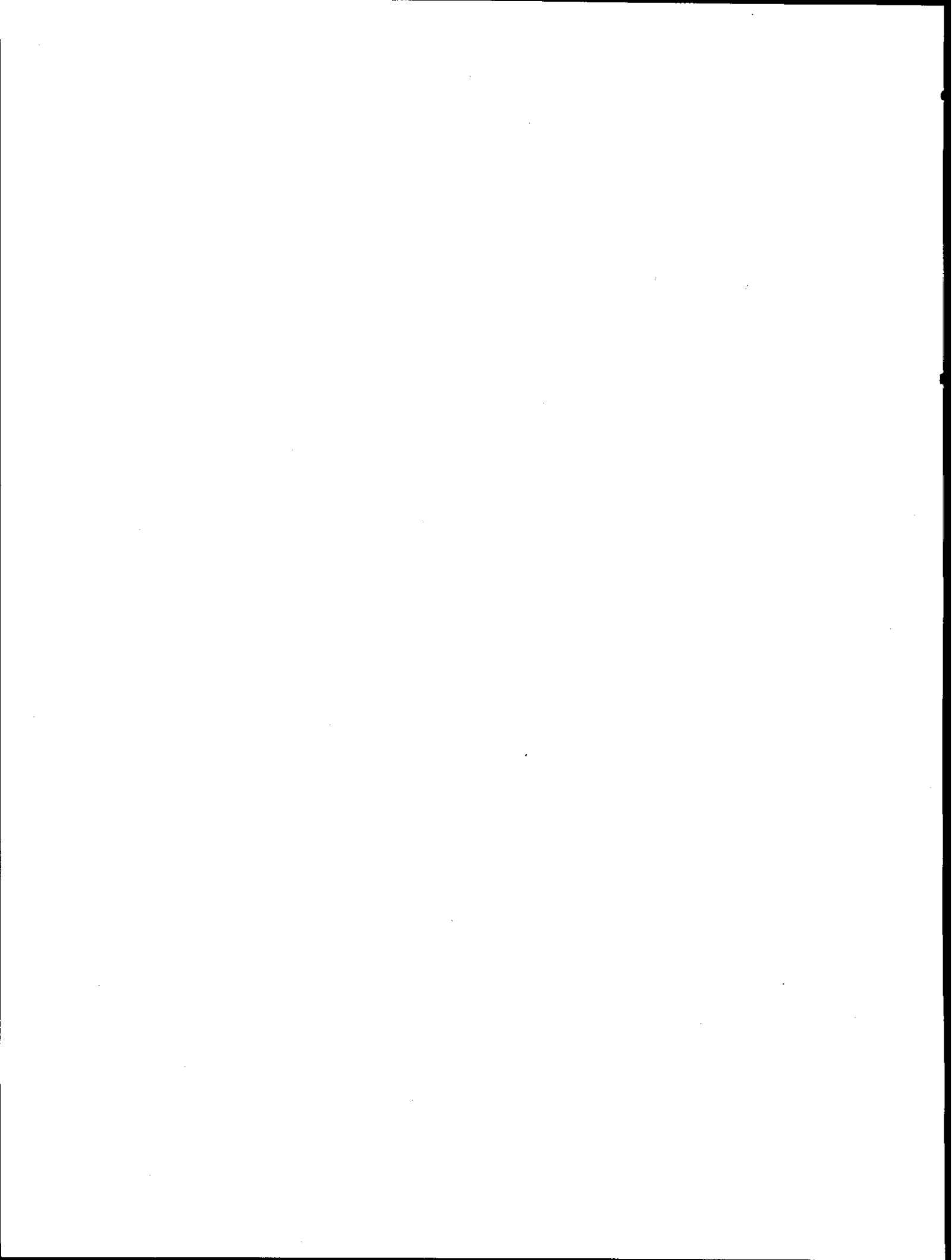



LICITACIÓN PÚBLICA No. HUM/DOP/BID/002/04

CONSTRUCCIÓN DEL ÁREA ADMINISTRATIVA, CAPILLA,
CAFETERÍA, BODEGA, BAÑOS PÚBLICOS, MÓDULOS DE GAVETAS,
ACCESO AL PANTEÓN, MUNICIPAL "JARDINES DE LA PAZ"

FECHA DE LICITACIÓN 02 DE AGOSTO DEL 2004



3.- INTEGRACIÓN DE LA PROPUESTA ECONÓMICA SOBRE "B"

DOCUMENTO 20

ESCRITO DE LA PROPOSICIÓN ECONÓMICA



PROCEDIMIENTO EJECUTIVO INTEGRAL DE LA LICITACIÓN DE OBRA PÚBLICA



Universidad Nacional
Autónoma de México



UNAM – Dirección General de Bibliotecas
Tesis Digitales
Restricciones de uso

DERECHOS RESERVADOS ©
PROHIBIDA SU REPRODUCCIÓN TOTAL O PARCIAL

Todo el material contenido en esta tesis esta protegido por la Ley Federal del Derecho de Autor (LFDA) de los Estados Unidos Mexicanos (México).

El uso de imágenes, fragmentos de videos, y demás material que sea objeto de protección de los derechos de autor, será exclusivamente para fines educativos e informativos y deberá citar la fuente donde la obtuvo mencionando el autor o autores. Cualquier uso distinto como el lucro, reproducción, edición o modificación, será perseguido y sancionado por el respectivo titular de los Derechos de Autor.

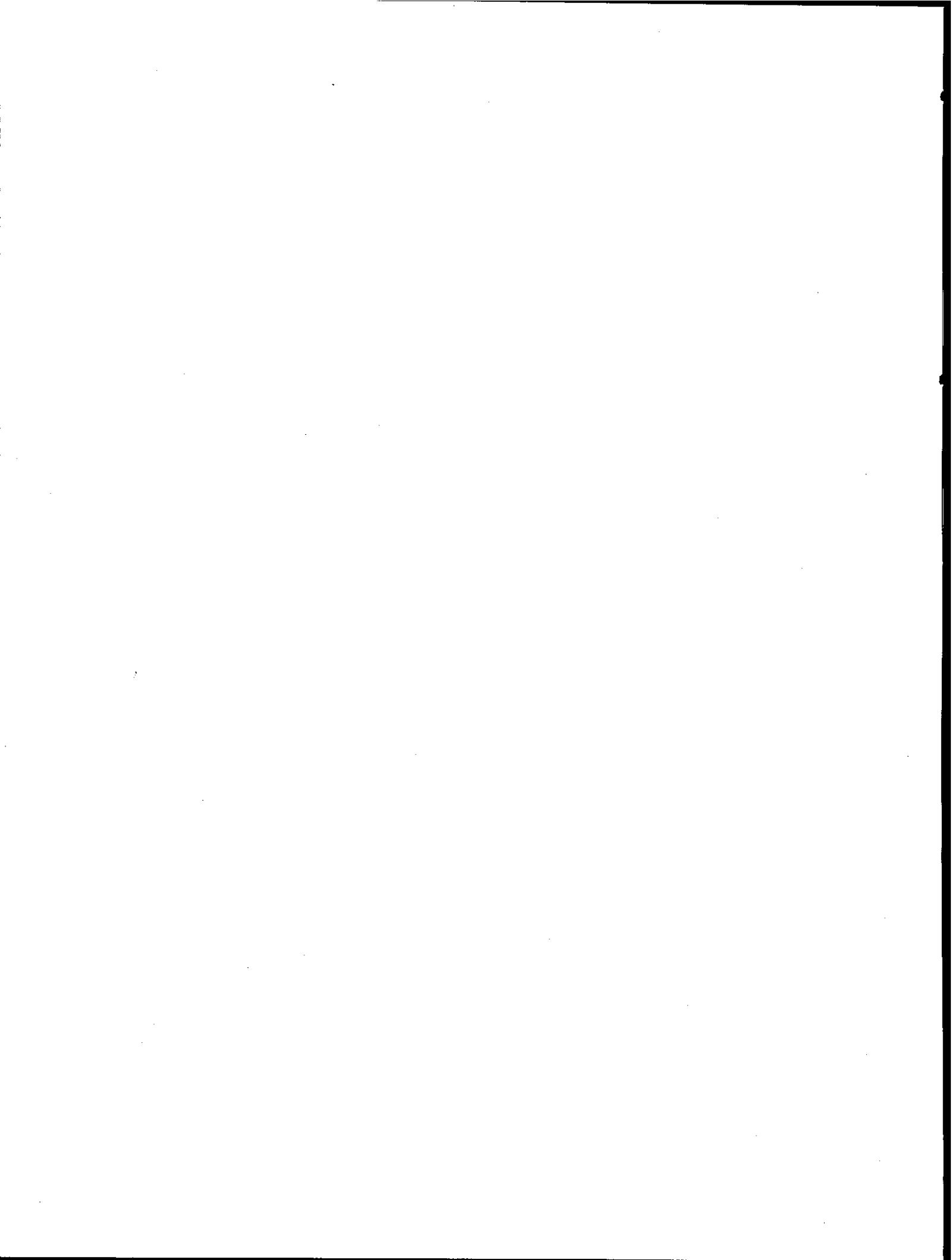

H. AYUNTAMIENTO DE URUAPAN
DIRECCIÓN OBRAS PUBLICAS

ESCRITO DE PROPOSICIÓN ECONOMICA
LICITACION PUBLICA N°

En atención a la publicación de fecha _____ referente a la convocatoria para la Licitación Pública No. _____ para _____

y en complemento a nuestro escrito con el cual se entregó la Propuesta Técnica, ratifico a usted, que se nos proporcionaron oportunamente las Bases de la Licitación, que contienen lo relativo a la preparación y celebración del mismo y que enterado de su contenido acepto íntegramente las condiciones establecidas.

De acuerdo con lo anterior, y en conocimiento de la Normatividad de la Ley de Obras Públicas y Servicios Relacionados, con las mismas, adjunto al presente se entrega la Propuesta Económica, de conformidad a los requerimientos solicitados por esa Dependencia, por un importe total de \$ _____ (con letra), I.V.A. incluido, y un tiempo propuesto de _____ días.

Cabe mencionar que los desgloses correspondientes de dicho importe, se anexan de acuerdo a lo solicitado y en los formatos que para tal efecto se nos entregaron.

ATENTAMENTE

(Nombre y cargo del Representante Legal de la Empresa)

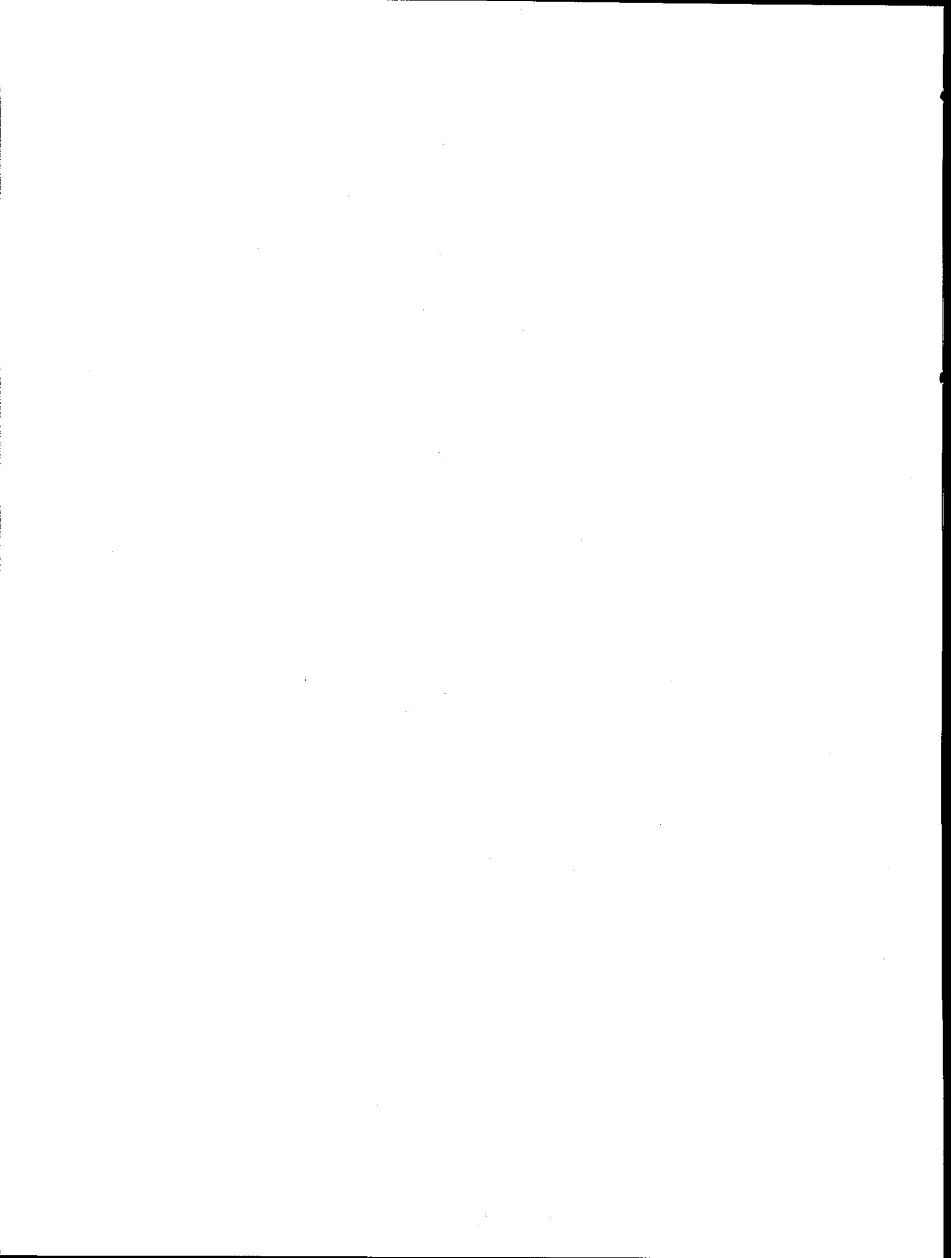



GRUPO

CONCRETOS

CONCRETOS Y MATERIALES DE URUAPAN, S. A. DE C. V.

VENTA DE MATERIAL PARA CONSTRUCCION Y PREFABRICADOS

BLVD. INDUSTRIAL N° 2554
ESQ. LIBRAMIENTO ORIENTE
COL. LA PRESA
60130 URUAPAN, MICH.

TELS. (452) 525-13-30
525-21-29
FAX (452) 525-20-78
LADA SIN COSTO 01-800-711-9393

DOCUMENTO 20

H. AYUNTAMIENTO DE URUAPAN DIRECCIÓN OBRAS PÚBLICAS

ESCRITO DE PROPOSICIÓN ECONÓMICA
LICITACION PÚBLICA N° HAUM/DOP/BID/002/04

AT'N: SRA. JESUS MARIA DODDOLI MURGUIA
PRESIDENTE MUNICIPAL DE URUAPAN MICHOACAN

PRESENTE:

En atención a la publicación de fecha de 1° de Julio de 2004 referente a la convocatoria para la Licitación Pública No. HAUM/DOP/BID/002/04 para LA CONTRUCCION DEL AREA ADMINISTRATIVA, CAPILLA, CAFETERIA, BODEGA, BAÑOS PUBLICOS, MODULOS DE GAVETAS, ACCESO AL PANTEON MUNICIPAL, "JARDINES DE LA PAZ"

y en cumplimiento a nuestro escrito con el cual se entregó la Propuesta Técnica, ratifico a usted, que se nos proporcionaron oportunamente las Bases de la Licitación, que contienen lo relativo a la preparación y celebración del mismo y que enterado de su contenido acepto íntegramente las condiciones establecidas.

De acuerdo con lo anterior, y en conocimiento de la Normatividad de la Ley de Obras Públicas y Servicios Relacionados, con las mismas, adjunto al presente se entrega la Propuesta Económica, de conformidad a los requerimientos solicitados por esa Dependencia, por un importe total de \$ 2, 589,720.85 (DOS MILLONES QUINIENTOS OCHENTA Y NUEVE MIL SETECIENTOS VEINTE PESOS CON 85/100MN), I.V.A. incluido, y un tiempo propuesto de 90 días.

Cabe mencionar que los desgloses correspondientes de dicho importe, se anexan de acuerdo a lo solicitado y en los formatos que para tal efecto se nos entregaron.



ESTEBAN ESPINOSA RODRIGUEZ
GERENTE GENERAL

0476

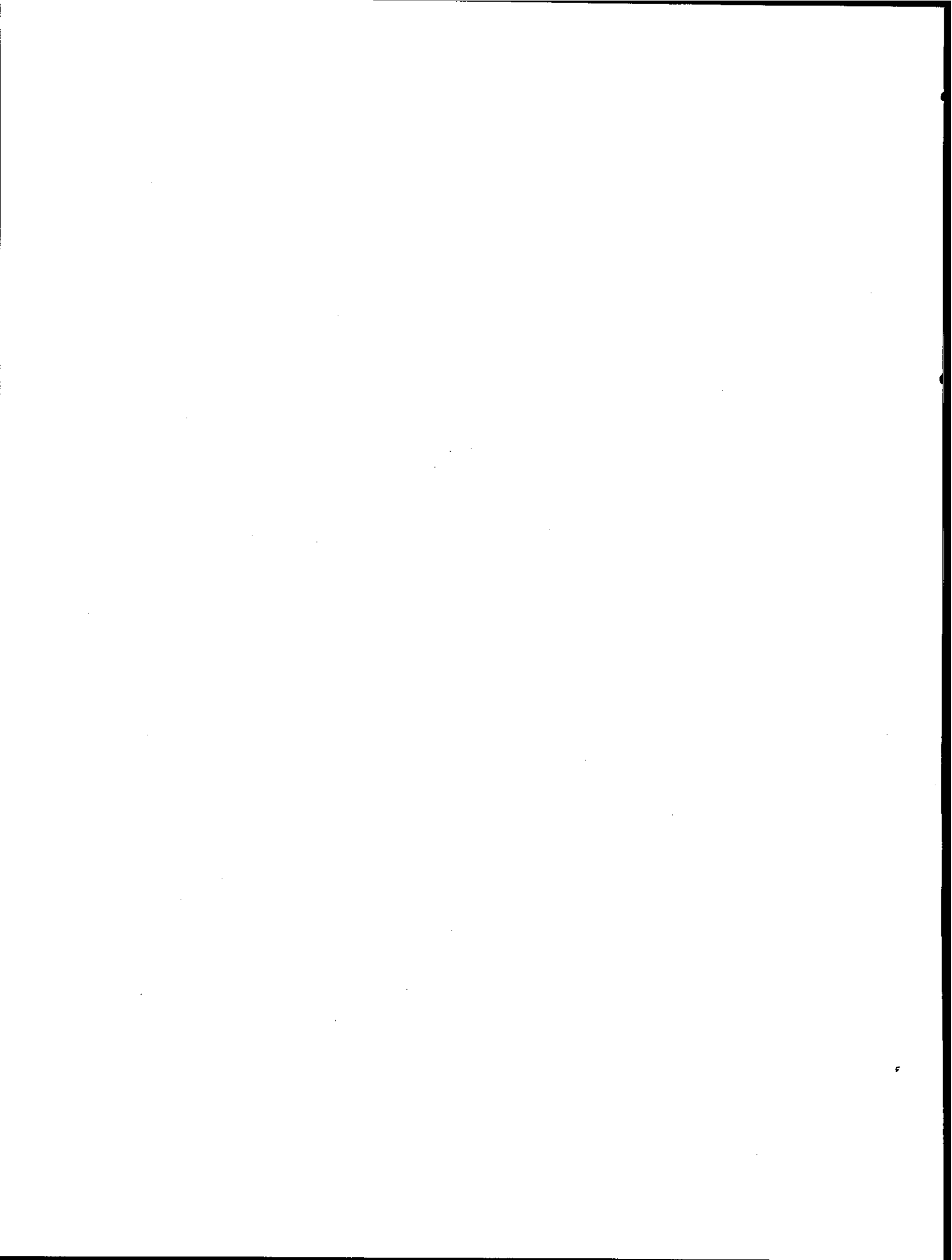



LICITACIÓN PÚBLICA No. HUM/DOP/BID/002/04

CONSTRUCCIÓN DEL ÁREA ADMINISTRATIVA, CAPILLA,
CAFETERÍA, BODEGA, BAÑOS PÚBLICOS, MÓDULOS DE GAVETAS,
ACCESO AL PANTEÓN, MUNICIPAL "JARDINES DE LA PAZ"

FECHA DE LICITACIÓN 02 DE AGOSTO DEL 2004



3.- INTEGRACIÓN DE LA PROPUESTA ECONÓMICA SOBRE "B"

DOCUMENTO 21

PRESUPUESTO POR ACTIVIDAD (CATALOGO DE CONCEPTOS)



PROCEDIMIENTO EJECUTIVO INTEGRAL DE LA LICITACIÓN DE OBRA PÚBLICA

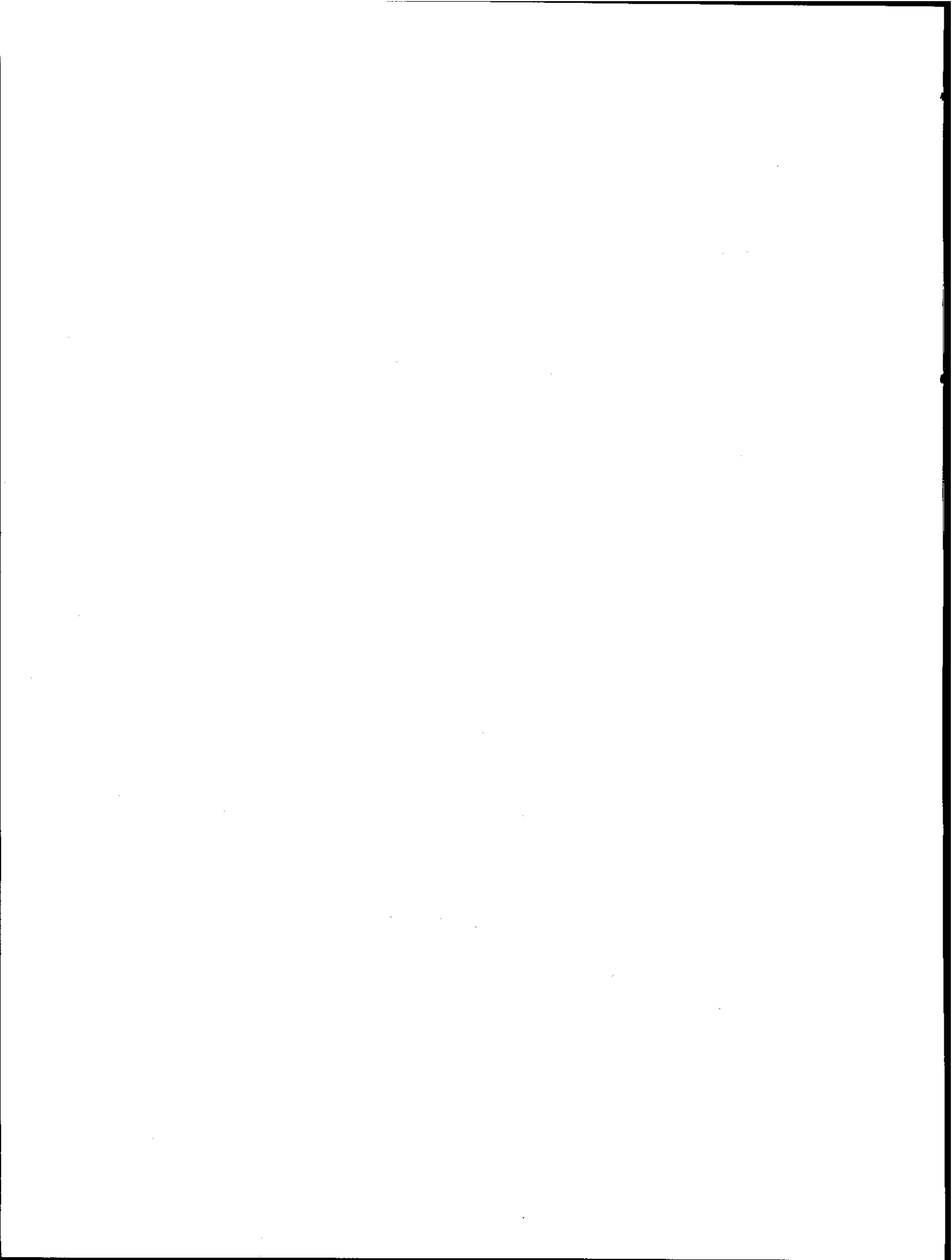

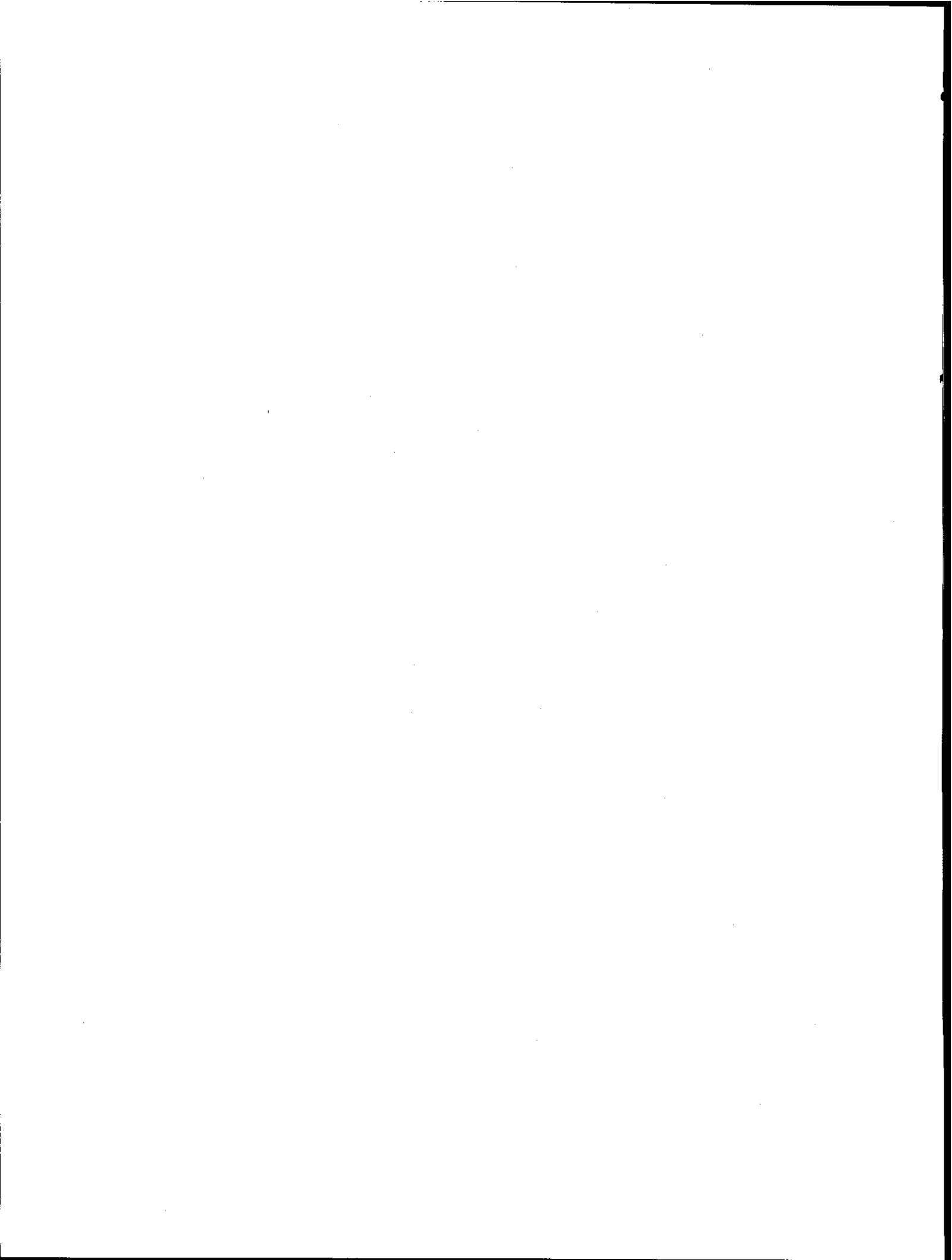



LICITACIÓN PÚBLICA No: HAUM/DOP/BID/002/04

CONSTRUCCION DEL AREA ADMINISTRATIVA, CAPILLA, CAFETERIA, BODEGA, BAÑOS PUBLICOS, MODULOS DE GABETAS, ACCESO AL PANTEON, MUNICIPAL "JARDINES DE LA PAZ"



FECHA DE LICITACIÓN: 02 DE AGOSTO DEL 2004

DOCUMENTO 21 (CATALOGO DE CONCEPTOS EXPRESADO EM PESOS)

Clave	Descripción	Precio U.	Unidad	Cantidad	Total
CATÁLOGO DE CONCEPTOS Y CANTIDADES DE OBRA PARA EXPRESIÓN DE PRECIOS UNITARIOS Y MONTO TOTAL DE LA PROPOSICIÓN					
1	BAÑOS HOMBRES Y MUJERES				
1.A	ALBAÑILERIA				
1.A.1	Trazo y Nivelación Precio U.: ** SEIS PESOS 27/100 M.N. ** Total: ** CUATROCIENTOS UN PESOS 28/100 M.N. **	6.27	m2	64.0000	401.28
1.A.2	Excavación en cepas hecha a mano Incluye: traspaleo a 2m y afine de suelo y taludes. de 0 a 2m de profundidad Material Tipo I Precio U.: ** TREINTA Y NUEVE PESOS 32/100 M.N. ** Total: ** UN MIL SEISCIENTOS SETENTA Y CINCO PESOS 03/100 M.N. **	39.32	m3	42.6000	1,675.03
1.A.3	Plantilla de concreto hecho en obra. Incluye: acarros, elaboración de concreto, tendido y apisonado. De 8cm de espesor Precio U.: ** OCHENTA Y CINCO PESOS 42/100 M.N. ** Total: ** TRES MIL SETENTA Y CINCO PESOS 12/100 M.N. **	85.42	m2	36.0000	3,075.12
1.A.4	Cimentación corrida de 0.70m de ancho, Var. 3/8" a 20cm y a 25cm. Concreto fc=200kg/cm ² Precio U.: ** DOSCIENTOS OCHENTA Y OCHO PESOS 44/100 M.N. ** Total: ** TRES MIL CUATROCIENTOS SESENTA Y UN PESOS 28/100 M.N. **	288.44	ml	12.0000	3,461.28
1.A.5	Cimentación corrida de 1.00m de ancho, armado: var. 3/8" a 20cm y a 25cm. Concreto fc=200kg/cm ² Precio U.: ** TRESCIENTOS VEINTISEIS PESOS 97/100 M.N. ** Total: ** SIETE MIL OCHOCIENTOS CUARENTA Y SIETE PESOS 28/100 M.N. **	326.97	ml	24.0000	7,847.28
1.A.6	Relleno de cepas con material producto de excavación en capas de 20cm con pisón de mano Precio U.: ** CUARENTA Y NUEVE PESOS 14/100 M.N. ** Total: ** DOS MIL NOVENTA Y SEIS PESOS 31/100 M.N. **	49.14	m3	42.6600	2,096.31
1.A.7	Relleno de cepas con material limpio de banco Precio U.: ** CIENTO NOVENTA Y NUEVE PESOS 55/100 M.N. ** Total: ** TRES MIL OCHOCIENTOS TREINTA Y UN PESOS 36/100 M.N. **	199.55	m3	19.2000	3,831.36
1.A.8	Firme de concreto de 8cm de espesor. Concreto fc=100 kg/cm ² Precio U.: ** NOVENTA Y CUATRO PESOS 07/100 M.N. ** Total: ** TRES MIL NOVECIENTOS CINCUENTA PESOS 94/100 M.N. **	94.07	m2	42.0000	3,950.94
1.A.9	Muro de tabicón de cemento de 10x14x28cm Mortero cemento- arena 1:5 Precio U.: ** CIENTO CUARENTA Y SIETE PESOS 72/100 M.N. ** Total: ** SEIS MIL SETECIENTOS NOVENTA Y CINCO PESOS 12/100 M.N. **	147.72	m2	46.0000	6,795.12
1.A.10	Dala de desplante y de cerramiento de concreto fc=150kg/cm ² 4 vars de 3/8" Est. de 1/4" @25cm. Hasta 3er nivel. Sección de 15x20cm, cimbra a 2 caras Precio U.: ** CIENTO DOCE PESOS 74/100 M.N. ** Total: ** OCHO MIL NOVECIENTOS SEIS PESOS 46/100 M.N. **	112.74	ml	79.0000	8,906.46

TOTAL DE HOJA : 42,040.18
TOTAL ACUMULADO : 42,040.18



PROCEDIMIENTO EJECUTIVO INTEGRAL DE LA LICITACIÓN DE OBRA PÚBLICA



LICITACIÓN PÚBLICA No: HAUM/DOP/BID/002/04

CONSTRUCCION DEL AREA ADMINISTRATIVA, CAPILLA, CAFETERIA, BODEGA, BAÑOS PUBLICOS, MODULOS DE GABETAS, ACCESO AL PANTEON, MUNICIPAL "JARDINES DE LA PAZ"



FECHA DE LICITACIÓN: 02 DE AGOSTO DEL 2004

DOCUMENTO 21 (CATALOGO DE CONCEPTOS EXPRESADO EM PESOS)

Clave	Descripción	Precio U.	Unidad	Cantidad	Total
1.A.11	Castillos de concreto armado. 4 vars de 1/2" Est. de 1/4" @25cm. Hasta 3er nivel. Sección de 15x20cm, cimbra a 2 caras Precio U.: ** CIENTO TREINTA Y CUATRO PESOS 76/100 M.N. ** Total: ** SEIS MIL TRESCIENTOS TREINTA Y TRES PESOS 72/100 M.N. **	134.76	ml	47.0000	6,333.72
1.A.12	Castillos de concreto f _c =150kg/cm ² 4 vars de 3/8" Est. de 1/4" @20cm. Hasta 3er nivel. Sección de 15x15cm, cimbra a 2 caras Precio U.: ** CIEN PESOS 04/100 M.N. ** Total: ** UN MIL TRESCIENTOS PESOS 52/100 M.N. **	100.04	ml	13.0000	1,300.52
1.A.13	Trabe de concreto armado de 15x25cm. 4 Vars de 1/2", Est. de 1/4" a 20cm. Concreto f _c =200kg/cm ² Precio U.: ** CIENTO SETENTA Y DOS PESOS 87/100 M.N. ** Total: ** SEISCIENTOS NOVENTA Y UN PESOS 48/100 M.N. **	172.87	ml	4.0000	691.48
1.A.14	Losa maciza de concreto armado de 10cm de espesor. Varilla de 3/8" y concreto de f _c =200kg/cm ² Precio U.: ** TRESCIENTOS CUARENTA Y SIETE PESOS 56/100 M.N. ** Total: ** VEINTIDOS MIL NOVECIENTOS TREINTA Y OCHO PESOS 96/100 M.N. **	347.56	m ²	66.0000	22,938.96
1.A.15	Muro de tabique rojo recocido de 14cm de espesor, mortero 1:1:6 Precio U.: ** CIENTO CINCUENTA Y TRES PESOS 81/100 M.N. ** Total: ** QUINCE MIL NOVECIENTOS NOVENTA Y SEIS PESOS 24/100 M.N. **	153.81	m ²	104.0000	15,996.24
1.A.16	Aplanado de mezcla en muros con mortero 1:1:6. Precio U.: ** SETENTA PESOS 03/100 M.N. ** Total: ** CATORCE MIL QUINIENTOS SESENTA Y SEIS PESOS 24/100 M.N. **	70.03	m ²	208.0000	14,566.24
1.A.17	Aplanado de mezcla en plafón con mortero cemento-arena 1:5. Precio U.: ** SETENTA Y CINCO PESOS 78/100 M.N. ** Total: ** CINCO MIL UN PESOS 48/100 M.N. **	75.78	m ²	66.0000	5,001.48
1.A.18	Emboquillado de mezcla en aristas con mortero cemento-arena 1:5 Precio U.: ** CUARENTA PESOS 03/100 M.N. ** Total: ** UN MIL CUATROCIENTOS CUARENTA Y UN PESOS 08/100 M.N. **	40.03	ml	36.0000	1,441.08
1.A.19	Piso de loseta interceramic asentada con pegazulejo. De 31x31cm Precio U.: ** CIENTO OCHENTA Y OCHO PESOS 36/100 M.N. ** Total: ** SIETE MIL SETECIENTOS VEINTIDOS PESOS 76/100 M.N. **	188.36	m ²	41.0000	7,722.76
1.A.20	Recubrimiento de azulejo en muros de 20x30cm asentado con pegazulejo y lechadeado con cemento blanco Precio U.: ** CIENTO NOVENTA Y TRES PESOS 95/100 M.N. ** Total: ** DIECISEIS MIL QUINIENTOS VEINTICUATRO PESOS 54/100 M.N. **	193.95	m ²	85.2000	16,524.54
1.A.21	Losa maciza de concreto armado de 10cm de espesor para fijar ovalines. Varilla de 3/8" y concreto de f _c =200kg/cm ² Precio U.: ** TRESCIENTOS CINCUENTA Y CINCO PESOS 84/100 M.N. ** Total: ** SETECIENTOS OCHENTA Y DOS PESOS 85/100 M.N. **	355.84	m ²	2.2000	782.85
1.A.22	Entortado en azotea con mortero cemento-arena 1:5 de 3cm de espesor. Incluye: acarreo, elaboración, tendido y elevación. Hasta 3er nivel	1,282.28	m ³	66.0000	84,630.48

TOTAL DE HOJA : 177,930.35
TOTAL ACUMULADO : 219,970.53



PROCEDIMIENTO EJECUTIVO INTEGRAL DE LA LICITACIÓN DE OBRA PÚBLICA



DOCUMENTO 21 (CATALOGO DE CONCEPTOS EXPRESADO EM PESOS)					
Clave	Descripción	Precio U.	Unidad	Cantidad	Total
	Precio U.: ** UN MIL DOSCIENTOS OCHENTA Y DOS PESOS 28/100 M.N. ** Total: ** OCHENTA Y CUATRO MIL SEISCIENTOS TREINTA PESOS 48/100 M.N. **				
1.A.23	Enladrillado en azotea, ladrillo común asentado con mortero cemento-arena 1:5, acabado fino. Precio U.: ** CIENTO VEINTITRES PESOS 44/100 M.N. ** Total: ** OCHO MIL CIENTO CUARENTA Y SIETE PESOS 04/100 M.N. **	123.44	m2	66.0000	8,147.04
1.A.24	Relleno de tezontle en azotea. Incluye: suministro, nivelado, acarreo tendido y apisonado, hasta 3er nivel Precio U.: ** CIENTO OCHENTA PESOS 29/100 M.N. ** Total: ** ONCE MIL OCHOCIENTOS NOVENTA Y NUEVE PESOS 14/100 M.N. **	180.29	m3	66.0000	11,899.14
1.A.25	Impermeabilizado Precio U.: ** SETENTA PESOS 11/100 M.N. ** Total: ** CUATRO MIL SEISCIENTOS VEINTISIETE PESOS 26/100 M.N. **	70.11	m2	66.0000	4,627.26
	Total de ALBAÑILERIA ** DOSCIENTOS CUARENTA Y CUATRO MIL SEISCIENTOS CUARENTA Y TRES PESOS 97/100 M.N. **				244,643.97
1.H	HERRERIA				
1.H.1	Suministro y colocación de ventanas de 1.00m X 0.60m de perfil tubular Precio U.: ** SETECIENTOS DOCE PESOS 55/100 M.N. ** Total: ** UN MIL CUATROCIENTOS VEINTICINCO PESOS 10/100 M.N. **	712.55	pieza	2.0000	1,425.10
1.H.2	Mamparas de perfil tubular en baños Precio U.: ** UN MIL QUINIENTOS SESENTA Y NUEVE PESOS 19/100 M.N. ** Total: ** CATORCE MIL CIENTO VEINTIDOS PESOS 71/100 M.N. **	1,569.19	pieza	9.0000	14,122.71
	Total de HERRERIA ** QUINCE MIL QUINIENTOS CUARENTA Y SIETE PESOS 81/100 M.N. **				15,547.81
1.IS	INSTALACION SANITARIA				
1.IS.1	Suministro e instalación de tinaco de 1100lts. Material, mano de obra y 2m de tubo de salida. Precio U.: ** UN MIL NOVECIENTOS QUINCE PESOS 72/100 M.N. ** Total: ** TRES MIL OCHOCIENTOS TREINTA Y UN PESOS 44/100 M.N. **	1,915.72	pieza	2.0000	3,831.44
1.IS.2	Registro de tabique rojo desplantado sobre losa de concreto de 8cm de espesor. fc=100 kg/cm2 aplanado, pulido, marco y contrafuerte, no incluye excavación. De 40x40x100 cm Precio U.: ** OCHOCIENTOS UN PESOS 00/100 M.N. ** Total: ** CUATRO MIL CINCO PESOS 00/100 M.N. **	801.00	pieza	5.0000	4,005.00
1.IS3	Tubería de PVC sanitario de 6", reforzado Precio U.: ** CIENTO TRES PESOS 57/100 M.N. ** Total: ** UN MIL NOVECIENTOS SESENTA Y SIETE PESOS 83/100 M.N. **	103.57	ml	19.0000	1,967.83
1.IS.4	Tubería de PVC sanitario de 4". Incluye: tendido, apisonado, no incluye excavación ni relleno Precio U.: ** TREINTA Y SEIS PESOS 12/100 M.N. ** Total: ** QUINIENTOS SETENTA Y SIETE PESOS 92/100 M.N. **	36.12	ml	16.0000	577.92
1.IS.5	Tubería de PVC sanitario de 2 1/2". Incluye: tendido, apisonado, no incluye excavación ni relleno Precio U.: ** VEINTICUATRO PESOS 16/100 M.N. **	24.16	ml	18.0000	434.88
	TOTAL DE HOJA :				51,038.32
	TOTAL ACUMULADO :				271,008.85





LICITACIÓN PÚBLICA No: HAUM/DOP/BID/002/04

CONSTRUCCION DEL AREA ADMINISTRATIVA, CAPILLA, CAFETERIA, BODEGA, BAÑOS PUBLICOS, MODULOS DE GABETAS, ACCESO AL PANTEON, MUNICIPAL "JARDINES DE LA PAZ"



FECHA DE LICITACIÓN: 02 DE AGOSTO DEL 2004

DOCUMENTO 21 (CATALOGO DE CONCEPTOS EXPRESADO EM PESOS)

Clave	Descripción	Precio U.	Unidad	Cantidad	Total
Total: ** CUATROCIENTOS TREINTA Y CUATRO PESOS 88/100 M.N. **					
1.IS.6	Bajada de aguas pluviales, tubería de PVC de 4"diam. Precio U.: ** CIENTO SETENTA Y CUATRO PESOS 46/100 M.N. ** Total: ** CIENTO SETENTA Y CUATRO PESOS 46/100 M.N. **	174.46	tramo	1.0000	174.46
1.IS.7	Suministro y colocación de coladera de 4" diam marca HELVEX Precio U.: ** SETENTA Y DOS PESOS 56/100 M.N. ** Total: ** SETENTA Y DOS PESOS 56/100 M.N. **	72.56	pieza	1.0000	72.56
1.IS.8	Alimentación y desagüe WC tanque bajo. Precio U.: ** TRESCIENTOS DOCE PESOS 70/100 M.N. ** Total: ** TRES MIL CIENTO VEINTISIETE PESOS 00/100 M.N. **	312.70	pieza	10.0000	3,127.00
1.IS.9	Alimentación y desagüe de lavbos. 5 unidades Precio U.: ** UN MIL CUATROCIENTOS OCHENTA Y SIETE PESOS 23/100 M.N. ** Total: ** DOS MIL TRESCIENTOS SETENTA Y NUEVE PESOS 57/100 M.N. **	1,487.23	pieza	1.6000	2,379.57
1.IS.10	Tubería de alimentación Precio U.: ** UN MIL NOVECIENTOS NOVENTA Y OCHO PESOS 04/100 M.N. ** Total: ** UN MIL NOVECIENTOS NOVENTA Y OCHO PESOS 04/100 M.N. **	1,998.04	lote	1.0000	1,998.04
Total de INSTALACION SANITARIA					18,568.70
** DIECIOCHO MIL QUINIENTOS SESENTA Y OCHO PESOS 70/100 M.N. **					
1.I.E	INSTALACION ELECTRICA				
1.IE.1	Gabinete slim line 2x38. Instalación eléctrica Precio U.: ** OCHOCIENTOS SETENTA Y OCHO PESOS 40/100 M.N. ** Total: ** TRES MIL QUINIENTOS TRECE PESOS 60/100 M.N. **	878.40	pieza	4.0000	3,513.60
1.IE.2	Instalación de lámpara. Instalación Eléctrica Precio U.: ** UN MIL CINCO PESOS 09/100 M.N. ** Total: ** SEIS MIL TREINTA PESOS 54/100 M.N. **	1,005.09	pieza	6.0000	6,030.54
Total de INSTALACION ELECTRICA					9,544.14
** NUEVE MIL QUINIENTOS CUARENTA Y CUATRO PESOS 14/100 M.N. **					
1.P	PINTURA				
1.P.1	Pintura vinílica Berelinte sobre aplanado de mezcla en muros. Incluye: preparación de la base, aplicación a 2 manos. Precio U.: ** VEINTE PESOS 44/100 M.N. ** Total: ** NUEVE MIL CIENTO NOVENTA Y OCHO PESOS 00/100 M.N. **	20.44	m2	450.0000	9,198.00
1.P.2	Pintura vinílica en plafón Precio U.: ** VEINTIDOS PESOS 46/100 M.N. ** Total: ** UN MIL CUATROCIENTOS OCHENTA Y DOS PESOS 36/100 M.N. **	22.46	m2	66.0000	1,482.36
Total de PINTURA					10,680.36
** DIEZ MIL SEISCIENTOS OCHENTA PESOS 36/100 M.N. **					
Total de BAÑOS HOMBRES Y MUJERES					298,984.98
** DOSCIENTOS NOVENTA Y OCHO MIL NOVECIENTOS OCHENTA Y CUATRO PESOS 98/100 M.N. **					
2	AREA ADMINISTRATIVA Y CAPILLA				

TOTAL DE HOJA : 27,976.13
TOTAL ACUMULADO : 298,984.98



PROCEDIMIENTO EJECUTIVO INTEGRAL DE LA LICITACIÓN DE OBRA PÚBLICA



DOCUMENTO 21 (CATALOGO DE CONCEPTOS EXPRESADO EM PESOS)

Clave	Descripción	Precio U.	Unidad	Cantidad	Total
2.A	ALBAÑILERIA				
2.A.1	Trazo y Nivelación Precio U.: ** SEIS PESOS 27/100 M.N. ** Total: ** DOS MIL TREINTA Y UN PESOS 48/100 M.N. **	6.27	m2	324.0000	2,031.48
2.A.2	Excavación en cepas hecha a mano Incluye: traspaleo a 2m y afine de suelo y taludes.de 0 a 2m de profundidad Material Tipo I Precio U.: ** TREINTA Y NUEVE PESOS 32/100 M.N. ** Total: ** OCHO MIL NOVENTA Y NUEVE PESOS 92/100 M.N. **	39.32	m3	206.0000	8,099.92
2.A.3	Plantilla de concreto hecho en obra. Incluye: acarerros, elaboración de concreto, tendido y apisonado. De 8cm de espesor Precio U.: ** OCHENTA Y CINCO PESOS 42/100 M.N. ** Total: ** TRECE MIL SEISCIENTOS SESENTA Y SIETE PESOS 20/100 M.N. **	85.42	m2	160.0000	13,667.20
2.A.4	Cimentación corrida de 0.80m de ancho, Var. 3/8" a 20cm y a 25cm. Concreto fc=200kg/cm ² Precio U.: ** TRESCIENTOS SIETE PESOS 76/100 M.N. ** Total: ** TRES MIL SEISCIENTOS NOVENTA Y TRES PESOS 12/100 M.N. **	307.76	ml	12.0000	3,693.12
2.A.5	Cimentación corrida de 1.00m de ancho, armado: var. 3/8" a 20cm y a 25cm. Concreto fc=200kg/cm ² Precio U.: ** TRESCIENTOS VEINTISEIS PESOS 97/100 M.N. ** Total: ** VEINTICUATRO MIL QUINIENTOS VEINTIDOS PESOS 75/100 M.N. **	326.97	ml	75.0000	24,522.75
2.A.6	Cimentación corrida de 1.45m de ancho, armado s/plano incluyendo trabe de concreto armado de 0.25x0.50 m. Precio U.: ** NOVECIENTOS CUARENTA Y UN PESOS 30/100 M.N. ** Total: ** NUEVE MIL CUATROCIENTOS TRECE PESOS 00/100 M.N. **	941.30	ml	10.0000	9,413.00
2.A.7	Cimentación corrida de 1.80m de ancho, vars de 1/2" a 20cm y 3/8" a 25cm' Precio U.: ** SETECIENTOS SIETE PESOS 55/100 M.N. ** Total: ** VEINTICUATRO MIL CINCUENTA Y SEIS PESOS 70/100 M.N. **	707.55	ml	34.0000	24,056.70
2.A.8	Zapata de concreto armado de 1.40 x 1.40m. Armada con vars de 1/2" a 20cm ambos sentidos Precio U.: ** NOVECIENTOS NOVENTA Y NUEVE PESOS 10/100 M.N. ** Total: ** NUEVE MIL NOVECIENTOS NOVENTA Y UN PESOS 00/100 M.N. **	999.10	pieza	10.0000	9,991.00
2.A.9	Relleno de cepas con material limpio de banco Precio U.: ** TRESCIENTOS CINCO PESOS 58/100 M.N. ** Total: ** CUARENTA Y CUATRO MIL SEISCIENTOS CATORCE PESOS 68/100 M.N. **	305.58	m3	146.0000	44,614.68
2.A.10	Firme de concreto de 8cm de espesor. Concreto fc=100 kg/cm ² Precio U.: ** NOVENTA Y CUATRO PESOS 07/100 M.N. ** Total: ** TREINTA MIL CUATROCIENTOS SETENTA Y OCHO PESOS 68/100 M.N. **	94.07	m2	324.0000	30,478.68
2.A.11	Muro de tabicón de cemento de 14cm Mortero cemento-arena 1:5 Precio U.: ** CIENTO CUARENTA Y SIETE PESOS 72/100 M.N. ** Total: ** DIECISEIS MIL QUINIENTOS CUARENTA Y CUATRO PESOS 64/100 M.N. **	147.72	m2	112.0000	16,544.64
2.A.12	Muro de tabicón de cemento de 21cm Mortero cemento-arena 1:5	219.96	m2	40.0000	8,798.40

TOTAL DE HOJA : 195,911.57
TOTAL ACUMULADO : 494,896.55





LICITACIÓN PÚBLICA No: HAUM/DOP/BID/002/04

CONSTRUCCION DEL AREA ADMINISTRATIVA, CAPILLA, CAFETERIA, BODEGA, BAÑOS PUBLICOS, MODULOS DE GABETAS, ACCESO AL PANTEON, MUNICIPAL "JARDINES DE LA PAZ"



FECHA DE LICITACIÓN: 02 DE AGOSTO DEL 2004

DOCUMENTO 21 (CATALOGO DE CONCEPTOS EXPRESADO EM PESOS)

Clave	Descripción	Precio U.	Unidad	Cantidad	Total
	Precio U.: ** DOSCIENTOS DIECINUEVE PESOS 96/100 M.N. ** Total: ** OCHO MIL SETECIENTOS NOVENTA Y OCHO PESOS 40/100 M.N. **				
2.A.13	Muro de tabicón de cemento de 28cm Mortero cemento-arena 1:5 Precio U.: ** DOSCIENTOS SETENTA Y UN PESOS 88/100 M.N. ** Total: ** TRES MIL DOSCIENTOS SESENTA Y DOS PESOS 56/100 M.N. **	271.88	m2	12.0000	3,262.56
2.A.14	Dala de desplante y de cerramiento de concreto f'c=150kg/cm2 4 vars de 3/8" Est. de 1/4" @25cm. Hasta 3er nivel. Sección de 15x20cm, cimbra a 2 caras Precio U.: ** CIENTO DOCE PESOS 74/100 M.N. ** Total: ** VEINTIUN MIL CIENTO NOVENTA Y CINCO PESOS 12/100 M.N. **	112.74	ml	188.0000	21,195.12
2.A.15	Castillos de concreto armado. 4 vars de 3/8" Est. de 1/4" @25cm. Hasta 3er nivel. Sección de 15x20cm, cimbra a 2 caras Precio U.: ** CIENTO TREINTA Y CUATRO PESOS 76/100 M.N. ** Total: ** VEINTITRES MIL SETECIENTOS DIECISIETE PESOS 76/100 M.N. **	134.76	ml	176.0000	23,717.76
2.A.16	Castillos de concreto f'c=150kg/cm2 4 vars de 3/8" Est. de 1/4" @20cm. Hasta 3er nivel. Sección de 15x15cm, cimbra a 2 caras Precio U.: ** CIENTO OCHO PESOS 68/100 M.N. ** Total: ** OCHO MIL DOSCIENTOS CINCUENTA Y NUEVE PESOS 68/100 M.N. **	108.68	ml	76.0000	8,259.68
2.A.17	Columnas de 21x25cm. 6 vars 5/8"diam, Est de 1/4" a 20cm. concreto f'c=200kg/cm2 Precio U.: ** DOSCIENTOS NOVENTA Y CINCO PESOS 80/100 M.N. ** Total: ** DIECIOCHO MIL NOVECIENTOS TREINTA Y UN PESOS 20/100 M.N. **	295.80	ml	64.0000	18,931.20
2.A.18	Columnas de 15x25cm. 4 vars 5/8"diam, Est de 1/4" a 20cm. concreto f'c=200kg/cm2 Precio U.: ** DOSCIENTOS OCHO PESOS 60/100 M.N. ** Total: ** TRECE MIL TRESCIENTOS CINCUENTA PESOS 40/100 M.N. **	208.60	ml	64.0000	13,350.40
2.A.19	Trabe de concreto armado de 25x65cm. 2 Vars de 5/8", 5 Vars de 3/4" y 2 Vars de 1/2", Est. de 3/8" a 25cm. Concreto f'c=200kg/cm2 Precio U.: ** QUINIENTOS OCHENTA Y CINCO PESOS 10/100 M.N. ** Total: ** VEINTITRES MIL NOVECIENTOS OCHENTA Y NUEVE PESOS 10/100 M.N. **	585.10	ml	41.0000	23,989.10
2.A.20	Trabe de concreto armado de 25x70cm. 5 Vars de 3/4", 4 Vars de 1" y 2 Vars de 1/2", Est. de 3/8" a 30cm. Concreto f'c=200kg/cm2 Precio U.: ** SETECIENTOS NOVENTA Y SIETE PESOS 16/100 M.N. ** Total: ** SEIS MIL SETECIENTOS SETENTA Y CINCO PESOS 86/100 M.N. **	797.16	ml	8.5000	6,775.86
2.A.21	Muro de tabique rojo recocido de 14cm de espesor, mortero 1:1:6 Precio U.: ** CIENTO CINCUENTA Y TRES PESOS 81/100 M.N. ** Total: ** VEINTIOCHO MIL CUATROCIENTOS CINCUENTA Y CUATRO PESOS 85/100 M.N. **	153.81	m2	185.0000	28,454.85
2.A.22	Muro de tabique rojo recocido de 21cm de espesor, mortero 1:1:6 Precio U.: ** DOSCIENTOS TREINTA Y SIETE PESOS 24/100 M.N. ** Total: ** SETENTA MIL NOVECIENTOS TREINTA Y CUATRO PESOS 76/100 M.N. **	237.24	m2	299.0000	70,934.76
2.A.23	Muro de tabique rojo recocido de 28cm de espesor, mortero 1:	263.45	m2	24.0000	6,322.80
				TOTAL DE HOJA :	225,194.09
				TOTAL ACUMULADO :	720,090.64



PROCEDIMIENTO EJECUTIVO INTEGRAL DE LA LICITACIÓN DE OBRA PÚBLICA



LICITACIÓN PÚBLICA No: HAUM/DOP/BID/002/04

CONSTRUCCION DEL AREA ADMINISTRATIVA, CAPILLA, CAFETERIA, BODEGA, BAÑOS PUBLICOS, MODULO DE GABETAS, ACCESO AL PANTEON, MUNICIPAL "JARDINES DE LA PAZ"



FECHA DE LICITACIÓN: 02 DE AGOSTO DEL 2004

DOCUMENTO 21 (CATALOGO DE CONCEPTOS EXPRESADO EM PESOS)

Clave	Descripción	Precio U.	Unidad	Cantidad	Total
	1:6 Precio U.: ** DOSCIENTOS SESENTA Y TRES PESOS 45/100 M.N. ** Total: ** SEIS MIL TRESCIENTOS VEINTIDOS PESOS 80/100 M.N. **				
2.A.24	Losa maciza de concreto armado de 12cm de espesor. Varilla de 3/8" y concreto de fc=200kg/cm2 Precio U.: ** TRESCIENTOS SESENTA Y DOS PESOS 49/100 M.N. ** Total: ** CIENTO TRECE MIL OCHOCIENTOS VEINTIUN PESOS 86/100 M.N. **	362.49	m2	314.0000	113,821.86
2.A.25	Dala de desplante y de cerramiento de concreto fc=150kg/cm2 4 vars de 3/8" Est. de 1/4" @25cm. Hasta 3er nivel. Sección de 20x28cm, cimbra a 2 caras Precio U.: ** CIENTO CINCUENTA PESOS 76/100 M.N. ** Total: ** DOS MIL OCHOCIENTOS SESENTA Y CUATRO PESOS 44/100 M.N. **	150.76	mi	19.0000	2,864.44
2.A.26	Aplanado de mezcla en muros con mortero 1:1:6. Precio U.: ** SESENTA Y NUEVE PESOS 16/100 M.N. ** Total: ** SETENTA MIL DOSCIENTOS SESENTA Y SEIS PESOS 56/100 M.N. **	69.16	m2	1,016.0000	70,266.56
2.A.27	Aplanado de mezcla en plafón con mortero cemento-arena 1:5. Precio U.: ** SETENTA Y CINCO PESOS 78/100 M.N. ** Total: ** VEINTITRES MIL SETECIENTOS NOVENTA Y CUATRO PESOS 92/100 M.N. **	75.78	m2	314.0000	23,794.92
2.A.28	Emboquillado de mezcla en aristas con mortero cemento-arena 1:5 Precio U.: ** CUARENTA PESOS 03/100 M.N. ** Total: ** TRECE MIL NOVECIENTOS TREINTA PESOS 44/100 M.N. **	40.03	mi	348.0000	13,930.44
2.A.29	Relleno de tezontle en azotea. Incluye: suministro, nivelado, acarreo tendido y apisonado, hasta 3er nivel Precio U.: ** DOSCIENTOS TREINTA Y CINCO PESOS 84/100 M.N. ** Total: ** SETENTA Y CUATRO MIL CINCUENTA Y TRES PESOS 76/100 M.N. **	235.84	m3	314.0000	74,053.76
2.A.30	Entortado en azotea con mortero cemento-arena 1:5 de 3cm de espesor. Incluye: acarreo, elaboración, tendido y elevación. Hasta 3er nivel Precio U.: ** UN MIL DOSCIENTOS OCHENTA Y DOS PESOS 28/100 M.N. ** Total: ** CUATROCIENTOS DOS MIL SEISCIENTOS TREINTA Y CINCO PESOS 92/100 M.N. **	1,282.28	m3	314.0000	402,635.92
2.A.31	Enladrillado en azotea, ladrillo común asentado con mortero cemento-arena 1:5, acabado fino. Precio U.: ** CIENTO VEINTITRES PESOS 44/100 M.N. ** Total: ** TREINTA Y OCHO MIL SETECIENTOS SESENTA PESOS 16/100 M.N. **	123.44	m2	314.0000	38,760.16
2.A.32	Impermeabilizado Precio U.: ** SETENTA PESOS 11/100 M.N. ** Total: ** VEINTIDOS MIL CATORCE PESOS 54/100 M.N. **	70.11	m2	314.0000	22,014.54
2.A.33	Piso de loseta interceramic asentada con pegazulejo. De 31x31cm Precio U.: ** CIENTO SETENTA Y UN PESOS 67/100 M.N. ** Total: ** CINCUENTA Y NUEVE MIL TRESCIENTOS NOVENTA Y SIETE PESOS 82/100 M.N. **	171.67	m2	346.0000	59,397.82
2.A.34	Suministro y colocación de zoclo de 10x31cm interceramic. Lechadeado con cemento blanco. Precio U.: ** TREINTA Y CINCO PESOS 73/100 M.N. ** Total: ** CUATRO MIL CUATROCIENTOS TREINTA PESOS 52/100 M.N. **	35.73	mi	124.0000	4,430.52

TOTAL DE HOJA : 825,970.94
TOTAL ACUMULADO : 1'546,061.58



PROCEDIMIENTO EJECUTIVO INTEGRAL DE LA LICITACIÓN DE OBRA PÚBLICA



LICITACIÓN PÚBLICA No: HAUM/DOP/BID/002/04

CONSTRUCCION DEL AREA ADMINISTRATIVA, CAPILLA, CAFETERIA, BODEGA, BAÑOS PUBLICOS, MODULOS DE GABETAS, ACCESO AL PANTEON, MUNICIPAL "JARDINES DE LA PAZ"



FECHA DE LICITACIÓN: 02 DE AGOSTO DEL 2004

DOCUMENTO 21 (CATALOGO DE CONCEPTOS EXPRESADO EM PESOS)

Clave	Descripción	Precio U.	Unidad	Cantidad	Total
2.A.35	Dala de desplante y de cerramiento de concreto en Capilla f _c =150kg/cm ² 4 vars de 3/8" Est. de 1/4" @25cm. Hasta 3er nivel. Sección de 21x20cm, cimbra a 2 caras Precio U.: ** CIENTO TREINTA Y TRES PESOS 17/100 M.N. ** Total: ** DOS MIL QUINIENTOS TREINTA PESOS 23/100 M.N. **	133.17	ml	19.0000	2,530.23
2.A.36	Pretil de tabique de 0.60m de altura. Mortero cemento-arena 1:5 Precio U.: ** NOVENTA Y SEIS PESOS 86/100 M.N. ** Total: ** CUATRO MIL SEISCIENTOS NOVENTA Y SIETE PESOS 71/100 M.N. **	96.86	ml	48.5000	4,697.71
2.A.37	Recubrimiento de azulejo en baños, de 20x30cm asentado con pegazulejo y lechadeado con cemento blanco Precio U.: ** CIENTO NOVENTA Y TRES PESOS 95/100 M.N. ** Total: ** CATORCE MIL QUINIENTOS CUARENTA Y SEIS PESOS 25/100 M.N. **	193.95	m2	75.0000	14,546.25
2.A.38	Recubrimiento de azulejo en cocina, de 20x30cm asentado con pegazulejo y lechadeado con cemento blanco Precio U.: ** CIENTO NOVENTA Y TRES PESOS 95/100 M.N. ** Total: ** CUATRO MIL CUATROCIENTOS SESENTA PESOS 85/100 M.N. **	193.95	m2	23.0000	4,460.85
Total de ALBAÑILERIA					1'273,311.64
** UN MILLONES DOSCIENTOS SETENTA Y TRES MIL TRESCIENTOS ONCE PESOS 64/100 M.N. **					
2.H	HERRERIA TUBULAR Y VIDRERIA				
2.H.1	Suministro y colocación de ventanas de 1.60m X 0.60m de perfil tubular Precio U.: ** UN MIL TRES PESOS 46/100 M.N. ** Total: ** VEINTE MIL SESENTA Y NUEVE PESOS 20/100 M.N. **	1,003.46	pieza	20.0000	20,069.20
2.H.2	Suministro y colocación de ventanas de 2.40m X 1.60m de perfil tubular Precio U.: ** DOS MIL SETECIENTOS SETENTA Y OCHO PESOS 83/100 M.N. ** Total: ** ONCE MIL CIENTO QUINCE PESOS 32/100 M.N. **	2,778.83	pieza	4.0000	11,115.32
2.H.3	Suministro y colocación de ventanas de 0.80m X 2.40m de perfil tubular Precio U.: ** UN MIL QUINIENTOS DIECISIETE PESOS 09/100 M.N. ** Total: ** VEINTIUN MIL DOSCIENTOS TREINTA Y NUEVE PESOS 26/100 M.N. **	1,517.09	pieza	14.0000	21,239.26
2.H.4	Suministro y colocación de canal de 1.50 x 2.10m Precio U.: ** SEISCIENTOS SESENTA Y OCHO PESOS 31/100 M.N. ** Total: ** DOS MIL CUATRO PESOS 93/100 M.N. **	668.31	pieza	3.0000	2,004.93
2.H.5	Mamparas de perfil tubular de 1.50 x 1.20m Precio U.: ** SEISCIENTOS SETENTA Y CINCO PESOS 38/100 M.N. ** Total: ** TRES MIL TRESCIENTOS SETENTA Y SEIS PESOS 90/100 M.N. **	675.38	pieza	5.0000	3,376.90
2.H.6	Puerta de 0.90x2.10m Precio U.: ** TRES MIL CIENTO CUARENTA Y OCHO PESOS 52/100 M.N. ** Total: ** SEIS MIL DOSCIENTOS NOVENTA Y SIETE PESOS 04/100 M.N. **	3,148.52	pieza	2.0000	6,297.04
2.H.7	Puerta de tablero de 2.90 x 2.60m Precio U.: ** SEIS MIL OCHOCIENTOS TREINTA Y CINCO PESOS 72/100 M.N. ** Total: ** TRECE MIL SEISCIENTOS SETENTA Y UN PESOS 44/100 M.N. **	6,835.72	pieza	2.0000	13,671.44
Total de HERRERIA TUBULAR Y VIDRERIA					77,774.09
** SETENTA Y SIETE MIL SETECIENTOS SETENTA Y CUATRO PESOS 09/100 M.N. **					
TOTAL DE HOJA :					104,009.13
TOTAL ACUMULADO :					1'650,070.71



PROCEDIMIENTO EJECUTIVO INTEGRAL DE LA LICITACIÓN DE OBRA PÚBLICA



LICITACIÓN PÚBLICA No: HAUM/DOP/BID/002/04

CONSTRUCCION DEL AREA ADMINISTRATIVA, CAPILLA, CAFETERIA, BODEGA, BAÑOS PUBLICOS, MODULOS DE GABETAS, ACCESO AL PANTEON, MUNICIPAL "JARDINES DE LA PAZ"



FECHA DE LICITACIÓN: 02 DE AGOSTO DEL 2004

DOCUMENTO 21 (CATALOGO DE CONCEPTOS EXPRESADO EM PESOS)

Clave	Descripción	Precio U.	Unidad	Cantidad	Total
2.IE	INSTALACION ELECTRICA				
2.IE.1	Suministro y colocacion de Gabinete slim line 2x38. Instalación eléctrica Precio U.: ** NOVECIENTOS ONCE PESOS 18/100 M.N. ** Total: ** NUEVE MIL CIENTO ONCE PESOS 80/100 M.N. **	911.18	pieza	10.0000	9,111.80
2.IE.2	Suministro y colocacion de Instalación de lámpara. Instalación Eléctrica Precio U.: ** UN MIL CINCO PESOS 09/100 M.N. ** Total: ** VEINTE MIL CIENTO UN PESOS 80/100 M.N. **	1,005.09	salida	20.0000	20,101.80
2.IE.3	Suministro y colocacion de Contacto. Precio U.: ** TRESCIENTOS VEINTIOCHO PESOS 21/100 M.N. ** Total: ** SEIS MIL QUINIENTOS SESENTA Y CUATRO PESOS 20/100 M.N. **	328.21	salida	20.0000	6,564.20
	Total de INSTALACION ELECTRICA ** TREINTA Y CINCO MIL SETECIENTOS SETENTA Y SIETE PESOS 80/100 M.N. **				35,777.80
2.IS.	INSTALACION SANITARIA E HIDRAULICA				
2.IS.1	Suministro e instalación de tinaco de 1100lbs. Material, mano de obra y 2m de tubo de salida. Precio U.: ** UN MIL NOVECIENTOS QUINCE PESOS 72/100 M.N. ** Total: ** TRES MIL OCHOCIENTOS TREINTA Y UN PESOS 44/100 M.N. **	1,915.72	pieza	2.0000	3,831.44
2.IS.2	Registro de tabique rojo desplantado sobre losa de concreto de 8cm de espesor. fc=100 kg/cm2 aplanado, pulido, marco y contrafuerte, no incluye excavación. De 40x40x100 cm Precio U.: ** OCHOCIENTOS UN PESOS 00/100 M.N. ** Total: ** SIETE MIL DOSCIENTOS NUEVE PESOS 00/100 M.N. **	801.00	pieza	9.0000	7,209.00
2.IS.3	Tubería de PVC sanitario de 6", reforzado Precio U.: ** CIENTO TRES PESOS 57/100 M.N. ** Total: ** SEIS MIL OCHOCIENTOS TREINTA Y CINCO PESOS 62/100 M.N. **	103.57	ml	66.0000	6,835.62
2.IS.4	Tubería de PVC sanitario de 4". Incluye: tendido, apisonado, no incluye excavación ni relleno Precio U.: ** TREINTA Y SEIS PESOS 12/100 M.N. ** Total: ** UN MIL TRESCIENTOS PESOS 32/100 M.N. **	36.12	ml	36.0000	1,300.32
2.IS.5	Tubería de PVC sanitario de 2 1/2". Incluye: tendido, apisonado, no incluye excavación ni relleno Precio U.: ** VEINTICUATRO PESOS 16/100 M.N. ** Total: ** NOVENTA Y SEIS PESOS 64/100 M.N. **	24.16	ml	4.0000	96.64
2.IS.6	Bajada de aguas pluviales, tubería de PVC de 4"diam. Precio U.: ** CIENTO SETENTA Y CUATRO PESOS 46/100 M.N. ** Total: ** UN MIL CUARENTA Y SEIS PESOS 76/100 M.N. **	174.46	tramo	6.0000	1,046.76
2.IS.7	Suministro y colocación de coladera de 4" diam marca HELVEX Precio U.: ** SETENTA Y DOS PESOS 56/100 M.N. ** Total: ** SETENTA Y DOS PESOS 56/100 M.N. **	72.56	pieza	1.0000	72.56
2.IS.8	Suministro, colocacion, Alimentación (unicamente instalacion hidraulica) y desague WC tanque bajo calidad estandard en color blanco, incluye accesorios. Precio U.: ** OCHOCIENTOS PESOS 54/100 M.N. **	800.54	pieza	7.0000	5,603.78
					TOTAL DE HOJA : 61,773.92
					TOTAL ACUMULADO : 1'711,844.63



PROCEDIMIENTO EJECUTIVO INTEGRAL DE LA LICITACIÓN DE OBRA PÚBLICA



LICITACIÓN PÚBLICA No: HAUM/DOP/BID/002/04

CONSTRUCCION DEL AREA ADMINISTRATIVA, CAPILLA,
CAFETERIA, BODEGA, BAÑOS PUBLICOS, MODULOS DE
GABETAS, ACCESO AL PANTEON, MUNICIPAL.
"JARDINES DE LA PAZ"



FECHA DE LICITACIÓN: 02 DE AGOSTO DEL 2004

DOCUMENTO 21 (CATALOGO DE CONCEPTOS EXPRESADO EM PESOS)

Clave	Descripción	Precio U.	Unidad	Cantidad	Total
Total: ** CINCO MIL SEISCIENTOS TRES PESOS 78/100 M.N. **					
2.IS.9	Suministro, colocación, Alimentación (unicamente instalacion hidraulica) y desagüe de lavbos. 5 unidades calidad estandar en color blanco, incluye accesorios. Precio U.: ** SEISCIENTOS NOVENTA Y TRES PESOS 64/100 M.N. ** Total: ** TRES MIL CUATROCIENTOS SESENTA Y OCHO PESOS 20/100 M.N. **	693.64	pieza	5.0000	3,468.20
2.IS.10	Tubería de alimentación Precio U.: ** DOS MIL NOVECIENTOS CINCUENTA Y UN PESOS 33/100 M.N. ** Total: ** DOS MIL NOVECIENTOS CINCUENTA Y UN PESOS 33/100 M.N. **	2,951.33	lote	1.0000	2,951.33
2.IS.11	Suministro y colocación de regadera de 1.20 x 0.60m Precio U.: ** OCHOCIENTOS TRECE PESOS 75/100 M.N. ** Total: ** OCHOCIENTOS TRECE PESOS 75/100 M.N. **	813.75	pieza	1.0000	813.75
Total de INSTALACION SANITARIA E HIDRAULICA ** TREINTA Y TRES MIL DOSCIENTOS VEINTINUEVE PESOS 40/100 M.N. **					33,229.40
2.P	PINTURA				
2.P.1	Pintura vinílica Berelinte sobre aplanado de mezcla en muros. Incluye: preparación de la base, aplicación a 2 mamos. Precio U.: ** VEINTE PESOS 44/100 M.N. ** Total: ** VEINTE MIL SETECIENTOS SESENTA Y SIETE PESOS 04/100 M.N. **	20.44	m2	1,016.0000	20,767.04
2.P.2	Pintura vinílica en plafón Precio U.: ** VEINTIDOS PESOS 46/100 M.N. ** Total: ** SIETE MIL CINCUENTA Y DOS PESOS 44/100 M.N. **	22.46	m2	314.0000	7,052.44
Total de PINTURA ** VEINTISIETE MIL OCHOCIENTOS DIECINUEVE PESOS 48/100 M.N. **					27,819.48
Total de AREA ADMINISTRATIVA Y CAPILLA ** UN MILLONES CUATROCIENTOS CUARENTA Y SIETE MIL NOVECIENTOS DOCE PESOS 41/100 M.N. **					1'447,912.41
3	5 MODULOS DE 60 GAVETAS				
3.A	ALBAÑILERIA				
3.A.1	Trazo y Nivelación Precio U.: ** SEIS PESOS 27/100 M.N. ** Total: ** UN MIL SETECIENTOS NUEVE PESOS 83/100 M.N. **	6.27	m2	272.7000	1,709.83
3.A.2	Cimentación con losa corrida de 10 cm. De espesor armada con varilla de 3/8" @ 30 cm. Ambos sentidos. Concreto Fc=150 Kg/cm2 Precio U.: ** CIENTO OCHENTA Y SEIS PESOS 72/100 M.N. ** Total: ** CINCUENTA MIL NOVECIENTOS DIECIOCHO PESOS 54/100 M.N. **	186.72	m2	272.7000	50,918.54
3.A.3	Concreto de fc=150 kg/cm2 armado Con malla electrosoldada 6*6-10-10. Precio U.: ** CIENTO SETENTA Y TRES PESOS 01/100 M.N. ** Total: ** DOSCIENTOS CINCUENTA Y CUATRO MIL SEISCIENTOS CINCUENTA Y TRES PESOS 42/100 M.N. **	173.01	m2	1,471.9000	254,653.42
3.A.4	Impermeabilizante a base de resina Epoxica Precio U.: ** SETENTA Y CUATRO PESOS 99/100 M.N. ** Total: ** SETENTA Y CUATRO MIL NOVECIENTOS NOVENTA PESOS 00/100 M.N. **	74.99	m2	1,000.0000	74,990.00
TOTAL DE HOJA :					417,324.55
TOTAL ACUMULADO :					2'129,169.18



PROCEDIMIENTO EJECUTIVO INTEGRAL DE LA LICITACIÓN DE OBRA PÚBLICA



LICITACIÓN PÚBLICA No: HAUM/DOP/BID/002/04

CONSTRUCCION DEL AREA ADMINISTRATIVA, CAPILLA, CAFETERIA, BODEGA, BAÑOS PUBLICOS, MODULOS DE GABETAS, ACCESO AL PANTEON, MUNICIPAL "JARDINES DE LA PAZ"



FECHA DE LICITACIÓN: 02 DE AGOSTO DEL 2004

DOCUMENTO 21 (CATALOGO DE CONCEPTOS EXPRESADO EM PESOS)

Clave	Descripción	Precio U.	Unidad	Cantidad	Total
3.A.5	Tubo de P.V.C. Para ventilación de 3" Precio U.: ** TREINTA Y CUATRO PESOS 15/100 M.N. ** Total: ** VEINTISIETE MIL TRESCIENTOS VEINTE PESOS 00/100 M.N. **	34.15	MI	800.0000	27,320.00
	Total de ALBAÑILERIA ** CUATROCIENTOS NUEVE MIL QUINIENTOS NOVENTA Y UN PESOS 79/100 M.N. **				409,591.79
	Total de 5 MODULOS DE 60 GAVETAS ** CUATROCIENTOS NUEVE MIL QUINIENTOS NOVENTA Y UN PESOS 79/100 M.N. **				409,591.79
4	45 ML DE ADOQUINADO EN EL ACCESO				
4.AD	ADOQUINADO				
4.AD.1	Levantamiento topográfico, incluye Perfil y proyecto Precio U.: ** DIECISEIS PESOS 49/100 M.N. ** Total: ** SETECIENTOS CUARENTA Y DOS PESOS 05/100 M.N. **	16.49	MI	45.0000	742.05
4.AD.2	Trazo y nivelación indicando ejes de Referencia Precio U.: ** OCHO PESOS 13/100 M.N. ** Total: ** DOS MIL NOVECIENTOS VEINTISEIS PESOS 80/100 M.N. **	8.13	m2	360.0000	2,926.80
4.AD.3	Excavación en material tipo "B" para Recibir base hidráulica incluye: retiro de Material y renta de máquina Precio U.: ** TRESCIENTOS SETENTA Y SIETE PESOS 48/100 M.N. ** Total: ** SEIS MIL SETECIENTOS NOVENTA Y CUATRO PESOS 64/100 M.N. **	377.48	Viajes	18.0000	6,794.64
4.AD.4	Elaboración de base hidráulica de 15 cm. De espesor con una proporción 80% ba-Lastra y 20 % cementante con una com-Pactación de 90% proctor incluye: renta De maquinaria y agua. Precio U.: ** VEINTISEIS PESOS 93/100 M.N. ** Total: ** NUEVE MIL SEISCIENTOS NOVENTA Y CUATRO PESOS 80/100 M.N. **	26.93	m2	360.0000	9,694.80
4.AD.5	Colocación de piso de adoquín de conCreto hexagonal de 27X24X10 cm. Precio U.: ** CIENTO SETENTA Y TRES PESOS 31/100 M.N. ** Total: ** SESENTA Y DOS MIL TRESCIENTOS NOVENTA Y UN PESOS 60/100 M.N. **	173.31	m2	360.0000	62,391.60
4.AD.6	Elaboración de guarnición de 15X30 cm.A base de concreto hidráulico con una re-Sistencia de f'c= 250 kg/cm2 Precio U.: ** OCHENTA Y DOS PESOS 99/100 M.N. ** Total: ** SIETE MIL CUATROCIENTOS SESENTA Y NUEVE PESOS 10/100 M.N. **	82.99	MI	90.0000	7,469.10
4.AD.7	Pruebas de laboratorio Precio U.: ** CINCO MIL CUATROCIENTOS VEINTITRES PESOS 00/100 M.N. ** Total: ** CINCO MIL CUATROCIENTOS VEINTITRES PESOS 00/100 M.N. **	5,423.00	prueba	1.0000	5,423.00
	Total de ADOQUINADO ** NOVENTA Y CINCO MIL CUATROCIENTOS CUARENTA Y UN PESOS 99/100 M.N. **				95,441.99
	Total de 45 ML DE ADOQUINADO EN EL ACCESO ** NOVENTA Y CINCO MIL CUATROCIENTOS CUARENTA Y UN PESOS 99/100 M.N. **				95,441.99
	Total de CATÁLOGO DE CONCEPTOS Y CANTIDADES DE OBRA PARA EXPRESIÓN DE PRECIOS UNITARIOS Y MONTO TOTAL DE LA PROPOSICIÓN				2'251,931.17

TOTAL DE HOJA : 122,761.99
TOTAL ACUMULADO : 2'251,931.17



PROCEDIMIENTO EJECUTIVO INTEGRAL DE LA LICITACIÓN DE OBRA PÚBLICA



LICITACIÓN PÚBLICA No: HAUM/DOP/BID/002/04

CONSTRUCCION DEL AREA ADMINISTRATIVA, CAPILLA,
CAFETERIA, BODEGA, BAÑOS PUBLICOS, MODULOS DE
GABETAS, ACCESO AL PANTEON, MUNICIPAL
"JARDINES DE LA PAZ"



FECHA DE LICITACIÓN: 02 DE AGOSTO DEL 2004

DOCUMENTO 21 (CATALOGO DE CONCEPTOS EXPRESADO EM PESOS)

Clave	Descripción	Precio U.	Unidad	Cantidad	Total
	** DOS MILLONES DOSCIENTOS CINCUENTA Y UN MIL NOVECIENTOS TREINTA Y UN PESOS 17/100 M.N. **				
	Subtotal de Presupuesto				2'251,931.17
	** DOS MILLONES DOSCIENTOS CINCUENTA Y UN MIL NOVECIENTOS TREINTA Y UN PESOS 17/100 M.N. **				
				I.V.A.	337,789.68
				Total	2'589,720.85
	** DOS MILLONES QUINIENTOS OCHENTA Y NUEVE MIL SETECIENTOS VEINTE PESOS 85/100 M.N. **				



PROCEDIMIENTO EJECUTIVO INTEGRAL DE LA LICITACIÓN DE OBRA PÚBLICA

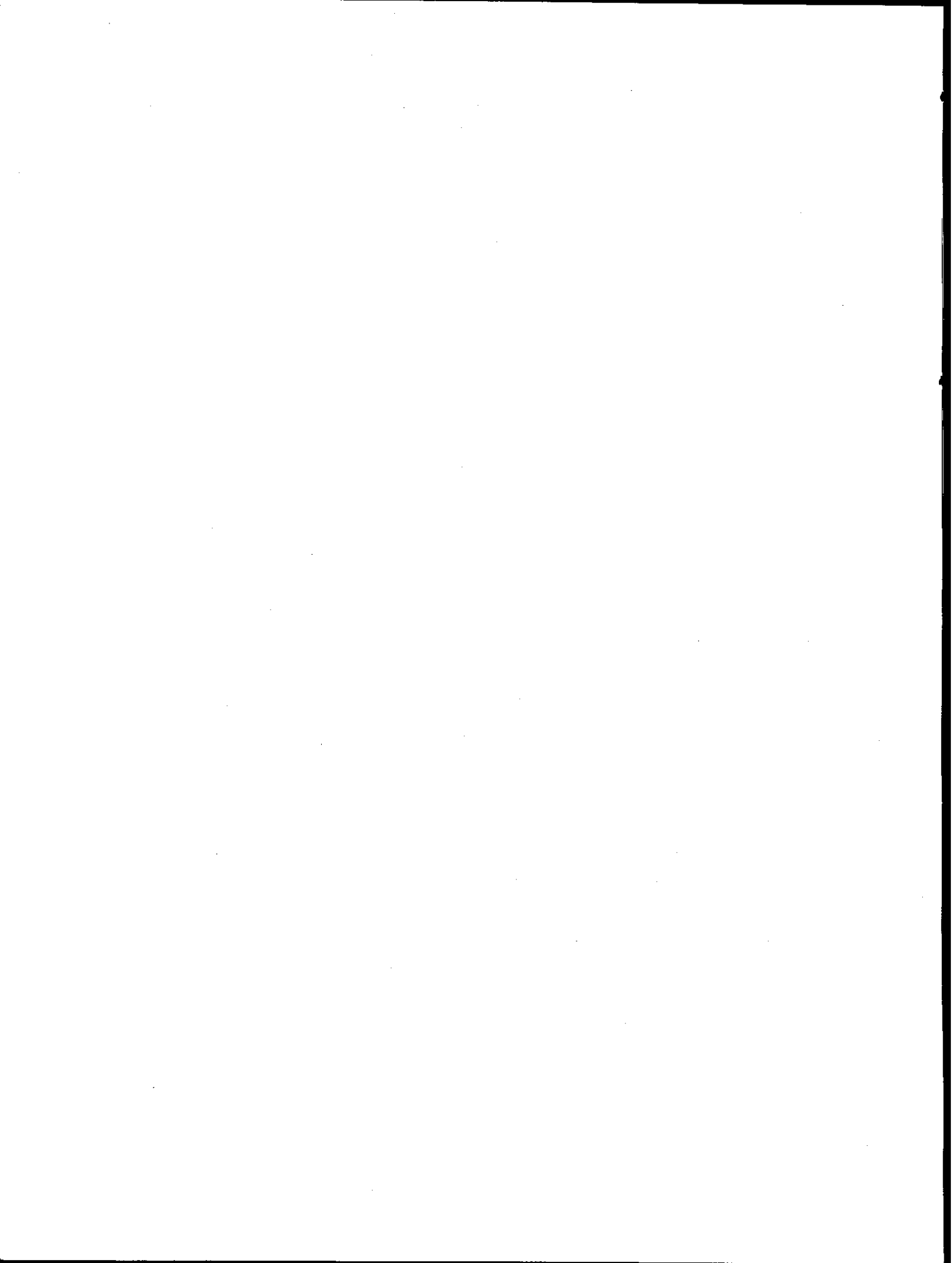



LICITACIÓN PÚBLICA No. HUM/DOP/BID/002/04

CONSTRUCCIÓN DEL ÁREA ADMINISTRATIVA, CAPILLA,
CAFETERÍA, BODEGA, BAÑOS PÚBLICOS, MÓDULOS DE GAVETAS,
ACCESO AL PANTEÓN, MUNICIPAL "JARDINES DE LA PAZ"

FECHA DE LICITACIÓN 02 DE AGOSTO DEL 2004



3.- INTEGRACIÓN DE LA PROPUESTA ECONÓMICA SOBRE "B"

DOCUMENTO 22

CRONOGRAMA FINANCIERO POR ACTIVIDADES



PROCEDIMIENTO EJECUTIVO INTEGRAL DE LA LICITACIÓN DE OBRA PÚBLICA

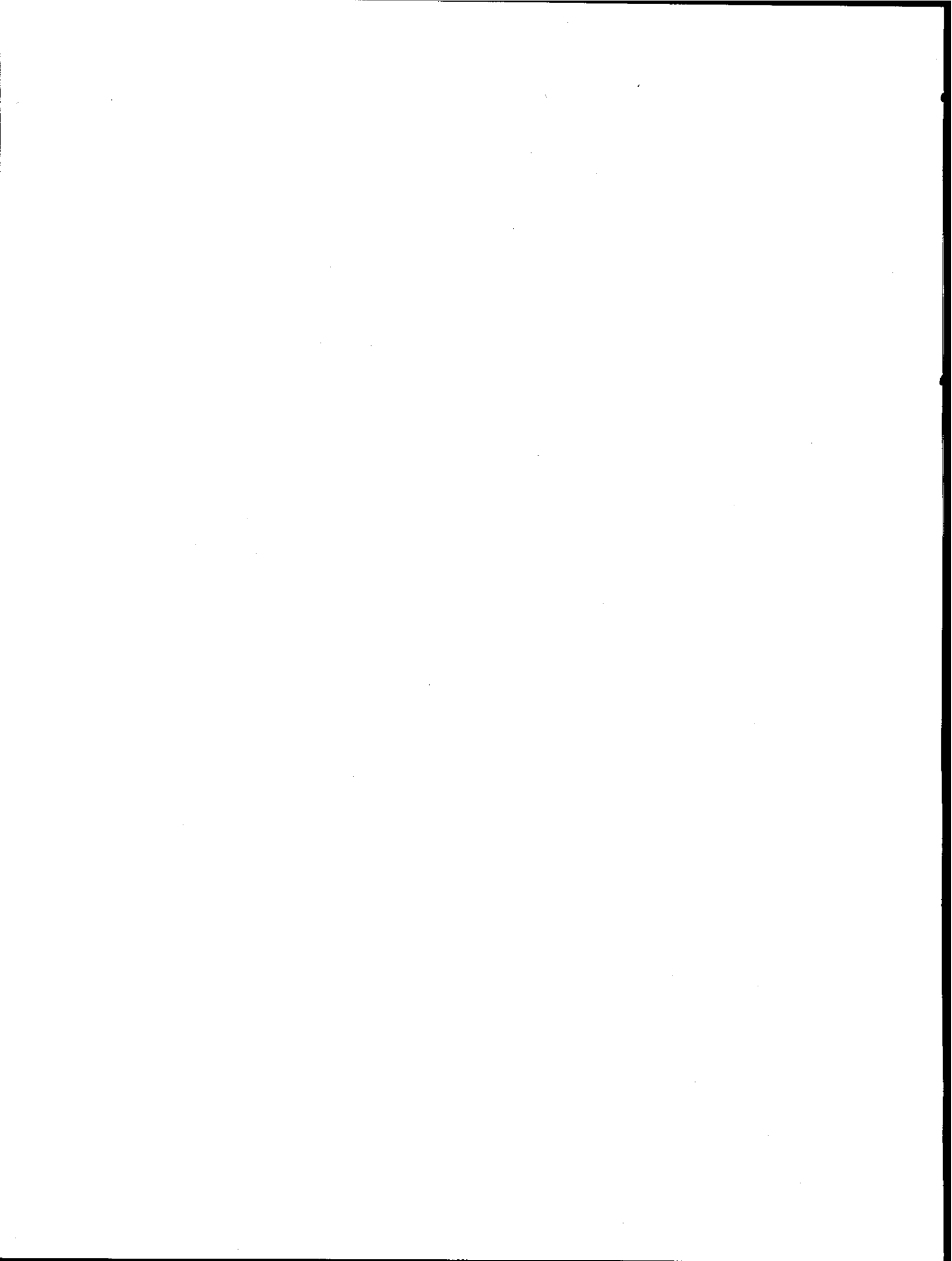





FECHA DE LICITACIÓN: 02 DE AGOSTO DEL 2004

DOCUMENTO 22 (CRONOGRAMA FINANCIERO POR ACTIVIDADES)

Civ. ID	Concepto	Descripción	Inicia	Duración	Termina	P. Unitario	Unidad	Cantidad	Total	Ago 04	
										01 Ago	15 Ago
		CONSTRUCCION DEL AREA ADMINISTRATIVA, CAPILLA, CAFETERIA, BODEGA, BAÑOS PUBLICOS, MODULOS DE GABETAS, ACCESO AL PANTEON, MUNICIPAL "JARDINES DE LA PAZ"									
		CATÁLOGO DE CONCEPTOS Y CANTIDADES DE OBRA PARA EXPRESIÓN DE PRECIOS UNITARIOS Y MONTO TOTAL DE LA PROPOSICIÓN									
		BAÑOS HOMBRES Y MUJERES									
		ALBAÑILERIA									
40	1.A.1	Trazo y Nivelación	12/Ago/2004	1c	12/Ago/2004	6.27	m2	64.0000	401.28		401.28
50	1.A.2	Excavación en cepas hecha a mano Incluye: traspaleo a 2m y afine de suelo y taludes. de 0 a 2m de profundidad Material Tipo I	13/Ago/2004	10c	22/Ago/2004	39.32	m3	42.6000	1,675.03		358.93
60	1.A.3	Plantilla de concreto hecho en obra. Incluye: acarros, elaboración de concreto, tendido y apisonado. De 8cm de espesor	16/Ago/2004	15c	30/Ago/2004	85.42	m2	36.0000	3,075.12		
70	1.A.4	Cimentación corrida de 0.70m de ancho, Var. 3/8" a 20cm y a	25/Ago/2004	3c	27/Ago/2004	288.44	ml	12.0000	3,461.28		

PROCEDIMIENTO EJECUTIVO INTEGRAL DE LA LICITACIÓN DE OBRA PÚBLICA



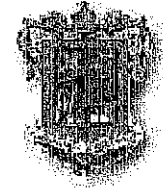

FECHA DE LICITACIÓN: 02 DE AGOSTO DEL 2004

DOCUMENTO 22 (CRONOGRAMA FINANCIERO POR ACTIVIDADES)

Civ. ID	Concepto	Descripción	Inicia	Duración	Termina	P. Unitario	Unidad	Cantidad	Total	Ago 04	
										01 Ago-15 Ago	
		25cm. Concreto fc=200kg/cm ²									
80	1.A.5	Cimentación corrida de 1.00m de ancho, armado: var. 3/8" a 20cm y a 25cm. Concreto fc=200kg/cm ²	27/Ago/2004	8c	03/Sep/2004	326.97	ml	24.0000	7,847.28		
90	1.A.6	Relleno de cepas con material producto de excavación en capas de 20cm con pisón de mano	01/Sep/2004	10c	10/Sep/2004	49.14	m3	42.6600	2,096.31		
100	1.A.7	Relleno de cepas con material limpio de banco	01/Sep/2004	10c	10/Sep/2004	199.55	m3	19.2000	3,831.36		
110	1.A.8	Firme de concreto de 8cm de espesor. Concreto fc=100 kg/cm ²	11/Sep/2004	4c	14/Sep/2004	94.07	m2	42.0000	3,950.94		
120	1.A.9	Muro de tabicón de cemento de 10x14x28cm Mortero cemento- arena 1:5	15/Sep/2004	10c	24/Sep/2004	147.72	m2	46.0000	6,795.12		
130	1.A.10	Dala de desplante y de cerramiento de concreto fc=150kg/cm ² 4 vars de 3/8" Est. de 1/4" @25cm. Hasta 3er nivel. Sección de 15x20cm, cimbra a 2 caras	12/Sep/2004	8c	19/Sep/2004	112.74	ml	79.0000	8,906.46		
140	1.A.11	Castillos de concreto armado. 4 vars de 1/2" Est. de 1/4" @25cm. Hasta 3er nivel. Sección de 15x20cm, cimbra a 2 caras	17/Sep/2004	6c	22/Sep/2004	134.76	ml	47.0000	6,333.72		

PROCEDIMIENTO EJECUTIVO INTEGRAL DE LA LICITACIÓN DE OBRA PÚBLICA



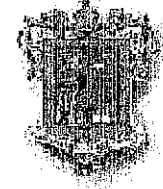

FECHA DE LICITACIÓN: 02 DE AGOSTO DEL 2004

DOCUMENTO 22 (CRONOGRAMA FINANCIERO POR ACTIVIDADES)

ID	Civ. Concepto	Descripción	Inicia	Duración	Termina	P. Unitario	Unidad	Cantidad	Total	Ago 04	
										01 Ago-15 Ago	
150	1.A.12	Castillos de concreto fc=150kg/cm ² 4 vars de 3/8" Est. de 1/4" @20cm. Hasta 3er nivel. Sección de 15x15cm, cimbra a 2 caras	20/Sep/2004	3c	22/Sep/2004	100.04	ml	13.0000	1,300.52		
160	1.A.13	Trabe de concreto armado de 15x25cm. 4 Vars de 1/2", Est. de 1/4" a 20cm. Concreto fc=200kg/cm ²	23/Sep/2004	2c	24/Sep/2004	172.87	ml	4.0000	691.48		
170	1.A.14	Losa maciza de concreto armado de 10cm de espesor. Varilla de 3/8" y concreto de fc=200kg/cm ²	25/Sep/2004	6c	30/Sep/2004	347.56	m ²	66.0000	22,938.96		
180	1.A.15	Muro de tabique rojo recocido de 14cm de espesor, mortero 1:1:6	12/Sep/2004	10c	21/Sep/2004	153.81	m ²	104.0000	15,996.24		
190	1.A.16	Aplanado de mezcla en muros con mortero 1:1:6.	01/Oct/2004	20c	20/Oct/2004	70.03	m ²	208.0000	14,566.24		
200	1.A.17	Aplanado de mezcla en plafón con mortero cemento-arena 1:5.	12/Oct/2004	7c	18/Oct/2004	75.78	m ²	66.0000	5,001.48		
210	1.A.18	Emboquillado de mezcla en aristas con mortero cemento- arena 1:5	12/Oct/2004	4c	15/Oct/2004	40.03	ml	36.0000	1,441.08		
220	1.A.19	Piso de loseta interceramic asentada con pegazulejo. De 31x31cm	21/Oct/2004	3c	23/Oct/2004	186.36	m ²	41.0000	7,722.76		
230	1.A.20	Recubrimiento de azulejo en muros de 20x30cm asentado con pegazulejo y lechadeado	24/Oct/2004	8c	31/Oct/2004	193.95	m ²	85.2000	16,524.54		

PROCEDIMIENTO EJECUTIVO INTEGRAL DE LA LICITACIÓN DE OBRA PÚBLICA





FECHA DE LICITACIÓN: 02 DE AGOSTO DEL 2004

DOCUMENTO 22 (CRONOGRAMA FINANCIERO POR ACTIVIDADES)

Civ. ID	Concepto	Descripción	Inicia	Duración	Termina	P. Unitario	Unidad	Cantidad	Total	Ago 04 01 Ago-15 Ago
		con cemento blanco								
240	1.A.21	Losa maciza de concreto armado de 10cm de espesor para fijar ovalines. Varilla de 3/8" y concreto de fc=200kg/cm2	12/Oct/2004	1c	12/Oct/2004	355.84	m2	2.2000	782.85	
250	1.A.22	Entortado en azotea con mortero cemento-arena 1:5 de 3cm de espesor. Incluye: acarreo, elaboración, tendido y elevación. Hasta 3er nivel	18/Oct/2004	2c	19/Oct/2004	1,282.28	m3	66.0000	84,630.48	
260	1.A.23	Enladrillado en azotea, ladrillo común asentado con mortero cemento-arena 1:5, acabado fino.	20/Oct/2004	4c	23/Oct/2004	123.44	m2	66.0000	8,147.04	
270	1.A.24	Relleno de tezontle en azotea. Incluye: suministro, nivelado, acarreo tendido y apisonado, hasta 3er nivel	12/Oct/2004	6c	17/Oct/2004	180.29	m3	66.0000	11,899.14	
280	1.A.25	Impermeabilizado	30/Oct/2004	1c	30/Oct/2004	70.11	m2	66.0000	4,627.26	
		HERRERIA								
300	1.H.1	Suministro y colocación de ventanas de 1.00m X 0.60m de perfil tubular	10/Oct/2004	2c	11/Oct/2004	712.55	pieza	2.0000	1,425.10	
310	1.H.2	Mamparas de perfil tubular en baños	18/Oct/2004	3c	20/Oct/2004	1,569.19	pieza	9.0000	14,122.71	
		INSTALACION SANITARIA								

PROCEDIMIENTO EJECUTIVO INTEGRAL DE LA LICITACIÓN DE OBRA PÚBLICA





LICITACIÓN PÚBLICA No: HAUM/DOP/BID/002/04

CONSTRUCCION DEL AREA ADMINISTRATIVA, CAPILLA, CAFETERIA, BODEGA, BAÑOS PUBLICOS, MODULOS DE GABETAS, ACCESO AL PANTEON, MUNICIPAL "JARDINES DE LA PAZ"

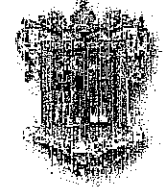

FECHA DE LICITACIÓN: 02 DE AGOSTO DEL 2004

DOCUMENTO 22 (CRONOGRAMA FINANCIERO POR ACTIVIDADES)

Civ. ID	Concepto	Descripción	Inicia	Duración	Termina	P. Unitario	Unidad	Cantidad	Total	Ago 04	
										01 Ago-15 Ago	
330	1.IS.1	Suministro e instalación de tinaco de 1100lts. Material, mano de obra y 2m de tubo de salida.	02/Nov/2004	1c	02/Nov/2004	1,915.72	pieza	2.0000	3,831.44		
340	1.IS.2	Registro de tabique rojo desplantado sobre losa de concreto de 8cm de espesor. f'c=100 kg/cm2 aplanado, pulido, marco y contrafuerte, no incluye excavación. De 40x40x100 cm	08/Sep/2004	5c	12/Sep/2004	801.00	pieza	5.0000	4,005.00		
350	1.IS3	Tubería de PVC sanitario de 6", reforzado	10/Sep/2004	2c	11/Sep/2004	103.57	ml	19.0000	1,967.83		
360	1.IS.4	Tubería de PVC sanitario de 4". Incluye: tendido, apisonado, no incluye excavación ni relleno	10/Sep/2004	1c	10/Sep/2004	36.12	ml	16.0000	577.92		
370	1.IS.5	Tubería de PVC sanitario de 2 1/2". Incluye: tendido, apisonado, no incluye excavación ni relleno	10/Sep/2004	1c	10/Sep/2004	24.16	ml	18.0000	434.88		
380	1.IS6	Bajada de aguas pluviales, tubería de PVC de 4"diam.	10/Sep/2004	1c	10/Sep/2004	174.46	tramo	1.0000	174.46		
390	1.IS.7	Suministro y colocación de coladera de 4" diam marca HELVEX	22/Oct/2004	1c	22/Oct/2004	72.56	pieza	1.0000	72.56		
400	1.IS.8	Alimentación y desague WC tanque bajo.	08/Sep/2004	2c	09/Sep/2004	312.70	pieza	10.0000	3,127.00		
410	1.IS.9	Alimentación y desague de	08/Sep/2004	2c	09/Sep/2004	1,487.23	pieza	1.6000	2,379.57		

PROCEDIMIENTO EJECUTIVO INTEGRAL DE LA LICITACIÓN DE OBRA PÚBLICA



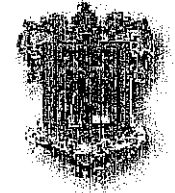

FECHA DE LICITACIÓN: 02 DE AGOSTO DEL 2004

DOCUMENTO 22 (CRONOGRAMA FINANCIERO POR ACTIVIDADES)

ID	Civ. Concepto	Descripción	Inicia	Duración	Termina	P. Unitario	Unidad	Cantidad	Total	Ago 04	
										01 Ago	15 Ago
		lavbos. 5 unidades									
420	1.IS.10	Tubería de alimentación	09/Sep/2004	1c	09/Sep/2004	1,998.04	lote	1.0000	1,998.04		
		INSTALACION ELECTRICA									
440	1.IE.1	Gabinete slim line 2x38. Instalación eléctrica	15/Oct/2004	4c	18/Oct/2004	878.40	pieza	4.0000	3,513.60		
450	1.IE.2	Instalación de lámpara. Instalación Eléctrica	15/Oct/2004	4c	18/Oct/2004	1,005.09	pieza	6.0000	6,030.54		
		PINTURA									
470	1.P.1	Pintura vinílica Berelinte sobre aplanado de mezcla en muros. Incluye: preparación de la base, aplicación a 2 mamos.	03/Nov/2004	5c	07/Nov/2004	20.44	m2	450.0000	9,198.00		
480	1.P.2	Pintura vinílica en plafón	02/Nov/2004	1c	02/Nov/2004	22.46	m2	66.0000	1,482.36		
		AREA ADMINISTRATIVA Y CAPILLA									
		ALBAÑILERIA									
510	2.A.1	Trazo y Nivelación	12/Ago/2004	1c	12/Ago/2004	6.27	m2	324.0000	2,031.48		2,031.48
520	2.A.2	Excavación en cepas hecha a mano Incluye: traspaleo a 2m y afine de suelo y taludes.de 0 a 2m de profundidad Material Tipo I	13/Ago/2004	20c	01/Sep/2004	39.32	m3	206.0000	8,099.92		783.86
530	2.A.3	Plantilla de concreto hecho en obra. Incluye: acarreros.	20/Ago/2004	15c	03/Sep/2004	85.42	m2	160.0000	13,667.20		

PROCEDIMIENTO EJECUTIVO INTEGRAL DE LA LICITACIÓN DE OBRA PÚBLICA





FECHA DE LICITACIÓN: 02 DE AGOSTO DEL 2004

DOCUMENTO 22 (CRONOGRAMA FINANCIERO POR ACTIVIDADES)

Civ. ID	Concepto	Descripción	Inicia	Duración	Termina	P. Unitario	Unidad	Cantidad	Total	Ago 04	
										01 Ago-15 Ago	
		elaboración de concreto, fendido y apisonado. De 8cm de espesor									
540	2.A.4	Cimentación corrida de 0.80m de ancho, Var. 3/8" a 20cm y a 25cm. Concreto f _c =200kg/cm ²	25/Ago/2004	2c	26/Ago/2004	307.76	ml	12.0000	3,693.12		
550	2.A.5	Cimentación corrida de 1.00m de ancho, armado: var. 3/8" a 20cm y a 25cm. Concreto f _c =200kg/cm ²	21/Ago/2004	10c	30/Ago/2004	326.97	ml	75.0000	24,522.75		
560	2.A.6	Cimentación corrida de 1.45m de ancho, armado s/plano incluyendo trabe de concreto armado de 0.25x0.50 m.	25/Ago/2004	10c	03/Sep/2004	941.30	ml	10.0000	9,413.00		
570	2.A.7	Cimentación corrida de 1.80m de ancho, vars de 1/2" a 20cm y 3/8" a 25cm	21/Ago/2004	15c	04/Sep/2004	707.55	ml	34.0000	24,056.70		
580	2.A.8	Zapata de concreto armado de 1.40 x 1.40m. Armada con vars de 1/2" a 20cm ambos sentidos	20/Ago/2004	10c	29/Ago/2004	999.10	pieza	10.0000	9,991.00		
590	2.A.9	Relleno de cepas con material limpio de banco	01/Sep/2004	10c	10/Sep/2004	305.58	m3	146.0000	44,614.68		
600	2.A.10	Firme de concreto de 8cm de espesor. Concreto f _c =100 kg/cm ²	15/Sep/2004	15c	29/Sep/2004	94.07	m2	324.0000	30,478.68		
610	2.A.11	Muro de tabicón de cemento de 14cm Mortero cemento-arena 1:5	05/Sep/2004	10c	14/Sep/2004	147.72	m2	112.0000	16,544.64		

PROCEDIMIENTO EJECUTIVO INTEGRAL DE LA LICITACIÓN DE OBRA PÚBLICA



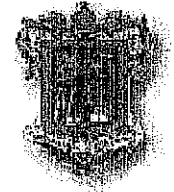

FECHA DE LICITACIÓN: 02 DE AGOSTO DEL 2004

DOCUMENTO 22 (CRONOGRAMA FINANCIERO POR ACTIVIDADES)

Civ. ID	Concepto	Descripción	Inicia	Duración	Termina	P. Unitario	Unidad	Cantidad	Total	Ago 04	
										01 Ago-15 Ago	
620	2.A.12	Muro de tabicón de cemento de 21cm Mortero cemento-arena 1:5	10/Sep/2004	5c	14/Sep/2004	219.96	m2	40.0000	8,798.40		
630	2.A.13	Muro de tabicón de cemento de 28cm Mortero cemento-arena 1:5	12/Sep/2004	3c	14/Sep/2004	271.88	m2	12.0000	3,262.56		
640	2.A.14	Dala de desplante y de cerramiento de concreto f'c=150kg/cm2 4 vars de 3/8" Est. de 1/4" @25cm. Hasta 3er nivel. Sección de 15x20cm, cimbra a 2 caras	03/Sep/2004	40c	12/Oct/2004	112.74	ml	188.0000	21,195.12		
650	2.A.15	Castillos de concreto armado. 4 vars de 3/8" Est. de 1/4" @25cm. Hasta 3er nivel. Sección de 15x20cm, cimbra a 2 caras	08/Sep/2004	20c	27/Sep/2004	134.76	ml	176.0000	23,717.76		
660	2.A.16	Castillos de concreto f'c=150kg/cm2 4 vars de 3/8" Est. de 1/4" @20cm. Hasta 3er nivel. Sección de 15x15cm, cimbra a 2 caras	10/Sep/2004	15c	24/Sep/2004	108.68	ml	76.0000	8,259.68		
670	2.A.17	Columnas de 21x25cm. 6 vars 5/8"diam, Est de 1/4" a 20cm. concreto f'c=200kg/cm²	15/Sep/2004	20c	04/Oct/2004	295.80	ml	64.0000	18,931.20		
680	2.A.18	Columnas de 15x25cm. 4 vars 5/8"diam, Est de 1/4" a 20cm. concreto f'c=200kg/cm²	18/Sep/2004	20c	07/Oct/2004	208.60	ml	64.0000	13,350.40		

PROCEDIMIENTO EJECUTIVO INTEGRAL DE LA LICITACIÓN DE OBRA PÚBLICA





FECHA DE LICITACIÓN: 02 DE AGOSTO DEL 2004

DOCUMENTO 22 (CRONOGRAMA FINANCIERO POR ACTIVIDADES)

ID	Civ. Concepto	Descripción	Inicia	Duración	Termina	P. Unitario	Unidad	Cantidad	Total	Ago 04	
										01 Ago-15 Ago	
690	2.A.19	Trabe de concreto armado de 25x65cm. 2 Vars de 5/8", 5 Vars de 3/4" y 2 Vars de 1/2", Est. de 3/8" a 25cm. Concreto fc=200kg/cm ²	01/Oct/2004	6c	06/Oct/2004	585.10	ml	41.0000	23,989.10		
700	2.A.20	Trabe de concreto armado de 25x70cm. 5 Vars de 3/4", 4 Vars de 1" y 2 Vars de 1/2", Est. de 3/8" a 30cm. Concreto fc=200kg/cm ²	03/Oct/2004	2c	04/Oct/2004	797.16	ml	8.5000	6,775.86		
710	2.A.21	Muro de tabique rojo recocido de 14cm de espesor, mortero 1:1:6	10/Sep/2004	10c	19/Sep/2004	153.81	m2	185.0000	28,454.85		
720	2.A.22	Muro de tabique rojo recocido de 21cm de espesor, mortero 1:1:6	15/Sep/2004	28c	12/Oct/2004	237.24	m2	299.0000	70,934.76		
730	2.A.23	Muro de tabique rojo recocido de 28cm de espesor, mortero 1:1:6	25/Sep/2004	3c	27/Sep/2004	263.45	m2	24.0000	6,322.80		
740	2.A.24	Losa maciza de concreto armado de 12cm de espesor. Varilla de 3/8" y concreto de fc=200kg/cm ²	10/Oct/2004	8c	17/Oct/2004	362.49	m2	314.0000	113,821.86		
750	2.A.25	Dala de desplante y de cerramiento de concreto fc=150kg/cm ² 4 vars de 3/8" Est. de 1/4" @25cm. Hasta 3er nivel. Sección de 20x28cm, cimbra a 2 caras	20/Sep/2004	5c	24/Sep/2004	150.76	ml	19.0000	2,864.44		
760	2.A.26	Aplanado de mezcla en muros con mortero 1:1:6.	25/Sep/2004	20c	14/Oct/2004	69.16	m2	1,016.0000	70,266.56		

0050



PROCEDIMIENTO EJECUTIVO INTEGRAL DE LA LICITACIÓN DE OBRA PÚBLICA



FECHA DE LICITACIÓN: 02 DE AGOSTO DEL 2004

DOCUMENTO 22 (CRONOGRAMA FINANCIERO POR ACTIVIDADES)

Cív. ID Concepto	Descripción	Inicia	Duración	Termina	P. Unitario	Unidad	Cantidad	Total	Ago 04	
									01 Ago-15 Ago	
770 2.A.27	Aplanado de mezcla en plafón con mortero cemento-arena 1:5.	30/Sep/2004	10c	09/Oct/2004	75.78	m2	314.0000	23,794.92		
780 2.A.28	Emboquillado de mezcla en aristas con mortero cemento-arena 1:5	01/Oct/2004	13c	13/Oct/2004	40.03	ml	348.0000	13,930.44		
790 2.A.29	Relleno de tezontle en azotea. Incluye: suministro, nivelado, acarreo tendido y apisonado, hasta 3er nivel	18/Oct/2004	5c	22/Oct/2004	235.84	m3	314.0000	74,053.76		
800 2.A.30	Entortado en azotea con mortero cemento-arena 1:5 de 3cm de espesor. Incluye: acarreo, elaboración, tendido y elevación. Hasta 3er nivel	22/Oct/2004	5c	26/Oct/2004	1,282.28	m3	314.0000	402,635.92		
810 2.A.31	Enladrillado en azotea, ladrillo común asentado con mortero cemento-arena 1:5, acabado fino.	26/Oct/2004	6c	31/Oct/2004	123.44	m2	314.0000	38,760.16		
820 2.A.32	Impermeabilizado	01/Nov/2004	5c	05/Nov/2004	70.11	m2	314.0000	22,014.54		
830 2.A.33	Piso de loseta interceramic asentada con pegazulejo. De 31x31cm	15/Oct/2004	15c	29/Oct/2004	171.67	m2	346.0000	59,397.82		
840 2.A.34	Suministro y colocación de zoclo de 10x31cm interceramic. Lechadeado con cemento blanco.	25/Oct/2004	5c	29/Oct/2004	35.73	ml	124.0000	4,430.52		
850 2.A.35	Dala de desplante y de cerramiento de concreto en	20/Sep/2004	5c	24/Sep/2004	133.17	ml	19.0000	2,530.23		

PROCEDIMIENTO EJECUTIVO INTEGRAL DE LA LICITACIÓN DE OBRA PÚBLICA





FECHA DE LICITACIÓN: 02 DE AGOSTO DEL 2004

DOCUMENTO 22 (CRONOGRAMA FINANCIERO POR ACTIVIDADES)

ID	Civ. Concepto	Descripción	Inicia	Duración	Termina	P. Unitario	Unidad	Cantidad	Total	Ago 04	
										01 Ago	15 Ago
860	2.A.36	Capilla fc=150kg/cm2 4 vars de 3/8" Est. de 1/4" @25cm. Hasta 3er nivel. Sección de 21x20cm, cimbra a 2 caras	20/Oct/2004	5c	24/Oct/2004	96.86	ml	48.5000	4,697.71		
870	2.A.37	Pretel de tabique de 0.60m de altura. Mortero cemento-arena 1:5	15/Oct/2004	5c	19/Oct/2004	193.95	m2	75.0000	14,546.25		
880	2.A.38	Recubrimiento de azulejo en baños, de 20x30cm asentado con pegazulejo y lechadeado con cemento blanco	15/Oct/2004	6c	20/Oct/2004	193.95	m2	23.0000	4,460.85		
HERRERIA TUBULAR Y VIDRERIA											
900	2.H.1	Recubrimiento de azulejo en cocina, de 20x30cm asentado con pegazulejo y lechadeado con cemento blanco	05/Oct/2004	6c	10/Oct/2004	1,003.46	pieza	20.0000	20,069.20		
910	2.H.2	Suministro y colocación de ventanas de 1.60m X 0.60m de perfil tubular	05/Oct/2004	4c	08/Oct/2004	2,778.83	pieza	4.0000	11,115.32		
920	2.H.3	Suministro y colocación de ventanas de 2.40m X 1.60m de perfil tubular	06/Oct/2004	5c	10/Oct/2004	1,517.09	pieza	14.0000	21,239.26		
930	2.H.4	Suministro y colocación de ventanas de 0.80m X 2.40m de perfil tubular	10/Oct/2004	2c	11/Oct/2004	668.31	pieza	3.0000	2,004.93		

PROCEDIMIENTO EJECUTIVO INTEGRAL DE LA LICITACIÓN DE OBRA PÚBLICA





FECHA DE LICITACIÓN: 02 DE AGOSTO DEL 2004

DOCUMENTO 22 (CRONOGRAMA FINANCIERO POR ACTIVIDADES)

ID	Civ. Concepto	Descripción	Inicia	Duración	Termina	P. Unitario	Unidad	Cantidad	Total	Ago 04	
										01 Ago-15 Ago	
940	2.H.5	Mamparas de perfil tubular de 1.50 x 1.20m	10/Oct/2004	2c	11/Oct/2004	675.38	pieza	5.0000	3,376.90		
950	2.H.6	Puerta de 0.90x2.10m	10/Oct/2004	2c	11/Oct/2004	3,148.52	pieza	2.0000	6,297.04		
960	2.H.7	Puerta de tablero de 2.00 x 2.60m	12/Oct/2004	1c	12/Oct/2004	6,835.72	pieza	2.0000	13,671.44		
INSTALACION ELECTRICA											
980	2.IE.1	Suministro y colocacion de Gabinete slim line 2x38. Instalación eléctrica	05/Oct/2004	10c	14/Oct/2004	911.18	pieza	10.0000	9,111.80		
990	2.IE.2	Suministro y colocacion de Instalación de lámpara. Instalación Eléctrica	05/Oct/2004	10c	14/Oct/2004	1,005.09	salida	20.0000	20,101.80		
1000	2.IE.3	Suministro y colocacion de Contacto.	05/Oct/2004	10c	14/Oct/2004	328.21	salida	20.0000	6,564.20		
INSTALACION SANITARIA E HIDRAULICA											
1020	2.IS.1	Suministro e instalación de tinaco de 1100lts. Material, mano de obra y 2m de tubo de salida.	02/Nov/2004	2c	03/Nov/2004	1,915.72	pieza	2.0000	3,831.44		
1030	2.IS.2	Registro de tabique rojo desplantado sobre losa de concreto de 8cm de espesor. fc=100 kg/cm2 aplanado, pulido, marco y contrafuerte, no incluye excavación. De 40x40x100 cm	01/Sep/2004	9c	09/Sep/2004	801.00	pieza	9.0000	7,209.00		

PROCEDIMIENTO EJECUTIVO INTEGRAL DE LA LICITACIÓN DE OBRA PÚBLICA



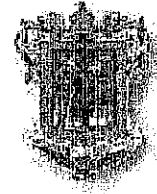

FECHA DE LICITACIÓN: 02 DE AGOSTO DEL 2004

DOCUMENTO 22 (CRONOGRAMA FINANCIERO POR ACTIVIDADES)

ID	Civ. Concepto	Descripción	Inicia	Duración	Termina	P. Unitario	Unidad	Cantidad	Total	Ago 04	
										01 Ago-15 Ago	
1040	2.IS.3	Tubería de PVC sanitario de 6", reforzado	01/Sep/2004	1c	01/Sep/2004	103.57	ml	66.0000	6,835.62		
1050	2.IS.4	Tubería de PVC sanitario de 4". Incluye: tendido, apisonado, no incluye excavación ni relleno	03/Sep/2004	3c	05/Sep/2004	36.12	ml	36.0000	1,300.32		
1060	2.IS.5	Tubería de PVC sanitario de 2 1/2". Incluye: tendido, apisonado, no incluye excavación ni relleno	03/Sep/2004	1c	03/Sep/2004	24.16	ml	4.0000	96.64		
1070	2.IS.6	Bajada de aguas pluviales, tubería de PVC de 4"diam.	04/Sep/2004	1c	04/Sep/2004	174.46	tramo	6.0000	1,046.76		
1080	2.IS.7	Suministro y colocación de coladera de 4" diam marca HELVEX	28/Sep/2004	1c	28/Sep/2004	72.56	pieza	1.0000	72.56		
1090	2.IS.8	Suministro, colocacion, Alimentación (unicamente instalacion hidraulica) y desague WC tanque bajo calidad estandard en color blanco, incluye accesorios.	01/Oct/2004	7c	07/Oct/2004	800.54	pieza	7.0000	5,603.78		
1100	2.IS.9	Suministro, colocacion, Alimentación (unicamente instalacion hidraulica) y desague de lavbos. 5 unidades calidad estandard en color blanco, incluye accesorios.	01/Oct/2004	7c	07/Oct/2004	693.64	pieza	5.0000	3,468.20		
1110	2.IS.10	Tubería de alimentación	01/Oct/2004	2c	02/Oct/2004	2,951.33	lote	1.0000	2,951.33		

PROCEDIMIENTO EJECUTIVO INTEGRAL DE LA LICITACIÓN DE OBRA PÚBLICA





FECHA DE LICITACIÓN: 02 DE AGOSTO DEL 2004

DOCUMENTO 22 (CRONOGRAMA FINANCIERO POR ACTIVIDADES)

ID	Civ. Concepto	Descripción	Inicia	Duración	Termina	P. Unitario	Unidad	Cantidad	Total	Ago 04	
										01 Ago-15 Ago	
1120	2.IS.11	Suministro y colocación de regadera de 1.20 x 0.60m	25/Oct/2004	1c	25/Oct/2004	813.75	pieza	1.0000	813.75		
PINTURA											
1140	2.P.1	Pintura vinílica Berelinte sobre aplanado de mezcla en muros. Incluye: preparación de la base, aplicación a 2 mamos.	26/Oct/2004	15c	09/Nov/2004	20.44	m2	1,016.0000	20,767.04		
1150	2.P.2	Pintura vinílica en plafón	26/Oct/2004	10c	04/Nov/2004	22.46	m2	314.0000	7,052.44		
5 MODULOS DE 60 GAVETAS											
ALBAÑILERIA											
1180	3.A.1	Trazo y Nivelación	12/Ago/2004	3c	14/Ago/2004	6.27	m2	272.7000	1,709.83	1,709.83	
1190	3.A.2	Cimentación con losa corrida de 10 cm. De espesor armada con varilla de 3/8" @ 30 cm. Ambos sentidos. Concreto Fc=150 Kg/cm2	15/Ago/2004	20c	03/Sep/2004	186.72	m2	272.7000	50,918.54		
1200	3.A.3	Concreto de fc=150 kg/cm2 armado Con malla electrosoldada 6*6-10-10.	01/Sep/2004	60c	30/Oct/2004	173.01	m2	1,471.9000	254,653.42		
1210	3.A.4	Impermeabilizante a base de resina Epoxica	15/Oct/2004	25c	08/Nov/2004	74.99	m2	1,000.0000	74,990.00		
1220	3.A.5	Tubo de P.V.C. Para ventilación de 3"	10/Sep/2004	50c	29/Oct/2004	34.15	MI	800.0000	27,320.00		
45 ML DE ADOQUINADO EN EL ACCESO											

PROCEDIMIENTO EJECUTIVO INTEGRAL DE LA LICITACIÓN DE OBRA PÚBLICA





FECHA DE LICITACIÓN: 02 DE AGOSTO DEL 2004

DOCUMENTO 22 (CRONOGRAMA FINANCIERO POR ACTIVIDADES)

ID	Civ. Concepto	Descripción	Inicia	Duración	Termina	P. Unitario	Unidad	Cantidad	Total	Ago 04	
										01 Ago-15 Ago	
ADOQUINADO											
1250	4.AD.1	Levantamiento topográfico, incluye Perfil y proyecto	01/Sep/2004	3c	03/Sep/2004	16.49	MI	45.0000	742.05		
1260	4.AD.2	Trazo y nivelación indicando ejes de Referencia	04/Sep/2004	5c	08/Sep/2004	8.13	m2	360.0000	2,926.80		
1270	4.AD.3	Excavación en material tipo "B" para Recibir base hidráulica incluye: retiro de Material y renta de máquina	09/Sep/2004	9c	17/Sep/2004	377.48	Viajes	18.0000	6,794.64		
1280	4.AD.4	Elaboración de base hidráulica de 15 cm. De espesor con una proporción 80% ba-Lastre y 20 % cementante con una compactación de 90% proctor incluye: renta De maquinaria y agua.	17/Sep/2004	20c	06/Oct/2004	26.93	m2	360.0000	9,694.80		
1290	4.AD.5	Colocación de piso de adoquín de conCreto hexagonal de 27X24X10 cm.	06/Oct/2004	30c	04/Nov/2004	173.31	m2	360.0000	62,391.60		
1300	4.AD.6	Elaboración de guarnición de 15X30 cm.A base de concreto hidráulico con una re-Sistencia de f'c= 250 kg/cm2	18/Oct/2004	9c	26/Oct/2004	82.99	MI	90.0000	7,469.10		
1310	4.AD.7	Pruebas de laboratorio	20/Sep/2004	4c	23/Sep/2004	5,423.00	prueba	1.0000	5,423.00		
TOTAL PARCIAL:									2'251,931.17		5,285.38
TOTAL ACUMULADO:											5,285.38

TOTAL PARCIAL:
TOTAL ACUMULADO:



PROCEDIMIENTO EJECUTIVO INTEGRAL DE LA LICITACIÓN DE OBRA PÚBLICA



LICITACIÓN PÚBLICA No: HAUM/DOP/BID/002/04

CONSTRUCCION DEL AREA ADMINISTRATIVA, CAPILLA,
CAFETERIA, BODEGA, BAÑOS PUBLICOS, MODULOS DE
GABETAS, ACCESO AL PANTEON, MUNICIPAL
"JARDINES DE LA PAZ"



FECHA DE LICITACIÓN: 02 DE AGOSTO DEL 2004

DOCUMENTO 22 (CRONOGRAMA FINANCIERO POR ACTIVIDADES)

ID	Ago 04 16 Ago-31 Ago	Sep 04 01 Sep-15 Sep	16 Sep-30 Sep	Oct 04 01 Oct-15 Oct	16 Oct-31 Oct	Nov 04 01 Nov-15 Nov	Total
40							401.28
50	1,316.10						1,675.03
60	3,075.12						3,075.12
70	3,461.28						3,461.28

PROCEDIMIENTO EJECUTIVO INTEGRAL DE LA LICITACIÓN DE OBRA PÚBLICA

0507





CONSTRUCCION DEL AREA ADMINISTRATIVA, CAPILLA,
CAFETERIA, BODEGA, BAÑOS PUBLICOS, MODULOS DE
GABETAS, ACCESO AL PANTEON, MUNICIPAL
"JARDINES DE LA PAZ"

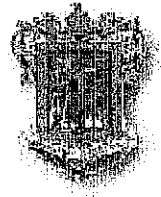

FECHA DE LICITACIÓN: 02 DE AGOSTO DEL 2004

DOCUMENTO 22 (CRONOGRAMA FINANCIERO POR ACTIVIDADES)

ID	Ago 04 16 Ago-31 Ago	Sep 04 01 Sep-15 Sep	16 Sep-30 Sep	Oct 04 01 Oct-15 Oct	16 Oct-31 Oct	Nov 04 01 Nov-15 Nov	Total
80	4,225.46	3,621.82					7,847.28
90		2,096.31					2,096.31
100		3,831.36					3,831.36
110		3,950.94					3,950.94
120		799.43	5,995.69				6,795.12
130		4,858.07	4,048.39				8,906.46
140			6,333.72				6,333.72

PROCEDIMIENTO EJECUTIVO INTEGRAL DE LA LICITACIÓN DE OBRA PÚBLICA

0508





LICITACIÓN PÚBLICA No: HAUM/DOP/BID/002/04

CONSTRUCCION DEL AREA ADMINISTRATIVA, CAPILLA,
CAFETERIA, BODEGA, BAÑOS PUBLICOS, MODULOS DE
GABETAS, ACCESO AL PANTEON, MUNICIPAL
"JARDINES DE LA PAZ"

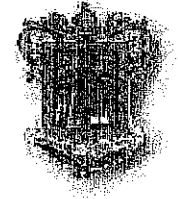

FECHA DE LICITACIÓN: 02 DE AGOSTO DEL 2004

DOCUMENTO 22 (CRONOGRAMA FINANCIERO POR ACTIVIDADES)

ID	Ago 04	Sep 04	Oct 04	Nov 04	Total
	16 Ago-31 Ago	01 Sep-15 Sep	01 Oct-15 Oct	01 Nov-15 Nov	
150			1,300.52		1,300.52
160			691.48		691.48
170			22,938.96		22,938.96
180		6,398.50	9,597.74		15,996.24
190			11,277.09	3,289.15	14,566.24
200			3,637.44	1,364.04	5,001.48
210			1,441.08		1,441.08
220				7,722.76	7,722.76
230				16,524.54	16,524.54

PROCEDIMIENTO EJECUTIVO INTEGRAL DE LA LICITACIÓN DE OBRA PÚBLICA

0509





LICITACIÓN PÚBLICA No: HAUM/DOP/BID/002/04

CONSTRUCCION DEL AREA ADMINISTRATIVA, CAPILLA,
CAFETERIA, BODEGA, BAÑOS PUBLICOS, MODULOS DE
GABETAS, ACCESO AL PANTEON, MUNICIPAL
"JARDINES DE LA PAZ"

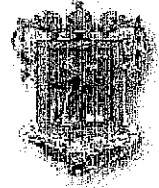

FECHA DE LICITACIÓN: 02 DE AGOSTO DEL 2004

DOCUMENTO 22 (CRONOGRAMA FINANCIERO POR ACTIVIDADES)

ID	Ago 04 16 Ago-31 Ago	Sep 04 01 Sep-15 Sep	16 Sep-30 Sep	Oct 04 01 Oct-15 Oct	16 Oct-31 Oct	Nov 04 01 Nov-15 Nov	Total
240				782.85			782.85
250					84,630.48		84,630.48
260					8,147.04		8,147.04
270				10,577.01	1,322.13		11,899.14
280					4,627.26		4,627.26
300				1,425.10			1,425.10
310					14,122.71		14,122.71

0510



PROCEDIMIENTO EJECUTIVO INTEGRAL DE LA LICITACIÓN DE OBRA PÚBLICA



LICITACIÓN PÚBLICA No: HAUM/DOP/BID/002/04

CONSTRUCCION DEL AREA ADMINISTRATIVA, CAPILLA,
CAFETERIA, BODEGA, BAÑOS PUBLICOS, MODULOS DE
GABETAS, ACCESO AL PANTEON, MUNICIPAL
"JARDINES DE LA PAZ"



FECHA DE LICITACIÓN: 02 DE AGOSTO DEL 2004

DOCUMENTO 22 (CRONOGRAMA FINANCIERO POR ACTIVIDADES)

ID	Ago 04 16 Ago-31 Ago	Sep 04 01 Sep-15 Sep	16 Sep-30 Sep	Oct 04 01 Oct-15 Oct	16 Oct-31 Oct	Nov 04 01 Nov-15 Nov	Total
330						☐ 3,831.44	3,831.44
340		☐ 4,005.00					4,005.00
350		☐ 1,967.83					1,967.83
360		☐ 577.92					577.92
370		☐ 434.88					434.88
380		☐ 174.46					174.46
390					☐ 72.56		72.56
400		☐ 3,127.00					3,127.00
410		☐ 2,379.57					2,379.57

PROCEDIMIENTO EJECUTIVO INTEGRAL DE LA LICITACIÓN DE OBRA PÚBLICA

0511





LICITACIÓN PÚBLICA No: HAUM/DOP/BID/002/04

CONSTRUCCION DEL AREA ADMINISTRATIVA, CAPILLA,
CAFETERIA, BODEGA, BAÑOS PUBLICOS, MODULOS DE
GABETAS, ACCESO AL PANTEON, MUNICIPAL
"JARDINES DE LA PAZ"



FECHA DE LICITACIÓN: 02 DE AGOSTO DEL 2004

DOCUMENTO 22 (CRONOGRAMA FINANCIERO POR ACTIVIDADES)

ID	Ago 04 16 Ago-31 Ago	Sep 04 01 Sep-15 Sep	16 Sep-30 Sep	Oct 04 01 Oct-15 Oct	16 Oct-31 Oct	Nov 04 01 Nov-15 Nov	Total
420		1,998.04					1,998.04
440				1,405.44	2,108.16		3,513.60
450				2,412.22	3,618.32		6,030.54
470						9,198.00	9,198.00
480						1,482.36	1,482.36
510							2,031.48
520	6,793.48	522.58					8,099.92
530	10,250.40	3,416.80					13,667.20

PROCEDIMIENTO EJECUTIVO INTEGRAL DE LA LICITACIÓN DE OBRA PÚBLICA

0512



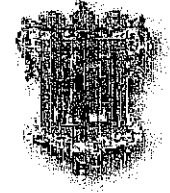

FECHA DE LICITACIÓN: 02 DE AGOSTO DEL 2004

DOCUMENTO 22 (CRONOGRAMA FINANCIERO POR ACTIVIDADES)

ID	Ago 04 16 Ago-31 Ago	Sep 04 01 Sep-15 Sep	16 Sep-30 Sep	Oct 04 01 Oct-15 Oct	16 Oct-31 Oct	Nov 04 01 Nov-15 Nov	Total
540	3,693.12						3,693.12
550	24,522.75						24,522.75
560	6,090.76	3,322.24					9,413.00
570	16,735.10	7,321.60					24,056.70
580	9,991.00						9,991.00
590		44,614.68					44,614.68
600		2,539.89	27,938.79				30,478.68
610		16,544.64					16,544.64

PROCEDIMIENTO EJECUTIVO INTEGRAL DE LA LICITACIÓN DE OBRA PÚBLICA





LICITACIÓN PÚBLICA No: HAUM/DOP/BID/002/04

CONSTRUCCION DEL AREA ADMINISTRATIVA, CAPILLA,
CAFETERIA, BODEGA, BAÑOS PUBLICOS, MODULOS DE
GABETAS, ACCESO AL PANTEON, MUNICIPAL
"JARDINES DE LA PAZ"



FECHA DE LICITACIÓN: 02 DE AGOSTO DEL 2004

DOCUMENTO 22 (CRONOGRAMA FINANCIERO POR ACTIVIDADES)

ID	Ago 04 16 Ago-31 Ago	Sep 04 01 Sep-15 Sep	16 Sep-30 Sep	Oct 04 01 Oct-15 Oct	16 Oct-31 Oct	Nov 04 01 Nov-15 Nov	Total
620		8,798.40					8,798.40
630		3,262.56					3,262.56
640		6,837.14	8,204.56	6,153.42			21,195.12
650		9,946.16	13,771.60				23,717.76
660		3,097.38	5,162.30				8,259.68
670		1,221.37	14,656.41	3,053.42			18,931.20
680			8,613.16	4,737.24			13,350.40

PROCEDIMIENTO EJECUTIVO INTEGRAL DE LA LICITACIÓN DE OBRA PÚBLICA

0514





FECHA DE LICITACIÓN: 02 DE AGOSTO DEL 2004

DOCUMENTO 22 (CRONOGRAMA FINANCIERO POR ACTIVIDADES)

ID	Ago 04	Sep 04	Oct 04		Nov 04	Total
	16 Ago-31 Ago	01 Sep-15 Sep	16 Sep-30 Sep	01 Oct-15 Oct	16 Oct-31 Oct	
690				23,989.10		23,989.10
700				6,775.86		6,775.86
710		18,292.40	10,162.45			28,454.85
720		3,224.31	38,691.69	29,018.77		70,934.76
730			6,322.80			6,322.80
740				103,474.42	10,347.44	113,821.86
750			2,864.44			2,864.44
760			20,399.97	49,866.59		70,266.56

PROCEDIMIENTO EJECUTIVO INTEGRAL DE LA LICITACIÓN DE OBRA PÚBLICA





LICITACIÓN PÚBLICA No: HAUM/DOP/BID/002/04

CONSTRUCCION DEL AREA ADMINISTRATIVA, CAPILLA,
CAFETERIA, BODEGA, BAÑOS PUBLICOS, MODULOS DE
GABETAS, ACCESO AL PANTEON, MUNICIPAL
"JARDINES DE LA PAZ"



FECHA DE LICITACIÓN: 02 DE AGOSTO DEL 2004

DOCUMENTO 22 (CRONOGRAMA FINANCIERO POR ACTIVIDADES)

ID	Ago 04	Sep 04	Oct 04	Nov 04	Total
	16 Ago-31 Ago	01 Sep-15 Sep	01 Oct-15 Oct	01 Nov-15 Nov	
770			2,974.37	20,820.56	23,794.92
780				13,930.44	13,930.44
790				74,053.76	74,053.76
800				402,635.92	402,635.92
810				38,760.16	38,760.16
820					22,014.54
830			4,949.82	54,448.00	59,397.82
840				4,430.52	4,430.52
850			2,530.23		2,530.23

PROCEDIMIENTO EJECUTIVO INTEGRAL DE LA LICITACIÓN DE OBRA PÚBLICA

0516





LICITACIÓN PÚBLICA No: HAUM/DOP/BID/002/04

CONSTRUCCION DEL AREA ADMINISTRATIVA, CAPILLA,
CAFETERIA, BODEGA, BAÑOS PUBLICOS, MODULOS DE
GABETAS, ACCESO AL PANTEON, MUNICIPAL
"JARDINES DE LA PAZ"

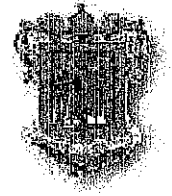

FECHA DE LICITACIÓN: 02 DE AGOSTO DEL 2004

DOCUMENTO 22 (CRONOGRAMA FINANCIERO POR ACTIVIDADES)

ID	Ago 04	Sep 04	16 Sep-30 Sep	Oct 04	16 Oct-31 Oct	Nov 04	Total
	16 Ago-31 Ago	01 Sep-15 Sep		01 Oct-15 Oct		01 Nov-15 Nov	
860					4,697.71		4,697.71
870				4,156.07	10,390.18		14,546.25
880				991.30	3,469.55		4,460.85
900				20,069.20			20,069.20
910				11,115.32			11,115.32
920				21,239.26			21,239.26
930				2,004.93			2,004.93

PROCEDIMIENTO EJECUTIVO INTEGRAL DE LA LICITACIÓN DE OBRA PÚBLICA



0517



LICITACIÓN PÚBLICA No: HAUM/DOP/BID/002/04

CONSTRUCCION DEL AREA ADMINISTRATIVA, CAPILLA,
CAFETERIA, BODEGA, BAÑOS PUBLICOS, MODULOS DE
GABETAS, ACCESO AL PANTEON, MUNICIPAL
"JARDINES DE LA PAZ"



FECHA DE LICITACIÓN: 02 DE AGOSTO DEL 2004

DOCUMENTO 22 (CRONOGRAMA FINANCIERO POR ACTIVIDADES)

ID	Ago 04 16 Ago-31 Ago	Sep 04 01 Sep-15 Sep	16 Sep-30 Sep	Oct 04 01 Oct-15 Oct	16 Oct-31 Oct	Nov 04 01 Nov-15 Nov	Total
940				3,376.90			3,376.90
950				6,297.04			6,297.04
960				13,671.44			13,671.44
980				9,111.80			9,111.80
990				20,101.80			20,101.80
1000				6,564.20			6,564.20
1020						3,831.44	3,831.44
1030		7,209.00					7,209.00

PROCEDIMIENTO EJECUTIVO INTEGRAL DE LA LICITACIÓN DE OBRA PÚBLICA



0518



LICITACIÓN PÚBLICA No: HAUM/DOP/BID/002/04

CONSTRUCCION DEL AREA ADMINISTRATIVA, CAPILLA,
CAFETERIA, BODEGA, BAÑOS PUBLICOS, MODULOS DE
GABETAS, ACCESO AL PANTEON, MUNICIPAL
"JARDINES DE LA PAZ"



FECHA DE LICITACIÓN: 02 DE AGOSTO DEL 2004

DOCUMENTO 22 (CRONOGRAMA FINANCIERO POR ACTIVIDADES)

ID	Ago 04		Sep 04		Oct 04		Nov 04		Total
	16 Ago-31 Ago	01 Sep-15 Sep	16 Sep-30 Sep	01 Oct-15 Oct	16 Oct-31 Oct	01 Nov-15 Nov			
1040		6,835.62							6,835.62
1050		1,300.32							1,300.32
1060		96.64							96.64
1070		1,046.76							1,046.76
1080			72.56						72.56
1090				5,603.78					5,603.78
1100				3,468.20					3,468.20
1110				2,951.33					2,951.33

PROCEDIMIENTO EJECUTIVO INTEGRAL DE LA LICITACIÓN DE OBRA PÚBLICA



0519



LICITACIÓN PÚBLICA No: HAUM/DOP/BID/002/04

CONSTRUCCION DEL AREA ADMINISTRATIVA, CAPILLA,
CAFETERIA, BODEGA, BAÑOS PUBLICOS, MODULOS DE
GABETAS, ACCESO AL PANTEON, MUNICIPAL
"JARDINES DE LA PAZ"

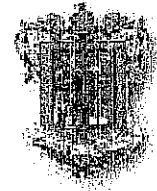

FECHA DE LICITACIÓN: 02 DE AGOSTO DEL 2004

DOCUMENTO 22 (CRONOGRAMA FINANCIERO POR ACTIVIDADES)

ID	Ago 04 16 Ago-31 Ago	Sep 04 01 Sep-15 Sep	16 Sep-30 Sep	Oct 04 01 Oct-15 Oct	16 Oct-31 Oct	Nov 04 01 Nov-15 Nov	Total
1120					813.75		813.75
1140					7,787.64	12,979.40	20,767.04
1150					3,733.64	3,318.80	7,052.44
1180							1,709.83
1190	41,371.32	9,547.23					50,918.54
1200		64,333.50	64,333.50	64,333.50	61,652.93		254,653.42
1210				3,946.84	45,388.68	25,654.47	74,990.00
1220		3,112.41	8,299.75	8,299.75	7,608.10		27,320.00

PROCEDIMIENTO EJECUTIVO INTEGRAL DE LA LICITACIÓN DE OBRA PÚBLICA

0520





LICITACIÓN PÚBLICA No: HAUM/DOP/BID/002/04

CONSTRUCCION DEL AREA ADMINISTRATIVA, CAPILLA,
CAFETERIA, BODEGA, BAÑOS PUBLICOS, MODULOS DE
GABETAS, ACCESO AL PANTEON, MUNICIPAL
"JARDINES DE LA PAZ"



FECHA DE LICITACIÓN: 02 DE AGOSTO DEL 2004

DOCUMENTO 22 (CRONOGRAMA FINANCIERO POR ACTIVIDADES)

ID	Ago 04	Sep 04		Oct 04		Nov 04	Total
	16 Ago-31 Ago	01 Sep-15 Sep	16 Sep-30 Sep	01 Oct-15 Oct	16 Oct-31 Oct	01 Nov-15 Nov	
1250		742.05					742.05
1260		2,926.80					2,926.80
1270		4,982.74	1,811.90				6,794.64
1280			6,880.18	2,814.62			9,694.80
1290				22,097.03	29,895.98	10,398.60	62,391.60
1300					7,469.10		7,469.10
1310			5,423.00				5,423.00
	131,525.89	275,316.35	300,020.16	531,942.18	915,132.21	92,709.05	2'251,931.17
	136,811.27	412,127.62	712,147.78	1'244,089.96	2'159,222.17	2'251,931.22	



PROCEDIMIENTO EJECUTIVO INTEGRAL DE LA LICITACIÓN DE OBRA PÚBLICA

0521



LICITACIÓN PÚBLICA No. HUM/DOF/BID/002/04

CONSTRUCCIÓN DEL ÁREA ADMINISTRATIVA, CAPILLA,
CAFETERÍA, BODEGA, BAÑOS PÚBLICOS, MÓDULOS DE GAVETAS,
ACCESO AL PANTEÓN, MUNICIPAL "JARDINES DE LA PAZ"

FECHA DE LICITACIÓN 02 DE AGOSTO DEL 2004



3.- INTEGRACIÓN DE LA PROPUESTA ECONÓMICA SOBRE "B"

DOCUMENTO 23

PROGRAMA DE MONTOS QUINCENALES DE UTILIZACIÓN DE LA MANO DE OBRA



PROCEDIMIENTO EJECUTIVO INTEGRAL DE LA LICITACIÓN DE OBRA PÚBLICA

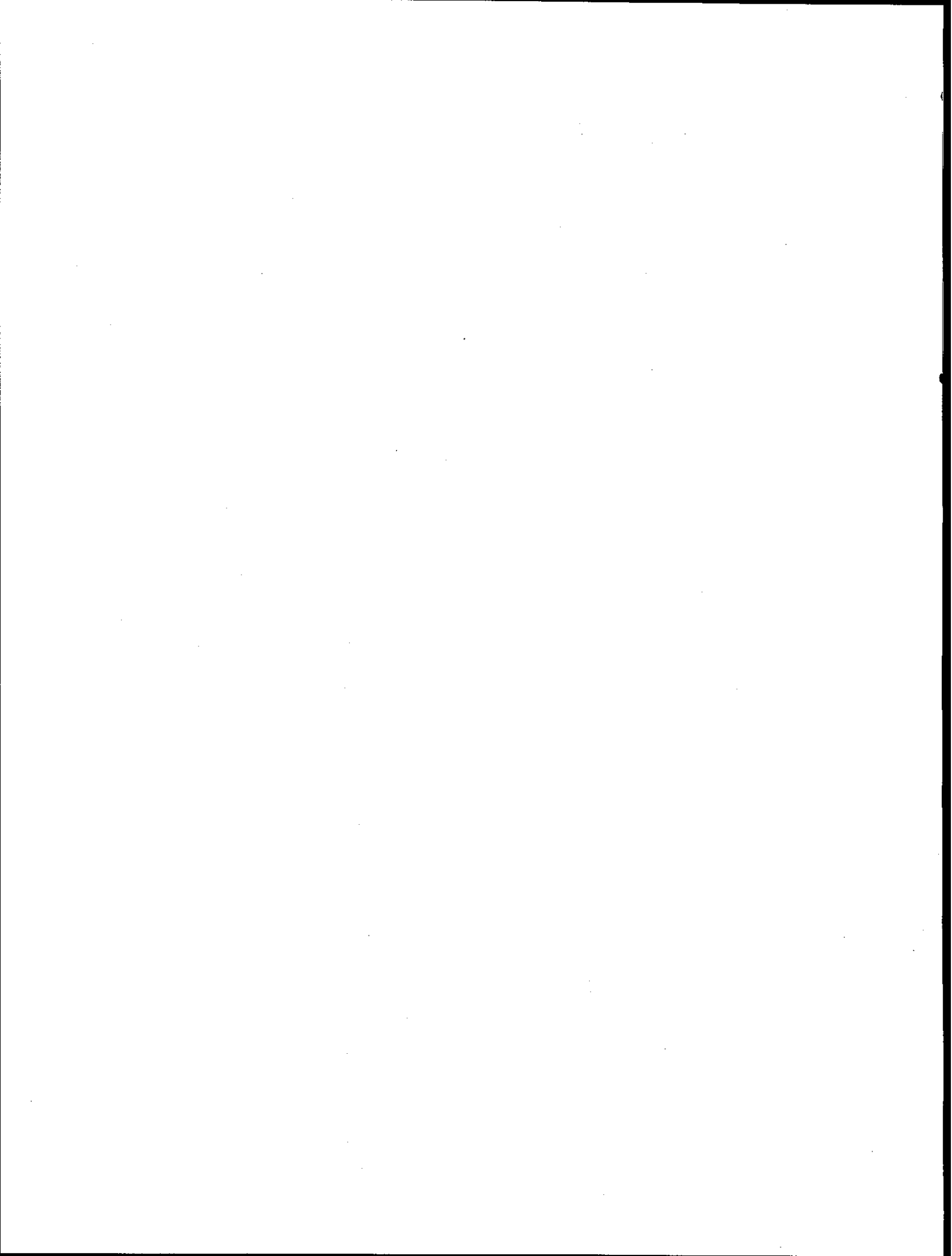

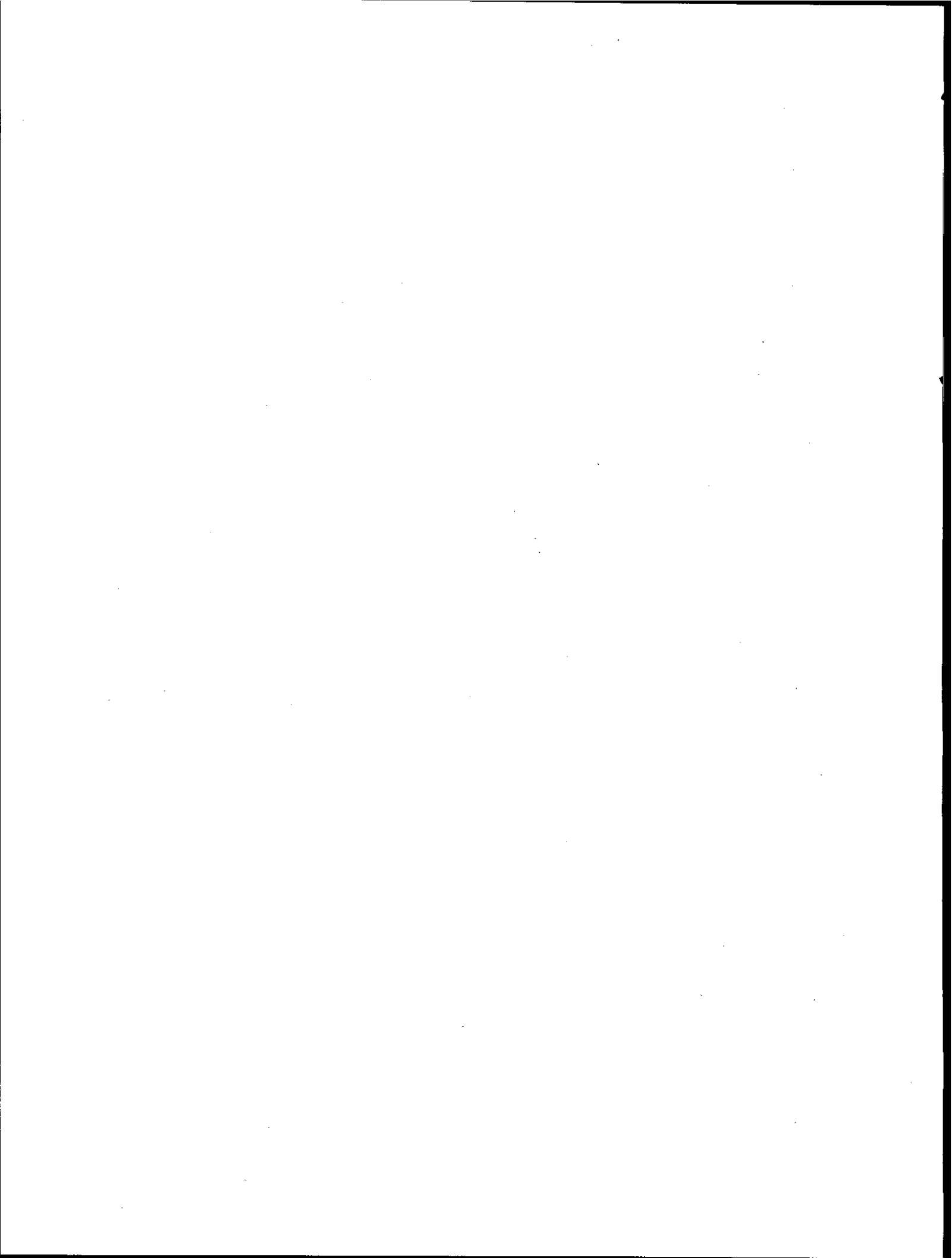



LICITACIÓN PÚBLICA No: HAUM/DOP/BID/002/04

CONSTRUCCION DEL AREA ADMINISTRATIVA, CAPILLA,
CAFETERIA, BODEGA, BAÑOS PUBLICOS, MODULOS DE
GABETAS, ACCESO AL PANTEON, MUNICIPAL
"JARDINES DE LA PAZ"

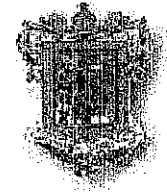

FECHA DE LICITACIÓN: 02 DE AGOSTO DEL 2004

DOCUMENTO 23 (PROGRAMA QUINCENAL DE UTILIZACION DE MANO DE OBRA)

Clave	Descripción	Inicia	Termina	Días Trab.	P. Unitario	Unidad	Cantidad	Total
MO_01	CABO DE CUADRILLA	12/Ago/2004	09/Nov/2004	70.5d	319.41	jor	173.92450	55,553.22
MO_02	TOPOGRAFO	01/Sep/2004	08/Sep/2004	6.5d	285.79	jor	4.50000	1,286.06
MO_03	ELECTRICO	05/Oct/2004	18/Oct/2004	11d	285.79	jor	36.66660	10,478.95
MO_04	ALBAÑIL	12/Ago/2004	04/Nov/2004	67d	235.37	jor	1,210.92112	285,014.50
MO_05	CARPINTERO DE CONSTRUCCION	20/Ago/2004	17/Oct/2004	36d	285.79	jor	53.12938	15,183.85
MO_06	PEON	12/Ago/2004	04/Nov/2004	67d	137.55	jor	1,651.81105	227,206.61
MO_07	FIERRERO	15/Ago/2004	17/Oct/2004	40.5d	235.37	jor	80.53080	18,954.53
MO_08	ALUMINIERO	05/Oct/2004	11/Oct/2004	5.5d	285.79	jor	5.70000	1,629.00
MO_09	PINTOR	15/Oct/2004	09/Nov/2004	20d	285.79	jor	80.56822	23,025.59
MO_10	AZULEJERO	15/Oct/2004	31/Oct/2004	12.5d	285.79	jor	61.98000	17,713.26
MO_11	HERRERO	05/Oct/2004	20/Oct/2004	9.5d	285.79	jor	46.36666	13,251.13
MO_12	FONTANERO	01/Sep/2004	03/Nov/2004	16.5d	285.79	jor	17.50640	5,003.15
MO_13	AYUDANTE	01/Sep/2004	09/Nov/2004	42d	153.70	jor	256.78788	39,468.30
MO_14	ESTADALERO	01/Sep/2004	08/Sep/2004	6.5d	185.98	jor	4.50000	836.91
MO_15	CADENERO	01/Sep/2004	08/Sep/2004	6.5d	153.70	jor	4.50000	691.65
MO_16	LABORATORISTA	20/Sep/2004	23/Sep/2004	4d	504.28	jor	4.00000	2,017.12

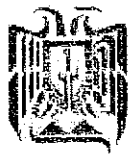

PROCEDIMIENTO EJECUTIVO INTEGRAL DE LA LICITACIÓN DE OBRA PÚBLICA

0523



FECHA DE LICITACIÓN: 02 DE AGOSTO DEL 2004

DOCUMENTO 23 (PROGRAMA QUINCENAL DE UTILIZACION DE MANO DE OBRA)

Clave	Ago 04 01 Ago-15 Ago	16 Ago-31 Ago	Sep 04 01 Sep-15 Sep	16 Sep-30 Sep	Oct 04 01 Oct-15 Oct	16 Oct-31 Oct	Nov 04 01 Nov-15 Nov	Total
MO_01	308.87	2,716.05	5,192.13	7,420.59	16,094.30	22,069.81	1,756.47	55,553.22
MO_02			1,286.06					1,286.06
MO_03					9,192.89	1,286.06		10,478.95
MO_04	1,555.09	10,696.90	31,961.45	43,480.20	62,985.43	132,923.21	1,412.22	285,014.50
MO_05		664.04	129.11	3,420.31	10,154.59	815.80		15,183.85
MO_06	1,708.34	19,353.87	29,879.08	34,733.06	56,892.39	83,814.55	825.30	227,206.61
MO_07		3,916.05	950.62	3,205.25	10,042.77	839.84		18,954.53
MO_08					1,629.00			1,629.00
MO_09					501.34	9,285.15	13,239.11	23,025.59
MO_10					1,582.50	16,130.76		17,713.26
MO_11					10,679.02	2,572.11		13,251.13
MO_12			2,964.51	19.05	1,143.16	114.32	762.11	5,003.15
MO_13			1,594.34	1,239.85	13,298.86	15,805.29	7,529.96	39,468.30
MO_14			836.91					836.91
MO_15			691.65					691.65
MO_16				2,017.12				2,017.12





LICITACIÓN PÚBLICA No. HUM/DOP/BID/002/04

CONSTRUCCIÓN DEL ÁREA ADMINISTRATIVA, CAPILLA,
CAFETERÍA, BODEGA, BAÑOS PÚBLICOS, MÓDULOS DE GAVETAS,
ACCESO AL PANTEÓN, MUNICIPAL "JARDINES DE LA PAZ"



FECHA DE LICITACIÓN 02 DE AGOSTO DEL 2004

3.- INTEGRACIÓN DE LA PROPUESTA ECONÓMICA SOBRE "B"

DOCUMENTO 24

PROGRAMA DE MONTOS QUINCENALES DE UTILIZACIÓN DE LA MAQUINARIA Y EQUIPO DE CONSTRUCCIÓN



PROCEDIMIENTO EJECUTIVO INTEGRAL DE LA LICITACIÓN DE OBRA PÚBLICA



Universidad Nacional
Autónoma de México



UNAM – Dirección General de Bibliotecas
Tesis Digitales
Restricciones de uso

DERECHOS RESERVADOS ©
PROHIBIDA SU REPRODUCCIÓN TOTAL O PARCIAL

Todo el material contenido en esta tesis esta protegido por la Ley Federal del Derecho de Autor (LFDA) de los Estados Unidos Mexicanos (México).

El uso de imágenes, fragmentos de videos, y demás material que sea objeto de protección de los derechos de autor, será exclusivamente para fines educativos e informativos y deberá citar la fuente donde la obtuvo mencionando el autor o autores. Cualquier uso distinto como el lucro, reproducción, edición o modificación, será perseguido y sancionado por el respectivo titular de los Derechos de Autor.



FECHA DE LICITACIÓN: 02 DE AGOSTO DEL 2004

DOCUMENTO 24 (PROGRAMA QUINCENAL DE UTILIZACION DE MAQUINARIA Y EQUIPO DE CONSTRUCCION)

Clave	Descripción	Inicia	Termina	Días Trab.	P. Unitario	Unidad	Cantidad	Total
EQ-002	TRANSITO PARA MEDICION K-E, MODELO CH5	01/Sep/2004	08/Sep/2004	6.5d	4.19	Hora	36.00000	150.84
EQ_005	Retroexcavadora JD.710 John Deere	09/Sep/2004	17/Sep/2004	7.5d	239.21	hora	9.00000	2,152.89
EQ_006	Revolvedora de concreto de un saco cipsa	15/Ago/2004	30/Oct/2004	60.5d	43.72	hora	198.74700	8,689.22
EQ_007	Vibrador para concreto wacker	15/Ago/2004	30/Oct/2004	60.5d	26.56	hora	362.59176	9,630.44
EQ_008	Compactador vibratorio Dynapac CC14 10.5Ton	17/Sep/2004	06/Oct/2004	15.5d	312.67	hora	3.99960	1,250.55
EQ_009	Camion volteo de 7M3 Dina	09/Sep/2004	17/Sep/2004	7.5d	172.97	hora	18.00000	3,113.46
EQ_010	Motoniveladora caterpillar modelo 12-B	17/Sep/2004	06/Oct/2004	15.5d	442.99	hora	6.00120	2,658.47
EQ_012	COMPACTADOR MANUAL(BAILARINA) DE 4HP Wacker.	01/Sep/2004	10/Sep/2004	8.5d	47.32	hora	9.60000	454.27
EQ_013	EQUIPO DE PRUEBA DE LABORATORIO	20/Sep/2004	23/Sep/2004	4d	300.00	hora	4.00000	1,200.00





LICITACIÓN PÚBLICA No: HAUM/DOP/BID/002/04

CONSTRUCCION DEL AREA ADMINISTRATIVA, CAPILLA,
CAFETERIA, BODEGA, BAÑOS PUBLICOS, MODULOS DE
GABETAS, ACCESO AL PANTEON, MUNICIPAL
"JARDINES DE LA PAZ"



FECHA DE LICITACIÓN: 02 DE AGOSTO DEL 2004

DOCUMENTO 24 (PROGRAMA QUINCENAL DE UTILIZACION DE MAQUINARIA Y EQUIPO DE CONSTRUCCION)

Clave	Ago 04 01 Ago-15 Ago	16 Ago-31 Ago	Sep 04 01 Sep-15 Sep	16 Sep-30 Sep	Oct 04 01 Oct-15 Oct	16 Oct-31 Oct	Nov 04 01 Nov-15 Nov	Total
EQ-002			150.84					150.84
EQ_005			1,578.79	574.10				2,152.89
EQ_006		1,734.03	2,176.38	1,890.85	1,898.92	989.03		8,689.22
EQ_007		1,656.47	2,253.45	2,392.62	2,186.09	1,141.81		9,630.44
EQ_008				887.49	363.06			1,250.55
EQ_009			2,283.20	830.26				3,113.46
EQ_010				1,886.66	771.81			2,658.47
EQ_012			454.27					454.27
EQ_013				1,200.00				1,200.00

0527



PROCEDIMIENTO EJECUTIVO INTEGRAL DE LA LICITACIÓN DE OBRA PÚBLICA



LICITACIÓN PÚBLICA No. HUM/DOP/BID/002/04

CONSTRUCCIÓN DEL ÁREA ADMINISTRATIVA, CAPILLA,
CAFETERÍA, BODEGA, BAÑOS PÚBLICOS, MÓDULOS DE GAVETAS,
ACCESO AL PANTEÓN, MUNICIPAL "JARDINES DE LA PAZ"



FECHA DE LICITACIÓN 02 DE AGOSTO DEL 2004

3.- INTEGRACIÓN DE LA PROPUESTA ECONÓMICA SOBRE "B"

DOCUMENTO 25

PROGRAMA DE MONTOS QUINCENALES DE ADQUISICIÓN DE MATERIALES Y EQUIPO DE INSTALACIÓN PERMANENTE



PROCEDIMIENTO EJECUTIVO INTEGRAL DE LA LICITACIÓN DE OBRA PÚBLICA



FECHA DE LICITACIÓN: 02 DE AGOSTO DEL 2004

DOCUMENTO 25 (PROGRAMA QUINCENAL DE UTILIZACION DE MATERIALES Y EQUIPO DE INSTALACION PERMANENTE)

Clave	Descripción	Inicia	Termina	Días Trab.	P. Unitario	Unidad	Cantidad	Total
MAT_001	CEMENTO GRIS	15/Ago/2004	31/Oct/2004	60.5d	1,200.00	TON	310.88897	373,066.76
MAT_002	ARENA	15/Ago/2004	31/Oct/2004	60.5d	115.00	M3	749.77488	86,224.11
MAT_003	GRAVA	15/Ago/2004	30/Oct/2004	60.5d	115.00	M3	263.78782	30,335.60
MAT_004	AGUA	15/Ago/2004	31/Oct/2004	60.5d	30.00	M3	217.06566	6,511.97
MAT_005	CAL	12/Ago/2004	24/Oct/2004	41d	840.00	TON	10.39589	8,732.55
MAT_006	HILO DE CAÑAMO	12/Ago/2004	30/Oct/2004	63d	22.00	CARRE	13.64150	300.11
MAT_007	MADERA DE PINO DE TERCERA	12/Ago/2004	30/Oct/2004	63d	7.00	P.T.	7,513.02000	52,591.14
MAT_008	CLAVO	15/Ago/2004	30/Oct/2004	60.5d	13.47	KG	422.59330	5,692.33
MAT_009	ACERO DE REFUERZO	15/Ago/2004	26/Oct/2004	57d	8.60	KG	9,989.48700	85,909.59
MAT_010	ALAMBRE RECOCIDO	15/Ago/2004	30/Oct/2004	60.5d	10.43	KG	367.63233	3,834.41
MAT_011	ALAMBRON	03/Sep/2004	12/Oct/2004	31d	7.82	KG	624.99000	4,887.42
MAT_012	CEMENTANTE	01/Sep/2004	10/Sep/2004	8.5d	76.66	M3	24.96000	1,913.43
MAT_013	TABICON 10-14-28 CMS.	05/Sep/2004	24/Sep/2004	16d	1.90	PIEZA	7,854.00000	14,922.60
MAT_014	TABIQUE DE BARRO ROJO DE 14 CMS. DE ESP.	01/Sep/2004	24/Oct/2004	36.5d	1.00	PIEZA	52,223.00000	52,223.00
MAT_015	VITROPISO INTERCERAMIC MOD. AUSTRALIA COLOR MEL BOUME 31.5*31.5 CMS.	15/Oct/2004	29/Oct/2004	12d	73.91	M2	376.94000	27,859.64
MAT_016	VITROPISO INTERCERAMIC MOD. MARINA COLOR MEL BOUME 31.5*31.5 CMS.	21/Oct/2004	23/Oct/2004	2.5d	86.95	M2	43.05000	3,743.20
MAT_017	LAMBRIN INTERCERAMIC MOD. ANTILLA	15/Oct/2004	31/Oct/2004	10d	91.31	M2	192.36000	17,564.39

PROCEDIMIENTO EJECUTIVO INTEGRAL DE LA LICITACIÓN DE OBRA PÚBLICA





FECHA DE LICITACIÓN: 02 DE AGOSTO DEL 2004

DOCUMENTO 25 (PROGRAMA QUINCENAL DE UTILIZACION DE MATERIALES Y EQUIPO DE INSTALACION PERMANENTE)

Clave	Descripción	Inicia	Termina	Días Trab.	P. Unitario	Unidad	Cantidad	Total
	COLOR BEIGE 20.*30.0 CMS.							
MAT_018	PEGAPISO	15/Oct/2004	31/Oct/2004	12.5d	1.47	KG	2,913.00000	4,282.11
MAT_019	JUNTEADOR	15/Oct/2004	31/Oct/2004	12.5d	3.15	KG	1,165.20000	3,670.38
MAT_020	CINTARILLA	20/Oct/2004	31/Oct/2004	8d	1.06	PIEZA	18,240.00000	19,334.40
MAT_021	BALASTRE	17/Sep/2004	22/Oct/2004	25d	67.00	M3	540.80000	36,233.60
MAT_022	EMULSIKA	30/Oct/2004	05/Nov/2004	5.5d	9.70	LT	380.00000	3,686.00
MAT_023	ACRIL TECHO ROJO	30/Oct/2004	05/Nov/2004	5.5d	25.58	LT	380.00000	9,720.40
MAT_024	SIKATELA	30/Oct/2004	05/Nov/2004	5.5d	2.29	M2	399.00000	913.71
MAT_025	PINTURA VINILICA BERELINTE	26/Oct/2004	09/Nov/2004	12d	25.05	LT	461.50000	11,560.58
MAT_026	SELLADOR PARA PINTURA	26/Oct/2004	09/Nov/2004	12d	18.00	LT	230.75000	4,153.50
MAT_027	MALLA ELECTROSOLDADA 6-6/10-10	01/Sep/2004	30/Oct/2004	47.5d	10.69	M2	1,545.49500	16,521.34
MAT_028	IMPERMEABILIZANTE CON RESINA EPOXICA	15/Oct/2004	08/Nov/2004	19d	45.00	LT	1,000.00000	45,000.00
MAT_029	TUBO DE PVC DE 3" DE DIAM.	10/Sep/2004	29/Oct/2004	39.5d	9.70	ML	840.00000	8,148.00
MAT_030	COPELE DE 3" DE DIAM.	10/Sep/2004	29/Oct/2004	39.5d	3.00	PIEZA	80.00000	240.00
MAT_031	PEGAMENTO ALTA PRESION PARA PVC	01/Sep/2004	29/Oct/2004	44d	102.60	LT	10.16500	1,042.93
MAT_032	CEMENTANTE	17/Sep/2004	06/Oct/2004	15.5d	67.00	M3	11.16000	747.72
MAT_033	AGUA ADQUIRIDA EN PIPA	17/Sep/2004	06/Oct/2004	15.5d	35.00	M3	4.50000	157.50
MAT_034	ADOQUIN EXAGONAL 27*24*10 CMS. DE ESPESOR DE RESISTENCIA 220 KG/CM2.	06/Oct/2004	04/Nov/2004	24d	87.00	M2	378.00000	32,886.00

PROCEDIMIENTO EJECUTIVO INTEGRAL DE LA LICITACIÓN DE OBRA PÚBLICA



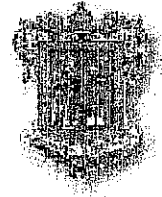

FECHA DE LICITACIÓN: 02 DE AGOSTO DEL 2004

DOCUMENTO 25 (PROGRAMA QUINCENAL DE UTILIZACION DE MATERIALES Y EQUIPO DE INSTALACION PERMANENTE)

Clave	Descripción	Inicia	Termina	Días Trab.	P. Unitario	Unidad	Cantidad	Total
MAT_035	ARENA NEGRA FINA PARA BASE Y JUNTEO DE ADOQUIN	06/Oct/2004	04/Nov/2004	24d	110.00	M3	27.00000	2,970.00
MAT_036	CIMBRA METALICA PARA GUARNICION	18/Oct/2004	26/Oct/2004	7.5d	45.00	ML	9.00000	405.00
MAT_038	TINACO DE 1100 LTS. (INCLUYE FLOTADOR, CONECTOR CAMPANA Y 2 M. DE TUBO DE SALIDA)	02/Nov/2004	03/Nov/2004	2d	1,229.00	PIEZA	4.00000	4,916.00
MAT_039	SOLDADURA 50-50	08/Sep/2004	03/Nov/2004	10.5d	60.86	CARRE	3.05000	185.62
MAT_040	PASTA FUNDENTE DE 250 GRAMOS.	08/Sep/2004	03/Nov/2004	10.5d	44.95	PIEZA	1.48330	66.67
MAT_041	LIJA PARA TUBERIA	01/Sep/2004	03/Nov/2004	16.5d	7.00	M	10.91000	76.37
MAT_042	TAPA REGISTRO 40*40 CMS. INCLUYE MARCO Y CONTRAMARCO	01/Sep/2004	12/Sep/2004	9d	150.00	PIEZA	14.00000	2,100.00
MAT_043	TUBERIA DE PVC REFORZADO DE 6"	01/Sep/2004	11/Sep/2004	2.5d	58.05	ML	89.25000	5,180.96
MAT_044	COPLÉ DE PVC DE 6"	01/Sep/2004	11/Sep/2004	2.5d	15.71	PIEZA	7.08305	111.27
MAT_045	CODO DE PVC DE 6"	01/Sep/2004	11/Sep/2004	2.5d	42.24	PIEZA	3.54195	149.61
MAT_047	ESTOPA	01/Sep/2004	25/Oct/2004	14.5d	15.00	KG	0.69600	10.44
MAT_048	TUBERIA DE PVC DE 4"	03/Sep/2004	25/Oct/2004	11d	12.91	ML	145.60000	1,879.70
MAT_049	COPLÉ DE PVC DE 4"	03/Sep/2004	25/Oct/2004	11d	4.00	PIEZA	12.20816	48.83
MAT_050	CODO DE PVC DE 4"	03/Sep/2004	25/Oct/2004	11d	12.36	PIEZA	29.97500	370.49
MAT_051	TUBERIA DE PVC DE 2 1/2"	03/Sep/2004	07/Oct/2004	9.5d	7.00	ML	49.10000	343.70
MAT_052	COPLÉ DE PVC DE 2 1/2"	03/Sep/2004	07/Oct/2004	9.5d	2.00	PIEZA	5.08326	10.17
MAT_053	CODO DE PVC DE 2 1/2"	03/Sep/2004	07/Oct/2004	9.5d	3.00	PIEZA	27.22210	81.67

PROCEDIMIENTO EJECUTIVO INTEGRAL DE LA LICITACIÓN DE OBRA PÚBLICA

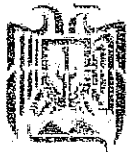



FECHA DE LICITACIÓN: 02 DE AGOSTO DEL 2004

DOCUMENTO 25 (PROGRAMA QUINCENAL DE UTILIZACION DE MATERIALES Y EQUIPO DE INSTALACION PERMANENTE)

Clave	Descripción	Inicia	Termina	Días Trab.	P. Unitario	Unidad	Cantidad	Total
MAT_054	coladera de 4" diam marca HELVEX	28/Sep/2004	22/Oct/2004	2d	23.76	PIEZA	2.00000	47.52
MAT_055	COFLEX	08/Sep/2004	07/Oct/2004	7.5d	13.00	PIEZA	43.00000	559.00
MAT_056	LLAVE ANGULAR	08/Sep/2004	07/Oct/2004	7.5d	22.50	PIEZA	30.00000	675.00
MAT_057	TUBO DE COBRE DE 1/2"	08/Sep/2004	25/Oct/2004	8.5d	22.00	ML	111.00000	2,442.00
MAT_058	CODO DE COBRE DE 1/2"	08/Sep/2004	25/Oct/2004	8.5d	2.00	PIEZA	73.00000	146.00
MAT_059	COPLÉ DE COBRE DE 1/2"	08/Sep/2004	25/Oct/2004	8.5d	2.50	PIEZA	40.00000	100.00
MAT_060	"T" DE COBRE DE 1/2"	08/Sep/2004	25/Oct/2004	8.5d	2.83	PIEZA	26.50000	75.00
MAT_061	WC TANQUE BAJO INCLUYE ACCESORIOS (FLOTADOR, PIJAS Y CERA)	01/Oct/2004	07/Oct/2004	5.5d	400.00	PIEZA	7.00000	2,800.00
MAT_062	LAVABO INCLUYE ACCESORIOS (MANERALES Y CESPOL)	01/Oct/2004	07/Oct/2004	5.5d	300.00	PIEZA	5.00000	1,500.00
MAT_063	LLAVE DE PASO PARA REGADERA DE 1/4 DE BUELTA	25/Oct/2004	25/Oct/2004	1d	60.00	PIEZA	2.00000	120.00
MAT_064	MANERALES PARA REGADERA	25/Oct/2004	25/Oct/2004	1d	30.00	JUEGO	1.00000	30.00
MAT_065	REGADERA TIPO CEBOLLA CROMADA CAL. ECO	25/Oct/2004	25/Oct/2004	1d	103.20	PIEZA	1.00000	103.20
MAT_066	Gabinete slim line 2x38 (incluye balastra y lamparas)	05/Oct/2004	18/Oct/2004	11d	273.00	PIEZA	14.00000	3,822.00
MAT_067	APAGADOR LINEA EVOLUTION	05/Oct/2004	18/Oct/2004	11d	13.90	PIEZA	40.00000	556.00
MAT_068	CONTACTO ATERRIZADO LINEA EVOLUTION	05/Oct/2004	14/Oct/2004	8.5d	27.72	PIEZA	20.00000	554.40
MAT_069	CHALUPA	05/Oct/2004	18/Oct/2004	11d	2.50	PIEZA	60.00000	150.00

PROCEDIMIENTO EJECUTIVO INTEGRAL DE LA LICITACIÓN DE OBRA PÚBLICA





FECHA DE LICITACIÓN: 02 DE AGOSTO DEL 2004

DOCUMENTO 25 (PROGRAMA QUINCENAL DE UTILIZACION DE MATERIALES Y EQUIPO DE INSTALACION PERMANENTE)

Clave	Descripción	Inicia	Termina	Días Trab.	P. Unitario	Unidad	Cantidad	Total
MAT_070	CAJA REGISTRO DE 3/4"	05/Oct/2004	18/Oct/2004	11d	3.91	PIEZA	40.00000	156.40
MAT_071	TAPA ELECTRICA LINEA EVOLUTION	05/Oct/2004	18/Oct/2004	11d	16.00	PIEZA	60.00000	960.00
MAT_072	CABLE TW-12 CONDUMEX	05/Oct/2004	18/Oct/2004	11d	1.85	ML	1,208.00000	2,234.80
MAT_073	CABLE TW-14 CONDUMEX	05/Oct/2004	18/Oct/2004	11d	1.40	ML	384.00000	537.60
MAT_074	CINTA AISLAR	05/Oct/2004	18/Oct/2004	11d	5.00	PIEZA	12.00000	60.00
MAT_075	POLIDUCTO ELECTRICO DE 3/4"	05/Oct/2004	18/Oct/2004	11d	1.62	ML	544.00000	881.28
MAT_076	LAMPARA DE EMPOTRAR TIPO CANDIL	05/Oct/2004	18/Oct/2004	11d	350.00	PIEZA	26.00000	9,100.00
MAT_077	ventana de herreria 1.00m X 0.60m	10/Oct/2004	11/Oct/2004	1d	150.00	PIEZA	2.00000	300.00
MAT_078	Mamparas de perfil tubula	18/Oct/2004	20/Oct/2004	3d	650.00	PIEZA	9.00000	5,850.00
MAT_079	ventana de herreria 1.60m X 0.60m	05/Oct/2004	10/Oct/2004	4.5d	200.00	PIEZA	20.00000	4,000.00
MAT_080	ventana de herreria 2.40m X 1.60m	05/Oct/2004	08/Oct/2004	4d	600.00	PIEZA	4.00000	2,400.00
MAT_081	ventanas de herreria 0.80m X 2.40m	06/Oct/2004	10/Oct/2004	3.5d	250.00	PIEZA	14.00000	3,500.00
MAT_082	canal de 1.50 x 2.10m	10/Oct/2004	11/Oct/2004	1d	350.00	PIEZA	3.00000	1,050.00
MAT_083	Mamparas de perfil tubular de 1.50 x 1.20m	10/Oct/2004	11/Oct/2004	1d	200.00	PIEZA	5.00000	1,000.00
MAT_084	Puerta de herreria 0.90x2.10m	10/Oct/2004	11/Oct/2004	1d	1,450.00	PIEZA	2.00000	2,900.00
MAT_085	Puerta de herreria tipo tablero de 2.00 x 2.60m	12/Oct/2004	12/Oct/2004	1d	3,200.00	PIEZA	2.00000	6,400.00
MAT_086	VIDRIO CHINO TRANSLUCIDO DE 3.5 MM.	10/Oct/2004	11/Oct/2004	1d	220.00	M2	1.20000	264.00
MAT_087	VIDRIO CLARO DE 6 MM.	05/Oct/2004	10/Oct/2004	4.5d	220.00	M2	61.48000	13,525.60



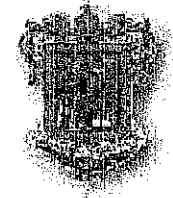

FECHA DE LICITACIÓN: 02 DE AGOSTO DEL 2004

DOCUMENTO 25 (PROGRAMA QUINCENAL DE UTILIZACION DE MATERIALES Y EQUIPO DE INSTALACION PERMANENTE)

Clave	Descripción	Inicia	Termina	Días Trab.	P. Unitario	Unidad	Cantidad	Total
MAT_088	SILICON TRANSPARENTE	05/Oct/2004	11/Oct/2004	5.5d	25.00	PIEZA	18.16660	454.16
MAT_089	TUBO DE COBRE DE 1"	01/Oct/2004	02/Oct/2004	1.5d	56.08	ML	20.00000	1,121.60
MAT_090	CODO DE COBRE DE 1"	01/Oct/2004	02/Oct/2004	1.5d	9.56	PIEZA	2.00000	19.12
MAT_091	COPLA DE COBRE DE 1"	01/Oct/2004	02/Oct/2004	1.5d	8.26	PIEZA	3.00000	24.78
MAT_092	REDUCCION DE COBRE DE 1" A 3/4"	01/Oct/2004	02/Oct/2004	1.5d	12.00	PIEZA	3.00000	36.00
MAT_093	TUBO DE COBRE DE 3/4"	01/Oct/2004	02/Oct/2004	1.5d	31.56	ML	12.00000	378.72
MAT_094	CODO DE COBRE DE 3/4"	01/Oct/2004	02/Oct/2004	1.5d	4.00	PIEZA	2.00000	8.00
MAT_095	COPLA DE COBRE DE 3/4"	01/Oct/2004	02/Oct/2004	1.5d	3.50	PIEZA	2.00000	7.00





FECHA DE LICITACIÓN: 02 DE AGOSTO DEL 2004

DOCUMENTO 25 (PROGRAMA QUINCENAL DE UTILIZACION DE MATERIALES Y EQUIPO DE INSTALACION PERMANENTE)

Clave	Ago 04 01 Ago-15 Ago	16 Ago-31 Ago	Sep 04 01 Sep-15 Sep	16 Sep-30 Sep	Oct 04 01 Oct-15 Oct	16 Oct-31 Oct	Nov 04 01 Nov-15 Nov	Total
MAT_001		31,404.96	44,213.03	41,135.22	50,758.57	205,554.97		373,066.76
MAT_002		4,359.45	7,181.30	8,050.15	9,779.97	56,853.24		86,224.11
MAT_003		6,028.22	7,590.19	6,667.12	6,586.89	3,463.18		30,335.60
MAT_004		474.52	728.75	762.40	872.56	3,673.74		6,511.97
MAT_005	55.50		1,788.32	3,398.09	3,350.10	140.55		8,732.55
MAT_006	72.68	41.10	65.33	40.90	40.90	39.20		300.11
MAT_007	462.49	1,724.39	9,981.21	13,464.31	18,775.92	8,182.81		52,591.14
MAT_008		545.03	1,172.65	1,581.37	1,817.14	576.14		5,692.33
MAT_009		20,133.26	17,041.72	19,242.87	27,941.39	1,550.35		85,909.59
MAT_010		529.57	776.47	1,009.03	1,259.07	260.27		3,834.41
MAT_011			1,269.47	3,014.50	603.45			4,887.42
MAT_012			1,913.43					1,913.43
MAT_013			12,377.72	2,544.88				14,922.60
MAT_014			13,330.32	25,551.77	11,497.91	1,843.00		52,223.00
MAT_015					2,237.63	25,622.01		27,859.64
MAT_016						3,743.20		3,743.20
MAT_017					2,544.51	15,019.89		17,564.39

PROCEDIMIENTO EJECUTIVO INTEGRAL DE LA LICITACIÓN DE OBRA PÚBLICA





LICITACIÓN PÚBLICA No: HAUM/DOP/BID/002/04

CONSTRUCCION DEL AREA ADMINISTRATIVA, CAPILLA,
CAFETERIA, BODEGA, BAÑOS PUBLICOS, MODULOS DE
GABETAS, ACCESO AL PANTEON, MUNICIPAL
"JARDINES DE LA PAZ"

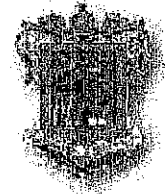

FECHA DE LICITACIÓN: 02 DE AGOSTO DEL 2004

DOCUMENTO 25 (PROGRAMA QUINCENAL DE UTILIZACION DE MATERIALES Y EQUIPO DE INSTALACION PERMANENTE)

Clave	Ago 04 01 Ago-15 Ago	16 Ago-31 Ago	Sep 04 01 Sep-15 Sep	16 Sep-30 Sep	Oct 04 01 Oct-15 Oct	16 Oct-31 Oct	Nov 04 01 Nov-15 Nov	Total
MAT_018					406.99	3,875.12		4,282.11
MAT_019					348.85	3,321.53		3,670.38
MAT_020						19,334.40		19,334.40
MAT_021				2,225.26	6,020.20	27,988.13		36,233.60
MAT_022						640.20	3,045.80	3,686.00
MAT_023						1,688.28	8,032.12	9,720.40
MAT_024						158.70	755.01	913.71
MAT_025						3,427.06	8,133.51	11,560.58
MAT_026						1,231.28	2,922.22	4,153.50
MAT_027			4,173.81	4,173.81	4,173.81	3,999.90		16,521.34
MAT_028					2,368.42	27,236.84	15,394.74	45,000.00
MAT_029			928.25	2,475.34	2,475.34	2,269.06		8,148.00
MAT_030			27.34	72.91	72.91	66.84		240.00
MAT_031			638.24	127.24	155.46	121.98		1,042.93
MAT_032				530.64	217.08			747.72
MAT_033				111.77	45.73			157.50
MAT_034					11,647.13	15,757.88	5,481.00	32,886.00

PROCEDIMIENTO EJECUTIVO INTEGRAL DE LA LICITACIÓN DE OBRA PÚBLICA

0536





LICITACIÓN PÚBLICA No: HAUM/DOP/BID/002/04

CONSTRUCCION DEL AREA ADMINISTRATIVA, CAPILLA,
CAFETERIA, BODEGA, BAÑOS PUBLICOS, MODULOS DE
GABETAS, ACCESO AL PANTEON, MUNICIPAL
"JARDINES DE LA PAZ"

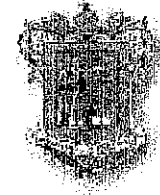

FECHA DE LICITACIÓN: 02 DE AGOSTO DEL 2004

DOCUMENTO 25 (PROGRAMA QUINCENAL DE UTILIZACION DE MATERIALES Y EQUIPO DE INSTALACION PERMANENTE)

Clave	Ago 04 01 Ago-15 Ago	16 Ago-31 Ago	Sep 04 01 Sep-15 Sep	16 Sep-30 Sep	Oct 04 01 Oct-15 Oct	16 Oct-31 Oct	Nov 04 01 Nov-15 Nov	Total
MAT_035					1,051.88	1,423.13	495.00	2,970.00
MAT_036						405.00		405.00
MAT_038							4,916.00	4,916.00
MAT_039			74.25		74.86	12.17	24.34	185.62
MAT_040			27.42		25.77	4.50	8.99	66.67
MAT_041			44.66	0.14	15.68	1.89	14.00	76.37
MAT_042			2,100.00					2,100.00
MAT_043			5,180.96					5,180.96
MAT_044			111.27					111.27
MAT_045			149.61					149.61
MAT_047			7.39	0.03	2.84	0.18		10.44
MAT_048			1,608.59		245.29	25.82		1,879.70
MAT_049			38.33		9.50	1.00		48.83
MAT_050			266.98		101.97	1.54		370.49
MAT_051			273.70		70.00			343.70
MAT_052			7.67		2.50			10.17
MAT_053			51.67		30.00			81.67

PROCEDIMIENTO EJECUTIVO INTEGRAL DE LA LICITACIÓN DE OBRA PÚBLICA

0537



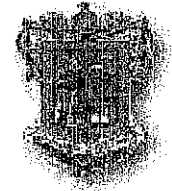

FECHA DE LICITACIÓN: 02 DE AGOSTO DEL 2004

DOCUMENTO 25 (PROGRAMA QUINCENAL DE UTILIZACION DE MATERIALES Y EQUIPO DE INSTALACION PERMANENTE)

Clave	Ago 04 01 Ago-15 Ago	16 Ago-31 Ago	Sep 04 01 Sep-15 Sep	16 Sep-30 Sep	Oct 04 01 Oct-15 Oct	16 Oct-31 Oct	Nov 04 01 Nov-15 Nov	Total
MAT_054				2376		23.76		47.52
MAT_055			338.00		221.00			559.00
MAT_056			405.00		270.00			675.00
MAT_057			1,672.00		594.00	76.00		2,442.00
MAT_058			84.00		52.00	10.00		146.00
MAT_059			65.00		32.50	2.50		100.00
MAT_060			39.62		26.89	8.49		75.00
MAT_061					2,800.00			2,800.00
MAT_062					1,500.00			1,500.00
MAT_063						120.00		120.00
MAT_064						30.00		30.00
MAT_065						103.20		103.20
MAT_066					3,166.80	655.20		3,822.00
MAT_067					472.60	83.40		556.00
MAT_068					554.40			554.40
MAT_069					135.00	15.00		150.00

PROCEDIMIENTO EJECUTIVO INTEGRAL DE LA LICITACIÓN DE OBRA PÚBLICA





LICITACIÓN PÚBLICA No: HAUM/DOP/BID/002/04

CONSTRUCCION DEL AREA ADMINISTRATIVA, CAPILLA,
CAFETERIA, BODEGA, BAÑOS PUBLICOS, MODULOS DE
GABETAS, ACCESO AL PANTEON, MUNICIPAL
"JARDINES DE LA PAZ"



FECHA DE LICITACIÓN: 02 DE AGOSTO DEL 2004

DOCUMENTO 25 (PROGRAMA QUINCENAL DE UTILIZACION DE MATERIALES Y EQUIPO DE INSTALACION PERMANENTE)

Clave	Ago 04 01 Ago-15 Ago	16 Ago-31 Ago	Sep 04 01 Sep-15 Sep	16 Sep-30 Sep	Oct 04 01 Oct-15 Oct	16 Oct-31 Oct	Nov 04 01 Nov-15 Nov	Total
MAT_070					132.94	23.46		156.40
MAT_071					864.00	96.00		960.00
MAT_072					2,048.32	186.48		2,234.80
MAT_073					467.04	70.56		537.60
MAT_074					54.00	6.00		60.00
MAT_075					809.35	71.93		881.28
MAT_076					7,840.00	1,260.00		9,100.00
MAT_077					300.00			300.00
MAT_078						5,850.00		5,850.00
MAT_079					4,000.00			4,000.00
MAT_080					2,400.00			2,400.00
MAT_081					3,500.00			3,500.00
MAT_082					1,050.00			1,050.00
MAT_083					1,000.00			1,000.00
MAT_084					2,900.00			2,900.00
MAT_085					6,400.00			6,400.00
MAT_086					264.00			264.00
MAT_087					13,525.60			13,525.60

PROCEDIMIENTO EJECUTIVO INTEGRAL DE LA LICITACIÓN DE OBRA PÚBLICA

0539





LICITACIÓN PÚBLICA No: HAUM/DOP/BID/002/04

CONSTRUCCION DEL AREA ADMINISTRATIVA, CAPILLA,
CAFETERIA, BODEGA, BAÑOS PUBLICOS, MODULOS DE
GABETAS, ACCESO AL PANTEON, MUNICIPAL
"JARDINES DE LA PAZ"



FECHA DE LICITACIÓN: 02 DE AGOSTO DEL 2004

DOCUMENTO 25 (PROGRAMA QUINCENAL DE UTILIZACION DE MATERIALES Y EQUIPO DE INSTALACION PERMANENTE)

Clave	Ago 04 01 Ago-15 Ago	16 Ago-31 Ago	Sep 04 01 Sep-15 Sep	16 Sep-30 Sep	Oct 04 01 Oct-15 Oct	16 Oct-31 Oct	Nov 04 01 Nov-15 Nov	Total
MAT_088					454.17			454.16
MAT_089					<input type="checkbox"/> 1,121.60			1,121.60
MAT_090					<input type="checkbox"/> 19.12			19.12
MAT_091					<input type="checkbox"/> 24.78			24.78
MAT_092					<input type="checkbox"/> 36.00			36.00
MAT_093					<input type="checkbox"/> 378.72			378.72
MAT_094					<input type="checkbox"/> 8.00			8.00
MAT_095					<input type="checkbox"/> 7.00			7.00

0570



PROCEDIMIENTO EJECUTIVO INTEGRAL DE LA LICITACIÓN DE OBRA PÚBLICA



LICITACIÓN PÚBLICA No. HUM/DOP/BID/002/04

CONSTRUCCIÓN DEL ÁREA ADMINISTRATIVA, CAPILLA,
CAFETERÍA, BODEGA, BAÑOS PÚBLICOS, MÓDULOS DE GAVETAS,
ACCESO AL PANTEÓN, MUNICIPAL "JARDINES DE LA PAZ"

FECHA DE LICITACIÓN 02 DE AGOSTO DEL 2004



3.- INTEGRACIÓN DE LA PROPUESTA ECONÓMICA SOBRE "B"

DOCUMENTO 26

PROGRAMA DE MONTOS QUINCENALES DE UTILIZACIÓN DEL PERSONAL TÉCNICO, ADMINISTRATIVO Y DE SERVICIOS



PROCEDIMIENTO EJECUTIVO INTEGRAL DE LA LICITACIÓN DE OBRA PÚBLICA



LICITACION PUB. NAC. N° HAUM/DOP/BID/002/04

FECHA DE INICIO:

DOCUMENTO 26

OBRA: CONSTRUCCION DEL AREA ADMINISTRATIVA, CAPILLA, CAFETERIA, BODEGA, BAÑOS PUBLICOS, MODULO DE GAVETAS, ACCESO AL PANTEON MUNICIPAL "JARDINES DE LA PAZ"

FECHA DE TERMINO

FECHA: 02 DE AGOSTO DEL 2004

CONSTRUCRETOS Y MATERIALES DE URUAPAN
RAZON SOCIAL DEL CONTRATISTA

FIRMA DEL CONTRATISTA

PLAZO DE EJECUCION DE LOS TRABAJOS

HOJA

DE

ANEXO AE13

PROGRAMA DE MONTOS QUINCENALES Y UTILIZACION DEL PERSONAL TECNICO ADMINISTRATIVO Y DE SERVICIO ENCARGADOS DE LA DIRECCION, SUPERVIGION Y ADMINISTRACION DE LOS TRABAJOS

CATEGORIA		AÑO MES	2004							
			Quincena 1	Quincena 2	Quincena 3	Quincena 4	Quincena 5	Quincena 6	Quincena 7	
Ing. Superintendente	OFICINA	\$/Jor	3,200.00	3,200.00	3,200.00	3,200.00	3,200.00	3,200.00	3,200.00	
Ing. Residente		\$/Jor	1,200.00	1,200.00	1,200.00	1,200.00	1,200.00	1,200.00	1,200.00	
Asmon. Contable		\$/Jor	1,200.00	1,200.00	1,200.00	1,200.00	1,200.00	1,200.00	1,200.00	
SUMA TOTAL POR MES			5,600.00	5,600.00	5,600.00	5,600.00	5,600.00	5,600.00	5,600.00	
ACUMULADO			5,600.00	11,200.00	16,800.00	22,400.00	28,000.00	33,600.00		

CATEGORIA		AÑO MES	2004							
			Quincena 1	Quincena 2	Quincena 3	Quincena 4	Quincena 5	Quincena 6	Quincena 7	
Ing. Superintendente	EN CAMPO	\$/Jor	1,800.00	1,800.00	1,800.00	1,800.00	1,800.00	1,800.00	1,800.00	
Ing. Residente		\$/Jor	1,200.00	1,200.00	1,200.00	1,200.00	1,200.00	1,200.00	1,200.00	
Asmon. Contable		\$/Jor	600.00	600.00	600.00	600.00	600.00	600.00	600.00	
SUMA TOTAL POR MES			3,600.00	3,600.00	3,600.00	3,600.00	3,600.00	3,600.00	3,600.00	
ACUMULADO			3,600.00	7,200.00	10,800.00	14,400.00	18,000.00	21,600.00	25,200.00	

CONSTRUCRETOS Y MATERIALES DE URUAPAN
ESTEBAN ESPINOSA RODRIGUEZ



LICITACIÓN PÚBLICA No. HUM/DOP/BID/002/04

CONSTRUCCIÓN DEL ÁREA ADMINISTRATIVA, CAPILLA,
CAFETERÍA, BODEGA, BAÑOS PÚBLICOS, MÓDULOS DE GAVETAS,
ACCESO AL PANTEÓN, MUNICIPAL "JARDINES DE LA PAZ"



FECHA DE LICITACIÓN 02 DE AGOSTO DEL 2004

3.- INTEGRACIÓN DE LA PROPUESTA ECONÓMICA SOBRE "B"

DOCUMENTO 27

ANÁLISIS DE LOS COSTO HORARIO DE LA MAQUINARIA Y EQUIPO DE CONSTRUCCIÓN



PROCEDIMIENTO EJECUTIVO INTEGRAL DE LA LICITACIÓN DE OBRA PÚBLICA



H. AYUNTAMIENTO DE URUAPAN

DIRECCIÓN DE OBRAS PÚBLICAS

DOCUMENTO 27

LICITACION:

TRAMO:

OBRA:

RAZON SOCIAL DEL LICITANTE

NOMBRE Y FIRMA

COSTO HORARIO

No
 MAQUINA
 MODELO
 CAPACIDAD
 MOTOR
 POTENCIA H.P.
 COSTO ADQUISICION (V) \$

VALOR DE LAS LLANTAS (Pn)
 VALOR ACC. O PZAS. ESPECIALES (Ve)

VALOR DE LA MAQUINA NUEVA (Vm)	CANTIDAD DE LUBRICANTE POR HORA (Ah)
VALOR DE RESCATE (Vr)	CONSUMO DE LUBRICANTE ENTRE CAMBIOS (Ga)
VIDA ECONOMICA (Ve)	COSTO DE ACEITE (Pa)
TASA DE INTERES (i)	VIDA ECONOMICA DE LAS LLANTAS (Vn)
HORAS EFECTIVAS ANUALES (Hea)	VIDA ECONOMICA DE LAS PIEZAS ESPECIALES (Va)
PRIMA PROMEDIO DE SEGUROS (s)	SALARIO REAL DEL OPERADOR (So)
COEFICIENTE MANTENIMIENTO (Ko)	SALARIO REAL DEL AYUDANTE (Sa)
CANTIDAD COMBUSTIBLE POR HR. (Gh)	SALARIO REAL POR OPERACION (So + Sa) (Sr)
PRECIO DE COMBUSTIBLE (Pc)	HORAS EFECTIVAS TRABAJO DURANTE TURNO (Ht)

CARGOS :

FORMULA :

COSTO HORARIO :

I.- COSTOS FIJOS :

DEPRECIACION	$D = (Vm - Vr) / Ve$
INVERSION	$Im = (Vm - Vr) i / 2Hea$
SEGUROS	$Sm = (Vm - Vr) s / 2Hea$
MANTENIMIENTO	$Mn = Ko * D$

SUBTOTAL \$ -

II.- COSTOS POR CONSUMOS

COMBUSTIBLES	$Co = Gh * Pc$
OTRAS FUENTES ENER. LUBRICANTES	$Lb = (Ah + Ga) Pa$
LLANTAS	$N = Pn / Vn$
PIEZAS ESPECIALES	$Ae = Pa / Va$

SUBTOTAL \$ -

III.- COSTOS POR SALARIOS DE OPERACION

OPERACION	$Po = Sr / Ht$
-----------	----------------

SUBTOTAL \$ -

COSTO HORARIO \$ -



LICITACIÓN PÚBLICA No: HAUM/DOP/BID/002/04

CONSTRUCCION DEL AREA ADMINISTRATIVA, CAPILLA, CAFETERIA, BODEGA, BAÑOS PUBLICOS, MODULOS DE GABETAS, ACCESO AL PANTEON, MUNICIPAL "JARDINES DE LA PAZ"



FECHA DE LICITACIÓN: 02 DE AGOSTO DEL 2004

DOCUMENTO 27 (COSTO HORARIO)

Descripción

Clave: EQ-002

TRANSITO PARA MEDICION K-E, MODELO CH5

Unidad : Hora

Fecha : 26/Jun/1990

Datos Generales

Potencia (p) :	0.00 hp	Años de vida útil (V):	10.00
Motor:		Horas al año (Ha):	1100.00
Costo base (Cb):	12000.00 \$	Vida económica (Ve=Ha*V):	11000.00
Valor de llantas (VLL):	0.00 \$	Tasa interés anual (i):	25.00 %
Adquisición (Va=Cb- VLL):	12000.00 \$	Prima de seguro anual (s):	2.00 %
Porcentaje rescate (r):	30.00 %	Coefficiente de mantenimiento (Q):	1.00
Valor de rescate (Vr = Va*r):	3600.00 \$	Número de llantas (NLL):	1.00
		Vida eco. llantas (Hv):	0.00 hrs
Coefficiente de almacenaje (K):	1.00		
Cantidad de combustible (c):	0.0000 lts/h	Cantidad de lubricante (a):	0.0000 lts/h

Clave	Fórmula	Operacio	Activa	% Ina.	Inactiva	% Esp.	En espera
Cargos Fijos							
Inversión:	$I=i(Va+Vr)/2Ha$	$I=0.25(12000+3600)/21100$	1.77	100.00	1.77	100.00	1.77
Depreciación:	$D=(Va-Vr)/Ve$	$D=(12000-3600)/11000$	0.76	15.00	0.11	15.00	0.11
Seguro:	$S=s(Va+Vr)/2Ha$	$S=0.02(12000+3600)/21100$	0.14	100.00	0.14	100.00	0.14
Mantenimiento:	$M=Q*D$	$M=1.00*0.76$	0.76	0.00	0.00	15.00	0.11
Almacenamiento:	$A=K*D$	$A=1.00*0.76$	0.76	100.00	0.76	0.00	0.00
Otros :			0.00	0.00	0.00	0.00	0.00
		Total de Cargos Fijos	4.19		2.78		2.13
		Costo Horario	4.19		2.78		2.13



PROCEDIMIENTO EJECUTIVO INTEGRAL DE LA LICITACIÓN DE OBRA PÚBLICA



LICITACIÓN PÚBLICA No: HAUM/DOP/BID/002/04

CONSTRUCCION DEL AREA ADMINISTRATIVA, CAPILLA, CAFETERIA, BODEGA, BAÑOS PUBLICOS, MODULOS DE GABETAS, ACCESO AL PANTEON, MUNICIPAL "JARDINES DE LA PAZ"



FECHA DE LICITACIÓN: 02 DE AGOSTO DEL 2004

DOCUMENTO 27 (COSTO HORARIO)

Descripción

Clave: EQ_005

Retroexcavadora JD.710 John Deere

Unidad : hora

Fecha : 25/Mar/2004

Datos Generales

Potencia (p) :	75.00 hp	Años de vida útil (V):	4.00
Motor:	Diesel	Horas al año (Ha):	810.00
Costo base (Cb):	375000.00 \$	Vida económica (Ve=Ha*V):	3240.00
Valor de llantas (VLL):	60000.00 \$	Tasa interés anual (i):	0.25 %
Adquisición (Va=Cb- VLL):	315000.00 \$	Prima de seguro anual (s):	0.30 %
Porcentaje rescate (r):	0.35 %	Coefficiente de mantenimiento (Q):	0.20
Valor de rescate (Vr = Va*r):	1102.50 \$	Número de llantas (NLL):	4.00
		Vida eco. llantas (Hv):	4000.00 hrs
Coefficiente de almacenaje (K):	0.10		
Cantidad de combustible (c):	8.3700 lts/h	Cantidad de lubricante (a):	0.2511 lts/h

Clave	Fórmula	Operacio	Activa	% Ina.	Inactiva	% Esp.	En espera
Cargos Fijos							
Inversión:	$I=i(Va+Vr)/2Ha$	$I=0.00(315000+1102.50)/2*810$	0.49	100.00	0.49	100.00	0.49
Depreciación:	$D=(Va-Vr)/Ve$	$D=(315000-1102.50)/3240$	96.88	15.00	14.53	15.00	14.53
Seguro:	$S=s(Va+Vr)/2Ha$	$S=0.00(315000+1102.50)/2*810$	0.59	100.00	0.59	100.00	0.59
Mantenimiento:	$M=Q*D$	$M=0.20*96.88$	19.38	0.00	0.00	15.00	2.91
Almacenamiento:	$A=K*D$	$A=0.10*96.88$	9.69	100.00	9.69	0.00	0.00
Otros :			0.00	0.00	0.00	0.00	0.00
		Total de Cargos Fijos	127.03		25.30		18.52
Consumos							
COMBUSTIBLES	$E=c*Pc$	$E=8.3700*50.22$	50.22	5.0000	2.51	0.0000	0.00
LUBRICANTES	$L=a*Pi$	$L=0.2511*7.03$	7.03	5.0000	0.35	0.0000	0.00
LLANTAS	$LI=VLL*NLL/Hv$	$LI=60000*4/4000$	15.00	15.0000	2.25	0.0000	0.00
		Total de Consumos	72.25		5.11		0.00
Operación							
MQ_2	$O=So/H$	$O=319.41/810$	39.93	100.0000	39.93	100.0000	39.93
		Total de Operación	39.93		39.93		39.93
		Costo Horario	239.21		70.34		58.45



PROCEDIMIENTO EJECUTIVO INTEGRAL DE LA LICITACIÓN DE OBRA PÚBLICA

0545



LICITACIÓN PÚBLICA No: HAUM/DOP/BID/002/04

CONSTRUCCION DEL AREA ADMINISTRATIVA, CAPILLA, CAFETERIA, BODEGA, BAÑOS PUBLICOS, MODULOS DE GABETAS, ACCESO AL PANTEON, MUNICIPAL "JARDINES DE LA PAZ"



FECHA DE LICITACIÓN: 02 DE AGOSTO DEL 2004

DOCUMENTO 27 (COSTO HORARIO)

Descripción

Clave: EQ_006

Revolvedora de concreto de un saco cipsa

Unidad : hora

Fecha : 09/Mar/2004

Datos Generales

Potencia (p) :	12.00 hp	Años de vida útil (V):	2.00
Motor:	Diesel	Horas al año (Ha):	1000.00
Costo base (Cb):	20000.00 \$	Vida económica (Ve=Ha*V):	2000.00
Valor de llantas (VLL):	1840.00 \$	Tasa interés anual (i):	0.06 %
Adquisición (Va=Cb- VLL):	18160.00 \$	Prima de seguro anual (s):	0.03 %
Porcentaje rescate (r):	0.10 %	Coefficiente de mantenimiento (Q):	0.20
Valor de rescate (Vr = Va*r):	18.16 \$	Número de llantas (NLL):	2.00
		Vida eco. llantas (Hv):	6000.00 hrs
Coefficiente de almacenaje (K):	0.40		
Cantidad de combustible (c):	1.3920 lts/h	Cantidad de lubricante (a):	0.0228 lts/h

Clave	Fórmula	Operacio	Activa	% Ina.	Inactiva	% Esp.	En espera
Cargos Fijos							
Inversión:	$I=i(Va+Vr)/2Ha$	$I=0.00(18160)$	0.01	100.00	0.01	100.00	0.01
Depreciación:	$D=(Va-Vr)/Ve$	$D=(18160)/2000$	9.07	15.00	1.36	15.00	1.36
Seguro:	$S=s(Va+Vr)/2Ha$	$S=0.00(18160)$	0.00	100.00	0.00	100.00	0.00
Mantenimiento:	$M=Q*D$	$M=0.20*9.07$	1.81	0.00	0.00	15.00	0.27
Almacenamiento:	$A=K*D$	$A=0.40*9.07$	3.63	100.00	3.63	0.00	0.00
Otros :			0.00	0.00	0.00	0.00	0.00
		Total de Cargos Fijos	14.52		5.00		1.64
Consumos							
COMBUSTIBLES	$E=c*Pc$	$E=1.3920$	9.05	5.0000	0.45	0.0000	0.00
LUBRICANTES	$L=a*Pl$	$L=0.0228$	0.64	5.0000	0.03	0.0000	0.00
LLANTAS	$LI=VLL*NLL/Hv$	$LI=920.00$	0.30	15.0000	0.05	0.0000	0.00
		Total de Consumos	9.99		0.53		0.00
Operación							
MQ_4	$O=So/H$	$O=153.70$	19.21	100.0000	19.21	100.0000	19.21
		Total de Operación	19.21		19.21		19.21
		Costo Horario	43.72		24.74		20.85



PROCEDIMIENTO EJECUTIVO INTEGRAL DE LA LICITACIÓN DE OBRA PÚBLICA



FECHA DE LICITACIÓN: 02 DE AGOSTO DEL 2004

DOCUMENTO 27 (COSTO HORARIO)

Descripción

Clave: EQ_007

Vibrador para concreto wacker

Unidad : hora

Fecha : 09/Mar/2004

Datos Generales

Potencia (p) :	6.00 hp	Años de vida útil (V):	2.00
Motor:	Gasolina	Horas al año (Ha):	1600.00
Costo base (Cb):	12500.00 \$	Vida económica (Ve=Ha*V):	3200.00
Valor de llantas (VLL):	0.00 \$	Tasa interés anual (i):	0.06 %
Adquisición (Va=Cb- VLL):	12500.00 \$	Prima de seguro anual (s):	0.03 %
Porcentaje rescate (r):	0.20 %	Coefficiente de mantenimiento (Q):	0.40
Valor de rescate (Vr = Va*r):	25.00 \$	Número de llantas (NLL):	0.00
		Vida eco. llantas (Hv):	0.00 hrs
Coefficiente de almacenaje (K):	0.10		
Cantidad de combustible (c):	0.4818 lts/h	Cantidad de lubricante (a):	0.0138 lts/h

Clave	Fórmula	Operacio	Activa	% Ina.	Inactiva	% Esp.	En espera
Cargos Fijos							
Inversión:	$I=i(Va+Vr)/2Ha$	$I=0.00(12500+25)/2*1600$	0.00	100.00	0.00	100.00	0.00
Depreciación:	$D=(Va-Vr)/Ve$	$D=(12500-25)/3200$	3.90	15.00	0.59	15.00	0.59
Seguro:	$S=s(Va+Vr)/2Ha$	$S=0.03(12500+25)/2*1600$	0.00	100.00	0.00	100.00	0.00
Mantenimiento:	$M=Q*D$	$M=0.40*3.90$	1.56	0.00	0.00	15.00	0.23
Almacenamiento:	$A=K*D$	$A=0.10*3.90$	0.39	100.00	0.39	0.00	0.00
Otros :			0.00	0.00	0.00	0.00	0.00
		Total de Cargos Fijos	5.85		0.98		0.82
Consumos							
COMBUSTIBLES	$E=c*Pc$	$E=0.4818*5$	3.13	5.0000	0.16	0.0000	0.00
LUBRICANTES	$L=a*PI$	$L=0.0138*5$	0.39	5.0000	0.02	0.0000	0.00
		Total de Consumos	3.52		0.18		0.00
Operación							
MQ_3	$O=So/H$	$O=137.55/8$	17.19	100.0000	17.19	100.0000	17.19
		Total de Operación	17.19		17.19		17.19
		Costo Horario	26.56		18.35		18.01





LICITACIÓN PÚBLICA No: HAUM/DOP/BID/002/04

CONSTRUCCION DEL AREA ADMINISTRATIVA, CAPILLA, CAFETERIA, BODEGA, BAÑOS PUBLICOS, MODULOS DE GABETAS, ACCESO AL PANTEON, MUNICIPAL "JARDINES DE LA PAZ"



FECHA DE LICITACIÓN: 02 DE AGOSTO DEL 2004

DOCUMENTO 27 (COSTO HORARIO)

Descripción

Clave: EQ_008

Compactador vibratorio Dynapac CC14 10.5Ton

Unidad : hora

Fecha : 09/Mar/2004

Datos Generales

Potencia (p) :	70.00 hp	Años de vida útil (V):	3.50
Motor:	Diesel	Horas al año (Ha):	1150.00
Costo base (Cb):	463350.00 \$	Vida económica (Ve=Ha*V):	4025.00
Valor de llantas (VLL):	0.00 \$	Tasa interés anual (i):	0.25 %
Adquisición (Va=Cb- VLL):	463350.00 \$	Prima de seguro anual (s):	0.03 %
Porcentaje rescate (r):	0.20 %	Coefficiente de mantenimiento (Q):	0.60
Valor de rescate (Vr = Va*r):	926.70 \$	Número de llantas (NLL):	0.00
		Vida eco. llantas (Hv):	0.00 hrs
Coefficiente de almacenaje (K):	0.40		
Cantidad de combustible (c):	8.4000 lts/h	Cantidad de lubricante (a):	0.2380 lts/h

Clave	Fórmula	Operacio	Activa	% Ina.	Inactiva	% Esp.	En espera
Cargos Fijos							
Inversión:	$I=i(Va+Vr)/2Ha$	$I=0.00(463350)$	0.50	100.00	0.50	100.00	0.50
Depreciación:	$D=(Va-Vr)/Ve$	$D=(463350)/1150$	114.89	15.00	17.23	15.00	17.23
Seguro:	$S=s(Va+Vr)/2Ha$	$S=0.03(463350)$	0.06	100.00	0.06	100.00	0.06
Mantenimiento:	$M=Q*D$	$M=0.60*114.89$	68.93	0.00	0.00	15.00	10.34
Almacenamiento:	$A=K*D$	$A=0.40*114.89$	45.96	100.00	45.96	0.00	0.00
Otros :			0.00	0.00	0.00	0.00	0.00
		Total de Cargos Fijos	230.34		63.75		28.13
Consumos							
COMBUSTIBLES	$E=c*Pc$	$E=8.4000$	50.40	5.0000	2.52	0.0000	0.00
LUBRICANTES	$L=a*Pl$	$L=0.2380$	6.66	5.0000	0.33	0.0000	0.00
		Total de Consumos	57.06		2.85		0.00
Operación							
MQ_5	$O=So/H$	$O=202.13$	25.27	100.0000	25.27	100.0000	25.27
		Total de Operación	25.27		25.27		25.27
		Costo Horario	312.67		91.87		53.40



PROCEDIMIENTO EJECUTIVO INTEGRAL DE LA LICITACIÓN DE OBRA PÚBLICA



LICITACIÓN PÚBLICA No: HAUM/DOP/BID/002/04

CONSTRUCCION DEL AREA ADMINISTRATIVA, CAPILLA, CAFETERIA, BODEGA, BAÑOS PUBLICOS, MODULOS DE GABETAS, ACCESO AL PANTEON, MUNICIPAL "JARDINES DE LA PAZ"



FECHA DE LICITACIÓN: 02 DE AGOSTO DEL 2004

DOCUMENTO 27 (COSTO HORARIO)

Descripción

Clave: EQ_009
Camion volteo de 7M3 Dina

Unidad : hora
Fecha : 09/Mar/2004

Datos Generales

Potencia (p) :	126.00 hp	Años de vida útil (V):	4.00
Motor:	Diesel	Horas al año (Ha):	3936.00
Costo base (Cb):	385000.00 \$	Vida económica (Ve=Ha*V):	15744.00
Valor de llantas (VLL):	11700.00 \$	Tasa interés anual (i):	0.25 %
Adquisición (Va=Cb- VLL):	373300.00 \$	Prima de seguro anual (s):	0.30 %
Porcentaje rescate (r):	0.35 %	Coefficiente de mantenimiento (Q):	0.30
Valor de rescate (Vr = Va*r):	1306.55 \$	Número de llantas (NLL):	6.00
		Vida eco. llantas (Hv):	1920.00 hrs
Coefficiente de almacenaje (K):	0.10		
Cantidad de combustible (c):	13.6000 lts/h	Cantidad de lubricante (a):	0.4284 lts/h

Clave	Fórmula	Operacio	Activa	% Ina.	Inactiva	% Esp.	En espera
Cargos Fijos							
Inversión:	$I=i(Va+Vr)/2Ha$	$I=0.00(37$	0.12	100.00	0.12	100.00	0.12
Depreciación:	$D=(Va-Vr)/Ve$	$D=(37330$	23.63	15.00	3.54	15.00	3.54
Seguro:	$S=s(Va+Vr)/2Ha$	$S=0.00(37$	0.14	100.00	0.14	100.00	0.14
Mantenimiento:	$M=Q*D$	$M=0.30*2$	7.09	0.00	0.00	15.00	1.06
Almacenamiento:	$A=K*D$	$A=0.10*2$	2.36	100.00	2.36	0.00	0.00
Otros :			0.00	0.00	0.00	0.00	0.00
		Total de Cargos Fijos	33.34		6.16		4.86
Consumos							
COMBUSTIBLES	$E=c*Pc$	$E=13.600$	81.60	5.0000	4.08	0.0000	0.00
LUBRICANTES	$L=a*PI$	$L=0.4284*$	12.00	5.0000	0.60	0.0000	0.00
LLANTAS	$LI=VLL*NLL/Hv$	$LI=1950.0$	6.10	15.0000	0.91	0.0000	0.00
		Total de Consumos	99.70		5.59		0.00
Operación							
MQ_2	$O=So/H$	$O=319.41$	39.93	100.0000	39.93	100.0000	39.93
		Total de Operación	39.93		39.93		39.93
		Costo Horario	172.97		51.68		44.79



PROCEDIMIENTO EJECUTIVO INTEGRAL DE LA LICITACIÓN DE OBRA PÚBLICA

0549



LICITACIÓN PÚBLICA No: HAUM/DOP/BID/002/04

CONSTRUCCION DEL AREA ADMINISTRATIVA, CAPILLA, CAFETERIA, BODEGA, BAÑOS PUBLICOS, MODULOS DE GABETAS, ACCESO AL PANTEON, MUNICIPAL "JARDINES DE LA PAZ"



FECHA DE LICITACIÓN: 02 DE AGOSTO DEL 2004

DOCUMENTO 27 (COSTO HORARIO)

Descripción

Clave: EQ_010

Motoniveladora caterpilla modelo 12-B

Unidad : hora

Fecha : 26/Feb/2004

Datos Generales

Potencia (p) :	150.00 hp	Años de vida útil (V):	4.80
Motor:	Diesel	Horas al año (Ha):	1150.00
Costo base (Cb):	829735.00 \$	Vida económica (Ve=Ha*V):	5520.00
Valor de llantas (VLL):	33000.00 \$	Tasa interés anual (i):	0.20 %
Adquisición (Va=Cb- VLL):	796735.00 \$	Prima de seguro anual (s):	0.30 %
Porcentaje rescate (r):	0.20 %	Coefficiente de mantenimiento (Q):	0.25
Valor de rescate (Vr = Va*r):	1593.47 \$	Número de llantas (NLL):	6.00
		Vida eco. llantas (Hv):	4000.00 hrs
Coefficiente de almacenaje (K):	0.20		
Cantidad de combustible (c):	24.0000 lts/h	Cantidad de lubricante (a):	0.7500 lts/h

Clave	Fórmula	Operacio	Activa	% Ina.	Inactiva	% Esp.	En espera
Cargos Fijos							
Inversión:	$I=i(Va+Vr)/2Ha$	$I=0.00(796735.00)/2(1150)$	0.69	100.00	0.69	100.00	0.69
Depreciación:	$D=(Va-Vr)/Ve$	$D=(796735.00-1593.47)/5520$	144.05	15.00	21.61	15.00	21.61
Seguro:	$S=s(Va+Vr)/2Ha$	$S=0.00(796735.00)/2(1150)$	1.04	100.00	1.04	100.00	1.04
Mantenimiento:	$M=Q*D$	$M=0.25*144.05$	36.01	0.00	0.00	15.00	5.40
Almacenamiento:	$A=K*D$	$A=0.20*144.05$	28.81	100.00	28.81	0.00	0.00
Otros :			0.00	0.00	0.00	0.00	0.00
		Total de Cargos Fijos	210.60		52.15		28.74
Consumos							
COMBUSTIBLES	$E=c*Pc$	$E=24.0000*144.05$	144.00	5.0000	7.20	0.0000	0.00
LUBRICANTES	$L=a*Pl$	$L=0.7500*192.07$	21.00	5.0000	1.05	0.0000	0.00
LLANTAS	$Ll=VLL*NLL/Hv$	$Ll=33000.00*6.00/4000$	8.25	15.0000	1.24	0.0000	0.00
		Total de Consumos	173.25		9.49		0.00
Operación							
MQ_2	$O=So/H$	$O=319.41/8$	39.93	100.0000	39.93	100.0000	39.93
MQ_4	$O=So/H$	$O=153.70/8$	19.21	100.0000	19.21	100.0000	19.21
		Total de Operación	59.14		59.14		59.14
		Costo Horario	442.99		120.78		87.88



PROCEDIMIENTO EJECUTIVO INTEGRAL DE LA LICITACIÓN DE OBRA PÚBLICA



LICITACIÓN PÚBLICA No: HAUM/DOP/BID/002/04

CONSTRUCCION DEL AREA ADMINISTRATIVA, CAPILLA, CAFETERIA, BODEGA, BAÑOS PUBLICOS, MODULOS DE GABETAS, ACCESO AL PANTEON, MUNICIPAL "JARDINES DE LA PAZ"



FECHA DE LICITACIÓN: 02 DE AGOSTO DEL 2004

DOCUMENTO 27 (COSTO HORARIO)

Descripción

Clave: EQ_012

COMPACTADOR MANUAL(BAILARINA) DE 4HP Wacker.

Unidad : hora

Fecha : 14/Jul/2004

Datos Generales

Potencia (p) :	4.00 hp	Años de vida útil (V):	2.00
Motor:	Gasolina	Horas al año (Ha):	800.00
Costo base (Cb):	27500.00 \$	Vida económica (Ve=Ha*V):	1600.00
Valor de llantas (VLL):	0.00 \$	Tasa interés anual (i):	6.00 %
Adquisición (Va=Cb- VLL):	27500.00 \$	Prima de seguro anual (s):	0.30 %
Porcentaje rescate (r):	20.00 %	Coefficiente de mantenimiento (Q):	0.20
Valor de rescate (Vr = Va*r):	5500.00 \$	Número de llantas (NLL):	0.00
		Vida eco. llantas (Hv):	4000.00 hrs
Cantidad de combustible (c):	1.0000 lts/h	Cantidad de lubricante (a):	0.0500 lts/h

Clave	Fórmula	Operacio	Activa	% Ina.	Inactiva	% Esp.	En espera
Cargos Fijos							
Inversión:	$I=(Va+Vr)/2Ha$	$I=0.06(27$	1.24	100.00	1.24	100.00	1.24
Depreciación:	$D=(Va-Vr)/Ve$	$D=(27500$	13.75	15.00	2.06	15.00	2.06
Seguro:	$S=s(Va+Vr)/2Ha$	$S=0.00(27$	0.06	100.00	0.06	100.00	0.06
Mantenimiento:	$M=Q*D$	$M=0.20*1$	2.75	0.00	0.00	15.00	0.41
Otros :			0.00	0.00	0.00	0.00	0.00
	Total de Cargos Fijos		17.80		3.36		3.77
Consumos							
COMBUSTIBLES	$E=c*Pc$	$E=1.0000*$	6.50	5.0000	0.33	0.0000	0.00
LUBRICANTES	$L=a*PI$	$L=0.0500*$	2.25	5.0000	0.11	0.0000	0.00
	Total de Consumos		8.75		0.44		0.00
Operación							
MQC_002	$O=So/H$	$O=166.17$	20.77	100.0000	20.77	100.0000	20.77
	Total de Operación		20.77		20.77		20.77
	Costo Horario		47.32		24.57		24.54



PROCEDIMIENTO EJECUTIVO INTEGRAL DE LA LICITACIÓN DE OBRA PÚBLICA



LICITACIÓN PÚBLICA No. HUM/DOP/BID/002/04

CONSTRUCCIÓN DEL ÁREA ADMINISTRATIVA, CAPILLA,
CAFETERÍA, BODEGA, BAÑOS PÚBLICOS, MÓDULOS DE GAVETAS,
ACCESO AL PANTEÓN, MUNICIPAL "JARDINES DE LA PAZ"

FECHA DE LICITACIÓN 02 DE AGOSTO DEL 2004



3.- INTEGRACIÓN DE LA PROPUESTA ECONÓMICA SOBRE "B"

DOCUMENTO 28

RELACIÓN DE INSUMOS QUE INTERVIENEN EN LA INTEGRACIÓN DE LA PROPUESTA



PROCEDIMIENTO EJECUTIVO INTEGRAL DE LA LICITACIÓN DE OBRA PÚBLICA

H. AYUNTAMIENTO DE URUAPAN DIRECCIÓN OBRAS PUBLICAS

RELACION DE INSUMOS QUE INTERVIENEN EN LA INTEGRACIÓN DE LA
PROPUESTA

LICITACION PUBLICA N° _____

LISTADO DE MATERIALES PUESTOS EN EL SITIO DE LOS TRABAJOS

No.	DESCRIPCION	UNIDAD	CANTIDAD	C. D.	IMPORTE

LISTADO DE MANO DE OBRA

No.	DESCRIPCION	UNIDAD	CANTIDAD	S. R.	IMPORTE

LISTADO DE COSTOS HORARIOS DE MAQUINARIA Y EQUIPO DE CONSTRUCCIÓN

No.	DESCRIPCION	UNIDAD	CANTIDAD	C. H.	IMPORTE

NOMBRE DEL LICITANTE

NOMBRE , CARGO Y FIRMA DEL REPRESENTANTE LEGAL



LICITACIÓN PÚBLICA No: HAUM/DOP/BID/002/04

CONSTRUCCION DEL AREA ADMINISTRATIVA, CAPILLA,
CAFETERIA, BODEGA, BAÑOS PUBLICOS, MODULOS DE
GABETAS, ACCESO AL PANTEON, MUNICIPAL
"JARDINES DE LA PAZ"



FECHA DE LICITACIÓN: 02 DE AGOSTO DEL 2004

DOCUMENTO 28 (RELACION DE INSUMOS QUE INTERVIENEN EN LA INTEGRACIÓN DE LA PROPUESTA)

Clave	Descripción	Cantidad	Unidad	Precio U.	Monto
Materiales					
MAT_001	CEMENTO GRIS	310.88897	TON	1,200.00	373,066.76
MAT_002	ARENA	749.77488	M3	115.00	86,224.11
MAT_003	GRAVA	263.78782	M3	115.00	30,335.60
MAT_004	AGUA	217.06566	M3	30.00	6,511.97
MAT_005	CAL	10.39589	TON	840.00	8,732.55
MAT_006	HILO DE CAÑAMO	13.64150	CARRETE	22.00	300.11
MAT_007	MADERA DE PINO DE TERCERA	7,513.02000	P.T.	7.00	52,591.14
MAT_008	CLAVO	422.59330	KG	13.47	5,692.33
MAT_009	ACERO DE REFUERZO	9,989.48700	KG	8.60	85,909.59
MAT_010	ALAMBRE RECOCIDO	367.63233	KG	10.43	3,834.41
MAT_011	ALAMBRO	624.99000	KG	7.82	4,887.42
MAT_012	CEMENTANTE	24.96000	M3	76.66	1,913.43
MAT_013	TABICON 10-14-28 CMS.	7,854.00000	PIEZA	1.90	14,922.60
MAT_014	TABIQUE DE BARRO ROJO DE 14 CMS. DE ESP.	52,223.00000	PIEZA	1.00	52,223.00
MAT_015	VITROPISO INTERCERAMIC MOD. AUSTRALIA COLOR MEL BOUME 31.5*31.5 CMS.	376.94000	M2	73.91	27,859.64
MAT_016	VITROPISO INTERCERAMIC MOD. MARINA COLOR MEL BOUME 31.5*31.5 CMS.	43.05000	M2	86.95	3,743.20
MAT_017	LAMBRIN INTERCERAMIC MOD. ANTILLA COLOR BEIGE 20.*30.0 CMS.	192.36000	M2	91.31	17,564.39
MAT_018	PEGAPISO	2,913.00000	KG	1.47	4,282.11
MAT_019	JUNTEADOR	1,165.20000	KG	3.15	3,670.38
MAT_020	CINTARILLA	18,240.00000	PIEZA	1.06	19,334.40
MAT_021	BALASTRE	540.80000	M3	67.00	36,233.60
MAT_022	EMULSIKA	380.00000	LT	9.70	3,686.00
MAT_023	ACRIL TECHO ROJO	380.00000	LT	25.58	9,720.40
MAT_024	SIKATELA	399.00000	M2	2.29	913.71
MAT_025	PINTURA VINILICA BERELINTE	461.50000	LT	25.05	11,560.58
MAT_026	SELLADOR PARA PINTURA	230.75000	LT	18.00	4,153.50
MAT_027	MALLA ELECTROSOLDADA 6-6/10-10	1,545.49500	M2	10.69	16,521.34
MAT_028	IMPERMEABILIZANTE CON RESINA EPOXICA	1,000.00000	LT	45.00	45,000.00
MAT_029	TUBO DE PVC DE 3" DE DIAM.	840.00000	ML	9.70	8,148.00
MAT_030	COPE DE 3" DE DIAM.	80.00000	PIEZA	3.00	240.00
MAT_031	PEGAMENTO ALTA PRESION PARA PVC	10.16500	LT	102.60	1,042.93



PROCEDIMIENTO EJECUTIVO INTEGRAL DE LA LICITACIÓN DE OBRA PÚBLICA

0553



LICITACIÓN PÚBLICA No: HAUM/DOP/BID/002/04

CONSTRUCCION DEL AREA ADMINISTRATIVA, CAPILLA, CAFETERIA, BODEGA, BAÑOS PUBLICOS, MODULOS DE GABETAS, ACCESO AL PANTEON, MUNICIPAL "JARDINES DE LA PAZ"



FECHA DE LICITACIÓN: 02 DE AGOSTO DEL 2004

DOCUMENTO 28 (RELACION DE INSUMOS QUE INTERVIENEN EN LA INTEGRACIÓN DE LA PROPUESTA)

Clave	Descripción	Cantidad	Unidad	Precio U.	Monto
MAT_032	CEMENTANTE	11.16000	M3	67.00	747.72
MAT_033	AGUA ADQUIRIDA EN PIPA	4.50000	M3	35.00	157.50
MAT_034	ADOQUIN EXAGONAL 27*24*10 CMS. DE ESPESOR DE RESISTENCIA 220 KG/CM2.	378.00000	M2	87.00	32,886.00
MAT_035	ARENA NEGRA FINA PARA BASE Y JUNTEO DE ADOQUIN	27.00000	M3	110.00	2,970.00
MAT_036	CIMBRA METALICA PARA GUARNICION	9.00000	ML	45.00	405.00
MAT_038	TINACO DE 1100 LTS. (INCLUYE FLOTADOR, CONECTOR CAMPANA Y 2 M. DE TUBO DE SALIDA)	4.00000	PIEZA	1,229.00	4,916.00
MAT_039	SOLDADURA 50-50	3.05000	CARRETE	60.86	185.62
MAT_040	PASTA FUNDENTE DE 250 GRAMOS.	1.48330	PIEZA	44.95	66.67
MAT_041	LJA PARA TUBERIA	10.91000	M	7.00	76.37
MAT_042	TAPA REGISTRO 40*40 CMS. INCLUYE MARCO Y CONTRAMARCO	14.00000	PIEZA	150.00	2,100.00
MAT_043	TUBERIA DE PVC REFORZADO DE 6"	89.25000	ML	58.05	5,180.96
MAT_044	COPE DE PVC DE 6"	7.08305	PIEZA	15.71	111.27
MAT_045	CODO DE PVC DE 6"	3.54195	PIEZA	42.24	149.61
MAT_047	ESTOPA	0.69600	KG	15.00	10.44
MAT_048	TUBERIA DE PVC DE 4"	145.60000	ML	12.91	1,879.70
MAT_049	COPE DE PVC DE 4"	12.20816	PIEZA	4.00	48.83
MAT_050	CODO DE PVC DE 4"	29.97500	PIEZA	12.36	370.49
MAT_051	TUBERIA DE PVC DE 2 1/2"	49.10000	ML	7.00	343.70
MAT_052	COPE DE PVC DE 2 1/2"	5.08326	PIEZA	2.00	10.17
MAT_053	CODO DE PVC DE 2 1/2"	27.22210	PIEZA	3.00	81.67
MAT_054	coladera de 4" diam marca HELVEX	2.00000	PIEZA	23.76	47.52
MAT_055	COFLEX	43.00000	PIEZA	13.00	559.00
MAT_056	LLAVE ANGULAR	30.00000	PIEZA	22.50	675.00
MAT_057	TUBO DE COBRE DE 1/2"	111.00000	ML	22.00	2,442.00
MAT_058	CODO DE COBRE DE 1/2"	73.00000	PIEZA	2.00	146.00
MAT_059	COPE DE COBRE DE 1/2"	40.00000	PIEZA	2.50	100.00
MAT_060	"T" DE COBRE DE 1/2"	26.50000	PIEZA	2.83	75.00
MAT_061	WC TANQUE BAJO INCLUYE ACCESORIOS (FLOTADOR, PIJAS Y CERA)	7.00000	PIEZA	400.00	2,800.00
MAT_062	LAVABO INCLUYE ACCESORIOS (MANERALES Y CESPOL)	5.00000	PIEZA	300.00	1,500.00
MAT_063	LLAVE DE PASO PARA REGADERA DE 1/4 DE BUELTA	2.00000	PIEZA	60.00	120.00



PROCEDIMIENTO EJECUTIVO INTEGRAL DE LA LICITACIÓN DE OBRA PÚBLICA

0554



LICITACIÓN PÚBLICA No: HAUM/DOP/BID/002/04

CONSTRUCCION DEL AREA ADMINISTRATIVA, CAPILLA, CAFETERIA, BODEGA, BAÑOS PUBLICOS, MODULOS DE GABETAS, ACCESO AL PANTEON, MUNICIPAL "JARDINES DE LA PAZ"



FECHA DE LICITACIÓN: 02 DE AGOSTO DEL 2004

DOCUMENTO 28 (RELACION DE INSUMOS QUE INTERVIENEN EN LA INTEGRACIÓN DE LA PROPUESTA)					
Clave	Descripción	Cantidad	Unidad	Precio U.	Monto
MAT_064	MANERALES PARA REGADERA	1.00000	JUEGO	30.00	30.00
MAT_065	REGADERA TIPO CEBOLLA CROMADA CAL. ECO	1.00000	PIEZA	103.20	103.20
MAT_066	Gabinete slim line 2x38 (incluye balastra y lamparas)	14.00000	PIEZA	273.00	3,822.00
MAT_067	APAGADOR LINEA EVOLUTION	40.00000	PIEZA	13.90	556.00
MAT_068	CONTACTO ATERRIZADO LINEA EVOLUTION	20.00000	PIEZA	27.72	554.40
MAT_069	CHALUPA	60.00000	PIEZA	2.50	150.00
MAT_070	CAJA REGISTRO DE 3/4"	40.00000	PIEZA	3.91	156.40
MAT_071	TAPA ELECTRICA LINEA EVOLUTION	60.00000	PIEZA	16.00	960.00
MAT_072	CABLE TW-12 CONDUMEX	1,208.00000	ML	1.85	2,234.80
MAT_073	CABLE TW-14 CONDUMEX	384.00000	ML	1.40	537.60
MAT_074	CINTA AISLAR	12.00000	PIEZA	5.00	60.00
MAT_075	POLIDUCTO ELECTRICO DE 3/4"	544.00000	ML	1.62	881.28
MAT_076	LAMPARA DE EMPOTRAR TIPO CANDIL	26.00000	PIEZA	350.00	9,100.00
MAT_077	ventana de herreria 1.00m X 0.60m	2.00000	PIEZA	150.00	300.00
MAT_078	Mamparas de perfil tubula	9.00000	PIEZA	650.00	5,850.00
MAT_079	ventana de herreria 1.60m X 0.60m	20.00000	PIEZA	200.00	4,000.00
MAT_080	ventana de herreria 2.40m X 1.60m	4.00000	PIEZA	600.00	2,400.00
MAT_081	ventanas de herreria 0.80m X 2.40m	14.00000	PIEZA	250.00	3,500.00
MAT_082	canal de 1.50 x 2.10m	3.00000	PIEZA	350.00	1,050.00
MAT_083	Mamparas de perfil tubular de 1.50 x 1.20m	5.00000	PIEZA	200.00	1,000.00
MAT_084	Puerta de herreria 0.90x2.10m	2.00000	PIEZA	1,450.00	2,900.00
MAT_085	Puerta de herreria tipo tablero de 2.00 x 2.60m	2.00000	PIEZA	3,200.00	6,400.00
MAT_086	VIDRIO CHINO TRANSLUCIDO DE 3.5 MM.	1.20000	M2	220.00	264.00
MAT_087	VIDRIO CLARO DE 6 MM.	61.48000	M2	220.00	13,525.60
MAT_088	SILICON TRANSPARENTE	18.16660	PIEZA	25.00	454.16
MAT_089	TUBO DE COBRE DE 1"	20.00000	ML	56.08	1,121.60
MAT_090	CODO DE COBRE DE 1"	2.00000	PIEZA	9.56	19.12
MAT_091	COPLER DE COBRE DE 1"	3.00000	PIEZA	8.26	24.78
MAT_092	REDUCCION DE COBRE DE 1" A 3/4"	3.00000	PIEZA	12.00	36.00
MAT_093	TUBO DE COBRE DE 3/4"	12.00000	ML	31.56	378.72
MAT_094	CODO DE COBRE DE 3/4"	2.00000	PIEZA	4.00	8.00
MAT_095	COPLER DE COBRE DE 3/4"	2.00000	PIEZA	3.50	7.00
Total de Mater:					1'064,366.10
TOTAL DEL R					1'064,366.10



PROCEDIMIENTO EJECUTIVO INTEGRAL DE LA LICITACIÓN DE OBRA PÚBLICA



LICITACIÓN PÚBLICA No: HAUM/DOP/BID/002/04

CONSTRUCCION DEL AREA ADMINISTRATIVA, CAPILLA,
CAFETERIA, BODEGA, BAÑOS PUBLICOS, MODULOS DE
GABETAS, ACCESO AL PANTEON, MUNICIPAL
"JARDINES DE LA PAZ"



FECHA DE LICITACIÓN: 02 DE AGOSTO DEL 2004

DOCUMENTO 28 (RELACION DE INSUMOS QUE INTERVIENEN EN LA INTEGRACIÓN DE LA PROPUESTA)

Clave	Descripción	Cantidad	Unidad	Precio U.	Monto
Equipo					
EQ-002	TRANSITO PARA MEDICION K-E, MODELO CH5	36.00000	Hora	4.19	150.84
EQ_005	Retroexcavadora JD.710 John Deere	9.00000	hora	239.21	2,152.89
EQ_006	Revolvedora de concreto de un saco cipsa	198.74700	hora	43.72	8,689.22
EQ_007	Vibrador para concreto wacker	362.59176	hora	26.56	9,630.44
EQ_008	Compactador vibratorio Dynapac CC14 10.5Ton	3.99960	hora	312.67	1,250.55
EQ_009	Camion volteo de 7M3 Dina	18.00000	hora	172.97	3,113.46
EQ_010	Motoniveladora caterpillar modelo 12-B	6.00120	hora	442.99	2,658.47
EQ_012	COMPACTADOR MANUAL(BAILARINA) DE 4HP Wacker.	9.60000	hora	47.32	454.27
EQ_013	EQUIPO DE PRUEBA DE LABORATORIO	4.00000	hora	300.00	1,200.00
Total de Equip					29,300.14
TOTAL DEL R					29,300.14



PROCEDIMIENTO EJECUTIVO INTEGRAL DE LA LICITACIÓN DE OBRA PÚBLICA



LICITACIÓN PÚBLICA No: HAUM/DOP/BID/002/04

CONSTRUCCION DEL AREA ADMINISTRATIVA, CAPILLA,
CAFETERIA, BODEGA, BAÑOS PUBLICOS, MODULOS DE
GABETAS, ACCESO AL PANTEON, MUNICIPAL
"JARDINES DE LA PAZ"

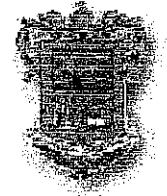

FECHA DE LICITACIÓN: 02 DE AGOSTO DEL 2004

DOCUMENTO 28 (RELACION DE INSUMOS QUE INTERVIENEN EN LA INTEGRACIÓN DE LA PROPUESTA)

Clave	Descripción	Cantidad	Unidad	Precio U.	Monto
Mano de Obra					
MO_01	CABO DE CUADRILLA	173.92450	jor	319.41	55,553.22
MO_02	TOPOGRAFO	4.50000	jor	285.79	1,286.06
MO_03	ELECTRICO	36.66660	jor	285.79	10,478.95
MO_04	ALBAÑIL	1,210.92112	jor	235.37	285,014.50
MO_05	CARPINTERO DE CONSTRUCCION	53.12938	jor	285.79	15,183.85
MO_06	PEON	1,651.81105	jor	137.55	227,206.61
MO_07	FIERRERO	80.53080	jor	235.37	18,954.53
MO_08	ALUMINIERO	5.70000	jor	285.79	1,629.00
MO_09	PINTOR	80.56822	jor	285.79	23,025.59
MO_10	AZULEJERO	61.98000	jor	285.79	17,713.26
MO_11	HERRERO	46.36666	jor	285.79	13,251.13
MO_12	FONTANERO	17.50640	jor	285.79	5,003.15
MO_13	AYUDANTE	256.78788	jor	153.70	39,468.30
MO_14	ESTADALERO	4.50000	jor	185.98	836.91
MO_15	CADENERO	4.50000	jor	153.70	691.65
MO_16	LABORATORISTA	4.00000	jor	504.28	2,017.12
Total de Manc					717,313.83
TOTAL DEL R					717,313.83



PROCEDIMIENTO EJECUTIVO INTEGRAL DE LA LICITACIÓN DE OBRA PÚBLICA

0557



LICITACIÓN PÚBLICA No. HUM/DOP/BID/002/04

CONSTRUCCIÓN DEL ÁREA ADMINISTRATIVA, CAPILLA,
CAFETERÍA, BODEGA, BAÑOS PÚBLICOS, MÓDULOS DE GAVETAS,
ACCESO AL PANTEÓN, MUNICIPAL "JARDINES DE LA PAZ"

FECHA DE LICITACIÓN 02 DE AGOSTO DEL 2004



3.- INTEGRACIÓN DE LA PROPUESTA ECONÓMICA SOBRE "B"

DOCUMENTO 29

ANÁLISIS DE LOS COSTOS INDIRECTOS



PROCEDIMIENTO EJECUTIVO INTEGRAL DE LA LICITACIÓN DE OBRA PÚBLICA



H. AYUNTAMIENTO DE URUAPAN
DIRECCIÓN DE OBRAS PÚBLICAS

DOCUMENTO 29

Licitación N°
Obra:

Fecha:

Lugar: URUAPAN, MICH.

NOMBRE DEL LICITANTE:

NOMBRE Y FIRMA DEL REPRESENTANTE LEGAL

ANALISIS DE LOS COSTOS INDIRECTOS

CONCEPTO	ADMINISTRACIÓN CENTRAL		ADMINISTRACION DE CAMPO	
	\$	% DEL C. D.	\$	% DEL C. D.
I. Honorarios, sueldos y prestaciones				
a) Personal directivo				
b) Personal técnico				
c) Personal administrativo				
d) Cuota patronal IMSS e INFONAVIT				
e) Prestaciones de la Ley Federal del Trabajo para los incisos a, b y c				
f) Pasajes y viáticos para los inciso a, b y c				
g) Prestaciones adicionales del contrato de trabajo				
II. Depreciación mantenimiento y rentas				
a) Edificios y locales				
b) Locales de mantenimiento y guarda				
c) Bodegas				
d) Instalaciones generales				
e) Equipos, muebles y enseres				
f) Depreciación o renta, y operación de vehículos				
g) Campamentos				
III. Servicios de los siguientes conceptos:				
a) Consultores, asesores, servicios y laboratorios				
b) Estudios e investigaciones				
IV. Fletes y acarreo de los siguientes conceptos:				
a) Campamentos				
b) Equipo de construcción				
c) Plantas y elementos para instalaciones				
d) Mobiliario				
V. Honorarios, sueldos y prestaciones				
h) Personal directivo				
i) Personal técnico				
j) Personal administrativo				
k) Cuota patronal IMSS e INFONAVIT				
l) Prestaciones de la Ley Federal del Trabajo para los incisos a, b y c				
m) Pasajes y viáticos para los inciso a, b y c				
n) Prestaciones adicionales del contrato de trabajo				

	ADMINISTRACIÓN CENTRAL		ADMINISTRACION DE CAMPO	
	\$	% DEL C. D.	\$	% DEL C. D.
VI. Gastos de oficina				
a) Papelería y útiles de escritorio				
b) Correos, fax, teléfonos, telégrafos, radio				
c) Equipo de computación				
d) Situación de fondos				
e) Copias y duplicados				
f) Luz, gas y otros consumos				
g) Gastos de licitación				
VII. Capacitación y adiestramiento				
VIII. Seguridad e higiene				
IX. Seguros y fianzas				
X. Trabajos previos y auxiliares				
a) Construcción y conservación de caminos de acceso				
b) Montajes y desmantelamientos de equipo				
c) Construcción de instalaciones generales				
1. De campamentos				
2. De equipo de construcción				
3. De plantas y elementos para instalaciones				
INDIRECTOS				



LICITACION No. CONCURSO No. DE FECHA:	HAUM/DOP/BID/002/04 02 DE AGOSTO DEL 2004	DOCUMENTO 29
CONSTRUCCION DEL AREA ADMINISTRATIVA, CAPILLA, CAFETERIA, BODEGA, BANOS PUBLICOS, MODULO DE GAVIotas, ACCESO AL PANTON MUNICIPAL "JARDINES DE LA PAZ"		
NOMBRE DEL CONCURSANTE:	CONSTRUCTORES Y MATERIALES DE URUAPAN S.A DE C.V.	HOJA: DE:

ANALISIS, CALCULO E INTEGRACION DE LOS COSTOS INDIRECTOS

NOMBRE DEL CONCEPTO DE GASTO	IMPORTE DE LA ADMINISTRACION DE OFICINA			
	CENTRAL ANUALIZADA (CIA)		DE CAMPO (CIC)	
IONORARIOS, SUELDOS Y PRESTACIONES DE LOS SIGUIENTES CONCEPTOS				
A).- PERSONAL DIRECTIVO	\$ 19,200.00	23.86%	\$ 10,800.00	22.71%
B).- PERSONAL TECNICO	\$ 7,200.00	8.95%	\$ 7,200.00	15.14%
C).- PERSONAL ADMINISTRATIVO	\$ 7,200.00	8.95%	\$ 3,600.00	7.57%
D).- CUOTA PATRONAL DEL SEGURO SOCIAL Y DEL INSTITUTO DEL FONDO NACIONAL DE LA VIVIENDA PARA LOS TRABAJADORES	\$ 6,263.04	7.78%	\$ 4,026.24	8.47%
E).- PRESTACIONES A QUE OBLIGA LA LEY FEDERAL DE TRABAJO PARA EL PERSONAL ENUNCIADO EN LOS INCISOS (A,B,C)	\$ 672.00	0.83%	\$ 432.00	0.91%
F).- PASAJES Y VIATICOS DEL PERSONAL ENUNCIADO EN LOS INCISOS (A,B,C)	\$ -	0.00%	\$ -	0.00%
G).- LOS QUE DERIVEN DE LAS SUSCRIPCION DE CONTRATOS DE TRABAJO, PARA EL PERSONAL ENUNCIADO EN LOS INCISOS (A,B,C)	\$ -	0.00%	\$ -	0.00%
SUBTOTAL	\$ 40,535.04		\$ 26,058.24	
DEPRECIACION, MANTENIMIENTO Y RENTA DE LOS SIGUIENTES CONCEPTOS				
A).- EDIFICIOS Y LOCALES	\$ 8,000.00	9.94%	\$ -	0.00%
B).- LOCALES DE MANTENIMIENTO Y GUARDA	\$ -	0.00%	\$ -	0.00%
C).- BODEGAS	\$ -	0.00%	\$ 6,000.00	12.82%
D).- INSTALACIONES GENERALES	\$ -	0.00%	\$ 5,000.00	10.51%
E).- EQUIPOS, MUEBLES Y ENSERES	\$ 1,200.00	1.49%	\$ 2,500.00	5.26%
F).- DEPRECIACION O RENTA, Y OPERACION DE VEHICULOS	\$ -	0.00%	\$ 4,500.00	9.46%
G).- CAMPAMENTOS	\$ -	0.00%	\$ -	0.00%
SUBTOTAL	\$ 9,200.00		\$ 18,000.00	
SERVICIOS DE LOS SIGUIENTES CONCEPTOS:				
A).- CONSULTORES, ASESORES, SERVICIOS Y LABORATORIOS	\$ -	0.00%	\$ -	0.00%
B).- ESTUDIOS E INVESTIGACIONES	\$ -	0.00%	\$ -	0.00%
SUBTOTAL	\$ -		\$ -	
LETES Y ACARREOS DE LOS SIGUIENTES CONCEPTOS				
A).- CAMPAMENTOS	\$ -	0.00%	\$ -	0.00%
B).- EQUIPO DE CONSTRUCCION	\$ -	0.00%	\$ -	0.00%
C).- PLANTAS Y ELEMENTOS PARA INSTALACIONES	\$ -	0.00%	\$ -	0.00%
D).- MOBILIARIO	\$ -	0.00%	\$ -	0.00%
SUBTOTAL	\$ -		\$ -	
GASTOS DE OFICINA DE LOS SIGUIENTES CONCEPTOS				
A).- PAPELERIA Y UTILES DE ESCRITORIO	\$ 2,000.00	2.48%	\$ 1,500.00	3.15%
B).- CORREOS, FAX, TELEFONOS, TEGRAFOS, RADIO	\$ 1,500.00	1.85%	\$ -	0.00%
C).- EQUIPO DE COMPUTACION	\$ 2,500.00	3.11%	\$ -	0.00%
D).- SITUACION DE FONDOS	\$ -	0.00%	\$ -	0.00%
E).- COPIAS Y DUPLICADOS	\$ 750.00	0.93%	\$ -	0.00%
F).- LUZ, GAS Y OTROS CONSUMOS	\$ 2,000.00	2.49%	\$ -	0.00%
G).- GASTOS DE LA LICITACION	\$ 12,000.00	14.91%	\$ -	0.00%
SUBTOTAL	\$ 20,750.00		\$ 1,500.00	
- CAPACITACION Y ADIESTRAMIENTO	\$ -	0.00%	\$ -	0.00%
- SEGURIDAD E HIGIENE	\$ -	0.00%	\$ 2,000.00	4.21%
- SEGUROS Y FIANZAS	\$ 10,000.00	12.42%	\$ -	0.00%
- TRABAJOS PREVIOS Y AUXILIARES DE LOS SIGUIENTES CONCEPTOS				
A).- CONSTRUCCION Y CONSERVACION DE CAMINOS DE ACCESO	\$ -	0.00%	\$ -	0.00%
B).- MONTAJES Y DESMANTELAMIENTO DE EQUIPOS	\$ -	0.00%	\$ -	0.00%
C).- CONSTRUCCION DE INSTALACIONES GENERALES	\$ -	0.00%	\$ -	0.00%
1.- DE CAMPAMENTO	\$ -	0.00%	\$ -	0.00%
2.- DE EQUIPO DE CONSTRUCCION	\$ -	0.00%	\$ -	0.00%
3.- DE PLANTAS Y ELEMENTOS PARA INSTALACIONES	\$ -	0.00%	\$ -	0.00%
SUBTOTAL	\$ -		\$ -	
TOTAL	\$ 80,485.04	100.00%	\$ 47,558.24	100.00%

DATOS PARA EL CALCULO DEL COSTO INDIRECTO (CI) Y EL PORCENTAJE DE INDIRECTO (I)

CONCEPTOS DE COSTOS	IMPORTE
COSTO DIRECTO (CD)	\$ 1,846,527.74
COSTO INDIRECTO (CI)= [(CIA/CC)CD+(CIC)]	\$ 128,043.28
I= [(CI)/CD]100	6.934%

C. ESTEBAN ESPINOSA RODRIGUEZ



LICITACIÓN PÚBLICA No. HUM/DOP/BID/002/04

CONSTRUCCIÓN DEL ÁREA ADMINISTRATIVA, CAPILLA,
CAFETERÍA, BODEGA, BAÑOS PÚBLICOS, MÓDULOS DE GAVETAS,
ACCESO AL PANTEÓN, MUNICIPAL "JARDINES DE LA PAZ"

FECHA DE LICITACIÓN 02 DE AGOSTO DEL 2004



3.- INTEGRACIÓN DE LA PROPUESTA ECONÓMICA SOBRE "B"

DOCUMENTO 30

ANÁLISIS DE LOS COSTOS POR FINANCIAMIENTO



PROCEDIMIENTO EJECUTIVO INTEGRAL DE LA LICITACIÓN DE OBRA PÚBLICA



H. AYUNTAMIENTO DE URUAPAN

DIRECCIÓN DE OBRAS PÚBLICAS

DOCUMENTO 30

LICITACION No.

OBRA:

ANALISIS DE COSTO POR FINANCIAMIENTO

RAZON SOCIAL DEL LICITANTE

NOMBRE, CARGO Y FIRMA DEL REPRESENTE LEGAL

fecha de inicio :

fecha de terminación :

Plazo de ejecución:

días calendario

COSTO DIRECTO:

COSTO INDIRECTO:

CD + CI :

ANTICIPO SEGUN CONVOCATORIA:

MONTO ASIGNACION :

ANTICIPO:

TASA DE REFERENCIA:

% ANUAL

FACTOR DE AMORTIZACION

%

NOMBRE DEL INSTRUMENTO DE CAPTACION:

PLAZO PARA PAGO DE ESTIMACIONES :

días calendario

a ñ o

CONCEPTO	quincena 1	quincena 2	quincena 3	quincena 4	quincena 5	quincena 6	quincena n
Materiales							
Mano de obra							
Equipo							
Suma Costo directo							
Costo indirecto							
Egresos por Mes = CD + CI							
Acumulado de egresos							
Anticipos (+)							
Estimaciones (+)							
Amortización Anticipo (-)							
Suma Ingresos							
Acumulado de ingresos							
Acumulado (Egreso-Ingreso)							
Costo de financiamiento							
Acumulado financiamiento							

COSTO FINANCIERO = $\frac{\text{FINANCIAMIENTO}}{\text{COSTO DIRECTO} + \text{COSTO INDIRECTO}} \times 100 = \text{\% F}$

COSTO FINANCIERO = _____ X 100 = _____ %

Información de uso frecuente

Tablas históricas actualizadas

Tasas de recargos e intereses a cargo del fisco federal



2005	Casos de mora	Pago a plazo	DOF
Diciembre			
Noviembre			
Octubre			
Septiembre	1.13	0.75	31 ago 2005
Agosto	1.13	0.75	25 jul 2005
Julio	1.13	0.75	29 jun 2005
Junio	1.13	0.75	31 may 2005
Mayo	1.13	0.75	3 may 2005
Abril	1.13	0.75	4 abril 2005
Marzo	1.13	0.75	8 mar 2005
Febrero	1.13	0.75	28 feb 2005
Enero	1.13	0.75	28 ene 2005

Derechos reservados por  S.A. de C.V.

Siglas IUF

Grupo FRECUENTEX



LICITACIÓN PÚBLICA No. HUM/DOP/BID/002/04

CONSTRUCCIÓN DEL ÁREA ADMINISTRATIVA, CAPILLA,
CAFETERÍA, BODEGA, BAÑOS PÚBLICOS, MÓDULOS DE GAVETAS,
ACCESO AL PANTEÓN, MUNICIPAL "JARDINES DE LA PAZ"

FECHA DE LICITACIÓN 02 DE AGOSTO DEL 2004



3.- INTEGRACIÓN DE LA PROPUESTA ECONÓMICA SOBRE "B"

DOCUMENTO 31

UTILIDAD PROPUESTA POR EL LICITANTE



PROCEDIMIENTO EJECUTIVO INTEGRAL DE LA LICITACIÓN DE OBRA PÚBLICA

**H. AYUNTAMIENTO DE URUAPAN
DIRECCIÓN OBRAS PUBLICAS**

UTILIDAD PROPUESTA POR EL LICITANTE

LICITACION PUBLICA N° _____

CARGO POR UTILIDAD C.U. = \$ _____

$$\% \text{ CU} = (\text{C.U.} / (\text{C.D.} + \text{C.I.} + \text{C.F.})) \times 100$$

% CU =

C.D. = Costo Directo
C.I. = Costo Indirecto
C.F. = Costo por Financiamiento
CU = Cargo por Utilidad

NOMBRE DEL LICITANTE

NOMBRE , CARGO Y FIRMA DEL REPRESENTANTE LEGAL



**GRUPO
ONSTRUCRETOS**

CONSTRUCRETOS Y MATERIALES DE URUAPAN, S. A. DE C. V.

VENTA DE MATERIAL PARA CONSTRUCCION Y PREFABRICADOS

BLVD. INDUSTRIAL N° 2554
ESQ. LIBRAMIENTO ORIENTE
COL. LA PRESA
60130 URUAPAN, MICH.

TELS. (452) 528-13-30
528-21-25
FAX (452) 528-20-76
LADA SIN COSTO 01-800-711-6393

H. AYUNTAMIENTO DE URUAPAN



DIRECCIÓN DE OBRAS PÚBLICAS

DOCUMENTO 31

LICITACIÓN No. HUBSOPRESID0204

OBRA: CONSTRUCCION DEL AREA ADMINISTRATIVA, CAPILLA, CAFETERIA, BODEGA, BAÑO PUBLICO,
MÓDULO DE CASITAS, ACCESO AL PANTÓN MUNICIPAL "HERMINIA DE LA PAZ"

FECHA DE LICITACION: 02 DE AGOSTO DEL 2004

UTILIDAD PROPUESTA POR EL LICITANTE

CONSTRUCRETOS Y MATERIALES DE URUAPAN S.A. DE C.V.

ESTEBAN ESPINOSA RODRIGUEZ
REPRESENTANTE LEGAL

RAZON SOCIAL DEL LICITANTE

NOMBRE, CARGO Y FIRMA DEL REPRESENTANTE LEGAL

CARGOS POR UTILIDAD C.U. = \$ 243,374.51

$$\%C.U. = (CU / (CD + CI + CF)) * 100$$

$$\%CI = 12.28 \% \text{ (UTILIDAD BRUTA)}$$

$$\%C.U. = 243,374.51 / (1,846,527.74 + 128,043.28 + 7,192.84) * 100$$

12.28 %

CD= COSTO DIRECTO = 1,846,527.74 ✓
CI= COSTO INDIRECTO = 128,043.28 ✓
CF= COSTO FINANCIERO = 7,192.84 ✓
CU= CARGO POR UTILIDAD = 243,374.51

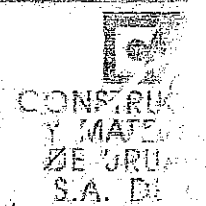

CONSTRUCRETOS Y MATERIALES DE URUAPAN S.A. DE C.V.
ESTEBAN ESPINOSA RODRIGUEZ
REPRESENTANTE LEGAL

	CONVOCATORIA No. HAUM/DOP/BID/002/04	DOCUMENTO 31
	CONCIUSO No. 02 DE AGOSTO DEL 2004	2 DE 2
	DE FECHA: 02 DE AGOSTO DEL 2004	
	CONSTRUCCION DEL AREA ADMINISTRATIVA, CARILLA, CAFETERIA, BODEGA, BAÑOS PUBLICOS, MODULO DE GAVELAS, ACCESO AL PANTEON MUNICIPAL "JARDINES DE LA PAZ"	
	NOMBRE DEL CONCURSANTE CONSTRUCRETOS Y MATERIALES DE URUAPAN S.A DE C.V.	HOJA: DE

DETERMINACION DEL CARGO POR UTILIDAD NETA

CARGO POR UTILIDAD= 7.00% (C.D.+C.I.+C.F.); = $\frac{\text{UTILIDAD NETA}*(C.D.+C.I.+C.F.)}{1-(I.S.R.+P.T.U.)}$ (1)

PORCENTAJE DE UTILIDAD BRUTA: 0.07
 C.D. = 1846527.740
 C.I.= 128043.280
 C.F.= 7192.839
 I.S.R = 0.330
 P.T.U.= 0.100

CARGO POR UTILIDAD (A)	0.07 \$ 1,981,763.86	138,723.47D \$ 243,974.51
	1.00 (0.43)	0.57D

% DE UTILIDAD= (A)*100/(CD+CI+CF)= 12.28%

C. ESTEBAN ESPINOSA RODRIGUEZ

	LICITACION PUE. N.A.C. No. HAUM/DOP/BID/002/04	OFERTA ECONOMICA
	CONCURSO No.	ANEXO
	DE FECHA: 02 DE AGOSTO DEL 2004	
CONSTRUCCION DEL AREA ADMINISTRATIVA, CAPILLA, CAFETERIA, BODEGA, BANOS PUBLICOS, MODULO DE GAVETAS, ACCESO AL PANTEON MUNICIPAL "JARDINES DE LA PAZ"		
NOMBRE DEL CONCURSANTE: CONSTRUCRETOS Y MATERIALES DE URIJAPAN S.A DE C.V.		HOJA: DE:

ANALISIS DE COSTOS GLOBALES INTEGRADOS

1.- COSTO DIRECTO

A).- MATERIALES	\$	1,064,366.100
B).- MANO DE OBRA	\$	717,313.830
C).- MAQUINARIA Y EQUIPO	\$	29,300.140
D).- HERRAMIENTA MENOR POR M.O.	\$	35,547.670
E).- SUBCONTRATOS	\$	-

TOTAL COSTO DIRECTO \$ 1,846,527.740

COSTO DIRECTO A).- IMPORTE PARCIAL \$ 1,846,527.74

COSTO INDIRECTO 6.934% \$ 128,043.28

COSTOS FINANCIERO 0.3643% \$ 7,192.84

COSTOS POR UTILIDAD BRUTA 12.28% \$ 243,374.51

COSTOS ADICIONALES 1 (SECODAM) 0.50% \$ 11,106.99

COSTOS ADICIONALES 2 (2% SOBRE NOMINA) 0.705% \$ 15,685.81

MONTO TOTAL DE LA OBRA \$ 2,251,931.17

C. ESTEBAN ESPINOSA RODRIGUEZ



LICITACIÓN PÚBLICA No. HUM/DOP/BID/002/04

CONSTRUCCIÓN DEL ÁREA ADMINISTRATIVA, CAPILLA,
CAFETERÍA, BODEGA, BAÑOS PÚBLICOS, MÓDULOS DE GAVETAS,
ACCESO AL PANTEÓN, MUNICIPAL "JARDINES DE LA PAZ"

FECHA DE LICITACIÓN 02 DE AGOSTO DEL 2004



3.- INTEGRACIÓN DE LA PROPUESTA ECONÓMICA SOBRE "B"

DOCUMENTO 32

CARGOS ADICIONALES



PROCEDIMIENTO EJECUTIVO INTEGRAL DE LA LICITACIÓN DE OBRA PÚBLICA

**H. AYUNTAMIENTO DE URUAPAN
DIRECCIÓN OBRAS PUBLICAS**

CARGOS ADICIONALES

LICITACION PUBLICA N° _____

LOS CARGOS ADICIONALES ESTARAN REPRESENTADOS POR AQUELLOS QUE DERIVEN DE ORDENAMIENTOS LEGALES APLICABLES O DE DISPOSICIONES ADMINISTRATIVAS QUE EMITAN AUTORIDADES COMPETENTES EN LA MATERIA, COMO IMPUESTOS LOCALES, ESTATALES, Y FEDERALES Y GASTOS DE INSPECCION Y SUPERVISION, MISMOS QUE SE DEBERAN DESGLOSAR EN ESTE APARTADO.

IMPUESTOS LOCALES, ESTATALES Y FEDERALES \$ _____

GASTOS DE INSPECCION Y SUPERVISION \$ _____

La suma de los cargos anteriores serán los cargos adicionales (C.A.)

CARGOS ADICIONALES (C.A.) = \$ _____

$$\%CA = C.A. / C.D. \times 100$$

$$\% CA =$$

C.D. = Costo Directo

C.A. = Cargos Adicionales

NOMBRE DEL LICITANTE

NOMBRE, CARGO Y FIRMA DEL REPRESENTANTE LEGAL



**GRUPO
CONCRETOS**

CONCRETOS Y MATERIALES DE URUAPAN, S. A. DE C. V.

VENTA DE MATERIAL PARA CONSTRUCCION Y PREFABRICADOS

BVD. INDUSTRIAL N° 2554
ESQ. LIBRAMIENTO ORIENTE
COL. LA PRESA
60130 URUAPAN, MICH.

TELE. (462) 628-13-30
526-21-29
FAX (462) 628-20-76
LADA SIN COSTO 01-602-711-9363

H. AYUNTAMIENTO DE URUAPAN

DIRECCIÓN DE OBRAS PÚBLICAS

DOCUMENTO 32

LECTACION No. HUAZDOPRESA004

OBRA: CONSTRUCCION DEL AREA ADMINISTRATIVA, CAPILLA, CAFETERIA, SOBERA, BAÑOS PUBLICOS, MODULOS DE CASITAS, ACCESO AL PANTEON MUNICIPAL, MARGENES DE LA PAZ

FECHA DE LICITACION: 02 DE AGOSTO DEL 2004

CARGOS ADICIONALES

CONCRETOS Y MATERIALES DE URUAPAN S.A. DE C.V.

ESTEBAN ESPINOSA RODRIGUEZ
REPRESENTANTE LEGAL

RAZON SOCIAL DEL LICITANTE

NOMBRE, CARGO Y FIRMA DEL REPRESENTANTE LEGAL

LOS CARGOS ADICIONALES ESTARAN REPRESENTADOS POR AQUELLOS QUE DERIVEN DE ORDENAMIENTOS LEGALES APLICABLES O DE DISPOSICIONES ADMINISTRATIVAS QUE EMITAN AUTORIDADES COMPETENTE EN LA MATERIA, COMO IMPUESTOS LOCALES, ESTATALES, Y FEDERALES Y GASTOS DE INSPE

IMPUESTOS LOCALES, ESTATALES Y FEDERALES 0.00

GASTOS DE INSPECCION Y SUPERVISION 11,106.99

LA SUMA DE LOS CARGOS ANTERIORES SERAN LOS CARGOS ADICIONALES (C.A.)

CARGOS ADICIONALES (C.A.) 11,106.99

$\frac{11,106.99}{100.00} = 111.0699$

NCA= 0.50



CONCRETOS Y MATERIALES DE URUAPAN S.A. DE C.V.
ESTEBAN ESPINOSA RODRIGUEZ
REPRESENTANTE LEGAL

	CONVOCATORIA: HAUM/DOP/BID/002/04	DOCUMENTO 14
	CONCURSO N°:	IDE 1
	DEFECHA: 02 DE AGOSTO DEL 2004	ANEXO
	CONSTRUCCION DEL AREA ADMINISTRATIVA, CAPILLA, CAFETERIA, BODEGA, SAÑOS PUBLICOS, MODULO DE GAVETAS, ACCESO AL PANTON MUNICIPAL "JARDINES DE LA PAZ"	
	NOMBRE DEL CONCURSANTE: CONCRETOS Y MATERIALES DE GUAYAMA S.A DE C.V.	HOJA DE

IMPUESTO SOBRE NOMINA (2%)

MANO DE OBRA (EXPLOSION DE INSUMOS)					
Ns.	CATEGORIAS	CANTIDAD DE (EXPLOSION DE INSUMOS)	JORNALES SALARIO INTEGRADO	IMPORTE	
MANO DE OBRA DE CAMPO					
MO_01	CABO DE CUADRILLA	173.98450	319.41000	55,572.390	
MO_02	TOPOGRAFO	4.50000	285.79000	1,286.080	
MO_03	ELECTRICO	36.86660	285.79000	10,478.950	
MO_04	ALBAÑIL	1,210.92112	235.37000	285,014.500	
MO_05	CARPINTERO DE CONSTRUCCION	53.12938	285.79000	15,183.850	
MO_06	PEON	1,651.81105	137.55000	227,206.510	
MO_07	FIERRERO	80.53080	235.37000	18,954.530	
MO_08	ALUMINERO	5.70000	285.79000	1,629.000	
MO_09	PINTOR	80.56822	285.79000	23,025.590	
MO_10	AZULEJERO	61.98000	285.79000	17,713.250	
MO_11	HERRERO	46.36665	285.79000	13,251.130	
MO_12	FONANERO	17.50640	285.79000	5,003.150	
MO_13	AYUDANTE	256.78788	153.70000	39,468.300	
MO_14	ESTADALERO	4.50000	185.98000	836.910	
MO_15	CADENERO	4.50000	153.70000	691.650	
MO_16	LABORATORISTA	4.00000	504.28000	2,017.120	
				SUBTOTAL	717,333.009
OPERADORES					
MO_1	MAESTRO	0.01992	285.79000	5.590	
MO_2	operador maquina pesada	4.12515	319.41000	1,317.610	
MO_3	PEON DE MAQUINARIA MENOR	46.52397	137.55000	6,399.370	
MO_4	Ayudante General	25.59355	153.70000	3,933.730	
MO_5	Operador de maquina de 2da	0.49985	202.13000	101.050	
				SUBTOTAL	11,757.450
SUMA TOTAL				729,090.450	
(1) IMPUESTO SOBRE NOMINA = (2% DE LA SUMA TOTAL)				14,581.809	

MANO DE OBRA DE PERSONAL DE OFICINA (PROGRAMA DE MONTOS MENSUALES DE PERSONAL TECNICO-ADMINISTRATIVO Y DE SERVICIOS ENCARGADOS DE LA DIRECCION, ADMINISTRACION Y SUPERVISION DE LOS TRABAJOS)				
Ns.	CATEGORIAS	IMPORTE TOTAL DE MANO DE OBRA (DOC. AE 13)		
DE OFICINAS CENTRALES				
1	PERSONAL DIRECTIVO	19,200.00000		
2	PERSONAL TECNICO	7,200.00000		
3	PERSONAL ADMINISTRATIVO	7,200.00000		
DE CAMPO				
1	PERSONAL DIRECTIVO	10,800.00000		
2	PERSONAL TECNICO	7,200.00000		
3	PERSONAL ADMINISTRATIVO	3,600.00000		
SUMA TOTAL				55,200.00000
(2) IMPUESTO SOBRE NOMINA = (2% DE LA SUMA TOTAL)				1,104.00000

(3) IMPORTE TOTAL DE IMPUESTO SOBRE NOMINA EN PESOS = (1+2)		\$	15,685.81
COSTO DIRECTO DE LA OBRA (CD)		\$	1,846,527.74
COSTO INDIRECTO= %CD		\$	128,043.28
SUBTOTAL		\$	1,974,571.02
COSTO DE FINANCIAMIENTO= % (CD+C1)		\$	7,192.84
SUBTOTAL		\$	1,981,763.86
COSTO DE UTILIDAD= % (CD+C1+CF)		\$	243,374.51
SUBTOTAL		\$	2,225,138.37
(4) IMPORTE TOTAL = (CD+C1+CF+CU)		\$	2,225,138.37
% TOTAL DE IMPUESTO SOBRE NOMINA = ((3/4)) * 100			0.705%

	CONTRATO Nº: HAMM/DDP/DIR-002/04	INFORME Nº:
	FECHA: 02 DE AGOSTO DEL 2004	PÁGINA:
	DESTINATARIO: DIRECCIÓN GENERAL ADMINISTRATIVA, OFICINA GENERAL DE SERVICIOS, MODULO DE SERVICIOS, ALICADO AL PUESTO DE JEFE DE OFICINA DE LA PAZ	FECHA:
	SEÑALADO POR: DIRECCIÓN GENERAL ADMINISTRATIVA DE LA PAZ	PÁGINA:

DETERMINACION DEL IMPORTE DE LAS APORTACIONES POR CONCEPTO DE SAR E INFONAVIT

MANDO DE OBRA (EXPLOSION DE INSUMOS)											
Nº.	CATEGORIAS	CANTIDAD DE JORNALES (EXPLOSION INSUMOS)	DE SALARIO INTEGRADO	IMPORTE (A)	FACTOR DE SALARIO REAL CON IMSS (B)	CARGOS DEL IMSS RESTAR PARA CALCULO DE SAR E INFONAVIT (C)	RESTAR SAR E INFONAVIT INCLUIDOS EN EL FEE CALCULADO (2% Y 2%)	FACTOR DE SALARIO REAL SIN IMSS (D) = B - C	MONTO A APLICAR PARA CALCULO DEL MONTO A APLICAR SAR E INFONAVIT (AB/D)	CARGOS POR CARGOS POR SAR E INFONAVIT (5%)	POR CARGOS POR SAR E INFONAVIT (5%)
MANDO DE OBRA DE CAMPO											
MD_01	CASO DE CUADRILLA	173.98490	319.41	55,572.390	1.68108	0.1928864	0.0700000	1.4181836	46,881.679	2,344.094	937.634
MD_02	LOGORRATON	4.50000	285.79	1,286.060	1.68113	0.1928327	0.0700000	1.4181973	1,084.917	54.246	21.059
MD_03	ELECTRICO	36.68660	285.79	10,478.850	1.68113	0.1928327	0.0700000	1.4181973	9,640.017	442.001	176.000
MD_04	MURALL	1,210.92112	285.37	285,014.500	1.68123	0.1930066	0.0700000	1.4182234	240,427.893	12,021.384	4,608.554
MD_05	CARPINTERO DE CONSTRUCCION	53.12938	285.79	15,183.850	1.68113	0.1928327	0.0700000	1.4181973	12,809.060	640.453	256.191
MD_06	PEON	1,651.81105	137.55	227,205.610	1.71842	0.2218217	0.0700000	1.4274863	188,631.660	8,431.683	3,772.633
MD_07	PIERRETO	80.53080	285.37	18,954.530	1.68123	0.1930066	0.0700000	1.4182234	15,989.340	799.467	318.787
MD_08	ALUMBRERO	5.70000	285.79	1,629.000	1.68113	0.1928327	0.0700000	1.4181973	1,374.221	68.711	27.484
MD_09	PAQUER	80.56822	285.79	23,028.690	1.68113	0.1928327	0.0700000	1.4181973	19,424.333	971.217	388.467
MD_10	AZULERERO	61.98000	285.79	17,713.280	1.68113	0.1928327	0.0700000	1.4181973	14,842.864	747.143	298.857
MD_11	MECANICO	46.36666	285.79	13,251.130	1.68113	0.1928327	0.0700000	1.4181973	11,176.832	559.931	223.572
MD_12	FONTANERO	17.50840	285.79	5,003.150	1.68113	0.1928327	0.0700000	1.4181973	4,220.846	211.032	84.413
MD_13	AUXILIAR	256.78788	153.70	39,468.300	1.70774	0.2130828	0.0700000	1.4246572	32,925.854	1,646.293	659.617
MD_14	ESTRATERO	4.50000	185.88	836.910	1.69077	0.2002318	0.0700000	1.4205381	703.149	35.157	14.063
MD_15	PADENERO	4.50000	153.70	691.650	1.70774	0.2130828	0.0700000	1.4246572	576.998	28.860	11.540
MD_16	LADRADORISTA	4.00000	604.28	2,017.120	1.58053	0.1827833	0.0700000	1.4181467	1,701.779	85.090	34.036
SUBTOTAL										30,085.641	12,934.250
OPERADORES											
MD_1	MAESTRO	0.01892	289.79	5.680	1.68113	0.1928327	0.0700000	1.4181973	4.880	0.240	0.096
MD_2	operador maquinaria pesada	4.12515	319.41	1,317.610	1.68108	0.1928904	0.0700000	1.4181836	1,111.655	55.578	22.231
MD_3	PEON DE MANEJO DE MAQUINARIA	46.52397	137.55	6,399.370	1.71842	0.2218217	0.0700000	1.4274863	5,312.800	265.646	109.258
MD_4	Ayuda de Personal	25.59365	153.70	3,933.730	1.70774	0.2130828	0.0700000	1.4246572	3,281.657	164.093	65.033
MD_5	Control de cumplimiento de Cda	0.49885	202.13	101.050	1.68440	0.1954104	0.0700000	1.4189856	85.128	4.256	1.703
SUBTOTAL										489.001	185.921
MANDO DE OBRA DE PERSONAL DE OFICINA PROGRAMA DE MONITOREO MENSUAL DE PERSONAL TECNICO ADMINISTRATIVO Y DE SERVICIOS ENCARGADOS DE LA DIRECCION ADMINISTRACION Y SUPERVISION DE LOS TRABAJOS											
DE OFICINAS CENTRALES											
1	Inv. Superintendente	60.00000	320.00	19,200.00	1.68108	0.1928959	0.0700000	1.4181841	15,197.486	808.870	323.849
2	Inv. Residente	36.00000	200.00	7,200.00	1.68518	0.1958974	0.0700000	1.4181828	6,063.515	303.176	121.270
3	Ayuda. Contable	24.00000	309.00	7,200.00	1.68111	0.1928163	0.0700000	1.4181937	6,073.060	303.698	121.479
DE CAMPO											
1	Inv. Superintendente	36.00000	300.00	10,800.00	1.68111	0.1928163	0.0700000	1.4181937	9,118.840	455.847	182.218
2	Inv. Residente	36.00000	200.00	7,200.00	1.68518	0.1958974	0.0700000	1.4181828	6,063.515	303.176	121.270
3	Ayuda. Contable	12.00000	309.00	3,699.00	1.68111	0.1928163	0.0700000	1.4181937	3,036.890	151.849	60.740
SUBTOTAL										2,327.310	930.828
IMPORTE TOTAL DE SAR E INFONAVIT										32,902.758	13,161.103

C. ESTEBAN ESPINOSA RODRIGUEZ



LICITACIÓN PÚBLICA No. HUM/DOP/BID/002/04

CONSTRUCCIÓN DEL ÁREA ADMINISTRATIVA, CAPILLA,
CAFETERÍA, BODEGA, BAÑOS PÚBLICOS, MÓDULOS DE GAVETAS,
ACCESO AL PANTEÓN, MUNICIPAL "JARDINES DE LA PAZ"



FECHA DE LICITACIÓN 02 DE AGOSTO DEL 2004

3.- INTEGRACIÓN DE LA PROPUESTA ECONÓMICA SOBRE "B"

DOCUMENTO 33

ANÁLISIS DETALLADO DE PRECIOS UNITARIOS DE LOS DIFERENTES CONCEPTOS



PROCEDIMIENTO EJECUTIVO INTEGRAL DE LA LICITACIÓN DE OBRA PÚBLICA



LICITACIÓN PÚBLICA No: HAUM/DOP/BID/002/04

CONSTRUCCION DEL AREA ADMINISTRATIVA, CAPILLA, CAFETERIA, BODEGA, BAÑOS PUBLICOS, MODULOS DE GABETAS, ACCESO AL PANTEON, MUNICIPAL "JARDINES DE LA PAZ"



FECHA DE LICITACIÓN: 02 DE AGOSTO DEL 2004

DOCUMENTO 33 (ANALISIS DE PRECIOS UNITARIOS)

Descripción

Clave: 1.A.1

Trazo y Nivelación

Unidad : m2
 Cantidad : 64.0000
 Precio U. : 6.27
 Total : 401.28

C	Clave	Descripción	Cantidad	Unidad	Precio U.	Total
Materiales						
	MAT_007	MADERA DE PINO DE TERCERA	0.10000	P.T.	7.00	0.70
	MAT_006	HILO DE CAÑAMO	0.00500	CARRETE	22.00	0.11
	MAT_005	CAL	0.00010	TON	840.00	0.08
Total de Materiales						0.89
Mano de Obra						
	+ MO_22	CUADRILLA 4 (0.1 CABO+1 ALBAÑIL+1 PEON)		jor		
	MO_01	CABO DE CUADRILLA	0.10000	jor	319.41	31.94
	MO_04	ALBAÑIL	1.00000	jor	235.37	235.37
	MO_06	PEON	1.00000	jor	137.55	137.55
					Suma	404.86
					Total	4.05
Total de Mano de Obra						4.05
Herramienta						
	HM_01	HERRAMIENTA MENOR	0.05000	(%)mo	4.05	0.20
Total de Herramienta						0.20
						Costo Directo 5.14
						Indirectos (6.9340%) 0.36
						Financiamiento (0.3643%) 0.02
						Utilidad (12.2800%) 0.68
						Cargos Adicionales (0.5000%) 0.03
						impuesto sobre nomina (0.7050%) 0.04
						Precio Unitario 6.27

** SEIS PESOS 27/100 M.N. **



PROCEDIMIENTO EJECUTIVO INTEGRAL DE LA LICITACIÓN DE OBRA PÚBLICA

0573



LICITACIÓN PÚBLICA No: HAUM/DOP/BID/002/04

CONSTRUCCION DEL AREA ADMINISTRATIVA, CAPILLA, CAFETERIA, BODEGA, BAÑOS PUBLICOS, MODULOS DE GABETAS, ACCESO AL PANTEON, MUNICIPAL "JARDINES DE LA PAZ"



FECHA DE LICITACIÓN: 02 DE AGOSTO DEL 2004

DOCUMENTO 33 (ANALISIS DE PRECIOS UNITARIOS)

Descripción

Clave: 1.A.2

Excavación en cepas hecha a mano Incluye: traspaleo a 2m y afine de suelo y taludes. de 0 a 2m de profundidad Material Tipo I

Unidad : m3
 Cantidad : 42.6000
 Precio U. : 39.32
 Total : 1,675.03

C	Clave	Descripción	Cantidad	Unidad	Precio U.	Total
Mano de Obra						
+	MO_20	CUADRILLA 2 (0.1 CABO+2 PEONES)		jor		
	MO_01	CABO DE CUADRILLA	0.10000	jor	319.41	31.94
	MO_06	PEON	2.00000	jor	137.55	275.10
					Suma	307.04
		Rendimiento	: 10.00000		Total	30.70
Total de Mano de Obra						30.70
Herramienta						
	HM_01	HERRAMIENTA MENOR	0.05000	(%)mo	30.70	1.54
Total de Herramienta						1.54

Costo Directo 32.24
 Indirectos (6.9340%) 2.24
 Financiamiento (0.3643%) 0.13
 Utilidad (12.2800%) 4.25
 Cargos Adicionales (0.5000%) 0.19
 impuesto sobre nomina (0.7050%) 0.27

Precio Unitario 39.32

**** TREINTA Y NUEVE PESOS 32/100 M.N. ****



PROCEDIMIENTO EJECUTIVO INTEGRAL DE LA LICITACIÓN DE OBRA PÚBLICA



LICITACIÓN PÚBLICA No: HAUM/DOP/BID/002/04

CONSTRUCCION DEL AREA ADMINISTRATIVA, CAPILLA, CAFETERIA, BODEGA, BAÑOS PUBLICOS, MODULOS DE GABETAS, ACCESO AL PANTEON, MUNICIPAL "JARDINES DE LA PAZ"



FECHA DE LICITACIÓN: 02 DE AGOSTO DEL 2004

DOCUMENTO 33 (ANALISIS DE PRECIOS UNITARIOS)

Descripción

Clave: 1.A.3
Plantilla de concreto hecho en obra. Incluye: acarreros, elaboración de concreto, tendido y apisonado. De 8cm de espesor

Unidad : m2
Cantidad : 36.0000
Precio U. : 85.42
Total : 3,075.12

C	Clave	Descripción	Cantidad	Unidad	Precio U.	Total
Mano de Obra						
+	MO_22	CUADRILLA 4 (0.1 CABO+1 ALBAÑIL+1 PEON)		jor		
	MO_01	CABO DE CUADRILLA	0.10000	jor	319.41	31.94
	MO_04	ALBAÑIL	1.00000	jor	235.37	235.37
	MO_06	PEON	1.00000	jor	137.55	137.55
					Suma	404.86
		Rendimiento	: 14.99925		Total	26.99
Total de Mano de Obra						26.99
Herramienta						
	HM_01	HERRAMIENTA MENOR	0.05000	(%)mo	26.99	1.35
Total de Herramienta						1.35
Equipo						
H	EQ_007	Vibrador para concreto wacker	1.00000	hora	26.56	26.56
		Rendimiento	: 14.99925		Total	1.77
Total de Equipo						1.77
Auxiliares						
+	BAS_1	CONCRETO F'c= 100KG/CM2.		M3		
	MAT_001	CEMENTO GRIS	0.26000	TON	1,200.00	312.00
	MAT_002	ARENA	0.50000	M3	115.00	57.50
	MAT_003	GRAVA	0.68000	M3	115.00	78.20
	MAT_004	AGUA	0.19500	M3	30.00	5.85
H	EQ_006	Revolvedora de concreto de un saco cipsa	0.50000	hora	43.72	21.86
					Suma	475.41
			Cantidad : 0.08400		Total	39.93
Total de Auxiliares						39.93

Costo Directo 70.04
Indirectos (6.9340%) 4.86
Financiamiento (0.3643%) 0.27
Utilidad (12.2800%) 9.23
Cargos Adicionales (0.5000%) 0.42
impuesto sobre nomina (0.7050%) 0.60

Precio Unitario 85.42

** OCHENTA Y CINCO PESOS 42/100 M.N. **



PROCEDIMIENTO EJECUTIVO INTEGRAL DE LA LICITACIÓN DE OBRA PÚBLICA

0575



LICITACIÓN PÚBLICA No: HAUM/DOP/BID/002/04

CONSTRUCCION DEL AREA ADMINISTRATIVA, CAPILLA, CAFETERIA, BODEGA, BAÑOS PUBLICOS, MODULOS DE GABETAS, ACCESO AL PANTEON, MUNICIPAL "JARDINES DE LA PAZ"



FECHA DE LICITACIÓN: 02 DE AGOSTO DEL 2004

DOCUMENTO 33 (ANALISIS DE PRECIOS UNITARIOS)

Descripción

Clave: 1.A.4

Cimentación corrida de 0.70m de ancho, Var. 3/8" a 20cm y a 25cm. Concreto fc=200kg/cm²

Unidad : ml
 Cantidad : 12.0000
 Precio U. : 288.44
 Total : 3,461.28

C	Clave	Descripción	Cantidad	Unidad	Precio U.	Total
Materiales						
	MAT_007	MADERA DE PINO DE TERCERA	0.50000	P.T.	7.00	3.50
	MAT_009	ACERO DE REFUERZO	4.00000	KG	8.60	34.40
	MAT_010	ALAMBRE RECOCIDO	0.10000	KG	10.43	1.04
	MAT_008	CLAVO	0.10000	KG	13.47	1.35
	MAT_006	HILO DE CAÑAMO	0.00500	CARRETE	22.00	0.11
Total de Materiales						40.40
Mano de Obra						
+	MO_23	CUADRILLA 5 (0.1 CABO+ 1 ALBAÑIL+2 PEONES)		jor		
	MO_01	CABO DE CUADRILLA	0.10000	jor	319.41	31.94
	MO_04	ALBAÑIL	1.00000	jor	235.37	235.37
	MO_06	PEON	2.00000	jor	137.55	275.10
					Suma	542.41
		Rendimiento	: 10.00000		Total	54.24
+	MO_24	CUADRILLA 6 (0.1 CABO+ 1 FERRERO + 1 PEON)		jor		
	MO_01	CABO DE CUADRILLA	0.10000	jor	319.41	31.94
	MO_07	FERRERO	1.00000	jor	235.37	235.37
	MO_06	PEON	1.00000	jor	137.55	137.55
					Suma	404.86
		Rendimiento	: 30.00300		Total	13.49
Total de Mano de Obra						67.73
Herramienta						
	HM_01	HERRAMIENTA MENOR	0.05000	(%)mo	67.73	3.39
Total de Herramienta						3.39
Equipo						
	H EQ_007	Vibrador para concreto wacker	1.00000	hora	26.56	26.56
		Rendimiento	: 10.00000		Total	2.66
Total de Equipo						2.66
Auxiliares						
+	BAS_3	CONCRETO F'c= 200KG/CM2.		M3		
	MAT_001	CEMENTO GRIS	0.35500	TON	1,200.00	426.00
	MAT_002	ARENA	0.47000	M3	115.00	54.05
	MAT_003	GRAVA	0.65000	M3	115.00	74.75
	MAT_004	AGUA	0.19500	M3	30.00	5.85
	H EQ_006	Revolvedora de concreto de un saco cipsa	0.50000	hora	43.72	21.86
					Suma	582.51
			Cantidad : 0.21000		Total	122.33
Total de Auxiliares						122.33

Costo Directo 236.51
 Indirectos (6.9340%) 16.40
 Financiamiento (0.3643%) 0.92
 Utilidad (12.2800%) 31.17
 Cargos Adicionales (0.5000%) 1.43



PROCEDIMIENTO EJECUTIVO INTEGRAL DE LA LICITACIÓN DE OBRA PÚBLICA



LICITACIÓN PÚBLICA No: HAUM/DOP/BID/002/04

CONSTRUCCION DEL AREA ADMINISTRATIVA, CAPILLA,
CAFETERIA, BODEGA, BAÑOS PUBLICOS, MODULOS DE
GABETAS, ACCESO AL PANTEON, MUNICIPAL
"JARDINES DE LA PAZ"



FECHA DE LICITACIÓN: 02 DE AGOSTO DEL 2004

DOCUMENTO 33 (ANALISIS DE PRECIOS UNITARIOS)

C	Clave	Descripción	Cantidad	Unidad	Precio U.	Total
					impuesto sobre nomina (0.7050%)	2.01
					Precio Unitario	288.44

** DOSCIENTOS OCHENTA Y OCHO PESOS 44/100 M.N. **



PROCEDIMIENTO EJECUTIVO INTEGRAL DE LA LICITACIÓN DE OBRA PÚBLICA

0577



LICITACIÓN PÚBLICA No: HAUM/DOP/BID/002/04

CONSTRUCCION DEL AREA ADMINISTRATIVA, CAPILLA, CAFETERIA, BODEGA, BAÑOS PUBLICOS, MODULOS DE GABETAS, ACCESO AL PANTEON, MUNICIPAL "JARDINES DE LA PAZ"



FECHA DE LICITACIÓN: 02 DE AGOSTO DEL 2004

DOCUMENTO 33 (ANALISIS DE PRECIOS UNITARIOS)

Descripción

Clave: 1.A.5
 Cimentación corrida de 1.00m de ancho, armado: var. 3/8" a 20cm y a 25cm. Concreto
 f_c=200kg/cm²

Unidad : ml
 Cantidad : 24.0000
 Precio U. : 326.97
 Total : 7,847.28

C	Clave	Descripción	Cantidad	Unidad	Precio U.	Total
Materiales						
	MAT_007	MADERA DE PINO DE TERCERA	0.50000	P.T.	7.00	3.50
	MAT_009	ACERO DE REFUERZO	5.50000	KG	8.60	47.30
	MAT_010	ALAMBRE RECOCIDO	0.12500	KG	10.43	1.30
	MAT_008	CLAVO	0.10000	KG	13.47	1.35
	MAT_006	HILO DE CAÑAMO	0.00500	CARRETE	22.00	0.11
Total de Materiales						53.56
Mano de Obra						
+	MO_23	CUADRILLA 5 (0.1 CABO+ 1 ALBAÑIL+2 PEONES)		jor		
	MO_01	CABO DE CUADRILLA	0.10000	jor	319.41	31.94
	MO_04	ALBAÑIL	1.00000	jor	235.37	235.37
	MO_06	PEON	2.00000	jor	137.55	275.10
		Rendimiento	: 8.00000		Suma	542.41
					Total	67.80
+	MO_24	CUADRILLA 6 (0.1 CABO+ 1 FERRERO + 1 PEON)		jor		
	MO_01	CABO DE CUADRILLA	0.10000	jor	319.41	31.94
	MO_07	FERRERO	1.00000	jor	235.37	235.37
	MO_06	PEON	1.00000	jor	137.55	137.55
		Rendimiento	: 23.99808		Suma	404.86
					Total	16.87
Total de Mano de Obra						84.67
Herramienta						
	HM_01	HERRAMIENTA MENOR	0.05000	(%)mo	84.67	4.23
Total de Herramienta						4.23
Equipo						
H	EQ_007	Vibrador para concreto wacker	1.00000	hora	26.56	26.56
		Rendimiento	: 8.00000		Total	3.32
Total de Equipo						3.32
Auxiliares						
+	BAS_3	CONCRETO F _c = 200KG/CM2.		M3		
	MAT_001	CEMENTO GRIS	0.35500	TON	1,200.00	426.00
	MAT_002	ARENA	0.47000	M3	115.00	54.05
	MAT_003	GRAVA	0.65000	M3	115.00	74.75
	MAT_004	AGUA	0.19500	M3	30.00	5.85
H	EQ_006	Revolvedora de concreto de un saco cipsa	0.50000	hora	43.72	21.86
					Suma	582.51
			Cantidad : 0.21000		Total	122.33
Total de Auxiliares						122.33

Costo Directo 268.11
 Indirectos (6.9340%) 18.59
 Financiamiento (0.3643%) 1.04
 Utilidad (12.2800%) 35.33
 Cargos Adicionales (0.5000%) 1.62



PROCEDIMIENTO EJECUTIVO INTEGRAL DE LA LICITACIÓN DE OBRA PÚBLICA



LICITACIÓN PÚBLICA No: HAUM/DOP/BID/002/04

CONSTRUCCION DEL AREA ADMINISTRATIVA, CAPILLA, CAFETERIA, BODEGA, BAÑOS PUBLICOS, MODULOS DE GABETAS, ACCESO AL PANTEON, MUNICIPAL "JARDINES DE LA PAZ"



FECHA DE LICITACIÓN: 02 DE AGOSTO DEL 2004

DOCUMENTO 33 (ANALISIS DE PRECIOS UNITARIOS)

C	Clave	Descripción	Cantidad	Unidad	Precio U.	Total
					impuesto sobre nomina (0.7050%)	2.28
					Precio Unitario	326.97

** TRESCIENTOS VEINTISEIS PESOS 97/100 M.N. **



PROCEDIMIENTO EJECUTIVO INTEGRAL DE LA LICITACIÓN DE OBRA PÚBLICA



LICITACIÓN PÚBLICA No: HAUM/DOP/BID/002/04

CONSTRUCCION DEL AREA ADMINISTRATIVA, CAPILLA,
CAFETERIA, BODEGA, BAÑOS PUBLICOS, MODULOS DE
GABETAS, ACCESO AL PANTEON, MUNICIPAL
"JARDINES DE LA PAZ"



FECHA DE LICITACIÓN: 02 DE AGOSTO DEL 2004

DOCUMENTO 33 (ANALISIS DE PRECIOS UNITARIOS)

Descripción

Clave: 1.A.6

Relleno de cepas con material producto de excavación en capas de 20cm con pisón de mano

Unidad : m3
Cantidad : 42.6600
Precio U. : 49.14
Total : 2,096.31

C	Clave	Descripción	Cantidad	Unidad	Precio U.	Total
Mano de Obra						
+	MO_20	CUADRILLA 2 (0.1 CABO+2 PEONES)		jor		
	MO_01	CABO DE CUADRILLA	0.10000	jor	319.41	31.94
	MO_06	PEON	2.00000	jor	137.55	275.10
					Suma	307.04
		Rendimiento	: 8.00000		Total	38.38
Total de Mano de Obra						38.38
Herramienta						
	HM_01	HERRAMIENTA MENOR	0.05000	(%)mo	38.38	1.92
Total de Herramienta						1.92

Costo Directo	40.30
Indirectos (6.9340%)	2.79
Financiamiento (0.3643%)	0.16
Utilidad (12.2800%)	5.31
Cargos Adicionales (0.5000%)	0.24
impuesto sobre nomina (0.7050%)	0.34

Precio Unitario 49.14

** CUARENTA Y NUEVE PESOS 14/100 M.N. **



PROCEDIMIENTO EJECUTIVO INTEGRAL DE LA LICITACIÓN DE OBRA PÚBLICA



LICITACIÓN PÚBLICA No: HAUM/DOP/BID/002/04

CONSTRUCCION DEL AREA ADMINISTRATIVA, CAPILLA, CAFETERIA, BODEGA, BAÑOS PUBLICOS, MODULOS DE GABETAS, ACCESO AL PANTEON, MUNICIPAL "JARDINES DE LA PAZ"



FECHA DE LICITACIÓN: 02 DE AGOSTO DEL 2004

DOCUMENTO 33 (ANALISIS DE PRECIOS UNITARIOS)

Descripción

Clave: 1.A.7

Relleno de cepas con material limpio de banco

Unidad : m3
 Cantidad : 19.2000
 Precio U. : 199.55
 Total : 3,831.36

C	Clave	Descripción	Cantidad	Unidad	Precio U.	Total
Materiales						
	MAT_012	CEMENTANTE	1.30000	M3	76.66	99.66
Total de Materiales						99.66
Mano de Obra						
+	MO_20	CUADRILLA 2 (0.1 CABO+2 PEONES)		jor		
	MO_01	CABO DE CUADRILLA	0.10000	jor	319.41	31.94
	MO_06	PEON	2.00000	jor	137.55	275.10
		Rendimiento	: 8.00000		Suma	307.04
Total de Mano de Obra						38.38
Herramienta						
	HM_01	HERRAMIENTA MENOR	0.05000	(%)mo	38.38	1.92
Total de Herramienta						1.92
Equipo						
H	EQ_012	COMPACTADOR MANUAL(BAILARINA) DE 4HP Wacker.	1.00000	hora	47.32	47.32
		Rendimiento	: 2.00000		Total	23.66
Total de Equipo						23.66
						Costo Directo 163.62
						Indirectos (6.9340%) 11.35
						Financiamiento (0.3643%) 0.64
						Utilidad (12.2800%) 21.56
						Cargos Adicionales (0.5000%) 0.99
						impuesto sobre nomina (0.7050%) 1.39
						Precio Unitario 199.55

** CIENTO NOVENTA Y NUEVE PESOS 55/100 M.N. **



PROCEDIMIENTO EJECUTIVO INTEGRAL DE LA LICITACIÓN DE OBRA PÚBLICA

0581



LICITACIÓN PÚBLICA No: HAUM/DOP/BID/002/04

CONSTRUCCION DEL AREA ADMINISTRATIVA, CAPILLA, CAFETERIA, BODEGA, BAÑOS PUBLICOS, MODULOS DE GABETAS, ACCESO AL PANTEON, MUNICIPAL "JARDINES DE LA PAZ"



FECHA DE LICITACIÓN: 02 DE AGOSTO DEL 2004

DOCUMENTO 33 (ANALISIS DE PRECIOS UNITARIOS)

Descripción

Clave: 1.A.8

Firme de concreto de 8cm de espesor. Concreto Fc=100 kg/cm2

Unidad : m2
 Cantidad : 42.0000
 Precio U. : 94.07
 Total : 3,950.94

C	Clave	Descripción	Cantidad	Unidad	Precio U.	Total
Mano de Obra						
+	MO_22	CUADRILLA 4 (0.1 CABO+1 ALBAÑIL+1 PEON)		jor		
	MO_01	CABO DE CUADRILLA	0.10000	jor	319.41	31.94
	MO_04	ALBAÑIL	1.00000	jor	235.37	235.37
	MO_06	PEON	1.00000	jor	137.55	137.55
					Suma	404.86
		Rendimiento	: 12.00048		Total	33.74
Total de Mano de Obra						33.74
Herramienta						
	HM_01	HERRAMIENTA MENOR	0.05000	(%)mo	33.74	1.69
Total de Herramienta						1.69
Equipo						
H	EQ_007	Vibrador para concreto wacker	1.00000	hora	26.56	26.56
		Rendimiento	: 14.99925		Total	1.77
Total de Equipo						1.77
Auxiliares						
+	BAS_1	CONCRETO F'c= 100KG/CM2.		M3		
	MAT_001	CEMENTO GRIS	0.26000	TON	1,200.00	312.00
	MAT_002	ARENA	0.50000	M3	115.00	57.50
	MAT_003	GRAVA	0.68000	M3	115.00	78.20
	MAT_004	AGUA	0.19500	M3	30.00	5.85
H	EQ_006	Revolvedora de concreto de un saco cipsa	0.50000	hora	43.72	21.86
					Suma	475.41
		Cantidad : 0.08400			Total	39.93
Total de Auxiliares						39.93

Costo Directo 77.13
 Indirectos (6.9340%) 5.35
 Financiamiento (0.3643%) 0.30
 Utilidad (12.2800%) 10.17
 Cargos Adicionales (0.5000%) 0.46
 impuesto sobre nomina (0.7050%) 0.66

Precio Unitario 94.07

** NOVENTA Y CUATRO PESOS 07/100 M.N. **



PROCEDIMIENTO EJECUTIVO INTEGRAL DE LA LICITACIÓN DE OBRA PÚBLICA



LICITACIÓN PÚBLICA No: HAUM/DOP/BID/002/04

CONSTRUCCION DEL AREA ADMINISTRATIVA, CAPILLA, CAFETERIA, BODEGA, BAÑOS PUBLICOS, MODULOS DE GABETAS, ACCESO AL PANTEON, MUNICIPAL "JARDINES DE LA PAZ"



FECHA DE LICITACIÓN: 02 DE AGOSTO DEL 2004

DOCUMENTO 33 (ANALISIS DE PRECIOS UNITARIOS)

Descripción

Clave: 1.A.9

Muro de tabicón de cemento de 10x14x28cm Mortero cemento- arena 1:5

Unidad : m2
 Cantidad : 46.0000
 Precio U. : 147.72
 Total : 6,795.12

C	Clave	Descripción	Cantidad	Unidad	Precio U.	Total
Materiales						
	MAT_013	TABICON 10-14-28 CMS.	33.00000	PIEZA	1.90	62.70
Total de Materiales						62.70
Mano de Obra						
+	MO_22	CUADRILLA 4 (0.1 CABO+1 ALBAÑIL+1 PEON)		jor		
	MO_01	CABO DE CUADRILLA	0.10000	jor	319.41	31.94
	MO_04	ALBAÑIL	1.00000	jor	235.37	235.37
	MO_06	PEON	1.00000	jor	137.55	137.55
					Suma	404.86
		Rendimiento	: 10.00000		Total	40.49
Total de Mano de Obra						40.49
Herramienta						
	HM_01	HERRAMIENTA MENOR	0.05000	(%)mo	40.49	2.02
Total de Herramienta						2.02
Auxiliares						
+	BAS_6	MORTERO CEMENTO-CAL-ARENA		M3		
		PROPORCION 1:1:6				
	MAT_001	CEMENTO GRIS	0.26600	TON	1,200.00	319.20
	MAT_005	CAL	0.15000	TON	840.00	126.00
	MAT_002	ARENA	1.00000	M3	115.00	115.00
	MAT_004	AGUA	0.27900	M3	30.00	8.37
					Suma	568.57
			Cantidad : 0.02800		Total	15.92
Total de Auxiliares						15.92

Costo Directo 121.13
Indirectos (6.9340%) 8.40
Financiamiento (0.3643%) 0.47
Utilidad (12.2800%) 15.96
Cargos Adicionales (0.5000%) 0.73
impuesto sobre nomina (0.7050%) 1.03

Precio Unitario 147.72

** CIENTO CUARENTA Y SIETE PESOS 72/100 M.N. **



PROCEDIMIENTO EJECUTIVO INTEGRAL DE LA LICITACIÓN DE OBRA PÚBLICA



LICITACIÓN PÚBLICA No: HAUM/DOP/BID/002/04

CONSTRUCCION DEL AREA ADMINISTRATIVA, CAPILLA, CAFETERIA, BODEGA, BAÑOS PUBLICOS, MODULOS DE GABETAS, ACCESO AL PANTEON, MUNICIPAL "JARDINES DE LA PAZ"



FECHA DE LICITACIÓN: 02 DE AGOSTO DEL 2004

DOCUMENTO 33 (ANALISIS DE PRECIOS UNITARIOS)

Descripción

Clave: 1.A.10

Dala de desplante y de cerramiento de concreto f'c=150kg/cm2 4 vars de 3/8" Est. de 1/4" @25cm. Hasta 3er nivel. Sección de 15x20cm, cimbra a 2 caras

Unidad : ml
 Cantidad : 79.0000
 Precio U. : 112.74
 Total : 8,906.46

C	Clave	Descripción	Cantidad	Unidad	Precio U.	Total
Materiales						
	MAT_007	MADERA DE PINO DE TERCERA	0.75000	P.T.	7.00	5.25
	MAT_008	CLAVO	0.12500	KG	13.47	1.68
	MAT_009	ACERO DE REFUERZO	2.10000	KG	8.60	18.06
	MAT_010	ALAMBRE RECOCIDO	0.12500	KG	10.43	1.30
	MAT_011	ALAMBRE	0.75000	KG	7.82	5.87
Total de Materiales						32.16
Mano de Obra						
+	MO_22	CUADRILLA 4 (0.1 CABO+1 ALBAÑIL+1 PEON)		jor		
	MO_01	CABO DE CUADRILLA	0.10000	jor	319.41	31.94
	MO_04	ALBAÑIL	1.00000	jor	235.37	235.37
	MO_06	PEON	1.00000	jor	137.55	137.55
						Suma
						404.86
Rendimiento						40.49
Total de Mano de Obra						40.49
Herramienta						
	HM_01	HERRAMIENTA MENOR	0.05000	(%)mo	40.49	2.02
Total de Herramienta						2.02
Equipo						
H	EQ_007	Vibrador para concreto wacker	1.00000	hora	26.56	26.56
Rendimiento						1.33
Total de Equipo						1.33
Auxiliares						
+	BAS_2	CONCRETO F'c= 150KG/CM2.		M3		
	MAT_001	CEMENTO GRIS	0.32300	TON	1,200.00	387.60
	MAT_002	ARENA	0.48000	M3	115.00	55.20
	MAT_003	GRAVA	0.67000	M3	115.00	77.05
	MAT_004	AGUA	0.21000	M3	30.00	6.30
H	EQ_006	Revolvedora de concreto de un saco cipsa	0.50000	hora	43.72	21.86
						Suma
						548.01
Cantidad : 0.03000						Total
Total de Auxiliares						16.44

Costo Directo	92.44
Indirectos (6.9340%)	6.41
Financiamiento (0.3643%)	0.36
Utilidad (12.2800%)	12.18
Cargos Adicionales (0.5000%)	0.56
impuesto sobre nomina (0.7050%)	0.79

Precio Unitario 112.74

** CIENTO DOCE PESOS 74/100 M.N. **



PROCEDIMIENTO EJECUTIVO INTEGRAL DE LA LICITACIÓN DE OBRA PÚBLICA



LICITACIÓN PÚBLICA No: HAUM/DOP/BID/002/04

CONSTRUCCION DEL AREA ADMINISTRATIVA, CAPILLA, CAFETERIA, BODEGA, BAÑOS PUBLICOS, MODULOS DE GABETAS, ACCESO AL PANTEON, MUNICIPAL "JARDINES DE LA PAZ"



FECHA DE LICITACIÓN: 02 DE AGOSTO DEL 2004

DOCUMENTO 33 (ANALISIS DE PRECIOS UNITARIOS)

Descripción

Clave: 1.A.11

Castillos de concreto armado. 4 vars de 1/2" Est. de 1/4" @25cm. Hasta 3er nivel. Sección de 15x20cm, cimbra a 2 caras

Unidad : ml
 Cantidad : 47.0000
 Precio U. : 134.76
 Total : 6,333.72

C	Clave	Descripción	Cantidad	Unidad	Precio U.	Total
Materiales						
	MAT_007	MADERA DE PINO DE TERCERA	0.75000	P.T.	7.00	5.25
	MAT_008	CLAVO	0.12500	KG	13.47	1.68
	MAT_009	ACERO DE REFUERZO	4.20000	KG	8.60	36.12
	MAT_010	ALAMBRE RECOCIDO	0.12500	KG	10.43	1.30
	MAT_011	ALAMBRO	0.75000	KG	7.82	5.87
Total de Materiales						50.22
Mano de Obra						
+	MO_22	CUADRILLA 4 (0.1 CABO+1 ALBAÑIL+1 PEON)		jor		
	MO_01	CABO DE CUADRILLA	0.10000	jor	319.41	31.94
	MO_04	ALBAÑIL	1.00000	jor	235.37	235.37
	MO_06	PEON	1.00000	jor	137.55	137.55
					Suma	404.86
		Rendimiento	: 10.00000		Total	40.49
Total de Mano de Obra						40.49
Herramienta						
	HM_01	HERRAMIENTA MENOR	0.05000	(%)mo	40.49	2.02
Total de Herramienta						2.02
Equipo						
H	EQ_007	Vibrador para concreto wacker	1.00000	hora	26.56	26.56
		Rendimiento	: 20.00000		Total	1.33
Total de Equipo						1.33
Auxiliares						
+	BAS_2	CONCRETO F'c= 150KG/CM2.		M3		
	MAT_001	CEMENTO GRIS	0.32300	TON	1,200.00	387.60
	MAT_002	ARENA	0.48000	M3	115.00	55.20
	MAT_003	GRAVA	0.67000	M3	115.00	77.05
	MAT_004	AGUA	0.21000	M3	30.00	6.30
H	EQ_006	Revolvedora de concreto de un saco cipsa	0.50000	hora	43.72	21.86
					Suma	548.01
		Cantidad : 0.03000			Total	16.44
Total de Auxiliares						16.44

Costo Directo 110.50
 Indirectos (6.9340%) 7.66
 Financiamiento (0.3643%) 0.43
 Utilidad (12.2800%) 14.56
 Cargos Adicionales (0.5000%) 0.67
 impuesto sobre nomina (0.7050%) 0.94

Precio Unitario 134.76

** CIENTO TREINTA Y CUATRO PESOS 76/100 M.N. **



PROCEDIMIENTO EJECUTIVO INTEGRAL DE LA LICITACIÓN DE OBRA PÚBLICA



LICITACIÓN PÚBLICA No: HAUM/DOP/BID/002/04

CONSTRUCCION DEL AREA ADMINISTRATIVA, CAPILLA, CAFETERIA, BODEGA, BAÑOS PUBLICOS, MODULOS DE GABETAS, ACCESO AL PANTEON, MUNICIPAL "JARDINES DE LA PAZ"



FECHA DE LICITACIÓN: 02 DE AGOSTO DEL 2004

DOCUMENTO 33 (ANALISIS DE PRECIOS UNITARIOS)

Descripción

Clave: 1.A.12

Castillos de concreto f'c=150kg/cm2 4 vars de 3/8" Est. de 1/4" @20cm. Hasta 3er nivel.
Sección de 15x15cm, cimbra a 2 caras

Unidad : ml
Cantidad : 13.0000
Precio U. : 100.04
Total : 1,300.52

C	Clave	Descripción	Cantidad	Unidad	Precio U.	Total
Materiales						
	MAT_007	MADERA DE PINO DE TERCERA	0.75000	P.T.	7.00	5.25
	MAT_008	CLAVO	0.12500	KG	13.47	1.68
	MAT_009	ACERO DE REFUERZO	2.10000	KG	8.60	18.06
	MAT_010	ALAMBRE RECOCIDO	0.12500	KG	10.43	1.30
	MAT_011	ALAMBRON	0.85000	KG	7.82	6.65
Total de Materiales						32.94
Mano de Obra						
+	MO_22	CUADRILLA 4 (0.1 CABO+1 ALBAÑIL+1 PEON)		jor		
	MO_01	CABO DE CUADRILLA	0.10000	jor	319.41	31.94
	MO_04	ALBAÑIL	1.00000	jor	235.37	235.37
	MO_06	PEON	1.00000	jor	137.55	137.55
					Suma	404.86
Total de Mano de Obra			Rendimiento : 12.00048		Total	33.74
Herramienta						
	HM_01	HERRAMIENTA MENOR	0.05000	(%)mo	33.74	1.69
Total de Herramienta						1.69
Equipo						
H	EQ_007	Vibrador para concreto wacker	1.00000	hora	26.56	26.56
					Rendimiento : 25.00000	Total
Total de Equipo						1.06
Auxiliares						
+	BAS_2	CONCRETO F'c= 150KG/CM2.		M3		
	MAT_001	CEMENTO GRIS	0.32300	TON	1,200.00	387.60
	MAT_002	ARENA	0.48000	M3	115.00	55.20
	MAT_003	GRAVA	0.67000	M3	115.00	77.05
	MAT_004	AGUA	0.21000	M3	30.00	6.30
H	EQ_006	Revolvedora de concreto de un saco cipsa	0.50000	hora	43.72	21.86
					Suma	548.01
Total de Auxiliares			Cantidad : 0.02300		Total	12.60

Costo Directo 82.03
Indirectos (6.9340%) 5.69
Financiamiento (0.3643%) 0.32
Utilidad (12.2800%) 10.81
Cargos Adicionales (0.5000%) 0.49
impuesto sobre nomina (0.7050%) 0.70

Precio Unitario 100.04

** CIEN PESOS 04/100 M.N. **



PROCEDIMIENTO EJECUTIVO INTEGRAL DE LA LICITACIÓN DE OBRA PÚBLICA



LICITACIÓN PÚBLICA No: HAUM/DOP/BID/002/04

CONSTRUCCION DEL AREA ADMINISTRATIVA, CAPILLA, CAFETERIA, BODEGA, BAÑOS PUBLICOS, MODULOS DE GABETAS, ACCESO AL PANTEON, MUNICIPAL "JARDINES DE LA PAZ"



FECHA DE LICITACIÓN: 02 DE AGOSTO DEL 2004

DOCUMENTO 33 (ANALISIS DE PRECIOS UNITARIOS)

Descripción

Clave: 1.A.13
 Trabe de concreto armado de 15x25cm. 4 Vars de 1/2", Est. de 1/4" a 20cm. Concreto
 f_c=200kg/cm²

Unidad : m
 Cantidad : 4.0000
 Precio U. : 172.87
 Total : 691.48

C	Clave	Descripción	Cantidad	Unidad	Precio U.	Total
---	-------	-------------	----------	--------	-----------	-------

Materiales

	MAT_007	MADERA DE PINO DE TERCERA	3.50000	P.T.	7.00	24.50
	MAT_008	CLAVO	0.25000	KG	13.47	3.37
	MAT_009	ACERO DE REFUERZO	4.20000	KG	8.60	36.12
	MAT_010	ALAMBRE RECOCIDO	0.25000	KG	10.43	2.61
	MAT_011	ALAMBRO	1.10000	KG	7.82	8.60

Total de Materiales

75.20

Mano de Obra

+	MO_22	CUADRILLA 4 (0.1 CABO+1 ALBAÑIL+1 PEON)		jor		
	MO_01	CABO DE CUADRILLA	0.10000	jor	319.41	31.94
	MO_04	ALBAÑIL	1.00000	jor	235.37	235.37
	MO_06	PEON	1.00000	jor	137.55	137.55

Rendimiento : 10.00000 Suma 404.86

Total de Mano de Obra

40.49

Herramienta

	HM_01	HERRAMIENTA MENOR	0.05000	(%)mo	40.49	2.02
--	-------	-------------------	---------	-------	-------	------

Total de Herramienta

2.02

Equipo

H	EQ_007	Vibrador para concreto wacker	1.00000	hora	26.56	26.56
---	--------	-------------------------------	---------	------	-------	-------

Rendimiento : 20.00000 Total 1.33

Total de Equipo

1.33

Auxiliares

+	BAS_3	CONCRETO F _c = 200KG/CM2.		M3		
	MAT_001	CEMENTO GRIS	0.35500	TON	1,200.00	426.00
	MAT_002	ARENA	0.47000	M3	115.00	54.05
	MAT_003	GRAVA	0.65000	M3	115.00	74.75
	MAT_004	AGUA	0.19500	M3	30.00	5.85
H	EQ_006	Revolvedora de concreto de un saco cipsa	0.50000	hora	43.72	21.86

Cantidad : 0.03900 Suma 582.51

Total de Auxiliares

22.72

Costo Directo	141.76
Indirectos (6.9340%)	9.83
Financiamiento (0.3643%)	0.55
Utilidad (12.2800%)	18.68
Cargos Adicionales (0.5000%)	0.85
Impuesto sobre nomina (0.7050%)	1.20

Precio Unitario 172.87

** CIENTO SETENTA Y DOS PESOS 87/100 M.N. **



PROCEDIMIENTO EJECUTIVO INTEGRAL DE LA LICITACIÓN DE OBRA PÚBLICA

0587



LICITACIÓN PÚBLICA No: HAUM/DOP/BID/002/04

CONSTRUCCION DEL AREA ADMINISTRATIVA, CAPILLA, CAFETERIA, BODEGA, BAÑOS PUBLICOS, MODULOS DE GABETAS, ACCESO AL PANTEON, MUNICIPAL "JARDINES DE LA PAZ"



FECHA DE LICITACIÓN: 02 DE AGOSTO DEL 2004

DOCUMENTO 33 (ANALISIS DE PRECIOS UNITARIOS)

Descripción

Clave: 1.A.14

Losa maciza de concreto armado de 10cm de espesor. Varilla de 3/8" y concreto de fc=200kg/cm2

Unidad : m2
 Cantidad : 66.0000
 Precio U. : 347.56
 Total : 22,938.96

C	Clave	Descripción	Cantidad	Unidad	Precio U.	Total
Materiales						
	MAT_007	MADERA DE PINO DE TERCERA	3.50000	P.T.	7.00	24.50
	MAT_008	CLAVO	0.25000	KG	13.47	3.37
	MAT_009	ACERO DE REFUERZO	6.00000	KG	8.60	51.60
	MAT_010	ALAMBRE RECOCIDO	0.25000	KG	10.43	2.61
Total de Materiales						82.08
Mano de Obra						
+	MO_22	CUADRILLA 4 (0.1 CABO+1 ALBAÑIL+1 PEON)		jor		
	MO_01	CABO DE CUADRILLA	0.10000	jor	319.41	31.94
	MO_04	ALBAÑIL	1.00000	jor	235.37	235.37
	MO_06	PEON	1.00000	jor	137.55	137.55
		Rendimiento	: 25.00000		Suma	404.86
					Total	16.19
+	MO_24	CUADRILLA 6 (0.1 CABO+ 1 FERRERO + 1 PEON)		jor		
	MO_01	CABO DE CUADRILLA	0.10000	jor	319.41	31.94
	MO_07	FERRERO	1.00000	jor	235.37	235.37
	MO_06	PEON	1.00000	jor	137.55	137.55
		Rendimiento	: 8.00000		Suma	404.86
					Total	50.61
+	MO_25	CUADRILLA 7 (0.1 CABO+ 1 CARPINTERO DE CONST. + 1 PEON)		jor		
	MO_01	CABO DE CUADRILLA	0.10000	jor	319.41	31.94
	MO_05	CARPINTERO DE CONSTRUCCION	1.00000	jor	285.79	285.79
	MO_06	PEON	1.00000	jor	137.55	137.55
		Rendimiento	: 10.00000		Suma	455.28
					Total	45.53
+	MO_21	CUADRILLA 3 (1 CABO+5 PEONES)		jor		
	MO_01	CABO DE CUADRILLA	1.00000	jor	319.41	319.41
	MO_06	PEON	5.00000	jor	137.55	687.75
		Rendimiento	: 50.00000		Suma	1,007.16
					Total	20.14
Total de Mano de Obra						132.47
Herramienta						
	HM_01	HERRAMIENTA MENOR	0.05000	(%)mo	132.47	6.62
Total de Herramienta						6.62
Equipo						
H	EQ_007	Vibrador para concreto wacker	1.00000	hora	26.56	26.56
		Rendimiento	: 10.00000		Total	2.66
Total de Equipo						2.66
Auxiliares						
+	BAS_3	CONCRETO F'c= 200KG/CM2.		M3		
	MAT_001	CEMENTO GRIS	0.35500	TON	1,200.00	426.00
	MAT_002	ARENA	0.47000	M3	115.00	54.05
	MAT_003	GRAVA	0.65000	M3	115.00	74.75
	MAT_004	AGUA	0.19500	M3	30.00	5.85



PROCEDIMIENTO EJECUTIVO INTEGRAL DE LA LICITACIÓN DE OBRA PÚBLICA



LICITACIÓN PÚBLICA No: HAUM/DOP/BID/002/04

CONSTRUCCION DEL AREA ADMINISTRATIVA, CAPILLA,
CAFETERIA, BODEGA, BAÑOS PUBLICOS, MODULOS DE
GABETAS, ACCESO AL PANTEON, MUNICIPAL
"JARDINES DE LA PAZ"



FECHA DE LICITACIÓN: 02 DE AGOSTO DEL 2004

DOCUMENTO 33 (ANALISIS DE PRECIOS UNITARIOS)

C	Clave	Descripción	Cantidad	Unidad	Precio U.	Total
H	EQ_006	Revolvedora de concreto de un saco cipsa	0.50000	hora	43.72	21.86
					Suma	582.51
			Cantidad : 0.10500		Total	61.16
Total de Auxiliares						61.16

Costo Directo	284.99
Indirectos (6.9340%)	19.76
Financiamiento (0.3643%)	1.11
Utilidad (12.2800%)	37.56
Cargos Adicionales (0.5000%)	1.72
impuesto sobre nomina (0.7050%)	2.42

Precio Unitario 347.56

** TRESCIENTOS CUARENTA Y SIETE PESOS 56/100 M.N. **



PROCEDIMIENTO EJECUTIVO INTEGRAL DE LA LICITACIÓN DE OBRA PÚBLICA

0589



LICITACIÓN PÚBLICA No: HAUM/DOP/BID/002/04

CONSTRUCCION DEL AREA ADMINISTRATIVA, CAPILLA, CAFETERIA, BODEGA, BAÑOS PUBLICOS, MODULOS DE GABETAS, ACCESO AL PANTEON, MUNICIPAL "JARDINES DE LA PAZ"



FECHA DE LICITACIÓN: 02 DE AGOSTO DEL 2004

DOCUMENTO 33 (ANALISIS DE PRECIOS UNITARIOS)

Descripción

Clave: 1.A.15

Muro de tabique rojo recocido de 14cm de espesor, mortero 1:1:6

Unidad : m2
 Cantidad : 104.0000
 Precio U. : 153.81
 Total : 15,996.24

C	Clave	Descripción	Cantidad	Unidad	Precio U.	Total	
Materiales							
	MAT_014	TABIQUE DE BARRO ROJO DE 14 CMS. DE ESP.	62.00000	PIEZA	1.00	62.00	
Total de Materiales						62.00	
Mano de Obra							
+	MO_22	CUADRILLA 4 (0.1 CABO+1 ALBAÑIL+1 PEON)		jor			
	MO_01	CABO DE CUADRILLA	0.10000	jor	319.41	31.94	
	MO_04	ALBAÑIL	1.00000	jor	235.37	235.37	
	MO_06	PEON	1.00000	jor	137.55	137.55	
						Suma	404.86
						Total	40.49
Total de Mano de Obra						40.49	
Herramienta							
	HM_01	HERRAMIENTA MENOR	0.05000	(%)mo	40.49	2.02	
Total de Herramienta						2.02	
Auxiliares							
+	BAS_6	MORTERO PROPORCION 1:1:6		CEMENTO-CAL-ARENA	M3		
	MAT_001	CEMENTO GRIS	0.26600	TON	1,200.00	319.20	
	MAT_005	CAL	0.15000	TON	840.00	126.00	
	MAT_002	ARENA	1.00000	M3	115.00	115.00	
	MAT_004	AGUA	0.27900	M3	30.00	8.37	
						Suma	568.57
						Total	21.61
Total de Auxiliares						21.61	
						Costo Directo	126.12
						Indirectos (6.9340%)	8.75
						Financiamiento (0.3643%)	0.49
						Utilidad (12.2800%)	16.62
						Cargos Adicionales (0.5000%)	0.76
						impuesto sobre nomina (0.7050%)	1.07
Precio Unitario						153.81	

** CIENTO CINCUENTA Y TRES PESOS 81/100 M.N. **



PROCEDIMIENTO EJECUTIVO INTEGRAL DE LA LICITACIÓN DE OBRA PÚBLICA

0590



LICITACIÓN PÚBLICA No: HAUM/DOP/BID/002/04

CONSTRUCCION DEL AREA ADMINISTRATIVA, CAPILLA, CAFETERIA, BODEGA, BAÑOS PUBLICOS, MODULOS DE GABETAS, ACCESO AL PANTEON, MUNICIPAL "JARDINES DE LA PAZ"



FECHA DE LICITACIÓN: 02 DE AGOSTO DEL 2004

DOCUMENTO 33 (ANALISIS DE PRECIOS UNITARIOS)

Descripción

Clave: 1.A.16

Aplanado de mezcla en muros con mortero 1:1:6.

Unidad : m2
 Cantidad : 208.0000
 Precio U. : 70.03
 Total : 14,566.24

C	Clave	Descripción	Cantidad	Unidad	Precio U.	Total
Mano de Obra						
+	MO_22	CUADRILLA 4 (0.1 CABO+1 ALBAÑIL+1 PEON)		jor		
	MO_01	CABO DE CUADRILLA	0.10000	jor	319.41	31.94
	MO_04	ALBAÑIL	1.00000	jor	235.37	235.37
	MO_06	PEON	1.00000	jor	137.55	137.55
					Suma	404.86
		Rendimiento	: 10.00000		Total	40.49
Total de Mano de Obra						40.49
Herramienta						
	HM_01	HERRAMIENTA MENOR	0.05000	(%)mo	40.49	2.02
Total de Herramienta						2.02
Auxiliares						
+	BAS_5	MORTERO CEMENTO-ARENA PROPORCION 1:5		M3		
	MAT_001	CEMENTO GRIS	0.38000	TON	1,200.00	456.00
	MAT_002	ARENA	1.15000	M3	115.00	132.25
	MAT_004	AGUA	0.27500	M3	30.00	8.25
					Suma	596.50
		Cantidad : 0.02500			Total	14.91
Total de Auxiliares						14.91
Costo Directo						57.42
Indirectos (6.9340%)						3.98
Financiamiento (0.3643%)						0.22
Utilidad (12.2800%)						7.57
Cargos Adicionales (0.5000%)						0.35
impuesto sobre nomina (0.7050%)						0.49
Precio Unitario						70.03

** SETENTA PESOS 03/100 M.N. **



PROCEDIMIENTO EJECUTIVO INTEGRAL DE LA LICITACIÓN DE OBRA PÚBLICA

0591



LICITACIÓN PÚBLICA No: HAUM/DOP/BID/002/04

CONSTRUCCION DEL AREA ADMINISTRATIVA, CAPILLA, CAFETERIA, BODEGA, BAÑOS PUBLICOS, MODULOS DE GABETAS, ACCESO AL PANTEON, MUNICIPAL "JARDINES DE LA PAZ"



FECHA DE LICITACIÓN: 02 DE AGOSTO DEL 2004

DOCUMENTO 33 (ANALISIS DE PRECIOS UNITARIOS)

Descripción

Clave: 1.A.17

Aplanado de mezcla en plafón con mortero cemento-arena 1:5.

Unidad : m2
 Cantidad : 66.0000
 Precio U. : 75.78
 Total : 5,001.48

C	Clave	Descripción	Cantidad	Unidad	Precio U.	Total
Mano de Obra						
+	MO_22	CUADRILLA 4 (0.1 CABO+1 ALBAÑIL+1 PEON)		jor		
	MO_01	CABO DE CUADRILLA	0.10000	jor	319.41	31.94
	MO_04	ALBAÑIL	1.00000	jor	235.37	235.37
	MO_06	PEON	1.00000	jor	137.55	137.55
					Suma	404.86
					Total	44.98
		Rendimiento	: 9.00009			44.98
Total de Mano de Obra						
Herramienta						
	HM_01	HERRAMIENTA MENOR	0.05000	(%)mo	44.98	2.25
Total de Herramienta						
Auxiliares						
+	BAS_5	MORTERO CEMENTO-ARENA PROPORCION 1:5		M3		
	MAT_001	CEMENTO GRIS	0.38000	TON	1,200.00	456.00
	MAT_002	ARENA	1.15000	M3	115.00	132.25
	MAT_004	AGUA	0.27500	M3	30.00	8.25
					Suma	596.50
			Cantidad : 0.02500		Total	14.91
Total de Auxiliares						
					Costo Directo	62.14
					Indirectos (6.9340%)	4.31
					Financiamiento (0.3643%)	0.24
					Utilidad (12.2800%)	8.19
					Cargos Adicionales (0.5000%)	0.37
					impuesto sobre nomina (0.7050%)	0.53
					Precio Unitario	75.78

** SETENTA Y CINCO PESOS 78/100 M.N. **



PROCEDIMIENTO EJECUTIVO INTEGRAL DE LA LICITACIÓN DE OBRA PÚBLICA



LICITACIÓN PÚBLICA No: HAUM/DOP/BID/002/04

CONSTRUCCION DEL AREA ADMINISTRATIVA, CAPILLA, CAFETERIA, BODEGA, BAÑOS PUBLICOS, MODULOS DE GABETAS, ACCESO AL PANTEON, MUNICIPAL "JARDINES DE LA PAZ"



FECHA DE LICITACIÓN: 02 DE AGOSTO DEL 2004

DOCUMENTO 33 (ANALISIS DE PRECIOS UNITARIOS)

Descripción

Clave: 1.A.18

Emboquillado de mezcla en aristas con mortero cemento-arena 1:5

Unidad : mf
 Cantidad : 36.0000
 Precio U. : 40.03
 Total : 1,441.08

C	Clave	Descripción	Cantidad	Unidad	Precio U.	Total
Mano de Obra						
+	MO_22	CUADRILLA 4 (0.1 CABO+1 ALBAÑIL+1 PEON)		jor		
	MO_01	CABO DE CUADRILLA	0.10000	jor	319.41	31.94
	MO_04	ALBAÑIL	1.00000	jor	235.37	235.37
	MO_06	PEON	1.00000	jor	137.55	137.55
					Suma	404.86
		Rendimiento	: 14.99925		Total	26.99
Total de Mano de Obra						26.99

Herramienta						
	HM_01	HERRAMIENTA MENOR	0.05000	(%)mo	26.99	1.35
Total de Herramienta						1.35

Auxiliares						
+	BAS_5	MORTERO CEMENTO-ARENA PROPORCION 1:5		M3		
	MAT_001	CEMENTO GRIS	0.38000	TON	1,200.00	456.00
	MAT_002	ARENA	1.15000	M3	115.00	132.25
	MAT_004	AGUA	0.27500	M3	30.00	8.25
					Suma	596.50
			Cantidad : 0.00750		Total	4.47
Total de Auxiliares						4.47

Costo Directo 32.81
 Indirectos (6.9340%) 2.28
 Financiamiento (0.3643%) 0.13
 Utilidad (12.2800%) 4.33
 Cargos Adicionales (0.5000%) 0.20
 impuesto sobre nomina (0.7050%) 0.28

Precio Unitario 40.03

** CUARENTA PESOS 03/100 M.N. **



PROCEDIMIENTO EJECUTIVO INTEGRAL DE LA LICITACIÓN DE OBRA PÚBLICA



LICITACIÓN PÚBLICA No: HAUM/DOP/BID/002/04

CONSTRUCCION DEL AREA ADMINISTRATIVA, CAPILLA, CAFETERIA, BODEGA, BAÑOS PUBLICOS, MODULOS DE GABETAS, ACCESO AL PANTEON, MUNICIPAL "JARDINES DE LA PAZ"



FECHA DE LICITACIÓN: 02 DE AGOSTO DEL 2004

DOCUMENTO 33 (ANALISIS DE PRECIOS UNITARIOS)

Descripción

Clave: 1.A.19

Piso de loseta interceramic asentada con pegazulejo. De 31x31cm

Unidad : m2
 Cantidad : 41.0000
 Precio U. : 188.36
 Total : 7,722.76

C	Clave	Descripción	Cantidad	Unidad	Precio U.	Total
Materiales						
	MAT_016	VITROPISO INTERCERAMIC MOD. MARINA COLOR MEL BOUME 31.5*31.5 CMS.	1.05000	M2	86.95	91.30
	MAT_018	PEGAPISO	5.00000	KG	1.47	7.35
	MAT_019	JUNTEADOR	2.00000	KG	3.15	6.30
Total de Materiales						104.95
Mano de Obra						
	+ MO_26	CUADRILLA 8 (0.1 CABO+ 1 AZULEJERO + 1 AYUDANTE)		jor		
	MO_01	CABO DE CUADRILLA	0.10000	jor	319.41	31.94
	MO_10	AZULEJERO	1.00000	jor	285.79	285.79
	MO_13	AYUDANTE	1.00000	jor	153.70	153.70
						Suma 471.43
						Total 47.14
Total de Mano de Obra						47.14
Herramienta						
	HM_01	HERRAMIENTA MENOR	0.05000	(%)mo	47.14	2.36
Total de Herramienta						2.36

Costo Directo 154.45
 Indirectos (6.9340%) 10.71
 Financiamiento (0.3643%) 0.60
 Utilidad (12.2800%) 20.36
 Cargos Adicionales (0.5000%) 0.93
 impuesto sobre nomina (0.7050%) 1.31

Precio Unitario 188.36

** CIENTO OCHENTA Y OCHO PESOS 36/100 M.N. **



PROCEDIMIENTO EJECUTIVO INTEGRAL DE LA LICITACIÓN DE OBRA PÚBLICA

0594



LICITACIÓN PÚBLICA No: HAUM/DOP/BID/002/04

CONSTRUCCION DEL AREA ADMINISTRATIVA, CAPILLA, CAFETERIA, BODEGA, BAÑOS PUBLICOS, MODULOS DE GABETAS, ACCESO AL PANTEON, MUNICIPAL "JARDINES DE LA PAZ"



FECHA DE LICITACIÓN: 02 DE AGOSTO DEL 2004

DOCUMENTO 33 (ANALISIS DE PRECIOS UNITARIOS)

Descripción

Clave: 1.A.20

Recubrimiento de azulejo en muros de 20x30cm asentado con pegazulejo y lechadeado con cemento blanco

Unidad : m2
 Cantidad : 85.2000
 Precio U. : 193.95
 Total : 16,524.54

C	Clave	Descripción	Cantidad	Unidad	Precio U.	Total
Materiales						
	MAT_018	PEGAPISO	5.00000	KG	1.47	7.35
	MAT_017	LAMBRIN INTERCERAMIC MOD. ANTILLA COLOR BEIGE 20.*30.0 CMS.	1.05000	M2	91.31	95.88
	MAT_019	JUNTEADOR	2.00000	KG	3.15	6.30
Total de Materiales						109.53
Mano de Obra						
	+ MO_26	CUADRILLA 8 (0.1 CABO+ 1 AZULEJERO + 1 AYUDANTE)		jor		
	MO_01	CABO DE CUADRILLA	0.10000	jor	319.41	31.94
	MO_10	AZULEJERO	1.00000	jor	285.79	285.79
	MO_13	AYUDANTE	1.00000	jor	153.70	153.70
		Rendimiento	: 10.00000		Suma	471.43
Total de Mano de Obra						47.14
Herramienta						
	HM_01	HERRAMIENTA MENOR	0.05000	(%)mo	47.14	2.36
Total de Herramienta						2.36

Costo Directo	159.03
Indirectos (6.9340%)	11.03
Financiamiento (0.3643%)	0.62
Utilidad (12.2800%)	20.96
Cargos Adicionales (0.5000%)	0.96
impuesto sobre nomina (0.7050%)	1.35

Precio Unitario 193.95

** CIENTO NOVENTA Y TRES PESOS 95/100 M.N. **



PROCEDIMIENTO EJECUTIVO INTEGRAL DE LA LICITACIÓN DE OBRA PÚBLICA



LICITACIÓN PÚBLICA No: HAUM/DOP/BID/002/04

CONSTRUCCION DEL ÁREA ADMINISTRATIVA, CAPILLA, CAFETERIA, BODEGA, BAÑOS PUBLICOS, MODULOS DE GABETAS, ACCESO AL PANTEON, MUNICIPAL "JARDINES DE LA PAZ"



FECHA DE LICITACIÓN: 02 DE AGOSTO DEL 2004

DOCUMENTO 33 (ANÁLISIS DE PRECIOS UNITARIOS)

Descripción

Clave: 1.A.21

Losa maciza de concreto armado de 10cm de espesor para fijar ovalines. Varilla de 3/8" y concreto de fc=200kg/cm2

Unidad : m2
 Cantidad : 2.2000
 Precio U. : 355.84
 Total : 782.85

C	Clave	Descripción	Cantidad	Unidad	Precio U.	Total
Materiales						
	MAT_007	MADERA DE PINO DE TERCERA	4.00000	P.T.	7.00	28.00
	MAT_008	CLAVO	0.25000	KG	13.47	3.37
	MAT_009	ACERO DE REFUERZO	6.00000	KG	8.60	51.60
	MAT_010	ALAMBRE RECOCIDO	0.25000	KG	10.43	2.61
Total de Materiales						85.58
Mano de Obra						
+	MO_23	CUADRILLA 5 (0.1 CABO+ 1 ALBAÑIL+2 PEONES)		jor		
	MO_01	CABO DE CUADRILLA	0.10000	jor	319.41	31.94
	MO_04	ALBAÑIL	1.00000	jor	235.37	235.37
	MO_06	PEON	2.00000	jor	137.55	275.10
					Suma	542.41
					Total	135.60
Total de Mano de Obra			Rendimiento : 4.00000			135.60
Herramienta						
	HM_01	HERRAMIENTA MENOR	0.05000	(%)mo	135.60	6.78
Total de Herramienta						6.78
Equipo						
H	EQ_007	Vibrador para concreto wacker	1.00000	hora	26.56	26.56
					Total	2.66
Total de Equipo						2.66
Auxiliares						
+	BAS_3	CONCRETO F'c= 200KG/CM2.		M3		
	MAT_001	CEMENTO GRIS	0.35500	TON	1,200.00	426.00
	MAT_002	ARENA	0.47000	M3	115.00	54.05
	MAT_003	GRAVA	0.65000	M3	115.00	74.75
	MAT_004	AGUA	0.19500	M3	30.00	5.85
H	EQ_006	Revolvedora de concreto de un saco cipsa	0.50000	hora	43.72	21.86
					Suma	582.51
					Total	61.16
Total de Auxiliares						61.16

Costo Directo 291.78
 Indirectos (6.9340%) 20.23
 Financiamiento (0.3643%) 1.14
 Utilidad (12.2800%) 38.45
 Cargos Adicionales (0.5000%) 1.76
 impuesto sobre nomina (0.7050%) 2.48

Precio Unitario 355.84

** TRESCIENTOS CINCUENTA Y CINCO PESOS 84/100 M.N. **



PROCEDIMIENTO EJECUTIVO INTEGRAL DE LA LICITACIÓN DE OBRA PÚBLICA

0596



LICITACIÓN PÚBLICA No: HAUM/DOP/BID/002/04

CONSTRUCCION DEL AREA ADMINISTRATIVA, CAPILLA, CAFETERIA, BODEGA, BAÑOS PUBLICOS, MODULOS DE GABETAS, ACCESO AL PANTEON, MUNICIPAL "JARDINES DE LA PAZ"



FECHA DE LICITACIÓN: 02 DE AGOSTO DEL 2004

DOCUMENTO 33 (ANALISIS DE PRECIOS UNITARIOS)

Descripción

Clave: 1.A.22

Entorçado en azotea con mortero cemento-arena 1:5 de 3cm de espesor. Incluye: acarreo, elaboración, tendido y elevación. Hasta 3er nivel

Unidad : m3
 Cantidad : 66,0000
 Precio U. : 1,262.28
 Total : 84,630.48

C	Clave	Descripción	Cantidad	Unidad	Precio U.	Total
Mano de Obra						
+	MO_22	CUADRILLA 4 (0.1 CABO+1 ALBAÑIL+1 PEON)		jor		
	MO_01	CABO DE CUADRILLA	0.10000	jor	319.41	31.94
	MO_04	ALBAÑIL	1.00000	jor	235.37	235.37
	MO_06	PEON	1.00000	jor	137.55	137.55
					Suma	404.86
		Rendimiento	: 1.00000		Total	404.86
Total de Mano de Obra						404.86
Herramienta						
	HM_01	HERRAMIENTA MENOR	0.05000	(%)mo	404.86	20.24
Total de Herramienta						20.24
Auxiliares						
+	BAS_5	MORTERO CEMENTO-ARENA PROPORCION 1:5		M3		
	MAT_001	CEMENTO GRIS	0.38000	TON	1,200.00	456.00
	MAT_002	ARENA	1.15000	M3	115.00	132.25
	MAT_004	AGUA	0.27500	M3	30.00	8.25
					Suma	596.50
			Cantidad : 1.05000		Total	626.33
Total de Auxiliares						626.33

Costo Directo 1,051.43
 Indirectos (6.9340%) 72.91
 Financiamiento (0.3643%) 4.10
 Utilidad (12.2800%) 138.57
 Cargos Adicionales (0.5000%) 6.34
 impuesto sobre nomina (0.7050%) 8.93

Precio Unitario 1,262.28

** UN MIL DOSCIENTOS OCHENTA Y DOS PESOS 28/100 M.N. **



PROCEDIMIENTO EJECUTIVO INTEGRAL DE LA LICITACIÓN DE OBRA PÚBLICA

0597



LICITACIÓN PÚBLICA No: HAUM/DOP/BID/002/04

CONSTRUCCION DEL AREA ADMINISTRATIVA, CAPILLA, CAFETERIA, BODEGA, BAÑOS PUBLICOS, MODULOS DE GABETAS, ACCESO AL PANTEON, MUNICIPAL "JARDINES DE LA PAZ"



FECHA DE LICITACIÓN: 02 DE AGOSTO DEL 2004

DOCUMENTO 33 (ANALISIS DE PRECIOS UNITARIOS)

Descripción

Clave: 1.A.24

Re lleno de tezontle en azotea. Incluye: suministro, nivelado, acarreo tendido y apisonado, hasta 3er nivel

Unidad : m3
 Cantidad : 66.0000
 Precio U. : 180.29
 Total : 11,899.14

C	Clave	Descripción	Cantidad	Unidad	Precio U.	Total
Materiales						
	MAT_021	BALASTRE	1.30000	M3	67.00	87.10
Total de Materiales						87.10
Mano de Obra						
+	MO_22	CUADRILLA 4 (0.1 CABO+1 ALBAÑIL+1 PEON)		jor		
	MO_01	CABO DE CUADRILLA	0.10000	jor	319.41	31.94
	MO_04	ALBAÑIL	1.00000	jor	235.37	235.37
	MO_06	PEON	1.00000	jor	137.55	137.55
					Suma	404.86
		Rendimiento	: 6.99986		Total	57.84
Total de Mano de Obra						57.84
Herramienta						
	HM_01	HERRAMIENTA MENOR	0.05000	(%)mo	57.84	2.89
Total de Herramienta						2.89

Costo Directo	147.83
Indirectos (6.9340%)	10.25
Financiamiento (0.3643%)	0.58
Utilidad (12.2800%)	19.48
Cargos Adicionales (0.5000%)	0.89
impuesto sobre nomina (0.7050%)	1.26

Precio Unitario 180.29

** CIENTO OCHENTA PESOS 29/100 M.N. **



PROCEDIMIENTO EJECUTIVO INTEGRAL DE LA LICITACIÓN DE OBRA PÚBLICA



LICITACIÓN PÚBLICA No: HAUM/DOP/BID/002/04

CONSTRUCCION DEL AREA ADMINISTRATIVA, CAPILLA, CAFETERIA, BODEGA, BAÑOS PUBLICOS, MODULOS DE GABETAS, ACCESO AL PANTEON, MUNICIPAL "JARDINES DE LA PAZ"



FECHA DE LICITACIÓN: 02 DE AGOSTO DEL 2004

DOCUMENTO 33 (ANALISIS DE PRECIOS UNITARIOS)

Descripción

Clave: 1.A.25
Impermeabilizado

Unidad : m2
Cantidad : 66.0000
Precio U. : 70.11
Total : 4,627.26

C	Clave	Descripción	Cantidad	Unidad	Precio U.	Total
Materiales						
	MAT_022	EMULSIKA	1.00000	LT	9.70	9.70
	MAT_023	ACRIL TECHO ROJO	1.00000	LT	25.58	25.58
	MAT_024	SIKATELA	1.05000	M2	2.29	2.40
Total de Materiales						37.68
Mano de Obra						
+	MO_27	CUADRILLA 9 (0.1 CABO+ 1 PINTOR +1 AYUDANTE)		jor		
	MO_01	CABO DE CUADRILLA	0.10000	jor	319.41	31.94
	MO_09	PINTOR	1.00000	jor	285.79	285.79
	MO_13	AYUDANTE	1.00000	jor	153.70	153.70
		Rendimiento	: 25.00000		Suma	471.43
Total de Mano de Obra						18.86
Herramienta						
	HM_01	HERRAMIENTA MENOR	0.05000	(%)mo	18.86	0.94
Total de Herramienta						0.94

Costo Directo 57.48
Indirectos (6.9340%) 3.99
Financiamiento (0.3643%) 0.22
Utilidad (12.2800%) 7.58
Cargos Adicionales (0.5000%) 0.35
impuesto sobre nomina (0.7050%) 0.49

Precio Unitario 70.11

** SETENTA PESOS 11/100 M.N. **



PROCEDIMIENTO EJECUTIVO INTEGRAL DE LA LICITACIÓN DE OBRA PÚBLICA

0600



LICITACIÓN PÚBLICA No: HAUM/DOP/BID/002/04

CONSTRUCCION DEL AREA ADMINISTRATIVA, CAPILLA, CAFETERIA, BODEGA, BAÑOS PUBLICOS, MODULOS DE GABETAS, ACCESO AL PANTEON, MUNICIPAL "JARDINES DE LA PAZ"



FECHA DE LICITACIÓN: 02 DE AGOSTO DEL 2004

DOCUMENTO 33 (ANALISIS DE PRECIOS UNITARIOS)

Descripción

Clave: 1.H.1

Suministro y colocación de ventanas de 1.00m X 0.60m de perfil tubular

Unidad : pieza
 Cantidad : 2.0000
 Precio U. : 712.55
 Total : 1,425.10

C	Clave	Descripción	Cantidad	Unidad	Precio U.	Total
Materiales						
	MAT_077	ventana de herreria 1.00m X 0.60m	1.00000	PIEZA	150.00	150.00
	MAT_086	VIDRIO CHINO TRANSLUCIDO DE 3.5 MM.	0.60000	M2	220.00	132.00
	MAT_088	SILICON TRANSPARENTE	0.25000	PIEZA	25.00	6.25
Total de Materiales						288.25
Mano de Obra						
+	MO_22	CUADRILLA 4 (0.1 CABO+1 ALBAÑIL+1 PEON)		jor		
	MO_01	CABO DE CUADRILLA	0.10000	jor	319.41	31.94
	MO_04	ALBAÑIL	1.00000	jor	235.37	235.37
	MO_06	PEON	1.00000	jor	137.55	137.55
		Rendimiento	4.00000		Suma	404.86
					Total	101.22
+	MO_31	CUADRILLA 13 (0.1 CABO+ 1 ALUMINIERO + 1 AYUDANTE)		jor		
	MO_01	CABO DE CUADRILLA	0.10000	jor	319.41	31.94
	MO_08	ALUMINIERO	1.00000	jor	285.79	285.79
	MO_13	AYUDANTE	1.00000	jor	153.70	153.70
		Rendimiento	20.00000		Suma	471.43
					Total	23.57
+	MO_30	CUADRILLA 12 (0.1 CABO+ 1 HERRERO + 1 AYUDANTE)		jor		
	MO_01	CABO DE CUADRILLA	0.10000	jor	319.41	31.94
	MO_11	HERRERO	1.00000	jor	285.79	285.79
	MO_13	AYUDANTE	1.00000	jor	153.70	153.70
		Rendimiento	3.00003		Suma	471.43
					Total	157.14
Total de Mano de Obra						281.93
Herramienta						
	HM_01	HERRAMIENTA MENOR	0.05000	(%)mo	281.93	14.10
Total de Herramienta						14.10

Costo Directo 584.28
 Indirectos (6.9340%) 40.51
 Financiamiento (0.3643%) 2.28
 Utilidad (12.2800%) 77.00
 Cargos Adicionales (0.5000%) 3.52
 Impuesto sobre nomina (0.7050%) 4.96

Precio Unitario 712.55

** SETECIENTOS DOCE PESOS 55/100 M.N. **



PROCEDIMIENTO EJECUTIVO INTEGRAL DE LA LICITACIÓN DE OBRA PÚBLICA



LICITACIÓN PÚBLICA No: HAUM/DOP/BID/002/04

CONSTRUCCION DEL AREA ADMINISTRATIVA, CAPILLA, CAFETERIA, BODEGA, BAÑOS PUBLICOS, MODULOS DE GABETAS, ACCESO AL PANTEON, MUNICIPAL "JARDINES DE LA PAZ"



FECHA DE LICITACIÓN: 02 DE AGOSTO DEL 2004

DOCUMENTO 33 (ANALISIS DE PRECIOS UNITARIOS)

Descripción

Clave: 1.H.2

Mamparas de perfil tubular en baños

Unidad : pieza
 Cantidad : 9.0000
 Precio U. : 1,569.19
 Total : 14,122.71

C	Clave	Descripción	Cantidad	Unidad	Precio U.	Total
Materiales						
	MAT_078	Mamparas de perfil tubular	1.00000	PIEZA	650.00	650.00
Total de Materiales						650.00
Mano de Obra						
+	MO_22	CUADRILLA 4 (0.1 CABO+1 ALBAÑIL+1 PEON)		jor		
	MO_01	CABO DE CUADRILLA	0.10000	jor	319.41	31.94
	MO_04	ALBAÑIL	1.00000	jor	235.37	235.37
	MO_06	PEON	1.00000	jor	137.55	137.55
					Suma	404.86
		Rendimiento	: 3.00003		Total	134.95
+	MO_30	CUADRILLA 12 (0.1 CABO+ 1 HERRERO + 1 AYUDANTE)		jor		
	MO_01	CABO DE CUADRILLA	0.10000	jor	319.41	31.94
	MO_11	HERRERO	1.00000	jor	285.79	285.79
	MO_13	AYUDANTE	1.00000	jor	153.70	153.70
					Suma	471.43
		Rendimiento	: 1.00000		Total	471.43
Total de Mano de Obra						606.38
Herramienta						
	HM_01	HERRAMIENTA MENOR	0.05000	(%)mo	606.38	30.32
Total de Herramienta						30.32

Costo Directo 1,286.70
 Indirectos (6.9340%) 89.22
 Financiamiento (0.3643%) 5.01
 Utilidad (12.2800%) 169.58
 Cargos Adicionales (0.5000%) 7.75
 impuesto sobre nomina (0.7050%) 10.93

Precio Unitario 1,569.19

** UN MIL QUINIENTOS SESENTA Y NUEVE PESOS 19/100 M.N. **



PROCEDIMIENTO EJECUTIVO INTEGRAL DE LA LICITACIÓN DE OBRA PÚBLICA

0602



LICITACIÓN PÚBLICA No: HAUM/DOP/BID/002/04

CONSTRUCCION DEL AREA ADMINISTRATIVA, CAPILLA, CAFETERIA, BODEGA, BAÑOS PUBLICOS, MODULOS DE GABETAS, ACCESO AL PANTEON, MUNICIPAL "JARDINES DE LA PAZ"



FECHA DE LICITACIÓN: 02 DE AGOSTO DEL 2004

DOCUMENTO 33 (ANALISIS DE PRECIOS UNITARIOS)

Descripción

Clave: 1.IS.1

Suministro e instalación de finaco de 1100lts. Material, mano de obra y 2m de tubo de salida.

Unidad : pieza
 Cantidad : 2.0000
 Precio U. : 1,915.72
 Total : 3,831.44

C	Clave	Descripción	Cantidad	Unidad	Precio U.	Total
Materiales						
	MAT_038	TINACO DE 1100 LTS. (INCLUYE FLOTADOR, CONECTOR CAMPANA Y 2 M. DE TUBO DE SALIDA)	1.00000	PIEZA	1,229.00	1,229.00
	MAT_039	SOLDADURA 50-50	0.10000	CARRETE	60.86	6.09
	MAT_040	PASTA FUNDENTE DE 250 GRAMOS.	0.05000	PIEZA	44.95	2.25
	MAT_041	LIJA PARA TUBERIA	0.50000	M	7.00	3.50
Total de Materiales						1,240.84
Mano de Obra						
	+ MO_28	CUADRILLA 10 (0.1 CABO+ 1FONTANERO + 1 AYUDANTE)		jor		
	MO_01	CABO DE CUADRILLA	0.10000	jor	319.41	31.94
	MO_12	FONTANERO	1.00000	jor	285.79	285.79
	MO_13	AYUDANTE	1.00000	jor	153.70	153.70
					Suma	471.43
		Rendimiento	: 1.49999		Total	314.29
Total de Mano de Obra						314.29
Herramienta						
	HM_01	HERRAMIENTA MENOR	0.05000	(%)mo	314.29	15.71
Total de Herramienta						15.71

Costo Directo 1,570.84
 Indirectos (6.9340%) 108.92
 Financiamiento (0.3643%) 6.12
 Utilidad (12.2800%) 207.03
 Cargos Adicionales (0.5000%) 9.46
 impuesto sobre nomina (0.7050%) 13.35

Precio Unitario 1,915.72

** UN MIL NOVECIENTOS QUINCE PESOS 72/100 M.N. **



PROCEDIMIENTO EJECUTIVO INTEGRAL DE LA LICITACIÓN DE OBRA PÚBLICA



LICITACIÓN PÚBLICA No: HAUM/DOP/BID/002/04

CONSTRUCCION DEL AREA ADMINISTRATIVA, CAPILLA, CAFETERIA, BODEGA, BAÑOS PUBLICOS, MODULOS DE GABETAS, ACCESO AL PANTEON, MUNICIPAL "JARDINES DE LA PAZ"



FECHA DE LICITACIÓN: 02 DE AGOSTO DEL 2004

DOCUMENTO 33 (ANALISIS DE PRECIOS UNITARIOS)

Descripción

Clave: 1.IS.2

Registro de tabique rojo desplantado sobre losa de concreto de 8cm de espesor. $f_c=100$ kg/cm² aplanado, pulido, marco y contrafuerte, no incluye excavación. De 40x40x100 cm

Unidad : pieza
Cantidad : 5.0000
Precio U. : 801.00
Total : 4,005.00

C	Clave	Descripción	Cantidad	Unidad	Precio U.	Total
Materiales						
	MAT_014	TABIQUE DE BARRO ROJO DE 14 CMS. DE ESP.	150.00000	PIEZA	1.00	150.00
	MAT_042	TAPA REGISTRO 40*40 CMS. INCLUYE MARCO Y CONTRAMARCO	1.00000	PIEZA	150.00	150.00
Total de Materiales						300.00
Mano de Obra						
+	MO_22	CUADRILLA 4 (0.1 CABO+1 ALBAÑIL+1 PEON)		jor		
	MO_01	CABO DE CUADRILLA	0.10000	jor	319.41	31.94
	MO_04	ALBAÑIL	1.00000	jor	235.37	235.37
	MO_06	PEON	1.00000	jor	137.55	137.55
					Suma	404.86
					Total	269.91
Total de Mano de Obra						269.91
Herramienta						
	HM_01	HERRAMIENTA MENOR	0.05000	(%)mo	269.91	13.50
Total de Herramienta						13.50
Auxiliares						
+	BAS_1	CONCRETO $f_c=100$ KG/CM ² .		M3		
	MAT_001	CEMENTO GRIS	0.26000	TON	1,200.00	312.00
	MAT_002	ARENA	0.50000	M3	115.00	57.50
	MAT_003	GRAVA	0.68000	M3	115.00	78.20
	MAT_004	AGUA	0.19500	M3	30.00	5.85
H	EQ_006	Revolvedora de concreto de un saco cipsa	0.50000	hora	43.72	21.86
					Suma	475.41
					Total	5.70
			Cantidad : 0.01200			
+	BAS_5	MORTERO CEMENTO-ARENA PROPORCION 1:5		M3		
	MAT_001	CEMENTO GRIS	0.38000	TON	1,200.00	456.00
	MAT_002	ARENA	1.15000	M3	115.00	132.25
	MAT_004	AGUA	0.27500	M3	30.00	8.25
					Suma	596.50
					Total	25.05
			Cantidad : 0.04200			
+	BAS_6	MORTERO CEMENTO-CAL-ARENA PROPORCION 1:1:6		M3		
	MAT_001	CEMENTO GRIS	0.26600	TON	1,200.00	319.20
	MAT_005	CAL	0.15000	TON	840.00	126.00
	MAT_002	ARENA	1.00000	M3	115.00	115.00
	MAT_004	AGUA	0.27900	M3	30.00	8.37
					Suma	568.57
					Total	42.64
			Cantidad : 0.07500			
Total de Auxiliares						73.39

Costo Directo 656.80
Indirectos (6.9340%) 45.54
Financiamiento (0.3643%) 2.56
Utilidad (12.2800%) 86.56
Cargos Adicionales (0.5000%) 3.96



PROCEDIMIENTO EJECUTIVO INTEGRAL DE LA LICITACIÓN DE OBRA PÚBLICA



LICITACIÓN PÚBLICA No: HAUM/DOP/BID/002/04

CONSTRUCCION DEL AREA ADMINISTRATIVA, CAPILLA, CAFETERIA, BODEGA, BAÑOS PUBLICOS, MODULOS DE GABETAS, ACCESO AL PANTEON, MUNICIPAL "JARDINES DE LA PAZ"



FECHA DE LICITACIÓN: 02 DE AGOSTO DEL 2004

DOCUMENTO 33 (ANALISIS DE PRECIOS UNITARIOS)

C	Clave	Descripción	Cantidad	Unidad	Precio U.	Total
					impuesto sobre nomina (0.7050%)	5.58
					Precio Unitario	801.00

**** OCHOCIENTOS UN PESOS 00/100 M.N. ****



PROCEDIMIENTO EJECUTIVO INTEGRAL DE LA LICITACIÓN DE OBRA PÚBLICA

0605



LICITACIÓN PÚBLICA No: HAUM/DOP/BID/002/04

CONSTRUCCION DEL AREA ADMINISTRATIVA, CAPILLA, CAFETERIA, BODEGA, BAÑOS PUBLICOS, MODULOS DE GABETAS, ACCESO AL PANTEON, MUNICIPAL "JARDINES DE LA PAZ"



FECHA DE LICITACIÓN: 02 DE AGOSTO DEL 2004

DOCUMENTO 33 (ANALISIS DE PRECIOS UNITARIOS)

Descripción

Clave: 1.IS3

Tubería de PVC sanitario de 6", reforzado

Unidad : ml
 Cantidad : 19.0000
 Precio U. : 103.57
 Total : 1,967.83

C	Clave	Descripción	Cantidad	Unidad	Precio U.	Total
Materiales						
	MAT_043	TUBERIA DE PVC REFORZADO DE 6"	1.05000	ML	58.05	60.95
	MAT_047	ESTOPA	0.00200	KG	15.00	0.03
	MAT_041	LIJA PARA TUBERIA	0.04000	M	7.00	0.28
	MAT_044	COPE DE PVC DE 6"	0.08333	PIEZA	15.71	1.31
	MAT_045	CODO DE PVC DE 6"	0.04167	PIEZA	42.24	1.76
	MAT_031	PEGAMENTO ALTA PRESION PARA PVC	0.04000	LT	102.60	4.10
Total de Materiales						68.43
Mano de Obra						
	+ MO_28	CUADRILLA 10 (0.1 CABO+ 1FONTANERO + 1 AYUDANTE)		jor		
	MO_01	CABO DE CUADRILLA	0.10000	jor	319.41	31.94
	MO_12	FONTANERO	1.00000	jor	285.79	285.79
	MO_13	AYUDANTE	1.00000	jor	153.70	153.70
					Suma	471.43
		Rendimiento	: 30.00300		Total	15.71
Total de Mano de Obra						15.71
Herramienta						
	HM_01	HERRAMIENTA MENOR	0.05000	(%)mo	15.71	0.79
Total de Herramienta						0.79

Costo Directo	84.93
Indirectos (6.9340%)	5.89
Financiamiento (0.3643%)	0.33
Utilidad (12.2800%)	11.19
Cargos Adicionales (0.5000%)	0.51
impuesto sobre nomina (0.7050%)	0.72

Precio Unitario 103.57

** CIENTO TRES PESOS 57/100 M.N. **



PROCEDIMIENTO EJECUTIVO INTEGRAL DE LA LICITACIÓN DE OBRA PÚBLICA



LICITACIÓN PÚBLICA No: HAUM/DOP/BID/002/04

CONSTRUCCION DEL AREA ADMINISTRATIVA, CAPILLA, CAFETERIA, BODEGA, BAÑOS PUBLICOS, MODULOS DE GABETAS, ACCESO AL PANTEON, MUNICIPAL "JARDINES DE LA PAZ"



FECHA DE LICITACIÓN: 02 DE AGOSTO DEL 2004

DOCUMENTO 33 (ANALISIS DE PRECIOS UNITARIOS)

Descripción

Clave: 1.IS.4

Tubería de PVC sanitario de 4". Incluye: tendido, apisonado, no incluye excavación ni relleno

Unidad : ml
 Cantidad : 16.0000
 Precio U. : 36.12
 Total : 577.92

C	Clave	Descripción	Cantidad	Unidad	Precio U.	Total
Materiales						
	MAT_047	ESTOPA	0.00200	KG	15.00	0.03
	MAT_048	TUBERIA DE PVC DE 4"	1.05000	ML	12.91	13.56
	MAT_049	COPLÉ DE PVC DE 4"	0.08333	PIEZA	4.00	0.33
	MAT_050	CODO DE PVC DE 4"	0.05000	PIEZA	12.36	0.62
	MAT_041	LIJA PARA TUBERIA	0.02000	M	7.00	0.14
	MAT_031	PEGAMENTO ALTA PRESION PARA PVC	0.02500	LT	102.60	2.56
Total de Materiales						17.24
Mano de Obra						
	+ MO_28	CUADRILLA 10 (0.1 CABO+ 1FONTANERO + 1 AYUDANTE)		jor		
	MO_01	CABO DE CUADRILLA	0.10000	jor	319.41	31.94
	MO_12	FONTANERO	1.00000	jor	285.79	285.79
	MO_13	AYUDANTE	1.00000	jor	153.70	153.70
					Suma	471.43
		Rendimiento	: 40.00000		Total	11.79
Total de Mano de Obra						11.79
Herramienta						
	HM_01	HERRAMIENTA MENOR	0.05000	(%)mo	11.79	0.59
Total de Herramienta						0.59

Costo Directo 29.62
 Indirectos (6.9340%) 2.05
 Financiamiento (0.3643%) 0.12
 Utilidad (12.2800%) 3.90
 Cargos Adicionales (0.5000%) 0.18
 Impuesto sobre nomina (0.7050%) 0.25

Precio Unitario 36.12

** TREINTA Y SEIS PESOS 12/100 M.N. **



PROCEDIMIENTO EJECUTIVO INTEGRAL DE LA LICITACIÓN DE OBRA PÚBLICA



LICITACIÓN PÚBLICA No: HAUM/DOP/BID/002/04

CONSTRUCCION DEL AREA ADMINISTRATIVA, CAPILLA, CAFETERIA, BODEGA, BAÑOS PUBLICOS, MODULOS DE GABETAS, ACCESO AL PANTEON, MUNICIPAL "JARDINES DE LA PAZ"



FECHA DE LICITACIÓN: 02 DE AGOSTO DEL 2004

DOCUMENTO 33 (ANALISIS DE PRECIOS UNITARIOS)

Descripción

Clave: 1.IS.5

Tubería de PVC sanitario de 2 1/2". Incluye: tendido, apisonado, no incluye excavación ni relleno

Unidad : ml
 Cantidad : 18.0000
 Precio U. : 24.16
 Total : 434.88

C	Clave	Descripción	Cantidad	Unidad	Precio U.	Total
Materiales						
	MAT_047	ESTOPA	0.00200	KG	15.00	0.03
	MAT_051	TUBERIA DE PVC DE 2 1/2"	1.05000	ML	7.00	7.35
	MAT_052	COPEL DE PVC DE 2 1/2"	0.08333	PIEZA	2.00	0.17
	MAT_053	CODO DE PVC DE 2 1/2"	0.05555	PIEZA	3.00	0.17
	MAT_041	LJA PARA TUBERIA	0.02000	M	7.00	0.14
	MAT_031	PEGAMENTO ALTA PRESION PARA PVC	0.02000	LT	102.60	2.05
Total de Materiales						9.91
Mano de Obra						
	+ MO_28	CUADRILLA 10 (0.1 CABO+ 1FONTANERO + 1 AYUDANTE)		jor		
	MO_01	CABO DE CUADRILLA	0.10000	jor	319.41	31.94
	MO_12	FONTANERO	1.00000	jor	285.79	285.79
	MO_13	AYUDANTE	1.00000	jor	153.70	153.70
						Suma 471.43
						Total 9.43
Total de Mano de Obra						9.43
Herramienta						
	HM_01	HERRAMIENTA MENOR	0.05000	(%)mo	9.43	0.47
Total de Herramienta						0.47

Rendimiento

: 50.00000

Costo Directo	19.81
Indirectos (6.9340%)	1.37
Financiamiento (0.3643%)	0.08
Utilidad (12.2800%)	2.61
Cargos Adicionales (0.5000%)	0.12
impuesto sobre nomina (0.7050%)	0.17

Precio Unitario 24.16

** VEINTICUATRO PESOS 16/100 M.N. **



PROCEDIMIENTO EJECUTIVO INTEGRAL DE LA LICITACIÓN DE OBRA PÚBLICA



LICITACIÓN PÚBLICA No: HAUM/DOP/BID/002/04

CONSTRUCCION DEL AREA ADMINISTRATIVA, CAPILLA, CAFETERIA, BODEGA, BAÑOS PUBLICOS, MODULOS DE GABETAS, ACCESO AL PANTEON, MUNICIPAL "JARDINES DE LA PAZ"



FECHA DE LICITACIÓN: 02 DE AGOSTO DEL 2004

DOCUMENTO 33 (ANALISIS DE PRECIOS UNITARIOS)

Descripción

Clave: 1.IS6

Bajada de aguas pluviales, tubería de PVC de 4" diam.

Unidad : tramo
 Cantidad : 1.0000
 Precio U. : 174.46
 Total : 174.46

C	Clave	Descripción	Cantidad	Unidad	Precio U.	Total
---	-------	-------------	----------	--------	-----------	-------

Materiales

	MAT_047	ESTOPA	0.00200	KG	15.00	0.03
	MAT_048	TUBERIA DE PVC DE 4"	6.00000	ML	12.91	77.46
	MAT_049	COPE DE PVC DE 4"	0.25000	PIEZA	4.00	1.00
	MAT_050	CODO DE PVC DE 4"	1.00000	PIEZA	12.36	12.36
	MAT_041	LIJA PARA TUBERIA	0.02000	M	7.00	0.14
	MAT_031	PEGAMENTO ALTA PRESION PARA PVC	0.02500	LT	102.60	2.56

Total de Materiales

93.55

Mano de Obra

+	MO_28	CUADRILLA 10 (0.1 CABO+ 1FONTANERO + 1 AYUDANTE)		jor		
	MO_01	CABO DE CUADRILLA	0.10000	jor	319.41	31.94
	MO_12	FONTANERO	1.00000	jor	285.79	285.79
	MO_13	AYUDANTE	1.00000	jor	153.70	153.70

Rendimiento

: 10.00000

Suma
 Total

471.43
 47.14
47.14

Total de Mano de Obra

Herramienta

	HM_01	HERRAMIENTA MENOR	0.05000	(%)mo	47.14	2.36
--	-------	-------------------	---------	-------	-------	------

Total de Herramienta

2.36

Costo Directo	143.05
Indirectos (6.9340%)	9.92
Financiamiento (0.3643%)	0.56
Utilidad (12.2800%)	18.85
Cargos Adicionales (0.5000%)	0.86
impuesto sobre nomina (0.7050%)	1.22

Precio Unitario **174.46**

** CIENTO SETENTA Y CUATRO PESOS 46/100 M.N. **



PROCEDIMIENTO EJECUTIVO INTEGRAL DE LA LICITACIÓN DE OBRA PÚBLICA

0609



LICITACIÓN PÚBLICA No: HAUM/DOP/BID/002/04

CONSTRUCCION DEL AREA ADMINISTRATIVA, CAPILLA, CAFETERIA, BODEGA, BAÑOS PUBLICOS, MODULOS DE GABETAS, ACCESO AL PANTEON, MUNICIPAL "JARDINES DE LA PAZ"



FECHA DE LICITACIÓN: 02 DE AGOSTO DEL 2004

DOCUMENTO 33 (ANALISIS DE PRECIOS UNITARIOS)

Descripción

Clave: 1.IS.7

Suministro y colocación de coladera de 4" diam marca HELVEX

Unidad : pieza
 Cantidad : 1.0000
 Precio U. : 72.56
 Total : 72.56

C	Clave	Descripción	Cantidad	Unidad	Precio U.	Total
Materiales						
	MAT_047	ESTOPA	0.00200	KG	15.00	0.03
	MAT_054	coladera de 4" diam marca HELVEX	1.00000	PIEZA	23.76	23.76
	MAT_041	LIJA PARA TUBERIA	0.02000	M	7.00	0.14
	MAT_031	PEGAMENTO ALTA PRESION PARA PVC	0.02500	LT	102.60	2.56
Total de Materiales						26.49
Mano de Obra						
	+ MO_28	CUÁDRILLA 10 (0.1 CABO+ 1FONTANERO + 1 AYUDANTE)		jor		
	MO_01	CABO DE CUADRILLA	0.10000	jor	319.41	31.94
	MO_12	FONTANERO	1.00000	jor	285.79	285.79
	MO_13	AYUDANTE	1.00000	jor	153.70	153.70
		Rendimiento	14.99925		Suma	471.43
Total de Mano de Obra						31.43
Herramienta						
	HM_01	HERRAMIENTA MENOR	0.05000	(%)mo	31.43	1.57
Total de Herramienta						1.57

Costo Directo	59.49
Indirectos (6.9340%)	4.13
Financiamiento (0.3643%)	0.23
Utilidad (12.2800%)	7.84
Cargos Adicionales (0.5000%)	0.36
impuesto sobre nomina (0.7050%)	0.51

Precio Unitario 72.56

** SETENTA Y DOS PESOS 56/100 M.N. **



PROCEDIMIENTO EJECUTIVO INTEGRAL DE LA LICITACIÓN DE OBRA PÚBLICA

0610



LICITACIÓN PÚBLICA No: HAUM/DOP/BID/002/04

CONSTRUCCION DEL AREA ADMINISTRATIVA, CAPILLA, CAFETERIA, BODEGA, BAÑOS PUBLICOS, MODULOS DE GABETAS, ACCESO AL PANTEON, MUNICIPAL "JARDINES DE LA PAZ"



FECHA DE LICITACIÓN: 02 DE AGOSTO DEL 2004

DOCUMENTO 33 (ANALISIS DE PRECIOS UNITARIOS)

Descripción

Clave: 1.IS.8

Alimentación y desague WC tanque bajo.

Unidad : pieza
 Cantidad : 10.0000
 Precio U. : 312.70
 Total : 3,127.00

C	Clave	Descripción	Cantidad	Unidad	Precio U.	Total
Materiales						
	MAT_047	ESTOPA	0.00200	KG	15.00	0.03
	MAT_039	SOLDADURA 50-50	0.04000	CARRETE	60.86	2.43
	MAT_040	PASTA FUNDENTE DE 250 GRAMOS.	0.02000	PIEZA	44.95	0.90
	MAT_057	TUBO DE COBRE DE 1/2"	2.00000	ML	22.00	44.00
	MAT_058	CODO DE COBRE DE 1/2"	2.00000	PIEZA	2.00	4.00
	MAT_059	COPELE DE COBRE DE 1/2"	1.00000	PIEZA	2.50	2.50
	MAT_060	"T" DE COBRE DE 1/2"	0.50000	PIEZA	2.83	1.42
	MAT_056	LLAVE ANGULAR	1.00000	PIEZA	22.50	22.50
	MAT_055	COFLEX	1.00000	PIEZA	13.00	13.00
	MAT_048	TUBERIA DE PVC DE 4"	2.00000	ML	12.91	25.82
	MAT_049	COPELE DE PVC DE 4"	0.25000	PIEZA	4.00	1.00
	MAT_050	CODO DE PVC DE 4"	1.00000	PIEZA	12.36	12.36
	MAT_041	LIJA PARA TUBERIA	0.02000	M	7.00	0.14
	MAT_031	PEGAMENTO ALTA PRESION PARA PVC	0.02500	LT	102.60	2.56
Total de Materiales						132.66
Mano de Obra						
	+ MO_28	CUADRILLA 10 (0.1 CABO+ 1FONTANERO + 1 AYUDANTE)		jor		
	MO_01	CABO DE CUADRILLA	0.10000	jor	319.41	31.94
	MO_12	FONTANERO	1.00000	jor	285.79	285.79
	MO_13	AYUDANTE	1.00000	jor	153.70	153.70
					Suma	471.43
		Rendimiento	: 4.00000		Total	117.86
Total de Mano de Obra						117.86
Herramienta						
	HM_01	HERRAMIENTA MENOR	0.05000	(%)mo	117.86	5.89
Total de Herramienta						5.89

Costo Directo	256.41
Indirectos (6.9340%)	17.78
Financiamiento (0.3643%)	1.00
Utilidad (12.2800%)	33.79
Cargos Adicionales (0.5000%)	1.54
Impuesto sobre nomina (0.7050%)	2.18

Precio Unitario 312.70

** TRESCIENTOS DOCE PESOS 70/100 M.N. **



PROCEDIMIENTO EJECUTIVO INTEGRAL DE LA LICITACIÓN DE OBRA PÚBLICA

0611



LICITACIÓN PÚBLICA No: HAUM/DOP/BID/002/04

CONSTRUCCION DEL AREA ADMINISTRATIVA, CAPILLA, CAFETERIA, BODEGA, BAÑOS PUBLICOS, MODULOS DE GABETAS, ACCESO AL PANTEON, MUNICIPAL "JARDINES DE LA PAZ"



FECHA DE LICITACIÓN: 02 DE AGOSTO DEL 2004

DOCUMENTO 33 (ANALISIS DE PRECIOS UNITARIOS)

Descripción

Clave: 1.IS.9

Alimentación y desagüe de lavbos. 5 unidades

Unidad : pieza
 Cantidad : 1.6000
 Precio U. : 1,487.23
 Total : 2,379.57

C	Clave	Descripción	Cantidad	Unidad	Precio U.	Total
Materiales						
	MAT_047	ESTOPA	0.01000	KG	15.00	0.15
	MAT_051	TUBERIA DE PVC DE 2 1/2"	10.00000	ML	7.00	70.00
	MAT_052	COPE DE PVC DE 2 1/2"	1.25000	PIEZA	2.00	2.50
	MAT_053	CODO DE PVC DE 2 1/2"	10.00000	PIEZA	3.00	30.00
	MAT_039	SOLDADURA 50-50	0.20000	CARRETE	60.86	12.17
	MAT_040	PASTA FUNDENTE DE 250 GRAMOS.	0.10000	PIEZA	44.95	4.50
	MAT_057	TUBO DE COBRE DE 1/2"	10.00000	ML	22.00	220.00
	MAT_058	CODO DE COBRE DE 1/2"	10.00000	PIEZA	2.00	20.00
	MAT_059	COPE DE COBRE DE 1/2"	5.00000	PIEZA	2.50	12.50
	MAT_060	"T" DE COBRE DE 1/2"	5.00000	PIEZA	2.83	14.15
	MAT_056	LLAVE ANGULAR	5.00000	PIEZA	22.50	112.50
	MAT_055	COFLEX	10.00000	PIEZA	13.00	130.00
	MAT_048	TUBERIA DE PVC DE 4"	5.00000	ML	12.91	64.55
	MAT_049	COPE DE PVC DE 4"	0.62500	PIEZA	4.00	2.50
	MAT_050	CODO DE PVC DE 4"	1.25000	PIEZA	12.36	15.45
	MAT_041	LIJA PARA TUBERIA	0.10000	M	7.00	0.70
	MAT_031	PEGAMENTO ALTA PRESION PARA PVC	0.12500	LT	102.60	12.82
Total de Materiales						724.49
Mano de Obra						
	+ MO_28	CUADRILLA 10 (0.1 CABO+ 1FONTANERO + 1 AYUDANTE)		jor		
	MO_01	CABO DE CUADRILLA	0.10000	jor	319.41	31.94
	MO_12	FONTANERO	1.00000	jor	285.79	285.79
	MO_13	AYUDANTE	1.00000	jor	153.70	153.70
					Suma	471.43
		Rendimiento	: 1.00000		Total	471.43
Total de Mano de Obra						471.43
Herramienta						
	HM_01	HERRAMIENTA MENOR	0.05000	(%)mo	471.43	23.57
Total de Herramienta						23.57

Costo Directo	1,219.49
Indirectos (6.9340%)	84.56
Financiamiento (0.3643%)	4.75
Utilidad (12.2800%)	160.72
Cargos Adicionales (0.5000%)	7.35
impuesto sobre nomina (0.7050%)	10.36

Precio Unitario 1,487.23

** UN MIL CUATROCIENTOS OCHENTA Y SIETE PESOS 23/100 M.N. **



PROCEDIMIENTO EJECUTIVO INTEGRAL DE LA LICITACIÓN DE OBRA PÚBLICA



LICITACIÓN PÚBLICA No: HAUM/DOP/BID/002/04

CONSTRUCCION DEL AREA ADMINISTRATIVA, CAPILLA, CAFETERIA, BODEGA, BAÑOS PUBLICOS, MODULOS DE GABETAS, ACCESO AL PANTEON, MUNICIPAL "JARDINES DE LA PAZ"



FECHA DE LICITACIÓN: 02 DE AGOSTO DEL 2004

DOCUMENTO 33 (ANALISIS DE PRECIOS UNITARIOS)

Descripción

Clave: 1.IS.10

Tubería de alimentación

Unidad : lote
 Cantidad : 1.0000
 Precio U. : 1,998.04
 Total : 1,998.04

C	Clave	Descripción	Cantidad	Unidad	Precio U.	Total
Materiales						
	MAT_047	ESTOPA	0.12500	KG	15.00	1.88
	MAT_039	SOLDADURA 50-50	0.50000	CARRETE	60.86	30.43
	MAT_040	PASTA FUNDENTE DE 250 GRAMOS.	0.25000	PIEZA	44.95	11.24
	MAT_057	TUBO DE COBRE DE 1/2"	40.00000	ML	22.00	880.00
	MAT_058	CODO DE COBRE DE 1/2"	6.00000	PIEZA	2.00	12.00
	MAT_059	COPE DE COBRE DE 1/2"	8.00000	PIEZA	2.50	20.00
	MAT_060	"T" DE COBRE DE 1/2"	1.00000	PIEZA	2.83	2.83
	MAT_041	LIJA PARA TUBERIA	1.00000	M	7.00	7.00
Total de Materiales						965.38
Mano de Obra						
	+ MO_28	CUADRILLA 10 (0.1 CABO+ 1FONTANERO + 1 AYUDANTE)		jor		
	MO_01	CABO DE CUADRILLA	0.10000	jor	319.41	31.94
	MO_12	FONTANERO	1.00000	jor	285.79	285.79
	MO_13	AYUDANTE	1.00000	jor	153.70	153.70
					Suma	471.43
		Rendimiento	: 1.00000		Total	471.43
	+ MO_19	CUADRILLA 1 (0.1 CABO+1 PEON)		jor		
	MO_01	CABO DE CUADRILLA	0.10000	jor	319.41	31.94
	MO_06	PEON	1.00000	jor	137.55	137.55
					Suma	169.49
		Rendimiento	: 1.00000		Total	169.49
Total de Mano de Obra						640.92
Herramienta						
	HM_01	HERRAMIENTA MENOR	0.05000	(%)mo	640.92	32.05
Total de Herramienta						32.05

Costo Directo 1,638.35
 Indirectos (6.9340%) 113.60
 Financiamiento (0.3643%) 6.38
 Utilidad (12.2800%) 215.92
 Cargos Adicionales (0.5000%) 9.87
 impuesto sobre nomina (0.7050%) 13.92

Precio Unitario 1,998.04

** UN MIL NOVECIENTOS NOVENTA Y OCHO PESOS 04/100 M.N. **



PROCEDIMIENTO EJECUTIVO INTEGRAL DE LA LICITACIÓN DE OBRA PÚBLICA



LICITACIÓN PÚBLICA No: HAUM/DOP/BID/002/04

CONSTRUCCION DEL AREA ADMINISTRATIVA, CAPILLA, CAFETERIA, BODEGA, BAÑOS PUBLICOS, MODULOS DE GABETAS, ACCESO AL PANTEON, MUNICIPAL "JARDINES DE LA PAZ"



FECHA DE LICITACIÓN: 02 DE AGOSTO DEL 2004

DOCUMENTO 33 (ANALISIS DE PRECIOS UNITARIOS)

Descripción

Clave: 1.IE.1

Gabinete slim line 2x38. Instalación eléctrica

Unidad : pieza
 Cantidad : 4.0000
 Precio U. : 878.40
 Total : 3,513.60

C	Clave	Descripción	Cantidad	Unidad	Precio U.	Total
Materiales						
	MAT_066	Gabinete slim line 2x38 (incluye balastra y lamparas)	1.00000	PIEZA	273.00	273.00
	MAT_071	TAPA ELECTRICA LINEA EVOLUTION	1.00000	PIEZA	16.00	16.00
	MAT_067	APAGADOR LINEA EVOLUTION	1.00000	PIEZA	13.90	13.90
	MAT_069	CHALUPA	1.00000	PIEZA	2.50	2.50
	MAT_070	CAJA REGISTRO DE 3/4"	1.00000	PIEZA	3.91	3.91
	MAT_072	CABLE TW-12 CONDUMEX	12.00000	ML	1.85	22.20
	MAT_073	CABLE TW-14 CONDUMEX	6.00000	ML	1.40	8.40
	MAT_074	CINTA AISLAR	0.20000	PIEZA	5.00	1.00
	MAT_075	POLIDUCTO ELECTRICO DE 3/4"	5.00000	ML	1.62	8.10
Total de Materiales						349.01

Mano de Obra

+	MO_29	CUADRILLA 11 (0.1 CABO+ 1 ELECTRICO + 1 AYUDANTE)		jor		
	MO_01	CABO DE CUADRILLA	0.10000	jor	319.41	31.94
	MO_03	ELECTRICO	1.00000	jor	285.79	285.79
	MO_13	AYUDANTE	1.00000	jor	153.70	153.70
					Suma	471.43
					Total	353.57
Total de Mano de Obra			Rendimiento	: 1.33333		353.57

Herramienta

	HM_01	HERRAMIENTA MENOR	0.05000	(%)mo	353.57	17.68
Total de Herramienta						17.68

Costo Directo	720.26
Indirectos (6.9340%)	49.94
Financiamiento (0.3643%)	2.81
Utilidad (12.2800%)	94.93
Cargos Adicionales (0.5000%)	4.34
impuesto sobre nomina (0.7050%)	6.12

Precio Unitario 878.40

** OCHOCIENTOS SETENTA Y OCHO PESOS 40/100 M.N. **



PROCEDIMIENTO EJECUTIVO INTEGRAL DE LA LICITACIÓN DE OBRA PÚBLICA

0614



LICITACIÓN PÚBLICA No: HAUM/DOP/BID/002/04

CONSTRUCCION DEL AREA ADMINISTRATIVA, CAPILLA, CAFETERIA, BODEGA, BAÑOS PUBLICOS, MODULOS DE GABETAS, ACCESO AL PANTEON, MUNICIPAL "JARDINES DE LA PAZ"



FECHA DE LICITACIÓN: 02 DE AGOSTO DEL 2004

DOCUMENTO 33 (ANALISIS DE PRECIOS UNITARIOS)

Descripción

Clave: 1.IE.2

Instalación de lámpara. Instalación Eléctrica

Unidad : pieza
 Cantidad : 6.0000
 Precio U. : 1,005.09
 Total : 6,030.54

C	Clave	Descripción	Cantidad	Unidad	Precio U.	Total
Materiales						
	MAT_076	LAMPARA DE EMPOTRAR TIPO CANDIL	1.00000	PIEZA	350.00	350.00
	MAT_071	TAPA ELECTRICA LINEA EVOLUTION	1.00000	PIEZA	16.00	16.00
	MAT_069	CHALUPA	1.00000	PIEZA	2.50	2.50
	MAT_067	APAGADOR LINEA EVOLUTION	1.00000	PIEZA	13.90	13.90
	MAT_070	CAJA REGISTRO DE 3/4"	1.00000	PIEZA	3.91	3.91
	MAT_072	CABLE TW-12 CONDUMEX	20.00000	ML	1.85	37.00
	MAT_073	CABLE TW-14 CONDUMEX	10.00000	ML	1.40	14.00
	MAT_074	CINTA AISLAR	0.20000	PIEZA	5.00	1.00
	MAT_075	POLIDUCTO ELECTRICO DE 3/4"	9.00000	ML	1.62	14.58
Total de Materiales						452.89

Mano de Obra

+	MO_29	CUADRILLA 11 (0.1 CABO+ 1 ELECTRICO + 1 AYUDANTE)		jor		
	MO_01	CABO DE CUADRILLA	0.10000	jor	319.41	31.94
	MO_03	ELECTRICO	1.00000	jor	285.79	285.79
	MO_13	AYUDANTE	1.00000	jor	153.70	153.70
					Suma	471.43
					Total	353.57
Total de Mano de Obra			Rendimiento : 1.33333			353.57

Herramienta

	HM_01	HERRAMIENTA MENOR	0.05000	(%)mo	353.57	17.68
Total de Herramienta						17.68

Costo Directo	824.14
Indirectos (6.9340%)	57.15
Financiamiento (0.3643%)	3.21
Utilidad (12.2800%)	108.62
Cargos Adicionales (0.5000%)	4.97
impuesto sobre nomina (0.7050%)	7.00

Precio Unitario 1,005.09

** UN MIL CINCO PESOS 09/100 M.N. **



PROCEDIMIENTO EJECUTIVO INTEGRAL DE LA LICITACIÓN DE OBRA PÚBLICA

0615



LICITACIÓN PÚBLICA No: HAUM/DOP/BID/002/04

CONSTRUCCION DEL AREA ADMINISTRATIVA, CAPILLA, CAFETERIA, BODEGA, BAÑOS PUBLICOS, MODULOS DE GABETAS, ACCESO AL PANTEON, MUNICIPAL "JARDINES DE LA PAZ"



FECHA DE LICITACIÓN: 02 DE AGOSTO DEL 2004

DOCUMENTO 33 (ANALISIS DE PRECIOS UNITARIOS)

Descripción

Clave: 1.P.1

Pintura vinlica Berelinte sobre aplanado de mezcla en muros. Incluye: preparación de la base, aplicación a 2 mamos.

Unidad : m2
 Cantidad : 450.0000
 Precio U. : 20.44
 Total : 9,198.00

C	Clave	Descripción	Cantidad	Unidad	Precio U.	Total
Materiales						
	MAT_025	PINTURA VINILICA BERELINTE	0.25000	LT	25.05	6.26
	MAT_026	SELLADOR PARA PINTURA	0.12500	LT	18.00	2.25
Total de Materiales						8.51
Mano de Obra						
+	MO_27	CUADRILLA 9 (0.1 CABO+ 1 PINTOR +1 AYUDANTE)		jor		
	MO_01	CABO DE CUADRILLA	0.10000	jor	319.41	31.94
	MO_09	PINTOR	1.00000	jor	285.79	285.79
	MO_13	AYUDANTE	1.00000	jor	153.70	153.70
					Suma	471.43
		Rendimiento	59.98800		Total	7.86
Total de Mano de Obra						7.86
Herramienta						
	HM_01	HERRAMIENTA MENOR	0.05000	(%)mo	7.86	0.39
Total de Herramienta						0.39

Costo Directo 16.76
 Indirectos (6.9340%) 1.16
 Financiamiento (0.3643%) 0.07
 Utilidad (12.2800%) 2.21
 Cargos Adicionales (0.5000%) 0.10
 impuesto sobre nomina (0.7050%) 0.14

Precio Unitario 20.44

** VEINTE PESOS 44/100 M.N. **



PROCEDIMIENTO EJECUTIVO INTEGRAL DE LA LICITACIÓN DE OBRA PÚBLICA

0616



LICITACIÓN PÚBLICA No: HAUM/DOP/BID/002/04

CONSTRUCCION DEL AREA ADMINISTRATIVA, CAPILLA, CAFETERIA, BODEGA, BAÑOS PUBLICOS, MODULOS DE GABETAS, ACCESO AL PANTEON, MUNICIPAL "JARDINES DE LA PAZ"



FECHA DE LICITACIÓN: 02 DE AGOSTO DEL 2004

DOCUMENTO 33 (ANALISIS DE PRECIOS UNITARIOS)

Descripción

Clave: 1.P.2
Pintura vinilica en plafón

Unidad : m2
Cantidad : 66.0000
Precio U. : 22.46
Total : 1,482.36

C	Clave	Descripción	Cantidad	Unidad	Precio U.	Total
Materiales						
	MAT_025	PINTURA VINILICA BERELINTE	0.25000	LT	25.05	6.26
	MAT_026	SELLADOR PARA PINTURA	0.12500	LT	18.00	2.25
Total de Materiales						8.51
Mano de Obra						
+	MO_27	CUADRILLA 9 (0.1 CABO+ 1 PINTOR +1 AYUDANTE)		jor		
	MO_01	CABO DE CUADRILLA	0.10000	jor	319.41	31.94
	MO_09	PINTOR	1.00000	jor	285.79	285.79
	MO_13	AYUDANTE	1.00000	jor	153.70	153.70
					Suma	471.43
		Rendimiento	: 50.00000		Total	9.43
Total de Mano de Obra						9.43
Herramienta						
	HM_01	HERRAMIENTA MENOR	0.05000	(%)mo	9.43	0.47
Total de Herramienta						0.47

Costo Directo	18.41
Indirectos (6.9340%)	1.28
Financiamiento (0.3643%)	0.07
Utilidad (12.2800%)	2.43
Cargos Adicionales (0.5000%)	0.11
impuesto sobre nomina (0.7050%)	0.16

Precio Unitario 22.46

** VEINTIDOS PESOS 46/100 M.N. **



PROCEDIMIENTO EJECUTIVO INTEGRAL DE LA LICITACIÓN DE OBRA PÚBLICA

0617



LICITACIÓN PÚBLICA No: HAUM/DOP/BID/002/04

CONSTRUCCION DEL AREA ADMINISTRATIVA, CAPILLA, CAFETERIA, BODEGA, BAÑOS PUBLICOS, MODULOS DE GABETAS, ACCESO AL PANTEON, MUNICIPAL "JARDINES DE LA PAZ"



FECHA DE LICITACIÓN: 02 DE AGOSTO DEL 2004

DOCUMENTO 33 (ANALISIS DE PRECIOS UNITARIOS)

Descripción

Clave: 2.A.1

Trazo y Nivelación

Unidad : m2
 Cantidad : 324.0000
 Precio U. : 6.27
 Total : 2,031.48

C	Clave	Descripción	Cantidad	Unidad	Precio U.	Total
---	-------	-------------	----------	--------	-----------	-------

Materiales

	MAT_007	MADERA DE PINO DE TERCERA	0.10000	P.T.	7.00	0.70
	MAT_006	HILO DE CAÑAMO	0.00500	CARRETE	22.00	0.11
	MAT_005	CAL	0.00010	TON	840.00	0.08

Total de Materiales

0.89

Mano de Obra

+	MO_22	CUADRILLA 4 (0.1 CABO+1 ALBAÑIL+1 PEON)		jor		
	MO_01	CABO DE CUADRILLA	0.10000	jor	319.41	31.94
	MO_04	ALBAÑIL	1.00000	jor	235.37	235.37
	MO_06	PEON	1.00000	jor	137.55	137.55

Rendimiento

: 100.00000

Suma 404.86
 Total 4.05

Total de Mano de Obra

4.05

Herramienta

	HM_01	HERRAMIENTA MENOR	0.05000	(%)mo	4.05	0.20
--	-------	-------------------	---------	-------	------	------

Total de Herramienta

0.20

Costo Directo	5.14
Indirectos (6.9340%)	0.36
Financiamiento (0.3643%)	0.02
Utilidad (12.2800%)	0.68
Cargos Adicionales (0.5000%)	0.03
impuesto sobre nomina (0.7050%)	0.04

Precio Unitario 6.27

** SEIS PESOS 27/100 M.N. **



PROCEDIMIENTO EJECUTIVO INTEGRAL DE LA LICITACIÓN DE OBRA PÚBLICA

0618



LICITACIÓN PÚBLICA No: HAUM/DOP/BID/002/04

CONSTRUCCION DEL AREA ADMINISTRATIVA, CAPILLA, CAFETERIA, BODEGA, BAÑOS PUBLICOS, MODULOS DE GABETAS, ACCESO AL PANTEON, MUNICIPAL "JARDINES DE LA PAZ"



FECHA DE LICITACIÓN: 02 DE AGOSTO DEL 2004

DOCUMENTO 33 (ANALISIS DE PRECIOS UNITARIOS)

Descripción

Clave: 2.A.2

Excavación en cepas hecha a mano Incluye: traspaleo a 2m y afine de suelo y taludes.de 0 a 2m de profundidad Material Tipo I

Unidad : m3
 Cantidad : 206.0000
 Precio U. : 39.32
 Total : 8,099.92

C	Clave	Descripción	Cantidad	Unidad	Precio U.	Total
Mano de Obra						
+	MO_20	CUADRILLA 2 (0.1 CABO+2 PEONES)		jor		
	MO_01	CABO DE CUADRILLA	0.10000	jor	319.41	31.94
	MO_06	PEON	2.00000	jor	137.55	275.10
					Suma	307.04
		Rendimiento	10.00000		Total	30.70
Total de Mano de Obra						30.70
Herramienta						
	HM_01	HERRAMIENTA MENOR	0.05000	(%)mo	30.70	1.54
Total de Herramienta						1.54

Costo Directo 32.24
 Indirectos (6.9340%) 2.24
 Financiamiento (0.3643%) 0.13
 Utilidad (12.2800%) 4.25
 Cargos Adicionales (0.5000%) 0.19
 impuesto sobre nomina (0.7050%) 0.27

Precio Unitario 39.32

**** TREINTA Y NUEVE PESOS 32/100 M.N. ****



PROCEDIMIENTO EJECUTIVO INTEGRAL DE LA LICITACIÓN DE OBRA PÚBLICA

0619



LICITACIÓN PÚBLICA No: HAUM/DOP/BID/002/04

CONSTRUCCION DEL AREA ADMINISTRATIVA, CAPILLA, CAFETERIA, BODEGA, BAÑOS PUBLICOS, MODULOS DE GABETAS, ACCESO AL PANTEON, MUNICIPAL "JARDINES DE LA PAZ"



FECHA DE LICITACIÓN: 02 DE AGOSTO DEL 2004

DOCUMENTO 33 (ANALISIS DE PRECIOS UNITARIOS)

Descripción

Clave: 2.A.3

Plantilla de concreto hecho en obra. Incluye: acarreros, elaboración de concreto, tendido y apisonado. De 8cm de espesor

Unidad : m2
 Cantidad : 150.0000
 Precio U. : 85.42
 Total : 13,667.20

C	Clave	Descripción	Cantidad	Unidad	Precio U.	Total
Mano de Obra						
+	MO_22	CUADRILLA 4 (0.1 CABO+1 ALBAÑIL+1 PEON)		jor		
	MO_01	CABO DE CUADRILLA	0.10000	jor	319.41	31.94
	MO_04	ALBAÑIL	1.00000	jor	235.37	235.37
	MO_06	PEON	1.00000	jor	137.55	137.55
					Suma	404.86
		Rendimiento	: 14.99925		Total	26.99
Total de Mano de Obra						26.99
Herramienta						
	HM_01	HERRAMIENTA MENOR	0.05000	(%)mo	26.99	1.35
Total de Herramienta						1.35
Equipo						
H	EQ_007	Vibrador para concreto wacker	1.00000	hora	26.56	26.56
		Rendimiento	: 14.99925		Total	1.77
Total de Equipo						1.77
Auxiliares						
+	BAS_1	CONCRETO F'c= 100KG/CM2.		M3		
	MAT_001	CEMENTO GRIS	0.26000	TON	1,200.00	312.00
	MAT_002	ARENA	0.50000	M3	115.00	57.50
	MAT_003	GRAVA	0.68000	M3	115.00	78.20
	MAT_004	AGUA	0.19500	M3	30.00	5.85
H	EQ_006	Revolvedora de concreto de un saco cipsa	0.50000	hora	43.72	21.86
					Suma	475.41
		Cantidad : 0.08400			Total	39.93
Total de Auxiliares						39.93
Costo Directo						70.04
Indirectos (6.9340%)						4.86
Financiamiento (0.3643%)						0.27
Utilidad (12.2800%)						9.23
Cargos Adicionales (0.5000%)						0.42
impuesto sobre nomina (0.7050%)						0.60
Precio Unitario						85.42

** OCHENTA Y CINCO PESOS 42/100 M.N. **

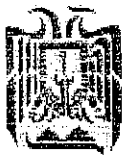

PROCEDIMIENTO EJECUTIVO INTEGRAL DE LA LICITACIÓN DE OBRA PÚBLICA



LICITACIÓN PÚBLICA No: HAUM/DOP/BID/002/04

CONSTRUCCION DEL AREA ADMINISTRATIVA, CAPILLA, CAFETERIA, BODEGA, BAÑOS PUBLICOS, MODULOS DE GABETAS, ACCESO AL PANTEON, MUNICIPAL "JARDINES DE LA PAZ"



FECHA DE LICITACIÓN: 02 DE AGOSTO DEL 2004

DOCUMENTO 33 (ANALISIS DE PRECIOS UNITARIOS)

Descripción

Clave: 2.A.4

Cimentación corrida de 0.80m de ancho, Var. 3/8" a 20cm y a 25cm. Concreto fc=200kg/cm²

Unidad : ml
 Cantidad : 12.0000
 Precio U. : 307.76
 Total : 3,693.12

C	Clave	Descripción	Cantidad	Unidad	Precio U.	Total
Materiales						
	MAT_007	MADERA DE PINO DE TERCERA	0.50000	P.T.	7.00	3.50
	MAT_009	ACERO DE REFUERZO	5.00000	KG	8.60	43.00
	MAT_010	ALAMBRE RECOCIDO	0.12500	KG	10.43	1.30
	MAT_008	CLAVO	0.10000	KG	13.47	1.35
	MAT_006	HILO DE CAÑAMO	0.00500	CARRETE	22.00	0.11
Total de Materiales						49.26
Mano de Obra						
+	MO_23	CUADRILLA 5 (0.1 CABO+ 1 ALBAÑIL+2 PEONES)		jor		
	MO_01	CABO DE CUADRILLA	0.10000	jor	319.41	31.94
	MO_04	ALBAÑIL	1.00000	jor	235.37	235.37
	MO_06	PEON	2.00000	jor	137.55	275.10
		Rendimiento	: 9.00009		Suma	542.41
					Total	60.27
+	MO_24	CUADRILLA 6 (0.1 CABO+ 1 FERRERO + 1 PEON)		jor		
	MO_01	CABO DE CUADRILLA	0.10000	jor	319.41	31.94
	MO_07	FERRERO	1.00000	jor	235.37	235.37
	MO_06	PEON	1.00000	jor	137.55	137.55
		Rendimiento	: 30.00300		Suma	404.86
					Total	13.49
Total de Mano de Obra						73.76
Herramienta						
	HM_01	HERRAMIENTA MENOR	0.05000	(%)mo	73.76	3.69
Total de Herramienta						3.69
Equipo						
H	EQ_007	Vibrador para concreto wacker	1.00000	hora	26.56	26.56
		Rendimiento	: 8.00000		Total	3.32
Total de Equipo						3.32
Auxiliares						
+	BAS_3	CONCRETO F'c= 200KG/CM2.		M3		
	MAT_001	CEMENTO GRIS	0.35500	TON	1,200.00	426.00
	MAT_002	ARENA	0.47000	M3	115.00	54.05
	MAT_003	GRAVA	0.65000	M3	115.00	74.75
	MAT_004	AGUA	0.19500	M3	30.00	5.85
H	EQ_006	Revolvedora de concreto de un saco cipsa	0.50000	hora	43.72	21.86
					Suma	582.51
			Cantidad : 0.21000		Total	122.33
Total de Auxiliares						122.33

Costo Directo 252.36
 Indirectos (6.9340%) 17.50
 Financiamiento (0.3643%) 0.98
 Utilidad (12.2600%) 33.26
 Cargos Adicionales (0.5000%) 1.52



PROCEDIMIENTO EJECUTIVO INTEGRAL DE LA LICITACIÓN DE OBRA PÚBLICA



LICITACIÓN PÚBLICA No: HAUM/DOP/BID/002/04

CONSTRUCCION DEL AREA ADMINISTRATIVA, CAPILLA,
CAFETERIA, BODEGA, BAÑOS PUBLICOS, MODULOS DE
GABETAS, ACCESO AL PANTEON, MUNICIPAL
"JARDINES DE LA PAZ"



FECHA DE LICITACIÓN: 02 DE AGOSTO DEL 2004

DOCUMENTO 33 (ANALISIS DE PRECIOS UNITARIOS)

C	Clave	Descripción	Cantidad	Unidad	Precio U.	Total
					impuesto sobre nomina (0.7050%)	2.14
					Precio Unitario	307.76

** TRESCIENTOS SIETE PESOS 76/100 M.N. **



PROCEDIMIENTO EJECUTIVO INTEGRAL DE LA LICITACIÓN DE OBRA PÚBLICA

0622



LICITACIÓN PÚBLICA No: HAUM/DOP/BID/002/04

CONSTRUCCION DEL AREA ADMINISTRATIVA, CAPILLA, CAFETERIA, BODEGA, BAÑOS PUBLICOS, MODULOS DE GABETAS, ACCESO AL PANTEON, MUNICIPAL "JARDINES DE LA PAZ"



FECHA DE LICITACIÓN: 02 DE AGOSTO DEL 2004

DOCUMENTO 33 (ANALISIS DE PRECIOS UNITARIOS)

Descripción

Clave: 2.A.5

Cimentación corrida de 1.00m de ancho, armado: var. 3/8" a 20cm y a 25cm. Concreto
f_c=200kg/cm²

Unidad : mi
Cantidad : 75.0000
Precio U. : 326.97
Total : 24,522.75

C	Clave	Descripción	Cantidad	Unidad	Precio U.	Total
Materiales						
	MAT_007	MADERA DE PINO DE TERCERA	0.50000	P.T.	7.00	3.50
	MAT_009	ACERO DE REFUERZO	5.50000	KG	8.60	47.30
	MAT_010	ALAMBRE RECOCIDO	0.12500	KG	10.43	1.30
	MAT_008	CLAVO	0.10000	KG	13.47	1.35
	MAT_006	HILO DE CAÑAMO	0.00500	CARRETE	22.00	0.11
Total de Materiales						53.56
Mano de Obra						
+	MO_23	CUADRILLA 5 (0.1 CABO+ 1 ALBAÑIL+2 PEONES)		jor		
	MO_01	CABO DE CUADRILLA	0.10000	jor	319.41	31.94
	MO_04	ALBAÑIL	1.00000	jor	235.37	235.37
	MO_06	PEON	2.00000	jor	137.55	275.10
		Rendimiento	: 8.00000		Suma	542.41
					Total	67.80
+	MO_24	CUADRILLA 6 (0.1 CABO+ 1 FIERRERO + 1 PEON)		jor		
	MO_01	CABO DE CUADRILLA	0.10000	jor	319.41	31.94
	MO_07	FIERRERO	1.00000	jor	235.37	235.37
	MO_06	PEON	1.00000	jor	137.55	137.55
		Rendimiento	: 23.99808		Suma	404.86
					Total	16.87
Total de Mano de Obra						84.67
Herramienta						
	HM_01	HERRAMIENTA MENOR	0.05000	(%)mo	84.67	4.23
Total de Herramienta						4.23
Equipo						
H	EQ_007	Vibrador para concreto wacker	1.00000	hora	26.56	26.56
		Rendimiento	: 8.00000		Total	3.32
Total de Equipo						3.32
Auxiliares						
+	BAS_3	CONCRETO F _c = 200KG/CM2.		M3		
	MAT_001	CEMENTO GRIS	0.35500	TON	1,200.00	426.00
	MAT_002	ARENA	0.47000	M3	115.00	54.05
	MAT_003	GRAVA	0.65000	M3	115.00	74.75
	MAT_004	AGUA	0.19500	M3	30.00	5.85
H	EQ_006	Revolvedora de concreto de un saco cipsa	0.50000	hora	43.72	21.86
					Suma	582.51
			Cantidad : 0.21000		Total	122.33
Total de Auxiliares						122.33

Costo Directo 268.11
Indirectos (6.9340%) 18.59
Financiamiento (0.3643%) 1.04
Utilidad (12.2800%) 35.33
Cargos Adicionales (0.5000%) 1.62



PROCEDIMIENTO EJECUTIVO INTEGRAL DE LA LICITACIÓN DE OBRA PÚBLICA

0623



LICITACIÓN PÚBLICA No: HAUM/DOP/BID/002/04

CONSTRUCCION DEL AREA ADMINISTRATIVA, CAPILLA,
CAFETERIA, BODEGA, BAÑOS PUBLICOS, MODULOS DE
GABETAS, ACCESO AL PANTEON, MUNICIPAL
"JARDINES DE LA PAZ"



FECHA DE LICITACIÓN: 02 DE AGOSTO DEL 2004

DOCUMENTO 33 (ANALISIS DE PRECIOS UNITARIOS)

C	Clave	Descripción	Cantidad	Unidad	Precio U.	Total
					impuesto sobre nomina (0.7050%)	2.28
					Precio Unitario	326.97

** TRESCIENTOS VEINTISEIS PESOS 97/100 M.N. **

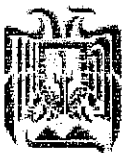

PROCEDIMIENTO EJECUTIVO INTEGRAL DE LA LICITACIÓN DE OBRA PÚBLICA



LICITACIÓN PÚBLICA No: HAUM/DOP/BID/002/04

CONSTRUCCION DEL AREA ADMINISTRATIVA, CAPILLA,
CAFETERIA, BODEGA, BAÑOS PUBLICOS, MODULOS DE
GABETAS, ACCESO AL PANTEON, MUNICIPAL
"JARDINES DE LA PAZ"



FECHA DE LICITACIÓN: 02 DE AGOSTO DEL 2004

DOCUMENTO 33 (ANALISIS DE PRECIOS UNITARIOS)

C Clave	Descripción	Cantidad	Unidad	Precio U.	Total
				Costo Directo	771.84
				Indirectos (6.9340%)	53.52
				Financiamiento (0.3643%)	3.01
				Utilidad (12.2800%)	101.72
				Cargos Adicionales (0.5000%)	4.65
				impuesto sobre nomina (0.7050%)	6.56
				Precio Unitario	941.30

**** NOVECIENTOS CUARENTA Y UN PESOS 30/100 M.N. ****

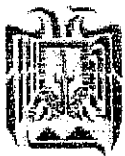

PROCEDIMIENTO EJECUTIVO INTEGRAL DE LA LICITACIÓN DE OBRA PÚBLICA



LICITACIÓN PÚBLICA No: HAUM/DOP/BID/002/04

CONSTRUCCION DEL AREA ADMINISTRATIVA, CAPILLA, CAFETERIA, BODEGA, BAÑOS PUBLICOS, MODULOS DE GABETAS, ACCESO AL PANTEON, MUNICIPAL "JARDINES DE LA PAZ"



FECHA DE LICITACIÓN: 02 DE AGOSTO DEL 2004

DOCUMENTO 33 (ANALISIS DE PRECIOS UNITARIOS)

Descripción

Clave: 2.A.7

Cimentación corrida de 1.80m de ancho, vars de 1/2" a 20cm y 3/8" a 25cm'

Unidad : ml
 Cantidad : 34.0000
 Precio U. : 707.55
 Total : 24,056.70

C	Clave	Descripción	Cantidad	Unidad	Precio U.	Total
Materiales						
	MAT_007	MADERA DE PINO DE TERCERA	1.50000	P.T.	7.00	10.50
	MAT_009	ACERO DE REFUERZO	13.65000	KG	8.60	117.39
	MAT_010	ALAMBRE RECOCIDO	0.20000	KG	10.43	2.09
	MAT_008	CLAVO	0.12500	KG	13.47	1.68
	MAT_006	HILO DE CAÑAMO	0.00500	CARRETE	22.00	0.11
Total de Materiales						131.77
Mano de Obra						
+	MO_23	CUADRILLA 5 (0.1 CABO+ 1 ALBAÑIL+2 PEONES)		jor		
	MO_01	CABO DE CUADRILLA	0.10000	jor	319.41	31.94
	MO_04	ALBAÑIL	1.00000	jor	235.37	235.37
	MO_06	PEON	2.00000	jor	137.55	275.10
					Suma	542.41
		Rendimiento	5.99988		Total	90.40
+	MO_24	CUADRILLA 6 (0.1 CABO+ 1 FIERRERO + 1 PEON)		jor		
	MO_01	CABO DE CUADRILLA	0.10000	jor	319.41	31.94
	MO_07	FIERRERO	1.00000	jor	235.37	235.37
	MO_06	PEON	1.00000	jor	137.55	137.55
					Suma	404.86
		Rendimiento	5.99988		Total	67.48
Total de Mano de Obra						157.88
Herramienta						
	HM_01	HERRAMIENTA MENOR	0.05000	(%)mo	157.88	7.89
Total de Herramienta						7.89
Equipo						
H	EQ_007	Vibrador para concreto wacker	1.00000	hora	26.56	26.56
		Rendimiento	3.00003		Total	8.85
Total de Equipo						8.85
Auxiliares						
+	BAS_3	CONCRETO F'c= 200KG/CM2.		M3		
	MAT_001	CEMENTO GRIS	0.35500	TON	1,200.00	426.00
	MAT_002	ARENA	0.47000	M3	115.00	54.05
	MAT_003	GRAVA	0.65000	M3	115.00	74.75
	MAT_004	AGUA	0.19500	M3	30.00	5.85
H	EQ_006	Revolvedora de concreto de un saco cipsa	0.50000	hora	43.72	21.86
					Suma	582.51
			Cantidad : 0.47000		Total	273.78
Total de Auxiliares						273.78

Costo Directo 580.17
 Indirectos (6.9340%) 40.23
 Financiamiento (0.3643%) 2.26
 Utilidad (12.2800%) 76.46
 Cargos Adicionales (0.5000%) 3.50



PROCEDIMIENTO EJECUTIVO INTEGRAL DE LA LICITACIÓN DE OBRA PÚBLICA



LICITACIÓN PÚBLICA No: HAUM/DOP/BID/002/04

CONSTRUCCION DEL AREA ADMINISTRATIVA, CAPILLA,
CAFETERIA, BODEGA, BAÑOS PUBLICOS, MODULOS DE
GABETAS, ACCESO AL PANTEON, MUNICIPAL
"JARDINES DE LA PAZ"

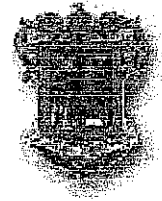

FECHA DE LICITACIÓN: 02 DE AGOSTO DEL 2004

DOCUMENTO 33 (ANALISIS DE PRECIOS UNITARIOS)

C	Clave	Descripción	Cantidad	Unidad	Precio U.	Total
					impuesto sobre nomina (0.7050%)	4.93
					Precio Unitario	707.55

** SETECIENTOS SIETE PESOS 55/100 M.N. **



PROCEDIMIENTO EJECUTIVO INTEGRAL DE LA LICITACIÓN DE OBRA PÚBLICA

0628



LICITACIÓN PÚBLICA No: HAUM/DOP/BID/002/04

CONSTRUCCION DEL AREA ADMINISTRATIVA, CAPILLA, CAFETERIA, BODEGA, BAÑOS PUBLICOS, MODULOS DE GABETAS, ACCESO AL PANTEON, MUNICIPAL "JARDINES DE LA PAZ"



FECHA DE LICITACIÓN: 02 DE AGOSTO DEL 2004

DOCUMENTO 33 (ANALISIS DE PRECIOS UNITARIOS)

Descripción

Clave: 2.A.8

Zapata de concreto armado de 1.40 x 1.40m. Armada con vars de 1/2" a 20cm ambos sentidos

Unidad : pieza
 Cantidad : 10.0000
 Precio U. : 999.10
 Total : 9,991.00

C	Clave	Descripción	Cantidad	Unidad	Precio U.	Total
Materiales						
	MAT_007	MADERA DE PINO DE TERCERA	1.50000	P.T.	7.00	10.50
	MAT_009	ACERO DE REFUERZO	20.60000	KG	8.60	177.16
	MAT_010	ALAMBRE RECOCIDO	0.25000	KG	10.43	2.61
	MAT_008	CLAVO	0.20000	KG	13.47	2.69
	MAT_006	HILO DE CAÑAMO	0.00500	CARRETE	22.00	0.11
Total de Materiales						193.07
Mano de Obra						
+	MO_23	CUADRILLA 5 (0.1 CABO+ 1 ALBAÑIL+2 PEONES)		jor		
	MO_01	CABO DE CUADRILLA	0.10000	jor	319.41	31.94
	MO_04	ALBAÑIL	1.00000	jor	235.37	235.37
	MO_06	PEON	2.00000	jor	137.55	275.10
					Suma	542.41
		Rendimiento	5.00000		Total	108.48
+	MO_25	CUADRILLA 7 (0.1 CABO+ 1 CARPINTERO DE CONST. + 1 PEON)		jor		
	MO_01	CABO DE CUADRILLA	0.10000	jor	319.41	31.94
	MO_05	CARPINTERO DE CONSTRUCCION	1.00000	jor	285.79	285.79
	MO_06	PEON	1.00000	jor	137.55	137.55
					Suma	455.28
		Rendimiento	5.00000		Total	91.06
+	MO_24	CUADRILLA 6 (0.1 CABO+ 1 FIERRERO + 1 PEON)		jor		
	MO_01	CABO DE CUADRILLA	0.10000	jor	319.41	31.94
	MO_07	FIERRERO	1.00000	jor	235.37	235.37
	MO_06	PEON	1.00000	jor	137.55	137.55
					Suma	404.86
		Rendimiento	4.00000		Total	101.22
Total de Mano de Obra						300.76
Herramienta						
	HM_01	HERRAMIENTA MENOR	0.05000	(%)mo	300.76	15.04
Total de Herramienta						15.04
Equipo						
H	EQ_007	Vibrador para concreto wacker	1.00000	hora	26.56	26.56
		Rendimiento	2.00000		Total	13.28
Total de Equipo						13.28
Auxiliares						
+	BAS_3	CONCRETO F'c= 200KG/CM2.		M3		
	MAT_001	CEMENTO GRIS	0.35500	TON	1,200.00	426.00
	MAT_002	ARENA	0.47000	M3	115.00	54.05
	MAT_003	GRAVA	0.65000	M3	115.00	74.75
	MAT_004	AGUA	0.19500	M3	30.00	5.85
H	EQ_006	Revolvedora de concreto de un saco cipsa	0.50000	hora	43.72	21.86
					Suma	582.51
			Cantidad : 0.51000		Total	297.08
Total de Auxiliares						297.08



PROCEDIMIENTO EJECUTIVO INTEGRAL DE LA LICITACIÓN DE OBRA PÚBLICA



LICITACIÓN PÚBLICA No: HAUM/DOP/BID/002/04

CONSTRUCCION DEL AREA ADMINISTRATIVA, CAPILLA, CAFETERIA, BODEGA, BAÑOS PUBLICOS, MODULOS DE GABETAS, ACCESO AL PANTEON, MUNICIPAL "JARDINES DE LA PAZ"



FECHA DE LICITACIÓN: 02 DE AGOSTO DEL 2004

DOCUMENTO 33 (ANALISIS DE PRECIOS UNITARIOS)

C	Clave	Descripción	Cantidad	Unidad	Precio U.	Total	
					Costo Directo	819.23	
					Indirectos (6.9340%)	56.81	
					Financiamiento (0.3643%)	3.19	
					Utilidad (12.2800%)	107.97	
					Cargos Adicionales (0.5000%)	4.94	
					impuesto sobre nomina (0.7050%)	6.96	
					Precio Unitario	999.10	
		** NOVECIENTOS NOVENTA Y NUEVE PESOS 10/100 M.N. **					



PROCEDIMIENTO EJECUTIVO INTEGRAL DE LA LICITACIÓN DE OBRA PÚBLICA

0630



LICITACIÓN PÚBLICA No: HAUM/DOP/BID/002/04

CONSTRUCCION DEL AREA ADMINISTRATIVA, CAPILLA, CAFETERIA, BODEGA, BAÑOS PUBLICOS, MODULOS DE GABETAS, ACCESO AL PANTEON, MUNICIPAL "JARDINES DE LA PAZ"



FECHA DE LICITACIÓN: 02 DE AGOSTO DEL 2004

DOCUMENTO 33 (ANALISIS DE PRECIOS UNITARIOS)

Descripción

Clave: 2.A.9

Relleno de cepas con material limpio de banco

Unidad : m3
 Cantidad : 146.0000
 Precio U. : 305.58
 Total : 44,614.68

C	Clave	Descripción	Cantidad	Unidad	Precio U.	Total
---	-------	-------------	----------	--------	-----------	-------

Materiales

	MAT_007	MADERA DE PINO DE TERCERA	0.50000	P.T.	7.00	3.50
	MAT_009	ACERO DE REFUERZO	5.50000	KG	8.60	47.30
	MAT_010	ALAMBRE RECOCIDO	0.12500	KG	10.43	1.30
	MAT_008	CLAVO	0.10000	KG	13.47	1.35
	MAT_006	HILO DE CAÑAMO	0.00500	CARRETE	22.00	0.11

Total de Materiales

53.56

Mano de Obra

+	MO_23	CUADRILLA 5 (0.1 CABO+ 1 ALBAÑIL+2 PEONES)		jor		
	MO_01	CABO DE CUADRILLA	0.10000	jor	319.41	31.94
	MO_04	ALBAÑIL	1.00000	jor	235.37	235.37
	MO_06	PEON	2.00000	jor	137.55	275.10
					Suma	542.41
		Rendimiento	: 7.98085		Total	67.96

Total de Mano de Obra

67.96

Herramienta

	HM_01	HERRAMIENTA MENOR	0.05000	(%)mo	67.96	3.40
--	-------	-------------------	---------	-------	-------	------

Total de Herramienta

3.40

Equipo

H	EQ_007	Vibrador para concreto wacker	1.00000	hora	26.56	26.56
		Rendimiento	: 8.00000		Total	3.32

Total de Equipo

3.32

Auxiliares

+	BAS_3	CONCRETO F'c= 200KG/CM2.		M3		
	MAT_001	CEMENTO GRIS	0.35500	TON	1,200.00	426.00
	MAT_002	ARENA	0.47000	M3	115.00	54.05
	MAT_003	GRAVA	0.65000	M3	115.00	74.75
	MAT_004	AGUA	0.19500	M3	30.00	5.85
H	EQ_006	Revolvedora de concreto de un saco cipsa	0.50000	hora	43.72	21.86
					Suma	582.51
		Cantidad : 0.21000			Total	122.33

Total de Auxiliares

122.33

Costo Directo	250.57
Indirectos (6.9340%)	17.37
Financiamiento (0.3643%)	0.98
Utilidad (12.2800%)	33.02
Cargos Adicionales (0.5000%)	1.51
impuesto sobre nomina (0.7050%)	2.13

Precio Unitario 305.58

**** TRESCIENTOS CINCO PESOS 58/100 M.N. ****



PROCEDIMIENTO EJECUTIVO INTEGRAL DE LA LICITACIÓN DE OBRA PÚBLICA

0631



LICITACIÓN PÚBLICA No: HAUM/DOP/BID/002/04

CONSTRUCCION DEL AREA ADMINISTRATIVA, CAPILLA, CAFETERIA, BODEGA, BAÑOS PUBLICOS, MODULOS DE GABETAS, ACCESO AL PANTEON, MUNICIPAL "JARDINES DE LA PAZ"



FECHA DE LICITACIÓN: 02 DE AGOSTO DEL 2004

DOCUMENTO 33 (ANALISIS DE PRECIOS UNITARIOS)

Descripción

Clave: 2.A.10

Firme de concreto de 8cm de espesor. Concreto f'c=100 kg/cm2

Unidad : m2
 Cantidad : 324.0000
 Precio U. : 94.07
 Total : 30,478.68

C	Clave	Descripción	Cantidad	Unidad	Precio U.	Total
Mano de Obra						
+	MO_22	CUADRILLA 4 (0.1 CABO+1 ALBAÑIL+1 PEON)		jor		
	MO_01	CABO DE CUADRILLA	0.10000	jor	319.41	31.94
	MO_04	ALBAÑIL	1.00000	jor	235.37	235.37
	MO_06	PEON	1.00000	jor	137.55	137.55
					Suma	404.86
		Rendimiento	: 12.00048		Total	33.74
Total de Mano de Obra						33.74
Herramienta						
	HM_01	HERRAMIENTA MENOR	0.05000	(%)mo	33.74	1.69
Total de Herramienta						1.69
Equipo						
H	EQ_007	Vibrador para concreto wacker	1.00000	hora	26.56	26.56
		Rendimiento	: 14.99925		Total	1.77
Total de Equipo						1.77
Auxiliares						
+	BAS_1	CONCRETO F'c= 100KG/CM2.		M3		
	MAT_001	CEMENTO GRIS	0.26000	TON	1,200.00	312.00
	MAT_002	ARENA	0.50000	M3	115.00	57.50
	MAT_003	GRAVA	0.68000	M3	115.00	78.20
	MAT_004	AGUA	0.19500	M3	30.00	5.85
H	EQ_006	Revolvedora de concreto de un saco cipsa	0.50000	hora	43.72	21.86
					Suma	475.41
			Cantidad : 0.08400		Total	39.93
Total de Auxiliares						39.93

Costo Directo 77.13
 Indirectos (6.9340%) 5.35
 Financiamiento (0.3643%) 0.30
 Utilidad (12.2800%) 10.17
 Cargos Adicionales (0.5000%) 0.46
 impuesto sobre nomina (0.7050%) 0.66

Precio Unitario 94.07

** NOVENTA Y CUATRO PESOS 07/100 M.N. **



PROCEDIMIENTO EJECUTIVO INTEGRAL DE LA LICITACIÓN DE OBRA PÚBLICA

0632



LICITACIÓN PÚBLICA No: HAUM/DOP/BID/002/04

CONSTRUCCION DEL AREA ADMINISTRATIVA, CAPILLA, CAFETERIA, BODEGA, BAÑOS PUBLICOS, MODULOS DE GABETAS, ACCESO AL PANTEON, MUNICIPAL "JARDINES DE LA PAZ"



FECHA DE LICITACIÓN: 02 DE AGOSTO DEL 2004

DOCUMENTO 33 (ANALISIS DE PRECIOS UNITARIOS)

Descripción

Clave: 2.A.11

Muro de tabicón de cemento de 14cm Mortero cemento-arena 1:5

Unidad : m2
 Cantidad : 112.0000
 Precio U. : 147.72
 Total : 16,544.64

C	Clave	Descripción	Cantidad	Unidad	Precio U.	Total	
Materiales							
	MAT_013	TABICON 10-14-28 CMS.	33.00000	PIEZA	1.90	62.70	
Total de Materiales						62.70	
Mano de Obra							
+	MO_22	CUADRILLA 4 (0.1 CABO+1 ALBAÑIL+1 PEON)		jor			
	MO_01	CABO DE CUADRILLA	0.10000	jor	319.41	31.94	
	MO_04	ALBAÑIL	1.00000	jor	235.37	235.37	
	MO_06	PEON	1.00000	jor	137.55	137.55	
					Suma	404.86	
			Rendimiento : 10.00000		Total	40.49	
Total de Mano de Obra						40.49	
Herramienta							
	HM_01	HERRAMIENTA MENOR	0.05000	(%)mo	40.49	2.02	
Total de Herramienta						2.02	
Auxiliares							
+	BAS_6	MORTERO CEMENTO-CAL-ARENA		M3			
		PROPORCION 1:1:6					
	MAT_001	CEMENTO GRIS	0.26600	TON	1,200.00	319.20	
	MAT_005	CAL	0.15000	TON	840.00	126.00	
	MAT_002	ARENA	1.00000	M3	115.00	115.00	
	MAT_004	AGUA	0.27900	M3	30.00	8.37	
					Suma	568.57	
					Cantidad : 0.02800	Total	15.92
Total de Auxiliares						15.92	
						Costo Directo	121.13
						Indirectos (6.9340%)	8.40
						Financiamiento (0.3643%)	0.47
						Utilidad (12.2800%)	15.96
						Cargos Adicionales (0.5000%)	0.73
						impuesto sobre nomina (0.7050%)	1.03
						Precio Unitario	147.72

** CIENTO CUARENTA Y SIETE PESOS 72/100 M.N. **



PROCEDIMIENTO EJECUTIVO INTEGRAL DE LA LICITACIÓN DE OBRA PÚBLICA



LICITACIÓN PÚBLICA No: HAUM/DOP/BID/002/04

CONSTRUCCION DEL AREA ADMINISTRATIVA, CAPILLA, CAFETERIA, BODEGA, BAÑOS PUBLICOS, MODULOS DE GABETAS, ACCESO AL PANTEON, MUNICIPAL "JARDINES DE LA PAZ"



FECHA DE LICITACIÓN: 02 DE AGOSTO DEL 2004

DOCUMENTO 33 (ANALISIS DE PRECIOS UNITARIOS)

Descripción

Clave: 2.A.12

Muro de tabicón de cemento de 21cm Mortero cemento-arena 1:5

Unidad : m2
 Cantidad : 40.0000
 Precio U. : 219.96
 Total : 8,798.40

C	Clave	Descripción	Cantidad	Unidad	Precio U.	Total
Materiales						
	MAT_013	TABICON 10-14-28 CMS.	48.00000	PIEZA	1.90	91.20
Total de Materiales						91.20
Mano de Obra						
+	MO_22	CUADRILLA 4 (0.1 CABO+1 ALBAÑIL+1 PEON)		jor		
	MO_01	CABO DE CUADRILLA	0.10000	jor	319.41	31.94
	MO_04	ALBAÑIL	1.00000	jor	235.37	235.37
	MO_06	PEON	1.00000	jor	137.55	137.55
					Suma	404.86
		Rendimiento	6.99986		Total	57.84
Total de Mano de Obra						57.84
Herramienta						
	HM_01	HERRAMIENTA MENOR	0.05000	(%)mo	57.84	2.89
Total de Herramienta						2.89
Auxiliares						
+	BAS_6	MORTERO CEMENTO-CAL-ARENA		M3		
		PROPORCION 1:1:6				
	MAT_001	CEMENTO GRIS	0.26600	TON	1,200.00	319.20
	MAT_005	CAL	0.15000	TON	840.00	126.00
	MAT_002	ARENA	1.00000	M3	115.00	115.00
	MAT_004	AGUA	0.27900	M3	30.00	8.37
					Suma	568.57
			Cantidad : 0.05000		Total	28.43
Total de Auxiliares						28.43

Costo Directo 180.36
 Indirectos (6.9340%) 12.51
 Financiamiento (0.3643%) 0.70
 Utilidad (12.2800%) 23.77
 Cargos Adicionales (0.5000%) 1.09
 impuesto sobre nomina (0.7050%) 1.53
 Precio Unitario 219.96

** DOSCIENTOS DIECINUEVE PESOS 96/100 M.N. **



PROCEDIMIENTO EJECUTIVO INTEGRAL DE LA LICITACIÓN DE OBRA PÚBLICA



LICITACIÓN PÚBLICA No: HAUM/DOP/BID/002/04

CONSTRUCCION DEL AREA ADMINISTRATIVA, CAPILLA, CAFETERIA, BODEGA, BAÑOS PUBLICOS, MODULOS DE GABETAS, ACCESO AL PANTEON, MUNICIPAL "JARDINES DE LA PAZ"



FECHA DE LICITACIÓN: 02 DE AGOSTO DEL 2004

DOCUMENTO 33 (ANALISIS DE PRECIOS UNITARIOS)

Descripción

Clave: 2.A.13

Muro de tabicón de cemento de 28cm Mortero cemento-arena 1:5

Unidad : m2
 Cantidad : 12.0000
 Precio U. : 271.88
 Total : 3,262.56

C	Clave	Descripción	Cantidad	Unidad	Precio U.	Total
Materiales						
	MAT_013	TABICON 10-14-28 CMS.	60.00000	PIEZA	1.90	114.00
Total de Materiales						114.00
Mano de Obra						
+	MO_22	CUADRILLA 4 (0.1 CABO+1 ALBAÑIL+1 PEON)		jor		
	MO_01	CABO DE CUADRILLA	0.10000	jor	319.41	31.94
	MO_04	ALBAÑIL	1.00000	jor	235.37	235.37
	MO_06	PEON	1.00000	jor	137.55	137.55
					Suma	404.86
		Rendimiento	: 5.99988		Total	67.48
Total de Mano de Obra						67.48
Herramienta						
	HM_01	HERRAMIENTA MENOR	0.05000	(%)mo	67.48	3.37
Total de Herramienta						3.37
Auxiliares						
+	BAS_6	MORTERO CEMENTO-CAL-ARENA		M3		
		PROPORCION 1:1:6				
	MAT_001	CEMENTO GRIS	0.26600	TON	1,200.00	319.20
	MAT_005	CAL	0.15000	TON	840.00	126.00
	MAT_002	ARENA	1.00000	M3	115.00	115.00
	MAT_004	AGUA	0.27900	M3	30.00	8.37
					Suma	568.57
			Cantidad : 0.06700		Total	38.09
Total de Auxiliares						38.09

Costo Directo 222.94
 Indirectos (6.9340%) 15.46
 Financiamiento (0.3643%) 0.87
 Utilidad (12.2800%) 29.38
 Cargos Adicionales (0.5000%) 1.34
 impuesto sobre nomina (0.7050%) 1.89

Precio Unitario 271.88

** DOSCIENTOS SETENTA Y UN PESOS 88/100 M.N. **



PROCEDIMIENTO EJECUTIVO INTEGRAL DE LA LICITACIÓN DE OBRA PÚBLICA

0635



LICITACIÓN PÚBLICA No: HAUM/DOP/BID/002/04

CONSTRUCCION DEL AREA ADMINISTRATIVA, CAPILLA,
CAFETERIA, BODEGA, BAÑOS PUBLICOS, MODULOS DE
GABETAS, ACCESO AL PANTEON, MUNICIPAL
"JARDINES DE LA PAZ"



FECHA DE LICITACIÓN: 02 DE AGOSTO DEL 2004

DOCUMENTO 33 (ANALISIS DE PRECIOS UNITARIOS)

Descripción

Clave: 2.A.14

Dala de desplante y de cerramiento de concreto $f_c=150\text{kg/cm}^2$ 4 vars de 3/8" Est. de 1/4"
@25cm. Hasta 3er nivel. Sección de 15x20cm, cimbra a 2 caras

Unidad : ml
Cantidad : 188.0000
Precio U. : 112.74
Total : 21,195.12

C	Clave	Descripción	Cantidad	Unidad	Precio U.	Total
Materiales						
	MAT_007	MADERA DE PINO DE TERCERA	0.75000	P.T.	7.00	5.25
	MAT_008	CLAVO	0.12500	KG	13.47	1.68
	MAT_009	ACERO DE REFUERZO	2.10000	KG	8.60	18.06
	MAT_010	ALAMBRE RECOCIDO	0.12500	KG	10.43	1.30
	MAT_011	ALAMBRO	0.75000	KG	7.82	5.87
Total de Materiales						32.16
Mano de Obra						
+	MO_22	CUADRILLA 4 (0.1 CABO+1 ALBAÑIL+1 PEON)		jor		
	MO_01	CABO DE CUADRILLA	0.10000	jor	319.41	31.94
	MO_04	ALBAÑIL	1.00000	jor	235.37	235.37
	MO_06	PEON	1.00000	jor	137.55	137.55
		Rendimiento	: 10.00000		Suma	404.86
Total de Mano de Obra						40.49
Herramienta						
	HM_01	HERRAMIENTA MENOR	0.05000	(%)mo	40.49	2.02
Total de Herramienta						2.02
Equipo						
H	EQ_007	Vibrador para concreto wacker	1.00000	hora	26.56	26.56
		Rendimiento	: 20.00000		Total	1.33
Total de Equipo						1.33
Auxiliares						
+	BAS_2	CONCRETO $F_c=150\text{KG/CM}^2$.		M3		
	MAT_001	CEMENTO GRIS	0.32300	TON	1,200.00	387.60
	MAT_002	ARENA	0.48000	M3	115.00	55.20
	MAT_003	GRAVA	0.67000	M3	115.00	77.05
	MAT_004	AGUA	0.21000	M3	30.00	6.30
H	EQ_006	Revolvedora de concreto de un saco cipsa	0.50000	hora	43.72	21.86
		Cantidad : 0.03000			Suma	548.01
Total de Auxiliares						16.44

Costo Directo 92.44
Indirectos (6.9340%) 6.41
Financiamiento (0.3643%) 0.36
Utilidad (12.2800%) 12.18
Cargos Adicionales (0.5000%) 0.56
impuesto sobre nomina (0.7050%) 0.79

Precio Unitario 112.74

** CIENTO DOCE PESOS 74/100 M.N. **



PROCEDIMIENTO EJECUTIVO INTEGRAL DE LA LICITACIÓN DE OBRA PÚBLICA



LICITACIÓN PÚBLICA No: HAUM/DOP/BID/002/04

CONSTRUCCION DEL AREA ADMINISTRATIVA, CAPILLA, CAFETERIA, BODEGA, BAÑOS PUBLICOS, MODULOS DE GABETAS, ACCESO AL PANTEON, MUNICIPAL "JARDINES DE LA PAZ"



FECHA DE LICITACIÓN: 02 DE AGOSTO DEL 2004

DOCUMENTO 33 (ANALISIS DE PRECIOS UNITARIOS)

Descripción

Clave: 2.A.15

Castillos de concreto armado. 4 vars de 3/8" Est. de 1/4" @25cm. Hasta 3er nivel. Sección de 15x20cm, cimbra a 2 caras

Unidad : ml
 Cantidad : 176.0000
 Precio U. : 134.76
 Total : 23,717.76

C	Clave	Descripción	Cantidad	Unidad	Precio U.	Total
Materiales						
	MAT_007	MADERA DE PINO DE TERCERA	0.75000	P.T.	7.00	5.25
	MAT_008	CLAVO	0.12500	KG	13.47	1.68
	MAT_009	ACERO DE REFUERZO	4.20000	KG	8.60	36.12
	MAT_010	ALAMBRE RECOCIDO	0.12500	KG	10.43	1.30
	MAT_011	ALAMBRON	0.75000	KG	7.82	5.87
Total de Materiales						50.22
Mano de Obra						
+	MO_22	CUADRILLA 4 (0.1 CABO+1 ALBAÑIL+1 PEON)		jor		
	MO_01	CABO DE CUADRILLA	0.10000	jor	319.41	31.94
	MO_04	ALBAÑIL	1.00000	jor	235.37	235.37
	MO_06	PEON	1.00000	jor	137.55	137.55
					Suma	404.86
					Total	40.49
Total de Mano de Obra						40.49
Herramienta						
	HM_01	HERRAMIENTA MENOR	0.05000	(%)mo	40.49	2.02
Total de Herramienta						2.02
Equipo						
H	EQ_007	Vibrador para concreto wacker	1.00000	hora	26.56	26.56
					Rendimiento	20.00000
					Total	1.33
Total de Equipo						1.33
Auxiliares						
+	BAS_2	CONCRETO F'c= 150KG/CM2.		M3		
	MAT_001	CEMENTO GRIS	0.32300	TON	1,200.00	387.60
	MAT_002	ARENA	0.48000	M3	115.00	55.20
	MAT_003	GRAVA	0.67000	M3	115.00	77.05
	MAT_004	AGUA	0.21000	M3	30.00	6.30
H	EQ_006	Revolvedora de concreto de un saco cipsa	0.50000	hora	43.72	21.86
					Suma	548.01
					Total	16.44
Total de Auxiliares						16.44

Costo Directo 110.50
 Indirectos (6.9340%) 7.66
 Financiamiento (0.3643%) 0.43
 Utilidad (12.2800%) 14.56
 Cargos Adicionales (0.5000%) 0.67
 Impuesto sobre nomina (0.7050%) 0.94

Precio Unitario 134.76

** CIENTO TREINTA Y CUATRO PESOS 76/100 M.N. **



PROCEDIMIENTO EJECUTIVO INTEGRAL DE LA LICITACIÓN DE OBRA PÚBLICA

0637



LICITACIÓN PÚBLICA No: HAUM/DOP/BID/002/04

CONSTRUCCION DEL AREA ADMINISTRATIVA, CAPILLA, CAFETERIA, BODEGA, BAÑOS PUBLICOS, MODULOS DE GABETAS, ACCESO AL PANTEON, MUNICIPAL "JARDINES DE LA PAZ"



FECHA DE LICITACIÓN: 02 DE AGOSTO DEL 2004

DOCUMENTO 33 (ANALISIS DE PRECIOS UNITARIOS)

Descripción

Clave: 2.A.16

Castillos de concreto f'c=150kg/cm2 4 vars de 3/8" Est. de 1/4" @20cm. Hasta 3er nivel. Sección de 15x15cm, cimbra a 2 caras

Unidad : ml
 Cantidad : 76.0000
 Precio U. : 108.68
 Total : 8,259.68

C	Clave	Descripción	Cantidad	Unidad	Precio U.	Total
Materiales						
	MAT_007	MADERA DE PINO DE TERCERA	0.75000	P.T.	7.00	5.25
	MAT_008	CLAVO	0.12500	KG	13.47	1.68
	MAT_009	ACERO DE REFUERZO	2.10000	KG	8.60	18.06
	MAT_010	ALAMBRE RECOCIDO	0.12500	KG	10.43	1.30
	MAT_011	ALAMBRO	0.85000	KG	7.82	6.65
Total de Materiales						32.94
Mano de Obra						
+	MO_22	CUADRILLA 4 (0.1 CABO+1 ALBAÑIL+1 PEON)		jor		
	MO_01	CABO DE CUADRILLA	0.10000	jor	319.41	31.94
	MO_04	ALBAÑIL	1.00000	jor	235.37	235.37
	MO_06	PEON	1.00000	jor	137.55	137.55
						Suma 404.86
Rendimiento : 10.00000						Total 40.49
Total de Mano de Obra						40.49
Herramienta						
	HM_01	HERRAMIENTA MENOR	0.05000	(%)mo	40.49	2.02
Total de Herramienta						2.02
Equipo						
H	EQ_007	Vibrador para concreto wacker	1.00000	hora	26.56	26.56
Rendimiento : 25.00000						Total 1.06
Total de Equipo						1.06
Auxiliares						
+	BAS_2	CONCRETO F'c= 150KG/CM2.		M3		
	MAT_001	CEMENTO GRIS	0.32300	TON	1,200.00	387.60
	MAT_002	ARENA	0.48000	M3	115.00	55.20
	MAT_003	GRAVA	0.67000	M3	115.00	77.05
	MAT_004	AGUA	0.21000	M3	30.00	6.30
H	EQ_006	Revolvedora de concreto de un saco cipsa	0.50000	hora	43.72	21.86
						Suma 548.01
Cantidad : 0.02300						Total 12.60
Total de Auxiliares						12.60

Costo Directo 89.11
 Indirectos (6.9340%) 6.18
 Financiamiento (0.3643%) 0.35
 Utilidad (12.2800%) 11.74
 Cargos Adicionales (0.5000%) 0.54
 impuesto sobre nomina (0.7050%) 0.76

Precio Unitario 108.68

**** CIENTO OCHO PESOS 68/100 M.N. ****



PROCEDIMIENTO EJECUTIVO INTEGRAL DE LA LICITACIÓN DE OBRA PÚBLICA



LICITACIÓN PÚBLICA No: HAUM/DOP/BID/002/04

CONSTRUCCION DEL AREA ADMINISTRATIVA, CAPILLA, CAFETERIA, BODEGA, BAÑOS PUBLICOS, MODULOS DE GABETAS, ACCESO AL PANTEON, MUNICIPAL "JARDINES DE LA PAZ"



FECHA DE LICITACIÓN: 02 DE AGOSTO DEL 2004

DOCUMENTO 33 (ANALISIS DE PRECIOS UNITARIOS)

Descripción

Clave: 2.A.17

Columnas de 21x25cm. 6 vars 5/8" diam, Est de 1/4" a 20cm. concreto fc=200kg/cm²

Unidad : ml
 Cantidad : 64.0000
 Precio U. : 295.80
 Total : 18,931.20

C	Clave	Descripción	Cantidad	Unidad	Precio U.	Total
Materiales						
	MAT_007	MADERA DE PINO DE TERCERA	3.50000	P.T.	7.00	24.50
	MAT_008	CLAVO	0.20000	KG	13.47	2.69
	MAT_009	ACERO DE REFUERZO	9.90000	KG	8.60	85.14
	MAT_010	ALAMBRE RECOCIDO	0.20000	KG	10.43	2.09
	MAT_011	ALAMBRON	1.20000	KG	7.82	9.38
Total de Materiales						123.80
Mano de Obra						
+	MO_22	CUADRILLA 4 (0.1 CABO+1 ALBAÑIL+1 PEON)		jor		
	MO_01	CABO DE CUADRILLA	0.10000	jor	319.41	31.94
	MO_04	ALBAÑIL	1.00000	jor	235.37	235.37
	MO_06	PEON	1.00000	jor	137.55	137.55
		Rendimiento	: 40.00000		Suma	404.86
					Total	10.12
+	MO_24	CUADRILLA 6 (0.1 CABO+ 1 FIERRERO + 1 PEON)		jor		
	MO_01	CABO DE CUADRILLA	0.10000	jor	319.41	31.94
	MO_07	FIERRERO	1.00000	jor	235.37	235.37
	MO_06	PEON	1.00000	jor	137.55	137.55
		Rendimiento	: 14.99925		Suma	404.86
					Total	26.99
+	MO_25	CUADRILLA 7 (0.1 CABO+ 1 CARPINTERO DE CONST. + 1 PEON)		jor		
	MO_01	CABO DE CUADRILLA	0.10000	jor	319.41	31.94
	MO_05	CARPINTERO DE CONSTRUCCION	1.00000	jor	285.79	285.79
	MO_06	PEON	1.00000	jor	137.55	137.55
		Rendimiento	: 14.99925		Suma	455.28
					Total	30.35
+	MO_21	CUADRILLA 3 (1 CABO+5 PEONES)		jor		
	MO_01	CABO DE CUADRILLA	1.00000	jor	319.41	319.41
	MO_06	PEON	5.00000	jor	137.55	687.75
		Rendimiento	: 80.00000		Suma	1,007.16
					Total	12.59
Total de Mano de Obra						80.05
Herramienta						
	HM_01	HERRAMIENTA MENOR	0.05000	(%)mo	80.05	4.00
Total de Herramienta						4.00
Equipo						
H	EQ_007	Vibrador para concreto wacker	1.00000	hora	26.56	26.56
		Rendimiento	: 10.00000		Total	2.66
Total de Equipo						2.66
Auxiliares						
+	BAS_3	CONCRETO F'c= 200KG/CM2.		M3		
	MAT_001	CEMENTO GRIS	0.35500	TON	1,200.00	426.00
	MAT_002	ARENA	0.47000	M3	115.00	54.05
	MAT_003	GRAVA	0.65000	M3	115.00	74.75



PROCEDIMIENTO EJECUTIVO INTEGRAL DE LA LICITACIÓN DE OBRA PÚBLICA



LICITACIÓN PÚBLICA No: HAUM/DOP/BID/002/04

CONSTRUCCION DEL AREA ADMINISTRATIVA, CAPILLA, CAFETERIA, BODEGA, BAÑOS PUBLICOS, MODULOS DE GABETAS, ACCESO AL PANTEON, MUNICIPAL "JARDINES DE LA PAZ"



FECHA DE LICITACIÓN: 02 DE AGOSTO DEL 2004

DOCUMENTO 33 (ANALISIS DE PRECIOS UNITARIOS)

C	Clave	Descripción	Cantidad	Unidad	Precio U.	Total
	MAT_004	AGUA	0.19500	M3	30.00	5.85
H	EQ_006	Revolvedora de concreto de un saco cipsa	0.50000	hora	43.72	21.86
					Suma	582.51
			Cantidad : 0.05500		Total	32.04
Total de Auxiliares						32.04

Costo Directo	242.55
Indirectos (6.9340%)	16.82
Financiamiento (0.3643%)	0.94
Utilidad (12.2800%)	31.97
Cargos Adicionales (0.5000%)	1.46
impuesto sobre nomina (0.7050%)	2.06

Precio Unitario 295.80

** DOSCIENTOS NOVENTA Y CINCO PESOS 80/100 M.N. **



PROCEDIMIENTO EJECUTIVO INTEGRAL DE LA LICITACIÓN DE OBRA PÚBLICA



LICITACIÓN PÚBLICA No: HAUM/DOP/BID/002/04

CONSTRUCCION DEL AREA ADMINISTRATIVA, CAPILLA, CAFETERIA, BODEGA, BAÑOS PUBLICOS, MODULOS DE GABETAS, ACCESO AL PANTEON, MUNICIPAL "JARDINES DE LA PAZ"

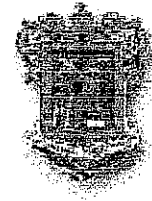

FECHA DE LICITACIÓN: 02 DE AGOSTO DEL 2004

DOCUMENTO 33 (ANALISIS DE PRECIOS UNITARIOS)

Descripción

Clave: 2.A.18

Columnas de 15x25cm. 4 vars 5/8"diam, Est de 1/4" a 20cm. concreto f'c=200kg/cm²

Unidad : ml
 Cantidad : 64.0000
 Precio U. : 208.60
 Total : 13,350.40

C	Clave	Descripción	Cantidad	Unidad	Precio U.	Total
Materiales						
	MAT_007	MADERA DE PINO DE TERCERA	2.50000	P.T.	7.00	17.50
	MAT_008	CLAVO	0.20000	KG	13.47	2.69
	MAT_009	ACERO DE REFUERZO	6.60000	KG	8.60	56.76
	MAT_010	ALAMBRE RECOCIDO	0.15000	KG	10.43	1.56
	MAT_011	ALAMBRO	1.05000	KG	7.82	8.21
Total de Materiales						86.72
Mano de Obra						
+	MO_22	CUADRILLA 4 (0.1 CABO+1 ALBAÑIL+1 PEON)		jor		
	MO_01	CABO DE CUADRILLA	0.10000	jor	319.41	31.94
	MO_04	ALBAÑIL	1.00000	jor	235.37	235.37
	MO_06	PEON	1.00000	jor	137.55	137.55
		Rendimiento	: 50.00000		Suma	404.86
					Total	8.10
+	MO_24	CUADRILLA 6 (0.1 CABO+ 1 FIERRERO + 1 PEON)		jor		
	MO_01	CABO DE CUADRILLA	0.10000	jor	319.41	31.94
	MO_07	FIERRERO	1.00000	jor	235.37	235.37
	MO_06	PEON	1.00000	jor	137.55	137.55
		Rendimiento	: 20.00000		Suma	404.86
					Total	20.24
+	MO_25	CUADRILLA 7 (0.1 CABO+ 1 CARPINTERO DE CONST. + 1 PEON)		jor		
	MO_01	CABO DE CUADRILLA	0.10000	jor	319.41	31.94
	MO_05	CARPINTERO DE CONSTRUCCION	1.00000	jor	285.79	285.79
	MO_06	PEON	1.00000	jor	137.55	137.55
		Rendimiento	: 20.00000		Suma	455.28
					Total	22.76
+	MO_21	CUADRILLA 3 (1 CABO+5 PEONES)		jor		
	MO_01	CABO DE CUADRILLA	1.00000	jor	319.41	319.41
	MO_06	PEON	5.00000	jor	137.55	687.75
		Rendimiento	: 200.00000		Suma	1,007.16
					Total	5.04
Total de Mano de Obra						56.14
Herramienta						
	HM_01	HERRAMIENTA MENOR	0.05000	(%)mo	56.14	2.81
Total de Herramienta						2.81
Equipo						
H	EQ_007	Vibrador para concreto wacker	1.00000	hora	26.56	26.56
		Rendimiento	: 10.00000		Total	2.66
Total de Equipo						2.66
Auxiliares						
+	BAS_3	CONCRETO F'c= 200KG/CM2.		M3		
	MAT_001	CEMENTO GRIS	0.35500	TON	1,200.00	426.00
	MAT_002	ARENA	0.47000	M3	115.00	54.05
	MAT_003	GRAVA	0.65000	M3	115.00	74.75



PROCEDIMIENTO EJECUTIVO INTEGRAL DE LA LICITACIÓN DE OBRA PÚBLICA



LICITACIÓN PÚBLICA No: HAUM/DOP/BID/002/04

CONSTRUCCION DEL AREA ADMINISTRATIVA, CAPILLA, CAFETERIA, BODEGA, BAÑOS PUBLICOS, MODULOS DE GABETAS, ACCESO AL PANTEON, MUNICIPAL "JARDINES DE LA PAZ"



FECHA DE LICITACIÓN: 02 DE AGOSTO DEL 2004

DOCUMENTO 33 (ANALISIS DE PRECIOS UNITARIOS)

C	Clave	Descripción	Cantidad	Unidad	Precio U.	Total
	MAT_004	AGUA	0.19500	M3	30.00	5.85
H	EQ_006	Revolvedora de concreto de un saco cipsa	0.50000	hora	43.72	21.86
					Suma	582.51
			Cantidad : 0.03900		Total	22.72
Total de Auxiliares						22.72

Costo Directo	171.05
Indirectos (6.9340%)	11.86
Financiamiento (0.3643%)	0.67
Utilidad (12.2800%)	22.54
Cargos Adicionales (0.5000%)	1.03
impuesto sobre nomina (0.7050%)	1.45

Precio Unitario 208.60

** DOSCIENTOS OCHO PESOS 60/100 M.N. **



PROCEDIMIENTO EJECUTIVO INTEGRAL DE LA LICITACIÓN DE OBRA PÚBLICA

0642



LICITACIÓN PÚBLICA No: HAUM/DOP/BID/002/04

CONSTRUCCION DEL AREA ADMINISTRATIVA, CAPILLA, CAFETERIA, BODEGA, BAÑOS PUBLICOS, MODULOS DE GABETAS, ACCESO AL PANTEON, MUNICIPAL "JARDINES DE LA PAZ"



FECHA DE LICITACIÓN: 02 DE AGOSTO DEL 2004

DOCUMENTO 33 (ANALISIS DE PRECIOS UNITARIOS)

Descripción

Clave: 2.A.19

Trabe de concreto armado de 25x65cm. 2 Vars de 5/8", 5 Vars de 3/4" y 2 Vars de 1/2", Est. de 3/8" a 25cm. Concreto f'c=200kg/cm²

Unidad : mi
 Cantidad : 41.0000
 Precio U. : 585.10
 Total : 23,989.10

C	Clave	Descripción	Cantidad	Unidad	Precio U.	Total
Materiales						
	MAT_007	MADERA DE PINO DE TERCERA	8.50000	P.T.	7.00	59.50
	MAT_008	CLAVO	0.25000	KG	13.47	3.37
	MAT_009	ACERO DE REFUERZO	21.00000	KG	8.60	180.60
	MAT_010	ALAMBRE RECOCIDO	0.33333	KG	10.43	3.48
Total de Materiales						246.95
Mano de Obra						
+	MO_22	CUADRILLA 4 (0.1 CABO+1 ALBAÑIL+1 PEON)		jor		
	MO_01	CABO DE CUADRILLA	0.10000	jor	319.41	31.94
	MO_04	ALBAÑIL	1.00000	jor	235.37	235.37
	MO_06	PEON	1.00000	jor	137.55	137.55
		Rendimiento	: 25.00000		Suma	404.86
					Total	16.19
+	MO_24	CUADRILLA 6 (0.1 CABO+ 1 FIERRERO + 1 PEON)		jor		
	MO_01	CABO DE CUADRILLA	0.10000	jor	319.41	31.94
	MO_07	FIERRERO	1.00000	jor	235.37	235.37
	MO_06	PEON	1.00000	jor	137.55	137.55
		Rendimiento	: 10.00000		Suma	404.86
					Total	40.49
+	MO_25	CUADRILLA 7 (0.1 CABO+ 1 CARPINTERO DE CONST. + 1 PEON)		jor		
	MO_01	CABO DE CUADRILLA	0.10000	jor	319.41	31.94
	MO_05	CARPINTERO DE CONSTRUCCION	1.00000	jor	285.79	285.79
	MO_06	PEON	1.00000	jor	137.55	137.55
		Rendimiento	: 10.00000		Suma	455.28
					Total	45.53
+	MO_21	CUADRILLA 3 (1 CABO+5 PEONES)		jor		
	MO_01	CABO DE CUADRILLA	1.00000	jor	319.41	319.41
	MO_06	PEON	5.00000	jor	137.55	687.75
		Rendimiento	: 50.00000		Suma	1,007.16
					Total	20.14
Total de Mano de Obra						122.35
Herramienta						
	HM_01	HERRAMIENTA MENOR	0.05000	(%)mo	122.35	6.12
Total de Herramienta						6.12
Equipo						
H	EQ_007	Vibrador para concreto wacker	1.00000	hora	26.56	26.56
		Rendimiento	: 5.00000		Total	5.31
Total de Equipo						5.31
Auxiliares						
+	BAS_3	CONCRETO F'c= 200KG/CM2.		M3		
	MAT_001	CEMENTO GRIS	0.35500	TON	1,200.00	426.00
	MAT_002	ARENA	0.47000	M3	115.00	54.05
	MAT_003	GRAVA	0.65000	M3	115.00	74.75
	MAT_004	AGUA	0.19500	M3	30.00	5.85



PROCEDIMIENTO EJECUTIVO INTEGRAL DE LA LICITACIÓN DE OBRA PÚBLICA



LICITACIÓN PÚBLICA No: HAUM/DOP/BID/002/04

CONSTRUCCION DEL AREA ADMINISTRATIVA, CAPILLA,
CAFETERIA, BODEGA, BAÑOS PUBLICOS, MODULOS DE
GABETAS, ACCESO AL PANTEON, MUNICIPAL
"JARDINES DE LA PAZ"



FECHA DE LICITACIÓN: 02 DE AGOSTO DEL 2004

DOCUMENTO 33 (ANALISIS DE PRECIOS UNITARIOS)

C	Clave	Descripción	Cantidad	Unidad	Precio U.	Total
H	EQ_006	Revolvedora de concreto de un saco cipsa	0.50000	hora	43.72	21.86
					Suma	582.51
					Total	99.03
Total de Auxiliares						99.03

Cantidad : 0.17000

Costo Directo	478.76
Indirectos (6.9340%)	33.27
Financiamiento (0.3643%)	1.87
Utilidad (12.2800%)	63.23
Cargos Adicionales (0.5000%)	2.89
impuesto sobre nomina (0.7050%)	4.08

Precio Unitario 585.10

** QUINIENTOS OCHENTA Y CINCO PESOS 10/100 M.N. **



PROCEDIMIENTO EJECUTIVO INTEGRAL DE LA LICITACIÓN DE OBRA PÚBLICA

0644



LICITACIÓN PÚBLICA No: HAUM/DOP/BID/002/04

CONSTRUCCION DEL AREA ADMINISTRATIVA, CAPILLA, CAFETERIA, BODEGA, BAÑOS PUBLICOS, MODULOS DE GABETAS, ACCESO AL PANTEON, MUNICIPAL "JARDINES DE LA PAZ"



FECHA DE LICITACIÓN: 02 DE AGOSTO DEL 2004

DOCUMENTO 33 (ANALISIS DE PRECIOS UNITARIOS)

Descripción

Clave: 2.A.20

Trabe de concreto armado de 25x70cm. 5 Vars de 3/4", 4 Vars de 1" y 2 Vars de 1/2", Est. de 3/8" a 30cm. Concreto f'c=200kg/cm²

Unidad : m
 Cantidad : 8.5000
 Precio U. : 797.16
 Total : 6,775.86

C	Clave	Descripción	Cantidad	Unidad	Precio U.	Total
Materiales						
	MAT_007	MADERA DE PINO DE TERCERA	9.00000	P.T.	7.00	63.00
	MAT_008	CLAVO	0.25000	KG	13.47	3.37
	MAT_009	ACERO DE REFUERZO	34.75000	KG	8.60	298.85
	MAT_010	ALAMBRE RECOCIDO	0.50000	KG	10.43	5.21
Total de Materiales						370.43
Mano de Obra						
+	MO_22	CUADRILLA 4 (0.1 CABO+1 ALBAÑIL+1 PEON)		jor		
	MO_01	CABO DE CUADRILLA	0.10000	jor	319.41	31.94
	MO_04	ALBAÑIL	1.00000	jor	235.37	235.37
	MO_06	PEON	1.00000	jor	137.55	137.55
		Rendimiento	: 20.00000		Suma	404.86
					Total	20.24
+	MO_24	CUADRILLA 6 (0.1 CABO+ 1 FIERRERO + 1 PEON)		jor		
	MO_01	CABO DE CUADRILLA	0.10000	jor	319.41	31.94
	MO_07	FIERRERO	1.00000	jor	235.37	235.37
	MO_06	PEON	1.00000	jor	137.55	137.55
		Rendimiento	: 8.00000		Suma	404.86
					Total	50.61
+	MO_25	CUADRILLA 7 (0.1 CABO+ 1 CARPINTERO DE CONST. + 1 PEON)		jor		
	MO_01	CABO DE CUADRILLA	0.10000	jor	319.41	31.94
	MO_05	CARPINTERO DE CONSTRUCCION	1.00000	jor	285.79	285.79
	MO_06	PEON	1.00000	jor	137.55	137.55
		Rendimiento	: 8.00000		Suma	455.28
					Total	56.91
+	MO_21	CUADRILLA 3 (1 CABO+5 PEONES)		jor		
	MO_01	CABO DE CUADRILLA	1.00000	jor	319.41	319.41
	MO_06	PEON	5.00000	jor	137.55	687.75
		Rendimiento	: 30.00300		Suma	1,007.16
					Total	33.57
Total de Mano de Obra						161.33
Herramienta						
	HM_01	HERRAMIENTA MENOR	0.05000	(%)mo	161.33	8.07
Total de Herramienta						8.07
Equipo						
H	EQ_007	Vibrador para concreto wacker	1.00000	hora	26.56	26.56
		Rendimiento	: 4.00000		Total	6.64
Total de Equipo						6.64
Auxiliares						
+	BAS_3	CONCRETO F'c= 200KG/CM2.		M3		
	MAT_001	CEMENTO GRIS	0.35500	TON	1,200.00	426.00
	MAT_002	ARENA	0.47000	M3	115.00	54.05
	MAT_003	GRAVA	0.65000	M3	115.00	74.75
	MAT_004	AGUA	0.19500	M3	30.00	5.85



PROCEDIMIENTO EJECUTIVO INTEGRAL DE LA LICITACIÓN DE OBRA PÚBLICA



LICITACIÓN PÚBLICA No: HAUM/DOP/BID/002/04

CONSTRUCCION DEL AREA ADMINISTRATIVA, CAPILLA,
CAFETERIA, BODEGA, BAÑOS PUBLICOS, MODULOS DE
GABETAS, ACCESO AL PANTEON, MUNICIPAL
"JARDINES DE LA PAZ"



FECHA DE LICITACIÓN: 02 DE AGOSTO DEL 2004

DOCUMENTO 33 (ANALISIS DE PRECIOS UNITARIOS)

C	Clave	Descripción	Cantidad	Unidad	Precio U.	Total
H	EQ_006	Revolvedora de concreto de un saco cipsa	0.50000	hora	43.72	21.86
					Suma	582.51
			Cantidad : 0.18400		Total	107.18
Total de Auxiliares						107.18

Costo Directo	653.65
Indirectos (6.9340%)	45.32
Financiamiento (0.3643%)	2.55
Utilidad (12.2800%)	86.15
Cargos Adicionales (0.5000%)	3.94
impuesto sobre nomina (0.7050%)	5.55

Precio Unitario 797.16

** SETECIENTOS NOVENTA Y SIETE PESOS 16/100 M.N. **



PROCEDIMIENTO EJECUTIVO INTEGRAL DE LA LICITACIÓN DE OBRA PÚBLICA

0646



LICITACIÓN PÚBLICA No: HAUM/DOP/BID/002/04

CONSTRUCCION DEL AREA ADMINISTRATIVA, CAPILLA, CAFETERIA, BODEGA, BAÑOS PUBLICOS, MODULOS DE GABETAS, ACCESO AL PANTEON, MUNICIPAL "JARDINES DE LA PAZ"



FECHA DE LICITACIÓN: 02 DE AGOSTO DEL 2004

DOCUMENTO 33 (ANALISIS DE PRECIOS UNITARIOS)

Descripción

Clave: 2.A.21

Muro de tabique rojo recocido de 14cm de espesor, mortero 1:1:6

Unidad : m2
 Cantidad : 185.0000
 Precio U. : 153.81
 Total : 28,454.85

C	Clave	Descripción	Cantidad	Unidad	Precio U.	Total
Materiales						
	MAT_014	TABIQUE DE BARRO ROJO DE 14 CMS. DE ESP.	62.00000	PIEZA	1.00	62.00
Total de Materiales						62.00
Mano de Obra						
+	MO_22	CUADRILLA 4 (0.1 CABO+1 ALBAÑIL+1 PEON)		jor		
	MO_01	CABO DE CUADRILLA	0.10000	jor	319.41	31.94
	MO_04	ALBAÑIL	1.00000	jor	235.37	235.37
	MO_06	PEON	1.00000	jor	137.55	137.55
					Suma	404.86
		Rendimiento	: 10.00000		Total	40.49
Total de Mano de Obra						40.49
Herramienta						
	HM_01	HERRAMIENTA MENOR	0.05000	(%)mo	40.49	2.02
Total de Herramienta						2.02
Auxiliares						
+	BAS_6	MORTERO CEMENTO-CAL-ARENA		M3		
		PROPORCION 1:1:6				
	MAT_001	CEMENTO GRIS	0.26600	TON	1,200.00	319.20
	MAT_005	CAL	0.15000	TON	840.00	126.00
	MAT_002	ARENA	1.00000	M3	115.00	115.00
	MAT_004	AGUA	0.27900	M3	30.00	8.37
					Suma	568.57
			Cantidad : 0.03800		Total	21.61
Total de Auxiliares						21.61
Costo Directo						126.12
Indirectos (6.9340%)						8.75
Financiamiento (0.3643%)						0.49
Utilidad (12.2800%)						16.62
Cargos Adicionales (0.5000%)						0.76
impuesto sobre nomina (0.7050%)						1.07
Precio Unitario						153.81

** CIENTO CINCUENTA Y TRES PESOS 81/100 M.N. **



PROCEDIMIENTO EJECUTIVO INTEGRAL DE LA LICITACIÓN DE OBRA PÚBLICA

0647



LICITACIÓN PÚBLICA No: HAUM/DOP/BID/002/04

CONSTRUCCION DEL AREA ADMINISTRATIVA, CAPILLA, CAFETERIA, BODEGA, BAÑOS PUBLICOS, MODULOS DE GABETAS, ACCESO AL PANTEON, MUNICIPAL "JARDINES DE LA PAZ"



FECHA DE LICITACIÓN: 02 DE AGOSTO DEL 2004

DOCUMENTO 33 (ANALISIS DE PRECIOS UNITARIOS)

Descripción

Clave: 2.A.22

Muro de tabique rojo recocido de 21cm de espesor, mortero 1:1:6

Unidad : m2
 Cantidad : 299.0000
 Precio U. : 237.24
 Total : 70.934.76

C	Clave	Descripción	Cantidad	Unidad	Precio U.	Total
Materiales						
	MAT_014	TABIQUE DE BARRO ROJO DE 14 CMS. DE ESP.	94.00000	PIEZA	1.00	94.00
Total de Materiales						94.00
Mano de Obra						
+	MO_22	CUADRILLA 4 (0.1 CABO+1 ALBAÑIL+1 PEON)		jor		
	MO_01	CABO DE CUADRILLA	0.10000	jor	319.41	31.94
	MO_04	ALBAÑIL	1.00000	jor	235.37	235.37
	MO_06	PEON	1.00000	jor	137.55	137.55
					Suma	404.86
		Rendimiento	6.99986		Total	57.84
Total de Mano de Obra						57.84
Herramienta						
	HM_01	HERRAMIENTA MENOR	0.05000	(%)mo	57.84	2.89
Total de Herramienta						2.89
Auxiliares						
+	BAS_6	MORTERO CEMENTO-CAL-ARENA		M3		
		PROPORCIÓN 1:1:6				
	MAT_001	CEMENTO GRIS	0.26600	TON	1,200.00	319.20
	MAT_005	CAL	0.15000	TON	840.00	126.00
	MAT_002	ARENA	1.00000	M3	115.00	115.00
	MAT_004	AGUA	0.27900	M3	30.00	8.37
					Suma	568.57
			Cantidad : 0.07000		Total	39.80
Total de Auxiliares						39.80

Costo Directo	194.53
Indirectos (6.9340%)	13.49
Financiamiento (0.3643%)	0.76
Utilidad (12.2800%)	25.64
Cargos Adicionales (0.5000%)	1.17
impuesto sobre nomina (0.7050%)	1.65
Precio Unitario	237.24

** DOSCIENTOS TREINTA Y SIETE PESOS 24/100 M.N. **



PROCEDIMIENTO EJECUTIVO INTEGRAL DE LA LICITACIÓN DE OBRA PÚBLICA



LICITACIÓN PÚBLICA No: HAUM/DOP/BID/002/04

CONSTRUCCION DEL AREA ADMINISTRATIVA, CAPILLA, CAFETERIA, BODEGA, BAÑOS PUBLICOS, MODULOS DE GABETAS, ACCESO AL PANTEON, MUNICIPAL "JARDINES DE LA PAZ"



FECHA DE LICITACIÓN: 02 DE AGOSTO DEL 2004

DOCUMENTO 33 (ANALISIS DE PRECIOS UNITARIOS)

Descripción

Clave: 2.A.23

Muro de tabique rojo recocido de 28cm de espesor, mortero 1:1:6

Unidad : m2
 Cantidad : 24.0000
 Precio U. : 263.45
 Total : 6,322.80

C	Clave	Descripción	Cantidad	Unidad	Precio U.	Total
Materiales						
	MAT_014	TABIQUE DE BARRO ROJO DE 14 CMS. DE ESP.	94.00000	PIEZA	1.00	94.00
Total de Materiales						94.00
Mano de Obra						
+	MO_22	CUADRILLA 4 (0.1 CABO+1 ALBAÑIL+1 PEON)		jor		
	MO_01	CABO DE CUADRILLA	0.10000	jor	319.41	31.94
	MO_04	ALBAÑIL	1.00000	jor	235.37	235.37
	MO_06	PEON	1.00000	jor	137.55	137.55
					Suma	404.86
		Rendimiento	5.99988		Total	67.48
Total de Mano de Obra						67.48
Herramienta						
	HM_01	HERRAMIENTA MENOR	0.05000	(%)mo	67.48	3.37
Total de Herramienta						3.37
Auxiliares						
+	BAS_6	MORTERO CEMENTO-CAL-ARENA		M3		
		PROPORCION 1:1:6				
	MAT_001	CEMENTO GRIS	0.26600	TON	1,200.00	319.20
	MAT_005	CAL	0.15000	TON	840.00	126.00
	MAT_002	ARENA	1.00000	M3	115.00	115.00
	MAT_004	AGUA	0.27900	M3	30.00	8.37
					Suma	568.57
			Cantidad : 0.09000		Total	51.17
Total de Auxiliares						51.17

Costo Directo	216.02
indirectos (6.9340%)	14.98
Financiamiento (0.3643%)	0.84
Utilidad (12.2800%)	28.47
Cargos Adicionales (0.5000%)	1.30
impuesto sobre nomina (0.7050%)	1.84
Precio Unitario	263.45

** DOSCIENTOS SESENTA Y TRES PESOS 45/100 M.N. **



PROCEDIMIENTO EJECUTIVO INTEGRAL DE LA LICITACIÓN DE OBRA PÚBLICA



LICITACIÓN PÚBLICA No: HAUM/DOP/BID/002/04

CONSTRUCCION DEL AREA ADMINISTRATIVA, CAPILLA, CAFETERIA, BODEGA, BAÑOS PUBLICOS, MODULOS DE GABETAS, ACCESO AL PANTEON, MUNICIPAL "JARDINES DE LA PAZ"



FECHA DE LICITACIÓN: 02 DE AGOSTO DEL 2004

DOCUMENTO 33 (ANALISIS DE PRECIOS UNITARIOS)

Descripción

Clave: 2.A.24

Losa maciza de concreto armado de 12cm de espesor. Varilla de 3/8" y concreto de fc=200kg/cm2

Unidad : m2
 Cantidad : 314.0000
 Precio U. : 362.49
 Total : 113,821.86

C	Clave	Descripción	Cantidad	Unidad	Precio U.	Total
Materiales						
	MAT_007	MADERA DE PINO DE TERCERA	3.50000	P.T.	7.00	24.50
	MAT_008	CLAVO	0.25000	KG	13.47	3.37
	MAT_009	ACERO DE REFUERZO	6.00000	KG	8.60	51.60
	MAT_010	ALAMBRE RECOCIDO	0.25000	KG	10.43	2.61
Total de Materiales						82.08
Mano de Obra						
+	MO_22	CUADRILLA 4 (0.1 CABO+1 ALBAÑIL+1 PEON)		jor		
	MO_01	CABO DE CUADRILLA	0.10000	jor	319.41	31.94
	MO_04	ALBAÑIL	1.00000	jor	235.37	235.37
	MO_06	PEON	1.00000	jor	137.55	137.55
		Rendimiento	: 25.00000		Suma	404.86
					Total	16.19
+	MO_24	CUADRILLA 6 (0.1 CABO+ 1 FERRERO + 1 PEON)		jor		
	MO_01	CABO DE CUADRILLA	0.10000	jor	319.41	31.94
	MO_07	FIERRERO	1.00000	jor	235.37	235.37
	MO_06	PEON	1.00000	jor	137.55	137.55
		Rendimiento	: 8.00000		Suma	404.86
					Total	50.61
+	MO_25	CUADRILLA 7 (0.1 CABO+ 1 CARPINTERO DE CONST. + 1 PEON)		jor		
	MO_01	CABO DE CUADRILLA	0.10000	jor	319.41	31.94
	MO_05	CARPINTERO DE CONSTRUCCION	1.00000	jor	285.79	285.79
	MO_06	PEON	1.00000	jor	137.55	137.55
		Rendimiento	: 10.00000		Suma	455.28
					Total	45.53
+	MO_21	CUADRILLA 3 (1 CABO+5 PEONES)		jor		
	MO_01	CABO DE CUADRILLA	1.00000	jor	319.41	319.41
	MO_06	PEON	5.00000	jor	137.55	687.75
		Rendimiento	: 50.00000		Suma	1,007.16
					Total	20.14
Total de Mano de Obra						132.47
Herramienta						
	HM_01	HERRAMIENTA MENOR	0.05000	(%)mo	132.47	6.62
Total de Herramienta						6.62
Equipo						
H	EQ_007	Vibrador para concreto wacker	1.00000	hora	26.56	26.56
		Rendimiento	: 10.00000		Total	2.66
Total de Equipo						2.66
Auxiliares						
+	BAS_3	CONCRETO F'c= 200KG/CM2.		M3		
	MAT_001	CEMENTO GRIS	0.35500	TON	1,200.00	426.00
	MAT_002	ARENA	0.47000	M3	115.00	54.05
	MAT_003	GRAVA	0.65000	M3	115.00	74.75
	MAT_004	AGUA	0.19500	M3	30.00	5.85



PROCEDIMIENTO EJECUTIVO INTEGRAL DE LA LICITACIÓN DE OBRA PÚBLICA



LICITACIÓN PÚBLICA No: HAUM/DOP/BID/002/04

CONSTRUCCION DEL AREA ADMINISTRATIVA, CAPILLA,
CAFETERIA, BODEGA, BAÑOS PUBLICOS, MODULOS DE
GABETAS, ACCESO AL PANTEON, MUNICIPAL
"JARDINES DE LA PAZ"



FECHA DE LICITACIÓN: 02 DE AGOSTO DEL 2004

DOCUMENTO 33 (ANALISIS DE PRECIOS UNITARIOS)

C	Clave	Descripción	Cantidad	Unidad	Precio U.	Total
H	EQ_006	Revolvedora de concreto de un saco cipsa	0.50000	hora	43.72	21.86
					Suma	582.51
					Total	73.40
Total de Auxiliares						73.40

Cantidad : 0.12600

Costo Directo	297.23
Indirectos (6.9340%)	20.61
Financiamiento (0.3643%)	1.16
Utilidad (12.2800%)	39.17
Cargos Adicionales (0.5000%)	1.79
impuesto sobre nomina (0.7050%)	2.53

Precio Unitario 362.49

** TRESCIENTOS SESENTA Y DOS PESOS 49/100 M.N. **



PROCEDIMIENTO EJECUTIVO INTEGRAL DE LA LICITACIÓN DE OBRA PÚBLICA

0651



LICITACIÓN PÚBLICA No: HAUM/DOP/BID/002/04

CONSTRUCCION DEL AREA ADMINISTRATIVA, CAPILLA, CAFETERIA, BODEGA, BAÑOS PUBLICOS, MODULOS DE GABETAS, ACCESO AL PANTEON, MUNICIPAL "JARDINES DE LA PAZ"



FECHA DE LICITACIÓN: 02 DE AGOSTO DEL 2004

DOCUMENTO 33 (ANALISIS DE PRECIOS UNITARIOS)

Descripción

Clave: 2.A.25
 Dala de desplante y de cerramiento de concreto f'c=150kg/cm2 4 vars de 3/8" Est. de 1/4" @25cm. Hasta 3er nivel. Sección de 20x28cm, cimbra a 2 caras

Unidad : ml
 Cantidad : 19.0000
 Precio U. : 150.76
 Total : 2,864.44

C	Clave	Descripción	Cantidad	Unidad	Precio U.	Total
Materiales						
	MAT_007	MADERA DE PINO DE TERCERA	1.25000	P.T.	7.00	8.75
	MAT_008	CLAVO	0.12500	KG	13.47	1.68
	MAT_009	ACERO DE REFUERZO	2.10000	KG	8.60	18.06
	MAT_010	ALAMBRE RECOCIDO	0.12500	KG	10.43	1.30
	MAT_011	ALAMBRO	0.90000	KG	7.82	7.04
Total de Materiales						36.83
Mano de Obra						
+	MO_22	CUADRILLA 4 (0.1 CABO+1 ALBAÑIL+1 PEON)		jor		
	MO_01	CABO DE CUADRILLA	0.10000	jor	319.41	31.94
	MO_04	ALBAÑIL	1.00000	jor	235.37	235.37
	MO_06	PEON	1.00000	jor	137.55	137.55
					Suma	404.86
					Total	50.61
Total de Mano de Obra			Rendimiento	: 8.00000		50.61
Herramienta						
	HM_01	HERRAMIENTA MENOR	0.05000	(%)mo	50.61	2.53
Total de Herramienta						2.53
Equipo						
H	EQ_007	Vibrador para concreto wacker	1.00000	hora	26.56	26.56
					Total	1.33
Total de Equipo						1.33
Auxiliares						
+	BAS_2	CONCRETO F'c= 150KG/CM2.		M3		
	MAT_001	CEMENTO GRIS	0.32300	TON	1,200.00	387.60
	MAT_002	ARENA	0.48000	M3	115.00	55.20
	MAT_003	GRAVA	0.67000	M3	115.00	77.05
	MAT_004	AGUA	0.21000	M3	30.00	6.30
H	EQ_006	Revolvedora de concreto de un saco cipsa	0.50000	hora	43.72	21.86
					Suma	548.01
					Total	32.33
Total de Auxiliares						32.33
Costo Directo						123.63
Indirectos (6.9340%)						8.57
Financiamiento (0.3643%)						0.48
Utilidad (12.2800%)						16.29
Cargos Adicionales (0.5000%)						0.74
impuesto sobre nomina (0.7050%)						1.05
Precio Unitario						150.76

** CIENTO CINCUENTA PESOS 76/100 M.N. **



PROCEDIMIENTO EJECUTIVO INTEGRAL DE LA LICITACIÓN DE OBRA PÚBLICA



LICITACIÓN PÚBLICA No: HAUM/DOP/BID/002/04

CONSTRUCCION DEL AREA ADMINISTRATIVA, CAPILLA, CAFETERIA, BODEGA, BAÑOS PUBLICOS, MODULOS DE GABETAS, ACCESO AL PANTEON, MUNICIPAL "JARDINES DE LA PAZ"



FECHA DE LICITACIÓN: 02 DE AGOSTO DEL 2004

DOCUMENTO 33 (ANALISIS DE PRECIOS UNITARIOS)

Descripción

Clave: 2.A.26

Aplanado de mezcla en muros con mortero 1:1:6.

Unidad : m2
 Cantidad : 1,016.0000
 Precio U. : 69.16
 Total : 70,266.56

C	Clave	Descripción	Cantidad	Unidad	Precio U.	Total
---	-------	-------------	----------	--------	-----------	-------

Mano de Obra

+	MO_22	CUADRILLA 4 (0.1 CABO+1 ALBAÑIL+1 PEON)		jor		
	MO_01	CABO DE CUADRILLA	0.10000	jor	319.41	31.94
	MO_04	ALBAÑIL	1.00000	jor	235.37	235.37
	MO_06	PEON	1.00000	jor	137.55	137.55
					Suma	404.86
		Rendimiento	: 10.00000		Total	40.49
Total de Mano de Obra						40.49

Herramienta

	HM_01	HERRAMIENTA MENOR	0.05000	(%)mo	40.49	2.02
Total de Herramienta						2.02

Auxiliares

+	BAS_6	MORTERO CEMENTO-CAL-ARENA		M3		
		PROPORCION 1:1:6				
	MAT_001	CEMENTO GRIS	0.26600	TON	1,200.00	319.20
	MAT_005	CAL	0.15000	TON	840.00	126.00
	MAT_002	ARENA	1.00000	M3	115.00	115.00
	MAT_004	AGUA	0.27900	M3	30.00	8.37
					Suma	568.57
			Cantidad : 0.02500		Total	14.21
Total de Auxiliares						14.21

Costo Directo 56.72
 Indirectos (6.9340%) 3.93
 Financiamiento (0.3643%) 0.22
 Utilidad (12.2800%) 7.47
 Cargos Adicionales (0.5000%) 0.34
 impuesto sobre nomina (0.7050%) 0.48

Precio Unitario 69.16

** SESENTA Y NUEVE PESOS 16/100 M.N. **



PROCEDIMIENTO EJECUTIVO INTEGRAL DE LA LICITACIÓN DE OBRA PÚBLICA

0653



LICITACIÓN PÚBLICA No: HAUM/DOP/BID/002/04

CONSTRUCCION DEL AREA ADMINISTRATIVA, CAPILLA, CAFETERIA, BODEGA, BAÑOS PUBLICOS, MODULOS DE GABETAS, ACCESO AL PANTEON, MUNICIPAL "JARDINES DE LA PAZ"

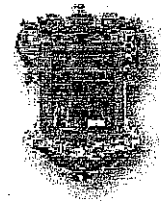

FECHA DE LICITACIÓN: 02 DE AGOSTO DEL 2004

DOCUMENTO 33 (ANALISIS DE PRECIOS UNITARIOS)

Descripción

Clave: 2.A.27

Aplanado de mezcla en plafón con mortero cemento-arena 1:5.

Unidad : m2
 Cantidad : 314.0000
 Precio U. : 75.78
 Total : 23,794.92

C	Clave	Descripción	Cantidad	Unidad	Precio U.	Total
Mano de Obra						
+	MO_22	CUADRILLA 4 (0.1 CABO+1 ALBAÑIL+1 PEON)		jor		
	MO_01	CABO DE CUADRILLA	0.10000	jor	319.41	31.94
	MO_04	ALBAÑIL	1.00000	jor	235.37	235.37
	MO_06	PEON	1.00000	jor	137.55	137.55
					Suma	404.86
		Rendimiento	9.00009		Total	44.98
Total de Mano de Obra						44.98
Herramienta						
	HM_01	HERRAMIENTA MENOR	0.05000	(%)mo	44.98	2.25
Total de Herramienta						2.25
Auxiliares						
+	BAS_5	MORTERO CEMENTO-ARENA PROPORCION 1:5		M3		
	MAT_001	CEMENTO GRIS	0.38000	TON	1,200.00	456.00
	MAT_002	ARENA	1.15000	M3	115.00	132.25
	MAT_004	AGUA	0.27500	M3	30.00	8.25
					Suma	596.50
			Cantidad : 0.02500		Total	14.91
Total de Auxiliares						14.91

Costo Directo 62.14
 Indirectos (6.9340%) 4.31
 Financiamiento (0.3643%) 0.24
 Utilidad (12.2800%) 8.19
 Cargos Adicionales (0.5000%) 0.37
 impuesto sobre nomina (0.7050%) 0.53

Precio Unitario 75.78

** SETENTA Y CINCO PESOS 78/100 M.N. **



PROCEDIMIENTO EJECUTIVO INTEGRAL DE LA LICITACIÓN DE OBRA PÚBLICA

0654



LICITACIÓN PÚBLICA No: HAUM/DOP/BID/002/04

CONSTRUCCION DEL AREA ADMINISTRATIVA, CAPILLA,
CAFETERIA, BODEGA, BAÑOS PUBLICOS, MODULOS DE
GABETAS, ACCESO AL PANTEON, MUNICIPAL
"JARDINES DE LA PAZ"



FECHA DE LICITACIÓN: 02 DE AGOSTO DEL 2004

DOCUMENTO 33 (ANALISIS DE PRECIOS UNITARIOS)

Descripción

Clave: 2.A.28

Emboquillado de mezcla en aristas con mortero cemento-arena 1:5

Unidad : ml
Cantidad : 348.0000
Precio U. : 40.03
Total : 13,930.44

C	Clave	Descripción	Cantidad	Unidad	Precio U.	Total
Mano de Obra						
+	MO_22	CUADRILLA 4 (0.1 CABO+1 ALBAÑIL+1 PEON)		jor		
	MO_01	CABO DE CUADRILLA	0.10000	jor	319.41	31.94
	MO_04	ALBAÑIL	1.00000	jor	235.37	235.37
	MO_06	PEON	1.00000	jor	137.55	137.55
					Suma	404.86
		Rendimiento	: 14.99925		Total	26.99
Total de Mano de Obra						26.99
Herramienta						
	HM_01	HERRAMIENTA MENOR	0.05000	(%)mo	26.99	1.35
Total de Herramienta						1.35
Auxiliares						
+	BAS_5	MORTERO CEMENTO-ARENA PROPORCION 1:5		M3		
	MAT_001	CEMENTO GRIS	0.38000	TON	1,200.00	456.00
	MAT_002	ARENA	1.15000	M3	115.00	132.25
	MAT_004	AGUA	0.27500	M3	30.00	8.25
					Suma	596.50
			Cantidad : 0.00750		Total	4.47
Total de Auxiliares						4.47
Costo Directo						32.81
Indirectos (6.9340%)						2.28
Financiamiento (0.3643%)						0.13
Utilidad (12.2800%)						4.33
Cargos Adicionales (0.5000%)						0.20
impuesto sobre nomina (0.7050%)						0.28
Precio Unitario						40.03

** CUARENTA PESOS 03/100 M.N. **

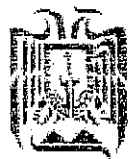

PROCEDIMIENTO EJECUTIVO INTEGRAL DE LA LICITACIÓN DE OBRA PÚBLICA



LICITACIÓN PÚBLICA No: HAUM/DOP/BID/002/04

CONSTRUCCION DEL AREA ADMINISTRATIVA, CAPILLA, CAFETERIA, BODEGA, BAÑOS PUBLICOS, MODULOS DE GABETAS, ACCESO AL PANTEON, MUNICIPAL "JARDINES DE LA PAZ"



FECHA DE LICITACIÓN: 02 DE AGOSTO DEL 2004

DOCUMENTO 33 (ANALISIS DE PRECIOS UNITARIOS)

Descripción

Clave: 2.A.29
 Relleno de tezontle en azotea. Incluye: suministro, nivelado, acarreo tendido y apisonado, hasta 3er nivel

Unidad : m3
 Cantidad : 314.0000
 Precio U. : 235.84
 Total : 74,053.76

C	Clave	Descripción	Cantidad	Unidad	Precio U.	Total
Materiales						
	MAT_021	BALASTRE	1.30000	M3	67.00	87.10
Total de Materiales						87.10
Mano de Obra						
+	MO_22	CUADRILLA 4 (0.1 CABO+1 ALBAÑIL+1 PEON)		jor		
	MO_01	CABO DE CUADRILLA	0.10000	jor	319.41	31.94
	MO_04	ALBAÑIL	1.00000	jor	235.37	235.37
	MO_06	PEON	1.00000	jor	137.55	137.55
					Suma	404.86
		Rendimiento	4.00000		Total	101.22
Total de Mano de Obra						101.22
Herramienta						
	HM_01	HERRAMIENTA MENOR	0.05000	(%)mo	101.22	5.06
Total de Herramienta						5.06

Costo Directo 193.38
 Indirectos (6.9340%) 13.41
 Financiamiento (0.3643%) 0.75
 Utilidad (12.2800%) 25.49
 Cargos Adicionales (0.5000%) 1.17
 impuesto sobre nomina (0.7050%) 1.64

Precio Unitario 235.84

** DOSCIENTOS TREINTA Y CINCO PESOS 84/100 M.N. **



PROCEDIMIENTO EJECUTIVO INTEGRAL DE LA LICITACIÓN DE OBRA PÚBLICA



LICITACIÓN PÚBLICA No: HAUM/DOP/BID/002/04

CONSTRUCCION DEL AREA ADMINISTRATIVA, CAPILLA, CAFETERIA, BODEGA, BAÑOS PUBLICOS, MODULOS DE GABETAS, ACCESO AL PANTEON, MUNICIPAL "JARDINES DE LA PAZ"

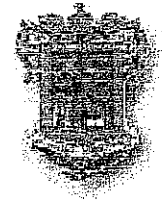

FECHA DE LICITACIÓN: 02 DE AGOSTO DEL 2004

DOCUMENTO 33 (ANALISIS DE PRECIOS UNITARIOS)

Descripción

Clave: 2.A.30

Entortado en azotea con mortero cemento-arena 1:5 de 3cm de espesor. Incluye: acarreo, elaboración, tendido y elevación. Hasta 3er nivel

Unidad : m3
 Cantidad : 314.0000
 Precio U. : 1,282.28
 Total : 402,635.92

C	Clave	Descripción	Cantidad	Unidad	Precio U.	Total
Mano de Obra						
+	MO_22	CUADRILLA 4 (0.1 CABO+1 ALBAÑIL+1 PEON)		jor		
	MO_01	CABO DE CUADRILLA	0.10000	jor	319.41	31.94
	MO_04	ALBAÑIL	1.00000	jor	235.37	235.37
	MO_06	PEON	1.00000	jor	137.55	137.55
					Suma	404.86
					Total	404.86
		Rendimiento	: 1.00000			404.86
Total de Mano de Obra						
Herramienta						
	HM_01	HERRAMIENTA MENOR	0.05000	(%)mo	404.86	20.24
Total de Herramienta						
Auxiliares						
+	BAS_5	MORTERO CEMENTO-ARENA PROPORCION 1:5		M3		
	MAT_001	CEMENTO GRIS	0.38000	TON	1,200.00	456.00
	MAT_002	ARENA	1.15000	M3	115.00	132.25
	MAT_004	AGUA	0.27500	M3	30.00	8.25
					Suma	596.50
			Cantidad : 1.05000		Total	626.33
Total de Auxiliares						

Costo Directo 1,051.43
 Indirectos (6.9340%) 72.91
 Financiamiento (0.3643%) 4.10
 Utilidad (12.2800%) 138.57
 Cargos Adicionales (0.5000%) 6.34
 Impuesto sobre nomina (0.7050%) 8.93

Precio Unitario 1,282.28

** UN MIL DOSCIENTOS OCHENTA Y DOS PESOS 28/100 M.N. **



PROCEDIMIENTO EJECUTIVO INTEGRAL DE LA LICITACIÓN DE OBRA PÚBLICA



LICITACIÓN PÚBLICA No: HAUM/DOP/BID/002/04

CONSTRUCCION DEL AREA ADMINISTRATIVA, CAPILLA, CAFETERIA, BODEGA, BAÑOS PUBLICOS, MODULOS DE GABETAS, ACCESO AL PANTEON, MUNICIPAL "JARDINES DE LA PAZ"

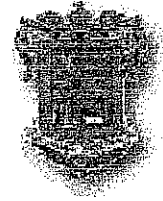

FECHA DE LICITACIÓN: 02 DE AGOSTO DEL 2004

DOCUMENTO 33 (ANALISIS DE PRECIOS UNITARIOS)

Descripción

Clave: 2.A.31

Enladrillado en azotea, ladrillo común asentado con mortero cemento-arena 1:5, acabado fino.

Unidad : m2
 Cantidad : 314.0000
 Precio U. : 123.44
 Total : 38,760.16

C	Clave	Descripción	Cantidad	Unidad	Precio U.	Total
Materiales						
	MAT_020	CINTARILLA	48.00000	PIEZA	1.06	50.88
Total de Materiales						50.88
Mano de Obra						
+	MO_22	CUADRILLA 4 (0.1 CABO+1 ALBAÑIL+1 PEON)		jor		
	MO_01	CABO DE CUADRILLA	0.10000	jor	319.41	31.94
	MO_04	ALBAÑIL	1.00000	jor	235.37	235.37
	MO_06	PEON	1.00000	jor	137.55	137.55
		Rendimiento	12.00048		Suma	404.86
Total de Mano de Obra						33.74
Herramienta						
	HM_01	HERRAMIENTA MENOR	0.05000	(%)mo	33.74	1.69
Total de Herramienta						1.69
Auxiliares						
+	BAS_5	MORTERO CEMENTO-ARENA PROPORCION 1:5		M3		
	MAT_001	CEMENTO GRIS	0.38000	TON	1,200.00	456.00
	MAT_002	ARENA	1.15000	M3	115.00	132.25
	MAT_004	AGUA	0.27500	M3	30.00	8.25
					Suma	596.50
			Cantidad : 0.02500		Total	14.91
Total de Auxiliares						14.91

Costo Directo 101.22
 Indirectos (6.9340%) 7.02
 Financiamiento (0.3643%) 0.39
 Utilidad (12.2800%) 13.34
 Cargos Adicionales (0.5000%) 0.61
 impuesto sobre nomina (0.7050%) 0.86

Precio Unitario 123.44

** CIENTO VEINTITRES PESOS 44/100 M.N. **



PROCEDIMIENTO EJECUTIVO INTEGRAL DE LA LICITACIÓN DE OBRA PÚBLICA



LICITACIÓN PÚBLICA No: HAUM/DOP/BID/002/04

CONSTRUCCION DEL AREA ADMINISTRATIVA, CAPILLA, CAFETERIA, BODEGA, BAÑOS PUBLICOS, MODULOS DE GABETAS, ACCESO AL PANTEON, MUNICIPAL "JARDINES DE LA PAZ"



FECHA DE LICITACIÓN: 02 DE AGOSTO DEL 2004

DOCUMENTO 33 (ANALISIS DE PRECIOS UNITARIOS)

Descripción

Clave: 2.A.32
Impermeabilizado

Unidad : m2
Cantidad : 314.0000
Precio U. : 70.11
Total : 22,014.54

C	Clave	Descripción	Cantidad	Unidad	Precio U.	Total
Materiales						
	MAT_022	EMULSIKA	1.00000	LT	9.70	9.70
	MAT_023	ACRIL TECHO ROJO	1.00000	LT	25.58	25.58
	MAT_024	SIKATELA	1.05000	M2	2.29	2.40
Total de Materiales						37.68
Mano de Obra						
	+ MO_27	CUADRILLA 9 (0.1 CABO+ 1 PINTOR +1 AYUDANTE)		jor		
	MO_01	CABO DE CUADRILLA	0.10000	jor	319.41	31.94
	MO_09	PINTOR	1.00000	jor	285.79	285.79
	MO_13	AYUDANTE	1.00000	jor	153.70	153.70
					Suma	471.43
		Rendimiento	: 25.00000		Total	18.86
Total de Mano de Obra						18.86
Herramienta						
	HM_01	HERRAMIENTA MENOR	0.05000	(%)mo	18.86	0.94
Total de Herramienta						0.94

Costo Directo 57.48
Indirectos (6.9340%) 3.99
Financiamiento (0.3643%) 0.22
Utilidad (12.2800%) 7.58
Cargos Adicionales (0.5000%) 0.35
impuesto sobre nomina (0.7050%) 0.49

Precio Unitario 70.11

** SETENTA PESOS 11/100 M.N. **



PROCEDIMIENTO EJECUTIVO INTEGRAL DE LA LICITACIÓN DE OBRA PÚBLICA

0659



LICITACIÓN PÚBLICA No: HAUM/DOP/BID/002/04

CONSTRUCCION DEL AREA ADMINISTRATIVA, CAPILLA, CAFETERIA, BODEGA, BAÑOS PUBLICOS, MODULOS DE GABETAS, ACCESO AL PANTEON, MUNICIPAL "JARDINES DE LA PAZ"



FECHA DE LICITACIÓN: 02 DE AGOSTO DEL 2004

DOCUMENTO 33 (ANALISIS DE PRECIOS UNITARIOS)

Descripción

Clave: 2.A.33

Piso de loseta interceramic asentada con pegazulejo. De 31x31cm

Unidad : m2
 Cantidad : 346.0000
 Precio U. : 171.67
 Total : 59,397.82

C	Clave	Descripción	Cantidad	Unidad	Precio U.	Total
Materiales						
	MAT_015	VITROPISO INTERCERAMIC MOD. AUSTRALIA COLOR MEL BOUME 31.5*31.5 CMS.	1.05000	M2	73.91	77.61
	MAT_018	PEGAPISO	5.00000	KG	1.47	7.35
	MAT_019	JUNTEADOR	2.00000	KG	3.15	6.30
Total de Materiales						91.26
Mano de Obra						
+	MO_26	CUADRILLA 8 (0.1 CABO+ 1 AZULEJERO + 1 AYUDANTE)		jor		
	MO_01	CABO DE CUADRILLA	0.10000	jor	319.41	31.94
	MO_10	AZULEJERO	1.00000	jor	285.79	285.79
	MO_13	AYUDANTE	1.00000	jor	153.70	153.70
						Suma 471.43
Rendimiento : 10.00000						Total 47.14
Total de Mano de Obra						47.14
Herramienta						
	HM_01	HERRAMIENTA MENOR	0.05000	(%)mo	47.14	2.36
Total de Herramienta						2.36

Costo Directo 140.76
 Indirectos (6.9340%) 9.76
 Financiamiento (0.3643%) 0.55
 Utilidad (12.2800%) 18.55
 Cargos Adicionales (0.5000%) 0.85
 impuesto sobre nomina (0.7050%) 1.20

Precio Unitario 171.67

** CIENTO SETENTA Y UN PESOS 67/100 M.N. **



PROCEDIMIENTO EJECUTIVO INTEGRAL DE LA LICITACIÓN DE OBRA PÚBLICA

0660



LICITACIÓN PÚBLICA No: HAUM/DOP/BID/002/04

CONSTRUCCION DEL AREA ADMINISTRATIVA, CAPILLA, CAFETERIA, BODEGA, BAÑOS PUBLICOS, MODULOS DE GABETAS, ACCESO AL PANTEON, MUNICIPAL "JARDINES DE LA PAZ"



FECHA DE LICITACIÓN: 02 DE AGOSTO DEL 2004

DOCUMENTO 33 (ANALISIS DE PRECIOS UNITARIOS)

Descripción

Clave: 2.A.34
 Suministro y colocación de zoclo de 10x31cm interceramic. Lechadeado con cemento blanco.

Unidad :	mi
Cantidad :	124.0000
Precio U. :	35.73
Total :	4,430.52

C	Clave	Descripción	Cantidad	Unidad	Precio U.	Total
Materiales						
	MAT_015	VITROPISO INTERCERAMIC MOD. AUSTRALIA COLOR MEL BOUME 31.5*31.5 CMS.	0.11000	M2	73.91	8.13
	MAT_018	PEGAPISO	0.50000	KG	1.47	0.73
	MAT_019	JUNTEADOR	0.20000	KG	3.15	0.63
Total de Materiales						9.49
Mano de Obra						
	+ MO_26	CUADRILLA 8 (0.1 CABO+ 1 AZULEJERO + 1 AYUDANTE)		jor		
	MO_01	CABO DE CUADRILLA	0.10000	jor	319.41	31.94
	MO_10	AZULEJERO	1.00000	jor	285.79	285.79
	MO_13	AYUDANTE	1.00000	jor	153.70	153.70
					Suma	471.43
		Rendimiento	: 25.00000		Total	18.86
Total de Mano de Obra						18.86
Herramienta						
	HM_01	HERRAMIENTA MENOR	0.05000	(%)mo	18.86	0.94
Total de Herramienta						0.94

Costo Directo	29.30
Indirectos (6.9340%)	2.03
Financiamiento (0.3643%)	0.11
Utilidad (12.2800%)	3.86
Cargos Adicionales (0.5000%)	0.18
impuesto sobre nomina (0.7050%)	0.25

Precio Unitario 35.73

**** TREINTA Y CINCO PESOS 73/100 M.N. ****



PROCEDIMIENTO EJECUTIVO INTEGRAL DE LA LICITACIÓN DE OBRA PÚBLICA



LICITACIÓN PÚBLICA No: HAUM/DOP/BID/002/04

CONSTRUCCION DEL AREA ADMINISTRATIVA, CAPILLA, CAFETERIA, BODEGA, BAÑOS PUBLICOS, MODULOS DE GABETAS, ACCESO AL PANTEON, MUNICIPAL "JARDINES DE LA PAZ"



FECHA DE LICITACIÓN: 02 DE AGOSTO DEL 2004

DOCUMENTO 33 (ANALISIS DE PRECIOS UNITARIOS)

Descripción

Clave: 2.A.35

Dala de desplante y de cerramiento de concreto en Capilla fc=150kg/cm2 4 vars de 3/8" Est. de 1/4" @25cm. Hasta 3er nivel. Sección de 21x20cm, cimbra a 2 caras

Unidad : mi
 Cantidad : 19.0000
 Precio U. : 133.17
 Total : 2,530.23

C	Clave	Descripción	Cantidad	Unidad	Precio U.	Total
Materiales						
	MAT_007	MADERA DE PINO DE TERCERA	1.25000	P.T.	7.00	8.75
	MAT_008	CLAVO	0.12500	KG	13.47	1.68
	MAT_009	ACERO DE REFUERZO	2.10000	KG	8.60	18.06
	MAT_010	ALAMBRE RECOCIDO	0.12500	KG	10.43	1.30
	MAT_011	ALAMBRON	0.86000	KG	7.82	6.73
Total de Materiales						36.52
Mano de Obra						
	+ MO_22	CUADRILLA 4 (0.1 CABO+1 ALBAÑIL+1 PEON)		jor		
	MO_01	CABO DE CUADRILLA	0.10000	jor	319.41	31.94
	MO_04	ALBAÑIL	1.00000	jor	235.37	235.37
	MO_06	PEON	1.00000	jor	137.55	137.55
					Suma	404.86
					Rendimiento	9.00009
Total de Mano de Obra					Total	44.98
Herramienta						
	HM_01	HERRAMIENTA MENOR	0.05000	(%)mo	44.98	2.25
Total de Herramienta						2.25
Equipo						
	H EQ_007	Vibrador para concreto wacker	1.00000	hora	26.56	26.56
					Rendimiento	20.00000
Total de Equipo					Total	1.33
Auxiliares						
	+ BAS_2	CONCRETO F'c= 150KG/CM2.		M3		
	MAT_001	CEMENTO GRIS	0.32300	TON	1,200.00	387.60
	MAT_002	ARENA	0.48000	M3	115.00	55.20
	MAT_003	GRAVA	0.67000	M3	115.00	77.05
	MAT_004	AGUA	0.21000	M3	30.00	6.30
	H EQ_006	Revolvedora de concreto de un saco cipsa	0.50000	hora	43.72	21.86
					Suma	548.01
					Cantidad : 0.04400	Total
Total de Auxiliares						24.11

Costo Directo 109.19
 Indirectos (6.9340%) 7.57
 Financiamiento (0.3643%) 0.43
 Utilidad (12.2800%) 14.39
 Cargos Adicionales (0.5000%) 0.66
 impuesto sobre nomina (0.7050%) 0.93
Precio Unitario 133.17

** CIENTO TREINTA Y TRES PESOS 17/100 M.N. **



PROCEDIMIENTO EJECUTIVO INTEGRAL DE LA LICITACIÓN DE OBRA PÚBLICA



LICITACIÓN PÚBLICA No: HAUM/DOP/BID/002/04

CONSTRUCCION DEL AREA ADMINISTRATIVA, CAPILLA, CAFETERIA, BODEGA, BAÑOS PUBLICOS, MODULOS DE GABETAS, ACCESO AL PANTEON, MUNICIPAL "JARDINES DE LA PAZ"



FECHA DE LICITACIÓN: 02 DE AGOSTO DEL 2004

DOCUMENTO 33 (ANALISIS DE PRECIOS UNITARIOS)

Descripción

Clave: 2.A.36
Pretil de tabique de 0.60m de altura. Mortero cemento-arena 1:5

Unidad : ml
Cantidad : 48.5000
Precio U. : 96.86
Total : 4,697.71

C	Clave	Descripción	Cantidad	Unidad	Precio U.	Total
Materiales						
	MAT_014	TABIQUE DE BARRO ROJO DE 14 CMS. DE ESP.	38.00000	PIEZA	1.00	38.00
Total de Materiales						38.00
Mano de Obra						
+	MO_22	CUADRILLA 4 (0.1 CABO+1 ALBAÑIL+1 PEON)		jor		
	MO_01	CABO DE CUADRILLA	0.10000	jor	319.41	31.94
	MO_04	ALBAÑIL	1.00000	jor	235.37	235.37
	MO_06	PEON	1.00000	jor	137.55	137.55
					Suma	404.86
		Rendimiento	: 14.99925		Total	26.99
Total de Mano de Obra						26.99
Herramienta						
	HM_01	HERRAMIENTA MENOR	0.05000	(%)mo	26.99	1.35
Total de Herramienta						1.35
Auxiliares						
+	BAS_6	MORTERO CEMENTO-CAL-ARENA		M3		
		PROPORCION 1:1:6				
	MAT_001	CEMENTO GRIS	0.26500	TON	1,200.00	319.20
	MAT_005	CAL	0.15000	TON	840.00	126.00
	MAT_002	ARENA	1.00000	M3	115.00	115.00
	MAT_004	AGUA	0.27900	M3	30.00	8.37
					Suma	568.57
			Cantidad : 0.02300		Total	13.08
Total de Auxiliares						13.08
Costo Directo						79.42
Indirectos (6.9340%)						5.51
Financiamiento (0.3643%)						0.31
Utilidad (12.2800%)						10.47
Cargos Adicionales (0.5000%)						0.48
impuesto sobre nomina (0.7050%)						0.67
Precio Unitario						96.86

** NOVENTA Y SEIS PESOS 86/100 M.N. **



PROCEDIMIENTO EJECUTIVO INTEGRAL DE LA LICITACIÓN DE OBRA PÚBLICA

0663



LICITACIÓN PÚBLICA No: HAUM/DOP/BID/002/04

CONSTRUCCION DEL AREA ADMINISTRATIVA, CAPILLA, CAFETERIA, BODEGA, BAÑOS PUBLICOS, MODULOS DE GABETAS, ACCESO AL PANTEON, MUNICIPAL "JARDINES DE LA PAZ"



FECHA DE LICITACIÓN: 02 DE AGOSTO DEL 2004

DOCUMENTO 33 (ANALISIS DE PRECIOS UNITARIOS)

Descripción

Clave: 2.A.37

Recubrimiento de azulejo en baños, de 20x30cm asentado con pegazulejo y lechadeado con cemento blanco

Unidad : m2
 Cantidad : 75.0000
 Precio U. : 193.95
 Total : 14,546.25

C	Clave	Descripción	Cantidad	Unidad	Precio U.	Total	
Materiales							
	MAT_018	PEGAPISO	5.00000	KG	1.47	7.35	
	MAT_017	LAMBRIN INTERCERAMIC MOD. ANTILLA	1.05000	M2	91.31	95.88	
	MAT_019	JUNTEADOR	2.00000	KG	3.15	6.30	
Total de Materiales						109.53	
Mano de Obra							
+	MO_26	CUADRILLA 8 (0.1 CABO+ 1 AZULEJERO + 1 AYUDANTE)		jor			
	MO_01	CABO DE CUADRILLA	0.10000	jor	319.41	31.94	
	MO_10	AZULEJERO	1.00000	jor	285.79	285.79	
	MO_13	AYUDANTE	1.00000	jor	153.70	153.70	
						Suma	471.43
						Total	47.14
Total de Mano de Obra						47.14	
Herramienta							
	HM_01	HERRAMIENTA MENOR	0.05000	(%)mo	47.14	2.36	
Total de Herramienta						2.36	

Costo Directo 159.03
 Indirectos (6.9340%) 11.03
 Financiamiento (0.3643%) 0.52
 Utilidad (12.2800%) 20.96
 Cargos Adicionales (0.5000%) 0.96
 impuesto sobre nomina (0.7050%) 1.35

Precio Unitario 193.95

** CIENTO NOVENTA Y TRES PESOS 95/100 M.N. **



PROCEDIMIENTO EJECUTIVO INTEGRAL DE LA LICITACIÓN DE OBRA PÚBLICA



LICITACIÓN PÚBLICA No: HAUM/DOP/BID/002/04

CONSTRUCCION DEL AREA ADMINISTRATIVA, CAPILLA, CAFETERIA, BODEGA, BAÑOS PUBLICOS, MODULOS DE GABETAS, ACCESO AL PANTEON, MUNICIPAL "JARDINES DE LA PAZ"



FECHA DE LICITACIÓN: 02 DE AGOSTO DEL 2004

DOCUMENTO 33 (ANALISIS DE PRECIOS UNITARIOS)

Descripción

Clave: 2.A.38
 Recubrimiento de azulejo en cocina, de 20x30cm asentado con pegazulejo y lechadeado con cemento blanco

Unidad :	m2
Cantidad :	23.0000
Precio U. :	193.95
Total :	4,460.85

C	Clave	Descripción	Cantidad	Unidad	Precio U.	Total
Materiales						
	MAT_018	PEGAPISO	5.00000	KG	1.47	7.35
	MAT_017	LAMBRIN INTERCERAMIC MOD. ANTILLA COLOR BEIGE 20.*30.0 CMS.	1.05000	M2	91.31	95.88
	MAT_019	JUNTEADOR	2.00000	KG	3.15	6.30
Total de Materiales						109.53
Mano de Obra						
+	MO_26	CUADRILLA 8 (0.1 CABO+ 1 AZULEJERO + 1 AYUDANTE)		jor		
	MO_01	CABO DE CUADRILLA	0.10000	jor	319.41	31.94
	MO_10	AZULEJERO	1.00000	jor	285.79	285.79
	MO_13	AYUDANTE	1.00000	jor	153.70	153.70
					Suma	471.43
		Rendimiento	: 10.00000		Total	47.14
Total de Mano de Obra						47.14
Herramienta						
	HM_01	HERRAMIENTA MENOR	0.05000	(%)mo	47.14	2.36
Total de Herramienta						2.36

Costo Directo	159.03
Indirectos (6.9340%)	11.03
Financiamiento (0.3643%)	0.62
Utilidad (12.2800%)	20.96
Cargos Adicionales (0.5000%)	0.96
Impuesto sobre nomina (0.7050%)	1.35

Precio Unitario 193.95

** CIENTO NOVENTA Y TRES PESOS 95/100 M.N. **



PROCEDIMIENTO EJECUTIVO INTEGRAL DE LA LICITACIÓN DE OBRA PÚBLICA

0665



LICITACIÓN PÚBLICA No: HAUM/DOP/BID/002/04

CONSTRUCCION DEL AREA ADMINISTRATIVA, CAPILLA, CAFETERIA, BODEGA, BAÑOS PUBLICOS, MODULOS DE GABETAS, ACCESO AL PANTEON, MUNICIPAL "JARDINES DE LA PAZ"



FECHA DE LICITACIÓN: 02 DE AGOSTO DEL 2004

DOCUMENTO 33 (ANALISIS DE PRECIOS UNITARIOS)

Descripción

Clave: 2.H.1

Suministro y colocación de ventanas de 1.60m X 0.60m de perfil tubular

Unidad : pieza
 Cantidad : 20.0000
 Precio U. : 1,003.46
 Total : 20,069.20

C	Clave	Descripción	Cantidad	Unidad	Precio U.	Total
Materiales						
	MAT_079	ventana de herreria 1.60m X 0.60m	1.00000	PIEZA	200.00	200.00
	MAT_087	VIDRIO CLARO DE 6 MM.	0.96000	M2	220.00	211.20
	MAT_088	SILICON TRANSPARENTE	0.33333	PIEZA	25.00	8.33
Total de Materiales						419.53
Mano de Obra						
+	MO_22	CUADRILLA 4 (0.1 CABO+1 ALBAÑIL+1 PEON)		jor		
	MO_01	CABO DE CUADRILLA	0.10000	jor	319.41	31.94
	MO_04	ALBAÑIL	1.00000	jor	235.37	235.37
	MO_06	PEON	1.00000	jor	137.55	137.55
		Rendimiento	: 4.00000		Suma	404.86
					Total	101.22
+	MO_31	CUADRILLA 13 (0.1 CABO+ 1 ALUMINIERO + 1 AYUDANTE)		jor		
	MO_01	CABO DE CUADRILLA	0.10000	jor	319.41	31.94
	MO_08	ALUMINIERO	1.00000	jor	285.79	285.79
	MO_13	AYUDANTE	1.00000	jor	153.70	153.70
		Rendimiento	: 10.00000		Suma	471.43
					Total	47.14
+	MO_30	CUADRILLA 12 (0.1 CABO+ 1 HERRERO + 1 AYUDANTE)		jor		
	MO_01	CABO DE CUADRILLA	0.10000	jor	319.41	31.94
	MO_11	HERRERO	1.00000	jor	285.79	285.79
	MO_13	AYUDANTE	1.00000	jor	153.70	153.70
		Rendimiento	: 2.00000		Suma	471.43
					Total	235.72
Total de Mano de Obra						384.08
Herramienta						
	HM_01	HERRAMIENTA MENOR	0.05000	(%)mo	384.08	19.20
Total de Herramienta						19.20

Costo Directo 822.81
 Indirectos (6.9340%) 57.05
 Financiamiento (0.3643%) 3.21
 Utilidad (12.2800%) 108.44
 Cargos Adicionales (0.5000%) 4.96
 impuesto sobre nomina (0.7050%) 6.99

Precio Unitario 1,003.46

** UN MIL TRES PESOS 46/100 M.N. **

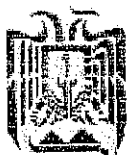

PROCEDIMIENTO EJECUTIVO INTEGRAL DE LA LICITACIÓN DE OBRA PÚBLICA

0666



LICITACIÓN PÚBLICA No: HAUM/DOP/BID/002/04

CONSTRUCCION DEL AREA ADMINISTRATIVA, CAPILLA, CAFETERIA, BODEGA, BAÑOS PUBLICOS, MODULOS DE GABETAS, ACCESO AL PANTEON, MUNICIPAL "JARDINES DE LA PAZ"



FECHA DE LICITACIÓN: 02 DE AGOSTO DEL 2004

DOCUMENTO 33 (ANALISIS DE PRECIOS UNITARIOS)

Descripción

Clave: 2.H.2

Suministro y colocación de ventanas de 2.40m X 1.60m de perfil tubular

Unidad : pieza
 Cantidad : 4.0000
 Precio U. : 2,778.83
 Total : 11,115.32

C	Clave	Descripción	Cantidad	Unidad	Precio U.	Total
Materiales						
	MAT_080	ventana de herreria 2.40m X 1.60m	1.00000	PIEZA	600.00	600.00
	MAT_087	VIDRIO CLARO DE 6 MM.	3.85000	M2	220.00	847.00
	MAT_088	SILICON TRANSPARENTE	1.00000	PIEZA	25.00	25.00
Total de Materiales						1,472.00
Mano de Obra						
+	MO_22	CUADRILLA 4 (0.1 CABO+1 ALBAÑIL+1 PEON)		jor		
	MO_01	CABO DE CUADRILLA	0.10000	jor	319.41	31.94
	MO_04	ALBAÑIL	1.00000	jor	235.37	235.37
	MO_06	PEON	1.00000	jor	137.55	137.55
					Suma	404.86
		Rendimiento	: 2.00000		Total	202.43
+	MO_31	CUADRILLA 13 (0.1 CABO+ 1 ALUMINIERO + 1 AYUDANTE)		jor		
	MO_01	CABO DE CUADRILLA	0.10000	jor	319.41	31.94
	MO_08	ALUMINIERO	1.00000	jor	285.79	285.79
	MO_13	AYUDANTE	1.00000	jor	153.70	153.70
					Suma	471.43
		Rendimiento	: 5.00000		Total	94.29
+	MO_30	CUADRILLA 12 (0.1 CABO+ 1 HERRERO + 1 AYUDANTE)		jor		
	MO_01	CABO DE CUADRILLA	0.10000	jor	319.41	31.94
	MO_11	HERRERO	1.00000	jor	285.79	285.79
	MO_13	AYUDANTE	1.00000	jor	153.70	153.70
					Suma	471.43
		Rendimiento	: 1.00000		Total	471.43
Total de Mano de Obra						768.15
Herramienta						
	HM_01	HERRAMIENTA MENOR	0.05000	(%)mo	768.15	38.41
Total de Herramienta						38.41

Costo Directo 2,278.56
 Indirectos (6.9340%) 158.00
 Financiamiento (0.3643%) 8.88
 Utilidad (12.2800%) 300.30
 Cargos Adicionales (0.5000%) 13.73
 impuesto sobre nomina (0.7050%) 19.36

Precio Unitario 2,778.83

** DOS MIL SETECIENTOS SETENTA Y OCHO PESOS 83/100 M.N. **



PROCEDIMIENTO EJECUTIVO INTEGRAL DE LA LICITACIÓN DE OBRA PÚBLICA

0667



LICITACIÓN PÚBLICA No: HAUM/DOP/BID/002/04

CONSTRUCCION DEL AREA ADMINISTRATIVA, CAPILLA, CAFETERIA, BODEGA, BAÑOS PÚBLICOS, MODULOS DE GABETAS, ACCESO AL PANTEON, MUNICIPAL "JARDINES DE LA PAZ"



FECHA DE LICITACIÓN: 02 DE AGOSTO DEL 2004

DOCUMENTO 33 (ANALISIS DE PRECIOS UNITARIOS)

Descripción

Clave: 2.H.3

Suministro y colocación de ventanas de 0.80m X 2.40m de perfil tubular

Unidad : pieza
 Cantidad : 14.0000
 Precio U. : 1,517.09
 Total : 21,239.26

C	Clave	Descripción	Cantidad	Unidad	Precio U.	Total
Materiales						
	MAT_081	ventanas de herreria 0.80m X 2.40m	1.00000	PIEZA	250.00	250.00
	MAT_087	VIDRIO CLARO DE 6 MM.	1.92000	M2	220.00	422.40
	MAT_088	SILICON TRANSPARENTE	0.50000	PIEZA	25.00	12.50
Total de Materiales						684.90
Mano de Obra						
+	MO_22	CUADRILLA 4 (0.1 CABO+1 ALBAÑIL+1 PEON)		jor		
	MO_01	CABO DE CUADRILLA	0.10000	jor	319.41	31.94
	MO_04	ALBAÑIL	1.00000	jor	235.37	235.37
	MO_06	PEON	1.00000	jor	137.55	137.55
		Rendimiento			Suma	404.86
			2.00000		Total	202.43
+	MO_31	CUADRILLA 13 (0.1 CABO+ 1 ALUMINIERO + 1 AYUDANTE)		jor		
	MO_01	CABO DE CUADRILLA	0.10000	jor	319.41	31.94
	MO_08	ALUMINIERO	1.00000	jor	285.79	285.79
	MO_13	AYUDANTE	1.00000	jor	153.70	153.70
		Rendimiento			Suma	471.43
			5.00000		Total	94.29
+	MO_30	CUADRILLA 12 (0.1 CABO+ 1 HERRERO + 1 AYUDANTE)		jor		
	MO_01	CABO DE CUADRILLA	0.10000	jor	319.41	31.94
	MO_11	HERRERO	1.00000	jor	285.79	285.79
	MO_13	AYUDANTE	1.00000	jor	153.70	153.70
		Rendimiento			Suma	471.43
			2.00000		Total	235.72
Total de Mano de Obra						532.44
Herramienta						
	HM_01	HERRAMIENTA MENOR	0.05000	(%)mo	532.44	26.62
Total de Herramienta						26.62

Costo Directo 1,243.96
 Indirectos (6.9340%) 86.26
 Financiamiento (0.3643%) 4.85
 Utilidad (12.2800%) 163.95
 Cargos Adicionales (0.5000%) 7.50
 impuesto sobre nomina (0.7050%) 10.57

Precio Unitario 1,517.09

** UN MIL QUINIENTOS DIECISIETE PESOS 09/100 M.N. **



PROCEDIMIENTO EJECUTIVO INTEGRAL DE LA LICITACIÓN DE OBRA PÚBLICA

0668



LICITACIÓN PÚBLICA No: HAUM/DOP/BID/002/04

CONSTRUCCION DEL AREA ADMINISTRATIVA, CAPILLA, CAFETERIA, BODEGA, BAÑOS PUBLICOS, MODULOS DE GABETAS, ACCESO AL PANTEON, MUNICIPAL "JARDINES DE LA PAZ"



FECHA DE LICITACIÓN: 02 DE AGOSTO DEL 2004

DOCUMENTO 33 (ANALISIS DE PRECIOS UNITARIOS)

Descripción

Clave: 2.H.4

Suministro y colocación de canal de 1.50 x 2.10m

Unidad : pieza
 Cantidad : 3.0000
 Precio U. : 668.31
 Total : 2,004.93

C	Clave	Descripción	Cantidad	Unidad	Precio U.	Total
Materiales						
	MAT_082	canal de 1.50 x 2.10m	1.00000	PIEZA	350.00	350.00
Total de Materiales						350.00
Mano de Obra						
+	MO_30	CUADRILLA 12 (0.1 CABO+ 1 HERRERO + 1 AYUDANTE)		jor		
	MO_01	CABO DE CUADRILLA	0.10000	jor	319.41	31.94
	MO_11	HERRERO	1.00000	jor	285.79	285.79
	MO_13	AYUDANTE	1.00000	jor	153.70	153.70
					Suma	471.43
		Rendimiento	2.50000		Total	188.57
Total de Mano de Obra						188.57
Herramienta						
	HM_01	HERRAMIENTA MENOR	0.05000	(%)mo	188.57	9.43
Total de Herramienta						9.43

Costo Directo	548.00
Indirectos (6.9340%)	38.00
Financiamiento (0.3643%)	2.13
Utilidad (12.2800%)	72.22
Cargos Adicionales (0.5000%)	3.30
impuesto sobre nomina (0.7050%)	4.66

Precio Unitario 668.31

** SEISCIENTOS SESENTA Y OCHO PESOS 31/100 M.N. **



PROCEDIMIENTO EJECUTIVO INTEGRAL DE LA LICITACIÓN DE OBRA PÚBLICA



LICITACIÓN PÚBLICA No: HAUM/DOP/BID/002/04

CONSTRUCCION DEL AREA ADMINISTRATIVA, CAPILLA, CAFETERIA, BODEGA, BAÑOS PUBLICOS, MODULOS DE GABETAS, ACCESO AL PANTEON, MUNICIPAL "JARDINES DE LA PAZ"



FECHA DE LICITACIÓN: 02 DE AGOSTO DEL 2004

DOCUMENTO 33 (ANALISIS DE PRECIOS UNITARIOS)

Descripción

Clave: 2.H.5

Mamparas de perfil tubular de 1.50 x 1.20m

Unidad : pieza
 Cantidad : 5.0000
 Precio U. : 675.38
 Total : 3.376.90

C	Clave	Descripción	Cantidad	Unidad	Precio U.	Total
Materiales						
	MAT_083	Mamparas de perfil tubular de 1.50 x 1.20m	1.00000	PIEZA	200.00	200.00
Total de Materiales						200.00
Mano de Obra						
+	MO_22	CUADRILLA 4 (0.1 CABO+1 ALBAÑIL+1 PEON)		jor		
	MO_01	CABO DE CUADRILLA	0.10000	jor	319.41	31.94
	MO_04	ALBAÑIL	1.00000	jor	235.37	235.37
	MO_06	PEON	1.00000	jor	137.55	137.55
		Rendimiento	: 4.00000		Suma	404.86
					Total	101.22
+	MO_30	CUADRILLA 12 (0.1 CABO+ 1 HERRERO + 1 AYUDANTE)		jor		
	MO_01	CABO DE CUADRILLA	0.10000	jor	319.41	31.94
	MO_11	HERRERO	1.00000	jor	285.79	285.79
	MO_13	AYUDANTE	1.00000	jor	153.70	153.70
		Rendimiento	: 2.00000		Suma	471.43
					Total	235.72
Total de Mano de Obra						336.94
Herramienta						
	HM_01	HERRAMIENTA MENOR	0.05000	(%)mo	336.94	16.85
Total de Herramienta						16.85

Costo Directo 553.79
 Indirectos (6.9340%) 38.40
 Financiamiento (0.3643%) 2.16
 Utilidad (12.2800%) 72.99
 Cargos Adicionales (0.5000%) 3.34
 impuesto sobre nomina (0.7050%) 4.70

Precio Unitario 675.38

** SEISCIENTOS SETENTA Y CINCO PESOS 38/100 M.N. **



PROCEDIMIENTO EJECUTIVO INTEGRAL DE LA LICITACIÓN DE OBRA PÚBLICA



LICITACIÓN PÚBLICA No: HAUM/DOP/BID/002/04

CONSTRUCCION DEL AREA ADMINISTRATIVA, CAPILLA, CAFETERIA, BODEGA, BAÑOS PUBLICOS, MODULOS DE GABETAS, ACCESO AL PANTEON, MUNICIPAL "JARDINES DE LA PAZ"



FECHA DE LICITACIÓN: 02 DE AGOSTO DEL 2004

DOCUMENTO 33 (ANALISIS DE PRECIOS UNITARIOS)

Descripción

Clave: 2.H.6

Puerta de 0.90x2.10m

Unidad : pieza
 Cantidad : 2.0000
 Precio U. : 3,148.52
 Total : 6,297.04

C	Clave	Descripción	Cantidad	Unidad	Precio U.	Total
Materiales						
	MAT_084	Puerta de herreria 0.90x2.10m	1.00000	PIEZA	1,450.00	1,450.00
Total de Materiales						1,450.00
Mano de Obra						
+	MO_22	CUADRILLA 4 (0.1 CABO+1 ALBAÑIL+1 PEON)		jor		
	MO_01	CABO DE CUADRILLA	0.10000	jor	319.41	31.94
	MO_04	ALBAÑIL	1.00000	jor	235.37	235.37
	MO_06	PEON	1.00000	jor	137.55	137.55
		Rendimiento	: 3.00003		Suma	404.86
					Total	134.95
+	MO_30	CUADRILLA 12 (0.1 CABO+ 1 HERRERO + 1 AYUDANTE)		jor		
	MO_01	CABO DE CUADRILLA	0.10000	jor	319.41	31.94
	MO_11	HERRERO	1.00000	jor	285.79	285.79
	MO_13	AYUDANTE	1.00000	jor	153.70	153.70
		Rendimiento	: 0.50000		Suma	471.43
					Total	942.86
Total de Mano de Obra						1,077.81
Herramienta						
	HM_01	HERRAMIENTA MENOR	0.05000	(%)mo	1,077.81	53.89
Total de Herramienta						53.89

Costo Directo	2,581.70
Indirectos (6.9340%)	179.02
Financiamiento (0.3643%)	10.06
Utilidad (12.2800%)	340.25
Cargos Adicionales (0.5000%)	15.56
Impuesto sobre nomina (0.7050%)	21.93

Precio Unitario 3,148.52

** TRES MIL CIENTO CUARENTA Y OCHO PESOS 52/100 M.N. **



PROCEDIMIENTO EJECUTIVO INTEGRAL DE LA LICITACIÓN DE OBRA PÚBLICA

0671



LICITACIÓN PÚBLICA No: HAUM/DOP/BID/002/04

CONSTRUCCION DEL AREA ADMINISTRATIVA, CAPILLA, CAFETERIA, BODEGA, BAÑOS PUBLICOS, MODULOS DE GABETAS, ACCESO AL PANTEON, MUNICIPAL "JARDINES DE LA PAZ"



FECHA DE LICITACIÓN: 02 DE AGOSTO DEL 2004

DOCUMENTO 33 (ANALISIS DE PRECIOS UNITARIOS)

Descripción

Clave: 2.H.7

Puerta de tablero de 2.00 x 2.60m

Unidad : pieza
 Cantidad : 2.0000
 Precio U. : 6,835.72
 Total : 13,671.44

C	Clave	Descripción	Cantidad	Unidad	Precio U.	Total
Materiales						
	MAT_085	Puerta de herreria tipo tablero de 2.00 x 2.60m	1.00000	PIEZA	3,200.00	3,200.00
Total de Materiales						3,200.00
Mano de Obra						
+	MO_22	CUADRILLA 4 (0.1 CABO+1 ALBAÑIL+1 PEON)		jor		
	MO_01	CABO DE CUADRILLA	0.10000	jor	319.41	31.94
	MO_04	ALBAÑIL	1.00000	jor	235.37	235.37
	MO_06	PEON	1.00000	jor	137.55	137.55
		Rendimiento	: 1.00000		Suma	404.86
					Total	404.86
+	MO_30	CUADRILLA 12 (0.1 CABO+ 1 HERRERO + 1 AYUDANTE)		jor		
	MO_01	CABO DE CUADRILLA	0.10000	jor	319.41	31.94
	MO_11	HERRERO	1.00000	jor	285.79	285.79
	MO_13	AYUDANTE	1.00000	jor	153.70	153.70
		Rendimiento	: 0.25000		Suma	471.43
					Total	1,885.72
Total de Mano de Obra						2,290.58
Herramienta						
	HM_01	HERRAMIENTA MENOR	0.05000	(%)mo	2,290.58	114.53
Total de Herramienta						114.53

Costo Directo 5,605.11
 Indirectos (6.9340%) 388.66
 Financiamiento (0.3643%) 21.84
 Utilidad (12.2800%) 738.72
 Cargos Adicionales (0.5000%) 33.77
 impuesto sobre nomina (0.7050%) 47.62

Precio Unitario 6,835.72

** SEIS MIL OCHOCIENTOS TREINTA Y CINCO PESOS 72/100 M.N. **



PROCEDIMIENTO EJECUTIVO INTEGRAL DE LA LICITACIÓN DE OBRA PÚBLICA



LICITACIÓN PÚBLICA No: HAUM/DOP/BID/002/04

CONSTRUCCION DEL AREA ADMINISTRATIVA, CAPILLA, CAFETERIA, BODEGA, BAÑOS PUBLICOS, MODULOS DE GABETAS, ACCESO AL PANTEON, MUNICIPAL "JARDINES DE LA PAZ"



FECHA DE LICITACIÓN: 02 DE AGOSTO DEL 2004

DOCUMENTO 33 (ANALISIS DE PRECIOS UNITARIOS)

Descripción

Clave: 2.IE.1

Suministro y colocacion de Gabinete slim line 2x38. Instalación eléctrica

Unidad : pieza
 Cantidad : 10.0000
 Precio U. : 911.18
 Total : 9,111.80

C	Clave	Descripción	Cantidad	Unidad	Precio U.	Total
Materiales						
	MAT_066	Gabinete slim line 2x38 (incluye balastra y lamparas)	1.00000	PIEZA	273.00	273.00
	MAT_071	TAPA ELECTRICA LINEA EVOLUTION	1.00000	PIEZA	16.00	16.00
	MAT_067	APAGADOR LINEA EVOLUTION	1.00000	PIEZA	13.90	13.90
	MAT_069	CHALUPA	1.00000	PIEZA	2.50	2.50
	MAT_070	CAJA REGISTRO DE 3/4"	1.00000	PIEZA	3.91	3.91
	MAT_072	CABLE TW-12 CONDUMEX	20.00000	ML	1.85	37.00
	MAT_073	CABLE TW-14 CONDUMEX	10.00000	ML	1.40	14.00
	MAT_074	CINTA AISLAR	0.20000	PIEZA	5.00	1.00
	MAT_075	POLIDUCTO ELECTRICO DE 3/4"	9.00000	ML	1.62	14.58
Total de Materiales						375.89

Mano de Obra

+	MO_29	CUADRILLA 11 (0.1 CABO+ 1 ELECTRICO + 1 AYUDANTE)		jor		
	MO_01	CABO DE CUADRILLA	0.10000	jor	319.41	31.94
	MO_03	ELECTRICO	1.00000	jor	285.79	285.79
	MO_13	AYUDANTE	1.00000	jor	153.70	153.70
					Suma	471.43
			Rendimiento	: 1.33333	Total	353.57
Total de Mano de Obra						353.57

Herramienta

	HM_01	HERRAMIENTA MENOR	0.05000	(%)mo	353.57	17.68
Total de Herramienta						17.68

Costo Directo	747.14
Indirectos (6.9340%)	51.81
Financiamiento (0.3643%)	2.91
Utilidad (12.2800%)	98.47
Cargos Adicionales (0.5000%)	4.50
Impuesto sobre nomina (0.7050%)	6.35

Precio Unitario 911.18

** NOVECIENTOS ONCE PESOS.18/100 M.N. **



PROCEDIMIENTO EJECUTIVO INTEGRAL DE LA LICITACIÓN DE OBRA PÚBLICA

0673



LICITACIÓN PÚBLICA No: HAUM/DOP/BID/002/04

CONSTRUCCION DEL AREA ADMINISTRATIVA, CAPILLA, CAFETERIA, BODEGA, BAÑOS PUBLICOS, MODULOS DE GABETAS, ACCESO AL PANTEON, MUNICIPAL "JARDINES DE LA PAZ"



FECHA DE LICITACIÓN: 02 DE AGOSTO DEL 2004

DOCUMENTO 33 (ANALISIS DE PRECIOS UNITARIOS)

Descripción

Clave: 2.IE.2

Suministro y colocacion de Instalación de lámpara. Instalación Eléctrica

Unidad : salida
 Cantidad : 20.0000
 Precio U. : 1,005.09
 Total : 20,101.80

C	Clave	Descripción	Cantidad	Unidad	Precio U.	Total
Materiales						
	MAT_076	LAMPARA DE EMPOTRAR TIPO CANDIL	1.00000	PIEZA	350.00	350.00
	MAT_071	TAPA ELECTRICA LINEA EVOLUTION	1.00000	PIEZA	16.00	16.00
	MAT_069	CHALUPA	1.00000	PIEZA	2.50	2.50
	MAT_067	APAGADOR LINEA EVOLUTION	1.00000	PIEZA	13.90	13.90
	MAT_070	CAJA REGISTRO DE 3/4"	1.00000	PIEZA	3.91	3.91
	MAT_072	CABLE TW-12 CONDUMEX	20.00000	ML	1.85	37.00
	MAT_073	CABLE TW-14 CONDUMEX	10.00000	ML	1.40	14.00
	MAT_074	CINTA AISLAR	0.20000	PIEZA	5.00	1.00
	MAT_075	POLIDUCTO ELECTRICO DE 3/4"	9.00000	ML	1.62	14.58
Total de Materiales						452.89

Mano de Obra

+	MO_29	CUADRILLA 11 (0.1 CABO+ 1 ELECTRICO + 1 AYUDANTE)		jor		
	MO_01	CABO DE CUADRILLA	0.10000	jor	319.41	31.94
	MO_03	ELECTRICO	1.00000	jor	285.79	285.79
	MO_13	AYUDANTE	1.00000	jor	153.70	153.70
					Suma	471.43
			Rendimiento	: 1.33333	Total	353.57
Total de Mano de Obra						353.57

Herramienta

	HM_01	HERRAMIENTA MENOR	0.05000	(%)mo	353.57	17.68
Total de Herramienta						17.68

Costo Directo	824.14
Indirectos (6.9340%)	57.15
Financiamiento (0.3643%)	3.21
Utilidad (12.2800%)	108.62
Cargos Adicionales (0.5000%)	4.97
Impuesto sobre nomina (0.7050%)	7.00

Precio Unitario 1,005.09

** UN MIL CINCO PESOS 09/100 M.N. **



PROCEDIMIENTO EJECUTIVO INTEGRAL DE LA LICITACIÓN DE OBRA PÚBLICA

0674



LICITACIÓN PÚBLICA No: HAUM/DOP/BID/002/04

CONSTRUCCION DEL AREA ADMINISTRATIVA, CAPILLA, CAFETERIA, BODEGA, BAÑOS PUBLICOS, MODULOS DE GABETAS, ACCESO AL PANTEON, MUNICIPAL "JARDINES DE LA PAZ"



FECHA DE LICITACIÓN: 02 DE AGOSTO DEL 2004

DOCUMENTO 33 (ANALISIS DE PRECIOS UNITARIOS)

Descripción

Clave: 2.IE.3

Suministro y colocacion de Contacto.

Unidad : salida
 Cantidad : 20.0000
 Precio U. : 328.21
 Total : 6,564.20

C	Clave	Descripción	Cantidad	Unidad	Precio U.	Total
Materiales						
	MAT_068	CONTACTO ATERRIZADO LINEA EVOLUTION	1.00000	PIEZA	27.72	27.72
	MAT_071	TAPA ELECTRICA LINEA EVOLUTION	1.00000	PIEZA	16.00	16.00
	MAT_069	CHALUPA	1.00000	PIEZA	2.50	2.50
	MAT_072	CABLE TW-12 CONDUMEX	22.00000	ML	1.85	40.70
	MAT_074	CINTA AISLAR	0.20000	PIEZA	5.00	1.00
	MAT_075	POLIDUCTO ELECTRICO DE 3/4"	10.00000	ML	1.62	16.20
Total de Materiales						104.12
Mano de Obra						
	+ MO_29	CUADRILLA 11 (0.1 CABO+ 1 ELECTRICO + 1 AYUDANTE)		jor		
	MO_01	CABO DE CUADRILLA	0.10000	jor	319.41	31.94
	MO_03	ELECTRICO	1.00000	jor	285.79	285.79
	MO_13	AYUDANTE	1.00000	jor	153.70	153.70
					Suma	471.43
		Rendimiento	: 3.00003		Total	157.14
Total de Mano de Obra						157.14
Herramienta						
	HM_01	HERRAMIENTA MENOR	0.05000	(%)mo	157.14	7.86
Total de Herramienta						7.86

Costo Directo	269.12
Indirectos (6.9340%)	18.66
Financiamiento (0.3643%)	1.05
Utilidad (12.2800%)	35.47
Cargos Adicionales (0.5000%)	1.62
impuesto sobre nomina (0.7050%)	2.29

Precio Unitario 328.21

** TRESCIENTOS VEINTIOCHO PESOS 21/100 M.N. **



PROCEDIMIENTO EJECUTIVO INTEGRAL DE LA LICITACIÓN DE OBRA PÚBLICA

0675



LICITACIÓN PÚBLICA No: HAUM/DOP/BID/002/04

CONSTRUCCION DEL AREA ADMINISTRATIVA, CAPILLA, CAFETERIA, BODEGA, BAÑOS PUBLICOS, MODULOS DE GABETAS, ACCESO AL PANTEON, MUNICIPAL "JARDINES DE LA PAZ"



FECHA DE LICITACIÓN: 02 DE AGOSTO DEL 2004

DOCUMENTO 33 (ANALISIS DE PRECIOS UNITARIOS)

Descripción

Clave: 2.IS.1

Suministro e instalación de tinaco de 1100lts. Material, mano de obra y 2m de tubo de salida.

Unidad : pieza
 Cantidad : 2.0000
 Precio U. : 1,915.72
 Total : 3,831.44

C	Clave	Descripción	Cantidad	Unidad	Precio U.	Total
Materiales						
	MAT_038	TINACO DE 1100 LTS. (INCLUYE FLOTADOR, CONECTOR CAMPANA Y 2 M. DE TUBO DE SALIDA)	1.00000	PIEZA	1,229.00	1,229.00
	MAT_039	SOLDADURA 50-50	0.10000	CARRETE	60.86	6.09
	MAT_040	PASTA FUNDENTE DE 250 GRAMOS.	0.05000	PIEZA	44.95	2.25
	MAT_041	LIJA PARA TUBERIA	0.50000	M	7.00	3.50
Total de Materiales						1,240.84
Mano de Obra						
	+ MO_26	CUADRILLA 10 (0.1 CABO+ 1FONTANERO + 1 AYUDANTE)		jor		
	MO_01	CABO DE CUADRILLA	0.10000	jor	319.41	31.94
	MO_12	FONTANERO	1.00000	jor	285.79	285.79
	MO_13	AYUDANTE	1.00000	jor	153.70	153.70
						Suma 471.43
						Total 314.29
Total de Mano de Obra			Rendimiento	: 1.49999		314.29
Herramienta						
	HM_01	HERRAMIENTA MENOR	0.05000	(%)mo	314.29	15.71
Total de Herramienta						15.71

Costo Directo 1,570.84
 Indirectos (6.9340%) 108.92
 Financiamiento (0.3643%) 6.12
 Utilidad (12.2800%) 207.03
 Cargos Adicionales (0.5000%) 9.46
 impuesto sobre nomina (0.7050%) 13.35

Precio Unitario 1,915.72

** UN MIL NOVECIENTOS QUINCE PESOS 72/100 M.N. **



PROCEDIMIENTO EJECUTIVO INTEGRAL DE LA LICITACIÓN DE OBRA PÚBLICA



LICITACIÓN PÚBLICA No: HAUM/DOP/BID/002/04

CONSTRUCCION DEL AREA ADMINISTRATIVA, CAPILLA, CAFETERIA, BODEGA, BAÑOS PUBLICOS, MODULOS DE GABETAS, ACCESO AL PANTEON, MUNICIPAL "JARDINES DE LA PAZ"



FECHA DE LICITACIÓN: 02 DE AGOSTO DEL 2004

DOCUMENTO 33 (ANALISIS DE PRECIOS UNITARIOS)

Descripción

Clave: 2.IS.2

Registro de tabique rojo desplantado sobre losa de concreto de 8cm de espesor. $f_c=100 \text{ kg/cm}^2$ aplanado, pulido, marco y contrafuerte, no incluye excavación. De 40x40x100 cm

Unidad : pieza
 Cantidad : 9.0000
 Precio U. : 801.00
 Total : 7,209.00

C	Clave	Descripción	Cantidad	Unidad	Precio U.	Total
---	-------	-------------	----------	--------	-----------	-------

Materiales

	MAT_014	TABIQUE DE BARRO ROJO DE 14 CMS. DE ESP.	150.00000	PIEZA	1.00	150.00
	MAT_042	TAPA REGISTRO 40*40 CMS. INCLUYE MARCO Y CONTRAMARCO	1.00000	PIEZA	150.00	150.00

Total de Materiales

300.00

Mano de Obra

+	MO_22	CUADRILLA 4 (0.1 CABO+1 ALBAÑIL+1 PEON)		jor		
	MO_01	CABO DE CUADRILLA	0.10000	jor	319.41	31.94
	MO_04	ALBAÑIL	1.00000	jor	235.37	235.37
	MO_06	PEON	1.00000	jor	137.55	137.55

Rendimiento

: 1.49999

Suma 404.86
 Total 269.91

Total de Mano de Obra

269.91

Herramienta

	HM_01	HERRAMIENTA MENOR	0.05000	(%)mo	269.91	13.50
--	-------	-------------------	---------	-------	--------	-------

Total de Herramienta

13.50

Auxiliares

+	BAS_1	CONCRETO $F_c=100 \text{ KG/CM}^2$.		M3		
	MAT_001	CEMENTO GRIS	0.26000	TON	1,200.00	312.00
	MAT_002	ARENA	0.50000	M3	115.00	57.50
	MAT_003	GRAVA	0.68000	M3	115.00	78.20
	MAT_004	AGUA	0.19500	M3	30.00	5.85
H	EQ_006	Revolvedora de concreto de un saco cipsa	0.50000	hora	43.72	21.86
					Suma	475.41
					Total	5.70

Cantidad : 0.01200

+	BAS_5	MORTERO CEMENTO-ARENA PROPORCION 1:5		M3		
	MAT_001	CEMENTO GRIS	0.38000	TON	1,200.00	456.00
	MAT_002	ARENA	1.15000	M3	115.00	132.25
	MAT_004	AGUA	0.27500	M3	30.00	8.25
					Suma	596.50
					Total	25.05

Cantidad : 0.04200

+	BAS_6	MORTERO CEMENTO-CAL-ARENA PROPORCION 1:1:6		M3		
	MAT_001	CEMENTO GRIS	0.26600	TON	1,200.00	319.20
	MAT_005	CAL	0.15000	TON	840.00	126.00
	MAT_002	ARENA	1.00000	M3	115.00	115.00
	MAT_004	AGUA	0.27900	M3	30.00	8.37
					Suma	568.57

Cantidad : 0.07500

Total de Auxiliares

73.39

Costo Directo 656.80
 Indirectos (6.9340%) 45.54
 Financiamiento (0.3643%) 2.56
 Utilidad (12.2800%) 86.56
 Cargos Adicionales (0.5000%) 3.96



PROCEDIMIENTO EJECUTIVO INTEGRAL DE LA LICITACIÓN DE OBRA PÚBLICA

0677



LICITACIÓN PÚBLICA No: HAUM/DOP/BID/002/04

CONSTRUCCION DEL AREA ADMINISTRATIVA, CAPILLA,
CAFETERIA, BODEGA, BAÑOS PUBLICOS, MODULOS DE
GABETAS, ACCESO AL PANTEON, MUNICIPAL
"JARDINES DE LA PAZ"



FECHA DE LICITACIÓN: 02 DE AGOSTO DEL 2004

DOCUMENTO 33 (ANALISIS DE PRECIOS UNITARIOS)

C	Clave	Descripción	Cantidad	Unidad	Precio U.	Total
					impuesto sobre nomina (0.7050%)	5.58
					Precio Unitario	801.00

** OCHOCIENTOS UN PESOS 00/100 M.N. **



PROCEDIMIENTO EJECUTIVO INTEGRAL DE LA LICITACIÓN DE OBRA PÚBLICA

0678



LICITACIÓN PÚBLICA No: HAUM/DOP/BID/002/04

CONSTRUCCION DEL AREA ADMINISTRATIVA, CAPILLA, CAFETERIA, BODEGA, BAÑOS PUBLICOS, MODULOS DE GABETAS, ACCESO AL PANTEON, MUNICIPAL "JARDINES DE LA PAZ"



FECHA DE LICITACIÓN: 02 DE AGOSTO DEL 2004

DOCUMENTO 33 (ANALISIS DE PRECIOS UNITARIOS)

Descripción

Clave: 2.IS.3

Tubería de PVC sanitario de 6", reforzado

Unidad : ml
 Cantidad : 66.0000
 Precio U. : 103.57
 Total : 6,835.62

C	Clave	Descripción	Cantidad	Unidad	Precio U.	Total
Materiales						
	MAT_043	TUBERIA DE PVC REFORZADO DE 6"	1.05000	ML	58.05	60.95
	MAT_047	ESTOPA	0.00200	KG	15.00	0.03
	MAT_041	LIJA PARA TUBERIA	0.04000	M	7.00	0.28
	MAT_044	COPLER DE PVC DE 6"	0.08333	PIEZA	15.71	1.31
	MAT_045	CODO DE PVC DE 6"	0.04167	PIEZA	42.24	1.76
	MAT_031	PEGAMENTO ALTA PRESION PARA PVC	0.04000	LT	102.60	4.10
Total de Materiales						68.43
Mano de Obra						
	+ MO_28	CUADRILLA 10 (0.1 CABO+ 1FONTANERO + 1 AYUDANTE)		jor		
	MO_01	CABO DE CUADRILLA	0.10000	jor	319.41	31.94
	MO_12	FONTANERO	1.00000	jor	285.79	285.79
	MO_13	AYUDANTE	1.00000	jor	153.70	153.70
		Rendimiento	30.00300		Suma	471.43
Total de Mano de Obra						15.71
Herramienta						
	HM_01	HERRAMIENTA MENOR	0.05000	(%)mo	15.71	0.79
Total de Herramienta						0.79

Costo Directo	84.93
Indirectos (6.9340%)	5.89
Financiamiento (0.3643%)	0.33
Utilidad (12.2800%)	11.19
Cargos Adicionales (0.5000%)	0.51
impuesto sobre nomina (0.7050%)	0.72

Precio Unitario 103.57

** CIENTO TRES PESOS 57/100 M.N. **



PROCEDIMIENTO EJECUTIVO INTEGRAL DE LA LICITACIÓN DE OBRA PÚBLICA



LICITACIÓN PÚBLICA No: HAUM/DOP/BID/002/04

CONSTRUCCION DEL AREA ADMINISTRATIVA, CAPILLA, CAFETERIA, BODEGA, BAÑOS PUBLICOS, MODULOS DE GABETAS, ACCESO AL PANTEON, MUNICIPAL "JARDINES DE LA PAZ"



FECHA DE LICITACIÓN: 02 DE AGOSTO DEL 2004

DOCUMENTO 33 (ANALISIS DE PRECIOS UNITARIOS)

Descripción

Clave: 2.IS.4

Tubería de PVC sanitario de 4". Incluye: tendido, apisonado, no incluye excavación ni relleno

Unidad : ml
 Cantidad : 36.0000
 Precio U. : 36.12
 Total : 1,300.32

C	Clave	Descripción	Cantidad	Unidad	Precio U.	Total
Materiales						
	MAT_047	ESTOPA	0.00200	KG	15.00	0.03
	MAT_048	TUBERIA DE PVC DE 4"	1.05000	ML	12.91	13.56
	MAT_049	COPLER DE PVC DE 4"	0.08333	PIEZA	4.00	0.33
	MAT_050	CODO DE PVC DE 4"	0.05000	PIEZA	12.36	0.62
	MAT_041	LIIJA PARA TUBERIA	0.02000	M	7.00	0.14
	MAT_031	PEGAMENTO ALTA PRESION PARA PVC	0.02500	LT	102.60	2.56
Total de Materiales						17.24
Mano de Obra						
	+ MO_28	CUADRILLA 10 (0.1 CABO+ 1FONTANERO + 1 AYUDANTE)		jor		
	MO_01	CABO DE CUADRILLA	0.10000	jor	319.41	31.94
	MO_12	FONTANERO	1.00000	jor	285.79	285.79
	MO_13	AYUDANTE	1.00000	jor	153.70	153.70
					Suma	471.43
		Rendimiento	: 40.00000		Total	11.79
Total de Mano de Obra						11.79
Herramienta						
	HM_01	HERRAMIENTA MENOR	0.05000	(%)mo	11.79	0.59
Total de Herramienta						0.59

Costo Directo	29.62
Indirectos (6.9340%)	2.05
Financiamiento (0.3643%)	0.12
Utilidad (12.2800%)	3.90
Cargos Adicionales (0.5000%)	0.18
impuesto sobre nomina (0.7050%)	0.25

Precio Unitario 36.12

** TREINTA Y SEIS PESOS 12/100 M.N. **



PROCEDIMIENTO EJECUTIVO INTEGRAL DE LA LICITACIÓN DE OBRA PÚBLICA



LICITACIÓN PÚBLICA No: HAUM/DOP/BID/002/04

CONSTRUCCION DEL AREA ADMINISTRATIVA, CAPILLA, CAFETERIA, BODEGA, BAÑOS PUBLICOS, MODULOS DE GABETAS, ACCESO AL PANTEON, MUNICIPAL "JARDINES DE LA PAZ"



FECHA DE LICITACIÓN: 02 DE AGOSTO DEL 2004

DOCUMENTO 33 (ANALISIS DE PRECIOS UNITARIOS)

Descripción

Clave: 2.IS.5

Tubería de PVC sanitario de 2 1/2". Incluye: tendido, apisonado, no incluye excavación ni relleno

Unidad : ml
 Cantidad : 4.0000
 Precio U. : 24.16
 Total : 96.64

C	Clave	Descripción	Cantidad	Unidad	Precio U.	Total
Materiales						
	MAT_047	ESTOPA	0.00200	KG	15.00	0.03
	MAT_051	TUBERIA DE PVC DE 2 1/2"	1.05000	ML	7.00	7.35
	MAT_052	COPLA DE PVC DE 2 1/2"	0.08333	PIEZA	2.00	0.17
	MAT_053	CODO DE PVC DE 2 1/2"	0.05555	PIEZA	3.00	0.17
	MAT_041	LIJA PARA TUBERIA	0.02000	M	7.00	0.14
	MAT_031	PEGAMENTO ALTA PRESION PARA PVC	0.02000	LT	102.60	2.05
Total de Materiales						9.91
Mano de Obra						
	+ MO_28	CUADRILLA 10 (0.1 CABO+ 1FONTANERO + 1 AYUDANTE)		jor		
	MO_01	CABO DE CUADRILLA	0.10000	jor	319.41	31.94
	MO_12	FONTANERO	1.00000	jor	285.79	285.79
	MO_13	AYUDANTE	1.00000	jor	153.70	153.70
		Rendimiento	50.00000		Suma	471.43
Total de Mano de Obra						9.43
Herramienta						
	HM_01	HERRAMIENTA MENOR	0.05000	(%)mo	9.43	0.47
Total de Herramienta						0.47

Costo Directo 19.81
 Indirectos (6.9340%) 1.37
 Financiamiento (0.3643%) 0.08
 Utilidad (12.2800%) 2.61
 Cargos Adicionales (0.5000%) 0.12
 impuesto sobre nomina (0.7050%) 0.17

Precio Unitario 24.16

** VEINTICUATRO PESOS 16/100 M.N. **



PROCEDIMIENTO EJECUTIVO INTEGRAL DE LA LICITACIÓN DE OBRA PÚBLICA



LICITACIÓN PÚBLICA No: HAUM/DOP/BID/002/04

CONSTRUCCION DEL AREA ADMINISTRATIVA, CAPILLA, CAFETERIA, BODEGA, BAÑOS PUBLICOS, MODULOS DE GABETAS, ACCESO AL PANTEON, MUNICIPAL "JARDINES DE LA PAZ"



FECHA DE LICITACIÓN: 02 DE AGOSTO DEL 2004

DOCUMENTO 33 (ANALISIS DE PRECIOS UNITARIOS)

Descripción

Clave: 2.IS.6

Bajada de aguas pluviales, tubería de PVC de 4" diam.

Unidad : tramo
 Cantidad : 6.0000
 Precio U. : 174.46
 Total : 1,046.76

C	Clave	Descripción	Cantidad	Unidad	Precio U.	Total
Materiales						
	MAT_047	ESTOPA	0.00200	KG	15.00	0.03
	MAT_048	TUBERIA DE PVC DE 4"	6.00000	ML	12.91	77.46
	MAT_049	COPLA DE PVC DE 4"	0.25000	PIEZA	4.00	1.00
	MAT_050	CODO DE PVC DE 4"	1.00000	PIEZA	12.36	12.36
	MAT_041	LJA PARA TUBERIA	0.02000	M	7.00	0.14
	MAT_031	PEGAMENTO ALTA PRESION PARA PVC	0.02500	LT	102.60	2.56
Total de Materiales						93.55
Mano de Obra						
	+ MO_28	CUADRILLA 10 (0.1 CABO+ 1FONTANERO + 1 AYUDANTE)		jor		
	MO_01	CABO DE CUADRILLA	0.10000	jor	319.41	31.94
	MO_12	FONTANERO	1.00000	jor	285.79	285.79
	MO_13	AYUDANTE	1.00000	jor	153.70	153.70
						Suma 471.43
						Total 47.14
						47.14
Total de Mano de Obra				Rendimiento : 10.00000		
Herramienta						
	HM_01	HERRAMIENTA MENOR	0.05000	(%)mo	47.14	2.36
Total de Herramienta						2.36

Costo Directo	143.05
Indirectos (6.9340%)	9.92
Financiamiento (0.3643%)	0.56
Utilidad (12.2800%)	18.85
Cargos Adicionales (0.5000%)	0.86
Impuesto sobre nomina (0.7050%)	1.22

Precio Unitario 174.46

** CIENTO SETENTA Y CUATRO PESOS 46/100 M.N. **



PROCEDIMIENTO EJECUTIVO INTEGRAL DE LA LICITACIÓN DE OBRA PÚBLICA



LICITACIÓN PÚBLICA No: HAUM/DOP/BID/002/04

CONSTRUCCION DEL AREA ADMINISTRATIVA, CAPILLA, CAFETERIA, BODEGA, BAÑOS PUBLICOS, MODULOS DE GABETAS, ACCESO AL PANTEON, MUNICIPAL "JARDINES DE LA PAZ"



FECHA DE LICITACIÓN: 02 DE AGOSTO DEL 2004

DOCUMENTO 33 (ANALISIS DE PRECIOS UNITARIOS)

Descripción

Clave: 2.IS.7

Suministro y colocación de coladera de 4" diam marca HELVEX

Unidad : pieza
 Cantidad : 1.0000
 Precio U. : 72.56
 Total : 72.56

C	Clave	Descripción	Cantidad	Unidad	Precio U.	Total
Materiales						
	MAT_047	ESTOPA	0.00200	KG	15.00	0.03
	MAT_054	coladera de 4" diam marca HELVEX	1.00000	PIEZA	23.76	23.76
	MAT_041	LIJA PARA TUBERIA	0.02000	M	7.00	0.14
	MAT_031	PEGAMENTO ALTA PRESION PARA PVC	0.02500	LT	102.60	2.56
Total de Materiales						26.49
Mano de Obra						
	+ MO_28	CUADRILLA 10 (0.1 CABO+ 1FONTANERO + 1 AYUDANTE)		jor		
	MO_01	CABO DE CUADRILLA	0.10000	jor	319.41	31.94
	MO_12	FONTANERO	1.00000	jor	285.79	285.79
	MO_13	AYUDANTE	1.00000	jor	153.70	153.70
					Suma	471.43
		Rendimiento	: 14.99925		Total	31.43
Total de Mano de Obra						31.43
Herramienta						
	HM_01	HERRAMIENTA MENOR	0.05000	(%)mo	31.43	1.57
Total de Herramienta						1.57

Costo Directo 59.49
 Indirectos (6.9340%) 4.13
 Financiamiento (0.3643%) 0.23
 Utilidad (12.2800%) 7.84
 Cargos Adicionales (0.5000%) 0.36
 impuesto sobre nomina (0.7050%) 0.51

Precio Unitario 72.56

** SETENTA Y DOS PESOS 56/100 M.N. **



PROCEDIMIENTO EJECUTIVO INTEGRAL DE LA LICITACIÓN DE OBRA PÚBLICA



LICITACIÓN PÚBLICA No: HAUM/DOP/BID/002/04

CONSTRUCCION DEL AREA ADMINISTRATIVA, CAPILLA, CAFETERIA, BODEGA, BAÑOS PUBLICOS, MODULOS DE GABETAS, ACCESO AL PANTEON, MUNICIPAL "JARDINES DE LA PAZ"



FECHA DE LICITACIÓN: 02 DE AGOSTO DEL 2004

DOCUMENTO 33 (ANALISIS DE PRECIOS UNITARIOS)

Descripción

Clave: 2.IS.8

Suministro, colocacion, Alimentación (unicamente instalacion hidraulica) y desague WC tanque bajo calidad estandard en color blanco, incluye accesorios.

Unidad : pieza
 Cantidad : 7.0000
 Precio U. : 800.54
 Total : 5,603.78

C	Clave	Descripción	Cantidad	Unidad	Precio U.	Total
Materiales						
	MAT_047	ESTOPA	0.00200	KG	15.00	0.03
	MAT_061	WC TANQUE BAJO INCLUYE ACCESORIOS (FLOTADOR, PIJAS Y CERA)	1.00000	PIEZA	400.00	400.00
	MAT_039	SOLDADURA 50-50	0.04000	CARRETE	60.86	2.43
	MAT_040	PASTA FUNDENTE DE 250 GRAMOS.	0.02000	PIEZA	44.95	0.90
	MAT_057	TUBO DE COBRE DE 1/2"	2.00000	ML	22.00	44.00
	MAT_058	CODO DE COBRE DE 1/2"	2.00000	PIEZA	2.00	4.00
	MAT_059	COPE DE COBRE DE 1/2"	1.00000	PIEZA	2.50	2.50
	MAT_060	"T" DE COBRE DE 1/2"	0.50000	PIEZA	2.83	1.42
	MAT_056	LLAVE ANGULAR	1.00000	PIEZA	22.50	22.50
	MAT_055	COFLEX	1.00000	PIEZA	13.00	13.00
	MAT_048	TUBERIA DE PVC DE 4"	2.00000	ML	12.91	25.82
	MAT_049	COPE DE PVC DE 4"	0.25000	PIEZA	4.00	1.00
	MAT_050	CODO DE PVC DE 4"	1.00000	PIEZA	12.36	12.36
	MAT_041	LIJA PARA TUBERIA	0.02000	M	7.00	0.14
	MAT_031	PEGAMENTO ALTA PRESION PARA PVC	0.02500	LT	102.60	2.56
Total de Materiales						532.66
Mano de Obra						
	+ MO_28	CUADRILLA 10 (0.1 CABO+ 1FONTANERO + 1 AYUDANTE)		jor		
	MO_01	CABO DE CUADRILLA	0.10000	jor	319.41	31.94
	MO_12	FONTANERO	1.00000	jor	285.79	285.79
	MO_13	AYUDANTE	1.00000	jor	153.70	153.70
					Suma	471.43
		Rendimiento	: 4.00000		Total	117.86
Total de Mano de Obra						117.86
Herramienta						
	HM_01	HERRAMIENTA MENOR	0.05000	(%)mo	117.86	5.89
Total de Herramienta						5.89

Costo Directo	656.41
Indirectos (6.9340%)	45.52
Financiamiento (0.3643%)	2.56
Utilidad (12.2800%)	86.51
Cargos Adicionales (0.5000%)	3.96
impuesto sobre nomina (0.7050%)	5.58

Precio Unitario 800.54

** OCHOCIENTOS PESOS 54/100 M.N. **



PROCEDIMIENTO EJECUTIVO INTEGRAL DE LA LICITACIÓN DE OBRA PÚBLICA



LICITACIÓN PÚBLICA No: HAUM/DOP/BID/002/04

CONSTRUCCION DEL AREA ADMINISTRATIVA, CAPILLA, CAFETERIA, BODEGA, BAÑOS PUBLICOS, MODULOS DE GABETAS, ACCESO AL PANTEON, MUNICIPAL "JARDINES DE LA PAZ"

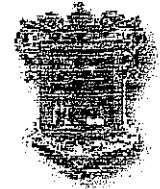

FECHA DE LICITACIÓN: 02 DE AGOSTO DEL 2004

DOCUMENTO 33 (ANALISIS DE PRECIOS UNITARIOS)

Descripción

Clave: 2.IS.9

Suministro, colocación, Alimentación (unicamente instalacion hidraulica) y desagüe de lavbos. 5 unidades calidad estandar en color blanco, incluye accesorios.

Unidad : pieza
 Cantidad : 5.0000
 Precio U. : 693.64
 Total : 3,468.20

C	Clave	Descripción	Cantidad	Unidad	Precio U.	Total
Materiales						
	MAT_047	ESTOPA	0.01000	KG	15.00	0.15
	MAT_062	LAVABO INCLUYE ACCESORIOS (MANERALES Y CESPOL)	1.00000	PIEZA	300.00	300.00
	MAT_051	TUBERIA DE PVC DE 2 1/2"	2.00000	ML	7.00	14.00
	MAT_052	COPLÉ DE PVC DE 2 1/2"	0.25000	PIEZA	2.00	0.50
	MAT_053	CODO DE PVC DE 2 1/2"	2.00000	PIEZA	3.00	6.00
	MAT_039	SOLDADURA 50-50	0.04000	CARRETE	60.86	2.43
	MAT_040	PASTA FUNDENTE DE 250 GRAMOS.	0.02000	PIEZA	44.95	0.90
	MAT_057	TUBO DE COBRE DE 1/2"	2.00000	ML	22.00	44.00
	MAT_058	CODO DE COBRE DE 1/2"	2.00000	PIEZA	2.00	4.00
	MAT_059	COPLÉ DE COBRE DE 1/2"	1.00000	PIEZA	2.50	2.50
	MAT_060	"T" DE COBRE DE 1/2"	1.00000	PIEZA	2.83	2.83
	MAT_056	LLAVE ANGULAR	1.00000	PIEZA	22.50	22.50
	MAT_055	COFLEX	2.00000	PIEZA	13.00	26.00
	MAT_048	TUBERIA DE PVC DE 4"	1.00000	ML	12.91	12.91
	MAT_049	COPLÉ DE PVC DE 4"	0.12500	PIEZA	4.00	0.50
	MAT_050	CODO DE PVC DE 4"	0.25000	PIEZA	12.36	3.09
	MAT_041	LIJA PARA TUBERIA	0.02000	M	7.00	0.14
	MAT_031	PEGAMENTO ALTA PRESION PARA PVC	0.02500	LT	102.60	2.56
Total de Materiales						445.01
Mano de Obra						
	+ MO_28	CUADRILLA 10 (0.1 CABO+ 1FONTANERO + 1 AYUDANTE)		jor		
	MO_01	CABO DE CUADRILLA	0.10000	jor	319.41	31.94
	MO_12	FONTANERO	1.00000	jor	285.79	285.79
	MO_13	AYUDANTE	1.00000	jor	153.70	153.70
					Suma	471.43
			Rendimiento	: 4.00000	Total	117.86
Total de Mano de Obra						117.86
Herramienta						
	HM_01	HERRAMIENTA MENOR	0.05000	(%)mo	117.86	5.89
Total de Herramienta						5.89

Costo Directo	568.76
Indirectos (6.9340%)	39.44
Financiamiento (0.3643%)	2.22
Utilidad (12.2800%)	74.96
Cargos Adicionales (0.5000%)	3.43
impuesto sobre nomina (0.7050%)	4.83

Precio Unitario 693.64

** SEISCIENTOS NOVENTA Y TRES PESOS 64/100 M.N. **



PROCEDIMIENTO EJECUTIVO INTEGRAL DE LA LICITACIÓN DE OBRA PÚBLICA



LICITACIÓN PÚBLICA No: HAUM/DOP/BID/002/04

CONSTRUCCION DEL AREA ADMINISTRATIVA, CAPILLA, CAFETERIA, BODEGA, BAÑOS PUBLICOS, MODULOS DE GABETAS, ACCESO AL PANTEON, MUNICIPAL "JARDINES DE LA PAZ"



FECHA DE LICITACIÓN: 02 DE AGOSTO DEL 2004

DOCUMENTO 33 (ANALISIS DE PRECIOS UNITARIOS)

Descripción

Clave: 2.IS.10
Tubería de alimentación

Unidad : lote
Cantidad : 1.0000
Precio U. : 2,951.33
Total : 2,951.33

C	Clave	Descripción	Cantidad	Unidad	Precio U.	Total
Materiales						
	MAT_047	ESTOPA	0.12500	KG	15.00	1.88
	MAT_089	TUBO DE COBRE DE 1"	20.00000	ML	56.08	1,121.60
	MAT_090	CODO DE COBRE DE 1"	2.00000	PIEZA	9.56	19.12
	MAT_091	COPELE DE COBRE DE 1"	3.00000	PIEZA	8.26	24.78
	MAT_092	REDUCCION DE COBRE DE 1" A 3/4"	3.00000	PIEZA	12.00	36.00
	MAT_093	TUBO DE COBRE DE 3/4"	12.00000	ML	31.56	378.72
	MAT_094	CODO DE COBRE DE 3/4"	2.00000	PIEZA	4.00	8.00
	MAT_095	COPELE DE COBRE DE 3/4"	2.00000	PIEZA	3.50	7.00
	MAT_039	SOLDADURA 50-50	0.75000	CARRETE	60.86	45.64
	MAT_040	PASTA FUNDENTE DE 250 GRAMOS.	0.33330	PIEZA	44.95	14.98
	MAT_057	TUBO DE COBRE DE 1/2"	3.00000	ML	22.00	66.00
	MAT_058	CODO DE COBRE DE 1/2"	2.00000	PIEZA	2.00	4.00
	MAT_059	COPELE DE COBRE DE 1/2"	1.00000	PIEZA	2.50	2.50
	MAT_060	"T" DE COBRE DE 1/2"	1.00000	PIEZA	2.83	2.83
	MAT_041	LIJA PARA TUBERIA	2.00000	M	7.00	14.00
Total de Materiales						1,747.05
Mano de Obra						
	+ MO_28	CUADRILLA 10 (0.1 CABO+ 1FONTANERO + 1 AYUDANTE)		jor		
	MO_01	CABO DE CUADRILLA	0.10000	jor	319.41	31.94
	MO_12	FONTANERO	1.00000	jor	285.79	285.79
	MO_13	AYUDANTE	1.00000	jor	153.70	153.70
					Suma	471.43
		Rendimiento	: 1.00000		Total	471.43
	+ MO_19	CUADRILLA 1 (0.1 CABO+1 PEON)		jor		
	MO_01	CABO DE CUADRILLA	0.10000	jor	319.41	31.94
	MO_06	PEON	1.00000	jor	137.55	137.55
					Suma	169.49
		Rendimiento	: 1.00000		Total	169.49
Total de Mano de Obra						640.92
Herramienta						
	HM_01	HERRAMIENTA MENOR	0.05000	(%)mo	640.92	32.05
Total de Herramienta						32.05

Costo Directo	2,420.02
Indirectos (6.9340%)	167.80
Financiamiento (0.3643%)	9.43
Utilidad (12.2800%)	318.94
Cargos Adicionales (0.5000%)	14.58
impuesto sobre nomina (0.7050%)	20.56

Precio Unitario 2,951.33

** DOS MIL NOVECIENTOS CINCUENTA Y UN PESOS 33/100 M.N. **



PROCEDIMIENTO EJECUTIVO INTEGRAL DE LA LICITACIÓN DE OBRA PÚBLICA



LICITACIÓN PÚBLICA No: HAUM/DOP/BID/002/04

CONSTRUCCION DEL AREA ADMINISTRATIVA, CAPILLA, CAFETERIA, BODEGA, BAÑOS PUBLICOS, MODULOS DE GABETAS, ACCESO AL PANTEON, MUNICIPAL "JARDINES DE LA PAZ"



FECHA DE LICITACIÓN: 02 DE AGOSTO DEL 2004

DOCUMENTO 33 (ANALISIS DE PRECIOS UNITARIOS)

Descripción

Clave: 2.IS.11

Suministro y colocación de regadera de 1.20 x 0.60m

Unidad : pieza
 Cantidad : 1.0000
 Precio U. : 813.75
 Total : 813.75

C	Clave	Descripción	Cantidad	Unidad	Precio U.	Total
Materiales						
	MAT_047	ESTOPA	0.01000	KG	15.00	0.15
	MAT_063	LLAVE DE PASO PARA REGADERA DE 1/4 DE BUELTA	2.00000	PIEZA	60.00	120.00
	MAT_064	MANERALES PARA REGADERA	1.00000	JUEGO	30.00	30.00
	MAT_065	REGADERA TIPO CEBOLLA CROMADA CAL. ECO	1.00000	PIEZA	103.20	103.20
	MAT_039	SOLDADURA 50-50	0.20000	CARRETE	60.86	12.17
	MAT_040	PASTA FUNDENTE DE 250 GRAMOS.	0.10000	PIEZA	44.95	4.50
	MAT_057	TUBO DE COBRE DE 1/2"	8.00000	ML	22.00	176.00
	MAT_058	CODO DE COBRE DE 1/2"	5.00000	PIEZA	2.00	10.00
	MAT_059	COPE DE COBRE DE 1/2"	1.00000	PIEZA	2.50	2.50
	MAT_060	"T" DE COBRE DE 1/2"	3.00000	PIEZA	2.83	8.49
	MAT_048	TUBERIA DE PVC DE 4"	2.00000	ML	12.91	25.82
	MAT_049	COPE DE PVC DE 4"	0.25000	PIEZA	4.00	1.00
	MAT_050	CODO DE PVC DE 4"	0.12500	PIEZA	12.36	1.54
	MAT_041	LIJA PARA TUBERIA	0.25000	M	7.00	1.75
	MAT_031	PEGAMENTO ALTA PRESION PARA PVC	0.05000	LT	102.60	5.13
Total de Materiales						502.25
Mano de Obra						
	+ MO_28	CUADRILLA 10 (0.1 CABO+ 1FONTANERO + 1 AYUDANTE)		jor		
	MO_01	CABO DE CUADRILLA	0.10000	jor	319.41	31.94
	MO_12	FONTANERO	1.00000	jor	285.79	285.79
	MO_13	AYUDANTE	1.00000	jor	153.70	153.70
					Suma	471.43
				Rendimiento	Total	157.14
Total de Mano de Obra						157.14
Herramienta						
	HM_01	HERRAMIENTA MENOR	0.05000	(%)mo	157.14	7.86
Total de Herramienta						7.86

Costo Directo	667.25
Indirectos (6.9340%)	46.27
Financiamiento (0.3643%)	2.60
Utilidad (12.2800%)	87.94
Cargos Adicionales (0.5000%)	4.02
impuesto sobre nomina (0.7050%)	5.67

Precio Unitario 813.75

** OCHOCIENTOS TRECE PESOS 75/100 M.N. **



PROCEDIMIENTO EJECUTIVO INTEGRAL DE LA LICITACIÓN DE OBRA PÚBLICA



LICITACIÓN PÚBLICA No: HAUM/DOP/BID/002/04

CONSTRUCCION DEL AREA ADMINISTRATIVA, CAPILLA, CAFETERIA, BODEGA, BAÑOS PUBLICOS, MODULOS DE GABETAS, ACCESO AL PANTEON, MUNICIPAL "JARDINES DE LA PAZ"



FECHA DE LICITACIÓN: 02 DE AGOSTO DEL 2004

DOCUMENTO 33 (ANALISIS DE PRECIOS UNITARIOS)

Descripción

Clave: 2.P.1

Pintura vinilica Berelinte sobre aplanado de mezcla en muros. Incluye: preparación de la base, aplicación a 2 manos.

Unidad : m2
 Cantidad : 1,016.0000
 Precio U. : 20.44
 Total : 20,767.04

C	Clave	Descripción	Cantidad	Unidad	Precio U.	Total
Materiales						
	MAT_025	PINTURA VINILICA BERELINTE	0.25000	LT	25.05	6.26
	MAT_026	SELLADOR PARA PINTURA	0.12500	LT	18.00	2.25
Total de Materiales						8.51
Mano de Obra						
	+ MO_27	CUADRILLA 9 (0.1 CABO+ 1 PINTOR +1 AYUDANTE)		jor		
	MO_01	CABO DE CUADRILLA	0.10000	jor	319.41	31.94
	MO_09	PINTOR	1.00000	jor	285.79	285.79
	MO_13	AYUDANTE	1.00000	jor	153.70	153.70
					Suma	471.43
					Total	7.86
Total de Mano de Obra			Rendimiento : 59.98800			7.86
Herramienta						
	HM_01	HERRAMIENTA MENOR	0.05000	(%)mo	7.86	0.39
Total de Herramienta						0.39
						Costo Directo 16.76
						Indirectos (6.9340%) 1.16
						Financiamiento (0.3643%) 0.07
						Utilidad (12.2800%) 2.21
						Cargos Adicionales (0.5000%) 0.10
						impuesto sobre nomina (0.7050%) 0.14
Precio Unitario						20.44

** VEINTE PESOS 44/100 M.N. **



PROCEDIMIENTO EJECUTIVO INTEGRAL DE LA LICITACIÓN DE OBRA PÚBLICA



LICITACIÓN PÚBLICA No: HAUM/DOP/BID/002/04

CONSTRUCCION DEL AREA ADMINISTRATIVA, CAPILLA, CAFETERIA, BODEGA, BAÑOS PUBLICOS, MODULOS DE GABETAS, ACCESO AL PANTEON, MUNICIPAL "JARDINES DE LA PAZ"



FECHA DE LICITACIÓN: 02 DE AGOSTO DEL 2004

DOCUMENTO 33 (ANALISIS DE PRECIOS UNITARIOS)

Descripción

Clave: 2.P.2

Pintura vinílica en plafón

Unidad : m2
 Cantidad : 314.0000
 Precio U. : 22.46
 Total : 7,052.44

C	Clave	Descripción	Cantidad	Unidad	Precio U.	Total
Materiales						
	MAT_025	PINTURA VINILICA BERELINTE	0.25000	LT	25.05	6.26
	MAT_026	SELLADOR PARA PINTURA	0.12500	LT	18.00	2.25
Total de Materiales						8.51
Mano de Obra						
+	MO_27	CUADRILLA 9 (0.1 CABO+ 1 PINTOR +1 AYUDANTE)		jor		
	MO_01	CABO DE CUADRILLA	0.10000	jor	319.41	31.94
	MO_09	PINTOR	1.00000	jor	285.79	285.79
	MO_13	AYUDANTE	1.00000	jor	153.70	153.70
					Suma	471.43
		Rendimiento	50.00000		Total	9.43
Total de Mano de Obra						9.43
Herramienta						
	HM_01	HERRAMIENTA MENOR	0.05000	(%)mo	9.43	0.47
Total de Herramienta						0.47

Costo Directo	18.41
Indirectos (6.9340%)	1.28
Financiamiento (0.3643%)	0.07
Utilidad (12.2800%)	2.43
Cargos Adicionales (0.5000%)	0.11
impuesto sobre nomina (0.7050%)	0.16
Precio Unitario	22.46

**** VEINTIDOS PESOS 46/100 M.N. ****



PROCEDIMIENTO EJECUTIVO INTEGRAL DE LA LICITACIÓN DE OBRA PÚBLICA



LICITACIÓN PÚBLICA No: HAUM/DOP/BID/002/04

CONSTRUCCION DEL AREA ADMINISTRATIVA, CAPILLA, CAFETERIA, BODEGA, BAÑOS PUBLICOS, MODULOS DE GABETAS, ACCESO AL PANTEON, MUNICIPAL "JARDINES DE LA PAZ"



FECHA DE LICITACIÓN: 02 DE AGOSTO DEL 2004

DOCUMENTO 33 (ANALISIS DE PRECIOS UNITARIOS)

Descripción

Clave: 3.A.1

Trazo y Nivelación

Unidad : m2
 Cantidad : 272.7000
 Precio U. : 6.27
 Total : 1,709.83

C	Clave	Descripción	Cantidad	Unidad	Precio U.	Total
Materiales						
	MAT_007	MADERA DE PINO DE TERCERA	0.10000	P.T.	7.00	0.70
	MAT_006	HILO DE CAÑAMO	0.00500	CARRETE	22.00	0.11
	MAT_005	CAL	0.00010	TON	840.00	0.08
Total de Materiales						0.89
Mano de Obra						
+	MO_22	CUADRILLA 4 (0.1 CABO+1 ALBAÑIL+1 PEON)		jor		
	MO_01	CABO DE CUADRILLA	0.10000	jor	319.41	31.94
	MO_04	ALBAÑIL	1.00000	jor	235.37	235.37
	MO_05	PEON	1.00000	jor	137.55	137.55
					Suma	404.86
					Total	4.05
Total de Mano de Obra						4.05
Herramienta						
	HM_01	HERRAMIENTA MENOR	0.05000	(%)mo	4.05	0.20
Total de Herramienta						0.20

Rendimiento

: 100.00000

Costo Directo	5.14
Indirectos (6.9340%)	0.36
Financiamiento (0.3643%)	0.02
Utilidad (12.2800%)	0.68
Cargos Adicionales (0.5000%)	0.03
Impuesto sobre nomina (0.7050%)	0.04
Precio Unitario	6.27

** SEIS PESOS 27/100 M.N. **



PROCEDIMIENTO EJECUTIVO INTEGRAL DE LA LICITACIÓN DE OBRA PÚBLICA

0690



LICITACIÓN PÚBLICA No: HAUM/DOP/BID/002/04

CONSTRUCCION DEL AREA ADMINISTRATIVA, CAPILLA, CAFETERIA, BODEGA, BAÑOS PUBLICOS, MODULOS DE GABETAS, ACCESO AL PANTEON, MUNICIPAL "JARDINES DE LA PAZ"



FECHA DE LICITACIÓN: 02 DE AGOSTO DEL 2004

DOCUMENTO 33 (ANALISIS DE PRECIOS UNITARIOS)

Descripción

Clave: 3.A.2

Cimentación con losa corrida de 10 cm. De espesor amada con varilla de 3/8" @ 30 cm. Ambos sentidos. Concreto Fc=150 Kg/cm2

Unidad : m2
 Cantidad : 272.7000
 Precio U. : 186.72
 Total : 50,918.54

C	Clave	Descripción	Cantidad	Unidad	Precio U.	Total
Materiales						
	MAT_007	MADERA DE PINO DE TERCERA	0.50000	P.T.	7.00	3.50
	MAT_009	ACERO DE REFUERZO	4.56000	KG	8.60	39.22
	MAT_010	ALAMBRE RECOCIDO	0.12500	KG	10.43	1.30
	MAT_008	CLAVO	0.10000	KG	13.47	1.35
	MAT_006	HILO DE CAÑAMO	0.00500	CARRETE	22.00	0.11
Total de Materiales						45.48
Mano de Obra						
+	MO_23	CUADRILLA 5 (0.1 CABO+ 1 ALBAÑIL+2 PEONES)		jor		
	MO_01	CABO DE CUADRILLA	0.10000	jor	319.41	31.94
	MO_04	ALBAÑIL	1.00000	jor	235.37	235.37
	MO_06	PEON	2.00000	jor	137.55	275.10
					Suma	542.41
		Rendimiento	: 14.99925		Total	36.16
+	MO_24	CUADRILLA 6 (0.1 CABO+ 1 FIERRERO + 1 PEON)		jor		
	MO_01	CABO DE CUADRILLA	0.10000	jor	319.41	31.94
	MO_07	FIERRERO	1.00000	jor	235.37	235.37
	MO_06	PEON	1.00000	jor	137.55	137.55
					Suma	404.86
		Rendimiento	: 45.00450		Total	9.00
Total de Mano de Obra						45.16
Herramienta						
	HM_01	HERRAMIENTA MENOR	0.05000	(%)mo	45.16	2.26
Total de Herramienta						2.26
Equipo						
H	EQ_007	Vibrador para concreto wacker	1.00000	hora	26.56	26.56
					Rendimiento	
			: 10.00000		Total	2.66
Total de Equipo						2.66
Auxiliares						
+	BAS_2	CONCRETO F'c= 150KG/CM2.		M3		
	MAT_001	CEMENTO GRIS	0.32300	TON	1,200.00	387.60
	MAT_002	ARENA	0.48000	M3	115.00	55.20
	MAT_003	GRAVA	0.67000	M3	115.00	77.05
	MAT_004	AGUA	0.21000	M3	30.00	6.30
H	EQ_006	Revolvedora de concreto de un saco cipsa	0.50000	hora	43.72	21.86
					Suma	548.01
			Cantidad : 0.10500		Total	57.54
Total de Auxiliares						57.54

Costo Directo 153.10
 Indirectos (6.9340%) 10.62
 Financiamiento (0.3643%) 0.60
 Utilidad (12.2800%) 20.18
 Cargos Adicionales (0.5000%) 0.92



PROCEDIMIENTO EJECUTIVO INTEGRAL DE LA LICITACIÓN DE OBRA PÚBLICA



LICITACIÓN PÚBLICA No: HAUM/DOP/BID/002/04

CONSTRUCCION DEL AREA ADMINISTRATIVA, CAPILLA,
CAFETERIA, BODEGA, BAÑOS PUBLICOS, MODULOS DE
GABETAS, ACCESO AL PANTEON, MUNICIPAL
"JARDINES DE LA PAZ"



FECHA DE LICITACIÓN: 02 DE AGOSTO DEL 2004

DOCUMENTO 33 (ANALISIS DE PRECIOS UNITARIOS)

C	Clave	Descripción	Cantidad	Unidad	Precio U.	Total
					impuesto sobre nomina (0.7050%)	1.30
					Precio Unitario	186.72

** CIENTO OCHENTA Y SEIS PESOS 72/100 M.N. **

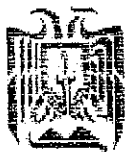

PROCEDIMIENTO EJECUTIVO INTEGRAL DE LA LICITACIÓN DE OBRA PÚBLICA



LICITACIÓN PÚBLICA No: HAUM/DOP/BID/002/04

CONSTRUCCION DEL AREA ADMINISTRATIVA, CAPILLA, CAFETERIA, BODEGA, BAÑOS PUBLICOS, MODULOS DE GABETAS, ACCESO AL PANTEON, MUNICIPAL "JARDINES DE LA PAZ"



FECHA DE LICITACIÓN: 02 DE AGOSTO DEL 2004

DOCUMENTO 33 (ANALISIS DE PRECIOS UNITARIOS)

Descripción

Clave: 3.A.3

Concreto de f'c=150 kg/cm2 armado Con malla electrosoldada 6*6-10-10.

Unidad : m2
 Cantidad : 1,471.9000
 Precio U. : 173.01
 Total : 254,653.42

C	Clave	Descripción	Cantidad	Unidad	Precio U.	Total
Materiales						
	MAT_007	MADERA DE PINO DE TERCERA	3.00000	P.T.	7.00	21.00
	MAT_027	MALLA ELECTROSOLDADA 6-6/10-10	1.05000	M2	10.69	11.22
	MAT_010	ALAMBRE RECOCIDO	0.05000	KG	10.43	0.52
	MAT_008	CLAVO	0.10000	KG	13.47	1.35
	MAT_006	HILO DE CAÑAMO	0.00500	CARRETE	22.00	0.11
Total de Materiales						34.20
Mano de Obra						
	+ MO_23	CUADRILLA 5 (0.1 CABO+ 1 ALBAÑIL+2 PEONES)		jor		
	MO_01	CABO DE CUADRILLA	0.10000	jor	319.41	31.94
	MO_04	ALBAÑIL	1.00000	jor	235.37	235.37
	MO_06	PEON	2.00000	jor	137.55	275.10
					Suma	542.41
		Rendimiento	: 12.00048		Total	45.20
Total de Mano de Obra						45.20
Herramienta						
	HM_01	HERRAMIENTA MENOR	0.05000	(%)mo	45.20	2.26
Total de Herramienta						2.26
Equipo						
	H EQ_007	Vibrador para concreto wacker	1.00000	hora	26.56	26.56
		Rendimiento	: 10.00000		Total	2.66
Total de Equipo						2.66
Auxiliares						
	+ BAS_2	CONCRETO F'c= 150KG/CM2.		M3		
	MAT_001	CEMENTO GRIS	0.32300	TON	1,200.00	387.60
	MAT_002	ARENA	0.48000	M3	115.00	55.20
	MAT_003	GRAVA	0.67000	M3	115.00	77.05
	MAT_004	AGUA	0.21000	M3	30.00	6.30
	H EQ_006	Revolvedora de concreto de un saco cipsa	0.50000	hora	43.72	21.86
					Suma	548.01
		Cantidad : 0.10500			Total	57.54
Total de Auxiliares						57.54

Costo Directo 141.86
 Indirectos (6.9340%) 9.84
 Financiamiento (0.3643%) 0.55
 Utilidad (12.2800%) 18.70
 Cargos Adicionales (0.5000%) 0.85
 impuesto sobre nomina (0.7050%) 1.21

Precio Unitario 173.01

** CIENTO SETENTA Y TRES PESOS 01/100 M.N. **



PROCEDIMIENTO EJECUTIVO INTEGRAL DE LA LICITACIÓN DE OBRA PÚBLICA



LICITACIÓN PÚBLICA No: HAUM/DOP/BID/002/04

CONSTRUCCION DEL AREA ADMINISTRATIVA, CAPILLA, CAFETERIA, BODEGA, BAÑOS PUBLICOS, MODULOS DE GABETAS, ACCESO AL PANTEON, MUNICIPAL "JARDINES DE LA PAZ"



FECHA DE LICITACIÓN: 02 DE AGOSTO DEL 2004

DOCUMENTO 33 (ANALISIS DE PRECIOS UNITARIOS)

Descripción

Clave: 3.A.4

Impermeabilizante a base de resina Epoxica

Unidad : m2
 Cantidad : 1,000.0000
 Precio U. : 74.99
 Total : 74,990.00

C	Clave	Descripción	Cantidad	Unidad	Precio U.	Total
Materiales						
	MAT_028	IMPERMEABILIZANTE CON RESINA EPOXICA	1.00000	LT	45.00	45.00
Total de Materiales						45.00
Mano de Obra						
	+ MO_27	CUADRILLA 9 (0.1 CABO+ 1 PINTOR +1 AYUDANTE)		jor		
	MO_01	CABO DE CUADRILLA	0.10000	jor	319.41	31.94
	MO_09	PINTOR	1.00000	jor	285.79	285.79
	MO_13	AYUDANTE	1.00000	jor	153.70	153.70
					Suma	471.43
		Rendimiento	: 30.00300		Total	15.71
Total de Mano de Obra						15.71
Herramienta						
	HM_01	HERRAMIENTA MENOR	0.05000	(%)mo	15.71	0.79
Total de Herramienta						0.79
						Costo Directo 61.50
						Indirectos (6.9340%) 4.26
						Financiamiento (0.3643%) 0.24
						Utilidad (12.2800%) 8.10
						Cargos Adicionales (0.5000%) 0.37
						impuesto sobre nomina (0.7050%) 0.52
						Precio Unitario 74.99

** SETENTA Y CUATRO PESOS 99/100 M.N. **



PROCEDIMIENTO EJECUTIVO INTEGRAL DE LA LICITACIÓN DE OBRA PÚBLICA



LICITACIÓN PÚBLICA No: HAUM/DOP/BID/002/04

CONSTRUCCION DEL AREA ADMINISTRATIVA, CAPILLA, CAFETERIA, BODEGA, BAÑOS PUBLICOS, MODULOS DE GABETAS, ACCESO AL PANTEON, MUNICIPAL "JARDINES DE LA PAZ"



FECHA DE LICITACIÓN: 02 DE AGOSTO DEL 2004

DOCUMENTO 33 (ANALISIS DE PRECIOS UNITARIOS)

Descripción

Clave: 3.A.5
 Tubo de P.V.C. Para ventilación de 3" Unidad : MI
 Cantidad : 800.0000
 Precio U. : 34.15
 Total : 27,320.00

C	Clave	Descripción	Cantidad	Unidad	Precio U.	Total
Materiales						
	MAT_029	TUBO DE PVC DE 3" DE DIAM.	1.05000	ML	9.70	10.19
	MAT_030	COPLÉ DE 3" DE DIAM.	0.10000	PIEZA	3.00	0.30
	MAT_031	PEGAMENTO ALTA PRESION PARA PVC	0.00500	LT	102.60	0.51
Total de Materiales						11.00
Mano de Obra						
	+ MO_22	CUADRILLA 4 (0.1 CABO+1 ALBAÑIL+1 PEON)		jor		
	MO_01	CABO DE CUADRILLA	0.10000	jor	319.41	31.94
	MO_04	ALBAÑIL	1.00000	jor	235.37	235.37
	MO_06	PEON	1.00000	jor	137.55	137.55
						Suma 404.86
Total de Mano de Obra						16.19
						16.19
Herramienta						
	HM_01	HERRAMIENTA MENOR	0.05000	(%)mo	16.19	0.81
Total de Herramienta						0.81

Costo Directo	28.00
Indirectos (6.9340%)	1.94
Financiamiento (0.3643%)	0.11
Utilidad (12.2800%)	3.69
Cargos Adicionales (0.5000%)	0.17
impuesto sobre nomina (0.7050%)	0.24
Precio Unitario	34.15

** TREINTA Y CUATRO PESOS 15/100 M.N. **



PROCEDIMIENTO EJECUTIVO INTEGRAL DE LA LICITACIÓN DE OBRA PÚBLICA



LICITACIÓN PÚBLICA No: HAUM/DOP/BID/002/04

CONSTRUCCION DEL AREA ADMINISTRATIVA, CAPILLA, CAFETERIA, BODEGA, BAÑOS PUBLICOS, MODULOS DE GABETAS, ACCESO AL PANTEON, MUNICIPAL "JARDINES DE LA PAZ"



FECHA DE LICITACIÓN: 02 DE AGOSTO DEL 2004

DOCUMENTO 33 (ANALISIS DE PRECIOS UNITARIOS)

Descripción

Clave: 4.AD.1

Levantamiento topográfico, incluye Perfil y proyecto

Unidad : MI
 Cantidad : 45.0000
 Precio U. : 16.49
 Total : 742.05

C	Clave	Descripción	Cantidad	Unidad	Precio U.	Total
Materiales						
	MAT_007	MADERA DE PINO DE TERCERA	0.05000	P.T.	7.00	0.35
Total de Materiales						0.35
Mano de Obra						
	+ MO_18	CUADRILLA 0 (1 TOPOGRAFO + 1 CADENERO + 1 ESTADALERO)		jor		
	MO_02	TOPOGRAFO	1.00000	jor	285.79	285.79
	MO_14	ESTADALERO	1.00000	jor	185.98	185.98
	MO_15	CADENERO	1.00000	jor	153.70	153.70
					Suma	625.47
		Rendimiento	: 50.00000		Total	12.51
Total de Mano de Obra						12.51
Equipo						
	H EQ-002	TRANSITO PARA MEDICION K-E, MODELO CH5	1.00000	Hora	4.19	4.19
		Rendimiento	: 6.25000		Total	0.67
Total de Equipo						0.67
						Costo Directo 13.53
						Indirectos (6.9340%) 0.94
						Financiamiento (0.3643%) 0.05
						Utilidad (12.2800%) 1.78
						Cargos Adicionales (0.5000%) 0.08
						Impuesto sobre nomina (0.7050%) 0.11
						Precio Unitario 16.49

** DIECISEIS PESOS 49/100 M.N. **



PROCEDIMIENTO EJECUTIVO INTEGRAL DE LA LICITACIÓN DE OBRA PÚBLICA



LICITACIÓN PÚBLICA No: HAUM/DOP/BID/002/04

CONSTRUCCION DEL AREA ADMINISTRATIVA, CAPILLA, CAFETERIA, BODEGA, BAÑOS PUBLICOS, MODULOS DE GABETAS, ACCESO AL PANTEON, MUNICIPAL "JARDINES DE LA PAZ"



FECHA DE LICITACIÓN: 02 DE AGOSTO DEL 2004

DOCUMENTO 33 (ANALISIS DE PRECIOS UNITARIOS)

Descripción

Clave: 4.AD.2

Trazo y nivelación indicando ejes de Referencia

Unidad : m2
 Cantidad : 360.0000
 Precio U. : 8.13
 Total : 2,926.80

C	Clave	Descripción	Cantidad	Unidad	Precio U.	Total
Materiales						
	MAT_007	MADERA DE PINO DE TERCERA	0.01000	P.T.	7.00	0.07
Total de Materiales						0.07
Mano de Obra						
+	MO_18	CUADRILLA 0 (1 TOPOGRAFO + 1 CADENERO + 1 ESTADALERO)		jor		
	MO_02	TOPOGRAFO	1.00000	jor	285.79	285.79
	MO_14	ESTADALERO	1.00000	jor	185.98	185.98
	MO_15	CADENERO	1.00000	jor	153.70	153.70
					Suma	625.47
		Rendimiento	: 100.00000		Total	6.25
Total de Mano de Obra						6.25
Equipo						
H	EQ-002	TRANSITO PARA MEDICION K-E, MODELO CH5	1.00000	Hora	4.19	4.19
		Rendimiento	: 12.50000		Total	0.34
Total de Equipo						0.34
						Costo Directo 6.66
						Indirectos (6.9340%) 0.46
						Financiamiento (0.3643%) 0.03
						Utilidad (12.2800%) 0.88
						Cargos Adicionales (0.5000%) 0.04
						impuesto sobre nomina (0.7050%) 0.06
						Precio Unitario 8.13

** OCHO PESOS 13/100 M.N. **



PROCEDIMIENTO EJECUTIVO INTEGRAL DE LA LICITACIÓN DE OBRA PÚBLICA

0697



LICITACIÓN PÚBLICA No: HAUM/DOP/BID/002/04

CONSTRUCCION DEL AREA ADMINISTRATIVA, CAPILLA, CAFETERIA, BODEGA, BAÑOS PUBLICOS, MODULOS DE GABETAS, ACCESO AL PANTEON, MUNICIPAL "JARDINES DE LA PAZ"



FECHA DE LICITACIÓN: 02 DE AGOSTO DEL 2004

DOCUMENTO 33 (ANALISIS DE PRECIOS UNITARIOS)

Descripción

Clave: 4.AD.3

Excavación en material tipo "B" para Recibir base hidráulica incluye: retiro de Material y renta de máquina

Unidad :
 Cantidad : 18.0000
 Precio U. : 377.48
 Total : 6,794.64

C	Clave	Descripción	Cantidad	Unidad	Precio U.	Total
Mano de Obra						
+	MO_19	CUADRILLA 1 (0.1 CABO+1 PEON)		jor		
	MO_01	CABO DE CUADRILLA	0.10000	jor	319.41	31.94
	MO_06	PEON	1.00000	jor	137.55	137.55
					Suma	169.49
		Rendimiento	: 10.00000		Total	16.95
Total de Mano de Obra						16.95
Equipo						
H	EQ_005	Retroexcavadora JD.710 John Deere	1.00000	hora	239.21	239.21
		Rendimiento	: 2.00000		Total	119.61
H	EQ_009	Camion volteo de 7M3 Dina	1.00000	hora	172.97	172.97
		Rendimiento	: 1.00000		Total	172.97
Total de Equipo						292.58

Costo Directo 309.53
 Indirectos (6.9340%) 21.46
 Financiamiento (0.3643%) 1.21
 Utilidad (12.2800%) 40.79
 Cargos Adicionales (0.5000%) 1.86
 Impuesto sobre nomina (0.7050%) 2.63

Precio Unitario 377.48

** TRESCIENTOS SETENTA Y SIETE PESOS 48/100 M.N. **



PROCEDIMIENTO EJECUTIVO INTEGRAL DE LA LICITACIÓN DE OBRA PÚBLICA



LICITACIÓN PÚBLICA No: HAUM/DOP/BID/002/04

CONSTRUCCION DEL AREA ADMINISTRATIVA, CAPILLA, CAFETERIA, BODEGA, BAÑOS PUBLICOS, MODULOS DE GABETAS, ACCESO AL PANTEON, MUNICIPAL "JARDINES DE LA PAZ"



FECHA DE LICITACIÓN: 02 DE AGOSTO DEL 2004

DOCUMENTO 33 (ANALISIS DE PRECIOS UNITARIOS)

Descripción

Clave: 4.AD.4

Elaboración de base hidráulica de 15 cm. De espesor con una proporción 80% ba-Lastre y 20 % cementante con una com-Pactación de 90% proctor incluye: renta De maquinaria y agua.

Unidad : m2
 Cantidad : 360.0000
 Precio U. : 26.93
 Total : 9,694.80

C	Clave	Descripción	Cantidad	Unidad	Precio U.	Total
Materiales						
	MAT_032	CEMENTANTE	0.03100	M3	67.00	2.08
	MAT_021	BALASTRE	0.13000	M3	67.00	8.71
	MAT_033	AGUA ADQUIRIDA EN PIPA	0.01250	M3	35.00	0.44
Total de Materiales						11.23
Herramienta						
	HM_01	HERRAMIENTA MENOR	0.05000	(%)mo	0.00	0.00
Total de Herramienta						0.00
Equipo						
H	EQ_010	Motoniveladora caterpillar modelo 12-B	1.00000	hora	442.99	442.99
		Rendimiento	: 59.98800		Total	7.38
H	EQ_008	Compactador vibratorio Dynapac CC14 10.5Ton	1.00000	hora	312.67	312.67
		Rendimiento	: 90.00900		Total	3.47
Total de Equipo						10.85

Costo Directo 22.08
 Indirectos (6.9340%) 1.53
 Financiamiento (0.3643%) 0.09
 Utilidad (12.2800%) 2.91
 Cargos Adicionales (0.5000%) 0.13
 impuesto sobre nomina (0.7050%) 0.19

Precio Unitario 26.93

** VEINTISEIS PESOS 93/100 M.N. **



PROCEDIMIENTO EJECUTIVO INTEGRAL DE LA LICITACIÓN DE OBRA PÚBLICA

0688



LICITACIÓN PÚBLICA No: HAUM/DOP/BID/002/04

CONSTRUCCION DEL AREA ADMINISTRATIVA, CAPILLA, CAFETERIA, BODEGA, BAÑOS PUBLICOS, MODULOS DE GABETAS, ACCESO AL PANTEON, MUNICIPAL "JARDINES DE LA PAZ"



FECHA DE LICITACIÓN: 02 DE AGOSTO DEL 2004

DOCUMENTO 33 (ANALISIS DE PRECIOS UNITARIOS)

Descripción

Clave: 4.AD.5

Colocación de piso de adoquín de conCreto hexagonal de 27X24X10 cm.

Unidad : m2
 Cantidad : 360.0000
 Precio U. : 173.31
 Total : 62,391.60

C	Clave	Descripción	Cantidad	Unidad	Precio U.	Total
Materiales						
	MAT_034	ADOQUIN EXAGONAL 27*24*10 CMS. DE ESPESOR DE RESISTENCIA 220 KG/CM2.	1.05000	M2	87.00	91.35
	MAT_035	ARENA NEGRA FINA PARA BASE Y JUNTEO DE ADOQUIN	0.07500	M3	110.00	8.25
Total de Materiales						99.60
Mano de Obra						
	+ MO_22	CUADRILLA 4 (0.1 CABO+1 ALBAÑIL+1 PEON)		jor		
	MO_01	CABO DE CUADRILLA	0.10000	jor	319.41	31.94
	MO_04	ALBAÑIL	1.00000	jor	235.37	235.37
	MO_06	PEON	1.00000	jor	137.55	137.55
					Suma	404.86
		Rendimiento	: 10.00000		Total	40.49
Total de Mano de Obra						40.49
Herramienta						
	HM_01	HERRAMIENTA MENOR	0.05000	(%)mo	40.49	2.02
Total de Herramienta						2.02

Costo Directo	142.11
Indirectos (6.9340%)	9.85
Financiamiento (0.3643%)	0.55
Utilidad (12.2800%)	18.73
Cargos Adicionales (0.5000%)	0.86
impuesto sobre nomina (0.7050%)	1.21

Precio Unitario 173.31

** CIENTO SETENTA Y TRES PESOS 31/100 M.N. **



PROCEDIMIENTO EJECUTIVO INTEGRAL DE LA LICITACIÓN DE OBRA PÚBLICA



LICITACIÓN PÚBLICA No: HAUM/DOP/BID/002/04

CONSTRUCCION DEL AREA ADMINISTRATIVA, CAPILLA, CAFETERIA, BODEGA, BAÑOS PUBLICOS, MODULOS DE GABETAS, ACCESO AL PANTEON, MUNICIPAL "JARDINES DE LA PAZ"



FECHA DE LICITACIÓN: 02 DE AGOSTO DEL 2004

DOCUMENTO 33 (ANALISIS DE PRECIOS UNITARIOS)

Descripción

Clave: 4.AD.6
Elaboración de guarnición de 15X30 cm.A base de concreto hidráulico con una re-Sistencia de f'c= 250 kg/cm2

Unidad : MI
Cantidad : 90.0000
Precio U. : 82.99
Total : 7,469.10

C	Clave	Descripción	Cantidad	Unidad	Precio U.	Total
Materiales						
	MAT_009	ACERO DE REFUERZO	0.10000	KG	8.60	0.86
	MAT_036	CIMBRA METALICA PARA GUARNICION	0.10000	ML	45.00	4.50
Total de Materiales						5.36
Mano de Obra						
+	MO_22	CUADRILLA 4 (0.1 CABO+1 ALBAÑIL+1 PEON)		jor		
	MO_01	CABO DE CUADRILLA	0.10000	jor	319.41	31.94
	MO_04	ALBAÑIL	1.00000	jor	235.37	235.37
	MO_06	PEON	1.00000	jor	137.55	137.55
		Rendimiento	: 25.00000		Suma	404.86
					Total	16.19
+	MO_21	CUADRILLA 3 (1 CABO+5 PEONES)		jor		
	MO_01	CABO DE CUADRILLA	1.00000	jor	319.41	319.41
	MO_06	PEON	5.00000	jor	137.55	687.75
		Rendimiento	: 80.00000		Suma	1,007.16
					Total	12.59
Total de Mano de Obra						28.78
Herramienta						
	HM_01	HERRAMIENTA MENOR	0.05000	(%)mo	28.78	1.44
Total de Herramienta						1.44
Equipo						
H	EQ_007	Vibrador para concreto wacker	1.00000	hora	26.56	26.56
		Rendimiento	: 20.00000		Total	1.33
Total de Equipo						1.33
Auxiliares						
+	BAS_4	CONCRETO F'c= 250KG/CM2.		M3		
	MAT_001	CEMENTO GRIS	0.42300	TON	1,200.00	507.60
	MAT_002	ARENA	0.46500	M3	115.00	53.48
	MAT_003	GRAVA	0.64000	M3	115.00	73.60
	MAT_004	AGUA	0.19000	M3	30.00	5.70
H	EQ_006	Revolvedora de concreto de un saco cipsa	0.50000	hora	43.72	21.86
					Suma	662.24
			Cantidad : 0.04700		Total	31.13
Total de Auxiliares						31.13

Costo Directo 68.04
Indirectos (6.9340%) 4.72
Financiamiento (0.3643%) 0.27
Utilidad (12.2600%) 8.97
Cargos Adicionales (0.5000%) 0.41
impuesto sobre nomina (0.7050%) 0.58

Precio Unitario 82.99

** OCHENTA Y DOS PESOS 99/100 M.N. **



PROCEDIMIENTO EJECUTIVO INTEGRAL DE LA LICITACIÓN DE OBRA PÚBLICA

DOCUMENTO 33 (ANÁLISIS DE PRECIOS UNITARIOS)**Descripción**

Clave: 4.AD.7

Pruebas de laboratorio

Unidad :	prueba
Cantidad :	1.0000
Precio U. :	5,423.00
Total :	5,423.00

C	Clave	Descripción	Cantidad	Unidad	Precio U.	Total
Mano de Obra						
+	MO_32	CUADRILLA 14 (1 LABORATORISTA+ AYUDANTES)	2	jor		
	MO_16	LABORATORISTA	1.00000	jor	504.28	504.28
	MO_13	AYUDANTE	2.00000	jor	153.70	307.40
					Suma	811.68
		Rendimiento	: 0.25000		Total	3,246.72
Total de Mano de Obra						3,246.72
Equipo						
	EQ_013	EQUIPO DE PRUEBA DE LABORATORIO	1.00000	hora	300.00	300.00
		Rendimiento	: 0.25000		Total	1,200.00
Total de Equipo						1,200.00

Costo Directo	4,446.72
Indirectos (6.9340%)	308.34
Financiamiento (0.3643%)	17.32
Utilidad (12.2800%)	586.05
Cargos Adicionales (0.5000%)	26.79
impuesto sobre nomina (0.7050%)	37.78

Precio Unitario 5,423.00

** CINCO MIL CUATROCIENTOS VEINTITRES PESOS 00/100 M.N. **



PROCEDIMIENTO EJECUTIVO INTEGRAL DE LA LICITACIÓN DE OBRA PÚBLICA



LICITACIÓN PÚBLICA No. HUM/DOP/BID/002/04

CONSTRUCCIÓN DEL ÁREA ADMINISTRATIVA, CAPILLA,
CAFETERÍA, BODEGA, BAÑOS PÚBLICOS, MÓDULOS DE GAVETAS,
ACCESO AL PANTEÓN, MUNICIPAL "JARDINES DE LA PAZ"

FECHA DE LICITACIÓN 02 DE AGOSTO DEL 2004



3.- INTEGRACIÓN DE LA PROPUESTA ECONÓMICA SOBRE "B"

ANÁLISIS DETALLADO DE LOS CONCEPTOS BÁSICOS Y/O AUXILIARES DE LOS TRABAJOS



PROCEDIMIENTO EJECUTIVO INTEGRAL DE LA LICITACIÓN DE OBRA PÚBLICA

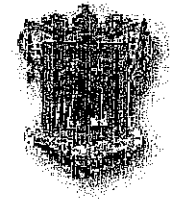

FECHA DE LICITACIÓN: 02 DE AGOSTO DEL 2004

Catálogo de Auxiliares

C	Clave	Descripción	Cantidad	Unidad	Precio U.	Total
+	BAS_1	CONCRETO F'c= 100KG/CM2.		M3		
	MAT_001	CEMENTO GRIS	0.26000	TON	1,200.00	312.00
	MAT_002	ARENA	0.50000	M3	115.00	57.50
	MAT_003	GRAVA	0.68000	M3	115.00	78.20
	MAT_004	AGUA	0.19500	M3	30.00	5.85
H	EQ_006	Revolvedora de concreto de un saco cipsa	0.50000	hora	43.72	21.86
				Suma		475.41
+	BAS_2	CONCRETO F'c= 150KG/CM2.		M3		
	MAT_001	CEMENTO GRIS	0.32300	TON	1,200.00	387.60
	MAT_002	ARENA	0.48000	M3	115.00	55.20
	MAT_003	GRAVA	0.67000	M3	115.00	77.05
	MAT_004	AGUA	0.21000	M3	30.00	6.30
H	EQ_006	Revolvedora de concreto de un saco cipsa	0.50000	hora	43.72	21.86
				Suma		548.01
+	BAS_3	CONCRETO F'c= 200KG/CM2.		M3		
	MAT_001	CEMENTO GRIS	0.35500	TON	1,200.00	426.00
	MAT_002	ARENA	0.47000	M3	115.00	54.05
	MAT_003	GRAVA	0.65000	M3	115.00	74.75
	MAT_004	AGUA	0.19500	M3	30.00	5.85
H	EQ_006	Revolvedora de concreto de un saco cipsa	0.50000	hora	43.72	21.86
				Suma		582.51
+	BAS_4	CONCRETO F'c= 250KG/CM2.		M3		
	MAT_001	CEMENTO GRIS	0.42300	TON	1,200.00	507.60
	MAT_002	ARENA	0.46500	M3	115.00	53.48
	MAT_003	GRAVA	0.64000	M3	115.00	73.60
	MAT_004	AGUA	0.19000	M3	30.00	5.70
H	EQ_006	Revolvedora de concreto de un saco cipsa	0.50000	hora	43.72	21.86
				Suma		662.24
+	BAS_5	MORTERO CEMENTO-ARENA PROPORCION 1:5		M3		
	MAT_001	CEMENTO GRIS	0.38000	TON	1,200.00	456.00
	MAT_002	ARENA	1.15000	M3	115.00	132.25
	MAT_004	AGUA	0.27500	M3	30.00	8.25
				Suma		596.50

0703



PROCEDIMIENTO EJECUTIVO INTEGRAL DE LA LICITACIÓN DE OBRA PÚBLICA



LICITACIÓN PÚBLICA No: HAUM/DOP/BID/002/04

CONSTRUCCION DEL AREA ADMINISTRATIVA, CAPILLA,
CAFETERIA, BODEGA, BAÑOS PUBLICOS, MODULOS DE
GABETAS, ACCESO AL PANTEON, MUNICIPAL
"JARDINES DE LA PAZ"



FECHA DE LICITACIÓN: 02 DE AGOSTO DEL 2004

Catálogo de Auxiliares						
C	Clave	Descripción	Cantidad	Unidad	Precio U.	Total
+	BAS_6	MORTERO PROPORCION 1:1:6	CEMENTO-CAL-ARENA	M3		
	MAT_001	CEMENTO GRIS	0.26600	TON	1,200.00	319.20
	MAT_005	CAL	0.15000	TON	840.00	126.00
	MAT_002	ARENA	1.00000	M3	115.00	115.00
	MAT_004	AGUA	0.27900	M3	30.00	8.37
					Suma	568.57

0704



PROCEDIMIENTO EJECUTIVO INTEGRAL DE LA LICITACIÓN DE OBRA PÚBLICA



LICITACIÓN PÚBLICA No. HUM/DOP/BID/002/04

CONSTRUCCIÓN DEL ÁREA ADMINISTRATIVA, CAPILLA,
CAFETERÍA, BODEGA, BAÑOS PÚBLICOS, MÓDULOS DE GAVETAS,
ACCESO AL PANTEÓN, MUNICIPAL "JARDINES DE LA PAZ"

FECHA DE LICITACIÓN 02 DE AGOSTO DEL 2004



3.- INTEGRACIÓN DE LA PROPUESTA ECONÓMICA SOBRE "B"

MINUTA DE APERTURA ECONÓMICA



PROCEDIMIENTO EJECUTIVO INTEGRAL DE LA LICITACIÓN DE OBRA PÚBLICA

H. AYUNTAMIENTO DE URUAPAN

DIRECCIÓN DE OBRAS PÚBLICAS

HOJA
1 DE 5

LICITACIÓN PÚBLICA No. HAUM/DOP/BID/002/04

OBJETO: Para la construcción del área administrativa, capilla, cafetería, Bodega, baños públicos, módulo de gavetas, acceso al Panteón, Municipal, Jardines de la Paz.

UBICACIÓN: Uruapan, Michoacán

LUGAR Y FECHA: Uruapan, Mich., a 6 de agosto de 2004.

ACTA CORRESPONDIENTE AL ACTO DE PRESENTACION Y APERTURA DE PROPOSICIONES ETAPA ECONÓMICA

Acta que se formula, siendo las 11:00 horas en el lugar y fecha citados, perteneciente al Acto de Presentación y Apertura de Proposiciones en su etapa económica, convocada por la Dirección de Obras Públicas del H. Ayuntamiento de Uruapan con relación a la licitación de obras cuyos datos aparecen en el cuadro de referencia, y de conformidad con lo dispuesto en las Bases de Licitación antes mencionadas, se reunieron en: la sala de juntas de la Presidencia Municipal de Uruapan, Presidiendo el acto el **C. Ing. Alejandro Rangel Pérez, Director de Obras Públicas**, representante del área responsable, las personas cuya asistencia se enlista y firman al finalizar la Junta; con objeto llevar a cabo la presentación y apertura de proposiciones económicas de la Licitación Pública No. HAUM/DOP/BID/002/04.

I.- El C. Ing. Alejandro Rangel Pérez, dió inicio al presente acto, dando lectura del resultado de la evaluación de las propuestas técnicas, dando a conocer las que cumplieron con las condiciones legales y técnicas y las que fueron desechadas, tal y como se indica a continuación:

RESULTADO DE LA EVALUACION	
NOMBRE DEL LICITANTE	RESULTADO
CONSTRUCRETOS Y MATERIALES DE URUAPAN, S.A. DE C.V.	ACEPTADA
EDIFICACIONES Y PROYECTOS CARGO S.A. DE C.V.	ACEPTADA
INGENIERIA CIVIL LOBO S.A. DE C.V.	ACEPTADA
CONSTRUCTORA PERIBAN S.A. DE C.V.	ACEPTADA

II.- Se procedió a entregar a cada licitante cuya propuesta fue rechazada un escrito en donde se indica las razones que dieron origen al desechamiento y las disposiciones en las que se funda dicha determinación.

III.- Se procedió a la apertura de sobres "B" con las propuestas económicas de los licitantes aceptados en la evaluación técnica; se efectuó la revisión de cada uno de ellos, y se leyó el importe de la propuesta de los licitantes aceptados para su análisis cualitativo, así como las propuestas económicas rechazadas, tal y como se indica a continuación:

0705

H. AYUNTAMIENTO DE URUAPAN

HOJA
2 DE 5

DIRECCIÓN DE OBRAS PÚBLICAS

LICITACIÓN PÚBLICA No. HAUM/DOP/BID/002/04

OBJETO: Para la construcción del área administrativa, capilla, cafetería, Bodega, baños públicos, módulo de gavetas, acceso al Panteón, Municipal, Jardines de la Paz.

UBICACIÓN: Uruapan, Michoacán

LUGAR Y FECHA: Uruapan, Mich., a 6 de agosto de 2004.

ACTA CORRESPONDIENTE AL ACTO DE PRESENTACION Y APERTURA DE PROPOSICIONES ETAPA ECONÓMICA

NOMBRE DE LOS LICITANTES E IMPORTES TOTALES DE LAS PROPUESTAS ACEPTADAS PARA SU ANÁLISIS CUALITATIVO

NOMBRE DEL LICITANTE	IMPORTE
Construcretos y materiales de Uruapan S.A. DE C.V.	\$ 2'589.720.85 (90 días)
EDIFICACIONES Y PROYECTOS CARGO S.A DE C.V.	\$ 2'611,792.52 (90 días)
INGENIERIA CIVIL LOBO S.A DE C.V.	\$ 2'886.015.69 (90 días)
CONSTRUCTORA PERIBAN S.A. DE C.V.	\$ 2'873,867.76 (90 días)

NOMBRE DE LOS LICITANTES CUYAS PROPUESTAS ECONÓMICAS FUERON DESECHADAS, ASÍ COMO LAS CAUSAS QUE LO MOTIVARON

NOMBRE DEL LICITANTE	CAUSAS

IV.- Se solicita a los licitantes presentes que rubricaran el catálogo de conceptos de las propuestas económicas aceptadas, procediendo a rubricarlas a continuación, los servidores públicos presentes.

V.- Se señala que el fallo de la licitación se dará a conocer el día 11 de Agosto de 2004, a las 11:00 horas en la sala de juntas de la Presidencia Municipal de Uruapan.

0706

H. AYUNTAMIENTO DE URUAPAN

HOJA

DIRECCIÓN DE OBRAS PÚBLICAS

3 DE 5

LICITACIÓN PÚBLICA No. HAUM/DOP/BID/002/04

OBJETO: Para la construcción del área administrativa, capilla, cafetería, Bodega, baños públicos, módulo de gavetas, acceso al Panteón, Municipal, Jardines de la Paz.

UBICACIÓN: Uruapan, Michoacán

LUGAR Y FECHA: Uruapan, Mich., a 6 de agosto de 2004.

ACTA CORRESPONDIENTE AL ACTO DE PRESENTACION Y APERTURA DE PROPOSICIONES ETAPA ECONÓMICA

VI.- Se da por terminado el presente acto siendo las ____ horas del día arriba indicado, invitando a los presentes a firmar la presente acta.

No.	RAZÓN SOCIAL DEL LICITANTE O AREA RESPONSABLE A LA QUE PERTENECE NOMBRE DEL REPRESENTANTE O FUNCIONARIO	FIRMAS (EN EL CUADRO CORRESPONDIENTE AL NÚMERO)
1	CONSTRUCTOS Y MATERIALES DE URUAPAN, S.A. DE C.V. <i>Edoan Espinosa Rodriguez</i>	1
2	EDIFICACIONES Y PROYECTOS CARGO S.A. DE C.V. <i>Arq. Luis Gerardo Canchil Glez</i>	2
3	INGENIERIA CIVIL LOBO S.A. DE C.V. <i>Ramon Hernandez Landeras</i>	3
4	CONSTRUCTORA PERIBAN S.A. DE C.V. <i>Mig. Alberto Mendez Maizel</i>	4
5	ING. ALEJANDRO RANGEL PEREZ Director de Obras Públicas	5
6	ING. RICARDO MONDRAGON TALAVERA Supervisor de Obras Públicas	6
7	ARQ. RAFAEL SANCHEZ ORTIZ Auditor de Contraloría Municipal	7
8	SRA. JESUS MARIA DORBOLI MURGUA PRESIDENTA MUNICIPAL	8

9.- *Ing. Rangel Perez*
Director de Obras Públicas

[Handwritten signatures and marks]

0707

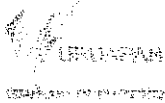

H. AYUNTAMIENTO DE URUAPAN

DIRECCIÓN DE OBRAS PÚBLICAS

HOJA
4 DE 5

LICITACION PUBLICA No. HAUM/DOP/BID/002/04

OBJETO: Para la construcción del área administrativa, capilla, cafetería, Bodega, baños públicos, módulo de gavetas, acceso al Panteón Municipal, Jardines de la Paz.

UBICACIÓN: Uruapan, Michoacán

LUGAR Y FECHA: Uruapan, Mich., a 6 de agosto de 2004.

ACTA CORRESPONDIENTE AL ACTO DE PRESENTACION Y APERTURA DE PROPOSICIONES ETAPA ECONÓMICA

9	ING. PRISCILIANO JIMENEZ ROSALES SINDICO MUNICIPAL	9
10	C.P. ARMANDO ORTIZ DE MONTELLANO ALVAREZ TESORERO MUNICIPAL	10
11	C.P. MA. DE LOURDES CAMPOS GONZALEZ OFICIAL MAYOR DEL AYUNTAMIENTO	11
12	C. JOSE LUIS CAMARENA DEL TORO DIRECTOR DE ADQUISICIONES Y ARRENDAMIENTOS.	12
13	TÉC. ELIEZER LÓPEZ OCHOA CONTRALOR MUNICIPAL	13
14	C. RAÚL PACHECO CONTRERAS REGIDOR DE URBANISMO Y OBRAS PÚBLICAS	14
15	C. ERNESTINA PATRICIA VALENCIA BUARTE REGIDORA DE ASUNTOS AGROPECUARIOS	15
16	C. RAFAEL BIBRIESCA GUZMAN REGIDOR DE TURISMO	16
17	<i>Arq. Brendo B. Uribe Mejía</i>	17
18	<i>JOSE ROYAS RUIZ</i> <i>JOSE JOSE...</i>	18

[Handwritten signatures and marks]

[Handwritten signature]

[Handwritten signature]

[Handwritten signature]

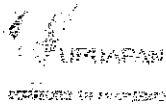

H. AYUNTAMIENTO DE URUAPAN

DIRECCIÓN DE OBRAS PÚBLICAS

HOJA
5 DE 5

LICITACION PUBLICA No. HAUM/DOP/BID/002/04

OBJETO: Para la construcción del área administrativa, capilla, cafetería, Bodega, baños públicos, módulo de gavetas, acceso al Panteón, Municipal, Jardines de la Paz.

UBICACIÓN: Uruapan, Michoacán

LUGAR Y FECHA: Uruapan, Mich., a 6 de agosto de 2004.

ACTA CORRESPONDIENTE AL ACTO DE PRESENTACION Y APERTURA DE PROPOSICIONES ETAPA ECONÓMICA

19		19
20		20



LICITACIÓN PÚBLICA No. HUM/DOP/BID/002/04

CONSTRUCCIÓN DEL ÁREA ADMINISTRATIVA, CAPILLA,
CAFETERÍA, BODEGA, BAÑOS PÚBLICOS, MÓDULOS DE GAVETAS,
ACCESO AL PANTEÓN, MUNICIPAL "JARDINES DE LA PAZ"

FECHA DE LICITACIÓN 02 DE AGOSTO DEL 2004



4.- PROCESO DE ADJUDICACIÓN Y CONTRATACIÓN DE OBRA PÚBLICA

4.1.- ACTA DE FALLO DE LICITACIÓN

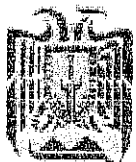

PROCEDIMIENTO EJECUTIVO INTEGRAL DE LA LICITACIÓN DE OBRA PÚBLICA



Universidad Nacional
Autónoma de México



UNAM – Dirección General de Bibliotecas
Tesis Digitales
Restricciones de uso

DERECHOS RESERVADOS ©
PROHIBIDA SU REPRODUCCIÓN TOTAL O PARCIAL

Todo el material contenido en esta tesis esta protegido por la Ley Federal del Derecho de Autor (LFDA) de los Estados Unidos Mexicanos (México).

El uso de imágenes, fragmentos de videos, y demás material que sea objeto de protección de los derechos de autor, será exclusivamente para fines educativos e informativos y deberá citar la fuente donde la obtuvo mencionando el autor o autores. Cualquier uso distinto como el lucro, reproducción, edición o modificación, será perseguido y sancionado por el respectivo titular de los Derechos de Autor.



URUAPAN

EL AYUNTAMIENTO 2002-2004
DESARROLLO EN MOVIMIENTO

ACTA DE FALLO LICITACIÓN No. HAUMIDOP/BID/002/04



ACTA QUE SE FORMULA CON MOTIVO DEL ACTO DEL FALLO RELATIVO A LA LICITACIÓN No. HAUMIDOP/BID/002/04 DE OBRA PÚBLICA POR LICITACIÓN PÚBLICA DE LA OBRA DENOMINADA "PARA LA CONSTRUCCIÓN DEL ÁREA ADMINISTRATIVA, CAPILLA, CAFETERÍA, BODEGA, BAÑOS PÚBLICOS, MÓDULO DE GAVETAS, ACCESO AL PANTEÓN MUNICIPAL, JARDINES DE LA PAZ, DE ÉSTA CIUDAD DE URUAPAN, MICHOACÁN" CONVOCADA POR EL MUNICIPIO DE URUAPAN, POR CONDUCTO DE LA PRESIDENTA MUNICIPAL SRA. JESÚS MARÍA DODDOLI MURGUA.

EN LA CIUDAD DE URUAPAN, MICHOACÁN, SIENDO LAS 11:00 HORAS DEL DÍA 11 DE AGOSTO DE 2004, HORA Y FECHA ESTABLECIDA PARA DAR A CONOCER EL DICTAMEN DE ADJUDICACIÓN RESPECTO DE LAS PROPUESTAS RECIBIDAS POR ÉSTA PRESIDENCIA MUNICIPAL, A LOS INTERESADOS QUE PARTICIPARON EN EL CONCURSO ANTES MENCIONADO, SE REUNEN EN LA SALA DE JUNTAS DE LA PRESIDENCIA MUNICIPAL DE URUAPAN, MICHOACÁN LAS PERSONAS QUE SUSCRIBEN EL PRESENTE DOCUMENTO.

PRESIDE EL ACTO EN REPRESENTACIÓN DEL MUNICIPIO DE URUAPAN, MICHOACÁN LA PRESIDENTA MUNICIPAL SRA. JESÚS MARÍA DODDOLI MURGUA, ING. PRISCILIANO JIMÉNEZ ROSALES, SINDICO MUNICIPAL, C.P. ARMANDO ORTIZ DE MONTELLANO ALVAREZ, TESORERO MUNICIPAL, C.P. MA. DE LOURDES CAMPOS GONZALEZ, OFICIAL MAYOR DEL AYUNTAMIENTO, C. JOSÉ LUIS CAMARENA DEL TORO, DIRECTOR DE ADQUISICIONES Y ARRENDAMIENTOS, TEC. ELIEZER LÓPEZ OCHOA, CONTRALOR MUNICIPAL, C. RAÚL PACHECO CONTRERAS, REGIDOR DE URBANISMO Y OBRAS PÚBLICAS, C. ERNESTINA PATRICIA VALENCIA DUARTE, REGIDORA DE ASUNTOS FORESTALES, C. RAFAEL BRIBIESCA GUZMAN, REGIDOR DE TURISMO, E ING. JOSÉ GASPAR ALEJANDRO RANGEL PÉREZ, DIRECTOR DE OBRAS PÚBLICAS, Y EN PRESENCIA DE LOS REPRESENTANTES DE LAS EMPRESAS INSCRITAS, LA SRA. JESÚS MARÍA DODDOLI MURGUA, PRESIDENTA MUNICIPAL, INFORMA QUE SE DICTAMINA QUE LA ASIGNACIÓN DEL CONTRATO RESPECTIVO, SE ADJUDICA A LA EMPRESA: CONCRETOS Y MATERIALES DE URUAPAN, S.A. DE C.V. POR UN IMPORTE DE \$ 2,251,931.17 (DOS MILLONES DOSCIENTOS CINCUENTA Y UN MIL NOVECIENTOS TREINTA Y UN PESOS 17/100 M.N.) MÁS LA CANTIDAD DE \$ 337,789.68 (TRESCIENTOS TREINTA Y SIETE MIL SETECIENTOS OCHENTA Y NUEVE PESOS 68/100 M.N.) CORRESPONDIENTE AL 15% DE I.V.A. SUMANDO UN IMPORTE TOTAL DE \$ 2,589,720.85 (DOS MILLONES QUINIENTOS OCHENTA Y NUEVE MIL SETECIENTOS VEINTE PESOS 85/100 M.N.) INCLUYENDO EL I.V.A., POR PRESENTAR LA PROPUESTA TÉCNICA Y ECONÓMICA Y REUNIR LAS CONDICIONES DE REALIZACIÓN MÁS CONVENIENTES PARA LOS INTERESES DEL MUNICIPIO DE URUAPAN, MICHOACÁN, SE ANEXA COPIA DEL DICTAMEN DE ADJUDICACIÓN.

EL CONTRATO SE FIRMARÁ EN LA SALA DE JUNTAS DE LA PRESIDENCIA MUNICIPAL DE URUAPAN, MICHOACÁN, CON DOMICILIO EN LA AV. CHIAPAS NÚMERO No. 514, DE LA COL. RAMÓN FARIAS, EL DÍA 11 DE AGOSTO DE 2004, A LAS 17:00 HORAS, DEBIENDO INICIAR LOS TRABAJOS EL DÍA 12 DE AGOSTO DEL PRESENTE AÑO, Y SE EJECUTARÁN EN 90 DÍAS NATURALES A PARTIR DE LA FECHA DE INICIO.

Av. Chiapas No. 514 Col. Ramón Farías C.P. 60050 Uruapan, Michoacán, México.
Tels: (01- 452) 5 24 00 92 / 5 23 41 52 / 5 23 65 04 / 5 23 61 05 / 5 23 04 28 / 5 23 51 86.
E-mail: presidencia@uruapan.gob.mx sitio web: www.uruapan.gob.mx

0710

URUAPAN



PLANTAMIENTO 2002-2004
ARROLLO EN MOVIMIENTO

PARA CONSTANCIA Y A FIN DE QUE LA PRESENTE ACTA SURTA TODOS LOS EFECTOS LEGALES QUE LE SON INHERENTES, FIRMAN EL PRESENTE DOCUMENTO LAS PERSONAS QUE EN EL ACTO INTERVIENEN.

POR EL MUNICIPIO DE URUAPAN MICHOACÁN:

FIRMAS

SRA. JESÚS MARIA DODDOLI MURGUA
PRESIDENTE MUNICIPAL

ING. ERICELIANO JEVÉNEZ ROSALES
SÍNDICO MUNICIPAL

C.P. ARMANDO ORTIZ DE MONTELLANO ALVAREZ
TESORERO MUNICIPAL

C.P. MA. DE LOURDES CAMPOS GONZALEZ
OFICIAL MAYOR DEL AYUNTAMIENTO

C. JOSE LUIS CAMARENA DEL TORO
DIRECTOR DE ADQUISICIONES Y ARRENDAMIENTOS

TEC. ELIEZER LÓPEZ OCHOA
CONTRALOR MUNICIPAL

C. RAUL PACHECO CONTRERAS
REGIDOR DE URBANISMO Y OBRAS PÚBLICAS

C. ERNESTINA PATRICIA VALENCIA DUARTE
REGIDORA DE ASUNTOS FORESTALES

C. RAFAEL BRIBIESCA GUZMAN
REGIDOR DE TURISMO

ING. JOSE GASPAR ALEJANDRO RANGEL PÉREZ
DIRECTOR DE OBRAS PÚBLICAS

POR LA EMPRESA PARTICIPANTE:

FIRMAS

CONSTRUCTOS Y MATERIALES DE
URUAPAN S.A. DE C.V.

EDIFICACIONES Y PROYECTOS CARGOS
S.A. DE C.V.

INGENIERIA CIVIL LOBO S.A. DE C.V.

CONSTRUCTORA PERIBAN S.A. DE C.V.

Av. Chiapas No. 514 - Col. Ramón Farías C.P. 60050 Uruapan, Michoacán, México.
Tels: (01-452) 5 24 00 92 / 5 23 41 52 / 5 23 65 04 / 5 23 61 05 / 5 23 04 28 / 5 23 51 86.
E-mail: presidencia@uruapan.gob.mx sitio web: www.uruapan.gob.mx

0711

LICITACION PUBLICA No: HUAM/DOP/BID/002

OBRA: CONSTRUCCION DEL AREA ADMINISTRATIVA, CAPILLA, CAFETERIA, BÓDEGA, BAÑOS PUBLICOS, MODULO DE GAVETAS, ACCESO AL PANTEÓN MUNICIPAL "JARDINES DE LA PAZ"

FECHA: 02 DE AGOSTO DEL 2004

RESUMEN DEL CATALOGO DE CONCEPTOS Y MONTO TOTAL DE LA PROPOSICION

CATALOGO DE CONCEPTOS Y CANTIDADES DE OBRA PARA EXPRESION DE PRECIOS UNITARIOS Y MONTO TOTAL DE LA PROPOSICION

CLAVE	DESCRIPCION	IMPORTE
1	BAÑOS HOMBRES Y MUJERES	
1.A	ALBAÑILERIA	244,643.97
1.H	HERRERIA	15,547.81
1.IS	INSTALACION SANITARIA	18,588.70
1.I.E	INSTALACION ELECTRICA	9,544.14
1.P	PINTURA	10,680.38
TOTAL DE BAÑOS HOMBRES Y MUJERES		298,984.98
2	AREA ADMINISTRATIVA Y CAPILLA	
2.A	ALBAÑILERIA	1'273,311.64
2.H	HERRERIA TUBULAR Y VIDRERIA	77,774.09
2.IE	INSTALACION ELECTRICA	95,777.80
2.IS.	INSTALACION SANITARIA E HIDRAULICA	33,229.40
2.P	PINTURA	27,819.48
TOTAL DE AREA ADMINISTRATIVA Y CAPILLA		1'447,912.41
3	5 MODULOS DE 60 GAVETAS	
3.A	ALBAÑILERIA	409,591.79
TOTAL DE 5 MODULOS DE 60 GAVETAS		409,591.79
4	45 ML DE ADOQUINADO EN EL ACCESO	
4.AD	ADOQUINADO	95,441.89
TOTAL DE 45.ML DE ADOQUINADO EN EL ACCESO		95,441.89

MONTO TOTAL DE LA OBRA (SIN IVA) **2'251,931.17**

IMPORTE PARCIAL DE ESTA HOJA: **2'251,931.17**

IMPORTE ACUMULADO: **2'251,931.17**

I.V.A. **337,789.68**

MONTO TOTAL CON I.V.A. **2,589,720.85**

IMPORTE CON LETRA: (DOS MILLONES, CINCUENTA Y OCHO MIL, SETECIENTOS VEINTE PESOS 85/100 M.N.)



NOMBRE Y FIRMA DEL CONCURSANTE

CONSTRUCTORES Y MATERIALES DE ORUAPAN S.A. DE C.V.

SR. ESTEBAN ESPINOSA RODRIGUEZ

[Handwritten notes and signatures on the left side of the page, including a large 'F' and some illegible scribbles.]

DICTAMEN DE LA ADJUDICACIÓN DE LA LICITACION PÚBLICA

No. HAUM/DOP/BID/002/04

RELATIVO A LOS TRABAJOS "PARA LA CONSTRUCCIÓN DEL ÁREA ADMINISTRATIVA, CAPILLA, CAFETERÍA, BODEGA, BAÑOS PÚBLICOS, MÓDULO DE GAVETAS, ACCESO AL PANTEÓN, MUNICIPAL, JÁRDINES DE LA PAZ,, DE ESTA CIUDAD DE URUAPAN, MICHOACÁN.

EN BASE A LO ESTABLECIDO EN LA LEY DE OBRAS PÚBLICAS Y LOS ARTÍCULOS 36, 37, 38 Y 39, Y EL REGLAMENTO DE LA LEY DE OBRAS PÚBLICAS Y SERVICIOS RELACIONADOS EN LA MISMA, TÍTULO TERCERO DE LAS OBRAS Y SERVICIOS POR CONTRATO CAPÍTULO PRIMERO LICITACIÓN PÚBLICA SECCIÓN II, ACTO DE PRESENTACIÓN Y APERTURA DE PROPOSICIONES ARTÍCULOS, 29,30,31,32 33, 34,35 TÍTULO TERCERO DE LAS OBRAS Y SERVICIOS POR CONTRATO, TÍTULO TERCERO DE LAS OBRAS Y SERVICIOS POR CONTRATO, CAPÍTULO PRIMERO, LICITACIÓN PÚBLICA SECCIÓN TRES EVALUACIÓN DE PROPUESTAS, ARTÍCULO 36 Y 37 Y TÍTULO TERCERO DE LAS OBRAS Y SERVICIOS POR CONTRATO, CAPÍTULO PRIMERO, LICITACIÓN PÚBLICA, SECCIÓN IV FALLO PARA LA ADJUDICACIÓN SE EMITE EL SIGUIENTE:

DICTAMEN

I.- CRITERIOS UTILIZADOS PARA LA EVALUACIÓN DE LA PROPUESTA.

I-A EVALUACIÓN TÉCNICA.

SE VERIFICÓ:

- I. QUE CADA DOCUMENTO TENGA TODA LA INFORMACIÓN SOLICITADA.
- II. QUE LOS PROFESIONALES TÉCNICOS CUENTEN CON EXPERIENCIA Y CAPACIDAD TÉCNICA NECESARIA.
- III. QUE LA MAQUINARIA Y EQUIPO DE CONSTRUCCIÓN SEA EL ADECUADO, SUFICIENTE Y NECESARIO.
- IV. QUE LA PLANEACIÓN INTEGRAL SEA CONGRUENTE.
- V. QUE EL PROCEDIMIENTO CONSTRUCTIVO SEA ACEPTABLE.
- VI. QUE LOS ESTADO FINANCIEROS CUMPLAN CON LO SIGUIENTE:
 - a) QUE EL CAPITAL NETO DE TRABAJO SEA SUFICIENTE PARA EL FINANCIAMIENTO DE LOS TRABAJOS
- VII. DE LOS PROGRAMAS.
 - a) QUE EL PROGRAMA DE EJECUCIÓN CORRESPONDA AL PLAZO.
 - b) QUE LOS PROGRAMAS ESPECÍFICOS DE MATERIALES, MANO DE OBRA Y UTILIZACIÓN DE MAQUINARIA SEAN CONGRUENTES.
- VIII. DE LA MAQUINARIA Y EQUIPO.
 - a) QUE SEAN LOS ADECUADOS, NECESARIOS Y SUFICIENTES.

- b) QUE LAS CARACTERÍSTICAS Y CAPACIDAD SEAN LAS ADECUADAS.
- c) QUE EN LOS RENDIMIENTOS SEAN CONSIDERADOS COMO EQUIPOS NUEVOS.

IX. DE LOS MATERIALES.

- a) QUE EN LOS CONSUMOS SE CONSIDEREN DESPERDICIOS Y MERMAS.
- b) QUE LAS CARACTERÍSTICAS, ESPECIFICACIONES Y CALIDAD DE LOS MATERIALES SEAN LOS REQUERIDOS.

X. DE LA MANO DE OBRA

- a) QUE EL PERSONAL ADMINISTRATIVO TÉCNICO Y DE OBRA SEA DEL ADECUADO Y SUFICIENTE PARA EJECUTAR LOS TRABAJOS.
- b) QUE LOS RENDIMIENTOS SEAN RAZONABLES.
- c) QUE SE HAYAN CONSIDERADO TRABAJADORES DE LA ESPECIALIDAD REQUERIDA.

I B. EVALUACIÓN ECONÓMICA.

1. QUE CADA DOCUMENTO CONTIENGA TODA LA INFORMACIÓN SOLICITADA.
2. QUE LOS PRECIOS PROPUESTOS SEAN ACEPTABLES.
3. QUE EN EL PRESUPUESTO DE LA OBRA:
 - a) QUE EN TODOS Y CADA UNO DE LOS CONCEPTOS QUE LO INTEGRAN SE HAYA ESTABLECIDO EL IMPORTE DEL PRECIO UNITARIO.
 - b) QUE LOS IMPORTES DE LOS PRECIOS UNITARIOS SE HAYAN ESTABLECIDO CON NÚMERO Y LETRA.
 - c) QUE LAS OPERACIONES ARITMÉTICAS SE HAYAN EJECUTADO CORRECTAMENTE.
4. EN LOS PRECIOS UNITARIOS.
 - a) SE VERIFICO QUE ESTUVIERAN ESTRUCTURADOS CON COSTOS DIRECTOS, INDIRECTOS, DE FINANCIAMIENTO, CARGO POR UTILIDAD Y CARGOS ADICIONALES.
 - b) QUE EL COSTO DIRECTO ESTE INTEGRADO POR MATERIALES, MANO DE OBRA, MAQUINARIA Y EQUIPO.
 - c) QUE LOS PRECIOS BÁSICOS DE MATERIALES SE ENCUENTREN ENTRE LOS PARÁMETROS VIGENTES DE MERCADO.
 - d) QUE LOS COSTOS BÁSICOS DE MANO DE OBRA SE HAYAN OBTENIDO APLICANDO LOS FACTORES DE SALARIO REAL.
 - e) QUE ESTE INCLUIDO EL CARGO POR HERRAMIENTA MENOR.
 - f) QUE LOS COSTOS HORARIOS DE UTILIZACIÓN DE MAQUINARIA SEAN POR HORA EFECTIVA.
5. QUE LOS ANÁLISIS DE LOS COSTOS ESTÉN ESTRUCTURADOS DE ACUERDO A LO PREVISTO EN EL REGLAMENTO.
 - a) QUE LOS COSTOS DE MATERIALES SEAN CONGRUENTES CON LA RELACION DE COSTOS BÁSICOS.
 - b) QUE LOS COSTOS DE MANO DE OBRA SEAN CONGRUENTES.

- c) QUE LOS COSTOS HORARIOS DE LA MAQUINARIA Y EQUIPO SE HAYAN DETERMINADO CON BASE EN EL PRECIO Y RENDIMIENTOS CONSIDERADOS COMO NUEVOS.
- 6. QUE EL ANÁLISIS DE INDIRECTOS SE HAYAN ESTRUCTURADO CONFORME AL REGLAMENTO.
 - a) QUE SE HAYAN DESCLOSADO POR CONCEPTOS Y VALORIZADO CON SU IMPORTE CORRESPONDIENTE ANOTANDO EL MONTO TOTAL Y SU EQUIVALENTE PORCENTUAL.
 - b) QUE EN LOS COSTOS INDIRECTOS SE HAYAN CONSIDERADO LOS CORRESPONDIENTES A LA OFICINA CENTRAL.
 - c) QUE NO HAYA INCLUIDO ALGÚN CARGO CUYO PAGO DEBE EFECTUARSE APLICANDO UN PRECIO UNITARIO.
- 7. SE VERIFICO QUE EL COSTO FINANCIERO SE HAYA ESTRUCTURADO Y DETERMINADO CONSIDERANDO LO SIGUIENTE:
 - a) QUE EL ANTICIPO OTORGADO SE HAYA CONSIDERADO, QUE EN EL PAGO DE LAS ESTIMACIONES SE HA CONSIDERADO EL PLAZO DEL TRÁMITE, PAGO Y SU PERIODICIDAD.
 - b) QUE ESTE REPRESENTADO COMO UN PORCENTAJE DE LA SUMA DE LOS COSTOS DIRECTOS MAS INDIRECTOS.
 - c) QUE LA TASA DE INTERÉS SEA EN BASE A UN INDICADOR ECONÓMICO ESPECIFICO.
 - d) QUE SEA CONGRUENTE CON EL PROGRAMA DE EJECUCIÓN VALORIZADO.
 - e) QUE EL ANÁLISIS SEA CONGRUENTE CON LAS BASES.
- 8. QUE EL CARGO POR UTILIDAD CONSIDERE GANANCIAS Y DEDUCCIONES DE IMPUESTOS.
- 9. QUE EL IMPORTE TOTAL DE LA PROPUESTA SEA CONGRUENTE CON TODOS LOS DOCUMENTOS QUE LA INTEGRAN.
- 10. QUE LOS PROGRAMAS DE EROGACIONES DE MATERIALES, MANO DE OBRA Y EQUIPO SEAN CONGRUENTES CON EL PROGRAMA DE EROGACIONES Y DEMÁS PROGRAMAS PRESENTADOS EN LA PROPUESTA TÉCNICA.

2.- LA LICITACIÓN SE LLEVO A CABO, DE LA SIGUIENTE MANERA:

- 1. PUBLICACIÓN DE LA LICITACIÓN, 01 DE JULIO DE 2004.
- 2. VISITA A LA OBRA. 23 DE JULIO DE 2004.
- 3. JUNTA DE ACLARACIONES. 26 DE JULIO DE 2004.
- 4. PRESENTACIÓN DE PROPUESTAS Y APERTURA TÉCNICA. 02 DE AGOSTO DE 2004.
- 5. APERTURA ECONÓMICA, 06 DE AGOSTO DE 2004.
- 6. FALLO. 11 DE AGOSTO DE 2004.

3.- RAZONES QUE MOTIVARON EL DESECHAMIENTO DE LAS PROPUESTAS EN EL ACTO DE PRESENTACIÓN DE PROPUESTAS Y APERTURA TÉCNICA

NOMBRE DEL LICITANTE	CAUSAS PARA EL DESECHAMIENTO
1.- SERVICIOS Y SUMINISTROS DE OCCIDENTE S.A. DE C.V.	1. fue desechada debido a que incumplió con lo solicitado en el documento 4, CAPACIDAD FINANCIERA, NO PRESENTANDO LA DECLARACIÓN FISCAL CORRESPONDIENTE AL EJERCICIO FISCAL INMEDIATO ANTERIOR, 2003

4.- POR HABER CUMPLIDO CON TODOS LOS REQUISITOS TÉCNICOS Y ECONÓMICOS SE ACEPTARON LAS SIGUIENTES PROPUESTAS:

- 1.- COSNTRUCRETOS Y MATERIALES DE URUAPAN S.A. DE C.V.
- 2.- EDIFICACIONES Y PROYECTOS CARGO S.A. DE C.V.
- 3.- INGENIERIA CIVIL LOBO S.A. DE C.V.
- 4.- CONSTRUCTORA PERIBAN S.A. DE C.V.

5.- LA PROPUESTA SOLVENTE ES LA SIGUIENTE:

LICITANTE	MONTO	PLAZO
1.-CONSTRUCRETOS Y MATERIALES DE URUAPAN S.A. DE C.V.	\$2,589,720.85	90 DÍAS NATURALES

URUAPAN, MICHOACÁN A 11 DE AGOSTO DE 2004.

ARQ. RAFAEL SANCHEZ ORTIZ
AUDITOR DE OBRA
CONTRALORÍA MUNICIPAL.

ING. ALEJANDRO RANGEL PÉREZ
DIRECTOR DE OBRAS PÚBLICAS

H. AYUNTAMIENTO DE URUAPAN

DIRECCIÓN DE OBRAS PÚBLICAS

HOJA
1 DE 1

LICITACIÓN PÚBLICA No. HAUM/DOP/BID/002/04

OBJETO: Para la construcción del área administrativa, capilla, cafetería, bodega, baños públicos, modulo de gavetas, acceso al Panteón Municipal, "Jardines de la Paz".

UBICACIÓN: Uruapan, Michoacán

LUGAR Y FECHA: Uruapan, Mich., agosto del 2003.

CUADRO COMPARATIVO

NOMBRE DE LOS LICITANTES E IMPORTES TOTALES DE LAS PROPUESTAS		
NOMBRE DEL LICITANTE	IMPORTE	PLAZO EJECUCIÓN
1.- EDIFICACIONES Y PROYECTOS CARGO S.A. DE C.V.	\$2,611,792.52	90 días
2.- CONSTRUCTOS Y MATERIALES DE URUAPAN, S.A. DE C.V.	\$2,589,720.85	90 días
3.- INGENIERIA CIVIL LOBO S.A. DE C.V.	\$2,886,015.69	90 días
4.- CONSTRUCTORA PERIBAN S.A. DE C.V.	\$2,873,867.76	90 días

ATENTAMENTE

ING. ALEJANDRO RANGEL PÉREZ
DIRECTOR DE OBRAS PÚBLICAS



LICITACIÓN PÚBLICA No. HUM/DOP/BID/002/04

CONSTRUCCIÓN DEL ÁREA ADMINISTRATIVA, CAPILLA,
CAFETERÍA, BODEGA, BAÑOS PÚBLICOS, MÓDULOS DE GAVETAS,
ACCESO AL PANTEÓN, MUNICIPAL "JARDINES DE LA PAZ"

FECHA DE LICITACIÓN 02 DE AGOSTO DEL 2004



4.- PROCESO DE ADJUDICACIÓN Y CONTRATACIÓN DE OBRA PÚBLICA

4.2.- CONTRATO DE OBRA



PROCEDIMIENTO EJECUTIVO INTEGRAL DE LA LICITACIÓN DE OBRA PÚBLICA

H. AYUNTAMIENTO DE URUAPAN, MICHOACÁN
DIRECCIÓN DE OBRAS PUBLICAS.

CONTRATO DE OBRA PUBLICA, A PRECIOS UNITARIOS Y TIEMPO DETERMINADO QUE CELEBRAN POR UNA PARTE EL H. AYUNTAMIENTO DE URUAPAN, MICHOACÁN, A QUIEN EN LO SUCESIVO SE LE DENOMINARA "LA CONTRATANTE", REPRESENTADA POR EL C. JESÚS MARIA DODDOLI MURGUÍA, LIC. PEDRO VELÁZQUEZ BELTRÁN, ING. PRISCILIANO JIMÉNEZ ROSALES, EN SU CARÁCTER DE PRESIDENTE MUNICIPAL, SECRETARIO MUNICIPAL, Y SINDICO MUNICIPAL Y, POR LA OTRA LA EMPRESA CONSTRUCCIONES Y MATERIALES DE URUAPAN S. A. DE C. V. POR CONDUCTO DEL C. ESTEBAN ESPINOSA RODRIGUEZ EN CARÁCTER DE REPRESENTANTE LEGAL DE LA EMPRESA, A QUIEN EN LO SUCESIVO SE LE DENOMINARA "EL CONTRATISTA", DE ACUERDO CON LAS SIGUIENTES DECLARACIONES Y CLÁUSULAS:

DECLARACIONES

I.- "LA CONTRATANTE" declara:

- 1.1.- Que su representada se encuentra legal y debidamente constituido, de conformidad a lo dispuesto por el artículo 115 de la Constitución Política de los Estados Unidos Mexicanos.
- 1.2.- Que cuentan con la personalidad debida para los efectos de obligarse en los términos del presente Contrato de conformidad a lo dispuesto por los artículos 32, inciso a, fracción I, 49 fracción XII, 53 fracciones III y VIII, de la Ley Orgánica Municipal del Estado de Michoacán. Que para cubrir las erogaciones que se deriven del presente Contrato, la Secretaria de Hacienda y Crédito Público, autorizó la inversión correspondiente para la ejecución de la Obras Pública.
- 1.3.- Que tiene establecido su domicilio en Av. Chiapas, Colonia Ramón Farías C.P. 60050 Tel. 52 4 28 06 Y 52 3 41 52 en Uruapan, Michoacán, mismo que señala para todos los fines y efectos legales de este contrato.
- 1.4 Que la adjudicación del presente contrato se realizó mediante CONVOCATORIA PUBLICA NACIONAL No. HAUM/DOP/BID/002/04, de fecha 01 de Julio de 2004.
- 1.5 Que para cubrir las erogaciones que se deriven del presente contrato, el Banco Nacional de Obras y Servicios Públicos S.N.C. concedió un préstamo a La Contratante para

CONTRATO HAUM/DOP/BID/002/04

financiar las obras del Proyecto de referencia quedando incluido en el citado préstamo la construcción de la obra.

1.6. Que el presente contrato se adjudicó a El Contratista para llevar a cabo las obras a que se destina la inversión autorizada que se menciona en la declaración 1.5, de acuerdo con los actos relativos al concurso correspondiente, para lo cual se celebraron: El acto de apertura de las propuestas técnicas el día 02 de agosto de 2004, el acto de apertura de las propuestas económicas el día 6 de agosto de 2004; el acto de fallo se dio a conocer a través de una junta pública o notificación por escrito el día 11 de agosto de 2004; acto en el cual se adjudicó a El Contratista el presente contrato para la realización de los trabajos objeto del mismo.

2. La Contratista declara:

Que acredita la existencia de su sociedad con la Escritura Constitutiva No. 3311, Volumen XLIII, de fecha 12 de marzo de 1986, tomo 7, número de hojas 9, otorgada ante la fe del Notario Público No. 11. Lic. Luis Loya Villaseñor, de la Ciudad de Uruapan, Michoacán inscrita en el Registro Público de la Propiedad, y registro el día 19 de junio de 1987.

2.2 Que tiene capacidad jurídica para contratar y reúne las condiciones técnicas y económicas para obligarse a la ejecución de la obra objeto de este contrato.

2.3 Que cuenta con los registros que se citan a continuación, los cuales están vigentes:

1. Registro de Contribuyentes de la Secretaría de Hacienda y Crédito Público No. **CMU-860311-F65**.
2. Registro en la Cámara Mexicana de la Industria de la Construcción, con el No. 04757

2.4 Que tienen su domicilio en territorio nacional en el predio marcado con número 2554 del Boulevard Industrial Colonia La Presa, en la Ciudad de Uruapan, Michoacán, con numero telefónico 01 452 52 821 29 y 52 813 30, mismo que se señala para los fines y efectos legales de este contrato.

Registro de Contribuyentes de la Secretaría de Hacienda y Crédito Público No. **CMU-860311-F65**, Registro Patronal ante el Instituto Mexicano del Seguro Social (IMSS) No. **D05 14288 104**, Registro ante el Instituto del Fondo Nacional para la vivienda en los Trabajadores (INFONAVIT) No. **D05 14288 104**, Registro de la Secretaría de Comunicaciones y Obras Publicas **GEM/SCOP/PC/043/04**

2.5 Que conoce el contenido y los requisitos que establece la Legislación Nacional para la contratación y ejecución de las obras públicas y de los servicios relacionados con las

mismas para las dependencias y entidades de la Administración Pública Federal, el contenido de los anexos de este documento que, debidamente firmados por las partes, integran el presente contrato, así como las demás normas que regulan la ejecución de los trabajos.

2.6 Que manifiesta por escrito haber inspeccionado debidamente el sitio de la obra objeto de este contrato, a fin de considerar todos los factores que intervienen en su ejecución.

3. Ambas partes declaran:

3.1 Que conocen el alcance y el contenido de los documentos que forman parte integrante del presente contrato y constan de lo siguiente:

- a) Formulario de la Propuesta
- b) Documentación técnica que contiene la descripción de las obras y las especificaciones técnicas. Anexo 2
- c) Planos de la Obra
- d) Catálogo de Conceptos, Cantidades y Unidades de Trabajo, incluyendo los precios unitarios y totales Anexo 1 y
- e) Fórmula de Ajuste de Costos.

3.2 Que los funcionarios del Banco Interamericano de Desarrollo tendrán libre acceso al sitio de los trabajos, así como a la documentación relativa a la obra.

4. Definiciones

En el presente contrato, los siguientes términos serán interpretados de la manera que se indica a continuación:

- a) Por "Contrato", se entenderá el convenio celebrado entre La Contratante y El Contratista referente al conjunto de derechos y obligaciones, según consta en el presente instrumento, incluyendo todos sus anexos y apéndices y todos los documentos incorporados a él por referencia.
- b) Por "La Contratante" se entenderá EL H. AYUNTAMIENTO DE URUAPAN MICHOACÁN y sus representantes legales.
- c) Por "El Contratista" se entenderá CONSTRUCRETOS Y MATERIALES DE URUAPAN, S. A. DE C. V. y sus representantes legales.
- d) Por "Monto del Contrato", se entenderá la cantidad pagadera a El Contratista de conformidad con el contrato, a cambio del debido y pleno cumplimiento de sus obligaciones contractuales.

CONTRATO HAUM/DOP/BID/002/04

- e) Por "Trabajos", se entenderá como el conjunto de obras descritas en la cláusula primera del contrato e incluirá, en su caso, la ingeniería básica, de detalle, la construcción, pruebas, el montaje, puesta en marcha del equipo, y la autorización a la Contratante por el uso de los derechos de patente.
- f) Por "Sitio", se entenderá el lugar donde se construirá la obra.
- g) Por "Especificaciones", se entenderá las descripciones técnicas detalladas de todas y cada una de las partes que integran la obra.

Expuesto lo anterior, las partes convienen en otorgar las siguientes:

CLÁUSULAS

PRIMERA: OBJETO DEL CONTRATO

La Contratante encomienda a El Contratista la realización de una obra consistente en: " **LA CONSTRUCCIÓN DEL ÁREA ADMINISTRATIVA, CAPILLA, CAFETERÍA, BODEGA, BAÑOS PÚBLICOS, MÓDULO DE GAVETAS, ACCESO AL PANTEÓN, MUNICIPAL, JARDINES DE LA PAZ**", y éste se obliga a realizarla hasta su total terminación, acatando para ello lo establecido por los diversos ordenamientos, normas y anexos señalados en los incisos 2.5 a 3.1 de las declaraciones de este contrato, así como las normas de construcción vigentes en el lugar donde deben realizarse los trabajos, mismos que se tienen por reproducidos como si se insertasen a la letra como parte integrante de este contrato.

Podrá subcontratarse partes de la obra, siempre y cuando se cuente con la autorización por escrito de parte de la Contratante

SEGUNDA: MONTO DEL CONTRATO

El monto total del presente contrato es de: \$ 2,251,931.17 (DOS MILLONES DOSCIENTOS CINCUENTA Y UN MIL NOVECIENTOS TREINTA Y UN PESOS 17/100 M.N.) MAS LA CANTIDAD DE \$ 337,789.68 (TRESCIENTOS TREINTA Y SIETE MIL SETECIENTOS OCHENTA Y NUEVE PESOS 68/100 M.N.) CORRESPONDIENTE AL 15% DE I.V.A. SUMANDO UN IMPORTE TOTAL DE \$2,589,720.85 (DOS MILLONES QUINIENTOS OCHENTA Y NUEVE MIL SETECIENTOS VEINTE PESOS 85/100 M.N.) INCLUYENDO EL I.V.A.

TERCERA: PLAZO DE EJECUCIÓN

El Contratista se obliga a iniciar la obra objeto de este contrato **12 de agosto de 2004**, y a terminarla a más tardar el **día 09 de Noviembre de 2004**, de conformidad con el programa de la obra.

Todos los términos estipulados en este contrato se entenderán como días naturales, comprendiendo aquellos que según la Ley sean inhábiles, pero cuando un plazo termine en un día inhábil, concluirá a las 24 horas del día hábil siguiente.

CUARTA: DISPONIBILIDAD DEL INMUEBLE Y DOCUMENTOS ADMINISTRATIVOS

La Contratante se obliga a poner a disposición de El Contratista oportunamente, el o los inmuebles en que deban llevarse a cabo los trabajos materia de este contrato, el incumplimiento por parte de La Contratante prorrogará en igual plazo la fecha originalmente pactada de terminación de los trabajos.

Así como los dictámenes, permisos, licencias demás autorizaciones que sean responsabilidad de La Contratante y que se requieran para su realización.

QUINTA: ANTICIPOS

Para la construcción de oficinas, almacenes, bodegas e instalaciones, traslado de maquinaria y equipo de construcción e inicio de los trabajos, La Contratante otorgará un anticipo por el 10% (diez por ciento) de la asignación aprobada al contrato, que importa la cantidad de **\$225,193.11** (Doscientos veinticinco mil ciento noventa y tres pesos 11/100 m.n) mas la cantidad de **\$33,778.96** (treinta y tres mil setecientos setenta y ocho pesos 96/100 m.n.) haciendo un total de **\$258,972.07** (Doscientos cincuenta y ocho mil novecientos setenta y dos pesos 07/100 m.n.) IVA Incluido y El Contratista se obliga a utilizarlo en dichos trabajos.

Además del anticipo anterior, La Contratante otorgará de la asignación autorizada para el ejercicio de que se trate, un anticipo por el 20 % (veinte por ciento), que importa la cantidad de **\$450,386.23** (cuatrocientos cincuenta mil trescientos ochenta y seis pesos 23/100 m.n.) mas la cantidad de **\$67,557.93** (sesenta y siete mil quinientos cincuenta y siete pesos 93/100 m.n.) haciendo un total de **\$517,944.16** (Quinientos diecisiete mil novecientos cuarenta y cuatro pesos 16/100 m.n.) IVA. Incluido para la compra de equipos y materiales de instalación permanente así como demás insumos, necesarios para la realización de los trabajos objeto de este contrato.

El otorgamiento y la amortización de los anticipos aquí descritos, así como los anticipos subsecuentes que en su caso se otorguen, se sujetará a los procedimientos establecidos al respecto por la Legislación Nacional y demás disposiciones administrativas relativas a ésta materia.

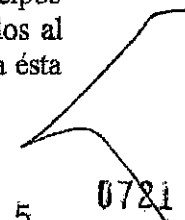

CONTRATO HAUM/DOP/BID/002/04

Para garantizar la correcta inversión del (los) anticipo (s), El Contratista, dentro de los quince días naturales siguientes a partir de la fecha de recepción de la copia del contrato o del acta de fallo de adjudicación, deberá presentar a La Contratante garantía bancaria o carta de crédito irrevocable por el 100% del importe del (los) anticipo(s), otorgada por instituciones bancarias autorizadas y aceptables para La Contratante, y para los ejercicios subsecuentes, en los términos que señala la Legislación Nacional aplicable en la materia.

La garantía otorgada para garantizar la correcta inversión del (los) anticipo (s), se cancelará cuando El Contratista haya amortizado el importe total del (los) mismo (s), previa autorización escrita de La Contratante.

SEXTA: FORMA DE PAGO

Las partes convienen que los trabajos objeto del presente contrato, se paguen mediante la formulación de estimaciones quincenales, las que serán presentadas por El Contratista al residente de obra, dentro de los seis días naturales siguientes a la fecha de corte, para la elaboración de las mismas, que serán los días 15 y 30. Cuando las estimaciones no sean presentadas en el término antes señalado, se incorporarán a la siguiente estimación para que La Contratante inicie su trámite de pago en términos de la Legislación Nacional aplicable en la materia.

El pago se llevará a cabo, dentro del plazo de 30 días naturales contados a partir de la fecha en que se reciba la (s) estimación (es).

SÉPTIMA: GARANTÍAS

El Contratista se obliga a constituir, en la forma, términos y procedimientos previstos, las garantías a que haya lugar con motivo de la celebración de este contrato y de los anticipos que le sean otorgados por La Contratante.

El monto de la garantía de cumplimiento, caducará en la fecha de recepción formal de las obras, objeto de este contrato, previa entrega de la Garantía de Defectos, Vicios Ocultos y Cualquier otra Responsabilidad en que se hubiere incurrido.

La garantía de Defectos, Vicios Ocultos y Cualquier otra Responsabilidad en que se hubiere incurrido se establecerá por 12 meses a partir de la recepción formal de las obras, a través de cualquiera de los siguientes instrumentos:

(10%) diez por ciento- de; monto del total ejercido de la obra, mediante fianza en favor de la Contratante ó

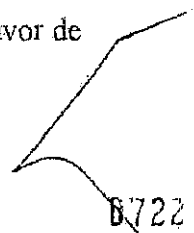

6722

(5%) cinco por ciento del monto total ejercido de la obra a través de Carta de Crédito irrevocable o bien, aportar recursos líquidos por una cantidad equivalente al (5%) cinco por ciento del mismo monto, en fideicomisos especialmente constituidos para ello.

OCTAVA: AJUSTE DE COSTOS

Las partes acuerdan la revisión y ajuste de los costos que integran los precios unitarios pactados en este contrato, de conformidad con la fórmula de ajuste, que como anexo, forma parte integrante de este instrumento.

El ajuste lo determinará "La Contratante" mediante la actualización de los costos, de los insumos que intervienen en la proporción establecida de los mismos, en el total del costo directo de las obras, revisando un grupo de precios que, multiplicados por sus correspondientes cantidades de trabajo por ejecutar, representen cuando menos el 80% (ochenta Por Ciento) del importe faltante del contrato.

La fecha base que se tomará en cuenta para el ajuste de costos es la correspondiente a 14 días previos de la fecha del acto de Presentación y Apertura de Proposiciones.

NOVENA: MATERIALES Y EQUIPOS DE INSTALACIÓN PERMANENTE

Los materiales y equipos de instalación permanente que, en su caso, La Contratante suministre a El Contratista o que éste adquiera para destinarlos a la obra objeto de este Contrato, quedarán bajo la custodia de éste últimos, quien se obliga a conservarlos en perfecto estado y a darle el uso para el cual fueron suministrados o adquiridos, debiendo acreditar su aplicación mediante la documentación que proporcione al residente de obra.

El Contratista deberá conservar y reintegrar a la Contratante todo excedente, desperdicio utilizable, remanentes de materiales y equipos, cuando hayan sido suministrados por La Contratante.

En el caso de que El Contratista no pueda acreditar a plena satisfacción de La Contratante, la instalación de materiales y equipos suministrados por ésta última, o no pueda hacer la entrega correspondiente, el primero se obliga a pagarlos a su valor de reposición en la fecha de recepción de los trabajos.

DÉCIMA: RECEPCIÓN DE LOS TRABAJOS

La recepción de los trabajos, ya sea total o parcial, se realizará en un plazo no mayor de 20 días naturales, a partir de la notificación que El Contratista presente a La Contratante sobre la terminación de los trabajos que le fueron encomendados y ésta verificará que los trabajos

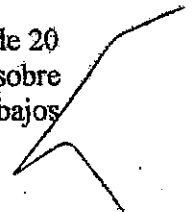

CONTRATO HAUM/DOP/BID/002/04

estén debidamente concluidos dentro del plazo antes señalado, reservándose La Contratante el derecho de reclamar los trabajos faltantes o mal ejecutados.

Una vez que se haya constatado la terminación de los trabajos en los términos del párrafo anterior, La Contratante procederá a la recepción formal de los mismos, en un plazo no mayor de 10 días naturales. Al concluir dicho plazo, sin que La Contratante haya comunicado por escrito la recepción formal de los trabajos, éstos se tendrán por recibidos.

La Contratante podrá realizar recepciones parciales, cuando a su juicio existieron trabajos terminados y sus partes sean identificables y susceptibles de utilizarse.

UNDÉCIMA: REPRESENTANTE DE EL CONTRATISTA

El Contratista se obliga a establecer, anticipadamente a la iniciación de los trabajos, en el sitio de realización de los mismos, un representante permanente que actuará como su superintendente de construcción el cual deberá tener poder amplio y suficiente para tomar decisiones en todo lo relativo al cumplimiento de este contrato.

El superintendente de construcción designado por El Contratista, tendrá la obligación de conocer el contrato, el proyecto y las especificaciones técnicas y deberá estar facultado para dirigir la ejecución de los trabajos a que se refiere este contrato, así como aceptar u objetar las estimaciones de obras que se formulen y, en general, para actuar a nombre de El Contratista, con las facultades legales necesarias para el cumplimiento de este contrato.

DUODÉCIMA: RELACIONES LABORALES

El Contratista, como empresario y patrón del personal que ocupa con motivo de los trabajos materia del contrato, será el único responsable de las obligaciones derivadas de las disposiciones legales y demás ordenamientos en materia de trabajo y de seguridad social. El Contratista conviene, por lo mismo, en responder de todas las reclamaciones que sus trabajadores presentaran en su contra o en contra de La Contratante, en relación con los trabajos objeto de este contrato.

DECIMOTERCERA: RESPONSABILIDADES DE EL CONTRATISTA

El Contratista se obliga a que los materiales y equipo que se utilicen en los trabajos objeto del contrato, cumplan con las normas de calidad establecidas en el anexo de especificaciones técnicas y a que la realización de todas y cada una de las partes de dicha obra se efectúe a satisfacción de La Contratante, así como a responder, por su cuenta y riesgo, de los defectos y vicios ocultos de la misma y de los daños y perjuicios que por inobservancia de las leyes y reglamentos aplicables, así como por negligencia de su parte, se lleguen a causar a La Contratante o a terceros. Los riesgos y la conservación de las obras hasta el momento de su entrega definitiva a La Contratante, serán a cargo de El Contratista.

CONTRATO HAUM/DOP/BID/002/04

Iguualmente, El Contratista se obliga a no ceder a terceras personas físicas o morales sus derechos y obligaciones derivados de este contrato y sus anexos, con excepción de los derechos de cobro sobre los bienes y trabajos ejecutados que amparan este contrato, para lo cual deberá contar con la autorización previa y por escrito de La Contratante en los términos de la Legislación Nacional aplicable en la materia.

El Contratista será el único responsable de la ejecución de las obras cuando éstas no se hayan realizado conforme a lo estipulado en el contrato o de acuerdo a las especificaciones que por escrito proporcione la Contratante, este ordenará su reparación o reposición inmediata y serán por cuenta de El Contratista.

El Contratista deberá sujetarse a las disposiciones de seguridad que la Contratante tenga establecidas en el lugar de la obra, así como a los demás reglamentos u ordenamientos de las autoridades competentes en materia de construcción, seguridad y uso de la vía pública.

Cuando aparecieron desperfectos o vicios ocultos en la obra dentro del año siguiente a la fecha de recepción de la misma por la Contratante, El Contratista reparará o repondrá inmediatamente y por su cuenta los mismos.

DECIMOCUARTA: PENAS CONVENCIONALES

"La Contratante" tendrá la facultad de verificar si las obras objeto de este contrato se están ejecutando por "El Contratista" de acuerdo con el programa de obra aprobado; para lo cual, "La Contratante" comparará periódicamente, contra el programa, el avance de las obras.

Si, como consecuencia de la comparación a qué se refiere el párrafo anterior, el avance de las obras es menor que lo que debió realizarse, "La Contratante" procederá a retener la cantidad que resulte de multiplicar el 1% (uno por ciento) de la diferencia de dichos importes por el número de meses transcurridos, desde la fecha de incumplimiento del programa, hasta la de revisión.

Si de acuerdo con lo estipulado anteriormente, al efectuarse la revisión correspondiente al último mes del programa procede hacer alguna retención, su importe se aplicará en beneficio de "La Contratante", a título de pena convencional, por el simple retraso en el cumplimiento de las obligaciones a cargo de "El Contratista".

Asimismo, para el caso de que "El Contratista" no concluya la obra en la fecha señalada en el programa, se aplicará una pena convencional consistente en una cantidad igual al 1% (un por ciento) del importe de la diferencia entre el importe de la obra realmente ejecutada y el importe de la que debió realizarse hasta la fecha de terminación señalada en el programa, multiplicada por el número de meses transcurridos hasta el momento en que las obras queden concluidas y recibidas a satisfacción de "La Contratante". El monto máximo de penalización será del 5 % (cinco por ciento) del total contratado.

Para determinar la aplicación de las sanciones estipuladas, no se tomarán en cuenta las demoras motivadas por caso fortuito o fuerza mayor o por cualquier otra causa que a juicio de "La Contratante" no sea imputable a "El Contratista".

Independientemente de la pena convencional señalada en el párrafo anterior, "La Contratante" podrá optar entre exigir el cumplimiento del contrato o bien la rescisión del mismo.

DECIMOQUINTA: SUSPENSIÓN TEMPORAL DEL CONTRATO

La Contratante podrá suspender temporalmente, en todo o en parte, la obra contratada en cualquier momento, por causas justificadas o por razones de interés general, sin que ello implique su terminación definitiva, en cuyo caso la Contratante pagará los trabajos ejecutados, así como los gastos no recuperables, siempre que éstos sean razonables, estén debidamente comprobados y se relacionen directamente con este contrato.

En caso que el Contratista haya suspendido, con base a la instrucción debida, los trabajos en virtud de lo estipulado en este Artículo, los plazos de ejecución se prorrogarán de pleno derecho en el número de días calendario que implique dicha suspensión. Asimismo, tendrá derecho a recibir el pago de las cantidades que se originan con motivo de dicha suspensión.

Si la suspensión excede seis meses, el Contratista tendrá derecho a solicitar la terminación anticipada del Contrato en cualquier momento, atendiendo a las particularidades de cada caso en concreto.

El presente Contrato podrá continuar produciendo todos sus efectos legales, una vez que hayan desaparecido las causas que motivaron dicha suspensión.

DECIMOSEXTA: RESCISIÓN ADMINISTRATIVA DEL CONTRATO

La Contratante podrá, en cualquier momento, rescindir administrativamente este Contrato por causas imputables a El Contratista. En este caso, La Contratante procederá a hacer efectivas las garantías y se abstendrá de cubrir los importes resultantes de trabajos ejecutados aún no liquidados, hasta que se otorgue el finiquito correspondiente, en términos de la Legislación Nacional aplicable en la materia.

La Contravención a las disposiciones, lineamientos, procedimientos y requisitos que establece la reglamentación vigente, así como el incumplimiento de cualquiera de las obligaciones de El Contratista que se estipulan en el presente Contrato, da derecho a su rescisión inmediata, sin responsabilidad para la Contratante.

El Contratista estará obligado a ejecutar todo trabajo que garantice la seguridad de la obra, así como a despejar los lugares de las obras en el plazo que le sea fijado por la Contratante.



La Contratante se reserva el derecho de adquirir de El Contratista obras provisionales, equipos y materiales a su conveniencia.

En caso de rescisión del contrato por causas imputables a El Contratista, el saldo por amortizar del (los) anticipo (s) se reintegrará a la Contratante en el plazo y términos que señala la reglamentación vigente. Si el Contratista incumple con lo establecido por estos ordenamientos, deberá pagar gastos financieros conforme a los mismos. Dichos gastos se calcularán sobre el saldo no amortizado en cada caso y se computarán por días naturales desde que venció el plazo hasta la fecha en que se pongan efectivamente las cantidades a disposición de La Contratante, a la tasa que será igual a la establecida por la Ley de Ingresos de la Federación en los casos de prórroga para el pago de créditos fiscales, publicada por la Secretaría de Hacienda y Crédito Público.

DECIMOSÉPTIMA: TERMINACIÓN ANTICIPADA DEL CONTRATO

Cuando la terminación anticipada del Contrato ocurra por razones de interés general, La Contratante pagará a El Contratista los trabajos ejecutados, así como los gastos no recuperables, siempre que éstos sean razonables, estén debidamente comprobados y se relacionen directamente con el presente contrato.

Por el incumplimiento del Contrato por parte de la Contratante, el Contratista tiene derecho a recibir el pago por los trabajos ejecutados así como los gastos no recuperables, siempre que estos sean razonables, estén debidamente comprobados, y se relacionen directamente con el presente Contrato.

Finalmente, la extinción o pérdida de la personalidad jurídica del Contratista dará lugar a la terminación anticipada del Contrato, acordándose pagar a sus sucesores o beneficiarios los trabajos ejecutados que se encuentren pendientes de liquidación.

DECIMOCTAVA: NORMATIVIDAD APLICABLE

Las partes se obligan a sujetarse estrictamente para la ejecución de la obra objeto de este contrato, a todas y cada una de las cláusulas que lo integran, así como a los términos, lineamientos, procedimientos y requisitos que establece la Legislación Nacional de la materia.

DECIMONOVENA: OTRAS ESTIPULACIONES ESPECIFICAS

El Contratista acepta, que de las estimaciones que se le cubran, se hagan las deducciones a que El Contratista esté obligado en términos de la Legislación Nacional aplicable a la materia.

VIGÉSIMA: JURISDICCIÓN Y TRIBUNALES COMPETENTES

Para la interpretación y cumplimiento del presente contrato, las partes se someten a las Leyes y disposiciones aplicables en el territorio mexicano, y a la jurisdicción y competencia de los tribunales federales de la Ciudad de Uruapan, Michoacán, renunciando expresamente a cualquier otra jurisdicción que pudiese corresponderles en relación de la cuantía, materia, grado y territorio.

El presente contrato se firma en la Ciudad de Uruapan, Michoacán a los 11 (once) días del mes de agosto de 2004. (dos mil cuatro).

"POR LA CONTRATANTE"

C. JESÚS MARIA DODDOLI MURGUÍA
PRESIDENTA MUNICIPAL DE URUAPAN

LIC. PEDRO VELÁZQUEZ BELTRÁN
SECRETARIO MUNICIPAL

ING. ALEJANDRO RÁNGEL PÉREZ
DIRECTOR DE OBRAS PÚBLICAS

ING. PRISCILIANO JIMÉNEZ ROSALES
SINDICO MUNICIPAL

"POR EL CONTRATISTA"

C. ESTEBAN ESPINOZA RODRIGUÉZ
REPRESENTANTE LEGAL DE LA EMPRESA



LICITACIÓN PÚBLICA No. HUM/DOP/BID/002/04

CONSTRUCCIÓN DEL ÁREA ADMINISTRATIVA, CAPILLA,
CAFETERÍA, BODEGA, BAÑOS PÚBLICOS, MÓDULOS DE GAVETAS,
ACCESO AL PANTEÓN, MUNICIPAL "JARDINES DE LA PAZ"

FECHA DE LICITACIÓN 02 DE AGOSTO DEL 2004



4.- PROCESO DE ADJUDICACIÓN Y CONTRATACIÓN DE OBRA PÚBLICA

**4.3.- FACTURA POR EL 30% DE ANTICIPO DEL MONTO
TOTAL DE LA OBRA**



PROCEDIMIENTO EJECUTIVO INTEGRAL DE LA LICITACIÓN DE OBRA PÚBLICA



LICITACIÓN PÚBLICA No. HUM/DOP/BID/002/04

CONSTRUCCIÓN DEL ÁREA ADMINISTRATIVA, CAPILLA,
CAFETERÍA, BODEGA, BAÑOS PÚBLICOS, MÓDULOS DE GAVETAS,
ACCESO AL PANTEÓN, MUNICIPAL "JARDINES DE LA PAZ"



FECHA DE LICITACIÓN 02 DE AGOSTO DEL 2004

4.- PROCESO DE ADJUDICACIÓN Y CONTRATACIÓN DE OBRA PÚBLICA

4.4.- FIANZA O GARANTÍA POR EL 30 % DE ANTICIPO FACTURADO



PROCEDIMIENTO EJECUTIVO INTEGRAL DE LA LICITACIÓN DE OBRA PÚBLICA



					EXPEDICION 12-08-2004
MONTO DE FIANZA 776,916.23	MONEDA PESOS	No. DE AGENTE 60009	No. DE FIANZA	INCLUSION 0	ENDOSO 0001

FIANZAS MONTERREY, S.A., En ejercicio de la Autoridad que le otorgó el Gobierno Federal de la Secretaría de Hacienda y Crédito Público en los términos los artículos 5° y 6° de la Ley Federal de Instituciones de Fianzas se constituye fiadora hasta el monto de:

SETECIENTOS SETENTA Y SEIS MIL NOVECIENTOS DIECISEIS PESOS 23/100 M.N.

ANTE: EL H. AYUNTAMIENTO DE URUAPAN, MICHOACAN.

PARA GARANTIZAR POR: CONSTRUCTOS Y MATERIALES DE URUAPAN, S.A. DE C.V., CON R.F.C. CMU-860311-F65. Y DOMICILIO EN BOULEVARD INDUSTRIAL 2554 LA PRESA ESQ. LIBRAMIENTO ORIENTE 703 URUAPAN, MICHOACAN., LA DEBIDA INVERSA O DEVOLUCION TOTAL O PARCIAL DEL ANTICIPO, QUE POR IGUAL SUMA RECIBE NUESTRO FIADO PARA LOS FINES ESTABLECIDOS EN CONTRATO DE OBRA PUBLICA, A PRECIOS UNITARIOS Y TIEMPO DETERMINADO No. HAUM/DOP/BID/002/04, DE FECHA 11 DE AGOSTO 2004., RELATIVO A: LA REALIZACION DE UNA OBRA CONSISTENTE EN: "LA CONSTRUCCION DEL AREA ADMINISTRATIVA, CAPIL CAPETERIA, BODEGA, BAÑOS PUBLICOS, MODULO DE GAVETAS, ACCESO AL PANTEON, MUNICIPAL, JARDINES DE LA PAZ", CON IMPORTE TOTAL DE \$ 2'589,720.85 (DOS MILLONES QUINIENTOS OCHENTA Y NUEVE MIL SETECIENTOS VEINTE PESOS 85/100 M.N. T. CUYE I.V.A., LA PRESENTE FIANZA SE OTORGA EN LOS TERMINOS, LINEAMIENTOS, PROCEDIMIENTOS Y REQUISITOS QUE ESTABL. SEY DE OBRAS PUBLICAS DEL ESTADO DE MICHOACAN DE OCAMPO Y SUS MUNICIPIOS. EL ATRASO EN LA ENTREGA DEL ANTICIPO MOTIVO PARA DIFERIR SIN MODIFICAR EN IGUAL PLAZO, EL PROGRAMA DE EJECUCION PACTADO Y FORMALIZAR MEDIANTE CONVENIO DE LA FECHA DE INICIACION DE LOS TRABAJOS, SI EL CONTRATISTA NO ENTREGA LA GARANTIA DEL ANTICIPO DENTRO DEL PLAZO ESTIPULADO NO PROCEDERA EL DIFERIMIENTO DE LA ENTREGA LA GARANTIA DEL ANTICIPO DE LA FECHA DE INICIO DE LA OBRA. FIANZAS MONTERREY, S.A., ACEPTA EXPRESAMENTE SOMETERSE AL PROCEDIMIENTO DE EJECUCION ESTABLECIDO EN LOS ARTICULOS 9 Y 118 DE LA LEY FEDERAL.

----- FIN DE TEXTO ----- FIANZAS MONTERREY, S.A. ----- (T647) -----

RECIBIDO
AGU 12 2004
REVISADO
DIRECCION DE OBRAS PUBLICAS
6012

Expedido en : OFICINA MORELIA MORELIA

FRANCISCO BATTA BIEZ
BADF 720311 150

R.F.C. FMO930603PH1 FIANZAS MONTERREY, S.A.



LICITACIÓN PÚBLICA No. HUM/DOP/BID/002/04

CONSTRUCCIÓN DEL ÁREA ADMINISTRATIVA, CAPILLA,
CAFETERÍA, BODEGA, BAÑOS PÚBLICOS, MÓDULOS DE GAVETAS,
ACCESO AL PANTEÓN, MUNICIPAL "JARDINES DE LA PAZ"

FECHA DE LICITACIÓN 02 DE AGOSTO DEL 2004



5.- PROCESO DE CONSTRUCCIÓN Y ESTIMACIÓN DE OBRA PÚBLICA

5.1.- ESTIMACIÓN NO. 1

FACTURA ESTIMACIÓN 1

DESGLOSE DE ESTIMACIÓN 1

NÚMEROS GENERADORES (CONCEPTOS 1 AL 5)

DESCRIPCIÓN FOTOGRÁFICA DE LA ESTIMACIÓN 1

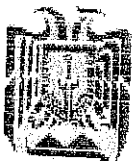

PROCEDIMIENTO EJECUTIVO INTEGRAL DE LA LICITACIÓN DE OBRA PÚBLICA



Universidad Nacional
Autónoma de México

Dirección General de Bibliotecas de la UNAM

Biblioteca Central



UNAM – Dirección General de Bibliotecas
Tesis Digitales
Restricciones de uso

DERECHOS RESERVADOS ©
PROHIBIDA SU REPRODUCCIÓN TOTAL O PARCIAL

Todo el material contenido en esta tesis esta protegido por la Ley Federal del Derecho de Autor (LFDA) de los Estados Unidos Mexicanos (México).

El uso de imágenes, fragmentos de videos, y demás material que sea objeto de protección de los derechos de autor, será exclusivamente para fines educativos e informativos y deberá citar la fuente donde la obtuvo mencionando el autor o autores. Cualquier uso distinto como el lucro, reproducción, edición o modificación, será perseguido y sancionado por el respectivo titular de los Derechos de Autor.

MUNICIPIO DE URUAPAN MICHOACAN
AV. CHIAPAS NO 514 COL. RAMON FARIAS
URUAPAN, MICHOACAN
MUM 850101 SP6

POR CONCEPTO DE PAGO DE LA 1a ESTIMACION DE OBRA EJECUTADA CORRESPONDIENTE A LA OBRA DE CONSTRUCCION DEL AREA ADMINISTRATIVA, CAPILLA, CAFETERIA, BODEGA, BAÑOS PUBLICOS, MODULOS DE GAVETAS, ACCESO AL PANTEON MUNICIPAL, " JARDINES DE LA PAZ", MUNICIPIO DE URUAPAN, SEGUN CONTRATO DE OBRA PUBLICA NO.HAUMIDOPIBID/002/04 DE FECHA 12 DE AGOSTO 2004

COSTO:		
TOTAL ESTIMACION:		\$ 628,040.83
- 30% AMORTIZACION DE ANTICIPO		\$ 722,246.96
TOTAL DEVENGADO		\$ 216,674.09
DEDUCCIONES		\$ 505,572.87
(-) 0.5% INSP. Y VERIF.		\$ 3,611.23
TOTAL DEDUCCIONES:		\$ 3,611.23
ALCANCE LIQUIDO:		\$ 501,961.64
RECIBI:	REVISO:	

CONSTRUCRETOS Y MATERIALES
DE URUAPAN S.A. DE C.V.

ARQ. OCTAVIO HERNANDEZ
SUPERVISOR DE OBRA

AUTORIZO
ING. ALEJANDRO RANGEL PEREZ
DIRECTOR DE OBRAS PUBLICAS

\$436,488.38
\$65,473.26
\$501,961.64

\$ 501,961.64

0731

MUNICIPIO DE URUAPAN MICHOACAN
DIRECCION DE OBRAS PUBLICAS MUNICIPAL
LICITACION No. HAUM/DOP/BID/002/04

NOMBRE DE LA OBRA: Construcción del área administrativa, capilla, cafetería, boteco, baños públicos, módulos de gavetas, acceso al panteón municipal, "Jardines de la Paz"		CIA. CONST.: CONSTRUCTOS Y MATERIALES DE URUAPAN S.A DE C.V.
UBICACIÓN: PANTEON MUNICIPAL " JARDINES DE LA PAZ"		REG. FED. C.: CMU-860311-F65
LOCALIDAD: URUAPAN	MUNICIPIO: URUAPAN	I.M.S.S.: D 0514288104
Nº. DE CONTRATO: HAUM/DOP/BID/002/04	FECHA: 12/08/04	REGISTRO DE O.P. Y SCOP: 01/28 GEM/SCOP/PC/043/04
ESTIMACION: 1 (UNO)		PERIODO: 12 DE AGOSTO AL 12 DE SEPTIEMBRE DE 2004

AVANCE FINANCIERO:	ESTIMACIONES				FECHAS			
	ACUMULADO	ANTERIOR	ESTA ESTIMAC.	SALDO	CONTRATO	RECALENDARIZ	PRORROGA	
IMPORTE DEL CONTRATO: \$2,589,720.85	628,040.83	0	628,040.83	-	INICIO 12 08 2004			
IMPORTE AMPLIACION (CONVENIO):					TERMINO 09 11 2004			
IMPORTE TOTAL \$					AVANCE FISICO HASTA ESTA ESTIMACION			
IMPORTE ANTICIPO: \$776,916.25					PROGRAMADO 100	ANTERIOR	REAL ACUM. 100	ATRASO 0

CLAVE	CONCEPTO	UNIDAD	CANT. PRESUPUESTO		% FISICO ASIGNADO	CANTIDAD DE OBRA				P. U.	IMPORTE
			CANT. EXCEDENTE	CANT. F. CATALOG.		SEG. PRESUP.	ACUM. TOTAL	ACUM. ANTER.	ESTA ESTIMAC.		
BAÑOS DE HOMBRES Y MUJERES											
1.A.	Trazo y Nivelación	M2	C.PRES.	64.00	0.06	64.00	64.00	0.00	64.00	6.33	401.28
			C.EXC.								
			C.F.CAT.								
			TOTAL	64.00	0.06	0.06	401.28				
1.A.2.	Excavación en espas hecha a mano Incluye: traspaño a 2m l y afino de suelo y taludes. de 0 a 2m de profundidad Material Tipo I	M3	C.PRES.	42.60	0.23	42.60	42.60	0.00	42.60	39.23	1,675.03
			C.EXC.								
			C.F.CAT.								
			TOTAL	42.60	0.23	0.23	1,675.03				
1.A.3.	Plantilla de concreto hecho en obra. Incluye: aceros, elaboración de concreto, tendido y apisonado. De 8cm de espesor.	M2	C.PRES.	36.00	0.43	36.00	36.00	0.00	36.00	83.43	3,075.12
			C.EXC.								
			C.F.CAT.								
			TOTAL	36.00	0.43	0.43	3,075.12				
1.A.4.	Cimentación corrida de 0.70m de ancho, Var. 3 8" a 20cm y a 25cm. Concreto f=200kg cm².	ML	C.PRES.	12.00	0.48	12.00	12.00	0.00	12.00	368.44	3,218.99
			C.EXC.								
			C.F.CAT.								
			TOTAL	12.00	0.48	0.48	3,461.38				
1.A.5.	Cimentación corrida de 1.00m de ancho, armado: var. 3 8" a 20cm y a 25cm. Concreto f=200kg cm²	ML	C.PRES.	24.24	1.09	24.00	24.00	0.00	24.24	326.00	7,925.75
			C.EXC.	0.24							
			C.F.CAT.								
			TOTAL	24.24	1.09	1.09	7,847.38				

ELABORO
CONSTRUCTOS Y MATERIALES
 DE URUAPAN S.A. DE C.V.

REVISO
ARQ. OCTAVIO HERNANDEZ
 SUPERVISOR DE OBRA

VO.BO.
JEFE ADMINISTRATIVO Y TECNICO

AUTORIZO
ING. ALEJANDRO RANGEL PEREZ
 DIRECTOR DE OBRAS PUBLICAS

0732

CLAVE	CONCEPTO	UNIDAD	CANT. PRESUPUESTO		FISICO ASIGNADO	CANTIDAD DE OBRA				P. U.	IMPORTE
			CANT. EXCEDENTE	CANT. F. CATALOG.		SEG. PRESUP.	ACUM. TOTAL	ACUM. ANTER.	ESTA ESTIMAC.		
1.A.6	Relleno de capas con material producto de excavación en capas de 20cm con pisón de mano.	M3	C.PRES.	42.66	0.29	42.66	42.66	0.00	42.66	49.14	2,096.31
			C.EXC.	-							
			C.F.CAT.								
			TOTAL	42.66	0.29	0.29	2,096.31				
1.A.7	Relleno de capas con material limpio de banco	M3	C.PRES.	19.20	0.53	19.20	19.92	0.00	19.92	199.55	3,975.71
			C.EXC.	0.72							
			C.F.CAT.								
			TOTAL	19.92	0.53	0.53					
1.A.9.	Muro de tabicón de cemento de 10x14x28cm Mortero cemento-arena 1:5	M2	C.PRES.	46.00	0.94	46.00	46.16	0.00	46.16	147.72	6,819.17
			C.EXC.	0.16							
			C.F.CAT.								
			TOTAL	46.16	0.94	0.94					
1.A.10.	Dña de desplante y de cerramiento de concreto $f_c=150kg/cm^2$ 4 varas de 3 8" Est. de 1 4" @25cm. Hasta 3er nivel. Sección de 15x20cm, cimbrada a 2 caras	ML	C.PRES.	79.00		79.00	90.46	0.00	90.46	112.74	10,198.46
			C.EXC.	11.46							
			C.F.CAT.								
			TOTAL	90.46	-	1.23					
1.A.11.	Castillos de concreto armado. 4 varas de 1 2" Est. de 1 4" @15cm. Hasta 3er nivel. Sección de 15x20cm, cimbrada a 2 caras	ML	C.PRES.	47.00	1.01	47.00	15.60	0.00	15.60	134.76	2,102.26
			C.EXC.	(31.40)							
			C.F.CAT.								
			TOTAL	15.60	1.01	1.01					
1.A.12.	Castillos de concreto $f_c=150kg/cm^2$ 4 varas de 3 8" Est. de 1 4" @20cm. Hasta 3er nivel. Sección de 15x20cm, cimbrada a 2 caras	ML	C.PRES.	13.00	0.207075707	13.00	57.20	0.00	57.20	100.94	5,722.29
			C.EXC.	44.20							
			C.F.CAT.								
			TOTAL	57.20	0.21	0.21					
1.A.13.	Trabe de concreto armado de 15x25cm. 4 Varas de 1 2", Est. de 1 4" a 20cm. Concreto $f_c=200kg/cm^2$	ML	C.PRES.	4.00	0.11	4.00	4.00	0.00	4.00	172.87	691.48
			C.EXC.	-							
			C.F.CAT.								
			TOTAL	4.00	0.11	0.11					
1.A.14.	Losas macizas de concreto armado de 10cm de espesor. Varilla de 3 8" y concreto $f_c=200kg/cm^2$	M2	C.PRES.	66.00	3.65	66.00	79.82	0.00	79.82	347.56	27,740.50
			C.EXC.	13.82							
			C.F.CAT.								
			TOTAL	79.82	3.65	3.65					
1.A.15	Muro de tabicón de concreto de 14cm de espesor, mortero 1:1.6	M2	C.PRES.	104.00	2.55	104.00	150.84	0.00	150.84	152.81	23,201.35
			C.EXC.	46.84							
			C.F.CAT.								
			TOTAL	150.84	2.55	2.55					

ELABORO

CONSTRUCTORES Y MATERIALES
DE URUAPAN S.A. DE C.V.

REVISO

ARQ. OCTAVIO HERNANDEZ
SUPERVISOR DE OBRA

VO.BO.

JEFE ADMINISTRATIVO Y TECNICO

AUTORIZO

ING. ALEJANDRO RANGEL PEREZ
DIRECTOR DE OBRAS PUBLICAS

0733

CLAVE	CONCEPTO	UNIDAD	CANT. PRESUPUESTO		FISICO ASIGNADO	CANTIDAD DE OBRA			P. U.	IMPORTE	
			CANT. EXCEDENTE	CANT. F. CATALOG.		SEG. PRESUP.	ACUM. TOTAL	ACUM. ANTER.			ESTA ESTIMAC.
INSTALACION SANITARIA											
1.1S.2	Registro de tabiques rojo desplantado sobre losa de concreto de 8cm de espesor. Fe=100 kg cm2 aplanado, pulido, mateo y contrafuerte, no incluye excavación. De 40x40x100 cm	PIEZA	C.PRES.	5.00	0.64	5.00	5.00	0.00	5.00	801.00	4,005.00
			C.EXC.	-							
			C.F.CAT.								
			TOTAL	5.00	0.64	5.00	4,005.00				
1.1S.3	Tubería de PVC sanitario de 6", reforzado	ML	C.PRES.	19.00	0.31	19.00	21.37	0.00	21.37	103.50	2,213.29
			C.EXC.	2.37							
			C.F.CAT.								
			TOTAL	21.37	0.31	19.00	21.37				
1.1S.4	Tubería de PVC sanitario de 4". Incluye: tendido, apisonado, no incluye excavación ni relleno	ML	C.PRES.	16.00	0.09	16.00	19.10	0.00	19.10	36.13	689.89
			C.EXC.	3.10							
			C.F.CAT.								
			TOTAL	19.10	0.09	16.00	19.10				
1.1S.5	Tubería de PVC sanitario de 3 1/2". Incluye: tendido, apisonado, no incluye excavación ni relleno	ML	C.PRES.	18.00		18.00	19.02	0.00	19.02	24.19	459.45
			C.EXC.	1.02							
			C.F.CAT.								
			TOTAL	19.02		18.00	19.02				
1.1S.6	Bajada de aguas pluviales, tubería de PVC de 4" diam.	TRAMO	C.PRES.	1.00	0.03	1.00	1.00	0.00	1.00	174.46	174.46
			C.EXC.	-							
			C.F.CAT.								
			TOTAL	1.00	0.03	1.00	1.00				
AREA ADMINISTRATIVA Y CAPILLA											
2.A.1	Trazo y Nivelación	M2	C.PRES.	324.00	0.323463044	324.00	324.04	0.00	324.04	6.27	2,031.71
			C.EXC.	0.04							
			C.F.CAT.								
			TOTAL	324.04	0.32	324.00	324.04				
2.A.2	Excavación en capas hecha a mano. Incluye: traspalco a 2m y afine de suelo y taludes de 0 a 2m de profundidad Material Tipo I	M3	C.PRES.	206.00	1.29	206.00	286.89	0.00	286.89	39.73	11,280.51
			C.EXC.	80.89							
			C.F.CAT.								
			TOTAL	286.89	1.29	206.00	286.89				
2.A.3	Planchilla de concreto hecho en obra. Incluye: acurteros, elaboración de concreto, tendido y apisonado. De 8cm de espesor	M2	C.PRES.	160.00	14.51	160.00	170.34	0.00	170.34	83.40	14,550.44
			C.EXC.	10.34							
			C.F.CAT.								
			TOTAL	170.34	14.51	160.00	170.34				
2.A.4	Cimentación corrida de 0.80m de ancho, Var. 3'8" a 20cm y a 25cm. Concreto Fe=200kg cm²	M2	C.PRES.	12.00	3.92	12.00	38.67	0.00	38.67	307.99	11,901.08
			C.EXC.	26.67							
			C.F.CAT.								
			TOTAL	38.67	3.92	12.00	38.67				

ELABORO

REVISO

VO.BO.

AUTORIZO

CONSTRUCTORES Y MATERIALES
DE URUPÁN S.A. DE C.V.ARQ. OCTAVIO HERNANDEZ
SUPERVISOR DE OBRA

JEFE ADMINISTRATIVO Y TECNICO

ING. ALEJANDRO RANGEL PEREZ
DIRECTOR DE OBRAS PUBLICAS

0734

CLAVE	CONCEPTO	UNIDAD	CANT. PRESUPUESTO		FISICO ASIGNADO	CANTIDAD DE OBRA			P. U.	IMPORTE	
			CANT. EXCEDENTE	CANT. F. CATALOG.		SEG. PRESUP.	ACUM. TOTAL	ACUM. ANTER.			ESTA ESTIMAC.
INSTALACION SANITARIA											
2.A.5	Cimentación corrida de 1.00m de ancho, armado: var. 3 8" a 20cm y a 25cm. Concreto Fc=200kg/cm ²	ML	C.PRES.	75.09	3.90	75.09	75.21	0.00	75.21	326.97	24,591.41
			C.EXC.	0.21							
			C.F.CAT.								
			TOTAL	75.21							
2.A.6	Cimentación corrida de 1.45m de ancho, armado s plano incluyendo trabe de concreto armado de 0.25x0.50 m.	ML	C.PRES.	10.00	1.50	10.00	10.00	0.00	10.00	941.20	9,413.00
			C.EXC.	-							
			C.F.CAT.								
			TOTAL	10.00							
2.A.7	Cimentación corrida de 1.80m de ancho, var de 1 2" a 20cm y 3 8" a 25cm'	ML	C.PRES.	34.00	3.83	34.00	40.86	0.00	40.86	207.53	28,910.49
			C.EXC.	6.86							
			C.F.CAT.								
			TOTAL	40.86							
2.A.8	Zapata de concreto armado de 1.40 x 1.40m. Armada con var de 1 2" a 20cm ambos sentidos	PIEZA	C.PRES.	10.00		10.00	12.00	0.00	12.00	999.10	11,989.20
			C.EXC.	2.00							
			C.F.CAT.								
			TOTAL	12.00							
2.A.9	Relleno de espas con material limpio de banco	M3	C.PRES.	146.00	7.10	146.00	237.61	0.00	237.61	295.38	72,609.08
			C.EXC.	91.61							
			C.F.CAT.								
			TOTAL	237.61							
2.A.10	Firme de concreto de 8cm de espesor. Concreto Fc=100 kg/cm ²	M2	C.PRES.	324.00	33.35318294	324.00	324.00	0.00	324.00	94.07	30,478.68
			C.EXC.	-							
			C.F.CAT.								
			TOTAL	324.00							
2.A.11	Muro de tabicón de cemento de 14cm Mortero cemento-arena 1:5	M2	C.PRES.	112.09	17.56	112.09	56.62	0.00	56.62	147.72	8,363.17
			C.EXC.	(55.39)							
			C.F.CAT.								
			TOTAL	56.62							
2.A.12	Muro de tabicón de cemento de 21cm Mortero cemento-arena 1:5	M2	C.PRES.	40.00	9.34	40.00	31.24	0.00	31.24	319.86	6,871.33
			C.EXC.	(8.76)							
			C.F.CAT.								
			TOTAL	31.24							
2.A.13	Muro de tabicón de cemento de 28cm Mortero cemento-arena 1:5	M2	C.PRES.	13.00	3.46	13.00	90.09	0.00	90.09	371.89	24,493.40
			C.EXC.	78.09							
			C.F.CAT.								
			TOTAL	90.09							

ELABORO

CONSTRUCIONES Y MATERIALES
DE URUAPAN S.A. DE C.V.

REVISO

ARQ. OCTAVIO HERNANDEZ
SUPERVISOR DE OBRA

VO.BO.

JEFE ADMINISTRATIVO Y TECNICO

AUTORIZO

ING. ALEJANDRO RANGEL PEREZ
DIRECTOR DE OBRAS PUBLICAS

0735

CLAVE	CONCEPTO	UNIDAD	CANT. PRESUPUESTO		% FÍSICO ASIGNADO	CANTIDAD DE OBRA				P. U.	IMPORTE
			CANT. EXCEDENTE	CANT. F. CATALOG.		SEG. PRESUP.	ACUM. TOTAL	ACUM. ANTER.	ESTÁ ESTIMAC.		
INSTALACION SANITARIA											
2.A.14	Dala de desplante y de cementado de concreto $f_c=150\text{kg/cm}^2$ 4 varas de 3/8" Est. de 1'4" @25cm. Hasta 3er nivel. Sección de 15x20cm, cimbra a 2 varas	ML	C.PRES.	180.00	3.37	180.00	42.96	0.00	42.96	11.14	4,843.31
			C.EXC.	(145.04)							
			C.F.CAT.								
			TOTAL	42.96	3.37	3.37	21,195.12				
2.A.15	Castillos de concreto armado. 4 varas de 3/8" Est. de 1'4" @25cm. Hasta 3er nivel. Sección de 15x20cm, cimbra a 2 varas solo habilitado, armado y anclaje (una tercera parte del costo)	ML	C.PRES.	176.00	1.26	176.00	88.00	0.00	88.00	44.83	3,952.96
			C.EXC.	(88.00)							
			C.F.CAT.								
			TOTAL	88.00	1.26	1.26					
2.A.16	Castillos de concreto $f_c=150\text{kg/cm}^2$ 4 varas de 3/8" Est. de 1'4" @20cm. Hasta 3er nivel. Sección de 15x15cm, cimbra a 2 varas solo habilitado, armado y anclaje (una tercera parte del costo)	ML	C.PRES.	76.00	0.44	76.00	76.00	0.00	76.00	36.23	2,753.23
			C.EXC.	-							
			C.F.CAT.								
			TOTAL	76.00	0.44	0.44					
2.A.17	Columnas de 21x25cm. 6 varas 5/8" (diam. Est. de 1'4" a 20cm. concreto $f_c=200\text{kg/cm}^2$ solo habilitado, armado y anclaje (una tercera parte del costo)	ML	C.PRES.	64.00		64.00	65.50	0.00	65.50	15.60	6,458.30
			C.EXC.	1.50							
			C.F.CAT.								
			TOTAL	65.50	-	1.50					
2.A.18	Columnas de 15x25cm. 4 varas 5/8" (diam. Est. de 1'4" a 20cm. concreto $f_c=200\text{kg/cm}^2$ solo habilitado, armado y anclaje (una tercera parte del costo)	ML	C.PRES.	64.00	0.71	64.00	59.86	0.00	59.86	62.53	3,536.47
			C.EXC.	(13.14)							
			C.F.CAT.								
			TOTAL	50.86	0.71	0.71					
2.A.21	Muro de tabique de concreto de 14cm de espesor, mortero 1:1:6	M2	C.PRES.	185.00	4.530733471	185.00	220.00	0.00	220.00	153.81	33,838.20
			C.EXC.	35.00							
			C.F.CAT.								
			TOTAL	220.00	4.53	4.53					
2.A.22	Muro de tabique de concreto de 21cm de espesor, mortero 1:1:6	M2	C.PRES.	1.00	0.04	1.00	-	0.00	-	205.28	-
			C.EXC.	(1.00)							
			C.F.CAT.								
			TOTAL	-	0.04	0.04					
2.A.23	Muro de tabique de concreto de 28cm de espesor, mortero 1:1:6	M2	C.PRES.	1.00	0.04	1.00	-	0.00	-	263.42	-
			C.EXC.	(1.00)							
			C.F.CAT.								
			TOTAL	-	0.04	0.04					
2.A.25	Dala de desplante y de cementado de concreto $f_c=150\text{kg/cm}^2$ 4 varas de 3/8" Est. de 1'4" @25cm. Hasta 3er nivel. Sección de 20x28cm, cimbra a 2 varas	ML	C.PRES.	19.00		19.00	64.68	0.00	64.68	130.76	9,751.16
			C.EXC.	45.68							
			C.F.CAT.								
			TOTAL	64.68	-	0.00					

ELABORO

CONSTRUCTORES Y MATERIALES
DE URUAPAN S.A. DE C.V.

REVISO

ARQ. OCTAVIO HERNANDEZ
SUPERVISOR DE OBRA

VO.BO.

JEFE ADMINISTRATIVO Y TECNICO

AUTORIZO

ING. ALEJANDRO RANGEL PEREZ
DIRECTOR DE OBRAS PUBLICAS

0736

CLAVE	CONCEPTO	UNIDAD	CANT. PRESUPUESTO		% FISICO ASIGNADO	CANTIDAD DE OBRA			P. U.	IMPORTE	
			CANT. EXCEDENTE	CANT. F. CATALOG.		SEG. PRESUP.	ACUM. TOTAL	ACUM. ANTER.			ESTA ESTIMAC.
5 MODULOS DE 60GAVETAS											
3.A.1	Trazo y Nivelación	M2	C.PRES.	272.70	0.27	272.70	1,056.00	0.00	1,056.00	6.27	6,621.12
			C.EXC.	783.30							
			C.F.CAT.								
			TOTAL	1,056.00							
3.A.2	Cimentación con losa vertical de 10 cm De espesor armada con varilla de 3 8" @ 20 cm. Ambos sentidos. Concreto Fc=150 Kg cm2	M2	C.PRES.	272.70	8.11	272.70	272.70	0.00	272.70	186.73	50,918.54
			C.EXC.	-							
			C.F.CAT.								
			TOTAL	272.70							
3.A.3	Concreto de Fc=150 kg cm2 armado Con malla electrosoldada 6*6-10-10.	M2	C.PRES.	1,471.90	40.55	1,471.90	729.04	0.00	729.04	133.91	126,130.76
			C.EXC.	(742.86)							
			C.F.CAT.								
			TOTAL	729.04							
3.A.5.	Tubo de P.V.C. Para ventilación de 3"	ML	C.PRES.	800.00	4.35	800.00	450.00	0.00	450.00	34.15	15,367.50
			C.EXC.	(350.00)							
			C.F.CAT.								
			TOTAL	450.00							

SUMA	\$628,040.83
IVA	\$94,206.13
TOTAL	\$722,246.96

ELABORO
CONSTRUCTORES Y MATERIALES
DE URUAPAN S.A. DE C.V.

REVISO
ARQ. OCTAVIO HERNANDEZ
SUPERVISOR DE OBRA

VO.BO.
JEFE ADMINISTRATIVO Y TECNICO

AUTORIZO
ING. ALEJANDRO RANGEL PEREZ
DIRECTOR DE OBRAS PUBLICAS

0737

MUNICIPIO DE URUAPAN MICHOACAN
DIRECCION DE OBRAS PUBLICAS MUNICIPAL
LICITACION No. HAUM/DOP/BID/002/04

CONSTRUCCION DEL AREA ADMINISTRATIVA, CAPILLA, CAFETERIA, BODEGA, BAÑOS PUBLICOS, MODULOS

NOMBRE DE LA OBRA: DE GAVETAS, ACCESOS AL PANTEON MUNICIPAL "JARDINES DE LA PAZ". UBICACIÓN: PANTEON MUNICIPAL "JARDINES DE LA PAZ" LOCALIDAD: URUAPAN. MUNICIPIO: URUAPAN MICHOACÁN.	No. DE CONTRATO: HAUM/DOP/BID/002/04 IMPORTE DEL CONTRATO: \$2,589,720.85 CONSTRUCRETO Y MATERIALES DE URUAPAN MICHOACÁN FECHA INICIO - TERM.: 12 de agosto de 2004 AL: 9 de noviembre de 2004 EN EJECUCION DE OBRAS
--	--

FECHA: Jueves, 09 de Septiembre de 2004										HOJA No. 1 DE 1	
CLAVE	CONCEPTO	UNIDAD	PRECIO UNITARIO	DEL PRESUPUESTO		DE LAS ESTIMACIONES		EJECUTADO		DIFERENCIAS	
				CANTIDAD	IMPORTE	CANTIDAD	IMPORTE	CANTIDAD	IMPORTE	CANTIDAD	IMPORTE
1	BAÑOS HOMBRES Y MUJERES										
1.A	ALBAÑILERIA										
1.A.1.	Trazo y Nivelación	M2	\$6.27	64.00	\$401.28	000.00	\$64.00	64.00	\$401.28	0.00	\$0.00
1.A.2.	Excavación en capas hecha a mano incluye: traspaño a 2m l y afine de suelo y taludes. de 0 a 2m de profundidad Material Tipo I	M3	\$39.32	42.60	\$1,675.03	000.00	\$42.60	42.60	\$1,675.03	0.00	\$0.00
1.A.3	Plantilla de concreto hecho en obra. Incluye: acarreros, elaboración de concreto, tendido y apisonado. De 5cm de espesor.	M2	\$85.42	36.00	\$3,075.12	000.00	\$36.00	36.00	\$3,075.12	0.00	\$0.00
1.A.4	Cimentación corrida de 0.70m de ancho, Var. 3/8" a 20cm y a 25cm. Concreto f'c=200kg/cm².	ML	\$288.44	12.00	\$3,461.28	000.00	\$12.00	12.00	\$3,461.28	0.00	\$0.00
1.A.5	Cimentación corrida de 1.00m de ancho, armado: var. 3/8" a 20cm y a 25cm. Concreto f'c=200kg/cm²	ML	\$326.97	24.00	\$7,847.28	000.00	\$24.00	24.00	\$7,847.28	0.00	\$0.00
1.A.6	Relleno de capas con material producto de excavación en capas de 20cm con pisón de mano.	M3	\$49.14	42.66	\$2,096.31	000.00	\$42.66	42.66	\$2,096.31	0.00	\$0.00
1.A.7	Relleno de capas con material limpio de banco	M3	\$199.55	19.20	\$3,831.36	000.00	\$19.20	19.20	\$3,831.36	0.00	\$0.00

ELABORO
 ESTEBAN ESPINOSA RODRIGUEZ
 CONSTRUCRETO Y MATERIALES DE UPN.

REVISO
 ARQ. OCTAVIO HERNANDEZ
 SUPERVISOR DE OBRA

VD. BO.
 JEFE ADMINISTRATIVO Y TECNICO

AUTORIZO
 ING. ALEJANDRO RANGEL PEREZ
 DIRECTOR DE DESARROLLO SOCIAL

0738

MUNICIPIO DE URUAPAN MICHOACAN
DIRECCION DE OBRAS PUBLICAS MUNICIPAL
LICITACION No. HAUM/DOP/BID/002/04

CONSTRUCCION DEL AREA ADMINISTRATIVA, CAPILLA, CAFETERIA, BODEGA, BAÑOS PUBLICOS, MODULOS

NOMBRE DE LA OBRA: DE GAVEIAS, ACCESORIAL PANTEON MUNICIPAL "JARDINES DE LA PAZ".
UBICACIÓN: PANTEON MUNICIPAL "JARDINES DE LA PAZ"
LOCALIDAD: URUAPAN.
MUNICIPIO: URUAPAN MICHOACÁN.

No. DE CONTRATO: HAUM/DOP/BID/002/04 **Jueves, 09 de Septiembre de 2004**
IMPORTE DEL CONTRATO: \$2,589,720.85
CONSTRUCRETO Y MATERIALES DE URUAPAN MICHOACÁN
FECHA INICIO - TERM.: 12 de agosto de 2004 **AL:** 9 de noviembre de 2004
La ESTIMACION DE OBRA

FECHA: Jueves, 09 de Septiembre de 2004

HOJA No. 1 DE 1

CLAVE	CONCEPTO	UNIDAD	PRECIO UNITARIO	DEL PRESUPUESTO		DE LAS ESTIMACIONES		EJECUTADO		DIFERENCIAS	
				CANTIDAD	IMPORTE	CANTIDAD	IMPORTE	CANTIDAD	IMPORTE	CANTIDAD	IMPORTE
1.A.9	Muro de tabicón de cemento de 10x14x28cm Mortero cemento-arena 1:5	M2	\$147.72	46.00	\$6,795.12	000.00	\$46.00	46.00	\$6,795.12	0.00	\$0.00
1.A.10	Dala de despiante y de cerramiento de concreto f'c=150kg/cm2 4 vars de 3/8" Est. de 1/4" @25cm. Hasta 3er nivel. Sección de 15x20cm, cimbra a 2 caras	ML	\$112.74	79.00	\$8,906.46	000.00	\$79.00	79.00	\$8,906.46	0.00	\$0.00
1.A.11	Castillos de concreto armado. 4 vars de 1/2" Est. de 1/4" @25cm. Hasta 3er nivel. Sección de 15x20cm, cimbra a 2 caras	ML	\$134.76	47.00	\$6,333.72	000.00	\$47.00	47.00	\$6,333.72	0.00	\$0.00
1.A.12	Castillos de concreto f'c=150kg/cm2 4 vars de 3/8" Est. de 1/4" @20cm. Hasta 3er nivel	ML	\$100.04	13.00	\$1,300.52	000.00	\$13.00	13.00	\$1,300.52	0.00	\$0.00
1.A.13	Trabe de concreto armado de 15x25cm. 4 Vars de 1/2", Est. de 1/4" a 20cm. Concreto f'c=200kg/cm²	ML	\$172.87	4.00	\$691.48	000.00	\$4.00	4.00	\$691.48	0.00	\$0.00
1.A.14	Losa maciza de concreto armado de 10cm de espesor. Varilla de 3/8" y concreto de f'c=200kg/cm2	M2	\$347.56	66.00	\$22,938.96	000.00	\$66.00	66.00	\$22,938.96	0.00	\$0.00

ELABORO
ESTEBAN ESPINOSA RODRIGUEZ
 CONSTRUCRETO Y MATERIALES DE UPN.

REVISO
ARQ. OCTAVIO HERNANDEZ
 SUPERVISOR DE OBRA

VD.BO.
JEFE ADMINISTRATIVO Y TECNICO

AUTORIZO
ING. ALEJANDRO RANGEL PEREZ
 DIRECTOR DE DESARROLLO SOCIAL

0739

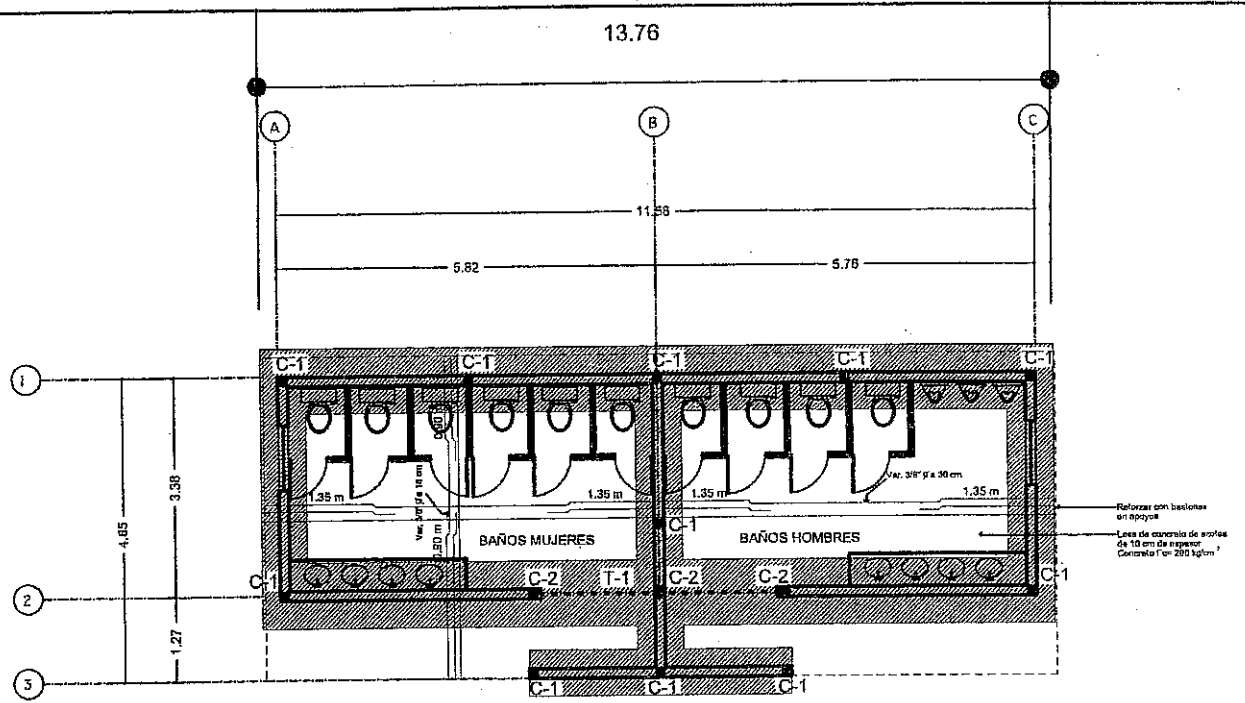

PLANTA DE BAÑOS

0741

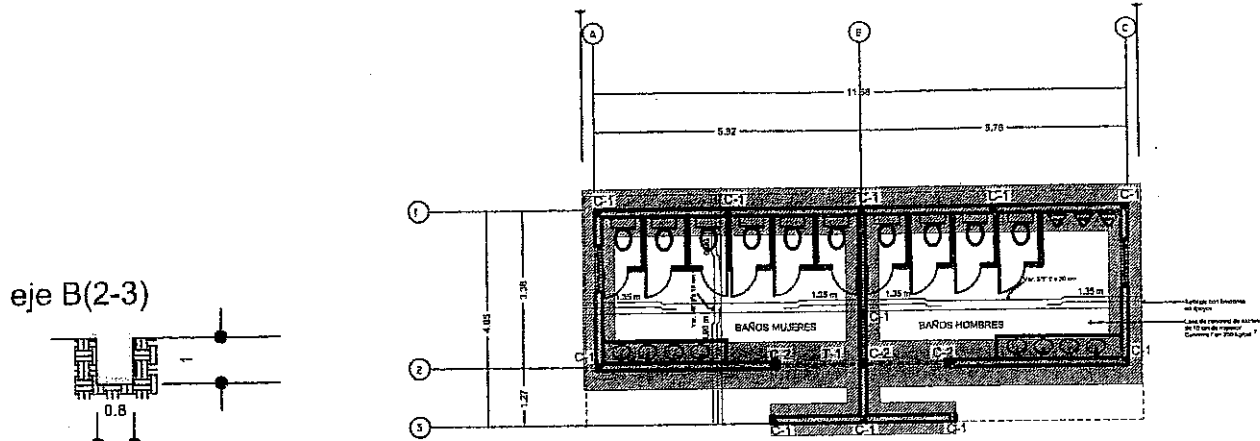

PLANTA DE BAÑOS

eje B(2-3)

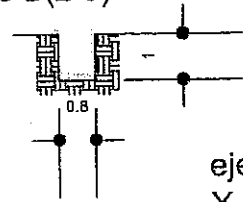

eje (A,B,C)-(1-2)
Y eje 3(A-C)

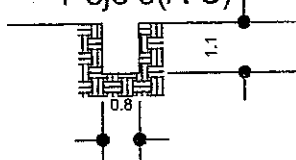

CASTILLOS C-1

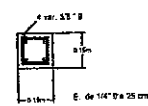

CASTILLOS D-2

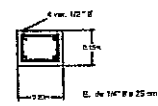

eje 1(A-C)

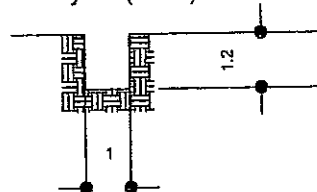

TRABET-1

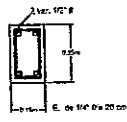

CIMENTACION EN EJES 1 2

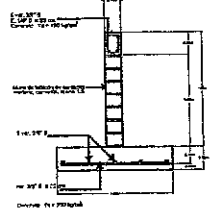

CIMENTACION EN EJES 3 A B C

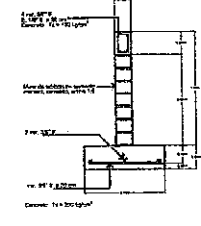

DETALLES ESTRUCTURALES

	UBICACION:	PROYECTO DE PARQUE MUNICIPAL DE URUQUAY EN EL PRESENTE PLANTAMIENTO DE URUBAN SOCIEDAD CONDADO D (Plano Estructural, Planta de baños) Arq. Ing. Arquitecto M. H. H. H. D. U. P. N. 1487/71
	ESCALA: 1:50	
		2

PLANTILLAS DE CONCRETO SIMPLE

eje B(2-3)

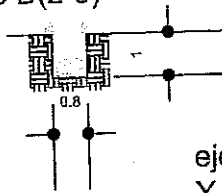

eje (A,B,C)-(1-2)
Y eje 3(A-C)

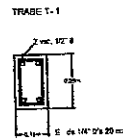
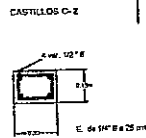
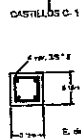
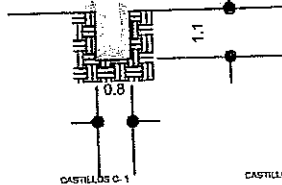

eje 1(A-C)

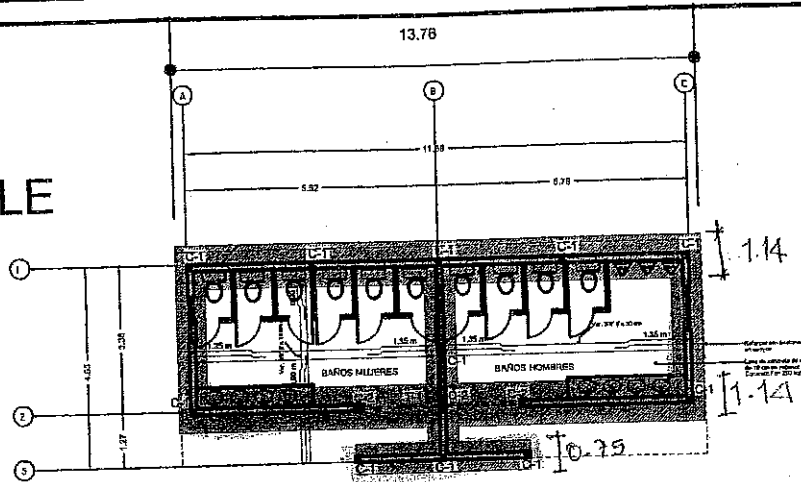
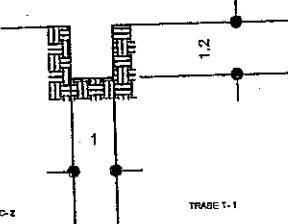

PLANTA DE BAÑOS

ORIENTACION EN EJES 1 2

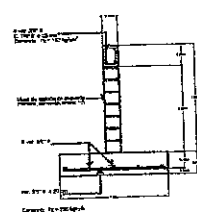

ORIENTACION EN EJES 3 A B C

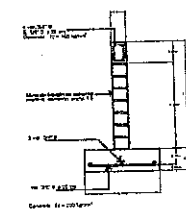

DETALLES ESTRUCTURALES

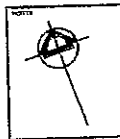

NOTA:
Escala: 1:50

PROYECTO DE OBRAS DE RECONSTRUCCION DE LA ZONA URBANA DE LA CIUDAD DE LA PAZ	
Lugar: La Paz	
Plano Estructural, Planta de Baños	
No. de Hoja: 02 de 02	
Escala: 1:50	
2	

CIMENTACION DE 0.70M ANCHO

eje B(2-3)

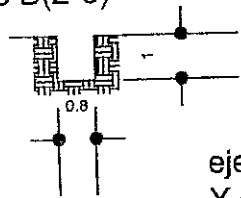

eje (A,B,C)-(1-2)
Y eje 3(A-C)

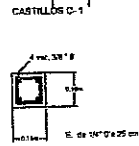
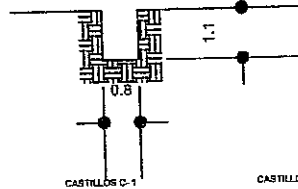

CASTILLOS C-1
E. de 14' 8" x 25 cm

eje 1(A-C)

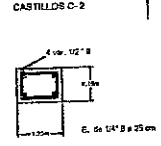
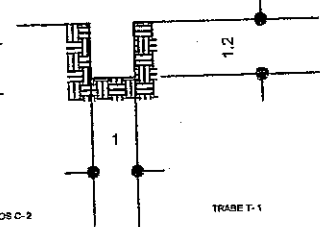

CASTILLOS C-2
E. de 14' 8" x 25 cm

TRABE T-1

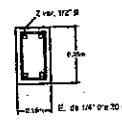

TRABE T-1
E. de 14' 8" x 25 cm

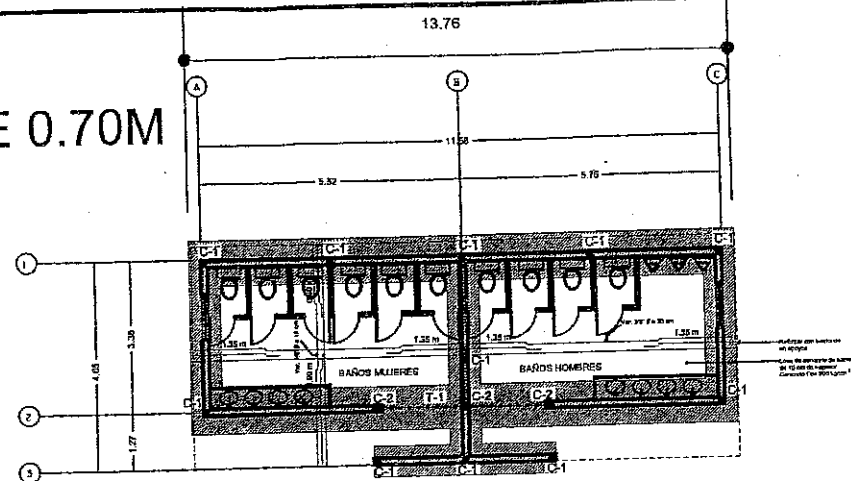

PLANTA DE BAÑOS

ORIENTACION EN EJES ① ②

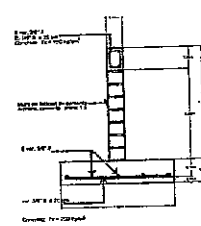

ORIENTACION EN EJES ③ ④ ⑤

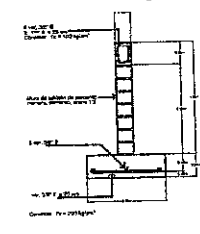

DETALLES ESTRUCTURALES

	LINDA CON:	MUNICIPIO DE PASADÓN MUNICIPAL DE LINAPAY (ZONA ORIENTE) ALTERNATIVO DE URBANIZACIÓN PASADÓN SECCIÓN: O Plano Estructural, Planta de baños No. de Proyecto: 1387/01 CAL. Prof. 1387/01
	ESCALA: 1:50	

CIMENTACION DE 1.00M ANCHO

eje B(2-3)

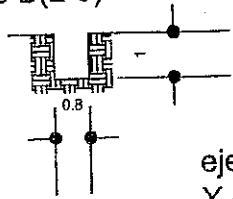

eje (A,B,C)-(1-2)
Y eje 3(A-C)

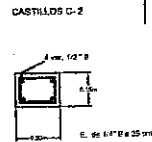
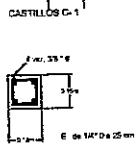
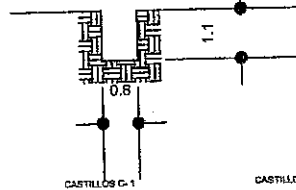

eje 1(A-C)

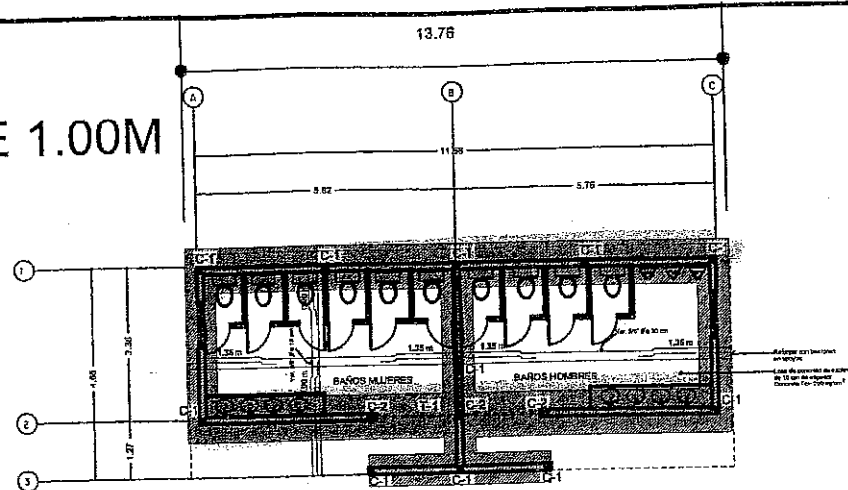
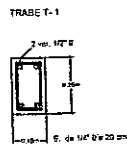
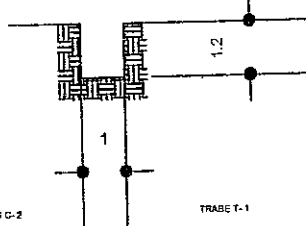

PLANTA DE BAÑOS

CIMENTACION EN EJES 1 2

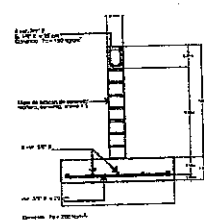

CIMENTACION EN EJES 3 A B C

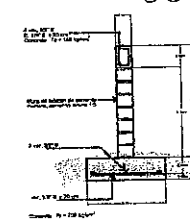

DETALLES ESTRUCTURALES

	REVISOR: 	PROYECTO DE PLANTEAMIENTO DE UN PLANTEAMIENTO ORIENTE PLANTAMIENTO DE UN PLANTEAMIENTO ORIENTE UBICACION: D
	ESCALA: 1:50	Plano Estructural, Planta de Baños Ing. Roberto Rodríguez Torres C.R.C. 1001, 1001-1
UNIVERSIDAD NACIONAL AUTÓNOMA DE GUATEMALA		2

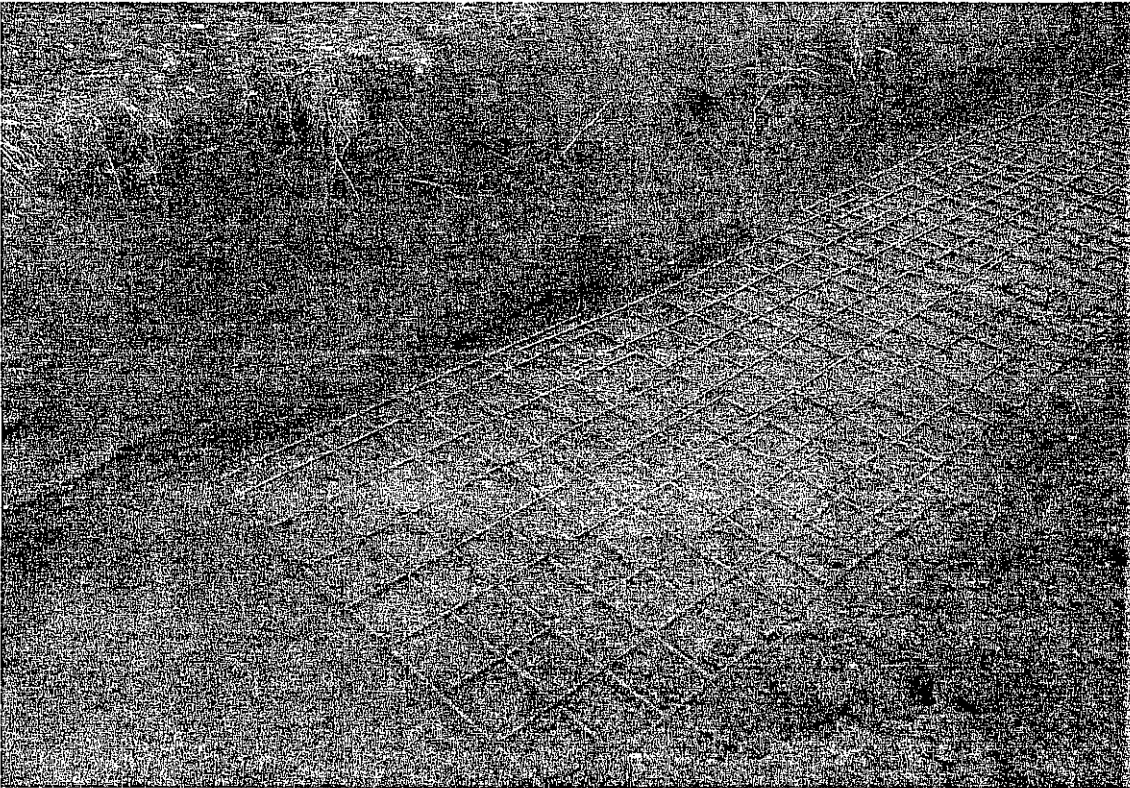
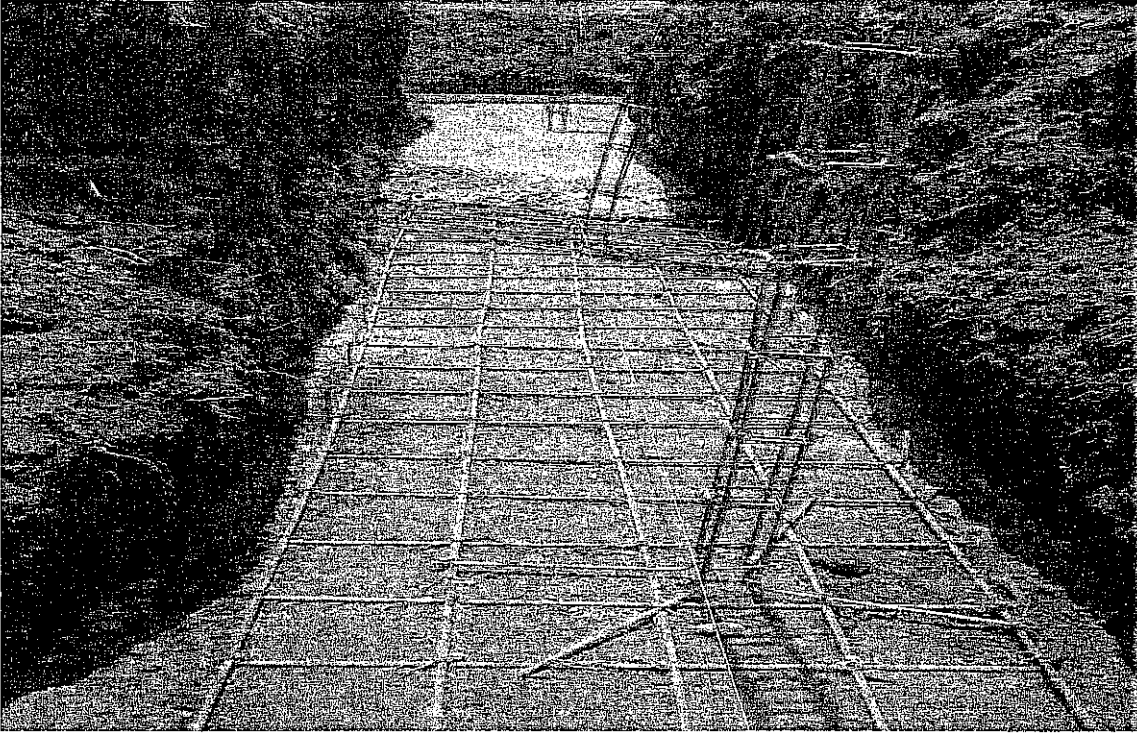

CIMENTACION CORRIDA DE 1.80MTS

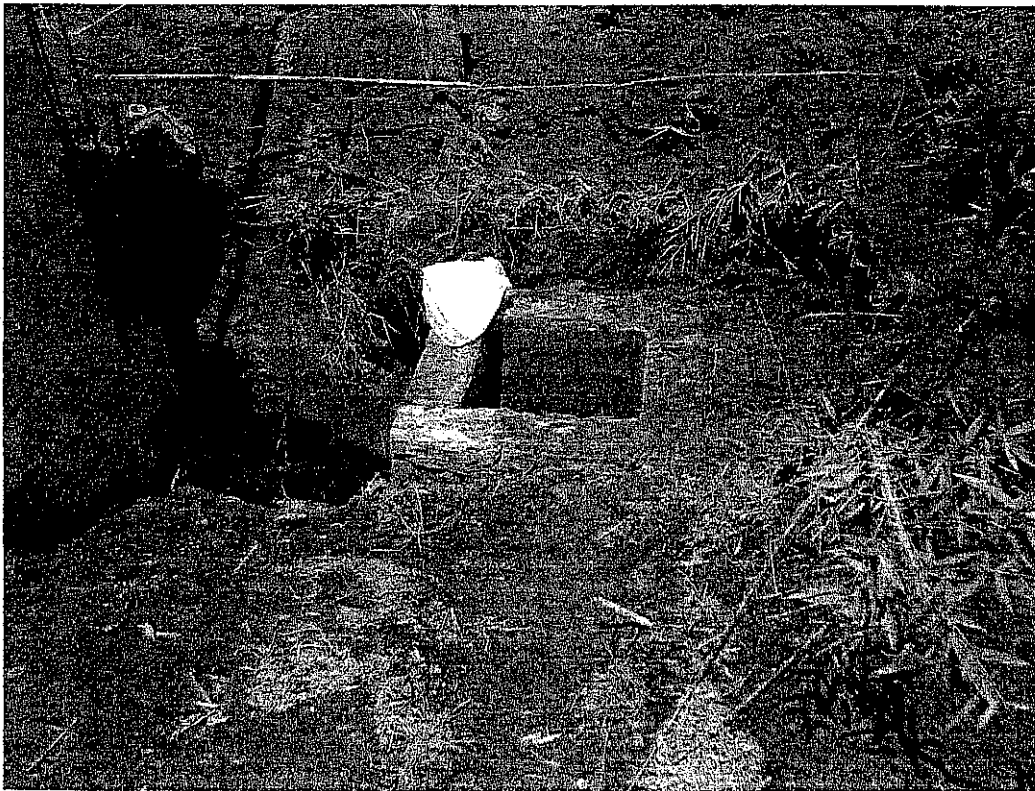
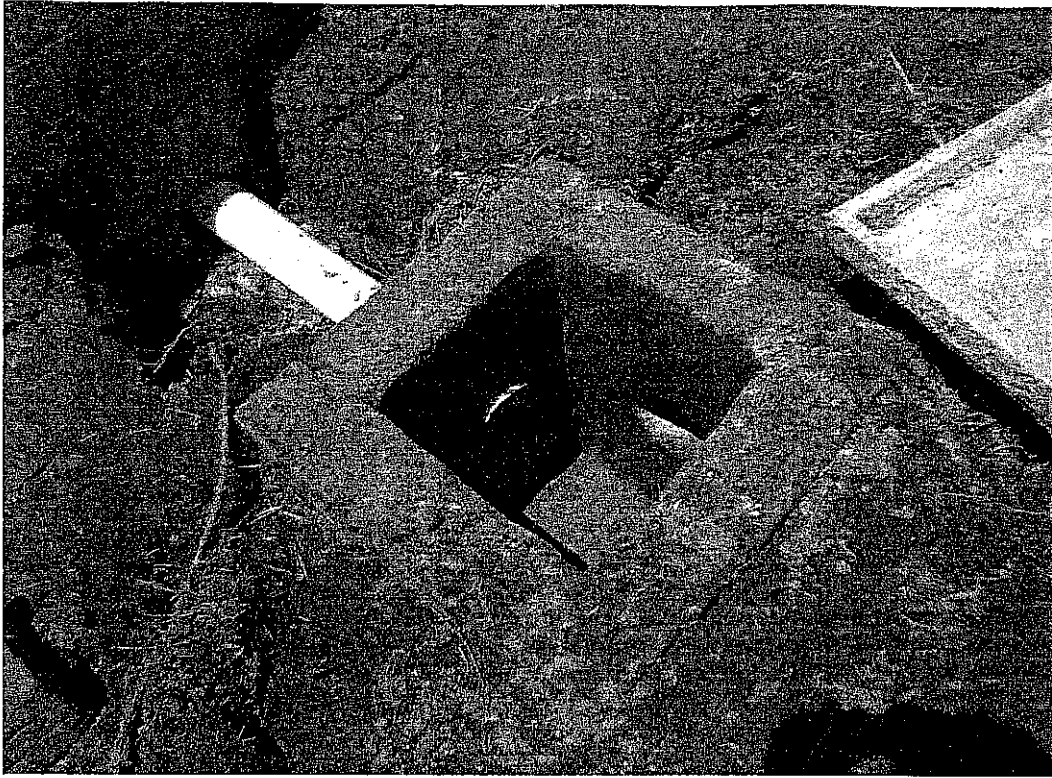

REGISTROS PARA DRENAJE SANITARIO

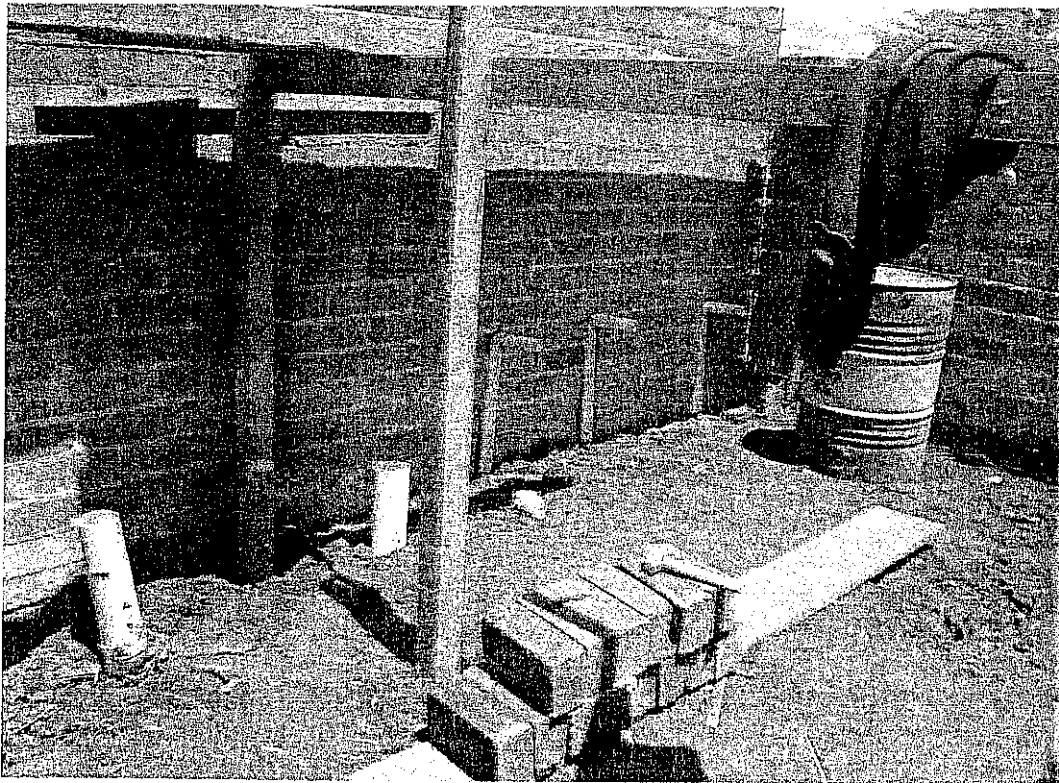

TUBERIA PVC REFORZADO PVC DE 4" Y 6"

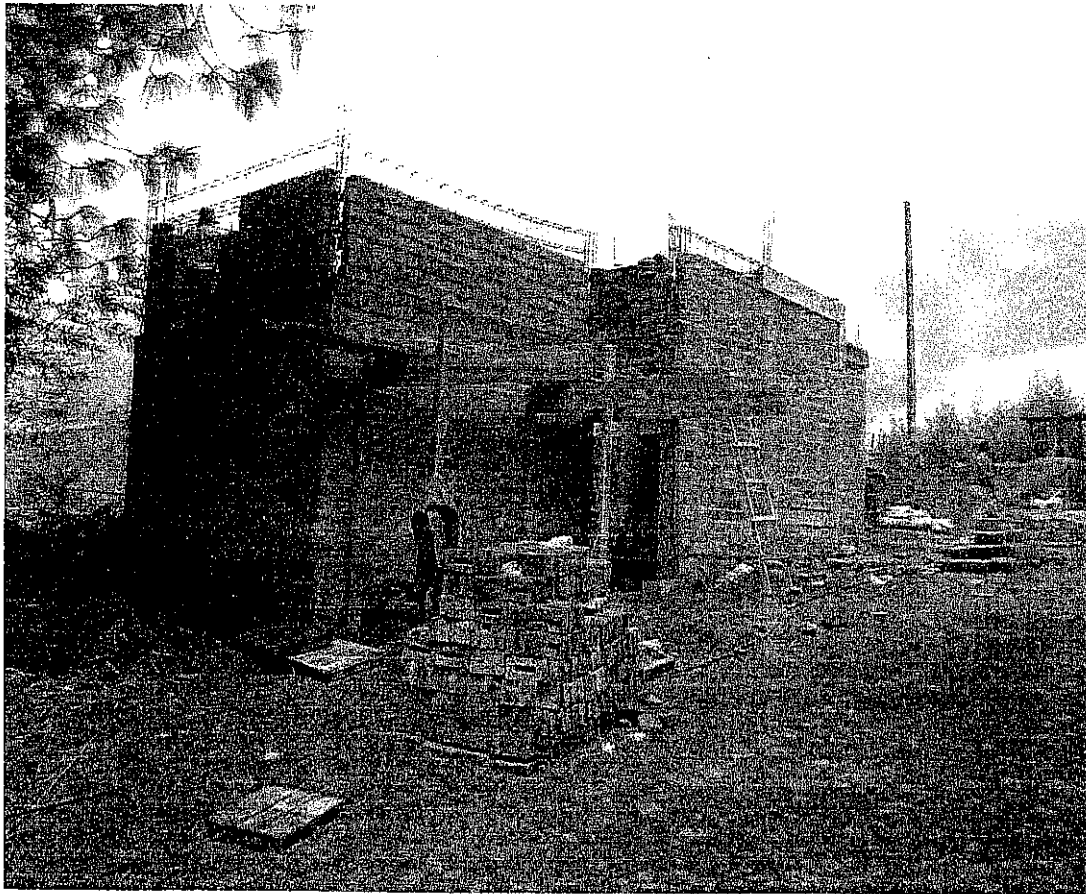
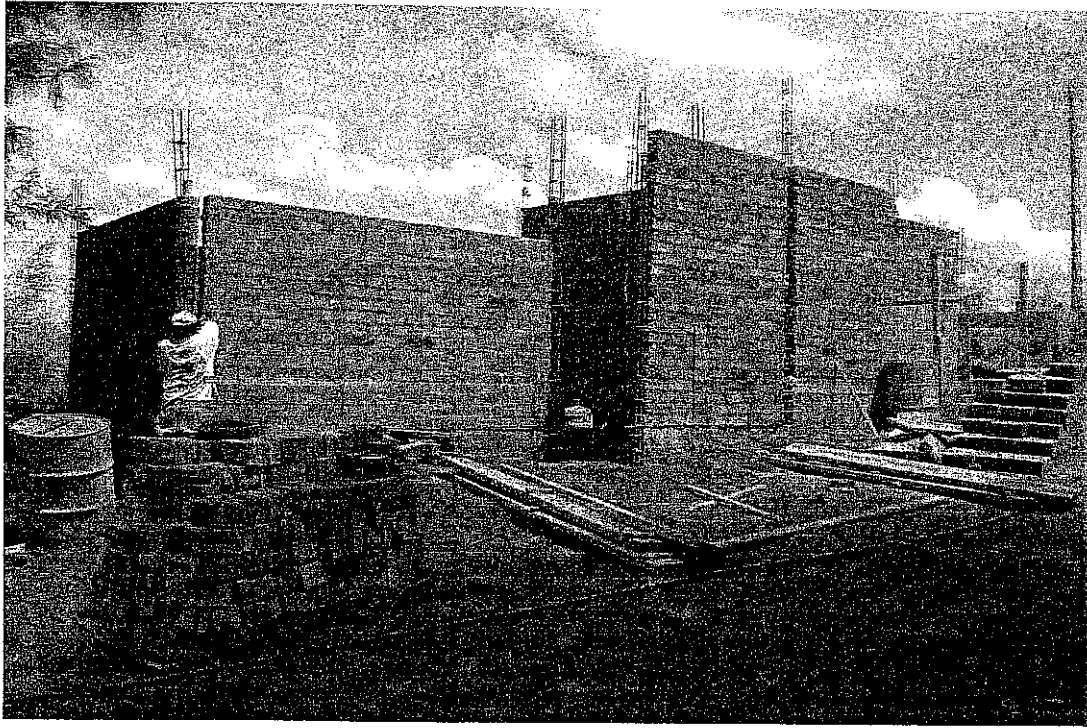

MUROS EN BAÑOS, TRABES, CASTILLOS.

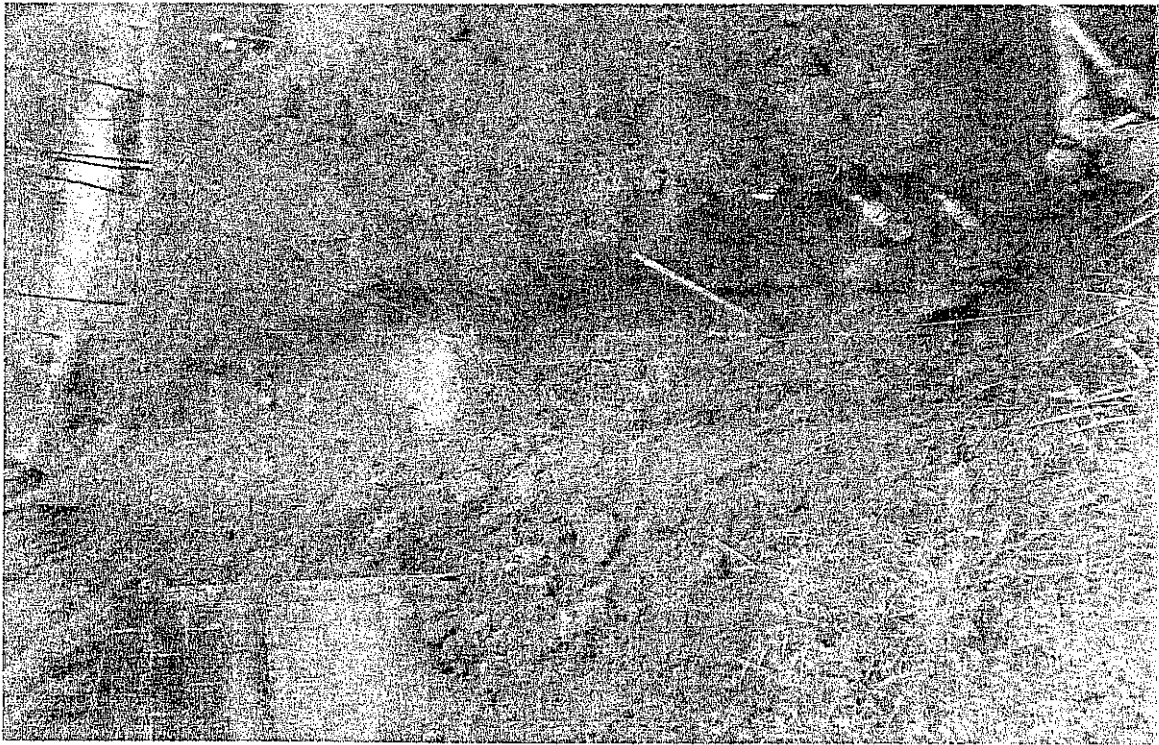
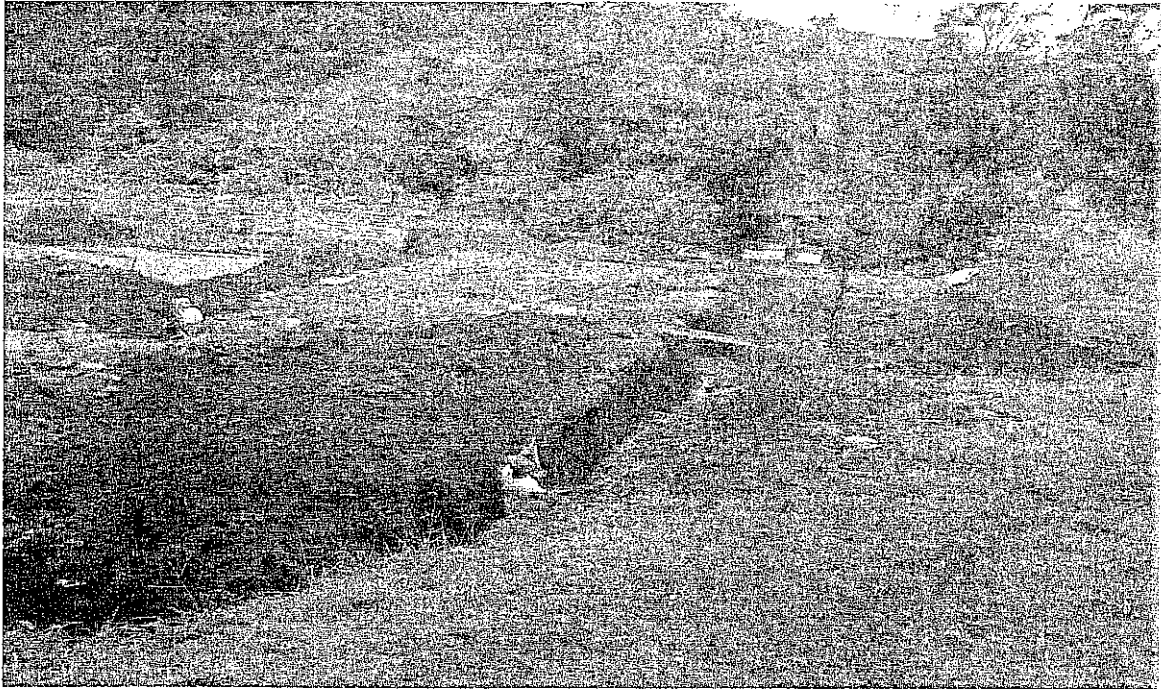

EXCAVACIONES EN CEPAS

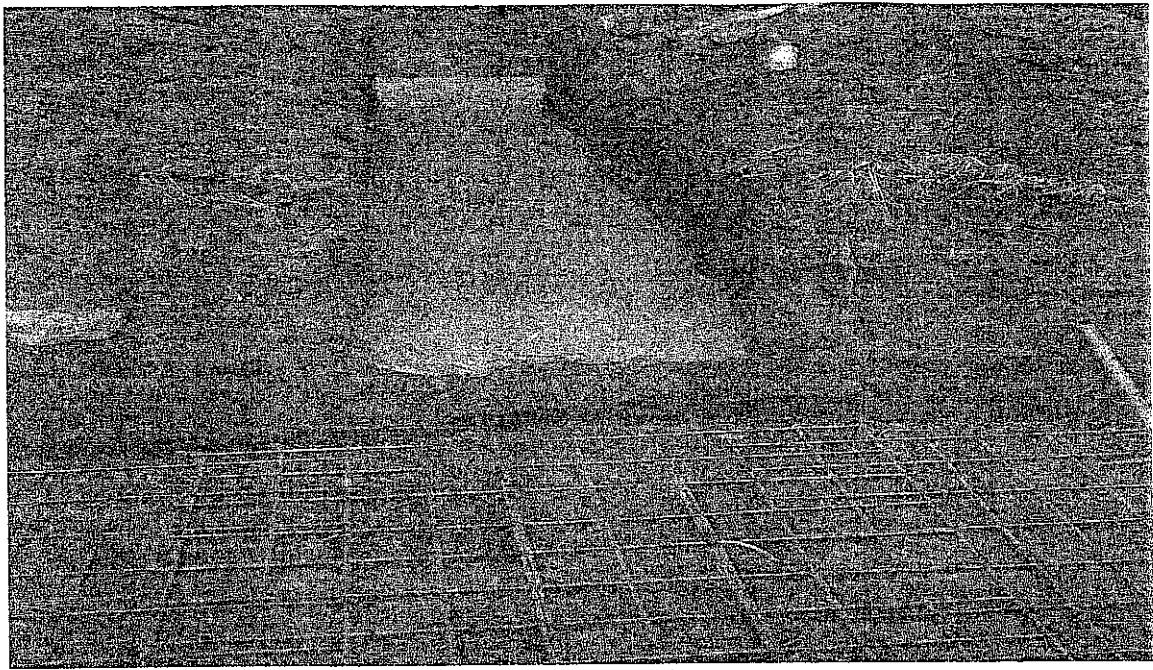

PLANTILLA DE CONCRETO 8CMS ESPESOR

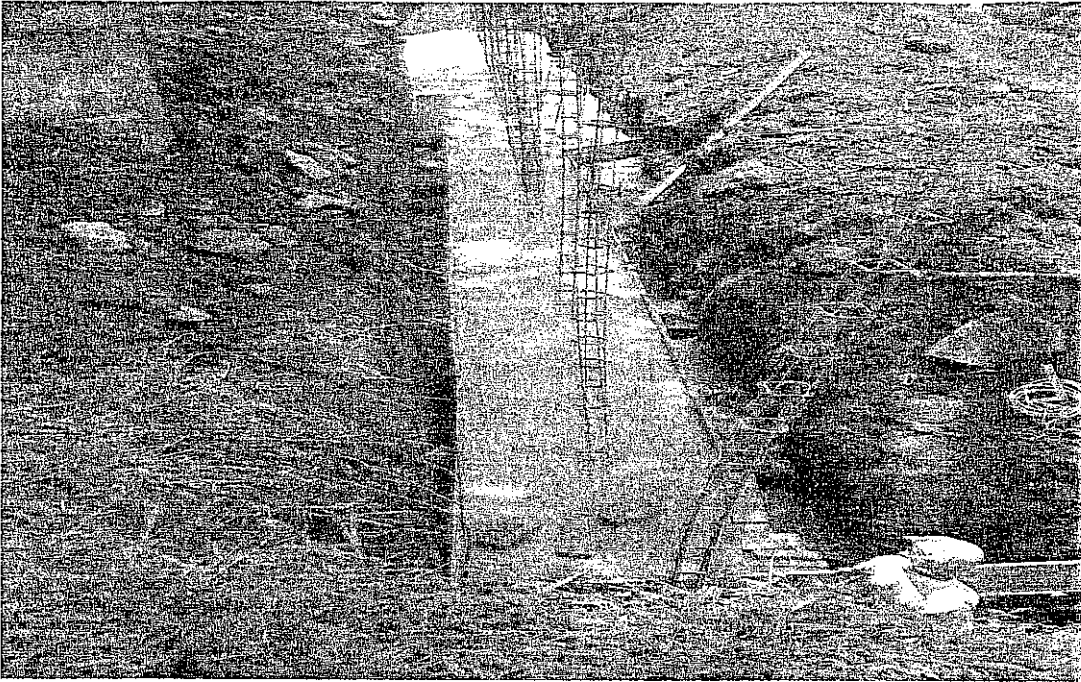

ZAPATA CORRIDA DE 1.00MTS

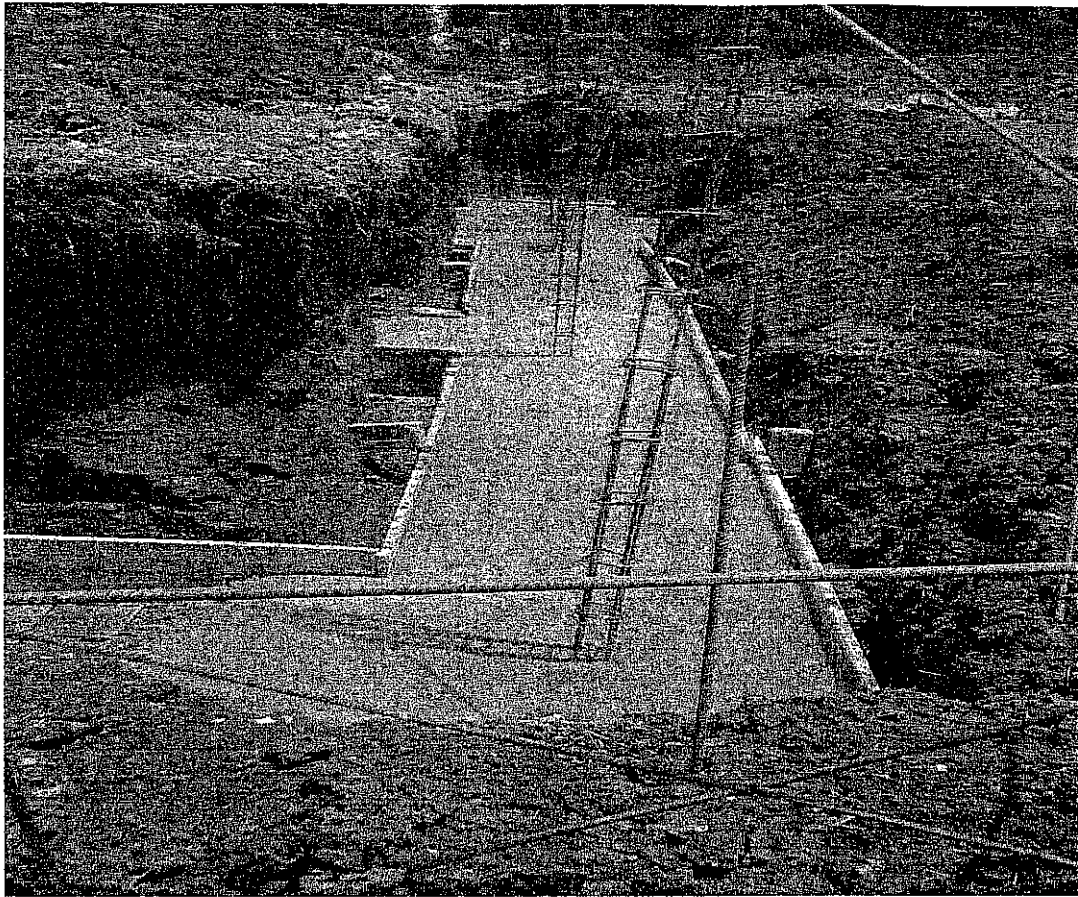

CIMENTACION CORRIDA DE 1.45 MTS

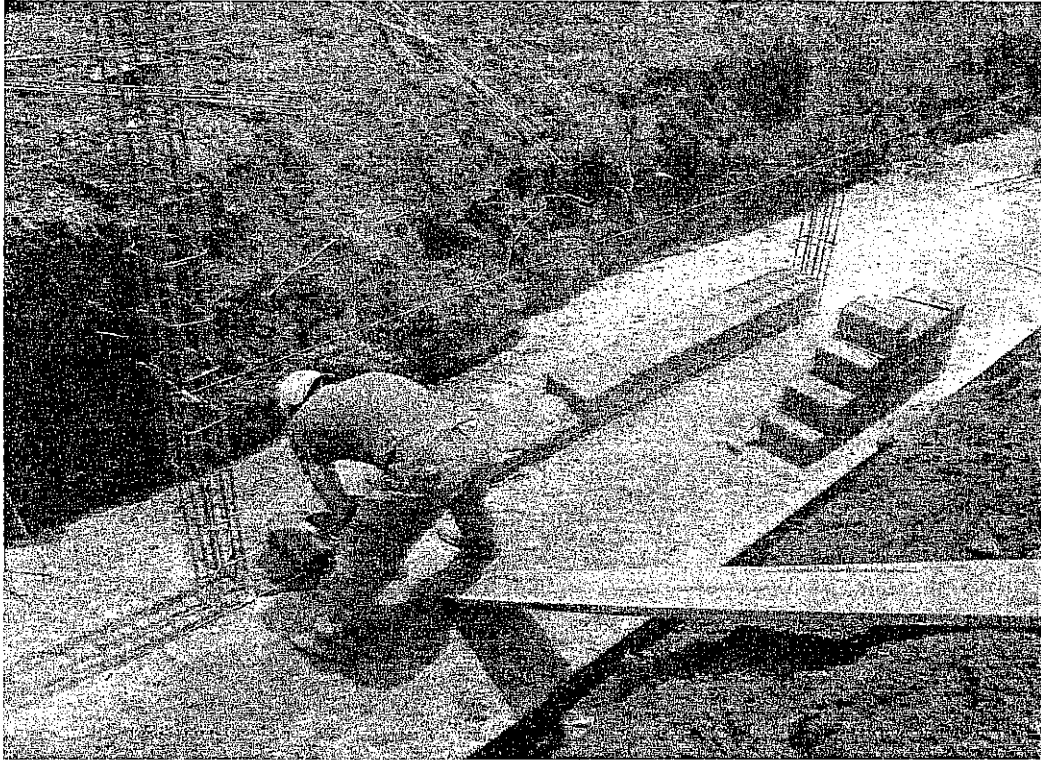

CIMENTACION CORRIDA DE 1.80MTS

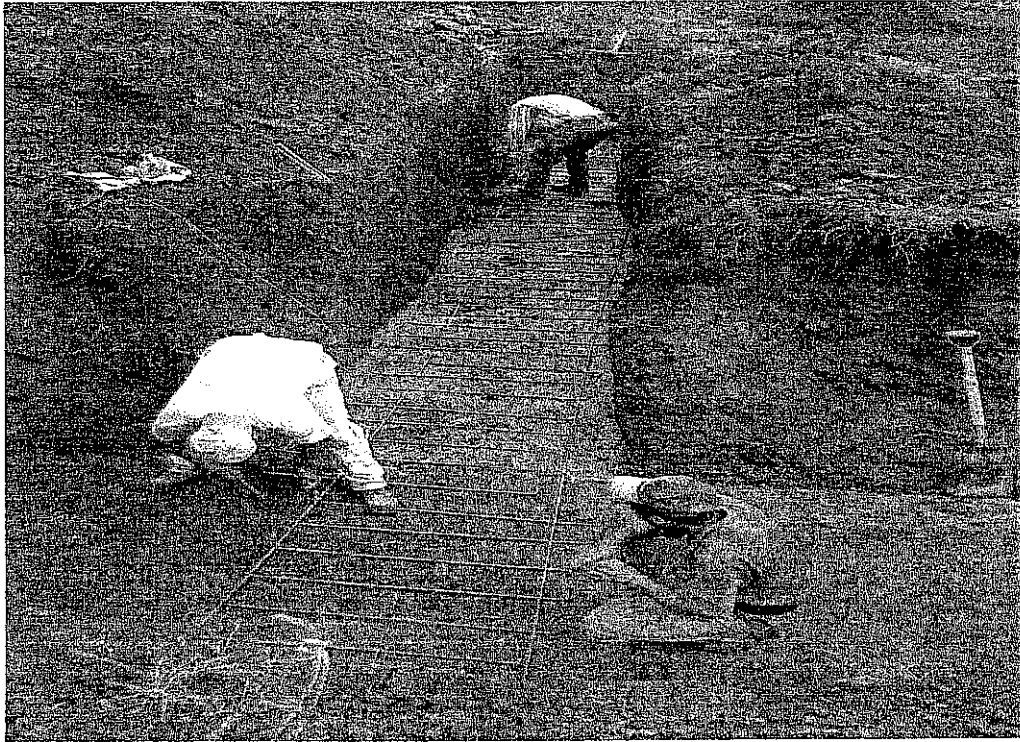

CIMENTACION CORRIDA DE 0.80MTS

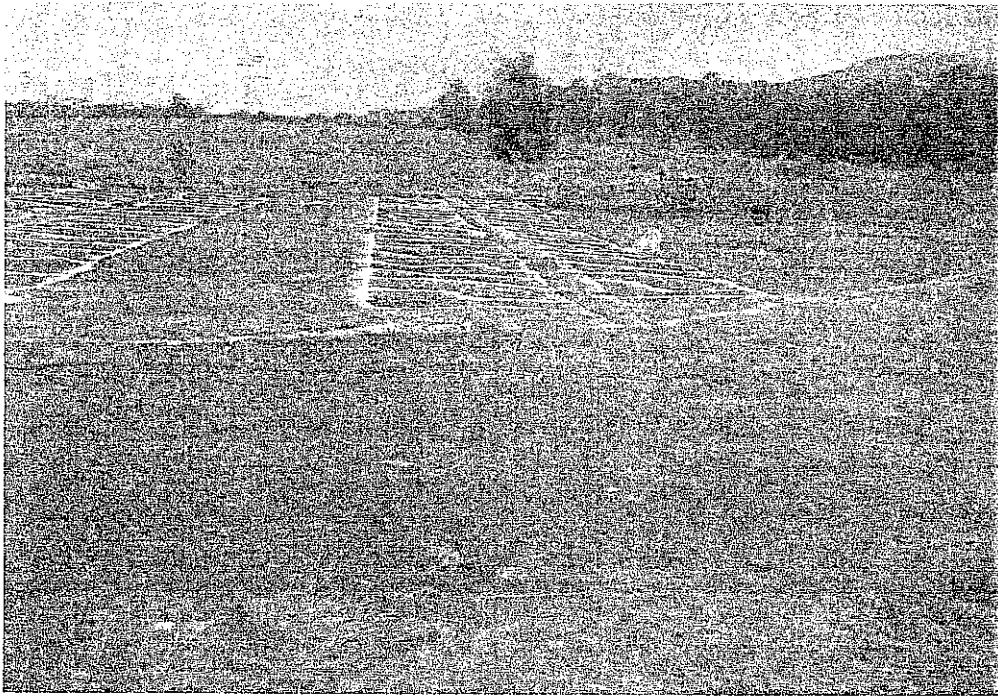

TRAZO DE GAVETAS

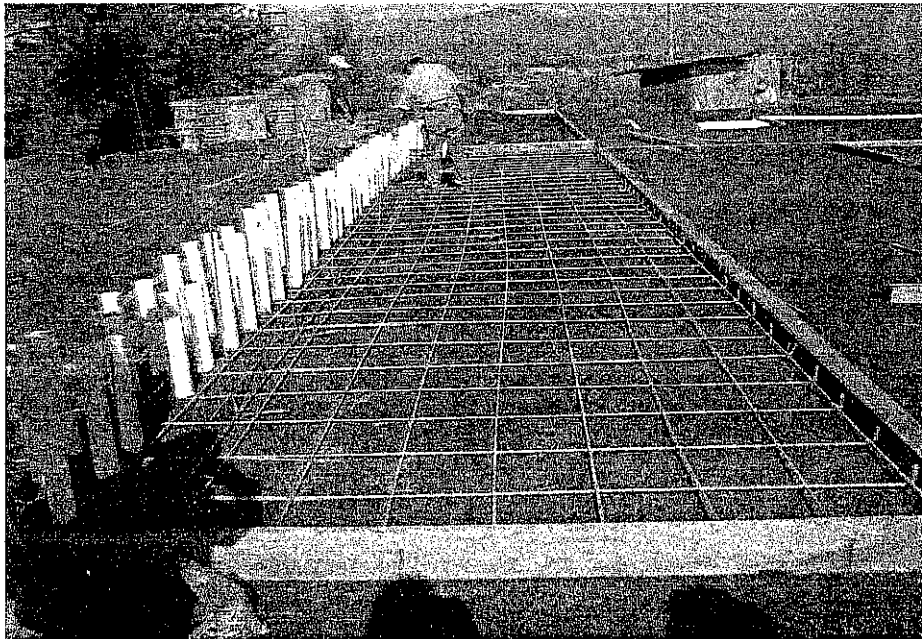

BASE EN GAVETAS DE MATERIAL DE BANCO COMPACTADO

CIMBRA, HABILITADO DE ACERO Y COLADO

COLOCACION DE TUBOS DE PVC DE RESPIRADERO EN GAVETAS

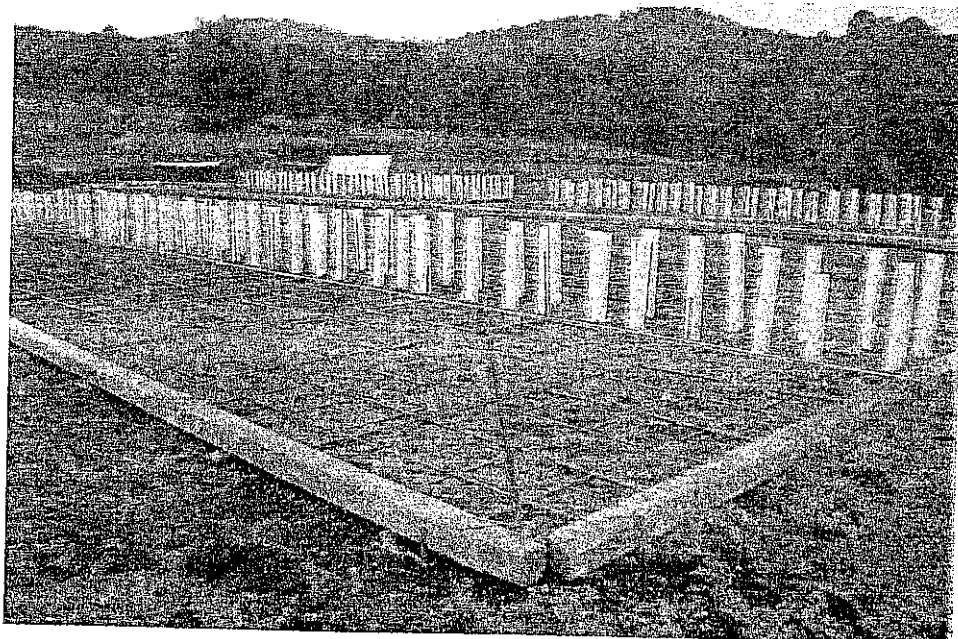
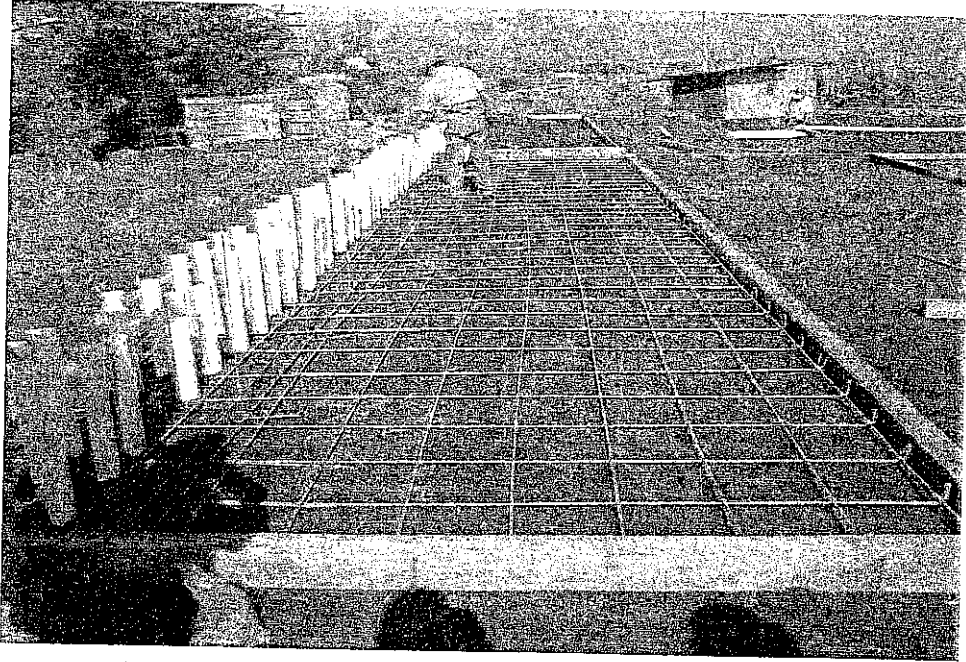

TUBERIA DE PVC DE 3" REFORZADA PARA GAVETAS
RESPIRACION

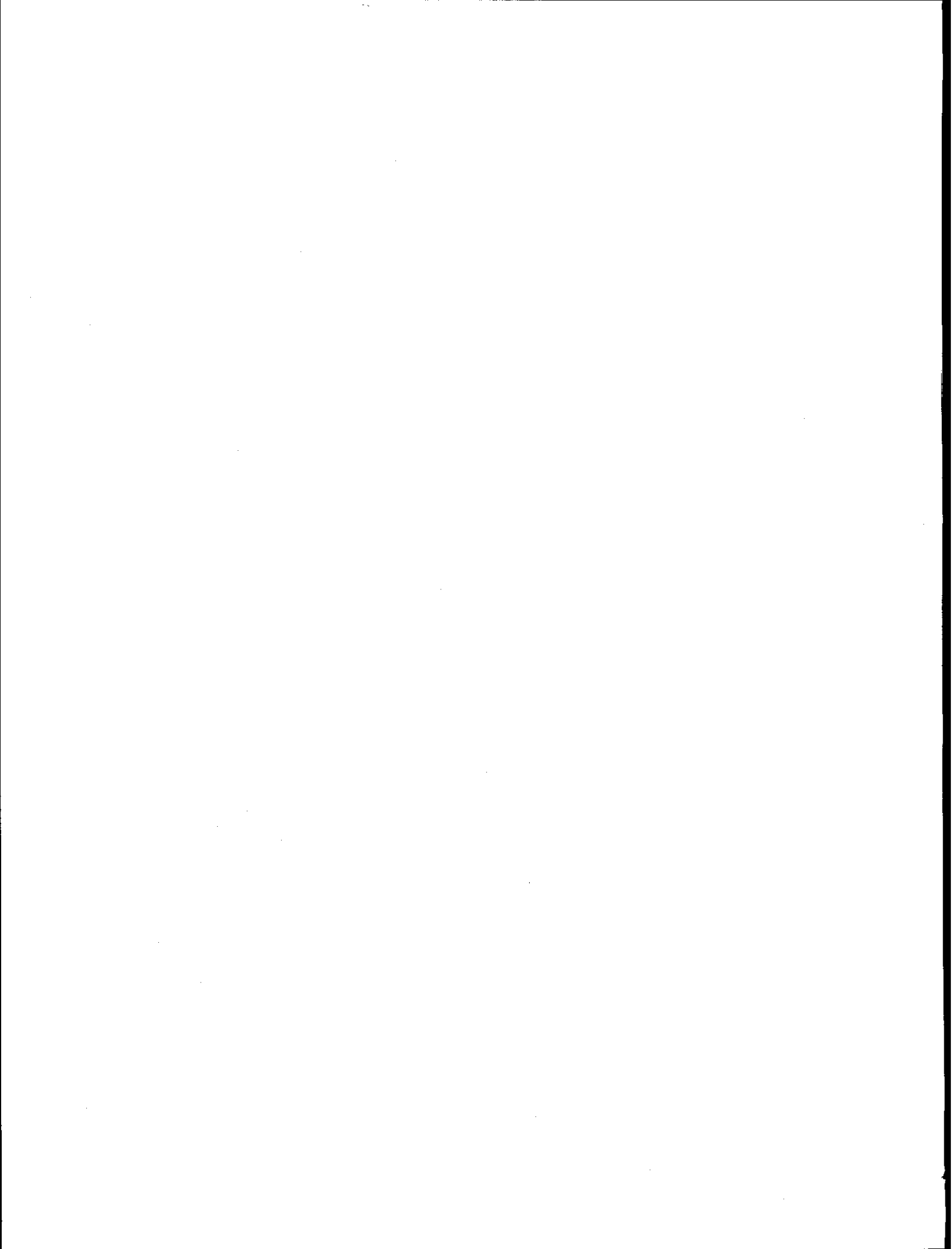

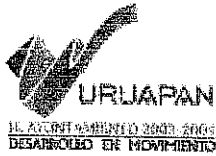

LICITACIÓN PÚBLICA No. HUM/DOP/BID/002/04

CONSTRUCCIÓN DEL ÁREA ADMINISTRATIVA, CAPILLA,
CAFETERÍA, BODEGA, BAÑOS PÚBLICOS, MÓDULOS DE GAVETAS,
ACCESO AL PANTEÓN, MUNICIPAL "JARDINES DE LA PAZ"

FECHA DE LICITACIÓN 02 DE AGOSTO DEL 2004



5.- PROCESO DE CONSTRUCCIÓN Y ESTIMACIÓN DE OBRA PUBLICA

5.2.- ESTIMACIÓN NO. 2

FACTURA ESTIMACIÓN 2

DESGLOSE DE ESTIMACIÓN 2

DESCRIPCIÓN FOTOGRÁFICA DE LA ESTIMACIÓN 2

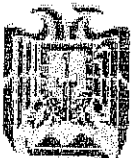

PROCEDIMIENTO EJECUTIVO INTEGRAL DE LA LICITACIÓN DE OBRA PÚBLICA

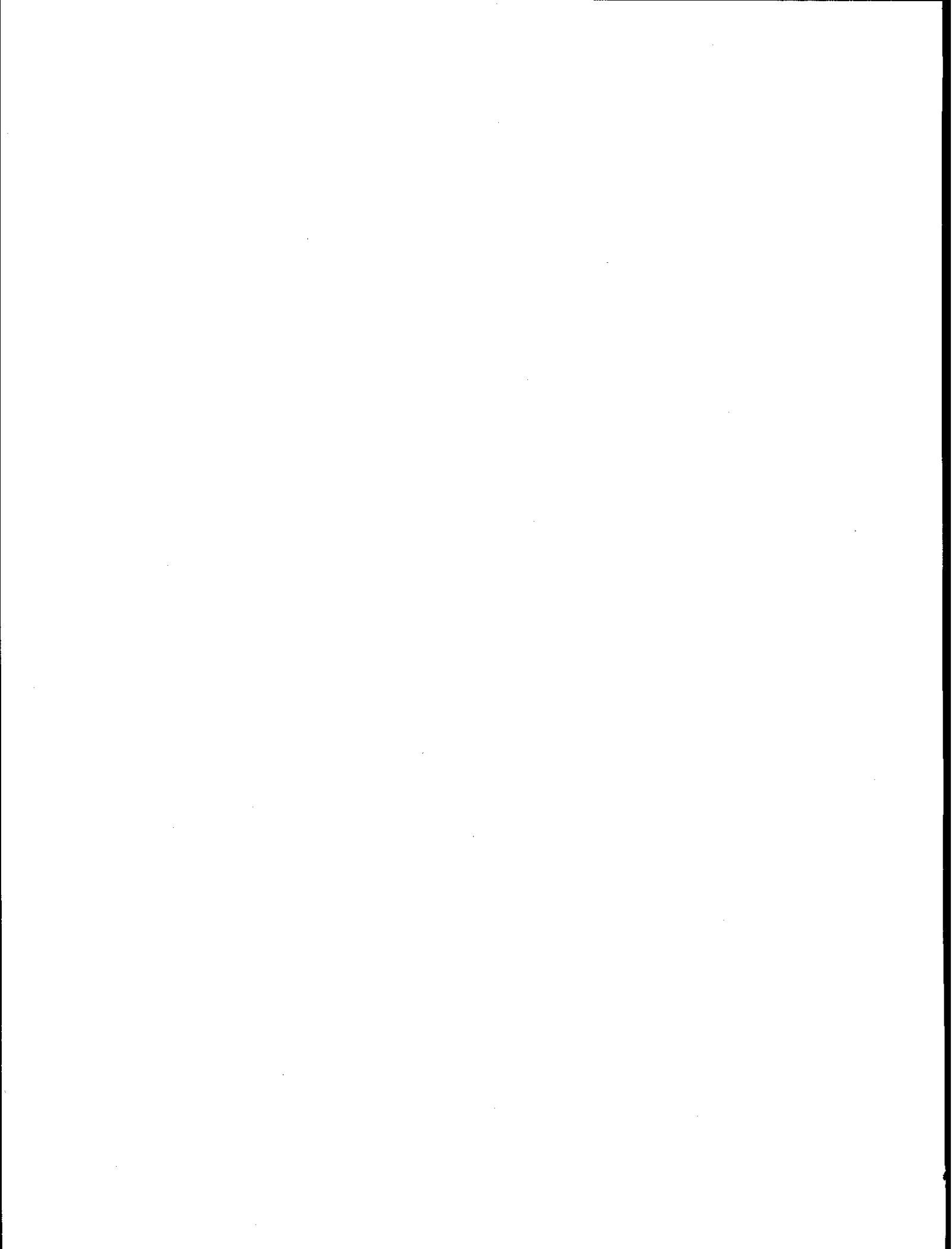

MUNICIPIO DE URUAPAN MICHOACAN
AV. CHIAPAS NO 514 COL. RAMON FARIAS
URUAPAN, MICHOACAN
MUM 850101 SP6

FACT-

POR CONCEPTO DE PAGO DE LA 2a ESTIMACION DE OBRA EJECUTADA CORRESPONDIENTE A LA OBRA DE CONSTRUCCION DEL AREA ADMINISTRATIVA, CAPILLA, CAFETERIA, BODEGA, BAÑOS PUBLICOS, MODULOS DE GAVETAS, ACCESO AL PANTEON MUNICIPAL, " JARDINES DE LA PAZ", MUNICIPIO DE URUAPAN, SEGUN CONTRATO DE OBRA PUBLICA NO.HAUM/DOPIBID/002/04 DE FECHA 12 DE AGOSTO 2004

COSTO:	\$ 839,376.25
TOTAL ESTIMACION:	\$ 965,282.69
- 30% AMORTIZACION DE ANTICIPO	\$ 289,584.81
TOTAL DEVENGADO	\$ 675,697.88
DEDUCCIONES	
(-) 0.5% INSP. Y VERIF.	\$ 4,826.41
TOTAL DEDUCCIONES:	\$ 4,826.41
ALCANCE LIQUIDO:	\$ 670,871.47

RECIBI:

REVISO:

CONSTRUCRETOS Y MATERIALES
DE URUAPAN S.A. DE C.V.

ARQ. OCTAVIO HERNANDEZ
SUPERVISOR DE OBRA

AUTORIZO
ING. ALEJANDRO RANGEL PEREZ
DIRECTOR DE OBRAS PUBLICAS

\$583,366.49
\$87,504.97
\$670,871.47

\$ 670,871.47

0763

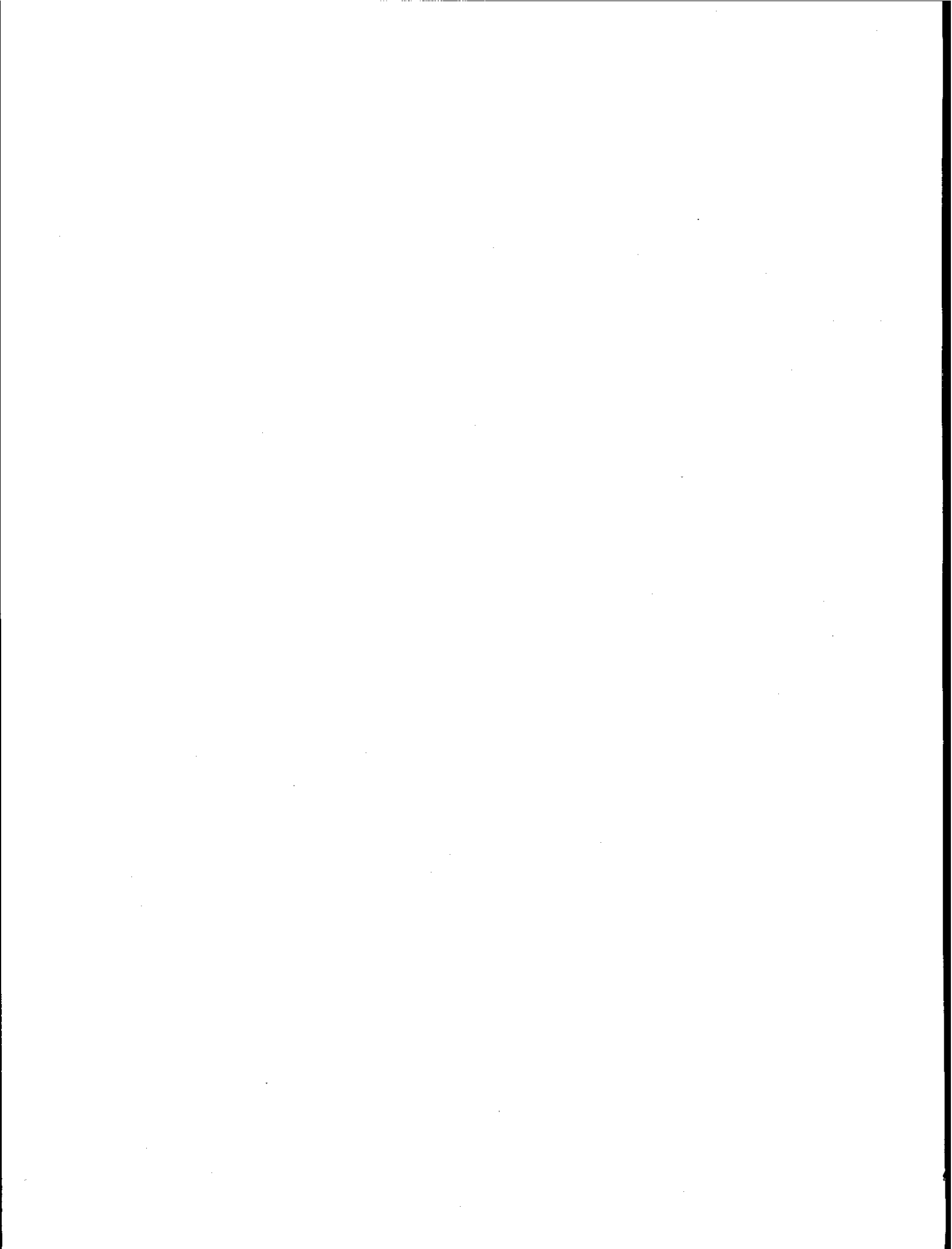

AVE	CONCEPTO	UNIDAD	CANT. PRESUPUESTO		% FISICO ASIGNADO	CANTIDAD DE OBRA			P. U.	IMPORTE	
			CANT. EXCEDENTE	CANT. F. CATALOG.		SEG. PRESUP.	ACUM. TOTAL	ACUM. ANTER.			ESTA ESTIMAC.
	Enladrillado en azotea, ladrillo común asentado con mortero cemento-arena 1:5, acabado fino.	M2	CPRES.	66.00	0.84	66.00	79.82	0.00	79.82	123.48	9,852.98
CENC.			13.82								
C.F.CAT.											
TOTAL			79.82								
	Relleno de tezontle en azotea. Incluye: suministro, nivelado, acarreos tendido y apisonado, hasta 3er nivel	M3	CPRES.	66.00	1.23	66.00	79.82	0.00	79.82	180.00	14,390.75
CENC.			13.82								
C.F.CAT.											
TOTAL			79.82								
INSTALACION SANITARIA											
	Suministro e instalación de tramo de 1100fs. Material, mano de obra y 2m de tubo de salida.	PZA	CPRES.	2.00	0.40	2.00	2.00	0.00	2.00	1915.70	3,831.44
CENC.			-								
C.F.CAT.											
TOTAL			2.00								
	Tubería de alimentación	LCOTE	CPRES.	1.00	-	1.00	1.00	0.00	1.00	1298.04	1,998.04
CENC.			-								
C.F.CAT.											
TOTAL			1.00								
AREA ADMINISTRATIVA Y CAPILLA											
	Losa maciza de concreto armado de 12cm de espesor. Varilla de 3 8" y concreto de Fc=200kg/cm2	M2	CPRES.	314.00	13.56	314.00	390.55	0.00	390.55	382.80	141,570.47
CENC.			76.55								
C.F.CAT.											
TOTAL			390.55								
	Firme de concreto de 8cm de espesor. Concreto Fc=100 kg/cm2	M2	CPRES.	324.00	3.16	324.00	446.73	64.07	352.65	94.07	33,174.73
CENC.			122.73								
C.F.CAT.											
TOTAL			446.73								
	Dala de desplante y de cerramiento de concreto Fc=150kg/cm2 4 vars de 3 8" Est. de 1 4" @25cm. Hasta 3er nivel. Sección de 20x28cm, cimbra a 2 caras	ML	CPRES.	19.00	0.341258166	19.00	19.00	0.00	19.00	150.76	2,864.44
CENC.			-								
C.F.CAT.											
TOTAL			19.00								
	Aplanado de mezcla en muros con mortero 1:1:6.	M2	CPRES.	1,016.00	8.37	1,016.00	1,070.72	0.00	1,070.72	69.16	74,051.00
CENC.			54.72								
C.F.CAT.											
TOTAL			1,070.72								
	Entortado en azotea con mortero cemento-arena 1:5 de 3cm de espesor. Incluye: acarreo, elaboración, tendido y elevación. Hasta 3er nivel	M3	CPRES.	314.00	47.97	314.00	211.01	0.00	211.01	1882.28	270,573.90
CENC.			(102.99)								
C.F.CAT.											
TOTAL			211.01								

ELABORO

CONSTRUCRETOS Y MATERIALES
DE URUAPAN S.A. DE C.V.

REVISO

ARQ. OCTAVIO HERNANDEZ
SUPERVISOR DE OBRA

VO.BO.

JEFE ADMINISTRATIVO Y TECNICO

AUTORIZO

ING. ALEJANDRO RANGEL PEREZ
DIRECTOR DE OBRAS PUBLICAS

0765

AVE	CONCEPTO	UNIDAD	CANT. PRESUPUESTO		% FISICO ASIGNADO	CANTIDAD DE OBRA				P. U.	IMPORTE
			CANT. EXCEDENTE	CANT. F. CATALOG.		SEG. PRESUP.	ACUM. TOTAL	ACUM. ANIER.	ESTA ESTIMAC.		
	Dala de desplante y de cerramiento de concreto en Capilla Fe=150kg cm2 4 vms de 3 8" Est. de 1 4" @25cm. Hasta 3er nivel. Sección de 21x20cm, cimbra a 2 caras	ML	C.PRES.	19.00	0.30	19.00	19.20	0.00	19.20	120.17	2,536.86
C.EXC.			0.20								
C.F.CAT.											
TOTAL			19.20								
	Perfil de fabricon de 0.60m de altura. Mortero cemento-arena 1:5	ML	C.PRES.	48.50	0.56	48.50	60.20	0.00	60.20	86.88	5,830.97
C.EXC.			11.70								
C.F.CAT.											
TOTAL			60.20								
INSTALACION SANITARIA											
	Registro de latigue (cjo) desplazado sobre los de concreto de 8cm de espesor. Fe=100 kg cm2 aplamado, pulido, mureo y contrafuerte, no incluye excavación. De 40x40x100 cm	PIEZA	C.PRES.	9.00	0.86	9.00	10.00	0.00	10.00	801.00	8,010.00
C.EXC.			1.00								
C.F.CAT.											
TOTAL			10.00								
	Tubería de PVC sanitario de 6", reforzado	ML	C.PRES.	66.00	0.81	66.00	73.91	0.00	73.91	102.57	7,654.86
C.EXC.			7.91								
C.F.CAT.											
TOTAL			73.91								
	Tubería de PVC sanitario de 4". Incluye: tendido, apisonado, no incluye excavación ni relleno	ML	C.PRES.	36.00	0.15	36.00	37.72	0.00	37.72	36.18	1,362.45
C.EXC.			1.72								
C.F.CAT.											
TOTAL			37.72								
	Tubería de PVC sanitario de 2 1/2". Incluye: tendido, apisonado, no incluye excavación ni relleno	ML	C.PRES.	4.00	-	4.00	12.60	0.00	12.60	24.16	304.42
C.EXC.			8.60								
C.F.CAT.											
TOTAL			12.60								
	Bajada de aguas pluviales, tubería de PVC de 4" diam.	TRAMO	C.PRES.	6.00	0.12	6.00	6.00	0.00	6.00	104.46	1,046.76
C.EXC.			-								
C.F.CAT.											
TOTAL			6.00								
	Tubería de alimentación	lele	C.PRES.	1.00	0.3516099	1.00	1.00	0.00	1.00	2951.34	2,951.33
C.EXC.			-								
C.F.CAT.											
TOTAL			1.00								
			C.PRES.	1.00	0	1.00	-	0.00	-	0.00	-
C.EXC.			(1.00)								
C.F.CAT.											
TOTAL			-								

ELABORO

CONSTRUCRETONS Y MATERIALES
DE URUAPAN S.A. DE C.V.

REVISO

ARQ. OCTAVIO HERNANDEZ
SUPERVISOR DE OBRA

VO.BO.

JEFE ADMINISTRATIVO Y TECNICO

AUTORIZO

ING. ALEJANDRO RANGEL PEREZ
DIRECTOR DE OBRAS PUBLICAS

C.V.E.	CONCEPTO	UNIDAD	CANT. PRESUPUESTO		% FISICO ASIGNADO	CANTIDAD DE OBRA			P. U.	IMPORTE	
			CANT. EXCEDENTE	CANT. F. CATALOG.		SEG. PRESUP.	ACUM. TOTAL	ACUM. ANTER.			ESTA ESTIMAC.
5 MODULOS DE 60GAVETAS											
	Concreto de Fe=150 kg cm2 armado Con malla electrosoldada 6*6-10-10.	m2	C.PRES.	1,471.90	800.00	1,471.90	1,417.32	729.04	668.28	172.01	119,079.32
			C.ENC.	(34.58)							
			C.F.CAT.								
	Tubo de P.V.C. Para ventilación de 3"	ML	C.PRES.	800.00	3.45	800.00	626.22	430.00	176.22	36.23	6,383.76
			C.ENC.	(173.78)							
			C.F.CAT.								
			TOTAL	626.22	3.45	3.45					
		ML	C.PRES.	-		-	-	0.00	-	0.00	-
			C.ENC.	-		-	-				
			C.F.CAT.								
			TOTAL	-	-	0.00					

SUMA	\$839,376.25
IYA	\$125,906.44
TOTAL	\$965,282.69

ELABORO
CONSTRUCRETOS Y MATERIALES
DE URUAPAN S.A. DE C.V.

REVISO
ARQ. OCTAVIO HERNANDEZ
SUPERVISOR DE OBRA

VO.BO.
JEFE ADMINISTRATIVO Y TECNICO

AUTORIZO
ING. ALEJANDRO RANGEL PEREZ
DIRECTOR DE OBRAS PUBLICAS

0767

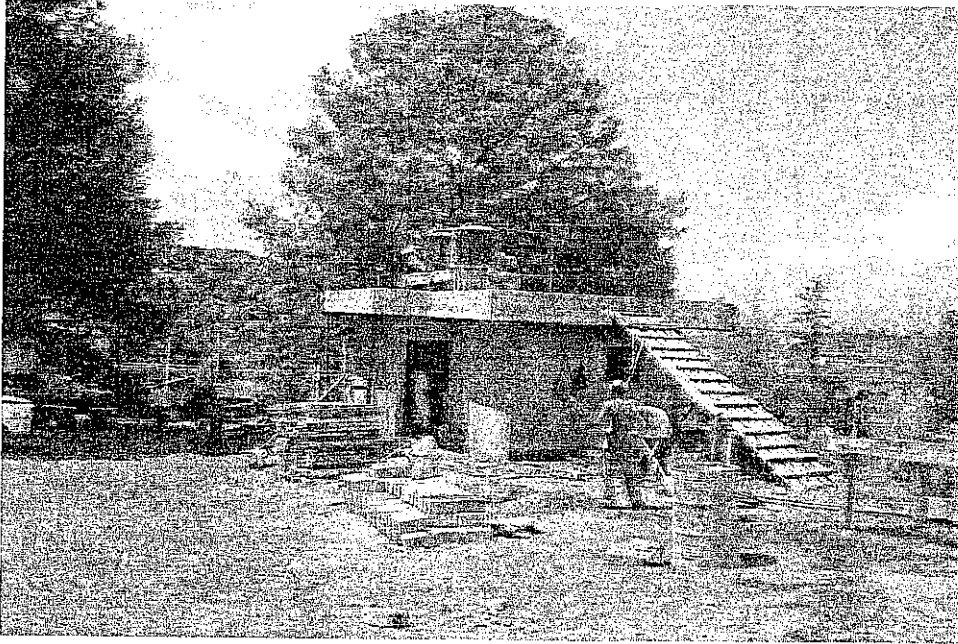

TINACOS EN BAÑOS

APLANADO EN MUROS EXTERIORES E INTERIORES

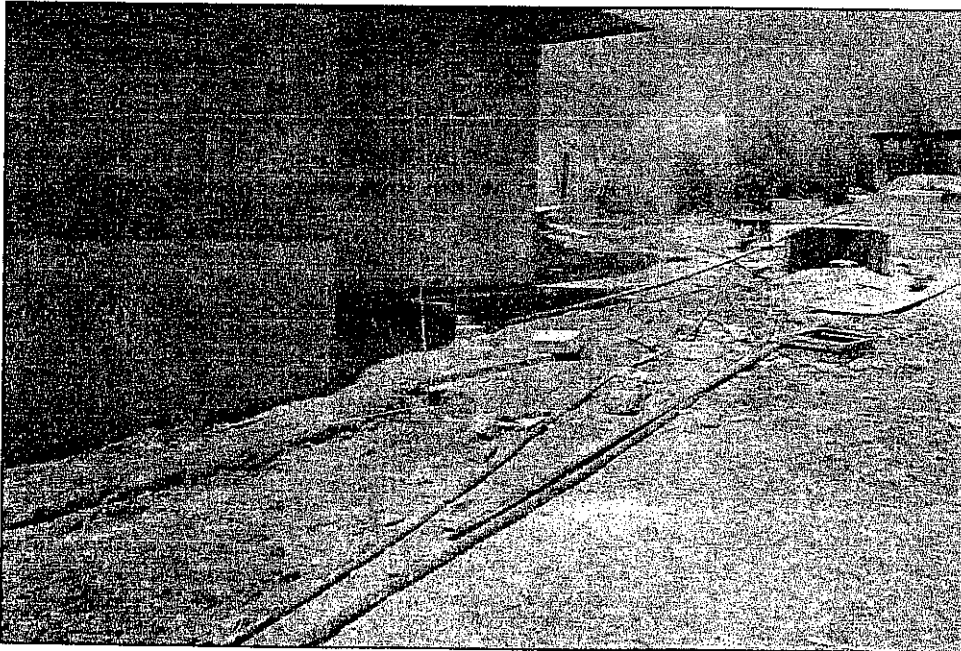



BOQUILLAS EN ARISTAS



ENLADRILLDO DE AZOTEA



FIRME EN BAÑOS



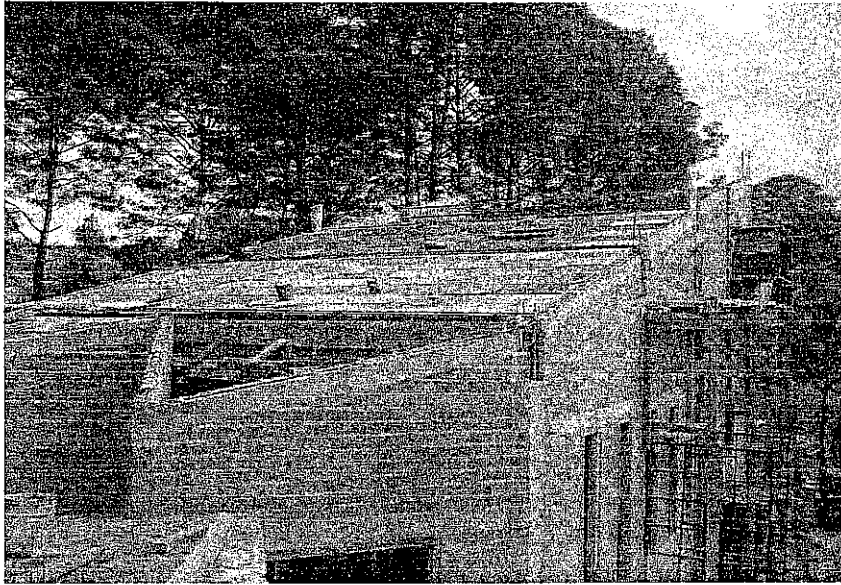

LOSA DE CONCRETO EN OFICINAS ADMINISTRATIVAS Y CAPILLA

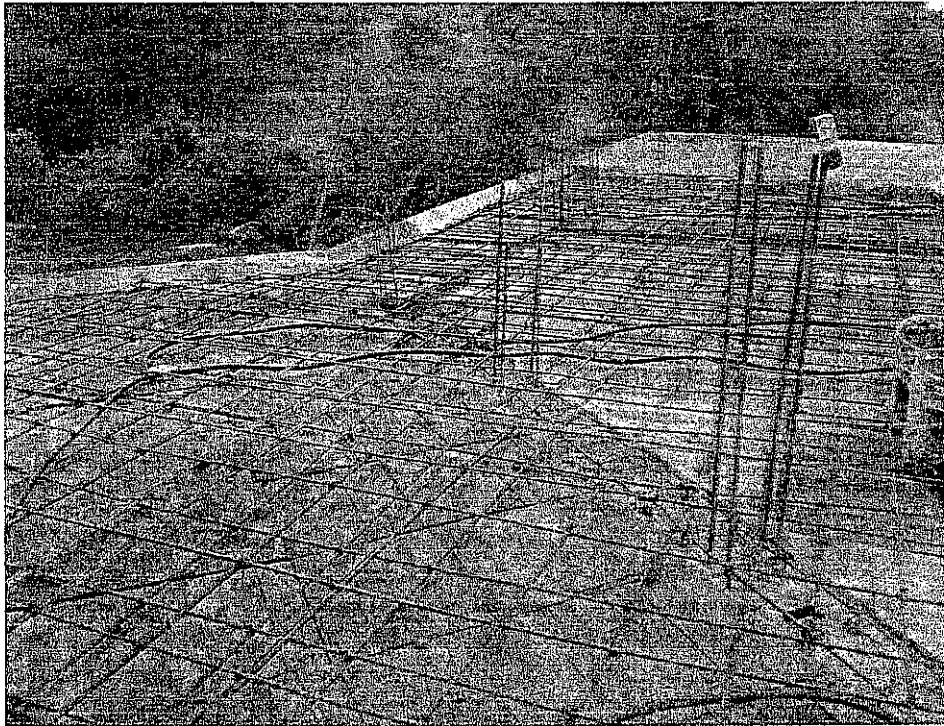

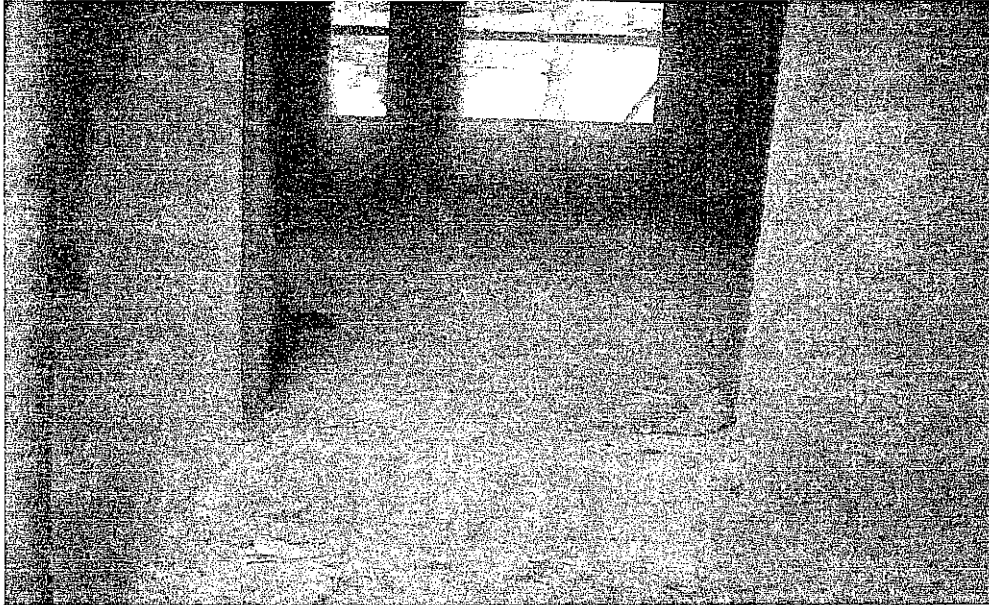

FIRMES EN AREA ADMINISTRATIVA Y CAPILLA



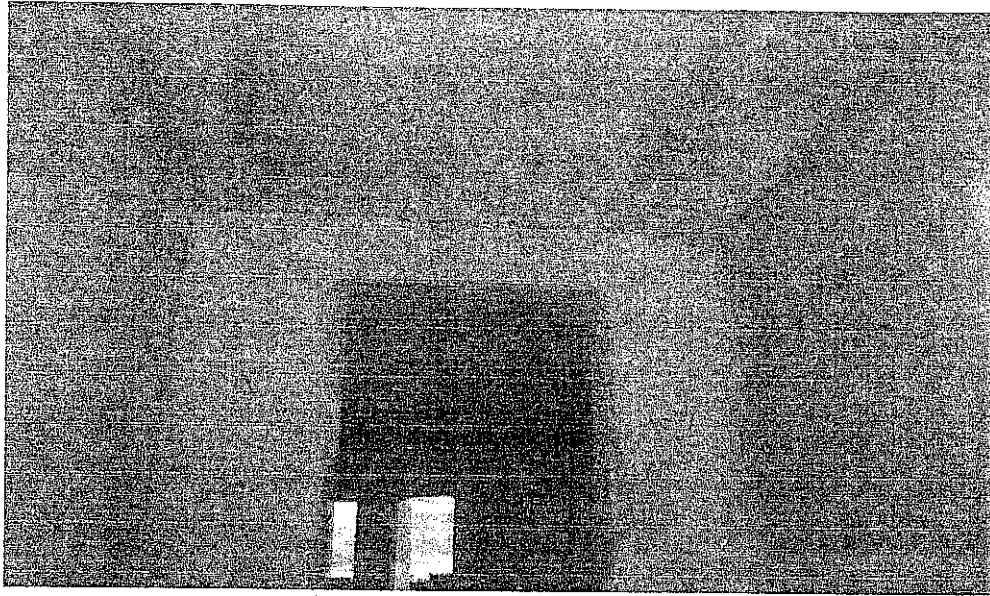

APLANADO EN MUROS

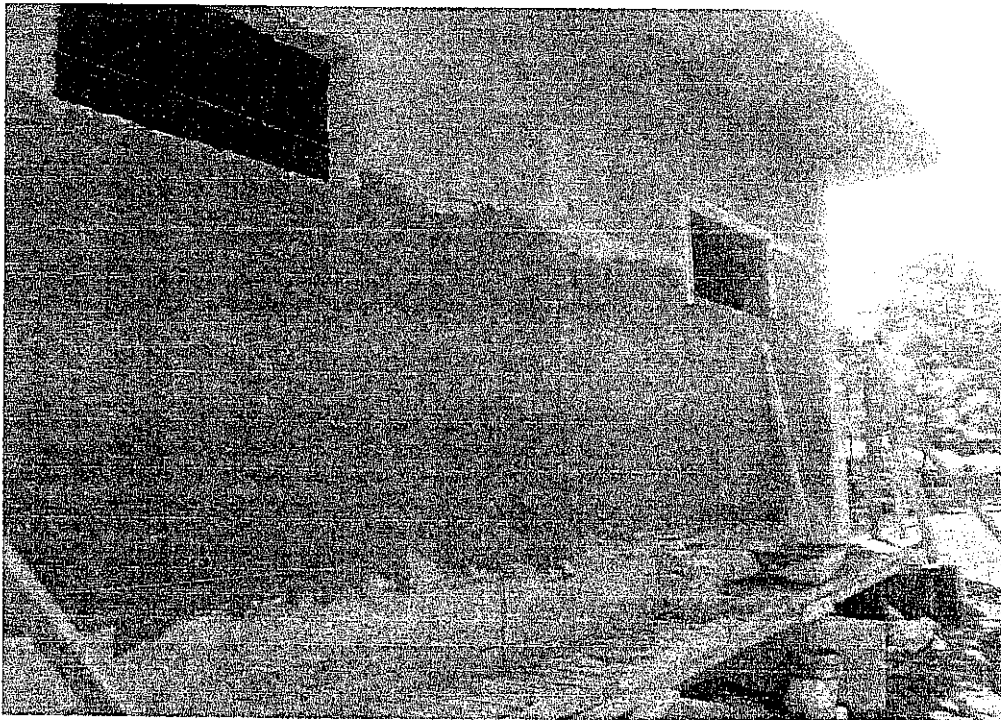



LICITACIÓN PÚBLICA No. HUM/DOP/BID/002/04

CONSTRUCCIÓN DEL ÁREA ADMINISTRATIVA, CAPILLA,
CAFETERÍA, BODEGA, BAÑOS PÚBLICOS, MÓDULOS DE GAVETAS,
ACCESO AL PANTEÓN, MUNICIPAL "JARDINES DE LA PAZ"

FECHA DE LICITACIÓN 02 DE AGOSTO DEL 2004



5.- PROCESO DE CONSTRUCCIÓN Y ESTIMACIÓN DE OBRA PÚBLICA

5.3.- ESTIMACIÓN NO. 3

FACTURA ESTIMACIÓN 3

DESGLOSE DE ESTIMACIÓN 3



PROCEDIMIENTO EJECUTIVO INTEGRAL DE LA LICITACIÓN DE OBRA PÚBLICA

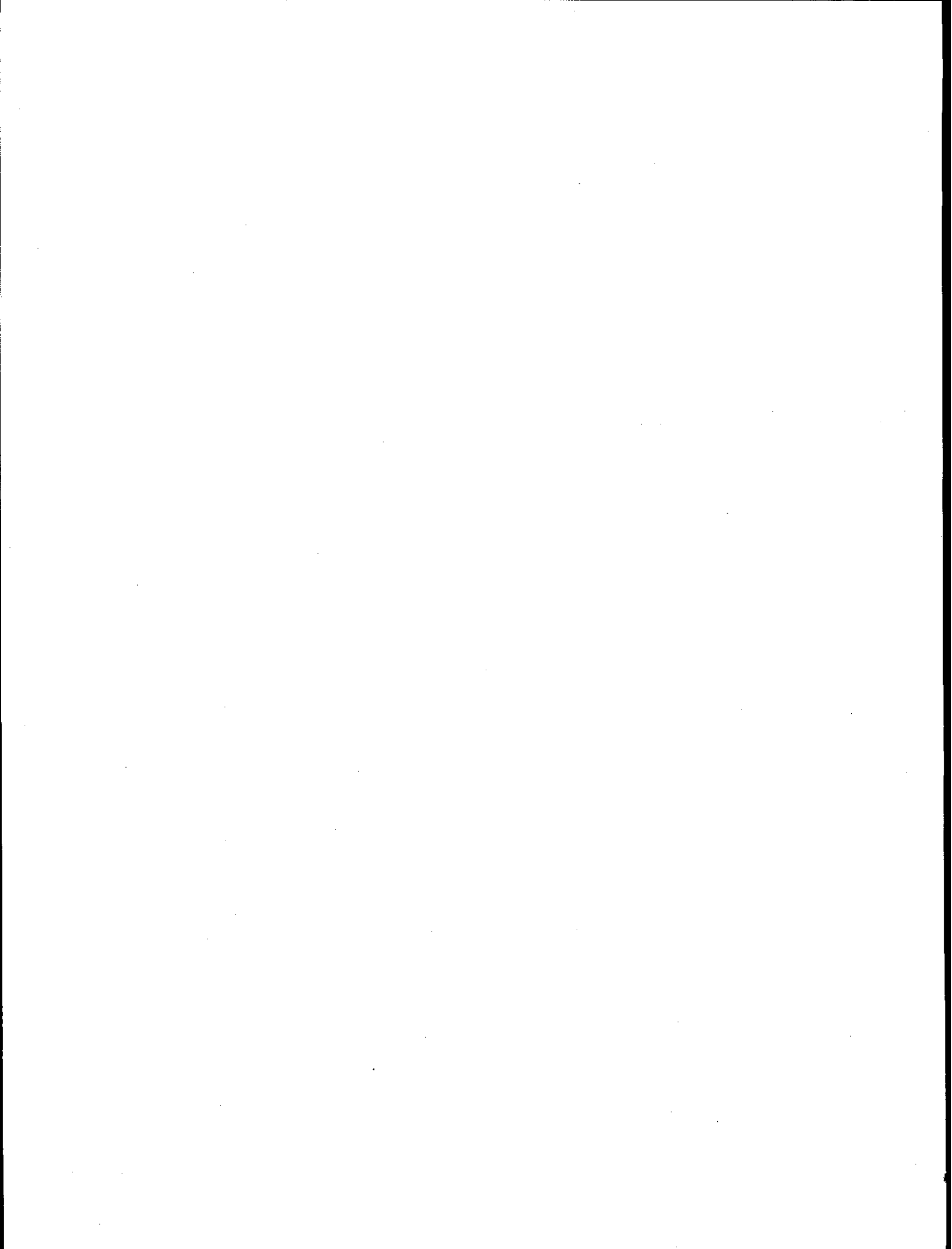

MUNICIPIO DE URUAPAN MICHOACAN
AV. CHIAPAS NO 514 COL. RAMON FARIAS
URUAPAN, MICHOACAN
MUM 850101 SP6

FACT-

POR CONCEPTO DE PAGO DE LA 3a ESTIMACION DE OBRA EJECUTADA CORRESPONDIENTE A LA OBRA DE CONSTRUCCION DEL AREA ADMINISTRATIVA, CAPILLA, CAFETERIA, BODEGA, BAÑOS PUBLICOS, MODULOS DE GAVETAS, ACCESO AL PANTEON MUNICIPAL, " JARDINES DE LA PAZ", MUNICIPIO DE URUAPAN, SEGUN CONTRATO DE OBRA PUBLICA NO.HAUMIDOP/BID/D02/D4 DE FECHA 12 DE AGOSTO 2004

COSTO:	\$ 1,020,428.77
TOTAL ESTIMACION:	\$ 1,173,493.09
- 30% AMORTIZACION DE ANTICIPO	\$ 352,047.93
TOTAL DEVENGADO	\$ 821,445.16
DEDUCCIONES	
(-) 0.5% INSP. Y VERIF.	\$ 5,867.47
TOTAL DEDUCCIONES:	\$ 5,867.47
ALCANCE LIQUIDO:	\$ 815,577.70

RECIBI:

REVISO:

CONSTRUCRETOS Y MATERIALES
DE URUAPAN S.A. DE C.V.

ARQ. OCTAVIO HERNANDEZ
SUPERVISOR DE OBRA

AUTORIZO
ING. ALEJANDRO RANGEL PEREZ
DIRECTOR DE OBRAS PUBLICAS

\$709,198.00
\$106,379.70
\$815,577.70

\$ 815,577.70

0774

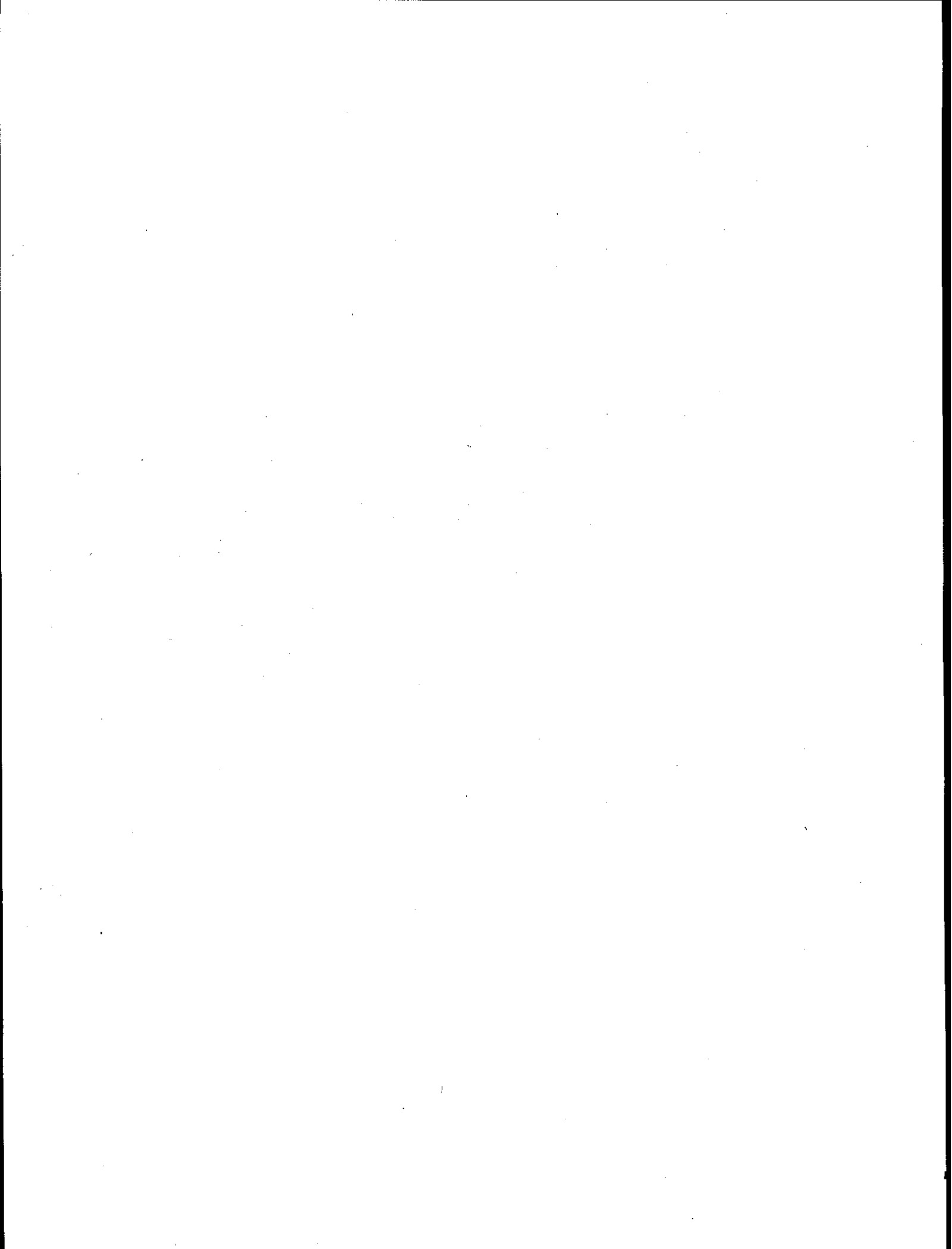

MUNICIPIO DE URUAPAN MICHOACAN
DIRECCION DE OBRAS PUBLICAS MUNICIPAL
LICITACION No. HAUM/DOP/BID/002/04

NOMBRE DE LA OBRA: Construcción del área administrativa, capilla, cafetería, bodega, baños públicos, módulos de gavetas, acceso al panteón municipal, "Jardines de la Paz"		CLA. CONST.: CONSTRUCCIONES Y MATERIALES DE URUAPAN S.A DE C.V.
UBICACIÓN: PANTEON MUNICIPAL " JARDINES DE LA PAZ"		REG. FED. C.: CMU-860311-F65
LOCALIDAD: URUAPAN	MUNICIPIO: URUAPAN	I.M.S.S.: D 0514298104
No. DE CONTRATO: HAUM/DOP/BID/002/04	FECHA: 27/10/04	REGISTRO DE O.P. Y SCOP: OP/28 GEM/SCOP/PC/03304

ESTIMACION : 3a Estimación De Obra	PERIODO: 01 DE OCTUBRE AL 20 DE OCTUBRE DE 2004
------------------------------------	---

AVANCE FINANCIERO:	ESTIMACIONES				FECHAS			
	ACUMULADO	ANTERIOR	ESTA ESTIMAC.	SALDO	INICIO	RECALENDARIZ	PRORROGA	
IMPORTE DEL CONTRATO: \$2,589,720.85	1,020,428.77	0	1,020,428.77		12 08 2004			
IMPORTE AMPLIACION (CONVENIO):					09 11 2004			
IMPORTE TOTAL \$					AVANCE FISICO HASTA ESTA ESTIMACION			
IMPORTE ANTICIPO: \$776,916.25					PROGRAMADO	ANTERIOR	REAL ACUM.	ATRASO
					100		100	0

CLAVE	CONCEPTO	UNIDAD	CANT. PRESUPUESTO	CANT. EXCEDENTE	CANT. F. CATALOG.	% FISICO ASIGNADO	CANTIDAD DE OBRA				P. U.	IMPORTE	
							SEG. PRESUP.	ACUM. TOTAL	ACUM. ANTER.	ESTA ESTIMAC.			
1.A.19	Piso de loseta interconamio asentada con pegazulejo. De 31x31cm	m2	C.PRES.	41.00		0.66	41.00	42.00	0.00	42.00	188.36	7,911.12	
			C.EXC.	1.00									
			C.F.CAT.										
			TOTAL	42.00		0.66	0.66	7,722.76					
1.A.20	Reestribamiento de azulejo en muros de 20x30cm asentado con pegazulejo y techado con cemento blanco incluya el de la losa de ovalines	m2	C.PRES.	85.20		1.41	85.20	103.50	0.00	103.50	193.95	20,073.83	
			C.EXC.										
			C.F.CAT.	18.30									
			TOTAL	103.50		1.41	1.41	16,524.54					
1.A.21	Losa maciza de concreto armado de 10cm de espesor para fijar ovalines. Varilla de 3/8" y concreto de fe=200kg cm2	m2	C.PRES.	2.20		0.07	2.20	3.58	0.00	3.58	355.84	1,272.13	
			C.EXC.	1.38									
			C.F.CAT.										
			TOTAL	3.58		0.07	0.07	782.85					

ELABORO

REVISO

VO.BO.

AUTORIZO

CONSTRUCCIONES Y MATERIALES
DE URUAPAN S.A. DE C.V.

ARQ. OCTAVIO HERNANDEZ
SUPERVISOR DE OBRA

JEFE ADMINISTRATIVO Y TECNICO

ING. ALEJANDRO RANGEL PEREZ
DIRECTOR DE OBRAS PUBLICAS

CLAVE	CONCEPTO	UNIDAD	CANT. PRESUPUESTO		FÍSICO ASIGNADO	CANTIDAD DE OBRA				P. U.	IMPORTE
			CANT. EXCEDENTE	CANT. F. CATALOG.		SEG. PRESUP.	ACUM. TOTAL	ACUM. ANTER.	ESTA ESTIMAC.		
1.A.25	Inopermsabilizado	m2	C.PRES.	66.00	0.39	66.00	79.82	0.00	79.82	70.11	5,595.83
			C.ENC.	13.82							
			C.F.CAT.								
			TOTAL	79.82	0.39	0.39	4,627.26				
1.H.1	Suministro y colocación de ventanas de 1.00m X 0.60m de perfil tubular	pieza	C.PRES.	2.00	0.12	2.00	2.00	0.00	2.00	712.55	1,425.10
			C.ENC.								
			C.F.CAT.								
			TOTAL	2.00	0.12	0.12	1,425.10				
1.H.2	Mamparas de perfil tubular en baños	pieza	C.PRES.	9.00	1.20	9.00	9.00	0.00	9.00	1569.19	14,122.71
			C.ENC.								
			C.F.CAT.								
			TOTAL	9.00	1.20	1.20	14,122.71				
1.IS.7	Suministro y colocación de coladera de 4" diam mayor HELVEX	pieza	C.PRES.	1.00	0.01	1.00	1.00	0.00	1.00	72.56	72.56
			C.ENC.								
			C.F.CAT.								
			TOTAL	1.00	0.01	0.01	72.56				
1.IS.8	Alimentación y desague WC tanque bajo.	pieza	C.PRES.	10.00	0.27	10.00	10.00	0.00	10.00	312.70	3,127.00
			C.ENC.								
			C.F.CAT.								
			TOTAL	10.00	0.27	0.27	3,127.00				
1.IS.9	Alimentación y desague de lavbos. 5 unidades	pieza	C.PRES.	1.60	0.20	1.60	8.00	0.00	8.00	1487.23	11,897.84
			C.ENC.	6.40							
			C.F.CAT.								
			TOTAL	8.00	0.20	0.20	2,379.57				
1.IE.1	Gabinete slim line 2x38. Instalación eléctrica	pieza	C.PRES.	4.00	0.30	4.00	6.00	0.00	6.00	878.40	5,270.40
			C.ENC.	2.00							
			C.F.CAT.								
			TOTAL	6.00	0.30	0.30	3,513.60				
1.IE.2	Instalación de lámpara. Instalación Eléctrica	pieza	C.PRES.	6.00	0.51	6.00	6.00	0.00	6.00	1095.09	6,030.54
			C.ENC.								
			C.F.CAT.								
			TOTAL	6.00	0.51	0.51	6,030.54				

ELABORO

REVISO

VO.BO.

AUTORIZO

CONSTRUCRETOS Y MATERIALES
DE URUAPAN S.A. DE C.V.ARQ. OCTAVIO HERNANDEZ
SUPERVISOR DE OBRA

JEFE ADMINISTRATIVO Y TECNICO

ING. ALEJANDRO RANGEL PEREZ
DIRECTOR DE OBRAS PUBLICAS

CLAVE	CONCEPTO	UNIDAD	CANT. PRESUPUESTO		FISICO ASIGNADO	CANTIDAD DE OBRA				P. U.	IMPORTE
			CANT. EXCEDENTE	CANT. F. CATALOG.		SEG. PRESUP.	ACUM. TOTAL	ACUM. ANTER.	ESTA ESTIMAC.		
1.P.1	Pintura vinílica Base sinte sobre aplacado de mezcla en muros. Incluye: preparación de la base, aplicación a 2 manos.	m2	C.PRES.	450.00	0.78	450.00	238.10	0.00	238.10	20.44	4,866.80
			C.EXC.	(211.90)							
			C.F.CAT.								
			TOTAL	238.10							
1.P.2	Pintura vinílica en plafón	m2	C.PRES.	66.00	0.13	66.00	79.82	0.00	79.82	22.46	1,792.64
			C.EXC.	(3.82)							
			C.F.CAT.								
			TOTAL	79.82							
2.A.19	Trabe de concreto armado de 25x65cm. 2 Vars de 5 8", 5 Vars de 3 4" y 2 Vars de 1 2", Est. de 3 8" a 25cm. Concreto fu=200kg/cm²	ml	C.PRES.	41.00	2.04	41.00	41.25	0.00	41.25	585.10	24,135.38
			C.EXC.	0.25							
			C.F.CAT.								
			TOTAL	41.25							
2.A.20	Trabe de concreto armado de 25x70cm. 5 Vars de 3 4", 4 Vars de 1" y 2 Vars de 1 2", Est. de 3 8" a 30cm. Concreto fu=200kg/cm²	ml	C.PRES.	8.50	0.58	8.50	8.50	0.00	8.50	797.16	6,775.86
			C.EXC.	-							
			C.F.CAT.								
			TOTAL	8.50							
2.A.27	Aplacado de mezcla en plafón con mortero cemento-arena 1:5.	m2	C.PRES.	314.00	2.03	314.00	390.55	0.00	390.55	75.78	29,595.50
			C.EXC.	76.55							
			C.F.CAT.								
			TOTAL	390.55							
2.A.28	Emboquillado de mezcla en mallas con mortero cemento-arena 1:5	ml	C.PRES.	348.00	1.19	348.00	526.32	0.00	526.32	40.03	21,068.59
			C.EXC.	178.32							
			C.F.CAT.								
			TOTAL	526.32							
2.A.29	Relleno de tezontle en azotea. Incluye: suministro, nivelado, acabeos tendido y apisonado, hasta 3er nivel	m3	C.PRES.	314.00	6.31	314.00	390.55	0.00	390.55	235.84	92,106.13
			C.EXC.	76.55							
			C.F.CAT.								
			TOTAL	390.55							

ELABORO

REVISO

VO.BO.

AUTORIZO

CONSTRUCTORES Y MATERIALES
DE URUAPAN S.A. DE C.V.ARQ. OCTAVIO HERNANDEZ
SUPERVISOR DE OBRA

JEFE ADMINISTRATIVO Y TECNICO

ING. ALEJANDRO RANGEL PEREZ
DIRECTOR DE OBRAS PUBLICAS

0777

CLAVE	CONCEPTO	UNIDAD	CANT. PRESUPUESTO		FÍSICO ASIGNADO	CANTIDAD DE OBRA				P. U.	IMPORTE
			CANT. EXCEDENTE	CANT. F. CATALOG.		SEG. PRESUP.	ACUM. TOTAL	ACUM. ANTER.	ESTA ESTIMAC.		
2.A.30	Enlucido en azofra con mortero cemento-arena 1:5 de 3cm de espesor. Incluye: acarreo, elaboración, tendido y elevación. Hasta 3er nivel	m3	C.PRES.	314.00	34.31	314.00	390.55	211.01	179.54	1282.38	230,214.14
			C.ENC.	76.55							
			C.F.CAT.								
			TOTAL	390.55							
2.A.31	Enlucido en azofra, acabado común asentado con mortero cemento-arena 1:5, acabado fino.	m2	C.PRES.	314.00	3.30	314.00	390.55	0.00	390.55	123.44	48,308.87
			C.ENC.	76.55							
			C.F.CAT.								
			TOTAL	390.55							
2.A.32	Impermeabilizado	m2	C.PRES.	314.00	1.88	314.00	390.55	0.00	390.55	70.11	27,381.11
			C.ENC.	76.55							
			C.F.CAT.								
			TOTAL	390.55							
2.A.33	Piso de losa interstancie asentada con pegazulejo. D= 31x31 cm	m2	C.PRES.	346.00	5.06	346.00	346.67	0.00	346.67	171.67	59,513.12
			C.ENC.	-							
			C.F.CAT.								
			TOTAL	346.00							
2.A.34	Suministro y colocación de zoclo de 10x31 cm interstancie. Lechadaado con cemento blanco.	ml	C.PRES.	124.00	0.38	124.00	143.39	0.00	143.39	35.73	5,123.32
			C.ENC.	-							
			C.F.CAT.								
			TOTAL	124.00							
2.A.37	Reubricamiento de azulejo en baños, de 20x30cm asentado con pegazulejo y lechadaado con cemento blanco	m2	C.PRES.	75.00	1.24	75.00	85.47	0.00	85.47	193.95	16,576.52
			C.ENC.	10.47							
			C.F.CAT.								
			TOTAL	85.47							
2.A.38	Reubricamiento de azulejo en cocina, de 20x30cm asentado con pegazulejo y lechadaado con cemento blanco	m2	C.PRES.	23.00	0.38	23.00	23.15	0.00	23.15	193.95	4,489.46
			C.ENC.	0.15							
			C.F.CAT.								
			TOTAL	23.15							

ELABORO

REVISO

VO.BO.

AUTORIZO

CONSTRUCRETOS Y MATERIALES
DE URUAPAN S.A. DE C.V.

ARQ. OCTAVIO HERNANDEZ
SUPERVISOR DE OBRA

JEFE ADMINISTRATIVO Y TECNICO

ING. ALEJANDRO RANGEL PEREZ
DIRECTOR DE OBRAS PUBLICAS

CLAVE	CONCEPTO	UNIDAD	CANT. PRESUPUESTO		% FÍSICO ASIGNADO	CANTIDAD DE OBRA				P. U.	IMPORTE
			CANT. EXCEDENTE	CANT. F. CATALOG.		SEG. PRESUP.	ACUM. TOTAL	ACUM. ANTER.	ESTA ESTIMAC.		
2.H.1	Suministro y colocación de ventanas de 1.60m X 0.60m de perfil tubular	pieza	C.PRES.	20.00	1.71	20.00	10.00	0.00	10.00	1003.46	10,034.60
			C.EXC.	(10.00)							
			C.F.CAT.								
			TOTAL	10.00							
2.H.2	Suministro y colocación de ventanas de 2.40m X 1.60m de perfil tubular	pieza	C.PRES.	4.00	0.95	4.00	12.00	0.00	12.00	2778.83	33,345.96
			C.EXC.	8.00							
			C.F.CAT.								
			TOTAL	12.00							
2.H.3	Suministro y colocación de ventanas de 0.80m X 2.40m de perfil tubular	pieza	C.PRES.	14.00	1.81	14.00	8.00	0.00	8.00	1517.09	12,136.72
			C.EXC.	(6.00)							
			C.F.CAT.								
			TOTAL	8.00							
2.H.4	Suministro y colocación de canal de 1.50 x 2.10m	pieza	C.PRES.	3.00	0.17	3.00	3.00	0.00	3.00	668.31	2,004.93
			C.EXC.								
			C.F.CAT.								
			TOTAL	3.00							
2.H.5	Manoplas de perfil tubular de 1.50 x 1.20m	pieza	C.PRES.	5.00	0.29	5.00	5.00	0.00	5.00	675.38	3,376.90
			C.EXC.	-							
			C.F.CAT.								
			TOTAL	5.00							
2.H.6	Puerta de 0.96x2.10m	pieza	C.PRES.	2.00	0.54	2.00	6.00	0.00	6.00	3148.52	18,891.12
			C.EXC.	-							
			C.F.CAT.								
			TOTAL	2.00							
2.H.7	Puerta de tablero de 2.00 x 2.60m	pieza	C.PRES.	2.00	1.17	2.00	3.00	0.00	3.00	6835.72	20,507.16
			C.EXC.	1.00							
			C.F.CAT.								
			TOTAL	3.00							
2.IE.1	Suministro y colocación de Gabinete slim line 2X38. Instalación eléctrica	pieza	C.PRES.	10.00	0.78	10.00	44.00	0.00	44.00	911.18	40,091.92
			C.EXC.	34.00							
			C.F.CAT.								
			TOTAL	44.00							

ELABORO

REVISO

VO.BO.

AUTORIZO

CONSTRUCRETO Y MATERIALES
DE URUAPAN S.A. DE C.V.

ARQ. OCTAVIO HERNANDEZ
SUPERVISOR DE OBRA

JEFE ADMINISTRATIVO Y TECNICO

ING. ALEJANDRO RANGEL PEREZ
DIRECTOR DE OBRAS PUBLICAS

0779

CLAVE	CONCEPTO	UNIDAD	CANT. PRESUPUESTO		% FÍSICO ASIGNADO	CANTIDAD DE OBRA			I. U.	IMPORTE	
			CANT. EXCEDENTE	CANT. F. CATALOG.		SEG. PRESUP.	ACUM. TOTAL	ACUM. ANTER.			ESTA ESTIMAC.
2.IE.2	Suministro y colocación de instalación de lámpara. Instalación Eléctrica	salida	C.PRES.	20.00	1.71	20.00	88.00	0.00	88.00	1005.09	88,447.92
			C.EXC.	68.00							
			C.F.CAT.								
			TOTAL	88.00							
2.IE.3	Suministro y colocación de Contacto.	salida	C.PRES.	20.00	0.56	20.00	31.00	0.00	31.00	328.21	10,174.51
			C.EXC.	11.00							
			C.F.CAT.								
			TOTAL	31.00							
2.IS.1	Suministro e instalación de tinaco de 1100lt. Material, mano de obra y 2m de tubo de salida.	pieza	C.PRES.	2.00	0.33	2.00	2.00	0.00	2.00	1915.72	3,831.44
			C.EXC.	-							
			C.F.CAT.								
			TOTAL	2.00							
2.IS.7	Suministro y colocación de coladera de 4" diám marca HELVEN	pieza	C.PRES.	1.00	0.01	1.00	2.00	0.00	2.00	72.56	145.12
			C.EXC.	-							
			C.F.CAT.								
			TOTAL	1.00							
2.IS.8	Suministro, colocación, Alimentación (unicamente instalación hidráulica) y desague WC (anque bajo calidad estándar en color blanco, incluye accesorios.	pieza	C.PRES.	7.00	0.48	7.00	7.00	0.00	7.00	800.54	5,603.78
			C.EXC.	-							
			C.F.CAT.								
			TOTAL	7.00							
2.IS.9	Suministro, colocación, Alimentación (unicamente instalación hidráulica) y desague de lavbos. 5 unidades calidad estándar en color blanco, incluye accesorios.	pieza	C.PRES.	5.00	0.30	5.00	7.00	0.00	7.00	693.64	4,855.48
			C.EXC.	-							
			C.F.CAT.								
			TOTAL	5.00							
2.IS.11	Suministro y colocación de regadera de 1.20 x 0.60m	pieza	C.PRES.	1.00	0.07	1.00	1.00	0.00	1.00	813.75	813.75
			C.EXC.	-							
			C.F.CAT.								
			TOTAL	1.00							
2.P.1	Pintura vinílica Baseálite sobre aplanado de mezcla en muros. Incluye: preparación de la base, aplicación a 2 manos.	m2	C.PRES.	1,016.00	1.77	1,016.00	1,070.72	0.00	1,070.72	20.44	21,885.60
			C.EXC.	54.72							
			C.F.CAT.								
			TOTAL	1,070.72							

ELABORO

REVISO

VO.BO.

AUTORIZO

CONSTRUCRETOS Y MATERIALES
DE URUAPAN S.A. DE C.V.

ARQ. OCTAVIO HERNANDEZ
SUPERVISOR DE OBRA

JEFE ADMINISTRATIVO Y TECNICO

ING. ALEJANDRO RANGEL PEREZ
DIRECTOR DE OBRAS PUBLICAS

CLAVE	CONCEPTO	UNIDAD	CANT. PRESUPUESTO		FÍSICO ASIGNADO	CANTIDAD DE OBRA				P. U.	IMPORTE
			CANT. EXCEDENTE	CANT. F. CATALOG.		SEB. PRESUP.	ACUM. TOTAL	ACUM. ANTER.	ESTA ESTIMAC.		
2.P.2	Pintura vinílica en plafón	m2	C.PRES.	314.00	0.60	314.00	390.55	0.00	390.55	22.46	8,771.64
			C.ENC.	76.55							
			C.F.CAT.								
			TOTAL	390.55							
3.A.3	Concreto de fe=150 kg cm2 armado Con malla electrosoldada 6*6-10-10	m3	C.PRES.	1,471.00	21.70	1,471.90	1,489.62	1417.32	72.30	173.01	12,509.27
			C.ENC.	(17.73)							
			C.F.CAT.								
			TOTAL	1,454.18							
3.A.4	Impermeabilizante a base de resina Epoxica	m2	C.PRES.	1,000.00	6.39	1,000.00	991.54	0.00	991.54	74.99	74,355.45
			C.ENC.								
			C.F.CAT.	(8.46)							
			TOTAL	991.54							

SUMA \$1,020,428.77
IVA \$153,064.32
TOTAL \$1,173,493.09

ELABORO

CONSTRUCIONES Y MATERIALES
DE URUAPAN S.A. DE C.V.

REVISO

ARQ. OCTAVIO HERNANDEZ
SUPERVISOR DE OBRA

VO.BO.

JEFE ADMINISTRATIVO Y TECNICO

AUTORIZO

ING. ALEJANDRO RANGEL PEREZ
DIRECTOR DE OBRAS PUBLICAS

MUNICIPIO DE URUAPAN MICHOACAN
DIRECCION DE OBRAS PUBLICAS MUNICIPAL
LICITACION No. HAUM/DOP/BID/002/04

CONSTRUCCION DEL AREA ADMINISTRATIVA, CAPILLA, CAFETERIA, BODEGA, BAÑOS PUBLICOS, MODULOS

NOMBRE DE LA OBRA: DE GÁMETAS, ACCESDAL PANTEON MUNICIPAL "JARDINES DE LA PAZ".	No. DE CONTRATO: HAUM/DOP/BID/002/04	Jueves, 09 de Septiembre de 2004
UBICACIÓN: PANTON MUNICIPAL "JARDINES DE LA PAZ"	IMPORTE DEL CONTRATO: \$2,589,720.55	
LOCALIDAD: URUAPAN.	CONSTRUCRETOS Y MATERIALES DE URUAPAN MICHOACÁN	
MUNICIPIO: URUAPAN MICHOACÁN.	FECHA INICIO - TERM: 12 de agosto de 2004	AL: 9 de noviembre de 2004

DE ESTABLACION DE OBRA

FECHA: Jueves, 09 de Septiembre de 2004

HOJA No. 1 DE 1

CLAVE	CONCEPTO	UNIDAD	PRECIO UNITARIO	DEL PRESUPUESTO		DE LAS ESTIMACIONES		EJECUTADO		DIFERENCIAS	
				CANTIDAD	IMPORTE	CANTIDAD	IMPORTE	CANTIDAD	IMPORTE	CANTIDAD	IMPORTE
1	BAÑOS HOMBRES Y MUJERES										
1.A	ALBAÑILERIA										
1.A.1.	Trazo y Nivelación	M2	\$6.27	64.00	\$401.28	000.00	\$64.00	64.00	\$401.28	0.00	\$0.00
1.A.2.	Excavación en capas hecha a mano Incluye: traspaño a 2m l y aña de suelo y taludes. de 0 a 2m de profundidad Material Tipo I	M3	\$39.32	42.60	\$1,675.03	000.00	\$42.60	42.60	\$1,675.03	0.00	\$0.00
1.A.3	Planilla de concreto hecho en obra. Incluye: acareros, elaboracion de concreto, tendido y apisonado. De 6cm de espesor.	M2	\$85.42	36.00	\$3,075.12	000.00	\$36.00	36.00	\$3,075.12	0.00	\$0.00
1.A.4	Cimentación corrida de 0.70m de ancho, Var. 3/8" a 20cm y a 25cm. Concreto f'c=200kg/cm².	ML	\$288.44	12.00	\$3,461.28	000.00	\$12.00	12.00	\$3,461.28	0.00	\$0.00
1.A.5	Cimentación corrida de 1.00m de ancho, armado: var. 3/8" a 20cm y a 25cm. Concreto f'c=200kg/cm²	ML	\$326.97	24.00	\$7,847.28	000.00	\$24.00	24.00	\$7,847.28	0.00	\$0.00
1.A.6	Relleno de capas con material producto de excavación en capas de 20cm con piso de mano.	M3	\$49.14	42.66	\$2,096.31	000.00	\$42.66	42.66	\$2,096.31	0.00	\$0.00
1.A.7	Relleno de capas con material limpio de banco	M3	\$199.55	19.20	\$3,831.36	000.00	\$19.20	19.20	\$3,831.36	0.00	\$0.00

ELABORO
ESTEBAN ESPINOSA RODRIGUEZ
 CONSTRUCRETOS Y MATERIALES DE UPN.

REVISO
ARQ. OCTAVIO HERNANDEZ
 SUPERVISOR DE OBRA

VO.BO.
JEFE ADMINISTRATIVO Y TECNICO

AUTORIZO
ING. ALEJANDRO RANGEL PEREZ
 DIRECTOR DE DESARROLLO SOCIAL

MUNICIPIO DE URUAPAN MICHOACAN
DIRECCION DE OBRAS PUBLICAS MUNICIPAL
LICITACION No. HAUM/DOP/BID/002/04

CONSTRUCCION DEL AREA ADMINISTRATIVA, CAPILLA, CAFETERIA, BODEGA, BAÑOS PUBLICOS, MODULOS

NOMBRE DE LA OBRA: DE BAVETAS, ACCESORIAL PANTEON MUNICIPAL "JARDINES DE LA PAZ". UBICACIÓN: PANTLEON MUNICIPAL "JARDINES DE LA PAZ". LOCALIDAD: URUAPAN. MUNICIPIO: URUAPAN MICHOACÁN.	No. DE CONTRATO: HAUM/DOP/BID/002/04 IMPORTE DEL CONTRATO: \$2,589,720.85 CONSTRUCRETO Y MATERIALES DE URUAPAN MICHOACÁN FECHA INICIO - TERM.: 12 de agosto de 2004 AL: 9 de noviembre de 2004	Jueves, 09 de Septiembre de 2004 AL: 9 de noviembre de 2004
--	---	--

FECHA: **Jueves, 09 de Septiembre de 2004** HOJA No. 1 DE 1

CLAVE	CONCEPTO	UNIDAD	PRECIO UNITARIO	DEL PRESUPUESTO		DE LAS ESTIMACIONES		EJECUTADO		DIFERENCIAS	
				CANTIDAD	IMPORTE	CANTIDAD	IMPORTE	CANTIDAD	IMPORTE	CANTIDAD	IMPORTE
1.A.9	Muro de tabicón de cemento de 10x14x28cm Mortero cemento- arena 1:5	M2	\$147.72	46.00	\$6,795.12	000.00	\$46.00	46.00	\$6,795.12	0.00	\$0.00
1.A.10	Dala de desplante y de cerramiento de concreto f'c=150kg/cm2 4 vars de 3/8" Est. de 1/4" @25cm. Hasta 3er nivel. Sección de 15x20cm, cimbra a 2 caras	ML	\$112.74	79.00	\$8,906.46	000.00	\$79.00	79.00	\$8,906.46	0.00	\$0.00
1.A.11	Castillos de concreto armado. 4 vars de 1/2" Est. de 1/4" @25cm. Hasta 3er nivel. Sección de 15x20cm, cimbra a 2 caras	ML	\$134.76	47.00	\$6,333.72	000.00	\$47.00	47.00	\$6,333.72	0.00	\$0.00
1.A.12	Castillos de concreto f'c=150kg/cm2 4 vars de 3/8" Est. de 1/4" @20cm. Hasta 3er nivel	ML	\$100.04	13.00	\$1,300.52	000.00	\$13.00	13.00	\$1,300.52	0.00	\$0.00
1.A.13	Trabe de concreto armado de 15x25cm. 4 Vars de 1/2", Est. de 1/4" a 20cm. Concreto f'c=200kg/cm²	ML	\$172.87	4.00	\$691.48	000.00	\$4.00	4.00	\$691.48	0.00	\$0.00
1.A.14	Losa maciza de concreto armado de 10cm de espesor. Varilla de 3/8" y concreto de f'c=200kg/cm2	M2	\$347.56	66.00	\$22,938.96	000.00	\$66.00	66.00	\$22,938.96	0.00	\$0.00

ELABORO
 ESTEBAN ESPINOSA RODRIGUEZ
 CONSTRUCRETO Y MATERIALES DE UPN.

REVISO
 ARO. OCTAVO HERNANDEZ
 SUPERVISOR DE OBRA

VO. BO.
 JEFE ADMINISTRATIVO Y TECNICO

AUTORIZO
 ING. ALEJANDRO RANGEL PEREZ
 DIRECTOR DE DESARROLLO SOCIAL

1787

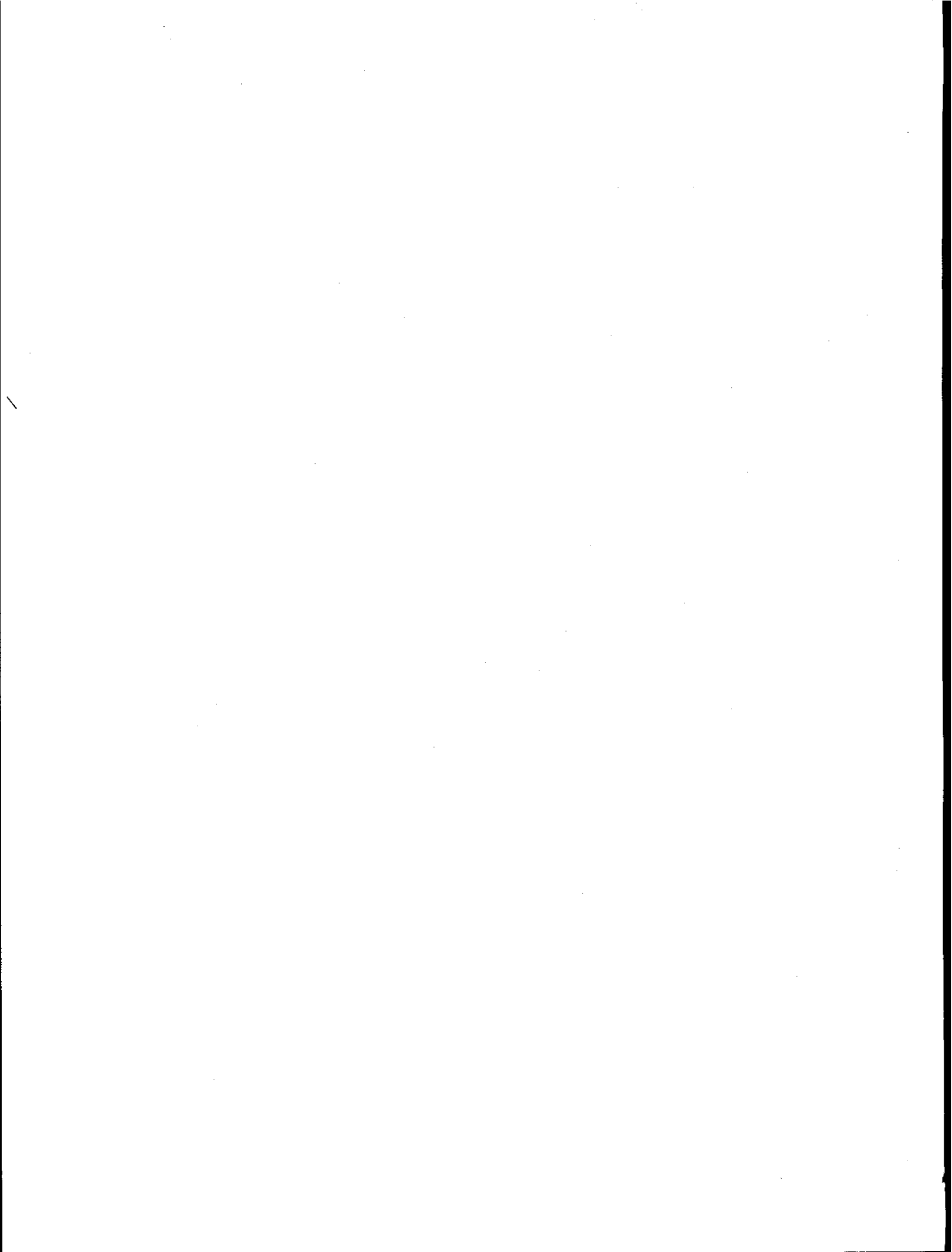



LICITACIÓN PÚBLICA No. HUM/DOP/BID/002/04

CONSTRUCCIÓN DEL ÁREA ADMINISTRATIVA, CAPILLA,
CAFETERÍA, BODEGA, BAÑOS PÚBLICOS, MÓDULOS DE GAVETAS,
ACCESO AL PANTEÓN, MUNICIPAL "JARDINES DE LA PAZ"

FECHA DE LICITACIÓN 02 DE AGOSTO DEL 2004



5.- PROCESO DE CONSTRUCCIÓN Y ESTIMACIÓN DE OBRA PÚBLICA

5.4.- CATALOGO DE CONCEPTOS OBRA EXTRAORDINARIA O ADICIONAL DE LOS PRECIOS UNITARIOS NO INCLUIDOS EN EL CATALOGO BASE



PROCEDIMIENTO EJECUTIVO INTEGRAL DE LA LICITACIÓN DE OBRA PÚBLICA

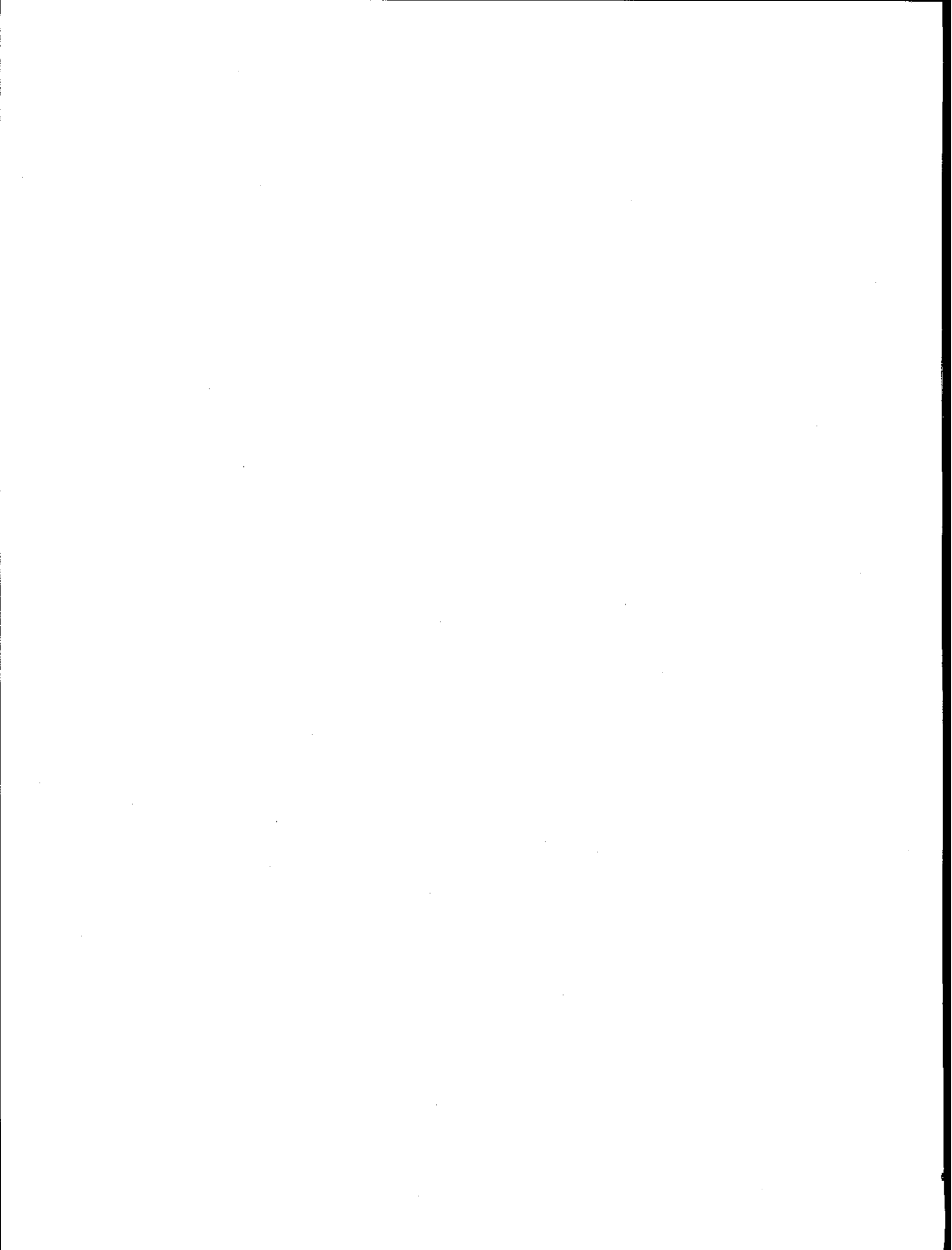



LICITACION PUBLICA No: HAUM/DOP/BID/002/04

CONSTRUCCION DEL AREA ADMINISTRATIVA, CAPILLA, CAFETERIA, BODEGA, BAÑOS PUBLICOS, MODULOS DE GABETAS, ACCESO AL PANTEON, MUNICIPAL "JARDINES DE LA PAZ"



FECHA DE LICITACION: 02 DE AGOSTO DEL 2004

CATALOGO DE OBRA EXTRAORDINARIA

Clave	Descripción	Cantidad	Unidad	Precio U.	Total
CATÁLOGO DE CONCEPTOS Y CANTIDADES DE OBRA PARA EXPRESIÓN DE PRECIOS UNITARIOS Y MONTO TOTAL DE LA PROPOSICIÓN DE OBRA EXTRAORDINARIA.					
1	BAÑOS HOMBRES Y MUJERES				
1.A	ALBAÑILERIA				
*TEMP5	Trazo y Nivelación Precio U.: ** SEIS PESOS 52/100 M.N. ** Total: ** DOSCIENTOS VEINTIOCHO PESOS 20/100 M.N. **	35.0000	M2	6.52	228.20
*TEMP46	Elaboracion de base con material de banco cementante compactado con pison de mano, 10cms de espesor. Precio U.: ** TREINTA Y CUATRO PESOS 87/100 M.N. ** Total: ** UN MIL DOSCIENTOS VEINTE PESOS 45/100 M.N. **	35.0000	M2	34.87	1,220.45
*TEMP47	Banqueta de concreto simple de 10cms de espesor, concreto hecho en obra F'C=150 kg/cm2, agregado maximo 3/4", acabado escobillado, revenimiento 10cm. Precio U.: ** CIENTO VEINTISEIS PESOS 58/100 M.N. ** Total: ** CUATRO MIL CUATROCIENTOS TREINTA PESOS 30/100 M.N. **	35.0000	M2	126.58	4,430.30
PU_01	Enmanguerado en losa para la red electrica Precio U.: ** DOSCIENTOS CINCUENTA Y SEIS PESOS 85/100 M.N. ** Total: ** DOS MIL QUINIENTOS SESENTA Y OCHO PESOS 50/100 M.N. **	10.0000	sal	256.85	2,568.50
PU_02	Centro de cargas Q04-cuatro pastillas termamagneticas de 20amp. Precio U.: ** UN MIL CIENTO VEINTINUEVE PESOS 21/100 M.N. ** Total: ** UN MIL CIENTO VEINTINUEVE PESOS 21/100 M.N. **	1.0000	pza	1,129.21	1,129.21
PU_16	Suministro e instalacion de mingitorio Precio U.: ** UN MIL OCHOCIENTOS SESENTA Y CINCO PESOS 91/100 M.N. ** Total: ** CINCO MIL QUINIENTOS NOVENTA Y SIETE PESOS 73/100 M.N. **	3.0000	pza	1,865.91	5,597.73
Total de ALBAÑILERIA					15,174.39
** QUINCE MIL CIENTO SETENTA Y CUATRO PESOS 39/100 M.N. **					
Total de BAÑOS HOMBRES Y MUJERES					15,174.39
** QUINCE MIL CIENTO SETENTA Y CUATRO PESOS 39/100 M.N. **					
2	AREA ADMINISTRATIVA Y CAPILLA				
3.D	DEMOLICIONES				
010112	Demolicion por medios mecanicos de elementos de concreto armado estructural sin recuperacion de acero, de columnas, trabes, dados y zapatas aisladas. Precio U.: ** TRESCIENTOS OCHENTA Y SIETE PESOS 89/100 M.N. ** Total: ** DIEZ MIL OCHOCIENTOS TREINTA Y SEIS PESOS 87/100 M.N. **	27.9380	M3	387.89	10,836.87
010114	Demolicion por medios mecanicos de muro de mamposteria de piedra brasa. seccion de	54.7200	M3	272.23	14,896.43
TOTAL DE HOJA :					40,907.69
TOTAL ACUMULADO :					40,907.69



PROCEDIMIENTO EJECUTIVO INTEGRAL DE LA LICITACIÓN DE OBRA PÚBLICA

0784

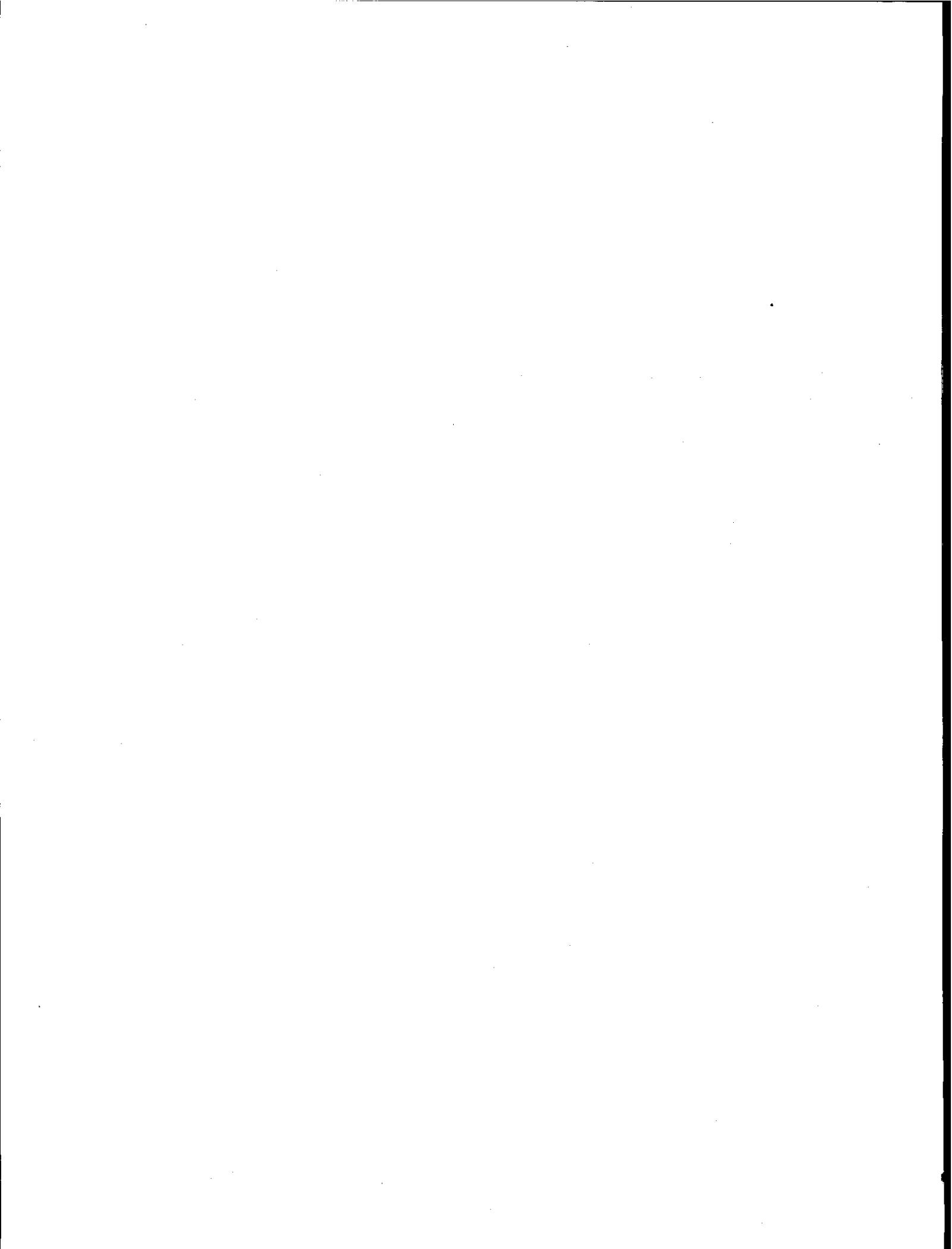



LICITACION PUBLICA No: HAUM/DOP/BID/002/04

CONSTRUCCION DEL AREA ADMINISTRATIVA, CAPILLA, CAFETERIA, BODEGA, BAÑOS PUBLICOS, MODULOS DE GABETAS, ACCESO AL PANTEON, MUNICIPAL "JARDINES DE LA PAZ"



FECHA DE LICITACION: 02 DE AGOSTO DEL 2004

CATALOGO DE OBRA EXTRAORDINARIA

Clave	Descripción	Cantidad	Unidad	Precio U.	Total
	120x70x30cms. Precio U.: ** DOSCIENTOS SETENTA Y DOS PESOS 23/100 M.N. ** Total: ** CATORCE MIL OCHOCIENTOS NOVENTA Y SEIS PESOS 43/100 M.N. **				
010119	Demolicion por medios mecanicos de muro de tabique de barro recocido de 14cm. Precio U.: ** SESENTA PESOS 62/100 M.N. ** Total: ** SIETE MIL SETENTA Y NUEVE PESOS 20/100 M.N. **	116.7800	M2	60.62	7,079.20
010125	Demolicion por medios mecanicos de muros de block de concreto. Precio U.: ** CINCUENTA PESOS 24/100 M.N. ** Total: ** UN MIL OCHENTA Y UN PESOS 16/100 M.N. **	21.5200	M2	50.24	1,081.16
010692	Carga en camion por medios mecanicos material II-A Precio U.: ** CUARENTA PESOS 46/100 M.N. ** Total: ** CINCO MIL TRESCIENTOS SETENTA Y SIETE PESOS 13/100 M.N. **	132.9000	M3	40.46	5,377.13
010695	Acarreo en camion de material mixto. PRIMER KILOMETRO. Precio U.: ** TREINTA Y SEIS PESOS 05/100 M.N. ** Total: ** CUATRO MIL SETECIENTOS NOVENTA Y UN PESOS 05/100 M.N. **	132.9000	M3	36.05	4,791.05
PU_01	Enmanguerado en losa para la red electrica Precio U.: ** DOSCIENTOS CINCUENTA Y SEIS PESOS 85/100 M.N. ** Total: ** OCHO MIL NOVECIENTOS OCHENTA Y NUEVE PESOS 75/100 M.N. **	35.0000	sal	256.85	8,989.75
PU_03	Centro de cargas Q10-diez pastillas termomagneticas de 30amp. Precio U.: ** DOS MIL DOSCIENTOS VEINTIUN PESOS 32/100 M.N. ** Total: ** DOS MIL DOSCIENTOS VEINTIUN PESOS 32/100 M.N. **	1.0000	pza	2,221.32	2,221.32
PU_09	Moldura de concreto 25cms de ancho incluye: materiales y mano de obra. Precio U.: ** TRESCIENTOS CUARENTA Y NUEVE PESOS 72/100 M.N. ** Total: ** DIECISEIS MIL DOSCIENTOS VEINTISIETE PESOS 01/100 M.N. **	46.4000	ml	349.72	16,227.01
PU_30	Barra de cocina con muro de tabique 14cms espesor junteado con mortero cemento 1:5, incluye apanado fino en ambas caras, losa de concreto armado con var#3@18cms y castillos de 15x20cms a 80cms de altura. Precio U.: ** CINCO MIL SETECIENTOS SEIS PESOS 80/100 M.N. ** Total: ** CINCO MIL SETECIENTOS SEIS PESOS 80/100 M.N. **	1.0000	pza	5,706.80	5,706.80
	Total de DEMOLICIONES ** SETENTA Y SIETE MIL DOSCIENTOS SEIS PESOS 72/100 M.N. **				77,206.72
	Total de AREA ADMINISTRATIVA Y CAPILLA ** SETENTA Y SIETE MIL DOSCIENTOS SEIS PESOS 72/100 M.N. **				77,206.72
3	5 MODULOS DE 60 GAVETAS				
3.T.	ALBAÑILERIA				
PU_11	Corte de material tipo A por medios mecanicos y nivelacion con motoconformadora, para plataforma. Precio U.: ** VEINTISIETE PESOS 11/100 M.N. **	1,070.0000	M2	27.11	29,007.70
	TOTAL DE HOJA :				80,481.12
	TOTAL ACUMULADO :				121,388.81



PROCEDIMIENTO EJECUTIVO INTEGRAL DE LA LICITACIÓN DE OBRA PÚBLICA



LICITACION PUBLICA No: HAUM/DOP/BID/002/04

CONSTRUCCION DEL AREA ADMINISTRATIVA, CAPILLA, CAFETERIA, BODEGA, BAÑOS PUBLICOS, MODULOS DE GABETAS, ACCESO AL PANTEON, MUNICIPAL "JARDINES DE LA PAZ"

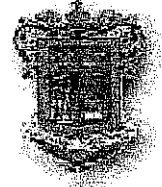

FECHA DE LICITACION: 02 DE AGOSTO DEL 2004

CATALOGO DE OBRA EXTRAORDINARIA

Clave	Descripción	Cantidad	Unidad	Precio U.	Total
	Total: ** VEINTINUEVE MIL SIETE PESOS 70/100 M.N. **				
PU_12	Base de material balastre cementante 10cms de espesor compactada por medios mecanicos al 95% de su P.V.M.S	107.0000	m3	210.25	22,496.75
	Precio U.: ** DOSCIENTOS DIEZ PESOS 25/100 M.N. **				
	Total: ** VEINTIDOS MIL CUATROCIENTOS NOVENTA Y SEIS PESOS 75/100 M.N. **				
	Total de ALBAÑILERIA				51,504.45
	** CINCUENTA Y UN MIL QUINIENTOS CUATRO PESOS 45/100 M.N. **				
	Total de 5 MODULOS DE 60 GAVETAS				51,504.45
	** CINCUENTA Y UN MIL QUINIENTOS CUATRO PESOS 45/100 M.N. **				
	Total de CATÁLOGO DE CONCEPTOS Y CANTIDADES DE OBRA PARA EXPRESIÓN DE PRECIOS UNITARIOS Y MONTO TOTAL DE LA PROPOSICIÓN DE OBRA EXTRAORDINARIA.				143,885.56
	** CIENTO CUARENTA Y TRES MIL OCHOCIENTOS OCHENTA Y CINCO PESOS 56/100 M.N. **				
	Subtotal de Presupuesto				143,885.56
	** CIENTO CUARENTA Y TRES MIL OCHOCIENTOS OCHENTA Y CINCO PESOS 56/100 M.N. **				
				I.V.A.	21,582.83
				Total	165,468.39
	** CIENTO SESENTA Y CINCO MIL CUATROCIENTOS SESENTA Y OCHO PESOS 39/100 M.N. **				



PROCEDIMIENTO EJECUTIVO INTEGRAL DE LA LICITACIÓN DE OBRA PÚBLICA



LICITACIÓN PÚBLICA No. HUM/DOP/BID/002/04

CONSTRUCCIÓN DEL ÁREA ADMINISTRATIVA, CAPILLA,
CAFETERÍA, BODEGA, BAÑOS PÚBLICOS, MÓDULOS DE GAVETAS,
ACCESO AL PANTEÓN, MUNICIPAL "JARDINES DE LA PAZ"

FECHA DE LICITACIÓN 02 DE AGOSTO DEL 2004



5.- PROCESO DE CONSTRUCCIÓN Y ESTIMACIÓN DE OBRA PÚBLICA

5.5.- ANÁLISIS DETALLADO DE PRECIOS UNITARIOS EXTRAORDINARIOS

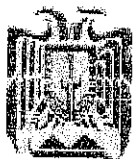

PROCEDIMIENTO EJECUTIVO INTEGRAL DE LA LICITACIÓN DE OBRA PÚBLICA

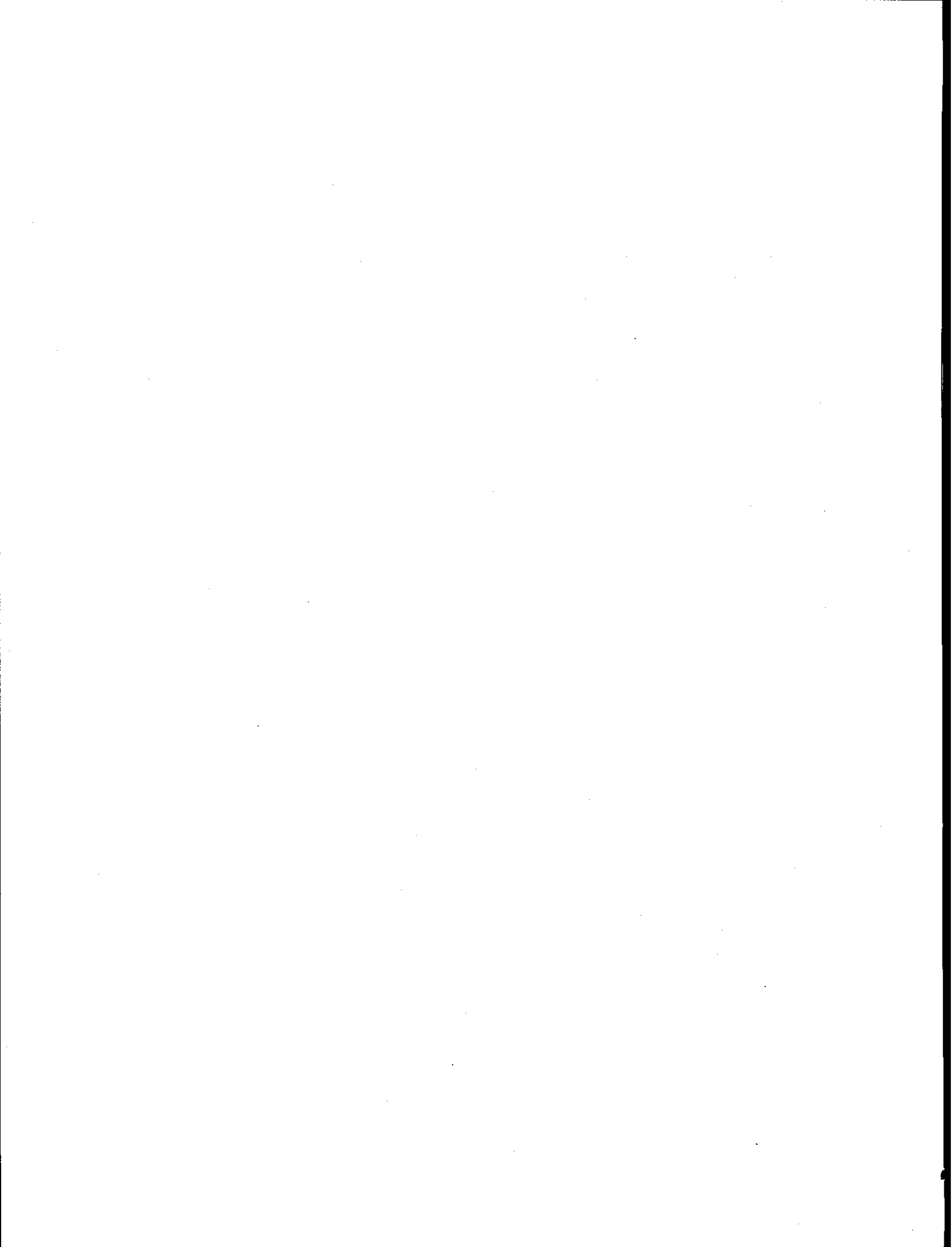



LICITACION PUBLICA No: HAUM/DOP/BID/002/04

CONSTRUCCION DEL AREA ADMINISTRATIVA, CAPILLA,
CAFETERIA, BODEGA, BAÑOS PUBLICOS, MODULOS DE
GABETAS, ACCESO AL PANTEON, MUNICIPAL
"JARDINES DE LA PAZ"



FECHA DE LICITACION: 02 DE AGOSTO DEL 2004

ANALISIS DE PRECIOS UNITARIOS EXTRAORDINARIOS

Descripción

Clave: *TEMP5

Trazo y Nivelación

Unidad : M2
Cantidad : 35.0000
Precio U. : 6.52
Total : 228.20

C	Clave	Descripción	Cantidad	Unidad	Precio U.	Total
Materiales						
	MAT_007	MADERA DE PINO DE TERCERA	0.10000	P.T.	7.00	0.70
	MAT_006	HILO DE CAÑAMO	0.00500	CARRETE	22.00	0.11
	MAT_005	CAL	0.00010	TON	840.00	0.08
Total de Materiales						0.89
Mano de Obra						
+	MO_22	CUADRILLA 4 (0.1 CABO+1 ALBAÑIL+1 PEON)		jor		
	MO_01	CABO DE CUADRILLA	0.10000	jor	319.41	31.94
	MO_04	ALBAÑIL	1.00000	jor	235.37	235.37
	MO_06	PEON	1.00000	jor	137.55	137.55
	HM_01	HERRAMIENTA MENOR	0.05000	(%)mo	404.86	20.24
					Suma	425.10
		: 1.00000 Rendimiento	: 100.00000		Total	4.25
1.00000						4.25
Herramienta						
	HM_01	HERRAMIENTA MENOR	0.05000	(%)mo	4.25	0.21
Total de Herramienta						0.21

Costo Directo (CD) 5.35
Indirectos (CI) (6.9340%) 0.37
Financiamiento (CF) (0.3643%) 0.02
Utilidad (CU) (12.2800%) 0.70
Cargos Adicionales (CA1) (0.5000%) 0.03
impuesto sobre nomina (CA2) (0.7050%) 0.05

Precio Unitario 6.52

** SEIS PESOS 52/100 M.N. **



PROCEDIMIENTO EJECUTIVO INTEGRAL DE LA LICITACIÓN DE OBRA PÚBLICA

0787

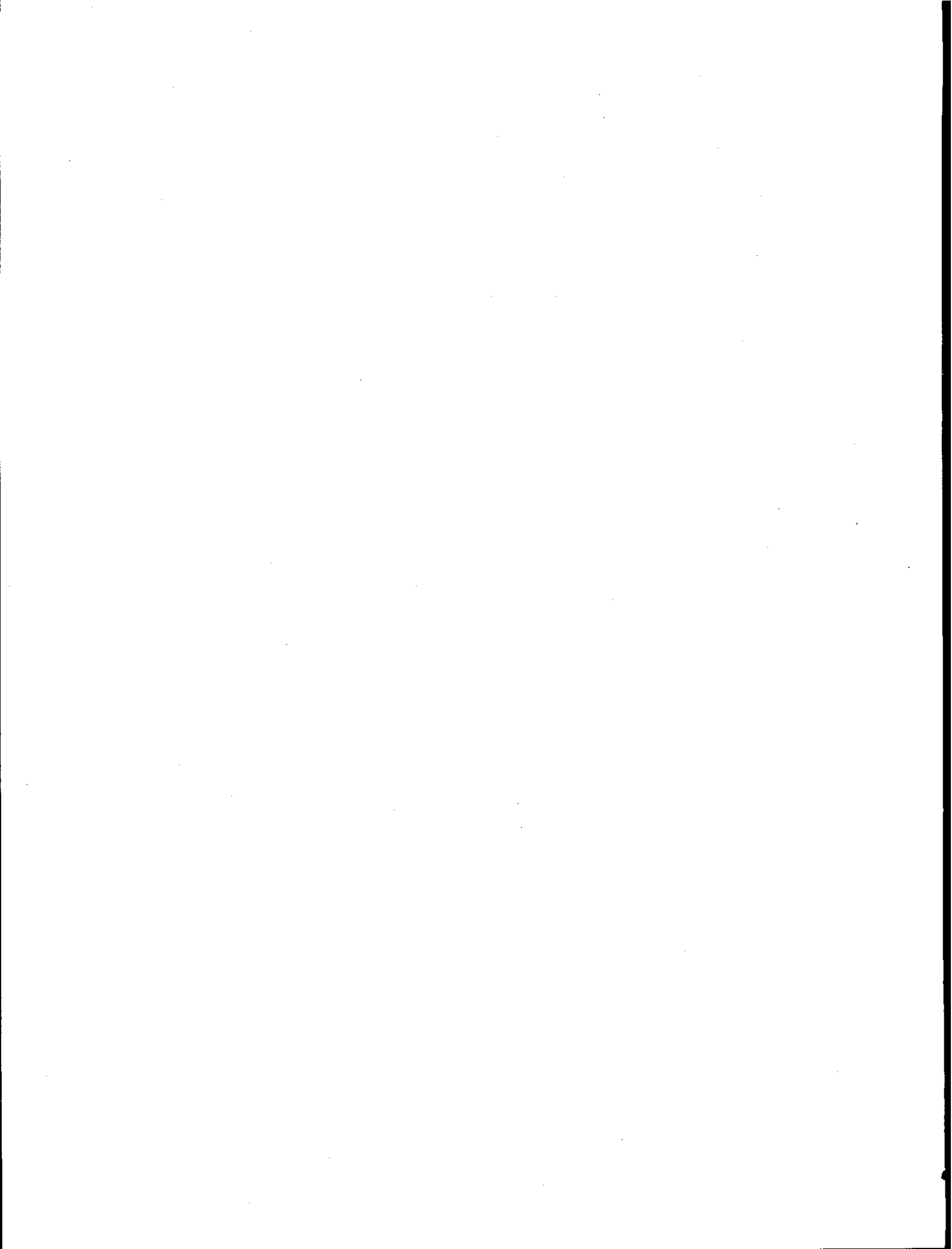



LICITACION PUBLICA No: HAUM/DOP/BID/002/04

CONSTRUCCION DEL AREA ADMINISTRATIVA, CAPILLA, CAFETERIA, BODEGA, BAÑOS PUBLICOS, MODULOS DE GABETAS, ACCESO AL PANTEON, MUNICIPAL "JARDINES DE LA PAZ"



FECHA DE LICITACION: 02 DE AGOSTO DEL 2004

ANALISIS DE PRECIOS UNITARIOS EXTRAORDINARIOS

Descripción

Clave: *TEMP46

Elaboracion de base con material de banco cementante compactado con pison de mano, 10cms de espesor.

Unidad : M2
 Cantidad : 35.0000
 Precio U. : 34.87
 Total : 1,220.45

C	Clave	Descripción	Cantidad	Unidad	Precio U.	Total
Materiales						
	CEM-01	cementante de la region	0.10300	m3	81.66	8.41
	AGUA	agua adquirida en pipa	0.10000	m3	35.00	3.50
Total de Materiales						11.91
Mano de Obra						
	01-1000	CABO	1.00000	JOR	319.41	319.41
		Rendimiento	: 94.96676		Total	3.36
	00-0010	PEON	1.00000	JOR	119.81	119.81
		Rendimiento	: 25.00000		Total	4.79
	01-0310	OFICIAL ALBAÑIL	1.00000	JOR	204.99	204.99
		Rendimiento	: 30.18412		Total	6.79
Total de Mano de Obra						14.94
Herramienta						
	HM	Herramienta menor	0.05000	(%)mo	14.94	0.75
Total de Herramienta						0.75
Equipo						
	H BA25-01	compactador manual(bailarina) 4hp waquer	1.00000	hora	50.05	50.05
		Rendimiento	: 50.00000		Total	1.00
Total de Equipo						1.00

Costo Directo (CD)	28.60
Indirectos (CI) (6.9340%)	1.98
Financiamiento (CF) (0.3643%)	0.11
Utilidad (CU) (12.2800%)	3.77
Cargos Adicionales (CA1) (0.5000%)	0.17
impuesto sobre nomina (CA2) (0.7050%)	0.24

Precio Unitario 34.87

** TREINTA Y CUATRO PESOS 87/100 M.N. **



PROCEDIMIENTO EJECUTIVO INTEGRAL DE LA LICITACIÓN DE OBRA PÚBLICA

0788



LICITACION PUBLICA No: HAUM/DOP/BID/002/04

CONSTRUCCION DEL AREA ADMINISTRATIVA, CAPILLA, CAFETERIA, BODEGA, BAÑOS PUBLICOS, MODULOS DE GABETAS, ACCESO AL PANTEON, MUNICIPAL "JARDINES DE LA PAZ"

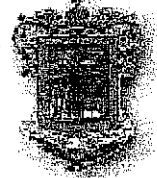

FECHA DE LICITACION: 02 DE AGOSTO DEL 2004

ANALISIS DE PRECIOS UNITARIOS EXTRAORDINARIOS

Descripción

Clave: *TEMP47

Banqueta de concreto simple de 10cms de espesor, concreto hecho en obra F'C=150 kg/cm2, agregado maximo 3/4", acabado escobillado, revenimiento 10cm.

Unidad : M2
 Cantidad : 35.0000
 Precio U. : 126.58
 Total : 4,430.30

C	Clave	Descripción	Cantidad	Unidad	Precio U.	Total
Materiales						
	0300-03	CEMENTO NORMAL GRIS TIPO I EN SACO	0.00100	TON	1,478.26	1.48
Total de Materiales						
Mano de Obra						
+	02-0410	CUADRILLA No 41 (1 ALBAÑIL + 1 PEON)		JOR		
	01-0310	OFICIAL ALBAÑIL	1.00000	JOR	204.99	204.99
	00-0010	PEON	1.00000	JOR	119.81	119.81
	01-1000	CABO	0.10000	JOR	319.41	31.94
	00-0001	HERRAMIENTA MENOR	0.05000	(%)mo	356.74	17.84
		: 1.00000 Rendimiento	: 10.00600		Suma	374.58
					Total	37.44
1.00000						37.44
Auxiliares						
+	03-2170	CONCRETO HECHO EN OBRA F'C=150 KG/CM2, RESISTENCIA NORMAL, AGREGADO MAXIMO 1 1/2"		M3		
	0300-03	CEMENTO NORMAL GRIS TIPO I EN SACO	0.31300	TON	1,478.26	462.70
	ARE-CRIV	Arena crivada de paracho	0.46200	m3	133.33	61.60
	GRA-TRI	Grava triturada	0.36900	m3	157.00	57.93
	AGUA	agua adquirida en pipa	0.25100	m3	35.00	8.79
H	REVOL	Revolvedora de concreto de un saco	0.53300	hora	38.83	20.70
+	MO-001	cuadrilla de 5(peones)	0.06660	jor	554.65	36.94
					Suma	648.66
					Total	64.87
Total de Auxiliares						64.87

Costo Directo (CD) 103.79
 Indirectos (CI) (6.9340%) 7.20
 Financiamiento (CF) (0.3643%) 0.40
 Utilidad (CU) (12.2800%) 13.68
 Cargos Adicionales (CA1) (0.5000%) 0.63
 impuesto sobre nomina (CA2) (0.7050%) 0.88

Precio Unitario 126.58

** CIENTO VEINTISEIS PESOS 58/100 M.N. **



PROCEDIMIENTO EJECUTIVO INTEGRAL DE LA LICITACIÓN DE OBRA PÚBLICA



LICITACION PUBLICA No: HAUM/DOP/BID/002/04

CONSTRUCCION DEL AREA ADMINISTRATIVA, CAPILLA,
CAFETERIA, BODEGA, BAÑOS PUBLICOS, MODULOS DE
GABETAS, ACCESO AL PANTEON, MUNICIPAL
"JARDINES DE LA PAZ"



FECHA DE LICITACION: 02 DE AGOSTO DEL 2004

ANALISIS DE PRECIOS UNITARIOS EXTRAORDINARIOS

Descripción

Clave: PU_01

Enmanguerado en losa para la red electrica

Unidad : sal
Cantidad : 10.0000
Precio U. : 256.85
Total : 2,568.50

C	Clave	Descripción	Cantidad	Unidad	Precio U.	Total
Materiales						
	MAT_63	poliducto negro de 3/4"	20.00000	ml	2.10	42.00
	MAT_64	caja registro 3/4"	1.00000	pza	3.80	3.80
Total de Materiales						45.80
Mano de Obra						
+	MO_29	CUADRILLA 11 (0.1 CABO+ 1 ELECTRICISTA + 1 AYUDANTE)		jor		
	MO_01	CABO DE CUADRILLA	0.10000	jor	319.41	31.94
	MO_03	ELECTRICISTA	1.00000	jor	285.79	285.79
	MO_13	AYUDANTE	1.00000	jor	153.70	153.70
	HM_01	HERRAMIENTA MENOR	0.05000	(%)mo	471.43	23.57
		: 1.00000 Rendimiento			Suma	495.00
1.00000			: 3.00354		Total	164.81
						164.81

Costo Directo (CD) 210.61
Indirectos (CI) (6.9340%) 14.60
Financiamiento (CF) (0.3643%) 0.82
Utilidad (CU) (12.2800%) 27.76
Cargos Adicionales (CA1) (0.5000%) 1.27
impuesto sobre nomina (CA2) (0.7050%) 1.79

Precio Unitario 256.85

** DOSCIENTOS CINCUENTA Y SEIS PESOS 85/100 M.N. **



PROCEDIMIENTO EJECUTIVO INTEGRAL DE LA LICITACIÓN DE OBRA PÚBLICA

0790



LICITACION PUBLICA No: HAUM/DOP/BID/002/04

CONSTRUCCION DEL AREA ADMINISTRATIVA, CAPILLA, CAFETERIA, BODEGA, BAÑOS PUBLICOS, MODULOS DE GABETAS, ACCESO AL PANTEON, MUNICIPAL "JARDINES DE LA PAZ"

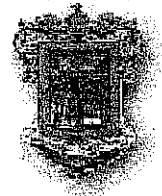

FECHA DE LICITACION: 02 DE AGOSTO DEL 2004

ANALISIS DE PRECIOS UNITARIOS EXTRAORDINARIOS

Descripción

Clave: PU_02

Centro de cargas Q04-cuatro pastillas termomagneticas de 20amp.

Unidad : pza
 Cantidad : 1.0000
 Precio U. : 1,129.21
 Total : 1,129.21

C	Clave	Descripción	Cantidad	Unidad	Precio U.	Total
Materiales						
	MAT_65	centro decargas squae	1.00000	pza	165.00	165.00
	MAT_66	pastillas termomagneticas 20amp. square	4.00000	pza	68.00	272.00
Total de Materiales						437.00
Mano de Obra						
	+ MO_29	CUADRILLA 11 (0.1 CABO+ 1 ELECTRICISTA + 1 AYUDANTE)		jor		
	MO_01	CABO DE CUADRILLA	0.10000	jor	319.41	31.94
	MO_03	ELECTRICISTA	1.00000	jor	285.79	285.79
	MO_13	AYUDANTE	1.00000	jor	153.70	153.70
	HM_01	HERRAMIENTA MENOR	0.05000	(%)mo	471.43	23.57
					Suma	495.00
		: 1.00000 Rendimiento	: 1.01244		Total	488.92
1.00000						488.92

Costo Directo (CD) 925.92
 Indirectos (CI) (6.9340%) 64.20
 Financiamiento (CF) (0.3643%) 3.61
 Utilidad (CU) (12.2800%) 122.03
 Cargos Adicionales (CA1) (0.5000%) 5.58
 impuesto sobre nomina (CA2) (0.7050%) 7.87

Precio Unitario 1,129.21

** UN MIL CIENTO VEINTINUEVE PESOS 21/100 M.N. **



PROCEDIMIENTO EJECUTIVO INTEGRAL DE LA LICITACIÓN DE OBRA PÚBLICA



LICITACION PUBLICA No: HAUM/DOP/BID/002/04

CONSTRUCCION DEL AREA ADMINISTRATIVA, CAPILLA, CAFETERIA, BODEGA, BAÑOS PUBLICOS, MODULOS DE GABETAS, ACCESO AL PANTEON, MUNICIPAL "JARDINES DE LA PAZ"



FECHA DE LICITACION: 02 DE AGOSTO DEL 2004

ANALISIS DE PRECIOS UNITARIOS EXTRAORDINARIOS

Descripción

Clave: PU_16

Suministro e instalacion de mingitorio

Unidad : pza
 Cantidad : 3.0000
 Precio U. : 1,865.91
 Total : 5,597.73

C	Clave	Descripción	Cantidad	Unidad	Precio U.	Total
Materiales						
	MAT_367	mingitorio color blanco incluye: herrajes	1.00000		1,080.00	1,080.00
Total de Materiales						1,080.00
Mano de Obra						
+	MO_28	CUADRILLA 10 (0.1 CABO+ 1FONTANERO + 1 AYUDANTE)		jor		
	MO_01	CABO DE CUADRILLA	0.10000	jor	319.41	31.94
	MO_12	FONTANERO	1.00000	jor	285.79	285.79
	MO_13	AYUDANTE	1.00000	jor	153.70	153.70
	HM_01	HERRAMIENTA MENOR	0.05000	(%)mo	471.43	23.57
					Suma	495.00
					Total	450.00
1.00000		: 1.00000 Rendimiento		: 1.09999		450.00

Costo Directo (CD) 1,530.00
 Indirectos (CI) (6.9340%) 106.09
 Financiamiento (CF) (0.3643%) 5.96
 Utilidad (CU) (12.2800%) 201.64
 Cargos Adicionales (CA1) (0.5000%) 9.22
 impuesto sobre nomina (CA2) (0.7050%) 13.00

Precio Unitario 1,865.91

** UN MIL OCHOCIENTOS SESENTA Y CINCO PESOS 91/100 M.N. **



PROCEDIMIENTO EJECUTIVO INTEGRAL DE LA LICITACIÓN DE OBRA PÚBLICA



LICITACION PUBLICA No: HAUM/DOP/BID/002/04

CONSTRUCCION DEL AREA ADMINISTRATIVA, CAPILLA, CAFETERIA, BODEGA, BAÑOS PUBLICOS, MODULOS DE GABETAS, ACCESO AL PANTEON, MUNICIPAL "JARDINES DE LA PAZ"



FECHA DE LICITACION: 02 DE AGOSTO DEL 2004

ANALISIS DE PRECIOS UNITARIOS EXTRAORDINARIOS

Descripción

Clave: 010112

Demolicion por medios mecanicos de elementos de concreto armado estructural sin recuperacion de acero, de columnas, trabes, dados y zapatas aisladas.

Unidad : M3
 Cantidad : 27.9380
 Precio U. : 387.89
 Total : 10,836.87

C	Clave	Descripción	Cantidad	Unidad	Precio U.	Total
Mano de Obra						
+	02-0010	CUADRILLA No 1 (1 PEON)		JOR		
	00-0010	PEON	1.00000	JOR	119.81	119.81
	01-1000	CABO	0.10000	JOR	319.41	31.94
	00-0001	HERRAMIENTA MENOR	0.05000	(%)mo	151.75	7.59
				Suma		159.34
		: 1.00000 Rendimiento	: 5.75606	Total		27.68
	1.00000					27.68
Equipo						
H	EQ_15	Retroexcavadora con martillo neumatico	1.00000	hora	638.83	638.83
		Rendimiento	: 2.19998	Total		290.38
Total de Equipo						290.38

Costo Directo (CD) 318.06
 Indirectos (CI) (6.9340%) 22.05
 Financiamiento (CF) (0.3643%) 1.24
 Utilidad (CU) (12.2800%) 41.92
 Cargos Adicionales (CA1) (0.5000%) 1.92
 impuesto sobre nomina (CA2) (0.7050%) 2.70

Precio Unitario 387.89

** TRESCIENTOS OCHENTA Y SIETE PESOS 89/100 M.N. **



PROCEDIMIENTO EJECUTIVO INTEGRAL DE LA LICITACIÓN DE OBRA PÚBLICA



LICITACION PUBLICA No: HAUM/DOP/BID/002/04

CONSTRUCCION DEL AREA ADMINISTRATIVA, CAPILLA,
CAFETERIA, BODEGA, BAÑOS PUBLICOS, MODULOS DE
GABETAS, ACCESO AL PANTEON, MUNICIPAL
"JARDINES DE LA PAZ"



FECHA DE LICITACION: 02 DE AGOSTO DEL 2004

ANALISIS DE PRECIOS UNITARIOS EXTRAORDINARIOS

Descripción

Clave: 010114

Demolicion por medios mecanicos de muro de mamposteria de piedra brasa. seccion de
120x70x30cms.

Unidad : M3
Cantidad : 54.7200
Precio U. : 272.23
Total : 14,896.43

C	Clave	Descripción	Cantidad	Unidad	Precio U.	Total
Mano de Obra						
+	02-0010	CUADRILLA No 1 (1 PEON)		JOR		
	00-0010	PEON	1.00000	JOR	119.81	119.81
	01-1000	CABO	0.10000	JOR	319.41	31.94
	00-0001	HERRAMIENTA MENOR	0.05000	(%)mo	151.75	7.59
				Suma		159.34
		: 1.00000 Rendimiento	: 3.91497	Total		40.70
1.00000						40.70
Equipo						
H	EQ_15	Retroexcavadora con martillo neumático	1.00000	hora	638.83	638.83
		Rendimiento	: 3.50005	Total		182.52
Total de Equipo						182.52

Costo Directo (CD) 223.22
Indirectos (CI) (6.9340%) 15.48
Financiamiento (CF) (0.3643%) 0.87
Utilidad (CU) (12.2800%) 29.42
Cargos Adicionales (CA1) (0.5000%) 1.34
impuesto sobre nomina (CA2) (0.7050%) 1.90

Precio Unitario 272.23

** DOSCIENTOS SETENTA Y DOS PESOS 23/100 M.N. **



PROCEDIMIENTO EJECUTIVO INTEGRAL DE LA LICITACIÓN DE OBRA PÚBLICA



LICITACION PUBLICA No: HAUM/DOP/BID/002/04

CONSTRUCCION DEL AREA ADMINISTRATIVA, CAPILLA, CAFETERIA, BODEGA, BAÑOS PUBLICOS, MODULOS DE GABETAS, ACCESO AL PANTEON, MUNICIPAL "JARDINES DE LA PAZ"

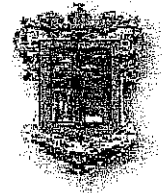

FECHA DE LICITACION: 02 DE AGOSTO DEL 2004

ANALISIS DE PRECIOS UNITARIOS EXTRAORDINARIOS

Descripción

Clave: 010119

Demolicion por medios mecanicos de muro de tabique de barro recocido de 14cm.

Unidad : M2
 Cantidad : 116.7800
 Precio U. : 60.62
 Total : 7,079.20

C	Clave	Descripción	Cantidad	Unidad	Precio U.	Total
Mano de Obra						
+	02-0010	CUADRILLA No 1 (1 PEON)		JOR		
	00-0010	PEON	1.00000	JOR	119.81	119.81
	01-1000	CABO	0.10000	JOR	319.41	31.94
	00-0001	HERRAMIENTA MENOR	0.05000	(%)mo	151.75	7.59
					Suma	159.34
		: 1.00000 Rendimiento	: 20.00000		Total	7.97
	1.00000					7.97
Equipo						
H	EQ_15	Retroexcavadora con martillo neumatico	1.00000	hora	638.83	638.83
		Rendimiento	: 15.30456		Total	41.74
Total de Equipo						41.74

Costo Directo (CD) 49.71
 Indirectos (CI) (6.9340%) 3.45
 Financiamiento (CF) (0.3643%) 0.19
 Utilidad (CU) (12.2800%) 6.55
 Cargos Adicionales (CA1) (0.5000%) 0.30
 Impuesto sobre nomina (CA2) (0.7050%) 0.42
Precio Unitario 60.62

****SESENTA PESOS 62/100 M.N.****

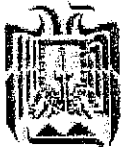

PROCEDIMIENTO EJECUTIVO INTEGRAL DE LA LICITACIÓN DE OBRA PÚBLICA



LICITACION PUBLICA No: HAUM/DOP/BID/002/04

CONSTRUCCION DEL AREA ADMINISTRATIVA, CAPILLA, CAFETERIA, BODEGA, BAÑOS PUBLICOS, MODULOS DE GABETAS, ACCESO AL PANTEON, MUNICIPAL "JARDINES DE LA PAZ"



FECHA DE LICITACION: 02 DE AGOSTO DEL 2004

ANALISIS DE PRECIOS UNITARIOS EXTRAORDINARIOS

Descripción

Clave: 010125

Demolicion por medios mecanicos de muros de block de concreto.

Unidad : M2
 Cantidad : 21.5200
 Precio U. : 50.24
 Total : 1,081.16

C	Clave	Descripción	Cantidad	Unidad	Precio U.	Total
Mano de Obra						
+	02-0010	CUADRILLA No 1 (1 PEON)		JOR		
	00-0010	PEON	1.00000	JOR	119.81	119.81
	01-1000	CABO	0.10000	JOR	319.41	31.94
	00-0001	HERRAMIENTA MENOR	0.05000	(%)mo	151.75	7.59
					Suma	159.34
		: 1.00000 Rendimiento	: 27.94858		Total	5.70
	1.00000					5.70
Equipo						
H	EQ_15	Retroexcavadora con martillo neumatico	1.00000	hora	638.83	638.83
		Rendimiento	: 17.99856		Total	35.49
Total de Equipo						35.49

Costo Directo (CD) 41.19
 Indirectos (CI) (6.9340%) 2.86
 Financiamiento (CF) (0.3643%) 0.16
 Utilidad (CU) (12.2800%) 5.43
 Cargos Adicionales (CA1) (0.5000%) 0.25
 impuesto sobre nomina (CA2) (0.7050%) 0.35
 Precio Unitario 50.24

** CINCUENTA PESOS 24/100 M.N. **

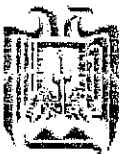

PROCEDIMIENTO EJECUTIVO INTEGRAL DE LA LICITACIÓN DE OBRA PÚBLICA

0796



LICITACION PUBLICA No: HAUM/DOP/BID/002/04

CONSTRUCCION DEL AREA ADMINISTRATIVA, CAPILLA,
CAFETERIA, BODEGA, BAÑOS PUBLICOS, MODULOS DE
GABETAS, ACCESO AL PANTEON, MUNICIPAL
"JARDINES DE LA PAZ"



FECHA DE LICITACION: 02 DE AGOSTO DEL 2004

ANALISIS DE PRECIOS UNITARIOS EXTRAORDINARIOS

Descripción

Clave: 010692

Carga en camion por medios mecanicos material II-A

Unidad : M3
Cantidad : 132.9000
Precio U. : 40.46
Total : 5,377.13

C	Clave	Descripción	Cantidad	Unidad	Precio U.	Total
Mano de Obra						
+	02-0010	CUADRILLA No 1 (1 PEON)		JOR		
	00-0010	PEON	1.00000	JOR	119.81	119.81
	01-1000	CABO	0.10000	JOR	319.41	31.94
	00-0001	HERRAMIENTA MENOR	0.05000	(%)mo	151.75	7.59
				Suma		159.34
		: 1.00000 Rendimiento	: 25.00000	Total		6.37
1.00000						6.37
Equipo						
H	EQ_009	Camion volteo de 7M3 Dina	1.00000	hora	172.97	172.97
		Rendimiento	: 15.92103	Total		10.86
H	EQ_005	Retroexcavadora JD.710 John Deere	1.00000	hora	239.21	239.21
		Rendimiento	: 14.99925	Total		15.95
Total de Equipo						26.81

Costo Directo (CD) 33.18
Indirectos (CI) (6.9340%) 2.30
Financiamiento (CF) (0.3643%) 0.13
Utilidad (CU) (12.2800%) 4.37
Cargos Adicionales (CA1) (0.5000%) 0.20
impuesto sobre nomina (CA2) (0.7050%) 0.28

Precio Unitario 40.46

** CUARENTA PESOS 46/100 M.N. **



PROCEDIMIENTO EJECUTIVO INTEGRAL DE LA LICITACIÓN DE OBRA PÚBLICA



Universidad Nacional
Autónoma de México



UNAM – Dirección General de Bibliotecas
Tesis Digitales
Restricciones de uso

DERECHOS RESERVADOS ©
PROHIBIDA SU REPRODUCCIÓN TOTAL O PARCIAL

Todo el material contenido en esta tesis esta protegido por la Ley Federal del Derecho de Autor (LFDA) de los Estados Unidos Mexicanos (México).

El uso de imágenes, fragmentos de videos, y demás material que sea objeto de protección de los derechos de autor, será exclusivamente para fines educativos e informativos y deberá citar la fuente donde la obtuvo mencionando el autor o autores. Cualquier uso distinto como el lucro, reproducción, edición o modificación, será perseguido y sancionado por el respectivo titular de los Derechos de Autor.



LICITACION PUBLICA No: HAUM/DOP/BID/002/04

CONSTRUCCION DEL AREA ADMINISTRATIVA, CAPILLA, CAFETERIA, BODEGA, BAÑOS PUBLICOS, MODULOS DE GABETAS, ACCESO AL PANTEON, MUNICIPAL "JARDINES DE LA PAZ"



FECHA DE LICITACION: 02 DE AGOSTO DEL 2004

ANALISIS DE PRECIOS UNITARIOS EXTRAORDINARIOS

Descripción

Clave: 010695

Acarreo en camion de material mixto. PRIMER KILOMETRO.

Unidad : M3
 Cantidad : 132.9000
 Precio U. : 36.05
 Total : 4,791.05

C	Clave	Descripción	Cantidad	Unidad	Precio U.	Total
Equipo						
H	03-4400	CAMION DE VOLTEO FAMSA DE 7 M3 MOTOR DIESEL 140 H.P.	1.00000	Hora	265.92	265.92
		Rendimiento	: 9.00009		Total	29.55
Total de Equipo						29.55

Costo Directo (CD) 29.55
 Indirectos (CI) (6.9340%) 2.05
 Financiamiento (CF) (0.3643%) 0.12
 Utilidad (CU) (12.2800%) 3.90
 Cargos Adicionales (CA1) (0.5000%) 0.18
 impuesto sobre nomina (CA2) (0.7050%) 0.25

Precio Unitario 36.05

** TREINTA Y SEIS PESOS 05/100 M.N. **



PROCEDIMIENTO EJECUTIVO INTEGRAL DE LA LICITACIÓN DE OBRA PÚBLICA



LICITACION PUBLICA No: HAUM/DOP/BID/002/04

CONSTRUCCION DEL AREA ADMINISTRATIVA, CAPILLA, CAFETERIA, BODEGA, BAÑOS PUBLICOS, MODULOS DE GABETAS, ACCESO AL PANTEON, MUNICIPAL "JARDINES DE LA PAZ"



FECHA DE LICITACION: 02 DE AGOSTO DEL 2004

ANALISIS DE PRECIOS UNITARIOS EXTRAORDINARIOS

Descripción

Clave: PU_01

Enmanguerado en losa para la red eléctrica

Unidad : sal
 Cantidad : 35.0000
 Precio U. : 256.85
 Total : 8,989.75

C	Clave	Descripción	Cantidad	Unidad	Precio U.	Total
Materiales						
	MAT_63	poliducto negro de 3/4"	20.00000	ml	2.10	42.00
	MAT_64	caja registro 3/4"	1.00000	pza	3.80	3.80
Total de Materiales						45.80
Mano de Obra						
	+ MO_29	CUADRILLA 11 (0.1 CABO+ 1 ELECTRICISTA + 1 AYUDANTE)		jor		
	MO_01	CABO DE CUADRILLA	0.10000	jor	319.41	31.94
	MO_03	ELECTRICISTA	1.00000	jor	285.79	285.79
	MO_13	AYUDANTE	1.00000	jor	153.70	153.70
	HM_01	HERRAMIENTA MENOR	0.05000	(%)mo	471.43	23.57
				Suma		495.00
		: 1.00000 Rendimiento		Total		164.81
1.00000			: 3.00354			164.81

Costo Directo (CD) 210.61
 Indirectos (CI) (6.9340%) 14.60
 Financiamiento (CF) (0.3643%) 0.82
 Utilidad (CU) (12.2800%) 27.76
 Cargos Adicionales (CA1) (0.5000%) 1.27
 impuesto sobre nomina (CA2) (0.7050%) 1.79

Precio Unitario 256.85

** DOSCIENTOS CINCUENTA Y SEIS PESOS 85/100 M.N. **



PROCEDIMIENTO EJECUTIVO INTEGRAL DE LA LICITACIÓN DE OBRA PÚBLICA



LICITACION PUBLICA No: HAUM/DOP/BID/002/04

CONSTRUCCION DEL AREA ADMINISTRATIVA, CAPILLA, CAFETERIA, BODEGA, BAÑOS PUBLICOS, MODULOS DE GABETAS, ACCESO AL PANTEON, MUNICIPAL "JARDINES DE LA PAZ"



FECHA DE LICITACION: 02 DE AGOSTO DEL 2004

ANALISIS DE PRECIOS UNITARIOS EXTRAORDINARIOS

Descripción

Clave: PU_03

Centro de cargas Q10-diez pastillas termomagneticas de 30amp.

Unidad : pza
 Cantidad : 1.0000
 Precio U. : 2,221.32
 Total : 2,221.32

C	Clave	Descripción	Cantidad	Unidad	Precio U.	Total
Materiales						
	MAT_67	centro de cargas Q0-10 square	1.00000	pza	720.43	720.43
	MAT_68	pastillas termomagneticas de 30amp. helmaleh	10.00000	pza	60.60	606.00
Total de Materiales						1,326.43
Mano de Obra						
+	MO_29	CUADRILLA 11 (0.1 CABO+ 1 ELECTRICISTA + 1 AYUDANTE)		jor		
	MO_01	CABO DE CUADRILLA	0.10000	jor	319.41	31.94
	MO_03	ELECTRICISTA	1.00000	jor	285.79	285.79
	MO_13	AYUDANTE	1.00000	jor	153.70	153.70
	HM_01	HERRAMIENTA MENOR	0.05000	(%)mo	471.43	23.57
					Suma	495.00
		: 1.00000 Rendimiento	: 1.00000		Total	495.00
1.00000						495.00

Costo Directo (CD) 1,821.43
 Indirectos (CI) (8.9340%) 126.30
 Financiamiento (CF) (0.3643%) 7.10
 Utilidad (CU) (12.2800%) 240.05
 Cargos Adicionales (CA1) (0.5000%) 10.97
 impuesto sobre nomina (CA2) (0.7050%) 15.47

Precio Unitario 2,221.32

** DOS MIL DOSCIENTOS VEINTIUN PESOS 32/100 M.N. **



PROCEDIMIENTO EJECUTIVO INTEGRAL DE LA LICITACIÓN DE OBRA PÚBLICA



LICITACION PUBLICA No: HAUM/DOP/BID/002/04

CONSTRUCCION DEL AREA ADMINISTRATIVA, CAPILLA, CAFETERIA, BODEGA, BAÑOS PUBLICOS, MODULOS DE GABETAS, ACCESO AL PANTEON, MUNICIPAL "JARDINES DE LA PAZ"

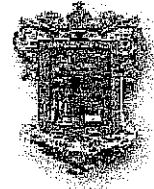

FECHA DE LICITACION: 02 DE AGOSTO DEL 2004

ANALISIS DE PRECIOS UNITARIOS EXTRAORDINARIOS

Descripción

Clave: PU_09

Moldura de concreto 25cms de ancho incluye: materiales y mano de obra.

Unidad : mi
 Cantidad : 46.4000
 Precio U. : 349.72
 Total : 16,227.01

C	Clave	Descripción	Cantidad	Unidad	Precio U.	Total
Materiales						
	ARE-CRIV	Arena crivada de paracho	0.35000	m3	133.33	46.67
	MAT_001	CEMENTO GRIS	0.09000	TON	1,200.00	108.00
Total de Materiales						154.67
Mano de Obra						
+	MO_22	CUADRILLA 4 (0.1 CABO+1 ALBAÑIL+1 PEON)		jor		
	MO_01	CABO DE CUADRILLA	0.10000	jor	319.41	31.94
	MO_04	ALBAÑIL	1.00000	jor	235.37	235.37
	MO_06	PEON	1.00000	jor	137.55	137.55
	HM_01	HERRAMIENTA MENOR	0.05000	(%)mo	404.86	20.24
					Suma	425.10
		: 1.00000 Rendimiento	: 3.21823		Total	132.09
1.00000						132.09

Costo Directo (CD) 286.76
 Indirectos (CI) (6.9340%) 19.88
 Financiamiento (CF) (0.3643%) 1.12
 Utilidad (CU) (12.2800%) 37.79
 Cargos Adicionales (CA1) (0.5000%) 1.73
 impuesto sobre nomina (CA2) (0.7050%) 2.44

Precio Unitario 349.72

** TRESCIENTOS CUARENTA Y NUEVE PESOS 72/100 M.N. **



PROCEDIMIENTO EJECUTIVO INTEGRAL DE LA LICITACIÓN DE OBRA PÚBLICA

0801



LICITACION PUBLICA No: HAUM/DOP/BID/002/04

CONSTRUCCION DEL AREA ADMINISTRATIVA, CAPILLA, CAFETERIA, BODEGA, BAÑOS PUBLICOS, MODULOS DE GABETAS, ACCESO AL PANTEON, MUNICIPAL "JARDINES DE LA PAZ"



FECHA DE LICITACION: 02 DE AGOSTO DEL 2004

ANALISIS DE PRECIOS UNITARIOS EXTRAORDINARIOS

Descripción

Clave: PU_30

Barra de cocina con muro de tabique 14cms espesor junteado con mortero cemento 1:5, incluye apanado fino en ambas caras, losa de concreto armado con var#3@18cms y castillos de 15x20cms a 80cms de altura.

Unidad : pza
 Cantidad : 1.0000
 Precio U. : 5,706.80
 Total : 5,706.80

C	Clave	Descripción	Cantidad	Unidad	Precio U.	Total
Materiales						
	MAT_014	TABIQUE DE BARRO ROJO DE 14 CMS. DE ESP.	310.00000	PIEZA	1.00	310.00
	MAT_009	ACERO DE REFUERZO	43.25000	KG	8.60	371.95
	MAT_001	CEMENTO GRIS	0.04500	TON	1,200.00	54.00
	MAT_007	MADERA DE PINO DE TERCERA	6.50000	P.T.	7.00	45.50
Total de Materiales						781.45
Mano de Obra						
+	MO_22	CUADRILLA 4 (0.1 CABO+1 ALBAÑIL+1 PEON)		jor		
	MO_01	CABO DE CUADRILLA	0.10000	jor	319.41	31.94
	MO_04	ALBAÑIL	1.00000	jor	235.37	235.37
	MO_06	PEON	1.00000	jor	137.55	137.55
	HM_01	HERRAMIENTA MENOR	0.05000	(%)mo	404.86	20.24
				Suma		425.10
		: 1.00000 Rendimiento	: 0.18182	Total		2,338.05
1.00000						2,338.05
Auxiliares						
+	BAS_5	MORTERO CEMENTO-ARENA PROPORCION 1:5		M3		
	MAT_001	CEMENTO GRIS	0.38000	TON	1,200.00	456.00
	MAT_002	ARENA	1.15000	M3	115.00	132.25
	MAT_004	AGUA	0.27500	M3	30.00	8.25
				Suma		596.50
			Cantidad : 1.46173	Total		871.92
Total de Auxiliares						871.92
Conceptos						
+	3.A.3	Concreto de f'c=150 kg/cm2 armado Con malla electrosoldada 6*6-10-10.		m2		
	HM_01	HERRAMIENTA MENOR	0.05000	(%)mo	45.20	2.26
+	MO_23	CUADRILLA 5 (0.1 CABO+ 1 ALBAÑIL+2 PEONES)	0.08333	jor	542.41	45.20
	MAT_007	MADERA DE PINO DE TERCERA	3.00000	P.T.	7.00	21.00
	MAT_027	MALLA ELECTROSOLDADA 6-6/10-10	1.05000	M2	10.69	11.22
	MAT_010	ALAMBRE RECOCIDO	0.05000	KG	10.43	0.52
	MAT_008	CLAVO	0.10000	KG	13.47	1.35
	MAT_006	HILO DE CAÑAMO	0.00500	CARRETE	22.00	0.11
H	EQ_007	Vibrador para concreto wacker	0.10000	hora	26.56	2.66
+	BAS_2	CONCRETO F'c= 150KG/CM2.	0.10500	M3	548.01	57.54
				Suma		141.86
			Cantidad : 4.85000	Total		688.02
Total de Conceptos						688.02

Costo Directo (CD) 4,679.44
 Indirectos (CI) (6.9340%) 324.47
 Financiamiento (CF) (0.3643%) 18.23
 Utilidad (CU) (12.2800%) 816.72



PROCEDIMIENTO EJECUTIVO INTEGRAL DE LA LICITACIÓN DE OBRA PÚBLICA



LICITACION PUBLICA No: HAUM/DOP/BID/002/04

CONSTRUCCION DEL AREA ADMINISTRATIVA, CAPILLA,
CAFETERIA, BODEGA, BAÑOS PUBLICOS, MODULOS DE
GABETAS, ACCESO AL PANTEON, MUNICIPAL
"JARDINES DE LA PAZ"



FECHA DE LICITACION: 02 DE AGOSTO DEL 2004

ANALISIS DE PRECIOS UNITARIOS EXTRAORDINARIOS

C	Clave	Descripción	Cantidad	Unidad	Precio U.	Total
					Cargos Adicionales (CA1) (0.5000%)	28.19
					impuesto sobre nomina (CA2) (0.7050%)	39.75
					Precio Unitario	5,706.80

** CINCO MIL SETECIENTOS SEIS PESOS 80/100 M.N. **



PROCEDIMIENTO EJECUTIVO INTEGRAL DE LA LICITACIÓN DE OBRA PÚBLICA

0803



LICITACION PUBLICA No: HAUM/DOP/BID/002/04

CONSTRUCCION DEL AREA ADMINISTRATIVA, CAPILLA, CAFETERIA, BODEGA, BAÑOS PUBLICOS, MODULOS DE GABETAS, ACCESO AL PANTEON, MUNICIPAL "JARDINES DE LA PAZ"



FECHA DE LICITACION: 02 DE AGOSTO DEL 2004

ANALISIS DE PRECIOS UNITARIOS EXTRAORDINARIOS

Descripción

Clave: PU_11

Corte de material tipo A por medios mecanicos y nivelacion con motoconformadora, para plataforma.

Unidad : M2
 Cantidad : 1,070.0000
 Precio U. : 27.11
 Total : 29,007.70

C	Clave	Descripción	Cantidad	Unidad	Precio U.	Total
Equipo						
H	EQ_005	Retroexcavadora JD.710 John Deere	1.00000	hora	239.21	239.21
		Rendimiento	: 25.00000		Total	9.57
H	EQ_010	Motoniveladora caterpilla modelo 12-B	1.00000	hora	442.99	442.99
		Rendimiento	: 35.00175		Total	12.66
Total de Equipo						22.23

Costo Directo (CD) 22.23
 Indirectos (CI) (6.9340%) 1.54
 Financiamiento (CF) (0.3643%) 0.09
 Utilidad (CU) (12.2800%) 2.93
 Cargos Adicionales (CA1) (0.5000%) 0.13
 impuesto sobre nomina (CA2) (0.7050%) 0.19

Precio Unitario 27.11

**** VEINTISIETE PESOS 11/100 M.N. ****



PROCEDIMIENTO EJECUTIVO INTEGRAL DE LA LICITACIÓN DE OBRA PÚBLICA

0804



LICITACION PUBLICA No: HAUM/DOP/BID/002/04

CONSTRUCCION DEL AREA ADMINISTRATIVA, CAPILLA, CAFETERIA, BODEGA, BAÑOS PUBLICOS, MODULOS DE GABETAS, ACCESO AL PANTEON, MUNICIPAL "JARDINES DE LA PAZ"



FECHA DE LICITACION: 02 DE AGOSTO DEL 2004

ANALISIS DE PRECIOS UNITARIOS EXTRAORDINARIOS

Descripción

Clave: PU_12

Base de material balastre cementante 10cms de espesor compactada por medios mecanicos al 95% de su P.V.M.S

Unidad : m3
 Cantidad : 107.0000
 Precio U. : 210.25
 Total : 22,496.75

C	Clave	Descripción	Cantidad	Unidad	Precio U.	Total
Materiales						
	CE_01	cementante de la region	0.45000	m3	81.67	36.75
	BA_01	balastre de la region	0.85000	m3	100.00	85.00
Total de Materiales						121.75
Mano de Obra						
+	02-0010	CUADRILLA No 1 (1 PEON)		JOR		
	00-0010	PEON	1.00000	JOR	119.81	119.81
	01-1000	CABO	0.10000	JOR	319.41	31.94
	00-0001	HERRAMIENTA MENOR	0.05000	(%)mo	151.75	7.59
				Suma		159.34
		: 1.00000 Rendimiento	: 59.98800	Total		2.66
	1.00000					2.66
Equipo						
H	EQ_010	Motoniveladora caterpilla modelo 12-B	1.00000	hora	442.99	442.99
		Rendimiento	: 20.00000	Total		22.15
H	VI_01	vibrocompactador doble rodillo	1.00000	hora	392.03	392.03
		Rendimiento	: 15.16530	Total		25.85
Total de Equipo						48.00

Costo Directo (CD) 172.41
 Indirectos (CI) (6.9340%) 11.95
 Fianciamiento (CF) (0.3643%) 0.67
 Utilidad (CU) (12.2800%) 22.72
 Cargos Adicionales (CA1) (0.5000%) 1.04
 impuesto sobre nomina (CA2) (0.7050%) 1.46

Precio Unitario 210.25

**** DOSCIENTOS DIEZ PESOS 25/100 M.N. ****



PROCEDIMIENTO EJECUTIVO INTEGRAL DE LA LICITACIÓN DE OBRA PÚBLICA

0805



LICITACIÓN PÚBLICA No. HUM/DOP/BID/002/04

CONSTRUCCIÓN DEL ÁREA ADMINISTRATIVA, CAPILLA,
CAFETERÍA, BODEGA, BAÑOS PÚBLICOS, MÓDULOS DE GAVETAS,
ACCESO AL PANTEÓN, MUNICIPAL "JARDINES DE LA PAZ"

FECHA DE LICITACIÓN 02 DE AGOSTO DEL 2004



5.- PROCESO DE CONSTRUCCIÓN Y ESTIMACIÓN DE OBRA PÚBLICA

5.6.- ESTIMACIÓN EXTRAORDINARIA NO. 1

FACTURA ESTIMACIÓN EXTRAORDINARIA 1

DESGLOSE DE ESTIMACIÓN EXTRAORDINARIA 1



PROCEDIMIENTO EJECUTIVO INTEGRAL DE LA LICITACIÓN DE OBRA PÚBLICA

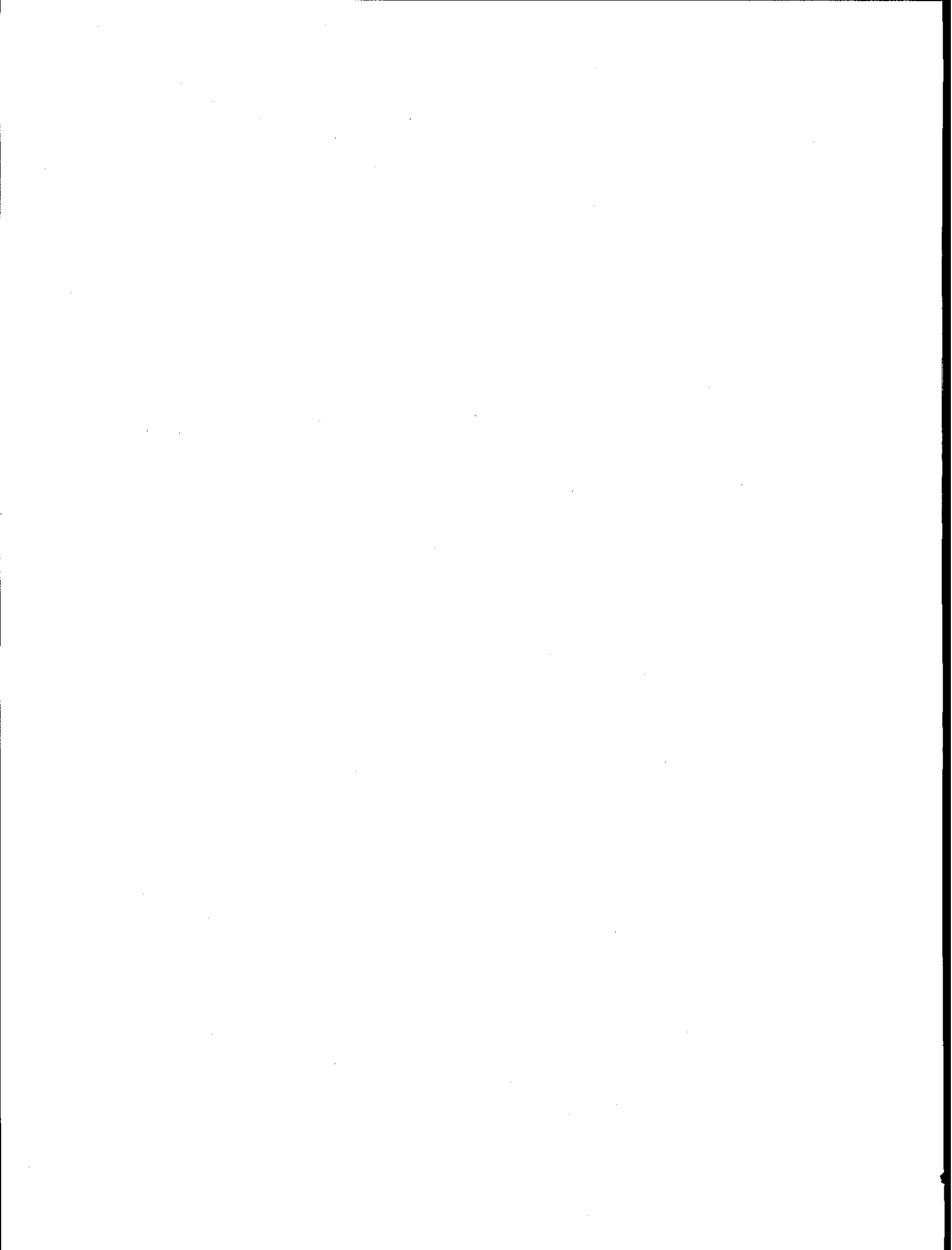

MUNICIPIO DE URUAPAN MICHOACAN
A.V. CHIAPAS NO 514 COL. RAMON FARIAS
URUAPAN, MICHOACAN
MUM 850101 SP6

FACT-

POR CONCEPTO DE PAGO DE LA 1a ESTIMACION DE OBRA EJECUTADA EXTRAORDINARIA CORRESPONDIENTE A LA OBRA DE CONSTRUCCION DEL AREA ADMINISTRATIVA, CAPILLA, CAFETERIA, BODEGA, BAÑOS PUBLICOS, MODULOS DE GAVETAS, ACCESO AL PANTEON MUNICIPAL, " JARDINES DE LA PAZ", MUNICIPIO DE URUAPAN, SEGUN CONTRATO DE OBRA PUBLICA NO.HAUMIDOP/BID/002/04 DE FECHA 12 DE AGOSTO 2004

COSTO:	\$	116,464.42
TOTAL ESTIMACION:	\$	133,934.08
- 30% AMORTIZACION DE ANTICIPO	\$	-
TOTAL DEVENGADO	\$	133,934.08
DEDUCCIONES		
(-) 0.5% INSP. Y VERIF.	\$	669.67
TOTAL DEDUCCIONES:	\$	669.67
ALCANCE LIQUIDO:	\$	133,264.41
REVISO:		

RECIBI:

CONSTRUCRETOS Y MATERIALES
DE URUAPAN S.A. DE C.V.

ARQ. OCTAVIO HERNANDEZ
SUPERVISOR DE OBRA

AUTORIZO
ING. ALEJANDRO RANGEL PEREZ
DIRECTOR DE OBRAS PUBLICAS

\$115,882.10
\$17,382.31
\$133,264.41

SON CIENTO TREINTA Y TRES MIL DOSCIENTOS SESENTA Y CUATRO PESOS CON 41/100 M.N.

\$ 133,264.41

SON CIENTO TREINTA Y TRES MIL DOSCIENTOS SESENTA Y CUATRO PESOS CON 41/100 M.N.

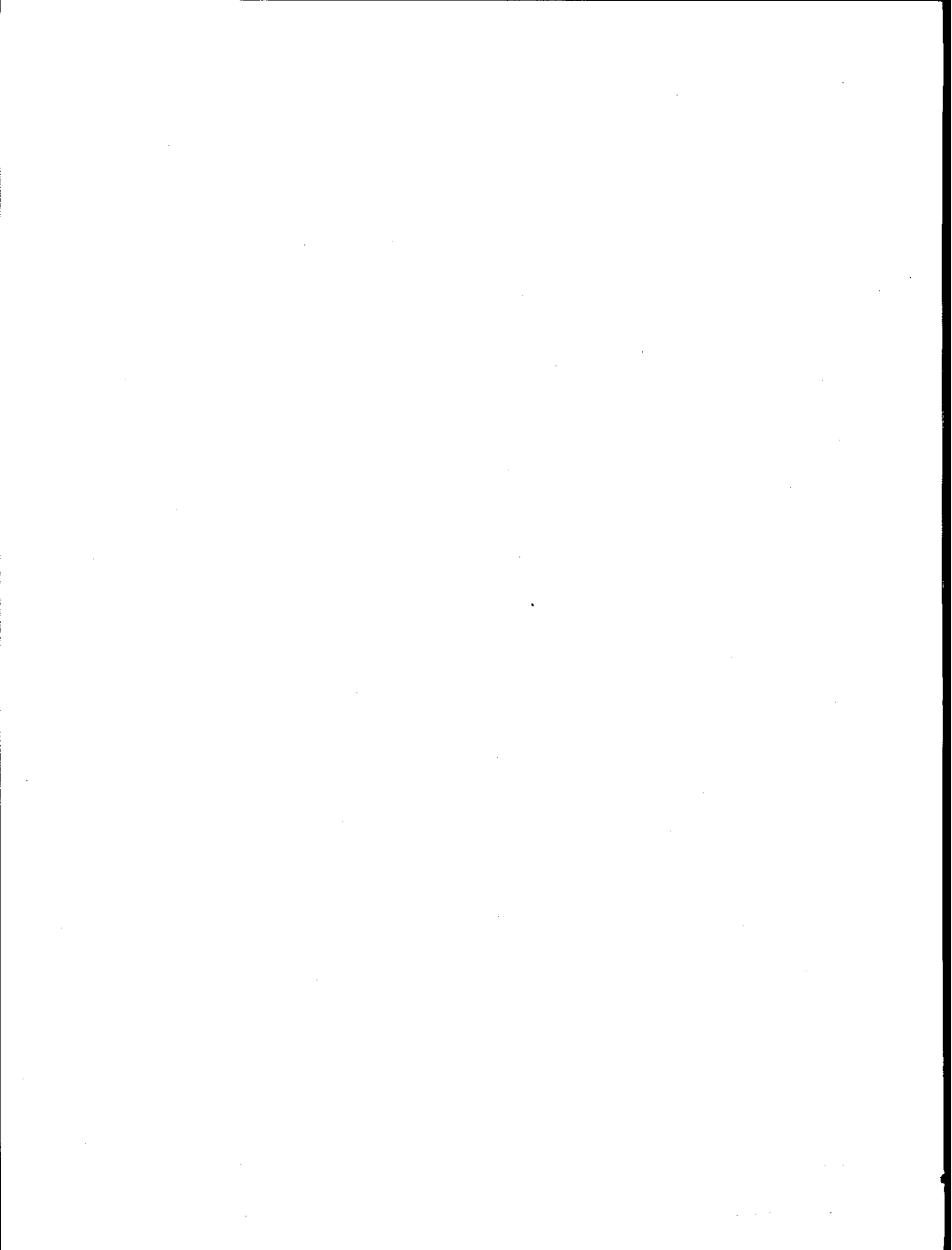

CLAVE	CONCEPTO	UNIDAD	CANT. PRESUPUESTO		FISICO ASIGNADO	CANTIDAD DE OBRA				P. U.	IMPORTE
			CANT. EXCEDENTE	CANT. F. CATALOG.		SEG. PRESUP.	ACUM. TOTAL	ACUM. ANTER.	ESTA ESTIMAC.		
	AREA ADMINISTRATIVA Y CAPILLA										
	DEMOLICIONES										
0112	Demolicion por medios mecanicos de elementos de concreto armado estructural sin recuperacion de acero, de columnas, trabes, dadas y zapatas aisladas.	M3	C.PRES.	27.94	8.19	27.94	27.94	0.00	27.94	392.73	10,972.09
			C.ENC.	-							
			C.F.CAT.								
			TOTAL	27.94	8.19	8.19	10,972.09				
0114	Demolicion por medios mecanicos de muro de mamposteria de piedra brasa. seccion de 120x90x30cms.	M3	C.PRES.	54.72	11.12	54.72	54.72	0.00	54.72	271.23	14,896.43
			C.ENC.	-							
			C.F.CAT.								
			TOTAL	54.72	11.12	11.12	14,896.43				
0119	Demolicion por medios mecanicos de muro de fabrico de barro recocido de 14cm.	M2	C.PRES.	116.78	5.29	116.78	116.78	0.00	116.78	60.65	7,079.20
			C.ENC.	-							
			C.F.CAT.								
			TOTAL	116.78	5.29	5.29					
0125	Demolicion por medios mecanicos de muros de block de concreto.	M2	C.PRES.	21.52	0.81	21.52	21.52	0.00	21.52	50.24	1,081.16
			C.ENC.	-							
			C.F.CAT.								
			TOTAL	21.52	0.81	0.81					
0692	Carga en camion por medios mecanicos material II-A	M3	C.PRES.	132.90		132.90	132.90	0.00	132.90	40.48	5,377.13
			C.ENC.	-							
			C.F.CAT.								
			TOTAL	132.90	-	-	4.01				
0695	Acarreo en camion de material mixto. PRIMER KILOMETRO.	M3	C.PRES.	132.90	4.09	132.90	132.90	0.00	132.90	35.80	4,757.82
			C.ENC.	-							
			C.F.CAT.								
			TOTAL	132.90	4.09	4.09					
U_01	Enmanguetado en losa para la red electrica	ml	C.PRES.	35.00	6.71	35.00	129.07	94.07	35.00	256.85	8,989.75
			C.ENC.	94.07							
			C.F.CAT.								
			TOTAL	129.07	6.71	6.71	6,713,078,517				
U_03	Centro de cargas Q10-diez pastillas termomagneticas de 30amp.	pza	C.PRES.	1.00	1.91	1.00	1.00	0.00	1.00	2,221.32	2,221.32
			C.ENC.	-							
			C.F.CAT.								
			TOTAL	1.00	1.91	1.91					

ELABORO

CONSTRUCTOS Y MATERIALES
DE URUAPAN S.A. DE C.V.

REVISO

ARQ. OCTAVIO HERNANDEZ
SUPERVISOR DE OBRA

VO.BO.

JEFE ADMINISTRATIVO Y TECNICO

AUTORIZO

ING. ALEJANDRO RANGEL PEREZ
DIRECTOR DE OBRAS PUBLICAS

8080

CLAVE	CONCEPTO	UNIDAD	CANT. PRESUPUESTO			CANTIDAD DE OBRA				P. U.	IMPORTE
			CANT. EXCEDENTE	% FISICO ASIGNADO	CANT. F. CATALOG.	SEG. PRESUP.	ACUM. TOTAL	ACUM. ANTER.	ESTA ESTIMAC.		
5 MODULOS DE 60 GAVETAS ALBAÑILERIA											
J_11	Corte de material tipo A por medios mecanicos y nivelacion con motocoformadora, para plataforma.	M2	C.PRES.	1,070.000	21.66	1,070.00	1,070.00	0.00	1,070.00	27.11	29,007.70
			C.ENC.	-							
			C.F.CAT.								
			TOTAL	1,070.00	21.66	21.66	29,007.70				
J_12	Base de material balastro cementante 10cms de espesor compactada por medios mecanicos al 95% de su P.V.M.S	m3	C.PRES.	107.000	16.80	107.00	107.00	0.00	107.00	210.25	22,496.75
			C.ENC.	-							
			C.F.CAT.								
			TOTAL	107.00	16.80	16.80	22,496.75				

SUMA \$116,464.42
IVA \$17,469.66
TOTAL \$133,934.08

ELABORO
 CONSTRUCRETIOS Y MATERIALES
 DE URUAPAN S.A. DE C.V.

REVISO
 ARQ. OCTAVIO HERNANDEZ
 SUPERVISOR DE OBRA

VO.BO.
 JEFE ADMINISTRATIVO Y TECNICO

AUTORIZO
 ING. ALEJANDRO RANGEL PEREZ
 DIRECTOR DE OBRAS PUBLICAS

**MUNICIPIO DE URUAPAN MICHOACAN
DIRECCION DE OBRAS PUBLICAS MUNICIPAL
LICITACION No. HAUM/DOP/BID/002/04**

CONSTRUCCION DEL AREA ADMINISTRATIVA, CAPILLA, CAFETERIA, BODEGA, BANOS PUBLICOS, MODULOS			
NOMBRE DE LA OBRA:	DE GAVETAS, ACCESDAL PANTEON MUNICIPAL "JARDINES DE LA PAZ".	No. DE CONTRATO:	HAUM/DOP/BID/002/04
UBICACION:	PANTEON MUNICIPAL "JARDINES DE LA PAZ"	IMPORTE DEL CONTRATO:	\$2,589,720.85
LOCALIDAD:	URUAPAN.	CONSTRUCIONES Y MATERIALES DE URUAPAN MICHOACAN	
MUNICIPIO:	URUAPAN MICHOACAN.	FECHA INICIO - TERM:	12 de agosto de 2004
		AL:	9 de noviembre de 2004
		EN INSTALACION DE OBRA EXTRAORDINARIA	

CLAVE	CONCEPTO	UNIDAD	PRECIO UNITARIO	DEL PRESUPUESTO		DE LAS ESTIMACIONES		EJECUTADO		DIFERENCIAS	
				CANTIDAD	IMPORTE	CANTIDAD	IMPORTE	CANTIDAD	IMPORTE	CANTIDAD	IMPORTE
				1	BAÑOS HOMBRES Y MUJERES						
1.A	ALBAÑILERIA										
1.A.1.	Trazo y Nivelación	M2	\$6.27	64.00	\$401.28	000.00	\$64.00	64.00	\$401.28	0.00	\$0.00
1.A.2.	Excavación en capas hecha a mano Incluye: traspaleo a 2m l y afile de suelo y taludes. de 0 a 2m de profundidad Material Tipo I	M3	\$39.32	42.60	\$1,675.03	000.00	\$42.60	42.60	\$1,675.03	0.00	\$0.00
1.A.3	Planilla de concreto hecho en obra. Incluye: acarretos, elaboración de concreto, tendido y episonado. De 8cm de espesor.	M2	\$85.42	36.00	\$3,075.12	000.00	\$36.00	36.00	\$3,075.12	0.00	\$0.00
1.A.4	Cimentación corrida de 0.70m de ancho, Var. 3/8" a 20cm y a 25cm. Concreto fc=200kg/cm².	ML	\$288.44	12.00	\$3,461.28	000.00	\$12.00	12.00	\$3,461.28	0.00	\$0.00
1.A.5	Cimentación corrida de 1.00m de ancho, armado: var. 3/8" a 20cm y a 25cm. Concreto fc=200kg/cm²	ML	\$326.97	24.00	\$7,847.28	000.00	\$24.00	24.00	\$7,847.28	0.00	\$0.00
1.A.6	Relleno de capas con material producto de excavación en capas de 20cm con pisón de mano.	M3	\$49.14	42.66	\$2,098.31	000.00	\$42.66	42.66	\$2,098.31	0.00	\$0.00
1.A.7	Relleno de capas con material limpio de banco	M3	\$199.55	19.20	\$3,831.36	000.00	\$19.20	19.20	\$3,831.36	0.00	\$0.00

ELABORO
ESTEBAN ESPINOSA RODRIGUEZ
CONSTRUCIONES Y MATERIALES DE UPN.

REVISO
ARQ. OCTAVIO HERNANDEZ
SUPERVISOR DE OBRA

VO.BO.
JEFE ADMINISTRATIVO Y TECNICO

AUTORIZO
ING. ALEJANDRO RANGEL PEREZ
DIRECTOR DE DESARROLLO SOCIAL

MUNICIPIO DE URUAPAN MICHOACAN
DIRECCION DE OBRAS PUBLICAS MUNICIPAL
LICITACION No. HAUM/DOP/BID/002/04

CONSTRUCCION DEL AREA ADMINISTRATIVA, CAPILLA, CAFETERIA, BODEGA, BAÑOS PUBLICOS, MODULOS

NOMBRE DE LA OBRA: DE GAVIotas, ACCESDAL PANTEON MUNICIPAL "JARDINES DE LA PAZ".
UBICACION: PANTEON MUNICIPAL "JARDINES DE LA PAZ"
LOCALIDAD: URUAPAN,
MUNICIPIO: URUAPAN MICHOACAN.

No. DE CONTRATO: HAUM/DOP/BID/002/04 **Jueves, 09 de Septiembre de 2004**
IMPORTE DEL CONTRATO: \$2,589,720.85
CONSTRUCIONES Y MATERIALES DE URUAPAN MICHOACAN
FECHA INICIO - TERMINO: 12 de agosto de 2004 **AL:** 9 de noviembre de 2004
ESTIMACION DE OBRA

FECHA: Jueves, 09 de Septiembre de 2004

CLAVE	CONCEPTO	UNIDAD	PRECIO UNITARIO	DEL PRESUPUESTO		DE LAS ESTIMACIONES		EJECUTADO		DIFERENCIAS	
				CANTIDAD	IMPORTE	CANTIDAD	IMPORTE	CANTIDAD	IMPORTE	CANTIDAD	IMPORTE
1.A.9	Muro de tabicón de cemento de 10x14x25cm Mortero cemento-arena 1:5	M2	\$147.72	46.00	\$6,795.12	000.00	\$46.00	46.00	\$6,795.12	0.00	\$0.00
1.A.10	Dala de desplante y de cerramiento de concreto f'c=150kg/cm2 4 vars de 3/8" Est. de 1/4" @25cm. Hasta 3er nivel. Sección de 15x20cm, cimbra a 2 caras	ML	\$112.74	79.00	\$8,906.46	000.00	\$79.00	79.00	\$8,906.46	0.00	\$0.00
1.A.11	Castillos de concreto armado, 4 vars de 1/2" Est. de 1/4" @25cm. Hasta 3er nivel. Sección de 15x20cm, cimbra a 2 caras	ML	\$184.76	47.00	\$8,333.72	000.00	\$47.00	47.00	\$8,333.72	0.00	\$0.00
1.A.12	Castillos de concreto f'c=150kg/cm2 4 vars de 3/8" Est. de 1/4" @20cm. Hasta 3er nivel	ML	\$100.04	13.00	\$1,300.52	000.00	\$13.00	13.00	\$1,300.52	0.00	\$0.00
1.A.13	Trabe de concreto armado de 15x25cm. 4 Vars de 1/2", Est. de 1/4" a 20cm. Concreto f'c=200kg/cm2	ML	\$172.87	4.00	\$691.48	000.00	\$4.00	4.00	\$691.48	0.00	\$0.00
1.A.14	Losa maciza de concreto armado de 10cm de espesor. Varilla de 3/8" y concreto de f'c=200kg/cm2	M2	\$347.56	66.00	\$22,938.96	000.00	\$66.00	66.00	\$22,938.96	0.00	\$0.00

ELABORO
ESTEBAN ESPINOSA RODRIGUEZ
 CONSTRUCIONES Y MATERIALES DE UPN.

REVISO
ARQ. OCTAVIO HERNANDEZ
 SUPERVISOR DE OBRA

VOBO.
JEFE ADMINISTRATIVO Y TECNICO

AUTORIZO
ING. ALEJANDRO RANGEL PEREZ
 DIRECTOR DE DESARROLLO SOCIAL

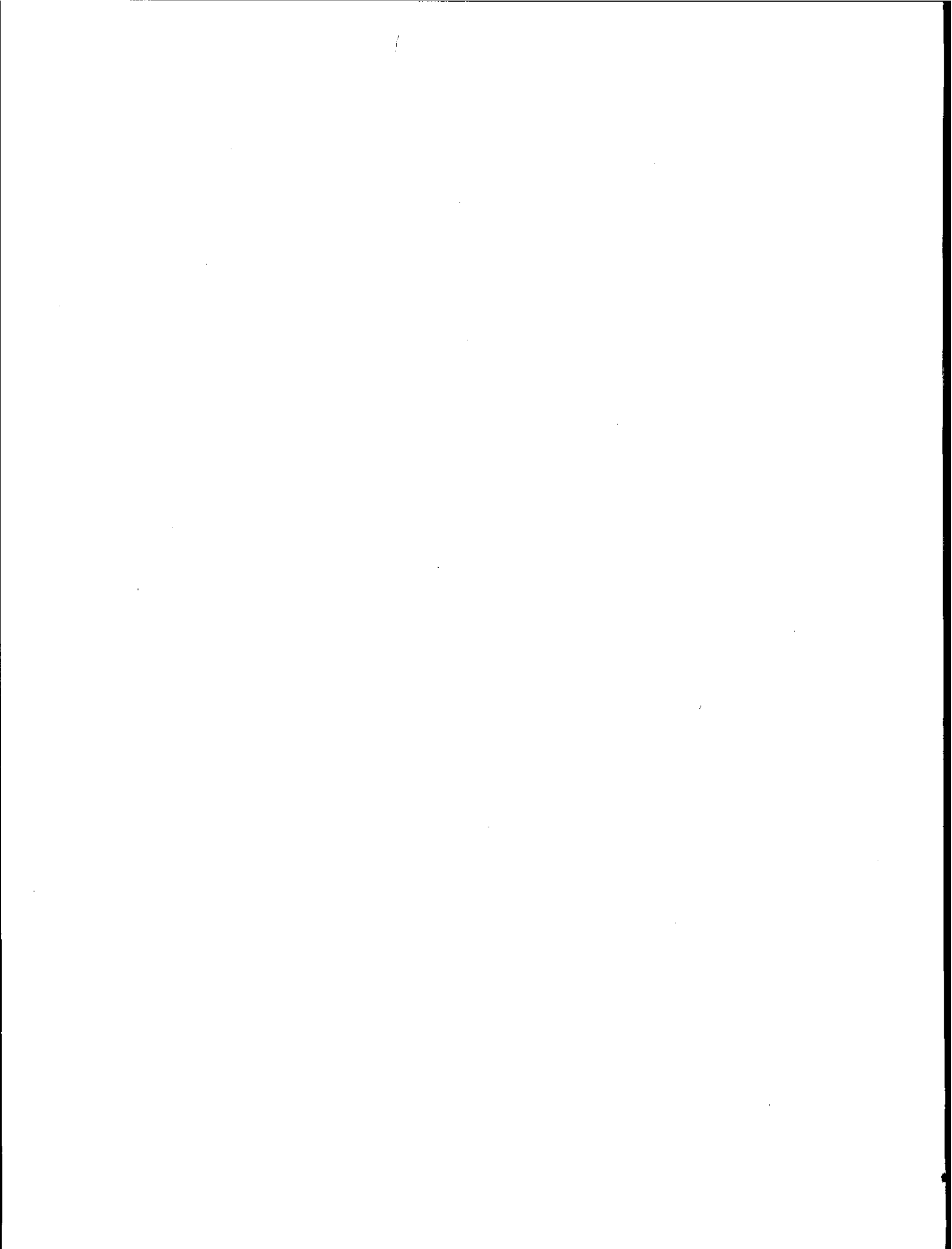



LICITACIÓN PÚBLICA No. HUM/DOP/BID/002/04

CONSTRUCCIÓN DEL ÁREA ADMINISTRATIVA, CAPILLA,
CAFETERÍA, BODEGA, BAÑOS PÚBLICOS, MÓDULOS DE GAVETAS,
ACCESO AL PANTEÓN, MUNICIPAL "JARDINES DE LA PAZ"

FECHA DE LICITACIÓN 02 DE AGOSTO DEL 2004



5.- PROCESO DE CONSTRUCCIÓN Y ESTIMACIÓN DE OBRA PÚBLICA

5.7.- ESTIMACIÓN NO. 4

FACTURA ESTIMACIÓN 4

DESGLOSE DE ESTIMACIÓN 4

DESCRIPCIÓN FOTOGRÁFICA DE LA ESTIMACIÓN 4

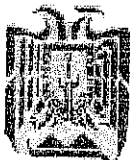

PROCEDIMIENTO EJECUTIVO INTEGRAL DE LA LICITACIÓN DE OBRA PÚBLICA

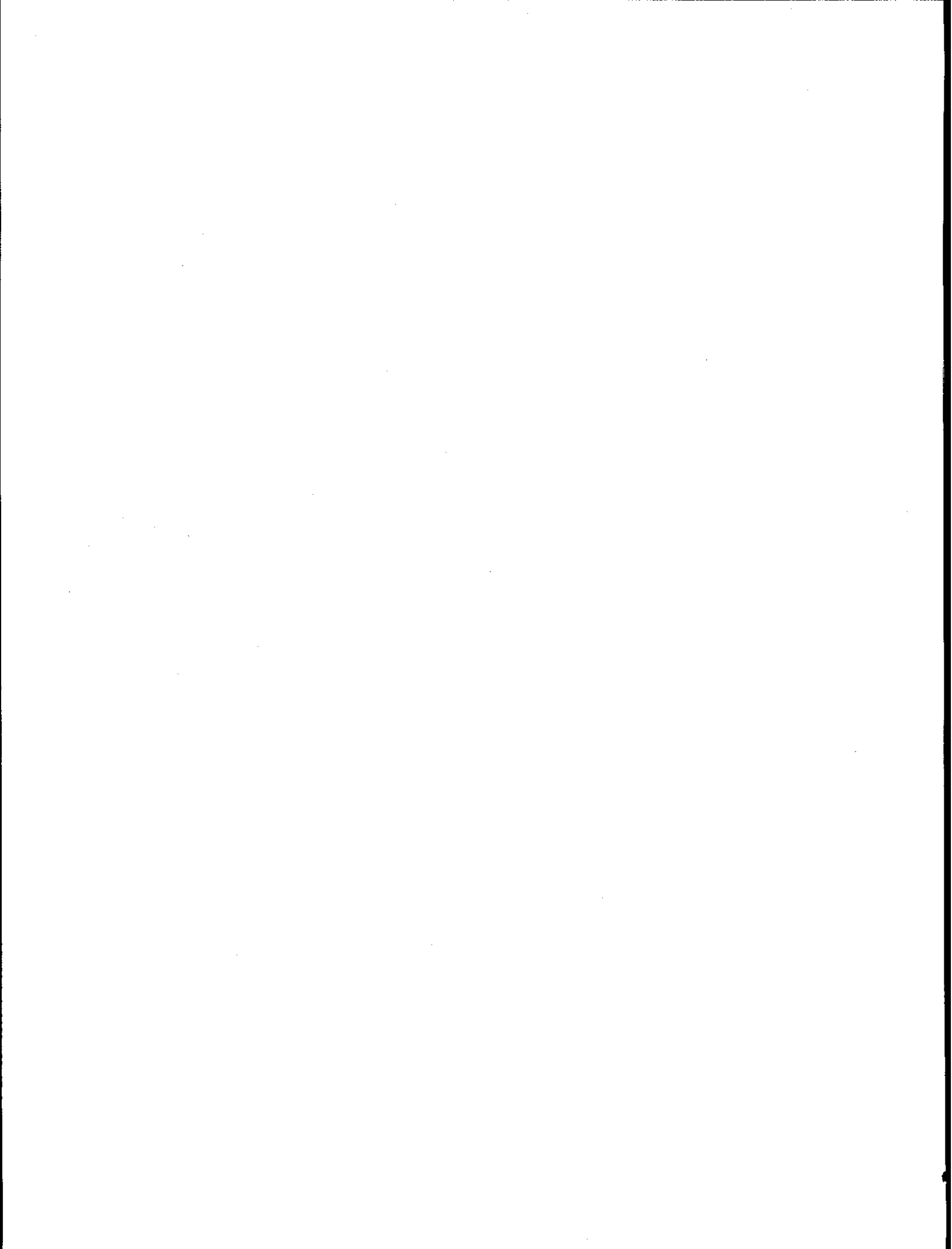



**GRUPO
CONCRETOS**

CONCRETOS Y MATERIALES DE URUAPAN, S. A. DE C. V.

R. F. C. CMU-860311 F65

BLVD. INDUSTRIAL Nº 2554
ESQ. LIBRAMIENTO ORIENTE
COL. LA PRESA
60130 URUAPAN, MICH.

TELS. (452) 528-13-30
528-21-29
FAX (452) 528-20-76
LADA SIN COSTO 01-800-711-9393

FACTURA

Nº

A

URUAPAN, MICH., A:

23-dic-04

CONDICIONES DE PAGO:

CON CARGO A:

FACT-13567-A

V E N D I D O A:

NOMBRE MUNICIPIO DE URUAPAN MICHOACAN

DIRECCION AV. CHIAPAS NO 514 COL. RAMON FARIAS

CIUDAD URUAPAN, MICHOACAN

R. F. C. MUM 850101 SP6

TEL.

CANTIDAD	DESCRIPCION	P. UNITARIO	IMPORTE
	POR CONCEPTO DE PAGO DE LA 4a ESTIMACION y FINIQUITO DE OBRA EJECUTADA DE CATALOGO CORRESPONDIENTE A LA OBRA DE CONSTRUCCION DEL AREA ADMINISTRATIVA, CAPILLA, CAFETERIA, BODEGA, BANOS PUBLICOS, MODULOS DE GAVETAS, ACCESO AL PANTEON MUNICIPAL, JARDINES DE LA PAZ, MUNICIPIO DE URUAPAN, SEGUN CONTRATO DE OBRA PUBLICA NO HAUM/DOPI/BID/002/04 DE FECHA 12 DE AGOSTO 2004		
	RECIBI:	(+) 15% I.V.A.	\$ 47,657.93
	CONCRETOS Y MATERIALES DE URUAPAN S.A. DE C.V.	TOTAL ESTIMACION:	\$ 54,806.62
	REVISO:	- 30% AMORTIZACION DE ANTICIPO	\$ 16,441.98
	ARQ. OCTAVIO HERNANDEZ SUPERVISOR DE OBRA	TOTAL DEVENGADO	\$ 38,364.63
	AUTORIZO	DEDUCCIONES	\$ 274.03
	ING. ALEJANDRO RANGEL PEREZ DIRECTOR DE OBRAS PUBLICAS	(-) 0.5% INSP. Y VERIF.	\$ 274.03
		TOTAL DEDUCCIONES:	\$ 38,090.60
		ALCANCE LIQUIDO:	
		SUB-TOTAL	\$33,122.26
		I. V. A.	\$4,968.34
		TOTAL	\$38,090.60

LA REPRODUCCION NO AUTORIZADA DE ESTE COMPROBANTE CONSTITUYE UN DELITO EN LOS TERMINOS DE LAS DISPOSICIONES FISCALES MANUEL AVILES VERA R.F.C. AVIM-390601D4, 5 DE FEBRERO Nº 211, TEL/FAX (452) 524-55-77, COL. LA TAMAGUA, C.P. 60090, URUAPAN, MICHOACAN. FECHA DE AUTORIZACION DEL IMPRESOR EN LA PAGINA DE INTERNET DEL SAT: MARZO 6 DEL 2002. FECHA DE IMPRESION: NOVIEMBRE 15 DEL 2004. VIGENTE A: NOVIEMBRE 14 DEL 2006. SE IMPRIMIERON DEL: 13501 AL 14000 SERIE "A" NUMERO DE APROBACION DEL SISTEMA DE CONTROL DE IMPRESORES AUTORIZADOS 5822254

IMPORTE TOTAL CON LETRA

SON TREINTA Y OCHO MIL NOVENTA PESOS CON 60 / 100 M.N.

Debo y Pagaré incondicionalmente a la orden de CONCRETOS Y MATERIALES DE URUAPAN, S. A. DE C. V., en esta ciudad de Uruapan, Mich., el día _____ de _____ de 20____, la cantidad de \$ \$ 38,090.60 (SON TREINTA Y OCHO MIL NOVENTA PESOS CON 60 / 100 M.N.

M. N.) importe de la mercancía recibida a mi entera satisfacción. Este pagaré está regido por la Ley General de Títulos y Operaciones de Crédito en su Artículo 173 parte final y Artículos correlativos por no ser pagare domiciliado y causará intereses moratorios al _____ % mensual de no ser cubierto a su vencimiento.

RECIBO

NOMBRE Y FIRMA

FACTURA

Nº

A

0812

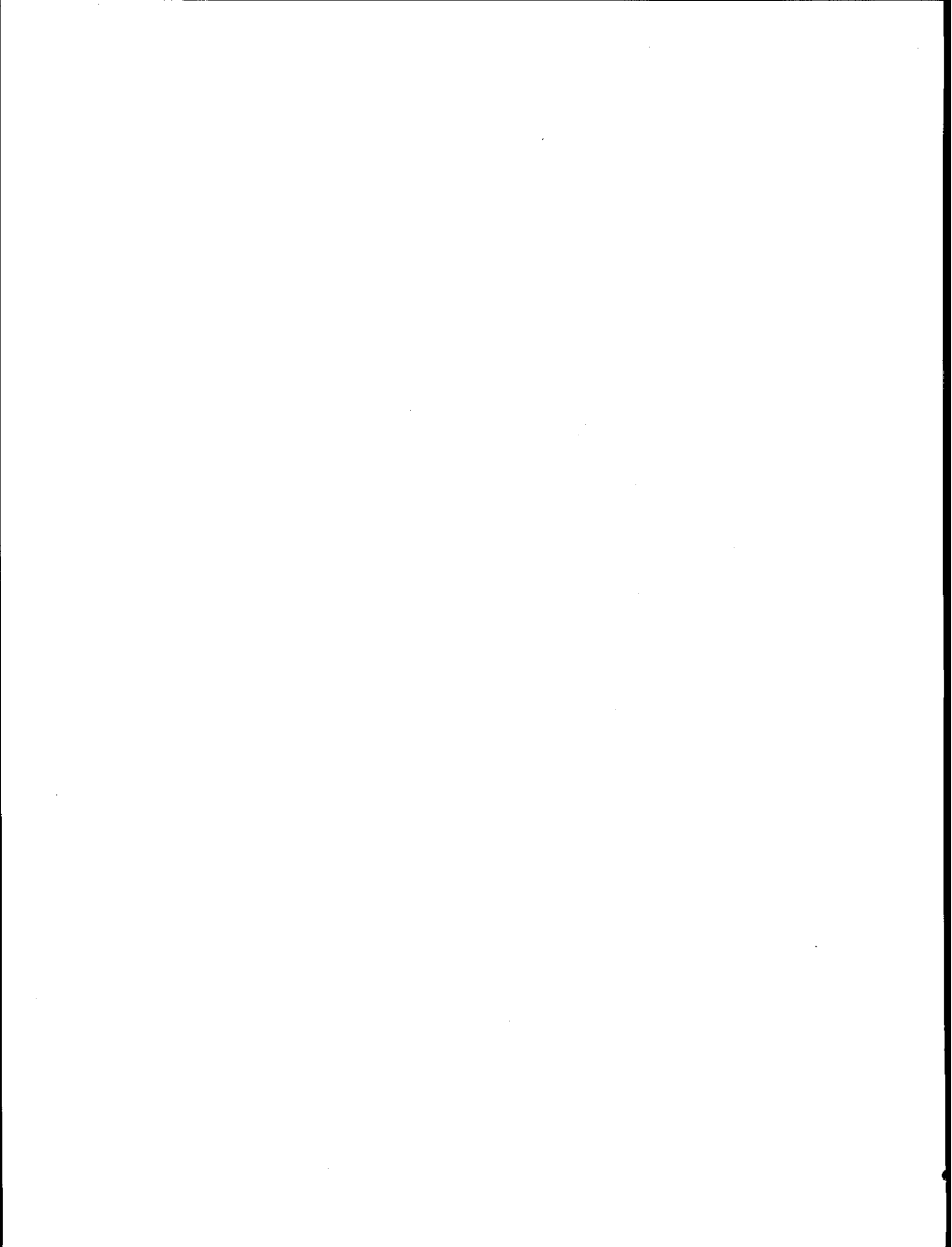

MUNICIPIO DE URUAPAN MICHOACAN
DIRECCION DE OBRAS PUBLICAS MUNICIPAL
LICITACION No. HAUM/DOP/BID/002/04

NOMBRE DE LA OBRA: Construcción del área administrativa, capilla, cafetería, bodega, baños públicos, módulos de gavetas, acceso al panteón municipal, "Jardines de la Paz"		CIA. CONST.: CONSTRUCTORES Y MATERIALES DE URUAPAN S.A. DE C.V.	
UBICACIÓN: PANTEON MUNICIPAL " JARDINES DE LA PAZ"		REG. FED. C.: CMU-860311-F65	
LOCALIDAD: URUAPAN	MUNICIPIO: URUAPAN	L.M.S.S.: D 0514288104	REGISTRO DE O.P. Y SCOP OP/28 GEM/SCOP/PC/04304
No. DE CONTRATO: HAUM/DOP/BID/002/04	FECHA: 27/10/04	ESTIMACION : 4a Estimación De Obra Y Flniquito de Catalogo	
		PERIODO: 20 DE OCTUBRE AL 09 DE NOVIEMBRE DE 2004	

AVANCE FINANCIERO:	ESTIMACIONES				FECHAS			
	ACUMULADO	ANTERIOR	ESTA ESTIMAC.	SALDO	CONTRATO	RECALENDARIZ.	PRORROGA	
IMPORTE DEL CONTRATO: \$2,589,720.85		0			INICIO	12/08/2004		
IMPORTE AMPLIACION (CONVENIO):					TERMINO	09/11/2004		
IMPORTE TOTAL: \$					AVANCE FISICO HASTA ESTA ESTIMACION			
IMPORTE ANTICIPO: \$776,916.25					PROGRAMADO	ANTERIOR	REAL ACUM.	ATRASO
					100		100	0

CLAVE	CONCEPTO	UNIDAD	CANT. PRESUPUESTO		% FISICO ASIGNADO	CANTIDAD DE OBRA				P. U.	IMPORTE
			CANT. EXCEDENTE	CANT. F. CATALOG.		SEG. PRESUP.	ACUM. TOTAL	ACUM. ANTER.	ESTA ESTIMAC.		
ADOQUINADO											
4.AD.1	Levantamiento topográfico, incluye Perfil y proyecto ✓	m2	C.PRES.	45.00	1.35	45.00	49.63	0.00	49.63	16.49	818.40
			C.EXC.	4.63							
			C.F.CAT.								
			TOTAL	49.63	1.35	1.35	742.05				
4.AD.2	Trazo y nivelación indicando ejes de Referencia ✓	m2	C.PRES.	360.00	5.34	360.00	393.02	0.00	393.02	8.13	3,195.22
			C.EXC.								
			C.F.CAT.	33.02							
			TOTAL	393.02	5.34	5.34	2,926.80				
4.AD.3	Excavación en material tipo "B" para Recibir base hidráulica incluye: retiro de Material y renta de máquina ✓	VIAJE	C.PRES.	18.00	12.40	18.00	22.93	0.00	22.93	377.48	8,654.08
			C.EXC.	4.93							
			C.F.CAT.								
			TOTAL	22.93	12.40	12.40	6,794.64				

ELABORO

REVISO

VO.BO.

AUTORIZO

CONSTRUCTORES Y MATERIALES
DE URUAPAN S.A. DE C.V.

ARQ. OCTAVIO HERNANDEZ
SUPERVISOR DE OBRA

JEFE ADMINISTRATIVO Y TECNICO

ING. ALEJANDRO RANGEL PEREZ
DIRECTOR DE OBRAS PUBLICAS

CLAVE	CONCEPTO	UNIDAD	CANT. PRESUPUESTO		% FISICO ASIGNADO	CANTIDAD DE OBRA				P. U.	IMPORTE
			CANT. EXCEDENTE	CANT. F. CATALOG.		SEG. PRESUP.	ACUM. TOTAL	ACUM. ANTER.	ESTA ESTIMAC.		
4.AD.4	Elaboración de base hidráulica de 15 cm. De espesor con una proporción 80% ba-Lastre y 20 % cementante con una compactación de 90% proctor incluye: renta De maquinaria y agua.	m2	C.PRES.	360.00	17.69	360.00	393.02	0.00	393.02	26.93	10,583.92
			C.EXC.	33.02							
			C.F.CAT.								
			TOTAL	393.02	17.69	17.69	9,694.80				
4.AD.5	Colocación de piso de adoquín de conCreto hexagonal de 27X24X10 cm.	m2	C.PRES.	360.00	113.84	360.00	381.47	0.00	381.47	173.31	66,112.57
			C.EXC.								
			C.F.CAT.								
			TOTAL	360.00	113.84	113.84	62,391.60				
4.AD.6	Elaboración de guarnición de 15X30 cm.A base de concreto hidráulico con una re-Sistencia de f'c= 250 kg/cm2	M1	C.PRES.	90.00	13.63	90.00	148.34	0.00	148.34	82.99	12,310.74
			C.EXC.	58.34							
			C.F.CAT.								
			TOTAL	148.34	13.63	13.63	7,469.10				
4.AD.7	Pruebas de Laboratorio	PRUEBA	C.PRES.	1.00	9.89	1.00	1.00	0.00	1.00	5423.00	5,423.00
			C.EXC.								
			C.F.CAT.								
			TOTAL	1.00	9.89	9.89	5,423.00				
13 MODULOS (303 GAVETAS)											
3A.5	Tubo de P.V.C. para ventilación	ml	C.PRES.	1,000.00	62.31	1,000.00	1,000.00	626.22	373.78	34.15	12,764.59
			C.EXC.								
			C.F.CAT.								
			TOTAL	1,000.00	62.31	62.31	34,150.00				
DEDUCTIVAS											
1.P.1	Pintura vinílica Berelinte sobre aplanado de mezcla en muros. Incluye: preparación de la base, aplicación a 2 manos.	M2	C.PRES.		39.93	1,070.72	1,070.72	0.00	1,070.72	20.44	(21,885.52)
			C.EXC.								
			C.F.CAT.	1070.72							
			TOTAL	1,070.72			21,885.52				
1.P.2	Pintura vinílica en plafón	M2	C.PRES.		16.00	390.54	390.54	0.00	390.54	22.46	(8,771.53)
			C.EXC.								
			C.F.CAT.	390.54							
			TOTAL	390.54	16.00	16.00	8,771.53				
2.P.1	Pintura vinílica Berelinte sobre aplanado de mezcla en muros. Incluye: preparación de la base, aplicación a 2 manos.	M2	C.PRES.		8.88	238.10	238.10	0.00	238.10	20.44	(4,866.76)
			C.EXC.								
			C.F.CAT.	238.1							
			TOTAL	238.10	8.88	8.88	4,866.76				

2P.2	Pintura vinílica en plafón	M2	C.PRES.		3.27	79.81	79.81	0.00	79.81	22.46	(1,792.53)
			C.EXC.								
			C.F.CAT.	79.81							
			TOTAL	79.81	3.27	3.27	1,792.53				
2H.4	Suministro y colocación de canal de 1.50 x 2.10m	PZA	C.PRES.		3.66	3.00	3.00	0.00	3.00	668.31	(2,004.93)
			C.EXC.								
			C.F.CAT.	3							
			TOTAL	3.00	3.66	3.66	2,004.93				
2A.33	Fiso de loseta intercerámico asentada con pegazulejo. De 31x31cm EN CAPILLA	M2	C.PRES.		66.84	213.38	213.38	0.00	213.38	171.67	(36,630.94)
			C.EXC.								
			C.F.CAT.	213.38							
			TOTAL	213.38	66.84	66.84	36,630.94				
2A.34	Suministro y colocación de zoclo de 10x31cm intercerámico. Lechadado con cemento blanco. EN CAPILLA	M2	C.PRES.		3.81	58.39	58.39	0.00	58.39	35.73	(2,086.27)
			C.EXC.								
			C.F.CAT.	58.39							
			TOTAL	58.39	3.81	3.81	2,086.27				
1A.17	Aplanado de mezcla en plafón con mortero cemento-arena 1:5. EN BAÑOS PUBLICOS	M2	C.PRES.		0.55	4.00	4.00	0.00	4.00	75.78	(303.12)
			C.EXC.								
			C.F.CAT.	4							
			TOTAL	4.00	0.55	0.55	303.12				
1A.20	Recubrimiento de azulejo en muros de 20x30cm asentado con pegazulejo y lechadado con cemento blanco EN BAÑOS PUBLICOS	M2	C.PRES.		18.33	51.79	51.79	0.00	51.79	193.95	(10,044.67)
			C.EXC.								
			C.F.CAT.	51.79							
			TOTAL	51.79	18.33	18.33	10,044.67				
1A.22	Entortado en azotea con mortero cemento-arena 1:5 de 3cm de espesor. Incluye: acarreo, elaboración, tendido y elevación. Hasta 3er nivel	M2	C.PRES.		9.36	4.00	4.00	0.00	4.00	1282.28	(5,129.12)
			C.EXC.								
			C.F.CAT.	4							
			TOTAL	4.00	9.36	9.36	5,129.12				
2H.3	Suministro y colocación de ventanas de 0.80m X 2.40m de perfil tubular	PZA	C.PRES.		8.30	3.00	3.00	0.00	3.00	1517.09	(4,551.27)
			C.EXC.								
			C.F.CAT.	3							
			TOTAL	3.00	8.30	8.30	4,551.27				
1A.23	Enladrillado en azotea, ladrillo común asentado con mortero cemento-arena 1:5, acabado fino.	M2	C.PRES.		0.90	4.00	4.00	0.00	4.00	123.44	(493.76)
			C.EXC.								
			C.F.CAT.	4							
			TOTAL	4.00	0.90	0.90	493.76				

1.A.24	Refrero de teozonte en azotea. Incluye: suministro, nivelado, acarreo tendido y apisonado, hasta 3er nivel	M3	C.PRES.		0.13	0.40	0.40	0.00	0.40	180.29	(72.12)	X
			C.EXC.									
			C.F.CAT.	0.4								
			TOTAL	0.40	0.13	0.13	72.12					
2.A.10	Firme de concreto de 8cm de espesor. Concreto $f_c=100$ kg/cm ²	M2	C.PRES.		60.53	352.66	352.66	0.00	352.66	94.07	(33,174.73)	X
			C.EXC.						-15.68		-1,975.02	X
			C.F.CAT.	352.66								
			TOTAL	352.66	60.53	60.53	33,174.73					
2.A.37	Recubrimiento de azulejo en baños, de 20x30cm asentado con pegazulejo y lechadeado con cemento blanco	M2	C.PRES.		7.75	21.90	21.90	0.00	21.90	193.95	(4,247.51)	X
			C.EXC.									
			C.F.CAT.	21.9								
			TOTAL	21.90	7.75	7.75	4,247.51					
2.A.2f	Muro de tababicon de concreto de 14cm de espesor, mortero 1:1:6	M2	C.PRES.		7.13	25.42	25.42	0.00	25.42	153.81	(3,909.85)	X
			C.EXC.									
			C.F.CAT.	25.42								
			TOTAL	25.42	7.13	7.13	3,909.85					
	ADITIVAS											
2.A.25	Aplanado de mazola en muros con mortero 1:1:6.	M2	C.PRES.		4.850710803	38.44	38.44	0.00	38.44	69.16	2,698.51	X
			C.EXC.	38.44								
			C.F.CAT.									
			TOTAL	38.44	4.85	4.85	2,698.51					
3.A.10	Firme de concreto de 8cm de espesor. Concreto $f_c=100$ kg/cm ²	M2	C.PRES.		57.83920159	336.98	336.98	0.00	336.98	94.07	31,699.71	X
			C.EXC.	336.98								
			C.F.CAT.									
	EN GAVETAS		TOTAL	336.98	57.84	57.84	31,699.71					
	Castillos de concreto armado, 4 varas de 3/8" Est. de 1/4" @25cm. Hasta 3er nivel. Sección de 15x20cm, cimbra a 2 caras	ML	C.PRES.	88.00	21.63768001	88.00	88.00	0.00	88.00	134.76	11,858.88	X
			C.EXC.									
			C.F.CAT.									
			TOTAL	88.00	21.64	21.64	11,858.88					
	Castillos de concreto $f_c=150$ kg/cm ² 4 varas de 3/8" Est. de 1/4" @20cm. Hasta 3er nivel. Sección de 15x15cm, cimbra a 2 caras	ML	C.PRES.	76.00	15.07058953	76.00	76.00	0.00	76.00	108.68	8,259.68	X
			C.EXC.									
			C.F.CAT.									
			TOTAL	76.00	15.07	15.07	8,259.68					
	Columnas de 15x25cm. 4 varas 5/8" diam, Est de 1/4" a 20cm. concreto $f_c=200$ kg/cm ²	ML	C.PRES.	64.00	24.35910332	64.00	50.86	0.00	50.86	208.60	10,609.40	X
			C.EXC.									
			C.F.CAT.									
			TOTAL	64.00	24.36	24.36	13,350.40					

	Columnas de 21x25cm. 6 vars 5/8" diam, Est de 1/4" a 20cm. concreto Fc=200kg/cm ²	ML	C.PRES. C.EXC. C.F.CAT.	64.00 34.54181573 64.00	64.00 65.50 0.00	65.50 0.00	295.80	19,374.90	
	DEDUCTIVAS DE ESTIMACION No. 1								
	Castillos de concreto armado. 4 vars de 3/8" Est. de 1/4" @25cm. Hasta 3er nivel. Sección de 15x20cm, cimbra a 2 caras	ML	C.PRES. C.EXC. C.F.CAT.	88.00 7.212560002 88.00	88.00 88.00 0.00	88.00 0.00	44.92	(3,952.96)	
	Castillos de concreto Fc=150kg/cm ² 4 vars de 3/8" Est. de 1/4" @20cm. Hasta 3er nivel, Sección de 15x15cm, cimbra a 2 caras	ML	C.PRES. C.EXC. C.F.CAT.	76.00 5.023992076 76.00	76.00 76.00 0.00	76.00 0.00	36.23	(2,753.48)	
	Columnas de 15x25cm. 4 vars 5/8" diam, Est de 1/4" a 20cm. concreto Fc=200kg/cm ²	ML	C.PRES. C.EXC. C.F.CAT.	64.00 8.119311859 64.00	64.00 50.86 0.00	50.86 0.00	69.53	(3,536.30)	
	Columnas de 21x25cm. 6 vars 5/8" diam, Est de 1/4" a 20cm. concreto Fc=200kg/cm ²	ML	C.PRES. C.EXC. C.F.CAT.	64.00 11.51393858 64.00	64.00 65.50 0.00	65.50 0.00	98.60	(6,458.30)	
			TOTAL	64.00 34.54 64.00	64.00 65.50 0.00	65.50 0.00	295.80	19,374.90	

SUBTOTAL \$47,657.93
IVA \$7,148.69
TOTAL \$54,806.62

ELABORO

CONSTRUCRETOS Y MATERIALES
DE URUAPAN S.A. DE C.V.

REVISO

ARQ. OCTAVIO HERNANDEZ
SUPERVISOR DE OBRA

VO.BO.

JEFE ADMINISTRATIVO Y TECNICO

AUTORIZO

ING. ALEJANDRO RANGEL PEREZ
DIRECTOR DE OBRAS PUBLICAS

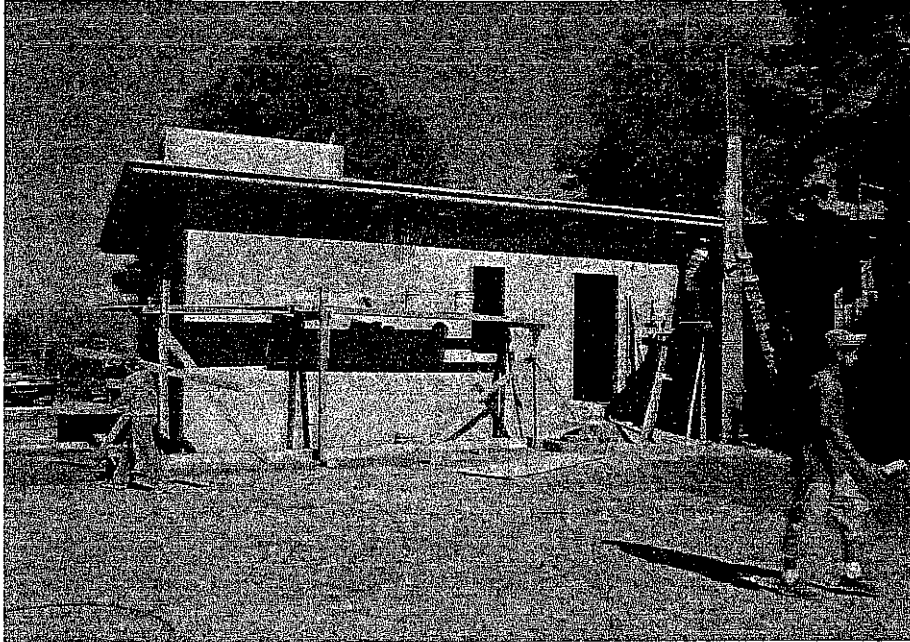

ADOQUINADO

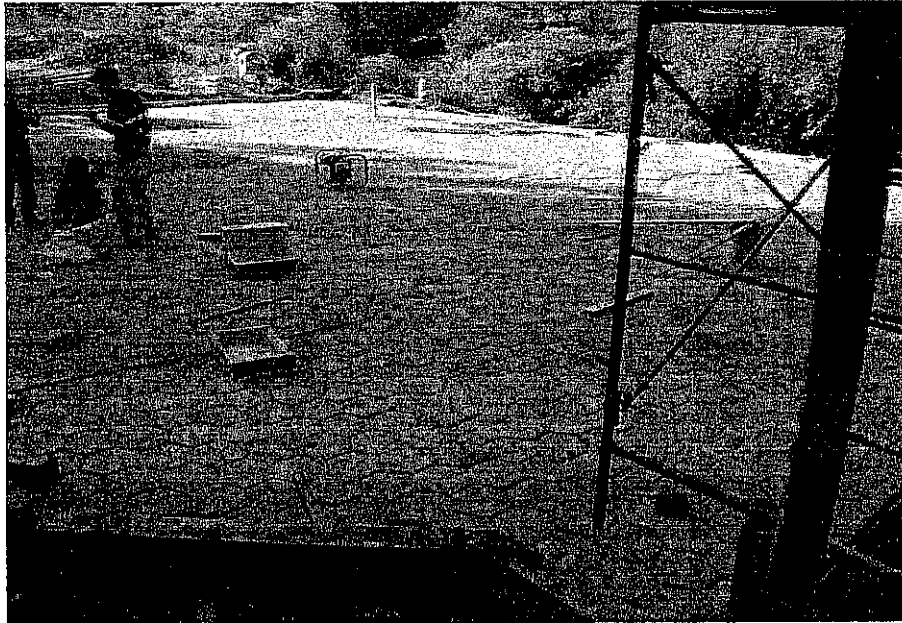

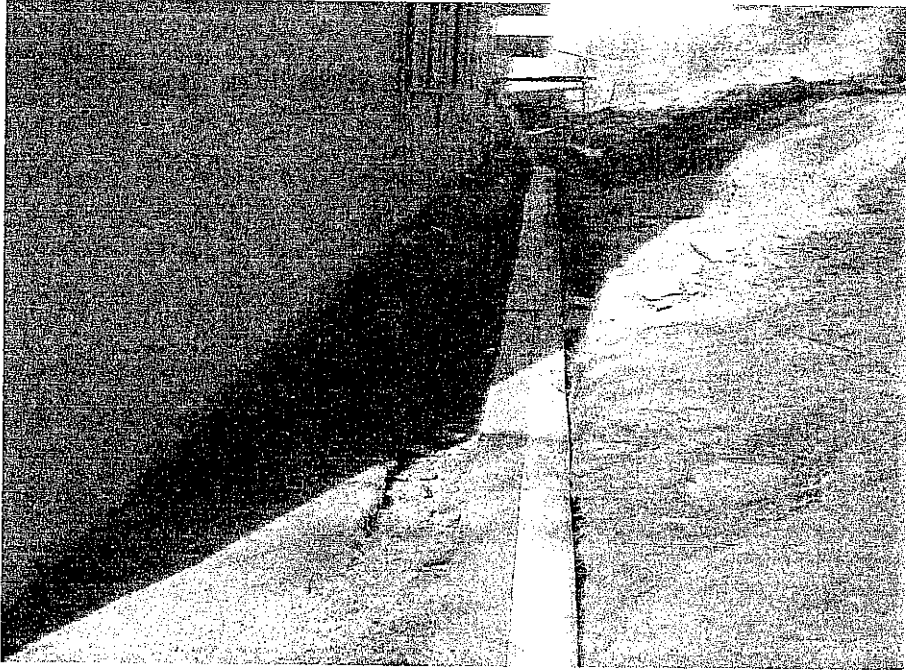

GUARNICION



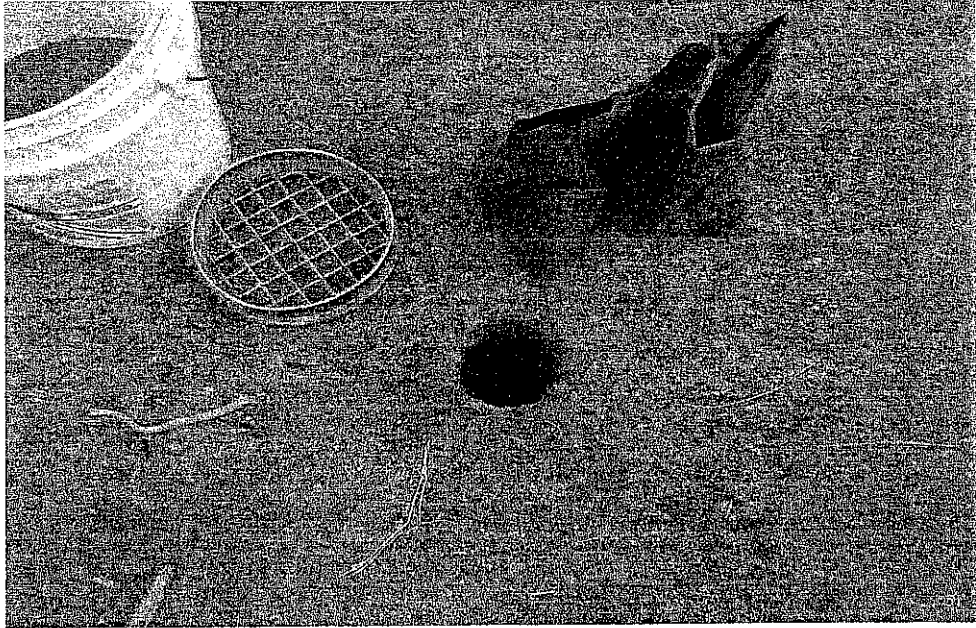

PRUEBAS DE BASE

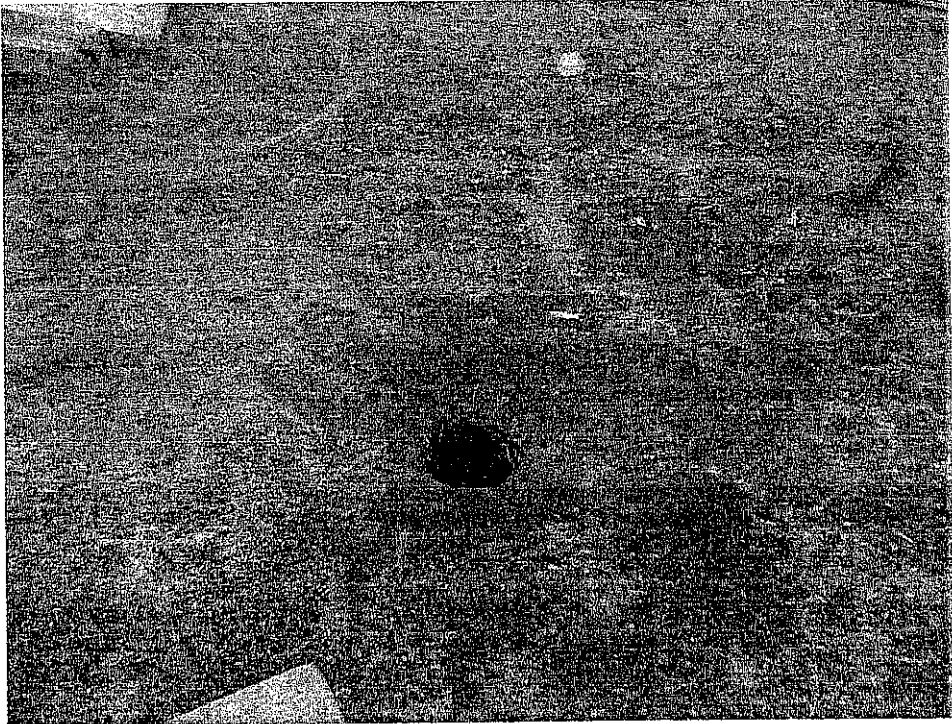



LICITACIÓN PÚBLICA No. HUM/DOP/BID/002/04

CONSTRUCCIÓN DEL ÁREA ADMINISTRATIVA, CAPILLA,
CAFETERÍA, BODEGA, BAÑOS PÚBLICOS, MÓDULOS DE GAVETAS,
ACCESO AL PANTEÓN, MUNICIPAL "JARDINES DE LA PAZ"

FECHA DE LICITACIÓN 02 DE AGOSTO DEL 2004



5.- PROCESO DE CONSTRUCCIÓN Y ESTIMACIÓN DE OBRA PÚBLICA

5.8.- ESTIMACIÓN EXTRAORDINARIA NO. 2

FACTURA ESTIMACIÓN EXTRAORDINARIA 2

DESGLOSE DE ESTIMACIÓN EXTRAORDINARIA 2

DESCRIPCIÓN FOTOGRÁFICA DE LA EST. EXT. 2



PROCEDIMIENTO EJECUTIVO INTEGRAL DE LA LICITACIÓN DE OBRA PÚBLICA

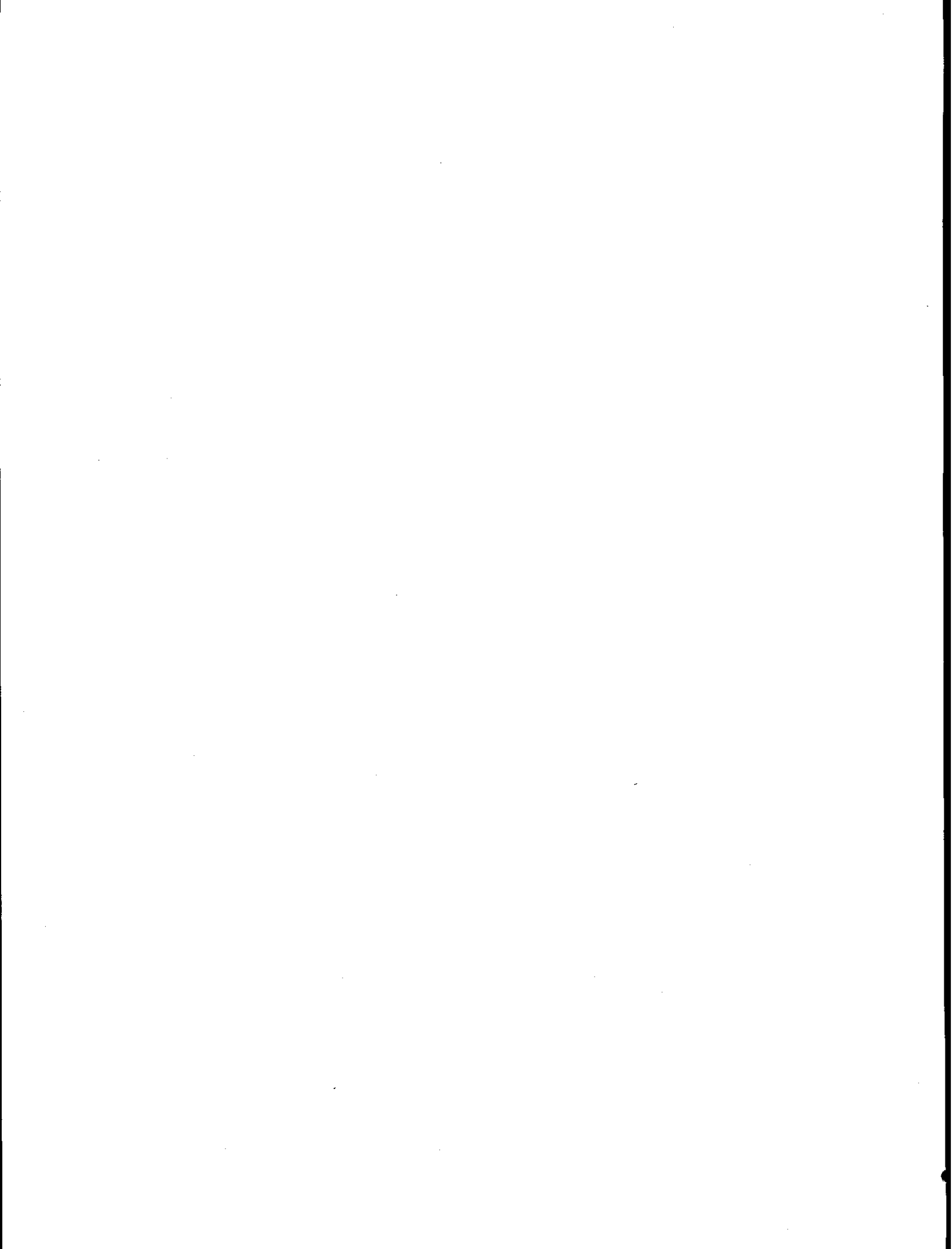

23-dic-04

MUNICIPIO DE URUAPAN MICHOACAN
AV. CHIAPAS NO 514 COL. RAMON FARIAS
URUAPAN, MICHOACAN
MUM 850101 SP6

FACT-13565-A

POR CONCEPTO DE PAGO DE LA 2a ESTIMACION Y FINIQUITO DE OBRA EJECUTADA EXTRAORDINARIA CORRESPONDIENTE A LA OBRA DE CONSTRUCCION DEL AREA ADMINISTRATIVA, CAPILLA, CAFETERIA, BODEGA, BAÑOS PUBLICOS, MODULOS DE GAVETAS, ACCESO AL PANTEON MUNICIPAL, " JARDINES DE LA PAZ", MUNICIPIO DE URUAPAN, SEGUN CONTRATO DE OBRA PUBLICA NO.HAUM/DOPI/BID/002/04 DE FECHA 12 DE AGOSTO 2004

RECIBE:
CONSTRUCRETOS Y MATERIALES
DE URLAPAN S.A. DE C.V.

AUTORIZO
ING. ALEJANDRO RANGEL PEREZ
DIRECTOR DE OBRAS PUBLICAS

ARQ. OCTAVIO HERNANDEZ
SUPERVISOR DE OBRA

COSTO:	\$	50,039.69
TOTAL ESTIMACION:	\$	57,545.64
- 30% AMORTIZACION DE ANTICIPO:	\$	-
TOTAL DEVENGADO	\$	57,545.64
DEDUCCIONES		
(-) 0.5% INSP. Y VERIF.	\$	287.73
TOTAL DEDUCCIONES:	\$	287.73
ALCANCE LIQUIDO:	\$	57,257.91
REVISO:		

\$49,789.49
\$7,468.42
\$57,257.91

SON CINCUENTA Y SIETE MIL DOSCIENTOS CINCUENTA Y SIETE PESOS CON 91/100 M.N.

\$ 57,257.91

SON CINCUENTA Y SIETE MIL DOSCIENTOS CINCUENTA Y SIETE PESOS CON 91/100 M.N.

0821

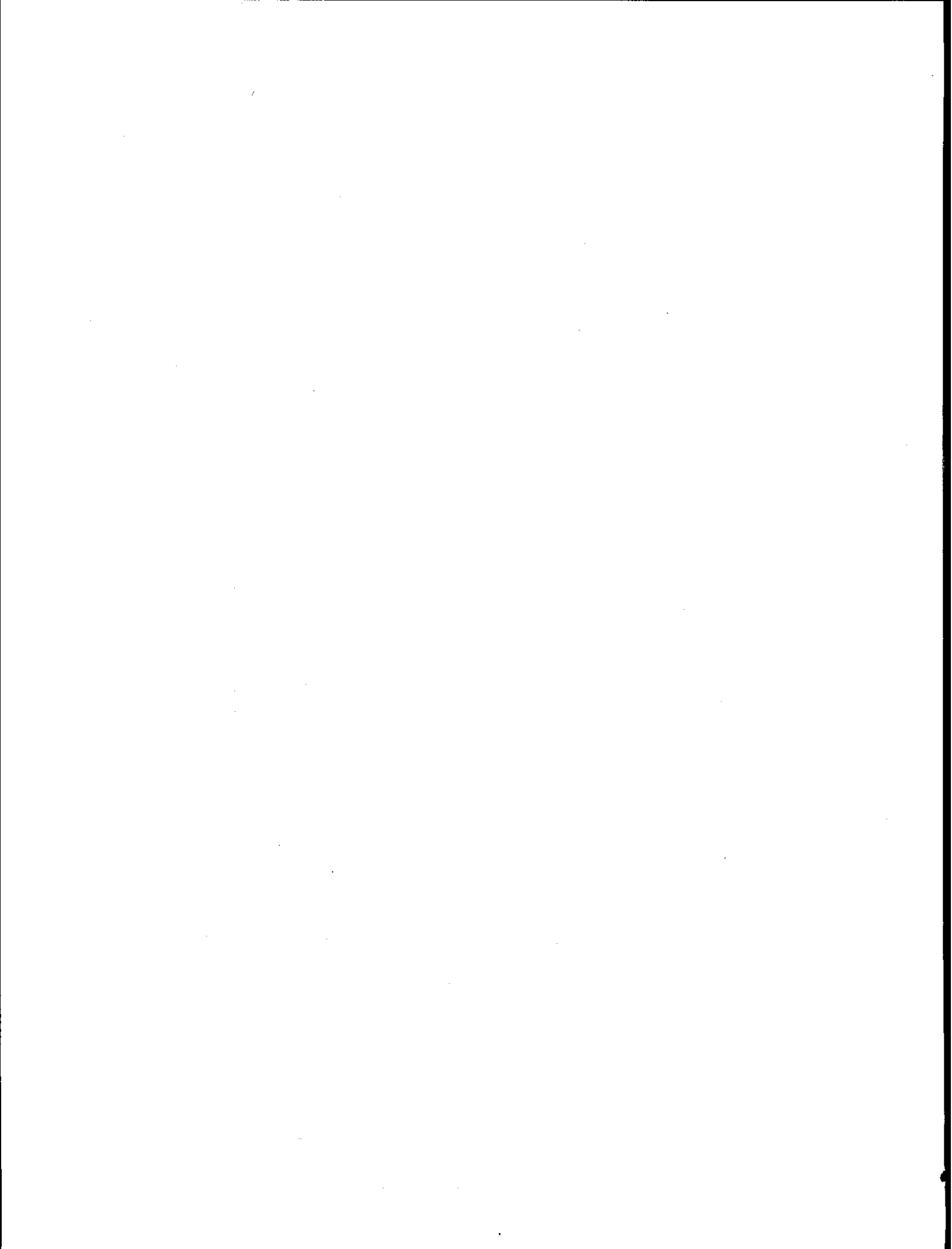

MUNICIPIO DE URUAPAN MICHOACAN
DIRECCION DE OBRAS PUBLICAS MUNICIPAL
LICITACION No. HAUM/DOP/BID/002/04

NOMBRE DE LA OBRA: Construcción del área administrativa, capilla, cafetería, bodega, baños públicos, módulos de gavetas, acceso al panteón municipal, "Jardines de la Paz"		CLA. CONST.: CONSTRUCIONES Y MATERIALES DE URUAPAN S.A. DE C.V.
UBICACIÓN: PANTEON MUNICIPAL " JARDINES DE LA PAZ"		REG. FED. C.: CMU-860311-F65
LOCALIDAD: URUAPAN	MUNICIPIO: URUAPAN	I.M.S.S.: D 0514288104
Nº. DE CONTRATO: HAUM/DOP/BID/002/04	FECHA: 12/08/04	REGISTRO DE O.P. Y SCOP 01/28 GEM/SCOP/PC/043/04

ESTIMACION : 2 (DOS) OBRA EXTRAORDINARIA Y FINIQUITO PERIODO: 01 DE DICIEMBRE AL 23 DE DICIEMBRE DE 2004

AVANCE FINANCIERO:	ESTIMACIONES				FECHAS			
	ACUMULADO	ANTERIOR	ESEA ESTIMAC.	SALDO	CONTRATO	RECALENDARIZ	PRORROGA	
IMPORTE DEL CONTRATO: \$2,589,720.85	50,039.67	0	50,039.67	-	INICIO 12 08 2004			
IMPORTE AMPLIACION (CONVENIO):					TERMINO 09 11 2004			
IMPORTE TOTAL: 5					AVANCE FISICO HASTA ESTA ESTIMACION			
IMPORTE ANTICIPO: 5776,916.25					PROGRAMADO	ANTERIOR	REAL ACUM.	ATRASO
					100		100	0

CLAVE	CONCEPTO	UNIDAD	CANT. PRESUPUESTO		% FISICO ASIGNADO	CANTIDAD DE OBRA				P. U.	IMPORTE	
			CANT. EXCEDENTE	CANT. F. CATALOG.		SEG. PRESUP.	ACUM. TOTAL	ACUM. ANTER.	ESTA ESTIMAC.			
ÁREA ADMINISTRATIVA												
1	Elaboración de base con material de banco cementante compactado con pison de mano, 10cms de espesor.	M2	C.PRES.	77.90	4.79	77.90	77.90	0.00	77.90	35.34	2,754.40	
			C.EXC.									
			C.F.CAT.									
			TOTAL	77.90	4.79	4.79	2,754.40					
2	Barrigeta de concreto simple de 10cms de espesor, concreto hecho en obra FC=150 kg cm2, agregado máximo 3 4", acabado escobillado, revenimiento 10cm.	M2	C.PRES.	77.90	17.13	77.90	77.90	0.00	77.90	126.58	9,860.08	
			C.EXC.									
			C.F.CAT.									
			TOTAL	77.90	17.13	17.13	9,860.08					
3	Barra de cocina con muro de tabique 14cms espesor juntado con mortero cemento 1:5, incluye aparado fino en ambas caras, losa de concreto armado con var #3@18cms y castillos de 15x20cms a 80cms de altura.	pza	C.PRES.	1.00	10.11	1.00	1.00	0.00	1.00	5,816.67	5,816.67	
			C.EXC.									
			C.F.CAT.									
			TOTAL	1.00	10.11	10.11	5,816.67					
4	Suministro e instalación de mingitorio en baños	pza	C.PRES.	3.00	14.16	3.00	3.00	0.00	3.00	2,716.33	8,148.33	
			C.EXC.									
			C.F.CAT.									
			TOTAL	3.00	14.16	14.16	8,148.33					

ELABORO

REVISO

VO.BO.

AUTORIZO

CONSTRUCIONES Y MATERIALES
DE URUAPAN S.A. DE C.V.

ARQ. OCTAVIO HERNANDEZ
SUPERVISOR DE OBRA

JEFE ADMINISTRATIVO Y TECNICO

ING. ALEJANDRO RANGEL PEREZ
DIRECTOR DE OBRAS PUBLICAS

0822

CLAVE	CONCEPTO	UNIDAD	CANT. PRESUPUESTO		% FISICO ASIGNADO	CANTIDAD DE OBRA				P. U.	IMPORTE
			CANT. ENCEDENTE	CANT. F. CATALOG.		SEG. PRESUP.	ACUM. TOTAL	ACUM. ANTER.	ESTA ESTIMAC.		
5	Moldura de concreto 25cms de ancho incluye: materiales y mano de obra	ML	C.PRES.	66.42	40.77	66.42	66.42	0.00	66.42	353.21	23,460.21
			C.EXC.	-							
			C.F.CAT.								
			TOTAL	66.42	40.77	40.77	23,460.21				

SUMA \$80,039.69
IVA \$7,505.95
TOTAL \$87,545.64

ELABORO
**CONSTRUCRETOS Y MATERIALES
DE URUAPAN S.A. DE C.V.**

REVISO
**ARQ. OCTAVIO HERNANDEZ
SUPERVISOR DE OBRA**

VO.BO.
JEFE ADMINISTRATIVO Y TECNICO

AUTORIZO
**ING. ALEJANDRO RANGEL PEREZ
DIRECTOR DE OBRAS PUBLICAS**

0823

MUNICIPIO DE URUAPAN MICHOACAN
DIRECCION DE OBRAS PUBLICAS MUNICIPAL
LICITACION No. HAUM/DOP/BID/002/04

<p>NOMBRE DE LA OBRA: CONSTRUCCION DEL AREA ADMINISTRATIVA, CAPILLA, CAFETERIA, BODEGA, BAÑOS PUBLICOS, MODULOS DE GAYETAS, ACCESOS AL PANTEON MUNICIPAL "JARDINES DE LA PAZ".</p> <p>CONSTRUCCION: DE PAVIMENTO HIDRAULICO Fc=250 kg/cm²</p> <p>LOCALIDAD: URUAPAN MUNICIPIO: URUAPAN</p>	<p>No. DE CONTRATO: DDR ZS 001-03 FECHA: 23 DE MAYO DEL 2003</p> <p>CIA. CONST: CONSTRUCCRETO Y MATERIALES DE URUAPAN S.A DE C.V.</p> <p>REG. FED. C.: CMU-860311-F65 I.M.S.S.: D 051428810</p> <p>REGISTRO DE OBRAS PUBLICAS NO. CP 003</p>
---	---

PERIODO: 21 DE ABRIL AL 31 DE MAYO 2003		HOJA No. 1 DE 1 FECHA 23 de Mayo de 2003
---	--	---

CLAVE	CONCEPTO	UNIDAD	CANTIDAD DE OBRA					TOTAL CANTIDAD ESTIMADA
			ESTIMAC. No 1	ESTIMAC. No 2	ESTIMAC. No 3	ESTIMAC. No 4	ESTIMAC. No 5	
1	TRAZO Y NIVELACION DEL TERRENO INCLUYE PERFIL TOP.	ML	521.85					521.85
2	CORTE CON MAQUINA EN MATERIAL TIPO II EN CAJA PARA	M3	156.56					156.56
3	CONFORMACION Y COMPACTACION DE TERRENO NATURAL	M2	521.85					521.85
4	CARGA Y ACARREO EN CAMION DE MATERIAL PRODUCTO DE CORTE AL PRIMER KM.	M3	156.56					156.56
5	ACARREO EN CAMION DE MATERIAL PRODUCTO DEL CORTE KMS SUBSECUENTES	M3	156.56					156.56
6	BASE HIDRAULICA CON MATERIAL PETREO 1 1/2" COMPACTADO DE 15CMS DE ESPESOR AL 95% DE SU PVMS.	M3	78.28					78.28
7	PAVIMENTO DE CONCRETO RESISTENCIA NORMAL VACIADO CARRETILLA Y BOTES FC=250 KG CM2 AGREGADO MAXIMO	M2	447.30					447.30
8	GUARNICION DE CONCRETO RESISTENCIA NORMAL VACIADO	ML	141.60					

ELABORO
CONSTRUCCRETO Y MATERIALES
DE URUAPAN S.A. DE C.V.

REVISO
ING. ENRIQUE GONZALES
SUPERVISOR DE OBRA

VO.BO.
ING. MARTIN HUERTA
JEFE ADMINISTRATIVO Y TECNICO

AUTORIZO
ING. FIDEL VALERIO SOTELO
DIRECTOR DE DESARROLLO RURAL

0024

MUNICIPIO DE URUAPAN MICHOACAN
DIRECCION DE OBRAS PUBLICAS MUNICIPAL
LICITACION No. HAUM/DOP/BID/002/04

CONSTRUCCION DEL AREA ADMINISTRATIVA, CAPILLA, CAFETERIA, BODEGA, BAÑOS PUBLICOS, MODULOS			
NOMBRE DE LA OBRA:	DE GAVETAS, ACCESORIAL PANIETH MUNICIPAL "JARDINES DE LA PAZ".	No. DE CONTRATO:	HAUM/DOP/BID/002/04
UBICACIÓN:	PANTEON MUNICIPAL "JARDINES DE LA PAZ"	IMPORTE DEL CONTRATO:	\$2,589,720.85
LOCALIDAD:	URUAPAN.	CONSTRUCIONES Y MATERIALES DE URUAPAN MICHOACÁN	
MUNICIPIO:	URUAPAN MICHOACÁN.	FECHA INICIO - TERM.:	12 de agosto de 2004
		AL:	9 de noviembre de 2004
1a ESTIMACION DE OBRA			

FECHA: Jueves, 09 de Septiembre de 2004 HOJA No. 1 DE 1

CLAVE	CONCEPTO	UNIDAD	PRECIO UNITARIO	DEL PRESUPUESTO		DE LAS ESTIMACIONES		EJECUTADO		DIFERENCIAS	
				CANTIDAD	IMPORTE	CANTIDAD	IMPORTE	CANTIDAD	IMPORTE	CANTIDAD	IMPORTE
1.A.9	Muro de tabicón de cemento de 10x14x28cm Mortero cemento-arena 1:5	M2	\$147.72	46.00	\$6,795.12	000.00	\$46.00	46.00	\$6,795.12	0.00	\$0.00
1.A.10	Dala de desplante y de cerramiento de concreto fc=150kg/cm2 4 vars de 3/8" Est. de 1/4" @25cm. Hasta 3er nivel. Sección de 15x20cm, cimbra a 2 caras	ML	\$112.74	79.00	\$8,906.46	000.00	\$79.00	79.00	\$8,906.46	0.00	\$0.00
1.A.11	Casillos de concreto armado. 4 vars de 1/2" Est. de 1/4" @25cm. Hasta 3er nivel. Sección de 15x20cm, cimbra a 2 caras	ML	\$134.76	47.00	\$6,333.72	000.00	\$47.00	47.00	\$6,333.72	0.00	\$0.00
1.A.12	Casillos de concreto fc=150kg/cm2 4 vars de 3/8" Est. de 1/4" @20cm. Hasta 3er nivel	ML	\$100.04	13.00	\$1,300.52	000.00	\$13.00	13.00	\$1,300.52	0.00	\$0.00
1.A.13	Tirbe de concreto armado de 15x25cm. 4 Vars de 1/2", Est. de 1/4" a 20cm. Concreto fc=200kg/cm²	ML	\$172.67	4.00	\$691.48	000.00	\$4.00	4.00	\$691.48	0.00	\$0.00
1.A.14	Losa maciza de concreto armado de 10cm de espesor. Varilla de 3/8" y concreto de fc=200kg/cm2	M2	\$347.56	66.00	\$22,938.96	000.00	\$66.00	66.00	\$22,938.96	0.00	\$0.00

ELABORO ESTEBAN ESPINOSA RODRIGUEZ CONSTRUCIONES Y MATERIALES DE UPN.	REVISO ARQ. OCTAVIO HERNANDEZ SUPERVISOR DE OBRA	VO.BO. JEFE ADMINISTRATIVO Y TECNICO	AUTORIZO ING. ALEJANDRO RANGEL PEREZ DIRECTOR DE DESARROLLO SOCIAL
---	--	---	--

0000

MUNICIPIO DE URUAPAN MICHOACAN
DIRECCION DE OBRAS PUBLICAS MUNICIPAL
LICITACION No. HAUM/DOP/BID/002/04

CONSTRUCCION DEL AREA ADMINISTRATIVA, CAPILLA, CAFETERIA, BODEGA, BAÑOS PUBLICOS, MOJUELOS

NOMBRE DE LA OBRA: DE GAVETAS, ACCESAL PANTEON MUNICIPAL "JARDINES DE LA PAZ".
UBICACIÓN: PANTEON MUNICIPAL "JARDINES DE LA PAZ"
LOCALIDAD: URUAPAN.
MUNICIPIO: URUAPAN MICHOACÁN.

No. DE CONTRATO: HAUM/DOP/BID/002/04 **Jueves, 09 de Septiembre de 2004**
IMPORTE DEL CONTRATO: \$2,589,720.85
CONSTRUCRETO Y MATERIALES DE URUAPAN MICHOACÁN
FECHA INICIO - TERM.: 12 de agosto de 2004 **AL:** 9 de noviembre de 2004
En ESTIMACION DE OBRA EN ELABORACION

FECHA: Jueves, 09 de Septiembre de 2004

HOJA No. 1 DE 1

CLAVE	CONCEPTO	UNIDAD	PRECIO UNITARIO	DEL PRESUPUESTO		DE LAS ESTIMACIONES		EJECUTADO		DIFERENCIAS	
				CANTIDAD	IMPORTE	CANTIDAD	IMPORTE	CANTIDAD	IMPORTE	CANTIDAD	IMPORTE
1	BAÑOS HOMBRES Y MUJERES										
1.A	ALBAÑILERIA										
1.A.1.	Trazo y Nivelación	M2	\$6.27	64.00	\$401.28	000.00	\$64.00	64.00	\$401.28	0.00	\$0.00
1.A.2.	Excavación en capas hecha a mano Incluye: traspalear a 2m l y afinar de suelo y taludes. de 0 a 2m de profundidad Material Tipo 1	M3	\$39.32	42.60	\$1,675.03	000.00	\$42.60	42.60	\$1,675.03	0.00	\$0.00
1.A.3	Plantilla de concreto hecho en obra. Incluye: acarrearlo, elaboración de concreto, tendido y apisonado. De 8cm de espesor.	M2	\$85.42	36.00	\$3,075.12	000.00	\$36.00	36.00	\$3,075.12	0.00	\$0.00
1.A.4	Cimentación corrida de 0.70m de ancho, Var. 3/8" a 20cm y a 25cm. Concreto f _c =200kg/cm ² .	ML	\$288.44	12.00	\$3,461.28	000.00	\$12.00	12.00	\$3,461.28	0.00	\$0.00
1.A.5	Cimentación corrida de 1.00m de ancho, amado: var. 3/8" a 20cm y a 25cm. Concreto f _c =200kg/cm ²	ML	\$326.97	24.00	\$7,847.28	000.00	\$24.00	24.00	\$7,847.28	0.00	\$0.00
1.A.6	Relleno de cepas con material producto de excavación en capas de 20cm con pisón de mano.	M3	\$49.14	42.66	\$2,096.31	000.00	\$42.66	42.66	\$2,096.31	0.00	\$0.00
1.A.7	Relleno de cepas con material limpio de banco	M3	\$199.55	19.20	\$3,831.36	000.00	\$19.20	19.20	\$3,831.36	0.00	\$0.00

ELABORO
 ESTEBAN ESPINOSA RODRIGUEZ
 CONSTRUCRETO Y MATERIALES DE UPN.

REVISO
 ARQ. OCTAVIO HERNANDEZ
 SUPERVISOR DE OBRA

VO BO.
 JEFE ADMINISTRATIVO Y TECNICO

AUTORIZO
 ING. ALEJANDRO RANGEL PEREZ
 DIRECTOR DE DESARROLLO SOCIAL



MOLDURA EN PERIMETRO DE AREA ADMINISTRATIVA



LICITACIÓN PÚBLICA No. HUM/DOP/BID/002/04

CONSTRUCCIÓN DEL ÁREA ADMINISTRATIVA, CAPILLA,
CAFETERÍA, BODEGA, BAÑOS PÚBLICOS, MÓDULOS DE GAVETAS,
ACCESO AL PANTEÓN, MUNICIPAL "JARDINES DE LA PAZ"

FECHA DE LICITACIÓN 02 DE AGOSTO DEL 2004



5.- PROCESO DE CONSTRUCCIÓN Y ESTIMACIÓN DE OBRA PÚBLICA

5.9.- ESTIMACIÓN FINAL O FINIQUITO DE OBRA DESGLOSE DE ESTIMACIÓN Y FINIQUITO DE OBRA

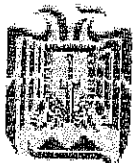

PROCEDIMIENTO EJECUTIVO INTEGRAL DE LA LICITACIÓN DE OBRA PÚBLICA

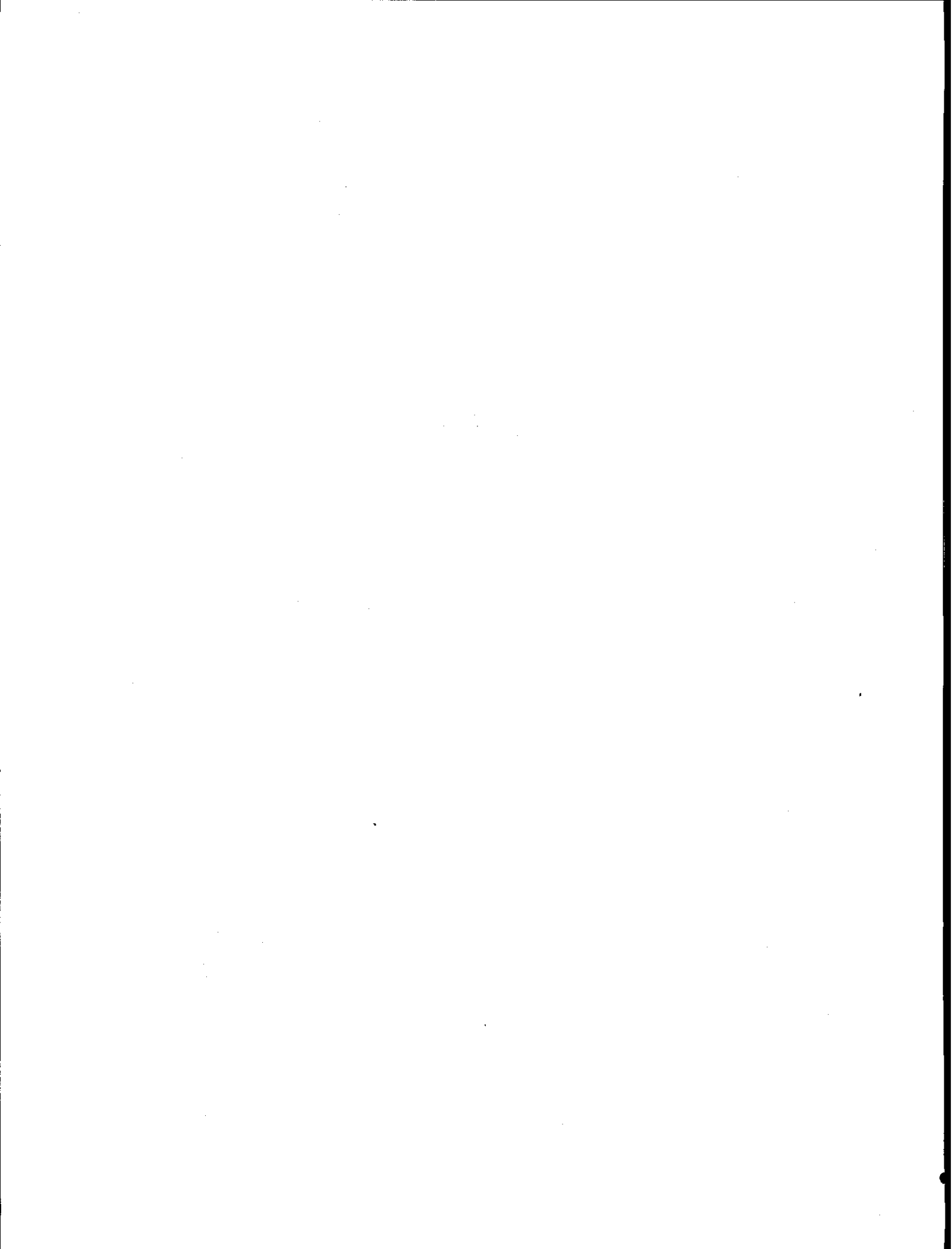

MUNICIPIO DE URUAPAN MICHOACAN
DIRECCION DE OBRAS PUBLICAS MUNICIPAL
LICITACION No. HAUM/DOP/BID/002/04

NOMBRE DE LA OBRA: Construcción del área administrativa, capilla, cafetería, bodega, baños públicos, módulos de gavetas, acceso al panteón municipal, "Jardines de la Paz"		CIA. CONST.: CONSTRUCTOS Y MATERIALES DE URUAPAN S.A DE C.V.
UBICACIÓN: PANTEON MUNICIPAL " JARDINES DE LA PAZ"		REG. FED. C.: CMU-860311-F65
LOCALIDAD: URUAPAN	MUNICIPIO: URUAPAN	LM.S.S.: D 0514288104
No. DE CONTRATO: HAUM/DOP/BID/002/04	FECHA: 27/12/04	REGISTRO DE O.P. Y SCOP OP/28 GEM/SCOP/PC/043/04

ESTIMACION : Finiquito de Obra PERIODO: 23 DE NOVIEMBRE AL 31 DE DICIEMBRE DE 2004

AVANCE FINANCIERO:	ESTIMACIONES				FECHAS		
	ACUMULADO	ANTERIOR	ESTA ESTIMAC.	SALDO	CONTRATO	RECALENDARIZ	PRORROGA
IMPORTE DEL CONTRATO: \$2,589,720.85	54.25	0	54.25	-	INICIO 12/08/2004		
IMPORTE AMPLIACION (CONVENIO):					TERMINO 09/11/2004		
IMPORTE TOTAL: 5					AVANCE FISICO HASTA ESTA ESTIMACION		
IMPORTE ANTICIPO: \$776,916.25					PROGRAMADO 100	ANTERIOR	REALACUM. 100
							ATRASO 0

CLAVE	CONCEPTO	UNIDAD	CANT. PRESUPUESTO		% FISICO ASIGNADO	CANTIDAD DE OBRA			P. U.	IMPORTE	
			CANT. EXCEDENTE	CANT. F. CATALOG.		SEG. PRESUP.	ACUM. TOTAL	ACUM. ANTER.			ESTA ESTIMAC.
	CAPILLA										
	Muros de 14cms juntado con mortero 1:1:6	m2	C.PRES.	430.32	-	430.32	430.32	0.00	430.32	153.81	66,187.52
			C.EXC.								
			C.F.CAT.								
			TOTAL	430.32	-	106,089.61	66,187.52				
	Aplanado en muros con mortero cemento arena	m2	C.PRES.	237.48	-	237.48	237.48	0.00	237.48	70.03	16,630.72
			C.EXC.								
			C.F.CAT.								
			TOTAL	237.48	-	26,656.80	16,630.72				
	Concreto en gavetas	m2	C.PRES.	140.00	-	140.00	140.00	0.00	140.00	173.01	24,221.40
			C.EXC.								
			C.F.CAT.								
			TOTAL	140.00	-	38,823.62	24,221.40				

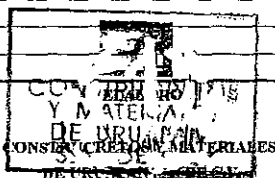

REVISO

VO.BO.

AUTORIZO

ARQ. OCTAVIO HERNANDEZ
 SUPERVISOR DE OBRA

JEFE ADMINISTRATIVO Y TECNICO

ING. ALEJANDRO RANGEL PEREZ
 DIRECTOR DE OBRAS PUBLICAS

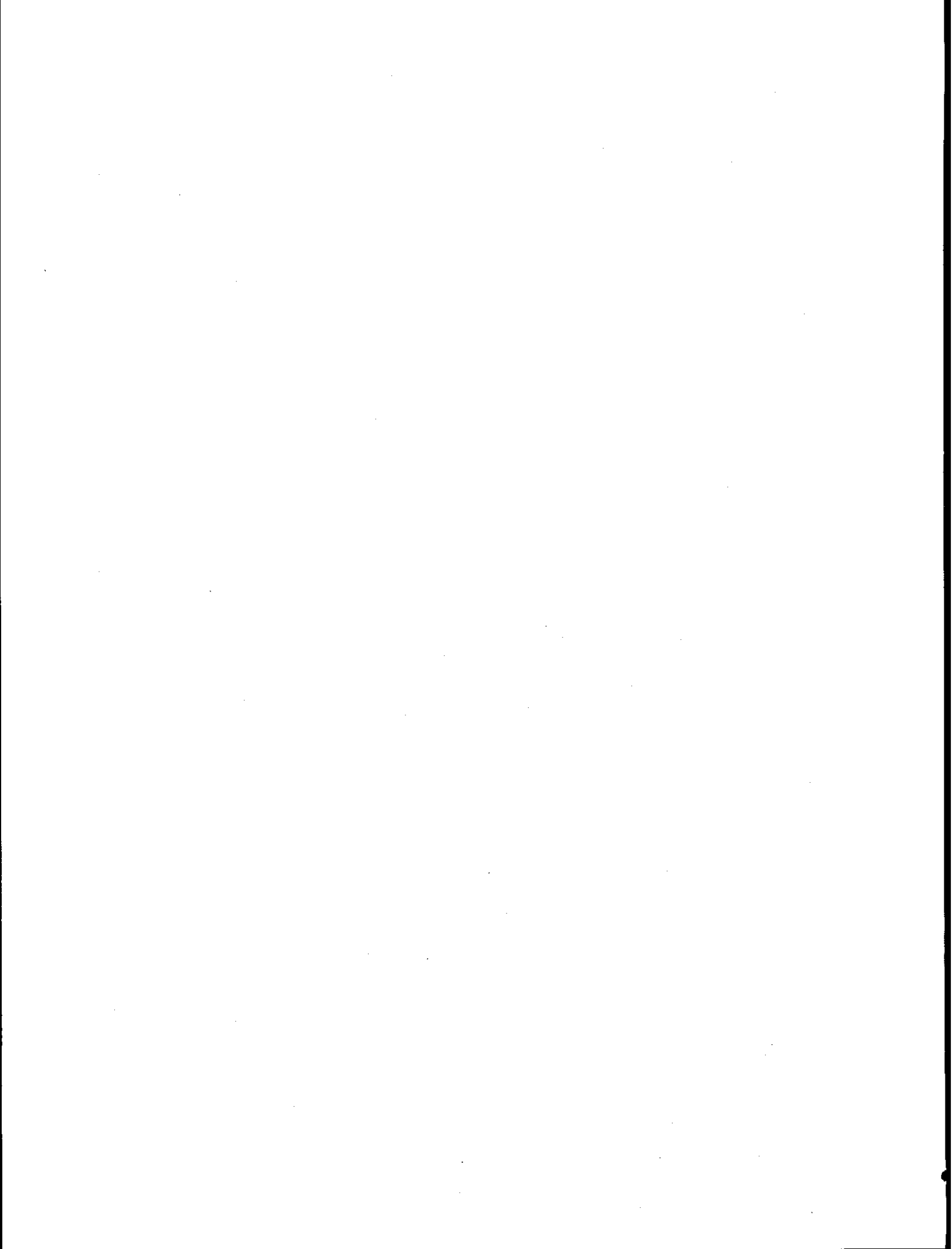

CLAVE	CONCEPTO	UNIDAD	CANT. PRESUPUESTO		% FÍSICO ASIGNADO	CANTIDAD DE OBRA				P. U.	IMPORTE
			CANT. EXCEDENTE	CANT. F. CATALOG.		SEG. PRESUP.	ACUM. TOTAL	ACUM. ANTER.	ESTA ESTIMAC.		
	Colocacion de muebles sanitarios en baños wc, incluye: herrajes	pza	C.PRES.	16.00	-	16.00	16.00	0.00	16.00	2,716.11	43,457.76
			C.EXC.								
			C.F.CAT.								
			TOTAL	16.00	-	69,656.89	43,457.76				
	Colocacion de muebles sobre barras de concreto en baños incluye:	pza	C.PRES.	8.00	-	8.00	8.00	0.00	8.00	4,062.50	32,500.00
	mezcladoras, losa concreto armado, azulejo en muros y paredes en baños.		C.EXC.	-							
			C.F.CAT.								
			TOTAL	8.00	-	52,093.09	32,500.00				
	Colocacion de muebles sobre barras de concreto en baños incluye:	pza	C.PRES.	7.00	-	7.00	7.00	0.00	7.00	3,750.00	26,250.00
	mezcladoras, losa concreto armado, azulejo en muros y paredes en area administrativa.		C.EXC.	-							
			C.F.CAT.								
			TOTAL	7.00	-	42,075.19	26,250.00				
	Canes de concreto en area administrativa en marquesina	pza	C.PRES.	37.00	-	37.00	37.00	0.00	37.00	1,150.00	42,550.00
			C.EXC.	-							
			C.F.CAT.								
			TOTAL	37.00	-	68,201.88	42,550.00				
	Suministro y colocacion de manparas de aluminio en baños y area administrativa incluye: pantes de melanina.	pza	C.PRES.	16.00	-	16.00	16.00	0.00	16.00	4,250.00	68,000.00
			C.EXC.	-							
			C.F.CAT.								
			TOTAL	16.00	-	108,994.78	68,000.00				
	Manparas de perfil tubular de 1.50 x 1.20m	pza	C.PRES.	5.00	-	5.00	5.00	0.00	5.00	675.38	(3,376.90)
			C.EXC.	-							
			C.F.CAT.								
			TOTAL	5.00	-	5,412.71	3,376.90				
	Manparas de perfil tubular en baños	pza	C.PRES.	9.00	-	9.00	9.00	0.00	9.00	1,569.19	(14,122.71)
			C.EXC.	-							
			C.F.CAT.								
			TOTAL	9.00	-	22,636.79	14,122.71				



ARQ. OCTAVIO HERNANDEZ
SUPERVISOR DE OBRA

JEFE ADMINISTRATIVO Y TECNICO

ING. ALEJANDRO RANGEL PEREZ
DIRECTOR DE OBRAS PUBLICAS

CLAVE	CONCEPTO	UNIDAD	CANT. PRESUPUESTO		% FÍSICO ASIGNADO	CANTIDAD DE OBRA				P. U.	IMPORTE
			CANT. EXCEDENTE	CANT. F. CATALOG.		SEQ. PRESUP.	ACUM. TOTAL	ACUM. ANTER.	ESTA ESTIMAC.		
	Corte en terreno natural para alojar gavetas	m3	C.PRES.	1,950.40	-	1,950.40	1,950.40	0.00	1,950.40	37.56	73,257.02
			C.EXC.	-							
			C.F.CAT.								
			TOTAL	1,950.40	-	117,421.07	73,257.02				
	Carga y acarreo en camion a 1er km.	m3	C.PRES.	2,535.52	-	2,535.52	2,535.52	0.00	2,535.52	36.25	91,912.60
			C.EXC.								
			C.F.CAT.								
			TOTAL	2,535.52	-	147,323.43	91,912.60				
	Afino de terreno natural con equipo mecanico.	m2	C.PRES.	1,000.00	-	1,000.00	1,000.00	0.00	1,000.00	8.98	8,980.00
			C.EXC.								
			C.F.CAT.								
			TOTAL	1,000.00	-	14,393.72	8,980.00				
	Compactación de terreno natural con vibrocompactador	m2	C.PRES.	1,000.00	-	1,000.00	1,000.00	0.00	1,000.00	6.58	6,580.00
			C.EXC.								
			C.F.CAT.								
			TOTAL	1,000.00	-	10,546.85	6,580.00				
	Base de material de banco con balastro-cementante 70-30% compactado al 95% proctor. Espesor de 10cms	m2	C.PRES.	563.00	-	563.00	563.00	0.00	563.00	41.56	23,398.28
			C.EXC.								
			C.F.CAT.								
			TOTAL	563.00	-	37,504.27	23,398.28				
	Cimbra de contacto en gavetas con cimbraplay	m2	C.PRES.	2,978.00	-	2,978.00	2,978.00	0.00	2,978.00	51.86	154,430.02
			C.EXC.								
			C.F.CAT.								
			TOTAL	2,978.00	-	247,530.37	154,430.02				

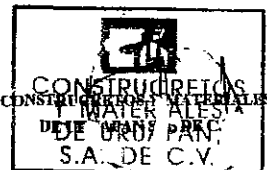

ARQ. OCTAVIO HERNANDEZ
SUPERVISOR DE OBRA

JEFE ADMINISTRATIVO Y TECNICO

ING. ALEJANDRO RANGEL PEREZ
DIRECTOR DE OBRAS PUBLICAS

CLAVE	CONCEPTO	UNIDAD	CANT. PRESUPUESTO		% FISICO ASIGNADO	CANTIDAD DE OBRA				P. U.	IMPORTE
			CANT. EXCEDENTE	CANT. F. CATALOG.		SEG. PRESUP.	ACUM. TOTAL	ACUM. ANTER.	ESTA ESTIMAC.		
	Muro de 28cms en area administrativa incluye: aplanado y boquillas	m ²	C.PRES.	12.20	-	12.20	12.20	0.00	12.20	321.30	3,919.88
			C.EXC.								
			C.F.CAT.								
			TOTAL	12.20	-	6,283.03	3,919.88				
	Dalas intermedias de seccion de 15x25cms aramadas con 4var#3 en capilla	ml	C.PRES.	95.24	-	95.24	95.24	0.00	95.24	145.75	13,881.23
			C.EXC.								
			C.F.CAT.								
			TOTAL	95.24	-	22,249.73	13,881.23				
	Base para tinaco en baños incluye: muros de tabicon, losa armada aplanado en muros e impermeabilizacion de losa.	pza	C.PRES.	1.00	-	1.00	1.00	0.00	1.00	4,754.10	4,754.10
			C.EXC.								
			C.F.CAT.								
			TOTAL	1.00	-	7,620.18	4,754.10				
	Base para tinaco en baños de area administrativa incluye: muros de tabicon, losa armada, aplanado en muros, molduras y chaflenes.	pza	C.PRES.	1.00	-	1.00	1.00	0.00	1.00	9,452.69	9,452.69
			C.EXC.								
			C.F.CAT.								
			TOTAL	1.00	-	15,151.38	9,452.69				
	Resgistro de tabicon de seccion de 60x40cms (redimensionamiento) en proyecto se cotizo 40x40cms y se modifico a dicha medida.	pza	C.PRES.	15.00	-	15.00	15.00	0.00	15.00	158.56	2,378.44
			C.EXC.								
			C.F.CAT.								
			TOTAL	15.00	-	3,812.32	2,378.44				
	Puerta de herreria comercial con perfil tubular de 2" para baños de 0,90mx2,10m	pza	C.PRES.	2.00	-	2.00	2.00	0.00	2.00	3,148.52	6,297.04
			C.EXC.								
			C.F.CAT.								
			TOTAL	2.00	-	10,093.30	6,297.04				

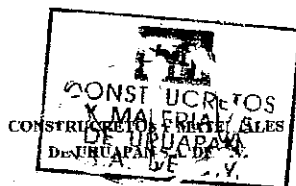

ARQ. OCTAVIO HERNANDEZ
SUPERVISOR DE OBRA

JEFE ADMINISTRATIVO Y TECNICO

ING. ALEJANDRO RANGEL PEREZ
DIRECTOR DE OBRAS PUBLICAS

CLAVE	CONCEPTO	UNIDAD	CANT. PRESUPUESTO		% FÍSICO ASIGNADO	CANTIDAD DE OBRA				P. U.	IMPORTE
			CANT. EXCEDENTE	CANT. F. CATALOG.		SEG. PRESUP.	ACUM. TOTAL	ACUM. ANTER.	ESTA ESTIMAC.		
	Entorbado en azotea con mortero cem-arena 1:5 de 3cm espesor en baños	m3	C.PRES.	75.82		75.82	75.82		75.82	1,282.28	(97,222.47)
			C.EXC.	-							
			C.F.CAT.								
			TOTAL	75.82		-	97,222.47				
	Relleno de tezontle en azotea	m3	C.PRES.	79.42	-	79.42	79.42	0.00	79.42	180.29	(14,318.63)
			C.EXC.								
			C.F.CAT.								
			TOTAL	79.42	-	-	14,318.63				
	Entorbado en azotea con mortero cem-arena 1:5 de 3cm espesor area administrativa	m3	C.PRES.	390.55	-	390.55	390.55	0.00	390.55	1,282.28	(500,794.45)
			C.EXC.								
			C.F.CAT.								
			TOTAL	390.55	-	-	500,794.45				
	Relleno de tezontle en azotea de area administrativa	m3	C.PRES.	390.55	-	390.55	390.55	0.00	390.55	235.84	(92,107.31)
			C.EXC.								
			C.F.CAT.								
			TOTAL	390.55	-	-	92,107.31				
	Escalones de concreto simple en area de gavetas y baños incluye: m.o.	pzas	C.PRES.	11.8	-	11.8	11.78	0.00	11.8	246.50	2,903.79
			C.EXC.								
			C.F.CAT.								
			TOTAL	11.78	-	-	2,903.79				

SUMA \$0.02
IVA \$0.00
TOTAL \$0.02

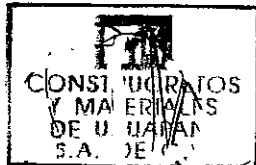

CONSTRUCTORES Y MATERIALES
DE ULLAPAN S.A. DE C.V.

ARQ. OCTAVIO HERNANDEZ
SUPERVISOR DE OBRA

JEFE ADMINISTRATIVO Y TECNICO

ING. ALEJANDRO RANGEL PEREZ
DIRECTOR DE OBRAS PUBLICAS



LICITACIÓN PÚBLICA No. HUM/DOP/BID/002/04

CONSTRUCCIÓN DEL ÁREA ADMINISTRATIVA, CAPILLA,
CAFETERÍA, BODEGA, BAÑOS PÚBLICOS, MÓDULOS DE GAVETAS,
ACCESO AL PANTEÓN, MUNICIPAL "JARDINES DE LA PAZ"

FECHA DE LICITACIÓN 02 DE AGOSTO DEL 2004



5.- PROCESO DE CONSTRUCCIÓN Y ESTIMACIÓN DE OBRA PÚBLICA

5.10.- PRUEBAS DE LABORATORIO



PROCEDIMIENTO EJECUTIVO INTEGRAL DE LA LICITACIÓN DE OBRA PÚBLICA

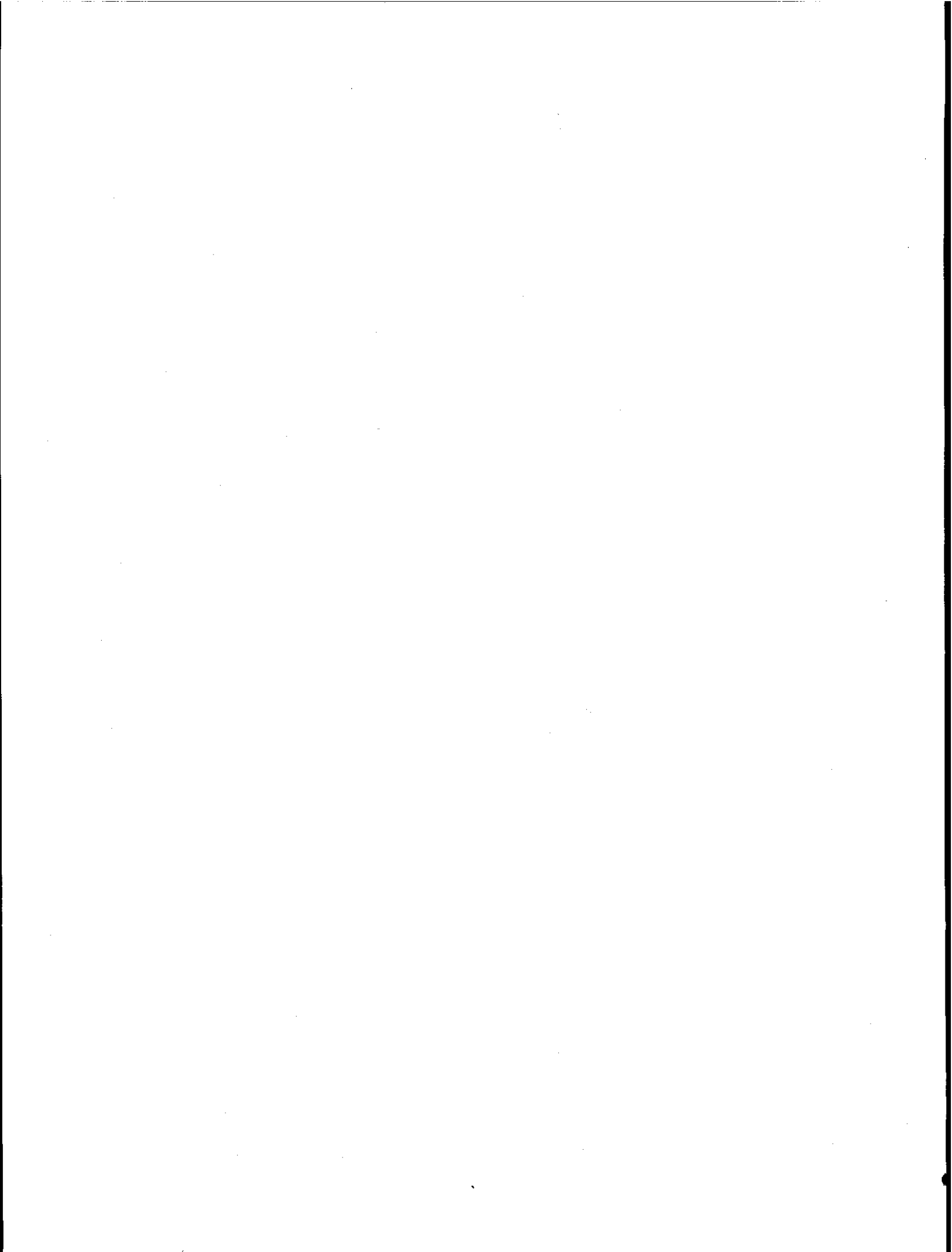

LABORATORIO DE MATERIALES

ING. ROGELIO A. VICTORIA NAVARRO

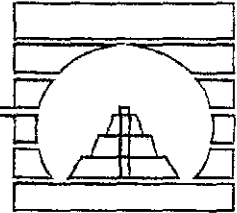

ENSAYE A LA TENSION Y DIMENSIONAMIENTO EN MUESTRA DE ACERO DE REFUERZO VARILLA NO. 8 (1")

OBRA: PANTEON MUNICIPAL "JARDINES DE LA PAZ"
 FRETE: CAPILLA
 UBICACION: TEJERIAS - URUAPAN, MICH.
 SOLICITANTE: CONSTRUCTORES Y MATERIALES

CARACTERISITICAS	ENSAYE	ENSAYE	ENSAYE	ESPECIFICACIONES
NO. DE ENSAYE	13	14	15	
MUESTRA TOMADA DE	OBRA	OBRA	OBRA	
DIAMETRO NOMINAL (PULG)	1	1	1	
AREA NOMINAL (CM2)	5.07	5.07	5.07	
DIAMETRO EFECTIVO (MM)	24.50	24.60	24.55	
AREA EFECTIVA (CM2)	4.714	4.753	4.734	
PESO METRO LINEAL (KG/M)	4.007	3.998	3.996	3.973 NOMINAL
SEPARACION DE CORRUGACION (MM)	17.45	17.30	16.05	17.8 MAXIMO
ALTURA DE CORRUGACION (MM)	2.00	2.00	1.95	
ALTURA DE NERVADURA (MM)	1.40	1.25	1.30	1.3 MINIMO
TIPO DE CORRUGADO	DIAGONAL	DIAGONAL	DIAGONAL	
MARCA DE FABRICA	SIDERURGICA TULTITLAN			
ESFUERZO DE FLUENCIA (KG/CM2)	4,860	4,855	4,870	4,200 MINIMO
ESFUERZO DE RUPTURA (KG/CM2)	7,520	7,430	7,480	6,300 MINIMO
ESTIRAMIENTO EN 200 MM (%)	15.9	15.1	15.7	8.0 MINIMO

OBSERVACIONES:

LAS MUESTRAS ENSAYADAS, CUMPLEN CON ESPECIFICACIONES DE CALIDAD SCT

EL LABORATORISTA

Roberto Silva Ch. P.A.

TEC. NICOLAS AREVALO ROJAS

EL JEFE DE LABORATORIO

ING. ROBERTO EQUIHUA CENDEJAS

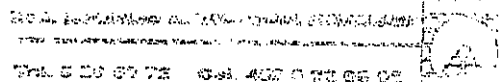

RECIBI ORIGI
 28/oct/0

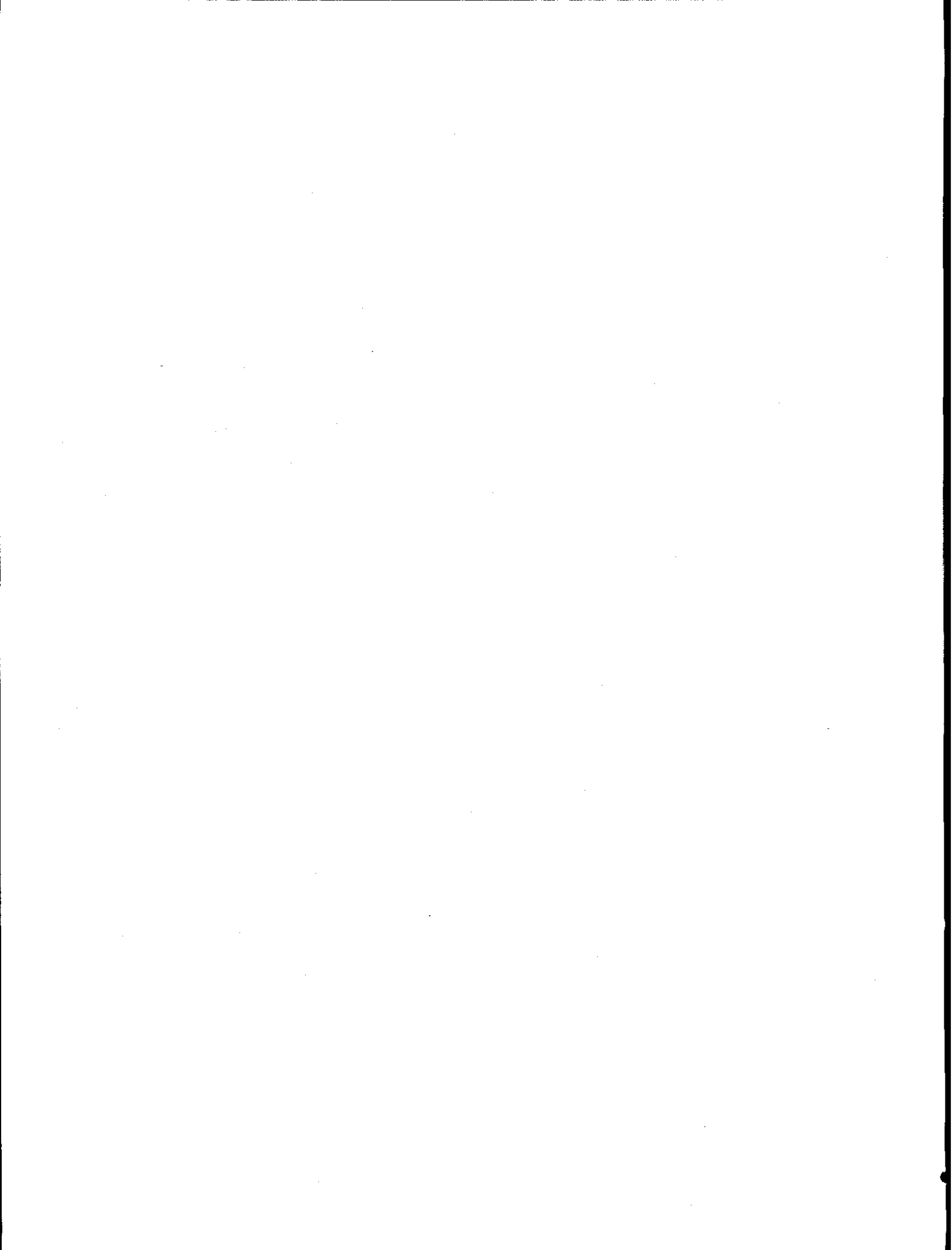

LABORATORIO DE MATERIALES

ING. ROGELIO A. VICTORIA NAVARRO

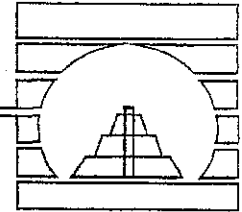

ENSAYE A LA TENSION Y DIMENSIONAMIENTO EN MUESTRA DE ACERO DE REFUERZO VARILLA NO. 6 (3/4")

OBRA: PANTEON MUNICIPAL "JARDINES DE LA PAZ"
 FREENTE: CAPILLA
 UBICACIÓN: TEJERIAS - URUAPAN, MICH.
 SOLICITANTE: CONSTRUCRETOS Y MATERIALES

CARACTERISITICAS	ENSAYE	ENSAYE	ENSAYE	ESPECIFICACIONES
NO. DE ENSAYE	10	11	12	
MUESTRA TOMADA DE	OBRA	OBRA	OBRA	
DIAMETRO NOMINAL (PULG)	3/4	3/4	3/4	
AREA NOMINAL (CM2)	2.85	2.85	2.85	
DIAMETRO EFECTIVO (MM)	18.10	18.10	18.05	
AREA EFECTIVA (CM2)	2.573	2.573	2.559	
PESO METRO LINEAL (KG/M)	2.236	2.243	2.216	2.250 NOMINAL
SEPARACION DE CORRUGACION (MM)	12.65	12.50	12.05	13.3 MAXIMO
ALTURA DE CORRUGACION (MM)	1.75	1.70	1.65	
ALTURA DE NERVADURA (MM)	1.85	1.85	1.60	1.0 MINIMO
TIPO DE CORRUGADO	DIAGONAL	DIAGONAL	DIAGONAL	
MARCA DE FABRICA	SICARTSA	SICARTSA	SICARTSA	
ESFUERZO DE FLUENCIA (KG/CM2)	4,920	4,890	4,930	4,200 MINIMO
ESFUERZO DE RUPTURA KG/CM2)	7,500	7,350	7,620	6,600 MINIMO
ESTIRAMIENTO EN 200 MM (%)	15.4	16.5	17.2	9.0 MINIMO

OBSERVACIONES:

LAS MUESTRAS ENSAYADAS, CUMPLEN CON ESPECIFICACIONES DE CALIDAD SCT

EL LABORATORISTA

Roberto Silva Ch. P.A.

TEC. NICOLAS AREVALO ROJAS

EL JEFE DE LABORATORIO

[Signature]
 ING. ROBERTO EQUIHUA CENDEJAS

[Faint stamp]
 LABORATORIO DE MATERIALES
 URUAPAN, MICH.
 TEL. 044 452 52 2-05-06

LABORATORIO DE MATERIALES

ING. ROGELIO A. VICTORIA NAVARRO

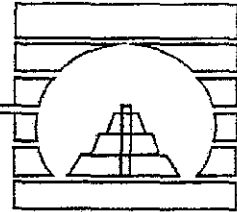

ENSAYE A LA TENSION Y DIMENSIONAMIENTO EN MUESTRA DE ACERO DE REFUERZO VARILLA NO. 5 (5/8")

OBRA: PANTEON MUNICIPAL "JARDINES DE LA PAZ"
 FREENTE: CAPILLA
 UBICACIÓN: TEJERIAS - URUAPAN, MICH.
 SOLICITANTE: CONSTRUCRETOS Y MATERIALES

CARACTERISITICAS	ENSAYE	ENSAYE	ENSAYE	ESPECIFICACIONES
NO. DE ENSAYE	7	8	9	
MUESTRA TOMADA DE	OBRA	OBRA	OBRA	
DIAMETRO NOMINAL (PULG)	5/8	5/8	5/8	
AREA NOMINAL (CM2)	1.99	1.99	1.99	
DIAMETRO EFECTIVO (MM)	15.10	14.95	15.30	
AREA EFECTIVA (CM2)	1.791	1.755	1.940	
PESO METRO LINEAL (KG/M)	1.504	1.560	1.537	1.552 NOMINAL
SEPARACION DE CORRUGACION (MM)	10.40	10.40	10.80	11.1 MAXIMO
ALTURA DE CORRUGACION (MM)	1.55	1.45	1.41	
ALTURA DE NERVADURA (MM)	1.35	1.15	1.30	0.7 MINIMO
TIPO DE CORRUGADO	DIAGONAL	DIAGONAL	DIAGONAL	
MARCA DE FABRICA	SICARTSA	SICARTSA	SICARTSA	
ESFUERZO DE FLUENCIA (KG/CM2)	4,825	4,860	4,844	4,200 MINIMO
ESFUERZO DE RUPTURA KG/CM2)	6,900	7,150	7,060	6,300 MINIMO
ESTIRAMIENTO EN 200 MM (%)	13.4	14.1	13.7	9.0 MINIMO

OBSERVACIONES:

LAS MUESTRAS ENSAYADAS, CUMPLEN CON ESPECIFICACIONES DE CALIDAD SCT

EL LABORATORISTA

Roberto Silva Ch. P.A.

TEC. NICOLAS AREVALO ROJAS

EL JEFE DE LABORATORIO

[Handwritten Signature]
 ING. ROBERTO EQUINILIA GONDEJAS

[Faint, illegible text]

LABORATORIO DE MATERIALES

ING. ROGELIO A. VICTORIA NAVARRO

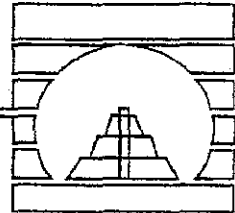

ENSAYE A LA TENSION Y DIMENSIONAMIENTO EN MUESTRA DE ACERO DE REFUERZO VARILLA NO. 4 (1/2")

OBRA: PANTEON MUNICIPAL "JARDINES DE LA PAZ"
 FREENTE: CAPILLA
 UBICACIÓN: TEJERIAS - URUAPAN, MICH.
 SOLICITANTE: CONSTRUCRETOS Y MATERIALES

CARACTERISITICAS	ENSAYE	ENSAYE	ENSAYE	ESPECIFICACIONES
NO. DE ENSAYE	4	5	6	
MUESTRA TOMADA DE	OBRA	OBRA	OBRA	
DIAMETRO NOMINAL (PULG)	1/2	1/2	1/2	
AREA NOMINAL (CM2)	1.27	1.27	1.27	
DIAMETRO EFECTIVO (MM)	12.30	12.25	12.25	
AREA EFECTIVA (CM2)	1.188	1.179	1.179	
PESO METRO LINEAL (KG/M)	0.970	0.975	0.964	0.994 NOMINAL
SEPARACION DE CORRUGACION (MM)	7.90	8.70	8.20	8.9 MAXIMO
ALTURA DE CORRUGACION (MM)	0.90	0.80	0.90	
ALTURA DE NERVADURA (MM)	1.00	0.80	0.95	0.5 MAXIMO
TIPO DE CORRUGADO	DIAGONAL	DIAGONAL	DIAGONAL	
MARCA DE FABRICA	SICARTSA	SICARTSA	SICARTSA	
ESFUERZO DE FLUENCIA (KG/CM2)	4,850	4,570	4,940	4,200 MINIMO
ESFUERZO DE RUPTURA KG/CM2)	7,340	7,180	7,460	6,300 MINIMO
ESTIRAMIENTO EN 200 MM (%)	13.3	13.0	13.8	9.0 MINIMO

OBSERVACIONES:

LAS MUESTRAS ENSAYADAS, CUMPLEN CON ESPECIFICACIONES DE CALIDAD SCT

EL LABORATORISTA

Roberto Silva Oh P.A.

TEC. NICOLAS AREVALO ROJAS

EL JEFE DE LABORATORIO

ING. ROBERTO EQUIHUA GONDEJAS

LABORATORIO DE MATERIALES

ING. ROGELIO A. VICTORIA NAVARRO

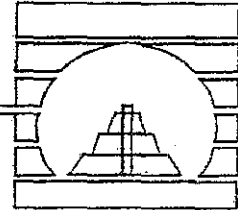

ENSAYE A LA TENSION Y DIMENSIONAMIENTO EN MUESTRA DE ACERO DE REFUERZO VARILLA NO. 3 (3/8")

OBRA: PANTEON MUNICIPAL "JARDINES DE LA PAZ"
 FREENTE: CAPILLA
 UBICACIÓN: TEJERIAS - URUAPAN, MICH.
 SOLICITANTE: CONSTRUCCIONES Y MATERIALES

CARACTERISITICAS	ENSAYE	ENSAYE	ENSAYE	ESPECIFICACIONES
NO. DE ENSAYE	1	2	3	
MUESTRA TOMADA DE	OBRA	OBRA	OBRA	
DIAMETRO NOMINAL (PULG)	3/8	3/8	3/8	
AREA NOMINAL (CM2)	0.71	0.71	0.71	
DIAMETRO EFECTIVO (MM)	8.90	8.90	8.80	
AREA EFECTIVA (CM2)	0.622	0.622	0.608	
PESO METRO LINEAL (KG/M)	0.548	0.547	0.548	0.560 NOMINAL
SEPARACION DE CORRUGACION (MM)	6.10	6.15	6.30	6.7 MAXIMO
ALTURA DE CORRUGACION (MM)	0.95	0.65	0.95	
ALTURA DE NERVADURA (MM)	0.75	0.75	0.85	0.4 MINIMO
TIPO DE CORRUGADO	DIAGONAL	DIAGONAL	DIAGONAL	
MARCA DE FABRICA	SIDERURGICA TULTITLAN			
ESFUERZO DE FLUENCIA (KG/CM2)	4,710	4,680	4,720	4,200 MINIMO
ESFUERZO DE RUPTURA KG/CM2)	7,240	7,180	7,210	6,300 MINIMO
ESTIRAMIENTO EN 200 MM (%)	13.1	13.7	14.8	9.0 MINIMO

OBSERVACIONES:

LAS MUESTRAS ENSAYADAS, CUMPLEN CON ESPECIFICACIONES DE CALIDAD SCT

EL LABORATORISTA

Roberto Silva Ch. P.A.

TEC. NICOLAS AREVALO ROJAS

EL JEFE DE LABORATORIO

[Signature]
ING. ROBERTO FOMBIHUA CENDEJAS

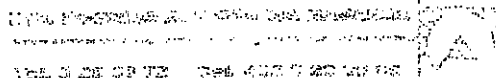

LABORATORIO DE MATERIALES

ING. ROGELIO A. VICTORIA NAVARRO

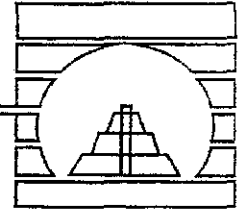

OBRA: PANTEON MUNICIPAL JARDINES DEL RECUERDO

UBICACIÓN TEJERÍAS

PERIODO:

CONCENTRADO DE COLADOS

FECHA COLADO	ELEMENTO COLADO	REV. cm.	fc PROYECTO	EDAD DE ENSAYE (DIAS)				% fc PROYECTO
				3	7	14	28	
	LOSA AZOTEA SANITARIOS ENTRE EJES 1-2 Y A-B	19.00	200		161	182		80 91
	LOSA DE PISO GAVETAS	18.00	150		174			116

OBSERVACIONES:

EL RESULTADO DEFINITIVO DE ESTAS MUESTRAS ES
ACEPTABLE, ESPERAREMOS RESULTADOS
DEFINITIVOS A 28 DIAS

ELABORO

ING. ROGELIO A. VICTORIA NAVARRO

LABORATORIO DE MATERIALES

ING. ROGELIO A. VICTORIA NAVARRO

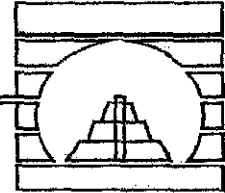

CONTROL DE CALIDAD

REPORTE DE RESISTENCIA DEL CONCRETO A COMPRESION

3RA: PANTEON MUNICIPAL "JARDINES DE LA PAZ"

A. CONSTRUCTORA CONSTRUCRETOS Y MATERIALES

3ICACIÓN OBRA TEJERIAS, MICH.

RESISTENCIA DE PROYECTO kg/cm²

150 Y 210

FECHA DE COLADO	HORA DE MUESTREO	PROPORCION	REV. cm.	NO. DE MUESTRA	RESISTENCIA A LA COMPRESION kg/cm ²				% DE RESISTENCIA PROYECTO	ELEMENTOS COLADOS
					DÍAS					
					3	7	14	28		
	17:45	CEMENTO TOLTECA ARENA CRIB. PARACHO GRAVA TRIT.	23.5	249		104			69	MURO DE GAVETAS
			250				132		88	
			251					151	100	
	16:30	"	20.0	276		156			74	CASTILLOS C-4 AREA DE CAPILLA
				277			179		85	
				278				211	101	

3SERVACIONES EL RESULTADO DEFINITIVO DE ESTAS MUESTRAS ES SATISFACTORIO

ING. ROBERTO SILVA CHACON
LABORATORISTA

ING. ROGELIO A. VICTORIA NAVARRO

Tel. 5 28 88 72 Cel. 452 5 22 05 06



ING. ROBERTO EQUIRUA CAÑEJAS
JEFE DE LABORATORIO

IV. JESUS GARCIA No. 26

COL. CENTRO

TEL. 52 8-68-72

CEL. 044 452 52 2-05-06

URUAPAN, MICH

LABORATORIO DE MATERIALES

ING. ROGELIO A. VICTORIA NAVARRO

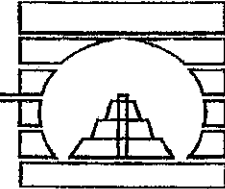

CONTROL DE CALIDAD

REPORTE DE RESISTENCIA DEL CONCRETO A COMPRESION

UBICACIÓN OBRA: PANTEON MUNICIPAL "JARDINES DE LA PAZ"

CONSTRUCTORA: CONSTRUCTORES Y MATERIALES

UBICACIÓN OBRA: TEJERIAS, MICH.

RESISTENCIA DE PROYECTO kg/cm²

200

FECHA DE COLADO	HORA DE MUESTREO	PROPORCION	REV. cm.	NO. DE MUESTRA	RESISTENCIA A LA COMPRESION kg/cm ²				% DE RESISTENCIA PROYECTO	ELEMENTOS COLADOS
					DIAS					
					3	7	14	28		
16:00		CEMENTO TOLTECA ARENA CRIB. PARACHO GRAVA TRIT.	19.0	210	161	182	206	80	LOSA AZOTEA ENTRE EJES 1-2 Y A-B	
				211				91		
				212				103		
15:50		"	18.0	237	174	207	219	116	LOSA DE PISO GAVETAS	
				238				138		
				239				146		

OBSERVACIONES: EL RESULTADO DEFINITIVO DE ESTAS MUESTRAS ES SATISFACTORIO

ING. ROBERTO SILVA CHACON
LABORATORISTA

ING. ROGELIO A. VICTORIA NAVARRO

Tel. 5 28 68 72 Cel. 452 5 22 05 06

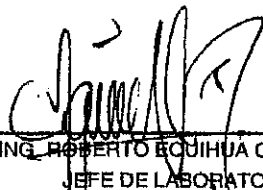

ING. ROBERTO EQUIHUA CENDEJAS
JEFE DE LABORATORIO

LABORATORIO DE MATERIALES

ING. ROGELIO A. VICTORIA NAVARRO

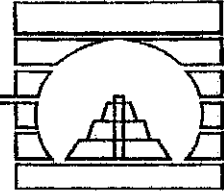

CONTROL DE CALIDAD

REPORTE DE RESISTENCIA DEL CONCRETO A COMPRESION

UBICACIÓN OBRA: PANTEON MUNICIPAL "JARDINES DE LA PAZ"

CONSTRUCTORA: CONSTRUCRETOS Y MATERIALES

UBICACIÓN OBRA: TEJERIAS, MICH.

RESISTENCIA DE PROYECTO kg/cm²

200

FECHA DE COLADO	HORA DE MUESTREO	PROPORCION	REV. cm.	NO. DE MUESTRA	RESISTENCIA A LA COMPRESION kg/cm ²				% DE RESISTENCIA PROYECTO	ELEMENTOS COLADOS
					DIAS					
					3	7	14	28		
	14:00	CONCRETO PREMEZCLADO CEMEX	18.0	333 334 335		143	182	250	72 91 125	LOSA AZOTEA AREA ADMINISTRATIVA ENTRE EJES C,D - 2
	15:00	"	15.5	336 337 338		202	226	288	101 113 144	LOSA AZOTEA AREA ADMINISTRATIVA ENTRE EJES C,D - 1

OBSERVACIONES: EL RESULTADO DEFINITIVO DE ESTAS MUESTRAS ES SATISFACTORIO

ING. ROBERTO SILVA CHACON
LABORATORISTA

ING. ROGELIO A. VICTORIA NAVARRO

Tel. 5 28 68 72 Cel. 452 5 22 05 03



ING. ROBERTO EQUIHUA CENDEJAS
JEFE DE LABORATORIO

IV. JESUS GARCIA No. 25

COL. CENTRO

TEL. 52 8-68-72

CEL. 044 452 52 2-05-06

URUAPAN, MICH

LABORATORIO DE MATERIALES

ING. ROGELIO A. VICTORIA NAVARRO

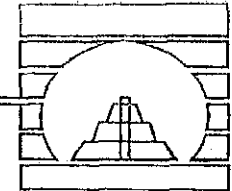

CONTROL DE CALIDAD

REPORTE DE RESISTENCIA DEL CONCRETO A COMPRESION

OBRA: PANTEON MUNICIPAL "JARDINES DE LA PAZ"

DIA. CONSTRUCTORA CONSTRUCRETOS Y MATERIALES

UBICACIÓN OBRA TEJERIAS, MICH.

RESISTENCIA DE PROYECTO kg/cm²

200

FECHA DE COLADO	HORA DE MUESTREO	PROPORCION	REV. cm.	NO. DE MUESTRA	RESISTENCIA A LA COMPRESION kg/cm ²				% DE RESISTENCIA PROYECTO	ELEMENTOS COLADOS
					DIAS					
					3	7	14	28		
	16:00	CEMENTO TOLTECA ARENA CRIB. PARACHO GRAVA TRIT.	19.0	210		161			80	LOSA AZOTEA ENTRE EJES 1-2 Y A-B
				211			182		91	
				212				206	103	
	15:50	"	18.0	237		174			116	LOSA DE PISO GAVETAS
				238			207		138	
				239				219	146	

OBSERVACIONES EL RESULTADO DEFINITIVO DE ESTAS MUESTRAS ES SATISFACTORIO

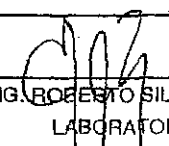
ING. ROBERTO SILVA CHACON
LABORATORISTA

ING. ROGELIO A. VICTORIA NAVARRO
TEL. J. EC. 93 72 452 452 5 22 05 05

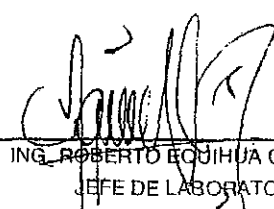

ING. ROBERTO EQUIHUA CENDEJAS
JEFE DE LABORATORIO

0844 RIV. JESUS GARCIA No. 25

COL. CENTRO

TEL. 52 8-68-72

CEL. 044 452 52 2-05-06

URUAPAN, MICH

LABORATORIO DE MATERIALES

ING. ROGELIO A. VICTORIA NAVARRO

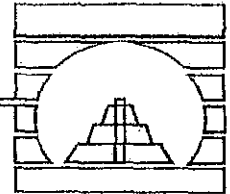

CONTROL DE CALIDAD

REPORTE DE RESISTENCIA DEL CONCRETO A COMPRESION

OBRA: PANTEON MUNICIPAL "JARDINES DE LA PAZ"
 CIA. CONSTRUCTORA: CONSTRUCRETOS Y MATERIALES RESISTENCIA DE
 UBICACIÓN OBRA: TEJERIAS, MICH. PROYECTO kg/cm2: 150 Y 210

FECHA DE COLADO	HORA DE MUESTREO	PROPORCION	REV. cm.	NO. DE MUESTRA	RESISTENCIA A LA COMPRESION kg/cm2				% DE RESISTENCIA PROYECTO	ELEMENTOS COLADOS
					DIAS					
					3	7	14	28		
	17:45	CEMENTO TOLTECA ARENA CRIB. PARACHO GRAVA TRIT.	23.5	249 250 251		104	132	151	69 88 100	MURO DE GAVETAS
	16:30	"	20.0	276 277 278		156	179	211	74 85 101	CASTILLOS C-4 AREA DE CAPILLA

OBSERVACIONES: EL RESULTADO DEFINITIVO DE ESTAS MUESTRAS ES SATISFACTORIO

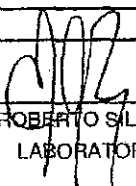
 ING. ROBERTO SILVA CHACON
 LABORATORISTA

ING. ROGELIO A. VICTORIA NAVARRO
 TEL. 5 20 95 72 Cel. 402 5 23 95 09 

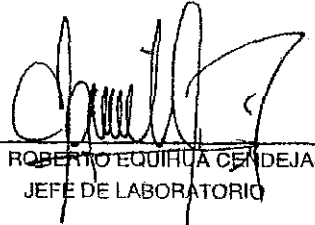
 ING. ROBERTO EQUIHUA CENDEJAS
 JEFE DE LABORATORIO

0845

LABORATORIO DE MATERIALES

ING. ROGELIO A. VICTORIA NAVARRO

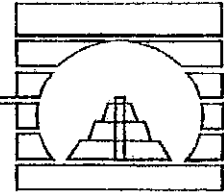

CONTROL DE CALIDAD

REPORTE DE RESISTENCIA DEL CONCRETO A COMPRESION

BRA: PANTEON MUNICIPAL "JARDINES DE LA PAZ"

IA. CONSTRUCTORA CONSTRUCRETOS Y MATERIALES

RESISTENCIA DE
PROYECTO kg/cm2

BICACIÓN OBRA TEJERIAS, MICH.

200.

FECHA DE COLADO	HORA DE MUESTREO	PROPORCION	REV. cm.	NO. DE MUESTRA	RESISTENCIA A LA COMPRESION kg/cm2				% DE RESISTENCIA PROYECTO	ELEMENTOS COLADOS
					DIAS					
					3	7	14	28		
	14:00	CONCRETO PREMEZCLADO CEMEX	18.0	333		143			72	LOSA AZOTEA AREA ADMINISTRATIVA ENTRE EJES C,D - 2
				334			182			
				335		250			125	
	15:00	"	15.5	336		202			101	LOSA AZOTEA AREA ADMINISTRATIVA ENTRE EJES C,D - 1
		337		226				113		
		338		288				144		

OBSERVACIONES EL RESULTADO DEFINITIVO DE ESTAS MUESTRAS ES SATISFACTORIO

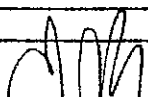

 ING. ROBERTO SILVA CHACON
 LABORATORISTA

ING. ROGELIO A. VICTORIA NAVARRO

 TEL. 4 26 68 72 CEL. 442 52 2-05 06





 ING. ROBERTO EQUIHUA CENDEJAS
 JEFE DE LABORATORIO

0280

RIV. JESUS GARCIA No. 25

COL. CENTRO

TEL. 52 8-68-72 ,

CEL. 044 452 52 2-05-06

URUAPAN, MICH

LABORATORIO DE MATERIALES

ING. ROGELIO A. VICTORIA NAVARRO

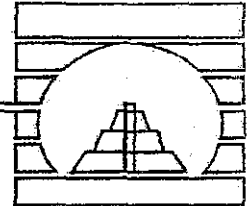

INFORME DE ENSAYES DE MORTERO

OBRA: PANTEON MUNICIPAL "JARDINES DE LA PAZ" (CONSTRUCRETOS)
 LOCALIZACION: TEJERIAS, MICH
 FECHA DE MUESTREO: 24-Sep-04 FECHA DE INFORME: 22-Oct-04

MUESTRA NO.	EDAD	DIMENSIONES (c.m.)			AREA cm2	PESO VOL kg/m3	CARGA RUPTURA kg	RESISTENCIA kg/cm2
		LADO	LADO					
4	7	5.7	6.0		33.7	574	17.0	
5	14	5.8	5.9		33.8	764	23.0	
6	28	5.9	5.8		34.2	1,019	30.0	

Deubi a/Dra/ocd
[Handwritten signature]

OBSERVACIONES:

MUESTREO REALIZADO PARA CAPILLA
 UTILIZADO EN JUNTEADO DE TABICON
 MORTERO TOLTECA 50 KG; ARENA DE PARACHO; PROP. 1:8 ARENA

IMP. PROGRAMADO AL PROYECTO MARABO
 04/10/04 15:22:00



EL LABORATORISTA <i>Roberto Silva Chacon</i> P. ING. ROBERTO SILVA CHACON	EL JEFE DEL LABORATORIO <i>[Signature]</i> ING. ROBERTO EQUIHUA CENDEJAS
---	--

LABORATORIO DE MATERIALES

ING. ROGELIO A. VICTORIA NAVARRO

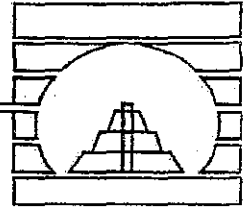

INFORME DE ENSAYES DE MORTERO

OBRA: PANTEON MUNICIPAL "JARDINES DE LA PAZ" (CONSTRUCRETOS)
 LOCALIZACION: TEJERIAS, MICH
 FECHA DE MUESTREO: 21-Sep-04 FECHA DE INFORME: 19-Oct-04

MUESTRA NO.	EDAD	DIMENSIONES (c.m.)			AREA cm2	PESO VOL. kg/m3	CARGA RUPTURA kg	RESISTENCIA kg/cm2
		LADO	LADO					
1	7	5.9	5.9		34.9	1,146	33.0	
2	14	5.9	5.9		34.5	1,633	47.0	
3	28	6.0	5.7		34.2	2,217	65.0	

RECIBI a/dic/04

OBSERVACIONES:

MUESTREO REALIZADO PARA CAPILLA
 UTILIZADO EN JUNTEADO DE TABICON

ING. ROGELIO A. VICTORIA NAVARRO

Tel. 5 26 68 72 Cel. 462 5 22 05 06



EL LABORATORISTA

Roberto Silva Chacon
 P. ING. ROBERTO SILVA CHACON

EL JEFE DEL LABORATORIO

Roberto Equihua Cendejas
 ING. ROBERTO EQUIHUA CENDEJAS

LABORATORIO DE MATERIALES

ING. ROGELIO A. VICTORIA NAVARRO

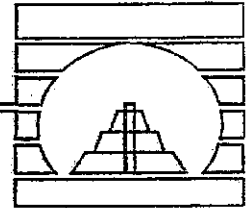

INFORME DE ENSAYES DE TABICON

OBRA: PANTEON MUNICIAPAL "JARDINES DE LA PAZ", EDIFICIO CAPILLA
 LOCALIZACION: TEJERIAS, MICH.
 FECHA DE MUESTREO: 10-Sep-04 FECHA DE INFORME: 01-Oct-04

MUESTRA NO.	ABSORCION %	DIMENSIONES (c.m.)			AREA cm2	PESO VOL. kg/m3	CARGA RUPTURA kg	RESISTENCIA kg/cm2
		LARGO	ANCHO	ALTURA				
1		13.8	14.2	10.3	195.7	1,670	25,800	132.0
2		13.9	14.2	10.3	197.4	1,781	23,900	121.0
3		14.6	14.0	10.4	204.8	1,432	9,000	44.0
4		14.1	14.2	10.5	198.8	1,396	7,900	40.0
5		13.8	14.2	10.4	195.0	1,655	29,100	149.0

RECIBI 9/11/04

ING. ROGELIO A. VICTORIA NAVARRO
 Tel. 5 24 38 84 Cel. 044 452 2 05 06

OBSERVACIONES:

CABEZADO CON YESO
 ENSAYE A 21 DIAS DE MUESTREO, SE DESCONOCE FECHA DE FABRICACION
 LADRILLO DE CONCRETO SOLIDO DE 10 X 14 X 28 CM. GRIS

EL LABORATORISTA

Roberto Silva Chacon
 P. ING. ROBERTO SILVA CHACON

EL JEFE DEL LABORATORIO

[Signature]
 ING. ROBERTO EQUIHUA CENDEJAS

FACTURA



CEMEX CONCRETOS, S.A. DE C.V.
 VÍA DR. GUSTAVO BAZ No. 4500
 COL. SAN PEDRO BARRIENTOS
 TLALNEPANTLA DE BAZ MX MEXICO
 CCO-740918-9M1 (5) 516-7757

1730458 FA

PAGINA..... 1

FECHA DEL DOCUMENTO.: 19/10/04
 TERMINO DE PAGO.: CREDITO
 MODALIDAD TRANSPORTE.: CONCRETO

LUGAR DE EXPEDICION

CEMEX CONCRETOS, S.A. DE C.V.
 CAMINO A MAPECO 50 MAPECO URUAPAN MI MEXICO
 (452) 826-06

DATOS DEL CLIENTE

4635543
 CONSTRUCTORES Y MATERIALES DE URUAPAN ✓
 S.A. DE C.V.
 BOULEVAR INDUSTRIAL 2554
 LA PRESA
 URUAPAN MI
 CMU-860311-F65 ✓
 Tel:

SUCURSAL/OBRA

2270422
 CONSTRUCTORES Y MATERIALES DE URUAPAN
 S.A. DE C.V.
 DOMICILIO CONOCIDO S/N
 TEJERIAS
 URUAPAN MI
 Tel: (452) 528-2129

CANTIDAD	UM	PRODUCTO	DESCRIPCION	PRECIO UNITARIO	IMPORTE
7.000	M3	10000 CONCRETO CONVENCIONAL		1,113.00	7,791.00
		10101 NMX C-155 GRADO A			
		10205 RESISTENCIA 150 KG/CM2			
		10302 T.M.A. 20 MM			
		10403 BASALTO			
		10504 NORMAL, 28 DIAS			
		10604 REVENIMIENTO 10.CM			
		10701 NO BOMBEABLE			
		10901 V000 SIN VARIANTE			
		15117 ADITIVO DE LINEA			
		REMISION 07813284			

IMPORTE EN LETRAS

* OCHO MIL NOVECIENTOS CINCUENTA Y NUEVE PESOS 65/100 M.N. *

SUBTOTAL		7,791.00
% IVA	15.000	1,168.65
TOTAL		8,959.65

Contribuyente autorizado para imprimir sus propios cx antes, según oficio número 330-SAT-IV-F-7273/2000 de fecha 13 de julio 00.

ORIGINAL

289097 Hector Manuel Calderon
 20/10/04 07:54:30

Para condiciones de entrega y reclamación ver nota de remisión.
 Este contrato quedó aprobado e inscrito con el número 38086 de fecha 14 de julio del 2000, en la procuraduría federal del consumidor.
 La reproducción no autorizada de este comprobante constituye un delito en los términos de las disposiciones fiscales.

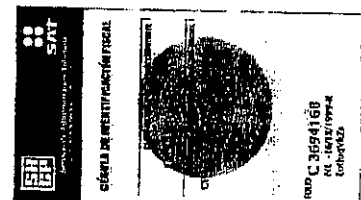

0850

FACTURA



CEMEX CONCRETOS, S.A. DE C.V.
 VÍA DR. GUSTAVO BAZ No. 4800
 COL. SAN PEDRO BARRIENTOS
 TLALNEPANTLA DE BAZ MX MEXICO
 CCO-740918-9M1 (5) 516-7757

1735063 FA

PAGINA..... 1

FECHA DEL DOCUMENTO.: 21/10/04
 TERMINO DE PAGO.: CREDITO
 MODALIDAD TRANSPORTE.: CONCRETO

LUGAR DE EXPEDICION

CEMEX CONCRETOS, S.A. DE C.V.
 CAMINO A MAPECO 50 MAPECO URUAPAN MI MEXICO
 (452) 826-06

DATOS DEL CLIENTE

SUCURSAL/DBRA

4635543
 CONSTRUCTOS Y MATERIALES DE URUAPAN
 S.A. DE C.V.
 BOULEVAR INDUSTRIAL 2554
 LA PRESA
 URUAPAN MI
 CMU-860311-F65
 Tel:

2270422
 CONSTRUCTOS Y MATERIALES DE URUAPAN
 S.A. DE C.V.
 DOMICILIO CONOCIDO S/N
 TEJERIAS
 URUAPAN MI
 Tel: (452) 528-2129

CANTIDAD	LIM	PRODUCTO	DESCRIPCION	PRECIO UNITARIO	IMPORTE
7.000	M3	10000 CONCRETO CONVENCIONAL		1,113.00	7,791.00
		10101 NMX C-155 GRADO A			
		10205 RESISTENCIA 150 KG/CM2			
		10302 T.M.A. 20 MM			
		10403 BASALTO			
		10504 NORMAL, 28 DIAS			
		10604 REVENIMIENTO 10 CM			
		10701 NO BOMBEABLE			
		10901 V000 SIN VARIANTE			
		15117 ADITIVO DE LINEA			
		REMISION 07813304			

IMPORTE EN LETRAS		SUBTOTAL	7,791.00
* OCHO MIL NOVECIENTOS CINCUENTA Y NUEVE PESOS 65/100 M.N. *		% IVA	15.000 1,168.65
		TOTAL	8,959.65

ORIGINAL

289097 Hector Manuel Calderon
 22/10/04 07:50:29

Para condiciones de entrega y reclamación ver nota de remisión.
 Este contrato quedó aprobado e inscrito con el número 38086 de fecha 14 de julio del 2000, en la procuraduría federal del consumidor.
 La reproducción no autorizada de este comprobante constituye un delito en los términos de las disposiciones fiscales.

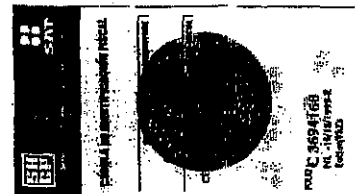

Contribuyente autorizado para imprimir sus propios cc. banttes, según oficio número 330-SAT-IV-F-7273/2000 de fecha 13 de julio 2000.

0851

FACTURA



CEMEX CONCRETOS, S.A. DE C.V.
 VIA DR. GUSTAVO BAZ No. 4500
 CDL. SAN PEDRO BARRIENTOS
 TLALNEPANTLA DE BAZ MX MEXICO
 CCO-740918-9M1 (5 1) 515-7757

1697289 FA

PAGINA..... 1

FECHA DEL DOCUMENTO.: 01/10/04
 TERMINO DE PAGO.: CREDITO
 MODALIDAD TRANSPORTE.: CONCRETO

LUGAR DE EXPEDICION

CEMEX CONCRETOS, S.A. DE C.V.
 CAMINO A MAPECO 50 MAPECO URUAPAN MI MEXICO
 (452) 826-06

DATOS DEL CLIENTE

4635543
 CONSTRUCTORES Y MATERIALES DE URUAPAN
 S.A. DE C.V.
 BOULEVAR INDUSTRIAL 2654
 LA PRESA
 URUAPAN MI
 CMU-860311-F65
 Tel:

SUBSALUBRA

2270422
 CONSTRUCTORES Y MATERIALES DE URUAPAN
 S.A. DE C.V.
 DOMICILIO CONOCIDO S/N
 TEJERIAS
 URUAPAN MI
 Tel: (452) 528-2129

CANTIDAD	UM	PRODUCTO	DESCRIPCION	PRECIO UNITARIO	IMPORTE
7.000	M3	10000 CONCRETO CONVENCIONAL		1,113.00	7,791.00
		10101 NMX C-155 GRADO A			
		10205 RESISTENCIA 150 KG/CM2			
		10302 T.M.A. 20 MM			
		10403 BASALTO			
		10504 NORMAL, 28 DIAS			
		10604 REVENIMIENTO 10 CM			
		10701 NO BOMBEABLE			
		10901 V000 SIN VARIANTE			
		15117 ADITIVO DE LINEA			
		REMISION 07B13080			

IMPORTE EN LETRAS		SUBTOTAL	
* OCHO MIL NOVECIENTOS CINCUENTA Y NUEVE PESOS 65/100 M.N. *		7,791.00	
		% IVA	15.000
			1,168.65
		TOTAL	8,959.65

Contribuyente autorizado para imprimir sus propios comprobantes, según oficio número 330-SAT-IV-F-7273/2000 de fecha 13 de julio de 2000.

ORIGINAL

289037, Hector Manuel Calderon
 02/10/04 08:50:28

Para condiciones de entrega y reclamación ver nota de remisión.
 Este contrato quedó aprobado e inscrito con el número 38086 de fecha 14 de julio del 2000, en la procuraduría federal del consumidor.
 La reproducción no autorizada de este comprobante constituye un delito en los términos de las disposiciones fiscales.

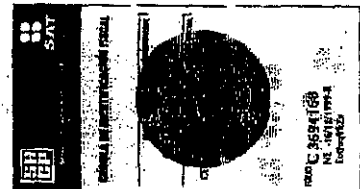

0852

FACTURA



CEMEX CONCRETOS, S.A. DE C.V.
 VIA DR. GUSTAVO BAZ No. 4500
 COL. SAN PEDRO BARRIENTOS
 TLALNEPANTLA DE BAZ MX MEXICO
 CCO-740918-9M1 (5) 515-7757

1703224 FA

PAGINA.....: 1

FECHA DEL DOCUMENTO.: 05/10/04
 TERMINO DE PAGO.: CREDITO
 MODALIDAD TRANSPORTE.: CONCRETO

LUGAR DE EXPEDICION

CEMEX CONCRETOS, S.A. DE C.V.
 CAMINO A MAPECO 5D MAPECO URUAPAN MI MEXICO
 (452) 826-06

DATOS DEL CLIENTE

4635543
 CONSTRUCTORES Y MATERIALES DE URUAPAN
 S.A. DE C.V.
 BOULEVAR INDUSTRIAL 2554
 LA PRESA
 URUAPAN MI
 CMU-860311-F65
 Tel:

SUCURSAL/OBRA

2270422
 CONSTRUCTORES Y MATERIALES DE URUAPAN
 S.A. DE C.V.
 DOMICILIO CONOCIDO S/N
 TEJERIAS
 URUAPAN MI
 Tel: (452) 528-2129

Contribuyente autorizado para imprimir sus propios comprobantes, según oficio número 330-SAT-IV-F-7273/2000 de fecha 13 de julio de 2000.

CANTIDAD	UM	PRODUCTO	DESCRIPCION	PRECIO UNITARIO	IMPORTE
7.000	M3	10000 CONCRETO CONVENCIONAL		1,113.00	7,791.00
		10101 NMX C-155 GRADO A			
		10205 RESISTENCIA 150 KG/CM2			
		10302 T.M.A. 20 MM			
		10403 BASALTO			
		10504 NORMAL, 28 DIAS			
		10604 REVENIMIENTO 10 CM			
		10701 NO BOMBEABLE			
		10901 V000 SIN VARIANTE			
		15117 ADITIVO DE LINEA			
		REMISION 07813126			
IMPORTE EN LETRAS				SUBTOTAL	7,791.00
* OCHO MIL NOVECIENTOS CINCUENTA Y NUEVE PESOS 65/100 M.N. *				% IVA	15.000 1,168.65
				TOTAL	8,959.65

ORIGINAL

289097 Hector Manuel Calderon
 06/10/04 07:54:37

Para condiciones de entrega y reclamación ver nota de remisión.
 Este contrato quedó aprobado e inscrito con el número 38086 de fecha 14 de julio del 2000, en la procuraduría federal del consumidor.
 La reproducción no autorizada de este comprobante constituye un delito en los términos de las disposiciones fiscales.

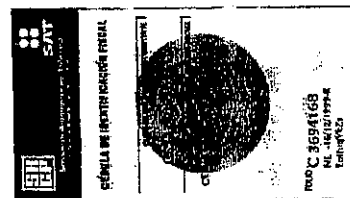

0853

FACTURA



CEMEX CONCRETOS, S.A. DE C.V.
 VÍA DR. GUSTAVO BAZ No. 4500
 COL. SAN PEDRO BARRIENTOS
 TLALNEPANTLA DE BAZ MX MEXICO
 CCO-740918-9M1 (5) 515-7757

1707620 FA

PAGINA.....: 1

FECHA DEL DOCUMENTO.: 07/10/04
 TERMINO DE PAGO.: CREDITO
 MODALIDAD TRANSPORTE.: CONCRETO

LUGAR DE EXPEDICIÓN

CEMEX CONCRETOS, S.A. DE C.V.
 CAMINO A MAPECO 50 MAPECO URUAPAN MI MEXICO
 (452) 826-06

DATOS DEL CLIENTE

SUCURSAL/OBRA

4635543
 CONSTRUCTORES Y MATERIALES DE URUAPAN
 S.A. DE C.V.
 BOULEVAR INDUSTRIAL 2554
 LA PRESA
 URUAPAN MI
 CMU-860311-F65
 Tel:

2270422
 CONSTRUCTORES Y MATERIALES DE URUAPAN
 S.A. DE C.V.
 DOMICILIO CONOCIDO S/N
 TEJERIAS
 URUAPAN MI
 Tel: (452) 528-2129

Contribuyente autorizado para imprimir sus propios comprobantes, según oficio número 330-SAT-IV-F-7273/2000 de fecha 13 de julio 2000.

CANTIDAD	UM	PRODUCTO	DESCRIPCION	PRECIO UNITARIO	IMPORTE
26.000	M3	10000 CONCRETO CONVENCIONAL		1,456.00	37,856.00
		10101 NMX C-155 GRADO A			
		10208 RESISTENCIA 200 KG/CM2			
		10302 T.M.A. 20 MM			
		10403 BASALTO			
		10502 RAPIDO, 7 DIAS			
		10607 REVENIMIENTO 14 CM			
		10702 BOMBEABLE			
		10901 V000 SIN VARIANTE			
		15196 ACCELERANTE CLORURO DE CALCIOAL 1%			
		REMISION 07813167, 07813164, 07813165, 07813166			
26.000	M3	700000 SERVICIO DE BOMBEO HASTA 24 MTS		189.00	4,914.00
		REMISION 07883920			

IMPORTE EN LETRAS

* CUARENTA Y NUEVE MIL CIENTO OCHENTA Y CINCO PESOS 50/100 M.N.

SUBTOTAL		42,770.00
% IVA	15.000	6,415.50
TOTAL		49,185.50

ORIGINAL

289087 Hector Manuel Calderon
 08/10/04 08:02:04

Para condiciones de entrega y reclamación ver nota de remisión.
 Este contrato quedó aprobado e inscrito con el número 38086 de fecha 14 de julio del 2000, en la procuraduría federal del consumidor.
 La reproducción no autorizada de este comprobante constituye un delito en los términos de las disposiciones fiscales.

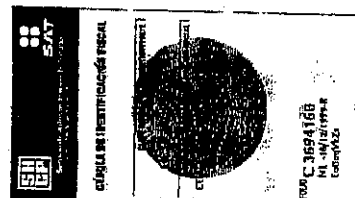

REG. C. 3054168
 01 JUN 2004
 Comfisa

FACTURA



CEMEX CONCRETOS, S.A. DE C.V.
 VIA DR. GUSTAVO BAZ No. 4500
 COL. SAN PEDRO BARRIENTOS
 TLALNEPANTLA DE BAZ MX MEXICO
 CCO-740918-9M1 (5) 515-7757

1714517 FA

PAGINA.....: 1

FECHA DEL DOCUMENTO.: 11/10/04
 TERMINO DE PAGO.: CREDITO
 MODALIDAD TRANSPORTE.: CONCRETO

LUGAR DE EXPEDICION

CEMEX CONCRETOS, S.A. DE C.V.
 CAMINO A MAPECO 50 MAPECO URUAPAN MI MEXICO
 14521 826-06

DATOS DEL CLIENTE

4635543
 CONSTRUCRETO Y MATERIALES DE URUAPAN
 S.A. DE C.V.
 BOULEVAR INDUSTRIAL 2554
 LA PRESA
 URUAPAN MI
 CMU-860311-F85
 Tel:

SUCURSAL/OTRA

2270422
 CONSTRUCRETO Y MATERIALES DE URUAPAN
 S.A. DE C.V.
 DOMICILIO CONOCIDO S/N
 TEJERIAS
 URUAPAN MI
 Tel: (452) 528-2129

Contribuyente autorizado para imprimir sus propios comprobantes, según oficio número 330-SAT-IV-F-7273/2000 de fecha 13 de julio 2000.

CANTIDAD	UM	PRODUCTO	DESCRIPCION	PRECIO UNITARIO	IMPORTE
7.000	M3	10000 CONCRETO CONVENCIONAL		1,113.00	7,791.00
		10101 NMX C-155 GRADO A			
		10205 RESISTENCIA 150 KG/CM2			
		10302 T.M.A. 20 MM			
		10403 BASALTO			
		10504 NORMAL, 28 DIAS			
		10604 REVENIMIENTO 10 CM			
		10701 NO BOMBEABLE			
		10901 V000 SIN VARIANTE			
		15117 ADITIVO DE LINEA			
		REMISION 07813201			

IMPORTE EN LETRAS	SUBTOTAL	7,791.00
* OCHO MIL NOVECIENTOS CINCUENTA Y NUEVE PESOS 65/100 M.N. *	% IVA	15.000 1,168.65
	TOTAL	8,959.65

ORIGINAL

289097 Hector Manuel Calderon
 13/10/04 08:00:17

Para condiciones de entrega y reclamación ver nota de remisión.
 Este contrato quedó aprobado e inscrito con el número 38086 de fecha 14 de julio del 2000, en la procuraduría federal del consumidor.
 La reproducción no autorizada de este comprobante constituye un delito en los términos de las disposiciones fiscales.

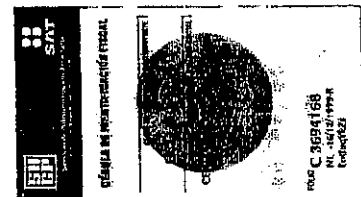

FACTURA



CEMEX CONCRETOS, S.A. DE C.V.
 VÍA DR. GUSTAVO BAZ No. 4500
 COL. SAN PEDRO BARRIENTOS
 TLALNEPANTLA DE BAZ MX MEXICO
 CCD-74091B-9M1 (5) 515-7757

1719102 FA

PAGINA..... 1

FECHA DEL DOCUMENTO.: 13/10/04
 TERMINO DE PAGO.: CREDITO
 MODALIDAD TRANSPORTE.: CONCRETO

LUGAR DE EXPEDICION

CEMEX CONCRETOS, S.A. DE C.V.
 CAMINO A MAPECO 50 MAPECO URUAPAN MI MEXICO
 (452) 826-06

DATOS DEL CLIENTE

SUCURSAL IDIOMA

4635543
 CONSTRUCTORES Y MATERIALES DE URUAPAN
 S.A. DE C.V.
 BOULEVAR INDUSTRIAL 2554
 LA PRESA
 URUAPAN MI
 CMU-860311-F65
 Tel:

2270422
 CONSTRUCTORES Y MATERIALES DE URUAPAN
 S.A. DE C.V.
 DOMICILIO CONOCIDO S/N
 TEJERIAS
 URUAPAN MI
 Tel: (452) 528-2129

CANTIDAD	UM	PRODUCTO	DESCRIPCION	PRECIO UNITARIO	IMPORTE
7.000	M3	10000 CONCRETO CONVENCIONAL		1,113.00	7,791.00
		10101 NMX C-155 GRADO A			
		10205 RESISTENCIA 150 KG/CM2			
		10302 T.M.A. 20 MM			
		10403 BASALTO			
		10504 NORMAL, 28 DIAS			
		10604 REVENIMIENTO 10 CM			
		10701 NO BOMBEABLE			
		10901 V000 SIN VARIANTE			
		15117 ADITIVO DE LINEA			
		REMISION 07813217			

IMPORTE EN LETRAS

* OCHO MIL NOVECIENTOS CINCUENTA Y NUEVE PESOS 65/100 M.N. *

SUBTOTAL		7,791.00
% IVA	15.000	1,168.65
TOTAL		8,959.65

ORIGINAL

289097 Hector Manuel Calderon
 14/10/04 08:38:56

Para condiciones de entrega y reclamación ver nota de remisión.
 Este contrato quedó aprobado e inscrito con el número 38086 de fecha 14 de julio del 2000, en la procuraduría federal del consumidor.
 La reproducción no autorizada de este comprobante constituye un delito en los términos de las disposiciones fiscales.

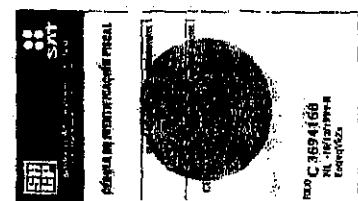

Contribuyente autorizado para imprimir sus propios comprobantes, según oficio número 330-SAT-IV-F-7279/2000 de fecha 13 de jul. 2000.



LICITACIÓN PÚBLICA No. HUM/DOP/BID/002/04

CONSTRUCCIÓN DEL ÁREA ADMINISTRATIVA, CAPILLA,
CAFETERÍA, BODEGA, BAÑOS PÚBLICOS, MÓDULOS DE GAVETAS,
ACCESO AL PANTEÓN, MUNICIPAL "JARDINES DE LA PAZ"

FECHA DE LICITACIÓN 02 DE AGOSTO DEL 2004

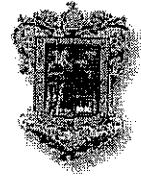

5.- PROCESO DE CONSTRUCCIÓN Y ESTIMACIÓN DE OBRA PÚBLICA

5.11.- FIANZA O GARANTÍA POR FINIQUITO DE OBRA



PROCEDIMIENTO EJECUTIVO INTEGRAL DE LA LICITACIÓN DE OBRA PÚBLICA

EXPEDICION
12-08-2004
ENDOSO
0000

MONTO DE FIANZA	MONEDA	No. DE AGENTE	No. DE FIANZA	INCLUSION	ENDOSO
258,972.08	PESOS	60009		0	0000

FIANZAS MONTERREY, S.A., En ejercicio de la Autoridad que le otorgó el Gobierno Federal de la Secretaría de Hacienda y Crédito Público en los términos los artículos 5° y 6° de la Ley Federal de Instituciones de Fianzas se constituye fiadora hasta el monto de:

DOSCIENTOS CINCUENTA Y OCHO MIL NOVECIENTOS SETENTA Y DOS PESOS 08/100 M.N.

ANTE: EL H. AYUNTAMIENTO DE URUAPAN, MICHOACAN.

PARA GARANTIZAR POR: CONCRETOS Y MATERIALES DE URUAPAN, S.A. DE C.V., CON R.F.C. CMU-860311-F65, Y SU DOMICILIO EN BOULEVARD INDUSTRIAL 2554 LA PRESA ESQ. LIBRAMIENTO ORIENTE 703 URUAPAN, MICHOACAN., EL FIEL Y EXACTO CUMPLIMIENTO Y LA BUENA CALIDAD Y/O VICIOS OCULTOS DEL CONTRATO DE OBRA PUBLICA, A PRECIOS UNITARIOS Y TIEMPO DETERMINADO No. HAUM/DOP/HID/002/04, DE FECHA 11 DE AGOSTO DEL 2004, RELATIVO A: LA REALIZACION DE UNA OBRA CONSISTENTE EN: "LA CONSTRUCCION DEL AREA ADMINISTRATIVA, CAPILLA, CAFETERIA, BODEGA, BAÑOS PUBLICOS, MODULO GAVETAS, ACCESO AL PANTEON MUNICIPAL, JARDINES DE LA PAZ", CON UN IMPORTE TOTAL DE \$ 2'589,720.85 (DOS MILLON QUINIENTOS OCHENTA Y NUEVE MIL SETECIENTOS VEINTE PESOS 85/100 M.N.), INCLUYE I.V.A. LA PRESENTE FIANZA SE OTORGA EN LOS TERMINOS, LINEAMIENTOS, PROCEDIMIENTOS Y REQUISITOS QUE ESTABLECE LA LEY DE OBRAS PUBLICAS DEL ESTADO DE MICHOACAN DE OCAMPO Y SUS MUNICIPIOS. ESTARA VIGENTE HASTA UN AÑO DESPUES DE LA RECEPCION DE LOS TRABAJOS PARA OBTENER TANTO DE LOS DEFECTOS DE CONSTRUCCION COMO DE CUALQUIER RESPONSABILIDAD QUE RESULTARE A CARGO DE "CONTRATISTA" Y A FAVOR DEL BENEFICIARIO. EN ESTE ULTIMO CASO LA FIANZA CONTINUARA VIGENTE HASTA QUE "EL CONTRATISTA" CORRIJA LOS DEFECTOS Y SATISFAGA LAS RESPONSABILIDADES. LA INSTITUCION AFIANZADORA DECLARA: A) QUE LA FIANZA SE OTORGA ATENDIENDO A TODAS LAS ESTIPULACIONES ESTABLECIDAS EN EL CONTRATO. B) QUE EN EL CASO DE QUE SE CONCEDA PRORROGA PLAZO ESTABLECIDO PARA LA TERMINACION DE LOS TRABAJOS A QUE SE REFIERE LA FIANZA, O EXISTA ESPERA, SU VIGENCIA QUEDA AUTOMATICAMENTE PRORROGADA EN CONCORDANCIA CON DICHA PRORROGA O ESPERA. C) LA FIANZA GARANTIZA LA REALIZACION TOTAL DE LOS TRABAJOS, AUN CUANDO PARTE DEL MISMO SE SUBCONTRATEN CON LA AUTORIZACION DEL BENEFICIARIO. D) LA INSTITUCION AFIANZADORA SE SOMETE EXPRESAMENTE AL PROCEDIMIENTO DE EJECUCION ESTABLECIDO EN LOS ARTICULOS 95 Y 113 DE LA LEY FEDERAL DE INSTITUCIONES DE FIANZAS EN VIGOR.

FIN DE TEXTO FIANZAS MONTERREY, S.A. (T637)

80012

Expedido en : OFICINA MORELIA MORELIA

RECIBIDO
AUG. 12. 2004
DIRECCION DE FIANZAS

FRANCISCO BARRA DIEZ
BA0F 720312 150

R.F.C. FMO30803PB1 FIANZAS MONTERREY, S.A.

ESTE DOCUMENTO NO ES VALIDO SI PRESENTA TACHADURAS O ENMIENDADURAS.
BY 09 24 01-002X MIEMBRO DE LA ASOCIACION DE COMPAÑIAS AFIANZADORAS DE MEXICO, A.C.

0857



LICITACIÓN PÚBLICA No. HUM/DOP/BID/002/04

CONSTRUCCIÓN DEL ÁREA ADMINISTRATIVA, CAPILLA,
CAFETERÍA, BODEGA, BAÑOS PÚBLICOS, MÓDULOS DE GAVETAS,
ACCESO AL PANTEÓN, MUNICIPAL "JARDINES DE LA PAZ"

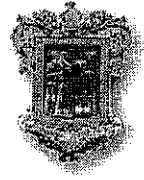

FECHA DE LICITACIÓN 02 DE AGOSTO DEL 2004

5.- PROCESO DE CONSTRUCCIÓN Y ESTIMACIÓN DE OBRA PÚBLICA

5.12.- INFORMES DE RESULTADOS AUDITORIA DE OBRA ASM (AUDITORIA SUPERIOR DE MICHOACÁN)



PROCEDIMIENTO EJECUTIVO INTEGRAL DE LA LICITACIÓN DE OBRA PÚBLICA

DT'N Drg. Octavio Hernández Villafan



INFORME DE RESULTADOS A ASM

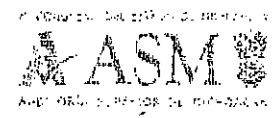

columnas y cadenas tanto intermedias como en entraxe y construcción del mismo en la bodega ubicada en la calle Pedro de León y Priv. de Pedro de León, Col. La Tamacua.

3. OBRA: Construcción de Panteón Municipal Jardines de la Paz.

ESTRUCTURA FINANCIERA	ESTADO	FORTEM	MUNICIPAL	BENEF	TOTAL
INVERSIÓN AUTORIZADA	\$3'000,000.00		\$3'000,000.00		\$3'000,000.00
INV. EJERC AL MES DE DICIEMBRE	\$1'143,620.89	\$1'695,434.20	\$206,370.38		\$3'045,425.47

1. GENERALIDADES DE LA OBRA.

- a) La revisión y análisis de esta obra se llevó a cabo en los analíticos históricos emitidos por el Sistema Integral de Contabilidad Municipal, en la documentación del expediente técnico unitario de la obra y en la inspección física al lugar de los trabajos; de lo anterior se conoció que se trata de una obra ejecutada por contrato, bajo la modalidad de licitación pública y convenida con el Gobierno del Estado, según anexa de ejecución numero GEM-SEPLADE-ATE-CODEIM-16102/001/2004 de fecha 27 de Abril de 2004 con un importe de 6 millones de pesos, adjudicada a la empresa ganadora, Construcretos y Materiales de Uruapan S.A. de C.V. Celebrándose para tal efecto el contrato número No. HAUM/DOP/BID/002/04 de fecha 11 de agosto de 2004 con un importe de 2 millones 689 mil 790 pesos 85 centavos, IVA incluido; con el objeto de la Construcción del área Administrativa, Capilla, Cafetería, Bodega, Baños Públicos, Módulo de Gavetas, Acceso al Panteón. Con un periodo contractual de los trabajos del 12 de agosto de 2004 al 9 de noviembre de 2004.
- b) El Municipio solicito un crédito a Banobras según se hace constancia en el contrato de apertura de crédito simple de fecha 28 de enero de 2003, en acta de cabildo del 9 de julio de 2002 cabildo autorizo el crédito el cual se establece en el contrato se pagara en 240



INFORME DE RESULTADOS

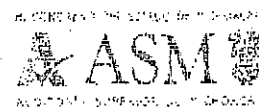

- c) Se realizó un contrato adicional de obra de fecha 29 de octubre de 2004, con el objeto de la realización de trabajos adicionales de los establecidos en el contrato principal, por la cantidad de 404 mil 218 pesos 35 centavos, IVA incluido, y un periodo adicional de ejecución del 10 de noviembre al 31 de diciembre del 2004.

2. SITUACION FINANCIERA

- a) Hasta el mes de diciembre de 2004 el Gobierno Estatal ha ministrado a la Tesorería Municipal, la cantidad de 2 millones 700 mil pesos, cantidad que se utilizó para la adquisición del inmueble y para la ejecución de la obra.
- b) En el ejercicio 2004 el Municipio erogó la cantidad de 3 millones 45 mil 425 pesos 47 centavos correspondientes al pago del anticipo y seis estimaciones, cuatro ordinarias y dos extraordinarias.
- c) Del ejercicio 2004, se encuentra pendiente de pago la cantidad de 1 millón 179 mil 569 pesos 89 centavos, cantidad que se reflejó en la deuda pública.

3. EXPEDIENTE UNITARIO DE OBRA.

El expediente de la obra fue presentado completo.

4. REVISIÓN FÍSICA DE LA OBRA.

La revisión física de la obra se llevó a cabo con el Ing. Arq. Octavio Hernández Villafán, Residente de la Obra, procediendo a realizar el levantamiento correspondiente conciliando la metodología seguir para la obtención de las medidas correspondientes. Encontrando lo siguiente:

- a) La obra se encontró terminada al 100%, operando de manera parcial debido a que la ejecución de los trabajos realizados se previeron para una primera etapa, sin embargo se observa una buena calidad de los trabajos ejecutados.
- b) Los volúmenes de obra ejecutada coinciden con los volúmenes generados.



INFORME DE RESULTADOS

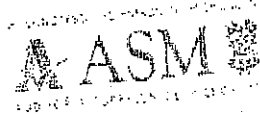

c) La ejecución de los conceptos revisados consistió en: La ejecución de los conceptos revisados consistió en: la Construcción del área Administrativa, Capilla, Cafetería, Bodega, Baños Públicos, Módulo de Gavetas, Acceso al Panteón.

4. OBRA: Construcción de la Primera Etapa del Tianguis Taniácori

	ESTADO	FEDERAL	MUNICIPAL	BENEF	TOTAL
ESTRUCTURA FINANCIERA					\$0.00
INVERSIÓN AUTORIZADA	\$0.00		50.00		
INV. EJERC AL MES DE SEPTIEMBRE	\$ 1847,533.75		\$2,992,975.62		\$4,840,510.38

1. GENERALIDADES DE LA OBRA.

- b) Obra ejecutada por contrato, bajo la modalidad de licitación pública llevada a cabo en el ejercicio 2003, posteriormente en el ejercicio 2004, se efectuó un convenio adicional por el monto de 4 millones 370 mil 877 pesos 61.
- c) Adjudicada a la empresa, Cortez Palma Compañía Constructora S. A. de C. V. y para el efecto, se suscribe el contrato adicional sin número de fecha 2 de enero de 2004 con un importe de 4 millones 370 mil 877 pesos 61 centavos. IVA incluido: con el objeto de efectuar trabajos de ampliación del edificio, con un periodo contractual de los trabajos del 5 de enero de 2004 al 31 de enero de 2004.

2. SITUACION FINANCIERA.

- a) La inversión ejercida hasta el mes de septiembre en el ejercicio 2004 es de 4 millones 840 mil 510 pesos 38 centavos correspondientes a 6 estimaciones del convenio adicional.

3. EXPEDIENTE UNITARIO DE OBRA.

El expediente de la obra fue presentado incompleto detectando los siguientes hechos: