

# UNIVERSIDAD NACIONAL AUTÓNOMA DE MÉXICO

---

PROGRAMA DE MAESTRÍA Y DOCTORADO EN PSICOLOGÍA

RESIDENCIA EN PSICOLOGÍA ESCOLAR

“UN CURRÍCULO PARA NIÑOS/AS LACTANTES:  
LOS MOMENTOS ASISTENCIALES COMO  
OPORTUNIDADES DE APRENDIZAJE”

**REPORTE DE EXPERIENCIA PROFESIONAL**

QUE PARA OBTENER EL GRADO DE

**MAESTRÍA EN PSICOLOGÍA**

P R E S E N T A

LUISA IRENE TOVAR GONZÁLEZ

Directora de reporte: Mtra. Roxanna Pastor Fasquelle  
Comité tutorial: Dra. Benilde García Cabrero  
Mtra. Susana Eguia Malo  
Mtra. Estela Jiménez Hernández  
Mtra. Marcela González Fuentes  
Dra. Fabiola Zacatelco Ramírez  
Mtra. María Del Pilar Roque Hernández

MÉXICO, D. F. Abril 2006



Universidad Nacional  
Autónoma de México

Dirección General de Bibliotecas de la UNAM

**Biblioteca Central**



**UNAM – Dirección General de Bibliotecas**  
**Tesis Digitales**  
**Restricciones de uso**

**DERECHOS RESERVADOS ©**  
**PROHIBIDA SU REPRODUCCIÓN TOTAL O PARCIAL**

Todo el material contenido en esta tesis esta protegido por la Ley Federal del Derecho de Autor (LFDA) de los Estados Unidos Mexicanos (México).

El uso de imágenes, fragmentos de videos, y demás material que sea objeto de protección de los derechos de autor, será exclusivamente para fines educativos e informativos y deberá citar la fuente donde la obtuvo mencionando el autor o autores. Cualquier uso distinto como el lucro, reproducción, edición o modificación, será perseguido y sancionado por el respectivo titular de los Derechos de Autor.

## **DEDICATORIAS:**

### **DIOS:**

Por ser un gran amigo y guiar cada uno de mis pasos, por disfrutar de mis alegrías y por la fortaleza que me has dado para vencer cada uno de los obstáculos. TE AMO.

### **MI AMOR:**

Eres mi compañero idóneo y gracias a ello has podido acompañarme en cada uno de mis sueños e ir justo a mi lado tomándome de la mano. Has sido un gran apoyo, siempre te amaré.

### **MI BEBÉ:**

Aún cuando no te he tenido entre mis brazos, tu existencia me brinda un gran aliento de vida y me impulsa a querer ser una mejor persona y profesionalista.

### **PAPÁ y MAMÁ:**

Gracias por todo su amor y comprensión a lo largo de mi vida, por aceptarme tal y como soy. Mucho de lo que soy es gracias a ustedes.

### **ANA, ALE, FELIPE Y DAVID:**

Cada una/o han sido parte importantísima en mi vida. Su amor, compañía y personalidad me dan ánimo para continuar.

### **JOSAFAT, LUIS, VALERIA, VANNESA, VANIA Y KENNY:**

Han sido el motor de mis alegrías, cada una de sus sonrisas o palabras me han alentado a seguir adelante. Gracias por ser parte de este proyecto.

### **MIS SUEGROS:**

Por ser un gran apoyo, comprender y respetar mis anhelos.

## **AGRADECIMIENTOS :**

### **MTRA. ROXANNA:**

Por guiarme en esta faceta de mi vida como profesionista con niños/as menores de 6 años y lo que ello involucra. Por animarme con su ejemplo y apoyo a ser una mejor psicóloga y persona.

### **COMITÉ TUTORIAL:**

En especial a la Dra. Benilde por sus comentarios y apoyo en la culminación de este proyecto.

### **ROSY Y ANGEL:**

Por su amistad y acompañamiento a lo largo de este proyecto.

### **UNAM:**

Por ser la institución que me ha brindado la oportunidad de crecer como profesionista.

### **CONACYT Y DGEP:**

Por abrir espacios para apoyar mi preparación y profesionalización dentro de un área tan especial como la Psicología.

### **A LOS NIÑOS/AS, PERSONAL Y FAMILIAS DE LA EBDI No. 154:**

A los principales actores de la creación de este proyecto y a quienes me brindaron la oportunidad de aprender y poner en práctica lo que día tras día fui adquiriendo.

**UN CURRÍCULO PARA NIÑOS/AS LACTANTES:  
LOS MOMENTOS ASISTENCIALES COMO OPORTUNIDADES  
DE APRENDIZAJE**

**I N D I C E**

	No. pág.
Resumen.....	4
Introducción.....	5
<b>PARTE I. MARCO TEÓRICO</b>	
1. La Educación Inicial.....	8
2. Definición y principios del desarrollo infantil durante los primeros 18 meses de vida .....	14
2.1 Rol de los adultos significativos en la promoción del desarrollo y aprendizaje .....	21
3. La evaluación infantil como herramienta para la intervención .....	23
4. Currículos para Lactantes .....	29
4.1 Algunos currículos .....	33
5. El rol del Psicólogo/a Educativo/a en el trabajo con lactantes .....	43
5.1 Presentación y justificación de la propuesta de Un Currículo para niños/as Lactantes .....	

## **PARTE II. PROPUESTA "UN CURRÍCULO PARA NIÑOS/AS DE 3-18 MESES "**

<b>Antecedentes .....</b>	<b>48</b>
<b>Introducción .....</b>	<b>50</b>
<b>1. Intervención basada en la evaluación del desarrollo de cada niño/a con la participación de su familia .....</b>	<b>52</b>
1.1 Diagnóstico individual de las habilidades de desarrollo y aprendizaje a partir de la evaluación .....	56
1.1.1 Evaluación del desarrollo a partir de las observaciones de la Educadora .....	56
1.1.2 Evaluación del desarrollo a partir de las evaluaciones de las Familias .....	60
1.2 Planeación de actividades .....	62
1.2.1 Selección de habilidades a promover en el grupo .....	62
1.2.2 Intervención en los momentos asistenciales .....	64
1.2.3 Junta con las familias para presentar y explicar la intervención durante los momentos asistenciales .....	66
1.3 Implantación de actividades que permitan promover el desarrollo y aprendizaje durante los momentos asistenciales .....	67
1.3.1 Proceso de implantación de actividades .....	67
1.3.2 Comunicación con las familias .....	68
1.3.3 Documentación mensual .....	72
1.3.4 Evaluación del proceso de intervención basada en el desarrollo individual con la participación de las familias .....	75

<b>2. Un ambiente seguro, saludable y estimulante para los niños/as lactantes .....</b>	<b>78</b>
<b>3. Perfil de la Educadora .....</b>	<b>83</b>
<b>Conclusiones .....</b>	<b>86</b>
<b>Referencias bibliográficas .....</b>	<b>89</b>
<b>Anexos .....</b>	<b>94</b>
Anexo 1. Pasos a seguir para observar el desarrollo y aprendizaje infantil	
Anexo 2. Posibles actividades para la promoción del desarrollo y aprendizaje durante los momentos asistenciales	
Anexo 3. Listado de niños/as	
Anexo 4. Formato de observación	
Anexo 5. Carta informativa	
Anexo 6. Formato para identificar las habilidades de un grupo de lactantes	
Anexo 7. Formato para la planeación de actividades que permitan promover el desarrollo y aprendizaje durante los momentos asistenciales	
Anexo 8. Estrategias de intercambio de información	
Anexo 9. Registro de <u>documentación</u> mensual	
Anexo 10. Evaluación final de la estrategia de trabajo con las familias de niños/as lactantes	
Anexo 11. Sugerencias de espacios de juego	
Anexo 12. Lista de chequeo de seguridad en los ambientes físicos infantiles	
Anexo 13. Instrumento de evaluación de prácticas educativas de una educadora de niños/as lactantes	

## **R E S U M E N**

La mayoría de los centros educativos en México que atienden a niños y niñas menores de 18 meses, se enfrentan al reto de satisfacer las necesidades de alimentación, reposo e higiene y encontrar tiempo para promover el desarrollo y aprendizaje. Dada la importancia de satisfacer oportunamente estas necesidades asistenciales, para establecer un vínculo entre lo asistencial y lo pedagógico es indispensable integrar el currículo a la rutina cotidiana.

El objetivo del presente trabajo, fue diseñar un currículo para niños/as lactantes (de tres a dieciocho meses de edad), que permita a las educadoras encargadas de su cuidado y enseñanza convertir los momentos asistenciales en oportunidades para promover el desarrollo y aprendizaje, trabajando colaborativamente con otros adultos significativos - familia y profesionistas-.

Para comprender los fundamentos teóricos del mismo, en una primera parte se analiza la Educación Inicial desde un enfoque ecológico, el desarrollo infantil durante los primeros 18 meses de vida, la evaluación infantil como herramienta para la intervención, y se presentan algunos de los Currículos para Lactantes que se han desarrollado tanto en México como en otros países; finalmente se hace referencia al rol del/a Psicóloga Educativa en el trabajo con niños/as lactantes.

En un segundo apartado, se presenta la propuesta de un Currículo para niños/as de tres a dieciocho meses de edad, enfocado en tres aspectos: 1) La Intervención basada en la evaluación del desarrollo de cada niño/a con la participación de su familia; 2) Un ambiente seguro, saludable y estimulante para los niños/as lactantes; y 3) El Perfil de la Educadora de lactantes.



# I N T R O D U C C I Ó N

Durante los años setenta el marcado aumento de la industrialización, la inmigración y urbanización, trajo una oleada de cambios. Esto a su vez tuvo una influencia en la estructura familiar, la cual varió, algunas de ellas comenzaron a integrarse por padres/madres adolescentes, madres solteras, además de que algunas mujeres salieron al campo laboral., surgiendo así la necesidad de crear programas que dieran respuesta a las necesidades tanto de las familias como de los niños/as. (Hammer y Turner, 2001).

A nivel nacional e internacional se han generado diferentes propuestas que resaltan la importancia de la educación desde el nacimiento, y algunos de los aspectos que pueden rescatarse de ellos son: que están fundamentados en teorías del desarrollo infantil; que reconocen la importancia de incorporar a las familias como uno de los principales agentes educativos; la necesidad de un trabajo multidisciplinario en donde de manera conjunta cada profesionista incorpore sus conocimientos y habilidades; además se reconoce la importancia de generar diferentes modalidades que respondan a las características y necesidades de la población y de evaluar constante y sistemáticamente no solo el desarrollo de los niños/as, sino la participación de los adultos significativos y del contexto educativo.

En el caso particular de México, en el afán de brindar servicios que apoyen a las familias trabajadoras se han creado centros educativos, pero sin considerar y/o verificar que se brinde atención no sólo asistencial sino pedagógica, a lo largo de las diferentes actividades de la rutina diaria.

Los momentos asistenciales (alimentación y aseo), constituyen gran parte de las actividades que se llevan a cabo gran parte del día con los/as niños/as lactantes, por lo tanto se consideran eventos importantes, en los cuales las educadoras pueden aprovechar para promover el desarrollo y aprendizaje.

Para ello se requiere de un programa en donde se promuevan las habilidades esperadas dentro la rutina diaria del niño/a (Bricker, 1995). Es decir, un modelo de atención integral individualizado en donde se consideren todas las esferas del desarrollo y aprendizaje. Ya que hay que recordar que de acuerdo a su rápido y cambiante desarrollo, este grupo de niños/as poseen particularidades que deben ser atendidas de forma específica.

Para conocer estas diferencias, se hace necesario que los adultos que están a cargo del niño/a (Educatora, familia y profesionistas), determinen conjuntamente a través de la evaluación del desarrollo y aprendizaje, las habilidades con que cuenta cada niño/a, y así apoyarle para que adquiera y/o domine aquellas habilidades esperadas para su edad.

Una herramienta útil para evaluar el aprendizaje y desarrollo de los niños/as es la observación, ya que esta es una estrategia que permite obtener información acerca de su desarrollo y aprendizaje en un contexto natural. De manera general ayuda a: responder preguntas e identificar el progreso de cada niño/a, sus fortalezas y necesidades, diseñar actividades que permitan promover su desarrollo y aprendizaje, además de conocer si alcanzan las metas propuestas (Greenspan y Meisels, 1994).

Otro aspecto importante a retomar es el ambiente en el cual se encuentran los niños/as, ya que gran parte del día pasan explorando su alrededor, por ello el contexto debe ser atractivo, excitante y un lugar donde puedan jugar y aprender utilizando herramientas, materiales y recursos apropiados a las habilidades con las que cuentan y aquellas que se quieren promover.

En el caso específico de un Centro Educativo el cómo sea dividido, organizado y equipado el ambiente influirá en la efectividad del programa. El uso de espacios de juego les provee a los niños/as de oportunidades para aprender, desarrollar y practicar distintas habilidades necesarias para entender el mundo que les rodea (Isbell e Isbell, 2000). Así mismo, el papel que desempeña una Educatora es de gran importancia, ya que de ella depende gran parte de la promoción del desarrollo y aprendizaje de los niños/as.

Retomando los fundamentos teóricos anteriores y mi experiencia dentro de la Maestría con Residencia en Psicología Escolar, específicamente en el trabajo con niños/as lactantes, las educadoras y sus familias, en una Estancia de Bienestar y Desarrollo Infantil, surge la siguiente propuesta, cuyo objetivo fue diseñar un Currículo para niños/as Lactantes (de tres a dieciocho meses de edad), que permita a las Educadoras encargadas de su cuidado y enseñanza convertir los momentos asistenciales en oportunidades para promover el desarrollo y aprendizaje de éste grupo de niños/as, trabajando colaborativamente con otros adultos significativos (familia y profesionistas).

Esto a través de una intervención basada en la evaluación de las habilidades de cada niño/a, para generar acciones durante los diferentes momentos asistenciales que se dan a lo largo de la rutina diaria, independientemente del enfoque que rija en un centro educativo que atiende a niños/as menores de 18 meses de vida.

Para comprender los fundamentos teóricos del Currículo que se propone, en una primera parte se analiza la Educación Inicial desde un enfoque ecológico, el desarrollo infantil durante los primeros 18 meses de vida, la evaluación infantil como herramienta para la intervención, y se presentan algunos de los Currículos para Lactantes que se han desarrollado tanto en México como en otros países, finalmente se hace referencia al rol del/a Psicóloga Educativa en el trabajo con niños/as lactantes.

En un segundo apartado, se presenta la propuesta de un Currículo para niños/as de tres a dieciocho meses de edad, enfocada en tres aspectos: 1) La Intervención basada en la evaluación del desarrollo de cada niño/a con la participación de su familia; 2) Un ambiente seguro, saludable y estimulante para los niños/as lactantes; y 3) El Perfil de la Educadora de lactantes.

Por último se presentan una serie de reflexiones y conclusiones que tienen que ver de manera general con la experiencia profesional adquirida durante mi formación en la Maestría; y de manera más específica con la propuesta presentada de un Currículo para niños/as lactantes.

# PARTE I

## MARCO TEÓRICO

### 1. La Educación Inicial

En el campo de la Psicología Evolutiva durante los años 70's las investigaciones se realizaban en su mayoría dentro de un laboratorio, contrario a ello Bronfenbrenner (1979) plantea una visión en la que se destaca la importancia de los ambientes naturales en los que todo ser humano se desenvuelve, planteando así una visión ecológica del desarrollo humano.

Bronfenbrenner (op.cit) define el desarrollo como "...un cambio perdurable en el modo en el que la persona percibe su ambiente y se relaciona con él (p.23)". Este postulado, supone la progresiva acomodación mutua entre un ser humano activo, que está en proceso de desarrollo, por un lado, y por el otro las propiedades cambiantes de los entornos inmediatos en los que esa persona en desarrollo vive. Acomodación mutua que se va produciendo a través de un proceso continuo que también se ve afectado por las relaciones que se establecen entre los distintos entornos en los que participa la persona en desarrollo y los contextos más grandes en los que esos entornos están incluidos.

Por lo tanto se ha de entender a la persona no sólo como un ente sobre el que repercute el ambiente, sino como un ser humano en desarrollo y dinámico, que va implicándose progresivamente en el ambiente y por ello influyendo también e incluso reestructurando el medio en el que vive, estableciéndose así una interacción bidireccional, caracterizada por su reciprocidad.

Es importante mencionar que dentro del modelo ecológico el ambiente se extiende más allá del entorno inmediato para abarcar las interconexiones entre distintos entornos y las influencias que sobre ellos se ejercen desde entornos más amplios, tanto aquellos en los que la persona en desarrollo participa, como aquellos en los que tal vez no entre nunca, pero en los que se producen hechos que afectan lo que ocurre en el ambiente inmediato de la

persona. Es decir, se concibe el ambiente ecológico como una disposición seriada de estructuras concéntricas, en la que cada una está contenida en la siguiente, éstas se denominan: Macrosistema, Exosistema, Mesosistema y Microsistema.

Estos cuatro sistemas operan simultáneamente para afectar directa e indirectamente el desarrollo del niño/a. Concretamente en el contexto de la Educación Inicial se puede explicar de la siguiente manera:

El **Macrosistema**, se refiere a los marcos culturales o ideológicos que afectan o pueden afectar transversalmente a los sistemas de menor orden; les confiere a éstos una cierta uniformidad, en forma y contenido, y a la vez una cierta diferencia con respecto a otros entornos influidos por otros marcos culturales o ideológicos diferentes.

Las políticas que rigen la Educación Inicial a nivel mundial, pueden entenderse a partir del marcado aumento de la industrialización, la inmigración y urbanización, ya que ello trajo una oleada de cambios en la dinámica familiar, y algunas mujeres salieron al campo laboral, surgiendo así la necesidad de crear programas que dieran respuesta a las necesidades de sus hijos/as.

Durante el siglo XIX se estableció en México el cuidado de los hijos de las madres trabajadoras en los mercados. Pero a lo largo del siglo XX hubo cambios dramáticos en relación a las concepciones y las prácticas sobre el cuidado infantil. Y fue así como en la década de los 70s, la Secretaría de Educación Pública (SEP) normó la estructura y el funcionamiento de las guarderías, administradas por la Dirección de Educación Inicial, cambiando su nombre a Centro de Desarrollo Infantil (Juárez, 2003).

De esta forma, surge la atención institucionalizada de los/as menores como respuesta a una demanda social. A la fecha la mayor parte de dicha atención se concentra en brindar cuidados básicos de alimentación, reposo, higiene y seguridad dejando de lado la promoción del desarrollo y aprendizaje, aún cuando en los lineamientos oficiales para el funcionamiento de las Estancias Infantiles se establece que debe existir un vínculo entre lo

asistencial y lo pedagógico (Alvarez-Salamanca, 1996; Sanhueza e Izquierdo, 1996 y Hammer y Turner, 2001).

Preocupados por lo anterior, profesionistas de diferentes áreas y países, en conferencias internacionales realizadas en los últimos años como: la Convención de los Derechos del Niño (1989); la Conferencia Mundial sobre Educación para Todos (1990), La Cumbre Mundial a Favor de la Infancia (1990); La Cuarta Reunión Ministerial Americana sobre Infancia y Política Social (2002); La Organización de Estados Americanos (2002); la Declaración del Simposium Mundial de Educación Inicial “una Educación Inicial para el siglo XXI” (2002), entre otros, ponen de manifiesto que el aprendizaje comienza desde el nacimiento y en consecuencia es necesario que los aspectos asistenciales y pedagógicos tengan un vínculo, creando así políticas que involucren a la familia, la comunidad e instituciones (Rangel, 2005).

El **Exosistema**, por su parte se refiere a los propios entornos (uno o más) en los que la persona en desarrollo no está incluida directamente, pero en los que se producen hechos que afectan a lo que ocurre en los entornos en los que la persona si está incluida.

En el caso particular de la Educación Inicial en nuestro país, el entorno inmediato en el que ésta se inscribe es la Secretaría de Educación Pública (SEP), órgano rector de la educación en México, cuya facultad de coordinar y normar no sólo sus propias guarderías sino a todas aquellas que brindan atención a hijos/as de madres trabajadoras de otras dependencias. A lo largo de los años la SEP ha ido modificando las prestaciones en torno a las necesidades de las familias y los niños/as. (Ruiz, López, Rojano, Meza, García, Díaz, Mendiola, González, Espinosa, Huerta, Castillo, y Barrón, 2003).

De acuerdo con Saldaña (2003), dentro del marco jurídico que respalda la Educación Inicial, se encuentra el Artículo 134 de la Constitución Mexicana, en donde se establece que el cuidado infantil sería un derecho laboral de las madres trabajadoras del Gobierno Federal, incluyéndose las áreas de nutrición y cuidado físico; situación que se estipula en la Ley Federal de los Trabajadores al Servicio del Estado.

Específicamente los servicios para la población de 0 a 3 años se establecen en la Constitución en el artículo 123, que otorga a las madres el derecho al cuidado de sus hijos/as mientras ellas laboran. En la Ley General de Educación en el artículo 40 se establece que “la Educación Inicial tiene como propósito favorecer el desarrollo físico, cognoscitivo, afectivo y social de los menores de cuatro años de edad. Y se incluye orientación a padres de familia o tutores para la educación de sus hijos o pupilos (p. 12)”.

Sin embargo ello se ha visto obstaculizado por las características del personal encargado de atender y enseñar a estos niños/as, ya que en México quien generalmente atiende a este sector tiene diferentes niveles de formación, pero ninguno de ellos centrado en los primeros tres años de vida. Generalmente los conocimientos que han adquirido han sido a través de su experiencia como madres y/o la habilitación de cursos de actualización y asesoría por parte de los equipos Técnico Pedagógicos con que cuenta el nivel, en ocasiones sin que las educadoras logren relacionar la teoría con su realidad y contexto en específico.

El **Microsistema**: corresponde al patrón de actividades, roles y relaciones interpersonales que la persona en desarrollo experimenta en un entorno determinado en el que participa. En el caso de los niños/as este sistema tiene que ver con su familia, primer sistema con el cual tienen contacto.

En nuestro país históricamente se ha considerado a la familia como el contexto socializador y promotor del desarrollo del niño/a durante sus primeros años de vida. Tradicionalmente el cuidado por parte de la madre es identificado como la estrategia que más beneficios aporta al desarrollo infantil. Sin embargo, la sociedad visualiza a la Educación Inicial como una alternativa viable y segura en caso de que por cuestiones laborales, la madre no se pueda hacer cargo del cuidado y crianza de los hijos/as.

No obstante, la mayoría de las familias que hacen uso de un servicio de atención para sus hijos/as, aún no le dan la suficiente relevancia al aspecto educativo de este servicio, lo que no contribuye a mejorar el componente pedagógico.

El **Mesosistema**, comprende las interrelaciones de dos o más entornos (microsistemas) en los que la persona en desarrollo participa. Para los niños/as que acuden a un Centro Educativo, éste se convierte en otro sistema en el cual interactúan y se desarrollan, por lo que la relación entre éste y su hogar se vuelve relevante dentro de la Educación Inicial y por lo tanto para efectos de comprensión, se explica el Mesosistema en último lugar, aunque realmente ocupa el tercer nivel.

Es conveniente destacar que la influencia en cualquiera de los sistemas (hogar-escuela) y en cualquier punto o momento sólo puede ser predicha a través de la observación del niño/a en el contexto de un sistema ecológico más extenso (Odom y Kaiser, 1997). De acuerdo con estas ideas, al analizar el desarrollo del niño, no se puede observar sólo su comportamiento de forma aislada, o como fruto exclusivo de su maduración biológica, sino siempre en relación al ambiente en el que se desarrolla (Fuertes y Palmero, 1998). De acuerdo al modelo ecológico del desarrollo humano se ha de tener en la cuenta la necesidad de articular los apoyos funcionales, sociales, políticos y culturales para que las personas encargadas del cuidado y enseñanza de los niños/as (profesionistas y familia), puedan desarrollarse adecuadamente y cumplir con su rol de manera eficaz.

La capacidad de influencia de los distintos entornos en el desarrollo y aprendizaje en los que se desenvuelve el niño/a, ha precisado la articulación de estrategias que puedan influir sobre esos entornos. De ahí que la participación no puede ser exclusivamente de un agente educativo, sino a través de la planificación de acciones en los distintos entornos en los que el niño/a participa. Todo ello unido a un pormenorizado análisis de quién, dónde, sobre quién y con qué objetivos se debe planificar y llevar a cabo con el niño/a, su familia y su entorno. (García, 2001).

En este sentido, se han creado diferentes modalidades que brinden una atención integral tanto a los niños/as. De acuerdo con Ruiz y cols. (2003), existen tres modalidades de Educación Inicial: escolarizada, semi-escolarizada y no escolarizada.



La modalidad **escolarizada** de educación inicial de la SEP la conforman todos aquellos Centros de Desarrollo infantil (CENDIs) que brindan servicio educativo asistencial directos a niños de 0 a 4 años, hijos/as de madres trabajadoras, dichos centros cuentan con reconocimiento oficial de la SEP, ya que se rigen por la normatividad establecida por esa institución, realizan las actividades educativas con base en el programa de educación inicial y reportan sus estadísticas a la propia Secretaría.

La modalidad **semiescolarizada** (CEIs) opera en zonas urbano marginadas del Distrito Federal y la han adoptado otros Estados de la República. En estos Centros de Educación Inicial se brinda atención educativa-asistencial directa a hijos/as de madres trabajadoras que no cuentan con prestaciones de tipo laboral, principalmente mujeres trabajadoras del sector informal, el horario de atención en los centros regulares es de tres a cinco horas diarias y en los mixtos hasta de ocho horas.

El Programa de Educación Inicial de la SEP en su modalidad **No Escolarizada**, se concibe como un sistema de apoyo a los padres de familia y miembros de la comunidad, para orientar y favorecer la formación integral de los niños/as desde su nacimiento hasta los cuatro años de edad. En esta modalidad no es necesario contar con espacios propios, se utilizan lugares facilitados por la propia comunidad, su horario es flexible y en general su operación se ajusta a las necesidades y características de la comunidad. Los materiales que se utilizan son sencillos y adecuados a la población atendida.

Es importante señalar que la Educación Inicial en cualquiera de sus modalidades del nacimiento a los tres años no es un tema prioritario en la agenda educativa oficial, sino que es considerada un componente de la educación básica y no se han establecido políticas para brindar información y apoyo a los diferentes agentes educativos encargados de la educación durante estos primeros años de vida. Situación que de acuerdo con la actual Directora de Educación Inicial lleva a que sólo el 18% de la población infantil en el D.F. reciba este tipo de servicio en centros educativos (Acosta, 2005).

## **2. Definición y principios del desarrollo infantil durante los primeros 18 meses de vida**

Los nuevos descubrimientos de la ciencia, los hallazgos, innovaciones y reflexiones producidas en el trabajo de campo y los avances de las teorías se reflejan en las maneras de entender quiénes son, qué necesitan, qué reclaman, cuál es el lugar en la sociedad de los niños/as más pequeños. Algo importante es que se reconocen como personas diferenciadas de los adultos, con características propias en desarrollo.

El desarrollo infantil, desde el modelo propuesto por Bronfenbrenner (1979), es un proceso de cambio continuo, en el que el niño/a aprende a dominar niveles cada vez más complejos de movimiento, pensamiento, sentimientos y relación con los que le rodean. Todos estos planos están interrelacionados, ya que el niño/a se desarrolla como un todo, y lo que logra en un plano influirá en otros.

Siguiendo esta idea, Bricker (1991) visualiza el desarrollo como “...una pirámide invertida en la que las bases adquiridas por el niño/a se diferencian gradualmente en respuestas cada vez más numerosas y de más alto nivel (p.14)”. Estas respuestas a su vez se pueden ubicar en seis áreas de desarrollo y aprendizaje (motricidad fina, motricidad gruesa, cognitiva, adaptativa, social y comunicación social), en cada una de las cuales se pueden identificar habilidades con una jerarquía, lo cual permite tener un sistema organizado que permite la enseñanza sistemática hacia habilidades cada vez con mayor complejidad de una manera coherente y coordinada, considerando la individualidad de cada niño/a.

De acuerdo con Bredekamp y Copple (1997), el desarrollar prácticas apropiadas para promover el desarrollo y aprendizaje infantil, está basado en el conocimiento sobre cómo los niños/as se desarrollan y aprenden. Por lo cual los/as encargadas del cuidado y enseñanza de los niños/as lactantes necesitan entender los cambios típicos de desarrollo, las variaciones que pueden ocurrir, y cómo apoyar en su promoción. De esta forma, los autores proponen una serie de principios del desarrollo y aprendizaje que pretenden guiar las prácticas educativas que deben guiar a los/as encargadas del cuidado y enseñanza de

niños/as pequeños, los cuales se mencionan a continuación:

- a) Las áreas del desarrollo infantil, están estrechamente relacionadas. El desarrollo en un área influye y es influenciado por el desarrollo en otras áreas. Es decir, aunque por cuestiones de comprensión existe una división, ésta realmente es ficticia. En el caso de una Educadora que le llama a un niño de 12 meses para lavarle las manos diciéndole “ven vamos a lavarte las manos con agua y jabón”, permitiéndole que se desplace por sí mismo hasta donde ella está, por un lado está promoviendo el desarrollo de habilidades motrices que le permiten desplazarse de un lado a otro; y por otro lado el vocabulario que emplea le permite al niño entender que van a hacer y nombrarlo.
- b) El desarrollo ocurre en una secuencia ordenada. Las habilidades y los conocimientos posteriores se construyen sobre la base de los ya adquiridos. Lo cual permite predecir y anticipar las conductas que pueden favorecer el desarrollo. En el caso del desarrollo motor, por ejemplo primero el niño/a aprende a sentarse, después a gatear y posteriormente camina.
- c) La velocidad del desarrollo varía de niño/a a niño/a así como de un área a la otra. Aún cuando se espera que en un rango aproximado de edad se observen algunas habilidades, es importante reconocer que en los primeros años de vida, se hacen evidentes las diferencias individuales, por lo tanto las personas encargadas del cuidado y enseñanza en especial durante los primeros 18 meses de vida, necesitan responder de manera individual a las necesidades de cada niño/a.
- d) Las experiencias tempranas tienen efectos acumulativos y a largo plazo en el desarrollo individual de los niños/as. Hay periodos óptimos para ciertos tipos de desarrollo y de aprendizaje, por lo que se hace necesario que las personas encargadas del cuidado y enseñanza conozcan que es lo esperado en cada momento o etapa del desarrollo y así promoverlo y en el caso de que no se presente indagar con ayuda de la familia y el psicólogo/a porque es así.
- e) El desarrollo procede en una dirección predecible hacia mayor complejidad, organización e internalización. Lo cual permite que los niños/as vayan automatizando ciertas habilidades que han dominado y emplearlas para el dominio de otras. Por ejemplo el equilibrio que mantiene una niña que gatea, posteriormente le permitirá

ponerse en pie con ayuda de algún objeto.

- f) El desarrollo y el aprendizaje ocurren en y son influenciados por múltiples contextos socioculturales. Hoy en día cada vez son más los contextos en los que los niños/as se ven inmersos, ya que no solo están con su familia nuclear, sino que en varios casos acuden a un centro escolar. Por ello es importante que exista un flujo de información que permita a los diferentes agentes tener un conocimiento sobre el desarrollo y aprendizaje del niño/a en cada contexto, para así crear un conocimiento que permita aprovechar dicha información para la promoción del desarrollo y aprendizaje.
- g) Los niños/as son entes activos que construyen su propio entendimiento del mundo que les rodea a través de la experiencia directa y la interacción social, así como del conocimiento transmitido culturalmente. Por ello, las personas encargadas de su cuidado y enseñanza necesitan crear un ambiente en donde se sientan seguros para explorarlo activamente y responder de manera afectuosa a cada una de sus interacciones y/o necesidades.
- h) El desarrollo y el aprendizaje son producto de la interacción de la maduración biológica y el ambiente, que incluye el mundo físico y social en que vivimos. Ambas cuestiones son influenciadas una en la otra, por lo que para la promoción del desarrollo y aprendizaje, se hace necesario que las personas encargadas del cuidado y enseñanza de los niños/as estén familiarizadas con las habilidades esperadas en cada rango de edad y adecuen un ambiente que permita su promoción.
- i) El juego es un vehículo para el desarrollo motor, emocional, social, cognoscitivo y de lenguaje y a su vez es un reflejo de este. Considerando este principio, resulta muy importante identificar al juego como un espejo del desarrollo y aprendizaje, y por lo tanto crear condiciones que permitan promoverlos dentro de la rutina diaria.
- j) El desarrollo avanza cuando los niños/as tienen oportunidades para practicar habilidades recién adquiridas y cuando experimentan retos apenas por arriba de su nivel de dominio. Por lo tanto resulta importante que los adultos puedan identificar las habilidades recién adquiridas por cada niño/a y entonces crear las condiciones y situaciones óptimas para que puedan experimentarlas de manera natural; y por otro lado presentar retos que vayan un poco más arriba del nivel de desarrollo y aprendizaje, para

que así tenga un efecto motivante para el niño/a, considerando que es algo que podrá lograr.

- k) Los niños/as demuestran diferentes formas de conocimiento y aprendizaje y diferentes maneras de representar lo que saben. Este principio tiene que ver con las diferentes etapas, pero también con las diferencias individuales y culturales. Por lo tanto se hace necesario conocer a cada niño/a y trabajar en sus fortalezas y de esta manera apoyar sus necesidades.
- l) Los niños/as se desarrollan y aprenden mejor en una comunidad que garantiza su seguridad, les valora y satisface sus necesidades físicas y psicológicas. Por lo tanto resulta importante que un adulto cubra no solo las necesidades básicas del niño/a, sino que acondicione un ambiente que propicie la libre exploración considerando las características del niño/a y que responda a cada una de sus necesidades de manera afectuosa.

Los primeros años de vida son una época de sorprendentes cambios en el desarrollo y aprendizaje para los niños/as y por lo tanto un reto para los adultos que les enseñan y cuidan. Durante los primeros 18 meses desarrollan nuevas habilidades en muy poco tiempo, por lo cual las diferencias entre niños/as se hacen evidentes ya que son muy rápidas. A continuación se muestran los principales retos de desarrollo (Brazelton, 1992; Bergen, D. Reid, R. y Torelli, L., 2001), divididos en tres períodos que permiten distinguir las similitudes entre los meses que comprende, pero también las diferencias entre cada rango de edad.

### ***3-6 meses de edad***

En este período las diferencias se ven muy marcadas, cada niño/a se desarrolla de manera diferente, pero hacia los 6 meses, las diferencias individuales en el desarrollo son más claras y las características de personalidad se hacen más evidentes en la forma en que cada niño/a aprende sobre el mundo que le rodea.

Durante estos meses, los niños/as comienzan a socializar y a desarrollar un vínculo afectivo

con los adultos significativos. Reconocen a las personas con las que más conviven, generalmente la madre. Recuerdan eventos rutinarios y pueden indicar anticipación en la sucesión de eventos (por ejemplo se tranquilizan cuando ven su biberón). Hacia finales del período reconocen a las personas constantes en su vida como los miembros de la familia y sus educadoras y responden de diferente forma a cada uno/a de ellos. Y ante la cercanía de un adulto desconocido se sobresaltan y comienzan a protestar ante las separaciones del adulto significativo. Y aunque disfrutan el juego social (en donde participan con un adulto), su juego es más solitario, en actividades como jugar con sus manos o haciendo sonidos.

Al comienzo de este período disfrutan cuando son sostenidos en una posición recta. Adquieren estabilidad en la cabeza y su torso va ganando fuerza. Son capaces de alcanzar, agarrar y mover algunos objetos que están a su alcance. Su campo de visión comienza a ir más allá de los adultos significativos y presentan curiosidad sobre el mundo que les rodea. Gracias a ello descubren el movimiento de sus manos y muestran una intensa concentración en observarlas. Hacia el final del período desarrollan una gran movilidad, por ejemplo adquieren habilidades que les permiten girar y sentarse (con la espalda curvada y apoyándose en los brazos), lo cual les facilita observar lo que hay a su alrededor. Así mismo surge la habilidad de coordinación sensorio-motriz que les permite observar y tomar con toda la mano de manera intencional un objeto que les llama la atención y así explorarlo a través de sus sentidos (observando, chupando, tocando, moviendo). Disfrutan explorar los eventos que responden a una causa/efecto (por ejemplo, mover un móvil con el pie).

En los primeros meses, sus esfuerzos de comunicación son variados, disfrutan los diálogos y juegos de intercambio de sonidos. Juegan a hacer sonidos como arrullarse, reírse y gritar para llamar la atención de una persona, su comunicación todavía es a través de sonidos. A finales del período muestran signos de cierta intencionalidad e interés cuando un adulto nombra algún objeto. Los diálogos en forma de intercambios se tornan frecuentes en donde comienza a presentarse una combinación de consonantes y vocales con una entonación diferente.

### ***7-11 meses de edad***

En este período, los niños/s muestran tendencias y señales de temperamento que se manifiestan plenamente. Empiezan a entender rutinas, los objetos y las situaciones sociales.

La movilidad ahora se combina con su curiosidad creciente sobre sus ambientes. A esta edad, son capaces de sentarse sin apoyo. Hacia los ocho meses, posean habilidades para inclinarse hacia un lado, hacia delante o darse la vuelta. Al tomar un objeto, lo pasa de una mano a otra, explorándolo con los dedos, y gradualmente van separando el dedo índice del pulgar para recoger objetos pequeños (por ejemplo, mientras come recoge pequeñas boronas). Posteriormente la mayoría comienza a arrastrarse o activamente están intentando rodar, para después ponerse en posición de gateo hasta lograr llevarlo a cabo. Durante los últimos meses de este período, la mayoría están listos/as para ponerse de pie y mantener el equilibrio al sostenerse de la mano de un adulto o de un mueble.

A los siete u ocho meses los niños/as practican en cualquier momento diferentes combinaciones de consonantes y vocales. Y la habilidad recién desarrollada para utilizar los dedos, les permite comunicar que es lo que quieren a través de señas. Además hacia el final del rango de edad, se agregan gestos y sílabas para tratar de comunicar qué es lo que quiere.

Por otro lado, empieza a aparecer un sentido de la permanencia de los objetos, es decir, comprender que aún cuando estos han desaparecido parcial o totalmente de su campo visual siguen existiendo, este mismo evento sucederá en los siguientes meses con las personas, lo que les permite entender que aún cuando mamá/papá no se encuentre en la misma habitación regresará. Durante este período, comienzan a aparecen conductas socialmente esperadas como saludar o decir adiós, mismas que adquieren los niños/as a través de la imitación.

### ***12-18 meses de edad***

Algunas características de esta etapa de desarrollo son la necesidad de practicar su movilidad recientemente emergente; siguen teniendo la necesidad de explorar a través de

sus sentidos (observar, tocar, chupar y manipular). Una vez que empiezan a caminar, quieren conocer su medio ambiente y entonces toman cualquier objeto que puedan llevar consigo; así mismo les gusta llenar y vaciar objetos de un recipiente.

Generalmente a esta edad, comienzan a observar a su alrededor e imitar las acciones que ven. En cuanto a las relaciones que establecen con las personas que están a su cuidado, resultan muy significativas, ya que son precisamente quienes les brindan seguridad para explorar su mundo.

En esta etapa, hay indicios de que el niño/a está aprendiendo el lenguaje receptivo, por ejemplo ante una petición simple como pedirle que traiga un juguete mostrará que entiende, obedeciendo o dejando saber claramente que no lo hará aunque entiende. La comunicación con los adultos es más funcional, ya que hacen uso de diferentes modalidades (señalar, balbucear, gestos, contacto físico), que les permiten tener intercambios para dar a entender lo que necesitan, además surgen las primeras aproximaciones a palabras relacionadas con el nombre de las personas significativas (mamá/papá) y/o los objetos que constantemente utiliza, así como el “no”. A finales del período, la mayoría de los niños/as puede reproducir varias aproximaciones a palabras que tienen que ver con su cuerpo y con las actividades que realiza durante la rutina diaria.

Por otro lado, la permanencia de los objetos y las personas es algo que les preocupa a los niños/as durante los primeros meses de este período, aún requiere confirmar que siguen ahí, para lo cual moverá, gritará o se asomará, pero a final ya entenderá que los objetos y personas permanecen aún cuando se mueven de lugar. Otros conceptos surgen, tal como la acumulación, es decir, la capacidad para entender que aún cuando tenga un objeto en cada mano, podrá tener un tercero sosteniendo dos en la misma mano. Otra habilidad desarrollada durante este período es la precisión al colocar un objeto sobre otro de igual tamaño. Así mismo la imitación se hace más estructurada al repetir partes de un juego o canción, incluso acciones que ve cotidianamente como por ejemplo darle el biberón a su muñeca (juego representativo). Durante este período los niños/as logran entender que si



hacen algo sucederán otras cosas, por ejemplo al jalar la cuerda de un carrito, este se moverá.

Es importante mencionar que las edades en que se espera que un niño/a muestre una serie de habilidades son aproximadas –algunos niños/as alcanzarán algunas etapas más temprano, otros/as más tarde- pero normalmente, la mayoría se ajusta en los promedios señalados.

## **2.1 Rol de los adultos significativos en la promoción del desarrollo y aprendizaje**

De acuerdo con Trister, Dombro, y Colker (1998), las personas que tienen a su cargo a un grupo de niños/as (educadora, psicóloga u otro profesionalista), es necesario que conozcan acerca de lo que deben esperar de los niños/as que estarán bajo su supervisión en función de su desarrollo y aprendizaje, ya que ello permite identificar qué actividades planificar, qué juguetes y/o materiales escoger, cómo manejar las “etapas difíciles”, cómo fomentar la auto-motivación de los niños/as y sus familias, cómo fomentar los comportamientos culturalmente importantes, entre otros.

Retomando a Brunson (1991) y Nuñez, Chávez, Fernández, González, y Roa (1998), la promoción del desarrollo y aprendizaje debe iniciarse en las etapas más tempranas de la vida del niño/a, involucrando no sólo a un equipo interdisciplinario, sino también a las familias y a las comunidades en dicho proceso. Esto debe hacerse con la finalidad de enriquecer sus experiencias y conocimientos relacionados con el niño/a, de manera tal que puedan promoverse las habilidades esperadas, ofreciendo a los niños/as las condiciones adecuadas para un pleno desarrollo.

De acuerdo con Bredekamp y Copple (1997), es esencial considerar la naturaleza del desarrollo de los niños/as lactantes, para que el personal encargado del cuidado y enseñanza de un grupo con estas características pueda implementar prácticas que promuevan su desarrollo y aprendizaje, las cuales se enlistan a continuación:

- Conocer las habilidades de desarrollo y aprendizaje esperadas en estos niños/as y la secuencia de las mismas, para entonces poder llevar a cabo actividades que les permita presentar desafíos a lo largo de la rutina diaria.
- Cada niño/a es diferente, por lo tanto es necesario responder al horario individual de cada uno/a de manera consistente, amorosa e inmediata. Es decir, tener un horario flexible que permita responder a las necesidades de cada niño/a y de esta manera, alimentarlo/a cuando tenga hambre, cambiarle el pañal cuando este sucio, permitirle dormir cuando esta cansado/a.
- Los momentos asistenciales constituyen gran parte de las actividades que se llevan a cabo con estos niños/as, por lo tanto se consideran eventos importantes, en los cuales los cuidadores pueden aprovechar para promover el desarrollo y aprendizaje en las diferentes áreas.
- Durante los primeros años de vida, los niños/as requieren de la ayuda de un adulto, pero ésta será diferente de acuerdo a las características – desarrollo, temperamento, cultura - propias de cada uno/a.
- Considerar que el ambiente en que se encuentren sea seguro y les permita explorarlo de manera autónoma e independiente, además de que les permita sentirse cómodos/as y parte de él, lo cual puede lograrse cuando hay una continuidad entre su hogar y el centro de enseñanza formal.
- Desarrollar una alianza entre los cuidadores principales, es decir entre la familia y en el caso de niños/as que asisten a un centro de cuidado y enseñanza el personal.

Un modelo de atención integral individualizado debe considerar todas las esferas del desarrollo y no olvidar que el niño/a es un ser íntegro. Las personas encargadas del cuidado y enseñanza infantil deben poseer los conocimientos y habilidades para realizar actividades que estimulen todas las áreas del desarrollo. Para ello se requiere de un Programa Integral en donde se promuevan las habilidades esperadas dentro la rutina diaria del niño (Bricker, 1995).

### **3. La evaluación infantil como herramienta para la intervención**

Dichtelmiller y Ensler (2004), mencionan que tradicionalmente las evaluaciones de niños/as se realizan en base a tareas estructuradas, en las que los pequeños/as trabajan en una relación uno a uno con un examinador dentro de un cubículo. Estos últimos se presentan con materiales y animan al niño/a a llevar a cabo ciertas actividades. Pero considerando las características de desarrollo durante los primeros años de vida, la mayoría reacciona negativamente a este proceso; es decir al estar en un contexto ajeno al suyo se sienten incómodos/as, además de que al ser un período largo dejan de interesarles las actividades y por lo tanto la información resultante en muchos de los casos no es fiable o válida.

Por lo tanto diferentes autores, han propuesto una Evaluación Integral (Greenspan 1996; Bagnato, Neisworth, y Munson 1997; Meisels 2001) en donde los cuidadores principales (familia, educadora, profesionalista que mantiene relación con los niños/as) buscan de manera individual con cada niño/a obtener información que les permita conocer el desarrollo y aprendizaje de los niños/as dentro de los contextos naturales en que normalmente se desenvuelven.

De acuerdo con Greenspan y Meisels (1994), la evaluación del desarrollo es “un proceso diseñado para obtener un conocimiento más profundo de las habilidades y los recursos de un niño/a y de los ambientes de cuidado y aprendizaje más propicios para que aproveche al máximo su potencial de desarrollo (p.1)”.

Siguiendo la definición anterior, la Evaluación Integral se refiere a los procedimientos utilizados normalmente durante un período de observación de un niño para identificar:

- 1) Sus fortalezas y necesidades individuales; y
- 2) Los recursos, prioridades y preocupaciones de la familia, así como los servicios y el apoyo necesarios para mejorar la capacidad de la familia y los profesionistas que le cuidan y enseñan, con la finalidad de promover su desarrollo y aprendizaje.

Siguiendo los postulados de Greenspan (1996), la Evaluación Integral del desarrollo infantil debe ser:

- **Incluir observaciones del comportamiento y las acciones de los niños/as:** De preferencia debe incluir las observaciones de todos aquellos adultos involucrados con el cuidado y enseñanza del niño/a (familias, educadoras, profesionistas).
- **Incorporar un historial de salud y desarrollo:** Es necesario recopilar información sobre la atención prenatal y el parto, un registro de los tiempos en los que el niño/a llegó a puntos clave del desarrollo y aspectos de salud pasados y actuales, que brinden un panorama general de desarrollo y aprendizaje.
- **Sistemática:** Resulta muy valioso incluir un método para documentar las observaciones; un proceso para planificar cuándo, dónde y cómo se llevarán a cabo dichas observaciones; así como un sistema para comunicar los resultados a la familia y a otros profesionales.
- **Considerar las características de la familia:** El conocimiento de la estructura familiar y del tipo de relación que establecen con el niño/a evaluado, brinda un conocimiento acerca de factores que pueden estar interviniendo en su desarrollo y aprendizaje.

De acuerdo con Meisels y Provence (1989), para realizar de manera apropiada una Evaluación Integral del Desarrollo y Aprendizaje Infantil se debe considerar que:

- a) **Los procedimientos e instrumentos deben ser utilizados para los fines especificados.** Las personas que desarrollan pruebas diseñan instrumentos de evaluación para fines específicos, y cualquier adaptación a estos puede afectar de manera grave los resultados del instrumento. Toda persona que utilice un instrumento deberá estar familiarizado con el propósito del instrumento, cómo se desarrolló, qué pretende medir y las limitaciones del mismo.
- b) **Los procedimientos e instrumentos deben tener en cuenta los aspectos culturales.** La mayoría de los instrumentos de desarrollo fueron creados para reflejar la cultura popular y sus valores y normas, por lo cual al emplearlos en un contexto diferente, se deben considerar las variaciones.

- c) **Deben incluirse varias fuentes de información** Los niños/as se comportan de manera diferente en diversos ambientes y con distintas personas. Tal vez puedan demostrar mejor sus aptitudes en ciertas condiciones. Por lo tanto, es importante, que se empleen varias fuentes de información sobre todos los aspectos del desarrollo y comportamiento de un niño/a. Algunos de los métodos más comunes para recopilar información son las observaciones y/o entrevistas con la familia.
- d) **Debe llevarse a cabo de manera periódica.** Los cambios en los primeros años de vida ocurren a un ritmo muy rápido. Por lo tanto es importante observar constantemente los cambios en el desarrollo para identificar los retos lo más pronto posible y así satisfacer las cambiantes necesidades del niño/a y su familia. Es necesario efectuar nuevas evaluaciones de manera constante en el contexto de las actividades cotidianas del niño/a, en diversos ambientes.
- e) **Los miembros de la familia deben ser parte integral del proceso de evaluación.** La relación e interacción del niño/a con sus cuidadores debe ser el punto de apoyo de la evaluación. Los niños/as por lo general mostrarán sus habilidades en el contexto de una interacción espontánea y motivada con sus cuidadores. El evaluador puede aprovechar estas interacciones, asesorando a la familia/educadora para que estimule ciertas formas de comportamiento o habilidades, o bien participando en la interacción.
- f) **Resulta muy provechoso familiarizar a las familias y educadoras con los procedimientos de evaluación de desarrollo empleados y asegurarse que los comprendan,** de esta manera podrán participar activamente en un proceso continuo que comprende compartir observaciones, establecer prioridades y determinar el avance.
- g) **Debe realizarse en un entorno natural, no amenazador, y comprender tareas relevantes para el niño/a.** Los niños demostrarán su verdadera capacidad cuando están en un lugar que les es familiar, con personas que conocen y en las que confían. Los bebés y las niñas/os pequeños pueden ser muy sensibles a los cuidadores desconocidos y al hecho de estar separados de los adultos significativos. Además, las actividades y los materiales deben reflejar las experiencias y los objetos que son relevantes para su vida cotidiana.
- h) **Debe basarse en un modelo integral de desarrollo del niño/a.** Incluye las diferentes áreas de desarrollo (motora, cognitiva, sociales, comunicación social y adaptativa), así

como la manera en que el niño/a organiza y usa sus habilidades. Esta estrategia exige que las personas responsables de la evaluación encuentren métodos que revelen el nivel de desarrollo del niño/a. Para esto se requiere la observación del niño/a durante diferentes momentos de la rutina diaria y distintos contextos.

- i) **Es parte de la intervención, y no sólo un medio de identificación y medición.** La evaluación es un procedimiento que permite identificar los recursos y las necesidades de un niño/a, el contexto en que se desenvuelve y las prácticas de los adultos, para así promover su desarrollo y aprendizaje.
- j) **Debe identificar aptitudes y fortalezas actuales, así como el siguiente paso en la secuencia de desarrollo, con el fin de facilitar su promoción.** El conocimiento del desarrollo de un niño/a y la evolución de las habilidades en desarrollo sirven para promover de la mejor manera su desarrollo y aprendizaje aprovechando lo que el niño/a sí puede hacer y apoyar aquellas habilidades que se encuentran en proceso de ser adoptadas o las que aún no se adquieren.
- k) **Las personas que llevan a cabo la evaluación de niñas/os pequeños deben estar capacitados en dicha labor.** Es una gran responsabilidad evaluar adecuadamente las fortalezas, necesidades y retos de los niños/as, por las decisiones que se basan en dichas evaluaciones. Por lo tanto para realizar bien esta tarea, el personal necesita:
  - *Habilidades de observación;* es conveniente resaltar que para comprender el desarrollo de un niño/a, es necesario que mediante la observación se describa lo que hace, cómo lo hace y con quién lo hace, ya que ello proporciona información sobre la individualidad de cada uno/a.

Una manera de realizar las observaciones de manera grupal y/o individual es a través del uso de registros narrativos los cuales permiten conocer el comportamiento de los niños/as de manera general y/o de registros anecdóticos para conocer algún aspecto en específico. Un buen registro debe contemplar la secuencia lógica de las acciones o eventos, reportar tal cual ocurren en tiempo presente (Puckett y Black, 2000).
  - *Un conocimiento profundo del desarrollo infantil;* el observar el desarrollo y aprendizaje de los niños/as permite evaluar constantemente sus logros y necesidades y así seleccionar las actividades que se incluirán en el plan de trabajo a seguir, con

la finalidad de promover las habilidades que se encuentran en proceso de dominio, apoyándose de las que ya se han logrado.

- Un conocimiento de la *forma correcta de usar e interpretar los instrumentos de evaluación*;
- *Habilidades para establecer relaciones con niños/as y adultos*; de acuerdo con Koralek, Colker y Trister (1993), es necesario que el personal encargado de niños/as desarrolle relaciones con las familias, entendiendo que tienen derecho y responsabilidad para participar en las decisiones sobre el cuidado y enseñanza de los niños/as. Desde esta postura se concibe que las familias conocen al niño/a y pueden compartir información valiosa sobre su desarrollo y aprendizaje. Por lo tanto es importante establecer mecanismos de manera cotidiana que permitan conocer a las familias, desde saludarles por su nombre, tomar un breve tiempo para hablar sobre el programa y como progresa el niño/a, invitarlas a participar en las actividades de la rutina y/o eventos especiales.
- Conocimiento de *cómo utilizar de la mejor manera los resultados de la evaluación*; es decir para la promoción del desarrollo y aprendizaje infantil, y
- *La capacidad para comunicar los resultados de manera efectiva a las familias y a otros profesionales*. Gibas y Douglas (1990), mencionan que en este tipo de intercambios es importante que el profesional utilice un vocabulario que sea entendible por la familia u otro profesional con quien vaya a establecer un diálogo acerca del desarrollo a aprendizaje de un niño/a; además de considerar las diferencias culturales, para que así tenga un impacto o influencia. Otro aspecto que es importante considerar es ser específico y en caso de ser necesario ejemplificar o mostrar a través de la conducta del niño/a.

Una evaluación permanente permite a las personas encargadas del cuidado y enseñanza de los niños/as describir y rastrear el desarrollo de cada niño/a a través del tiempo para asegurarse de que se está desarrollando de acuerdo a lo esperado para el rango de edad.

Debido a la gran variación en el desarrollo durante los primeros años de vida, los profesionales encargados de evaluar el desarrollo y aprendizaje infantil deben tener

conocimientos sólidos de la secuencia y los tiempos usuales de las distintas áreas de desarrollo. Ya que estos conocimientos permitirán al evaluador reconocer cuál es el siguiente paso en el desarrollo del niño/a, si está avanzando de la manera esperada en la adquisición de nuevas habilidades. Y por lo tanto determinar la estrategia más apropiada para promover el desarrollo y aprendizaje en cada niño/a dentro de las actividades que cotidianamente se realizan, en el caso de las niñas/os pequeños, esto se hace más viable durante los momentos asistenciales.

Para ello de acuerdo con Vella (2002), es necesaria una constante reflexión a partir de las acciones. Lo cual implica fomentar oportunidades y/o espacios para discutir y analizar de manera personal y/o junto con otras personas lo que se observa en el desarrollo y aprendizaje de un grupo de niños/as.



#### **4. Currículos para Lactantes**

En la actualidad un gran número de niños/as está al cuidado de una persona que no pertenece a la familia dentro de un Centro Educativo, generalmente el tiempo que la mayoría pasa dentro de alguna institución educativa es de 40 horas a la semana o más. Por ello se hace necesaria la creación de un currículo que guíe la práctica educativa con la finalidad de promover de la mejor manera el desarrollo y aprendizaje de estos niños/as.

##### **Definición de currículo**

Spodek (1996; en Zabalza, 2003), menciona que un modelo curricular es una representación ideal de premisas teóricas, políticas administrativas y componentes pedagógicos de un programa destinado a obtener un resultado educativo. Derivado de teorías que explican cómo los niños/as se desenvuelven y aprenden, de nociones sobre la mejor manera de organizar los recursos y crear oportunidades de aprendizaje; así como de los juicios de valor acerca de lo que se considera es importante que los niños/as sepan.

Por otro lado, Lloyd-Jones (2003), define el currículo como un plan escrito que indica metas para el desarrollo y aprendizaje de niños/as, las experiencias a través de las que lograrán estas metas; cómo el personal y la familia proveen de ayuda para lograr estas metas, y los materiales que se necesitan para apoyar estas metas.

Y para Selmlak (2000) el currículo es un plan escrito. De manera más explícita menciona que para diseñar un currículo apropiado para los niños/as menores de tres años, el personal debe tener un conocimiento sólido sobre desarrollo infantil y sobre todo poder aplicar este conocimiento en un programa de lactantes y maternas. Entender y respetar las diferencias individuales entre los niños/as, ya que este punto es crítico para la aplicación exitosa de la planeación y la respuesta a los pequeños/as. Además el personal debe mantener relaciones respetuosas con los niños/as y sus familias para poder obtener información importante sobre la rutina en el hogar y cualquier práctica cultural asociada con estas rutinas.

Así mismo considera de gran importancia que el personal tenga un plan escrito, pero considerando que la encargada de llevar a cabo las experiencias de desarrollo y aprendizaje

debe poder llevar a cabo dichas experiencias planeadas adaptándolas siempre reflexionando sobre las necesidades del niño/a durante la experiencia real, es decir durante la rutina diaria.

Siguiendo esta idea, en el boletín No. 10 de Head Star (2003), se plantea que aprovechar la rutina como una oportunidad de aprendizaje dentro del currículo significa usar el conocimiento del niño/a y las habilidades de su desarrollo para ofrecer experiencias y materiales que éste necesita para adquirir una habilidad. En este mismo sentido se aclara que se usa la palabra “experiencias” en lugar de “actividades” dentro de la definición de currículo. *Las experiencias son un enfoque específico e intencional hacia el aprendizaje potencial en el seno de las actividades.* Una actividad puede ofrecer diversas experiencias de aprendizaje para distintos niños/as, según su etapa de desarrollo. Por ejemplo, la actividad de lectura puede darle al bebé de dos meses el tiempo individual de acurrucarse que le ayuda a establecer y mantener una relación de confianza con la persona adulta, mientras que para un niño/a de dieciocho meses, la lectura puede darle la oportunidad de repetir palabras conocidas y/o a imitar sonidos aproximados por otros nuevos.

Las definiciones anteriores de currículo están basadas en un modelo de desarrollo, las cuales se basan en etapas de desarrollo del niño/a. En ellas se propone que el contenido educativo para los niños/as debe estar basado en el desarrollo de los niños/as y esas habilidades deberían ser enseñadas. De este modo el contenido curricular está determinado a través de la implantación de actividades en donde se pueda promover el desarrollo y aprendizaje de manera natural durante las rutinas diarias. Frecuentemente, el contenido está especificado dentro de áreas de desarrollo: motor grueso, motor fino, cognitivo, social, comunicación social y adaptativo.

Del mismo modo, están basadas en un modelo ecológico en donde se permite determinar aquellas destrezas y habilidades necesarias para cada niño/a en particular en los ambientes en que se desenvuelven (hogar, centro educativo). De acuerdo con Orelove y Sobsey (1993), los cinco principales componentes de un currículo ecológico son los siguientes:

- a) Dividir el currículo en **ÁREAS** de desarrollo (motor grueso, motor fino, cognitivo, social, comunicación social y adaptativo).
- b) Determinar los **AMBIENTES** en los cuales el niño/a se desarrollará. Los ambientes o lugares para un niño/a generalmente incluyen el hogar y el centro educativo.
- c) Dividir cada ambiente en **SUBAMBIENTES**: Este paso permite realizar actividades en particular para ser enseñadas. Los subambientes para un centro educativo y el hogar tienen que ver básicamente con los diferentes momentos de la rutina –bienvenida, alimentación, cambio de pañal-.
- d) Determinar las **ACTIVIDADES** relevantes dentro de cada subambiente: La persona encargada del cuidado y enseñanza, debe elaborar para cada niño/a una lista con las principales habilidades a desarrollar y que deberán ser ejecutadas por el niño/a en cada subambiente.
- e) Determinar las **HABILIDADES** a promover en cada momento asistencial: A través del proceso de análisis de cada momento, éste puede ser dividido en habilidades a ser promovidas. Por ejemplo durante el momento de alimentación pueden incluirse habilidades como permanecer sentado/a, comer con cuchara, incluir en el vocabulario lo que los niños/as comen, entre otras. Además, cada habilidad puede ser subdividida, como sea necesario, para facilitar la enseñanza. En el caso de comer con cuchara: permitir que el niño/a tome la cuchara, mostrarle cómo llevarle a la boca, hacer uso de doble cuchara (una el niño/a y otra la educadora).

La evaluación constante de los cinco pasos anteriores, permite realizar las adecuaciones necesarias, tomando en cuenta los logros de cada niño/a y así determinar el plan de actividades a seguir.

Además de lo anterior, de acuerdo con Peralta (2000), existen algunos criterios que permiten determinar la calidad de un currículo en Educación Inicial, en sus diversas modalidades, los cuales son:

- **La actividad del niño/a:** es decir un ser transformador, con iniciativa, creador, es decir que asume un rol activo. En este sentido se plantea procurar que todo tipo de currículo promueva este enfoque de un niño/a activo en el pensar, sentir y actuar.
- **Integralidad:** supone tener presente dos dimensiones que puede asumir, 1) el que toda acción educativa debe abarcar e integrar los diversos aspectos del desarrollo, y 2) la participación de diferentes agentes e instancias formativas, ya que a través de ellos/as se posibilita una vinculación entre familia y centro educativo.
- **Participación:** es decir involucrar tanto a la familia como a la comunidad; ya que se considera que los primeros educadores se encuentran dentro del núcleo familiar, por lo que el conocimiento que tienen acerca del niño/a es esencial. Es decir, es necesario que concurren coordinadamente todos los agentes involucrados en la atención y enseñanza del niño/a.
- **Pertinencia cultural:** dentro de este criterio se deben considerar las necesidades y prioridades del sistema social al que se inserta un currículo, y no asumir que los planteamientos que se generan en un sistema son los mismos que darán respuesta en otro.
- **Relevancia de los aprendizajes:** lo cual implica una revisión permanente de los objetivos, contenidos, actividades y estrategias que son seleccionados en función de favorecer un desarrollo integral en los niños/as, a partir de una permanente reflexión por parte de la Educadora. Para cubrir con este criterio, la autora propone: generar un ambiente de confianza, crear un ambiente físico acorde a las necesidades siempre cambiantes de los niños/as, organizar el tiempo diario, planificar en base a los intereses y habilidades de los pequeños/as, seleccionar los contenidos que sean relevantes y permitan desarrollar nuevas habilidades, generar actividades que les permitan a los niños/as ser tan creativos e independientes como sea posible, que los diferentes agentes educativos cuenten con diferentes estrategias de enseñanza y evaluación constante.

#### **4.1 Algunos Currículos**

A nivel internacional existe un número muy amplio de programas que se llevan a cabo dentro de la educación inicial. A continuación se describen brevemente algunos de los más representativos en México como lo son : el Programa SEP (CENDI) y el Programa integral Educativo (ISSSTE). Además de otros a nivel internacional como lo es el currículo Creativo de cero a Tres años (EEUU) y el Programa “Educa a tu Hijo” (Cuba), mismos que fundamentan la propuesta que se presenta más adelante.

	<b>PROGRAMA INTEGRAL EDUCATIVO (ISSSTE)</b>	<b>(CENDI-SEP)</b>	<b>CURRÍCULO CREATIVO DE CERO A TRES AÑOS (EEUU Dombro, Colker y Trister, 2000)</b>	<b>“Educa a tu Hijo” (Cuba)</b>
<b>FUNDAMENTOS</b>	Teoría psicogenética Desarrollo Integral	Constructivista- Psicogenético, orientándose al desarrollo integral mediante la interacción	Teorías sobre desarrollo infantil, no se especifica una en particular.	Se fundamenta en un programa pedagógico con carácter interdisciplinario elaborado por pedagogos, psicólogos, pediatras, especialistas en crecimiento y desarrollo, en deporte, recreación y cultura, entre otros. Además forma parte del Programa de Educación Comunitaria <b>“Para la vida”</b> , el que va dirigido a toda la población cubana con el propósito de elevar el nivel de información y preparación para una mejor calidad de vida.
<b>MODALIDAD</b>	Escolarizada	Escolarizada	Escolarizada y Semiescolarizada	No escolarizada
<b>CURRÍCULO</b>	Programa Integral Educativo, creado por el ISSSTE	Creado por la SEP	Independiente creado en los Estados Unidos de Norteamérica	Programa Social de Atención Educativa
<b>TIPO DE POBLACIÓN</b>	Urbana	Urbana	Urbana	Urbano y Rural
<b>TIPO DE ATENCIÓN</b>	Educativo - Asistencial	Educativo – Asistencial	Educativo - Asistencial	Educativo
<b>SERVICIO BRINDADO A</b>	Hijos/as de madres trabajadoras del Estado	Hijos/as de madres trabajadoras del sector informal	Todos aquellos que tienen que ver con el desarrollo de los niños/as menores de tres años	Familias cubanas con niños/as menores de 6 años que no asisten a un centro educativo
<b>RANGO DE EDAD</b>	60 días de nacidos y hasta los 6 años de edad.	45 días de nacidos hasta los 5 años 11 meses de edad	Nacimiento a tres años de edad	Nacimiento a los 6 años de edad
<b>SERVICIOS CONTEMPLADOS</b>	Salud, educación, psicología, trabajo social, nutrición y odontología	Médico-preventivo, educativo, de nutrición psicológica, odontológica y de trabajo social;	Salud, educación, psicología.	Atención a las futuras madres y padres (familia), a través de una orientación sistemática durante el embarazo por el

				<p>médico, la enfermera y otros ejecutores así como en las consultas de atención prenatal para prepararlos en los distintos aspectos a tener en cuenta en el embarazo y desde el nacimiento para la promoción de un favorable desarrollo infantil.</p> <p>Atención individual: Orientación a las familias de los niños/as de 0 a 2 años fundamentalmente en el hogar, una o dos veces por semana, por un/a ejecutor/a, acerca de cómo realizar actividades estimuladoras del desarrollo con sus hijos/as</p> <p>Atención Grupal: Los niños/as de 2 a 6 años se organizan en grupos a los que asisten acompañados por sus familias, una o dos veces por semana, a un local de la comunidad donde son atendidos por un/a ejecutor/a quien realiza actividades estimuladoras para su desarrollo, propicia la participación en ellas de las familias y les orienta y demuestra sobre cómo continuarlas en el hogar.</p>
<b>ROL DEL NIÑO/A</b>	Activo dentro del proceso de enseñanza-aprendizaje	Considerado como un ser único, complejo y autor de su propio aprendizaje.	Activo dentro del proceso de enseñanza-aprendizaje	Es un ser social que participa activamente en su desarrollo
<b>ROL DEL EDUCADOR</b>	Facilitador, guía y organizador dentro del	Se considera un guía, facilitador del proceso	Desempeña un papel central en la construcción de	Desde el punto de vista organizativo el Programa se

	<p>proceso enseñanza-aprendizaje para ofrecer al menor experiencias significativas</p>	<p>educativo y promotor del desarrollo integral.</p>	<p>relaciones con los niños/as, las familias y la comunidad para la promoción del desarrollo y aprendizaje de los pequeños.</p>	<p>implementa utilizando a promotores (educadores, maestros, médicos u otro personal idóneo), que asumen la responsabilidad de capacitar y de servir de enlace del grupo coordinador en la concreción del plan de acción en el territorio; y a ejecutores (educadores, maestros, auxiliares pedagógicas, médicos, enfermeras, instructores de deporte, animadores de cultura, jubilados, estudiantes, personal voluntario de la comunidad y las propias familias en interacción con otras) que son los encargados de orientar directamente a la familia y velar porque aplique las actividades educativas en el hogar.</p> <p>En la instrumentación del programa el promotor juega un papel fundamental porque además de capacitador y supervisor del trabajo de los ejecutores es uno de los encargados de movilizar los recursos de la comunidad, promoviendo el programa, sensibilizando a todos sus miembros con la importancia de participar activa y conscientemente en la educación de los niños.</p>
--	--	--	---	--



<p><b>CAPACITACIÓN PERSONAL</b></p>	<p>Basada en el Subprograma de Capacitación, Actualización y Asesoría al Personal, que es parte del Programa Integral Educativo de las Estancias Infantiles del ISSSTE, y tiene como propósito fortalecer, organizar y promover la vida académica al interior de la estancia mediante un proceso continuo, sistemático y dinámico de mutua enseñanza-aprendizaje, sustentado en experiencias, necesidades y conocimientos, contruidos y estructurados por los trabajadores.</p>	<p>Se establecen tres tipos de actualización, los Talleres Generales de Actualización (TGA), que se llevan a cabo al inicio del curso escolar, y se diseñan a partir de las necesidades del servicio, el segundo tipo de actualización se denomina Cursos Estatales de Actualización, que son cursos a los que sólo pueden acceder aquellas profesoras que estén inscritas en la Carrera Magisterial y que hayan sido aceptadas después de un proceso de evaluación, y las profesoras están obligadas a cursar uno cada año. El tercer tipo de actualización son los cursos de capacitación que se solicitan a la coordinación estatal del nivel, estos pueden ser cursos que existan en un catálogo diseñado por dicha coordinación o bien cursos que se oferten con un valor curricular o de escalafón.</p>	<p>Al no estar dirigido a un Centro en específico, solo se hace mención de la importancia de la actualización y del trabajo interdisciplinario.</p>	<p>En la capacitación se abordan temas dirigidos a garantizar la educación y el desarrollo de niños/as, formas y procedimientos de trabajo con la familia y la comunidad, científicamente avalados por resultados de investigaciones nacionales e internacionales. Se trata de influir en cada participante a partir de los diversos conocimientos que poseen y las funciones que desempeñarán. Ello determina que se realice inicialmente un diagnóstico de sus potencialidades y necesidades de capacitación. La capacitación se realiza en los diferentes niveles (nación, provincia, municipio, consejo popular) con una frecuencia establecida y toma como punto de partida los resultados obtenidos en etapas anteriores, para aplicar vías y métodos que eleven su calidad.</p> <p>En la capacitación se aprovechan las experiencias y potencialidades de ambas vías, asignándole al Círculo Infantil un papel importante como centro de capacitación.</p> <p>Ya que el programa cuenta con el respaldo del Estado, esto asegura que el personal sea capacitado.</p>
-------------------------------------	---	---	---	---

<b>RELACIÓN EDUCADOR NIÑO/A</b>	La educadora es la persona con quien más directamente se interrelaciona el niño/a durante su permanencia en la Estancia, por lo cual se considera fundamental propiciar permanentemente un ambiente de cariño y respecto que ofrezca al niño/a seguridad y confianza	El agente educativo debe tomar en cuenta dos aspectos básicamente en su interacción con los niños/as, uno es que deben graduar las exigencias y logros educativos en cada oportunidad de la rutina; y el segundo es que debe propiciar la libertad y espontaneidad del niño/a con el fin de permitirle desarrollar sus habilidades.	Se considera de gran importancia, ya que cada uno de los niños/as del programa se beneficia al hacer parte de una relación con la encargada principal. Esto les permitirá crear una base segura para aprender y confiar en alguien conocido que les cuidará a medida que aprenden y se desarrollan. Se mencionan algunas estrategias para construir este tipo de relaciones.	El ejecutor tiene como función fundamental desarrollar conjuntamente con las familias, las actividades con los niños y niñas, orientar a los padres y demás familiares la continuidad de las acciones educativas en el hogar, visitar los hogares y controlar la calidad de la realización de las acciones.
<b>RELACIÓN CON LAS FAMILIAS</b>	Se ha diseñado un subprograma de orientación y apoyo a padres de familia que pretende ser la vía de consolidación del vínculo entre la comunidad de padres de familia y el personal de las Estancias para el Bienestar y Desarrollo Infantil, con la finalidad de sumar esfuerzos para lograr el desarrollo armónico del niño. Se citan una amplitud de posibilidades de acción para que cada Estancia elija la que más se ajuste a sus recursos humanos y materiales y a sus necesidades específicas.	Se considera básica para cumplir con los propósitos del programa, y para dar continuidad y fortalecer los aprendizajes de los/as menores, además de involucrarlos en el proceso educativo del niño/a.	Uno de los aspectos que resulta importante dentro de esta propuesta, es la construcción de relaciones entre el personal y las familias, ya que éstas se consideran el eje central para la promoción del desarrollo y aprendizaje de los niños/as.	Toma como célula básica para su realización a la familia, porque constituye un espacio educativo con excelentes potencialidades y, además por ser el contexto donde transcurre, la formación y el desarrollo del ser humano en todas las etapas de su vida, fundamentalmente en las primeras edades.
<b>AMBIENTE FÍSICO</b>	Se plantean sugerencias para la organización y diseño del espacio físico de las salas en espacios de juego, con la finalidad de promover las habilidades esperadas en cada etapa de desarrollo. Para ello	Se considera muy importante acondicionarlo para que el niño/a se desarrolle y se crea un centro educativo formal con los materiales necesarios para ello.	La creación de un espacio agradable y acogedor es imprescindible desde este marco. Esto a partir de espacios de juego.  También se debe contemplar	Tomar como célula básica para su realización a la familia, porque constituye un espacio educativo con excelentes potencialidades y, además, por ser el contexto donde transcurre, en esencia,

	se consideran las características de los niños/as, el espacio físico, el mobiliario y materiales, las actividades educativas y los espacios de juego		un arreglo que transmita mensajes positivos, crear espacios interiores y definir áreas de juego al aire libre, seleccionar y organizar materiales, adaptar el entorno para los niños/as con necesidades especiales e incluir en el ambiente a las familias y las culturas de los niños/as.	la formación y el desarrollo del ser humano en todas las etapas de su vida, fundamentalmente en las primeras edades. Estas acciones educativas en el medio familiar se realizan desde el embarazo y permiten elevar su nivel de preparación psicológico y pedagógico.
<b>PLANIFICACIÓN</b>	A partir de Contenidos, en donde se hace un planteamiento en dos vertientes: los Contenidos de Desarrollo (divididos en función de la identidad personal, la interacción con el medio físico y la interrelación con el medio social) como la expresión más concreta de los procesos a promover durante la acción educativa y los Contenidos Temáticos (unidades de proyecto), los cuales se constituyen en pretextos o medios educativos para ofrecer al niño/a diversas experiencias de aprendizaje.	Dentro del programa, se entiende a la planeación como la búsqueda anticipada de soluciones a las diferentes necesidades educativas detectadas en los Centros, lo cual puede desarrollarse a través de los siguientes momentos: a) Detección de las necesidades educativas de los niños/as b) Establecimiento de prioridades c) Revisión y elección de los ejes de contenido d) Distribución de ejes e) Asignación de responsabilidades f) Planeación y realización de las actividades g) Supervisión y seguimiento	Se considera necesario conocer el desarrollo en sus diferentes áreas y el ambiente familiar y cultural de cada niño/a.  Se plantea la necesidad de definir objetivos y metas de trabajo con los niños/as y sus familias, considerando sus necesidades, intereses y características. Y la creación de un horario adaptable a las distintas necesidades de los niños/as durante la rutina del día.	La atención educativa adopta las siguientes modalidades:  Atención a las futuras madres y padres, Atención individual y grupal. Además el soporte pedagógico del Programa Social de Atención Educativa se presenta en 9 folletos bajo el título "Educa a tu Hijo".
<b>ESTRATEGIAS O METODOLOGÍAS UTILIZADAS</b>	Se plantea con un enfoque globalizador en donde se considera la estructura general	Incluye planeación, realización y evaluación. Asimismo señalan al juego	Individualizar el trabajo, lo cual se puede lograr a partir de la observación de cada	Se presenta en una colección de nueve folletos: cuatro para el primer año de vida; uno

	<p>retomando los siguientes elementos: las unidades de proyecto, los proyectos específicos, y las actividades Educativas (asistenciales y Pedagógicas). Y en donde se plantean cuatro fases: Apertura, organización, Realización y Culminación, retomando en cada una de ellas el proceso de evaluación para hacer los ajustes necesarios.</p> <p>Además el uso de espacios de juego, constituye una forma en que se promueve el desarrollo y aprendizaje infantil.</p>	<p>como estrategia articuladora del trabajo educativo y de las interacciones con el educador, con el medio y con otros niños/as, así como el entorno, los materiales y la familia, elementos centrales que favorecen el desarrollo. Dentro de esta metodología de espontaneidad, creatividad y el uso del juego como promotor del desarrollo y aprendizaje, se organizan escenarios en donde el niño/a exprese libremente sus necesidades e intereses.</p>	<p>niño/a. Y de esta manera establecer objetivos para cada niño/a y planear la cooperación con las familias.</p>	<p>para las edades de 1 a 2 años; uno para las de 2 a 3 años; uno para los de 3 a 4; uno para los de 4 a 5 y uno para los de 5 a 6 años de edad. En estos folletos además de los fines y objetivos generales para cada período etario, se exponen los logros a alcanzar en las distintas áreas del desarrollo infantil: desarrollo de los movimientos, del lenguaje, de la inteligencia, de la esfera socio – afectiva, hábitos de comportamiento social, higiénico – sanitarios, de nutrición y salud.</p>
<b>EVALUACIÓN</b>	<p>Orientada hacia los procesos de desarrollo y aprendizaje, los avances entre lo planeado y lo logrado, las actitudes del educador y el programa en sí mismo.</p> <p>La primera se integra a partir de las evaluaciones realizadas por el personal educativo del año anterior, la observación directa del grupo y por los datos relevantes que aporte el equipo técnico.</p> <p>El segundo momento de este proceso se refiere a la evaluación parcial, que la conforma la evaluación individual y la planeación semanal,</p>	<p>Continúa en tres momentos (inicial, intermedia, final), se evalúa:</p> <ol style="list-style-type: none"> <li>2. Formación niños/as</li> <li>3. Participación de adultos</li> <li>4. Recursos de apoyo</li> <li>5. Organización de las actividades</li> <li>6. Organización operativa</li> </ol>	<p>Se considera que la evaluación debe ser continúa para determinar que funciona y que no, para orientar las decisiones y los pasos que deben tomarse para mejorar el programa, siendo así parte de la misma planificación.</p>	<p>Para realizar la evaluación se elaboraron un total de cuatro instrumentos: dos de ellos dirigidos a comprobar el nivel de desarrollo alcanzado por los niños, para lo cual se utilizaron, por una parte, la aplicación, por los ejecutores, de los indicadores de desarrollo que aparecen en los folletos de cada periodo etario y, por otra, por las valoraciones de la familia acerca del comportamiento y aprendizaje logrados por sus hijos a partir de su incorporación al Programa, una encuesta a la familia para evaluar su nivel de preparación y otra encuesta dirigida a personas de la</p>

	Con relación a la evaluación final, ésta se registrará al concluir el año escolar en la libreta de planeación y evaluación anual de grupo,			comunidad involucradas y no involucradas en la ejecución del Programa, para evaluar el efecto provocado en el territorio, incluidos en ellas los representantes de los grupos coordinadores.
--	--	--	--	--

A manera de conclusión se puede decir, que existe una gran variedad de servicios y programas para la educación inicial tanto a nivel internacional como en México, y algunos de los aspectos que pueden rescatarse de ellos son los siguientes:

- ✓ Están fundamentados en teorías del desarrollo infantil, en donde se rescatan las características propias de cada niño/a, de su etapa de desarrollo, y el rol de los adultos significativos para la promoción del desarrollo y aprendizaje
- ✓ La importancia de incorporar a las familias como uno de los principales agentes educativos, que están presentes no sólo durante los primeros años, sino a lo largo de toda la vida.
- ✓ Ante las necesidad de brindar educación a los niños/as desde su nacimiento, se han generado diferentes modalidades
- ✓ En una forma de brindar atención integral, se propone un trabajo multidisciplinario, en donde de manera conjunta cada profesionista incorpore sus conocimientos y habilidades, siempre con el propósito de promover el desarrollo y aprendizaje
- ✓ La necesidad de homogeneizar el tipo de servicios brindados a todo un país, como es el caso del programa “Educa a tu hijo” en Cuba, pero siempre retomando las características propias de cada persona y del contexto.
- ✓ La importancia de evaluar constante y sistemáticamente no sólo el desarrollo de los niños/as, sino la participación de los adultos significativos y del contexto educativo.

|

## 5. El rol del Psicólogo/a Educativo/a en el trabajo con lactantes

Tradicionalmente el apoyo familiar y social para los cuidadores principales (madre/padre y/o educadoras) de niños/as lactantes, se basaba principalmente en un cuidado pediátrico. Sin embargo, muchos médicos pediatras, generalmente vigilan la salud física, olvidando las diferentes áreas de desarrollo de niños/as; y aún cuando las familias desconocen que esperar de su hijo/a, no buscan alternativas que les proporcionen información más allá del servicio que proporciona un médico sobre la salud física.

Atendiendo a las necesidades de promover de manera integral el desarrollo y el aprendizaje, en algunos países el papel del Psicólogo/a, ha comenzado a tener una influencia, a través del acercamiento con los diferentes agentes que se encuentran alrededor del niño/a. Ya sea a través de un trabajo directo en una relación uno a uno, o a partir del trabajo indirecto con otros profesionistas para brindar información que permite conocer y promover el desarrollo infantil desde el nacimiento. Reconociendo de esta manera que los adultos significativos en la vida de un/a bebé son participantes activos en el cuidado y promoción del desarrollo y aprendizaje del niño/a.

De acuerdo con Bagnato (1987) “el rol del psicólogo/a escolar contemporáneo incluyen la evaluación, planear programas, asesorar familias, intervención, y evaluación del programa. Estos papeles asumen un nuevo significado cuando se aplica a niños/as lactantes, maternas y preescolares, en donde la psicología escolar del desarrollo es una especialidad de un trabajo en equipo interdisciplinario comprometido a la identificación de necesidades e intervención tanto con niños/as como con sus familias (p. 75)”.

Por otro lado, Bricker (1991) menciona algunas de las principales funciones que se esperan del encargado/a de la intervención en el hogar como del aula, en la promoción del desarrollo y aprendizaje de los niños/as menores:

- Teórico: contempla la enseñanza desde una amplia base conceptual
- Sintetizador: busca coordinar la información procedente de diversos profesionales.
- Instructor: proporciona información y modela los métodos de enseñanza a los padres y a los paraprofesionales.

- Evaluador: diseña y pone en práctica estrategias destinadas a determinar los efectos del programa
- Consejero: escucha y proporciona retroalimentación adecuada.

Por otro lado, las redes de especialistas de lactantes y maternas en los Estados Unidos de Norteamérica, definen un Especialista en Desarrollo como aquel que proporciona apoyo a los profesionales y cuidadores/as que proporcionan cuidado y educación a niños/as lactantes y maternas. Dentro de los servicios que desde este enfoque debe brindar un especialista en desarrollo infantil, está el proporcionar: capacitación a la comunidad, ayuda técnica, apoyo para proveer de personal capacitado en los diferentes programas de cuidado y enseñanza infantil, visitar los hogares y otros centros educativos, evaluar los recursos de los ambientes y propiciar que sean saludables, seguros y de calidad para la promoción del desarrollo y aprendizaje (Eggbeer, Lerner, Littman y Jones, 1997).

De manera más amplia la National Association for the Education of Young Children (NAEYC, 1997), considera que un profesionista en desarrollo debe considerar los siguientes puntos:

- **Promover el desarrollo y el aprendizaje de los niños/as.** Debe existir un equilibrio entre guiar a los niños/as hacia las habilidades que están aprendiendo y respetar su ritmo.
- **Establecer relaciones con las familias.** Una de las prácticas que permiten tener un conocimiento más amplio sobre cada niño/a es mantener y generar acciones en donde se involucre a las familias. Por lo que el especialista en desarrollo debe establecer dichas relaciones y brindar de herramientas a los demás profesionistas involucrados para que también se involucren.

Una de las variables más importantes para apoyar el desarrollo de niños/as en etapas tempranas, tiene que ver con la habilidad de trabajar conjuntamente con las familias. Haciéndose necesario tener un contacto con el padre/madre y considerarlo como una persona, sin tener ideas preconcebidas sobre lo que él/ella son o cómo se les puede



ayudar. Es decir, así como se establece que cada bebé es único/a, también se debe reconocer a cada familia como única.

- **Crear una comunidad de aprendices.** Es conveniente desarrollar relaciones entre los adultos y niños/as, entre niños/as, entre maestros/as, y entre las familias y maestros/as, para estas sirvan como apoyos para llevar a cabo las prácticas que promuevan el desarrollo y aprendizaje de los niños/as.
- **Construir un currículo apropiado.** Se hace necesario plasmar y proporcionar a los diferentes involucrados en el desarrollo y aprendizaje infantil, las ideas principales que deben guiar sus practicas educativas cotidianas, en donde se incluya un marco teórico basado en los principios del desarrollo y aprendizaje, los valores sociales y culturales de las familias, así como las características propias de los niños/as.
- **Evaluar el aprendizaje y desarrollo de los niños/as.** Debe generar mecanismos que ayuden al personal a reconocer la necesidad de evaluar el desarrollo de niños/as de manera individual y grupal con el apoyo de los adultos significativos para planear y llevar a cabo una planeación apropiada.

En este sentido Weatherston (2000), considera que un especialista en desarrollo debe contar con las siguientes habilidades:

- a) Construir relaciones y usarlas como instrumentos de intercambio de información
- b) Tener encuentros con la familia a lo largo de la intervención
- c) Compartir observaciones acerca del desarrollo y aprendizaje del niño/a con los adultos significativos (familia y profesionistas)
- d) Ofrecer una guía del desarrollo y aprendizaje a los adultos significativos de manera anticipada
- e) Guiar a los adultos significativos para que reconozcan los logros y necesidades de cada niño/a
- f) Ayudar al adulto significativo a encontrar la forma de promover el desarrollo y aprendizaje del niño/a durante las actividades cotidianas

- g) Crear oportunidades para la interacción e intercambio entre los adultos significativos y el niño/a
- h) Permitir al adulto significativo tomar decisiones en su intervención
- i) Identificar y reforzar las capacidades que cada adulto tiene para la promoción del desarrollo y aprendizaje.
- j) Considerar los pensamientos y sentimientos de las familias en cuanto al cuidado infantil
- k) Trabajar con otros profesionistas para la promoción integral del desarrollo infantil
- l) Permanecer con una actitud abierta y reflexiva.

En síntesis, un especialista en desarrollo infantil debe ser capacitado para intervenir con niños/as, sus familias y otros profesionistas relacionados con la educación y cuidado infantil. Todo ello con la intención de proporcionar un servicio integral que permita a todos los involucrados promover de la mejor manera el desarrollo y aprendizaje de niños/as desde su nacimiento, en cada una de las actividades que llevan a cabo.

Algunas de las actividades que debería desarrollar un Psicólogo/a Educativo/a se muestran a continuación

Capacitar a los adultos significativos: ya que de acuerdo con Bergen, Reid y Torelli (2001), los cuidadores principales deben entender totalmente las necesidades y características de los niños/as en las diferentes fases de su desarrollo, reconociendo ante todo su individualidad.

Por lo tanto resulta muy importante brindar herramientas a los/as cuidadoras de estos niños/as para que puedan promover el desarrollo y aprendizaje durante las actividades asistenciales considerándolas como “instrucción formal”. Es decir que aprendan a ver las rutinas como oportunidades para promover las habilidades de los niños/as durante los diferentes momentos de la rutina.

De acuerdo con Vila (1995, 1998), independientemente de la asistencia en un entorno educativo, es evidente que la familia continúa existiendo, o en otras palabras, el desarrollo y aprendizaje infantil no se promueve sólo en el contexto escolar sino que es compartido con el familiar. Por lo que la posibilidad de que la educación infantil constituya de verdad un contexto de promoción implica necesariamente que se vincule con el contexto familiar. Lo cual NO significa que los niños/as deban hacer las mismas cosas en uno y otro entorno, sino que ambos se complementen desde el respeto, la negociación y el acuerdo entre los agentes educativos —familia y maestros en este caso— de ambos contextos.

De acuerdo con Bergen y cols. (2001), esto se puede lograr si los adultos significativos comparten las observaciones diarias acerca del desarrollo y aprendizaje de los niño/as y si se llevan a cabo actividades de acuerdo a sus necesidades básicas. Brindando así un conocimiento para planear diferentes actividades que permitan promover el aprendizaje y desarrollo del niño/a considerando su etapa de desarrollo, sus habilidades (adquiridas y en proceso) y temperamento.

Por lo tanto el objetivo de la presente propuesta es ofrecer a los diferentes adultos que tienen que ver con el cuidado y enseñanza de niños/as lactantes un currículo que les permita promover las habilidades de desarrollo y aprendizaje durante los momentos asistenciales, a través del conocimiento de la secuencia del desarrollo y aprendizaje infantil y del reconocimiento de los momentos asistenciales como oportunidades para promover el desarrollo y aprendizaje infantil.

De manera más explícita se describe en el siguiente apartado la propuesta de un Currículo para niños/as lactantes.

## **PARTE II**

### **PROPUESTA “UN CURRÍCULO PARA NIÑOS/AS DE 3-18 MESES”**

#### **ANTECEDENTES**

Como parte de mi formación en la Maestría con Residencia en Psicología Escolar, y específicamente en mi trabajo con: niños/as lactantes, sus familias y las educadoras en una Estancia de Bienestar y Desarrollo Infantil al sur de la ciudad de México, logre adquirir conocimientos y habilidades que me permitieron desarrollar la propuesta de “Un Currículo para niños/as de 3-18 meses”.

Cabe destacar que cuando comencé a trabajar en dicha sala, ya contaba con las habilidades necesarias para evaluar el desarrollo infantil a través de la observación, lo cual me facilitó intervenir de manera individual y grupal. Por otro lado comprendí que tenía que tener un conocimiento específico de cada niño/a y de los adultos significativos con los cuales se relacionan (familias y educadoras), necesitaba permanecer en sala para conocer la rutina diaria y el rol de las educadoras encargadas de la sala de lactantes, así como tener un primer acercamiento con las familias. De ésta forma podía intervenir tanto en el ámbito escolar como familiar.

En cuanto al trabajo con la educadora titular de la sala, participó en un Programa de Formación in-situ, el cual diseñamos el equipo de la Maestría, a partir de las características y particularidades de: las educadoras titulares de la Estancia, los niños/as, las salas y el contexto.

A través de dicha formación, la educadora de la sala de lactantes pudo logro identificar la necesidad de evaluar de manera individual el desarrollo y aprendizaje de cada niño/a a través de la observación dadas sus particularidades. De esta manera logro vincular lo asistencial con lo pedagógico dentro de los momentos asistenciales. Aunque cabe destacar que no logro dar una atención individualizada para estimular el desarrollo y aprendizaje, sino que lo hacía de manera grupal.

Con algunas familias a partir de visitas domiciliarias, pude reconocer la importancia y necesidad de incorporar el conocimiento e información que poseen sobre el desarrollo y aprendizaje del niño/a, así como las prácticas de crianza en su propio contexto. Por otro lado el reconocer las necesidades de las familias trabajadoras, los tiempos de los que disponen y las características propias tanto de su hogar, de cada miembro de la familia como del niño/a, me brindaron una oportunidad de trabajo colaborativo, en el cual se estableció un diálogo sobre el desarrollo y aprendizaje, a partir de las observaciones de su hijo/a, lo cual permitió identificar las habilidades del niño/a y así promover su desarrollo y aprendizaje durante los momentos asistenciales.

Este trabajo con las familias también permitió que pudieran establecer un diálogo con las educadoras, ya que al conocer el desarrollo y aprendizaje del niño/a lograban tener un tema en común y así compartir información. Además, las visitas domiciliarias resultaron útiles como estrategia para crear un vínculo Hogar-Estancia, en específico en una sala de lactantes para crear una pronta familiaridad y confianza que permita un mejor entendimiento entre ambos contextos, al ser una sala donde todos los niños/as son de nuevo ingreso y no solo los niños/as necesitan adaptarse, sino también sus familias.

Considerando lo anterior, decidí que una aportación podría ser el diseñar un currículo que se pudiera aplicar en los momentos asistenciales de la rutina diaria basado en a) la evaluación del desarrollo, b) la participación activa de las familias, c) el diseño de un ambiente que invite a la exploración, d) la reflexión constante de la educadora sobre sus prácticas educativas y e) el involucramiento de la psicóloga educativa en los diferentes componentes del currículo.

## INTRODUCCIÓN

A partir de los conocimientos y la experiencia que me brindó la Maestría en Psicología con Residencia en Psicología Escolar, pude darme cuenta de algunos aspectos que influyen en la atención y educación que se da a los niños/as específicamente durante los primeros 18 meses de vida.

Por un lado, para este grupo de niños/as se debe desarrollar un currículo individualizado, ya que de acuerdo a su rápido y cambiante desarrollo y aprendizaje, poseen particularidades que deben ser atendidas de forma específica. Desde el nacimiento y durante los primeros meses de vida, los niños/as presentan necesidades que requieren de la atención oportuna de un adulto. Es precisamente a través de estas constantes interacciones, que se crea un vínculo afectivo. Estos momentos crean una conexión y un conocimiento lo cual permite a los adultos significativos (familia, Educadora y Profesionistas) que tienen un contacto directo y constante con el niño/a, establecer un nivel muy íntimo de comunicación y así responder a sus necesidades y emociones.

Por otro lado, se encuentra la creación de un ambiente que brinde la seguridad y características para promover de manera adecuada a los niños/as las habilidades que ya adquirieron o aquellas que están en proceso de alcanzar.

Además de estos aspectos, resulta de gran importancia que las personas encargadas del cuidado y enseñanza de este grupo de niños/as posean conocimientos sobre el desarrollo y aprendizaje durante esta etapa, para promoverlo en los diferentes momentos del día, sin pretender tener “actividades educativas” para hacerlo. Ya que dadas las características de los niños/as, gran parte del día transcurre en “actividades asistenciales”, mismas que pueden aprovecharse como momentos educativos en los cuales se promuevan las diferentes habilidades de desarrollo y aprendizaje.

Al cubrir con necesidades básicas como el baño, cambio de pañal, alimentación, siesta, entre otros –conocidos como momentos asistenciales-, se crean vínculos afectivos y de confianza entre el niño/a y el adulto, dada la cercanía y el contacto físico.

Dichos momentos asistenciales se repiten día tras día, independientemente del contexto y de las personas con que se encuentre el niño/a. En el caso de una Educadora que trabaja en un Centro Educativo a donde acuden varios pequeños/as, gran parte del día su labor tiene que ver con responder oportunamente a las necesidades de cada niño/a.

Por lo tanto, el propósito general de la presente propuesta fue diseñar un Currículo para niños/as Lactantes (de tres a dieciocho meses de edad), que permita a las Educadoras encargadas de su cuidado y enseñanza convertir los momentos asistenciales como oportunidades para promover el desarrollo y aprendizaje de éste grupo de niños/as, trabajando colaborativamente con otros adultos significativos (familia y profesionistas).

Es importante mencionar que aunque esta propuesta está dirigida a las Educadoras que trabajan con niños/as de 3-18 meses de edad, también pueden llevarla a cabo todos aquellos adultos que tienen que ver con el cuidado y enseñanza de niños/as lactantes, por lo tanto se incluye a la familia y a otros profesionistas.

Desde esta perspectiva, este currículo para niños/as lactantes considera 3 elementos:

1. Diseñar la intervención basada en la evaluación del desarrollo de cada niño/a con la participación de su familia.
2. Plantear los criterios mínimos para organizar un ambiente de juego que permita desarrollar las habilidades esperadas en los niños/as lactantes.
3. Establecer el perfil de la Educadora.

## **1. Intervención basada en la evaluación del desarrollo de cada niño/a con la participación de su familia**

Para garantizar que las condiciones y las experiencias que se proporcionan dentro de una sala de niños/as lactantes sean adecuadas para la promoción del desarrollo y aprendizaje de cada niño/a se debe tener una planeación.

Dadas las necesidades y diferencias de los niños/as durante los primeros dieciocho meses de vida, se hace necesario que los adultos que están a cargo del niño/a (Educatora, familia y profesionistas), determinen conjuntamente a través de la evaluación, las habilidades con que cuenta cada niño/a, y así apoyarle para que adquiera y domine aquellas habilidades esperadas para su edad.

Una herramienta útil para evaluar el aprendizaje y desarrollo de los niños/as es la observación, ya que ésta es una estrategia que permite obtener información acerca de su desarrollo y aprendizaje en un contexto natural. De manera general ayuda a: responder preguntas e identificar el progreso de cada niño/a, sus fortalezas y necesidades, diseñar actividades que permitan promover su desarrollo y aprendizaje, además de conocer si alcanzan las metas propuestas (Greenspan y Meisels, 1994).

Esta evaluación les permite a los adultos significativos planear de manera individual actividades que les permitan promover el desarrollo y aprendizaje de cada niño/a a su cargo dentro de los contextos y momentos naturales en que normalmente se desenvuelven (Greenspan 1996; Bagnato, Neisworth, y Munson 1997; Meisels 2001).

Retomando lo anterior, en el siguiente apartado se propone la estructura a seguir para la aplicación de un Currículo para niños/as Lactantes en un Centro Educativo, a través de intervenciones basadas en la evaluación individual del desarrollo de niños/as lactantes con la participación de su familia.



Los pasos que se retoman en la estructura son los siguientes:

- 1.1 Un Diagnóstico Individual**, los adultos significativos a través del uso de formatos de observación del desarrollo identificarán las habilidades adquiridas y las que están en proceso de ser adquiridas por cada niño/a.
- 1.2 Planeación de actividades**, retomando las habilidades que están en proceso de ser adquiridas, la educadora establecerá algunas actividades que pueden desarrollarse durante los momentos asistenciales, para la promoción del desarrollo y aprendizaje de cada niño/a.
- 1.3 Implantación de actividades**, la Educadora retomará las habilidades del grupo a su cargo, para promover de manera conjunta o individual dentro de los momentos asistenciales lo esperado en los niños/as de su sala.
- 1.4 Evaluación**, la cual permitirá monitorear el proceso y los resultados en la promoción del desarrollo y aprendizaje de cada niño/a y la metodología empleada.

Dentro de estos cuatro componentes, se ven involucrados los diferentes adultos significativos: la Educadora, la Familia y en el caso de que exista Psicóloga/o dentro del Centro Educativo como promotores del desarrollo infantil.

Es importante recordar que dadas las características de desarrollo y aprendizaje en esta edad, es muy importante que las actividades planteadas se lleven a cabo en tiempos específicos, por lo que a continuación se propone un esquema general que pretende dar a conocer la estructura a seguir.

## CRONOGRAMA DE ACTIVIDADES

**En el diseño de la intervención basada en la evaluación del desarrollo de cada niño/a con la participación de su familia**

PASOS	ACTIVIDAD	MOMENTO y TIEMPO ESTIMADO
<b>Diagnóstico individual de las habilidades de desarrollo y aprendizaje a partir de la observación</b>	Evaluación del desarrollo a partir de las observaciones de la Educadora	<ul style="list-style-type: none"> <li>• Al inicio del ciclo escolar (1 semana para todo el grupo)</li> <li>• Al inicio de cada rango propuesto (1 semana)</li> <li>• Al final del rango de edad (1 semana)</li> </ul>
	Evaluación del desarrollo a partir de las observaciones de las Familias	<ul style="list-style-type: none"> <li>• Al inicio del ciclo escolar (1 semana)</li> <li>• Al inicio de cada rango propuesto (1 semana)</li> </ul>
<b>Planeación de actividades a realizar durante cada momento asistencial</b>	Planeación de la Intervención en los momentos asistenciales	<ul style="list-style-type: none"> <li>• Cuando cuente con los formatos de evaluación contestados por usted y mínimo un 80% de las familias (1 semana)</li> </ul>
	Junta con las familias para presentar y explicar la intervención durante los momentos asistenciales	<ul style="list-style-type: none"> <li>• Después de haber analizado las evaluaciones y haber planeado las actividades a realizar (1 día)</li> </ul>
<b>Implantación de actividades que permitan promover el desarrollo y aprendizaje</b>	Proceso de implantación e actividades	<ul style="list-style-type: none"> <li>• A lo largo del ciclo escolar, haciendo las modificaciones pertinentes</li> </ul>
	Documentación mensual	<ul style="list-style-type: none"> <li>• Al finalizar el mes se hacen anotaciones individuales de acuerdo al desarrollo y aprendizaje de cada niño/a</li> </ul>

<b>durante los momentos asistenciales</b>	Comunicación con las familias	<ul style="list-style-type: none"> <li>De manera continua en intercambios informales y de manera estructurada 1 vez por semana.</li> </ul>
<b>Evaluación del proceso de intervención basada en el desarrollo individual con la participación de las familias</b>	Continúa	<ul style="list-style-type: none"> <li>Semanalmente se documenta el desarrollo y aprendizaje de cada niño/a (1 día o a lo largo de la semana) lo que permite evaluar si la intervención está funcionando o no y si es necesario hacer algún cambio.</li> </ul>
	Periódica	<ul style="list-style-type: none"> <li>Mensualmente se documenta el desarrollo y aprendizaje de cada niño/a por cada área (1 día o a lo largo del mes) lo que permite evaluar si la intervención está funcionando o no y si es necesario hacer algún cambio.</li> </ul>
	Intermedia	<ul style="list-style-type: none"> <li>A mitad del ciclo escolar, la Educadora entrega a cada familia un cuestionario para evaluar la metodología empleada, y hace las modificaciones pertinentes (1 semana para entregarlos y recogerlos)</li> </ul>
	Final	<ul style="list-style-type: none"> <li>Al final de cada rango se evalúa el desarrollo y aprendizaje de cada niño/a (1 semana)</li> <li>Al final del ciclo escolar, la Educadora entrega a cada familia un cuestionario para evaluar la metodología empleada (1 semana para entregarlos y recogerlos)</li> </ul>

A continuación se describe cada uno de los pasos a seguir.

## **1.1 Diagnóstico individual de las habilidades de desarrollo y aprendizaje a partir de la evaluación**

### **1.1.1 Evaluación del desarrollo a partir de las observaciones de la Educadora**

Durante la primera semana del ciclo escolar y al inicio de cada período, proceda a llevar a cabo los siguientes puntos:

- a) Realice una lista con el nombre de los niños/as a su cargo y su edad mes a mes (Anexo 3)
- b) Elija el formato de observación de las habilidades de desarrollo y aprendizaje de acuerdo al rango de edad en que se encuentre cada niño/a (Anexo 4). La agrupación por períodos de edad es la siguiente:

2-6 meses

7-12 meses

13-18 meses

Las habilidades que se retoman son las más representativas de acuerdo a Bricker, Squires, Mounts, Potter, Nickel y Farrell, (1995 ). Bricker (2002) y Brazelton (1992), y que además pueden ser promovidas durante los momentos asistenciales

## EJEMPLO

### LISTADO DE NIÑOS/AS

NOMBRE NIÑO/A	FECHA DE NACIMIENTO	EDAD EN MESES											
		AGO	SEP	OCT	NOV	DIC	ENE	FEB	MAR	ABR	MAY	JUN	JUL
Armando	02/MAY/05	4	5	6	7	8	9	10	11	12	13	14	15
Areli	28/MAY/05	4	5	6	7	8	9	10	11	12	13	14	15
Cristina	10/ABR/05	5	6	7	8	9	10	11	12	13	14	15	16
Josafat	17/ABR/05	5	6	7	8	9	10	11	12	13	14	15	16
Enrique	01/FEB/05	6	7	8	9	10	11	12	13	14	15	16	17
Felipe	22/FEB/05	6	7	8	9	10	11	12	13	14	15	16	17
Mariana	28/FEB/05	6	7	8	9	10	11	12	13	14	15	16	17
Ernesto	06/ENE/05	7	8	9	10	11	12	13	14	15	16	17	18
Georgina	08/ENE/05	7	8	9	10	11	12	13	14	15	16	17	18
Vania	31/ENE/05	7	8	9	10	11	12	13	14	15	16	17	18

- c) Los formatos de evaluación están divididos en áreas de desarrollo (Cognitivo, Motor, Comunicación social y Social), con lo cual se pretende facilitar su identificación, aunque es importante recordar que el desarrollo es integral, es decir las áreas están estrechamente relacionadas.
- d) Para identificar las habilidades de cada niño/a, es importante que usted retome el conocimiento que tiene de cada niño/a, para que responda de qué manera lleva a cabo la habilidad, es decir, si es algo que ya **Domina** (es algo que puede realizar en cualquier contexto), o si es algo que está en **Proceso** (sólo se presenta bajo ciertas condiciones o si es estimulado/a para hacerlo), o bien si es algo que aún **No realiza** bajo ninguna circunstancia. Puede preguntar a su (s) compañera (s) de sala si conoce algún aspecto que usted desconoce.
- e) En el caso de no conocer la información que se le solicita, es muy importante que se dé un tiempo para observar al niño/a (Anexo 1). Para ello coordínese con su compañera para observar al niño/a durante la rutina diaria.
- f) Cuando haya completado cada formato, por área de desarrollo elija una de las habilidades que se encuentran en proceso de adquirir, y en la cual desee trabajar de manera conjunta con la familia.

## EJEMPLO

Nombre: Armando

Edad: 4 meses

D = DOMINA

P = PROCESO

N = NO REALIZA

	INICIAL	HABILIDAD A PROMOVER
<b>MOTOR 2-6 meses</b>		
1. Mueve su cabeza hacia los lados cuando está boca arriba, para ver personas que se mueven cerca de él/ella.	D	
2. Boca arriba patalea alternando las piernas y brazos, mientras ve como las mueve.	D	
3. Puede sostener su cabeza erguida, por ejemplo cuando ve un juguete que le interesa.	P	✓
<b>COGNITIVO 2-6 meses</b>		
1. Se enfoca en un objeto o persona. Por ejemplo ve a su mamá mientras le da de comer	D	
2. Sigue visualmente los movimientos de las personas que se encuentran en una habitación	P	✓
3. Cuando está boca arriba, mueve la cabeza para buscar un juguete cuando lo deja caer	N	
<b>COMUNICACIÓN SOCIAL 2-6 meses</b>		
1. Hace sonidos, gruñe, rezonga, o hace otros sonidos en tono bajo	D	
2. Se calma en respuesta a una voz familiar (al estar molesto cambia cuando oye un tono de voz familiar)	D	
3. Llora cuando necesita satisfacer una necesidad física, por ejemplo hambre, está sucio, tiene frío o calor.	P	✓
<b>SOCIO-EMOCIONAL 2-6 meses</b>		
1. Mientras le habla, la ve a la cara. Por ejemplo mientras le da de comer y le habla, la mira.	P	
2. Reconoce al adulto familiar con el que tiene más contacto, por ejemplo deja de llorar cuando le habla	P	✓
3. Sonríe al verse en el espejo	N	

COMENTARIOS :

### 1.1.2 Evaluación del desarrollo a partir de las evaluaciones de las Familias

- a) Entregue el formato de evaluación a la familia de cada niño/a, de acuerdo al rango de edad que le corresponda. Indíquele el propósito del mismo, para lo cual puede entregarles una carta informativa (Anexo 5)

#### **EJEMPLO CARTA INFORMATIVA**

Fecha: **10/agosto/05**

Querida familia:

Dado que sabemos que usted conoce muy bien a su hijo/a, le pedimos que nos ayude a identificar las habilidades de desarrollo y aprendizaje con que cuenta actualmente.

Esta información me ayudará como Educadora de su hijo/a, para diseñar un plan de trabajo con su hijo/a durante la rutina diaria, en donde respondo a las diferentes necesidades de los niños/as, a través de los diferentes momentos asistenciales como: el cambio de pañal, la alimentación, la siesta y el vestirse, por ser estos los que predominan en una sala de niños/as lactantes. Además me ayudará a identificar las similitudes y particularidades de los niños/as de la sala y así desarrollar actividades que me permitan promover el desarrollo y aprendizaje de cada niño/a.

Para compartir la información que ambos/as tenemos acerca del desarrollo y aprendizaje de su hijo/a, adjunto un formato de evaluación en donde se encuentran las habilidades que generalmente presentan los niños/as de acuerdo al rango de edad de su hijo/a.

Para identificar las habilidades, es importante que retome el conocimiento que tiene de su hijo/a y en el caso de no conocer la información que se le solicita, es muy importante que se de un tiempo para observar al niño/a.

Después de leer cada afirmación, marque de acuerdo a la letra que corresponde la forma en su hijo/a lo realiza:

- si es algo que ya (D) **Domina** (es algo que puede realizar en cualquier contexto)
- si es algo que está en (P) **Proceso** (sólo se presenta bajo ciertas condiciones o si es estimulado/a para hacerlo), o
- si es algo que aún (N) **No realiza** bajo ninguna circunstancia.
- en la última columna, marque por área de desarrollo una habilidad que este en proceso de adquirir su hijo/a y que le interese trabajar de manera conjunta conmigo.
- si tiene un comentario adicional sobre alguna habilidad, puede hacerlo al final del formato en la sección de **Comentarios**.

**ATENTAMENTE**

**MTRA. CLAUDIA PEÑALOZA  
ENCARGADA DEL GRUPO DE LACTANTES A**



## **FUNCIÓN DE LA PSICÓLOGA/O**

### **EN LOS DIFERENTES MOMENTOS:**

- Establecer un diálogo constante con las Educadoras de manera informal y establecer un tiempo para hacerlo más estructuradamente
- Aclarar las dudas de las Educadoras con respecto al proceso a seguir y los formatos a utilizar
- Permanecer en sala por lo menos un día a la semana
- Incorporarse a la rutina diaria, para familiarizarse con los niños/as y las Educadoras
- Guiar el proceso de aprendizaje de la Educadora, para que realice las actividades de manera independiente

### **EN EL DIAGNÓSTICO INDIVIDUAL DE LAS HABILIDADES DE DESARROLLO Y APRENDIZAJE A PARTIR DE LA OBSERVACIÓN**

- Brindar información a las Educadoras acerca de la importancia de realizar un diagnóstico de las habilidades de los niños/as de su sala y la utilidad del mismo
- Realizar registros de observación de cada niño/a en interacción con su medio ambiente natural y con las personas que normalmente le rodean, es decir, en su propia sala
- Apoyar a la Educadora para realizar sus observaciones y que a partir de ellas pueda identificar las habilidades propuestas en el formato de evaluación. De ser necesario sugerir y/o modelar en que situaciones se facilita más la observación
- Apoyar a la Educadora para que aclare dudas a las Familias con respecto a los formatos de Evaluación

## **1.2 Planeación de actividades**

### 1.2.1 Selección de habilidades a promover en el grupo

- a) Ya que tenga contestados los formatos de evaluación por usted y por las familias, identifique las habilidades que eligieron para trabajar conjuntamente, en caso de que no coincidan, decidan cuáles tienen mayor prioridad de acuerdo a las particularidades de cada niño/a.
- b) Agrupe las habilidades de los niños/a de su grupo, con el uso del formato de habilidades de un grupo de Lactantes (Anexo 6), para analizar las similitudes y diferencias en las habilidades de los niños/as a su cargo.
- c) Cada que un niño/a adquiera una habilidad, regrese a la evaluación y elija otra habilidad a promover y cámbiela en el formato correspondiente.

## EJEMPLO

### FORMATO PARA AGRUPAR LAS HABILIDADES DEL GRUPO DE LACTANTES

<b>HABILIDAD A PROMOVER EN CADA ÁREA</b>	<b>NOMBRE DEL NIÑO/A</b>			
	<i>Armando (4 Meses)</i>	<i>Cristina (8 meses)</i>	<i>Felipe (10 meses)</i>	<i>Vania (15 meses)</i>
<b>Cognitiva</b>	Sigue visualmente los movimientos de las personas que se encuentran en la habitación	Imita acciones motoras conocidas	Imita palabras conocidas	Imita acciones y palabras que normalmente no ve o escucha
<b>Motora</b>	Puede sostener su cabeza erguida	Puede sentarse desde cualquier posición	Gatea alternando piernas y brazos	Ayuda a desvestirse si las condiciones de la ropa son óptimas
<b>Comunicación Social</b>	Llora cuando necesita satisfacer una necesidad física	Cuando quiere o rechaza algo, usa gestos y/o vocalizaciones	Cuando quiere algo se lo deja saber usando sonidos parecidos a los del habla	Indica cuando su pañal está sucio
<b>Social</b>	Deja de llorar cuando le habla	Distingue a los extraños de los conocidos	Identifica a otras personas por su nombre	Inicia juego social simple con el adulto

### 1.2.2 Intervención en los momentos asistenciales

- a) Programe su planeación de manera semanal, recuerde que es importante que lo realice antes de iniciar la semana, para que tenga presentes las actividades que va a realizar en cada día.
  
- b) Defina algunas formas en que puede promover las habilidades elegidas con cada niño/a durante cada momento asistencial, retomando las similitudes y diferencias del grupo. Para ello, llene el formato para la planeación de actividades (Anexo 7). Algunas ideas de cómo puede promover las habilidades puede encontrarlas en el formato de posibles actividades para la promoción del desarrollo y aprendizaje durante los momentos asistenciales (Anexo 2), mismas que fueron retomadas de Bricker (2002, vol. 3). Aunque recuerde que éstas sólo son sugerencias, ya que si a usted le ha funcionado alguna actividad o diseña alguna, también puede incorporarla.
  
- c) Al finalizar la semana, de manera general concluya los logros y/o necesidades de cada niño/a con respecto a las actividades que se realizaron, mismos que debe documentar en la última fila del formato de planeación de actividades (Anexo 7).

## EJEMPLO

### FORMATO PARA LA PLANEACIÓN DE ACTIVIDADES QUE PERMITAN PROMOVER EL DESARROLLO Y APRENDIZAJE DURANTE LOS MOMENTOS ASISTENCIALES

Semana: 19-23 Septiembre 2005

	<b>Armando (4 meses)</b>	<b>Cristina (8 meses)</b>	<b>Felipe (10 meses)</b>	<b>Vania (15 meses)</b>
<b>ALIMENTACIÓN</b>	Al alimentar al niño/a ya sea con su biberón o con una cuchara, déle señales visuales o táctiles que le indiquen la dirección en que lo/la va a alimentar, esperando que gire su cabeza hacia la comida.	Cuando el niño/a pida una bebida o bocado, solicítele que se siente en una alfombra, colchoneta o sillita	Pregunte al niño/a dónde se encuentra otro niño/a	Escuche los sonidos que emite, háblele y responda a sus intervenciones
<b>CAMBIO DE PAÑAL</b>	Responda rápidamente y de forma consistente a las demandas del niño/a cuando necesita consuelo o atención	Mantenga interacciones cara a cara y positivas con el niño/a	Señale y mencione las partes del cuerpo del niño/a y anímelo/a a que imite	Repita o nombre lo que el niño/a quiere decir, aún cuando el/ella no lo haga correctamente, pero NO enfatice, hágalo con naturalidad sin corregirlo/a
<b>HIDRATACIÓN</b>	Mire en la dirección de las personas u objetos que se aproximan al niño/a	Escuche los sonidos que emite, háblele y responda a sus intervenciones	Escuche los sonidos que emite, háblele y responda a sus intervenciones	Al terminar de comer suelte el babero y permita que se lo quite
<b>JUEGO LIBRE O EN ESPACIOS</b>	Intercambie expresiones faciales con el niño/a acompañadas de palabras y/o señales	Entone nuevas canciones con acciones motoras y anime al niño/a a que imite las acciones	Dé al niño/a la oportunidad de jugar con juguetes u objetos en el suelo (sobre una alfombra o colchoneta)	Mire libros con el niño/a y mencione las figuras que vayan viendo. Anime al niño/a a que imite los sonidos que usaron y las palabras nuevas

### 1.2.3 Junta con las familias para presentar y explicar la intervención durante los momentos asistenciales

- a) Planee y programe una junta con las familias para informarles las similitudes y diferencias en las habilidades de desarrollo y aprendizaje de los niños/as, y cómo pueden aprovecharse los momentos asistenciales para promoverlas.
- b) Explíqueles la forma en que ha planeado intervenir con cada niño/a durante los momentos asistenciales, para ello realice un rotafolio con el formato de planeación de actividades (Anexo 7).
- c) Acuerde con cada familia aquello que considera es necesario reforzar de manera más consistente en casa.

#### **FUNCIÓN DE LA PSICÓLOGA/O**

#### **EN LA PLANEACIÓN DE ACTIVIDADES A REALIZAR DURANTE CADA MOMENTO ASISTENCIAL**

- Auxiliar a la Educadora en la elección de las habilidades a promover, considerando la relevancia para cada niño/a en su desarrollo y aprendizaje
- Analizar junto con la Educadora las similitudes y diferencias del grupo con respecto a su desarrollo y aprendizaje
- Hacer hincapié a la Educadora de la relevancia de los momentos asistenciales para la promoción del desarrollo y aprendizaje
- Apoyar a la Educadora en la elección de las actividades que puede incorporar en su planeación semanal
- Aclarar las dudas que tenga la Educadora para la realización de la junta con las familias y en caso de ser necesario intervenir de acuerdo a lo solicitado

### **1.3 Implantación de actividades que permitan promover el desarrollo y aprendizaje durante los momentos asistenciales**

Ya determinada la forma en que se llevarán a cabo las actividades, lo que sigue es ponerlas en práctica y mantener un constante diálogo entre los adultos significativos (Familia, Educadora y Psicóloga/o), para que se desarrolle un trabajo colaborativo. A continuación se muestran algunos elementos a considerar.

#### 1.3.1 Proceso de implantación de actividades

- a) Tenga a la mano su planeación, para que pueda hacer uso de ella cada que así lo requiera. Y si por cualquier motivo usted no asiste al centro educativo, su compañera sepa que actividad se planeó para ese día.
- b) Coordínesse con su compañera (s), para que cada una sepa que es lo que tiene que hacer en cada día.
- c) Divida la responsabilidad con su compañera para atender a los niños/as.
- d) Realice las actividades que planeó en cada momento asistencial, para ello prepare el material con anterioridad. Recuerde que si tiene lo necesario con anticipación, ahorrará tiempo y esfuerzo; además evitará el tener que cambiar la actividad en caso de que no exista el material necesario.
- e) En caso de que durante la implantación de la actividad pueda incorporar otro elemento que beneficiará el desarrollo y aprendizaje de un niño/a hágalo.
- f) Observe constantemente a los niños/as de su grupo durante el juego individual y grupal, lo cual le brindará información acerca de las características individuales y de desarrollo de cada niño/a, para así establecer que es lo que pueden hacer por sí mismos/as y brindar la oportunidad para que resuelvan situaciones solos/as y solo intervenir en caso de ser necesario.
- g) Refuerce las habilidades de los niños/as, recuerde que es necesario que las desarrollen en cualquier momento y situación

- h) En caso de que un niño/a no muestre avances, solicite apoyo a la Psicóloga/o del centro educativo, y en caso de no contar con ella, canalice al niño/a a un centro donde puedan evaluar su desarrollo de manera más profunda.

**NOTA:** Es importante que establezca una rutina que le permita tanto a usted como a los niños/as conocer la secuencia del día; sin embargo, dadas las características de desarrollo a esta edad, se hace necesario que sea flexible en su horario, considerando la individualidad de cada niño/a especialmente en los momentos de alimentación y siesta.

### 1.3.2 Comunicación con las familias

- a) Pídale sugerencias o comentarios a las familias acerca de cómo ellos promueven las habilidades elegidas.
- b) Establezca una comunicación constante con las familias, para ello asigne un día a cada familia con el propósito de que puedan intercambiar información de manera más amplia con usted acerca del desarrollo y aprendizaje de su hijo/a. Divida el número total de niños/as en los cinco días de la semana, para que de esta forma cada familia tenga asignado un día.
- c) Emplee estrategias alternas para comunicarle a las familias aspectos generales del trabajo en sala y lo que sucede con su hijo/a. Algunos ejemplos se describen en el formato de estrategias de intercambio de información entre los adultos significativos (Anexo 8), aunque puede incorporar otras que respondan a las características y necesidades de las familias. Un ejemplo de ello es un mural interactivo, mismo que se ejemplifica a continuación.



## EJEMPLO

### MURAL INTERACTIVO

<i>Nombre</i>	<i>Área de desarrollo</i>				<i>Comentarios</i>	
	<i>Cognitiva</i>	<i>Motora</i>	<i>Comunicación Social</i>	<i>Social</i>	<i>Familia</i>	<i>Educadora</i>
<i>Felipe (10 meses)</i>	Imita palabras conocidas	Gatea alternando piernas y brazos	Cuando quiere algo se lo deja saber usando sonidos parecidos a los del habla	Identifica a otras personas por su nombre	<b>10-07-05</b> El día de hoy Felipe <b>comenzó a ponerse a gatas</b>	<b>11-07-05</b> Hoy comenzamos a realizar <b>actividades</b> que permitan que Felipe se ponga a gatas y pueda alternar sus manos y piernas para promover el <b>gateo</b> . <b>Por ejemplo cantando y gateando junto con él, poniendo a su alcance algún juguete que quiera alcanzar.</b>

## NOTA A LAS FAMILIAS

Nombre del niño/a: Ernesto  
10/Agosto/2005

Edad en meses: 7 meses

Fecha:

**Logro:** El día de hoy mientras cantábamos una canción que se llama “El piquito de mi pajarito”, Ernesto imitó uno de los movimientos para decir “que se va” (adiós). La canción va así “Este es el piquito de mi pajarito, come, come, come y se va, come, come, come y se va”.

Los movimientos que hacemos son: 1) con el dedo índice y pulgar hacemos en la palma contraria como si fuera el piquito y comiera

2) y después hacemos adiós con la mano cuando se va el pajarito

**Forma de promover la habilidad:** puede cantarle la canción a su hijo y hacer los movimientos, para que él los haga, o bien cantarle otras canciones que lleven movimiento, para que se vaya familiarizando con ellas y después él también pueda hacer los movimientos.

## FOTOGRAFÍA QUE MUESTRA UNA HABILIDAD ADQUIRIDA

Nombre del niño/a: Pamela

Edad en meses: 14 meses

Fecha: 10/Diciembre/05



Después de permitir que Pamela coma sola usando la cuchara cada que desayuna o come, hoy pudo hacerlo por sí sola, aunque todavía derrama un poco de alimento, pero sonrío cada que lo logra y yo le digo “ya puedes comer sola Pamela”

### 1.3.3 Documentación mensual

- a) Observe y describa a cada niño/a, su juego, sus acciones y los cambios en sus habilidades por lo menos una vez al mes y regístrelo en el formato de documentación mensual (Anexo 9)
  
- b) Registre los intercambios con las familias en el formato de documentación mensual (Anexo 9) acerca del desarrollo y aprendizaje de cada niño/a, dicha información es de ayuda para decidir si es necesario cambiar la habilidad elegida, además de tener conocimiento si el niño/a podrá ser evaluado/a con el siguiente formato de evaluación.

## **EJEMPLO**

### **FORMATO DE DOCUMENTACIÓN MENSUAL**

Nombre del niño/a: Armando Fecha de nacimiento: 02/05/05 Mes: Agosto

Comente lo que el niño/a ha aprendido en las diferentes áreas del desarrollo.

<b>ÁREA DE DESARROLLO</b>	<b>NOTAS (Fechar cada anotación)</b>
<b>MOTORA</b>	03/08/05 Cuando está boca abajo, Armando ya puede sostener su cabeza por períodos más largos, siempre y cuando haya algo que le interese como por ejemplo una pelota 30/08/05 Desde este día ha comenzado a sostenerse sobre sus brazos, por lo que hay que procurar ponerlo boca abajo y acercarle un juguete que le interese
<b>COGNITIVA</b>	15/08/05 Que ya pueda sostener su cabeza, le ayuda a seguir los movimientos de las personas y de los objetos que le interesan.
<b>COMUNICACIÓN SOCIAL</b>	10/08/05 En las diferentes actividades del día le hablo, esto ha permitido que reconozca mi voz y entonces cuando comienza a llorar le hablo y se calma por mientras puedo atenderlo para averiguar por qué llora
<b>SOCIAL</b>	20/08/05 Cuando su familia lo deja en la sala, basta con cargarlo unos minutos y hablarle, para que deje de llorar, porque de lo contrario, pasa casi medio día llorando.

### **COMENTARIOS DE LAS FAMILIAS**

<b>FECHA</b>	<b>COMENTARIO</b>
<b>22/08/05</b>	La mamá comenta que se ha sentido más contenta cuando deja al niño, porque ve que ya me conoce más y ya no llora.
<b>30/08/05</b>	La mamá comenta que las demostraciones que en ocasiones le hago de las habilidades que ha desarrollado su hijo, le ayudan a hacerlo también en casa, ya que a veces no sabe cómo llevarlo a cabo.

**FUNCIÓN DE LA PSICÓLOGA/O**  
**EN LA IMPLANTACIÓN DE ACTIVIDADES QUE PERMITAN**  
**PROMOVER EL DESARROLLO Y APRENDIZAJE DURANTE**  
**LOS MOMENTOS ASISTENCIALES**

- Retroalimentar en el momento la forma en que la Educadora realiza la actividad, haciendo notar lo que está logrando o perdiendo de vista
- Modelar la forma de implantar las actividades que no logre observar durante su permanencia en sala
- Mantener un diálogo con la Educadora acerca de: sus logros y necesidades, así como de los niños/as y reflexionar junto con ella acerca de los motivos
- Animar a la Educadora a documentar todo aquello que sea relevante con respecto al desarrollo y aprendizaje de los niños/as, mencionando los beneficios (será útil para la documentación semanal y mensual y para compartir con las familias)
- Reconocer las habilidades de comunicación de la Educadora y apoyarla para establecer momentos de intercambio de información con las familias

#### **1.3.4 Evaluación del proceso de intervención basada en el desarrollo individual con la participación de las familias**

La evaluación es un elemento indispensable en la efectividad de un currículo. La mejor forma de saber si el trabajo está funcionando es crear mecanismos para valorarlo objetivamente, por lo que para efectos de la evaluación de la presente propuesta se proponen diferentes momentos de evaluación:

- a) **Continua:** la Educadora documenta semanalmente los principales logros y necesidades de cada niño/a en cuanto su desarrollo y aprendizaje, lo que le permite decidir en que trabajar durante los siguientes días. A continuación se presenta el ejemplo de la evaluación semanal de un grupo de niños/as durante una semana.

## EJEMPLO

### FORMATO PARA LA PLANEACIÓN DE ACTIVIDADES QUE PERMITAN PROMOVER EL DESARROLLO Y APRENDIZAJE DURANTE LOS MOMENTOS ASISTENCIALES

Semana: 19-23 Septiembre 2005

	<b>Armando (4 meses)</b>	<b>Cristina (8 meses)</b>	<b>Felipe (10 meses)</b>	<b>Vania (15 meses)</b>
<b>ALIMENTACIÓN</b>	Al alimentar al niño/a ya sea con su biberón o con una cuchara, déle señales visuales o táctiles que le indiquen la dirección en que lo/la va a alimentar, esperando que gire su cabeza hacia la comida.	Cuando el niño/a pida una bebida o bocado, solicítele que se siente en una alfombra, colchoneta o sillita	Pregunte al niño/a dónde se encuentra otro niño/a	Responda rápidamente y de forma consistente a las demandas del niño/a cuando necesita consuelo o atención
<b>CAMBIO DE PAÑAL</b>	Responda rápidamente y de forma consistente a las demandas del niño/a cuando necesita consuelo o atención	Mantenga interacciones cara a cara y positivas con el niño/a	Señale y mencione las partes del cuerpo del niño/a y anímelo/a a que imite	Repita o nombre lo que el niño/a quiere decir, aún cuando el/ella no lo haga correctamente, pero NO enfaticé, hágalo con naturalidad sin corregirlo/a
<b>HIDRATACIÓN</b>	Mire en la dirección de las personas u objetos que se aproximan al niño/a	Escuche los sonidos que emite, háblele y responda a sus intervenciones	Escuche los sonidos que emite, háblele y responda a sus intervenciones	Al terminar de comer suelte el babero y permita que se lo quite
<b>JUEGO LIBRE O EN ESPACIOS</b>	Intercambie expresiones faciales con el niño/a acompañadas de palabras y/o señales	Entone nuevas canciones con acciones motoras y anime al niño/a a que imite las acciones	De al niño/a la oportunidad de jugar con juguetes u objetos en el suelo (sobre una alfombra o colchoneta)	Mire libros con el niño/a y mencione las figuras que vayan viendo. Anime al niño/a a que imite los sonidos que usaron y las palabras nuevas
<b>EVALUACIÓN SEMANAL</b>	Estoy aprendiendo a reconocer las señales que me da cuando necesita algo	Cuando entra un extraño a la sala llora, pero si me acerco, lo veo a la cara y le hablo se calma	El darle tiempo para estar en el piso ha favorecido su gateo, ya que cuando quiere algo va a gatas hasta donde está	Ha comenzado a decir "pipi" después de que cuando me señala su pañal le pregunto "¿ya hiciste pipi?"



- b) **Periódica:** la Educadora documenta mensualmente los logros y necesidades de cada niño/a, reconociendo de esta manera los avances en cada uno/a y hacer las modificaciones necesarias.
- c) **Final:** la Educadora evalúa los logros de cada niño/a al finalizar el rango, para determinar la pertinencia de evaluar al niño/a utilizando el siguiente formato de evaluación en colaboración con la familia; o en caso de ser necesario canalizar al niño/a con la Psicóloga/o.
- d) **Intermedia y Final:** la familia evalúa la metodología empleada como estrategia de trabajo colaborativo (Anexo 10), permitiendo así que la Educadora y personal involucrado realice las modificaciones pertinentes.

**FUNCIÓN DE LA PSICÓLOGA/O**  
**EN LA EVALUACIÓN DEL PROCESO DE INTERVENCIÓN**  
**BASADA EN EL DESARROLLO INDIVIDUAL CON LA**  
**PARTICIPACIÓN DE LAS FAMILIAS**

- Enfatizar a la Educadora y a las familias la relevancia de la evaluación del desarrollo y aprendizaje para la promoción del mismo durante diferentes momentos, lo que les permite reconocer logros y necesidades de cada niño/a.
- Participar de manera simultánea en la evaluación del desarrollo y aprendizaje de cada niño/a y en caso de ser necesario intervenir de manera individual y/o grupal
- En caso de ser necesario canalizar con otros profesionistas

## **2. Un ambiente seguro, saludable y estimulante para los niños/as lactantes**

Los niños/as menores de año y medio, pasan gran parte del día explorando el ambiente que está a su alrededor, por ello debe ser atractivo, excitante y un lugar donde puedan trabajar y jugar utilizando herramientas, materiales y recursos apropiados a las habilidades con las que cuentan y aquellas que se quieren promover. En el caso específico de un Centro Educativo el cómo sea dividido, organizado y equipado el ambiente influirá en la efectividad del programa. El uso de espacios de juego les provee a los niños/as de oportunidades para aprender, desarrollar y practicar distintas habilidades necesarias para entender el mundo que les rodea (Isbell e Isbell, 2000).

En ocasiones las habilidades de los niños/as son diferentes aún dentro de un mismo grupo, ya sea por la diferencia en sus edades o por las características particulares de cada niño/a. Es por ello que resulta importante diseñar un ambiente que sea seguro para los diferentes pequeños/as, ya que en ocasiones algunos/as de ellos ya estarán dando sus primeros pasos, pero otros/as aún permanecerán gran parte del día acostados o sentados.

Considerando lo anterior, y de acuerdo con Miller (2005), el Programa Pedagógico del ISSSTE (2001) y Pastor (2000), resulta de gran importancia que la Educadora retome algunos puntos para diseñar y/o modificar el ambiente de su sala, con el propósito de promover el desarrollo y aprendizaje de los niños/as a su cargo:

- a) Adecue mínimamente los siguientes espacios: Aseo; Alimentación; Siesta; Grupal; Juego y Expresión Corporal; Manipulación y Arrastre de juguetes; y Recepción o Espacio para las Familias. Se considera que estos espacios son vitales dentro de una sala para niños/as lactantes, ya que la mayor parte de su día transcurre en rutinas y actividades diarias como es saludar, despedirse, alimentarse, tomar la siesta, el cambio de pañales y vestirse.
- b) Elija los espacios usando el formato de espacios de juego (Anexo 11), mismo que le apoyara para que elija los materiales necesarios. Una vez seleccionados los espacios

determine su ubicación y distribución. Ubique lo más cercano posible aquellos espacios que se complementen. Separe los espacios ruidosos de los silenciosos.

- c) Antes de ubicarlos, realice un plano con las diferentes posibilidades. Y sólo hasta que decida la mejor opción, ubíquelos considerando las características de cada espacio de acuerdo al formato de sugerencias de espacios de juego (Anexo 11)

## EJEMPLO DE UN CROQUIS DE UBICACIÓN DE ESPACIOS

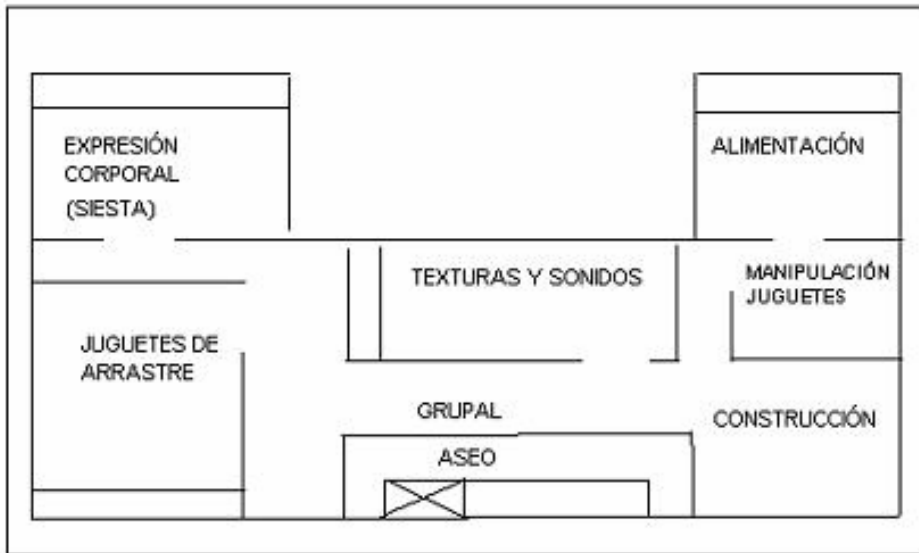

- c.1 En el centro ubique un espacio grupal que puede servir para incorporar otros elementos o espacios móviles.
- c.2 Delimite cada espacio de tal manera que sea claro para los niños/as, y así evitar la interferencia. Para ello divida los espacios de juego con pequeños barandales fijos o almohadas, que le permitan tener una visión completa del salón, pero que le ayude a los niños/as a distinguir los diferentes espacios.

- c.3 Verifique que el ambiente de su sala garantice la seguridad de los niños/as, para ello haga uso de la lista de chequeo de seguridad en los ambientes infantiles (Anexo 12).
- d) Recuerde que a medida que comienzan a moverse más, necesitan sitios para explorar sin peligro, pues ya se encuentran listos para otras actividades. Por ello, para la elección de otros espacios, observe e identifique las habilidades de desarrollo y aprendizaje de cada niño/a y del grupo. Y considere otras características como edad, necesidades e intereses; el espacio físico con el cual cuenta; el mobiliario y los materiales disponibles o los que se pueden conseguir y/o construir; y las actividades que piensa desarrollar en ellos con el propósito de promover las habilidades esperadas para el grupo de niños/as a su cargo.
  - e) Cree un espacio exclusivo para los bebés que aún no se mueven por ellos mismos/as y en caso de que no le sea posible, asegúrese de permanecer siempre cerca de ellos/as.
  - f) Evalúe constantemente el funcionamiento de los espacios y materiales y en caso de ser necesario, retire, renueve, reubique o sustitúyalos, de acuerdo a los intereses y necesidades de los niños/as (Al menos tres veces en el ciclo escolar). Esto le permitirá adecuarlos a las nuevas habilidades que están desarrollando los niños/as, pero también crear un interés, ya que parecerán totalmente nuevos para ellos/as. Además procure tener más de un ejemplar de cada juguete, en especial con aquellos que resultan los favoritos del grupo.
  - g) Incorpore elementos parecidos a los del hogar, con el propósito de que haya una similitud entre ambos contextos (Invite a las familias a conocer los espacios para que puedan contribuir con material de su propio hogar y que sea conocido para el niño/a)
  - h) Realice actividades en las que incorpore a las familias a los espacios de juego
  - i) Asegúrese de que todos los estantes del salón, estén a la altura de los niños/as, para que puedan tomar los juguetes que en ellos están, además de que estén fijos o sea imposible que los niños/as los muevan.
  - j) Coloque los juguetes en el mismo lugar todos los días para que los niños/as sepan dónde encontrarlos. Puede etiquetar el lugar de cada juguete con una fotografía o recorte de la caja que lo contenía o de un catálogo. Esto va a permitir que los niños/as se vayan familiarizando con el lugar en que van, aunque esto no significa que podrán

volverlos a poner en el lugar correcto, pero por lo menos esto ayudará a que usted vuelva a colocarlos en la forma en que los organizó.

- k) Cree "mini-ambientes" dentro de sus estantes o muebles, cubriendo con pedazos de cartón u otro material la parte del fondo de cada pequeño espacio, por ejemplo con varias texturas, con diferentes colores o con espejos.

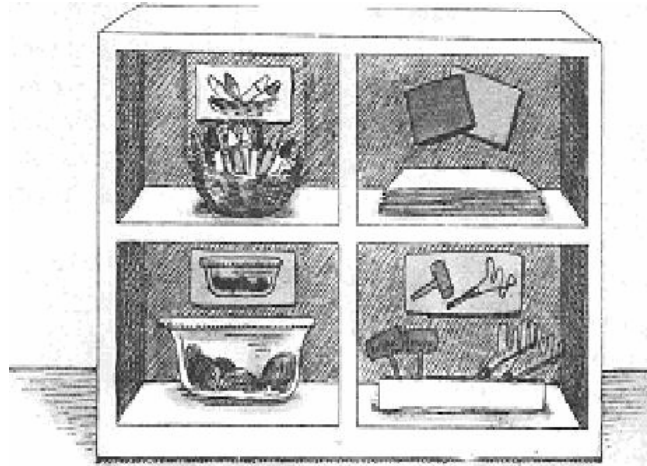

- l) Coloque fotografías de los niños/as y sus familias, e imágenes al nivel del ojo de los niños/as. Éstos pueden laminarse o pueden cubrirse con papel de contacto claro. Recuerde que esto es pensando en un ambiente seguro y saludable para ellos/as por lo cual se recomienda No usar grapas, chinchas, o cualquier otro material con el cual puedan hacerse daño o tragárselo.
- m) Redacte y ponga a la vista *Reglas para los adultos* que contengan textos breves y figuras bajo los siguientes criterios:
- Que estén adecuadas a las características del desarrollo de los niños/as
  - Que estén redactadas de manera afirmativa
  - Colóquelas en un lugar visible
  - Están dirigidas a los adultos. Por ejemplo: Háblame, cántame, pláticame, respétame, acaríciame, etc.

**ROL DE LA PSICÓLOGA/O EN LA CREACIÓN DE UN AMBIENTE  
SEGURO, SALUDABLE Y ESTIMULANTE PAR LOS NIÑOS/AS  
LACTANTES**

- Colaborar con la Educadora en la planeación, creación y/o modificación de los espacios
- Apoyar a la Educadora en la elección de los espacios para los niños/as a partir de las habilidades con las que cuentan
- Proporcionar las sugerencias necesarias para crear un ambiente seguro para los niños/as
- Modelar cómo pueden ser usados los espacios y enfatizar en su objetivo

### 3. Perfil de la Educadora

Algunos de los aspectos que deben ser considerados dentro de un currículo, es el papel que juegan los adultos significativos en la promoción del desarrollo y aprendizaje infantil ya que durante los primeros meses de vida, los niños/as dependen totalmente de las personas que les atienden y enseñan.

Dentro de un centro educativo, el papel que desempeña una Educadora es de gran importancia, ya que de ella depende gran parte de la promoción del desarrollo y aprendizaje de los niños/as. De acuerdo con Brunson (1991), una Educadora de niños/as pequeños/as debe cubrir mínimamente con las siguientes características par desempeñar su función e manera óptima:

- **Respetar a los niños/as, las familias y al personal:** Reconoce que cada persona es valiosa, independientemente de sus destrezas, conocimientos, habilidades o características físicas.
- **Conocer sus fortalezas y debilidades y solicitar el apoyo necesario:** Identifica sus habilidades para el trabajo con los niños/as, reconoce lo que no se siente o es capaz de hacer y busca apoyo u orientación para aprenderlo. Busca capacitarse en las diferentes áreas que tienen que ver con su profesión.
- **Conocer la secuencia del desarrollo y aprendizaje infantil,** se familiariza con las habilidades a promover en el grupo de niños/as a su cargo.
- **Evaluar el desarrollo y aprendizaje de manera individual a través de la observación en las diferentes actividades de la rutina,** lo cual le brinda un conocimiento específico de cada niño/a, el cual uso para planificar e implementar las actividades que tiene contempladas.

- **Planificar actividades apropiadas considerando el desarrollo de los niños/as de la sala:** Selecciona los temas y las actividades que son adecuadas al desarrollo y experiencias de los niños/as. Los proyectos presentan retos alcanzables para que los niños/as puedan tener éxito.
- **Establecer una comunicación de acuerdo a las características de desarrollo de los niños/as:** Conoce las modalidades de comunicación de los niños/as de acuerdo a su etapa de desarrollo e inicia o responde a sus señales de comunicación.
- **Preparar el ambiente para crear oportunidades de aprendizaje:** Brinda lugares para estar a solas y otros espacios para estar en grupo. Ubica el mobiliario de la sala para evitar conductas inapropiadas, selecciona el material de acuerdo a las características de los niños/as y lo prepara para que lo usen de acuerdo a sus intereses.
- **Aprovechar los momentos asistenciales como oportunidades de aprendizaje:** Considera y planifica los momentos de auto-cuidado de la rutina como momentos en los que les puede enseñar algo a los niños/as.
- **Ayudar a los niños/as a que aprendan a controlar su propia conducta:** Les hace saber a los niños/as que es lo que espera de ellos/as y en la medida de lo posible, les da oportunidad para resolver las cosas por ellas/os mismos.
- **Ayudar a los niños/as a resolver problemas en vez de solucionarlos por ellos/as:** Brinda a los niños/as la oportunidad de adquirir herramientas que les permitan manejar y llevar a buen fin conflictos que se les presenten. Modela diferentes formas de hacerlo para que el niño/a aprendan poco a poco, considerando tanto sus características individuales como lo que les demanda el ambiente.
- **Permitir a los niños/as ser tan independientes como sea posible:** Toma en cuenta las características del desarrollo de los niños/as y lo que demanda el



ambiente para crear o aprovechar oportunidades que le permitan promover la independencia de los niños/as.

**NOTA: Recuerde que siempre es más útil usar el conocimiento y no la opinión cuando enseña: Utilice lo que sabe con base en lecturas apropiadas acerca de los niños/as, además de sus experiencias previas para llevar a cabo sus enseñanzas.**

Considerando lo anterior y para optimizar su labor, se propone que la Educadora:

- a) Conozca y evalúe sus prácticas educativas (Anexo 13). De manera óptima evalúe sus prácticas educativas por lo menos durante tres ocasiones: al inicio, intermedio y final del ciclo escolar.
- b) Defina en cuáles de ellas pretende trabajar para mejorar su labor como Educadora, retomando para ello aquellas prácticas que realiza de manera inconsistente.
- c) Reflexione constantemente sobre sus prácticas educativas y cómo puede mejorarlas, con el propósito de llevarlas a cabo de manera consistente.

### **ROL DE LA PSICÓLOGA/O EN LA FUNCIÓN DE LA EDUCADORA**

- Conocer las prácticas educativas de la Educadora a partir de la permanencia en sala
- Retroalimentar la labor de la Educadora, de ser posible en el momento en que sucede la acción
- Modelar y/o sugerir formas de llevar a cabo las prácticas educativas
- Establecer junto con la Educadora un tiempo en que pueda asesorarla y apoyarla para adoptar y/o sistematizar prácticas educativas que promuevan el desarrollo y aprendizaje de los niños/as a su cargo

## C O N C L U S I O N E S

Uno de los principales aspectos que hay que retomar para la aplicación de la presente propuesta, es reconocer la importancia de la educación de los niños/as desde su nacimiento a través de las habilidades de desarrollo y aprendizaje que se espera logren. Y en el caso de los centros educativos que brindan este tipo de servicio tener la apertura para poder brindar más allá de un servicio asistencial y aprovechar las actividades que normalmente realizan (momentos asistenciales), como oportunidades para promover el desarrollo y aprendizaje de los niños/as.

El papel que juega una Psicóloga/o, en este aspecto resulta relevante, ya que cuando posee los conocimientos y habilidades sobre desarrollo y aprendizaje durante los primeros años de vida, puede apoyar y/o guiar el proceso de aprendizaje de los adultos significativos, para que ellos puedan promover el aprendizaje y desarrollo de los niños/as. Lo cual se hace necesario dadas las características de la mayoría del personal que atiende a un grupo de lactantes, ya que son personas que no han sido formadas para atender a estos niños/as y que además no reciben ningún tipo de capacitación que les brinde las herramientas teórico/prácticas necesarias para educar y asistir al mismo tiempo.

En este sentido de acuerdo a mi experiencia, debe existir un cambio tanto en la actitud como en el rol que debe desempeñar un Psicólogo/a Educativo/a, ya que se debe reflejar en su actuación como promotor/a del desarrollo y aprendizaje infantil al permanecer en sala, apoyar a las educadoras para brindarles herramientas teórico-prácticas y al relacionarse con las familias.

Por ello la propuesta de un Currículo para niños/as lactantes, es una herramienta concreta con la cuál pueden contar el personal educativo y la psicóloga/o para apoyar el trabajo que se desarrolla en los centros educativos que atienden a niños/as durante los primeros dieciocho meses de vida. Y a través de la cual se puede retomar el conocimiento de cada uno de los adultos significativos, ya que el diálogo entre ellos/as, aporta el conocimiento que tienen del niño/a, y al integrarlo pueden promover su desarrollo de diferentes maneras

de acuerdo a las condiciones del ambiente, o bien reforzar de igual forma alguna habilidad en específico, estableciéndose así un trabajo colaborativo.

Otro aspecto a resaltar es la importancia de brindar una atención individualizada, a través del reconocimiento de las particularidades de cada niño/a, lo cual puede lograrse cuando se evalúa de manera constante y sistemática con el uso de la observación, ya que ésta resulta ser la herramienta idónea para reconocer las habilidades a promover.

Y así, el conocimiento de cada niño/a a través de la evaluación constante, resulta útil y óptima para estimular de manera consciente el desarrollo y aprendizaje a través de un programa de trabajo dentro de las actividades que normalmente se desarrollan con este grupo de niños/as, ya que dadas sus características la mayor parte del día se ocupa en satisfacer sus necesidades a través de los momentos asistenciales, mismos que son útiles para promover las habilidades que están en proceso de adquirir y reforzar aquellas que ya adquirieron.

De manera ideal deben desarrollarse de manera simultánea los tres puntos que se plantean en la propuesta (Intervención basada en la evaluación del desarrollo de cada niño/a con la participación de su familia; un ambiente seguro, saludable y estimulante para los niños/as lactantes y el Perfil de la Educadora), aunque también es cierto que pueden ser excluyentes de acuerdo a las características propias del personal, del centro educativo y de las políticas que ahí se lleven a cabo.

Cabe señalar que para validar la presente propuesta, se pretende poner en práctica dentro del programa de Residencia en Psicología Escolar y con base en ello hacer los ajustes necesarios.

Por último se ha de mencionar que la presente propuesta es parte de la culminación de mi formación como Psicóloga dentro de la Maestría; sin embargo por cuestiones prácticas, en ella solo se plasma una parte de mi experiencia como profesionista.

## Referencias Bibliográficas

- Acosta, D. (2005). Fomentan Educación Inicial: Impulsa la SEP servicios escolares para pequeños menores de 6 años. 7 Junio. Pág. 2, sección Ciudad
- Alvarez-Salamanca, E. (1996). Reflexiones sobre el trabajo educativo con niños menores de dos años. Pensamiento Educativo, Vol 19. pp.307-319
- Bagnato, S., Paget, K. y Kovalski, J. (1987). The Developmental School Psychologist: Professional profile o fan Emerging Early Childhood Specialist. Topics in Earlychildhood Special Education, Vol. 7 (3), pp. 75-89.
- Bagnato, S., Neisworth, J. y Munson, S. (1997). Linking assessment and early intervention: An authentic curriculum-based approach. Baltimore: Paul H. Brookes
- Bergen, D., Reid, R. y Torelli, L. (2001). Educating and Caring for Very Young Children. The infant/Toddler Curriculum. New York: Teachers College Press.
- Brazelton, (1992). Su Hijo: Momentos claves en su desarrollo desde el período prenatal hasta los seis años. Bogotá: Norma.
- Bredenkamp, S. y Copple, C. (1997). Developmentally appropriate practices for Early Childhood Programs. Washington: NAEYC.
- Bricker, D. (1991). Educación temprana de niños en riesgo y disminuidos. De la primera infancia a preescolar. México: Trillas.
- Bricker, D., Squires, J., Mounts, L., Potter, L., Nickel, R., & Farrell, J. (1995). Edades & etapas: Un cuestionario completado por los padres para evaluar a los niños. Baltimore: Paul Brookes.
- Bricker, D. (2002) AEPS Assessment, Evaluation, and Programming System for Infants and Children. Test: Brith to Three years and Three to Six Years.. Baltimore: Paul H. Brookes. Second Edition. Vol. 2 y 3.
- Bronfenbrenner, U. (1979). The ecology of human development. Cambridge: Harvard University Press (existe edición en castellano en *La ecología del desarrollo humano*, Barcelona: Paidós, 1987).

- Brunson, C. (1991). Fundamentos para Asociados en Desarrollo Infantil quienes trabajan con niños pequeños. Programa de Preparación Profesional CDA. Washington: Concilio para el reconocimiento profesional.
- Constitución Política de los Estados Unidos Mexicanos, Poder Ejecutivo, Secretaria de Gobernación. [www.mexicolegal.com.mx](http://www.mexicolegal.com.mx)
- Dichtelmiller, M. y Ensler, L. (2004). Infant/toddler Assessment: One Program's Experience. Wahington: NAEYC.
- Dombro, A., Colker, L. y Trister, D.; (2000). El Currículo Creativo para niños de cero a tres años. Washington DC: Teaching Strategies
- Eggbeer, L.; Littman, C. y Jones, M. (1997). Developmental Specialist in Pediatric Practice Project: An important support for parents and young children. Zero to Three 17(6):3-8.
- Fuertes, J. y Palmero, O. (1998). Intervención temprana. En M.A. Verdugo (Dir.). Personas con Discapacidad. Perspectivas psicopedagógicas y rehabilitadotas (pp. 925-970). Madrid: Siglo XXI (2ª Ed.).
- García, F. (2001). Reflexiones acerca del futuro de la Atención Temprana desde un Modelo Integral de Intervención. Siglo Cero, 32 (2). 5-14.₂
- Gibas, E. y Douglas, T. (1990). Interdisciplinary Assessment of Infants: Aguide for Early Intervention Professionals. Sydney: Paul H. Brookes.
- Greenspan, S. (1996). Assessing the emotional and social functioning of infants and young children. In New visions for the developmental assessment of infants and young children, eds. Washington: Zero to Three/National Center for Infants, Toddlers and Families.
- Greenspan, S. y Meisels, S. (1994). Towards a New Vision for the Developmental Assessmetn of Infants and Young Children. Zero to Three, 14 (6). pp. 1-8
- Hammer, T. y Turner, P. (2001). Parenting in Contemporary Society. Boston : Allyn and Bacon.
- Hoja de Consejos sobre Head Star (2003) ¿Cómo puede un programa de EHS tener un currículo escrito con plan de lecciones y también seguir la iniciativa del bebé

mientras éste crea su propio currículo?, No. 10 .  
[http://www.headstartinfo.org/infocenter/ehs\\_tipsheet/spanish\\_tip10.htm](http://www.headstartinfo.org/infocenter/ehs_tipsheet/spanish_tip10.htm)

ISSSTE (2001). Programa Integral Educativo de las Estancias para el Bienestar y Desarrollo Infantil. Subdirección General de Prestaciones Económicas, sociales y culturales, 3ª Ed..

Juárez, C. (2003). Cuidado Infantil en México. Child Care Information Exchange. UPN: México. [www.childcareexchange.com/resources/](http://www.childcareexchange.com/resources/)

Koralek, D., Colker, J. y Trsiter, D. (1993). What, Why, and How of High-Quality Early Childhood Education: A guide for on-site supervision. Washington: NAEYC.  
Ley General de Educación, [www.mexicolegal.com.mx](http://www.mexicolegal.com.mx)

Lloyd-Jones, L. (2003). Relationship as Curriculum (La relación como currículo) Relationship as Curriculum. Head Start Bulletin: Child Mental Health, Ejemplar Núm.73.

Meisels, S. (2001). Fusing assessment and intervention: Changing parents' and providers' views of young children. Zero to Three, 21 (4). pp.4-10.

Meisels, S. y Provence, S. (1989). Screening and assessment: Guidelines for identifying young disabled and developmentally vulnerable children and their families. Washington,: ZERO TO THREE.

National Association for the Education of Young Children (1997). Developmentally Appropriate practice in Early Childhood Programs Serving Children from Birth through Age 8: A position statement of the National Association for the Education of Young Children. Washington.

Núñez, B., Chávez, N. Fernández, F., González, G. y Roa, A. (1998). Conceptualización y Política de la Prevención y Atención Integral Temprana. PROGRAMA DE PREVENCIÓN Y ATENCIÓN INTEGRAL TEMPRANA. Caracas: Nelson Silva.

Odom, S. y Kaiser, A. (1997). Prevention and Early Intervention during early childhood: theoretical and empirical bases for practice. En W.E. MacLean (Ed.). Ellis' Handbook of Mental Deficiency, Psychological Theory and Research (pp.137-172). New Jersey: LEA (3ª Ed.).

- Orelove, F. y Sobsey, D. (1993). Educando a alumnos con discapacidades múltiples. Un enfoque transdisciplinario. 2da. Edición. Baltimore: Paul H. Brookes Publishing Co.
- Organización de Estados Iberoamericanos para la Educación la Ciencia y la Cultura (2005). Educación Inicial: Modalidades No Escolarizadas. <http://www.oei.es/linea3/inicial/noesco.htm>
- Peralta, M. y Salazar, R. (2000). Calidad y modalidades alternativas en Educación Inicial. Bolivia: CERID/MAYSAL
- Profesional Asociado en Desarrollo Infantil (2005). Instituto Tecnológico de Sonora. [www.itson.mx/ofertaacademica95/pudi.html](http://www.itson.mx/ofertaacademica95/pudi.html)
- Puckett, M. y Black, J. (2000). Authentic Assessment of the Journal child. Celebrating Development and Learning. New Jersey: Prentice Hall.
- Rangel, A. (2005). Licenciatura en Intervención Educativa. Línea: Educación Inicial. Programa de reordenamiento de la oferta educativa de las unidades. Tesis para obtener el grado de Licenciatura. México: UPN
- Ruiz, C.; López, L.; Rojano, M.; Meza, A.; García, B.; Díaz, M.; Mendiola, C.; González, O.; Espinosa, L.; Huerta, M.; Castillo, N. y Barrón, P. (2003). Revisión de las Políticas de Educación y Cuidado de la Infancia Temprana. Proyecto de Cooperación con la Organización para la Cooperación y el Desarrollo Económicos: Reporte de Antecedentes de México. México: SEP. SUBSECRETARÍA DE EDUCACIÓN BÁSICA Y NORMAL.
- Saldaña, M. (2003). Gaceta Parlamentaria. No. 95. Jueves 3 de Abril, 3er año de Ejercicio. Segundo Período Ordinario
- Sanhueza, J. e Izquierdo, T. (1996). Fundación INTEGRA: En la búsqueda de un nuevo camino para promover el cuidado y desarrollo infantil. Pensamiento Educativo, Vol. 19. pp. 395-422
- Semlak, S. (2000). Curriculum in Early Head Start.. Head Start Bulletin: Octubre, No. 69
- Sistema Nacional para el Desarrollo Integral de la Familia (2005). Programas: Centros Asistenciales de Desarrollo Infantil <http://www.dif.gob.mx/grupos/menores/centroscadi.html>
- Trister, D., Dombro, A. y Colker, L. (1998). Guía para los padres sobre los programas de

cuidado infantil de cero a tres años. Washington: Teaching Strategies

Vella, J. (2002). Learning to Listen, Learning to Teach: The Power of Dialogue in Educating Adults. New York: Jossey-Bass

Vila, I. (1995). Familia y escuela: dos contextos y un solo niño. Aula de Innovación Educativa, No. 45, pp. 72-76

Vila, I. (1998). Familia, escuela y comunidad. Barcelona: Horsori.

Weatherston, D. (2000). The Infant mental Health Specialist.. Zero to Three Michigan. October/November. Merrill-Palmer Institute/Wayne State University,

Zabalza, M. (2003). El currículum de la Educación Infantil. Infante Org. Educational WebSite. <http://www.infantiae.org/zabacurriESP2006.htm>



**ANEXOS**

**ANEXO 1**  
**PASOS A SEGUIR PARA OBSERVAR EL DESARROLLO Y APRENDIZAJE**  
**INFANTIL**

Para facilitar la observación del desarrollo y aprendizaje de cada niño/a siga los siguientes pasos:

- Utilice la lista con el nombre de los niños/as, para indicar el orden que va a seguir para observarlos/as.
- Trabaje de manera conjunta con su compañera para que mientras usted se concentra en realizar las observaciones de un niño/a, ella se encargue del resto del grupo; o viceversa. Recuerde que no requerirá más de cinco minutos a la vez.
- Elija los momentos asistenciales en que puede observar de manera espontánea las habilidades de los niños/as. Es decir si lo que pretende ver es si utiliza o no la cuchara un niño/a, hágalo en el momento de la alimentación.
- Prepare la situación para que se facilite su labor como observadora y pueda observar a más de un niño/a a la vez, es decir, si va a observar durante la alimentación, separe a los niños/as, de acuerdo a sus habilidades (niños/as que pueden tomar la cuchara de aquellos que aún requieren de su apoyo), esto facilitará que observe a más de un niño/a.
- Si la habilidad que no conoce, es porque el niño/a no ha tenido la oportunidad de mostrarla, facilite las condiciones para que el niño pueda mostrar si es algo que ya puede realizar por sí mismo/a, aunque no sea exactamente como usted espera
- En caso de que no sea una habilidad que se pueda observar fácilmente, diseñe una situación en la que el niño/a pueda mostrar la habilidad, puede incorporar un material o crear el ambiente necesario.

## ANEXO 2

### POSIBLES ACTIVIDADES PARA LA PROMOCIÓN DEL DESARROLLO Y APRENDIZAJE DURANTE LOS MOMENTOS ASISTENCIALES

Bricker (2002)

## ÁREA MOTORA

HABILIDAD	ACTIVIDAD SUGERIDA
Alcanzar, agarrar y soltar	<ul style="list-style-type: none"><li>• Mientras le cambia el pañal o ropa, acerque su cara dentro del campo visual del niño/a y hablele. También puede activar una variedad de juegos mecánicos (móvil) o simple (sonaja) y animarle a que lo toque.</li><li>• Al darle un juguete u objeto al niño/a, ofrézcale la parte que es más fácil de agarrar, por ejemplo la pierna del oso, o el mango de la sonaja.</li><li>• Aproveche las oportunidades de juego para ayudar al niño/a a tomar algunos objetos con sus manos, por ejemplo, inicie juegos sociales como “tortillitas de maíz” mientras aplaude, o entone algunas canciones en donde el niño/a tenga que sostener algún objeto con cada mano, utilice diferentes ritmos e instrumentos que producen un sonido interesante y que produce alguna experiencia táctil cuando es golpeado, por ejemplo bloques o panderos.</li><li>• Anime al niño/a a tomar algún objeto, por ejemplo ponga a su alcance un objeto pequeño cubierto de espuma y después presénteles otro.</li><li>• A la hora del lavado de manos, anime al niño/a a alcanzar el jabón y soltarlo, o proporciónese esponjas y juguetes que flotan para el niño/a pueda alcanzarlos y tocarlos</li></ul>
Usar los dedos	<ul style="list-style-type: none"><li>• Proporcione al niño/a una masa par que pique con sus dedos la textura del material.</li><li>• Proporcione al niño/a juguetes que se activen al presionar una tecla, por ejemplo un teléfono o un teclado.</li><li>• Mientras le cambia el pañal al niño/a juegue con el/ella a tocar diferentes partes de su cuerpo mientras menciona su nombre (nariz, panza, ojos, etc.)</li><li>• Anime al niño/a a tocar la imagen que se refleja en el espejo con el</li></ul>

	<p>dedo</p> <ul style="list-style-type: none"> <li>• Déle la oportunidad de activar objetos que pueden resultar familiares de acuerdo al medio ambiente en el que se desenvuelve, por ejemplo encender y apagar una luz, presionar el botón del ascensor, encender la T.V. o el radio</li> </ul>
Cambiar de posición boca arriba-boca abajo	<ul style="list-style-type: none"> <li>• Asegúrese de que el niño/a tiene pantalones suaves, que le permiten tener libertad de movimiento. Mientras le coloca sus pantalones o calcetines, deje caer suavemente sus piernas o pies hacia una superficie suave, permitiendo que los eleve un poco.</li> <li>• Al alimentar al niño/a ya sea con su biberón o con una cuchara, déle señales visuales o táctiles que le indiquen la dirección en que lo/la va a alimentar, esperando que gire su cabeza hacia la comida.</li> <li>• Coloque al niño/a boca arriba, acérquese a una distancia aproximada de 50 cm. de el/ella y háblele. Muévase de un lado a otro motivándolo a que gire 180°. Lo mismo puede hacer con un juguete.</li> <li>• De al niño/a la oportunidad de jugar con juguetes u objetos en el suelo (sobre una alfombra o colchoneta) estando sobre su estómago. Procure que tenga el suficiente espacio para rodar libremente sin obstáculos y posibilidades de golpearse.</li> <li>• Mientras cambia de pañal o cambia al niño/a juegue con él/ella a rodarlo/a</li> </ul>
Equilibrio al sentarse	<ul style="list-style-type: none"> <li>• Coloque al niño/a entre almohadas, primero en una posición inclinada y vaya subiendo la posición, conforme adquiera una posición más recta. Mientras tanto interactúe con el/ella cantando o hablándole, también puede proporcionarle objetos de su interés.</li> <li>• A lo largo del día, dé la oportunidad al niño/a para practicar sentarse de manera independiente, por ejemplo al sentarse en la alfombra, acostarse, esto le ayudara a ganar estabilidad.</li> <li>• A la hora de la alimentación, siente al niño/a en una silla infantil y permita que toque los alimentos</li> <li>• Cuando el niño/a pida una bebida o bocado, solicítele que se siente en una alfombra, colchoneta o sillita.</li> <li>• Siente o solicite al niño/a se siente en una silla pequeña con una mesa baja para jugar a manipular juguetes u objetos</li> </ul>
Gateo	<ul style="list-style-type: none"> <li>• Permítale estar boca abajo sobre una alfombra o colchoneta y acerque juguetes con sonidos y colores</li> </ul>

	<ul style="list-style-type: none"> <li>• Estando boca abajo el niño/a, colóquese frente a él/ella y hablele por su nombre, mostrándole objetos que sean de su interés</li> <li>• Coloque al niño/a sobre un cilindro de hule esponja de tal manera que sus brazos y piernas tengan libre movimiento. Ayúdele a rodar para alcanzar un juguete.</li> <li>• Cante y gatee junto con el niño/a</li> <li>• Coloque un túnel y llame al niño/a desde el extremo opuesto al que se encuentre.</li> </ul>
Equilibrio y movilidad al estar de pie y caminar	<ul style="list-style-type: none"> <li>• Permita que el niño/a empuje un coche infantil, al inicio requerirá que le tome una mano.</li> <li>• Anime al niño/a para que rodee objetos (mesa, silla) o personas</li> <li>• Proporciónale juguetes que se jalen con una cuerda o listón que producen efectos (sonidos o destellos de luz)</li> <li>• Coloque al niño/a de pie mientras le quita su suéter o chamarra.</li> <li>• Pídale al niño que transporte pequeños objetos a un lugar específico, por ejemplo meter un cubo a un cesto.</li> </ul>
Habilidades motrices en la alimentación	<ul style="list-style-type: none"> <li>• Gane la atención del niño/a, inicie poniendo la cuchara vacía en su labio. Posteriormente incluya la comida..</li> <li>• Proporciónale comida y líquidos con colores atractivos para motivar al niño/a a comer. Además preséntela en un tamaño apropiado para que el niño/a pueda manipular con sus manos.</li> <li>• Permita que el niño/a toque el alimento con sus dedos y manos, esto es común ya que están conociendo las texturas. Utilice doble cuchara para apoyarle en la alimentación (una usted y una él/ella)</li> <li>• Permita que se alimente por sí mismo/a, aun cuando esto signifique que derrama alimento, esto le ayudará a adquirir la habilidad de tomar la cuchara.</li> <li>• A los niños/as mayores déles líquido en vaso sin tapa (en poca cantidad)</li> </ul>
Desvestirse	<ul style="list-style-type: none"> <li>• Cuando vaya a quitarle la ropa al niño/a, hablele sobre las diferentes prendas que le va a quitar y que parte de su cuerpo tiene que mover, por ejemplo puede pedirle que le dé la mano, dándole la oportunidad</li> </ul>

	<p>de que coopere</p> <ul style="list-style-type: none"><li>• En el cambio de ropa, permita que se quite los zapatos y calcetines</li><li>• A la llegada a la sala o cuando lo crea necesario, permita que se quite la chamarra o suéter, gorro, bufanda</li><li>• Al terminar de comer suelte el babero y permita que se lo quite.</li><li>• Incorpore ropa que sea fácil de poner y quitar en el espacio de juego dramático como gorras, sombreros, para que los niños/as puedan ponerse y quitar por sí mismos.</li></ul>
--	--

## COGNITIVA

HABILIDAD	ACTIVIDAD SUGERIDA
Responder a estímulos sensoriales	<ul style="list-style-type: none"> <li>• Juegue con el niño/a con objetos productores de ruido, por ejemplo: campanillas, papel arrugado, caja de música, juguetes para apretar, entre otros.</li> <li>• Use una variedad de sonidos variando la entonación de su voz, tocando música suave y fuerte</li> <li>• Lleve al niño/a los diferentes espacios, para que pueda ver diferentes aspectos, como su propia imagen en un espejo, carteles de diferentes colores en la pared, una ventana, entre otros.</li> <li>• Toque al niño con objetos tibios o fríos, como una botella con agua tibia o las manos frías</li> <li>• Mire en la dirección de las personas u objetos que se aproximan al niño/a. Por ejemplo cuando una persona familiar habla con el niño/a o cuando ocurre un ruido en el ambiente (por ejemplo, cuando la puerta cierra de golpe, cuando la radio se enciende)</li> </ul>
Reconocer la permanencia de un objeto o persona	<ul style="list-style-type: none"> <li>• Durante la alimentación, momentáneamente sostenga el biberón en el campo visual del niño/a antes de llevarlo a su boca.</li> <li>• Al alimentar al niño/a, presente la cuchara muévala en direcciones circulares, horizontales, o verticales antes de llevar alimento a la boca del niño/a y haga sonidos</li> <li>• A lo largo de la rutina diaria, esconda la cara mientras el niño/a la ve, aparezca y hable con el niño/a</li> <li>• Observe las reacciones del niño/a cuando una persona deja la sala o cuando un juguete deseado o la comida se pone detrás de una puerta, del armario o en un cajón. Atraiga la atención del niño/a al objeto o persona que desaparecen de su vista</li> <li>• Pídale al niño que le dé un objeto o juguete de un lugar usual e inusual, por ejemplo el carrito en el espacio de arrastre y luego en el de expresión musical</li> </ul>
Establecer relaciones de causalidad	<ul style="list-style-type: none"> <li>• Presente al niño/a con una variedad de juguetes mecánicos y objetos que pueda manipular, por ejemplo que tenga que empujar, abrochar, subir o bajar para ser activado. Puede ser un camión de carga, un juguete musical que se activa tirando en un cordón, o un piano de juguete. Demuestre la acción correcta para accionar los</li> </ul>

	<p>juguetes si es becario.</p> <ul style="list-style-type: none"> <li>• Entone canciones interactivas o canciones con acciones motoras</li> <li>• Motive al niño/a en juegos interactivos o acciones con o sin objetos. Una vez que logre el interés del niño/a, cese la actividad y espera a que el niño/a indique el deseo de continuar el juego o acción, o que reproduzca parte del juego o acción para continuarlo</li> <li>• Repita las acciones, haciendo una pausa para permitirle al niño/a responder</li> <li>• Durante la alimentación, deje de ofrecer la botella o cuchara y espere a que el niño/a indique el deseo de querer más</li> </ul>
Imitar	<ul style="list-style-type: none"> <li>• Entone nuevas canciones con acciones motoras y anime al niño/a a que imite las acciones.</li> <li>• Durante la rutina diaria, mientras el niño/a está en una posición que permite el contacto visual, sonría, saque la lengua, mueva su cabeza de lado a lado de o de arriba para y observe si el niño/a reproduce la misma acción. También puede llevar su mano dentro del campo visual del niño/a y mover sus dedos, decir adiós, abrir y cerrar una mano. Anime que el niño/a imite</li> <li>• Señale y mencione las partes del cuerpo del niño/a y anímelo/a a que imite</li> <li>• Mire libros con el niño/a y mencione las figuras que vayan viendo. Anime al niño/a a que imite los sonidos que usaron y las palabras nuevas</li> <li>• Durante la rutina diaria, mencione el nombre de los diferentes objetos que se encuentran en la sala y de las personas que se encuentran en ella, por ejemplo el nombre de la comida</li> </ul>
Resolver problemas	<ul style="list-style-type: none"> <li>• Ofrezca dos o más juguetes al niño/a a la vez, por ejemplo una tercera galleta para que el niño/a deba poner una galleta en su boca y la otra en la mano para obtener la tercera</li> <li>• Proporcione objetos y juguetes que son similares o son funcionalmente relacionados para que el niño/a pueda usar dos objetos de manera simultanea, por ejemplo, anime que el niño/a a que golpee dos bloques juntos, encaje dos juguetes, ponga una manzana en una bolsa del papel</li> <li>• Mientras el niño/a está sosteniendo un objeto grande, por ejemplo una muñeca, invítele a seguirlo por la sala y traer la muñeca a lo</li> </ul>



	<p>largo del recorrido</p> <ul style="list-style-type: none"> <li>• Ponga un objeto dentro de otro, como un calcetín dentro de un zapato, y d�selo al ni�o/a. An�mele a que saque un objeto mientras sostiene el otro</li> <li>• Anime al ni�o/a a obtener objetos que se relacionan funcionalmente, por ejemplo recoger un pedazo de carne con un tenedor, o meter la mu�eca en la carriola</li> </ul>
<p>Interactuar con objetos y juguetes</p>	<ul style="list-style-type: none"> <li>• Haga ruidos con objetos al lado del ni�o/a y observe si se mueve hacia el sonido, cambia expresi�n del facial, o se queda quieto/a ante el sonido</li> <li>• Proporcione al ni�o/a objetos y juguetes que pueda chupar, morder, tocar sin hacerse da�o y que sean lo suficientemente grandes para que no los trague</li> <li>• Provea al ni�o/a juguetes u objetos que le animen a usar con alguna habilidad motora, por ejemplo un colgante que quiera golpear o darle una palmadita, pelotas que pueda rodar.</li> <li>• Proporcione al ni�o/a juguetes que tenga que accionar para que funcionen, por ejemplo un teclado que tenga que apretar para que aparezcan figuras o se escuchen sonidos</li> <li>• Incorpore elementos parecidos a los que encuentra en el hogar o con los que frecuentemente se relaciona y que puede utilizar en su juego, por ejemplo una mu�eca y un peque�o biber�n, una franela y escoba peque�a.</li> </ul>

## SOCIAL

HABILIDAD	ACTIVIDAD SUGERIDA
Interactuar con adultos	<ul style="list-style-type: none"> <li>• Responda rápidamente y de forma consistente a las demandas del niño/a cuando necesita consuelo o atención</li> <li>• Mantenga interacciones cara a cara y positivas con el niño/a, ellos/as aprender a través de la imitación.</li> <li>• Hable en un tono afectuoso y haga comentarios positivos sobre la apariencia del niño/a, de las actividades, habilidades, intereses, y cualidades del mismo/a</li> <li>• En los diferentes momentos alimentación, vestir y jugando, introduzca interacción verbal, táctil, y visual afectuosa, por ejemplo, cuente, bese, y juegue con el niño/a. Cuando lo desvista sople entre sus dedos de pie o estómago, frote las partes del cuerpo mientras va nombrándolas</li> <li>• Mantenga juegos interactivos con y sin objetos.</li> </ul>
Participar en rutinas socialmente establecidas	<ul style="list-style-type: none"> <li>• Anuncie al niño/a la actividad que va a realizar y pídale que traiga algún objeto relacionado con dicho momento, permita que participe de manera activa.</li> <li>• Cuando sea tiempo de cambiar el pañal, primero le dígame al niño/a, después de una señal para ir hasta el lugar que le indico</li> <li>• Al jugar, anime al niño a conseguir materiales, traer de otro espacio de juego y empezar una actividad</li> <li>• A la hora de la salida o despedida, déle una señal verbal o contextual general al niño/a, y espere a que realice acciones para completar una rutina, por ejemplo, cuando el adulto anuncia que llego mamá o papá, déle la oportunidad de tomar su chamarra, e ir a la puerta</li> <li>• Asegúrese de que el niño/a tiene la oportunidad de realizar una serie de respuestas de manera independiente asociadas con una rutina social. Por ejemplo que el lugar en que se encuentran los objetos sea pertinentes y que el niño/a puede alcanzar, use mobiliario de tamaño infantil.</li> </ul>
Interactuar con	<ul style="list-style-type: none"> <li>• Realice actividades que permita a los niños/as estar cerca unos de</li> </ul>

otros niños/as	<p>otros, por ejemplo al estar sentados viendo un par de cuentos</p> <ul style="list-style-type: none"><li>• Provea juguetes como pelotas, bloques, juguetes musicales, que permitan una interacción entre niños/as, muestre como pueden interactuar</li><li>• Realice actividades en pares, de preferencia con entre niños/as que tienen habilidades parecidas</li><li>• Pida al niño/a que le de un juguete a otro niño/a</li><li>• Pregunte al niño/a dónde se encuentra otro niño/a</li></ul>
----------------	---

## COMUNICACIÓN SOCIAL

HABILIDAD	ACTIVIDAD SUGERIDA
Responder a la comunicación	<ul style="list-style-type: none"> <li>• Identifique las señales por las cuales el niño/a le comunique lo que desea o necesita</li> <li>• Responda siempre a las señales del niño/a de manera inmediata con gestos y palabras</li> <li>• Intercambie expresiones faciales con el niño/a acompañadas de palabras y/o señales</li> <li>• Escuche los sonidos que emite, háblele y responda a sus intervenciones</li> <li>• Juegue con el niño/a a hablar por teléfono</li> </ul>
Comprender palabras y oraciones	<ul style="list-style-type: none"> <li>• Enséñele libros ilustrados, señale los objetos, personas y nómbralos y después pregunte dónde está alguno de ellos</li> <li>• Amplíe sus frases para que sepa que usted le comprende</li> <li>• Hable con el niño/a, fórmúlele preguntas simples acerca de situaciones que están ocurriendo o sobre personas que son familiares para el niño/a</li> <li>• Pida al niño/a diferentes objetos que son familiares para él/ella y espere a que lo lleve</li> <li>• Mientras cambia al niño/a pregunte donde están las diferentes partes de su cuerpo</li> </ul>
Producir señales, palabras y oraciones	<ul style="list-style-type: none"> <li>• Use gestos acompañados de palabras, por ejemplo diga “adiós, adiós” y mueva la mano</li> <li>• Haga preguntas al niño/a mientras señala el objeto o persona al que se está refiriendo</li> <li>• Repita o nombre lo que el niño/a quiere decir, aún cuando el/ella no lo haga correctamente, pero NO enfatice, hágalo con naturalidad sin corregirlo/a</li> <li>• Amplíe el vocabulario del niño/a nombrando todo aquello que resulte novedoso</li> </ul> <p>Háblele y léale con frecuencia</p>

**ANEXO 3  
LISTADO DE NIÑOS/AS**

NOMBRE NIÑO/A	AL INICIO DEL CICLO ESCOLAR	EDAD EN MESES											
		AGOSTO	SEPTIEMBRE	OCTUBRE	NOVIEMBRE	DICIEMBRE	ENERO	FEBRERO	MARZO	ABRIL	MAYO	JUNIO	JULIO

**NOTA: SOMBREE EL MES EN QUE TENDRÁ QUE EVALUAR A CADA NIÑO/A**

**ANEXO 4**  
**FORMATO DE OBSERVACIÓN**

**DATOS GENERALES**

Nombre del bebé: \_\_\_\_\_

Fecha de nacimiento: \_\_\_\_\_

Fecha en que contesta el cuestionario: \_\_\_\_\_

Nombre de la persona que contesta el cuestionario: \_\_\_\_\_

Relación o parentesco con el/la bebé: \_\_\_\_\_

En caso de que otra persona le haya ayudado a contestar el cuestionario, por favor indique su (s) nombre (s) y relación con el/la bebé: \_\_\_\_\_

A continuación se presentan una serie de habilidades que generalmente desarrollan los niños/as entre los \_\_\_\_\_ meses de edad, por favor tenga presente que todos los niños/as son únicos. Aunque el orden de desarrollo es prácticamente igual en todos los niños/as, (por ejemplo, un bebé primero toca su propio cuerpo –manos- y después comienza a tomar objetos del tamaño de su mano), el desarrollo de cada uno/a es diferente, el desarrollo es muy variado. Algunos niños/as alcanzan más pronto que otros, momentos decisivos en su desarrollo. Si tiene alguna pregunta o preocupación acerca del desarrollo del niño/a, consulte a la Psicóloga/o del Centro Educativo.

Después de leer cada afirmación, marque con una “✓” la respuesta que indique la forma en que el niño/a lo realiza:

- si es algo que ya **Domina** (es algo que puede realizar en cualquier contexto)
- si es algo que está en **Proceso** (sólo se presenta bajo ciertas condiciones o si es estimulado/a para hacerlo), o
- si es algo que aún **No realiza** bajo ninguna circunstancia.
- en la última columna, por área de desarrollo, elija una habilidad que este en proceso y que desee trabajar de manera conjunta con los adultos a cargo del cuidado y enseñanza del niño/a.
- en la sección de **Comentarios** puede hacer alguna anotación de su interés sobre alguna habilidad en específico.

**HABILIDADES DE DESARROLLO  
2-6 MESES**

Nombre: \_\_\_\_\_ Edad: \_\_\_\_\_ Fecha: \_\_\_\_\_

D = DOMINA

P = PROCESO  
REALIZA

N = NO

HABILIDADES	CALIFICACIÓN		HABILIDAD A PROMOVER
	INICIAL	FINAL	
<b><u>MOTOR 2-6 meses</u></b>			
1. <b><u>Mueve su cabeza hacia los lados cuando está boca arriba, para ver personas que se mueven cerca de él/ella.</u></b>			
2. <b><u>Patalea alternando las piernas y brazos cuando está boca arriba, mientras ve como las mueve.</u></b>			
3. <b><u>Puede sostener su cabeza erguida, por ejemplo cuando ve un juguete que le interesa.</u></b>			
4. <b><u>Endereza los dos brazos y levanta todo el pecho de la cama o del suelo cuando está boca abajo.</u></b>			
5. <b><u>Puede darse la vuelta, por ejemplo cuando está boca arriba gira apoyándose en sus brazos para dar la vuelta</u></b>			
6. <b><u>Se mantiene sentado/a apoyándose en otro objeto, puede ser entre almohadas o en su periquera.</u></b>			
7. <b><u>Sostiene un objeto del tamaño de su mano usando palma y dedos, por ejemplo su sonaja</u></b>			
8. <b><u>Mueve un objeto de una mano a la otra, usando sus dedos. Por ejemplo cambia de mano su biberón.</u></b>			
9. <b><u>Mantiene el equilibrio mientras lo sostienen, por ejemplo si lo agarra debajo de los brazos puede apoyar su propio peso mientras está de pie</u></b>			
<b><u>COGNITIVO 2-6 meses</u></b>			
1. <b><u>Ve, manipula, escucha, huele y chupa un juguete que le coloca en la mano, por ejemplo una sonaja</u></b>			
2. <b><u>Se enfoca en un objeto o persona. Por ejemplo ve a su mamá mientras le da de comer</u></b>			
3. <b><u>Sigue visualmente los movimientos de las personas que se encuentran en una habitación</u></b>			
4. <b><u>Cuando está boca arriba, mueve la cabeza para buscar un juguete cuando lo deja caer</u></b>			
5. <b><u>Indica interés en un juguete sencillo o mecánico, cuando está cerca de su vista una sonaja, la ve e intenta agarrarla.</u></b>			
6. <b><u>Sin activarlo, actúa sobre el juguete para moverlo o</u></b>			

<u>producir un sonido, por ejemplo pega, toca, empuja un muñeco que chilla</u>			
<b>7. <u>Grita cuando no puede alcanzar un juguete</u></b>			
<b>8. <u>Al ver su biberón, indica que sabe que le va dar de comer, por ejemplo comienza a moverse o sonrío</u></b>			
<b><u>SOCIO-EMOCIONAL 2-6 meses</u></b>			
<b>1. <u>Mientras le habla, la ve a la cara. Por ejemplo mientras le da de comer y le habla, la mira.</u></b>			
<b>2. <u>Sonríe cuando le carga</u></b>			
<b>3. <u>Al juntar las manos, juega con sus dedos.</u></b>			
<b>4. <u>Reconoce al adulto familiar con el que tiene más contacto, por ejemplo deja de llorar cuando le habla</u></b>			
<b>5. <u>Sonríe al verse en el espejo</u></b>			
<b>6. <u>Cuando siente la cuchara en su boca, la abre mientras un adulto le da de comer</u></b>			
<b><u>COMUNICACIÓN SOCIAL 2-6 meses</u></b>			
<b>1. <u>Llora cuando necesita satisfacer una necesidad física, por ejemplo hambre, está sucio, tiene frío o calor.</u></b>			
<b>2. <u>Se calma en respuesta a una voz familiar (al estar molesto cambia cuando oye un tono de voz familiar)</u></b>			
<b>3. <u>Hace sonidos, gruñe, rezonga, o hace otros sonidos en tono bajo</u></b>			
<b>4. <u>Observa a la persona u objeto que causa un sonido, por ejemplo mira cuando dos personas conversan en voz alta cerca de el/ella.</u></b>			
<b>5. <u>Voltea y mira en la dirección que le señala una persona que ve y comenta sobre un objeto, persona o evento. Por ejemplo cuando le señala y dice “tu biberón”, voltea y lo ve.</u></b>			
<b>6. <u>Observa a la persona que imita los sonidos que el/ella hace.</u></b>			
<b>7. <u>Distingue los diferentes tonos de su voz y deja de hacer lo que lo tiene entretenido al menos por un momento cuando usted le repite "no, no"</u></b>			





6. <u>Imita gestos, movimientos, acciones y palabras que normalmente ve o escucha, por ejemplo hace los movimientos de una canción que canta diario después de verlos.</u>			
7. <u>Hace garabatos, después de que usted le muestra como hacerlos</u>			
8. <u>Al vestirlo/a, mete el brazo por la manga de la ropa una vez que se le haya metido la mano en la apertura de la manga</u>			
<b>SOCIO-EMOCIONAL 7-12 meses</b>			
1. <u>Cuando le habla responde con vocalizaciones, por ejemplo si usted le dice "vamos a comer", responde "ba-ba"</u>			
2. <u>Para llamar su atención le jala de la mano o de la ropa, por ejemplo quiere que le ponga música, le jala de la ropa y le señala la grabadora</u>			
3. <u>Juega cerca de uno o dos niños/as de su edad, cada niño/a en su propio juego pero cerca uno/a del otro/a</u>			
4. <u>Muestra gusto o disgusto por un adulto familiar. Por ejemplo arruga el entrecejo cuando ve a alguien con quien no le gusta estar.</u>			
5. <u>Distingue a los extraños de los conocidos, por ejemplo cuando ve a un adulto poco familiar le mira fijamente o llora</u>			
6. <u>Identifica a otras personas por su nombre, por ejemplo cuando usted va nombrando a las personas, las señala</u>			
7. <u>Responde a las actividades de la rutina diaria (llegada al centro escolar, comida, cambio de pañal, etc.). Por ejemplo cuando mamá dice adiós ya me voy a trabajar, dice adiós con la mano</u>			
8. <u>Generalmente usa la cuchara para comer, aunque todavía usa los dedos</u>			
<b>COMUNICACIÓN SOCIAL 7-12 meses</b>			
1. <u>Cuando quiere o rechaza algo, usa gestos y/o vocalizaciones. Ejemplo: cuando no quiere comer, voltea la cara y hace gestos.</u>			
2. <u>Cuando quiere algo, se lo deja saber usando sonidos parecidos al habla y cambia la entonación según el significado. Ejemplo: dice "gua, gua" y señala el vaso que está sobre la mesa.</u>			
3. <u>Dice una palabra además de "mamá" y "papá" (llamamos "palabra" a un sonido o grupo de sonidos que siempre repita al referirse a alguien o a alguna</u>			

	<u>cosa concreta, como "bibi", para decir biberón)</u>			
4.	<u>Imita una palabra, aunque no la articule exactamente.</u> Por ejemplo, cuando usted dice "agua", repite "gua"			
5.	<u>Localiza objetos, personas o eventos que no están cerca.</u> Por ejemplo puede decirle <u>¿dónde está la pelota, el gorro, el zapato, etc.?</u> , y el/ella mira en la <u>dirección donde generalmente está el objeto</u>			
6.	<u>Puede llevar a cabo una instrucción sencilla que tiene que ver con lo que está a su alcance visual.</u> Por ejemplo <u>cuando el coche de juguete esta en la mesa</u> puede decirle "dame el coche"			
7.	<u>Responde cuando se le pregunta si su pañal esta sucio o mojado (usando señas, haciendo gestos)</u>			

**HABILIDADES DE DESARROLLO**  
**13-18 MESES**

Nombre: \_\_\_\_\_ Edad: \_\_\_\_\_ Fecha: \_\_\_\_\_

D = DOMINA

P = PROCESO  
REALIZA

N = NO

HABILIDADES	CALIFICACIÓN		HABILIDAD A PROMOVER
	INICIAL	FINAL	
<b><u>MOTOR 13-18 meses</u></b>			
1. <u>Se sienta en una silla pequeña</u>			
2. <u>Agarra una migaja de comida con la punta del dedo índice y pulgar apoyando la mano o el brazo</u>			
3. <u>Puede colocar un juguete del tamaño de su mano encima de otro de igual tamaño, por ejemplo dos cubos</u>			
4. <u>Pasa las hojas de un libro con las yemas de los dedos</u>			
5. <u>Se agacha y se para sin apoyo, sin perder el equilibrio.</u>			
6. <u>Camina sin apoyo alrededor de una habitación.</u>			
7. <u>Puede beber de agua o jugo de un vaso pequeño con una pequeña cantidad de líquido derramando muy poco</u>			
8. <u>Si las condiciones de la ropa son las óptimas, ayuda a desvestirse quitándose ropa como los calcetines, el gorro, los zapatos (desabrochados), guantes, suéter o chamarra (que son abiertos)</u>			
9. <u>Coopera en el lavado de manos, tallándose cuando se le indica</u>			
<b><u>COGNITIVO 13-18 meses</u></b>			
1. <u>Juega a hacer cosas que ve hacer a los/as demás, por ejemplo barre el piso o limpia los muebles</u>			
2. <u>Localiza un juguete o persona después de que ve que se esconde en dos lugares, por ejemplo usted se esconde detrás de la cama y después se mete al baño y le busca en el baño</u>			
3. <u>Busca en más de un lugar un objeto cuando no lo encuentra en el sitio habitual, por ejemplo su pelota favorita</u>			
4. <u>Observa que es lo que puede utilizar para lograr obtener algo que no alcanza. Por ejemplo empuja una caja o silla para subirse en ella y alcanzar un vaso.</u>			

5. <u>Mueve objetos grandes a través de obstáculos, por ejemplo pasea con su carreola o carrito rodeando los muebles y personas que se encuentran en la habitación</u>			
6. <u>Imita acciones y palabras que normalmente no ve o escucha, por ejemplo después de oír camisa dice "amisa"</u>			
7. <u>Hace una línea de arriba abajo, después de que le muestra cómo hacerlo</u>			
8. <u>Mientras lo viste, antes de ver el suéter, se anticipa y mete la mano y brazo en las mangas</u>			
<b><u>SOCIO-EMOCIONAL 13-18 meses</u></b>			
1. <u>Viene a pedirle ayuda, por ejemplo cuando necesita que le dé cuerda a un juguete le enseña el juguete y le dice "más, más"</u>			
2. <u>Responde apropiadamente a conducta social de niños/as de su edad. Por ejemplo, cuando una niña se acerca y le da una pelota, lo toma</u>			
3. <u>Muestra afecto hacia un adulto familiar. Por ejemplo cuando lo carga, se recarga en su hombro y le abraza.</u>			
4. <u>Inicia juego social simple con un adulto familiar. Por ejemplo se tapa la cara y dice "bu"</u>			
5. <u>Llama a las personas por su nombre, al menos a las que más conviven con él/ella, por ejemplo dice mamá, papá, el nombre de su hermanito/a</u>			
6. <u>Participa en las actividades de la rutina diaria (llegada al centro escolar, comida, cambio de pañal). Por ejemplo cuando ve que es hora de tomar agua, se sienta en el lugar que se le indica.</u>			
7. <u>Come con una cuchara, derramando muy poco alimento, aunque en ocasiones usa sus dedos.</u>			
<b><u>COMUNICACIÓN SOCIAL 13-18 meses</u></b>			
1. <u>Muestra su enfado de diferentes formas, por ejemplo golpea, pateo o muerde</u>			
2. <u>Puede decir dos o tres palabras juntas que representen ideas diferentes, como: "veo perro", "mamá llega casa" o "gatito no está"</u>			
3. <u>Dice varias palabras y repite todas aquellas que escucha, por ejemplo dice "gato, gato", después de escuchar que así se llama</u>			
4. <u>Imita una oración de dos palabras. Por ejemplo, cuando usted dice "mamá juega" o "papá come" o "¿qué es?", repite la misma frase aunque no la articule exactamente</u>			
5. <u>Localiza objetos, personas o eventos en fotos</u>			

<p><u>conocidas. Por ejemplo cuando en un álbum señala cuando usted le pregunta por mamá, papá, pelota.</u></p>			
<p><b>6. <u>Puede llevar a cabo una instrucción sencilla aunque no tenga que ver con lo que está a su alcance visual,</u></b>  <u>por ejemplo si le pide que vaya a buscar un juguete u objeto conocido en otra habitación "¿dónde está la pelota?", "tráeme tu abrigo", o "busca tu cobija"</u></p>			
<p><b>7. <u>Indica cuando su pañal está sucio o mojado usando señas, haciendo gestos, diciendo "pipi"</u></b></p>			

## ANEXO 5

### CARTA INFORMATIVA

Fecha: \_\_\_\_\_

Querida familia:

Dado que sabemos que usted conoce muy bien a su hijo/a, le pedimos que nos ayude a identificar las habilidades de desarrollo y aprendizaje con que cuenta actualmente.

Esta información me ayudará como Educadora de su hijo/a, para diseñar un plan de trabajo grupal, considerando las similitudes y particularidades de los niños/as. Además de desarrollar actividades que me permitan promover el desarrollo y aprendizaje de cada niño/a durante la rutina diaria, en donde respondo a las diferentes necesidades de los niños/as, a través de los diferentes momentos asistenciales como: el cambio de pañal, la alimentación, la siesta y el vestirse, por ser estos los que predominan en una sala de niños/as lactantes.

Para compartir la información que ambos/as tenemos acerca del desarrollo y aprendizaje de su hijo/a, le voy a proporcionar un formato de evaluación, en donde se encuentran las habilidades que generalmente presentan los niños/as de acuerdo al rango de edad de su hijo/a. Es importante que tenga en cuenta que el desarrollo de cada uno/a es diferente, el desarrollo es muy variado. Algunos niños/as alcanzan más pronto que otros, momentos decisivos en su desarrollo. Si tiene alguna pregunta o preocupación acerca del desarrollo del niño/a, consulte a la Psicóloga/o del Centro Educativo.

Para identificar las habilidades, es importante que retome el conocimiento que tiene de su hijo/a y en el caso de no conocer la información que se le solicita, es muy importante que se de un tiempo para observar al niño/a.

Después de leer cada afirmación, marque con una “✓” la respuesta que indique la forma en que el niño/a lo realiza:

- si es algo que ya **Domina** (es algo que puede realizar en cualquier contexto)
- si es algo que está en **Proceso** (sólo se presenta bajo ciertas condiciones o si es estimulado/a para hacerlo), o
- si es algo que aún **No realiza** bajo ninguna circunstancia.
- si tiene un comentario adicional sobre alguna habilidad, puede hacerlo en siguiente columna de **Comentarios**.
- Y por último, por área de desarrollo marque en la última columna una habilidad que este en proceso de adquirir su hijo/a y que le interese trabajar de manera conjunta con la Educadora.

**ATENTAMENTE**

---

**ANEXO 6**  
**FORMATO PARA IDENTIFICAR LAS HABILIDADES DE UN GRUPO DE**  
**LACTANTES**

<b>HABILIDAD A PROMOVER EN CADA ÁREA</b>	<b>NOMBRE DEL NIÑO/A Y EDAD EN MESES</b>			
<b>Cognitiva (C)</b>				
<b>Motora (M)</b>				
<b>Comunicación Social (CS)</b>				
<b>Social (S)</b>				
<b>Adaptativa (A)</b>				



**ANEXO 7**

**FORMATO PARA LA PLANEACIÓN DE ACTIVIDADES QUE PERMITAN  
PROMOVER EL DESARROLLO Y APRENDIZAJE DURANTE LOS  
MOMENTOS ASISTENCIALES**

<b>ACTIVIDAD A REALIZAR EN CADA MOMENTO ASISTENCIAL</b>	<b>NOMBRE Y EDAD DEL NIÑO/A EN MESES</b>			

## ANEXO 8

### ESTRATEGIAS DE INTERCAMBIO DE INFORMACIÓN ENTRE LOS ADULTOS SIGNIFICATIVOS

- **Intercambios informales**, a través de las pláticas que cotidianamente se dan mientras la familia deja o recoge al niño/a en el centro educativo. Se pretende que se aprovechen estos momentos de manera consciente y consistente para aclarar posibles dudas y/o hacer comentarios que pueden estar favoreciendo o alterando el desarrollo.
- **Mural Interactivo**: esta estrategia sirve para plasmar por escrito los cambios del desarrollo que tanto la Familia como la Educadora observan, y que en ocasiones por cuestiones de tiempo, no pueden comentar pero que resulta muy conveniente tener conocimiento de ellos, ya que permite la adquisición de nuevas habilidades

En el se establecen los nombres de los niños en orden ascendente de acuerdo a su edad cronológica (con la intención de familiarizarse con la secuencia del desarrollo); también hay columnas con las áreas de desarrollo en donde se anotan las habilidades que eligieron –la familia y la Educadora- para promover; y una última columna para comentarios tanto de la familia como de la Educadora.

- **Nota de habilidades desarrolladas**: Divida el número de niños/as a su cargo entre cinco (días a la semana) y asigne un día a la semana para cada niño/a, en el cual tome un tiempo para observar su desarrollo y aprendizaje para después hacer una nota a la familia sobre los logros y/o forma de promover una habilidad.
- **Fotografías que muestren una nueva habilidad**: tanto la Educadora como la familia podrá colocar alguna fotografía en donde otras personas puedan identificar la habilidad que ha desarrollado el niño/a, misma que deberá estar explicada en unos cuantos renglones, indicando el nombre del niño/a, la habilidad y fecha de adquisición.
- **Tríptico**: realice un folleto en el cual haga preguntas específicas a las familias acerca de un área de desarrollo que le interese conocer. Es necesario que brevemente explique que es lo que se espera en la etapa de desarrollo de los niños/as a su cargo.

**NOTA:** Es importante que documente los comentarios que se realizan, ya sea de manera verbal o escrita.

## MURAL INTERACTIVO

<i>Nombre</i>	<i>Área de desarrollo</i>					<i>Comentarios</i>	
	<i>Cognitiva (C)</i>	<i>Motora (M)</i>	<i>Comunicación Social (CS)</i>	<i>Social (S)</i>	<i>Adaptativa (A)</i>	<i>Familia</i>	<i>Educadora</i>
<i>Armando (4 Meses)</i>							
<i>Cristina (8 meses)</i>							
<i>Felipe (10 meses)</i>							
<i>Vania (15 meses)</i>							

**ANEXO 9**

**REGISTRO DE DOCUMENTACIÓN MENSUAL**

Nombre del niño/a: \_\_\_\_\_ Fecha de nacimiento: \_\_\_\_\_ Mes: \_\_\_\_\_

**Instrucciones:** Comente lo que el niño/a ha aprendido en las diferentes áreas de desarrollo.

<b>ÁREA DE DESARROLLO</b>	<b>NOTAS (Fechar cada anotación)</b>
<b>Motora</b>	
<b>Cognitiva</b>	
<b>Comunicación social</b>	
<b>Social</b>	

**COMENTARIOS DE LAS FAMILIAS**

<b>FECHA</b>	<b>COMENTARIO</b>

ANEXO 10

**EVALUACIÓN FINAL DE LA ESTRATEGIA DE TRABAJO CON LAS FAMILIAS DE NIÑOS/AS LACTANTES**

1. Nombre del niño/a \_\_\_\_\_ 2. Edad en meses \_\_\_\_\_ años \_\_\_\_\_

3. Miembros de la Familia que participaron en el proyecto:  
Madre \_\_\_ Padre \_\_\_ Hermano(a) \_\_\_ Otro: \_\_\_\_\_

4. Familiar(es) que contesta(n) el cuestionario: \_\_\_\_\_

**5. Conteste las siguientes preguntas relacionadas con su participación en la promoción del desarrollo de su hijo/a:**

5.1 Le permitieron adquirir mayores conocimientos relacionados con el desarrollo y el aprendizaje de su hijo/a

\_\_\_ SÍ \_\_\_ NO

POR QUÉ \_\_\_\_\_  
\_\_\_\_\_

5.2 Le ayudaron a identificar qué es lo que necesita promover en su hijo/a

\_\_\_ SÍ \_\_\_ NO

POR QUÉ \_\_\_\_\_  
\_\_\_\_\_

5.3 Le dieron ideas sobre como interactuar con su hijo/a

\_\_\_ SÍ \_\_\_ NO

POR QUÉ \_\_\_\_\_  
\_\_\_\_\_

5.4 Observar el desarrollo de su hijo/a por área, le permitió reconocer las habilidades con que cuenta

\_\_\_ SÍ \_\_\_ NO

POR QUÉ \_\_\_\_\_  
\_\_\_\_\_

5.5 Las actividades propuestas le permitieron aprovechar los momentos asistenciales para promover el aprendizaje de su hijo/a

SÍ       NO

POR QUÉ \_\_\_\_\_  
\_\_\_\_\_

5.6 Integró a otros miembros de la familia en las actividades propuestas con su hijo/a

SÍ       NO

POR QUÉ \_\_\_\_\_  
\_\_\_\_\_

5.7 La forma de trabajar conjuntamente con la Educadora, le sirvieron para establecer un vínculo más estrecho con la estancia

SÍ       NO

POR QUÉ \_\_\_\_\_  
\_\_\_\_\_

**6. Conteste las siguientes preguntas acerca de la estrategia de trabajo con familias**

6.1 ¿Qué ventajas y desventajas puede comentar acerca de la forma de trabajo colaborativo?

\_\_\_\_\_  
\_\_\_\_\_

6.3 ¿Qué agregaría o cambiaría a la forma de trabajo colaborativo?

\_\_\_\_\_  
\_\_\_\_\_

Comentarios Adicionales

\_\_\_\_\_  
\_\_\_\_\_  
\_\_\_\_\_  
\_\_\_\_\_

## **ANEXO 11**

### **SUGERENCIAS DE ESPACIOS DE JUEGO**

A continuación encontrará una serie de sugerencias para la creación y/o modificación de los espacios que puede incluir en una sala de niños/as lactantes. Asegúrese de que en cada uno de ellos esté cumpliendo el propósito para el cual fue creado. (Las imágenes fueron tomadas de Garza y Romero, 2000 e Isbell e Isbell, 2003)

#### **Espacio de Alimentación**

- Su objetivo es establecer un espacio para la alimentación de los niños/as que propicie su autonomía
- Su ubicación está en un lugar fácil de limpiar y lo más alejado posible del espacio de Aseo
- Cuenta con sillas porta-bebé y periqueras
- Ahí se ubican las mesas y sillas infantiles necesarias (pueden retirarse si el espacio es pequeño)
- Existe un mueble en que se coloca la charola de los alimentos

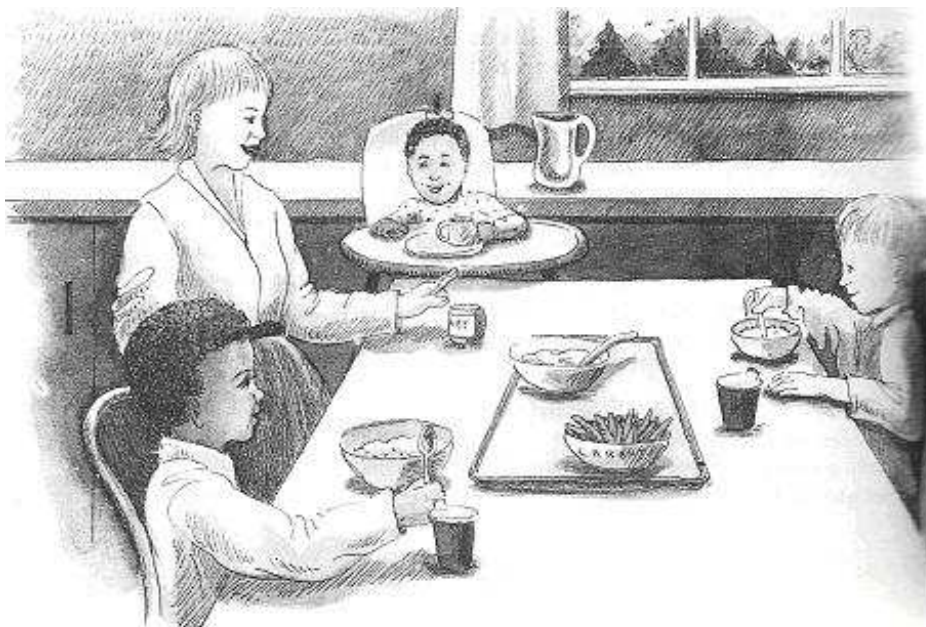

## Espacio de Aseo

- Su objetivo es generar un espacio que propicie la autonomía de los niños/as en su aseo.
- Su ubicación permite la visibilidad de toda la sala o de lo contrario existe un espejo grande que permite observar a través de éste al resto de las/os niños/as.
- Cuenta con un baño de artesa y un mueble para el cambio de pañal
- Existe un mueble con entrepaños para guardar las pañaleras fuera del alcance de las/os niños/as ropa de cambio
- Existe un móvil con resorte al alcance del niño/a





## Espacio de Siesta o Descanso

- Su objetivo es propiciar la autonomía de los niños/as a la hora de la siesta o descanso
- Su ubicación está en un lugar de poco ruido en donde se puede descansar y por lo tanto alejado de los espacios de construcción, sonidos, manipulación de juguetes
- En este espacio se ubican colchonetas cubiertas con sábanas limpias, que se cambian diariamente

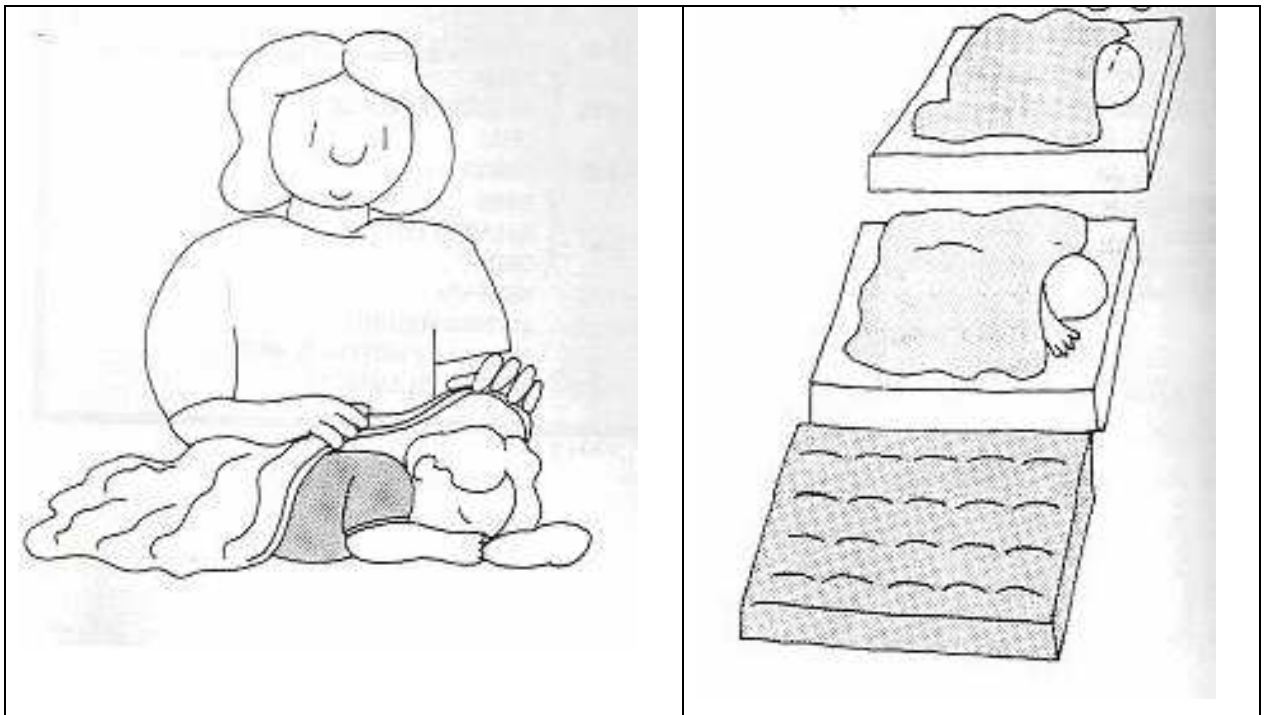

### **Espacio de Juego y Expresión Corporal**

- Su objetivo es estimular el movimiento y noción corporal de los niños/as que pueden utilizar aún estando en movimiento.
- El espacio está ubicado junto a la barra de caminata y espejo y junto a espacios de gran actividad como construcción y manipulación
- Cuenta con un mueble con entrepaños al alcance de las/os niños/as con el material adecuado
- Algunos de los materiales son: colchonetas, aro grande de plástico, pequeña escalerilla, almohadas, cubos, rodillos grandes y pequeños de hule espuma.

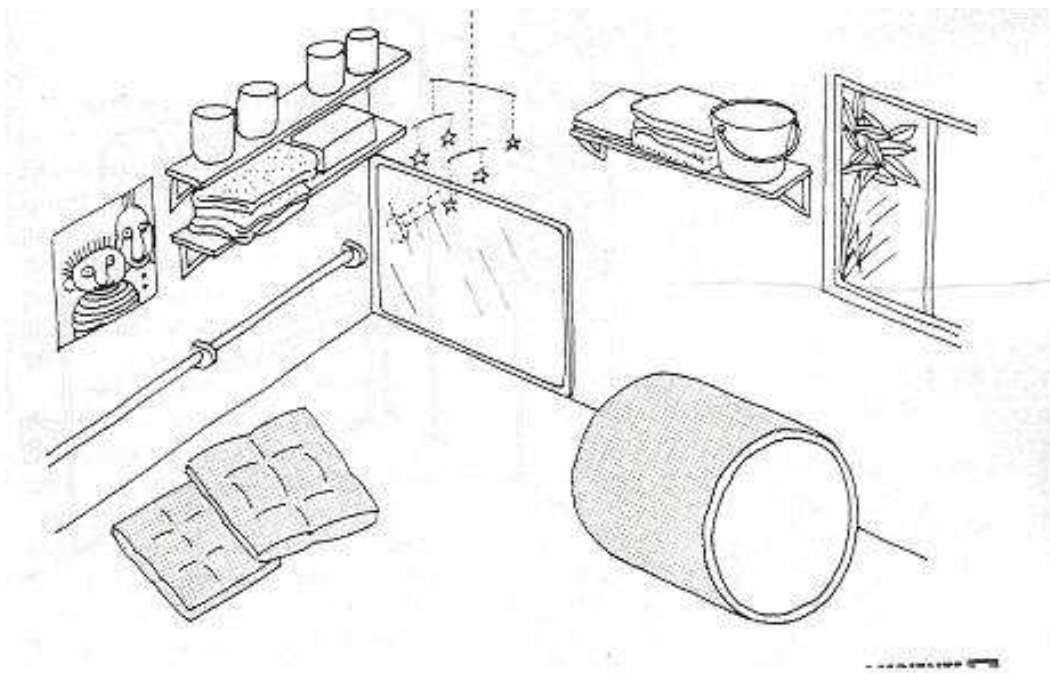

## Espacio de Manipulación y Arrastre de Juguetes

- Su objetivo es fomentar el aprendizaje de los niños/as a través de la manipulación y exploración de diversos materiales.
- Su ubicación está cerca de otros espacios como juego y expresión corporal ya que es un espacio ruidoso
- Cuenta con una colchoneta y variedad de juguetes (sonajas, muñecas de vinil, aros de colores, juguetes de resaque, de ensamble, cubos, ladrillos de hule espuma, pelota chica y guiñoles)
- En este espacio las/os niños/as pueden tocar, manipular, chupar, morder los materiales.
- Los juguetes se lavan por lo menos dos veces por semana.
- Existen columpios de tela con resortes pendientes del techo para estimular la tonicidad muscular de las/os niños/as.

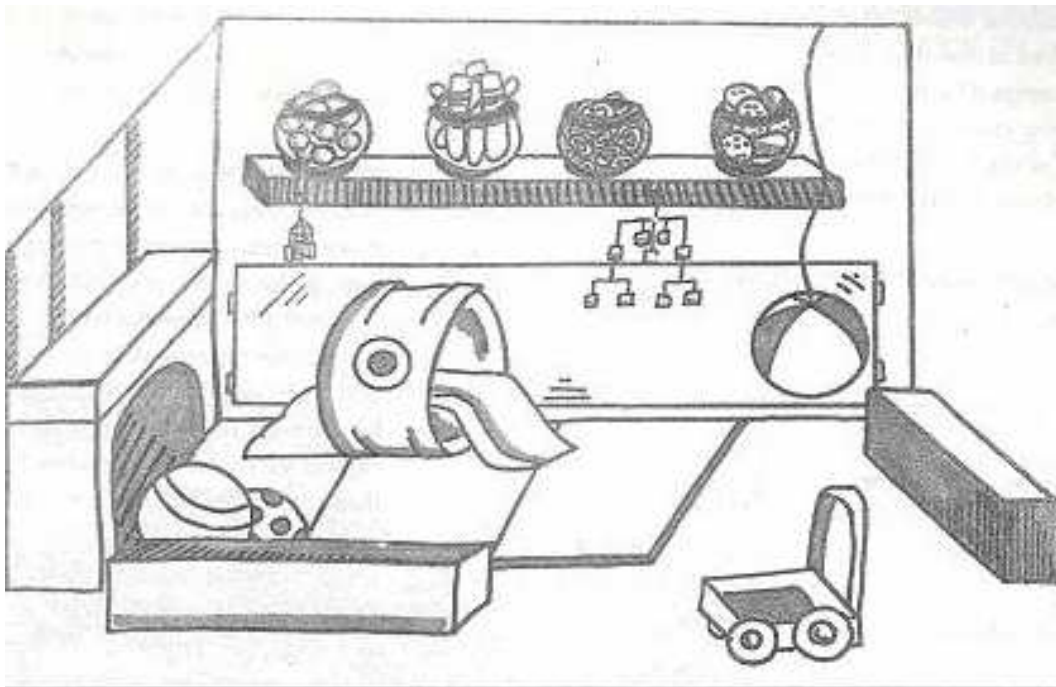

## Espacio Grupal

- Su objetivo es reunir al grupo o subgrupos para propiciar la integración del grupo y realizar actividades como: conversación inicial y/o final; actividad central; cantos y juegos; educación física; expresiones artísticas, etc.
- Se ubica en el centro de la sala o en un espacio de gran amplitud en donde haya espacio para todos los niños/as
- En el se realizan actividades tales como: conversación inicial y final, actividades centrales, cantos, juegos y ritmos, expresiones artísticas, etc.
- Dependiendo de las necesidades de las/os niños/as, se ubican colchonetas, colchones, tapetes, porta-bebés, sillas periqueras, mesa y sillas infantiles.

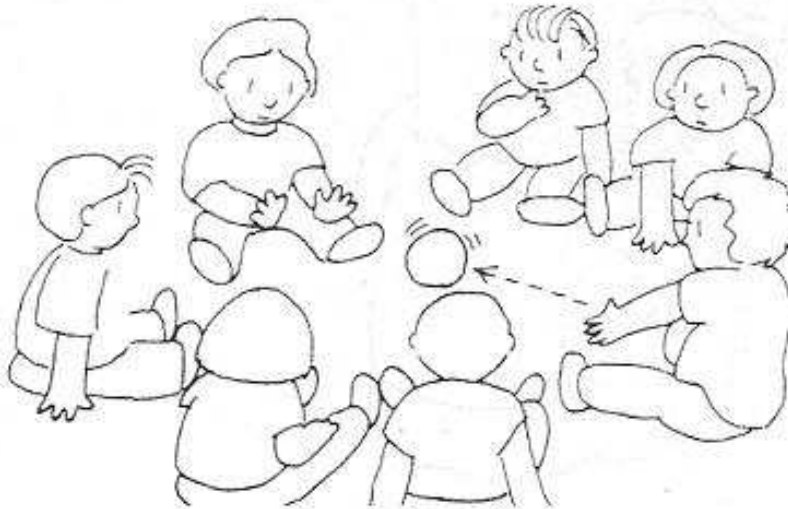

## Espacio de Texturas y Sonidos

- Su objetivo es estimular las sensaciones táctiles o auditivas de los niños/as mediante el uso de materiales.
- Su ubicación está cerca de donde existen espacios de mayor ruido (construcción y/o juguetes).
- Cuenta con diferentes texturas y sonidos en las paredes o pisos, que proporcionan al niño/a diversas sensaciones táctiles y auditivas.
- Existe un mueble que tiene los siguientes materiales: pulseras con cascabeles, tecomates, muñecos chillones elaborados con diferentes texturas, cajas pequeñas con sonido.
- Existen móviles con resorte de diferentes motivos y alturas.

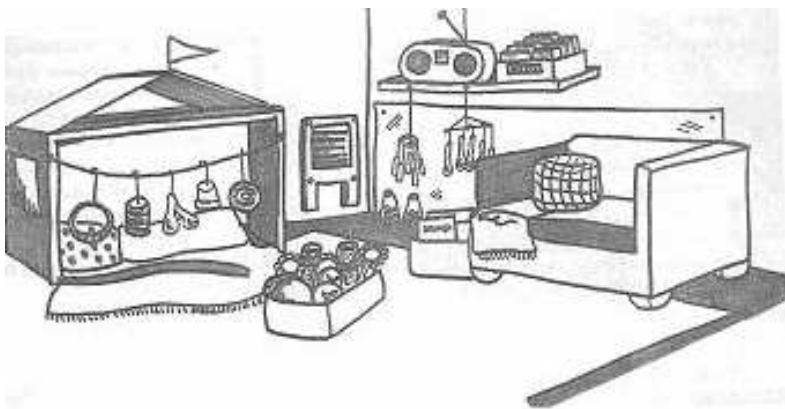

## Espacio de Biblioteca

- Su objetivo es promover el gusto por la lectura de los niños/as, ampliar su vocabulario, aprender el uso de lo escrito como medio de comunicación y expandir su imaginación y creatividad mediante el uso de obras literarias.
- Su ubicación está cerca de donde existen espacios de menor ruido (siesta o descanso).
- Cuenta con libros de tela, plástico u otro material que los niños/as pueden chupar sin hacerse daño
- Los libros tienen muchas imágenes y poco o nada texto
- Los libros están al alcance de los niños/as
- Existen almohadas de diferentes texturas y con materiales que sean de fácil limpieza
- Existe una alfombra que cubre el suelo

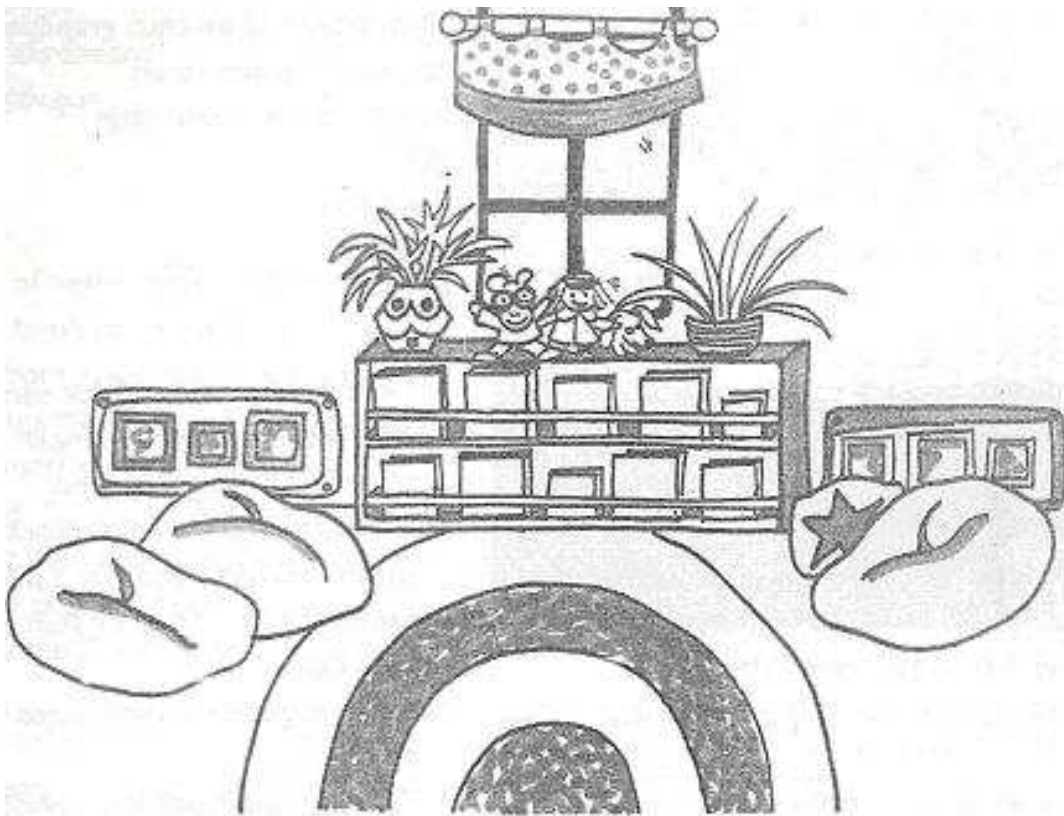

## Espacio de Juego representativo

- Su objetivo es estimular la realización de representaciones de personas reales o imaginarias. Mediante el juego representativo los niños/as pueden personificar roles que les llaman la atención y expresar lo que sienten
- Su ubicación está cerca de donde existen espacios de mayor ruido (construcción y/o juguetes).
- Cuenta con un espejo irrompible de cuerpo entero
- Tiene una pequeña cuna o cama
- Existe ropa fácil de ponerse como sombreros
- Existen diferentes aparatos de la casa con los que los niños/as están familiarizados como una mesa pequeña, una estufa, un refrigerados, fregadero, teléfono (mismos que pueden realizarse con cajas de cartón)

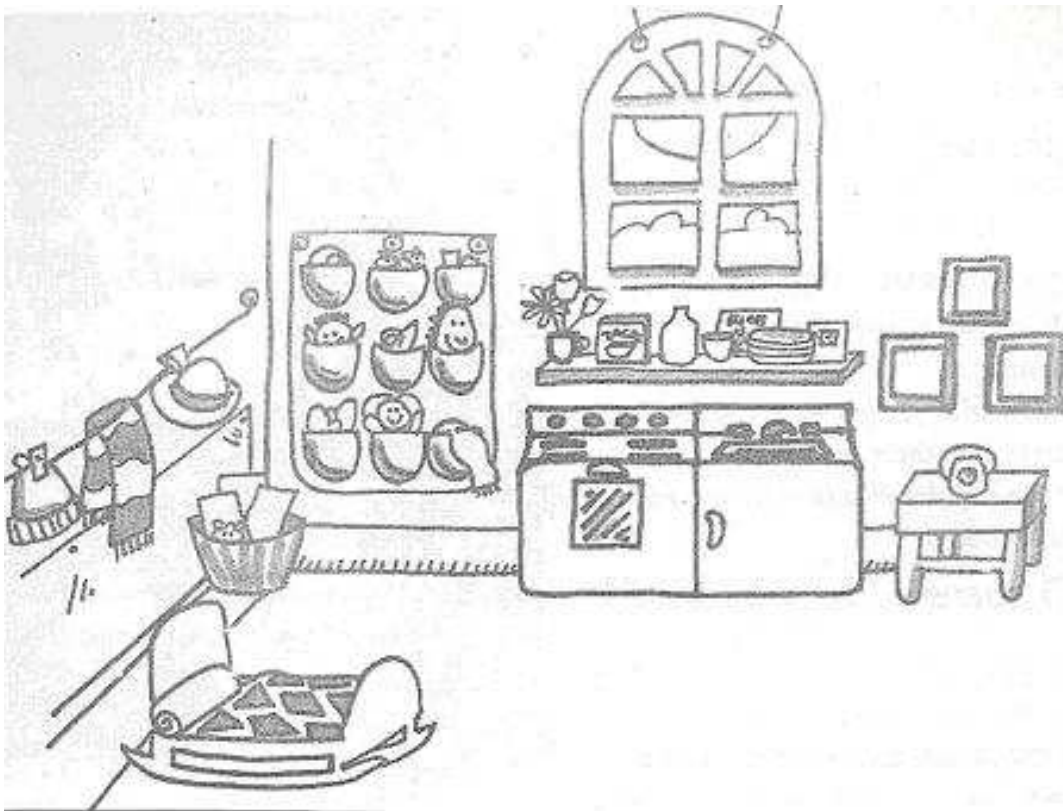

### **Espacio de Construcción o Bloques**

- Su objetivo es que los niños/as puedan construir o realizar creaciones con bloques, a medida que seleccionan los bloques y construyen con ellos aprenden sobre tamaños, formas, números, organización área y peso.
- Su ubicación está cerca de donde existen espacios de mayor ruido (texturas y sonidos, juego representativo)
- Cuenta con cajas vacías de diferentes artículos con las cuales se puede construir (latas de café de plástico, recipientes de jugo, cajas de plástico, rollos de papel, cartones de huevo, cartones de leche)
- Existen láminas que representan figuras sencillas (filas, torres) que pueden armar con las diferentes piezas.

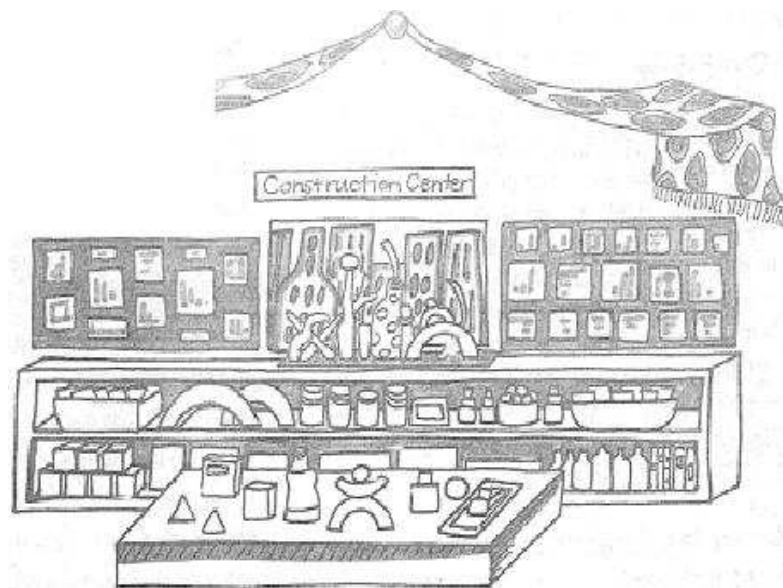
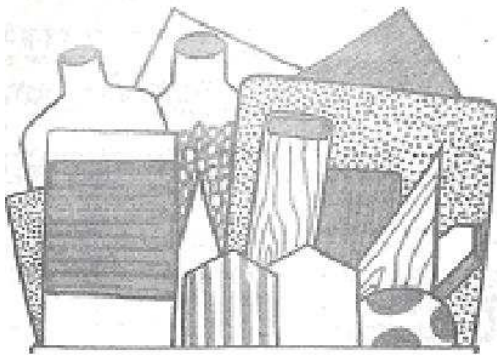



## Espacio de Actividades creativas

- Su objetivo es permitir y estimular en los niños/as la libre expresión de sentimientos y actitudes
- Se ubica en un lugar de fácil limpieza
- Existen brochas y pinceles grandes, rodillos
- Existen pedazos grandes de cartulina, hojas grandes de papel manila y hojas para colorear
- Existen diferentes tipos de masas que los niños/as pueden manipular
- Existen pinturas no tóxicas, esponjas
- Exhibe los carteles de arte de los niños/as en este espacio

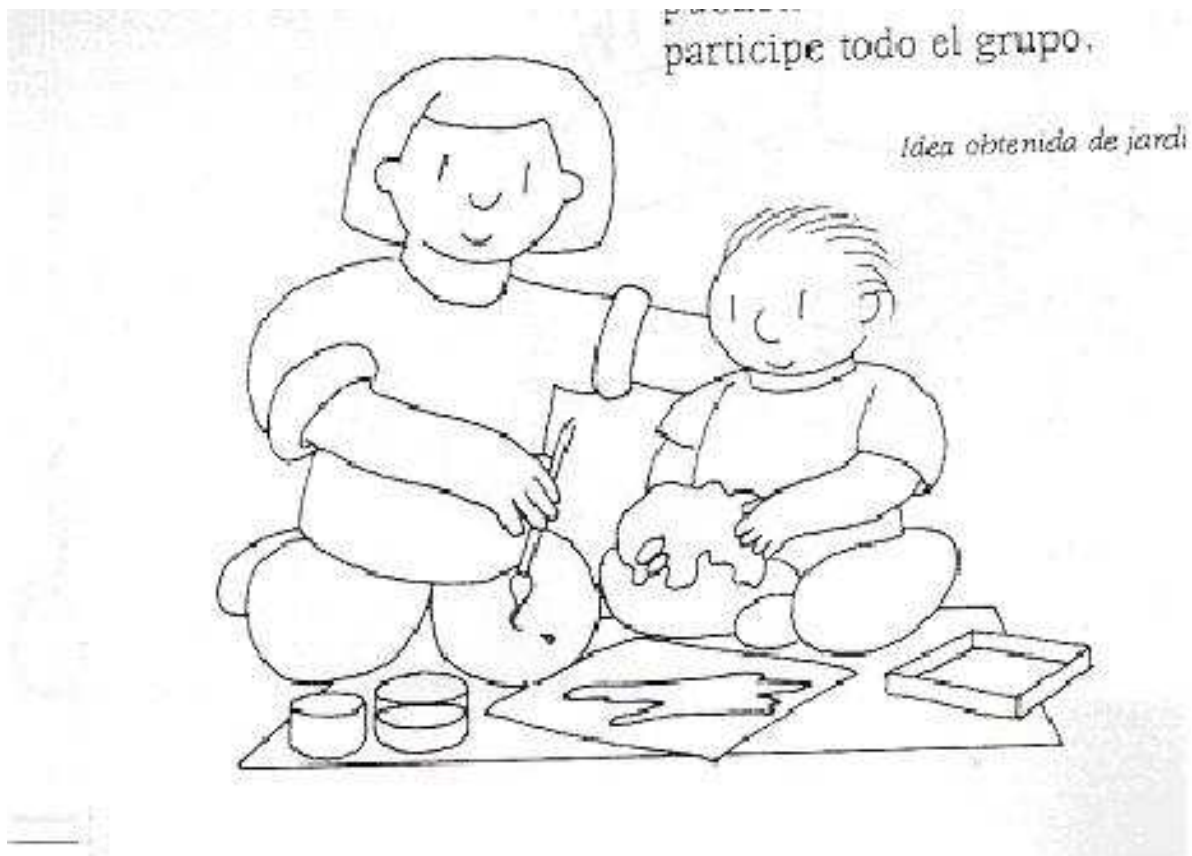

## **Espacio de habilidades motoras**

- Su objetivo es promover las habilidades motoras recién adquiridas en los niños/as y propiciar nuevas
- Su ubicación está cerca de espacios ruidosos como construcción, manipulación y arrastre de juguetes
- Existen pelotas de diferentes texturas y tamaños
- Existen cilindros y cuñas de hule espuma
- Existen colchonetas de diferentes alturas (o las coloca una encima de otra con diferentes tamaños)
- Existen juguetes montables

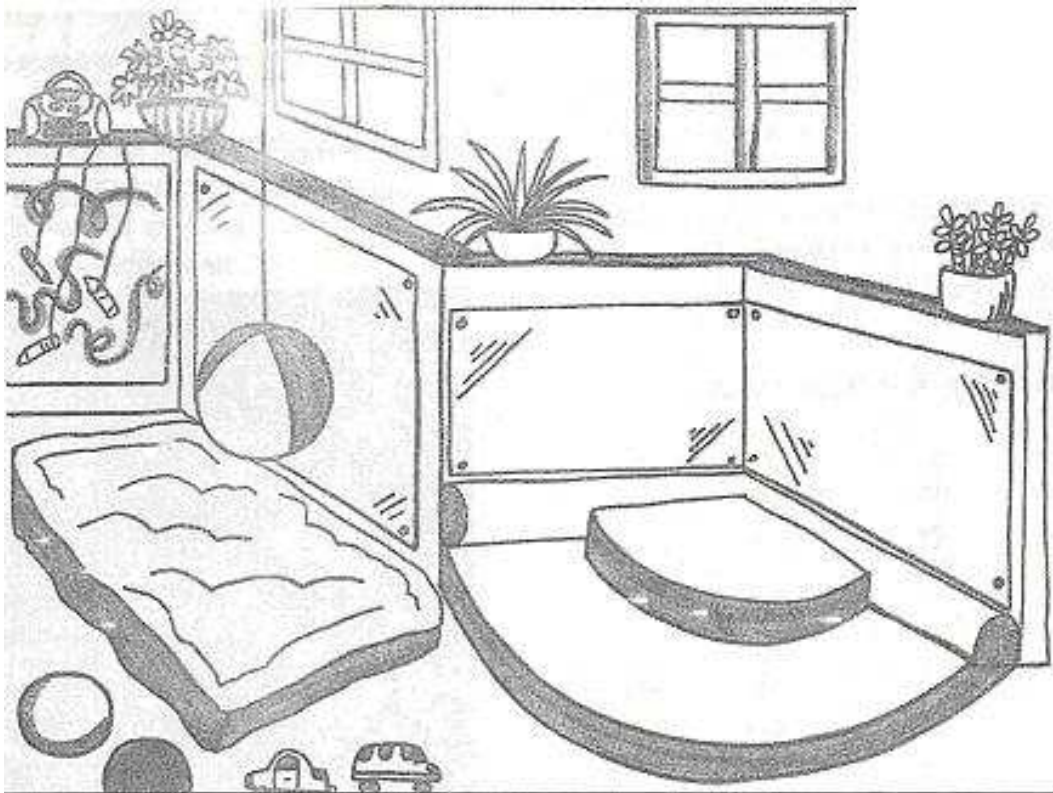

## Espacio de escondite

- Su objetivo es brindar un espacio en donde los niños/as puedan esconderse y establecer diálogos y juegos con otros niños/as con la sensación de que no es observado.
- Es un espacio que se ubica cerca de espacios silenciosos como siesta o biblioteca
- Permite a los niños/as tener un poco de privacidad, aunque está a la vista del adulto
- Es un espacio que puede construirse con una gran caja de cartón (refrigerador) y que está fija a la pared y al suelo
- Cuenta con una colchoneta en donde se pueden recostar los niños/as
- Existen almohadas que hacen reconfortable el espacio
- Existe música clásica o rítmica

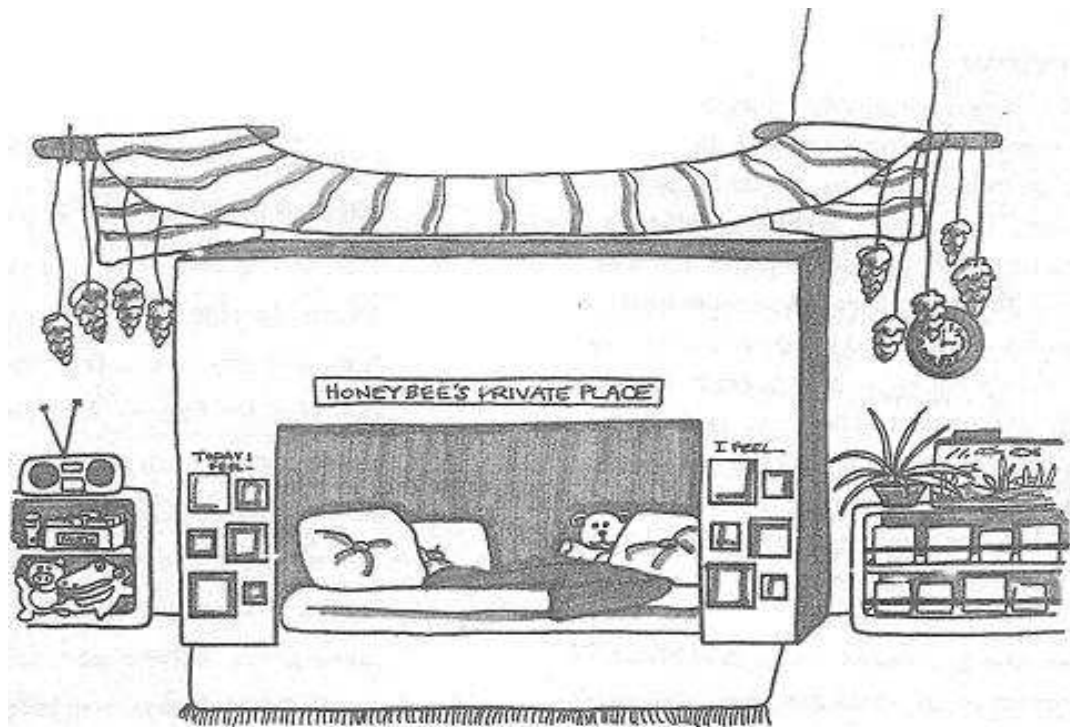

## Espacio para las familias

- Su objetivo es propiciar intercambios comunicativos acerca del desarrollo y aprendizaje de los niños/as entre los adultos significativos
- Se encuentra cerca de la entrada de su salón
- Existe un lugar para las pertenencias de cada niño/a, etiquetando el espacio de cada uno/a con su fotografía y nombre.
- Existe un tablero de anuncios que está a la vista de todas las personas

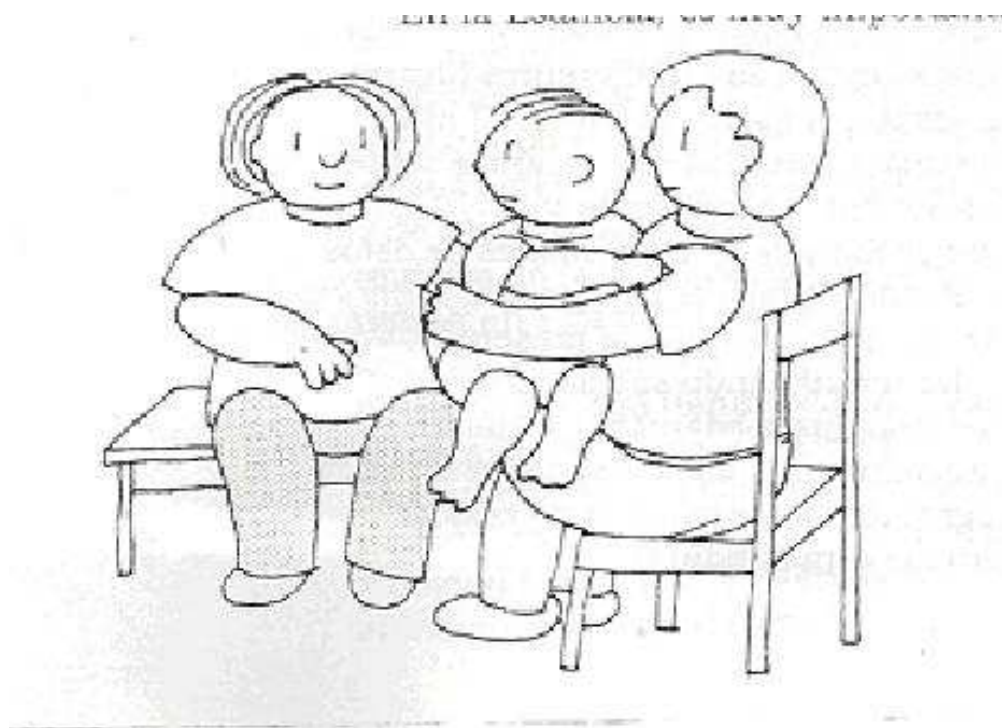

**NOTA:** Recuerde que estos espacios solo son muestran una opción de crear algunos, sin embargo, existen muchos más, mismos que puede diseñar e incorporar los elementos que considere necesarios, retomando siempre las habilidades de desarrollo y aprendizaje que pretende promover en los niños/as a su cargo.

**ANEXO 12**  
**LISTA DE CHEQUEO DE SEGURIDAD EN LOS AMBIENTES FÍSICOS**  
**INFANTILES (Pastor, 2001)**

**INSTRUCCIONES:** Marque con una “✓” en caso de contar con el sistema de seguridad al que hace referencia cada punto, y en caso contrario incorpórelo a su rutina diaria.

1. Los contactos eléctricos estén cubiertos o fuera del alcance de los niños/as	
2. Los muebles están fijos	
3. El piso es antiderrapante	
4. El mobiliario está en buenas condiciones y es fácil de lavar	
5. Tiene un sistema para lavar diariamente y reparar los juguetes de manera constante.	
6. Remueve un objeto que ha sido chupado y mordido por un niño/a para evitar contagios	
7. Los juguetes son de un tamaño adecuado para agarrarlos, manipularlos y morderlos pero NO para tragarlos	
8. Tiene un área del piso sin tapete donde los niños/as pueden comer sin importar que derramen la comida, usar plastilina, rodar coches, jugar con agua	
9. Etiqueta y separa las pertenencias de cada niño/a especialmente mamilas, chupones, baberos, platos y cucharas que NUNCA se comparten	
10. Cada niño/as tiene asignado su espacio para dormir, con sus sábanas y juguete preferido.	
11. Acomoda los móviles de manera que un bebé acostado boca arriba pueda observarlos pero no tocarlos	
12. Identifica un espacio afuera donde los niños/as puedan acostarse y deambular sin riesgo alguno	

**Pastor, R. (2001). “Instrumento de Auto-Evaluación para la Educadora de Niñas y Niños Pequeños”**

## ANEXO 13. INSTRUMENTO DE EVALUACIÓN DE PRÁCTICAS EDUCATIVAS DE UNA EDUCADORA DE NIÑOS/AS LACTANTES

**INSTRUCCIONES:** Evalúe en tres momentos sus prácticas educativas (al inicio, intermedio y al final del ciclo escolar), para ello ubique en las tres columnas la calificación que represente la forma en que realiza cada práctica bajo los siguientes criterios: “0” cuando no lo realice, “1” cuando lo haga de manera inconsistente (2 a 3 veces a la semana) y “2” cuando lo haga de manera consistente (4 a cinco veces a la semana).

### ESTRUCTURA DEL PROGRAMA DE LACTANTES ( 3 – 18 meses): HORARIOS Y RUTINAS

#### La educadora:

	1 <sup>a</sup>	2 <sup>a</sup>	3 <sup>a</sup>
1.1 Establece un horario flexible con rutinas simples y consistentes			
1.2 Procura una rutina consistente con la del hogar			
1.3 Mantiene un horario pegado en la pared para que familias y educadoras sepan lo que pasa en el día.			
1.4 Establece “rituales” para los momentos de llegada y despedida que facilitan en el/la niño/a la transición hogar-estancia-hogar			
1.5 Planea un tiempo suficiente para que los niños/as jueguen solos			
1.6 Planea un tiempo suficiente para que los niños/as jueguen entre ellos			
1.7 Da tiempo suficiente para que cada niño/a participe en la actividad y transición según sus posibilidades			
1.8 Tiene contempladas actividades alternas para los niños/as que terminan una actividad antes que los demás (por ejemplo los niños/as que terminaron de comer, o los que despertaron antes que sus compañeros)			
1.9 Se coordina con las otras educadoras para atender a cada bebé tan pronto lo necesite			
1.10 Observa a cada niño/a a su cargo por lo menos 1 vez a la semana			
1.11 Saca a los niños/as al jardín por lo menos 2 veces diarias			
1.12 Modifica el horario y las rutinas para aprovechar los momentos de aprendizaje			
1.13 Respeta los horarios de sueño y alimentación de cada bebé independientemente del horario			
1.14 Atiende al niño/a tan pronto como se despierta			
1.15 Baja al niño/a de la silla tan pronto como termina de comer			
1.16 Aprovecha el cambio de pañal y la alimentación para comunicarse y establecer una relación afectiva con cada niño/a			
1.17 Sigue instrucciones específicas en el cambio de pañal que incluyen lavarse las manos y desinfectar el área antes y después de cada cambio, así como anotar el número de micciones y evacuaciones de cada bebé y NUNCA dejarle solo en la mesa de cambio			
1.18 Sonríe y habla con frases simples a cada niño/a para explicarle lo que hace			
1.19 Tiene establecido un momento diario para compartir con las familias, cómo estuvo, qué hizo y qué necesita su hijo/a			
1.20 Emplea estrategias alternas para comunicarle a las familias aspectos generales del trabajo en sala.			

**II. ESTRUCTURA DEL PROGRAMA DE LACTANTES (3-18 meses): ACTIVIDADES Y EXPERIENCIAS**

**La educadora:**

	1 <sup>a</sup>	2 <sup>a</sup>	3 <sup>a</sup>
2.1 Acondiciona el área para los niños/as más chicos con un espejo, móviles y juguetes que puedan manipular sin riesgo alguno y desde donde puedan observar y escuchar lo que pasa en la sala			
2.2 Carga a los niños/as más chicos a distintas partes de la sala y le platica sobre las diferentes personas y objetos			
2.3 Cambia de posición y lugar a los niños/as más chicos varias veces al día para darles diferentes perspectivas y variedad de lo que pueden ver y explorar			
2.4 Provee a los niños/as más grandes con actividades de mesa que estimulan la socialización y las habilidades motrices finas			
2.5 Presenta retos a cada niño/a sus posibilidades			
2.6 Responde al temperamento de cada uno/a de los niños/as a su cargo y evita que se sobre estimule y le ayuda a calmarse			
2.7 Atiende a las señales de cada niño/a a su cargo para saber cuándo cargarlo, cambiarlo de posición, darle de comer, quiere dormir, etc.			
2.8 Siempre carga al niño/a para darle la mamila, mientras le habla			
2.9 Permite al niño/a que participe en su auto-cuidado de acuerdo a sus posibilidades: usar cuchara, quitarse zapatos y calcetines, colgar su mochila			
2.10 Conversa, canta y lee a los niños/as en el transcurso del día			
2.11 Observa y describe al niño/a su juego, y/o sus acciones y de manera respetuosa lo estimula a que continúe			
2.12 Permite a los niños/as la libre exploración y manipulación de los alimentos aún cuando esto implique que coman con las manos.			
2.13 Escoge música agradable sin crear un ambiente sobre estimulante			
2.14 Permite que cada niño/a juegue según sus intereses y posibilidades			
2.15 Juega individualmente con cada niño/a varias veces al día considerando sus intereses y nivel de tolerancia del movimiento y los sonidos			
2.16 Modela el uso de los juguetes para expandir el juego del niño/a. Por ejemplo cuando el niño/a carga la muñeca le modela como darle la mamila			
2.17 Permite que los niños/as más grandes ayuden en tareas simples como limpiar la mesa, buscar un juguete			
2.18 Apoya a los niños/as a lograr lo que se proponen			
2.19 Establece los límites claramente y explica el por qué con un lenguaje sencillo evitando la palabra NO			
2.20 Re-dirige la conducta del niño/a para evitar problemas			
2.21 Separa la conducta del niño/a del afecto hacia él / ella			

### III. ESTRUCTURA DEL PROGRAMA DE LACTANTES ( 3-18 meses): INTERACCIONES ESTIMULANTES

**La educadora:**

**1<sup>a</sup>**

**2<sup>a</sup>**

**3<sup>a</sup>**

3.1 Recibe con calidez y entusiasmo a cada niño/a y a su familia			
3.2 Reconoce la necesidad de el niño/a de adaptarse poco a poco a la sala por lo que en la mañana interactúa directamente con él / ella y propicia actividades tranquilas (jugar con un juguete personal, escuchar música).			
3.3 Entiende y respeta la necesidad de el niño/a de tener consigo algún objeto especialmente significativo			
3.4 Responde a las señales, necesidades y temperamento de cada niño/a a su cargo.			
3.5 Se dirige a cada niño/a por su nombre.			
3.6 Propicia un ambiente grupal agradable donde predomina la risa y el entusiasmo y no los gritos y regaños			
3.7 Propicia la expresión de gustos y toma de decisiones al presentar opciones a los niños/as sobre qué hacer, con qué jugar, qué comer, etc.			
3.8 Ofrece dos opciones para que el/la bebé tome decisiones como con qué jugar, qué comer, etc			
3.9 Respeta en la medida de lo posible las elecciones y preferencias manifestadas por los niños/as.			
3.10 Interactúa de manera no verbal a través de sonrisas, contacto visual y físico			
3.11 Reconoce el miedo a los extraños en bebés de 9 –12 y 17-18 meses, y les conforta			
3.12 Responde inmediatamente al llanto del niño/a			
3.13 Determina el porqué del llanto y trata de confortarlo			
3.14 Se baja al nivel de los niños/as siempre que interactúa con ellos			
3.15 Se sienta en el suelo para leer libros, cantar y apapachar a los niños/as			
3.16 Permite que el niño/a explore la sala en su propio ritmo sin demandar que este sentado/a			
3.19 Modela conductas sociales como saludar, despedirse, dar las gracias con modalidades que el niño/a puede imitar			
3.20 Se mantiene tranquila y paciente cuando un niño/a rehúsa a hacer lo que le pidió			
3.22 Celebra y reconoce los esfuerzos de cada niño/a por adquirir una habilidad, estimulando su autoestima			
3.25 Para comunicarse con un niño/a, le sostiene, hace contacto visual y sonrío			
3.26 Responde a los intentos de comunicación de cada niño/a, gestos, palabras, llanto, jerga y se asegura de cerrar cada secuencia.			
3.27 Inicia una conversación con cada niño/a utilizando medios adecuados (incluyendo los que utiliza ese bebé), respetando turnos y asegurándose de cerrar cada secuencia			
3.28 Responde a los intentos de comunicación de cada niño/a, gestos, palabras, llanto, jerga y se asegura de cerrar cada secuencia.			