



UNIVERSIDAD NACIONAL AUTONOMA
DE MEXICO

FACULTAD DE ESTUDIOS SUPERIORES
"ZARAGOZA"

CONSTRUYENDO UNA NUEVA HISTORIA DE VIDA
LOS SIGNIFICADOS EN LA RELACION MADRE E HIJO
ADOLESCENTE QUE PERTENECEN A UNA FAMILIA
UNIPARENTAL.

T E S I S

QUE PARA OBTENER EL TITULO DE:
LICENCIADO EN PSICOLOGIA
P R E S E N T A

XOCHITL TERESA GUTIERREZ CAMACHO
ERIK GODINEZ LOERA

DIRECTOR DE TESIS: MTRO. EDUARDO CORTES MARTINEZ

FACULTAD DE ESTUDIOS SUPERIORES
SECRETARIA
TECNICA
PSICOLOGIA

MEXICO, D. F.

FEBRERO DEL 2004.

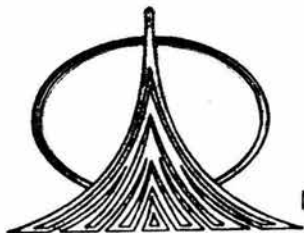



Universidad Nacional
Autónoma de México

Dirección General de Bibliotecas de la UNAM

Biblioteca Central



UNAM – Dirección General de Bibliotecas
Tesis Digitales
Restricciones de uso

DERECHOS RESERVADOS ©
PROHIBIDA SU REPRODUCCIÓN TOTAL O PARCIAL

Todo el material contenido en esta tesis esta protegido por la Ley Federal del Derecho de Autor (LFDA) de los Estados Unidos Mexicanos (México).

El uso de imágenes, fragmentos de videos, y demás material que sea objeto de protección de los derechos de autor, será exclusivamente para fines educativos e informativos y deberá citar la fuente donde la obtuvo mencionando el autor o autores. Cualquier uso distinto como el lucro, reproducción, edición o modificación, será perseguido y sancionado por el respectivo titular de los Derechos de Autor.

ESTA TESIS NO SALE
DE LA BIBLIOTECA

AGRADECIMIENTOS.

Al Mtro. Eduardo Cortés Martínez por estar con nosotros en la realización de esta tesis y por ayudarnos a plantearnos retos en la vida.

Por otra parte, les agradecemos por su tiempo y participación a los sinodales:

❖ *Mtra. Luz María Verdiguél Montefort.*

❖ *Mtra. Mirna García Méndez.*

❖ *Lic. Patricia Bañuelos Lagunes.*

❖ *Lic. Vicente Cruz Silva.*

Con sus aportaciones ayudaron a ser más claro, preciso y cuidadoso el trabajo de investigación, gracias.

Autorizo a la Dirección General de Bibliotecas de la UNAM a difundir en formato electrónico e impreso el contenido de mi trabajo recepcional.

NOMBRE: Rochitl Teresa Gutierrez Camacho

Erik Godínez Loara

FECHA: 12/Febrero/2004

FIRMA:  



CONSTRUYENDO UNA NUEVA HISTORIA DE VIDA

*Hay quien obedece a sus propias reglas
Por que se sabe en lo cierto;
Quien cosecha un especial placer
En hacer algo bien; quien advina
Algo más que lo que sus ojos ven;
Quien prefiere volar a comprar y comer.*

Richard Bach.

INDICE

Pags.

RESUMEN.....	(3)
INTRODUCCIÓN.....	(4)
CAPITULO I. La Terapia Familiar Sistémica.....	(7)
A) <i>De la Terapia Familiar a la Terapia Familiar Sistémica.....</i>	<i>(8)</i>
B) <i>Concepto de Terapia Familiar Sistémica.....</i>	<i>(12)</i>
C) <i>Bases Teóricas de la Terapia Familiar Sistémica.....</i>	<i>(13)</i>
c.1 Teoría General de los Sistemas.....	(13)
c.2 Epistemología Cibernética.....	(16)
c.2.1 Cibernética de primer orden.....	(18)
c.2.2 Cibernética de segundo orden.....	(18)
c.3 Teoría de la Nueva Comunicación.....	(19)
D) <i>Perspectivas Actuales en la Terapia Familiar Sistémica.....</i>	<i>(21)</i>
CAPITULO II. El Ciclo Vital de la Familia y La Diversidad Familiar: La Familia Uniparental ante una visión de la Familia Nuclear en México.....	(23)
A) <i>La Familia como Sistema.....</i>	<i>(24)</i>
B) <i>Ciclo Vital de la Familia Nuclear en México.....</i>	<i>(25)</i>
b.1. La visión de la familia en la cultura mexicana.....	(27)
C) <i>La Familia Uniparental con Hijos Adolescentes: Un Estilo de Ciclo Vital Distinto al de la Familia Nuclear.....</i>	<i>(31)</i>
c.1 Surgimiento de la Familia Uniparental.....	(33)
c.2 La Familia Uniparental con hijos Adolescentes.....	(35)
c.2.1. Adolescencia: Etapas y Aspectos.....	(38)
c.2.2. Familia y Adolescencia.....	(40)
c.2.3. Comunicación en la Familia con Adolescentes.....	(46)
c.3 La mujer ante la ausencia de la pareja.....	(47)
c.4 El hijo adolescente ante la ausencia del padre.....	(51)
CAPITULO III. Construcción de Relatos Dominantes y Alternativos en la Familia Uniparental con hijos adolescentes: La Terapia Narrativa de Michael White y David Epston.....	(54)
A) <i>Posmodernidad.....</i>	<i>(55)</i>
a.1 El Posmodernismo en la Terapia Familiar Sistémica.....	(56)
B) <i>Constructivismo.....</i>	<i>(58)</i>
b.1 Elementos del pensamiento Constructivista.....	(58)
C) <i>Construccionismo Social.....</i>	<i>(62)</i>
c.1 Elementos del pensamiento Construccionista Social.....	(62)
c.2 Críticas al Constructivismo y al Construccionismo Social.....	(63)
D) <i>Construcción de Narrativas.....</i>	<i>(65)</i>
E) <i>Tendencias Narrativas en Terapia Familiar Sistémica.....</i>	<i>(67)</i>
e.1 Grupo de Galveston.....	(67)
e.2 Grupo de Brattleboro.....	(67)
e.3 Grupo de Tromso.....	(68)

F) <i>La Terapia Narrativa de White y Epston</i>	(69)
f.1 Influencias de la Terapia Narrativa de White.	(69)
f.1.1 La Analogía del Texto.	(72)
f.1.2 Poder/Conocimiento: Michel Foucault.	(73)
f.1.3 Terapia de Merito Literario.	(76)
f.2 Externalización del problema.	(77)
f.3 El arte de conversar a través de las preguntas en la Terapia Narrativa.	(79)
G) <i>Medios Narrativos para la familia Uniparental con Adolescentes</i>	(83)
g.1 Rito de Pasaje.	(83)
g.2 Metáfora de ¡Decir Hola!	(84)
g.3 Ceremonia de Definición: Construyendo Una Nueva Historia de Vida.	(85)
METODOLOGIA	(93)
A) <i>Propósito</i>	(94)
B) <i>La metodología cualitativa: ¿Por qué? y ¿Para qué?</i>	(94)
C) <i>Cuestiones de investigación</i>	(96)
D) <i>Participantes</i>	(97)
E) <i>Contexto de trabajo</i>	(97)
F) <i>Método cualitativo</i>	(98)
G) <i>Instrumentos</i>	(98)
g.1. Genograma.	(99)
g.2. Redes semánticas.	(99)
g.3. Foro “Construyendo una Nueva Historia de Vida”	(100)
H) <i>Plan de acción</i>	(100)
I) <i>Fases del trabajo de Campo</i>	(103)
i.1. Fase 1: Primer acercamiento (entrevista inicial).	(103)
i.2. Fase 2: Segundo acercamiento (Foro “Construyendo una Nueva Historia de Vida”).	(103)
i.3. Fase 3: Construcción del conocimiento acerca de las familias uniparentales con hijos adolescentes (Análisis de Resultados y Conclusiones).....	(104)
ANALISIS-RESULTADOS	(105)
A) <i>Primer Momento</i>	(106)
a.1. Riqueza de los instrumentos de la investigación	(106)
B) <i>Segundo momento</i>	(133)
b.1. La construcción de relatos dominantes y alternativos en la familia uniparental con hijos adolescentes: Respuesta a las cuestiones de investigación.	(133)
CONCLUSIONES	(143)
A) <i>Tercer momento</i>	(144)
REFERENCIAS	(150)
ANEXOS	(156)

RESUMEN

La presente investigación se basa en las ideas de la Terapia Narrativa de White y Epston (1993, 1994, 2002a, 2002b). El propósito fue investigar los significados de madres y adolescentes en relación a formar parte de una familia uniparental. Se realizó una investigación cualitativa, utilizando como instrumentos el genograma (McGoldrick y Gerson, 1996), redes semánticas (Valdez, 2000) y un foro de expresión que se diseñó en base a la Terapia Narrativa. Se llevó a cabo en una secundaria de Cd. Nezahualcoyotl, participaron 7 familias (7 madres y 8 adolescentes). Dentro de lo investigado se destaca, la falta de una identidad familiar, el desamparo que deja la ausencia del padre y dificultades en la relación madre/hijo debido a la reorganización en sus vidas. Como conclusión, se construyó un conocimiento en relación a que madres y adolescentes aprecian el formar parte de una familia uniparental como un reto en sus vidas y en sus relaciones.

INTRODUCCION

Esta investigación surge debido a las experiencias vividas en el servicio social en las instituciones del Centro de Atención a la Mujer (CAM) de Cd. Nezahualcóyotl y del Centro de Atención a la Violencia Intrafamiliar (CAVI) de la PGJDF, ya que un gran número de las personas que solicitaban la ayuda en estas instituciones eran mujeres divorciadas, separadas o abandonadas, con problemas con sus exparejas en algunos casos, y otros con sus hijos que estaban en la etapa de la adolescencia. Se observó en el periodo de servicio en estas instituciones que no se brinda una atención que contemplara, se preocupara o tuviera el compromiso por conocer las implicaciones, necesidades, creencias, estilo de vida, etc. de las mujeres y sus hijos que estaban en una situación de divorcio, separación o abandono. En estas instituciones, como por ejemplo CAVI se dirigía a la aplicación de alguna acción jurídica en protección a la mujer y sus hijos, alguna asesoría psicológica semanal o la asistencia a grupos terapéuticos que tenían una duración de tres meses aproximadamente donde se trataban temas como la autoestima, la violencia, la asertividad, el género y otros, estas actividades eran dirigidas por varios psicólogos o abogados, es decir, no había una coordinación para que uno o un grupo delimitado de psicólogos o abogados tomaran un cierto número de casos sino que había muchos encargados en el mismo expediente; esto originaba en las personas mayor confusión, desilusión y molestia pues varias de estas personas les indicaban y decían cosas distintas acerca de lo que era o no correcto hacer en su situación. El CAM solo ofrecía orientación psicológica o jurídica sin la integración de un expediente o un seguimiento.

Después de haber visto y experimentado las situaciones antes descritas con las personas que asistían allí, esto llevo a seguir con un interés por el tema de las familias después de un divorcio, separación, abandono y viudez pero visto desde un óptica distinta, es decir, a partir de lo que madres e hijos viven y piensan acerca de su situación y no acerca de lo que los presupuestos de las culturas profesionales -como las nombra White (2002b)- dicen que es o debe ser en una familia. En este sentido, es como se origina también la creación de un foro de reconocimiento y expresión llamado "*Construyendo una nueva Historia de Vida*" con la finalidad de que madres y adolescentes narren y re-narren las historias de sus vidas y reconozcan sus saberes y habilidades en relación a si mismos y sus relaciones con los otros. Es preciso decir que debido a la estructura burocrática de estas instituciones y el sin fin de tramites que para los mismos psicólogos y abogados que laboran ahí se hacen interminables para la aceptación de un proyecto, no se llevo a cabo este foro en esas instalaciones lo que llevo a la búsqueda de otros espacios lo cual no fue una tarea fácil.

Es por ello que los obstáculos que al mismo tiempo se hicieron retos llevaron a realizar una amplia revisión documental que fue útil para establecer constructos teóricos acerca de las familias uniparentales, en donde algunos autores (Harris, 1972; Wallerstein y Blakeslee, 1990) señalan las graves repercusiones de la ruptura de los padres en una familia, sobre todo para los hijos, otros afirma (Chant, 1999; Goodrich, 1989; González, 1999; Walters, 1991) que si existen consecuencias, pero al estudiar a la familia uniparental desde una visión de la familia nuclear se ignora la singularidad y se homogeniza los procesos familiares; las familias conducidas por mujeres pueden ser catalogadas por la cultura como familias rotas, disfuncionales o desdichadas lo cual lleva a prácticas de poder (White y Epston, 1993; White, 1994) sobre estas familias que determinan una forma de pensar, sentir y actuar (como por ejemplo, el que una mujer no debe estar sola o que un adolescente es irresponsable, ya que la etapa de la adolescencia se ve como conflictiva y difícil tanto para el joven como para la familia).

Es por lo anterior que el propósito de este trabajo fue investigar desde las propias experiencias de vida de las personas participantes en esta investigación (madres y adolescentes) sobre el tema de la familia uniparental con hijos adolescentes, y conocer los significados en relación a formar parte de una familia uniparental; ser jefa única de familia ante la ausencia de la pareja; ser adolescente ante la ausencia del padre; tener un hijo adolescente y ser adolescente; al formar una familia uniparental como es que se relacionan madres y adolescentes. Al haber construido un foro que tuvo como objetivo ayudar a estas familias a reelaborar una historia diferente a la que ya conocen (relato dominante) fue útil para la desconstrucción de las prácticas de poder que actuaban sobre estas familias; todo lo anterior no fue la comprobación o verificación en relación a una teoría o lo que indican los autores consultados sino la de construir un conocimiento acerca de las familias uniparentales, en otras palabras, hacer una contribución a este tema en donde se destaque como es que estas familias piensan, sienten y actúan en su vida cotidiana.

El capítulo uno tiene como objetivo exponer de forma breve en que consiste la Terapia Familiar Sistémica. Es importante mencionar que el capítulo no se presenta como un antecedente a la Terapia Narrativa de Michael White y David Epston (1993, 1994, 1996, 2002a, 2002b) - la cual es base de esta investigación -, sino que se ubica

a la Terapia Narrativa de White y Epston dentro de un estilo de práctica terapéutica que tiene un común denominador (la postura posmoderna, y las corrientes de pensamiento constructivista y construccionista social) con las actuales intervenciones terapéuticas en la Terapia Familiar Sistémica.

Por lo tanto, para entender las intervenciones terapéuticas actuales dentro de la Terapia Familiar Sistémica, es pertinente hacer una revisión del desarrollo de la Terapia Familiar, puntualizando en la Terapia Familiar Sistémica, el concepto de Terapia Familiar Sistémica, cual son sus bases teóricas y un primer acercamiento (que se amplía en el capítulo tres) a la visión posmoderna en la Terapia Familiar Sistémica, las corrientes de pensamiento Constructivista y Construccionista Social que han dado pauta para la conformación de modelos terapéuticos como la Terapia Narrativa de White y Epston.

En el capítulo dos se trata el ciclo vital de la familia nuclear mexicana y la familia uniparental con hijos adolescentes; al exponer el ciclo vital familiar va a ser un medio o herramienta que va a permitir trazar: Un marco para explicar los cambios en la familia, en cuanto a la organización y/o reorganización (de las relaciones, tareas, comunicación, etc.) de los miembros, para conformar una familia uniparental y la transición de la adolescencia y; un marco de referencia para ubicar y analizar las implicaciones (emocionales, sociales, económicas, en relación al género, etc.) que tiene para madres y adolescentes el formar parte de una familia uniparental dentro de una visión de la familia nuclear en México.

Es por esto, que al considerar el contexto social, la familia no es estática, existe una gran variedad de cambios en experiencias, sentimientos, conductas, pensamientos, en la comunicación, etc. lo que permite que los miembros que pertenecen a dicha familia se desarrollen, y que exige que cada uno de ellos realice funciones o tareas para ajustar o reestructurar el sistema familiar.

Por otra parte, se expone de manera amplia en el tercer capítulo la postura Posmoderna y las corrientes de pensamiento Constructivista y Construccionista Social en la Terapia Familiar Sistémica, y específicamente, lo que contempla el proceso terapéutico de la Terapia Narrativa de White (White y Epston, 1993; White, 1994; White, 2002a; White, 2002b). Esto se hace con el objetivo de brindar el contexto en el cual se desarrollan las ideas de White y su Terapia Narrativa. La cual aprecia a los miembros de la familia envueltos en una historia, en una narración que incluye significados, que se construyen en base a las experiencias de vida de cada miembro; los problemas que les aquejan, van hacer una historia triste que se ha establecido a lo largo del tiempo, un problema que a cobrado vida propia y que se alimenta de la familia. Para su solución, White (1993) plantea la externalización del problema como un medio para poder contraatacar la dificultad, dejarla de alimentar y construir una historia diferente sin esta, esto es posible a través de las preguntas de influencia relativa que generan en las personas la desconstrucción de sus relatos dominantes para la conformación de relatos alternativos.

Como medios narrativos para ayudar a las familias uniparentales, se expone en el tercer capítulo, el rito de pasaje de Van Genep (1960; en: White y Epston, 1993; White, 1994), que se considera un fenómeno universal destinado a facilitar las transiciones de la vida social de un estatus y/o una identidad a otra. Con la metáfora de decir ¡Hola! (White, 1994) se ayudo a que las madres y adolescentes no vieran su situación como un duelo que termina con la aceptación de la pérdida, sino que a través de la separación de su historia dominante reconozcan sus propias habilidades y saberes como personas y miembros de la familia. Un elemento más que asegura la consolidación de las historias alternativas son los públicos externos o ceremonia de definición de Myerhoff (1982, 1986; en: White, 2002b), lo que llevo a la construcción de un foro que integra estos tres elementos (rito de pasaje, metáfora de decir ¡Hola! y Ceremonia de definición) que se dirige a las familias uniparentales con hijos adolescentes. El foro "Construyendo una nueva Historia de Vida" tuvo el objetivo de abrir un espacio para que las personas (madres y adolescentes) narraran y re-narraran los relatos que los han oprimido en sus vidas y sus relaciones.

En relación al propósito de esta investigación (el conocer desde las experiencias de vida de madres y adolescentes lo que significa formar parte de una familia uniparental y construir un conocimiento acerca de ello) se hizo necesario buscar alternativas a la metodología cuantitativa, pues el problema tendría que ser el resultado de algún hecho concreto observable y objetivo, además de ser medido y dividido en variables para su control y posterior verificación. En este sentido, la metodología cualitativa brinda una perspectiva diferente para relacionarse con el problema a investigar, dentro de su complejidad y atendiendo a la subjetividad de las personas investigadas (González, 2000). La investigación cualitativa confía en las diversas expresiones subjetivas (escritas,

verbales y no verbales) de los significados que las personas ofrecen a sus experiencias. Es así que, el empleo de la metodología cualitativa junto con la terapia narrativa lleva a una postura reflexiva, de curiosidad, donde el observador se incluye en la realidad observada, por lo tanto, el objetivo fue construir un conocimiento acerca de las familias uniparentales.

La investigación se realizó en una escuela secundaria de Cd. Nezahualcóyotl, en total se trabajó con siete familias (siete madres y ocho adolescentes). Las circunstancias por las cuales estas familias llegaron a ser uniparentales son: dos de ellas eran madres solteras, una era viuda desde hace 12 años, otra después de vivir diez años como familia nuclear fueron abandonados hace cuatro años; por último, las tres restantes tenían entre uno y cuatro años de separados, después de vivir entre 10 y 14 años juntos, aun sin consumarse el divorcio en términos legales.

El *método constructorista social* es el que se utilizó, ya que es el que más se acerca al propósito de esta investigación. Los instrumentos que se emplearon fueron: el genograma propuesto por McGoldrich y Gerson (1996), las redes semánticas de Figueroa et al. (1981; en: Valdez, 2000) donde se emplearon tres conceptos, *adolescencia, ausencia del padre y relación madre e hijo*, por último, esta el foro "*Construyendo una nueva Historia de Vida*". El trabajo de campo se dividió en tres fases: el primer acercamiento, donde se realiza una entrevista inicial con la cual se construye el genograma de cada familia, además de la aplicación de las redes semánticas. El segundo acercamiento, donde se lleva a cabo la realización del foro. La tercera fase, que comprende el análisis de resultados y las conclusiones (cabe aclarar que no se hace una división entre resultados y análisis ya que estos se consideran un *continuum*), y se divide en tres momentos, el primero, donde se realiza el análisis de cada instrumento lo que permitió observar la riqueza de información que brinda cada uno; el segundo, que se caracterizó por destacar la complejidad del tema tratado y la generación de ideas y constructor acerca de las familias uniparentales investigadas que se traduce en la construcción de un conocimiento en conceptos interrelacionados como: *ausencia padre/esposo, papel dual madre/padre, identidad de la familia uniparental, adolescentes responsables y relación madre/hijo adolescente*. En el tercero, están las conclusiones en donde se resaltaron las aportaciones, limitaciones, nuevas cuestiones, ideas, reflexiones, etc. acerca de la investigación.

Dentro de lo importante que se puede resaltar en esta investigación es que al iniciar el trabajo de campo se observa en madres y adolescentes la falta de una identidad familiar que les permita desarrollar sus modos preferidos de ser y relacionarse; el desamparo que deja la ausencia del padre y las dificultades en la relación madre/hijo debido a la reorganización en sus vidas. Posteriormente, estos relatos fueron desconstruyéndose e hicieron re-narraciones, donde madres y adolescentes aprecian el formar parte de una familia uniparental como un reto en sus vidas y en sus relaciones. Por otro lado, es posible decir que estas familias son distintas a las familias de dos padres y con una estructura jerárquica definida, las familias uniparentales con hijos adolescentes de esta investigación tienen una dinámica y funcionamiento propios que a pesar de las dificultades que ellos mencionaban no era un completo caos donde eran urgentes medidas drásticas, en las familias uniparentales de esta investigación, fue importante la construcción de una identidad individual y familiar que les permitió ubicar sus experiencias en un marco distinto al que es ser una familia nuclear.

Es importante mencionar que no se promueve a la familia uniparental como la mejor opción para las familias que atraviesan por graves problemas y requieran de cambios o una reestructuración familiar pues sería crear un juicio normalizador de estas familias, más bien lo que se muestra es que estas familias existen y funcionan en la sociedad pues también generan mujeres y hombres productivos.

Dentro de las contribuciones que se consideran en este trabajo están: el tema de investigación, pues el estudio no solo de la familia uniparental sino el estudio por las diversidad o modos particulares de vivir o de pensar son poco recurridos en los círculos de investigación, al parecer hay una tendencia por estar confirmando el mismo fenómeno o más aún investigar sobre algún tema, ignorando su singularidad y utilizando métodos o técnicas estandarizadas. Por último, cabe mencionar que lo construido en esta tesis fue un intento por plantear alternativas en el estudio de las familias y en específico de las que son uniparentales.

CAPITULO I

LA TERAPIA FAMILIAR SISTEMICA

*¿No sería mejor crear, obrar sobre una realidad
que no se entrega al que la contempla,
sino al que es capaz de sumergirse en ella?*

Octavio Paz.

Este capítulo tiene como objetivo exponer de forma breve en que consiste la Terapia Familiar Sistémica. Es importante mencionar que el capítulo no se presenta como un antecedente a la Terapia Narrativa de Michael White y David Epston (1993, 1994, 1996, 2002a, 2002b) - la cual es base de esta investigación -, sino que se ubica a la Terapia Narrativa de White y Epston dentro de un estilo de práctica terapéutica que tiene un común denominador (la postura posmoderna, y las corrientes de pensamiento constructivista y construccionista social) con las actuales intervenciones terapéuticas en la Terapia Familiar Sistémica.

Por lo tanto, para entender las tendencias actuales dentro de la Terapia Familiar Sistémica, es pertinente hacer una revisión del desarrollo de la Terapia Familiar, puntualizando en la Terapia Familiar Sistémica, el concepto de Terapia Familiar Sistémica, cual son sus bases teóricas y un primer acercamiento (que en el capítulo 3 se ampliará) a la visión posmoderna en la Terapia Familiar Sistémica, el Constructivismo y el Construccionismo Social que han dado pauta para la conformación de modelos terapéuticos como la Terapia Narrativa de White y Epston.

A) DE LA TERAPIA FAMILIAR A LA TERAPIA FAMILIAR SISTEMICA.

En este apartado se comienza por exponer algunas de las personalidades que se destacan en el desarrollo de la Terapia Familiar, para después partir hacia la conformación de la Terapia Familiar Sistémica, en donde sobresalen los estudios de Bateson, el Grupo del Mental Research Institute (MRI) y la Escuela de Milán.

De acuerdo a Fruzzetti y Jacobson (Phares y Trull, 1999) los orígenes de la **Terapia Familiar** se ubican en el movimiento de trabajo social del siglo XIX. Pero es hasta la mitad del siglo XX cuando empieza a gozar de popularidad como una alternativa terapéutica. Una de las principales razones por las cuales tardó en desarrollarse, fue por la teoría psicoanalítica de Freud, que estaba centrada en los problemas individuales e intrapsíquicos que en la idea de sistemas y relaciones. Aunque algunos de sus seguidores como Melanie Klein con las relaciones objetales y Margaret Mahler con la relación vincular (simbiosis), hacen una reformulación de la teoría original de Freud extendiendo la patología hacia la relación que hay entre la madre y el hijo, y ya no solo a cuestiones intrasíquicas. (Eguiluz, 2001a, 2001b)

La profesión de terapia familiar se inicia como un apoyo a profesiones como la psiquiatría, psicología, la pedagogía y la sexología. Por ejemplo, con la psiquiatría se toma gran interés por la esquizofrenia que "...ha sido un nudo de difícil solución, con el que se han enfrentado distintas teorías..." (Eguiluz, 2001a; p.99). Bajo esta perspectiva médica se comienza a explicar la esquizofrenia como una disfunción neuronal, enzimática, etc. Pero posteriormente, se observa un cambio de comportamiento en el paciente hospitalizado en relación con los miembros de su familia, específicamente con la madre, pues al darlo de alta y al mantener un diálogo con su madre, este vuelve a recaer, por tal motivo se empieza a observar a este padecimiento ya no como algo individual, e incluso se empieza a dar calificativos como el de familias esquizofrénicas. De este modo, trabajos como los de Frieda Fromm-Reichmann empiezan por describir desde un marco psicoanalítico las relaciones patológicas entre la madre y el hijo.

A finales de los años 30's la terapia familiar se independiza de todas estas especialidades y se pronuncia como disciplina con todos sus fundamentos teóricos (Sánchez, 1996). La siguiente tabla muestra algunos sucesos importantes para la terapia familiar:

FECHA	INICIADORES DE LA TERAPIA FAMILIAR
1929-1933	Hirschfeld y sus estudios de la familia.
1930	Paul Popenoe en E.U, funda la clínica del Instituto Americano de Relaciones Familiares.
1932	Emily Hortshone Mudd. Establece la práctica en terapia familiar y desarrolla un programa de evaluación. Funda la American Association of Marriage Counselors
1938	David y Mera Mace en Londres forman el primer Marriage Guidance Council.
1942	Ernest Grove, propone el establecimiento de una asociación profesional de orientación familiar.
1944	Se establecieron lineamientos para formar orientadores familiares.AAMC
1949	Abraham Ston y Hannak. Edita trabajos en orientación familiar.

Fuente: Sánchez, 1996.

Hubo factores clínicos y de investigación que produjeron el progreso de esta alternativa. Para Ochoa (1995), los factores clínicos que desencadenaron su nacimiento, fue que varios psicoterapeutas, de forma independiente, comienzan hacer entrevistas a la familia para obtener más información, con ello se dan cuenta que mucho de la patología del paciente tiene que ver con las relaciones familiares.

Con este último enfoque, los problemas de los individuos se conceptualizan en términos sistémicos, como una manifestación de algún tipo de disfunción familiar. Esta nueva perspectiva sobre los problemas clínicos fue más evidente en algunos de los conceptos acerca de trastornos mentales graves como la esquizofrenia. (Phares y Trull, 1999; p. 419)

Las observaciones en vivo empezaron a utilizarse con familias en investigaciones formales o informales en el decenio de 1950. Los obstáculos que en un principio no permitieron este crecimiento y como anteriormente ya se había hecho mención, fueron las reglas establecidas por el modelo psicoanalítico el cual prohibía la contaminación de la terapia mediante la inclusión de los parientes.

La mayoría de los investigadores que se dedicaron al estudio de las interacciones en el núcleo familiar se concentraron en el análisis de las propiedades de la familia como sistema. Y por sistema se quería decir toda entidad cuyas partes covarían entre sí y que mantenían equilibrio en una forma activa (Hoffman, 1994). El punto central recaía en la función desempeñada por los comportamientos sintomáticos, al ayudar a equilibrar o desequilibrar al sistema. Desde este punto de vista la terapia familiar se convirtió en una forma diferente de considerar el comportamiento, y se le puede describir como una clase de investigación de comunicaciones que enfocan las relaciones de la gente en grupos naturales. "El movimiento familiar empezó cuando por primera vez fueron observadas personas con comportamientos sintomáticos en su hábitat familiar: en la familia, no en el consultorio médico". (Hoffman, op. cit.; p. 26)

En el año de 1952, John Bell (Ochoa, 1995) es el primero que acuña el término terapia familiar para designar una nueva modalidad terapéutica, y a quien se le puede llamar el padre de la terapia familiar moderna por medio de sus publicaciones en el *Saturday Evening*. En 1953 el Dr. Bell hace su primer reporte a un grupo de colegas, indicándoles el uso de sus nuevas técnicas de terapia familiar, con todo el grupo familiar, las que veía con técnicas individuales y grupales.

Se considera que Nathan W. Ackerman (Ochoa, op. cit.) es también precursor de este tipo de terapia, él explica que hay una interacción dinámica entre los factores biológicos y sociales en la vida del ser humano. También dice que la patología familiar es consecuencia de una mala adaptación de roles dentro de la familia. Él trata de llevar a cabo una terapia integrativa, entre lo que son los problemas intrapsíquicos y la teoría de los sistemas.

Llegó a esta especialidad a través de la psiquiatría infantil, él comprendió que la dinámica familiar ejercía en la patología del paciente su propia enfermedad. Rompió con la rigidez de la consulta y permitió que los psiquiatras vieran a toda la familia en consulta, como una nueva modalidad de tratamiento. Aplicó sus nuevos conceptos de terapia y así descubrió que la intervención con toda la familia podría ser de gran ayuda para romper el estereotipo del niño con problemas psiquiátricos. Ofreció conferencias, pláticas y publicaciones de la relación de enfermedades psiquiátricas infantiles con la dinámica familiar.

En 1955 organiza y dirige las primeras sesiones de diagnóstico familiar que se llevan a cabo durante la reunión de la *American Orthopsychiatric Association*. En el año de 1958, publica su gran obra en el libro *The Psychodynamics of Family Life*, referente al diagnóstico y tratamiento de las relaciones familiares. Su mayor aportación de servicios clínicos fue el haber fundado después de varios años el *The Family Institute* el cual, después de su muerte, se llamó *Ackerman Institute*.

Murray Bowen fue uno de los primeros psiquiatras que hospitalizaron a familias enteras para su observación y tratamiento. Había comenzado en el decenio de los 50's con la idea de que la esquizofrenia era resultado de un no resuelto nexo simbiótico con la madre. Desarrolló una hipótesis de la esquizofrenia en tres generaciones. Según esta teoría, los abuelos del niño esquizofrénico eran relativamente maduros, pero un hijo, muy apegado a la madre, seguía siendo extremadamente inmaduro. Después, este hijo escogía una esposa igualmente inmadura. El resultado de las inmadureces combinadas en este matrimonio era un hijo tan simbióticamente atado a la madre que era esquizofrénico.

Una de las principales aportaciones de Bowen a la teoría familiar fue su pensamiento sobre la parte desempeñada por triángulos en la interacción familiar. La triangulación es un proceso que ocurre en todas las familias y todos los grupos sociales, que al formarse parejas se excluye a un tercero, o se ataca a este. Para Bowen, un sistema emocional de dos personas formará, bajo presión, un sistema de tres personas. Por ejemplo, puede surgir un conflicto entre los dos, y el que se siente más incomodo aliviará la tensión triangulando esta a una tercera persona. Expone que la triangulación original no queda ahí, sino que puede activar otros triángulos, arrastrando más personas. Dice que estas triangulaciones cursan por caminos muy limitados y casi preestablecidos, esto es, dado que una familia pasa largo tiempo unida, el proceso de triangulación sigue por una fija reacción en cadena. *“Una clave para el pensamiento boweniano es la idea de que si alguien puede lograr una posición más flexible en un triángulo familiar, así sea distante, esto puede tener repercusiones positivas sobre otros, más cercanas, y hasta puede anular las órdenes del pasado que constriñen las relaciones en el presente”*. (Hoffman, 1994; p. 39)

Lyman Wynne es otro psiquiatra que comenzó con un interés en los desordenes mentales de la esquizofrenia y la influencia del estilo de la comunicación familiar sobre estos desordenes. En la familia de un esquizofrénico observó, en la estructura familiar, alineaciones y escisiones que cambiaban rápidamente pero con un rasgo de gran constancia. Las alineaciones eran una intimidad disfrazada o pseudomutualidad como lo llama Wynne, las escisiones era reacciones de hostilidad o distancia disfrazada o pseudohostilidad. A este respecto dice que *“cuando se ha desarrollado una alineación dentro de un grupo determinado de terapia familiar, busque una escisión naciente en otro nivel o en otra parte del grupo; si surge una escisión, espere que salga a la vista una alineación asociada”*. (Hoffman, op. cit.; p. 42)

Por otra parte, en el año de 1954 se forma un primer grupo de investigación en Palo Alto, con Gregory Bateson, Don D. Jackson, Jay Haley, John Weakland y otros, los cuales constituyeron sus posiciones iniciales en este grupo con Teorías Científicas que fueron proporcionadas por las Ciencias Sistémicas, como son: la Teoría de la Información, la Teoría del Juego, la Teoría General de los Sistemas y la Cibernética. (Stierlin, 1997)

Se debe mencionar que Gregory Bateson marco el clima intelectual de la Modernidad y Posmodernidad, tanto la psicoterapéutica como la general. Bateson, fue el primero que ubico a la Cibernética y con ello el pensamiento ecosistémico en el ámbito psicosocial, lo cual tuvo repercusiones en la actual concepción de la práctica psicoterapéutica especialmente de la **Terapia Familiar Sistémica**.

Para Bateson el desarrollo de la Cibernética era el acontecimiento más importante del siglo XX, pues dentro de las Ciencias Naturales, la Cibernética, desplazaba paulatinamente aquellos modelos de explicación que se habían apoyado en descripciones estadísticas de la mecánica newtoniana, propuso aplicar los conceptos de la Cibernética a los sistemas de relaciones humanas. (Stierlin, op. cit.)

Las investigaciones del grupo de Bateson se interesaron en explicar los procesos de clasificación de mensajes y como es que estos dan lugar a las paradojas en familias con pacientes esquizofrénicos, en los cuales vieron que existían problemas de comunicación. (Hoffman, 1994)

Gregory Bateson intentaba clasificar la comunicación por niveles, estos son, niveles de significado, niveles de tipo lógico y niveles de aprendizaje. El equipo de Bateson contemplaba las pautas de la transacción esquizofrénica. Los miembros de este grupo se preguntaban si estas pautas surgirían de una incapacidad de discriminar entre niveles de tipo lógico: por ejemplo entre lo literal y lo metafórico. Ellos plantearon la hipótesis de que una persona con este tipo de dificultad podría: *“...aprender a aprender en un contexto en que esta dificultad fuese, de alguna manera, adaptativa”* (Hoffman, op. cit.; p. 27). En general este grupo llego a identificarse con una idea de la familia como entidad destinada a mantener el equilibrio.

Durante las primeras fases del estudio de la comunicación esquizofrénica por el grupo de Bateson se celebraron entrevistas con pacientes internados en el hospital de la Administración de Veteranos de Palo Alto, donde Bateson era asesor. En 1956 el escrito *“Hacia una Teoría de la esquizofrenia”* dio finalmente nacimiento a el concepto de la doble atadura. Una doble atadura era, en esencia, una comunicación a muchos niveles en que una demanda manifiesta en un nivel era solapadamente anulada o contradicha en otro nivel.

Años más tarde se desarrolla el concepto de doble vinculo, que consiste en una contradicción o dobles mensajes que originan confusión en la comunicación dentro del sistema familiar, la investigación que ellos realizaron consistía en observar las diferencias entre las comunicaciones disfuncionales de las familias

sintomáticas y no sintomáticas, concluyeron que el doble vínculo es un factor necesario para la esquizofrenia pero con ello no se puede definir como es que se origina.

Parecemos encontrarnos aquí ante un extraño juego del gato y el ratón. Tales juegos probablemente justifiquen la razón inicial de que Bateson se interesara en la comunicación esquizofrénica: la aparente incapacidad del esquizofrénico para distinguir lo literal de lo metafórico. Esto pareció traducirse en una virtual alergia a cualquier mensaje o informe que secretamente incluya un mensaje de orden, indicando que el remitente controla la relación. (Hoffman, op. cit.; p. 31)

Pese al hecho de que la obra del grupo de Bateson aportó un punto focal a los estudiantes del pensamiento transaccional no psicodinámico, el enfoque en las comunicaciones tenía una desventaja, tendía a ser esencialmente diádico. Weakland fue el primero en romper con el modelo diádico, con su ensayo: *La hipótesis de la doble atadura de la esquizofrenia y la interacción en tres partes*. El primer paso en esta cadena de revisiones, como lo pone en claro el artículo de Weakland, consistió en considerar el comportamiento esquizofrénico en triadas en lugar de diadas. Los miembros del grupo de Bateson empezaban a mostrar un interés en las coaliciones; para este fenómeno Bateson empleó la frase: *la danza infinita de las coaliciones cambiantes*. (Hoffman, op. cit.)

Bateson pensó que en las familias esquizofrénicas, dos miembros nunca parecían ser capaces de formar una alianza estable. O bien intervenía otro miembro de la familia o los dos que se habían asociado se sentían tan incómodos para excluir a la otra persona que ellos mismos disolvían su coalición. Bateson argumentó que en un sistema en que no se permitiera que las adaptaciones persistieran en niveles profundos, sería lógico suponer que el individuo en cuestión experimentaría enorme perturbación y dolor. Estaría atrapado en una secuencia sin fin de ataduras dobles, situaciones en que tener razón siempre se castiga.

En un escrito posterior, Haley compara la interpretación que hace Bateson de la doble atadura con la suya propia; afirma que una lucha por el poder puede expresarse como una necesidad del sistema cuando los individuos que se encuentran en él, luchan por imponer su predominio por que los niveles jerárquicos de comunicación no están claramente definidos (Hoffman, op. cit.). La única respuesta a los mensajes que entran en conflicto en distintos niveles, observa Haley, es más mensajes que entran en conflicto en distintos niveles; dice que las personas atrapadas en esta situación se volverán extraordinariamente sensibles a permitir que su conducta sea gobernada por otros. La descalificación de los significados será una táctica que una persona puede emplear para controlar el comportamiento de otra.

Para el año de 1959 se funda el Mental Research Institute (MRI) encabezado por Jackson y en el cual se unen Jules Riskin, Virginia Satir, Paul Watzlawick y John Weakland. Este instituto nace con una orientación en la cual considera que las interacciones entre los miembros de la familia tienen una influencia en el desarrollo de una patología, incorpora principios de la Cibernética y de la Teoría General de los Sistemas. Este enfoque también pone interés en las conductas observables que se producen dentro de los contextos sociales. (Hoffman, op. cit.)

Este proyecto fue apoyado por las conferencias de la fundación Macy's para lo cual aprovecharon para invitar a colaborar a Don D. Jackson para continuar con estudios de niños esquizofrénicos y su comunicación con la madre. El inicio de este proyecto fue crucial para los trabajos de Jackson y su grupo, ya que publican nuevamente sus investigaciones respecto a la Terapia familiar conjunta donde indican que esta es más efectiva para el tratamiento de familias de esquizofrénicos que la terapia individual del paciente.

Virginia Satir deja Chicago, Illinois, para formar parte del instituto. Satir fue la única mujer que ingresó al instituto con estudios de trabajadora social. En forma privada ella había trabajado con familias en Chicago, Illinois, donde la primera sesión conjunta con la familia había sido por casualidad: *"Trabaje con técnicas sistémicas mucho antes de que las conociera o que, incluso, haber escuchado algo de ellas"* (Sánchez, 1996; p. 37). Al leer el artículo de Don D. Jackson: *Hacia Una Teoría de la Esquizofrenia*, entendió que es lo que estaba haciendo. Virginia Satir y sus publicaciones fueron influenciadas por el trabajo del MRI de Palo Alto. En sus publicaciones desarrollo el concepto de met mensaje el cual se refería a conceptos de interacción familiar.

Aparece la revista *Family Process*, fundada por Ackerman y Jackson, esta ayuda a dar popularidad y consolidar la fuerza con la que ya se había gestado en los cincuenta la terapia familiar, Haley fue el primer editor responsable y la primera edición salió en el año de 1962. (Ochoa, 1995)

En 1968, año en que falleció Jackson, las ideas del MRI cruzaron el océano, esto condujo a que especialistas de la familia como Mara Selvini Palazzoli, analista de niños, en Italia, decepcionada de su trabajo se interesaran por los estudios de Palo Alto. En este mismo año Palazzoli organizó el Instituto de Estudios Familiares en Milán donde se le unieron cuatro psiquiatras: Luigi Boscolo, Giuliana, Prata y Gianfranco Cecchin. Este grupo trabajó unido durante más de diez años, creó un enfoque de sistemas familiares que se utilizó con familias de anoréxicos y con familias de niños con grandes trastornos emocionales. Los asociados de Milán despertaron gran interés en Europa por utilizar un formato insólito, trabajaban en dos parejas, con una mujer y un hombre terapeuta en la habitación con la familia y un hombre y una mujer tras una pantalla unidireccional. (Hoffman, 1994)

En el modelo Milanes la familia se observa como un sistema cibernético autoorganizativo, en donde todos los miembros se vinculan entre sí y cuyo problema actual cumple una función específica para el sistema familiar. Dentro de las consideraciones terapéuticas formuladas respecto de la familia es considerado potencialmente importante el contexto social (como por ejemplo, la institución que organizó la derivación, los doctores y el equipo terapéutico mismo). (Simon, Stierlin y Wynne, 1993)

Otros teóricos que brindaron aportaciones importantes en los años setentas fueron Salvador Minuchin – psiquiatra y psicoanalista infantil –, junto con E. H. Auerwald, y Charles King, que realizaron un proyecto de investigación para estudiar y trabajar con familias de niños delincuentes (negros y latinos) en la Wiltwyck School de la parte este de E.U.. Este proyecto de investigación se convirtió en un centro magnético para el talento y las ideas en la costa del este de los Estados Unidos. El supuesto principal de la terapia estructural de Minuchin considera que el cambio se debe dar en la estructura de los sistemas familiares. (Hoffman, 1994)

Y por otra parte Milton Erickson, terapeuta que trabajó bajo un nuevo concepto de hipnosis, se destaca por las *curas milagrosas* y la originalidad de sus pensamientos. El empleo de la *paradoja terapéutica* que es una técnica que utiliza el terapeuta para introducir un síntoma mientras simultáneamente también está produciendo un cambio es una aportación por la cual se le reconoce en varios países.

En la década de los años ochentas y noventas, se caracteriza por un constante desarrollo de enfoques terapéuticos. Es así como podemos mencionar la terapia Centrada en Soluciones, en donde se encuentran a O'Hanlon y Weiner-Davis; y la Estratégica con Jay Haley y Cloé Madanes. (Ochoa, 1995)

Durante los últimos años algunos teóricos provenientes de distintas áreas de investigación han influido en la terapia familia sistémica, entre los que se puede considerar a Heinz von Foerster, Maturana y Varela. El aporte más importante que han hecho a la terapia familiar sistémica es el acento que ponen en el hecho de que no hay una realidad independiente del observador, pues el proceso mismo de observación modifica lo que está siendo observado. En este sentido, se hace referencia a una *segunda cibernética*. (Stierlin y Weber, 1990)

B) CONCEPTO DE TERAPIA FAMILIAR SISTEMICA.

A través del tiempo se han propuesto distintas definiciones de **terapia**. Wolberg (1967; en: Phares y Trull, 1999) proporcionó una definición general característica de la terapia:

... es una forma de tratamiento para los problemas de naturaleza emocional en la que una persona entrenada establece de manera deliberada una relación profesional con un paciente con la finalidad de eliminar, modificar o retrasar los síntomas existentes, de mediar patrones trastornados de conducta y de promover el crecimiento y desarrollo positivo de la personalidad. (p. 294)

Por otro lado, el término terapia también se concibe como una relación de tipo profesional entre dos partes (terapeuta y cliente, este último no solo abarca al individuo, sino a la pareja, a la familia, etc.) donde se solicita los servicios del terapeuta para poder encontrar una solución a un problema o conflicto por el que se está pasando en su vida. (Robles, 2002)

Se reconoce como **Terapia Familiar** a la intervención dirigida al grupo familiar, en la cual existen gran variedad de modelos terapéuticos. Para Eguiluz (2001a), “*La terapia familiar es un tipo de tratamiento psicológico donde el enfoque se hace sobre el grupo familiar más que sobre un individuo aislado por lo que resulta en este aspecto, significativamente distinto a otras formas de tratamiento clínico*” (p.95). Es así que la terapia familiar se describe como un tipo de tratamiento para los sistemas familiares.

En este sentido el empleo del término terapia familiar no solo hace referencia a la labor terapéutica ejercida sobre la familia, sino también se emplea para hablar de un modelo teórico y de su epistemología. De esta manera, para autores como Gutiérrez (1999), se considera a la práctica de la terapia familiar como un arte y una ciencia. Para él, el encuentro terapéutico entre dos o más personas no puede ni debe reducirse a un intercambio mecánico y totalmente estructurado.

También se dice que la terapia familiar se puede dar bajo dos instancias, principalmente, una es en el momento de una crisis familiar, en donde la duración es relativamente corta y se centra exclusivamente en la solución del problema; la otra se refiere a la reestructuración de la dinámica familiar que abarca más tiempo por la complejidad de los factores que intervienen. (Nieto, 1994)

Es importante señalar que en la terapia familiar, los patrones, las formas y los procesos de comunicación, interacción y estructuración de la familia no son producto de la espontaneidad, sino de la influencia de un medio cultural familiar que determina el estilo de vida, por ello también será aconsejable investigar y recabar información acerca de la historia familiar.

Específicamente, en el modelo de **Terapia Familiar Sistémica** se suele utilizar el término “*sistémico*” para referirse al modelo milanes de terapia familiar (que utiliza un concepto cibernético de las relaciones familiares), pero además se emplea con frecuencia de forma más general por los terapeutas que se especializan en la familia y que aplican los principios de la Teoría de Sistemas, por lo cual a su estilo de trabajo se le nombra Terapia de Sistemas. (Simon, Stierlin y Wynne, 1993)

Stierlin y Weber (1990) mencionan siete elementos de la Terapia Familiar Sistémica:

1. No se presta atención a fenómenos aislados sino a las interrelaciones. De este modo las características individuales se entienden como elementos de un proceso dinámico, y son revelados como aportes de la conducta a un sistema.
2. Una perspectiva centrada en las interrelaciones no construye cadenas unidimensionales de causa y efecto (causalidad lineal), sino que procura describir como las conductas se condicionan reciprocamente (circularidad), comprensión que se deriva de la aplicación del pensamiento cibernético a los sistemas psicosociales.
3. Se requiere del contexto, y del conocimiento de las reglas observadas por los participantes para darle algún sentido a una conducta.
4. Al hablar de efectos recíprocos y circulares de la conducta, no se descarta que cada persona es, en parte, artífice de su propia situación, y no mera víctima de la enfermedad o de las circunstancias internas o externas (existe una capacidad de toma de decisiones y de responsabilidad).
5. La conducta humana no solo está influida por la conducta de los otros sino también por las ideas y procesos significativos que orientan y coordinan las acciones de los miembros de un sistema.
6. Las ideas sobre lo que representa la realidad son también confirmadas, recibidas o modificadas por medio de procesos circulares.
7. Un sistema se define por un observador como cualquier cosa que represente un todo ordenado.

Robles (2002), hace la aclaración que actualmente en el enfoque sistémico, los modelos de terapia breve sistémica dan la facilidad de trabajar con una parte o de forma individual con algún miembro de la familia, sin descuidar las interacciones con las personas que le son significativas.

C) BASES TEÓRICAS DE LA TERAPIA FAMILIAR SISTÉMICA.

La Terapia Familiar Sistémica surge de los descubrimientos de las modernas ciencias de sistemas, como la Teoría General de los Sistemas, la Cibernética y la Teoría de la Nueva Comunicación (Sterlin y Weber, 1990). Es por esto que es importante exponerlas a continuación.

c.1 Teoría General de los Sistemas.

Las ideas precursoras sobre los sistemas abiertos nacieron alrededor de los años veinte (Eguiluz, 1990). En el año de 1921 Wertheimer explica, en base a sus investigaciones sobre la percepción humana, que el hombre percibe totalidades organizadas.

Las primeras aproximaciones al modelo de los sistemas, en el campo de la biología, tienen sus orígenes en la tercera década del siglo XX por Ludwin Von Bertalanffy, pues el enfoque mecanicista era el que predominaba en esa época contradiciendo los principios básicos de la vida. Bertalanffy postuló una organización organicista en la biología. Como un sistema en sus principios de organización, se encuentra co-relacionado entre sí y su medio ambiente, es decir, todos los organismos biológicos vivientes son sistemas de interacción interna y se deberá ver su contexto biológico (Sánchez, 1996).

La publicación de *la Teoría General de los Sistemas* (TGS) ya estructurada, salió a la luz hasta el término de la Segunda Guerra Mundial, alrededor de 1947 y se atribuye formalmente a Bertalanffy. Casi diez años después de finalizada la Segunda Guerra Mundial, se creó en 1954 el proyecto elaborado por una serie de científicos, entre ellos el biólogo matemático Anatol Eapoport, Kennet Boulding, el fisiólogo Ralph Gerard y el mismo Bertalanffy para formar la *Sociedad para la Investigación General de Sistemas*, cuyos objetivos se enfocaban a impulsar el desarrollo de sistemas teóricos aplicables a más de uno de los comportamientos tradicionales del conocimiento (Eguiluz, 1990).

Por otra parte, Sluzki (1987; en: Eguiluz, 1990) señala que la Teoría General de los Sistemas tiene por objeto el estudio de las correspondencias o isomorfismos entre sistemas de todo tipo.

Johansen, (1986; en: Eguiluz, 1990), propone **objetivos** más particulares y específicos. Los objetivos de la TGS pueden ser fijados a diferentes grados de ambición y de confianza. A un nivel de ambición bajo con un alto grado de confianza, el fin es descubrir las similitudes entre las construcciones teóricas en diferentes disciplinas y en base a estos conformar modelos teóricos que se pueden aplicar en dos campos de estudio diferentes. A un nivel más alto de ambición y con un grado de confianza menor, se desarrolla un sistema de sistemas diferentes que llevan a cabo la función de una gestalt en las construcciones teóricas. Otro de los objetivos es encontrar un lenguaje común que sirva como punto de unión entre las diversas ciencias especializadas, lo que permitirá el intercambio de conocimiento entre los científicos, haciendo aumentar el caudal de la ciencia en su totalidad.

Con respecto a la definición de sistema, Bertalanffy lo define como un conjunto de elementos en interacción. Para Hall y Johansen el sistema se define como un conjunto de objetos y sus relaciones entre los objetos y sus atributos; los objetos hacen referencia a seres humanos, componentes de un tejido, elementos de una maquinaria, etc., y los atributos serían las características que permiten diferenciarlos (Espinosa, 1992).

En la Teoría General de los Sistemas se distinguen dos tipos de sistemas, los sistemas cerrados y abiertos. Bollini (1994) define a los sistemas cerrados como aislados del medio, como por ejemplo una reacción química en un recipiente cerrado. Y abiertos, que son los que están en un intercambio constante con el medio, dentro de estos se pueden considerar a los organismos vivos, que son un conjunto de partes que están relacionadas entre sí y con el medio y donde hay un intercambio de energía, materia e información.

Otro elemento importante dentro del sistema es el de tiempo, ya que *“un sistema consiste en una interacción y ello significa que debe de tener lugar un proceso secuencial de acción-reacción para que pueda descubrir cualquier estado de sistema o cualquier cambio de estado”*. (Espinosa, 1992; p. 61)

Dentro de un sistema cerrado el fin esta determinado por las condiciones iniciales, es decir, al modificar estos estados el producto final también se modificara. Por el contrario, en los sistemas abiertos existe una tendencia a que a partir de distintos estados iniciales se llegue a un mismo estado final; en ambas situaciones, esta propiedad se llama equifinidad.

Una característica más de los sistemas, es la entropía, que en física se refiere a una magnitud termodinámica que mide el grado de homogenización energética; es positiva cuando la energía esta en un equilibrio y va de la homeostasis a la liquidación de energía. Es negativa cuando se produce la energía y puede mantenerse en desarrollo constante.

En un sistema cerrado existe una entropía positiva en donde se destruye el orden y se igualan las diferencias, en los sistemas abiertos el cambio de entropía es negativo, ya que conserva un estado de equilibrio mediante la interacción de sus partes componentes o subsistemas que colaboran entre sí, con dependencia mutua como procesos funcionales, es decir, existe un equilibrio dinámico en donde hay un flujo de entrada y salida de energía.

Esto, lleva a considerar una causalidad circular en vez de una lineal (Concepción mecánica del mundo), la circularidad permite que el sistema se autorregule, los subsistemas se diferencian entre sí, se ordenan, se organizan y posee una teleología adaptada a este subsistema.

Los sistemas abiertos tienen propiedades mutables gracias a su capacidad de relación con el exterior. Para Espinosa (1992) los elementos que construyen a un sistema son:

- Organización: en donde la totalidad no es simplemente la suma de las partes de un sistema, ya que constituiría algo cualitativamente diferente. También están los límites que permiten que los sistemas y los subsistemas se delimiten en su interior con respecto a su exterior, estas son reglas que van a determinar la forma en quienes participan y como lo van hacer. Su función es la de crear diferencias en los sistemas. Otro aspecto importante es el de la jerarquía (orden o manera como se distribuye la autoridad).
- Control: esta se refiere a todos los procedimientos y mecanismos que se utilizan para regular el funcionamiento interno del sistema e incluye lo que es la retroalimentación positiva y negativa, ambas fuerzas están presentes en los procesos de cambio-estabilidad del sistema.
- Información: consiste en el intercambio entre los elementos del sistema y este involucra las pautas de interacción o de relación entre objetos y atributos; esta dinámica es una relación circular en donde se van a ubicar que eventos mantienen y generan este continuo movimiento de la información.
- Transmisión de significados: trata sobre como un individuo requiere de significados para dar sentido a su realidad. El medio por el cual consigue estos significados es por la transmisión que los miembros del sistema le brindan y no solo se refiere a un conjunto de recuerdos, sino que también incluye los intercambios dentro y fuera del sistema.

Los **postulados** de la Teoría General de los Sistemas se oponen a los postulados epistemológicos de otras teorías menos abarcativas, donde la realidad ha sido dividida y sus partes explicadas por diferentes ciencias. Según los planteamientos que hace Sánchez (1996), los fundamentos de la TGS se basan en:

- El pensamiento contextual y la organización sistemática circular. En contraste con el pensamiento lineal y mecanista (causa-efecto).
- El pensamiento lineal o mecanista se basa en que las personas y su comportamiento deberán cuadrar o entrar en una “categoría o patología” el cual es enfatizado por fuerzas, “causas individuales y efectos individuales”. En contraste, el modelo sistémico circular o pensamiento contextual, el comportamiento se ve como efecto de múltiples causas y el significado del comportamiento, dependerá de dos elementos del contexto: “en el comportamiento y el observador del comportamiento”.

De lo anterior, sus postulados son los siguientes:

**Todo sistema es una unidad organizada y sus elementos respecto al sistema son necesariamente independientes.* El concepto de organización tiene un tipo de consistencia y predicción de cada uno de los elementos para con los demás, teniendo también el sistema cualidades que no pueden discernir de las cualidades individuales de sus elementos. Este primer principio sugiere que el comportamiento de un individuo no se podrá entender sin comprender el contexto de este. Lo cual se entiende como la totalidad, en donde el sistema es diferente a la suma de sus partes.

**Los patrones que rigen al sistema son circulares y no lineales.* El concepto de circularidad se refiere a que los sistemas (familia), se ven como un sistema recursivo de retroalimentación circular (loops). Es decir el comportamiento de la persona A influye en el comportamiento de la persona B, que a la vez influye en el comportamiento de A y así continua, lo que permite en los sistemas que no recaiga la culpa en un solo individuo (paciente Identificado) del sistema (familia).

**Los sistemas mantienen su estabilidad por el mecanismo de homeostasis.* Toda interacción en un sistema viviente se mantiene por sus funciones de balance de equilibrio. Cuando se presenta un rango de desviación del comportamiento, la retroalimentación se presenta para restablecer la conducta a una tendencia central.

**La evolución y los cambios son inherentes en los sistemas abiertos.* A través del desarrollo de la vida de los individuos cambian en su capacidad física y sus relaciones con el medio ambiente. Los cambios son proporcionados por la variable genética entre una interacción de retroalimentación del individuo y su medio ambiente cambiante, lo que cambia las reglas internas del individuo para conceptualizar la estructura del mundo.

**La estructura sistémica esta formada por subsistemas.* Los subsistemas son componentes que desarrollan actividades distintivas y se relacionan con otros para mantener al sistema. Minuchin (1994), ha mencionado el rol que desempeñan estos subsistemas en la dinámica de la familia. Estos son marcados por las generaciones. El

subsistema básico es la diada parental, después el subsistema de los hijos. Estos deberán estar delimitados por la jerarquía y los límites, esto indica que cada subsistema tiene actividades, responsabilidades, obligaciones y derechos de acuerdo a su jerarquía.

** Los subsistemas de un sistema están delimitados por los límites y la interacción entre estos, están determinados por reglas implícitas y patrones de conducta. Los límites de los subsistemas son análogos a una membrana permeable que permite la diferenciación de los subsistemas de los demás subsistemas. El intercambio de información entre los subsistemas y sus límites está regulado por reglas implícitas o explícitas, que son responsables de la organización y la interacción entre los miembros de la familia.*

Como conclusión se puede decir que la TGS da una opción alternativa a la concepción tradicional por tres razones:

- *El sistema es una totalidad donde cada parte está relacionada de tal modo con los demás, que un cambio en una provoca cambios en los demás y en el sistema;*
- *El sistema y sus partes se encuentran en crecimiento, diferenciación y organización dentro de la totalidad;*
- *Las partes del sistema están jerárquicamente ordenadas, dentro de esta organización total, por que la realidad es una organización de totalidades jerarquizadas. (Bollini, 1994; p. 55).*

c. 2 Epistemología Cibernética.

En la década de los cincuentas el surgimiento y el desarrollo de la cibernética y la TGS refutaron la linealidad y la objetividad, movilizándolo a diversos planos del mundo científico, con una visión sistémica que contrapone la fragmentación reduccionista de los componentes, a una organización poblada de significados de las partes mismas. (Carreño y Escobar, 2001)

En el año de 1943 aparecieron dos artículos de autores estadounidenses los cuales pueden considerarse que dieron nacimiento a la Cibernética. Uno de estos artículos, cuyos autores eran Arturo Rosenblueth, Norbert Wiener y Julian Bigelow, exponía los principios generales de los mecanismos capaces de corporizar el concepto de finalidad o intencionalidad. Las ideas contenidas en este artículo se difundieron por Rosenblueth en un encuentro de dos días de duración que se celebró en la ciudad de Nueva York en 1942, estas reuniones agruparon a hombres de ciencia interesados por los mecanismos autorregulados, entre los que se pueden nombrar a John von Neumann, Walter Pitts, Warren McCulloch, Gregory Bateson y Margaret Mead. Ellos salieron de las reuniones convencidos de que estaban ante un nuevo paradigma. (Keeney, 1987)

El otro artículo, de Warren McCulloch y Walter Pitts, puso de manifiesto la clase de funciones que todo cerebro debe computar a fin de percibir y describir lo que es perceptible y describible. McCulloch organizó un tercer encuentro en 1946 en el que fueron incluidos a Lawrence Kubie, Heinrich Klüver, Erik Erikson, Kurt Lewin, Alex Bavelas, F.S.C. Northrop y Heinz von Foerster. El tema de sus encuentros fueron los mecanismos de retroalimentación y sistemas causales circulares en los sistemas biológicos y sociales. Otros de los estudios que ayudaron al desarrollo de la cibernética, fueron las investigaciones de Bateson, el cual había desarrollado una concepción del proceso interaccional en sus indagaciones antropológicas, y Jean Piaget que procuraba identificar los mecanismos del conocimiento estudiando su evolución en niños pequeños.

Para 1947 Wiener acuñó el término cibernética al publicar su libro *“Cibernética: o el control y comunicación en el animal y la máquina”*; al publicarse la segunda edición de su obra *“El uso humano de los seres humanos”* reconoció que ya en el siglo XIV se empleaba esa palabra en obras francesas y polacas. Etimológicamente la palabra *Cibernética* *“...deriva de una palabra griega que significa piloto o timonel. En la República, Platón la utilizó para designar tanto el arte de dirigir una nave como el arte de comandar. Que la palabra original remita tanto a la náutica como al control social nos está diciendo, pues, que la cibernética se ocupa a la vez de las personas y de los aparatos técnicos que ellas inventan”*. (Keeney, op. cit.; p.83)

Wiener llevó a la Cibernética más allá de los campos de la tecnología y los generalizó para las ciencias biológicas y sociales por los conceptos de retroalimentación y autorregulación. Sin embargo, se puede decir que la Cibernética ofrece una metáfora que permite analizar los hechos y sus interacciones dentro de un sistema (White, 1994).

Este autor define a la Cibernética como *“la ciencia del control y de la comunicación en el animal y en la máquina”* (Ashby, 1977; p. 11); de esta manera se puede decir que la Cibernética contribuyó al estudio sobre la comunicación,

información y aprendizaje. Gregory Bateson dice que esta es una ciencia encargada de estudiar como están compuestos los patrones de organización, otro como Sluzki afirma que su objetivo son los procesos de comunicación y control en los sistemas (Eguiluz, 1990).

Para Kenney (1985) la cibernética se define como el estudio de una complementariedad recursiva que atañe a la interrelación de estabilidad y cambio. En este sentido, Bateson (1972; en: Keeney, 1985) describe que *"todo cambio admite ser entendido como el empeño en mantener cierta constancia, y toda constancia, como mantenida por el cambio"* (p.60)

La Cibernética, al plantearse como un nuevo paradigma (Keeney, 1987), se aleja de aquellos supuestos donde se utilizaba una metáfora de la materia (de un mundo físico de impactos, fuerzas, energías, etc.) y utiliza una metáfora de la pauta o de la organización. Es así que, en el campo de la Terapia Familiar, los análisis de la Epistemología establecieron dos clases: la primera, es la *lineal progresiva*, que es la secuencias de ideas o proposiciones que no vuelven, cerrando el círculo, al punto de partida; y la segunda, es la *recurrente*, llamada también *Cibernética*, la cual pone el acento en la ecología, la relación y los sistemas totales, esta es congruente con la interrelación, la complejidad y el contexto, esta epistemología es la que ponen de manifiesto algunos terapeutas que entienden que su relación con los clientes forma parte de un proceso de cambio, aprendizaje y evolución.

El acto básico de la Epistemología Cibernética es la creación de una diferencia. Es decir, al distinguir una pauta de otra somos capaces de conocer nuestro mundo, y esto lleva a considerar que el mundo pueda percibirse de diferentes maneras según las distinciones que uno establezca. Por otra parte, la visión más totalizadora de la cibernética es enfocar la organización circular en lugar de una lineal:

...no solo el terapeuta trata a los clientes sino que al mismo tiempo los clientes tratan a los terapeutas. Este encuadre considera que las conductas de cliente y terapeuta están circular o recursivamente conectadas. En una organización tal de los sucesos, toda conducta es a la vez una causa y un efecto... respecto de todas las demás que acontecen en ese contexto. (Keeney, 1987; p.34)

De esta manera, Bateson (1979; en Keeney, op. cit.) considera que la Epistemología, por definición, procura establecer de que manera los organismos o agregados de organismos particulares conocen, piensan y deciden. En términos más generales, el estudio de la Epistemología lleva a reconocer como construyen y mantienen las personas sus hábitos de cognición.

¿Qué es lo que ofrece la Epistemología Cibernética? Según Ashby (1977) aporta dos cosas: la primera es dar un vocabulario único, además de un conjunto de conceptos únicos, adecuados para poder representar diferentes tipos de sistemas, es decir, la Epistemología Cibernética contribuye con un conjunto de conceptos que tienen correspondencias exactas en las ramas de la ciencia, lo cual las pone en relación, consecuentemente, proporciona un lenguaje común que permite utilizar los descubrimientos de una especialidad en otras.

En base a esto, el **objetivo** de la Epistemología Cibernética es revelar *"una serie de características entre la máquina, el cerebro y la sociedad, proporcionando a la vez un lenguaje común por cuyo intermedio los descubrimientos de una rama científica pueden ser empleadas en otras ramas con gran fluidez y simplicidad"*. (Eguiluz, 2001a; p. 125)

La segunda, es ofrecer un método para la ciencia de sistemas en donde la complejidad es importante, es decir, rechaza los constructos vagos y se esfuerza por estructurar una disciplina rigurosa de lo complejo, esto lleva a considerar que la cibernética se desarrolla con mucha minuciosidad y rigurosidad para explicar la complejidad de los eventos. También es importante decir que *"ofrece la esperanza de proporcionar los métodos esenciales para atacar los males -psicológicos, sociales, económicos- que hasta el presente nos han estado derrotando por su complejidad intrínseca"*. (Ashby, 1977; p. 18)

Lo anterior, lleva a establecer que el objeto de estudio de la Epistemología Cibernética son los sistemas complejos, en donde el método experimental poco puede hacer para dar una explicación, ya que estos sistemas son dinámicos e interrelacionados, lo cual explica que si se genera un cambio en una variable o una parte del sistema complejo provoca cambios en el resto de la totalidad.

c.2.1. Cibernética de Primer Orden.

Dentro de la cibernética se observa una evolución en sus planteamientos. Heinz von Foerster (1974; en: Keeney, 1987) distingue la formación de la *Cibernética de primer* (Cibernética de los sistemas observados) y *Cibernética de segundo orden* (Cibernética de los sistemas de observación).

La cibernética de primer orden se basa en el principio de que el sistema observado se considera separado del observador. El observador es por así decirlo, una cámara que registra lo que ocurre afuera de él y sin rendir cuentas de su propia participación de lo que observa (Sánchez, 1996).

La idea básica sobre la cual gira la cibernética es la de *retroalimentación*, la cual es definida como "...un método para controlar un sistema reintroduciéndole los resultados de su desempeño en el pasado. Si estos resultados son utilizados meramente como datos numéricos para evaluar el sistema y su regulación, tenemos la retroalimentación simple... Pero si esa información de retorno sobre el desempeño anterior del sistema puede modificar su método general y su pauta de desempeño actual, tenemos un proceso que puede llamarse aprendizaje" (Wiener, 1954,1967; en: Keeney, 1987). En otras palabras, la retroalimentación o sistema cibernético es la complementariedad recursiva entre estabilidad y cambio. Esto quiere decir, que los sistemas cibernéticos son pautas de organización que mantienen estabilidad por medio de procesos de cambio. (Keeney, 1985)

De la cibernética de primer orden, Maruyama (1968; en: Keeney, 1987) propuso dos: *la primera cibernética*, que se enfoca en como los sistemas mantienen su propia organización, unidad, identidad y equilibrio frente al medio (homeostasis), a través de la retroalimentación negativa (morfofostasis), por ejemplo, cuando los miembros de la familia experimentan un cambio o uno de los miembros lo experimenta, este hace regresar al sistema a su status anterior.

La *segunda cibernética* se basa en como los sistemas cambian por retroalimentación positiva (morfogénesis) en los procesos de desviación y ampliación. Esto comprende la percepción del cambio, el desarrollo de nuevas habilidades y/o funciones para manejar aquello que cambia, y la negociación de una nueva redistribución de roles entre las personas que forman la familia (Ochoa, 1995).

Entendiendo lo anterior, para Brand (1976; en Keeney, 1987), es mejor emplear el término homeodinámica ya que implica una doble descripción de la conexión cibernética entre la estabilidad y el cambio.

La epistemología cibernética al estudiar la manera en que los procesos de cambio determinan diversos órdenes de estabilidad o control, se hace referencia a la recursividad, que permite edificar una perspectiva más amplia de los órdenes de control de la retroalimentación para la supervivencia y co-evolución de una ecología de sistemas. (Keeney, 1987)

De esta manera, las familias se definen como orientadas al cambio, como orientadas a la estabilidad o como una equilibrada combinación de estos distintos procesos. Es así como en la cibernética no se puede separar estabilidad de cambio, que son lados complementarios de una moneda recursiva. En consecuencia, los sistemas cibernéticos son pautas de organización que mantienen estabilidad por medio de procesos de cambio. (Keeney, 1985)

Resumiendo, se puede decir que la Cibernética de primer orden "*ofrece una estructura en la cual se pueden comprender, ordenar y descubrir todas las máquinas singulares*". (Ashby, 1977; p. 13), entendiéndose que máquinas abarca no solo las mecánicas, sino también, las biológicas y sociales. Con respecto al ser humano permite tener una comprensión de su capacidad para adaptarse al entorno a través de pequeños o grandes ajustes con respecto a su medio y la posibilidad de establecer un aprendizaje que implica una continua transformación de su propio ser. (Eguiluz, 1990).

c.2.2. Cibernética de Segundo Orden.

La cibernética experimento un cambio radical cuando el estudio de los procesos recursivos incluyó a la misma cibernética como fuente de estudio. La cibernética de segundo orden se basa en principios de la física cuántica y las aportaciones filosóficas de Wittgenstein, así como las contribuciones neurofisiológicas de Warren McCulloch, Humberto Maturana y Francisco Varela y de psicólogos como Jean Peaget.

La cibernética de segundo orden a diferencia de la cibernética de primer orden, considera al observador como parte de la realidad observada, ya no como organizador de esta, no es agente que opere cambios en la familia, es un receptor de la realidad de la familia a través del significado de esta, el observador solo introduce diferencias significativas, donde puedan surgir nuevas perspectivas compartidas. Los conceptos principales son: la autorreflexión, la autonomía, la recursividad y la neutralidad (Sluzki, 1987; en: Sánchez, 1996).

En este sentido, como afirma Pask (1969; en Keeney, 1987), existen dos tipos de sistemas orientados hacia una meta: Los sistemas taciturnos, que permiten al observador actuar como si estuviera diferenciado del sistema que en ese momento es objeto de su interés; y los sistemas orientados por el lenguaje, donde el observador se incorpora con más claridad al sistema, al definir y establecer cual es su propia finalidad. Es importante señalar que entre los sistemas taciturnos y los orientados por el lenguaje no son opuestos sino complementarios.

Es así que, la cibernética de segundo orden es una manera de señalar la inclusión y participación de los observadores en el sistema. Es en este sentido que toda descripción es autoreferencial, lo cual pone en entre dicho la pretensión de la objetividad: donde el observador y lo observado están separados, por lo tanto, no existen juicios por parte de quien observa. No se puede decir que la cibernética tome una postura subjetiva, sino que en su lugar, objetividad y subjetividad son complementarias.

La cibernética de la cibernética propone que la alternativa es la ética. Desde una perspectiva ética no nos preguntamos si somos objetivos o subjetivos; en lugar de ello admitimos el nexo necesario entre el observador y lo observado, y ello nos conduce a examinar como participa el observador en lo observado. (Kenney, 1987; p.97)

Otro aspecto importante es el de la *autonomía* de los sistemas o *cierre organizacional*, del cual Maturana y Varela (1980, en: Kenney, op. cit.), comentan que desde esta perspectiva el sistema es considerado sin hacer referencia alguna a su medio externo; es decir un sistema que desde el punto de vista del sistema mismo es enteramente autorreferencial. Así pues, la autonomía se refiere al mantenimiento de la totalidad de un sistema, organización que es cerrada y recurrente, esto implica una red de lazos interconectados de retroalimentación que carece de entrada desde, o de salida hacia el ambiente exterior.

En relación a este último punto, con la participación del observador en el proceso de conocimiento, este modifica y crea realidades, entonces toda realidad esta construida en función de las características de su observador, es decir, es *autoreferencial*. El ser humano al describir al mundo se describe a si mismo.

Finalmente, por construcción de la realidad hay que entender la totalidad de los modelos de pensamiento, sentimientos y conductas que cada persona ha construido a lo largo de la vida (Simon, 1994; en: Ibarra, 1997). Dentro de esta perspectiva el modelo de terapia constructivista, es el modelo que permite a la familia, a través del lenguaje, construir su propia verdad.

c.3 Teoría de la Nueva Comunicación.

Se le atribuye el calificativo de nueva para distinguirla de la Teoría de la Comunicación propuesta por Claude Shannon y Warren Weaver, quienes proponen que la comunicación es un encadenamiento de elementos, que se da de forma causal y mecánica. Esta teoría que nació en los años cincuenta tuvo su raíz en la telefonía ya que utiliza términos tales como fuente de información, emisor, canal, receptor, ruido.

Las investigaciones que realizó Gregory Bateson en el año de 1927 con las tribus Iatmul en Nueva Guinea junto con Margaret Mead lo llevaron a desarrollar una Teoría General de la Comunicación, influenciada por Wiener y sus principios Cibernéticos, con John von Neumann y su teoría de los juegos y con Rusell y la Teoría de los Tipos Lógicos.

Se podría considerar que una de las grandes aportaciones que hizo Bateson es su libro escrito en 1979, con la ayuda de su hija Mary Catherine, llamado *Mind and Nature: A Necessary Unity* (Espíritu y Naturaleza). En él expone una nueva Epistemología que se basa en encontrar la pauta que conecta a todas las criaturas vivientes. También expone críticas hacia la forma de educación tradicional, de la cual dice que las pautas que trasmite no puede entenderse si estas son algo inerte y fijo, él dice que *"podrían habernos enseñado algo acerca de la pauta que conecta: que toda comunicación exige un contexto, que sin contexto no hay significado y que los contextos confieren significado por que hay una clasificación de los contextos"*. (Eguiluz, 2001a; p. 135).

También incluye el término esquismogénesis que se clasifica en dos categorías: la esquismogénesis simétrica, en donde las acciones llevadas por dos partes son recíprocamente desencadenantes y esencialmente similares, las acciones están basadas en la igualdad; la esquismogénesis complementaria se refiere a que las acciones recíprocamente desencadenantes son diferentes, pero mutuamente apropiadas, en este caso las relaciones se basan en la diferencia. En base a esto, se entiende que al originarse una ruptura en el sistema original (escalada simétrica) pueden suceder dos cosas: una que el sistema desaparezca y la otra que pueda generar un nuevo ciclo de comportamiento mucho más complejo que el anterior (Eguiluz, op. cit.).

En resumen, la Teoría de la Nueva Comunicación presentada por Watzlawick, Beavin y Jackson (1967; en: Simon, Stierlin y Wynne, 1993), ha resultado ser de suma importancia para la teoría y la práctica de la terapia de familia. Estos autores tuvieron el acierto de combinar los datos clínicos con las ideas, observaciones e investigaciones de la hipótesis del doble vínculo de Bateson, lo que los llevo a postular principios o mejor dicho cinco *axiomas* pragmáticos los cuales podría explicar todas las formas de comunicación funcional, interpersonal (Watzlawick, Beavin & Jackson, 1989):

1. La imposibilidad de no comunicar. No hay no-conducta, o, para expresarlo de modo más simple, es imposible no comportarse. Por mucho que uno lo intente, no puede dejar de comunicar, actividad o inactividad, palabras o silencio tienen siempre valor de mensaje: influyen sobre los demás, quienes a su vez, no pueden dejar de responder a tales comunicaciones, y por ende, también comunican. Cualquier comunicación implica un compromiso y, por ende, define el modo en que el emisor concibe su relación con el receptor.
La imposibilidad de no comunicarse significa que todas las situaciones interpersonales son contextos de comunicación.
2. Toda comunicación tiene un aspecto de contenido y un aspecto relacional tales que el segundo clasifica al primero y es, por ende, una metacomunicación. Una comunicación no solo transmite información, sino que, al mismo tiempo, impone conductas, estas dos operaciones se conocen como los aspectos referenciales y connotativos, respectivamente de toda comunicación. El aspecto referencial de un mensaje trasmite información y por ende, en la comunicación humana es sinónimo de contenido del mensaje. Por otro lado, el aspecto connotativo se refiere a que tipo de mensaje debe entenderse que es, y, por ende, en última instancia, la relación entre los comunicantes. El aspecto referencial trasmite los datos de la comunicación, y el conativo, como debe entenderse dicha comunicación, entonces la capacidad para metacomunicarse en forma adecuada constituye no solo condición *sine qua non* de la comunicación eficaz, sino que también esta íntimamente vinculada con el complejo problema concerniente a la percepción del otro.
Es así que la ambigüedad implícita en el intercambio simultáneo de mensajes relativos a la relación en si y a cosas externas a la relación da origen a problemas de interpretación y traducción que, sino se aclaran terminan por producir estructuras de interacción patológicas.
3. La naturaleza de una relación depende de la puntuación de las secuencias de comunicación entre los comunicantes. Con respecto al punto anterior, la naturaleza de la relación va a depender de las puntuaciones (manera en como se considera una conducta) de las secuencias de comunicación entre los que se están comunicando. Es decir, que cada miembro participante en la comunicación, en base a su idiosincrasia va a puntuar las secuencias de la conducta cada uno a su manera.
El concepto de puntuación se refiere a la reciprocidad de las relaciones humanas de una manera diferente a como se considera en el modelo de conducta tradicional estímulo-respuesta y, a la vez, más compleja.
4. Los seres humanos se comunican tanto digital como analógicamente. El lenguaje digital cuenta con una sintaxis lógica sumamente compleja y poderosa pero carece de una semántica adecuada en el campo de la relación, mientras que el lenguaje analógico posee la semántica pero no una sintaxis adecuada para la definición inequívoca de la naturaleza de las relaciones. Es decir, la comunicación digital, se refiere al lenguaje verbal que emplea la palabra para referir al objeto. Las palabras son signos arbitrarios establecidos por acuerdo o convención social. El lenguaje analógico, puede ser referido por un signo, dibujo, etc, y guarda una mayor semejanza con el objeto, aunque también es toda comunicación no verbal, por ejemplo la inflexión de la voz, el gesto, las señas, etc. El lenguaje analógico esta abierto a muchas interpretaciones, por ejemplo las lágrimas pueden expresar tristeza o alegría, alivio u otras emociones.

5. Todos los intercambios comunicacionales son simétricos o complementarios, según que estén basados en la igualdad o en la diferencia. Es decir, en la primera, ambas partes interactuantes realizan por igual acciones; la complementaria se refiere a que mientras A se comporta de una forma, B lo hace de distinta manera.

D) PERSPECTIVAS ACTUALES EN LA TERAPIA FAMILIAR SISTÉMICA.

Actualmente, en la terapia familiar sistémica se incluye una postura posmoderna con la que se logra una reflexión y una crítica a las grandes narrativas de los problemas humanos y se da paso a la aceptación de la diversidad de discursos. Además, este tipo de terapia se desarrolla con conceptos del constructivismo y el construccionismo social.

D' Lax (1996) considera que el **posmodernismo** suele centrarse en ideas vinculadas al texto y la narración, de tal manera que se pone énfasis en la importancia de las perspectivas dialogales y múltiples, el autodescubrimiento, las configuraciones laterales contra las jerárquicas, además de una especial atención en el proceso y no en los objetivos. Este autor afirma que la posmodernidad suele caracterizarse por poner el acento en las siguientes cuestiones:

- No se concibe al individuo como una entidad cosificada, sino como una entidad narrativa.
- El texto no es algo a interpretar, sino un proceso de desarrollo.
- No se considera al individuo como una entidad intrapsíquica, sino que se aborda dentro de un contexto de significado social.
- El conocimiento científico o los hechos considerados innegables, contribuyen al conocimiento narrativo con especial énfasis sobre las creencias colectivas acerca del funcionamiento del mundo.

Al respecto Parry (2001) expresa lo siguiente:

...el posmodernismo ofrece un modo de considerar el mundo en que nos encontramos como un mundo que nos desafía a encontrar un nuevo tipo de fortaleza basada simplemente en reconocer que cada uno de nosotros habla desde mi perspectiva, mi historia, nuestra perspectiva, nuestra historia (una historia que "no es más verdadera" que la de cualquier otra persona, sin duda, pero tampoco lo es menos)... (p.354)

Las corrientes de pensamiento constructivista y construccionista social, aportan a la terapia familiar sistémica la idea de que la existencia de un mundo real no se puede conocer con certeza y que estamos inmersos en juegos (interacciones sociales) mediados por el lenguaje, que ayudan a construir las realidades que vivimos.

Glaserfeld (1995) al hablar de **constructivismo** menciona cuatro fuentes históricas y biográficas a partir de las cuales desarrollo este modo de pensar:

- El lenguaje. Suponiéndose que se habla italiano, inglés y alemán, al hablar italiano se ve el mundo de distinta manera que cuando se habla en inglés o alemán. Esto no se trata simplemente de una cuestión de gramática o de vocabulario, sino de una manera de contemplar el mundo, y eso plantea la siguiente cuestión ¿cual de estas maneras será la correcta?, es obvio que para el hablante de una lengua cualquiera, su manera de ver el mundo es la correcta. Esto quiere decir que cada grupo puede estar en lo cierto en lo que al propio grupo respecta, y de que no existe "certeza" más allá de los grupos.
- Las obras de los escépticos. Ellos sostienen que lo que se llega a conocer pasa por el sistema sensorial y el sistema conceptual del individuo, y brinda un cuadro o imagen; pero cuando se quiere saber si ese cuadro o imagen es correcto se queda completamente atado, es decir, jamás se puede argumentar si dicho conocimiento es o no verdadero, por lo cual no se tiene manera de llegar al mundo externo sino es a través de la propia experiencia; y al tener esa experiencia se cometen los mismos errores; por más que se viera correctamente, no se tendría modo de saber que esa visión es correcta.
- El concepto evolutivo de la teoría de la evolución de Darwin. Según Darwin, el organismo tiene una forma física y una modalidad de comportamiento que encaja en el ambiente en que le toca vivir, todo lo que tiene posibilidades de sobrevivir en un determinado ambiente tiene encaje con respecto a él, es decir, tener encaje o viabilidad significa ser capaz de sobrevivir. En relación al conocimiento, para ser viable, todo nuevo pensamiento debe adaptarse al esquema previo de un modo que no provoque contradicciones. Si las hay, o cambia ese nuevo pensamiento o deberá cambiar el esquema previo. Es

así que el conocimiento nos brinda un mapa de lo que puede hacerse en el ambiente en el que se tuvo experiencias.

- La *ibérica*. Centro gran parte de su interés en la autorregulación y en la autoorganización de los organismos. En este sentido, la actividad del conocer es un resultado de la autorregulación, lo cual significa que todo lo que se llame conocimiento se crea o construye a partir de un material que ya le es accesible al sujeto que conoce, solo se puede conocer lo que se ha creado.

El **construccionismo social** sostiene la idea de que se vive en actividades sociales, que el lenguaje esta en *nuestros* mundos pero no es el parámetro de estos. El lenguaje forma parte de todas *nuestras* actividades. Barnett (1995) enumera cinco ideas básicas de la perspectiva construccionista social:

- El mundo social consiste en actividades; la sustancia de este mundo social son las conversaciones, definiéndoles como diseños de actividades conjuntas semejantes a juegos (inclusión en pautas de interacción social).
- Los seres humanos tienen una capacidad innata para hacerse un lugar en esta clase de juegos.
- Estas actividades o juegos se estructuran según ciertas reglas de obligatoriedad acerca de lo que se debe o no se debe hacer. La primer tarea es averiguar como actuar, como proseguir, que esperar de los demás.
- Si se quiere entender estos juegos es primordial centrarse en el producir y en el hacer, es decir, la sustancia de *nuestros* mundos sociales esta compuesta por *nuestro* producir y *nuestro* hacer.
- Cuando se incorpora una persona o un individuo a esas pautas de interacción social semejantes a juegos nunca se incorpora a un solo juego. Un acto apropiado para un solo juego no resulta, con frecuencia, apropiado para otro; la estrategia ganadora en un contexto puede ser, en otro, una receta destinada al fracaso.

A manera de conclusión Lynn Hofman (1985, en: Maldonado, 1997), señala que los constructivistas en relación al conocimiento de la realidad, promueven la imagen del sistema nervioso como maquina cerrada: los preceptos y constructor toman forma en el encuentro del organismo (choque) con el ambiente. Por otro lado, los construccionistas sociales afirman que las ideas, los conceptos y las memorias surgen del intercambio social, y son mediados por el lenguaje. Todo el conocimiento evoluciona en los espacios interpersonales, en el ámbito del mundo compartido, de la danza común. Solo a través de la continua conversación con la gente, el individuo puede desarrollar un sentido de identidad.

Finalmente Goolishian (Maldonado, 1997) afirma: *“yo no creo que nosotros tengamos mapas que pongamos en el mundo; pienso que nuestro lenguaje es nuestro mundo, no lo que le hacemos al mundo. Es un estar siendo en el mundo. Esta es la diferencia entre constructivismo y construccionismo. Construccionismo es la constante generación de significados en el dialogo. Constructivismo es la aplicación de significados en el mundo”*. (p.15)

CAPITULO II

EL CICLO VITAL DE LA FAMILIA Y
LA DIVERSIDAD FAMILIAR:
LA FAMILIA UNIPARENTAL ANTE
UNA VISIÓN DE LA FAMILIA NUCLEAR
EN MEXICO.

*Las verdades de ayer son hoy mentira,
las de hoy acaso lo serán mañana;
la incorregible vanidad humana
siempre creyendo razonar,
delira.*

Guillermo Blest Gana

La familia contribuye a la supervivencia de una sociedad y cultura, por que como instancia socializadora transmite el tesoro de experiencias y valores de esta a la cadena de las generaciones, con lo cual la familia va construyendo historias de vida. Además, la familia satisface necesidades y desempeña funciones según la situación social, histórica y cultural en la que se desenvuelve. (Stierlin, 1997)

Sin embargo, es importante decir que la persona como parte de la familia y envuelta en relaciones y practicas culturales determinadas, construye conocimientos que se formalizan y legitiman como verdades que indican formas de sentir, actuar y pensar y que pueden dejar poco espacio para reflexionar en aquellos conocimientos locales o populares que son en mayor medida representativos de cada miembro de la familia y en su conjunto. Al respecto, White (2002b) considera que cuando las personas solo se atienden a un conocimiento formal o legítimo actúan de acuerdo a lo que se considera importante desde el punto de vista del conocimiento legítimo, lo cual contribuye muy significativamente a conclusiones pobres o poco representativas de la persona.

Por otro lado, al considerar el contexto social, la familia no es estática, existe una gran variedad de cambios en experiencias, sentimientos, conductas, pensamientos, en la comunicación, etc. lo que permite que los miembros que pertenecen a dicha familia se desarrollen, y que exige que cada uno de ellos realice funciones o tareas para ajustar o reestructurar el sistema familiar. De esta manera, en este capítulo se trata el ciclo vital de la familia nuclear mexicana y la familia uniparental con hijos adolescentes; al exponer el ciclo vital familiar va a ser un medio o herramienta que va a permitir trazar:

- a) Un marco para explicar los cambios en la familia, en cuanto a la organización y/o reorganización (de las relaciones, tareas, comunicación, etc.) de los miembros para conformar una familia uniparental y la transición de la adolescencia.
- b) Un marco de referencia para ubicar y analizar las implicaciones (emocionales, sociales, económicas, en relación al género, etc.) que tiene para madres y adolescentes el formar parte de una familia uniparental dentro de una visión de la familia nuclear en México.

A) LA FAMILIA COMO SISTEMA.

Minuchin (1994), considera a la familia como un sistema sociocultural abierto que opera a través de pautas transaccionales, las cuales al repetirse establecen reglas y patrones que le dan estructura al sistema y regulan la conducta de sus integrantes. Concibe a la familia formada por subsistemas: parental, conyugal y fraterno. Cada uno cumple distintas funciones matizadas por la organización familiar. Como se aprecia, el término sistema, subraya un proceso funcional global, más que a una colección de hechos aislados.

Desde una visión de primer orden, para Minuchin (1994) el subsistema u holón es *“un todo y parte al mismo tiempo, cuando entra en competencia con otros holones despliega su energía a favor de su autonomía y de su autoconservación como un todo pero al mismo tiempo es energía integradora para el todo.”*(p. 27)

A continuación se describen los cuatro holones que integran la estructura familiar:

El *holón individual*, que incluye el concepto de si mismo en contexto. Contiene los determinantes personales e históricos del individuo, pero también los aportes actuales de su contexto social. La interacción con este contexto desarrolla y refuerza los aspectos de la personalidad individual que son los apropiados para funcionar en el medio y viceversa, es decir, hay un proceso circular y continuo que tiende a mantener una pauta fijada. Un individuo al interactuar sólo, muestra parte de sus posibilidades de acción ante otro ya que el contexto solo origina o exige que se den esas pautas, al romper o ampliar los contextos se puede permitir el surgimiento de nuevas posibilidades. Cabe aclarar que un holón o subsistema no se refiere a una persona sino también incluyen a diadas o triadas o más personas, lo cual lleva a los tres restantes.

El *holón conyugal* se refiere al momento en que dos adultos, hombre y mujer, se unen con el propósito de formar una familia. Cada cónyuge debe resignar una parte de sus ideas y preferencias, esto es perder individualidad, pero ganando en pertenencia, en este proceso se forma un sistema nuevo. Una de las principales funciones de este sistema es la fijación de límites que lo proteja, con el fin de crear un espacio para la satisfacción de sus necesidades psicológicas y en donde no haya una intervención de parientes, hijos u otras personas. Es importante decir que la firmeza con que estén trazadas estas fronteras se determinara la funcionalidad de la estructura familiar. Por ejemplo, siendo el subsistema conyugal una plataforma de apoyo para la interacción con

el subsistema extrafamiliar y un refugio frente a las tensiones, si las reglas son demasiado rígidas, no permitiendo una asimilación de las experiencias que cada miembro hace de su interacción fuera de la familia, orilla a seguir con pautas que en el pasado eran eficientes y que en el momento actual no permiten el crecimiento.

En el *bolón parental* las interacciones van encaminadas hacia la crianza de los hijos y las funciones de socialización. Al respecto Minuchín (1994) dice: “Según las respuestas de sus progenitores, y según que estas sean adecuadas o no a su edad, el niño modela su sentimiento de lo correcto. Conoce las conductas recompensadas y las desalentadas, además vivencia el estilo con que su familia afronta los conflictos y las negociaciones” (p. 32). Otro de los aspectos importantes es que este subsistema no solo incluye a los padres sino que también puede estar compuesto por los abuelos o por uno de los hijos en quien recaen las responsabilidades de cuidar a sus hermanos. Para que el subsistema avance de una forma funcional deberá adaptarse en la medida en que el niño crece y sus necesidades cambien, además que el hecho de progresar hacia una individuación implica el otorgamiento de toma de decisiones.

Por último, en el *bolón de los hermanos* el niño entra en contacto con el primer grupo de iguales en que participa. Aquí los hijos se apoyan entre sí y aprenden unos de otros. Tienen sus propias reglas de interacción para negociar, cooperar y competir, esto promueve tanto su sentimiento de pertenencia a un grupo como su individualidad. En las familias numerosas, los hermanos se organizan en una diversidad de subsistemas con arreglo a etapas evolutivas.

Como se puede observar, la familia imprime a sus miembros cierta personalidad conforme a dos elementos: el sentido de pertenencia y el de individualidad. El primero se refiere a la adaptación del niño al grupo familiar que se hace consistente a través del tiempo. El sentido de identidad de cada miembro de la familia es influenciado por el sentido de pertenencia de la familia. El de individualidad es conformado por la participación con diferentes subsistemas y diferentes contextos familiares y grupos extrafamiliares. Estos dos ingredientes se median y dan forma a lo que es la identidad (Minuchin, op. cit.).

Por lo antes expuesto y puntualizado, las funciones de la familia se pueden dar en tres aspectos; para con el individuo, para la misma familia y para la sociedad:

1. Enseñanza y aprendizaje en todas las expresiones de la vida, como por ejemplo, desde el cuidado físico hasta la manera en como formar y consolidar un nuevo hogar.
2. Construcción de una identidad individual, familiar y social, ya que los conocimientos y prácticas culturales son constitutivos en el individuo, pero cada individuo siendo diferente influirá en estas normas por la manera de interpretar su realidad.
3. La familia, es en esencia, un lugar que le permitirá al individuo experimentar una parte de su vida, contribuyendo a forjar un modo de vivir y crecer o estancar su desarrollo.

B) CICLO VITAL DE LA FAMILIA NUCLEAR EN MÉXICO.

La familia a través de su estructura no es estática e inmutable, por el contrario, es transitiva, cambiante y dinámica, resultante de la interacción de todos y cada uno de sus integrantes. También la familia se desarrolla desplazándose a través de cierto número de etapas o ciclo vital, no olvidando las relaciones existentes entre la producción psicosocial del hombre y la formación económico-política en la que está inmersa, ya que esta da una forma de vida determinada.

El concepto de ciclo vital de la familia se formulo por primera vez en la *Sociología de la familia*. Desde los primeros años de la década de los setenta, casi todos los terapeutas de la familia han prestado mucha atención a este concepto como marco para el diagnóstico y la planificación del tratamiento (Simon, Stierlin y Wynne, 1993). Una de sus características es su aplicabilidad para todas las posiciones teóricas. (Falicov, 1991)

Se puede partir por definir *ciclo*, que se refiere a algo que se esta repitiendo; *vital* comprende todo lo relativo a la vida. De esta forma se entiende que el *ciclo vital* es un proceso que se repite en el transcurso de la vida; aunque es algo muy general y extenso, con él se explica que los seres vivientes atraviesan en su vida por ciertos periodos o etapas que le son significativas y que además generan un cambio. (Espinosa, 1992)

El ciclo vital de la familia se refiere a aquellos hechos nodales que están ligados a la peripécia de los miembros de la familia, como el nacimiento y crianza de los hijos, la partida de estos del hogar, el retiro y la muerte. (Duval, 1957; en: Falicov, 1991; p. 44)

En relación a esta definición, Falicov (1991) explica que estos hechos producen cambios a los que deberá adaptarse la organización formal de una familia, estos cambios son de composición y exigen una reorganización de los roles y reglas. El curso vital de las familias evoluciona a través de una secuencia de etapas relativamente previsible y universales pese a las variaciones culturales o subculturales. El ciclo vital de la familia además está sujeto a innumerables variaciones individuales, que dependen del momento en que se producen los cambios y en las estrategias empleadas para afrontarlos; dichos cambios han sido calificados de normativos por que gran parte de la raza humana comparten relojes biológicos o expectativas sociales similares, es por eso, que no existe mucha variedad en estos cambios ya que también las pautas normativas actúan como una guía o ideal cultural que ejerce cierta influencia sobre el modo en que los individuos perciben su vida y como se conducen en esta.

Algunos conceptos que se aplican al ciclo vital de la familia son:

- **Etapas.** Involucra dos dimensiones estructurantes del comportamiento, la primera, es el conjunto de capacidades y funciones que emergen de acuerdo a procesos biológicos y psicológicos, que determinan una psicogénesis particular y una jerarquía de las etapas. La segunda, incluye la dimensión ambiental-social que alude al tipo de estimulación ambiental que cada persona recibe en cada etapa, los roles sociales que ha de asumir, y las normas y patrones de socialización a las que se le expone. (Berwart y Zegers, 1981; en: Sarquis, 1995)
- **Desarrollo familiar.** Abarca todos los procesos coevolutivos transaccionales vinculados al crecimiento de una familia; lo que implica que cada familia difiera de las demás debido a que poseen su propia senda de desarrollo y evolucionan desde los diversos encuadres en que ocurre este, incluida su conceptualización particular de su pasado y presente (p.ej. cambios de trabajo o domicilio, desarrollo de la intimidad en una pareja, el alcoholismo o adaptación a una enfermedad crónica, etc.). (Falicov, 1991)
- **Tareas del Desarrollo.** Constituyen objetivos centrales por enfrentar y realizar a lo largo de toda la vida de las personas. Se refieren a responsabilidades del crecimiento que todo individuo debe enfrentar, desde su nacimiento hasta su muerte. (Duval, 1988; en: Sarquis, 1995)
- **Crisis.** En el caso del ser humano, implica que dentro de su medio ambiente familiar haya una progresión hacia una complejidad creciente, en el cual se observan periodos de equilibrio y adaptación y etapas de desequilibrio y cambio. Al hablar de transición, esta palabra va muy de la mano con crisis. *“Si bien la crisis es la percepción de una bifurcación posible próxima e imprevisible, una de cuyas ramas al menos conduce a situaciones desconocidas, ella no es necesariamente la catástrofe”* (Le Moigne, 1998; p.116). La crisis se debe entender como un fenómeno complejo, a la vez transitivo y recursivo, a la vez potencial y actual, a la vez pasivo y activo, a la vez sufrido y querido. *Nosotros* somos producidos, y transformados, por las crisis que producimos, y transformamos.
- **Fase del desarrollo.** Caracterizadas por cambios experimentados como confusos, inconstantes, y como demandas paradójicas. Estos cambios posibilitan nuevos patrones interaccionales que sientan las bases para una nueva estructura individual o familiar. Estos cambios, son denominados también *crisis normativas*, pues suelen ocurrir justo antes de producirse el paso de una etapa del ciclo vital de la familia a la siguiente. (Duval, 1988; en: Sarquis, 1995)

Con esto, se puede decir que la familia tiene ante sí el reto de dar respuestas eficaces y funcionales a las situaciones que se presentan dentro de ella y en relación a su medio; por lo tanto, las transiciones familiares van a depender de la forma en como afronte la familia los mismos procesos que ella produce y los que el medio le proponga, y en donde cada uno de los miembros del sistema familiar va a generar respuestas que ayuden o trunquen el cambio necesario. Respecto a este punto es importante decir que *“en la familia hay que lograr una adaptación que no se suponga la pérdida de la individualidad de cada integrante”*. (Espinoza, 1992; p. 18).

Espinoza (1992) realiza una clasificación que involucra tres puntos para el análisis del ciclo vital familiar y son:

- **Según una etapa determinada.** La familia como sistema social abierto, enfrenta constantemente requerimientos de cambio. Estas demandas son inducidas por factores biopsicosociales en uno o varios de sus miembros por diversos estímulos provenientes del sistema social en que la familia está incluida.

Por consiguiente, una familia disfuncional es un sistema que ha respondido a estos requerimientos externos o internos de cambio, estereotipando sus funciones y por tanto, deteniendo su desarrollo.

- *Según una temática en particular.* Este se refiere a cuando las familias presentan dificultades transicionales, es decir, familias con una realidad en donde hay un proceso de divorcio o de reconstitución. En las llamadas familias del divorcio la pareja da significado a su situación como una incapacidad para resolver la discordia marital y por tanto el vivir juntos, esto ocasiona que no se puedan hacer arreglos viables y de cooperación en general. Las familias en proceso de reconstitución, son necesarias la recuperación del divorcio emocional, la aceptación y separación de los temores en relación a los hijos o familia extensa.
- *Según una serie de ejes intratapas.* Considerando que lo socialmente establecido se enlaza con las tareas instrumentales que se realizan en la vida cotidiana, estas podrán ser cumplidas o no, según las características estructurales de la familia, pudiendo existir algún tipo de manifestación sintomática si el proceso evolutivo se interrumpe, utilizando estos parámetros para estudiar el ciclo vital familiar, se puede dividir en dos ejes.

En el *eje horizontal* estarán las diferentes etapas de análisis de desarrollo familiar desde su nacimiento, reproducción y muerte. En el *eje vertical* existen intratapas de análisis que son:

- *Características socioculturales.* Patrones de relación y funcionamiento que son transmitidos de generación a generación.
- *Principales problemas.* Se refiere a las tareas instrumentales o conflictos a resolver por la familia, según la etapa.
- *Estructura.* La estructura de la familia en un momento dado de su desarrollo histórico y la interacción y combinación de las necesidades de sus miembros en ese momento.
- *Síntomas más frecuentes.* Quejas y/o malestares principales destacados.

Por lo anterior, las tareas, los rituales de transición y hasta el significado atribuido a las diferentes etapas del ciclo vital varían de una cultura a otra, aunque es cierto que existen muchas similitudes universales entre las familias, las diferentes culturas pueden hacer que en algunas familias la etapa de interdependencia entre la madre y los hijos pequeños sea más prolongada o que no exista una etapa de emancipación neta para los adultos jóvenes, una etapa marcada de nido vacío para los padres de edad madura o aun ancianos como es el caso de las familias México-Americanas (Falicov y Karrer, 1980, en: Falicov, 1991).

Se puede concluir afirmando que la vida de la familia no es lineal. Como opina Combrinck-Graham (1991) *“no comienza en un punto determinado como lo sería un matrimonio o un nacimiento, y termina con la vida de los hijos o con una muerte. El movimiento de la familia a lo largo del tiempo se describiría más correctamente como cíclico o bien, como un espiral, puesto que las cosas no se repiten tal como fueron en otras generaciones”*. (p. 171)

Debido a esta movilidad y transformación en la familia, los procesos de cambio pueden estar de dos formas, la primera, cuando existe una definición en la etapa en la que los miembros están desempeñando sus tareas y, la segunda cuando los miembros están entre una etapa y la siguiente desempeñando tareas de una y otra, es decir, una familia puede tener hijos en la etapa de crianza otros en la escolar y adolescente.

b.1 La visión de la familia en la cultura mexicana.

Al determinar que la familia es un sistema no se deben olvidar los procesos sociales y culturales que permiten a los miembros de la familia darle sentido a sus experiencias de vida, construyendo significados de la realidad, por ejemplo, los roles que se espera que cumplan hombres y mujeres al formar una familia. Sin embargo, cada familia, en cada sociedad es diferente y conforma su realidad a través de este proceso, por tal motivo la familia mexicana tiene su especial estructura y forma de ver la realidad, incluso entre las mismas familias mexicanas hay variaciones, pero es de vital importancia tener en cuenta el contexto cultural en el cual se desenvuelven. Dentro de las familias mexicanas se pueden distinguir dos tipos de estructuras:

La *familia nuclear*. En México se considera de tipo patriarcal y judeocristiana, además que ideológicamente este modelo de familia normativo, se conforma por el padre, la madre, los hijos e hijas, según datos del censo de 1990 (Vergara, 1998) esta estructura representaba el 80% en nuestro país. Aunque existe este modelo normativo no se puede negar la existencia de variaciones debido a que las uniones, los embarazos premaritales, las separaciones, divorcios, etc. han originado a la aparición de diferentes configuraciones familiares.

La *familia extensa o de origen*. Es una expresión de la solidaridad familiar. Se comparte la vivienda, los gastos del hogar y se distribuyen las tareas de proveer ingresos, las labores domésticas y de cuidado de las persona. Otros reciben de allegados a padres o suegros. Y algunos, a otros parientes.

La falta de recursos económicos para vivir en forma independiente motiva muchas veces a parejas jóvenes a iniciar su vida conyugal en el hogar de sus padres, y algunos adultos mayores a allegarse al hogar de algún hijo (Elsner, Montero, Reyes & Sélter, 2001). La necesidad de los abuelos de compañía y de ayuda para ser cuidados son otras razones que los inducen a integrarse con sus parientes. Otras veces son los hijos quienes necesitan de la ayuda de la abuela para el cuidado de los nietos. La familia extendida es un arreglo que permite cubrir necesidades de sus miembros que de otra manera sería difícil lograr. Tiene un especial valor para el cuidado y la compañía de los menores, enfermos y ancianos.

En la familia extensa, las relaciones son más complejas, las oportunidades de intimidad son menores y tienden a un clima de mayor tensión. Ello se deriva fundamentalmente de que nuestra cultura centrada en la familia nuclear, no provee pautas de conducta claras para una convivencia de este tipo. En ocasiones, los abuelos se sienten con el derecho a tutelar el matrimonio de sus hijos o la educación de sus nietos; en otros casos, los hijos se adjudican este derecho en relación a sus padres. Las relaciones pueden tornarse confusas. Parece necesario que en familias de este tipo se establezcan límites claros y roles definidos entre las generaciones.

En la familia nuclear mexicana cada miembro tiene designado ciertos roles y/o expectativas que se consideran para estos como normativas, ideales, funcionales, establecidas, etc. Lo que a continuación se expone son descripciones que han hecho algunos autores acerca de la familia en México y como hombres y mujeres se ven envueltos en prácticas culturales que determinan su modo de pensar, actuar y sentir.

En cuanto a las expectativas de cada miembro de esta familia normativa, se puede decir que de el padre se espera que sea el jefe, que tome las decisiones y lleve el dinero al hogar, tiene que ser el proveedor en el afecto, el erotismo, la protección, de respeto, etc. El padre es el que tiene el poder y los recursos materiales. (Rodríguez, 1994; en: Vergara, 1998)

Mora (1992) dice que el machismo, es el más conocido rasgo mexicano de hombría, en el cual el hombre tiene que dominar a su esposa, representa la figura autoritaria, esta buscando constantemente motivos para que se reconozca su hombría. Al respecto Paz (1993) menciona "*El lenguaje popular refleja hasta que punto nos defendemos del exterior: el ideal de la "hombría" consiste en no rajarse nunca. Los que se abren son cobardes*" (p. 32), es decir no debe permitir que se penetre en su intimidad.

Con respecto a las mujeres, ya sea madres, esposas e hijas se espera que cumplan varias tareas, como son el cuidado de los hijos o los hermanos, la educación, que el dinero se convierte en bienes consumibles, que proporcione cuidados, etc. Bermúdez (1970; en: Mora, 1992) introdujo el termino hembraismo que quiere decir, la actitud que guarda la mujer hacia el hombre como es, la sumisión, castidad, sacrificio ante el cónyuge sus hijos y los padres. "*Los mexicanos consideran a la mujer como un instrumento de los deseos del hombre, debe ofrecer cierta impasibilidad sonriente al mundo exterior. Ante lo erótico debe ser decente y ante la adversidad sufrida*". (Paz, 1993; p. 39).

Como se puede observar, la madre tiene una importante influencia en la casa y la educación en los hijos, el padre permanece periférico interesado por sus deberes económicos o de socialización fuera de la familia. Ramírez (1980) menciona que las instituciones sociales aplauden la condición maternal y reabastecen un estilo de estructura familiar que hace que la familia del mexicano sea de una estrecha relación a la madre y una falta de apego hacia el padre; por ejemplo, en el aspecto educativo se contribuye a esta interacción madre e hijo, ya que la mayor parte de las sociedades de padres de familia en las escuelas están constituidas fundamentalmente por madres, pues el padre casi no participa en los problemas pedagógicos, de crecimiento y crianza de sus hijos

En relación a la supremacía masculina sobre las mujeres, se justifica (Nieto, 1979; Almeida, 1983; Guerrero, 1972; en: Mora, 1992) por una creencia en una supremacía biológica e intelectual del varón la cual considera innata. Al respecto, Paz (1993) dice que las mujeres, dentro de la visión mexicana, son seres inferiores, por que al entregarse se abren. Su inferioridad es constitucional y radica en su sexo, en su rajada. En términos de practica cotidiana el mirarse como inferior ante un hombre lleva a que las mujeres busquen una pareja y, hacen lo posible

para no perderla, pues cuando esto sucede pareciese que el status que habían conseguido ante los ojos de los demás ya no existe.

En relación a esta falta de equidad entre hombres y mujeres, Ramírez (1977), afirma que para estudiar lo mexicano hay que partir de *nuestros* orígenes, de *nuestra* infancia histórica, tanto individual como colectiva y detectar de los principios normativos y pautas condicionadas por este proceso histórico, *nuestra* actual manera de ser. Él considera que la manera en como se relacionan hombres y mujeres tiene sus raíces en la Conquista, pues la valoración que el español hizo de la mujer indígena fue negativa, fue devaluada en la medida en que paulatinamente se le identificaba con lo indio; el hombre era sobrevalorado en la medida en que se le identificaba con el conquistador, lo dominante y lo supremo, es así que la mujer es objeto de conquista y posesiones violentas, su intimidad es profundamente violada y hendida. Este sentirse superior enfrente de las mujeres en plan de grandes señores, necesitados de obtener los servicios incondicionales de ellas, matiza para este autor muchos de los aspectos estructurales del matrimonio mexicano actualmente.

White (2002a) considera que en nuestra cultura occidental hay un relato dominante (que constituye a las personas) acerca de que significa ser una persona moralmente valiosa. Este relato exalta la seguridad en sí mismo, la autonomía, la realización personal, etc. Así que estas ideas especifican o prescriben una manera de ser y pensar que moldean eso que suele llamarse individualidad. Esta individualidad es una manera de ser que, en realidad, no es más que una manera culturalmente preferida de ser, por ende las nociones que acompañan este relato dominante no representa un modo de vida auténtico o una expresión real o genuina de la naturaleza humana sino, más bien, una especificación o prescripción de preferencias culturales. Estas descripciones o relatos de cómo sería una vida si fuera "correcta" moldean la vida, y lo correcto es específico de cada cultura. Lo correcto requiere de ciertas operaciones sobre *nuestras* vidas, muchas de las cuales tienen una especificidad de género y de clase. Por medio de estas operaciones, gobernamos *nuestros* pensamientos, *nuestras* relaciones con los demás, *nuestra* relación con *nosotros* mismos, incluso la relación con *nuestros* cuerpos (*nuestros* gestos, incluso el modo en que nos sentamos, etc.). Todo al servicio de reproducir la forma privilegiada o el modo de ser dominante de una cultura.

También es importante mencionar que dentro de la estructura familiar y debido a las premisas culturales mexicanas, las relaciones entre los miembros de la familia (esposos, padres e hijos (as) y entre hermanos) van a ser variables. Al respecto Peñalosa (1968; en: Mora, 1992) señala estas relaciones tomando en cuenta algunos criterios como son, el generacional y el sexual, y entre los hermanos el orden de nacimiento; es así como se contempla lo siguiente:

- Relaciones padre e hijos, el rol del padre es frecuentemente establecer la disciplina y esperar respeto y obediencia de sus hijos.
- Relación madre e hijos, esta relación es idealizada en la cultura mexicana encierra lo que es la abnegación y el sacrificio, hacia los hijos varones se volverá permisiva, transcurrido el tiempo él será el hombre de la casa, también se le concederán ciertos derechos, como por ejemplo llegar tarde, tener novias o algunas travesuras.
- Relación madre e hijas, es cercana, la hija se convierte en el espejo de la madre y vive a través de ella. Esta hija es criada con más rigidez, pues hay cosas que cuidarle como su virginidad. También la madre le otorga las responsabilidades domésticas y maternas.
- Relación hermano- hermano y hermana- hermana, estas relaciones son similares, se les enseña que hay diferencias entre el grande y el pequeño, y se espera que se mantenga el respeto entre ellos, aquí también se muestra el intento de dominio de los hombres hacia las mujeres.

Michel (1991) considera que los roles familiares están ligados al sexo, las especialización de los roles masculinos y femeninos tienen la finalidad de contribuir al mantenimiento del sistema familiar y de facilitar así una base para la socialización del individuo. Requiere la diferenciación de los roles del padre y la madre. Esto se refiere a que recae en el padre el rol instrumental del lazo con la sociedad y, en primer lugar de proveedor de los bienes materiales de la familia, mientras que en la mujer recae el papel expresivo en el interior de la familia.

Además, se piensa que la presencia de la familia nuclear en México se considera como indispensable para mantener y reproducir las normas en los comportamientos, pensamientos y formas de sentir de los integrantes. Pero sin descartar la posibilidad de que siempre hay un espacio para interpretar y cambiar estas normas. Según

Arizpe (1978; en: Vergara, 1998) el despotismo del padre su autoridad arbitraria, es el reflejo y el apoyo hacia un estado represor.

Por último, hay que considerar que esta construcciones de la realidad familiar mexicana que se ha establecido a través del tiempo se debe a verdades o a esos relatos dominantes dados por sentados que descalifican otro tipo de relatos o narrativas que pueden ser alternativas para pensar y actuar en hombres y mujeres. Es por esto, que White (2002b) señala que los saberes más locales o populares que se generaron en la historia de una persona son marginados, descalificados y desplazados por los saberes formales y especializados.

Finalmente, a partir de los perfiles culturales de la familia mexicana que se describieron anteriormente, se expone el ciclo vital de la familia mexicana, propuesto por Espinosa (1992), el cual engloba las principales características socioculturales según la etapa correspondiente del proceso evolutivo de la familia. Es importante mencionar que la finalidad de presentar el siguiente cuadro es también para ilustrar que es lo que sucede con los miembros de la familia en México:

CICLO VITAL DE LA FAMILIA MEXICANA	
<i>Noivazgo</i>	
<ul style="list-style-type: none"> ➤ Sexualidad restringida y escindida ➤ Roles: perseguida-perseguidor ➤ Alta involucración de los padres y de la familia (nuclear y extensa), con la pareja ➤ Presión para que se casen. Y única vía no sancionada (sobre todo para la mujer) de abandonar el hogar. ➤ Hostilidad familiar especialmente cuñados (as) hacia el pretendiente. ➤ Hostigación social si hay un rompimiento de la tendencia homogámica, socioeconómica y sociocultural en la elección del pretendiente. 	
<i>Matrimonios sin hijos</i>	
<ul style="list-style-type: none"> ➤ Expectativas de pronto embarazo ➤ Segregación solteros-casados ➤ Cambio de status de la pareja (ascenso) ➤ Cambio de rol. El varón "esclavo a rey" y la mujer de "reina servidora" ➤ Reintegración a las familias de origen de cada uno, o a la de la mujer. Generalmente la pareja que en otra etapa buscaba lejanía, ahora se acerca. 	
<i>Etapas de crianza, hijos pequeños.</i>	
<ul style="list-style-type: none"> ➤ Expectativa de hijo varón, especialmente el primogénito. ➤ Mayor status de la pareja al nacimiento del hijo ➤ Aumento de autoñidad femenina, la madre en primer lugar y el segundo la(s) abuela(s). El padre empieza a distanciarse por la relación demasiado estrecha entre madre/hijo. ➤ El hijo pequeñito se convierte en el centro de atención. ➤ Ampliación de las redes de apoyo de la familia por el compadrazgo. 	
<i>Etapas de Crianza: hijos en edad escolar.</i>	
<ul style="list-style-type: none"> ➤ Olvido del rol de esposos, para dar paso al de padres. ➤ Fuerte relación de la madre con el sistema educativo en donde se encuentran ahora los hijos, tendencia a culpabilizar a la escuela ante los problemas del hijo. ➤ La familia extensa ocupa un papel muy importante en la crianza, sobre todo si la madre trabaja. ➤ Se le empieza a delegar a hijos mayores, responsabilidades de apoyo y cuidado hacia los menores o a funciones hogareñas. 	
<i>Familia con hijos adolescentes y adultos jóvenes.</i>	
<ul style="list-style-type: none"> ➤ El contexto se da cuenta primero del crecimiento del hijo que la familia, ya que los padres insisten en que son 	

<p>todavía unos niños que hay que cuidar.</p> <ul style="list-style-type: none"> ➤ Roles y expectativas por sexo del adolescente: varón igual a conocimientos y libertad sexual y mujer igual a ignorar y reprimir sexualidad. ➤ Se espera que el adolescente sea irresponsable, problemático y rebelde, por lo que no se le da confianza y se le tiene que vigilar y controlar. ➤ Valores en juego: sexo, vestido, estilo de vida y perspectivas son vistos como enemigos por los padres y familia extensa.
<i>La partida de los hijos</i>
<ul style="list-style-type: none"> ➤ Dejar el hogar solo vía matrimonial. Pero si hay divorcio, abandono o viudez es común que el hijo(a) se reintegre a la familia de origen. ➤ En esos casos, los abuelos fungen como si fueran los padres del nieto(s) principalmente si el padre o la madre trabaja. ➤ Prevalencia de sexualidad masculina y ataque a la femenina. Hombre maduro igual a atractivo, mujer madura igual a vieja. ➤ Se establece que los hijos le deben todo lo que son a los padres (principalmente a la madre). ➤ Aceptación del yerno o nuera solo al nacer el hijo.
<i>Viejez, soledad y muerte.</i>
<ul style="list-style-type: none"> ➤ Soledad e incapacidad del viejo, es resuelta mediante la "adopción" del mismo por alguno de los hijos ya sea por tiempo indefinido o turnándose los demás hijos en el cuidado. ➤ Al abuelo adoptado se le considera como un hijo más.

Fuente: Espinosa, 1992.

C) LA FAMILIA UNIPARENTAL CON HIJOS ADOLESCENTES: Un Estilo de Ciclo Vital distinto al de la Familia Nuclear.

Puesto que este apartado es uno de los temas centrales de esta investigación, es pertinente mencionar que los temas de interés son: como surge la familia uniparental, como se vive la adolescencia (tanto para el joven como para los demás miembros) y cuales son las implicaciones que tiene para madres y adolescentes el vivir sin una pareja y un padre. Por otra parte, la familia uniparental conlleva a un estilo de interacción distinto al de la familia nuclear lo que involucra estudiar a esta familia desde una perspectiva diferente a la normativa.

Los estilos distintos de ciclo vital familiar, incluyen etapas como la separación o divorcio, la muerte prematura, la incidencia de una enfermedad crónica en el sistema familiar, segundas nupcias, entre otros (lo cual origina movimientos dentro del sistema familiar, como por ejemplo, en que uno de los integrantes de la pareja tome el cuidado de los hijos, y se forme otra configuración familiar, con tareas, roles, formas de interacción y comunicación, y de construir su realidad de distinta manera a la de la familia que sigue un ciclo normativo). En estos casos el sistema familiar requiere de una adaptación a una nueva situación la cual era distinta a la que habían vivido y que no necesariamente involucra una continuidad con la etapa anterior a la que estaban viviendo.

Un problema metodológico en el estudio del ciclo vital de la familia es que no se ha llegado a un acuerdo sobre la cantidad de etapas que deben reconocerse (Simon, Stierlin y Wynne, 1993). Los problemas que acarrea un ciclo vital familiar normativo es que no contemplan las excepciones, como las que anteriormente se mencionaron, es por ello que se hace necesario un esquema amplio para clasificar las etapas del ciclo de vida familiar.

García (1990; en: Espinosa, 1992) hace un cuestionamiento importante en cuanto a la forma tradicional de conceptualizar el ciclo vital de la familia y plantea una serie de limitaciones:

1. Supone una experiencia nuclear y excluye la posibilidad de familias extensas.
2. Implica que todas las familias completan la totalidad del ciclo antes de morir el cónyuge. Se olvida la posibilidad de divorcio, abandono o muerte temprana de alguno de los esposos (u otro miembro).
3. Subraya el supuesto de la familia con hijos por oposición a las parejas que no los desean o no pueden tenerlos, así mismo deja de lado la posibilidad de hogares de un solo progenitor, como el caso de padres o madres solteras, tan comunes en la actualidad.

Para White (2002a) el gran concepto de familia nuclear, en realidad no se ajusta en lo que está sucediendo en el mundo (nunca lo ha hecho). Es cada vez más evidente que allí afuera hay tantas formas de familia como familias existentes y que muchas formas significativamente diferentes parecen funcionar bastante bien.

En algunos círculos, existe un mayor interés en explorar cómo funcionan las formas familiares alternativas para tener mayor conocimiento sobre ellas cuando llegan a terapia. De este modo, es menos probable que las personas que pertenecen a familias que no cumplen con los requisitos del modelo de la familia nuclear se sientan marginadas. Y, asimismo, pueden exaltarse y comunicarse más ampliamente saberes alternativos sobre la vida familiar. Por otra parte, White comenta que las investigadoras feministas han liderado la exploración y exaltación de otras formas de organización social y, como terapeutas es hora de sumarse a ellas en esta importante tarea. En este sentido el construccionismo social podría aplicarse a esta tarea no solo por que conduce a consideraciones que facilitan la expresión de la diversidad sino también por que constituye dicha diversidad.

Es así que, el ciclo vital de la familia plantea dificultades para poder diferenciar a las familias, como en países donde no necesariamente predominan las familias nucleares. En este caso se tendría que recurrir a la edad del jefe de la familia para dar una aproximación a la etapa del ciclo vital en la que viven.

Sarquis (1995) menciona que algunos autores han expresado fuertes críticas al modelo del ciclo vital familiar, sobre la base de los importantes cambios demográficos y culturales recientes experimentados por el mundo occidental. Estos se refieren, fundamentalmente, a cambios en los patrones de fertilidad, mortalidad, y de relación conyugal. Al respecto, Haley (1986; en Sarquis, 1995) plantea que:

...cualquier comprensión que podamos alcanzar respecto del desarrollo de una familia puede quedar rápidamente desactualizada, debido a los cambios culturales y a la aparición de nuevas formas de vida familiar. La familia nuclear compuesta por padres e hijos que viven separados de la familia extensa es un desarrollo relativamente nuevo... (p. 77)

De acuerdo con Rice y Rice (1986; en: Sarquis, op. cit.), el modelo de ciclo vital de la familia nuclear excluye en su propuesta un importante y cada vez más creciente número de personas. Por un lado, se excluye a las familias que no tienen hijos, ya que este se basa en la presencia de los hijos en la relación marital, entonces los nombres de las etapas y el paso de una a la otra se marcan por los cambios vitales que experimentan los hijos; por otra parte, este modelo no contempla los grupos familiares que experimentan divorcio, separación, segundas nupcias y matrimonios seriados. Sin embargo, el fenómeno del divorcio y de la constitución de nuevas familias, se ha transformado en un fenómeno sociocultural y una experiencia humana decisiva y cotidiana.

Por lo tanto, implica que exista la presencia de crisis no normativas que alteran el funcionamiento tradicional de una familia, ya que involucran cambios inesperados para la etapa del desarrollo que atraviesa.

Rice y Rice (1986; en: Sarquis, op. cit) han expresado una propuesta alternativa para el estudio del ciclo vital de la familia, cuyas características principales son:

1. Ser menos dependiente de la presencia de niños en el sistema familiar;
2. No basarse en la presencia e interacción de los miembros originales del sistema;
3. No considerar como supuesto que el desarrollo exitoso de una familia requiere del paso de una fase a la siguiente sin quiebres en las relaciones, y de la crianza del primer hasta el último hijo.

Lo anterior implica, que el modelo propuesto es multilíneo, es decir, no supone la ocurrencia de una secuencia rígida de tareas y fases críticas en el proceso de desarrollo, proponen considerar tanto el matrimonio como el divorcio y el volver a contraer nupcias, como eventos importantes del ciclo vital que tienen el potencial de favorecer o impedir el desarrollo de las personas. De este modo dan cuenta también de los cambios culturales e históricos que pueden afectar la prevalencia de algunos eventos psicosociales, así como el significado que estos adquieren para el sistema familiar, en algunos casos.

Bajo esta propuesta, Sarquis (1995) ha apuntado otras estructuras que se han hecho prevalentes en las décadas más recientes como:

1. Familias encabezadas por un solo padre (sea hombre o mujer), llamadas uniparentales, que en su mayoría son por mujeres.

2. Las parejas de recién casados cuyos miembros son de la tercera edad. Ya sea por viudez, matrimonios seriados o primera vez.
3. Familias que presentan carreras duales y/o de doble entradas materiales; es decir, es la formación de familias en que ambos miembros de la pareja estudian o desarrollan una carrera o, simplemente en que ambos reciben un sueldo. Lo que implica variaciones en la dinámica y estructura familiar.
4. Familias que por el aumento de la longevidad el periodo de fertilidad, especialmente para las mujeres, ha posibilitado y promovido, el que las personas decidan casarse a mayor edad.

También, es importante dejar en claro que las parejas de gays o lesbianas son contempladas como familias y que involucran procesos diferentes a los que se contemplaron con anterioridad.

Al respecto, Moller Okin (Lindemann, 1997) comenta que la descripción de una familia nuclear asociada comúnmente con ambos padres e hijos, heterosexuales o familias blancas, es insuficientemente representativa de las diferentes formas que las familias toman, cuando la clase, la raza, la etnia, además de la orientación sexual, son considerados seriamente.

Por lo anterior, es importante hacer mención de algunas de las consideraciones para estudiar el proceso evolutivo familiar, que plantea Espinosa (1992), en donde arguye que:

...existe una gran variedad en la constelación familiar: familias nucleares, familias extensas, uniparentales (divorcio, separación, muerte o padres solteros). Por otro lado, la duración en años de cada etapa es muy variable y no existen límites precisos entre una etapa y la siguiente y en ocasiones, en una misma familia se detectan varias etapas superpuestas. Todo ello complica mucho el estudio del ciclo familiar. Estos elementos más que paralizarnos, deben ser tomados en cuenta como puntos de reflexión, y al mismo tiempo como guías de investigación dentro del gran caleidoscopio de las familias en México. (pp. 35 y 36)

A pesar de las limitaciones antes expuestas en el ciclo vital familiar es importante mencionar que una de las aportaciones de este modelo es que los psicólogos conozcan el periodo evolutivo de la familia con sus tareas y problemáticas, pues esto ayuda al terapeuta a comprender en mayor medida un sinnúmero de procesos a través de los cuales atraviesan los miembros del sistema familiar, además puede ayudar a contextualizar problemas más particulares enmarcados en el momento evolutivo que caracteriza una determinada familia. (Sarquis, 1995)

Por último, se hace necesario flexibilizar la aplicación de los conocimientos sobre cada fase del ciclo vital de la familia y enmarcarlos dentro de cada situación en particular, con esto se quiere decir, que se deben proponer diferentes ciclo vitales considerando la temática de la familia, un ejemplo de ello es la familia uniparental la cual es uno de los temas principales que se estudia en esta investigación y que a continuación se expondrá.

c.1. Surgimiento de la familia uniparental.

Las familias uniparentales plantean desafíos especiales. Estas familias surgen por diversas causas, ya sea porque un progenitor abandone el hogar o el que continúe en la familia no vuelve a casarse o que una soltera conserve a su hijo. Las familias uniparentales, sin importar su surgimiento, suelen estar formadas por la madre y sus hijos en su mayoría.

Aldous y García (1984; en: Espinosa, 1992) se interesan en las familias uniparentales. Establecen que el ciclo vital de las familias uniparentales puede ser delimitado en base a la edad del progenitor que se haya a cargo de la descendencia, anexando el dato de que en México la mayor incidencia de familias de este tipo está en mujeres de 35 a 44 años. Ellas plantean una serie de sucesos en la familia uniparental que a continuación se nombran:

CICLO VITAL DE LA FAMILIA UNIPARENTAL.
• Establecimiento de la familia uniparental
• Instalación o reinstalación de las mujeres en el trabajo.
• Mujer con adolescentes.
• Mujer con adultos jóvenes.
• La mujer en los años medios o edad madura.
• El retiro de la mujer del mundo laboral y/o responsabilidad como madre.

Fuente: Espinosa, 1992.

Por otra parte, se resalta que existen pocos estudios sobre el ciclo vital de la familia uniparental, que como es de suponerse centra su actividad en la relación progenitor-hijo. Sin embargo, el creciente número de las familias de padres divorciados, viudos, solteros y abandonados en la actualidad, ha generado gran interés no solo entre círculos de especialistas de la familia, sino entre la población de casi todos los países del mundo.

De esta manera, muchas mujeres divorciadas, separadas, abandonadas, etc., no se vuelven a casar, y estas familias atraviesan una fase adicional del ciclo vital de la familia que pueden reestabilizarse permanentemente en la situación de las así llamadas familias uniparentales. La trayectoria a lo largo de la cual las familias uniparentales se han desenvuelto es variada, algunas empiezan siendo parejas o familias nucleares que se separan, se divorcian, desertan o muere, y la familia se convierte finalmente en una familia uniparental. La mayor parte de las familias uniparentales se encuentran formadas por la madre y por los hijos y en muy pocos casos por el padre y los hijos. En todas las sociedades, sin duda alguna, estas familias presentan ciertas características generales. Sin embargo, seguramente la cultura ejerce alguna influencia en el funcionamiento particular de las familias uniparentales en México (García, 1990).

En este sentido, antes de la conformación de una familia uniparental, las mujeres han vivido la experiencia de formar parte de una familia nuclear, ya sea como hijas o esposas, con lo cual han aprendido que el matrimonio implica el fundamento principal de la estructura familiar. Es necesario mencionar algunos significados que están implícitos en el mismo; primero, está la idea de que el matrimonio debe ser monogámico; debe ser el lugar de la educación de los hijos, sobre todo cuando son pequeños; y además debe propiciar el bienestar y crecimiento de la pareja o de todos los miembros de la familia.

Esto viene a ser sustentado por un marco ideológico donde se resaltan estos valores y que en nuestra sociedad implica cosas diferentes tanto para hombres como para mujeres. Rodríguez (Vergara, 1998) expresa que "*mientras para la mujer el matrimonio se ha convertido en su deber ser como mujer adulta para el hombre constituye una opción de vida, no necesariamente como eje de su identidad*". (p.28)

A pesar de que existen este tipo de significados no se pueden generalizar, para Walters (1991) esta existiendo una redefinición en el significado del matrimonio y esto se debe en parte a los avances de los métodos anticonceptivos y los movimientos feministas, lo cual permite que las mujeres, puedan regular las circunstancias de quedar embarazadas y de contar con otras opciones, como son la posibilidad de una carrera laboral remunerada.

La presente investigación hace referencia a las familias uniparentales, que se derivan por la desaparición de la pareja/padre en la dinámica familiar, al hablar de divorcio o separación se utilizará indistintamente, para nombrar el proceso por el cual pasan estas familias. También no se descuida el hecho de que las familias uniparentales que surgen a partir de la muerte del cónyuge implican cosas diferentes (como se verá en los párrafos siguientes), sin embargo, el ser una familia uniparental que surge de la separación trae consigo una postura que no es del todo aceptada por las prácticas culturales establecidas de una sociedad como la mexicana.

Walters (1991) considera al divorcio como una interrupción o disolución del ciclo vital de la familia, que produce en el sistema familiar la clase de desequilibrio profundo que siempre se asocia con cambios, aumentos y pérdidas en el conjunto de miembros de la familia. En esta fase adicional al ciclo vital el proceso emocional consiste en luchar con los temores que todos sienten respecto de una nueva familia y en tratar de descubrir o inventar un nuevo paradigma de familia que de cabida a los nuevos y complejos roles y relaciones.

La separación implica, más allá de la decisión de efectuar una serie de actos que la oficializan como tal, es una profunda reestructuración de diversas relaciones fundamentales, primeramente, esta la que afecta más allá de la persona directamente interesada como son la relación con la propia familia de origen y con quienes están más cerca. Posteriormente con la sociedad más amplia que permite la construcción de una identidad social basada en el tipo de vínculo en el que este uno implicado; cuando el vínculo se pierde o se reestructura, cambia en consecuencia nuestra identidad social. Es por ello que transformar o romper un vínculo significa enfrentar cambios que van más allá del acto de la separación, además que el separarse suele sacar a la luz aspectos implícitos de la relación, a los que no se han prestado atención y que están estrechamente ligados con la imagen de uno mismo, ello permite que se establezca el tipo y la calidad de relación, de como nos ven los demás y como establecen sus relaciones con nosotros. (Andolfi y Angelo, 1997 p. 140).

Wallerstein y Blakeslee (1990) consideran que el divorcio es la única crisis familiar importante en la que la sociedad no brinda apoyo. Por ejemplo, los sacerdotes ante una muerte suelen consolar a los adultos o hablar con los niños que se encuentran más afectados, esto no ocurre cuando se presenta un divorcio. Cuando un hombre y una mujer se divorcian muchas personas actúan como si creyeran que se trata de algo contagioso. La persona divorciada es peligrosa. A pesar de que la sociedad moderna acepta cada vez más el divorcio, íntimamente produce temor. En apariencia las personas casadas temen que el divorcio de otra pareja ponga en evidencia el fracaso de su matrimonio. Desde el punto de vista visceral cada divorcio ajeno amenaza con destruir el propio matrimonio.

Algunos autores afirman que el divorcio tiene efectos negativos posteriormente y sobre todo para los hijos (Harris, 1972; Wallerstein y Blakeslee, 1990), otros expresan que tiene beneficios y depende de como se enfrente la situación de crisis. (Goodrich, 1989; Walters, 1991)

Hay que agregar que para las mujeres o los hombres, la forma de percibir este divorcio puede ser como un proceso de liberación que no este exento de dolor, temor y/o culpa, pero también se puede ver como un gran estancamiento, impotencia y desesperación al no poder estructurar su vida ante esta nueva situación (Krantzler, 1975; en: Vergara, 1998).

c.2 La Familia Uniparental con hijos adolescentes.

La familia uniparental, envuelta por las experiencias de la transición, el cambio y la redefinición de los roles, reglas y funciones familiares, desarrolla un repertorio expandido de actitudes para hacer frente a nuevas tareas determinadas para su propio desarrollo o a factores externos que la obligan a efectuar cambios.

También, como unidad social, la familia uniparental se ve determinada por conocimientos y prácticas culturales formales o legítimos que guían la dinámica de esta familia y que pueden ser contradictorios con la experiencia de vida de ellas. Es por ello, que al contribuir a que las personas se sientan poseedoras de un conocimiento, posibilita el construir nuevas propuestas para la acción en sus vidas. (White, 2002b)

Para Cheecland (1986; en: García, 1990):

...Este tipo de familia esta formada por dos o más personas al menos una de las cuales es un adulto y él (o los) otro(s) es (son) un descendiente propio o adoptado, que viven bajo el mismo techo, bajo la autoridad del adulto, compartiendo intereses, sentimientos, expectativas, ideas, obligaciones y forma de vida; cuyas funciones están encaminadas al desarrollo psicosocial, económico, moral, de superación y adaptación de sus miembros de la mejor manera posible y de acuerdo a la cultura... tratando de adaptarse permanentemente al contexto cambiante en el cual se desarrollan, proveyendo a sus miembros de las herramientas más adecuadas para el logro de satisfacción y la cobertura de sus necesidades y expectativas. (p.69).

En datos proporcionados por el INEGI en 1999 (González y Solís, 2002) el número de familias uniparentales en México, asciende a 2.3 millones cifra que representa el 13.5% del total de hogares familiares. La población que vive en este tipo de familias junto con la familia extensa abarca el 12% de la población. La composición por sexo de familias uniparentales muestra una fuerte presencia de la población femenina, lo cual se manifiesta claramente en la jefatura del hogar ya que el 83.9% de esas familias son comandadas por mujeres y solo el 16.1% por hombres.

González (1999) menciona que en América Latina no hay duda sobre el hecho de que existen, aparte de la familia nuclear, otros tipos de arreglos domésticos y familiares entre los cuales aparecen las famitas uniparentales de jefatura femenina. Esto, lejos de mostrar debilidad o escasa viabilidad, ha aumentado durante las últimas décadas y parece revitalizarse en periodos de crisis económica y del descenso del papel de los hombres como proveedores económicos.

Walters (1991) considera que el incremento de la cantidad de familias uniparentales generalmente se ha percibido (por los conocimientos y prácticas culturales) como el resultado de un deterioro de la fibra moral de la sociedad, de una ruptura de los valores familiares tradicionales, y por tanto, como una amenaza a la adecuada crianza de los hijos.

Lejos de ser formas patológicas que derivan del rompimiento de una unidad familiar nuclear, las formas no nucleares deben ser vistas y entendidas como parte de la compleja reconfiguración que las familias (en plural) experimentan en México y en el mundo entero. (González, 1999; p. 127)

Frecuentemente, la sociedad para dirigirse a la familia uniparental utiliza etiquetas tales como son :divididas, desechas, sin padre, rotas etc.; haciéndole saber a la familia el mensaje de que tienen un problema, de que su bienestar corre riesgo, que es poco probable que logren un desarrollo saludable; basándose, en que, para que un hijo se desarrolle satisfactoriamente, es necesario que en el hogar exista dos padres; y que ningún progenitor en especial, si es mujer, pueda lograr que un hijo se convierta en una persona bien equilibrada sobre todo si este hijo es varón. Siendo los varones quienes reciben más censura por la falta del padre, pues estas van desde la homosexualidad hasta una disminución de la capacidad intelectual. Las consecuencias para las mujeres son menos pero no más alentadoras (Walters, 1991).

Goodrich (1989), afirma que a pesar de que este modelo familiar (madre sola) esta muy difundido, sigue siendo un estigma pertenecer a él: estigma que funciona como un factor etiológico en muchos de sus problemas.

Este estigma implica el supuesto de efectos perjudiciales para los miembros de la familia, las víctimas del divorcio: los niños no estarán bien educados, tendrán problemas de identidad sexual y estarán confundidos con respecto a los roles de los géneros, tendrán dificultades y se meterán en dificultades. La madre será solidaria e inepta y se sentirá ávida de relaciones sexuales; se aprovechara de los maridos de sus amigas y vecinas. Por negligencia y distracción hará que caigan desgracias sobre sus hijos. (p.96)

No se trata solo de que estas familias uniparentales por divorcio o separación, son atípicas, sino de que la madre misma esta asumiendo un rol atípico que se aparta del que le corresponde por su género. Este término rara vez es usado para una familia de una mujer viuda, situación que es más aceptable y simpática socialmente pues nadie culpa a la mujer por estar ausente la pareja.

En gran parte esto obedece a que la cultura tiene un enfoque miope con respecto a la ausencia de un hombre significativo que brinde un estatus legítimo y refugio seguro. El termino usado frecuentemente para referirse a las familias de madres solas, "desechas", pone en evidencia este enfoque y señala una organización inferior y equivocada... La sociedad es reacia a reconocer y a aceptar a una mujer en el puesto responsable e independiente, "normalmente" reservado para un hombre. (Goodrich, 1989; p.97).

Por otro lado, las familias uniparentales, en ciertos casos, pueden incorporarse a una familia extendida o incorporar a vecinos y amigos, como en el caso de México donde resulta clásica la posición del compadre y la comadre como apoyo a este tipo de familias.

De lo afirmado anteriormente, se puede decir que para estos autores pese a las negativas predicciones, muchos niños están creciendo y progresando en estas familias sin que haya una prueba concluyente de que su desarrollo emocional o su potencial intelectual corran más riesgo que los de los hijos de hogares de dos progenitores. Para una mujer que es jefa única de la familia, el estar en esta situación puede constituir una desagradable realidad, un gratificante modo de vida o una decisión propia, dependiendo del contexto cultural en el cual actúe.

La noción misma de que una mujer pueda criar a sus hijos y manejar la vida familiar sin un compañero de sexo masculino significa un desafío a las premisas básicas del patriarcado (es decir, al criterio de que los derechos y el poder se adquieren únicamente a través de los hombres). (Walters, 1991; p. 324).

Las investigaciones psicológicas de las familias uniparentales se han centrado primordialmente en los efectos de la ausencia del padre, en especial sobre el hijo varón. Dado que lo más habitual es que la madre conserva la tenencia de los hijos y como se cree que entraña más dificultades criarse con el progenitor de sexo opuesto que con el del mismo sexo, hay una particular preocupación por los efectos que tienen sobre los varones el hecho de ser criados exclusivamente por mujeres. Este supuesto se basa en la afirmación de que en cada hogar se necesita de dos padres para que un hijo se desarrolle satisfactoriamente, y que ningún progenitor, y en especial si es mujer puede criar solo a un hijo de modo de convertirlo en una persona bien equilibrada sobre todo si es varón, según lo que se ha determinado.

Sin embargo, en cuanto a los modelos de investigación para estudiar a las familias uniparentales ciertamente la teoría y la práctica se organizan a partir de las expectativas y normas sociales tradicionales respecto del funcionamiento de la familia, la estructura familiar y el rol de las mujeres en la sociedad. De esta manera se ha afirmado que la familias uniparentales privan a los hijos de los modelos de rol y las experiencias infantiles necesarias para la adquisición de conductas apropiadas a sus roles sexuales, premisa influida e impartida por la teoría psicoanalítica y que no ha sido refutada en la bibliografía de la terapia familiar. Otra de las implicaciones de esta premisa es el considerar que la mujer no puede desempeñar tareas sociales, económicas y psicosociales fuera del contexto del matrimonio, finalmente estas explicaciones de las características y el funcionamiento de los progenitores únicos han contribuido muy poco a despatologizar estas familias. (Walters, op. cit.)

A esto, es importante agregar que las limitadas investigaciones disponibles indican que la ausencia paterna del hogar, no necesariamente causa severos desajustes y conflictos, ni tampoco la inhabilidad de la madre para ejercer una adecuada supervisión de los hijos (Anderson, 1982; en: García, 1990). Pero la evidencia disponible indica que los niños que se desarrollan sin la presencia paterna, no sufren una inadecuada identidad con la figura masculina en comparación con las familias de dos padres. Aunque es cierto que la presencia del padre puede ser importante en la vida familiar y contribuir al desarrollo de los hijos, es posible que una madre sola cuide y socialice adecuadamente a sus hijos (Bould et al. 1977; en: García, 1990).

Castells (1996, en González, 1999) considera que la sobrevivencia de la familia, como institución, requiere de la aparición de nuevas formas institucionalizadas de relaciones sociales que estén basadas, o en concordancia, con los nuevos roles y funciones de las mujeres.

Walters y el Centro de Practicas de Terapia Familiar realizaron un proyecto para explorar los puntos fuertes de las familias uniparentales, con las entrevistas que se realizaron tanto a padres como a hijos se identificaron seis factores para un funcionamiento familiar positivo: (Walters, 1991)

1. Una única línea de autoridad que simplificaba el proceso de tomar decisiones familiares y evitaba el conflicto derivado de la división o triangulación de los padres. Glasser y Navarrete, (1984; en: García, 1990) argumentan que cuando un solo padre toma la autoridad de la familia puede dar como resultado en algunos casos menos democracia pero esto es generalmente subsanado en este tipo de familias con la mayor participación de los hijos, lo que en un momento dado proporciona al sistema familiar.
2. La oportunidad de que un progenitor combinara las funciones de brindar cariño (función protectora) y de impartir disciplina (función ejecutiva) a los hijos, en lugar de que estas funciones estuvieran divididas de acuerdo con expectativas y roles basados en el género.
3. Flexibilidad, o permeabilidad, de las fronteras generacionales, lo que permite mayores oportunidades de que se entable una relación de compañerismo entre progenitor e hijo.
4. Una reducida estructura jerárquica con respecto a la organización y el manejo de las labores domésticas, hace que se comparta en mayor medida las tareas familiares y cada miembros de la familia asume múltiples roles
5. Mayores expectativas respecto de la calidad de la vida familiar.
6. Mayor conciencia de la familia como una unidad interdependiente.

Un medio que adoptan este tipo de familias para hacer frente a los cambios producidos en sus vidas es el definir lo que les esta sucediendo como un problema familiar. Para la mayoría de las familias, vivir juntos ya no es un hecho 'dado' con el que se pudiera contar sino un logro compartido (Walters, 1991; p.333).

También es importante anexar el dato que en las investigaciones realizadas en México por González (1999), apunta que en los hogares de jefatura femenina además de no estar caracterizados por los elevados niveles de violencia doméstica que es posible encontrar de manera cotidiana en los hogares de dos padres, los hogares uniparentales encabezados por mujeres resuelven los conflictos de intereses individuales y colectivos dando mayor énfasis e importancia a las necesidades del grupo doméstico, estos hogares, de acuerdo a esas investigaciones son escenarios sociales más igualitarios, se trata de hogares en donde el uso de los recursos es distinto.

Cuando por alguna razón, uno de los miembros de la familia desaparece, como en el caso de estas familias uniparentales, el resto de los miembros de la familia tenderá de una u otra manera a cubrir las funciones o roles

del que se ausento, cambiando desde luego la conducta y costumbres de toda la familia como reflejo de esta nueva situación de ausencia.

Por ejemplo, en la estructura de estas familia, los hijos mayores pueden adoptar algunas responsabilidades de cuidado paterno para con sus hermanos menores, lo que puede incluir el comportarse como un apoyo de la madre para disciplinar a los hermanos menores, en caso de que los allá.

De esta manera, los quehaceres domésticos cobran particular importancia en muchos hogares uniparentales. Los hijos saben que no solo es valorada y necesaria su colaboración con la familia, sino que también su independencia y su capacidad de cuidar a sí mismos era genuinamente apreciada. (Walters, op. cit.)

Con estas obligaciones se incrementan los derechos y los hijos de la familia uniparentales disfrutan el participar en la toma de decisiones poseyendo un poder similar al del padre con el que viven.

En este tipo de familias se da una elevación de los procesos de comunicación y abierta compenetración sentimental lo que da un gran sentido de compañerismo a sus miembros. Al aumentarse las áreas en las que los hijos tienen mayor ingerencia, la autoridad de estos, es decir, su jerarquía aumenta y más aún en los casos de los hijos parentales, que adoptan un nivel jerárquico casi igual al del padre con el que viven y del cual, generalmente son confidentes, consejeros y compañeros. (Walters, op. cit.)

El padre desea ser hábil para depositar en los niños una completa participación en el funcionamiento familiar y una vez que los hijos aceptan este incremento de responsabilidad se convierte en natural que los padres consulten a sus hijos en las decisiones a tomar en el hogar. (García, 1990; p.95)

Al respecto Walters (1991) menciona que si bien los peligros de que el hijo adopte actitudes parentales, de que se produzca una invasión a la privacidad y de que se derrumben las fronteras generacionales no estaban ausentes en estas familias, sus miembros revelan, a través de muchas anécdotas, una mayor sensación de competencia adquirida al saber que hacer unos por otros. Incluso, los hijos pueden lamentar no haber tenido una familia más tradicional y una infancia más despreocupada, pero en general se respeta más a sí mismos por haber sido capaces de responder a lo que reconocen como la genuina necesidad de la familia de que ellos prestarán su colaboración.

Contrariamente a muchos de los prejuicios existentes, autores como los ya mencionados consideran, que las familias uniparentales no necesariamente producen desviaciones o distorsiones en la dinámica familiar, para muchas situaciones esta puede ser una forma viable y apropiada. Los defectos en el funcionamiento de este tipo de familias pueden ser más bien formas de juicios sociales, que sentimientos propios. Para Goodrich (1989):

A diferencia de lo que sucede en las familias de dos progenitores, en la que el padre y la madre establecen una jerarquía en la cual ellos figuran en la cúspide (el padre un poco más arriba que la madre) y los hijos en la base, la familia uniparental normalmente funciona como una organización consensual... y la madre sola se siente más capaz para administrar los recursos y las actividades de rutina, aun cuando sean escasos. (p.98)

Esta autora plantea algunos supuestos alternativos como elementos importantes en la estructura y función de la familia:

1. *Una familia no necesita dos progenitores para ser una familia.* La madre y los niños pueden realizar las funciones económicas, domésticas, sociales y psicológicas que definen a la familia. Así como la unidad madre/hijo(s) constituye una familia uniparental, los hijos son miembros de otra familia uniparental cuando están con su padre.
2. *Una familia no necesita una estructura jerárquica que la haga funcionar.* Sostener que la jerarquía es la mejor manera de cumplir las funciones de la familia legitima la idea de que el poder es el bien supremo; la jerarquía es la mejor manera de encarnarlo y la dominación, el mejor modo de ejercerlo.

c.2.1 Adolescencia: Etapas y Aspectos.

Debido a que la investigación se centra en madres con hijos adolescentes, se considera conveniente incluir este subtema para explicar y brindar constructos de los procesos individuales y familiares en esta etapa.

Literalmente *adolescencia* significa la condición o proceso del crecimiento. Desde el punto de vista de la biología, la persona se convierte en adolescente cuando es capaz de reproducirse. Cronológicamente, el término se usa generalmente para referirse a una persona que se encuentra entre los 9 y 18 años de edad, periodo típico entre la niñez y la adultez. Este periodo empieza con los cambios fisiológicos de la pubertad, y termina cuando se llega al pleno estatus sociológico del adulto. (Souza y Machorro, 1988)

Primero se comenzará por explicar que es la pubertad y sus características. Según lo planteado por Souza y Machorro (1988), quienes explican que “*la pubertad, palabra que deriva del latín *pubertas*, cuyo significado es referido a la edad de la virilidad, es un periodo en que maduran y empiezan a funcionar los órganos de la reproducción*”. (p.44)

Es importante aclarar que según estos autores no debe confundirse la adolescencia con la pubertad, pues esta se incluye en el periodo de preadolescencia, que se caracteriza por los aspectos maduracionales, es decir, se trata de una parte de la adolescencia, pues la adolescencia como tal, incluye todas las fases biopsicosociales de la maduración que más adelante se describirán.

En cuanto a los *aspectos fisiológicos*, Souza y Machorro (1988) hacen tres subdivisiones de la pubertad:

1. *Prepuberal o inmadura*. Se caracteriza por tener modificaciones somáticas sin haberse desarrollado aún la función reproductora. Esta etapa se produce entre los 9 y los 13 años.
2. *Maduración*. Aparecen modificaciones somáticas que han permitido que se produzcan las células sexuales en los órganos reproductores, aunque no estén desarrollados por completo. Esta se produce entre los 13 y 16 años.
3. *Postpuberal*. Se caracteriza por un funcionamiento total y adecuado desarrollándose en forma satisfactoria los caracteres sexuales secundarios que se refieren a los rasgos físicos que distinguen a cada uno de ambos sexos. Esta se origina entre los 16 y 18 años.

Souza y Machorro (1988) exponen que los cambios físicos en la pubertad se inician aproximadamente entre los 10 y 11 años y alcanza su pleno a los 14 años según sea hombre o mujer.

Los cambios en los órganos genitales es lo que marca esta etapa, son muchas las glándulas endocrinas que participan en el crecimiento rápido general de los adolescentes, uno de los principales efectos de la producción de hormonas gonadales es el desarrollo de características sexuales primarias y secundarias en los/las jóvenes durante la pubertad.

En el desarrollo de las características sexuales primarias, los órganos sexuales masculinos crecen en desproporción al crecimiento general del cuerpo, es decir, el pene y el correspondiente conducto deferente, la glándula prostática, la uretra al igual que los testículos y el escroto crecen notablemente durante la pubertad. En los muchachos las características sexuales secundarias son el crecimiento del vello púbico, axilar y facial y el descenso de la tonalidad de la voz. El desarrollo de las características sexuales primarias en la mujer también ocurre como efecto de la producción de hormonas gonadales. El aparato reproductor femenino que consiste de los dos ovarios, las trompas de Falopio, la vagina y el útero, se desarrollan y aumenta de tamaño y peso a consecuencia de la estimulación gonadotrópica. Alrededor de los 11 años se presenta la menarca o primer ciclo menstrual. También se estimula el desarrollo de las características sexuales secundarias, estas características incluyen el crecimiento del vello púbico y axilar, crecimiento de senos y tejido adiposo en las caderas, y una ampliación de hombros.

En este proceso de crecimiento no solo se incluyen aspectos físicos u orgánicos sino también los cognitivos y comportamental, por tal motivo, en relación a la adolescencia, Fishman al igual que Haley (Fishman, 1995), consideran algunos aspectos comunes que ellos mencionan y que suelen manifestarse en esta edad y son:

- *Identidad*: el adolescente busca su identidad dentro de un contexto familiar -y social- en el que los demás miembros de la familia también están adaptándose a una nueva etapa del ciclo vital, es decir, también los demás miembros de la familia están cambiando. Aquí no se trata de conseguir una ruptura del vínculo padre-hijo sino de renegociar esta desde la autoridad asimétrica de la niñez hacia una reciprocidad en la edad adulta. Aquí es importante destacar las interacciones familiares que se observan al igual que la capacidad de negociar entre los padres y los hijos para crear relaciones flexibles.

- *Competencia social*: se refiere al aprendizaje que la familia promueve acerca de las reglas de interacción social adecuadas o inadecuadas. También aquí se observa la influencia que tienen los sistemas sociales - colegio, amigos, comunidad, lugar de trabajo- que rodean a la familia y como es que contribuyen a mantener pautas conductuales funcionales o disfuncionales. Aquí conviene abordar no solo los patrones familiares de interacción, sino también las sociales, interviniendo en el medio externo para corregir patrones disfuncionales.
- *Narcisismo adolescente*: el adolescente se considera un centro de atención familiar, se aprecia como ser omnipotente y juzga innecesario adaptarse a las realidades sociales. Solamente se ve obligado a cambiar cuando experimenta la necesidad de valerse por sí mismo, por esta razón es necesario crear una crisis existencial que origine un distanciamiento de sus padres.
- *Separación*: el crecer lleva implícita la separación. Aquí se debe ayudar a todos los integrantes de la familia a conseguir una separación gradual para después poder establecer un tipo de relación más igualitaria.

Como conclusión a estos puntos se puede decir que a medida que se va entrando en la adultez, se espera que el adolescente abandone la niñez, consiga trabajo y comience su propia vida familiar, sin embargo, para que esto suceda de una manera armónica y funcional se requiere llevar una serie de tareas en el desarrollo de las familias. Lo que caracteriza a este período, es la noción de identidad.

Fishman (1995) expone que *“una perspectiva pediátrica o puramente biológica de la adolescencia no hace avanzar mucho en el propósito de comprender o tratar los problemas asociados con los adolescentes; la adolescencia debe contemplarse como una transformación, más que biológica...”* (p. 13), un enfoque psicosocial permite conceptualizar los problemas, es decir, la adolescencia no existe independientemente de un contexto social definido. Así, la adolescencia es una creación de las fuerzas sociales que operan en nuestra cultura.

Es por lo anterior, que la familia y el adolescente se encuentran en una transformación, en donde actúan lo nuevo y lo antiguo, en otras palabras, nunca desaparece la infancia como nunca se accede a una madurez absoluta. Esta simultaneidad es la que constituye en las relaciones de los padres con el adolescente, la pérdida del niño y el todavía no alcanzado adulto.

Considerando que tanto el individuo como la familia se conceptualizan como sistemas, se consideran factores cruciales que cambian tanto al adolescente como a los padres y demás miembros, entre estos factores se encuentran: la entrada de los hijos a un mundo más allá de la familia; el cambio en el comportamiento; las demandas en los derechos que ordinariamente correspondían solo a los adultos; cuestionamiento hacia el funcionamiento familiar; la sexualidad de los adolescentes y la rebeldía como una llamada de atención acerca de lo que está sucediendo en la dinámica familiar. También se originan algunos conflictos por el deseo de autonomía por parte del adolescente; así como disputas por el control. Los progenitores están a la mitad de su vida y están enfrentando la vejez de sus padres, también las pautas de interacción se vuelven habituales para el desempeño familiar.

c.2.2 Familia y Adolescencia.

La familia es la primera expresión de la sociedad que influye y es constitutivo del pensar y actuar de los adolescentes. Así, el desarrollo de la personalidad de los adolescentes está influenciado por la familia, la cual transmite modelos de comportamiento y le prepara para que se comporte como adulto.

Dentro del ciclo vital de la familia nuclear, cuando los hijos se convierten en adolescentes se producen cambios importantes en la *dinámica de la familia*: los padres están viviendo la mitad de su ciclo vital, el infante a sufrido modificaciones biológicas en su cuerpo, es posible también que uno de los abuelos trate de ir a vivir a casa de su hijo con el fin de no vivir solo una vez que a fallecido su cónyuge o por la disminución de sus fuerzas, el esposo tal vez este disfrutando de éxito obtenido y su esposo goza y comparte el triunfo por el que ambos han luchado; en estos años la pareja a superado mucho y ha elaborado modos de interacción repetitivos, a mantenido la estabilidad de la familia por medio de normas de acercamiento diferentes entre ellos para resolver problemas y para evitar resolver otros, la crianza de los hijos a quedado atrás (Minuchin, 1974; en: Blanco y García, 1998).

Los padres se sorprenden por el cambio de conducta de los jóvenes por que ignoran o quieren ignorar que los niños crecen cuantitativa y cualitativamente y, este crecimiento influye en las formas de conducta. Estas nuevas

formas de comportamiento cumplen una función en el desarrollo del individuo de modo tal que las reacciones más absurdas y extravagantes pueden tener un significado en el proceso de maduración personal.

Es importante aclarar que lo que se expone a continuación, si bien no refleja propiamente a las familias uniparentales con hijos adolescentes, hay que realizar un acercamiento de lo que la adolescencia implica en la evolución y desarrollo del adolescente mismo y la familia.

En las tareas y funciones de la familia con adolescentes, Blanco y García (1998) mencionan que los jóvenes plantean nuevas demandas conforme van creciendo, pretenden hacerse notar en el hogar. Algunos padres propician condiciones favorables para permitir a sus hijos participar en las prácticas familiares como: el que sean los responsables de la casa mientras salen de vacaciones, les dejan hacer reparaciones en la casa, les permiten que les ayuden en sus negocios, les invitan a que ayuden a sus hermanos menores en las tareas escolares, etc. La involucración de los adolescentes en la familia trae como consecuencia un reacomodo en la estructura familiar favoreciéndoles su crecimiento, preparándoles la salida del hogar.

Por otra parte, Espinosa (1992) señala que en cada etapa del ciclo vital existen tareas emocionales que tienen que ser llevadas a cabo por el sistema familiar, en las cuales se requiere de un cambio de estatus de sus miembros, produciendo un proceso emocional muy complejo que envuelve la transición de una fase a la otra.

En este caso, en las familias con adolescentes, primero se debe dar un aumento en la flexibilidad de los límites familiares para poder cubrir tareas como:

- a) Cambios en los patrones de la relación padre/madre e hijo(a).
- b) Reenfocar los aspectos de la propia actividad laboral y paterna y vida marital.

Douvan y Adelson (Mora, 1992) mencionan que la familia debe encargarse de las tareas de socialización más sutiles que las que han encontrado antes; al mismo tiempo debe saber ceder arosamente ante competidores sociales del grupo de la misma edad. Debe adaptarse a las implicaciones y peligros de la madurez sexual del niño, debe adaptarse a su ambivalencia extraordinaria; debe enfrentarse y reaccionar a su existencia de autonomía distinguiendo las demandas que son reales y que se deben otorgar a las que son simbólicas y que emplean para poner a prueba a la familia. La familia debe permitir al hijo que la abandone, sin dejarle sentir que se le abandona o que la abandona.

Los padres tendrán que desprenderse del hijo niño y de evolucionar hacia una relación con el hijo adulto, lo que impone muchas renunciaciones de su parte. Deben abandonar la imagen idealizada de sí mismos que sus hijos han creado y en la que se han instalado. Al mismo tiempo la capacidad y los logros crecientes del hijo los obliga a enfrentarse con sus propias capacidades y evaluar sus logros y fracasos. (Aberastury, 1988; en: Mora, 1992; p. 13)

Aberastury (Mora, 1992), sugiere que los padres necesitan saber que en la adolescencia se pasa por un período de profunda dependencia, donde necesitan los adolescentes tanto o más atención que cuando eran bebés, que esa necesidad de dependencia puede ser seguida de una necesidad de independencia, que la posición útil de los padres es la de espectadores activos, no pasivos, y al acceder a la dependencia o la independencia no se basan en estados de ánimo sino en la necesidad del hijo.

Ante este reto de saber que deben hacer los padres, hay que considerar que la familia es quien determinará este deber ser, lo cual implicará un cambio en el significado de la relación que entre padres e hijos adolescentes exista; una realidad diferente, donde se resalten sus saberes y habilidades para enfrentar la vida. En el caso de las familias uniparentales con hijos adolescentes, en lugar de apreciarlo como una labor en donde solo la madre es la que debe saber que hacer, será una labor de equipo entre la madre y el hijo adolescente en la lucha contra lo que les incomode o les cause problema.

White (2002b) considera que las personas resucitan y describen con mayor riqueza los saberes y habilidades para la vida cuando se co-generan en las relaciones significativas de sus vidas.

Por otra parte, la familia y el adolescente pasan por una serie de *dificultades* que producen cambios y que brindan la posibilidad de continuidad en su vida familiar; pero también en un momento dado debido a los conocimientos formales o normalizadores acerca de lo que debe ser una familia o la adolescencia hacen que entren en conflicto

los miembros de la familia y la transición se hace problemática; al parecer, los integrantes de la familia se unen a un ideal social y cultural en el que el individuo debe salir de la familia como un ser autónomo, capaz y eficaz para la sociedad, para conseguirlo se exigen seguir reglas formales o legítimas para la cultura aunque sus expectativas o lo que quieren ellos sean desplazados, descalificados o ignorados.

En este sentido, se cree que el adolescente moderno, que a menudo estudia y no trabaja, permanece en su familia en un estado de dependencia prolongada, unas veces el adolescente no desea hacerse autónomo, otras veces los padres no quieren renunciar a su papel de padres protectores, aunque éste haya llegado a la mayoría de edad. Puede ocurrir que entre un adolescente dependiente y un padre sobreprotector exista una relación de apoyo tan excesivo que ninguna acción del hijo pasa inadvertida. En estas situaciones la cultura ejerce un grado de influencia en los padres y los adolescentes pues se construyen significados en relación a lo que es un adolescente en la época actual (rebelde, irresponsable, inmaduro, inseguro, etc.) lo que origina que la interacción de unión excesiva puede aumentar los choques entre el padre y el hijo por las diferentes perspectivas que tienen en relación a que es lo mejor y lo correcto en sus vidas y sus relaciones.

Es por ello, que al abrirse la posibilidad para que las personas (en este caso madres e hijos) describan con mayor riqueza los saberes cotidianos y las habilidades para la vida que fueron co-generados en el seno de las relaciones y pertenencias significativas de sus vidas, esto lleva a apartarse de conclusiones pobres o poco representativas que expresan un pensamiento de atribuciones que ubica los problemas en los diversos lugares de la identidad de las personas. (White, 2002b)

Esto quiere decir, que el pensamiento de atribuciones construye déficits personales y se asocia con prácticas y evaluaciones personales que le exigen a la persona compararse con una escala de medición social y cultural en la que se incluyen dicotomías tales como: que tan dependiente o independiente es, que tan autónomo o tan apegado esta, que tan competente o incompetente es, etc. todo en relación a un ideal social. Es por esto, que Fishman (1995) afirma:

...la concepción popular de la adolescencia hace que la misma constituya una época de profundas dificultades emocionales, incluso las psicologías tradicionales, como la psicoanalítica apoyan la idea afirmando que la adolescencia es un período de psicosis por el que todos los que se encuentran en el correspondiente grupo de edad son pacientes potenciales. (p. 19)

Es importante señalar que no todos los adolescentes y sus familias son propensos a sufrir problemas, sin embargo, los que atraviesan serios conflictos y crisis de identidad no solo la experimentan como un proceso de crecimiento, sino que implica algo más que lo puramente biológico.

En base a esto, la familia es un lugar donde las actitudes, intereses, valores, sentimientos, van constituyendo al adolescente desde el nacimiento, pero además, en esta transición el adolescente esta en contacto con otros sistemas sociales con los cuales empieza a construir un conocimiento distinto acerca de su vida y su familia, los padres y los hijos adolescentes se ven confrontados con sus modos de ser y de relacionarse, pues lo que se había vivido en una etapa de sus vidas entra en transición por el desequilibrio, las contradicciones, la crítica y los cuestionamientos de los miembros de la familia hacia su dinámica familiar, de esta manera, es necesario tener en cuenta que la adolescencia es una evolución en el ser humano y las dificultades están en la forma en como la enfrenta, no solo el adolescente sino los demás miembros de la familia a lo largo de la vida.

Por lo argumentado, no es posible formular afirmaciones generales sobre lo que sucede en las familias, porque éstas son diferentes en muchas dimensiones, como ya se mencionó, por ejemplo, el tiempo histórico, la organización de la sociedad, la composición de la familia (número de los miembros que la componen, su edad, su sexo), la personalidad y la historia de cada uno, el tipo de relaciones entre los padres, entre las madres y los hijos, entre los padres y los hijos, etc.

Sin embargo, es posible aseverar que en la familia con adolescentes un primer tema que origina conflicto entre los padres y los adolescentes, es el de la *autonomía*. Jersid (1982; en: Mora, 1992) al respecto plantea que las relaciones del adolescente con sus padres puede ser vista como un drama en dos aspectos:

- a) El joven necesita aun de sus padres y esta influido por ellos, pero comienza a volverse un observador de sus padres y de las otras personas de su entorno.

- b) La lucha por la emancipación para llegar a ser adulto debe superar la dependencia infantil hacia los padres, renunciar a su fidelidad e irse preparando para su representación en el papel de padre, esta establece como condición previa el que las anteriores condiciones hayan resultado adecuadas. De esta forma la lucha cesa cuando el joven ocupa su lugar entre iguales.

Otros autores (Hurlock, 1987; Blanco y García, 1998), al respecto dicen que la autonomía cuando no es negociada entre padres e hijos suele acarrear problemas. Esto implica que las relaciones íntimas entre padres y adolescentes estén aisladas y esto puede dificultar la independencia del adolescente; los padres que se muestran indiferentes le transmiten la irresponsabilidad. Para el adolescente la autonomía es importante, pues le permite medir hasta que punto puede manejar sus asuntos privados y hacerse responsable de ellos.

Relacionado con lo anterior, autores como Aberastury (1980, en: Fuentes y Pérez, 1986) y Weiner y Elkind, (1976, Fuentes y Pérez, op. cit.) afirman que los *conflictos de valores* también se presentan, pues los cambios sociales y culturales entre los padres y adolescentes originan diferencias en cuanto a las metas que se plantean ambos, pues lo que puede resultar importante para los padres no lo es para los jóvenes, como por ejemplo la sexualidad. La negativa de los padres a modificar sus valores nace de su desconocimiento de los nuevos valores; los padres que permanecen rígidos a su mundo de valores y los adolescentes que se adhieren a los suyos, provoca el rechazo mutuo, y esto origina comentarios de parte de los padres de que no es posible hablar con sus hijos, al igual que los adolescentes dicen que no los entienden.

Un punto importante en el cual el adolescente difiere con sus padres es el significado que tiene para ambos la unión familiar, pues en varias familias se considera como uno de los principales ideales de la vida doméstica. Es así que los adolescentes jóvenes pasan más tiempo haciendo cosas con y para integrantes de la familia, que los de mayor edad. Los adolescentes que pertenecen a familias grandes se deshacen de la filosofía de la unión familiar antes que los jóvenes integrantes de núcleos reducidos, la razón se halla en que los padres de familias numerosas presionan menos a sus hijos para que permanezcan en el hogar. (Aberastury, 1980, en: Fuentes y Pérez, op. cit.)

Es por eso que los padres pueden tener dificultades con los hijos adolescentes, que van desde la vestimenta, sexualidad, creencias, etc. y los conflictos por los valores se acrecientan cuando ambos tienen metas diferentes.

Lo anterior, se deriva de las *aspiraciones paternas*, que comienzan a tomar forma antes del nacimiento de su hijo. Cuando llega la adolescencia esas aspiraciones son tan firmes que obstaculizan su libertad y pueden dañar tanto su felicidad como sus relaciones en el medio familiar. Cuando el joven se pone a la altura de las expectativas paternas sus progenitores se sienten halagados y muestran actitudes condescendientes. Frecuentemente las expectativas de los padres son con frecuencia poco realistas. Cuando el adolescente fracasa en su cumplimiento, sus padres le recuerdan sus sacrificios que tuvieron que hacer y lo acusan de no aprovechar las oportunidades que le proporcionaron, el daño mayor se produce cuando el fracaso es visto como una desgracia por el resto de la familia.

Con frecuencia menciona Satir (1991) "los progenitores enfrentan este periodo con fantasías negativas originadas de sus recuerdos de adolescencia, así como de las historias de terror sobre el alcoholismo, la drogadicción, la sexualidad y la violencia imperante entre los adolescentes". (p. 328).

Harris (1972) arguye que:

...el adolescente hace tomar conciencia a los padres de su propia adolescencia pasada, los obliga a comparar sus sueños adolescentes acerca de las posibilidades en la vida y el amor con su situación presente. El oculto disgusto que algunos padres e hijos sienten unos hacia otros a partir de la adolescencia proceden no solo del reconocimiento de las cualidades desagradables que cada uno tiene sino también del resentimientos que provocan las expectativas incumplidas. (p.59)

El significado sobre los roles que sostienen los diferentes integrantes del conjunto familiar tienen un profundo efecto sobre las expectativas y, por consiguiente sobre el clima hogareño. Mucho antes que el hijo alcancé la adolescencia construye un significado de su propio rol en la familia y elabora otros referentes a los roles de los demás. También padres y hermanos tienen sus propios significados acerca de los roles que deben cumplir diversos miembros de la familia. Estos significados están cargados de elementos emocionales, de actitudes y comportamientos, el peso que se le da, determina cuan fácil o difícil será modificar el significado.

Debido a que las expectativas que los padres depositan en sus hijos no son cumplidas por estos, los padres empiezan a caer en un control paterno que implica una cercanía sofocante que desgasta no solo al adolescente sino al padre mismo.

Para Hurlock (1987) los padres y los adolescentes se pueden relacionar de tres maneras:

1. Los padres autoritarios, que evalúan y controlan las conductas pensamientos y sentimientos de los adolescentes a una norma que consideran adecuada; el adolescente lo acepta como un dogma, se valoran la obediencia y el castigo y fomentan en el adolescente la sumisión y el temor a las responsabilidades.
2. Los padres democráticos, valoran la autonomía, la conformidad disciplinada y animan al hijo a que participe, le explican la razón de algunas decisiones y le dan la oportunidad de explicar sus objeciones. El adolescente es tratado como si fuera adulto.
3. Los padres permisivos, se comportan de una manera no castigante, aceptable y afirmativa hacia los deseos y acciones del adolescente, se le pide su opinión sobre las decisiones familiares, pero tiene pocas responsabilidades y le señalan su conducta inadecuada en pocas ocasiones lo que hace que el adolescente sienta poco respeto hacia sus padres.

Es así como las reglas, los límites y las formas de comunicación van a ser diferentes; Elkin (1968; en: Fuentes y Perez, 1986), por ejemplo, señala tres tipos de actitudes en las relaciones padres e hijos que pueden ser explícitas o implícitas:

1. La primera es la concesión: los padres proponen por iniciativa dar un premio o castigo según el comportamiento del adolescente.
2. Acuerdo: dura más tiempo, pues tanto padres e hijos acceden a cumplir ciertas reglas durante determinado tiempo, este tipo de acuerdos se va estableciendo en la medida que el niño se convierte en adolescente.
3. Contrato: es un proceso mediante el cual padres e hijos actúan sobre la base de expectativas mutuas, es implícita, y su existencia se reconoce solo cuando se ha violado. Se dice que las tensiones entre la autoridad y la libertad, o el control y la autonomía son puntos trascendentales de conflicto intergeneracional.

Las dificultades que se generan en la familia por el control, tienen su importancia en que tanto padres como adolescentes se someten a un modo de relación que se da por establecida y que no permite cuestionamientos o la posibilidad de hacer cosas distintas a las acostumbradas. En este sentido, es posible que el adolescente pueda observar que los padres de sus amigos son menos exigentes que los de él y hay más cercanía en su relación.

También, es importante señalar que este control paterno puede ocasionar conflicto si existen diferencias de trato en las relaciones de los padres con sus hijos; en donde unos son los consentidos, otros son los olvidados, otros los indiferentes, lo que puede traer como consecuencia la aparición de complejos. (Blanco y García, 1998)

Según Hurlock (1987) hay dos clases de favoritismo: El primero, es aquel que pasa de un miembro de la familia a otro, por ejemplo, si la chica adolescente comienza a mostrar preferencia por el padre, la madre puede que se sienta herida y rechazada. La segunda clase, es la que se concentra en uno de los miembros de la familia, por ejemplo, el hijo inteligente, obediente y serio que no causa problemas en comparación con sus hermanos desobedientes y poco aplicados.

En ocasiones, cuando existen malas relaciones entre los padres, las diferencias en el trato pueden marcarse más, pues se pueden formar dos bandos en donde los hijos tienen que formar parte de uno y esto origina que el padre y la madre hagan diferencias entre los hijos. Lo anterior, constituye una causa frecuente de roces familiares que afecta las relaciones de toda la familia, el clima hogareño puede llegar a tal grado de carga emocional que cada uno de los miembros de la familia se lleve mal con todos los demás. En consecuencia, el medio puede ser tan desagradable para el adolescente que lo obligue a estar fuera de casa tanto tiempo como le sea posible; incluso cuando los padres están preocupados por sus propios problemas dan al adolescente la impresión de que se desinteresan de él.

Al respecto Harris (1972) comenta que cuando el adolescente tiene una buena relación con sus padres y aprecia el modo de vida de estos, es probable que busque para él o ella una función y un círculo social que, a pesar de

que parezca diferir de los de su familia, difícilmente serán por completo ajenos a sus valores. Por otro lado expresa que:

...los adolescentes amenazan con poner más abiertamente de manifiesto la insatisfacción de una pareja centrada en los hijos y en la cual no existe una relación rica y recíprocamente gratificante entre marido y mujer. un matrimonio en el que cada uno de los cónyuges a usado a los hijos para obtener satisfacciones que, en realidad, deberían provenir del vínculo que los une. (p. 65)

Esta autora considera en cuanto a los hogares uniparentales, que aun cuando el clima hogareño desdichado puede mejorar después de la separación o el divorcio, no significa que todas las fuentes de infelicidad hayan sido eliminadas. Para ella la disolución del hogar es más perjudicial para los adolescentes que para los niños pequeños o mayores. En estos casos es habitual que se adopten medidas para el cuidado de los menores, y los chicos mayores tienen sus propios intereses y a menudo su propio hogar, es el adolescente el que carga con todo el peso de la ruptura, esto es cuando el adolescente hace las veces de intermediario en situaciones conflictivas que los hará sentir más perturbados emocionalmente. Por último comenta que la disolución que es parte de la separación o el divorcio es más nocivo del clima hogareño, que la ocasionada por la muerte de uno de los cónyuges.

Otro aspecto que se considera importante es el *nivel cultural* de la familia en relación al estatus socioeconómico, que incluye la educación de los padres, ocupación, estatus social, etc. Por ejemplo, una madre que trabaja pasa menos tiempo en el hogar, de este modo el adolescente tiene más tiempo libre para estar con los amigos y en ocasiones puede que no muestre interés por la situación familiar; la adolescente por su parte asume las responsabilidades domésticas y produce conflictos entre los hermanos debido a que la hija adolescente suple las funciones de la madre. Con respecto a la ocupación del padre:

...afecta sus relaciones con sus hijos hombres pues aquí es donde se establecen las aspiraciones y normas que se esperan de ellos, asimila que es lo importante para obtener el éxito, también cuando el padre esta fuera de la casa por periodos largos de tiempo hay modificaciones en las actividades cotidianas. (Powell, 1975; en: Fuentes y Pérez, 1986; p. 128)

Por todo lo anterior, no se puede decir y sobre todo generalizar que todas las familias (nucleares o uniparentales) pasen exactamente por todas estas dificultades y además que no logren resolverlas o que originen en patologías o trastornos, lo que sí es importante mencionar es que para que se de una buena interacción y convivencia entre padres, madres e hijos es esencial la *comprensión mutua*, y para que esto suceda se requiere de dos auxiliares: la comunicación, donde los integrantes exponen sus puntos de vista y son escuchados; y la segunda, es el compartir las experiencias con los demás, por tanto, la comunicación padre ó madre-hijo(a) tendrá éxito en la medida que el diálogo involucre el respeto paterno por las opiniones de sus hijos y viceversa. (Hurlock, 1987)

Se puede decir que, a partir de lo propuesto por Satir (1991) los adolescentes junto con los padres, requieren de estímulos para crear canales adecuados por los cuales canalizar la energía recién descubierta. También necesitan de límites bien definidos, amor y aceptación. En esta etapa es importante aprender la habilidad para aceptar el valor de la persona, al mismo tiempo que se le ayude a modificar su conducta.

Los adolescentes no son tontos ni perversos y tampoco lo son los padres. Ambas partes adquieren este aspecto ante la otra, cuando no establecen contacto, cuando se presentan ante el otro con amenazas implícitas y cuando provocan expectativas conflictivas. Además, para el adolescente y su familia, la comunicación, es importante para la entrega y la transmisión de afecto y amor, y no solo para la información y/o interacción. La comunicación que necesita la familia con adolescentes debe ser efectiva, en el sentido de ser escuchados de forma atenta, compartiendo sentimientos y pensamientos y que no tengan (y en específico las familias uniparentales) como único objetivo el que los receptores traten de modificar una conducta.

Finalmente, se considera que el período de la adolescencia y lo que esto implica, no solo para el adolescente sino para todos los miembros que participan en la dinámica familiar, requiere de cambios y formas de reconstruir las relaciones y significados que tienen de si mismos y los otros, esto implica el considerar que los padres están en un proceso de aprendizaje con respecto a sus hijos y que aquellos están en la misma situación, por lo tanto, el enseñarse mutuamente, el reconocer que el niño ya creció y que el padre ó la madre no es el o la más fuerte y que todo lo sabe, es fundamental para empezar a abrir caminos y construir una realidad diferente.

c.2.3. Comunicación en la familia con adolescentes.

La comunicación es el factor determinante de las relaciones que establecerá el individuo con los demás, y con cada una de ellas en el mundo. La manera en como sobrevivimos, la manera en como desarrollamos la intimidad, nuestra productividad, nuestra coherencia, todo depende de nuestras habilidades para la comunicación.

La comunicación tiene muchos aspectos, es la herramienta para cambiar y transmitir sentimientos y comportamientos. La comunicación abarca la diversidad de formas como la gente transmite información; que da y que recibe, como la utiliza y como le da significado.

La comunicación es aprendida y se puede cambiar si así lo se desea, Satir (1991) menciona que los individuos aportan ciertos elementos al proceso de comunicación, para ella aportamos nuestros cuerpos, que se mueven, tienen forma y figura; aportamos nuestros valores, los conceptos que representan el estilo personal para vivir y tener una buena vida (los debiera y debería para uno mismo y los demás); aportamos nuestras expectativas del momento, mismas que brotan de las experiencias pasadas; aportamos nuestros órganos de los sentidos los cuales nos permiten ver, escuchar, oler, gustar, tocar y ser tocados; aportamos nuestra capacidad para hablar, palabras y voz; aportamos nuestro cerebro los almacenes del conocimiento, que incluyen lo que hemos vivido de experiencias pasadas lo que hemos leído y asimilado mediante el aprendizaje, un ejemplo de cómo funciona la comunicación es está:

Te encuentras frente a alguien más, tus sentidos asimilan su aspecto, su sonido, su olor y si llegas a tocarlo, la sensación que te provoca. Tu cerebro forma entonces lo que esto significa para ti evocando experiencias del pasado en particular las vividas con tus padre o otras figuras de autoridad, tu aprendizaje en libros y tu capacidad para utilizar esta información con el fin de explicar el mensaje de tus sentidos. Según el informe de tu cerebro te sentirás cómodo o incomodo, tu cuerpo se tensará o relajará. Entre tanto, algo similar le sucede en su interior a la otra persona, entonces uno puede imaginar lo que sucede y tener fantasías con respecto a la otra persona y amenos que este ideal y fantasías sean comprobadas suelen convertirse en hechos y entonces provocar problemas y trampas de la comunicación (es lo que yo pensé que tu pensabas). (Satir, 1991)

...las buenas relaciones humanas dependen de que una persona entienda el significado de las palabras pronunciadas por otra. Como nuestros cerebros funcionan con mayor rapidez que los labios a menudo recurrimos a una especie de taquigrafía verbal que puede tener un significado muy distinto para quien nos escucha. (Satir, 1991; p. 337)

Por otra parte, la asociación y la distinción son los dos procesos básicos por los que el ser humano llega a construcciones de su realidad; ambas ocurren en el nivel del lenguaje, cuando el sujeto pone palabras, de está manera conecta y separa distintas percepciones, objetos y experiencias y crea la estructura a la que llama realidad. Cuando se pasa del nivel de percepción al nivel del lenguaje, necesariamente hay que hacer referencia a procesos sistémicos.

De este modo se considera que la base de las relaciones interpersonales y de la creación de realidades es precisamente la comunicación. (Watzlawick, 1989; en: Ibarra, 1997)

Es por eso que los sistemas humanos son sistemas lingüísticos que definen la organización social. El significado y el conocimiento se construyen intersubjetivamente, lo cual quiere decir que en una situación las personas dentro de la conversación están de acuerdo en estar experimentando el mismo fenómeno de la misma manera. (Anderson y Golishian, 1988; en: Mastache, 1996)

En relación a esto, en cualquier conversación existe el contenido que se manifiesta compuesto por palabras reales unidas entre si y por lo que trasmite en su sentido general y existe también el mensaje no pronunciado. El lenguaje, por tanto, es un conjunto de símbolos compartidos (Sistema simbólico) que tiene significados comunes a todos los que los utilizan. (Fernández, 1988)

Es así, que alcanzar un acuerdo es una determinada visión de la realidad que implica que los miembros de un sistema se involucren en una actividad comunicacional, de diálogo y conversación, lo que generan significados nuevos y cambiantes. Estos se expresan en relatos e historias, que se convierten en una cadena interminable de asociaciones-distinciones que los seres humanos crean; estos relatos compartidos, para los miembros del sistema

familiar se vuelve en una verdad que funciona como tal solo para ese grupo específico de personas, en un contexto y tiempo determinado.

De tal manera, con la ontología del lenguaje (González, 2001) se insiste en el poder de las conversaciones debido a que en la comunicación no se da el hablar sin el escuchar y viceversa. Cuando el hablar y el escuchar estén interactuando juntos se da la conversación. Se proponen tres postulados básicos:

El *primero* de ellos interpreta los seres humanos como seres lingüísticos, es decir, seres que viven en el lenguaje; es por medio del lenguaje que se pueden comprender los fenómenos humanos.

El *segundo* postulado explica que el lenguaje describe pero también puede crear realidades. Puesto que el lenguaje además de preceder a la realidad también la antecede.

El *tercero*, menciona que los seres humanos se crean así mismos en el lenguaje y a través de él.

Es así que en toda relación siempre habrá cosas negativas y positivas una buena relación incluye estos dos aspectos. La forma en que las personas se hacen cargo de los conflictos, es a través de conversaciones. Al hablar se actúa, al actuar se cambia el curso normal de los acontecimientos y se hace que ocurran cosas que no pasarían sino se actuara y si no se tuvieran conversaciones.

Por lo que la comunicación será *“la expresión, intercambio, interpretación constante de símbolos y significados, mediante los que se crean o se descubren las experiencias, acontecimientos y objetos dotados de sentido que constituyen la realidad colectiva en donde están inmersos todos los que participan en la comunicación”* (Fernández, 1988; p. 51).

En síntesis, la comunicación cumple la doble función en las relaciones con los seres humanos, de ayudar a compartir las realidades que creamos, además que este compartir se vuelve actuar y cambiar las realidades. La comunicación es un proceso en donde la creación y actuación se dan de manera simultánea.

Por lo anterior, la comunicación se vuelve importante en las relaciones de las madres con los adolescentes. Por ejemplo, Caprio y Caprio (1973) indican que el calificar aun hijo en términos de estereotipos impone censuras innecesarias a su desarrollo; de esta manera en el adolescente se desecha cualquier evidencia que no confirme el estereotipo y este muchacho habiéndose escuchado o escuchado a otros como se expresan de él acepta las limitaciones, en donde el nunca podré o el siempre seré son sus posibilidades en su vida.

En base a lo antes expresado, se considera necesario abordar el tema de la comunicación en la relación de madres con hijos adolescentes. Pues, la comunicación ayuda en la construcción de realidades que incluyen ciertos saberes o conocimientos asociados a prácticas culturales que les indican a madres y adolescentes el como deben comportarse, pensar, sentir y relacionarse, pero también, en donde la comunicación posibilita la construcción de alternativas a estas prácticas.

Por tal motivo, tanto los padres, madres y adolescentes tienen que desarrollar y hacer evidente y reflexionar acerca de la forma en cómo y para qué se comunican, en la medida que logren esto la negociación del vínculo (relación) entre ellos podrá ser factible.

Al haber abordado el tema de la etapa de la adolescencia, es importante exponer las implicaciones que tiene para madres e hijos adolescentes la ausencia de la figura paterna en la familia.

c.3. La mujer ante la ausencia de la pareja.

Para comenzar, es importante mencionar cual es la condición de la mujer ante la ausencia de una pareja y como se le ve en la sociedad y particularmente en esta cultura, pues es de ahí donde se derivan muchas de los significados y prácticas culturales de la nueva situación de ser parte de una familia uniparental.

Las terapeutas feministas piensan que las opiniones y los supuestos negativos sobre la familia uniparental, en realidad se aplican a la familia a cargo de la madre. Los hijos quienes viven con el padre se encuentran en una situación muy diferente. En primer lugar, está el tema del dinero: es casi seguro que el padre tiene más. En segundo lugar, esta la cuestión de la opinión social: su hogar no parece tan carente para el espectador externo y el puede contratar a alguien para que realice las tareas que se consideran propias de la madre, o su propia madre o

hermana(s) pueden intervenir. Es probable que la madre sola obtenga de la misma manera un padre sustituto. La opinión social elabora su argumento negativo sobre esta carencia. Por último, el padre que esta a cargo de sus hijos es considerado un héroe, una figura simpática que es admirada y felicitada por su buena voluntad y su capacidad para hacerlo todo. La madre sola es considerada una fracasada, una figura sospechosa que a veces inspira compasión pero que con mayor frecuencia es criticada por haberse metido en esa situación (Goodrich, 1989). Cuando las familias llegan a una situación de divorcio:

En México las implicaciones de una separación en hombres y mujeres es diferente, para la mujer es necesario incorporarse al mundo laboral, al mismo tiempo que se le asigna el cuidado de los hijos, además que ante la sociedad se ve como una fracasada e incluso puede ser devaluada y acosada por los hombres. A los hombres se les asigna el sostenimiento de los hijos (económicamente) pero la tendencia es optar por un segundo matrimonio lo cual hace que se olvide de los hijos del primero. (Rodríguez, 1994; en: Vergara, 1998; p.35)

Desde la infancia, existen prácticas culturales que inculcan programas de feminización y masculinización que pautan actitudes para la convivencia de una pareja, es así como, las mujeres son formadas en la expectativa de que su función principal es cuidar de otros, mientras que a los hombres se les enseña a lograr metas, a hacer y desarrollar trabajos y obtener reconocimiento y éxito, se le exige reprimir lo que siente. (Peggy Papp, 1991; en: Vergara, 1998). Hay que considerar que se vive a través de los relatos que se tienen sobre nuestras vidas y es así que estas historias moldean nuestras vidas, las constituyen y las abrazan. (White, 2002a)

Se considera que algunas prácticas culturales acerca de ser mujer, en México, son el de ser masoquistas, dependientes y posesivas (Alegría, 1978).

Este masoquismo hace que ellas mismas se sientan culpables de todo, y que se pasen la vida pagando el pecado de existir, misma actitud que las induce a negar su existencia y, por lo tanto, intentar vivir a través de otros. Videla (1986), expresa acerca de las mujeres divorciadas que son madres:

...es curioso que quienes planteamos la autonomía económica, la actividad en la esfera sexual y la maternidad acotada, somos quienes muchas veces, al divorciarnos, exageramos nuestro diseño personal de mujeres ancestrales, dedicándonos exclusivamente al cuidado de los hijos, reclamando la cuota alimentaria como único objetivo de vida, aislándonos del mundo, esperando pasivamente que "alguien" se interese por nosotras, para poder tener alguna relación sexual de vez en cuando. La mujer cuarta su vuelo de libertad de múltiples maneras, se somete a una sociedad que la condena y ella misma se condena autoflagelándose de múltiples formas. (p.136)

Las prácticas culturales en relación a lo que debe de ser una mujer, se basa en el sostén de determinados mitos sociales sumamente eficaces, tales como el de la supuesta pasividad femenina, la mujer-madre, el masoquismo femenino. Muchos de esos mitos han sostenido una moral sexual dentro de la cual existen contradicciones entre sí.

Alegría (1978) considera que su pasividad se debe a que no se les confiere elementos reales ni ideales para la acción, pero señala que las mujeres no tienen porque someterse a los falsos valores de los principios educativos y deben de reflexionar en que se sustentan.

Así, los relatos o historias culturales acerca de las mujeres mexicanas es conformada ha establecer sus relaciones con los demás a través de la sumisión, la explotación, la abnegación, el sacrificio y la maternidad, y es inducido a través de todos los medios culturales posibles desde que nace. Es así que, otro factor que interviene y que conforma actitudes de gran trascendencia social es la religión hacia los miembros de ambos sexos.

Los estereotipos sexuales y morales fruto de la religión y la cultura son más fuertes que los emanados por los discursos políticos, pues existe una creencia popular muy arraigada de que una mujer sin un hombre que la proteja esta en principio sexualmente disponible... La iglesia católica desempeña un papel ideológico importante y un papel pragmático al fomentar que las mujeres se casen y se aguanten con sus maridos pase lo que pase. (Goldenburg, 1994; Chant, 1997; en: Chant, 1999; p.118)

Para Videla (1986), ser divorciada, separada, viuda o soltera, no entraña muchas diferencias en cuanto a la sexualidad en sí misma, pero el tema de la sexualidad se vuelve problemático para la mujer cuando se divorcia y posee hijos. En ese momento son la evidencia viva de la sexualidad en libertad. Las mujeres casadas se vuelven

terriblemente sensoras de su conducta y ponen por delante a sus hijos. Por otro lado, salir a comer con un amigo, no necesariamente significa que deba tenerse una relación sexual. Sin embargo, muchas mujeres divorciadas suponen que es así, que es una especie de pago por haber sido acompañadas, sacadas de su soledad. También, el hecho de tener hijos significa que una gran parte de su vida insume energía en ese rol, pero no es causa para que su sexualidad sea cercenada, de la misma forma que por el hecho de no tener compañero, tampoco, eso es causa ineludible de la compulsión a la sexualidad sin discriminación.

Las madres solas son objeto de frecuentes propuestas sexuales, el acoso de los hombres es considerado algo rutinario. Para evitar las acusaciones de promiscuidad muchas madres solas suelen llevar una vida social sumamente aislada. Esto, a su vez, se traduce en el rompimiento de lazos que podrían ser útiles financiera, social y psicológicamente. (Chant, 1999).

Esa clase de estereotipos provoca diversas reacciones hacia las mujeres solas, entre las más comunes se cuenta su aislamiento mediante el chisme y escasas relaciones sociales. Chant (1999), comenta al respecto que las vecinas pueden distanciarse de las madres solas, bien porque sus parejas no ven con buenos ojos que sean amigas de mujeres que tienen más libertad, o porque a ellas mismas les preocupa que esas mujeres solas representen una amenaza para sus matrimonios. Otro aspecto importante que menciona es que al tener la creencia de que las mujeres deben aguantar las circunstancias de su abandono como castigo a sus pecados significa que las señales de un progreso o mejor bienestar en el sentido económico se deben a ingresos inmorales.

Goodrich (1989) opina que en una escala personal, la madre sola asume la expectativa general de tener un rendimiento inferior a pesar de que, de todos modos, la mayor responsabilidad por el cuidado de la casa y de los hijos suele recaer sobre ella. El prejuicio influye también en la *interacción personal*. Una mujer sola a menudo se ve frente a actitudes y acciones explotadoras por parte de diversos hombres (vecinos, jefes, etc.).

La situación de una mujer sin un hombre va en contra de la esencia de lo que se les ha inculcado acerca de ellas mismas, de que su lugar siempre está detrás de alguien que las proteja y las haga sentir seguras, creciendo de la sombra de ese alguien, por lo que les surge la necesidad de buscar y seducir a un hombre para que se convierta en su dueño y protector, en algunos casos. (Dowling, 1987; en: Anguiano, 1996).

Cuando la mujer después de un divorcio pudiera sentirse libre y gozar de esa libertad, se asusta ante esa independencia, porque ahora no sabe que hacer con ella, puesto que no había hecho uso de sus habilidades, y siente el peso de la responsabilidad directa, a la que se enfrenta ahora con su familia uniparental. (Anguiano, op. cit.).

Hay que tomar en cuenta que las mujeres se les ha enseñado a depositar su identidad en el matrimonio y que cuando pasa algo alrededor de esta familia se les señala como las responsables del éxito o del fracaso del mismo. Es por esto que ellas tienen que ver y preocuparse por todos los demás, responsabilidad que no es por elección, en la cual deja de lado sus metas y en general su vida. En la familia uniparental se les considera cabeza de la protección emocional de la familia y se les responsabiliza de que todo vaya armoniosamente, y si esto no se cumple, aparte de que se cree imposible, las mujeres se culpan así mismas y son acusadas por los demás de su supuesto fracaso personal. (Carter, 1991).

Entonces, la realidad que circunda a las mujeres, esa realidad latinoamericana (la forma tradicional de la familia, el modelo que de una u otra manera inculca la cultura), es completamente ajena al esquema de madres solas. Videla (1986) dice al respecto: "... creemos que nuestra situación de solas y proveedoras, es una excepción, una rareza, una desgracia individual, un raye o un castigo por nuestra decisión de libertad". (p.178)

Por tal motivo, algunas mujeres son aleccionadas en eso de que el hombre es el proveedor, que cuando ellas lo son, creen que es una excepción, una rareza o en todo caso "una desgracia", de la que vendrá a salvarlas un nuevo casamiento, puesto que la nueva pareja se hará cargo del trabajo remunerado y ellas seguirán con el trabajo del hogar y los hijos.

Jefas de familia son todas las mujeres que sostienen su hogar con hijos u otros miembros (incluyendo a la pareja), sin embargo, en algunas ocasiones no asume esta situación con orgullo, sino que lo creen malo y se sienten culpables u obstaculizadas de no cumplir un papel de madres o esposas convencionales.

La institución legal de la maternidad prescribe reglas que son reforzadas por los estigmas y las imposiciones a que son sometidas quienes se saltan dichas reglas. En el contexto de la maternidad normalizante las madres solteras de la clase trabajadora se ven como las más disolventes de las normas. Se supone que son malas madres en contraste con la buena madre casada. (Silva, 1996; en: Chant, 1999; p. 99)

Por otro lado, en cuanto al ámbito familiar, dice Videla (1986), las madres ven en sus hijas (madres solteras) un proceso que jamás se hubiesen atrevido a consumir; la primera reacción suele ser la de tenerles lastima o tristeza, muchas las acompañan en el sentimiento todo el tiempo que sea necesario. Pero, cuando empiezan a reaccionar aparecen las condenas habituales como “ahora tu vida debe ser la de madre solamente”.

Entonces las mujeres divorciadas o separadas, deben aparecer ante sus propias madres como santitas y sufrientes. La mejor manera de lograrlo es hablar todo el tiempo mal del exmarido, intentando establecer una alianza entre víctimas con nuestra propia madre, para esconder la otra cara de la verdad, esa que revela que no somos como ellas sino que estamos rompiendo con el molde recibido. (p.144)

En las familias separadas, divorciadas, abandonadas, etc., se puede dar el caso de que comparten sus responsabilidades con las amigas, y su familia de origen, consultando con ellos las situaciones que se les presentan y sobre todo los que tienen que ver con los hijos, pero también se puede convertir en una forma de evitar o no querer tomar decisiones por su cuenta. Dowling (1987; en: Anguiano, 1996), comenta que:

...las mujeres divorciadas, tratan de ampliar su círculo de amistades con mujeres solas que tienen preocupaciones similares, para formar una red de apoyo mutuo, pero a la vez se esconden unas de las otras para no ser juzgadas por querer mantener sus vidas exactamente como habían sido antes de apartarse de la figura del padre, evitando enfrentar el desafío y hacer algo nuevo, pasando mucho tiempo sin decir realmente nada. (p.44)

Este autor plantea que las mujeres creen que solo pueden recuperar la confianza perdida si alguien les ayuda a levantarse, esperando que venga un hombre proveedor para que las proteja, pero tiene que ser un hombre fuerte, en quien apoyarse para conseguir la liberación. Y es en este sentido que muchas de las veces es el hijo o los hijos quienes normalmente desempeñan este papel provisionalmente o permanentemente ante la ausencia de una persona ajena a la familia que tenga estas características.

Chant (1999), considera que las razones para explicar la existencia de un número más elevado de familias uniparentales encabezadas por mujeres en América Latina son: La migración laboral, fragmentando las unidades familiares; la ausencia de matrimonio formal, debido a la falta de seguridad financiera garantizada o futura; y el rompimiento conyugal debido a las presiones económicas.

Por otra parte, ella comenta que este tipo de familias las asocian con la pobreza y esto implica el minar las posibilidades de desarrollo infantil, pues se cree que los niños tienen que trabajar parte del tiempo desde temprana edad o dejar la escuela prematuramente.

Carter (1991) explica que en nuestra cultura occidental el divorcio afecta más drásticamente la vida de la mujer que la del hombre, los hijos se quedan al cuidado de las madres después del divorcio, teniendo que hacerse cargo ellas de la mayor parte del sostenimiento. La situación económica para la mujer divorciada mexicana, dependen de su trabajo y/o de la pensión alimenticia que les proporcione su expareja o vuelve a la casa de sus familiares donde recibe la ayuda económica de ellos.

También, cuando la mujer toma una postura en donde no quiere o no puede trabajar tiene que depender del exmarido para la mayor parte de los gastos familiares, pero esta dependencia le ocasiona ataduras e imposiciones sobre sus actividades y elecciones; y en consecuencia, la mujer puede encontrarse sujeta a interrogatorios, evaluaciones y mandatos impuestos sobre sus actividades personales y familiares. Y esta dependencia afecta sus capacidades para decidir sobre su vida.

A pesar de las prácticas culturales antes mencionadas, se observa que los relatos en torno a ser mujer están transformándose debido a dos fenómenos interrelacionados; el primero de ellos es la entrada masiva de las mujeres en los mercados laborales; el segundo son los movimientos sociales basados en la defensa de la identidad de género (Castells, 1996; en: González, 1999). Cabe mencionar, que las mujeres juegan un papel cada vez más importante en las economías domésticas y es posible detectar un insipiente cambio de valores con respecto al

trabajo femenino y al papel de las mujeres en ámbitos no domésticos, tanto en los discursos y prácticas femeninos como en los masculinos.

Se debe tomar en cuenta que aunque se está exponiendo la situación en la cual se encuentra una mujer en el contexto cultural de México, no se toma una postura en donde se le considera como una persona pasiva que es receptora de lo que le sucede, sino que se trata de reflejar la forma en como las prácticas culturales ejercen modos de ser y relacionarse en mujeres que son madres solas y como es que en base a esto dirigen sus vidas; por último tampoco se le considera al hombre como un victimario, pues también existen prácticas culturales que determinan el como deben pensar, sentir y actuar. En otras palabras, mujeres y hombres se ven atrapados en modos de ser y relacionarse que son representativos de una cultura moderna de la falta de equidad, donde el otro es útil para satisfacer los deseos del yo, de una sociedad incapaz de afrontar las diferencias.

White (2002b) plantea que en la medida en que las personas desconstruyan muchas de las maneras de ser y pensar dadas por sentadas que moldean sus vidas y tomen posición sobre ellas, lo cual no significa el actuar o escapar fuera de la cultura, brinda opciones para la negociación y renegociación de las experiencias de vida, lo cual libera a las personas para que examinen más activamente los efectos reales de sus maneras de ser y pensar y que potencialmente de la oportunidad de tener más influencia sobre las maneras en que podrían vivir y las maneras en las que podrían pensar.

Por otro lado, cuando una madre está sola con sus hijos, es posible que se de un cambio o reconstrucción en las influencias negativas de un modelo sexual. Por ejemplo, como trata una madre a su hijo en calidad de hombre (hombre=responsable) y como espera que él la trate a ella y a otras mujeres (hombre=respetuoso). En el caso de una hija, la madre da ejemplo a través de su comportamiento con los hombres (mujer=luchadora y emprendedora). También, cuando la madre enseña a su hijo(a) sobre el tratamiento aceptable e inaceptable por parte de un hombre.

c.4. El hijo (adolescente) ante la ausencia del padre.

Para Wallerstein y Blakeslee (1990) los problemas psicológicos de los hijos del divorcio no pueden ser solamente un reflejo de los problemas familiares; afirman que los hijos tienen reacciones propias, distintas de las de los adultos. Exponen que es cierto que un adulto infeliz le es difícil criar bien a un hijo, ya que la desdicha puede anular la capacidad de aquel para cuidar y comprender a sus hijos. Pero esto no implica que un adulto feliz, o más feliz, sea necesariamente mejor padre o madre.

De lo anterior, ellas indican que el divorcio es una experiencia diferente para los niños y los adultos, porque los niños pierden algo que es esencial para su desarrollo: la estructura familiar. En relación a las segundas oportunidades, para los adultos existe la posibilidad de enamorarse, de hacer una elección más acertada, de redefinir su condición de adulto, sus metas, etc. Sin embargo, los hijos no lo perciben como una segunda oportunidad y forma parte de su sufrimiento. El divorcio es el precio que ellos pagan como prenda por el fracaso de sus padres, y presienten que su vida futura está en peligro. Durante los años siguientes al divorcio, especialmente en la adolescencia y, más tarde, cuando entran en la edad adulta, los hijos tienen la oportunidad de hallar soluciones diferentes y mejores para sus propias vidas y de volver a interpretar sus experiencias anteriores desde su nueva madurez.

Hay que tomar en cuenta que los padres tienen una idea del matrimonio y de la familia que les transmiten a sus hijos y es por ello que se cree que los padres deben estar juntos para siempre, y que el divorcio es algo que causa daños graves a quienes lo viven, y que el dolor y la pesadumbre que estos hijos experimentan, no es un reflejo, pero sí un significado compartido.

En este sentido se hace un cuestionamiento en relación a que los niños que pertenecen a familias de dos padres, no garantiza al niño la felicidad, el correcto ajuste, la adecuada socialización, ni el complejo funcionamiento creativo, creando niños productivos, por otro lado, tampoco el pertenecer a una familia uniparental garantiza lo opuesto. Esto, solo dependen de la habilidad de los integrantes de la familia, sobre todo de los padres para enfrentar las situaciones difíciles, además de que lo difícil de la situación se observe como una etapa de cambio y crecimiento más que de pérdidas, desajustes o trastornos.

Aquí, se puede destacar lo que Chant (1999) a observado en sus investigaciones en México y otros países latinos, acerca de que los hijos en edad adulta que formaron parte de una familia uniparental encabezada por mujeres, se esfuerzan más por mantener la unión de sus familias de origen (y las propias), lo cual responde a un deseo de compensar la conducta de sus padres y crea un entorno más seguro para ellos y sus familiares cercanos. El que ellos participen en la tareas domésticas podría deberse a que en las familias uniparentales las divisiones del trabajo según el género son un lujo, todos tienen que ayudar y esta experiencia temprana parece continuar de por vida.

Respecto a que los hijos pueden terminar en uniones inestables, argumenta que ellos no se encaminan en el matrimonio a temprana edad o involucrarse en relaciones que tienen escasas posibilidades de sobrevivir a largo plazo. Por otra parte, las madres solas muestran una preferencia marcada a favor de que sus hijos (en especial las mujeres) se casen en lugar de comprometerse en uniones libres, sobre todo en México. Esto a menudo proviene del trato que las madres solas reciben de los otros.

Otro punto importante es que, si bien el hijo le afecta el no convivir con su padre y muchos fueron abandonados aun antes de haber nacido, esto no significa que carezcan de figuras masculinas en sus vidas (abuelos, tíos maternos, etc.) con quien a menudo mantiene relaciones estrechas y seguras (Fonseca, 1991; Pulsipher, 1993; en: Chant, op. cit.).

Al respecto Satir (1991) comenta que es muy factible que una mujer tenga una actitud sana y de aceptación hacia los hombres, y posea la madurez suficiente para no transmitir a los hijos mensajes negativos sobre los hombres. Puede estar dispuesta a proporcionar y fortalecer relaciones entre sus hijos y los hombres adultos a quienes ella conozca y admire. Entre ellos pueden estar incluidos sus padres o hermanos; quizá las parejas de sus amigas, tal vez algunos amigos propios.

Por otra parte, el que los hijos suplan los roles del padre ausente, puede resultar como una imposición del padre que vive aun con ellos, pero también puede ser un soporte importante para la familia, la cuestión central es si los hijos sufren algún daño causado por adoptar esta nueva posición, tentativamente Boss (1977; en: García, 1990); anota que la respuesta puede depender, al menos parcialmente en si existe aceptación psicológica por parte del hijo que adopta los roles del padre ausente y si existe aceptación por parte de la madre y de los otros miembros de la familia.

A la luz de la aceptación psicológica de los hijos que adoptan los roles del padre ausente, viene a ser más viable para la dinámica familiar que permanecer con los roles descubiertos o con las deficiencias de cobertura por la sobrecarga de la madre cuando esta se encarga de cubrir todos los roles paternos, aunque solo por algún tiempo mientras se establece un reacomodo de la situación familiar a la nueva etapa. (Weiss, 1979; Weltner, 1982; en: García, op. cit.)

Al elegir a un hijo que comparta con ella la dirección de la familia, podrá alcanzar su objetivo si explica la diferencia entre ser capaz de desempeñar ciertas tareas y adoptar un papel de tiempo completo. Por ejemplo, es natural que el joven de diecisiete años tenga mayor facilidad para instalar una malla de protección en la ventana, debido a su estatura y habilidad, que un niño de diez años; la instalación de una malla protectora o cualquier otra tarea que la madre solicite, no significa que el hijo comparta con ella el papel de cabeza de familia sobre una base de tiempo completo. (Satir, 1991)

Marotz-Baden y col. (1979; en: Walters, 1991) en un examen del modelo del déficit familiar que ha organizado las investigaciones sobre el divorcio y la familia uniparental, llegan a la siguiente conclusión:

...hay pocas pruebas indicativas de que el divorcio se relacione directamente con la presencia de consecuencias negativas sobre el desarrollo de los hijos. En cambio, las circunstancias asociadas con la pobreza y el conflicto entre los padres en cualquier tipo de familia parecen ser factores de influencia. (p.327)

Se observa que el formar parte de una familia uniparental y lo que implica (tanto la separación, el abandono o la viudez, como ser familia uniparental en la relación de la madre con él o la adolescente) tiene mucho que ver en la forma en como las instituciones sociales y los grupos con los cuales se relaciona en conjunto, van formando y determinando la manera en como enfrentarse a la situación. En México, debido a la exigencia de una familia nuclear, puede orillar a ver a otro tipo de estructuras como malas, disfuncionales y hasta amenazadoras para los

valores familiares. También es cierto y claro que la felicidad de un hijo no se puede medir con la de un padre y que tan poco el desempeño de este último depende de su grado de felicidad, pero sí es importante decir que en la medida en que las relaciones entre estos dos se negocien, se transformen y se establezcan en una nueva interacción, ayudaran al buen funcionamiento de la dinámica familiar.

A partir de lo antes descrito, se afirma que las familias uniparentales, encabezadas por mujeres, son escenarios sociales en donde es posible encontrar algunas diferencias en la transformación que la familia ha sufrido en México. Las familias uniparentales contribuyen a un proceso de cambio en las relaciones de género que posibilitan historias alternativas acerca de lo que es ser una familia. Las mujeres que son parte de estas familias están cumpliendo las funciones de cuidado y protección así como de manutención y disciplina, que por cuestiones de género se ven divididas; en relación a los hijos, el percibir que hay un buen funcionamiento y una buena relación con su madre ayudan a que sepan enfrentar la transición y los cambios que se presenten. Lo que influye a que en estas familias pueda haber problemas entre los miembros es la manera, los medios, los significados, con las cuales se construye la idea de que el ser una familia diferente es perjudicial, es por esto que en algunas familias se comienza a presentar esa sobrecarga de responsabilidades en los miembros y no hay una colaboración entre madres e hijos.

Hasta aquí se ha tratado lo referente al ciclo vital de la familia, tanto el de la familia nuclear mexicana y un estilo distinto de ciclo vital como el de la familia uniparental ante la ausencia de la pareja/padre; la etapa de la adolescencia y las relaciones entre sus miembros; pues estos son temas importantes de este trabajo y que ayudan a tener un panorama o un mapa acerca de lo que sucede con las familias uniparentales, lo cual permite pasar al siguiente apartado donde se expone una visión alternativa con la que se pretende establecer una forma para ayudar a las familias uniparentales a crear otras formas de mirarse a sí mismos y a los otros con los cuales conviven.

CAPITULO III

CONSTRUCCION DE RELATOS DOMINANTES Y ALTERNATIVOS
EN LA FAMILIA UNIPARENTAL CON HIJOS ADOLESCENTES:
LA TERAPIA NARRATIVA DE
MICHAEL WHITE Y DAVID EPSTON.

*Es en la ejecución de una expresión donde reexperimentamos, revivimos,
Recreamos, relatamos, reconstruimos y reactualizamos nuestra cultura.
La ejecución no libera un significado preexistente, que yacía dormido
en el texto... por el contrario, la ejecución misma es constitutiva.*

Edward Bruner.

Se expone de manera amplia en este capítulo la postura Posmoderna y las corrientes de pensamiento Constructivista y Construccionalista Social en la Terapia Familiar Sistémica, y específicamente, lo que contempla el proceso terapéutico de la Terapia Narrativa de White y Epston. Esto se hace con el objetivo de brindar el contexto en el cual se desarrollan las ideas de White y su Terapia Narrativa.

Es así que, las familias y los individuos se consideran como seres interpretantes, es decir, interpretamos activamente *nuestras* experiencias a medida que vamos viviendo *nuestras* vidas (White, 2002a); por lo tanto, la construcción de la realidad a través de las narraciones de las historias de los individuos o las familias es la herramienta que aquí se empleara como medio para observar y analizar las implicaciones y cambios en la familia uniparental con hijos adolescentes, esto ira de la descripción de la realidad de estas familias a la comprensión de los significados que ellas atribuyen a su vida, y de esta manera facilitar las posibles relatos alternativos que lleven a re-narraciones del relato dominante para que las familias uniparentales reconozcan y den crédito a la construcción de una realidad diferente.

A) POSMODERNIDAD.

¿Que es posmodernidad? Parry (2001) señala que hay que hacer una distinción entre la *modernidad* y *posmodernidad*, y entre *modernismo* y *posmodernismo*. El término modernidad se refiere al desarrollo de la sociedad occidental que tuvo sus comienzos a principios del siglo XVI con el aumento en la conciencia de la existencia de un Nuevo Mundo del otro lado del océano hacia el oeste, se consolido en el siglo XVIII, domino en el siglo XIX y se agoto en el XX. La modernidad se caracteriza por un proceso acelerado de liberación del individuo de las limitaciones tradicionales a la elección personal y el deseo ilimitado: la religión establecida, la clase social inamovible, el alto riesgo de una enfermedad mortal, movilidad geográfica restringida y oportunidades económicas limitadas.

Por otro lado, la Posmodernidad es la época en donde todos los fundamentos que habían ofrecido certeza (un Dios, una Verdad, un consenso moral, un estilo de vida mejor que lo demás, en suma, todas las visiones únicas) se han visto sacudidos y son considerados coercitivos del comportamiento individual y de las oportunidades de expresión y de elección de grupos que tradicionalmente han sido marginados (mujeres, personas de color, gays y lesbianas). De esta manera, el individuo posmoderno es un ser liberado para actuar sobre la base de la elección personal, sin embargo, jamás se ha visto más impotente o menos consciente de las fuerzas que guían sus elecciones. "... *la modernidad, que culminó con el ataque masivo a todo límite impuesto a las preferencias personales (el 'Queremos el mundo y lo queremos ahora' de la década de 1960) ha devenido en Posmodernidad...*". (Parry, 2001; p. 317)

Los términos modernismo y posmodernismo se refieren a movimientos artísticos o intelectuales que tienen su éxito en oficiar la época que sus obras reflejan.

Por lo antes expresado, se puede decir que lo posmoderno es una simple apariencia, es un instrumento de vanguardia, un look; se trata de cambios en la percepción del espacio, del tiempo, de la comunidad humana que resultan difíciles de precisar. Para Sánchez (2000), el posmodernismo es una nueva forma de percibir a la naturaleza y el hombre ya no como objetos de explotación, sino que se respetan y son compañeros.

La reivindicación del posmodernismo se da en el individuo débil, a diferencia de un pensamiento modernista que se observa en una persona fuerte, que cree conocer objetivamente la realidad. El individuo fuerte es correlativo al pensamiento de la objetividad y detrás de él se encuentra el fantasma de la dominación; este imperialismo objetivisante, encarnado en la ciencia-técnica, tiene un dinamismo expansivo, que no cesa de manipular y colonizar cada vez más ámbitos... La reacción posmoderna se manifiesta con el fin de acabar con la tiranía objetivante. (Vattimo, 1994; en: Sánchez, op. cit; p.162)

Además, se comprende al posmodernismo como una zona entre tiempo-espacio, privado-colectivo, moderno y premoderno; es el reciclaje que recupera la historia de todas las sabidurías pasadas y al parecer extintas, así como de todos los esfuerzos colectivos que ha reprimido Europa. También se puede ver como un filtro para aceptar o rechazar las grandes narrativas, de esta manera la premisa es la aceptación de la pluralidad de culturas y discursos y el cuestionamiento de la verdad única.

El posmodernismo descarta la posibilidad de que un universo exista solamente si es medible, cuantificable y observable, dando crédito a otras áreas que posibilitan una mejor comprensión del ser humano tales como: la

hermenéutica, narrativa, desconstrucción y discurso. Dicho movimiento es más ambicioso ya que implica más autocrítica y reflexiones concientes. (Carreño y Escobar, 2001)

De tal modo, el posmodernismo surge como una opción a la visión modernista dominante. Gergen (1988, 1989; en: Mastache, 1998) dice que el modernismo está asociado con las ideas de mecanización, tecnología y ciencia. La aparición del posmodernismo resalta la triple relación entre la naturaleza, la mente y las palabras y ponen entre dicho el dualismo. Desde esta perspectiva el conocimiento no es una posesión de la mente, las palabras no son reflejo de la mente y tampoco están limitadas por la naturaleza, la fuente principal de las palabras radica en la relación social. De esta manera se puede decir que en la interacción social, las palabras no son solo descripciones sino que estas toman su significado a través del uso que un grupo, una sociedad o una cultura hace de ellos.

Lyotard (1996) plantea que *"todo aquello que es recibido, aunque sea de ayer, debe ser objeto de sospecha... una obra no puede convertirse en moderna, si en principio no es ya posmoderna"* (p.23). El posmodernismo así entendido no es el fin del modernismo sino su nacimiento y este estado es constante.

De lo anterior, se puede entender que lo moderno es lo que sublima a lo diferenciado a través de las normas, reglas y valores impuestas por un juicio normalizador el cual trata de hacer presentable lo impresentable, es decir, que oculta el desorden y lo incluye en un todo ordenado. Y lo posmoderno sería aquello que rescata lo impresentable como parte de lo presentable en la misma modernidad.

Este posmodernismo se ocupa no solo de los relatos establecidos (historia común de la sociedad), en donde su finalidad es legitimar las instituciones y las prácticas sociales y políticas, las éticas, las maneras de pensar, etc; Sino también de los llamados metarelatos que se refieren a las alternativas, diferencias o contradicciones encontradas en una historia común. Al encontrarse la persona en el contexto de una sociedad posmoderna:

...se pone el acento en la fragmentación del Yo y de la cultura, del sujeto, de las identidades. La sociedad posmoderna sería la vivencia en lo sincrónico, en el simulacro, la no-existencia de proyectos globales... la negación de la analogía del todo articulado que es supuesto común en las concepciones y teorías modernas; la constatación de la crisis de los grandes discursos, y la síntesis del relativismo epistemológico que se fue acumulando desde los sesentas. (De la Garza, 1997; p. 84)

Este pensamiento posmodernista va de una organización como modelo ideal, a un tipo de estructura que se adapta a los cambios en el entorno, y el punto de mayor importancia, cae en la organización para la creación cultural.

Linares (2001), señala que dentro de las ciencias naturales, la aceptación de lo inexacto es probablemente el merito del posmodernismo. Un arte, que refiere una clase de proceso ecléctico que ha triunfado sobre el funcionalismo moderno. En las ciencias humanas, especialmente la psicoterapia, la idea central es quizás la idea de reflexividad, por lo cual el observador forma parte de un sistema y de este modo será considerada como autoobservación; es decir, se pasa de una realidad que puede ser descubierta y conocida a una realidad que es construida, impuesta o acordada.

a.1. El Posmodernismo en la Terapia Familiar Sistémica.

Haciendo una analogía con la expresión artística de la música y su consecuente proceso de cambio, la evolución que se da, se describe como partir de lo concreto y objetivo a lo abstracto y subjetivo. La música paso de la estructura con ritmos claramente marcados de la música clásica a formas menos rígidas como el Jazz. En la secuencia teórica de las escuelas de terapia familiar se ha seguido el cambio del pensamiento moderno al posmoderno.

La terapia familiar sistémica se encuentra en un proceso de evolución con respecto a los modelos originales de la década de los 80's. A partir de 1990, el posmodernismo y las corrientes de pensamiento Constructivista y Construccionalista Social a contribuido a la evolución de las intervenciones terapéuticas.

Por lo anterior, el utilizar estas formas de explicar la realidad también involucra a la misma psicología, para lo cual es importante mencionar brevemente algunos replanteamientos dentro de ella.

Primero, está el desarrollo tecnológico con respecto a la comunicación, lo cual permite y hace accesible a las personas a observar una multiplicidad de perspectivas. Gergen (1991; Mastache, 1998) invita a jugar dentro de las diversas construcciones comunitarias.

Segundo, en la Psicología del desarrollo se afirma que si no se cae dentro de los niveles de desarrollo estandarizados implica la noción de anomalía, además que dentro de los planteamientos tradicionales se enfatiza como meta, la autonomía, la independencia o el control, características asociadas al sistema de valores masculinos (Hoffman, 1990; en: Mastache, op. cit.).

Tercero, está el estudio de los niveles que se desprenden de la Teoría General de los Sistemas que supone la influencia de un sistema mayor sobre un sistema menor. Esta visión jerárquica y unidireccional es interpretada de otra forma, en la cual hay influencia bidireccional y donde los sistemas mayores puede ser contexto para los últimos y viceversa.

Cuarto, con la modernidad se instala un programa modernista en la psique humana donde el foco recae en la interioridad de la persona y el descuido e indiferencia a las masivas fuerzas sociales y tecnológicas que se les imponían, es así que la Psicología actúa como la internalización de los grandes relatos (Parry, 2001). Por ejemplo, el Psicoanálisis de Freud recurrió a mucho de los grandes relatos (entre los cuales se puede destacar el complejo de Edipo) para ayudar a las personas a darle sentido a sus historias. Por otra parte, se alentaba al yo individual a hacerse más autónomo y más orientado hacia sí, pues se consideraba que la verdadera sabiduría de toda experiencia humana significativa estaba dentro de ese yo; con la posmodernidad, lo que se tiene son nuestras propias historias y las nuevas historias que ahora se inventan para identificar el conflicto entre el control y el caos que caracteriza a estos tiempos; las personas interpretan los acontecimientos y experiencias de su vida de tal modo que cuando se relatan así mismos o a otros lo que le está sucediendo es que se descubre que la historia que ahora se cuenta está adoptando un nuevo libreto.

La transición de la modernidad a la posmodernidad en la terapia familiar sistémica incorpora diversos cambios significativos que incluye (D'Lax, 1996): Las estructuras y las verdades universales seden el paso a una pluralidad de ideas sobre el mundo. La visión de las familias como sistemas homeostáticos es remplazada por la idea de que los sistemas sociales son generativos y los estados de desequilibrio son productivos y normales. Se conceptualiza a las familias como sistemas sociales compuestos de sistemas generadores de significados y organizadores de problemas (y no como sistemas en los que los síntomas desempeñan funciones), y se estima que los problemas existen en un lenguaje y están mediatizados por él. Los modelos de terapia jerárquicos orientados hacia el experto se están convirtiendo en modelos de configuración lateral, la familia ya no es el objeto del tratamiento, y tampoco se le considera con independencia del observador como fuente de problemas sino que es una entidad flexible compuestas por personas que comparten significados.

En lo que se denomina terapias posmodernas, la persona, sea lo que fuere que relata sobre si misma, solo será un relato de los acontecimientos abreviado pues solo incluye una perspectiva, es una síntesis que deja afuera mucho de lo que podría incluir. El núcleo central de la terapia consiste en la desconstrucción de lo que los clientes han elegido incluir en relación con lo que, quieran o no, han excluido. (Parry, 2001)

Por otra parte, dentro de la terapia familiar sistémica que incluye una postura posmoderna se resalta el papel cultural dentro de las nociones de género, para lo cual Peggy Papp (1991; Mastache, 1998) subraya la necesidad de que los terapeutas reflexionen y cuestionen acerca de las conductas y actitudes normadas por la tradición y se vuelvan más sensibles a las manifestaciones del género en las interacciones cotidianas. Por otra parte, la idea de separación entre observador y observado pone de relieve la idea de que los que se estudian son manipulados, lo cual supone una visión masculina al respecto (Gergen, 1985; Mastache, 1998).

De lo anterior, no se puede decir que el Posmodernismo sea el final de la historia, pues se plantea al inicio del siglo XXI otro paradigma el cual nace "*como oposición al paradigma modernista de la inteligencia como razón y del paradigma posmodernista de la inteligencia como creatividad... los pensadores ultramodernos, defienden un paradigma ético de la inteligencia*" (Marina, 2000; en Linares, 2001; p. 410)

Por lo tanto, se contempla una terapia familiar ultramoderna que puede ir de ser creativo sin ser así obsesivo con la creatividad; puede reconocer la importancia del lenguaje sin caer en el relativismo lingüístico y puede

reconocer, más que al presente, la relevancia de las emociones humanas. De tal perspectiva, la inteligencia emocional podría ser no solo un recurso para vivir una vida prospera, sino también agrega una dimensión ética. (Linares, op. cit.)

Linares (2001), observa que un punto principal en el cual ha contribuido el posmodernismo a la terapia familiar es cuestionando la objetividad: la posición del experto seguro, se hace imposible. Además, el psicoterapeuta experto no puede adoptar algunas actitudes básicas hacia el mundo de las relaciones entre los sujetos con el mundo de los pensamientos. Lo último, es el contexto para la acción instrumental mientras que lo primero es la acción interpersonal, sea estratégica o comunicativa.

Otra contribución, es la importancia de la diversidad sobre la homogeneidad, en este sentido la terapia familiar sistémica tendrá que adaptarse en mayor medida a las diferencias de género, cultura, generación y clase social. Por último, una de las contribuciones más valoradas que hace el posmodernismo a la terapia familiar sistémica es hacia las técnicas terapéuticas.

B) CONSTRUCTIVISMO.

Los terapeutas familiares abrazaron del constructivismo conceptos aportados por el biólogo Humberto Maturana, el científico cognitivo Francisco Varela, el lingüista Ernest Von Glasersfeld y los teóricos de la familia como Watzlawick, Kenney y Dell, quienes se han ocupado de las cuestiones de la realidad que ha llevado a la función de un nuevo modo de pensar, el constructivismo. Este pensamiento ya no va a la pregunta que hacían los racionalistas sobre ¿qué debemos saber?, sino que lleva a la interrogante fundamental sobre ¿qué es lo que podemos saber?

b.1 Elementos del pensamiento Constructivista.

Glasersfeld (1995) afirma que el Constructivismo ante todo, es un modo de pensar y no una descripción del mundo, es un modelo hipotético que no propone describir ninguna realidad absoluta sino solo los fenómenos de *nuestra* experiencia. El Constructivismo no niega *nuestra* realidad lo único que hace es sostener que no se puede conocer una realidad independiente. No dice como es el mundo, solo sugiere una manera de pensarlo y suministra un análisis de las operaciones que generan una realidad a partir de la experiencia; asevera que el conocimiento solo tiene que ser viable, adecuarse a nuestros propósitos y tiene que cumplir una función. Para entender mejor este pensamiento es importante explicar los siguientes elementos:

➤ Observación.

El constructivismo toma en cuenta lo que la ciencia clásica ha separado: el observador y lo observado, ya que como se sabe, esta visión tradicionalista se propuso como misión investigar el mundo en su realidad objetiva, independiente de lo humano. Esto significa que para llegar a esa realidad sin un sujeto, se debía eliminar toda connotación subjetiva, es decir, se debía alejar al observador. A pesar de ello a comienzos de nuestro siglo los cuestionamientos con respecto a la posibilidad de alcanzar dicho propósito, se comenzaba a comprender que el expulsar al mundo subjetivo de lo observado negaba por si mismo la observación.

En este momento se comprende que hay una interdependencia entre el observador y el mundo observado, y esto es precisamente el objetivo del llamado constructivismo. Bateson (Eguiluz, 2001b) argumenta que la operación fundamental que cumple un observador es la de hacer una distinción, es decir hacer una diferencia, de modo que lo que distinguimos se separa del fondo por efecto de nuestra capacidad de distinguir. Al realizar una operación de diferenciación el observador produce una unidad, así como el contexto, medio en el cual esa unidad puede ser diferenciada. Maturana (1998) al respecto dice lo siguiente:

Los científicos hacemos ciencia como observadores que explican lo que observan...nos descubrimos en el lenguaje haciendo distinciones en el lenguaje cuando comenzamos a reflexionar en el lenguaje sobre lo que hacemos y cómo hacemos lo que hacemos cuando operamos como animales dotados de lenguaje...Observar es lo que los observadores hacemos cuando distinguimos en el lenguaje los diferentes tipos de entidades que producimos como objetos de nuestras descripciones, explicaciones y reflexiones, en el curso de nuestra participación en las diferentes conversaciones en las que nos vemos envueltos en la vida cotidiana sin tener en cuenta el ámbito operacional en el que estas tienen lugar. (p. 158)

Explicado de manera distinta, los seres humanos son sistemas vivos dotados de lenguaje haciendo lo que hacen (incluyendo su propia explicación); cuando comienzan por explicar lo que están haciendo y, al encontrarse en la experiencia de la observación comienzan por observar su propia observación.

➤ Realidad.

Maturana (1998) comenta que el término ciencia se utiliza con mayor frecuencia para referirse a un conocimiento convalidado por un método en particular. Este énfasis, se ha dado por dos supuestos implícitos o explícitos en los científicos y los filósofos de la ciencia; uno de ellos se refiere a que el método científico a través de la verificación, comprobación y de la refutación revela una realidad objetiva independientemente de lo que hacen o desean los observadores; el segundo es en relación a la validez de las explicaciones y afirmaciones científicas que se fundamentan en su conexión con esa realidad objetiva.

El constructivismo plantea que la realidad no existe independiente de las prácticas mediante las cuales la objetivamos, significa también que la realidad es siempre realidad para *nosotros*, en otras palabras, se puede decir que la realidad es construida por *nosotros*. (Eguiluz, 2001b)

De esto último, se dice que el organismo se adapta y se ajusta al medio ambiente y la construcción del pensamiento respecto al mundo se forma en el sistema nervioso periférico y central. (Sánchez, 1996)

Por lo tanto, el observador, como sistema vivo, no da explicaciones o afirmaciones independiente de las operaciones a través de las cuales revela lo que hace o cómo opera; el conocimiento de la realidad también tiene que ver con las relaciones y coordinaciones interpersonales de acciones del observador, es aquí donde se manifiesta el hecho de que se acepta el conocimiento de otros y en el mismo observador sólo cuando se consideran adecuadas las acciones de los otros y del él mismo por que satisfacen un criterio concreto de aceptabilidad.

... lo que define a la ciencia como un ámbito explicativo particular es el criterio de validez de las explicaciones que utilizan los científicos, y lo que define a un científico como un tipo particular de persona que tiene la pasión de explicar es la utilización del criterio de validez de las explicaciones que constituyen la ciencia como un ámbito explicativo. (Maturana, 1998; p. 166)

Las explicaciones son experiencias del observador que se originan cuando manobra sobre su esfera de experiencias, de tal modo, toda esfera explicativa constituye esferas experienciales en expansión en que el observador vive novedosas experiencias, realiza preguntas nuevas y construye nuevas explicaciones de manera recursiva sin un final.

Es así que, al establecer *distinciones* el ser humano pone nombres a los objetos y procesos que lo rodean, establece distinciones tales como sujeto-objeto, que no son realidades que existan por sí mismas, independientemente de las acciones del observador, sino que fueron creadas a través del establecimiento de distinciones. Cada vez que el observador traza una distinción va conformando una *estructura* que ordena y articula su mundo de experiencias, la cual se etiqueta como *realidad*. La realidad, en un primer nivel, es una construcción del sistema nervioso central.

Por otro lado, la percepción de los objetos como tales es producto de una organización de orden superior, esta es la *asociación*. Se crea una asociación siempre que el observador haga una abstracción o distinción de las partes o propiedades que empleará para comparar sus experiencias y establecer juicios (Glaserfeld, 1994; en: Ibarra, 1997). Es por este medio que se llega a la creación de una estructura de la realidad ordenada, estable y predecible.

➤ Conocimiento.

En el constructivismo, el conocimiento ya no es la imagen o la representación de un mundo independiente del ser humano que hace la experiencia. Glaserfeld (1998) opina que si se cree que el conocimiento es una imagen fiel de la realidad conduce a una forma de realismo ingenuo donde las cosas se conocen tal como son, donde la actividad del conocer no tiene ninguna influencia sobre la consistencia de lo que se conoce. Las percepciones y observaciones no son hechos formados previamente sobre un sujeto pasivo, son resultado de una actividad conducida por un sujeto activo.

Por otra parte, el conocimiento evoluciona dentro del conjunto de acciones que se conjugan en el lenguaje y la conversación. Maturana (1998) explica que la acción es todo lo que se hace en un ámbito o esfera operacional cualquiera y donde se pone de manifiesto en un discurso por más abstracto que este sea, así pues, el pensar es actuar en el ámbito del pensamiento. El lenguaje se produce cuando dos o más personas participan en interacciones de coordinaciones consensuales de acciones, las cuales están unidas a una red de coordinaciones consensuales de acciones más amplia (recursividad), lo cual hace que estas operaciones sean aprendidas y no instintivas. Las conversaciones son las diferentes redes de coordinaciones consensuales que como seres humanos se generan al vivir juntos. Por lo que toda acción tiene lugar en el lenguaje y se van creando los objetos de nuestro mundo a través de la conversación.

Dicho esto último lleva a considerar dos principios básicos de este constructivismo (Glaserfeld, 1996):

1. El conocimiento no es un proceso pasivo ni en los sentidos ni en la comunicación, es una construcción del sujeto que conoce.
2. La cognición es adaptativa, a través de ella el sujeto organiza su mundo experiencial, no es un descubrimiento de una realidad concreta y objetiva.

La aceptación de estos dos principios, por una parte, muestra que el conocimiento es reflexivo en sí mismo, por otro lado el conocimiento no es una representación verdadera del mundo real.

De ese planteo resulta la comprobación que contradice la teoría del conocimiento convencional, según la cual el papel del saber no consiste en reflejar la realidad objetiva, sino en capacitarnos para obrar y alcanzar objetivos en el mundo de nuestra experiencia. De allí surge el postulado creado por el constructivismo radical, de que el saber debe adecuarse, pero no coincidir. (Glaserfeld, 1998; p. 26)

➤ Objetividad.

En las formas de conocimiento dominante se dice que los procesos de cognición comienzan cuando el mundo debe ser explicado independientemente de un observador, por lo tanto, como observador se debe buscar la realidad objetiva, en otra parte, la función de este visor es descubrir como es que se tiene conocimiento de la realidad. En la tradición positivista, cuando se habla de objetividad el conocimiento es descubierto, no creado y el método científico tiene esta misión, descubrir lo real para hacerla verdad. *“La cultura occidental contemporánea glorifica el conocimiento y la verdad. Los científicos, nuestros sumos sacerdotes del conocimiento, son nuestro enlace capaz y misterioso con la realidad, nuestros embajadores de la sabiduría”. (Segal, 1994; p. 32)*

El pensamiento constructivista señala una relación distinta entre los medios de conocimiento y los resultados que estos producen. El observador crea los medios y estos determinan las características de aquello que será descubierto. No hay conocimiento posible sin una actividad o experiencia humana que le anteceda.

Es por esto (y como ya se expresó), que la realidad es una construcción del sujeto que conoce, es decir, si se acepta la idea de que el ser humano es un animal dotado de lenguaje y existe en él y, como seres humanos existen en la corriente de conversaciones, por lo tanto, los diferentes ámbitos de acciones (esferas cognitivas) como seres humanos (culturas, instituciones, sociedades, etc.) están estructurados como diferentes redes de conversación, cada una definida por un criterio de validez que define lo que le pertenece. De esta manera, *“La ciencia como ámbito cognitivo es un ámbito de acciones, y como tal es una red de conversaciones que producen afirmaciones y explicaciones convalidadas por el criterio de validez de las explicaciones científicas con la pasión de explicar”. (Maturana, 1998; p. 164)*

En relación a lo anterior, la filosofía de la ciencia a tratado de explicar hasta que punto el conocimiento de una persona o el de los otros, es correcto; si el conocimiento se pretende hacerlo verdad y por consiguiente correcto se caería de nueva cuenta en la objetividad. Solo se puede decir que el conocimiento no es verdadero ni correcto es una construcción que ayuda a sobrevivir en este mundo, así como la comida ayuda a mantener el sistema biológico, la creación de ideas, pensamientos, sentimientos, etc. ayudan a mantener un sistema cognitivo, la construcción es compartida con un yo que dice a otro, un mí que reconoce lo que dice el yo y un nosotros con el cual se convive.

Cada vez que el hombre investiga una realidad esta se transforma, pues existe un cambio en el observador y en sus medios de indagación, ante estos cambios las realidades construidas son también diferentes, esta relación puede ser calificada también como *recursiva o cibernética*. (Ibarra, 1997)

Se puede afirmar que las teorías que hacen los científicos en la ciencia clásica son instrumentos que hablan de cómo comprenden la realidad, no de como descubren esa realidad, pues los instrumentos hablan de si mismos no de la realidad que explican, porque esos instrumentos forman parte de la realidad que ellos construyen.

De aquí surge otra cuestión, que se refiere a que en *nuestro* quehacer cotidiano y envueltos en este pensamiento positivista se tiene por necesidad cognitiva que confirmar día a día pensamientos y percepciones, quehacer que se vuelve desgastante e impráctico pues someten a una competencia cognitiva, en el que el vencedor resulta ser el que tiene más conocimiento de los hechos. También, en esta vida cotidiana se cambian o validan y se dan por hechas las verdades que los que tienen este conocimiento dicen, escriben o muestran y esto hace seres esperanzados en lo que los demás indiquen:

...von Foerster sostiene que... la objetividad dada del mundo es aparente y que es incorrecto suponer que los biólogos, los psicólogos, los antropólogos, o los físicos descubren la realidad y la representan en su descripción y formalismo. Von Foerster sostiene que carecemos de una base para utilizar la objetividad como validación de los argumentos científicos. Nuestra creencia en la objetividad impide el progreso científico; impide sobre todo la comprensión de nosotros mismos. (Segal, 1994; p. 41)

Resumiendo, con la participación del observador en el proceso de conocimiento, se modifica y crea realidades, entonces toda realidad esta construida en función de las características de su observador, es decir, es *autoreferencial*. El ser humano al describir al mundo se describe a si mismo. Finalmente, por construcción de la realidad hay que entender la totalidad de los modelos de pensamiento, sentimientos y conductas que cada uno ha construido a lo largo de su vida. (Simon, 1994; en: Ibarra, 1997)

Cuando el investigador estudia el papel que sus acciones juegan en el conocimiento que produce, se observa desde un nivel distinto, desde una posición de reflexión que le permite determinar su influencia en el resultado de su investigación, esto constituye una visión de segundo orden. (Hoffman, 1990; en: Ibarra, op. cit.)

Lo anterior sustituye la visión tradicional de la ciencia en cuanto a la realidad, y la idea de descubrimiento de esta por la de construcción; la idea de objetividad por una visión autoreferencial y de segundo orden; la idea de causalidad se sustituye por la de recursividad. Lo que se llama realidad es el resultado de una invención del ser humano.

En seguida se presenta una tabla que expone las distinciones entre la postura tradicional y la constructivista, ambas con relación a cinco temas de reflexión.

POSTURA TRADICIONAL	ALTERNATIVA CONSTRUCTIVISTA
<i>1. En cuanto a lo que se entiende por conocimiento.</i>	
El conocimiento es derivado de la observación de la naturaleza, el investigador toma así un papel pasivo, registra y delimita su campo de observación y posteriormente teoriza.	El conocimiento se construye socialmente. El investigador a través de su lente teórico determina que estudiara, los hechos sociales que existen son solo aquellos que la perspectiva permite ver; ciertas reglas llevarán a ciertas formas de observación. Los significados teóricos son absorbidos por la sociedad así como la teoría es demarcada por circunstancias sociales específicas.
<i>2. En cuanto a la estabilidad de lo que se conoce y la posibilidad de predecir</i>	
El comportamiento, lo observado, refleja ciertos	La conducta social esta gobernada por reglas que varían en el

principios de un orden natural; tales principios, en lo esencial, no varían se vuelven predecibles.	tiempo dentro de cada grupo social; cierto orden es producto de un amplio acuerdo social, ciertos patrones de acción están gobernados por convenciones cambiantes, en este sentido, difíciles de predecir.
<i>3. Con relación a la naturaleza del conocimiento</i>	
Las teorías empíricamente deficientes se desecharán; las que cumplan con las reglas de objetividad tendrán soporte empírico, se mantendrán y se buscará mejorarlas, siendo así el conocimiento de carácter acumulativo y progresivo.	Se propone una relatividad histórica para el conocimiento social, los patrones y reglas de actividad están sujetos a las vicisitudes de la historia en un momento dado.
<i>4. Con respecto a la validación de la postura teórica.</i>	
Se busca la verificación de hipótesis. La explicación o teoría, busca la correspondencia con el hecho existente, si la hay la teoría es válida y verdadera.	Se verifica o desecha dentro de un contexto que se acomode a los presupuestos teóricos. Son planteados como elementos importantes para la investigación: la vivificación teórica, la no rigidez, el no cegarse con un marco conceptual, el no impedir la viabilidad de otras posturas teóricas. Se propone concebir los conceptos teóricos como diversos elementos para la interpretación de la experiencia. Los datos, más que validar tienen una función retórica dentro de una teoría específica.
<i>5. En cuanto a la implicación del que observa en lo observado</i>	
La descripción final, es científica, sin sesgos. El observador es neutro en tanto registra sus datos, bajo las condiciones necesarias para hacer objetivo; relaciona las entidades de la naturaleza sin sesgos de valor.	Los fundamentos de valor son inherentes al conocimiento social. Están presentes sesgos ideológicos e históricos alrededor de una teoría dada. Al describir el mundo de la experiencia, se refleja las construcciones conceptuales y, en cuanto a cuestiones morales, se manifiesta una intencionalidad y/o un pronunciamiento silencioso.

Fuente: Mastache, 1996.

C) CONSTRUCCIONISMO SOCIAL

El construccionismo social se basa en los pragmatistas norteamericanos como William James, John Dewey y George Herbert Mead. Se apoya en los trabajos de la última época de Wittgenstein en relación a los juegos del lenguaje y su énfasis en que las reglas no son algo diferenciado de la actividad misma. Otro punto de apoyo del construccionismo social es la Teoría de los Sistemas, que incluye a Gregory Bateson con su capacidad para pensar sistémicamente y Ludwig von Bertalanffy con su capacidad para pensar sobre los sistemas (Barnett, 1995). Kaye Gergen, aportó al construccionismo más énfasis en la interpretación social y su influencia del lenguaje (expresado como deseo, duda o posibilidad) la familia y la cultura, que a las funciones del sistema nervioso central.

c.1 Elementos del pensamiento Construccionista Social.

Los sujetos interactúan a través de la comunicación en la conversación, construyen historias que involucran conceptos culturales, que se basan en un enfoque normativo y constructivista. Estas historias son reflejo de una cultura dominante en donde los valores que ella contempla son comparados por las personas formando imágenes que sustentan sus creencias.

El construccionismo social contempla los siguientes supuestos fundamentales (Gergen, 1996):

1. Los términos mediante los cuales describimos el mundo y a nosotros mismos no están dictados por los objetos hipotéticos de tales descripciones. Es decir nuestras concepciones del mundo no son un todo ya hecho y acabado sino que

nosotros como sujetos cognoscentes debemos construir nuestras propias formas de observar al mundo, y no que el mundo sea observado como hecho.

2. Los términos y formas mediante los cuales obtenemos la comprensión del mundo y de nosotros mismos son artefactos sociales, productos de intercambios histórica y culturalmente situados entre las personas. Esto nos expone la idea de que el individuo construye sus significados a través del diálogo, no son descripciones y explicaciones controladas por el mundo, ni tampoco son resultado de proposiciones estructuradas dentro del individuo. No niega la existencia de un conocimiento a través de la tradición, pero es incompleto sino se tiene en cuenta las formas de interacción en las que el lenguaje esta inmerso.
3. La medida en la cual una descripción dada del mundo o de nosotros mismos se mantiene a través del tiempo no depende de la validez empírica de descripción, sino de las vicisitudes del proceso social. Es decir, las descripciones pueden mantenerse independientemente de si el fenómeno ha sufrido perturbaciones o no, de igual forma estas descripciones pueden ser abandonadas sin importar las características que se consideran como perdurables del mundo.
4. Como el lenguaje es un subproducto de la interacción, su principal significado se deriva del modo que esta inmerso dentro de patrones de relación. Estos patrones de relación están situados dentro de un marco social, como un ritual, que se deriva de la pragmática social, esto hace que las palabras cobren semántica.
5. Apreciar las formas existentes de discurso es evaluar patrones de vida cultural, cada evolución da voz a un enclave cultural dado y compartir apreciaciones facilita la integración del todo. Dentro de una comunidad se evalúan aseveraciones, sin embargo, estas evaluaciones no son reflexivas, es decir, no se ofrecen elementos para que estas evaluaciones sean evaluadas. Para esto, es necesaria la comunicación de la evaluación de las evaluaciones, permitiendo así que las fronteras dadas se ablanden y permitan que los significados no establecidos cooperen con los ya dados.

Por lo anterior, la perspectiva del construccionismo social (Barnett, 1995) cuestiona muchas ideas básicas que se tienen acerca de quienes somos, de nuestra vida, nuestra ética y nuestras instituciones sociales. Al emplear esta perspectiva se reconoce la noción de individuo o de self que se desarrolla en razón de que se participa en una variedad de pautas de interacción social que permiten tener ciertas identidades, la construcción social de la persona no se concibe como un componente atomístico de los sistemas sociales sino como un nexo de estos. La perspectiva construccionista esta centrada en el significado de las acciones que realizamos. Todo acto que realizamos es co-construido, es decir, no se puede realizar un acto por si mismo si no solo en interacción social con otros. El significado se convierte en una enunciación siempre inconclusa, ya que los interlocutores contribuyen a agregar algo más para completarlo, este es un proceso reflexivo (se refleja de nuevo sobre si mismo). Finalmente, para entender lo que se hace y se produce en un momento determinado debe ser visto en su contexto, ya que nada tiene significado fuera de contexto, el contexto prefigura como se debe actuar, da nociones acerca de que acciones son adecuadas, cuales no, cuales se requieren, cuales son permitidas, además el actuar hacia un contexto puede ser muy distinto de aquel en el que se había comenzado a actuar.

Otro aspecto importante es el que se refiere a la tendencia a concebir la validez de un conocimiento en función de su correspondencia con la realidad, para lo cual el construccionismo social pone atención en el papel de las prácticas colectivas/interacciones sociales así como el de los acuerdos interpersonales/consensos específicos de cada grupo social en un momento histórico determinado, como condiciones para el conocimiento. (Ibáñez, 1990; en: Mastache, 1998)

En resumen, para Mastache (1998) se pueden ubicar dos ejes de análisis en el construccionismo social: el lenguaje y las interacciones entre los individuos. En el construccionismo social algunos conceptos que se emplea son: metáfora, narrativa, significados, interpretación, consenso, historia, cultura, contexto, interacción social, interrelación, intersubjetividad, etc.

c.2 Críticas al Constructivismo y al Construccionismo Social.

Se han vertido algunas críticas hacia el construccionismo social (Ibáñez, 1994; en: Mastache, 1998), una de ellas es que el construccionismo hace una reducción lingüística, donde parecería que cambiar las palabras cambia la realidad, aquí se señala una confusión pues lo que se argumenta es que las convenciones del lenguaje limita, controla, no permite generar a partir de ella cualquier realidad y cambiarla a placer.

Otro aspecto que se menciona es el relativismo cultural, a esto se dice que ciertas posturas como construcciones son preferibles a otras. Por último, se critica el carácter de reflexividad el cual puede convertirse

en ley, para ello se expone que la posibilidad de desconstruir los planteamientos incluye a la propia construcción social.

De esta manera, el constructivismo y construccionismo social coinciden en cuatro aspectos (Mastache, op. cit.):

- Críticas y alternativas a la visión modernista empírica.
- Énfasis en el estudio de las interacciones sociales: acuerdos, consenso, negociación, etc.
- Énfasis en el estudio del lenguaje, convenciones lingüísticas.
- Énfasis en los contextos cultural e histórico.

Como se pudo observar las concepciones empiristas tradicionales han estrechado su alcance, truncado sus métodos y amordazado sus posibilidades de expresión, el construccionismo social contiene un potencial enorme para una extensión apropiada para las ciencias humanas.

Esto da como resultado que se abran nuevos horizontes además que el análisis solo intenta ser sugerente por cuanto cualquier conocimiento puede hablar de diferentes formas a diferentes grupos culturales y tiene, frecuentemente, efectos múltiples, contrarios y no intencionados.

Son por estas razones que se consideran útiles las ideas constructivistas y construccionistas sociales. Si se reflexiona sobre la propia experiencia cotidiana puede verse que, cuanto más restringida se encuentra *nuestra* capacidad de actuar, de “*hacer una diferencia*”, tanto más se tiende a ver el mundo del que se forma parte como muy sólido y resistente a *nuestros* actos. Por el contrario, cuanto más capaces de actuar, de ejercer una práctica, de “*hacer una diferencia*” se encuentra la persona, tanto más flexible, apto para ser remodelado, parece el mundo. Ver el mundo como construcción viene como resultado de *nuestra* capacidad de actuar. La visión del mundo como construcción es una dimensión a ganar. Es por ello que el constructivismo y el construccionismo social son importantes como una metodología para recuperar esa posibilidad de actuar que hace experimentar el mundo no construido. El constructivismo y el construccionismo social se muestran a sí mismos en su capacidad de contribuir a una metodología de la acción que permita que el mundo sea visto como construcción. Por lo tanto el constructivismo y el construccionismo social no son tanto una posición acerca de lo que el mundo es, sino acerca de cómo puede ser cuando se trabaja hacia ello. Se puede decir que tanto el constructivismo como el construccionismo social, a pesar de sus profundas diferencias en muchos aspectos, comparten un terreno común en que promueven la *reflexión*, entendida como “*la capacidad de todo sistema de significación de volverse sobre sí mismo, de convertirse en su propio objeto refiriéndose así mismo; se trata del acto de convertirse en objeto de la propia observación*”. (D’ Lax, 1996; p. 100)

A manera de conclusión, actualmente la terapia familiar sistémica se puede caracterizar de la siguiente manera: (Hofman, 1985; en: Maldonado, 1997.)

1. Una actitud de sistema observante, y la inclusión del contexto del propio terapeuta.
2. Estructura más colaborativa que jerárquica.
3. Objetivos que enfatizan el ayudar a un contexto de cambio, no especificando el cambio. Se considera quizás la única parte que se puede controlar del contexto somos nosotros mismos.
4. Evitar exceso de instrumentalidad.
5. Evaluación circular del problema.
6. Una visión no peyorativa, que no juzga: rechazo de etiquetas patológicas.
7. Curiosidad estética. Esto quiere decir curiosidad por las relaciones.
8. Respeto.
9. No utilización unilateral de poder.
10. El problema existe en la conversación terapéutica.
11. A veces es útil pensar que el sistema crea el problema; otras, que el problema crea el sistema.
12. No descubrimos la realidad: la creamos.
13. Terapeuta y familia constituyen un sistema de mutua influencia.

Por lo tanto, se argumenta que no se influye a las personas, solo se influye al contexto. La familia no se ve como una maquina homeostática sino autónoma, que responde a las perturbaciones según su propia estructura. Se rechaza la imagen del terapeuta argumentativo que fuerza, que instruye, e insiste. En cambio, se usa la conversación como herramienta fundamental. Las familias y el terapeuta sostienen una participación más activa en la conversación, juntos aportan una nueva percepción de la realidad; así como las soluciones, dando a las experiencias de la familia un nuevo significado, de tal manera que la terapia es una aventura colaborativa.

D) CONSTRUCCIÓN DE NARRATIVAS

Es importante destacar que la realidad de segundo orden supera las realidades físicas del entorno (percepción, esta constituye la de primer orden) y es la que atribuye sentido, significado y valor a objetos y experiencias (Watzlawick, 1989; en: Ibarra, 1997). Esta es la red por la cual los seres humanos se confirman recíprocamente (comunicación). También, la idea de un sistema estratificado, regulado y organizado de una primera cibernética, pasa a ser considerado como un sistema generador de significado inherente a las agrupaciones sociales, idea de una cibernética, además de constructivista.

Desde una perspectiva construccionista, el lenguaje como sistema se construye en una forma cultural que existe por los que participan en ella. De este modo no se puntualiza tanto en la estructura del lenguaje, sino el significado que va cambiando. Los construccionistas al retomar ideas de Wittgenstein acerca del papel de las convenciones lingüísticas (normas o parámetros en el lenguaje) en la configuración o en la utilización de los conceptos y en la producción de conocimientos, muestra la importancia del lenguaje para los construccionistas.

De este modo, al hacer construcciones de la realidad, el nivel de la experiencia es la base fundamental. La experiencia puede definirse como el proceso por el cual la persona (o la familia) une los eventos que ocurren en su vida y, que son producto de las conductas e interacciones que se produce en respuesta a los eventos.

La transición del nivel de la experiencia a nivel de la creación de una narrativa implica una transición de la realidad de primer orden a la de segundo orden, y es en este punto donde las experiencias adquieren sentido, significado y valor. (White y Epston, 1989; en: Ibarra, op. cit.)

También, la narrativa se construye en un contexto y forman parte de este, el modo en que los miembros del sistema participen de sus reacciones ante las historias, el momento histórico y el lugar en el que se cuente (Laird, 1989; en: Ibarra, op. cit.).

Otro elemento, el mito, es un proceso que determina el ingreso de ciertas historias y rechaza o ignora aquellas que contradigan el mito familiar. El significado del mito se transmite a través de la narrativa; por medio de las historias la familia crea y comunica sus creencias, ideas, valores, reglas y prohibiciones.

Por lo anterior, estos elementos influyen en el contenido de la narrativa, y de esta manera el contenido no solo se crea a partir del contexto, sino también de un proceso de selección donde de la amplia gama de experiencias de la familia elige una parte de estas las que serán puestas y conectadas en la narrativa que guiará su visión de la realidad. (White y Epston, 1989; en: Ibarra, op. cit.)

Por otro lado, si las historias y relatos se analizan a partir del lugar que ocupan en el continuo temporal; se encuentra que puede referirse al presente, pasado o futuro; sus características y funciones dependerán del momento en el tiempo en que los miembros del sistema las ubiquen. A través de las historias se obtiene el sentido de cambio de la vida, se es capaz de sentir el despliegue de los acontecimientos de la vida en el curso de la historia reciente y, este sentido es vital para la percepción de un futuro que sea de algún modo diferente del presente. El relato es una imposición arbitraria de significado al fluir de la memoria pues se destacan ciertas cosas y se desestiman otras; es decir, todo relato es interpretativo (White y Epston, 1993).

Epston, Murray y White (1996) explican que los relatos en relación con la organización de la experiencia desempeñan un papel fundamental debido a que:

- Los relatos en los que se sitúa la experiencia determinan el significado que se da a esta.
- Estos relatos son los que determinan la selección de los aspectos de la experiencia que se expresara.
- Determinan la forma de la expresión que se da a esos aspectos de la experiencia.
- Determinan efectos y orientaciones reales en la vida y en las relaciones.
- El relato que forma la persona a lo largo de su vida no solo admite una historia, sino que esta formada por varias, ello implica que haya una gama de historias alternativas para la interpretación y de ahí que las historias también sean indeterminadas.

En las terapias centradas en la narrativa, la razón de la consulta forma parte de la historia, de tal forma, la terapia procura facilitar, a través de la conversación terapéutica, la producción de una historia diferente por parte

de la familia. La nueva historia contiene dimensiones éticas, afectivas o cognitivas que abren una gama de corolarios a comportamientos alternativos. Dicho de otra manera, estas nuevas historias, contrariamente a las primeras, no suponen como corolario forzoso el mantenimiento de una conducta sintomática o problemática. La terapia es ayudar al individuo o a la familia a transformar su historia colectiva o individual.

En la conversación terapéutica, nuestro propósito fundamental es favorecer una transformación, en la naturaleza de la historia y/o una transformación en la manera en que la historia es contada. Cada uno de estos dos dominios, que están íntimamente ligados, pueden ser sistematizados además de acuerdo con ciertos ejes semánticos o narrativos. (Sluzki, 1998; p.54)

Para Sluzki (1998) cuando se intenta cambiar la naturaleza de una historia, se pueden introducir cambios en la dimensión o el eje del *tiempo*, lo cual se puede realizar favoreciendo el desplazamiento de una historia *estática* a una historia *dinámica*, de una descripción que no muestra ninguna fluctuación a una que sí la presenta. Se puede también transformar los sustantivos en verbos, obrar de tal modo que una historia en la que las cosas o los individuos aparecen definidos de manera *estática*, se transforme en una descripción de actos. También se puede jugar con el tiempo, favoreciendo la transformación de un relato *ahistórico en histórico*, es decir, de una historia desprovista de temporalidad y contexto en una historia poseedora de un comienzo y un desarrollo.

Este mismo autor contempla otra variante de este cambio que esta centrada en el eje *espacio*, una historia puede ser trasferida de una descripción contextual a una descripción no contextual. Favorecer una descripción en el campo de la *causalidad* pasando de los *orígenes a los efectos*: partiendo de una historia centrada alrededor de causas u orígenes, se pasa a una historia en la cual esta incluido un efecto continuo colectivo. También se puede desplazar la *causalidad de las intenciones a los efectos*: modificar una historia que se caracteriza por la atribución de intenciones en las personas en una situación (histórica) dada, para insistir sobre los efectos de esos comportamientos o situaciones.

Menciona también la *interacción* entre los caracteres. Asimismo, favorece una transformación de *los atributos interpersonales de modelos comportamentales* a cambiar a una historia basada en los procedimientos entre dos individuos o más. De este modo, se puede partir de una descripción de los atributos que conciernen a los individuos a descripciones de interacciones tipo. Se puede introducir la interacción entre los caracteres favoreciendo un deslizamiento de *roles a reglas*: partiendo de descripciones que ponen etiquetas a las personas, se pasa a una historia que habla de los roles que juegan en la interacción.

Por lo tanto, al contar una historia, se puede optar por una transformación *del estado pasivo al estado activo*: de una historia en la cual el narrador es objeto y los otros sujetos, a una historia en la cual el narrador es el agente, y carga, por tanto, con alguna responsabilidad. Podría también favorecer un cambio de historias con *interpretaciones* a historias con *descripciones*: de historias que contienen ideas sobre las interpretaciones ocultas de los acontecimientos, a descripciones que relatan esos acontecimientos. También favorece una transformación de la *incompetencia en competencia*: de una descripción que defina al narrador o la familia como un incapaz, a una descripción en la cual se valoriza la competencia.

En relación a lo que se ha enunciado hasta el momento, desde los aportes centrados en narrativa, se proponen los siguientes cambios en la terapia: (Maldonado, 1997)

1. Se pasa de verdades universales o estructuras, a multiversiones, o pluralidad de ideas acerca del mundo.
2. Se pasa del acento puesto en la homeostasis, al de sistema social generativo y a considerar los estados de desequilibrio como productivos y normales (cosa que ya es considerada en la segunda cibernética).
3. Se conceptualiza a la familia como sistemas sociales compuestos por sistemas generadores de sentido, y organizadores de problemas mediados en y por el lenguaje.
4. Se va pasando de modelos jerárquicos a otros más laterales, en los que los pacientes y los terapeutas comparten más y más la responsabilidad.
5. Se conceptualiza la familia como una entidad flexible compuesta de personas con significados compartidos. La narrativa es siempre grupal.
6. No hace sentir a un participante más aceptado que a otros.
7. No relata a la gente cual es la respuesta correcta.
8. El enfoque centrado en narrativa no fuerza otra visión: Deja que se desarrolle; es decir, la propicia.

Con respecto a los límites de *nuestra* narrativa, están determinados por constricciones y potencialidades políticas, sociales y culturales.

E) TENDENCIAS NARRATIVAS EN LA TERAPIA FAMILIAR SISTÉMICA.

La característica principal de las tendencias narrativas en terapia familiar sistémica es la de relativizar y cuestionar las verdades establecidas, sosteniendo que no existe una verdad “única” sino que solo existen múltiples versiones o visiones de la misma, por lo que se busca precisamente la diversidad, la polifonía, las diferentes perspectivas o puntos de vista, lo cual podría enriquecer y no limitar. Se pasa de una concepción de “esto o esto” a una concepción de “esto y esto”, y de una concepción de “uno u otro” a “ambos”, es decir, se pasa de un “o... o” a un “ambos y”. (Hoffman, 1995; en: Wilburn, 2001)

Esta nueva tendencia que utiliza las narraciones en terapia esta representada en E.U. por el grupo de Galveston por Harry Goolishian y Harlene Anderson; por el grupo de Brattleboro, se encuentran William Lax, Judith Davidson y Dario Lussardi; y en Noruega por el grupo de Tromso con Tom Andersen y en Australia y Nueva Zelanda por Michael White y David Epston.

e.1 Grupo de Galveston.

El grupo de Galveston centra la atención, en los procesos entre los individuos más que en las metas a seguir, dentro de un encuentro terapéutico dado. Como lo considera Andersen. (1992; en: Mastache, 1998) los miembros de este grupo desertan de la bandera cibernética para orientarse hacia una posición hermenéutica.

Señalada una serie de puntos para pensar en los sistemas humanos como sistemas lingüísticos que, como generadores de significados, “definen la organización social” y no al revés. Será sostenido que el significado, y el conocimiento se construyen “intersubjetivamente”, es decir, en una situación donde las personas “dentro” de la conversación “estén de acuerdo en estar experimentando el mismo fenómeno de la misma manera”. (Anderson y Goolishian, 1988; en: Mastache, op. cit.; p. 44)

Se da una preferencia por la idea de que la “realidad es una construcción social”; se retoma el concepto de Giddens de la “doble hermenéutica”, que lleva al planteamiento de una interdependencia entre la conformación de las ciencias sociales, que es determinada en parte, por el lenguaje que utiliza la gente, y la construcción de significados que lleva a las personas a actuar de determinada manera y que incluye elementos de las ciencias sociales.

Las teorías y prácticas terapéuticas serán planteadas, no como representaciones exactas de una realidad social, sino como “lentes temporales”, abriéndose paso, con esto, a la “multiplicidad de perspectivas”.

Por otro lado, a medida que las personas y el terapeuta participan ambos en el diálogo, pueden identificarse aspectos que “organizan” el problema y, a través de la emergencia de nuevos significados, elementos que lo “disuelven”, de manera que se hablara del sistema terapéutico como un “sistema organizador/desintegrador del problema”. Además conversar dentro del lenguaje del cliente tiene relevancia porque proporciona las metáforas que este utiliza para interpretar su experiencia; con esto el terapeuta adopta una posición de no-experto. El terapeuta debe mantenerse en una postura de curiosidad que le permita enfrentarse en lo particular de cada caso.

e.2 Grupo de Brattleboro.

Este grupo ubicado en Vermont, retoma en su mayoría ideas de Hoffman, del grupo de Tromso, y de teóricos sociales como Gergen y Shotter. Aquí, sobresalen las nociones de texto, narrativa y perspectivas dialógicas y múltiples.

D’Lax (Mastache, 1998) habla de la familia como “una entidad flexible compuesta por gente que comparte significados”. (pp. 58 y 59). El rol del terapeuta es tomado como un co-generador de nuevos textos, y en este sentido, el tradicional concepto de resistencia del cliente, se mira como la presentación inadecuada de una reflexión hecha por el terapeuta.

Con la perspectiva de la desconstrucción de Derrida; D'Lax comenta que toda palabra incluye distinciones y relaciones con otras, y esta polisemia puede quedar en algún momento dentro de lo "no dicho", así, cuando el terapeuta da un punto de vista puede estar entrando a este espacio de lo "no dicho", por lo tanto, la disyuntiva entre la narrativa propuesta y la del cliente puede originar en una nueva narrativa.

El Grupo de Brattleboro considera a los sistemas humanos como textos, pero no son tratados como pasivos esperando que sean interpretados, sino que el texto es tomado como regenerativo a través de las relaciones. Al respecto, el texto "*va constituyendo la identidad y nuestras ideas acerca del mundo*". (D'Lax, 1991; en: Mastache, op. cit.; p. 59)

Por lo anterior, las narrativas también pueden limitar y reducir los campos de acción. Cuando el terapeuta hace una lectura del texto no solo lo hará de forma distinta, sino que se convierte en co-autor de la nueva narrativa, si es aceptada por el cliente, se espera que sus campos de acción se expanda. El grupo de Brattleboro considera que hay una relación recursiva entre los significados y la conducta (Mastache, op. cit.)

Finalmente, D'Lax comenta que la terapia no solo esta enfocada al cliente sino al terapeuta y el énfasis recae en lo que se pueda ajustar al sistema conversacional de tratamiento. Deja de lado la dicotomía experto-enfermo, y toma una posición colaborativa que promulgue el respeto hacia el poder y las creencias de los clientes. Para su trabajo el grupo de Brattleboro utiliza la idea de equipo reflexivo de Andersen.

e.3 Grupo de Tromso.

El grupo de Tromso se ha ido acercando a una aproximación terapéutica más participativa, y entre otras cosas, representa una alternativa en cuanto al problema de la jerarquía en la terapia familiar.

Desde la perspectiva de Andersen (1994) en cuanto al uso diario del lenguaje, considera a un sistema de significado como un grupo de personas conectado alrededor de la idea de hacer algo en cierta situación. Si las ideas desaparecen la organización se disuelve. Él piensa en la organización como el agrupamiento de dos o más personas que tienen por lo menos una idea de interés común.

La idea constructivista de que cada persona crea su versión de una situación es de gran ayuda a la conversación terapéutica cuando se encuentran en un sistema estancado, la tarea será entablar un dialogo para comprender de que manera las distintas personas crearon sus descripciones y explicaciones. Las herramientas que son más útiles para establecer nuevas distinciones son las preguntas apropiadamente inusuales, las cuales son la mejor contribución al sistema estancado. (Andersen, op. cit.)

La estructura del equipo reflexivo se le atribuye a Andersen, y este ofrece a los consultantes la posibilidad de que a medida de que escuchan al equipo se hagan nuevas preguntas estableciendo al mismo tiempo distinciones nuevas.

El equipo reflexivo a menudo se encuentra detrás de un espejo unidireccional y se puede componer por tres personas o varias (integrantes de la familia, terapeutas, médicos, en general, aquellas personas que se relacionen con la problemática de los consultantes). Consideran al sistema de entrevista (terapeuta y familia consultante) como un sistema autónomo que define por si mismo de qué y cómo se habla. El equipo reflexivo, que escucha, nunca da instrucciones sobre lo que el equipo de entrevista va a decir o como sus miembros deben hablar. Los miembros del equipo no se hablan sino que cada uno de ellos se habla a si mismo haciéndose preguntas y después de un rato los miembros del equipo presentan sus ideas, mientras que los miembros del sistema de entrevistas los escuchan. Este proceso les da a los miembros del equipo de entrevistas (consultante(s) y entrevistador) la posibilidad de tener un diálogo interno a medida de que escuchan las versiones del equipo y después el sistema habla entre si sobre las ideas que tuvieron mientras escuchaban.

La curiosidad surge alrededor de la cuestión de establecer diferencias, solo se puede contribuir para ayudar a los consultantes, si la conversación les hace sentir curiosidad.

Por otro lado, dentro de la Terapia Narrativa de Michael White y David Epston, Tomm (White y Epston, 1993) considera que el campo más importante que ha abierto es el de la externalización del problema, pues cuando puede separarse claramente la distinción del problema de la distinción de la persona, es posible hacer una

revisión cuidadosa de la dinámica y la dirección de las relaciones entre personas y problemas. Es así como puede abordarse una pregunta central en este tipo de terapia ¿Esta consiguiendo el problema más influencia sobre la persona o esta la persona consiguiendo una mayor influencia sobre el problema?

F) LA TERAPIA NARRATIVA DE MICHAEL WHITE Y DAVID EPSTON.

En los últimos años el terapeuta familiar australiano Michael White ha desarrollado una innovadora técnica psicoterapéutica de externalización del problema. Esta técnica es al mismo tiempo muy sencilla y extremadamente complicada. Es sencilla pues básicamente propone una separación lingüística que distingue el problema de la identidad personal del paciente. Lo que resulta difícil son los cuidadosos medios por los cuales puede lograrse ese objetivo, es decir, las iniciativas curativas del paciente se mueven a través del delicado empleo del lenguaje dentro de la conversación terapéutica.

Donald: ¿Podrías explicar... a que te refieres con el concepto de la vida como relato o narrativa que esta en la base de tu trabajo?

Michael: Es afirmar que los seres humanos son seres interpretantes: que interpretamos activamente nuestras experiencias a medida que vamos viviendo nuestras vidas ... no nos es posible interpretar nuestra experiencia si no tenemos un marco que brinde un contexto para nuestra experiencia y posibilite la atribución de significados... los relatos constituyen este marco... vivimos a través de los relatos que tenemos sobre nuestras vidas, que estas historias en efecto moldean nuestras vidas, las constituyen y las abrazan. (White, 2002a; pp. 17 y 18)

f.1 Las influencias de la Terapia Narrativa de White.

Dentro de las principales fuentes de inspiración de White para desarrollar la Terapia Narrativa, se encuentra por una parte a Gregory Bateson, antropólogo y filósofo inglés-norteamericano que aplicó la Cibernética a las Ciencias Sociales y elaboró una nueva visión de la mente. Tomm (White, 1994) considera que las contribuciones claves de Bateson incluyen la importancia que tiene la Epistemología en el proceso de “como sabemos lo que sabemos”, la importancia “de las diferencias básicas que hacen una diferencia” en los sistemas vivos y de las “pautas ecológicas que se interconectan en tales sistemas”.

White (2002a) expresa que ha experimentado una serie de cambios en sus ideas, pero en su mayoría, estos cambios no constituyen rupturas definitivas, pues le parece que algunas de las primeras metáforas cibernéticas ayudan a las familias. Se interesó en el concepto de Bateson de “restricciones de redundancia”, en relación al papel que estas restricciones desempeñan en la evolución de las vidas de las personas, dicho de otro modo, las restricciones van determinando a que acontecimientos o experiencias las personas prestan atención y como reaccionan ante ellos. Esto lo introdujo a la idea de que las estructuras interpretativas y el significado son zonas decisivas de la vida.

Con los escritos de Bateson, White llevo a conocer el método interpretativo, que en las Ciencias Sociales este método estudia los procesos por los que se descifra al mundo. Bateson (1972; en: White y Epston, 1993) argumentaba que a las personas no les es posible conocer la realidad objetiva pues la comprensión que se tiene de un hecho o el significado que se le atribuye, esta determinada y restringida por su contexto receptor (interpretación), es decir, por la red de premisas y supuestos que constituyen sus mapas del mundo. Señalo que la interpretación de todo acontecimiento esta determinada por la forma en que se adapta dentro de pautas conocidas, a esto le llamo, “codificación de la parte a partir del todo”.

La obra de Bateson llevo a White a prestar atención a una dimensión que no tiene demasiado eco en la terapia: la dimensión del tiempo; en este sentido cita a Bateson, el cual afirmó que toda información es necesariamente la noticia de una diferencia, situar los eventos en el tiempo es esencial para la percepción de la diferencia, para la detección del cambio.

Este aspecto que resalta White, el ubicar los eventos en el tiempo, le ayudo a incorporar la narración para la percepción de las diferencias. Edwar Bruner (1986; en: White y Epston, 1993), uno de los teóricos sociales en los cuales se apoya, afirma lo siguiente:

Quiero terminar señalando que la estructura narrativa tiene una ventaja sobre otros conceptos afines, como la metáfora o el paradigma, porque destaca el orden y la secuencia en un sentido formal, y es más adecuada para el estudio del cambio, el ciclo vital y cualquier otro proceso de desarrollo. El relato como modelo tiene un interesante aspecto dual: es tanto lineal como instantáneo. (p. 21)

En la narrativa se encarna la percepción de que *nuestra* vida se desenvuelve en el tiempo. No contribuye a la ilusión de atemporalidad por medio de la construcción de descripciones de la vida atemporales que ponen de relieve la estabilidad y el equilibrio; más bien la narrativa destaca la naturaleza cambiante de la vida en tanto vivida, y abre el espacio para la apreciación del modo en que las personas tramitan las diversas contingencias, incertidumbres e irregularidades de la vida. (White, 2002a)

Es así que, al utilizar el método interpretativo en terapia, en vez de proponer que cierta estructura o disfunción de la familia determinan el comportamiento y las interacciones de sus miembros, se sostiene que el significado que los miembros atribuyen a los hechos es lo que determina su comportamiento. Se considera que el problema en vez de ser requerido por las personas o el sistema, son las exigencias del problema para sobrevivir y el efecto que tienen estas exigencias sobre las vidas y sus relaciones lo que define la conversación dentro de la terapia. Por otra parte, la analogía del texto proporciona una segunda descripción de la manera en que las personas organizan sus vidas alrededor de determinados problemas. Se puede decir que esta organización refleja la interacción de *lectores y escritores* en torno a ciertos relatos o narraciones. (White y Epston, 1993)

Otra principal fuente de inspiración que ha tenido más influencia sobre White fue Michel Foucault, historiador y filósofo francés, se describió a sí mismo como un historiador de los sistemas de pensamiento (White y Epston, op. cit.). Foucault descubre como los sistemas de conocimiento, como la medicina puede llegar a ser extremadamente opresivos al transformar a las personas en sujetos deshumanizados mediante clasificaciones científicas a las que se llega a través de la "*mirada normalizadora*". A través del pensamiento de Foucault, White (2002a) menciona que las maneras de pensar y hablar acerca de uno mismo y los demás y las prácticas de relación con uno mismo y los demás tienen que ver, con la objetivación o cosificación de las personas; en nuestra cultura occidental, esto se ha logrado por la exclusión de las personas y grupos de personas al atribuirles una identidad deteriorada, se convierte en una gran exclusión, basada en la asignación de una identidad, es decir, una marginación de las personas a través de la identidad. White apunta que Foucault:

...brinda una descripción de cómo determinados procesos de poder hacen que las personas participen en el sometimiento de sus propias vidas, es decir, en acciones o prácticas específicas que se vinculan con el gobierno o el control policial sobre sus propias vidas. (White, 2002a; p. 50)

Otras fuentes de influencia que reconoce White sobre su trabajo son la Teoría Feminista, la Teoría Literaria, la Antropología, la Teoría Crítica, etc., muchas disciplinas que han contribuido a la exploración de los desarrollos más recientes en Teoría Social.

White (2002b) aclara que hay que hacer una diferencia acerca de las ideas de las cuales parte la terapia narrativa, la cual no debe ser interpretada como una práctica estructuralista-humanista reciclada que se asocia con planteamientos acerca de la *voluntad de verdad* que constituye una gran incitación para conocer y nombrar la "verdad" de quienes somos, la esencia de nuestro ser, de nuestra naturaleza humana. Esta se acompaña de la *hipótesis represiva* que oscurece nuestros más profundos deseos y anhelos y frustra la expresión de esa verdad, es en este sentido, que cuestionando la represión nos liberamos y podemos llegar a ser quienes realmente somos (*narrativa de la emancipación*). El estructuralismo-humanismo va a la pregunta ¿Cómo es que todos empezamos como originales y terminamos siendo copias?

La terapia narrativa parte de preguntas posestructuralistas como ¿qué somos hoy? lo cual conduce a una indagación en la forma en que las vidas se constituyen a través de los conocimientos y las prácticas de la cultura, y como estos conocimientos y prácticas forman nuestros modos de vida y de pensamiento.

La indagación posestructuralista permite: 1) Desarrollar cierta comprensión de cómo es que somos producidos como sujetos. 2) Explorar las maneras en que identidad, subjetividad y relación son productos de los conocimientos y las prácticas culturales.

Si se establece que las personas sean libres de ser quienes realmente son, se corre el peligro de deshacer la historia, lo que conduce al logro de cierto estado ideal que contenga las "verdades" de la naturaleza humana. La

historia se disuelve y es entonces que el futuro puede ser igual al presente, el tiempo ya no influirá sobre la manera en que se vive la vida.

... los modos alternativos de vida y pensamiento que dan origen a subjetividades alternativas son inevitablemente históricos. Esos modos existen en los campos discursivos, están formados por conocimientos, por técnicas del yo, por prácticas de relación y por las relaciones de poder de la cultura. (White, 2002b; pp. 278 y 279)

Cabe decir que, la comprensión del papel que desempeña la narrativa en la vida es un punto central de una visión posmoderna. El punto de vista narrativo sostiene que el proceso de desarrollo de una historia acerca de la propia vida es el que se convierte en base de toda identidad y cuestiona, por lo tanto, todo concepto del yo como unificado o estable.

Por lo anterior, para dar significado a la experiencia se organiza, enmarca o pauta. Para comprender un aspecto de esa experiencia, se debe de ser capaz de enmarcarla dentro de un modelo de experiencia que se conozca; se debe ser capaz de identificar aspectos de la experiencia vivida dentro del contexto de modelos de experiencia conocidos.

De esta manera el desarrollo de una narración, de un relato, es algo que se hace conjuntamente con otras personas. Por tal motivo, el definir quienes somos se hace en interacción con los significados que otros perciben de uno. Esta narración o sentido del yo, no solo surge por medio del discurso con otros sino que es el discurso de uno con los otros. No existe un yo oculto que deba interpretarse. El yo se revela en cada momento de la interacción, por medio de las continuas narraciones que se intercambian con los otros. (Epston, Murray y White, 1996).

El relato ayuda a moldear el mundo en el que se vive y, por ende, se crea una realidad propia dentro del contexto de una comunidad de individuos. Por otro lado, las restricciones políticas, económicas, sociales y culturales fijan los límites de las narraciones y se establecen dentro de determinados contextos, lo que impide que las posibilidades de elección sean ilimitadas.

Por último, se puede describir a Michael White como un antropólogo terapéutico. Con respecto a su trabajo, la terapia narrativa, él afirma:

...yo no lo definiría como un enfoque... quizá sea una epistemología, una filosofía, un compromiso personal, una política, una ética, una práctica, una vida, etcétera... fuera lo que fuese, sucede que esta intimamente ligado a los desarrollos recientes en teoría social a los que generalmente se denomina como "no fundacionalista" o quizás, "posmodernos", fuera lo que fuese, resulta también ser una teoría. (White, 2002a; p. 42)

En la terapia narrativa de White (2002a) los criterios dentro de los que se puede considerar una terapia exitosa se encuentran: el brindar un contexto que contribuya a la exploración de otras maneras de vivir y de pensar; ayudar a las personas a internarse en esos relatos que ellos juzguen preferibles y acompañar a las personas en el cuestionamiento de determinadas estructuras que hacen posible esta dominación. Hay que decir, que la culminación de la terapia no es cuando las personas tienen concepciones diferentes del mundo, es cuando se facilita la expresión de aspectos de la experiencia vivida que previamente han sido desatendidos y que apuntan a una nueva expresión de otras experiencias de vida; al poner en práctica los relatos alternativos y preferidos de sus vidas el terapeuta va siendo cada vez más desplazado del lugar central hasta que se le despiden de la terapia.

Las limitaciones de este tipo de trabajo residen en las propias limitaciones personales del terapeuta, y abarcan: restricciones con respecto al lenguaje, en cuanto a la conciencia de los aspectos políticos de las relaciones, en la capacidad para sortear los dilemas personales con los que se enfrenta el terapeuta en cada momento de la terapia, limitaciones de experiencia, en la percepción de las opciones para la expresión de determinados valores que abren el espacio para nuevas posibilidades. Una manera de vencer estas limitaciones es con su exploración a través de la conversación con las personas que solicitan la ayuda.

Es por esto, que la terapia narrativa (White, 2002b) propone que se aparte de una concepción unidireccional, en donde el terapeuta posee un saber que es aplicado a la vida de la persona que lo consulta y cuya vida es cambiada como resultado de estos procedimientos terapéuticos; la terapia se debe de concebir como de doble

vía, en donde el terapeuta asume la responsabilidad de identificar, reconocer y explicitar dentro del contexto terapéutico la contribución real y potencial que este trabajo hace a la vida de la persona. Además de que sirve para profundizar sobre la rigidez que tiene la relación de poder del contexto terapéutico y debilitar la posibilidad potencial de que esta relación de poder se aproxime a una de dominación y de que las personas perciban sus vidas como objetos del conocimiento profesional.

Las prácticas de la terapia narrativa ayudan a los terapeutas a sumarse a las personas que los consultan, a enriquecer los significados alternativos de las acciones y acontecimientos que constituyen los episodios de las historias de sus vidas, además de atribuir nuevos significados a los acontecimientos que habían quedado fuera del relato. Estos nuevos significados contradicen el libreto dominante que están saturados por el problema.

Es así que, en las conversaciones narrativas, los relatos son reinterpretados o reciben una nueva lectura en donde son valorados y se interpretan como historias de perseverancia, resolución, lucha y protesta, conexión, etc. a través de esta re-narración, re-escritura, re-significación los acontecimientos y acciones se convierten en notables en la vida de las personas y en motivo de celebración.

f.1.1 La Analogía del Texto.

White utiliza la analogía del texto en su procedimiento terapéutico, pero para entenderlo es necesario primero comprender y saber que es la analogía; primeramente, se afirma que toda formulación que postule significado es interpretativa, es decir, las analogías que se emplean determinan el examen del mundo: las preguntas que se formulan acerca de los hechos, las realidades que se construyen y los efectos reales que se experimentan, además de que determinan las propias distinciones que se extraen del mundo.

Las preferencias que se tiene por ciertas analogías esta determinada por una multiplicidad de factores, en las que se puede incluir la ideología y las prácticas culturales establecidas. Y es por esto, que se pueden investigar las analogías a través de las que vivimos, lo que lleva a situar nuestras propias prácticas dentro de la historia del pensamiento social, reflexionando y cuestionando estas prácticas.

Por lo anterior, la analogía textual, que para Geertz (White y Epston, 1993) es la más amplia y reciente reformulación del pensamiento social, es un medio que permite que no desaparezca el *significado*, además de que lo ubica en el *tiempo*, permite apreciar la evolución de las vidas y las relaciones en términos de lectura y escritura de textos “...en la medida en que cada nueva lectura de un texto es una nueva interpretación de este, y por lo tanto una nueva forma de escribirlo.” (White y Epston, op. cit.; p.27).

Los teóricos sociales han descrito que no se puede tener un conocimiento directo del mundo, y lo que las personas saben de la vida es por medio de sus *experiencias de vida*, en este sentido, es que se hace necesaria la analogía textual ya que para entender la vida y a nosotros mismos, es el acto de relatar lo que determina el significado que se le atribuye a la experiencia.

Para interpretar las expresiones de las otras personas, tenemos que valernos de nuestra experiencia vivida y de nuestra imaginación. Lo más que podemos hacer es identificar nuestra propia experiencia a partir de la experiencia expresada por los otros. La empatía es un factor decisivo en la interpretación o comprensión de las experiencias de los demás. (Epston, Murray y White, 1996; p. 121).

En relación a esto, al relatar la experiencia como medio para dar significado a lo vivido se tienen que organizar los acontecimientos en secuencias temporales, en otras palabras, los relatos tienen un comienzo (o historia), un medio (o presente) y un fin (o futuro), al establecer la temporalidad en el relato, las experiencias del pasado, del presente y de aquellas que podrían pasar en el futuro, están conectadas entre si para desarrollar una narración, por lo tanto, la narración de las experiencias se convierte en un *relato o autonarración*. (White y Epston, 1993)

Al señalar la importancia del significado y la temporalidad en el relato, Bruner (1986; en: White, 1994) propone la idea de que los relatos están compuestos de panoramas duales: un panorama de acción y un panorama de conciencia. El *panorama de acción* esta constituido por experiencias de acontecimientos que están reunidos por hechos eslabonados en secuencias particulares a través de la dimensión temporal y de conformidad con tramas específicas. Este panorama brinda una perspectiva de la temática de los hechos que se desarrollan en el tiempo. Por otro lado, el *panorama de conciencia*, tiene que ver con las interpretaciones que se hacen por medio de la reflexión sobre los eventos que están desarrollándose en el panorama de la acción. Las percepciones, nociones, especulaciones y conclusiones dominan este panorama y muchas de ellas se refieren a deseos y preferencias,

características y cualidades, estados intencionales y creencias, que al unirse forman compromisos que determinan trayectorias particulares en la vida de las personas (estilos de vida). En el trabajo de re-escritura o re-narración se invita a las personas a practicar un intercambio entre ambos panoramas, de manera que generen panoramas alternativos de la acción y de la conciencia. (White, 1994; White, 2002a)

Con el relato o la narración de las experiencias, no solo se da significado y sentido a las experiencias, sino que también *determinan* en gran medida que aspectos de las experiencias se elige expresar, se puede decir, que las personas viven de conformidad con ciertos relatos que modelan la vida y tienen efectos reales. Esto es posible debido a que los relatos culturales dominantes en relación a como se vive y se es como persona, se construyen históricamente en el seno de comunidades y del contexto de estructuras e instituciones sociales, son conceptos elaborados que especifican un particular estilo de personalidad y de relación. (White, 1994)

Sin embargo, una narración no puede abarcar jamás toda la riqueza de la experiencia vivida, al respecto Epston, Murray y White (1996), comentan que somos ricos en la experiencia vivida pero no sabemos muy bien que hacer con ella y sino somos capaces de darle una interpretación, posiblemente es por una falta de medios no de experiencia. De tal modo, la evolución de las vidas y las relaciones a través de estos relatos se vincula con la relativa indeterminación, es decir, dentro de un texto siempre habrá un significado implícito que es ambiguo lo que hace que las personas se comprometan en la generación de significados. Es por esta *indefinición* o *indeterminación* que las personas no son replicas unas de otras:

Al aceptar la idea de que debemos empezar con un relato para asignar significado y dar expresión a nuestra experiencia empezamos como copias y terminamos como originales, lo que da origen es la copia. Los relatos son algo que no es dado. La relativa indefinición de nuestro relatos se negocian a través de la referencia a nuestra experiencia vivida y a nuestra imaginación” (Epston, Murray y White, 1996; p. 126).

Es decir, nuestra experiencia e imaginación van a permitir que tanto indefinimos el relato o no. Finalmente, para White y Epston (1993) la analogía textual introduce en un mundo intertextual en dos sentidos. El primero, afirma que las vidas de las personas están citadas en textos dentro de textos, en el segundo, cada que se cuenta o se vuelve a contar un relato surge uno nuevo que incluye al anterior y lo amplía (*re-narración*).

Los científicos sociales que siguen el método interpretativo y se apoyan en la analogía del texto afirman que la historia o narración brinda el marco dominante para la experiencia de vida, para la organización y su pautado. La analogía del texto en una organización social, en este caso *la familia*, será vista como un texto de comportamientos, los *problemas* serán representaciones de historias o conocimientos opresivos o dominantes, la solución estará en el espacio disponible para la elaboración de historias alternativas.

f.1.2 Poder/Conocimiento: Michel Foucault.

Al examinar los relatos de las personas que acuden a terapia se observa que están enmarcados en un contexto más amplio. Un aspecto útil de la analogía del texto es que ayuda a proporcionar un marco que permite tener en cuenta el contexto sociopolítico de una comunidad, además de que permite estudiar la acción y los efectos del poder sobre las vidas de las personas. (White y Epston, 1993)

Al contemplar el contexto más amplio, White cree que las narrativas según las cuales vivimos no son neutrales puesto que surgen de una cultura dominante “... existe una reserva de discursos culturalmente asequibles que se consideran apropiados y relevantes para la expresión o representación de determinados aspectos de la experiencia” (White y Epston, op. cit.; p.43). Estas narrativas tienen efectos específicos sobre los individuos e influyen sobre la manera en que conducen sus vidas.

Debido a esto, White al desarrollar la noción de *relato dominante* retoma el análisis crítico de la cuestión de poder de Michel Foucault, en donde su idea central es la relación entre el poder y conocimiento.

Desde una concepción liberal se opone poder y libertad; se postula que el poder es potencialmente absoluto y potencialmente arbitrario. Además el poder se concibe esencialmente como algo ejercido por individuos sobre otros individuos, y puede utilizarse para condicionar las decisiones de estos. En esta concepción liberal se afirma que el poder es represivo en su acción y en sus efectos, y negativo en fuerza y carácter.

Foucault da una definición de *poder*, la llama concepción jurídico-discursiva y esta constituida por dos ideas centrales: 1) el poder se expresa únicamente por la coacción. 2) la verdad del discurso puede procurarnos espacios de libertad en relación con el poder.

El individuo no debe concebirse como una especie de núcleo elemental, una especie de átomo primitivo, un material inerte y múltiple sobre el que se fija el poder o sobre el que éste golpea de manera fortuita; en realidad, uno de los primeros efectos del poder es el de que ciertos cuerpos, ciertos gestos, ciertos deseos se identifican y se constituyen como individuo. El individuo no es algo que éste frente al poder, es según creo, uno de sus primeros efectos. (Power/Knowledge; en: Pizzorno, 1995; p. 199)

En el pensamiento de Foucault se sustenta que se experimentan los *efectos positivos y constitutivos* del poder, lo que conduce a una teoría acerca de su papel en la construcción de las vidas de las personas. Foucault no hace referencia a lo positivo en el sentido usual se refiere a que el poder es constitutivo o determinante de la vida de las personas, por lo que este poder actúa a través de ideas construidas (*conocimientos*) a las que se asigna un estatus de verdad, estas verdades son normalizadoras en el sentido de que construyen normas en torno a las cuales se incita a las personas a moldear o constituir sus vidas. (White y Epston, 1993)

En vez de afirmarse que el poder reprime, se sostiene que subyuga, forja a las personas como cuerpos dóciles y las hace participar en actividades que apoyan la proliferación de conocimientos globales y unitarios, aquellos conocimientos de la realidad objetiva de las modernas disciplinas científicas. *“Como sujetos de este poder a través del conocimiento, somos: juzgados, condenados, clasificados, determinados en nuestras decisiones destinadas a un cierto modo de vivir y de morir, en función de los verdaderos discursos que son los agentes de los efectos específicos del poder”.* (Foucault; en: White y Epston, *op. cit.*; p.36)

Al considerar la dimensión constitutiva del poder, Foucault llega a la conclusión de que poder y conocimiento son inseparables, debido a que observa dos sucesos importantes al analizar la historia de los sistemas de pensamiento. Primero, que el surgimiento y el éxito de las disciplinas de vida, trabajo y lenguaje a partir del siglo XVII, dependieron de las técnicas de poder; y segundo, la expansión del poder moderno tuvo la suerte de contar con el progreso en la construcción de conocimientos que proponen la verdad absoluta. Por tal motivo, un dominio de conocimiento es un dominio de poder y viceversa.

*Foucault se opone a una concepción del poder y el conocimiento que sugiere que el conocimiento solo se hace problemático cuando es ejercido por aquellos que tienen poder para alcanzar sus propios fines. Sostiene, en cambio, que todos nosotros actuamos coherentemente dentro y a través de un determinado campo de poder/conocimiento y que, aunque a estos actos tienen sus efectos reales, no pueden identificarse con motivos especiales. (White y Epston, *op. cit.*; p.38)*

Los *campos de poder/conocimiento* son redes o telas de araña en la que estamos todos implicados. Lo que hace que determinados conocimientos confieran a sus discursos con el efecto de poder, es el aislamiento que logran a través de sus discursos de una realidad objetiva, lo que otorga un lugar en la jerarquía de los conocimientos científicos.

El pensamiento de Foucault afirma que las *técnicas del poder* no son activadas desde arriba (con los sumos sacerdotes del saber) para transformar a los que están a bajo (los creyentes de ese saber), sino más bien que el origen de estas técnicas se producen en el nivel local (*política local*), es decir, desde abajo (familias, escuelas, campamentos militares, monasterios). Al referirse a técnicas de poder se incluyen: técnica de control social, de sometimiento, dirigidas a la objetivación o cosificación de las personas, se trata de técnicas para la organización y distribución de las personas en el espacio, a fin de obtener la mayor eficiencia y economía; para el registro y la clasificación de las personas y para la asignación de identidad a los grupos y para el desarrollo de medios eficaces de vigilancia y evaluación. Por lo tanto Foucault considera que así como estas técnicas fueron desarrolladas en el nivel local, es también en este nivel donde el ejercicio del poder esta menos oculto y, por lo tanto, es más accesible a la crítica.

Este moderno sistema de poder también incluye las *tecnologías del yo*, que permiten que los individuos realicen por sus propios medio o con la cooperación de los demás la realización de operaciones sobre sus cuerpos, pensamientos, sentimientos, conductas y modos de ser según determinadas normas institucionalizadas acerca de lo que es ser feliz, puro, sabio, perfecto o inmortal, las personas se convierten en sus propios guardianes (White, 1994). Estas tecnologías actúan en el sentido de que las personas logren el autogobierno del yo, lo que incita a la

autovigilancia y el control en la reproducción en sus propias vidas de las “verdades” de la naturaleza humana y según las normas de vida que estas verdades defienden. Las personas se convierten en el control de la regulación y en agentes de optimización de sus vidas. (White, 2002b)

Para que las personas participen activamente dentro de las especificaciones de las técnicas del poder y del yo, no se plantea como un fenómeno consciente, las operaciones de estas técnicas están enmarcadas bajo ciertas normas a las que se les atribuye la condición de verdad, conocimientos que tienen la finalidad de determinar resultados correctos. Ardid que disfraza lo que realmente ocurre: la especificación de las vidas de las personas y sus relaciones. (White, 1994)

De este modo, Foucault establece dos tipos de conocimientos, el unitario y el subyugado:

El *conocimiento unitario* se compone de las concepciones a las que se les da el nivel de verdaderas originando que normalicen y determinen las vidas y relaciones que ejercen sobre las personas. Cuando hay la relación con los otros, la relación estará normada por estos conocimientos y no solo se será víctima del poder sino también se ejercerá sobre los otros.

Los *conocimientos subyugados*, serán los conocimientos que no tienen cabida dentro de las verdades; pueden estar dados en términos de conocimientos previamente establecidos (Eruditos), o pueden estar dentro de lo popular y local de la organización social.

Foucault afirma que cuando los conocimientos subyugados, se resaltan, se puede desarrollar una crítica efectiva de los conocimientos dominantes y redescubrir la historia de las luchas y los conflictos. De lo anterior, White considera que hay que poner atención a las explicaciones objetivas de la realidad y situarlas en el contexto y la historia de las prácticas sociales.

Foucault no propone ideología alternativa alguna, ningún otro conocimiento unitario ideal alrededor del cual podamos organizar nuestras vidas. Y tampoco sugiere que sea posible negar el conocimiento, es decir experimentar el mundo y actuar, fuera de los efectos mediadores del conocimiento y de las prácticas discursivas. Ni tampoco defiende un retorno a una versión del positivismo que intente establecer prácticas pasadas en la idea de una experiencia inmediata que escape al confinamiento en el conocimiento. Defiende, en cambio, la insurrección de los conocimientos subyugados contra las instituciones y contra los efectos del conocimiento y del poder que invisten al discurso científico, la insurrección de los conocimientos. (White y Epston, 1993; p.42)

Hay que resaltar que White no hace una veneración de los conocimientos locales o populares, sino más bien hace una crítica de la índole global y sistematizante de los conocimientos especializados, así como las prácticas de poder a ellos asociadas, lo cual contribuye a una descalificación de los conocimientos locales de la historia personal, lo que lleva a la des-integración de las vidas de las personas y a descripciones y conclusiones pobres que establecen un cierto grado de exclusividad con respecto a cuales son las pertenencias consideradas significativas y creíbles de la vida de las personas. (White, 2002b)

Finalmente, las implicaciones prácticas para la terapia en relación a la utilidad de la analogía textual y el pensamiento de Michel Foucault, se puede decir lo siguiente: se sostiene que el significado que depende del lenguaje, se construye a través de la estructuración de las experiencias en relatos o narrativas, que al mismo tiempo se vuelven constitutivas de las vidas y las relaciones. Al emplear el lenguaje, no se está en una actividad neutral, sino que se dispone de determinados discursos culturalmente aceptados y apropiados, esos discursos de verdad que pertenecen a los conocimientos unitarios y globales, mediatizan la expresión y comprensión de las experiencias de vida y la constitución de las personas y las relaciones. (White y Epston, 1993)

Por lo cual, el problema es visto como una narración relacionada con los conocimientos unitarios y representa inapropiadamente las vivencias de una persona, dejando de lado los relatos que no concuerdan con los discursos de verdad. El empezar a tomar en cuenta estas narraciones ayuda a observar de manera diferente la vida y las relaciones.

En la familia uniparental con hijos adolescentes se considera que el dar significado a través de lo que narre una madre de un hijo adolescente ante la ausencia del padre, y que el hijo relate la relación con su madre ante esta ausencia, va a dar forma a como se observan a si mismos, a los otros y la relación con esos otros, lo cual,

modelara sus vidas, sus cuerpos, sus pensamientos, sentimientos, modos de ser, etc. sin olvidar que siempre habrá significados ambiguos o contradicciones en el relato dominante.

f.1.3 Terapia de Merito Literario.

En la terapia narrativa, al tomar en cuenta los relatos, se hace una relectura de lo que pasa y posteriormente se describe la historia, es así como White la concibe como terapia de merito literario. Ya que al recurrir a diversos documentos escritos se incorpora la tradición narrativa. (White y Epston, 1993)

White considera que el plantear las historias como narraciones contienen un planteamiento, nudo y desenlace lo cual habla de esta importancia escrita. Explica que debido a que en nuestra cultura se le da validez o importancia a lo que se ve (tradicción oculo-centrista o lo que Foucault llama mirada normalizadora), la escritura se vuelve una herramienta que posibilita el representar y organizar de manera escrita la linealidad o los cambios en las historias, lo cual hace a las personas protagonistas y autores de sus narrativas, los terapeutas son los coautores que se unen a luchar contra el problema.

Históricamente, la palabra hablada precedió a la palabra escrita, pero según White y Epston (1993) en las sociedades que leen y escriben han evolucionado como formas independientes. El estatus de verdad que se le otorga al lenguaje oral y al escrito se relaciona con su campo de acción, en la sociedad occidental se puede establecer que en los ámbitos oficiales poner algo por escrito es más prestigioso.

Para White (2002a) el uso de la tradición escrita en terapia promueve la formalización, legitimación y continuidad de los conocimientos populares o locales, la autoridad independiente de las personas y la creación de un contexto para el surgimiento de nuevos descubrimientos y posibilidades. La reformulación de la trama dominante por escrito es de gran significación y contribuye a una forma de testimonio que puede tener el efecto de liberar a las personas sustancialmente de los conocimientos unitarios que tienen efectos en sus vidas.

El uso de la escritura en la terapia narrativa se justifica y es de vital importancia por dos razones. La primera de ellas es que permite la detección del cambio para la representación de significados y para experimentar agencia personal en la propia vida (concepción lineal del tiempo). En este proceso las personas comienzan a situar otros acontecimientos de sus vidas en secuencias específicas de acontecimientos a lo largo del tiempo. La segunda es que permite aumentar la cantidad de información que se puede procesar en la memoria a corto plazo en un momento dado, de esta manera las personas pueden participar más activamente en la determinación de la organización de la información y la experiencia, así como en la producción de diferentes relatos de los eventos y las experiencias. Ya que la memoria se estructura según una narrativa y en este sentido se ve muy a menudo una reestructuración de la memoria. (White, op. cit.)

Según Murray (Epston, Murray y White, 1996), la terapia de re-escritura se lleva a cabo bajo la mirada del terapeuta, como un servicio de ayuda. Un proceso dialogal, en el que uno se refleja en los ojos del otro.

El medio para llevar esta escritura y re-escritura son las *cartas* que son sobre todo un medio para un fin. Para White y Epston (1993) las cartas se utilizan principalmente con el objetivo de convertir las vivencias en una narración o relato que tenga sentido de acuerdo con los criterios de vivencia y realismo.

También plantea ciertas distinciones entre lo que son las cartas realizadas por las mismas personas y el estilo de los informes y cartas profesionales (entendida como aquellas comunicaciones entre profesionales acerca de las personas y sus problemas). En primer lugar las cartas se apartan de las normas que rigen a los profesionales, también son una versión de una realidad co-construida llamada terapia que es propiedad compartida por todos los que participan. Es por ello que las historias clínicas se pueden sustituir por las cartas de la persona o la familia, pues las primeras solo representan conversaciones con uno mismo, White sostiene que convertir en narraciones las cartas recoge más fielmente el trabajo realizado que lo métodos profesionales de registro, además que al terapeuta se le exige co-crear un discurso que lingüísticamente incluya a todas o la mayoría de las partes en la conversación y no se convierte en un código profesional exclusivo.

Algunos ejemplos de estas narraciones convertidas en cartas son las de invitación, despido, predicción, contra-derivación, recomendación, etc. Este medio escrito es prospectivo más que retrospectivo, haciendo que las personas participen en la búsqueda de nuevos significados, nuevas posibilidades; *re-escribir* supone resituar la

experiencia de una persona/familia en nuevas narraciones de modo que el relato que era dominante se vuelve obsoleto.

Estas cartas no son cartas estratégicas, sino que son un relato de los acontecimientos que están teniendo lugar en la terapia. Las cartas permiten una reformulación de la trama dominante, como una de supervivencia frente a la tortura, la tiranía, la explotación, etc. Contribuye a una forma de testimonio que tiene el efecto de liberar a las personas de los efectos reales de las prácticas de poder que han sido perpetrados en contra de sus vidas. (White, 2002a)

Para Epston (White y Epston, 1993), el lograr que la gente ponga por escrito su propia historia, la estructura narrativa de estos relatos se transforma en una historia de éxitos en vez del formato de cuento triste que adoptan muchas narraciones psicoterapéuticas. Tiene el efecto de distanciar a las personas y les permite consultar a las personas y así mismos si el problema reaparece en sus vidas.

También, la escritura se convierte en una actividad política pues cuestiona el sometimiento a una ideología dominante, ya que las personas adoptan una postura reflexiva en relación a su vida y lo que ello abarca e implica, esta postura hará experimentar la curiosidad por cuestionar las verdades que se les enfrentan.

f.2 La Externalización del Problema.

Si se acepta que poder y conocimiento son inseparables, esto supone que se esta siempre participando simultáneamente en ámbitos de poder/conocimiento, por lo tanto, hay que esforzarse por establecer condiciones que ayuden a criticar *nuestras* prácticas formadas en ese ámbito.

La descripción saturada del problema es el dominio del relato dominante, para ello se propone como herramienta la *externalización del problema*, es decir, ver al problema como un ente autónomo que para vivir requiere de que las personas lleven a cabo modos de sentir, pensar, actuar de si mismos y en relación con los otros.

O como lo explica White y Epston (1993), la externalización del problema ayuda a las personas a identificar los conocimientos unitarios y los discursos de verdad que las están sometiendo, y al cuestionarse, se describe la influencia del problema en la vida y las relaciones de la persona; estos conocimientos unitarios pueden ponerse en evidencia alentando a las personas a identificar ciertas creencias acerca de ellas mismas, los otros y sus relaciones, que se refuerzan y confirman continuamente debido a la presencia del problema. Por lo general estas creencias están vinculadas a una sensación de fracaso a la hora de lograr ciertas expectativas, cumplir ciertas especificaciones y satisfacer determinadas normas. También, a través de la externalización es posible identificar las técnicas de poder a las que están sujetas las personas, al indagar la manera en que el problema parece obligar a las personas a tratar de cierta forma a los demás y a si mismas.

Es así que White (Geertz, 1993; Rosaldo, 1992; en: White, 2002b) expone dos tipos de descripciones, las *magras* o *monográficas* (poco representativas) y las *densas* (ricas o representativas). Las primeras se refieren a que en las acciones de una persona se excluye las interpretaciones de quines están participando en esas acciones, son descripciones que construyen las vidas y las relaciones como sistemas bien formados, regulados por mecanismos de control. En cuanto a las descripciones densas o ricas son las interpretaciones bien informadas de las personas que participan en las acciones e incluyen los sistemas de interpretación y prácticas de negociación que posibilitan que las comunidades de personas alcancen significados compartidos referidos a estas acciones. Proporcionan un relato de los acontecimientos que tienen inscritos los significados de la comunidad que participan en las acciones.

... las vidas se describen densamente a través de la participación con una comunidad de personas en la narración y re-narración de los relatos preferidos de la propia historia y de la propia identidad. Es en este contexto que las historias de las vidas de las personas llegan a ligarse a valores, creencias, objetivos, deseos, compromisos, etc. compartidos. (Myerhoff, 1982; en: White, 2002b; p.34)

Las descripciones densas como recursos narrativos contribuyen significativamente a la proliferación y diversificación de posibles significados que las personas podrían dar a sus experiencias del mundo y las diversas alternativas para la acción en el mundo. Como recursos narrativos, contribuyen a dar forma a la vida.

Sin embargo, cuando el conocimiento se formaliza, se generan diferencias en las personas en cuanto al conocimiento que posee. Y es así que las descripciones densas, que contienen una gama diversa de historias, ceden su lugar a descripciones magras. Es por ello, que las técnicas de poder que incitan a las personas a constituir sus vidas a través de estas descripciones magras pueden cuestionarse recurriendo a la externalización del problema. La externalización abre la posibilidad de que se describan a sí mismos y a sus relaciones desde una perspectiva nueva, no saturada por el problema; que permita el desarrollo de una historia alternativa de la vida familiar, más atractiva para los miembros de una familia.

White expone ciertos beneficios de la externalización del problema: (Sánchez, 1996)

- Detecta los conflictos improductivos entre los miembros de la familia, incluyendo aquellas discusiones de quien es el culpable del problema.
- Debilita el concepto de poder que se desarrolla en muchas personas por el continuo afrontar de problemas que les impiden tratar de resolverlos.
- Facilita el camino para que las personas cooperen entre sí, para unirse y luchar contra el problema y escapar de su influencia en sus vidas y relaciones.
- Opera como una nueva posibilidad, para que las personas realicen acciones y recuperen sus vidas, de la influencia de los problemas.
- Liberar a las personas para tomar en forma más ligera, efectiva y con menos tensión los problemas.
- Presenta opciones para dialogar, en lugar del monólogo acerca del problema.

Cuando las personas experimentan problemas sucede que: a) las narraciones con las que están relatando su vivencia y/o en las que otros están contando su experiencia no representan suficientemente su experiencia vivida, y b) en este caso habrá aspectos significativos y vitales de su experiencia que contradigan estas narraciones dominantes.

Con respecto a esto, al empezar a experimentar cierto grado de extrañamiento respecto de las historias privadas de identidad, el apartarse de las verdades negativas acerca de quiénes son los que portan esas historias y las verdades negativas que en el pasado tanto los aprisionaron, las personas externalizan el problema. (White, 2002a)

Entonces, los individuos al separar los relatos dominantes de sus vidas por medio de la externalización recuperan la capacidad de identificar aspectos previamente ignorados, pero cruciales, de la experiencia vivida, aspectos ignorados que no podrían haberse predicho a partir de la lectura del relato dominante, o lo que Goffman (1961; en: White y Epston, 1993) llama *acontecimientos extraordinarios*, que incluyen toda la gama de sucesos, sentimientos, intenciones, pensamientos, acciones, etc. que tienen una localización histórica, del presente al futuro, y donde el relato dominante poco hace para incorporarlos. Para White (2002a) "*un acontecimiento extraordinario es una contradicción de la trama dominante y puede ser una contradicción del problema*" (p.204). En esta actividad el imaginario desempeña un papel muy importante.

Cuando se identifican los acontecimientos extraordinarios, puede estimularse a las personas a que desarrollen nuevos significados en relación con ellos y, pasan a formar parte de una historia alternativa, que es el relato extraordinario. Estos pueden identificarse mediante una revisión histórica de la influencia de las personas sobre el problema (*acontecimientos extraordinarios pasado*, los cuales pueden facilitar la creación de nuevos significados en el presente); por la valoración de los *acontecimientos extraordinarios actuales* que se presentan en el transcurso de la sesión y los cuales dan mucha fuerza para la generación de nuevos significados, las personas se fijan en ellos gracias a la curiosidad del terapeuta; y también por la imaginación y construcción de los *acontecimientos extraordinarios futuros*, que se identifican revisando los planes que tiene la persona para escapar de la influencia del problema. Es así como se puede ubicar y vincular a través del tiempo los acontecimientos de desafío, con el fin de presentar un relato histórico de resistencia (White y Epston, 1993)

Para la rehabilitación de los relatos alternativos, la narrativa ha elaborado preguntas que alientan a las personas a localizar, generar o resucitar historias alternativas que expliquen los acontecimientos extraordinarios. Otras preguntas llevan a las personas a investigar que indican estos nuevos datos acerca de los atributos y cualidades de ellas mismas y de sus relaciones. Al considerar estas preguntas y responderlas las personas obtienen re-descripciones extraordinarias, y les ayudan a revisar su relación consigo mismas. Entonces se pueden introducir preguntas que inviten a las personas a profundizar en la aplicación de estas historias alternativas (esto se ampliará en el siguiente apartado).

Aunque la externalización del problema permite a las personas separarse de estos, esta práctica no les releva de su responsabilidad en el mantenimiento de los mismos. Por el contrario, les permite asumir una responsabilidad con respecto al problema que antes no esta a su alcance.

La externalización del problema no etiqueta a la persona y, el sentimiento de fracaso de no poder solucionarlo ya no tiene sentido; la solución se presenta cuando se empieza a luchar contra este ente autónomo y de que el problema ceda; las personas se sienten libres para poder colaborar y cooperar apartándose de la influencia que en ellos ejerce.

Específicamente, en familias con adolescentes, Dickerson y Zimmerman (2001), advierten que cuando una de estas familias acude a terapia, lo más frecuente es que los padres sean los narradores de las historias acerca de los jóvenes, además que son relatos saturados por el problema. Estos adolescentes tienen poco que decir sobre su historia y mientras más hayan estado subyugados por la historia de otros menos propensos estarán a tener un relato propio. *"En familias con adolescentes debe operarse una transición, en la que el relato de los padres acerca de su hijo pase a tener menos importancia que el relato en desarrollo del adolescente acerca de sí mismo". (p.141)*

Estos autores comentan que si los padres han creado una historia en donde los jóvenes tienen poco espacio para elegir puede suceder que busque en otro lado desarrollar su historia. Es factible que también el adolescente adopte por completo el relato de los padres aunque sienta que no le pertenece esto origina que responda con poco entusiasmo. En cualquier caso los padres explican porque su hijo o su hija no hacen lo correcto.

La desconstrucción de la historia problemática es el primer paso, lo cual implica externalizar el problema como lo especifican los padres con acuerdo del adolescente, otra forma es externalizarlo como una pauta en la cual la contribución del adolescente es una parte. Posteriormente, se examinan los efectos del problema en la familia, aquí es necesario presentar y desconstruir las historias personales o las creencias populares sobre la adolescencia que influyen en el comportamiento.

El segundo paso, consiste en volver a relatar e implica poner de manifiesto los acontecimientos extraordinarios que sean preferidos o elegidos para darle sentido. Este volver a contar la historia en el caso de los adolescentes es un proceso que se centra en las ideas y objetivos que las personas jóvenes podrían tener para sí mismas, atendiendo también a sus preferencias y elecciones.

En suma, los terapeutas con una postura narrativa, se plantean un espíritu de colaboración para realizar múltiples acciones que contribuyan a generar historias alternativas en las vidas de las personas, y para esto se tornan relativamente descentrados en su trabajo y se incluye: (White, 2002b)

1. El foco sobre los acontecimientos extraordinarios de las vidas de las personas.
2. Los actos de construcción de significados en que se invita a entrar a las personas, incluyendo a aquellos que contribuyen a dar nombre a los contraargumentos de sus vidas y a la determinación de una descripción de una nueva identidad.
3. Aquellas conversaciones que contribuyen a la rica descripción de los saberes y habilidades para la vida que se asocian con estos contraargumentos, y de los cuales son emblemas estas descripciones de identidad.

En las prácticas narrativas se emplea un enfoque de la responsabilidad en donde se privilegian las voces de las personas que consultan por encima de las expresiones de los terapeutas que reflejan el privilegio dado por sentido.

f.3 El arte de conversar a través de las preguntas en la Terapia Narrativa.

White (White y Epston, 1993) argumenta que en una terapia de tradición oral la recuperación de las vidas y las relaciones se logra principal pero no exclusivamente a través de preguntas. Esta recuperación de las vidas y las relaciones inicia con prácticas que incluyen un *método desconstrutivo*:

...tiene que ver con procedimientos que subvierten realidades y prácticas que se dan por descontadas, esas llamadas "verdades" divorciadas de las condiciones y del contexto de su producción, esas maneras descarnadas de

hablar que ocultan sus prejuicios y esas familiares prácticas del yo y de su relación a que están sujetas las vidas de las personas. (White, 1994; p. 29)

En otras palabras, los métodos de deconstrucción son métodos que vuelven exótico lo doméstico ya que el movimiento hacia el mundo original y ordinario dirige hacia la culminación de un movimiento de mundos extraños y extraordinarios. (Bourdieu, 1988; en: White, op. cit.)

La deconstrucción se basa en lo que generalmente se designa como “constructivismo crítico” o “perspectiva constitucionalista del mundo”, la cual propone que la vida de las personas se modela por el significado que le asignan a sus experiencias, por la situación y el lugar que ocupan en las estructuras sociales y por las prácticas culturales y de lenguaje del yo y de su relación. Lo que lleva a considerar que a medida que la *significación* se refiere al *conocimiento* y en la medida que las *prácticas* se refieren al *poder*, el significado, las estructuras y las prácticas son inseparables en sus aspectos constitutivos que determinan la vida.

Estas prácticas deconstruccionistas también ayudan a que las personas experimenten cierta sensación de acción, que nace cuando la persona advierte hasta que punto ciertos modos de vida y de pensamiento dan forma a su existencia, además de que al llevar a cabo alguna decisión sugieren modos de vida y pensamiento según los cuales podrían vivir. Provocan en el terapeuta y en las personas que buscan ayuda terapéutica una curiosidad, sobre como las situaciones pudieran ser diferentes y que trascienden las versiones totalizadoras y las prácticas dominantes del yo y de sus relaciones.

La curiosidad... sugiere algo completamente diferente: evoca “interés”, evoca el cuidado que uno tiene por lo que existe y lo que pudiera existir, una disposición a encontrar extraño y singular lo que nos rodea, cierto impulso implacable a irrumpir en las cosas familiares y mirar de manera diferente las mismas cosas, un fervor de captar lo que ocurre y lo que pasa, una contingencia frente a las tradicionales jerarquías de lo importante y lo esencial. (Foucault, 1989; en: White, op. cit.; p.53)

En las conversaciones que llevan a la externalización del problema las *preguntas* permite llegar a la deconstrucción de las historias dominantes de las personas, que incluyen las así llamadas verdades que las personas sienten que aprisionan sus vidas. Algunas de ellas explicitan la historia de determinadas verdades en donde las conversaciones externalizadoras ponen de relieve el aspecto político de la experiencia, y siempre que suceda esto, hay posibilidades de deconstrucción. A través de las preguntas se establece una conexión entre el relato dominante y alternativo de las familias.

Es decir, el *arte de preguntar* en la terapia narrativa inicia con las conversaciones deconstruccionistas, lo que advierte que la primera parte del trabajo terapéutico este dedicado a tener conocimiento acerca de que es por lo que están atravesando en su vida las personas que asisten a terapia, es explorar con las personas sus experiencias de cómo a afectado sus vidas y sus relaciones el problema (conversación externalizadora). Es inhabilitar las conversaciones internalizadoras que sugieren la idea de que los problemas son inherentes a determinadas relaciones o intrínsecos a las vidas de las personas, reforzando los conocimientos unitarios y perpetuando lo que las personas percibe como problemático. Se pueden formular preguntas como: *¿De qué modo esta el problema afectando la vida de la familia?, ¿Cómo esta interfiriendo en sus relaciones?* (White, 2002a)

White (2002a) aclara que en ocasiones las personas tienen a disposición otras narrativas del yo y de las relaciones, a pesar de estar subyugados por los relatos dominantes. En este caso la terapia se estructurara para que las personas se internen de lleno y desde el principio en maneras preferidas de ser. Pero si las personas encuentran difícil dar sentido a un acontecimiento extraordinario será necesario emprender una conversación más externalizadora. Las preguntas que podrían facilitar esta externalización pueden ser: *¡Espera un poco! Lo que acabas de decir me parece ajustarse a todas las otras cosas de las que vienes hablando. Cuéntame más sobre esto.*

Al haber establecido la trama dominante, es importante que las preguntas giren en torno a establecer o sugerir conexiones de los acontecimientos extraordinarios. Este movimiento no se da en una secuencia lineal del tiempo, sino que puede ir desde la historia reciente o lejana hacia el futuro próximo y viceversa, o se puede ir del panorama de acción al panorama de la conciencia o al revés. Por ejemplo, se puede estar hablando de lo que determinados eventos podrían reflejar: *Bueno, al revisar estos eventos que ocurrieron en aquel entonces, ¿Qué le dicen acerca de lo que usted creía que era realmente importante en su vida? Y se puede hacer el recorrido inverso ¿Tiene usted conciencia o registro de otros acontecimientos en su vida que reflejan esta creencia acerca de lo que usted considera importante?* Este proceso se

puede extender hacia el futuro cercano, *Simplemente piense en sus próximos pasos ¿Cómo afectarían estos hechos con respecto al tema que le preocupa?*

Por lo anterior, se hace necesario contemplar dentro de la terapia narrativa las *preguntas de influencia relativa*. Estas preguntas inducen en los miembros de la familia a derivar dos descripciones diferentes de su relación con el problema. 1) es una descripción de la influencia que el problema tiene en la vida y en las relaciones de los miembros de la familia, que puede abarcar el ámbito conductual, emocional, físico, interaccional y actitudinal y, 2) es una descripción de la influencia que los miembros de la familia y sus relaciones tienen en la persistencia del problema mismo, generan información que contradice la descripción saturada por el problema, aquí las personas encuentran nuevas posibilidades de acción afirmativa y nuevas oportunidades para actuar con flexibilidad. Estas preguntas, provocan que los miembros de la familia participen en la elaboración de una descripción del problema mismo, a lo que se llama *descripción externalizada*. (White y Epston, 1993; White, 1994)

Al proporcionar dos descripciones diferentes del sí mismo, de los demás y de las relaciones y también del problema mismo, las preguntas de influencia relativa permiten a los miembros de la familia establecer nuevas distinciones, las cuales provocan nuevas respuestas.

En la primera descripción la familia logra con relativa facilidad describir la influencia que tiene el problema en sus vidas y en sus relaciones, ya que se identifica la descripción saturada por el problema de la vida familiar, una descripción mucho más extensa que la que se ofrece habitualmente del problema en sí, en vez de restringir la investigación de los efectos del problema en varias áreas de intersección: entre el problema y diversas personas, y entre el problema y diferentes relaciones. Así, se abre un espacio amplio para buscar posteriormente acontecimientos extraordinarios y para las posibilidades de una acción afirmativa. Esto ofrece a todas las personas relacionadas con el problema la posibilidad de experimentar una nueva sensación de agencia personal. Un Ejemplo de estas preguntas es:

*En general ¿Qué efectos piensas que el problema tiene sobre tu vida?
¿De qué forma el problema te desalienta a mejorar tu vida?*

La segunda descripción, la cual pide que los miembros de la familia localicen excepciones a la influencia del problema en sus vidas y en sus relaciones, les resulta más difícil. En la segunda descripción le exige al terapeuta que haga preguntas que inciten a los miembros de la familia a prestar atención a *logros aislados*, que tienen la intención de contradecir aspectos de la descripción de la familia saturada por el problema, están siempre presentes y comprenden una multitud de sucesos, ideas, sentimientos e interacciones que los miembros de la familia no eligen para que perduren y, por lo tanto, inadvertidamente esos miembros contribuyen a la permanencia del problema. Cuando se estimula a los miembros a prestar atención a los logros aislados crea una "disposición" a discernir nuevos "descubrimientos", esto anima a la familia a buscar la explicación de *contradicciones*, en consecuencia los miembros conciben nuevas descripciones de sí mismos, de los demás y de sus relaciones, es así que el terapeuta no necesita convencer a nadie de nada. (White, 1994)

Las preguntas que pertenecen a la segunda descripción, se incluyen cuestiones que pretenden seleccionar *logros aislados* y preguntas que alientan a los miembros de la familia a replantear su relación consigo mismos y con los demás en relación con esos logros aislados.

En las preguntas que llevan a la selección de logros aislados hay un desconcierto en los miembros de la familia por las contradicciones inherentes a ellas y por que descubren lagunas en el conocimiento que tienen de sí mismos, de los demás y de sus relaciones. A fin de que se llenen esas lagunas:

- Se sitúa el logro aislado dentro del contexto de algún patrón de hechos, derivando una *explicación única*
- Se asigna significación o sentido a estas explicaciones únicas derivando así de ellas *redescripciones únicas* del sí mismo, de los demás y de sus relaciones.
- Al especular sobre hechos futuros vinculados con estas redescripciones únicas, se derivan así *posibilidades únicas*.

Las preguntas de influencia relativa que pertenecen a la segunda descripción toman varias formas:

- Preguntas que incitan a la selección *directa* de logros aislados, a la derivación de nuevas explicaciones, a la atribución de redescpciones únicas y posibilidades únicas. Con estas preguntas la familia recibe más directamente significaciones que habrían pasado desapercibidas.
- Preguntas que incitan a la selección *indirecta* de logros aislados, a la derivación de nuevas explicaciones, a la atribución de redescpciones únicas y posibilidades únicas. Les permiten a la familia guiarse por el código de otros para descifrar o interpretar significaciones que habrían pasado desapercibidas.
- Preguntas que incitan a revisar y reevaluar la *relación que uno mantiene consigo mismo*. Los miembros de la familia especulan sobre los cambios de la experiencia de sí mismos que acompañan a los logros aislados.
- Preguntas que incitan a revisar y reevaluar la *relación de uno con los demás*. Los miembros de la familia especulan sobre los cambios de la experiencia de los demás que acompañan logros únicos.

A continuación se presentan una serie de ejemplos de las preguntas que pertenecen a la segunda descripción. (White, op. cit.)

Preguntas sobre logros aislados: estimulan a los miembros de la familia a discernir aquellas intenciones y acciones que contradicen la descripción saturada del problema, esos milagros atemporales que de otra manera pasan inadvertidos. Se redefine su relación con el problema. Ejemplo:

Pregunta directa: ¿puede usted recordar una ocasión en la que pudo caer en el problema pero no cayó en él?

Pregunta indirecta: Según usted, ¿qué parte de los hechos que refirió me dice que usted todavía tiene cierta influencia en la perduración del problema?

Preguntas relativas a la explicación única: Los miembros de la familia dan sentido al logro aislado, lo localizan dentro de una pauta o clase de sucesos que se relacionan con el tiempo y el espacio. Los logros aislados están estructurados en el panorama de acción. Ejemplo:

Pregunta directa: ¿quiere ayudarme a comprender como pudo superar el problema?

Pregunta indirecta: ¿Qué cree usted que esta contribución me dice sobre la manera en que usted esta orientándose en una nueva dirección?

Preguntas relativas a la redescpción única: estas preguntas provocan en los miembros de la familia a operar en el panorama de la conciencia y a hacer que se manifiesten otros conocimientos. Ejemplo:

Pregunta directa: ¿qué le dice a usted sobre sí mismo que resulte importante que yo conozca?

Pregunta indirecta: ¿Qué cree usted que estos nuevos cambios me dicen sobre usted como persona y que es importante que yo conozca?

Pregunta referente a la relación con el sí mismo: ¿qué le parece oírse decir que usted tiene autoridad sobre sí mismo?

Pregunta referente a la relación con los demás: ¿cómo estos descubrimientos acerca de la influencia que usted tiene en la perduración del problema afectan su relación con su hijo?

Preguntas sobre posibilidades únicas: alientan a los miembros de la familia a investigar otras versiones posibles del yo y de sus relaciones, y a descubrir que nuevos y valiosos destinos o metas podrían acompañar las explicaciones únicas y redescpciones únicas, y a descubrir que indicios estas versiones alternativas podrían suministrar sobre posibilidades futuras. Ejemplo:

Pregunta directa: ¿de qué manera conocer esto sobre sí mismo influye para que dé el próximo paso?

Pregunta indirecta: Sabiendo lo que ahora se sobre usted, ¿qué posibilidades cree que yo podría prever para usted inmediatamente?

Pregunta referente a la relación con el sí mismo: ¿en que medida aprovechar algunas de estas nuevas posibilidades puede afectar la relación que usted tiene consigo mismo?

Pregunta referente a la relación con los demás: ¿en qué medida esta nueva visión de sí mismo afectará su relación con su padre?

En conclusión, los miembros de la familia no mantienen una posición pasiva sino que desempeñan una parte activa en cuanto a generar estas nuevas explicaciones y redescpciones. Generalmente, se sienten capaces de dirigir esta nueva explicación a medida que cobran conciencia de que producen sus propias producciones, a medida que cobran conocimiento de su propia conciencia.

Este enfoque concibe la terapia como un contexto de curiosidad y asume la forma de un empeño cooperativo y una indagación de nuevas posibilidades. La terapia toma así una dirección única en la que los miembros de la familia son incitados a poner al día al terapeuta en cada sesión sobre el cambiante cuadro de sus vidas y de sus relaciones. (White, 1994; p. 82)

G) MEDIOS NARRATIVOS PARA LA FAMILIA UNIPARENTAL CON ADOLESCENTES.

Tomando como base las ideas expuestas anteriormente en relación a que la familia y los seres humanos somos sistemas que generamos significados para darle sentido a la experiencia, se toma la perspectiva del rito de pasaje de Vann Gennep (1960; en: White y Epston, 1993; White, 1994) la metáfora de decir ¡hola! y la ceremonia de definición como medios que ayuden a colaborar con las familias uniparentales con hijos adolescentes en su lucha contra los problemas que les aquejan y en la construcción de re-narraciones que propicien relatos alternativos.

g.1 Rito de Pasaje.

La analogía del *rito de pasaje* se considera un fenómeno universal destinado a facilitar las transiciones de la vida social de un estatus y/o una identidad a otra. En este rito se elaborará una construcción diferente del problema y se formularán preguntas distintas que inviten a las personas a determinar, por un lado, lo que la crisis podría estar diciéndoles acerca de aquello de lo que tal vez se estén separando y que ya no es viable para ellos; en segundo lugar que claves les da la crisis acerca de las nuevas situaciones y roles a que podrían acceder; y el cuando, como y en que circunstancias estos nuevos roles podrían realizarse. La crisis será interpretada en su relación con ciertos aspectos de una transición en la vida de la persona. Las preguntas dirigidas hacia las personas permitirán situar a la crisis en relación con:

1. La fase de *separación*. En donde las personas se apartan de su rol o estatus, aspectos de la identidad que ya no se consideran viables para la persona y quedan suspendidos.

En terapia (White, 1994), los miembros de la familia elaboran juntos una nueva descripción del problema, que se convierte en un marco alternativo, esto desvía a los miembros de la familia de la definición que presentaron anteriormente del problema y los aparta de los intentos que habitualmente hacen para resolverlo, los cuales solo lo agravan. Es también una fase de unión en la cual con preguntas se les ayuda a los miembros de la familia a expresar plenamente los sentimientos que experimentan.

En primer lugar se trata de ver cual es el término de referencia que usualmente emplea la familia para describir el problema, después se les pide que expliquen detalladamente las soluciones intentadas y que no resultaron; además que especifiquen hasta que punto el problema influye en sus vidas y sus relaciones. Una vez que se establece hasta que punto la persona que se queja esta dominada por el problema, se investiga que efecto tiene este en los demás miembros de la familia.

Esta fase de separación incluye una parte en la que se incita a los miembros de la familia a elaborar una segunda descripción que les presente la posibilidad de escapar del estado de cosas que ha sido muy opresivo para ellos (influencia relativa); esta segunda descripción incluye la formulación de preguntas que pongan de manifiesto la influencia que pueden tener los miembros de la familia en el problema y generalmente después de esto los miembros de la familia comienzan a mencionar ejemplos adicionales de como pudieran escapar a la influencia del problema.

2. La fase *liminal* o fronteriza. Se caracteriza por las experiencias de desorganización y confusión, por un espíritu de exploración y por una profunda sensación de posibilidad, en relación a mayores expectativas para el futuro.

Para White y Epston (White, 1994), *“en este espacio liminal surgen las nuevas posibilidades que pueden explorarse y puede resucitar o generarse el conocimiento alternativo... los mundos de las personas se subjuntivizan”*. (p. 204)

En terapia, esta fase es un periodo de transición, y se estructura con el fin de provocar que en los integrantes de la familia, por un lado, los sucesos que mantienen el problema se vean suspendidos y por el otro, el apartamiento de la orientación de los miembros de la familia respecto a dichos sucesos.

3. La fase de *reincorporación*. Queda establecida por el acceso a un nuevo estatus que ayude a las personas a resituarse en el orden social de su mundo familiar pero en un posición diferente; se proclama mediante declaraciones que afirman que la persona logro pasar con éxito por la transición y el reconocimiento colectivo hace valido esa nueva posición.

En relación a la terapia, esta fase es diferente a la que utilizan las terapias tradicionales pues emplean una metáfora de la terminación como pérdida; en cambio, la metáfora de incorporación ayuda a la persona a no mirar como perdida el proceso, sino como el de reinsertar a la persona en su mundo social y familiar e invitar a las personas significativas a esta celebración. Es así que el terapeuta, participa con las personas en la comunicación y publicación de los conocimientos alternativos preferibles que resucitaron o se ganaron durante la terapia, se une a las personas en la tarea de identificar y reclutar a un auditorio que asista a la aparición de tales conocimientos alternativos y trabaja con ellas para lograr documentar esos conocimientos en formas de discursos populares; el que las personas den valor a lo anterior hace que los consultantes se conviertan en asesores de si mismos pues se sienten con mayor autoridad sobre sus propias vidas, sobre sus problemas y sobre la solución a tales problemas (conocimiento experto que se registra en un medio popular). "*De este modo, un contexto receptor establecido por esta analogía de rito de pasaje puede interpretar la crisis en términos de progreso y no de regresión, sin negar sus aspectos perturbadores*". (White y Epston, 1993; p.25)

g.2 Metáfora de decir ¡Hola!

En la *metáfora de decir ¡hola!*, se dice que la persona que pierde algún ser importante en su vida, en este caso su pareja o padre, parece que hubiera perdido su propio yo junto con esa persona. En esas personas, una de las reacciones más comunes es sentirse traicionada por esta persona que los deja y concebir extraordinarias dudas sobre si mismas. A veces esos estados van acompañados por un acceso de cólera. Estas reacciones generalmente tienen que ver con una nueva percepción según la cual nunca fueron realmente amados y que solo se trato de un engaño y esta percepción sería la segunda historia.

White (1994) considera que las personas exponen al terapeuta todo lo relativo a la pérdida sufrida y los efectos que ella tiene en su vida. La desolación que esas personas experimentan, es tal que, es más indicado crear un contexto para incorporar en el consultante la relación perdida (en el caso de la separación pueden hacer preguntas que saquen la primera historia, para resolver el problema de las dudas y la indignación), y así esas preguntas presentan la posibilidad de que las personas reivindiquen su relación con el integrante de la familia del que se separaron y así lograr el restablecimiento de si mismas el cual aportará el alivio deseado. Esto se logra con la *metáfora de decir ¡hola!*

Esta metáfora utiliza preguntas que son eficaces para reivindicar esas relaciones y son (White, op. cit.):

- *Experiencia de experiencia*: son preguntas que invitan a relatar lo que las personas perciben como la experiencia positiva de ellas que tenían con la persona de la cual se separo. Estas preguntas tienden a evocar ciertos recuerdos de experiencias que comprenden las partes afectivas y emotivas de la persona. Incitando a las personas a describir lo que ellas perciben como la experiencia que de ellas tenía la persona de la que se separaron e induciendo a las personas a remontarse a sus experiencias vividas, se puede localizar y reelaborar nociones alternativas previamente perdidas y así pueden hacer accesibles nuevas y enriquecedoras percepciones y validaciones de si mismas

- *Selección de versiones alternativas*: son preguntas que incitan a las personas ha volver a ver esa experiencia y a localizar esas otras versiones de si mismas que presentan los hechos experimentados como más atractivos, esos hechos que pueden ayudarlas a ellas y a otras personas a describir una nueva historia de sus vidas. En ese caso las otras personas serían los demás miembros de la familia.

- *Hacer circular el conocimiento de uno mismo*: al alcanzar un sentido de autenticidad en las aspiraciones que la persona tiene, exige no solo que esas aspiraciones se apoyen de algún modo en la experiencia vivida, sino que también exige que a esas aspiraciones se pongan en práctica. Y la experiencia de realizar aspiraciones y de identificarse con ellas, esta facilitada por el hecho de hacer circular las nuevas ideas y significaciones vinculadas con conocimientos alternativos o versiones alternativas. Esa circulación aumenta la supervivencia de tales conocimientos.

Para hacer circular estas versiones es necesario que exista un público que asista a las nuevas significaciones. Para ello se derivan preguntas que identifiquen y reúnan a eses público; ese público participa por retroalimentación en las nuevas producciones del yo de la persona en cuestión; y los aspectos elegidos de la experiencia de ella se realizan, lo cual contribuye a aumentar la experiencia de hechos de los que derivó el conocimiento de uno mismo.

- *Tener conciencia de la producción de producciones*: Con estas preguntas se alienta a las personas a conservar más plenamente la medida de su papel en la producción de sus propias producciones, el grado en que están personalmente activas en la constitución y modelación de sus vidas, el grado en que lo que saben de sí mismas determinará las decisiones que tomen respecto de los pasos que den en la vida y, por otra parte, el grado en que sus perspectivas sobre esos pasos pueda contribuir a acrecentar lo que saben de sí mismas. Tener conciencia de la producción de las propias producciones de uno abre nuevas posibilidades para que las personas dirijan el curso de sus vidas.

Cuando las personas se dan cuenta en el proceso en el cual son, por un lado, actores y, por otro, espectadores de sus propias realizaciones se le hacen accesibles nuevas opciones y entonces se sienten como "la autora de sí mismas". (Myerhoff, 1986; en: White, 1994; p. 64)

g.3 Ceremonia de definición: Construyendo una Nueva Historia de Vida.

Como se ha visto, la resistencia de los nuevos relatos y su elaboración depende de manera primordial en la exploración de la reformulación de la trama dominante y la formulación de la trama alternativa a través de las conversaciones desconstructivas, además de los diversos documentos escritos por parte de las personas y el terapeuta. Un elemento más que asegura la consolidación de las historias alternativas son los públicos externos, y son por estos motivos que se construyó un foro que integra estos tres elementos y que está dirigido a las familias uniparentales con hijos adolescentes. El foro "*Construyendo una nueva Historia de Vida*" como a continuación se expondrá, tiene el objetivo de abrir un espacio para que las personas (madres y adolescentes) narren y re-narren los relatos que los han oprimido en sus vidas y sus relaciones.

White y Epston (1993) señalan que el mantenimiento de las nuevas historias y su elaboración son más intensos si hay un público. Esto tiene una doble vertiente. Primero, al ser testigo de estas representaciones el público contribuye a la creación de nuevos significados; en segundo lugar, cuando los protagonistas de la historia ven la vivencia que el público tiene de las nuevas representaciones, revisan y amplía la nueva historia.

Estos públicos son llamados *foros de reconocimiento* o *ceremonias de definición*. Myerhoff (1982, en: White, 2002b) lo define así: "... estas ceremonias de definición, entendiéndolo que son autodefiniciones colectivas con el propósito específico de afirmar una interpretación ante un público que de otro modo no estaría disponible" (p.124). Además, como menciona White son contextos para las narraciones y las re-narraciones, que potencialmente contribuyen a la generación de descripciones densas de las vidas de las personas.

Myerhoff (1986; en: White, 2002a) plantea que la ceremonia de definición aborda los problemas de la invisibilidad y la marginalidad, le brindan a cada individuo estrategias y oportunidades para ser visto en sus propios términos, reuniendo testigos de su existencia, su mérito y su vitalidad. Son foros estructurados, proporcionan un espacio para que las personas participen en la expresión de las historias de sus vidas (en relación a sus proyectos personales, su trabajo, su identidad, etc.) y para la expresión de los saberes y habilidades para la vida que son asociados con estas historias.

A este respecto, para White los foros establecen condiciones favorables para que en las personas se genere la voluntad de ser participantes activos de su propia historia y de inventarse.

La metáfora de la ceremonia de definición fue utilizada por Myerhoff para descubrir las actividades de una comunidad judía de gente mayor pobre y abandonada de Venecia, Los Ángeles. Esta colectividad era marginada de la comunidad mayor, carecían de espacios y sus reflexiones acerca de sus propias vidas corrían el riesgo de convertirse en invisibles para ellos mismos. Las ceremonias de definición ayudaron a contrarrestar esta amenaza y les brindó a las personas la oportunidad de mostrarse, haciendo proclamaciones individuales y colectivas de su propio ser.

En estos foros o ámbitos el público es consciente de la responsabilidad que tiene de contribuir a que las vidas de otras personas sean descritas con mayor riqueza y que sean poderosas fuentes de autenticación de las pretensiones de conocimiento de las personas. La respuesta de esta audiencia no es pasiva sino que es una respuesta activa e informada. Las respuestas toman forma de una reflexión o comentario acerca de las expresiones de conocimiento de la persona y se convierten en re-narraciones que contribuyen significativamente a los conocimientos habidos. Además, a través de estos ámbitos o foros las personas pueden obtener una descripción completa o rica de estos conocimientos, así como de sus identidades personales. La artificialidad de estas ceremonias de definición (Myerhoff no utiliza el término de artificial como sinónimo de falso, sino como la creación de un espacio de expresión) puede proporcionar un beneficio extra, se puede prestar especial atención a determinadas particularidades de las representaciones y, asimismo a las mismas prácticas de reconocimiento en las que participa el grupo de testigos externos

En este contexto, el *testigo externo* desempeña un papel fundamental por lo siguiente: (White, op. cit.)

- Esenciales para los procesos de reconocimiento y la autenticación de las afirmaciones y de las personas acerca de sus historias y sus identidades y para la realización de estas afirmaciones.
- Otorga carácter público y real a las afirmaciones, además sirve para ampliarlas y convalidarlas.
- Contribuye también a un contexto para la autoconciencia reflexiva, en donde las personas se toman más conscientes de sí mismas y más conscientes de su participación en la elaboración de las producciones de sus vidas.
- La autoconciencia reflexiva establece que el saber es un componente de su conducta, lo que hace posible que las personas asuman la responsabilidad de inventarse a sí mismas, mantener su autenticidad e integridad y que tomen conciencia de las opciones en la conformación de sus vidas.

Las re-narraciones del grupo de testigos externos tienen el efecto de “rescatar ‘lo dicho’ del acto de enunciación”, lo relatado del acto de relatar. En estas re-narraciones, muchas de las expresiones significativas de la vida que de otro modo pasarían como una breve señal en la conciencia de una persona y después se perdería, son rescatadas e incorporadas al libreto de su vida. Las re-narraciones del grupo de testigos externos incluyen en sí la primera narración, pero exceden sus límites, contribuyen significativamente a la generación de descripciones de las historias contadas y de los saberes y habilidades expresados.

...la re-narración de la experiencia necesita del compromiso activo de las personas con la reorganización de la experiencia... Y es esto junto con las invitaciones a ser conscientes de un proceso en el que son simultáneamente actores y público de su propia representación, y en el que cada uno produce sus propias producciones, lo que proporciona un contexto de reflexividad. Este contexto aporta nuevas posibilidades a las personas respecto de la posesión de sí mismas, de los otros y de sus relaciones. (White y Epston, 1993, p. 34)

Por lo antes expuesto, se presenta a continuación la estructura del foro Construyendo una nueva historia de vida que es una aportación que hace esta investigación para la exploración y transformación de los relatos dominantes y alternativos de las familias uniparentales:

FORO

“CONSTRUYENDO UNA NUEVA HISTORIA DE VIDA “

OBJETIVOS GENERALES:

Tomando como base lo antes mencionado los objetivos son:

1. Reconstruir a través de la conversación externalizadora los relatos dominantes que las madres y los/las adolescentes tengan sobre su familia ante la ausencia paterna para construir relatos alternativos de sus vidas y relaciones.
2. Que las personas al ser autoras de su nueva historia de vida les permita:
 - a) Sentirse dueños y responsables de esa construcción
 - b) Que esta construcción les proporcione elementos para sobresalir de manera satisfactoria ante las dificultades que se les puedan presentar.
3. Fortalecer la relación madre-hijo(a) adolescente a través de la comunicación y compartiendo sus historias de vida.

4. A partir de lo anterior, lograr que las personas tengan alternativas en la solución de los conflictos por los que asistieron al foro.

Se considera importante decir que nuestra función dentro del grupo lejos de dirigir, imponer o establecer los logros, va a ser la de facilitadores, orientadores o coautores en la construcción que las personas realicen de sus historias de vida o como diría White (1994) vamos a asesorar al asesor.

OBJETIVOS PARTICULARES:

El foro se divide en tres módulos los cuales son:

El primer módulo (*Separación*) tiene como objetivos:

1. Establecer junto con las personas los relatos dominantes que tienen sobre ellas mismas y en su relación con los otros y como es que esto les ha traído conflictos y dificultades.
2. Como es que las personas han decidido vivir bajo esos relatos (si les gusta o no) y como a pesar de ello han logrado superar dificultades.
3. En base a lo antes dicho, formular una nueva perspectiva de mirarse a ellos mismos y a sus conflictos, además de responsabilizarse de la ausencia o presencia de ellos.

El segundo módulo (*Liminalidad*) tiene como objetivos:

1. Estimular a las personas a recuperar los aspectos ignorados (acontecimientos extraordinarios) que les ayudaron a salir adelante de las dificultades que se les han presentado.
2. Desarrollar nuevos relatos de estos aspectos ignorados que les permita sentirse con mayor autoridad sobre sus propias vidas, sobre sus dificultades y sobre la solución de estos.
3. Desarrollar historias alternativas que les permita mejorar y modificar:
 - a) Como se ven a si mismos.
 - b) Como creen que los ven los demás.
 - c) Como se van a relacionar con los demás.
4. Estimular a que la relación entre la madre y su hijo(a) adolescente se resitúe en un diálogo que resalte y valore sus habilidades y saberes como madres e hijos.

En el último módulo (*Reincorporación*) los objetivos son:

1. Ayudar a que la nueva relación que se ha construido entre la madre y el/ la adolescente la vean como un producto de sus capacidades y esfuerzos como personas y familia.
2. Invitar a las personas significativas que la madre y el/la adolescente consideren, para hacerles saber sobre los conocimientos alternativos que resucitaron las personas durante el foro.
3. Que las personas no miren el foro en su término como una pérdida, sino como una reincorporación a su mundo familiar y social.

DESCRIPCION.

Para llevar a cabo el desarrollo de las sesiones se sigue la siguiente estructura: El foro contempla trabajar con madres y adolescentes juntos, sin embargo, existe una sesión en la cual se trabaja de forma separada con el fin de que logren definir de forma individual cual es su problema y empiecen por construir su propia historia. Al estar reunidos todos, se les da a conocer el nombre de la sesión y las técnicas, cada nombre tiene la intención de reflejar las posibles líneas de trabajo durante las sesiones.

Cada sesión consta de por lo menos tres técnicas o dinámicas de grupo, las sesiones no van precedidas de la exposición de algún tema, pues el propósito es que se construya un espacio o foro en donde los temas los propongan los participantes, los orientadores dan líneas de trabajo o guías para que se toquen las diversas problemáticas que envuelven a estas familias, la intervención va encaminada hacia la reflexión de los participantes a través de preguntas de influencia relativa (ver machote que se encuentra al final de la carta descriptiva del foro); al terminar cada dinámica se dirigen preguntas al grupo las cuales permiten establecer un diálogo y compartir experiencias.

Cada dinámica y modulo sigue una secuencia cómo lo hace la Terapia Narrativa, en la colaboración de la reformulación del relato dominante, es decir, comenzar con la descripción saturada del problema para después realizar la externalización que permite el reconocimiento de los acontecimientos extraordinarios (pasados, presente o futuros) con lo cual se llega a la construcción de una historia alternativa. Además de que los participantes reconozcan lo que están haciendo en su vida y los posibles cambios que podrían llevar a cabo, que en esta caso es consigo mismo y en las relaciones que tienen con los demás, específicamente entre madres e hijos.

Al finalizar cada modulo se les entrega a cada participante una carta con el propósito de que el relato que están construyendo obtenga mayor resistencia y fuerza ante la saturación del problema. Por otra parte, las hojas de trabajo que se utilizan en las dinámicas (que en su mayoría son preguntas que incitan a la reflexión sobre su situación como familias uniparentales, sobre si mismos y sus relaciones) son reunidas de manera individual en un fólder, este fólder es un medio para que las personas hagan otras re-narraciones a partir de los nuevos descubrimientos (logros aislados) que se desarrollen en el foro y con ello, tengan mayor conciencia de los cambios que se están desarrollando en sus vidas y en sus relaciones con los demás.

DESCRIPCION DEL FORO CONSTRUYENDO UNA NUEVA HISTORIA DE VIDA

MODULO/SESION	DINAMICAS	OBJETIVOS	DURACION	MATERIALES
<p align="center"><i>MODULO I</i></p> <p>1. Presentación del taller: "Construyendo una nueva historia de vida".</p>	<p>1. Presentación de los orientadores del taller</p> <p>2. Presentando a mi compañero.</p> <p>3. Temores y Esperanzas.</p> <p>* Preguntas de reflexión.</p>	<p>1. Decir quienes somos y cual va a hacer el estilo de trabajo.</p> <p>2. Romper el hielo en el grupo, conocerlos y adquirir confianza.</p> <p>3. Que los participantes compartan sus motivaciones, deseos, motivaciones, esperanzas, angustias y temores sobre el taller</p>	2hrs.	<ul style="list-style-type: none"> - Tarjetas hemerográficas. - Plumones - Hojas blancas - Lápices y plumas
<p>2. ¿Qué significa ser madre ante la ausencia de la pareja?</p> <p>3. ¿Qué significa ser adolescente ante la ausencia del padre?</p>	<p>1. Nombrar al enemigo.</p> <p>2. Línea de vida.</p> <p>3. Al rescate de mis capacidades: Del olvido al me acuerdo!</p> <p>* Preguntas de reflexión</p>	<p>1. Que identifiquen su principal dificultad o problema y la influencia que tiene sobre ellos.</p> <p>2. Ayudar a que ubiquen en el tiempo los sucesos más significativos en sus vidas y que lo relacionen con su problema.</p> <p>3. Redescubrir las facetas del potencial y capacidad individual al enfrentar situaciones difíciles.</p>	2hrs.	-Hojas blancas y lápices.
<p align="center"><i>MODULO II</i></p> <p>1. Redescubriendo la otra parte de mi vida</p>	<p>1. ¿Cómo me ves y cómo ye veo?</p> <p>2. ¿Cambio por convicción o imposición?</p> <p>3. ¿Quién soy yo?</p> <p>* Preguntas de reflexión.</p>	<p>1. Tener conocimiento de cómo ven las madres a sus hijos y como se ven a si mismas y viceversa.</p> <p>2. Estimular a madres y adolescentes a ser más flexibles para aceptar y respetar sus diferencias.</p> <p>3. Estimular a que imaginen y narren las posibles formasen como quisieran ser en su vida y que expectativas tiene uno del otro.</p>	2hrs.	<ul style="list-style-type: none"> -Hojas blancas. -lápices. -1/4 de lecheen envase de cartón. -2 CD's. -Prendas de vestir. -Tarjetas blancas.
<p>2. Dominando al problema a través de nuevos significados.</p>	<p>1. Reinventando mi vida.</p> <p>2. Pelear o ceder, discutir o dialogar.</p> <p>3. Cambio y Crecimiento.</p> <p>* Preguntas de reflexión.</p>	<p>1. Propiciar la reflexión acerca de que tanta autoridad tienen sobre sus vidas.</p> <p>2. Enriquecer el significado de las potencialidades de las madres y adolescentes para fortalecer su relación.</p> <p>3. Ayudar a las personas a que identifiquen sus habilidades y saberes para lograr cambios personales y en sus relaciones.</p>	2hrs.	-Hojas blancas. -Lápices.
<p>3. Mirando nuevas alternativas.</p>	<p>PRIMERA PARTE.</p> <p>1. Proyección de la película.</p> <p>2. La carta anónima.</p> <p>SEGUNDA PARTE.</p> <p>3. Intención y querer.</p> <p>4. Fantasía del futuro.</p> <p>5. Esculpiendo sentimientos.</p> <p>* Preguntas de reflexión.</p>	<p>1. A partir de lo logrado en las sesiones anteriores, que los participantes expresen sus sentimientos y concreten los medios para seguir su cambio.</p> <p>2. Impulsar a los participantes a hacer aquellas cosas o acciones que son significativas para ellos.</p> <p>3. A través de la imaginación, estimular a las personas a que ubiquen en el futuro la posibilidad de un cambio.</p> <p>4. Impulsar a que por otros medios comuniquen sus sentimientos y pensamientos positivos hacia si mismos y los demás.</p>	4hrs.	<ul style="list-style-type: none"> - Película "Saxofón". - Hojas blancas y lápices. - Plastilina. - Materiales de reciclaje.
<p align="center"><i>MODULO III</i></p> <p>1. La cosecha de mi esfuerzo.</p>	<p>1. ¿Por qué y cómo creo en mí?</p> <p>2. La canasta de mis cualidades.</p> <p>3. Solución creativa</p>	<p>1. Estimular a las personas a que observen las diferencias entre lo que creyeron ser y lo que son.</p> <p>2. Propiciar elementos para la reflexión en la búsqueda de habilidades y saberes</p>	2hrs.	<ul style="list-style-type: none"> - Hojas blancas y lápices. - Distintas frutas. - Laberintos, rompecabezas, sopa

	de un problema. *Preguntas de reflexión.	productivas de cada persona. 3. Confirmar los significados que ellos han construido de si mismos y de los otros. 4. Que descubran que están aprendiendo a solucionar problemas como personas y como familia.		de letras.
2. Celebrando la cosecha de mi esfuerzo.	1. Clausura y constancia merecida.	1. Desarrollar la autoevaluación en términos de logros alcanzados, que logren percibir el taller y su fin como un logro en sus vidas (como una etapa más) y no como una pérdida.	1hr.	- Constancias de logros.

NOTA: Las intervenciones de los facilitadores están basadas en las preguntas de la Terapia Narrativa del siguiente conjunto.

PREGUNTAS DE INFLUENCIA RELATIVA.

Primera descripción:

1) Influencia del problema sobre la vida de las personas y sus relaciones.

- ¿Qué influencia tiene el problema sobre tu vida y en las relaciones con las personas que son importantes para ti?
- En general ¿qué efectos piensas que el problema tiene sobre tu vida?
- ¿Qué esta causando este problema en tu vida?
- ¿Cómo es que el problema impide que los demás vean cómo realmente eres tú?
- ¿Cómo el problema te aísla de las actividades que te gustan?
- ¿Cómo este problema te impide relacionarte con las personas de la forma en que deseas.
- ¿De qué forma el problema te desalienta a mejorar tu vida?
- ¿De qué forma el problema te ha orillado hacer cosas que no deseas?
- Hasta qué punto puedes decir que el problema siempre va a estar ahí.
- ¿Pienas que las personas que son importantes para ti comparten este mismo problema? Y sino fuera así ¿qué pasaría? ¿Qué harías?
- Si a caso este problema te esta convirtiendo en un simple prisionero que te impide controlar tu propia vida, ¿te preocuparía esto? ¿Qué pasaría si las cosas no cambian?

Segunda descripción:

2) Influencia de las personas sobre la vida del problema.

➤ Acontecimientos Extraordinarios pasados.

- ¿Puedes recordar alguna ocasión en el que el problema provoco un cambio diferente al que siempre provocaba?
- ¿Cómo controlaste el problema o evitaste el problema en ese momento?
- ¿Cómo te preparaste para enfrentarlo?
- Si hubieras entendido lo que sucedía en ese momento ¿qué te hubiera indicado acerca de tus progresos o logros? ¿Que te hubiera indicado acerca de ti mismo? y ¿Qué hubieras pensado de darle más importancia a este logro?

➤ Acontecimientos Extraordinarios actuales.

- ¿En este día, has logrado desafiar la influencia del problema y venir al foro?
- ¿Como le has para que el problema no te afecte en este momento?
- ¿Qué diferencia hay entonces?
- ¿Cómo lo conseguiste?
- ¿Qué significa esto para ti?

➤ Acontecimientos Extraordinarios futuros

- ¿Qué podrías hacer para cambiar tu vida?
- ¿De donde has sacado estas ideas?

- ¿Si te vieras a ti mismo llevándolos a cabo te sentirías mejor?
- ¿Qué cosas te resultarían más fáciles de hacer en tu vida?
- ¿Qué harías si alguna dificultad inesperada se te presentara?

➤ Preguntas de Panorama de Acción.

- ¿Qué me puede decir sobre su historia para ayudarme a comprender como logro dar ese paso?
- ¿Cómo se preparo para llegar a eso?
- ¿Si en algún momento estuvo a punto de echarse para tras como se abstuvo de hacerlo?
- ¿Qué te dijiste, que te empujo a hacer lo que hiciste?
- ¿Qué sucesos ocurrieron en otras partes de tu vida que se relacionen con esto?
- ¿Qué viste que hiciera tu hijo(a) (madre) recientemente que te ayudo a saber algo sobre tu capacidad para dar ese paso?
- ¿Alguna otra contribuyo a ello? ¿De que manera?
- ¿Recuerdas algún hecho pasado que de cierta forma sea la base de este hecho reciente?
- ¿Qué recuerdas que tu hijo o (madre) hayan hecho que te indicara o te diera una pista de que esto podría suceder?

➤ Preguntas de Panorama de Conciencia

- ¿A que nuevas conclusiones podrías llegar sobre lo que te gusta, sobre lo que te atrae?
- ¿Qué te dicen estos descubrimientos sobre lo que deseas en tu vida?
- ¿Hasta que punto, lo que sabes de tu (madre o hijo(a)) afecta la imagen que tienes de (ella o él) como persona?
- ¿A que conclusiones llegas sobre lo que se propone hacer tu (madre o hijo/a) en su vida?

➤ Preguntas de Experiencia de Experiencias

- ¿Si hubieras podido ver la película de tu vida cuando eras más joven (o en otra etapa) que hubieras visto en ti que pudiera ayudar a comprender a los demás, que eras capaz de realizar lo que hiciste recientemente?
- ¿Quién se sorprendería menos de que tu hubieras sido capaz de dar ese paso desafiando los problemas que influyen en tu vida?
- ¿Esto que dijiste que crees que le podría revelar a los demás sobre lo que valoras más en tu vida?
- ¿Conocer lo que nos dices de ti como crees que afecta la opinión que tienen los demás de ti como persona?
- ¿Qué pudo haberles revelado esto sobre el estilo de vida que más te conviene?
- ¿Si tu lograras comprometerte con este concepto de ti mismo que influencia tendrá ello en tu vida y en que medida puede modificar tu vida, el confirmar la opinión que tienes de ti mismo?

➤ Preguntas sobre Logros Aislados:

Directas.

- ¿Puedes recordar una ocasión en la que tu hijo/a estuvo a punto de caer en el problema pero en cambio logro reaccionar y evitarlo?
- ¿Puedes recordar una ocasión en la que tu y (tu madre o hijo/a) tenían opiniones divididas sobre un problema y que sin embargo, luego lograron unirse y oponerse a la influencia de ese problema?
- ¿Puedes identificar alguna ocasión en la cual te sentías más preparado y fuerte y casi no te doblegaste al poder del problema?

Indirectas.

- ¿Qué aspectos de estos nuevos cambios a los demás les pareció más impresionantes?
- ¿Qué crees tu que a tu (madre, hijo/a) le parece sorprendente sobre el modo en que enfrentabas el problema?
- ¿Según tu que parte de lo que nos has dicho le puede decir a los demás que todavía tienes cierta influencia que sigue sosteniendo el problema?

➤ Preguntas relativas a la Explicación Única:

Directas.

- ¿Cuándo te diste cuenta por primera vez de que debías tomar la decisión de ser audaz y emprender algo nuevo?
- ¿De donde crees tu que tu (hijo o madre) sacó la idea de experimentar un nuevo estilo de vida?

¿Qué circunstancias recientes te señalaron que estabas tomando un nuevo camino?

Indirectas.

¿Según tú, este logro que haz tenido como una guía para cambiar, que le dice a los demás sobre esta nueva decisión que tú tomaste?

¿Qué crees que les parece más significativo a los demás de ese nuevo cambio?

¿Qué crees tú, que tu intención de superar el problema le dice a tu (madre o hijo) en la manera en que estas tratando de dar un cambio a tu vida?

➤ Preguntas relativas a la Redescrición Única:

Directas.

¿Qué cosas de ti consideras que sean importantes que conozcan los demás?

¿Qué te dicen estos cambios sobre las cosas que hay en la relación con tu (madre o hijo/a) que a ti te sería grato conocer?

¿Cuál de los cambios que acompañan una nueva imagen de tu madre o hijo te parecerían más agradables?

Indirectas.

¿Qué aspectos crees que los demás han descubierto sobre tu capacidad que de otra manera no se habrían dado cuenta?

¿Qué crees que esto le podría decir a tu (madre o hijo/a) sobre ti y que ella o el puedan apreciar?

Referentes a la relación con el si mismo.

¿Qué te parece oírte decir que tu tienes autoridad sobre ti mismo?

¿En que medida saber esto sobre ti influye en la manera en como te vez?

¿De que manera estas cambiando?¿Influyen en tu capacidad de respetarte a ti mismo?

Referentes a la relación con los demás.

¿Cómo estos descubrimientos a cerca de la influencia que tienes sobre el mantenimiento del problema, afectan tu relación con tu madre o hijo?

¿El significado que le das a estos cambios como afecta la relación que tienes con tu (madre o hijo/a)?

➤ Preguntas sobre Posibilidades Únicas

Directas.

¿De que manera conocer lo que sabes de ti, influye para que des el próximo paso?

¿En que medida crees que esta nueva relación con tu (madre o hijo/a) puede cambiar tu futuro?

¿Puesto que te gusta esta nueva imagen de ti, que otras cosas le podrías agregar?

¿Poniendo cuidado en no adelantarte demasiado a lo que podría suceder cuando crees que estarías preparado para intentar el próximo paso?

Indirectas.

¿Habiéndose enterado los demás de esta nueva relación con tu (hijo o madre), que pasos crees que ellos consideran que debes dar?

Referentes a la relación con el si mismo.

¿En que medida aprovechar algunos de estos nuevos cambios pueden afectar la relación que tienes con tigo mismo?

Referentes a la relación con los demás.

¿Qué efecto tendrá en tu relación con tu (madre o hijo/a) el hecho de que ella o el siga algunos de estos **NUEVOS cambios**?

METODOLOGIA

La mayoría de las personas no se molestan en aprender sino las normas de vida mas elementales: Nacer, crecer, reproducirse, morir. Para la mayoría de los seres humanos no es aprender, sentir, Sorprenderse, analizar, profundizar, reflexionar lo que importa; lo que importa es conservar lo que por regla es la verdad, lo bueno, lo mejor ¿Tradición, costumbre o aceptación?

A) PROPOSITO

Esta investigación surge debido a las experiencias vividas en el servicio social en las instituciones del Centro de Atención a la Mujer (CAM) de Cd. Nezahualcóyotl y del Centro de Atención a la Violencia Intrafamiliar (CAVI) de la PGJDF, ya que un gran número de las personas que solicitaban la ayuda en estas instituciones eran mujeres divorciadas, separadas o abandonadas, con problemas con sus exparejas en algunos casos, y otros con sus hijos que estaban en la etapa de la adolescencia. Se observó en el periodo de servicio en estas instituciones que no se brinda una atención que contemplara, se preocupara o tuviera el compromiso por conocer las implicaciones, necesidades, creencias, estilo de vida, etc. de las mujeres y sus hijos que estaban en una situación de divorcio, separación o abandono. En estas instituciones, como por ejemplo CAVI se dirigía a la aplicación de alguna acción jurídica en protección a la mujer y sus hijos, alguna asesoría psicológica semanal o la asistencia a grupos terapéuticos que tenían una duración de tres meses aproximadamente donde se trataban temas como la autoestima, la violencia, la asertividad, el género y otros, estas actividades eran dirigidas por varios psicólogos o abogados, es decir, no había una coordinación para que uno o un grupo delimitado de psicólogos o abogados tomaran un cierto número de casos sino que había muchos encargados en el mismo expediente; esto originaba en las personas mayor confusión, desilusión y molestia pues varias de estas personas les indicaban y decían cosas distintas acerca de lo que era o no correcto hacer en su situación. El CAM solo ofrecía orientación psicológica o jurídica sin la integración de un expediente o un seguimiento y la situación no variaba en relación a la calidad del servicio que otorgaban.

Después de haber visto y experimentado las situaciones antes descritas con las personas que asistían allí, esto llevo a seguir con un interés por el tema de las familias después de un divorcio, separación, abandono y viudez pero visto desde un óptica distinta, a partir de lo que madres e hijos viven y piensan acerca de su situación y no acerca de lo que los presupuestos de las culturas profesionales -como las nombra White (2002b)- dicen que es o debe ser en una familia. En este sentido, es como se origina también la creación de un foro de reconocimiento y expresión "*Construyendo una nueva Historia de Vida*" con la finalidad de que madres y adolescentes narren y re-narren las historias de sus vidas y reconozcan sus saberes y habilidades en relación a si mismos y sus relaciones con los otros. Es preciso decir que debido a la estructura burocrática de estas instituciones y el sin fin de tramites que para los mismos psicólogos y abogados que laboran ahí se hacen interminables para la aceptación de un proyecto, no se llevo a cabo este foro en esas instalaciones lo que llevo a la búsqueda de otros espacios lo cual no fue una tarea fácil.

Después de haber realizado una amplia revisión documental, algunos autores (Harris, 1972; Wallerstein y Blakeslee, 1990) señalan las graves repercusiones de la ruptura de los padres en una familia, sobre todo para los hijos, otros afirma (Chant, 1999; Goodrich, 1989; González, 1999; Walters, 1991) que si existen consecuencias pero al estudiar a la familia uniparental desde una visión de la familia nuclear se ignora la singularidad y se homogeniza los procesos familiares; las familias conducidas por mujeres pueden ser catalogadas por la cultura como familias rotas, disfuncionales o desdichadas lo cual lleva a prácticas de poder sobre estas familias que determinan una forma de pensar, sentir y actuar (como por ejemplo, el que una mujer no debe estar sola o que un adolescente es irresponsable, ya que la etapa de la adolescencia se ve como conflictiva y difícil tanto para el joven como para la familia). Es por lo anterior que el propósito de este trabajo fue investigar desde las propias experiencias de vida de las personas participantes en esta investigación (madres y adolescentes) sobre el tema de la familia uniparental con hijos adolescentes, y conocer los significados en relación a formar parte de una familia uniparental; ser jefa única de familia ante la ausencia de la pareja; ser adolescente ante la ausencia del padre; tener un hijo adolescente y ser adolescente; al formar una familia uniparental como es que se relacionan madres y adolescentes. Al haber elaborado un foro que tuvo como objetivo ayudar a estas familias a reelaborar una historia diferente a la que ya conocen fue útil para la desconstrucción de las prácticas de poder que actuaban sobre estas familias; todo lo anterior no fue la comprobación o verificación en relación a una teoría o lo que indican los autores consultados sino la de construir un conocimiento acerca de las familias uniparentales.

B) LAMETODOLOGÍA CUALITATIVA: ¿Por Qué? y ¿Para Qué?

En relación al propósito planteado (el conocer desde las experiencias de vida de madres y adolescentes lo que significa formar parte de una familia uniparental y construir un conocimiento acerca de ello) se hizo necesario el buscar alternativas a la metodología cuantitativa, pues el problema tendría que ser el resultado de algún hecho concreto observable y objetivo, además de ser medido y dividido en variables para su control y posterior verificación. En este sentido, la investigación cualitativa brinda una perspectiva diferente para relacionarse con el problema a investigar, dentro de su complejidad y atendiendo a la subjetividad de las personas investigadas (González, 2000). La investigación

cualitativa confía en las diversas expresiones subjetivas (escritas, verbales y no verbales) de los significados que las personas ofrecen a sus experiencias.

La investigación cualitativa brinda la oportunidad de hacer flexible el proceso de investigar, además de que la Terapia Narrativa de White y Epston, permiten acercarse de una mejor forma al contexto en el cual las personas (familia uniparental con adolescentes) construyen su realidad y los significados que en ella se encuentran a través de la conversación. De esta manera el análisis de las observaciones, narraciones y datos en general no será la confrontación con una teoría sino la de construir y desconstruir un conocimiento de una realidad colectiva.

Es importante mencionar que lo que a continuación se presenta no solo cumple el objetivo de justificar la metodología cualitativa en esta investigación sino también el de clarificar los procesos implicados en la producción del conocimiento en la investigación cualitativa y los cuales son empleados en este trabajo.

González (2000) afirma que la definición de lo cualitativo en la investigación psicológica, como definición epistemológica, se define esencialmente por los procesos implicados en la construcción del conocimiento y por la forma en que se produce el conocimiento. En este sentido la epistemología cualitativa se apoya en tres principios que tienen importantes consecuencias metodológicas. Estos son:

**El conocimiento es una producción constructiva-interpretativa.* El conocimiento no es considerado como una suma de hechos definidos por constataciones inmediatas del momento empírico. La interpretación se convierte en un proceso en el que el investigador integra, reconstruye y presenta en construcciones interpretativas distintos indicadores obtenidos durante la investigación y que no tendrían sentido si se tomaran en forma aislada como constataciones empíricas. El carácter constructivo interpretativo no se contraponen al carácter descriptivo pues ambas son formas de producción de conocimiento.

**Carácter interactivo del proceso de producción del conocimiento.* Destaca las relaciones investigador-investigado ya que son condición para el desarrollo de las investigaciones; otorga valor especial a los diálogos que en ella se desarrollan y dentro de los cuales las personas se implican emocionalmente y comprometen su reflexión en un proceso en el que se producen informaciones que cobran mucho significado para la investigación. El carácter interactivo del conocimiento conduce a revalorar la importancia del contexto y de las relaciones entre las personas que participan en la investigación y el investigador pues son momentos importantes para la cualidad del conocimiento conocido.

**Significación de la singularidad como nivel legítimo de la producción del conocimiento.* Cuando se trabaja con la persona como singularidad se identifica como forma única y diferenciada de constitución subjetiva, esto quiere decir que la expresión individual de la persona investigada cobra significado conforme al lugar que ocupa en un determinado momento para la producción de ideas por parte del investigador. El conocimiento científico desde una perspectiva cualitativa no se legitima por la cantidad de sujetos estudiados, sino por la cualidad de su expresión, el número de casos a considerar en una investigación se relaciona con las necesidades de investigación que se van construyendo en el curso de la investigación.

Estos tres principios de la epistemología cualitativa que González (2000) presenta, llevan a diferentes formas de producción de conocimiento. Es así, que la *subjetividad* se convierte en el objeto de la investigación cualitativa lo que:

...conduce a un concepto diferente de lo psíquico, que impide su cosificación en categorías rígidas e inmutables, o en entidades objetivas susceptibles de medición, manipulación y control. La subjetividad se constituye en entidades complejas, comprometidas en diferentes formas con el sistema subjetivo como un todo, tanto en la organización singular del sujeto concreto, como en los diferentes niveles de la subjetividad social. (González, op. cit.; p. 25)

Por otra parte, el lugar de lo teórico y de lo empírico cobra gran importancia en el desarrollo de la investigación cualitativa pues una de las características que se le atribuyen es su naturaleza teórica que no implica una independencia con lo empírico. La *teoría* no es utilizada como un marco supraindividual rígido (supone la no participación del investigador y el control de su subjetividad) el cual se opone a nuevas ideas y conceptos empíricos, se entiende como teoría construida y conducida activamente por el investigador. El *momento empírico* no es simplemente la acumulación de datos que se producen en esta instancia, sino también las ideas, conceptos y construcciones que se integran de forma inseparable dentro de la creación de información empírica. No se establece una diferencia estricta entre teoría y momento empírico. (González, op. cit.)

Lo anterior, conduce a una forma distinta en la construcción del conocimiento, ya que no es dirigida a la certificación de una afirmación como dato empírico, como es en la inducción, o de la relación entre proposiciones teóricas, como la

deducción, además de que responden a una concepción positivista y están comprometidas con una actitud pasiva del investigador. González (2000) propone el término *lógica configuracional* que es un concepto en desarrollo, y se refiere a:

... un procedimiento configuracional en la producción de conocimiento, al cual atribuimos carácter plurideterminado, irregular y contradictorio... es dirigido por el investigador, quien dentro del complejo universo de información producida va ramificando el curso de sus ideas en distintos ejes de investigación... implica al investigador en un proceso constante de producción de ideas y reflexiones, las cuales no pueden ser organizadas por ningún criterio externo a su pensamiento. (p.45)

De esta manera, se puede afirmar que la definición de la *investigación cualitativa* para este autor no corresponde a una definición instrumental, es epistemológica y teórica, esta apoyada en procesos orientados al conocimiento de un objeto complejo, la subjetividad, cuyos elementos están implicados simultáneamente en diferentes procesos que integran al todo, son cambiantes frente al contexto en que se expresa la persona. La historia y el contexto que caracterizan el desarrollo de la persona o personas estudiadas marcan su singularidad, la cual es expresión de riqueza y flexibilidad del fenómeno subjetivo. La epistemología cualitativa se convierte en un esfuerzo en la búsqueda de formas distintas en la producción de conocimiento en psicología, con la finalidad de permitir la creación teórica acerca de la realidad plurideterminada, diferenciada, irregular, interactiva e histórica de la subjetividad humana.

Además, en la investigación cualitativa a diferencia de las cuantitativas todo se encuentra sobredeterminado por el objetivo final; son los *objetivos* los que marcan los procesos de investigación cualitativa, dado que ceñirse a hipótesis previas no haría sino limitar el propio análisis. El mundo simbólico capturado mediante discursos no se enmarca en modo alguno a premisas previamente formalizadas para su ulterior verificación. En la investigación cualitativa, por el contrario, se pretende la determinación de las relaciones y los significados que habitan en el contexto y como se afectan mutuamente, mediante la operación de dilucidar significados. (Dávila, 1995)

Es así como la investigación cualitativa es un *proceso creativo*, el investigador debe ser un creador altamente reflexivo, que no pierde detalle de lo que acontece en el exterior que observa, pero que también está sumamente atento a lo que sucede a su interior. Investigar no es solamente conocer desde cierta perspectiva, es decir, utilizar algún marco teórico, sino también es hacer en el sentido de las posibilidades que abren el proceso de observación reflexiva que tanto el investigador como los otros actores (sujetos investigados) promueven en su acción creadora. La investigación como *proceso interpretativo* no puede verse separado de la cultura, la sociedad y la historia, por que la observación misma no consiste en observar a simple vista, dado que es tributaria de los instrumentos de una sociedad y de una época. Toda cultura comporta una visión del mundo, un modo de recortar y percibir lo real. Si esto es así, puede entenderse que el modo de recortar y construir en una época no es eterno, ni es igual al de otro momento histórico. (Eguiluz, 2001b)

Para Noya (1995) idealmente la investigación cualitativa se distingue de la cuantitativa por la reflexividad que se manifestaría en dos niveles, en su objeto y en su método:

1. La investigación cualitativa aborda el estudio de la construcción social de la realidad elaborada por los individuos en sus actos de habla (individuales y colectivos): dada la reflexividad como parte de las prácticas discursivas, la investigación cualitativa hace de ella su vía de acceso al objeto de su análisis.
2. La investigación cualitativa es, además, metodológicamente reflexiva: el punto en que se basa la justificación de la investigación cualitativa es el principio de inclusión del observador en la observación, la conciencia de que lo observado lo construye un observador – una especie de principio de indeterminación.

Para Zohn (1997) los métodos cualitativos son muy adecuados en el estudio de la familia. Ya que al utilizarlos se puede llegar a comprender cuales son los significados que los sucesos y experiencias de la vida familiar tienen para cada uno de los miembros de la familia.

C) CUESTIONES DE INVESTIGACIÓN:

Tomando en cuenta el contexto Socio-Cultural de México,
¿Cuál es el significado que han construido las madres y los adolescentes acerca de lo que es formar parte de una familia uniparental y de la adolescencia en base a sus experiencias de vida?
¿Cómo se ven y como viven las mujeres al ser progenitoras únicas?
¿Como se ven y como viven los y las adolescentes al tener solamente un padre?
Siendo la adolescencia una etapa de transición en la familia,

- ¿Cómo perciben las madres a partir de sus propias construcciones a sus hijos e hijas adolescentes?
¿Cómo los y las adolescentes se perciben a sí mismos en esta etapa?

Al ser una familia uniparental, ¿Cuál es la forma en como se relacionan las madres y los/las adolescentes?

Al compartir sus experiencias (madres y adolescentes), en un espacio que propicie la reflexión acerca de cómo viven y experimentan ser una familia uniparental,

¿Contribuirá a un proceso de cambio en la construcción de una historia alternativa acerca de ser familia uniparental, la ausencia del padre en la familia, la adolescencia y las relaciones entre madre e hijo en los participantes?

D) PARTICIPANTES

La realización de la investigación se hizo en una escuela secundaria, a la cual se le pidió como único criterio de selección de los participantes, que pertenecieran a una familia uniparental sin importar bajo que condición se formó dicha familia, es decir, si fue por divorcio, viudez, abandono o por decisión propia y además donde estuviera a cargo la madre. Al ser los maestros quienes hicieron la selección de los alumnos decidieron elegir a quienes pertenecían a lo que llamaban Consejo Técnico, instancia donde se encontraban los alumnos con mal comportamiento y/o bajas calificaciones, repetición de años escolares y que tenían condicionada su permanencia en la escuela.

En total se trabajó con siete familias (siete madres y ocho adolescentes). Las edades de las madres iban de los 33 a los 58 años, su escolaridad era de primaria incompleta a licenciatura. Antes de la investigación y en el transcurso de la misma, ninguna contaba con alguna relación o pareja. Las madres participantes tenían un empleo, excepto una que en el momento en que se realizó la entrevista de invitación al foro tenía una semana de desempleada. Las madres que se separaron o fueron abandonadas, algunas de ellas ya trabajan antes de la ruptura, otras no lo hacían y solo se dedicaban al hogar. Las que eran madres solteras después del nacimiento de su hijo comenzaron a trabajar.

Los adolescentes que participaron en esta investigación, eran de 1º, 2º y 3º grado de secundaria, todos ellos hombres y sus edades están entre los 12 y 15 años. En cuanto al lugar que ocupan entre sus hermanos, tres eran los mayores, dos ocupaban el segundo lugar y los dos restantes son hijos únicos. Todos ellos solo tenían como actividades el ir a la escuela y ayudar en casa.

Las circunstancias por las cuales estas familias llegaron a ser uniparentales son: dos de ellas eran madres solteras, una era viuda desde hace 12 años, otra después de vivir diez años como familia nuclear fueron abandonados hace cuatro años; por último, las tres restantes tenían entre uno y cuatro años de separados, después de vivir entre 10 y 14 años juntos, aun sin consumarse el divorcio en términos legales.

E) CONTEXTO DE TRABAJO

La realización de la investigación se llevó a cabo en las instalaciones de la Escuela Secundaria Técnica No. 9 "Julian Carrillo" de Cd. Nezahualcóyotl quien aceptó el proyecto. Esta secundaria se ubica en una manzana donde circunda con otras escuelas primarias o secundarias (área escolar) lo que es común en este municipio. Es una escuela amplia y con instalaciones adecuadas para las actividades de maestros y alumnos, entre las que se destacan canchas deportivas, biblioteca, auditorio, centro de cómputo, talleres, salones.

El contacto con la secundaria se hizo a través de compañeras psicólogas que habían llevado con anterioridad un taller y nos comunicaron que gran parte de las madres asistentes formaban parte de una familia uniparental y que las autoridades del plantel mostraban interés por la realización de pláticas o talleres que se llevaran a cabo dentro de la escuela. Es así que nos acercaron con el subdirector, quien siempre mostró una actitud disponible y cooperadora con lo que se requiriera para el foro: En la primera plática que se mantuvo con él se le comentó acerca del propósito del foro y que formaba parte de un proyecto de titulación, expresó su interés y dijo que los alumnos con los cuales le interesaba que se trabajara era con los del turno de la tarde pues son los que representaban mayores problemas para la institución en relación a su mal comportamiento, bajas calificaciones y repetición de años escolares, comentó al respecto que esto se debe a que se ha detectado descuido por parte de los padres y que muchas de las madres no tenían una pareja.

Cabe mencionar que lo que se detectó en la secundaria es una rígida disciplina para los alumnos, incluso hasta una categorización que lleva a ciertos privilegios, por ejemplo, en el turno de la mañana se ubica a los alumnos regulares y con edades dentro del promedio que se requiere para cursar el grado escolar de primero, segundo y tercer grado,

además que dentro de los privilegios están el empleo del centro de computo el cual no se observo un uso por los alumnos de la tarde. Existía el área de Trabajo Social donde estaban a cargo una psicóloga y una trabajadora social, ese lugar se convertía en el tipo de un Ministerio Público donde se llevaba al alumno infractor para recibir su dictamen y comunicárselo a la madre. Otras prácticas de poder, como las designaría White (1994), era que en el momento de llevarse a cabo una ceremonia en la explanada de la escuela se ubican tras los grupos de alumnos formados el prefecto, maestro o algún encargado asignado para que vigilaran el orden y solemnidad de tal actividad; los maestros, intendentes, prefectos, el personal en general e incluso las madres que se unían a estas prácticas se dirigían a los adolescentes como niños, que dentro de este contexto escolar, representaba el ignorar el proceso de desarrollo y crecimiento que están pasando estos alumnos, además como un medio para ejercer control en relación a la expresión de ideas y decisiones que eran de uso exclusivo para los adultos.

Por último, la realización de las actividades propias de esta investigación se llevo a cabo en el taller de electricidad, que si bien no contemplaba los elementos para llevar a cabo un foro, no represento mayores dificultades o molestias para los que participamos en él. Se trato de que el taller se acondicionara y organizara de acuerdo a las necesidades del foro, como el tener libertad de movimiento, además de cierta limpieza que es difícil de conservar en estos lugares por las herramientas y aparatos que son empleados. No se asigno otro espacio debido a que los días sábados, que eran los días en los cuales se estaba con las madres y adolescentes en esta investigación, también los maestros de distintas zonas escolares se reunían en esta secundaria para llevar a cabo reuniones y conferencias en los salones y el auditorio, además de que simultáneamente se estaba llevando a cabo otro taller dirigido a padres de familia.

F) METODO CUALITATIVO

El *método construccionista social* es el que se utilizó, ya que es el que más se acerca al propósito de esta investigación, debido a que: (Pearce, en: Eguiluz, 2001b)

1. El mundo social consiste en actividades conversacionales, definidas como patrones de actividades conjuntas parecidas a juegos.
2. Los seres humanos tienen una habilidad innata para hacerse un lugar en esta clase de juegos.
3. Estas actividades se estructuran según ciertas reglas que nos obligan a hacer o no hacer ciertas cosas.
4. Nuestro mundo social esta formado por lo que hacemos y por los productos de esos haceres.
5. Cuando nos integramos a esas pautas de interacción social, nunca nos incorporamos a un solo juego sino que participamos en una variedad de pautas de interacción social que nos permiten tener ciertas identidades.

No podría decirse que el construccionismo social es un nuevo método para explicar la realidad, pero es indudable que sus propuestas permiten abordar el estudio de la interacción humana. Quizá un poco más adelante el construccionismo social logre no solo explicar ciertas ideas epistemológicas sino también proponga pasos concretos para hacer investigación. Pero adelantándonos a ese futuro previsto, podemos hablar sobre lo que ya ahora se vislumbra. (Eguiluz, op. cit.; p.80)

La forma de conocer que propone el método construccionista social es: (Eguiluz, op. cit.)

- A través de la interacción verbal, gestural, de signos escritos, dibujos o cualquier otra manifestación construida por alguien que tiene por objeto transmitir una idea o un sentimiento.
- Toda acción y todo acto en el que participamos es co-construido.
- Para entender las acciones que se producen hay que verlas en el contexto en el que se originan, ya que nada tiene significado fuera del contexto.
- La comprensión de las acciones que se producen implica ver las cosas en el contexto en el que ocurren y ver también, como las cosas modifican a los contextos de ocurrencia.
- El énfasis se coloca en los procesos construidos en el lenguaje.

G) INSTRUMENTOS

En la investigación cualitativa los instrumentos dejan de ser fuente de producción de datos validos y se convierten en fuente de información sobre lo investigado, esta información solo adquiere sentido dentro de las informaciones producidas por los participantes. Dentro de la metodología cualitativa los instrumentos son todos los medios que conducen a estimular y facilitar la expresión de la(s) persona(s) investigada(s). Así, por ejemplo, serán instrumentos de investigación psicológica: laminas, completar frases, situaciones de dialogo, análisis de videos, juegos, dibujos, formas

de relación grupal y otros (González, 2000). Por lo anterior, los instrumentos que se emplearon en esta investigación son los siguientes:

g.1 Genograma.

Esta herramienta es un formato para dibujar un árbol familiar que registra información sobre los miembros de una familia y sus relaciones durante por lo menos tres generaciones. Según McGoldrick y Gerson (1996) aunque no hay un consenso general sobre la manera correcta de realizar un genograma, en la historia clínica este resulta un eficiente resumen clínico permitiéndole así al terapeuta que desconoce el caso adquirir, en forma rápida un gran cantidad de información sobre una familia y tener así una visión de los problemas potenciales, es así que el genograma es más bien una herramienta interpretativa subjetiva con la cual el terapeuta puede generar hipótesis tentativas para otras evaluaciones sistemáticas.

Desde el punto de vista sistémico menciona González (1995), los hechos concurrentes en distintas partes de la familia no se consideran como sucesos al azar, más bien se les considera interconectados sistémicamente. Además, es más probable que los hechos críticos ocurran en los puntos nodales de transición del ciclo vital. Es por esto, que el genograma se convirtió en una herramienta útil para evaluar la historia y las pautas de relación de los sistemas familiares uniparentales. Se le puede usar en familias bajo tratamiento terapéutico como en familias que participen en una investigación.

El genograma se construyó en base a lo propuesto por McGoldrick y Gerson (1996):

a) *Trazado de la estructura familiar.* Se hizo la descripción gráfica de cómo están los diferentes miembros de la familia ligados biológica y legalmente entre si de una generación a otra. Este trazado se construyó con figuras que representan personas y líneas que describen sus relaciones. Cada persona esta representada según su género, con un cuadro si es varón y con un círculo si es mujer. Para la persona índice alrededor de la cual se construyó el genograma las líneas son dobles. Para señalar a alguien que ya falleció se colocó una X dentro de la figura correspondiente. Las fechas de nacimiento y muerte se indican a la derecha y a la izquierda de la figura.

b) *Registro de la información familiar.* Se agregó información sobre demografía, funcionamiento y sucesos familiares críticos. La información demográfica incluye edades, ocupaciones, nivel educativo, etc. El aspecto funcional incluye datos sobre funcionamiento emocional, salud física y comportamiento de los distintos miembros de la familia. Los sucesos críticos incluyen transiciones importantes, cambios significativos en las relaciones, migraciones, fracasos y éxitos.

c) *Representación de las relaciones familiares.* Es el de mayor dedicación, comprendió el trazado de las relaciones entre los miembros de la familia. Se utilizaron distintos tipos de líneas (punteada, doble o triple, quebrada, etc.) para simbolizar los diferentes tipos de relación (distante, unida, fusionada, conflictiva, etc.), entre dos o mas miembros de la familia. (Ver anexo I, pp. 156-163)

g.2 Redes semánticas.

Esta técnica tiene como propósito fundamental aproximarse al estudio del significado de manera "natural", es decir, directamente en las personas, evitando la utilización de categorías artificiales creadas por los investigadores para explicar los significados (Figuerola et al., 1981; en: Valdez, 2000). Para Valdez (1992, en: Mora, 1994), la importancia de esta técnica reside en que constituye un mecanismo a través del cual brinda la representación subjetiva que tiene las personas acerca del mundo, es una propuesta alternativa en la indagación de la subjetividad, cuya principal vía de acceso es a través del lenguaje.

En esta técnica las personas definen un concepto particular elegido por el investigador por medio de un número definido de palabras sueltas, a las que estos asignan un valor jerárquico en orden de importancia para la definición.

Para obtenerlas se les solicitó a las personas dos tareas:

a) El definir con la mayor precisión posible la palabra o frase en cuestión (*ausencia del padre en la familia, adolescencia y relación madre e hijo*), a través de la utilización de un mínimo de cinco palabras sueltas, las cuales fueron verbos, adverbios, sustantivos, adjetivos, nombres, pronombres, etc.

b) Después de que definieron la palabra o frase se les solicitó que jerarquizarán el total de palabras que dieron como definidoras, en función de la relación, importancia o cercanía que consideraron tiene cada una de ellas a partir de dicha palabra. Así, le asignaron el número 1 a la palabra más cercana o en relación con la palabra estímulo, el 2 a la que sigue en importancia y así sucesivamente hasta jerarquizar el total de palabras definidoras. (Ver anexo II, pp. 164-167).

g.3. Foro “Construyendo una nueva historia de vida”.

Este foro se construyó también como una herramienta pues se considera que es un medio para indagar procesos de subjetividad colectiva e individual entre los miembros de la familia uniparental, a partir de la construcción de narrativas que expresan y apuntalan las formas en que se organizan sus experiencias cotidianas y circunstanciales.

La importancia del lenguaje como elemento crucial en la construcción de la realidad social, y también del sujeto, a sido subrayada repetidamente por aquellos pensadores llamados construccionistas, entre ellos están Michael White y David Epston (1993), quienes son representantes de la corriente narrativa y le dan gran importancia a los escritos elaborados por las personas. Estos escritos o textos se utilizan con fines terapéuticos y de investigación, es así que una de las premisas que dan sentido a esta corriente es que puesto que no se puede tener un conocimiento directo del mundo - pues es a través de la experiencia como las personas conocen-, entonces para entender nuestra vida y expresarnos, nuestra experiencia debe ser relatada y es este hecho lo que determina el significado que le damos a las experiencias. Y al narrar estas historias se produce un sentido de continuidad y significado en las vidas, entonces, la persona que realiza la narración se apoya de su historia para ordenar la cotidianidad (eventos, sentimientos, comportamientos, etc.) e interpretar sus posteriores experiencias.

Siguiendo las ideas de investigadores como Thompson, Bertaux y Burgos (1997) quienes expresan que los relatos de las historias de vida, como construcciones inmersas en la modalidad narrativa, no son simples instrumentos para recabar datos, sino lugares de construcción de conocimiento y análisis. En este sentido y bajo su supuesto narrativo, los relatos de vida cobran el carácter de un dispositivo metodológico.

El foro “Construyendo una nueva historia de vida”, tuvo una duración de 16 hrs., fueron 9 sesiones que estuvieron distribuidas en una sesión por semana (los días sábados, pues todas las madres trabajaban entre semana) con duración de 2 hrs. a 2hrs. y media. Dichas sesiones estuvieron divididas en tres módulos que se enfocaron en el rito de pasaje que es una de las analogías empleadas en la Terapia Narrativa, y el cual se expuso anteriormente.

El primer módulo se basó en la fase de separación, el segundo en la liminalidad y el último en la reincorporación. Es importante decir que todo el foro y cada sesión estuvo organizado de la forma en como la terapia narrativa colabora en la solución de los problemas de las personas en terapia. Cabe indicar que en cada módulo y cada sesión se describen objetivos particulares, los materiales que se requieren, las dinámicas para realizar con el grupo (algunas fueron retomadas de los libros “Aprender Jugando: Dinámicas vivenciales para capacitación, docencia y consultoría”, de Acevedo (2001), Tomo I, II y III; y “70 juegos para dinámica de grupos” de Fritzen (1999), las cuales fueron reestructuradas y modificadas de acuerdo a las necesidades, temática y estructura del foro). Para la organización de las hojas de trabajo de cada dinámica se les pidió un folder a cada persona, el cual se entregó al final del foro con la finalidad de que realizarán una re-lectura de lo que hicieron a lo largo del foro. Para poder realizar las intervenciones en las dinámicas se elaboró un machote de preguntas basadas en la Terapia Narrativa de Michael White y David Epston, y que fueron utilizadas a lo largo del foro. (Para mayores detalles del foro regresar al epígrafe de la Ceremonia de definición en el capítulo III, p. 85).

Es importante mencionar que dentro del foro se pueden destacar otros instrumentos como las dinámicas grupales, las cartas escritas, el folder de cada participante con sus hojas de trabajo y las preguntas de influencia relativa.

H) PLAN DE ACCION.

Los investigadores cuando realizan una investigación cualitativa, no siempre operan siguiendo un esquema de acción o diseño previamente determinado. La complejidad de un estudio cualitativo hace difícil predecir lo que va a suceder, por ello, la característica fundamental del plan de acción o diseño cualitativo es su flexibilidad, su capacidad de adaptarse a cada momento y circunstancia en función del cambio que se produzca en el tema que se está investigando. Janesick (1994; en: Rodríguez, Gil & García, 1999) señala que el diseño cualitativo se interesa por la comprensión de un escenario social concreto, no necesariamente en hacer predicciones sobre el mismo. Es abierto, tanto en lo que

concierno a la selección de participantes-actuales en la producción del contexto situacional así como en lo que concierno a la interpretación y análisis, ya que tanto el análisis como la interpretación se conjugan en el investigador quien es el que integra lo que se dice y quien lo dice (Dávila, 1995). Se caracteriza por la invención: esto es, por dar cabida siempre a lo inesperado; o dicho de otra forma, por terminar toda rutina, puesto que las técnicas de investigación cualitativa se aplican a una realidad siempre cambiante.

El diseño de una investigación es el intento del investigador de poner orden al conjunto de informaciones, hechos, acciones, situaciones, expresiones, etc. de tal forma que tenga sentido y pueda comunicarse este sentido a los demás. (Erlanson, 1993; en: Rodríguez, Gil & García, 1999)

Por tal motivo, el proceso que se describe a continuación intenta abarcar y dar cierto orden a las etapas por las cuales se llevo a cabo esta investigación y que además tienen relación con las ideas planteadas por González (2000).

En la investigación cualitativa el tema a investigar representa un momento en la reflexión del investigador el cual permite identificar lo que desea investigar y puede aparecer como una primera aproximación de lo más difusa y poco estructurada.

En el caso de esta investigación una primera aproximación de lo que se quiso estudiar fueron los significados en la relación madre e hijo adolescente que pertenecen a una familia uniparental, si bien, es muy general o puede parecer ambiguo, represento una construcción en proceso que se fue desarrollando hacia nuevas y diversas ideas, conceptos y construcciones.

Al igual que el tema de investigación, la revisión bibliográfica no se planteo como un momento formal de simple recopilación, organización y estructuración de la información en capítulos, represento un momento esencial en la producción de conocimientos que tuvo expresión progresiva en el curso de la investigación (en este caso se plantea la construcción de ideas y conceptos en relación a la familia nuclear, la familia uniparental, la adolescencia, la ausencia del padre, la Terapia Narrativa, que permitieron definir una postura flexible en relación al tema de investigación).

El definir el tema de investigación, implicó presentarlo como cuestiones de investigación, esto condujo a pensar en los instrumentos que facilitaron la expresión más completa de las personas investigadas y con los cuales se diseño la estrategia interactiva del trabajo de campo (la entrevista del genograma, la aplicación de las redes semánticas, el foro de expresión). El trabajo de campo no solo se convirtió en el escenario para la recolección de datos sino también en un proceso permanente de establecimiento de relaciones y de ejes relevantes de conocimiento dentro del contexto donde se investigan las cuestiones (como por ejemplo, el ambiente de disciplina y control en la secundaria, las creencias acerca de formar parte de una familia uniparental, conflicto entre el papel de madre y trabajadora, el ser adolescente y el mal comportamiento y las bajas calificaciones como parte de la narrativas de la irresponsabilidad, inmadurez, la rebeldía y otros).

Después, el curso de la investigación no se separó en las etapas clásicas de recolección y análisis de los datos, estas etapas se mostraron como un *continuum* en donde están interrelacionadas y el significado de la información no es producto de una cadena de datos sino que es el resultado de un proceso de integración que se da en cada una de las etapas y en el proceso total de esta investigación, es por esto que en esta parte o momento de la investigación es donde se hace pertinente dar respuesta a las cuestiones de investigación destacando la construcción de conocimientos que se presentan como conceptos interrelacionados que muestran la complejidad del tema, estos son: **ausencia padre/esposo, papel dual madre/padre, identidad de la familia uniparental, adolescentes responsables, relación madre/hijo adolescente**. Cabe aclarar que estos conceptos no están interrelacionados en un orden jerárquico, es decir, no están integrados por estratos sino en forma de red, donde uno depende del otro para ser explicados.

Las conclusiones se integraron como el último momento de la investigación donde se destaca la producción del conocimiento y la naturaleza teórica de la investigación cualitativa en todo el proceso de la investigación.

ESQUEMA DEL PLAN DE ACCIÓN DE LA INVESTIGACION

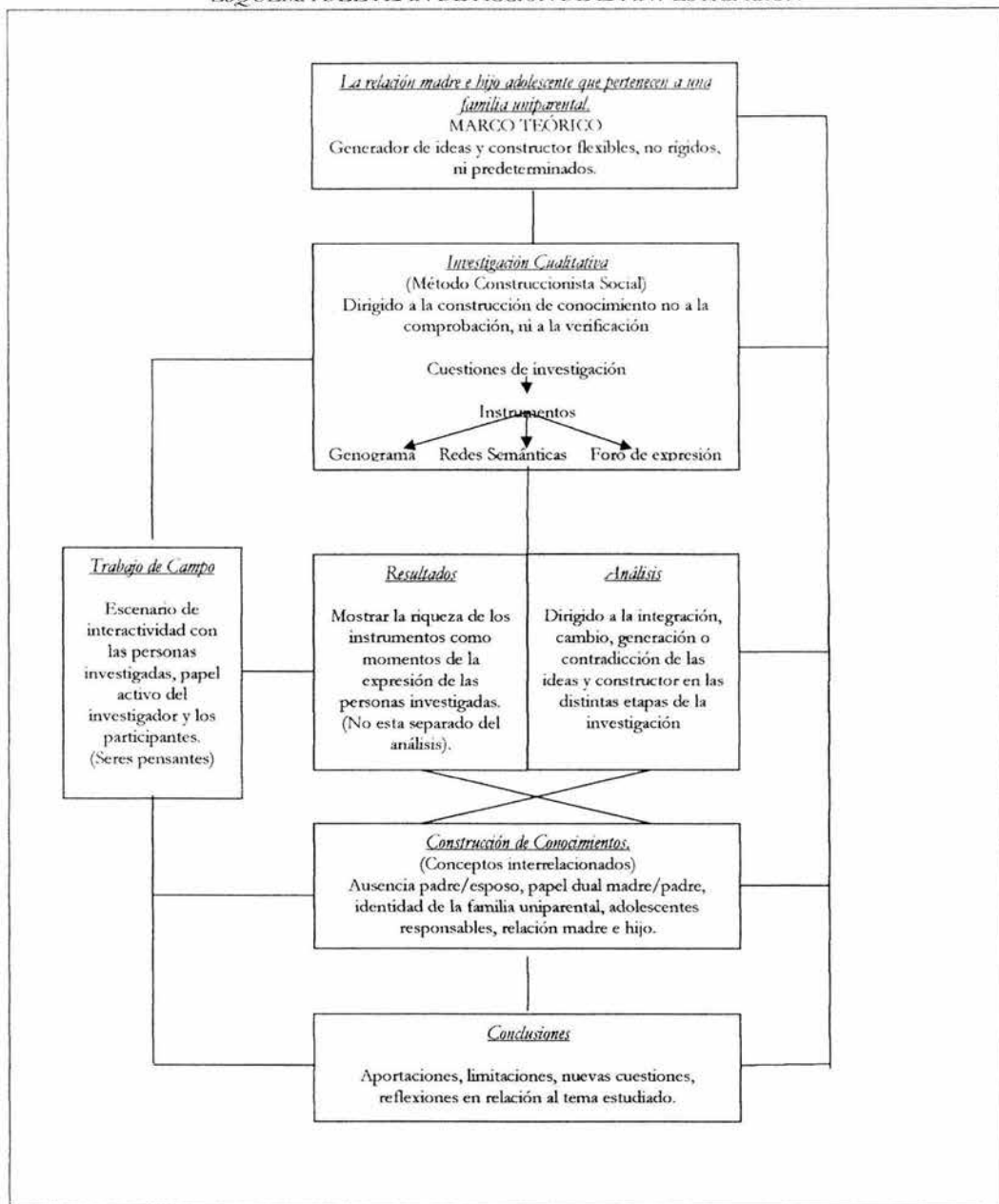

NOTA: Cuadro descriptivo del plan de acción que se llevo a cabo en esta investigación.

1) FASES DEL TRABAJO DE CAMPO.

Este trabajo se llevó a cabo en varias *fases* a partir de una estrategia interactiva entre investigador-investigado que se da como resultado de las cuestiones de investigación, el criterio único de los participantes (pertenecer a una familia uniparental) el método y los instrumentos utilizados

i.1. Fase 1: *Primer acercamiento (entrevista inicial).*

Se les comunico a las autoridades de la escuela secundaria que antes de comenzar el foro se realizaría una entrevista de invitación al foro y para conocer la situación familiar de los participantes que aceptaran asistir, para esto, los maestros o los orientadores eran los que elegían a los alumnos que asistirían al foro y ellos les comunicaron a sus madres. El antecedente que se tenía de estos alumnos es que eran del turno de la tarde los cuales eran catalogados como los “chicos problema” por su mal comportamiento y bajas calificaciones, además de que estaban en Consejo Técnico. Al parecer los alumnos que asistieron junto con su mamá a las entrevistas no estaban muy enterados del por que estaban ahí, incluso algunas mamás decían que lo único de lo que estaban enteradas es que tenían que asistir a una entrevista, es por esto que algunos adolescentes y algunas mamás se mostraban confundidos, a disgusto, desinteresados o poco motivados.

En la entrevista con las personas, se les aclararon todas sus dudas del por que se requería su presencia, desde el primer momento se dejo en claro que el asistir al foro era parte de una invitación la cual ellos decidirían si asistían o no, además de que no se les había llamado por que se les considerara que estaban mal en algo (ya que el hecho de que pertenecieran a Consejo Técnico no determinaba una obligación para su asistencia al foro), así ellos eran los que iban a determinar en que medida les sería útil acudir al foro. Se dio mayor información sobre el foro y la dinámica de este, se les comento que la finalidad era el de crear un espacio para compartir y expresar sus experiencias acerca de formar parte de una familia uniparental, los conflictos y dificultades que se les estaban presentando a madres y adolescentes en las cuales se podía incluir sus relaciones familiares, además de la fecha de inicio y término, los días de asistencia, el tiempo de duración. Para que tuvieran presente la estructura del foro a cada familia se le dio una hoja que contenía la carta descriptiva del mismo. Posteriormente, se comenzó hacer la entrevista para conocer la estructura, dinámica, funcionamiento, relaciones y el significado que le dan a su contexto familiar, esta información se obtuvo a través del *genograma*. Al término de la entrevista, se le dijo a la madre y al joven que se les darían unas hojas (*red semántica*) en las cuales estaban escritos tres conceptos para que los contestaran.

Después de haber concluido la entrevista con la madre y el adolescente se les mencionó la fecha, hora y lugar de la primera sesión del *foro*.

i.2. Fase 2: *Segundo acercamiento (Foro: “Construyendo una nueva historia de vida”)*

En esta fase, el foro permitió tener mayor tiempo de interacción con los participantes y así poder continuar no solo con la construcción del conocimiento sobre dichas familias, sino también a partir de las fases del rito de pasaje con el que se construyo este foro lograr la expresión, la comprensión, la comunicación, de todos los involucrados en este espacio, por medio de las dinámicas de trabajo. Es decir, dentro de este espacio no solo se pensaba en las necesidades de la investigación, sino también en la de las madre y adolescentes, es por esto que nuestra interacción con ellos era de respeto y siempre con la voluntad de ser co-autores de los relatos que creaban, era trabajar tras las personas y no adelantarnos a ellas determinando sus expresiones. En este sentido, las preguntas de influencia relativa cobran gran importancia pues fueron facilitadoras para la apertura hacia nuevas narraciones y re-narraciones, no era el preguntar para obtener información, era el preguntar para crear multirelatos de las vidas y de las relaciones de las familias.

Cabe mencionar que a las personas siempre se les comunicaba lo que se iba a realizar antes de cada sesión, esto se hacia con la intención de hacerlos partícipes de todo lo que sucedió en el foro, se les explicaban los nombres, objetivos y dinámicas de cada sesión ya que representaban el propósito de lo que se pretendía lograr en ese momento.

Al final del foro se volvió a aplicar el formato de la red semántica con el fin de obtener más elementos para la construcción de la historia alternativa además de reflejar las narraciones y re-narraciones de los significados acerca de la adolescencia, ausencia del padre y la relación madre e hijo adolescente. Además se realizó la autoevaluación de los participantes en cuanto a sus metas y objetivos alcanzados y por alcanzar, con el propósito de contribuir y seguir propiciando la curiosidad por los cambios que se dan a cada momento y de lo nuevo que aprenden madres y

adolescentes. Por último, tres meses después de concluido el *foro* se realizó una llamada telefónica a los participantes de este para conocer si ellos han continuado con un proceso de cambio en sus vidas y en sus relaciones.

i.3. Fase 3: *Construcción del conocimiento acerca de las familias uniparentales con hijos adolescentes (análisis de resultados y conclusiones).*

Esta fase se construye en base a tres momentos:

- En el **primero** se analizan los instrumentos en base a los criterios definidos para cada uno, esto se hizo con el objetivo de mostrar la expresión de las personas investigadas en cada instrumento y la riqueza de información que brinda (que en términos narrativos son el cúmulo de narraciones y re-narraciones de madres y adolescentes).

**Genograma*: El análisis se hizo desde las siguientes categorías propuestas por McGoldrick y Gerson (1996):

- a) Estructura familiar: que se refiere a las pautas estructurales, roles y relaciones familiares probables.
- b) Adaptación al ciclo vital: Implica la comprensión de las transiciones del ciclo vital, a las cuales se está adaptando una familia.
- c) Repetición de pautas a través de las generaciones: Se refiere a las pautas repetitivas en el funcionamiento, las relaciones y la estructura familiar.
- d) Sucesos de la vida y funcionamiento familiar: Comprende el entendimiento de cómo los sucesos de la vida están interconectados en los cambios del funcionamiento de la vida familiar.

**Red semántica*. Se obtuvo el Conjunto SAM, que es el grupo de palabras de mayor coincidencia entre los participantes para definir el concepto o frase. Este es un indicador del núcleo central de la red, es decir, es el centro mismo del significado que tiene un concepto. Mostró el significado que tenían para las madres y los adolescentes la *ausencia del padre en la familia*, la *adolescencia*, y las *relaciones entre madres e hijos*.

Obtener el conjunto SAM fue útil para hacer un análisis cualitativo de la información recabada desde la perspectiva narrativa, es decir, se buscó contextualizar la estructura de la red semántica de cada palabra con el genograma y lo que sucedió en el foro, para con ello, observar la restructuración en la memoria por la construcción y reconstrucción de los significados a través del tiempo (desde el primer contacto hasta la conclusión del foro).

**Foro: Construyendo una nueva historia de vida*. La organización de las narrativas de madres y adolescentes durante el transcurso del foro lleva el siguiente orden:

- a) Separación. Aquí se hizo la construcción de un relato dominante acerca de los problemas que agobiaban a madres y adolescentes (por ejemplo, sus relaciones familiares, las bajas calificaciones y el comportamiento del joven, el malestar de las madres por no atenderlos bien).
- b) Liminalidad. Se inicia con las re-narraciones acerca del relato dominante para ubicar los logros aislados, resaltar sus habilidades y saberes y crear una atmósfera de posibilidad y cambio entre los participantes (por ejemplo, valoración de las madres hacia su familia y trabajo, expresión de ideas y sentimientos por los adolescentes).
- c) Reincorporación. Esta dedicada a las narraciones que implican una relación diferente con ellos mismos y con los demás (por ejemplo, la construcción de un relato en donde la relación entre madres y adolescentes son de negociación y acuerdo y no de rigidez).

Se debe mencionar que las narrativas que se seleccionaron se hicieron en base a la representatividad que tengan sobre el tema que se está describiendo, se eligen dos o tres ejemplos de narraciones de madres y adolescentes cuidando de no ser reiterativos en utilizar los integrantes de una misma familia.

- El **segundo** momento se distingue por la generación de ideas y constructor acerca de las familias uniparentales con hijos adolescentes. En base a la integración de las redes semánticas, el genograma, las observaciones, notas de campo, dinámicas del foro, hojas de trabajo, las cartas y el seguimiento permitieron dar respuesta a las cuestiones de investigación, además de crear conceptos interrelacionados como: *ausencia padre/esposo*, *papel dual madre/padre*, *identidad de la familia uniparental*, *adolescentes responsables* y *relación madre/hijo adolescente*.
- El **tercer** y último momento fueron las conclusiones en donde se destacaron las aportaciones, limitaciones, nuevas cuestiones, ideas, reflexiones, etc. acerca de la investigación.

ANALISIS-RESULTADOS

CONSTRUCCION DEL CONOCIMIENTO ACERCA DE LAS FAMILIAS UNIPARENTALES CON HIJOS ADOLESCENTES

*Los procesos comunes del avance científico en un mundo lineal,
un mundo de pensamiento lineal, son, después de todo,
la experimentación, la cuantificación y, si uno esta en cualquier parte
dentro del reino de la medicina se espera que tome una "postura clínica".
Y lo que quiero sugerirles es que la experimentación es, a veces,
un método de naturaleza torturante para conseguir una respuesta
en términos de vuestra epistemología, no en términos de alguna epistemología
ya immanente en la naturaleza.*

Gregory Bateson.

A) PRIMER MOMENTO.

a.1. Riqueza de los instrumentos de la investigación.

Es importante señalar en primer lugar el papel que jugó dentro de la investigación cada uno de los instrumentos, para continuar con el análisis de las categorías que se definieron para cada uno y, por último, dar respuesta a las cuestiones de investigación.

➤ *Genograma.*

Los datos que se describen en el *genograma* se emplearon para saber como es que llegaban madres y adolescentes al foro y establecer que es lo que estaba sucediendo en su dinámica familiar, también ayudo a construir un relato dominante acerca de lo que estaban viviendo, por ejemplo, en el caso de la narrativa la razón de la consulta forma parte de la historia, por lo tanto los motivos por los cuales asistieron al foro fueron: su falta de acercamiento afectivo, las bajas calificaciones, el mal comportamiento, su carácter, etc., esto, permitió establecer un contacto rápido con la situación que estaban viviendo y colaborar con las personas a trazar los caminos hacia donde había que dirigirse para construir las alternativas, no forzando una visión sino propiciándola, es decir, esto no solo fue útil para investigar sino para intervenir en el foro. (Ver anexo I, pp. 156-163)

Categoría 1. Estructura familiar. Que se refiere a las pautas estructurales, roles y relaciones familiares probables.

Se presentaron tres configuraciones dentro de la estructura de estas familias. La primera de ellas es en donde la mamá y sus hijos vivían en la casa de los padres de ella; la segunda es que por razones de trabajo, las mamás vivían en otro lugar y sus hijos estaban en casa de algún pariente, como los abuelos o tíos maternos; la última es que vivían independientes, es decir, tenían su propia casa aunque si había una relación con la familia de origen.

Una situación muy particular es donde en una de las familias, la mamá era en realidad la abuela del adolescente, pues la mamá de este joven, lo abandono desde niño y su abuela tomo el papel de madre, él la llama así.

Las siete madres que formaron parte de las familias uniparentales que participaron en esta investigación tenían un empleo, excepto una que en el momento en que se realizó la entrevista tenía una semana de desempleada. Las madres que se separaron o fueron abandonadas, algunas de ellas ya trabajan antes de la ruptura, otras no lo hacían y solo se dedicaban al hogar. Las que eran madres solteras después del nacimiento de su hijo comenzaron a trabajar. Sus edades iban de los 33 a los 58 años, su escolaridad era de primaria incompleta a licenciatura. Antes de la investigación y en el transcurso de la misma, ninguna contaba con alguna relación o pareja.

Los adolescentes que pertenecen a estas familias que también participaron en esta investigación, eran de los tres grados de secundaria, todos ellos hombres y sus edades están entre los 12 y 15 años. El lugar que ocupan entre sus hermanos, tres eran los mayores, dos ocupaban el segundo lugar y los dos restantes son hijos únicos. Todos ellos solo tenían como actividades el ir a la escuela y ayudar en casa.

En cuanto a los datos de los padres, sus edades están entre los 33 y 38 años, su escolaridad va desde primaria hasta licenciatura, ellos tenían un empleo y algunos ya tenían otra pareja. Tanto madres como adolescentes afirmaron que no sabían donde se encontraban o que estaban fuera de la ciudad, solo dos familias, en específico los hijos, tenían cierto contacto con ellos.

Las circunstancias por las cuales estas familias llegaron a ser uniparentales son: dos de ellas son madres solteras, una es viuda desde hace 12 años, otra después de vivir diez años como familia nuclear fueron abandonados hace cuatro años; por último, las tres restantes tienen entre uno y cuatro años de separados, después de vivir entre 10 y 14 años juntos, aun sin consumarse el divorcio en términos legales.

Dentro de los roles que se presentaron en estas familias existieron varias situaciones, en las que están:

- *Hijos como papás.* En una de estas familias el hijo mayor de 5 hijos, era el que ayudaba a su mamá en el cuidado de ellos, incluso el hermano menor le llama papá. El se sentía con el deber de ser el ejemplo de sus hermanos. También dentro de las labores del hogar, las realizaban entre la madre y este adolescente, aunque la madre solo

se involucraba en el cuidado de su familia por las noches o los fines de semana que no salía a buscar trabajo, para lo cual la abuela es quien ayudaba al adolescente con las responsabilidades.

- *Adolescentes como hijos de familia.* Los cuales tenían que cumplir con actividades en relación a su persona como son el de la escuela, o recoger su habitación y también dentro de la casa tenían encomendado algún quehacer. Los que se encargaban de supervisar que se llevarán a cabo estas actividades eran los parientes con los cuales estaban viviendo, las mamás solo cumplían su función los fines de semana que llegaban a visitarlos y que recibían el informe de lo que habían hecho sus hijos.
- *Madre e hijos participativos.* Por una parte, los hijos y madres participaban en las labores del hogar y además, ambos mencionaron que platicaban acerca de lo que les pasaba durante el día o acerca de algunas situaciones que involucraban a los dos y donde tenían que tomar una decisión. Las mamás en algunas ocasiones platicaban a sus hijos sus preocupaciones, como un confidente, su papel de madre no se desplazaba cuando se refería a estar al tanto de las actividades académicas de su hijo o de lo que él realizará. Es importante señalar que esta situación se presentó en las madres solteras con un solo hijo.

Con respecto a las relaciones, existieron entre madres e hijos y miembros cercanos las siguientes situaciones:

En primer lugar, entre madres e hijos adolescentes, en general eran muy estrechas lo cual también ocasionaba que hubiera conflictos en ocasiones, que iban relacionadas con respecto a la escuela pues tenían mal comportamiento y bajas calificaciones; los quehaceres del hogar, pues no les gustaba o no querían realizarlos; los intereses personales como la forma de vestir, tener novias o salir a fiestas o las diferencias de trato de la madre hacia los hijos pues se comparaba al hermano(a) que iba bien en la escuela y tiene un buen comportamiento, con ellos y también los deberes que tenían a diferencia de sus hermanos por ser los mayores. En una de estas familias, las dificultades antes mencionadas llegaron a convertirse en un estilo que les permitía estar juntos pero que las discusiones y peleas les impedían utilizar su tiempo que estaban reunidos de forma positiva.

En relación a los otros hijos que formaban parte de estas familias uniparentales, las relaciones también eran muy estrechas aunque no por ello se dejaban de presentar conflictos entre hermanos, sobre todo en las situaciones donde las madres hacían distinciones con el resto de los hermanos.

En segundo lugar, las relaciones con los otros miembros cercanos a la familia uniparental se da de tres formas diferentes:

La primera de ellas es donde la familia uniparental vive con la familia extensa, es decir, quienes viven en la casa de los abuelos maternos o tíos(as) maternos, las relaciones son unidas pues existe un apoyo moral, en el cuidado de los hijos atendiéndolos tanto en casa como en las actividades escolares, además del aspecto económico. La función de estos miembros es de sostenimiento.

La segunda, es donde madres e hijos están separados y el hijo adolescente y sus hermanos o solo él, viven con sus abuelos o tíos(as) maternos, la madre solo los ve los fines de semana que no trabaja y estos parientes cumplen con la función de padres haciéndose responsables totalmente del cuidado de ellos. Los fines de semana que llega la madre, los abuelos o tíos se encargan de ser los intermediarios entre ellos.

La última, es donde la familia uniparental es independiente a la familia extensa. En este caso hay una separación de espacios físicos, más no afectivos. Pues ambas familias tienen su particular funcionamiento, reglas, acuerdos y dificultades. No hay intermediarios, ni otros miembros que participen en el sostenimiento.

Categoría 2. Adaptación al ciclo vital. Implica la comprensión de las transiciones del ciclo vital, a las cuales se está adaptando una familia.

En esta categoría tanto para madres como para adolescentes se desprenden los siguientes puntos que junto con la primera categoría ayudaron a la construcción de un relato dominante en los participantes de la investigación:

1. *Adaptación a la nueva forma de vida sin pareja y sin padre.* Las madres de estas familias uniparentales son las proveedoras de su familia, tanto emocional como económicamente, lo cual a propiciado una reorganización en cuanto a sus actividades y las de los demás miembros, como los quehaceres, tiempo libre, trabajo, hijos, etc. Ellas mencionaban que les era difícil esta situación aunque no por ello no se sentían motivadas pues sus hijos eran lo más importante y querían sacarlos adelante. También comentaban que ellas percibían en sus hijos que les afectaba el hecho de que su papá no

estuviera con ellos. Por otra parte, los adolescentes afirmaban no tener tanta necesidad de sentir a su padre cerca, ellos recordaban que cuando estaban juntos había muchas discusiones y peleas y que ahora que no está su papá, están mejor, aunque extrañaban los momentos agradables. A los adolescentes que no vivían con sus mamás les resultaba complicado el no estar con su mamá y hermanos, estaban a disgusto pues sentían que no les daban atención suficiente. Para los que nunca estuvieron con su padre no les era importante o necesario el contar con uno, estaban contentos y conformes con su situación.

2. *Distribución de funciones, responsabilidades y deberes.* Ante la ausencia de la pareja o el padre con la cual se dividía la jefatura del hogar, ahora el tomar las decisiones para el beneficio de la familia, algunas mamás lo hacían con sus hijos o bien, era con ellos con los que comentaban sus inquietudes, preocupaciones o problemas. Una segunda opción, es que la mamá compartía esta jefatura con la familia extensa, aquí los adolescentes seguían en su papel de hijos donde se les indicaba lo que tenían o les correspondía hacer. Para algunos adolescentes era bien aceptado los deberes y actividades de la casa, pero para otros no era grato; algunos adolescentes comentan que al platicar con sus amigos ellos decían no hacer nada en su casa y que el quehacer era solo para mujeres.

3. *Vida social.* Las actividades sociales que tenían las mamás era el convivir con sus hijos o familia y su trabajo, esto consiste en salir a visitar a los familiares, salir a pasear con la familia o bien trabajar de lunes a viernes. Ellas no comentaban acerca de alguna amistad independiente a la familia, no tenían actividad social fuera del hogar e independientes a su familia. Una de ellas comentó que hubo un tiempo en que estuvo asistiendo a una escuela de computación. Con los adolescentes, el círculo social diferente a la familia es el que tienen en la escuela, ya que la salida con amigos fuera de la escuela, fiestas o novias eran poco frecuentes y limitadas, pues sus mamás consideraban que aun no estaban en edad y que lo más importante para ellos debía ser la escuela.

4. *Adolescencia difícil.* Para las mamás, el convivir con un adolescente les parecía difícil pues ellos ya no querían hacer las cosas tal cual como ellas decían, no sabían como comunicarse con ellos pues creían que no les tenían confianza ya que ellas deseaban enterarse de todo lo que hacían y no hacían sus hijos, por otro lado, decían que era difícil entenderlos por que se enojaban fácilmente, incluso su cambio de carácter les preocupaba. También, ellas consideraban que en esta etapa les afectaba el no tener un padre cerca pues necesitaban la figura masculina para su educación, alguien que les pusiera disciplina.

A ellos les resultaba complicado tener que romper con la costumbre de que hicieran las cosas por ellos mismos sin que se las pidieran, como las relacionadas con la escuela, por otra parte, se les dificulta el hecho de no obtener los permisos para fiestas, salidas, ropa de moda o el hecho de que tuvieran una novia, lo cual hace que les disgustara no tener actividades diferentes a los quehaceres de la casa o la escuela, además de que no les gustaba tener que dar cuentas de todo lo que hacen y no hacen a sus mamás o los parientes que estaban viviendo con ellos.

Tanto madres como hijos marcan la entrada a la secundaria como el comienzo de un cambio en su comportamiento. Por un lado, las madres querían que maduraran sus hijos, pero por otro seguían tratándolos como niños, cuando mencionan que debían protegerlos y cuidarlos, incluso al expresarse de ellos lo hacían diciendo “*es que el niño no entiende...*”.

Categoría 3. Repetición de pautas. Se refiere a las pautas repetitivas en el funcionamiento, las relaciones y la estructura familiar.

En tres de las familias que participaron en la investigación, se presentó la repetición de configuraciones en cuanto a familias uniparentales, las cuales se dieron con su familia de origen (madres y/o hermanas), en el caso de las mujeres, los motivos fueron la separación de su pareja o la muerte de esta, no se presentó tales configuraciones para los hombres. Por otra parte, las mamás intentaban cambiar la forma en como sus padres las educaron y se relacionaban con ellas pues no querían repetirlo con sus hijos, pues se observó que varias de estas madres tenían relaciones distantes o poco afectivas con sus padres, algunas llegaron a manifestar que a la fecha se siguen sintiendo apartadas o desplazadas de su familia de origen.

Categoría 4. Sucesos de la vida y funcionamiento familiar. Comprende el entendimiento de cómo los sucesos de la vida están interconectados en los cambios del funcionamiento de la vida familiar.

Problema presentado. Los problemas más comunes que referían las mamás era las bajas calificaciones, el mal comportamiento en la escuela, la desobediencia hacia ellas, el no tenerles confianza y el no poder tener una buena

comunicación con ellos, en ocasiones las relaciones eran difíciles pues decían que los adolescentes se enojaban muy fácilmente, cuando les preguntaban algo o les hacían algún comentario; ellas deseaban cambiar su carácter para con ellos, y una dificultad para ellas era el tener que ser padre y madre al mismo tiempo; hay que aclarar que aunque algunas familias decían platicar acerca de lo que les sucedía, estas dificultades también les ocasionaban conflictos.

Por otra parte, ellos decían que sus mamás no los escuchaban, los regañaban constantemente pues querían que todo se hiciera tal cual ellas decían, les decían que no estaban en edad de tener novia, salir a fiestas o con amigos, o comprarse ropa de moda, lo más importante era la escuela y cuando ellos trabajarán entonces si iban a poder hacer lo que ellos quisieran. Otro problema para ellos era el poco tiempo que convivían con ellas; además deseaban cambiar su forma de ser (enojones, relajientos, tímidos, y sus bajas calificaciones).

La mayoría de los adolescentes que participaron en el foro estaban en consejo técnico, que es la clasificación que hacen de los alumnos que están bajo carta condicional, pues si no mejoraban sus calificaciones o comportamiento serían dados de baja de la escuela, este era otro de las causas por las que tenían problemas con sus mamás y en la escuela. También, estos problemas producían tensiones con los demás miembros de la familia con los cuales se relacionaban y por lo tanto a ellos de manera personal les afectaba y deseaban cambiar esa situación.

Perspectiva histórica. En el caso de las madres que estaban casadas o vivían en unión libre, cuando formaban una familia nuclear, las relaciones con su pareja no eran buenas, pues comentaban que ellos tenían problemas de alcoholismo, eran agresivos y poco afectivos, no cumplían con los gastos de la casa y en algunos casos tenían otras parejas. Incluso existían agresiones hacia ellas y sus hijos de manera verbal y en ocasiones física; lo que las llevo a separarse o bien fueron abandonadas.

Por otra parte, en el caso de las madres solteras, mencionaron que nunca se llegó a concretar una relación estable, por la falta de compromiso, responsabilidad e inmadurez de parte del padre de sus hijos, con los cuales rompieron toda relación desde su embarazo.

En el caso de la madre viuda desde la muerte de su esposo tuvo que hacerse cargo de sus hijas, y cuando tiempo después dos de ellas fueron madres solteras dejaron a su cargo a los niños, pues los padres de estos no se hicieron responsables y sus nuevas parejas no las aceptaron con ellos.

También, los adolescentes antes de entrar a la secundaria, se portaban bien, obedecían, hacían sus labores tanto de la escuela como de la casa sin que los regañaran, incluso no llevaban malas calificaciones. Algunos de ellos están o han repetido año en la secundaria o los han dado de baja de las escuelas por mal comportamiento y bajas calificaciones.

➤ *Foro: Construyendo una nueva historia de vida.*

El foro "*Construyendo una nueva historia de vida*" fue útil para la construcción de la realidad tanto de manera individual (madre e hijo) como familiar y por otro, los significados que se le atribuyen a esta, lo cual llevo a asimilar, reflexionar, analizar las narrativas sobre la realidad de estas familias, abriendo la posibilidad de trabajar en la construcción de algo diferente. Además, la *analogía textual* fue un medio que no hizo desaparecer el significado, lo ubicó en el tiempo para apreciar la evolución de las vidas y las relaciones en términos de narraciones y re-narraciones o lectura y escritura de textos. (White y Epston, 1993)

Al utilizar medios narrativos se abrió un espacio para que las personas tomaran una posición con respecto a los problemas de sus vidas, a los acontecimientos y actos que contradecían los relatos dominantes saturados por el problema y a los conocimientos sobre soluciones que fueron identificados por medio de hacer evidente estas contradicciones. Es así que, las descripciones realizadas son muestras claras de sus intenciones y objetivos preferidos y de los valores y compromisos que defienden. (White, 2002b)

El haber titulado al foro "*Construyendo una nueva historia de vida*" creo confusión, sorpresa, curiosidad e incluso extrañeza por saber lo que se quería decir con esto a los participantes, si de primer momento no se terminaba de comprender el título, aunado al ambiente novedoso que todos experimentábamos en ese momento, originó varias interpretaciones a esta frase, incluso el título permitió crear una apertura hacia los cambios y las alternativas. Si se recuerda, en el momento de la entrevista al realizar el genograma se exponen las dificultades que les aquejan y les impiden tener acercamiento, pero al iniciar la primera sesión, dentro de las esperanzas o retos ya se habla de llevar a cabo acciones de cambio que no solo se convirtieron en buenas intenciones sino en objetivos palpables que ellos

expresaron. Es decir, las narraciones acerca de esta frase generaron una contradicción entre la saturación del problema y los eventos extraordinarios que se estaban dando en los participantes. Ellos adoptaron una postura reflexiva donde experimentaron la curiosidad por cuestionar las verdades que habían dado por sentadas. (Ver anexo III, pp. 168-175)

1. Primer Modulo.

En la primera sesión de este modulo que llevo el nombre de “*Construyendo una nueva historia de vida*”, los participantes tomaron la decisión de comenzar esta construcción, se consiguió que adquirieran mayor confianza y que conocieran al grupo con el que iban a formar un equipo, con el cual compartieron sus experiencias y, de forma más particular se fue formando el ambiente propicio para la nueva relación que deseaban construir tanto madres como adolescentes.

A partir del trabajo que realizaron primero de forma individual, al contestar preguntas relacionadas con las expectativas que tenían del foro y posteriormente, con el trabajo en equipos que realizaron y en donde expresaron sus propias conclusiones, fue que se había iniciado el proceso en el cual los participantes comenzaron a establecer los significados que tenían de ellos mismo y de su relación con los miembros de su familia, al mencionar porque estaban ahí y que esperaban conseguir.

En este sentido las madres básicamente deseaban aprender a relacionarse mejor con sus hijos, como comunicarse con ellos para comprenderlos y ser comprendidas, cambiar sus formas de ser y de dirigirse con ellos, aportando también sus propias experiencias a los demás, esto lo plasmaron en comentarios como:

“Aprender como ser mejor cada día, aprender a ser buena madre para dejar de ser miedosa y perder el temor y porque siempre se aprende algo nuevo”.

“A comprender y entender mejor a mi hijo para tener ambos mejor relación tanto de él hacia mi, como de mi hacia él”.

“Para renacer una nueva vida...ser más comprensiva y más paciente para con mis hijos”.

Por otra parte, los adolescentes deseaban lograr la aceptación de sus madres, algo interesante es que querían aportar sus ideas en el foro y darlas a conocer a los demás, e incluso buscaban el autoconocimiento, mencionaban cosas tales como:

“Me interesa cambiar mi forma de ser porque ya no me gusta mi comportamiento”.

“Muchas cosas como, enseñarme a ser más participativo y no ponerme nervioso... todas mis ideas y pensamientos”.

“Para mejorar mi vida... aprender valores”.

Algunas coincidencias que tuvieron con las mamás era lo significativo que era para ambos la comunicación o el dialogo. En el trabajo de equipo donde interactuaron adolescentes y mamás llegaron a determinar como temores y esperanzas del foro lo siguiente:

Esperanzas: “Todos queremos aprender y cambiar...Que se incremente el mejor entendimiento en la familia para facilitar la comunicación positiva para lograr entendernos mejor cada día y lograr la felicidad...Aprender de las experiencias de los demás...para entendernos y ayudarnos en actitudes, formas de ser y en la escuela”.

Temores: “Que haya enfrentamientos entre madres e hijos...Oír cosas que duelen... Dejar de venir...Oír pero no escuchar...Que no se respeten las ideas o los silencios... que baje el entusiasmo...Quedar en vergüenza”

Estos temores y esperanzas se conformaron en una sola lista con la cual todos estuvieron de acuerdo, e iba a estar presente todo el foro; con la finalidad de comenzar por promover la curiosidad sobre sus vidas se le dio otra connotación, ahora se les presento como retos a lograr y obstáculos a vencer, por ejemplo entre los retos estuvieron: *reflexionar, aceptar, ceder, mejorar, confianza, disposición, etc.*, y en los obstáculos: *lastimar, discutir, inasistencia, desinterés, no aportar, no cambiar, no escuchar, etc.*

En esta sesión en particular se percibió que la mayoría estaba entusiasmada, aunque nerviosos como lo expresaron por estar en el foro a excepción de dos adolescentes quienes mencionaron que no querían asistir y fueron obligados, los cuales al final de la sesión se les notaba mayor curiosidad. Por su parte, las madres estaban con la incertidumbre de si

podrían conseguir sus objetivos y si sus hijos iban a querer continuar en el foro, en esta sesión las siete madres y con excepción de un adolescente en general fueron los más participativos.

En la segunda sesión que llevo por nombre *“¿Qué significa ser adolescente ante la ausencia del padre?, en su primer parte, y ¿Qué significa ser madre ante la ausencia de una pareja?, en la segunda, y ya empezando a conocer los significados que tanto, madres como adolescentes tenían y como se estaban relacionando, era importante saber como esos y otros significados que habían construido a lo largo de su vida, estaban interfiriendo en esta y les ocasionaba algún problema o conflicto en su persona o en su relación con su madre o su hijo, para así invitarlos a reflexionar la forma en como han vivido con estos conflictos, con la finalidad de que los vieran como algo que podían manipular y no a la inversa y así poder comenzar a encontrar o construir alternativas de solución sabiendo cual es su parte de responsabilidad en estos (externalización del problema).*

También, es importante mencionar que la segunda sesión fue dedicada a los jóvenes y la tercera a las madres, esto tuvo el objetivo de que comenzarán por formar una historia propia, además de no seguir cooperando con la saturación de los problemas que ellos expresaron.

Para estructurar y ordenar los siguientes datos, se plantearon varias líneas, las cuales durante el foro fueron útiles para abrir el camino para comenzar el proceso de re-narración de lo antes descrito, en la primera parte en el trabajo con los adolescentes reflexionaron sobre lo siguiente:

En la primera línea, como ya se había mencionado con anterioridad, ellos identificaron como su principal problema la escuela, es decir, las bajas calificaciones, reprobación o mal comportamiento, lo que hacia que la mayoría estuviera en consejo técnico, esta situación les traía regaños de su madre o encargados de ellos, todo esto lo expresaron así, por ejemplo:

*“Mi problema es estar en la lista de consejo técnico... no haber estudiado... la situación es algo desesperante”.
“Saber que puedo y que no puedo realizar en mi vida cotidiana y como va a repercutirme o ayudarme, me siento inseguro de no saber hacer lo correcto”.
“Mis estudios... exceso de reprobación... perder un año escolar y más regaños”.*

En la segunda línea, ubicaron los sucesos importantes de su vida y lo relacionaron con su problema a lo cual mencionaron en ese momento que deseaban tener una profesión y salir adelante aun con *la ausencia de su padre*, esto iba muy relacionado hacia su futuro, pero en el presente disfrutaban *el cotarro*, nuevamente mencionaron la falta de comunicación con sus madre y los regaños, ya que para ellos la familia era muy importante.

*“Estudiar para ser alguien en la vida... que mi mamá me este regañando”.
“El cotarro, los regaños... ser abogado, que mi familia no carezca de nada”.
“La relación que llevo con las personas siento que falta un poco más de comunicación... sin mi padre puedo salir adelante”.*

Por otra parte en una tercera línea, el significado que le daban a la ausencia del padre era por un lado negativo, pero por otro lo veían como alternativa, oportunidad o alivio.

*“...pero si no están de acuerdo toda la familia tiene que pensarlo porque pueden dañar a los niños... es lo mismo tener una mamá como la mía a tener dos padres”.
“No debería existir el divorcio... no soy el único”. “Es lo mejor para no dañar a la familia”.*

En la cuarta línea que fue su estado actual como adolescentes, el serlo para ellos significaba un avance y nuevos conocimientos. Esto se refleja en lo siguiente:

“Cambiar tus actitudes”. “Un joven de todo”. “Un paso más en nuestra vida”. “Tener nuevas cosas que conocer”. “... se es independiente pero la independencia que tu elijas sea la correcta porque si no tienes a tener problemas familiares”.

Por último, ellos consideraban que la causa de malas relaciones entre madres e hijos era por la ausencia de algunos elementos que ellos consideraban importantes como la **comunicación** en primer lugar, convivencia o comprensión:

"Hay que tener más comunicación con las mamás". "Que no les den la atención que deben". "Que no haya entendimiento".

El trabajo en esta sesión se enfocó también a redescubrir las facetas del potencial y capacidad individual al enfrentar situaciones difíciles, aquí con las preguntas de reflexión como ¿Cómo controlaste el problema o evitaste el problema en ese momento?, entre otras, de una u otra forma se trató que recordaran la forma en como ellos han logrado hacer cosas como sacar una buena calificación, realizar sus deberes en casa, hacer un amigo o tener novia, etc. A partir de eso alguien dijo *"Mi gran éxito fue lograr cambiar mi forma de ser y lograr que mi novia también cambiara"*, esto refiriéndose al ámbito escolar, por otra parte entre los adolescentes se dieron algunos consejos o compartieron lo que ellos hicieron con sus compañeros, como alternativas de solución.

En esta sesión, al trabajar únicamente con los adolescentes se abrieron un poco más a expresar lo que sentían o pensaban sin sentirse limitados por diferentes circunstancias o creencias -antes mencionadas- con la presencia de sus mamás, incluso estuvieron más participativos.

En la segunda parte, donde se trabajó únicamente con las madres, al tomar en cuenta las mismas líneas de trabajo que con los adolescentes, aplicándolas a su situación, se construyó:

En la primera línea ellas identificaron como su principal problema, la desatención a sus hijos por el trabajo, no entenderlos, no saber enseñarlos o guiarlos y su economía, ya sea por la falta de trabajo o inestabilidad en este, pues ellas consideraban que estas situaciones no les permitían convivir el tiempo suficiente con sus hijos y por lo tanto no conocían muchas de las inquietudes de ellos aunado a que el tiempo invertido era en sus dos círculos sociales: el trabajo o la familia, lo cual lo expresaron así:

"Es lo económico, porque no tengo un trabajo estable... es difícil porque he descuidado a mis hijos y mi hogar".

"Sacar adelante a mis hijos y educarlos y darles una buena enseñanza... porque no les puedo dar todo como yo quisiera tanto económica como moralmente y lo mismo en la educación".

"Mi dificultad es acerca de mi hijo, me cuesta un poco de trabajo entenderlo, sobre su forma de ser. Cuando le pregunto algo sobre una materia que tenga bajas calificaciones me responde cualquier cosa".

En la segunda línea ubicaron los sucesos importantes de su vida y lo relacionaron con su problema a lo cual ellas mencionaron en ese momento que deseaban tener estabilidad en sus vidas y en su familia ya que esta la consideran muy importante, que sus hijos tuvieran un buen futuro siendo profesionistas, que fueran buenos hijos pues era muy importante para ellas, una gran preocupación era la independencia que sus hijos en algún momento iban a tener de ellas. En general, se puede decir que les gusta su papel de madre, pero no les gustaba su carácter, algunos de sus comentarios en relación a su familia, a sus hijos y su trabajo fueron:

"Los momentos en que disfruto a mis hijos...una mejor convivencia con mis hijos y toda mi familia, poder inculcarles el estudio y una, meta a seguir. No me gustaría que dejaran de estudiar".

"Haber tenido a mis hijos, no me gusta ser muy enojona... que fueran unos hijos profesionistas, que mis hijos no me vieran que ya no puedo caminar".

"Encontrar un mejor trabajo y más seguro para solventar ese problema además que fuera más cercano para estar más tiempo con mis hijos y apoyarlos. Pero no me gustaría que fuera a muy largo plazo... mis hijos están creciendo y tal vez ya no me van a necesitar en la misma forma".

Por otra parte, en una tercera línea, el significado que le daban a la ausencia de la pareja al igual que los adolescentes, era por un lado negativo, pero por otro lo veían como alternativa:

"...para mí el divorcio no lo encuentro bien... significa una responsabilidad muy grande porque no estamos preparadas para ser madres, además tenemos que hacerla de papá y mamá a la vez...pero creo que Dios también nos puso estos retos para ver que tan capaces somos".

"El divorcio no debe ser porque es lo que provoca que haya tanto joven desorientado...no tener pareja quiere decir que falta alguien con quien compartir los problemas".

"Es algo muy común últimamente y en ocasiones necesario, pues más vale un divorcio que una vida martirizante para toda la familia... al principio es difícil pero a todo se acostumbra uno, lo más difícil es ser lo suficientemente maduro para encausar a nuestros hijos por el buen camino".

En la cuarta línea que fue su estado actual como madres de adolescentes, para ellas significaba una dificultad entenderlos y educarlos, motivarlos, siendo sus hijos hombres, lo expresaron así:

"Es una satisfacción pero también es una mayor responsabilidad". "Muy difícil porque no encontramos la manera". "Es una parte de la vida un poco difícil". "Se me dificulta porque a veces no entiendo que es lo que les pasa y quisiera entenderlos". "En mi caso creo que es un poco muy difícil, porque es varón no se si estoy haciendo bien como lo estoy educando además que, es una etapa muy difícil para poder controlar, pero es bonito también".

Por último, ellas consideraban que la causa de malas relaciones entre madres e hijos era la falta de convivencia lo que llevaba a una falta de diálogo, diferencias de ideas, y poca confianza, describieron por ejemplo:

"Por el trabajo a veces no puedo estar con el porque llevo muy tarde". "Porque no sabemos comprenderlos y a veces ni educarlos y quisieramos lo mejor para ellos". "Falta de dialogo". "Yo en lo personal creo que son los tiempos, las costumbres, la modernidad pero para eso esta la comunicación...". "El tiempo que podemos dedicarles a ellos escucharlos. Cuando ellos quieren platicar la confianza entre si".

Una constante preocupación de las madres era la educación de sus hijos, el tiempo que les dedicaban y la comunicación, pues eran mucho de lo que les provocaba un gran conflicto tanto personal, pues se sentían culpables y por otro, en su relación con sus hijos, pues no sabían como manejar este tipo de situaciones.

Mientras adivinaban la frase "Nuestra vida es una historia que construimos cada día", como parte de una dinámica, expresaron importantes significados de cómo percibían su propia vida, pues ellas mencionaban lo siguiente:

"Nuestra vida es una labor", "Nuestra vida es una historia que se puede resolver...que es difícil...que superamos...que formamos...que cambiamos".

Para ellas la frase "Nuestra vida es una historia que construimos cada día", significaba: "aprender, compartir, mejorar, resolver, etc.". Lo que dejaba ver los saberes y habilidades con los que contaban y deseaban trabajar para conseguir sus objetivos.

El trabajo en esta sesión se enfocó también a redescubrir las facetas del potencial y capacidad individual al enfrentar situaciones difíciles, aquí con las reflexiones como "Un fracaso que convertí en éxito fue", la gran mayoría coincidió en el hecho de estar haciendo cosas para salir adelante con su familia, después de la separación de su pareja, independientemente de lo difícil que les era o de lo que necesitaban cambiar. Para ellas un gran éxito era tener a sus hijos.

En esta sesión se sintieron aliviadas en ciertos aspectos pues mencionaron que habían tenido la oportunidad de desahogar o expresarse, con lo que se consiguió una mayor confianza en el equipo y además cada una de ellas ofreció su apoyo a las demás.

Esta modulo permitió establecer el punto de partida para conocer sus significados o bien para determinar cuales eran los términos que utilizaban para describir su situación o problema, lo que iba dar pauta para comenzar a trabajar con los elementos que les permitieran construir una nueva historia de vida y así se les hizo saber, por otro lado la finalidad de este modulo que fue la fase de separación según el rito de pasaje, permitió que comenzarán a elaborar una nueva descripción del problema, a expresar los sentimientos que experimentaban. Fue a partir de esto que se dio paso a la siguiente fase donde se pretendía que surgieran nuevos relatos que generaran nuevas alternativas.

II. Segundo Modulo.

Después de haber establecido junto con las personas los significados que tienen de ellas misma y en su relación con los otros, además de empezar por formular nuevas perspectivas de mirarse a ellos mismos; en este modulo, se estimulo a seguir enriqueciendo y recuperando todos aquellos aspectos ignorados (como cualidades, destrezas, actitudes, situaciones, etc.) que les permitió construir una historia de logros, metas y aprendizajes.

Es importante decir que tanto madres como adolescentes aún no se adaptaban completamente al hecho de trabajar juntos o de estar juntos en el foro, pues las madres expresaban su descontento y confusión acerca de lo que hacían sus

hijos, y los adolescentes se reservaban o limitaban sus comentarios pues no sabían cual iba a hacer la reacción de sus mamás ante lo que expresaran ellos.

En este sentido para la primera sesión titulada “Redescubriendo la otra parte de mi vida” de este modulo, surgieron las primeras perspectivas que permitieron establecer como es que madres y adolescentes pensaban que eran vistos y como es que veían a sus madres o hijos.

Es así que, las madres escribieron lo siguiente acerca de cómo ven a sus hijos:

“Un poco desorientados por falta de atención, por las actividades que nosotras tenemos y la rebeldía por la etapa de la adolescencia”.

Hay que mencionar que las mamás trabajaban más de medio día, además que sus hijos estudiaban por la tarde, por lo cual era difícil que ellos coincidieran en horarios. Además que algunos de ellos no veían a sus madres hasta el fin de semana. Esto era una gran preocupación de parte de las madres y una queja de parte de los adolescentes. Las madres pensaban que necesitaban estar mayor tiempo cuidándolos.

Por otra parte, las madres pensaban que sus hijos las veían así:

“como madres muy autoritarias, a veces como un ogro, a veces como amigas”.

Es interesante lo que los adolescentes escribieron acerca de cómo eran vistos y como las veían a ellas, pues reflejaba mucho de lo que era su forma de dialogar entre ellos y en donde se alimentaba más aquellas imágenes negativas que obstaculizaban su convivencia y un mejor entendimiento. Los adolescentes así pensaban:

“quieren que todo sea tal y como ellas dicen y que nuestros pensamientos no son importantes”

Con respecto a como pensaban que eran vistos, escribieron lo siguiente:

“rebeldes, egoístas, obstinados, piensan que no somos capaces de tomar decisiones”.

Esto permitió establecer un punto de partida claro hacia lo que se tenían que apartar y enriquecer con historias que describieran la otra parte de estas madres y adolescentes. Incluso, se les mencionó que esto que expusieron lo tuvieran muy presente en las próximas sesiones.

También se debe decir que la participación y la actitud de todos los integrantes iban de menos a más, lo cual permitió que las dinámicas fueran más significativas pues encontraban varias alternativas. Una de las dinámicas donde se empezó a mostrar esta participación fue en donde tanto madres como adolescentes tuvieron que intercambiar papeles, es decir, las madres iban a actuar como sus hijos y los adolescentes como sus madres. Para esto, solo dos iban a pasar a representarlos mientras que los demás formaban equipos para aconsejar a la mamá y al hijo para empezar una discusión. Es interesante lo que surgió posteriormente, pues ambos declararon lo complicado que era estar en su posición, además de que se concientizaron acerca de lo que sentían cuando llegaban a discusiones sin soluciones. Ante la situación que planteaba la dinámica se mostraron abiertos a hacer lo que se les indicaba.

Al llegar a la parte final de esta sesión, al describirse a si mismos de tres formas distintas empezaron a surgir aquellos acontecimientos que los hacen valiosos. Por ejemplo, en el caso de las mamás, se describían como *comprensivas, trabajadoras, emprendedoras, inteligentes, alegres*, etc. En el caso de las madres que pasaron por una situación de maltrato en el tiempo que estuvo con su esposo o pareja y que además en la relación con sus padres no hubo una calidez y cercanía en sus relaciones era importante el redescubrir sus habilidades y saberes y no solo ver su historia triste, por ejemplo, una madre escribe lo siguiente acerca de ella misma:

*“Alegre: por que me gusta la música, por que me alegra algún acontecimiento y por que me gusta festejar.
Sincera: por que me gusta que me tengan confianza.
Enojona: por que me enoja de cualquier cosa, por que a veces no entiendo razones”.*

Si bien, en todos los casos no se presentó de parte de algunas mamás y adolescentes el hecho de que identificaran más cualidades, en este sentido nuestra labor fue la de invitarlos a mirar desde otra perspectiva sus defectos, es decir,

como capacidades que podrían utilizar para vencer sus problemas. Aquí, se puede citar el caso de un adolescente él cual mostró una actitud al principio del foro de rechazo y molestia para participar y estar ahí. Al describirse de tres formas distintas escribió lo siguiente:

*"conteston: por que hay veces que le falto el respeto a mis mayores.
Inquieto: por que a veces me salgo sin permiso y llego tarde.
Flojo: por que hay veces que me dicen algo y no lo hago".*

A través de una carta de invitación que son utilizadas en la narrativa, se le invito a reflexionar acerca de que tanto este flojera lo estaba controlando y cómo es que su inquietud lo podía llevar a conocer que es lo que realmente quería y si era conteston, cómo es que no le había faltado el respeto a esta flojera.

La mayoría de estos adolescentes descubrieron entre sus habilidades la de ser *inteligentes, inquietos, juguetones, profesionistas, capaces*, etc. Al trabajar la relación entre madres y adolescentes, no se descuido la parte individual de cada integrante, pues esto también permitió que lo que cambiarán o llegarán a cambiar lo percibieran como la parte de responsabilidad que le corresponde a cada uno.

Para la segunda sesión "*Dominando al problema a través de nuevos significados*" fue dedicada a desarrollar aún más nuevos significados a los aspectos que ya se habían recuperado en las sesiones pasadas y más concretamente en la anterior.

Algo muy interesante que se dio en esta sesión, fue el hecho de que para las madres los dos círculos sociales en los cuales se desenvolvían lo veían aun más como un espacio en donde se sentían más incluidas y valoradas, es en primer lugar su familia y en segundo su trabajo. En este sentido, se puede retomar dos comentarios de una reflexión acerca de que es lo que las hacía sentirse totalmente vivas:

"Cuando observo que mis hijos que son mi obra maestra están creciendo y aprendiendo a valorar la vida y que lo que hago por sacarlos adelante no es un esfuerzo inútil...necesito valorar la vida en todos los instantes con enfermedad, desempleada, o cualquiera que sea mi situación y no permitir que mi estado de animo y la desesperación se apoderen de mi".

"La felicidad, el estar a lado de mi hijo, el estar con mi familia y disfrutar de todo lo que me brinda la vida...Creo que tengo la capacidad de realizar bien mi trabajo y estoy muy a gusto con lo que hago".

En el caso de los adolescentes, la limitada historia donde los adolescentes dudaban y no creían en ellos mismos empezaba a cuestionarse a través de la misma reflexión hecha a las madres acerca de lo que los hace sentirse vivos:

"Cuando estoy bien con todos y pienso que aun faltan cosas por hacer. Los recuerdos maravillosos y todo lo que he vivido, mis metas por alcanzar"

"Es maravillosa por que la vida te pone retos y obstáculos...necesito aprender a corregir mis propios errores".

En el caso de estos dos jóvenes, son del tipo de adolescentes introvertidos, poco sociables y comunicativos; incluso en el caso de uno de ellos se presentaban movimientos reiterativos en su cabeza, hombros y manos, además de que tartamudeaba cuando se trataba de participar con algún comentario o pasar al frente del equipo, sin embargo esto fue disminuyendo en sesiones posteriores.

Las dos siguientes dinámicas de esta sesión permitieron que tanto madres como adolescentes empezaran por compartir sus experiencias que los convertía en un equipo familiar, para lo cual aparecieron palabras como *confianza, responsabilidad, amor, comunicación, respeto, cariño, cambio, búsqueda*, etc.:

"Sobrellevar una confianza mutua que ayude como familia"

"La confianza, comunicación y el respeto son la base en una familia"

"Una mejor convivencia familiar ayuda mucho en nuestra vida"

"La confianza y el cariño pueden lograr una convivencia mejor"

"La comunicación y confianza da salud en la familia"

"Cambiar por nuestro bien y tenernos confianza, amor, paciencia, amistad y responsabilidad"

“Buscar por medio del dialogo mantener el equilibrio, buscar juntos nuevos objetivos”.

Antes de que llegaran a escribir estas frases que reflejaban más su ánimo de unirse más que de seguir discutiendo, se realizó un ejercicio donde ambos tenían que empujarse, aquí nosotros hicimos comentarios y reflexiones acerca de que fue lo que sucedió con ese ánimo de seguir discutiendo pues al parecer no se empujaban tan fuerte como cuando discutían.

Si bien, la reflexión a través de preguntas fue una herramienta que permitió construir e iniciar un proceso para reconstruir los significados, esto no implicó, que solo abarcara los pensamientos, ideas o creencias de las personas, sino también en cuanto a situaciones o acontecimientos que surgieron en el pasado de las madres y adolescentes, en el momento de estar en el foro o hacia lo que imaginaban que podría suceder más adelante, es decir, lo que hicieron o dejaron de hacer, lo que han hecho y lo que podrían aprender hacer. En términos de la terapia narrativa, en el panorama de conciencia se dieron toda una serie de cuestionamientos acerca de lo que creían ser como personas y familia, pero también en un panorama de acción se puntualizaron todas aquellos acontecimientos extraordinarios pasados, presentes y futuros, por ejemplo, en el momento de la sesión se resaltaron comportamientos o actitudes que mostraban un cambio desde lo que hicieron en conjunto madre e hijo, así como la forma en como se paraban o el tono de voz que utilizaban para expresarse, es decir, después de haber vencido a las discusiones, el no querer empujar con fuerza, de querer descansar, de ver que valioso es poder ayudarse uno al otro, como es que habían logrado conseguirlo, qué es lo que mostraba acerca del nuevo concepto que tenían de sí mismos, qué implicaban estos cambios:

“Mejorar mis estudios... ser mejor conmigo y con todos los demás... que no se preocupen de mí... (Con respecto a otros miembros de su familia) que ya no tengan que estar batallando y estar al pendiente de mí”.

En el caso de este joven se calificaba a sí mismo como agresivo, por otra parte mostraba una actitud de timidez pues hablaba poco y dejaba que su madre tomara la iniciativa en las dinámicas.

“Me siento bien y algo mejor... estoy llevando una mejor relación con mi madre... trato de buscar nuevas alternativas a mis problemas personales”

Con este adolescente fue una situación diferente, pues la relación con su madre era muy conflictiva, él no hacía caso a nada de lo que su mamá le dijera o le pidiera y se peleaba constantemente con su hermano. Su madre decía sentir que no valoraban nada de lo que hacía. Al escribir sus nuevas experiencias con sus hijos esto compartió:

“Ser más alegre, optimista... implica unirnos más como familia...”.

La situación en donde la madre que era en realidad la abuela era muy particular, pues se refleja aun más el distanciamiento entre las generaciones. Esto implica que los métodos que estaba empleando eran el de los castigos, pues lo consideraba un niño que no estaba en edad de salir y si no obedecía le llegaba a pegar, esto también hacia reaccionar al adolescente con más desobediencia y discusiones con ella. Al compartir también sus experiencias con lo que pueden llegar a conseguir como equipo familiar, la madre dijo lo siguiente:

“Cambiaría mi forma de ser con él... ser más comprensiva... lo anterior no funciona”.

Para la tercera sesión de este módulo *“Mirando nuevas alternativas”* se facilitó aun más el acercamiento entre madres y adolescentes y se desconstruyeron aquellas historias donde las ogros y los egoístas son los que dominan. Esta sesión, en sus dos partes, se concreto lo que se había trabajado con anterioridad, pues la expresión de afectos de los participantes estuvo presentes por todos los medios, tantos de forma escrita, hablada, con besos, lágrimas y abrazos por parte de ambos o a través de dibujos, se puede señalar que estas fueron las reuniones más calidas de todo el foro.

En su primera parte, se les proyectó una película titulada *“El Saxofón”* acerca de la familia con adolescentes y lo que implica el distanciamiento, la falta de respeto, confianza y el comunicarse lo que piensan y sienten, si bien esta película no se refería a las familias uniparentales se les dijo que imaginarán que sucedería en la película si no estuviera el padre. Después se llevó a cabo un debate acerca de esta película, y uno de los temas que saltó a la vista y que condujo a abrir nuevos caminos fue la rebeldía.

Alguien empezó por comentar “uno nace con su carácter...nos gusta ser así”. Otros opinaban “la rebeldía se desenvuelve al ver los problemas que hay en la casa ya sea por problemas económicos y cuando se les mimó a los hijos”. La conversación continúa a seguir reflexionando acerca de que tanto la rebeldía más que ser una parte de la etapa de la adolescencia implica cambios o modificaciones en la familia de las cuales no hay una completa adaptación. Por ejemplo, un adolescente menciona que “los papás son explosivos por que nos tratan como niños de 5 años, no nos dejan ser...”. Una mamá afirmó “Si en la familia no existe la confianza es difícil llegar al éxito”. También se expresaron algunas propuestas que consideraban podrían ayudar a mejorar la convivencia, algunas de ellas son: “Puede haber varios temas importantes en la familia para platicar, para generar la confianza entre padres e hijos”. “Buscar otras salidas con los parientes y así lograr algo mejor, pero siempre y cuando no haya reproches”.

Como conclusión a este debate las madres y adolescentes coincidieron en la necesidad de expresar lo que piensan y lo que sienten, además del respeto que debe de haber uno para el otro. Un punto que hay que resaltar es que la rebeldía más que ser vista como algo negativo en el comportamiento del adolescente, se hizo un relato que significaba lo que los adolescentes de este foro ya no estaban dispuestos a seguir sobrellevando, como la relación de control con sus madres o la relación con ellos mismos pues querían cambiar su actitud de relajados, agresivos o tímidos. Por otra parte, las madres expresaron la necesidad de hacer cambios en el trato hacia sus hijos pues vieron que parte del mal comportamiento de ellos era por su disgusto e inconformidad del trato recibido.

En este debate más que reflejar la secuencia u orden de los comentarios, la intención es mostrar algo de lo que se comentó y a lo que se llegó. La participación tanto de madres como adolescentes fue cordial, con el ánimo de expresar lo que sentían, de exponer y compartir sus ideas.

Posteriormente a este debate, escribieron una carta en la cual expresaron lo que sentían por su madre o hijo. Estos son algunos fragmentos de estas cartas:

“A mi mamá le quiero decir que la quiero mucho y que no le hago caso a las cosas que le diga mi papá, por que para mí es buena madre y es la mejor de todas. Y que le siga echando ganas al trabajo y le voy a echar ganas al estudio”.

“Las cosas más grandes que he descubierto aquí, es que puedo contar con mis hijos. Y decirles que los quiero mucho sobre todas las cosas y gracias a cada uno del equipo por sus experiencias que de ahí aprendemos”.

Hay que recordar que una preocupación por parte de las madres era que sus hijos no les decían nada, que no les tenían confianza, los adolescentes se quejaban de la rigidez y sentían poco interés por parte de sus madres. También se debe puntualizar que aunque se había logrado un ambiente de confianza y expresión, todos se mostraban apenados al expresar lo que sentían, tal vez por que era la primera vez que lo hacían entre ellos y ante un grupo. Sin embargo, la pena no impidió que ninguno evitara decir lo que sentía por su madre o hijo, además de que al término de leer las cartas se observaron algunos pensativos, contentos e incluso tranquilos por saber que es lo que pensaba el otro.

Para la segunda parte de esta misma sesión, estuvo dirigida a trabajar más acerca de aquellos acontecimientos extraordinarios futuros, además de que se reflexionara acerca de que las historias alternativas que empezaban a surgir no se vieran como algo acabado donde ya no había nada por hacer o aprender. Es por ello, que a madres y adolescentes se les invitó a escribir algunas cosas que no pudieran llevar a cabo, algunos ejemplos que se pueden dar, son los siguientes:

“no puedo juntar mucho dinero para comprar mi casa”

“no puedo lograr cambiar de actitud”

“no puedo poner más atención cuando escucho”

Al expresar esto en equipo, las reflexiones iban dirigidas a que percibieran la diferencia entre no poder y querer, en este sentido, surgió algo muy interesante en el momento de llevar a cabo la dinámica, pues uno de los jóvenes dijo que no podía escribir lo que se le estaba pidiendo, pues él podía hacer lo que se propusiera, enseguida se le pidió que escribiera algunas cosas que si puede hacer, esto fue lo que escribió:

“si puedo estudiar

Si puedo entender a mi mamá

Si puedo salir con mis amigos

Si puedo hacer mi quehacer”.

Esto fue de gran ayuda para el equipo pues la diferencia estaba en que tanto ellos creían que podían llegar a realizar lo que se habían planteado, hasta que punto llegaba su determinación para hacerlo, además que los cambios que se estaban dando en esos momentos eran los más importantes, pues aunque podían ser pequeños en cantidad estaban siendo significativos y ayudando a dar pasos para construir algo diferente más adelante.

Después de esto, se realizó la siguiente dinámica que consistía en expresar un sentimiento a su madre o hijo con un dibujo o a través de hacer alguna figura con plastilina y otros materiales que se podían reciclar como cajas, crayones, plumones, pinturas, hojas, trozos de fomy, resistol, etc. que se les proporciono.

Cabe mencionar, que para esta actividad madres y adolescentes mostraron un gran empeño y dedicación para realizar su trabajo, al parecer la pena de el principio había desaparecido o se había olvidado, estaban muy animados, incluso algunos, después del tiempo que se les dio para realizar su figura aún no terminaban por la laboriosidad que había empleado a lo que hacían. Algunos de los trabajos que llamaron enormemente la atención, por ejemplo, fue una rosa que le hizo un adolescente a su madre, la cual sería algo complicado describir pero que sin embargo reflejaba el carácter de un adolescente más afectivo, él llegó a manifestar que esa flor era el amor y el gran cariño que sentía por ella. Otro ejemplo, es el caso de un dibujo de una madre, el cual era un árbol en donde en la punta estaba uno de sus hijos y en la parte de abajo, en las raíces, estaban ella y otro de sus hijos, ella expresó que su hijo lo colocó en la punta por que ella y su otro hijo luchaban por alcanzarlo pues reconocían lo que él era como persona.

Después de esto, no se hicieron esperar algunas lágrimas y abrazos de algunos de ellos y ellas. Por último, en esta sesión se les invito a que se transportaran algunos años más adelante, en este ejercicio se hizo evidente lo que quieren conseguir como familia o de forma personal, además se hizo la reflexión acerca de que es lo que se esta haciendo en el presente para conseguirlo. Algunos fragmentos de estos escritos son:

“...que las cosas marcharán mejor que ahora y mi hijo no cometa los mismos errores que estamos pasando...en el futuro él entienda a su familia”.

“En mi futuro pienso trabajar día y noche para poder comprarle su casa a mi mamá...mi mamá se sentía orgullosa de mí por que sabía lo que puedo hacer y también mis tías y tíos.”

“...he aprendido a valorarme como persona y en mi trabajo, los obstáculos son cada vez menos”.

Reflexionando sobre la importancia de lo que en el presente estaban construyendo, al final se les pidió que cada uno escribiera con que es con lo que iba a contar para lograr alcanzar lo que expresaron, así es como aparecieron palabras como *disposición, ceder, confianza, metas, objetivos, escuchar, aceptar, constancia, cambiar, respetar, convivencia*, etc. Si bien, había muchas cosas por poner en práctica era importante que tuvieran en mente y llevaran a la práctica una habilidad o conocimiento que ellos vieran como la más útil o la que les estaba dando resultados.

Es importante mencionar que al término de las sesiones siempre se hacía énfasis en que lo que aprendieran en el foro lo pusieran en práctica en su vida cotidiana, que no se quedará solo en el espacio donde se hacía el foro, se les expresó que el control de su tiempo y sus actividades lo tienen ellos, para lo cual decidirían que es lo que hacían o dejaban de hacer.

III. Tercer Modulo.

Después de haber construido el término de referencia que usualmente empleaban las madres y los adolescentes para describir el problema y hasta que punto estaban dominados por él (separación), para después llegar a las experiencias de confusión y desorganización y un espíritu de exploración y una profunda sensación de posibilidad en relación a mayores expectativas para el futuro (liminalidad); en esta última parte del foro se trabajo en la reincorporación, es decir, se colaboró con los participantes a que resituarán, precisarán y establecerán la nueva relación que comenzaron a construir con ellos mismos, con su madre o hijo y con las demás personas importantes para ellos, con lo cual miraran sus logros y aprendizajes como producto de sus habilidades y saberes.

En la primera sesión *“La cosecha de mi esfuerzo”*, madres y adolescentes se observaban más conformados y acoplados como equipo, lo cual también reflejaba el trabajo que comenzaban a realizar fuera del foro, incluso declaraban la necesidad de concretar más cosas, de conocer más acerca de ellos mismos, pues reconocían que el haber reflexionado sobre su situación personal y familiar les permitió ver desde otro punto de vista sus problemas.

Antes de comenzar las dinámicas de esta sesión se leyó a todo el equipo una carta que reconocía su nueva situación especial, pues se les invitó a reflexionar acerca de que tanta resistencia había aun, para ver y darles la importancia a las nuevas acciones que llevaban a cabo, además con la intención de abrir alternativas en donde decidirían si empleaban sus habilidades y saberes que habían descubierto para emplearlas a su situación personal y familiar. Esta carta surgió a partir de comentarios que iban relacionados en que en ocasiones se sentían incapaces de cambiar, por lo que se destacaron los cambios mínimos (logros aislados) en su forma de actuar o expresarse.

Nuevamente, desde la primera dinámica madres y adolescentes trabajaron juntos con la finalidad de seguir fortaleciendo su labor de equipo familiar, ambos se ayudaron para ubicar en una sopa de letras, palabras que se seleccionaron en base a la importancia que le dieron todos los participantes a lo largo del foro. Al encontrar las palabras, explicaron que es lo que significaba para ellos y como la podían emplear en su situación, esto fue lo que ellos escribieron:

“Responsabilidad: *cumplir con lo que nos proponemos, darle la importancia debida a nuestras obligaciones o necesidades para una mejor calidad de vida.*

No dejar pasar el tiempo para hacer lo que sabemos que tenemos que hacer.

Enfrentar nuestros problemas y nuestros errores nosotros mismos”.

“Valorar: *lo que recibimos de los demás (familia) consejos de nuestros padres, las motivaciones, los esfuerzos que ambos hacemos para llegar a algo bueno”.*

“Acciones: *es poder empezar a desarrollar los objetivos, metas”.*

“Disponición: *Sirve para negociar aportando lo que yo dispongo y lo que disponen los demás”.*

“Constancia: *constante a lavar la ropa cada 8 días, al estudiar diario, a dejar las maquinas.*

Constante a seguir con mis obligaciones como hasta ahora y ser constante también con la comunicación”.

“Aportar: *cuando nos ponemos hacer las cosas juntos como tareas, quehaceres, es una responsabilidad y compartimos momentos más felices que son inolvidables.*

Tomando decisiones: tener más dialogo o comunicación y a su vez tolerancia”.

En general, se pudo establecer un acuerdo acerca de lo que necesitaban hacer como familia para lograr o seguir con los cambios que se propusieron. También, no solo estas palabras eran tomadas en cuenta por ellos sino otras que consideraban les iban ayudar a mejorar como la *experiencia, el dialogo, el escuchar, proponer, respetar, acuerdos*, etc.

Algo que ilustro de forma concreta, cual es la relación que construyeron consigo mismos y con los demás, es cuando se presentaron ante el equipo a través de una fruta que los hacía únicos y diferentes del resto. Todos ellos coincidieron en que se estaba logrando algo bueno y diferente, que se sentían contentos e incluso seguros, otros nerviosos y extraños aunque también satisfechos.

Al escribir que es lo que sucedió cuando pasaron a presentar a su fruta, los adolescentes anotaron lo siguiente:

“Un poco nervioso, contento y preocupado por no expresarme bien”

“me sentí bien al demostrar como soy en vida”

“orgulloso de mi mismo”

Cuando se les pregunto cuales eran las diferencias o similitudes con la fruta de su madre, plantearon:

“mi mamá si ha cambiado, ya no es tan enojona pero entre su fruta y mi fruta hay todavía muchas diferencias”

“hubo diferencias pero no graves, o sea que no coincidimos”

“que no tenemos las mismas decisiones”

Las madres, en relación a la primera pregunta contestaron:

“muy contenta por que creo que si se esta logrando algo bueno y con el tiempo yo creo que más”.

“me sentí muy nerviosa pero con mucha alegría por que me he dado cuenta que he perseverado mucho”

“Un poco nerviosa... yo soy muy sociable con la gente en mi trabajo los clientes me felicitan por que soy muy atenta”.

Con respecto a las diferencias y similitudes:

“en lo sensible y en lo dulce”

“algo muy especial, por que pienso se ha abierto demasiado y no es tan egoísta como antes, ahora cede”.

“en el observe que ya no es nervioso, que ya participa más”

En la parte final de la sesión, la última dinámica permitió que madres y adolescentes se dieran cuenta de su capacidad para solucionar problemas como equipo y de forma personal, al llevar a cabo los ejercicios se mostraron participativos, cooperativos, unidos y con el ánimo de aportar sus ideas. Se les invito a reflexionar acerca de cómo esto que acababan de realizar juntos les podría ayudar en su vida cotidiana y que es lo que les faltaría aprender.

Por otra parte, el tiempo de las sesiones se fue reduciendo, pues al inicio llegaban a durar dos horas y media, para la última sesión antes de la clausura, se llevo a cabo en dos horas, se les hizo notar este gran detalle que iba muy relacionado acerca del acoplamiento, el buen desempeño y su capacidad para trabajar juntos.

Para la última sesión del foro *“Celebrando la cosecha de mi esfuerzo”* estuvieron presentes algunos familiares de las personas que asistieron al foro y que ellos consideraron que eran los indicados y los más importantes para que fueran testigos de los logros y aprendizajes que tuvieron, esto tuvo el objetivo (como anteriormente se les hizo saber a todas las madres y adolescentes del foro) de transmitir los cambios conseguidos a los demás y por lo tanto convertirlos en partícipes de estos cambios.

Antes de comenzar, se realizó una **autoevaluación** que tenía la finalidad de contribuir y seguir propiciando la curiosidad por los cambios que se dan a cada momento y de lo nuevo que se aprende. Esta autoevaluación constó de seis preguntas que se dividieron en dos partes, las cuales son objetivos y metas conseguidas y objetivos y metas por conseguir. (Ver anexo IV, pp. 176-177)

Al respecto, las madres plantearon el haber aprendido a valorarse, a cambiar su carácter, es decir, ser menos enojonas, ser más accesibles, comprensivas, que apoyan, conocen, toleran y se comunican con sus hijos y las demás personas; los siguientes comentarios dan muestra de ello:

“Aprendí a valorar más mi persona rompí el hielo que existía con mi hermano y con mi papá. Reafirme lo que mis padres me enseñaron, que siempre existen alternativas en la vida... estoy trabajando con respecto a la convivencia con la gente que me rodea”.

“Aprendí varias formas para entender y ayudar más a mis hijos, a conocerlos para mejorar nuestra situación y conseguir obtener más seguridad en mi misma para resolver mis problemas... estoy por resolver mi problema en mi trabajo pero, platico con mis hijos para que comprendan la situación que ha sido una causa muy importante en nuestra relación familiar”.

Los adolescentes, expresaron haber conseguido cambiar su carácter que iba de ser tímidos, enojones, desobedientes, nerviosos o inexpresivos a tener un dialogo de respeto, confianza, negociación y acuerdos con sus mamás, a valorar lo que tienen y darse cuenta de lo que pueden llegar a conseguir con sus cambios, ejemplos de esto es:

“Aportar, de que mi mamá se diera cuenta cuanto la quiero... mi actitud”.

“Aprendí a valorar lo que tengo y si no me pueden dar lo que quiero debo aprovechar lo que me pueden dar... llevarme bien con mi familia en especial con mi mamá”.

En relación a los objetivos y metas por conseguir, las madres expresaron ser constantes, practicar lo aprendido y tener empeño en la convivencia con su familia y ellas mismas. En este sentido, se puede citar lo que sigue:

“A ser mejor en la vida, a no dejarme vencer y echarle muchas ganas... a saber entender, escuchar y ya no volver a caer en lo mismo para así salir adelante con mi familia y con el mundo que nos rodea”.

“Yo creo que siempre aprendemos algo nuevo y lo que ahora estoy aprendiendo es conocer más a mi hijo... nos vamos a conocer mejor y espero que me tenga mucha confianza por que yo se que lo voy a apoyar siempre en todo”.

Los adolescentes en esta segunda parte coincidieron en seguir cambiando sus hábitos como el cooperar más en su casa o no seguir peleando o discutiendo, además de hacerse cargo de ellos mismos como lo es en sus actividades escolares que incluye estudiar o hacer sus tareas. Se expresan responsables de lo que son y pueden llegar a ser. Esto se ilustra a continuación:

"Más dialogo y convivencia con mi familia, tener más confianza y demostrarle que la quiero... lograr mis objetivos y ser una persona más realizada".

"Conocerme un poco más a mi mismo... y a no ser tan latoso y llevarme mejor con la gente... mejorar mis cosas en la escuela, desenvolverme en mi entorno".

Posteriormente se entablo un dialogo con todos los asistentes y se hizo un recuento acerca del relato dominante con la cual llegaron y las re-narraciones que fueron construyendo a través del foro. Para comenzar se les hizo mención de que nosotros cumplimos la función de asesorar a los verdaderos asesores, que eran ellos mismos (lo cual también se hizo al principio del foro) lo que mostraba su capacidad para decidir construir un futuro diferente. Al relatar las historias que habían formado, con respecto a las madres, se les expresó que su persistencia por darse cuenta que no eran las malas madres que creían ser, había conducido a construir una historia en donde más que ser autoritarias u ogros, son mujeres productivas que tienen la capacidad de desempeñar un trabajo, además de que han decidido enfrentar el reto de aprender a ser madres/padres junto con sus hijos adolescentes. Por otra parte, a los adolescentes se les reconoció el valor que tuvieron para enfrentar a la rebeldía o el egoísmo que más que ser una inevitable transición por la cual pasan todos los jóvenes, es una opción, así como también lo es el ser adolescentes con la capacidad de tomar decisiones con responsabilidad. También se comentó que como familia, su situación no deja de ser particular y lo cual implica un estilo de vivir, de pensar y actuar en el medio social en el cual se desenvuelve, es decir, si bien la familia uniparental no cuenta con una figura masculina que desempeñe la autoridad, la disciplina o la contribución económica y en donde la figura femenina sea la del cuidado, educación y protección de los integrantes de la familia, las funciones, roles y relaciones cambian de un estilo donde se dividen a uno donde la repartición, la cooperación y el apoyo entre los miembros es su punto de unión.

Otro aspecto fundamental que permitió mirar el foro como una reincorporación con nuevos saberes y habilidades a su mundo familiar y social fue cuando se le expuso la historia en donde el tren que habían tomado al iniciar el foro y que los condujo a lograr sus objetivos de *unión, confianza, comunicación, respeto, apoyo*, etc. construyendo una nueva historia de vida había concluido su recorrido, ahora era necesario tomar el siguiente, el cual los iba a llevar a conseguir sus nuevas metas y objetivos que se estaban planteando.

Al término del dialogo, se les invito a que en el cartel de retos y obstáculos que estuvo presente durante todo el foro identificarán y señalarán los retos que habían conseguido y los obstáculos que habían vencido. Los retos que consiguieron fueron: *disposición, conocerse a si mismos, comunicación, aprender, cambiar, respetar, ceder, confianza, metas y objetivos, aceptar, reflexionar*. Los obstáculos que vencieron fueron: *aburrimiento, discusiones, inasistencia, desinterés, el no escuchar, juzgar y no cambiar*. Lo anterior, también fue un medio para hacer público y extensivo a los familiares de ellos, los conocimientos que fueron construyendo a lo largo del foro.

Temas como la sexualidad que conduce a hablar de los cambios físicos que se presentan en la adolescencia, la vida erótico-sexual, los métodos anticonceptivos, etc. que son importantes en esta etapa, no se abordaron en el foro, pero se considero importante que con los elementos que se trabajaron, madres y adolescentes leyeran y comentarán juntos estos temas a partir de unos folletos que se les proporcionaron y además de cooperar a que se siga abriendo el dialogo y generar en ellos la curiosidad por seguirse informando acerca de estos y otros tópicos.

Por otra parte, se hizo entrega de los reconocimientos de "*Conocimientos Especiales*" (Ver anexo V, p. 178) y su historia de vida que incluía todas las hojas de trabajo que realizaron, esto último se hizo con el objetivo de que volvieran a leer todo lo que habían escrito para recontar su historia, pues se les invito a contestar lo que les hizo falta y a comparar que tanto cambio lo que en un principio habían escrito con lo que eran al final del foro. Para reafirmar que sus logros fueron el resultado de su esfuerzo y capacidad se les hizo saber que la mejor persona que les podía entregar este reconocimiento era su propia madre o hijo. Al entregarse mutuamente este diploma, dejaron ver esa nueva forma de relacionarse en un ambiente de afecto, confianza, respeto, etc. hacia sus diferencias como personas, en frases como:

"Te quiero mucho..." "eres muy importante para mi..." "Has sabido estar conmigo..." "gracias por apoyarme..." "estoy orgulloso de ti..."

Este fue otro medio que contribuyó a que reconocieran el esfuerzo del otro para concluir sus objetivos en el foro y continuarán con nuevas re-narraciones de sus vidas y sus relaciones.

Los familiares que fueron invitados a la conclusión del foro, de forma verbal y no verbal mostraron sorpresa, curiosidad por saber que es lo que pasaba con sus familiares, algunos de ellos se hicieron partícipes del ambiente afectivo que existió durante la entrega de los reconocimientos, pues algunos dejaron ver lágrimas o con comentarios que nos hicieron saber y que iban en el sentido de que a pesar de que no estuvieron en el foro se dieron cuenta con esta invitación de lo que aprendieron. Otros se mostraron pensativos o contentos por las personas a las que habían acompañado.

Al final, se realizó una pequeña convivencia propuesta por madres y adolescentes que asistieron al foro, cabe mencionar que ellos fueron quienes organizaron y cooperaron para llevar lo que se requería. Esto, nos lleva a reflexionar acerca del ambiente que se creó durante el foro y que finalmente se traduce en una labor como equipo de trabajo y en cada familia.

A continuación se presenta un cuadro que tiene el objetivo de mostrar de manera más concreta lo que se trabajó en cada una de las sesiones tomando como ejemplo a cada una de las familias. Además de ilustrar las multiversiones de lo que fue construyendo cada persona que pertenecen a una misma familia acerca de los temas que se trataron, pues si bien, se trazaron metas como equipo de trabajo, hay que destacar su trabajo individual y familiar.

MODULO	SESION	MADRES	ADOLESCENTES
I	1. Construyendo una nueva historia de vida	<p>ROSA</p> <p>Por que estoy aquí: <i>para renacer una nueva vida... ser más comprensiva y más paciente para con mis hijos.</i></p>	<p>JAYR</p> <p>Por que estoy aquí: <i>por que me hicieron una invitación a venir a este taller... tengo algunos comportamientos malos con las personas que rodean.</i></p> <p>BRYAN</p> <p>Por que estoy aquí: <i>por que me obligaron... me gustaría aprender muchas cosas, como enseñarme a ser participativo y no ponerme nervioso.</i></p>
	<p>2. ¿Qué significa ser adolescente ante la ausencia de un padre?</p> <p>3. ¿Qué significa ser madre ante la ausencia de una pareja?</p>	<p>IRMA</p> <p>Principal problema: <i>sacar adelante a mis hijos y educarlos y darles una buena enseñanza... por que no les puedo dar todo como yo quisiera tanto económicamente como moralmente... mis hijos se ven afectados por su comportamiento y sus calificaciones.</i></p> <p>Situación actual: <i>me gusta mis hijos y todo lo de ellos, lo que no me gusta es el rompimiento con mi pareja... me gustaría lograr sacar adelante a mis hijos con una carrera... para que fueran alguien en la vida.</i></p> <p>Ausencia de la pareja: <i>los niños son los menos culpables y no debería existir el divorcio... un gran reto para salir adelante como persona y como madre.</i></p> <p>Hijo adolescente: <i>se me dificulta por que a veces no entiendo que es lo que les pasa y quisiera entenderlos.</i></p> <p>Mala relación madre-hijo: <i>por que no sabemos comprenderlos y a veces creo que ni educarlos y quisieramos lo mejor para ellos.</i></p>	<p>ROBERTO</p> <p>Principal dificultad: <i>desenvolverme... pues quiero hablar pero me pongo nervioso al pensar que dirán de mí... siento que toda mi familia al no poderme entender.</i></p> <p>Situación actual: <i>me gusta ser desenvuelto en aspecto de desastre... me gustaría ser biólogo marino.</i></p> <p>Ausencia del padre: <i>para que se casa uno si se va a divorciar y que no debería existir... no soy el único.</i></p> <p>Adolescencia: <i>nada</i></p> <p>Mala relación madre e hijo: <i>no se son varias.</i></p>
II	1. Redescubriendo la otra parte de mi vida.	<p>HERMINIA</p> <p>¿Quién soy yo?: <i>Soy muy comprensiva con mi familia... muy exigente en cosas del hogar... muy trabajadora porque quiero progresar.</i></p>	<p>MAURICIO</p> <p>¿Quién soy yo?: <i>Soy inquieto porque juego mucho en clase... soy un adolescente normal sin defectos ni temores de decidir... soy un adolescente capaz de decidir mi vestido.</i></p>
	2. Dominando al problema a través de nuevos significados.	<p>ADELA</p> <p>¿Cuándo me siento totalmente viva?: <i>Cuando pienso en mis hijos, cuando estoy con ellos, cuando me cuentan sus logros o sus problemas y trato de ayudarlos.</i></p> <p>¿Qué necesito aprender a hacer?: <i>Más firme en mis decisiones, pues me considero muy capaz y soy muy persistente, debo analizar más para no preocuparme ya tanto.</i></p> <p>¿Qué debo empezar a hacer ya?: <i>Buscar alternativas de trabajo.</i></p> <p>Cambios:</p> <ul style="list-style-type: none"> -Hacia ti: <i>Tener más carácter, para saber siempre actuar con firmeza y seguridad para enseñarte a él también.</i> -Con tu hijo: <i>Estar más cerca de él para ayudarlo un poco más.</i> -Que implicarían: <i>Que yo me sienta más a gusto.</i> 	<p>EDWARD</p> <p>¿Cuándo me siento totalmente vivo?: <i>Siento que lo que hago no vale la pena seguir viviendo... hago bien seguir estudiando.</i></p> <p>¿Qué necesito aprender a hacer?: <i>Necesito aprender a concentrarme.</i></p> <p>¿Qué debo empezar a hacer ya?: <i>Debo dejar de ser agresivo con todo el mundo.</i></p> <p>Cambios:</p> <ul style="list-style-type: none"> -Hacia ti: <i>Mejorar mis estudios.</i> -Con tu madre: <i>Que no se preocupe más de mí</i> -Que implicarían: <i>Ser mejor conmigo y con todos los demás.</i>

	<p>3. Mirando nuevas alternativas</p>	<p>1ª. PARTE</p> <p>FLOR</p> <p>-Carta a mi hijo: <i>Sabes hijo yo me siento a gusto contigo por que eres parte del amor que quiero mucho además me siento muy a gusto contigo por que eres mi gran apoyo para todo y salir adelante juntos. Te quiero mucho Luis y quisiera expresártelo de mi formas.</i></p> <p>2ª. PARTE</p> <p>CANDE</p> <p>-Actividades por realizar: <i>Cambiar la actitud con mi hermano, tener más diálogo con mi padre, poner más atención cuando escucho, cuidar más mi salud, valorar a mi persona.</i></p> <p>-Perspectiva hacia el futuro: <i>Hoy es un día muy especial y doy gracias a Dios por que mi relación con mi papá, es más afectiva al igual que con mi hermano. Ya logre salir de todos mis obstáculos que me hacían tanto daño y he aprendido a valorarme como persona y en mi trabajo los obstáculos son cada vez menos. Pero lo más maravilloso de todo es que estamos más unidos, tenemos más dialogo, comprensión y amor. Y que hoy por fin termina mi hijo la carrera por la que tanto se esforzó. Gracias hijo por ser siempre un buen ejemplo para tus hermanos.</i></p> <p>-Cualidad o capacidad con que piensa conseguirlo: <i>Disposición.</i></p>	<p>LUIS</p> <p>-Carta a mi madre: <i>Te doy gracias mamá por que me has apoyado en todo el tiempo y has podido comprender.</i></p> <p>ABIAM</p> <p>-Actividades por realizar: <i>valorarme a mi mismo, levantarme temprano, poner atención en clase.</i></p> <p>-Perspectiva hacia el futuro. <i>Hoy es un día muy especial para mi, pues he logrado mi sueño ¡mi graduación! en estos momentos me dirijo a recibir a mi familia y amigos para poder disfrutar mi día... Ahora soy todo un cadete. Gracias Dios.</i></p> <p>-Cualidad o capacidad con que piensa conseguirlo: <i>disposición.</i></p>
<p>III</p>	<p>1. La Cosecha de mi esfuerzo</p> <p>2. Celebrando la cosecha de mi esfuerzo.</p>	<p>MANUELA</p> <p>-Como te sientes con el nuevo concepto de ti mismo: <i>Bien por que así me siento realmente... ¡fui sincera conmigo misma y con los demás.</i></p> <p>-Diferencias o similitudes con tu hijo: <i>el es así como se presento con su fruta.</i></p> <p>ADELA</p> <p>-Metas y objetivos conseguidos: <i>Aprendí varias formas para entender y ayudar más a mis hijos, a conocerlos para mejorar nuestra situación y conseguí obtener más seguridad en mi misma para resolver mis problemas... Estoy por resolver mi problema en mi trabajo pero, platicó con mis hijos para que comprendan la situación que ha sido una causa muy importante en nuestra relación familiar.</i></p> <p>-Metas y objetivos por conseguir: <i>Al valorar más a mi familia y no permitir que el trabajo me absorba tanto que tenga que alejarme tanto de ellos aun cuando es muy necesario dedicarme a él... Mis hijos y yo ya hemos platicado y estamos resueltos a ayudarnos todos y echarle ganas por que saldremos siempre adelante... Realmente obture las bases o algunas</i></p>	<p>CHRISTIAN</p> <p>-Como te sientes con el nuevo concepto de ti mismo: <i>me sentí bien al presentar a otro yo.</i></p> <p>-Diferencias o similitudes con tu mamá: <i>yo sabía lo que soy o yo se lo que iba a decir.</i></p> <p>EDWARD</p> <p>-Metas y objetivos conseguidos: <i>Aprendí que puedo lograr cosas que creí no poder lograr... mi mal carácter a empezado a disminuir.</i></p> <p>-Metas y objetivos por conseguir: <i>Me salto dejar de ser tímido... pienso cambiar mi timidez y mi mal humor... estar juntos con mi hermano y tener una mejor relación con mi mamá y hermano... no creo lograr mucho pero si aseguro que voy a cambiar aunque pasen varios años.</i></p>

	<i>de ellas para mejorar la relación con mis hijos y ahora solo tengo que practicarlas pues estoy conciente de que esto se llevará un poco de tiempo.</i>	
--	---	--

➤ Seguimiento.

En relación a los objetivos y metas planteadas se realizó una llamada telefónica después de tres meses de haber concluido el foro a los participantes de este, con la finalidad de conocer si ellos han continuado con un proceso de cambio en sus vidas y en sus relaciones que implica la creación de nuevas re-narraciones.

Tanto las madres como los adolescentes expresaron que la relación que llevaban hasta ese momento iba bien pues convivían más, y cumplían los acuerdos a los cuales habían llegado, expresaban lo que sentían.

“La relación va bastante bien, estoy más tiempo con él, lo veo tranquilo en su carácter”. “Esta bien mi relación con Luis, no discutimos, pone algo de su parte, hace sus quehaceres”. “La relación es más cercana expresamos lo que sentimos hay mayor comunicación”.

“Mejoró, hay más comunicación”. “He convivido más con mi mamá, llegamos a acuerdos, nos compartimos los quehaceres, negociamos”

En cuanto a los objetivos y metas personales tanto de madres como adolescentes, aunque con diferentes ritmos todos estaban trabajando por mantener y conseguir más de estas, ellos expresaron lo siguiente:

“Se han cumplido algunos objetivos sobre mi trabajo, él mejoro sus calificaciones”. “Soy más tolerante con las personas en mi trabajo, desde que mi mamá fue a la clausura del taller a mejorado la relación con mi mamá”.

“Ya no soy tan enojón, mejore mis calificaciones, estoy más relajado, más contento”. “Ya no soy tan nervioso, pues me pongo a leer, estudio y participo en la clase”.

Es importante mencionar que la mayoría ha vuelto a revisar los escritos que realizaron durante su participación en el foro, y les ha ayudado a ver lo que han logrado con sus vidas y sus relaciones y lo que pretenden conseguir.

“Encontramos cosas que hemos dejado atrás”. “Me sirve para recordar los propósitos y seguir con ellos”.

Otro punto importante es que las madres y los adolescentes que vivían de forma separada, ahora viven ya juntos pues hubo, cambios que les permitieron lograr este objetivo.

➤ Foro de merito literario.

El utilizar la escritura con la terapia narrativa, permitió las re-narraciones en la construcción de los significados de una historia alternativa, además de que los participantes empezaron a experimentar el control sobre su propia vida. Por otro lado, las cartas ampliaron el cúmulo de vivencias de las personas, con lo cual se hicieron partícipes de la organización de sus experiencias así como de la producción de los relatos alternativos. El objetivo fue resituar la experiencia de una familia o persona en nuevas narraciones en donde el relato dominante se volvió improductivo.

Las cartas ayudaron a entrelazar todos los elementos aportados por los participantes en los ejercicios del foro, con lo que hicieron una re-lectura de sus propias construcciones al final de cada modulo, englobando todas sus experiencias y dando un sentido de cambio a lo que escribían. Es así que las cartas se utilizaron principalmente con el objetivo de convertir las vivencias en una narración o relato que tenga sentido de acuerdo con los criterios de vivencia y realismo. (White y Epston, 1993)

Algo muy importante al haber empleado las cartas fue en el sentido de no generalizar o ubicar a todas las personas como iguales, es decir, se respetaron las diferencias que había en el grupo y la forma en como resaltar esta parte individual fue a través de las cartas, además permitió un contacto más cercano con cada una de las personas. Se mantuvo un dialogo escrito con ellos el cual sobrepaso el espacio y tiempo del foro, pues al conservar las cartas les permitía una reflexión posterior acerca de lo que hicieron en la semana o en el modulo.

De las cartas utilizadas por la narrativa, las primeras empleadas, fueron las *cartas breves* que se escribieron al finalizar el primer módulo con el objetivo de comenzar a dar una visión distinta a los principales problemas que les aquejaban ya que en ese momento llevaban una historia donde estaban controlados y saturados por el problema pues creían haberle dado soluciones sin obtener resultados. Así es como se escribió lo siguiente:

Jayr:

01 de Marzo de 2003.

Después de la primera entrevista y de dos sábados de estar contigo en el taller, esta breve nota tiene la intención de compartir algunas cosas que no queremos pasen desapercibidas en tu principal dificultad. Primero, las personas forman historias a lo largo de la vida, pueden crearse historias de tristezas y fracasos o pueden crearse historias de logros y aprendizajes, en este sentido, ¿Qué efectos piensas que tiene esta inseguridad que sientes sobre tu vida? Si las demás personas piensan que los adolescentes son solo rebeldes y no piensan en el mañana, qué tanto lo que tu has pensando acerca de esto se ve reflejada en la inseguridad que tu sientes no por saber que es lo que puedes llegar a ser, sino de convencerte de que puedes ser un adolescente diferente ¿Cómo se imagina Yair que puede llegar a ser un adolescente diferente? Puedes recordar alguna ocasión en la que esta inseguridad provocó que fueras un adolescente diferente, si hubieras entendido lo que sucedía en ese momento ¿Qué te hubiera indicado acerca de tus progresos o logros?

Tu mamá que es una persona importante para ti y que también está luchando por cambiar ¿Cómo es que lo que sabe de ti en este momento afecta la imagen que tiene de ti como persona? o ¿Cómo te impide relacionarte con ella y que vea realmente cómo eres tú? Tal vez sería importante pensar si puedes recordar alguna ocasión en que la que tu mamá y tú tenían una discusión y que sin embargo, luego lograron entenderse y unirse y vencer los problemas.

Por último, esperamos que estas líneas sean un comienzo por aumentar la curiosidad de conocerte a ti mismo, a tu mamá y hermano y a las personas que son importantes para ti, y de reconocer no solo a la historia de los problemas sino además de enriquecer la historia de las alternativas y logros.

ATTE:
TERE Y ERK

Este fue un elemento que ayudó a los participantes, a empezar a analizar y reflexionar realmente sobre que tanto se dejaban manipular por las dificultades o problemas que se les presentaban y si ellos podían tener algún poder sobre ellos; y saber hacia donde o a que dirigirse.

Otras de las cartas empleadas para la desconstrucción del relato dominante fueron las *cartas de invitación* que tuvieron la finalidad de incluir a las personas que estaban renuentes o poco motivadas a asistir al foro, pero que sin embargo sus madres, hermanos o hijos consideraban importante que estuvieran presentes. A continuación se presentan unos fragmentos de este tipo de cartas:

Estimada Sra. Cande:

3 de Marzo de 2003

Le estamos escribiendo pues nos encontramos contrariados y hasta sorprendidos por su ausencia en el taller, por la entrevista que tuvimos con usted y el primer sábado del taller nos pareció que usted tenía varios objetivos muy importantes que le van a permitir encontrarse a sí misma y mejorar las relaciones con las personas que quieren, específicamente sus hijos. También para nosotros es grato saber que Abiam a seguido en el taller a pesar de su ausencia; para los que estamos ahí esto refleja por parte de Abiam una gran audacia, constancia, empeño, madurez, decisión por enfrentar las situaciones que se le presentan en su vida, no sabemos si Abiam ya sea halla dado cuenta de ello y más aún no sabemos si usted se había dado cuenta, pero nos parece es algo importante que queremos compartirle.

En nuestras vidas siempre hay piezas que deben descifrarse y encajar unas con otras para que la existencia tenga sentido para nosotros y podamos diferenciar entre lo que fuimos, somos y seremos, para con ello contar lo que hemos crecido, cambiado y madurado como personas, formando una historia de retos por enfrentar y de logros alcanzados. Es así que el conocerse, encontrarse y aceptarse son piezas que están por descifrarse o tal vez ya están descifradas; el tener mayor calidad en las relaciones con sus hijos depende de saber quien es realmente Cande, y Cande es una persona con defectos y virtudes, tal vez los defectos son la historia de problemas, dificultades o tristezas y las virtudes son la historia de las capacidades, retos,

oportunidades, aprendizajes o crecimiento. Nosotras nos preguntamos ¿Cuál de estas dos historias es la que esta dominando en este momento a Cande? Las barreras de las que usted habla y que hay que saltar ¿Qué tanto o cómo es que están afectando en este momento a Cande? Esto ¿ha impedido que usted siga asistiendo al taller?

Suponemos que podría venir o no venir, o que podría poner en práctica alguna de estas ideas que le compartimos. Suponemos que la decisión es suya.

ATTE.
TERE Y ERIK

Después de haber entregado estas cartas, las personas que las recibieron tuvieron una asistencia constante en el foro y un cambio de actitud en las actividades que se realizaban, incluso las madres y los adolescentes reportaban un cambio en quienes recibieron esta carta.

Al hacer la revisión del trabajo escrito durante las sesiones fue necesario escribir a dos jóvenes una *carta de contradicción*, pues ellos no encontraban el sentido de seguir asistiendo, pues los cambios que esperaban eran radicales o que reflejaran una situación completamente distinta, ellos declaraban que no había ningún resultado. Lo primero que se hizo en la carta fue plantear que todo es parte de un proceso que requiere de su tiempo y trabajo constante y en segundo lugar, el mostrarles que los pequeños cambios que estaban teniendo eran la base para conseguir sus objetivos en el foro y en sus vidas.

Estimado Edward:

13 de marzo de 2003

La intención de escribirte nuevamente es por que queremos compartir contigo algunas cualidades que hemos visto en ti y que te pueden servir para seguir adelante en tu lucha por vencer la agresividad y la timidez.

Primero, es importante hacer un recuento acerca de lo que se ha hecho en el taller y de lo que tu has logrado, si tu recuerdas tus objetivos al estar en el taller es mejorar tu vida y tus estudios y aprender valores, tu compromiso es dejar de ser agresivo y tímido. Con respecto a esto, es muy interesante lo que tu escribes acerca de lo que te gustaba en tu infancia que es ser saludable, sobre lo que te gusta en este momento es echar cotorreo y no te gusta ser regañado y que más adelante te gustaría ser un profesional, que no te gustaría morirte tan pronto y si de viejito. Nosotros nos hemos dado cuenta de que Edward es un combativo que no se deja vencer tan fácilmente por las circunstancias, pensamos que para que seas bueno en los video juegos hay que tener mucha habilidad y coordinación entre lo que es tu cerebro y tus manos, además de persistencia lo cual no muchas personas tienen, además de mucha creatividad para enfrentar y solucionar los retos que se te presentan en el juego, nosotros nos preguntamos si este Edward combativo es el que esta asistiendo al taller para cumplir los propósitos que se pone.

Nos es difícil pensar que una persona que esta las 24 hrs. de cada día en este mundo haga todo mal, es por ello que nosotros nos dimos a la tarea de compartirte aquellas cosas que haces bien, tal vez aquel Edward agresivo y tímido impide que los demás vean quien es el Edward Combativo que es ágil de pensamiento y con las manos y, que es creativo y no se deja vencer, puede caer pero se levanta, esto último nos parece que es el valor más importante que has aprendido de ti mismo. Si antes te habías preguntado ¿quién soy yo? tal vez tus respuestas hubieran reflejado al Edward agresivo y tímido, tal vez en este momento este Edward este dominando al combativo y la mala racha por la cual estas pasando es por que es necesario que Edward el combativo aprenda algo nuevo o esta aprendiendo algo nuevo, es por eso que nos preguntamos ¿qué habilidades, cualidades, pensamientos, formas de sentir, son los que te gustaría agregarle a este Edward combativo?

Suponemos que la decisión sigue siendo tuya, suponemos que tal vez es tu decisión no compartir con nadie, incluso con tu mamá estos logros o enseñarle la carta o suponemos que vas a llegar hacerlo, suponemos que ese Edward combativo es el que va a decidir.

ATTE.
TERE Y ERIK

Después de esta carta se mostró una motivación y reto por seguir venciendo sus dificultades. Esto se hizo evidente en la participación que tenían, y en su forma de expresarse pues esta ya no era de resignación y apatía ante lo que les sucedía.

Al finalizar el módulo II los participantes estaban logrando cosas diferentes a lo que se venía dando que se manifestaban en su forma de expresarse o se mostraban contentos o tranquilos, sin embargo, también había cierta incredulidad hacia lo que estaban haciendo, como si dijeran ¿cómo es posible que este logrando esto? lo cual hacían que en algunos de ellos no reconocieran o ignoraran sus cualidades o capacidades descubiertas. En este sentido, los participantes expresaron que no sabían que hacer y querían algunas alternativas al respecto, es así que surgió la idea de la siguiente carta de recomendación:

29 de Marzo de 2003.

Para ti:

Esta carta la escribimos con la intención de darte alternativas que tú decidirás cual es la forma de adaptarlas a tu situación personal y elegirás cual es la alternativa que más te podrá ayudar. Es importante que sepas que lejos de ser una receta de cocina, o una receta como las que dan los médicos, las cuales se siguen al pie de la letra, esto es un camino con varias direcciones en las cuales tienes que emplear las capacidades que tú has descubierto.

En este sentido, lo que se ha llevado a cabo en el taller y que ha permitido que te des cuenta de tus capacidades y las de los demás y que has descubierto que no solo eres errores y fracasos y que tienes la posibilidad de aprender, de ser creativo, de querer, de ser afectivo

y mostrarlo, de decirte a superar tus limitaciones. Hasta que punto se ha quedado en el salón donde se lleva a cabo el taller y no se práctica fuera de él, como en la casa, el trabajo, la escuela, los amigos, la familia, etc. Hasta que punto son deseos, buenas intenciones y no hechos que se quieran concretar.

Nos preguntamos si lo que hay es una contradicción entre lo que quieres lograr y lo que estas haciendo para conseguirlo.

Por otra parte, es importante hacerte saber que tanto quieres cambiar la relación que tienes con tu madre o hijo, ya que en esta etapa de

la adolescencia es necesario un dialogo, donde ambas personas sean responsables, comprometidas y firmes con lo que proponen, y en

donde se de la negociación, los acuerdos y el cumplimiento de estos.

Nosotros nos preguntamos si la responsabilidad y el tomar decisiones para conseguir cambios se dan por arte de magia o llegan como una bendición.

También es de llamar la atención que el estar mirando todas estas formas de ver la vida, en que medida también estas comprometido con

el nuevo concepto que tienes de ti mismo, es decir, ser una madre que aprende con su hijo a tomar decisiones y que no solo es una madre custodia que le dice a su hijo lo que tiene que hacer todo el tiempo, y por otro lado, ser un adolescente que aprende a ser joven con responsabilidad y no solo el rebelde sin causa, que la culpa de ser como es, es de su madre, de los maestros, de su familia, de sus amigos, etc.

*Es así que tu decides si tomas o las dejas estas alternativas, si las ignoras, si las guardas, si cambias o no cambias o si sigues haciendo más de lo mismo. **¿Qué de todo lo escrito te resultaría más fácil llevar a cabo?***

ATTE.

TERE Y ERIK

Esta carta dejó ver que en el momento que fue leída los participantes estaban pensativos y también lo reflejaron en sus discursos. Al comenzar las dinámicas estaban dispuestos y convencidos de sus habilidades y saberes para continuar en su lucha por vencer sus principales problemas y así conseguir sus objetivos. También con esto no volvió a presentarse el discurso de "no se que hacer o no siento ningún cambio o todo sigue igual". Es así que con esto decidieron reconocer lo que ya habían empezado a superar y en lo que aún había que trabajar o conseguir. Esta carta también propicio el crear un ambiente donde los cambios eran algo que no podían dejar de lado y que implicaban pasos hacia adelante.

Al finalizar el tercer módulo y ante el término del foro, fue importante dejar en los participantes la curiosidad por seguir conociendo más acerca de ellos mismos y de su proceso de cambio no paraban al concluir el foro. Para esto, fue importante el realizar una carta que se nombro carta de bienvenida, pero en el sentido del reconocimiento de la construcción de una nueva historia de vida que no termina con la perdida sino con el comienzo de otra etapa donde utilizarán todas las habilidades y saberes que construyeron y redescubrieron en el

foro para seguir adelante. Esta se escribió con los elementos de la metáfora de decir ¡Hola! un ejemplo de ello es la siguiente carta:

05 de Abril de 2003.

Estimada Rosa:

Antes que nada queremos decirte que más que una despedida es un **HOLA**, pues nosotros creemos que el despedirse lleva a que en muchas ocasiones te olvides de las experiencias que compartiste con las personas. Por lo tanto, nosotros te invitamos a que le digas **HOLA** a todas esas experiencias que te han hecho crecer y ser mejor como ser humano y que recuerdes en aquellos momentos difíciles, todas aquellas experiencias, sentimientos y valores que te ayudan a saber que siempre hay más de una alternativa para salir adelante.

Si bien es cierto que hay muchas cosas por aprender y superar también es cierto que el convertirte en el asesor de tu vida es muestra de que te decidiste ser el dirigente de tu vida y que lo más valioso para haberlo conseguido es darte cuenta de que no solo eres fracasos, errores y defectos, sino que eres un ser con cualidades, aprendizajes y experiencias valiosas que le pueden enseñar mucho a las personas que están contigo.

En este sentido, como madre has empezado a ser **afectiva**, alguien que aprende a ser madre de un adolescente, el cual empieza a formarse un criterio propio de la vida. Has controlado en ti, aquella imagen en la cual la mamá lo sabe todo, la que regaña, la que le dice a su hijo lo que tiene que hacer y cuidarlo todo el tiempo. Además esta mamá que aprende, ha **reconocido** en su hijo las cualidades que siempre ha tenido y aquellas que ha comenzado a desarrollar para cuidarse de sí mismo y aportar algo a la familia, esto lo ha llegado a saber a través del **diálogo** directo con **palabras, acciones y actitudes** que los ayuda a **conocerse** y ha **no juzgarse**. El aprender a ser mamá te llevará a apreciar a tu hijo como una persona que es valorada por lo que quiere ser en su vida y no por lo que tenga o llegue a tener.

Rosa se ha dado cuenta que a parte de ser una persona o mamá exigente es una mamá afectiva que puede expresar sus sentimientos a sus hijos y más que exigente es firme para cumplir lo que se propone, ha aprendido a separar lo que fue su historia como pareja y lo que es su historia como mamá; parte de ese pasado es haberse dado cuenta que el tratar de diferente manera a sus hijos ha llevado a rivalidades entre ellos por conseguir su aprobación, hoy y en adelante ha aprendido que la mejor opción es tratar a cada uno como es y reconociendo sus cualidades, pues así como Brayan y Jayr son nombres distintos, tienen una coincidencia, quieren ser excelentes seres humanos que tienen mucho que aportar a la familia. Es así, que tal vez el no festejarle a Brayan un cumpleaños sea parte de esa historia pasada pero queda por delante una nueva historia que puede cambiar, ha aprendido que nunca es tarde.

Nosotros en vez de despedirnos, te invitamos a que le digas **HOLA** a todo aquello que has aprendido en tu vida y que te han enseñado a saber quien eres realmente.

ATE.

TERE Y ERIK

Finalmente, el trabajo realizado durante el foro y las narraciones plasmadas en las cartas, ayudaron a las personas a seguir reflexionando, analizando y aumentando la curiosidad sobre lo que pueden seguir descubriendo y redescubriendo en sus vidas, algunas personas decidieron escribir una parte de la realidad que estaban experimentando, esto se refleja en las siguientes cartas que escribieron varios de los participantes:

Sábado 29 de Marzo de 03

Tere y Erik:

...muchas gracias por ayudarme a encontrar la puerta correcta en donde descubri mis propios valores y los de la gente que esta a mi alrededor primordialmente mi familia, y recordarme que siempre hay alternativas para salir de las dificultades que se presentan en la vida. Confieso con toda honestidad que mis padres de una u otra forma me han enseñado a buscar alternativas y que siempre he encontrado el apoyo para lograrlo...

Muchas gracias. Atte, Cande.

Para: Tere y Erik.

Pues antes que nada quiero mandarles muchos saludos...espero que hayan cumplido su propósito en esta escuela, yo pienso que si porque me ayudaron mucho a entender a mis hermanos y a mi mamá... las clases que fui me gusto mucho como estuvieron y si les agradezco...

Atte. Jayr

Para: Tere y Erik.

Hola. Voy a decirles por medio de este escrito que realmente me sentí muy a gusto en las pláticas que recibí por ustedes me he dado cuenta que Chris a cambiado un poco aunque no tanto como yo lo esperaba pero si he sentido la diferencia del cambio de ambos yo estoy conciente de que no solo es esto sino que me falta gran camino por recorrer, y estoy dispuesta a que gente como ustedes, familiares, amigos o cualquier otra persona a la que yo me acerque a platicarle algún problema que se me presente y me de algún consejo que me convenga a mi y a mi hijo estoy totalmente segura de tomarlo...

Con cariño: Chris y Manuela

Abril 5 de 2003.

Otro de los aspectos que muestra el valor de lo escrito, es cuando se otorgo el diploma por su asistencia al foro, en su contenido se expresa el reconocimiento por los conocimientos especiales que descubrieron en ellos y además de puntualizar el reto o retos que se habían planteado en un principio. Cabe mencionar que el resultado de estas cartas fue una gran ayuda para todos, pues con esto no se perdía la nueva re-narración que estaban haciendo y tampoco la co-autoría de los relatos que formaban.

Por último, es importante señalar que lograr que la gente pusiera por escrito su propia historia refleja más una historia de éxitos en vez del formato de cuento triste que adoptan muchas narraciones psicoterapéuticas. Además de que tiene el efecto de distanciar a las personas de sus problemas y consultarse así mismas si este reaparece en sus vidas. (White y Epston, 1993)

➤ *Redes Semánticas*

Las *redes semánticas* fueron otro medio para establecer el relato dominante y alternativo; las definidoras no sólo muestran que es lo que le significa para ellos un concepto, sino también la forma en como lo estaban viviendo y los elementos que creen necesarios llevar a la práctica para enfrentar o superar sus dificultades, como en este caso lo fue la adolescencia, la ausencia del padre en la familia y la relación madre e hijo. La aplicación de las redes también permitió hacer más extenso el conocimiento de lo que les significaban estos conceptos sin invadirlos o saturarlos en determinado momento con tantas preguntas. Al dar respuesta a los conceptos se observó que el estar solo en contacto con una hoja con frases o palabras originaba que expresaran emociones o actitudes, ya que en algunas madres y adolescentes se observaba que les era difícil dar palabras que definieran el concepto pues se mostraban inquietos, nerviosos, pensativos, etc. (Ver anexo II, pp. 164-167)

En la red semántica los conceptos utilizados *adolescencia, ausencia del padre en la familia y relación madre e hijo*, tienen la finalidad de mostrar de forma concreta el punto de partida (primer acercamiento) que es parte de la historia dominante y el punto final (segundo acercamiento) al concluir el foro que es la historia alternativa de los significados que se empezaba a constituir, los participantes conformaban y conformaron su historia de vida, en este sentido se argumenta que la memoria se estructura según una narrativa y en la Terapia Narrativa se ve muy a menudo una reestructuración de la memoria (White, 2002a).

A continuación se muestra el listado de definidoras de madres y adolescentes para cada concepto, hay que aclarar que las definidoras subrayadas son los nuevos elementos que se integraron al concepto en el segundo acercamiento, además que la explicación que se brinda está contextualizada por el genograma y su participación en el foro.

* Adolescencia:
(Madres y adolescentes)

<i>Primer acercamiento.</i>	<i>Segundo acercamiento.</i>
<ul style="list-style-type: none"> ▪ Cambio ▪ Crecimiento ▪ Juventud ▪ Madurez ▪ Problemático ▪ Diversión ▪ Alegría ▪ Aventura ▪ Amistad ▪ Desarrollo 	<ul style="list-style-type: none"> ▪ Cambio ▪ <u>Rebeldía</u> ▪ <u>Amor</u> ▪ Juventud ▪ <u>Decidir</u> ▪ Desarrollo ▪ <u>Riesgo</u> ▪ Problemático ▪ <u>Inquietud</u> ▪ <u>Comprensión</u>

En el concepto de adolescencia definido por madres y adolescentes, se observa que las definidoras más cercanas en el primer acercamiento son *cambio, crecimiento, juventud, madurez y problemático*. Si se atiende al genograma en relación al punto de la adolescencia difícil, las madres decían sentirse confundidas pues no sabían lo que sucedía con sus hijos, mencionaban que querían que maduraran, sin embargo, existía el relato acerca de que no querían obedecer en lo que ellas decían anteponiendo el adjetivo “niño” para dirigirse a ellos. Los adolescentes también cooperaban en la fuerza que tomaba este relato dominante pues sabían que las decisiones o responsabilidades no eran un asunto que les compitiera.

Para las cinco definidoras restantes se muestra lo que en un segundo plano para madres y adolescentes debe vivirse en la adolescencia (*diversión, alegría, aventura, amistad y desarrollo*). Hay que destacar que las madres de esta investigación se embarazaron muy jóvenes, lo que implicó que su perspectiva como jóvenes cambiara, es decir, ya no solo era diversión sino también madurez, esto no quiere decir que las madres fueran irresponsables antes de su embarazo sino que al tener a su hijo hay una diferencia en su estilo de vida. Por otra parte, los adolescentes al encontrarse ante la ausencia de sus padres trae consigo el tener que cumplir con exigencias de los demás, por ejemplo, el madurar rápido y ser lo más independiente y responsable que se pueda para convertirse en la ayuda o soporte de su madre e incluso de sus hermanos, lo que lleva a cumplir el papel del nuevo hombre de la casa.

En general, se puede decir que el relato de madres y adolescentes sobre la adolescencia era el de cambiar, crecer, ser maduro para enfrentar las situaciones difíciles, por decirlo de algún modo el enfrentar un mundo difícil es la bienvenida a un mundo de adultos; lo que encierra el carácter problemático para estas familias son las expectativas no cumplidas por ambos, es decir, las madres que daban un trato de niño a los que pretendían que se convirtieran en los hombres de la casa y, los adolescentes al no tener un espacio para desarrollar su propia historia que no solo fuera la de cumplir exigencias, se mostraban temerosos, tímidos o agresivos por sentirse y creerse incapaces de cumplir lo que los demás les pedían.

En el segundo acercamiento, se observa que las cinco definidoras más cercanas en relación a la adolescencia son *cambio, rebeldía, amor, juventud, decidir*. Al revisar las narraciones y re-narraciones que se dieron en el foro tanto en madres como en adolescentes se puede afirmar que habían establecido una relación diferente con ellos mismos y sus relaciones con los demás. Por ejemplo, las madres expresaron la necesidad de otorgar espacio para la expresión de las ideas y sentimientos de sus hijos; los adolescentes se dieron cuenta que tenían la capacidad de decidir en relación a lo que querían en sus vidas, sin embargo, esto no hubiera sido posible sin la desconstrucción del primer relato acerca de la adolescencia, la muestra más clara de ello es la definidora *rebeldía* que tomada por los participantes bajo una connotación positiva explica aquello de lo cual ya no quieren que suceda con sus vidas y sus relaciones, la definidora *amor* se convierte en una arma contra lo problemático que puede ser o se cree que es la adolescencia.

* Ausencia del padre
(Madres y adolescentes)

<i>Primer acercamiento</i>	<i>Segundo acercamiento</i>
<ul style="list-style-type: none"> ▪ Economía ▪ Problemas ▪ Dialogar ▪ Triste ▪ Soledad ▪ Desamor ▪ Moral ▪ Compañía ▪ Cambio ▪ Sin apoyo 	<ul style="list-style-type: none"> ▪ Desamor ▪ <u>Amor</u> ▪ <u>Cariño</u> ▪ <u>Rebeldía</u> ▪ Soledad ▪ <u>Responsabilidad</u> ▪ Problemas ▪ <u>Olvido</u> ▪ <u>Padre/madre</u> ▪ <u>Desequilibrio</u>

Para el segundo concepto, ausencia del padre definido por madres y adolescentes, en el primer acercamiento el conjunto de las diez definidoras muestran por un lado, el sentimiento de desamparo que deja la figura masculina en la familia, y por otra, la necesidad de madres y adolescentes de sentirse cerca uno del otro. Por ejemplo, definidoras como *economía, problemas, triste, soledad, sin apoyo*, expresan ese desamparo; las definidoras como *dialogar, compañía, cambio*, involucran la necesidad de que las cosas sean diferentes.

En la entrevista que se tuvo con madres y adolescentes, ellas manifestaban su preocupación de trabajar gran parte del día para solventar los gastos aunado a su falta de atención, cuidado y dialogo con sus hijos. Además consideraban que la falta de un padre les afectaba en demasía pues no había quien pusiera orden y disciplina en la familia, por esto, algunas madres optaron por la opción de que sus hijos se fueran a vivir con sus abuelos o tíos maternos.

Con los adolescentes, a diferencia de las madres, expresaban sentirse tristes por la ausencia de su papá pero no decían tener tanta necesidad de que sus padres estuvieran con ellos, lo veían más como una oportunidad. Se puede decir que el relato dominante en cuanto a la ausencia del padre giraba en torno a que los problemas, las consecuencias económicas y morales, la soledad, la tristeza eran más fuertes que el dialogo, la compañía o el cambio que deseaban experimentar madres y adolescentes. Aunque al relatar la ausencia de la figura masculina en la familia se hacía evidente una contradicción en el relato dominante de la cual no se habían percatado, esta consiste en que las madres y los adolescentes veían la oportunidad o alternativa de cambiar, el no tener a su padre o pareja cerca les daba la libertad de hacer lo que antes no podían, ubicar este logro aislado fue importante para ellos.

En relación a lo anterior, y observando las diez definidoras del segundo acercamiento se puede aseverar que la sensación de desamparo no dominaba, más bien recordaban nostálgicamente lo vivido (por ejemplo, esto se muestra por palabras tales como *desamor, soledad, olvido*). Además, el relato alternativo se refería al *amor, al cariño, a la rebeldía* (que nuevamente aparece como el estar en contra de lo que ya no les gusta), en otras palabras, fue la oportunidad de revalorar lo que eran como personas y lo que había en sus relaciones como familia; si antes no se permitía la entrada al amor ahora tenían el espacio para mostrarlo y transmitirlo. También se debe agregar que no ignoraban las implicaciones que tenía esta ausencia, como la *responsabilidad* de aportar sus habilidades y saberes a la familia, el que las madres reconocieran su papel dual como padre/madre, además de que ambos ya no hablaban de *problemas* sino de *desequilibrio*, lo que quiere decir que las situaciones difíciles que estaban viviendo son transitivas más que estacionarias o que no cambian.

*Relación madre e hijo adolescente
(Madres y adolescentes)

<i>Primer acercamiento</i>	<i>Segundo acercamiento</i>
<ul style="list-style-type: none"> ▪ Dialogar ▪ Cariño ▪ Apoyo 	<ul style="list-style-type: none"> ▪ <u>Comunicación</u> ▪ Amor ▪ Cariño

<ul style="list-style-type: none"> ▪ Problemas ▪ Amor ▪ Comprensión ▪ Buena ▪ Ayudar ▪ Educación ▪ Tiempo ▪ Cuidado ▪ Convivir 	<ul style="list-style-type: none"> ▪ Buena ▪ <u>Convivencia</u> ▪ <u>Confianza</u> ▪ <u>Amistad</u> ▪ Educación ▪ <u>Respeto</u> ▪ <u>Pasear</u> ▪ <u>Mejoramiento</u>
---	--

En este último concepto definido por madres y adolescentes, se aprecia un relato dominante acerca de lo que debe de ser y no hay o no se dan la oportunidad de dar entre madre e hijo. Por ejemplo, definidoras como *dialogar, cariño, buena, comprensión, ayudar*, expresan lo que en sus relaciones querían lograr y que al no conseguirlo se traduce en *problemas* a esto se unen las exigencias de lo que debe de ser la adolescencia, como anteriormente se expuso, y la desesperanza de la ausencia paterna, lo que lleva a una falta de apoyo mutuo.

Las definidoras *tiempo, cuidado y convivir*, reflejan las quejas de los adolescentes y la preocupación por parte de las madres de no estar con ellos. Madres y adolescentes en la entrevista, manifestaron que no pasaban mucho tiempo juntos y que cuando lo estaban sucedía que pasaban hablando acerca del comportamiento del joven en la escuela y la casa, su conversación se volvía monótona y saturada por la imagen de los ogros y los egoístas como lo expresaron en el foro. El relato dominante impedía la excepción, las salvedades, lo que hacían bien, los momentos agradables que pasaban madres y adolescentes juntos.

En el segundo acercamiento, se puede decir que las definidoras destacan no solo la necesidad de una relación mejor sino que se integran elementos o definidoras que dan mayor fuerza a un relato alternativo como son *convivencia, confianza, amistad, respeto, pasear y mejoramiento*. Incluso un punto clave que da orientación acerca del efecto de las re-narraciones durante el foro es el cambio en la quinta definidora en el primer y segundo acercamiento, *problemas* cambia por *buena*. La confianza que no se manifestaba al principio ahora aparece como una definidora en el segundo acercamiento. El relato alternativo se convirtió en el de madres comprensivas y el de adolescentes cariñosos.

Es importante mencionar que en estos listados se puede observar como las definidoras de los conceptos cambiaron de posición e incluso se integraron nuevas, lo cual implica un proceso de reestructuración de estos significados, además que si se incluye el contexto en el cual se generaron se entiende que las definidoras dan muestra de lo que viven y creen, es decir, de su realidad. Los listados por si solos pueden decir muchas cosas y se pueden especular otras tantas, sin embargo, al recurrir al genograma y al trabajo en el foro se puede entender la construcción de estos significados.

B) SEGUNDO MOMENTO.

En relación al tema de las familias uniparentales, los escritos acerca de este tópico son escasos a pesar de la importancia que puede tener para el país el contemplar las transformaciones que a nivel familiar se están dando; de tal forma, los cambios y procesos sociales, económicos, ideológicos, éticos, etc., que se han construido desde varias décadas a tras son constitutivos para construir la historia acerca de la familia en México, pero que también permiten y procuran abrir alternativas hacia el futuro. Por otro lado, fue posible acercarse a estas familias para conocer parte de cómo ellas viven y como es que ven su realidad y así contribuir al estudio y a la construcción del conocimiento del tema de las familias uniparentales con hijos adolescentes.

b.1 La construcción de relatos dominantes y alternativos en la familia uniparental con hijos adolescentes: Respuesta a las cuestiones de investigación.

González (2000) afirma que el problema no necesariamente representa una pregunta que será respondida al final de la investigación, si no que estará a consideración del investigador de acuerdo a las necesidades que se presenten en el estudio. En este trabajo, se considera importante dar respuesta por que las cuestiones de

investigación condujeron a apreciar la complejidad del tema tratado, y en este sentido, como expresa este autor llevó a nuevas zonas de lo estudiado (zonas de sentido) que fueron imprevisibles al comienzo de la investigación.

Atendiendo a la complejidad del tema tratado la construcción de los conceptos **papel dual madre/padre, adolescentes responsables, identidad como familia uniparental, ausencia de la pareja/padre y relación madre/hijo**, no se pueden entender de manera separada, están unido como una red (no jerárquicamente) que refleja las interconexiones entre ellos y esto se hace evidente al dar respuesta a las cuestiones de investigación.

Por otra parte, los autores que se citan en los párrafos siguientes tienen el propósito de reflejar las distintos discursos o relatos que giran en torno a la familia uniparental, para construir puntos de comparación o contrastaste, e incluso para retomar ideas que se consideren importantes, además de generar reflexiones o nuevos conocimientos acerca de lo que los autores argumentan.

➤ ***Tomando en cuenta el contexto cultural de México ¿Cuál es el significado que han construido las madres y los adolescentes acerca de lo que es formar parte de una familia uniparental en base a sus experiencias de vida?***

Desconocían en si el propio término de *familia uniparental*, pues al entrevistarlos no había una plena conciencia acerca de la reestructuración familiar por la cual estaban a travesando. Esto era parte de ese proceso emocional en el cual trataban de eliminar los miedos respecto a las circunstancias a las que se enfrentaban, en donde esto implicaba ser otro tipo de familia; en algunos casos, ellos no sabían si por si mismos formaban una familia ó, en otros, si únicamente se habían unido a otra ya existente (familia de origen de la madre). Pues al mencionar las madres que ellos no eran como las familias normales reflejaban esta construcción que se tiene de las familias con ambos padres como lo correcto, funcional y normal, además del desánimo que deja la **ausencia de la pareja/padre**.

Por lo antes expresado, White (2002a) afirma que el concepto de familia nuclear no se ajusta con lo que esta sucediendo en el mundo. Lo que lleva a pensar en la importancia de estudiar sobre temas como el de la familia uniparental, pues para los profesionales interesados en el estudio o tratamiento de las familias deben de enfrentarse a la multiplicidad de modelos familiares. Además, que al estar interactuando con las familias, la relación que ejerce el psicólogo es de mucha influencia, por tal motivo se debe hacer conciente del propio contexto cultural que lo rodea y del cual también él participa para evitar dirigir a las familias alternativas a la marginación o la normalización de sus procesos que le son propios y particulares.

De esta manera, al realizar el genograma se observaron diferencias entre las familias que se derivan de una separación, abandono o viudez y las que son madres solteras, pues las primeras se estaban empezando a adaptar o no terminaban de adaptarse a las diferentes circunstancias que se les presentaban, incluso una situación que se dio fue que la madre por su trabajo vivía separada de su hijo o sus hijos, ellos residían en casa de los abuelos o tíos maternos. Las madres al inicio del foro comentaban acerca de sus dificultades:

“Es lo económico, porque no tengo un trabajo estable... es difícil porque he descuidado a mis hijos y mi hogar”.

Para las madres solteras y que solo tenían un hijo, se notaba un estilo más estable de convivencia entre ellos y la familia extensa, las dificultades primordiales para estas familias era el comportamiento y las bajas calificaciones de los adolescentes:

“Mi dificultad es acerca de mi hijo, me cuesta un poco de trabajo entenderlo, sobre su forma de ser. Cuando le pregunto algo sobre una materia que tenga bajas calificaciones me responde cualquier cosa”.

Un caso que fue muy singular en esta investigación fue donde la abuela cumplía con el papel de madre de sus dos nietos, ella expresaba lo duro de su situación por su falta de preparación académica y su preocupación por sacarlos adelante. Si bien, esto implica mayor distancia entre las generaciones lo cual originaba diferencias marcadas entre los valores de la Sra. y su hijo, también da muestra de la productividad y la capacidad de cambio y adaptación de estas familias ante este tipo de circunstancias, por ejemplo, la madre (abuela) decía en el foro con respecto a su relación con su hijo (nieto):

“Cambiaría mi forma de ser con él... ser más comprensiva... lo anterior no funciona”.

Incluso este adolescente hizo una aseveración que se refiere a aprovechar los recursos que tiene y no estar pensando en los que no tiene, un ejemplo de ello, fue su situación económica pues la madre trabajaba en un mercado y tenía un sueldo que alcanzaba para lo más indispensable. Él dijo:

“Aprendí a valorar lo que tengo y si no me pueden dar lo que quiero debo aprovechar lo que me pueden dar... llevarme bien con mi familia en especial con mi mamá”.

Al referirse a las relaciones con ellos mismos y con los demás en estas familias invita a retomar lo que Andolji y Angelo, (1997) mencionan acerca de el rompimiento de un vínculo, que en este caso fue el de la pareja, el cual dio pauta a la formación de la familia uniparental, pues cuando el vínculo se pierde o se reestructura, cambia en consecuencia la identidad social. Es por ello, que las madres y los adolescentes al transformar o romper con el vínculo de la pareja/padre significó enfrentar cambios que van más allá del acto de la separación, además que el separarse se cuestionó los aspectos que de algún modo estaban implícitos en la relación, a los que no habían prestado atención y que están estrechamente ligados con la imagen de sí mismos, lo que también condujo a establecer el tipo y la calidad de relación, de como los ven los demás y como establecen sus relaciones con los otros.

En cuanto a las narraciones y re-narraciones que se originaron en el foro se empezó a construir una **identidad como familia uniparental** que los hiciera sentirse parte de algo y con lo cual también lograran redescubrir sus experiencias valiosas como madres y adolescentes. Es importante decir, que estas familias lograron no solo mirar su situación como dura, donde hay soledad o problemas sino también como una oportunidad, el estar mejor, una motivación e incluso donde advierten la necesidad de hacer cambios. Con los cuales comenzaban a construir un nuevo significado de la familia, en la cual existiera ese espacio para que las relaciones de los miembros se establecieran y así vivir como una unidad interdependiente. En este sentido, se puede citar lo que madres y adolescentes consideran como elementos esenciales para su convivencia:

“Responsabilidad: cumplir con lo que nos proponemos, darle la importancia debida a nuestras obligaciones o necesidades para una mejor calidad de vida.

No dejar pasar el tiempo para hacer lo que sabemos que tenemos que hacer.

Enfrentar nuestros problemas y nuestros errores nosotros mismos”.

“Valorar: lo que recibimos de los demás (familia) consejos de nuestros padres, las motivaciones, los esfuerzos que ambos hacemos para llegar a algo bueno”.

“Acciones: es poder empezar a desarrollar los objetivos, metas”.

“Disposición: Sirve para negociar aportando lo que yo dispongo y lo que disponen los demás”.

“Constancia: constante a lavar la ropa cada 8 días, al estudiar diario, a dejar las maquinas (hijo).

Constante a seguir con mis obligaciones como hasta ahora y ser constante también con la comunicación (madre)”.

“Aportar: cuando nos ponemos hacer las cosas juntos como tareas, quehaceres, es una responsabilidad y compartimos momentos más felices que son inolvidables.

Tomando decisiones: tener más dialogo o comunicación y a su vez tolerancia”.

Al contribuir con la Terapia Narrativa a que las personas durante el foro se sintieran poseedoras de un conocimiento, posibilitó el construir nuevas propuestas para la acción en sus vidas.

➤ ***Siendo la adolescencia una etapa de transición en la familia, ¿Cómo perciben las madres a partir de sus propias construcciones a sus hijos e hijas adolescentes y como los adolescentes se perciben así mismos en esta etapa?***

Al analizar el genograma en relación a la adolescencia, tanto madres como jóvenes lo marcaron en un principio como un hecho fortuito en donde la entrada a la secundaria desencadenó la desobediencia, el mal carácter, las bajas calificaciones, la rebeldía, el egoísmo, etc. Las madres declaraban sentirse confundidas y desorientadas por no saber que es lo que les sucedía, los adolescentes pensaban que algo malo estaba pasando con ellos pues no podían obedecer como si fuera una fuerza que los empujaba hacer cosas distintas a las que debían. Por otro lado, las madres e incluso los maestros se dirigían a ellos como niños. Muestra de lo que anteriormente se describió, es cuando se les pregunto que es lo que pensaban las madres acerca de sus hijos y viceversa:

Madres: *“Un poco desorientados por falta de atención, por las actividades que nosotras tenemos y la rebeldía por la etapa de la adolescencia”.*

Hijos: *“quieren que todo sea tal y como ellas dicen y que nuestros pensamientos no son importantes”*

En estas narraciones hay una relación con lo que autores como Fishman (1995) afirman acerca de la adolescencia, él dice que para tratar los problemas asociados con la adolescencia es necesario tomar en cuenta un contexto social definido y que además la misma concepción que se tiene de ella marca profundas dificultades emocionales. La postura de este autor invita a observar a la etapa de la adolescencia no solo como un proceso individual sino donde también se incluya a la familia y el contexto cultural y social del o la joven.

De este modo, las creencias que se tenían entorno a la adolescencia para estas familias uniparentales, predisponían en gran medida la forma en como iban a actuar tanto las madre como sus hijos, pues veían la adolescencia como sinónimo de difícil, confusa, incontrolable. No solo las madres sino también las instituciones educativas debido a este relato dominante acerca de la adolescencia intentaban ejercer una disciplina rígida que no permitiera ese descontrol. La expresión tan popular que dice *“si tus hijos ahora son así esperate a que entren en la adolescencia, lo que te espera...”* más bien lleva a pensar que no hay alternativa, donde los problemas con el joven son inevitables a pesar de todo lo que hagan las madres incluso ellas expresaban *“no se que hacer...”*; hay que decir que esto era bien aprovechado por los adolescentes pues todo lo que hacían o decían es parte de su crisis y es justificado.

Los adolescentes hasta cierto punto se sentían presionados por las expectativas de sus madres, pues como eran las encargadas y responsables directas de la educación, es precisamente esto lo que llevaba a cumplir exigencias y preparar a sus hijos varones para cuando ellos sean los hombres de la casa, ya sea de su familia de origen o de la que formen, por ejemplo, en definidoras del primer acercamiento como cambio, crecimiento, madurez, problemático, desarrollo, constituyen parte de este relato. Es decir, ellos además de estar viviendo los cambios de la adolescencia, tenían que ensayar un futuro que aun no llegaba. El significado para madres y aún con la apatía o contraposición de sus hijos, era el que crecieran lo más pronto posible para enfrentar las situaciones difíciles como la ausencia del padre.

Es así que madres y adolescentes iniciaron la construcción de un relato diferente acerca de la adolescencia, por ejemplo, esto se puede observar en definidoras del segundo acercamiento como amor, decidir, riesgo, inquietud, comprensión. Cabe destacar que las madres veían a los adolescentes e incluso ellos mismos que su papel dentro de la familia, no estaba en función del compromiso por cumplir las expectativas maternas que iban relacionadas con las practicas de poder en cuanto a que tiene que hacer un hombre (brindar status, seguridad y ser el lazo de la familia con la sociedad) y que tiene que hacer una mujer (cuidar, proteger, educar a los miembros de la familia), más bien en este relato alternativo el adolescente decide y la madre reconoce el valor de la participación y colaboración del adolescente y de cada uno de los miembros de la familia para la superación de está.

Otro aspecto, es que se marco la diferencia entre ser niños y ser jóvenes, lo cual también ayudo a que el joven tuviera espacio para formar su propia historia y no solo lo que le decían que debía ser, además de hacer explicito el trato contradictorio que la madre proporcionaba a su hijo y del que también él se hacía participe. La adolescencia ya no era un hecho que solo al adolescente incluía sino a toda la familia y que por otro lado, el cómo querían pasar esta adolescencia era más una cuestión de responsabilidad, acerca de las decisiones de cómo vivirla pues se podía ser rebelde pero también responsable o cariñoso. Algo de lo que representa esto es lo siguiente:

A mi mamá le quiero decir que la quiero mucho y que no le hago caso a las cosas que le diga mi papá, por que para mi es buena madre y es la mejor de todas. Y que le siga echando ganas al trabajo y le voy a echar ganas al estudio”.

Con respecto a las madres se puede decir que la comprensión o el acercamiento que tuvieron con sus hijos fue generado por el cambio en su manera de dirigirse hacia ellos, pues la palabra niños ya no aparecía, incluso una de las madres comento que estaba empezando a dejar que su hijo tomara la iniciativa de lo que le correspondía hacer. En uno de los escritos de una de las madres, expresó:

“Las cosas más grandes que he descubierto aquí, es que puedo contar con mis hijos. Y decirles que los quiero mucho sobre todas las cosas y gracias a cada uno del equipo por sus experiencias que de ahí aprendemos”.

Algo significativo que se observó en estas familias, en relación con los adolescentes es que no se detectaron problemas de alcoholismo o drogadicción. Esto no quiere decir que no estén en contacto con un medio en donde no circulen estas problemáticas, pues tanto los maestros de la escuela y las mamás comentaron que el turno de la tarde en la escuela donde se llevó a cabo el foro es muy pesado, pues dentro y fuera de la escuela han detectado jóvenes que forman parte de bandas o que consumen drogas o alcohol. Los adolescentes expresaron conocer a algunos jóvenes de estos pero que no aceptaban lo que les ofrecían. Este hecho es de suma importancia, pues representa una contradicción con el relato dominante acerca de la adolescencia donde se dice que los jóvenes de esta investigación están desorientados, son egoístas o rebeldes.

➤ *¿Cómo se ven y como viven las madres (jefas únicas) ante la ausencia de una pareja?*

Al comenzar las entrevistas había una sensación de fracaso en aquellas madres donde se separaron o las abandonaron, decían sentirse inseguras acerca de lo que estaban haciendo en su vida y con sus hijos sobre todo por que estos eran varones, justificaban su mal desempeño en la escuela y su mal comportamiento por la ruptura de la relación, el trabajo más que verlo como una ganancia era un obstáculo para atenderlos correctamente, decían sentirse culpables. En relación a las madres solteras, estaban más preocupadas por el comportamiento de su hijo que por las repercusiones que pudiera haber tenido el no tener a su padre cerca, estas madres reconocían que era necesario el trabajar pues esto era lo que en un futuro los iba a sacar adelante.

Para todas las madres les era difícil el ser padre y madre al mismo tiempo, pero a la vez lo consideraban como un lucha por salir adelante, también creían conveniente para su desarrollo la figura masculina para sus hijos, sin embargo, no la buscaban fuera de la familia sino dentro de los parientes que pertenecen a la familia extensa. Por lo tanto, se puede decir que existía una excepción al relato dominante acerca de la ausencia paterna pues a pesar de lo duro, difícil o problemático que era, veían la oportunidad del cambio y una vida mejor:

"... significa una responsabilidad muy grande porque no estamos preparadas para ser madres, además tenemos que hacerla de papá y mamá a la vez...pero creo que Dios también nos puso estos retos para ver que tan capaces somos".

Posteriormente, estos significados fueron tomando mayor impulso en el sentido del reto, la seguridad, y la sensación de experimentar un futuro con una mejor calidad de vida. Para las madres, no implicaba ya un doble esfuerzo, más bien lo comenzaban a ver como una forma de vida que les agradaba y que en relación con sus hijos empezaban a reflexionar acerca de que tanta necesidad pudieran tener de contar con su padre junto a ellos. Se puede decir que las madres empezaban por mirar con una postura de satisfacción su **papel dual madre/padre**:

"La felicidad, el estar a lado de mi hijo, el estar con mi familia y disfrutar de todo lo que me brinda la vida...Creo que tengo la capacidad de realizar bien mi trabajo y estoy muy a gusto con lo que hago".

En el caso de todas las familias uniparentales de este estudio, la cuestión económica era importante y muestra de ello es que la mayoría de las madres trabajaba, lo cual implica que aun antes de la entrevista y la realización del foro estas mujeres ya estaban en un proceso de autodeterminación con ellas mismas, en otras palabras, ellas empezaban a construir una contratrama acerca de los significados negativos en torno a la ausencia de la pareja, en donde miraban la brecha de realizarse como mujeres:

"Aprendí varias formas para entender y ayudar más a mis hijos, a conocerlos para mejorar nuestra situación y conseguir obtener más seguridad en mi misma para resolver mis problemas...estoy por resolver mi problema en mi trabajo pero, platico con mis hijos para que comprendan la situación que ha sido una causa muy importante en nuestra relación familiar".

Videla (1986) expresa en relación a las mujeres sin pareja que son madres que cuartan su libertad de múltiples maneras se someten a una sociedad que condena. Con respecto a las madres participantes en esta investigación no se puede decir que se someten o que cuartan su libertad, son mujeres que a pesar de sus dificultades muestran una postura activa ante sus vidas, lo que plantea Videla fue en un tiempo determinado, lo que quiere decir que los relatos dominantes acerca de ser mujeres en las madres participantes llevan en si mismos contradicciones, y una de ellas es que las madres no esperaban pacientemente la pensión alimenticia de la pareja.

Al hacer una revisión sobre estas historias es difícil no recordar a autoras como Walters (1991), González (1999) o Chant (1999) las cuales hablan acerca de los nuevos retos y desafíos que las mujeres jefas de estas familias están viviendo en la sociedad, con respecto a su papel en un mundo laboral, en su círculo de amistades o en su familia. Además, que lo complejo de esta situación no solo involucra a la familia sino la ideología que sustenta a la familia, pues como las familias uniparentales u otras configuraciones ponen a prueba la verdad normalizadora acerca de que para llegar a vivir con una mejor calidad de vida la única opción es formar parte de una familia donde existan ambos padres, y en este sentido, las ideas de White (1994; 2002a, 2002b) hacen reflexionar acerca de que nosotros, como seres humanos y lingüísticos nos movemos en espacios de poder-conocimiento, nuestro actuar, pensar y sentir se ve vigilado, determinado o restringido por las convenciones sociales o verdades normalizadoras que en muchas de las ocasiones son ajenas a la realidad que vivimos, como en el caso de estas familias donde no es posible seguir en un estilo de vida como familia nuclear.

➤ *¿Cómo se ven y como viven los adolescentes ante la ausencia de un padre?*

En la entrevista para conformar el genograma se observó que los adolescentes que pasaron por la separación o abandono de sus padres, dicha situación les producía tristeza incluso algunos en el desarrollo de la entrevista dejaron ver lágrimas, sin embargo, también decían sentirse mejor pues ya no tenían que ver peleas o preocuparse por sus papás, algunos de estos jóvenes les interesaba conocer a otros como ellos pues no convivían o no sabían de alguien que estuvieran en su misma situación. Lo que establece la importancia de la búsqueda de otros con los cuales construir una identidad como adolescentes que forman parte de una familia uniparental. En el caso de los adolescentes que nunca convivieron con su padre, no representaba algo grave no tener uno, las madres decían que si sus hijos no habían conocido a su papá tampoco veían mayores problemas con ellos, incluso uno joven expresó que estaba mejor pues escuchó a sus compañeros platicar que sus papás los regañaban mucho. Al igual que las madres, ellos observaban la oportunidad de vivir de manera diferente ante la ausencia de la figura paterna.

Hubo un momento dentro de la investigación donde se expuso el tema del hijo adolescente ante la ausencia del padre y se planteó la idea de que el pertenecer a una familia de dos padres o a una uniparental no garantizaba la felicidad del hijo. Al estar interactuando con las familias participantes se observó que los jóvenes no se sentían infelices por la ausencia de su padre y que las madres eran las más conflictuadas por este asunto, esto lleva a reflexionar acerca de la importancia de las construcciones que se tienen acerca del mundo y que predisponen nuestros modos de ser y de relacionarnos, por lo tanto, lo que resultaba de alguna manera más fácil de sobrellevar por los jóvenes no era visto del mismo modo por las madres. Esto se puede explicar, en el caso de ellas debido al cuestionamiento del discurso que han heredado de sus familias en relación al matrimonio y la necesidad de un padre y lo que ellas han vivido al formar sus propias familias; en el caso de los adolescentes su percepción tiene mucho que ver con los cambios generacionales, pues en los últimos tiempos se consideran otro tipo de alternativas para la convivencia en pareja (como las uniones libres, relaciones premaritales, etc.) o para la ruptura de la misma relación, en este caso las familias uniparentales forman una de estas alternativas, además, que a partir del papel que en la actualidad está tomando la mujer esto se está haciendo más evidente y más presente en los jóvenes.

En relación a esto, Marotz-Baden y Col. (1979, en: Walters, 1991) expresan que hay pocas pruebas que indiquen que la ruptura de la relación de pareja se relacione directamente con la presencia de consecuencias negativas en el desarrollo de los hijos, y que la pobreza y el conflicto entre los padres de cualquier familia parecen ser factores de influencia. Lo que quiere decir, que para los adolescentes que participaron en esta investigación les resultaba más difícil el ver a sus papás continuamente en conflicto que separados.

En general, se puede decir que el significado que le daban a la ausencia del padre era por un lado difícil, pues no contaban con el lazo afectivo con el padre, pero por otro, lo percibían como una alternativa o alivio en su situación. Al respecto los adolescentes afirmaron:

“... si no están de acuerdo toda la familia tiene que pensarlo porque pueden dañar a los niños...es lo mismo tener una mamá como la mía a tener dos padres”.

“No debería existir el divorcio... aunque no soy el único”. “Es lo mejor para no dañar a la familia”.

Dado que las madres no pasaban mucho tiempo con estos adolescentes por el trabajo, ellos se quejaban de la falta de tiempo, atención y convivencia que les daban, posteriormente, con el trabajo en el foro los jóvenes iniciaban el reconocimiento de sus propias habilidades y saberes para estar solos y lograr autonomía. También,

para los que pasaron por la separación de sus padres o que fueron abandonados, decían sentirse mejor pues habían vivido en peleas, gritos o discusiones, lo anterior refleja un relato de un **adolescente responsable**, por ejemplo, ellos expresan:

"Más diálogo y convivencia con mi familia, tener más confianza y demostrarle que la quiero... lograr mis objetivos y ser una persona más realizada".

"Conocerme un poco más a mí mismo... y a no ser tan latoso y llevarme mejor con la gente... mejorar mis cosas en la escuela, desenvolverme en mi entorno".

Finalmente, se puede decir que el relato acerca de cómo se ven y como viven madres y adolescentes ante la **ausencia de la pareja/padre** (en donde las definidoras del primer acercamiento del concepto ausencia del padre como economía, soledad, problemas etc., refieren las dificultades y el desamparo que lleva a relatar una historia acerca de tristezas más que de alegrías) fue perdiendo fuerza a lo largo del foro, pues su discurso ya no se dirigía a hablar de las implicaciones de su ausencia.

Les interesaba centrarse en su situación actual como familia uniparental y específicamente en mejorar las relaciones entre madres e hijos, lo que se puede apreciar en definidoras del segundo acercamiento como amor, cariño, responsabilidad, olvido. Madres y adolescentes coincidieron en la necesidad de expresar lo que piensan y lo que sienten, además del respeto que debe de haber uno para el otro. Un punto más que hay que resaltar es que la rebeldía más que ser vista como característica inherente a los jóvenes, observaron que es parte de lo que esta sucediendo en la familia y de lo que ha dejado de funcionar en esta etapa, tanto de parte de las madres como de los adolescentes.

➤ ***Al ser una familia uniparental ¿Cuál es la forma en como se relacionan las madres y los adolescentes?***

Goodrich (1989) plantea que una familia no necesita de dos progenitores para ser una familia y que tampoco necesita una estructura jerárquica que la haga funcionar. Al argumentar esto, posibilita el pensar a la familia en otros términos, mirarla desde una óptica distinta, lo que también obliga a cuestionarse acerca de cómo será la manera en que las familias se organizan, cómo se relacionan.

Al realizar el genograma se presentaron diferencias en relación a los roles de los miembros y las relaciones con la familia extensa. Por ejemplo, para las madres y adolescentes que pasaron por separación o abandono, los roles entre madres e hijos pueden ir desde que los adolescentes adopten una postura parental ante sus hermanos menores, es decir, madre e hijo son los responsables del bienestar de los demás o, por otra parte, que la madre siga siendo la responsable con apoyo de su familia de origen y en donde el adolescente permanezca en su papel de hijo de familia. También, en el caso de madres solteras que tienen un solo hijo se detecto que los roles son más participativos en ambos, lo que quiere decir que hay una postura de consenso entre ellos.

Es importante señalar que en esta investigación no fue un propósito el estudiar el ciclo vital de la familia uniparental, solo se empleo como un mapa o marco de referencia, sin embargo, lo que se construyo con el genograma en relación a los roles y relaciones, pueden ser indicadores acerca de las características de las etapas que marcan Aldous y García (1984; en Espinosa, 1992) sobre el ciclo vital de la familia uniparental, específicamente, en la primera etapa *Establecimiento de la familia uniparental* donde se pueden destacar:

- Las familias uniparentales por separación o divorcio se unen a la familia extensa o las madres viven en otro lugar por razones de trabajo y los hijos se quedan a vivir con los abuelos o tíos maternos.
- Las familias uniparentales donde no ha existido un padre pero si la presencia de figuras masculinas como abuelos o tíos, pueden optar por vivir de forma independiente a la familia extensa sin escindir la relación con ella.

También, en la etapa de *Mujer con hijos adolescentes*, se pueden describir tres situaciones:

- Madres e hijos mayores como papás.
- Madres como jefas de familia y adolescentes como hijos de familia.
- Madres e hijos participativos.

Con respecto a la familia extensa y su relación con las familias uniparentales de esta investigación hay dos formas de relación, la primera, es donde la familia extensa ayudaba en el sostenimiento (económico, moral, emocional, etc.) tanto de madres como de hijo, otra es que eran los intermediarios cuando madres e hijos vivían separados, estas formas de relación se dan en las familias uniparentales derivadas de una separación o abandono. En la segunda, la familia uniparental y la familia extensa tenían definidos sus estilos de vida y eran interdependientes, esto se refiere a que tanto la familia uniparental como la extensa tenían sus propias reglas, dificultades, límites, acuerdos, etc. este tipo de relación se observó en las madres solteras con un solo hijo.

Como se mencionó estos son solo indicadores que requieren de una investigación más amplia y dirigida hacia el estudio del ciclo vital para que puedan ser establecidas, transformadas, descartadas como características de las familias uniparentales.

En el caso de las relaciones afectivas, se puede afirmar de manera amplia, que existían aspectos que impedían un mejor entendimiento o la mutua comprensión en las relaciones madre e hijo, entre los que estaban la inseguridad tanto en madres como en adolescentes acerca de si se estaba haciendo lo correcto, además de que no daba espacio para pensar en las ventajas de formar una familia uniparental; otra cuestión eran los significados acerca de lo que implica pasar por la adolescencia, es decir, el verse y alimentar las imágenes de los ogros, las autoritarias, los egoístas, los rebeldes, etc. Además de la preocupación por parte de las madres y las quejas de parte de los adolescentes acerca de la comprensión, tiempo, cuidado y convivencia que era poco frecuente en sus relaciones. Por ejemplo, madres y adolescentes al principio del foro relataban:

Madres: *"En mi caso creo que es un poco muy difícil, porque es varón no se si estoy haciendo bien como lo estoy educando además que, es una etapa muy difícil para poder controlar, pero es bonito también".*
"Por el trabajo a veces no puedo estar con él porque llego muy tarde".
"Porque no sabemos comprenderlos y a veces ni educarlos y quisieramos lo mejor para ellos".

Hijos: *"La relación que llevo con las personas siento que falta un poco más de comunicación"*
"Hay que tener más comunicación con las mamás".
"Que no les den la atención que deben".
"Que no haya entendimiento".

Las dificultades en sus relaciones también originaba que las madres crearan una historia en donde los jóvenes tenían poco espacio para decidir, lo que conducía a que buscaran en otro lado desarrollar su historia, que en el caso de estos adolescentes decían ser relajados, inquietos, desobedientes, etc. lo cual no estaba resultando del todo agradable para las madres e incluso para ellos. También, ellos solían adoptar por completo el relato de las madres, pues respondían con poco entusiasmo ante su vida, lo cual sucedió con aquellos que decían soy tímido, nervioso o agresivo. En cualquier caso las madres explicaban por que su hijo no hacía lo correcto.

Todo lo anterior, se unían para dar fuerza a una narración saturada por los problemas que les aquejaban. Por ejemplo, definidoras del primer acercamiento en el concepto relación madre/hijo como cariño, dialogar, apoyo, comprensión, tiempo, cuidado, convivir, son conocimientos subyugados que no contaban con el poder para hacer frente al relato saturado, pues este solo indicaba que lo que podía ser visto eran las dificultades.

Una parte importante que permitió que en el foro se diera la construcción de re-narraciones en torno a sus relaciones es que tanto madres como adolescentes iniciaron un proceso de autonomía y diferenciación (**papel dual madre/padre y adolescentes responsables**) que les ayudará a ubicar sus roles dentro de la nueva historia que estaban formando. Esto, se puede traducir en las historias que construyeron tanto madres como adolescentes, pues ellas se dieron cuenta que el estar trabajando representa a una mujer luchadora y emprendedora y, por parte de los jóvenes, que a pesar de que sus madres no están gran parte del tiempo tienen la oportunidad de aprender a generar y desarrollar sus propios saberes y habilidades para enfrentar la vida, incluso, en las definidoras del segundo acercamiento hay varias palabras que pueden considerarse importantes del cambio en sus relaciones y que no aparecen en el primer acercamiento y son: respeto, confianza, pasar y mejoramiento. Finalmente, la **relación madre/hijo adolescente** se puede definir como un equipo familiar por lo que expresan en el foro las familias uniparentales estudiadas:

"Sobrellevar una confianza mutua que ayude como familia"
"La confianza, comunicación y el respeto son la base en una familia"
"Una mejor convivencia familiar ayuda mucho en nuestra vida"

"La confianza y el cariño pueden lograr una convivencia mejor"

"La comunicación y confianza da salud en la familia"

"Cambiar por nuestro bien y tenernos confianza, amor, paciencia, amistad y responsabilidad"

"Buscar por medio del dialogo mantener el equilibrio, buscar juntos nuevos objetivos"

- ***Al compartir sus experiencias (madres y adolescentes), en un espacio que propicie la reflexión acerca de cómo viven y experimentan ser una familia uniparental ¿Contribuirá a iniciar un proceso de cambio en la construcción de una historia alternativa tanto en las madres como en los adolescentes?***

Como primer punto, es importante decir que esta cuestión tienen mayor relación con una investigación de tipo cuantitativo, pues al parecer se trata de comprobar el efecto de cierta técnica en los sujetos investigados, sin embargo, se decidió dejar esta pregunta ya que refleja el proceso que tuvo el curso de la investigación en donde se alejaba cada vez más de aquellos supuestos que involucran la cuantificación de los hechos. La importancia que se puede acreditar a esta cuestión es destacar una de las contribuciones que hace esta tesis desde un punto de vista clínico, y que fue trasladar las ideas de la Terapia Narrativa de White de un consultorio a un foro de expresión y reconocimiento para las familias uniparentales.

Por este motivo, con el trabajo en el foro, se contribuyó a propiciar narraciones y re-narraciones en estas familias en relación a las circunstancias que se les estaban presentando, como lo fue el estar en la etapa de la adolescencia, ser familia uniparental o cambiar su forma de relacionarse, pero este proceso se dio, a partir de la construcción de una identidad familiar que en un momento determinado ellos consideraban confusa, inexistente o perdida, además el no disolverse la identidad individual de madres y jóvenes les permitió ser co-creadores de su propia realidad familiar, es decir, aportaron lo que cada uno es y tiene como persona.

Contribuyó a darle un orden (determinado por las propias familias) a lo que madres y adolescentes ya habían pensado, imaginado o experimentado antes del foro. Es decir, la narrativa facilitó a las familias a que construyeran su propia historia, que le dieran una continuidad en el tiempo y que además miraran no solo la historia dominante de los fracasos o los problemas, sino la de las oportunidades y las alternativas. En las cartas que recibimos por parte de los participantes se hace evidente los relatos alternativos acerca de sus vidas y sus relaciones:

... muchas gracias por ayudarme a encontrar la puerta correcta en donde descubrí mis propios valores y los de la gente que está a mi alrededor primordialmente mi familia, y recordarme que siempre hay alternativas para salir de las dificultades que se presentan en la vida. Confieso con toda honestidad que mis padres de una u otra forma me han enseñado a buscar alternativas y que siempre he encontrado el apoyo para lograrlo...

Es por esto que al analizar las historias a partir del lugar que ocupan en el continuo temporal se observó que pueden referirse al presente, pasado o futuro; a través de las historias se obtuvo el sentido de cambio en sus vidas, se sintieron capaces de ver el despliegue de los acontecimientos de su vida en el curso de la historia reciente y, este sentido fue vital para la percepción de un futuro que sea de algún modo diferente al presente. En el seguimiento que se llevó a cabo tres meses después del foro se percibe que los relatos alternativos acerca de sus modos preferidos de ser siguen adelante:

Madres: *"La relación va bastante bien, estoy más tiempo con él, lo veo tranquilo en su carácter".*

"Esta bien mi relación con Luis, no discutimos, pone algo de su parte, hace sus quehaceres".

"La relación es más cercana expresamos lo que sentimos hay mayor comunicación".

Adolescentes: *"He convivido más con mi mamá, llegamos a acuerdos, nos compartimos los quehaceres, negociamos".*

"Ya no soy tan enojón, mejore mis calificaciones, estoy más relajado, más contento".

"Ya no soy tan nervioso, pues me pongo a leer, estudio y participo en la clase".

Las respuestas a las cuestiones de investigación tienen que ver en gran medida con una postura que no pretendió saber y decir que funciona y que no funciona en las familias uniparentales. Por ejemplo, Walters (1991) comenta que los modelos de investigación para estudiar a las familias uniparentales se organizan a partir de expectativas y norma sociales tradicionales. En este sentido, esto llevó a estar alerta acerca de la influencia que

pudo haber tenido en la investigación las expectativas y normas sociales establecidas, lo que pronto condujo a apreciar que los escritos en relación a la familia hablan de un curso ideal que incluso para las familias nucleares es difícil de cumplir. Lo que también resulta particular es que la generación, búsqueda, construcción o reformulación de los saberes alternativos sobre la vida de las familias uniparentales están dados en su mayoría por parte de mujeres y pocos son los hombres involucrados.

Esto último, hace reflexionar acerca de los fuertes lazos que persisten en nuestros modos de pensar, sentir y actuar (no solo en las familias sino también en los profesionales) de una cultura en boga por la globalización; por un ser monocultural (White, 2002a) que ordena y jerarquiza las diferencias; donde lo que funciona en una sociedad en otra puede resultar desventajoso para su propio desarrollo.

Hay que aclarar que las respuestas a las cuestiones de investigación son específicas de la relación madre e hijo adolescente y no con mujeres adolescentes, pues no se contó en esta investigación con ambos sexos.

CONCLUSIONES

A) TERCER MOMENTO.

Lo que a continuación se presenta no son conclusiones acabadas que no ameriten una nueva reflexión a través del tiempo sobre los significados en la relación madre e hijo adolescente que pertenecen a una familia uniparental. Estas son reflexiones, que han partido de esta investigación, incluido el foro, que permitió a las familias uniparentales comprender, analizar, reflexionar, construir una realidad con alternativas, es por esto, que el foro que se diseñó y se llevo a cabo pretendió propiciar un ambiente que ayudará a las familias a reflexionar y compartir con otras personas sus experiencias, lo que no habían podido hacer con ellas mismas o con sus hijos, o dicho en términos de la terapia narrativa, que comenzaran por construir un relato alternativo donde sus vivencias gozaran del privilegio de ser reconocidas por los(as) autores(as) de estas construcciones y un público que se hiciera partícipe de esta realidad.

Algo que es de valía para la formación profesional es el de las experiencias que compartieron (con nosotros) las familias, el estar en contacto con ellos abrió, reconstruyó y amplió la visión que se tenía sobre estas familias y también permitió reflexionar sobre algunos de los temas que los rodean y otros que serían tema de otro trabajo, como por ejemplo, ¿Qué sucede con las familias uniparentales que son dirigidas por hombres? ¿Cómo serán las relaciones entre padre e hijos(as) adolescentes de estas familias? ¿Cómo ve la familia extensa, sus amistades, en el trabajo, en la escuela a las madres o padres y los adolescentes que pertenecen a estas familias? ¿Qué es lo que está pasando en las relaciones entre madres e hijos de las familias uniparentales? ¿Cómo será su convivencia? ¿Hasta que punto las diferencias culturales entre hombre y mujeres, padres y adolescentes de estas familias está originando otro tipo de dinámica?

Es por ello que la terapia narrativa se concibe como una forma de investigación conjunta o co-investigación, lo que implica que las personas en un ámbito o contexto compartido se sientan invitadas a reflexionar sobre los conocimientos para determinar la relación con sus propias circunstancias vitales y los indicios de sus propios conocimientos sobre soluciones. Las ideas que apoyan la terapia narrativa fueron útiles debido a que brindaron la oportunidad de acompañar a las personas en los temas que consideraron importantes en sus vidas y que ayudaron a explorar y resucitar la esperanza de que las cosas pudieran ser diferentes y que su determinación los acercara a modos de vida que estén más de acuerdo con los objetivos preferidos de sus vidas. (White, 2002b)

En este sentido, las preguntas de influencia relativa desempeñaron un papel muy importante en el foro, pues no fueron empleadas como estrategias estructuradas y planeadas, sino que iban surgiendo en el momento de la conversación con las personas, fue un arte de preguntar y conversar puesto que abrieron posibilidades, caminos, brechas para cada una de las madres, adolescentes y familias, sugerían modos preferidos de ser y relacionarse y no limitaban a las personas a seguir un camino único y válido para todos.

Por lo anterior, es posible decir que estas familias son distintas a las familias de dos padres y con una estructura jerárquica definida, las familias uniparentales con hijos adolescentes de esta investigación tienen una dinámica y funcionamiento propios que a pesar de las dificultades que ellos mencionaban no era un completo caos donde eran urgentes medidas drásticas. Por otro lado, el que las madres consulten las decisiones con sus padres y hermanos(as) refleja la gran importancia que tiene para la cultura mexicana el papel de la familia extensa, pues en el caso de estas familias es una fuente de apoyo importante ante los pocos círculos sociales en los cuales ellos podrían ser incluidos.

Y como menciona González (1999), lejos de ser formas patológicas que derivan del rompimiento de una unidad familiar nuclear, las formas no nucleares deben ser vistas y entendidas como parte de la compleja reconfiguración que las familias experimentan tanto en México como en el mundo entero.

También, el que estos adolescentes no presenten problemáticas de alcoholismo o drogadicción puede deberse al ambiente de control y rígida disciplina por el significado que se le atribuye al ser adolescente en la familia y en la escuela, y lo cual ha evitado por el momento a que estos jóvenes se involucren en estas problemáticas. Pero también, puede ser el resultado de la construcción de una re-narración en la cual sus modos preferidos de ser y relacionarse van más en relación a prepararse y cambiar la historia acerca de lo que es ser adolescente en el medio en el que se desarrollan.

Es importante mencionar que no se está promoviendo que la familia uniparental sea la mejor opción para las familias que atraviesan por graves problemas y requieran de cambios o una restructuración familiar pues sería

crear un juicio normalizador de estas familias, más bien lo que se muestra es que estas familias existen y funcionan en la sociedad pues también generan mujeres y hombres productivos.

En cuanto a las relaciones entre madres e hijos de estas familias, después del foro, la comunicación cumplió la doble función de ayudar a compartir las realidades que han creado a través del lenguaje, además que este compartir se volvió actuar y cambiar las realidades. La comunicación fue un proceso donde aparecieron simultáneamente la creación y actuación. En este sentido, al relatar las historias que habían formado, con respecto a las madres, se dieron cuenta que no eran las malas madres que creían ser, había hecho una re-narración en donde más que ser autoritarias u ogros, son mujeres productivas que tienen la capacidad de desempeñar un trabajo, además de que han decidido enfrentar el reto de aprender a ser madres/padres junto con sus hijos adolescentes. Por otra parte, los adolescentes reconocieron el valor que tuvieron para enfrentar a la rebeldía o el egoísmo que más que ser una inevitable transición por la cual pasan todos los jóvenes, es una opción, así como también lo es el ser adolescentes con la capacidad de tomar decisiones con responsabilidad. Como familia, aprendieron que su situación no deja de ser particular y lo cual implica un estilo de vivir, de pensar y actuar en el medio social en el cual se desenvuelve, además de que la cooperación y el apoyo entre los miembros es su punto de unión.

Es importante decir, que los significados y las historias que se construyeron en esta investigación no pueden ser extensivos a otras familias en otros contextos sociales, como por ejemplo, en familias uniparentales en poblaciones rurales o marginadas, con madres desempleadas o que no han estudiado; con hijos adolescentes que están en bachillerato, es decir, de las edades de 16 a 19 años, incluso en la relación madre e hijas. Estas historias pueden formar parte del grupo de familias uniparentales que residen en áreas urbanas, donde las madres trabajan y tienen un grado escolar entre primaria incompleta y licenciatura y con hijos adolescentes en secundaria, que ocupan el primer o segundo lugar dentro de sus hermanos.

Esto hace pensar que el trabajo con este tipo de familias, incluso con las que participaron en esta tesis aún es extenso además de que el concepto familia, cómo lo es en nuestra cultura esta sufriendo modificaciones por los cambios culturales y sociales, como por ejemplo, la entrada de las mujeres a ámbitos que se consideraban exclusivos de los hombres (ámbito laboral) o por el contrario el que los hombres participen de manera más activa en actividades que involucren la crianza y educación de los hijos. De este modo, la idea de una familia nuclear que sigue un proceso lineal en su ciclo vital se hace difícil de mantener.

Con respecto a las historias alternativas que se construyeron a lo largo de la investigación, son indeterminadas, esto quiere decir, que las historias que comenzaron a formar las madres y los adolescentes solo marcan los caminos a seguir pues como se ha dicho las personas no siguen un curso lineal, los relatos alternativos llevan en sí mismos cambios en las personas, las familias y el contexto cultural y social en el cual se desenvuelven.

Hay que destacar que este trabajo a pesar de que pertenece al área clínica, tomo en cuenta el contexto social, pues al trabajar con los principios de la terapia narrativa, parte de ella retoma la filosofía de Michel Foucault que plantea un cuestionamiento acerca de las convenciones sociales que determinan formas de pensar, actuar, sentir, vivir, lo cual también implica que el trabajo clínico tratado en un consultorio ya no se ve como un ente a parte de una ideología, sociedad o cultural. Es decir, la familia como grupo social no puede estar ajena a la sociedad en donde actúa, es por ello que la terapia narrativa invita a reformular y reflexionar acerca de las prácticas de poder y del yo que dificultan una mejor calidad de vida.

Dentro de los momentos o etapas que se cumplieron con esta investigación y las que están por comenzar, en primer lugar el material bibliográfico que se revisó sobre las familias uniparentales forman parte de un inicio, pues es un tema que esta cobrando en los últimos años importancia, sobre todo por el papel que la mujer esta jugando en la actualidad dentro de la sociedad y por tal motivo esta tesis es un intento de enriquecer este tema. Además que al tratar el tema de las familias uniparentales, es inevitable nombrar la separación o ruptura de la relación de los padres, lo que también lleva a reflexionar acerca de ¿Qué es lo que esta sucediendo con las familias nucleares? ¿Hasta que punto podemos decir que se siguen conservando los roles tradicionales impuestos al hombre y a la mujer?

Dentro de las contribuciones que se consideran en este trabajo están: el tema de investigación, pues el estudio no solo de la familia uniparental sino el estudio por las diversidad o modos particulares de vivir o de pensar no son muy recurridos en los círculos de investigación, al parecer hay una tendencia por estar confirmando el mismo

fenómeno o más aún investigar sobre algún tema, ignorando su singularidad y utilizando métodos o técnicas estandarizadas.

En lo que respecta al tema de la familia uniparental llega a ser trascendente su estudio, pues más que ser una organización o estructuración diferente de la familia nuclear, se convierte en un reflejo acerca de los procesos de resignificación que están teniendo en la cultura mexicana los roles de hombres y mujeres, hablando específicamente del caso de las mujeres investigadas, se muestran como mujeres activas, productivas y con una constante voluntad por salir adelante y hacerse un lugar no solo en su familia sino también en un mundo laboral o social. No es de sorprender que las familias uniparentales participantes por separación o abandono hayan vivido en un ambiente de violencia a lado de sus parejas, lo que resulta impresionante es que se esta haciendo un habito en la convivencia familiar. González (1999) menciona que en las familias encabezadas por mujeres no se registran los altos niveles de violencia que se podrían encontrar en familias con dos padres, dice que en estas familias el uso de los recursos es distinto, son escenarios más igualitarios. Por lo tanto, estas familias se vislumbran como una alternativa ante los modos preferidos de ser en las mujeres.

En relación con los hijos de las familias uniparentales, Chant (1999) señala que los hijos adultos tienden a conservar fuertes lazos con sus familias de origen y con las que llegan a formar. Si bien, es muy pronto para adelantarse a este futuro en los adolescentes participantes, se muestran con un alto compromiso hacia sus familias, por ejemplo, aquí cabe mencionar que algunos de ellos al relatar como se ven en un futuro se vislumbran a lado de sus familias y ayudando a sus hermanos y madre, lo cual fue una decisión y/o compromiso propio de los jóvenes, no producto de las expectativas maternas.

Otras de las contribuciones que se pueden señalar es el foro "*Construyendo una nueva historia de vida*", el cual no pretendió ser un lugar donde se les enseñara o se les indicara a las familias que es lo que se debe de hacer o que es lo mejor para ellas, influido por la Terapia Narrativa de White se convirtió en un espacio para compartir y reflexionar, para narrar y re-narrar sus vidas. Este espacio es un de los mayores logros de esta tesis ya que el foro no solo involucro el crecimiento de madres y adolescentes sino también el de nosotros como personas y profesionales. La elaboración y realización de este foro aunque no fue una tarea fácil puso a prueba nuestras habilidades y saberes. También, el que este foro haya resultado como una experiencia agradable para los participantes es el respeto que se guardo hacia ellos, pues no se les observo como sujetos de investigación, ya que desde el primer momento se les dejo en claro que era una invitación en donde ellos decidirían si asistían y que no era una obligación, se considera que este hecho marco una diferencia pues el propósito como investigadores no era el simple hecho de recolectar datos o conductas sino el brindarles a la personas un camino o una puerta alternativa ante lo que les resultara problemático.

Por último, como producto final del proceso total de investigación los conceptos construidos ***ausencia padre/esposo, papel dual madre/padre, adolescentes responsables, identidad como familia uniparental y relación madre/hijo*** no pretenden ser especificaciones acerca del tema sino es el nombrar los relatos alternativos que se formaron y que además orienten o sean un punto de referencia para investigaciones posteriores a quienes estén interesados en el tópico. En este sentido, es que González (2000) afirma el carácter teórico de la investigación cualitativa, pues el fin no es solo la constatación de los hechos empíricos con una teoría sino el de la producción del conocimiento.

En esta investigación también hubo aspectos que fueron distintivos, como por ejemplo, la familia donde la abuela es la madre de sus dos nietos, es difícil precisar que tan común sea esta situación, pues al menos en las investigaciones realizadas en México por González (1999) y Chant (1999) acerca de las familias donde la madre se encuentra a cargo no se reporta. Pero el haber contado con su participación fue de mucha valía pues tanto la madre como el adolescente pueden describirse como luchadores no solo de una cultura donde los adultos mayores son desplazados y los jóvenes con escasos recursos se ven atrapados (en algunos casos) por problemáticas como la delincuencia, prostitución o drogadicción, sino por su voluntad o habilidad por no permitir que las distancias generacionales los separen y lleven a su desintegración como familia. Pensando en el interés por la investigación sobre las familias uniparentales, esta familia es una muestra de la gran diversidad de familias alternativas que existen.

Algo también curioso y peculiar, fue que madres y adolescentes vivan en lugares separados, pues en relación a la revisión documental los autores no exponen esta situación (Chant, 1999; González, 1999; Goodrich, 1989; Wallerstein y Blakeslee, 1990; Walters, 1991). Para estas familias este estilo se volvió una alternativa ante la

necesidad de las madres por conseguir o instalarse en un trabajo estable y por otro lado, que debido a las creencias acerca de la masculinidad, que sus hijos varones convivieran con sus tíos o sus abuelos, incluso se puede decir que las madres lo hacían como una forma de recompensar al padre perdido. En este sentido, y como ya se mencionó las madres eran las más preocupadas y los hijos preferían estar a lado de su familia, pues en algunos casos, ellos solían tener dificultades con sus abuelos o tíos, lo cual también originaba una presión para el joven por no saber a que familia es a la que realmente pertenecía.

En cuanto al lugar para realizar el foro, el hecho de terminar en una escuela secundaria fue inesperado pues no era la primera opción, aunque no se descartaban la posibilidad. Lo que se pretendía era recurrir alguna institución pública que contará o convocará a una población determinada de familias uniparentales, en una de ellas se logro obtener las instalaciones pero uno de los grandes problemas fue la poca o nula asistencia de la gente a las convocatorias realizadas, además del poco apoyo de la institución, en otra mostraban interés pero no contaban con instalaciones amplias para poder llevarlo a cabo, el espacio que se podían adecuar lo compartía con otros organismos, y el tramite para solicitarlo no garantizaba su uso con una continuidad ya que se realizaban diversas actividades.

Una vez comenzado a llevar a cabo las entrevistas y el foro, una segunda situación que llevo a la reflexión, fue la credibilidad o la confianza que sobre todo las mamás mostraban hacia nosotros, pues decían que éramos jóvenes para ser psicólogos, en este sentido no se pretendió convencer de nada a las madres sino más bien el que se dieran y nos dieran la oportunidad de trabajar juntos. Y con los adolescentes de primera instancia se tuvo que dejar en claro la posición que se iba a adoptar en esa escuela y en esa entrevista pues ellos estaban a la defensiva con nosotros y renuentes a dialogar, consideraban que la relación con ellos se iba a dar de la misma forma que con las trabajadoras sociales y orientadoras de la escuela, quienes eran las jueces que juzgaban al infractor. Otro punto, fue el conservar la intimidad o privacidad de los participantes, pues varios de ellos estaban temerosos hacia lo que dirían a otras personas y no querían ser criticadas, para esto, se les comento que decidirían que es lo que expresarían ante los demás y no serían forzados a nada. Al parecer este temor fue olvidado en todo el transcurso del foro pues nadie crítico o se vio forzado a decir algo, lo cual se dio también a partir de la confianza que se logro obtener de los participantes.

Es importante mencionar acerca de las limitaciones que se tuvieron en el transcurso de la investigación, y las que parecen de mayor relevancia son en cuanto a audio y video en las entrevistas y el foro, pues estos recursos hubieran permitido hacer revisiones continuas acerca de lo que se dijo, lo que se observo, lo que se mejoro, lo que faltó; por otra parte, algunas opciones ante esto fueron los diálogos que se establecieron con las madres y adolescentes acerca del trabajo que se hacía en el foro, diálogos (entre nosotros) al final del foro para compartir puntos de vista, nuevas alternativas, en relación a las dinámicas del foro y el cambio en los participantes; notas que se hacían en el curso de las dinámicas, las hojas de trabajo, la observación y aunque no es una técnica de carácter formal el recuerdo acerca de los acontecimientos también fue importante.

Por otra parte, es importante resaltar los cambios que se presentaron dentro de la investigación, que se engloban desde lo que se formulo en el marco teórico hasta la metodología utilizada pues también esto forma parte de la construcción del conocimiento sobre la familia uniparental. Con relación al marco teórico los primeros títulos que se plantearon para cada capítulo al parecer no representaban la intención de lo que se quería presentar, por ejemplo, el primero era Historia y Bases Epistemológicas de la TFS, el segundo, La Familia: su Ciclo Vital y el tercero, Construcción de la realidad en la Familia a través de la Narrativa de Michael White, pareciese que estos eran tres hilos sueltos. De este modo, esto llevo al cambio de los títulos y a agregar nuevos subtemas; aunque pudiera parecer irrelevante esta modificación, condujo a reformular algunos supuestos planteados, sobre todo en relación a la terapia familiar sistémica (TFS) y su relación con la terapia narrativa, en donde si no se asegura que sus raíces o influencias de White están en las bases teóricas de la TFS, si se puede decir que la Terapia Narrativa surge como parte de un movimiento en la TFS (que incluye a la Posmodernidad, al Constructivismo y al Construccinismo Social) que propone un cambio en los procesos terapéuticos de la década de los ochentas y noventas, no nace del vacío. Además que al hablar de tendencias actuales en la TFS no sería posible entenderlo si antes no se expone que es la TFS y cuales son sus fundamentos.

Es por ello, que en el tercer capítulo se aborda las tendencias actuales en la TFS, además que se agregan subtemas como el de las influencias de White, para esclarecer esa diferencia en cuanto a los orígenes de la terapia narrativa; otros subtemas son el arte de preguntar en la terapia narrativa, que se consideró importante añadirlo ya que aclara como es que el terapeuta interactúa con la persona o la familia, además de mostrar como es que se va

estableciendo la externalización del problema y las re-narraciones acerca del relato saturado por el problema. Un subtema más, es el de la ceremonia de definición en el cual ayudo a dar fundamento al foro elaborado y precisamente la idea de foro surgió de allí, pues en un principio se nombro taller pero foro de expresión y reconocimiento refleja de mejor manera la labor hecha junto a las familias uniparentales.

Para el segundo capítulo, el título La Familia: su ciclo vital no guiaba al tema de la familia uniparental y las implicaciones que tiene en la cultura mexicana, es así que al nombrar el ciclo vital de la familia y la diversidad familiar expresa desde un inicio la finalidad de dicho capítulo, el contenido no tuvo la finalidad de marcar pautas o normas en relación a una familia nuclear y una uniparental sino el plantear la visión de varios autores como relatos alternativos acerca de lo que es ser una familia.

El incluir el tema del ciclo vital de la familia para explicar y analizar las implicaciones que tiene en la cultura el formar parte de una familia uniparental permitió establecer diferencias en los procesos que ordenan, estructuran, cambian y guían a estas familias en relación con un modelo de familia ideal, como es el nuclear. También, el revisar escritos sobre el ciclo vital llevo a reflexionar acerca de la importancia que tiene para los profesionales interesados en la familia el que tengan un mapa acerca de lo que posiblemente este pasando en la familia, sin embargo, también es un riesgo, pues el proceso que puede seguir una familia no puede ser igual a otro, es decir, entre las mismas familias nucleares o uniparentales existen diferencias. Es posible, que la importancia del ciclo vital este en que brinda indicadores que ayuden al terapeuta, pero el forzar o indicar que una familia cumpla con un determinado número de etapas, tareas o funciones limita las habilidades de los miembros y los cosifica como individuos, se pueden convertir en prácticas de poder que clasifiquen, jerarquicen, marginen a las familias y a los integrantes de ellas.

Es por esto, que si la investigación tuviera un nuevo inicio, en lugar de hablar de ciclo vital, se hablaría de relatos, en lugar de hacer mención del ciclo vital de la familia nuclear, se mencionarían relatos dominantes acerca de ser una familia, en lugar de nombrar un estilo distinto de ciclo vital como es el de la familia uniparental, se nombrarían relatos alternativos acerca de ser una familia o familias alternativas (White, 2002a). La diferencia que se aprecia entre estas dos perspectivas es que el ciclo vital traza etapas, funciones, tareas, periodos, estructuras, etc. los relatos envuelven en la subjetividad de las personas, los significados acerca de si mismos y sus relaciones, en re-narraciones de sus vidas, invitan a retomar la vida cotidiana, construyen modos preferidos de ser.

En cuanto a los cambios en la metodología, se partió por definir un planteamiento del problema concreto, hipótesis y variables, por ejemplo, al plantear el problema se hizo la pregunta: después de asistir al foro construyendo una nueva historia de vida ¿existirá un cambio en los significados acerca de lo que ser familia uniparental y la adolescencia, que permita enfrentar de forma diferente los conflictos en la relación madre e hijo adolescente? Es así que se proponía como V.I. el foro y como V.D. el cambio en los significados, para la medición se propuso las redes semánticas para comparar un antes y un después en el foro, sin embargo, esta formulación no se unía con los principios del Constructivismo acerca de la objetividad y el observador dentro de la realidad estudiada, con el Construccinismo Social acerca de los consensos y los acuerdos sociales a través del lenguaje y con la Terapia Narrativa acerca de las narraciones que son más que simples objetos de estudio.

Lo anterior, condujo a buscar alternativas que estarían en la investigación cualitativa donde se pretende el estudio de la subjetividad, un trato ético a las personas participantes, la inclusión del investigador en el fenómeno estudiado y sobre todo, la libertad de creación y reflexión que promueve. Es por esto que se recomienda para los que busquen iniciar este camino el libro "*La investigación Cualitativa en Psicología: Rumbos y Desafíos*" de González (2000), este libro aclara muchas de las dudas que se puede tener en relación a este tipo de investigación, como por ejemplo, confundir que la investigación cualitativa solo se distingue por las técnicas empleadas cuando la diferencia radical con la investigación cuantitativa es en su epistemología y en la producción del conocimiento. Es decir, hay métodos cualitativos que siguen conservando una postura positivista que se preocupan por comprobar, solo describir y no construir.

En relación a esta investigación, la metodología cualitativa abrió un amplio abanico de posibilidades de cómo analizar, organizar, estructurar o reflexionar la información que proporcionaron las familias, de esta manera tuvo que actuar nuestra autoreferencialidad como observadores dentro de la realidad, lo cual llevo a un consenso y selección para llegar a un acuerdo acerca de cómo construir un conocimiento acerca de las familias uniparentales. Fue el romper, construir y reformular esquemas dentro de la investigación, muestra de ello es el cambio en la utilidad que tienen las redes semánticas en este estudio. En este sentido, la investigación cualitativa permitió

construir formas alternas de investigar y observar los temas que rodean a las familias. Esto es una invitación a que se busquen propuestas alternativas que generen no comprobaciones a teorías sino la construcción de conocimientos que den opciones a los problemas de las personas, familias, grupos sociales, etc.

También se presentaron cambios en relación al foro, el cual tuvo su propia historia. En primer lugar no se nombraba foro se llamaba taller como ya se menciono. Otras modificaciones fueron cuando se comenzó el foro, ya que se tenía una base sobre la cual trabajar además de objetivos que pretendían alcanzar resultados. En este sentido, muchas de las dinámicas que se habían planteado en un principio resultaban pesadas, tediosas o muy largas y esto se reflejo sobre todo en la segunda sesión con los adolescentes. Para esto, en el transcurso de la semana antes de las sesiones y después de ellas, se entablaba un dialogo donde se intercambiaban puntos de vista, esto permitía realizar los cambios, incluso algunas cosas eran improvisadas pues surgían en el momento de la dinámica, esto significo construir una historia del foro junto con los participantes que ayudo a que el trabajo fuera más ágil y divertido sin descuidar el aprendizaje que se tenía de lo que se llevaba a cabo. De lo anterior, surgieron nuevas ideas para enriquecerlo como lo son el anexar pláticas posteriores al foro que contengan temas específicos, como lo puede ser el de la adolescencia, la sexualidad, las etapas del ciclo vital familiar normativo y alternativo, etc. Esto tiene la intención de que los participantes manejen otro tipo de información y que lo relacionen con lo que se trabaja en el foro. Otra propuesta es el de realizar una entrevista semanal (durante el transcurso del foro) con la madre y el adolescente acerca de las dudas, inquietudes, preguntas, comentarios sobre lo que están haciendo en su vida, con el objetivo de cooperar con cada una de las familias en la lucha contra sus problemas.

REFERENCIAS

- Acevedo, A. (2001) Aprender jugando: Dinámicas vivenciales para capacitación, docencia y consultoría Tomo 1, 2 y 3. México: Limusa, Acevedo y Asociados.
- Alegría, A. (1978) Psicología de las mexicanas México: Diana.
- Andersen, T. (1994) El equipo reflexivo. Diálogos y Diálogos sobre los Diálogos. España: Gedisa.
- Andolfi, M. y Angelo, C. (1997) Tiempo y Mito en la Psicoterapia familiar. España: Paidós.
- Anguiano, M. (1996) La familia después del divorcio. Tesina Lic. Psicología. ENEP Iztacala, UNAM.
- Ashby, R. (1977) Introducción a la cibernética, Argentina: Nueva Visión.
- Barnett, P. W. (1995) Nuevos modelos y metáforas comunicacionales: El pasaje de la teoría a la praxis, del objetivismo al construccionismo social y de la representación a la reflexividad. En: Fried, S. D. (comp.) Nuevos paradigmas cultura y subjetividad (pp.265-283). Argentina: Paidós.
- Bertaux, D. (1997) Los relatos de vida en el análisis social. En: Aceves, J. (comp.) Historia oral. (pp. 137-148). México: UAM.
- Blanco, S. y García, M. (1998) Etapas del ciclo vital de la familia y la pareja. Tesis Lic. En Psicología. ENEP Iztacala, UNAM.
- Bollini, M. T. (1994) La Teoría General de los Sistemas y el origen olvidado de una psicología sistémica Argentina: Lumen.
- Burgos, M. (1997) Historia de vida narrativa y la búsqueda del yo. En: Aceves, J. (comp.) Historia oral. (pp. 149-163). México: UAM.
- Caprio, S. y Caprio, B. (1973) Padres y adolescencia. México: Diana.
- Carreño, A. y Escobar, A. (2001) Significado que las parejas (hombres y mujeres) le dan a su relación afectiva. Tesis de Lic. En Psicología. FES- IZTACALA UNAM.
- Carter, B. (1991) Divorcio: el de él y el de ella. En: Walters, M. (comp.) La red invisible (pp. 279-291) México: Paidós.
- Chant, S. (1999) Las unidades domésticas encabezadas por mujeres en México y Costa Rica: perspectivas populares y globales sobre las madres solas. En: González, M. (coord.) Divergencias del modelo tradicional: hogares de jefatura femenina en América Latina. (pp. 97-124). México: CIESAS, SEP-Conacyt.
- Combrinck-Graham, L. (1991) La sexualidad del adolescente en la espiral vital de la familia. En: Falicov, C. J. (comp.) Transiciones de la familia: Continuidad y cambio en el ciclo de vida. (pp. 169-195) Buenos Aires, Argentina: Amorrortu.
- D'Lax, W. (1996) El pensamiento posmoderno en la práctica clínica. En: McNamee, S. (comp.) La terapia como construcción social. (94-109). Barcelona: Paidós-Ibérica.
- Dávila, A. (1995) Las perspectivas metodológicas cualitativa y cuantitativa en las ciencias sociales: Debate teórico e implicaciones praxológicas. En: Delgado, J. y Gutiérrez, J. (coord.) Métodos y técnicas cualitativas de investigación en ciencias sociales. (pp. 69-83). España: Síntesis.
- De la Garza, E. (1997) Trabajo y mundos de vida. En: León, E. y Zemelman, H. (coord.) Subjetividad: umbrales del pensamiento social. (pp. 75-92). España: Anthropos, UNAM.

- Dickerson, V. y Zimmerman, J. (2001) Un enfoque narrativo para la terapia de familias con adolescentes. En: Friedman, S. (comp.) El nuevo lenguaje del cambio. (pp. 141-167). España: Gedisa.
- Eguiluz, L. (1990) El cambio Epistemológico en la Terapia Familiar. Tesis de Maestría en Orientación y Terapia Familiar. Universidad de las Americas.
- Eguiluz, L. (2001a) La Teoría Sistémica, Alternativas para investigar el sistema familiar. México: UAT, UNAM.
- Eguiluz, L. (2001b) La relación de pareja funcional desde el modelo socioconstruccionista. Tesis de Doctorado en Investigación Psicológica. México: Universidad Iberoamericana.
- Elsner, Montero, Reyes & Sëller (2001) La familia: una aventura. México: Alfaomega.
- Epston, D.; Murray, K. & White, M. (1996) Una propuesta para la terapia. Rose: la revisión de su vida y un comentario. En: McNamme, S. y Gergen, K. (comp.) La terapia como construcción social. (pp. 121-145) Barcelona: Paidós.
- Espinosa, M. (1992) Ciclo vital en la familia mexicana: características culturales y estructura familiar. Tesis de Maestría en Orientación y Terapia Familiar. Universidad de las Americas.
- Falicov, C. J. (1991) Contribuciones de la sociología de la familia y de la terapia familiar al “esquema del desarrollo familiar”; análisis comparativo y reflexiones sobre las tendencias futuras. En: Falicov, C. J. (comp.) Transiciones de la familia: Continuidad y cambio en el ciclo de vida. (pp.32-88) Buenos Aires, Argentina: Amorrortu.
- Fernández, P. (1988) Psicología Social como ciencia de la comunicación. Revista Mexicana de ciencias políticas y sociales **131**, 47-64.
- Fishman, Ch. (1995) Tratamiento de adolescentes con problemas. Paidós: Barcelona.
- Fritzen, S. (1999) 70 juegos para dinámicas de grupos. Buenos Aires: Lumen.
- Fuentes, N. y Pérez, I. (1986) Características del Periodo de adolescencia y el adolescente mexicano. Tesis de Lic. en Psicología. ENEP Iztacala, UNAM.
- García, A. (1990) La familia de un solo progenitor. Tesina de Lic. en Psicología. ENEP Iztacala, UNAM.
- Gergen, K. (1996) La construcción Social: emergencia y Potencial. En: Pakman, M. (comp.) Construcciones de la experiencia humana Vol. I (pp. 139-183). España: Gedisa.
- Glasersfeld, E. (1995) La construcción del conocimiento. En: Fried, S. D. (comp.) Nuevos paradigmas, cultura y subjetividad. (pp.115-128) Argentina: Paidós.
- Glasersfeld, E. (1996) Aspectos del constructivismo radical. En: Packman, M. (comp.) Construcciones de la experiencia humana Vol.I (pp. 23-51). España: Gedisa.
- Glasersfeld, E. (1998) Despedida de la objetividad. En: Watzlawick, P. y Krieg, P. (comp.) El ojo del observador: contribuciones al constructivismo, homenaje a Heinz Von Foerster. (pp. 19-31). España: Gedisa.
- Goodrich, J. (1989) Terapia familiar feminista. Argentina: Paidós.
- González, C. (1995) El Uso del Genograma para Analizar Configuraciones Familiares Inusuales. Psicología Iberoamericana **3** (1), 5-8.

- González, C. (2001) Conversar: el arte de promover el cambio a través de la palabra. En: Gutiérrez, F. (comp.) Psicoterapia. (pp. 49-54). México: CEFAP.
- González, M. (1999) Hogares de jefatura femenina en México: Patronos y formas de vida. En: González, M. (coord.) Divergencias del modelo tradicional hogares de jefatura femenina en América Latina. (pp 125-151). México: CIESAS, SEP-Conacyt.
- González, R. F. L. (2000) Investigación cualitativa en psicología. Rumbos y desafíos. México: Thomson.
- González, C. y Solís, D. (2002) Significado de familia en adolescentes con ausencia de padre biológico. Tesis de Lic. En Psicología. Facultad de Psicología UNAM.
- Gutiérrez, F. (1999) ¿Qué es lo que hace que la terapia sea breve? En: Gutiérrez, F. (comp.) Terapia Breve. Tomo I. (pp. 9-24). México: CEFAP.
- Harris, M. (1972) Su hijo adolescente. Argentina: Paidós.
- Hoffinan, L. (1994) Fundamentos de la terapia familiar. México: Fondo de Cultura Económica.
- Hurlock, E. (1987) Psicología del adolescente. México: Paidós.
- Ibarra, A (1997) Muerte y Construcción de la realidad familiar. Tesis de Lic. en Psicología. ENEP Iztacala, UNAM.
- Keeney, B. y Jeffrey, R. (1985) Construcción de las terapias familiares sistémicas. Buenos Aires: Amorrortu.
- Keeney, B. (1987) Estética del cambio. Argentina: Paidós.
- Le Moigne, J. (1998) Crisis. En: Elkaim, M. (comp.) La terapia familiar en transformación. (pp. 115-120). España: Paidós.
- Linares, J. (2001) Does History End with Postmodernism? Toward and Ultramodern Family Teraphy (¿El fin de la historia con el Posmodernismo? Hacia una terapia familiar Ultramoderna). Family Procces, 40 (4) 401-411
- Lindeman, H. (1997) Feminism and families (El feminismo y las familias). Great Britain: Routledge.
- Lyotard, J. (1996) La posmodernidad (explicada a los niños). Barcelona, España: Gedisa.
- Maldonado, I. (1997) Evaluación crítica de la corriente narrativa y conceptos interrelacionados en terapia familiar. Psicología Iberoamericana 5 (3), 13-20.
- Mastache, C. (1996) Antecedentes, evolución y tendencias contemporáneas en la terapia familiar sistémica. Tesis de Lic. en Psicología. Facultad de Psicología, UNAM.
- Maturana, H. (1998) La ciencia y la vida cotidiana: la ontología de las explicaciones científicas. En: Watzlawick, P. y Krieg, P. (comp.) El ojo del observador: contribuciones al constructivismo, homenaje a Heinz Von Foerster. (pp. 157-193). España: Gedisa.
- McGoldrick, M. y Gerson, R. (1996) Genogramas en la Evaluación Familiar. España: Gedisa.
- Minuchin, S. (1994) Técnicas de terapia familiar. México: Paidós.
- Michel, A. (1991) Sociología de la familia y el matrimonio Barcelona: Península.

- Mora, J. (1992) Análisis de la cohesión y adaptación familiar según la fase II aplicado a adolescentes. Tesis de Lic. en Psicología. ENEP Iztacala, UNAM.
- Mora, J. (1994) Representación Semántica del Concepto de Familia en Adolescentes. La Psicología Social en México, 5, 88-93.
- Nieto, E. (1994) Psicoterapia: Principios y técnicas. México: Pax.
- Noya, F. (1995) Metodología, contexto y reflexividad. Una perspectiva constructivista y contextualista sobre la relación cualitativo-cuantitativo en la investigación social. En: Delgado, J. y Gutiérrez, J. (coord.) Métodos y técnicas cualitativas de investigación en ciencias sociales. (pp. 121-140). España: Síntesis.
- Ochoa, I. (1995) Enfoques en Terapia Familiar Sistémica. España: Herder.
- Parry, T. A. (2001) Sin red: Preparativos para la vida posmoderna. En: Friedman, S. (comp.) El nuevo lenguaje del cambio. (pp.317-355). España: Gedisa.
- Paz, O. (1993) El Laberinto de la Soledad. México: FCE.
- Phares, E. y Trull, J. (1999) Psicología Clínica: conceptos, métodos y práctica. México: Manual Moderno.
- Pizzorno, A. (1995) Foucault y la concepción liberal del individuo. En: Balbier, E.; Deleuze, G.; Dreyfus, H. L.; et al. (comps.) Michel Foucault, Filósofo. (pp. 198-206). España: Gedisa.
- Ramírez, S. (1977) El mexicano: Psicología de sus motivaciones. México: Grijalbo
- Ramírez, S. (1980) Infancia es destino. México: Siglo Veintiuno.
- Robles, J. (2002) Una revisión teórica de los postulados epistemológicos, la historia y el uso de la comunicación y el lenguaje de la terapia breve sistémica. Tesis de Lic. En Psicología. Facultad de Psicología UNAM.
- Rodríguez, G. G.; Gil, G. J. & García, J. E. (1999) Metodología de la investigación cualitativa. España: Aljibe.
- Sánchez, D. (1996) Recorrido histórico de la terapia familiar. Tesis de Maestría en Orientación y Terapia Familiar. Universidad de las Americas.
- Sánchez, D. (2000) Terapia familiar modelos técnicas. México: Manual Moderno.
- Satir, V. (1991) Nuevas relaciones humanas en el grupo familiar. México: Pax. Mex.
- Sarquis, C. (1995) Introducción al estudio de la pareja humana. Chile: Ediciones Universidad Católica de Chile.
- Segal, L. (1994) Soñar la realidad: el constructivismo de Heinz von Foerster. Barcelona: Paidós-Ibérica.
- Simon, F. B., Stierlin, H. & Wynne, L. (1993) Vocabulario de terapia familiar. España: Gedisa.
- Sluzki, C. (1998) La transformación de los relatos en terapia. En: Elkaïm, M. (comp.) La terapia familiar en transformación. (pp. 53-57). España: Paidós.
- Souza, M. y Machorro (1988) Educación en Salud mental para maestros. México: Manual Moderno.
- Stierlin, H. (1997) El individuo en el sistema: Psicoterapia en una sociedad contemporánea. Barcelona, España: Herder.

- Sierlin, H. y Weber, G. (1990) ¿Que hay detrás de la puerta de la familia? España: Gedisa.
- Thompson, P. (1997) Historias de vida y análisis del cambio social. En: Aceves, J. (comp.) Historia oral. (pp. 117-135). México: UAM.
- Valdez, J. (2000) Las Redes Semánticas Naturales Usos y Aplicaciones En Psicología Social. Edo. México: Universidad Autónoma del Estado de México.
- Vergara, T. (1998) Percepción de la estructura familiar (según la fase II) de adolescentes con y sin padres separados o divorciados. Tesis de Lic. en Psicología. Facultad de Psicología, UNAM.
- Videla, M. (1986) Mujer, madre y divorciada. Argentina: BESANA.
- Walters, M. (1991) Hogares de progenitor único encabezados por mujeres. En: Walters, M. (comp.) La red Invisible. (pp. 318-340). México: Paidós.
- Wallerstein, J. y Blakeslee, S. (1990) Padres e hijos después del divorcio, Argentina: Vergar.
- Watzlawick, P.; Beavin, J. H. & Jackson, D. (1989) Teoría de la comunicación humana. Barcelona: Herder.
- White, M. y Epston, D. (1993) Medios Narrativos para fines terapéuticos. España: Paidós.
- White, M. (1994) Guías para una terapia familiar sistémica. España: Paidós.
- White, M. (2002a) Reescribir la vida. España: Gedisa.
- White, M. (2002b) El enfoque narrativo en las experiencias de los terapeutas. España: Gedisa.
- Wilburn, M. (2001) Terapia familiar con equipo reflexivo. Tesis de Maestría en Psicología Clínica. Facultad de Psicología, UNAM.
- Zohn, T. (1997) Investigación Cualitativa con Familias: El Contexto Mexicano. México: Asociación Mexicana de Terapia Familiar, A.C VI Congreso Nacional Octubre.

ANEXOS

ANEXO I GENOGRAMAS DE LAS SIETE FAMILIAS PARTICIPANTES

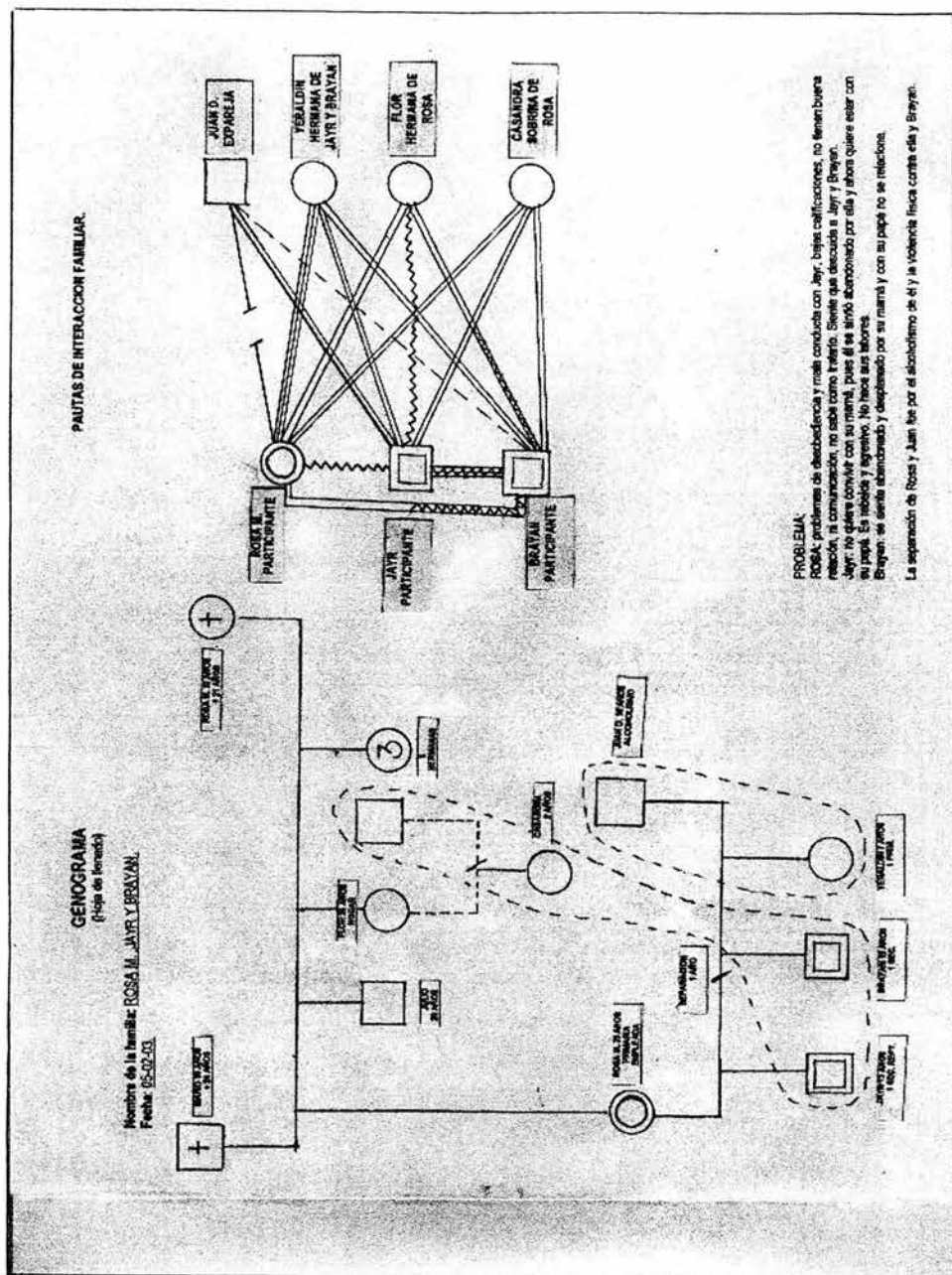

GENOGRAMA
(Hoja de árbol)

Nombre de la familia: Cecilia y Abiam
Fecha: 07-02-93

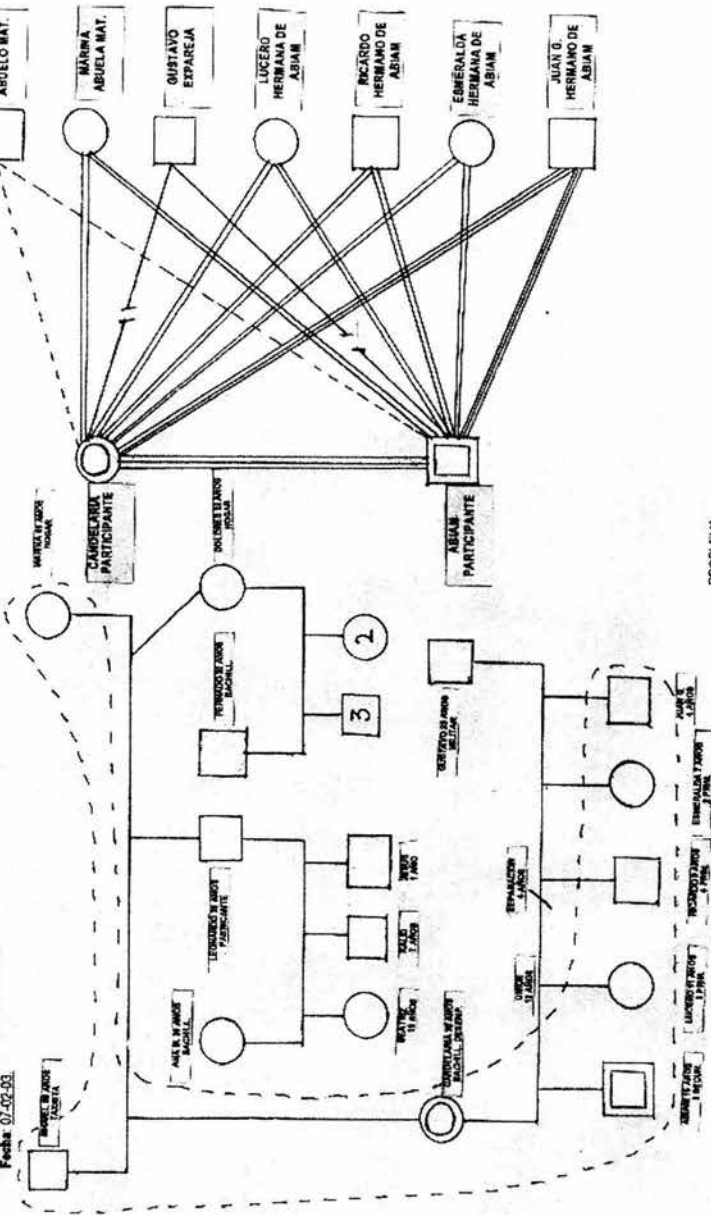

PAUTAS DE INTERACCION FAMILIAR.

PROBLEMA
Cecilia. Le resulta difícil ser papá y mamá.
Abiam. Es muy católico, tímido, no tiene amigos. Su hermano menor Juan G. le hace papá.
Cecilia y Gustavo se separaron por la violencia intrafamiliar, al alcoholismo de él, celos.

GENOGRAMA
(Hijo de Luis)

Nombre de la familia: **Esquivel y Luis.**

Fecha: **07/02/93.**

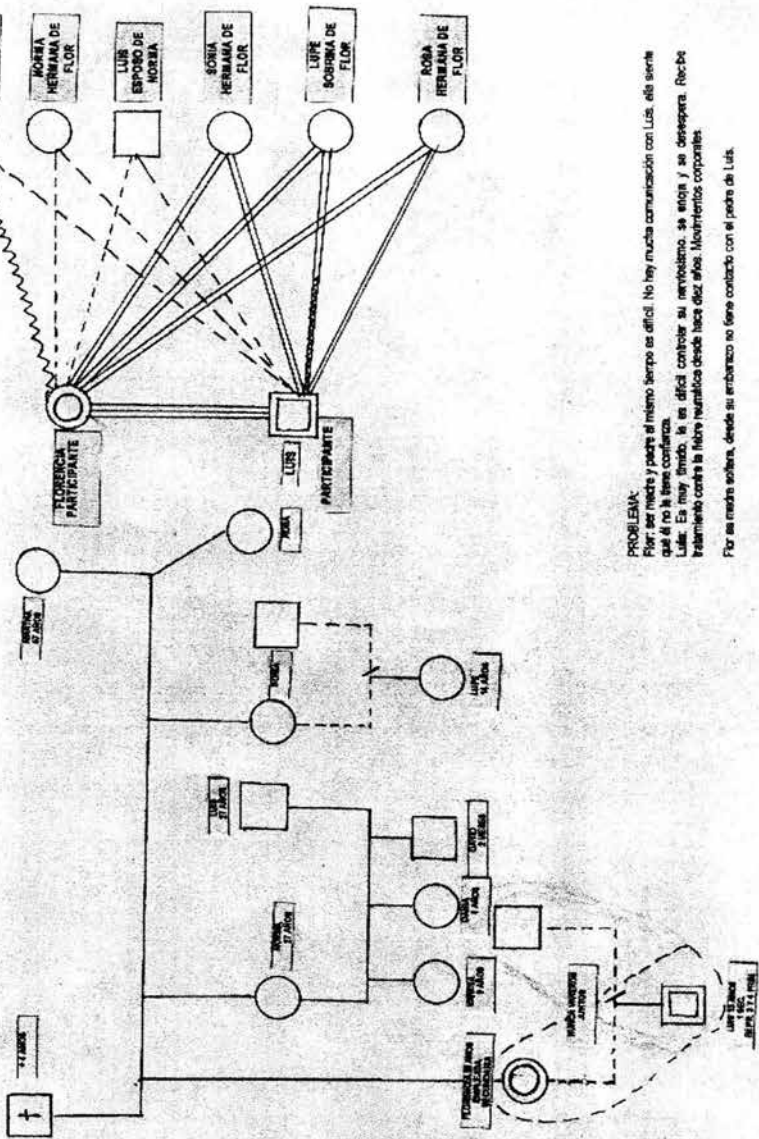

PROBLEMA:
Por ser niño y padre el mismo tiempo es difícil. No hay mucha comunicación con Luis, él siente que él no le tiene confianza.
Luis. Es muy tímido, le es difícil controlar su nerviosismo, se enoja y se desespera. Recibe tratamiento con la fibra naturalista desde hace diez años. Movimientos corporales.
Por su madre soltera, desde su embarazo no tiene contacto con el padre de Luis.

GENOGRAMA
(tipo de familia)

Nombre de la familia: Irujo y Robaroto.
Fecha: 05-02-93.

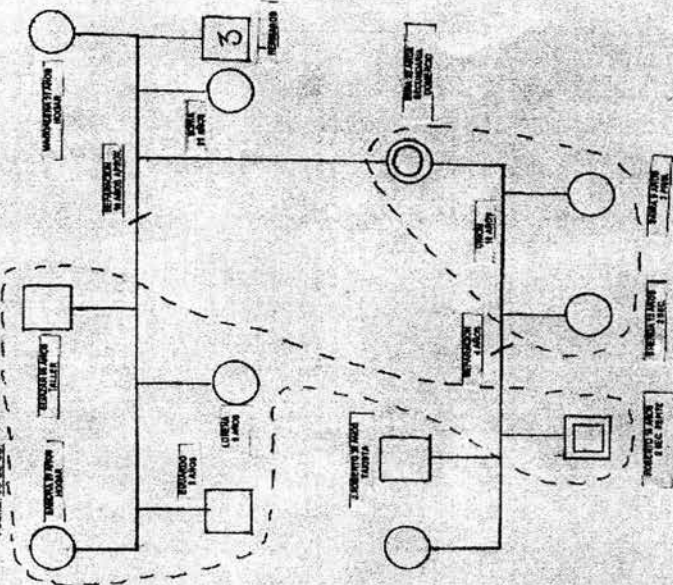

PAUTAS DE INTERACCIÓN FAMILIAR.

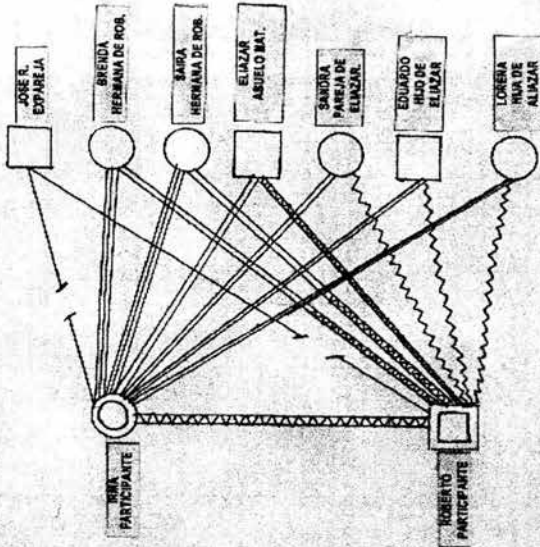

PROBLEMA

Irujo Roberto tiene mala conducta, con su abuelo y los hijos de este, con sus hermanas también, malas calificaciones. No cumple los acuerdos. Es egotista.
Robaroto: No se siente a gusto viviendo hijo de su mamá y hermanas, se siente solo. No expresa sus sentimientos, se fugo.

Irujo y Abuelo se separaron, pero tenían problemas económicos, ya que él no cumplía con los gastos del hogar, había violencia y casi no llegaba a casa con la familia. Al parecer él tiene ahora otra relación.

PAUTAS DE INTERACCIÓN FAMILIAR

GENOGRAMA
(tipo de línea)

Nombre de la familia: **Miriam y Cristian**
Fecha: **05-02-83.**

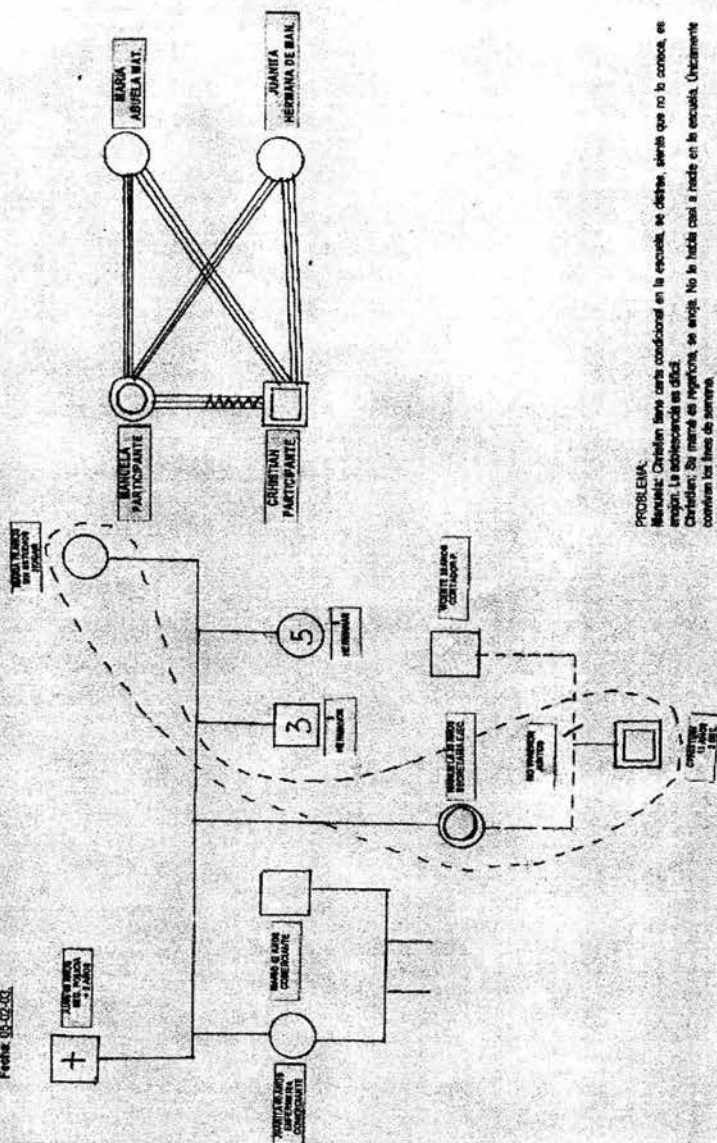

PROBLEMA:

Mariana: Cristian tiene una condición en la escuela, se distrae, a veces que no lo conoce, se enoja. La adaptación es difícil.

Cristian: Su mamá es rigurosa, se enoja. No le habla casi a nadie en la escuela. Únicamente con sus líneas de siempre.

Miriam es madre soltera vivió con Vicente. No establecieron una relación por su irresponsabilidad e irresponsabilidad. A Cristian le inquietó su ausencia.

GENOGRAMA
(Hoja de trabajo)

Nombre de la familia: Adela y Edward.
Fecha: 12-02-83.

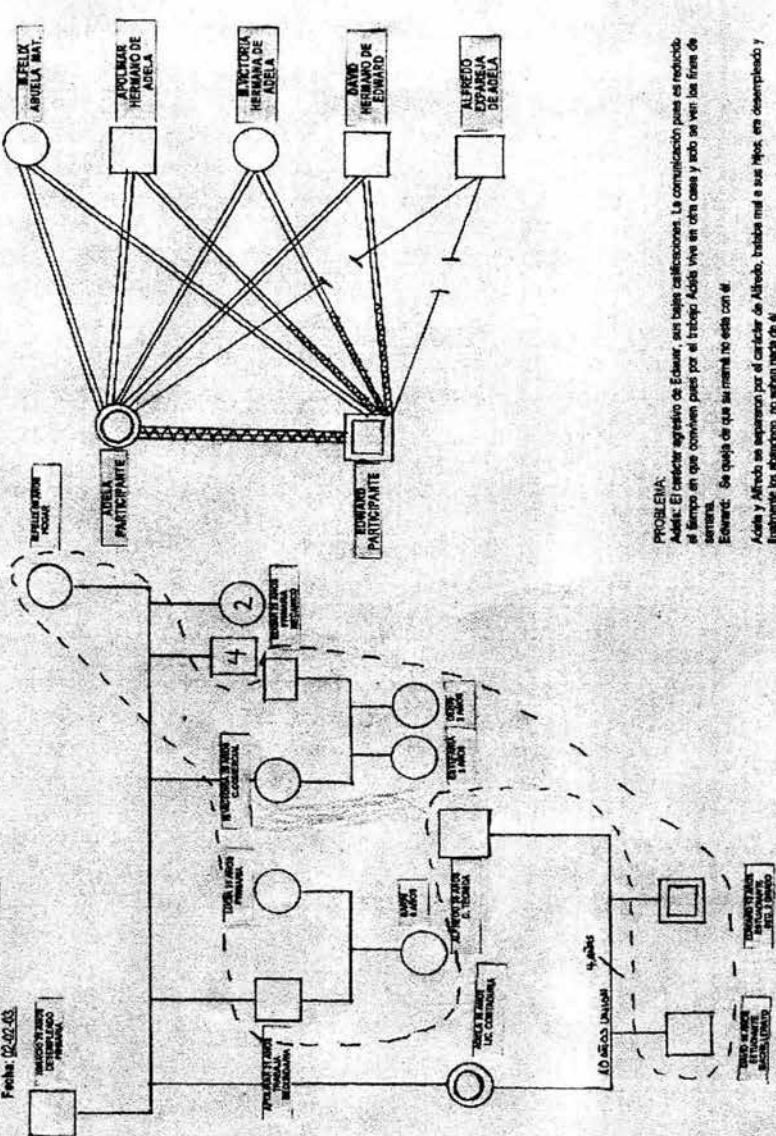

PROBLEMA:
Adela: El carácter agresivo de Edward, sus bajas calificaciones. La comunicación posee un reducido tiempo en que conviven pues por el trabajo Adela vive en otra casa y solo se ven los fines de semana.
Edward: Se queja de que su mamá no está con él.
Adela y Alfredo se separaron por el carácter de Alfredo, trataba mal a sus hijos, era desorganizado y frecuentemente los abandonaba, no sabía nada de él.

PAUTAS DE INTERACCION FAMILIAR.

GENOGRAMA
(tipo de familia)

Nombre de la familia: Hernández y Martínez.

Fecha: 04-07-56.

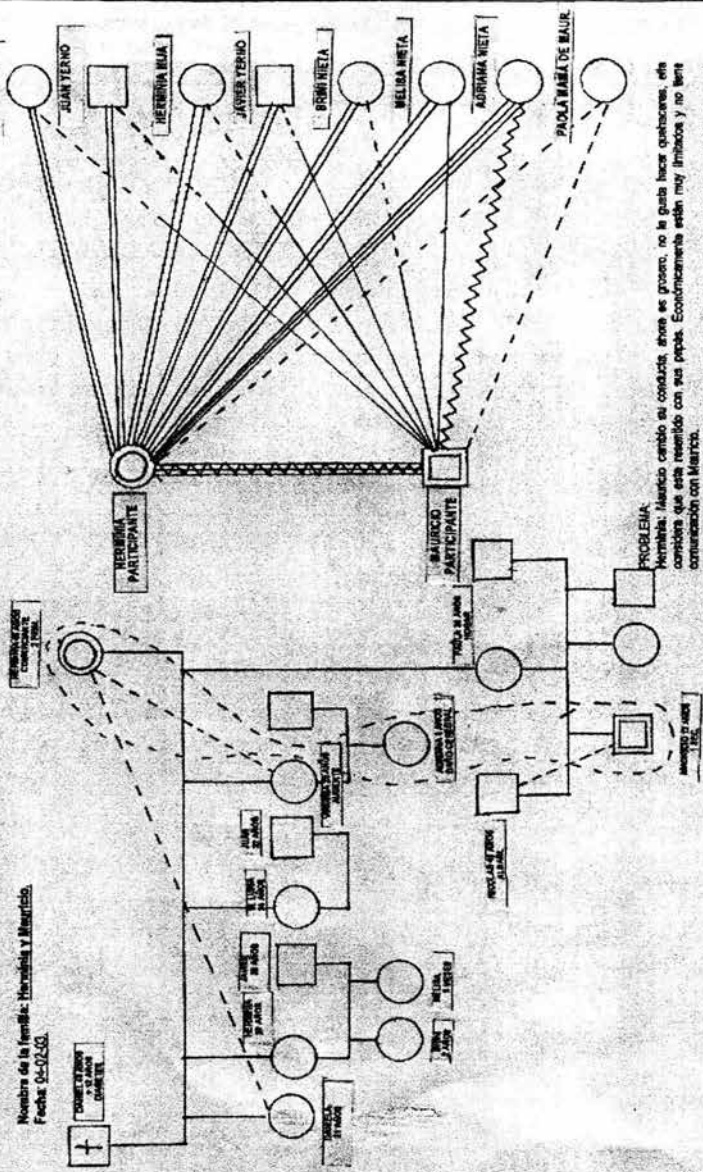

PROBLEMA

Hernández, Mauricio cambió su conducta, ahora se gresca, no le gusta hacer quehaceres, este comentario que está resumiendo con sus papas. Evidentemente están muy irritados y no tiene comunicación con Mauricio.
 Este se hace cargo de Mauricio desde que su hijo Paula y el esposo de esta Nicolita se separaron y lo abandonaron con ella, a los 4 años de edad y hasta el momento no se enteró por el. Además se hace cargo de Adrián hijo de Virginia, pues le abandonó desde que nació y supo que tenía otro candidato, él no sabe nada de Virginia desde ese entonces. Hernández ahora es la madre de Mauricio y Adrián.
 Nicolita: Le da envidia que otros amigos largen a sus dos papas. Siente que no le dan el cariño suficiente en su casa. No platican con Hernández, pues cree que no lo va a comprender. Cae de cosas materiales. Él le rechazaba a Nicolita cuando ella le intentaba acercarse.

JOSE ROBERTO

ANEXO 2

HOJA DE LLENADO PARA LAS REDES SEMANTICAS
(Valdez, 2000)

Reactivos 1

ADOLESCENCIA

Diversión 1
Lectura 5
Experiencia 6
Amistad 3
Amor 7
madures 4
Cambio 2

Reactivos 2

INSTRUMENTO DEL PADRE EN LA
ADOLESCENCIA

tristeza 2
Cambio 3
Problemas 1
Apego 5
Ausencia 4
Solucion 6

Reactivos

RELACION MADRE E HIJO/A

Ayuda	2
problemas	3
Cariño	4
Comunicación	6
necesidad	4
Atención	5

RED SEMANTICA

FASE 2: SEGUNDO ACERCAMIENTO

ANEXO 2

HOJA DE LLENADO PARA LAS REDES SEMANTICAS
(Valdez, 2000)

Reactivo 1

ADOLESCENCIA

comprensión 2
 Atención 3
 amor 1
 cohesión 4
 Unión 6
 Dureza 5
 flexible 7

Reactivo 2

AUSENCIA DEL PADRE EN LA FAMILIA

con muchas ganas de sacar a mis hijos adelante 1
 Mucha Responsabilidad 8
 tener que trabajar 3
 trabajar solos 4
 y metas 5

Reactivos 3

RELACION MADRE E HIJOS

suavidad	2
lunas bole	4
platicamos	1
estudiamos juntos	3
Comisarios	5

ANEXO III
HOJAS DE TRABAJO DE LOS PARTICIPANTES EN EL FORO
CONSTRUYENDO UNA NUEVA HISTORIA DE VIDA

MODULO 1

Irma Alaguna Z.

SESION 3
¿QUE SIGNIFICA SER MADRE
ANTE LA AUSENCIA DE UNA PAREJA?

TECNICA 1.

1. ¿Cuál es en este momento Tu mayor dificultad o problema?
Sacar adelante a mis hijos y educarlos y darlos una buena enseñanza
2. Describe cómo es que se ha desarrollado esta dificultad o problema ¿Cuáles serían sus antecedentes?
Porque no les puedo dar todo como yo quisiera tanto económica mente como moral mente y lo mismo en la educación
3. Describe como es actualmente esta situación y que consecuencias ha tenido.
actualmente ya es un poco mas fácil porque ya me esta llenando un poco mejor y así puedo darles un poco mas y las consecuencias son que mis hijos estan bajando de calificaciones
4. Describe por lo menos dos cosas que podría pasar si sigue la situación.
Perder la paciencia con ellos y asta sacarlos de la escuela
5. Quiénes son los que están involucrados en esta situación y cómo se ven afectados.
mis hijos y se ven afectados por su comportamiento y calificaciones

SESION 3
¿QUE SIGNIFICA SER MADRE
ANTE LA AUSENCIA DE UNA PAREJA?

TECNICA 2.

PRIMERA PARTE

- a) ¿Qué es lo que más te gusta de lo que sabes acerca de tu infancia y que es lo que no te gusta?
casi nada, todo lo de mi infancia

- b) ¿De tu adolescencia y juventud cuál fue una experiencia profundamente agradable y cuál fue una profundamente desagradable?
aber tenido amis hijo: fue una experiencia profundamente agradable. darne cuenta como era mi pareja y llegar a la separación

- c) ¿En la actualidad que es lo que más te gusta de tu vida y que es lo que no te gusta?
mis hijos y todo lo de ellos
lo que no me gusta es el rompimiento con mi pareja

- d) ¿Dentro de unos años más que te gustaría lograr y que no te gustaría que ocurriese?
lo que me gustaría lograr es sacar adelante a mis hijos con una carrera o recibidos para que fueran alguien en la vida
la perdida de algunos de ellos

- e) ¿En el momento de morir como te gustaría morir y como no te gustaría?
me gustaría morir durmiendo
y no me gustaría morir quemada o ahogada

ABELAN GUSTAVO

SESION 2
¿QUE SIGNIFICA SER ADOLESCENTE
ANTE LA AUSENCIA DE UN PADRE?

TECNICA 1.

1. ¿Cuál es en este momento Tu mayor dificultad o problema?
mp ~~problema~~ es estar en
la ipsta de consejo tecnico.
2. Describe cómo es que se ha desarrollado esta dificultad o problema ¿Cuáles serian sus antecedentes?
No aber estudiado
3. Describe como es actualmente esta situación y que consecuencias ha tenido.
la situación es algo desesperante
4. Describe por lo menos dos cosas que podría pasar si sigue la situación.
que meden de baja en ~~el~~ plantel
5. Quienes son los que están involucrados en esta situación y cómo se ven afectados.
Solo yo

Obiam

SESION 2 ¿QUE SIGNIFICA SER ADOLESCENTE ANTE LA AUSENCIA DE UN PADRE?

TECNICA 2.

PRIMERA PARTE

- a) ¿Qué es lo que más te gusta de lo que sabes acerca de tu infancia y que es lo que no te gusta?

R: Que era un niño muy querido
pero que empezaban los problemas
con mis padres

- b) ¿En la actualidad que es lo que más te gusta de tu vida y que es lo que no te gusta?

R: La relación q' yebo con las personas
pero siento q' falta un poco más de
comunicación

- c) ¿Dentro de unos años más que te gustaría lograr y que no te gustaría que ocurriese?

R: Me gustaría demostrarles que sin
mi padre pude salir adelante.
Fracasar en mis estudios

- d) ¿En el momento de morir como te gustaría morir y como no te gustaría?

R: Me gustaría morir cumpliendo
con todas mis metas y logrando
cumplir con lo que vine a hacer aquí
en la tierra.

No haber cumplido con este mismo.

MODULO II

S.2.
Dominando al problema a través de nuevos
Significados
T.1.

Nombre: TODD

1. Cuando me siento totalmente vivo? ¿Cuáles son las cosas, los acontecimientos, las actividades que me hacen sentir que realmente vale la pena vivir, qué es maravilloso estar vivo?

CREO Q' TAU SOLO AL DESPERTAR HE SENTIDO
VIVA TORQUE DOY GRACIAS A DIOS POR OTRO
DIN MAS. Y PIENSO Q', ES LO PRIMERO
PARA MI TODD

2. ¿Qué es lo que hago bien para mi propio desarrollo y bienestar? Con esto que haga bien ¿en qué puedo contribuir con mi familia?

EVITAR PROBLEMAS DENTRO DE MI FAMILIA

4. ¿Qué deseo debo convertir en planes? ¿he descartado algunos sueños por pensar que no soy realista y lo que quiero es volver a soñar para sentirme vivo?

EN SACAR ADELANTE CON UNA CARRERA
PROFESIONAL A DIOS

NO PUE SIEMPRE HE SENTIDO VIVA.

5. ¿Qué capacidades personales o virtudes tengo bien desarrolladas o que utilizo bien?

CREO Q' TODO

6. ¿Qué debo dejar de hacer ya? SEX REBELDE >
DEGOLLADA.

7. ¿Qué debo empezar hacer ya? SEX MASO E CADA
DIN

Las respuestas dadas a las preguntas anteriores ¿Cómo afectan a mis planes y proyectos de vida actual y a futuro?

MODULO II

S. 2.
Dominando al problema a través de nuevos
Significados
T. 1.

Nombre: Gonzalo G. A. Sayo

1. ¿Cuándo me siento totalmente vivo? ¿Cuáles son las cosas, los acontecimientos, las actividades que me hacen sentir que realmente vale la pena vivir, que es maravilloso estar vivo?
Cuando estoy en movimiento
Estoy en un gran movimiento

2. ¿Qué es lo que hago bien para mi propio desarrollo y bienestar? Con esto que hago bien ¿en qué puedo contribuir con mi familia?
El que hacer

3. Dada mi situación actual y mis aspiraciones, ¿Qué necesito aprender hacer?
Ayudar mas en mi casa

4. ¿Qué deseos debo convertir en planes?, ¿he descartado algunos sueños por pensar que no soy realista y lo que quiero es volver a soñar para sentirme vivo?
Si a bogado, si

5. ¿Qué capacidades personales o virtudes tengo bien desarrolladas o que utilizo bien?
Mi capacidad física y Mental

6. ¿Qué debo dejar de hacer ya?
De estar jugando en la escuela

7. ¿Qué debo empezar hacer ya?
Ayudar en mi casa

Las respuestas dadas a las preguntas anteriores ¿Cómo afectan a mis planes y proyectos de vida actual y a futuro?
Planos que tengo que ser mas activo para lograr ser un abogado

MODULO 3

has cosas mas grandes que edescubierto aqui
esque puedo contar con mis hijos

Y decirles que los quiera mucho sobre todas las
cosas y gracias ~~por~~ uno del equipo

Por sus experiencia que daay aprendiemos

Rosa

un 10 de mayo que Rosa María Garco

Y se una gran fiesta para Brian

Por que quise que se sintiera feliz como sus
hermanos cuando les festejo sus cumpleaños

Y que estamos en nuestra casa los contra
bien unidos como una verdadera familia

Y que no noseparabamos y estamos juntos

como siento que ellos quicieran

para aserle su soño valida a Brian porque nunca

le efestejado un cumpleaños a sus 12 años de vida y confianza

la cual da que piero conseguir
esta confianza

RESPONSABILIDAD:

Cumplir con lo que nos proponemos,
darle la importancia debida a nuestras
obligaciones o necesidades para una mejor
calidad de vida

No dejar pasar el tiempo para hacer lo
que sabemos que tenemos que hacer

Enfrentar nuestros problemas y nuestros
errores nosotros mismos

Edward y Adela

M.3/T.2

NOMBRE: Edward

- ¿Cómo te sentiste al presentar al equipo a tu fruta que en realidad eres tu mismo?

R: Me sentí bien al demostrar como soy
en vida

- ¿Cómo te reconociste a ti mismo en esta fruta?

R: Me reconocí feliz y como soy pero me faltaron cosas
q' soy enojado q' me gustan mucho los juegos

- ¿Qué diferencias o similitudes observaste en la presentación de la fruta de tu mamá o
hija/a en relación contigo?

R: ^{ve de o}habe d. Experiencias pero no graves o sea q'
no consid. mos

- ¿Crees que esta fruta pudo decir algo de lo que eres?

R: si

ANEXO IV
HOJA DE AUTOEVALUACIÓN
DEL FORO

AUTOEVALUACIÓN

Con esta última sesión cumplimos pocas horas de dos meses de haber iniciado el taller "CONSTRUYENDO UNA NUEVA HISTORIA DE VIDA". Con la finalidad de que nos retroalimentemos y sabiendo que todo cambia a cada momento y aprendemos siempre algo nuevo, las siguientes preguntas tienen el propósito de conocer (para ti y para nosotros) que es lo que te ha dejado el taller en el tiempo que duro.

1. ¿Qué aprendiste ó conseguiste en el taller?

a cambiar a no ser tan enojona a comprender un poco más
las cosas a no ser tan orgullosa. a conversar o platicar
con las personas

2. ¿Qué te faltó aprender ó conseguir en el taller, que de ahora en adelante dependerá de ti conseguirlo como meta u objetivo?

a saber entender a mis hijos a escucharlos y comprender
y entender las cosas

3. En base a lo que aprendiste en el taller ¿Qué has planeado cambiar o modificar ó conseguir en tu vida?

→ a ser mejor en la vida a no dejarme vencer y
ccharle muchas ganas.

4. ¿Cuáles son las cosas que ya has cambiado o has empezado a cambiar?

a dejar el orgullo atrás y saber escuchar y no ser tan
enojona

5. ¿Existe alguna meta que tú y tu hijo/a ó tú y tu mamá se han planteado y voyan a trabajar juntos?

a llegar a los acuerdos aunque a veces no se cumplen.

6. De lo que has contestado en las preguntas anteriores ¿Qué es lo que pronosticas que puede llegar a suceder contigo si eres constante y mantienes los cambios en los próximos 6 meses?

a saber entender escuchar y ya no volver a caer en lo
mismo para así salir adelante con mi familia
y con el mundo que nos rodea

AUTOEVALUACIÓN

Con esta última sesión cumplimos poco más de dos meses de haber iniciado el taller "CONSTRUYENDO UNA NUEVA HISTORIA DE VIDA". Con la finalidad de que nos retroalimentemos y sabiendo que todo cambia a cada momento y aprendemos siempre algo nuevo, las siguientes preguntas tienen el propósito de conocer (para ti y para nosotros) que es lo que te ha dejado el taller en el tiempo que duro.

1. ¿Qué aprendiste ó conseguiste en el taller?

A valorarme y tener más comunicación con las personas ya q' esto me quita lo tímido

2. ¿Qué te faltó aprender ó conseguir en el taller, que de ahora en adelante dependerá de ti conseguirlo como meta u objetivo?

más dialogo y convivencia con mi familia

3. En base a lo que aprendiste en el taller ¿Qué has planeado cambiar o modificar ó conseguir en tu vida?

Tener más confianza a mi madre y demostrale q' la quiero

4. ¿Cuáles son los cosas que ya has cambiado o has empezado a cambiar?

Me tímidez y confianza con mi novia

5. ¿Existe alguna meta que tú y tu hijo/a ó tú y tu mamá se han planteado y van a trabajar juntos?

La compra de un automóvil y sacar adelante a mis hermanos con sus estudios

6. De lo que has contestado en las preguntas anteriores ¿Qué es lo que pronosticas que puede llegar a suceder contigo si eres constante y mantienes los cambios en los próximos 6 meses?

lograr mis objetivos y ser una persona más realizada

UNIVERSIDAD NACIONAL AUTONOMA DE MEXICO
FES ZARAGOZA
ESCUELA SECUNDARIA TECNICA No. 9
JULIAN CARRILLO

RECONOCEN SU ASISTENCIA AL
TALLER:

“Construyendo una nueva historia de vida”

Proclamo que en el año 2003 identificó y se sintió con el derecho de asumir sus propios comentarios especiales acerca de las necesidades de sí mismo y su familia.

Además todos los que han tenido la suerte de ser testigos de este proceso han reconocido que su éxito ha supuesto esfuerzos extraordinarios para superar importantes adversidades.

El hecho de que se haya convertido en su propio (a) consejo (a) es señal de una mayor aceptación de sí mismo (a), lo que le permite apreciar más plenamente su propia sabiduría.

Otorgamos este diploma en reconocimiento de lo que _____ a conseguido y para que quienes no pudieron ser testigos de su éxito al reivindicar su propio conocimiento especial puedan entender los cambios que están notando en la familia de _____.

El diploma también certifica que _____ esta preparado (a) y dispuesto (a) a contestar a las preguntas de los demás, tales como:

- ❖ Resulta realmente estimulante ver que ahora eres capaz de asesorarte a ti mismo en cuanto a formar una nueva historia de tu vida, comunicarte y convivir de forma diferente con tu familia. ¿Cómo has sido capaz de conseguirlo?
- ❖ ¿Cómo has llegado a confiar en lo que tú quieres ser y no en lo que dicen que debe de ser?
- ❖ Ahora que tienes la oportunidad de poner en práctica tu capacidad de resolver problemas en tu vida ¿Qué efecto está ejerciendo esto sobre el futuro de tu vida y tu familia?

Este diploma entrara en vigor el día 05 del mes de Abril de 2003.

DIRECTOR
Prof. Gerardo Gallardo Ariza

PSICOLOGA
Xochitl Teresa Gutiérrez Camacho

PSICOLOGO
Erik Godínez Loera