



UNIVERSIDAD NACIONAL AUTONOMA DE MEXICO

ESCUELA NACIONAL DE ARTES PLASTICAS

IDENTIDAD GRAFICA PARA ACTORES SOCIALES

ASOMA Asociación Pro Multiple Atipicidad

TESIS QUE PARA OBTENER

EL TÍTULO DE LICENCIADO EN DISEÑO GRAFICO

presenta

LYDIA RUIZ ALANIS

México D.F. Mayo 1996

**TESIS CON
FALLA DE ORIGEN**



Universidad Nacional
Autónoma de México

Dirección General de Bibliotecas de la UNAM

Biblioteca Central



UNAM – Dirección General de Bibliotecas
Tesis Digitales
Restricciones de uso

DERECHOS RESERVADOS ©
PROHIBIDA SU REPRODUCCIÓN TOTAL O PARCIAL

Todo el material contenido en esta tesis esta protegido por la Ley Federal del Derecho de Autor (LFDA) de los Estados Unidos Mexicanos (México).

El uso de imágenes, fragmentos de videos, y demás material que sea objeto de protección de los derechos de autor, será exclusivamente para fines educativos e informativos y deberá citar la fuente donde la obtuvo mencionando el autor o autores. Cualquier uso distinto como el lucro, reproducción, edición o modificación, será perseguido y sancionado por el respectivo titular de los Derechos de Autor.

CONTENIDO

Introducción

Sociedad y Actores Sociales

<i>1.1 El hombre y el entorno</i>	11
<i>1.2 Interacción del hombre con el hombre</i>	18
<i>1.3 Hacia una meta de intereses comunes</i> <i> Identidad Gráfica</i>	24

Identidad Gráfica

<i>2.1 Comunicación y criterios sociológicos</i>	43
<i>2.2 Comunicación molecular y genética</i>	46
<i>2.3 El lenguaje y la comunicación</i>	48
<i>2.4 George Gerbner,</i> <i> modelo de comunicación macrosocial</i>	51
<i>2.5 El diseño gráfico, medio de comunicación visual</i>	61

ASOMA

<i>3.1 Metodología aplicada</i>	75
<i>3.2 Antecedentes de asoma</i>	79
<i>3.3 Proyección</i>	98

Conclusiones

Bibliografía

Por supuesto al pequeño:

DIEGO

I NTRODUCCIÓN

Desde hace ya varios años al diseño gráfico se le ha reconocido como profesión, la cual genera productos de comunicación, específicamente visual. Aunque su campo de acción es amplio, lo cierto es que se le ha enfocado más a fines económicos (lucrativos) en detrimento de otras áreas en las que también se puede desarrollar.

En el terreno no lucrativo, sin fines comerciales, sino de labor social la actuación del diseño gráfico ha sido limitada. Esto se debe, básicamente, a dos motivos: 1) la poca remuneración que el diseñador percibe por este tipo de trabajo, que a su vez tiene como consecuencia 2) El escaso interés de los diseñadores a involucrarse en la investigación de tipo social. Paradójicamente es en esta área en la que el diseñador tiene mayores posibilidades de desarrollo profesional y personal, pues debe involucrarse con mayor profundidad en la investigación que antecede al desarrollo del diseño y, por lo tanto, interactúa más cercanamente con el equipo interdisciplinario al que pertenece.

Dado lo anterior, el presente trabajo está conformado por tres capítulos, los cuales revisan las tres disciplinas que intervienen en un proyecto con objetivos sociales, de concientización frente a determinado problema de su comunidad. En el primer capítulo, que se refiere a la sociología, se plantean los antecedentes y el marco de referencia con los que se abordará el problema específico. En el capítulo dedicado a la comunicación, se demuestra cómo esta ciencia proporciona la metodología necesaria para alcanzar un desarrollo óptimo en el plano comunicacional. Por tal motivo en el apartado correspondiente al diseño gráfico, se da seguimiento a las distintas etapas, del proceso de diseño.

Al enlazar estas tres áreas, lo hacemos con el fin de cubrir de manera más amplia los elementos básicos que el diseñador necesita para poder realizar su función en el medio social; sin olvidar el momento histórico en el que se desenvuelve.

SOCIEDAD O ACTORES SOCIALES

1.1

El hombre y el entorno

La historia de cada hombre, afirma el sociólogo estadounidense C. W. Mills,⁽¹⁾ es la historia de todos los hombres. Por tal razón debemos entender claramente a quién nos referimos, en el sentido de que el hombre ha habitado el planeta desde hace miles de años. En todo este tiempo los seres humanos han recorrido el camino de su existencia de diferentes maneras, las cuales a través de la historia aún tienen repercusiones.

Aunque al hombre se le ha tomado como objeto de estudio desde hace ya muchos años y son tan diversas las disciplinas que se dedican a ello, decidimos recurrir a la que pensamos conveniente para ayudarnos a comprender la existencia del ser humano, no como poblador del planeta, sino específicamente como el

(1) C. Wright Mills
La Imagen sociológica
Fondo de cultura económica
México 1961



hombre que existe en la actualidad. La naturaleza del individuo no podría ser comprendida sin una estrecha referencia a su realidad social.

***"La sociología es la ciencia que estudia las diferentes formas de organización social y de las relaciones e instituciones sociales ahí surgidas con la finalidad de elaborar las leyes del desarrollo social"* GOMEZJARA**

Dentro del proceso evolutivo, el hombre tuvo la necesidad de vivir en comunidad, lo cual por consecuencia lógica fue transformando su modo de vida, con lo que logró integrar relaciones con otros hombres. El hombre, al producir y utilizar conjuntamente sus instrumentos de trabajo con otros hombres, nos confirma que su aparición va ligada a la aparición de la sociedad humana. *"El paso del estado zoológico al estado social"*. ⁽²⁾

Al referirnos al hombre, lo haremos en el sentido de sus relaciones con otros hombres, ya que con ello lograremos entender el por qué se vuelve "social", lo que le permite vivir en comunidad con otros en beneficio de él mismo.

Rousseau y Levi-strauss sugieren que: *"Los hombres dejan su estado de naturaleza y renuncian al incesto a fin de ganar los beneficios debidos a la creación de alianzas de parentesco con otros hombres"* ⁽³⁾

Para la sociedad primitiva la familia es el eje de su vida social, tal vez siendo esta la única forma de organización social conocida para ellos. En la familia u horda es donde encontramos las funciones económicas, religiosas y políticas, el hombre encuentra en su familia la seguridad mínima para subsistir.

Esta seguridad está basada en estrechas relaciones de parentesco, con ello encontramos ya diferentes grupos que se interrelacionan; donde cada individuo



Francisco Gómezjara
Sociología
Edit. Porrúa
México 1991
(2),(3) C. Levi-Strauss
Antropología Estructural.
Edit.
México

mantiene una posición especializada dentro del grupo, surgiendo un mayor sentimiento de comunidad y cooperatividad, con lo que aumentan los frutos de la labor conjunta.

Estos pequeños grupos tienen objetivos precisos y una trayectoria de muchos años antes de que el hombre logre integrar una sociedad.

Para Luis Pérez Cruz, *la familia es la primera manifestación de una formación social; la religión espontánea dentro del espíritu humano, trajo como consecuencia inmediata el origen de las sociedades.* ^{*(4)}

Al iniciar su vida en comunidad, el hombre se vale de la naturaleza como medio de subsistencia y al transformarla en su beneficio busca que le permita trascender y desarrollar su organización. Al lograr este desarrollo de sus comunidades, las relaciones de los hombres se fueron haciendo más complejas, es en este momento cuando surge la necesidad de organizarse a través de las normas, instituciones y modelos sociales que garantizan la convivencia entre los hombres.

Entre las organizaciones más antiguas conocidas para el hombre encontramos a la familia, la patria, la tribu, etcétera, la unión de estos grupos provocó la identificación (entre los individuos que los componen), de ideas, creencias y actitudes, con lo cual surge un nuevo grupo de organización del hombre dando origen a las ciudades.

El surgimiento de las ciudades fue un proceso paulatino, no es posible afirmar tajantemente una fecha exacta, pero sí se puede afirmar que aparecen en el momento histórico en el que las formas elementales de la organización se hacen más complejas cuantitativa y cualitativamente, lo que da lugar a la división de actividades y funciones específicas de cada grupo y de cada individuo en las ciudades.

(4) Luis Pérez Cruz
Sociología
Publicaciones Cultural
México 1992

Dos ejemplos claros de este tipo de organización social los encontramos en las civilizaciones griega y romana. Con referencia a estas formas de organización encontramos la opinión de varios pensadores, cuyas investigaciones y enseñanzas forman parte importante de la cultura de su tiempo, un análisis realizado por Luis Pérez Cruz ⁽⁴⁾ sobre estas dos culturas nos muestran a continuación la reflexión de dichos pensadores sobre la sociedad en que vivían.

SÓCRATES (469/470-399 a.c.)

Es posible que Sócrates nunca haya cuestionado el sistema político en que vivía y entendiera la importancia de la organización social, con normas de convivencia y respeto. ⁽⁵⁾

PLATÓN (427-347 a.c.)

Platón afirma que el Estado nació de la necesidad de asociación de los hombres para sentirse seguros y poder sobrevivir. ⁽⁶⁾

ARISTÓTELES (384-322 a.c.)

Para Aristóteles, el estado es la base de la evolución humana, por lo que es la asociación más elemental. El hombre no puede vivir aislado de otros, lo que le da su carácter de animal político. (zoon politikón) ⁽⁷⁾

Otra corriente intelectual y en posición contraria a Platón y Sócrates, son los pensadores sofistas, quienes aseguraban que el estado era una asociación fundada en el egoísmo y en el temor de los hombres entre sí, y concebían una idea de justicia que se dirigía y beneficiaba a los más fuertes.



(4), (5), (6), (7) Luis Pérez Cruz
Sociología
Publicaciones Cultural
México 1992

Sin embargo, para Sócrates, Platón y Aristóteles el fin de toda actividad humana era lograr la felicidad. Si bien con lo anterior nos damos cuenta que el punto de vista de los pensadores antes mencionados es diverso y depende mucho del momento histórico en que ellos viven y desarrollan sus teorías, no podemos dejar de tomar en cuenta que el pensamiento antiguo griego generó la base de la cultura intelectual actual, puesto que marcó los parámetros y los conceptos fundamentales para la explicación de la organización social.

Tal vez la mayor aportación de la cultura griega fue fincar los conocimientos para la reflexión sobre la sociedad. Hablar de una reflexión sobre la sociedad significa mencionar diferentes autores que, guiados por el afán de comprensión de la sociedad de su propio tiempo, han dejado una huella en la historia, gracias a sus teorías y análisis. Algunos de ellos son:

SAN AGUSTÍN (354-430)

*San Agustín estableció una relación entre el mundo material y el espiritual, entre el hombre y Dios e intentó conciliar ambos conceptos antagónicos. Así la voluntad de Dios guía la evolución social del hombre, pero este, haciendo valorar su libertad, ha dado vida a la sociedad a lo largo de la historia. *⁽⁸⁾*

SANTO TOMÁS DE AQUINO (1225-1274)

*La teoría de Santo Tomás, de la misma manera que Aristóteles, considera al hombre un ser político que al unirse en una sociedad para sobrevivir satisface una necesidad natural. El hombre requiere la cooperación de otros para desarrollar y descubrir las formas de transformar la naturaleza y beneficiarse. *⁽⁹⁾*

(8), (9) Luis Pérez Cruz
Sociología
Publicaciones Cultural
México 1992

JOHANNES ALFUSIO

Explicó la sociedad de manera filosófica y no teológica: En su obra LA POLITICA METHODICE, publicada en 1603, argumenta que la sociedad se organiza mediante un contrato en varios niveles: La familia, la corporación voluntaria, (collegium), la comunidad local, la provincia y el estado.⁽¹⁰⁾*

HUGO GROCIO

Retoma a autores romanos como Cicerón y Caménides para afirmar que el hombre, se organiza de una manera natural, innata, y así se organiza en la sociedad con principios tales como: la seguridad de la propiedad, la buena fe, la honestidad en los tratos y un acuerdos generales entre las consecuencias de la conducta de los hombres y sus premios.⁽¹¹⁾*

TOMAS HOBBS (1588-1679)

El estado es fundamental para la sobrevivencia del hombre pues, señala Hobbes en su LEVIATAN, fuera de aquel, el individuo sólo tiene sus propias fuerzas para protegerse y, si está dentro, puede contar con el apoyo de sus conciudadanos.⁽¹²⁾*

En el movimiento de la Ilustración encontramos que sus teorías se basan en culto a la razón y en la ciencia: se persigue alcanzar el progreso, lo que como consecuencia traería la felicidad del hombre.

Hasta el momento, nuestro principal "objeto" de estudio ha sido el hombre y las diversas formas en las que a través de la historia se ha interrelacionado socialmente con otros individuos; observamos también que este tipo de organizaciones sociales o



(10), (11), (12) Luis Pérez Cruz.
Sociología
Publicaciones Cultural
México 1992

JOHANNES ALFUSIO

Explicó la sociedad de manera filosófica y no teológica: En su obra LA POLITICA METHODICE, publicada en 1603, argumenta que la sociedad se organiza mediante un contrato en varios niveles: La familia, la corporación voluntaria, (collegium), la comunidad local, la provincia y el estado.⁽¹⁰⁾*

HUGO GROCIO

*Retoma a autores romanos como Cicerón y Caménides para afirmar que el hombre, se organiza de una manera natural, innata, y así se organiza en la sociedad con principios tales como: la seguridad de la propiedad, la buena fe, la honestidad en los tratos y un acuerdos generales entre las consecuencias de la conducta de los hombres y sus premios. *⁽¹¹⁾*

TOMAS HOBBS (1588-1679)

*El estado es fundamental para la sobrevivencia del hombre pues, señala Hobbes en su LEVIATAN, fuera de aquel, el individuo sólo tiene sus propias fuerzas para protegerse y, si está dentro, puede contar con el apoyo de sus conciudadanos. *⁽¹²⁾*

En el movimiento de la Ilustración encontramos que sus teorías se basan en culto a la razón y en la ciencia: se persigue alcanzar el progreso, lo que como consecuencia traería la felicidad del hombre.

Hasta el momento, nuestro principal "objeto" de estudio ha sido el hombre y las diversas formas en las que a través de la historia se ha interrelacionado socialmente con otros individuos; observamos también que este tipo de organizaciones sociales o



(10), (11), (12) Luis Perez Cruz
Sociología
Publicaciones Cultural
México 1992

de relaciones sociales se deben a que el hombre se desarrolla y crece no solo en términos de población sino también de pensamiento.

Al llegar al siglo XX, según Luis Pérez Cruz,⁽¹³⁾ en la historia de la humanidad encontramos la síntesis del desarrollo del pensamiento científico, humanístico y de las sociedades. El mismo autor nos habla de la conducta de los hombres en una sociedad, la cual está determinada por su relación como individuos, con otros hombres.

(13) Luis Pérez Cruz
Sociología
Publicaciones Cultural
México 1992



1.2

Interacción del hombre con el hombre

Cada individuo posee una conducta con base en su personalidad, en la cual intervienen factores como la edad, el sexo, la clase social, la religión, etc., dichas características lo ubican en una conducta colectiva. El individuo no deja de pertenecer a una cultura o sociedad por contar con una personalidad propia; por el contrario, gracias a las conductas colectiva e individual, que guardan una relación de interdependencia, es que el hombre al realizar sus actividades como "actor social" se da cuenta de que todo lo que el realice afectará a otros hombres de su misma edad, sexo o situación económica. Así pues las transformaciones de una sociedad serán afectadas en cierto grado por opiniones, conductas, creencias y tradiciones de carácter individual, y en consecuencia, colectivas.



Al hablar de colectividad o de que los hombres existen colectivamente Puga, Perchad y Castro afirman que: *en una época u otra, la organización de la vida colectiva con sus diversos grados de complejidad, sus formas de vinculación, sus sistemas de dominación, sus expresiones culturales y sus particularidades nacionales y regionales conforman una sociedad.* * (13)

Estos mismos autores nos hablan de la transformación que lleva a cabo la sociedad, de acuerdo con el momento histórico que se vive, para apoyar esta afirmación, ponemos como ejemplo las investigaciones realizadas por el el Barón de Montesquieu, siendo uno de los primeros autores que se ocupa del estudio de la diversidad social, y tratando de explicarla realizó un estudio científico; intentó encontrar una explicación a esta diversidad en las diferencias climáticas.

Es interesante este tipo de aportaciones pues gracias a ellas es que de alguna manera seguimos recopilando datos, tomándolos como base para la reflexión al tratar de comprender la realidad social de nuestro tiempo, esto no se habría logrado sin hombres que se hicieron preguntas y buscaran respuestas, tal vez no siempre de la manera más acertada, pero en algunos casos debemos de reconocer que dichos planteamientos sirvieron como base a otros que a la fecha siguen repercutiendo en la estructura social en que vivimos, algunos ejemplos de ello los encontramos a continuación.

La teoría jurídica del estado y la moderna ciencia política deben sus bases gracias a autores como Maquiavelo, Bodino, Hobbes y Locke que realizaron estudios sobre la relación entre los hombres y el poder. Por otro lado encontramos que temas como la producción, el valor de las cosas, el significado del dinero, y la importancia del comercio, son abordados por Thomas Munn, Raymond de Quesnay y Adam Smith.

(13) Cristina Puga, Jaqueline Perchad,
Teresita Castro
Hacia la Sociología,
Edit. Alambra
México 1992



Gracias a la revolución francesa las "masas" hacen su aparición en el escenario político obligando a los hombres a concebir a la sociedad como un ente colectivo.

Ya para el siglo XIX el "colectivismo" reemplaza al individualismo, a partir de este momento es que a la sociedad se le comienza a tomar como algo que merece ser analizado. La revolución científica y principalmente la industrial, contribuyen a desarrollar este interés por la sociedad.

Es como parte de la familia o de un grupo escolar, del núcleo en que trabaja, de un club, de un sindicato donde el hombre mantiene una estrecha relación con otros hombres: actúa colectivamente. *Es en esa actividad que se constituyen a sí mismos como sujeto social.**⁽¹⁴⁾

Gracias a la convivencia que tenemos con los demás, nos ubica a cada uno de nosotros como un sujeto social, el cual desempeña labores, cumple con obligaciones, se expresa, se reúne, se divierte y aprende, todo lo anterior se interpreta como una actividad colectiva debido a la interrelación que surge de ella, estando de acuerdo con Puga, Perchard y Castro,⁽¹⁵⁾ pues al reflexionar sobre lo anterior por lo general esa actividad colectiva se desarrolla en la desigualdad entre los hombres.

Recomendándonos que al estudiar lo social tomemos en cuenta dos elementos:

- 1) **El de la acción colectiva de los hombres y**
- 2) **El de la desigualdad intrínseca de la sociedad.**

Una primera y no muy compleja explicación de la actividad colectiva de los hombres se da a partir de los grupos llamados primarios y secundarios.

(14). (15) Cristina Puga
Jaqueline Perchard
Teresita Castro
Hacia la Sociología.
Edit. Alambra
México 1992.

GRUPOS PRIMARIOS

Encontramos que sus característica básica está fundamentada en la simpatía y el afecto; algunas veces, en el respeto o el temor. Estos grupos primarios no persiguen otro fin que el de ser un grupo: los amigos, la pandilla, compañeros de clase, de generación, la "palomilla" juvenil.

El grupo primario por excelencia es la familia a la cual no se pertenece por decisión individual, sino por haber nacido en su interior y por aceptar sus reglas internas. ⁽¹⁴⁾; el grupo familiar constituye la unidad social básica en la mayoría de las sociedades, en primer lugar es porque a través de la vida familiar, que el individuo se convierte en parte de la sociedad, se socializa. En segundo lugar, porque la familia es su primera y mas natural forma de organización colectiva, la que otorga a los hombres un sentido de pertenencia a un grupo, les genera lealtades y les establece jerarquías. ⁽¹⁶⁾

GRUPOS SECUNDARIOS

En estos grupos encontramos que la elección racional de cada miembro es básica y gracias a ella, es como el individuo determina los fines que persigue, a partir de una acción colectiva. Para poder formar parte de estos grupos también es necesario aceptar reglas y sometiendo a ellas, así como un ingreso formal al grupo; ejemplo de estos grupos son los sindicatos, partidos políticos o una asociación.

Cada uno de estos grupos busca la solución de los problemas que le atañen, ya sean laborales, políticos o de ayuda a un sector de la sociedad. "En todas ellas se

(16) Cristina Puga
Jaqueline Perchad
Teresita Castro
Hacia la Sociología,
Edit. Alambra
México 1992



requiere que cada persona haya tomado la decisión de pertenecer al grupo y haya aceptado someterse a las reglas correspondientes. **⁽¹⁷⁾

Cuando la acción de actuar se vuelve conciente y deliberadamente colectiva, Marcuse dice que: es la aparición de nuevos sujetos sociales, si tomamos como base la afirmación anterior, entonces podemos decir que un buen ejemplo de sujetos sociales los encontramos en los movimientos organizados en favor de los derechos civiles que se produjeron en E.U.A. durante la década de 1960.

En este sentido, es posible considerar como actores sociales verdaderos a las organizaciones de clase *⁽¹⁸⁾, grupos que motivados por sus demandas de necesidades específicas, hacen oír su voz delante de toda la sociedad; los grupos ecologistas, las amas de casa, los colonos de barrios populares, los estudiantes, las "bandas" juveniles, las ASOCIACIONES CIVILES, etc.

Las demandas de los grupos ecologistas o de protección al medio ambiente comienzan a surgir en México durante los años 70' hasta adquirir una fuerza creciente en los 80' de manera especial en las grands ciudades, pero sobre todo a partir de los sismos de 1985. Es importante señalar que la problemática no sólo es urbana ni tampoco los sujetos sociales que la plantean, no debemos olvidar a los indígenas y campesinos, cada uno de estos plantea demandas específicas.

Este tipo de organizaciones buscan solucionar sus problemas y aunque la manera de comunicar sus necesidades varia dependiendo de sus recursos, existe un elemento que los identifica, y determina su actuación social, un buen ejemplo de nuevo actor social lo encontramos en la lucha feminista, al comprender que comparten un mismo factor en común, las une como un grupo cuyos problemas o experiencias son



(17), (18) Cristina Puga
Jaqueline Perchad
Teresita Castro
Hacia la Sociología,
Edit. Alambra
México 1992

semejantes. Así, el conflicto (problemas o experiencias vividas en el transcurso de su vida) se convierte, en uno de los elementos, aunque no en el único, que permite identificar a un actor social.

Algunos actores sociales en este momento cuentan con organizaciones que los representan como grupo, en demanda de atención pero también trabajando en colaboración con instituciones gubernamentales o de manera independiente para alcanzar sus metas.

En respuesta a las peticiones o demandas realizadas, algunos gobiernos establecen instituciones con facultades para resolver diversos problemas, tal es el caso de la Comisión Nacional de Derechos Humanos, establecida para resolver demandas específicas, dicha comisión ha buscado dar a conocer su existencia, transmitiendo sus funciones mediante diversos medios de comunicación.



1.3

Hacia una meta de intereses comunes

Otro de los movimientos que más ha tenido impulso no solo en México sino a nivel mundial es el movimiento en pro de los derechos humanos.

En México es bien conocido el nombre de la Comisión Nacional de Derechos Humanos, dicha comisión tiene la facultad de conducir investigaciones de quejas sobre discriminación o abuso, trato desigual u hostigamiento presentadas por individuos grupos u asociaciones de empleados, en contra de los patrones o de los prestadores de servicios así como de cualquier individuo o institución que abuse y haga mal uso de su cargo o función afectando los derechos humanos con los que cuenta cada individuo, se puede recurrir a la comisión de derechos humanos para denunciar a la persona o institución que incurra en delito.



La comisión cuenta con un acervo en el que podemos encontrar la historia de su fundación y los contactos que tiene con otras instituciones a nivel mundial que promueven también la defensa de los derechos humanos, con las cuales mantiene una estrecha relación que le permite mantener informado y actualizado al público en general mediante intercambio constante de información, dicha información puede ser escrita o visual, como ejemplo de instituciones que manejan el mismo concepto que la de nuestro país encontramos que en Australia y Cánada existen instituciones homónimas a la comisión nacional de derechos humanos, tomamos dichos países como ejemplo debido a que muestran un especial interés en los derechos que tienen los discapacitados a la integración no solo del grupo social al que pertenecen, específicamente buscan promover la integración laboral y productiva de estas personas, que escasamente cuentan con alguna oportunidad de desarrollarse profesionalmente, y que en la mayoría de los casos son víctimas de abusos al no remunerar su trabajo, igualando su salario al de otra persona que no sufre de ninguna discapacidad.

En Australia desde 1992 se estableció la Ley de la discriminación a discapacitados. En Cánada por su parte cuenta con la comisión canadiense de derechos humanos fundada el 1 de marzo de 1978, una de sus facultades es la de hacer investigaciones sobre las quejas de miembros de grupos vulnerables - mujeres, minorías, grupos aborígenes y personas discapacitadas - a los cuales se les niegan oportunidades de trabajo.

En nuestro país es poca la difusión que se le da a los problemas que sufren los discapacitados, un sector importante de esta población son niños, que no cuentan



con el apoyo para su desarrollo tanto físico como intelectual; sin embargo para la Comisión Nacional de Derechos Humanos es muy importante la atención que se refiere a los niños: en su educación, atención social y atención médica.

Existen eventos tan importantes como el de la Convención de los Derechos del Niño, uno de los puntos más importantes tratados en esta convención fue el que: todos los niños tienen derechos sin importar su raza, color, sexo, idioma, religión, opinión política o de otra índole, o del lugar en que hayan nacido, o de quienes sean sus padres.

Otro punto de importancia es que: Los niños tienen derecho a disfrutar del más alto nivel de salud y a tener acceso a servicios médicos y de rehabilitación, con especial énfasis en aquellos relacionados con atención primaria de salud, los cuidados preventivos y la disminución de la mortalidad.

Al reflexionar sobre lo anterior nos damos cuenta que aunque el fin es algo por lo cual se ha trabajado desde hace años, no es alcanzable en la actualidad por diversas causas que son bien conocidas para todos nosotros, algunas de ellas: la explosión demográfica, la diferencia notable entre las clases sociales, la falta de recursos del gobierno para la atención del menor; hacen casi imposible que cada uno de estos niños de nuestro país cuenten con la atención necesaria para alcanzar su desarrollo.

Otro punto importante es el de la especialización de la atención que requieren, pues a pesar de que para una minoría existen atenciones y cuidados, existe otro sector que no cuenta con muchas opciones de atención para su desarrollo y menos aún aquellos que sufren de algún tipo de trastorno ya sea físico o neuronal. Para estos pequeños la atención es limitada, pues solo existen algunas instituciones gubernamentales que se dedican a dar apoyo y atención.



En apoyo a estos grupos existen instituciones privadas, y algunas formadas por el interés de padres de familia, parientes, amigos, y médicos que, en su afán de lucha para lograr una vida mejor para estos niños, se dedican a colaborar en grupos de apoyo, fortaleciendo la estructura de la organización con los conocimientos individuales que como profesionistas pueden ofrecer.

En el inicio, estos grupos sólo contaban con las necesidades de sus propios hijos o pacientes. Estas necesidades no cubiertas por ninguna institución los motivaron a organizarse y a buscar los recursos y posibilidades que requerían. Un ejemplo claro de este tipo de grupos, es la institución hoy conocida como Fundación John Langdon Down, A.C. de México que en su fundación, hace ya 25 años, solo contaba con una madre y su hijo, el cual como todo niño, merecía las mismas oportunidades y beneficios que cualquier otro niño de su edad. Al cabo de los años y con el esmero de un equipo entusiasta y emprendedor se logró lo que hoy es la Institución.

Así como Fundación John Langdon Down podemos encontrar otras instituciones como: APPAC, Niños de la Calle, Ministerios de Amor, Niños con Cáncer, Solo por Ayudar, Asociaciones Filantrópicas, etc. Cada una de estas instituciones ha sido una posibilidad para algún niño que requiera servicios de atención especial.

Aunque en la actualidad se hace lo posible por cubrir sus necesidades, nos hemos dado cuenta que a pesar de la variedad de instituciones y los servicios que ellas prestan, no existe una sola institución que atiendan niños con múltiple atipicidad.



NECESIDADES DEL NIÑO CON MULTIPLE ATIPICIDAD

La definición de niños con múltiple atipicidad se refiere a individuos con:

- a) Retraso mental de severo a profundo.**
- b) Uno o más de los padecimientos significativos motores o sensoriales y/o necesidad de cuidados médicos.**

Este es el grupo de personas que por lo general en nuestro país no son atendidas debidamente, ya sea por la gran desinformación que hay, o por el reto que implica para los profesionistas de educación especial.

Es necesario nombrar algunos de los posibles "servicios especiales" QUE REQUIEREN estos individuos para acercarse al ambiente educativo.

NECESIDADES FÍSICAS Y MÉDICAS

Por lo general, los niños con "multiple atipicidad" tienen dos o más características de las descritas a continuación.

A) RESTRICCIÓN EN EL MOVIMIENTO:

La causa orgánica más común es la PARALISIS CEREBRAL, la principal característica de la parálisis cerebral es el desorden en el movimiento y la postura, como el problema principal es cerebral, la mayoría de esta población tiene problemas para caminar.

Muchos de estos niños, tienen movimientos voluntarios limitados tanto cuantitativa como cualitativamente, haciéndoles problemático o imposible moverse libremente en su entorno o al menos cambiar de posición.



NECESIDADES DEL NIÑO CON MULTIPLE ATIPICIDAD

La definición de niños con múltiple atipicidad se refiere a individuos con:

- a) Retraso mental de severo a profundo.**
- b) Uno o más de los padecimientos significativos motores o sensoriales y/o necesidad de cuidados médicos.**

Este es el grupo de personas que por lo general en nuestro país no son atendidas debidamente, ya sea por la gran desinformación que hay, o por el reto que implica para los profesionistas de educación especial.

Es necesario nombrar algunos de los posibles "servicios especiales" QUE REQUIEREN estos individuos para acercarse al ambiente educativo.

NECESIDADES FÍSICAS Y MÉDICAS

Por lo general, los niños con "multiple atipicidad" tienen dos o más características de las descritas a continuación.

A) RESTRICCIÓN EN EL MOVIMIENTO:

La causa orgánica más común es la PARALISIS CEREBRAL, la principal característica de la parálisis cerebral es el desorden en el movimiento y la postura, como el problema principal es cerebral, la mayoría de esta población tiene problemas para caminar.

Muchos de estos niños, tienen movimientos voluntarios limitados tanto cuantitativa como cualitativamente, haciéndoles problemático o imposible moverse libremente en su entorno o al menos cambiar de posición.



B) DEFORMIDADES ÓSEAS:

Algunos de los niños con múltiple atipicidad nacen con, o desarrollan problemas físicos a su principal discapacidad como resultado de un daño cerebral.

Estos problemas incluyen por lo general:

- Escoliosis (curvatura de la espina) y otros problemas de la espalda o espina.
- Contracciones (acortamientos permanentes de tendones y músculos)
- Dislocación total o parcial de la cadera
- Deformaciones en el pie o rodillas

Estos problemas no solo causan dificultades en el movimiento y dolores, sino que pueden amenazar seriamente la vida del niño en casos extremos.

C) PROBLEMAS SENSORIALES:

Además de las dificultades en el movimiento, los niños catalogados como multi-impedidos son propensos a tener pérdidas en la visión y audición. Aunque son relativamente pocos los niños sordos-ciegos, es muy común encontrar niños con más de un problema sensorial.

D) PROBLEMAS DE CONVULSIONES:

Casi un tercio de personas con múltiple atipicidad padecen de convulsiones. Aunque son controlados frecuentemente por medicamentos, muchos médicos encuentran un gran reto en controlarlas, ya que estos pueden causar problemas psicológicos secundarios.



E) PROBLEMAS RESPIRATORIOS Y PULMONARES:

Causados por las alteraciones musculares y esqueléticas, los niños con múltiple atipicidad pueden tener problemas respiratorios, esto ocurre a menudo a la hora de la comida, cuando el niño presenta problemas al masticar.

Otros problemas son cuando algunas mucosas o secreciones obstruyen la respiración normal o cuando el sistema respiratorio no está desarrollado en su totalidad y el niño depende de una máquina para respirar.

F) OTROS PROBLEMAS MÉDICOS:

En general, los niños con múltiple atipicidad son más enfermizos que otros niños, sus problemas pueden ir desde infecciones de oídos y garganta, hasta úlceras en la piel; tienen que estar sujetos a una gran variedad de medicamentos como antibióticos o anticonvulsivos que influirán directamente en su desenvolvimiento.

NECESIDADES EDUCATIVAS

La disminución o pérdida de cualquier función sensorial o motora requiere y demanda servicios organizados y un manejo sistemático de metodologías específicas.

A) APROPIADA POSICIÓN Y MANEJO:

Es muy importante que el niño se encuentre en una posición cómoda y adecuada para prevenir complicaciones en sus problemas físicos. Una posición adecuada es fundamental para que el niño participe en las actividades que hay alrededor.



El hablar de posición adecuada es referirse a que el niño debe poder ver, alcanzar, y escuchar, en otras palabras, en que pueda interactuar con su medio ambiente.

B) MÉTODOS APROPIADOS DE COMUNICACIÓN:

Algunos niños con multiple atipicidad no pueden comunicarse a través del habla; Esto no impide que sean capaces de comunicar sus necesidades y gustos, para que esto se logre, se necesita una buena capacidad de observación por parte del adulto que se relaciona con el niño, y la conciencia de que cada individuo tiene su forma particular de comunicación.

C) CAPACIDAD DE ESCOGER:

La mayoría de estos niños tienen la capacidad de comunicar verbalmente sus pensamientos pero los adultos a su alrededor tienden a opinar o decidir por ellos, es necesario darles opciones en cualquier actividad.

D) OTRAS NECESIDADES EDUCATIVAS:

En el área educativa, es necesario tomar en cuenta diferentes actividades que el niño con multiple atipicidad no puede realizar, como: un niño con convulsiones no puede dormir más de media hora seguida.

El reto del equipo que determina el trabajar adecuadamente alrededor de estudiantes cuyas necesidades físicas y médicas requieren de una educación especial, es fomentar en los padres o familiares de los individuos atípicos no volver el servicio escolar una extensión de la terapia. Las terapias o cuidados de salud deben FACILITAR, no reemplazar la enseñanza.



E) NECESIDADES SOCIO/EMOCIONALES:

Los niños con múltiple atipicidad necesitan, al igual que todos los niños, el recibir atención y afecto, nunca deben ser tratados como meros agentes receptivos de servicios. Los niños con necesidades especiales necesitan tener oportunidades de interactuar y de hacer amistad con otros niños.

Los miembros del equipo que trabajan con los niños deben encargarse de facilitar este tipo de experiencias no como SECUNDARIAS sino como bases esenciales para la vida.

IMPORTANCIA DE LAS DIFERENTES DISCIPLINAS

Basados en la información anterior, es evidente que se necesitan diferentes áreas de servicios para cubrir las necesidades educativas de los niños con atipicidad múltiple.

Algunos de estos servicios están directamente relacionados con la educación especial como: trabajo social, terapia física, psicológica, medicina, etc., pero existen otros servicios que aunque por tradición no están vinculados a la educación especial, son necesarios para el mejor servicio para esta población: como ingeniería en rehabilitación, terapia respiratoria, clínica de visión subnormal, etc.



ESPECIALISTAS DENTRO DEL EQUIPO EDUCATIVO

A) EDUCADOR ESPECIAL

Basicamente, esta persona debe trabajar en los siguientes cinco aspectos:

- Educación de estudiantes con multiple atipicidad
- Mediador entre familia e institución
- Coordinador del equipo de profesionistas que trabajan con el niño
- Apoyo del estudiante

AYUDANTE

Muchas veces conocido como niñera, cuyo trabajo además de apoyar las actividades de grupo, debe ser el que observa y busca que el niño se encuentre cómodo y en disposición de recibir la información que se le brinde.

B) TERAPISTA FÍSICO

Que se encarga de supervisar las siguientes actividades: coordinación motriz gruesa, movimiento, relajación, estimulación, adecuación postural y ejercicios psicomotores.

Este especialista apoya el equipo educativo sugiriendo la mejor postura en la que los alumnos pueden estar y construyendo el equipo adaptativo.

C) TERAPISTA OCUPACIONAL

Generalmente este especialista se orienta hacia el desarrollo y mantenimiento de funciones y habilidades necesarias para la vida diaria.



D) TERAPISTA EN COMUNICACION

Como la mayoría de los niños con atipicidad múltiple no sólo son "no verbales", sino que no tienen una sistematización en la comunicación, el terapeuta del lenguaje o de comunicación juegan un papel muy importante ya que son los encargados de desarrollar métodos de comunicación específicos para cada niño; enseñarles esos métodos a los educadores y darle seguimiento a la evolución y progreso del alumno.

Estos terapeutas probablemente tendrán que estar en contacto con un audiólogo, si el alumno tiene problemas auditivos.

E) FAMILIA

Es importante que el padre o algún miembro de la familia forme parte del equipo educativo. Además de que los familiares tienen derecho a conocer, evaluar y planear actividades para su hijo, es de sentido común invitarlos ya que ellos son los expertos en la educación del alumno y son los que influirán constantemente en el futuro de este.

PROFESIONISTAS EXTERNOS A LA ESCUELA QUE APOYAN A LOS NIÑOS CON MULTIPLE ATIPICIDAD

A) PSICÓLOGO

El psicólogo educativo es el especialista que evalúa las habilidades intelectuales y adaptativas del alumno. Es importante recalcar que por las características especiales de los alumnos, los psicólogos no pueden aplicar valorizaciones adaptadas ya que esta población tiene características propias, en su mayoría diferentes a los estándares de la población para la que fueron diseñados esos instrumentos.



También se tiene que tomar en cuenta la poca capacidad adaptativa del alumno, por lo que este trabajo debe realizarse junto con los padres de familia y dentro de un contexto familiar para el alumno. ya que es lo más común y fácil de aceptar, no olvidemos que la mayoría de los niños no tienen otro contacto con la sociedad.

B) TRABAJO SOCIAL

Estos especialistas apoyan con facilitadores del conocimiento de diferentes servicios dentro de la comunidad, es así como deben de convertirse en un factor determinante para el alumno y su familia.

C) DIRECTOR O DIRECTORES TÉCNICOS

Son aquellas personas responsables de la política, toma de desiciones e implementaciones o adaptaciones en áreas tanto escolares como de material didáctico o de integración. Ellos son los principales responsables de los programas y de la calidad de la educación.

D) ESPECIALISTA EN VISIÓN

Estos especialistas tienen la capacidad de evaluar la visión de los alumnos y el conocimiento de las características específicas que requiere el material que necesitan los niños con este problema. También proveen el equipo, de información vital relacionada con sistemas de comunicación alternativos para alumnos.

E) AUDIÓLOGO

Están entrenados para identificar el tipo y grado de pérdida auditiva y proveer guías de información acerca del equipo y procedimientos para ayudar a los estudiantes a compensar su problema.



F) ENFERMERA

Es la encargada de practicar desde primeros auxilios hasta control de medicamentos anticonvulsivos en caso de emergencia, apoyo básico en el caso de no contar con un médico de guardia o de tener que atender a más de un niños al mismo tiempo.

G) NUTRIÓLOGO/DIETISTA

Contribuyen con una alimentación balanceada para lograr el mejor desarrollo del niño, desgraciadamente este tipo de profesionistas no forman parte del equipo escolar.

H) PEDIATRA

Es el que especifica los posibles efectos de medicamentos sobre la actitud del niño. Su ayuda o indicaciones deben darse constantemente al equipo educativo.

ANTECEDENTES EN MÉXICO SOBRE MÚLTIPLE ATIPICIDAD

Investigación realizada en 6 hospitales de atención a menores con discapacidad pertenecientes a la Administración General de Educación Especial.

- 1.- Hospital Nacional de rehabilitación.
- 2.- Hospital para la Prevención de la Ceguera en México
- 3.- Hospital Conde de Valencia
- 4.- Instituto Nacional de Rehabilitación para niños Ciegos y Débiles Visuales
- 5.- Instituto Nacional de Comunicación Humana
- 6.- ISDEE



HOSPITAL NACIONAL DE REHABILITACIÓN

Es un hospital gubernamental que trabaja con niños de 0 a 18 años, ofreciéndoles **rehabilitación física** en los casos que se requiere. Cuando los niños necesitan seguir un **programa de rehabilitación** se trabaja con los padres, de tal manera que estos puedan continuar con dicho programa en su casa.

En la entrevista realizada al director del programa de rehabilitación se obtuvo la siguiente información: Aunque han recibido una gran cantidad de niños que padecen atipicidad múltiple nunca se ha llevado a cabo una estadística acerca de este problema dual, ya que no se tenía el conocimiento de que en estos casos se requiere de tratamiento especial.

También declaró que aproximadamente de cada 1000 niños que reciben, 2 presentan los siguientes síndromes: TOXOPLASMOSIS, MENINGITIS BACTERIANA Y RUBEOLA.

Durante esta entrevista el director del hospital comentó que normalmente estos niños reciben los servicios de rehabilitación en el hospital y más tarde son enviados a la Escuela para Ciegos (solo se cuenta con una escuela en la ciudad de México), en otros casos se atienden problemas de sordera cuando así se requieren, pero nunca se han atendido problemas de atipicidad múltiple.

Cuando el niño está recibiendo terapia rehabilitacional se lleva un reporte acerca de ésta en el hospital, pero cuando el niño cambia de instituto se da por terminado este reporte, es decir que no hay un seguimiento al problema.

En otras de sus respuestas contestó que no tenía la certeza de que la persona con múltiple atipicidad pudiera ser integrada a una vida productiva dentro de la sociedad.



HOSPITAL PARA LA PREVENCIÓN DE LA CEGUERA EN MÉXICO

En este hospital, se entrevistó al médico a cargo del departamento de debilidad visual, al preguntársele acerca de si se tenía una estadística específica sobre niños con múltiple atipicidad, el entrevistado respondió negativamente, dijo que en este hospital no se atendían problemas de atipicidad múltiple y que normalmente se pierde el contacto con ellos ya que en su mayoría son procedentes del interior de la república y cuando los padres de éstos, no observan un progreso rápido en los niños generalmente deciden dejar el tratamiento, pues una de las limitantes para seguir la terapia es la falta de recursos económicos para poder cambiar su residencia al D.F., o por lo menos traer a consulta al niño periódicamente.

En otra de sus respuestas declaró que de cada 200 niños con quienes han trabajado, 2 probablemente presentan atipicidad múltiple. También declaró no tener conocimiento acerca de algún programa o institución que brinde servicio a niños con problemas de atipicidad múltiple y cuando se le ha llegado a presentar un caso con estas características es enviado al servicio para ciegos, aunque se tiene el conocimiento de que no existe atención en esta institución para estos niños con problemas duales o severamente multidiscapitados.

Confirmando que no cuentan ni con el personal especializado, ni con el equipo técnico para la atención de este tipo de paciente, de tal manera que la respuesta a esta demanda es negativa en cada caso que llega a presentarse.



HOSPITAL CONDE DE VALENCIA

Este, es un hospital privado dedicado a la prevención de la ceguera, que además cuenta con un departamento que trabaja con grupos de padres de familia, con niños de educación preescolar.

Al ser entrevistados, los maestros, respondieron; que este hospital presta servicio sólo para ciegos y débiles visuales y que nunca se ha trabajado con niños que padezcan de más de un problema.

Comentaron que además, sería imposible dar este servicio a este tipo de problemas, ya que no forman parte de los objetivos de la institución. Se sabe de la existencia de este tipo de problemas, sin embargo ninguno de los profesores entrevistados tiene los conocimientos para atender a estos pacientes.

INSTITUTO NACIONAL PARA LA REHABILITACIÓN DE NIÑOS CIEGOS Y DEBILES VISUALES

Este instituto divide sus servicios en dos secciones:

La escolar, que es un departamento que trabaja con personas débiles visuales desde la etapa preescolar hasta el sexto de primaria. Y la sección médica que trabaja impartiendo terapias individuales en las diferentes áreas, tales como: física, de lenguaje, ocupacional, orientación y movilidad de intervención temprana de 0 a 4 años de edad.

En el departamento de educación se entrevistó a los profesores quienes respondieron que la escuela sólo cuenta con un grupo para niños multidiscapacitados, estos normalmente son retrasados mentales y débiles visuales. Actualmente se atiende a una niña de 12 años que presenta el problema dual de sordo-ciego y en el pasado la escuela sólo ha atendido 2 casos con problemas de atipicidad múltiple.



Durante una segunda entrevista realizada en el área médica se informó que se reciben un mínimo de casos con problema duales y que sus servicios se especializan en intervención temprana con bases individuales. También se investigó que no se imparten tratamientos prolongados debido a que muchos de los pacientes provienen de lugares apartados y no cuentan con los medios para continuar con tratamiento.

INSTITUTO NACIONAL DE COMUNICACION HUMANA.

Esta institución privada cuenta con un colegio que atiende problemas de lenguaje, a través de terapias, impartidas a niños de diferentes edades.

El director del departamento de especialización comentó brevemente que nunca han atendido casos con problemas duales. Este hospital, sólo cuenta con programas de intervención temprana para niños con problemas de oído y presta servicios básicos a escuelas, aplicando terapias individuales en los casos en que se requiere.

Coincidiendo con otros entrevistados, en que no se cuenta con el equipo adecuado y que el personal médico no cuenta con los conocimientos adecuados para atender a individuos con padecimientos duales.

ISDEE.

En entrevista telefónica, el director de este instituto informó que no se trabaja con personas que presentan más de un problema. Sin embargo, comentó que actualmente se atiende a un niño de 5 años que es sordo-ciego, sin contar con un tratamiento adecuado, y desconociendo la existencia de alguna institución a dónde canalizarlo, tratan de brindar un servicio adecuado, pero se duda sobre la adecuada atención que este paciente está recibiendo.



ADMINISTRACIÓN GENERAL DE EDUCACIÓN ESPECIAL.

En una entrevista con el director técnico de los servicios de educación especial en la república mexicana, comentó que a nivel gubernamental no existe instituto alguno que atienda los problemas de atipicidad múltiple que demanda la población, pero sin embargo se tiene un gran interés en este proyecto, aunque para lograrlo es necesario una serie de investigaciones que requieren tiempo, no se deja de trabajar en ello.

Las instituciones públicas cuentan con servicios de intervención temprana que brindan atención a niños de 0 a 4 años de edad, la estadística mostrada, revela que actualmente existen 75 grupos que dan servicio a 774 estudiantes en la república mexicana, tomando en cuenta que la estadística no cubre el total de la población.

POBLACION CON ALGUN TIPO DE PADECIEMINTOS

Retraso Mental	58 estudiantes	en 5 grupos
Problemas de lenguaje y oído	94 estudiantes	en 11 grupos
Problemas de visión	-----	-----
Discapacidad Física	8 estudiantes	en 1 grupo
Etiología desconocida	614 estudiantes	en 58 grupos

COMENTARIOS GENERALES

Se observó en la mayor parte de los entrevistados un desconocimiento generalizado sobre los servicios a personas con problemas de atipicidad múltiple, sin embargo muchos han tenido al menos un caso que presente problemas duales, o al menos han tenido contacto con pacientes que presentan este tipo de padecimiento.

Esta investigación nos ayudo a la recopilación de información sobre la realidad del manejo de personas con múltiple atipicidad, así como también nos mostro que en la



mayoría de los casos existe un gran desinformación sobre la discapacidad sus orígenes y los cuidados que requieren estas personas.

Con lo anterior confirmamos que la comunicación es un factor fundamental que ayuda a determina las expectativas de desarrollo de individuos atípicos, por un lado ofreciendo las posibilidades de recibir atención adecuada y por otro abre el panorama a una dinámica social que contribuye a la integración de individuos atípicos en principio a la educación, seguidamente a terrenos laborales y de productividad.



I DENTIDAD GRÁFICA

2.1 *Comunicación y criterios sociológicos*

Diccionario Hispánico Universal*⁽¹⁹⁾

Como se puede apreciar según la raíz etimológica de comunicación encontramos que: Comunicación. F.e.I. Communication.- A. Mitteliung. I. Comunicazione.- P. Communicao. (del La. communicatio, monis). // f. Acción y efecto de comunicar o comunicarse. // Trato, correspondencia entre personas. // Unión que se establece entre ciertas cosas mediante pasos, escaleras, cables, vías, etc. // Cada uno de estos medios de unión. // Papel escrito en que se comunica oficialmente alguna cosa. // Re. Figura que consiste en consultar la persona que habla al parecer de aquella o aquellas a que se dirige, manifest-manifestándose convencida de que no puede ser distinto del suyo propio. // Pl. Correos, telégrafos, teléfonos, etc.

(19) Diccionario Hispánico Universal



Comunicar.- F. Communiquer.- I. To communicate.- A. Mitteilen.- I. Comunicare.- P. Comunicar. (del lat. comunicare). // tr. Hacer que otro participe de lo que uno tiene. // Descubrir, manifestar, o hacer saber alguna cosa. // Conversar, tratar con algunos de palabra o por escrito. . t. c. r. // Consultar con otro un asunto. // ant. Comulgar // Ser, Tener correspondencia las cosas inanimadas.

El campo semántico es aún más amplio, por tal motivo comenzaremos con un panorama de la comunicación humana. Más adelante ampliaremos la definición de comunicación que atañe al diseño.

Planteamos nuestra propia y particular definición de comunicación: La comunicación es el proceso por medio del cual se intercambia algún tipo de experiencia entre unas personas y otras, lo anterior ha sido fundamental para los seres humanos, pues la capacidad que tiene el hombre para transmitir intenciones, sentimientos, sabiduría e información le dió la posibilidad de comunicación con otros seres, aumentando así las oportunidades para sobrevivir y coexistir con sus semejantes, fundando así la sociedad.

La forma de comunicación entre los seres humanos ha variado en el tiempo, para la sociedad primitiva, las ideas se transmitían oralmente a través de la familia y bajo el marco teórico de la religión, dando como resultado que sólo unos cuantos fueran poseedores de los conocimientos de la época.

Con el alfabeto, pero sobre todo con la invención de la imprenta, la cultura es transmitida de manera visual, en este momento es que se amplía el número de personas informadas.



Con el advenimiento del nacionalismo, mediante la comunicación se hace posible crear la conciencia nacional; por último, la era de la revolución tecnológica posibilita la comunicación colectiva.

2.2 *Comunicación molecular y genética*

El universo de la comunicación es tan amplio y ha sido estudiado desde tan diversos puntos de vista. En el afán por entenderla a veces encontramos definiciones complejas y extensas que difícilmente comprenderíamos sin un diccionario de términos especializados.

En este terreno, ni la naturaleza se podría quedar atrás y en ella también encontramos un ejemplo propio y muy particular de un modelo de comunicación, nos referimos al ADN.

El ADN es una estructura molecular conocida por casi todo el mundo y es un claro ejemplo de comunicación a nivel celular.



Sólo el ADN es capaz de transmitir las instrucciones hereditarias, y la información genética, al poseer una disposición estructural en la que cada elemento integrante porta un mensaje parcial, tomando en cuenta que el mensaje lo interpretamos como la carga de información que se transmite.

Este tipo de comunicación a nivel celular es estudiada por la biología, de la misma manera que la comunicación entre animales es el campo de estudio de la zoosemiótica.

Estas disciplinas se apoyan en la comunicación de manera particular, utilizándola como instrumento para comprender e interpretar muchos de los procesos evolutivos y de comportamiento. Diversos autores afirman que en los animales, la herencia molecular es más importante que el aprendizaje, motivo que apoya la teoría de que la comunicación entre los animales es limitada, pues está condicionada a la carga de información que heredan; es decir, se da "per se" a nivel pragmática y puede llegar a darse a nivel sintáctico, pero nunca trasciende al nivel semántico.



2.3 *El lenguaje y la comunicación*

Encontramos que, dependiendo de la especie animal a la que pertenezca cada grupo, éste cuenta con sus propias características de comunicación. En algunas especies de monos se pueden encontrar hasta 36 sonidos diferentes y distinguibles para el oído humano.

Aunque en algunos animales existe la polisemia, sólo en ciertas especies es comprobable, (un caso particularmente estudiado es el de la danza de las abejas, el cual puede ser indicativo de algún lugar idóneo en el que se puede fundar una nueva colonia o sólo señalar el lugar en el que han de recolectar polen). El contexto social es el que le permitire interpretar la comunicación, según afirma Jorge Urrutia, en su libro *"Sistemas de comunicación"* ⁽²⁰⁾.



El lenguaje que se lleva a cabo entre los animales es de diferentes formas, posiciones, segregaciones, producción de sonido, etc. La relación social establecida en el apareamiento es el mínimo ejemplo de comunicación observado entre los animales.

Existen grupos de animales que utilizan los sistemas táctiles, en este caso específico se requiere una gran proximidad entre el emisor y el receptor del mensaje e incluso en algunas veces es preciso un contacto directo y recíproco (caricias, cópula, amamantamiento, pelea...). No debemos olvidar los sistemas de comunicación por medio de barbas, aletas, antenas y otros palpadores, así como la importancia que tienen los sistemas olfativos para la comunicación animal, con respecto a sistemas olfativos, es necesario mencionar que existen ciertas sustancias llamadas feromonas, Urrutia⁽²¹⁾ señala que algunos investigadores consideran a las feromonas como los sustitutos animales de la escritura, debido a su cualidad de permanencia.

Aunque las feromonas sólo informan o no de la existencia del emisor y no hay ninguna posibilidad de proporcionar otros datos, no dejan de ser parte de un tipo de comunicación específica encontrada en ciertos grupos de aves.

Con referencia a lo anterior es importante señalar que no toda la comunicación es recíproca; sin embargo, cabe mencionar que en cierta medida repercute, por la carga de información, aunque no se espere una respuesta.

Hemos llegado a la conclusión de que si los animales y las células se comunican, sólo lo hacen mediante un lenguaje predeterminado; el hombre, sin embargo, es el

(20), (21) Jorge Urrutia
Sistemas de comunicación
Edit. Planeta
México



único que aporta posibilidades a la comunicación, pues sólo él puede abstraer ideas, comunicar conceptos inventados, hablar de cosas no materiales, el hombre tiene la posibilidad de contar no sólo con el lenguaje natural humano.

Con base en lo anterior nos apoyaremos en la teoría del famoso antropólogo belga Claude Levi-Strauss con la cual coincidimos, considerando los fenómenos sociales como hechos de comunicación definidos claramente por códigos, normalmente aprendidos para el individuo. Pues el hombre vive en sociedad y esa sociedad en cuanto tal, también tiene sus propios sistemas de comunicación.



2.4

George Gerbner *Modelo de Comunicación Macrosocial*

Para que una sociedad exista, es necesario que la comunicación se lleve a cabo por medio de cualquier sistema, por simple que éste sea.

Para posibilitar la interpretación del carácter social y masivo que contiene la comunicación, recurriremos al modelo de comunicación macrosocial propuesto por George Gerbner,²²⁾ pensando que su propuesta nos ayudará a la comprensión de los mensajes, su utilidad y la trascendencia masiva que logran.

Gerbner propone que: cada fenómeno del universo es percibido por un sujeto como un hecho de la realidad (natural o social).

22) Jhon Fiske
Introducción al estudio de la
comunicación
Edit. Norma
logotí 1986



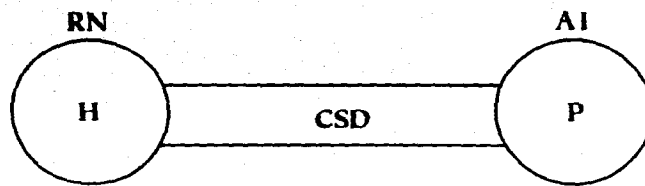

El sujeto, o AGENTE 1 estructura su percepción del hecho (PH), dicha percepción está condicionada por influencias sociales y culturales propias del contexto específico que le corresponde, llevando a cabo una operación donde *selecciona* datos para luego *disponer* de ellos en función de sus necesidades o intereses

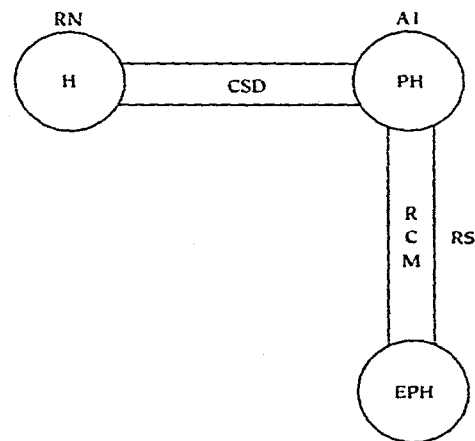

Es posible que el Agente 1 deseche la información desactivando el proceso comunicacional, en caso contrario si reflexiona sobre el fenómeno, lo registra y lo transmite a otros posibles agentes, el acto primario alcanza su dimensión social.

Con lo anterior, el Agente 1 estará creando un Enunciado sobre la Percpción del Hecho (EPH) este enunciado cuenta con Forma (F) y Contenido (C) concretos y acorde al Acceso del Control de Medios (ACM) con el que el Agente 1 cuente, se podría suponer un nivel de eficiencia comunicacional. Entendamos como Acceso al Control de Medios (ACM) la influencia que el Agente 1 ejerce en su entorno, como puede ser liderazgo, status social, etc, aclarando que tal ACM no se refiere necesariamente a la propiedad de los medios masivos de comunicación.

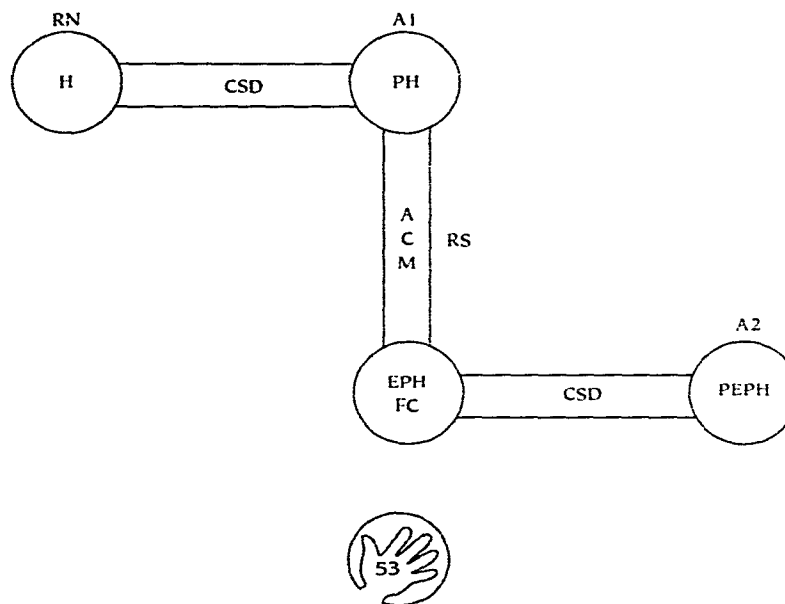

El esquema anterior también es tomado para el Agente 2. Dicho agente percibe el fenómeno de la realidad, sin embargo, la percepción no puede ser la misma (que tuvo el Agente 1) debido a que su contacto (del Agente 2) se efectuá a través de la realidad social, concluyendo que el Agente 2 posee una Percepción del Enunciado sobre la Percepción del Hecho. Asi mismo el Agente 2 realizará su propio Enunciado (PEPEPH) que transmite a otro agente, posibilitando las relaciones finitas (ACTOS) entre un agente y otro, dando lugar a una contracción infinita (OBRA).

Completaremos la explicación del proceso de comunicación utilizando la descripción que realiza del acto comunicacional Roman Jakobson,⁽²³⁾ autor funcionalista que señala elementos participantes que se vinculan con funciones definidas dentro del proceso, en donde tenemos:

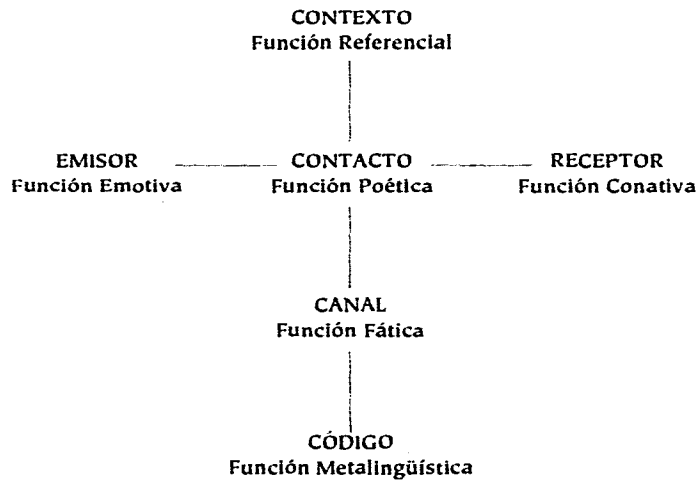

(23) Salvador Carreño
Notas del curso de semiótica,
especialización en diseño
Universidad Anahuac
México 1994

Bajo la advertencia de que los agentes externos EMISOR Y RECEPTOR han sido mal interpretados a lo largo del tiempo, pues se ha otorgado preponderancia al primero sin reconocer que la operatividad del proceso depende de un codominio, es decir, que tanto emisor como receptor han de emitir y recibir información en forma alterna, el mtro. Salvador Carreño⁽²⁴⁾ ha propuesto al respecto una adición al modelo de Jakobson, quedando:

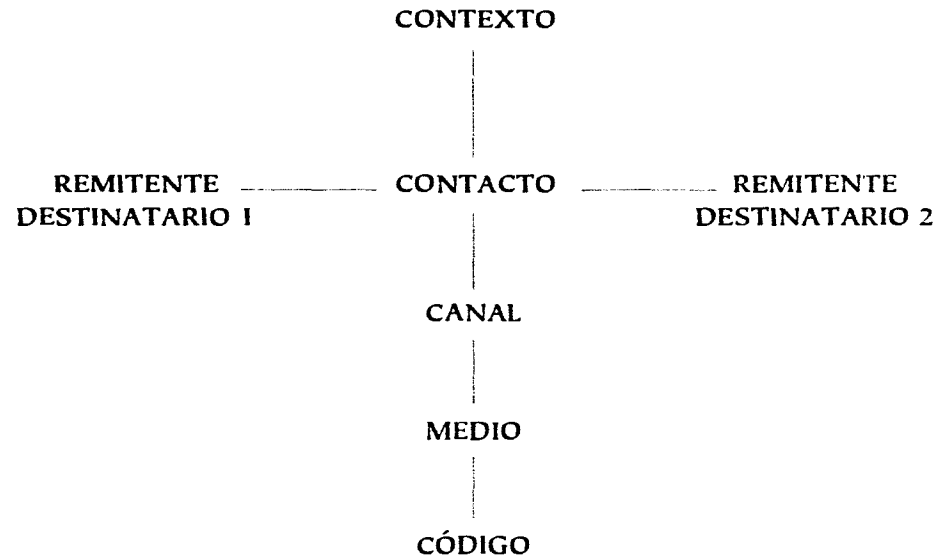

(24) Salvador Carreño
Notas del curso de semiótica,
especialización en diseño
Universidad Anahuac
México 1994

ESQUEMA DE FUNCIONES

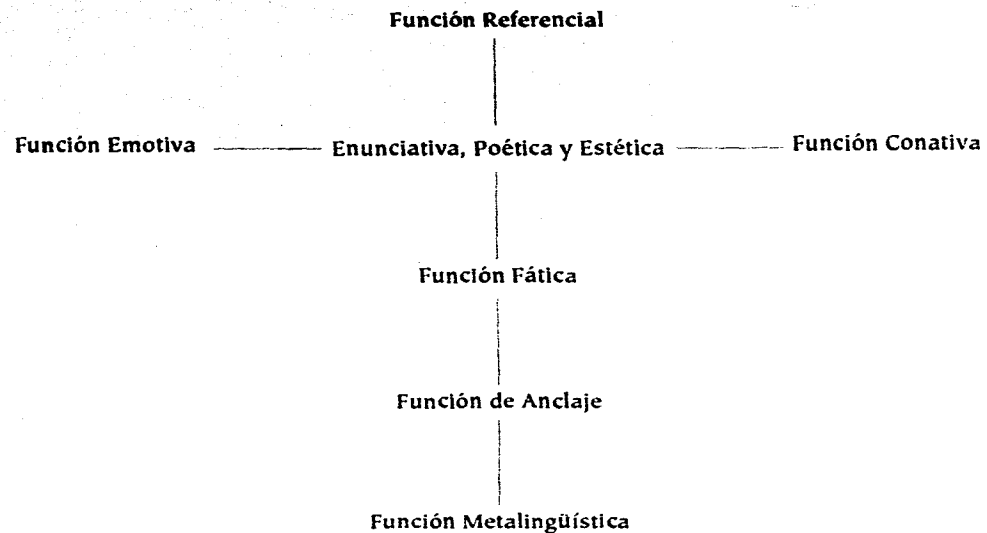

- En donde el **EMISOR** (Remitente - Destinatario 1) es quien promueve, orienta o establece un contacto.
- El **CONTACTO** es la relación que a través de una carga significativa establece **EMISOR Y RECEPTOR** (Remitente - Destinatario 2) está definido por una forma y un contenido.
- El **RECEPTOR** es el destinatario del contacto, la carga signica alcanzará en él un significado.
- El **CONTEXTO** corresponde a las circunstancias geográficas, ideológicas, políticas, sociales, culturales, etc., que envuelven el fenómeno.

- El **CANAL** es la vía física por la cual transita el contacto (aire, cable agua u otros cuerpos materiales).

- El **MEDIO** corresponde al recurso técnico que permite la transmisión del contacto (órganos de los sentidos, aparatos transmisores de ondas y todas las herramientas a nuestro alcance físico, teórico y técnico).

- El **CÓDIGO** es el sistema de signos que por su convencionalidad son compartidos por los distintos interlocutores. (La lengua, el alfabeto braille, la clave morse, las señales de vialidad etc),.

Como se indicó anteriormente este modelo contempla también funciones para cada uno de los elementos que lo integran, de donde obtenemos:

- La función **EMOTIVA**, correspondiente a la orientación ideológica del interlocutor (emisor) con que se representan los argumentos, determinada por las variables anímicas, la formación social, la identificación política, etc., La emotividad puede favorecer los contactos, pero también evidencia los factores de debilidad del discurso.

- La función **ENUNCIATIVA**, se sustenta en el contenido mismo del contacto. es el concepto que contiene.

- La función **POÉTICA** se manifiesta en el manejo creativo del discurso, en la retorización a través de los códigos.

- La función **ESTÉTICA** estimula la disposición plástica, alcanza alusiones a la belleza o al arte; obviamente, no es razón de los contactos comunes alcanzarla y, no obstante, para nuestro quehacer resulta necesario pensar en los contactos procurando un signo estético.

- La función **REFERENCIAL** que es relativa al contexto va a determinar el sentido del discurso por las circunstancias del entorno, alcanzando no sólo a alguno de los factores externos sino a la totalidad del fenómeno. Osea, orienta la "verdad" del discurso.
- La función **FÁTICA**, consiste en la posibilidad de mantener abiertos los canales de comunicación, marcando la disposición a la continuidad entre un contacto y otro; así, a partir de lo que ya se conoce, es posible ampliar la dimensión del mensaje (normas de urbanidad, cortesías emblemas, reforzadores).
- La función de **ANCLAJE** procura formas de atracción para que el receptor se matenga interesado en el contacto.
- Con la función **METALINGÜÍSTICA** quedan incluidos en el proceso aquellos contactos intencionados o accidentales que aparecen entorno al contacto sustantivo.
- La función **CONATIVA** determina la aceptación o rechazo por parte del receptor ante el contacto propuesto, siendo las experiencias laborales o profesionales, la ubicación sociocultural e ideológica algunas de las razones que condicionan cualquier respuesta.

El desglose de los componentes del proceso nos permite reconocer una responsabilidad conjunta al interior del acto comunicativo en donde el contacto alcanza su potencialidad de mensaje toda vez que los elementos desarrollan su función.



RECEPCIÓN DE MENSAJES

Todos los sentidos del cuerpo humano están capacitados para recibir información y transmitirla al cerebro; sin embargo, el hombre ha dado diferentes categorías a cada uno de ellos: la vista es el sentido que mayor crédito tiene delante del ser humano.

Los lenguajes visuales son diversos y cuentan con distintos alcances en el momento de ser recibidos. Mencionaremos algunos ejemplos: las hogueras que prendían los vigías en la costa del mediterráneo servían para advertir a los pueblos vecinos de la aparición de barcos piratas. Otro lenguaje conocido por todos es el de la utilización de humo para mandar mensajes a largas distancias.

A través de la historia, y de diversas formas, los mensajes se han auxiliado de lenguajes visuales, en gran medida porque favorecen la comunicación de ideas dentro de un contexto social. En las relaciones sociales encontramos numerosos sistemas visuales que van desde las reglas de cortesía hasta los mensajes más elaborados, por ejemplo, las campañas de publicidad cuyos mensajes están estructurados en modelos de comunicación, con estrategias mercadológicas además de que cuentan con los más avanzados recursos tecnológicos, que optimizan su realización, facilitando su producción y bajando sus costos.

En esta ocasión tomaremos como tema de estudio a las instituciones sociales y sus necesidades propias de comunicación, en el capítulo anterior señalamos y analizamos el desarrollo del hombre a través de la historia desde un punto de vista social.

En este momento lo que nos atañe es su necesidad de identificación dentro de la sociedad mediante una identidad gráfica, por medio de la cual las instituciones hacen presencia como grupos de características propias y fines definidos.



Al establecer la relación que existe entre grupos sociales, ubicamos al Diseño Gráfico como intermediario entre estos grupos y sus receptores, pues es por medio de éste que diversos grupos obtienen su propia identidad gráfica, de tal manera el diseño funge como traductor de ideas y las transforma en imágenes.

En nuestra sociedad y en la actualidad uno de los principales productores de lenguajes visuales es el Diseño Gráfico, y aunque esto no es realmente nuevo, sí debemos de reconocer que en nuestro momento histórico, existe un factor predominante en la comunicación, la gran cantidad de imágenes que día con día son recibidas por nosotros confirma la idea de que cualquiera que sea la necesidad de transmitir información se recurre a los productores de este tipo de imágenes.

Teniendo que ubicar al diseño gráfico y por lo tanto a los diseñadores en un terreno interdisciplinario, para apoyarse en diversos conocimientos que lo sustenten.



2.5

El diseño gráfico, medio de comunicación visual

La función primordial del Diseño Gráfico es la elaboración de imágenes visuales. Para que el diseñador cumpla de manera exitosa con esta tarea debe recurrir al sustento teórico de la comunicación. De esta manera obtiene, en un marco profesional, el desarrollo sistemático y el contenido intelectual con los que alcanzara los objetivos planteados al inicio de cada proyecto.

Ya que el diseñador gráfico es un productor de mensajes visuales, asume el papel de comunicador, por lo que tiene que normarse de acuerdo con los criterios de comunicación que sustentan su función dentro de la sociedad en la que desarrolla su labor.



IDENTIDAD GRÁFICA

Para lograr la acertada comprensión de que es una identidad gráfica, antes definiremos a que nos referimos con identidad.

Identidad: Ente + entidad igual a si mismo (idéntico).

La identidad no sólo le pertenece a las cosas y a los seres, también pertenece a las organizaciones sociales. Cada uno de los anteriores busca ser reconocido por sus propios signos característicos, los cuales los definen como únicos y distinguibles de otros.

Todo organismo sea público, privado, institucional o cultural posee un conjunto de significantes que van desde el reconocimiento, la diferenciación, la valoración, así como la afectividad de su filosofía, su función, sus ideales, etc.



Cualquiera que sea el rol social que maneje cada institución, busca la identificación ante su receptor. Con lo anterior definimos que a través de los años las compañías, instituciones o corporaciones se han desarrollado de manera tal que en este momento ya es difícil encontrar una que no posea su propia identidad física que a través de signos gráficos la distinga de las demás

Cada institución está formada por un grupo de personas (humanos) que definen de manera tajante el rol social y cultural de esta. Este grupo de personas es la que va a definir la personalidad y el enfoque hacia horizontes diversos, objetivos ya sea a corto o a largo plazo. Una vez definida esta personalidad, el desarrollo de la institución se hace más latente y el conocimiento de si misma es proyectado hacia el exterior mostrando sus fines, la capacidad productiva, sus políticas, sus valores, sus funciones y en si todo aquello que ofrece al público receptor al que va a dirigirse. A todo lo anterior Luis Tejeda Palacios⁽²⁵⁾ lo define como cultura de una empresa y señala que dentro de ella existen 3 elementos claves que son: las ideas, las normas y los valores. Estos tres elementos reflejan el comportamiento individual y colectivo de la institución para si misma y para sus receptores.

Las ideas son las que llevan a cada organización a promover la transformación de los procesos de tiempo y producción, modifican actitudes del personal al motivarlos a trabajar cada día con mayor entusiasmo y mejor.

Las normas son las rectoras y marcan los parámetros a seguir, decidiendo que es lo que se puede hacer, hasta donde podemos llegar, son las que limitan la forma de actuación de cada integrante de estas organizaciones. Afirmando que las normas son

(25) Luis Tejeda Palacios
Gestión de la Imagen corporativa
Edit. Norma
Colombia 1987

el método coherente y armónico que la organización mantiene para que el conjunto de todas sus partes no se disparen en corrientes divergentes.

Los valores de una organización son la esencia positiva de ellas mismas; aunque son intangibles también son transmitidas y las podemos percibir. Algunas de ellas son: la armonía, el buen desempeño del trabajador en su labor como parte integrante de un equipo, dignificando su trabajo y enaltecendo su moral y la de la institución de la cual forma parte integral e importante.

Es gracias a estos tres elementos que el grupo de personas que componen una institución (sea cual fuere su función dentro de la sociedad) mantiene una cultura interna bien definida, si esto se logra, podrá transmitirse de una u otra forma ciertas características positivas hacia el público receptor, dando la confianza, ya sea en un producto o servicio que nuestro receptor solicite.

La identidad es pues, el conjunto de características y atributos que cada institución posee y que pretende proyectar con el fin de ser reconocida, insistiendo que no es una cualidad que por sí sola posea la institución, sino más bien es el resultado de un esfuerzo conjunto que consiste en descubrir sus potencialidades de autoevaluación y definición, no solo de productividad y de desarrollo interno, sino, también como un organismo que cubre necesidades de ciertos grupos. Estas necesidades pueden ser políticas, culturales, educativas, sociales, financieras, etc.

*"Los sujetos que generan y asumen la problemática de la imagen son de muy diversa índole; inclúyase prácticamente toda entidad que sea estado público, sea esta de naturaleza personal o impersonal, colectiva, privada o pública" * (26)*



Para poder continuar con el desarrollo del tema que nos interesa, antes deberemos de mostrar la diferencia entre lo que es una empresa, una corporación y una institución, ya que este tipo de organizaciones son de diversa índole. Comenzaremos por su definición.

Empresa:

*Empresa "alude a la estructura organizativa de naturaleza económica por excelencia, organismo societario articulado en torno a una actividad lucrativa, cualquiera que sea el carácter de su propiedad, pública o privada" * (27)*

Corporación:

*La corporación es un término conflictivo por sus distintas características idiomáticas, pero en el medio latino "se apela ese término cuando se ha de aludir a una agrupación que integra, por ejemplo, a empresas privadas, organismos públicos y/o sectores de la comunidad a través de sus entidades representativas" * (28)*

Institución:

Además de asociaciones generadas por los gremios laborales organizados por sectores productivos, la institución es una agrupación laboral no empresarial, y que puede ser pública o privada, manteniendo todas sus actividades fuera de lucro.

*"En su acepción más amplia el término (institución) es único, que puede incluir cosas tan dispares como organismos de gobierno o una figura pública..." "El solo acto de asumir una figura pública como problemática y campo de intervenciones concretas es índice específico de una voluntad de institucionalización social" * (29)*

(26), (27), (28), (29) Norberto Chávez
La Imagen cooperativa
Edit. Gustavo Gili
Barcelona 1990

Para definir lo anterior tomamos como base las investigaciones realizadas por Norberto Chávez* (30) en su libro *La Imagen Corporativa*, de tal manera podemos afirmar afirmando que: La identidad de cada una de estas organizaciones exige la manifestación visual y física, que se determina en un rasgo externo, el más visible de cada una de ellas, en el proceso de diferenciación del mercado en algunos casos o bien en un sistema social en otras.

CARACTERÍSTICAS DE LA IDENTIDAD GRÁFICA

Como ya dijimos, cualquier empresa que desee transmitir un mensaje o una información busca identificarse ante al público usuario o consumidor. Es así como mediante la identidad gráfica, una empresa u organización define su personalidad ante el público ya que por medio de esta obtiene información a través de la cual se pueden captar diversos valores: no solo materiales, sino también morales, los cuales pueden ser garantía, seguridad, confianza, etc., dando como resultado un criterio y una identidad propia y definida.

A manera de resumen diremos que: la identidad son los elementos que contiene cada organización, signos vitales y característicos producidos en el interior de la misma, estos van desde su historia, sus aportaciones, sus creencias, su filosofía, la fuerza de trabajo, la personalidad de sus dirigentes y sus valores éticos y culturales.

OBJETIVOS DE LA IDENTIDAD GRÁFICA

Objetivo fundamental: Es el establecimiento de la comunicación entre un grupo específico y su contexto social.



(30) Norberto Chávez
La Imagen corporativa
Edit. Gustavo Gili
Barcelona 1990

Esta comunicación es encontrada en dos niveles de suma importancia:

1) Nivel interno.- Este abarca a las personas que realizan alguna actividad dentro de la institución o compañía manifestándose en acciones tales como: agilidad administrativa, rendimiento en el trabajo, lográndose lo anterior cada miembro que colabore se sentirá parte integral de la organización dando como resultado armonía y unidad laboral con fines determinados.

2) Nivel Externo.- encontrando este nivel en los individuos que reciben los servicios de la institución o empresa, llamémosles usuario, consumidor, receptor. El fin es el de proporcionarles confianza, protección, seguridad, etc.

En consecuencia del objetivo fundamental se derivan otros tres objetivos dependientes y determinantes del primero: Apoyándose a estos tres es que la imagen logrará la proyección de fuerza y claridad, produciendo un enfoque de personalidad con carácter particular que confirme y sostenga la autenticidad de la esencia de la institución.

La identidad gráfica es utilizada por las empresas, organizaciones e instituciones de todo tipo, como una estrategia de comunicación (fundamental hoy en día) gracias a la cual el diseño pone en relieve la existencia de tres factores principales: la empresa, el diseñador y el público receptor.

A la empresa y al público las encontramos en los extremos de la cadena de la comunicación, la empresa espera hacer llegar determinada información al público



mediante el diseñador que se encuentra colocado en el punto central y ejerce la función de intermediario y al mismo tiempo de intérprete entre la empresa y el público receptor.

Recordemos que del objetivo fundamental de una identidad gráfica se desprenden tres objetivos más y que estos son realizados por el diseñador como requisitos fundamentales para que la identidad cumpla su objetivo principal: comunicar.

1) Diseñar para la empresa, organización, etc. una identidad que transmita carácter propio puede ser logrado a través de formas gráficas con el fin de obtener beneficios a los objetivos que la propia organización marque como base fundamental de su desarrollo.

2) Lograr que el conjunto de elementos utilizados se unifique de manera simple, sencilla y legible con el fin de que sean recordados con facilidad y así puedan ser identificados por el sector al que se dirigen.

3) Este punto a pesar de que es el último para el diseño es la parte medular de su labor como productor de la identidad: obtener una respuesta favorable del público o usuarios en general o del sector al que va dirigido.

ELEMENTOS QUE COMPONEN LA IDENTIDAD GRÁFICA

La identidad gráfica es la conjunción de elementos visuales que proyectan una imagen que identifica a la institución, estos elementos son básicamente tres: el símbolo, el logotipo y el color. A este conjunto de signos de la identidad se le llama



identificador. El identificador para Joan Costa es: *"la firma de la empresa que representa la garantía y el compromiso de la misma"* ⁽³¹⁾

Símbolo

El símbolo es un signo gráfico y convencional que representa una idea o concepto y se encuentra en el lugar de estas cosas no presentes, a las cuales representa.

El símbolo las representa por medio de un proceso constante de implantación que se basa en la asociación mental entre el símbolo y lo que éste representa, preestablecido por convención y forma parte de los mensajes que son dirigidos al ser humano .

El símbolo posee tres funciones: simbólica, identificadora y estética. La función simbólica se encuentra descrita arriba.

- La función identificadora es consecuencia de la asociación sgnica ya que gracias a ella podemos recordar, memorizar y asociar correctamente.

- La función estética es la que garantiza que el símbolo va a ser aceptado y memorizado, por su representación gráfica, pues es gracias a esta que el símbolo es agradable a la vista, causando un impacto emocional en el sentido estético hacia el público que lo recibe.

- El símbolo debe expresar lo que la empresa es; lo podemos encontrar de forma abstracta o concreta. Su principal función es la de llamar la atención hacia la empresa y permanecer en la memoria de quien lo ve.

Los símbolos se dividen en dos clases:

Fonogramas: Son grafismos que identifican un sonido, como las letras del alfabeto.

Logogramas: representan cosas o ideas.

(31) Joan Costa
La Imagen corporativa
Edit. Gustavo Gill
Barcelona 1990



Así el nivel semántico para la realización de un símbolo puede ser en tres vertientes:

- 1) **Representacional:** es todo aquello que vemos y que reconocemos gracias a la experiencia del entorno.
- 2) **Abstracto:** Cualidad visual reducida a componentes visuales elementales y básicos.
- 3) **Arbitrario:** Son aquellos símbolos que han sido creados por el hombre asignándoles un significado.

Logotipo.

El vocablo logotipo proviene del griego logos que significa "palabra o discurso" y de tipos, que quiere decir "golpe formando una impronta". Entendiendo por logotipo el arreglo tipográfico de una determinada familia de letras, cuya función es la de representar a una entidad o razón social.

En grafismo interpretado por Joan Costa es :*"una palabra diseñada, una palabra logotipada es la que está formada por letras unidas entre sí, entrelazadas, formando una unidad signica que se diferencia de los tipos simples, porque constituye en sí misma un todo gestaltico y no una sucesión de letras corrientes".*⁽³²⁾

Hay factores primordiales que debemos considerar en el diseño de arreglos tipográficos, tales como:

- Dimensiones y proporciones: alto y ancho de las letras.
- Carácter de dichas letras.
- Adecuación a lo representado.



(32) Joan Costa
La Imagen corporativa
Edit. Gustavo Gili
Barcelona 1990

- **Modulación o juegos gráficos posibles entre las letras.**
- **Combinación posible de las iniciales a representar.**

Color:

El color tiene una gran importancia en la vida del hombre, debido a que es un fenómeno óptico con un fuerte contenido de asociación y psicología.

Elemento fundamental en la elaboración de la identidad gráfica debido a las connotaciones que el color posee, este influye directamente en la eficacia del proceso de comunicación confirmando en gran medida la semántica de la forma con el fin de transmitir adecuadamente los objetivos de la identidad.

PSICOLOGÍA DE LOS COLORES

Georgina Ortiz⁽³³⁾ afirma que el color da al imagen, la posibilidad de poseer una información más completa y cercana a la realidad, en estudios realizados por Ortiz hace una descripción de los significados que contiene cada color:

Negro: Negación del color, desprovisto de resonancia, confiere nobleza, distinción y elegancia, sobre todo es brillante, pero también desgracia duelo, obscuridad, noche, maldad, crimen, tristeza y temor. El negro es oposición al blanco, es el símbolo del silencio, un silencio eterno e impenetrable.

Blanco: La suma de los colores en luz, color positivo, estimulante, luminoso, delicado, puro, inocente y verdadero. Evoca paz, femeneidad, timidez y brillantez. Como el negro, se halla en los extremos del espectro. Ambos colores tienen un valor

(33) Georgina Ortiz
El significado de los colores
Edit. Trillas
México 1992



límite, también un valor neutro y un valor potenciador de los otros colores vecinos, el blanco es el fondo potencial de todo mensaje visual.

Verde: Se asocia con la naturaleza y la esperanza, significa descanso y razón. Es impasible, no aburre, invita a la armonía, expresa frescura, es un signo de progreso y bienestar al igual que juventud, lealtad, promesa, vida y tranquilidad. El verde que tiende al amarillo cobra una fuerza activa y soleada; si en él predomina el azul, viene sobrio y poco natural.

Gris: Es pasivo, expresa un estado dudoso y su palidez refleja vejez y muerte. Es neutro y pasivo, simboliza la indecisión y la ausencia de energía; el gris expresa duda y melancolía

Café: Es un color más realista, da la impresión de algo compacto y de gran utilidad. Es un color masculino, severo, otoñal, confortable, emana gravedad y equilibrio, color realista por excelencia.

Rojo: representa la alegría de vivir, virilidad, dinamismo, fuerza; es el color de mas impacto y atractivo, siendo agresivo y positivo, excitante y estimulante. Este color esta asociado con el peligro, coraje, rabia, rivalidad, virilidad y el sexo, siendo cálido por excelencia. Color fundamental ligado a la vida, expresa la sensualidad, energía, sexualidad y erotismo.

Azul: Color primario, fresco, sereno, pasivo y tranquilo; da sensación de frescura pureza y frío, privación, sombra, obscuridad, sensibilidad, lejanía, repulsion,



inquietud, esperanza, constancia, fidelidad, inteligencia, libertad. En el azul la **profundidad tiene una gravedad solemne.** Cuanto más se clarifica, pierde atracción y **se vuelve indiferente y vacío,** cuando más se oscurece más nos atrae hacia el **infinito.**

Amarillo: El mas luminoso de los colores ya que es el de mayor proximidad a la luz, pero el menos popular, estimulante y agradable; tiene la naturaleza de la claridad y posee una condición alegre, risueña, brillo, arrogancia, poder, sinónimo de fuerza y es el emblema de la vida. Es el color del sol, de la luz y del oro y como tal, es violento tenso y agudo hasta la estridencia.

Púrpura: Es el color rico, severo, tradicional, poderoso y señal de gran dignidad, significa riqueza y adquiere los atributos del rojo (coraje), y azul (nobleza).

Naranja: Representa actividad da gran luminosidad y genera energía; color cálido, íntimo y acogedor, evoca al fuego al sol, a la luz y al calor.

Violeta: Significa silencio, frío, serenidad, pasividad, nostalgia y recuerdo. Es el color de la templanza lucidez y la reflexión, es místico, melancólico y podría representar introversión.



A *SOMA IDENTIDAD GRÁFICA*

3.1 *Metodología aplicada*

Para la realización de la Identidad Gráfica el diseñador utiliza toda clase de materias y técnicas , auxiliándose de estas para producir una forma que contenga calidad estética, y que cada uno de sus componentes tenga el mismo nivel de calidad para lograr que el conjunto que conforma la imagen proyecte de forma óptima lo que la institución quiere transmitir.

Existen diversos tipos de métodos de proyectación a los cuales podemos recurrir dependiendo nuestro proyecto.

Para la realización de este proyecto se ha elegido parte de la metodología recomendada por Ma. Elena Díaz López en su obra "Propuesta de Metodología para



la Proyección de Símbolos en el Diseño Gráfico", dicha metodología fue escogida por pensar que es la que cubre las necesidades reales del proyecto, pues contiene los puntos para llegar a la solución concreta, haciéndola práctica y funcional, la cual consiste en tres etapas:

ETAPA DE ESTUDIO

En esta etapa se reúnen los datos, criterios y necesidades para la investigación, tratando de que toda información sea lo más completa posible. Esta etapa se subdivide para poder ordenar la información de la siguiente manera:

•Investigación

En este punto es donde ubicamos el problema, considerando sus características, necesidades y objetivos.

•Recopilación de datos

Es aquí donde centramos nuestra atención en las actividades, recursos y usuarios, para lo anterior es válido hacerlo mediante fuentes directas o indirectas.

•Análisis

Al analizar de manera objetiva, detectaremos que es lo más importante de la investigación, lo anterior será reflejo de las capacidades perceptivas las cuales están condicionadas por el contexto social.

•Evaluación

En este punto se ordenan y jerarquizan los datos, para desechar lo que no se utiliza y solo utilizar la información exacta.



•**Síntesis**

Se ordenan y se seleccionan las ideas para tomarlas como punto inicial al buscar la concretación de una solución funcional.

Toda la información que se ordena, se desecha, se selecciona y en sí que cubre el proceso anterior nos servirá para que en el proceso de realización se convierta en imágenes gráficas.

DIFERENTES INSTITUCIONES DE AYUDA SOCIAL.

Se investigaron que tipo de instituciones se dedican a la ayuda de personas con algún tipo de problema, con el fin de tomar como base de análisis su identidad gráfica, ya que dichas instituciones están funcionando como tales desde hace ya varios años.

Cada una de ella cuenta con su propia identidad dependiendo de la clase de ayuda que proporcionan en algunos casos, en otros la identidad será fundamentada en el nombre de su institutor, en la persona que la subsidia, etc. Las siguientes imágenes son la muestra de los que circula actualmente en nuestro contexto social y que en el caso de las instituciones nacionales no son desconocidas para ninguno de nosotros, pues gracias a los medios de comunicación es que nos son familiares, no solo como imágenes gráficas, sino como parte de una institución que se dedica a brindar determinada atención.



Instituciones Nacionales:

- * FUNDACIÓN JOHN LANGDON DOWN, A.C.
- * ASOCIACIÓN MEXICANA de SÍNDROME de DOWN, A.C.
- * INSTITUTO NACIONAL DE COMUNICACIÓN HUMANA
- * NIÑOS DE LA CALLE
- * MINISTERIOS DE AMOR
- * CONFE ASOCIACIÓN PRO PERSONAS CON PARÁLISIS CEREBRAL i.a.p.
- * SETEDUCA

Instituciones Internacionales

- * CARE
- * CIPTÉ
- * TERRE DES HOMMES
- * INNFA
- * MEALS FOR MILLIONS
- * AYUDA EN ACCIÓN



Instituciones Nacionales:

- *FUNDACIÓN JOHN LANGDON DOWN, A.C.
- *ASOCIACIÓN MEXICANA de SÍNDROME de DOWN, A.C.
- *INSTITUTO NACIONAL DE COMUNICACIÓN HUMANA
- *NIÑOS DE LA CALLE
- * MINISTERIOS DE AMOR
- * CONFE ASOCIACIÓN PRO PERSONAS CON PARÁLISIS CEREBRAL i.a.p.
- *SETEDUCA

Instituciones Internacionales

- *CARE
- *CIPTÉ
- *TERRE DES HOMMES
- *INNFA
- *MEALS FOR MILLIONS
- *AYUDA EN ACCIÓN



CARACTERÍSTICAS DE LA ASOCIACIÓN PRO MÚLTIPLE ATIPICIDAD ASOMA

3.2

Antecedentes de ASOMA

En la actualidad nadie ignora que los nacimientos de niños con algún problema son frecuentes, a la carencia de algún sentido o algún trastorno mental o físico se le conoce como incapacidad aunque el término correcto es discapacidad.

En el caso de que se tenga mas de un trastorno (ejem. ciego-sordo) se le da el nombre de Atipicidad Múltiple, este término no es muy conocido en México a pesar de que cada 600 niños que nacen, 3 tienen este problema; el cual no es atendido en ningún instituto.

Esta información se obtuvo gracias a una investigación realizada en los primeros meses de 1994 en diferentes instituciones de salud que se dedican a la atención y educación especial.



Algunas de las instituciones visitadas fueron: El Instituto Conde de Valencia, El Instituto para la rehabilitación de Niños Ciegos y Débiles Visuales, El Instituto de Comunicación Humana, La Asociación Langdon Down; al realizar el estudio en estas y otras instituciones nos damos cuenta de que en ninguna de ellas existe esta especialidad, pues al entrevistar a los médicos y terapeutas la única respuesta es que no se atienden niños con más de un trastorno mental o físico.

Esto se debe a que en estas instituciones no hay especialistas que pueden valorar estos casos y por lo tanto no saben que medidas tomar, así que cuando tienen algún caso de Atipicidad Múltiple se asigna a diferentes institutos a ver en el cual se le puede valorar y si se tiene suerte en alguno se le dará terapia y seguimiento de los avances que se logren; esto en el mejor de los casos, pues al no haber especialistas que se hagan cargo se da un "no" definitivo a la atención de este tipo de niños.

El caso es más alarmante de lo que parece pues en México no encontramos ningún instituto dedicado a la atención de la Atipicidad Múltiple, y en Latinoamérica, México es el único país que no cuenta con este tipo de instituciones, aunque si cuenta con este tipo de necesidades.

Necesidades:

Es fundamental que exista un Instituto que atienda estos casos ya que en la actualidad y por estadística existen aproximadamente 3,600 casos de niños con Atipicidad Múltiple en México que no son atendidos.

La creación de una Asociación Civil que se dedique al fomento para la ayuda a niños con Atipicidad Múltiple es relevante, sino para la toda sociedad si para un sector de ella (el afectado).



INSTITUCIONES NACIONALES



**FUNDACIÓN JOHN
LANGDON DOWN**

**ASOCIACIÓN
MEXICANA de
SÍNDROME de
DOWN**

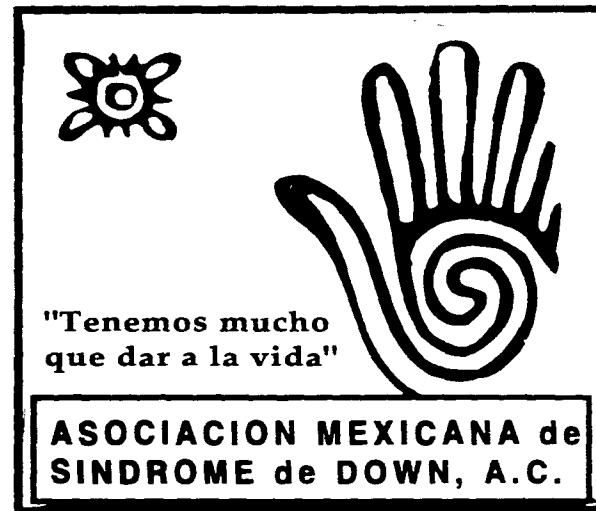

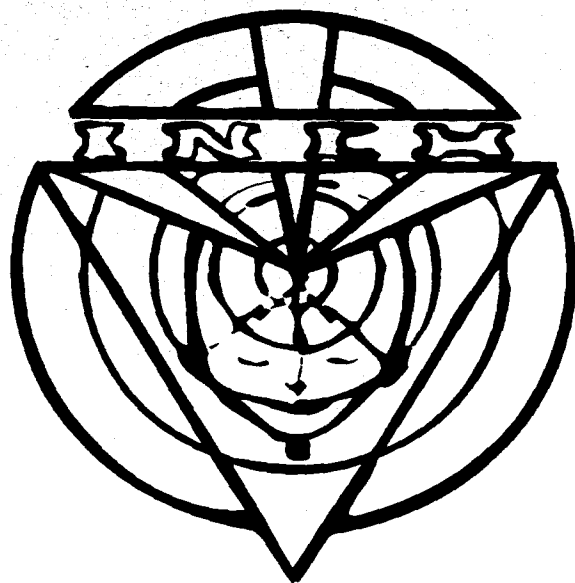

**INSTITUTO
NACIONAL DE
COMUNICACIÓN
HUMANA**

**NIÑOS
DE LA
CALLE**



NIÑOS DE LA CALLE

**LIGA INTERNACIONAL
DE ASOCIACIONES EN
FAVOR DE LAS
PERSONAS CON
DEFICIENCIA MENTAL**

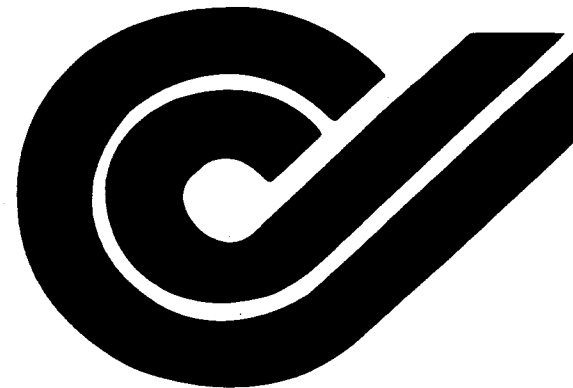

**CONFÉ ASOCIACIÓN
PRO PERSONAS CON
PARÁLISIS CEREBRAL**



CONFÉ

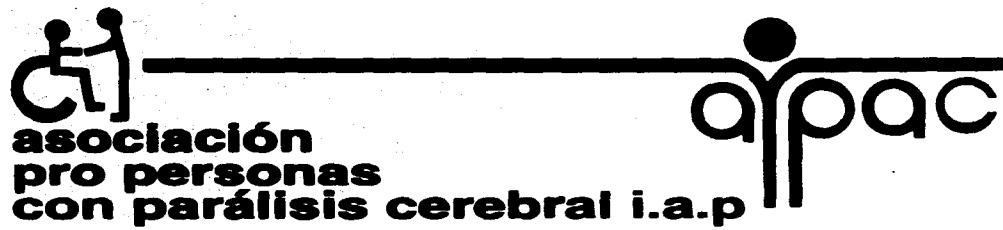

**ASOCIACIÓN
PRO PERSONAS CON
PARÁLISIS CEREBRAL**

**MINISTERIOS
DE AMOR**

**MINISTERIOR DE
AMOR**

INSTITUCIONES INTERNACIONALES

CARE

CARE

CIPTE

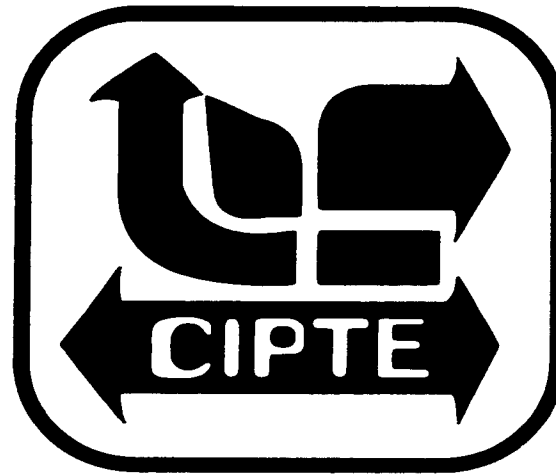



TERRE DES HOMMES

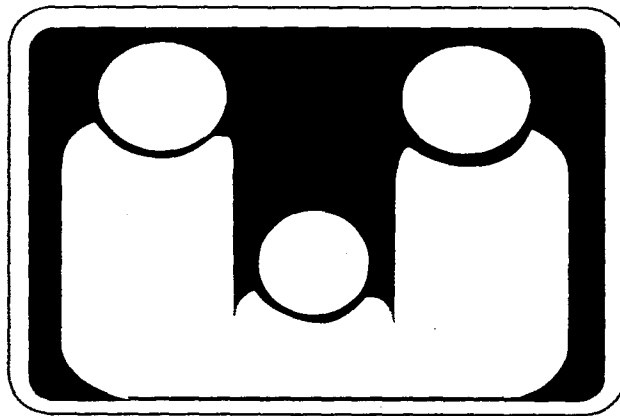

INNFA

innfa

MEALS FOR MILLIONS



Meals for Millions

AYUDA EN ACCIÓN

**Ayuda
en.
Acción**



**MAP
INTERNACIONAL**



**ASOCIACIÓN
CRISTIANA DE
JOVENES**

VISION MUNDIAL

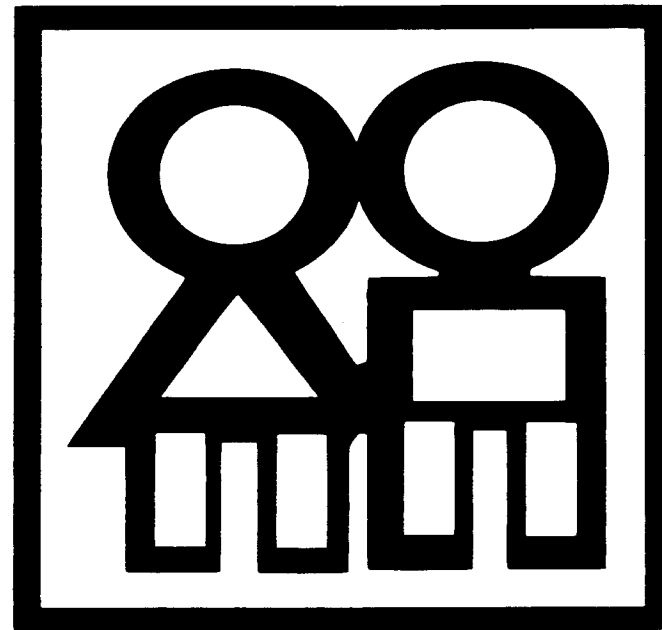
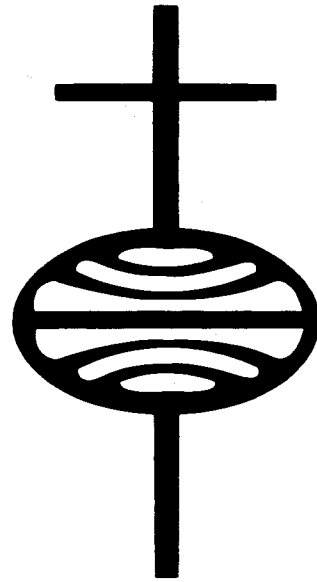

**PLAN
INTERNACIONAL
ECUADOR**

El proyecto es a la largo plazo y muy ambicioso pues se pretende formar una Asociación tan grande y fuerte como la Asociación Langdon Down, esta asociación tendrá como objetivos generales los siguientes:

Objetivos Generales:

Dar atención a niños desde 45 días de nacidos hasta 4 años de edad con Atipicidad Múltiple (con más de un problema).

Impartir una educación especial en donde se tome en cuenta a los padres de familia incorporándolos al programa de desarrollo que se estén llevando a cabo a fin de darle seguimiento en casa.

Desarrollar las capacidades del niño para que a partir del 4° año de edad pueda ser canalizado a las diversas instituciones ya existentes para que se le pueda atender, sin dejar de darle asesorías externas al abandonar el centro. Esto con el fin de tener más ayuda en caso de que lo requieran.

Los anteriores puntos son los básicos pues en cada uno de ellos encontramos los objetivos particulares que se tienen que ir desarrollando y cumpliendo según las metas planteadas por las investigadoras de educación especial que en este momento ya cuentan con un programa de actividades y manual de desarrollo para la educación de los niños con este problema.

En dicho manual encontramos que para cubrir en su totalidad la educación es necesario contar con la colaboración de especialistas en las diferentes áreas del desarrollo.



Como proyecto inicial la Asociación necesita de una identidad gráfica que la represente como institución y le permita darse a conocer con la personalidad y el carácter que debe de transmitir una institución de esta naturaleza.

A pesar de que el nacimiento de niños con este tipo de características eran escasos, en la actualidad se han vuelto más frecuentes, debido a diversos problemas como: nacimientos prematuros, malformaciones genéticas, padecimientos hereditarios, etc.

La demanda de atención de esta población ha motivado a un grupo de padres de familia y profesionales de distintas áreas, a la formación de un centro en el que brinde la atención.

Así que el mes de Marzo de 1995, fue registrado ante la Secretaría de Relaciones Exteriores la Asociación Pro Múltiple Atipicidad ASOMA cuya visión es:

PERFIL DE EGRESO PARA NIÑO CON ATIPICIDAD MÚLTIPLE

El perfil de egreso quedará sujeto a la etiología y las repercusiones en el proceso de aprendizaje del menor de 45 días a 3 años 11 meses de edad, la construcción de estructural lingüísticas, cognitivas, psicomotoras y adaptativas sociales estarán en función de los propios patrones de desarrollo del niño, sujetos al principio de participación parcial, con base en las conductas genéricas de cada área.

ÁREA MOTORA

- Favorecer el control tónico postural
- Favorecer la adquisición de posturas básicas



ÁREA DE LENGUAJE

- Expresar en diferentes formas sus necesidades básicas
- Manifestar en forma oral, estados de ánimo

ÁREA SOCIAL

- Aprender hábitos de higiene
- Aprender hábitos de alimentación
- Interactuar con grupos de pares para asimilar patrones de convivencia.

VISIÓN

Se pretende crear una institución que brinde apoyo en las áreas educativa, social: así como en la actualización y capacitación para la atención de personas con Atipicidad Múltiple.

Los aspectos a desarrollar dentro de las áreas serán:

EDUCATIVO:

- Favorecer el desarrollo integral de las personas con atipicidad múltiple.
- Establecer los niveles educativos de intervención temprana, preescolar y primaria sistematizando el proceso de enseñanza-aprendizaje para niños con atipicidad múltiple.
- Coadyuvar al desarrollo del proceso de aprendizaje de las personas con Atipicidad Múltiple: acorde a sus necesidades individuales.



ÁREA SOCIAL:

- Logra la autonomía del individuo con Atipicidad Múltiple a través de la participación activa en el medio social: familia, escolar, laboral.
- Considerar como hechos dados los daños y/o anomalías funcionales y trabajar en contra de su deterioro desarrollando capacidades para su autorealización y de integración a su grupo social.
- Coadyuvar a la participación activa de la familia en el proceso de integración del individuo con Atipicidad Múltiple.

ÁREA DE ACTUALIZACIÓN Y CAPACITACIÓN:

- Brindar servicio de asesoría en las áreas de ceguera, visión subnormal, problemas de aprendizaje y Atipicidad Múltiple.
- Ofrecer cursos de capacitación específicos de las áreas mencionadas dependiendo de las necesidades de la población.
- Favorecer la actualización a través del servicio de consulta bibliográfica.
- Establecer vinculación con instituciones nacionales e internacionales para lograr la actualización y capacitación con base en el intercambio de información.
- Impulsar la investigación educativa en el diseño de planes y programas para individuos con requerimientos de educación especial.

MISIÓN No. 1

Se pretende establecer una Institución educativa que brinde atención en el nivel de intervención temprana en el área de Atipicidad Múltiple a niños entre 45 días a 3 años 11 meses de edad.



IDEARIO:

- Se les brindará experiencias en el ámbito de aprendizaje donde se mantiene su participación en el proceso de su formación

- La verdadera educación requiere de opciones

- No existen dos niños totalmente iguales

- Los niños con Atipicidad Múltiple presentan patrones propios de desarrollo que favorecen su crecimiento tanto individual como social

- Toda ayuda Innecesaria o superficial obstruye el desarrollo del niño

- No habrá adaptación si no permitimos proponer alternativas

Se pretende conformar un centro de acoplo de información nacional e internacional respecto a la atipicidad múltiple para favorecer la actualización de las personas interesadas en el área

PRINCIPIOS

- la educación es un proceso dinámico que requiere del análisis del contexto para proponer alternativas.

- La educación es un proceso social de retroalimentación individual.

PROGRAMACIÓN

Propuesta de diseño curricular técnico-administrativo para la operación del Centro de Estimulación Múltiple Temprana.

Acciones a desarrollar:

• Ideario

• Población a atender



- Programa de difusión
- Reglamento del personal
- Reglamento de alumnos
- Manual de organización
- Manual de procedimientos
- Presupuesto
- Sistema de seguimiento programático-presupuestal
- Plan de estudio
- Programas de enseñanza
- Diseño de evaluación de aprendizaje
- Organización de apoyos bibliográficos

PRESUPUESTO

INVERSIÓN DESDE OCTUBRE DE 1993

Material didáctico:	N\$ 2,500.00
Papelería:	N\$ 250.00
Material E.U.A.:	N\$ 1,500.00
Máquina Braille:	N\$ 1,200.00
Manuales intervención temprana:	N\$ 1,600.00
Renta casa (mensual)	N\$ 1,000.00
Sueldos mensuales para dos maestras	N\$ 3,000.00 c/u



ETAPA DE PROYECTACIÓN

El objetivo de esta etapa será el desarrollo secuencial del proyecto para cubrir las necesidad primordial de acuerdo a lo establecido en la fase de estudio. Para cubrir su desarrollo se divide en cuatro partes:

•Primeras imágenes

Estas imágenes son el resultado gráfico de los conceptos, características del símbolo a proyectar; como recomendación se sugiere la realización de un numero amplio de alternativas para posteriormente seleccionar la mejor de estas.

•Anteproyecto

Consiste en trabajar las primeras imágenes hasta convertirlas en alternativas de solución, eligiendo aquellas que conforme a diferentes niveles configuren el objeto del problema. Aquí es donde se debe determinar cual es la propuesta que más funciones para desechar las que no sean adecuadas. Al mismo tiempo el proceso de pruebas en blanco y negro y color se debe llevar a cabo, pues estas también nos ayudarán a definir cual es la solución más acertada.

•Proyecto

Se determina la alternativa de solución que de acuerdo a la síntesis conceptual, al desarrollo del proyecto y al criterio del diseñador sea la solución óptima.



•Comprobación

Su objetivo es verificar los resultados obtenidos durante las etapas secuenciales, especificando el por que se escogió una determinada alternativa, así como de manera concreta analizar los puntos sobresalientes enfocados directamente al objetivo.



3.3

Proyección

La investigación realizada nos mostro que las imágenes elaboradas para este tipo de organizaciones, son recurrentes en cuanto a la utilización de símbolos estilizados, con características particulares de cada institución, en algunos casos se retoma la discapacidad, para utilizarla pretendiendo que el impacto visual sea de mayor alcance.

El recurrir a elementos que muestren o insinuen rasgos característicos de las personas con alguna discapacidad, es un factor común.

A diferencia, la propuesta que se plantea en este proyecto se basa en los siguientes aspectos.



Tomando en cuenta que las personas que tienen alguna discapacidad son relegadas de la mayoría de los ámbitos del quehacer cotidiano, se propone una imagen que promueva la integración social de este tipo de personas.

Considerando también que para estos individuos es relevante ser identificados como personas integrantes de nuestra sociedad y que comparten nuestro contexto.

Afirmando que gracias a la experiencia no solo laboral si no de acercamiento personal, que se logra al involucrarse con la investigación, esta muestra la necesidad de apropiación de una imagen positiva, libre de compadecimientos y que en su connotación indique cada uno de los aspectos (integración, aceptación, desarrollo, etc.) que se pretenden alcanzar. Tratando de llegar a un nivel de aceptación iniciada por la identidad gráfica.

Se utilizaron elementos de fácil reconocimiento:

- La mano
- Los niños
- Tipografía

La mano que en su connotación más común nos ofrece ayuda, acercamiento, seguridad, recibimiento, etc.

Los niños un elemento que accesa la posibilidad de desarrollo, crecimiento, ternura, inicio, juego y aceptación natural hacia las diferencias con otros, etc.



La tipografía que al generar un verbo, mediante las siglas utilizadas, alude a una acción relacionada con lo que la propia institución propone, la conotación de dichas siglas refuerza la invitación al conocimiento de labor de dicha institución.

Los colores utilizados para la imagen son los siguientes

Azul PMS REFLEX Blue

Color primario, fresco, sereno, pasivo y tranquilo; da sensación de frescura pureza sensibilidad, esperanza, constancia, inteligencia, libertad. En el azul la profundidad tiene una gravedad solemne. Cuanto más se clarifica, pierde atracción y se vuelve indiferente y vacío, cuanto más se oscurece más nos atrae hacia el infinito.

Verde PMS Green

Se asocia con la naturaleza y la esperanza, significa descanso y razón. no aburre, invita a la armonía, expresa frescura, es un signo de progreso y bienestar al igual que juventud, lealtad, promesa, vida y tranquilidad. El verde que tiende al amarillo cobra una fuerza activa y soleada.

Amarillo PMS 121

El mas luminoso de los colores, estimulante y agradable; tiene la naturaleza de la claridad y posee una condición alegre, risueña, brillo, sinónimo de fuerza y es el emblema de la vida. Es el color del sol, de la luz y del oro.



La conjugación de tales elementos formales y conceptuales descritos anteriormente da como resultado una imagen mixta (imagen, texto) que de manera sintética promueve la aceptación y apoyo a niños con múltiple atipicidad desde una institución específica (ASOMA) cuya filosofía tal como se ha descrito anteriormente radica en generar condiciones de seguridad e integración a tales individuos.

El resultado del análisis realizado muestra a continuación la propuesta, de la identidad gráfica para ASOMA





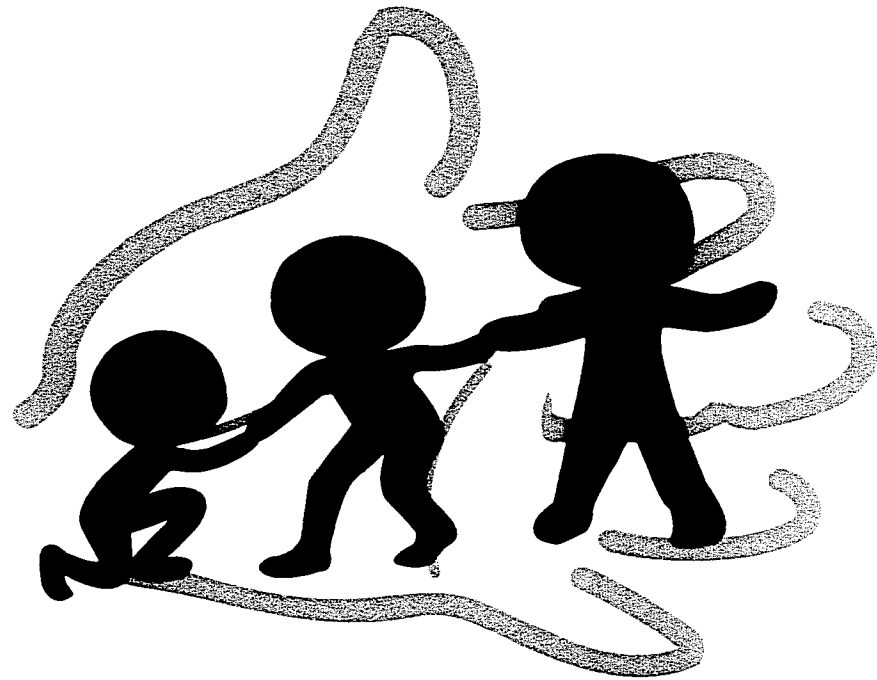

asoma

C *ONCLUSIONES*

Durante los años de formación académica, se nos plantean distintas posibilidades en los ejercicios realizados, no sólo en el aspecto técnico, también en el terreno propio de la labor que desempeñan los diseñadores gráficos.

Sin embargo la versatilidad con que cuenta el diseño gráfico, no es apreciada hasta el momento en que realizamos nuestro trabajo formando parte de un equipo, dedicado a la solución de problemas de comunicación visual.

El terreno profesional nos ofrece una gama de posibilidades para nuestro desempeño personal, es a partir de este momento en que comenzamos a involucrarnos en el desarrollo de proyectos de diversa índole. Tomando en cuenta las características propias de nuestra profesión y las que individualmente se poseen, que el diseñador desarrolla su función en distintos ámbitos.



Al poder elegir la clase de trabajo que desarrollamos, las inclinaciones son diversas dependiendo de los intereses individuales de cada uno de nosotros.

La realización de cualquier clase de proyecto requiere de una investigación previa que sustente al trabajo gráfico, es en base a dicha investigación que nuestro trabajo se enriquece y pretende alcanzar la realización óptima de los mensajes visuales.

Por lo anterior confirmamos que al involucrarnos de manera consciente y sistemática con cada uno de los trabajos a realizar, obtendremos la posibilidad de fincar bases más sólidas en favor del trabajo del diseñador.

El terreno comercial es muy interesante, y para la gran mayoría atractivo por la remuneración económica que de él se desprende, sin embargo existen otro tipo de áreas poco explotadas por el diseñador gráfico, como lo planteamos en el trabajo aquí presentado.

Este tipo de proyectos nos dan la posibilidad de tener un mayor conocimiento sobre nosotros mismos como seres humanos, en el terreno profesional nos amplian el panorama de nuestra cultura general, y en la función propia del diseño gráfico como productor de comunicación, se enriquece la formación recibida a lo largo del tiempo

Existen infinidad de conocimientos que desgraciadamente no es posible aprender en el salón de clases, por lo tanto debemos tratar de ubicar al diseño gráfico en terrenos que hasta el momento han sido relegados por otros.



Al finalizar la investigación, una de las principales experiencias que se pretende transmitir, es la necesidad de que el diseñador se apoye en distintas áreas que le brinden el respaldo necesario para desarrollar un trabajo profesional.

Enfatizando que para poder realizar su labor primordial el diseñador gráfico asume su función como parte de un equipo interdisciplinario, con lo anterior se pretende alcanzar la efectividad contenida en cada uno de sus trabajos.

Al desarrollar el papel de comunicadores también tendremos la responsabilidad de involucrarnos más en el ámbito comunicacional para poder manejar de manera optima cada uno de los elementos con que la comunicación cuenta, esperando que con lo anterior nuestra función como profesionistas, de verdad resuelva los problemas que se nos presenten.



BIBLIOGRAFIA

Sociología

Aguilar Cuevas Magdalena., *"Manual de capacitación Derechos Humanos"*., Ed. Biblioteca Com. Nal. de D.H., México.

Fromm, Erich., *"La Revolución de la esperanza"*., Ed. f.c.e., México., 1970.

GómezJara, Francisco A., *"Sociología"*., Ed. PORRUA., México, 1991.

Luna de León, Ma. del Rosario, y L. de Curutti Norma . *"Directorio Nacional de Organizaciones no Gubernamentales Pro Derechos Humanos"*., Ed. Biblioteca Com. Nal. de D.H., México.

Pérez Cruz Luis, *"Sociología"*., Ed. Publicación Cultural., México, 1992.

Puga, Cristina. Perchard, Jaqueline. Castro, Teresita., *"Hacia la sociología"*., Ed. ALAMBRA, México, 1992.

Sanchez, Laura y Gallegos Yvette., *"ASOMA, Manual de Operatividad"*., México, 1994.

Wright Mills., *"La imagen sociológica"*., Ed. f.c.e., México, 1961.

C.Wright Mills., *"Sociología y pragmatismo"*., Ed. SIGLO XXI., Buenos Aires, 1968.



Comunicación

- Barthes, Roland. "*Lo obvio y lo obtuso*"., Ed. PAIDOS, Barcelona, 1992.
- Beristain, Helena. "*Diccionario de retórica y poética*"., Ed. PORRUA, México, 1985.
- Carreño, Salvador. "*Carpeta de notas de la especialidad en semiótica*"., Universidad Anáhuac, México, 1994.
- Eco, Umberto. "*Como se hace una tesis*"., Ed. GEDISA MEXICANA, México, 1986.
- Fiske, Jhon. "*Introducción al estudio de la comunicación*"., Ed. NORMA, Colombia, 1984.
- García Luna, Gerardo. "*El flogisto comunicacional*"., TESIS, UNAM, México, 1994.
- López, Juan Manuel., "*Semiótica de la Comunicación Gráfica*"., Ed. UAM, México, 1993.
- Molina Lazcano, José de Jesús. "*En la infinita levedad del ser ...creativo*"., TESIS, UNAM, México, 1995.
- Peirce S., Charles. "*La ciencia semiótica*"., Ed. Nueva visión, Buenos Aires, 1974.
- Saussure, Ferdinand. "*Curso de lingüística general*"., Ed. Nuevomar, México, 1982.
- Urrutia, Jorge. "*Sistemas de comunicación*"., Ed. PLATENA, Barcelona, 1975.

Diseño

- Chávez, Norberto. "*La imagen corporativa*"., Ed. G. GILI, Barcelona, 1990.
- Costa, Joan. "*Manual de imagen corporativa*"., Ed. G. GILI, Barcelona, 1990.
- Díaz L, Ma. Elena. "*Propuesta de metodología para la proyectación de símbolos en el Diseño Gráfico*"., TESIS UNAM, México, 1979.
- López Huerta, Julian. "*Hacia una teoría global del diseño*"., TESIS, UNAM, México, 1995.
- Ortiz, Georgina. "*El significado de los colores*"., Ed. TRILLAS, México, 1992.
- Tejeda Palacios, Luis. "*Gestión de la imagen corporativa*"., Ed. NORMA, Colombia, 1987.

