

129
24

UNIVERSIDAD NACIONAL AUTOMA DE MEXICO

FACULTAD DE ARQUITECTURA

CENTRO TURÍSTICO, EX-HACIENDA EJIDO APATLACO, MOR.

**TESIS PROFESIONAL
QUE PARA OBTENER EL TITULO DE
ARQUITECTO**

PRESENTA:

MARTÍNEZ DÍAZ, OLGA ARCELIA

ASESOR: RODRÍGUEZ DOMÍNGUEZ, JOSE ANTONIO

1995

FALLA DE ORIGEN

**TESIS CON
FALLA DE ORIGEN**



Universidad Nacional
Autónoma de México

Dirección General de Bibliotecas de la UNAM

Biblioteca Central



UNAM – Dirección General de Bibliotecas
Tesis Digitales
Restricciones de uso

DERECHOS RESERVADOS ©
PROHIBIDA SU REPRODUCCIÓN TOTAL O PARCIAL

Todo el material contenido en esta tesis esta protegido por la Ley Federal del Derecho de Autor (LFDA) de los Estados Unidos Mexicanos (México).

El uso de imágenes, fragmentos de videos, y demás material que sea objeto de protección de los derechos de autor, será exclusivamente para fines educativos e informativos y deberá citar la fuente donde la obtuvo mencionando el autor o autores. Cualquier uso distinto como el lucro, reproducción, edición o modificación, será perseguido y sancionado por el respectivo titular de los Derechos de Autor.

ESTA TESIS NO DEBE
SALIR DE LA BIBLIOTECA

J U R A D O

SINODALES PROPIETARIOS:

PRESIDENTE

ARQ. JOSE ANTONIO RAMIREZ DOMINGUEZ

VOCAL

SECRETARIO

ARQ. ENRIQUE MEDINA CANALES

ARQ. ACUALMEZTLI ALI CRUZ MARTINEZ

SINODALES SUPLENTES:

ARQ. ERICH CARDOSO GOMEZ

ARQ. RICARDO RODRIGUEZ DOMINGUEZ

FALLA DE ORIGEN

PAGINACION VARIA

COMPLETA LA INFORMACION

INDICE

1. INTRODUCCION

- 1.1. PLANTEAMIENTO DE LA DEMANDA
- 1.2. OBJETIVOS
- 1.3. HIPOTESIS

2. OBJETIVO DE ESTUDIO

- 2.1. ANTECEDENTES HISTORICOS DE LA HACIENDA
- 2.1.1. CARACTERISTICAS GENERALES DE LA HACIENDA

3. DELIMITACION CONCEPTUAL

4. FACTIBILIDAD

- 4.1. PLANES DE DESARROLLO TURISTICO
- 4.2. OBJETIVOS DEL PLAN NACIONAL DE DESARROLLO TURISTICO
- 4.3. PLANES Y POLITICAS A NIVEL ESTATAL
- 4.3.1. PLAN ESTATAL DE DESARROLLO
- 4.3.2. OBJETIVOS
- 4.3.3. ESTRATEGIAS
- 4.4. FORMA DE FINANCIAMIENTO Y FACTIBILIDAD ECONOMICA
- 4.4.1. PROPUESTAS DE FINANCIAMIENTO EN BASE A LAS REGLAS DE OPERACION DE CREDITO (FONATUR)
- 4.4.2. CONCLUSION

**CENTRO
TURISTICO**



**EX
HACIENDA
EJIDO
APATLACO
MOR.**

SIMBOLOGIA:

CLAVE: PLANO:

ESC:

FECHA:

tesis

**arquitectura
autogobierno**



**UN
AM**



5. ZONA DE ESTUDIO

- 5.1. NIVEL ESTATAL
- 5.2. UBICACION
- 5.3. DIVISION POLITICA
- 5.4. POBLACION
- 5.4.1. POBLACION ECONOMICAMENTE ACTIVA
- 5.5. PRODUCCION

6. AMBITO REGIONAL

- 6.1. UBICACION
- 6.2. DIVISION POLITICA
- 6.3. POBLACION
- 6.3.1. POBLACION ECONOMICAMENTE ACTIVA
- 6.4. PRODUCCION

7. ANALISIS DEL MEDIO FISICO

- 7.1. UBICACION GEOGRAFICA
- 7.1.2. TOPOGRAFIA
- 7.2. DELIMITACION DE LA ZONA DE ESTUDIO
- 7.2.1. ASPECTOS SOCIO-ECONOMICOS
- 7.2.2. POLIGONAL DE LA ZONA DE ESTUDIO
- 7.3. GEOLOGIA
- 7.4. HIDROLOGIA

CENTRO TURISTICO



EX
HACIENDA
EJIDO
APATLACO
MOR.

SIMBOLOGIA:

CLAVE PLANO:

ESC:

FECHA:

tesis

arquitectura
autogobierno



UN
AM



- 7.5. CLIMA
- 7.6. CONCLUSION
- 8. ESTRUCTURA URBANA
 - 8.1. USO DEL SUELO
 - 8.1.1. TENENCIA DE LA TIERRA
 - 8.1.2. DENSIDAD DE POBLACION
 - 8.1.3. DENSIDAD DE CONSTRUCCION
 - 8.2. CONCLUSION
 - 8.3. INFRAESTRUCTURA
 - 8.3.1. AGUA POTABLE
 - 8.3.2. DRENAJE
 - 8.3.3. ELECTRICIDAD Y ALUMBRADO
 - 8.3.4. VIALIDAD Y PAVIMENTACION
 - 8.4. CONCLUSION
- 9. CONCEPTUALIZACION DEL PROYECTO
 - 9.1. DESCRIPCION DEL OBJETO ARQUITECTONICO
 - 9.2. DETEMINANTES DEL DISEÑO
 - 9.3. ESTADO ACTUAL
- 10. PROGRAMA ARQUITECTONICO
 - 10.1. ZONIFICACION GENERAL
 - 10.1.1. ZONIFICACION POR ELEMENTO
 - 10.2. AREAS DE SERVICIO

**CENTRO
TURISTICO**



**EX
HACIENDA
EJIDO
APATLACO
MOR.**

SIMBOLOGIA:

CLAVE: PLANO:

ESC:

FECHA:

tesis

**arquitectura
autogobierno**



**UN
AM**



- 10.3 AREAS PUBLICAS
- 10.4. HOTEL
- 10.5 MUSEO
- 10.6 CENTRO DE CONVENCIONES
- 11. PROGRAMACION Y PROPUESTA DE LA OBRA
- 12. ALCANCES
- 13. BIBLIOGRAFIA

CENTRO TURISTICO



EX
HACIENDA
EJIDO
APATLACO
MOR.

SIMBOLOGIA:

CLAVE: PLANO:

ESC:

FECHA:

tesis

arquitectura
autogobierno



UN
AM



1. INTRODUCCION

LA DEMANDA QUE RECIBE LA FACULTAD DE ARQUITECTURA AUTOGOBIERNO, TALLER TRES; ES EL DESARROLLO DE PROYECTOS ARQUITECTONICOS --- PARA REHABILITAR LA EX-HACIENDA DEL EJIDO DE SAN PEDRO APATLACO EN EL ESTADO DE MORELOS.

Y SIGUIENDO LA POLITICA TRADICIONALISTA DE AUTOGOBIERNO DICHA - DEMANDA ES ATENDIDA LA CUAL QUEDA ASENTADA MEDIANTE UN CONVENIO FIRMADO POR AMBAS PARTES.

**CENTRO
TURISTICO**



**EX
HACIENDA
EJIDO
APATLACO
MOR.**

SIMBOLOGIA:

CLAVE PLANO:

ESC:

FECHA:

tesis

arquitectura
autogobierno



UN
AM



MOVIMIENTO NACIONAL "PLAN DE AYALA"

TIERRA, LIBERTAD, JUSTICIA Y LEY



OFICINAS GENERALES: BATERIA 10 ALTOS CUAUTLA, MOR. TEL. 2-63-35.

Oficio No.

Expediente N.

ASUNTO: SE SOLICITA ASESORIA TECNICA.

COMITE EJECUTIVO NACIONAL

Representante General
MATEO ZAPATA

Secretario General
SALVADOR GONZAGA

Secretario
EUSEBIO HERNANDEZ

Secretario de Organización
CARLOS BARRERO

Secretario de Finanzas
GILBERTO ROSALES

Secretario de Acción Agraria
NICOLAS HUENTA LINO

Srio. de Industria y Técnico Agropecuario
RIGOBERTO LORENCE LOPEZ

Secretario de Acción Política
ALEJANDRO SUAREZ IBARRA

Secretario de Promoción y Acción Social
MIGUEL MORAYTA

Secretario de Acción Educativa
AGUSTIN MANUEL ZAPATA

Secretario de Acción Militar
ANGEL MARTINEZ HERNANDEZ

Secretario de Prensa y Difusión
SAMUEL VIDAL ARROYO

Secretario de Coordinación y Plan Agrario
GABRIEL JIMENEZ GUTIERREZ

Secretaria de Acción Femenil
EOL RODRIGUEZ

Secretario de Acción Juvenil
BASILIA REYES MUÑOZ
Departamento Jurídico
OSCAR APAEZ GODOY
MARTIN MOHALES
GUSTAVO ESTEVA

VOCALES
J. TRINIDAD TORRES
JOSE PERA SANCHEZ
APOLOHIO CAMACHO AMADOR

MIEMBROS HONORARIOS:
CAP. EUSEBIO MARTINEZ JAIME
ELIAS FIGUEROA
ANGEL ABUNDEZ GARCIA
PABLO CABRERA AGUILAR

COORDINACION DEL TALLER TRES
FACULTAD DE ARQUITECTURA. AUTOGOBIERNO.
UNAM.
PRESENTE.

Actualmente las Organizaciones Campesinas de la Región y a nivel Nacional no cuentan con un Recinto donde Organizarse para mejorar sus condiciones de vida social, económica y Política. Establecer éste lugar permitiría dialogar los problemas existentes, plantear estrategias de solución y organizar al campesinado Mexicano. Además sería una fuente de trabajo para los campesinos de la Región.

Por tal motivo la Comunidad del Ejido de "San Pedro Apatlaco", Municipio de Ayala, Morelos y el Movimiento Nacional Plan de Ayala, solicitan la asesoría Técnica para que se elaboren los proyectos arquitectónicos pertinentes para rehabilitar la Hacienda del Ejido de "San Pedro Apatlaco", -- Morelos, los temas que consideramos pertinentes son los siguientes:

- 1.-MUSEO HISTORICO DE LA REVOLUCION SURIANA.
- 2.-CENTRO DE CONVENCIONES CAMPESINAS.
- 3.-HOTEL
- 4.- BALNEARIO.

Estamos concientes del enorme esfuerzo que implica esta Empresa, pero no dudamos de su capacidad y empeño por la forma en que han estado colaborando con nosotros, por nuestra parte estamos dispuestos a brindarles el apoyo necesario. Agradecemos de antemano la atención a la presente.

A T E N T A M E N T E.

tierra libertad justicia y ley.

Cuatla, Mor; 15 de noviembre de 1986.

Por el Movimiento Nacional Plan de Ayala.

C. Mateo Zapata Pérez.

Siguen firmas a la vuelta.....

NUESTRA META: LOGRAR LA UNIDAD DEL CAMPESINADO NACIONAL

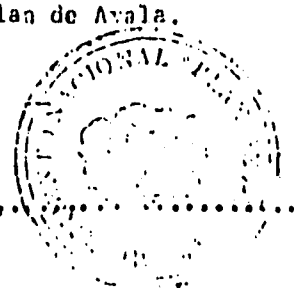

1.1. PLANTEAMIENTO DE LA DEMANDA

LOS EJIDATARIOS DE SAN PEDRO APATLACO, MIEMBROS DEL MOVIMIENTO NACIONAL PLAN DE AYALA (MNPA)*, FORMULAN LA DEMANDA DE UN APOYO ESPECIFICO A LA COORDINACION DE ARQUITECTURA AUTOGOBIERNO, LA CUAL CONSISTE EN UNA PROPUESTA DE UTILIZACION ESPECIAL A LA EX-HACIENDA DEL EJIDO DE SAN PEDRO APATLACO, CUYA CONSTRUCCION DATA DEL SIGLO XVI.

LA COMUNIDAD PROPONE EN PRINCIPIO QUE LA EXPLOTACION DE LA --- EX-HACIENDA SEA DIRIGIDA AL SECTOR TURISMO CON LAS CARACTERISTICAS PROPIAS DEL LUGAR Y LAS POLITICAS DEL PLAN ESTATAL DE -- DESARROLLO (1985), COMO LO DEMOSTRARA EL ESTUDIO Y LA REALIZACION DEL PROYECTO.

LA PETICION ESTA AVALADA FORMALMENTE POR EL DOCUMENTO ADJUNTO_ FIRMADO Y SELLADO POR EL COMITE EJECUTIVO NACIONAL DEL (MNPA)*.

* EL MNPA, ES UNA LUCHA INSURGENTE QUE MARCHA PARALELAMENTE A LAS MARCHAS DEL CAMPESINADO EN MEXICO Y ES EL RESULTADO DE LA FUSION DE ALGUNAS DE ELLAS.

**CENTRO
TURISTICO**



**EX
HACIENDA
EJIDO
APATLACO
MOR.**

SIMBOLOGIA:

CLAVE: PLANO:

ESC:

FECHA:

tesis

arquitectura
autogobierno



UN
AM



PLANTEA Y DESEA PROMOVER PARA EL DESARROLLO SOCIO-ECONOMICO - DE LA REGION DIVERSOS SECTORES DE LA ECONOMIA CON BENEFICIOS_ QUE SE PROYECTAN A TODAS LAS CLASES SOCIALES Y POR LA UTILI-- ZACION DE RECURSOS RENOVABLES E ILIMITADOS. EL TURISMO GENERA EMPLEO Y ATRAE INVERSIONES DE PRIMERA MAGNITUD PARA LA CAPTA-- CION DE DIVISAS Y CONSTITUYE UN APOYO DINAMICO PARA UN DESA-- RROLLO NACIONAL Y REGIONAL MAS EQUILIBRADO.

1.2. OBJETIVOS

- COMPROMETERSE CON LA POBLACION Y AUTORIDADES PARA QUE SE_ LOGRE UNA INTERPRETACION OBJETIVA CLARA HACIA LA COMUNI-- DAD EN RESPUESTA A LAS DEMANDAS Y SUS NECESIDADES.
- ELEVACION DE LAS CONDICIONES GENERALES DE VIDA DE SUS --- HABITANTES APROVECHANDO LOS RECURSOS MATERIALES; ASI COMO LO QUE SE PUEDA OBTENER POR PARTE DEL ESTADO.
- IMPULSAR EL CENTRO TURISTICO COMO FUENTE DE INGRESOS, --- GENERANDO EMPLEOS PARA LA COMUNIDAD.

**CENTRO
TURISTICO**



**EX
HACIENDA
EJIDO
APATLACO
MOR.**

SIMBOLOGIA:

CLAVE PLANO:

ESC:

FECHA:

tesis

arquitectura
autogobierno



UN
AM



1.3. HIPOTESIS

IMPULSAR EL TURISMO EN LA ZONA, ADEMAS DE LA CREACION DE - - -
EMPLEOS QUE TRAERAN CONSIGO CONSERVAR EL CENTRO TURISTICO COMO
BIEN COMUNAL, PARA PROMOVER EL DESARROLLO DE LA COMUNIDAD.

2. OBJETO DE ESTUDIO

2.1. ANTECEDENTES HISTORICOS DE LA HACIENDA

PARA DELIMITAR NUESTRO OBJETO DE ESTUDIO ES NECESARIO PARTIR -
DE LAS CIRCUNSTANCIAS SOCIALES, ECONOMICAS Y POLITICAS QUE DE-
TERMINARON LA FORMACION SOCIAL MEXICANA QUE DIO ORIGEN A LA --
PROBLEMATICA ACTUAL.

EXPONRIENDOSE DE MANERA GENERAL LAS CAUSAS Y ANTECEDENTES DEL -
MOVIMIENTO SOCIAL OBRERO Y CAMPESINO DE MEXICO, CONSIDERANDO -
COMO ANTESALA PARA LA LLEGADA DE LA REVOLUCION DE 1910 LA CUAL
ANALIZAREMOS EN SUS RASGOS MAS IMPORTANTES.

AL NO EXISTIR UNA INDUSTRIA NI AGRICULTURA DESARROLLADA DURAN-
TE LA PRIMERA MITAD DEL SIGLO XIX, ERA DE SUPONERSE QUE FUERA_
UN PAIS DE ARTESANADO Y PEONAJE BAJO REGIMEN FEUDAL. EL PRO--
LETARIADO ERA OCUPADO EN UNA PROPORCION MINIMA Y BAJO CONDI---

**CENTRO
TURISTICO**



**EX
HACIENDA
EJIDO
APATLACO
MOR.**

SIMBOLOGIA:

CLAVE PLANO:

ESC:

FECHA:

tesis

arquitectura
autogobierno
UN
AM



CIONES DEPLORABLES: SUELDOS OBSOLETOS Y JORNADAS DE TRABAJO -- EXCESIVAMENTE LARGAS; LAS RELACIONES DE TRABAJO ERAN SUMAMENTE INJUSTAS Y BASADAS EN EL ABUSO Y LA SOBRE-EXPLOTACION DEL OBRERO POR LA NACIENTE INDUSTRIA.

ESTAS SON LAS CAUSAS DE ORIGEN HISTORICO-ECONOMICO QUE PRESIDEN EL PROCESO DE CAMBIO DE LAS RELACIONES SOCIALES Y ECONOMICAS DEL PAIS QUE INFLUYEN EN LOS PRIMEROS PASOS DEL MOVIMIENTO SOCIAL MEXICANO DE PRINCIPIOS DE SIGLO.

ASI TENEMOS A LA POBLACION DE UN PAIS APENAS SALIDO DE LAS --- CONDICIONES DE SIMPLE COLONIA Y SUJETA EN CONSECUENCIA, A MUCHAS DE LAS FORMAS FEUDALES Y SEMIFEUDALES EN LAS RELACIONES ECONOMICAS DE PRODUCCION Y DISTRIBUCION DE LA RIQUEZA.

BIEN PASADA LA PRIMERA MITAD DEL SIGLO XIX ES CUANDO COMIENZA A MANIFESTARSE EN MEXICO LA LUCHA DE CLASES; SE INICIAN LOS -- PRIMEROS MOVIMIENTOS HUELGUISTICOS CONTRA LOS DETENTADORES DE LA RIQUEZA SOCIAL. INICIAN LA LUCHA POR MENOS HORA DE TRABAJO, AUMENTO DE SALARIO Y MEJORES CONDICIONES DE VIDA.

ACTUALMENTE, MEXICO NO SE HA PODIDO LIBERAR DE LAS SUPERVIVENCIA DEL FEUDALISMO, POR LO TANTO NO PUEDE HACERLO EN 1840, --- RECIEN SALIDO DEL TUTELAJE COLONIAL CUYA ECONOMIA PREDOMINABA EN EL PAIS Y POR ENDE SUS FORMAS DE EXPLOTACION.

**CENTRO
TURISTICO**



**EX
HACIENDA
EJIDO
APATLACO
MOR.**

SIMBOLOGIA:

CLAVE PLANO:

ESC:

FECHA:

tesis

arquitectura
autogobierno



UN
AM



LA GUERRA FUE TAMBIEN UN PRETEXTO PARA DAR MARCHA ATRAS A MUCHAS DE LAS POLITICAS INSTITUIDAS POR CARDENAS: EL PROGRAMA DE REFORMA AGRARIA SE DETUVO, EN BASE AL ARGUMENTO DE QUE EL FRACCIONAMIENTO DE LAS GRANDES HACIENDAS AFECTARA A LA PRODUCCION EN UN MOMENTO EN QUE EL ABASTO SEGURO DE ALIMENTOS ERA ESENCIAL.

POR LA CRECIENTE DEMANDA INTERNA Y EXTERNA DE PRODUCTOS, PROPICIO LA EXPANSION TERRITORIAL Y ECONOMICA DE LAS LABORES; ESTE FENOMENO DIO ORIGEN AL SURGIMIENTO DE LA HACIENDA *.

PARA TENER UN MAYOR CONOCIMIENTO DE NUESTRO OBJETO ARQUITECTONICO, DESCRIBIREMOS ALGUNAS CARACTERISTICAS GENERALES ACERCA DEL FUNCIONAMIENTO DE LAS HACIENDAS.

ESTO NOS LLEVARA A COMPRENDER MAS A FONDO LA COMPOSICION ARQUITECTONICA DE LAS MISMAS, Y LA RELACION QUE ESTA GUARDA CON LAS ACTIVIDADES QUE AHI SE DESARROLLAN.

SI BIEN PODEMOS AFIRMAR QUE LA HACIENDA SURGIO A PRINCIPIOS DEL SIGLO XVII, HUBO DESDE EL SIGLO XVI UNIDADES PRODUCTIVAS QUE YA COMPARTIAN ALGUNAS DE LAS CARACTERISTICAS DE LA HACIENDA Y QUE PUEDEN CONSIDERARSE COMO SUS ANTECEDENTES.

* LA PALABRA HACIENDA EN SU ACEPCION MAS GENERAL SIGNIFICA BIENES, POSESIONES Y RIQUEZA MATERIAL. SE DENOMINABA HACIENDA AL CONJUNTO DE BIENES QUE POSEIA UN INDIVIDUO, ASI COMO LOS BIENES PERTENECIENTES A UNA COMUNIDAD, PAIS O INSTITUCION.

CENTRO TURISTICO



EX
HACIENDA
EJIDO
APATLACO
MOR.

SIMBOLOGIA:

CLAVE PLANO:

ESC:

FECHA:

tesis

arquitectura
autogobierno



UN
AM



DE ESTE PERIODO HISTORICO Y DE ESAS CONDICIONES PARA EL PROLE-
TARIADO, ARRANCA EL REFORMISMO Y EL OPORTUNISMO EN EL MOVI-----
MIENTO OBRERO Y CAMPESINO Y NO SOLO A PARTIR DEL MOVIMIENTO --
EMANADO EN 1910.

DE 1853 A 1871 NOS ENCONTRAMOS CON EL DESARROLLO APENAS INI---
CIADO DEL MOVIMIENTO SOCIAL OBRERO Y CAMPESINO EN EL SENTIDO -
DE LA ORGANIZACION, CUYA MANIFESTACION FUERON LAS NO POCAS ---
ASOCIACIONES DE LOS DIFERENTES ESTRATOS SOCIALES PRODUCTIVOS,-
OBREROS, CAMPESINOS Y ARTESANOS.

EN ESTE PERIODO DE ORGANIZACION ASCENDENTE, SORPRENDE AL ARTE-
SANO Y AL NACIENTE PROLETARIADO LA EFERVESCENCIA POLITICA DE -
LAS ELECCIONES PRESIDENCIALES A LA VEZ QUE EL LEVANTAMIENTO DE
PORFIRIO DIAZ CON SU PLAN DE LA NORIA EN NOVIEMBRE DE 1871. --
EN 1876 ASCIENDE AL PODER.

EL PORFIRISMO REPRESENTA PARA LA CLASE OBRERA UN FUERTE GOLPE_
A SU ORGANIZACION. LA REPRESION ERA EL INSTRUMENTO DE CONTROL
DE REGIMEN IMPIDIENDO LA PROTESTA CONTRA LA EXPLOTACION DE QUE
ERAN VICTIMAS.

POR OTRA PARTE, CRECIA EL DESCONTENTO ENTRE LOS CAMPESINOS QUE
SE DABAN CUENTA DEL ENGAÑO QUE PROFIRIO DIAZ LES HABIA HECHO -

**CENTRO
TURISTICO**



**EX
HACIENDA
EJIDO
APATLACO
MOR.**

SIMBOLOGIA:

CLAVE: PLANO:
ESC: FECHA:

tesis

arquitectura
autogobierno
UN
AM



AL OFRECERLES LA LEY AGRARIA QUE LOS PUSIERAN EN POSESION DE LAS TIERRAS. ANTE TAL SITUACION LOS HECHOS LLEGABAN AL PUNTO DE QUE LOS CAMPESINOS SE APODERABAN DE ALGUNAS HACIENDAS, DICHIENDO QUE TOMABAN LAS TIERRAS PORQUE ERAN DE TODOS.

EN 1877 SE EFECTUA EL PRIMER CONGRESO CAMPESINO EN LA CIUDAD DE MEXICO PIDIENDO LA REPARTICION INMEDIATA DE TIERRAS PRODUCIENDOSE VARIAS SUBLEVACIONES. SE CONSTITUYE EL GRAN COMITE CENTRAL COMUNERO Y SE TOMARON LAS TIERRAS POR LA FUERZA. ESTAS CIRCUNSTANCIAS PREVALECE EN TODO EL PAIS.

EN ANENECUILCO, MUNICIPIO DE CUAUTLA Y SUS ALREDEDORES ESTA SITUACION ES PRECURSORA DEL MOVIMIENTO ZAPATISTA QUE PLASMAN FINALMENTE EN EL PLAN DE AYALA DE 1911 EL PENSAR Y SENTIR DE LOS CAMPESINOS, CUYA ESENCIA ES RETOMADA Y CONTINUADA POR EL MNPA.

EL PLAN DE AYALA ES UNA DECLARACION POLITICA EN LA QUE SE ACUSA A FRANCISCO I. MADERO DE CAMBIAR EL SENTIDO DE LA REVOLUCION AL NO TENER EN CUENTA EL SUFRAGIO POPULAR. LOS ARTICULOS 6, 7, 9, Y 10 IMPLICABAN LA BASE DEL AGRARISMO MEXICANO: EN ELLOS SE EXIGIA LA DEVOLUCION AL PUEBLO DE LAS PROPIEDADES USURPADAS DURANTE LA TIRANIA, MEDIANTE LA PRESENTACION DE LOS TITULOS CORRESPONDIENTES Y QUE SE ENTREGASEN TERRENOS, MONTES

**CENTRO
TURISTICO**



**EX
HACIENDA
EJIDO
APATLACO
MOR.**

SIMBOLOGIA:

CLAVE PLANO:

ESC:

FECHA:

tesis

arquitectura
autogobierno



UN
AM



Y AGUAS A QUIENES LAS NECESITARAN, EXPROPIANDOLAS A SUS POSEEDORES. EL RESULTADO FINAL FUE UN PROGRAMA DE REFORMAS POLITICAS Y SOCIALES DE GRAN ALCANCE.

AHORA BIEN, SIN EMBARGO SABEMOS QUE AUNQUE HAYAN MATADO, EXILIADO O MOMENTANEAMENTE VENCIDO A LOS CACIQUES QUE EN AQUEL -- TONCES ERAN LOS GRANDES TERRATENIENTES Y LA ARISTOCRACIA RURAL, NO SE HABIA DESTRUIDO EL CACIQUISMO.

A PESAR DE LAS VIOLENTAS CONTRADICCIONES ENTRE LAS CLASES SOCIALES PROVOCADAS POR LAS FORMAS QUE HA ADOPTADO EL DESARROLLO CAPITALISTA EN MEXICO, EL ESTADO BURGUES HA LOGRADO UNA RELATIVA ESTABILIDAD POLITICA GRACIAS A UNA PODEROSA ESTRUCTURA DE MEDIACION QUE HA PODIDO CONTROLAR ESTAS CONTRADICCIONES.

ESTA ESTRUCTURA DE MEDIACION SURGE DE LA PROPIA REVOLUCION MEXICANA QUE PERMITIO A LA BURGUESIA CONSOLIDARSE EN EL PODER -- GRACIAS A LA MOVILIZACION DE LAS MASAS CAMPESINAS. ESTA --- ALIANZA OBLIGO A LA BURGUESIA A SATISFACER ALGUNAS DE LAS --- REIVINDICACIONES DE LOS CAMPESINOS, PERO CONTROLANDO SU FORMA DE PARTICIPACION POLITICA.

EL CONTROL DE LAS ORGANIZACIONES DEPENDIENTES DEL GOBIERNO QUE CONFORMAN PARTE DE LA ESTRUCTURA DE MEDIACION, LOS CACIQUES, -- INICIALMENTE LIDERES POPULARES DESEMPEÑARON UN PAPEL IMPORTAN-

**CENTRO
TURISTICO**



**EX
HACIENDA
EJIDO
APATLACO
MOR.**

SIMBOLOGIA:

CLAVE PLANO:
ESC: FECHA:

tesis

arquitectura
autogobierno
UN
AM



TE, PERO EN MEDIDA EN QUE FUERON RESCATADOS POR LA BURGUESIA - Y AFILIADOS A SU PARTIDO SE DEDICARON A SERVIR SUS INTERESES Y A MEDIATIZAR LAS DEMANDAS POPULARES, AUNQUE AHORA, ESTOS SISTEMAS DE CONTROL ESTAN ENTRANDO EN CONTRADICCION CON LAS NECESIDADES DE DESARROLLO DEL PROPIO CAPITALISMO.

UN HITO IMPORTANTE EN LA HISTORIA DE LA SOCIEDAD, TANTO A --- NIVEL MUNDIAL COMO AL INTERIOR DEL PAIS, ES LA SEGUNDA GUERRA MUNDIAL, LA CUAL CONSTITUYE EL MARCO FINAL DE LA REVOLUCION -- AGRARIA Y EL PRINCIPIO DE LA INDUSTRIALIZACION PROPIAMENTE DI-CHA, EN MEXICO.

ESTADOS UNIDOS, AVIDO DE COMPRAR TODAS LAS MATERIAS PRIMAS --- EXISTENTES AQUI, CONTRIBUYO CON CAPITAL Y TECNOLOGIA PARA ES--TIMULAR LA PRODUCCION DE MINERALES, METALES, PETROLEO Y ALI---MENTOS. LA AUSENCIA DE BIENES DE INSUMO IMPORTADOS TAMBIEN --ESTIMULO LA INDUSTRIA MANUFACTURERA DEL PAIS, QUE PODRIA VIVIR DE UN MERCADO CAUTIVO.

LAS POSIBILIDADES DE EMPLEO SE MULTIPLICARON EN LAS CIUDADES - MEXICANAS, PROVOCANDO UN EXODO MASIVO DE CAMPESINOS DE LA PRO-VINCIA. MILES DE ELLOS OBTUVIERON TAMBIEN TRABAJOS TEMPORALES BIEN REMUNERADOS EN LOS ESTADOS UNIDOS, AL OBTENER UN CONVENIO DE BRACEROS DE 1942.

**CENTRO
TURISTICO**



**EX
HACIENDA
EJIDO
APATLACO
MOR.**

SIMBOLOGIA:

CLAVE PLANO:

ESC:

FECHA:

tesis

arquitectura
autogobierno



UN
AM



ENTRE ELLAS SE ENCUENTRAN LAS GRANDES LABORES DE TRIGO, LAS PLANTACIONES DE AÑIL Y LOS INGENIOS AZUCAREROS QUE ESTUVIERON EN MANOS DE LOS ENCOMENDADEROS Y LOS ALTOS FUNCIONARIOS POLITICOS.

LOS INGENIOS AZUCAREROS TUVIERON MUCHAS CARACTERISTICAS QUE POSTERIORMENTE FUERON COMUNES EN LA HACIENDA, SE PUEDE OBSERVAR QUE LOS ESPAÑOLES SE VALIERON DE LA COMPRA, EL ARRENDAMIENTO Y EL DESPOJO, PARA ADUEÑARSE PAULATINAMENTE DE LA TIERRA, ASI COMO AL INDIGENA TAMBIEN SE LE DOMINO.

LAS PRINCIPALES ZONAS AZUCARERAS SE UBICAN EN LOS ESTADOS DE MORELOS, JALAPA Y MICHOACAN. JUNTO CON LA MINERIA, LOS INGENIOS AZUCAREROS ERAN LAS UNIDADES PRODUCTORAS DE CAPITAL Y MANO DE OBRA. LAS TIERRAS APROPIADAS PARA EL CULTIVO DE LA CAÑA TENIAN UN PRECIO ELEVADO, AL COSTO DE LA TIERRA SE AGREGABA Y EL DEL AGUA. LA MAYORIA DE LOS HACENDADOS TUVIERON QUE CONSTRUIR ACUEDUCTOS, ACEQUIAS Y CANALES PARA CONducIR EL LIQUIDO A SUS HACIENDAS.

EL PROCESAMIENTO DE AZUCAR ERA LARGO Y COMPLEJO Y DIFICILMENTE SE PODIA LLEVAR A CABO EN PEQUEÑA ESCALA. LOS GRANDES INGENIOS Y TRAPICHES (HACIENDA AZUCARERA QUE PRODUCIA AZUCAR NO

CENTRO TURISTICO



EX
HACIENDA
EJIDO
APATLACO
MDR.

SIMBOLOGIA:

CLAVE PLANO:
ESC: FECHA:

tesis

arquitectura
autogobierno
UN
AM



REFINADA Y GENERALMENTE ERA ACCIONADA POR FUERZA ANIMAL), CONTABAN DESDE EL SIGLO XVI CON IMPONENTES CONSTRUCCIONES QUE ALBERGAN LA FABRICA, LA SECCION DE VIVIENDA, LOS CORRALES, LAS TROJES, ETC.

LAS CONSTRUCCIONES ERAN GRANDES MOLES DE PIEDRA, GENERALMENTE DE UNA SOLA PLANTA DOTADA DE SOBRIAS FACHADAS. ALGUNOS CASCOS ASEMEJAN CASTILLOS MEDIEVALES PORQUE TAMBIEN SERVIAN COMO FORTIFICACIONES PARA DEFENDERSE DE POSIBLES ATAQUES. LOS EDIFICIOS POR LO GENERAL, ESTAN EN DOS O VARIOS PATIOS, DE LOS CUALES UNO SOLIA ESTAR RODEADO DE CORREDORES, CON ARCOS QUE CONDUCIAN A LA CASA HABITACION. EL SEGUNDO PATIO ERA DE SERVICIO Y ESTABA DEDICADO PRINCIPALMENTE A LAS CABALLERIZAS.

LA FABRICA QUE ERA EL INGENIO O TRAPICHE CONSTABA DE DIVERSAS SALAS.

EN EL CUARTO DE MOLIENDA SE EXPRIMIA EL JUGO DE CAÑA POR MEDIO DE UN GRAN MOLINO, FORMADO DE TRES RODILLOS GIRATORIOS, IMPULSADOS POR FUERZA ANIMAL O HIDRAULICA. DESPUES SE CONDUCA EL JUGO POR CANALES AL CUARTO DE CALDERAS DONDE SE HERVIA SUCESIVAMENTE EN VARIAS CALDERAS DE COBRE, CON EL FIN DE PURIFICARLO Y DE QUE SE CRISTALIZARA EL AZUCAR.

**CENTRO
TURISTICO**



**EX
HACIENDA
EJIDO
APATLACO
MOR.**

SIMBOLOGIA:

CLAVE PLANO:

ESC:

FECHA:

tesis

arquitectura
autogobierno



UN
AM



POSTERIORMENTE, SE DEJABAN ESCURRIR LAS MIELES DE LOS CONOS EN LOS CUARTOS DE PURGAR Y SE BLANQUEABA EL AZUCAR AL SOL, EN ASOLEADEROS CON TECHOS MOVILES.

APARTE DE LA FABRICA, CONTABAN LAS HACIENDAS AZUCARERAS CON UNA IGLESIA, LAS HABITACIONES PARA EL AMO, PARA LOS TRABAJADORES ADMINISTRATIVOS, LAS VIVIENDAS DE LOS ESCLAVOS Y DE LOS INDIOS RESIDENTES. ERA COMUN QUE TUVIERAN DIVERSOS TALLERES COMO UNA CARPINTERIA, UNA HERRERIA Y UNA ALFARERIA, LO QUE LES PERMITIA FABRICAR LA MAYORIA DE LOS IMPLEMENTOS AGRICOLAS DEL INGENIO, ASI COMO REPARARLOS.

POR ESTA RAZON LOS INGENIOS SOLO PODIAN ESTAR EN MANOS DE INDIVIDUOS O INSTITUCIONES QUE DISPONIAN DE AMPLIO CAPITAL, TALES COMO LOS ALTOS FUNCIONARIOS, INSTITUCIONES ECLESIASTICAS, MINEROS O COMERCIANTES.

LAS TIERRAS DE UNA HACIENDA SE PODIAN DIVIDIR EN TRES ZONAS DE ACUERDO CON EL USO QUE SE LES DABA: EL AREA PRODUCTIVA CENTRAL EL AREA PRODUCTIVA MARGINAL Y EL AREA NO EXPLOTADA O DE RESERVA. EL AREA PRODUCTIVA CENTRAL ESTABA INTEGRADA POR LAS TIERRAS DIRECTAMENTE EXPLOTADAS POR LA HACIENDA. A SU VEZ SE DIVIDIA EN DOS, EN EL AREA CUYOS PRODUCTOS SE DESTINABAN AL MER-

**CENTRO
TURISTICO**



**EX
HACIENDA
EJIDO
APATLACO
MOR.**

SIMBOLOGIA:

CLAVE PLANO:
ESC: FECHA:

tesis

arquitectura
autogobierno



UN
AM



CADO Y EN EL AREA QUE UTILIZABA PARA EL AUTOCONSUMO QUE PODIAN SER TIERRAS DIRECTAMENTE EXPLOTADAS POR LA HACIENDA O LOTES -- CONCEDIDOS EN USUFRUCTO A LOS TRABAJADORES RESIDENTES (PEONES).

EL AREA PRODUCTIVA MARGINAL COMPUESTA POR AQUELLAS TIERRAS QUE LA HACIENDA NO EXPLOTABA DIRECTAMENTE PERO QUE LE PRODUCIAN UN INGRESO PORQUE LES DABA EN ARRENDAMIENTO.

EL AREA DE RESERVA COMPRENDIA LOS TERRENOS NO EXPLOTADOS, QUE PODIAN PERMANECER IMPRODUCTIVOS POR VARIOS AÑOS.

EL CATOLICISMO ES EL CENTRO Y NUCLEO DE LA SOCIEDAD COLONIAL, PORQUE EN VERDAD ES QUIEN NUTRE, ENCAUZA Y DIRIGE TODAS LAS -- ACTIVIDADES: PERO NO ES SINO GRACIAS A LA RELIGION, QUE EL --- ORDEN COLONIAL SE NOS PRESENTA COMO UN ORGANISMO VIVIENTE: DU_ RANTE LOS SIGLOS POSTERIORES AL XVI, ABIERTO A LA PARTICIPA--- CION DE TODOS SUS POBLADORES.

DENTRO DE TODA ESTA ORGANIZACION, EL ESPAÑOL JUEGA EL PRINCI-- PAL PAPEL EN TODOS LOS ORDENES Y EN TODAS SUS ACTIVIDADES; ES_ EL QUIEN DOMINA Y EL CLERO DURANTE LOS SIGLOS XVII, XVIII SE - HA CONVERTIDO EN UN EFICAZ INSTRUMENTO DEL PODER DE LA CORONA_ ASIMISMO, SERA EL QUIEN DOMINE LA ADMINISTRACION EN TODOS SUS_

CENTRO TURISTICO



EX
HACIENDA
EJIDO
APATLACO
MOR.

SIMBOLOGIA:

CLAVE PLANO:

ESC:

FECHA:

tesis

arquitectura
autogobierno



UN
AM



GRADOS, ASI COMO LA EXPLOTACION DE LAS MINAS Y HACIENDAS, AUNQUE POCO A POCO VAYAN PASANDO A MANOS DE LOS CRIOLLOS.

LA VIDA DEL CAMPO EN LAS REGIONES DEL CENTRO DEL PAIS SE DESARROLLA ALREDEDOR DEL NUCLEO DE LAS HACIENDAS, LAS CUALES PRESENTAN, JUNTO CON LOS CONVENTOS Y LAS IGLESIAS, UNA ACENTUADA PERSONALIDAD DENTRO DEL PAISAJE MEXICANO.

EL PROPIETARIO TRATA DE ORGANIZAR SU VIDA EN LA MAYOR MEDIDA POSIBLE, COPIANDO LA EUROPEA Y RODEANDOSE DE NUMEROSA SERVIDUMBRE. ASI PUES, LA VIDA DE HACIENDA POSEE PARA EL UN RITMO LENTO, PEREZOSO Y DESAHOGADO, EN EL QUE ESCASOS ACONTECIMIENTOS VIENEN A PERTURBAR LA CALMA.

EN ESTA FORMA EL RICO TERRATENIENTE POSEE, ADEMAS CASA EN LA CAPITAL PRINCIPAL O EN LA DEL VIRREINATO, EN LA QUE PASA LARGAS TEMPORADAS, DISFRUTANDO DEL PRODUCTO DE SUS PROPIEDADES.

EXISTE EN ESTA ETAPA UNA GRAN FIEBRE CONSTRUCTIVA COMO PRODUCTO Y RESULTADO DE LA VITALIDAD ESPAÑOLA. LA ARQUITECTURA RELIGIOSA TIENE GRAN AUJE, ESPECIALMENTE LA COVENTUAL.

PARA ASEGURAR A LAS POBLACIONES CONTRA ATAQUES DE LOS GRUPOS -

**CENTRO
TURISTICO**



**EX
HACIENDA
EJIDO
APATLACO
MOR.**

SIMBOLOGIA:

CLAVE PLANO:

ESC:

FECHA:

tesis

arquitectura
autogobierno



UN
AM



INDIGENAS SE CONSTRUYEN CONVENTOS-FORTALEZA: EDIFICIOS DE ---
GRANDES PROPORCIONES DE CARACTER SOLIDO Y MASIVO CON ALMENAS Y
TORREONES QUE PUDIERAN SERVIR A LA DEFENSA.

LOS EDIFICIOS TANTO EN PLANTA COMO EN ALZADO SON BASTANTE SEN-
CILLOS, LA DECORACION SOBRIA Y EN OCASIONES DE GRAN CALIDAD.

LAS CONSTRUCCIONES CIVILES ERAN MUY SENCILLAS TENIENDO LOS ---
EDIFICIOS RELIGIOSOS UN CARACTER SOLIDO, MASIVO, MAS PROPIO --
DE UNA FORTALEZA QUE EL DE UNA CASA: POBREZA EN LA TECNICA ---
CONSTRUCTIVA.

LA DEMANDA DE TRABAJADORES EN LOS INGENIOS ERA ELEVADA PORQUE_
EL CULTIVO Y EL PROCESAMIENTO DE LA CAÑA ERAN LABORIOSOS. ---
DURANTE LA PRIMERA MITAD DEL SIGLO XVI SE EMPLEARON ESCLAVOS -
INDIGENAS, SIN EMBARGO A PRINCIPIOS DEL SIGLO XVII SE PROHIBIO
EL EMPLEO DE INDIOS, RESTRINGIENDOSE EL TRABAJO. PARA SUSTI--
TUIR LA FUERZA DE TRABAJO INDIGENA, LOS HACENDADOS TUVIERON --
QUE COMPRAR ESCLAVOS NEGROS, SITUACION QUE AUMENTO LOS COSTOS_
EN FORMA CONSIDERABLE.

LA MANO DE OBRA ESCLAVA ERA COMPLEMENTADA POR TRABAJADORES ---

**CENTRO
TURISTICO**



**EX
HACIENDA
EJIDO
APATLACO
MOR.**

SIMBOLOGIA:

CLAVE PLANO:

ESC:

FECHA:

tesis

arquitectura
autogobierno



UN
AM



INDIGENAS EVENTUALES (TAMBIEN LLAMADOS GAÑANES) SEGUIAN RESI--
DIENDO EN LOS PUEBLOS Y SOLO ERAN CONTRATADOS TEMPORALMENTE --
POR LA HACIENDA CUANDO HABIA UNA MAYOR DEMANDA DE TRABAJO, POR
EJEMPLO DURANTE LA SIEMBRA Y LA COSECHA.

A LOS TRABAJADORES EVENTUALES SE LES RETRIBUIA SEMANALMENTE --
MEDIANTE UN SALARIO EN DINERO Y NO SE LES DABA PRODUCTOS EN --
ESPECIE. LOS TRABAJADORES RESIDENTES LLAMADOS COMUNMENTE PEO--
NES, RECIBIAN UNA RACION DE MAIZ, COMPLEMENTADA EN ALGUNAS ---
HACIENDAS CON FRIJOL, CHILE O HABAS Y UN SALARIO EN DINERO.

EN CONCLUSION PODEMOS AFIRMAR QUE A FINES DEL SIGLO XVIII, LA_
HACIENDA ALCANZO SU PLENO DESARROLLO HABIENDO LOGRADO CONSOLI--
DAR SU POSICION DE DOMINIO A LO LARGO DE TODA LA NUEVA ESPAÑA_
APROPIANDOSE DE GRANDES EXTENSIONES DE TIERRA Y LA MAYOR PARTE
DE LAS AGUAS DISPONIBLES. ESTO LE PERMITIO DETERMINAR LA ECO--
NOMIA RURAL, EJERCIENDO UN ESTRICTO CONTROL SOBRE LOS MERCADOS
Y LA FUERZA DE TRABAJO.

LA GUERRA FUE TAMBIEN UN PRETEXTO PARA DAR MARCHA ATRAS A MU--
CHAS DE LAS POLITICAS INSTITUIDAS POR CARDENAS: EL PROGRAMA DE
REFORMA AGRARIA SE DETUVO, EN BASE AL ARGUMENTO DE QUE EL ---
FRACCIONAMIENTO DE LAS GRANDES HACIENDAS AFECTARIA LA PRODUC--

**CENTRO
TURISTICO**



**EX
HACIENDA
EJIDO
APATLACO
MOR.**

SIMBOLOGIA:

CLAVE PLANO:

ESC:

FECHA:

tesis

arquitectura
autogobierno



UN
AM



CION EN UN MOMENTO EN QUE EL ABASTO SEGURO DE ALIMENTOS ERA --
ESENCIAL.

ESTE PERIODO SE CARACTERIZO POR UNA SERIE DE FENOMENOS QUE SI-
GUEN DANDO FORMA AL PAIS, HOY EN DIA. - INDUSTRIALIZACION MA--
SIVA, -URBANIZACION CAOTICA, -ELEVACION DE TASAS DE CRECIMIEN-
TO ECONOMICO DESIGUAL, -NACIMIENTO DE UNA CLASE MUY CONSUMISTA
Y DESATENCION DE LOS PROBLEMAS SOCIALES.

ESTAS CONDICIONES HISTORICAS DAN ORIGEN A LA PROBLEMATICA EN -
QUE SE ENCUENTRA NUESTRO OBJETO DE ESTUDIO, CONSIDERANDO SUS -
RASGOS MAS GENERALES.

**CENTRO
TURISTICO**



**EX
HACIENDA
EJIDO
APATLACO
MOR.**

SIMBOLOGIA:

CLAVE PLANO:

ESC:

FECHA:

tesis

arquitectura
autogobierno



UN
AM



3. DELIMITACION CONCEPTUAL

EXISTEN DOS ASPECTOS BASICOS QUE DETERMINAN LOS ALCANCES DEL TRABAJO A DESARROLLAR:

EL CAMPO DE ACCION FISICO, DETERMINADO POR LA ZONA DE ESTUDIO. Y EL CAMPO DE ACCION SOCIAL, EL CUAL ES DIRIGIDO A LA COMUNIDAD LOCAL, MUNICIPAL Y TURISTICA, DEDICANDO EN GRAN PARTE A DELIMITAR Y EXPLICAR EL AMBITO SOCIOECONOMICO, QUE DIO ORIGEN Y RAZON DE SER AL PROBLEMA QUE SE NOS PRESENTA.

EN EL INICIO DE NUESTRO TRABAJO SE ACEPTABA NUESTRA INTERVENCION ESPECIFICA DENTRO DEL CASCO DE LA EX-HACIENDA, DEMANDA CONCRETA DE LA COMUNIDAD: CONVERTIRLO EN "CENTRO TURISTICO".

SIN EMBARGO COMO SABEMOS, PARA DAR SOLUCION A UN OBJETO ARQUITECTONICO, ES NECESARIO CONOCER SU REALIDAD FISICO-SOCIAL.

LA POSTERIOR INVESTIGACION DE CAMPO: ENCUESTAS, OBSERVACIONES Y CONSTATAION DE LAS CONDICIONES DE VIDA, ASI COMO INVENTARIOS DE EQUIPAMIENTO Y ESTRUCTURA URBANA, ENCONTRANDO DIVERSAS CARENCIAS SUFRIDAS POR LA COMUNIDAD: BAJOS NIVELES DE INGRESO, SUB-OCUPACION, DIFERENCIACION DE CLASES, BAJA ESCOLARIDAD Y DE

**CENTRO
TURISTICO**



**EX
HACIENDA
EJIDO
APATLACO
MOR.**

SIMBOLOGIA:

CLAVE PLANO:
ESC: FECHA:

tesis

arquitectura
autogobierno



UN
AM



FICIENCIAS EN DIFERENTES SERVICIOS PUBLICOS, COMO EL ABASTO, -
EDIFICIOS PARA EL DEPORTE, EDUCACION Y CULTURA, TODO ESTO TIE-
NE UNA RELACION CON EL DESARROLLO TURISTICO.

POR UN LADO EL DESARROLLO TURISTICO DEPENDE EN GRAN MEDIDA DE_
LAS CONDICIONES DE SU ENTORNO, A LA VEZ ES UN IMPULSO PARA QUE
ESTAS CAMBIEN Y SE DESARROLLEN. ASIMISMO EN LA MEDIDA EN QUE_
SE ATIENDEN LOS PROBLEMAS URBANOS (INFRAESTRUCTURA Y EQUIPA---
MIENTO) SE ALENTARA EL DESARROLLO DE LA ACTIVIDAD TURISTICA.

4. FACTIBILIDAD

CON LA CREACION DEL PLAN NACIONAL DE TURISMO SE DEFINE LA ---
ACTIVIDAD TURISTICA COMO ESTRATEGIA PARA EL DESARROLLO SOCIO--
ECONOMICO NACIONAL POR SU DINAMISMO, POR SU CAPACIDAD PARA ---
PROMOVER DIVERSOS SECTORES DE LA ECONOMIA, CON BENEFICIOS QUE_
SE PROYECTAN A TODAS LAS CLASES SOCIALES Y POR LA UTILIZACION_
DE RECURSOS RENOVABLES E ILIMITADOS.

EL TURISMO GENERA EMPLEOS Y ATRAE INVERSIONES, ES UNA ACTIVI--
DAD DE PRIMERA MAGNITUD PARA LA CAPTACION DE DIVISAS Y CONSTI-
TUYE UN APOYO DINAMICO PARA UN DESARROLLO NACIONAL Y REGIONAL_
MAS EQUILIBRADO.

**CENTRO
TURISTICO**



**EX
HACIENDA
EJIDO
APATLACO
MOR.**

SIMBOLOGIA:

CLAVE PLANO:

ESC:

FECHA:

tesis

arquitectura
autogobierno



UNJ
AM



FINANCIAMIENTO A LA ACTIVIDAD
TURISTICA

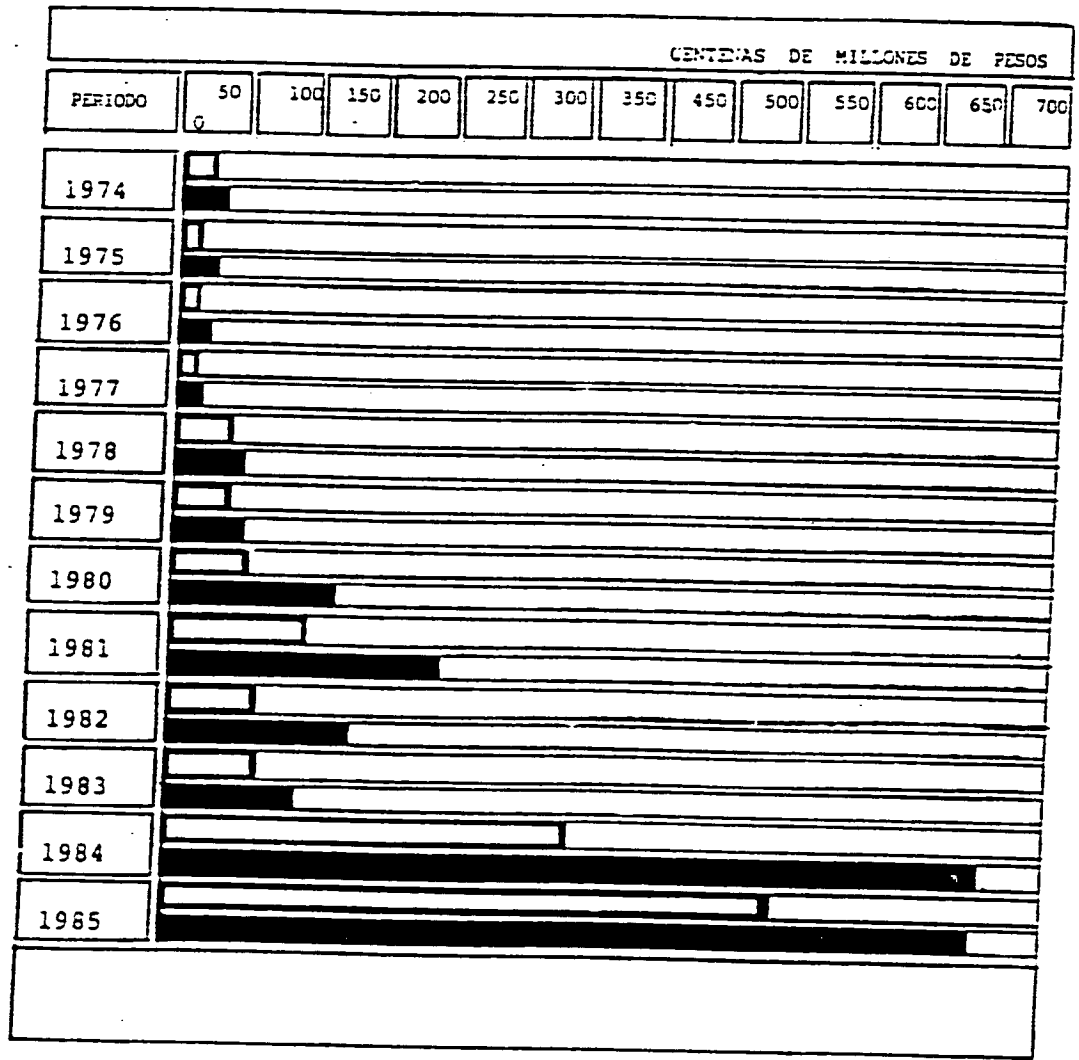

**CENTRO
TURISTICO**



**EX
HACIENDA
EJIDO
APATLACO
MOR.**

SIMBOLOGIA:

M O N T O
A P R O B A D O

▬

I N V E R S I O N
T O T A L

▬

CLAVE: PLANO: GRAFICA 1
ESC: FECHA:

tesis

arquitectura
autogobierno
UN
AM

FINANCIAMIENTO A LA ACTIVIDAD
TURÍSTICA

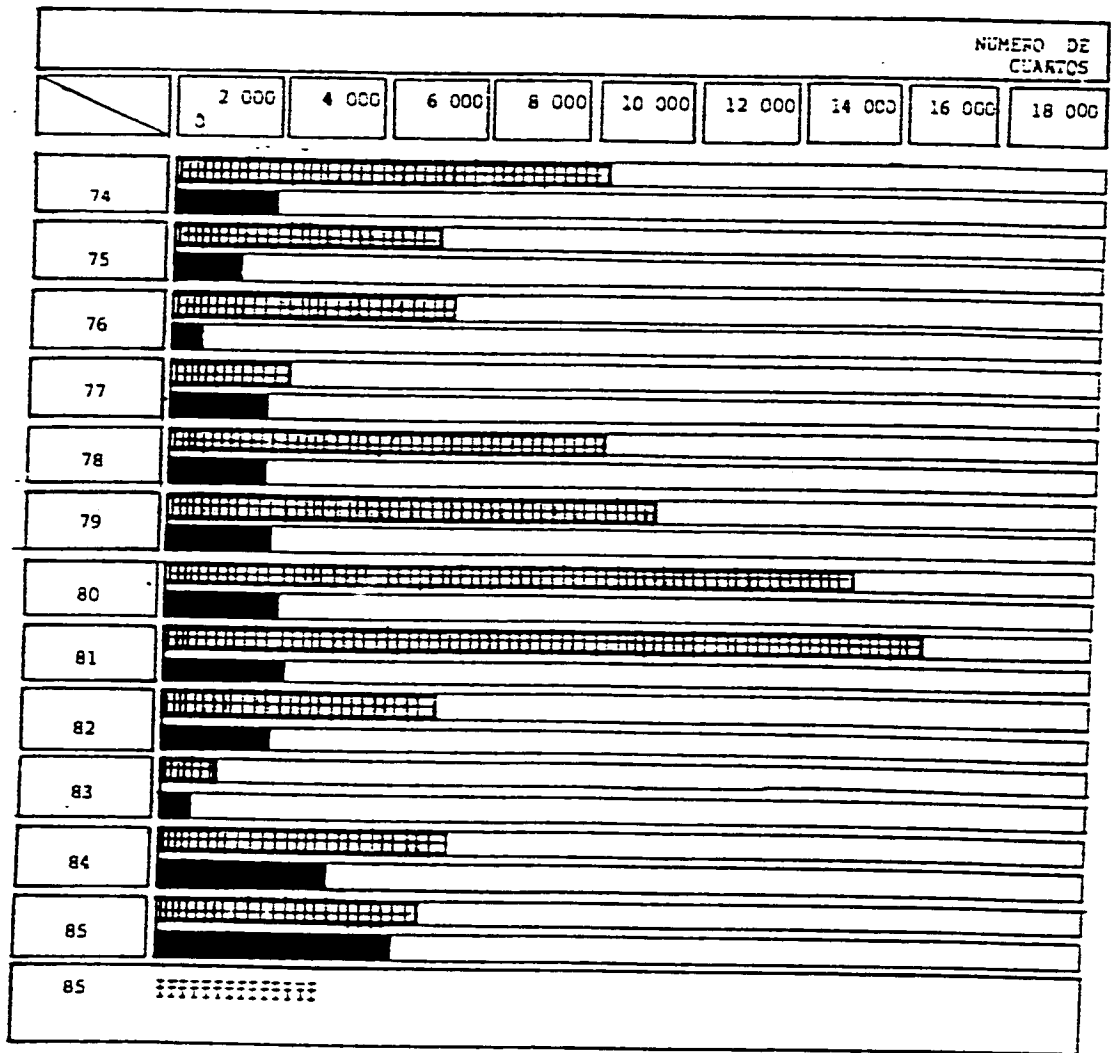

**CENTRO
TURÍSTICO**



**EX
HACIENDA
EJIDO
APATLACO
MOR.**

SIMBOLOGIA:

UNIDADES NUEVAS
[Grid pattern]

UNIDADES REMODELADAS
[Solid black bar]

UNIDADES REHABILITADAS
[Vertical line pattern]

CLAVE: PLANO: GRAFICA 2
ESC: FECHA:

tesis

arquitectura
autogobierno
UN
AM

4.1. PLANES DE DESARROLLO TURISTICO

EN AÑOS RECIENTES LA ACTIVIDAD TURISTICA SE HA PLANIFICADO E -
INSTALADO DENTRO DE UN MARCO QUE SE HA INCRUSTADO EN LA POLI--
TICA ECONOMICA DEL ESTADO, HASTA EL PUNTO DE CONVERTIRSE EN --
UNA ACTIVIDAD ECONOMICA, BASE PARA PROMOVER EL DESARROLLO RE--
GIONAL.

EN EFECTO, LAS ULTIMAS REALIZACIONES EN MATERIA DE CENTROS TU-
RISTICOS OBEDECE A ESTA TESIS. SE HAN INSTALADO EN ZONAS POCO
DESARROLADAS APROVECHANDO LA DEMANDA POTENCIAL SIEMPRE CRE----
CIENTE DEL TURISMO Y LAS CUALIDADES MATERIALES DEL PAIS, ---
ESPECIALMENTE LA RAPIDEZ Y ECONOMIA QUE TIENE EL TURISMO PARA_
GENERAR EMPLEOS DIRECTOS, ASI COMO EL ALTO INDICE DE GENERA---
CION DE EMPLEOS INDIRECTOS, FUNDAMENTALMENTE EN SERVICIOS DE -
ESTA ACTIVIDAD.

4.2. OBJETIVOS DEL PLAN NACIONAL DE DESARROLLO TURISTICO

- LOGRAR EL EQUILIBRIO ECOLOGICO INTEGRAL ENTENDIENDOLO EN LA
FORMA MAS AMPLIA POSIBLE, COMO CONSECUENCIA DEL DESARROLLO ---
SOCIOECONOMICO DE LA REGION DONDE SE ESTABLECE EL CENTRO - - -

**CENTRO
TURISTICO**



**EX
HACIENDA
EJIDO
APATLACO
MOR.**

SIMBOLOGIA:

CLAVE PLANO:
ESC: FECHA:

tesis

arquitectura
autogobierno
UN
AM



TURISTICO. (Ver lámina 1 y 2).

- LOS CENTROS TURISTICOS DEBEN SER IMPULSORES DEL DESARROLLO REGIONAL, INTEGRANDOLO FISICA Y ECONOMICAMENTE A LA REGION -- QUE AFECTAN, BUSCANDO EL BENEFICIO MUTUO DE LOS RECURSOS HUMANOS Y NATURALES QUE LA ZONA POSEE, PARA QUE EL POLO TURISTICO BENEFICIE A LA REGION EN SU TOTALIDAD Y NO SE INVIERTAN LOS PAPELES.

- LA RIQUEZA NATURAL DEL PAIS CONFORME LA POTENCIALIDAD -- EN MATERIA TURISTICA. AHORA BIEN, DE DOTAR DE CONFORT A LAS INSTALACIONES TURISTICAS, SE TENDRA UNA IMAGEN IDEAL PARA EL TURISMO, PARA SU INTEGRACION AL PATRIMONIO ARTISTICO Y CULTURAL. EL INTERES ECOLOGICO SE CENTRA EN LA CONSERVACION -- NECESARIA NO UNICAMENTE DEL ELEMENTO COMO UNIDAD, SINO EN LA MEDIDA DE LO POSIBLE DEL CONJUNTO PAISAJISTICO NATURAL O --- URBANO QUE LO ENCUADRA, PROCURANDO CONSERVAR EL SITIO DE --- ACUERDO A SU FORMA ORIGINAL.

**CENTRO
TURISTICO**



**EX
HACIENDA
EJIDO
APATLACO
MOR.**

SIMBOLOGIA:

CLAVE PLANO:

ESC:

FECMA:

tesis

arquitectura
autogobierno



UN
AM



4.3. PLANES Y POLITICAS A NIVEL ESTATAL

DENTRO DE LA POLITICA DE IMPULSO AL TURISMO QUE ESTA DESARROLLANDO EL ESTADO ATRAVES DE LA SEDUE Y FONATUR, LA CIUDAD DE CUAUTLA ESTA CONSIDERADA COMO CABECERA MUNICIPAL EN EL PLAN NACIONAL DE DESARROLLO URBANO. COMO PARTE DE LA ZONA CENTRO DEL PAIS, AL IGUAL QUE TODO EL ESTADO DE MORELOS, SE ADMITE LA POSIBILIDAD DE CONURBACION CON OTRAS CIUDADES EN EL LARGO PLAZO ASIGNANDOLE UNA POLITICA DE DESARROLLO MODERADO.

" LA RUTA HASTA LA CIUDAD DE CUAUTLA ESTA EN BUENAS CONDICIONES, DADO EL MANTENIMIENTO CONSTANTE QUE SE LE PROPORCIONA -- UNA FUNCION DE LA IMPORTANCIA PARA EL TRANSPORTE DE PASAJEROS Y DE CARGA EN GENERAL"... (1)

ENTRE LOS ESTUDIOS, PROGRAMAS Y ACCIONES QUE CONTEMPLA LA --- SEDUE, ESTA LA ELABORACION DE UN PLAN PARCIAL DE DESARROLLO - PARA LA ZONA.

EXISTE UN INVENTARIO DE BALNEARIOS EN LA ZONA INMEDIATA A LA CIUDAD DE CUAUTLA, LA GRAN MAYORIA DE LOS CUALES TIENEN - - - EDIFICIOS E INSTALACIONES OBSOLETAS, BRINDANDO SERVICIOS --- DEFICIENTES, QUE AUNADO A LA OPERACION EN CONDICIONES DE --- SATURACION CAUSAN MOLESTIAS A LOS VISITANTES USUARIOS.

**CENTRO
TURISTICO**



**EX
HACIENDA
EJIDO
APATLACO
MOR.**

SIMBOLOGIA:

CLAVE PLANO:
ESC: FECHA:

tesis

arquitectura
autogobierno
UN
AM



SE PLANTEA EL DESEO DE APOYAR Y PROMOVER A PARTIR DE ESTUDIOS -
DE MERCADO CON SUS DISTINTOS SEGMENTOS, IDENTIFICANDO GUSTOS --
Y TENDENCIAS, CON EL OBJETO DE SATISFACER LA DEMANDA CON LA ---
OFERTA ADECUADA EN CANTIDAD Y CALIDAD.

4.3.1. PLAN ESTATAL DE DESARROLLO

4.3.2. OBJETIVOS

- MEJORAR LA IMAGEN TURISTICA DE LA ENTIDAD
- INCREMENTAR Y DIVERSIFICAR EL DESARROLLO DE LA OFERTA TURIS-
TICA, EN BENEFICIO PRINCIPALMENTE DE LOS GRUPOS MAS NECESI--
TADOS.
- CONSEGUIR QUE LA COMUNIDAD LOGRE MEJORAR SUS CONDICIONES ---
ECONOMICAS BASICAMENTE, AL PROPORCIONAR LA POSIBILIDAD DE --
EMPLEO, ASI COMO LA ADMINISTRACION DEL CENTRO TURISTICO.
- INCREMENTAR LA CANTIDAD Y CALIDAD DE LOS CENTROS TURISTICOS_
Y RECREATIVOS PARA QUE UN NUMERO CRECIENTE DE MEXICANOS EN -
GENERAL, MORELENSE Y PARTICULAR PUEDA EJERCER SU DERECHO A -
LA RECREACION.

**CENTRO
TURISTICO**



**EX
HACIENDA
EJIDO
APATLACO
MOR.**

SIMBOLOGIA:

CLAVE PLANO:

ESC:

FECHA:

tesis

arquitectura
autogobierno



UN
AM



- PROPORCIONAR UN ESPACIO ADECUADO PARA QUE LOS INTEGRANTES - DEL MOVIMIENTO (MNPA), LOGREN INCREMENTAR LA POSIBILIDAD DE REUNION Y COMUNICACION.

4.3.3. ESTRATEGIAS

- REALIZAR PROGRAMAS DE DOTACION DE INFRAESTRUCTURA EN LAS -- ZONAS QUE OFRECEN LAS MEJORES CONDICIONES PARA ESE TIPO DE_ DESARROLLO.
- ORIENTAR LA LOCALIZACION DE CENTROS TURISTICOS CONFORME A - LOS RECURSOS DE CADA REGION.
- IMPLEMENTAR PROGRAMAS PARA EVITAR EL DETERIORO DE LA IMAGEN DE LAS PRINCIPALES CIUDADES Y CENTROS TURISTICOS DEL ESTADO.
- ESTIMULAR A LA PARTICIPACION DE TRABAJADORES EJIDATARIOS Y_ OTROS GRUPOS EN LA FORMACION Y OPERACION DE EMPRESAS TURIS- TICAS.

**CENTRO
TURISTICO**



**EX
HACIENDA
EJIDO
APATLACO
MOR.**

SIMBOLOGIA:

CLAVE	PLANO:
ESC:	FECHA:

tesis

arquitectura
autogobierno
UN
AM



4.4. FORMA DE FINANCIAMIENTO Y FACTIBILIDAD ECONOMICA

LA FORMA DE FINANCIAMIENTO PARA LA REALIZACION DE PROYECTO ES -
PRESENTADA EN SUS LINEAS GENERALES:

TENIENDO CONOCIMIENTO DE QUE LA PROPIEDAD DEL ANTIGUO CASCO ES_
DE CARACTER EJIDAL Y DE QUE POR LO TANTO LOS BENEFICIOS QUE ---
GENERE SU EXPLOTACION DEBERAN INCIDIR DE MANERA DIRECTA SOBRE -
LOS INTEGRANTES DEL EJIDO - SE SUGIERE LA FORMACION DE UNA ASO-
CIACION COOPERATIVA.

EL ORGANISMO GUBERNAMENTAL A QUIEN COMPETE ESTE TIPO DE FINAN--
CIAMIENTO ES DE (FONATUR), EL CUAL ATRAVES DE UN ESTUDIO DEL --
MONTA TOTAL DE LA OBRA Y DE LA RENTABILIDAD ASI COMO DE LA ES--
TRATEGIA A SEGUIR EN LA CONSTRUCCION, DETERMINA LA VIABILIDAD_
Y FIJA LOS PARAMETROS PARA EL OTORGAMIENTO DEL CREDITO Y LAS --
CONDICIONES DE AMORTIZACION, POR LO TANTO LO PRIMERO QUE DEBE--
MOS CONSIDERAR ES LA FACTIBILIDAD FINANCIERA Y LA RENTABILIDAD_
A CORTO, MEDIANO Y LARGO PLAZO.

PARA CONSIDERAR DICHA COOPERATIVA ES NECESARIO LLEVAR A CABO --
LABORES DE PROMOCION Y CONCIENTIZACION ACERCA DEL OBJETO Y CON-
TENIDO DEL PROYECTO DIRIGIDO A LA POBLACION PARA HACER POSIBLE_

**CENTRO
TURISTICO**



**EX
HACIENDA
EJIDO
APATLACO
MOR.**

SIMBOLOGIA:

CLAVE PLANO:
ESC: FECHA:

tesis

arquitectura
autogobierno
UN
AM



SU PARTICIPACION.

A CONTINUACION TRANSCRIBIREMOS LOS REQUERIMIENTOS FORMULADOS -
POR (FONATUR) PARA LA OBTENCION DE DICHO CREDITO.

CENTRO TURISTICO



EX
HACIENDA
EJIDO
APATLACO
MOR.

SIMBOLOGIA:

CLAVE	PLANO:
ESC:	FECHA:

tesis

arquitectura
autogobierno



UN
AM



4.4.1 PROPUESTA DE FINANCIAMIENTO EN BASE A LAS REGLAS DE OPERACION DE CREDITO (FONATUR)

CAPITULO 1. OBJETO

LAS PRESENTES REGLAS TIENEN POR OBJETO ESTABLECER LAS BASES -- PARA EL OTORGAMIENTO DE CREDITOS DEL PROGRAMA DE FONATUR DENOMINADO "FINANCIAMIENTO DE OFERTA TURISTICA", QUE PERSIGUE --- LOS SIGUIENTES OBJETIVOS:

- FOMENTAR LA INVERSION DE INSTALACIONES Y ACTIVIDADES TURISTICAS ATRAVES DE FINANCIAMIENTOS PREFERENCIALES.
- ESTABLECER INSTRUMENTOS DE FINANCIAMIENTO ACORDES A LA REALIDAD ECONOMICA DEL PAIS Y A LAS NECESIDADES DEL SECTOR --- TURISMO.

CAPITULO II. DESTINO DE LOS CREDITOS

SERAN OBJETO DE FINANCIAMIENTO LOS SIGUIENTES TIPOS DE PROYECTOS:

- CONSTRUCCION, AMPLIACION Y/O REMODELACION DE HOTELES

**CENTRO
TURISTICO**



**EX
HACIENDA
EJIDO
APATLACO
MOR.**

SIMBOLOGIA:

CLAVE PLANO:
ESC: FECHA:

tesis

arquitectura
autogobierno
UN
AM



- CONSTRUCCION, AMPLIACION Y/O REMODELACION DE CONDOMINIOS -- HOTELEROS E INSTALACIONES DE TIEMPO COMPARTIDO.
- CONSTRUCCION DE ESTABLECIMIENTOS DE ALIMENTOS Y BEBIDAS.
- OTROS PROYECTOS RELACIONADOS CON LA ACTIVIDAD TURISTICA.

CAPITULO III. TIPOS DE OPERACION DE CREDITO

SE PODRAN CONCEDER LOS SIGUIENTES TIPOS DE CREDITO:

- CREDITOS REFACCIONARIOS
- CREDITOS DE HABILITACION O AVIO
- APERTURA DE CREDITO SIMPLE CON GARANTIA DE LA UNIDAD HOTELERA
- OTRO TIPO DE CREDITOS AUTORIZADOS PARA LA BANCA MULTIPLE

CAPITULO IV. CONDICIONES PARA EL OTORGAMIENTO DE CREDITOS

A SOLICITUD POR ESCRITO DEL ACREDITADO Y LA INSTITUCION INTERMEDIARIA SE PODRA OPTAR POR DESCONTAR HASTA EL 50% DEL CREDITO AUTORIZADO EN LA PORCION DE RECURSOS (FONATUR), EN BASE AL ---

**CENTRO
TURISTICO**



**EX
HACIENDA
EJIDO
APATLACO
MOR.**

SIMBOLOGIA:

CLAVE PLANO:
ESC: FECHA:

tesis

arquitectura
autogobierno



UN
AM



AVANCE DE OBRA DEL PROYECTO, COMPROMETIENDOSE A ENTREGAR EN UN PLAZO NO MAYOR DE 6 MESES A PARTIR DE LA CARTA DE AUTORIZACION, LA DOCUMENTACION LEGAL CORRESPONDIENTE.

SI EN EL PLAZO SEÑALADO NO ES FORMALIZADO EL CREDITO, SE PROCEDERA A LIQUIDAR LAS CANTIDADES DISPUESTAS E INTERESES GENERADOS MAS POR UNA PENA CONVENCIONAL EQUIVALENTE AL 50% DE LOS INTERESES DEVENGADOS. ESTA PENA NO PODRA SER REPERCUTIDA AL ACREDITADO.

SE SOLICITARA A LOS ACREDITADOS COMO CONDICION EL OTORGAMIENTO DE CREDITOS DE AMPLIACION, REMODELACION Y CONSTRUCCION DE NUEVOS HOTELES, CONDOMINIOS HOTELEROS E INSTALACIONES DE TIPO COMPARTIDO, LA PRESENTACION DE UNA CONSTANCIA EXPEDIDA POR LA SECRETARIA DE TURISMO DONDE SE HAGA CONSTAR QUE SE ENCUENTRA INSCRITO EN EL REGISTRO NACIONAL DE TURISMO, LA CATEGORIA DEL ESTABLECIMIENTO: ASI COMO EN SU CASO LA TARIFA MAXIMA QUE PUEDE COBRAR CADA UNO.

EN LOS CONTRATOS DE CREDITO DEBERA ESTABLECERSE COMO UNA OBLIGACION DE HACER LA DE ACATAR LA LEY FEDERAL DE TURISMO Y DEMAS DISPOSICIONES RELATIVAS , ESPECIALMENTE POR LO QUE SE REFIERE -

**CENTRO
TURISTICO**



**EX
HACIENDA
EJIDO
APATLACO
MOR.**

SIMBOLOGIA:

CLAVE PLANO:
ESC: FECHA:

tesis

arquitectura
autogobierno



UN
AM



A TARIFAS. SI LA ACREDITACION DURANTE LA VIGENCIA DEL CREDITO SE HACE ACREEDORA DE UNA SANCION POR VIOLACION DE TARIFAS IMPUESTAS POR LA SECRETARIA DE TURISMO, SE APLICARA UNA PENA CONVENCIONAL EQUIVALENTE AL 50% DEL MONTO DE LOS INTERESES -- NORMALES DEL MES, QUE CONFORME AL CONTRATO CORRESPONDA CUBRIR POR LOS RECURSOS PROPORCIONADOS POR EL FONDO EN EL MES EN QUE SE INCUMPLIO CON DICHA OBLIGACION.

PARA LOS EFECTOS DEL PARRAFO ANTERIOR SE ENTENDERA QUE EL --- ACREDITADO SE ENCUENTRA EN INCUMPLIMIENTO HASTA EN TANTO NO - COMPRUEBE HABER CUMPLIDO CON LA SANCION IMPUESTA POR LA - - - SECRETARIA DE TURISMO Y POR LO TANTO LA PENA CONVENCIONAL --- SERA EXIGIBLE DURANTE LOS MESES QUE TRANSCURREN SIN QUE SE -- REALICE DICHA COMPRC3ACION.

EL MONTO DE LOS INTERESES INCLUYENDO LA PENA CONVENCIONAL NO PODRA EXCEDER A LA CANTIDAD QUE SE COBRARIA, APLICANDOLE AL - ADEUDO CON (FONATUR) LA TASA DE INTERES QUE COBRA LA INSTITUCION INTERMEDIARIA POR LA PORCION DE RECURSOS QUE ESTE APORTA.

EN EL CASO DE ESTABLECIMIENTO DE ALIMENTOS Y BEBIDAS DEBERA - PRESENTARSE EN UN PLAZO MAXIMO DE 90 DIAS, CONTADOS A PARTIR_ DE LA FECHA EN QUE SE INICIEN OPERACIONES, TOMANDO COMO RE---

**CENTRO
TURISTICO**



**EX
HACIENDA
EJIDO
APATLACO
MOR.**

SIMBOLOGIA:

CLAVE PLANO:

ESC:

FECHA:

tesis

arquitectura
autogobierno



UN
AM



REFERENCIA EL PROGRAMA DE OBRA QUE HAYA SERVIDO DE BASE AL OTORGAMIENTO DEL CREDITO.

EN LOS CONTRATOS DE CREDITO DEBERA ESTABLECERSE COMO UNA CAUSA DE VENCIMIENTO ANTICIPADO EL QUE NO SE PRESENTA EN LOS TERMINOS ANTES APUNTADOS, LA CONSTANCIA DE CALIDAD TURISTICA O BIEN QUE ESTA LES SEA CANCELADA.

EN CASO DE REINCIDIR EN LA FALTA MAS DE DOS VECES, O QUE NO SE CUMPLA CON LA SANCION IMPUESTA POR LA SECRETARIA DE TURISMO EN UN PERIODO DE TRES MESES, SE DARA POR REINCIDIR EN LA FALTA -- MAS DE DOS VECES, O QUE NO SE CUMPLA CON LA SANCION IMPUESTA -- POR LA SECRETARIA DE TURISMO EN UN PERIODO DE TRES MESES, SE -- DARA POR RESCINDIDO EL CONTRATO DE CREDITO Y EN CONSECUENCIA -- SE HARA EXIGIBLE DE INMEDIATO, REMODELACION O CONSTRUCCION --- NUEVA.

NUESTRO PROYECTO QUEDA CONTEMPLADO DENTRO DE ESTAS CONDICIONES Y SE FIJARAN SEGUN EL CASO, EN FUNCION DE LAS CARACTERISTICAS_ FINANCIERAS DEL SOLICITANTE.

POSTERIORMENTE PRESENTARA EL ANTEPROYECTO ANTES DE INICIAR --- CUALQUIER TRAMITE.

F O N A T U R

**CENTRO
TURISTICO**



**EX
HACIENDA
EJIDO
APATLACO
MOR.**

SIMBOLOGIA:

CLAVE PLANO:
ESC: FECHA:

tesis

arquitectura
autogobierno
UN
AM



4.4.2. CONCLUSION

COMO PODEMOS OBSERVAR, PARAMETROS ESTABLECIDOS POR (FONATUR) - NO SON OPUESTAS EN SU ESENCIA A LAS CONDICIONES QUE GUARDA --- NUESTRO PROYECTO.

EN LO QUE SE REFIERE A LOS OBJETOS DEL "FINANCIAMIENTO A LA -- OFERTA TURISTICA", SE INSERTAN EN EL CENTRO TURISTICO PROPUES- TO Y EN PARTE SON SU JUSTIFICACION.

EN CUANTO AL DESTINO DE LOS CREDITOS SEGUN EL TIPO DE PROYEC- TO, PARECE CORRESPONDER A NUESTRO CASO EL INCISO (4), YA QUE - POSEE JUNTAS, CARACTERISTICAS DE LOS (3) PRIMEROS, AUNQUE NO_ TODAS:

SE TRATA DE REUTILIZAR PARCIAL EL CASCO DE LA HACIENDA, ADE-- MAS SE PROPONEN NUEVOS ELEMENTOS (CASI EN LA TOTALIDAD DE BAL- NEARIO). ASI QUE DADAS LAS CARACTERISTICAS VARIABLES PERO NO_ CONTRARIOS A LOS OBJETIVOS Y NORMAS DE OPERACION DE CREDITOS - Y SU DESTINO, EL PROYECTO PROPUESTO PRESENTA UN ADECUADO GRADO DE COMPATIBILIDAD Y FACTIBILIDAD.

SE DA POR ENTENDIDO QUE ESTA REGLAMENTACION SERA ACATADA POR -

**CENTRO
TURISTICO**



**EX
HACIENDA
EJIDO
APATLACO
MOR.**

SIMBOLOGIA:

CLAVE PLANO:
ESC: FECHA:

tesis

arquitectura
autogobierno
UN
AM



EL SUJETO SOCIAL DEL CREDITO, PREVIO ANALISIS DE SU PROPIA CAPACIDAD FINANCIERA Y LA POSTERIOR DECISION DE CONVENIR EL CREDITO.

**CENTRO
TURISTICO**



**EX
HACIENDA
EJIDO
APATLACO
MOR.**

SIMBOLOGIA:

CLAVE PLANO:
ESC: FECHA:

tesis

arquitectura
autogobierno



UN
AM



5. ZONA DE ESTUDIO

5.1. NIVEL ESTATAL

ESTADO DE MORELOS

5.2. UBICACION

EL ESTADO DE MORELOS SE UBICA EN LA PARTE MERIDIONAL DEL --- ALTIPLANO CENTRAL DE LA REPUBLICA MEXICANA, EN EL DECLIVE -- SUR DEL EJE VOLCANICO, LIMITE AL NORTE CON EL DISTRITO FEDE- RAL Y EL ESTADO DE MEXICO, AL ESTE Y SURESTE CON EL ESTADO - DE PUEBLA, AL SUR Y SUROESTE CON EL ESTADO DE GUERRERO Y AL_ OESTE CON EL ESTADO DE MEXICO, CUENTA CON UNA SUPERFICIE DE_ 1958.22 KM², (EL 0.25% DEL TERRITORIO NACIONAL), 730 KM² DE_ TERRENO MONTAÑOSO EN LA PARTE NORTE FORMADO POR LAS ESTRIBA- CIONES DE LAS CORDILLERAS DE AJUSCO Y POPOCATEPETL Y 4211 -- KM² DE PLANICIES Y VALLES FERTILES EN LA PARTE SUR, CRUZANDO POR NUMEROSOS RIOS TODOS AFLUENTES DEL AMACUZAC.

CENTRO TURISTICO



EX
HACIENDA
EJIDO
APATLACO
MOR.

SIMBOLOGIA:

CLAVE PLANO:
ESC: FECHA:

tesis

arquitectura
autogobierno



UN
AM



POBLACION ECONOMICAMENTE ACTIVA
 POR ACTIVIDAD ECONOMICA
 EN EL MUNICIPIO DE AYALA

TOTAL	
PROFESIONALES	
TECNICOS PERSONAL ESP.	
MAESTROS Y AFINES	
TRABAJADORES DEL ARTE	
FUNCIONARIOS PUBLICOS	
GERENTES DEL SECTOR PRIV.	
ADMINISTRATIVOS AGROP.	
MAYORALES AGROPECUARIOS	
AGRICULTORES	
OPERADORES DE MAQ. AGROP.	
SUPERVISORES DE OBRAS	
ARTESANOS Y OBREROS	
AYUDANTES Y OBREROS	
OFICINISTAS	
VENEDORES DEPENDIENTES	
VENEDORES AMBULANTES	
EMPLEDOS DE SERVICIOS	
TRABAJADORES DOMESTICOS	
OPERADORES DE TRANSPORTES	
PROTECCION Y VIGILANCIA	
NO ESPECIFICADO	
NUNCA HAN TRABAJADO	

HABITANTES PORCENTAJE	
19 255	100 %
144	1. 10
154	1. 02
254	1. 94
20	0. 15
2	0. 01
31	0. 23
4	0. 03
4	0. 03
6 219	47. 64
83	0. 43
12	0. 09
1 015	7. 77
155	1. 18
315	2. 42
473	3. 62
33	0. 25
163	1. 24
461	3. 53
203	1. 55
109	0. 83
3 144	24. 08
78	0. 59

CENTRO TURISTICO



EX HACIENDA
 EJIDO
 APATLACO
 MOR.

SIMBOLOGIA:

CLAVE PLANO:
 ESC: FECHA:

tesis

arquitectura
 autogobierno
 UN AM

5.3. DIVISION POLITICA

EL ESTADO DE MORELOS, ESTA DIVIDIDA EN 33 MUNICIPIOS, SIENDO CUERNAVACA LA CAPITAL DEL ESTADO, LA CUAL CUENTA CON UNA IMPORTANTE CIUDAD INDUSTRIAL (CIVAC), ADEMAS DE ATRACTIVOS MUSEOS, MANANTIAL Y SITIOS HISTORICOS.

OTRAS LOCALIDADES DE IMPORTANCIA SON: CUAUTLA POR SU POTENCIA TURISTICA; ZACATEPEC, YAUTEPEC Y JOJUTLA POR SER LOS CENTROS AGRICOLAS MAS IMPORTANTES DEL ESTADO.

5.4. POBLACION

LA POBLACION TOTAL DEL ESTADO DE MORELOS ES DE 947,089 HABITANTES, COMPUESTA POR 468,285 HOMBRES Y 478.804 MUJERES, EN SU RELACION, POBLACIONAL SE OBSERVA QUE ESE ESTADO MANTIENE UN SALDO MIGRATORIO CASI NULO, YA QUE POR UNA PARTE, ATRAE POBLACION DE LOS ESTADOS DE GUERRERO, Y POR OTRA PARTE SUFRE LA PERDIDA DE LA POBLACION (SOBRE TODO JOVEN Y CON CIERTA PREPARACION) QUE SE DESPLAZA HACIA LA CIUDAD DE MEXICO EN BUSCA DE EMPLEO MEJOR REMUNERADO.

**CENTRO
TURISTICO**



**EX
HACIENDA
EJIDO
APATLACO
MOR.**

SIMBOLOGIA:

CLAVE: PLANO:
ESC: FECHA:

tesis

arquitectura
autogobierno
UN
AM



OTRO FENOMENO DE LA ENTIDAD ES EL ELEVADO CRECIMIENTO DEMOGRAFICO, QUE AL IGUAL QUE OTROS ESTADOS ES CAUSADA POR LA COMBINACION FECUNDIDAD ALTA Y MORTALIDAD BAJA, ESTA SITUACION -- PROVOCO QUE DE 1970 A 1980 LA POBLACION DE LA ENTIDAD AUMENTARA DE 616,000 HABITANTES ACERCA DE 1'000,000; LO QUE SIGNIFICA UNA TASA DE CRECIMIENTO ANUAL DE 4.1%.

5.4.1. POBLACION ECONOMICAMENTE ACTIVA

CON RESPECTO A LA POBLACION ECONOMICAMENTE ACTIVA DE 1960 A -- 1975 CRECIO UN 25% EN LA ACTUALIDAD AL 25% DE LA POBLACION --- TOTAL, SE LE CONSIDERA ACTIVA. LA POBLACION ECONOMICAMENTE -- ACTIVA QUE SE DEDICA A LAS ACTIVIDADES SECUNDARIAS PASO DEL -- 14.7% AL 20% DE 1960 A 1975, EN SECTOR AGROPECUARIO HUBO UNA - DISMINUCION DEL 60% AL 36.9% EN LA ACTUALIDAD EL 27% DE LA PO- BLACION SE DEDICA A LA AGRICULTURA.

EL SECTOR SERVICIO INCREMENTO SU PARTICIPACION ABSORBIENDO UNA TERCERA PARTE SU POBLACION ECONOMICAMENTE ACTIVA, ADEMÁS GRAN PARTE DEL RESTO DE LA POBLACION SE DEDICA A DIFERENTES LABORES LAS CUALES NO FAVORECEN LA ECONOMIA DEL ESTADO.

**CENTRO
TURISTICO**



**EX
HACIENDA
EJIDO
APATLACO
MOR.**

SIMBOLOGIA:

CLAVE: PLANO:

ESC:

FECHA:

tesis

arquitectura
autogobierno



UN
AM



P O B L A C I O N E C O N O M I C A M E N T E A C T I V A
 P O R R A M A D E A C T I V I D A D
 E N E L M U N I C I P I O D E A Y A L A

TOTAL		
AGRICULTURA, GANADERIA SILVICULTURA Y PESCA		PRIMARIA
EXPLORACION DE MINAS Y CANTERAS		SECUNDARIA
INDUSTRIA MANUFACTURERA		SECUNDARIA
ELECTRICIDAD, GAS Y AGUA		SECUNDARIA
CONSTRUCCION		SECUNDARIA
COMERCIO AL POR MAYOR RESTAURANTES, HOTELES		TERCIARIA
TRANSPORTES, COMUNICA- CION, ALMACENAMIENTO		TERCIARIA
ESTADOS FINANCIEROS BIENES INMUEBLES		TERCIARIA
SERVICIOS SOCIALES COMUNALES, SOCIEDADES		TERCIARIA
ACTIVIDADES INSUFI- CIENTEMENTE ESPECIAL		TERCIARIA
DESOCUPADOS QUE NO HAN TRABAJADO		

HABITANTES	PORCENTAJE
13 053	100 %
6 186	47. 39
4	0. 03
416	3. 18
3	0. 02
511	3. 91
572	4. 38
201	1. 53
36	0. 27
1 031	7. 89
4 015	30. 75
78	0. 59

**CENTRO
TURISTICO**



**EX
HACIENDA
EJIDO
APATLACO
MOR.**

SIMBOLOGIA:

CLAVE PLANO:

ESC:

FECHA:

t e s i s

arquitectura
autogobierno



UN
AM



SEGUN DATOS ESTADISTICOS EN EL ESTADO EL DESEMPLEO TUVO UNA --
TENDENCIA DE CRECIMIENTO ENTRE 1975 Y 1980 QUE FUE DEL 6.0% AL_
10% MIENTRAS QUE EL SUBEMPLEO ES MAS FUERTE CADA VEZ.

5.5. PRODUCCION

DENTRO DEL PANORAMA ECONOMICO DEL ESTADO SOBRESALE EL SECTOR -
PRIMARIO QUE ES LA AGRICULTURA, ESTA SE DESARROLLA EN NIVELES_
ACEPTABLES, ESTO GRACIAS A LAS CONDICIONES CLIMATICAS QUE IM--
PERAN EN EL ESTADO Y LA INTENSIFICACION DE LAS OBRAS DE RIEGO_
EL AREA CULTIVABLE ES DEL 57.6% DEL TOTAL (37.6% DE TEMPORAL Y
20% DE RIEGO) Y 35% NO CULTIVABLE (8% DE BOSQUES DE PINO Y 27%
DE SELVA).

LA OBRA DE IRRIGACION DE MAYOR IMPORTANCIA ES EL CANAL DE RIE-
GO DE LAS ESTACAS QUE INCORPORA AL CULTIVO 9,500 HECTAREAS Y -
BENEFICIA A 3,000 FAMILIAS CAMPESINAS. SE HAN INCREMENTADO --
LOS RECURSOS AL SECTOR AGROPECUARIO COMO: CREDITOS, SERVICIOS_
DE ASISTENCIA TECNICA, LO QUE HA ELEVADO LA CALIDAD DE LOS ---
PRODUCTOS AGRICOLAS DE LA ENTIDAD.

**CENTRO
TURISTICO**



**EX
HACIENDA
EJIDO
APATLACO
MOR.**

SIMBOLOGIA:

CLAVE PLANO:

ESC:

FECHA:

tesis

arquitectura
autogobierno



UN
AM



LA PRODUCCION AGRICOLA ES DE 441,239 TONELADAS ANUALES POR CICLO CORTO Y SE DISTRIBUYE DE LA SIGUIENTE MANERA:

MAIZ CON UN 13.0% SORGO CON 6%, TOMATE CON UN 10.8%, ARROZ CON UN 5% Y CAÑA DE AZUCAR CON UN 23.46%, ESTE ULTIMO EL DE MAYOR PRODUCCION EN LA ENTIDAD.

LA ACTIVIDAD GANADERA A TENIDO OBSTACULOS PARA SU DESARROLLO - EN LA ECONOMIA SIENDO UNO DE ESTOS EL ESCASO ALIMENTO PARA EL GANADO Y LA REDUCIDA SUPERFICIE APROVECHABLE PARA ESTE SECTOR QUE ES DE 17,400 HECTAREAS. LA POBLACION GANADERA PARA 1980 - FUE DE 214,000 CABEZAS DE BOVINO, 157,000 DE PORCINOS, 130,000 OVINOS Y 42,000 DE CAPRINOS.

DENTRO DE LA RAMA FORESTAL, LOS MUNICIPIOS DE HUITZILAC, TLALNEPANTLA, OCUITUCO Y TETELA DEL VOLCAN SE EXPLOTAN EL PINO, -- OYAMEL, EL ENCINO Y EL ALLE.

EN LOS ULTIMOS AÑOS SE HA INCREMENTADO DE MANERA NOTABLE EL -- DESARROLLO INDUSTRIAL, SOBRE TODO EN LAS RAMAS QUIMICAS , TEXTILES, AUTOMOTRIZ Y ALIMENTICIAS, DEBIDO FUNDAMENTALMENTE A LA CREACION DE LA CIUDAD INDUSTRIAL DEL VALLE DE CUERNAVACA, ---- (CIVAC); Y CUAUTLA QUE REPRESENTA EL 80% DEL CAPITAL DEL - - -

CENTRO TURISTICO



EX
HACIENDA
EJIDO
APATLACO
MOR.

SIMBOLOGIA:

CLAVE PLANO:

ESC:

FECHA:

tesis

arquitectura
autogobierno



UN
AM



ESTADO.

EL PRINCIPAL MERCADO DE LAS INDUSTRIAS DE CUERNAVACA ES LA --
CIUDAD DE MEXICO.

EL SECTOR TURISMO REPRESENTA EL 2.5% DEL PRODUCTO INTERNO ---
BRUTO ESTATAL Y EL 1.69% DEL PRODUCTO NACIONAL.

LA BELLEZA NATURAL, EL CLIMA Y LAS TEMPERATURAS CALIDAS DEL -
ESTADO IMPULSAN LA INVERSION DEL CAPITAL PRIVADO EN: DESA---
ROLLO TURISTICO, HOTELES Y FRACCIONAMIENTO SOLO LOS FINES DE
SEMANA.

NO SERIA COMPLETA UNA EVALUACION DE LOS RECURSOS TURISTICOS -
DEL ESTADO, SI DEJARAMOS DE CONSIDERAR LA IMPORTANTE RIQUEZA_
EN ARQUITECTURA COLONIAL, RELIGIOSA, EX-HACIENDAS, QUE SE HAN
CONVERTIDO EN LUJOSOS HOTELES, BALNEARIOS, MUSEOS QUE AUN ---
EXISTEN EN UNA BUENA CANTIDAD POR APROVECHAR, UNICAMENTE ES -
BUENO SEÑALAR LA FALTA DE CONSERVACION DE ALGUNOS DE ESTOS --
ATRATIVOS QUE ENTRE MAS TIEMPO PASA PUEDEN DETERIORARSE ---
HASTA LA COMPLETA DESTRUCCION.

**CENTRO
TURISTICO**



**EX
HACIENDA
EJIDO
APATLACO
MOR.**

SIMBOLOGIA:







CLAVE PLANO:
ESC: FECHA:

tesis

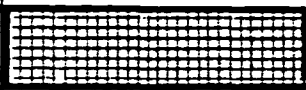
arquitectura
autogobierno
UN
AM

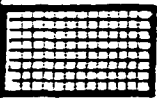

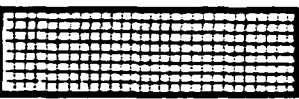
**POBLACION ECONOMICAMENTE ACTIVA
POR RAMA DE ACTIVIDADES
EN EL ESTADO DE MORELOS
HABITANTES**

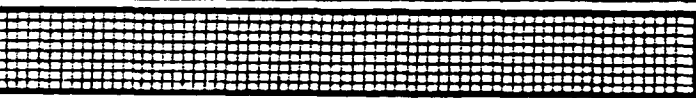
CONCEPTO		CANTIDAD	PORCENTAJE	
AGRICULTURA GANADERIA SILVICULTURA CAZA Y PESCA		PRIMARIA	2'158 175	18. 288
PETROLEO		SECUNDARIA	368 813	3. 125
EXTRACTIVOS		SECUNDARIA	1'196 878	10. 142
TRANSFORMACION		SECUNDARIA	53 285	0. 451
CONSTRUCCION		SECUNDARIA	571 306	4. 838
ELECTRICIDAD GAS ETC.		TERCIARIA	2'169 074	18. 380
COMERCIO		TERCIARIA	95 069	0. 805
TRANSPORTES		TERCIARIA	85 106	0. 721
SERVICIOS		TERCIARIA	5'103 519	43. 246
			11'800 925	100. 00 %

CENTRO TURISTICO



**EX
HACIENDA
EJIDO
APATLACO
MOR.**

SIMBOLOGIA:

CLAVE PLANO: **GRAFICA 3**
ESC: FECHA:

tesis

arquitectura
autogobierno
**UN
AM**



CENTRO TURISTICO



EX
HACIENDA
EJIDO
APATLACO
MOR.

VISITANTES A BALNEARIOS SELECCIONADOS DEL ESTADO DE MORELOS (número de visitantes), INCLUYENDO : OAXTEPEC, TEMIXCO, EL ROLLO, LAS ESTACAS, AGUA HEDIONDA, EL ALMENAL, OTROS

MES TOTAL	1984	1984	1985	1985	VARIACION % 84-85
ENERO	115851		125446		7.5
FEBRERO	185621		260925		40.6
MARZO	351016		409615		16.7
ABRIL	586774		457405		-22.0
MAYO	239886		280330		16.9
JUNIO	143995		230551		60.1
JULIO	215233		233908		8.7
AGOSTO	274114		322431		17.6
SEPTIEMBRE	103467		150425		45.4
OCTUBRE	166342		139790		-16.0
NOVIEMBRE	193401		172678		-10.7
DICIEMBRE	174074		161982		-6.9

PERSONAL OCUPADO EN LA ACTIVIDAD TURISTICA

AÑO	PERSONAL OCUPADO NACIONAL	EMPLEOS DIRECTOS	EMPLEOS INDIRECTOS	TOTAL	100 %
1980	12795		449	1571	18.48
1981	20043		477	1568	19.62
1982	19863		492	1722	20.25
1983	19572		505	1768	20.80
1984	20092		506	1771	20.83

SIMBOLOGIA:

CLAVE PLANO: GRAFICA 4

ESC: FECHA:

tesis

arquitectura
autogobierno



UN
AM



6. AMBITO REGIONAL

MUNICIPIO DE AYALA

6.1. UBICACION

EL MUNICIPIO DE VILLA DE AYALA SE UBICA EN LA ZONA CENTRO DEL ESTADO DE MORELOS. LIMITA AL NORTE CON CUAUTLA, AL NOROESTE CON YECAPIXTLA, AL ESTE CON ZACUALPAN Y JONATEPEC, AL SUROESTE CON TEPALCINGO, AL SUR CON TLAQUITENGO, AL OESTE CON --- TLALTIZAPAN Y AL NOROESTE CON YAUTEPEC.

CUENTA CON UNA SUPERFICIE DE 24,644 M²

6.2. DIVISION POLITICA

EL MUNICIPIO ESTA DIVIDIDO EN 31 LOCALIDADES (POBLADOS) ENTRE LOS MAS IMPORTANTES ESTAN AYALA, TENEXTEPANGO, APATLACO, --- MOYOTEPEC, ANENECUILCO Y ABELARDO L. RODRIGUEZ, POR SER CENTROS AGRICOLAS.

**CENTRO
TURISTICO**



**EX
HACIENDA
EJIDO
APATLACO
MOR.**

SIMBOLOGIA:

CLAVE PLANO:

ESC:

FECHA:

tesis

arquitectura
autogobierno



UN
AM



ESTADO DE MORELOS

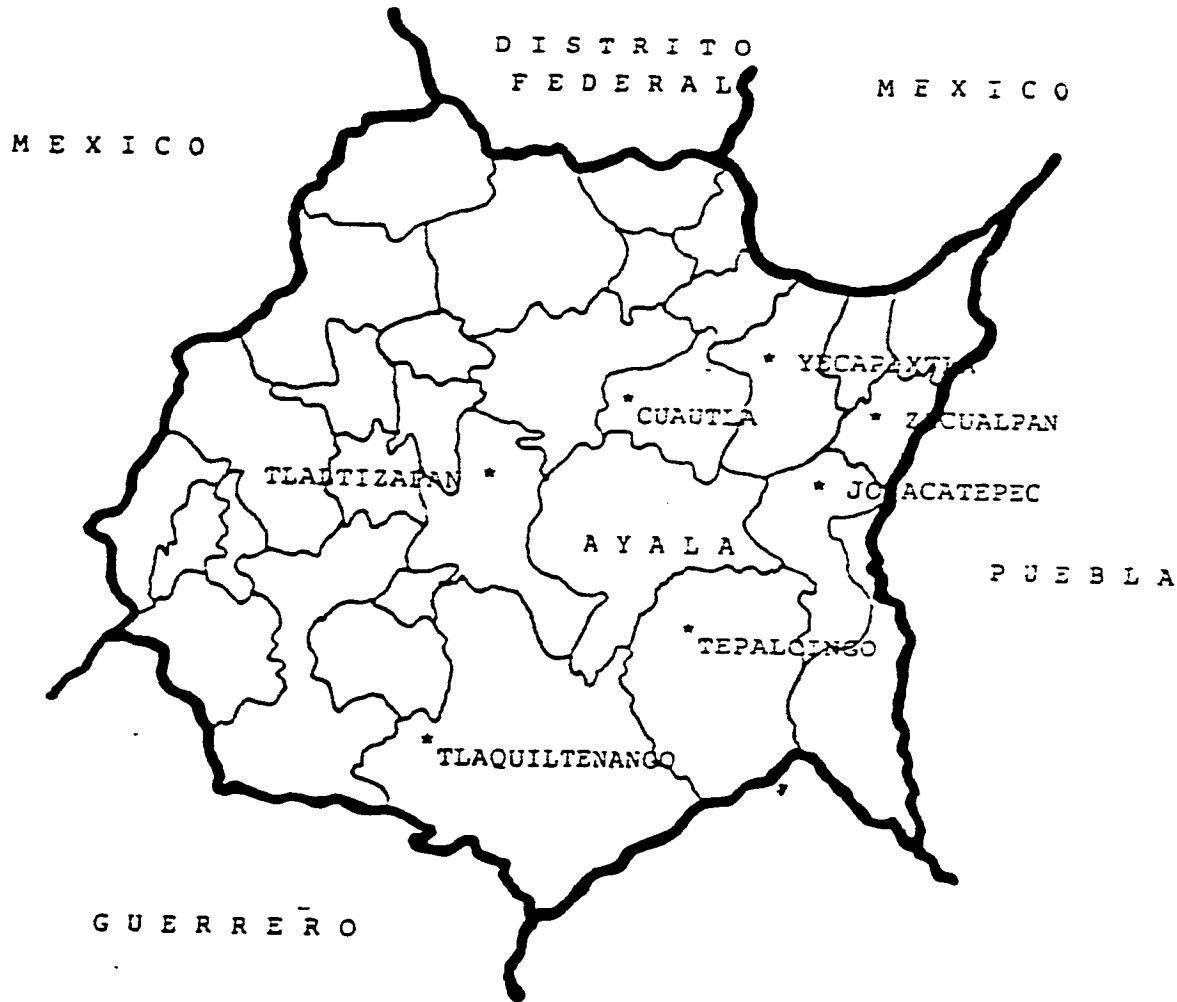

CENTRO TURISTICO



EX
HACIENDA
EJIDO
APATLACO
MOR.

SIMBOLOGIA:

MUNICIPIOS COLINDANTES
CON EL MUNICIPIO DE
AYALA

- 1 NORTE : CUAUTLA
- 2 NORESTE : YECAPAXTLA
- 3 ESTE : ZACUALPAN
- 4 SURESTE : TEPALCINGO
- 5 SUR : TLAQUILTENANGO
- 6 OESTE : TLALTIZAPAN
- 7 NOROESTE YAUTEPEC

CLAVE: PLANO:
SIST. DE CIUDADES
ESC: FECHA:

tesis

arquitectura
autogobierno



UN
AM



UBICACION
A NIVEL
NACIONAL

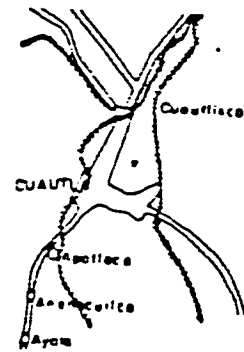

NIVEL REGIONAL

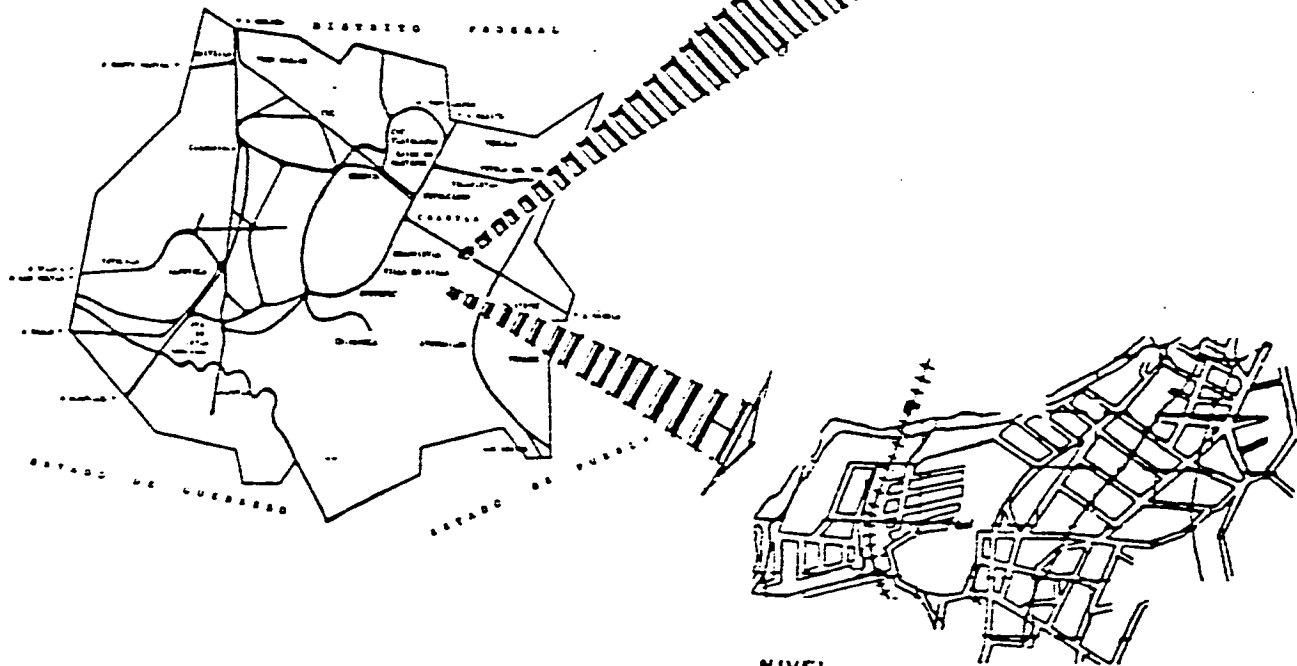
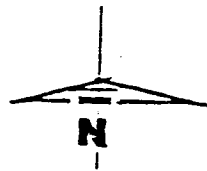

NIVEL MUNICIPAL

**CENTRO
TURISTICO**



**EX
HACIENDA
EJIDO
APATLACO
MOR.**

SIMBOLOGIA:

CLAVE	PLANC:	SIST. DE ENLACES
	ESC:	FECHA:

tesis

arquitectura
autogobierno

UN
AM

6.3. POBLACION

LA POBLACION TOTAL DEL MUNICIPIO ES DE 43,200 HABITANTES, COMPUESTA POR 21,386 QUE SON HOMBRES Y 21,364 MUJERES.

DEL TOTAL DE LA POBLACION EL 40% APROXIMADAMENTE SON MENORES - DE 14 AÑOS DE EDAD, LO CUAL INDICA QUE LA POBLACION ES PREDOMINANTEMENTE JOVEN. EL FACTOR PRODUCTIVO OCASIONA LA CONCENTRACION MASIVA EN ALGUNAS LOCALIDADES MAS QUE EN OTRAS.

6.3.1. POBLACION ECONOMICAMENTE ACTIVA

LA POBLACION ECONOMICAMENTE ACTIVA REPRESENTA EL 30.21% DE LA POBLACION EN TODO EL MUNICIPIO.

Y DE ESTA EL 50% SE DEDICA A LA ACTIVIDAD PRIMARIA, QUE REPRESENTA EL 8.01% DEL TOTAL DEL ESTADO DE MORELOS.

MUY POCA POBLACION SE DEDICA A LA ACTIVIDAD SECUNDARIA Y GRAN PARTE DEL RESTO DE LA POBLACION SE DEDICA A DIFERENTES LABORES.

**CENTRO
TURISTICO**



**EX
HACIENDA
EJIDO
APATLACO
MOR.**

SIMBOLOGIA:

CLAVE PLANO:

ESC:

FECHA:

tesis

arquitectura
autogobierno



UN
AM



6.4. PRODUCCION

EN EL PANORAMA ECONOMICO DEL MUNICIPIO SOBRESALE EL SECTOR --- PRIMARIO. EL USO DEL SUELO DE ESTA ACTIVIDAD SE DISTRIBUYE EN TIERRAS DE RIEGO CON SIEMBRAS CONSTANTES Y DE TEMPORAL CON --- CULTIVOS ANUALES.

LOS PRINCIPALES PRODUCTOS QUE SE DAN DENTRO DEL MUNICIPIO SON:

TOMATE ROJO CON EL 10.85% CEBOLLA CON 7.26%, SORGO EN GRANO -- CON EL 5.83%, ARROZ CON EL 5.0%, FRIJOL CON EL 3.91% Y EL MAIZ CON EL 13.9% SIENDO ESTE ULTIMO EL DE MAYOR PRODUCCION EN EL - MUNICIPIO.

DEBIDO A LA FALTA DE MEDIOS DE PRODUCCION ADECUADOS, NO SE --- PUEDE APROVECHAR AL MAXIMO ESTE RECURSO, POR FALTA DE AGRO-IN-DUSTRIAS.

DENTRO DE LA GANADERIA EL MUNICIPIO CUENTA CON GANADO BOVINO, EQUINO, PORCINO, CAPRINO, OVINO Y AVES DE ENGORDA, SIENDO LOS DE PASTURA LOS MAS NUMEROSOS.

TAMBIEN LA ACTIVIDAD GANADERA CARECE DE LOS RECURSOS NECESA--- RIOS PARA SU DESARROLLO.

**CENTRO
TURISTICO**



**EX
HACIENDA
EJIDO
APATLACO
MOR.**

SIMBOLOGIA:

CLAVE PLANO:

ESC:

FECHA:

tesis

arquitectura
autogobierno



UN
AM



PRODUCTOS AGRICOLAS ANUALES
 DE CULTIVOS DE CICLO CORTO
 EN EL MUNICIPIO DE AYALA TONS. PORCENTAJE

TOTAL		441 239	100 %
MAIZ		61 337	13.9
TOMATE ROJO		47 905	10. 85
CEBOLLA		32 045	7. 26
SORGO EN GRANO		25 725	5. 83
ARROZ		22 063	5. 00
FRIJOL		17 289	3. 91

FRUTALES Y PLANTACIONES

TOTAL		441 239	100
CAÑA DE AZUCAR		103 536	23. 46
AGUACATE		11 006	2. 49

CENTRO TURISTICO



EX
 HACIENDA
 EJIDO
 APATLACO
 MOR.

SIMBOLOGIA:

CLAVE PLANO:
 ESC: FECHA:

tesis

arquitectura
 autogobierno
 UN
 AM



EN LA ACTIVIDAD FORESTAL LAS ESPECIES QUE PRESENTAN MAYORES --
GRADOS DE EXPLOTACION SON: ZACON, COPAL Y CASAHUACA.

7. ANALISIS DEL MEDIO FISICO

7.1. UBICACION GEOGRAFICA

SU UBICACION GEOGRAFICA ES PARTE DE LA VASTA REGION DE LA ME--
SETA CENTRAL EN LAS COORDENADAS 18 49' LATITUD NORTE Y 98 58' _
LONGITUD OESTE, SITUADA A UNA ALTITUD DE 1,330 m S.N.M.

LA LOCALIDAD DE SAN PEDRO APATLACO ES UNA DE LAS 33 DEL MUNI--
CIPPIO DE AYALA QUE ES DE GRAN IMPORTANCIA AGRICOLA DENTRO DEL _
ESTADO DE MORELOS.

7.1.1 TOPOGRAFIA

EN EL POBLADO DE SAN PEDRO APATLACO, SE OBTUVIERON TRES DIFE--
RENTES RASGOS DE PENDIENTES, UNA QUE VA DEL 0 AL 5% Y QUE SE -
LOCALIZA AL ENTORNO DE LA ACTUAL MANCHA URBANA, OTRA QUE VA --

**CENTRO
TURISTICO**



**EX
HACIENDA
EJIDO
APATLACO
MOR.**

SIMBOLOGIA:

CLAVE PLANO:

ESC:

FECHA:

tesis

arquitectura
autogobierno



UN
AM



DEL 5 AL 10% LA CUAL SE LOCALIZA EN LAS INMEDIACIONES DEL LADO NORTE DEL POBLADO Y LA ULTIMA PENDIENTE QUE ES DEL 10 AL 25% ESTE SE ENCUENTRA EN EL CENTRO DEL POBLADO , EL PRIMER RANGO O EL 5% SE CARACTERIZA POR SU EROSION MEDIA Y EL DRENAJE FACIL DE ADAPTAR ES RECOMENDABLE PARA CONSTRUCCION DE MEDIANA INTENSIDAD, PARA USO INDUSTRIAL Y DE RECREACION EN LOS DOS RANGOS SUBSECUENTES ES RECOMENDABLE PARA LA CONSTRUCCION DE ALTA DENSIDAD Y ZONA DE RECREACION.

7.2. DELIMITACION DE LA ZONA DE ESTUDIO

LA ZONA SE LOCALIZA EN EL POBLADO DE SAN PEDRO APATLACO, MUNICIPIO DE AYALA DE MORELOS.

LA ZONA DE ESTUDIO, ES LA SUPERFICIE QUE ABARCA LA POSIBLE AREA DE DESARROLLO URBANO A FUTURO, PARA ELLO SE EVALUAN LAS AREAS CONTIGUAS A LA ZONA URBANA ACTUAL.

PARA DELIMITAR EL AREA DE ESTUDIO SE ADOPTO EL METODO DE TENDENCIAS DE CRECIMIENTO DE POBLACION EN SU TOTALIDAD.

**CENTRO
TURISTICO**



**EX
HACIENDA
EJIDO
APATLACO
MOR.**

SIMBOLOGIA:

CLAVE PLANO:

ESC:

FECHA:

tesis

arquitectura
autogobierno



UN
AM





1 2 3 4 5 6 7 8 9 10 11 12 13 14 15 16 17 18 19 20 21

CENTRO TURISTICO



EX HACIENDA EJIDO APATLACO MOR.

SIMBOLOGIA:

RANGOS DE PENDIENTES

	0 A 5 %	800.15 Has. 83.08 %
	5 A 10 %	160 Has. 16.60 %
	10 A 25 %	3.15 Has. 0.32 %

EQUIDISTANCIA ENTRE CURVAS DE NIVEL = 10M.

	ZONA DE ESTUDIO	964 Has	100 %
	ZONA DE TRABAJO	166 Has	18 %

CLAVE PLANO: **TOPOGRAFIA**
 ESC: 1:20000 FECHA:

tesis

arquitectura autogobierno UNAM 

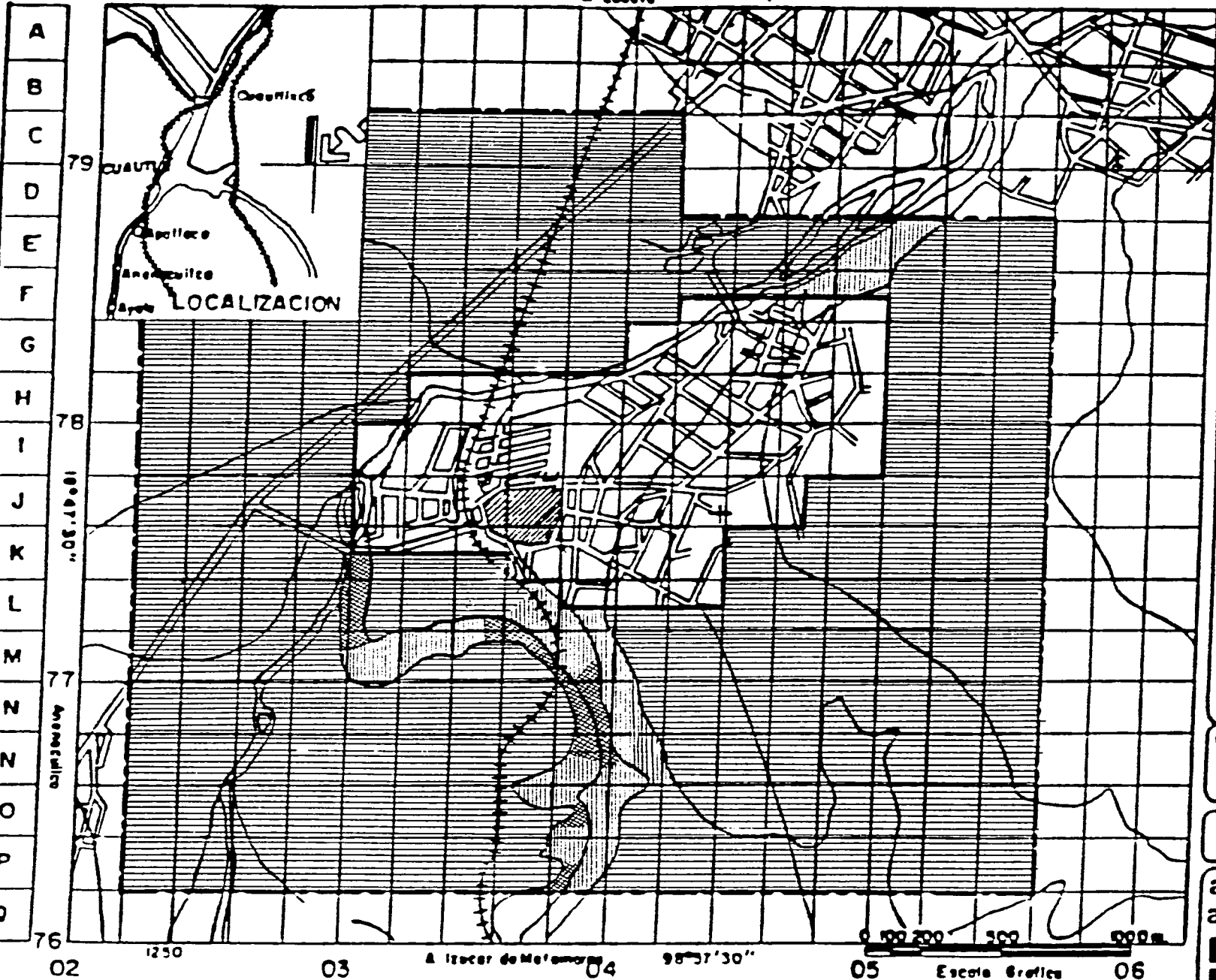

TENIENDO LOS CENSOS DEL POBLADO:

AÑO	1970	---	5,000	HAB.
AÑO	1980	---	8,000	HAB.
AÑO	1986	---	11,000	HAB.

HABIENDO FIJADO LOS PLAZOS Y LOS AÑOS QUE SE VAN A PROYECTAR

CORTO PLAZO	1980	---	1988
MEDIANO PLAZO	1988	---	1991
LARGO PLAZO	1991	---	2002

SE LLEVARAN A EFECTO ESTAS PROYECCIONES DE POBLACION UTILIZANDO LOS 3 METODOS SIGUIENTES:

METODO ARITMETICO
METODO GEOMETRICO
METODO DE LA TASA DE INTERES COMPUESTO

**CENTRO
TURISTICO**



**EX
HACIENDA
EJIDO
APATLACO
MOR.**

SIMBOLOGIA:

CLAVE PLANO:

ESC:

FECHA:

tesis

arquitectura
autogobierno



UN
AM



ARITMETICO:

$$PB = PF + \frac{PF - P1}{AF - A1} (AB - AF)$$

GEOMETRIA:

$$PB = LOG PF + \frac{LOG PF - P1}{AF - A1} (AB - AF)$$

TASA DE INTERES COMPUESTO

$$PB = PF (1 + i)^N$$

$$i = H \frac{P - F}{P1} \times 100$$

**CENTRO
TURISTICO**



**EX
HACIENDA
EJIDO
APATLACO
MOR.**

SIMBOLOGIA:

CLAVE:	PLANO:
ESC:	FECHA:

tesis

arquitectura
autogobierno
UN
AM



LA POBLACION SE HA COMPORTADO HASTA AHORA DE LA SIGUIENTE ---
FORMA:

CENSO	POBLACION	TASA DE CRECIMIENTO ANUAL:
1970	5,000	%
1980	8,000	%
1986	11,107	%

DONDE SE DEDUCE QUE HUBO UN CRECIMIENTO CONSTANTE DE LA ---
POBLACION EN EL CICLO COMPRENDIDO ENTRE LOS AÑOS 1980 AL 1986
Y SABEMOS QUE FUE DADO POR UN ASENTAMIENTO DE ORIGEN EJIDAL -
EN FORMA CONTROLADA.

HIPOTESIS BAJA, CALCULADA CON EL METODO ARITMETICO

DATOS

P1 = 5,00 HAB.
A1 = 1970
PF = 8,000 HAB
AF = 1980

FORMULA:

$$PB = PF + \frac{PF - P1}{AF - A1} (AB - AF)$$

**CENTRO
TURISTICO**



**EX
HACIENDA
EJIDO
APATLACO
MOR.**

SIMBOLOGIA:

CLAVE	PLANO:
ESC:	FECMA:

tesis

arquitectura
autogobierno
UN
AM

AB = 1991

PB = X

$$PB = 8,000 + \frac{8,000 - 5,000}{1980 - 1970}$$

$$PB = 8,000 + \frac{3,000}{100} (11)$$

$$PB = 8,000 + 3,300$$

PB = 11,300 HAB. (1991)

10,400 HAB. (1980)

14,300 HAB. (2002)

HIPOTESIS MEDIA

CALCULADA CON EL METODO DE INTERES COMPUESTO

PARA PODER OBTENER LAS PROYECCIONES DE POBLACION POR ESTE METODO, ES IMPORTANTE CONOCER PRIMERO LA TASA DE CRECIMIENTO ANUAL DEL POBLADO, PARA LO CUAL NOS AUXILIAREMOS DE LA SIGUIENTE FORMULA:

**CENTRO
TURISTICO**



**EX
HACIENDA
EJIDO
APATLACO
MOR.**

SIMBOLOGIA:

CLAVE PLANO:

ESC:

FECHA:

tesis

arquitectura
autogobierno



UN
AM



$$I = N \frac{PF}{PI} - 1 \times 100$$

$$I = 10 \frac{8,000}{5,000} - 1 \times 100$$

$$I = 10 \cdot 1.6 - 1 \times 100$$

$$I = 1.048 - 1 \times 100$$

$$I = 0.048 \times 100$$

$$I = 4.8 \% \text{ TASA DE CRECIMIENTO ANUAL}$$

POSTERIORMENTE UTILIZAREMOS LA FORMULA PARA PROYECCIONES DE POBLACION POR LA TASA DE INTERES COMPUESTO.

$$PB = PF (1 + I)^N$$

$$PB = 8,000 (1 + 0.048)^{10}$$

$$PB = 8,000 (1.048)^{10}$$

$$PB = 8,000 (1.59)$$

$$PB = 12,720 \text{ HABITANTES}$$

**CENTRO
TURISTICO**



**EX
HACIENDA
EJIDO
APATLACO
MOR.**

SIMBOLOGIA:

CLAVE PLANO:

ESC:

FECHA:

tesis

arquitectura
autogobierno



UN
AM



$$PB = PF + \frac{PF - PI}{PF - AI} (AB - AF)$$

PB = POBLACION BUSCADA =
 PF = POBLACION FINAL = 11,000 HAB.
 PI = POBLACION INICIAL = 8,000 HAB.
 AB = AÑO BUSCADO = 1,990 HAB.
 AI = AÑO INICIAL = 1,990 HAB.

$$PB = 200 = 11,000 = \frac{11,000 - 8,000}{2,000 - 1,990} (2,000 - 1,990)$$

$$PB = 11,000 + \frac{3,000}{10} (10)$$

$$PB = 11,000 + 3,000$$

PB = 14,000 PARA EL AÑO 2,000

CONOCIENDO ESTO SE CONSIDERA QUE DESPUES DE ESTE ASENTAMIENTO, LA POBLACION TENDRA A ESTABILIZARSE SIGUIENDO LAS MISMAS TASAS DE 1970 A 1980, TENIENDO POR TANTO UNA TASA DE 4.8% DE 1986 A 1991 Y 2.4% A 2002.

CENTRO TURISTICO



EX
HACIENDA
EJIDO
APATLACO
MOR.

SIMBOLOGIA:

CLAVE PLANO:
ESC: FECHA:

tesis

arquitectura
autogobierno
UN
AM



ASI	POBLACION		
		1986	- 11,107
		1988	- 12,198
		1991	- 14,041
		2002	- 18,225

DADO QUE ES LO MAS PROBABLE QUE SUCEDA, SE TOMA LA TENDENCIA DE CRECIMIENTO DE LA HIPOTESIS MEDIA, EN BASE A QUE EL --- CRECIMIENTO DE LA POBLACION ASI SE HA COMPORTADO HISTORICA-- MENTE EN SU SITUACION SOCIOECONOMICA Y POLITICA SE CONSIDERA QUE SU POTENCIALIDAD DE DESARROLLO ES BASICAMENTE EN EL --- ASPECTO TURISTICO Y AGRICOLA, DONDE SE DA UN GRAN RENDIMIEN- TO DEBIDO A LOS PROGRAMAS DE INVERSION DEL ESTADO Y LA COMU- NIDAD.

PARA DETERMINAR FINALMENTE LA DELIMITACION DE LA ZONA DE --- ESTUDIO SE ADOPTA EL SIGUIENTE PROCEDIMIENTO.

PROCEDIMIENTO:

INCREMENTO DE POBLACION QUE TENDRA LA COMUNIDAD AL AÑO 2002.

PB - 1 NUMERO DE VECES QUE CRECERA LA POBLACION

PI

**CENTRO
TURISTICO**



**EX
HACIENDA
EJIDO
APATLACO
MOR.**

SIMBOLOGIA:

CLAVE PLANO:

ESC:

FECHA:

tesis

arquitectura
autogobierno



UN
AM



P I R A M I D E D E E D A D E S
D E L M U N I C I P I O D E A Y A L A

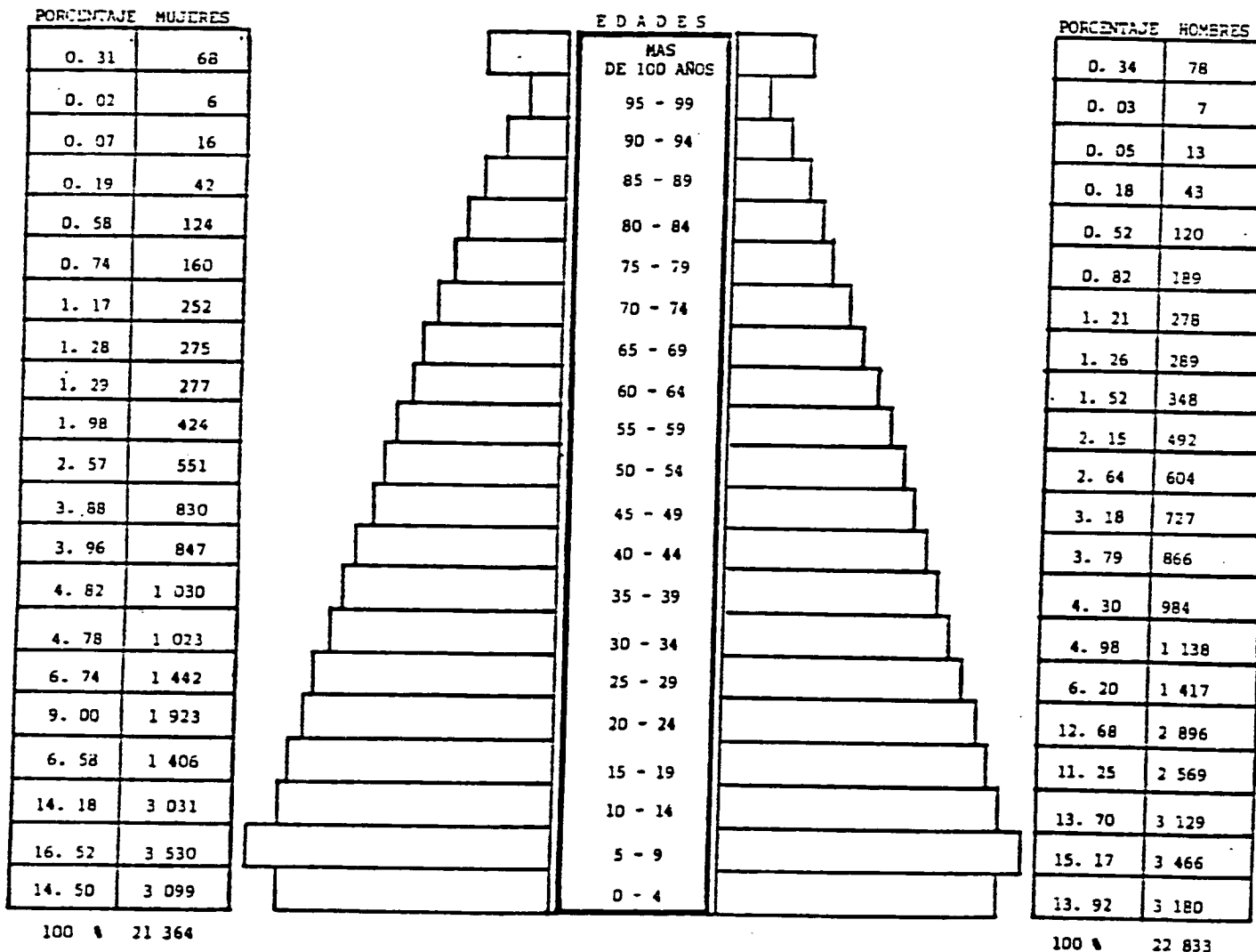

**CENTRO
TURISTICO**

**EX
HACIENDA
EJIDO
APATLACO
MOR.**

SIMBOLOGIA:

CLAVE: PLANO:
ESC: **FECHA:**

tesis

**arquitectura
autogobierno**
**UN
AM**



	1970	1980	1986	1990	2000
1 HIPOTESIS BAJA	5000	8000	10000	11000	14000
2 HIPOTESIS MEDIA	5000	8000	11107	12720	20327
3 HIPOTESIS ALTA	5000	8000	12000	14400	23000

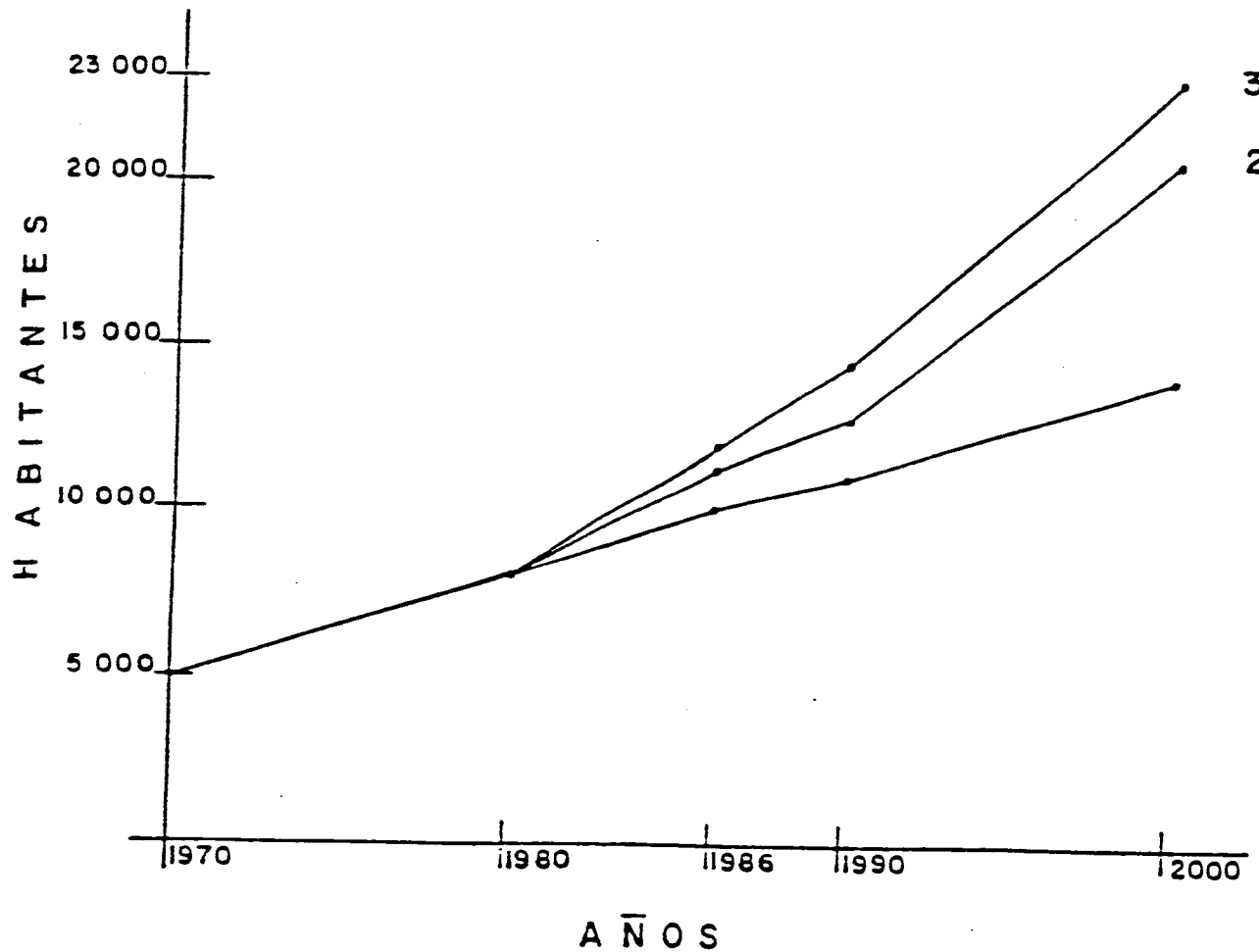

CENTRO TURISTICO



EX
HACIENDA
EJIDO
APATLACO
MOR.

SIMBOLOGIA:

CLAVE PLANO:
ESC: FECHA:

tesis

arquitectura
autogobierno



UN
AM



18,225 - = 0.640

CON ESTE DATO SE DETERMINO EL CENTRO DEL AREA URBANIZADA Y EL -
RADIO "A". AUMENTAMOS EL RADIO "A" A LA DISTANCIA "B" HIPOTE--
TICAMENTE, EL NUMERO DE VECES CRECERA LA POBLACION.

LOS AJUSTES ESTAN DADOS EN BASE A BARRERAS FISICAS Y SON:

PUNTO 1

SE ENCUENTRA UBICADO EN LA COORDENADA 04 A 12000 m.
HACIA EL PONIENTE Y LA COORDENADA 78 A 1200 m. ---
HACIA EL NORTE.

PUNTO 2

PARTIENDO DEL PUNTO "1" A 1700 m HACIA EL ORIENTE
SOBRE EL EJE DE CARRETERA (No. 15).

PUNTO 3

200 m. HACIA EL SUR DEL PUNTO "2"

PUNTO 4

1500 m. HACIA EL ORIENTE SOBRE EJE DE CARRETERA

**CENTRO
TURISTICO**



**EX
HACIENDA
EJIDO
APATLACO
MOR.**

SIMBOLOGIA:

CLAVE PLANO:
ESC: FECHA:

tesis

arquitectura
autogobierno
UN
AM



PUNTO 5

SOBRE COORDENADA 02 A 2600 m. HACIA EL SUR

PUNTO 6

DEL PUNTO "5" A 3200 m HACIA EL PONIENTE. PERPENDICULAR AL PUNTO "6" A 2800 m HACIA EL NORTE, CERRANDO LA POLIGONAL CON EL PUNTO "1".

7.2.1. ASPECTOS SOCIO-ECONOMICOS

EN EL AÑO DE 1980 LA POBLACION DE APATLACO ASCENDIO A 8000 - HABITANTES, DANDOSE UN INCREMENTO DEL 60% CON RELACION A LA DECADA ANTERIOR, APROXIMADAMENTE ES EL 18% DE LA POBLACION - TOTAL DEL MUNICIPIO (43,200 HAB.).

LA POBLACION COMO EN EL RESTO DEL MUNICIPIO ES PREDOMINANTE- MENTE JOVEN, DEBIDO A SU CONURBACION CON LA CIUDAD DE CUAU- TLA EL POBLADO HA TENIDO DESARROLLO URBANO CONSIDERABLE, LA MAYORIA DE SU POBLACION ECONOMICAMENTE ACTIVA SE DESARROLLA EN LA CIUDAD DE CUAUTLA AUNQUE PREDOMINA EL SECTOR PRIMARIO.

**CENTRO
TURISTICO**



EX
HACIENDA
EJIDO
APATLACO
MOR.

SIMBOLOGIA:

CLAVE PLANO:

ESC:

FECHA:

tesis

arquitectura
autogobierno



UN
AM



1 2 3 4 5 6 7 8 9 10 11 12 13 14 15 16 17 18 19 20 21

CENTRO TURISTICO



EX HACIENDA EJIDO APATLACO MOR.

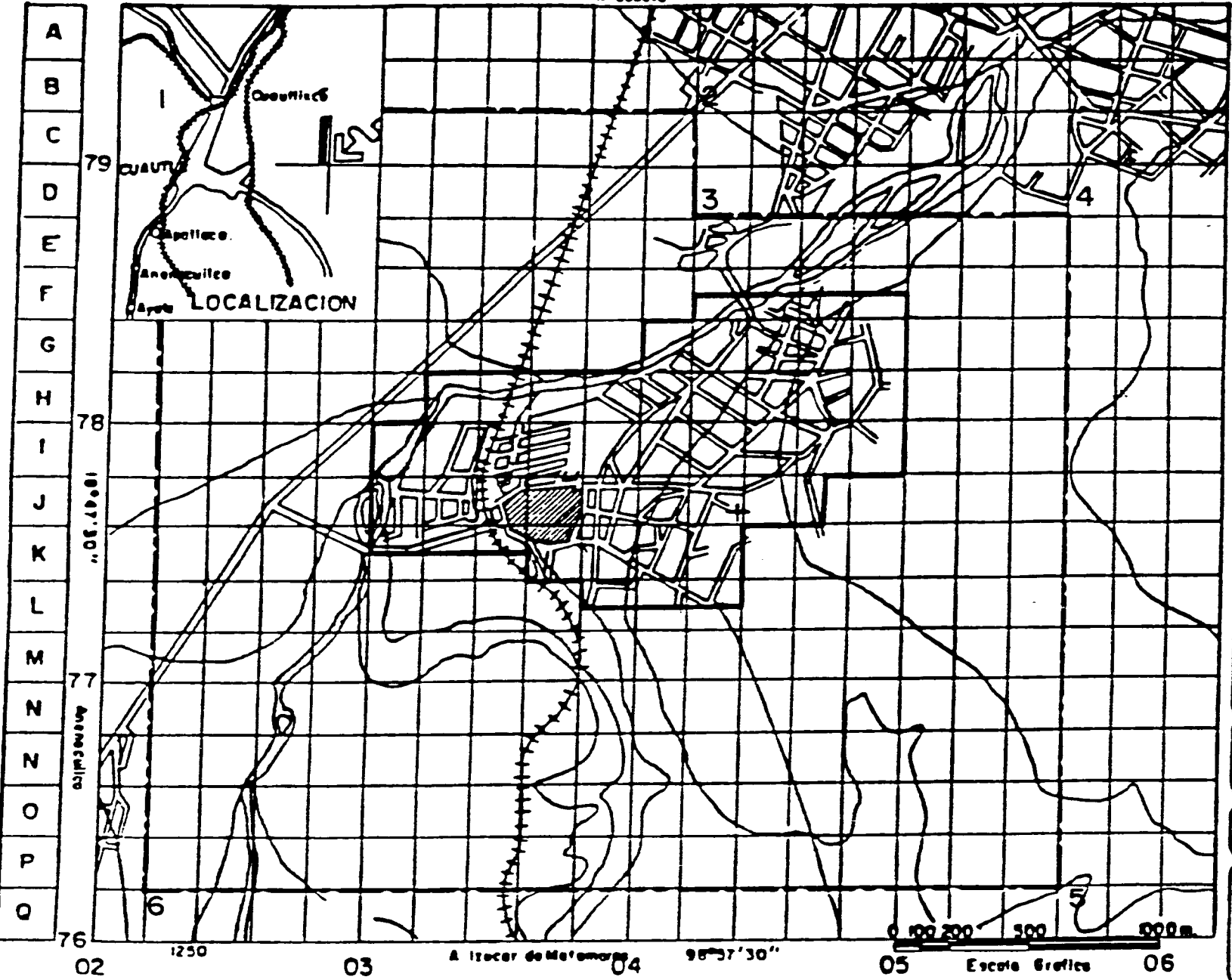

SIMBOLOGIA:

- COOR.- 04 A 1200 MTS. AL PTE. Y COOR.- 78 A 1200 MTS. NTE. SE UBICA EL PUNTO 1
- EN EJE CARR.- 25 A 1770 MTS. -- PARTIENDO P-1 AL OTE SE UBICA PUNTO 2.
- PARTIENDO DEL P-2 A 200 MTS. AL SUR SE UBICA PUNTO 3.
- A 1550 MTS. AL OTE. PARTIENDO P-3 SOBRE CARRETERA SE UBICA P-4 COOR. 02 A 2600 MTS. AL SUR SE UBICA PUNTO 5.
- A 3200 MTS. AL PONIENTE PARTIENDO P-5 ENCONTRAMOS P-6.
- A 2800 MTS. AL NORTE PERPENDICULAR A P-6 CERRAMOS POLIGONAL CON EL PUNTO 1.

--- ZONA DE ESTUDIO 964 Has 100%
 — ZONA DE TRABAJO 166 Has 18%

CLAVE PLANO: DELIMITACION DE ZONA DE ESTUDIO
 ESC: 1:20000 FECHA:

tesis

arquitectura
 autogobierno
 UN
 AM



COMO ACTIVIDAD PREDOMINANTE, DENTRO DE ESTA LOCALIDAD SE ESTA GENERANDO, UN DESARROLLO INDUSTRIAL DE GRAN IMPORTANCIA PARA LA ZONA CENTRO DEL PAIS.

EN CUANTO A LA INDUSTRIA TURISTICA LA LOCALIDAD CUENTA CON BALNEARIOS RURALES FALTOS DE INFRAESTRUCTURA PARA RECIBIR A LOS PASEANTES DE FIN DE SEMANA ASI COMO DEL SITIO HISTORICO DE LA EX-HACIENDA MOTIVO DE NUESTRO TEMA.

CABE MENCIONAR QUE LOS FINES DE SEMANA EXISTE UNA POBLACION FLOTANTE EN LA ZONA CONURBADA DE ALREDEDOR DE LOS 300,000 HABITANTES.

ESTA LOCALIDAD ES UNA COMUNIDAD NACIENTE Y GRACIAS AL APOYO QUE ESTA RECIBIENDO, PUEDE ALCANZAR UN GRAN DESARROLLO URBANO TURISTICO E INDUSTRIAL.

SU UBICACION GEOGRAFICA ES PARTE DE LA VASTA REGION DE LA MESA CENTRAL EN LAS COORDENADAS 18 49' LATITUD NORTE Y 98 58' LONGITUD OESTE, SITUADA A UNA ALTITUD DE 1,330 m. S.N.M.

LA LOCALIDAD DE SAN PEDRO APATLACO ES UNA DE LAS 33 DEL MUNICIPIO DE AYALA QUE ES DE GRAN IMPORTANCIA AGRICOLA DENTRO DEL

CENTRO TURISTICO



EX
HACIENDA
EJIDO
APATLACO
MOR.

SIMBOLOGIA:

CLAVE PLANO:

ESC:

FECHA:

tesis

arquitectura
autogobierno



UN
AM



ESTADO DE MORELOS.

7.3. GEOLOGIA

PARA DETERMINAR LA CONVENIENCIA DEL DESARROLLO URBANO, SE ---
ANALIZAN LAS CARACTERISTICAS DEL SUELO PARA POSTERIORMENTE --
EVALUAR LAS COTAS QUE IMPLICARIAN LAS MEJORAS DEL SUELO EN --
CASO DE REQUERIRSE EN LA ZONA ENCONTRAMOS DOS TIPOS DE SUELOS
UNO QUE ES ALUVION, COMPUESTO POR PARTICULAS SEDIMENTARIAS DE
ROCA Y OCUPA LA MAYOR PARTE DEL TOTAL DE LA ZONA DE ESTUDIO._
EL RESTO LO OCUPAN EN DIFERENTES PROPORCIONES, SUELOS DE TOBA
BASALTICA, BRECHA VOLCANICA Y ROCA BASALTICA.

ESTE TIPO DE SUELOS SON RECOMENDABLES PARA CONSTRUCCIONES DE_
ATRACTIVO TURISTICO, POR LO CUAL NO EXISTE RESTRICCION ALGUNA
PARA EL DESARROLLO DE ESTE PROYECTO.

7.4. HIDROLOGIA

SE DETERMINARON EN LA ZONA DE ESTUDIO DOS TIPOS DE CUERPOS DE

**CENTRO
TURISTICO**



**EX
HACIENDA
EJIDO
APATLACO
MOR.**

SIMBOLOGIA:

CLAVE PLANO:

ESC:

FECHA:

tesis

arquitectura
autogobierno



UN
AM



1 2 3 4 5 6 7 8 9 10 11 12 13 14 15 16 17 18 19 20 21





CENTRO TURISTICO

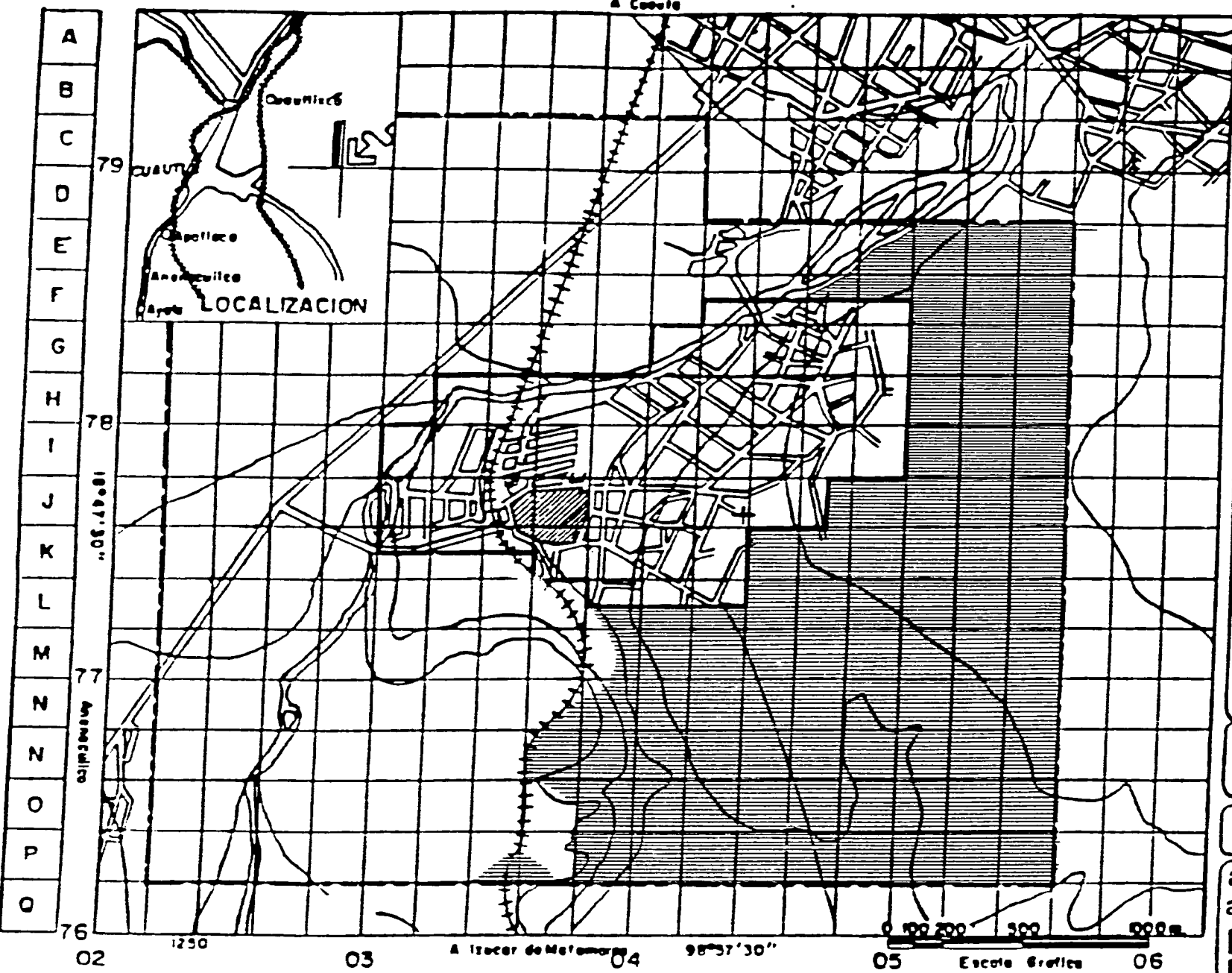

EX HACIENDA
EJIDO
APATLACO
MOR.



SIMBOLOGIA:

-  ALUVION 642 Has. 66.5 %
-  TOBA BASALTICA 322 Has.
BRECHA VOLCANICA 33.4 %
BASALTICA (TbBvb.)
-  --- ZONA DE ESTUDIO 984 Has 100 %.
-  — ZONA DE TRABAJO 166 Has 18 %.

CLAVE PLANO: **GEOLOGIA**
 ESC: 1:20000 FECHA:

tesis

arquitectura
autogobierno
UN
AM



1 2 3 4 5 6 7 8 9 10 11 12 13 14 15 16 17 18 19 20 21

A Cuautla





CENTRO TURISTICO

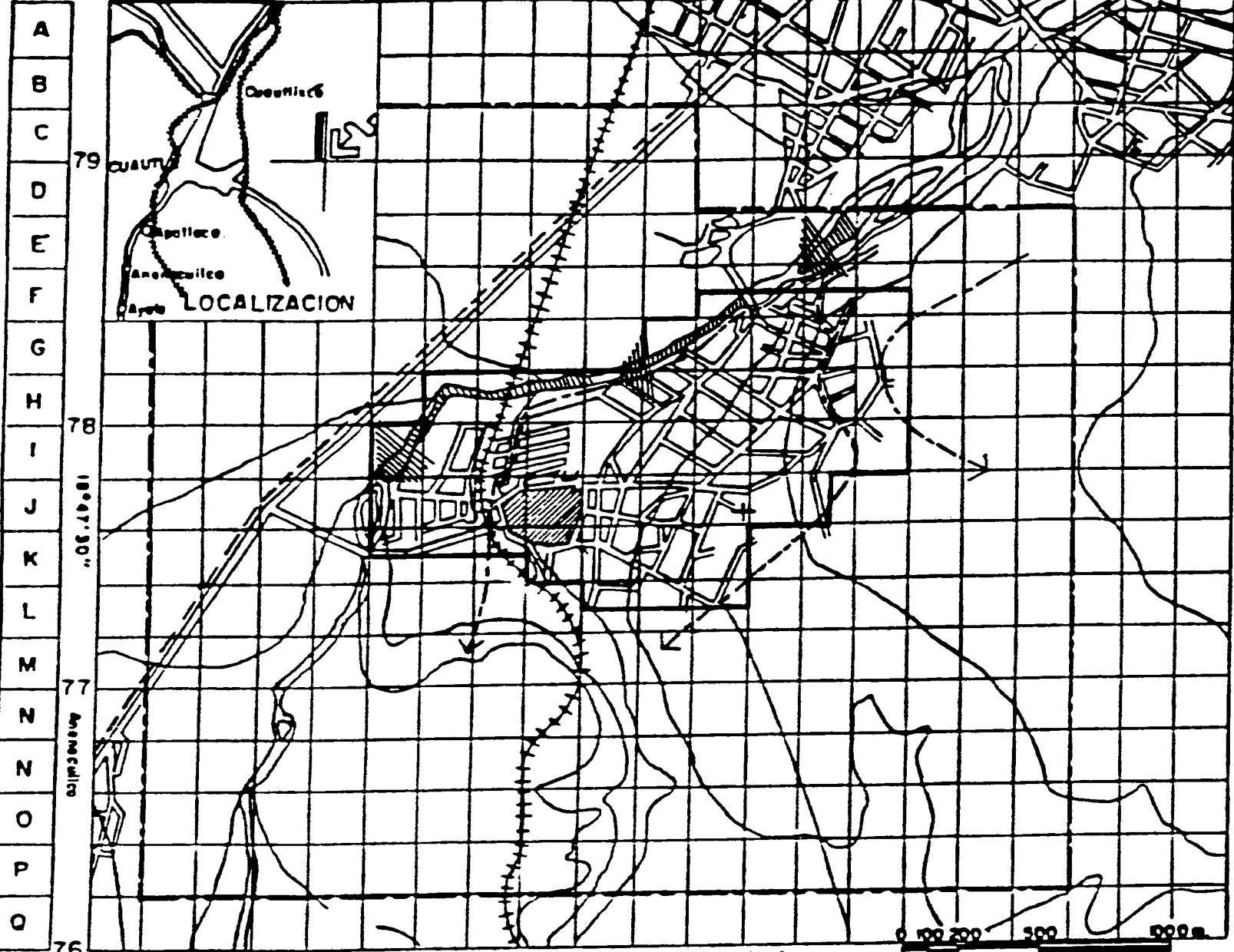

EX HACIENDA EJIDO APATLACO MOR.



SIMBOLOGIA:

-  CAUCE PRINCIPAL RIO CUAUTLA
-  MANANTIAL
-  CANAL
-  ACUEDUCTO

--- ZONA DE ESTUDIO 964 Has 100 %
 --- ZONA DE TRABAJO 156 Has 18 %

CLAVE PLANO: **HIDROLOGIA**
 ESC: 1:20000 FECHA:

tesis

arquitectura autogobierno
 UN AM 

02 1250 03 A trazar de Metamora 04 98°37'30" 05 Escala Grafica 06

A
B
C
D
E
F
G
H
I
J
K
L
M
N
N
O
P
Q

79

78

77

76

CUAUTLA

Chapultepec
Anacuicillo
Ayala

LOCALIZACION

Anacuicillo

1250

03

A trazar de Metamora

98°37'30"

05

Escala Grafica

06

0 100 200 300 500m

AGUA; LOS CORRIENTES Y LOS MANANTIALES.

EL RIO CUAUTLA, PRINCIPAL CORRIENTE QUE SE LOCALIZA EN NUESTRA ZONA ES AFLUYENTE DEL RIO AMACUZAC, QUE FORMA PARTE DE LA CUENCA ALTA DEL RIO BALSAS ES DE GRAN IMPORTANCIA PARA EL RIEGO DE SEMBRADOS DE LA REGION.

SE LOCALIZO UN MANANTIAL, DENOMINADO COMO "MANANTIAL DE AGUA DURA". TIENE SU NACIMIENTO EN LA PARTE ALTA DEL PUEBLO HACIA EL SUR. ES UTILIZADO PARA EL RIEGO DE CULTIVO: EXISTEN DOS POZOS ARTESANOS QUE AUNQUE FUERA DE LA ZONA DE ESTUDIO ABASTECEN AL POBLADO DE SAN PEDRO APATLACO DE AGUA DE USO DOMESTICO.

7.5. CLIMA

DADA LA SITUACION GEOGRAFICA DE NUESTRA ZONA DE ESTUDIO LAS CONDICIONES ATMOSFERICAS SON SUMAMENTE RELEVANTES PARA CIERTOS ASPECTOS DE NUESTRO PROYECTO LOS CLIMATOLOGICOS QUE CONSIDERAMOS OPTIMOS PARA LA REALIZACION DE NUESTRO PROYECTO SON LAS SIGUIENTES:

**CENTRO
TURISTICO**



**EX
HACIENDA
EJIDO
APATLACO
MOR.**

SIMBOLOGIA:

CLAVE PLANO:

ESC:

FECHA:

tesis

arquitectura
autogobierno



UN
AM



- A. CONSIDERACIONES TERMICAS
- B. VENTILACION Y PRESION DEL VIENTO
- C. APROVECHAMIENTO DE LA LUZ DEL DIA
- D. PRECIPITACION Y HUMEDAD

A. CONSIDERACIONES TERMICAS

SU CLIMA ES CALIDO SUBHUMEDO CON LLUVIAS EN VERANO, SU TEM--
 PERATURA MAXIMA ES DE 33 C Y LA MINIMA ES DE 10 C. SIENDO
 SU TEMPERATURA MEDIA ANUAL DE 25 C. AUNQUE HAY TEMPERATURA
 EXTREMA SIENDO LA MAXIMA DE 44 C Y LA MINIMA DE 3 C.

SU MES CALIDO ES MAYO Y EL MAS FRIO ES ENERO. SU OSCILACION_
 TERMICA MEDIA ANUAL ES DE 17.8 C.

B. VENTILACION Y PRESION DEL VIENTO

LA PRESION Y DIRECCION DEL VIENTO ES UN FACTOR DE CONSIDERA-
 CION EN EL DISEÑO DE LAS CONSTRUCCIONES.

EN NUESTRA ZONA DE ESTUDIO LOS VIENTOS DOMINANTES PROVIENEN_
 DEL NORTE CON UNA VELOCIDAD PROMEDIO DE 2.6 m./seg.

**CENTRO
 TURISTICO**



**EX
 HACIENDA
 EJIDO
 APATLACO
 MOR.**

SIMBOLOGIA:

CLAVE:	PLANO:
ESC:	FECHA:

tesis

**arquitectura
 autogobierno
 UN
 AM**



AUNQUE SE TIENEN VIENTOS MODERADOS DEL S.O. Y DEL S.E. ESTOS EN OCASIONES LLEGAN A ALCANZAR VELOCIDADES DE 1.7 m. SIN QUE TENGA REPERCUSIONES PARA REALIZAR UN PROYECTO.

C. APROVECHAMIENTO DE LA LUZ DEL DIA

EN ESTE INCISO TRATAREMOS EL CASO DE ILUMINACION NATURAL EN EL INTERIOR DE LOS EDIFICIOS, ASI COMO LA ABSORCION DE LOS MATERIALES, AUNQUE EXISTAN POCOS ESCRITOS QUE INCLUYEN DATOS SOBRE RADIACIONES, (COEFICIENTES DE INSOLACION TEORICA).

EN LA LATITUD 18 NORTE EN LA CUAL ESTA UBICADA NUESTRA ZONA DE ESTUDIO, EL PROMEDIO DE FOTO PERIODO ES DE 5.37 HRS./DIA SIENDO EL MES DE MARZO EL QUE TENGA EL FOTO PERIODO MAS LARGO Y EL MES DE JULIO EL DE FOTO PERIODO MAS CORTO, RESPECTO A LA MEDIA ANUAL DE DIAS DESPEJADOS (74.5 DIAS) Y DE LA MEDIA ANUAL DE LOS DIAS MEDIO NUBLADOS (176.42), OBSERVAMOS QUE EL MES DE ENERO TIENE MAS DIAS DESPEJADOS Y MEDIO NUBLADOS, SIENDO SU INVIERNO EL MES DE JUNIO.

D. PRECIPITACION Y HUMEDAD

**CENTRO
TURISTICO**



**EX
HACIENDA
EJIDO
APATLACO
MOR.**

SIMBOLOGIA:

CLAVE PLANO:

ESC:

FECHA:

tesis

arquitectura
autogobierno



UN
AM



LA PRECIPITACION EJERCE UN EFECTO CONSIDERABLE EN EL EXTERIOR DE LAS CONSTRUCCIONES, AFECTANDO A LOS MATERIALES E IMPERMEABILIZANTES, EN LA ACTUALIDAD POCO SE CONOCE ACERCA DEL ANGULO DE INCIDENCIA DE LAS GOTAS DE LLUVIA. NUESTRA ZONA DE ESTUDIO SE ENCUENTRA EN UNA REGION EN LA QUE LA LLUVIA PUEDE VARIAR 30 DE LA VERTICAL EN EL INVIERNO Y DE 30 A 15 EN EL VERANO.

LOS AGUACEROS CAEN CASI VERTICALMENTE: EL PROMEDIO ANUAL DE PRECIPITACION ES DE 1000 mm. SIENDO EL MES DE MAYOR PRECIPITACION SEPTIEMBRE CON 205.36 mm. PR AHORA EN LA GRAFICA OMBROTERMICA LA CUAL ES UNA INTERRELACION DE LA TEMPERATURA CON LA PRECIPITACION MEDIA ANUAL LA CUAL NOS DELIMITA LOS MESES SECOS DE LOS HUMEDOS.

LA HUMEDAD RELATIVA ES DE 52% COINCIDIENDO CON LOS MESES DE MAYOR PRECIPITACION, SE CONSIDERA A LAS 14 HRS. EL DIA, PUE DEN EXISTIR VARIACIONES DE LA HUMEDAD EN UN MICRO CLIMA POR LA EXISTENCIA DE UN LAGO O RIO CERCANO O DENTRO DE LA ZONA DE ESTUDIO, COMO SERIA EN NUESTRO CASO, ES POR ESTO QUE EN OCA SIONES PODEMOS ENCONTRAR DATOS QUE INDIQUEN UNA HUMEDAD MAYOR A LA ANTES DESCRITA. LAS ARBOLADAS PUEDEN VARIAR LA HUMEDAD EN LA GRAFICA INDICAMOS LA HUMEDAD RELATIVA MEDIA MENSUAL, CON LA CUAL LA INTERRELACION DE LOS VIENTOS SE PODRIA APROVE-

CENTRO TURISTICO



EX
HACIENDA
EJIDO
APATLACO
MOR.

SIMBOLOGIA:

CLAVE: PLANO:

ESC:

FECHA:

tesis

arquitectura
autogobierno



UN
AM



CARDIOIDE DE INSOLACION ANUAL MEDIA cal/cm² día x 100

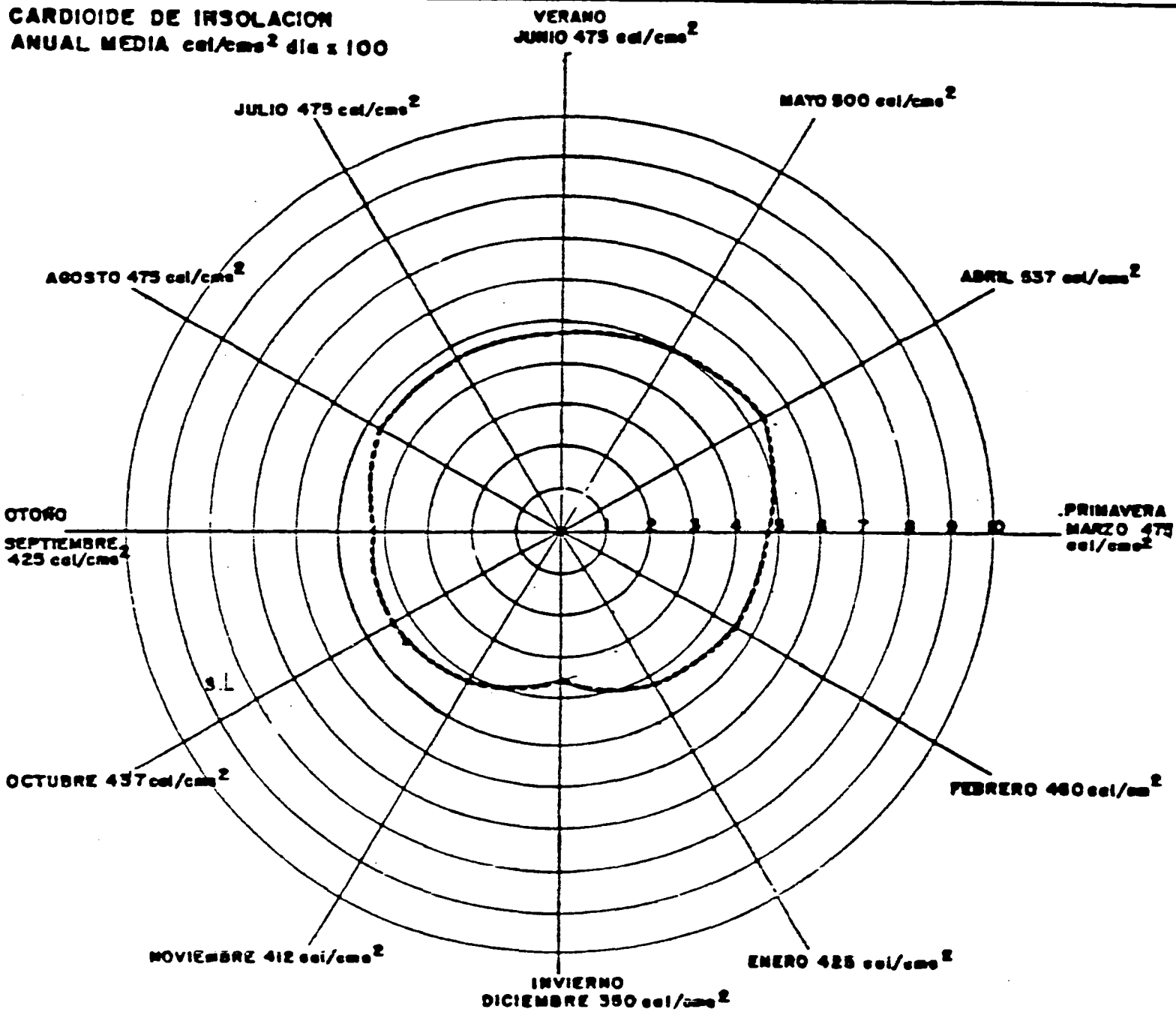

CENTRO TURISTICO



EX HACIENDA EJIDO APATLACO MOR.

SIMBOLOGIA:

CLAVE: PLANO: GRAFICAS CLIMATOLOGICAS
 ESC: FECHA:

tesis

arquitectura autogobierno UNAM



CENTRO TURISTICO



EX
HACIENDA
EJIDO
APATLACO
MOR.

SIMBOLOGIA:

CLAVE PLANO: _____
ESC: _____ FECHA: _____

tesis

arquitectura
autogobierno
UN
AM

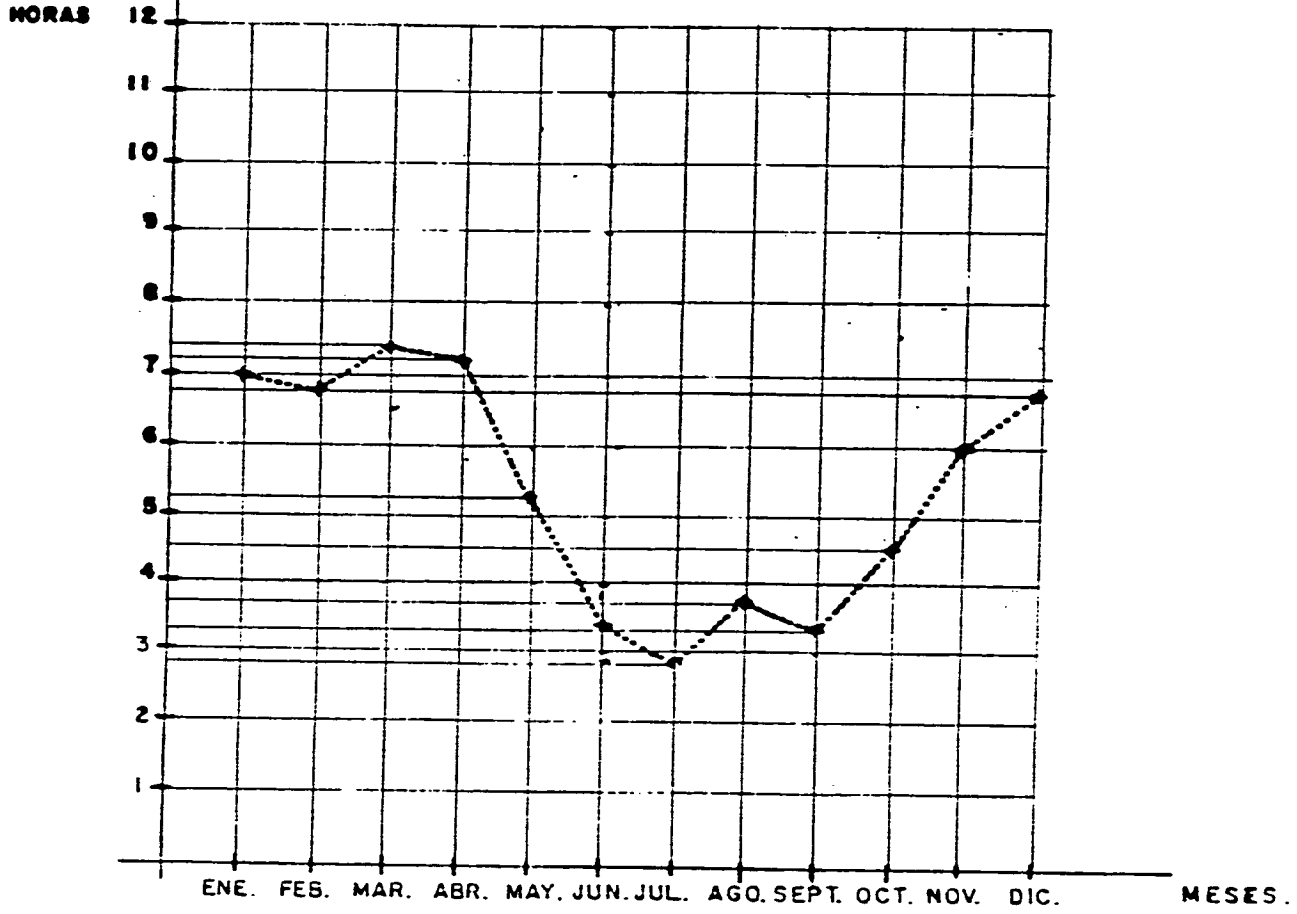

GRAFICA DE INSOLACION MEDIA POR HORAS (MENSUAL).

CENTRO TURISTICO



EX
HACIENDA
EJIDO
APATLACO
MOR.

SIMBOLOGIA:

CLAVE: PLANO:
ROSA DE LOS VIENTOS
ESC: FECHA:

tesis

arquitectura
autogobierno
UN
AM

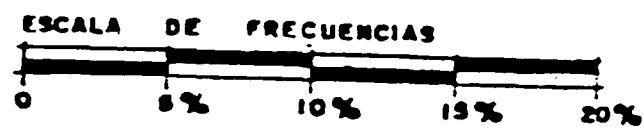
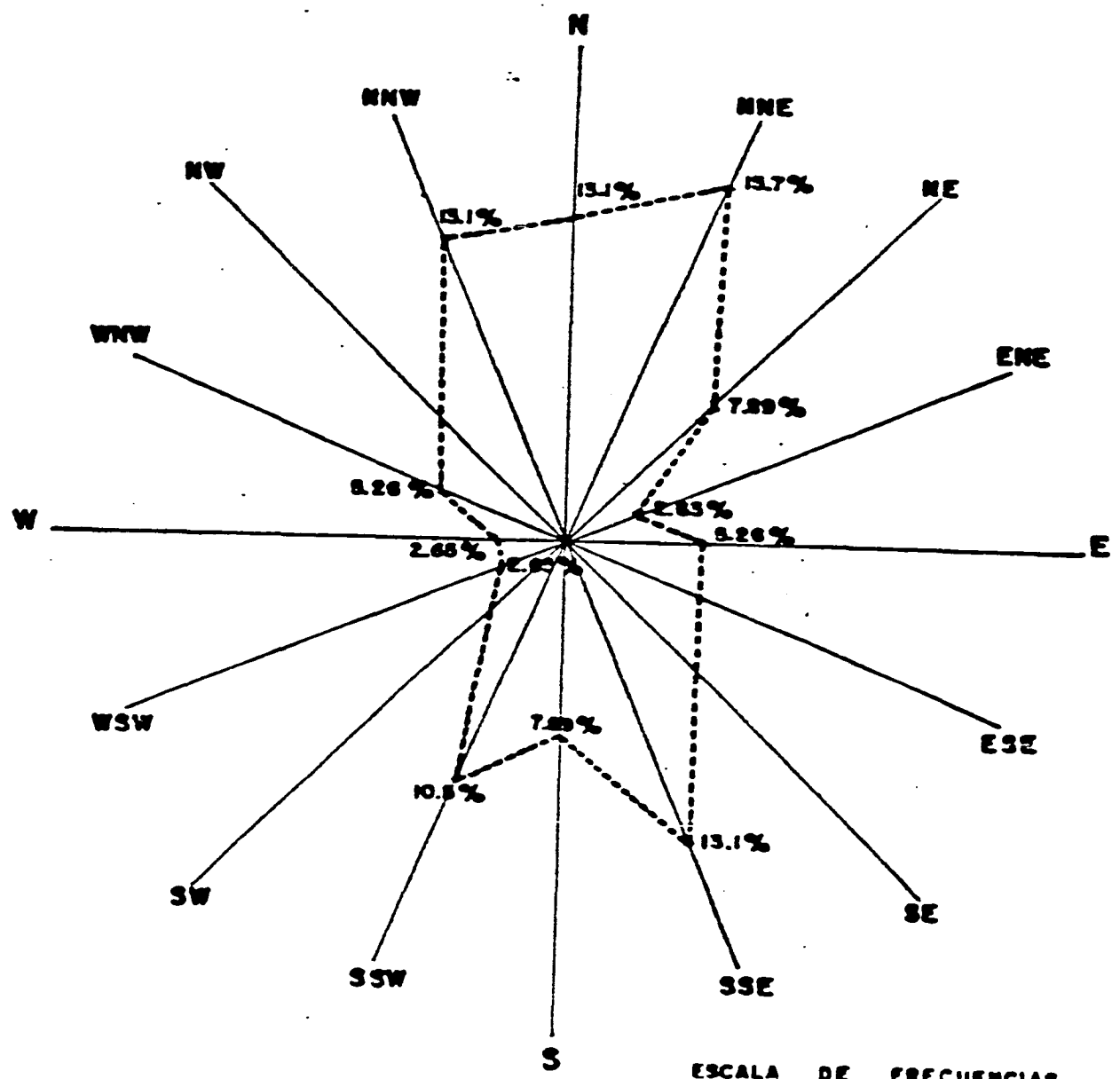

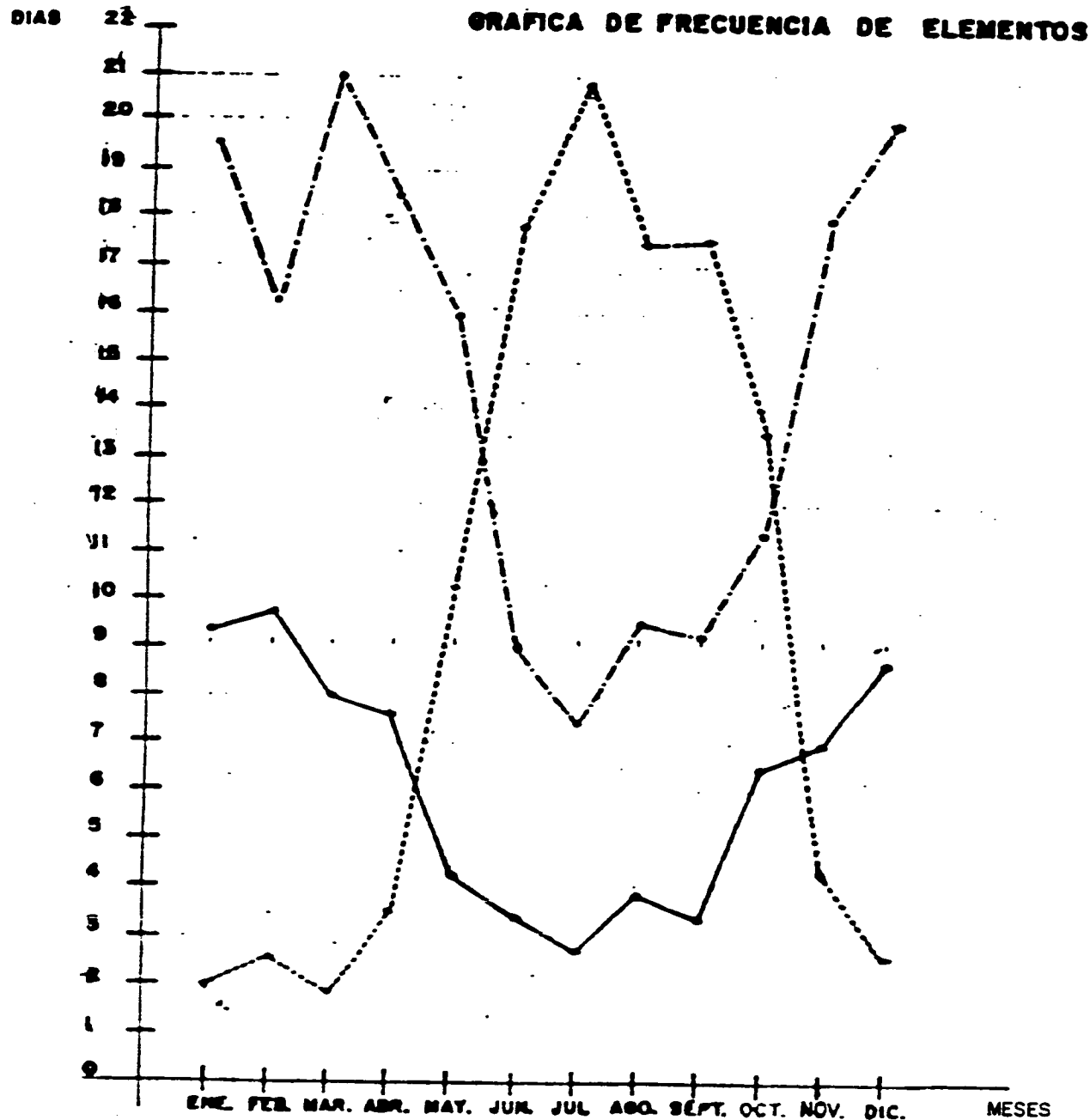

CENTRO TURISTICO



**EX HACIENDA
EJIDO
APATLACO
MOR.**

- SIMBOLOGIA:**
- DIAS DESPEJADOS
 - - - - - DIAS MEDIO NUBLADOS
 - · - · - DIAS NUBLADOS CERRADOS

CLAVE: PLANO: _____

ESC: _____ FECHA: _____

tesis

arquitectura
autogobierno

UN
AM



CHAR CON VENTILACION, SIN TENER QUE HACER USO DE LOS APARATOS DE ENFRIAMIENTO.

7.6. CONCLUSION

LA TOPOGRAFIA QUE SE NOS PRESENTA ES FAVORABLE PARA ASENTAMIENTOS TURISTICOS, TIENE POCA EROSION Y SU PENDIENTE FACILITA EL DRENAJE, EN LO REFERENTE AL SUELO ENCONTRAMOS EN LA ZONA, SUELO FERTIL Y RECOMENDABLE PARA SITIOS DE ATRACTIVO CULTURAL Y TURISTICO.

POR LO QUE TOCA AL ABASTECIMIENTO DE AGUA PARA EL CENTRO TURISTICO CONTAMOS CON AGUA SUFICIENTE.

EN TANTO EL CLIMA ES EL MAS FAVORABLE DE TODOS ESTOS ELEMENTOS DEL MEDIO FISICO. COMO PODEMOS DARNOS CUENTA EL MEDIO FISICO, ADEMAS DE REGULAR EL PROYECTO, Y OBTENIENDO EXPERIENCIA EN PROYECTOS SIMILARES, FORMA PARTE INTEGRAL DEL CONTENIDO DEL PROYECTO DEL CENTRO TURISTICO.

**CENTRO
TURISTICO**



**EX
HACIENDA
EJIDO
APATLACO
MOR.**

SIMBOLOGIA:

CLAVE: PLANO:

ESC:

FECHA:

tesis

arquitectura
autogobierno



UN
AM



8. ESTRUCTURA URBANA

8.1. USO DEL SUELO

DENTRO DE LA ZONA DE ESTUDIO SE DETECTARON LOS SIGUIENTES ---
USOS DEL SUELO, ASI COMO SUS PORCENTAJES.

USOS DEL SUELO	SUP/HAS.	%
AGROPECUARIO	790.00	81.95
INDUSTRIAL	8.00	0.83
URBANO	166.00	17.22
	<hr/>	<hr/>
	964.00	100.00

YA DENTRO DE LA ZONA DE TRABAJO SE DETECTARON LOS SIGUIENTES_
USOS DE SUELO:

HABITACIONAL	89.20	53.73
HABITACIONAL/COMERCIO	6.15	3.70
HABITACIONAL/AGRICOLA	26.87	16.18
EQUIPAMIENTO	3.24	1.95
VALOR HISTORICO	4.50	2.71

**CENTRO
TURISTICO**



**EX
HACIENDA
EJIDO
APATLACO
MOR.**

SIMBOLOGIA:

CLAVE: PLANO:

ESC:

FECHA:

tesis

arquitectura
autogobierno



UN
AM



1 2 3 4 5 6 7 8 9 10 11 12 13 14 15 16 17 18 19 20 21

A
B
C
D
E
F
G
H
I
J
K
L
M
N
O
P
Q

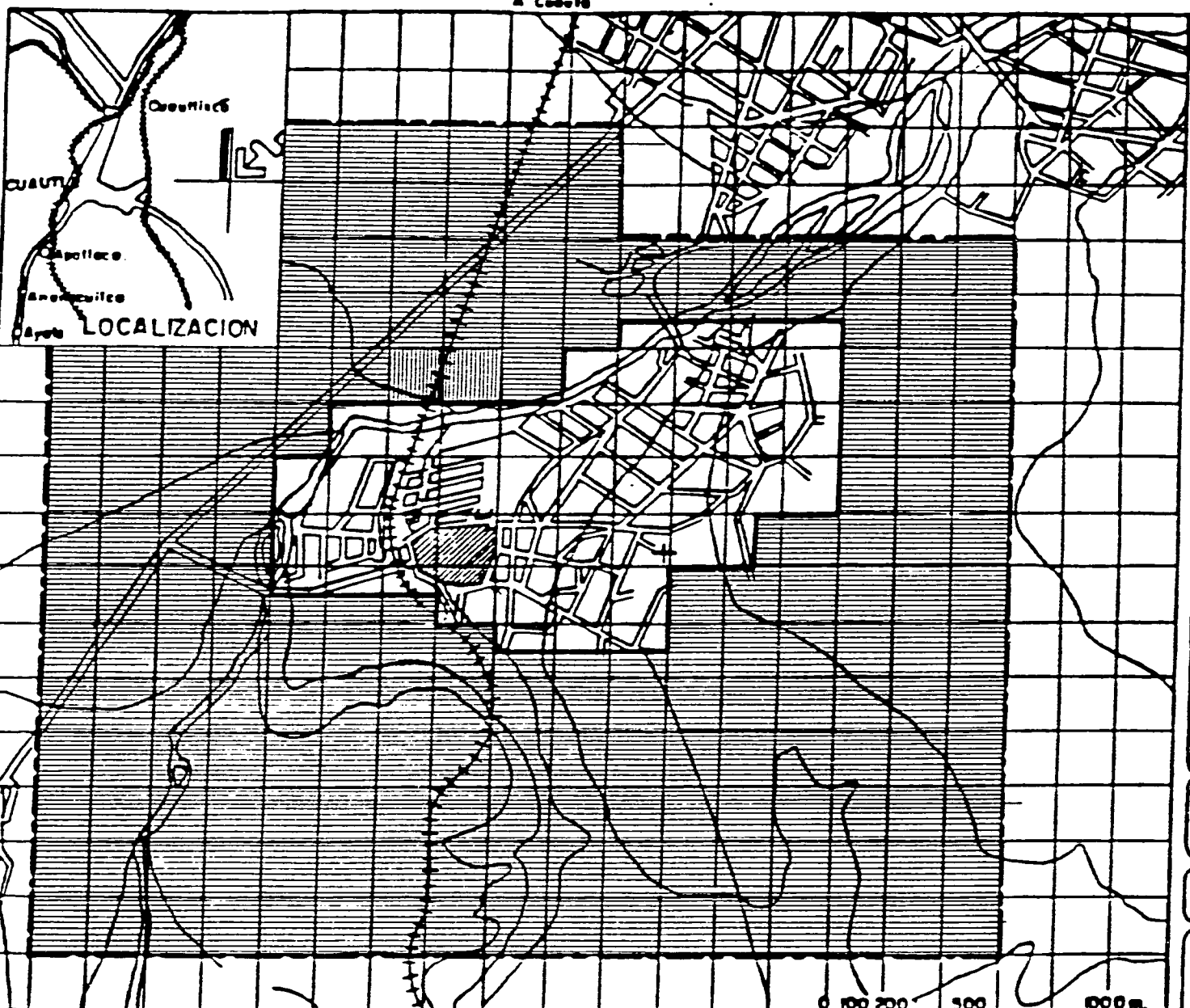

CENTRO TURISTICO

EX HACIENDA EJIDO APATLACO MOR.

SIMBOLOGIA:

	URBANO	166 Has. 18 %
	AGROPECUARIO	782.00 Has. 81.12 %
	INDUSTRIAL	8.00 Has 0.82 %
	VALOR HISTORICO	
	ZONA DE ESTUDIO	964 Has 100 %
	ZONA DE TRABAJO	166 Has 18 %

CLAVE PLANO: **USO DEL SUELO**
 ESC: 1:20000 FECHA:

tes s

arquitectura
 autogobierno
 UN
 AIM



02 1250 03 A Izucar de Matamoros 04 98°57'30" 05 Escala Grafica 06

VIALIDAD	22.02	13.17
VALDIO	14.00	8.46
	<hr/>	<hr/>
	166.00	100.00

DADAS ESTAS CIFRAS, PODEMOS OBSERVAR QUE EL USO DEL SUELO EN LA ZONA DE ESTUDIO ES PRINCIPALMENTE AGRICOLA Y EN SEGUNDO --- TERMINO HABITACIONAL, EL EQUIPAMIENTO Y LOS SERVICIOS YA DENTRO DE LA ZONA DE TRABAJO SON DEFICIENTES, LAS AREAS VERDES --- RESTRINGIDAS, LA VIALIDAD ES DEFICIENTE Y LOS BALDIOS EN PORCENTAJE BAJO.

8.1.1. TENENCIA DE LA TIERRA

LA INVESTIGACION SOBRE ESTE ASPECTO NOS ARROJA QUE EL 100% DEL TERRENO ES EJIDAL Y COMPRENDE UNA SUPERFICIE DE 964 HECTAREAS.

EL TERRENO COMUNAL EN LA ZONA DE ESTUDIO, LO COMPRENDE UNA --- SUPERFICIE DE 4 HECTAREAS, LUGAR DONDE SE LOCALIZA EL CASCO DE LA EX-HACIENDA COAHUIXTLA.

**CENTRO
TURISTICO**



**EX
HACIENDA
EJIDO
APATLACO
MDR.**

SIMBOLOGIA:

CLAVE:	PLANO:
ESC:	FECHA:

tesis

arquitectura
autogobierno

UN
AM

DADO QUE EL GOBIERNO DEL ESTADO DE MORELOS AUN NO ELABORA UN CATASTRO DEL MUNICIPIO DE AYALA, AL QUE PERTENECE LA COMUNIDAD SE PROCEDIO A HACER UN SONDEO A PARTIR DE TRATOS ENTRE PARTICULARES DE COMPRA-VENTA, AUNQUE DEBE ENTENDERSE QUE LEGALMENTE LOS PARTICULARES NO DEBEN VENDER LOS TERRENOS EJIDALES, LO QUE CONLLEVA QUE HASTA LA FECHA LOS QUE VENDEN O COMPRAN LO HACEN PARA QUE LA TIERRA SIGA TENIENDO EL MISMO USO, QUE ES EL AGRICOLA Y EL DE HABITACION.

VALOR MINIMO	\$ 1,500.00 m ²
VALOR MEDIO	\$ 5,000.00 m ²

ESTOS VALORES TAN BAJOS, OBEDECEN A QUE AUN NO SE HA DESARROLLADO POR COMPLETO LA PRINCIPAL VIA DE COMUNICACION Y SOLAMENTE LOS QUE ESTAN JUNTO A ESTA, SON LOS QUE PUEDEN TENER EL VALOR MAS ALTO.

8.1.2. DENSIDAD DE POBLACION

LA DENSIDAD DE POBLACION SE DETERMINO CON UNA DENSIDAD MEDIA DE 150 HECTAREAS, ESTA DENSIDAD QUEDA UBICADA DENTRO DEL RAN-

**CENTRO
TURISTICO**



**EX
HACIENDA
EJIDO
APATLACO
MOR.**

SIMBOLOGIA:

CLAVE PLANO:

ESC:

FECHA:

tesis

arquitectura
autogobierno



UN
AM



GO DE DENSIDAD BAJA, QUE CORRESPONDE A POBLACIONES NO MAYORES DE 150 HABITANTES POR HECTAREA.

ESTO ES DEBIDO AL USO PRINCIPALMENTE AGRICOLA, AUN DENTRO DEL AREA QUE POR CUESTIONES DE ANALISIS SE CONSIDERA HABITACIONAL.

8.1.3. DENSIDAD DE CONSTRUCCION

LA INVESTIGACION DE CAMPO ARROJO LA SIGUIENTE DENSIDAD DE --- CONSTRUCCION OBTENIDA COMO EL PRODUCTO DEL NUMERO DE LOTES -- POR HECTAREA POR LA SUPERFICIE CONSTRUIDA Y SE INDICA EN EL - PLANO PROVENIENTE DE LA SUPERFICIE DEL LOTE, SUPERFICIE CONS- TRUIDA Y NUMERO DE LOTES POR HECTAREA, OBTENIDAS COMO PROME-- DIO.

SE OBSERVA UNA SUPERFICIE DE LOTE PROMEDIO DE 416.3 m² Y UNA_ SUPERFICIE CONSTRUIDA DE 15.2 % DEL TOTAL. EN TIPO DE - - - VIVIENDA QUE PREDOMINA ES DE UN SOLO NIVEL EN SU MAYORIA OCU- PADA POR 6 HABITANTES POR CASA COMO PROMEDIO.

TAMBIEN LA INVESTIGACION DE CAMPO ARROJO TRES TIPOS DE CALI-- DAD DE CONSTRUCCION:

**CENTRO
TURISTICO**



**EX
HACIENDA
EJIDO
APATLACO
MOR.**

SIMBOLOGIA:

CLAVE PLANO:

ESC:

FECHA:

tesis

arquitectura
autogobierno



UN
AM



BUENA: CONSTRUCCIONES HECHAS CON MATERIALES RESISTENTES DE BUENA CALIDAD Y ALTA RESISTENCIA, MANTENIMIENTO PERIODICO, MUROS DE TABIQUE, LOSAS DE TABIQUE, PISO FIRME DE CONCRETO EN LA MAYORIA. ESTE TIPO DE CONSTRUCCION LO CONFORMAN LAS VIVIENDAS UNIFAMILIARES EXISTENTES Y REPRESENTAN UN 10% DE LA ZONA DE ESTUDIO. LA TOTALIDAD TIENE LUZ ELECTRICA, TOMA DE AGUA Y DRENAJE.

REGULAR: EN ESTE INDICE SE INCLUYEN LAS CONSTRUCCIONES HECHAS CON MATERIALES RESISTENTES, QUE HAN SUFRIDO MODIFICACIONES Y/O REPARACIONES, MUROS DE TABIQUE SIN APLANADO INTERIOR NI EXTERIOR EN SU MAYORIA, TECHOS DE LAMINA ACANALADA: LA TOTALIDAD CUENTA CON LUZ ELECTRICA, UN PORCENTAJE MENOR NO TIENE TOMA DE AGUA Y OTRAS CARECEN DE DRENAJE. ESTE TIPO REPRESENTA EL 70% DE LA TOTALIDAD.

MALA: CONSTRUCCIONES TEMPORALES Y SIN MANTENIMIENTO Y CON MATERIALES DE BAJA CALIDAD Y RESISTENCIA HECHAS DE ADOBE Y LAMINA DE CARTON SIN NINGUN TIPO DE MANTENIMIENTO, ESTE TIPO REPRESENTA EL 20%

**CENTRO
TURISTICO**



**EX
HACIENDA
EJIDO
APATLAC
MOR.**

SIMBOLOGIA:

CLAVE PLANO:

ESC:

FECHA:

tesis

**arquitectura
autogobierno**



**UN
AM**



1 2 3 4 5 6 7 8 9 10 11 12 13 14 15 16 17 18 19 20 21

A Coahuila

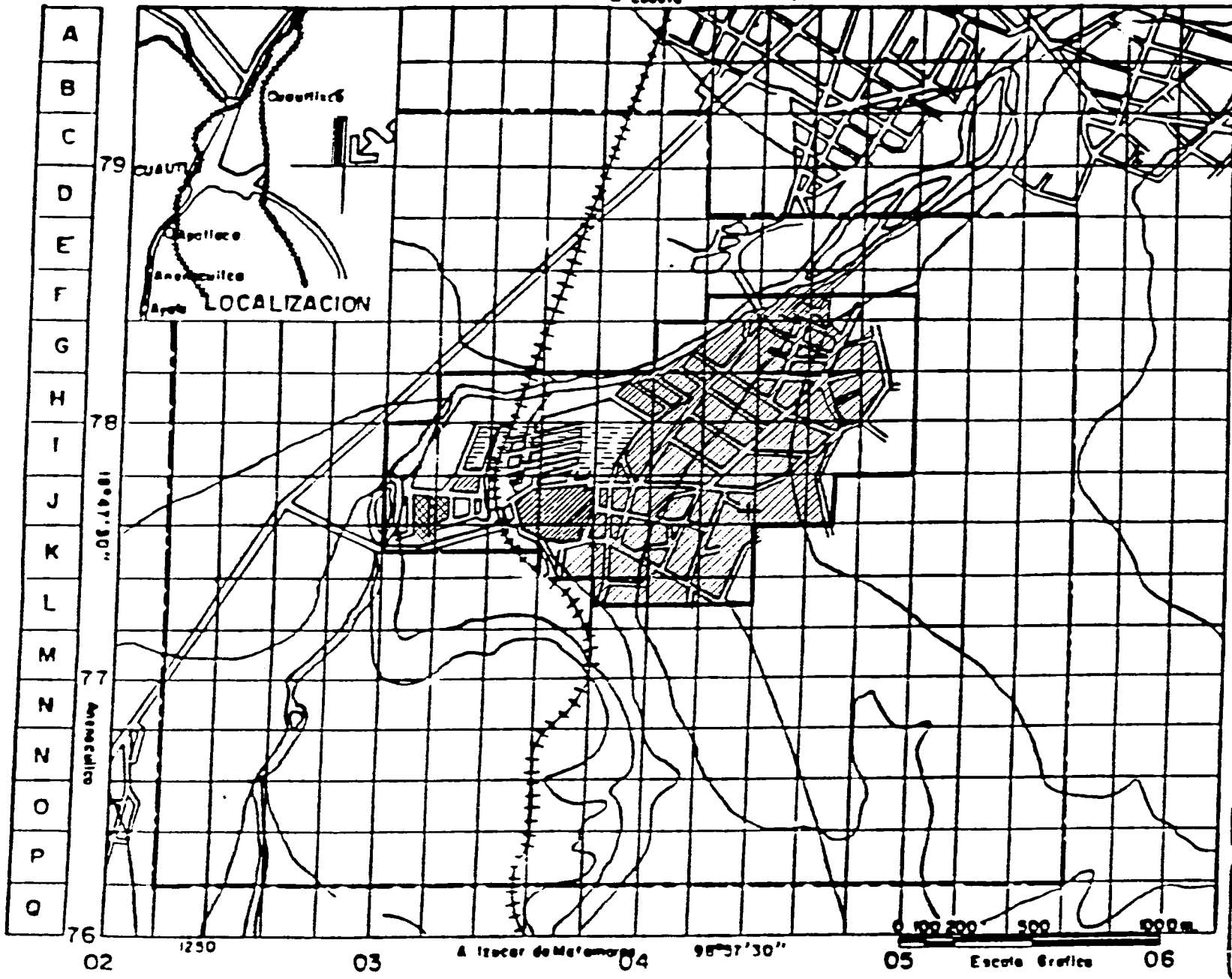



CENTRO TURISTICO



EX HACIENDA
EJIDO
APATLACO
MOR.

SIMBOLOGIA:

-  BUENA 10 %
-  REGULAR 70 %
-  MALA 20 %

--- ZONA DE ESTUDIO 964 Hts 100 %
 — ZONA DE TRABAJO 166 Hts 18 %

CLAVE PLANO:
 VIVIENDA
 ESC: 1:20000 FECHA:

tesis

arquitectura
 autogobierno
 UN
 AM



PUEDE CONSIDERARSE QUE EL TIPO DE CALIDAD ESTA EN FUNCION DEL COSTO DE LA VIDA Y DE LOS INGRESOS ECONOMICOS DE LA COMUNIDAD AUNQUE SE HA MENCIONADO QUE LA NO EXISTENCIA DE UNA PLANEACION DE VIVIENDA, PROVOCA LA HETEROGENEIDAD DEL PAISAJE RURAL.

8.2. CONCLUSION

LA ESTRUCTURA URBANA ES UN IMPORTANTE ELEMENTO DENTRO DE LOS PLANES Y POLITICAS DE PLANEACION URBANA, TIENE QUE VER CON EL CORRECTO Y ADECUADO VALOR Y USO DEL SUELO, ASI COMO LA DENSIDAD DE POBLACION, LA DENSIDAD DE VIVIENDAS Y CON LA INFRAESTRUCTURA Y EL EQUIPAMIENTO URBANO, REPRESENTANDO LOS ASENTAMIENTOS HUMANOS DE UNA COMUNIDAD, CIUDAD, PAIS, SIENDO LO QUE LES DA FORMA SOCIAL, ECONOMICA Y POLITICA.

ES ASI QUE DENTRO DE LAS POBLACIONES ES INDISPENSABLE EL PROPONER UNA ESTRUCTURA URBANA QUE SE ADECUE A SUS NECESIDADES EN UN CORTO, MEDIANO Y LARGO PLAZO.

DADAS LAS CONDICIONES QUE REPRESENTA LA POBLACION DENTRO DE LAS HECTAREAS QUE CONFORMAN LA ESTRUCTURA ACTUAL SE PROPONE -

**CENTRO
TURISTICO**



**EX
HACIENDA
EJIDO
APATLACO
MOR.**

SIMBOLOGIA:

CLAVE PLANO:

ESC:

FECHA:

tesis

arquitectura
autogobierno



UN
AM



PLANEAR UN CRECIMIENTO MAS ORDENADO DE LOS ASENTAMIENTOS FUTUROS.

EL ALCANCE DE DICHA PLANEACION ES LA DE ADOPTAR LAS BASES PARA LA ELABORACION DE PROYECTOS POSTERIORMENTE EN LOS QUE SE PLANTEAN LOS PROGRAMAS Y DISEÑOS ARQUITECTONICOS QUE DESARROLLEN UNA ESTRUCTURA URBANA ADECUADA AL AMBITO RURAL.

8.3. INFRAESTRUCTURA

8.3.1. AGUA POTABLE

LA ZONA DE ESTUDIO CUENTA CON UNA RED DE ABASTECIMIENTO DE AGUA POTABLE PROVENIENTE DEL PUEBLO DE XAMILZINGO, DONDE SE LOCALIZA UNA PLANTA POTABILIZADORA, ESTA SE LOCALIZA A UNA DISTANCIA DE 7.5 km DE APATLACO SE CUENTA CON TANQUE DE ALMACENAMIENTO QUE DISTA A 1 km, CON UNA CAPACIDAD DE 400,000 Y 100,000 LTS. POR MEDIO DE LOS CUALES SE SURTE A LA POBLACION. LA DOTACION ES MEDIANTE TOMA DOMICILIARIA CON UN INTERVALO DE TRES VECES POR SEMANA LAS 24 HORAS DURANTE ESTE PERIODO.

POR LO REGULAR EN CADA PREDIO SE CUENTA CON DEPOSITOS (TANQUES, CISTERNAS, TINACOS) PARA ALMACENAR EL PRECIADO LIQUIDO PARA LOS DIAS QUE NO SE LES ABASTECE DE EL.

**CENTRO
TURISTICO**



**EX
HACIENDA
EJIDO
APATLACO
MOR.**

SIMBOLOGIA:

CLAVE PLANO:

ESC:

FECHA:

tesis

arquitectura
autogobierno



UN
AM



1 2 3 4 5 6 7 8 9 10 11 12 13 14 15 16 17 18 19 20 21

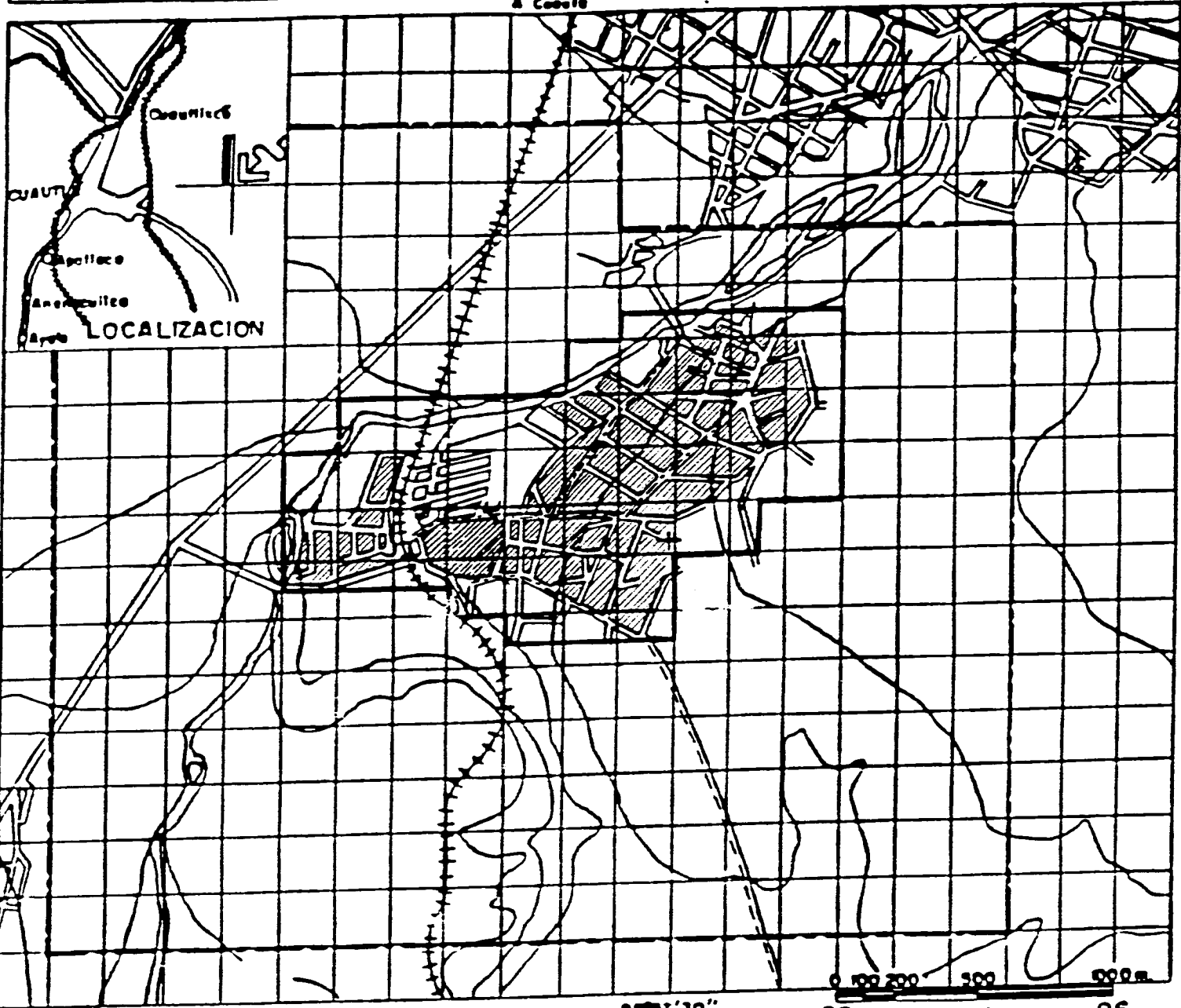

02 1250 03 A Itzacar de Metamorfo 04 95°37'30" 05 Escala Grafica 06

CENTRO TURISTICO



EX
HACIENDA
EJIDO
APATLACO
MOR.

SIMBOLOGIA:

- RED DE AGUA POTABLE
- ∅ 2" (RED PRINCIPAL)
- ∅ 1" (RED SECUNDARIA)
- ▭ ZONA ABASTECIDA
- ▭ ZONA POR ABASTECER
- ZONA DE ESTUDIO 964 Hqs. 100 %
- ZONA DE TRABAJO 166 Hqs. 18 %

CLAVE PLANO:
AGUA POTABLE
ESC: 1:20000 FECHA:

tesis

arquitectura
autogobierno
UN
AM



1 2 3 4 5 6 7 8 9 10 11 12 13 14 15 16 17 18 19 20 21

CENTRO TURISTICO



EX HACIENDA
EJIDO
APATLACO
MOR.

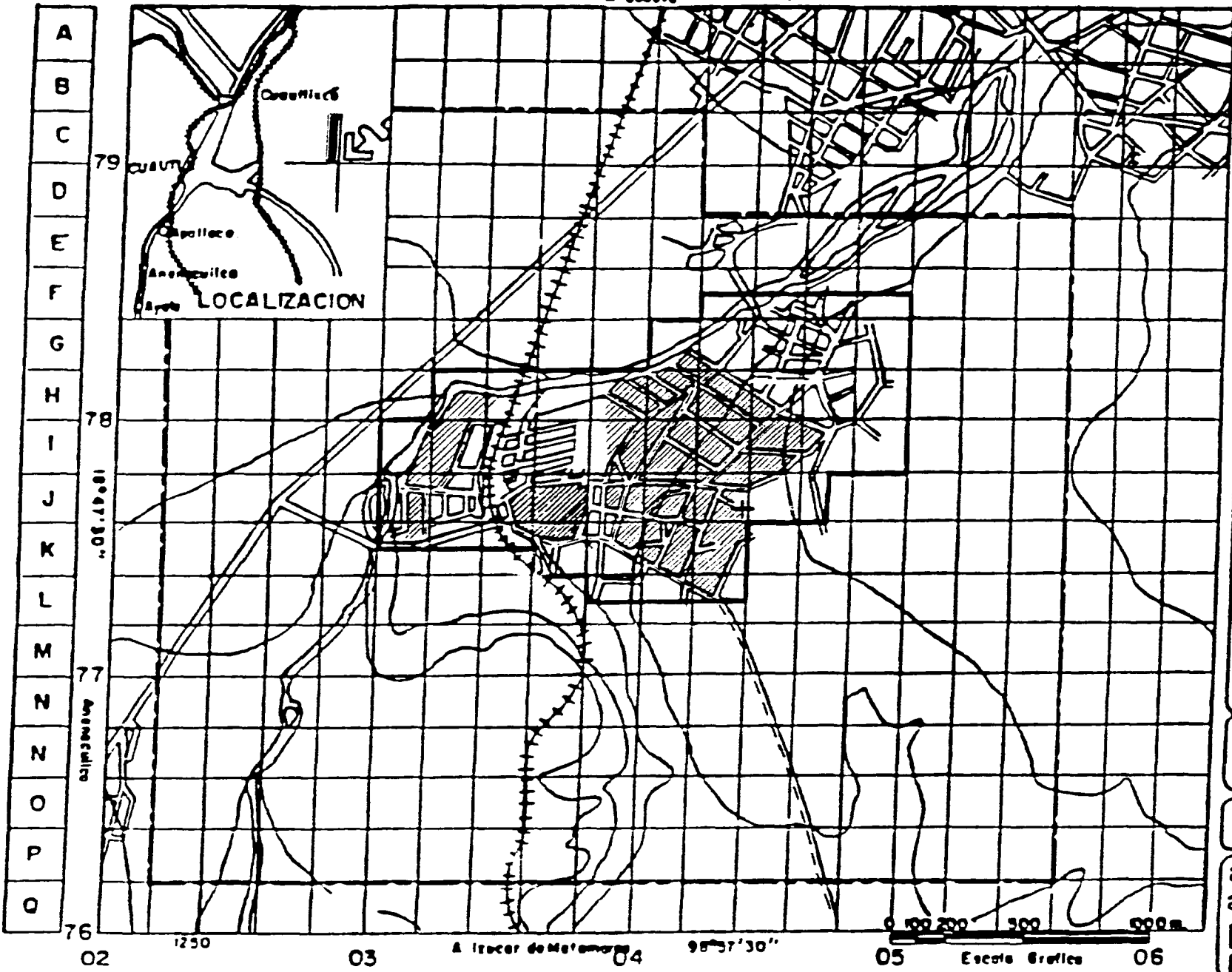

SIMBOLOGIA:

- RED DE DRENAJE (MIXTA) 20 cm.
- ▨ ZONA SERVIDA 104 Has.
- ZONA S/SERVIR 62 Has.
- ... ZONA DE ESTUDIO 964 Has. 100 %
- ZONA DE TRABAJO 166 Has. 18 %

CLAVE PLANO: **DRENAJE**
 ESC: 1:20000 FECHA:

tesis

arquitectura
autogobierno
UN
AM



8.3.2. DRENAJE

LA RED DE DRENAJE TIENE UNA CAPACIDAD INSTALADA PARA EL CONSUMO DE LA POBLACION AUNQUE POR CONDICIONES ECONOMICAS NO TODAS LAS VIVIENDAS APROVECHAN EL SERVICIO.

ADEMAS AL NO CONTAR CON UN DRENAJE PROFUNDO, CON ALGUN SISTEMA DE TRATAMIENTO DE AGUAS NEGRAS QUE PERMITAN SU ADECUADA REUTILIZACION, LOS DERECHOS SE MANDAN AL RIO CUAUTLA, PROVOCANDO LA CONTAMINACION EN PERJUICIO DE LOS CAMPOS DE CULTIVO Y EL MEDIO AMBIENTE EN GENERAL, YA QUE ESTE "CANAL" ASI UTILIZADO SE CONVIERTE EN UN FOCO DE INFECCION EN POTENCIA AMENAZANDO LA SALUD DE LA POBLACION.

8.3.3. ELECTRICIDAD Y ALUMBRADO.

EL 90% DE LAS VIVIENDAS CUENTAN CON EL, NO PODRIAMOS DECIR LO MISMO DEL ALUMBRADO PUBLICO QUE ES DEFICIENTE, ENCONTRANDOSE CALLES Y CALLEJONES EN COMPLETA OBSCURIDAD POR LA FALTA DE MANTENIMIENTO DE LAS INSTALACIONES.

EL POBLADO CUENTA CON LINEAS DE USO DOMESTICO E INDUSTRIAL.

**CENTRO
TURISTICO**



**EX
HACIENDA
EJIDO
APATLACO
MOR.**

SIMBOLOGIA:

CLAVE PLANO:
ESC: FECHA:

tesis

arquitectura
autogobierno
UN
AM



1 2 3 4 5 6 7 8 9 10 11 12 13 14 15 16 17 18 19 20 21

CENTRO TURISTICO



EX HACIENDA EJIDO APATLACO MOR.

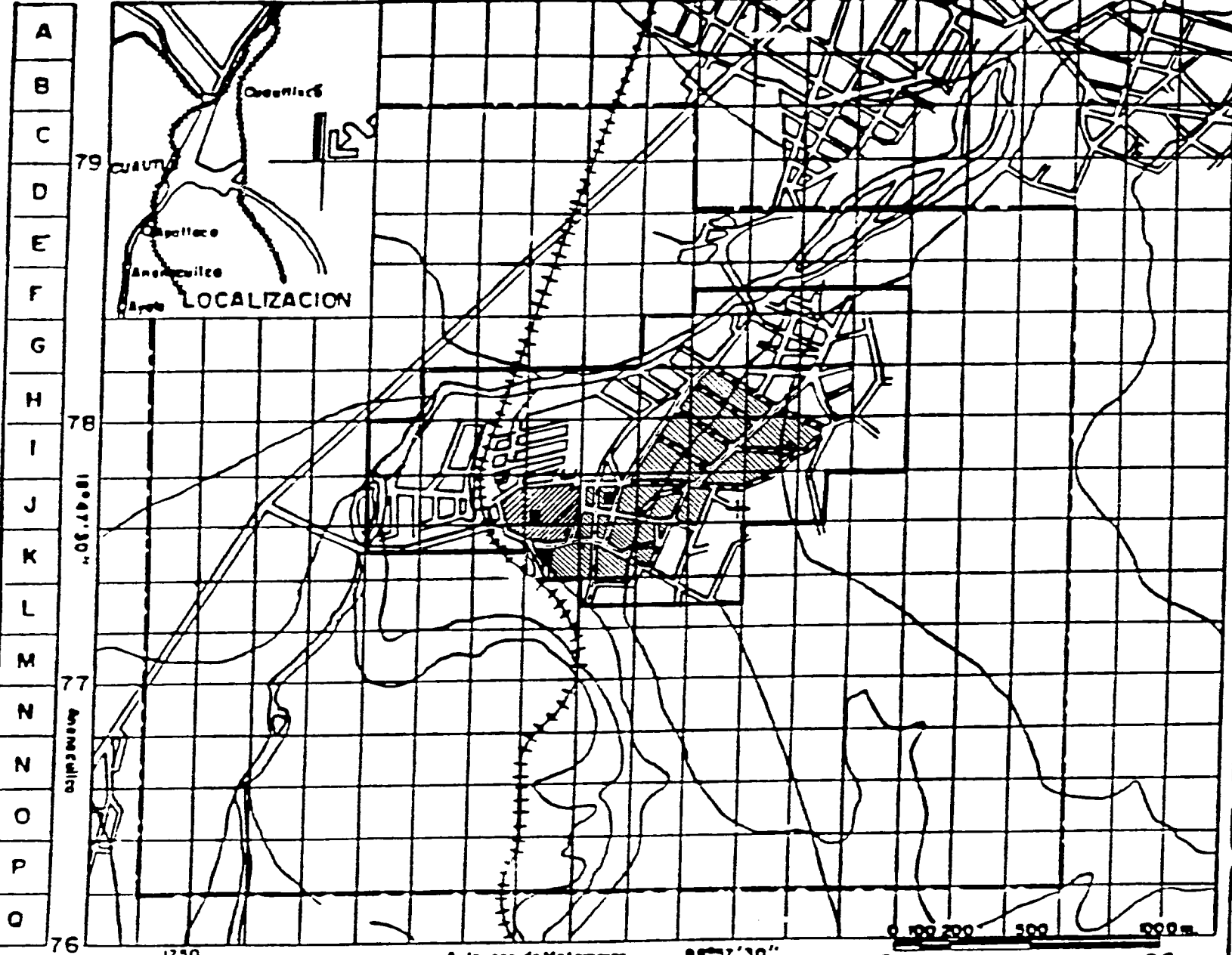

SIMBOLOGIA:

	CANT	%
ZONA SERVIDA CON POSTES A CADA 50 MTS.	Hgs	
ZONA CON POSTES DE ALUMBRADO A CADA 50 MTS.	30.84	21.2
ALUMBRADO CON POSTES	144	100
POSTES CON TRANSFORMADOR DE 45 K.V.A.	4	100
ZONA DE ESTUDIO	964 Hgs.	100 %
ZONA DE TRABAJO	166 Hgs.	16 %

CLAVE PLANO: ALUMBRADO PUBLICO
 ESC: 1:20000 FECHA:

tesis

arquitectura autogobierno
 UN AM



02 1250 03 A Itzac de Matamoros 04 98°37'30" 05 Escala Grafica 06

8.3.4. VIALIDAD Y PAVIMENTACION

LAS CONDICIONES DE VIALIDAD, EN CUANTO A SEÑALAMIENTOS SE REFIERE SON DEFICIENTES YA QUE NO EXISTEN ESTOS NI EN CALLES -- PEATONALES, NI EN CIRCULACIONES VEHICULARES.

LA JERARQUIA VIAL ES SIMPLE, EXISTIENDO DOS EJES PRINCIPALES DE CONEXION QUE ATRAVIESAN EN AMBOS SENTIDOS LA ZONA DIVIDIENDOLA EN 4 SUBZONAS, LAS CUALES A SU VEZ SON CRUZADAS POR CIRCULACION DE ORDEN SECUNDARIO Y HASTA TERCARIO (CALLEJONES), ESTAS DOS ULTIMAS Y MAS ABUNDANTES CATEGORIAS NO ESTAN PAVIMENTADAS A DIFERENCIA DE LAS PRIMERAS Y NO FORMAN UNA RETICULA UNIFORME, MAS BIEN PARECEN ADAPTADAS A LOS ACCIDENTES NATURALES DEL TERRENO Y ALGUNAS VECES OBEDECIENDO A LAS -- CARACTERISTICAS UN TANTO ANARQUICAS DE UN ASENTAMIENTO IRREGULAR.

EL SISTEMA DE TRANSPORTE SE DA ATRAVES DE AUTOBUSES DE SEGUNDA CLASE Y CAMIONES DE SERVICIO COLECTIVO. TENIENDO ESTAS ULTIMAS LA VENTAJA DE MAYOR AFORO Y RAPIDEZ.

**CENTRO
TURISTICO**



EX
HACIENDA
EJIDO
APATLACO
MOR.

SIMBOLOGIA:

CLAVE PLANO:

ESC:

FECHA:

tesis

arquitectura
autogobierno



UN
AM



CENTRO TURISTICO

EX HACIENDA EJIDO APATLACO MOR.



SIMBOLOGIA:

VIALIDAD PRIMARIA	27 300 m. ²
VIALIDAD SECUNDARIA	45 500 m. ²
VIALIDAD LOCAL	60 048 m. ²
	≈ 133 Has 132 848 m. ²

SECCIONES VIALES

13 00	PRIMARIA	
10 00	SECUNDARIA	
6 00	LOCAL	

NOTA: TODAS LAS VIALIDADES SON DE DOBLE CIRCULACION

--- ZONA DE ESTUDIO 964 Has. 100%

— ZONA DE TRABAJO 166 Has. 18%

CLAVE PLANO: VIALIDAD

ESC: 1:20000 FECHA:

tesis

arquitectura autogobierno UNAM

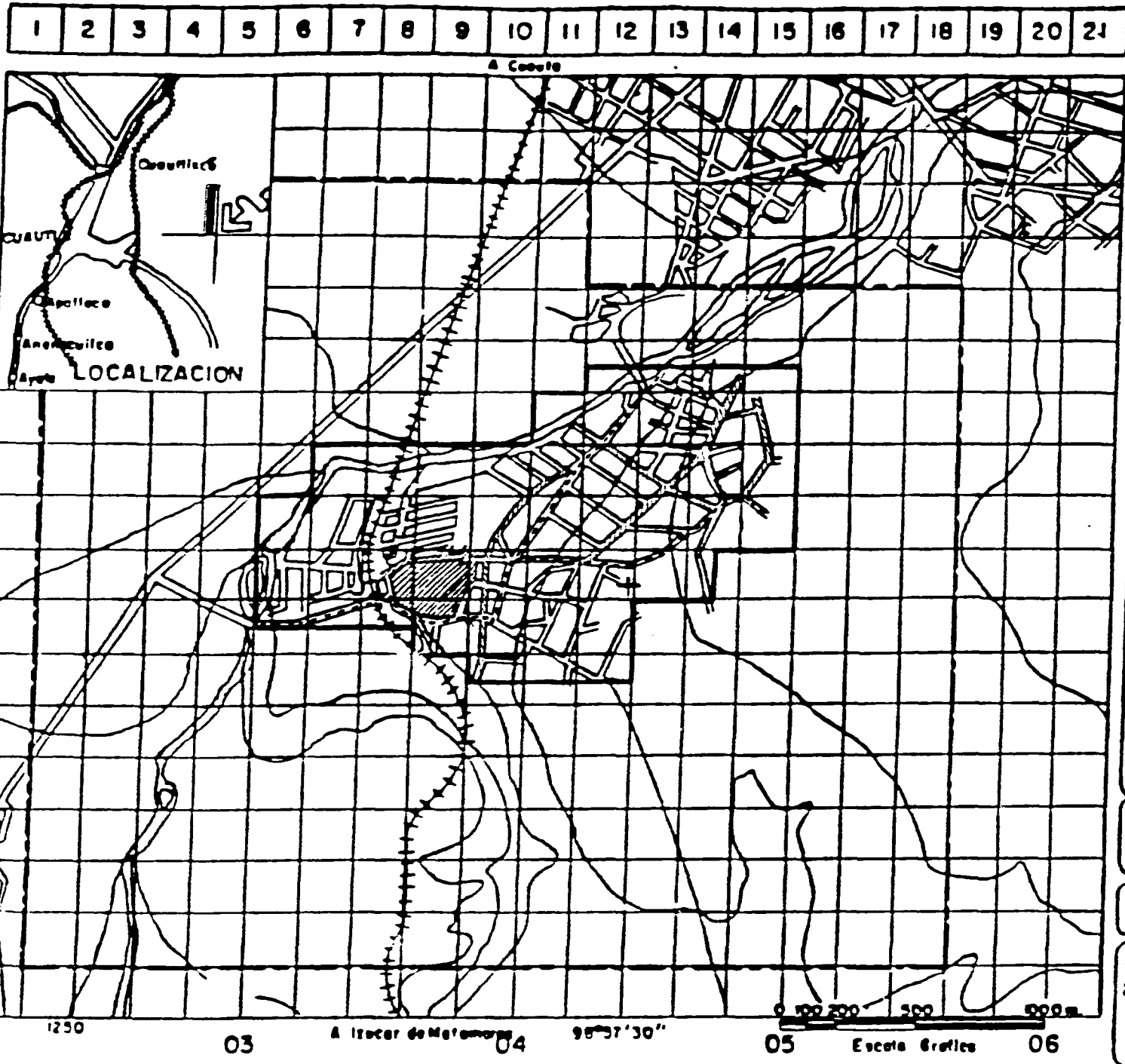
A
B
C
D
E
F
G
H
I
J
K
L
M
N
O
P
Q

1 2 3 4 5 6 7 8 9 10 11 12 13 14 15 16 17 18 19 20 21

A Cuernavaca

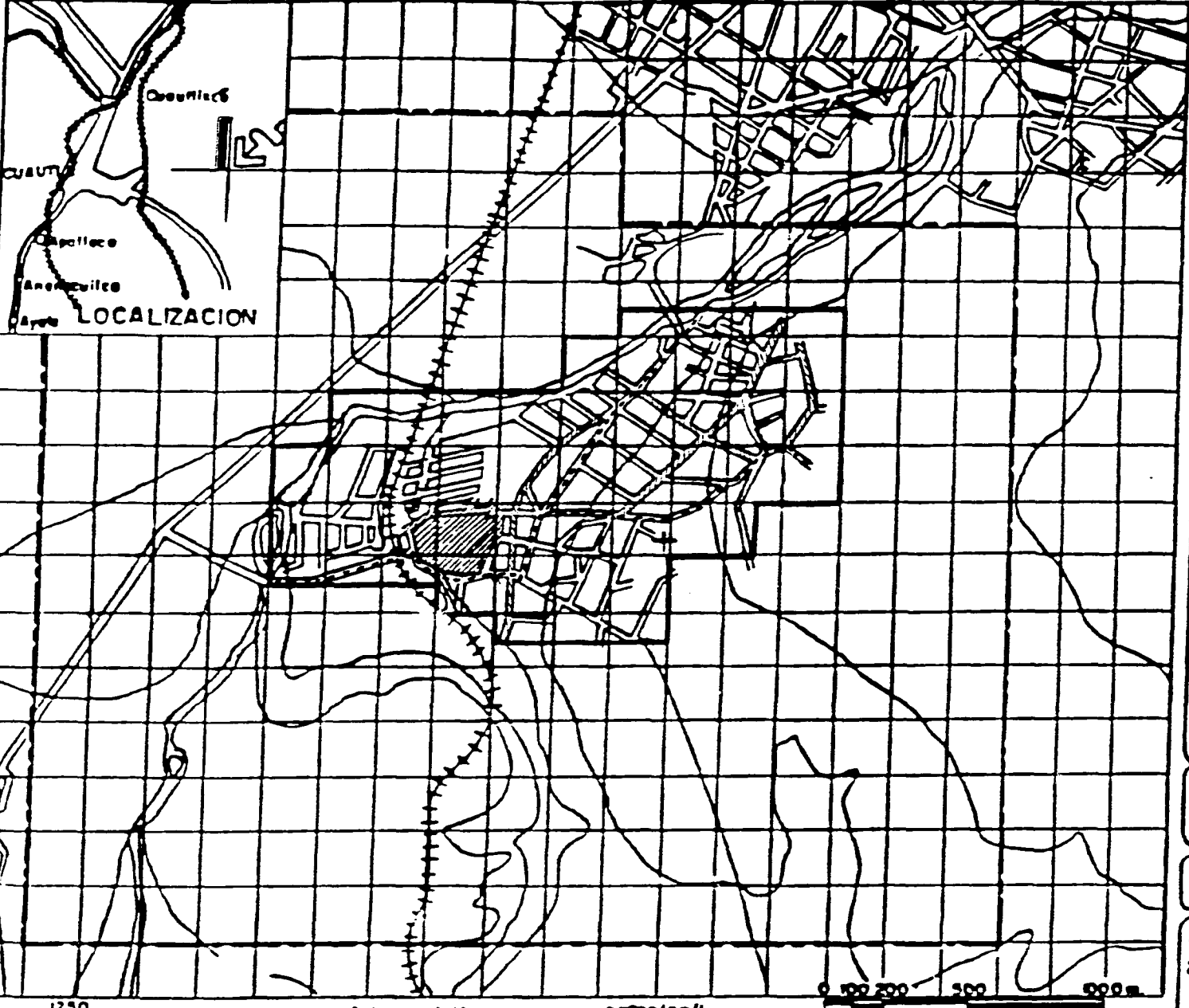

1250 03 A Itzacar de Matamoros 98°37'30" 05 Escala Grafica 06

8.4 CONCLUSION

PARA TODO ASENTAMIENTO HUMANO SIEMPRE ES IMPRESCINDIBLE - LA DOTACION DE SERVICIOS TAN NECESARIOS COMO EL AGUA, --- LUZ, DRENAJE EN PRIMER TERMINO SABEMOS QUE EXISTEN OTROS_ SERVICIOS QUE AUNQUE NECESARIOS SON MENOS IMPORTANTES QUE LOS YA MENCIONADOS.

EL POBLADO EN CUESTION, SE ENCUENTRA CON LOS SERVICIOS -- PRIMARIOS NECESARIOS.

SE PROPONE UN PROGRAMA CONVENCIONAL PARA EL ABASTECIMIEN- TO DE TAN NECESARIO SERVICIO QUE LLEGUE A TODA LA LOCALI- DAD, ESTO SERIA A BASE DE APROVECHAR LOS RECURSOS QUE DA_ EL MUNICIPIO, CON MANO DE OBRA POR PARTE DE LOS COMUNEROS.

EL SITIO DONDE SE ENCUENTRA LA EX-HACIENDA CUENTA CON --- SERVICIOS COMO AGUA, LUZ DRENAJE, QUE ESTAN SIENDO APRO-- CHADOS INTEGRAMENTE EN ESTE PROYECTO.

ESTAMOS CONCIENTES QUE ASENTAMIENTOS IRREGULARES, INCLUSO EN LA CIUDAD, SON DIFICILES DE DOTAR DE SERVICIOS, PERO - EN UNA COMUNIDAD NACIENTE COMO ESTA, CON LA APORTACION DE TODOS Y UNA PLANIFICACION CORRECTA DEL PROYECTO DE URBA-- NIZACION SE DARAN SERVICIO A TODA LA LOCALIDAD.

**CENTRO
TURISTICO**



**EX
HACIENDA
EJIDO
APATLACO
MOR.**

SIMBOLOGIA:

CLAVE PLANO:

ESC:

FECHA:

tesis

arquitectura
autogobierno



UN
AM



9. CONCEPTUALIZACION DEL PROYECTO

9.1. DESCRIPCION DEL OBJETO ARQUITECTONICO

EL CONTENIDO DE LOS ELEMENTOS QUE COMPONEN EL CENTRO TURISTICO, ESTAN PLANEADOS PARA SER OPERATIVOS EFICIENTES EN SU DISEÑO.

LAS NORMAS Y STANDARES DE OPERACION REQUERIDAS EN LAS INSTALACIONES SON EFICIENTES, SE PROYECTARON PARA CONTAR CON LOS ESPACIOS FISICOS NECESARIOS: EN CUANTO A ASPECTOS AMBIENTALES NOS REFERIMOS, SE CONTEMPLA LA CORRECTA ORIENTACION DE LOS DIFERENTES ELEMENTOS PARA EL OPTIMO APROVECHAMIENTO DE AQUELLOS.

LA DOSIFICACION GENERAL SE BASA EN UN CRITERIO DE INTEGRACION LO MAS ORGANICA POSIBLE, DE DIFERENTES ACTIVIDADES Y COMO SE DIJO, EN EL APROVECHAMIENTO DE LAS CARACTERISTICAS FISICAS DE LOS ESPACIOS, EN ESPECIAL DE LAS AREAS VERDES.

LA NATURALEZA DE LAS ACTIVIDADES QUE SE DESARROLLAN EN EL ELEMENTO BALNEARIO Y LA POSIBILIDAD DE UTILIZACION DEL SECTOR 8, DETERMINAN SU UBICACION. SE CONTEMPLA LA POSIBILIDAD

**CENTRO
TURISTICO**



EX
HACIENDA
EJIDO
APATLACO
MOR.

SIMBOLOGIA:

CLAVE PLANO:

ESC:

FECHA:

tesis

arquitectura
autogobierno



UN
AM



DE CRECIMIENTO FUTURO EN AREA Y POR LO TANTO EN UNIDADES DE -
SERVICIO SIEMPRE LLEGANDO A UN MAXIMO.

LA ZONA DE HOSPEDAJE GUARDA UNA RELACION DIRECTA CON EL BAL--
NEARIO, SIN QUE ESTO QUIERA DECIR QUE NO PUEDAN FUNCIONAR UN_
TANTO INDEPENDIENTES EN CONDICIONES PARTICULARES DE DEMANDA -
DE CUALQUIERA DE ESTOS SERVICIOS.

EL MUSEO POR SU PARTE GUARDA UNA RELACION SEMEJANTE TANTO CON
UNO COMO CON EL OTRO. EL MUSEO ES PRACTICAMENTE TODO EL CASCO
UNA VEZ CONCLUIDA SU ETAPA FINAL. NUESTRO CONCEPTO PARTE DE_
CONSIDERAR AL INMUEBLE COMO TESTIMONIO HISTORICO DE LA CON--
FLUENCIA EN EL ESPACIO Y EN EL TIEMPO, DE VARIAS EPOCAS, ----
GUARDANDO EN SUS RUINAS EL PASADO, CONCRETIZADO EN LA APRO---
PIACION, UTILIZACION Y FORMA DE LOS ESPACIOS.

ASI CONSIDERANDO EL MUSEO, EN SU PRIMERA ETAPA SE CONSTITUIRA
EN UN ESPACIO QUE A FUTURO SERA EL PUNTO DE PARTIDA DE UN RE-
CORRIDO DADO.

LA TECNICA DE EXPOSICION A EMPLEAR DEBERA CONTEMPLAR EL PRO--
BLEMA DEL COSTO Y MANTENIMIENTO: LA ADECUACION Y EL CONTROL -
AMBIENTAL SE PROPORCIONARA ATRAVES DE LIMPIEZA, NIVELACION, -
DESALOJO DE ESCOMBRO EN ALGUNAS AREAS Y SU UTILIZACION EN ---
OTRAS, ASI COMO AMBIENTACION A BASE DE AREAS VERDES INTERIO--
RES Y EXTERIORES DE DESCANSO Y TRANSICION.

CENTRO TURISTICO



EX
HACIENDA
EJIDO
APATLACO
MOR.

SIMBOLOGIA:

CLAVE PLANO:

ESC:

FECHA:

tesis

arquitectura
autogobierno



UN
AM



SIN EMBARGO, CABE AQUI APUNTAR QUE EL DESARROLLO DE ESTE PLANTEAMIENTO LO CONSIDERAMOS PRACTICAMENTE FUERA DE NUESTRO ALCANCE, TANTO POR RESTRICCIONES DE TIEMPO ACADEMICO, COMO POR LA SERIE DE DIFICULTADES QUE HABRIA QUE AFRONTAR DESDE EL PUNTO DE VISTA TECNICO, LEGAL, ECONOMICO Y DE ORGANIZACION.

DE TAL MODO CONSIDERADA LA MAYOR PARTE DE LA RUINA NOS LIMITAMOS A PLANTEAR UN ESPACIO PARA LA EXPOSICION DE MATERIAL MUSEOGRAFICO (QUE POR OTRO LADO HABRIA QUE RECOPIRAR, SELECCIONAR, RESTAURAR, ACONDICIONAR, ETC. CON EL OBJETO DE PONER AL USUARIO EN CONTACTO CON LA RUINA INDUCIENDOLO ATRAVES DE UN RECORRIDO, CUYO PUNTO DE PARTIDA SERA DICHO ESPACIO.

LA ELECCION DE POSIBLES ACCESOS SE DAN EN BASE AL CRITERIO DE APROVECHAMIENTO DE ESPACIOS INTERIORES ABIERTOS Y EN LA INTENCION DE CREAR EXPECTATIVAS DESDE QUE SE ENTRA (CASO DE ACCESO PRINCIPAL) Y BRINDAR LA POSIBILIDAD DE ELEGIR CUALQUIER RUTA INTERIOR A LA QUE SE VERA IGUALMENTE INDUCIDO EL USUARIO.

UN TECER ACCESO DARA PRIORIDAD A LA AFLUENCIA HACIA LA ZONA DE HOSPEDAJE.

EL ACCESO DE SERVICIO TENDRA UNA RELACION DIRECTA CON EL AREA DE MANTENIMIENTO Y EL CUARTO DE MAQUINAS.

**CENTRO
TURISTICO**



**EX
HACIENDA
EJIDO
APATLACO
MOR.**

SIMBOLOGIA:

CLAVE PLANO:

ESC:

FECHA:

tesis

arquitectura
autogobierno



UN
AM



LA ENTRADA PRINCIPAL ESTA UBICADA HACIA EL SUR-OESTE, DONDE NO SE PRESENTAN PROBLEMAS DE CONGESTIONAMIENTO. SE PROPONEN TRES AREAS INTERIORES DE ESTACIONAMIENTO CORRESPONDIENTES A CADA --- ACCESO, ASI COMO UN ESTACIONAMIENTO EXTERIOR PARA AUTOBUSES , _ ESTO NOS GARANTIZA UN FUNCIONAMIENTO OPTIMO DE LA CAPACIDAD -- DE SERVICIO, ASI COMO UN ADECUADO FLUJO TANTO DE PEATONES COMO DE VEHICULOS.

LOS ASPECTOS TECNICOS DE INFRAESTRUCTURA ESTAN CONTEMPLADOS EN LA PROPIA UBICACION DE LOS ELEMENTOS. LA ACOMETIDA DE AGUA SERA POR LA PARTE MAS ALTA Y EL DESALOJO POR LA MAS BAJA. DADO - EL GRADO DE CONTAMINACION DEL DESARROLLO SE PREVEE SU ENTUBA-- CION EN EL MEDIANO PLAZO, POR LO QUE, PREVIO ESTUDIO SE CONSI-- DERARA COMO POSIBLE DESCARGA DE DRENAJE.

CENTRO TURISTICO



EX
HACIENDA
EJIDO
APATLACO
MOR.

SIMBOLOGIA:

CLAVE PLANO:

ESC:

FECHA:

tesis

arquitectura
autogobierno



UN
AM



9.2. DETERMINANTES DEL DISEÑO

LA DETERMINACION FORMAL DE LA SOLUCION PROPUESTA EN BASE EN --
LOS SIGUIENTES ASPECTOS: EL ELEMENTO FUNCIONAL, EL ASPECTO ---
TIPOLOGICO, ASI COMO EL FACTOR FINANCIERO Y LAS POSIBILIDADES_
TECNICAS.

LAS SOLUCIONES EN PLANTA ESTAN BASADAS EN RELACIONES GEOMETRI-
CAS SIMPLES, LAS CUALES A SU VEZ, GUARDAN UNA RELACION CON EL_
SISTEMA FORMAL DE LA EX-HACIENDA. EN ESTA EL SISTEMA DE SOPOR-
TES EMPLEADO ESTA EN FUNCION DE LAS POSIBILIDADES QUE OFRECIE-
RON EN AQUELLA EPOCA LOS MATERIALES UTILIZADOS, RESULTANDO: --
BOVEDAS DE CAÑON Y CRUCERIA, OSTENTOSAS COLUMNAS, ENTREPISOS -
DE BOVEDA CATALANA Y TECHUMBRES INCLINADAS, SOSTENIDAS POR ---
VIGAS DE MADERA (Y REFUERZO DE ACERO), QUE DESCANSAN EN LOS --
GRUESOS MUROS; SE PUEDEN OBSERVAR GRANDES ALTURAS Y CONSIDERA-
BLES CLAROS (EN ALGUNOS CASOS, SOLO POR LA HUELLA DE LOS - - -
RESQUEBRAJAMIENTOS SE PUEDE DEDUCIR ESTO).

EN LOS ELEMENTOS ARQUITECTONICOS PROPUESTOS, EL SISTEMA DE SO-
PORTES ESTA BASADO TAMBIEN EN COLUMNAS, AUNQUE ESTAS SON GENE-
RALMENTE ESBELTAS, TRABES Y TECHOS DE CONCRETO, ASI COMO ARMA-

**CENTRO
TURISTICO**



**EX
HACIENDA
EJIDO
APATLACO
MOR.**

SIMBOLOGIA:

CLAVE PLANO:

ESC:

FECHA:

tesis

arquitectura
autogobierno



UN
AM



DURAS DE ACERO Y MARCOS RIGIDOS.

EL CENTRO GUARDA VESTIGIOS DE LA EX-HACIENDA AGRUPADOS EN UN SOLO CUERPO (CASCO) SIENDO NOTORIO EL CONTRASTE ENTRE LA MAJESTUOSIDAD DE LA ARQUITECTURA DEL SIGLO XVIII Y LA MODERNIDAD DE LOS ELEMENTOS ARQUITECTONICOS PROPUESTOS. LA PRIMERA EXPRESA ATRAVES DE FORMAS SOBRIAS QUE CONNOTAN GRAN SOLIDEZ; LA SEGUNDA SE MANIFIESTA ATRAVES DE LA UTILIZACION DE DIFERENTES MATERIALES Y PROCESOS CONSTRUCTIVOS.

LA ESTRUCTURA DEL CASCO PROPIAMENTE DICHO SE MANTIENE. UNICAMENTE SE ADECUAN LOS ESPACIOS PARA SU UTILIZACION ORNAMENTAL, SALVO EL AREA DESTINADA AL MUSEO Y CENTRO DE CONVENCIONES POR CONSIDERARLA LA MAS ADECUADA EN CUANTO A SEGURIDAD ESTRUCTURAL.

LA GRAN PROFUSION DE ARCOS QUE ENCONTRAMOS NOS HACE CONSTATAR ADEMAS DEL ESTADO DE DESARROLLO DE LA TECNICA CONSTRUCTIVA EN LA EPOCA REFERIDA, EL DOBLE CARACTER QUE GUARDA: POR UN LADO EL ORNAMENTAL Y POR OTRO SU RELACION CON EL ELEMENTO VITAL AGUA.

LA UTILIZACION DE ESTE ELEMENTO ARQUITECTONICO OBEDECE A LA

**CENTRO
TURISTICO**



EX
HACIENDA
EJIDO
APATLACO
MOR.

SIMBOLOGIA:

CLAVE: PLANO:
ESC: FECHA:

tesis

arquitectura
autogobierno
UN
AM



LA UTILIZACION DE ESTE ELEMENTO ARQUITECTONICO OBEDECE A LA --
INTENCION DE TRANSMITIR LA CONNOTACION MENCIONADA, AL MISMO --
TIEMPO QUE INTENTA CONSERVAR CIERTAS RAICES ARQUITECTONICAS DE
ORIGEN COLONIAL. EL RESULTADO LOGRADO SE EXPRESA EN LA INTE--
GRACION TIPOLOGICA (EN RELACION AL CASCO) QUE DA UNIDAD AL CON
JUNTO A PARTIR DE LA UTILIZACION VERSATIL DEL ARCO Y TECHUM---
BRES INCLINADAS COMO ELEMENTOS FORMALES DE INTEGRACION, AUNQUE
POR OTRA PARTE ES EVIDENTE EL CONTRASTE ENTRE LO ANTIGUO Y LO_
MODERNO.

9.3. ESTADO ACTUAL

PARA DETERMINAR EL ESTADO FISICO ACTUAL DEL INMUEBLE, SE PARTIO
DEL CORRESPONDIENTE LEVANTAMIENTO.

SE CONSIDERARON LAS OPINIONES Y PUNTOS DE VISTA PROFESIONALES -
QUE FUERON VERTIDOS POR ALGUNOS ASESORES EN EL AREA ESTRUCTURAL
ASI COMO EN EL ASPECTO HISTORICO.

**CENTRO
TURISTICO**



**EX
HACIENDA
EJIDO
APATLACO
MOR.**

SIMBOLOGIA:

CLAVE PLANO:

ESC:

FECHA:

tesis

arquitectura
autogobierno



UN
AM



10. PROGRAMA ARQUITECTONICO

10.1. ZONIFICACION GENERAL

BALNEARIO

HOTEL

MUSEO

10.1.1. ZONIFICACION POR ELEMENTO

BALNEARIO (AREAS EXTERIORES RECREATIVAS)

ELEMENTO

A R E A

ALBERCAS

2,207 m²

SE PROPONEN TRES ALBERCAS Y UN CHAPOTEADERO CON UNA CAPACIDAD DE SERVICIO PARA 1,500 PERSONAS.

**CENTRO
TURISTICO**



EX
HACIENDA
EJIDO
APATLACO
MOR.

SIMBOLOGIA:

CLAVE PLANO:

ESC:

FECHA:

tesis

arquitectura
autogobierno



UN
AM



ASADORES

378 m²

EN ESTA ZONA SE INSTALARA MESAS Y BANCAS DE MATERIAL RESISTENTE A LA INTERPERIE A LAS ORILLAS DE LAS ALBERCAS, PERMITAN_ COCINAR Y COMER AL AIRE LIBRE.

JUEGOS

J. ADULTOS

1,176 m²

SE PROPONEN 3 CANCHAS DE BASQUET-BOL QUE PODRAN UTILIZARSE COMO CANCHAS DE VOLEI_ BOL.

J. NIÑOS

400 m²

ESTOS ESPACIOS SON CONSIDERADOS DE ENLA_ CE Y SE PROPONEN EN DIFERENTES ZONAS DE TODO EL CONJUNTO. CONSTARAN DE JUEGOS DE POSTES DE MADERA, LLANTAS, LAZOS RAMPAS_ DE CONCRETO ETC. PUES SON DURABLES Y --- BARATOS.

CENTRO TURISTICO



EX
HACIENDA
EJIDO
APATLACO
MOR.

SIMBOLOGIA:

CLAVE PLANO:

ESC:

FECHA:

tesis

arquitectura
autogobierno



UN
AM



10.2. AREAS DE SERVICIO

ANDEN DE CARGA Y DESCARGA

46.50 m²

ESTACIONAMIENTO

5,000 m²

10.3 AREAS PUBLICAS

CENTRO SOCIAL

460 m²

SE PROPONE ESTE ESPACIO RECREATIVO CON UNA CAPACIDAD DE SERVICIO DE 920 PERSONAS.

EQUIPADO CON LOS SIGUIENTES ESPACIOS: COCINA, BAÑOS, PISTA DE BAILE ESTRADO DE MUSICA VIVA Y AREA DE COMENSALES

ZONA COMERCIAL

350 m²

VENTAS DE ARTESANIAS REGIONALES, ARTICULOS VARIOS PARA SATISFACER LAS NECESIDADES DE LOS BAÑISTAS, ASI COMO ANTOJITOS Y BEBIDAS.

**CENTRO
TURISTICO**



EX
HACIENDA
EJIDO
APATLACO
MOR.

SIMBOLOGIA:

CLAVE PLANO:

ESC:

FECHA:

tesis

arquitectura
autogobierno



UN
AM



10.4. HOTEL

3,259 m²

ZONA DE HABITACIONES (HABITACIONES DE --
HUESPEDES, VESTIDORES DE HUESPEDES, BA--
ÑOS DE HUESPEDES, DUCTOS DE INSTALACIO--
NES.

ZONA DE AREAS PUBLICAS

PORTICO DE ACCESO, LOBBY, LOBBY BAR ---
RESTAURANTE, CIRCULACIONES DE CUARTOS --
SANITARIOS PUBLICOS

ZONA AREA DE SERVICIO

REGISTRO, OFICINA, COCINA, ROPERIA CEN--
TRAL, ROPERIA DE PISO DE CUARTOS, SERVI_
CIO DE EMPLEADOS (COMEDOR DE EMPLEADOS -
BAÑOS Y VESTIDORES DE EMPLEADOS HOMBRES_
Y MUJERES) TALLER DE MANTENIMIENTO, ---
CUARTOS DE MAQUINAS, ESCALERAS DE SER--
VICIO, BODEGA GENERAL, ANDEN DE CARGA -
Y DESCARGA, JARDINES Y ANDADORES.

**CENTRO
TURISTICO**



**EX
HACIENDA
EJIDO
APATLACO
MOR.**

SIMBOLOGIA:

CLAVE PLANO:

ESC:

FECHA:

tesis

arquitectura
autogobierno



UN
AM



ENFERMERIA

64 m²

CUENTA CON UNA AREA DE CONSULTORIO, UN_ CUARTO DE REPOSO

AREAS VERDES

7,373 m²

10.5. MUSEO

1,149 m²

PLANTEADO PENSANDO EN LA RECREACION CULTURAL DEL TURISTA Y COMO ATRACTIVO COMPLEMENTARIO, CONSTA: VESTIBULO, REGISTRO BODEGA Y SALAS DE EXPOSICION

10.6. CENTRO DE CONVENCIONES

540 m²

PLANTEADO EN FUNCION DE LOS INTEGRANTES DEL MNPA (REUNIONES Y ASAMBLEAS) Y QUE PODRA FUNCIONAR COMO SALON DE USOS MULTIPLES DE LOS HABITANTES

SE CONTARAN CON ESPACIOS COMO: SALA DE CONFERENCIAS, DE CAPACITACION DE EXPOSICION, SALA DE ARTES MANUALES Y VESTIBULO, BODEGA Y BAÑOS PUBLICOS.

**CENTRO
TURISTICO**



EX
HACIENDA
EJIDO
APATLACO
MOR.

SIMBOLOGIA:

CLAVE: PLANO: ESC: FECHA:

tesis

arquitectura
autogobierno



UN
AM



ZONA DE MANTENIMIENTO
CON CAPACIDAD DE 50 CAJONES

1,650 m²

**CENTRO
TURISTICO**



EX
HACIENDA
EJIDO
APATLACO
MOR.

SIMBOLOGIA:

CLAVE PLANO:
ESC: FECHA:

tesis

arquitectura
autogobierno
UN
AM



11. PROGRAMACION Y PROPUESTA DE LA OBRA

SE BASA EN UNA ESTRATEGIA DE CONSTRUCCION POR ETAPAS, DADO EL NIVEL DE COMPLEJIDAD Y POR ENDE AL ALTO COSTO ATRIBUIBLE A LA TOTALIDAD DEL CONJUNTO.

PRIMERA ETAPA:

BALNEARIOS:

ALBERCAS	1,000	m ²	2
BAÑOS Y VESTIDORES	250	m ²	
ASADORES	100	m ²	
ADMINISTRACION	50	m ²	
ESTACIONAMIENTOS	2,000	m ²	
CISTERNA			
CUARTO DE MAQUINAS	64	m ²	
	T O T A L	3,464	m²

SEGUNDA ETAPA:

BALNEARIO:

ALBERCAS	1,107	m ²
BAÑOS Y VESTIDORES	650	m ²
CENTRO SOCIAL	460	m ²

**CENTRO
TURISTICO**



**EX
HACIENDA
EJIDO
APATLACO
MOR.**

SIMBOLOGIA:

CLAVE PLANO:

ESC:

FECHA:

tesis

**arquitectura
autogobierno**



**UN
AM**



ADMINISTRACION	53	m ²
ASADORES	278	m ²
CANCHAS	1,116	m ²
FACHADA		
TAQUILLA	12.5	m ²
PUENTE	63	m ²
ESTACIONAMIENTO		
		2
	TOTAL	3,799.5 m

EN SU PRIMERA ETAPA, FUNCIONARAN COMO ESPACIOS PARA COMERCIO - SEMI-FIJO

TERCERA ETAPA:

HOTEL	1,500	m ²
MUSEO	1,564	m ²
SALON DE USOS MULTIPLES	540	m ²
		2
	TOTAL	3,604 m ²

CENTRO TURISTICO



EX
HACIENDA
EJIDO
APATLACO
MOR.

SIMBOLOGIA:

CLAVE:	PLANO:
ESC:	FECHA:

tesis

arquitectura
autogobierno

UN
AM

CUARTA ETAPA:

HOTEL 1,759 m²
ESTACIONAMIENTOS

T O T A L 1,759 m²

TOTAL DE LA OBRA 12,626.5 m²

PARA EL MUSEO Y LA TOTALIDAD DE LA RUINA, SE BUSCARAN OTRO ---
TIPO DE MECANISMOS DE FINANCIAMIENTO QUE NO COMPROMETAN CON --
CREDITOS O DEUDAS AL EJIDO. ESTOS MECANISMOS SERAN DETERMINA-
DOS POR LA COMUNIDAD, YA QUE ENTRE OTROS ORGANISMOS PODRIAN --
DIRIGIRSE ENTRE OTROS A LA PRESERVACION DE MONUMENTOS HISTORI-
COS.

**CENTRO
TURISTICO**



**EX
HACIENDA
EJIDO
APATLACO
MOR.**

SIMBOLOGIA:

CLAVE	PLANO:
ESC:	FECHA:

tesis

arquitectura
autogobierno

UN
AM

12. ALCANCES

1. PLANTA DE CONJUNTO	ESCALA
TOPOGRAFICO	1:500
DE TRAZO	1:500
ARQUITECTONICO ESTADO ACTUAL PLANTA BAJA	1:500
ARQUITECTONICO ESTADO ACTUAL PLANTA ALTA	1:500
NIVEL PISO TERMINADO	1:500
TECHUMBRES	1:500
NIVELACION	1:500
INSTALACION ELECTRICA	1:500
INSTALACION HADRAULICA Y SANITARIA	1:500
2. HOTEL	
ARQUITECTONICO	1:200
ARQUITECTONICO DE CUARTO TIPO	1: 25
ESTRUCTURALES	1:200
TECHUMBRES	

CENTRO TURISTICO



EX
HACIENDA
EJIDO
APATLACO
MOR.

SIMBOLOGIA:

CLAVE: PLANO:

ESC:

FECHA:

tesis

arquitectura
autogobierno



UN
AM



INSTALACION ELECTRICA (TABLEROS DE DISTRIBUCION)	FUERA DE
ESTRUCTURAL DE TRIDILOSA	FUERA DE
CORTES POR FACHADA	1: 20
DETALLES DE ESCALERA	FUERA DE
ALBAÑILERIA	1: 25
INSTALACION ELECTRICA	1:200
INSTALACION HIDRAULICA Y SANITARIA	1:200
ACABADOS	FUERA DE
INSTALACION HIDRAULICA Y SANITARIA	1:100
CORTES POR FACHADA	FUERA DE
DETALLES ESTRUCTURALES	FUERA DE

3. CASA DEL ADMINISTRADOR

ARQUITECTONICO	1: 50
TECHUMBRES	1: 50
CORTES Y FACHADAS	1: 50
TECHUMBRE	1: 50
INSTALACION ELECTRICA	1: 50
INSTALACION HIDRAULICA Y SANITARIA	1: 50

**CENTRO
TURISTICO**



**EX
HACIENDA
EJIDO
APATLACO
MOR.**

SIMBOLOGIA:

CLAVE	PLANO:
ESC:	FECHA:

tesis

arquitectura
autogobierno
UN
AM



4. TAQUILLA

ARQUITECTONICO	1: 25
ESTRUCTURAL	1: 25
TECHUMBRES	1: 25
INSTALACION HIDRAULICA Y SANITARIA	1: 25
INSTALACION ELECTRICA	1: 25

5. ENFERMERIA, BAÑOS Y VESTIDORES DE EMPLEADOS

ARQUITECTONICO	1: 75
CORTES Y FACHADAS	1: 75
TECHUMBRES	1: 75
INSTALACION HIDRAULICA Y SANITARIA	1: 75
INSTALACION ELECTRICA	1: 75
DETALLES ESTRUCTURALES	FUERA DE

**CENTRO
TURISTICO**



**EX
HACIENDA
EJIDO
APATLACO
MOR.**

SIMBOLOGIA:

CLAVE PLANO:
ESC: **FECNA:**

tesis

**arquitectura
autogobierno**
**UN
AM**



6. CUARTO DE MAQUINAS

ARQUITECTONICO	1: 50
CORTES Y FACHADAS	1: 50
ESTRUCTURALES	1: 50
TECHUMBRES	1: 50
DETALLES ESTRUCTURALES	FUERA DE
INSTALACION ELECTRICA	1: 50
INSTALACION HIDRAULICA Y SANITARIA	1: 50

7. ALBERCAS

ARQUITECTONICO	1:200
INSTALACION HIDRAULICA Y SANITARIA	1:200
ESTRUCTURALES	1:200
DETALLES	FUERA DE

8. TANQUE ELEVADO

ARQUITECTONICO	1: 50
----------------	-------

**CENTRO
TURISTICO**



**EX
HACIENDA
EJIDO
APATLACO
MOR.**

SIMBOLOGIA:

CLAVE: PLANO:

ESC:

FECHA:

tesis

arquitectura
autogobierno



UN
AM



ESTRUCTURALES	1: 50
CORTES Y FACHADAS	1: 50
INSTALACION ELECTRICA	1: 50
INSTALACION HIDRAULICA Y SANITARIA	1: 50
CORTES POR FACHADA	1: 20

9. OBRAS EXTERIORES

FUERA DE

**CENTRO
TURISTICO**



**EX
HACIENDA
EJIDO
APATLACO
MOR.**

SIMBOLOGIA:

CLAVE PLANO:

ESC:

FECHA:

tesis

arquitectura
autogobierno



UN
AM



CENTRO TURISTICO



EX
HACIENDA
EJIDO
APATLACO
MOR.

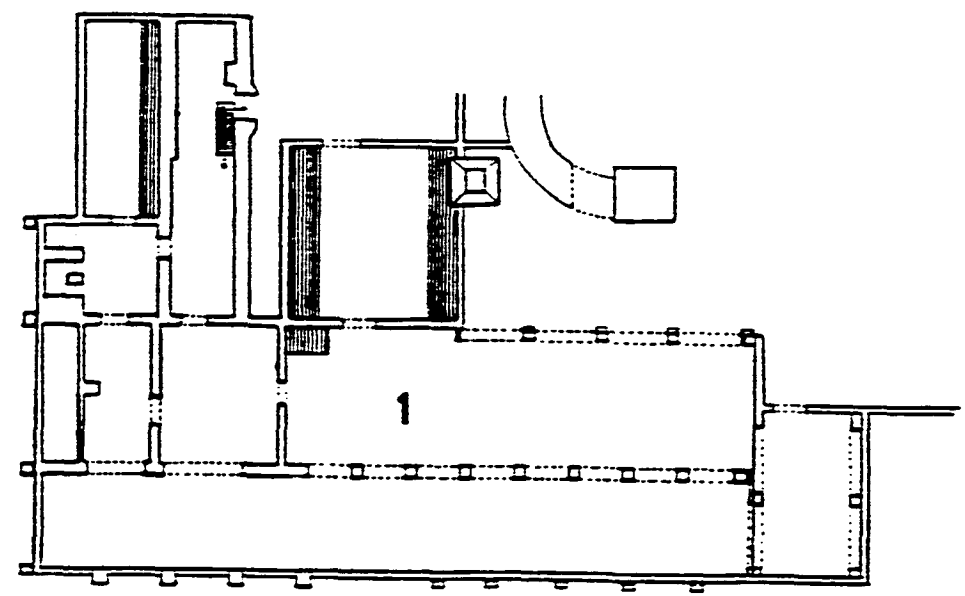

PLANTA ARQUITECTONICA SECTOR 1

SIMBOLOGIA:

I. ESTADO RUINOSO, SIN SOPORTES
ELEMENTOS DE SOPORTE CON —
GRANDES FALLAS.

CLAVE	PLANO:
ESC:	FECHA:

tesis

arquitectura
autogobierno

UN
AM

CENTRO TURISTICO

EX HACIENDA EJIDO APATLACO MOR.

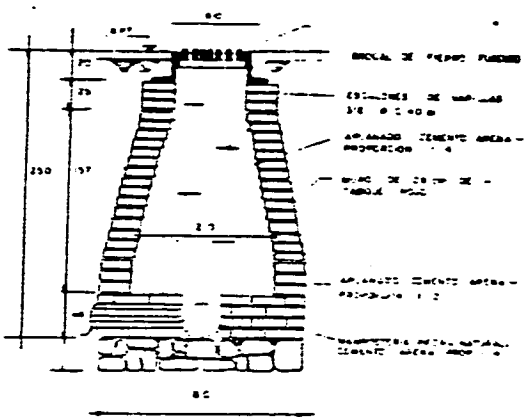

POZO DE VISITA

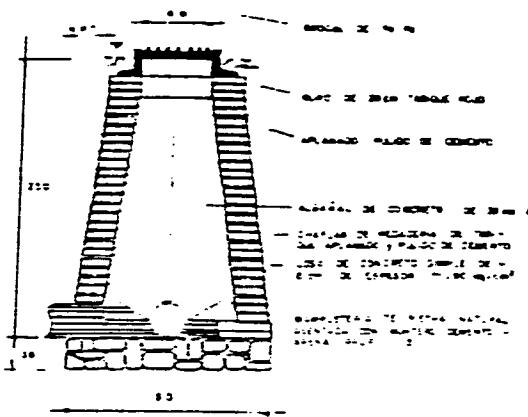

DE CRUSERO

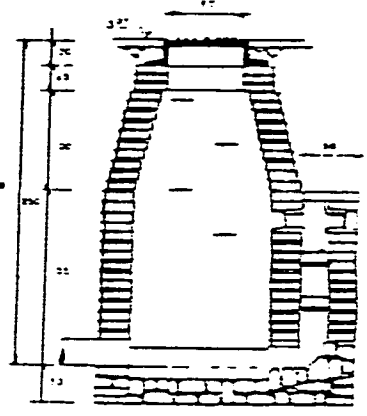

DE CAIDA

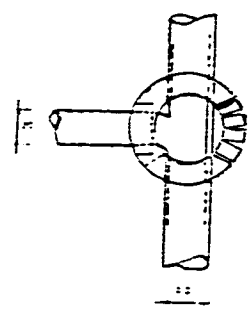

PLANTA POZOS DE VISITA

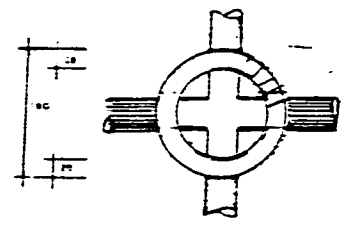

DE CRUSERO

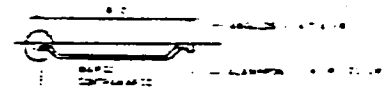

DE CAIDA

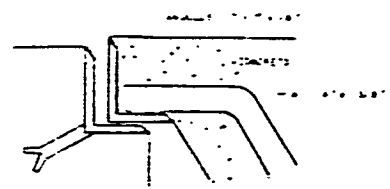

MARCO y CONTRAMARCO DE REGISTROS

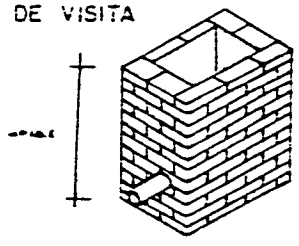

REGISTRO DE 60 x 90

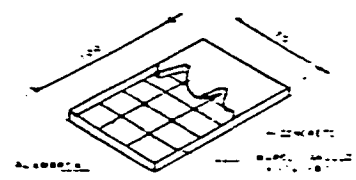

TAPA DE REGISTRO

SIMBOLOGIA:

DATOS DE PROYECTO

POBLACION _____ HABITANTES

AREA _____ M² METABOLAS

SISTEMA _____ COBRIZADO

TUBERIA _____ MARRON - 80MM - 100MM

SISTEMA _____ COLECTOR

INTENSIDAD DE LUBRIFICACION DE LA MARRON _____

PERDIENTE MEDIA DEL TUBERIO _____

CONSTANTE DE CALIDAD _____

CANTIDADES DE MATERIAL

TUBERIA DE CEMENTO MARRON DE _____

300 MM DE DIAMETRO _____

200 MM DE DIAMETRO _____

100 MM DE DIAMETRO _____

TUBERIA COBRIZADO DE _____

POZO DE VISITA _____

POZO DE VISITA CRUSERO _____

POZO DE VISITA CAIDA _____

CLAVE PLANO: OBRAS EXTERIORES

OE-1

ESC: _____

FECHA: _____

tesis

arquitectura autogobierno

UN AM

CENTRO TURISTICO



EX
HACIENDA
EJIDO
APATLACO
MOR.

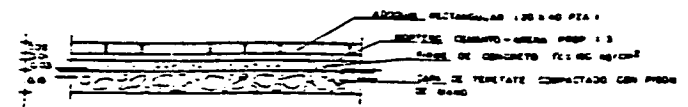

PISO DE ADQUIN

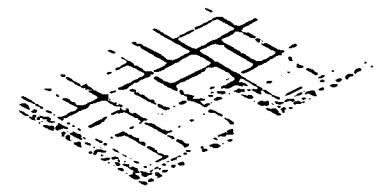

COLOCACION DEL ADQUIN

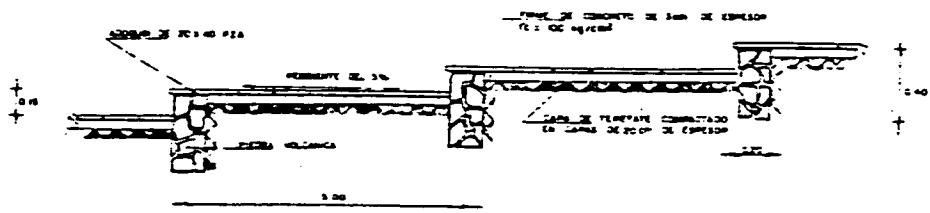

DETALLE ANDADOR

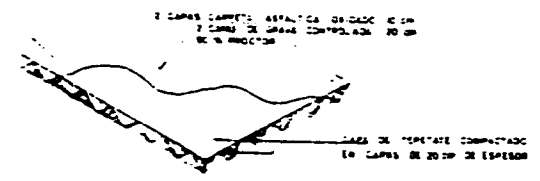

PISO DE ESTACIONAMIENTO

SIMBOLOGIA:

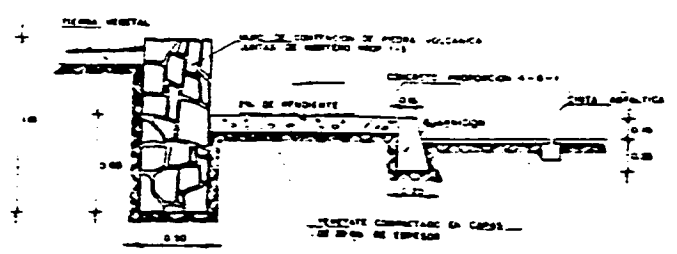

DETALLE JARDINERA - GUARNICION - CINTA ASFALTICA

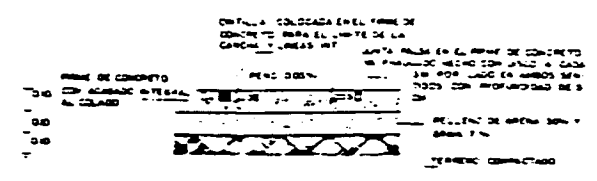

PISOS DE CANCHAS

DETALLES CONSTRUCTIVOS

CLAVE PLANO: ACABADOS EXTERIORES
DAE ESC: FECHA:

tesis

arquitectura
autogobierno
UNAM

CENTRO TURISTICO



EX
HACIENDA
EJIDO
APATLACO
MOR.

SIMBOLOGIA:

	LÍNEA DE TRATAMIENTO
	LÍNEA DE TOMA DEL AGUA DE LA ALBERCA
	LÍNEA DE SUMINISTRO
	VALVULA DE CERRADO
	TAPÓN DE HIERRO
	VALVULA DE HIERRO
	TRANSFORMADOR
	VALVULA DE CONTROL DE INTENSIDAD



DIAGRAMA DE RECIRCULACION DE AGUA



CLAVE I.AAL PLANO: HIDRAULICA ALBERCAS ESC: 1:200 FECHA:

tesis

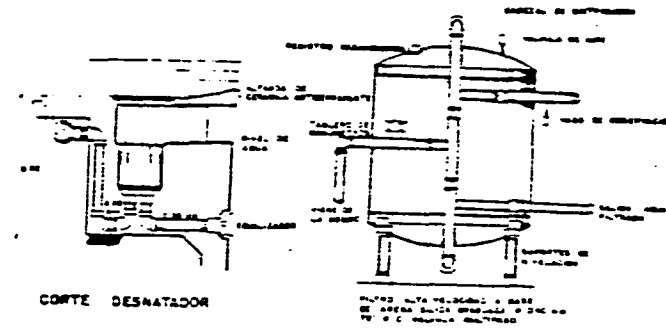
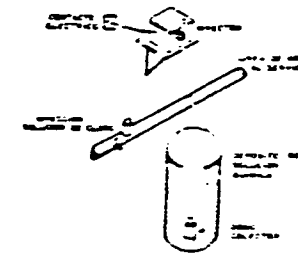
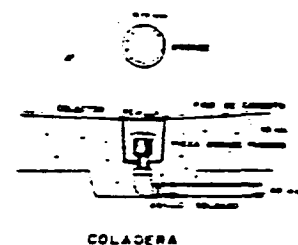
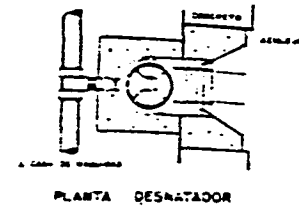
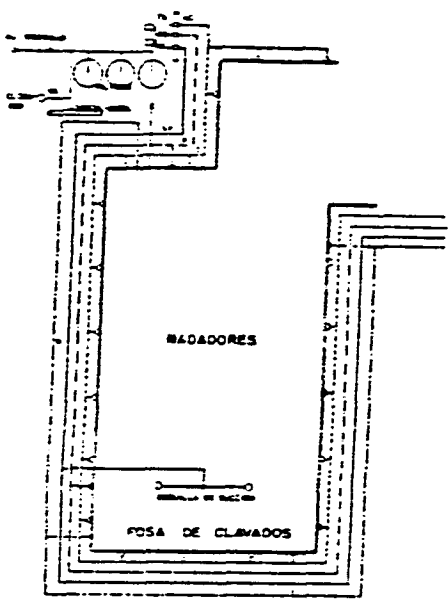
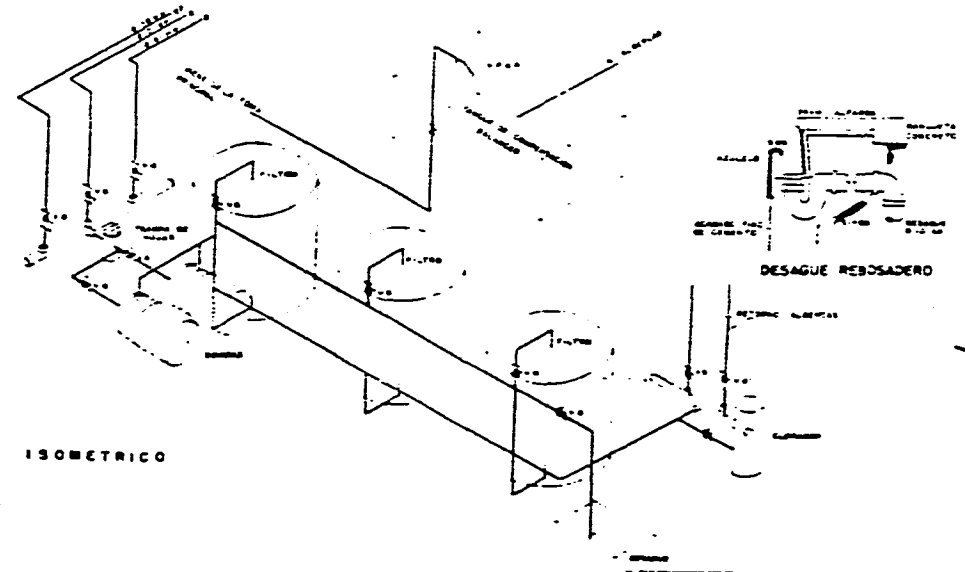
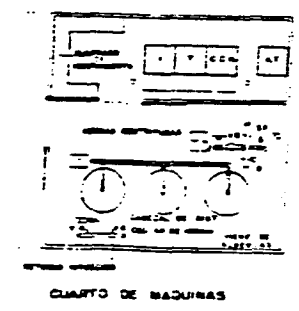
arquitectura autogobierno UNAM



CENTRO TURISTICO



EX
HACIENDA
EJIDO
APATLACO
MOR.

SIMBOLOGIA:

CLAVE PLANO:
D-AL DETALLES ALBERCAS
ESC: FECHA:

tesis

arquitectura
autogobierno
UN
AM

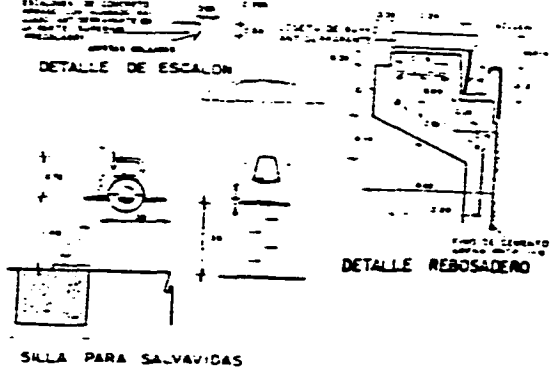
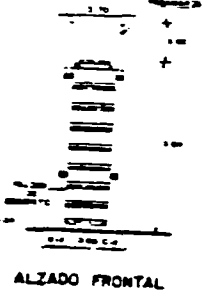
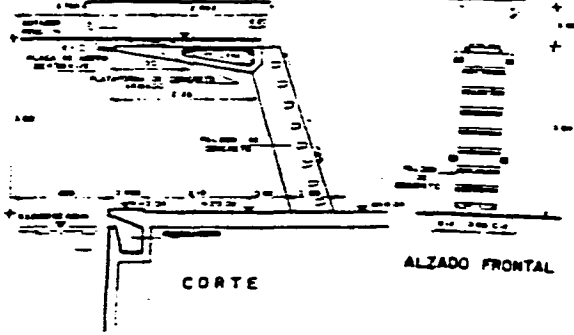
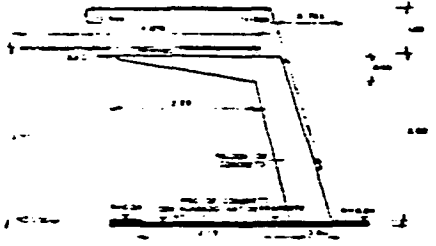
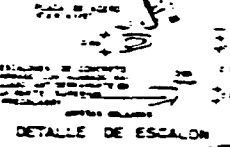
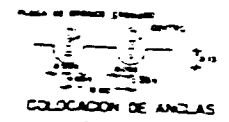
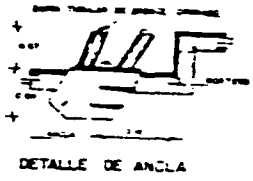
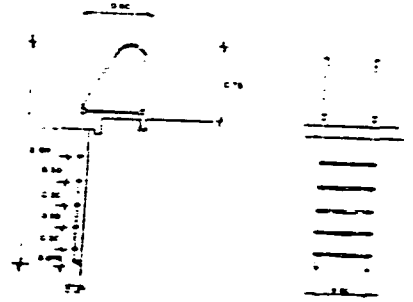
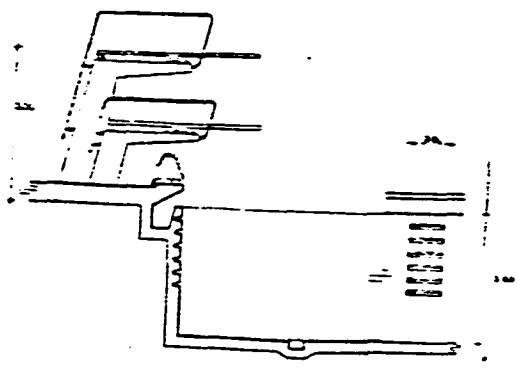
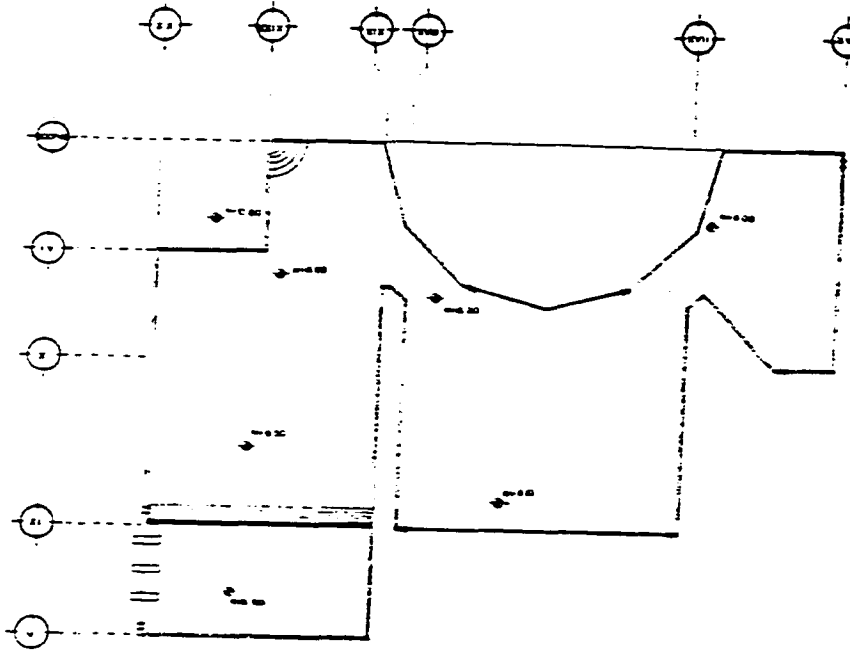

CENTRO TURISTICO



SIMBOLOGIA:

— MURO DE CONTENCIÓN ALBERCA
 - - - - - CONTRATE

ESPECIFICACIONES

1. 200 metros
 2. 400 metros en 100 PZ
 3. 200 metros en 100 PZ

TRABAJOS EN ACERO DE REFUERZO EN -
 VARILLAS RECTAS 40 DIAMETRO
 EN ESCALERAS 20 DIAMETRO
 RECURSIVAMENTE LIGERAS BARRAS
 EN LINDAS 100 CM
 EN TRAZOS 750 CM
 EN CONTRATE 100 CM

NOTAS

LOS DETALLES DE OTRAS ESCALAS DE -
 LIGERAS CONFORMES A UN DEL PLANO DE -
 TRAZO

CLAVE PLANO:
 E-AL ESTRUCTURAL ALBERCAS
 ESC: 1:200 FECHA:

tesis

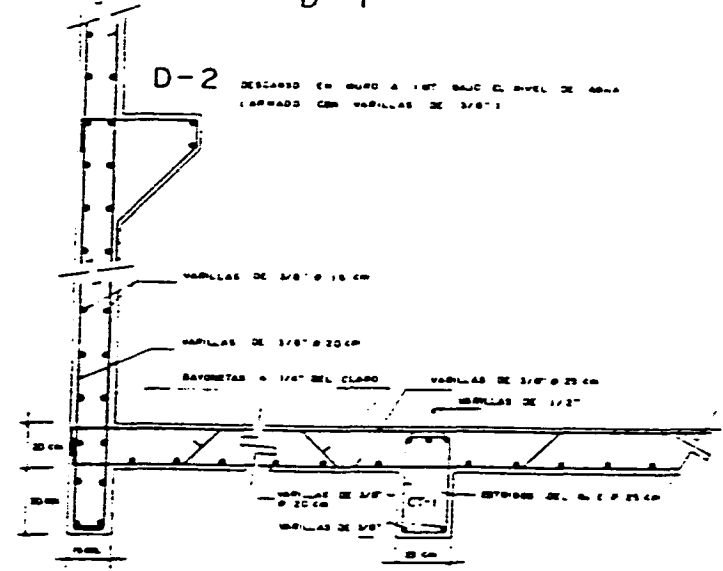
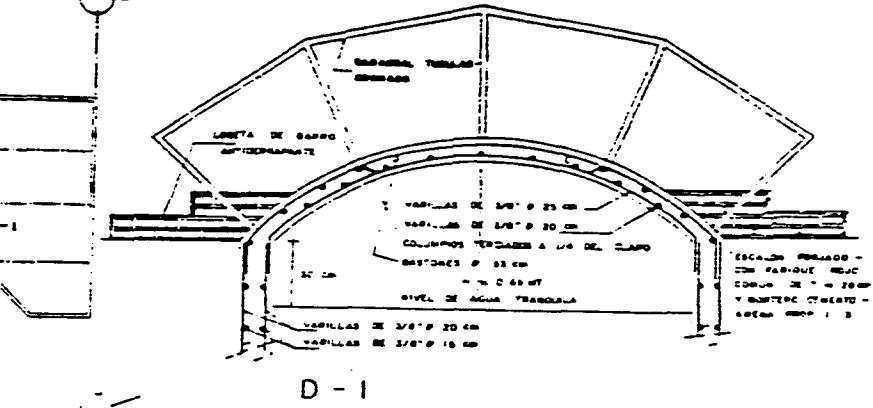
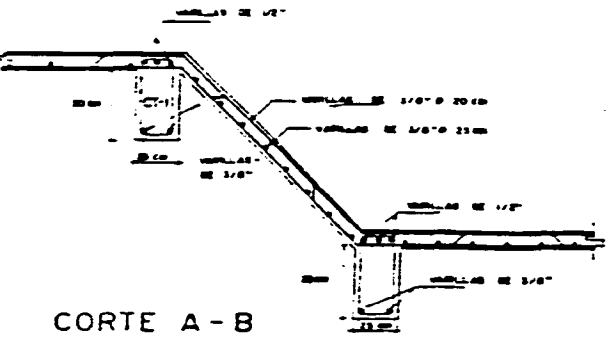
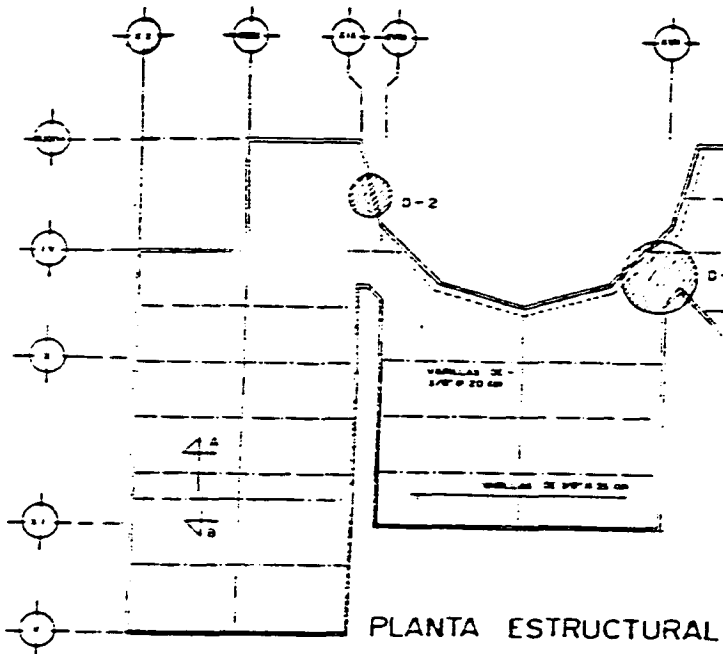

MURO DE CONTENCIÓN Y LOSA DE CIMENTACION

CENTRO TURISTICO



EX HACIENDA
EJIDO
APATLACO
MOR.

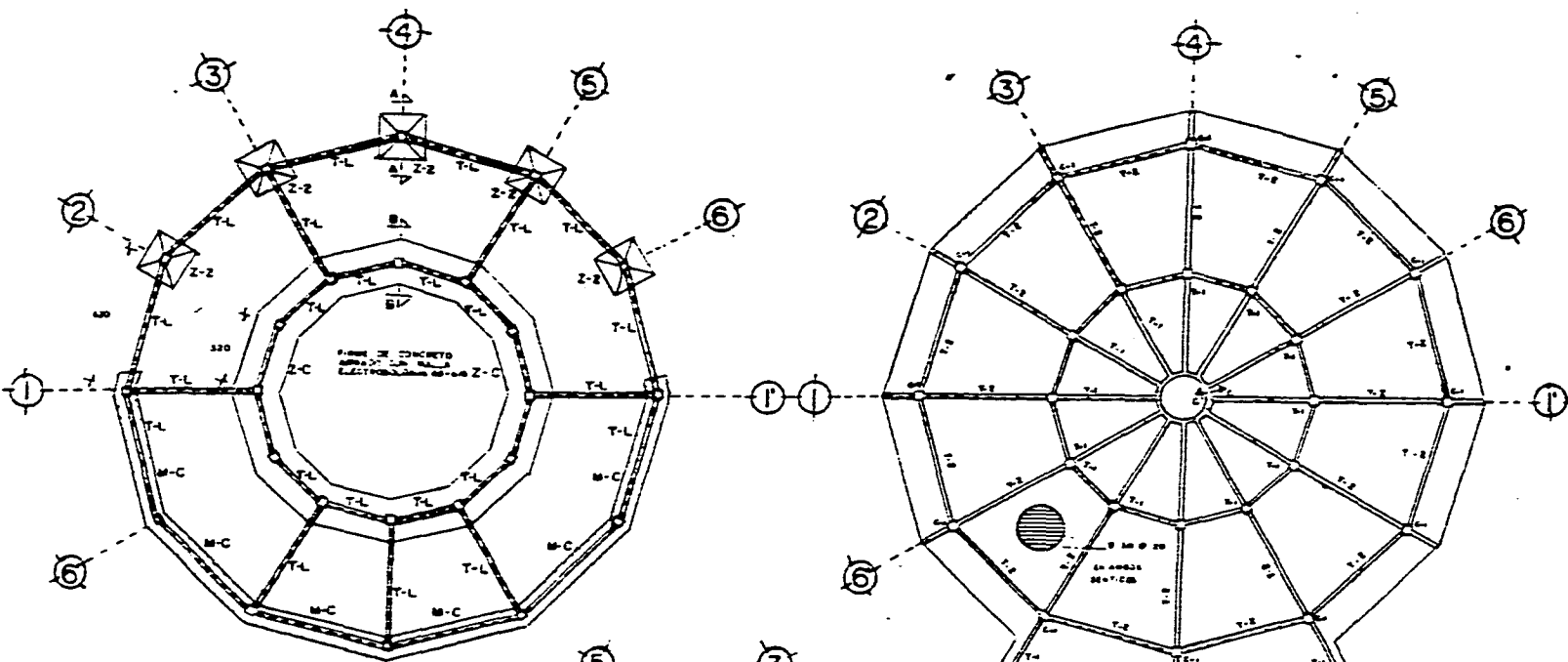

PLANTA DE CIMENTACION

PLANTA ESTRUCTURAL DE CUBIERTA

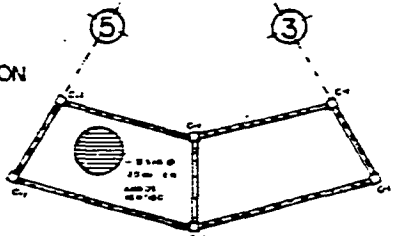

PLANTA ESTRUCTURAL DE ENTREPISO

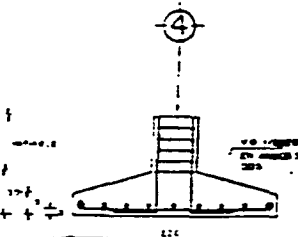

ZAPATA Z-E
CORTE A-A

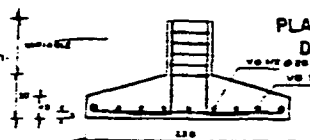

ZAPATA Z-C
CORTE B-B

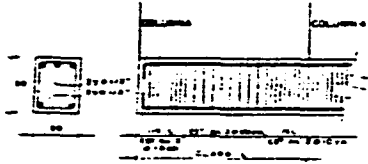

TRABE DE LIGA TL

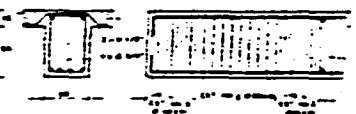

TRABE T-1

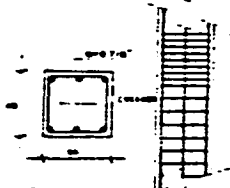

COLUMNA TIPO C-1

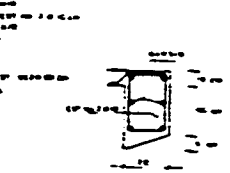

ANILLO DE COMPRESION
CORTE C-C

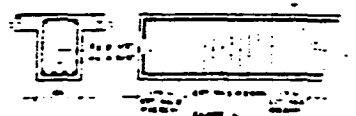

TRABE T-2

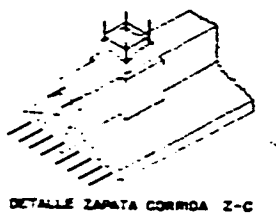

DETALLE ZAPATA CORRIDA Z-C

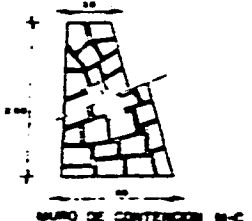

MURO DE CONTENION M-C

SIMBOLOGIA:

NOTAS GENERALES:

- 1. SE DEBE CONSERVAR EL ESTADO ORIGINAL DE LA OBRA.
- 2. EN CASO DE REPARACIONES O MODIFICACIONES, SE DEBE MANTENER LA INTEGRIDAD ESTRUCTURAL Y ESTETICA DE LA OBRA.
- 3. SE DEBE MANTENER LA ALTURA ORIGINAL DE LA OBRA.

MATERIALES:

- 1. SE DEBE USAR CONCRETO DE RESISTENCIA A LA COMPRESION DE 2000 KG/CM².
- 2. SE DEBE USAR ACERO DE RESISTENCIA A LA TRACCION DE 4200 KG/CM².
- 3. SE DEBE USAR MORTAR DE RESISTENCIA A LA COMPRESION DE 2000 KG/CM².
- 4. SE DEBE USAR ARENA DE MANTA DE 0.425 MM DE MESH.

COLUMNAS:

- 1. SE DEBE USAR COLUMNAS DE SECCION CUADRADA DE 30 CM DE LADO.
- 2. SE DEBE USAR COLUMNAS DE SECCION CUADRADA DE 30 CM DE LADO EN LOS PUNTO DE ENLACE DE LAS COLUMNAS CON LAS TRABES.
- 3. SE DEBE USAR COLUMNAS DE SECCION CUADRADA DE 30 CM DE LADO EN LOS PUNTO DE ENLACE DE LAS COLUMNAS CON LAS TRABES.

TRABES:

- 1. SE DEBE USAR TRABES DE SECCION RECTANGULAR DE 30 CM DE ALTO Y 30 CM DE ANCHO.
- 2. SE DEBE USAR TRABES DE SECCION RECTANGULAR DE 30 CM DE ALTO Y 30 CM DE ANCHO EN LOS PUNTO DE ENLACE DE LAS TRABES CON LAS COLUMNAS.
- 3. SE DEBE USAR TRABES DE SECCION RECTANGULAR DE 30 CM DE ALTO Y 30 CM DE ANCHO EN LOS PUNTO DE ENLACE DE LAS TRABES CON LAS COLUMNAS.

LOSAS:

- 1. SE DEBE USAR LOSAS DE SECCION RECTANGULAR DE 10 CM DE ESPESOR.
- 2. SE DEBE USAR LOSAS DE SECCION RECTANGULAR DE 10 CM DE ESPESOR EN LOS PUNTO DE ENLACE DE LAS LOSAS CON LAS COLUMNAS.

CIMENTACION:

- 1. SE DEBE USAR CIMENTACION DE SECCION RECTANGULAR DE 30 CM DE ANCHO Y 30 CM DE ALTO.
- 2. SE DEBE USAR CIMENTACION DE SECCION RECTANGULAR DE 30 CM DE ANCHO Y 30 CM DE ALTO EN LOS PUNTO DE ENLACE DE LAS CIMENTACIONES CON LAS COLUMNAS.
- 3. SE DEBE USAR CIMENTACION DE SECCION RECTANGULAR DE 30 CM DE ANCHO Y 30 CM DE ALTO EN LOS PUNTO DE ENLACE DE LAS CIMENTACIONES CON LAS COLUMNAS.

CLAVE PLANO: CENTRO SOCIAL
CIMENTACION Y ESTRUCTURA
E-I ESC: FECHA:

tesis

arquitectura
autogobierno
UNAM



CENTRO TURISTICO



EX
HACIENDA
EJIDO
APATLACO
MOR.

SIMBOLOGIA:

CLAVE ACS PLANO: CENTRO SOCIAL ARQUITECTONICO
ESC: 1:100 FECHA:

tesis

arquitectura autogobierno UNAM

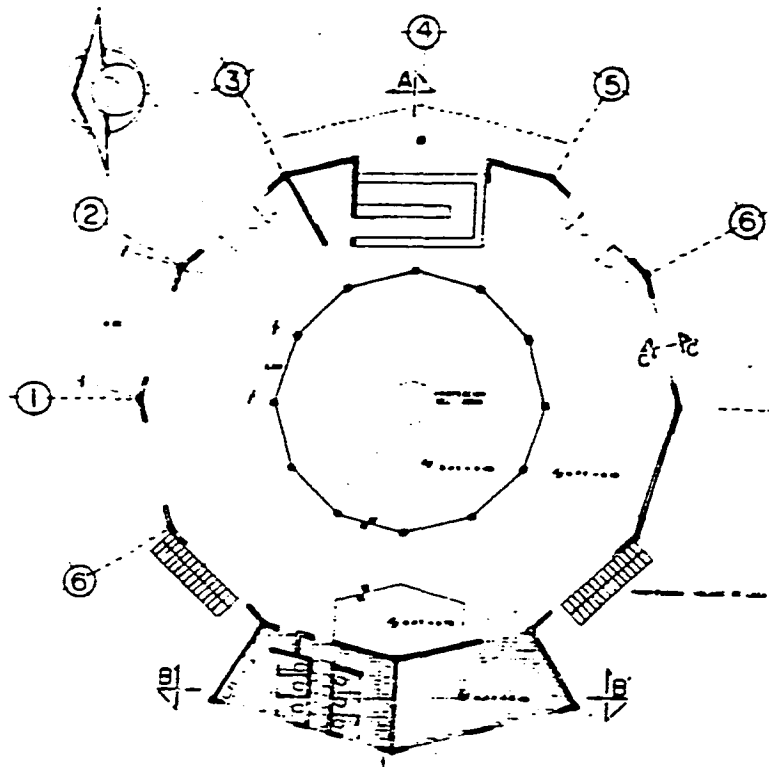

PLANTA ARQUITECTONICA

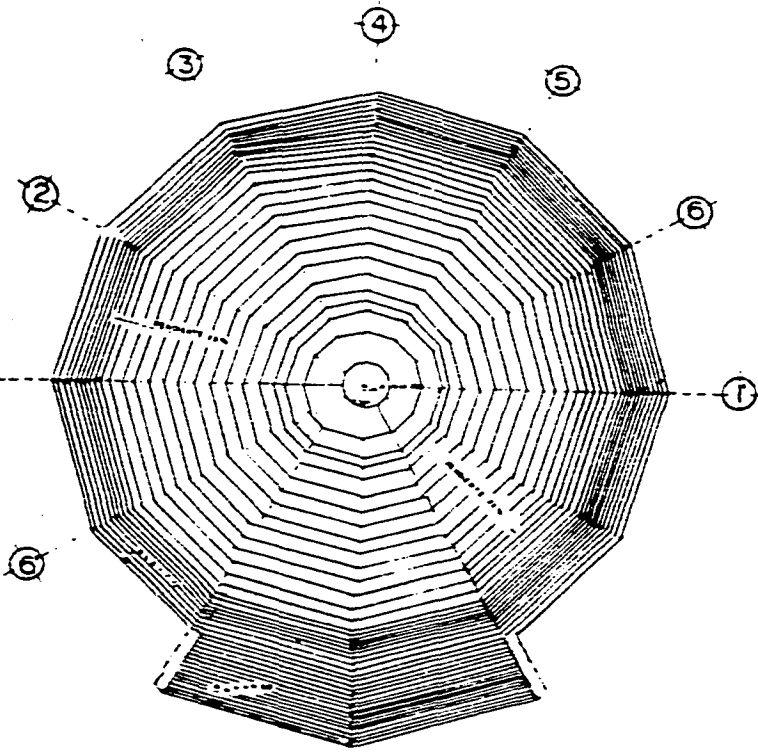

PLANTA DE AZOTEA

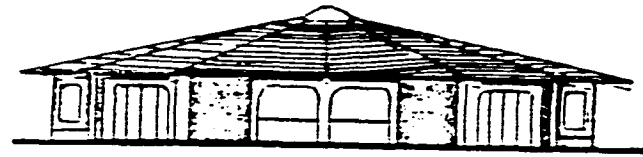

FACHADA OESTE

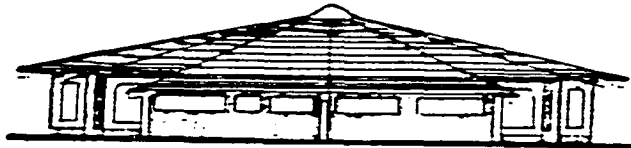

FACHADA ESTE

CENTRO TURISTICO



EX
HACIENDA
EJIDO
APATLACO
MOR.

SIMBOLOGIA:

CLAVE PLANO: ACABADOS DE VESTIDORES
A-I ESC: FECHA:

tesis

arquitectura
autogobierno
UNAM

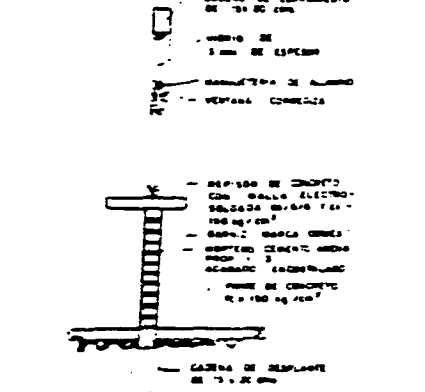
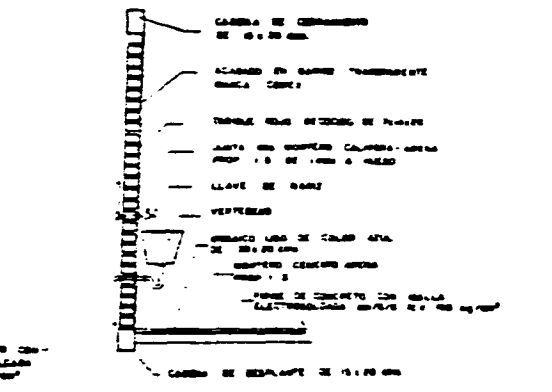
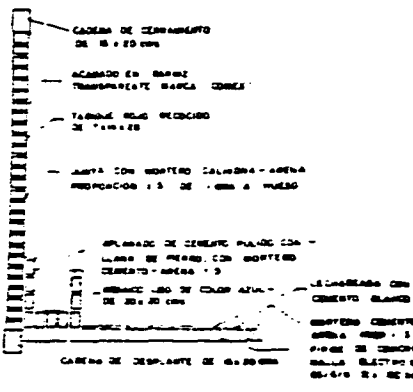
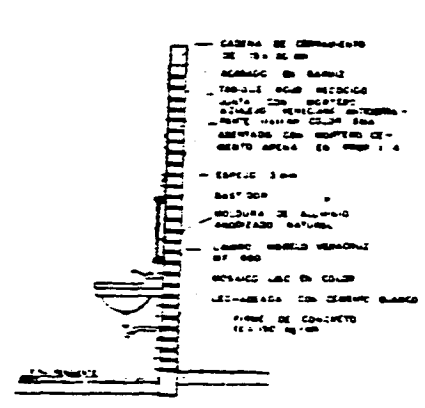
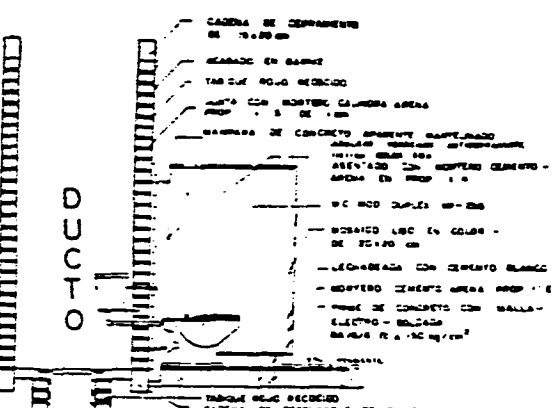
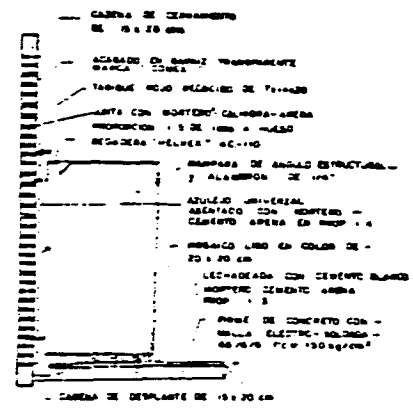

CENTRO TURISTICO



EX
HACIENDA
EJIDO
APATLACO
MOR.

SIMBOLOGIA:

- LINEA SOLIDA: TUBO ELECTRICO
- LINEA TRAZADA: TUBO DE COCINA Y EMPUJE DEL PLATE
- LINEA PUNTEADA: PLATE DE RELAJACION
- LINEA TRAZADA: EN CASO

- NOTAS:
1. LAS COLUMNAS DEBEN SER DE CEMENTO ARMADO CON UN CANT. MINIMO DE 10% DE ACERO.
 2. REFORZAR EN SU BASE.
 3. LOS TRAZADOS DEBEN SER DE 1.50 X 1.50.
 4. LAS LINEAS SOLIDAS SON DE 1.50 X 1.50.
 5. LOS TRAZADOS DEBEN SER DE 1.50 X 1.50.

CIRCUITO DE LOCALIZACION

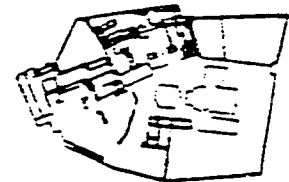

CLAVE PLANO: D-E
 FECHA:
 ESC:
 DETALLES DE ESTRUCTURA

tesis

arquitectura
autogobierno
UN
AM

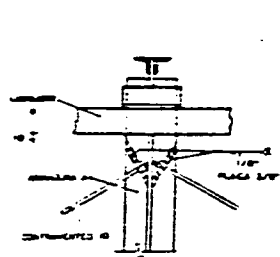

DETALLE 2

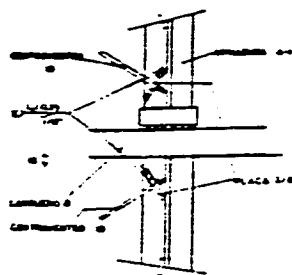

DETALLE 2

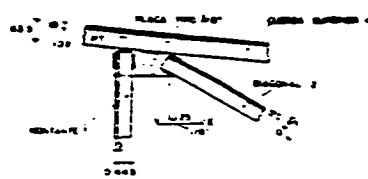

DETALLE 3

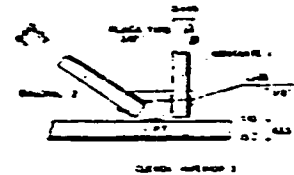

DETALLE 4

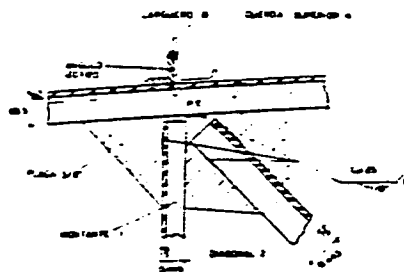

DETALLE 5

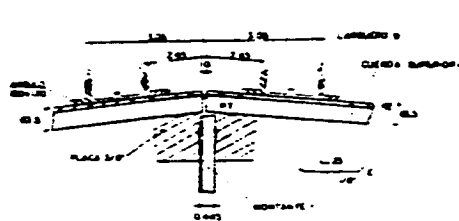

DETALLE 6

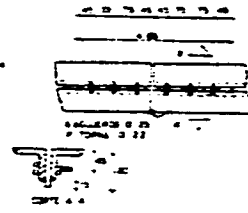

DETALLE 7

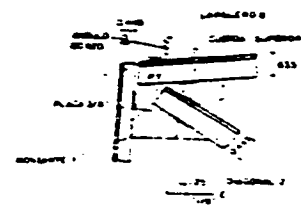

DETALLE 8

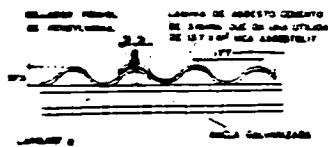

DETALLE DE COLOCACION DE LAMINA DE ASBESTO.

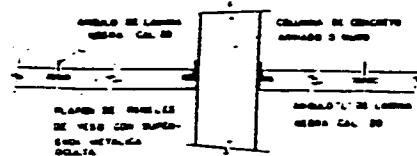

DETALLE DE PLAFON EN MUROS Y COLUMNAS

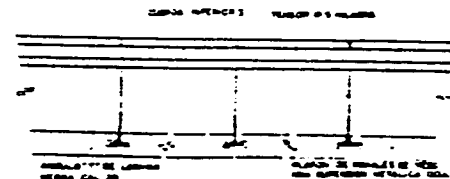

DETALLE DE PLAFON EN CLAROS

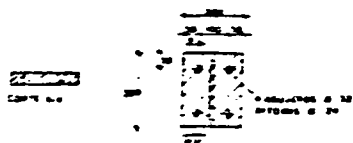

DETALLE PLACA

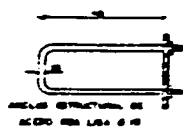

DETALLE DE ANCLA

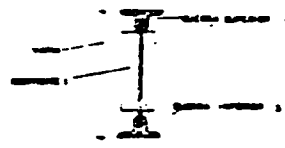

CORTE A-A

MATERIAL	
PARTIDA	PERFIL
1	...
2	...
3	...
4	...
5	...
6	...
7	...
8	...
9	...
10	...

CENTRO TURISTICO



EX
HACIENDA
EJIDO
APATLACO
MOR.

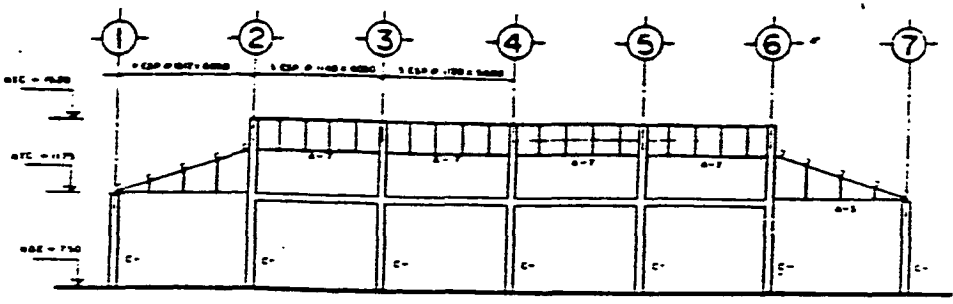

MARCO EN EJES C y E

- INDICA SOLDADURA TIPO ELECTRIC
- INDICA EL TIPO DE CANGU y DIMENSION DEL FILETE
- INDICA LA LONGITUD DEL FILETE DE SOLDADURA
- INDICA SOLDADURA EN CAMPO

LA LONGITUD DE LA SOLDADURA SIEMPRE SIEMPRE COLOCARSE SIMETRICAMENTE EN CADA ELEMENTO PARA EVITAR TORSION. LA PLACA SIEMPRE ESTAR SUJETA A LA CUBIERTA IMPERMEABLE PARA LOGRAR LA COHESION SOLDADOS. TOMAR LA LONGITUD SIEMPRE DE PLACA PARA TOMAR EL ELEMENTO DE TORSION QUE INTERESA.

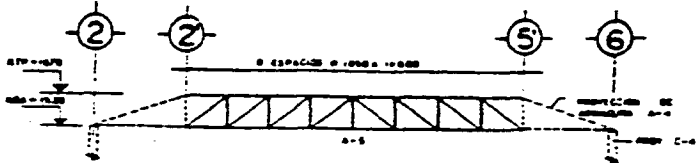

VISTA a-a'

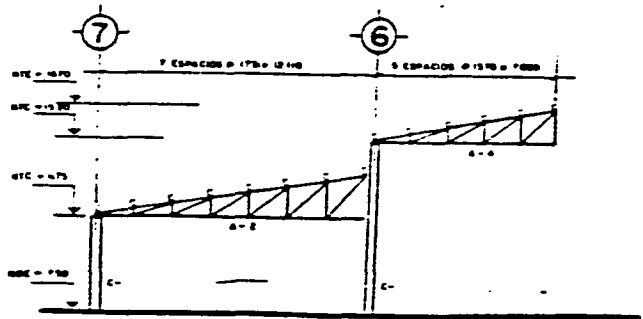

VISTA b-b'

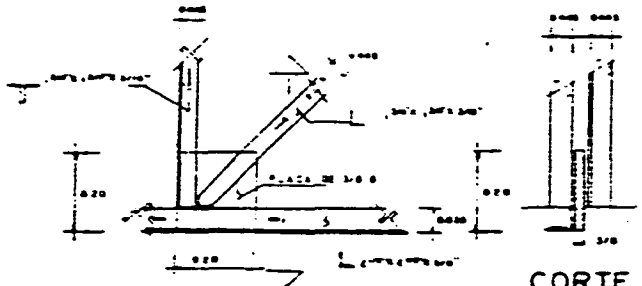

CORTE I-I'

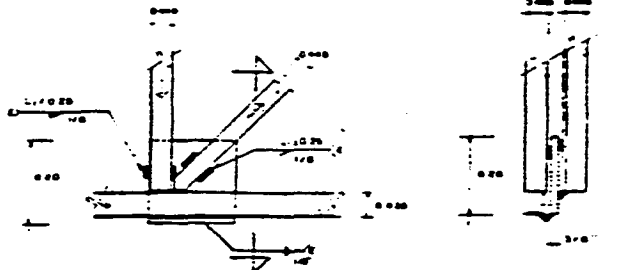

CORTE II-II'

SIMBOLOGIA:

- ABREVIATURAS
- SEP NIVEL TIPO DE PERFL
 - SEA NIVEL DESPLAZO DE ARMADURA
 - STE NIVEL TIPO DE ESTRUCTURA
 - STC NIVEL TIPO DE CONCRETO
 - SEB NIVEL DESPLAZO DE ESTRUCTURA

CLAVE PLANO: VESTIDORES
E-3 ESTRUCTURAL ARMADURA
ESC: FECHA:

tesis

arquitectura
autogobierno

UN
AM

CENTRO TURISTICO



EX HACIENDA
EJIDO
APATLACO
MOR.

SIMBOLOGIA:

- ABREVIATURAS
- ATE Nivel Torre de Extracción
 - ATE Nivel Resplante de Extracción
 - ATE Nivel Torre de Combustión
 - ATE Nivel Resplante
 - ATE Nivel Torre de Humo
 - ATE Nivel Torre de Recarga
 - ATE Nivel Resplante de Ascensor

CLAVE PLANO: VESTIDORES
E-2 ESTRUCTURAL DE DETALLES
ESC: 1:100 FECHA:

tesis

arquitectura
autogobierno
UNAM

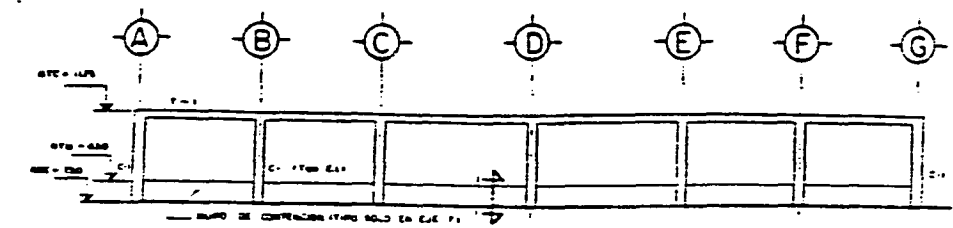

MARCO EN EJES 1 y 7

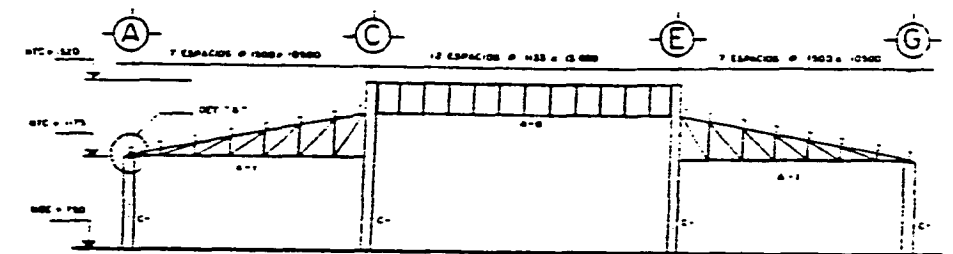

MARCO EN EJES 2 y 6

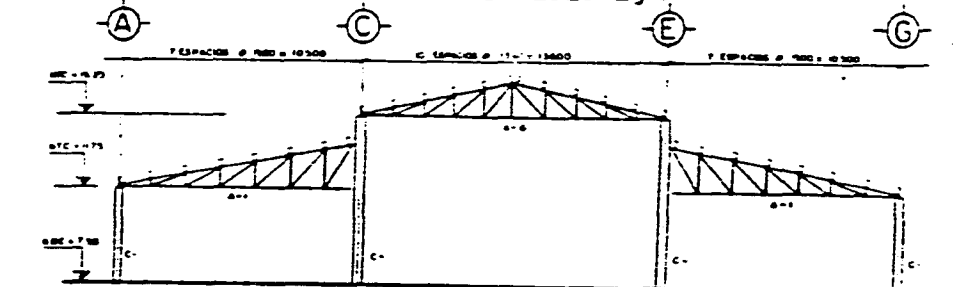

MARCO EN EJE 4

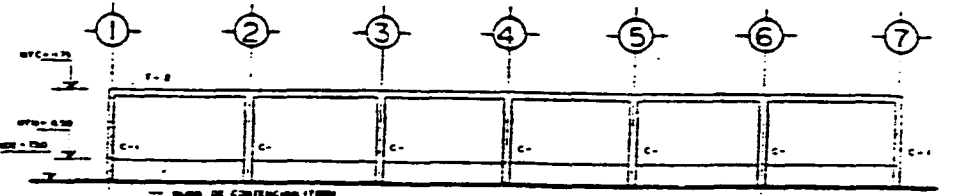

MARCO EN EJES A y G

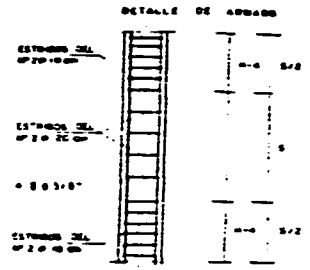

COLUMNA TIPO

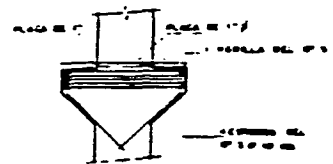
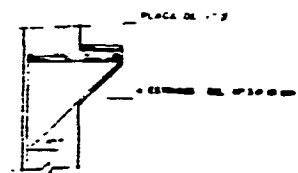
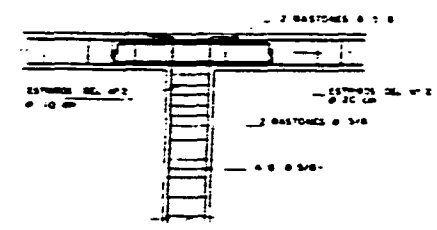

CENTRO TURISTICO



EX
HACIENDA
EJIDO
APATLACO
MOR.

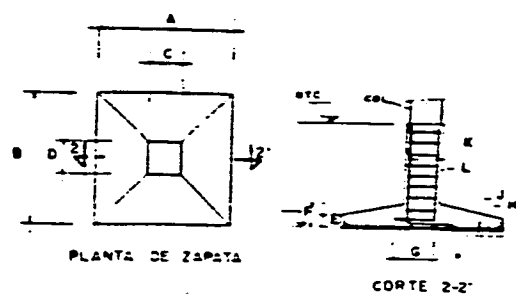
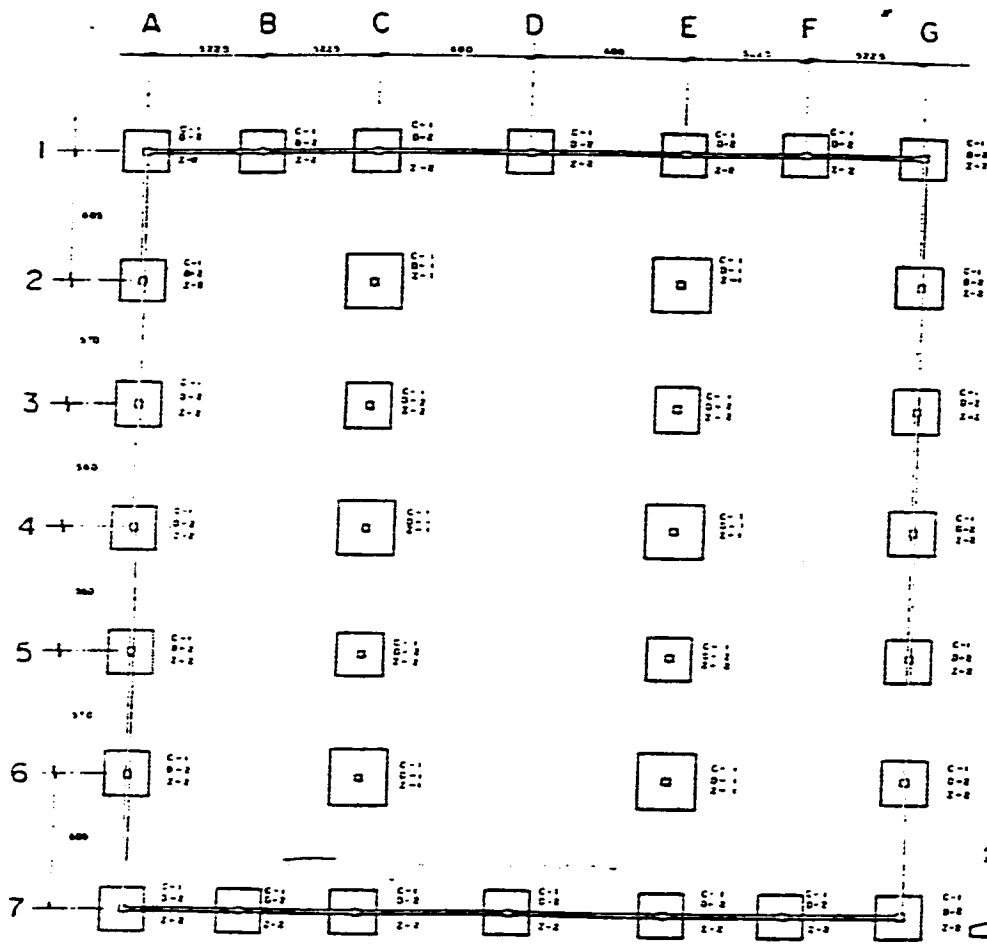

TIPO	DIMENSIONES							ARMADOS			
	Z	B	C	D	E	F	G	M	J	K	L
Z-1	200	220	40	45	2	25	40	10000	10000	10000	10000
Z-2	300	300	40	45	2	25	40	10000	10000	10000	10000
Z-3											
D-1			40	45						10000	10000
D-2			40	45						10000	10000
D-3											

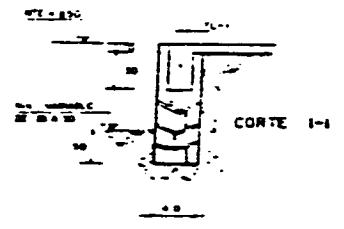
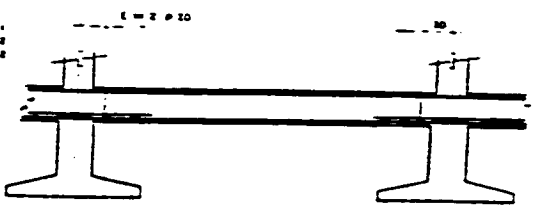

SIMBOLOGIA:

NOTAS

- GENERALES**
1. LEER EL DISEÑO
 2. LEER LOS PLANOS DE OBRAS
 3. LOS PLANOS DE OBRAS DEBEN SER LEIDOS EN SU ORDEN DE EJECUCION Y DEBE DEBERSE DEBERSE CON LOS PLANOS ANTERIORES
- MATERIALES**
1. EL CEMENTO DEBE SER DE TIPO PORTLAND
 2. EL ACERO DEBE SER DE TIPO BARRA DE ACERO
 3. EL TIPO DE CEMENTO DEBE SER DE TIPO PORTLAND
 4. EL TIPO DE ACERO DEBE SER DE TIPO BARRA DE ACERO
- COLUMNAS**
1. LA DISTRIBUCION DE LAS COLUMNAS DEBE SER DE ACUERDO AL DISEÑO
 2. LA DISTRIBUCION DE LAS COLUMNAS DEBE SER DE ACUERDO AL DISEÑO
 3. LA DISTRIBUCION DE LAS COLUMNAS DEBE SER DE ACUERDO AL DISEÑO
 4. LA DISTRIBUCION DE LAS COLUMNAS DEBE SER DE ACUERDO AL DISEÑO
- TRABES**
1. LA DISTRIBUCION DE LAS TRABES DEBE SER DE ACUERDO AL DISEÑO
 2. LA DISTRIBUCION DE LAS TRABES DEBE SER DE ACUERDO AL DISEÑO
 3. LA DISTRIBUCION DE LAS TRABES DEBE SER DE ACUERDO AL DISEÑO
 4. LA DISTRIBUCION DE LAS TRABES DEBE SER DE ACUERDO AL DISEÑO
- LOSAS**
1. LA DISTRIBUCION DE LAS LOSAS DEBE SER DE ACUERDO AL DISEÑO
 2. LA DISTRIBUCION DE LAS LOSAS DEBE SER DE ACUERDO AL DISEÑO
- CIEMENTACION**
1. LA DISTRIBUCION DE LA CIEMENTACION DEBE SER DE ACUERDO AL DISEÑO
 2. LA DISTRIBUCION DE LA CIEMENTACION DEBE SER DE ACUERDO AL DISEÑO
 3. LA DISTRIBUCION DE LA CIEMENTACION DEBE SER DE ACUERDO AL DISEÑO
 4. LA DISTRIBUCION DE LA CIEMENTACION DEBE SER DE ACUERDO AL DISEÑO

CLAVE E-1 PLANO: VESTIDORES ESTRUCTURAL DE CIEMENTACION
 ESC: 1:100 FECHA:

tesis

arquitectura autogobierno UNAM

CENTRO TURISTICO



EX
HACIENDA
EJIDO
APATLACO
MOR.

SIMBOLOGIA:

— (with horizontal lines) —

— (with vertical lines) —

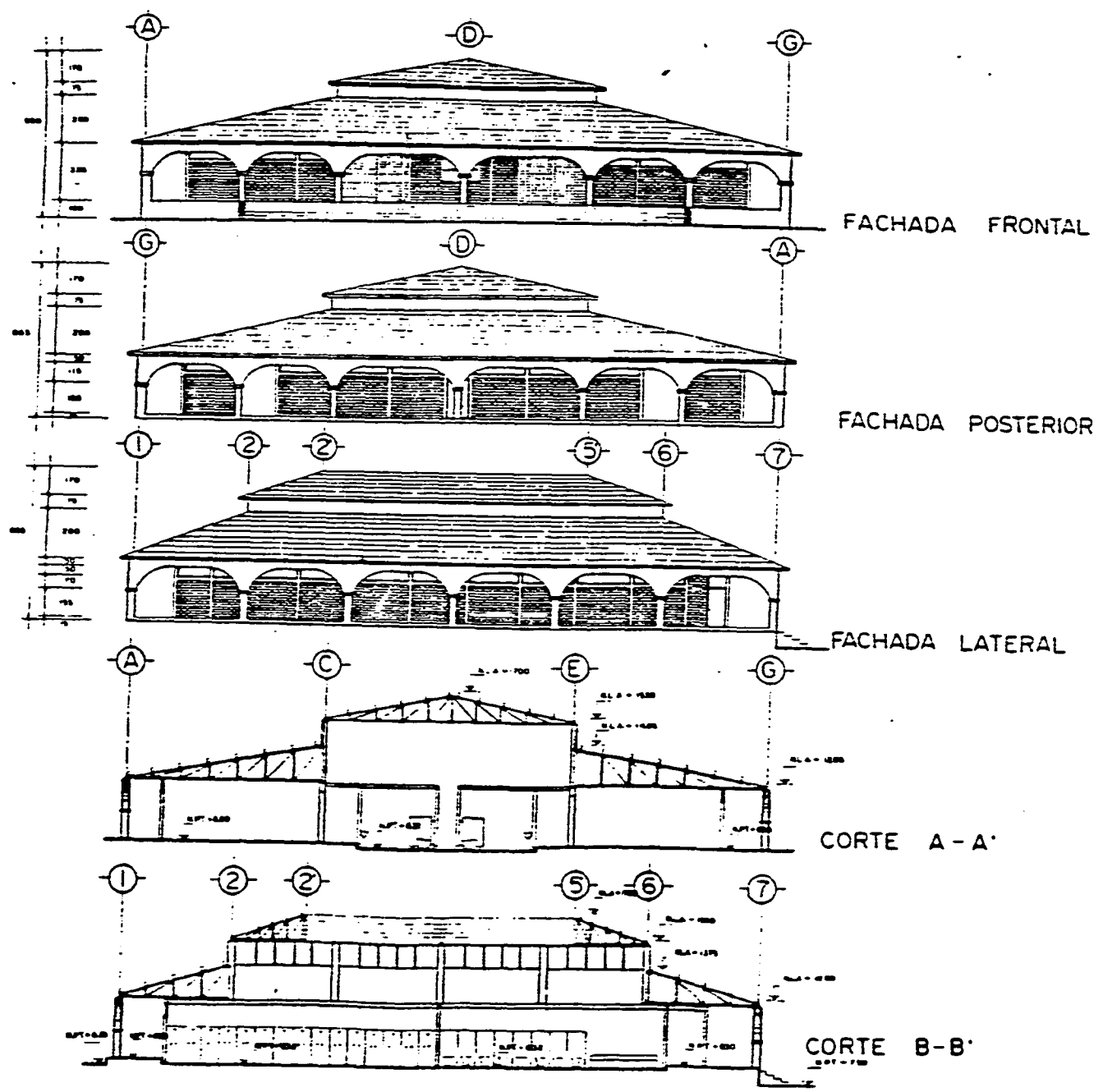

CLAVE PLANO: VESTIDORES DE CORTES Y FACHADAS
CF-I ESC: 1:100 FECHA:

tesis

arquitectura autogobierno UNAM

CENTRO TURISTICO

EX HACIENDA
EJIDO
APATLACO
MOR.

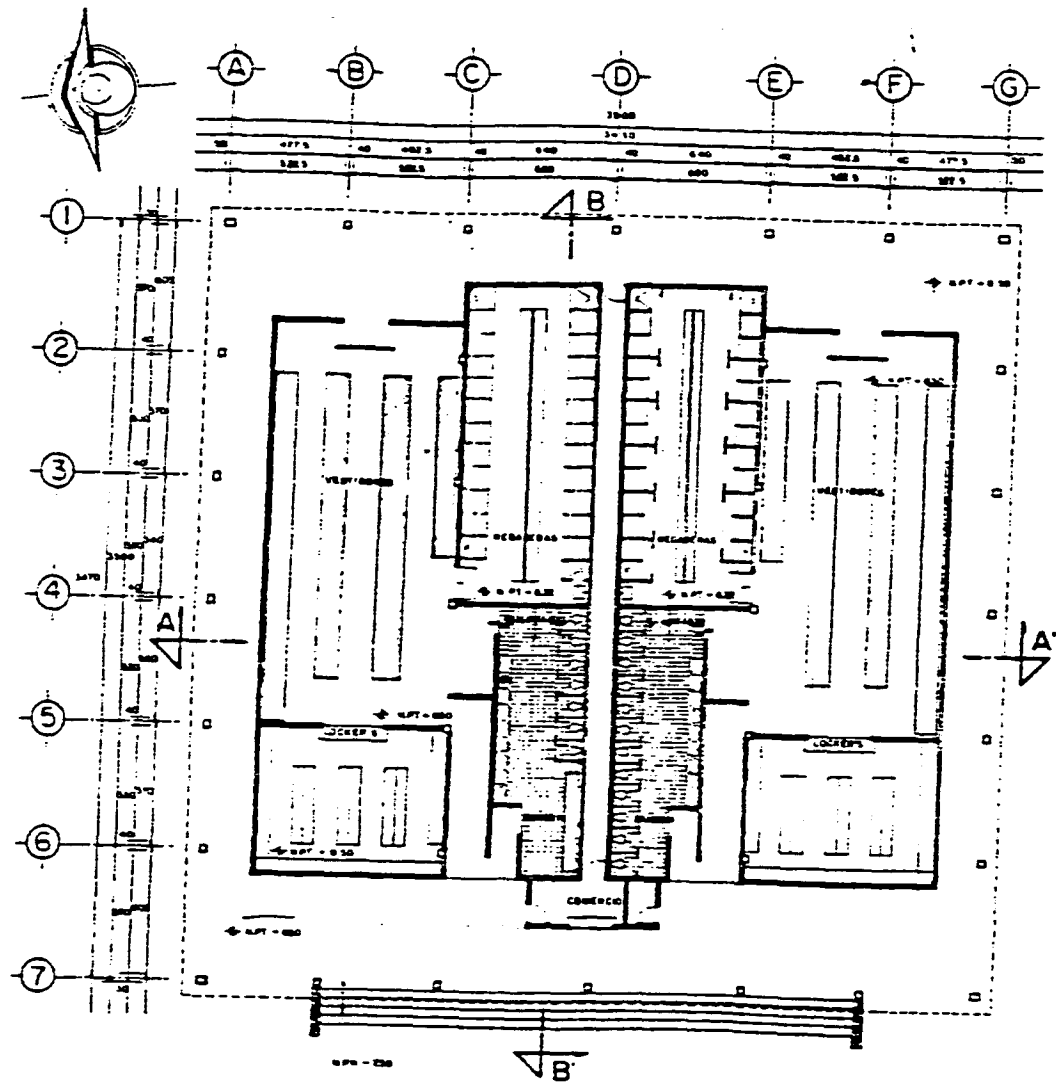

PLANTA ARQUITECTONICA

SIMBOLOGIA:

- ↗ NPT. NIVEL DE PISO TERMINADO
- ↘ NPN. NIVEL DE PISO NATURAL

CLAVE PLANO: VESTIDORES
A-I
ESC: 1:100 FECHA:

tesis

arquitectura
autogobierno
UN
AM



CENTRO TURISTICO



EX
HACIENDA
EJIDO
APATLACO
MOR.

SIMBOLOGIA:

--- ESTRUCTURA
 --- MUR
 --- PISO
 --- TUBERIA
 --- OTRAS

CLAVE PLANO: SALON DE USOS MULTIPLES ESTRUCTURAL
 ESUM ESC: 1:100 FECHA:

tesis

arquitectura autogobierno UNAM

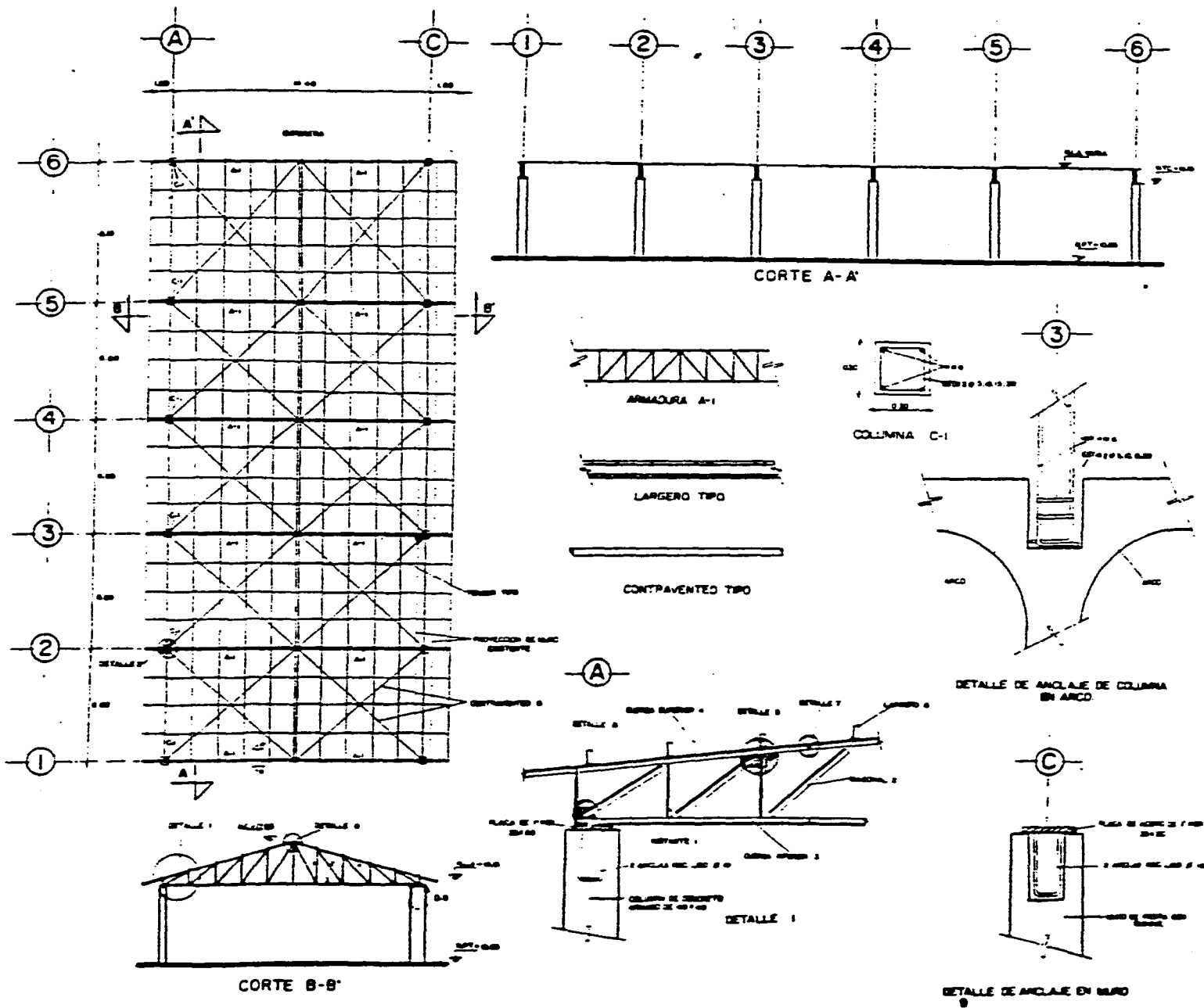

CENTRO TURISTICO



EX
HACIENDA
EJIDO
APATLACO
MOR.

SIMBOLOGIA:

-
-
-
-
-

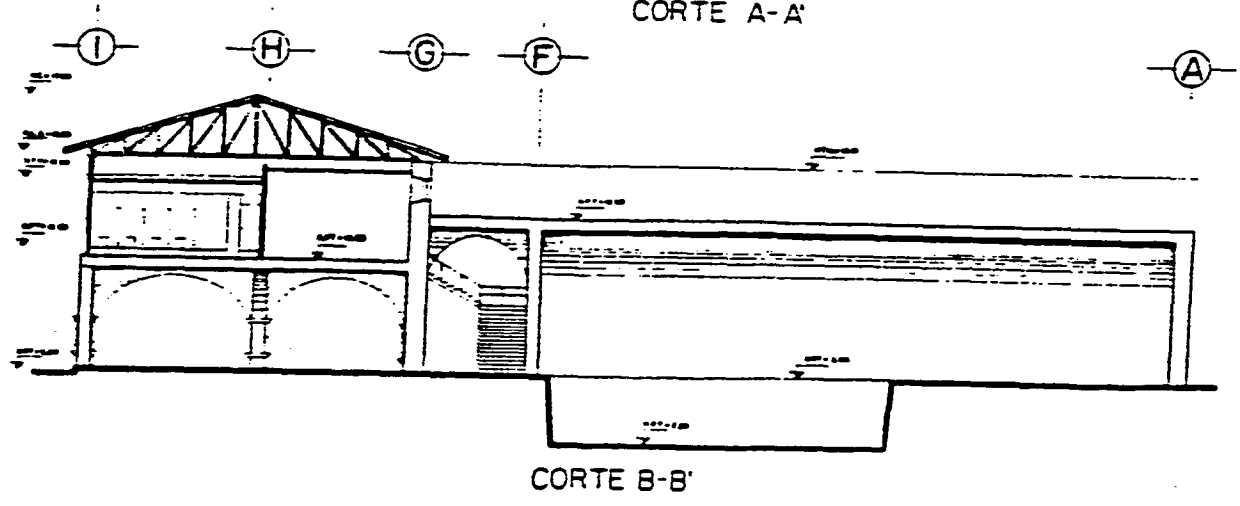
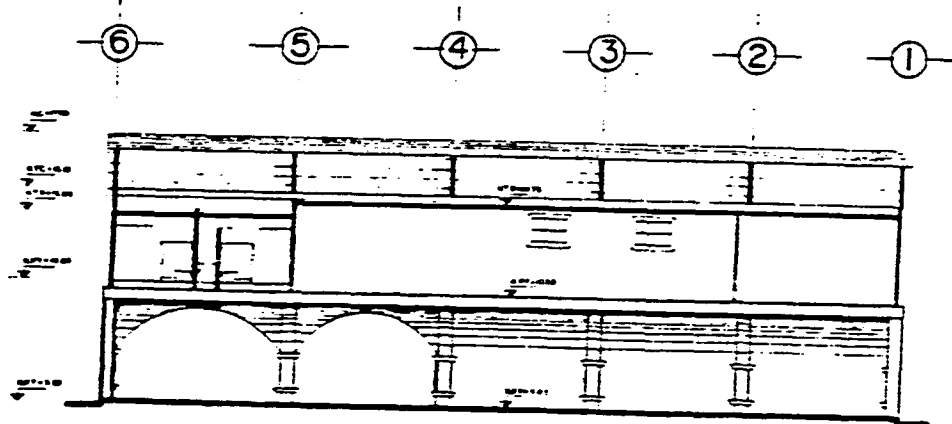
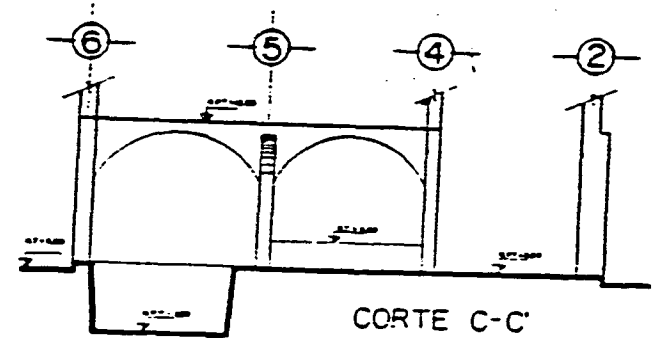

CLAVE PLANO: MUSEO
C-M USOS MULTIPLES
ESC: 1:100 FECHA:

tesis

arquitectura
autogobierno
UN
AM



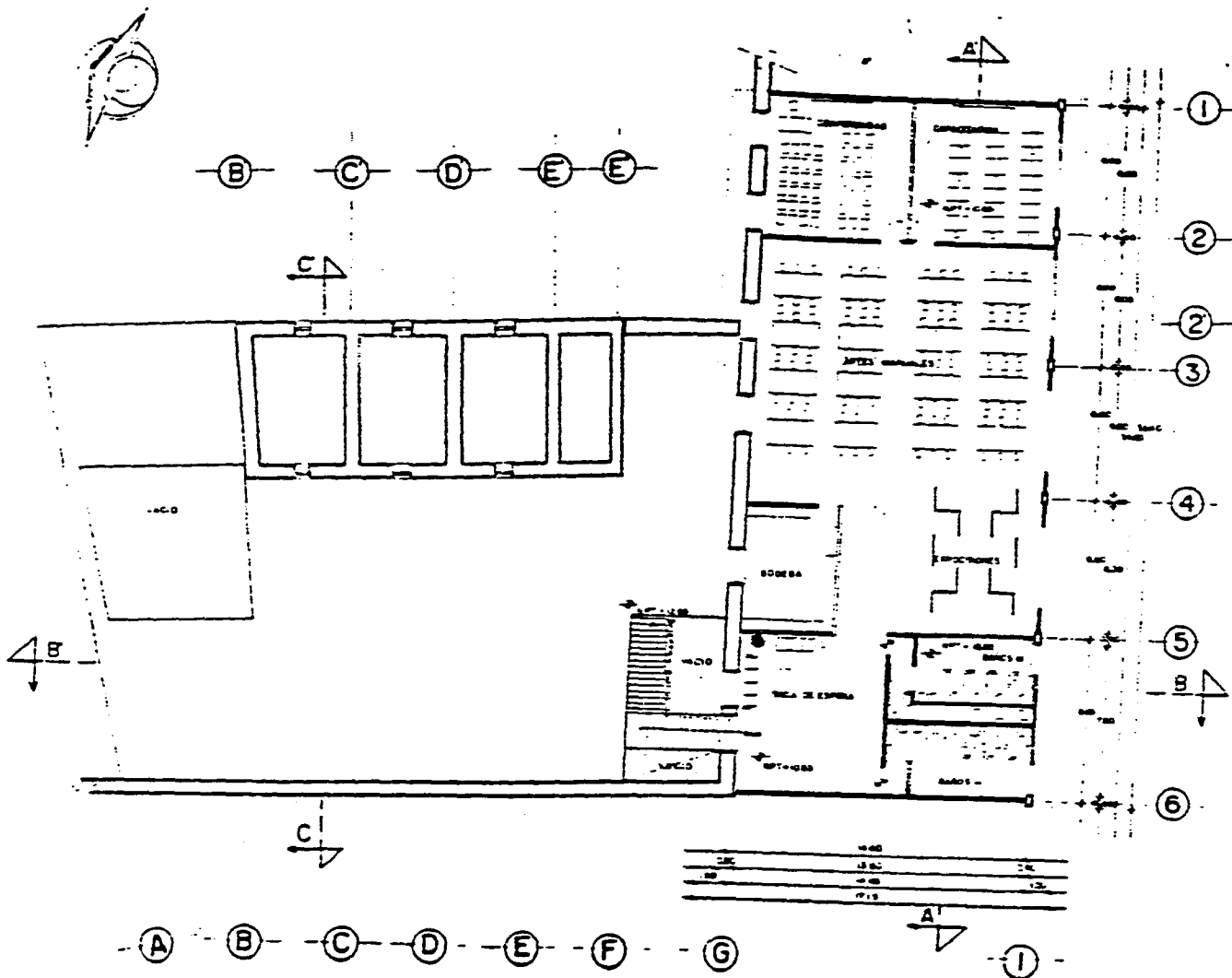

PLANTA ARQUITECTONICA

CENTRO TURISTICO



EX HACIENDA
EJIDO
APATLACCO
MOR.

SIMBOLOGIA:

CLAVE	PLANO: PLANTA ALTA
AM-I	SALON USOS MULTIPLES
ESC: 1:100	FECHA:

tesis

arquitectura
autogobierno

UNAM



CENTRO TURISTICO



EX
HACIENDA
EJIDO
APATLACO
MOR.

SIMBOLOGIA:

PLANTA SOTANO:

BUEN ESTADO ESTRUCTURAL RECU-
BRIMIENTOS EN GENERAL EN MAL -
ESTADO, SE MANEJA DOBLE ALTURA
SITIO CON BASTANTES RECOBECOS
QUE LE DAN UN AIRE MUY INTERE-
SANTE PARA LA ACTIVIDAD TURIS-
TICA.

PLANTA ALTA:

NO EXISTEN TECHUMBRES, CONDI-
CIONES ESTRUCTURALES ACEPTA-
BLES, SE MANEJAN GRANDES ALTU-
RAS Y CLAROS AMPLIOS.

CLAVE PLANO:

ESC:

FECHA:

tesis

arquitectura
autogobierno



UN
AM

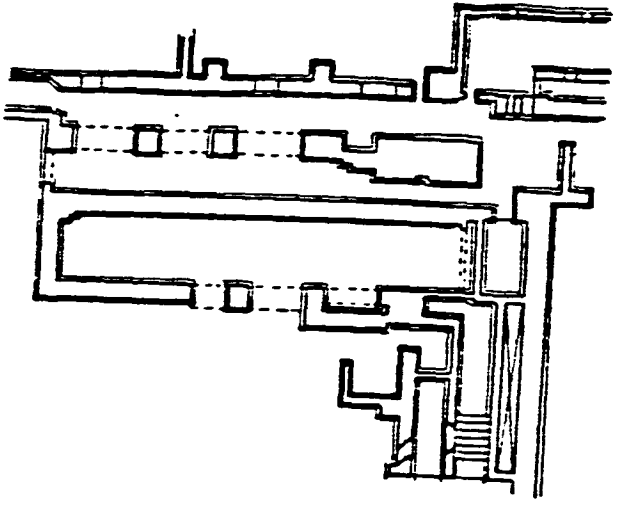

PLANTA ZOTANO
ZONA 2

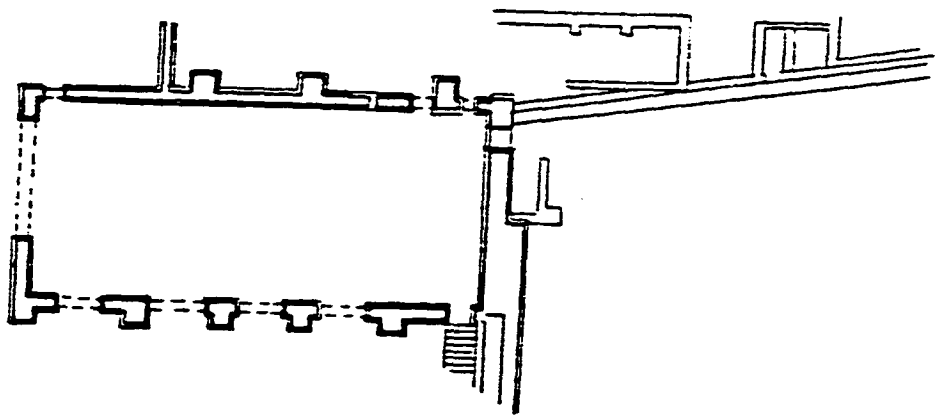

PLANTA ALTA
ZONA 2

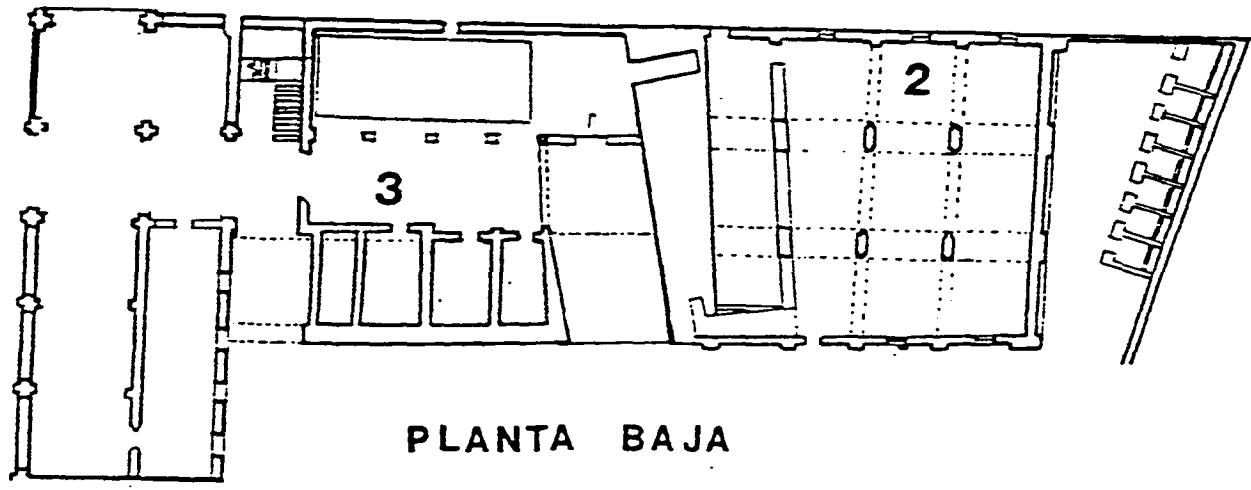

PLANTA BAJA

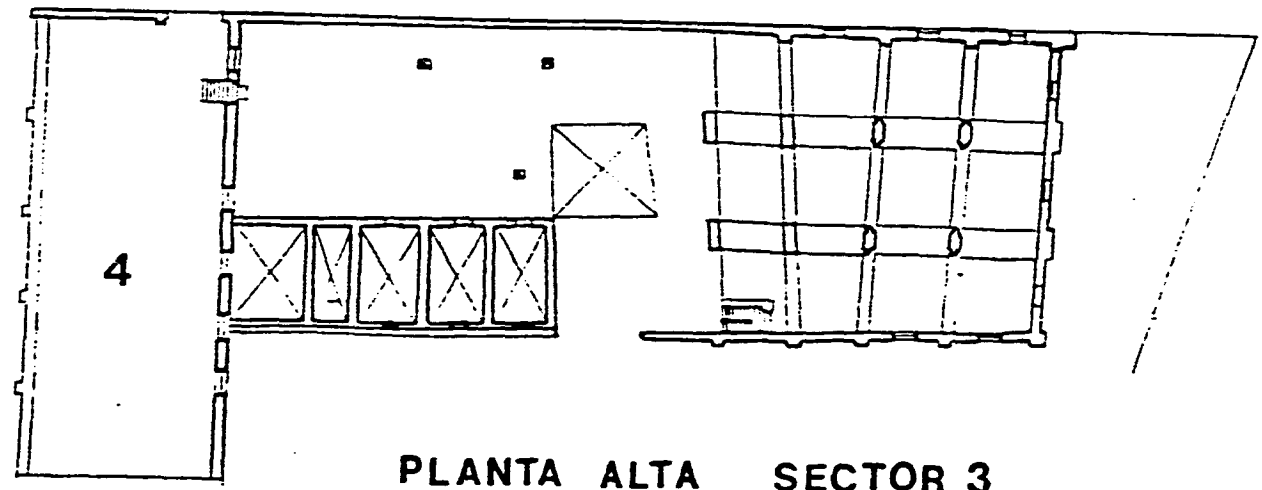

PLANTA ALTA SECTOR 3

CENTRO TURISTICO



EX
HACIENDA
EJIDO
APATLACO
MOR.

- SIMBOLOGIA:**
1. PATIO INTERIOR DE TRANSICION
 2. ESPACIO FORMADO POR ARCADAS A DOBLE ALTURA, ESTADO GENERAL BUENO ESTRUCTURALMENTE, SIN TECHO.
 3. ES UNO DE LOS ESPACIOS MAS SEGUROS EN CUANTO A SU ESTRUCTURA. ENTREPISO SOSTENIDO A BASE DE GRUESAS COLUMNAS Y ARCOS DE PIEDRA.
 4. EN PLANTA ALTA NO EXISTEN TECHUMBRES, PERO LAS CONDICIONES ESTRUCTURALES SON BUENAS.

CLAVE PLANO:

ESC: FECHA:

tesis

arquitectura
autogobierno
UN
AM



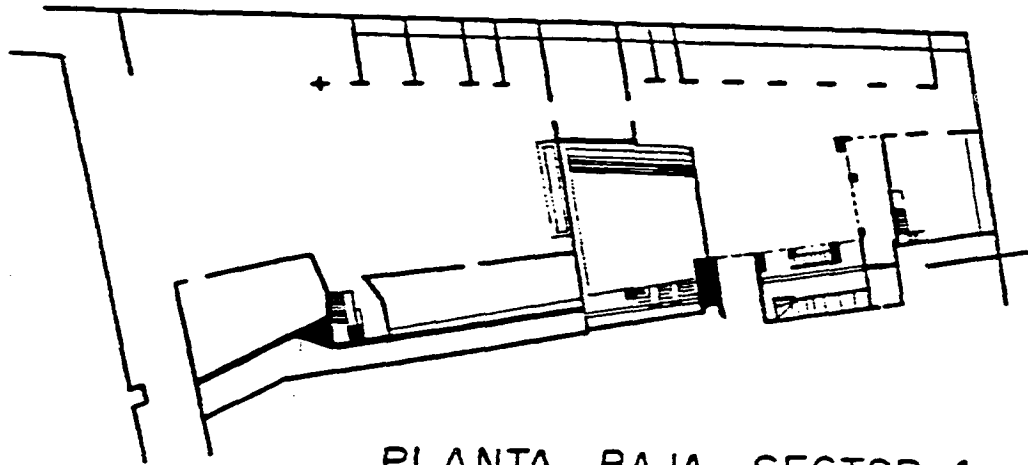

PLANTA BAJA SECTOR 4

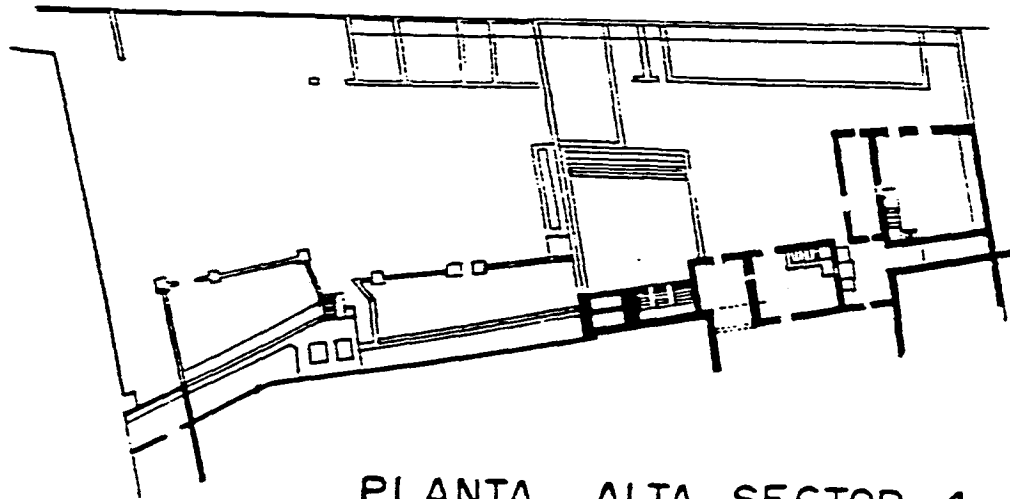

PLANTA ALTA SECTOR 4

CENTRO TURISTICO



EX
HACIENDA
EJIDO
APATLACO
MOR.

SIMBOLOGIA:

PLANTA BAJA:

ESPACIO ABIERTO QUE PUDO FUN--
CIONAR COMO CABALLERIZAS Y ES--
TABLOS: ESTADO RUINOSO.

PLANTA ALTA:

SIN TECHUMBRES ESTADO RUINOSO.

CLAVE PLANO:

ESC:

FECHA:

tesis

arquitectura
autogobierno



UN
AM



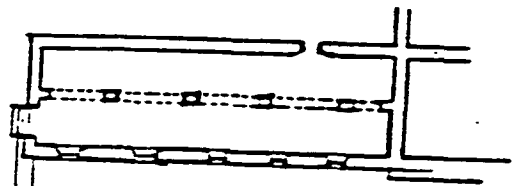

PRIMER NIVEL

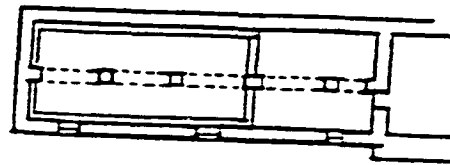

SOTANO

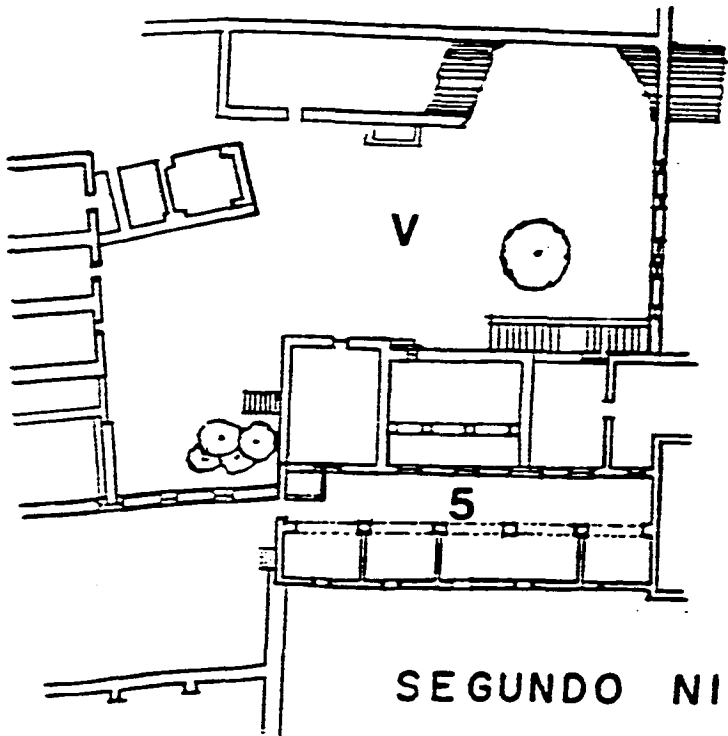

SEGUNDO NIVEL

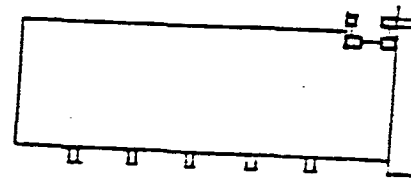

AZOTEA

SECTOR 5

PLANTAS ARQUITECTONICAS

CENTRO TURISTICO



EX
HACIENDA
EJIDO
APATLACO
MOR.

SIMBOLOGIA:

V. VESTIBULO O PATIO INTERIOR.

5. VESTIGIOS DE LO QUE PUDO --
SER UN CLAUSTRO EN ESTADO --
RUINOSO.

CLAVE PLANO:

ESC:

FECHA:

tesis

arquitectura
autogobierno



UN
AM



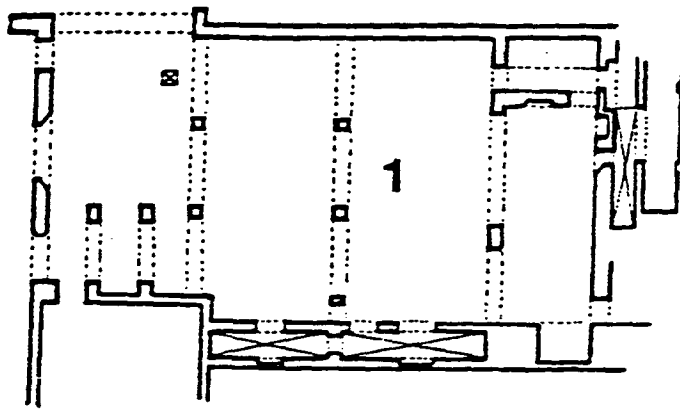

PLANTA ARQUITECTONICA SECTOR 6

CENTRO TURISTICO



EX
HACIENDA
EJIDO
APATLACO
MOR.

SIMBOLOGIA:

I. ESPACIO A DOBLE Y TRIPLE —
ALTURA, SIN TECHUMBRES.

ELEMENTOS DE SOPORTE EN BUEN
ESTADO GENERAL A BASE DE —
ARCADAS.

CLAVE PLANO:

ESC:

FECHA:

tesis

arquitectura
autogobierno



UN
AM



CENTRO TURISTICO



EX
HACIENDA
EJIDO
APATLACO
MOR.

SECTOR 7

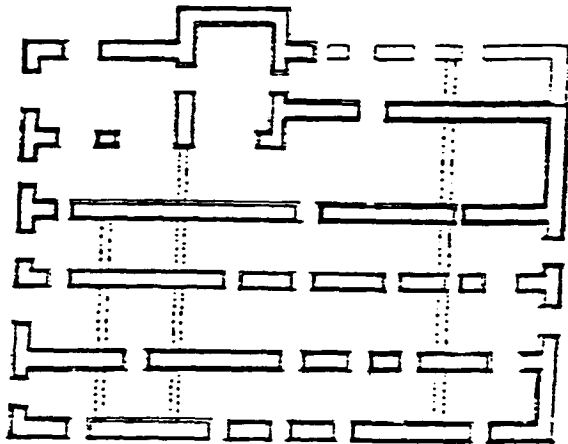

PLANTA BAJA

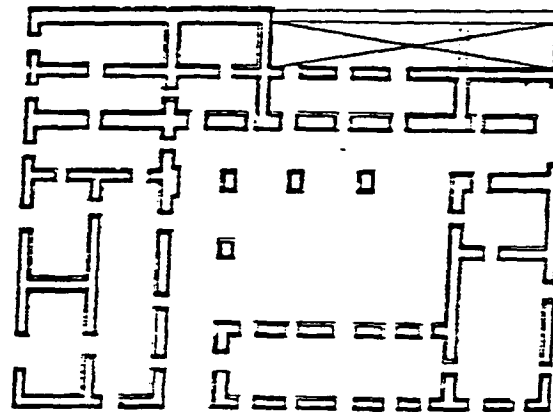

PLANTA ALTA

SIMBOLOGIA:

PLANTA BAJA:

BOVEDAS DE CAÑON DE GRAN LONGITUD UTILIZADAS COMO DEPOSITOS DE COSECHAS Y MATERIAS PRIMAS. ESTADO GENERAL --- APARENTEMENTE BUENO.

PLANTA ALTA:

RUINAS DE LA CASA HABITACION, MUROS DE ADOBE Y LADRILLO VISIBLEMENTE DESMEMBRADOS SIN TECHUMBRE.

CLAVE PLANO:

ESC:

FECHA:

tesis

arquitectura
autogobierno



UN
AM



CENTRO TURISTICO



EX
HACIENDA
EJIDO
APATLACO
MOR.

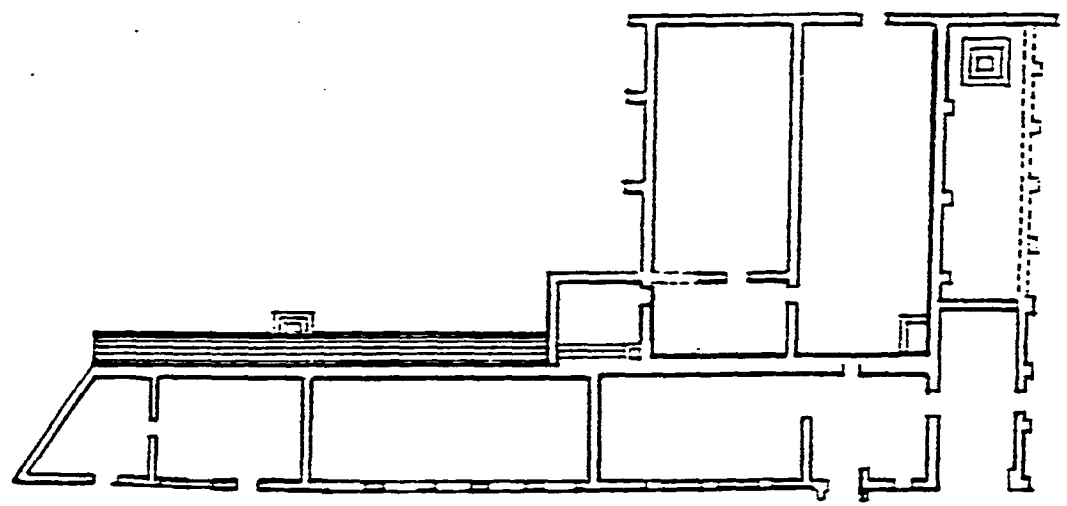

PLANTA ARQUITECTONICA SECTOR 8

SIMBOLOGIA:

SECTOR 8

ESPACIOS QUE POSIBLEMENTE OCUPARON LOS CUARTOS DE MOLIENDA, DE CALDERAS Y BODEGAS.

BUEN ESTADO ESTRUCTURAL A BASE DE GRUESOS MUROS, CARECE DE TECHUMBRE.

CLAVE	PLANO:
ESC:	FECHA:

tesis

arquitectura
autogobierno

UN
AM



DIAGRAMA GENERAL DE FUNCIONAMIENTO

CENTRO TURISTICO

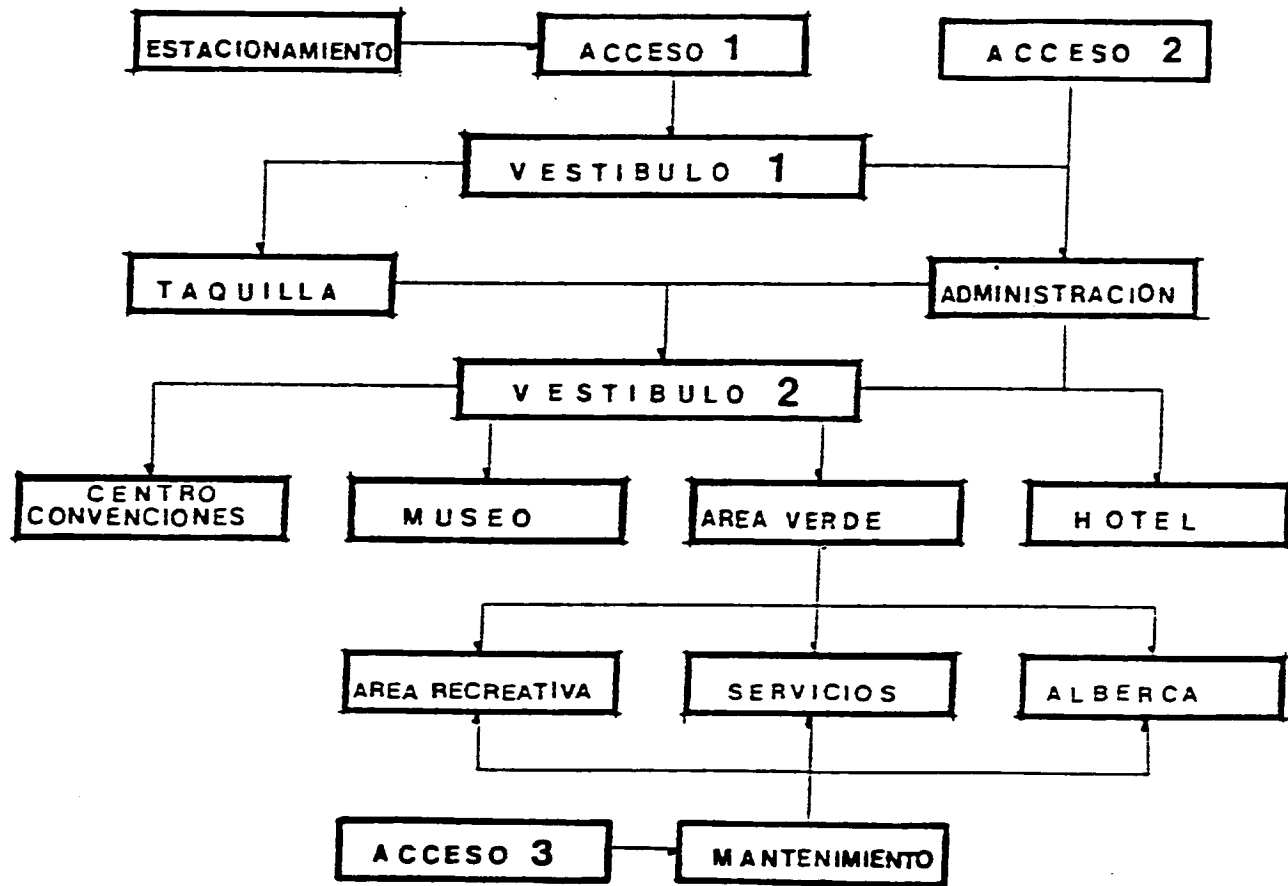

EX
HACIENDA
EJIDO
APATLACO
MOR.

SIMBOLOGIA:

CLAVE PLANO: _____
 ESC: _____ FECHA: _____

tesis

arquitectura
autogobierno
UN
AM



BALNEARIO	A	S	R	C
ADMINISTRATIVA				
SERVICIOS	■			
RECREACION	■	○		
COMERCIO	△	△	△	

HOTEL	E	V	A	C	M	B
ESTACIONAMIENTO						
VESTIBULO	○					
ADMINISTRACION	○	○				
CUARTOS	■	△	△			
MANTENIMIENTO	■	△	○	■		
BAÑOS PUBS.	■	○	△	■	■	

MUSEO	A	E	R	B
ADMINISTRATIVA				
EXPOSICION	○			
RESTAURACION	△	○		
BAÑOS	△	△	■	

CENTRO DE CONVENCIONES O S/U/M	C	B	C	S
CONTROL SONIDO				
BAÑOS	■			
COMEDOR	■	△		
SALON U/M	○	○	○	

RELACION ENTRE ZONAS

	B	H	M	C
BALNEARIO				
HOTEL	△			
MUSEO	■	△		
CENTRO DE CONVENS.	■	△	△	

CENTRO TURISTICO



EX
HACIENDA
EJIDO
APATLACO
MOR.

SIMBOLOGIA:

CLAVE PLANO: _____
 ESC: _____ FECHA: _____

tesis

arquitectura
autogobierno
UN
AM



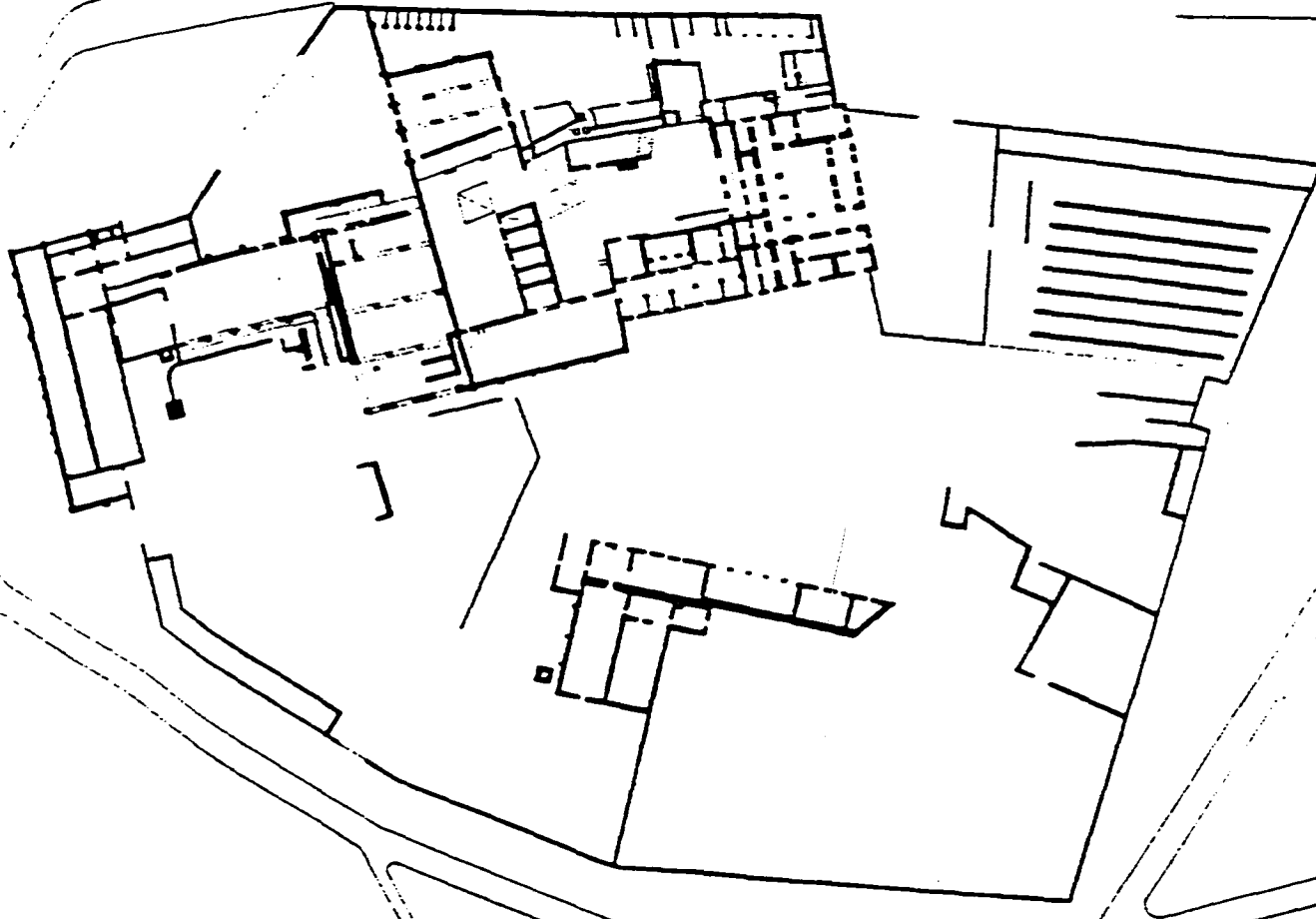
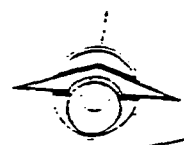

PLANTA ARQUITECTONICA ESTADO ACTUAL

CENTRO TURISTICO



EX HACIENDA EJIDO APATLACO MOR.

SIMBOLOGIA:

CRUCES DE LOCALIZACION

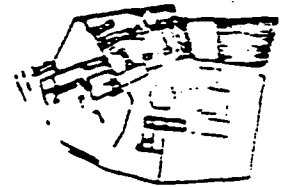

CLAVE A-C	PLANO: ARQUITECTONICO	FECHA:
	ESC: 1:500	

tesis

arquitectura
autogobierno
UN
AM



CENTRO TURISTICO



EX
HACIENDA
EJIDO
APATLACO
MOR.

SIMBOLOGIA:

CROQUIS DE LOCALIZACION

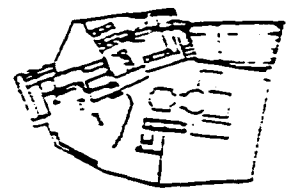

CLAVE	PLANO: TOPOGRAFICO DE CONJUNTO
T-C	ESC: 1:500
	FECHA:

tesis

arquitectura
autogobierno
UN
AM



PLANO TOPOGRAFICO

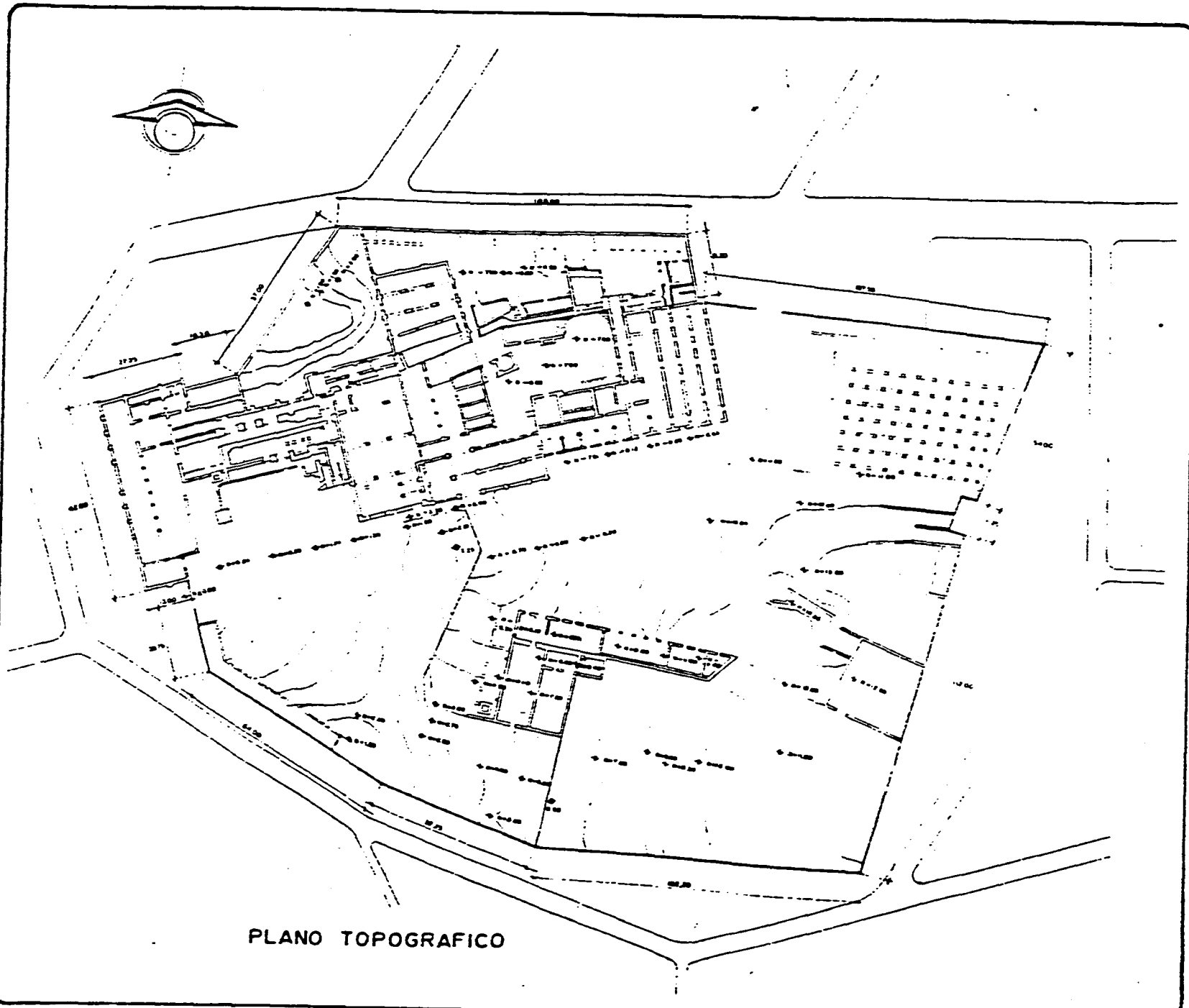

CENTRO TURISTICO



EX
HACIENDA
EJIDO
APATLACO
MOR.

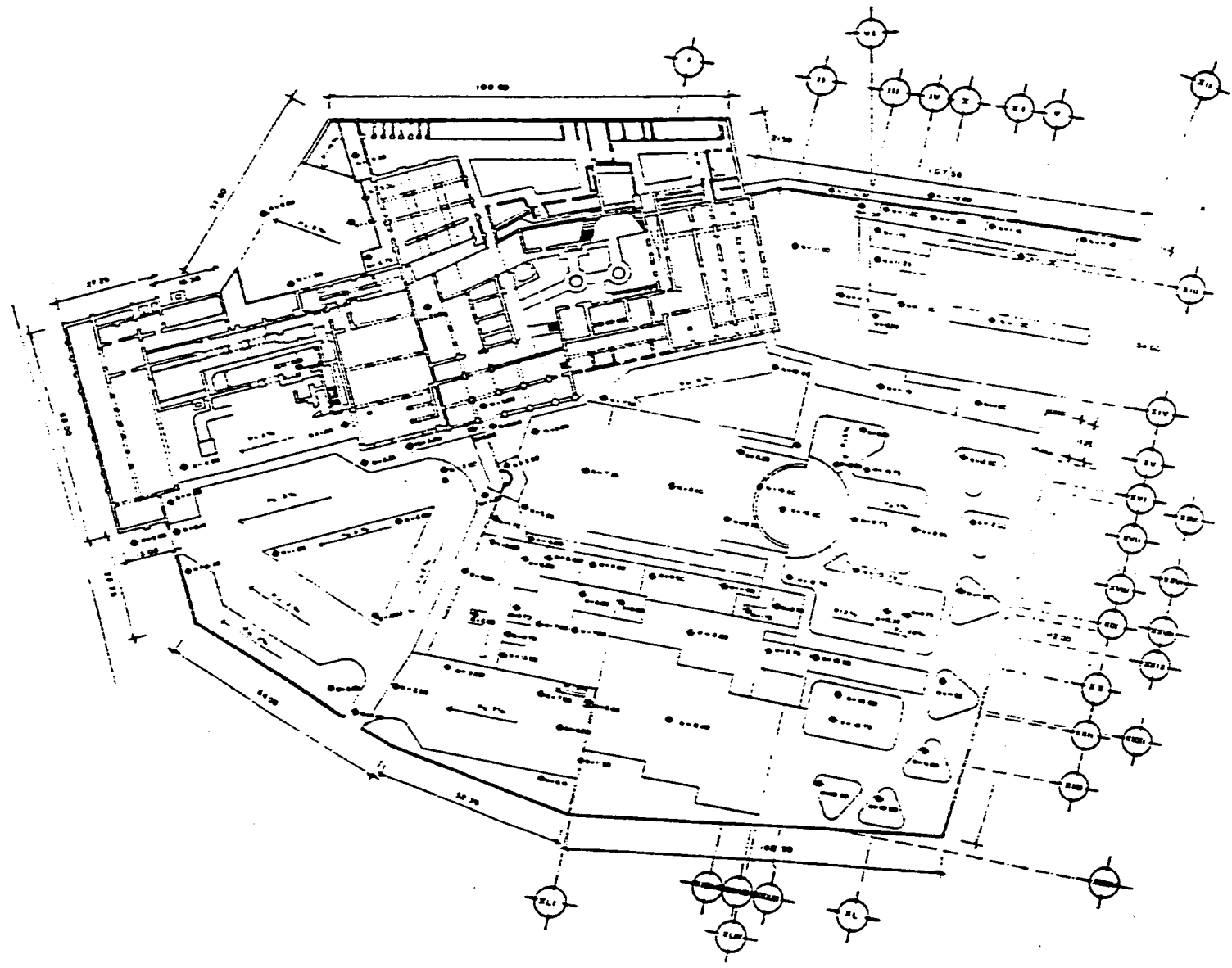

SIMBOLOGIA:

CROQUIS DE LOCALIZACION

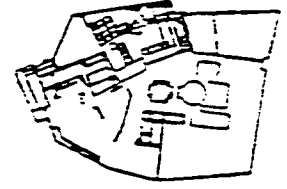

CLAVE PLANO: NIVELACION
NIV-G ESC: 1:500 FECHA:

tesis

arquitectura
autogobierno

UN
AM

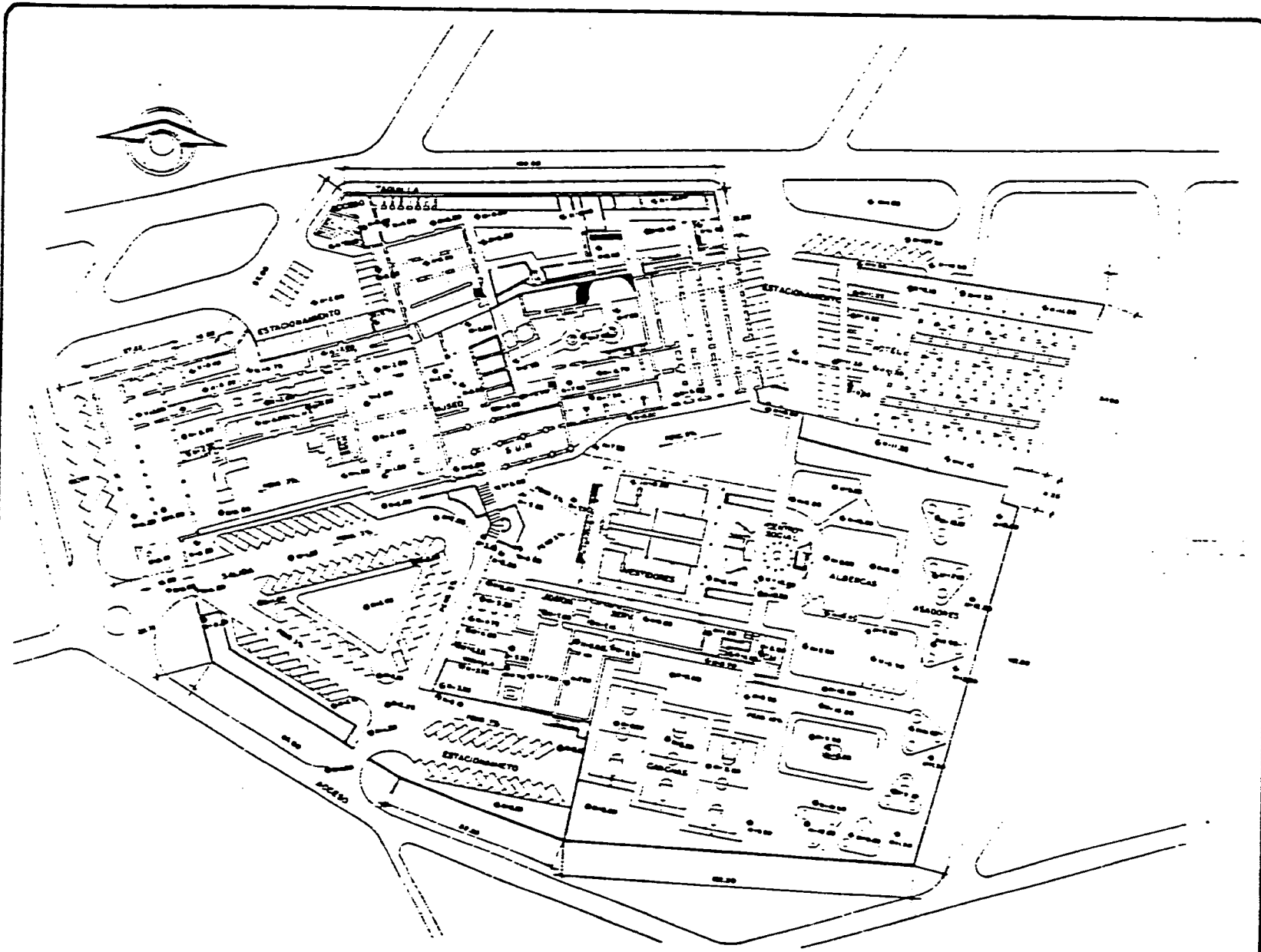

PLANTA ARQUITECTONICA DE CONJUNTO

CENTRO TURISTICO



EX
HACIENDA
EJIDO
APATLACO
MOR.

SIMBOLOGIA:

DATOS DE PROYECTO

DOSIFICACION DE AREAS

ALBERCA	2000 m ²
ASADORAS	375 m ²
CARROAS	175 m ²
CASA DEL ADMINISTRADOR	60 m ²
CENTRO SOCIAL	1000 m ²
CIRCULACION	1000 m ²
HOTEL	3000 m ²
LABORES	1000 m ²
MUSEO	1000 m ²
SALA DE BARR MULTIPLES BARR	
VESTIBULOS	1000 m ²
ESTACIONAMIENTO	1000 m ²
QUARTO DE SERVICIOS	100 m ²
EXPERIENCIA	100 m ²
BARRS Y VESTIBULOS EMPLEADOS	100 m ²
ADMINISTRACION	100 m ²
ZONA COMERCIAL	1000 m ²

CRONOQUE DE LOCALIZACION

CLAVE PLANO:
NIVEL PISO TERMINADO

NPT-C ESC: 1:500 FECHA:

tesis

arquitectura
autogobierno

UN
AM

CENTRO TURISTICO



EX
HACIENDA
EJIDO
APATLACO
MOR.

SIMBOLOGIA:

CROQUIS DE LOCALIZACION

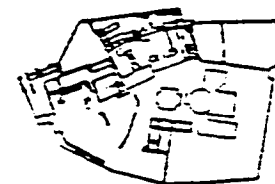

CLAVE:	PLANO:
C-T	CONJUNTO DE TECHOS
ESC: 1:500	FECHA:

tesis

arquitectura
autogobierno
UN
AM



PLANTA DE CONJUNTO DE TECHOS

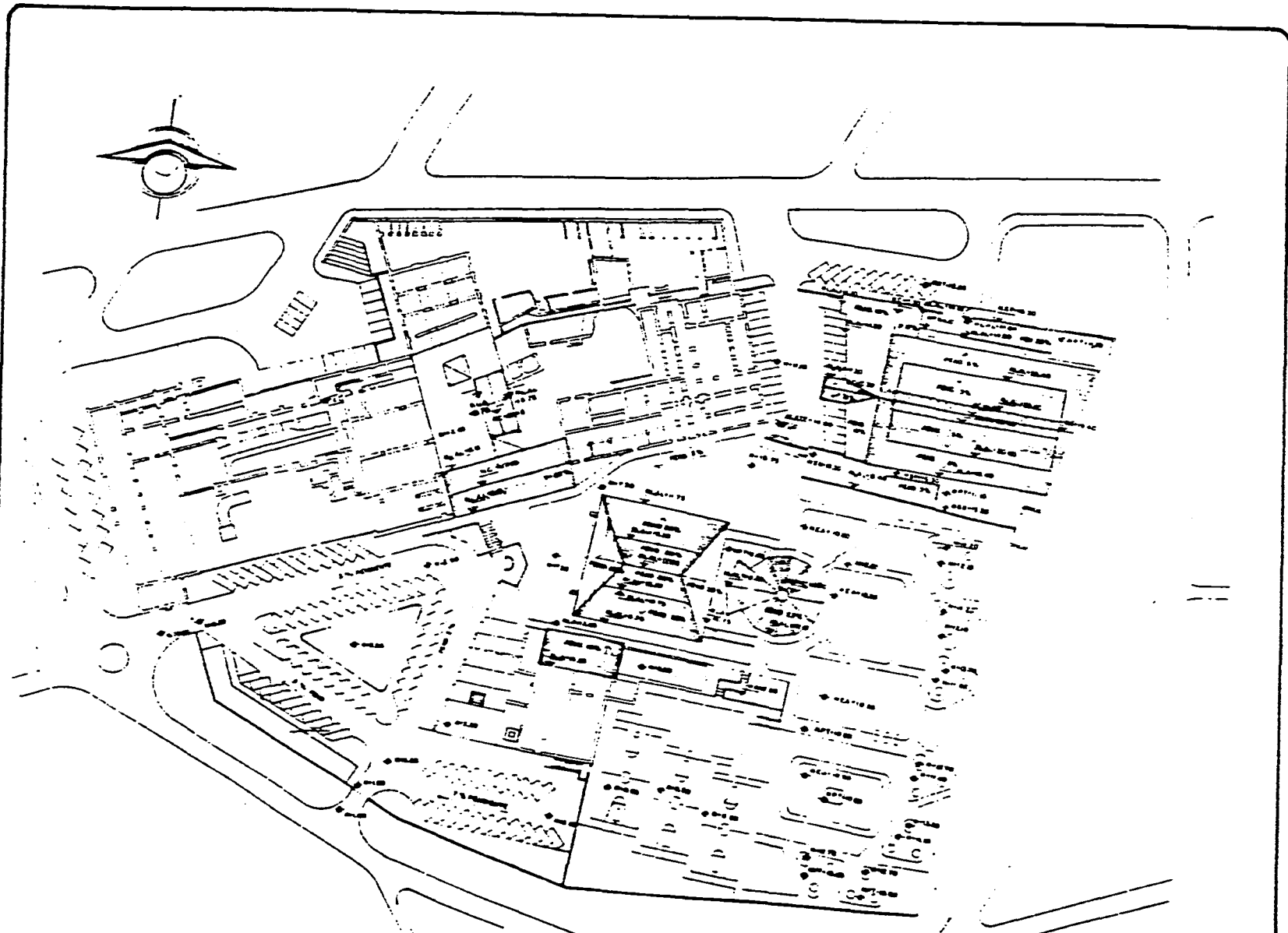

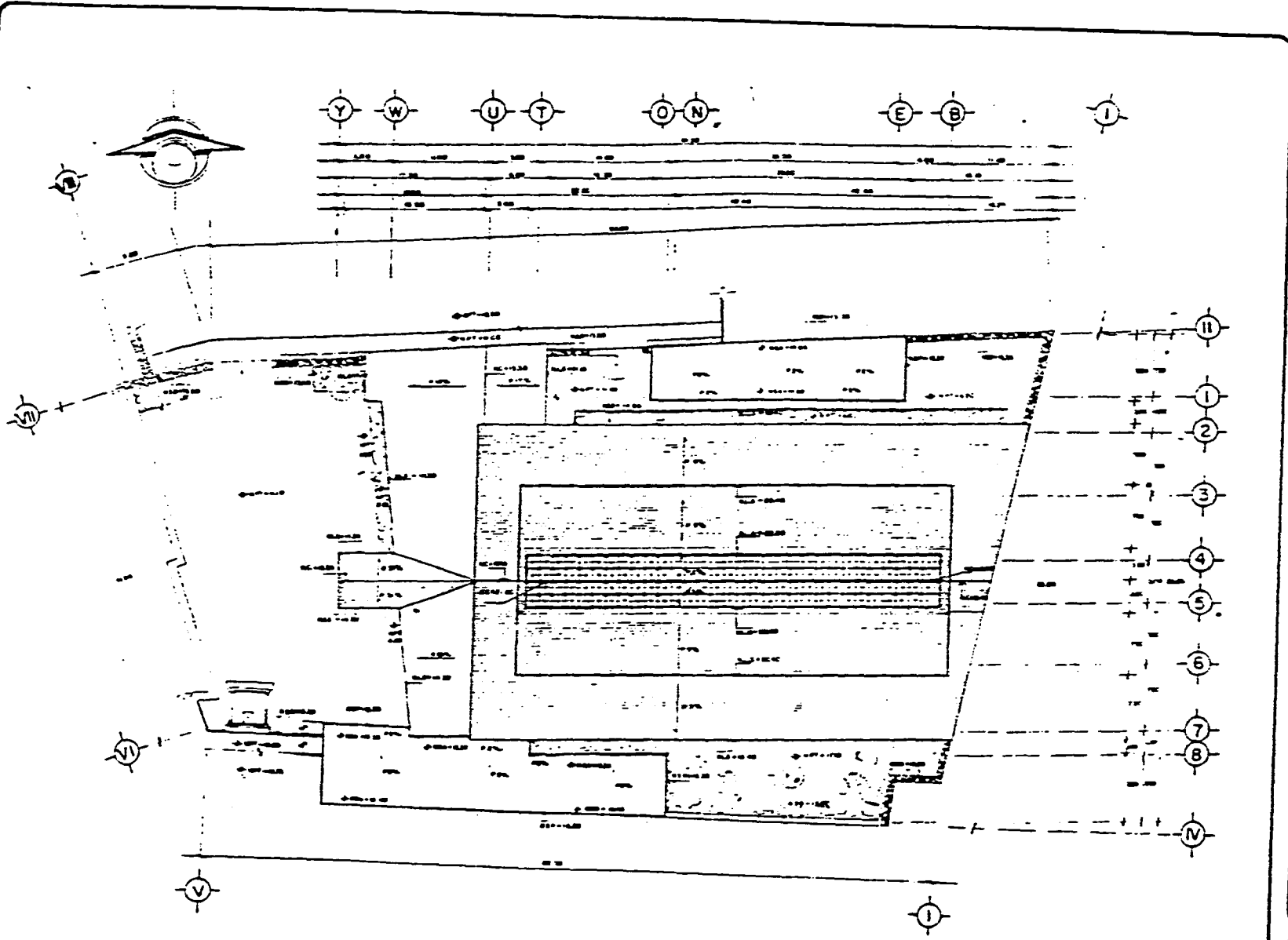

PLANTA DE AZOTEA

CENTRO TURISTICO



EX HACIENDA
EJIDO
APATLACO
MOR.

SIMBOLOGIA:

- P.T. NIVEL DE PISO TERMINADO
- S.S. NIVEL SUPERIOR DE SANGRE
- S.P. NIVEL SUPERIOR DE PUEBLO
- S.A. NIVEL SUPERIOR DE AZOTEA
- C. NIVEL DE CUBIERTA

CLAVE PTH	PLANO: ARQUITECTONICO HOTEL	FECHA:
	ESC: 1:200	

tesis

arquitectura
autogobierno



CENTRO TURISTICO



EX
HACIENDA
EJIDO
APATLACO
MOR.

SIMBOLOGIA:

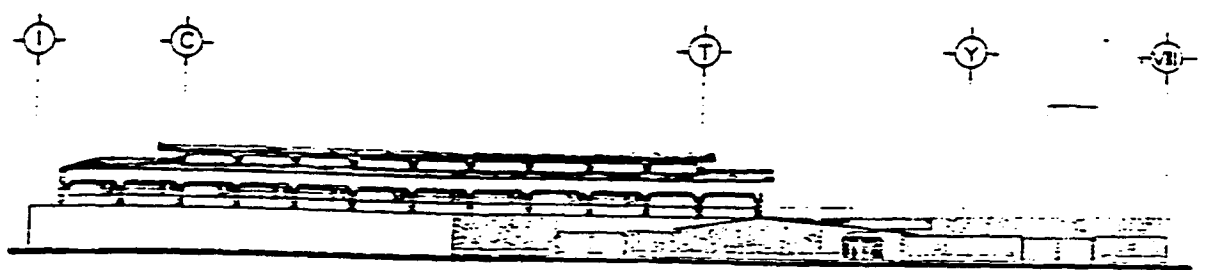

FACHADA NORTE

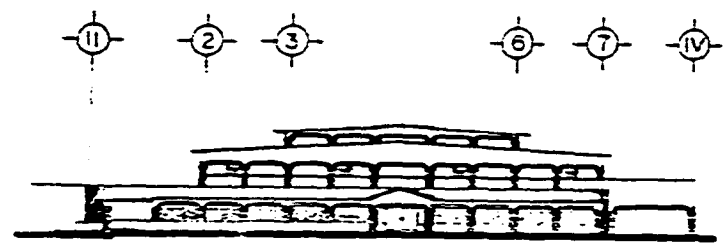

FACHADA OESTE

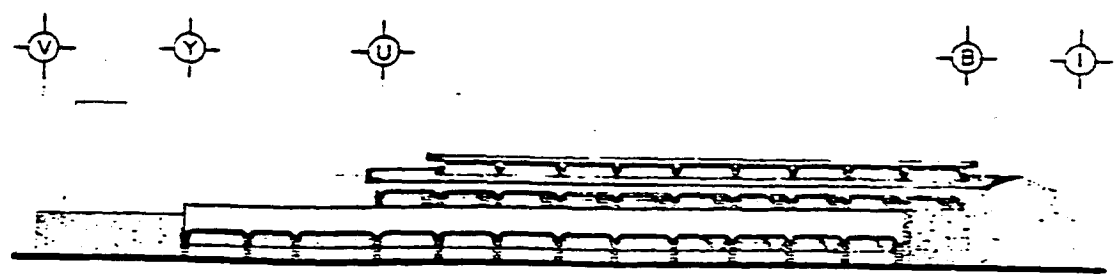

FACHADA SUR

CLAVE PLANO:
FACHADAS HOTEL
F-H ESC:1:200 FECHA:

tesis

arquitectura
autogobierno
UN
AM



CENTRO TURISTICO



EX
HACIENDA
EJIDO
APATLACO
MOR.

SIMBOLOGIA:

CLAVE PLANO:
ECH ESTRUCTURAL HOTEL
ESC: 1:200 FECHA:

tesis

arquitectura
autogobierno
UN
AM

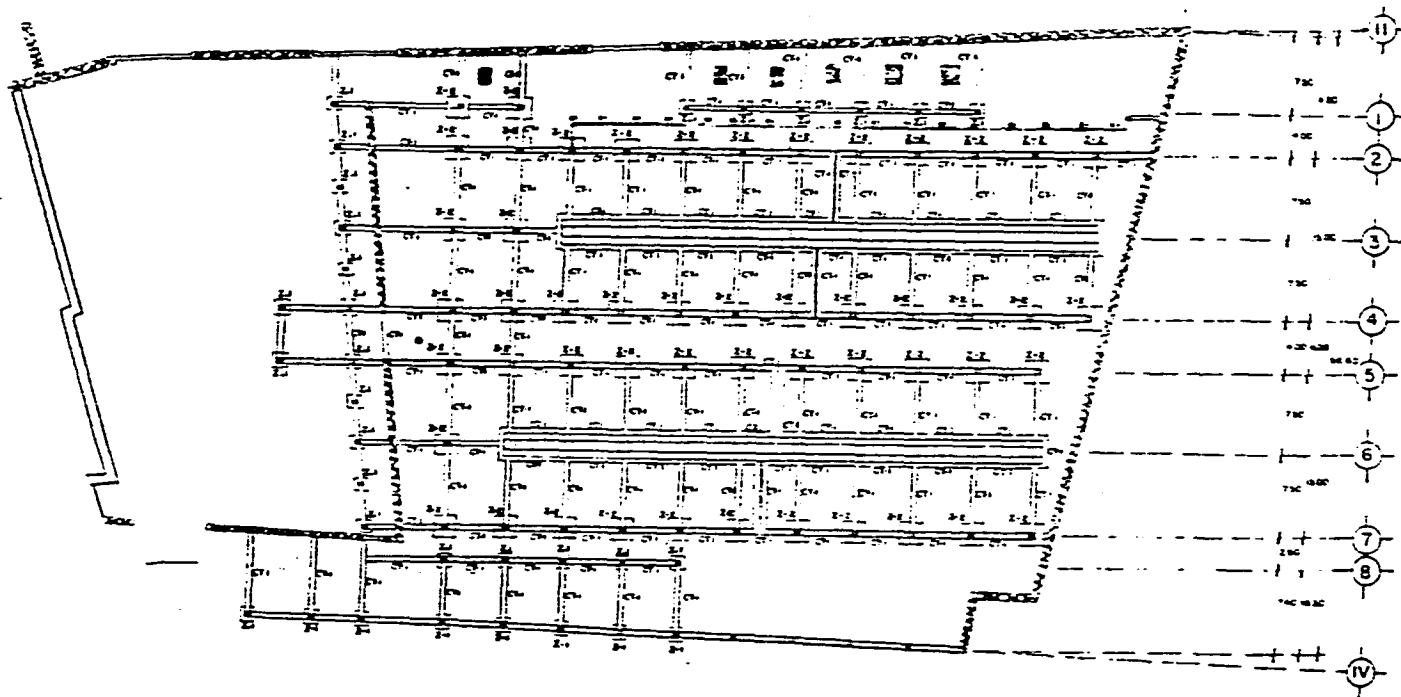
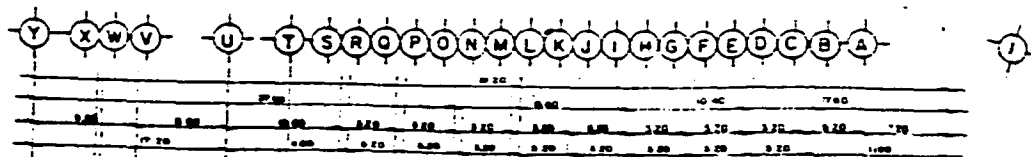

PLANTA DE CIMENTACION

CENTRO TURISTICO



EX
HACIENDA
EJIDO
APATLACO
MOR.

SIMBOLOGIA:

- CONCRETO TORNADO 10 x 100 mm en todos los miembros estructurales
- CONCRETO TORNADO 10 x 100 mm en los pisos de piso
- ACERO ESTRUCTURAL 10 x 100 mm
- ACERO DE REFUERZO 10 x 100 mm
- REQUISITOS EN TODOS LOS ELEMENTOS SERA DE 200
- LOS TRAZADOS SERA DE 40 VECES EL DIAMETRO DE LA BARRA
- EL CONCRETO SERA HECHO EN OBRA CON UN PROP. DE 1:1:4

CLAVE PLANO: ESTRUCTURAL HOTEL
EE-H ESC: 1-200 FECHA:

tesis

arquitectura autogobierno UNAM



Y X W V U T S R O P O N M L K J I H G F E D C B A

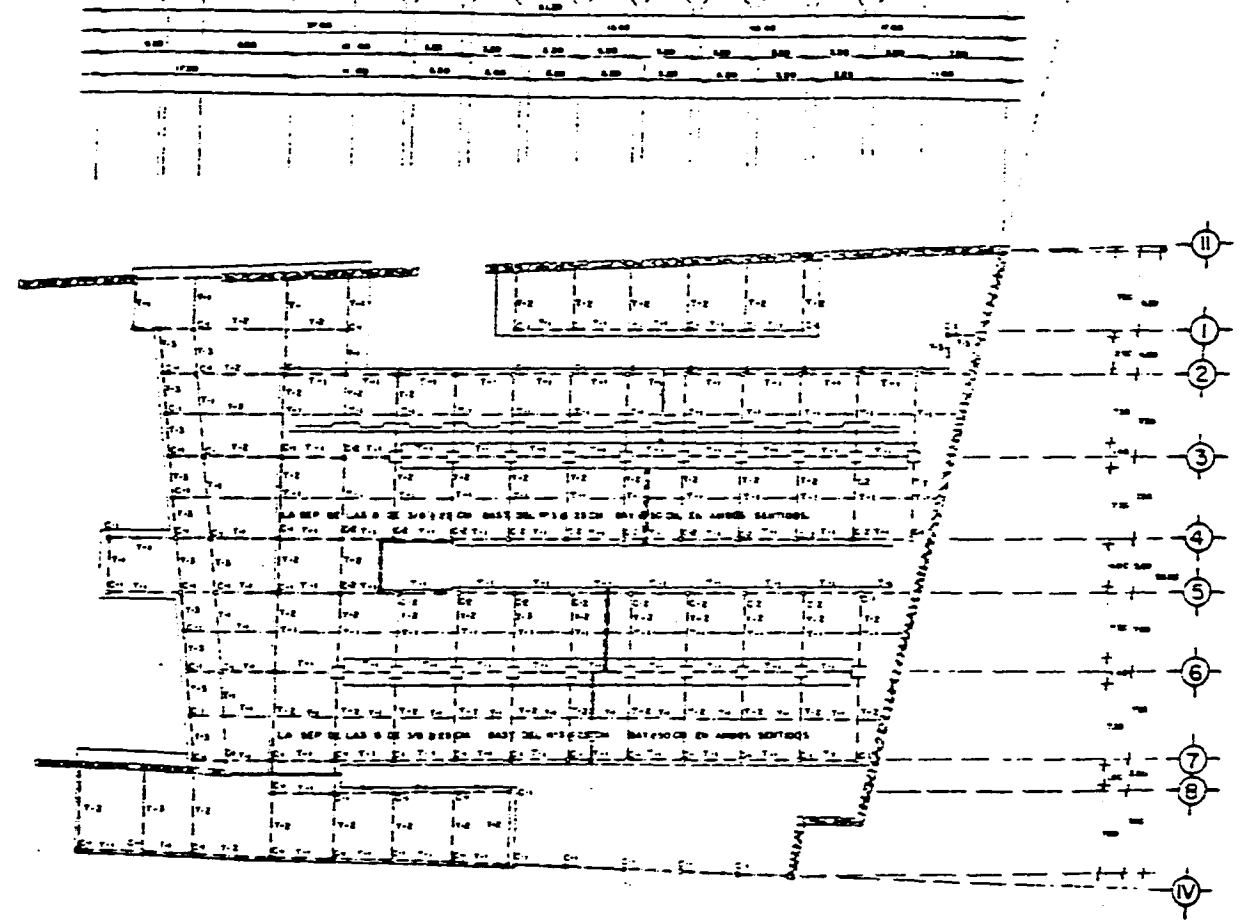

PLANTA DE ENTREPISO

CENTRO TURISTICO



EX
HACIENDA
EJIDO
APATLACO
MOR.

SIMBOLOGIA:

CLAVE PLANO:
ECH ESTRUCTURAL HOTEL
ESC: 1:200 FECHA:

tesis

arquitectura
autogobierno



UN
AM

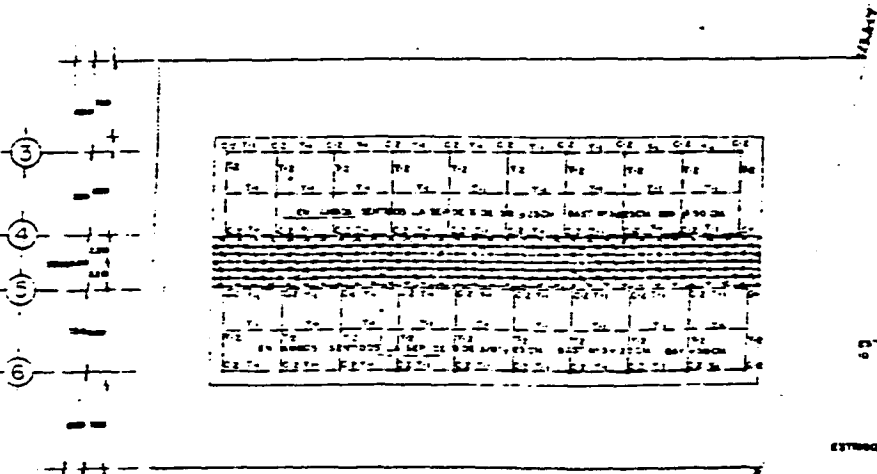
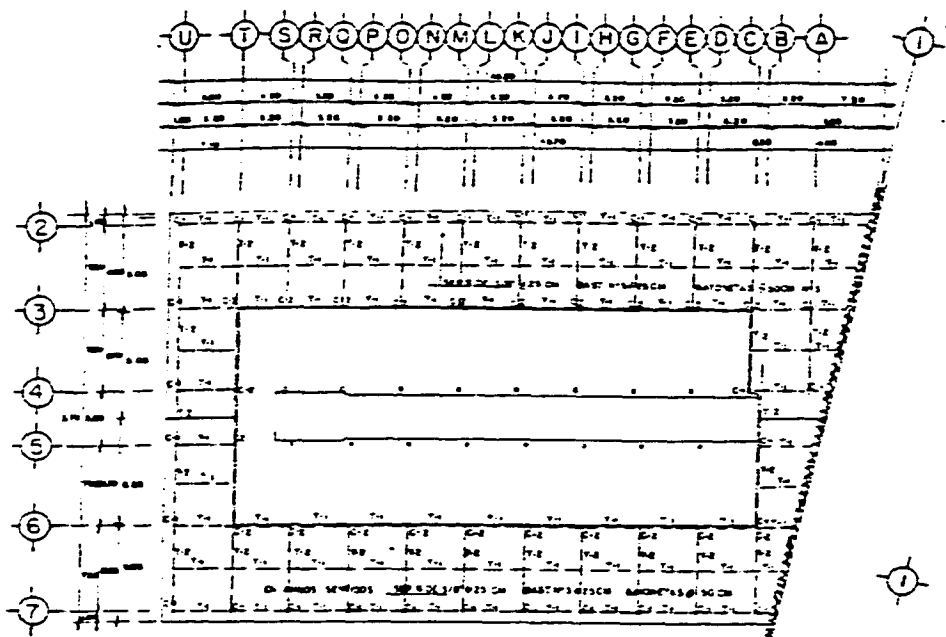

PLANTA ESTRUCTURAL
DE CUBIERTAS

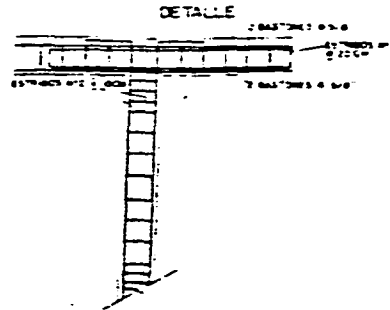
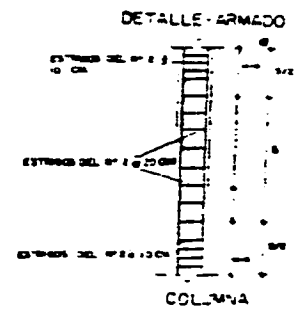
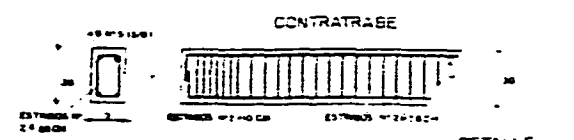
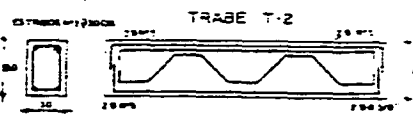
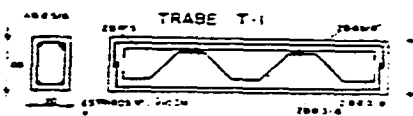
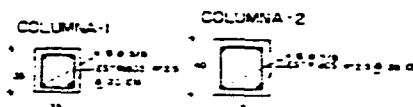
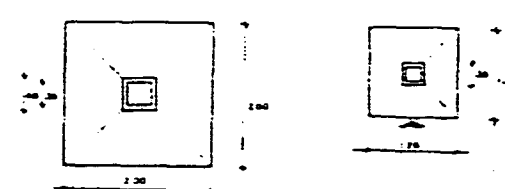
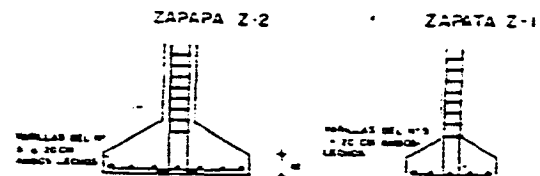

CENTRO TURISTICO



EX HACIENDA EJIDO APATLACO MOR.

CUADRO DE CARGAS TABLERO "A"

INTERRUPTOR	CIRCUITO	40 W	40 W	2x75 W	125 W	FASE A	FASE B	FASE C
IP - 30 A	C-1		18	4		1320		
IP - 30 A	C-2			16		2400		
IP - 30 A	C-3			16		2400		
IP - 30 A	C-4	2		15			2250	
IP - 30 A	C-5			16				2400
IP - 30 A	C-6			15			2250	
IP - 30 A	C-7		60					2400
IP - 30 A	C-8				13	1620		
IP - 30 A	C-9				8			1125
IP - 30 A	C-10				9			1125
SUMA						6120	6120	6925

CARGA TOTAL INSTALADA 1670 WATTS
 FACTOR DE DEMANDA 34.86%
 DEMANDA MAXIMA APROXIMADA 582 WATTS

CUADRO DE CARGAS TABLERO "B"

INTERRUPTOR	CIRCUITO	40 W	40 W	2x75 W	125 W	FASE A	FASE B	FASE C
IP - 30 A	C-1		26	2		1340		
IP - 30 A	C-2	30	18			1920		
IP - 30 A	C-3	30	18				920	
IP - 30 A	C-4	30	18				1920	
IP - 30 A	C-5	30	18				1920	
IP - 30 A	C-6				18	2250		
IP - 30 A	C-7				18		2250	
IP - 30 A	C-8				18		2250	
SUMA						5510	3780	4300

CARGA TOTAL INSTALADA 1570 WATTS
 FACTOR DE DEMANDA 34.86%
 DEMANDA MAXIMA APROXIMADA 542 WATTS

CUADRO DE CARGAS TABLERO "C"

INTERRUPTOR	CIRCUITO	40 W	40 W	2x75 W	125 W	FASE A	FASE B	FASE C
IP - 30 A	C-1		34			1360		
IP - 30 A	C-2	30	18			1920		
IP - 30 A	C-3	30	18			1920		
IP - 30 A	C-4	30	18				1920	
IP - 30 A	C-5	30	18					1920
IP - 30 A	C-7				18		2250	
IP - 30 A	C-8				18		2250	
SUMA						3200	4170	4320

CARGA TOTAL INSTALADA 1360 WATTS
 FACTOR DE DEMANDA 34.86%
 DEMANDA MAXIMA APROXIMADA 470 WATTS

DIAGRAMA UNIFILAR

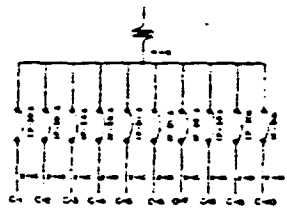

CUADRO DE CONEXIONES



DIAGRAMA UNIFILAR



CUADRO DE CONEXIONES

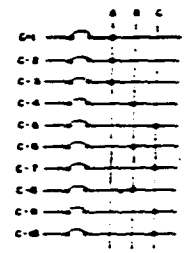

DIAGRAMA UNIFILAR



CUADRO DE CONEXIONES

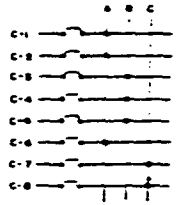
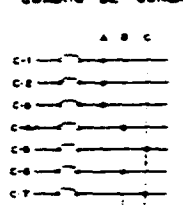

SIMBOLOGIA:

CLAVE IEH PLANO: INSTALACION ELECTRICA HOTEL
 ESC: FECHA:

tesis

arquitectura autogobierno UNAM

CENTRO TURISTICO



EX
HACIENDA
EJIDO
APATLACO
MOR.

SIMBOLOGIA:

CLAVE PLANO:
E-H ESTRUCTURAL HOTEL
ESCRIBIDA DE FECHA:

tesis

arquitectura
autogobierno
UN
AM



ELEMENTOS BASICOS DE LA TRIDILOSA

BARRAS 1.50 m

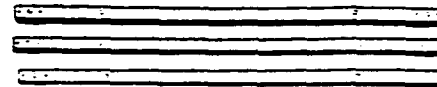

COPLETOR
INF.



COPLETOR
SUP.



TORNILLOS CABEZA
EXAGONAL 1/2\"/>



DETALLE 1



DETALLE 2



PLANTA DE COPLETOR
CON BARRAS

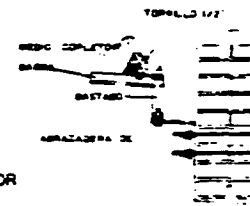

DETALLE 3

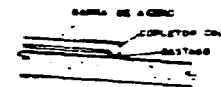

DETALLE 4

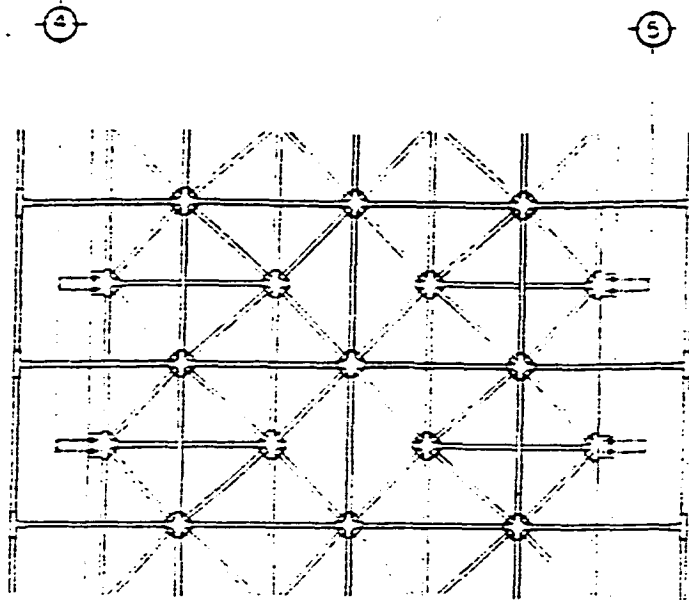

PLANTA DE TRIDILOSA

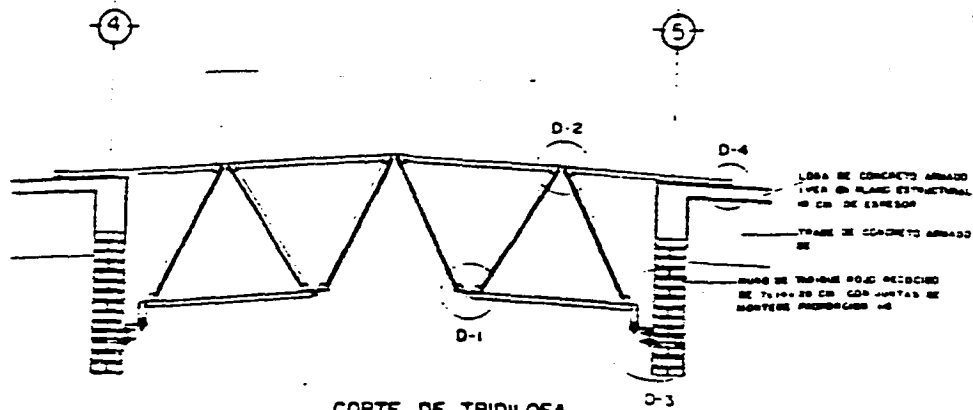

CORTE DE TRIDILOSA

LOSA DE CONCRETO ARMADO
TIPO EN PLANO ESTRUCTURAL
18 CM DE ESPESOR

TRASE DE CONCRETO ARMADO

MURO DE TRINQUE PULO RECIBIDO
DE 7.5 x 20 CM CON JUNTAS DE
MONTES PROHIBIDAS 18

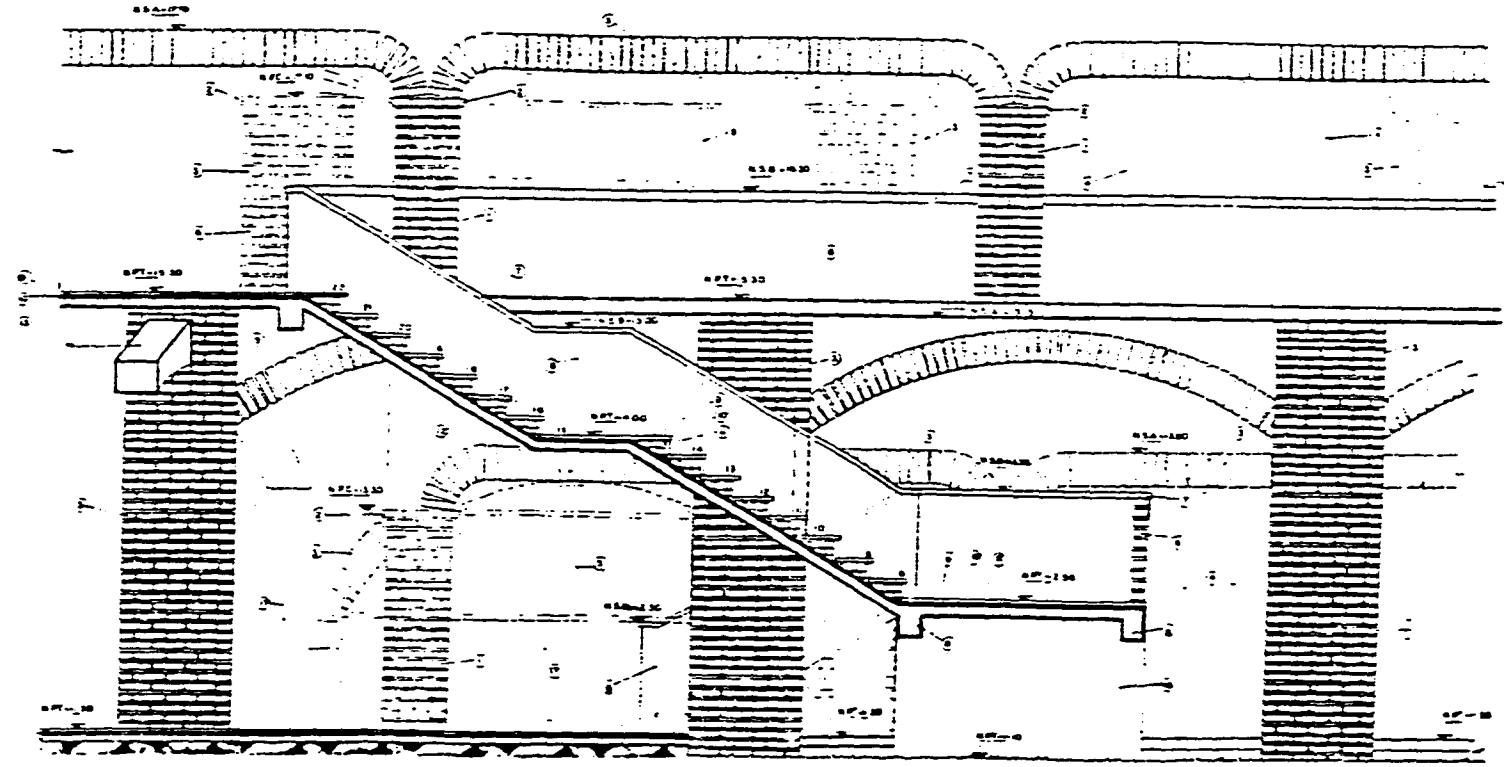
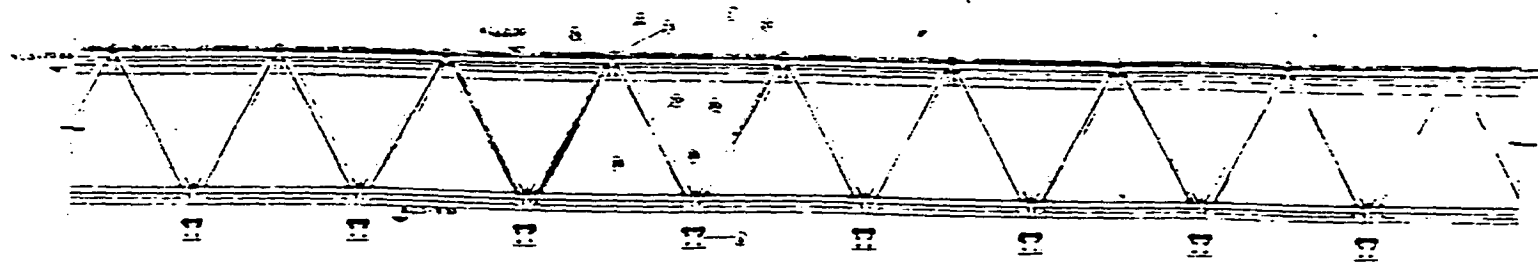

- 1. CEMENTO
- 2. HIERRO
- 3. MORTAR
- 4. LADRILLO
- 5. PIEDRA
- 6. YESO
- 7. GUAJA
- 8. PINTURA
- 9. VENTANA
- 10. PUERTA
- 11. ESCALERA
- 12. PLANTA
- 13. TUBERIA
- 14. CABLE
- 15. ALAMBRE
- 16. TORNILLO
- 17. CLAVETA
- 18. CEMENTO PORTLAND
- 19. HIERRO GALVANIZADO
- 20. MORTAR DE CEMENTO
- 21. LADRILLO DE CERAMICA
- 22. PIEDRA DE CAL
- 23. YESO DE PARIS
- 24. GUAJA DE CEMENTO
- 25. PINTURA DE ACEITE
- 26. VENTANA DE ALUMINIO
- 27. PUERTA DE MADERA
- 28. ESCALERA DE HIERRO
- 29. PLANTA DE CEMENTO
- 30. TUBERIA DE PLASTICO
- 31. CABLE DE ACERO
- 32. ALAMBRE DE COBRE
- 33. TORNILLO DE ACERO
- 34. CLAVETA DE HIERRO
- 35. CEMENTO PORTLAND DE ALTA RESISTENCIA
- 36. HIERRO GALVANIZADO DE ALTA RESISTENCIA
- 37. MORTAR DE CEMENTO DE ALTA RESISTENCIA
- 38. LADRILLO DE CERAMICA DE ALTA RESISTENCIA
- 39. PIEDRA DE CAL DE ALTA RESISTENCIA
- 40. YESO DE PARIS DE ALTA RESISTENCIA
- 41. GUAJA DE CEMENTO DE ALTA RESISTENCIA
- 42. PINTURA DE ACEITE DE ALTA RESISTENCIA
- 43. VENTANA DE ALUMINIO DE ALTA RESISTENCIA
- 44. PUERTA DE MADERA DE ALTA RESISTENCIA
- 45. ESCALERA DE HIERRO DE ALTA RESISTENCIA
- 46. PLANTA DE CEMENTO DE ALTA RESISTENCIA
- 47. TUBERIA DE PLASTICO DE ALTA RESISTENCIA
- 48. CABLE DE ACERO DE ALTA RESISTENCIA
- 49. ALAMBRE DE COBRE DE ALTA RESISTENCIA
- 50. TORNILLO DE ACERO DE ALTA RESISTENCIA
- 51. CLAVETA DE HIERRO DE ALTA RESISTENCIA

CENTRO TURISTICO



EX
HACIENDA
EJIDO
APATLACO
MOR.

SIMBOLOGIA:

CLAVE PLANO: CORTE POR FACHADA
CF-H ESC: 1:20 FECHA:

tesis

arquitectura
autogobierno
UN
AM



CENTRO TURISTICO



EX
HACIENDA
EJIDO
APATLACO
MOR.

SIMBOLOGIA:

[Faded architectural legend text]

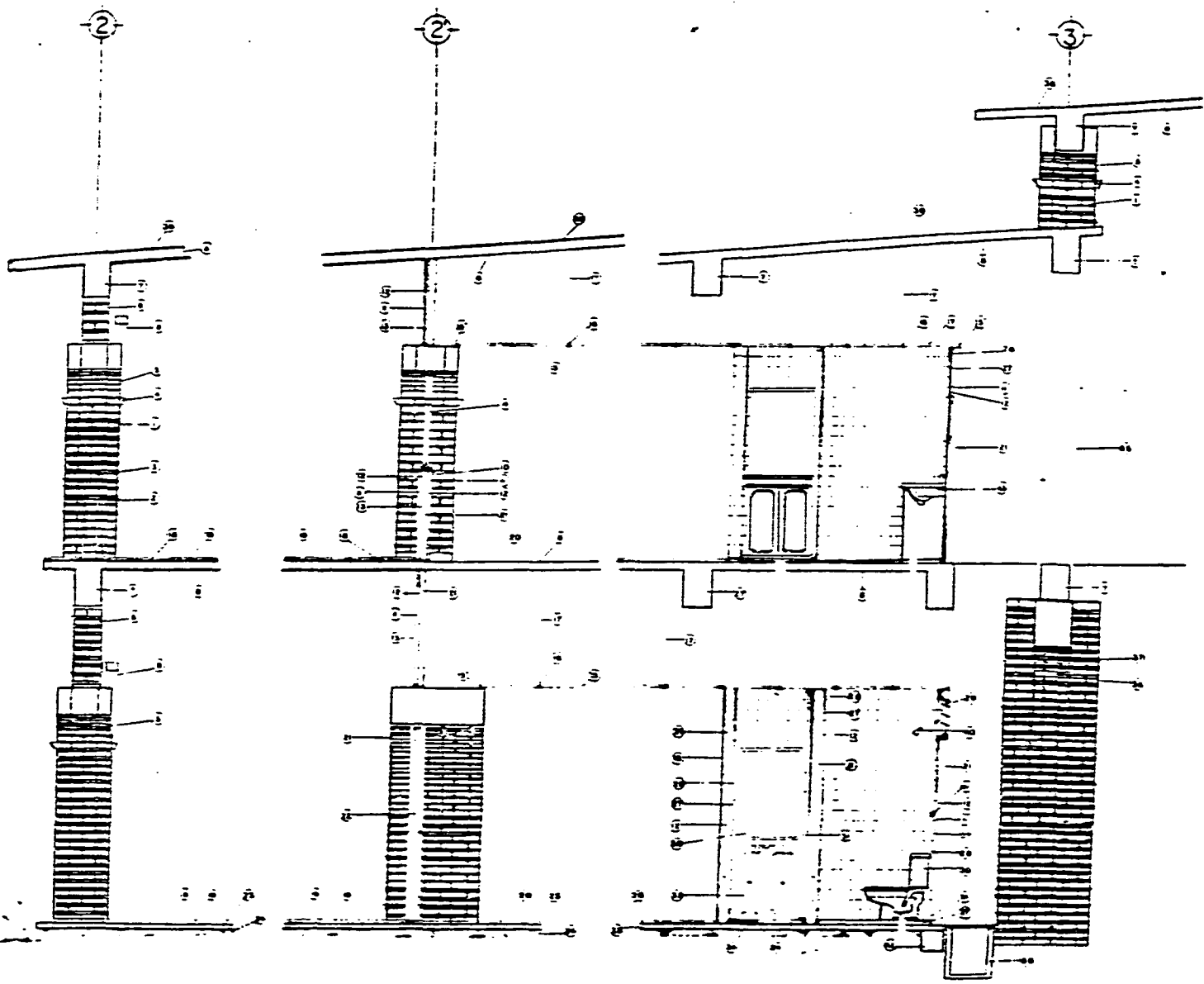

CORTES POR FACHADA

CLAVE PLANO: CORTES POR FACHADA
CFH
ESC: 1:20
FECHA:

tesis

arquitectura
autogobierno
UNAM



CENTRO TURISTICO

EX HACIENDA
EJIDO
APATLACO
MOR.

SIMBOLOGIA:

CLAVE PLANO: HOTEL
CFH CORTES POR FACHADA
ESC: 1:20 FECHA:

tesis

arquitectura
autogobierno
UN
AM

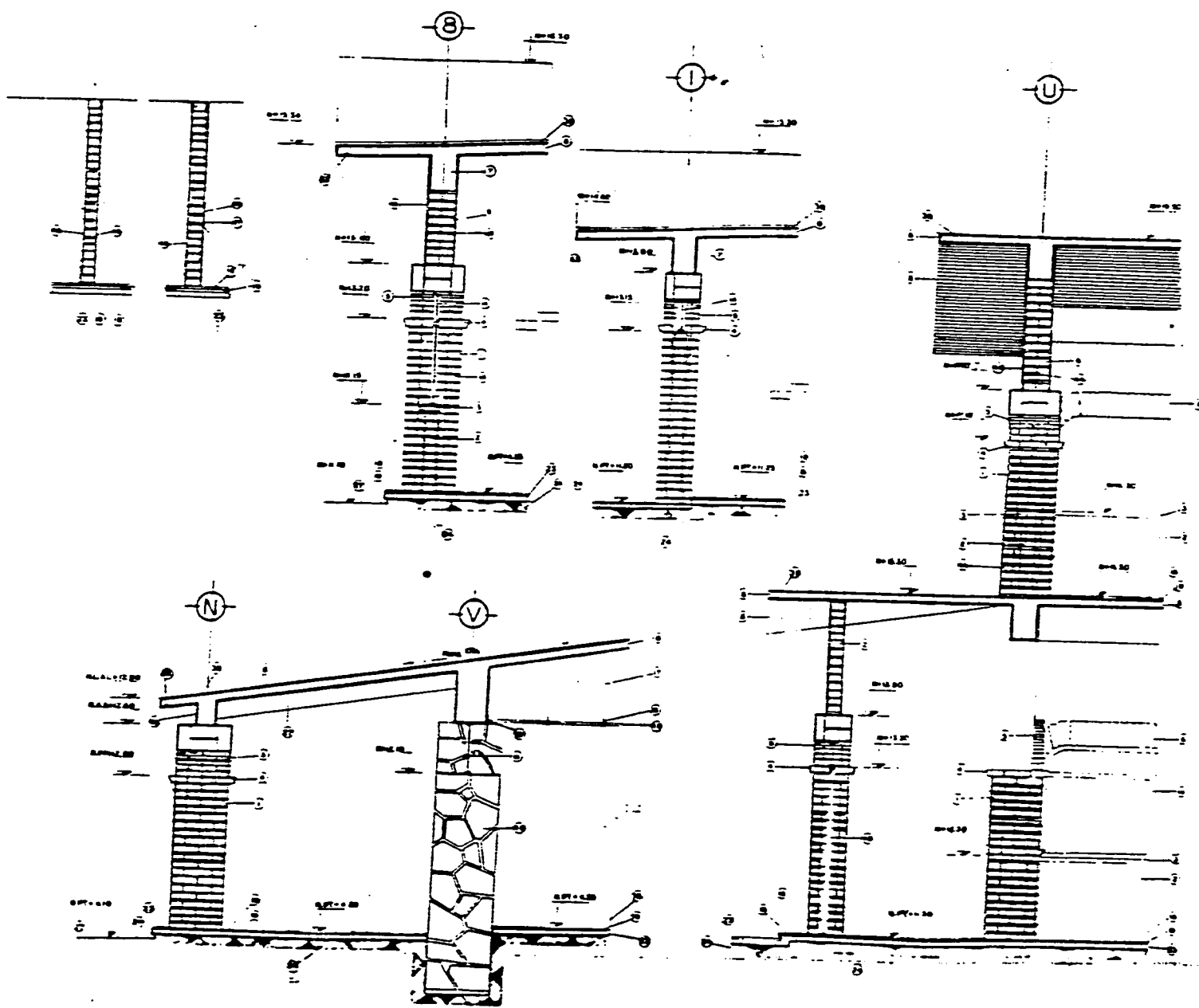

CENTRO TURISTICO

EX HACIENDA
EJIDO
APATLACO
MOR.

SIMBOLOGIA:

CLAVE PLANO:
E-H ESCALERAS HOTEL
ESC: FECHA:

tesis

arquitectura
autogobierno
UN
AM

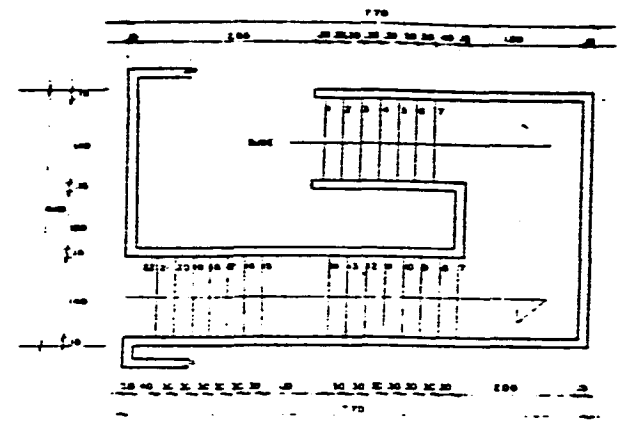

PLANTA DE ESCALERA PRINCIPAL

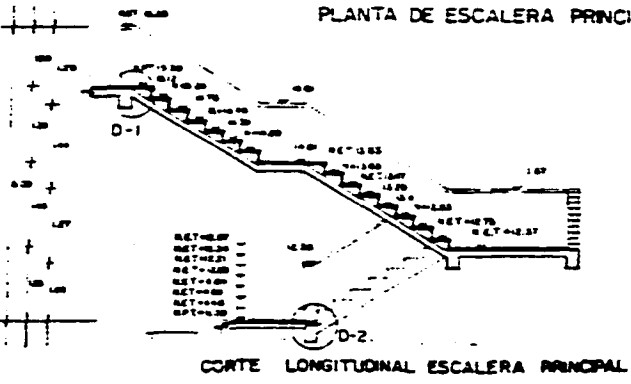

CORTE LONGITUDINAL ESCALERA PRINCIPAL

DETALLE 1

DETALLE 2

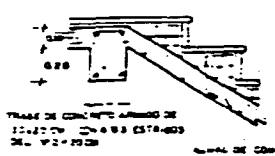

TRAME DE CONCRETO ARMADO DE 12x20 CM x 0.04 EST 2.00 CM

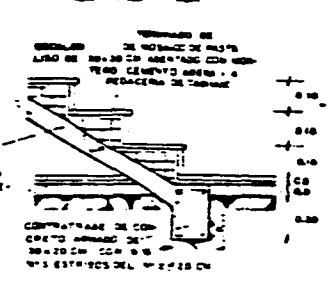

CONCRETO ARMADO DE 12x20 CM x 0.04 EST 2.00 CM

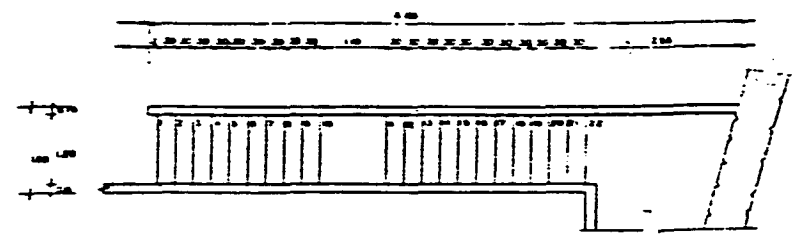

PLANTA DE ESCALERA DE SERVICIO

CORTE TRANSVERSAL ESCALERA PRINCIPAL

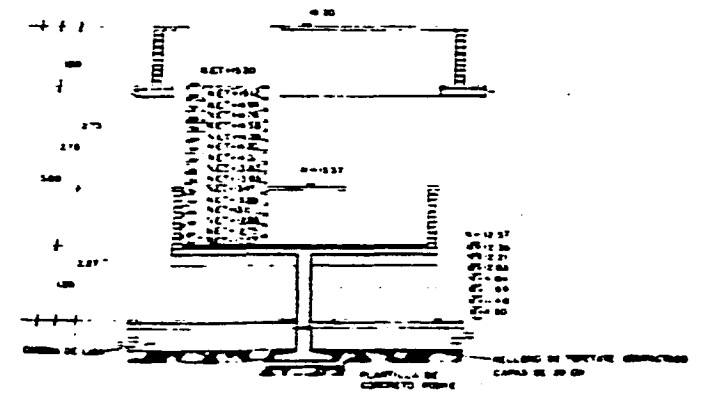

TRAME DE CONCRETO ARMADO DE 12x20 CM x 0.04 EST 2.00 CM
LINDA DE CONCRETO ARMADO DE 6 CM ESPESOR CON 2 Ø 10/15 CM EN 200 CM DISTANCIA CON BASTONES Ø 3 CM EN 100 CM

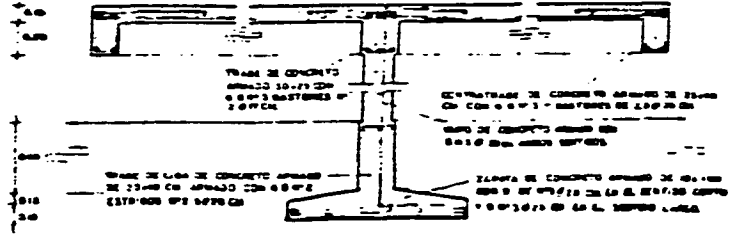

TRAME DE CONCRETO ARMADO DE 12x20 CM x 0.04 EST 2.00 CM
LINDA DE CONCRETO ARMADO DE 6 CM ESPESOR CON 2 Ø 10/15 CM EN 200 CM DISTANCIA CON BASTONES Ø 3 CM EN 100 CM

CENTRO TURISTICO



EX
HACIENDA
EJIDO
APATLACO
MOR.

SIMBOLOGIA:

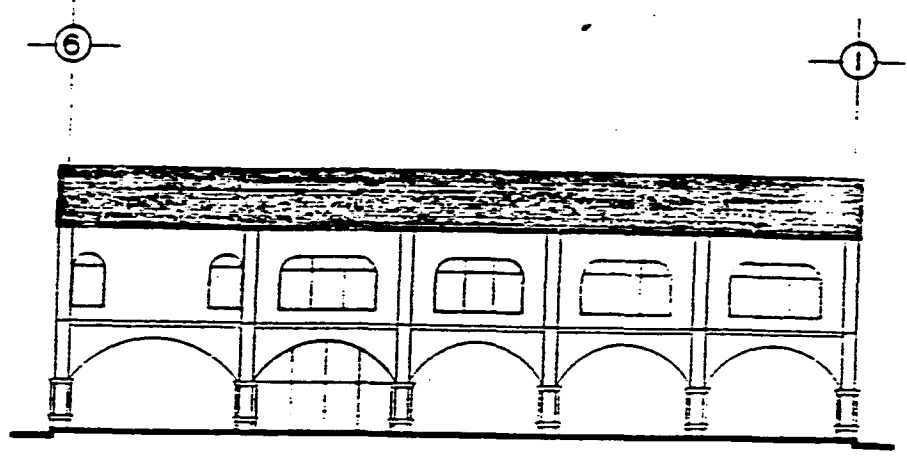

FACHADA SUR

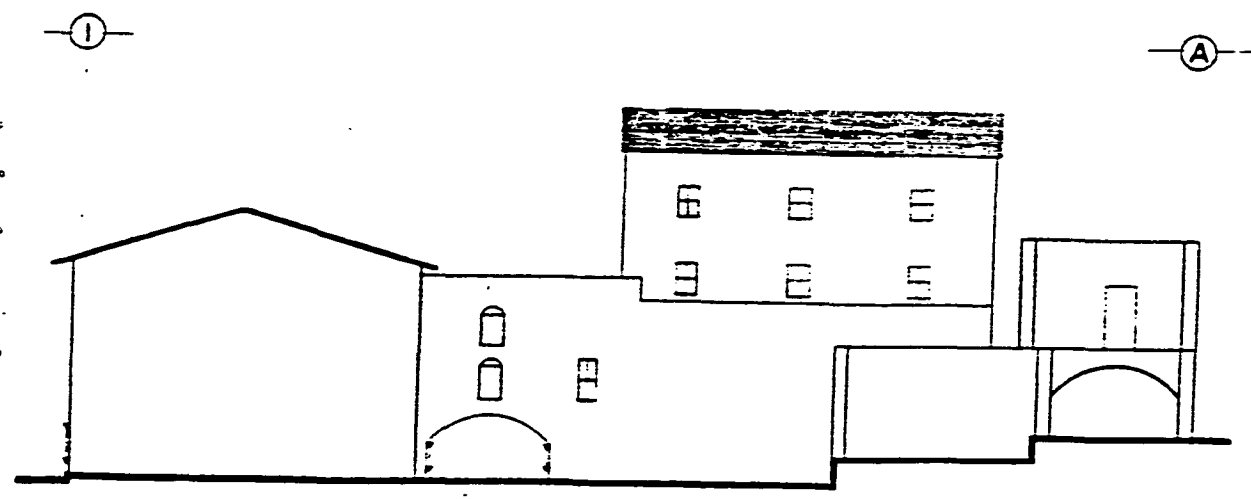

FACHADA ESTE

CLAVE PLANO: FACHADA
F-M ESC: 1:100 FECHA:

tesis

arquitectura
autogobierno
UN
AM



MATRIZ DE EVALUACION

USOS DEL SUELO

	AGRICOLA		HABITACION	INDUSTRIAL	RESERVA ECOLOGICA	REFORES- TACION	ATRAC. TURISTICOS
	TEMP.	RIEGO					
TOPOGRAFIA							
de 0 a 5 %	●	▣	▣	▣	●	◐	□
de 5 a 10 %	○	○	●	●	◐	◐	□
de 10 a 25 %	○	○	○	▣	●	●	○
EDAFOLOGIA							
vertisol	○	▣	*	▣	▣	◐	*
litosol							
GEOLOGIA							
aluvion	▣	▣	○	□	●	●	●
lacustre	▣	▣	*	*	○	□	▣
toba	□	□	○	▣	□	▣	□
HIDROLOGIA							
rios	○	○	▣	▣	●	●	●
canales	○	●	▣	▣	●	●	●
escurrimientos	○	○	▣	▣	●	●	●

CARACTERISTICAS

CENTRO TURISTICO



EX HACIENDA
EJIDO
APATLACO
MOR.

SIMBOLOGIA:

- OPTIMO
- BUENO
- ◐ NECESARIO
- * PROHIBIDO
- INDIFERENTE
- ▣ CONDICIONADO

CLAVE PLANO: _____
 ESC: _____ FECHA: _____

tesis

arquitectura
autogobierno
UN
AM



GEOMETRIA DE LA ARMADURA

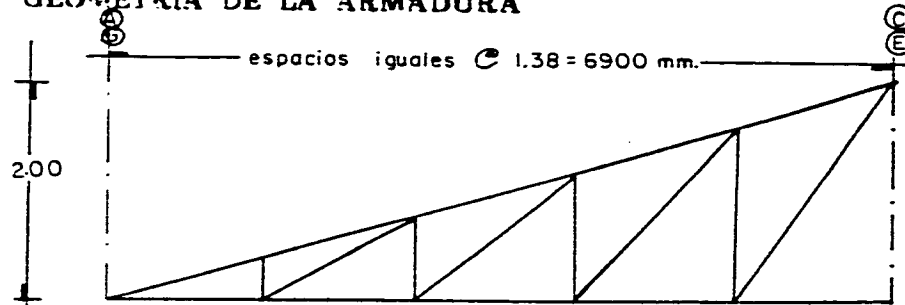

CARGAS GRAVITACIONALES

	KG/m ²
LAMINA ACANALADA DE ASBESTO-CEMENTO	15.1
LARGUEROS 10 mt - 12 @ 138 mt	
9.6 Kg/m / 1.38 mt	7.0
PESO PROPIO DE LA ARMADURA Y SUS CONTRAVIENTOS	
SE ESTIMA QUE PASARA	15.0
CARGA MUERTA	37.1

CARGA VIVA

PENDIENTE (INCLINACION DE LA CUBIERTA)

$2m/10.5 = 0.8 \text{ P}=18\%$

DE ACUERDO AL REGLAMENTO DEL D.F. LA CARGA VIVA - - -

P/CALCULO GRAVITACIONAL ES $W_m = 40 \text{ Kg/m}^2$

**CENTRO
TURISTICO**



**EX
HACIENDA
EJIDO
APATLACO
MOR.**

SIMBOLOGIA:

CLAVE	PLANO:
ESC:	FECHA:

tesis

**arquitectura
autogobierno**

**UN
AM**



CARGA GRAVITACIONAL MAXIMA: $W_g \rightarrow 77.1 \text{ Kg/m}^2$

CARGAS GRAVITACIONALES EN LOS NUDOS DE LA ARMADURA

- ARMADURA MAS FATIGADA LONGITUD

$$l_x = l + \frac{l - l}{N} h$$

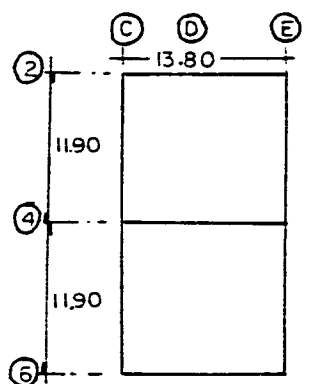

- l_x = longitud del eje
- l = longitud de la armadura menor
- l = longitud de la armadura mayor
- N = longitud de la nave
- h = Distancia del eje a la armadura menor

Longitud de la armadura es 6.90
 altura = $h/L = 1/5$ $h = 6.90 / 5 = 1.38 \text{ m}$
 Relación $h/L = 1/5$

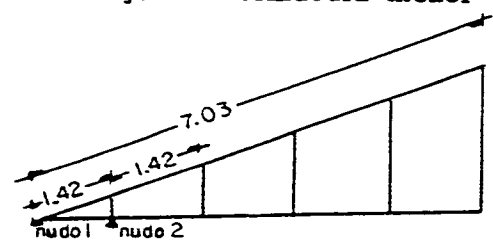

- LONGITUD REAL DE LA CUERDA SUPERIOR

$$L' = \sqrt{(16.90)^2} + \sqrt{1.38^2} = \sqrt{47.61} + \sqrt{1.90} = \sqrt{49.51} \quad L' = 7.03$$

SIMBOLOGIA:

CLAVE PLANO: _____
 ESC: _____ FECHA: _____

tesis

- DISTANCIA ENTRE NUDOS

$$7.05/5 = 1.42$$

AREA TRIBUTARIA POR NUDO

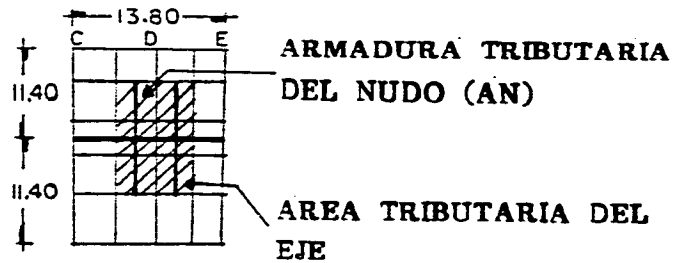

$$AN = 11.40 \times 1.406 = 16.02 \text{ m}^2$$

- CARGA POR NUDO

$$80 \text{ Kg/m}^2 \times 16.02 = 1.285 = 1.3 \text{ ton}$$

**CENTRO
TURISTICO**



**EX
HACIENDA
EJIDO
APATLACO
MOR.**

SIMBOLOGIA:

CLAVE PLANO:

ESC:

FECHA:

tesis

arquitectura
autogobierno



UN
AM



PRIMERAMENTE CALCULAREMOS LAS REACCIONES R_1 y R_d , COMO LA ARMADURA ES SIMETRICA, PODEMOS HACERLO POR $\sum f_y$ Y ASI OBTENDREMOS:

$$f_y = 1.15 + 2.3 + 2.3 + 2.3 + 2.3 + 2.3 + 2.3 + 2.3 + 2.3 + 2.3 + 115 \quad \dots$$

$$- R_1 - R_d = 0$$

PARA EL METODO DE NUDOS ES NECESARIO CONOCER EL VALOR DE LOS SENOS Y COSENOS DE LOS ANGULOS $\alpha, \beta, \alpha, x, y \dots$ QUE FORMAN LAS BARRAS DE LA ARMADURA.

$$\text{SENO} = \frac{\text{CATETO OPUESTO}}{\text{HIPOTENUSA}}$$

$$\text{COSENO} = \frac{\text{CATETO ADYACENTE}}{\text{HIPOTENUSA}}$$

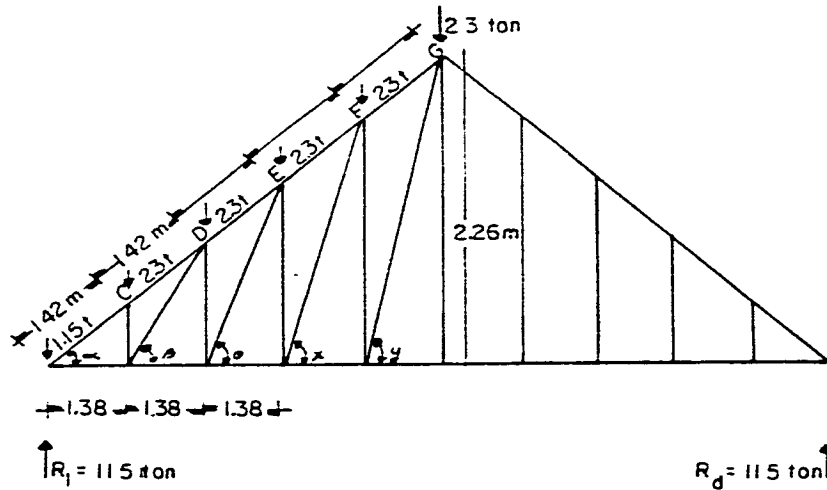

$$h_1 = \sqrt{1.38^2 + 0.904} = \sqrt{1.9044 + 0.8172}$$

$$= \sqrt{2.7216} = 1.6497 \text{ m}$$

$$h_2 = \sqrt{1.38^2 + 1.356^2} = \sqrt{1.9044 + 1.838}$$

$$= \sqrt{3.7424} = 1.9345 \text{ m}$$

$$h_3 = \sqrt{1.38^2 + 1.808^2} = \sqrt{1.9044 + 3.268}$$

$$\sqrt{5.1732} = 2.27 \text{ m}$$

**CENTRO
TURISTICO**



EX
HACIENDA
EJIDO
APATLACO
MOR.

SIMBOLOGIA:

CLAVE PLANO:

ESC:

FECHA:

tesis

arquitectura
autogobierno



UN
AM



$$h_4 = \sqrt{1.38^2 + 2.26^2} = \sqrt{1.9044 + 5.1076} = \sqrt{7.012} = 2.648 \text{ m}$$

$$\text{SENO } \alpha = \frac{0.452}{1.42} = 0.327$$

$$\text{COSENO } \alpha = \frac{1.38}{1.42} =$$

$$\text{SENO } \beta = \frac{0.904}{1.6497} = 0.5479$$

$$\text{COSENO } \beta = \frac{1.38}{1.649} = 0.8368$$

$$\text{SENO } \theta = \frac{1.356}{1.9345} = 0.7009$$

$$\text{COSENO } \theta = \frac{1.38}{2.27} = 0.7133$$

$$\text{SENO } \chi = \frac{1.808}{2.27} = 0.796$$

$$\text{COSENO } y = \frac{1.38}{2.648} = 0.5211$$

$$\text{SENO } y = \frac{2.26}{2.648} = 0.8534$$

$$\text{COSENO } \chi = \frac{1.38}{2.27} = 0.6079$$

CON LOS DATOS OBTENIDOS ANALIZAREMOS EL PRIMER NUDO A LA IZQUIERDA DE LA ARMADURA.

NUDO 1

$$\sum f_x = 0 \quad \sum f_y = 0$$

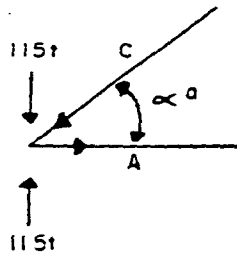

$$\begin{aligned} \sum f_y &= -\overline{Ca} - \text{sen } \alpha - 11.5 \text{ t} + 11.5 \text{ t} = 0 \\ &= \overline{Ca} \times 0.327 + 10.35 \text{ t} = 0 \\ \overline{Ca} &= \frac{10.35}{0.327} = 31.65 \text{ ton} \end{aligned}$$

**CENTRO
TURISTICO**



**EX
HACIENDA
EJIDO
APATLACO
MOR.**

SIMBOLOGIA:

CLAVE PLANO:

ESC:

FECHA:

tesis

arquitectura
autogobierno



**UN
AM**



$$\overline{Ca} = 31.65 \text{ ton, en compresión}$$

$$\sum fx = \overline{Aa} - \overline{Ca} \times \cos \alpha = 0$$

$$= \overline{Aa} - 31.65 \times 0.9718 = 0$$

$$\overline{Aa} = 31.65 \times 0.9718 = 30.75 \text{ ton,}$$

$$\overline{Aa} = 30.75 \text{ ton, en tensión}$$

NUDO 2

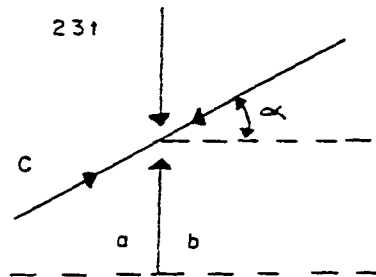

$$\begin{aligned} \sum fy &= - \overline{Db} \times \sin \alpha + \overline{Ca} \times \sin \alpha - \overline{CD} = 0 \\ &= - \overline{Db} \times 0.327 + 31.65 \times 0.327 + \overline{ab} \\ &\quad - 2.3 = 0 \end{aligned}$$

EN ESTA ECUACION APARECEN DOS INCOGNITAS PARA EFECTUAR LA SOLUCION, PASAREMOS A $\sum fx$.

$$\begin{aligned} \sum fx &= - \overline{Db} \times \cos \alpha + \overline{Ca} \times \cos \alpha = 0 \\ &= - \overline{Db} \times 0.9718 + 31.65 \times 0.9718 = 0 \end{aligned}$$

$$= - \overline{Db} \times 0.9718 + 30.75 = 0$$

$$\overline{Db} = \frac{30.75}{0.9718} = 31.65 \text{ ton,}$$

$$0.9718$$

$$\therefore \overline{Db} = 31.65 \text{ ton, en compresión}$$

SUSTITUIMOS \overline{Db} en $\sum fy$ Y OBTENEMOS

$$\begin{aligned} \sum fy &= - 31.6423 \times 0.327 + 31.65 \times 0.327 \\ &\quad + \overline{ab} - 2.3 = 0 \end{aligned}$$

$$= \overline{ab} - 2.3 = 0$$

$$\overline{ab} = 2.3 \text{ ton en compresión}$$

**CENTRO
TURISTICO**



**EX
HACIENDA
EJIDO
APATLACO
MOR.**

SIMBOLOGIA:

CLAVE	PLANO:
ESC:	FECHA:

tesis

arquitectura
autogobierno



UN
AM



NUDO 3

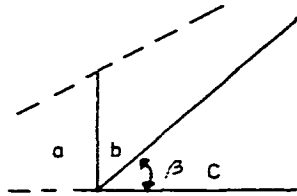

$$\begin{aligned} \sum f_y &= \overline{bc} \times \text{sen } \beta - \overline{ab} = 0 \\ &= \overline{bc} \cdot 0.5479 - 2.3 = 0 \\ \overline{bc} &= \frac{2.3}{0.5479} = 4.1978 \text{ ton} \end{aligned}$$

$\overline{bc} = 4.1978 \text{ ton en tensión}$

$$\begin{aligned} \sum f_x &= \overline{Ac} - \overline{Aa} + \overline{bc} \times \text{cos } \beta = 0 \\ &= \overline{Ac} - 30.75 + 4.1978 \\ &\quad \times 0.8368 = 0 \\ \overline{Ac} - 27.2372 \text{ ton} &= 0 \\ \therefore \overline{Ac} &= 27.2372 \text{ ton en tensión} \end{aligned}$$

NUDO 4

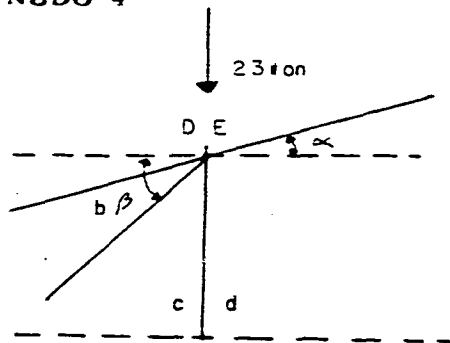

$$\begin{aligned} \sum f_y &= -\overline{cd} + \overline{DE} + \overline{Ed} \times \text{sen } \alpha - \overline{Db} \times \\ &\quad \text{sen } \alpha + \overline{bc} \text{ sen } \beta = 0 \\ &= \overline{cd} + 2.3 + \overline{ED} \cdot 0.327 - 31.6423 \times \\ &\quad 0.327 + 4.1978 \times 0.5479 = 0 \end{aligned}$$

EN LA ECUACION ANTERIOR TENEMOS DOS INCOGNITAS POR LO CUAL PASAREMOS A LA SIGUIENTE $\sum f_x$

**CENTRO
TURISTICO**



**EX
HACIENDA
EJIDO
APATLACO
MOR.**

SIMBOLOGIA:

CLAVE PLANO:
ESC: FECHA:

tesis

arquitectura
autogobierno



UN
AM



$$\sum fx = - \bar{E}d \times \cos \alpha + \bar{D}b \times \cos \alpha$$

$$- \bar{b}c \times \cos \beta = 0$$

$$- \bar{E}d \times 0.9718 + 31.6423$$

$$\times 0.9718 - 4.1978$$

$$\times 0.8368 = 0$$

$$- \bar{E}d \times 0.9718 + 30.7499$$

$$- 3.5127 = 0$$

$$- \bar{E}d \times 0.9718 + 27.2371 = 0$$

$$\bar{E}d = \frac{27.2371}{0.9718} = 28.027$$

$$0.9718$$

$$\bar{E}d = 28.027 \text{ ton en compresión}$$

SUSTITUIMOS Ed en $\sum fy$

$$\sum fy = - \bar{c}d + 2.3 + 28.027 \times 0.327 - 31.6423 \times 0.327$$
$$+ 4.1978 \times 0.5479 = 0$$

$$- \bar{c}d + 2.3 + 9.1648 - 10.347 + 2.2999 = 0$$

$$- \bar{c}d + 13.7647 - 10.347$$

$$\bar{c}d = 3.4177 \text{ ton}$$

$$\bar{c}d = 3.4177 \text{ ton en compresión}$$

**CENTRO
TURISTICO**



**EX
HACIENDA
EJIDO
APATLACO
MOR.**

SIMBOLOGIA:

CLAVE PLANO:

ESC:

FECMA:

tesis

arquitectura
autogobierno



UN
AM



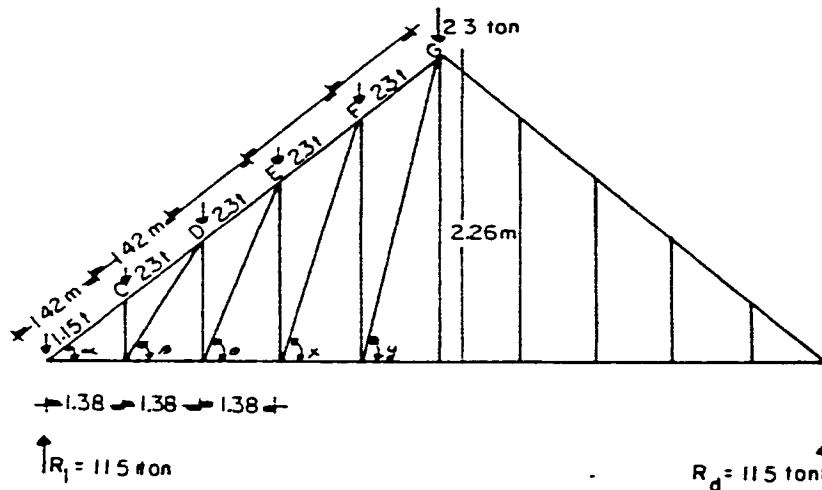

SOLUCION DE LA ARMADURA CON EL MANUAL MONTERREY

BARRA	COEF. h/L	ESFUERZO	
Ca	-13.761	-31.65 ton	compresión
Db	-13.761	-31.6423ton	compresión
Ed	-12.185	-28.027 ton	compresión
Aa	+13.369	+30.75 ton	tensión
Ac	+11.842	+27.2372ton	tensión
Ae	+10.33	+23.759 ton	tensión
ab	- 1.00	- 2.3 ton	compresión
bc	+ 1.825	+ 4.1978ton	tensión
cd	- 1.4859	- 3.4177ton	compresión
de	+ 2.12	+ 4.876 ton	tensión
Ff	-10.36	-23.828 ton	compresión
ef	- 1.965	- 3.5984ton	compresión

BARRA	COEF. h/L	ESFUERZO	
fg	+1.965	+4.5206 ton	tensión
Ag	+9.134	+21.010 ton	tensión
Gh	-8.667	-19.9353 ton	compresión
gh	-1.520	- 3.4951 ton	compresión
hi	+1.78	+ 4.0955 ton	tensión
Ai	+8.207	+18.8759 ton	tensión

CENTRO TURISTICO



EX HACIENDA EJIDO APATLACO MOR.

SIMBOLOGIA:

CLAVE PLANO: _____
 ESC: _____ FECHA: _____

tesis

arquitectura autogobierno
 UN AM



CALCULO DE LA SOLDADURA

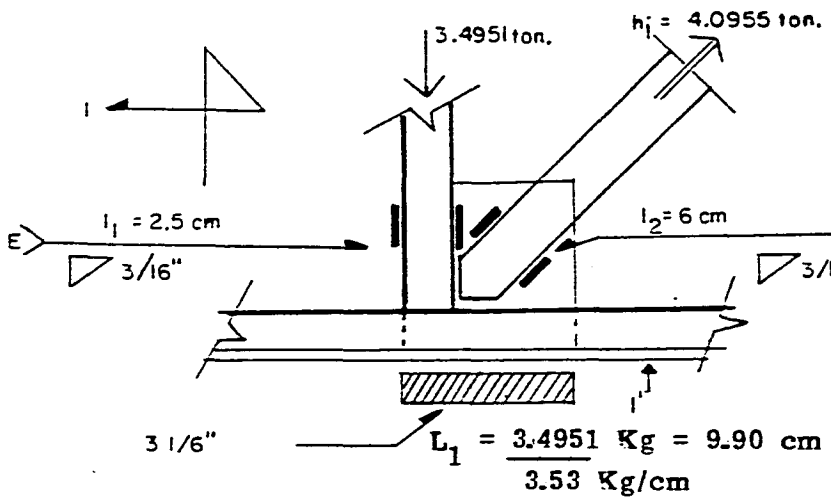

NUDO DE MAYOR ESFUERZO
ESPESOR (t) = ESPESOR MINIMO DE LOS
ANGULOS O PERFILES = 3/16"
ESFUERZO ADMISIBLE $f_a = 353 \text{ Kg/cm}^2$
ESFUERZO UNITARIO PROPUESTO =
 1050 Kg/cm^2
CALCULAREMOS LA LONGITUD DE LA -
SOLDADURA DE ACUERDO AL ESFUERZO
A QUE ESTE SOMETIDO EL ELEMENTO.

$L_2 = \frac{4.0955 \text{ Kg} = 11.60 \text{ cm}}{3.53 \text{ Kg/cm}}$

$L_1/4 = 9.90 \text{ cm} = 2.415 \text{ cm}$
 $= 2.5 \text{ cm}$

$L_2 = 11.60 \text{ cm} = 5.8 \text{ cm}$
 $= 6 \text{ cm}$

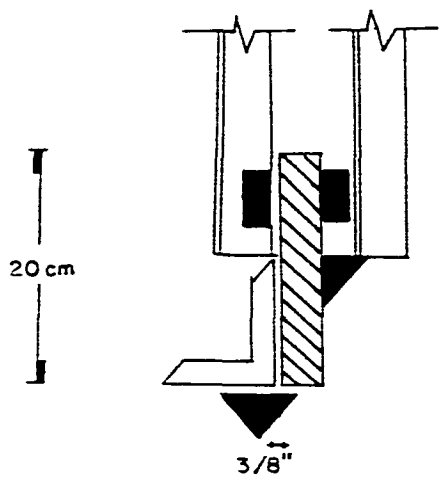

- $E \rangle$ INDICA SOLDADURA TIPO ELEC-TRICO.
- $\nabla 3/16''$ INDICA EL TIPO DE CORDON Y ESPESOR DEL FILETE.
- 6 INDICA LA LONGITUD DEL FILETE DE SOLDADURA.

CENTRO TURISTICO

EX HACIENDA EJIDO APATLACO MOR.

SIMBOLOGIA:

CLAVE PLANO:
 ESC: FECHA:

tesis

arquitectura autogobierno UNAM

PLACA DE CONEXION:

SERA NECESARIO PROPONER UNA PLACA DE CONEXION EN CADA NUDO, SUS DIMENSIONES DEPENDERAN DE LOS ELEMENTOS QUE VAYA A UNIR Y DE LA LONGITUD DE LA SOLDADURA QUE SE REQUIERE, PERO ESTA A SU VEZ DEPENDERA DEL ESPESOR DE ESTA PLACA.

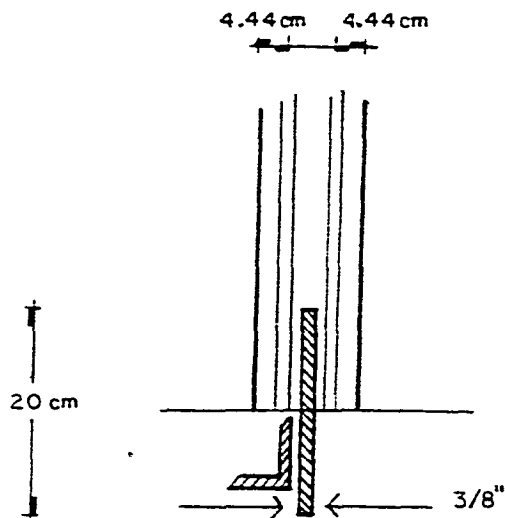
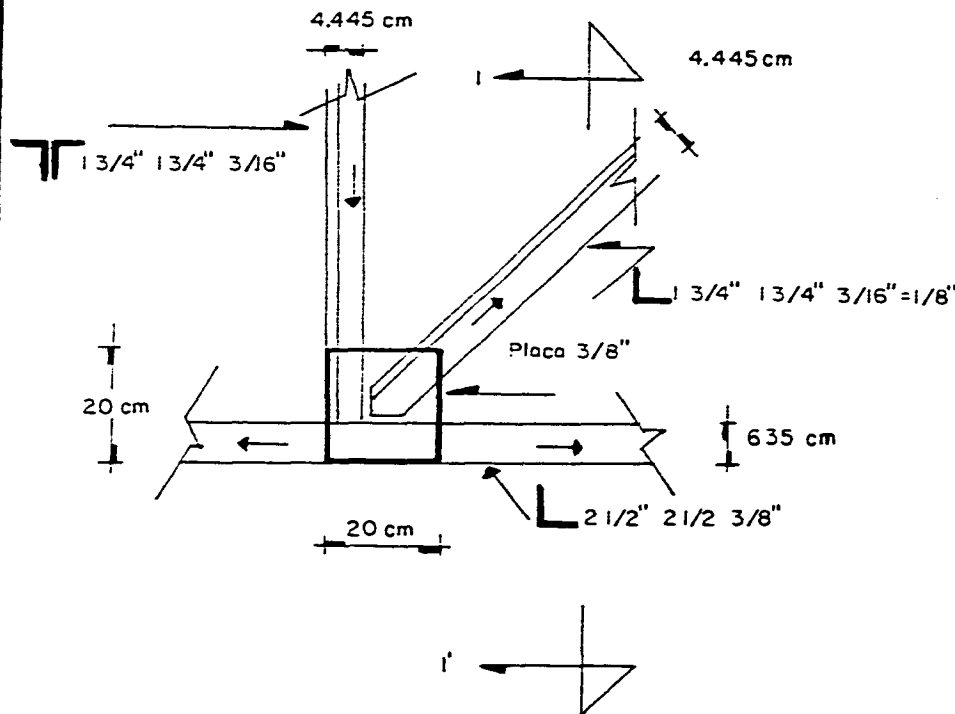

LA SECCION TRANSVERSAL DE LA PLACA EN EL EXTREMO DE CADA UNO DE LOS ELEMENTOS A CONECTAR, DEBERA SER UNICAMENTE EL AREA TRANSVERSAL DE ELLOS

CENTRO TURISTICO



EX HACIENDA EJIDO APATLACO MOR.

SIMBOLOGIA:

CLAVE PLANO:
ESC: FECMA:

tesis

arquitectura autogobierno
UN AM



DISEÑO DE LOS MIEMBROS DE LA ARMADURA

CON ESTOS RESULTADOS AL DISEÑO PUDIENDO SIMPLIFICARLO, SI DISEÑAMOS PARA LA CUERDA SUPERIOR EL ELEMENTO QUE ESTE SOMETIDO A CONDICIONES DESFAVORABLES, HACIENDO LO MISMO PARA LA CUERDA INFERIOR, --- DIAGONALES Y MONTANTES, CON LO QUE LOGRAREMOS UNIFICAR CADA --- TIPO DE ELEMENTO.

<u>COMPRESION</u>	<u>ELEMENTO</u>	<u>ESFUERZO</u>	<u>LONGITUD</u>
CUERDA SUPERIOR	Ca	31.65 ton	1.42
MONTANTES	gh	3.4951 ton	1.808

TENSION

CUERDA INFERIOR	Aa	13.369 ton	SOLDADURA
DIAGONALES	hi	4.0955 ton	SOLDADURA

PARA ELEMENTOS EN COMPRESION USAREMOS LA TABLA DE LA PAG 386 --- (M.M.) QUE DICE: 2 ANGULOS IGUALES EN COMPRESION

* CUERDA SUPERIOR *

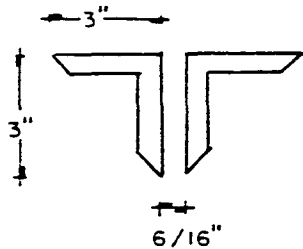

DATOS DEL PROBLEMA LONG = 1.42 FUERZA = 31.65 T
 EN EL MANUAL BUSCAMOS: LONG = 150 m
 ∴ ASI OBTENEMOS LAS DIMENSIONES DE 76.2 x 76.2 -
 x 9.5 mm 3" x 3" x 6/16 = 3/8"

CENTRO TURISTICO



EX
HACIENDA
EJIDO
APATLACO
MOR.

SIMBOLOGIA:

CLAVE PLANO:
 ESC: FECHA:

tesis

arquitectura
autogobierno
UN
AM



PARA EL VERTICAL TENEMOS UNA LONGITUD DE 1.808 Y UNA FUERZA DE 3.45951 TON. DEL QUE BUSCAMOS EN LA COLUMNA DE 2 m Y ENCONTRAMOS... 4.0 TON 3.45951 TON OBTENIENDO DOS ANGULOS COLOCADOS - - - ESPALDA CON ESPALDA

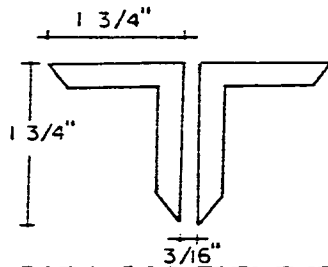

44.4 44.4 x 4.8 mm =
1 3/4" x 1 3/4" x 3/16"

PARA LOS ELEMENTOS EN TENSION USAMOS LA TABLA DE LA PAG. 348 (M.M.) QUE: --- **T** 3" 3" 3/18" DICE; ANGULOS EN TENSION Y BUSCAMOS EN LA COLUMNA QUE DICE SIN AGUJEROS UN ESPUERZO MAYOR AL QUE TENEMOS EN LA CUERDA INFERIOR TENEMOS UN ESFUERZO DE 13.369 TON EN EL MANUAL OBTENEMOS 15.62 13.369 TON Y NOS DA -

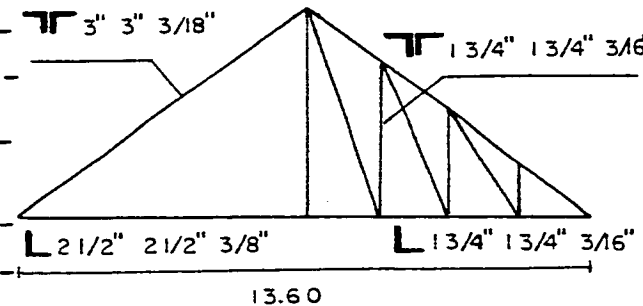

UN ANGULO:

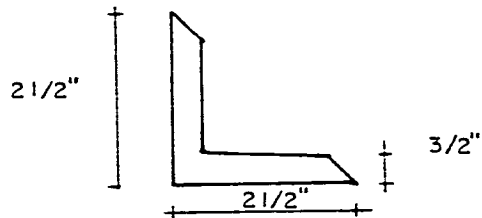

63.5 x 63.5 x 9.5 mm =
2 1/2" x 2 1/2" X 3/8"

PARA EL ELEMENTO DIAGONAL TENEMOS UN ESPUERZO DE 4.0955

44.4 x 44.4 x 4.8 mm
1 3/4" x 1 3/4" x 3/16"

BUSCAMOS EN EL MANUAL Y OBTENEMOS 5.64 4.0955 CON UN ANGULO

**CENTRO
TURISTICO**



**EX
HACIENDA
EJIDO
APATLACO
MOR.**

SIMBOLOGIA:

CLAVE PLANO:

ESC:

FECHA:

tesis

arquitectura
autogobierno



UN
AM



— INDICA SOLDADURA EN CAMPO.

LA LONGITUD DE LA SOLDADURA OBTENIDA DEBERA COLOCARSE SIMETRICAMENTE EN CADA ELEMENTO PARA EVITAR TORSION.

LA PLACA DEBERA ESTAR SUJETA A LA CUERDA INFERIOR PARA LOGRAR LA CONEXION, SOLDAREMOS TODA LA LONGITUD INFERIOR DE LA PLACA PARA TOMAR EL MOMENTO DE TORSION.

LAS DIMENSIONES DE LA PLACA SON SUFICIENTES PARA ALOJAR LA -- SOLDADURA, POR LO QUE QUEDARA COMO FUE PROPUESTA.

**CENTRO
TURISTICO**



**EX
HACIENDA
EJIDO
APATLACO
MOR.**

SIMBOLOGIA:

CLAVE: PLANO:
ESC: FECHA:

tesis

arquitectura
autogobierno
UN
AM



BIBLIOGRAFIA

1. MOVIMIENTO OBRERO CAMPESINO EN MEXICO, ED. SIGLO XXI, DIAZ RAMIREZ
2. MOVIMIENTO SOCIAL, EC. CULTURAL, FERRARA JAVIER, CDH
3. CASIQUISMO Y PODER POLITICO, SIGLO XXI
4. LOS CAMPESINOS DE MORELOS, HERNANDEZ VILLAGOMEZ
5. EL MARQUEZ DEL VALLE, SIGLO XXI
6. CARTAS DE INTERPRETACION, DETENAL
7. PLAN MUNICIPAL DE DESARROLLO DE CUERNAVACA, 1980
8. REGLAMENTO DE OPERACION DE CREDITO, FONATUR
9. PLAN NACIONAL DE DESARROLLO URBANO, SEDUE 1985
10. GUIA METODOLOGICA PARA LA FORMULACION DE PLANES - DE ACCION URBANA, AUTOGOBIERNO
11. EL ARTE DE PROYECTAR, NEUFERT

**CENTRO
TURISTICO**



**EX
HACIENDA
EJIDO
APATLACO
MOR.**

SIMBOLOGIA:

CLAVE PLANO:

ESC:

FECHA:

tesis

arquitectura
autogobierno



UN
AM



ESTA TESIS NO DEBE
SALIR DE LA BIBLIOTECA

- 12 CRITERIOS BASICOS DE DISEÑO, FONATUR
- 13 PLAZOLA DEPORTIVA

**CENTRO
TURISTICO**



EX
HACIENDA
EJIDO
APATLACO
MOR.

SIMBOLOGIA:

CLAVE: PLANO:
ESC: FECHA:

tesis

arquitectura
autogobierno
UN
AM

