

4
2EJ

UNIVERSIDAD NACIONAL AUTÓNOMA DE MEXICO

FACULTAD DE FILOSOFIA Y LETRAS

COLEGIO DE BIBLIOTECOLOGIA

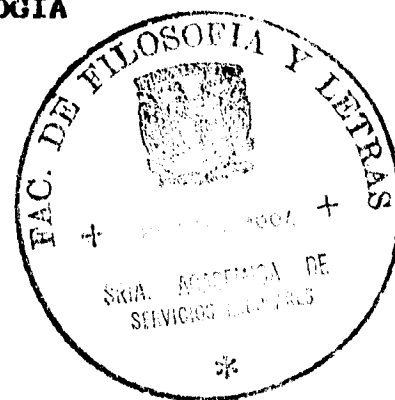

LA LECTURA Y LOS ADOLESCENTES

T E S I S

QUE PARA OBTENER EL TITULO DE
LICENCIADA EN BIBLIOTECOLOGIA

PRESENTA

SONIA ARACELI GARDUÑO VARGAS

Ciudad Universitaria, 1995

FALLA DE ORIGEN

TESIS CON
FALLA DE ORIGEN



Universidad Nacional
Autónoma de México



UNAM – Dirección General de Bibliotecas
Tesis Digitales
Restricciones de uso

DERECHOS RESERVADOS ©
PROHIBIDA SU REPRODUCCIÓN TOTAL O PARCIAL

Todo el material contenido en esta tesis esta protegido por la Ley Federal del Derecho de Autor (LFDA) de los Estados Unidos Mexicanos (México).

El uso de imágenes, fragmentos de videos, y demás material que sea objeto de protección de los derechos de autor, será exclusivamente para fines educativos e informativos y deberá citar la fuente donde la obtuvo mencionando el autor o autores. Cualquier uso distinto como el lucro, reproducción, edición o modificación, será perseguido y sancionado por el respectivo titular de los Derechos de Autor.

EN LOS SUBURBIOS DE LA HABANA.
LLAMAN AL AMIGO MI TIERRA O MI SANGRE;
EN CARACAS, EL AMIGO ES MI PAN O MI LLAVE
: PAN POR PANADERÍA,
LA FUENTE DE EL BIEN PARA LAS HAMBRES DEL ALMA ;
Y LLAVE POR ...
-LLAVE, POR LLAVE- ME DICE MARIO BENEDETTI
Y ME CUENTA QUE CUANDO VIVÍA EN BUENOS AIRES,
EN LOS TIEMPOS DEL TERROR,
EL LLEVABA CINCO LLAVES AJENAS EN SU LLAVERO:
CINCO LLAVES DE CINCO AMIGOS:
LAS LLAVES QUE LO SALVARON.

EDUARDO GALEANO

DEDICATORIAS

A ESE SER MARAVILLOSO QUE
DIARIAMENTE ME BRINDA BENDICIONES

A JUAN Y BEATRIZ POR
AMOROSOS, INCONDICIONALES. Y BELLOS
A IVANN POR SER EL NUMERO UNO

A JOSEFINA Y ALFONSO
POR SU INVALUABLE APOYO
TANNYA TE QUIERO

A MIS ABUELOS.
A TI PANCHITO QUE ME ENSEÑASTE QUE
EN ESTA VIDA HAY QUE DARSE COMPLETITO

A PATO POR SER COMPLICE DE SUEÑOS
Y LOCURAS

A J.SABINES Y SU RECuento DE POEMAS
POR TANTAS NOCHES DE COMPAÑIA

A LA FLACA POR LLAVE

A RUIZDAEL
FARAWAY, SO CLOSE

A OSCAR DONDE QUIERA QUE ESTE, Y
A CHUCHO DONDE YO SE QUE ESTA

AGRADECIMIENTOS

AL LIC. DANIEL DE LIRA LUNA
POR SU ENTREGA Y DEDICACION
EN LA ASESORIA DE ESTE TRABAJO

DANY GRACIAS POR TU AMISTAD

A LA MTRA. FANNY SLOMIANSKY
POR SU AYUDA EN LA
CORRECCION DE ESTILO, POR
SUS ATINADAS SUGERENCIAS Y POR
LINDA

FANNY,
ME SALVASTE LA VIDA

A LOS PROFESORES QUE TUVIERON
A SU CARGO LA REVISION DE ESTE
TRABAJO:

LIC. MARGARITA LUGO

LIC. CATALINA NAHUMIS

LIC. AURELIA OROZCO

LIC. JOSE LUIS ALMANZA

LIC. HUGO A. FIGUEROA

MIENTRAS MIS AMIGOS HONESTOS A MAS NO PODER,
DERRIBABAN DICTADURAS,
ORGANIZABAN REVOLUCIONES
Y PASABAN, EL CUERPO DESTROZADO
A FORMAR PARTE DE LA BANAL HISTORIA LATINOAMERICANA,
YO LEIA MALOS LIBROS,
MIENTRAS MIS AMIGAS, LAS MAS BELLAS,
SE EVAPORABAN DELANTE DE QUIEN, INDECISO, APENAS SI ALCANZABA
A DECIRLES LA MUCHA FALTA QUE HACEN,
YO CONTINUABA LEYENDO MALOS LIBROS.
AHORA LO COMPRENDO
EN AQUELLOS MALOS LIBROS
HABIA AMORES MAS LOCOS, GUERRAS MAS JUSTAS
TODO AQUELLO QUE ALGUN DIA
HABRA DE REDIMIR TANTAS CAUSAS VACIAS.

GUSTAVO COBO BORDA

INTRODUCCION

1. LA LECTURA

1.1. LECTURA

1.2. DEFINICION

1.3. PROCESO DE LECTURA

1.4. TIPOS DE LECTURA

2. LECTURA, EDUCACION, Y BIBLIOTECAS

2.1. ANTECEDENTES

2.2. ANALFABETISMO REAL Y ANALFABETISMO FUNCIONAL

2.3. LECTURA Y ESCUELA

2.4. LECTURA Y BIBLIOTECA

2.5. EL LECTOR

3. LA LECTURA Y LOS ALUMNOS DEL COLEGIO DE CIENCIAS Y HUMANIDADES

3.1. EL COLEGIO DE CIENCIAS Y HUMANIDADES

3.1.1. OBJETIVOS Y ESTRUCTURA ACADEMICA

3.1.2. EL MODELO EDUCATIVO DEL COLEGIO

3.1.2.1. PRINCIPIOS Y POSTULADOS

3.1.3. PLAN DE ESTUDIOS

3.1.4. TALLER DE LECTURA

3.2. EL ADOLESCENTE

3.2.1. DEFINICION Y CARACTERISTICAS

3.2.1.1. CARACTERISTICAS FISICAS

3.2.1.2. PERSONALIDAD Y DESARROLLO SOCIAL

3.2.1.3. DESARROLLO VOCACIONAL

3.2.1.4. CARACTERISTICAS INTELECTUALES

3.2.2.DIMENSION COGNITIVA

3.2.3.DIMENSION ACADEMICA

3.2.4.DIMENSION DE PERSONALIDAD

3.2.4.1.NECESIDADES

3.2.4.2.INTERESES

3.2.4.3.ACTITUDES Y VALORES

3.3.EL LECTOR ADOLESCENTE

4.ESTUDIO : LA CONDUCTA LECTORA DE LOS ESTUDIANTES DEL CCH
PLANTEL NAUCALPAN

4.1.ANTECEDENTES

4.2.PROBLEMA DE ESTUDIO

4.3.METODOLOGIA

4.4.MUESTRA

4.5.RESULTADOS

4.5.1.DATOS GENERALES

4.5.2.ESTADO DE LA CONDUCTA LECTORA

4.5.3.EXPERIENCIA EN LA ACTIVIDAD LECTORA

4.5.4.INTERESES Y NECESIDADES DE LECTURA

4.6.DISCUSION

CONCLUSIONES

ANEXO 1

ANEXO 2

OBRAS CONSULTADAS. SECCION GENERAL

INTRODUCCION

La lectura, uno de los grandes valores culturales de la biblioteca, pocas veces es considerada aun por los bibliotecologos como un aspecto de primer orden. Existen esfuerzos de varios organismos dirigidos a crear y fomentar el hábito de la lectura, gran parte de ellos enfocados a atender solo a la poblacion infantil por considerarla la etapa más propicia para crear conductas; de tal suerte que prácticamente no existen iniciativas o estudios para conocer, crear y fomentar un interés hacia la lectura en otras etapas tales como la adolescencia, la madurez o la tercera edad.

Muchos y muy diversos son los factores que guardan relación con la lectura: las editoriales, los medios de distribución, las campañas de promoción, las bibliotecas y así sucesivamente; así pues la lista seria larga. Sin embargo el factor principal es el lector. Los bibliotecólogos serán los responsables de tomar cartas en el asunto, y esto no es cuestión sencilla. El esfuerzo que ello requiere debiera llevarse a cabo con todas y cada una de las partes involucradas antes enumeradas. Una somera revisión muestra que son pocos los estudios realizados por profesionales del área dedicados a profundizar en la lectura o los lectores. Abundan los comentarios apológicos sobre la importancia del libro

en la vida cotidiana; sobre la lectura como un placer; sobre lo fundamental que es ser un « buen lector ». La base conceptual y aun la práctica del quehacer de la lectura se ha dado por sobrentendida. Se afirma que « A leer se aprende leyendo », pero entonces ¿Por qué sólo una pequeñísima parte de la población lee libros? No podemos dejarlo a la suerte, los profesionales de la bibliotecología deben revalorar a la lectura, al lector y a la biblioteca. Retomando lo dicho por Sergio González, es necesario hacerlo pues "...el lector, en cualquiera de nosotros encarna la profecía de otros que quizá serán mejores..."¹ "Preocupémonos por formar lectores lo demás nos será dado por añadidura."²

Los estudios sobre lectura³ coinciden en que la conducta lectora se gesta en la infancia para fortalecerse durante el transcurso de la vida. El presente estudio analiza y propone que es posible a pesar de su complejidad, crear interés y consecuentemente una conducta lectora en la adolescencia. Aunque mayoritariamente se piensa que la infancia es la etapa más propicia, no es exclusiva. La conducta lectora no necesariamente es un acto automático, sino que por el contrario

¹ GONZÁLEZ, Sergio. Mesa redonda sobre los libros y la vida cotidiana. 5 de Marzo 1992. 13 Feria del libro, Palacio de Minería, México, D.F.

² GARRIDO, Felipe. "La Formación de lectores". En Libros de México. No. 7 (Abril - Junio, 1987). p.26

³ Ver referencias que aparecen al final de cada capítulo en las listas de Obras consultadas.

siempre trabaja con base en intereses personales y motivaciones internas que estimulen y propicien la conducta lectora. Ello implica un ejercicio constante y permanente que debiera practicarse, dado que puede debilitarse, perderse o suspenderse.

Para estudiar dicha problemática remitida a la adolescencia se investigo una muestra de los estudiantes del Colegio de Ciencias y Humanidades de la UNAM, Plantel Naucalpan. La adolescencia se presenta, como una etapa poco estudiada en relación a conductas lectoras, o poco considerada dentro de los esfuerzos que se realizan en la creación y fomento de hábitos de lectura. En la literatura especializada* sobre el tema pocos son los autores que se enfocan al publico adolescente y en la mayoría de estos trabajos se aborda el tema de manera general. Estos trabajos se limitan a recomendar en reiteradas ocasiones que la lectura proporciona grandes beneficios, sin especificar en que consisten éstos.

El presente estudio propone precisamente, estudiar los factores relacionados con la lectura en esta etapa del desarrollo humano. Con ello se pretende al mismo tiempo reflexionar sobre el periodo de la adolescencia en tanto que etapa rica en posibilidades para crear conductas lectoras favorables, dar secuencia y consolidar lo que en la infancia se pudo desarrollar.

* Ver referencias que aparecen al final de cada capítulo en las listas de Obras consultadas.

dado que es sabido que las experiencias personales y escolares antecedentes son determinantes en la creación de conductas lectoras favorables.

Por lo tanto, este trabajo tiene como uno de los objetivos primordiales entre otros, revalorar la biblioteca como un elemento de influencia determinante en el adolescente; pero para ello, la biblioteca debe compartir el mundo del mismo. La biblioteca debera tener organizadas las colecciones, hacer amigables los sistemas de búsqueda y recuperación de información, diseñar dichos servicios, y disponer de una amplia y directa actividad de difusión para atender y brindar respuestas a las necesidades de información, educación y recreación de los usuarios quienes debieran ver en ella un espacio de dimensiones sociales y humanas por explorar.

CAPITULO 1

LA LECTURA

"...Porque para mi los libros no son solamente objetos o medios para alcanzar un fin, son el simbolo y la encarnación de la vida del espiritu"
Sven Birkerts

1.1. LECTURA

El panorama que ofrece la lectura en nuestro pais no resulta muy alentador en más de un sentido:

a) A pesar de los esfuerzos que las editoriales realizan para incrementar sus tiradas, esta industria también ha sido gravemente afectada por la crisis económica que sufre el pais. Existen apenas doscientas casas editoriales y un libro cuesta en promedio de uno a dos salarios minimos; mas si hablamos de libros importados su precio gira alrededor de cuatro salarios minimos.¹ En este marco varios editores buscan negocios rentables, publicaciones que puedan venderse rápidamente, aunque en ellas la calidad no sea necesariamente la principal característica.

¹ GONZÁLEZ, Sergio. Mesa redonda sobre los libros y la vida cotidiana. 5 de Marzo 1992. 13 Feria del Libro, Palacio de Minería. México, D.F.

b) Por otro lado el poder adquisitivo del lector se ve coartado. En el caso afortunado de contar con recursos para adquirir el material, el lector se enfrenta a un deficiente sistema de distribución. En nuestro país existen quinientas librerías, es decir, una por cada ciento sesenta y cuatro mil habitantes.² De las librerías existentes no podemos decir que en la mayoría de ellas, los servicios que ofrecen sean óptimos y que son contadas las librerías en donde los lectores son atendidos con eficiencia, en donde el empleado conoce el material del que dispone y cómo puede satisfacer las demandas de su clientela. Peor aun, en 1991 cerraron en la Ciudad de México veintiocho librerías.³ Para contrarrestar esta situación, en los últimos años se ha dado el fenómeno "feria del libro", ante el cual es necesario reflexionar, pues esta medida tal vez conlleva más problemas de los que soluciona, ya que al ser entendidas como sustitutos de las librerías, de algún modo contribuyen a continuar con un comercio librero estacionado. Sin embargo, y a pesar de todo lo mencionado, el público en general puede encontrar una infinidad de títulos en el mercado; muchos de los cuales son adquiridos para no ser leídos.⁴

² Ibidem.

³ GONZÁLEZ, Sergio. "Numeralia". En Nexos. Año 14, v. 15, no. 17 (Marzo, 1992) p. 25

⁴ ALATRISTE, Saltiel. "El negocio de los libros". Nexos. Año 13, v. 13, no. 152 (Agosto, 1990) P.97

c) Se realizan esfuerzos por promocionar al libro, "Di si a la lectura" y "Los libros tienen la palabra", son algunas de las frases que cada vez son más difundidas. La lectura cuenta además con una serie de etiquetas, que aunque alagadoras, sirven de poco para incrementar la cantidad de lectores activos; etiquetas tales como: leer es bueno, es importante, es provechoso, y así, es factible enumerar una larga lista de adjetivos, misma que contrariamente a las expectativas, aleja al público lector potencial, creando con ello un efecto boomerang.

d) Existe en nuestro país un índice de analfabetismo del 8%⁵ sin contar a los analfabetas funcionales. Por citar sólo un dato "...se sabe que la escuela primaria pública tiene baja eficacia terminal, de cada cien alumnos que ingresan a ella sólo cincuenta y siete logran terminarla... En la actualidad se estima que hay alrededor de veintiséis millones de adultos mexicanos que no terminaron su educación primaria...".⁶ Pero la crítica más severa se da en el sentido de cuestionar la calidad de la enseñanza que proporciona el sistema educativo, con los problemas que dicha situación acarrea.

⁵ GONZÁLEZ, Sergio. "Numeralia". En Nexos. Año 14, v. 15, no. 163 (Julio, 1991) p.23

⁶ GUEVARA NIEBLA, Gilberto. "El Malestar educativo". En Nexos. Año 15, v. 15, no. 169 (Enero 1992) p.22

e) Finalmente, nuestro joven sistema bibliotecario data apenas de 1983, mismo que contaba en 1988 con 3,000 bibliotecas en todo el país. ⁷ Actualmente este número se ha elevado a 4500 en los 31 estados y en las 16 delegaciones políticas del Distrito Federal⁸ para pretender concluir el sexenio con 5,000. Sin ánimo de menospreciar las metas alcanzadas por el Plan Nacional de Bibliotecas Públicas, valdría la pena evaluar cuántas de éstas pueden ser nombradas realmente como bibliotecas. La importancia que reviste esta institución en el desarrollo de la lectura es decisiva, pero el papel de las bibliotecas como promotoras debe ir más allá de la simple difusión de campañas en carteles y folletos, en ese sentido tendría que revalorarse su trabajo en la formación de lectores.

f) Sólo el 0.2% de la población en nuestro país compra libros ⁹ este hecho es considerado como un indicador de la cantidad de lectores existentes. No obstante lo que éste indicador muestra, podría ser más grave de lo que aparenta, si tomamos en cuenta que dentro de este porcentaje se están contemplando los libros llamados de texto que son adquiridos por el sector estudiantil

⁷ El Programa Nacional de Bibliotecas Públicas 1983-1988 y el Centro Bibliotecario Nacional. Biblioteca Pública de México. México. SEP, Dirección General de Bibliotecas, 1988. p.31

⁸ MATADAMAS, Ma.Elena."Entrevista a Ana María Magaloni". En El Universal. Sección cultural. (Julio 3, 1993) p. 1

⁹ GONZÁLEZ, Sergio. Mesa redonda los libros y la vida cotidiana. Op. cit.

y del cual cabria preguntarse ¿Se puede considerar a este grupo como verdaderos lectores? A partir de este cuestionamiento surgen las preguntas ¿Qué entendemos por lectura? y ¿Qué es un lector?

Abundan los comentarios en pro de la efectividad de la lectura para incorporarla a nuestras actividades cotidianas. A continuacion se citan algunas opiniones que lo evidencian. Adolfo Castañón nos dice:

" Soy estas palabras que leo y que me dejan indiferente y que al mismo tiempo me estremecen, soy esta novela, este salmo, este trazo de inadecuada filosofía. No recuerdo haber sido nada que no leyere." ¹⁰

Asi pues para Adolfo Castañón la palabra es el elemento que induce a pensar en el ser.

Italo Calvino al hablar de su experiencia en la práctica de la lectura expone " Cada nuevo libro que leo entra a formar parte de este libro total y unitario que es la suma de mis lecturas. Esto no ocurre sin esfuerzo: para componer ese libro general, cada libro particular debe transformarse, entrar en relación con los libros que he leído anteriormente, convertirse

¹⁰ CASTAÑÓN, Adolfo. "Epitafio al lector". En Revista Interamericana de Bibliotecología. V. 2, no. 2 (Julio - Diciembre, 1988) p.87

en su corolario o en su desarrollo o refutación o glosa o texto de referencia ".¹¹

Sven Birkerts señala " Leo el libro por lo que me ocurre cuando lo leo, porque me hace sentir de cierta manera con respecto de mi vida. Me permite concentrarme en aspectos de lo real que de otra manera me eluden ".¹²

Es decir, la lectura es efectiva en la medida en que el individuo puede apropiarse de ella, desde el acto mismo de efectuarla y disfrutarla, para luego relacionarla con sus vivencias.

La lectura viene a ser entonces un acto en si mismo y no sólo un medio para alcanzar un fin. Ahora bien, estos comentarios señalan que es precisamente el individuo el elemento base dentro del proceso de la lectura, es él quien lo realiza y da vida a los textos al involucrar en este proceso sus conocimientos, y su experiencia personal. Borges lo explica de la siguiente manera "...el libro es una extensión de algo más íntimo: el libro es una extensión de la memoria y de la imaginación ... Pero este libro se anima cuando lo abrimos y lo leemos, de modo

¹¹ CALVINO, Italo. "Si una noche de invierno ". En Revista Interamericana de Bibliotecología. V. 2, no. 2 (Julio - Diciembre, 1988) p.55

¹² BIRKERTS, Sven. "Confesiones de un lector". En Biblioteca de México. No.5 (Octubre, 1991) p.5.

que abrir un libro es como pronunciar la palabra sésamo ...la lectura es lo esencial. Claro está que la lectura presupone al libro, es decir, el libro está muerto hasta el momento en que lo leemos y quizá es de más importancia el momento en que lo releemos ".¹⁰

Este acto conlleva una retroalimentación; es decir, el lector da vida al libro y el libro hace vivir al lector.

Aun cuando se ha tomado cierta conciencia de que es importante el acto de leer, al revalorar el papel del lector, no se toman en cuenta las características, ni los gustos, ni los intereses de este. Los esfuerzos que se realizan para promover la lectura e incrementar la población lectora son por lo regular dirigidos a un grupo de lectores informe, sin considerar que dentro de un grupo determinado existen puntos que marcan diferencias entre los mismos lectores. Si bien, cuando son muchos y variados los aspectos de los que hablamos, podríamos señalar como ejemplo a uno de ellos que es fundamental, la edad intelectual de los individuos, y por supuesto las características que de ella se desprenden y la relación con los intereses individuales de los lectores. En el mejor de los casos las iniciativas están dirigidas sobre todo a los niños por conside-

¹⁰ BORGES, Jorge Luis. "Bibliotecas, libros, lectura". En El libro en América Latina y el Caribe. No. 54-55 (Julio - Diciembre) 1984. p. 45,46.

rar que esa es la etapa idónea para crear una conducta positiva hacia la lectura.

Bárbara Vasconcelos de Carvahalho considera que practicar lecturas es el mejor medio para el desarrollo de la personalidad, sobre ésta base afirma "Es en la infancia que se adquiere el hábito de leer, es en el niño que están todas las potencialidades y disponibilidad para el placer de la lectura ..." " lo cual resulta cierto, pero no exclusivo, considerarlo así sería afirmar que el resto de la población se enfrenta a un panorama desolador, en donde sus experiencias y deformaciones en lo que a lectura se refiere, le impiden por principio, el acceso a los beneficios y placer que ésta brinda. ¿Qué sucede si éste no es el caso? ¿Qué pasa si no fuimos iniciados en ésta etapa?, más aun, si además de no comenzar en la fase ideal, fuimos víctimas de un mal aprendizaje que nos impide aceptar satisfactoriamente el acto de leer. ¿Estamos perdidos? ¿No existe remedio o salvación? ¿Qué sucede con las demás etapas de desarrollo humano, no existen posibilidades de iniciarse en la lectura? Ante éstas interrogantes debe cuestionarse la tendencia que hasta el momento han seguido dirigiendo las campañas de lectura, únicamente en favor, del público infantil, la actitud y falta de vision entorno a la función de la biblioteca, donde se muestra más preocupación por los catálogos y los procesos de

" VASCONCELOS DE CARVAHALHO, Bárbara."La Lectura en la infancia." En Revista de la Escuela Universitaria de Bibliotecología y ciencias afines. No. 19 (1983) p.71

automatización y modernización que por los usuarios y las colecciones.

Si en verdad es deseable garantizar una auténtica sociedad lectora: "de nada nos vale hacer cada vez más libros y difundirlos más libremente, si no contamos con una sociedad de lectores".¹⁵

Lectura, lectores, libros, bibliotecas, hábitos, son términos que nos resultan tan familiares que corremos el riesgo de considerarlos totalmente entendidos. Todos creemos saber qué significa la lectura, qué es un lector, para qué son los libros, qué hacen las bibliotecas y cuáles son nuestros hábitos. A este respecto son varias las definiciones que podemos encontrar sobre cada uno de estos conceptos, aun dentro de la literatura especializada.

En el presente trabajo trataremos de dilucidar dichos conceptos, de reflexionar sobre el papel del lector y la adolescencia como una etapa también propicia para la creación de conductas adecuadas en pro de la lectura.

¹⁵ Ibidem. p.11

1.2. DEFINICIÓN

Para definir la significación y el alcance del término lectura hay quien con cierta ingenuidad considera que se nace con la **virtud** o **cualidad** de ser lector, Carlos Monsivais opina que: "...se piensa que la lectura es un fenómeno de apariciones, que uno va por su camino de Damasco y de pronto se le aparece un libro y uno empieza desde ahí a frecuentar el hábito de los libros sin necesidad de que nada intervenga,"¹⁶ a diferencia de escribir y hablar, que son actividades definidas con claridad, la lectura no es considerada como una actividad que requiera ser aprendida y practicada.¹⁷ Quizá, el problema de definir a la lectura se suscita por tratarse de una actividad multicausal, es decir, son varios y diversos los factores involucrados por lo que no resulta fácil atribuir jerarquía alguna a estos factores dentro de una definición.

¹⁶ MONSIVAIS, Carlos. "No hay tradición de lectura en el país". En Revista del Consumidor. No. 81 (1983) p.9

¹⁷ ADLER, Mortimer J. Cómo leer un libro. México. IPN, 1984. p.65

La definición proporcionada por el diccionario de la Real Academia Española define el acto de leer como:

"Leer:(Del lat. Leyere). Pasar la vista por lo escrito o impreso, haciéndose cargo del valor y significación de los caracteres empleados, pronúnciese o no las palabras representadas por estos caracteres." 10

Como podemos ver, se trata de una definición básica y limitada. A continuación citaremos otras definiciones en las que se incluyen otros aspectos que involucra la lectura.

Mortimer J. Adler la define como: **"...Proceso de interpretación o comprensión que se presenta a los sentidos en la forma de palabras y otras señales razonables...leer en el sentido de recibir comunicación". 11**

Esta definición aun cuando sigue siendo básica, inserta el término comunicación el cual implica una concepción más amplia de lectura.

¹⁰ Real Academia Española. Diccionario de la Lengua. Madrid. Gredos, 1984. V. 2, p. 282

¹¹ ADLER, Mortimer J. Op. cit., 1984. p.27

María Luisa Puga señala: "La lectura es uno de los elementos más importantes para que el ser humano se forme una visión del mundo. El lector es un espectador que de pronto puede detener el acontecer y con su imaginación cambiarlo con su lenguaje propio" ²⁰

Antonio Cornejo Polar refiere: "...la lectura es una de las formas a través de las cuales el hombre se humaniza, el hombre se hace más humano, en la medida en que se encuentra un sentido a las cosas y encuentra un sentido a su propia vida." ²¹

En las dos definiciones anteriores se pone de manifiesto la importancia de la lectura para el individuo en la apropiación del mundo que habita y el enriquecimiento que le provee.

Ma. Trinidad Román indica: "La lectura es un aprendizaje que si ha de ser efectivo, implica no sólo la habilidad de descifrar signos sino la vivencia de una experiencia integral, que sea significativa en la vida de quien está leyendo." ²²

²⁰ PUGA, María Luisa. Lo que le pasa al lector. México. Grijalbo, c1991, p.16

²¹ CORNEJO POLAR, Antonio "Promoción de la lectura". En RIDECAB. V. 14, no. 7 (1986) p.12

²² ROMÁN, Ma. Trinidad. "El desarrollo de una conducta lectora a través del aprendizaje significativo". En Investigación bibliotecológica. V. 3, no. 7 (Julio - Diciembre, 1989) p.27-30

Esto es, la lectura cobra importancia en la medida en que tenga relación con las vivencias personales del individuo que la realiza.

Jorge Capella Riera considera: "...la lectura es un proceso complejo y variado que supone el desarrollo de hábitos y habilidades que van desde el simple descifrado de signos escritos hasta la comprensión de los mismos" ²³

Felipe Garrido afirma: "Leer significa más que tener nuevas experiencias e información, exige ser más activo...pasar de los signos escritos o impresos al sentido de las palabras y frases en unidades de significado. Este proceso mental contribuye al desarrollo de las capacidades interiores del intelecto, las formas de pensamiento, las emociones y la imaginación." ²⁴

Aquí la lectura es considerada como un proceso de aprendizaje que requiere del desarrollo de las aptitudes, y no como un simple fenómeno regido por el azar. Es menester aclarar que por aprendizaje se entiende la experiencia del individuo que propicia el análisis y la reflexión.

²³ CAPELLA RIERA, Jorge. "Lectura, lector y trabajo intelectual." En RIDECAE. V. 14, no. 7 (1986) p.16

²⁴ GARRIDO, Felipe. "Una guía para contagiar la afición a la lectura: ¿cómo leer (mejor) en voz alta?" En Senderos hacia la lectura. México. INBA, 1990. p.145 Memoria del Primer Seminario Internacional en torno al fomento de la lectura.

Luz Aurora Pimentel expresa: "Leer implica entre tantas otras cosas, un constante proceso de selección y de organización un incesante desciframiento de signos imbricados y entrelazados, una proyección de la espacialidad retórica de los signos; en pocas palabras, una incursión en el lenguaje que en tanto que constitutivo de una colectividad, es ya, desde siempre, un mundo y una entidad en el tiempo. Más la lectura implica -también una dinámica de resistencia y de apropiación entre el texto que proyecta un universo, esencialmente ajeno, y un lector que pone en riesgo su mundo al intentar apropiarse del otro"■

Para un lector una experiencia es significativa cuando ésta ha sido comprendida en la reflexión. A su vez ésta se suma a ese cúmulo de conocimientos que nos permite reflexionar, analizar, crear y significar y así comprender el mundo que habitamos. Para resumir es posible parafrasear a Luz A. Pimentel quien asevera que: " Sólo en [la lectura] y por la lectura concebimos al otro, y al hacerlo modificamos nuestro mundo, enriqueciéndolo, yo me convierto en otra para poder ser más yo misma." 26

²⁵ PIMENTEL, Luz Aurora. "Una Forma de repensar el mundo". En Los Libros tienen la palabra. Año 3, no. 32 (Marzo, 1992) p. 11

²⁶ Ibidem. p.11

Como vemos, estos antecedentes de conceptos y hechos marcan la diferencia en relación a la definición elemental que nos brinda el Diccionario de Real Academia Española, ya que estas últimas afirmaciones dan al lector un papel activo, más allá del mero desciframiento de signos, lo cual involucra su parte intelectual y vivencial.

Para efectos del presente trabajo, su autora definirá a la lectura de la siguiente manera:

El ejercicio intelectual donde el desciframiento de signos requiere de la participación activa del individuo que la realiza, entendiendo por ello, la obtención de significados a través de la interacción entre el texto y las experiencias y los conocimientos del lector.

Si entendiéramos por lectura la acción única de descifrar signos, entonces la participación del lector se convierte en un acto mecánico, sin razón. No es en ese sentido que nos referimos a la lectura ni a los lectores. "La lectura no es sólo una manera de informarse: es un ejercicio de muchas facultades: la concentración, la imaginación, la capacidad de deducción, de análisis, de abstracción, de sentir ..." ²⁷

²⁷ Garrido, Felipe. Op. cit. 1989. p.146

La mayoría de las personas nunca han aprendido a leer y por lo tanto no gozan leyendo. En otras palabras existen lectores en un sentido limitado, quienes pueden descifrar signos, pero no se apropian ni gozan de la lectura. En éste caso podemos decir que no existen verdaderos lectores.

De lo anterior se desprende que ni las bibliotecas, ni las librerías y editoriales, ni una buena campaña de promoción a la lectura, ni las ferias, ni la literatura, tendrían sentido sin los lectores, son ellos quienes llevan a cabo el acto de leer, y quienes determinan la significación y la importancia de la lectura.

1.3. PROCESO DE LECTURA

Partiendo de la definición antes citada, la cual señala que la lectura es el proceso de interpretación y comprensión de un texto a través de los conocimientos y experiencias del individuo que la efectúa se verá que, como dice María Eugenia Dubois,²⁰ existen dos tendencias acerca del proceso de lectura; la primera, señala que hay diferentes niveles de comprensión. Esta

²⁰ DUBOIS, María Eugenia. "Interrogantes, sobre comprensión lectora". En RIDECAB. V. 14, no. 7 (1986) p.19-23

concepción es considerada como tradicional, y define a la lectura como un conjunto de habilidades ordenadas jerárquicamente considerando que el significado se obtiene única y exclusivamente del texto. Este enfoque tuvo amplia aceptación en los años cuarenta y presuponía niveles de comprensión que podemos resumir en cuatro jerarquías básicas:

1. Reconocimiento de palabras
2. Comprensión
3. Reacción o respuesta emocional
4. Asimilación o evaluación

Este modelo fue retomado por muchos autores -entre otros Chomsky, 1957- mismos que insertaron algunas modificaciones, como por ejemplo, la "inferencia", es decir, el comprender lo que está dicho de forma tácita en el texto. En los cuarenta este enfoque tuvo gran influencia en la educación. La enseñanza de la lectura en las escuelas dedicó su mayor atención a la adquisición de la habilidad para decodificar, dando por hecho que con ello se alcanzaba la asimilación de los textos.

La segunda tendencia surge a finales de los años sesenta y es avalada por la psicolingüística y la psicología cognoscitiva; se le conoce como enfoque constructivo o interactivo, el cual considera a la lectura como un proceso global cuya única meta, - la comprensión, es el resultado de la interacción del lector con

el texto y el contexto de ello se deduce que la comprensión es la construcción del significado del texto por parte del lector, de acuerdo a sus vivencias. En esto radica la diferencia con el enfoque tradicional. Este segundo enfoque considera que la lectura es posible en tanto que el lector involucre sus experiencias, sus conocimientos y el contexto que le rodea (Goodman, 1976; Smith, 1978). En cuyo caso la inferencia deja de ser un nivel para convertirse en parte indispensable para la comprensión de un escrito.

Sin embargo, aún no existen investigaciones al respecto; pues hasta ahora los estudios aquí expuestos se han enfocado en las habilidades que ayudan a la comprensión de la lectura, como por ejemplo identificar ideas principales o comprender estructuras lógicas. Como es posible observar, aquí se sustituyen los niveles de habilidades, por un proceso de construcción de significados que encuentra sus fundamentos en las ideas, pensamientos, conocimientos y experiencias del lector. Por tal motivo la segunda tendencia considera que aunque siempre se trate de un proceso, éste se dará de forma distinta en cada persona, pues dependerá de: 1) las capacidades y desarrollo de cada individuo, 2) del texto, y 3) de los fines con los cuales se lleve a cabo la lectura. Respecto del último punto, la lectura de una poesía no tiene el mismo significado cuando se efectúa con la finalidad de disfrutarla, que cuando se lee para analizar su métrica o su musicalidad.

Es importante señalar que ninguno de los dos enfoques ha podido demostrar la existencia de habilidades o niveles de comprensión lectora, aunque existen trabajos de enfoque constructivo que los nombran. La idea de Dubois arroja luz al afirmar que la lectura es un proceso global, en el cual sólo será admisible hablar de niveles si se tratara de comprobar que la lectura es un proceso evolutivo, tal y como se ha hecho en el caso de la escritura en el niño. Por tal motivo, es el lector quien determina los significados. Más que "enseñar a leer" haciendo énfasis en estructuras o comprensiones literales, se debieran propiciar condiciones de aprendizaje en las cuales el lector, sujeto activo, incluyera en su vida a la lectura como una forma más de adquirir un conocimiento o reflexión sobre su entorno de una manera natural y espontánea para que la lectura pasara a formar parte de su vida cotidiana, de su forma de vida.

1.4. TIPOS DE LECTURA

Hablar de tipos de lectura resulta complejo, hemos visto que de hecho no existe opinión generalizada al respecto. Algunos autores señalan niveles o jerarquías, otros la consideran un proceso global²⁹. Resulta convincente la posición que señala a

²⁹ Ver apartado anterior(1.3)

la actividad lectora como un proceso global, ya que no es posible una concepción que defina a la lectura como una actividad en donde la significación de un texto y del proceso mismo de lectura dependa exclusivamente de la habilidad para descifrar signos. Sin embargo es comprensible entender la utilidad de manejar etiquetas como "niveles" o "tipos", para poder explicar de alguna manera el complejo desarrollo de esta práctica. Se dirá entonces que los dos enfoques de los cuales hablábamos no son necesariamente contrarios, sino que podrían entenderse como complementarios.

Al hablar de niveles en el proceso de lectura, dichos niveles se irán alcanzando a medida en que se desarrollen ciertas habilidades o destrezas. En ese sentido, podemos decir, que se entenderá por leer mejor, a la diferencia en grados, y por leer distinto, a una diferencia de clases de lectura.

Existe la distinción de dos clases de lectura:

1. Lectura activa.
2. Lectura pasiva.

Adler⁹⁰ explica que esta distinción se refiere a que entre un lector y otro existen diferencias al realizar una lectura, la

⁹⁰ ADLER, Mortimer J. Op. cit., 1984. p. 30.

cual reside en la capacidad y la habilidad de captar, lo que el texto dice. El captar lo que el texto dice transita desde poder decodificar los signos hasta entender el concepto global de lo que el autor nos expone.

"La lectura es mejor o peor según sea esta más o menos activa, y un lector es mejor que otro en la proporción en que es capaz de desarrollar un grado mayor de capacidad en la lectura."³¹ Es importante señalar que los términos **capacidad** y **habilidad** están directamente relacionados con contexto personal de cada individuo.

Se distinguen tres tipos básicos de lectura de acuerdo con la finalidad o necesidad con que leemos:

1. Instructiva
2. Formativa
3. Recreativa

1. **La lectura instructiva** es aquella que busca información, es un primer nivel en el cual solo buscamos obtener datos.

³¹ Ibidem.

2. La **lectura formativa** es aquella que además de permitirnos obtener datos, nos amplía el conocimiento y desarrolla las facultades de concentración, análisis, deducción y crítica.

3. La **recreativa** es la lectura que además de cumplir con las características de los dos tipos anteriores de lectura, se realiza por el disfrute que de ella se obtiene.

Adler,³² nos explica que los grados de lectura van acompañados de los grados correspondientes a los ciclos educacionales; pero el mismo señala que esto no siempre se corresponde. Después de una estancia de seis a nueve años en la escuela se esperaría una cierta habilidad para hablar, escuchar, escribir y leer. "Las pruebas provenientes de las escuelas de graduados y de profesionales tienden a demostrar que en lo que respecta a la lectura para lograr entendimiento, sus estudiantes son todavía alumnos de sexto grado".³³

Si bien la afirmación que Adler hace corresponde a la realidad norteamericana, esta no dista mucho de lo que actualmente vivimos en nuestra realidad; el hecho de que una preparación básica en cuestión de lectura logre avances, no es indicativo de triunfo, pues llega a un punto donde se estanca. Así al alcan-

³² Ibidem. p. 28.

³³ Ibidem. p.69.

zar la educación superior, es donde ese estancamiento resulta en un grave retroceso con las consabidas consecuencias.

Las pruebas destinadas a medir la capacidad de lectura, se limitan a medir sólo el tipo de lectura informativa, pese a ello los resultados son alarmantes. Es poco probable, debido a lo aquí expuesto, esperar que la lectura sea parte vital de la vida cotidiana, cuando sólo se practica de manera poco frecuente y aislada de un contexto integral del desarrollo de la persona. No se trata de ser maniqueo, ni de hacer separaciones tajantes que agrupen, por un lado, a los "buenos lectores" y por el otro, a los "malos lectores", se trata pues de estar conscientes que existen grados o niveles de lectura que pueden y deben ser alcanzados con el desarrollo de algunas capacidades -pero que estos por si solos no constituyen a la lectura- el lector podrá alcanzarlos al interrelacionar sus experiencias, sus conocimientos y necesidades vitales con el texto.

OBRAS CONSULTADAS

ADLER, Mortimer J. Cómo leer un libro. -- México : IPN, 1984.

-- 318 p.

ALATRISTE, Saltiel. "El negocio de los libros". -- p. 97. -- En Nexos. -- Año 13, v. 13, no. 152 (Agosto, 1990)

BIRKERTS, Sven. "Confesiones de un lector". -- P. 3-7. -- En Revista Biblioteca de México. -- No. 5 (Octubre, 1991)

BORGES, Jorge Luis. "Bibliotecas, libros, lectura". --

p. 45,46. -- En El Libro en América Latina y el Caribe. -- No. 54-55 (Julio - Diciembre, 1987)

-----, "La Poesía". -- p. 39-51. -- En Revista Interamericana de Bibliotecología. -- V. 2, no. 2 (Julio - Diciembre, 1988)

CALVINO, Italo. "Si una noche de invierno un viajero". -- p. 53-58. -- En Revista Interamericana de Bibliotecología. -- V.2., no. 2 (Julio - Diciembre, 1988)

CAPELLA RIERA, Jorge. "Lectura, lector y trabajo intelectual". -- p. 13-18. -- En RIDECAB. -- V. 14, no. 7 (1986)

CASTAÑON, Adolfo. "Epitafio al lector". -- p. 87,88. -- En Revista Interamericana de Bibliotecología. -- V. 2, no. 2 (Julio - Diciembre, 1988)

CORNEJO POLAR, Antonio. "Promoción de la lectura". -- P. 7-12. -- En RIDECAB. -- V. 14, no. 7 (1986)

DAZA, Ricardo. "La Promoción de la lectura en América Latina: Acciones apoyadas en el estímulo a la investigación y orien-

- tadas a influir sobre los problemas culturales y sobre el desarrollo economico y social de la zona". -- p. 3-6. -- En NOTICECSA. -- V. 1, no. 2 (Marzo - Junio, 1984)
- DUBOIS, Maria Eugenia. "Interrogantes sobre comprensión lectora". -- p. 19-33. -- En RIDECAB. -- V 14, no. 7 (1986)
- GARRIDO, Felipe. "Cómo leer (mejor) en voz alta: una guía para contagiar la afición a leer". -- p. 144 - 153 . -- En Senderos hacia la lectura. -- México : INBA, 1990. Memoria del Primer Seminario internacional en torno al fomento de la Lectura.
- GONZÁLEZ, Sergio. Mesa redonda sobre los libros y la vida cotidiana. 5 de marzo 1992. 13 Feria del libro, Palacio de Minería. México, D.F.
- "Numeralia". -- p. 25. -- En Nexos. -- Año 14, v. 15, no. 169 (Marzo, 1992)
- "Numeralia". -- p. 23 En Nexos. -- Año 14, v. 15, no. 163 (Julio, 1991)
- GUEVARA NIEBLA, Gilberto. "El Malestar educativo". -- p. 21-35. -- En Nexos. -- Año 15, v. 15, no. 169 (Enero, 1992).
- MATADAMAS, Ma.Elena. "Entrevista con Ana Maria Magaloni". -- p. 1. -- En El Universal. Sección Cultural. -- (Julio 3, 1993)
- MONSIVAIS, Carlos. "No hay tradición de lectura en el país". -- 30 - 32 . -- En Revista del Consumidor. -- No. 18 (Noviembre, 1983)

PIMENTEL, Luz Aurora. "Una forma de repensar el mundo". -- p.11.
-- En Los libros tienen la palabra. -- Año 3, no. 32 (Marzo,
1992)

EL Programa Nacional de Bibliotecas Publicas 1983-1988 y el
Centro Bibliotecario Nacional, Biblioteca Publica de Méxi-
co. México : SEP, Direccion General de Bibliotecas, 1988.
67 p.

PUGA, Maria Luisa. Lo que le pasa al lector. México. Grijalbo,
c1991. 198 p.

ROMAN, Ma. Trinidad. "El desarrollo de una conducta lectura a
través del aprendizaje significativo". -- p.27-30. -- En
Investigación Bibliotecológica. -- V. 3, no. 7 (Julio -
Diciembre, 1989)

SÁNCHEZ RUIPEREZ, Germán. "Que debemos hacer los editores
para incrementar los hábitos de lectura". -- p.1 - 15. -- En
CONGRESO DE LA UNIÓN INTERNACIONAL DE EDITORES. -- (Marzo,
1984)

VASCONCELOS DE CARVALHO, Bárbara. "La lectura en la infan-
cia". -- p. 71-78. -- En Revista de la Escuela Universitaria
de Bibliotecologia y Ciencias Afines. -- No. 19 (1983)

CAPITULO 2

LECTURA, EDUCACION, Y BIBLIOTECAS

"¿Cómo se aprende a ver? ¿A
mirar, a contemplar? ...
Experiencias de toda la
vida..."

LUIS CARDOZA Y ARAGÓN

2.1. ANTECEDENTES

A lo largo de la historia la educación ha sido una cuestión fundamental a tratar. Mayoritariamente se le considera como medio para lograr avances económicos, políticos y sociales. Los nombres de los más ilustres mexicanos han estado siempre vinculados con los esfuerzos emprendidos para impulsarla. Después de la Revolución Mexicana se crea la Secretaría de Educación Pública, es entonces cuando un nuevo ideal de educación para el pueblo empieza a concretarse. De 1921 a 1991 México construye la infraestructura de su sistema educativo, el cual crece de forma impresionante sobre todo en los últimos veinte años. En 1981 la demanda de educación primaria es cubierta prácticamente en su totalidad. Tales avances se ven afectados por la crisis económica de 1982, aunque el crecimiento continúa, la población en general también aumenta. Así este crecimiento sólo puede entenderse en términos relativos.

Hoy, México cuenta con una compleja estructura educativa; sin embargo son muchos los puntos donde el sistema imperante no responde satisfactoriamente. La escuela pública primaria tiene un bajo índice terminal. Como se ve en lo antes citado, sólo cincuenta y siete de cada cien alumnos concluyen sus estudios primarios;¹ es decir, la inversión realizada fructifica en apenas un 50% lo que significa dilapidar recursos, además de los efectos secundarios que se desprenden de egresar con una deficiente preparación.

El deficiente nivel de enseñanza que se brinda en la educación básica repercute gravemente en los siguientes grados hasta alcanzar la educación superior. Jorge Capella Riera señala que: "La observación empírica de los altos índices de deserción que se registran en las universidades parecen confirmar la hipótesis de que gran parte de este fracaso se debe a que los alumnos no poseen en la medida adecuada, las técnicas necesarias para una lectura eficaz que les permita responder a los requerimientos académicos del quehacer universitario."²

¹ GUEVARA Niebla, Gilberto."El malestar educativo". En Nexos. Año 15, v. 15, no. 169 (Enero, 1992) p.22.

² CAPELLA RIERA, Jorge."Lectura, lector, y trabajo intelectual".En RIDECAB. No.7, v. 14 (1986) p.17

De ello se desprende que existe un abismo entre lo que las escuelas certifican y los conocimientos que realmente adquieren los alumnos. A pesar de tan crítica situación, la demanda de servicios educativos continua creciendo en gran medida por que en nuestro país el tener acceso a la educación significa la oportunidad que posibilitará el progreso del individuo que goce de ella y de la sociedad en el que se encuentra inmerso. Respecto a esto, Gilberto Guevara Niebla opina que: "La educación formal ha adquirido una enorme importancia para el desarrollo de las naciones. Los cambios en la economía, la política, la ciencia y la cultura han convertido a esa actividad en el enclave decisivo del progreso. Los expertos han concluido que los éxitos y fracasos de las sociedades se vinculan directamente a las realizaciones y tropiezos de sus sistemas educativos."³

Guevara Niebla señala que existen muchos problemas en nuestro sistema educativo, entre ellos los más significativos son: el centralismo, que suscita tanto problemas administrativos como académicos; el divorcio existente entre la educación y la sociedad, esta última no participa de ninguna manera en los procesos educativos, ni está informada de qué forma estos se llevan a cabo; no siempre existen condiciones de trabajo

³ GUEVARA NIEBLA, Gilberto. Op. cit. p.23

adecuadas, los bajos sueldos y la preparación de los docentes, son factores conflictivos por demás conocidos; a esto se agrega que los contenidos programáticos no responden satisfactoriamente a un enfoque educativo estratégico.*

2.2. ANALFABETISMO REAL Y ANALFABETISMO FUNCIONAL

En materia educativa debemos considerar que además de enfrentar el problema en términos cuantitativos, el sistema educativo debe tener como prioridad el factor cualitativo.

"Más de 20 millones de mexicanos que no alcanzan el sexto año de primaria son una realidad que equivale a la fuerza de trabajo total del país." * Es importante resaltar que la situación económica por la que atraviesa una nación repercute directamente en las prioridades de sus habitantes. Ante una situación en donde cada vez es más difícil satisfacer las necesidades de alimentación y vivienda, la cultura pasa a segundo término, es así que los gastos destinados a adquirir material de lectura no son considerados dentro del presupuesto familiar.

* Ibidem. p.28-35

* ANAYA ROSIQUE, Jesús. "La Lectura : necesidad esencial. Propuesta para una campaña nacional." En Diálogos : artes, letras, ciencias humanas. V. 2, no. 20 (Marzo - Abril, 1984) México. p. 71.

En los últimos años, la mayoría de los mexicanos hemos aprendido a leer, sin embargo existe un 8% de la población que no sabe leer ni escribir,⁶ a este tipo de analfabetismo le llamaremos **ANALFABETISMO REAL**; es decir, este término será aplicado para denominar a la parte de la población que por diversas circunstancias no tuvo acceso a recibir ningún tipo de instrucción. Es necesario considerar que "...las estadísticas sobre alfabetización sean correctas en un sentido y engañosas en otro: el hecho de que un niño, efectivamente, pueda haber aprendido a leer, no quiere decir, ni remotamente, que lea." ⁷

Existe otro tipo de analfabetismo que algunos autores llaman conceptual (Nava González, 1989), técnico (Barker y Escarpit, 1974) o secundario (Enzensberger, 1989), el cual se aplica a la población que a pesar de haber aprendido a leer no ejerce de manera continua esta actividad en su vida cotidiana; se trata de la población que después de haber alcanzado un grado de estudios una vez concluida su instrucción formal abandona la lectura y no la contempla como parte de su desarrollo personal. Esto nos muestra que el egresar de un sistema educativo no es de ninguna manera garantía de que esta actividad será continuada, a este tipo de analfabetismo le llamaremos **ANALFABETISMO FUNCIONAL**.

⁶ GONZÁLEZ, Sergio. "Numeralia". En Nexos. Año 14, v. 15, no. 163 (Julio, 1991) p.23.

⁷ CORNEJO POLAR, Antonio. "Promoción de la lectura". En RIDECAB. V.14, no.7 (1986) p.8

¿Por qué contradictoriamente a lo que se espera las personas que han aprendido a leer no lo hacen? ¿Que pasa en el sistema educativo que después de años de instrucción no logra perpetuar la lectura?

En 1978, un estudio realizado por la editorial Diana, mostró que el 45% de los compradores de libros adquieren material de lectura escolar, y solo un pequeño porcentaje adquiere material de otra índole.* Recordemos que estos libros de textos forman parte del 0.2% de la población que compra libros* en nuestro país. Los estudiantes son en el núcleo más asiduo de población lectora, pero habría que ver entonces por qué esta situación cambia de forma tan radical al terminar sus estudios. Es así, que "...el verdadero problema de la NO LECTURA se sitúa pues, a nivel de los adultos y en particular, al nivel de los adultos jóvenes que son más vulnerables que otros a recaer en el analfabetismo <<técnico>> consecuencia de la falta de práctica de la lectura...Los hábitos culturales de la infancia y de la adolescencia encuadrados en los sistemas de enseñanza, quedan interrumpidos brutalmente al finalizar la etapa de escolaridad y debido a una falta de estímulo son abandonados." ¹⁰

* ANAYA ROSIQUE, Jesús. Op. cit. p.71

* GONZÁLEZ, Sergio. "Numeralia". En Nexos. Año. 14, v.15, no. 163 (Julio, 1991) p.23

¹⁰ BARKER, Ronald E. y Robert Escarpit. El Deseo de leer. Barcelona. Península, 1974. p.22,23. -- (Ediciones de bolsillo).

De acuerdo con los porcentajes mencionados, los escolares son la mayor población lectora así como la más asidua, sin embargo esta práctica está fuertemente orientada a la lectura de los libros de texto, sin intención de disminuir la importancia de estas herramientas didácticas, estos libros poco contribuyen a crear o fomentar una actividad lectora real en el educando. "El libro de texto, desde el manualito sombrío hasta el vademécum de oso, se beneficia de la convicción generalizada de que hay que aprender y sobre todo, aprender rápido...[son generalmente] simples, poco matizados y frecuentemente dogmáticos", " opina Alejandro Rossi. Con estas características difícilmente podemos esperar una respuesta favorable hacia la lectura. Otra de las lamentables consecuencias de esta situación es que los estudiantes asocian a los libros y a la lectura con las obligaciones escolares; porque en su experiencia personal, sólo han conocido, y mal, la relación de la lectura con la escuela. Suele ser común ver a la educación y por asociación a la lectura, como un mal necesario cuando se trata de todo lo contrario. Paulo Freire, tratando de la educación ha enfocado la actividad educativa como práctica de la libertad.

" ROSSI, Alejandro."La Lectura bárbara". En Revista Interamericana de Bibliotecología. V. 11, no. 2 (Julio - Diciembre, 1988) p.90

También es cierto que para que la lectura y la educación sean una práctica con esa orientación, necesita haber condiciones reales en la sociedad mexicana. A esto habrá que agregar que "son las condiciones del contenido las que permiten que el lector se comprometa personalmente con la actividad de la lectura en la medida en que encuentra una relación -que de ninguna manera debe ser mecánica- con sus propias experiencias y una respuesta a sus aspiraciones, intereses y necesidad."¹² Es decir, no se trata únicamente de que el contenido esté acorde al nivel escolar del educando, sino que además de la forma en que se presenten estos contenidos, para un lector es importante que el tema en cuestión corresponda a sus intereses, a sus expectativas y que por lo tanto sean presentados oportunamente. A este respecto Ma. Eugenia Müggenburg¹³ pregunta ¿Son realmente las tareas escolares y las obras recomendadas por el maestro las adecuadas para los niños y los adolescentes, tomando en consideración su edad, su tiempo y lugar en que les ha tocado vivir?

"Es preciso desescolarizar el libro a cualquier precio...hay que hacer vivir el libro en la escuela, hay que hacer de la

¹² BARKER, Ronal E. y Robert Escarpit. Op. cit. p.59

¹³ MÜGGENBURG, Maria Eugenia y Juan Anaya Duarte. Biblioteca Preuniversitaria. México : Universidad Iberoamericana, Centro de Información Académica, 1984. p.36

lectura una preocupación cotidiana y colectiva..."¹⁴ Es necesario que los docentes y los bibliotecólogos tengan claro que para el desarrollo académico y personal de un individuo es requisito plantear a la lectura dentro de la experiencia vivencial de los alumnos.

2.3. LA LECTURA Y LA ESCUELA

A través de los estudios realizados se evidencian cada vez más los bajos rendimientos escolares en las asignaturas que conforman la curricula. Se confunde al denominar como «lector» al individuo que adquirió la habilidad de descifrar signos, de decodificar textos, y que logra con ello realizar las tareas que la institución le asigne. ¿Qué papel ocupa la lectura dentro de la curricula escolar? La lectura es el fundamento, la metodología ha seguir de todas las asignaturas en un sistema escolar; es decir, no sólo se deben encargarse de la actividad lectora las materias de literatura o español sino que la lectura por sí misma mejora el aprendizaje de cualquier área "...en la medida en que aumenta la capacidad para aprender, facilita al estudiante el logro de su autonomía; por esta razón el desarrollo de destrezas lectoras y de actitudes positivas frente a la

¹⁴ Québec. Ministerio de Educación. Guide en littérature de jeunesse au primaire, 1979. Citado por ZAPATA, Castrillón Silvia. En "Algunas consideraciones sobre la lectura". Revista Interamericana de Bibliotecología. V. 2, no. 9 (Junio - Diciembre, 1986) p.65

lectura permiten la educación permanente, el autoaprendizaje y la actualización."¹⁵

En el proceso de enseñanza-aprendizaje la lectura no es sólo una asignatura más en la que se deban enseñar únicamente técnicas para efectuarla; es la actividad que desarrollará en el educando su sentido crítico, su creatividad, su aprendizaje y la que posibilitará su recreación. "El ejercicio continuado de la lectura permite que se capten mejor los contenidos presentados en un texto y se establezcan relaciones con otros textos. Sólo a través de la lectura es posible desarrollar técnicas de estudio y destrezas de uso de información."¹⁶ Es necesario tener bien claro que estamos ciertos que es la infancia la etapa ideal para la adquisición de habilidades y la creación de hábitos, sin embargo no es la única. La adolescencia es quizá una de las etapas más desprovistas en lo que a cuestiones de lectura se refiere. El hecho de saber que no nacemos sabiendo leer, debiera reforzar el argumento anteriormente planteado. Es decir, el lector se hace, y se hace cada vez mejor con la práctica cotidiana. No obstante la infancia y su favorable apertura hacia esta actividad, la lectura no es una actividad adquirida como un objeto, donde mecánicamente se gesta un lector. La lectura es un proceso continuo, que si se ha dado en la infancia necesita

¹⁵ ZAPATA, Castrillon, Silvia. "Algunas consideraciones sobre la lectura". En Revista Interamericana de Bibliotecología. V.2, no.9 (Junio - Diciembre, 1986) p.50

¹⁶ Ibidem. p.53

continuar su desarrollo y su fortalecimiento. En la adolescencia no sólo se puede crear una conducta lectora; se debe pensar también en dar secuencia a una experiencia lectora que procede de la infancia.

"Durante la infancia la lectura satisface demasiado unilateralmente las necesidades e intereses de las varias fases de desarrollo...Al cambiar después los intereses (terminado el afán de aventura) muchos niños dejan también de leer. La motivación para leer es demasiado débil...debemos adelantarnos a las necesidades y aficiones propias de las distintas fases del desarrollo...la lectura, el leer, deberá convertirse en un hábito determinado por motivos permanentes, más bien que por mudables inclinaciones."¹⁷ Por lo tanto la actividad lectora no concluye al salir del medio escolar, sino que está directamente vinculada con el mundo cotidiano; no sólo debe considerarse como un elemento de enseñanza, sino como cimiento de experiencias que permitirán al individuo que la realice, conocerse mejor a sí mismo, entender y desenvolverse mejor en el mundo que habita.

¹⁷ Fomento de la lectura voluntaria en niños y adolescentes. UNESCO, Cerlal, 1981. Citado por ZAPATA Castrillón, Silvia. En "Algunas consideraciones sobre la lectura". Revista Interamericana de Bibliotecología. V.2, no. 9 (Junio - Diciembre, 1986) p.66

"En muchos órdenes intelectuales
pasa esto de continuo: que en el
<<dar por supuesto y por sabido>>
lo esencial, lo sustantivo,
procedemos al infinito. Es ello una
de las mayores enfermedades del
pensamiento, sobre todo del
contemporáneo"

ORTEGA Y GASSET

2.4. LA LECTURA Y LA BIBLIOTECA

La actual tendencia en la enseñanza es la de propiciar las condiciones para que el aprendizaje se de, dejando atrás la posición tradicional donde el alumno era solamente un receptáculo de los conocimientos vertidos por el profesor. El proceso de enseñanza-aprendizaje intenta formar ciertas conductas que permitan al alumno adquirir conocimientos por sí mismo aun después de haber concluido su instrucción formal. Es decir, el desarrollo del conocimiento y el ejercicio constante de la educación han creado la educación permanente. En este antecedente la Biblioteca se convierte en la herramienta intelectual de trabajo; básica para la educación permanente. En tales circunstancias la actividad lectora cobra aun más importancia, en un sistema escolar que pretenda proveer de habilidades que le permitan al educando desarrollar aptitudes para investigar, criticar, sistematizar y aplicar los

conocimientos que por cuenta propia adquirió. En este concepto de educación, la biblioteca se nos presenta como un espacio vivo donde adquirir y fortalecer conductas lectoras adecuadas. La importancia de las bibliotecas en el desarrollo del mercado de lectura es decisiva y muchas veces ha sido subestimada en nuestro país "...grosado todavía por graves deficiencias económicas, donde el rezago educacional es más que evidente, y donde la pesima distribución del ingreso mantiene al margen de lo que se llama calidad de vida a amplios sectores de la población, la función de las bibliotecas en terminos de lectura es definitiva."¹⁰ La mayoría de los adolescentes tienen su primer contacto con la biblioteca por algún motivo de tipo escolar, la realización de la tarea es la principal causa, esta asistencia a la biblioteca casi nunca está fundamentada en una iniciativa propia del joven, la mayoría de las veces, acudir a la biblioteca es una orden del profesor.

Es cierto que una de las funciones de una biblioteca para adolescentes es orientar en la realización de las tareas escolares, pero no es la única; sin embargo esta situación ha determinado en mucho la limitada etiqueta de la biblioteca como apéndice de la escuela. Es decir, el criterio generalizado expresa que se debe acudir a la biblioteca, única y exclusivamente si se va a resolver alguna tarea. "La mayoría de

¹⁰ ALATRISTE, Sealtiel. "El Negocio de los libros". En Nexos. Año 14, v. 14, no. 163 (Septiembre, 1991) p.100

los niños mexicanos llegan a la adolescencia sin saber leer realmente, por no haber tenido la oportunidad de entrar en contacto vivo con el lenguaje escrito. Ante esta afirmación se plantea la posibilidad de que la biblioteca sea el lugar que contribuya a ser un agente modificador, al brindar a los niños la oportunidad de compensar esta carencia en su formación."¹⁹

La biblioteca es un elemento en el sistema total de comunicación, por medio del cual se mantienen unida una sociedad donde se crea y sostiene una cultura. Los motivos que mueven a un individuo a leer, no difieren de aquellos que inspiran otras formas de acción humana. La lista es muy amplia, pudiera ser mejorar la capacidad para ganar dinero, adquirir poder, incrementar la seguridad, escapar de la ansiedad, resolver problemas personales, experimentar aventuras, entregarse al gozo estético y emocional, gratificar un deseo de prestigio, identificarse con un grupo, entre otros. Se podrá decir que el móvil para efectuar una lectura serán ciertos valores capaces de alcanzar su realización a través de la misma.

Las personas involucradas con la lectura, entre ellas los bibliotecólogos, dan por asentado que la lectura es un bien absoluto, y que quien la practica tiene un gusto más refinado, es más sabio y perspicaz que quien no la ejercita. Entonces ¿Por qué cada vez menos personas leen? Es una realidad que la lectura

¹⁹ MUGGENBURG, Ma. Eugenia. Op cit. p.43

hoy día esta más enfocada hacia la utilidad que hacia la recreación. Sin embargo en esta dicotomía se pueden identificar los dos valores principales de la lectura, que son los dos usos principales del lenguaje: el simbólico para transmitir significados, y el retórico para estimular las emociones. Douglas Waples²⁰ clasifico los supuestos motivos o valores de la lectura en función de tres categorías relacionadas:

A) La primera se refiere a la capacidad del lector para comprender y recordar lo que lee. Este es el valor más recurrente en las escuelas, mientras más recuerde el lector, más valiosa es la lectura. La simplicidad de esta noción le ha dado amplia aceptación y tras ella han venido una distorsión de la comprensión del lego sobre los valores de la lectura.

B) La segunda se refiere a los valores instrumentales o de transferencia de la lectura, tal como estos pueden inferirse del comportamiento lector; ésta parte del supuesto que leyendo algo en ruso, se puede leer cualquier libro en ruso. Dichos criterios de valor son más comprensibles que la mera habilidad para recordar lo que se ha leído; pero las experiencias del individuo forman modelos complejos y estas transferencias, no se pueden aislar de las demás experiencias.

²⁰ SHERA, Jesse H. Los Fundamentos de la educación bibliotecológica. México. UNAM, Centro Universitario de Investigaciones Bibliotecológicas, 1990. p. 3 - 48

C) La tercera, se refiere a la motivación originada en la creencia de los valores normativos de la lectura, tal y como estos aparecen en rasgos de carácter que se asocian con ciertos tipos de lectura o cierta clase de publicaciones. Según Waples ello lleva a pensar que quien lee filosofía adquiere los rasgos intelectuales del filósofo.

La aplicación del método de estudios de la casuística en la investigación sobre los efectos de la lectura, indica que el valor instrumental de ésta es de suma importancia, tanto con respecto a la motivación así como al resultado. Las instrucciones impresas en una lata de pintura pueden ser leídas, utilizadas e inmediatamente olvidadas; en tanto que la lectura de un libro puede dejar influencia duradera. La lectura puede dar como resultado una intensa experiencia emocional: pena, placer o dolor, por citar algunos ejemplos, de lo cual se deriva, cuando menos en parte la identificación del yo con la experiencia registrada en el libro, que al mismo tiempo puede engendrar un escape de la realidad, generar autoestima, provocar diversión, y proporcionar sentido de seguridad al lector quien atraviesa lo que sería una **experiencia estética**, la cual es más una totalidad de los elementos antes mencionados que un fenómeno aislado.

Aunque la biblioteca fue creada para almacenar, organizar y diseminar información en beneficio de la sociedad a la que sirve, estas funciones las logra trabajando con el individuo y a través de éste alcanza a la sociedad, de ahí la importancia de conocer los motivos que inspiran a leer. Shera dice que el objeto de estudio del bibliotecólogo es el hombre, sus formas de comunicación, el modo en que aprende, su lenguaje, sus reacciones al efectuar la lectura y su comportamiento. El bibliotecólogo, puente entre el individuo y la información, se encuentra en el momento de una enriquecedora y productiva experiencia intelectual: su desarrollo va más allá de los aspectos técnicos, debe saber mucho más acerca de su especialidad y sobre otras especialidades, amén de ser una persona instruida y sensible.²¹

La biblioteca escolar como participante directo del proceso enseñanza-aprendizaje, debe promover y estimular la actitud creativa y de investigación; para lograrlo deberá cumplir con tres funciones básicas:

- a) Apoyo al plan de estudios
- b) Desarrollo y fomento de una conducta favorable hacia la lectura
- c) Desarrollo de la comunidad

²¹ Ibidem.

Para cumplir con sus funciones, la biblioteca deberá estar familiarizada con los contenidos programáticos de cada una de las asignaturas que conformen el plan de estudios de la institución en la que se encuentre inmersa; con los métodos de enseñanza y con la bibliografía que solicitan los profesores. Es necesario crear conciencia en toda la comunidad escolar, pero sobre todo en el profesorado, sobre la importancia de la biblioteca en el proceso enseñanza-aprendizaje. El mismo criterio se aplica a la necesidad de planear y coordinar las actividades de la biblioteca y las actividades en el aula, con el objeto de integrar ambos espacios. El docente debe trabajar conjuntamente con la biblioteca para apoyar su labor en el aula, pero sobre todo, para lograr que esa labor trascienda dicho espacio. El desarrollo de conductas efectivas en relación a la lectura es tarea de los bibliotecólogos y no sólo del profesorado de literatura. Quizá la meta principal de la biblioteca debiera ser que el usuario lea, pero de forma placentera, disfrutando de la lectura, con deseos de leer. La tarea es dura, pero quizá también es la forma más segura de que la práctica de la lectura se arraigue en un individuo.

Uno de los principales objetivos de la educación es el desarrollo integral del alumno, para ayudarlo a conocerse a sí mismo, conocer su realidad y carencias para intentar transformarla. Ello implica conocimiento y asimilación de la

información pertinente y gran parte de ésta se encuentra a través de la lectura. La biblioteca escolar promueve el desarrollo de la comunidad, cuando forma, informa y recrea a los individuos que se sirven de ella. Es necesario enfatizar que la biblioteca no debe conducir hacia una práctica de la lectura exclusivamente utilitaria. Esta actividad debiera significar una herramienta más en la adquisición de conocimientos.

La biblioteca, producto de la maduración cultural, surgió cuando las sociedades se urbanizaron y el control de la información se volvió imprescindible. Su historia en tanto que organismo o agencia de comunicación, revela muchos y diferentes sectores que han determinado su función social: Durante muchos siglos la biblioteca fue solo visitada por eruditos, sirvió a grupos privilegiados y sólo después de revoluciones políticas e industriales, en el s.XIX en Europa, se logra el acceso del hombre común a estas instituciones. Actualmente, en una época de cambios vertiginosos, de fragmentación social y especialización, la biblioteca como sistema de comunicación del que es parte, puede convertirse en una fuerza cohesiva en un momento en que la unificación social es algo vital. La biblioteca a diferencia de los otros medios de comunicación, puede lograr esta cohesión respetando la individualidad y cuestionando a la sociedad en la cual está inmersa. Es de este modo que la función del bibliotecólogo también debe revalorarse.

La autoridad, la docencia y los intelectuales, entre otros argumentan en pro de la actividad lectora con base en la convicción de que esta actividad contribuirá al bienestar moral e intelectual del individuo así como de su comunidad. Sin embargo, habría que cuestionar si en la cultura contemporánea, el móvil de esta defensa puede provenir de una fundamentación socioeconómica, dado que la mejoría económica y el status social dependen del conocimiento; y la lectura es uno de los medios más importantes para adquirir conocimiento. Cualquiera que sea el móvil, la biblioteca debe estar en condiciones de realizar eficazmente su papel creando lectores, no deberá ser pasiva ni actuar sólo como proveedor de materiales, sino activa para así estimular el uso de ellos.²²

Reconsiderar el papel que debe ocupar la biblioteca en la creación de conductas favorables hacia la lectura es una tarea prioritaria para los interesados en ello. La biblioteca es el medio propicio para la formación no sólo de lectores, sino también de personas críticas, creativas y por lo tanto capaces de asimilar el conocimiento para incluirlo en sus vidas.

²² Ibidem. p. 51 - 198

"...la lectura es el mundo
en donde se formo mi
subjetividad, mi refugio
y lugar para encontrar las
mayores complacencias"

FERNANDO SAVATER

2.5. EL LECTOR

El papel del lector respecto de la lectura, es primordial como ya se ha visto. De ello se desprende que los diferentes sectores involucrados tales como: editores, libreros, maestros, bibliotecólogos, escritores, publicistas, intelectuales, y así sucesivamente, esten de acuerdo en que sin suficientes lectores poco importa lograr tirajes mas grandes; bibliotecas con óptimos servicios; profesionales eficientes; o las mejores novelas, tratados y cuentos escritos jamás. El objetivo primordial de estos sectores formar lectores.

En el XXII Congreso de la Unión Internacional de Editores, Germán Sánchez Ruipérez señaló como el principal problema de la industria editorial, la carencia de lectores: "Sin pecar de exagerado yo proclamaria que el mayor peligro que tienen los editores en todos los países es justamente el que nos congrega:

el de no tener lectores"²³ Felipe Garrido expone cómo esta situación afecta a los escritores: "Nada mejor puede hacerse en beneficio de los escritores de literatura o de cualquier otra materia que multiplicar el número de los lectores al fomentar la afición por los libros."²⁴ Esta preocupación no ha sido expresada únicamente en escritos aislados o en reuniones donde acuden profesionales exclusivamente con intereses similares, sino en foros más amplios. En el Congreso del Libro celebrado en Londres en 1982 se llegó a la conclusión siguiente: No tiene sentido hacer cada vez más libros y difundirlos, si no contamos con una sociedad de lectores.²⁵

Ahora bien, ¿Cómo crear lectores? ¿Quiénes se encargarán de esta tarea? ¿Qué es ser lector? ¿Cómo se forma un lector? Primero será menester definir que se entiende por lector. Hay quien argumenta que existen básicamente dos tipos de lectores, los que nacen y los que se hacen, entendiendo por un lector que nace a aquella persona que desde una edad temprana siente una inclinación por la lectura y se aboca a realizarla. Sin embargo, en el presente trabajo no opta por la idea de una fuerza

²³ SÁNCHEZ RUIPEREZ, Germán. "Que debemos hacer los editores para incrementar los hábitos de lectura." En CONGRESO DE LA UNIÓN INTERNACIONAL DE EDITORES (22: 1984: México), México: [S.E.], 1984. p.10

²⁴ GARRIDO, Felipe. "¿Cómo leer mejor en voz alta? : una guía para contagiar la afición a leer." En Senderos hacia la lectura. México : INBA . 1990. p. 145 Memoria del primer seminario Internacional en torno al fomento de la lectura.

²⁵ SÁNCHEZ RUIPEREZ. German. Op. cit. p.10

superior que otorgue este privilegio de forma deliberada o al azar a un grupo selecto de dotados, por tal motivo se hablará de los lectores que "se hacen" y que conforman la mayoría.

Con base en lo expuesto en los apartados anteriores, diremos que un lector es el individuo que ha descubierto los placeres que la práctica de la lectura le brinda. Es decir, un lector no es sólo una persona alfabetizada, sino aquella que ha incorporado dentro de sus necesidades cotidianas a la actividad lectora como una más de sus sensibilidades y formas de vida. Para acceder al estado de placer al efectuar una lectura es requisito:

- 1) El ejercicio frecuente, que trae consigo el desarrollo de habilidades que faciliten dicho ejercicio.
- 2) El convencimiento propio del individuo que la realiza.

En relación al primer punto es necesario aclarar que "conocer las reglas de un arte no es lo mismo que poseer el hábito. Por supuesto, es cierto que el conocimiento de las reglas, más o menos explícito, es una condición necesaria para adquirir destreza... El comprender las reglas es saber más que las reglas, es conocer los principios científicos que las sustentan."²⁶ Para ser un lector es necesario leer, leer y leer, este ejercicio debidamente orientado y estimulado permitirá el desarrollo de la

²⁶ ADLER, Mortimer J. Cómo leer un libro. México, 1984. p.98

destreza, facilitando así la actividad misma, permitiendo descubrir las ventajas y los placeres de la lectura. En cuanto al segundo punto, la lectura debe aparecer atractiva a los ojos del lector potencial, debe ser significativa en su vida para que por convicción, por decisión autónoma, por gusto, elija incluirla en sus actividades. "Leer no es una actividad que de suyo sea fácil, como puede serlo la televisión, sino que implica un esfuerzo, y para estar dispuesto a hacerlo se requiere saber que la gratificación de leer, es mayor al trabajo que implica".²⁷

¿Dónde se forma un lector? Existen tres ámbitos principales en donde se forman los lectores, los cuales tienen estrechos vínculos entre sí, el hogar, la escuela y la biblioteca. Cualquiera que sea la vía, a los lectores potenciales se les debe convencer; la lectura tiene que tener sentido de tal suerte que su práctica incida directamente en su desarrollo personal.

Antes de hablar de una metodología específica para la formación de lectores, cualquiera que ésta sea, hay que considerar tres factores fundamentales:

1. Habilidad para leer
2. Acceso al material de lectura
3. Desarrollo de una actividad positiva hacia la lectura

²⁷ ROMAN HAZA, Ma. Trinidad. "Automotivación para leer, descripción de un taller". En Investigación Bibliotecológica. V.2, no. 3 (Julio - Diciembre, 1987) p.41

Sin la interacción de estos componentes difícilmente será alcanzado el sueño de motivar e incrementar el número de lectores.

Al desear formar lectores, es menester proveerles, primero de ciertas habilidades que les permitieran acceder a la lectura, como por ejemplo el reconocimiento de palabras, y comprensión del texto; en segundo lugar libros y diverso materiales de lectura a su alcance, pero ¿Cómo desarrollamos la actitud favorable hacia la lectura? Es necesario tomar en cuenta que para motivar a un lector potencial el material que se le proporcione debe corresponder no sólo a su desarrollo psicológico, sino también a sus intereses. De tal suerte que el acto mismo de la lectura logre cautivarlo, y a través de la lectura podrá proyectarse, e identificarse. La lectura"... no es algo dado y acabado, sino un proceso social que exige la acción transformadora de los mismos seres humanos sobre el mundo"²⁸ "... la lectura del mundo precede a la lectura de la palabra, de ahí que la posterior lectura de ésta no pueda prescindir de la continuidad de aquél."²⁹

²⁸ FREIRE, Paulo. La importancia de leer y el proceso de liberación. Siglo XXI, 1991. p. 35

²⁹ Ibidem. p 94.

OBRAS CONSULTADAS

- ADLER, Mortimer J. Cómo leer un libro. -- Mexico : IPN, 1984.
-- 318 p.
- ALATRISTE, Sealtiel. " El Negocio de los libros". -- p. 100. --
En Nexos. -- Año 14, v. 14, no. 163 (Septiembre, 1991)
- ANAYA ROSIQUE, Jesus. " La Lectura: necesidad esencial. Propuesta
para una campaña nacional". -- p. 70-96. -- En Diálogos:
artes, letras, ciencias humanas. -- V. 2, no. 20 (Marzo -
Abril, 1984)
- BARKER, Ronald E. y Robert Escarpit. El Deseo de leer. -- Barce
lona : Peninsula, 1974. -- 226 p. -- (Ediciones de bolsillo)
- CAPELLA RIERA, Jorge. " Lectura, lector y trabajo intelectual". --
p. 13-18. -- En RIDECAB. V. 14, no. 7 (1986)
- CARDOZA Y ARAGÓN, Luis. Antología. -- México : SEP, 1907. --
219 p. -- (Lecturas Mexicanas. Segunda serie)
- CASTRO, José Alberto. " La Lectura acto civilizador: entrevista
con Fernando Savater" . -- p. 12. -- En Los Libros tienen la
palabra. -- Año 3, no. 33 (Abril, 1992)
- CORNEJO POLAR, Antonio. " Promoción de la lectura". -- p. 7-12.
-- En RIDECAB. -- V. 14, no. 7 (1986)
- FERNÁNDEZ, Juanjo. " La Independencia radical : entrevista con
Enzensberger". -- p. 15-19. -- En La Jornada Semanal. --
Nueva época, no. 17 (julio 30, 1989)

FREIRE, Paulo. La Importancia de leer y el proceso de liberación.

México : Siglo XXI, 1991. -- 176 p.

GARRIDO, Felipe. " ¿Cómo leer (mejor) en voz alta? : una guía para contagiar la afición a leer". -- 144 - 153. -- En Senderos hacia la lectura. -- México : INBA, 1990. -- Memoria del Primer Seminario en torno al Fomento de la Lectura.

GONZÁLEZ, Sergio. " Numeralia. -- p. 23. -- En Nexos. -- Año 14, v. 15, no. 163 (Julio, 1991)

GUEVARA NIEBLA, Gilberto. " El Malestar educativo". -- p.21-35. -- En Nexos. -- Año 15, v. 15, no. 169 (Enero, 1992)

MUGGENBURG, Maria y Juan Anaya Duarte. Biblioteca Preuniversitaria. -- México : Universidad Iberoamericana, Centro de Información Académica Universitaria, 1984. -- 120 p.

NAVA González, Javier." Leer mejor para leer más". -- p. 45-50. -- En Libros de México. V. 17, (Octubre - Diciembre, 1989)

ROMAN Haza, Ma.Trinidad. " Automotivación para leer, descripción de un taller". -- p. 40-47. -- En Investigación Bibliotecológica. V. 2, no.3 (Julio - Diciembre, 1987)

ROSSI, Alejandro. " La Lectura barbara". -- p. 89 - 92. -- En Revista Interamericana de Bibliotecología. -- V. 11, no. 2, (Julio - Diciembre, 1988)

SÁNCHEZ RUIPÉREZ, German. " Que debemos hacer los editores para incrementar los hábitos de lectura". -- p. 1 - 15. -- En

CONGRESO DE LA UNIÓN INTERNACIONAL DE EDITORES. (22 : 1984 :

México). -- México : [S.E.], 1984

SHERA, Jesse H. Los Fundamentos de la educación bibliotecológica.

México : UNAM, Centro Universitario de Investigaciones Biblio
tecologicas, 1990. -- 520 p.

ZAPATA Castrillón Silvia." Algunas consideraciones sobre la

lectura". -- p. 47-71. -- En Revista Interamericana de Biblio
tecologia. V. 2, no.9 (Junio - Diciembre, 1986)

CAPITULO 3

LA LECTURA Y LOS ALUMNOS
DEL COLEGIO DE CIENCIAS
Y HUMANIDADES

"Las ideas pueden ser buenas,
regulares o malas, pero todas
son inútiles si no hay alguien
que se juegue la vida por ellas"

SILVIA DUBOVOY

3.1. EL COLEGIO DE CIENCIAS Y HUMANIDADES

El 26 de enero de 1971, en sesión del Consejo Universitario de la Universidad Nacional Autónoma de México, se aprobó la creación del Colegio de Ciencias y Humanidades. Se determinó nombrarle Colegio, por tratarse de una cooperación de las facultades, escuelas e institutos de la Universidad. Y los sustantivos: Ciencias y Humanidades derivan del deseo de propiciar el aprendizaje de los conocimientos que engloban estas dos grandes áreas de manera integral, sin perseguir la acumulación de conocimientos, sino el desarrollo de las habilidades intelectuales que propician la reflexión.

El Colegio desde sus inicios, se propuso objetivos institucionales además de objetivos culturales. Los institucionales se englobaron en tres problemas básicos:

- a) Unir en un proyecto concreto a las distintas facultades, escuelas e institutos.
- b) Vincular al bachillerato con las facultades, escuelas superiores e institutos de investigación.
- c) Promover la innovación de la universidad y su adaptación a los requerimientos de nuestro país.

El Colegio se proponía como metas académicas y culturales el promover proyectos interdisciplinarios dentro de la misma Universidad, así como proporcionar a sus alumnos una formación propedéutica para cursar estudios superiores, al mismo tiempo que prepararlos en el aspecto técnico. De esta manera el Colegio cuenta, hasta la fecha, no sólo con el carácter propedéutico, sino también, con el carácter terminal. Es así que el Colegio pretende crear hábitos para aplicar métodos y técnicas a problemas concretos, y acrecentar en los educandos el interés por adquirir conocimientos.

Aunque el C.C.H. se concibió como una institución que actuaría en todos los niveles de la educación, la investigación y la difusión de la cultura, actualmente su tarea principal es la formación de estudiantes de nivel medio-superior.

El 12 de abril de 1971 se iniciaron las actividades en los planteles Azcapotzalco, Naucalpan, y Vallejo, y el 3 de Abril del siguiente año en los planteles Oriente y Sur. En Junio de 1974 dieron principio las actividades de la Dirección de la Unidad Académica del Ciclo de Bachillerato, y en julio 27 de 1976 la Dirección de la Unidad Académica de los Ciclos Profesional y de Posgrado.

3.1.1. OBJETIVOS Y ESTRUCTURA ACADEMICA

Los objetivos del Colegio de Ciencias y Humanidades aprobados por el Consejo Universitario en sesión ordinaria el 26 de enero de 1971 continúan siendo los siguientes:

1. Ser un órgano de innovación permanente en la Universidad.
2. Preparar alumnos con estudios que vinculen las humanidades, las ciencias y las técnicas, tanto a nivel

de bachillerato, así como en la licenciatura, la maestría y el doctorado.

3. Proporcionar oportunidades de estudio acordes al desarrollo de las ciencias y las humanidades en el siglo XX, y hacer flexibles los sistemas de enseñanza, para formar especialistas y profesionales que puedan adaptarse a un mundo cambiante en el terreno de la ciencia, la técnica, la estructura social y la cultura.
4. Promover el mejor aprovechamiento de los recursos humanos y técnicos de la Universidad
5. Intensificar la cooperación entre escuelas, facultades e institutos de la Universidad.

Para el logro de estos objetivos El Colegio de Ciencias y Humanidades cuenta con una estructura académica conformada por tres unidades:

1. La Coordinación del Colegio de Ciencias y Humanidades
2. La Unidad Académica del Ciclo de Bachillerato
3. La Unidad Académica de los Ciclos Profesional y Posgrado

ESTRUCTURA GENERAL DEL C. C. H.

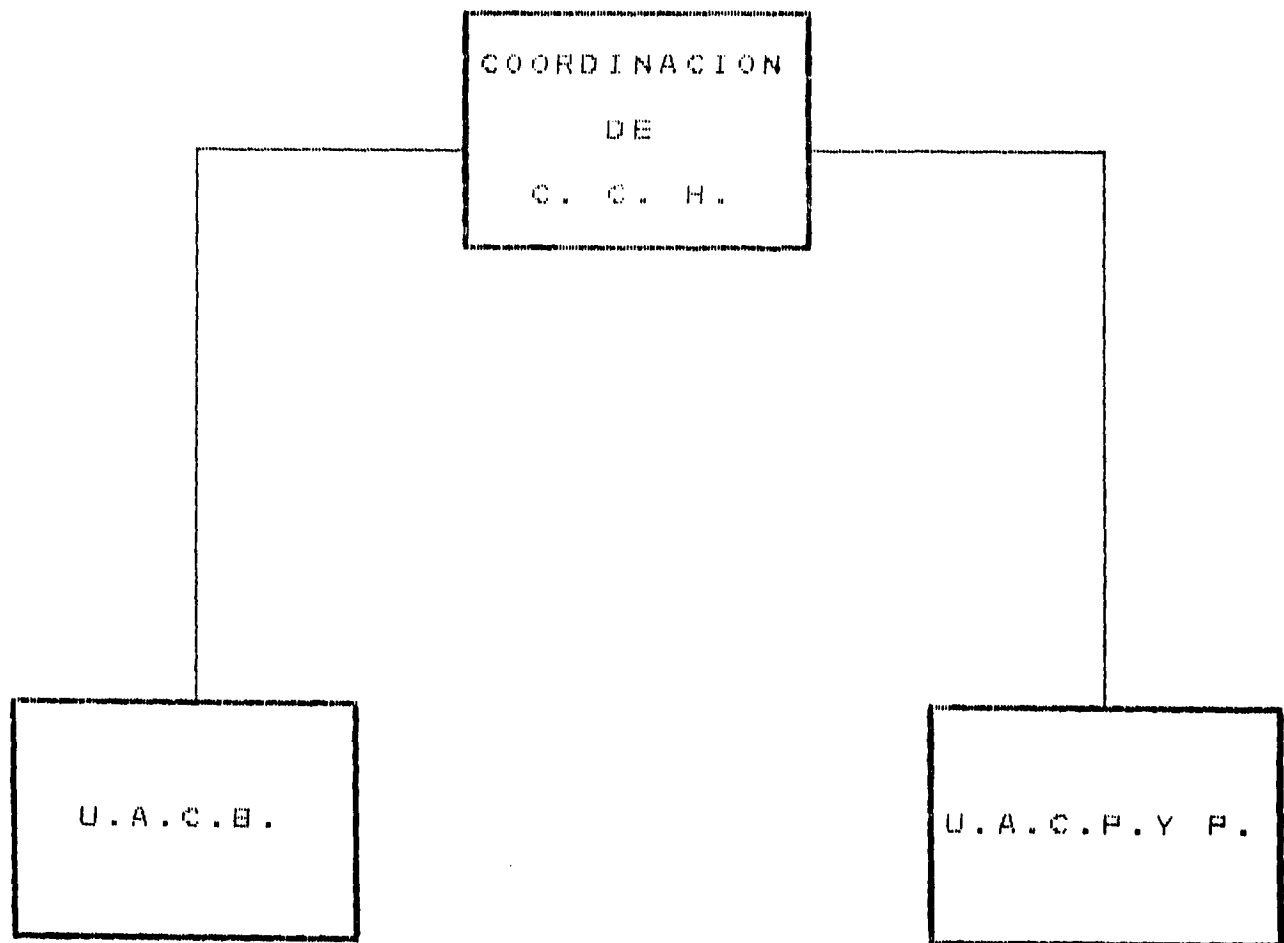

TESIS SIN PAGINACION

COMPLETA LA INFORMACION

ORGANIGRAMA GENERAL DEL C. C. H.

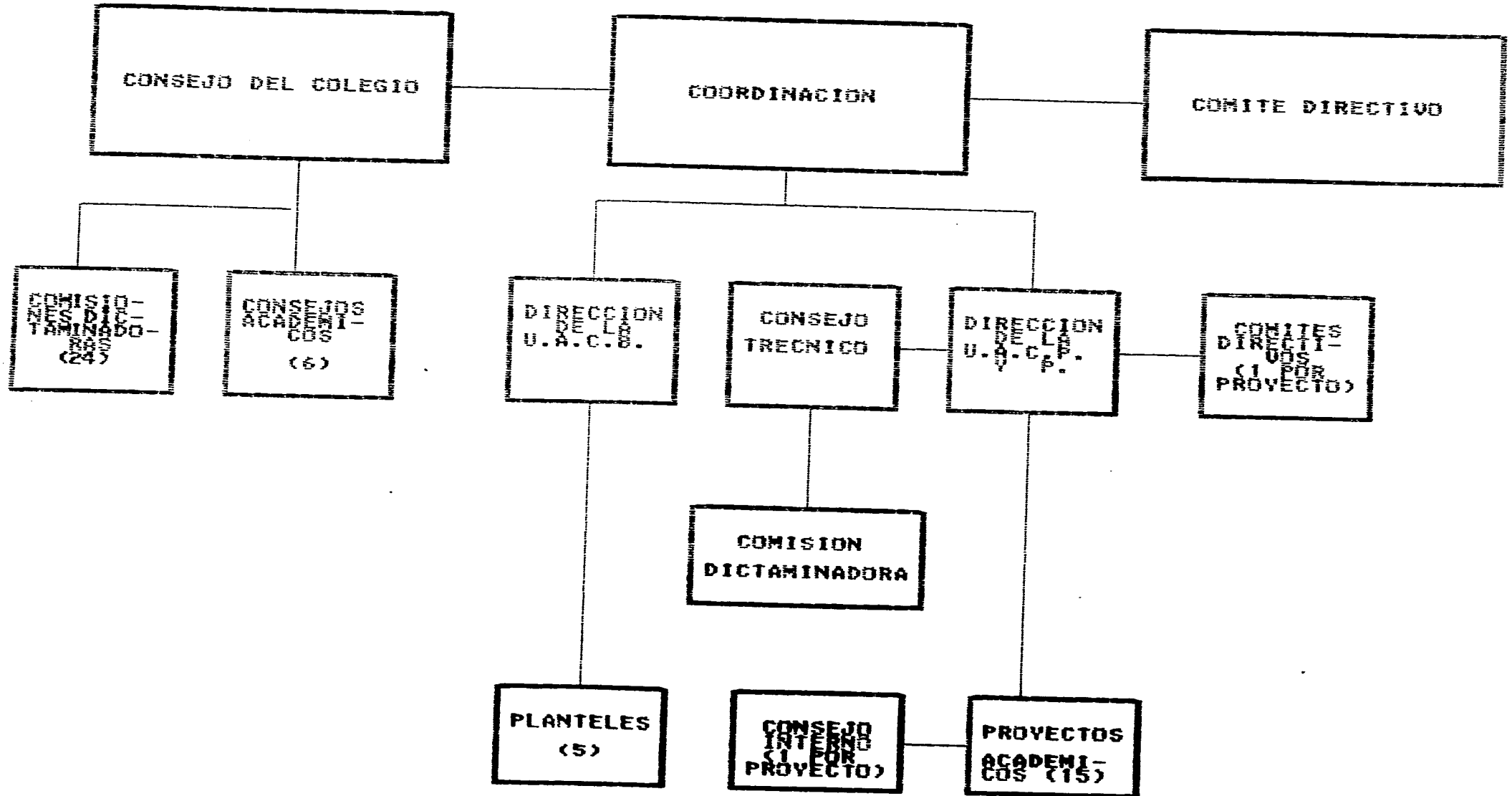

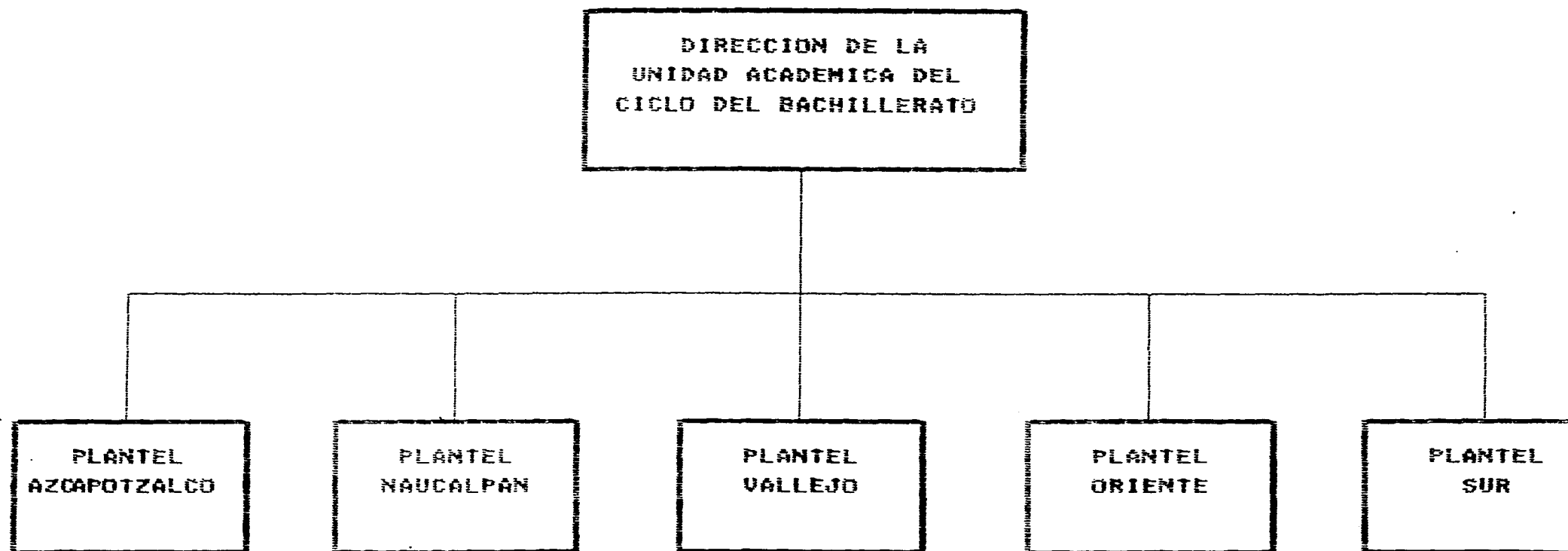

LAS DIRECCIONES DE LOS PALNTELES DEL NIVEL BACHILLERATO DEPENDEN DE LA DIRECCION DE LA UNIDAD ACADÉMICA DEL CICLO DEL BACHILLERATO

3.1.2. MODELO EDUCATIVO DEL COLEGIO

El modelo del Colegio se distingue principalmente por ser una alternativa distinta al modelo tradicional. Sintetiza los enfoques metodológicos poniendo en práctica una pedagogía en la cual el alumno es considerado un elemento activo; transformador de la realidad que vive. Este modelo propone desechar el conocimiento acumulativo, y pone especial atención en la formación personal y académica.

3.1.2.1. PRINCIPIOS Y POSTULADOS

En el modelo educativo del CCH, los principios corresponden a las normas éticas que rigen el desarrollo académico de quienes pertenecen al Colegio y serán los siguientes:

Libertad

Responsabilidad

Actividad creativa

Participación democrática

Criterios de eficacia

En este sistema el alumno encuentra libertad de acción; es el quien decide y se responsabiliza de su tiempo y de sus elecciones. En general los profesores no acostumbran pasar lista de asistencia, con esta modalidad se busca que el alumno acuda a clase porque ello se traduce en beneficios para su formación. En promedio diariamente, el alumno toma tres horas de clase durante las cuales se le instruye como aprender. El completará su formación investigando por su cuenta, pues ya dispone de las herramientas, que le permitirán hacerlo. En el Colegio se pretende un ambiente de plena libertad donde expresar opiniones o críticas respecto de los contenidos y las actividades dentro del aula. La participación del alumno es el punto medular del aprendizaje en el Colegio; el alumno es quien investiga, analiza, y critica. En general la dinámica de los cursos se conforma por medio de exposiciones o por equipos en los cuales el profesor es un guía, un coordinador. La comunicación entre maestro y alumno es más directa: existe enseñanza y aprendizaje por ambas partes, se trata de una actividad compartida, siendo el profesor el encargado de propiciar las condiciones necesarias para que se genere el aprendizaje.

Los postulados en los que se finca el trabajo del Colegio, son el medio para lograr las metas que la institución propone: Combatir el vicio de una educación « enciclopédica » proporcionando una preparación que haga énfasis en las materias básicas que permitan al alumno obtener una formación a través de la vivencia y la experiencia del conocimiento. Los postulados del Colegio son:

1. Aprender a aprender

2. Aprender haciendo

3. Aprender a ser

Acto seguido se procurara desglosar los puntos aqui mencionados:

1. **Aprender a aprender:** Con ello, se pretende desarrollar en el alumno habilidades y aptitudes básicas que generen conocimientos nuevos.

2. **Aprender haciendo:** Significa que la teoría y la práctica no van separadas.

3. **Aprender a ser:** Este concepto muestra que la participación activa redundará en una actitud creativa y crítica.

"...se buscará que al final de su formación sepa aprender, sepa informarse y estudiar sobre materias que aún ignora, recurriendo para ello a los libros, enciclopedias, periódicos, revistas, cursos extraordinarios que siga fuera del programa, sin pretender...una cultura enciclopédica; sino los métodos y técnicas necesarias y el hábito de aplicarlos a problemas concretos y de adquirir nuevos conocimientos." ¹

3.1.3. PLAN DE ESTUDIOS

El plan de estudios del Colegio tiende a romper con los métodos de enseñanza-aprendizaje tradicionales, en los cuales el enciclopedismo -es decir la acumulación de conocimiento sin que ello implique la asimilación de los mismos- ocupa un lugar preferencial; así pues, el Colegio se ocupa principalmente de materias básicas para la formación de sus estudiantes, de modo que aprendan a manejar dos lenguajes y dos métodos considerados como fundamentales y que les permitirán a su vez servir de cimientos para conocer otros diferentes lenguajes y métodos. Los dos lenguajes son las matemáticas y el español; el primero como expresión de lo cuantitativo y el segundo de lo cualitativo. Los

¹ Unidad Académica del Bachillerato. "Reglas y criterios de aplicación del plan de estudios". En Gaceta UNAM. (Febrero 1, 1971) p.12

métodos son el experimental y el método histórico, que aunque no son los únicos existentes, si permiten el acercamiento satisfactorio al conocimiento de las humanidades y las ciencias exactas.

El plan de estudios se conforma de sesenta y cuatro asignaturas organizadas dentro de cuatro áreas:

- 1)Area de matematicas
- 2)Area de ciencias experimentales
- 3)Area historico-social
- 4)Area de talleres

El alumno deberá acreditar un total de treinta y dos asignaturas durante seis semestres -periodo que comprende el ciclo escolar del Colegio- deberá cursar cinco materias obligatorias en los cuatro primeros semestres y seis materias optativas en los dos últimos. Las horas-clase por semana son en promedio veinte. Para la obtención del grado de bachiller es necesario que el alumno acredite un idioma extranjero; el Colegio ofrece la posibilidad de cursar inglés o francés. Para cumplir con el carácter terminal, el Colegio proporciona a los alumnos la posibilidad de cursar, si así lo desean, alguna de las doce opciones técnicas que se imparten. Las cuales son curso teóricos

y prácticos que los capacitan a nivel técnico en alguna especialidad.

Durante los tres primeros semestres se pretende que el alumno observe su entorno para crear en él, el afán de mejorarlo. En el cuarto semestre, se desea que logre conformar una síntesis en la conjunción del estudio del cálculo, el método experimental, la historia, la investigación documental y el análisis de textos. En los últimos semestres, el alumno obtendrá una formación con base en los conocimientos propedéuticos necesarios para ingresar al nivel superior.

PLAN DE ESTUDIOS

PRIMER SEMESTRE

MATEMATICAS I
FISICA I
HISTORIA UNIVERSAL MODERNA Y CONTEMPORÁNEA
TALLER DE REDACCION I
TALLER DE LECTURA DE CLASICOS UNIVERSALES

SEGUNDO SEMESTRE

MATEMATICAS II
QUIMICA I
HISTORIA DE MEXICO I
TALLER DE REDACCION II
TALLER DE LECTURA DE CLASICOS ESPAÑOLES E HISPANOAMERICANOS

TERCER SEMESTRE

MATEMATICAS III
BIOLOGIA I
HISTORIA DE MEXICO II
TALLER DE REDACCION E INVESTIGACION DOCUMENTAL
TALLER DE LECTURA DE AUTORES MODERNOS UNIVERSALES

CUARTO SEMESTRE

MATEMATICAS III
METODO EXPERIMENTAL(FISICA QUIMICA Y BIOLOGIA)
TEORIA DE LA HISTORIA
TALLER DE REDACCION E INVESTIGACION DOCUMENTAL II
TALLER DE LECTURA DE AUTORES MODERNOS ESPAÑOLES E
HISPANOAMERICANOS

EN EL QUINTO SEMESTRE LOS ALUMNOS PODRAN ELEGIR LAS MATERIAS DENTRO DE LOS GRUPOS ESTABLECIDOS. DE LOS GRUPOS 1,2,3,Y 5 PODRAN ELEGIR UNA ASIGNATURA, Y DEL GRUPO 6 PODRAN ELEGIR DOS ASIGNATURAS.

QUINTO SEMESTRE

GRUPO 1

MATEMATICAS V
LOGICA I
ESTADISTICA I

GRUPO 2

FISICA II
QUIMICA II
BIOLOGIA II

GRUPO 3

ESTETICA I
ETICA Y CONOCIMIENTO DEL
HOMBRE I
FILOSOFIA I

GRUPO 4

ECONOMIA I
CIENCIAS POLITICAS Y SOCIALES I
PSICOLOGIA I
DERECHO I
ADMINISTRACION I
GEOGRAFIA I
GRIEGO I
LATIN I

GRUPO 5

CIENCIAS DE LA SALUD I
CIBERNETICA Y COMPUTACION I
CIENCIAS DE LA COMUNICACION I
DISEÑO AMBIENTAL I
TALLER DE EXPRESION GRAFICA I

SEXTO SEMESTRE

GRUPO 1

MATEMATICAS VI
LOGICA II
ESTADISTICA II

GRUPO 2

FISICA III
QUIMICA III
BIOLOGIA III

GRUPO 3

ESTETICA II
ETICA Y CONOCIMIENTO DEL
HOMBRE II
FILOSOFIA II

GRUPO 4

ECONOMIA II
CIENCIAS POLITICAS Y SOCIALES II
PSICOLOGIA II
DERECHO II
ADMINISTRACION II
GEOGRAFIA II
GRIEGO II
LATIN II

GRUPO 5

CIENCIAS DE LA SALUD II
CIBERNETICA Y COMPUTACION II
CIENCIAS DE LA COMUNICACION II
DISEÑO AMBIENTAL II
TALLER DE EXPRESION GRAFICA II

LOS ALUMNOS PUEDEN ELEGIR, SI ASI LO DESEAN, ALGUNA DE LAS OPCIONES TECNICAS QUE OFRECE EL COLEGIO, DICHS CURSOS TEORICOS Y PRACTICOS SERAN LOS QUE LE CAPACITEN EN ALGUNA ESPECIALIDAD PARA INGRESAR AL CAMPO LABORAL. EN EL PLANTEL NAUCALPAN SE OFRECEN LAS SIGUIENTES:

ADMINISTRACION DE RECURSOS HUMANOS
ANALISIS CLINICOS
BANCO DE SANGRE
BIBLIOTECOLOGIA
COMPUTACION
CONTABILIDAD CON INFORMÁTICA
INSTALACIONES ELECTRICAS

LABORATORIO QUIMICO
SISTEMAS PARA EL -
MANEJO DE LA INFOR-
MACION DOCUMENTAL

3.1.4. EL TALLER DE LECTURA

En un esquema educativo de esta naturaleza la lectura ocupa una función destacada por la frecuencia de su uso y su aplicación íntimamente ligada a una lectura formativa. En todas las asignaturas que conforman el plan de estudios, basadas en los principios y postulados del Colegio el alumno tendrá una práctica recurrente a la actividad lectora, y es con certeza el Taller de Lectura la materia más vinculada con esta práctica.

En el Área de talleres se encuentra el Taller de lectura y el Taller de redacción, creados para que el alumno aprenda a expresarse correctamente, tanto en forma oral como escrita, al aprender a leer y a redactar. El nombre de Taller proviene de el hecho de que esta asignatura requiere del ejercicio constante de la lectura hasta convertirla en una actividad consciente y cotidiana.² Es decir, el nombre fue asignado en contraposición a la enseñanza tradicional, en la cual se memorizan datos sobre autores y obras. El Taller de lectura remite al contacto directo con las obras.

² Programas: Documento de trabajo. México. CCH, Dirección de la Unidad Académica del Bachillerato, Secretaría Auxiliar Académica, 1979. p. 149

El Taller de lectura se imparte durante 4 semestres:

- Primer semestre - taller de lectura de clásicos universales
- Segundo semestre - Taller de lectura de clásicos españoles e hispanoamericanos
- Tercer semestre - Taller de lectura de autores modernos españoles e hispanoamericanos
- Cuarto semestre - Taller de lectura de autores modernos universales

Los principales objetivos de los Talleres de lectura son los siguientes:

El alumno:

1. Valorará la lectura como un medio importante de autoafirmación.
2. Desarrollará la capacidad y el hábito de la lectura.
3. Mejorará su capacidad de expresión oral y escrita.
4. Adquirirá la habilidad para comprender e interpretar un texto.
5. Incrementará el gusto por la buena lectura.
6. Desarrollará hábitos de análisis y crítica mediante la aplicación de un método para la

lectura y la ubicación de las obras dentro de su contexto socio-cultural.

Las actividades para lograr estos objetivos son esencialmente: la asignación de textos para que el alumno efectúe la lectura por su cuenta, y ya en clase, ésta se comente a través de exposiciones orales, discusiones en equipo o con el grupo en su totalidad, así como reportes de lectura, exámenes de contenido, y análisis de la obra.

Cabe resaltar que cada profesor elabora el programa correspondiente al curso que impartirá, por lo que podemos decir que prácticamente existen tantos programas diferentes como profesores del Colegio, los objetivos antes mencionados son los planteados en el texto Programas : Documento de trabajo, 1979, el cual fue elaborado por la Secretaría Académica de la Unidad Académica del Bachillerato, misma que desde 1975 inició la compilación de los programas de las asignaturas que integran el plan de estudios del Colegio, publicándolos en 1976 y 1977. Posteriormente en 1979 producto de esa experiencia esta publicación propone en forma estructurada, programas académicos generales adecuados a las diversas asignaturas del bachillerato.*

* Actualmente se efectúan revisiones del Plan de estudios del Colegio, a través de una comisión por cada área. Respecto del Área de talleres, la propuesta educativa publicada para los cuatro primeros semestres plantea nuevos programas. La propuesta consiste en fusionar a los Talleres de lectura y a los Talleres de redacción en uno sólo por considerar que están íntimamente vinculados.

En las Reglas y criterios de aplicación del plan de estudios del Colegio, se expresa como fundamental el propiciar en el alumno el hábito de lectura que le permitirá seguir una carrera profesional, de tal suerte que el alumno con los conocimientos que el Colegio le provea sepa **aprender, informarse y estudiar**, sobre materias que aún ignore, recurriendo para ello a diferentes fuentes documentales. También se indica que en todos y cada una de las asignaturas se deberán utilizar no sólo libros de texto convencionales o programados, sino antologías de lectura. Específicamente para los Talleres de lectura anota que "...se deberá buscar un equilibrio constante de obras de poesía, teatro, historia, filosofía y política, debiendo los estudiantes resumir y comentar las obras, por escrito o verbalmente, en grupos grandes y pequeños, en que se vea su comprensión, interpretación, capacidad de promover y participar en la discusión, y su interés en leer por cuenta propia esas y otras obras que les permitan adquirir directamente una cultura literaria, filosófica, histórica y política. El profesor podrá darles a leer también algún libro o capítulo de introducción general a la cultura correspondiente a la época de los autores, pero siempre deberá hacerlos leer un mínimo de textos clásicos y modernos, llevándolos directamente a las fuentes...usará de preferencia las colecciones utilizadas por la Universidad."*

* UNIDAD ACADÉMICA DEL CICLO DEL BACHILLERATO. "Reglas y Criterios de Aplicación del Plan de Estudios". En Documenta. No. 1 (Junio, 1979) p.14

El Plan de estudios del bachillerato del CCH está orientado a facilitar a los educandos el aprender cómo es que se aprende, lo que se persigue fundamentalmente es que los alumnos cobren conciencia del método con el que están logrando los conocimientos, asimilándolos, interpretándolos, sistematizándolos, y aplicándolos. Para lograrlo se plantea un dominio de las matemáticas, del método experimental, y el análisis histórico social; así como de la actividad de la lectura. En el plan de estudios de este modelo educativo-activo esta claramente expresada la importancia de dicha actividad y de su interrelación con las otras actividades; pero es precisamente por el carácter activo de este modelo que la lectura no sólo debe considerarse como una habilidad fundamental que se agrega a las otras, sino como el pilar que sostiene a dicho modelo. Es a través de la lectura que el alumno podrá documentarse, realizar trabajos de investigación, y así formarse una actitud crítica y de análisis. Para desempeñar un papel en activo realmente.

Si partimos de que el Colegio es una institución con un modelo de educación activa, es factible suponer que todas las materias que se imparten en el CCH son talleres de lectura en algún sentido, y que a cada profesor corresponde enseñar lectura en su asignatura, tal y como se plantea en los documentos del Plan de estudios y Reglas de aplicación. Aunque la realidad

desafortunadamente no corresponde del todo a lo escrito en los documentos fundadores.

El taller es planteado no sólo como abastecedor de habilidades y herramientas que le permitirán al alumno realizar una lectura correcta de un texto, sino que en sus objetivos se resaltan puntos interesantes como: **ejercicio constante, hábito, gusto, análisis y crítica.** Es decir que la actividad lectora deberá ser frecuente, cotidiana, enriquecedora y placentera.

Sin embargo no es cierto que en todas las asignaturas se propicie la lectura, y la efectividad del taller ha sido en múltiples ocasiones cuestionada. El taller se restringe con frecuencia a ser un taller de lecturas únicamente literarias y una de las grandes limitantes para tratar de formar particular es la cantidad elevada de alumnos que se atienden por grupo (alrededor de 50), impidiendo el contacto personal con las necesidades y particularidades de cada individuo.

En 1984 en el Plantel sur se realizó una encuesta de opinión sobre el Taller de lectura, el cual muestra en términos generales el punto de vista de los alumnos. La investigación perseguía detectar la opinión de los alumnos sobre su experiencia en el Taller de lectura. Los resultados demostraron que los alumnos opinaban tener problemas de concentración debido a que carecen de lugares apropiados. Así mismo, opinaban no tener interés en los

temas de lectura y menos aun por los temas asignados en el taller. Los textos les resultaban lecturas difíciles, aburridas, y extensas; sobre todo en las lecturas de los talleres de los primeros dos semestres y consecuentemente sugirieron modificar el orden de los semestres de lectura. En lo relacionado a la opinión expresada acerca de los profesores, los alumnos, mayoritariamente, dijeron notar deficiencias en el modo de enseñar. Los alumnos opinaron que los profesores debieran motivarlos por medio de textos que trataran temas actuales y breves.*

Al ingresa al CCH, el alumno ya trae consigo deficiencias con respecto a la actividad lectora; a ello nos referimos en el capitulo 1. En un sentido estricto podemos concluir que no saben leer. Si tenemos en cuenta que el lenguaje es el elemento determinante en toda comunicacion humana y por lo tanto, es la base de toda materia del conocimiento el problema de la lectura se torna aun más grave.

La ausencia de objetivos claros y precisos, de contenidos temáticos graduados, de técnicas y métodos que disciplinen y orienten el trabajo, confluyen a coartar las ya mermadas habilidades con que los estudiantes arriban al Colegio. Aun

* ESPINOZA OLVERA, Margarita, [et al.] "Encuesta de Opinión del alumnado del Plantel Sur sobre la problemática del Taller de Lectura." En Cuadernos del Colegio. No. 23 (Abril-Junio, 1984) p.35 - 38.

cuando el Taller está planteado en contraposición a la enseñanza tradicional, algunas de las formas de trabajo en la asignatura pierden de vista que "los conocimientos no se adquieren de forma mecánica y en un momento de pura abstracción dentro del aprendizaje, hay todo un proceso obligatorio que se basa en el razonamiento y la experiencia y que si no se transita a lo largo de él, la fijación de los conocimientos se da de forma endeble o no se logra".⁶

Existen dos problemas fundamentales por resolver en el Taller de lectura. El primero es « el objeto de estudio del Taller » es decir los textos, el segundo, determinar las bases de « una metodología » que haga posible la enseñanza adecuada de la lectura; en lo que se refiere a esta primera dificultad, los textos que se incluyen sostienen la fundamentación de su inclusión desde diferentes enfoques: la interdisciplina o la del discurso por ejemplo. Es una realidad que el Taller de lectura trabaja esencialmente con obras literarias, existe una contraposición en los objetivos del taller planteados en el Plan de estudios del Colegio -en el cual se propone el manejo del lenguaje mediante la lectura de textos de diversas materias- y los primeros programas elaborados en 1972, los cuales tienen como contenido de estudio toda la tradición literaria, textos clásicos, griegos, universales, del

⁶ REYES AMADOR, Alicia. " Tres obstáculos para la lectura, tres intentos de solución. " En Cuadernos del Colegio. No.23, (Abril - Junio, 1984). p.75

siglo de oro, por mencionar algunos. Los profesores mayoritariamente cuentan con una formación en letras por lo que se limitan a este campo únicamente; para efectivamente leer todo tipo de discursos sería necesario dominar las diferentes disciplinas. El texto literario es un producto cultural a la vez que una creación estética y por ello es necesario su estudio; su función es diferente a la de otros textos, la suya esta en él mismo y no en la transmisión de información, por ello es correcto que sea objeto de estudio para enseñar la lengua y su articulación.

En lo que respecta al segundo problema es necesario tener en consideración que el proceso cognositivo de la lectura tiene que ver con la pedagogía, enfocando la cuestión al Taller de lectura. Habría que preguntarse si el taller debe retomar lo planteado en los documentos fundadores⁷ o si continua siendo un taller literario; y si la metodología utilizada es o no la adecuada, entre otros puntos.⁸ Hasta el momento se le ha dado más importancia a los contenidos que a la lectura misma, es necesario resaltar que la forma de determinar los textos que se incluirán en un curso depende del criterio de cada profesor.

⁷ Ver página 72

⁸ ZACAULA SAMPIERI, Frida. "En torno a la problemática del Taller de Lectura y a su objeto de estudio." En Cuadernos del Colegio. No. 23 (Abril - Junio, 1984) p. 57-61

Si se pretende cumplir con los objetivos que plantea el Taller, deberá cuidarse el placer estético que produce la lectura y para ello es indispensable una investigación sobre las necesidades, expectativas y gustos de los adolescentes del CCH.⁹ Sin embargo, como se observa los alumnos leen por obligación, mientras que la lectura debiera ser un proceso interactivo entre el autor y el lector; cada uno con su historia, con sus circunstancias y sus conocimientos. Es común que en los talleres se tome en cuenta el contexto del autor, pero no el del alumno¹⁰

El principal fin del Taller de lectura debiera ser desarrollar en el alumno las habilidades y destrezas que estimulen su interés en leer. Para lograrlo será necesario conocer las características de esta población, sus valores, actitudes, sus necesidades e intereses para vincular estos aspectos con la actividad lectora.

⁹ OBREGON LAVIN, Martha. "Algunos aspectos para meditar sobre los Talleres de Lectura y Redacción en el Colegio de Ciencias y Humanidades." En Cuadernos del Colegio. No. 23 (Abril - Junio, 1984) p.105

¹⁰ SERRANO MALDONADO, Edith y David Hernández Nájera. "¿Taller de lectura? En Cuadernos del Colegio. No. 3 (Abril - Junio, 1984) p. 70

"Cuando Lucia Peláez era muy niña, leyó una novela a escondidas. La leyó a pedacitos, noche tras noche, ocultándola bajo la almohada. Ella la había robado de la biblioteca de cedro donde el tío guardaba sus libros preferidos. Mucho caminó Lucia, después, mientras pasaban los años, en busca de fantasmas caminó por los farallones sobre el río Antioquia, y en busca de gente caminó por las calles de la ciudades violentas. Mucho caminó Lucia, y a lo largo de su viaje iba siempre acompañada por los ecos de aquellas lejanas voces que ella había escuchado con sus ojos, en la infancia. Lucia no ha vuelto a leer ese libro. Ya no lo reconocería. Tanto le ha crecido adentro que ahora es otro, ahora es suyo"

EDUARDO GALEANO

3.2. EL ADOLESCENTE

Resulta sumamente complejo hablar sobre el adolescente y los factores relacionados con esta etapa del desarrollo humano. En este apartado se expondrán solamente algunos de sus aspectos más sobresalientes, los cuales tienen vinculación directa con los objetivos de este trabajo; es necesario reflexionar sobre las características, necesidades y expectativas de los adolescentes y la relación de estos aspectos con la conducta lectora.

3.2.1. DEFINICION Y CARACTERISTICAS

Una definición común sobre el término adolescencia, es la que explica a esta etapa como "...el lapso comprendido entre la niñez y la edad adulta...comienza alrededor de los 12 o 13 años y termina finalizando los 19 o 20. Su comienzo se ve anunciado por la aparición de la pubescencia, estadio de rápido crecimiento fisiológico..."¹¹ Es difícil precisar cuando concluye este período pues además de las características biológicas, debemos tener en cuenta la influencia de factores psicológicos, sociales e intelectuales para poder determinarlo.

3.2.1.1. CARACTERISTICAS FISICAS

La pubertad es el período del desarrollo humano en el cual surgen grandes cambios físicos significativos. Se caracteriza por el rápido crecimiento del adolescente y porque en esta fase logra su madurez sexual y sobrevienen cambios en las características sexuales primarias; es decir aquellas relacionadas con los órganos sexuales. Las características sexuales secundarias que refieren a otros signos fisiológicos de

¹¹ PAPALIA, Diane E. y Sally Wenkos Olds. Desarrollo Humano. México. Mc Graw-Hill, c1990. p.384

maduración; por ejemplo cambios en la piel y en la voz, crecimiento de vello púbico, facial, axilar y corporal.

Una de las características tempranas de maduración en este periodo es el crecimiento repentino que conlleva un aumento notable en la estatura. Las mujeres y los hombres crecen de forma diferente durante la adolescencia, obteniendo así, diferente conformación corporal.

3.2.1.2. PERSONALIDAD Y DESARROLLO SOCIAL

El aspecto del desarrollo social puede ser favorable, para ejercitar la lectura ya que en la adolescencia los individuos necesitan desarrollar valores propios, diferentes a los de sus antecesores; desean establecer vínculos estrechos con amigos y amigas de su misma edad, con quienes se identifiquen. En esta etapa la amistad es fundamental, para ellos es vital incorporarse a un grupo en el cual sean aceptados, y respetados, en la búsqueda de autoafirmación. "La tarea más importante de la adolescencia es descubrir -quien soy yo-. Un aspecto significativo de esta búsqueda de identidad es la decisión por parte de los jóvenes de seguir una carrera."¹²

¹² Ibidem. p. 416

3.2.1.3. DESARROLLO VOCACIONAL

La búsqueda de identidad del adolescente está conectada con las aspiraciones vocacionales. Cuando un adolescente se pregunta ¿Quién seré? también le surge la pregunta ¿Qué haré, a que me dedicaré? Aunque se debe tener en cuenta que la elección de una actividad para el futuro (trabajo o profesión) está determinada por factores: económicos, sociales, escolares, familiares, y por supuesto las experiencias de cada individuo.

3.2.1.4. CARACTERISTICAS INTELECTUALES

En este apartado hablaremos de manera general acerca de las características intelectuales del adolescente. De acuerdo con Piaget, en esta etapa se alcanza el estadio de las Operaciones Formales, mismo que comienza alrededor de los 12 años, y en el cual el individuo es capaz del razonamiento hipotético-deductivo;¹⁹ así puede integrar lo que ha aprendido en el pasado con el presente y con los planes para el futuro. "A medida que se desarrollan sus estructuras neurológicas, se amplía el ambiente social de los adolescentes y surgen oportunidades de

¹⁹ PIAGET, Jean. Seis estudios de psicología. Barcelona. Seix Barral, 1967. (Ensayo ; 247) p.95

experimentación. La interacción de estos factores tiene como consecuencia la maduración de las estructuras cognoscitivas."¹⁴ Piaget señala que hacia los 16 años la manera de pensar de un individuo está casi totalmente formada. Después de esta edad, las estructuras cognoscitivas no sufren modificaciones adicionales, se encuentran en un estado avanzado de equilibrio, en el que permiten al adolescente resolver problemas intelectuales.

Papalia señala que en general, aun cuando el adolescente ha alcanzado el razonamiento hipotético-deductivo, su pensamiento no es todavía completamente adulto debido al natural egocentrismo de esta etapa, el cual interfiere con su habilidad para pensar abstractamente y en forma hipotética.¹⁵ Es común en el adolescente, la tendencia a creer que todo el mundo está pendiente de sus acciones, y que a nadie le sucede lo que a él. Esto en la mayoría, disminuye alrededor de los 15 años, cuando reconoce de forma gradual las diferencias entre sus intereses y preocupaciones y los de los demás; hasta lograr -de ser posible- alcanzar un nivel más o menos maduro de pensamiento. Estos serían los factores determinantes para propiciar el interés por la lectura.

¹⁴ PAPALIA, Diane E. Op. cit p.394

¹⁵ Ibidem. p. 396

3.2.2. DIMENSIÓN COGNITIVA

Las características cognitivas involucran a las capacidades intelectuales del individuo en lo que se refiere a procesos psicológicos desarrollados durante la realización de una tarea académica-social. La construcción del conocimiento es entonces, un proceso compuesto de estructuras y procesos influidos por factores biológicos y ambientales, mismos que sufren transformaciones a lo largo del desarrollo del sujeto, posibilitándole pasar de etapas de solución de problemas simples a complejos. Fierro Luna ¹⁶ refiere que mayoritariamente no se ha podido establecer una correspondencia entre el crecimiento biológico de un individuo y el nivel cognitivo alcanzado, pues el ambiente le provee de experiencias que potencializan su capacidad de asimilación y acomodación de las estructuras antes mencionadas. Esta experiencia de aprendizaje dentro y fuera de la escuela es fundamental en el desarrollo del individuo. El acto educativo se convierte en un proceso de confrontación de experiencias que permiten hacer significativa una nueva información en el individuo; para lograr esta confrontación es necesario que el individuo dentro de su estructura cognitiva cuente con conocimientos previamente adquiridos, que le permitan

¹⁶ FIERRO LUNA, Fernando. "Características psicopedagógicas del adolescente y su referente social". En Tecnología y comunicación educativas. (Marzo, 1991). p.55,56.

asignarle un significado específico a los nuevos conocimientos hasta lograr una correspondencia entre ambos. Si el sujeto carece de estos conocimientos previos, el profesor debe proveer de elementos que contribuyan a la conformación de dichas ideas en la estructura cognitiva.

Para contribuir a lograr un aprendizaje significativo se requiere que el contenido lógico de un material corresponda de modo intencional con el contenido de las ideas del alumno.

Existen tres tipos de aprendizaje significativo:

a) Aprendizaje de representaciones o de proposiciones de equivalencia. De éste dependen los demás aprendizajes: Consiste en hacer representaciones del significado de los símbolos solos (generalmente palabras) o de lo que estos representan.

b) Aprendizaje de proposiciones: Consiste en captar el significado de nuevas ideas expresadas en forma de proposiciones, en aprender el significado de proposiciones verbales que expresen ideas diferentes a las de equivalencia representativa.

c) Aprendizaje de conceptos: Es preeminente en la adquisición de la materia de estudio, dado que los conceptos, lo mismo que los

acontecimientos se representan con palabras o nombres para aprender lo que significan.

El aprendizaje b) y c) dependen del aprendizaje a). La estructura cognitiva se encuentra en constante cambio durante el desarrollo del sujeto.

Para Piaget, la asimilación-acomodación de estructuras es también un proceso de adaptación permanente, que se ve alterado cuando se quiere ingresar nueva información a la ya existente en la estructura cognoscitiva. El desarrollo mental aparece como una sucesión de tres estadios, cada uno de los cuales prolonga el anterior reconstruyéndolo en un nuevo plano para sobrepasarlo una vez más. Piaget ha denominado los tres estadios que hemos explicados como:

1. Período sensoriomotor
2. Período de las operaciones concretas
3. Período de las operaciones lógicas ¹⁷

El período de las operaciones lógico-formales, es el nivel cognoscitivo más avanzado. Surge entre los 12 y los 13 años y se consolida a los 15 ó 16. Ello produce que la manera de pensar del adolescente cambie significativamente.

¹⁷ PIAGET, Jean. Op. cit. p. 127 - 142

Fierro Luna enumera las manifestaciones de estos cambios en el adolescente en las siguientes:

1. Construye sistemas y teorías abstractas

2. Produce ideas generales y abstractas que constituyen el pensamiento formal. Estas ideas se producen después de que el individuo atravesó el periodo de la inteligencia infantil o del pensamiento concreto. Este pensamiento formal se basa en el manejo de las ideas, de la presentación y de las reflexiones de las operaciones, independientemente de la manipulación de los objetos.

3. Como producto de estas reflexiones el individuo puede deducir conclusiones a partir únicamente de hipótesis y no sólo de una observación real; por lo tanto, el pensamiento formal es hipotético-deductivo.

4. El adolescente posee una libre actividad de la reflexión espontánea, misma que no existía antes por limitarse a las operaciones relacionadas con lo concreto. Las operaciones formales aportan al pensamiento un poder completamente nuevo, que equivale a desligarlo y liberarlo del pensamiento concreto para permitirle edificar a voluntad reflexiones y teorías.

5. Es capaz de anticiparse a interpretar la experiencia a través representaciones simbólicas del mundo.

6. No sólo reflexiona acerca del mundo, sino también es consciente del propio pensamiento. ¹⁰

3.2.3. DIMENSION ACADEMICA

Es importante tener en cuenta el camino que el adolescente ha recorrido a lo largo de su vida. Su experiencia social así como la académica que han determinado algunos aspectos de su estructura cognitiva como estudiante de nivel medio superior y sus posibilidades para adquirir nueva información. La relación profesor y alumno no sólo involucra nuevos conocimientos, sino además involucra la historia personal del educando.

"Las actitudes, valores, intereses, necesidades, motivaciones, tolerancia a la frustración y concepción que de sí mismo posea el estudiante, son factores adquiridos vía experiencia social y deben ser tomados en cuenta cuando le requerimos que desarrolle habilidades para el 'aprendizaje independiente', puesto que estos factores alteran la

¹⁰ FIERRO LUNA, Fernando. Op. cit. p.59,60

potencialidad de la instauración de los hábitos requeridos para que una persona estudie por cuenta propia."¹⁹ Para dar una visión integral sobre el adolescente es necesario considerar cómo se desarrollan los aspectos conativos ²⁰ y emocionales, como son la necesidad de logro, autoconcepto, intereses, expectativas y actitudes, que están estrechamente vinculados con lo cognitivo y se manifiestan en esta etapa. Los autores que se encargan del estudio de los aspectos conativos y emocionales no logran aun ponerse de acuerdo en el modo como se conforman los mismos. La mayoría opina que es posible explicarlos a través de las experiencias y el aprendizaje individual y social. Es necesario señalar que por lo tanto, no es posible generalizar, pues estos aspectos se verán afectados por el grupo social, geografía, y período histórico, entre otros aspectos.

¹⁹ Ibidem. p.60

²⁰ Conación: (Lat. conatio=esfuerzo) conjunto de procesos psíquicos que desembocan en la acción, la atención, la voluntad.

3.2.4. DIMENSION DE PERSONALIDAD

El concepto que el adolescente tiene de sí mismo es un elemento fundamental. Como constructor teórico ayuda a la explicación de otros factores conativos, emocionales y cognitivos. Es un mediador que el individuo utiliza para explicarse su mundo interior y su mundo exterior. Es en la adolescencia cuando se abordan las etapas cruciales y finales de este concepto de sí mismo. El lograr construir una concepción sobre sí mismo es una de las tareas más importantes de la adolescencia "El yo ...es un proceso afectivo cognoscitivo mediante el cual un individuo infiere y construye conceptos de uno mismo. La adquisición de este concepto en la persona se da sólo por medio del aprendizaje y representa la organización cognoscitiva de su experiencia pasada, por la cual -para que sea operativo- debe disponer de un concepto, una memoria, una experiencia diferenciada, una interacción interna y externa y de un sentimiento de afecto."²¹ En este proceso surgen diferentes identidades, por ejemplo, la opinión que los demás tienen de la identidad del individuo, la que el tiene de sí mismo y la que desearía tener. El concepto de sí mismo y la identidad no son sinónimos y ningún individuo posee una sola identidad; estas son diversas y producto del proceso en la formación del yo. Se

²¹ FIERRO LUNA, Fernando. Op. cit. p.61

empiezan a formar cuando el sujeto es capaz de manejar símbolos. Es en la adolescencia cuando el sujeto es capaz de razonar hipótesis, con lo que puede formular su propia hipótesis de identidad.

" Al iniciar la adolescencia, las percepciones de sí mismo son a menudo tan difusas que el sujeto suele sentirse inseguro acerca de quién es y qué es él..."²² De acuerdo al grado de maduración que el sujeto vaya alcanzando, podrá definirse a sí mismo, en términos de pertenecer a algún grupo, según la edad, sexo y nivel educativo, entre otros factores.

La autoestima es otro punto importante. Ello equivale a la autoevaluación y autovaloración de sí mismo, lo cual se desarrolla a partir de las experiencias sociales, así como de las circunstancias del entorno que rodea al adolescente.

3.2.4.1. NECESIDADES

Fierro Luna expone que el ser humano cuenta con cinco impulsos básicos que gobiernan la conducta humana, le imprimen

²² Ibidem. p.62

direccionalidad y marcan límites a todos los procesos conductuales:

1. **Motilidad:** estado básico de movimiento e inquietud característico en todo ser viviente; sirve para que el individuo constantemente se renueve para crecer internamente.
2. **Consumación:** impulso de finalizar lo que se ha empezado.
3. **Equilibrio:** cuando cualquier variación dentro o fuera del organismo humano interfiere surge inmediatamente un reajuste para restaurar o mantener un balance.
4. **Organización-cohesión:** cualquier proceso psicológico actuará de manera organizada. Su ruta se definirá y limitará por medio del mismo impulso.
5. **Síntesis-integración:** implica sólo los aspectos cognoscitivos de la conducta. Es un impulso para utilizar los productos cognoscitivos retenidos para crear nuevas relaciones significativas.

Existe otro conjunto de tendencias direccionales de la conducta que se conocen con el nombre de necesidades psicológicas, mismas que se aprenden después del nacimiento.

Estas se elaboran y se socializan a medida que la conducta se organiza. Durante la adolescencia y la edad adulta, las necesidades psicológicas funcionarán como motivadoras. Cada persona de acuerdo con sus experiencias y conocimientos, organizará para sí mismo, una jerarquía de necesidades. Una necesidad psicológica es un estado de motivación cognoscitivo-afectivo, que sólo puede satisfacerse de modo directo a través de un objeto, actividad u objetivo que simbolice a la necesidad.

En la adolescencia el sujeto puede establecer objetivos-meta selectivos y factibles para él mismo. Cuando una necesidad no está cubierta, el individuo puede, tal vez alcanzar un estado de desequilibrio que le impulse hacia una actividad para satisfacerla o sustituirla. Cuando dicha necesidad está satisfecha generalmente se regresa al estado de equilibrio. Cuando una meta no puede ser alcanzada, mayoritariamente se produce frustración; los modos más comunes de responder a la frustración son la agresión, la defensa, o la huida. Se reconocen como fuente de frustración: la escuela, la familia, el empleo y otros grupos sociales donde el individuo interactúa.

3.2.4.2. INTERESES

"El interés consiste en un conjunto de actitudes que dan atención selectiva a una clase de objetos o actividad de incumbencia propia. El resultado conductual de un interés es la activación afectivo-cognoscitiva que conduce a una actividad, ya sea intelectual, emocional, o tan sólo de naturaleza personal."²³ Los intereses son un elemento motivacional en los sujetos. Un individuo se interesa en aquellas cosas que le proporcionan placer, agrado, que le incumben, o que le representan un reto. El que un sujeto lleve a cabo alguna acción para lograr satisfacer determinado interés, dependerá en mucho del ambiente en que se encuentre, de sus experiencias personales y de sus habilidades, entre otras cosas.

En la cultura occidental el culto al éxito es una de las características principales; éste desempeña un importante papel en el desarrollo del interés personal. Las personas tendemos a repetir actividades en las cuales hemos tenido éxito y a evitar las que no han resultado afortunadas. Es necesario tener claro que los intereses son aprendidos; no se heredan. Estos surgen de las experiencias de los individuos, y se modifican y cambian según el sexo, la edad, la escolaridad. Es difícil separar los

²³ Ibidem p.64.

intereses, de las necesidades, de las actitudes y de la motivación. "Los intereses influyen en el aprendizaje, ya que dan elementos al estudiante para orientar y definir la intencionalidad de sus conductas (manifiestas o no), así como la tendencia de aceptación de contenido, métodos o recursos vivenciados durante su vida académica y social, de acuerdo con su propio bagaje cultural, físico e intelectual, y sus experiencias de éxitos dentro de su escuela..."²⁴ Los intereses del adolescente son producto de una transformación propia, se relacionan con las expectativas y valores declarados en el aspecto social; tales como: la relación con el sexo opuesto, la actividad laboral, la relación con sus padres, y los proyectos de vida.

3.2.4.3. ACTITUDES Y VALORES

Una actitud es un estado direccional, aprendido y consistente, de disposición favorable para responder (hábitos, predisposición) a una clase dada de objetos, actividades y conceptos, no como éstos son, sino como se cree que son.²⁵

²⁴ Ibidem. p.65

²⁵ Ibidem. p.67

Un valor es un proceso definido que permite a un individuo o grupo social tomar decisiones sobre qué fin(necesidad), o medios para llegar a un fin (meta) son convenientes. Los valores son productos sociales aprendidos que una persona incluye poco a poco en su vida hasta que los acepta.²⁶

En la adolescencia, el individuo está constantemente expuesto a nuevas experiencias y con ello incrementa y enriquece sus conocimientos; así pues, es inevitable que ocurran cambios significativos en las actitudes y valores entendidos. La formación de los valores axiológicos es un proceso que abarca desde el nacimiento hasta la muerte, los aspectos intelectuales y emocionales de dichos valores y la formación de los mismos, llegan a su actividad máxima durante la adolescencia.

Todo este marco antecedente muestra características que deben conocerse sobre todo para desarrollar líneas de planeación y realización de actividades que propicien y promuevan la actividad lectora favorable y efectiva en la etapa adolescente.

²⁶ Ibidem.

"Los libros y la vida son una y la misma cosa, la última y más profunda frontera de los amores"
RAFAEL PÉREZ GAY

3.3. EL LECTOR ADOLESCENTE

Se sugiere que toda buena lectura debiera ser un placer. Gabriel Zaid opina que el encuentro entre un lector y un libro es siempre un encuentro feliz. El trabajo como profesores de lectura, debiera ser el de propiciar dichos encuentros felices. Es decir, más allá de las habilidades que se deban desarrollar para efectuar la lectura; más allá de saber identificar protagonistas, estilos y ambientes, el secreto está en un encuentro feliz entre lector y texto. Si tenemos en cuenta el carácter individual e intransferible que apunta Zaid, si un profesor de lectura, se enfrenta a grupos formados por aproximadamente 50 jóvenes, no es posible conocer todas y cada una de las experiencias de lectura que cada alumno haya tenido; pero si es posible entrenar a los alumnos para tener encuentros felices.²⁷

²⁷ HERNÁNDEZ BELTRÁN, Oscar. "Los encuentros felices." En Cuadernos del Colegio. No.29 (Octubre - Diciembre, 1985). p. 34 - 35

Pero estos encuentros felices no sólo son tarea impostergable de los profesores de lectura, sino, y sobre todo de los profesionales de la Bibliotecología. ¿Cómo se preparan los bibliotecólogos para formar lectores? ¿Cómo propician encuentros felices en una población adolescente? ¿Conocen las necesidades y características de la población a la que sirven? Ciertamente son insuficientes las investigaciones que posibilitan conocer formas de motivar a los individuos, considerando su edad, sexo, extracción social, escolaridad e intereses. Si los esfuerzos por propiciar la lectura trascendieran a la promoción -en otras palabras- si se pasara del discurso al conocimiento fundado de la población que queremos captar, sería imprescindible tener en cuenta sus características y necesidades reales para buscar formas de motivación. Ya en los capítulos anteriores se ha hablado de lo trascendental que resultan las experiencias negativas o positivas de lectura para desarrollar el gusto o la aversión para efectuarla.

Oscar Beltrán plantea un interesante cuestionamiento: ¿Es necesario conducir a los adolescentes a la lectura? a lo que el mismo contesta de manera afirmativa: " **La respuesta debe ser afirmativa. No sólo porque la respuesta negativa sería suicida para nosotros los profesores de Lectura, sino, en todo caso, por los encuentros felices que cada uno de nosotros ha tenido y que siente la obligación de transmitir a los demás.** [Y continua

diciendo] los adolescentes, y nuestros alumnos suelen serlo de una manera plena, atraviesan por el proceso de maduración física y emocional al que, precisamente y de acuerdo con el psicoanálisis, aluden (por citar un ejemplo) las historias de héroes. Ello significa que, en el momento de leerlos, y a través de un complicado mecanismo de elaboración simbólica para el que todos estamos inconscientemente preparados, encontramos reflejados [en este caso] en los relatos heroicos, nuestro propio proceso de maduración, con soluciones (también simbólicas) a todas las angustias y conflictos que el proceso supone. De acuerdo con esto, los relatos heroicos cumplen para los adolescentes la misma función equilibradora que cumplen, para los niños, los cuentos de hadas... En todo caso lo que quizá deberíamos modificar es nuestra actitud reverencial hacia los relatos heroicos. Con ello podríamos rescatar de estos cuentos lo que tienen de maravilloso y, entonces ¿por qué no? propiciar que, antes de dormir y luego de cenar (los que cenan), nuestros alumnos [adolescentes] tengan, como nosotros lo tuvimos en su momento, un encuentro feliz, con el más apasionante de todos los héroes: ellos mismos, su propia vida: la que los convertirá en seres humanos dignos y responsables, a pesar de los Rambos y las videocassetas y a pesar, desde luego, del taller de lectura'²⁸

²⁸ Ibidem. p.35

A lo anterior se agrega que en la medida en se vea a la lectura como un fin y no como un medio, la posibilidad de un encuentro feliz, de una experiencia afortunada y gratificante se convierte en algo más cercano. La lectura proporciona la forma de compartir ideas, sentimientos, ¿Cómo puede interesarse alguien por lo gratificante que puede resultar la actividad lectora si no la conoce? "Los jóvenes no leen porque saben que la lectura es importante; sino más bien a causa de sus intereses y motivaciones que corresponden a su personalidad y a su desarrollo intelectual" ²⁹ Es menester cuestionarse ¿Cómo formar una conducta lectora permanente y no circunstancial? Además de los factores antes mencionados para determinar el interés por la lectura, tales como la edad, el sexo, la situación socioeconómica y la historia personal; es factible señalar que son determinantes las experiencias de lectura, la disponibilidad para acceder a materiales y la frecuencia para realizar esta actividad. Un adolescente logrará interesarse por una actividad que apasione, que lo conquiste, que lo entusiasme; con visibles ventajas sobre una actividad que le presente beneficios. Es decir alguien podrá realizar una lectura por el beneficio inmediato que de ello obtendrá, pero eso no garantiza que se trate de un lector. "Un adolescente leerá un libro no porque sea importante o porque aprende mucho, sino por que el libro tiene

²⁹ BAMBERGER, Richard. "La lectura en el mundo." En libros de México. No. 9 (Octubre - Diciembre, 1987) p. 7 - 15

una trama excitante." ⁹⁰ Todo lo que autoafirma produce placer; una lectura proporcionada en el momento adecuado al lector adecuado no sólo será una actividad enriquecedora, sino que podrá ser un encuentro feliz.

⁹⁰ Ibidem.

OBRAS CONSULTADAS

- BAMBERGER, Richard. "La lectura en el mundo". -- p. 7 - 15
-- En Libros de México. -- No. 9 (Octubre - Diciembre, 1987)
- ESPINOZA OLVERA, Margarita, [et al.] "Encuesta de Opinión del alumnado del Plantel Sur sobre la problemática del Taller de Lectura". -- p.35 - 38. -- En Cuadernos del Colegio. -- No. 23 (Abril-JUNIO, 1984)
- FIERRO LUNA, Fernando. "Características Psicopedagógicas del adolescente y su referente social". -- p.51 - 66. En Tecnología y comunicación. -- (Marzo, 1991)
- HERNÁNDEZ BELTRÁN, Oscar. "Los encuentros felices". -- p. 34 - 35
En Cuadernos del Colegio. -- No.29 (Octubre - Diciembre, 1985)
- LAHALLE, Henri. Psicología de los adolescentes. -- México : Grijalbo : Consejo Nacional para la Cultura y las Artes, c1990. -- 237 p. -- (Los Noventas ; 5).
- OBREGON LAVIN, Martha. "Algunos aspectos para meditar sobre los Talleres de Lectura y Redacción en el Colegio de Ciencias y Humanidades". -- p.105. -- En Cuadernos del Colegio. No. 23 (Abril - Junio, 1984)
- PAPALIA, Diane E. y Sally Wedkos Olds. Desarrollo humano. México : Mc.Graw - Hill, c1985. -- 235 p.
- PIAGET, Jean. Seis estudios de Psicología. -- Barcelona : Seix Barral, c1984. -- 227 p. -- (Ensayo ; 247)

Programas: Documento de trabajo. -- México : CCH, Dirección de la
Unidad Académica del Bachillerato, Secretaría Auxiliar
Académica, 1979. -- 149 P.

REYES AMADOR, Alicia". Tres obstáculos para la lectura, tres
intentos de solución". -- P. 75. -- En Cuadernos del Colegio.
No. 23 (Abril - Junio, 1984)

SERRANO MALDONADO, Edith y David Hernández Nájera. " ¿Taller de
lectura?". -- p.70. -- En Cuadernos del Colegio. No. 3
(Abril - Junio, 1984)

UNIDAD ACADÉMICA DEL CICLO DEL BACHILLERATO. "Reglas y Criterios
de Aplicación del Plan de Estudios". -- p. 14. -- En
Documenta. -- No. 1 (Junio, 1979)

ZACAULA SAMPIERI, Frida. "En torno a la problemática del Taller
de Lectura y a su objeto de estudio". -- p. 57 -- 61. -- En
Cuadernos del Colegio. No. 23 (Abril - Junio, 1984)

CAPITULO 4

LA CONDUCTA LECTORA DE LOS
ALUMNOS DEL CCH

"La lectura expresa en los resquicios de nuestra cabeza, otro modo de cabalgar el viento. El vuelo que anima cuando leemos traza los signos de las revaloraciones en nuestra vida cotidiana: nos aleja y nos acerca a ella"

SERGIO GONZÁLEZ

4.1. ANTECEDENTES

Es evidente que día a día se incrementa la atención hacia las cuestiones relacionadas con los libros y la lectura; en la mayoría de los discursos de académicos, intelectuales y hasta políticos son cada vez más frecuentes las referencias hacia la importancia de la lectura. Sin embargo son pocos los estudios realizados al respecto, y son aun menos los efectuados por profesionales de la bibliotecología. A pesar de que en la actualidad se realizan campañas de promoción y fomento a favor de la lectura los documentos existentes en su mayoría sólo mencionan lo fundamental que resulta efectuar esta práctica; pero no citan que investigaciones se realizaron o cuáles puntos se tomaron en cuenta para propiciar el ejercicio de la actividad lectora. El sector más afortunado aparentemente es el infantil, ya que la mayoría de los talleres y campañas de lectura están dirigidos a esta población casi de manera exclusiva; pareciera que para todo

el mundo está claro que se debe leer, como si el conocimiento de esta premisa implicara de forma inmediata que se lea, sin tomar en cuenta las características de la población en la que se pretende propiciar la actividad lectora, ni conocer sus antecedentes, ni expectativas, ni las condiciones del mercado del libro, o la disponibilidad de materiales bibliográficos y número de bibliotecas existentes.

Cualquiera que sea la iniciativa que se desee operar, deberá estar fundamentada en una investigación; ya sea para definir su estrategia y planificar sus acciones o para evaluar sus resultados y reorientar su curso. La lectura es una actividad multicausal, relacionada con muchos y diversos factores, razón por la cual las investigaciones que de ella se desprendan y los métodos empleados serán también múltiples y variados.

Para hablar sobre las investigaciones que estudian el comportamiento lector debemos considerar algunos aspectos: En primer lugar, es necesario tener claro qué se entiende por **comportamiento lector**, pues con frecuencia se le denomina como sinónimo de **hábito de lectura**. El "hábito... sugiere una acción inconsciente e incluso compulsiva... [en cambio] la lectura es más bien una actividad que exige un alto grado de conciencia."¹

¹ GUTHERIE, JOHN. Medición de la lectura : fundamentos y técnicas. CERLAC, 1985. Citado por DAZA G., Ricardo. " La investigación sobre el comportamiento lector." En Boletín

Por ello preferimos la designación de **comportamiento lector**. En segundo lugar, qué se entiende por investigación, pues para algunos estudiosos sólo hay investigación cuando se utiliza el método científico, y descartan de entrada la observación cotidiana como fuente de conocimiento. Dicho lo anterior, se considera investigación todo proceso de conocimiento que conduzca a descubrir aspectos nuevos del objeto de estudio, o que contribuya a valorar mejor los aspectos ya conocidos. Y tercero, reflexionar sobre la utilidad práctica de la investigación más que su relación con el conocimiento en general.

Ricardo Daza, enmarca los estudios que sobre lectura se han hecho en cuatro tipos de investigación, mismos que se han realizado con diversos enfoques y alcances. Esta tipología no es exhaustiva ni excluyente: el primer tipo se refiere a un determinado modelo de investigación, los tres restantes son en realidad contextos relacionados con la actividad lectora en los que se puede investigar de diversas maneras:

1)Evaluaciones globales de lectura, aquí se engloban aquellas investigaciones cuyo propósito es describir el comportamiento lector de la totalidad de la población determinada, generalmente consiste en una investigación a través de encuestas y muestreo. Las encuestas tienen una amplia gama de posibilidades en cuanto a

bibliográfico CERLALC. V. 12, no. 1 (Enero - Marzo, 1985) p. 3

sus procedimientos además del atractivo de ofrecer información de orden estadístico válida por tratarse de un grupo numeroso. Sin embargo, existe la limitación de ofrecer información general, que señala tendencias pero que es poco sensible a una importante gama de hechos. Disponer de la medición estadística de factores vinculados con la actividad lectora, como edad, sexo, ocupación, y demás en una comunidad amplia, es disponer de información valiosa para la planeación de estrategias, para la creación y fomento de la práctica de la lectura, y para la detección de problemas o exploración más profunda de los ya detectados. Al parecer no existen investigaciones de este tipo a nivel nacional en América Latina.

2) El comportamiento lector y la educación, no es casual que gran parte de los estudios sobre lectura se refieran al ámbito escolar, pues uno de sus objetivos es formar lectores. Es la lectura el medio de aprendizaje por excelencia, en ocasiones para algunos individuos son las experiencias escolares las únicas experiencias de lectura en su vida. Es frecuente la utilización de encuestas aplicadas a grupos determinados de alumnos para conocer intereses, frecuencia, tipo de lectura. Con fines de exploración, este tipo de investigación es parecido a los citados en el primer apartado, aunque existen diferencias importantes de resaltar: en primer lugar, por tratarse de personas escolarizadas, ellas cuentan con algún comportamiento lector lo

cual resulta favorable. En segundo lugar, la dificultad que representa el manejo de los instrumentos de encuesta en razón de las características propias de la población. En el presente apartado, deben considerarse otros métodos además de la encuesta para realizar estudios. Los estudios se han abocado básicamente a investigar cómo se enseña y como se aprende a leer; procesos que sin lugar a duda influirán en el comportamiento futuro del lector; de ahí su importancia. Este tema ha recibido poca atención en investigaciones realizadas en Latinoamérica.

Existen muchos aspectos a considerar tales como, evaluar de que modo un libro de texto por sí solo formará lectores; o quizá resulte lo contrario: el carácter obligatorio de la lectura dentro del sistema escolar, la memorización, el papel de las bibliotecas escolares, los materiales de lectura entre otros derivarán en una ausencia de deseo de lectura. Es frecuente encontrar en la literatura sobre lectura afirmaciones sobre los factores que influyen en el comportamiento lector; pero sin una investigación que las sustente -y no es que sea necesario probar todo lo que se afirma- pero en ocasiones lo más evidente suele ser lo menos cierto y lo menos útil en términos prácticos. Existe mucho por investigar acerca del uso de la literatura infantil y juvenil en la escuela, el hogar y la biblioteca; amen los medios masivos de comunicación.

En lo que al comportamiento lector concierne, las investigaciones en el espacio escolar deben ser prioritarias. De ellas dependen en gran parte los progresos que en ese ámbito se logren; de ahí que es necesario que se estudie desde diversos enfoques.

3) la investigación en la biblioteca, la biblioteca en todos los ámbitos en los que se encuentra inmersa es fundamento del mundo moderno. Son diversas sus funciones, fines y características para investigar y por ello no se pueden generalizar las respectivas necesidades de los asistentes a las mismas.

4) El comercio del libro, en general los materiales de lectura, tales como revistas, periódicos y otros, llegan al público a través de los medios de distribución: bibliotecas, librerías, ferias, son algunos de los más recurridos; sin embargo no existen estudios sobre qué es lo que determina el hecho de que exista más demanda de un material que de otro. Pudiera ser la crítica literaria, las recomendaciones de café; en fin cualquier cosa que provoque el interés del lector por algún tema, que corresponda a su condición. Al hablar de bienes de consumo y desde esa perspectiva también se deben estudiar los materiales de lectura en tanto que medios de comunicación. Dentro de los materiales impresos existen diferencias en géneros, formatos e información dependiendo del público para el que fueron creados. En América

Latina la investigación sobre este apartado no es común aun cuando es evidente que existen sectores que deberían estar profundamente interesados en efectuarla como serán los editores, los libreros y los distribuidores; pero no en el sentido que hasta la fecha se le ha dado a las escasas investigaciones en las cuales se averigua sobre supuestos hábitos de lectura y preferencia; sino, en términos de mercado e investigaciones a nivel escolar que hasta la fecha, mayoritariamente han sido poco fructíferas, ya que la adquisición de los materiales no depende solo del supuesto lector quienes finalmente comprarán el producto. Por lo que un estudio global no reflejará las demandas reales del mercado.

Es necesario resaltar que en los cuatro tipos de investigaciones mencionados existen problemas comunes, en mayor o menor grado según el caso, y que éstos se desprenden de las variables directamente relacionadas con el comportamiento lector, tales como:

a) La actividad lectora: Es la base de toda investigación sobre comportamiento lector. Es la observación de los sujetos de estudio; ésta se efectuará en un tiempo dado, sobre algún material determinado, y referente a ciertos temas específicos. Estos elementos son muy importantes en las investigaciones y se les denomina actividades o actos de lectura. En la investigación

se buscará relacionarlos con otras características de los sujetos tales como edad, sexo, nivel escolar, y rendimiento académico, entre otros. Cuando el método es la encuesta, las alternativas de variables son limitadas; sin embargo este contratiempo se compensa si la preparación de los instrumentos es adecuada. Es necesario tomar precauciones respecto de las respuestas que se obtendrán debido a las limitaciones antes citadas. Otros comportamientos relevantes en relación con la lectura son la forma de adquisición del material, y la asistencia a la biblioteca; comportamientos que caben dentro de lo que se podría llamar la dimensión objetiva de las actividades de lectura.

c) La habilidad lectora: La capacidad de leer es una destreza que puede desarrollarse en diverso grado según se ejercite o no. Buena parte de la literatura dedicada a lectura se ocupa de investigar, o abordar puntos sobre la medición de esta capacidad. Hablar de comportamiento lector y de desarrollo de destrezas no es lo mismo; lo importante sería utilizar estas mediciones de habilidades o destrezas cuando se efectúen investigaciones sobre lectura. La destreza es una condición para gustar de dicha actividad y es producto de su ejercicio, y aunque lo anterior parece innegable no se ha evaluado suficientemente -en las investigaciones de la América Latina- la capacidad lectora.

c) **El Interés de lectura:** Se estudia por medio de encuestas, mismas que confiere gran importancia a la preferencias y opiniones sobre lectura. Estos aspectos, son variables relacionadas con estados afectivos y se podrian denominar como la dimensión subjetiva de la lectura. Aún no existe una terminología unificada sobre este tipo de variables y por lo tanto es un terreno difícil de investigar.²

En México, instituciones tales como la Dirección General de Bibliotecas de la Secretaria de educación Pública, el Instituto Nacional de Bellas Artes e IBBY del Consejo Nacional para la Cultura y las Artes son quienes se han ocupado en propiciar actividades a favor de la lectura, por medio de la organización de talleres y círculos de lectura, así como actividades de extensión tales como películas y cursos que van desde manualidades hasta los que tienen carácter académico. Son escasos los estudios que sobre lectura se han realizado en nuestro país. A continuación se enumeran algunos:

En 1980 se realizó un estudio sobre hábitos de lectura de los estratos medios del Distrito Federal; los datos obtenidos mostraban que la población investigada tenía fuerte preferencia por la televisión en contraposición a la actividad lectora. El

² DAZA G., Ricardo. "La Investigación sobre el comportamiento lector." En Boletín bibliográfico CERLAC. V. 12, no. 1 (Enero - Marzo, 1985) p. 1 - 8

80% expresó disposición para leer, pero de este porcentaje el promedio semanal de lectura fue de apenas 6.36 horas; es decir, menos de una hora diaria. El 15 % de la muestra dijo leer 2 horas diarias. El estudio refiere que es prácticamente inexistente el ejercicio de la lectura, pero se le tiene en alta estima socialmente. Los jóvenes, objeto de dicha encuesta, cuentan en promedio con un tiempo dedicado a actividades recreativas de tres horas diarias, mismas que ocupan principalmente en ver televisión.⁹

En ese mismo año, la Dirección General de Bibliotecas de la Secretaría de Educación Pública realizó una investigación en la cual los resultados mostraban que las personas al concluir sus estudios, si leían; pero estas lecturas se componían en su mayoría de fotonovelas y tiras cómicas. *

⁹ Bibliotecas públicas y conducta lectora : investigaciones 2. México. Consejo Nacional para la Cultura y las Artes. Dirección General de Bibliotecas Públicas, 1989. 2 v.

* MAGALONI, Ana María y Yolanda Gayol. " Los hábitos de lectura de los estratos medios del Distrito Federal." En Jornadas Mexicanas de Biblioteconomía (15 :1984 :Tlaxcala, Tlax.). -- México : AMBAC, 1985. p. 193 - 215

En 1989 el INEGI realizó una encuesta de opinión, originalmente concebida y diseñada por la revista Nexos. Dicha muestra abarcó 3,733 hogares de todas las entidades federativas de la República y se integro de una submuestra aleatoria de las familias incluidas en la Encuesta Nacional de Ingreso Gasto de los Hogares, realizada por el mismo Instituto en Diciembre de 1989. Se encuestaron 11, 891 personas, de las cuales 7,437 eran mayores de 25 años. El objetivo del estudio consistió en conocer el nivel de escolaridad y expectativas de vida de los encuestados. Los resultados mostraron que no existe opinión única uniforme de los mexicanos en relación a la educación; sino que estas varían.

La educación sigue siendo un anhelo arraigado en la población; la sociedad sigue considerando a la educación como un medio privilegiado de mejoramiento individual y una palanca de progreso nacional, a pesar de las evidencias existentes de una devaluación social de las credenciales educativas. De cada cinco mexicanos cuatro manifiestan que les hubiera gustado estudiar más, y señalan como un factor decisivo a las condiciones económicas familiares para acceder o no a la educación. El estudio también rompe con el mito de una sociedad escolar mexicana laica y jacobina, conformada culturalmente bajo el impacto del Estado-educador. Aunque el estudio no se realizó

sobre lectura específicamente, se cita para aseverar, que las escuelas públicas tienen entre sus principales objetivos la formación de lectores. Las escuelas públicas influyen directamente en los factores económicos, sociales, y culturales.⁵

En 1983 en el Foro de Consulta Popular de Comunicación Social, en Mérida, Jesús Anaya Rosique presentó la ponencia La Lectura, necesidad esencial : propuesta para una campaña nacional. En esta ponencia su autor realiza una evaluación de la situación que el país presentó desde los años 70 y 80 en materia educativa realizando un interesante seguimiento sobre el dinero que invierten los hogares mexicanos en eventos y objetos culturales. El estudio señala como problema fundamental a la población adulta rezagada en materia educativa, de la que se desprende la escasa población lectora y se relaciona con la desfavorable situación por la que atraviesan editoriales y librerías. Finalmente concluye con la propuesta de una campaña nacional permanente para la promoción popular de la lectura.⁶

⁵ GUEVARA Niebla, Gilberto. " Los mexicanos ante la educación." En Nexos. Año 14, v.14, no.159 (Enero, 1992) p. 21 - 35

⁶ ANAYA ROSIQUE, Jesús. " La Lectura, necesidad esencial. Propuesta para una campaña nacional. " En Diálogos: artes, letras, ciencias humanas. V. 2, no. 20 (Marzo - Abril, 1984) P. 70 - 96

En 1984 fue publicado un estudio sobre la biblioteca preuniversitaria. El estudio se realizó en la población estudiantil de la Universidad Iberoamericana. La investigación se enfocó a conocer el trabajo realizado por la biblioteca, los servicios prestados, y en general las características de la biblioteca preuniversitaria como una experiencia de servicio, reflexionando sobre el valor educativo de los servicios bibliotecarios refiriéndose básicamente a la lectura dentro de este proceso.⁷

Javier Nava realizó un estudio sobre comprensión de lectura en los estudiantes con problemas académicos del Instituto Tecnológico y de Estudios Superiores de Monterrey (Campos Morelos) a quienes proporciono tres documentos definidos para leer y analizar. Dicha actividad se efectuó durante tres años y medio al inicio de cada semestre, produciéndose siete veces el mismo resultado, las opiniones y los comentarios de los estudiantes carecen de organización, así como de lógica, y excluían el uso consciente de la referencia al texto. Ello se identificó como problema de lectura y se llegó a la conclusión de que era menester crear un curso que enseñara a los alumnos a leer analítica y críticamente desde un punto de vista de la lógica. Lo valioso del trabajo, más que la metodología propuesta para el

⁷ MUGGENBURG, María y Juan Anaya Duarte. Biblioteca Preuniversitaria. México. Universidad Iberoamericana, Centro de Información Académica Universitaria, 1984. 120 p.

curso, radica en el señalamiento de fuentes de motivación o aversión hacia la lectura.*

En opinión de Carlos Monsivais, la situación precaria en cuestiones de lectura que presentan los estudiantes universitarios en nuestro país, no dista mucho de la realidad de otros países del tercer o del primer mundo. El señala que el agravante mayor de este problema es que en nuestro país y en América Latina en general no ha existido mayoritariamente una tradición de lectura. En los años 30 y 40 se implementaron campañas alfabetizadoras que aunque ofrecían dicha capacitación, no proveían los medios para seguir ejercitándose en esa práctica. Durante el gobierno de Manuel Avila Camacho se realizó una campaña de alfabetización por medio de la publicación de historietas, mercado de lectura disponible, que vendía alrededor de 4,000 ejemplares de Pepin Pinguin. Si se piensa en la población existente en esa época, las ventas resultaban verdaderamente significativas. Conforme pasó el tiempo las tiradas de comics fueron disminuyendo hasta un 70%. Recordemos que para un gran sector este era el único contacto con la lectura. No existe una tradición generalizada de la lectura como bien social; sino más bien existe una gran desorientación; cada quien empieza la lectura (si la empieza) por donde puede, es factible agregar a ello una serie de mitos que giran en torno a

* NAVA GONZÁLEZ, Javier. "Leer mejor para leer más." En Libros de México. V.17 (Octubre - Diciembre, 1989) p. 45 - 50

la lectura y que más que acercar nos alejan de ella. Ejemplo de ello es una creencia bastante generalizada, el considerar a la lectura en tanto que pertenencia de los intelectuales.*

* MONSIVAIS, Carlos. "Rojo en la cultura". Semanal. Suplemento. (Octubre 14, 1990) p.30-32

4.2. PROBLEMA DE ESTUDIO

Para el análisis de la situación por la que atraviesa el interés por la lectura; el presente estudio tiene como finalidad examinar la conducta lectora de los adolescentes en general. Para llevar a cabo el estudio se eligió una muestra representativa de alumnos del Colegio de Ciencias y Humanidades, Plantel Naucalpan, con el fin de investigar los siguientes puntos:

- a)Cuál es el estado actual en el que se encuentra su interés por la lectura
- b)Los factores relacionados con la conducta lectora entre los adolescentes
- c)Evaluar el aporte de los intereses vivenciales y vitales del adolescente como medio para crear y fomentar una conducta lectora

El estudio parte de la premisa siguiente: Si la adolescencia representa un tiempo propicio para acercar al individuo a la lectura, entonces es posible crear hábitos, intereses y conductas positivas para hacer de la lectura una práctica consciente, permanente, cotidiana y placentera para el adolescente, hecho que contribuirá a su desarrollo individual.

4.3. METODOLOGIA

El diseño de la investigación contemplo la determinación de confiabilidad del instrumento (encuesta), representatividad y validez de los resultados.

Para la realización de este trabajo se utilizó el método descriptivo valorativo, apoyado en técnicas de investigación y análisis documental, además de la aplicación de la encuesta.

El estudio se realizó en El Colegio de Ciencias y Humanidades, Plantel Naucalpan. En el semestre escolar 93-2 la población total reunía en los 4 turnos a 13, 375 estudiantes, de los cuales 4, 922 conformaban la población correspondiente al 6º semestre, último semestre escolar. Se decidió realizar el estudio entre los estudiantes del 6º semestre pues se considero que estos alumnos presentan cierta experiencia dentro del periodo vivencial que es la adolescencia, y por ello se puede establecer su incidencia en la actividad lectora además de estudiar los factores como el hogar, la escuela, y los intereses propios de la edad.

4.4.MUESTRA

Para la determinación de la muestra se utilizó la siguiente fórmula de muestreo aleatorio simple:

$$N1 = \frac{t^2 pq}{\alpha^2} \quad \begin{array}{l} \text{a un 80\% de confirmar} \\ \text{en las estimaciones} \end{array}$$

$$N1 = \frac{t^2 pq}{\alpha^2}$$

$$N1 = \frac{(1.96)^2 (0.5) (0.5)}{(0.1)^2}$$

$$N1 = 0.9604$$

$$0.1$$

$$=96$$

Con la fórmula¹⁰ se obtuvo como número apropiado para una muestra representativa de 96 individuos, finalmente se decidió cerrar la cifra en 100 por considerar que de esta forma los datos serían más operables. De esta forma se eligieron 100 alumnos para el estudio. Se decidió aplicar 150 cuestionarios para elegir finalmente los que tuvieran mayor representatividad sobre el problema de estudio.

¹⁰ Para la elección de la fórmula, así como para su aplicación, se consultó al Actuario Jorge Barguette, especialista del Área de Encuestas del INEGI.

La investigación se efectuó a través de la aplicación de un cuestionario. Las preguntas que se incluyeron constaban tanto de preguntas tipo abierto así como cerrado. Se valoró la utilidad de incluir preguntas abiertas pues en algunos casos era conveniente conocer de manera individual y con mayor profundidad la experiencia de los encuestados.

El cuestionario fue analizado y evaluado a través de una prueba piloto aplicada a un 10% de la población total, a la que sería aplicado en su versión definitiva; con lo cual se pudieron corregir algunos detalles del instrumento inicial. Después de aplicar esta prueba piloto, se preguntó a los encuestados su opinión sobre el lenguaje, la redacción y el contenido de las preguntas incluidas para realizar los ajustes pertinentes.

El cuestionario de la encuesta, ANEXO 1, en su versión definitiva incluyó 21 preguntas. Los cuestionarios fueron codificados de la siguiente forma: en primer lugar se tabularon los datos de cada cuestionario y posteriormente se cuantificaron las respuestas en números relativos y absolutos. Para el caso de las respuestas abiertas, se elaboraron rangos generales para ubicar las "respuestas-comentario" y facilitar su análisis. Los resultados que continuación se presentan, se ilustran con las gráficas correspondientes. Para una comprensión más amplia de las mismas en el ANEXO 2, puede consultarse el listado de

tabulados, este se presenta en el mismo orden que las gráficas.

El presente estudio abarca los siguientes apartados:

a) Datos generales

b) Estado de la conducta lectora

c) Experiencia (negativa y/o positiva)

d) Intereses y necesidades

4.5. RESULTADOS

4.5.1. DATOS GENERALES

Los 100 alumnos que integraron la muestra pertenecían al 6º semestre, sus edades fluctuaban entre los 16 y los 23 años. De los alumnos entrevistados 57 pertenecían al sexo femenino y 43 al masculino. (gráficas 1,2). El promedio de edad se localizó entre los 17 y los 19 años.

4.5.2. ESTADO DE LA CONDUCTA LECTORA

Conocer cuantitativa y cualitativamente el estado en que se encontraba la conducta lectora de los jóvenes estudiantes del CCH, Plantel Naucalpan, logro ubicar el nivel de lectura de la población, apreciar la forma cómo ejercitaban la práctica de esta actividad, y algunos de los factores que han determinado que la práctica actual, en el momento en que se efectuó la investigación, fuera precisamente favorable en algunos aspectos y desfavorable en otros.

TESIS SIN PAGINACION

COMPLETA LA INFORMACION

EDAD

GRAFICA 1

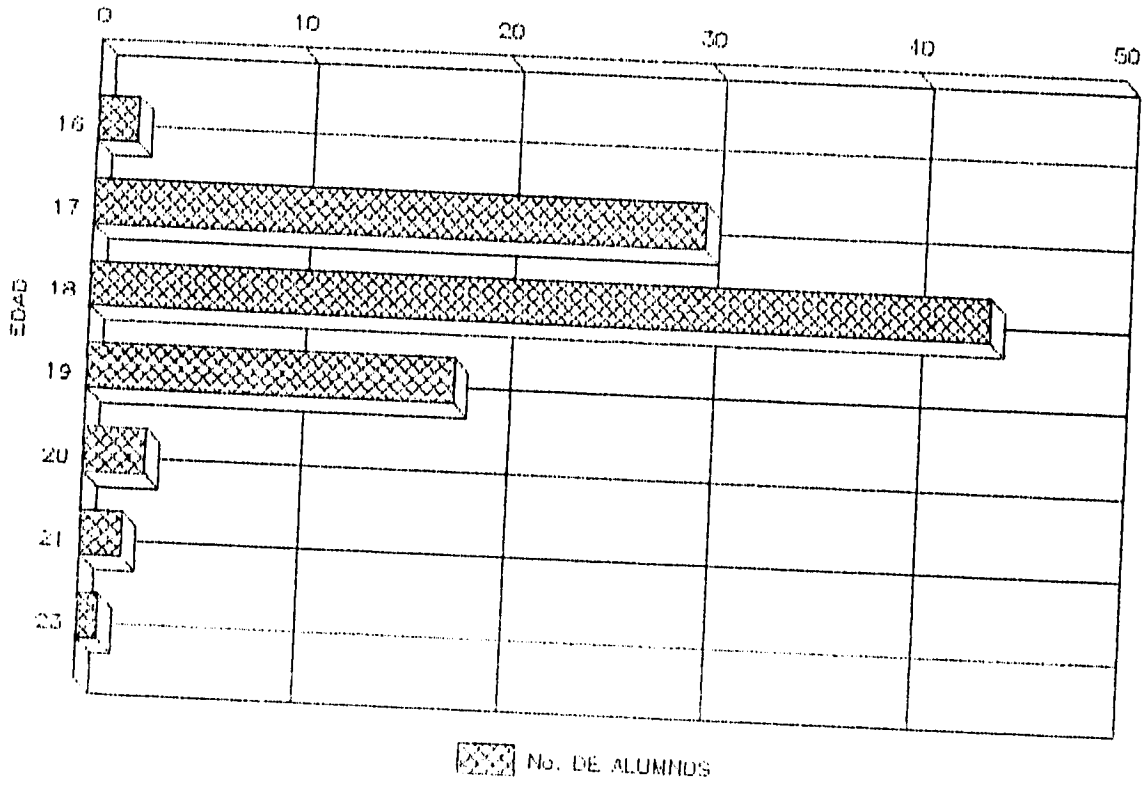

SEXO
GRAFICA 2

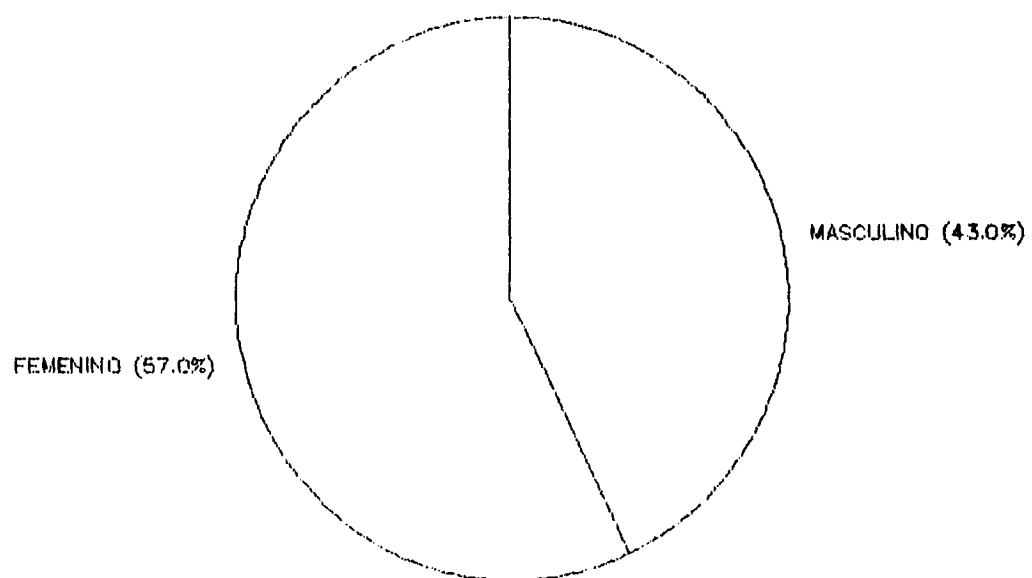

Los resultados obtenidos sobre la situación actual de la conducta lectora de los adolescentes encuestados muestra claramente el papel decisivo de la escuela en la actividad lectora de los adolescentes.

Se pidió a cada encuestado resolver un cuadro que solicitaba información acerca de los 3 últimos libros que recordara haber leído. Fueron citados 268 títulos y, en total 172 títulos diferentes (cuadro A).

Al analizar los títulos enunciados en la mayoría de los casos se trataba de obras literarias, que iban desde autores clásicos hasta autores contemporáneos. En segundo término, libros que llamaremos de "texto" para ser utilizados por los alumnos como libros de consulta básica en alguna asignatura, como introducciones a alguna materia, compendios, manuales, y demás. En menor proporción libros de ciencias ocultas, deportes, y superación personal.

A primera vista el panorama de lectura en los adolescentes resulta muy favorable pues sólo el 10.6% de los encuestados no citó título alguno. Sin embargo es interesante hacer notar que algunos de los títulos son citados en varias ocasiones, lo cual no es casual, esta situación responde a que en las materias les son asignados. Por ejemplo el libro INTRODUCCION A LA SOCIOLOGIA HISTORICA MARXISTA es citado 19 ocasiones pues es el material básico asignado por los profesores para la materia de Ciencias Políticas y Sociales. De los 268 títulos citados, 207 se leyeron completamente, (gráfica y cuadro 3), 147 fueron lecturas asignadas en las materias, es decir 49% del material leído por los adolescentes encuestados proviene directamente de necesidades escolares. (gráfica y cuadro 4) Aunque consideramos que este porcentaje debiera ser mayor, pues en varias ocasiones aun cuando el encuestado indicaba que su lectura no había sido asignada en ninguna materia, el título que citaba correspondía a uno de los solicitados por los profesores como por ejemplo el título del libro que ya citábamos, INTRODUCCION A LA SOCIOLOGIA HISTORICA MARXISTA.

MATERIALES DE LA LECTURA

GRAFICA 3

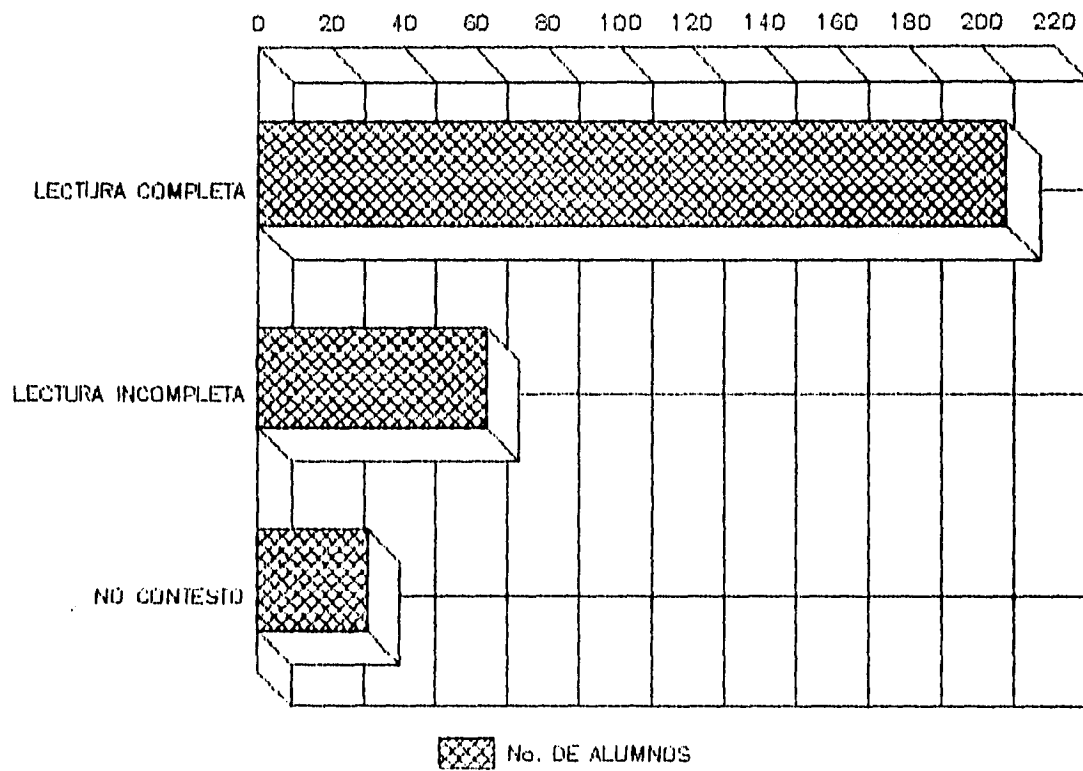

LA LECTURA Y LA ACTIVIDAD ESCOLAR

GRAFICA 4

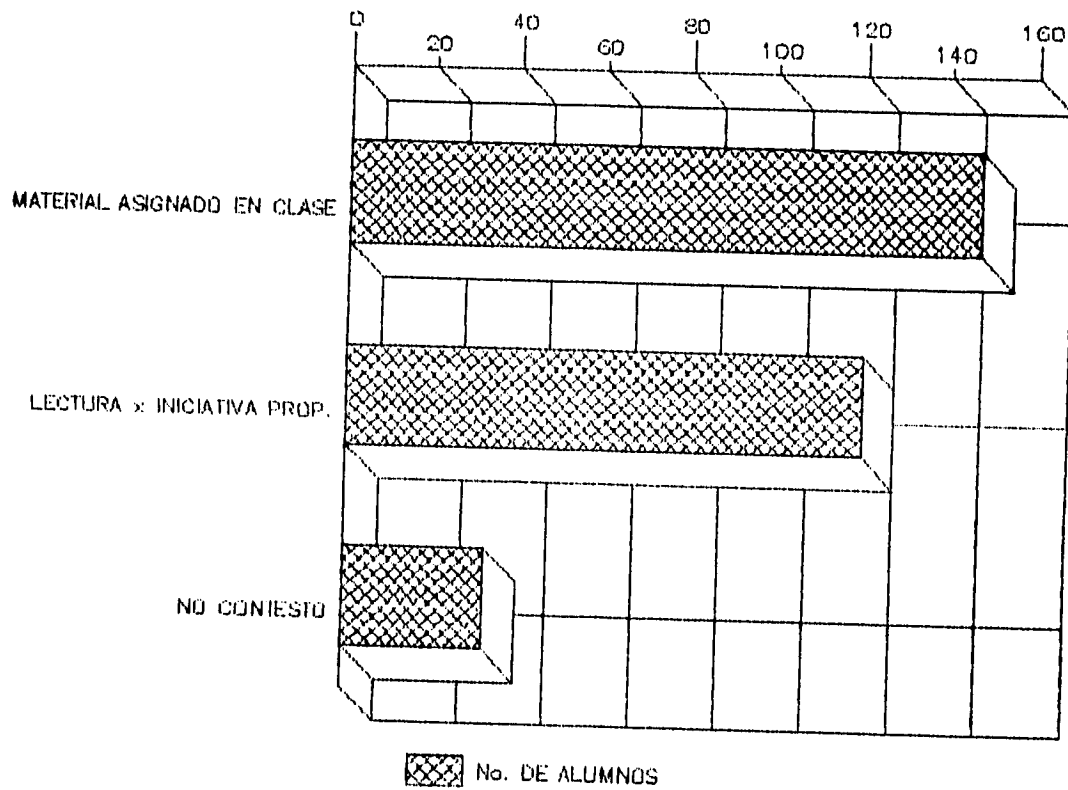

La materia de mayor interés respecto de la actividad lectora -desde que se realizó dicho estudio y hasta la fecha- es el Taller de lectura. Un 73% de los títulos de los libros solicitados en alguna asignatura corresponden a solicitudes de esta asignatura, lo que significa que aunque un gran porcentaje de los títulos citados son literatura debemos de contemplar que esta tendencia está fuertemente marcada por la obligatoriedad de aprobar una materia curricular. Es decir que el panorama inicial de una población lectora de literatura no es tan favorable como inicialmente pareciera, pues esta tendencia es inducida. De las 14 materias citadas sólo 4 pertenecen a las áreas de ciencias experimentales y matemáticas: las 10 restantes pertenecen al área de lectura y redacción, y al área de historia. El área humanística está más encaminada a propiciar la actividad lectora, el ejercicio de ésta en materias como matemáticas, biología, física, química, etc, es prácticamente nula, aun considerando que estamos en un sistema educativo activo" (gráfica y cuadro 5).

" Ver capítulo 3

ASIGNATURAS CON ACTIVIDAD LECTORA

GRAFICA 6

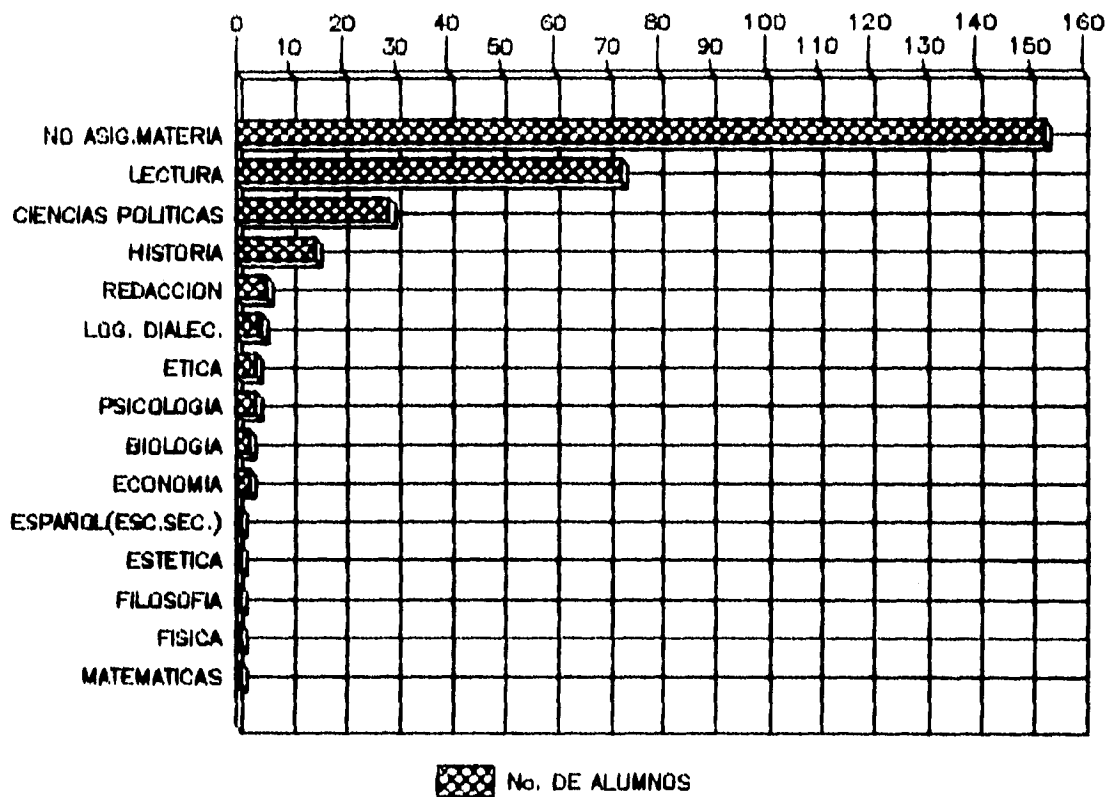

Así, en primer lugar tenemos que quien propicia el ejercicio de la actividad lectora en los adolescentes en principio, es la escuela; en este caso casi de manera exclusiva, el Taller de lectura. Segundo, este ejercicio está limitado a obras literarias, y tercero, existe una tendencia a considerar que la lectura debe realizarse por iniciativa propia, aunque en la práctica no se efectúe, lo cual en un sentido resulta benéfico. El adolescente considera que es importante leer, quizá por la imagen que esto le proporciona ante sí mismo, o los demás, quizá por que realmente le interesaría practicar esta actividad y por que no ha tenido condiciones propicias no lo ha podido llevar a efecto. Lo importante es que cualquiera de los móviles anteriores son puntos potencialmente útiles como vías para propiciar la práctica lectora en esta población.

Para indagar sobre sus experiencias de lectura en revistas, se elaboró un cuadro similar al de los libros en los cuales se solicitó el título de 3 revistas que los adolescentes leyeran con frecuencia, para especificar con qué asiduidad las consultaban y qué artículo(s) habían leído. Fueron citados 201 títulos de revistas; en total 71 títulos diferentes. Las revistas citadas un mayor número de veces son MUY INTERESANTE 12%, ERES 6%, y PROCESO 5.6%. Es importante resaltar que el primer título que abarca temática sobre acontecimientos insólitos, curiosos o raros fue señalado 23 ocasiones por varones y 13 por mujeres; el

segundo titulo es una publicación sobre espectáculos y moda dirigida a un publico juvenil; en todos los casos quienes lo citaron fueron mujeres y el tercer titulo es una publicación con información basicamente politica, 9 varones y 8 mujeres la mencionaron (cuadro B)

Los porcentajes por titulo de publicación resultan bajos, pero si reunimos las publicaciones por su contenido temático, el porcentaje nos permite analizar que el interes por la lectura de este tipo de publicaciones se debe al interes recreativo-informativo que ofrecen titulos tales como: ERES, QUINCE A VEINTE, VANIDADES, SOMOS, COSMOPOLITAN, NOTITAS MUSICALES, VOGUE, por citar algunos. Estas revistas cuentan con una mayor preferencia de parte de los adolescentes, especialmente por el sexo femenino. Es asi que al indagar sobre los temas consultados en las revistas es evidente la tendencia mayoritaria hacia los rubros de espectáculos, moda, y belleza (18.6%) y de temáticas como la ciencia ficción, la parapsicologia y hechos poco comunes (11.6%, gráfica y cuadro 6).

En esta clase de material podemos observar que es más fácil identificar algunos de los intereses de los adolescentes hacia algún tema. La frecuencia con la que consultan este tipo de material está determinada por la periodicidad de la publicación (gráfica y cuadro 7).

TEMATICA DE LA LECTURA. REVISTAS

GRAFICA 6

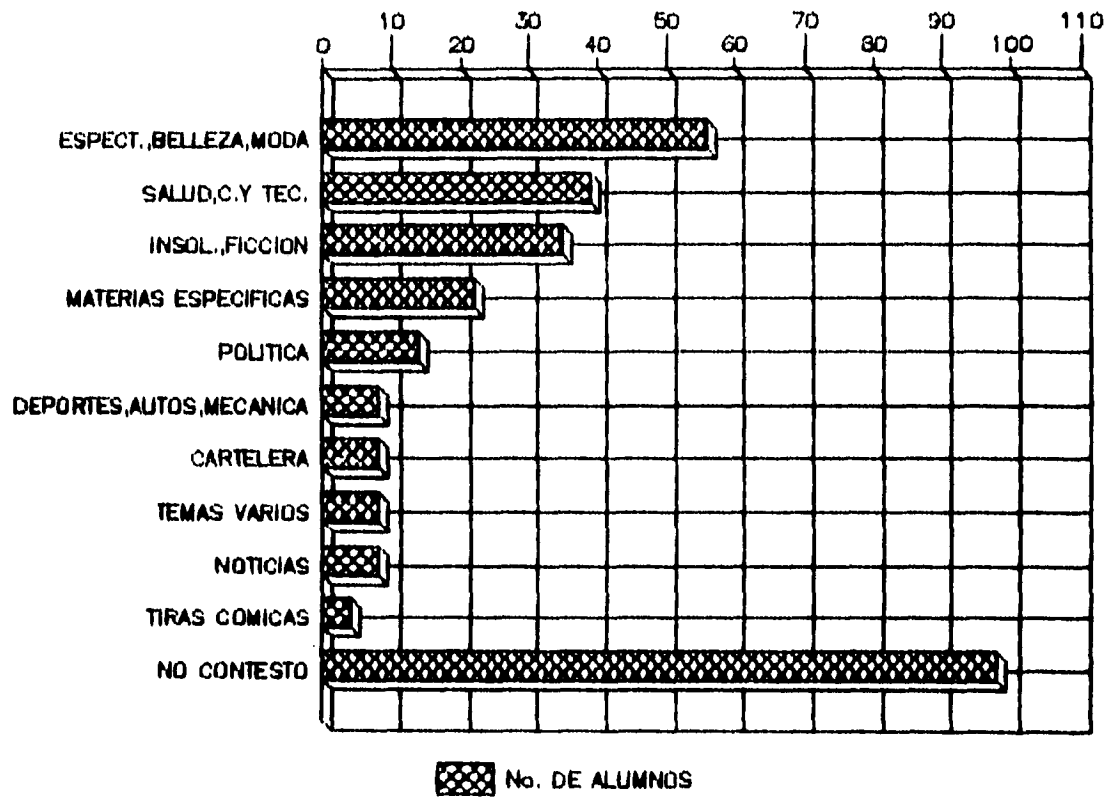

FRECUENCIA. LECTURA DE REVISTAS

GRAFICA 7

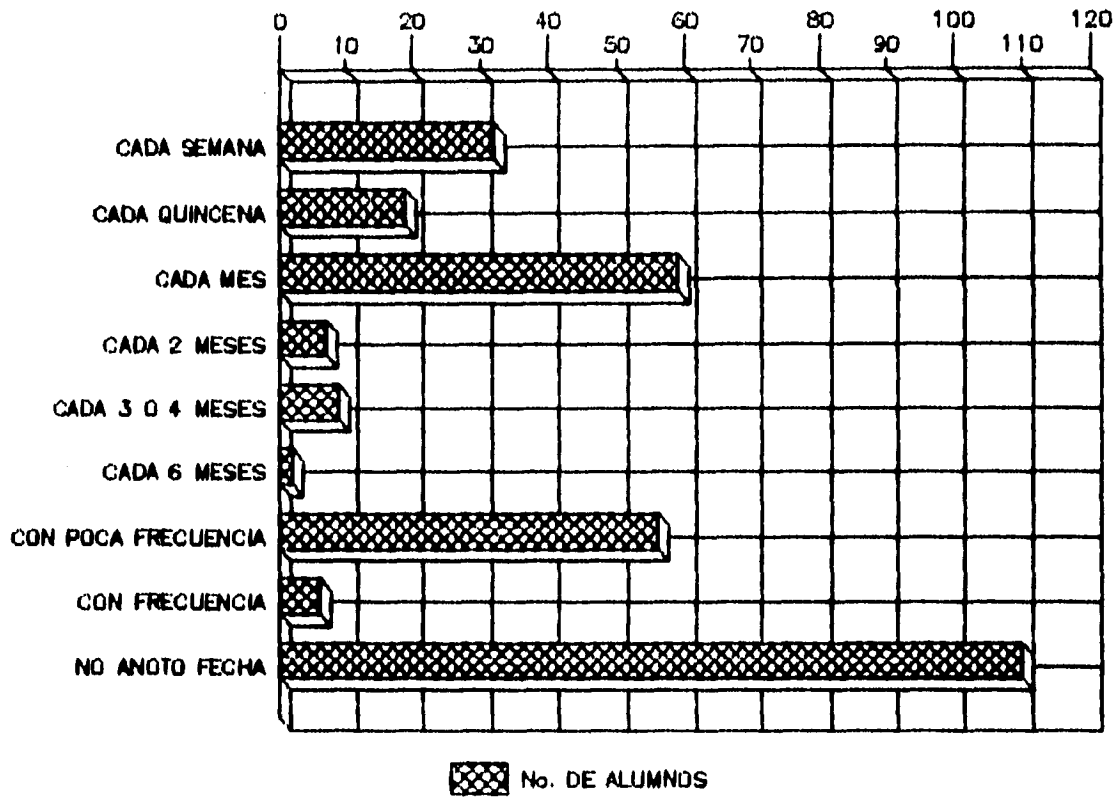

La lectura de revistas es una lectura libre, de elección propia, ello alude a que en la mayoría de los casos se trata de lecturas que no tienen relación con asuntos escolares. En este tipo de publicación, la frecuencia de la lectura está determinada:

1) Por el contenido de la publicación, el cual corresponde en parte a las necesidades y preocupaciones propias de la edad: la apariencia ante los demás en el adolescente es un aspecto de primer orden en su escala de valores; la moda y los consejos de belleza son proporcionados por artículos de estas publicaciones. Los espectáculos y la información sobre el artista, misma que representa el ideal del yo, los CDs más recientes, son puntos de relación con otros jóvenes de sus mismos gustos y con los cuales se identifica. Recordemos que en esta etapa socializar es fundamental, es la forma de adaptarse a un grupo en la búsqueda de la autoafirmación.

2) Por la periodicidad con que se publican, mayoritariamente se trata de publicaciones quincenales o mensuales, lo cual implica una lectura deseable debido a la espacialidad con que aparece.

3) Por el formato mismo de la publicación, mismo que es atractivo visualmente de leer debido al tamaño de las letras además de utilizar imágenes que sustituyen al esfuerzo que implica imaginar; a esto hay que agregar la fácil manipulación debido al pequeño formato.

4) Facilidad para adquirirse, a diferencia de los libros que implican trasladarse hasta alguna librería (mismas que no abundan en ciertas zonas) las revistas se encuentran al alcance de la mano en cualquier puesto de periódicos o en algún supermercado.

Como se menciona en la página 124 de este trabajo, en las encuestas realizadas a los alumnos del CCH, plantel Naucalpan; se les cuestiono cuáles artículos habían leído en las diversas revistas por ellos mencionadas, se obtuvo que del 63% de los contenidos de las publicaciones por señaladas tan sólo, el 21% de los mismos fueron leídos en su totalidad (gráficas y cuadros 3,8).

FRECUENCIA. LECTURA DE PERIODICOS

GRAFICA B

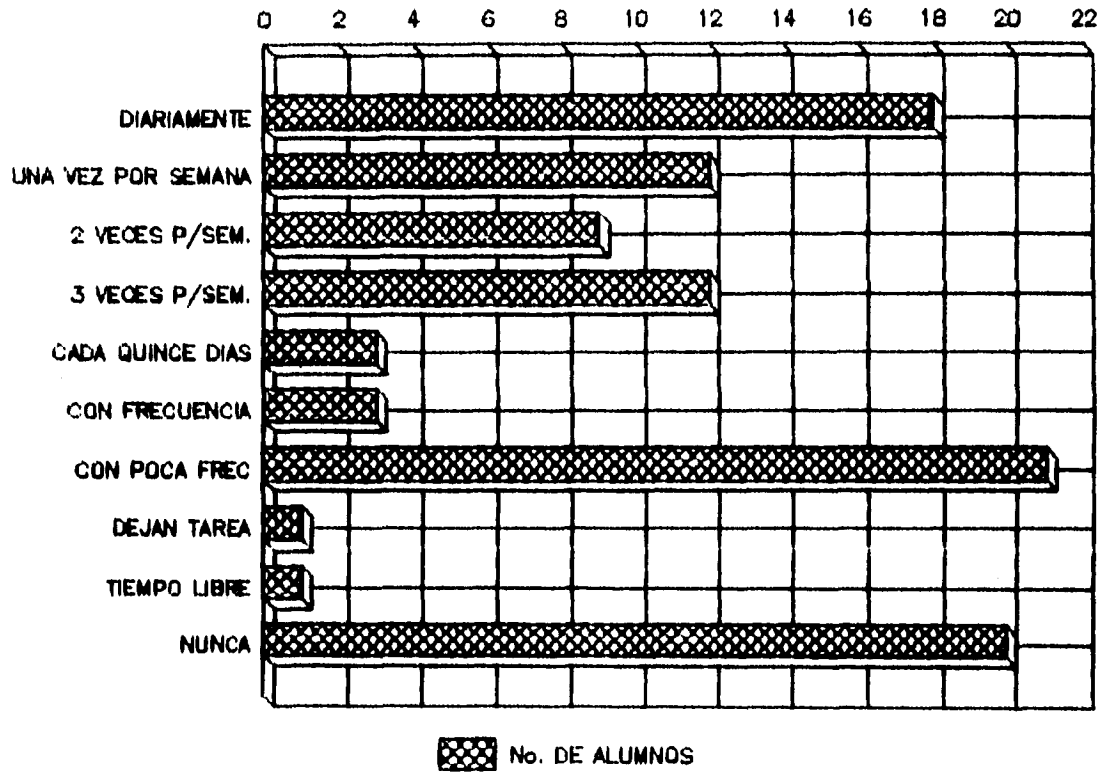

En el caso de la lectura de los periódicos el panorama se presenta de la siguiente manera las encuestas: el 20% nunca leía diarios, un 26 % señaló que con poca frecuencia; y sólo el 18% dijo leer diariamente el periódico (gráfica y cuadro 8). Tres de los encuestados expresaron abiertamente que su lectura se debía a motivos escolares, aunque suponemos que son más los casos que por estas razones lo consultan; es frecuente que en materias como Redacción, Ciencias Políticas, Historia, y Ciencias de la Comunicación se solicite la lectura de algún diario; siendo el profesor quien señale el periódico que deberá consultarse.

El periódico más consultado es la Jornada con un 26% ; esto concuerda con la consabida idea de ser el periódico preferido por la comunidad universitaria (UNAM). No obstante, es curioso notar que aunque el 20% anoto nunca leer el periódico, al preguntar sobre el diario preferido solo 13 encuestados respondieron que ninguno; es decir 7 no leyeron periódico alguno, pero paradójicamente si proporcionaron el nombre de su supuesto diario predilecto (gráfica y cuadro 9,10).

LECTURA DE PERIODICOS

GRAFICA 9

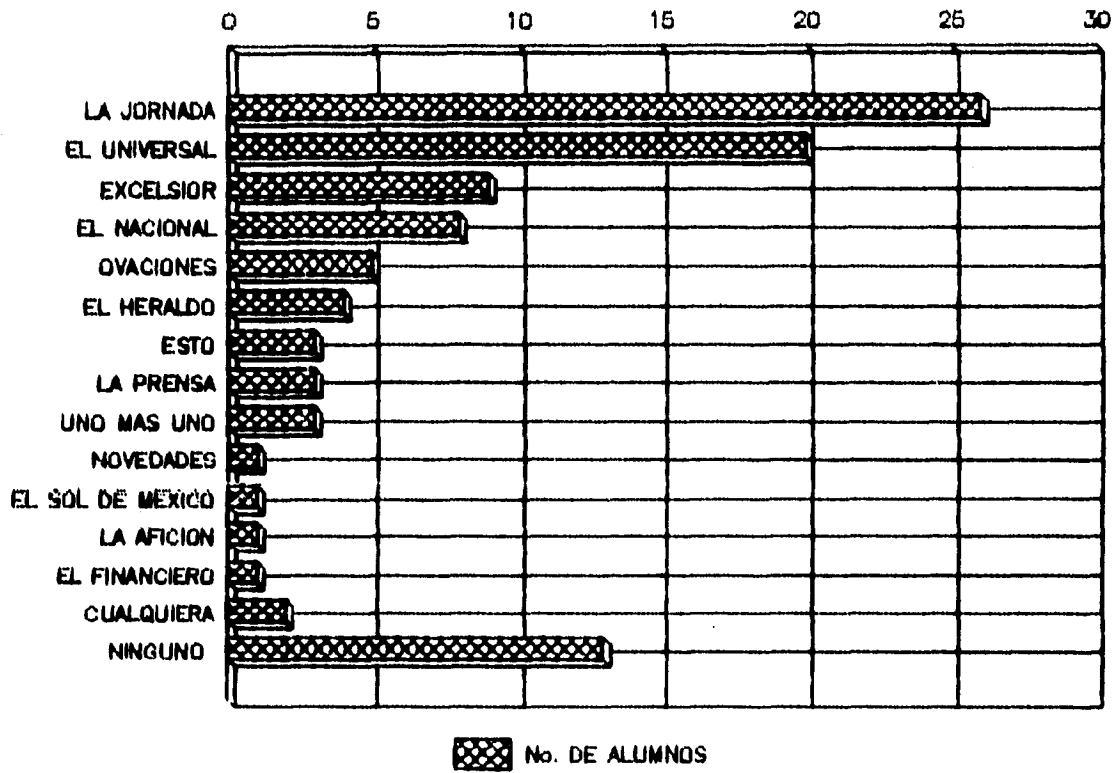

OPINION SOBRE LECTURA DE PERIODICOS

GRAFICA 10

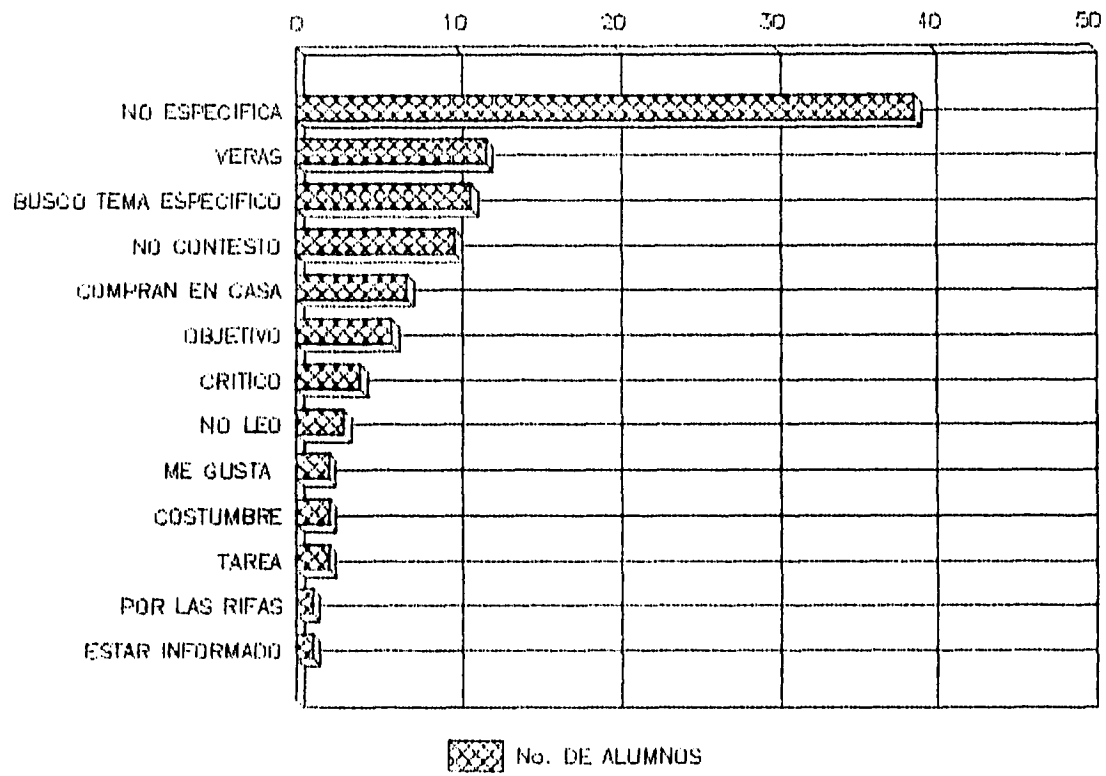

Entre las razones de preferencia por determinado periódico destaca la veracidad de la noticia con el 12%, el 11% citan como razón la búsqueda de un tema específico. Cuando este es el caso son dos las razones de la consulta:

- 1) Resolver alguna tarea o se trataba de una actividad asignada en clase; aunque sólo el 2% lo señaló abiertamente.
- 2) Buscaban algún tema de interés personal, sobre todo deportes y espectáculos.

El 10% señaló leer un determinado diario por ser el que compran en su casa. El 39% de los encuestados no especificó razón alguna del porque de su preferencia; sin embargo estos encuestados anotaron un título de su periódico preferido. De lo anterior deducimos que en realidad no leen dicho periódico; de hecho si comparamos este número con las frecuencias de lectura en dichas encuestas se obtuvieron los siguientes resultados: nunca leen diarios un 20%; con poca frecuencia un 26%; lo cual dará por resultado un total de un 46% de no lectores (gráfica y cuadro 8).

Del material citado, sólo 60 libros (20%) fueron solicitados por los encuestados a la biblioteca del plantel. De ello se desprende que el resto compraron los libros para efectuar la lectura (gráfica y cuadro 11).

El 82% señaló acudir a la biblioteca más de una vez por semana y sólo el 4% nunca la visita. Al parecer el alto porcentaje de asistencia contrasta con el reducido porcentaje del material utilizado en biblioteca; la situación se explica en cierta forma al observar las razones por las que los adolescentes acuden a la biblioteca: 23.2% señaló acudir para acompañar a algún amigo; el 37% acudía para buscar información y resolver tareas (gráficas y cuadros 12, 13).

Como se ve, la biblioteca funciona esencialmente en tanto que proveedor del material que los alumnos requieren para resolver tareas escolares, lo cual es correcto pues forma parte de sus funciones; sin embargo, no es el único objetivo y al parecer la biblioteca del plantel no cubre del todo satisfactoriamente este aspecto, dado que 47 de los encuestados opinaron que su servicio es deficiente debido a la falta de material, a la ineficiencia del personal, razones por las que la biblioteca, no cubre sus necesidades de información (gráficas y cuadros 14, 15).

BIBLIOTECA Y LECTORES

GRAFICA 11

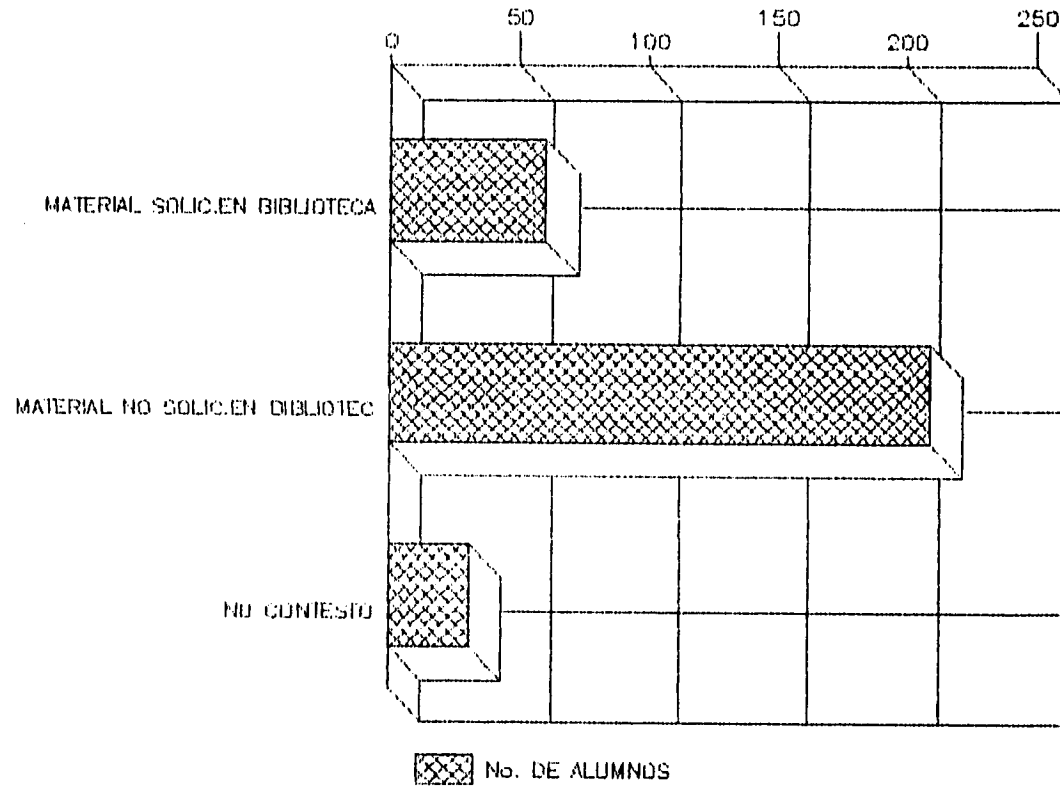

ASISTENCIA A BIBLIOTECA

GRAFICA 12

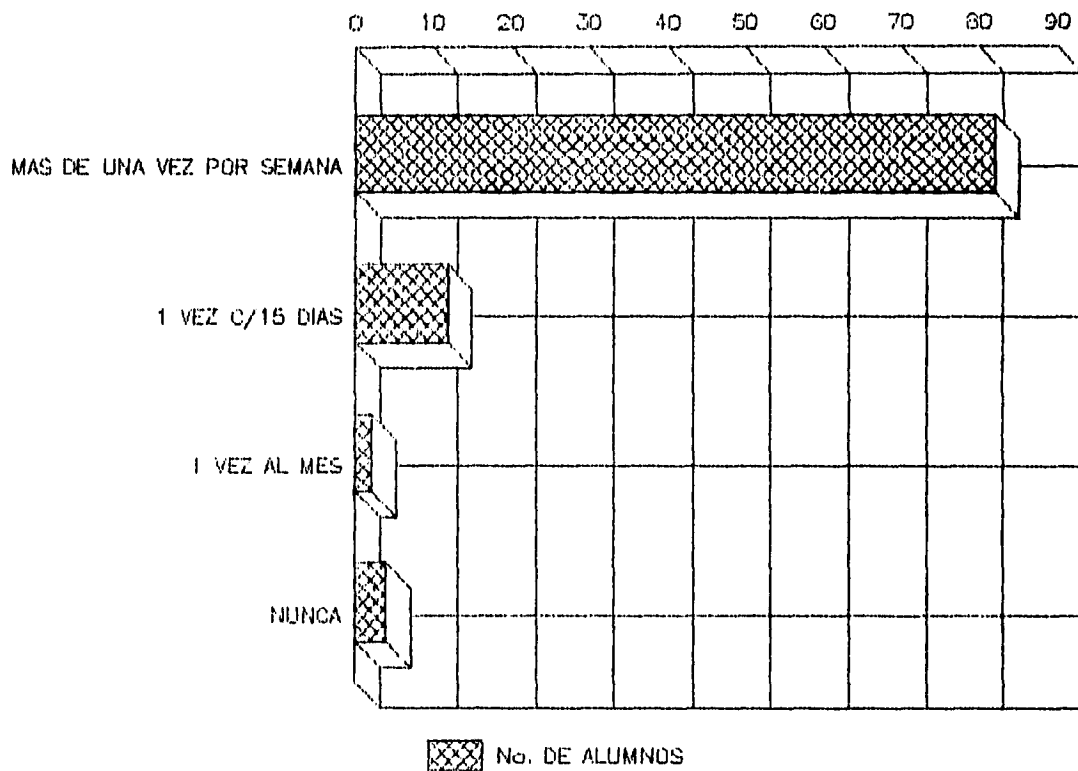

MOTIVOS DE ASISTENCIA A LA BIBLIOTECA

GRAFICA 1.3

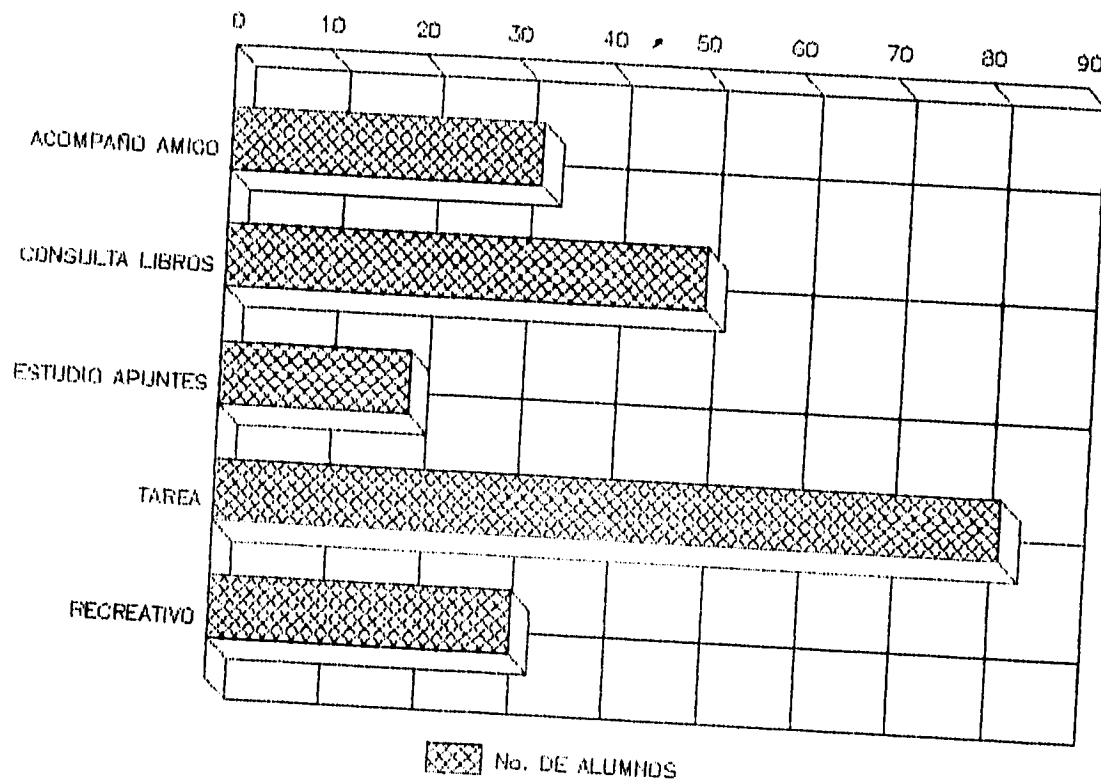

BIBLIOTECA Y NECESIDADES DE INFORMACION

GRAFICA 14

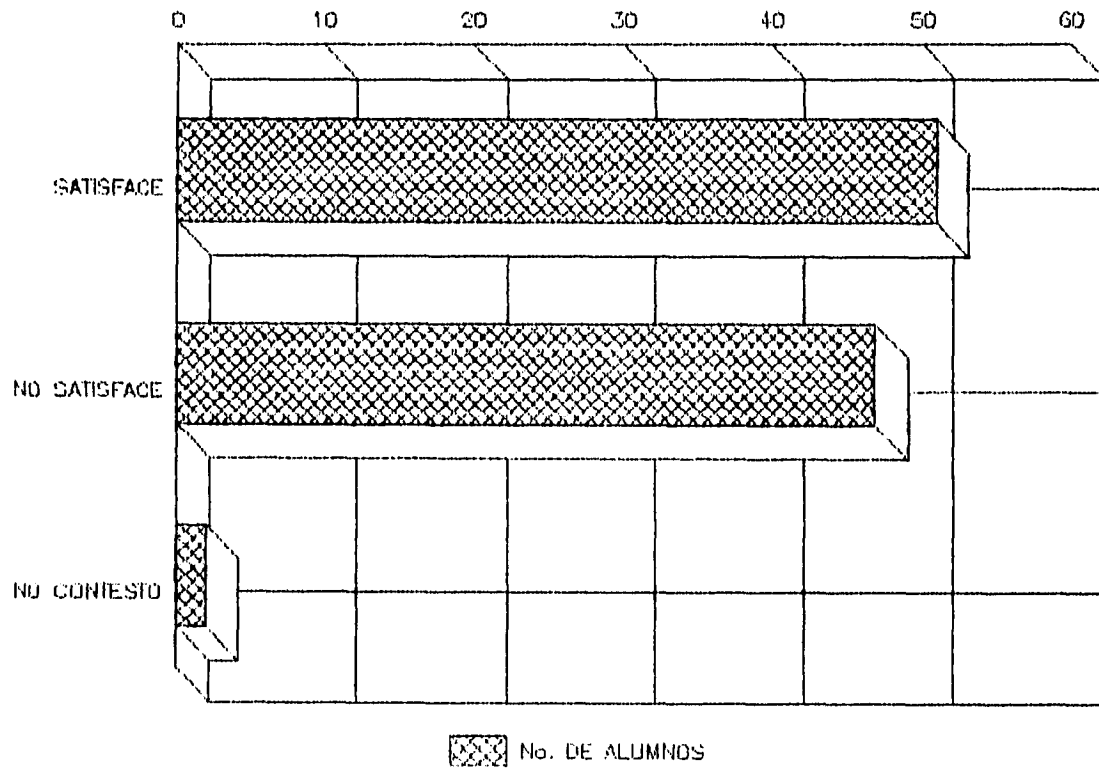

OPINION SOBRE LA BIBLIOTECA

GRAFICA 15

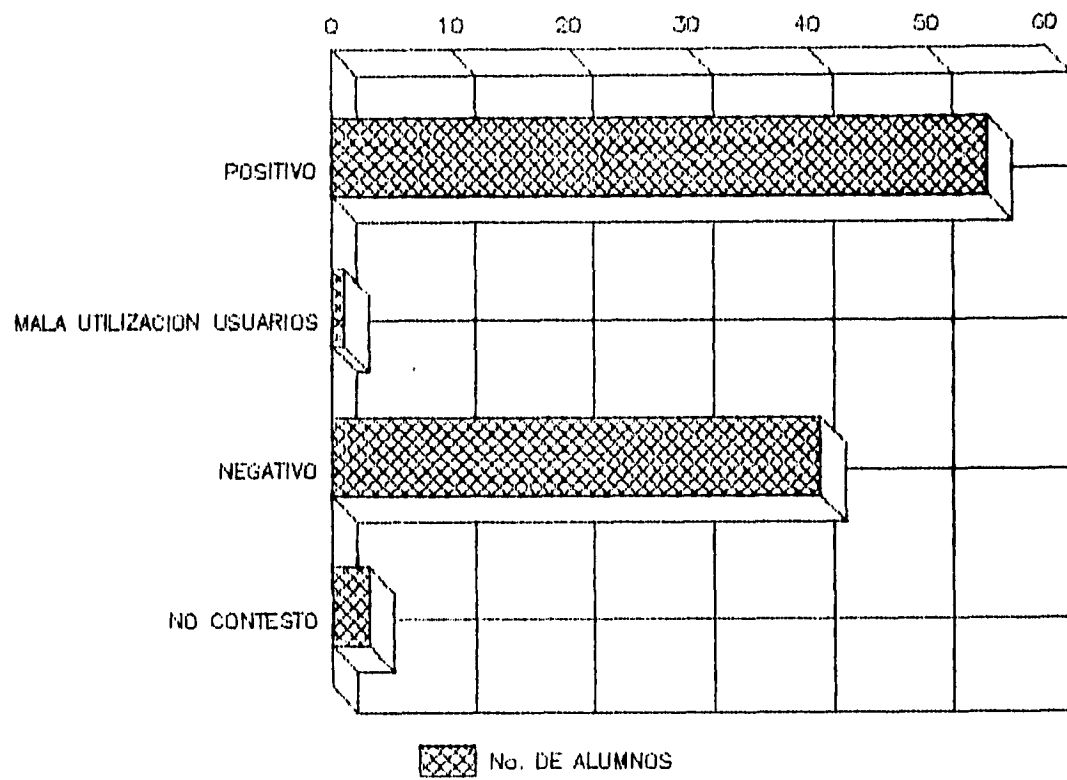

En cualquier institución escolar la biblioteca debe fungir como uno de los pilares principales, más aun en un sistema escolar activo. ¿Cómo puede existir una educación activa sin la utilización adecuada de la biblioteca para estimular la iniciativa del alumnado? La biblioteca no sólo debe servir para fines inmediatos tales como resolver tareas, sino que, como se ha visto su papel es más profundo: es vital. La biblioteca además de propiciar el encuentro entre materiales y usuarios, debe fortalecer las conductas positivas hacia la lectura; es decir, no debe limitar su papel como despachadora de libros sino como formadora de individuos íntegros capaces de incorporar la actividad lectora a su vida cotidiana.

El papel del bibliotecólogo es primordial en esta labor. La persona que pretenda propiciar y fortalecer la actividad lectora en los demás deberá ser el mismo, un lector en el sentido que se ha venido manejando a lo largo del trabajo. El bibliotecólogo tiene grandes posibilidades de crear y fomentar conductas lectoras en una biblioteca escolar. Potencialmente podrá contar con la asistencia casi total de los alumnos debido al modelo educativo con el que cuenta el CCH; ya que los alumnos deberán recurrir a ésta para realizar investigaciones.

El estado actual de la frecuencia de lectura es el siguiente: el 59% del total del material citado fue leído entre 1988 y 1992. En el 41% del material citado los entrevistados no proporcionaron fecha probable en que efectuaron la lectura (gráfica y cuadro 16).

El porcentaje mayor 38.33% corresponde a lecturas efectuadas en 1993. Lo que a primera vista podría parecer favorable en el sentido de considerar que esta actividad lectora se incrementa de modo favorable con el transcurrir del tiempo no es tal, porque es necesario considerar que si comparamos el porcentaje de material citado 59%, con el porcentaje de material encomendado en alguna materia 49%, se vera que esta cifra tiene su fundamento en cuestiones exclusivamente escolares.

La frecuencia con la que efectúa la lectura de libros por interés personal es ocasional (gráfica y cuadro 17). Sólo el 1% lee diariamente un libro por interés personal; es interesante notar que aunque esta pregunta se planteo a los encuestados de manera abierta, las respuestas resultaron ser cerradas; es decir, los encuestados proporcionaron sólo periodos de tiempo aproximados en los que efectuaron este tipo de lectura sin proporcionar más datos; únicamente el 7% enfatizó que lo hacían cuando algún tema le interesaba.

FRECUENCIA DE LECTURA

GRAFICA 16

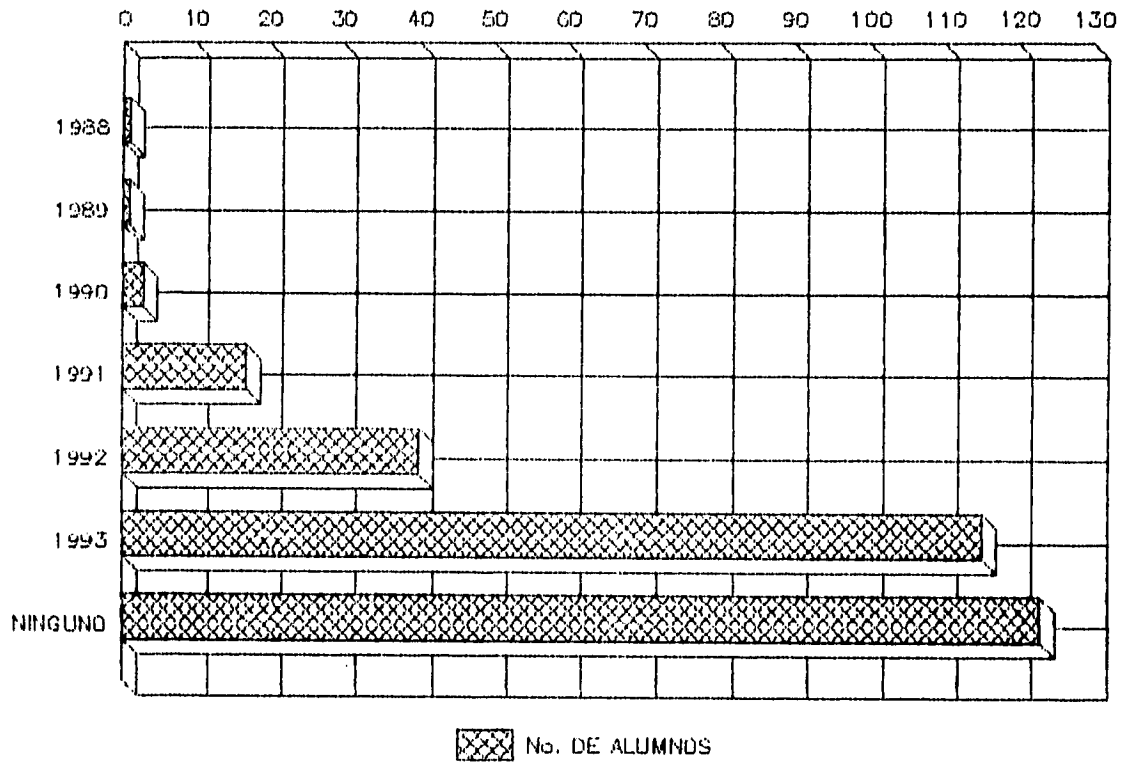

FRECUENCIA.LECTURA DE LIBROS

GRAFICA 17

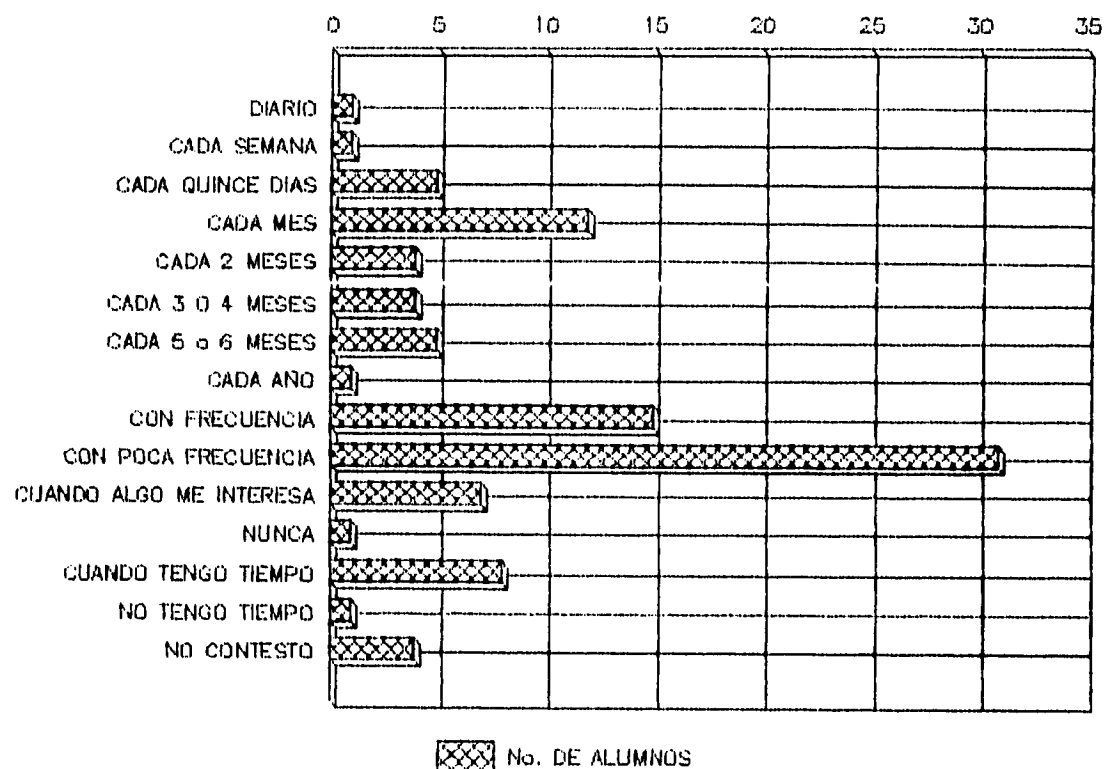

El sitio donde los adolescentes efectúan con mayor frecuencia la lectura es en el hogar (90%). Es importante la evidencia que este porcentaje nos proporciona: ¿Significa que el hogar es el factor que propicia la actividad lectora? Si solamente el 1% de la muestra lee libros por interés personal y el 40% del material leído no proviene directamente de requerimientos escolares la respuesta a nuestra interrogante no será afirmativa. No existe una asistencia frecuente para acudir a leer en la biblioteca, y seguramente esta actividad se lleva a cabo en casa porque la mayoría de las lecturas que se realizan, son de carácter escolar y para solucionar tareas; éstas se puede resolver en la comodidad del hogar (gráficas y cuadros 18, 19).

ESPACIOS DE LECTURA

GRAFICA 18

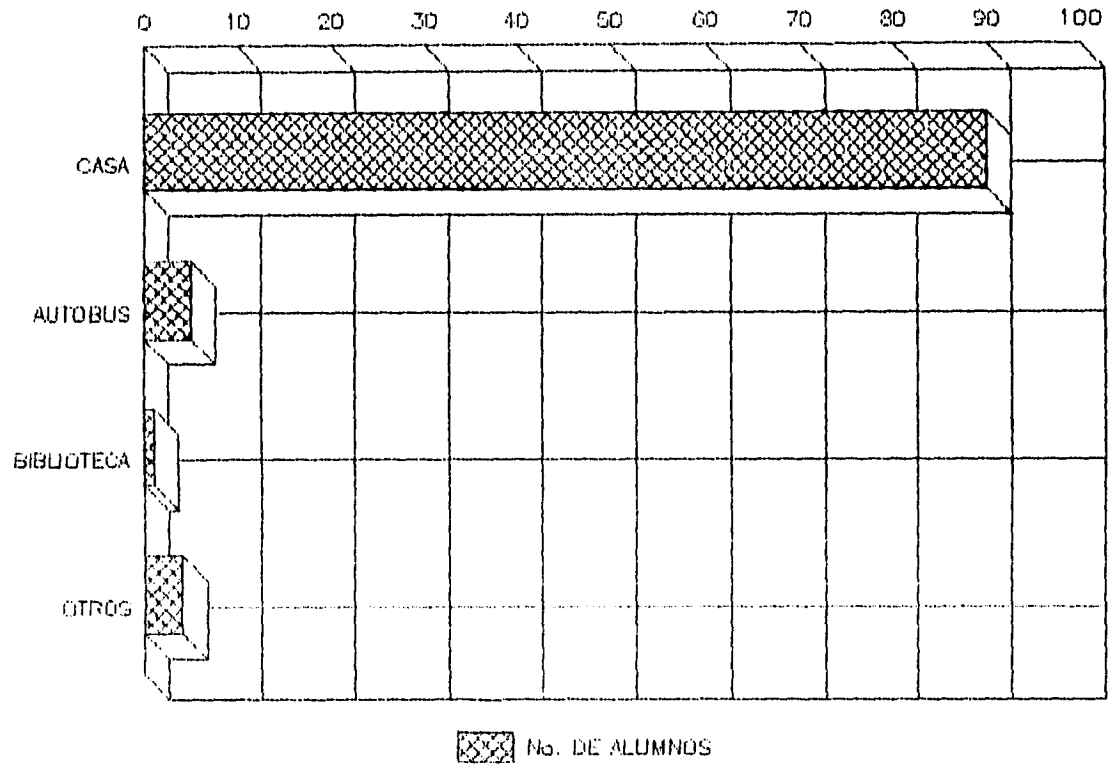

OTROS ESPACIOS DE LECTURA

GRAFICA 19

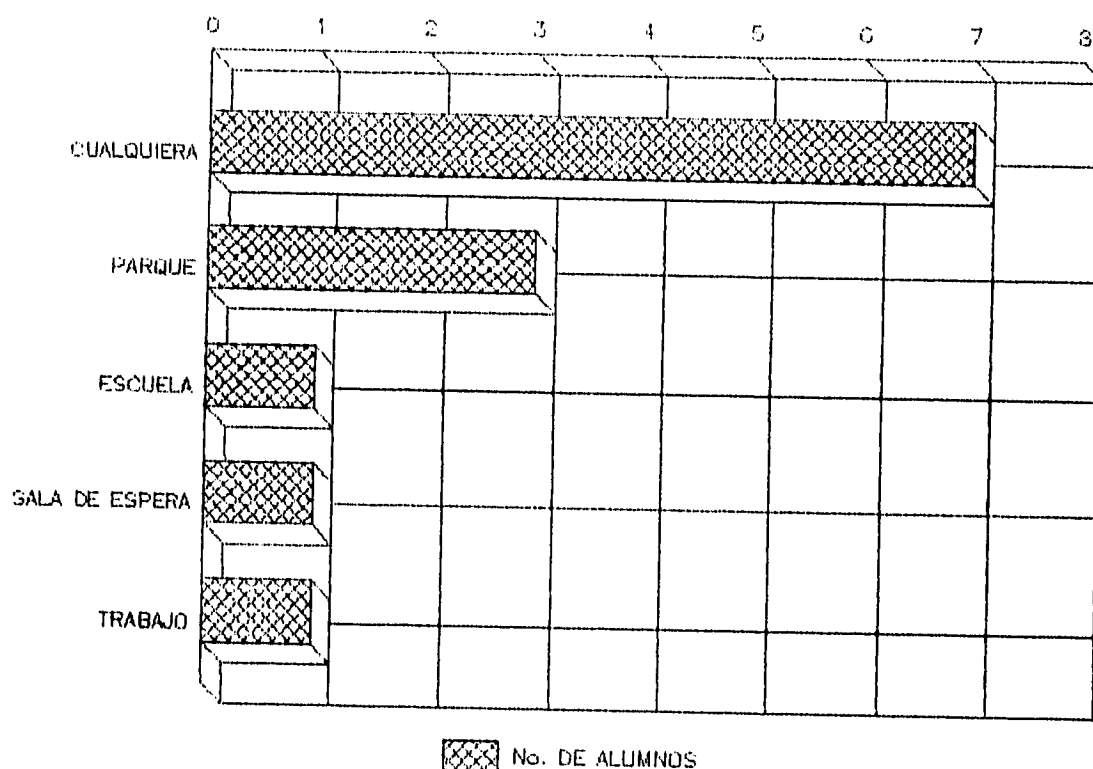

Un 23% de estudiantes opinó que es la escuela y a través del profesor, dónde se debe inculcar el gusto por la lectura; el 47% determinó como primordial tener en cuenta sus necesidades e intereses para adquirir el gusto por esta actividad. Aunque en menor porcentaje, prevalecen conceptos como la obligatoriedad, resaltan opiniones tales como considerar que se nace siendo o no lector (gráfica y cuadro 20). En general el concepto de lectura figura en alta estima en opinión de los alumnos, por considerarla una actividad que les representa ventajas, les proporciona beneficios relacionados con su vida personal y escolar; amén de proporcionar una imagen frente los demás. Para el joven es muy importante relacionarse con sus coterráneos compartiendo gustos e intereses pero con una identidad propia; es por ello que tener temas de conversación, poder expresarse mejor, obtener seguridad e incrementar vocabulario son algunas de las constantes que fundamentan su preferencia para señalar a esta actividad como importante en sus vidas, aunque no en todos los casos se practique. Nos referimos al hecho de que al comparar cifras, el panorama pareciera favorable y hasta alentador, pero al corresponder porcentajes y cotejar preguntas esta situación presenta matices no del todo favorables, mas importantes de evaluar, reflexionar y profundizar.

OPINION SOBRE PROMOCION DE LA LECTURA

GRAFICA 20

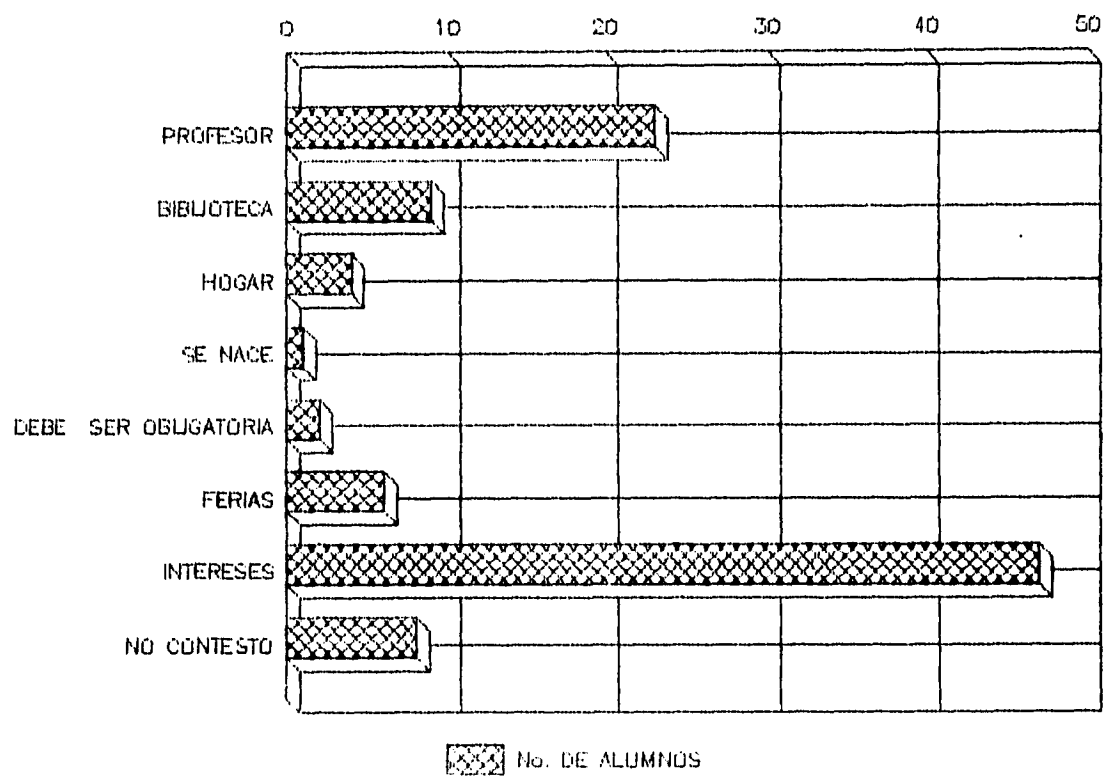

Al preguntar si consideraban que su actividad lectora hubiera contribuido a su desarrollo escolar, algunos de los encuestados proporcionaron más de una razón, por lo que se codificaron 117 respuestas (gráficas y cuadros 21, 22). Es importante anotar que en esta pregunta, 3 individuos no contestaron; pero en la pregunta directa ¿te gusta leer? fueron 8 los que respondieron abiertamente que no. Ello que significa que aun cuando no efectúen dicha actividad la consideran valiosa y enriquecedora (gráfica y cuadro 23).

OPINION SOBRE LECTURA Y DESARROLLO ESC.

GRAFICA 21

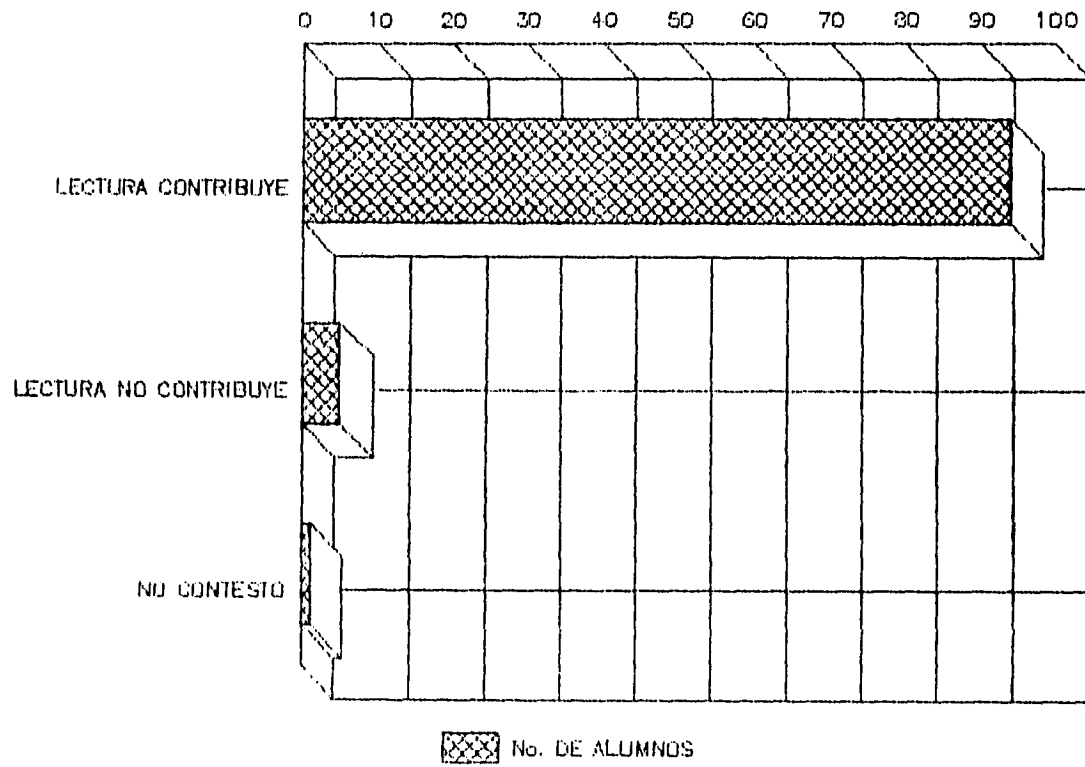

UTILIDAD PRACTICA DE LA LECTURA

GRAFICA 22

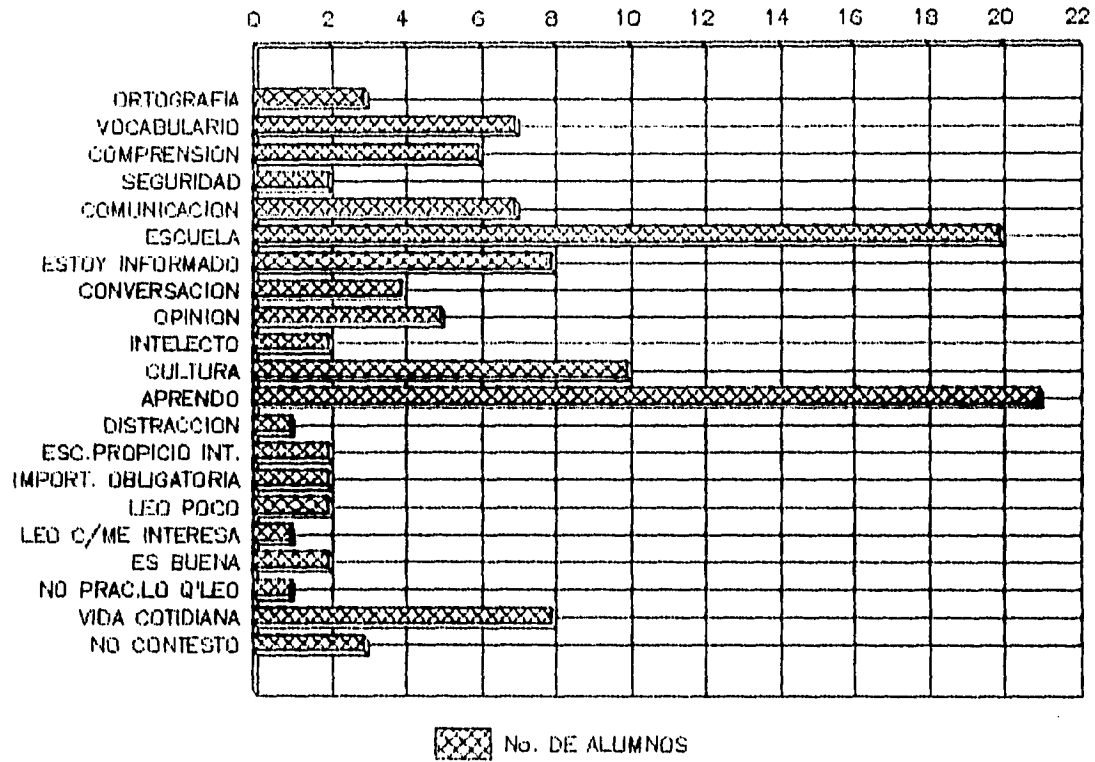

INTERES POR LA LECTURA

GRAFICA 23

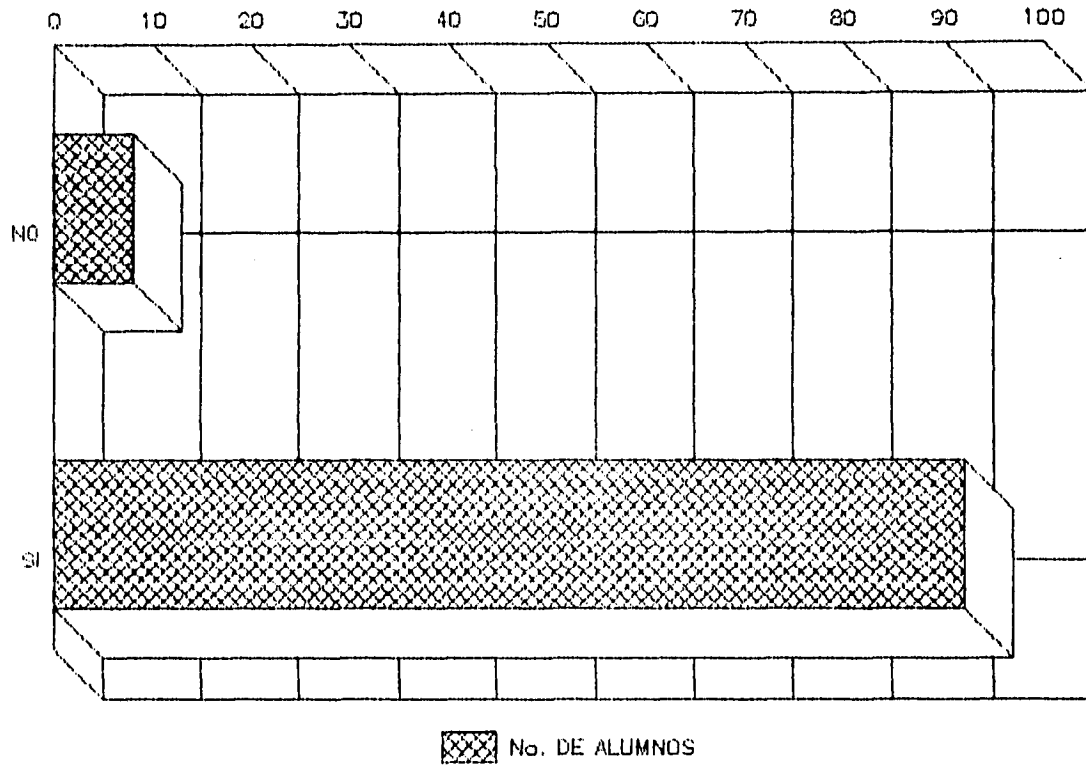

Las jóvenes a quienes no les gusta la lectura señalan que no les gusta leer porque es difícil y aburrido. Citaron 20 títulos de literatura, 2 de ciencias experimentales y 2 omisiones. Todos los títulos fueron solicitados; 13 de las obras se leyeron completamente, 15 fueron solicitadas en alguna asignatura, 8 de ellas en el Taller de Lectura, 2 en Lógica, 1 en Ciencias Políticas, 1 en Economía, 1 en Ética, 1 en Biología, 1 en el nivel secundaria para la materia de Español. Ninguna de las lecturas se solicitó en préstamo a la biblioteca. Al señalar la fecha probable en que habían efectuado las lecturas observamos que existe casi un año entre una lectura y otra; pero al preguntar directamente con que frecuencia leen libros por interés personal sólo la mitad -4 individuos- afirmaron que con poca frecuencia; y los otros 4 indicaron supuestos lapsos de frecuente periodicidad. La revista que en un número mayor de veces fue citada: la revista intitulada MUY INTERESANTE, pero su consulta también es ocasional, al igual que la consulta de periódicos. Los 8 jóvenes dicen estar conscientes de los beneficios que la lectura les proporciona, aun realizándola de manera obligatoria. En cuanto a la biblioteca tienen una imagen negativa o en el mejor de los casos la consideran prácticamente almacén de libros; ellos opinan que el medio más recomendable para promocionar la lectura es a través de los profesores y con la asignación de lecturas menos difíciles.

Aunque 92 de los encuestados afirmaron realizar otro tipo de lecturas y sólo un 5% respondió negativamente (gráfica y cuadro 24), Es necesario decir que el 49% de los títulos de los libros citados fueron asignados en el ámbito escolar, así pues, este porcentaje se refiere a publicaciones periódicas, lo cual también es cuestionable, o nuevamente la respuesta se ve supeditada a razones de percepción.

Frente a la pregunta ¿te consideras lector? 50 contestaron afirmativamente, y su respuesta se fundamentó en razones de tiempo de exposición, de comparación con otras personas, y de efectuar la actividad sólo por razones escolares. Sólo 7 alumnos indicaron que lo hacían por gusto, de lo cual se infiere que el concepto de lector manejado se limita al de un individuo que sólo la efectúa para obtener información dejando de lado cuestiones de gusto, placer, y recreación, además de cultivarse. Al comparar porcentajes, sólo 41 dijeron leer con frecuencia; este argumento debe apreciarse con las debidas proporciones, recordemos los datos que fueron proporcionados en frecuencia de lectura de libros, revistas y periódicos y podremos conjeturar que el concepto de frecuencia es relativo dependiendo del individuo; inclusive para alguien este concepto puede ser un libro cada 3 meses (gráficas y cuadros 25, 26, 27).

OTROS TIPOS DE LECTURA

GRAFICA 24

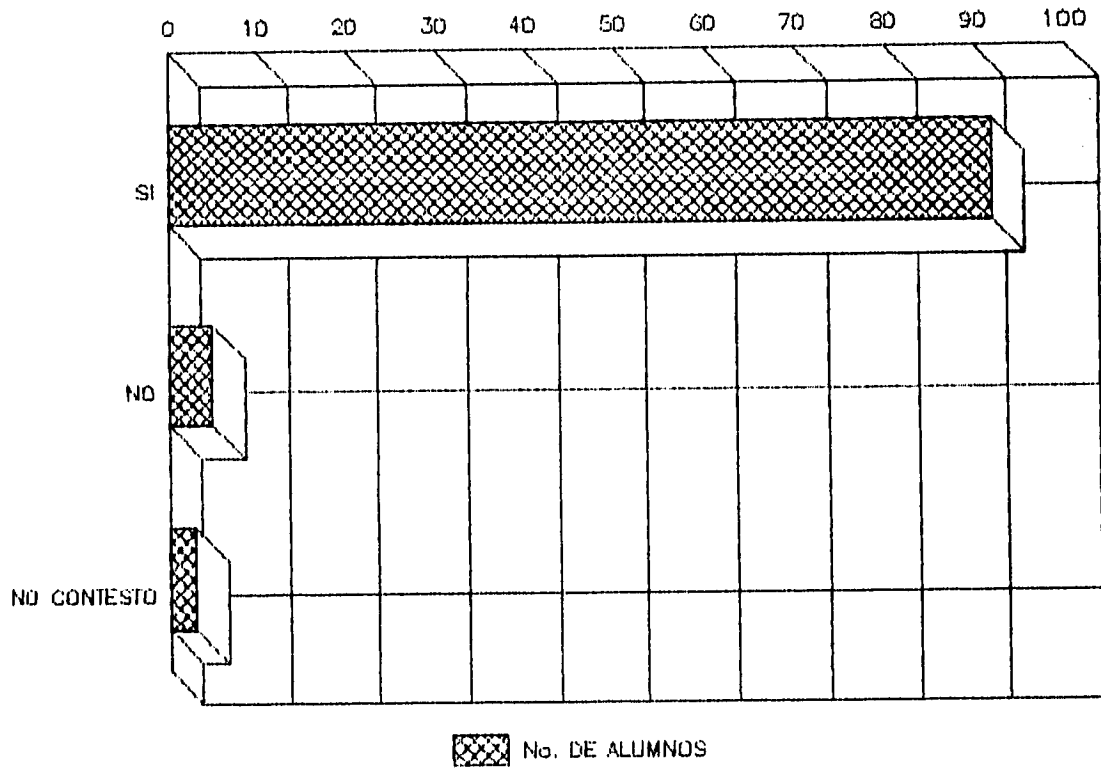

ADOLESCENTES LECTORES

GRAFICA 25

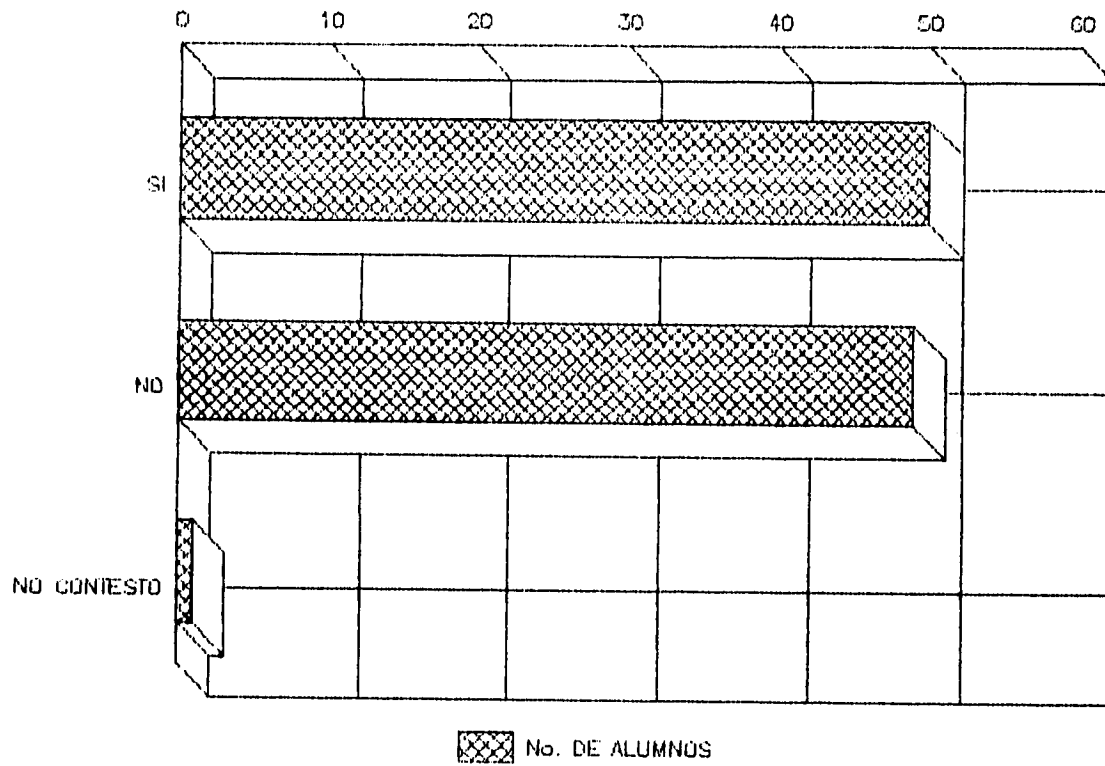

AUTOAPRECIACION DE LECTORES

GRAFICA 26

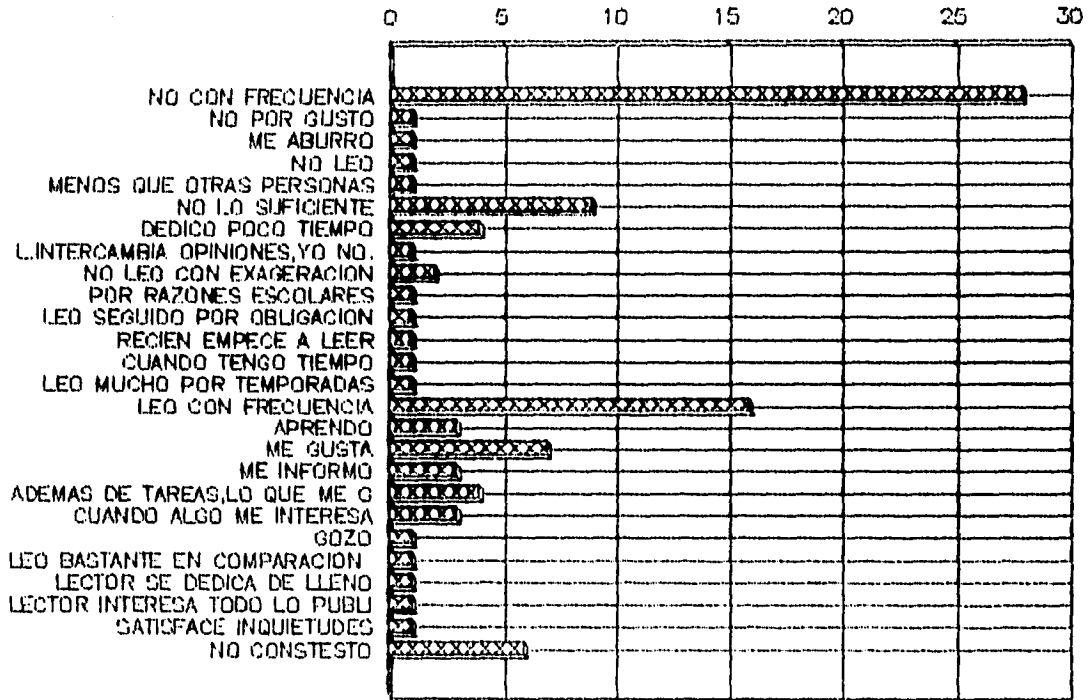

No. DE ALUMNOS

RAZONES POR LAS QUE SE CONSIDERA O NO LECTOR. GRAFICA 27

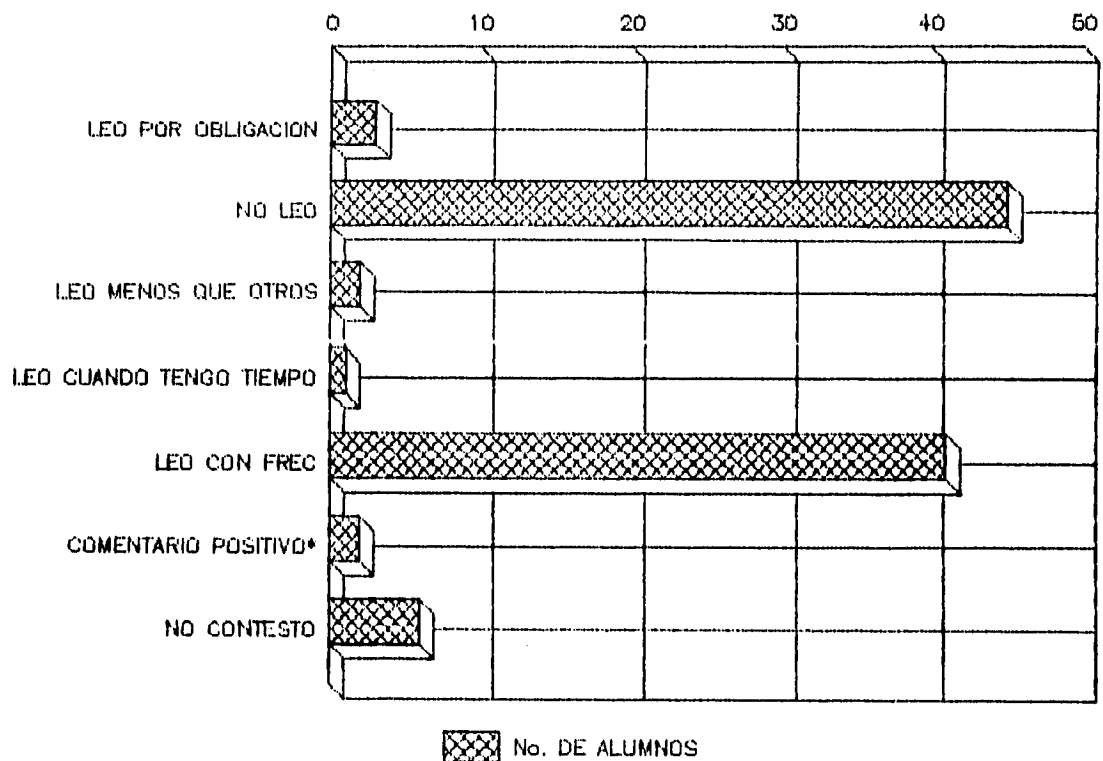

La imagen del adolescente que proporciona la lectura ante el grupo de personas que lo rodean resulta un hecho contradictorio; es decir, la lectura es citada como una actividad que se menciona dentro de sus principales actividades aun cuando no se realice. Ante los demás leer significa estar no solo informado, sino ser culto, inteligente, interesante y hasta maduro, pero quizá estos adjetivos son etiquetas que más que acercar al lector potencial lo alejan, de la lectura; es decir, todos estos conceptos conllevan la idea que para obtener tales atributos, quien los persiga deberá hacer un esfuerzo casi sobrehumano para enfrentarse a lecturas difíciles, complicadas y aburridas y en ocasiones también extensas; ello implica invertir tiempo y dejar de lado otras actividades que exigen un menor esfuerzo, tales como: el cine, el platicar con amigos, y demás. Es necesario desmitificar al libro, a la biblioteca y a la lectura; es necesario suprimir esa áurea de solemnidad que significa una barrera que impide un contacto real, cotidiano y vivencial con la lectura.

4.5.3. EXPERIENCIA EN LA ACTIVIDAD LECTORA

En la encuesta, las edades de la población van de los 16 a los 23 años, y tienen 2 años y medio en los estudios de bachillerato; esto significa que los individuos que conforman la muestra tienen cierta experiencia dentro de esta etapa llamada adolescencia, y cuentan con alguna experiencia en el medio escolar, de tal modo que pueden comparar este periodo con sus experiencias anteriores.

En su apreciación personal los estudiantes del CCH estimaron como etapa de mayor actividad lectora al periodo comprendido de los 16 a los 20 años; misma que corresponde a su estancia dentro del Colegio, por lo que podemos concluir que este incremento se debe a la dinámica que rige al mismo, sin olvidar las observaciones que ya antes se han citado. Este estudio confirma que la escuela es el factor que principalmente incide en propiciar la actividad lectora en la adolescencia. En el caso del CCH también es posible inferir que si los alumnos señalaron precisamente esta etapa como la más activa se debe a la influencia del tipo de modelo educativo que tiene el Colegio (gráfica y cuadro 28).

ETAPAS DE MAYOR ACTIVIDAD LECTORA

GRAFICA 28

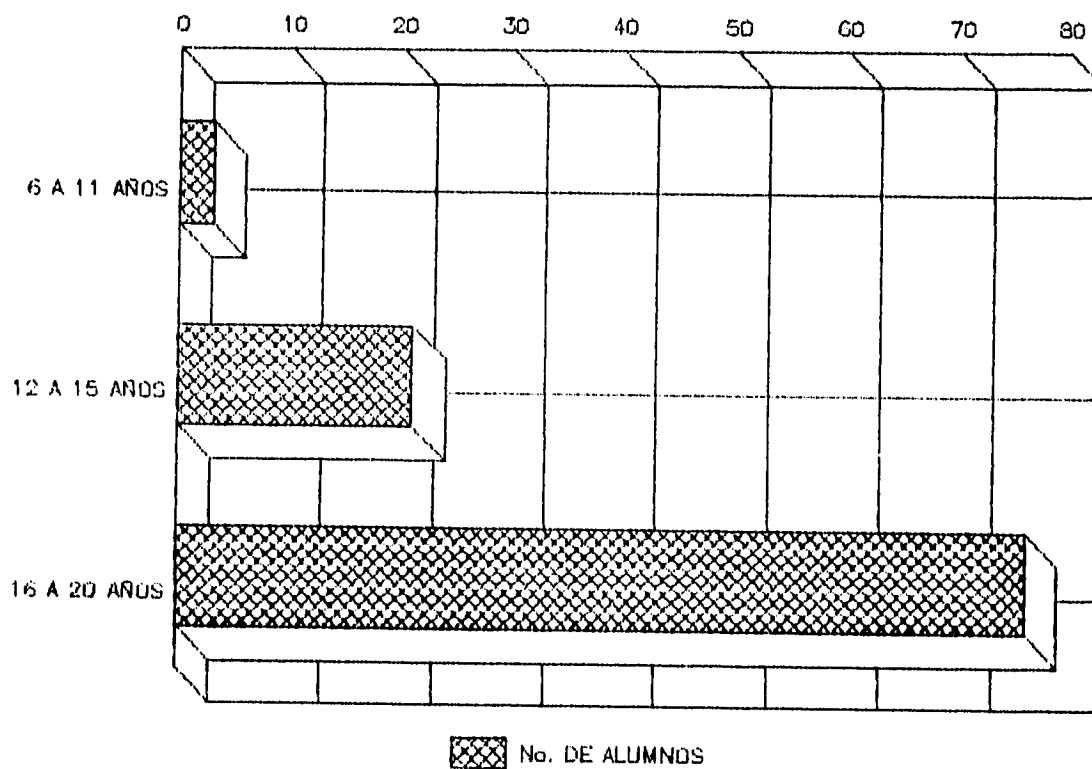

El 74% de los alumnos apunta que leen porque es importante, un 20% considera que es importante pero no tiene tiempo de realizar esta actividad; y sólo el 6% dice que es importante pero no lee (gráfica y cuadro 29). La lectura es considerada como una actividad importante por todos los encuestados pero al comparar el 74% de individuos que la realizan con el 92% de los que dijeron que les gusta leer veremos que no en todos los casos lo que se dice se acompaña de los hechos (gráfica y cuadro 30, 23).

ESTIMACION PERSONAL SOBRE LA LECTURA

GRAFICA 29

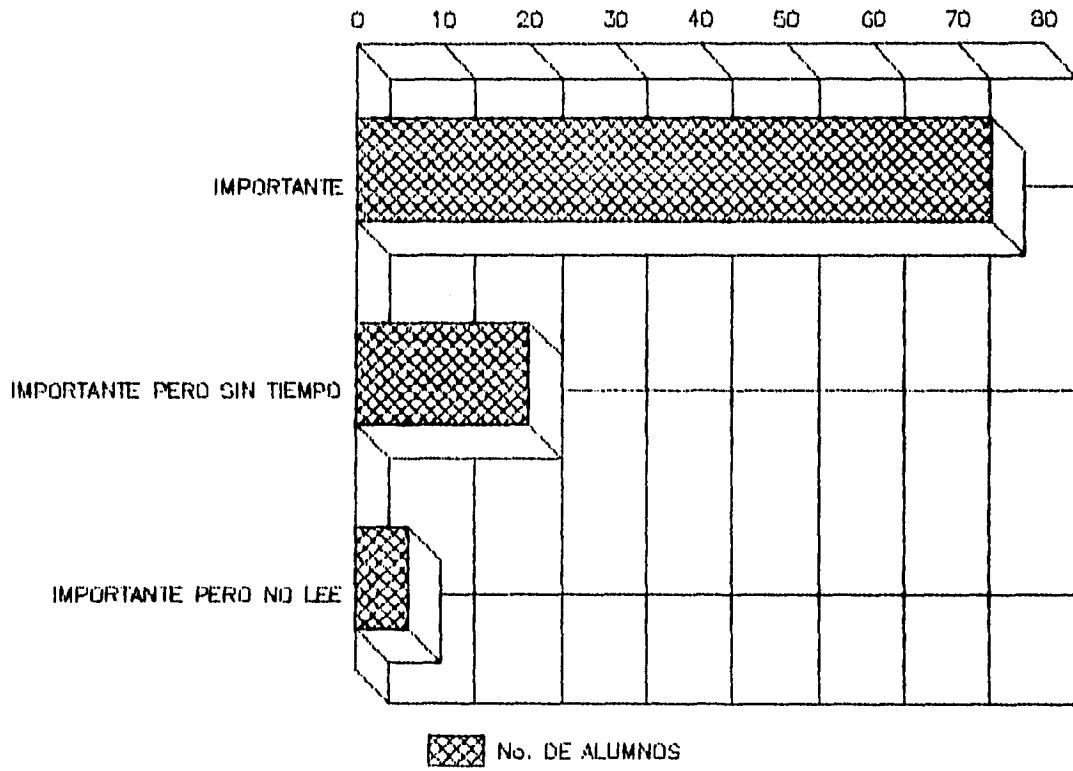

DESINTERES POR LA LECTURA

GRAFICA 30

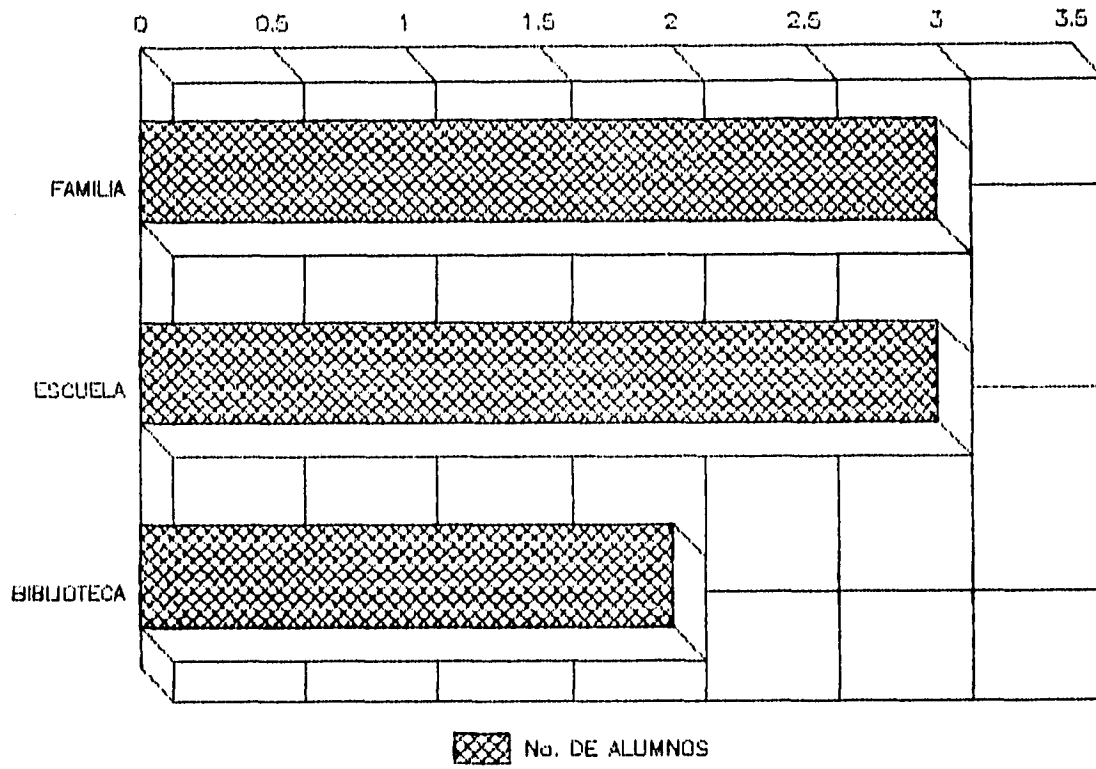

Sólo el 8% acepto abiertamente que no le gustaba leer. A este porcentaje se le dijeron 3 preguntas adicionales con la intención de profundizar en los motivos que fundamentan rechazo respecto a la actividad lectora, y se obtuvieron las siguientes razones: un 3% atribuye que no le gusta leer porque en su casa no leen; 3% lo atribuye a las experiencias negativas que han tenido al acudir a la biblioteca (ejemplo: no encontrar el material deseado debido al desconocimiento de la utilización de los catálogos, amén de la falta de cooperación de parte del personal que ahí labora) el 2% restantes lo atribuye a las experiencias negativas de lectura en la escuela (gráfica y cuadro 30). De igual modo el 4% considera que es una actividad obligatoria, mientras que el otro 4% considera que no lo es (gráfica y cuadro 31).

Para los encuestados que aceptaron su rechazo a la lectura se encontró un 4% para quienes leer es aburrido; un 3% para quienes esta actividad que implica dificultades para efectuarla; y sólo 1% opinó que es una actividad sólo para intelectuales (gráfica y cuadro 32). Es pertinente considerar que el número de jóvenes que respondieron abiertamente que no les gusta leer debería ser mayor al 8% que se obtuvo; pero este hecho una vez más reitera que tiene gran peso el considerar a la lectura como una actividad importante y por ello los jóvenes la incluyen dentro de las actividades que dicen realizar.

LA LECTURA COMO ACTIVIDAD OBLIGATORIA

GRAFICA 31

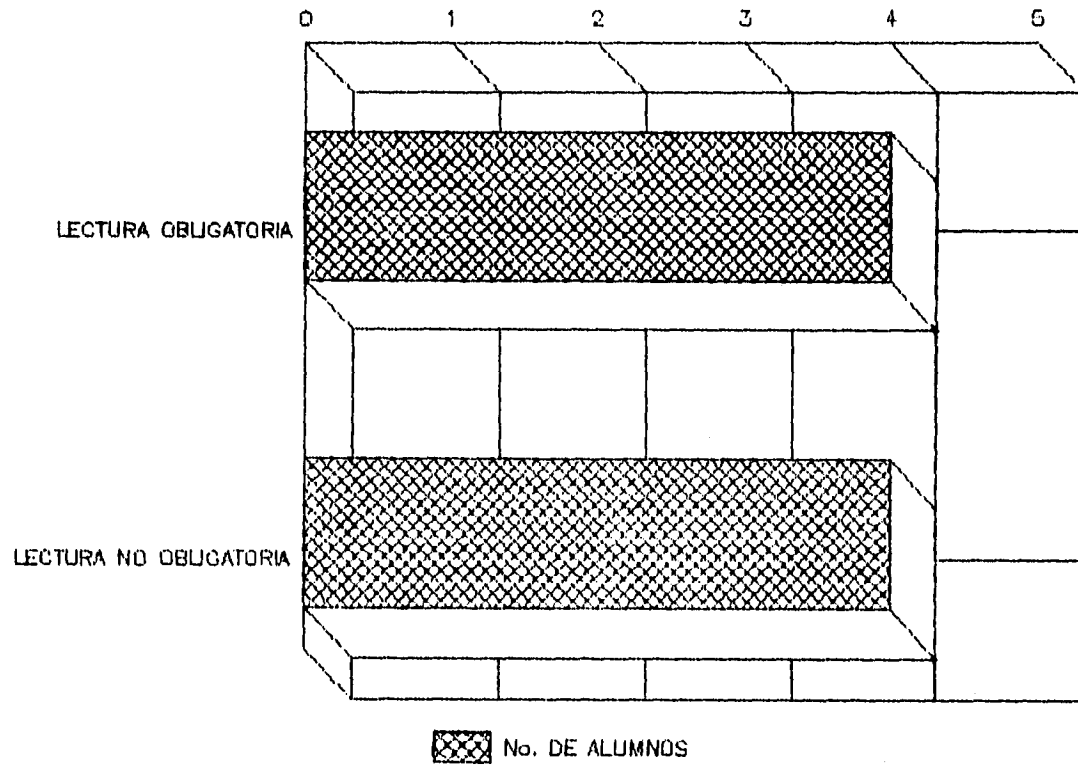

OPINION NEGATIVA DE LA LECTURA

GRAFICA 32

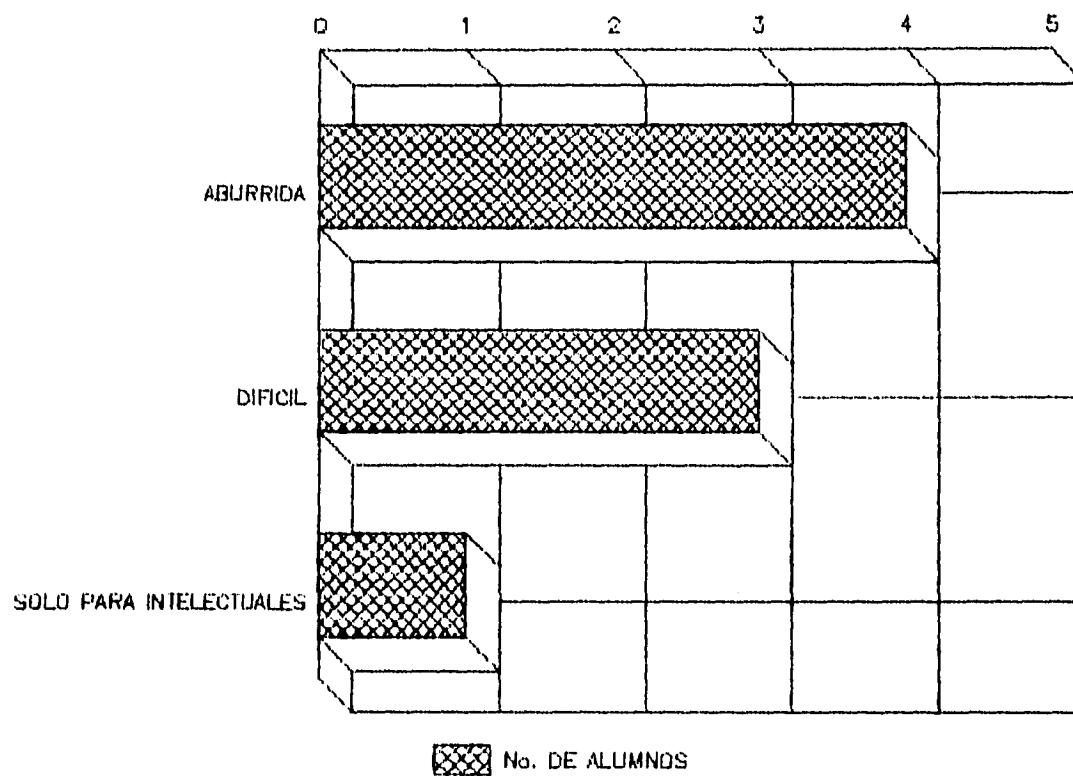

Los argumentos a favor de la lectura parten principalmente de las ventajas que ésta ofrece a quien la realiza: enseña, informa, cultiva, mejora ortografía, desarrolla la imaginación, también se le relaciona con una retribución lúdica: entretiene, divierte, gusta (gráfica y cuadro 33).

4.5.4. INTERESES Y NECESIDADES DE LECTURA

El pasatiempo preferido entre los adolescentes entrevistados es escuchar música y el segundo lugar lo ocupa la actividad lectora (de acuerdo a lo dicho por los encuestados). De los 21 pasatiempos diferentes que citaron, 18 son de carácter recreativo, y los 3 restantes involucran una actividad intelectual. Un lugar también importante lo ocupa el deporte y el salir con amigos. El 92% de los alumnos opinó que les gusta leer, mientras que sólo el 8% de la muestra opinó lo contrario (gráfica y cuadro 34)

Los entrevistados proporcionaron los temas que prefieren cuando leen. Podemos advertir que aun cuando la lista es larga y variada los temas más recurrentes son el terror, el suspenso, la ciencia ficción, las ciencias ocultas, los casos insólitos (cuadro C).

ADOLESCENTE. OPINION SOBRE LA LECTURA

GRAFICA 3.3

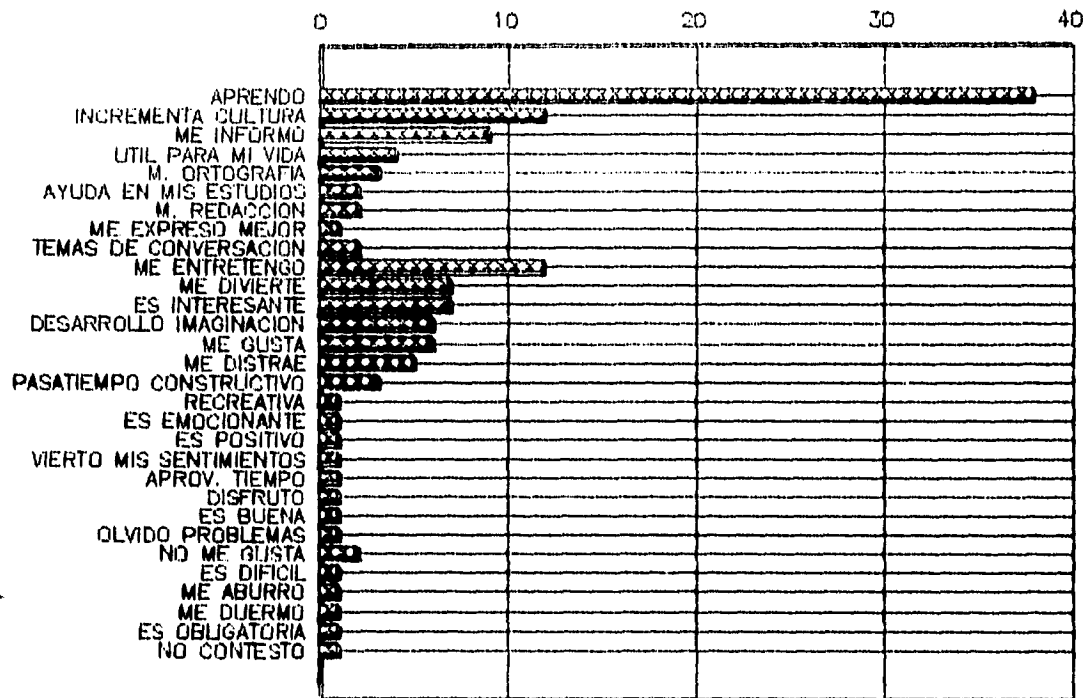

 No. DE ALUMNOS

ACTIVIDADES RECREATIVAS

GRAFICA 34

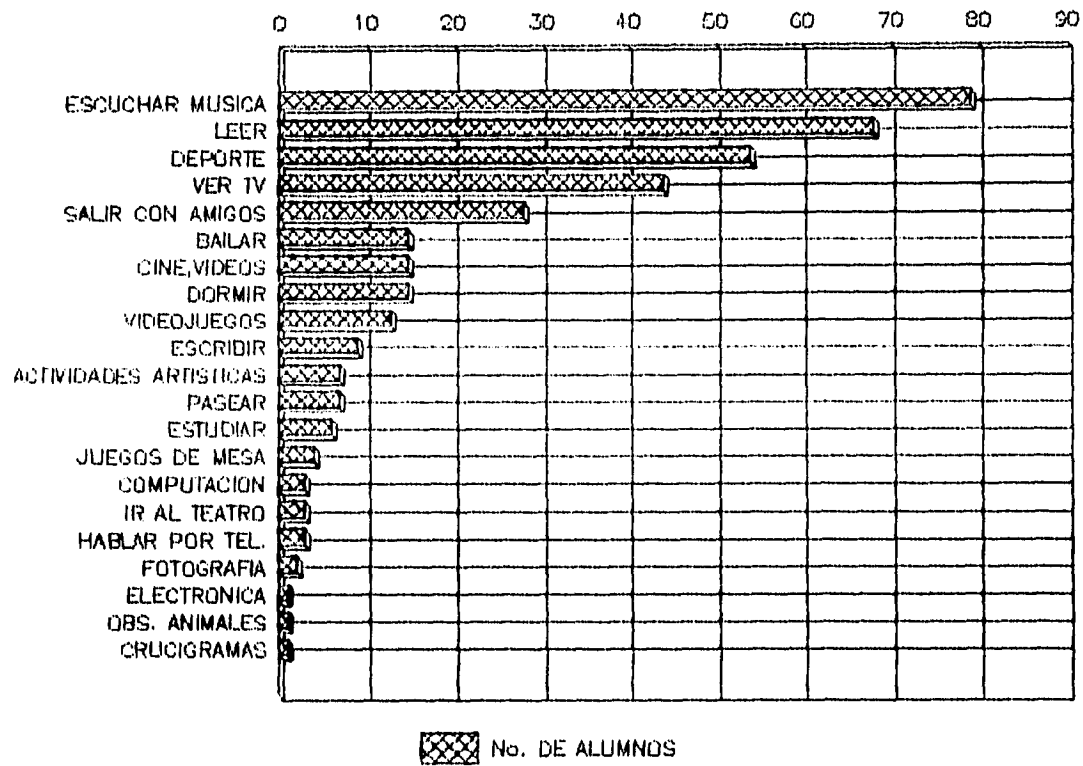

Los móviles que conducen a los adolescentes a realizar otro tipo de lectura son los siguientes: un 27% señala que el interés en un determinado tema. Es interesante que se manejen conceptos como el gusto (27 %) y el entretenimiento, la distracción, la imaginación, pues ello nos habla de la percepción de la lectura como una actividad recreativa; siguen resaltando las razones de carácter práctico y escolar (gráfica 35). Un 96% de encuestados considera que leer contribuye a su desarrollo personal; el 38% la relaciona con el ámbito escolar. El 46% de los argumentos tiene que ver con los beneficios que percibe el adolescente en relación a sí mismo individual; es decir opina que la lectura no solo le proporciona mas temas de conversación, sino que amplía sus puntos de vista (gráfica y cuadro 36, 37, 38).

INTERES POR OTRO TIPO DE LECTURA

GRAFICA 35

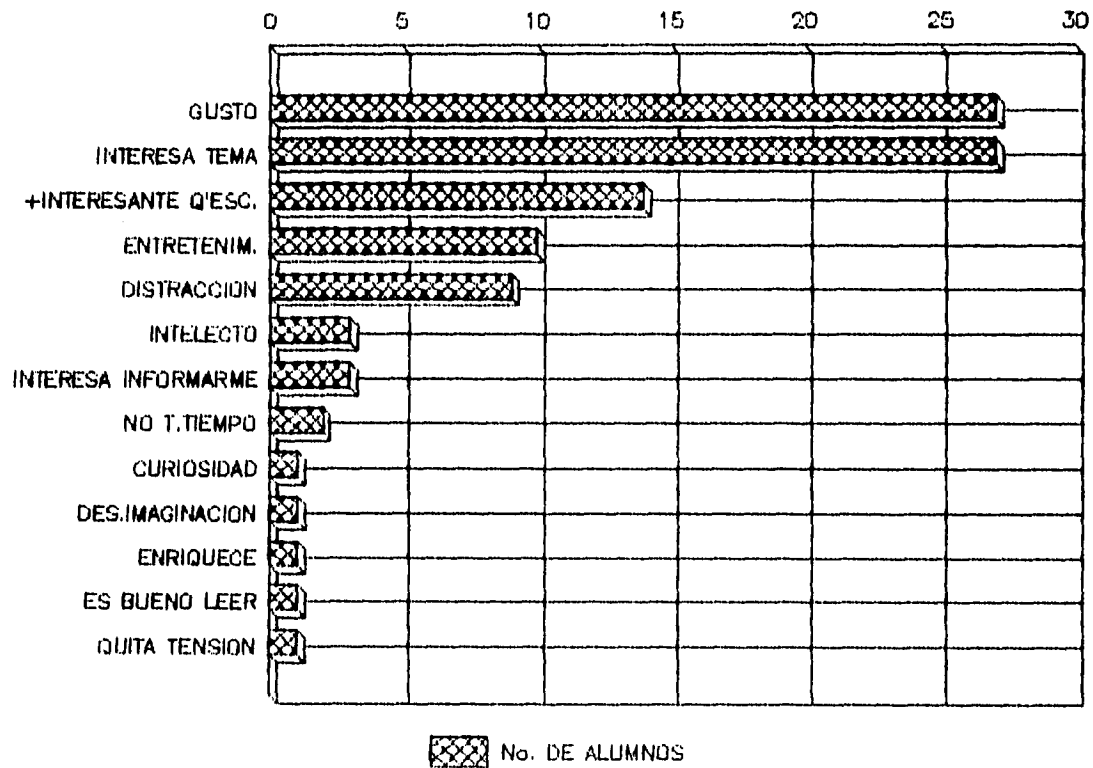

CONTRIBUCION AL DESARROLLO PERSONAL

GRAFICA 36

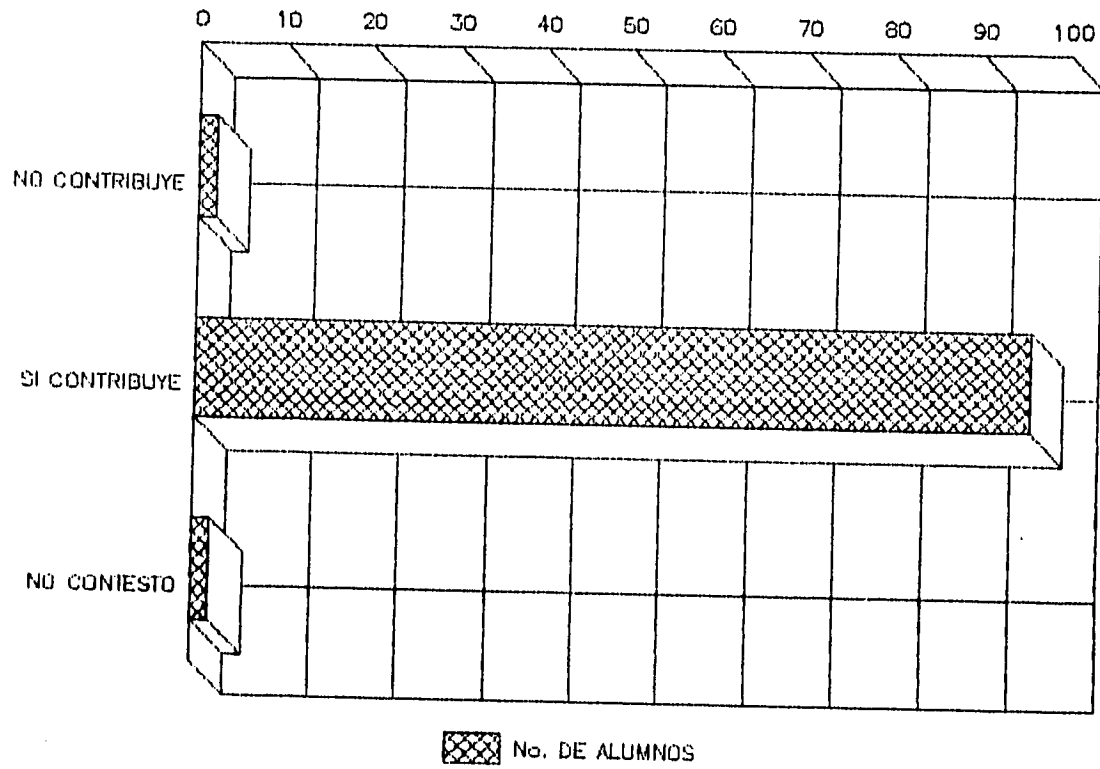

BENEFICIOS Y DESARROLLO PERSONAL

GRAFICA 37

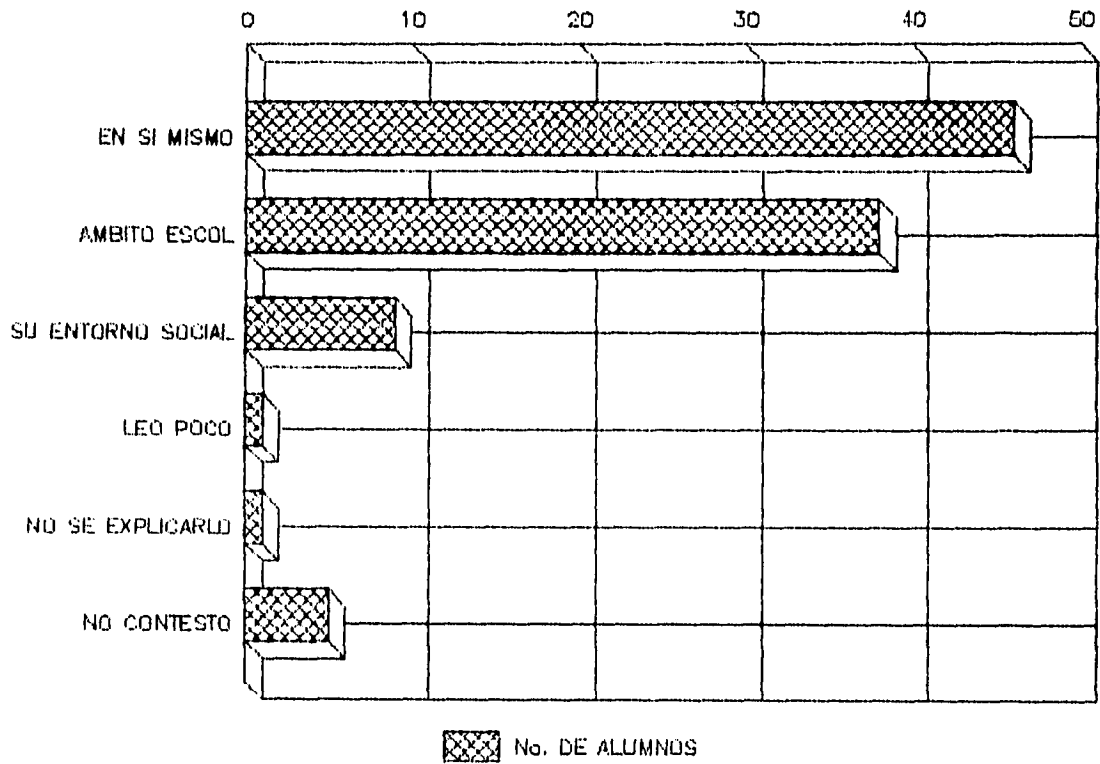

OPINION. INTERES PERSONAL DE LA LECTURA

GRAFICA 38

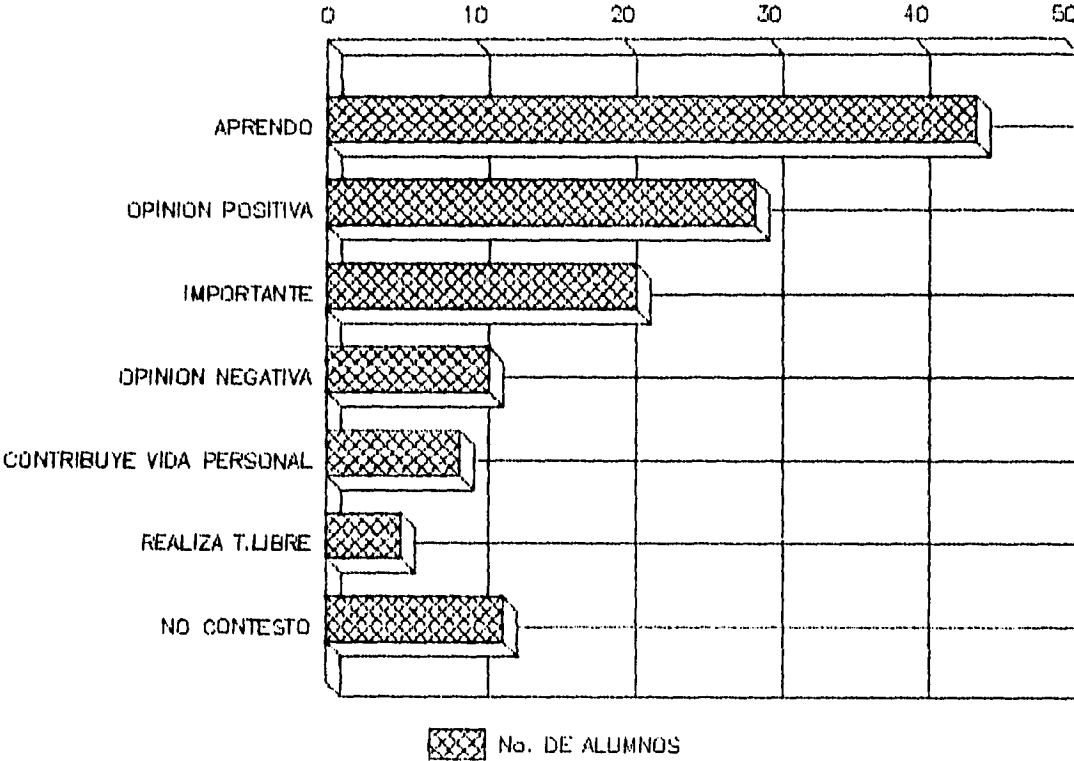

OBRAS CONSULTADAS

- DAZA G., Ricardo. "La Investigación sobre el comportamiento lector". -- p. 1 - 8. -- En Boletín bibliográfico CERLAC. -- V. 12, no. 1 (Enero - Marzo, 1985)
- Bibliotecas públicas y conducta lectora : investigaciones ; 2
México : Consejo Nacional para la Cultura y las Artes.
Dirección General de Bibliotecas Públicas, 1989. 150 P.
- MAGALONI, Ana María y Yolanda Gavol. " Los hábitos de lectura de los estratos medios del Distrito Federal". -- p. 193 - 215. -- En Jornadas Mexicanas de Biblioteconomía (15 :1984 :Tlaxcala, Tlax.), 1985.
- MONSIVAIS, Carlos. "Rojo en la cultura". -- P.30-32. -- En Semanal. Suplemento.-- (Octubre 14, 1990)
- GUEVARA Niebla, Gilberto. " Los mexicanos ante la educación". -- p. 21 - 35. -- En Nexos. -- Año 14, v.14, no.159 (Enero - México, 1992)
- ANAYA Rosique, Jesús " La Lectura : necesidad esencial. Propuesta para una campaña nacional". -- p. 70 - 96 . -- En Diálogos: artes, letras, ciencias humanas. -- V. 2, no. 20 (Marzo - Abril, 1984)
- MUGGENBURG, Maria y Juan Anaya Duarte. Biblioteca preuniversitaria . -- Mexico : Universidad Iberoamericana, Centro de información Académica Universitaria, 1984. 120 p.
- NAVA González, Javier. "Leer mejor para leer más". -- p. 45 - 50. -- En Libros de México. V. 17 (Octubre - Diciembre, 1989).

4.6. DISCUSION

Aunque el presente estudio enfoca la situación relacionada con la lectura en el CCH Plantel Naucalpan en el segundo semestre del ciclo escolar 1993, es significativo resaltar que los resultados obtenidos tienen validez hasta la fecha. Ello indica que la conducta lectora del adolescente está básicamente asociada a su actividad escolar. El aspecto obligatorio de la educación

-si bien propicia esta conducta- tiene por la naturaleza de esta práctica, aspectos favorables y también contradictorios. De hecho existe un contacto amplio y real con la actividad lectora; específicamente en el CCH, existen factores que la promueven, tales como el aspecto del autoaprendizaje mismo que favorece al modelo educativo. Consecuentemente, el carácter obligatorio o de necesidades de información, tiene que ser apoyado con materiales, además de una actitud activa por parte del estudiante. Teóricamente la biblioteca es, sino el único espacio de localización de información, sí el más conveniente.

La escuela se convierte en una especie de hogar, transformándose en factor decisivo en la formación del individuo. Con base en lo anterior, el modelo educativo es contrastante, dado que la lectura funge como medio de adquisición de conocimientos y de resultados escolares. Sin embargo, fuera del Taller de lectura no existen acciones coordinadas que se destinen

a fortalecer las metodologías y las técnicas de estudio. El taller se limita a vincular la lectura con la literatura; es decir, la lectura se entiende exclusivamente como literatura. En el proceso de socialización en el que se encuentra el adolescente, a diferencia de la infancia, la familia pasa a un segundo término. El profesor y el ámbito escolar estimulan sus inquietudes de convivencia, y son factores determinantes para propiciar una conducta lectora. El profesor, en este estudio no aparece como factor de influencia sino más bien como origen de sus necesidades de información.

A través de lo aquí escrito se detectan distintos niveles de lectura, debido a que algunos son lectores en proceso: a nivel informativo y a nivel formativo. Es factible considerar el nivel informativo, como sinónimo del nivel introductorio; así como al formativo en tanto que nivel medio. Por medio de este estudio es posible detectar una contradicción respecto del carácter recreativo de los lectores encuestados, pues por un lado expresan sus intereses con términos tales como "gusto", "diversión", "entretenimiento", pero sólo en un pequeño porcentaje se manifiestan lectores de este nivel; es decir, conductas lectoras más estables y propias de un auténtico lector. Los lectores de nivel medio no resultan fácilmente identificables debido a la esfera de subjetividad del mundo adolescente.

Por otra parte, la identificación de "no lectores" (8 encuestados) es menester tomarla con reserva, dado que aun cuando muchos se consideren lectores, en la realidad su práctica es francamente reducida y por lo tanto, este número resulta falso. Las preferencias temáticas recreativas que respecto de la lectura se dan durante la adolescencia, están determinadas también por la edad y el sexo; de acuerdo a los intereses tradicionalmente aceptados para hombres y para mujeres, y en los que se percibe la influencia comercializante de los medios de comunicación.

Desafortunadamente hasta la fecha, la biblioteca de la comunidad del CCH Naucalpan funciona de acuerdo a una perspectiva tradicional. Limitada, mayoritariamente a proveedora de materiales de información, sin participar o crear experiencias significativas que contribuyan a los objetivos académicos del Colegio.

Esta discusión propone que se asuma la responsabilidad frente a la relación biblioteca-profesor-alumno, creando y fomentando una participación dinámica de los servicios que interactúen con los usuarios. Cabría preguntar si la biblioteca en tanto que institución capaz de coadyuvar a cambios trascendentales en los individuos, cuenta con el apoyo requerido para su propia transformación. En el estudio se afirma que los

intereses vivenciales de los adolescentes encuestados, corresponden al aspecto subjetivo de mayores dimensiones para la creación o rechazo de la conducta lectora. El interés por la lectura en esta comunidad, existe en efecto, gracias a los beneficios manifestados por los alumnos; pero aquí se ha podido constatar que el alumnado mayoritariamente percibe una falta de consideración respecto de sus intereses, necesidades y características.

Uno de los objetivos del Colegio de Ciencias y Humanidades debiera ser el de proporcionar a los estudiantes herramientas eficaces para la obtención del conocimiento; la lectura es sin duda la más importante de ellas. Si el Colegio pretende proporcionar a sus alumnos una formación global, su función deberá ser la de proveer los elementos y las condiciones necesarios para que los estudiantes se enfrenten exitosamente a la lectura en cualquier tipo de discurso, obteniendo así conocimientos y elaborando juicios críticos y racionales, hasta vincular esta actividad con su vida cotidiana. Si esto se logra, el adolescente verá a la lectura como un fin en sí mismo y no sólo como un medio.

"Lo bonito de la vida se
hace con lo feo"

PABLO F. CRISTELB

CONCLUSIONES

El panorama endeble que de la lectura muestra el estudio, resulta comprensible de acuerdo a los factores aquí expuestos. Es precisamente por ello que es menester reflexionar al respecto. El análisis de la situación crítica que atraviesan los sectores directamente relacionados con la lectura, tales como las editoriales, las librerías, las bibliotecas, y las escuelas; dará luces mostrando indicadores que permitan evaluar los procedimientos seguidos hasta el momento. "Lo bonito surge de lo feo", dice Pablo F. Cristelb. No es factible cambiar súbitamente la economía, ni la educación, ni la crisis de los sistemas de distribución, ni el hecho de contar con una infancia en la cual no se nos motivó a leer; pero si podemos reflexionar, analizar y proponer acciones con base en la experiencia, relativa a la función de la lectura en una sociedad escolar en desarrollo.

Crear lectores es la prioridad; para ello es primordial conocer las necesidades y los intereses de la población en la que queremos propiciar un interés por la lectura. La única manera de captar un mercado es estudiándolo; de ahí la urgencia de realizar estudios que se encarguen de investigar los factores relacionados con el comportamiento lector.

"Nadie puede desear lo que no conoce"

OVIDIO

Debido a lo expuesto con anterioridad, las conclusiones de este estudio son las siguientes:

- 1) Sería necesario desmitificar al libro, a la biblioteca, y a la lectura para quitarles el aura que los aleja de quienes los perciben como exclusivos de una elite intelectual.

- 2) Sería conveniente desescolarizar al libro, a la biblioteca, y a la lectura; es urgente ampliar la concepción utilitaria que el sistema escolar les provee. El aspecto recreativo de la lectura debiera ser retomado como un recurso estratégico para lograr el acercamiento a esta actividad.

3) En la medida en que un individuo conozca los beneficios que le brinde la lectura, y en la medida en que la practique, derivará la incorporación de la misma a sus necesidades cotidianas.

4) El lector se hace; se forma en la medida en que la lectura no se convierta en una actividad que se adquiera como un objeto. Puesto que se trata de un proceso continuo, éste necesita desarrollarse y fortalecerse a través de las distintas etapas de la vida.

5) La lectura es una actividad directamente vinculada con el mundo cotidiano; la lectura se integra a la vida y la vida a la lectura. El cúmulo de experiencias del individuo le permiten, al realizar una lectura, conocerse mejor a si mismo, y conocer y desenvolverse mejor en su entorno.

6) Las líneas de acción de la lectura son básicamente discursivas; en general no existen programas concretos y los que se proponen se enfocan a la población infantil.

7) La infancia es la etapa ideal para crear conductas lectoras positivas, pero no exclusiva. La adolescencia representa un espacio también favorable, una etapa rica en posibilidades para crear, desarrollar y fortalecer una conducta lectora positiva a través de sus propios intereses, valores y necesidades.

8) La lectura es uno de los principales medios de formación y aprendizaje, la biblioteca y la escuela debieran darse a la tarea de que esta actividad trascienda el espacio escolar para incorporarse a sus actividades cotidianas.

9) Leer va más allá de una actividad informativa o formativa, es una vía de procurarse placer y enriquecimiento cultural. El interés por leer debe surgir de una necesidad profundamente personal.

10) Para lograr una práctica permanente, cotidiana, enriquecedora y placentera, sería necesario replantearse los métodos que hasta el momento han sido utilizados, por la biblioteca, la escuela y cualquier otro sector que pretenda lograr una conducta lectora positiva. Dichos sectores deberán preocuparse en propiciar "encuentros felices" entre el lector y el texto, para que la lectura sea una experiencia integral y significativa.

11) Las experiencias de lectura negativas tales como las lecturas impuestas, las lecturas incomprensibles o poco significativas para el individuo, son experiencias que alejan al lector potencial.

12) Los adolescentes no leen por que leer sea bueno, importante, o formativo; los adolescentes leen a causa de sus necesidades e intereses. Las estrategias de lectura deben entonces corresponder a sus motivaciones y a su desarrollo intelectual; por lo que debieran ser acciones planeadas objetivamente, organizadas y sistematizadas dentro del panorama escolar.

13) La biblioteca logra su misión trabajando con cada uno de los adolescentes que acuden a ella. De ahí que para incidir en la sociedad debe inicialmente estar al día y trabajar sobre los motivos del adolescente.

14) El hecho de que un individuo sepa decodificar signos no significa que sepa leer en el sentido amplio de la palabra. El modo más seguro para que esta práctica se arraigue es el lograr que el individuo lea de forma placentera y que la actividad de la lectura lo captive.

15) Es necesario que los bibliotecólogos y los profesores tengan claro que para el desarrollo académico y personal del adolescente es indispensable que la actividad lectora se relacione con la experiencia vivencial del individuo.

16) En nuestro país los sistemas de información, bibliotecas o centros de documentación, deben planearse como unidades que contribuyan al desarrollo económico y social a través del substrato mismo de la información; interesándose en difundir el conocimiento, los servicios, el acervo y la lectura.

17) La lectura se plantea bajo una doble perspectiva: la humanística, que se interesa por el hombre, y la pragmática asociada al desarrollo profesional o productivo de la persona. Esta visión dual es permanente en la actividad lectora y es la que nutre los discursos que sobre lectura se proponen.

18) En el estudio de las conductas lectoras existe un amplio margen de subjetividad social, educativa, y pedagógica, que influye en el acercamiento o rechazo de la actividad lectora.

19) La lectura entre los adolescentes se asume como un valor en el cual, pese a reconocer sus beneficios, no representa por si misma el suficiente interés para propiciar su práctica; manifestando una posición contradictoria tanto en lectores asi como en no-lectores.

20) En la comunidad estudiada existe apertura hacia la actividad lectora; en el CCH el modelo educativo en lo que a lectura se refiere proporciona una población previamente sensibilizada.

21) Una problemática constante en este estudio muestra que la lectura no se asume como una actividad organizada y sistematizada, tanto para fines escolares o personales; en ese sentido el CCH, debiera ofrecer opciones atractivas acordes a los intereses de los alumnos.

22) En la literatura bibliotecológica de los últimos cinco años, se muestra que la lectura, en general y en particular los estudios acerca de los adolescentes, son temas poco explorados. No existe una posición definida como grupo de trabajo frente a la lectura.

Finalmente, tanto en la sección de resultados del estudio. Así como en la discusión y en las conclusiones, se encuentran las recomendaciones que implícitamente se dirigen al conjunto de profesionales interesados en el desarrollo de la **lectura y los adolescentes**.

**ANEXO 1. CUESTIONARIO SOBRE LA LECTURA EN LOS
ADOLESCENTES**

TESIS SIN PAGINACION

COMPLETA LA INFORMACION

El presente cuestionario forma parte fundamental de un estudio sobre la conducta lectora en los adolescentes. La veracidad de tus respuestas nos permitirá conocer tu opinión y obtener resultados sólidos para continuar con nuestra investigación. Solicitamos atentamente tu colaboración para resolver este cuestionario, el cual consta de 18 sencillas preguntas abiertas y cerradas. Para optimizar los resultados NO OLVIDES CONTESTAR TODAS las preguntas.

- 1) Preguntas abiertas: en las que deberás responder con tus propias palabras
- 2) Preguntas cerradas: en las que deberás marcar con en la opción que elijas.

Agradecemos de antemano tu valiosa colaboración.

I. DATOS GENERALES

Edad _____

Sexo M() F()

Semestre _____

II. PREGUNTAS

1. ¿Cuáles son tus 5 pasatiempos preferidos? _____

2. ¿Te gusta leer? SI() NO()**

¿Por qué? _____

3. ¿Cuáles son tus 3 temas preferidos de lectura? _____

**Contesta las siguientes preguntas ÚNICAMENTE si contestaste NO en la pregunta 2.

2.1. ¿A que atribuyes que no te guste leer?

() A que en tu casa tu familia no lee

() A tus experiencias negativas al acudir a la biblioteca

() A tus experiencias negativas de lectura en la escuela

Otro _____

2.2. ¿Sientes que leer es generalmente una actividad que se realiza por obligación? SI() NO()

2.3. Consideras que leer es:

() aburrido

() una actividad que implica algunas dificultades al efectuarla

() una actividad sólo para intelectuales

4. Anota los títulos de los 3 últimos libros que recuerdes haber leído y completa la información que te solicitamos:

TITULO DEL LIBRO	¿LO LEISTE COMPLETO?	¿TE LO DEJARON LEER EN ALGUNA MATERIA ?	¿LO SOLICITASTE EN LA BIBLIOTECA DE TU ESCUELA?	FECHA EN QUE EFECTUASTE
1. _____	1. SI() NO()	1. SI() EN LA MATERIA _____ NO()	1. SI() NO()	1. _____
2. _____	2. SI() NO()	2. SI() EN LA MATERIA _____ NO()	2. SI() NO()	2. _____
3. _____	3. SI() NO()	3. SI() EN LA MATERIA _____ NO()	3. SI() NO()	3. _____

5. ¿Con qué frecuencia lees libros por tu interés personal? _____

6. Escribe el nombre de las revistas que lees con frecuencia

TITULO DE LA REVISTA	¿QUE LEISTE EN ESTA REVISTA?	¿CON QUE FRECUENCIA LEES ESTA REVISTA?
1. _____	1. _____	1. _____
2. _____	2. _____	2. _____
3. _____	3. _____	3. _____

7. ¿Con qué frecuencia lees el periódico? _____

8. El periódico de tu preferencia es: _____

¿Por qué? _____

9. ¿Consideras que tu actividad de lectura ha contribuido a tu desarrollo escolar?

SI() NO()

¿Por qué? _____

10. Además de tus lecturas escolares ¿realizas otro tipo de lectura?

SI() NO()

¿Por qué? _____

11. ¿Consideras que tu actividad de lectura ha contribuido a tu desarrollo personal?

SI() NO()

¿Por qué? _____

12. En que etapa de tu vida tu actividad de lectura ha sido más activa o más frecuente?

() De los 6 a los 11 años

() De los 12 a los 15 años

() De los 16 a los 20 años

13. Consideras que para tí la lectura:

() Es importante y por eso lees

() Es importante pero no tienes tiempo para leer

() Es importante pero no lees

() No es importante y por eso no lees

14. ¿Te consideras como lector? SI() NO()

¿Por qué? _____

15. ¿En qué lugares acostumbras leer?

() En tu casa

() En el autobus

() En la biblioteca de tu escuela

Otro _____

16.¿Con que frecuencia acudes a la biblioteca?

- Más de una vez por semana
- 1 vez cada quince días
- 1 vez cada quince días
- 1 vez al mes
- Nunca

17.¿Cuando acudes a la biblioteca generalmente lo haces porque: (puedes elegir más de una opción)

- Acompañas a un amigo
- Estudias con los libros de la biblioteca
- Estudias con tus propios apuntes
- Buscas información para resolver un trabajo escolar
- Buscas lecturas recreativas

18.Consideras que la biblioteca de tu plantel responde satisfactoriamente a tus necesidades de información? SI() NO()

19.En tu experiencia y visión personal ¿Cuál es tu opinión sobre las bibliotecas?

20.Formula un comentario sobre tu interés personal por la lectura _____

21.En tu opinión ¿Cómo debe promoverse el gusto por la lectura en el CCH? _____

NO OLVIDES CONTESTAR TODAS LAS PREGUNTAS

GRACIAS POR TU COLABORACION

ANEXO 2. TABLAS DE RESULTADOS

1.-EDAD

EDAD	No. DE ALUMNOS	%
16.00	2	2
17.00	30	30
18.00	44	44
19.00	18	18
20.00	3	3
21.00	2	2
23.00	1	1
	100	100%

2.-SEXO

SEXO	No. DE ALUMNOS	%
MASCULINO	43	43
FEMENINO	57	57
	100	100

3.-MATERIALES DE LECTURA

	No. DE ALUMNOS	%
LECTURA COMPLETA	207	69.00
LECTURA INCOMPLETA	63	21.00
NO CONTESTO	30	10.00
	300	100.00

4.- LA LECTURA Y LA
ACTIVIDAD ESCOLAR

	No. DE ALUMNOS	%
MATERIAL ASIGNADO EN CLASE	147	49.00
LECTURA x INICIATIVA PROP.	120	40.00
NO CONTESTO	33	11.00
	300	100.00

5.-ASIGNATURAS CON
ACTIVIDAD LECTORA

	No. DE ALUMNOS	%
NO ASIG. MATERIA	153	51.00
LECTURA	73	24.33
CIENCIAS POLITICAS	29	9.67
HISTORIA	15	5.00
REDACCION	6	2.00
LOG. DIALEC.	5	1.67
ETICA	4	1.33
PSICOLOGIA	4	1.33
BIOLOGIA	3	1.00
ECONOMIA	3	1.00
ESPAÑOL (ESC. SEC.)	1	0.33
ESTETICA	1	0.33
FILOSOFIA	1	0.33
FISICA	1	0.33
MATEMATICAS	1	0.33
	300	100.00

6.- TEMATICA DE LA LECTURA.		%
REVISTAS		
ESPECT., BELLEZA, MODA	56	18.67
SALUD, C. Y TEC.	39	13.00
INSOL., FICCION	35	11.67
MATERIAS ESPECIFICAS	22	7.33
POLITICA	14	4.67
DEPORTES, AUTOS, MECANICA	8	2.67
CARTELERA	8	2.67
TEMAS VARIOS	8	2.67
NOTICIAS	8	2.67
TIRAS COMICAS	4	1.33
NO CONTESTO	98	32.67
	300	100.00

7.- FRECUENCIA.	No. DE ALUMNOS	%
LECTURA DE REVISTAS		
CADA SEMANA	32	10.67
CADA QUINCENA	19	6.33
CADA MES	59	19.67
CADA 2 MESES	7	2.33
CADA 3 O 4 MESES	9	3.00
CADA 6 MESES	2	0.67
CON POCA FRECUENCIA	56	18.67
CON FRECUENCIA	6	2.00
NO ANOTO FECHA	110	36.67
	300	100.00

8.- FRECUENCIA.	No. DE ALUMNOS	%
LECTURA DE PERIODICOS		
DIARIAMENTE	18	18.00
UNA VEZ POR SEMANA	12	12.00
2 VECES P/SEM.	9	9.00
3 VECES P/SEM.	12	12.00
CADA QUINCE DIAS	3	3.00
CON FRECUENCIA	3	3.00
CON POCA FREC	21	21.00
DEJAN TAREA	1	1.00
TIEMPO LIBRE	1	1.00
NUNCA	20	20.00
	100	100.00

9.-LECTURA DE PERIODICOS	No.DE ALUMNOS	%
LA JORNADA	26	26.00
EL UNIVERSAL	20	20.00
EXCELSIOR	9	9.00
EL NACIONAL	8	8.00
OVACIONES	5	5.00
EL HERALDO	4	4.00
ESTO	3	3.00
LA PRENSA	3	3.00
UNO MAS UNO	3	3.00
NOVEDADES	1	1.00
EL SOL DE MEXICO	1	1.00
LA AFICION	1	1.00
EL FINANCIERO	1	1.00
CUALQUIERA	2	2.00
NINGUNO	13	13.00
	100	100.00

10.-OPINION SOBRE LECTURA DE PERIODICOS	No.DE ALUMNOS	%
NO ESPECIFICA	39	39.00
VERAS	12	12.00
BUSCO TEMA ESPECIFICO	11	11.00
NO CONTESTO	10	10.00
COMPRAN EN CASA	7	7.00
OBJETIVO	6	6.00
CRITICO	4	4.00
NO LEO	3	3.00
ME GUSTA	2	2.00
COSTUMBRE	2	2.00
TAREA	2	2.00
FOR LAS RIFAS	1	1.00
ESTAR INFORMADO	1	1.00
	100	100.00

11.-BIBLIOTECAS Y LECTORES	No.DE ALUMNOS	%
MATERIAL SOLIC.EN BIBLIOTECA	60	20.00
MATERIAL NO SOLIC.EN BIBLIOT	209	69.67
NO CONTESTO	31	10.33
	300	100.00

12.-ASISTENCIA A LA BIBLIOTECA	No.DE ALUMNOS	%
MAS DE UNA VEZ POR SEMANA	82	82.00
1 VEZ C/15 DIAS	12	12.00
1 VEZ AL MES	2	2.00
NUNCA	4	4.00
	100	100.00

13.-MOTIVOS DE ASISTENCIA A (+DE UNA OPCION) LA BIBLIOTECA		%
ACOMPANIO AMIGO	33	15.07
CONSULTA LIBROS	51	23.29
ESTUDIO APUNTES	20	9.13
TAREA	83	37.90
RECREATIVO	32	14.61
	219	100.00

14.-BIBLIOTECA Y NECESIDADES DE INFORMACION	No.DE ALUMNOS	%
SATISFACE	51	51.00
NO SATISFACE	47	47.00
NO CONTESTO	2	2.00
	100	100.00

15.-OPINION SOBRE LA BIBLIOTECA	No.DE ALUMNOS	%
POSITIVO	55	55.00
MALA UTILIZACION USUARIOS	1	1.00
NEGATIVO	41	41.00
NO CONTESTO	3	3.00
	100	100.00

16.-FRECUENCIA DE LECTURA		%
1988.00	1	0.33
1989.00	1	0.33
1990.00	3	1.00
1991.00	17	5.67
1992.00	40	13.33
1993.00	115	38.33
NINGUNO	123	41.00
	300	100.00

17.-FRECUENCIA.LECTURA DE LIBROS

	No.DE ALUMNOS	%
DIARIO	1	1.00
CADA SEMANA	1	1.00
CADA QUINCE DIAS	5	5.00
CADA MES	12	12.00
CADA 2 MESES	4	4.00
CADA 3 O 4 MESES	4	4.00
CADA 5 O 6 MESES	5	5.00
CADA AÑO	1	1.00
CON FRECUENCIA	15	15.00
CON POCA FRECUENCIA	31	31.00
CUANDO ALGO	7	7.00
NUNCA	1	1.00
CUANDO TENGO TIEMPO	8	8.00
NO TENGO TIEMPO	1	1.00
NO CONTESTO	4	4.00
	100	100.00

18.-ESPACIOS DE LECTURA

	No.DE ALUMNOS	%
CASA	90	90.00
AUTOBUS	5	5.00
BIBLIOTECA	1	1.00
OTROS	4	4.00
	100	100.00

19.-OTROS ESPACIOS DE LECTURA

	No.DE ALUMNOS	%
CUALQUIERA	7	53.85
PARQUE	3	23.08
ESCUELA	1	7.69
SALA DE ESPERA	1	7.69
TRABAJO	1	7.69
	13	100.00

20.-OPINION SOBRE PROMOCION DE LA LECTURA

	No.DE ALUMNOS	%
PROFESOR	23	23.00
BIBLIOTECA	9	9.00
HOGAR	4	4.00
SE NACE	1	1.00
DEBE SER OBLIGATORIA	2	2.00
FERIAS	6	6.00
INTERESES	47	47.00
NO CONTESTO	8	8.00
	100	100.00

21.-OPINION SOBRE LECTURA Y DESARROLLO ESCOLAR	No.DE ALUMNOS	%
LECTURA CONTRIBUYE	94	94.00
LECTURA NO CONTRIBUYE	5	5.00
NO CONTESTO	1	1.00
	100	100.00

22.-UTILIDAD PRACTICA DE LA LECTURA	No.DE ALUMNOS	%
ORTOGRAFIA	3	2.56
VOCABULARIO	7	5.98
COMPRESION	6	5.13
SEGURIDAD	2	1.71
COMUNICACION	7	5.98
ESCUELA	20	17.09
ESTOY INFORMADO	8	6.84
CONVERSACION	4	3.42
OPINION	5	4.27
INTELECTO	2	1.71
CULTURA	10	8.55
APRENDO	21	17.95
DISTRACCION	1	0.85
ESC.PROPICIO INT.	2	1.71
IMPORT. OBLIGATORIA	2	1.71
LEO POCO	2	1.71
LEO C/ME INTERESA	1	0.85
ES BUENA	2	1.71
NO PRAC.LO Q'LEO	1	0.85
VIDA COTIDIANA	8	6.84
NO CONTESTO	3	2.56
	117	100.00

NOTA:EN ALGUNAS DE LAS RESPUESTAS SE DIO MAS DE UNA RAZON

23.-INTERES POR LA LECTURA	No. DE ALUMNOS	%
NO	8	8.00
SI	92	92.00
	100	100%

24.-OTROS TIPOS DE LECTURA	No.DE ALUMNOS	%
SI	92	92.00
NO	5	5.00
NO CONTESTO	3	3.00
	100	100.00

25.-ADOLESCENTES LECTORES	No. DE ALUMNOS	%
SI	50	50.00
NO	49	49.00
NO CONTESTO	1	1.00
	100	100.00

26.-AUTOAPRECIACION DE LECTORES	No DE ALUMNOS	%
NO CON FRECUENCIA	28	28.00
NO POR GUSTO	1	1.00
ME ABURRO	1	1.00
NO LEO	1	1.00
MENOS QUE OTRAS PERSONAS	1	1.00
NO LO SUFICIENTE	9	9.00
DEDICO POCO TIEMPO	4	4.00
L.INTERCAMBIA OPINIONES, YO N	1	1.00
NO LEO CON EXAGERACION	2	2.00
FOR RAZONES ESCOLARES	1	1.00
LEO SEGUIDO POR OBLIGACION	1	1.00
RECIENTE EMPECE A LEER	1	1.00
CUANDO TENGO TIEMPO	1	1.00
LEO MUCHO POR TEMPORADAS	1	1.00
LEO CON FRECUENCIA	16	16.00
APRENDO	3	3.00
ME GUSTA	7	7.00
ME INFORMO	3	3.00
ADEMAS DE TAREAS, LO QUE ME G	4	4.00
CUANDO ALGO ME INTERESA	3	3.00
GOZO	1	1.00
LEO BASTANTE EN COMPARACION	1	1.00
LECTOR SE DEDICA DE LLENO	1	1.00
LECTOR INTERESA TODO LO PUBL	1	1.00
SATISFACE INQUIETUDES	1	1.00
X=NO CONTESTO	6	6.00
	100	100.00

27.-RAZONES POR LAS QUE SE CONSIDERA O NO LECTOR	No. DE ALUMNOS	%
LEO POR OBLIGACION	3	3.00
NO LEO	45	45.00
LEO MENOS QUE OTROS	2	2.00
LEO CUANDO TENGO TIEMPO	1	1.00
LEO CON FREC	41	41.00
COMENTARIO POSITIVO*	2	2.00
NO CONTESTO	6	6.00
	97	100.00

28.-ETAPAS DE MAYOR ACTIVIDAD LECTORA	Nº.DE ALUMNOS	%
DE 6 A 11 AÑOS	3	3.00
DE 12 A 15 AÑOS	21	21.00
DE 16 A 20 AÑOS	76	76.00
	100	100.00

29.-ESTIMACION PERSONAL SOBRE LA LECTURA	Nº.DE ALUMNOS	%
IMPORTANTE	74	74.00
IMPORTANTE PERO SIN TIEMPO	20	20.00
IMPORTANTE PERO NO LEE	6	6.00
	100	100.00

30.-DESINTERES POR LA LECTURA	Nº.DE ALUMNOS	%
FAMILIA	3	37.50
ESCUELA	3	37.50
BIBLIOTECA	2	25.00
	8	100.00

31.-LA LECTURA COMO ACTIVIDAD LECTORA	Nº.DE ALUMNOS	%
LECTURA OBLIGATORIA	4	50.00
LECTURA NO OBLIGATORIA	4	50.00
	8	100.00

32.-OPINION NEGATIVA DE LA LECTURA	Nº.DE ALUMNOS	%
ABURRIDA	4	50.00
DIFICIL	3	37.50
SOLO PARA INTELECTUALES	1	12.50
	8	100.00

34.-ACTIVIDADES RECREATIVAS	No. DE ALUMNOS	%
ESCUCHAR MUSICA	79	20.90
LEER	68	17.99
DEPORTE	54	14.29
VER TV	44	11.64
SALIR CON AMIGOS	28	7.41
BAILAR	15	3.97
CINE, VIDEOS	15	3.97
DORMIR	15	3.97
VIDEOJUEGOS	13	3.44
ESCRIBIR	9	2.38
ACTIVIDADES ARTISTICAS	7	1.85
PASEAR	7	1.85
ESTUDIAR	6	1.59
JUEGOS DE MESA	4	1.06
COMPUTACION	3	0.79
IR AL TEATRO	3	0.79
HABLAR POR TEL.	3	0.79
FOTOGRAFIA	2	0.53
ELECTRONICA	1	0.26
OBS. ANIMALES	1	0.26
CRUCIGRAMAS	1	0.26
	378	100.00

35.-INTERES POR OTRO TIPO DE LECTURA	No. DE ALUMNOS	%
GUSTO	27	27.00
INTERESA TEMA	27	27.00
+INTERESANTE Q'ESC.	14	14.00
ENTRETENIM.	10	10.00
DISTRACCION	9	9.00
INTELECTO	3	3.00
INTERESA INFORMARME	3	3.00
NO T. TIEMPO	2	2.00
CURIOSIDAD	1	1.00
DES. IMAGINACION	1	1.00
ENRIQUECE	1	1.00
ES BUENO LEER	1	1.00
QUITTA TENSION	1	1.00
	100	100.00

36.-CONTRIBUCION AL DESARROLLO PERSONAL	No. DE ALUMNOS	%
NO CONTRIBUYE	2	2.00
SI CONTRIBUYE	96	96.00
NO CONTESTO	2	2.00
	100	100.00

37.-BENEFICIOS Y DESARROLLO PERSONAL	No. DE ALUMNOS	%
EN SI MISMO	46	46.00
AMBITO ESCOL	38	38.00
SU ENTORNO SOCIAL	9	9.00
LEO POCO	1	1.00
NO SE EXPLICARLO	1	1.00
NO CONTESTO	5	5.00
	95	100.00

38.-OPINION. INTERES PERSONAL DE LA LECTURA	No. DE ALUMNOS	%
APRENDO	44	33.59
OPINION POSITIVA	29	22.14
IMPORTANTE	21	16.03
OPINION NEGATIVA	11	8.40
CONTRIBUYE VIDA PERSONAL	9	6.87
REALIZA T.LIBRE	5	3.82
NO CONTESTO	12	9.16
	131	100.00

CUADRO A. TITULOS DE LIBROS	NO DE ALUMNOS	%
INTRODUCC.SOCIOLOGIA HISTORICA MARKIS	19	6.33
DAFNE Y CLOE	10	3.33
EL VAMPIRO DE LA COLONIA ROMA	9	3.00
LA VISION DE LOS VENCIDOS	6	2.00
EL LABERINTO DE LA SOLEDAD	6	2.00
POPOL VUH	6	2.00
NARRACIONES EXTRAORDINARIAS	5	1.67
CRONICA DE UNA MUERTE ANUNCIADA	5	1.67
EL LLANO EN LLAMAS	4	1.33
SANTA	4	1.33
LA ILIADA	4	1.33
LA SOMBRA DEL CAUDILLO	4	1.33
EL RETRATO DE DORIAN GREY	3	1.00
EL CABALLO DE TROYA	3	1.00
LA CELESTINA	3	1.00
PSICOLOGIA DEL NINO	3	1.00
INTRODUCC.FILOSOFIA MARKISTA	3	1.00
QUE TRANSA CON LAS BANDAS?	3	1.00
REGINA	2	0.67
ARRANCAME LA VIDA	2	0.67
CASA DE MUUECAS	2	0.67
MEXICO BARBARO	2	0.67
DEMIAN	2	0.67
LOBO ESTEPARIO	2	0.67
FRANKESTEIN	2	0.67
EL CAPITAN	2	0.67
DOCTRINAS ECONOMICAS	2	0.67
TLACAELETL	2	0.67
CIEN AÑOS DE SOLEDAD	2	0.67
EL PRINCIPITO	2	0.67
UN MUNDO FELIZ	2	0.67
REFORMA POLITICA	2	0.67
DRACULA	2	0.67
EL CEREBRO DE BROCA	1	0.33
COSMOS	1	0.33
QUE ES EL ABORTO?	1	0.33
LEYENDAS LATINOAMERICANAS	1	0.33
PEDRO Y EL CAPITAN	1	0.33
LA TREGUA	1	0.33
LOS SECRETOS DEL INFIERNO	1	0.33
LAS SOCIEDADES MALEFICAS	1	0.33
EL PERFUME	1	0.33
FUNCION DE MEDIA NOCHE	1	0.33
EL CALLADO DOLOR DE LOS TZOTZILES	1	0.33
UN MEXICANO MAS	1	0.33
EL TRIANGULO DE LAS BERMUDAS	1	0.33
RAYUELA	1	0.33
LA CARCAJADA DEL DIABLO	1	0.33
CUENTOS QUE MI MADRE NUNCA ME CONTO	1	0.33
IVAN-HO	1	0.33
SIDA	1	0.33
HAMLET	1	0.33

LA MADRE	1	0.33
DISCURSO DE METODO	1	0.33
ECONOMIA Y SOCIEDAD	1	0.33
INTRODUCCION A LAS C.POLIT.ECONOMICAS	1	0.33
BIOGRAFIA DE LOS BEATLES	1	0.33
CUENTOS CLASICOS DE L.DA VINCI	1	0.33
LEYENDAS DE LA MITOLOGIA GRIEGA	1	0.33
LA CAIDA DE HITLER	1	0.33
LA VIDA DE LOS INSECTOS	1	0.33
FUNDAMENTOS DE FISICA	1	0.33
PIEL DE ZAPA	1	0.33
EL LOCO	1	0.33
COMPLOT MONGOL	1	0.33
DIALECTICA DE KANT	1	0.33
TRAUMAS TRASCENDENTES DEL ADOLESCENTE	1	0.33
CUENTOS,LEYENDAS Y FABULAS.ANTOLOGIA	1	0.33
PORQUE LAS COSAS	1	0.33
LA GUERRA DE LAS GALAXIAS	1	0.33
SOLOS FRENTE AL MUNDO	1	0.33
MARX PARA PRINCIPIANTES	1	0.33
DIALECTICA DE LA NATURALEZA	1	0.33
SEXO Y DROGAS	1	0.33
FIDEL CASTRO	1	0.33
DOCUMENTOS POLITICOS DEL PRI	1	0.33
DOCUMENTOS BASICOS DEL PRD	1	0.33
PAREJAS	1	0.33
TORMENTA EN EL DESIERTO	1	0.33
MOMO	1	0.33
CUENTOS DE TERROR	1	0.33
NERVIOS	1	0.33
FINTURA RENACENTISTA	1	0.33
UNA CHICA COMO TU	1	0.33
MEDICINA GENERAL	1	0.33
BACTERIOLOGIA	1	0.33
LA RUEDA	1	0.33
DOMINIQUE	1	0.33
AZTECA	1	0.33
MEXICO NEGRO	1	0.33
ASI HABLA ZARATUSTRA	1	0.33
LAS FUENTES DE LA VIDA	1	0.33
JUAN SALVADOR GAVIOTA	1	0.33
UN ENSAYO PARA LA LIBERACION	1	0.33
LA NEGRA ANGUSTIA	1	0.33
FUERTE ES EL SILENCIO	1	0.33
ROCK, MITO Y GRITO	1	0.33
LAS SANDALIAS DEL PESCADOR	1	0.33
LAS BATALLAS EN EL DESIERTO	1	0.33
EL VIEJO Y EL MAR	1	0.33
EL MILAGRO MAS GRANDE DEL MUNDO	1	0.33
EL PEZ EN EL AGUA	1	0.33
NINGUN LUGAR ESTA LEJOS	1	0.33
EL SOMBRERO DE TRES PICOS	1	0.33
VIVE	1	0.33
LAZARILLO DE TORMES	1	0.33

BIOLOGIA CELULAR	1	0.33
EL INDIO	1	0.33
PLATERO Y YO	1	0.33
CUBA LIBRE	1	0.33
ABCHE	1	0.33
CHIN CHIN EL TEPOROCHO	1	0.33
EL ULTIMO MOICANO	1	0.33
EL REY GALANTE	1	0.33
LAS MIL Y UNA NOCHES	1	0.33
BREVISIMA RELACION DE LA	*	
DESTRUCCION DE LAS INDIAS	1	0.33
MI VIDA	1	0.33
REVOLUCION MEXICANA	1	0.33
LA LIBERTAD	1	0.33
NO ANOTO NINGUN TITULO	32	10.67
TOTAL	300	100.00
TOTAL DE LIBROS CITADOS	172	

CUADRO B.TITULOS DE REVISTAS	NO DE ALUMNOS	%
MUY INTERESANTE	36	12.00
ERES	18	6.00
PROCESO	17	5.67
EPOCA	10	3.33
SELECCIONES	9	3.00
TIEMPO LIBRE	8	2.67
QUINCE A VEINTE	7	2.33
VANIDADES	6	2.00
MIRA	5	1.67
AVO CERO	4	1.33
NEXOS	3	1.00
MEXICO DESCONOCIDO	3	1.00
AUTOMUNDO DEPORTIVO	3	1.00
TV GUIA	3	1.00
SIEMPRE	3	1.00
TU	3	1.00
GEOMUNDO	2	0.67
SOMOS	2	0.67
CONOSCA MAS	2	0.67
CONTENIDO	2	0.67
COSMOPOLITAN	2	0.67
NOTITAS MUSICALES	2	0.67
CLUB NINTENDO	2	0.67
VUELA	2	0.67
ESPACIO Y TIEMPO	1	0.33
SEMANAL(SULEMENTO DE LA JORNADA)	1	0.33
CINE EN VIDEO	1	0.33
ARCHIE	1	0.33
CIRCO	1	0.33
TIERRA ADENTRO	1	0.33
LA GUILLOTINA	1	0.33
SIGLO XXI	1	0.33
UNIVERSIDAD	1	0.33
CONECTE	1	0.33
ATALAYA	1	0.33
PC MAGAZZINE	1	0.33
VIVA BASQUET	1	0.33
SU FUTURO	1	0.33
RIP (ROCK)	1	0.33
METAL EDGE*(ROCK)	1	0.33
HIT PAREDE(ROCK)	1	0.33
MUNDO CIENTIFICO	1	0.33
SOLO MOTO	1	0.33
CYCLE WORLD	1	0.33
MAGAZZINE	1	0.33
MACROPOLIS	1	0.33
VOGUE	1	0.33
METAL HAMMER	1	0.33
MAYEUTICA	1	0.33
MECANICA POPULAR	1	0.33
CONDORITO	1	0.33

METALS MANIAC	1	0.33
CUARTO PODER	1	0.33
OVNI	1	0.33
LO DESCONOCIDO	1	0.33
T.V. Y NOVELAS	1	0.33
SUPERPOP	1	0.33
HOLA	1	0.33
RIPLEY	1	0.33
BANDA ROCKERA	1	0.33
MEMORIA DE PAPEL	1	0.33
PSICOLOGIA	1	0.33
OBRAS	1	0.33
CAMBIO 16	1	0.33
JOYAS DE LA LITERATURA	1	0.33
HOMBRES Y HEROES	1	0.33
NOVELAS INMORTALES	1	0.33
ESTEFANIA	1	0.33
ICIT.INFORMACION CIENTIFICA Y TECNO.	1	0.33
DISEÑO GRAFICO	1	0.33
DINOSAURIOS	1	0.33
NO CONTESTO	99	33.00
	300	100.00

TOTAL DE TITULOS CITADOS 71 70

CUADRO C. TEMAS	No. ALUMNOS	%
PREFERIDOS DE LECTURA		
TERROR	20	8.81
NOVELAS	18	7.93
CIENCIA FICCION	14	6.17
AMOR, ROMANTICAS	12	5.29
NOTICIAS DE ACTUALIDAD	12	5.29
SUSPENSO	12	5.29
HISTORIA	10	4.41
COMEDIA	9	3.96
POESIA	7	3.08
POLITICA	7	3.08
CUENTO	7	3.08
DRAMA	6	2.64
COMICS	5	2.20
AVENTURAS	5	2.20
ACCION	5	2.20
MITOLOGIA	5	2.20
DEPORTES	4	1.76
LITERATURA	4	1.76
ARQUEOLOGIA	3	1.32
TEATRO	3	1.32
CIENCIAS OCULTAS	3	1.32
OVNIS	2	0.88
BIOLOGIA	2	0.88
LEYENDAS	2	0.88
HISTORIA DE MEXICO	2	0.88
ZOOLOGIA	2	0.88
FILOSOFIA	2	0.88
ECOLOGIA	2	0.88
BIOGRAFIAS	2	0.88
PSICOLOGIA	2	0.88
MISTICO	2	0.88
GEOGRAFIA	1	0.44
MEDICINA	1	0.44
PROFECIAS	1	0.44
ANATOMIA	1	0.44
FANTASIA	1	0.44
CRONICA	1	0.44
NARRACION	1	0.44
MAGIA	1	0.44
EL ESPACIO	1	0.44
ELECTRONICAS	1	0.44
MUSICA	1	0.44
CLASICOS	1	0.44
RELIGION	1	0.44
CRITICA	1	0.44
FABULAS	1	0.44
ASTRONOMIA	1	0.44
MISTERIO	1	0.44
SATIRA	1	0.44
RELACIONES HUMANAS	1	0.44
BIOQUIMICA	1	0.44
MECANICA	1	0.44

SIDA	1	0.44
EDUCACION	1	0.44
CONTAMINACION	1	0.44
TRAGEDIA	1	0.44
POLICIACA	1	0.44
FENOMENOS POCO COMUNES	1	0.44
ETNIAS	1	0.44
PROBLEMAS SOCIALES	1	0.44
BIOLOGIA	1	0.44
CUBA	1	0.44
TODO (NO ESPECIFICA)	3	1.32
NINGUNO	2	0.88
	227	100.00