

23
rej.



UNIVERSIDAD NACIONAL AUTONOMA
DE MEXICO

ESCUELA NACIONAL DE ESTUDIOS PROFESIONALES
"ACATLAN"

*ANALISIS DE LAS REPRESENTACIONES
CONTENIDAS EN LAS EXPRESIONES DE
PERCEPTORES DE TELEVISION*



T E S I S

QUE PARA OBTENER EL TITULO DE:
*LICENCIADO EN PERIODISMO Y
COMUNICACION COLECTIVA*

P R E S E N T A :
MARIA VENUS ARMENTA FRAGA

ASESOR: MTO. HECTOR JESUS TORRES LIMA



ACATLAN, EDO. DE MEXICO

1992

**TESIS CON
FALLA DE ORIGEN**



Universidad Nacional
Autónoma de México



UNAM – Dirección General de Bibliotecas Tesis Digitales Restricciones de uso

DERECHOS RESERVADOS © PROHIBIDA SU REPRODUCCIÓN TOTAL O PARCIAL

Todo el material contenido en esta tesis está protegido por la Ley Federal del Derecho de Autor (LFDA) de los Estados Unidos Mexicanos (México).

El uso de imágenes, fragmentos de videos, y demás material que sea objeto de protección de los derechos de autor, será exclusivamente para fines educativos e informativos y deberá citar la fuente donde la obtuvo mencionando el autor o autores. Cualquier uso distinto como el lucro, reproducción, edición o modificación, será perseguido y sancionado por el respectivo titular de los Derechos de Autor.

INDICE

INTRODUCCION

CAPITULO 1 FUNDAMENTOS TEORICOS

1.1	Teoría de la Mediación Social	1
1.1.1	Los Usos de la Comunicación	5
1.1.2	Formas de Empleo de la Comunicación.	11
1.1.3	Modelos Culturales de la Mediación.	29
1.1.4	Modelos Sociales de la Mediación.	35
1.2	Teoría Psicoanalítica	40
1.2.1	Elementos de la Estructura Psíquica.	40
1.2.2	Dinámica de la Estructura Psíquica.	45
1.2.3	Mecanismos de Defensa.	58
1.2.4	Uso Práctico de la Teoría Psicoanalítica.	71

CAPITULO 2 METODO

2.1	Descripción de la Metodología.	91
2.1.1	Identificación de la Comunidad.	91
2.1.2	Descripción de la Situación en la Cual se Produjeron los Escritos.	92
2.1.3	Objetivos de Investigación.	93
2.1.4.	Procedimiento de Análisis.	93
2.2	Desarrollo de la Metodología.	94
2.2.1	Identificación de la Población.	94
2.2.2	Descripción de la Situación en la Cual se Produjeron los Escritos.	99
2.2.3	Objeto de Investigación.	102
2.2.4	Procedimiento de Análisis	104

CAPITULO 3 RESULTADOS DEL ANALISIS MEDIACIONAL.

3.1	Resultados del Análisis Mediacional Sujeto 1 "Bety"	110
3.2	Resultados del Análisis Mediacional Sujeto 2 "Ivan"	133
3.3	Resultados del Análisis Mediacional Sujeto 3 "Oscar"	155
3.4	Resultados del Análisis Mediacional Sujeto 4 "David"	187
3.5	Resultados del Análisis Mediacional Sujeto 5 "Gloria"	202
3.6	Resultados Generales por Tema	219
3.7	Transformadas Generales por Tema	227
CONCLUSIONES		242
BIBLIOGRAFIA		255
ANEXO	1	256
ANEXO	2	262
ANEXO	3	265
ANEXO	4	274

LA VIDA ES UN SUEÑO,
Y EL SUEÑO, SUEÑO ES.
Calderón de la Barca

INTRODUCCION

Esta tesis tiene mucho que ver con "el sueño". Con soñar terminar la licenciatura, el sueño no dormido por escribir estas líneas, el sueño que Freud estudio, el sueño de no más revisiones por parte del asesor de tesis.

Se podría decir, también, que este trabajo comenzó con un sueño, con un impulso inconciente por hacer "algo que sirviera", y de un momento a otro, la autora se vio envuelta en proyectos, hipótesis, esquemas, gomas de borrar, hojas sueltas, botes de basura y demás. De repente el tema llegó, como un sueño, estudiar las representaciones de los televidentes.

Con el tema vinieron los problemas, los objetivos, el diseño, las definiciones, la delimitación. Así, ahora que se termina este trabajo y se revisan las primeras cuartillas, se vuelve a la vigilia. Estudiar las representaciones de los televidentes nunca se hizo, porque "todavía" nadie se puede "meter" en la cabeza de otro para saber lo que piensa, es decir, no se estudiaron las ideas, fue necesario hacer que los televidentes "hablaran" de lo que piensan cuando ven televisión.

Antes de iniciar esta tesis, otros compañeros

(Abraham y Maribel) habían comenzado su propia tesis, una investigación de comunicación educativa para la medios, cuya finalidad era elaborar una propuesta para "formar televidentes criticos". Ellos elaboraron un marco teorico y diseñaron una situación en la cual algunas personas (los asistentes) se sometian a la experiencia de escribir acerca de lo que pensaban cuando veian televisión. A esta experiencia le denominaron Movimiento Diálogo con Nosotros Mismos (MDCNM). Espero que algun día ellos también terminen su tesis, porque ahí se encontraran los argumentos propios de ese citado MDCNM. La finalidad de estas líneas no es argumentar en ese sentido, simplemente se menciona que de ahí se obtuvieron los materiales básicos para la elaboración de esta tesis.

Ya se menciona que no se estudiaron las representaciones cognitivas (no se puede), se analizó lo que cinco personas (estudiantes de la carrera de Periodismo y Comunicación Colectiva de la ENEP-Acatlán) reflexionaron por escrito (al interior del MDCNM) acerca de lo que piensan cuando ven televisión. De tal manera, que el tema del que aquí se trata es el estudiar los escritos producidos por televidentes que han reflexionado sobre lo que piensan de lo percibido por televisión.

Mencionar estudiar, significa, en este trabajo, analizar desde una perspectiva mediacional a los escritos; obtener de ellos las frases que han sido

producidas por alguna instancia psíquica. Pero no sólo eso, sino también averiguar como los sujetos (los cinco estudiantes citados líneas arriba) le hacían para interpretar la información proveniente de la televisión con las valoraciones y mecanismos psíquicos de los televidentes previos a la exposición de los programas televisivos.

Para realizar el análisis de los escritos, fue necesario primero, contar con los escritos, pues se constituyó como el material de trabajo, después, se formuló el marco teórico, compuesto de dos grandes apartados: la Teoría de la Mediación Social y la Teoría psicoanalítica, de Manuel Martín Serrano y Sigmund Freud, respectivamente.

Los manuales de metodología indican que la elección de los paradigmas teóricos que se emplean para una investigación está en función del mismo objeto de estudio, de la capacidad de la teoría para describir e interpretar el fenómeno; y, desde luego, del nivel de conocimientos que se tenga de la teoría.

Estas son las razones fundamentales por las cuales se eligieron a la Teoría Psicoanalítica clásica (la planteada por S. Freud) y la Teoría de la Mediación Social. Ambas permitieron describir e interpretar los elementos cognitivos que intervienen en la mediación de los receptores críticos de televisión, el tipo de relaciones que establecen y el "código" o conjunto de

reglas que permiten esa relación.

De esta manera, la investigación comenzó a cobrar coherencia, se tenían ya los materiales y las teorías a emplear. Consecuentemente, el primer capítulo, se dividió en dos puntos: la Teoría de la Mediación Social y la Psicoanalítica. Se creyó necesario, al final del punto 1.2, agregar un apartado en donde se ejemplificará el uso práctico de la Teoría Psicoanalítica para detallar el proceso de análisis.

En el capítulo segundo se presenta la descripción y desarrollo de la metodología. Se contempló la identificación de la comunidad, la descripción de la situación en la cual se produjeron los escritos (MDCNM), se define el objeto de investigación y el proceso del análisis mediacional.

Una vez que se realizaron los análisis, los resultados ocuparon el tercer capítulo. En éste se presentan los datos ordenados por sujeto, en tablas generales por tema y las transformadas generales por tema.

Como siempre, las conclusiones al final, en donde se van enunciando desde las más "obvias" a las más "complejas", articuladas por las argumentaciones que se desprendieron de los propios resultados.

Resulta necesario precisar que esta tesis tiene, como toda investigación, algunas limitantes:

a) Las teóricas, provenientes del marco teórico elegido y que por consecuencia, "prefiguraron" los resultados y

las interpretaciones.

b) Las metodológicas, que determinaron que esta investigación fuera un estudio de cinco casos, en donde se analizaran a las representaciones comunicativas a través de las mediaciones de los discursos escritos; y, que por lo tanto, las conclusiones no pueden generalizarse.

c) Las situacionales, derivadas de las historias personales, o como aquí se le denominó "Estudio Poblacional", que presuponen una "educación" ya sea escolarizada o no; y, que de alguna manera influye en la forma de mediar. Por lo cual, la autora se ve obligada a mencionar que posiblemente si este estudio se hiciera con sujetos de "diferente nivel educativo" los resultados variarían. Sin embargo, dado los resultados (en donde las historias personales no afectaron) se puede presumir que no importa el "nivel educativo", pero sólo queda a nivel de presunción.

Dada la presunción anterior, no es pertinente realizar un análisis de la incidencia del nivel de estudios de los sujetos; además debe aclararse que posiblemente los "atributos asignados por los sujetos al tema" varían precisamente por el nivel de estudios; pero, en la medida en que es ahí en donde todos los sujetos varían carece de relevancia indagar sobre la causa de tal variación.

Sin embargo, la autora, cree que se ha realizado

una aproximación al tema y se han planteado algunas propuestas de solución, principalmente en lo referente a la forma en cómo se pueden estudiar las representaciones de los televidentes críticos.

Hay pleno convencimiento de que a la problemática general de la tesis se le puede estudiar con otra perspectiva y quizá se puedan confirmar algunas conclusiones de las que aquí se obtuvo y otras será necesario modificarlas o erradicarlas.

Así, esta tesis cumple con el "sueño" y devuelve a la autora a la "realidad", lejos de la protección de las aulas, bibliotecas y cubículos que sirvieron para realizar la tesis. Ahora las críticas, sugerencias y comentarios deben asimilarse para reiniciar futuras investigaciones, es deber de los universitarios.

CAPITULO 1

FUNDAMENTOS TEORICOS

1. FUNDAMENTOS TEORICOS

En el presente subcapitulo se pretende aborcar, de manera general, la Teoría de la Mediación Social del español Manuel Martín Serrano, con el objetivo de retomar de esta, una caracterización del ámbito comunicativo en su conjunto para conocer, en concreto, cómo es que media la comunicación entre el sistema cognitivo del individuo y el entorno social en que se desenvuelve.

Todo esto con el fin de perfilar, de alguna u otra manera, el principal problema de la investigación: ¿Cuáles son y cómo se dan las representaciones que el individuo expresa en discursos escritos cuando tiene como referente las percepciones televisivas?

Para ello, la Teoría de la Mediación se plantea en tres instancias, lo que permitirá rebasar el ámbito de la generalidad para, posteriormente concretizar, a partir de la teoría, en las respectivas categorías de análisis:

- 1.- Objeto de estudio: Percepciones televisivas.
- 2.- Objeto de investigación: Representaciones de expresiones escritas.

1.1 LA TEORIA DE LA MEDIACION SOCIAL.

La teoría de la mediación social se vislumbra como un paradigma teórico capaz de interpretar y sistematizar la

diversidad de elementos que se constituyen al interior de un proceso social, es decir, tal teoría permite dar un orden a las cosas, objetos, hechos y conceptos que se han estado dando de acuerdo al grado de desarrollo de las sociedades occidentales. Ese orden se puede formalizar en modelos que Martín Serrano nombra "mediacionales": se parte de la explicación de que un modelo mediador es comparable a un código. El código, afirma, "es un sistema de posibilidades, superpuesto a la igualdad de probabilidades del sistema en su origen para facilitar su dominio comunicativo (cambio). (1)

Un modelo de mediación es un código desde dos puntos de vista:

1. Un modelo puede interpretarse como un mero sistema codificante, que significa lo mismo que una estructura. Estructura y código son modelos que permiten unificar la diversidad del acontecer desde el punto de vista sociocultural compartido "a priori" por el mediador y los receptores.

2. Todo modelo es un código, entonces significa lo mismo que coerción. El modelo de coerción explica que el código es una forma de tomar partido acerca de "lo que ocurre", lo que equivale a decir que "código" e ideología son términos que designan, en este contexto, a la misma cosa.

(1) Martín Serrano, Manuel. "La Mediación Social". p. 55

"Tal información contenida en el modelo de mediación indica los grados de libertad de las definiciones de la realidad, de las interpretaciones alternativas que pueda tomar un miembro de la comunidad respecto al significado del acontecer, respetando el código. Los códigos se hacen más restrictivos o más abiertos según las circunstancias sociales que atraviesa el grupo" (2)

La significación del código como control social es una constante cultural, en la medida que el mediador utiliza los mismos supersignos que los sujetos emplean para pensar y actuar. Orden entonces equivale al modo establecido de entenderse con el mundo.

Cuando por alguna causa específica este orden social sufre alteraciones ya sea por desajustes entre normas, tecnología y personalidades, las instituciones mediadoras, creadas justamente para ello, actúan como "girosocopios" restableciendo un equilibrio en el estado de permanente disfunción a que está sometida la sociedad. A estos sistemas de regulación institucionalizados, Manuel Martín Serrano los denomina sistemas de mediación, cuya característica esencial es que contienen modelos de integración.

La mediación suele encomendarse a instituciones culturales, políticas, científicas o profesionales; a su vez:

(2) Ibid., p. 56

todas las instituciones normativas pueden ser estudiadas desde el punto de vista de la teoría de la mediación, en cuanto mediadoras en los procesos sociales:

- a) La clase social, como instrumento de mediación entre la estructura de producción y las relaciones de producción.
- b) La política como mediador entre los recursos y las aspiraciones.
- c) La educación mediando entre los recursos y los comportamientos.
- d) La psicoterapia psicoanalítica como un instrumento de mediación entre los instintos y la socialización.

Se dice entonces, que cuando el mediador introduce un modelo de orden entre las cosas para ofrecer una visión estable del mundo se produce un cambio importante. La información del mediador cesa de tener por objeto la realidad original: "lo que ocurre", y por el contrario, el mediador por "lo que ocurre" trata de explicar el orden, como una forma de interpretar al mundo.

En este sentido, según afirma Martín Serrano, la teoría permite establecer modelos y actos, que sirven asimismo de criterios para distinguir ideas, acontecimientos o comportamientos.

En concreto, se puede hablar de mediación solamente cuando determinados significados deben asumir determinados

significantes, y cuando se atribuyen los segundos a los primeros, existe un código mediador, es decir, es requisito fundamental la existencia de un referente común.

1.1.1 LOS USOS DE LA COMUNICACION.

Dado que el referente constituye en la comunicación el fundamento material de la veracidad, se dice con respecto a él, que la comunicación es objetiva. Por esta razón se adopte a la relación que establece el medium con el referente, como criterio para clasificar a los media desde el punto de vista de la comunicación, según las características de sus lenguajes.

El siguiente cuadro esclarece lo anterior:

RELACION DEL SIGNO CON EL REFERENTE	RELACION DEL MENSAJE CON CON EL REFERENTE		CARACTERISTICA DE LOS CODIGOS
	ACRONICO	SINCRONICO	
ABSTRACTOS	LIBRO C RADIO	RADIO	PARTICULARES
ICONICOS	CINE CT.V.	MEDIA INDEX CT.V.	GENERALES
CARACTERISTICAS DE LOS MENSAJES:	REFERENTES SUJETOS AL CONTROL DEL MEDIADOR	REFERENTES RESISTENTES AL CONTROL DEL MEDIADOR	

(3)

(3) *ibid.*, p. 83

1.- Se entiende por media abstractos los que comunican mediante signos cuyo significante no se "parece" en nada al referente, por ejemplo, la palabra escrita 'MAMA', no se parece a ninguna mamá, sino que quien decodifica ese significante necesita realizar un esfuerzo de abstracción, para encontrar el referente que se refiere a una mujer que tiene niños, para luego ubicarla específicamente de quien se habla en concreto.

2.- Los medios icónicos, por el contrario, contienen una serie de datos o informaciones en los propios significantes, que permiten que esos símbolos sean isomorfos al referente, por ejemplo, una fotografía o una imagen televisiva de un artista: el receptor no necesita de mucha abstracción para identificar lo que está viendo, sabe que la imagen que se presenta corresponde a una persona, de profesión artista y que es 'casi igual' a la persona a la que se refiere la imagen.

3.- Los medios acrónicos son aquellos que tienen una diferencia temporal entre lo que sucedió y cuando lo expresan, durante esa diferencia de tiempo se permite una mayor mediación, es decir, el referente está sujeto durante más tiempo al control del mediador.

4.- Los medios sincrónicos, son aquellos que, gracias a la tecnología, permiten que el tiempo transcurrido entre lo que

sucede y la expresion se reduzca casi al minimo, por ejemplo, una transmisión televisiva "en vivo", de un extremo del mundo a otro transcurren milésimas de segundo, en estos medios sincrónicos el referente se resiste al control del mediador.

5.- Los medios index son aquellos que son sincrónicos e icónicos por ejemplo la televisión; cabe aclarar que por supuesto no todas las transmisiones televisivas son sincrónicas e icónicas, pero la posibilidad de recurrir a ellas en cualquier instante es lo que los define como media index.

Como consecuencia de lo anterior, los medios abstractos recurren al empleo de códigos particulares, esto es, de un código que es propio del medio, por ejemplo el lenguaje escrito, mientras que los media index, recurren a códigos generales, es decir, a códigos que la mayoría de la gente entiende sin necesidad de recibir un entrenamiento especial (puede ser un proceso de educación, para el caso de quienes aprenden a leer y escribir, que es un código particular).

Este criterio de clasificación conlleva a un examen del uso del medium:

1.- Un media abstracto sólo puede comunicar si hace uso de un código social particular, que se comparte por emisores y receptores.

2.- Los media icónicos pueden comunicar si se remiten a los códigos sociales generales.

Hasta ahora la comunicación ha sido predominantemente abstracta, en la medida en que se vela obligada al apoyo de códigos particulares; resultaba una actividad selectiva y selectora. Sin embargo, con la generalización de los media icónicos, los códigos sociales son movilizados con fines comunicativos. Los media icónicos rompen las fronteras etnocéntricas de la difusión.

"Los medios acrónicos, por su parte, se prestan al control del significado de sus mensajes por parte del mediador. El referente está ausente de la información cuando se lleva a cabo el mensaje. La función referencial del mensaje descansa en una imagen o una expresión. Este referente vicario puede ser fragmentado, reconstituido e incluso construido de forma tal que el mediador puede introducir en el mensaje un significado a su conveniencia y justificarlo en la pseudoevidencia de una referencia previamente manipulada." (4)

En los media sincrónicos se permite que el destinatario pueda verificar la objetividad del mensaje, dado que el referente acompaña a la comunicación, cabe señalar que en los media acústicos, la verificación es menos directa. La

(4) Ibid., p. 86

verificación en los media icónicos es aún más exacta.

"La teoría de la comunicación ha surgido cuando se ha cobrado conciencia de que la sociedad que dispone de "media" sincrónicos e icónicos sería diferente de la sociedad que comunica de manera abstracta y acrónica".(5)

Para interpretar a la sociedad y al momento histórico en que se vive es necesario abocarse a la elaboración de una determinada teoría de la mediación; aquella que se refiere al uso de los media en las sociedades capitalistas bajo el dominio monopolista, en donde la mayor influencia social se ejerce a través de los media index; tal influencia tiene como fin la reproducción social: La teoría de la comunicación, afirma Manuel Martín Serrano, "consiste en el análisis de la mediación que corresponde al uso de los media index, en la formación social capitalista dominada por los monopolios, con fines de reproducción social" (6)

Con lo anterior es factible proporcionar elementos de "clasificación", aunque expuestos de manera general, del uso comunicativo que se plantea para las categorías de análisis: Televisión y discursos escritos.

(5) *Ibid.*, p. 88

(6) *Ibid.*, p. 91

1.- Lenguaje escrito.

Relación del signo con el referente: abstracto

Relación del mensaje con el referente: Acrónico

Características de los mensajes: Referente sujeto al control del mediador.

Características de los códigos: Particulares, por lo tanto, sólo pueden comunicar haciendo uso de un código social particular, compartido por los emisores y los receptores.

2.- Lenguaje icónico (Televisión).

Relación del signo con el referente: Icónico.

Relación del mensaje con el referente: Sincrónico. Media Index.

Características de los códigos: Generales, por lo tanto comunican en función de códigos sociales generales.

Una vez expuesta tal clasificación y considerando la conclusión a la que llega Martín Serrano con respecto a la teoría comunicativa, en cuanto a que el estudio de la comunicación en las sociedades capitalistas monopólicas debe ser desde una perspectiva mediacional, se señalará cómo y cuál es la forma en que se emplea a la comunicación para la transmisión de mensajes.

1.1.2 FORMAS DE EMPLEO DE LA COMUNICACION.

Para determinar las formas de empleo de la comunicación es necesario, en primer termino, plantear una definición concreta de "Comunicación". Martin Serrano señala a la comunicación "como la transmisión de un mensaje, de un emisor a un receptor, sobre un referente, por medio de un medium"

(7). Esquemmatizando:

Emisor	---	(Medium)	---	Códigos					
				Signos	---	(Medium)	---	Receptor	
				Referente					
				Mensaje					

("Modelo de Jakobson")

Los elementos distinguibles en este modelo son:

- Emisor
- Mensaje
- Receptor
- Medio
- Mensaje que implica: Signos
Codigo
Referente

De acuerdo a las relaciones que mantiene el mensaje con los restantes elementos, es posible distinguir tres formas de empleo de la comunicación:

- 1.- Informativa.
- 2.- Reproductiva.
- 3.- Contracomunicativa.

(7) Ibid., p. 107

A continuación se mencionan las características de cada una de las anteriores.

1.- Uso Informativo: El emisor utiliza la comunicación para transmitir datos; se emplean los códigos para controlar la información sobre el objeto que llega al receptor. La secuencia informativa queda de la siguiente manera:

Emisor --- (Mensaje, código) --- Receptor
Objeto
Suceso
Valor

Referente = Dato

(8)

El emisor, el medium, el contenido de la información y el receptor comparten un objeto (referente) sobre el que se comunican y se refiere a él para comprobar la exactitud de la información. Cuando la comunicación es orientada a este nivel, el emisor se esfuerza en facilitar un repertorio de datos sobre la realidad, y en hacer expresos los códigos para que el receptor pueda conocer el sistema codificante que ha aplicado (tal es el caso de la información científica).

Las relaciones entre los elementos conlleva a la funciones:

1.- Referencial: Explora si existe distinción entre el signo utilizado y la cosa a la que hace referencia el signo.

(8) Ibid., p. 108

2.- Emotiva: Analiza la actitud del emisor respecto a la información que transmite (por ejemplo a favor o en contra).

3.- Conativa: Todo mensaje pretende lograr una reacción en el receptor.

4.- Metalinguística: El emisor introduce una información con el objeto expreso de aclarar el significado de la propia información. **

** Según Roman Jakobson en su "Essais de Linguistique Generale" las funciones que se presentan dada la relación entre los elementos participes de la comunicación son seis:

- 1.- Referencial.
- 2.- Metalinguística.
- 3.- Emotiva.
- 4.- Conativa.
- 5.- Fática.
- 6.- Poética.

Las funciones no contempladas por Martín Serrano son:

Fática: Que consiste en establecer, prolongar o interrumpir la comunicación. Tiene la finalidad de poner en contacto lingüístico a los interlocutores. Y,

Poética: Se encarga de dar una interpretación a las emociones humanas, a la naturaleza o a la vida en lenguaje armonioso y abundante en imágenes. La función poética se involucra netamente dentro del mensaje.

El hecho de que ambas funciones no sean referidas por Manuel Martín Serrano, se debe básicamente al uso comunicativo expuesto: Informativo.

Ninguna de las dos anteriores cumple con tal aseveración; la primera, la función fática, plasma su misión a nivel actor, en cuanto a ser responsable de relacionar comunicativamente a emisores y receptores; la segunda, la función poética, dada su propia naturaleza delimita su campo a nivel mensaje, sin perfilar realmente si emisores y receptores comparten un código común. De tal suerte que el uso principal, informar, queda relegado a otro tipo de funciones.

2.- Uso Reproductivo: El emisor utiliza la comunicación para transmitir información sobre la información; emplea los mensajes para controlar los códigos de decodificación que va a aplicar el receptor, utilizando los objetos como una ilustración de los códigos.

"La reproducción es una forma de comunicación que trata de ocultar la existencia de un emisor que controla la información, mediante mensajes que utilizan los objetos para ilustrar códigos redundantes cuya función es influir sobre las representaciones, las actitudes y los comportamientos del receptor frente a la realidad y los modelos de la realidad". (9)

La secuencia informativa es:

Emisor --- (mensaje, objeto) --- Receptor
Código
Referente = Información

El emisor, el medium, el contenido de la información y el receptor comparten el código sobre el que se comunican. La exactitud de la comunicación se comprueba por referencia al código. Cuando la comunicación está orientada a la reproducción, el emisor ajusta la realidad al sistema de orden "a priori" que el emisor desea conservar.

(9) Ibid., p. 116

Los distintos elementos en esta forma de comunicación establecen entre sí, relaciones características que son:

1.- Función ilustrativa: El referente sirve para proporcionar un ejemplo que confirma la validez del código.

2.- Función Técnica: El mensaje permite que el emisor pase desapercibido. Esta ocultación pretende hacer pasar al emisor por un mero técnico de la comunicación.

3.- Función de Consonancia: Los mensajes tratan de que el receptor adopte como propio el sistema de mediación propuesta por el medium.

4.- Función redundante: El mensaje reproduce siempre algunas de las subrutinas que forman parte del repertorio aceptado en el código.

3.- Uso Contracomunicativo: Carece de un código que ponga en relación al referente con el mensaje. La destrucción o anulación de este código no se debe a la falta de información, por el contrario, por la emisión de mensajes tan ricos en contenido informativo, no son codificables por el receptor, el cual se ve obligado, si desea encontrar el significado del mensaje, a remitirse a códigos generales (de carácter social, psíquico, o lingüístico). La relación de elementos de la comunicación destructiva es el siguiente:

(Código)

Innovadora

(Emisor) --Emancipadora --(Mensaje) --Disonante --(Receptor)

Subversiva

(Referente)

(10)

Las relaciones que mantienen los elementos de esta forma de comunicación da lugar a cuatro diferentes funciones:

1.- Subversiva: La referencia de los objetos sirve para mostrar que los significados de los mensajes son rutina "cristalizada" que no corresponde a la realidad.

2.- Emancipación: El emisor emplea los mensajes para expresar sus actitudes, intereses, valores y actitudes generales que introduce el código.

3.- Innovadora: la organización del mensaje rompe "subrutinas" que aplicadas a los datos de la realidad, transforman la información en una mera convención.

4.- Provocación de la Disonancia: El mensaje es un impacto provocativo que desorganiza los esquemas convencionales que el receptor acepta para interpretar la realidad. Es disonante respecto a los estereotipos que usa el receptor para analizar la comunicación (por lo general los programas televisivos nunca dejan al receptor en una situación disonante).

(10) Ibid., p. 119

Contextualizando a la televisión y a los discursos escritos con base en lo anterior, tenemos que dentro del empleo informativo de comunicación presenta:

1.- Función informativa: "La televisión está tecnológicamente capacitada para ser el medio de información más eficaz, siempre que la sociedad desee darle este uso. Fuesto que la información implica cambios en las actitudes del receptor y en el sistema de orden de los códigos. La sociedad probablemente desea preservar su organización actual contra tales riesgos". (11)

2.- Función Referencial: Los signos se suplantán frecuentemente a los objetos a los que se refiere.

3.- Función Emotiva: Por lo general, este medio adopta un "aire distante" y neutro respecto a sus contenidos. No obstante esto no significa que renuncie a controlar las actitudes de la audiencia.

4.- Función Conativa: Se transmite a la mayor parte de los mensajes de T.V., no como imperativo (haga, acuda, etc.) sino como condicionamientos: determinados comportamientos son reforzados porque la televisión muestra que llevan al éxito, mientras que otras son relacionados con el fracaso.

5.- Función Fática: La T.V., en su empleo actual, es un medium en que la comunicación circula en un único sentido, de emisor a receptor. "Este hecho explica el reparto de derechos

(11) Ibid., p. 111

entre emisor y receptor. La televisión no tiene derecho a cortar la comunicación voluntariamente. El telespectador, que puede interrumpir la comunicación, no tiene derecho a réplica". (12)

6.- Función Metalinguística: La televisión no deja al telespectador el trabajo de decidir por sí mismo lo que significan los acontecimientos que muestran las imágenes. Un sencillo sistema de organización de la información basta para aportar el significado que el emisor desea transmitir y que los telespectadores decodifiquen correctamente.

En la forma reproductiva, se sustenta que la televisión no es fundamentalmente un medio de información. Se plantea aquí que la sustitución como referente de la comunicación de los objetos por códigos, en la T.V. está facilitada por la tecnología de la imagen.

La televisión, a diferencia de otros medios de comunicación presenta una reproducción icónica de la realidad, por tanto en una sociedad preocupada por reproducir el sistema normativo está obligada a mantener constantes los códigos. En este sentido el código es el referencial más importante de la comunicación a través de un medium icónico.

La comunicación adopta la apariencia de una relación directa entre los objetos y los receptores, en esta forma el

(12) Ibid., p 113

mensaje se reviste de una pseudo objetividad.

El uso que la televisión da a esta forma de sociedad es una forma de control social, de manipulación. La manipulación es un proceso en que la información está alterada, no por la existencia de ruido sino por el control de los silencios.

Objeto --- Emisor	Medium	Mensaje --- Receptor.
	(Oculta el medium)	(Oculta el emisor)

(13)

En cuanto a la contracomunicación, forma de comunicación cuyo fin es provocar la disonancia, en la mayoría de los casos dentro del mensaje televisivo no existe, puesto que en ella, el mediador emplea imágenes que están más próximas de los objetos reales.

Sin duda existen mensajes televisivos que obligan al telespectador a tomar en cuenta códigos generales del orden social en que se vive, sin embargo el orden social global raramente es el referente de la información cuyos códigos se refieren al sistema de orden parcial: trabajo, amor, guerra, etc.

En un medio abstracto, como lo es el caso de los discursos escritos, el problema informativo radica en garantizar la función referencial, puesto que la palabra escrita no se parece en nada al objeto que alude (lo

(13) Ibid., p. 123

denominado por Ferdinand de Saussure como Arbitrariedad del Signo).

En contrapartida la descripción del objeto es controlada mediante palabras. Los objetos "reales" no están presentes y por tanto, no comprometen los códigos que elige el medio escrito para dar sentido al mensaje.

El problema reproductivo, en los discursos escritos, se encuentra en la utilización del código; dada su naturaleza abstracta en cuanto a la relación que establece el signo con el referente, es necesario que se empleen los códigos particulares compartidos, no sólo por emisores y receptores sino también por el medium y el contenido de la información.

En la contracomunicación, los medios escritos han manifestado un uso constante especialmente en teatro y poesía. En ambos, el discurso no necesariamente posee un código que ponga en relación al referente con el mensaje: el receptor se ve obligado a introducir el código si es que se empeña en interpretar el mensaje.

En este sentido, el receptor emplea los códigos generales de la sociedad de manera arbitraria. "El mensaje rebaja los códigos sociales a la función de una hermenéutica" (14).

(14) Ibid., p. 118

"Cuando se priva al receptor y al emisor de los códigos particulares emerge la incomunicación, porque los códigos sociales generales no sirven para esclarecer la realidad, carecen de sentido" (15), dada la falta de elementos para interpretar el mensaje, el receptor se sitúa en una función disonante. La disonancia estriba en los estereotipos que éste usa para analizar la comunicación. Para la reducción de la disonancia, Martín Serrano plantea la existencia de tres planos:

- 1.- Plano de la situación: está constituido por los cambios que el acontecer opera en la realidad social; un suceso que afecta al grupo, una norma que cambia, un código nuevo, etc.
- 2.- Plano de los principios: constituido por las constancias cuya preservación es fundamental para la reproducción del grupo; bienes de producción, normas, etc.
- 3.- Plano de la mediación: Es el plano cognitivo en el que se verifica un proceso de interacción entre los otros dos planos.

El mediador encontrará las cosas como referente en uno u otro plano, e inclusive en los dos planos a un mismo tiempo.

Se tiene entonces que "el cambio social consiste en un permanente proceso de mediación; los elementos significantes que se incorporan al medio humano son relacionados con todas

(15) *ibid.*, p. 119

las sucesivas significaciones que se le exigen al medio para que sea humano, mediante modelos que abarcan nuevos ámbitos de aplicación, o salen ámbitos sobre los que otro tiempo mediaron" (16)

Lo relevante en el análisis del cambio social es el proceso por el que los objetos se ven relacionados con los objetivos mediante modelos y el permanente movimiento que lleva a todo modelo a objetivarse y a todo objeto a constituirse en portadores de la mediación.

"Los procesos que se operan entre componentes que pertenecen a un mismo plano; tienen como referente al mismo plano en el que se desarrollan; por citar algún ejemplo: la generalización de los anticonceptivos tiene como consecuencia la sujeción de los nacimientos al control voluntario, pero no a la reducción de la explosión demográfica o a la emancipación sexual de la mujer, procesos mediados." (17)

Para que se dé la consonancia en la que se funda el consenso social es necesario que exista un referente. Cuando los referentes de la situación son heterogéneos respecto al de los principios, el proceso de mediación requiere la participación de un referente común. Es el momento en que el mediador introduce los códigos para que sirvan como referente, con la función de reducir la

(16) Ibid., p. 76

(17) Ibid., p. 77

isonancia entre el plano de la situación y el plano de los principios. El esquema sería:

Planos mediados			
Referente			
La situación	Objeto Modelos Actos	Objeto Modelos Actos	Los principios
Significantes	Códigos	Significado	

(18)

En cuanto a las clases de códigos mediadores, Serrano propone la distinción entre tres tipos de mediaciones en función de los referentes mediados:

(18) Ibid., p.78

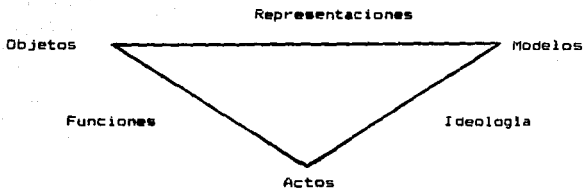

(19)

1.- Son representaciones las mediaciones que reducen la disonancia entre los objetos y los modelos.

2.- Son ideologías las mediaciones que reducen la disonancia entre los modelos y los actos.

3.- Son funciones las mediaciones que reducen la disonancia entre los objetos y los actos.

Los tres tipos de códigos usados en la mediación tienen en común que pueden ser expresados mediante un modelo lógico. Tanto las funciones, las ideologías y las representaciones son directamente comparables entre sí: no en el plano de sus respectivos contenidos, sino en el plano de sus formas lógicas respectivas, es decir, a nivel metalingüístico.

"El metalenguaje prescinde de los significados específicos de las operaciones y del carácter heterogéneo de

(19) Ibid., p. 79

los significantes a los que se aplica" (20) "Expresa las coerciones reales como restricciones lógicas (exclusión, implicación, asociación). Devuelve a la realidad sus propias limitaciones transformadas en modelos del pensamiento y de la acción"(21)

De tal forma que se puede hablar de mediación sólo "cuando determinados significantes deben asumir determinados significados, y cuando para atribuir los segundos a los primeros existe un código mediador, es decir, cuando ciertos objetos del medio humano van a ser relacionados con ciertos objetivos, a través de un proceso de interpretación de la realidad que dirige los comportamientos y las acciones, mediando siempre un proceso cognitivo" (22).

Se ha perfilado, de manera general, cómo es que la mediación opera como "agente" de regulación entre diferentes sistemas **: Social, comunicativo y cognitivo, con fines de estabilidad y reproducción social:

** Manuel Martín Serrano define a un sistema, como a un conjunto de entidades que se constituyen en la concurrencia de más de un elemento; el conjunto de los elementos de un sistema muestran una organización; estos elementos son denominados: Componentes del sistema.

Los componentes presentan las siguientes características:

(20) Ibid., p.80

(21) Ibidem., p. 80

(22) Ibidem., p. 80

En este sentido, se ubica a la mediación desde el momento en que emergen cambios dentro del entorno; cuando esos acontecimientos son seleccionados y procesados cognitivamente y estructuralmente para, posteriormente, ser seleccionados y difundidos como información para que el conjunto social interactúe sobre el entorno, asegurando de tal forma, su reproducción.

-
- 1.- Han sido seleccionados.
 - 2.- Se distinguen entre sí.
 - 3.- Se relacionan entre sí.

De tal modo que estas características pueden ser explicadas como una consecuencia de su pertinencia en el sistema.

Un componente pertenece a un sistema dado, cuando su existencia es necesaria para que el sistema funcione o permanezca organizado como tal. Estas relaciones son expresadas como dependencias; con ellos se indica que el estado de cada componente del sistema se ve afectado por otro u otros componentes y viceversa.

La dependencia entre los componentes de un sistema no significa necesariamente que cada elemento tenga que mantener relaciones directas de afectación con todos y cada uno de los demás.

Para que un componente pertenezca a un sistema, es suficiente con que mantenga al menos una relación directa con otros componentes. Respecto a los demás podrá establecer una afectación indirecta.

Un sistema puede ser modificado por la intervención del hombre, en cuanto a organización o comportamiento; estos sistemas son denominados: Sistemas finalizados.

"En la construcción de las representaciones sociales dispuesta por los medios, también intervienen otros sistemas a fin de garantizar la coherencia y eficacia del modelo mediador, tales como el Sistema Histórico, entendido como el conjunto acumulado de respuestas sociales a situaciones similares". (23)

" De este modo la comunicación propone un modelo que trata de dar coherencia a varios sistemas que, por ser abiertos son interactuantes y por tanto multiafectados:

Sistema histórico.....SH
 Sistema ecológico.....SE
 Sistema social.....SS
 Sistema comunicativo ..SC
 Sistema cognitivo.....SCo.

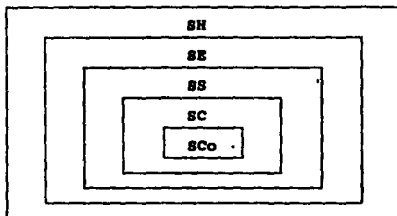

(23) Avila Guzmán, Xavier. Tomado de Manuel Martín Serrano del "Curso de Introducción a la Teoría de la Mediación en Comunicación" ENEP, Acatlán, 1987

"Es así que los productos culturales y comunicativos articulan entre sí y a su interior referencias "ordenadas" de todos estos sistemas. Tanto sistema histórico, sistema ecológico, sistema social y eventualmente el propio sistema comunicativo se convierten en sistemas de referencia del cual forma parte también el sistema cognitivo, aunque habría que señalar que éste tiene un papel funcional diferente" (24)

La mediación, entonces, se propone como el análisis histórico de las relaciones sociales, de tal suerte que es necesario responder cómo se media entre la historia y las relaciones sociales.

Manuel Martín Serrano perfila la existencia de modelos mediacionales, tanto culturales como sociales, que permiten establecer las relaciones que se presentan entre estos sistemas. Se plantea así, en primer término, la existencia histórica de cuatro modelos culturales de la mediación en los párrafos siguientes, para que inmediatamente después se anoten las características de los modelos sociales de la mediación.

(24) *Ibid.*, p. 31

1.1.3. Modelos Culturales de la Mediación.

1. El Modelo Medieval.

"En la época medioeval no existía la percepción cultural de un medio artificial (creado por el hombre) en oposición de un medio natural" (25); sino que los objetos fabricados eran percibidos como una réplica de la naturaleza, obra de Dios; sólo existía un creador y por tanto la actividad del hombre era una actividad de re-creación.

Para la visión medieval del mundo, era natural todo lo que estaba patente, todo lo perceptible al ojo humano o sentidos y lo artificial, aquellos efectos que escapaban a tal percepción, en consecuencia, se concebían como mágicos a la mayor parte de los procesos biológicos y químicos (época denominada "oscurantismo").

La ruptura de la concepción medioeval se originó, entre otras cosas, gracias a la fabricación de las lentes; con ellas se puso de manifiesto un mundo ajeno a la percepción humana, otro mundo natural donde regía el orden; se hizo evidente la configuración celular y la visualización en el espacio de un número considerado de astros. A partir de entonces se considera natural lo que responde a principios universales formulados de manera abstracta; según Galileo Galilei, la naturaleza sólo contemplaba una lectura posible,

(25) Martín Serrano, Manuel. Op. Cit., p. 9

la abstracta. "Las cosas naturales expresan formas y proporciones geométricas; el mundo es un dato para el conocimiento y no para la contemplación" (26).

Este giro conceptual hizo posible la ciencia experimental. A partir del momento en que el hombre se permite experimentar con el mundo no sólo nace un nuevo objeto del saber, también emerge un nuevo sujeto de la historia que contempla ya el uso de la razón. Esto es, justamente, lo que constituye el segundo modelo mediador.

2. Ilustración o Enciclopedismo

El hombre busca el conocimiento por medio del raciocinio y la inteligencia, mediante la disección y exploración de la naturaleza. En esta época se busca la felicidad mediante la fabricación de objetos materiales como una forma de sustitución del mundo natural.

"Lo natural se subordinó al medio artificial; pero ambos permanecieron armonizados en tanto que la burguesía (agraria) concibió que las leyes (naturales) y las constricciones (sociales) eran igualmente reflejo de la razón" (27)

(26) Ibid., p.13

(27) Ibid., p.14

La sustitución de la burguesía agraria por la burguesía industrial (generada gracias a la productividad), representa el ocaso del naturalismo sociológico. La naturaleza no expresa la razón, tiene que ser dominada por ella. Así, la tecnología y la cultura abandonan definitivamente su alianza con la naturaleza para oponerse a ella, la razón triunfa como productividad a nivel tecnológico y como represión a nivel de la socialización.

Es en este momento, cuando aparecen con "Toda nitidez las líneas maestras que sostienen la visión del mundo de la burguesía industrial:

1. "Concepción de un ajuste armonioso entre la innovación tecnológica y el desarrollo cultural sustentado en la hipótesis de que cultura y tecnología expresan la misma racionalidad.
2. "Concepción de una antítesis entre la razón y la naturaleza." (28)

Sin embargo, existe una contradicción entre ambas concepciones; si bien en la primera se plantea armonía entre tecnología y desarrollo cultural (progreso), en la segunda se rompe tal esquema al inferir la ruptura entre razón y naturaleza. En efecto, la implantación de este orden tecnológico sólo logra la instauración de una sociedad a la

(28) *ibid.*, p. 15

que únicamente le interesaba la productividad. Con estos argumentos, Martín Serrano da paso a la explicación del tercer modelo.

3. El Capitalismo

Gracias al desarrollo tecnológico, la burguesía industrial había logrado acrecentar en gran escala la productividad, hasta entonces impensada; había racionalizado a la producción introduciendo la división social del trabajo entre unos hombres, propietarios de los medios de producción y otros, meros propietarios de su fuerza de trabajo.

El resultado de este proceso "desmentía las esperanzas puestas en el logro de la liberación de la sociedad civil por la vía de la razón: la sociedad no era más justa ni los hombres más libres. Los cambios ocurrían de tal manera, que a medida que las técnicas eran más racionales y las riquezas materiales más abundantes, las relaciones sociales eran más irracionales y la cultura del pueblo más pobre". (29)

La razón se mostraba incapaz de desarrollar una cultura de liberación. La hipótesis de que la tecnología y la cultura constituirían procesos que avanzan solidariamente de manera armoniosa, resultaba falsa.

(29) Ibid., p.16

Conforme se solidificaba el dominio burgués sobre el proletariado, la naturaleza iba perdiendo terreno. Poco a poco el hombre se percataba de que el habitat natural se había extinguido, era sustituido por infinidad de productos artificiales creados por el hombre mismo y en consecuencia el contacto con la naturaleza era cada vez más irreal.

El dominio capitalista adquirió dimensión tal, que la burguesía industrial utilizó toda su autoridad en la implantación de una nueva forma de opresión: la burguesía monopolista. Cabe señalar que este cambio determinó algunas transformaciones importantes a nivel de la imagen ideológica del mundo. Constituye los rasgos que los sociólogos neo marxistas describen como propios de la sociedad de consumo de masas; y con ello se plantea el cuarto y último modelo cultural de la mediación.

4. El Capital Monopolista

En esta nueva concepción de capital monopolista se vislumbran dos aseveraciones características:

1.- "Se propone una aproximación de la realidad fundada en una imagen perceptiva del mundo, apoyada en el sentido de la vista, en vez de un modelo fundado en una imagen abstracta.

2."Se supone una reconciliación total entre el medio natural

y el artificial" (30)

Esto es, la sustitución del modelo ideológico industrial por el nuevo modelo monopolista tiene que ver, en cierta medida, con la existencia de los nuevos medios de comunicación.

En efecto, la aparición de los medios de comunicación masiva hacen que las barreras conceptuales que separan al medio natural del artificial, de la tecnología y de la cultura, sean más frágiles. Los medios, señala Martín Serrano, y en especial la televisión, transforman las cosas en signos de ellas mismas, proporcionando así representaciones casi idénticas de lo natural. "El sistema de producción no puede crear ese aspecto natural, pero sí puede, sin ningún esfuerzo, multiplicar reproducciones y ofrecerlas prácticamente gratis". (31)

De esta manera, el hombre se libera, en cierta forma, de la angustia que representa desenvolverse en un mundo humano artificial. dándose o no cuenta, de que tal mundo natural presentado a través de iconos y sonidos, sólo constituyen otro producto artificial.

(30) Ibid., p.20

(31) Ibid., p.30

1.1.4 Modelos Sociales de Mediación

"Cada forma de mediar la sociedad tiene su paralelo en una teoría cognoscitiva que puede ser referida a un modelo lógico; este modelo debe dejar que por su medio se exprese la ideología que se utiliza para interpretar al mundo" (32)

"Como las ideologías están orientadas hacia el control social del grupo, el modelo ideológico debe ser relativamente simple, y lo más genérico posible para que pueda ser aplicado con eficacia en cualquier situación concreta" (33).

Serrano afirma que existen cuatro modelos sociales de mediación diferentes: Mosaicos, Jerárquicos, Articulares y Latentes o Abstractos.

1. Mosaicos

"... Los hechos que ocurren en el medio humano son inicialmente independientes entre ellos e igualmente probables, y que todas las cosas, objetos y seres que pueblan el medio humano son intercambiables entre sí e independientes". (34)

"La mediación mosaica desune los datos, los desarticula y los presenta sin discriminación unos junto a otros, se esfuerza en que las posiciones relativas de los componentes

(32) Ibid., p. 58

(33) Ibid., p. 60

(34) Ibid., p.p 61-62

del sistema sean funcionales y no se produzcan inversiones, es un orden de secuencias. Así los hechos, por heterogéneos que sean pueden integrarse en la misma definición de la realidad" (35)

Existen numerosos aspectos de la vida social que se tratan de entender utilizando un código de orden mosaico. La prensa por ejemplo, es el mediador característico de la cultura mosaica; se pueden citar de igual manera, a la estructura urbana, a los anuncios luminosos y a la distribución de objetos en un almacén, entre otros.

Los códigos mosaicos imponen una visión fragmentada de la realidad.

2. Jerárquicos.

Para la representación jerárquica de la realidad, los hechos, en vez de estar unos al lado de otros, aparecen embutidos, contenidos los unos en los otros. La aparición de una definición en la realidad social implica otras, y estará implicada en las demás; el orden se expresa en términos de dependencia y no de distancia.

" El mundo se presenta estructurado por capas: para llegar al dato más profundo hay que atravesar todos los que se le superponen y no se puede pasar de un hecho a otro sin

(35) *Ibid.*, p.62

tener en cuenta los intermedios.

" La cultura oral es característica de este modelo, las palabras habladas todavía no se estabilizan en forma escrita o impresa, son el único soporte de la continuidad cultural" (36)

La mediación jerarquizada trata de mantener la virtud de los signos, preservando su capacidad de apropiación de la realidad.

3. Articulares

"El análisis articular infiere a partir de la observación del conjunto de movimientos efectuados por el mediador con los datos de la realidad, el código del sistema" (37)

Un sistema aparentemente aleatorio puede constituir un sistema semiológico regido por un orden articular de tipo lingüístico. "Los códigos articulares son un sistema de orden que permite la utilización de subsistemas diferentes (palabras, iconos, etc.) los cuales pueden intercambiarse entre ellos sin que cambie el mensaje" (38)

(36) Ibid., p. 66

(37) Ibid., p. 67

(38) Ibidem., p. 67

La reproducción del orden articular permite que los mediadores (televisión, maestro, etc.) se puedan sustituir unos con otros, de esta forma la visión del mundo conserva el mismo orden inicial.

"La realidad a la que se impone un orden por un modelo articular no es la de los objetos, sino la de interdependencia de los objetos entre ellos. Los objetos se reducen a ser meros puntos de intersección de los fascículos de relaciones" (39)

Mediante este modelo las cosas son referidas al orden inminente que el mediador establece.

4. Latente o abstracto

Da referencia al uso de los datos explícitos con el objeto de interesar al espectador en una realidad; el mediador emplea un sistema de orden que posee carácter latente. No muestra los criterios empleados para clasificar la realidad, ya sea porque para el propio mediador son inconcientes, o porque desea mantenerlos ocultos.

El modelo abstracto ordena los datos manifiestos respecto a variables latentes, cuyo valor es siempre igual a cero (Hjelmslev, 1968) "se podría decir que el modelo

(39) Ibid., p. 69

aostracto es la 'estructura que introduce una visión de la realidad desde el punto de vista de la inercia', de la ausencia de todo movimiento" (40).

Los modelos de mediación latente transforman en funcionales las apariencias irracionales, contradictorias o incomprensibles de la realidad.

Hasta aquí se han expuesto las principales categorías y conceptos de la Teoría de la Mediación Social que serán rescatadas en su momentos cuando se caracterice, interprete y analice a los discursos escritos provenientes del curso formador de receptores críticos: Movimiento Diálogo con nosotros mismos.

1.2 LA TEORIA PSICOANALITICA.

En este subcapitulo se sustentan de manera general, los planteamientos teóricos propios a premisas psicoanalíticas expuestas por diferentes autores, con la finalidad de retomar de estos, aquellos elementos que permitan ubicar el funcionamiento del sistema cognitivo del individuo.

Todo lo anterior con el objeto de ejemplificar únicamente el uso de la teoría psicoanalítica en el análisis de la categoría de la presente investigación: los discursos escritos provenientes del curso formador de receptores críticos ante la programación televisiva, Movimiento Diálogo con Nosotros Mismos.

Para tal propósito se han englobado los paradigmas teóricos psicoanalíticos en tres instancias fundamentales: Elementos de la estructura psíquica, dinámica de la estructura psíquica y mecanismos de defensa. Cabe señalar que tal división a la teoría no presupone una disociación entre un apartado y otro.

1.2.1 ELEMENTOS DE LA ESTRUCTURA PSIQUICA.

La estructura psíquica del individuo está integrada por

tres sistemas principales: "Ello", "Yo" y "Superyo". Y aunque cada uno de estos posee funciones, propiedades, componentes, principios operantes, dinamismos y mecanismos propios, interactúan tan estrechamente que raramente uno de ellos puede operar con exclusión de los restantes.

Es necesario, sin embargo, conceptualizarlos de manera particular para comprender este funcionamiento que conjuntamente se presenta.

"Ello": "Es el conjunto de los factores psicológicos presentes al nacer, incluyendo los instintos; es el reservorio de la energía psíquica y provee la fuerza necesaria para la actividad de otros dos sistemas." (1)

El "Ello" no permite que se eleve la energía, desencadenándose en estados de tensión, en tal caso el "Ello" funciona de modo de lograr la inmediata descarga de esa tensión; este principio de reducción ha sido denominado: principio de placer.

Para lograr este objetivo el "Ello" dirige dos procesos:

1. Acción refleja: Son congenitas o automáticas como el estornudo y el parpadeo.
2. Proceso primario: Procura la descarga de tensión mediante la formación de una imagen del objeto capaz de eliminarlo.

(1) Calvin S. Hall y Gardner Lindzey. "La teoría psicoanalítica de la Personalidad". p. 13

esto es, genera una experiencia alucinatoria, la cual se denomina: realización del deseo. Un ejemplo de ello lo constituye el sueño nocturno que, según Sigmund Freud, representa la satisfacción de un deseo o el intento de satisfacerlo.

El proceso primario no posee de por sí la capacidad de reducir tensiones. "A menos que el hombre tenga un cuidador permanente, como durante su infancia, durante el resto de la vida debe buscar su alimentación, su compañero sexual y muchos otros objetos necesarios para su vida. Para cumplir con éxito, estas misiones, le es necesario tener en cuenta la realidad exterior (el ambiental y, ya sea acomodándose el mismo al mundo o afirmando su predominio sobre él, obtener de éste lo que precisa). Tales transacciones entre la persona y el mundo, requiere la formación de un nuevo sistema psicológico, el "Yo" ". (2)

"El "Yo" existe en virtud de que las necesidades del organismo requieren, relaciones apropiadas con el mundo objetivo de la realidad" (3). El "Yo" obedece al principio de la realidad en cuanto impide que la descarga de tensiones se realice hasta el descubrimiento del objeto adecuado, para la satisfacción de la necesidad.

(2) Ibidem., p. 13

(3) Ibid., p. 15

"Se dice que el "Yo" es el ejecutivo de la personalidad porque orienta los caminos para la acción, selecciona las características del ambiente a los que ha de responder y decide qué instintos y cómo serán satisfechos." (4)

El "Yo", por lo tanto, está gobernado no por el principio del placer como el "Ello", sino por el principio de realidad, el cual tiene a sus servicios un proceso, que Freud llamó, proceso secundario.

El proceso secundario consiste en descubrir la realidad mediante un plan de acción que se desarrolla por el pensamiento y la razón (cognición). Es decir, este proceso no es otra cosa que pensar en la resolución de un problema, por expresarlo de manera simple.

"Super yo": Es el representante interno de los valores tradicionales y de las normas sociales. Al "Super yo" le concierne decidir qué está bien y que mal, para que sea posible actuar de acuerdo a los cánones autorizados por los agentes de la sociedad.

El "Super yo" opera bajos dos sistemas:

1. La conciencia moral: Cuando de niño se aprende a orientar la conducta, según los lineamientos trazados por los

(4) *Ibid.*, p. 16

mayores, en respuesta a los premios y castigos.

2. Ideal del "Yo": Cuando el infante merece la aprobación o el premio parental; si la conciencia castiga al individuo conduciéndolo a sentirse culpable, el ideal del "Yo" lo premia llevándolo a sentirse orgulloso de sí.

Con la estructuración del "Super yo" el control paterno es sustituido por el autocontrol.

Las principales funciones del "Super yo" son:

1. Inhibir los impulsos del "Ello", principalmente los sexuales o agresivos, que son los que en mayor medida condena la sociedad.

2. Persuadir al "Yo" para que sustituya sus objetos realistas por moralistas, y por último:

3. Busca la perfección.

Hasta este momento es posible plantear un modelo capaz de englobar, tanto el funcionamiento total como individual de cada una de las instancias psíquicas, de igual manera se formalizan los planteamientos teóricos pertenecientes a cada uno de estos elementos:

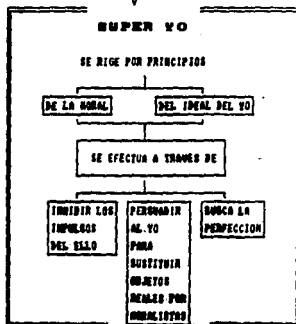
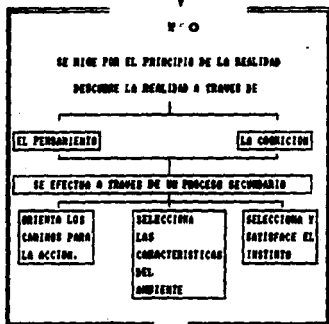
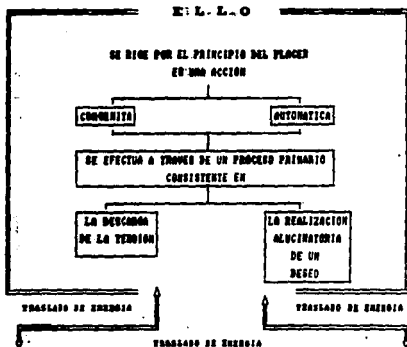

1.2.2 DINAMICA DE LA ESTRUCTURA PSIQUICA.

Freud consideraba al organismo humano como un complejo sistema energético, y sostenía que los elementos de la estructura psíquica "Ello", "Yo" y "Super yo", requerían al igual que el cuerpo de energía.

El organismo toma la energía del alimento que consume. Según su criterio, la energía empleada para respirar o digerir no es diferente a la usada para pensar o recordar: la diferencia estriba en el trabajo que realiza.

"La dinámica de la personalidad consiste entonces, en el modo según el cual la energía psíquica es distribuida y utilizada por el "Ello", el "Yo" y el "Super yo". Dada la limitada cantidad de energía disponible, los tres sistemas de la personalidad compiten por ella y en consecuencia, el control de ésta es obtenida por uno de ellos a expensas de los otros dos; así, cuando un sistema llega a ser el más fuerte, los restantes se tornan necesariamente débiles, a menos que se agregue nueva energía al sistema total" (5).

En este sentido, cada una de las instancias psíquicas, emplea la energía de acuerdo a sus propios intereses:

(5) Ibid., p. 29

"Ello": Originalmente posee toda la energía, la que emplea para elaborar una acción o imagen gratificadora de un instinto. Esto recibe el nombre de Elección objetal instintiva o Catexia objetal.

"Yo": Fuesto que no tiene una fuente propia de energía debe tomarla del "Ello". Este préstamo se lleva a cabo mediante un mecanismo conocido como identificación, el cual consiste en sustituir algo que existe en la mente con algo situado en el mundo exterior. Este mecanismo permite el reemplazo del proceso primario por el secundario, el cual podrá usar la energía para propósitos distintos de los de la gratificación de los instintos; puede ser utilizada para evitar que el "Ello" actúe en forma irracional. Estas fuerzas restrictivas son conocidas como contracatexias.

"Super yo": Con frecuencia la función desempeñada por el "Super yo" se opone directamente a los impulsos del "Ello". Esto es porque el código moral social pretende controlar o inhibir la expresión de los impulsos, de tal manera que el "Super yo" actúa acomodando la conducta del individuo a las sanciones y prohibiciones establecidas. El "Super yo" gana el acceso al reservorio de energía del "Ello" por medio de estos acomodamientos o identificaciones (al igual que el "Yo").

Como se ha visto, el punto de contacto entre la energía del cuerpo y la de la personalidad está constituido,

básicamente, por el "Ello" y sus instintos. Por tanto es conveniente conceptualizar, de manera general, al instinto y sus rasgos característicos.

Se formaliza, sin embargo, en primera instancia, tanto la competencia por la energía como los elementos de la estructura psíquica para, posteriormente, formular los planteamientos teóricos referentes al instinto. Dado lo anterior el modelo formal a lo hasta aquí expuesto, se presenta en la siguiente página.

En este modelo se retoma como una premisa para el caso de estudio, el que los sujetos que hayan escrito, transformaron el alimento en energía corporal y psíquica, así como que las tres estructuras psíquicas compiten para ganar la energía.

Ahora sí, a continuación, se conceptualizará y caracterizará al instinto según los postulados de Sigmund Freud.

Instinto "es la representación psicológica congénita de una fuente de excitación somática interna". (6) Esto es, la existencia de una representación psicológica denominada deseo, que genera excitación corporal denominada necesidad.

"El deseo actúa como motivación de la conducta, en consecuencia se considera que los instintos son los factores propulsores de la personalidad ya que, además de impulsar la conducta, determinan la dirección que ésta ha de tomar. Es decir, que mientras aumenta la sensibilidad del individuo a ciertos tipos específicos de estímulo, el instinto ejerce un control selectivo sobre su conducta". (7)

El organismo puede también ser activado por estímulos provenientes del mundo exterior. Sin embargo, las exigencias

(6) Ibid., p. 22

(7) Ibidem., p.22

de tal estímulo que impone al individuo son menores y requieren formas menos complejas que las necesidades creadas por el instinto.

El instinto posee cuatro rasgos característicos:

- 1.- FUENTE: Es la necesidad o condición corporal.
- 2.- FINALIDAD: Es la eliminación de la excitación corporal.
- 3.- OBJETO: Es toda la actividad desarrollada entre la aparición de un deseo y su satisfacción; (desde la condición particular capaz de satisfacer la necesidad hasta la conducta mediante la cual el individuo obtiene dicha cosa o condición).
- 4.- IMPETU: Es la fuerza del instinto determinada por la intensidad de la necesidad subyacente, (ambas aparecen en proporción correspondiente).*

* Según la teoría freudiana de los instintos, las implicaciones inherentes a este concepto son:

- 1.- Reducción de tensiones: La irritación del individuo es atenuada por acciones apropiadas, por lo tanto el carácter de la finalidad es esencialmente regresivo.
- 2.- Conservador: Pretende conservar el equilibrio del organismo mediante la eliminación de las excitaciones perturbadoras.
- 3.- Compulsión de repetición: Proceso que se repite tan frecuentemente como aparece un ciclo de acontecimientos que se inicia con una excitación y concluye con el reposo.

Freud aseguraba que tanto la fuente como la finalidad de un instinto permanecen constantes a lo largo de toda la vida, a menos que el primer elemento, la fuente, desapareciera por la maduración física; sin embargo, a medida que se desarrollan nuevas necesidades corporales pueden aparecer nuevos instintos. En contraste con lo anterior, el que varía considerablemente es el objeto o medio a través del cual el individuo intenta satisfacer su necesidad.

Si no logra tal satisfacción con un primer objeto, se buscará otro u otros más hasta encontrar uno disponible; es decir que cada objeto es reemplazado por otro. Tal variación en la elección es posible gracias al carácter desplazable de la energía psíquica.

Cuando la energía de un instinto es invertida en un objeto o sustituto -que no constituye el objeto original- la conducta resultante recibe el nombre de un derivado instintivo. Esta sustitución no hace que el instinto original se modifique, el resultado será siempre una gratificación.

Esta es la característica más importante de la dinámica de la personalidad, puesto que explica la plasticidad de la naturaleza humana y la versatilidad de la conducta del hombre.

Los instintos se clasifican en dos categorías generales:
Instintos de vida y de muerte.

1.- Instintos de vida: Los instintos de vida son mejor conocidos porque sus efectos son más manifiestos. Son los representantes mentales de todas las necesidades corporales cuya satisfacción es necesaria para sobrevivir y reproducirse.

Los instintos sexuales han sido los más profusamente estudiados de todos los instintos de vida y tienen gran importancia en la teoría psicoanalítica de la personalidad.**

2.- Instintos de muerte (o destructivos): La fuente somática de estos instintos reside en los procesos corporales catabólicos (uso de energía). Según Freud, la vida no es sino un camino indirecto hacia la muerte; en el ser humano el deseo de muerte constituye la representación psicológica del principio de constancia, esto es, la materia inorgánica lucha por volver al estado de reposo.

** El instinto sexual se denomina como una cierta cantidad de necesidades corporales que se manifiestan o exteriorizan en determinadas partes del cuerpo nombradas zonas erógenas.

Una zona erógena es un sector de piel o de mucosa que estimulada de cierta manera produce sensaciones placenteras, por ejemplo los labios, la cavidad oral y los órganos sexuales.

Un derivado importante de los instintos de muerte es el impulso agresivo, definido como la autodestrucción vuelta hacia el exterior, en contra de objetos sustitutos.

La forma de energía utilizada por los instintos vitales recibe el nombre de libido, pero Freud nunca le dio nombre especial alguno a la forma de energía empleada por los instintos de muerte. En sus primeros escritos utilizó el término "libido" para denotar la energía sexual, pero al revisar su teoría de la motivación la libido fue definida como la manifestación de todos los instintos de vida.

Las manifestaciones instintivas incluyendo la agresividad, se perfilan en el individuo desde la etapa neonatal. La primera aparición se debe en sí a un problema de organización entre la diversidad de circunstancias internas y externas que se desarrollan en el sujeto de acuerdo a la filogénesis y ontogénesis.**

La diversidad de circunstancias externas que deben equilibrarse con las internas, exige que el proceso de acción y reacción presente un continuo cambio de niveles sin que se distorsione la unidad intrínseca del sujeto. En la filogénesis este proceso se revela por medio de la organización progresiva de las condiciones de adaptación en función de la capacidad de desarrollo del sistema nervioso.

** Filogénesis (Filogenia): Origen y evolución de las razas o especies, o de cualquier órgano o función en una especie determinada.

Ontogénesis (Ontogenia): Se usa este término para describir el período de vida completo de un individuo dado. Se abarcan aquí, varias etapas: desde que el óvulo es fecundado hasta que el individuo, ya desarrollado, adquiere los atributos característicos de su individualidad.

En la ontogénesis, específicamente en el periodo que corresponde a la infancia, la organización aparece como fenómeno expresado en la sucesiva integración del individuo al medio, asegurando primero las estructuras ancestrales que brindan la posesión completa de las funciones de acción propias de la especie, después, la actividad que prolonga a cada una de ellas con el aprendizaje y la creación de nuevos medios de acción.

Antes de profundizar en esta etapa infantil correspondiente a la ontogénesis, es conveniente formalizar, tal y como se hizo con anterioridad, un modelo que englobe lo hasta aquí expuesto, esto es, tanto el proceso instintivo como la intervención de cualquiera de las tres instancias psíquicas en busca de su satisfacción; dado lo anterior, tal modelo formal se concretiza de la siguiente manera:

MODELO DEL PROCESO DE SATISFACCION DE UN INSTINTO

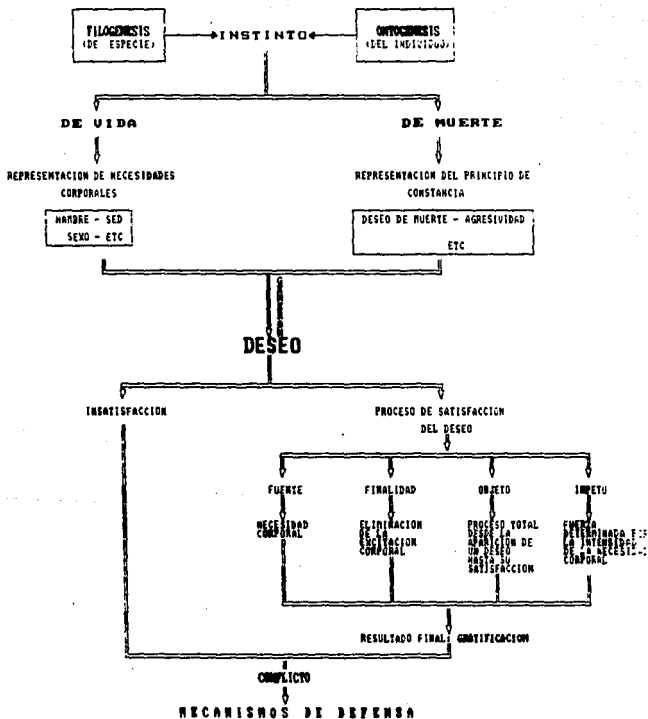

Se retoman nuevamente los procesos de acción y reacción patentes tanto en la filogénesis como en la ontogénesis, para profundizar en una de las etapas más significativas del individuo dentro del desarrollo de la personalidad: el periodo infantil.

El niño es una unidad geno y fenotípica que se realiza a través de una constante temporal; su evolución supone la realización gradual de periodos y estadios cuya alternancia, paralelismo o concordancia da lugar a una fase, dentro de la cual es patente el dominio de uno u otro aspecto.

En la fase infantil se distinguen:

1.- UN PERIODO ARCAICO: Que dura hasta el año, y que se subdivide en:

1.1 Periodo vegetativo: En el cual desde el punto de vista intelectual no ocurre nada, y corresponde al neonato.

1.2 Periodo impulsivo: En el que comienza a manifestarse una actitud para percibir, que corresponde a la primera fase del lactante.

1.3 Periodo emotivo: En el cual entre la madre y el niño se establece una especie de lenguaje instintivo recíproco que corresponde a la segunda fase del lactante.

1.4 Periodo sensorio-motor: Que corresponde al conocimiento del cuerpo propio y al surgir de la iniciativa motriz.

2.- PERIODO DE ADQUISICION PRACTICA: Que dura hasta los dos años y que fundamentalmente corresponde a las adquisiciones motrices adaptadas.

3.- PERIODO DE ADQUISICION LINGUISTICA: Que va hasta los tres años, y en el cual se adquiere un lenguaje adecuado. "Con el lenguaje se adquieren las posibilidades de objetivación de deseos y de un nuevo tipo de exploración del mundo que, valiéndose de símbolos permite prolongar el pasado en el presente, y éste en el futuro". (8)

Según Freud, los primeros cinco años de vida son decisivos en la conformación de la estructura psicológica básica del individuo. Consideró que hacia el final del quinto año de vida, la personalidad está bien formada y que el crecimiento subsiguiente consiste en la elaboración de esa estructura básica.

Cada etapa de desarrollo operado durante esos primeros años es definida con respecto a los modos de reacción de una

(8) Merani, Alberto. Psicología de la Edad Evolutiva, p. 238

zona particular del cuerpo humano, a lo que se denomina estadios:

1.- ORAL: La principal fuente de placer que deriva de la boca es el acto de comer, que inicialmente implica la estimulación táctil de los labios y la cavidad oral, ya sea tragar, o por el contrario, escupir; más tarde cuando aparecen los dientes, la boca es empleada para morder o masticar.

2.- ANAL: Las sensaciones se producen ahora en las mucosas del ano. Al expulsar las heces el niño sufre, puesto que las considera parte de su cuerpo. El niño experimenta su primera experiencia decisiva en cuanto atañe a la regulación externa de un impulso instintivo: debe aprender a posponer el placer que produce el acto de aliviar la tensión anal; por lo tanto, el infante sufre y siente placer.

3.- FALICO: La zona erógena del niño (a) pasa a ser el órgano genital (pene o clitoris). Aquí se descargan las tensiones por medio de la masturbación, las cuales junto con las fantasías infantiles, actividades autoeróticas, marcan el periodo de aparición del complejo de Edipo. Este consiste concretamente en una catexia sexual hacia el progenitor del sexo opuesto y una hostil hacia el propio sexo, esto es:

Niño: El deseo incestuoso crea resentimiento hacia el padre; sus temores hacia él podrían infligir a sus órganos genitales, fuente de sus sentimientos prohibidos. Teme que.

celoso, lo despoje de ellos. Surge en él la llamada: "Angustia de castración".

Niña: Reemplaza el objeto original amoroso, la madre, por otro nuevo, el padre, a causa de la decepción que experimenta cuando descubre que el varón posee algo de lo que ella carece: el pene. De tal suerte que:

1.- Responsabiliza a su madre de tal carencia, lo que debilita la catexia hacia ella, y

2.- Transfiere su amor al padre, puesto que él posee el órgano que ella aspira compartir. No obstante, su amor por el padre está mezclado con cierta envidia porque tiene algo que ella carece. Surge así, la "Envidia del pene".***

4.- GENITAL: "Las catexias de la fase oral, anal y fàlica se fusionan y sintetizan con los impulsos genitales; la principal función biológica de la fase genital es la reproducción: los aspectos psicológicos ayudan a la consecuencia de ese fin al proporcionar cierto grado de estabilidad y seguridad". (9)

*** Sobre este punto existe mucha controversia, dado que según otros autores, como Simone De Bouvare esta aseveración es originada por una visión "masculina" de Sigmund Freud. De acuerdo al desarrollo y método empleado por Freud, se considera que dada la represión sexual de la que, a principios de siglo, se tenía sobre las mujeres, algunas de ellas, así lo han manifestado. En la actualidad habría que considerar otros aspectos.

(9) Calvin S. Hall y Gardner Lindzey. Op. Cit., p. 57

En resumen, es factible afirmar que la personalidad se desarrolla en respuesta a esta serie de procesos fisiológicos, tanto internos como externos, y a los posibles conflictos que éstos puedan generar en el individuo.

Como consecuencia de las tensiones emanadas de estas dos fuentes y cuando por métodos racionales no es posible combatirlos, el individuo se ve forzado a crear nuevos métodos para reducirla, tiende a emplear los llamados: Mecanismos de defensa.

1.2.3 MECANISMOS DE DEFENSA.

El Término "Defensa" aparece por primera vez en 1884 en el estudio de Ana Freud sobre "La neuropsicosis de defensa" y fue utilizado para describir la lucha de una de las tres instancias psíquicas, el "Yo", contra ideas y afectos dolorosos e insoportables.

Posteriormente éste fue abandonado y sustituido por el de "Represión"; sin embargo Ana Freud retoma el viejo concepto de "defensa" en 1926 y lo define, ya en concreto, como:

"Designación general de todas las técnicas de que se sirve el "Yo" en los conflictos eventualmente susceptibles de conducir a la neurosis". (10) Reserva fundamentalmente el

(10) Freud Ana. El "Yo" y Los Mecanismos de Defensa. p.p. 51-52

término "represión" para uno de estos métodos de defensa.

Esto es, un mecanismo de defensa es el último recurso de que se vale el "Yo" para regular y estabilizar la psique humana, cuando por determinadas circunstancias surgen alteraciones instintivas por parte del "Ello".

A parte de impedir que el "Ello" penetre a su territorio, el "Yo" se encarga también de "defenderse de los afectos asociados a aquellos impulsos instintivos, cualesquiera que fueran estos.

El "Yo" cuenta con un limitado número de recursos defensivos de los cuales seleccionará sólo uno, según sea la particular exigencia instintiva; no obstante, los mecanismos pueden combinarse o darse uno tras otro.

Hasta ahora se han determinado una totalidad de once métodos defensivos, que son:

1.- REPRESION: Uno de los objetos parciales y las manifestaciones de conducta con él ligadas quedan excluidas de la conducta actualmente desarrollada. La represión lleva necesariamente a una limitación de la capacidad funcional del "Yo" y de la personalidad total.

La represión o negación, puede ser también de una parte

del cuerpo, aquella con la que se haya ligado el objeto disociado.

2.- INHIBICION: Se trata de una impotencia o deficit, total o parcial, de una función o de un tipo de conducta; puede darse tanto en el "Yo" como en el "Ello" y el "Super yo".

La conducta o función inhibida es la parte ligada al objeto parcial que es negada, reprimida y aislada, de tal manera que se inmoviliza uno de los términos del conflicto y, por lo tanto, se evita la ambivalencia.

4.- FORMACION REACTIVA: Se reprime toda la conducta ligada al objeto malo, de tal manera que permanentemente existe el peligro de una reactivación del conflicto ambivalente.

5.- INTROYECCION: Es la incorporación o asimilación, por parte de un sujeto, de características o cualidades, que provienen de un objeto externo, del mundo exterior. Puede ser parcial o total, en cuanto se incorpora una parte del objeto externo, o su totalidad.

Si el objeto introyectado invade demasiado la personalidad del sujeto, éste último pasa a conducirse, parcial o totalmente con los rasgos del objeto introyectado. Esto recibe el nombre de "Identificación Proyectiva".

Esta conducta defensiva incluye también todo lo que se ha estudiado con el nombre de imitación. Interviene asimismo en otros fenómenos mucho más complejos de cambio de personalidad: La metamorfosis.

6.- PROYECCION: Se denomina proyección al hecho de atribuir a objetos externos características, intenciones o motivaciones, que el sujeto desconoce en sí mismo. La proyección puede realizarse tanto sobre objetos inanimados como sobre seres animados.

La proyección se realiza ubicando el objeto parcial en el "Super yo", sobre un objeto real del mundo exterior, y reteniendo el objeto parcial en el "Yo" o en el "Ello". Se puede proyectar tanto el objeto bueno como el malo.

La proyección puede dar como resultado una identificación, que en este caso se denomina "Identificación Proyectiva", en el que el sujeto experimenta como propias conductas de un objeto externo y vive dichas experiencias a través de otro.

7.- AISLAMIENTO: Además de la disociación o fraccionamiento del objeto ambivalente en objetos parciales, ocurre un distanciamiento de la conducta ligada a uno de los objetos parciales, como forma de impedir la reaparición o confluencia del objeto parcial reprimido o negado.

8.- CONVERSION: Uno de los términos del conflicto se fija como conducta en un área del cuerpo, en forma de un síntoma o de una manifestación orgánica. Esta situación fue descubierta como típica de la histeria.

9.- DESPLAZAMIENTO: Las características de un objeto o la proyección efectuada sobre él se propagan o difunden a otros objetos o partes de la realidad externa, asociadas de alguna manera al primero.

En el desplazamiento intervienen siempre los procesos de introyección-proyección. Fue descrita como la conducta más típica de las fobias.

10.- RACIONALIZACION: Es una forma de mediación en la que, para evitar el conflicto o la frustración, se dan razones o argumentos que los encubren.

11.- SUBLIMACION: Son conductas que socialmente aceptadas y útiles, canalizaban y descargaban, sin embargo, tendencias que eran culturalmente rechazadas en su forma original.

Se permite una integración y resolución de la ambivalencia y, por tanto, del conflicto, haciendo que en esa integración se canalicen armónicamente y de manera socialmente productiva tanto el objeto bueno como el malo, y las partes respectivas del "Yo" a "Ello" ligadas.

Se han expuesto a "grosso modo", los recursos defensivos de que se vale el "Yo" para evitar el conflicto, anora bien, los motivos que determina el "Yo" a la elección de un señalado mecanismo son poco conocidos. Quizá la represión combate ante todos los deseos sexuales al paso que otros métodos defensivos se emplean con la mayor eficacia frente a otras fuerzas instintivas, especialmente frente a los impulsos agresivos.

Quizá los otros métodos defensivos aparecen cuando fracasa la represión.

En términos explícitos, esto es: la represión exige un "Yo" consciente; por consiguiente, en tanto el "Yo" esté confundido con el "Ello", carece de sentido hablar de represión.

El mecanismo de la represión es capaz de dominar fuertes impulsos instintivos frente a los cuales resultan impotentes los métodos restantes. Es el más efectivo pero también el más peligroso: "La disociación del "Yo", producida por la sustracción a la conciencia de porciones totales de la vida afectiva e instintiva, es susceptible de destruir en forma definitiva la integridad personal". (11)

(11) Bleger, José. Psicología de la Conducta., p. 57

La "cura" para este mecanismo es la comprensión del mismo que, con ayuda profesional, ésta tiende a ser un juicio consciente que consiste en la aceptación o la condena de lo anteriormente rechazado. Es lo denominado por Freud como Psicoanálisis.

Antes de profundizar en psicoanálisis, se presenta el modelo concerniente a los métodos defensivos de que vale el "Yo" para combatir contra el "Ello" y sus instintos.

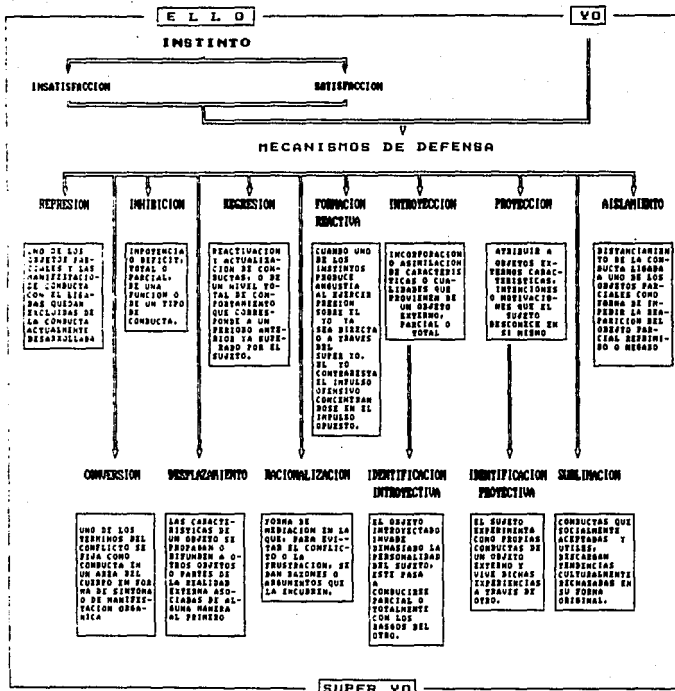

Como anteriormente se dijo, el psicoanálisis es un método médico profesional, en el que el terapeuta intenta llevar a la conciencia un juicio aprobatorio o denegatorio de lo que el sujeto rechazaba de antemano.

El psicoanálisis utiliza el método catártico (analítico) y se preocupa de la génesis de los síntomas patológicos y de las conexiones de la idea patógena, que el analista se propone hacer desaparecer. Esto es, se trata de hacer consciente una "traducción" del material inconsciente dado en la vida anímica del paciente, con el objeto de que éste logre destruir la coerción que pesa sobre su vida psíquica.

Esto sin embargo, no resulta sino con base en técnicas especializadas y de un tratamiento largo y costoso. Este método mantiene lazos indisolubles con el considerado medio más poderoso que permite al hombre influir sobre otro: la palabra.

La palabra es un excelente recurso para despertar movimientos anímicos a su destinatario. Así, el objetivo es crear en el paciente, por medio del lenguaje articulado, un estado anímico propicio para lograr la curación.

Y aunque dicho así pudiera resultar sencillo, la realidad confirma lo contrario: el descubrimiento y la traducción de lo inconsciente se lleva a cabo con una continua resistencia

generada por la sensación de displacer; en este caso el medico busca que el enfermo acepte lo hasta ahora rechazado (reprimido) a consecuencia de la regulación automática determinada, justamente, por la sensación de displacer. En este sentido el analista logra una labor educativa, puesto que esta segunda educación está encaminada al vencimiento de las resistencias internas.

Este método catártico que emplea la palabra, ya sea oral o escrita, fue denominada por Sigmund Freud como "Asociación Libre"; en él, el paciente abandona voluntariamente al "yo", dejando al "Ello" salir a flote mediante representaciones verbales sin importar, realmente, si en las ideas que se les ocurran existen o no conexiones lógicas.

De esta manera emergen a la conciencia sentimientos y recuerdos que se ocultan en el inconsciente y que pudieran ser causa de trastornos y padecimientos.

En otras circunstancias, los "personajes" del inconsciente, deseos, tendencias e impulsos, pueden "trepar" hasta llegar a la conciencia y surgir en escena disfrazados de lapsus, sueños, olvidos o confusiones. No obstante, la asociación libre permite desentretar, aún en estos casos, el contenido generador del conflicto.

En resumen, la tarea del analista es hacer consciente lo

inconsciente, sea cual fuere la instancia psíquica a la que este pertenece.

Esquematisando el método catártico ante una situación específica, se tiene: (El modelo se presenta en la página siguiente).

MODELO FORMAL AL METODO CATARTICO

22 3 4 5 6 7 8 9 10 11 12 13 14 15 16 17 18 19 20 21 22 23 24 25 26 27 28 29 30 31 32

33 34 35 36 37 38 39 40 41 42 43 44 45 46 47 48 49 50 51 52 53 54 55 56 57 58 59 60 61 62 63 64 65 66 67 68 69 70 71 72 73 74 75 76 77 78 79 80 81 82 83 84 85 86 87 88 89 90 91 92 93 94 95 96 97 98 99 100

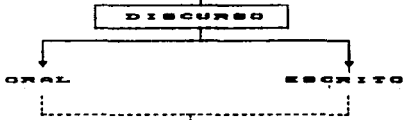
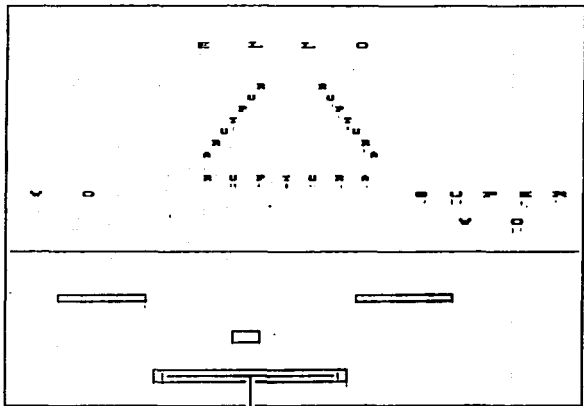

SE DETALLA LA APARICION DE UN SISTEMA

El analista ejecuta una labor interpretativa desde un punto de vista equidistante del "Ello", el "Yo" y el "Super yo".

En el "Ello" el analista es colaborador y liberador de los elementos reprimidos, los cuales tienen la tendencia de aflorar a la conciencia y satisfacerse.

En el "Yo" el analista desempeña el papel de perturbador, su papel entonces, es descubrir las represiones y destruir las formas de compromisos aceptadas por el "Yo".

De todo lo anterior es factible afirmar que el "Yo":

1.- Funciona como aliado del analista en tanto ejerce la auto-observación, a través de los derivados inconscientes llegados a su territorio.

2.- Funciona como adversario del analista en tanto en dicha auto-observación se conduce con parcialidad e inseguridad, mientras que registra o transmite determinados hechos, falsifica y rechaza otros.

3.- El mismo "Yo" es el objeto de análisis en tanto sus mecanismos de defensa funcionan de modo inconsciente y requiere de un gran esfuerzo ser llevados a la conciencia.

Precisamente, este papel de aliado-adversario,

característico del "Yo", opera eficazmente al pretender llevar a cabo el análisis de una de las manifestaciones más fieles del inconsciente: El sueño.

"Los sueños pueden considerarse como "radiografías" del inconsciente, que revelan diferentes niveles de profundidad en la organización psíquica en actividad y que permanecen habitualmente apartados del campo de advertencia consciente".
(12)

El hombre duerme cuando ha llegado a un momento en que su conciencia ya no quiere saber nada de la realidad. Ya no siente deseo alguno, o al menos está tan debilitado como para que el sueño se haga posible. El sueño es, por consiguiente, la renuncia a la persecución de las necesidades y deseos.

Cuando el deseo intenso es más fuerte que las ganas de dormir, el sueño no acudirá. Sin embargo, como el "Yo" necesita dormir, intervendrán otros mecanismos productores de sueño, realizando en él tal deseo. Por tanto, el sueño es una fantasía que el "Yo" se permite cuando se encuentra en tal estado onírico, al objeto de calmar una necesidad que reclama su satisfacción.

La razón de ser de los sueños, es siempre la realización de un deseo, de no ser así la persona se despertaría.

(12) Cárdenas Mario. El Análisis Axiológico de los Sueños, en la Revista de Psicoanálisis, Psiquiatría y Psicología. p. 51

Freud descubre que el hombre vive prisionero de sí mismo, de sus silogismos, de sus leyes, de su moral, de su religión. Proclama que la vida pública, la consciente, la que ha convenido en llamar racional, es vivir entre una "camisa de fuerza", es un estar dirigido constante.

Analizar el contenido de sueño implica entonces, el conocimiento más eficaz y penetrante del ser inconsciente, del "Ello". Permite una vía de acceso a la intimidad de la persona.

Para llevar a cabo el análisis del sueño, es necesario utilizar un método de asociación libre, puesto que, como anteriormente se dijo, este método permite al "Ello" ejercer mediante representaciones verbales.

El procedimiento general para llevar a cabo el análisis del sueño (contenido manifiesto) se resume en ocho pasos fundamentales:

- 1.- Obtener el contenido del sueño lo más fielmente posible; solicitar escribirlo inmediatamente al despertar.

- 2.- Investigar la intensidad de la vivencia, esto es, lo más cercano al "Yo" existencial.

- 3.- Hacer un análisis general de los símbolos empleados, así como las asociaciones, para determinar cuáles son las de

mayor resonancia afectiva (significación emocional) y establecer un ordenamiento jerárquico.

4.- Clasificar los símbolos.

5.- Analizar la situación total del sueño. Los símbolos deben ser estudiados en sí mismos y en relación al contexto total.

6.- Verificar el análisis parcial de los símbolos, para integrarse dentro de una gestal axiológica.

7.- Repetir este proceso en el análisis sucesivo de varios sueños de la misma persona, para encontrar su organización valorativa.

8.- Comunicar la interpretación a la persona psicoanalizada. La interpretación debe de ser comprendida y sentida.

1.2.4 Uso Práctico de la Teoría Psicoanalítica.

Con la totalidad de los conceptos hasta aquí planteados es posible esbozar un análisis psicoanalítico, con el único propósito de ejemplificar el uso práctico de la teoría expuesta por Sigmund Freud al objeto de estudio de esta investigación; para ello se tomó al azar un discurso X, elaborado por un sujeto X, durante el curso formador de receptores críticos.

Se parte entonces de la siguiente metodología según el

orden secuencial de los modelos:

1.- Reproducción del discurso escrito.

2.- De éste, se determinarán cuáles párrafos y/o frases son regidos por cuál instancia psíquica, es decir, en este primer acercamiento analítico, únicamente se hará una señalación en cuanto a la categoría global ("Ello", "Yo" y/o "Super yo") en el cual los párrafos o frases fueron generados por la instancia psíquica.

3.- Posteriormente y de acuerdo a la categorización de las instancias psíquicas, se argumentará la causa de ubicación a tales párrafos, así se partirá de la significación de los elementos psíquicos, esto es y de manera muy general:

"Ello": Principio de placer.

"Yo": Principio de realidad.

"Super yo": Valores tradicionales, normas y principios sociales.

Cabe señalar que el paso anterior se realizará conforme al orden de aparición de los personajes que participan en el texto, lo que significa que se dará prioridad secuencial a los personajes y no al orden sintáctico del discurso escrito.

Lo anterior conllevará a la aparente desestructuración del texto, de tal suerte que en determinado momento será fraccionado de acuerdo a la participación de los sujetos, reales o ficticios, para al final unificarlo de nuevo, y que recobre así su significación; es decir, se realizará un proceso de segmentación por personaje-recomposición significativa conforme a la dinámica de las relaciones de las instancias psíquicas.

El orden total de análisis es por tanto:

- A) Personaje.
- B) Categorización Global por instancia psíquica.
- C) Segmentación de cada una de las categorías psíquicas.
- D) Recomposición de la dinámica psíquica.

Una vez que se ha hecho mención de lo anterior, se procederá a la realización del análisis:

- 1.- REPRODUCCION DEL DISCURSO ESCRITO. (Es pertinente aclarar que constituye sólo una parte del diálogo total).

Diálogo 6. Tema: Actitud Reflexiva Ante los Programas de T.V.

6a sesión. jueves 1, ' 90

¿Cómo es el personaje que más admiro de mi programa favorito?

¿Quisiera ser como él, por qué?

1.1 No lo admiro, pero me gusta mucho: Herman Monster. Me gusta por grandulón, tierno, caballeroso e inocente. Según él valiente pero en el fondo un escuincle berrinchudo. Amoroso y simpático, buen esposo y buen padre. Enojón en ocasiones, comelón y travieso. AH! y muy celoso.

1.2 No, no quisiera ser como él, precisamente por ser como es. La gente se aprovecha de su don de ser humano y casi siempre le va como en feria. Es rechazado por su físico (que por cierto no es tan feo de como lo plantean, tiene una carita muy de bonachón) y sólo su familia lo acepta como tal; en ocasiones algunos niños que lo conocen juegan y platican con él pero no siempre ocurre así: los adultos, todos, lo rechazan.

A mi la verdad me gusta mucho, tanto su manera de ser y sentir, como su horripitufiante figura.

Bueno, ahora que escribí el interior de Herman Monster, me di cuenta que no me gustaría que la gente se aprovechara de mí como lo hacen con él; y por eso no me gustaría tener sus características; pero bueno, lo que me disgusta es su derredor, no su manera de ser. Sabes, el que realmente me gustaría que fuera así es Iván, no yo.

2.- DETERMINAR CUALES PARAFASOS Y/O FRASES SON REGIDOS POR CUAL INSTANCIA PSIQUICA DE ACUERDO A LOS PERSONAJES.

2.1 ENUNCIADOR.

2.1.1 No lo admiro, pero me gusta mucho: Herman Monster.
Instancia psiquica: "Yo" (Principio de realidad)

2.1.2 No, no quisiera ser como él, precisamente por ser como él. La gente se aprovecha de su don de ser humano y casi siempre le va como en feria.
Instancia psiquica: "Yo" (Principio de realidad)

2.1.3 Es rechazado por su fisico...
Instancia psiquica: "Yo" (Principio de realidad)

2.1.4 (Que por cierto no es tan feo de como lo plantean, tiene una carita muy de bonachón)
Instancia Psiquica: "Super yo" (Valores tradicionales, normas y principios sociales)

2.1.5 Y sólo su familia lo acepta como tal. En ocasiones algunos niños que lo conocen juegan y platican con él, pero no siempre ocurre así. Los adultos, todos, lo rechazan.
Instancia Psiquica: "Yo" (Principio de realidad.)

2.1.6 A mi le verdad me gusta mucho, tanto su manera de ser y sentir como su horripitufilante figura.

Instancia Psiquica: "Ello" (Principio de placer).

- 2.1.7 Bueno, ahora que escribi el interior de Herman Monster me di cuenta que no me gustaria que la gente que me rodea se aprovechara de mi como lo hacen con él. Y por eso no me gustaria tener sus características, pero bueno lo que me molesta es su derredor no su manera de ser.

Instancia Psiquica: "Yo" (Principio de realidad).

2.2 HERMAN MONSTER (Personaje televisivo).

- 2.2.1 Me gusta por grandulón, tierno, caballeroso e inocente.

Instancia Psiquica: "Ello" (Principio de placer).

- 2.2.2 Según él valiente, pero en el fondo un escuincle berrinchudo.

Instancia Psiquica: "Yo" (Principio de realidad).

- 2.2.3 Amoroso y simpático, buen esposo y buen padre. Enojón en ocasiones, comelón y travieso. AH: y muy celoso.

Instancia Psiquica: "Ello" (Principio de placer)

2.3. IVAN.

- 2.3.1 Sabes, el que realmente me gustaria que fuera asi

es Iván, no yo.

Instancia Psíquica: "Ello" (Principio de placer).

3.- ARGUMENTACION DE LA UBICACION PSIQUICA DADA ANTERIORMENTE DE ACUERDO AL ORDEN DE APARICION DE LOS PERSONAJES

3.1 ENUNCIADOR.

3.1.1 No lo admiro pero me gusta mucho: Herman Monster.

Instancia Psíquica: "Yo" (Principio de realidad).

Selección de las características del ambiente.

Se vislumbra, en esta frase una selección en cuanto a el (los) sentimiento(s) que genera el personaje al autor del texto: No lo admiro (verbo 1) pero me gusta (verbo 2), por lo tanto, el "Yo" está seleccionando, de entre varias, ambas concepciones.

3.1.2 No, no quisiera ser como él precisamente por ser como es.

Instancia psicquica: "Yo" (Principio de realidad).

Orientación de los caminos para la acción: el sujeto enunciador opta por, parecerse o no al personaje referido: Herman Monsters, justamente por las características que él mismo le atribuye. Por tanto, el "Yo" está orientando la conducta del sujeto.

3.1.3 La gente se aprovecha de su don de ser humano y casi siempre le va como en feria.

Instancia psíquica: "Yo", (Principio de realidad)

Selección de las características del ambiente: el sujeto especifica una situación determinada y en implicación directa: si la gente se aprovecha de Herman Monsters a causa de sus atributos físicos y morales, entonces le irá mal la mayoría de las veces.

Aquí, el "Yo" está seleccionando de entre la diversidad de situaciones que podrían presentarse, la anterior implicación. Esto es, en cuanto a atributos físicos y morales que se le otorgan al personaje, la selección fue:

- 1.- "Don"
- 2.- "Ser humano"

En cuanto al ambiente:

- 1.- Son acciones negativas (de la(s) persona(s) que se aprovechan de él)
- 2.- Consecuencia de "irle como en Feria".

De todo lo anterior es posible conceptualizar, dado el contexto:

- 1.- "Don" como una cualidad especial y única del

personaje.

2.- "Ser humano" que implica afabilidad.

Lo que lleva la implicación, por lo menos para el enunciador acción negativa consecuencia negativa.

3.1.4 "Es rechazado por su físico ..."

Instancia psíquica: "Yo" (Principio de realidad).

Selección de las características físicas del ambiente: se presenta aquí también una implicación directa y por tanto una selección entre varias características físicas y ambientales. Esto es:

1.- Físico

2.- Rechazo

Si Herman Monster no es lo suficientemente atractivo, entonces es rechazado.

3.1.5 "(Que por cierto no es tan feo de como lo plantean, tiene una carita muy de conación)".

Instancia psíquica: "Super yo" (valores, tradiciones, principios y normas sociales).

El "Super yo" se rige por el principio de autoridad y por normas y valores morales; aquí el término "tan feo" implica una valoración social, pues sólo algo o alguien puede ser "tan feo", en comparación de otro, además el adjetivo "tan" supone la exageración al adjetivo calificativo

"feo".

Por otro lado, el hecho de que el sujeto asegure que "no es tan feo de como lo plantean, hace notar que es otra u otras personas los que lo califican así.

En este caso el "Super yo" está logrando el autocontrol al sustituir un objeto real "tan feo" por un objeto moral "bonachón". Cabe aclarar que el sujeto acepta la fealdad del personaje, puesto que admite que no lo es tanto y por ende le otorga otra cualidad.

3.1.6 "...Y sólo su familia lo acepta como tal. En ocasiones algunos niños que lo conocen juegan y platican con él, pero no siempre ocurre así. Los adultos, todos los rechazan".

Instancia psíquica: "Yo" (Principio de realidad)

Selección de las características del ambiente.

Hay una selección de las condiciones ambientales; en el párrafo anterior "... es rechazado por su físico", se clarificó la selección de características del sujeto enunciador; en este, "... y sólo su familia lo acepta como tal", la implicación encontró su cuadratura, puesto que se refuerza el rechazo social hacia el físico de

Herman Monster, en cuanto se da la afirmación de que sólo su familia lo acepta como es.

3.1.7 "A mí la verdad me gusta mucho, tanto su manera de ser y sentir como su horripilante figura".

Instancia psíquica: "Ello" (Principio de placer)

Instinto de vida: Necesidad corporal: Sexualidad.

Deseo de pensamiento.

Proceso de satisfacción:

Fuente: Sexualidad.

Finalidad: Alucinación del deseo.

Objeto: Aceptación de las características físicas, mentales y ambientales del personaje televisivo.

Impetu: El sujeto enunciador integra una condición de cantidad ante tales características: "Mucho".

3.1.8 "Bueno, ahora que escribí el interior de Herman Monster me da cuenta que no me gustaría que la gente se aprovechara de mí como lo hacen con él. Y por eso no me gustaría tener sus características"

Instancia psíquica: "Yo" (Principio de realidad)

Orientación de la conducta: Una vez que el sujeto enunciador ha caracterizado al personaje decide, dada su propia percepción, el no interiorizar las cualidades que le atribuye, puesto que de ser así,

sufriría en carne propia el que se aprovecharan de él, único aspecto que no acepta de Herman Monster. Por tanto, el "Yo" orienta la conducta del individuo al racionalizar, en primera instancia, las causas del rechazo, para posteriormente, decidir no poseer dichas características y evitar con ello el displacer de la negación.

4.1 HERMAN MONSTER.

4.1.1 "Me gusta por grandulón, tierno, caballeroso e inocente".

Instancia psíquica: "Ello" (Principio de placer)

Realización alucinatoria de un deseo.

Deseo de pensamiento.

Proceso de satisfacción:

Fuente: Instinto de vida: Sexualidad.

Finalidad: Realización alucinatoria de un deseo.

Objeto: Atribución de adjetivos calificativos.

Impetu: De acuerdo al número de adjetivos

atribuidos: Grandulón, tierno, caballeroso e inocente (cuatro en esta frase).

4.1.2 "Amoroso y simpático, buen esposo y buen padre. Enojón en ocasiones, comelón y travieso. ¡Ahi y muy celoso".

Instancia psíquica: "Ello" (Principio de placer)

Realización alucinatoria de un deseo.

Deseo de pensamiento.

Proceso de satisfacción:

Fuente: Necesidad corporal: Sexualidad.

Finalidad: Realización alucinatoria de un deseo.

Objeto: Atribución de cualidades físicas y/o morales.

Impetu: De acuerdo al número de adjetivos atribuidos: Amoroso, simpático buen esposo, buen padre, enojón, comelón, travieso y celoso. (ocho en este párrafo).

5.1 IVAN.

5.1.1 "Sabes, realmente el que me gustaría que fuera así es Iván, no yo".

Instancia psíquica: "Ello" (Principio de placer)

Instinto de vida: Sexualidad.

Deseo de pensamiento.

Proceso de satisfacción:

Fuente: Necesidad corporal: Sexualidad.

Finalidad: Atribución de cualidades a un objeto externo.

Objeto: Hablar del proceso total mediante el cual

este instinto es satisfecho implica adentrarse a un área que hasta el momento no se ha abordado: Los mecanismos de defensa.

Es aquí donde se vislumbra la interacción entre las instancias psíquicas "Ello" y "Yo", esto es, el "Ello está idealizando la figura televisiva y le otorga, para satisfacer el instinto, cualidades y atributos específicos.

Al reconocer que el objeto externo 2, Iván, objeto real amoroso, no presenta las mismas cualidades, la psique del sujeto entra en conflicto, al presentarse disonancia entre el objeto real y el irreal, es entonces cuando el "Yo" emplea su último recurso para regular y estabilizar al individuo: un mecanismo defensivo.

En este caso, de los 11 diferentes métodos defensivos, el "Yo" ha seleccionado el desplazamiento. esto es, las características deseadas en el objeto real amoroso han sido desplazadas a un objeto irreal, de esta forma el "Yo" satisface el instinto del "Ello", puesto que el deseo se ve colmado al identificar tales atributos en el personaje de televisión.

Finalmente, el sujeto enunciador, acaba por

aceptar que el sujeto real, Iván, no los posee, y que sin embargo le gustaría que así fuese.

De todo lo anterior es posible llegar a las siguientes cuestiones generales:

- 1.1 Número de veces en que el "Yo" rige el escrito: 5
- 1.2 Número de veces en que el "Ello" rige el escrito: 3
- 1.3 Número de veces en que el "Super yo" rige el escrito: 1
- 1.4 Número de veces en que se utiliza un mecanismo de defensa: 1
- 1.5 Orden en que intervienen las instancias psíquicas:
YO - ELLO - YO - SUPER YO - YO - ELLO - YO - ELLO - YO (Mecanismo de defensa).
- 1.6 Discurso generado exclusivamente por el "YO".

"No lo admiro, pero me gusta mucho Herman Monster. No, no quisiera ser como él, precisamente por ser como es. La gente se aprovecha de su don de ser humano y así siempre le va como en feria. Es rechazado por su físico... y sólo su familia lo acepta como tal; en ocasiones algunos niños que lo conocen juegan y platican con él, pero no siempre ocurre así. Los adultos todos lo rechazan.

Bueno, ahora que escribí el interior de Herman Monster, me di cuenta que no me gustaría que la gente se aprovechara de mí como lo hacen con él; y por eso no me gustaría tener sus características; pero bueno, lo que me disgusta es su derredor, no su manera de ser".

A pesar de que el "YO" opera 'seleccionando' características (cuatro de seis), al parecer estas selecciones no son más que argumentos para llegar a una conclusión más significativa (o tajante): La negación a las características de Herman Monster como parte integral del sujeto enunciativo.

Por otro lado, la selección que hace (en tanto a las consecuencias elegidas) son 'todas' en cuanto a aspectos negativos del personaje; no cuestiones positivas, y de ahí que, al momento de orientar la conducta, lo haga en sentido, también, de rechazo, o más acertadamente, para evitar su propio rechazo.

El "YO" se basa en un principio de realidad, y para él la realidad es ésta: hay que evitar poseer las cualidades del personaje televisivo, a pesar de ser positivas, para garantizar la aceptación de los demás.

Todo lo anterior en función del propio discurso del "YO", esto es, se ha hecho a un lado, por el momento, aquel

discurso generado por las restantes dos instancias psíquicas (mismas que a continuación se abordarán).

1.7 "ELLO"

El "Ello" hace aparición sólo en tres ocasiones, lo que lo sitúa en una segunda posición en relación al "Yo", instancia cuyo número de incidencias fue mayor; lo anterior hace suponer que esta instancia psíquica cuya base es el principio de placer, está subordinada a un principio de realidad.

El discurso generado por el "Ello" fue:

"Me gusta por grandulón, tierno, caballeroso e inocente. Según el valiente, pero en el fondo un escuincle berrinchudo. Amoroso y simpático, buen esposo y buen padre. Enojón en ocasiones, comelón y travieso. Ah! y muy celoso. A mí la verdad me gusta mucho, tanto su manera de ser y sentir como su horripitufilante figura. Sabes, el que realmente me gustaría que fuese así es Iván, no yo".

El "Ello" hace aparición sólo cuando su referente es el personaje de televisión Herman Monster; lo que puede significar que el instinto generado en esta instancia se vuelque en tal personaje, deseo que siempre es satisfecho, ya

sea otorgando cualidades inexistentes en el personaje o mediante una alucinación capaz de satisfacerlo. Cabría destacar, justamente, que nunca el deseo queda insatisfecho (es lo que se denomina como Catexia objetal).

1.8 "SUPER YO"

El "Super yo" aparece en una sola ocasión; esta instancia se rige por valores tradicionales, normas y principios morales, lo que indica que el individuo generador del escrito, no actúa prioritariamente de acuerdo a los cánones establecidos por agentes sociales.

El discurso generado por el "Super yo" fue:

"...(que por cierto no es tan feo de como lo plantean, tiene una carita muy de bonachón)."

El parámetro social está plasmado en un ámbito de "Belleza" en donde únicamente se especifican valores, "Feo" y "Bonachón", en este sentido el "Super yo" persuade al "Yo" al sustituir un objeto real : "Feo" por un moralista: "bonachón".

Esto en cuanto a la desestructuración de la expresión escrita de acuerdo a las instancias psíquicas, sin embargo,

la dinámica del individuo se conforma, no mediante el desglose anteriormente realizado, sino con la reintegración del texto original una vez que se identificó cómo es y en qué momento operan cada una de las instancias.

Dado lo anterior, la sintaxis original del texto de acuerdo al orden operacional de "Yo", "Ello" y "Super yo" es:

"Yo"-"Ello"-"Yo"-"Super yo"-"Yo"-"Ello"-"Yo"-"Ello"-"Yo"
(1) (1) (2) (1) (3) (2) (4) (3) (5)

Puede observarse que la frecuencia de las instancias permanece inalterable: "Yo" - 5, "Ello" - 3 y "Super yo" - 1; y que únicamente se devolvió al texto su estructura original.

Se destaca aquí, justamente, el orden en que operan las instancias psíquicas: el hecho de que el "Yo" se encuentre intermedio en las otras instancias puede sugerir varias cuestiones:

- 1.- Que el "Yo" está regulando prioritariamente la psique del individuo.
- 2.- Que al momento en que el hablante escribe está haciendo consciente o apropiándose de los contenidos del "Ello".
- 3.- Que el proceso de cognición operante dentro de esta

instancia psíquica actúa cada vez que cualquiera de las otras dos instancias pretende acceder al reservorio de energía, es decir, que el pensamiento y la razón median entre los instintos del "Ello" y los valores sociales del "Super yo".

- 4.- Que la mediación que impera dentro de la dinámica psíquica es netamente cognitiva.
- 5.- Pudiera parecer aventurado dilucidar algún tipo de conclusión en cuanto al curso formador de receptores críticos, sin embargo el resultado que se obtuvo en este primer acercamiento analítico presupone ser positivo.

Es necesario aclarar que el anterior análisis responde a un nivel semántico dada la propia naturaleza abstracta de la expresión escrita, lo que significa que una vez que se plantea la metodología general de análisis se retomarán los postulados de Manuel Martín Serrano - con su teoría de la Mediación Social - y los de Sigmund Freud - con la teoría psicoanalítica - los que en su conjunto proporcionarán los elementos necesarios para determinar el principal problema de esta investigación: Las representaciones televisivas.

CAPITULO 2

.METODO

CAPITULO II. METODO

Hasta este momento se han obtenido los postulados teóricos comunicativos y psicológicos necesarios para plantear una metodología específica aplicable al objeto de estudio de esta investigación.

Los planteamientos teóricos que se exponen en este apartado están contenidos en los temas del capítulo precedente (Marco Teórico), es decir, en la mediación que proporciona el marco general, que permitirá ubicar e interpretar los resultados del análisis de los textos, dado que se entiende que el proceso comunicativo es un acto de interacción mediada.

Por lo tanto, en este capítulo se describirán los pasos a seguir para realizar el análisis. Así, en primer lugar se enunciará el contenido de cada apartado de la metodología, para en un segundo momento, desarrollar detalladamente cada uno de esos puntos.

2.1. DESCRIPCION DE LA METODOLOGIA

2.1.1.- IDENTIFICACION DE LA COMUNIDAD.

Dado que se trabajará con las expresiones escritas, elaboradas por un número limitado de

individuos, es necesario aplicar un breve estudio poblacional, con el propósito de ubicar biográficamente a cada uno de los sujetos que redactaron lo que aquí se retoma para el análisis.

Tal ubicación biográfica permitirá vislumbrar incidencias en cuanto al contenido del texto y las condiciones de producción de los mismos.

Asimismo se considera que podría auxiliar a la elaboración de un estudio comparativo entre el grupo analizado y otros individuos con características de población diferentes.

2.1.2. DESCRIPCIÓN DE LA SITUACIÓN EN LA CUAL SE PRODUJERON LOS ESCRITOS.

Puesto que las expresiones escritas con las que se trabajará provienen de una situación de producción experimental es necesario describirla.

Esta descripción contendrá:

- A. Ubicación del curso.
- B. Breve sustentación teórica.
- C. Experiencia de aplicación del curso.
- D. Dinámica global, que comprende:
 - D.1. Número de sesiones.
 - D.2. Objetivos.
 - D.3. Temas.
 - D.4. Subtemas.

D.5. Preguntas.

D.6. Técnica empleada.

D.7. Productos terminales (Expresiones
producidas por los participantes)

La mayoría de estos elementos están contenidos en las cartas descriptivas que sirvieron para crear la experiencia de producción, mismas que se presentan en el anexo 1.

2.1.3. OBJETO DE INVESTIGACION.

En este apartado se diferenciará a los escritos de los objetos de investigación que se considerarán como al conjunto de elementos, las relaciones entre esos elementos y al código que permite esas relaciones.

2.1.4. PROCEDIMIENTO DE ANALISIS.

Aquí se describirá detalladamente la forma en que se analizarán los escritos, desde el orden de aparición de las temáticas tratadas en los textos, hasta una interpretación de las representaciones detectadas en los mismos **.

** El análisis que se seguirá es una adaptación que se hizo de la investigación que realizó Manuel Martín Serrano en el texto "Sociología del Milagro". Esta

2.2. DESARROLLO DE LA METODOLOGÍA.

2.2.1. IDENTIFICACION DE LA POBLACION

El número total de individuos a los que se les aplicó el estudio es 5. Esto obedece a las siguientes causas:

A. El curso denominado "Movimiento Diálogo con Nosotros Mismos, sólo se ha impartido dentro de la ENEP Acatlán, específicamente en la Carrera de Periodismo y Comunicación Colectiva, lo que reduce significativamente el número de personas expuestas a él.

B. El curso se ha dado en dos ocasiones dentro de la materia Comunicación Educativa, asignatura que forma parte de la preespecialidad de Investigación y Docencia. Esta preespecialidad se distingue por contar con un reducido número de alumnos, 10 personas aproximadamente. Esto disminuye aún más la población a la que se ha impartido el curso.

C. Los grupos contaron con un total de 8 alumnos cada uno, lo que da un global de 16 alumnos efectivos que tomaron el curso.

metodología se explicó por el mismo autor en el "Seminario Sobre el Imaginario Social".

En este seminario se indicaron un conjunto de procedimientos para indagar aspectos psicosociales de la comunidad a la que se hace referencia en el texto antes citado. Dado que el objeto de análisis para el presente trabajo es otro, se hicieron algunas modificaciones respetando, en lo posible, los lineamientos importantes de la investigación.

D. A lo anterior se le añade el principal motivo que delimita el número de expresiones escritas con las que se cuenta: dada la propia naturaleza proyectiva de los escritos, no todas las personas estuvieron dispuestas a ceder el producto terminal para fines de esta investigación.

Se reitera, el estudio poblacional se aplicó únicamente a 5 personas, dadas las causas anteriormente citadas.

La identificación de la población se realizó con la aplicación de un cuestionario que se constituyó por seis apartados generales:

1.- DATOS PERSONALES

1.1 Nombre.

1.2 Lugar de Nacimiento.

1.3 Fecha de Nacimiento.

1.4 Sexo.

1.5 Nacionalidad.

1.6 Dirección particular.

1.7 Dirección de su oficina.

1.8 Estado Civil.

1.9 Edad.

1.10 Peso.

1.11 Estatura.

1.12 Teléfono.

2.- DATOS ESCOLARES

- 2.1 Educación básica.
- 2.2 Educación secundaria.
- 2.3 Educación media superior.
- 2.4 Educación superior.
- 2.5 Otros grados académicos.
- 2.6 Examen profesional.
- 2.7 Servicio social.
- 2.8 Conocimiento de idiomas extranjeros.

3.- DATOS LABORALES

Se pidió la cronología laboral a fin de ubicar la experiencia profesional del sujeto. Asimismo se solicitó la mención de las diferentes asociaciones a las que haya pertenecido.

4.- FAMILIARES

- 4.1 Nombre
- 4.2 Edad
- 4.3 Domicilio
- 4.4 Ocupación
- 4.5 Escolaridad

5.- DATOS ECONOMICOS

- 5.1. Dependencia económica
- 5.2. Características de la casa donde habita
- 5.3. Ingreso personal
- 5.4. Ingreso familiar
- 5.5. Transporte que utiliza

6.- DATOS PATOLOGICOS

6.1. Enfermedades fisiológicas padecidas

6.2. Asistencia a terapias psicológicas

El cuestionario que se aplicó a la población y los resultados (en tablas de frecuencia y porcentajes por cada pregunta) se muestran en los anexos 2 y 3 respectivamente. Sin embargo, se puede mencionar, de manera general lo siguiente:

A. Datos personales

- La mayoría de los sujetos (80 %) son originarios del D.F.
- La edad de los sujetos varía entre 25 y 25 años
- Todos son mexicanos
- 60 % son hombres y el resto mujeres
- Todos son solteros
- 40% trabaja en oficinas
- 60% tienen teléfono en su casa

B. Datos escolares

- Todos estudian licenciatura
- Ninguno tiene otros grados académicos
- 80 % ha realizado el servicio social
- 80 % tiene conocimientos elementales del idioma inglés e italiano

- 80 % no pertenece a ninguna asociación

D. Datos familiares

- 80 % vive con sus padres
- 80 % de los padres de los sujetos tienen sólo estudios de primaria
- 80 % de las madres de los sujetos tiene sólo

estudios de primaria

- La mitad de los padres de los sujetos laboran en comercios

- 80 % de las madres de los sujetos laboran en el hogar

E. Datos económicos

- 80 % de los sujetos dependen económicamente de sus padres

- Ninguno de los sujetos sostiene económicamente a nadie

- 80 % de los sujetos viven en casa propia

- 80 % de las casas donde viven los sujetos, constan de 4 a 6 habitaciones

- Las casas donde viven los sujetos cuentan con todos los servicios sanitarios

- 40 % gasta entre 200 y 300 mil pesos mensuales, otro 40 % entre 400 y 500 mil pesos y el 20 % de 50 a 100 mil.

- El ingreso de los sujetos por mes asciende para un 80% de ellos de uno a dos millones de pesos.

- El 50 % de los sujetos utiliza de dos a tres medios de transporte para llegar a su lugar de trabajo

F. Datos patológicos

- 40 % de los sujetos ha padecido entre 4 a 5 enfermedades de importancia considerable, otro 40 % ha padecido entre 1 y 2; y el 20% restante entre 3 y 4.

- 60 % no ha tenido complicaciones en las

enfermedades padecidas.

- 60 % no tiene ningún tipo de alergia
- 80 % no ha recibido ningún tipo de terapia psicológica.

Conforme a esta caracterización se descubre que los sujetos no mostraron rasgos que los hiciera "muy diferentes" a una la media de la población en general, es decir, fueron personas "comunes y corrientes" y entre ellos no hubo grandes diferencias. Sin embargo, estos datos pueden ser de gran utilidad para interpretar algunos casos que se salgan de lo previsto o de los límites de la misma muestra.

2.2.2. DESCRIPCIÓN DE LA SITUACIÓN EN LA CUAL SE PRODUJERON LOS ESCRITOS.

La situación en la cual se produjeron los escritos que se analizan en esta tesis fueron producidos en un curso denominado "Movimiento Diálogo Con Nosotros Mismos", el cual como ya se mencionó (vease la p.94) sólo se ha impartido en la ENEP-Acatlán, como una unidad temática de la materia de Comunicación Educativa, (turno vespertino) de la preespecialidad de Investigación y Docencia, de la carrera de Periodismo y Comunicación Colectiva. Por lo que el "Movimiento Diálogo Con Nosotros Mismos" se ha puesto en operación en contadas ocasiones y a un número sumamente reducido de personas.

"Movimiento Diálogo con Nosotros Mismos" pretende crear o fomentar la recepción crítica del televidente

ante la diversa gama de mensajes a los que está expuesto durante la programación. Por ello el MDCNM fue diseñado para personas con perfiles heterogéneos, sin que necesariamente tuvieran conocimientos teóricos sobre comunicación.

El curso parte de la siguiente hipótesis: si se somete a un grupo de personas a una propuesta de educación para los medios, basada en la escritura y reflexión de sus experiencias (sentimientos) frente al televisor, entonces se propicia la recepción crítica.

Esto es, si se conjunta la escritura y la reflexión acerca de lo que "se siente" ante los mensajes televisivos, el sujeto aplicaría necesariamente una selección de mecanismos sintácticos con los que plasmaría un proceso de enunciación consistente en postular "algo dicho".

Ese "algo dicho" está cerca de la conciencia y se encuentra de manera latente en los escritos. Cuestionar nuevamente ese "algo dicho" mediante preguntas encaminadas a precisar "lo que quería decir", en ese "algo dicho", expone una zona inconciente, recién descubierta.

Así, una de las instancias psíquicas del sujeto, el "yo" hace uso del principio del cual parte -principio de realidad- y relaciona conscientemente el sentimiento producido ante la exposición del medio audiovisual con el esquema de referencia propio del

individuo.

En términos generales ese fue el procedimiento que se siguió a la largo de los dos MDCNM, en sus respectivas seis sesiones, de dos horas de duración cada sesión.

Las sesiones dieron inicio una vez que la totalidad de los integrantes se encontraban presentes, sin exceder un tiempo máximo de 30 minutos, a más tardar a las 4:30 de la tarde la puerta del aula se cerraba dejando ver un cartel cuya leyenda afirmaba: "Favor de no molestar hasta la seis de la tarde". hora en que concluían las sesiones.

En el interior del aula, en el pizarrón, se colgaron tres carteles, en donde se leía:

"La T.V. no nos hace mejores ni peores"

"La alternativa eres tú mismo".

"Conócete a ti mismo".

A los participantes no se les aclaró el objetivo de las leyendas ni el por que de los carteles; sino hasta finalizar el curso, dentro de la última sesión, donde se dio una dinámica general.

Una vez sentados en sus lugares los participantes y los cuatro coordinadores, se daba inicio a un periodo de relajación mediante la audición (que no excedió de 20 segundos) de una suave melodía.

Al terminar la música alguno de los coordinadores principiaba la lectura de su escrito correspondiente a ese día. Posteriormente se les dictaba a los

participantes una pregunta, se daba tiempo a su contestación y a un nuevo cuestionamiento.

El procedimiento permaneció inalterable durante el MDCNM; sin embargo, cada sesión se tornó diferente, dada la diversidad de actividades contempladas. En el anexo 1 se presentan las cartas descriptivas en donde se indican brevemente la dinámica de cada una de las sesiones.

Se reafirma que la técnica descrita es uno de los postulados teóricos en los cuales se sustenta el curso.

De la situación descrita anteriormente se obtuvieron una totalidad de 54 escritos generados durante ambos cursos, mismos que constituyen el material que se analiza en la presente investigación.

2.2.3. OBJETO DE INVESTIGACION

Los escritos producidos por los participantes en el MDCNM constituyeron el material básico de la presente investigación, es decir, es el material documental sobre el que se realizaron los análisis. Esto no quiere decir que el objeto de investigación fueron los escritos, sino que en ellos se encontró el objeto de investigación.

Se define, para este trabajo, como objeto general de investigación a las representaciones (contenidas en los escritos) de los televidentes (alumnos que escribieron y que se les llama Betty, Ivan, Oscar, David

y Gloria*) que estuvieron en una situación de formación de receptores críticos (MDCNM).

Se operacionaliza, en esta investigación a las representaciones, de los televidentes, como al conjunto formado por:

- a) Una asignación valorativa (positiva o negativa)
- b) El sentido, proporcionado por las instancias psíquicas
- c) La articulación dada por los "argumentos" y atributos con la que las instancias psíquicas caracterizan el referente televisivo.
- d) El referente específico del escrito producido por los sujetos.

Es decir, los valores, el sentido, la articulación y el tema son los componentes que formarían a las representaciones.

Quedaría por sentar que estos componentes que forman a las representaciones, se han obtenido del marco teórico que se maneja aquí; y, por tanto, sólo tienen significación para esta investigación. Pero, también se aclarará que, al parecer, no hay otros componentes en las representaciones; aunque otros autores y corrientes teóricas les llaman de otra manera.

Hasta aquí sólo se ha enunciado al conjunto de elementos que conforman a las representaciones, pero

*Se les puso nombres ficticios a los alumnos, puesto que con esa condición accedieron a proporcionar sus escritos

faltaría enunciar las relaciones que establecen esos elementos y las "reglas" o "lógica" que permite establecer las relaciones entre esos elementos, por lo cual los objetos de estudio particulares son:

a. Cómo se relacionan los valores, el sentido, la articulación y el referente; y,

b.Cuál es la "lógica", "reglas" o "sistema" que permite la relación entre esos componentes en los escritos producidos en una situación de formación de receptores críticos de televisión.

2.2.4. PROCEDIMIENTO DE ANÁLISIS

El procedimiento de análisis de los escritos se hizo ubicando la temática de cada uno de los escritos, identificando los datos videográficos de los programas referidos en los escritos, se les aplicó el análisis psicológico, se identificaron los sistemas y se obtuvo las transformadas o códigos de mediación. A continuación se explican cada uno de estos aspectos.

2.2.4.1 UBICACION DE LA TEMÁTICA DE CADA UNO DE LOS ESCRITOS.

La ubicación por temática fue de acuerdo al orden que imperó dentro de las cartas descriptivas - presentadas en el anexo I - de tal forma que las expresiones y el análisis que se hizo a cada uno de los

escritos fue conforme a la siguiente lista:

1. Enseñanza de la técnica.
2. Género televisivo.
3. Comerciales
4. Hombre.
5. Mujer.
6. Pareja.
7. Percepción Auditiva.
8. Familia.
9. Percepción Visual.
10. Niños.
11. Amigos.
12. Evaluación.

2.2.4.2. IDENTIFICACION DE LA PROGRAMACION REFERIDA EN LOS ESCRITOS.

Se identificaron los datos videográficos correspondientes a los que se hace referencia en los textos que se analizaron, con la finalidad de ofrecer al lector la posibilidad de confrontación.

La correspondiente videografía contiene:

- A. Nombre del programa.
- B. Horario de transmisión.
- C. Duración.
- D. Canal por el que se transmitió el programa.
- E. Lugar de procedencia.

Estos datos se anotaron como notas de pie de página conforme al orden de aparición de las expresiones

escritas.

Todo lo anterior se presenta en el anexo 4.

2.2.4.3. APLICACION DEL ANALISIS PSICOANALITICO.

Se aclara que en este apartado (2.2.4.3), la aplicación del análisis carecerá de la misma explicitación por escrito, (dado que ya se hizo en las páginas 71-90) sin que esto signifique que el procedimiento para determinar las instancias psíquicas generadoras del escrito, no haya seguido el mismo procedimiento indicado en el punto dos del capítulo primero.

El análisis anterior se plasmó en una serie de tablas generales ** que contienen:

1.- Instancia Psíquica: Se especificaron las categorías psicológicas ("Ello", "Yo" y "Super yo"), con las cuales los sujetos en cuestión mediaron psicológicamente sus percepciones televisivas.

2.- Frase: Se anotó textualmente el párrafo, frase o palabra generada por la instancia psíquica.

3.- Valor: Se señalaron los juicios de valor (positivos o negativos), asignados por los individuos en sus textos escritos.

4.- Sentido: Se indicó, mediante una sucesión de puntos, el orden sintáctico en que fueron identificadas

** Estas tablas se adaptaron de los trabajos de Levy Strauss, y que se conocen como "Pares de oposición". Véase Levy Strauss, C. "Mitológicas; Lo Crudo y Lo Cocido". Fondo de Cultura Económica, México 1968.

cada una de las instancias psíquicas, con el propósito de vislumbrar la interacción que se da entre estas.

5.- Articulación: Se obtuvieron un conjunto de atributos que los sujetos dieron a la temática tratada y se derivó de cada uno de los escritos.

6.- Tema: Se asoció a cada uno de los subtemas que aparecieron en los escritos y se englobó en uno solo, esto con el propósito de hacer referencia inmediata de la articulación general que plasmó cada uno de los sujetos.

CAPITULO 3

RESULTADOS DEL ANALISIS MEDIACIONAL

CAPITULO III. RESULTADOS DEL ANALISIS MEDIACIONAL

Como se indicó en la metodología, se realizó el análisis sobre los escritos producidos por los sujetos que estuvieron en el MDCNM. Los resultados del análisis se presentan por sujeto, conforme a la siguiente lista:

Sujeto 1----- Bety
Sujeto 2 ----- Ivan
Sujeto 3 ----- Oscar
Sujeto 4 ----- David
Sujeto 5 ----- Gloria

Los análisis de cada uno de los escritos están ordenados de acuerdo al desarrollo del curso MDCNM y se presentan en Tablas. Estas contienen seis columnas:

- a) Instancia psíquica que "habla" en el escrito.
- b) frase que enuncia la instancia psíquica.
- c) Valor que el propio sujeto le asigna a la frase.
- d) Sentido que es la direccionalidad que adquiere el discurso de acuerdo a la aparición y frecuencia de las instancias psíquicas
- e) Articulación del argumento central que desarrolla el sujeto en su escrito y que es dado por el sentido.
- f) tema específico al que se refiere el sujeto.

Así, en la primera columna aparecen las instancias psíquicas (Yo, Ello y Super Yo), seguidas por los enunciados que produjeron y que se encuentran numerados progresivamente, con la finalidad de que el lector pueda leer, si desea, de corrido todo el escrito.

En la columna de valor aparecen tres signos: + para indicar que la valoración es positiva; - cuando la valoración es negativa; y, * cuando el sujeto (debido a la técnica de producción del escrito propuesta en el curso MDCNM) se hizo preguntas.

Para el sentido se colocó "Y" para el Yo; "SY" para el Super Yo; y, "E" para el Ello, unidos con líneas punteadas. En la columna de la articulación se redactó el argumento central, en donde se cuidó que estuvieran enunciados los temas de la televisión con sus atributos.

En la última columna se resume el subtema por el cual el sujeto hace "conexión" con el tema central.

A continuación se presentan los resultados.

SUJETO 1

BETY

INSTANCIA PSICICA	FRASE	VALOR	SENTIDO	ARTICULACION	--- TEM
"Yo"	1.- De primera instancia me llama la atención que se eslifique o se considere que existen problemas de / en la T.V.	+	Y	1.- PUESTO QUE ESTOY EXPUESTA A MENSAJES ICONICOS ES NECESARIO ESTABLECER UN ESTABLECER SU INFLUENCIA, Y UTILIZAMOS ASI PARA BENEFICIO PROPIO.	1.- Importancia de la percepcion iconica.
"Super Yo"	2.- Claro que es importante que nos cuestionemos qué papel jugamos como perceptores ante los mensajes de T.V.	+	SY		
"Yo"	3.- Si bien es cierto que se dice que estamos en la era de la T.V., o más generalmente propensas a todo tipo de mensajes tecnológicos...	+	Y		
"Super Yo"	4.- es importante saber qué influencia puede tener ...	+	SY		
"Yo"	5.- va mi ser, hablando de una generalidad como mi formación, mi relación con la familia, con el círculo de amigos, con mis compañeros, con mi pareja.	+	Y		
"Yo"	6.- Además, de que manera puede utilizar lo de la T.V. para el bien de nuestra gente.	+	Y		
"Yo"	7.- Si bien es cierto que soy un perceptor activo, desde el momento que me paro en la T.V. se ordenan mis estructuras mentales, de acuerdo a los mensajes que estoy recibiendo, quiero canalizarlos hacia algo, es decir, darles un sentido, precisamente para poder entender cuál es el objeto de los distintos mensajes.	+	Y		
"Yo"	8.- Qué papel puede jugar como perceptor? De qué manera puedes utilizar un medio, en la televisión para el bien de la gente?	+	Y		

INSTANCIAS PSIQUICA	FRASE	VALOR	SINTIDO	ACTIVACION	TEMA
"Yo"	1.- Cuáles son los papeles del hombre en la televisión?	"	Y	1.- LOS VALORES ASIGNADOS AL SER HUMANO DENTRO DE LA PROGRAMACION TELEVISIVA SON: " SOLIDARIOS. " PIENSAN POR SI MISMOS. " NO QUIEREN HACER DAÑO. " SENSIBLES. " BUSCAN AVANZAR. " BUSCAN SEGUIR ADELANTE. " NO SE ESTANCAN.	1.- VALORES ASIGNADOS AL SER HUMANO DENTRO DE LA PROGRAMACION TELEVISIVA.
"Yo"	2.- Vuelve una duda, cuando hablas de hombre te refieres a un determinado ser o hablas de manera general como ser humano, pensando que es lo segundo te diré...	"	Y		
"Super yo"	3.- El hombre es el ser bajo el cual se mueven las cosas, todo gira en torno a él, lo que sueda, lo que se mueve, todo es por obra del propio ser humano...	"	SY		
"Yo"	4.- Y bueno esto lo podemos explicar por el simple hecho de que es precisamente el ser humano, quien produce toda la programación, dejemos a un lado si es un ser lleno de contradicciones, si los intereses y demás.	"	Y		
"Yo"	5.- No preguntas que con cuál te identifique.	"	Y		
"Super yo"	6.- Te diré que me podría reflejar en personas que son solidarias, que piensan por sí mismas, que no quieren hacer daño. Sin embargo, no veo reflejada también en las personas llenas de seguridad en sí mismas, que buscan avanzar, seguir, en quienes no se estancan...	"	SY		
"Yo"	7.- Y sabes, también se ha dado el caso en donde se invade la idea de pensar en lo material. La verdad no sabía qué decirte en este momento, quizá a sólo dos preguntas me lo topado con el mismo problema.	"	Y		
"Super yo"	8.- Creo que habrá tiempo para poder responder, sabes todo para reflexionar.	"	SY		
"Yo"	9.- Por qué lo responde?	"	Y		
"Super yo"	10.- Bieo, porque creo que es necesario que no me quede estancada, cuestionándose sobre algo que yo misma no lo encontraría super problema.	"	SY		

INSTANCIA PSÍQUICA	FRASE	VALOR	SENTIDO	ORIGENACION	TEMA
"Super yo"	11.- Quizá este un tanto prejuiciada por el hecho de que se perfectamente que todas aquellas personas o mejor dicho "personajes" que aparecen en la T.V. son "fabricados", plásticos, que tienen todos sus movimientos, acciones, aprendidos.	-	SY	1.- EL NOMBRE DE LA T.V. NO TIENE LA COMPLEJIDAD NI LOS VALORES DEL SER HUMANO.	1.- DIFERENCIAS ENTRE EL NOMBRE TELEVISIVO Y EL SERL.
"Yo"	12.- No me ha detenido a veces en mi interior hablando de características.	-	Y		
"Super yo"	13.- Sé bien que el ser humano, con sus contradicciones, encierra en sí un sinnúmero de misterios.	-	SY		
"Yo"	14.- Un todo que jamás llegamos a conocer plenamente.	-	Y		
"Ello"	15.- La fuerza, el amor, la comprensión, vive todos los seres humanos, tenemos algo y lo manifestamos de diferente manera.	+	E		
"Yo"	16.- Eso es lo que tu piensas o es lo que te gustaría realmente pensar?	"	Y		
"Super yo"	17.- Creo que he sido lo suficientemente honesta como para responder a algo así, porque además creo que he comenzado a entender que el hombre contiene dentro de sí un mundo de complejidad...	•	SY		
"yo"	18.- Por eso así lo concibo y no como un "personaje".	•	Y		

INSTANCIA PSICICA	FRASE	VALOR	SENTIDO	ARTICULACION	TEMA
"Yo"	1.- Valores asignados a la mujer.	"		1.- LOS VALORES ASIGNADOS A LA MUJER EN EL PROGRAMA DE T.U. QUE MAS ME GUSTA SON: • AUTOSUFICIENTE. • SORDA. • LIERE. • ESPIRITUAL.	1.- VALORES ASIGNADOS A LA MUJER.
"Yo"	2.- De entrada me resulta un poco difícil responder a la pregunta sobre todo porque casi nunca o mejor dicho, en contadas ocasiones una mujer se pregunta de su ser	-	Y. SY		
"Super yo"	3.- Me es cierto, creo que éso es falso, en fin.	-	SY		
"Super yo"	4.- Recuerdo en este momento el programa que más me gusta y veo que el papel que se le asigna a la mujer o mejor dicho, los valores son de una mujer autosuficiente en la cuestión material, ella trabaja, es decir, está incorporada al sector laboral en donde se desenvuelve, es ayudante o auxiliar del fiscal, hace, sabe, hace con la mujer libertad y seguridad, sobre todo en sí misma. La relación que lleva en el trabajo con sus compañeras es horizontal, de igual a igual.	+	SY		
"Yo"	5.- Sin embargo digo autosuficiente en la cuestión material, porque si hablamos de la cuestión...	+	Y		
"Ella"	6.- Los sentimientos, la sensibilidad, existe alguien que le alimenta el espíritu, y a quien ella también le hace.	+	E		
"Yo"	7.- Creo efectivamente que una mujer debe ser autosuficiente en la cuestión material o necesita de ese "alimento espiritual" llamado confianza, amistad, amor, por otro?	"	Y		
"Super yo"	8.- Estoy convencida plenamente.	+	SY		
"Yo"	9.- Aunque de pronto me asalta una duda, en este momento estaría preguntándose también si "el trabajo en sí", su relación con los demás es lo producen esas satisfacciones.	"	Y		

INSTANCIA	FRASE	VALOR	SENTIDO	ARTICULACION	... TEMA
PSIQUICA					
"Yo"	10.- Cuáles son los valores que le atribuyo a mujer en general?	"	Y	1.- LOS VALORES ASIGNADOS A LA MUJER SON (DE ACUERDO A LOS PERSONAJES DE T.V.):	1.- VALORES ASIGNADOS A LA MUJER.
"Super yo"	11.- Sabes, exactamente hace algunos días, platicaba con una chica que acaba de ser mamá y precisamente hablabamos sobre el asunto, le comentaba que una mujer, sobre todo por desenvolverse en una sociedad tanaba mas conciencia de su ser en cuanto era un ser, que además de cargar con el papel de ama de casa, esposa, madre, en ocasiones objeto, que le asignaba la sociedad, se daba cuenta de que sí existía (yo le llamaba dignidad) la capacidad suficiente como para poder decidir que era lo que le convenia, lo que le ayudaba a ser, compañera, amante, y que no era posible, que la sociedad en sí misma fuera quien la determinara.	"	SY	2.- "TERESA": 3.- AUTOSUFICIENCIA MATERIAL. 4.- CALCULADORA. 5.- DETERMINISTA. 6.- "LA BELLA Y LA BESTIA": 7.- AUTOSUFICIENCIA DE BEBIL. 8.- CRISTINA PACHECO: 9.- SEGURA. 10.- SENCILLA. 11.- (INSPIRA CONFIANZA.	
"Yo"	12.- Qué mas puedes agregar al respecto?	"	Y		
"Yo"	13.- Te hablo de una capacidad que creo que todo ser humano, ya sea hombre o mujer, tenemos para decidir que es lo que se quiere, esa elección, y sobre todo saber lo que se quiere.	"	Y		
"Super yo"	14.- En estos momentos me acuerdo de algunos capítulos de la comedia "Teresa", en sí creo que me llegó a inquietar la idea de construir un mundo con base en mentiras, era interesante, en este mismo personaje lo que también me causó inquietud era la seguridad, la inteligencia, lo calculadora, la determinación, en fin.	"	SY		
"Super yo"	15.- Cristina Pacheco: "¿quién nos teó vivir?" Mas humana, la forma de interrelacionar con la gente, la seguridad, la confianza la sencillez.	"	SY		

INSTANCIA PSÍQUICA	FRASE	VALOR	SENTIDO	ARTICULACION	TEM
"Super yo"	16.- Katherine, "La Bella y la Bestia". Un personaje autosuficiente,, débil, segura de sí...	+	SY	1.- LOS VALORES ASIGNADOS A LA MUJER SON (DE ACUERDO A LOS PERSONAJES DE TELEVISION): = "LA BELLA Y LA BESTIA"; = AUTOSUFICIENTE. = DÉBIL. = "CASCARRABIAS" = INTELIGENTE. = DEPENDIENTE. = "SEÑORITA COMETA"; = DULCE. = CUMPLIDA.	1.- VALORES ASIGNADOS A LA MUJER.
"Yo"	17.- No es cierto ...	-	Y		
"Super yo"	18.- Creo que un poco temerosa a ciertas casas a las que se enfrenta, es decir, un ser lleno de contradicciones, en ocasiones demuestra mucha determinación, en otras un ser que no cabe en el lugar dónde se encuentra, en otras más temerosa.	+	SY		
"Super yo"	19.- Me acuerdo de la princesa en "Cascarrabias", inteligente, pero siempre dependiendo de un chico y además de su mascota.	+	SY		
"Super yo"	20.- "Señorita Cometa", mucha dulzura, entregada a los demás cumpliendo siempre con sus actividades de niñera así como doméstica.	+	SY		
"Yo"	21.- Creo que mi concepción de mujer tiene mucho relación e contiene mucho de lo que en este momento recuerdo de las distintas formas de mujer.	+	Y		
"Super yo"	22.- En un momento decía, que el ser humano, distingase entre hombre o mujer, es un ser lleno de contradicciones, y como Blaise Fopa decía: "Un ser que no acaba de ser".	+	SY		
"Ello"	23.- Sobre todo porque existe inteligencia, cariño, amor.	+	E		

INSTANCIA PSICUICA	FRASE	VALOR	SENTIDO	ASOCIACION	TEMA
"Yo"	1.- Valores? Quién define que son los valores?	+	Y	1.- LOS VALORES ASIGNADOS A LA PAREJA EN EL PROGRAMA DE T.V. "LA BELLA Y LA BESTIA" SON:	1.- VALORES ASIGNADOS A LA PAREJA.
"Yo"	2.- Recuerda a Katherine y Vincent. "La bella y la bestia", cuando inicia el programa, cuando él habla de ella...	+	Y	" LA BELLA Y LA BESTIA" SON:	
"Ello"	3.- De lo maravillosa que es, la describe física, intelectual y emocionalmente, una descripción de todo un ser, me parece la verdad muy hermosa lo que ambos dicen de ellos...	+	E	" BELLEZA INTERIOR. " DULCURA. " AMOR. " AMISTAD. " SEGURIDAD.	
"Yo"	4.- Y sabes, en más de una ocasión pienso...	+	Y		
"Ello"	5.- Así me gustaría encontrar a alguien, con esa belleza interior, la dulzura, el amor, la amistad, ...	+	E		
"Yo"	6.- Pero también existe resentimiento por los que viven allá arriba...	-	Y		
"Super yo"	7.- por aquellos que destruyen, que matan, que odian, que no son capaces de aceptar a alguien por un defecto, una enfermedad.	-	S		
"Super yo"	8.- Resulta increíble pero así es:	-	S		
"Ello"	9.- Una mano amiga, segura, es la que brinda Vincent para Katherine, ella,...	+	E		
"Yo"	10.- A pesar de convivir con los de arriba, porque incluso ella está al servicio del Estado, ella participa en las actividades de la fiscalía...	+	Y		
"SUPER YO"	11.- Ella sí es capaz de convivir con aquellos que viven abajo.	+	SY		
"Yo"	12.- Y qué pasa como pareja?	+	Y		
"Ello"	12.- Juntos han sido de lograr seguir.	+	E		
"Yo"	14.- Resulta difícil hablar de valores, que entiendo como valor, desde ahí se determina una respuesta, una forma de ser.	-	Y		

INSTANCIA PSÍQUICA	FRASE	VALOR	SENTIDO	ARTICULACION	TEMA
"Super yo"	12.- Lleno de ternura, de inteligencia, de paciencia sobre todo, dispuesto a escuchar a todo aquel que lo necesite, que curioso,, es un ser lleno de virtudes....	+	SY	1.- LOS VALORES ASIGNADOS AL PERSONAJE DE T.U. QUE MAS ME GUSTA SON: = TIENHO. = INTELIGENTE. = PACIENTE. = DISPUESTO A ESCUCHAR. = FUERTE. = INDEPENDIENTE. = EGOISTA	1.- VALORES ASIGNADOS AL PERSONAJE DE T.U. QUE MAS ME GUSTA.
"Yo"	13.- Pero también me he preguntado si Vincent no fuera físicamente como es, sería o representaría el mismo papel,....	"	Y		
"Super yo"	15.- en el grupo donde él convive, incluso el que lo dirige aparentemente, es decir, físicamente es normal, los que están ahí es porque tienen algún defecto o no han sido aceptados en su grupo social, o también existen personas que han cometido algún delito,....	-	SY		
"Super yo"	14.- Siempre y cuando no afecten al grupo pueden permanecer ahí.	-	SY		
"Super yo"	15.- En cuanto a Vincent es un personaje fuerte, independiente,....	+	SY		
"Ello"	16.- Porque ahora recuerda a Katherine, ella ha sido capaz de renunciar a su vida de arriba con tal de permanecer con Vincent....	+	E.		
"Super yo"	17.- Y él siempre le dice que sólo se es su medio y que regrese allí con los de arriba....	-	SY		
"Super yo"	18.- Él siempre renuncia a la felicidad que puede tener al lado de Katherine.	-	SY		
"Yo"	19.- Por qué dices que renuncia es será que a él le agrada permanecer solo?	"	Y		
"Ello"	20.- No lo creo, pienso que es egoista y actúa así por el bien de ella, porque tal vez Katherine pueda ser feliz arriba donde ella ha crecido y se ha desarrollado.	.	E		

INSTANCIA PSÍQUICA	FRASE	VALOR	SENTIDO	ARTICULACION	TEMA
"Ello"	21.- Además como ella está en peligro, él lo presente y siempre va en su ayuda.	+	E	1.- LOS VALORES ASIGNADOS AL PERSONAJE DE T.U.	1.- VALORES ASIGNADOS EN EL PROGRAMA DE T.U.
"Ello"	22.- Otra cosa que recuerdo, es que él a pesar de que en ocasiones sufre, siempre trata de encerrarse en sí mismo hasta solucionar lo que le aqueja. En este momento recuerdo que él no necesita de nadie.	+	E	2.- OTRO DE LOS VALORES QUE MANEJA EL PROGRAMA ES QUE UNA PAREJA NO PUEDE SER INFIEL.	
"Yo"	23.- Entonces es autosuficiente?	+	Y		
"Ello"	24.- Tampoco lo creo así, porque ahí en su medio, donde se desenvuelve, acompaña y está acompañado y "Padre" aunque lo aconseja es él, quien a fin de cuentas toma una decisión.	+	E		
"Yo"	25.- Como me siento después de ver uno de los programas más entretenidos y emocionantes de la T.U.?	+	Y		
"Super yo"	26.- No te lo niego...	+	Y	SY	
"Yo"	27.- En ocasiones...	+	Y		
"Ello"	28.- Me siento demasiado bien...	+	E		
"Yo"	29.- Por ejemplo, en este momento recuerdo que un domingo de tantas yo no pude sentarme frente al aparato de T.U. y sin embargo desde donde me encontraba pude escuchar la trama del programa...	+	Y		
"Ello"	30.- No lo imaginaba, trataba de un conflicto en que entró Katherine porque no podía vivir al lado de Vincent, y ella deseaba tener un hijo...	-	E		
"Yo"	31.- Uh hijo, que, no lo podía tener?	+	Y		
"Yo"	32.- Bien, ahora que lo veo así...	+	Y		
"Super yo"	33.- Creo que otro de los valores que se manejan es que una pareja no puede ser infiel...	-	SY		

INSTANCIA	FRASE	VALOR	SENTIDO	ARTICULACION	TEMA
PSIQUICA					
"Yo"	3.- Porque si Katherine hubiese deseado tener un hijo, porque no lo tenía o adoptaba uno.	.		1.-	1.- VALORES EN EL PROGRAMA DE T.V.F
"Ello"	31.- Ella decidió alejarse de Vincent y se acercó mucho a una familia, conoció a un muchacho y penso que con él podía tener una vida diferente, se ilusionó y sufría pesadillas a menudo, hasta que se dio cuenta de que a quien amaba era a Vincent y que tenía que renunciar a la idea de formar una familia, y esto se debió a la plática que sostuvo con una amiga casada, quien le dijo que uno no podía realmente tener todo en la vida y que hiciera lo que le pudiera proporcionar felicidad.	.	E	1.- 2.-	1.- VALORES EN EL PROGRAMA DE T.V.F LA NECESIDAD DE VALORAR LO QUE TIENES. DE NO LLEGAR A TENER UNA RELACION PAREJA COMO LA QUE DESEO, YO SOLA TENGO LA CAPACIDAD SUFICIENTE DE LOGRAR LA FELICIDAD.
"Yo"	31.- Piensas que uno, o mejor dicho, que piensas al respecto?	.		Y	
"Super yo"	3.- Creo que la verdad uno no puede tener todo al mismo tiempo,	.		SY	
"Yo"	31.- Tienes que sacrificar muchas cosas,	.		Y	
"super yo"	3.- En cambio te ves en la necesidad de valorar todo lo que tienes y lo que quieres, y cómo puedes llegar a alcanzarlo...	.		SY	
"Yo"	3.- En ocasiones me pregunto si yo podre tener una relación pareja como me gustaría		Y	
"Super yo"	4.- Con él compartir y triunfos y fracasos,	.		SY	
"Yo"	4.- Y si no,	.		Y	
"Yo"	4.- no sé...	.		E	
"super yo"	4.- Me hizo la idea de que yo sola tengo la capacidad suficiente de lograrlo. Y es que creo que no me han entendido aquellas personas con las que convivo, que eso en verdad es lo que yo realmente deseo.	.		SY	

INSTANCIA PSÍQUICA	FMSE	VALOR	SENTIDO	ARTICULACION	TEMA
"Super yo"	45.- De otra cosa estoy segura, me lo he repetido infinidad de veces, lo que acabo de escribir, pero que difícil resulta...	-	SY	1.- DE LOS PROGRAMAS DE T.U., HAY QUE RETOMAR SOLO AQUELLO QUE CONVIENE, QUE SIRVE O QUE AYUDA PARA ALGO.	1.- ACTITUD REFLEXIVA ANTE LOS PROGRAMAS DE T.U.
"Yo"	46.- Por qué los programas de T.U. llegan a cambiar mi estado de ánimo?	"	Y		
"Super yo"	47.- No creo que cambie mi estado de ánimo, aunque ahora que lo dices, a mí en lo personal, de la serie que te acabo de contar, vino a reforzar la idea de lo que puede lograr uno, aunque a veces tengas que sacrificar otras cosas.	+	SY		
"Yo"	48.- Controlar emociones?	"	Y		
"Super yo"	49.- No creo que sea tan drástica la situación, pero cuando recuerdo alguno de los programas que me ha hecho derramar lágrimas pienso, por qué lloro, si al fin y al cabo son producto de la fantasía, no es verdad.	+	SY		
"Super yo"	50.- Todo es creado, empiezo a ver todo lo que rodea el programa y se que todo es plástico. Es algo elaborado. No puede ser cierto.	+	SY		
"Yo"	51.- Y entonces porque la pregunta anterior dices que vino a reforzar algo?	"	Y		
"Yo"	52.- No sé, pero creo que cada uno de nosotros trata de retomar sólo aquello que le conviene, de lo que está convencido, de aquello que le sirve, o le ayuda para algo.	+	Y		

INSTANCIA PSIQUICA	FRASE	VALOR	SENTIDO	ARTICULACION	TEMA
"Yo"	1.- Como titularia la pintura que vi?	"	Y	1.- LA PINTURA REPRESENTA LA IMAGEN DE UN PUEBLO EN DONDE HAY PAZ Y ARMONIA.	1.- PERCEPCION VISUAL DE UNA PINTURA.
"Ello"	2.- La melodía de un pueblo.	"	E		
"Yo"	3.- Como es la pintura?	"	Y		
"Ello"	4.- Es un niño que tiene un violín y sobre sus piernas un acordeón, sobre sus hombros hay una paloma blanca y sobre su pierna dos pajaritos puestos azules. El niño está sentado sobre una silla, que aparentemente está colocada sobre la imagen de un pueblo. En el pueblo hay casas con ventanas, otras grandes y otras más pequeñas, a lo lejos se dejan ver dos cúpulas, no sé, tal vez sea una iglesia. Hay una luna en la parte superior izquierda, es pequeña, pero parece que tiene como sombras, que la hace ver más grande. Abajo de ésta hay como un arbusto y al centro de éste hay como una luz anaranjada.	"	E		
"Yo"	5.- Que imágenes tiene?	"	Y		
"Ello"	6.- El cuadro representa en sí la imagen de un pueblo, un niño, instrumentos musicales, aves, palomas, pajaritos, la luna, la naturaleza.	"	E		
"Yo"	7.- Qué mensaje tiene para tí?	"	Y		
"Ello"	8.- La tranquilidad de un pueblo donde hay paz y armonía, y porqué no, amor.	"	E		
"Yo"	9.- Cada uno de los elementos relacionados.	"	Y		
"Ello"	10.- En este momento quisiera platicar muchas cosas conmigo misma y dejar de lado la pregunta.	"	E		
"Super yo"	11.- las tensiones, la carga de trabajo, la emoción, los sentimientos y el deber ser, se han cargado demasiado, sobre todo el desgaste está superpuesto...	"	SY		

INSTANCIA PSÍQUICA	FRASE	VALOR	SENTIDO	ARTICULACION	TEMA
"Super yo"	12.- Sin embargo creo que debo hacer un esfuerzo, en esta trabajo, lo sé pero debo intentarlo.	-	SY	1.-	LOS ELEMENTOS DE LA FUNCIÓN ESCOLAR.
"Yo"	13.- En otras ocasiones, como por ejemplo el "Curso de Formación Docente", me dio un sin número de elementos, y ahora me siento un tanto confundida;	+	Y		QUE NOS PROPORCIONAN EN LAS INSTITUCIONES ESCOLARES SON NECESARIOS PARA VER EL MUNDO, A LA VIDA, A LA SOCIEDAD, A NISER.
"Yo"	14.- Elementos para qué?	+	Y		
"Super yo"	15.- Para ver el mundo, a la vida, a la soc. a mi ser.	+	SY		
"Yo"	16.- Aunque en algunos otros casos, me refiero a otras cosas, me resulta muy curioso porque tengo elementos para debatir, comparar, poner en tela de juicio.	+	Y		
"Yo"	17.- Y eso qué?	+	Y		
"Super yo"	18.- Tienes razón, disculpa.	-	SY		
"Yo"	19.- Y es que como te dije en un principio tengo la cabeza hecha nudo, respondiendo te diré que me sentía un poco relajada, pensé que saltaría el llanto,	-	Y		
"Super yo"	20.- Traté de controlarme...	-	SY		
"Yo"	21.- Ella me preguntó si estaba enferma, le contesté que sí,...	-	Y		
"Yo"	22.- Traté de esquivar la pregunta...	-	Y		
"Yo"	22.- Y la empujé a hablar...	+	Y		
"Ello"	23.- sentía un nudo en la garganta, en este momento, como hace un rato tengo los ojos llenos de lágrimas...	-	E		
"Super yo"	24.- Pero tengo que seguir...	-	SY		
"Ello"	25.- ruedan las lágrimas, caen sobre mi sweater, pero...	-	E		
"Yo"	26.- Qué te pasa?	+	Y		

INSTANCIA PSIQUICA	FMSE	VALOR	SINTIDO	ARTICULACION	TEMA
"Yo"	27.- Quiero dar una respuesta que como siempre intentaré escurdarme en la randa, en la intensiva carga de trabajo, puede ser una parte...	-	Y	1.- LA CARGA DE TRABAJO ALIVIA LAS TENSIONES.	1.- TRABAJO ACADÉMICO.
"Yo"	28.- La esencial?...	+	Y	2.- LA PERCEPCION DE CADA INDIVIDUO DEPENDE DE LA HISTORIA PERSONAL DE CADA SUJETO.	2.- PERCEPCION.
"Ello"	29.- Me lo sé, pero no puedo detener ni llanto	-	E	3.- EL SER HUMANO HA SIDO DETERMINADO POR EL TIEMPO.	3.- TIEMPO.
"Ello"	30.- En chistesos, ya no tengo papel y el catarro no para, en fin.	-	E		
"Super yo"	31.- Ah, sí, te decía...	+	SY		
"Yo"	32.- Cuando hablé con Leonor, no sabes, la compañera de docencia del grupo vespertino, traté de despedirme, hablar, fue curioso constatar, cómo a pesar de que vimos elementos muy semejantes, otros de plano no daban o significaban de manera muy distinta. Esto se puede explicar por el hecho de que ambas tenemos historias muy distintas...	+	Y		
"Yo"	33.- Quiero decir que hasta aquí, no sé si he respondido a lo que Alán está preguntando, de lo que estoy segura es que no he respetado los tiempos...	-	Y		
"Yo"	34.- Los tiempos, y quién piensa en ellos?	+	Y		
"Super yo"	35.- Sé perfectamente a pesar de que digo...	+	SY		
"Yo"	26.- En ocasiones...	+	Y		
"Super yo"	37.- De que cómo es posible a pesar de que el hombre mismo es quien crea el tiempo, es ahora él mismo tiempo quien ha venido a determinarlo a él.	-	SY		
"Super yo"	38.- Me dejó de pensar en el dichoso tiempo. Creo que se me ha vuelto una obsesión. Digo, platico, me preguntó a mí misma y la verdad creo que no puedo quitarme el tiempo de la cabeza. Estoy segura de que en algunos minutos Alán dirá "¡Tiempo!", dejen de escribir y cierran sus libretas.	-	SY		

INSTANCIA	FRASE	VALOR	SENTIDO	ARTICULACION	TEMA
"Yo"	34.- ¿esto que te preocupa?	"	Y	1.- EL TERROR A SER LASTIMADOS POR LAS DEMAS PERSONAS, HACE QUE NO NOS MOSTREMOS TAL Y COMO SOMOS ANTE ELLAS.	1.- TERROR A SER LASTIMADOS.
"Ella"	40.- Pues porque estoy segura de que no podré responder a la pregunta que hizo.	"	SY		
"Yo"	41.- Como se sintieron al recordar el lugar que más les ha gustado?	"	Y		
"Ella"	42.- ¿además una pregunta a esto.	"	Y		
"Ella"	43.- No se dice, ya volví a hacer otra pregunta.	"	SY		
"Yo"	44.- Per que cuando me escribo a mi mismo demuestro mi forma de ser?	"	Y		
"Yo"	45.- No... resulta bastante interesante, y sabes...	"	E		
"Yo"	46.- Muchas veces me he cuestionado sobre la misma pregunta...	"	Y		
"Ella"	47.- ¿de lo que respondí, y de lo que estoy precisamente convencida, y como además nos dijo Agustín...	"	SY		
"Ella"	48.- Porque sé que me estoy escribiendo a mi misma y que solo soy yo quien va a poder leer y pensar en lo escrito,	"	SY		
"Ella"	precisamente porque nos da miedo mostrarnos tal y como somos a los demás, por temor a que nos lastimen.	"	E		
"Yo"	49.- Miedo, lastimar, por que he de pensar en eso?	"	Y		
"Ella"	50.- Porque estoy segura de que más de una vez lo hemos sentido en carne propia, o tal vez en la experiencia de otros. Cuando uno realmente intenta mostrarse a los demás y si ellos "los demás" no saben, o mejor dicho, no los conocemos.	"	E		
"Yo"	51.- Crees realmente que se puede llegar a conocer a alguien?	"	Y		

INSTANCIA PSIUICA	FRASE	VALOR	SENTIDO	ARTICULACION	TEMA
"Yo"	52.- Definitivamente no, si alguno de nosotros decimos que nos conocemos a nosotros mismos, la verdad yo lo dudaria.	-	Y	1.- RESULTA CUESTIONABLE EL AFIRMAR QUE ALGUIEN SE CONOCE A SI MISMO.	1.- CONOCIMIENTO DE UNO MISMO.
"Yo"	53.- Esta en el caso de que nos mistremos ante los demas, pero en el caso de las personas a quien amas, que pasa?	"	Y		
"Super yo"	54.- "Tiempo", Bueno.	-	SY		
"Ello"	55.- Sensibilidad.	+	E		
"YO"	56.- Tal vez.	-	Y		
"Super yo"	57.- Nadie es de nadie (Lix).	+	SY		

INSTANCIA PSICICA	FASE	VALOR	SENTIDO	ARTICULACION	TEMA
"Yo"	1.- En qué contexto ubica a la familia el programa de I.U. que más recuerdo?	*	U	.1.- LOS PROGRAMAS QUE MANEJAN A LA FAMILIA SON ESCASOS.	1.- LA FAMILIA
"Yo"	2.- Me costó mucho trabajo recordar algún programa donde existiera alguna familia, es curioso...	*	Y		
"Super yo"	3.- A pesar de yo considero a mi familia uno de los elementos más importantes dentro de mi ser.	*	SY		
"Yo"	4.- Los programas televisivos creo que son escasos, es decir, aquellos que manejan a la familia.	*	Y		
"Yo"	5.- En los "Locos Adams" existe una familia Norteamericana. Papá, mamá, abuelo, hijo, mascota. No lo recuerdo exactamente pero creo que no existen problemas de sustento económico...	*	Y		
"Ello"	6.- Lo que prevalecen son los roles en que con mayor frecuencia, se meten tanto el padre, el abuelo y el hijo,	*	E		
"Yo"	7.- Todos ellos casualmente de carácter masculino...	*	Y		
"Super yo"	8.- La madre preocupándose por el resto de la familia...	*	SY		
"Ello"	9.- No recuerdo más.	*	E		
"Yo"	10.- For qué a pesar de que para ti los valores de la familia constituyen uno de los pilares fundamentales en tu ser, no recuerdas cómo son en los programas de I.U.?	*	Y		
"Yo"	11.- Tal vez porque en la mayoría de los programas manejan cuestiones individuales, un protagonista o dos, personajes principales, pero nunca a nivel familiar.	*	Y		
"Yo"	12.- O quizá porque no tomaba atención a ellos...	*	Y		

INSTANCIA PSIQUICA	FRASE	VALOR	SENTIDO	ARTICULACION	TEMA
"Ello"	13.- Porque mi relación con mi familia es expresada en cada momento, con todo tipo de detalles...	+	E	1.- EN LOS PROGRAMAS DE T.V. EXISTEN RASGOS COMUNES Y DIFERENTES DEL CONTEXTO FAMILIAR REAL; HAY ARMONIA Y CONFLICTO.	1.- RASGOS COMUNES Y DIFERENTES DENTRO DEL CONTEXTO FAMILIAR TELEVISIVO Y REAL.
"Yo"	14.- Y no me llama la atención mirarlos en la T.V.	+	Y		
"Yo"	15.- El contexto familiar que más recuerdo, de la T.V. totalmente igual que la convivencia con mi familia, diferente?	=	Y	2.- TODOS LOS MIEMBROS DE LA FAMILIA TIENEN DERECHOS Y OBLIGACIONES, SE GOZA DE CONFIANZA Y SEGURIDAD SIN DEJAR A UN LADO LAS OBLIGACIONES.	
"Yo"	16.- Existen rasgos comunes o tal vez diferentes con mi contexto familiar. Bueno, hay algunos rasgos comunes y muchos que difieren de mi contexto familiar.	+	Y		
"Yo"	17.- Por ejemplo hay armonía pero también hay conflicto....	-	Y		
"Super yo"	18.- Todos ellos dignos de tomarse en cuenta para poder madurar como grupo. Todos somos responsables, al mismo tiempo que todos gozamos de confianza, seguridad, derechos. Sin dejar de lado las obligaciones, cada uno sabe qué apartar, a quién, cuándo, y cómo.	+	SY	3.- LA MUJER CONSTITUYE UN PILAR IMPORTANTE PARA LOGRAR EL EQUILIBRIO FAMILIAR.	
"Ello"	19.- En el programa existe una madre, y ella es quien de alguna u otra forma es el equilibrio en el hogar.	+	E		
"Super yo"	21.- Sí, es innegable, ella es capaz de dejar de lado o hacerse la fuerte, de tal modo que los demás no sufran.	+	SY	E	
"Ello"	22.- Como siempre papá es un caprichoso y mi mamá todo le conciente, eso a veces me desquicia, porque le digo que ella tiene la culpa de que mi papá siempre sea así, ella dice que a veces mejor se queda callada, para evitar problemas.	-	E		
"Yo"	23.- ¿Cuáles son los valores que yo le atribuyo a la familia? Valores?	+	Y		

INSTANCIA	FRASE	VALOR	SEMIJO	ARTICULACION	TEMA
"Super yo"	24.- Hace un momento hablabas de que uno de pilares en que debe apoyarse cualquier tipo de relación y en este caso la familiar es la confianza, sí, estoy segura de que si existe ese elemento base, existen también bases sólidas.	+	SY	1.- EL ELEMENTO EN QUE DEBE APOYARSE CUALQUIER TIPO DE RELACION ES LA CONTINUA, PUES DE ELLO SE DESPRENDE EL AMOR, LA LIBERTAD Y EL RESPETO DE PENSAR Y HACER.	1.- VALORES ASIGNADOS A LA FAMILIA.
"Super yo"	25.- El amor que pueda existir entre cada uno de los miembros y para con los demás debe experimentarse y vivirse plenamente. La libertad es otra de las bases para que pueda existir un ambiente plenamente familiar,...	+	SY	2.- LA RESPONSABILIDAD DE CADA UNO DE LOS MIEMBROS DE LA FAMILIA DEFINE EL TIPO DE RELACION Y LA MANERA EN QUE CADA UNO EXPRESA SU SER.	
"Super yo"	26.- Si mencionas este elemento es porque así mismo debe existir el respeto de pensar y hacer...	+	SY		
"Yo"	27.- Parece cada uno, un elemento anclado a otro	+	Y		
"Super yo"	28.- Sí, estoy convencida que así debe ser.	+	SY		
"Yo"	29.- Hablas del deber ser?	+	Y		
"Yo"	30.- Sí, creo que la responsabilidad que está depositada en cada uno de los miembros del grupo van a definir su interacción, su manera de relacionarse, su manera propia de expresar su SER.	+	Y		
"Yo"	31.- Expresar el ser en el seno familiar es posible?	+	Y		
"Yo"	32.- Claro que lo es...	+	Y		
"Yo"	33.- No llama la atención como muchos de mis compañeros niegan a la familia, como representa ésta una atadura, un elemento que les impide desarrollarse, o poder expresar su ser.	-	Y		
"Super yo"	34.- Y es que hace un momento mencionaba algo muy importante, ...	+	SY		
"Yo"	35.- Que la cuestión económica también puede determinar el tipo de relaciones que se dan al interior de la familia.	+	Y		

INSTANCIA PSIQUICA	FRASE	VALOR	SENTIDO	ARTICULACION	TEMA
"Yo"	36.- Eso se dice fácil, sin embargo no lo es tanto, por el simple hecho de que cada uno de nosotros es de diferente manera por como se desenvuelve en otros ámbitos por como el escolar, amigos, pareja, todo tiene que ver y no se puede desligar....		Y	1.- ES IMPORTANTE TOMAR EN CUENTA LOS DIFERENTES ÁMBITOS EN QUE NOS DESARROLLAMOS PARA PODER	1.- EXPRESION DEL SER.
"Super yo"	37.- Es de suma importancia tomar en cuenta todos estos elementos para poder expresar su ser.		SY	EXPRESAR SU SER.	

INSTANCIA PSÍQUICA	FRASE	VALOR	SENTIDO	ARTICULACION	TEM
"Yo"	1.- Cuáles son los valores que yo atribuyo a niños?	+	Y	1.- LOS VALORES ASIGNADOS A LOS NIÑOS SON:	1.- VALORES ASIGNADOS A LOS NIÑOS.
"Yo"	2.- Desde las primeras sesiones, mi conflicto era hablar sobre valores...	-	Y	" QUE CORREN	
"Yo"	3.- Que subjetivo, decía yo, sin embargo creo que en este momento existe una razón de ello, el hecho de que se parte de una pregunta, y donde cada uno de nosotros tiene que dar una respuesta a ello, es precisamente la que tiene que darse desde nuestro interior.	+	Y	" QUE BRINCAN " QUE SUBEN " QUE BAJAN " QUE GRITAN " QUE DICEN MENTIRAS	
"Super yo"	4.- Bien, una respuesta adecuada, o mejor dicho, la mía...	+	SY	2.- LOS NIÑOS SON SERES HUMANOS EN FORMACIÓN.	
"Super yo"	5.- Sería que los chiquillos, esos niños dulces que corren, que brincan, que suben que bajan, que gritan, que dicen mentiras	+	SY	3.- LOS NIÑOS NO SON NIÑOS NI MALOS... TODO DEPENDE DEL ADULTO QUE VALORA	
"Yo"	6.- Son precisamente seres humanos en formación.	+	Y		
"Yo"	7.- Hay por ahí alguien que dice, que es precisamente en la infancia, la etapa en la cual, el ser humano comienza a definir su carácter.	+	Y		
"Super yo"	8.- Muchas veces he escuchado que las cosas no son buenas ni malas, depende del cristal con que se miran, y estoy de acuerdo...	+	SY		
"Yo"	9.- Los niños no son buenos, ni malos, simple y sencillamente depende de cada uno de nosotros.	+	Y		

INSTANCIA PSÍQUICA	FRASE	VALOR	SERVICIO	ACTIVACION	TEMA
"Yo"	1.- Qué sentido tiene para ti las frases de los carteles 2 y 3 con respecto al cuerpo?	"	Y	1.- EL CUERPO LLEVA LA FORMACION DE RECEPTORES CRITICOS ANTE LA PROGRAMACION TELEVISIVA.	1.- RECEPTORES CRITICOS ANTE LA PROGRAMACION TELEVISIVA.
"Yo"	2.- El tema que aparece en el segundo cartel "La alternativa eres tú mismo", para mí representa precisamente la oportunidad que tenemos todos y cada uno de nosotros, en cualquier situación, de poder realizar, canalizar, pensar y sobre todo, de llevar a cabo nuestros propios objetivos.	"	Y	2.- CADA UNO DE NOSOTROS TIENE LA OPORTUNIDAD DE REALIZAR, CANALIZAR, PENSAR Y SOBRE TODO DE LLEVAR A CABO NUESTROS PROPIOS OBJETIVOS.	
"Yo"	3.- Hablando específicamente del cuerpo, si bien es cierto que cada uno de nosotros se acerca a mirar el aparato de T.V. con distintos objetivos, ahora conocemos una forma distinta: El cuestionamiento constante de los mensajes que aparecen en pantalla.	"	Y		
"Yo"	4.- Además se complementa esta situación con la del tercer cartel que dice: "La T.V. no nos hace mejores ni peores" porque es algo que existe y que la estructura no la podemos cambiar, sí podemos analizarla y entender el mensaje que se envía.	"	Y		
"Yo"	5.- Creo que poder sentarnos frente al aparato de T.V. no sólo te manda un mensaje, sino además nos da la posibilidad o mejor dicho tenemos la posibilidad de entender.	"	Y		
"Yo"	6.-Cuál es el sentido de estos?	"	Y		
"Yo"	7.- Para podemos hablar de receptores críticos de los mensajes de T.V.	"	Y		
"Yo"	8.- Ahora detectar palabras como "mejores" o "peores" es altamente subjetivo.	"	Y		
"Yo"	9.- Cómo crees que el diálogo contigo mismo te ayuda a formar una actitud crítica frente a la T.V.?	"	Y		

INSTANCIA PSICICA	FRASE	VALOR	SENTIDO	ARTICULACION	TEMA
"Yo"	10.- Parto precisamente del cuestionamiento constante de lo que aparece en los mensajes de T.U., de valores, subjetivismo, lo que en cierta medida te ayude a ser un receptor crítico de éstos.	+	Y	1.- PARA QUE EL CUESTIONAMIENTO A UNO MISMO LOGRE LA RECEPCION CRITICA DEBE SER HONESTO.	1.- RECEPCION CRITICA A LOS MENSAJES DE T.U.
"Super yo"	11.- Sin embargo tampoco podemos hablar de un cuestionamiento al vapor. Se requiere de honestidad, de poder expresarnos en primera instancia a nosotros mismos, lo que pensamos o sentimos...	+	SY		
"Yo"	12.- Y un segundo momento podría ser ventilarlo entre aquellos que nos rodean para que a partir de ello, podamos enriquecer la situación.	+	Y		
"Yo"	13.- Pero existe un problema, puesto que no todos somos capaces de entender una situación de este tipo.	-	Y		
"Ello"	14.- Pues se presta a la burla a la incomprensión, la crítica, no aquella que aporta sino a la que destruye...	-	E		
"Yo"	15.- Y eso representa la parálisis de un buen intento de iniciar al ser humano a la criticidad, en este caso de los mensajes de T.U.	-	Y		
"Yo"	16.- Pero en general, creo que es aplicable en todos los ámbitos de nuestra vida, de nuestro ser.	+	Y		
"Yo"	17.- Así, el diálogo conmigo misma, creo que en cierta medida, puede aplicarse a todos los ámbitos de nuestra vida. Pero, creo que sería más enriquecedor el hecho de que no sólo gire en torno a valores, sino de igual manera en cuanto a formas, colores, algo tan objetivo, porque sino corre el riesgo de caer en la subjetividad al 100%, lo que nos llevaría al estancamiento y no al avance diario.	+	Y		

SUJETO 2

"IVAN"

INSTANCIA PSICUICA	FINIS	VALOR	SENTIDO	ARTICULACION	TEMA
"Yo"	1.-Crees que es importante que tu reflexiones sobre los problemas de la T.V?	+	Y	1.- DADO QUE ESTUDIO COMUNICACION	1.- PROBLEMÁTICA TELEVISIVA.
"Super yo"	2.-Parte de un punto de vista esencial, estudio comunicación, y por cada necesito conocer la problemática de este medio de comunicación.	+	SY	ES NECESARIO QUE CONOZCA LA PROBLEMÁTICA DE LA T.V., EL CINE, LA RADIO Y LA PRENSA.	
"Super yo"	3.- Si no estudiara esta carrera, tal vez ni me importara lo que acontece en la T.V. simplemente la vería y ya...	-	SY	2.- LA GENTE ACEPTA LOS MENSAJES DE T.V. PORQUE NO TIENEN CONOCIMIENTOS DE LA COMUNICACION.	
"Yo"	4.- Tal vez sí sentiría juicios acerca de los acontecimientos con los que no estuviera de acuerdo y nada más.	+	Y		
"Super yo"	5.- Pero como estudio una carrera estrechamente ligada a este cuestionamiento, se me hace importante cuestionar el problema de la T.V., es más, también de la radio, el cine y prensa.	+	SY		
"Yo"	6.- Esta reflexión sería para buscar soluciones a los posibles problemas, función de un comunicólogo.	+	Y		
"Yo"	7.- No crees que siendo miembro de la soc. civil deberías participar también para solucionar el problema y no dejárselo a un comunicólogo?	-	Y		
"Yo"	8.- Sí...	+	Y		
"Super yo"	9.- Pero si no estudiara comunicación no sabría como solucionar problemas.	-	SY		
"Super yo"	10.- Es más, me sería difícil poseerme a reflexionar acerca de esta problemática.	-	SY		
"Yo"	11.- Es por eso, creo yo, que la gente acepta los contenidos que pasa por la T.V. porque no saben como poseerse a reflexionar este punto.	-	Y		

INSTANCIA PSICOMICA	FINES	VALOR	SENTIDO	ASOCIACION	TIPO
"Yo"	1.- Cuales son los valores del hombre en la T.V.?	"	Y	1.- EL HOMBRE APARECE COMO PERFECTO EN LAS SERIES MEXICANAS Y MEXICANAS Y MEXICANAS. 2.- LOS VALORES QUE DEBEN TENER LOS HOMBRERES SON LA INTELIGENCIA Y EL ATRACTIVO FISICO.	1.- VALORES ASIGNADOS A LOS HOMBRERES.
"Soyer yo"	2.- El hombre casi siempre como centro de atraccion. "Humor", "El Justiciero", "El Astuto", en series Norteamericanas. En Mexico e Latinoamericana, Jorge Rivera, Humberto Sivori, Omar Fierro, etc.	"	SY		
"Soyer yo"	3.- Todos estos hombres si los justiceros serian perfectos, incluso en sus roles aparecen como perfectos. Yo no identifico con todos y con nadie.	"	SY		
"Ella"	4.- No gusta ver a un hombre físicamente fuerte o estético, y también no gusta cuando actúa intelectualmente.	"	E		
"Yo"	5.- Hay una serie que pasa los lunes, miércoles y viernes en el canal 12 a las 8:00 se parece que se llama "Las Niñas Felices"...	+-	Y-		
"Ella"	6.- Dónde aparece un niño tierno "hacito",	"	E		
"Ella"	7.- Que ahora se de grande recuerda su pasado, o sea cuando era niño...	"	E		
"Ella"	8.- No recuerda su nombre pero no gusta.	"	E		
"Yo"	9.- Por qué haces ejercicio diariamente a mi hijo, lo haces y ahora lo haces, y acerca del niño, hubiera querido tener una infancia así?	"	Y		
"Yo"	10.- Si, es cierto, yo hago en mi casa persona, el atractivo físico y después destacan por la cabeza, o sea ser inteligente...	"	Y		
"Yo"	11.- No sé si lo sea...	-	Y		
"Ella"	12.- Pero no gustaría...	"	E		
"Yo"	13.- Acerca de ese personaje...	"	Y		

INSTANCIA PSÍQUICA	FMSX	VALOR	SENTIDO	ARTICULACION	TEMA
"Ello"	14.- Que el otro día estuve a punto de llorar al ver la serie, me hubiera gustado gozar de mi niñez como él lo hace y lo vive.	-	E	1.- LOS HOMBRRES DE LA REALIDAD ESTAN MUY ALEJADOS DEL CONTEXTO DE LOS HOMBRRES DE LA T.V.	1.- HOMBRRES REALES Y TELEVISIVOS.
"Ello"	15.- Porque no me gusto ni niños...	-	E		
"Yo"	16.- Aunque no me faltó nada...	+	Y		
"Super yo"	17.- Se terminó el tiempo.	"	SY		
"Yo"	18.- Algunos de los hombres que yo conosco se parecen a los personajes que salen en la T.V. Cómo me siento con ese hombre?	"	Y		
"Yo"	19.- En realidad no, o más bien, no lo he pensado.	+	Y		
"Yo"	20.- Conosco personas inteligentes pero muy diferente a la inteligencia que aparece con esa persona, es otro contexto.	+	Y		
"Super yo"	21.- Con personas fuertes y/o guapas si creo convivir o conocer.	+	SY		
"Yo"	22.- Pero no afecta ni forma de vida.	+	Y		
"Yo"	23.- ¿Pero acaso no te gustaría ser como Gustavo de atlético o como Leonardo o Guillermo de inteligentes o como Alfredo de galán?	"	Y		
"Yo"	24.- Sí pero no.	+	Y		
"Yo"	25.- Además ellos están muy alejados (eso creo yo) del contexto al que me enfrento al ver un personaje de televisión...	+	Y		
"Super yo"	26.- Sí los admiro, más a Guillermo por su inteligencia y a Gustavo por su fuerza física, pero no los compare.	+	SY		

INSTANCIA PSÍQUICA	TEMAS	VALOR	SIGNIFICADO	IDENTIFICACION	—TEMAS
"Yo"	1.- Cuáles son los valores asignados al rol femenino en el programa televisivo que más te gusta?	"	Y.	1.- LOS VALORES ASIGNADOS A LAS MUJERES EN LOS PROGRAMAS DE T.V. SON:	1.- VALORES ASIGNADOS A LAS MUJERES.
"Yo"	2.- En "Los años maravillosos", la mujer, o más bien, las mujeres que están en el programa son varias.	+	Y.	"Los años maravillosos"	
"Super yo"	3.- La mamá de Kevin, es de esas madres liberales....	+	SY	Mamá: Liberal, Escala de su esposo. Valiente y decidida y tierna	
"Yo"	4.- Aunque no sabe....	-	Y.		
"Super yo"	5.- Todavía es funcional y obedece a su esposo. Su hermana de Kevin, es hippie, libertina o libre, ...	+	SY	Hermana: Hippie, Loba.	
"Yo"	6.- Pero está en otra onda.	+	Y.		
"Super yo"	7.- A la niña que quiere Kevin, es bonita, tierna, típica niña de 12 años.	+	SY	NIÑA: Bonita. Tierna. Puro, demuestra cariño.	
"Super yo"	8.- En "Mí" , la mamá es típicamente funcionalista, y su hija la niña bien.	+	SY		
"Yo"	9.- ¿Qué es lo que más te gusta de las mujeres de "Los años maravillosos"?	"	Y.	"Mí"	
"Super yo"	10.- La mamá se ve valiente, decidida, tierna, de su hermana la loguera y de su amiga lo tierna y puro, el cariño tan hermoso que le demuestra a Kevin.	++	SY	Hermana: Niña Bico.	
"Yo"	11.- ¿Cuáles son los valores que le atribuye a la mujer en general?	"	Y.	2.- ME GUSTAN LAS MUJERES HERIDAS, LAS QUE REPRESENTAN UN SÍMBOLO SEXUAL, SU CUERPO, SU BELLA CARA Y SU HERMOSO PELO.	
"Yo"	12.- Yo me considero un antinachista.	+	Y.		
"Ello"	13.- Pero se dejan de gustarme las mujeres "buenas", las que representan un símbolo sexual, su cuerpo, su bella cara y su hermoso pelo.	+	E.		
"Yo"	14.- ¿Entonces qué valores les asignas?	"	Y.	3.- ANUNTE ME CONSIDERO UN ANTINACHISTA ME GUSTAN ESTE TIPO DE MUJERES.	
"Super yo"	15.- Las trato de valorar como mujer, como personas igual a uno....	++	SY		

INSTANCIA PSICUICA	FRASE	VALOR	SENTIDO	ARTICULACION	TEMA
"Super yo"	16.- Es muy difícil pero poco a poco lo estoy logrando.	+	SY	1.- LOS VALORES QUE ME GUSTARIA QUE TUVIERA UNA MUJER SON:	1.- VALORES ASIGNADOS A LA MUJER.
"Ello"	17.- Mi problema es que no gustan muy fácilmente las mujeres prototipo.	+	E		
"Ello"	18.- Aunque me gustaría encontrarme con una mujer inteligente, guía de mis acciones.	+	E.		
"Yo"	19.- No mamá,...	-	Y		
"Super yo"	20.- simplemente que me barra, que sea participativa y perpicaz.	+	SY	2.- LA MUJER MEXICANA ES MUY DIFERENTE A LA MUJER QUE SE MUESTRA EN LOS PROGRAMAS DE TELEVISION.	
"Super yo"	21.- Esos valores me gustaría que tuviera una mujer.	+	SY		
"Yo"	22.- ¿Cuántas formas femeninas recuerde en el programa de T.U., cómo se siente cuando las enfrenta con su concepción de mujer?	=	Y		
"Yo"	23.- De todo un poco...	+	Y		
"Super yo"	24.- Mujeres guapas ("Cazador") e incluso muy inteligentes, mujeres también guapas ("Llamadas de Media Noche")...	+	SY		
"Yo"	25.- Pero malas...	-	Y		
"Yo"	26.- No los confronto porque casi son los mismos, en esta sociedad hay de todo y para todos...	+	Y		
"Ello"	27.- Me gusta verlas...	+	E		
"Yo"	28.- Se que no aspiro a una mujer así simplemente porque en la realidad no existen.	-	Y		
"Yo"	29.- Pero piense en la mujer mexicana, diferente a todas ellas, ahí sí las confronto y piense que hay un mar de diferencia.	+	Y		

INSTANCIA PSÍQUICA	FRASE	VALOR	SENTIDO	ARTICULACION	TEMA
"Yo"	30.- Con las mujeres que convivo diariamente (Rebeca, Liz, Ruth, Beatriz, Karen, Yolanda, Raquel), incluso mis compañeras esporádicas (Carolina, Lourdes, Masha) y mis alumnas, veo algo parecido en ambas que las hace ser diferentes a las que veo en T.U., bueno la mayoría.	+	U	1.- LAS MUJERES QUE APARECEN EN LA T.U., AL CONTRARIO DE LAS REALES, NO SUFREN PARA ALCANZAR UN FIN.	1.- DISPARIDAD ENTRE LAS MUJERES DE LA T.U. Y LAS REALES.
"Super yo"	31.- Y es que sufren, si se le puede llamar así, para lograr lo que quieren, mientras que las de la T.U. no.	-	SY		
"Yo"	32.- Las mujeres de la T.U. nacionales son parecidas pero muy lejanas de la realidad	+	U		
"Super yo"	33.- Me gustaría que pasaran la vida de Lizabeth en la T.U. o la de Rebeca, que todavía está menos gruesa, para que nos diéramos cuenta quienes son las personas que realmente les cuesta un huevo vivir.	-	SY		

INSTANCIA PSICICA	FRASE	VALOR	SENTIDO	ARTICULACION	TEMA
"Ello"	1.- Lo extraño no se encuentra en tu cuerpo, se encuentra alrededor de él.	+	E	1.- EL TIEMPO NO ES SIGNIFICATIVO.	1.- COMUNICACION FORMAL E INFORMAL.
"Yo"	2.- Con. Palabras que describen nuestras ideas. Utilidad, permite conocer a las personas. Para que sirve. Informal ia. Formal, 2a.	"	Y	2.- A LA COMUNICACION HAY QUE ENTENDERLA Y LLEVARLA A LA PRACTICA.	
"Yo"	3.- ¿Cómo se sintieron al comunicarse la primera vez?	"	Y		
"Super yo"	4.- Tiempo....	-	SY		
"Yo"	5.- El tiempo no significa nada para mí.	+	Y		
"Ello"	6.- Lo que me importaba era descargar mi furia por lo estúpido que soy, por lo contradictorio y lo hipersensible que demuestro ser en muchas ocasiones.	-	E		
"Yo"	7.- El comunicarse con Beatriz no amara el estado de ánimo.	-	Y		
"Super yo"	8.- Yo pienso que era cuestión solamente mía.	+	SY		
"Yo"	9.- Son conflictos existenciales que nacen de una circunstancia y nada más.	-	Y		
"Ello"	10.- No me gusta el ejercicio. No me gusta el ejercicio.	-	E		
"Yo"	11.- Cuando la estaba fue que pudo con Beatriz, pero con ella como ya había hablado no significa tanto como si hubiera estado sin ella.	+	Y		
"Yo"	12.- ¿Times niudo a la muerte?	"	Y		
"Super Yo"	13.- No....	+	SY		
"Yo"	14.- Fincho mentiroso...	-	E		
"Ello"	15.- Tiempo niudo a la comunicación...	-	E		
"Yo"	16.- Fincho mentiroso...	-	Y		
"Yo"	17.- Si, aunque buscaré la manera de entender y no tenerlo. Si contrario, a la comunicación lo trataré de entender y llevarlo a la práctica, como escribir.	+	Y		

INSTANCIA PSICUICA	FRASE	VALOR	SENTIDO	ARTICULACION	TEMA
"Yo"	18.- Se sintieron diferentes al comunicarse la segunda vez?	"	Y	1.- NO HAY DIFERENCIA ENTRE LA COMUNICACION FORMAL E INFORMAL.	1.- COMUNICACION FORMAL E INFORMAL.
"Yo"	19.- No, ya lo expliqué...	"	Y		
"Ello"	20.- Me quiero seguir escribiendo. Ya no, escribiré un poema.	"	E		
"Yo"	21.- ¿Cuál de las dos formas te gustó más, en qué consistió la utilidad?	"	Y		

INSTANCIA PSÍQUICA	Frase	VALOR	SENTIDO	ARTICULACION	TEMA
"Yo"	1.- Pareja en la T.U. Valoraciones a la pareja.	+	Y	1.- UNA RELACION PARIA, YA SEA HOMBRE - HOMBRE, MUJER - MUJER, HOMBRE - MUJER, SE TIENE QUE DAR EN PLENA LIBERTAD DE AMBOS.	1.- VALORES ASIGNADOS A LA RELACION PARIA.
"Yo"	2.- Cuáles son los valores atribuidos a la pareja en el programa de T.U. que más me gusta?	+	Y		
"Ello"	3.- No tengo ganas para variar de contestar esta misma pregunta, ya me cayó gorda el cursito "Diálogo con Nuestros Hijos".	-	E		
"Super yo"	4.- La pregunta es tan obvia que por lo mismo no la quiero contestar. Yo pensé que me iban a enseñar a ver televisión de otra forma y no a través de valores ya muy conocidos por todos.	-	SY		
"Super yo"	5.- Considero que para personas que no tienen idea de este rollo sí les puede servir.	+	SY		
"Ello"	6.- Como experiencia es grata en un principio después aburre.	-	E		
"Yo"	7.- Bueno, eso me está sucediendo.	-	Y		
"Yo"	8.- Hablar de telenovelas no tiene nada, de programas norteamericanos tampoco, es la misma basura pero recostada.	-	Y		
"Yo"	9.- ¿Cuáles son los valores que yo le atribuyo a la pareja?	+	Y		
"Yo"	10.- No entiendo. Pareja hombre (mujer) y mujer (hombre), sino general hombre-hombre, mujer - mujer.	+	Y		
"Ello"	11.- A mí no gusta Babosa y otras chorradas, hasta la fecha ningún chorro...	+	E		
"Yo"	12.- Y si existiera uno, espero no ocurrirme por la moral y el prejuicio sino asumir la situación, incluso pelearlo no me da pena ni miedo.	+	Y		
"Ello"	13.- Yo creo que si hablamos de pareja y si por ésta entendemos amor...	+	E		
"Super yo"	15.- Se tiene que dar en plena libertad de ambos, es un valor en relación a pareja.	+	SY		

INSTANCIA	FRASE	VALOR	SENTIDO	ARTICULACION	TEMA
PSIQUICA					
"Yo"	1.- ¿En qué contexto ubica a la familia el programa de tele que más recuerdo?	+	Y	1.- LA FAMILIA ES PARTE IMPORTANTE DEL DESARROLLO SOCIAL.	1.- CARACTERISTICAS DE LA FAMILIA EN LA T.U.
"Yo"	2.- Bueno, el programa "Los Años Maravillosos" encierra una típica familia norteamericana de los años 60's. Al igual que "Alf", pero ésta es mas funcionalista.	-	Y	2.- EN LA T.U. LAS FAMILIAS RICAS Y LAS POBRES SON LAS MAS FRECUENTES, ALGUNAS MORALISTAS E INCLUSO LIBERALES.	
"Super yo"	3.- La familia como parte importante del desarrollo de una sociedad.	+	SY		
"Yo"	4.- En los programas nacionales las familias ricas o las pobres son las más frecuentes.	-	Y		
"Super yo"	5.- Las muy moralistas o algunas liberadas.	-	SY		
"Yo"	6.- Pero éstas en general son muy pocas. No salen de lo mismo.	-	Y		
"Yo"	7.- Buenos y malos.	-	Y		
"Yo"	8.- Cansa mucho este tipo de programas...	-	Y		
"Ella"	9.- Pero son muy divertidos...	+	E		
"Super yo"	10.- Aunque no dejan de ser ridículos.	-	SY		
"Yo"	11.- Te gusta ver "Alf" o "Los Años Maravillosos" que la T.U. nacional?	+	Y		
"Ella"	12.- Nacionales me gusta "El Guiri Guiri"...	+	E		
"Yo"	13.- Alf no se mantienen tantos valores morales familiares, es otro contexto.	+	Y		
"Ella"	14.- Me gusta ver "Alf" o "Los Años Maravillosos" o "Llamadas de Media Noche"...	+	E		
"Yo"	15.- Pero a veces, incluso a veces me gusta escribir y a veces no...	-	Y		
"Ella"	16.- Quiero irme de aquí, estar con Rebeca solamente. Hay muchas cuentas que saldar Saludos Rebeca desde mi lugar a tu lugar.	+	E		

INSTANCIA PSIQUICA	FRASE	VALOR	SENTIDO	ARTICULACION	TEMA
"Yo"	16.- ¿Cómo soy como integrante de mi núcleo familiar?	+	Y	1.- RESULTA MUY DIFÍCIL LIDIAR CON MI FAMILIA.	1.- RELACIONES FAMILIARES.
"Super yo"	17.- Creo que mi familia (Tíos, Primos) piensan que soy el rebeldito de la casa.	+	SY		
"Ello"	18.- Pelo largo, vestimenta toda dada al catre, hace lo que se me pega la gana.	+	E		
"Yo"	19.- Bueno, casi todo.	+	Y		
"Ello"	20.- Me cuesta mucho trabajo lidiar con mi familia, más con papá, es muy aferrado,	-	E		
"Yo"	21.- Igual a mí.	-	Y		
"Ello"	22.- Las discusiones con él nunca terminan, o cuando terminan quedamos en lo mismo. Sin convencernos el uno al otro. O con nuestra famosa frase, "Haber, séale sangre a una piedra" Ah verdad, pero con una piedra sí te saca sangre, ah verdad".	-	E		
"Super yo"	23.- A veces pienso que soy el de las ideas renovadoras,...	+	SY		
"Ello"	24.- Pero mi papá no me deja de pendejo, según él me ubica, no me insulta. Cuando él me dice que entre más leo más pendejo me vuelve me dan ganas de que él fuera yo y yo él.	-	E		
"Ello"	25.- Como cuando yo era niño y jugábamos,...	+	E		
"Super yo"	26.- Para que vieras que no es así. Lo que soy se lo debo a ellos. Lo sé. Pero daría todo lo que tengo, hasta mi vida,.	+	SY		
"Yo"	27.- Que ya es mucho,...	+	Y		
"Super yo"	28.- Para que mi padre no hubiera sufrido de Joven y tuviera lo que yo ahupita o viceversa, padecer lo que él vivió para valorar lo que tengo como Fede. lo hace con lo suyo.	+	SY		

INSTANCIA PSICOLÓGICA	FRASE	VALOR	SENTIDO	ARTICULACION	TEMA
"Yo"	29.- No, ninguno. Mi familia no es como la de "Los Monsters" ni como la de Daniela Ramo.	-	Y	1.- OTORGAR VALORES A LA FAMILIA ES MUY COMPLEJO.	1.- VALORES A LA FAMILIA.
"Yo"	30.- En la T.V. pasan historias falsas a nuestro contexto.	-	Y	2.- EN LA T.V. MUESTRAN HISTORIAS FALSAS A NUESTRO CONTEXTO.	
"Ello"	31.- Me duele la cabeza.	-	E		
"Yo"	32.- ¿Valores que yo atribuyo a la familia?	-	Y	SY	
"Ello"	33.- Ninguno. No me gusta hablar de valores.	-	E		
"Super yo"	34.- Es un rollo muy complejo.	-	Y	Y	
"Yo"	35.- Yo sólo sé que mi familia valora lo que yo o casi todo lo que a mi no me gusta valorar.	-	Y		
"Yo"	36.- ¿Y que valoras?	-	Y	Y	
"Yo"	37.- Nada.	-	Y		

INSTANCIA PSÍQUICA	FRASE	VALOR	SENTIDO	ARTICULACION	TEMA
"Yo"	1.- ¿Cómo titularía la pintura que vi?	"	Y	1.- LO IMPORTANTE NO ES INTERCAMBIAR IMPRESIONES DE UN CUADRO PEO.	1.- PERCEPCION VISUAL DE UNA PINTURA.
"Ello"	2.- Cantante bajo cielo azul.	+	E		
"Yo"	3.- ¿Cómo es?	"	Y	2.- EL CUADRO MUESTRA LA FELICIDAD DE SER NIÑO Y PODER EXPRESARSE CON UN CANTO.	
"Ello"	4.- Se encuentra un niño, no sé si tocando un violín, o cantando una canción. El niño se encuentra en un camino, bajo un cielo azul con nubes blancas, y pajaritos volando a su alrededor.	+	E		
"Super yo"	5.- El niño está deforme. Su color de piel es roja.	-	SY		
"Yo"	6.- ¿Qué impresos tiene?	"	Y		
"Ello"	7.- Un niño, un violín, pajaritos, flores, cántaro, nubes, estrellas.	+	E		
"Yo"	8.- ¿Qué mensaje tiene para tí?	"	Y		
"Ello"	9.- Un niño feliz cantando por un lugar. La felicidad de poder ser niño y poder expresarse con un canto.	+	E		
"Yo"	10.- ¿Cómo te sentiste al platicar tus impresiones acerca de la pintura y porqué crees que existen diferencias entre un punto de vista y otro?	"	Y		
"Ello"	11.- No tenía ganas de cambiar impresiones con nadie....	-	E		
"Super yo"	12.- De un cuadro feo.	-	SY		
"Ello"	13.- Lo de Alfredo me delió mucho....	-	E		
"Yo"	14.- Lo entiendo.	+	Y		
"Ello"	15.- Javier me sacó muy bien, es muy inteligente y racional e incluso simpático, es un gordito bonachón. Me gusta platicar con él....	+	E		
"Ello"	16.- No importa que no haya mirado el cuadro y respondido bien a la pregunta.	+	E		
"Yo"	17.- ¿Te das más en tus problemas personales que en el curso?	"	Y		

INSTANCIA PSQUICA	Frase	VALOR	SENTIDO	ARTICULACION	TEMA
"Yo"	18.- Sí...	+	V. SY Y E E	11.- ES IMPORTANTE QUE AMBAS CUESTIONES SE ENCUENTREN LIGADAS.	1.- PERCEPCION VISUAL DE UNA PINTURA.
"Super yo"	19.- Es para mí más importante...	+			
"Yo"	20.- Aunque las dos cuestiones se encuentran ligadas,...	+			
"Ello"	21.- Me gustaría que una sola fuera parte de ambos.	+			
"Ello"	22.- Hay infinidad de ocasiones que nuestros pensamientos rondan nuestra mente.	+			

INSTANCIA PSIQUICA	FRASE	VALOR	SENTIDO	ARTICULACION	TEMA
"Yo"	1.- Cuáles son los valores que yo atribuyo a los niños?	+	Y	1.- LA ETAPA INFANTIL ES MUY IMPORTANTE PORQUE EN ELLA SE FORMA LA PERSONALIDAD Y TU FORMA DE VER EL MUNDO.	1.- ETAPA INFANTIL.
"Yo"	2.- Los niños más cercanos con los que convivo son: Gerardo, Fabio, Ernesto, Isafas, Rogelio, Nando. Los primeros son mis sobrinos, los segundos mis amigos.	+	Y		
"Yo"	3.- Creo que el ser niño es la etapa más difícil de la vida, es aquí donde se forma tu carácter, tu forma de ver el mundo.	+	Y		
"Ello"	4.- Me da miedo pensar que mis sobrinos o mis amiguitos no sean felices de grandes...	-	E		
"Yo"	5.- Tal vez yo no lo soy completamente y gran parte se lo debe a mi niños pero también lo feliz que soy actualmente se lo debo mucho a esa etapa de mi vida.	+	Y		
"Ello"	6.- Cuando los ves jugar en el pasillo futbol me entran unas ganas tremendas de jugar con ellos, la mayoría de las veces lo hago y me doy unas divertidas tremendas.	+	E		
"Ello"	7.- Me fascina ver a Gerardo buelarse de todos o de alguien en especial, cuando lo desurbanizo en las pompas o aquel día que me dio el balón en el pecho y luego en la cara.	+	E		
"Ello"	8.- O la inocencia de Ernesto o Rogelio, los cuales les cuesta mucho trabajo meter un gol. Es en estos juegos cuando vuelvo a ser niño.	+	E		
"Super yo"	9.- No me importa lo que digan los vecinos al verme jugar.	+	SY		
"Ello"	10.-No gusta.	+	E		
"Ello"	11.-Y no lo dejaría de hacer por mi edad, eso es lo de antes.	+	E		
"Super yo"	12.-Pienso que soy muy privilegiado de poder divertirme de esa manera.	+	SY		

INSTANCIA: PSIQUICA	FRASE	VALOR	SENTIDO	ARTICULACION	TEMA
"Ello"	13.- No importa que sea uno y esporádico.	+	E	1.-	1.- ETAPA INFANTIL.
"Ello"	14.- Ahora que termine la carrera y vengan las vacaciones de Semana Santa, estoy seguro de que Jugaré por lo menos tres veces por semana, sino van a ser unas vacaciones muy aburridas.	+	E	ME GUSTARIA REGRESAR A MI ETAPA INFANTIL PARA LOGRAR LO QUE NO PUDE HACER EN ESE ENTONCES.	
"Yo"	15.- ¿Cuándo eras chico pensabas, me gustaba ser grande, ahora que lo eres no te gustaría ser chico nuevamente?	"	Y		
"Yo"	16.- Sí y no.	"	Y		
"Ello"	17.- Me gustaría volver a aquellos años para lograr lo que no pude lograr...	+	E		
"Super yo"	18.- Es muy estúpido pensarlo, sí, lo sé pero si tuviera la oportunidad no dudaría en aventurarme.	+	SY		
"Yo"	19.- Y no, porque ni forma de ser está muy definida,...	+	Y		
"Ello"	20.- Y me gusta mucho como está.	+	E		

INSTANCIA PSÍQUICA	FRASE	VALOR	SENTIDO	ARTICULACION	TEMA
"Yo"	1.- Cuatro géneros. Informativos. Musicales. Cómicos, culturales, series, entretenimiento, caricatura, novelas.	+	Y	1.- EL PROGRAMA DE T.U. LOS AÑOS MARAVILLOSOS TIENE COMO MENSAJE MOSTRAR A LOS ADULTOS QUE TAN IMPORTANTE ES LA VIDA DE UN NIÑO.	1.- MENSAJE DEL PROGRAMA LOS AÑOS MARAVILLOSOS.
"Yo"	2.- "Los Años Maravillosos". Entretenimiento, Serie. Kevin.	+	Y		
"Ello"	3.- Es de 1969, Kevin es un niño de 13 años, el cual recuerda, ahora de grande, todas sus aventuras o acontecimientos importantes.	+	E		
"Ello"	4.- Una cd. de E.U.	+	E		
"Ello"	5.- Mensaje: es la reflexión que podemos hacer en cuanto a nuestros actos, en este caso la de un adulto cuando fue niño.	+	E		
"Super yo"	6.- A las personas adultas, no se si para recordar su niñez y reflexionar con sus hijos o para que se den cuenta de que tan importante es la vida de un niño.	+	SY		
"Yo"	7.- ¿Cuál es el personaje que más admiro de mi programa favorito, quisiera ser como él, por qué?	=	Y		
"Ello"	8.- No gustaría haber sido o haber vivido como Kevin, es un niño de 12 años, inteligente, bonito, si era puede ser la palabra....	+	E		
"Yo"	9.- Pero no sólo me gusta por eso....	+	Y		
"Ello"	10.- Porque de niño yo también era bonito, sino porque tiene un amigo que quería y se entrega a él.	+	E		
"Yo"	11.- Cosa que yo no pude haber tenido es un amigo, sino varios.	-	Y		
"Ello"	12.- También me gusta porque tiene una amiga, novia, muy bonita..	+	E		
"Yo"	13.- Cosa que yo no tuve tampoco....	-	Y		
"Ello"	14.- Y que me hubiera encantado tener. A la memoria de las niñas que me les declaraba, me daban que no.	-	E		

INSTANCIA PSÍQUICA	FRASE	VALOR	SENTIDO	ARTICULACION	TEMA
"Yo"	15.- ¿Me que tan bonito?	-	Y	1.- ME GUSTA EL PERSONAJE PRINCIPAL DEL PROGRAMA LOS ANOS MARIJILLOSOS PORQUE TIENE LO QUE YO EN MI INFANCIA ANOMABA TENER: <ul style="list-style-type: none"> ■ UN CUARTO PROPIO. ■ UNA NOVIA. ■ UN EQUIPO DEPORTIVO. 	1.- IDENTIFICACION CON EL PERSONAJE PRINCIPAL DEL PROGRAMA "LOS ANOS MARIJILLOSOS"
"Yo"	16.- Tal vez era por mi inseguridad que siempre mi mamá y mi hermano me la contagiaban.	-	Y		
"Ello"	17.- ¡No salgas a la calle! ¡No vayas al cine! ¡A qué hora vas a regresar!	-	E		
"Ello"	18.- Todavía recuerdo que cuando iba en 2o de secundaria y me arrojé de valor y me le declaré a Martha, ¡Pobre! puso una cara de asustada y después me dijo que no, el pobre después fui yo.	-	E		
"Ello"	19.- Me gusta también el personaje de Kevin porque es bueno para los deportes, yo a esa edad era bueno para jugar fútbol, beisbol y fútbol americano, desgraciadamente mi papa nunca me dejó estar en un equipo en forma según porque era muy burro e iba a descuidar más mis estudios.	-	E		
"Yo"	20.- Más ya no se podía.	-	Y		
"Ello"	21.- Extraño mucho cosas de mi niñez - puber.	-	E		
"Yo"	22.- ¿Cómo me siento después de ver uno de los programas más entretenidos y emocionantes de la T.U.7	-	E		
"Ello"	23.- Añoro haber sido...	-	E		
"Yo"	24.- e no, más bien...	-	Y		
"Ello"	25.- Haber tenido lo que Kevin tiene. Cuando termina el programa, me voy a la cama a leer y en lugar de pensar o poner atención a mi lectura, recuerdo imágenes de cómo me hubiera gustado ser a esa edad.	-	E		
"Ello"	26.- En primera tener mi cuarto propio...	-	E		
"Yo"	27.- Que hasta la fecha lo sigo esperando, porque es desesperante dormir en un pinchado espacio de 4x3 con los requiridos	-	Y		

INSTANCIA PSIQUICA	FRASE	VALOR	SENTIDO	ARTICULACION	TEMA
"Yo"	de mi papá y los rezos de mi hermano.	-	Y		
"Yo"	28.- En segundo lugar tener mis amigos y mis amigas...	+	Y		
"Yo"	29.- Donde yo supiera valorar su amistad, creo que ahorita lo hago, aunque diga Rebeca que no valore nada debido a que todo lo he tenido paladito y en la boca.	+	Y		
"Yo"	30.- ¿Y nada más valoras a tus amigos y lo que tienes en función de tí y de tu comididad?	=	Y		
"Yo"	31.- No, no lo creo, pienso, como lo dije hace un año...	+	Y		
"Super yo"	32.- Todo lo que he querido lo he conseguido.	+	SY		
"Yo"	33.- Bueno, casi todo.	+	Y		
"Yo"	34.- Mi papá siempre ha estado con el dinero en la mano para no pagarme nada,...	+	Y		
"Yo"	35.- pero de eso ya no cansé.	+	Y		
"Yo"	36.- Tu lo consiento pero no has hecho nada al respecto?	=	Y		
"Ello"	37.- Tengo dinero, sí, no lo comparto en mi casa a sabiendas de que dentro no trabaja. Me interesa más tener mi propio dinero y gastarmelo con mis amigos que compartirlo en mi casa.	+	E		
"Yo"	38.- Sé que no quedan diez años en casa.	+	Y		
"Yo"	39.- ¿Por que los programas llegan a cambiar el estado de ánimo y que puede hacer para controlar sus emociones?	=	Y		
"Yo"	40.- Porque me identifico con ellas...	+	Y		
"Ello"	41.- Simplemente veo al Iván que nunca fue y que hubiera sido suavo ser.	-	E		
"Yo"	42.- No todo es tan grave, puedo controlar ese estado de ánimo y no sentirme mal porque mi infancia no fue lo que ya...	+	Y		

1.- ME IDENTIFICO CON EL PERSONAJE DE T.U. PORQUE TIENE LO A MI ME HUBIERA GUSTADO TENER A ESA EDAD:
= AMIGOS.
2.- EN EL PROGRAMA VEO AL IVAN QUE NUNCA FUE Y QUE ME HUBIERA GUSTADO SER.

1.- IDENTIFICACION CON EL PERSONAJE DE T.U.

INSTANCIA PSIQUICA	FRASE	VALOR	SENTIDO	ARTICULACION	TEM
"Yo"	ahora de grande quiero que hubiera sido, ni niñez me ha ayudado mucho en la conformación de mi estado actual,...	+	U Y	1.- LA INFANCIA DETERMINA LA CONFORMACION DEL ESTADO ACTUAL.	1.- PERIODO INFANTIL
"Ello"	43.- El cual no quiero dejar pues me siento muy feliz como soy y de la gente que me rodea.	+	E		

INSTANCIA PSQUICA	FRASE	VALOR	SENTIDO	ARTICULACION	TEMA
"Yo"	1.- Pregunta 2 y 3.	"	Y	1.-	1.- REFLEXION A LA LEYENDA "LA ALTERNATIVA ERES TU MISMO".
"Yo"	2.- La alternativa soy yo...	+	Y		
"Super yo"	3.- Eso es bien importante.	+	SY	1.-	
"Super yo"	4.- Porque la T.U. no nos hace mejores ni peores. Están en la forma que vives y te relaciones con los demás.	+	SY	2.-	
"Yo"	5.- Creo que tomase conciencia primeramente de cómo vivo. Y qué es lo que me hace vivir bien y estar bien.	+	Y	2.-	
"Super yo"	6.- Esto no comparádmolo con la T.U. sino interpretádmolo y aceptádmolo, y aprovechádmolo así tu forma de vivir y de ser.	+	SY	3.-	LOS PARAMETROS DE ENJEMCCION HAN QUEDADO ATRAS.
"Yo"	7.-¿Te gustaría enseñar esta forma de ver la T.U. a tus posibles alumnos?	"	Y		
"Yo"	8.- Sí, yo creo que los patrones de que la T.U. enajena ya deberían de pasar de nuestra mentalidad. Hay que buscar otras opciones que nos beneficien.	+	Y		

INSTANCIA PSIQUICA	FRASE	VALOR	SENTIDO	ARTICULACION	TEMA
"Yo"	1.-¿Cómo evolucionó tu relación contigo mismo a través del curso?	+	Y	1.- EL CURSO ME HA SERVIDO PARA CONOCER A LOS DEMÁS Y PARA REDACTAR MEJOR.	1.- EVALUACION AL CURSO.
"Yo"	2.- La posibilidad de poder decir a mi mismo lo que me gusta y lo que no me gusta.	+	Y		
"Super yo"	3.- De poder valorar mi entorno.	+	SY		
"Yo"	4.- (La T.U.)	+	Y		
"Ello"	5.- En este caso me ha servido para, no tanto conocerme a mi mismo, sino conocer a los demás, p.ej. Alfredo, María de Jesús, Alán, Isabel, Beatriz, Libbeth, Mónica, Raquel, a su mamá Catalina y hasta la misma Rebeca.	+	E		
"Super yo"	6.- Algo tiene parecido a mí, eso es bien importante.	+	SY		
"Yo"	7.-¿Y qué es lo que más te gustó de este acercamiento contigo?	+	Y		
"Yo"	8.- De poderme expresar escribiendo.	+	Y		
"Super yo"	9.- Mejoró mi redacción, y eso es importante.	+	SY		
"Ello"	10.-Me gusto incluso el que escucharan lo que hago.	+	E		
"Yo"	11.-Es parte importante del intercambio que estamos realizando.	+	Y		
"Yo"	12.¿Qué valores encontré en común con los demás diálogos de mis compañeros?	+	Y		
"Super yo"	12.-El intercambio es muy importante...	+	SY		
"Ello"	14.-Me gustaron varios diálogos...	+	E		
"Ello"	15.-No puedo precisar ninguno en especial porque de todos aprendí mucho....	+	E		
"Ello"	16.-Y me identifique' con la mayoría.	+	E		
"Ello"	17.-Es una latina que los demás compañeros del curso (Blanca, Sonia, Gabriela, Idalia) no hayan querido pasar a leer sus ideas.	+	E		

SUJETO 3

OSCAR

INDICACION PSICICA	FRASE	VALOR	SIGNIFICADO	ASOCIACION	TEMA
"Yo"	1.- ¿Cómo te sentiste al comunicarte la primera vez?	o	Y	1.- LA IMPOSICION DE TEMAS Y TIEMPOS QUEHACER INCORPORADOS. 2.- CUALQUIER DIÁLOGO QUE SE REALICE SIN IMPOSICIONES.	1.- SENSACIONES CONCRETAS ANTE LA INICIACION DE LA TÉCNICA.
"Yo"	2.- Lo sentí como un intercambio de información en ambos sentidos....	o	Y		
"Super yo"	3.- Que cuando se apartaba del tema general debía ser razonablemente hacia su intención primaria avanzando, quitando toda posibilidad de vislumbrar por otros senderos de la vida de la persona que tenía enfrente.	-	SY		
"Super yo"	4.- Realmente este inicio significa un esfuerzo que podía haber resultado agradable.	-	SY		
"Yo"	5.- Te sentiste incómodo?	o	Y		
"Super yo"	6.- Si, pero siempre le evita que cualquier diálogo o peticiones debe fluir espontáneo, sin imposiciones....	-	SY		
"Yo"	7.- (O tal vez sin imposiciones)....	-	Y		
"Yo"	8.- Y cuando se trata de recibir determinadas órdenes nos sentimos fuertemente atados a una, sin razón personal....	-	Y		
"Ello"	9.- Me donde la rebeldía de uno mismo se manifiesta y subyace por debajo del alma misma, recordando que las almas repudian todo castigo....	o	E		
"Super yo"	10.- Y más aún si éste es provocado desde afuera y no es anticipado por las convicciones solas (liberalmente, si así lo desean). La incomodidad deriva de sentirse observado.	-	SY		
"Yo"	11.- ¿Te sentiste diferente al comunicarte la segunda vez?	o	Y		
"Ello"	12.- Sólo un poco más confiando hacia la otra persona....	o	E		

C

INERCIAS PSÍQUICAS	FRASE	VALOR	SENTIDO	ARTICULACION	TEMA
"Super yo"	13.- Aunque los temas tratados no podían llevar toda la carga emocional que por sí mismos transportan.	-	SY	1.- LAS TIEMPOS ANTES LA REFLEXION Y ENRIQUECIMIENTO DEL CERO SER QUE SE TIENE INFINITO. 2.- LA IDEA DE ENVIARLOS A OTRO PERSONA QUE SE QUERRE CRITICAMENTE Y QUE PUEDE SER COMO DE JUDASQUE ES UN DURA LASTER.	1.- SENTIMIENTOS QUEMADOS ANTE LA DUREZA DE LA TIEMPOS.
"Super yo"	14.- De pronto sentí que tenía que hablar y hablar, sin pensar que lo dicen siempre cuando se lo hablado....	-	SY		
"Ello"	15.- Dónde se existía un tiempo para la reflexión y la comunicación del otro ser que tenía enfrente, más allá de lo que se podía decir no verbalmente al tiempo que hablaba.	-	E		
"Yo"	16.- ¿Qué cosas que influyen en esa incomodidad que a estas alturas provocaba?	"	Y		
"Super yo"	17.- Posiblemente por la idea de enfrentarme a otra persona, que me observo críticamente y que puede decir cosas que no sufrirán en una plática común....	-	SY		
"Ello"	18.- Dónde la trivialidad me resultó un formidable obstáculo con todo lo profundo que puede ser tocado durante un intercambio mental de ese tipo.	"	E		
"Super yo"	19.- La idea de ser juzgado es un duro lastre a la hora de actuar a los demás....	-	SY		
"Yo"	20.- Simplemente profiere el desarrollo de un conocimiento.	"	Y		
"Yo"	21.- ¿Cuál de las dos formas te gustó más, en qué consistió la utilidad?	"	Y		
"Yo"	22.- Particularmente me sentí muy a gusto identificando con la primera manera....	"	Y		
"Super yo"	23.- Dónde el tiempo se representa un lastre que nos obliga a pensar rápido, pero una existencia, dando ciertos acontecimientos (o mejor dicho cosas) más o menos pensando en lo que como a decir en los 20 segundos que nos corresponden.	"	SY		

C

INSTANCIA PSÍQUICA	FRASE	VALOR	SERVICIO	ANTICIPACION	TIPO
"Yo"	24.-¿A qué te refieres con lo de espionaje?	"	U	1.- RESULTO UNA COMUNICACION BRUTA PUES AL FINAL NO RECIBIENDO DETALLES DE LO PLATICADO, AHORAS DE QUE SOLO OCUPÉ EL TIEMPO PARA PENSAR EN LO QUE YO IBA A DECIR.	1.- DEFINIMOS QUEMADOS ANTE LA INEFICIENCIA DE LA TÉCNICA.
"Yo"	25.- Pues verás, por espionaje te podría decir que entiendo que realmente en unos cuantos minutos de haber intercambiado información con la persona que me tocó, se recorda los detalles y solo muy vagamente la idea en torno a la cual orbitaban algunos conceptos.	-	U		
"Yo"	26.- En tanto uno de los minutos que sirvieron a mi interlocutor para exponer sus puntos de vista, solamente me sirvieron para poner en orden algunas ideas propias.	+	U	2.- LA GENERACION DE LOS 60'S HA COMPLEMENTADO SU VISION DEL MUNDO CON LA T.V., DEL MISMO MODO QUE NUESTROS ABUELOS FUERON CRIDOS CON LA RADIO.	
"Yo"	27.-¿Por qué crees que es importante reflexionar sobre la televisión?	"	U	POSIBLEMENTE NUESTROS HIJOS PERTENECERAN A LA GENERACION DEL VIDEO JUBO.	
"Yo"	28.- Porque nuestra generación, (me refiero a la gente que anda por los 25 años) ha crecido en un punto donde la televisión ha venido a complementar, y en algunos casos a sustituir, la visión del mundo que debió ser instruida por nuestros padres o por la escuela.	-	U		
"Yo"	29.- Sobre esto cabría reflexionar que nuestros hijos/as fueron criados con literatura, nuestros abuelos tal vez pertenecían a la generación de la radio, nuestros padres fueron educados al abrigo del cine, y a nosotros nos ha tocado la televisión como la ventana por la que podemos acceder directamente al mundo con amplia otro medio nos lo permite.	-	U		
"Yo"	30.- Tal vez sean nuestros hijos los que pertenecían a la generación del video juego.	-	U		

C

INSTANCIAS PSICICAS	FRASE	CALAR	SERVIDO	ARTICULACION	TIPO
"Yo"	21.-¿Es la televisión el "terreno nuevo de la cultura actual ?	"	Y	1.- LA CONCIENCIA DEL SERVO DEBE SER EL OBJETO DE PERCEPCION.	1.- SENTIMIENTOS GENERADOS ANTE LA EXISTENCIA DE LA TECNICA.
"Yo"	22.- Ciertamente que un comportamiento debe ser objeto de preocupación, preocupación es el sentido estímulo de "ocuparse con anticipación", dado que ambos de nuestros países (con cuya relación acordamos el trato con los demás) devienen este punto y de los en un caso de una sifera electrónica la educación que a ellos correspondiera.	"	Y		
"Yo"	23.- a Ser-Y.U. atendiendo a los computadores.	"	Y		

C

INBIANCIA PSICICA	FRASE	VALOR	SENTIDO	ASOCIACION	TIPO
"Yo"	1.- Las características del personaje masculino de mi programa favorito, en qué coinciden con lo que yo creo que es el hombre?	*	Y	1.- EL PROGRAMA DE T.V. SOLO OFRECE UNA VISION PARCIAL DEL HOMBRE QUE LA SOCIEDAD EXIGE. 2.- LAS CARACTERISTICAS DEL HOMBRE QUE PERMITE EL PERSONAJE DE T.V SON: • SEXUALIDAD. • IMPUDENCIA. • INSERCIÓN DE SI MISMO A TRAVÉS DE SU RELACION CON LOS MUJERES. • CURIOSO. • REFLEXION. • CAPACIDAD DE ASOMBRO.	1.- VALORES ASIGNADOS A LOS HOMBRES.
"Ella"	2.- Como ante todo debemos recordar que mi personaje favorito no es un hombre sino un niño (Es decir, un adolescente masculino).....	*	E		
"Super yo"	3.- Que es Hevia de "Los Años Hurvillanos" y si por características se pudieran resumir, la impudencia, la rebeldía oculta y disimulada, la búsqueda de sí mismo a través de su relación con los demás y su curiosidad ante las situaciones que le rodean....	*	SY		
"Yo"	4.- Creo que sí, puedo decir que a nivel personal me identifico, pues con cosas que de algún modo a otro me tocó vivir, y de hecho, ...	*	Y		
"Super yo"	5.- No tengo porque ocultarlo....	*	SY		
"Yo"	6.- Sígo viviendo.	*	Y		
"Yo"	7.- Si coinciden esas características con lo que yo creo que es el hombre no es del todo cierto, pues el personaje sólo ofrece una visión parcial...	*	Y		
"Super yo"	8.- De lo que debe ser un hombre como la sociedad se lo exige....	*	SY		
"Super yo"	9.- Pero personalmente dichas características que pueden predominar en el hombre maduro - el cual es reiterado en la serie por el mismo Hevia adulto a manera de voz en off son:	*	SY		
"Super yo"	10.- La reflexión hasta de los asuntos más superficiales del desarrollo de la vida común, la capacidad de asombro y / o curiosidad que nunca debemos dejar a un lado y esa rebeldía oculta que en algunas de nuestras reacciones hacia los demás de jamaes ver.	*	SY		

C

INSTANCIA PSICICA	FRASE	VALOR	SENTIDO	CONTRADICCIÓN	TIPUS
"Yo"	11.- ¿Lo anterior quiere decir que en fondo sigue siendo un niño o más bien un adolescente?	*	Y	1.- LA TIPOLOGÍA DE LOS SUJETOS EN LA ADOLESCENCIA.	1.- GRUPOS ASIGNADOS A LOS SUJETOS.
"Ello"	12.- Más de una vez he pensado que la edad ideal del ser humano es la adolescencia, de hecho el tipo de mujer que más me atrae es la adulta, ...	*	E		
"Ello"	13.- Ha especie de criatura que a ratos me parece mujer y que a ratos reconozco como niño y que aparentemente es las dos y ninguna.	*	E		
"Yo"	14.- Bueno, pero volviendo al rol masculino...	*	Y		
"Ello"	15.- Posiblemente la aceptación de la idea de que en el fondo soy un niño de nueva...	*	E		

C

INSTANCIA PSICICA	FRASE	VALOR	SIGNIFICADO	DEFINICION	TIPO
"Yo"	1.- ¿En qué coinciden las características del personaje femenino de mi programa favorito con la que yo creo que es la mujer?	"	Y	1.- EL FENOMENO DE FUNDIDO DEL PROGRAMA DE T.V ES PERCEBIDO COMO UNA AMBIGÜEDAD ENTRE LA MUJER Y LA NIÑA.	1.- CALIFICACION ASIGNADA A LA MUJER.
"Yo"	2.- Pese a que mi programa favorito son "Las Niñas Maravillosas", donde la protagonista femenina es la novia de Hiram, Hiram Cooper, no es precisamente éste el ideal de mujer, pero veamos. Veamos por partes	"	Y		
"Ella"	3.- Esta niña presentada la más de las veces como un personaje ambiguo entre la mujer y la niña....	"	E	2.- ES PERCEBIDA COMO UNA MUJER COMEN: " FLACA. " MORENA. " SERIA. " INTELIGENTE.	
"Ella"	4.- (La niña que tanto se opusiera)...	"	E		
"Super yo"	5.- cumple con el primer ideal.	"	SY		
"Super yo"	6.- El prototipo de la mujer común, la que no es necesariamente la chica de ojos azules o verdes, la de la rubia cabellera o la de curvas impresionantes.	"	SY	3.- NI PROTOTIPO FUNDIDO ES: " CULTA. " DISPUESTA AL DIÁLOGO. " TIENDA. " COMBATIVO.	
"Yo"	7.- No, todo lo contrario....	"	Y		
"Ella"	8.- Hiram es una niña más bien flaca, ...	"	E		
"Yo"	9.- (Identificación?)	"	Y:		
"Ella"	10.- Morena....	"	E		
"Yo"	11.- (Más identificación?)	"	Y		
"Ella"	12.- Seria e inteligente....	"	E		
"Yo"	13.- (¿qué no se).	"	Y		
"Yo"	14.- Sin embargo y más con las características anteriores....	"	Y		
"Super yo"	15.- El prototipo de mujer es la de la chica culta, o por lo menos educada, sencilla y siempre dispuesta al diálogo o al intercambio de impresiones y con una ternura desbordante....	"	SY		
"Super yo"	16.- Pero aquí viene lo que le falta al personaje descrito: La combatividad.	"	SY		

INSTANCIA PSICICA	FRASE	VALOR	SENTIDO	ARTICULACION	TONO
"Super yo"	17.- La expresi3n de las ideas propias....	-	SY Y Y Y SY	1.- EL PERSONAJE FEMENINO DE T.V. SOLO SE LIMITA A SER UN BELLO ELEMENTO EN LA SERIE. PUES JAMAS EXPRESA SUS IDEAS.	1- PERSONAJE FEMENINO DE T.V.
"Yo"	18.- Ya que Nimmie s3lo se limita a ser un bello elemento de la serie, ...	-			
"Yo"	19.- Pero nunca nos enteramos de lo que piensa a veces que lo deducimos de sus actos.	-			
"Yo"	20.- Quiere decir que tu ideal de mujer no se cumple en 3sta ni en ninguna otra serie?	=			
"Super yo"	21.- Todo esto se ve frustrado por la lucha contra el tiempo, la eterna y maldita lucha contra el tiempo.	-			

INSTANCIA PSÍQUICA	FIMSE	VALOR	SENTIDO	ARTICULACION	TEMA
"Yo"	1.- ¿Cuáles son las características asignadas a las parejas en el programa favorito y en que coinciden con lo que yo creo que es una pareja?	=	Y	1.- LOS VALORES ASIGNADOS A LA PAREJA SON: = LA LUCHA DE DOS FRENTE AL ORDEN IMPUESTO. = LA IDEA RESPECTO EL UNO DEL OTRO. 2.- PREVALECE LA LA IDEA DE QUE EL HOMBRE SE SITUA EN UN PLANO ALEJADO DE LA MUJER, Y ESTA NO HA SIDO ENDEBIDA A MANIFESTAR SUS SENTIMIENTOS.	1.- VALORES ASIGNADOS A LA PAREJA.
"Super yo"	2.- Como tales, las características son: La lucha de los dos frente al orden impuesto, (En este caso padres y nosotros), la duda respecto al uno del otro....	-	SY		
"Super yo"	3.- Ya que entre ambos personajes - Hevin y Minnie- no existe una comunicación plena de sentimientos y formas de apreciar la realidad, sino que todo queda en un intercambio de datos en que la mujer parte del tiempo funcionan como la base para la construcción de ilusiones....	-	SY		
"Super yo"	4.- Especialmente por parte de Hevin....	-	SY		
"Super yo"	5.- y - despreciamiento - la idea que la hombre se sitúa en un plano alejado de la mujer donde ésta no puede....	-	SY		
"Super yo"	6.- (o no ha sido escuchada a) manifestar sus sentimientos hacia su contraparte y donde su reacción primaria hacia el hombre es la indiferencia - como si fuera un ser anónimo -.	-	SY		
"Yo"	7.- La anterior sólo coincide parcialmente con mi idea de la integración de los elementos de ambos en pos del objetivo común....	+	Y		
"Yo"	8.- (Ya sea éste al interior de la propia pareja o hacia el exterior, es decir, el medio ambiente y la sociedad).	+	Y		

C

ASIGNATURA	FINES	VALOR	SECCION	APLICACION	TITULO	
"Yo"	1.- ¿Cuáles valores le son asignados a la familia en el programa de televisión que más recuerda?	"	Y	E	1.- LA FAMILIA QUE PRESENTA EL PROGRAMA DE T.V. ES LA TIPICA FAMILIA GRUPO QUE DEBE REPRESENTAR LOS VALORES DE UNA SOCIEDAD. 2.- EL PADRE ES UN INGENIERO CUYA VISION DEL MUNDO ES LA DEL HOMBRE SEX. 3.- LA MADRE ES LA TIPICA AME DE CASA QUE TIENE DE CADA QUE TIEMPO DE DESPULVER LAS FAMILIAS DE TODO EL PUEBLO. 4.- LA HIJA ES UNA SUAVETE DE HIPPIE QUE MARCHA LO PUEBLO CON FINO QUE NO SE OPONE A NAD.	1.- VALORES ASIGNADOS A LA FAMILIA.
"Ello"	2.- ¿Como, para usted con sus hijos superstitiosos....	"				
"Super yo"	3.- La familia de Mevin es la típica familia gringa en la que se busca representar los distintos valores de la sociedad estadounidense.	-	SY			
"Super yo"	4.- Por un lado el padre es un burócrata que está al servicio de la Secretaría de la Defensa Mexicana, con una visión del mundo en la que deber es vital para la dignidad.	-	SY			
"Super yo"	5.- La madre, la típica ama de casa omisipiente que con una sola mirada desvela el alma espiritual de sus hijos y con de su cuerpo, y que es capaz de resolver sus problemas o dudar de los rodeos con un consejo directo a la columna de la queja espasmosa o que es capaz de demostrar, en sus rutinarias acciones que la vida debe continuar y que - con Dios las almas - mientras hay vida hay esperanza.	"	SY			
"Super yo"	6.- La hija super, una suavete de hippie que vive con todos los comodidos de la clase media, pero que pregunta a los cuatro vientos el "¿Vice hay y despreciable por el malena", es la muestra del diácono del ser humano, que no puede dejar la segura en paz de lo fuerte pero que alardea de lo que debería ser y en verdad no se atreve a ser.	-	SY			
"Super yo"	7.- El hermano es la representación de la apatía total, de la vulgaridad anidada, del usar y desear.	-	SY			

INSTANCIA PSÍQUICA	FRASE	VALOR	SENTIDO	ARTICULACION	TITULO
"Yo"	8.-¿Es posible que haya puntos de coincidencia entre esta familia y la mía?	+	Y	1.- DEBE EXISTIR COINCIDENCIAS ENTRE UN PROGRAMA DE T.V. Y LA REALIDAD, SINO NO VERIAMOS LA SERIE.	1.- IDENTIFICACION CON LA FAMILIA QUE HIERTE EL PROGRAMA DE T.V.
"Yo"	9.-La más segura es que sí, si no me sería totalmente indiferente la serie, pues me padre el bigado,....	-	Y		
"Super yo"	10.- Por trevales,....	+	SY		
"Yo"	11.- Las familias en donde todo es miel sobre hojuelas y los problemas parecen mínimos ante la cohesión familiar.	-	Y	2.- ME IDENTIFICO CON LA FAMILIA QUE PRESENTA EL PROGRAMA DE T.V. NO PORQUE MI FAMILIA SEA ASI, SIN PORQUE HAY UN POCO DE EQUIDIA, PUES MI FAMILIA NO ES NI TIPICA, NI IDEAL, Y A VECES COMO QUE MI FAMILIA ES.	
"Ello"	12.- Tal vez haya un poco de equidia oculta en lo anteriormente expresado pues mi familia no es típica, ni ideal, y a veces creo que mi familia es.	-	E		
"Ello"	13.- Sólo como cuatro personas que se habitan en un lugar, con intenciones de dañarse en cuanto la situación lo permita.	-	E		
"Yo"	14.-¿Las características de la familia de mi programa favorito coinciden con la que yo creo que es la familia?	+	Y		
"Super yo"	15.- Como te explicaba anteriormente no es porque yo lo considere como mi ideal de familia,....	+	SY		
"Yo"	16.- Lo que técnicamente se denomina y conoce como proyección psicológica, sino que aquí está el mecanismo de identificación (o másis),....	+	Y		
"Yo"	17.-¿A que se esta familia - La de "Los Años Novillos" lo que existe la combinación de valores y aspiraciones tan distintas como la que manifiesta el hermano de comedia (Hugo),....	-	Y		
"Super yo"	18.- Cuya definición sería budista,....	-	SY		
"Yo"	19.- La hermana super que muestra confusión, y los valores tradicionales y conservadores representados por los padres.	-	Y		

C

INSTANCIA PSICOLÓGICA	FMSE	VALOR	SÍMBOLO	ARTICULACION	TEMA
"Super yo"	20.- En un contexto donde todos son regulados - Al menos en apariencia - por el hijo menor, que con sus reflexiones parece ser el punto de equilibrio entre las conductas de sus familiares.	+	SY	1.- EL EQUILIBRIO FAMILIAR SE LOGRA MEDIANTE LA REFLEXION.	1.- EQUILIBRIO FAMILIAR.
"Yo"	21.- Ahora bien, ¿te sientes una especie de ente regulador al interior de tu familia?	=	Y		
"Ello"	22.- Pues a veces creo que sí, pero en la mayoría de las ocasiones no parece que lo que sucede en casa me es totalmente indiferente.	+	E		
"Ello"	23.- Tras todos estos años de incertidumbre en que papá se iba o no de la casa, si mamá sufría para sacarnos adelante, si yo tendría el valor y la fuerza suficiente para ayudarla y dejar a un lado mis aspiraciones y sueños.	-	E		
"Ello"	24.- Creo que todo eso me fue formando una especie de escepticismo familiar, donde la minimización de lo que ocurre en casa es la base de desapariciones de los conflictos y fricciones.	+	E		
"Ello"	25.- Tras años y años de estar oyendo a mi madre lo inepto que soy ante sus ojos, lo inútil que será al enfrentar al mundo exterior, lo estúpido que le parezca comparado con los demás, y porque no puedo ser como los hijos de fulanita o menguante que ya trabajan y meten dinero a la casa....	-	E		
"super yo"	26.- Y yo creyendo que todo me va a caer del cielo, como si pagaran por estudiar, y por ser culto y reflexivo,...	-	SY		

C

INSTANCIA PSICICA	FRASE	VALOR	SENTIDO	ARTICULACION	TEMA
"Yo"	1.-¿Cuales valores asigna a los niños el programa de televisión que más recuerda. ¿Esos valores coinciden con lo que yo creo que son?	.	Y	1.- LOS NIÑOS QUE PRESENTA LA T.V. NO CORRESPONDEN A LOS NIÑOS DE LA REALIDAD.	1.- VALORES ASIGNADOS A LOS NIÑOS.
"Yo"	2.-¿Niños en televisión?¿Niños como los que todos conocemos?	.	Y	2.- LAS	
"Super yo"	3.- ¿Impudatos, maliciosos, malignos, pero a la vez, cariosos, sinceros y antiformales?	.	SY	2.- LAS CARACTERISTICAS DE LOS NIÑOS SON: • MEXICANOS. • MALICIOSOS. • SINCEROS. • IMPUDICOS. • ANTIFORMALES. • CARIOSOS.	
"Yo"	4.- No creo.	.	Y		
"Yo"	5.- Lo que vemos en la televisión sólo son adultos chiquitos, que son sus reflexiones en nada recuerdan a la lógica del niño verdadero.....	-	Y	3.- LOS NIÑOS QUE SE VEN EN LA T.V. SOLO TIENE COMO FIN HACER PARECER BUENOS A LOS ADULTOS QUE LOS BUENOS.	
"Super yo"	6.- Como centro de su sistema solar son los padres y más específicamente la madre.	.	SY		
"Ello"	7.- Que yo recuerdo de los niños que más me ha entocado tal vez son "Bubu", esa caricatura japonesa adcionada con cantidades tan altas de gas inerte, que quien se lloraba cuando el niño en cuestión encontraba a su mamá o cuando el abuelito de la compañía, Corrado Silego, en la que trabajaba se moría	.	E		
"Yo"	8.- Ciertamente que yo no podría decir que éste era un niño, pero como tal no existió y si acaso sólo en los albores del inicio de la serie.	-	Y		
"Yo"	9.- Vemos a lo de los valores,¿son los ideales o no?	.	Y		
"Yo"	10.-¿Pues como los niños en la televisión, - Como decía Sartre en "Para leer al Pato Donald" a propósito de la Historia - sólo tienen como fin en la serie hacer parecer malos a los adultos que los rodean.	.	Y		

MEDICIONES PSICOMOTRIZ	FINES	VALOR	SERVIDO	ACTIVACION	TIPO
"T ₁ "	11.- De ningún modo éste corresponde a la realidad.	•	Y	1.- LOS NIÑOS REPRESENTAN	1.- VALORES ASIGNADOS A LOS NIÑOS.
"T ₂ "	12.- Que no tanto.	•	Y	SOMETE TODA SU MENTE EL MUNDO Y LA LÓGICA DE LOS ADULTOS.	
"T ₃ "	13.- Pasa más rápido para él que su conducta sea rápida-duda afuera y no duda su interior.	•	Y		
"T ₄ "	14.- Cree y estoy firmemente convencido que los niños viven representando durante su toda su vida el mundo y la lógica de los adultos, en donde podemos ver que el niño - como en los juegos infantiles - la tiene cuando es el dueño de los juguetes.	-	Y		
"Bases ps"	15.- ¿ Tiempo ?	-	SY		

C

INSTANCIA FONÉTICA	FRASE	VALOR	SENTIDO	ARTICULACION	TEMA
"Yo"	1.- ¿Cuáles valores asigna a los amigos el programa de televisión que más recuerde. Esos valores concóiden con lo que yo creo que son?	"	Y	1.- LO QUE NOS UNE A LAS PERSONAS SON LAS RISAS Y LAS LAZOS EN COMPAÑIA.	1.- VALORACION DEL CONCEPTO AMIGO.
"Ello"	2.- Siempre he creído algo y he podido comprobarlo en múltiples ocasiones: lo que más me a las personas son las risas y las lecciones en compañía, el compartir de anhas.	"	E	2.- LA AMISTAD ES UNO DE MIS IDEALES.	
"Super yo"	3.- Ni una ni otra por separado.	"	SY	3.- A DIFERENCIA DE LOS PARIENTES ES A LOS AMIGOS A QUIEN UNO REALMENTE ESCOGE.	
"Yo"	4.- ¿La amistad?	"	Y		
"Super yo"	5.- Uno de mis grandes ideales que he estado buscando desde que tengo mente.	"	SY		
"Ello"	6.- Porque si algo afirmo es que, a diferencia de los parientes, son los amigos a quien realmente uno escoge.	"	E		
"Ello"	7.- Cuales hoy muchas.	-	E		
"Ello"	8.- De pronto ya lo decimos cuanto a cualquier persona que acabamos de conocer.....	-	E		
"Yo"	9.- ¿Pero amigo?	"	Y		
"Yo"	10.- ¿Que tan amillo o tan concillo es este concepto?	"	Y		
"Ello"	11.- Siempre he pensado de mí que soy como un hongo. Cualquiera que invierta interés, estima, cariño o amor en mí, será duplicado, triplicado o multiplicado su inversión.	"	E		
"Yo"	12.- Pero, ¿no es cierto que no doy fácilmente?	"	Y		
"Ello"	13.- Que unas simples palabras de aliento o de interés por mí bastan para que yo me entregue.	-	E		
"Yo"	14.- ¿No será mejor que me reserve?	"	Y		

INSTANCIA PSICICA	FRASE	VALOR	SENTIDO	ASOCIACION	TIPO
"Ello"	15.- Tirodo a ser muy posesivo con la persona que estimo y por la que quiero. No puedo soportar la idea de compartirlo con otras seres que en algun momento se unan en su vida y que poco a poco me vayan tomando, para yo no casi para competir por el afecto de las personas. No me gusta y no es mi estilo.	-	E	1.- TIEMPO A SER MUY POSESIVO CON LA PERSONA QUE ESTIMO.	1.- VALORES ASOCIADOS AL LA CONCEPCION DE AMISTAD.
"Yo"	16.- Tal vez sepa ganarle la amistad de los que no pueden, pero, ¿cose conservar-la?	"	Y	2.- CON LOS AMIGOS INTENTO DE SUSTITUIR EL CARIÑO QUE SE ME HUBO EN MI CASA.	
"Yo"	17.- Por las limitaco es que está muy necesitada de cariño, ¿por qué?	"	Y	3.- LA AMISTAD DEBE ENTENDERSE COMO LA CONFIANZA PLENA PARA PRESENTARSE ANTE	
"Ello"	18.- Porque ese cariño es el que en mi casa se me tepó en múltiples ocasiones.	-	E	LOS DIOS TAL Y COMO SOROS, CON HIJOS Y SUEGROS, AMANTISAS Y ALBERGAS. COMO LA NECESIDAD DE COMPANIA ES TANTA QUE HASTA HEELE EL ALMA.	
"Ello"	19.- Creo que la relación con mi mamá se caracteriza por un 50% de reglas y sólo un 10% o menos de apodosos y palabras alentadoras.	-	E		
Super yo"	20.- En los amigos trato de ver un reflejo de mí mismo.	+	SY		
Super yo"	21.- De cual importante puede ser para otra persona con la que no me veo un vínculo como el familiar.	+	SY		
"Ello"	22.- Este tipo de relaciones (las amistades) con las que considero más satisfactorias	+	E		
Super yo"	23.- Las que de pronto se dan cuenta que le dan un sentido y un motivo a mi vida.	+	SY		
Super yo"	24.- El saber, o más bien la certeza, por saber que tan capaz resultará para conservar una amistad, ...	+	SY		
Super yo"	25.- Entendida ésta como la confianza plena para presentarse como somos, con miedos y ansias, con angustias y alegrías, etc. Siempre a quien recurrir cuando se tiene un problema o que la necesidad de compañía es tan abrumadora que hasta duele el alma.	+	SY		

INSTANCIA PSIQUICA	TÉRMINO	PALABRA	SIGNIFICADO	ARTICULACION	TIPO
"Ella"	26.- Si algo me da más miedo es perder una amistad (o lo que yo considero mi amistad) y comparado con ésta la pobreza o la enfermedad podrían parecer vanidades en un mundo abocado según por el materialismo y el poder que dan los objetos.	-	E	1.- LA FORTUNA O LA SUERTE FUERZA RESULTA EQUILIBRADA CON LA IDEA DE PERDER UNA AMISTAD.	1.- VALORACION CONTE LA CONCEPCION DEL TENDIDO AMISTAD.

INSTANCIA PSICOLÓGICA	FRASE	VALOR	SERVICIO	ARTICULACIÓN	TEMA
"Yo"	1.- Describe el comercial que más te guste y el que más te disguste.	"	Y	1.- POR SUS IMPLICACIONES ECOLÓGICAS EL COMERCIAL QUE MÁS ME GUSTA ES EL DE LOS DOLFINES DE COCA COLA.	1.- EL COMERCIAL QUE MÁS ME GUSTA Y EL QUE MÁS ME DISGUSTA.
"Ello"	2.- Tal vez por sus implicaciones ecológicas del regreso del hombre a la naturaleza el anuncio elegido es el de " Los Delfines " de Coca Cola...	"	E		
"Ello"	3.- En el que una pareja nos da un ejemplo de una relación estrecha entre hombre y animal (ambos mamíferos, aunque uno terrestre y otro acuático).	"	E	2.- EN EL COMERCIAL VISTAMOS LA UNIÓN HOMBRE - NATURALEZA.	
"Yo"	4.- Siempre- En par de delfines se muestran especialmente sencillos para aligiar la sed de una muchacha. Los odíferos hacen una súmna desproporcionada de refrescos que casualmente se halla al lado de una piscina. Accionan el mecanismo y obtienen el preciado coque del líquido más conocido en el mundo - sólo superado por el agua -.	"	E	3.- EL COMERCIAL QUE MÁS ME DISGUSTA ES DE LOS NOVIOS DE SOLIDARIDAD, QUE MUESTRA UNA INSTANCIA PRIISTA.	
"Ello"	5.- El comercial que más me disgusta es el de aquel en que un padre convence a su hija y su novio herándose,...	-	E	4.- EL COMERCIAL ME DISGUSTA POR LO ILÓGICO DE LA SITUACIÓN QUE PLANTEA.	
"Yo"	6.- Lo cual es aprovechado por dicho individuo - ante la sorpresa de su hija y su perro futuro - para resaltar que su colonia se cuenta con alborado público gracias a solidaridad (no podía ser otra que una instancia priista).	-	Y		
por yo"	7.- De una situación que más de una pareja ha sentido crearse, surge una situación absurda (pese a que este elemento sea la base del humor) para hacer parecer al elemento repressor (el padre) como producto de una retroacción vía el partido en el poder.	-	SY		
por yo"	8.- Todos sabemos que el cambio prevaletente en nuestra sociedad, (resultado de una miseria económica o no reconocida)	-	SY		

INSTANCIA PSÍQUICA	FRASE	VALOR	SENTIDO	ARTICULACION	TIPO
"Yo"	9.- No gustaría ser como las muñecas que aparecen en los comerciales?	•	Y	1.- HAY OCISIONES EN QUE LO FÍSICO PARECE SER DETERMINANTE. 2.- ME GUSTARÍA TENER LAS CARACTERÍSTICAS DE LOS MUÑECOS DE LOS COMERCIALES SOLO POR CURIOSIDAD, LA IDEA DE SER OTRO Y CON ELLO SENTIR EL SALTO DE LO ESPIRITUAL POR LO FÍSICO.	1.- MUÑECOS EN LOS COMERCIALES DE T.V.
"Super yo"	10.- Has veces es que lo físico parece ser determinante.	-	SY		
"Ello"	11.- De pronto la idea de tener una piel más clara o unos ojos profundamente oscuros	•	E		
"Ello"	12.- (Cuando los ojos claros se me desaparecen tampoco suelo inspirarme una gran admiración) o tal vez un cabello castaño y quebrado, se son sólo ideas que cruzan fugazmente por mi mente....	•	E		
"Ello"	13.- Sino que en ciertas cosas (mas bien situaciones) agradecería ser el individuo poseedor de dichas estructuras corporales.	•	E		
"Yo"	14.- Sin ser lo decidida -- en mis largas y profundas consideraciones acerca de los humanos y sus relaciones --...	•	Y		
"Super yo"	15.- Si un cuerpo puede ser intrínsecamente bello por ciertos elementos en él, o lo es por la idea universalmente transmitida sobre lo feo y lo humano.	•	SY		
"Ello"	16.- No cierto es que se me ocurría así una mujer más afilada o un poco más de curvatura o un tono más claro de la piel.	•	E		
"Yo"	17.- ¿Pero no gustaría ser realmente uno de ellos?	•	Y		
"Super yo"	18.- Tal vez, pero sólo por curiosidad....	•	SY		
"Super yo"	19.- De pronto me concierne la idea de ser otro y ver hasta qué punto lo físico puede pasar por encima de lo espiritual y sentir el trato de los demás hacia nosotros.	•	SY		
"Super yo"	20.- He visto muchos casos en que cierto tipo de hombres poseen un magnetismo de tipo animal sobre mujeres y aun sobre otros hombres.	•	SY		

C

INSTANCIA PSICICA	FRASE	VALOR	SENTIDO	ANTICIPACION	TEMA
"Super yo"	21.- Lo que dicen se convierte en verdades inmutables y tal vez es el tipo de personas con las que nadie desprecia tratar.	+	SY	1.- LAS RELACIONES INTERPERSONALES DADAS EN LA INFANCIA PRESENTAN UNA AUTOCERTIFICACION Y UNA HIPERDEFINICION EN LA EDAD ADULTA.	1.- COMERCIALES EN LA T.V.
"Yo"	22.- Aunque viciado así presupongo que sus relaciones interpersonales se han visto postadas por la aceptación que desde niños han tenido, transformándose ésta, al llegar la adultez, en una autoestima y una hipersensibilidad fabulosa.	+	Y		
"Super yo"	23.- Los duros sólo necesitan levantar una copa para que miles de monjes deidas se puleón por llenarla, y sólo necesitan pedir un cigarrillo para que éste les sea concedido. Tal vez una lágrima de sus ojos...	+	SY	2.- EL COMERCIAL QUE NOS HE QUETO ME INVITA A BEBER CON EL DELFIN PARA COMPROBAR LA INTELIGENCIA QUE SE LES ADJUDICA, ANTES DE PODER BEBERSE AL DIBUJO DE UNO-NUTRUBLENA.	
"Yo"	24.-¿a qué se invita y qué se provoca al comercial que más me gusta y al que más me disgusta?	0	Y		
"Yo"	25.- El que más me gusta (Los Delfines) me invita a todo menos a consumir el producto que se muestra.	+	Y	3.- EL COMERCIAL QUE NOS HE DIBUJTO ME PRODUCE UNA INCERTIDUMBRE QUE ES SITUACION TAN TIENE COMO LA QUE PODRIA PRESENTARSE.	
"Ello"	26.- He momentos como en que el anuncio lo que siento son unos deseos de estar con un delfín y andar con él....	+	Y		
"Yo"	27.- A fin de comprobar la inteligencia que se les adjudica a estos mamíferos.	+	Y		
"Yo"	28.-Constativamente apela al deseo interno de romper con lo artificial de la vida humana y regresar a ese estado primitivo del binomio hombre-naturaleza, aunque todo era espontáneo.	+	Y		
"Super yo"	29.- El que más me disgusta (Alambre grueso a solidaridad) me produce una sensación de incredulidad ante una situación tan tirante como la que podría ser ésta.	-	SY		

INSTANCIA PSIQUICA	FRASE	VALOR	SERVIDO	ARTICULACION	TIPO
"Super yo"	20.- La sola idea de aparecer frente al padre de la mujer amada como un ladrón que se asegura de la obscuridad para robar satisfacción y placer....	-	SY . . .	1.- LA REDUCCION PETERSEN ES ILLOGICA.	1.- COMERCIALES EN LA T.V.
"Super yo"	21.- Es por sí solista.	-	SY		
"Super yo"	22.- La lógica de la reacción paterna....	-	SY .		
"Super yo"	23.- Lejos de ser un aliciente para estrechamiento entre suegros y yernos....	-	SY		

INSTANCIA PSÍQUICA	FRASE	VALOR	SENTIDO	ARTICULACION	TEMA
"Yo"	1.- Describe las imágenes que te evocó la música	"	Y	1.- LA MUSICA ME TRANSPORTA A LA EPOCA RENACENTISTA DEL ARTE EUROPEO.	1.- IMÁGENES DE EPOCAS AL PERCIBIR LA MUSICA.
"Ello"	2.- Esta música, que quiere ubicar en la época Renacentista del Arte Europeo...	"	E		
"Ello"	3.- Me hizo pensar en bosques con ciervos pastando tranquilamente en prados y claros rodeado de árboles milenarios y gigantescos.	"	E	2.- LAS IMÁGENES DE EPOCAS FUERON: " BOSQUES. " CIENOSOS PASTANDO. " RINCHOSOS. " CIELO AZUL. " TIEMPOS CIRCULARES. " BIENES. " NUBES.	
"Ello"	4.- ¿En la lejanía podía percibir un rincón que fluya libremente sin obstáculo alguno. Un cielo limpio y de un azul brillante cubría todo lo anterior en una atmósfera pianamente esférica.	"	E		
"Ello"	5.- La idea central evocada por la escuchada me remitió a un tiempo no observable en la tierra, un tiempo en el que el transcurrir de los segundos y los minutos parece ser circular, donde se aspira la continuidad de la vida, donde la hierba crece y florece continuamente y ciertas nubes parecen flotar vagamente sin presiones por acelerar su existencia.	"	E	2.- EL REGRESAR A LA REALIDAD PROVOCA TRISTEZA, PUES EL HOMBRE SE HA ENCARRADO DE INICIAR UNA CAMBIO CONTRA LA NATURALEZA.	
"Ello"	6.- Pero tras todo esto, parece haber una absoluta tristeza emanada del continuo regresar a la realidad	-	E		
"Yo"	7.- Dónde el hombre ha iniciado una desenfrenada carrera contra la naturaleza y de algún modo contra sí mismo.	-	Y		
"Yo"	8.- ¿Estas imágenes podrían ser vinculadas por lo ya visto, tal vez en películas?	"	Y		
"Yo"	9.- No podría afirmar que la sola música provocó estas visiones, seguramente que lo ya visto de pronto se regeneró en la mente y sea traído hasta la instancia consciente de la personalidad.	"	Y		

INSTANCIA PSÍQUICA	FRASE	VALOR	SENTIDO	ARTICULACION	TEMA
"Yo"	10.- Ciertamente que la vinculación entre un tipo de música y cierto tipo de imágenes es netamente fílmico.	•	Y	1.- LA VINCULACION ENTRE LAS IMÁGENES Y LA MÚSICA ES NETAMENTE FÍLMICO	1.- IMÁGENES EVOCADAS POR LA MÚSICA Y EL DIALOGO.
"Super yo"	11.- Pues de ningún modo podría imaginar esa pieza fundando alguna escena de corte industrial, a menos que ésta fuese usada en un contexto ecologista.	•	SY		
"Yo"	12.- Pero ¿por sí sola ciertas emisiones de notas pueden provocar emociones vinculables con imágenes o representaciones mentales?	•	Y	2.- EL DIALOGO ESCUCHADO PERTENECE A LA INGENIERISTA, PERO NO HAY UN SENTIMIENTO QUE PREDOMINE.	
"Yo"	13.- Para contestar esto debería haber nacido antes de la invención del cine....	•	Y		
"Yo"	14.- Y seguramente ahí estaría la pintura sustituyendo esa función.	•	Y		
"Ello"	15.- Pero quiere imaginar que hubo un tiempo primigenio en que todo fue diferente.	•	E		
"Yo"	16.-¿A qué género televisivo corresponde el diálogo y describe el sentimiento predominante?	•	Y		
"Yo"	17.- Creo que lo escuchado puede ubicarse en el género de la entrevista. En este caso parece ser que se habla de una película y de los actores y actrices que participan en ella.	•	Y		
"Yo"	18.-¿Sentimiento predominante?	•	Y		
"Yo"	19.-¿En que caso lo hay?	•	Y		
"Super yo"	20.- No imagino que sí, sino no lo hubiera preguntado.	•	SY		
"Yo"	21.-¿La curiosidad puede ser un sentimiento? O te refieres a algo más concreto? ¿Concreto? Como el amor o el odio? Es la crítica alguna clase de sentimiento y si lo es no es en realidad odio oculto.	•	Y		

INSTANCIA PSICOLÓGICA	FRASE	VALOR	SENTIDO	ASOCIACION	TIPUS
"Yo"	22.- Creo que sólo era un intercambio de impresiones.	.	Y	1.- ES DIFÍCIL LOGRAR LA CONCIENCIA DE UN SENTIMIENTO, POR ELLO ES DIFÍCIL TAMBIÉN MANTENER UNA INTERRELACION PLENA CON LOS DEMÁS, PORQUE NO QUIERO SER BURLADO.	1.- CONCIENCIA DE SENTIMIENTOS.
"Yo"	23.- ¿La confianza entre entrevistado y entrevistador, o más bien, entre invitado y anfitrión, entra dentro del concepto de sentimiento?	.	Y		
"Yo"	24.- ¿Por qué de pronto te has tan difícil obtener un sentimiento dentro de un diálogo televisivo?	.	Y		
"Ello"	25.- Será porque una dentro de mí es difícil definir la concepción de un sentimiento. Será por eso que no es tan difícil lograr una interrelación plena con los demás. Siempre estoy a la expectativa y en actitud defensiva. No quiero ser traicionado. No quiero ser burlado, será por eso que no recorro en un aura de escepticismo hacia las actitudes de los demás hacia mí.	.	E		

INSTANCIA PSÍQUICA	FASE	VALOR	SENTIDO	ARTICULACION	TEMA
"Yo"	1.- Describe los sentimientos que te provocaron las imágenes.	"	Y	1.- EL COLLAGE HE DIO LA IMPRESION DEL MUNDO DE VIDA AMERICANO DONDE TODO ES VIOLENCIA Y ESPECTACULO. 2.- EL DEPORTE COMO UNA REPRESENTACION DEL SISTEMA ECONOMICO. 3.- SE DA AL ESPECTADOR LA SENSACION DE QUE EL MUNDO ESTA A SU ALCANCE, Y QUE PUEDE INTERVENIR EN LOS SUCEOS.	1.- PERCEPCION VISUAL DE ACHEMO A LA PRESENTACION DE UN COLLAGE.
"Yo"	2.- Hablar de sentimientos con imágenes tan variadas como las presentadas es muy prematuro.	-	Y		
"Super yo"	3.- La primera impresión es la presencia del modo de vida americano donde todo es acción y espectacularidad.	-	SY		
"Super yo"	4.- Desde el deporte, como una representación simbólica del sistema económico estadounidense, recuerda a los que están dispuestos a competir por alcanzar las más elevadas posiciones de su ámbito.	-	SY		
"Super yo"	5.- Ya alguna vez se dijo que en el capitalismo impera la ley de la selección natural, donde sólo los más fuertes sobreviven.	-	SY		
"Yo"	6.- Tres estas imágenes son presentadas fragmentos documentales de la Segunda Guerra Mundial, donde se destaca el papel de la prensa en el desarrollo de los acontecimientos.	-	Y		
"Super yo"	7.- Tal vez aquí un paralelismo con el papel de la televisión durante la Guerra del Golfo Pérsico.	-	SY		
"Yo"	8.- Adquiere un significado especial tan débiles las imágenes?	"	Y		
"Yo"	9.- Precisamente. Creo que el asunto de "Collage" presentado se ha puesto con referencia en el espectador, para darle la impresión de que el mundo está a su alcance y, aunque no pueda intervenir en los sucesos, de algún modo es consultado para su desarrollo.	-	Y		

INSTANCIA PSÍQUICA	FRASE	VALOR	SENTIDO	ARTICULACION	TIPO
"Yo"	10.- Como se mencionaba ahí en alguna tira de "Mafalda", ¿te imaginas si todo estuviera aquí? y creo que es la televisión la encargada de dejarnos con esa sensación.	-	Y	1.- EL GENERO PARECE SER UN PROMOCIONAL PUES NUNCA CONCRETAN UNA VISION DEL MUNDO.	1.- PERCEPCION VISUAL DE UN COLAGE.
"Yo"	11.- Como se maneja en el marxismo: Los Medios Masivos de Comunicacion (como Aparatos Ideológicos).	-	Y	2.- SE PRESENCIARON IMAGENES DEPORTIVAS, DE PELICULAS RIVER VIOLENTAS, DE DOCUMENTAL DE GUERRA.	
"Yo"	12.-¿A cuál género de televisión corresponden las imágenes y con qué género te identificaste?	"	Y	3.- NINGUNA IMAGEN PROPOCO EN MI EL MECANISMO DE IDENTIFICACION.	
"Yo"	13.-¿Género?	"	Y		
"Yo"	14.- Si acaso sólo al promocional, pues nunca se concretaba en una visión del mundo y en cambio lo presenciaba iba y venía en multitud de temas.	-	Y		
"Yo"	15.- Lo mismo presenciábamos competencias deportivas que fragmentos de películas de éxito (hiperviolentas) o tramos de un documental sobre el pico entre la Unión Soviética y el Imperio Alemán.	-	Y		
"Yo"	16.-¿Debe identificarse?	"	Y		
"Yo"	17.-¿No puede quedar como un simple espectador?	"	Y		
"Yo"	18.-¿Con esto demostraría mi aptitud?	"	Y		
"Yo"	19.- Claramente ninguna de las imágenes vistas motivó mi espíritu hacia un mecanismo de identificación,...	"	Y		
"Super yo"	20.- Ni siquiera las imágenes documentales de la Segunda Guerra Mundial,...	"	SY		
"Ello"	21.- Pues dichas imágenes tienen para mí un significado altamente depresivo.	-	E		
"Yo"	22.-¿Por qué depresivo?	"	Y		

INSTANCIA PSIQUICA	FRASE	VALOR	SENTIDO	ASOCIACION	TIPO
"Yo"	23.- Revisitar hasta la década de los 40s en Europa (Periodo de la Segunda Guerra Mundial) es recorrer la historia sobre el fascismo y los campos de concentración y exterminio que tanto han sido difundidos.	-	Y	1.- RECORRER ESTAS IMAGENES DE LA SEGUNDA GUERRA MUNDIAL ES TRANSPORTARME A UN TIEMPO DONDE HUBO LA LEY DEL MAS FUERTE.	1.- PERCEPCION VISUAL DE UN COLLAGE.
"Super yo"	24.- Preocupar esas imágenes en colores tan tristes, como el tiempo en que fueron filmadas es transportarse a un tiempo en donde la ley del más fuerte reja sobre el planeta y donde el hombre individual sólo le quedan dos alternativas: abandonar o afiliarse a al poder, a la hegemonía de un puñado de hombres que estaban con el apoyo de las armas.	-	SY	2.- LOS VENCEDORES SIEMPRE ESCRIBIRAN LA HISTORIA.	
"Super yo"	25.- Maso que los vencedores siempre escribieron la historia.	-	SY		

INDICADOR PSICOTECNICO	FINES	VALOR	SENTIDO	ARTICULACION	TEMA
"Yo"	1.- ¿Cuál género televisivo es el que más me gusta y por qué?	"	Y	1.- EL GÉNERO MELODRAMÁTICO ES EL MÁS ATRACTIVO PARA MI, PUES EN ESTE PODRÉ SE VEERAN LAS RELACIONES HUMANAS. 2.- GÉNERO DE HECHOS TRANSPORTEANDO GRAS RELACIONES (HEROES - VILLANOS) A NUESTRAS VIDAS TRANSPORTEANDO DE PERSONAS A PERSONAS.	1.- GÉNERO MELODRAMÁTICO.
"Ello"	Posiblemente el melodrama sea el más atractivo para mí (sf, incluyendo las militaciones televisivas y demás expresiones paratelevisivas, por qué razón el término...	"	E		
"Yo"	2.- ¿Cómo podrían ser las series "Mujer capaz de la vida real" y la "Tolerancia" ya que es en este género donde se recrean las relaciones humanas...	"	Y		
"Yo"	3.- ¿En serie de caracterizaciones de personajes donde casi siempre es muy notorio el villano, el héroe, la víctima, etc.	"	Y		
"Super yo"	4.- ¿Es quizá esta relación, que excede los límites de la pantalla, y que muchas de nuestras conductas a nuestras vidas reales consisten en imitar a personajes, es decir, sólo una entidad parcial que no llena todos los ámbitos anímicos del ser humano...	"	SY		
"Yo"	5.- ¿Y en donde se veen personajes de villano a víctima, de héroe a cómplice, etc.	"	Y		
"Yo"	6.- ¿En qué medida interviene descubrir los hilos de la "anormalidad" en las televidas americanas?	"	Y		
"Yo"	7.- De pronto el protagonista de la breves resulta ser el hijo perdido tras un periodo de locura, o ver cómo la muchacha (o) padre recibe una herencia incorporada de origen un infortunio.	"	Y		
"Super yo"	8.- ¿Cree que la función social de las televidas, empujando aquellas que sólo nos presentan los conflictos de poder entre familias adineradas...	"	SY		

INSTANCIA PSICICA	FMSX	VALOR	SENTIDO	ARTICULACION	TEMA
"Super yo"	9.- Cumplen con una regla de oro de los medios de comunicacion masiva: hacer ilusoriamente real el sueño colectivo de nuestra sociedad...	+	SY	1.- LOS MEDIOS DE COMUNICACION MASIVA, CUMPLEN ILUSORIAMENTE REAL EL SUEÑO COLECTIVO DE LA SOCIEDAD: * EL PODER ES SACRADO DE SU MISERIA. * EL AMOR TRANSPASA LAS BARRERAS SOCIALES. * HOMBRES Y MUJERES VIER TRIUNFAR SUS ASPIRACIONES. * SE ANQUIERE RECONOCIMIENTO Y RIQUEZA POR EL PROPIO TALENTO. * LAS CONDICIONES SON FAVORABLES PARA SACARNOS DEL SURO TRANCE DE LA REALIDAD.	1.- REGLA DE ORO DE LOS MEDIOS DE COMUNICACION COLECTIVA.
"Super yo"	10.- De pronto el pobre o la pobre es sanada de su miseria por un pariente desconocido o por un amor que transpasa las barreras y los prejuicios sociales.	+	SY		
"Super yo"	11.- De pronto miles de mujeres y hombres enamorados del amor ven triunfar gloriosamente sus aspiraciones.	+	SY		
"Super yo"	12.- De pronto se hace realidad la utopia de la sociedad igualitaria, donde los pobres y los ignorantes lo son porque quieren serlo, porque las condiciones, mientras haga deseos, están de lo más favorables para sacarnos del duro trance de la realidad.	+	SY		
"Super yo"	13.- De pronto los personajes adquieren fama y reconocimiento (riqueza) por su propio talento. De ser unos dos nadie pasa por un camino que los vedara de su eterno y ser azabares del destino, o del guionista	+	SY		
"Super yo"	14.- No me dio tiempo de hacerme una pregunta	-	SY		
"Yo"	15.- ¿Cómo se identifican con el personaje principal de mi programa favorito y por qué?	=	Y		
"Ello"	16.- Bueno, aunque en la pregunta anterior hablo largo y tendido sobre las telenovelas, no son precisamente éstas mis motivos de encender ese pequeño altar que tenemos en nuestros hogares.	+	E		
"Ello"	17.- Tal vez son "Los años maravillosos" una serie que desde "Cosmos" no había podido romper esa indiferencia que hacia la T.V. prevalecía en mí.	+	E		

INSTANCIA PSICOLÓGICA	FRASE	VALOR	SENTIDO	ARTICULACION	TEMA
"Yo"	1.- ¿Cómo he cambiado en mis diálogos desde que empezó el curso hasta ahora?	"	Y	1.- EL CURSO SOLO FUE UN BIEN PRETEXTO PARA PLASMAR EN EL PAPEL IDEAS QUE TENIA TIEMPO ATRAS.	1.- EVALUACION AL CURSO R.D.C.N.M.
"Yo"	2.- Perdona mi escepticismo pero, al releer mis diálogos me doy cuenta que son ideas que siempre he traído en la mente y que fue en este curso que he tenido un buen pretexto para sacarlas y dejarlas en el papel.	+	Y	2.- LA MEJORIA SE REDUCE A UN PLANTAMIENTO MAS CLARO DE OPINIONES.	
"Yo"	3.- Si hablara de mejoras o de cambios me limitaría a precisar que éstas solo se circunscriben a un más claro planteamiento de opiniones, ya que en las primeras sesiones el diálogo se centraba en ganar la carrera al tiempo y escribir lo más en el menor tiempo posible, pues sino las ideas corrían el riesgo de quedarse trunfas frente a la pregunta hecha, siendo que yo sí sentía tener dominada la situación.	+	Y	3.- LA IDEA DE LA REDACCION AUTOMATICA FUE ATRACTIVA AL CONSTITUIR UNA ESPECIE DE RETO.	
"Yo"	4.- Ahora bien, podemos marcar como pauta una mayor confianza al redactar las opiniones y después manifestarlas frente a los demás?	"	Y		
"Ello"	5.- Creo que desde que entré al curso yo venía con la predisposición a dar algo de mí a cambio de conocer lo que tienen los demás en la cabeza, lo cual fue en la mayoría de los casos reconfortante....	+	E		
"Ello"	6.- Pues pude observar que no soy el único nostálgico y sentimentalide que llega a ver "Los Años Maravillosos" o "Bewy" por ejemplo.	+	E		
"Super yo"	7.- La idea de la redacción automática ciertamente que resultó atractiva, al ser una especie de reto para la expresión de las ideas por medios materiales como la escritura, por la misma carrera contra el tiempo que se emprendía con el objetivo de desarrollar un tema inducido se veía frustrado en cuanto los segundos y los...	+	SY		

INSTANCIA PSICOMICA	FRASE	VALOR	SENTIDO	ARTICULACION	TEMA
	minutos se consumían.				
"Super yo"	8.- Meleer no ha sido una sorpresa, aunque sí hay cierta molestia por ideas que en papel han quedado mal desarrolladas.	-	SY	1.- NO HAY DIFERENCIA EN MI ACTIUD AL VER LOS PROGRAMAS DE T.V.	1.- EVALUACION AL CURSO N.D.C.N.M.
"Yo"	9.- ¿Es diferente mi actitud ahora frente a los programas que uso en la televisión?	"	Y	2.- LAS IDEAS SE HAN FILDO CON LECTURAS AL ESTILO "PARA LEER AL PUTO DONALD" O "TELEVISION QUINTO PODER".	
"Super yo"	10.- Siento decepcionarte pero no.	-	SY	3.- EN LA T.V SE PRESENTAN PATRONES DE VIDA QUE COMO ESPECTADOR TENDIAMOS A SU EXISTENCIA.	
"Ello"	11.- Siento que sigo viendo (y disfrutando y reneyando) la televisión como lo he venido haciendo todos estos años.	+	E		
"Yo"	12.- Las ideas que han ido fluyendo a lo largo de las páginas anteriores (como te repito) son concepciones trabajadas y pulidas a la par del monitorio televisivo.	+	Y		
"Super yo"	13.- Afinadas con lecturas al estilo "Para Leer al Puto Donald" o de "Televisa, el Quinto Poder".	+	SY		
"Yo"	14.- No es novedoso que te diga que en la T. V. se presentan patrones de vida que cada espectador debe trasladar a su existencia.	-	Y		
"Yo"	15.- No que en la television vemos y se nos da la impresion de que participamos del quehacer mundial....	-	Y		
"Ello"	16.- Dónde sentimos que entendemos al Soviético, sufrimos al igual que el israelí, o que odiamos todos juntos al imperio griego.	-	E		
"Ello"	17.- Pero más allá de todo esto voy un reconocimiento a tí y a tus colaboradores por haber hecho de este curso un foro de expresión donde se me presentó la oportunidad de decir lo que he pensado continuamente, pues recuerda que todos, (dependientemente de su formación social) tenemos algo que decir a los demás.	+	E		

INSTANCIA PSICOLÓGICA	FRASE	VALOR	SENTIDO	ARTICULACION	TONO
"Yo"	1.- ¿Qué significado tiene ahora para ti las frases de los carteles?	"	Y	1.- DE NOSOTROS DEPENDE LO QUE VAMOS A PERMITIR QUE OCURRA CON LO QUE VIVIMOS EN LA T.V.	1.- SENTIMIENTOS GENERADOS POR LAS FRASES DE LOS CARTELES: " CONOZCETE A TI MISMO"
"Yo"	2.- ¿Cómo que qué significado?	"	Y		" LA ALTERNATIVA ERAS TU MISMO"
"Ella"	3.- Si es lo que te ha estado diciendo bajito la mano todas las páginas anteriores. No estás dando la razón.	"	E	2.- DE MI DEPENDE EL USO QUE LE DARE A LAS IMÁGENES, A LOS CONTENIDOS, SI QUIERO VER T.V. O NO, SI ME QUIERO CREAR UN ENTORNO SIMILAR AL DE MIS ÍDOLOS O SI ME QUIERO PARECER A ELLAS.	" LA T.V. NO NOS HACE MEJORES NI PEORES"
"Yo"	4.- Por ejemplo, ¿qué uso?	"	Y		
"Yo"	5.- "La T.V. no nos hace mejores ni peores". ¿Pues es lógico? De nosotros depende lo que vamos a permitir que ocurra con lo que vemos en la T.V. Recuerda que en cualquier actividad de percepción mediamos un trabajo de discriminación. No vemos ningún programa si éste no nos interesa. Aunque estemos frente al televisor nuestra mente puede andar por mil lugares distintos.	"	Y	3.- ES DIFÍCIL COMENZAMOS A NOSOTROS MISMOS PUESTO QUE TENEMOS A JUSTIFICAR NUESTRAS ACCIONES	
"Yo"	6.- "La alternativa eres tú mismo".	"	Y		
"Ella"	7.- ¡Obviamente Presidente!	"	E		
"Ella"	8.- Mítese lo conjetado de mí.	"	E		
"Yo"	9.- Si no, ¿quién?	"	Y		
"Yo"	10.- De mí depende si eso que le daré a las imágenes y a los contenidos. De mí depende si quiero ver T.V. o no. De mí depende si quiero parecer a los personajes televisivos o si quiero crear un entorno similar al de mis ídolos.	"	Y		
"Yo"	11.- "Conócete a ti mismo". ¡¡ Difícil Cuestión !! Por eso al analizarlos tendréis a justificar nuestras acciones, aun las que no consideramos correctas. Nos quedamos con la mano que vemos de nosotros y nos olvidamos de lo que puede molestar a los que nos rodean.	"	Y		

SUJETO 4

"DAVID"

INSTANCIA PSICICA	FRASE	VALOR	SENTIDO	ARTICULACION	TEMA
"Ye"	1.- Las características del personaje masculino de mi programa de televisión favorito coinciden con lo que creo que es el hombre?	.	Y	1.- EN LA T.V. SOLO PASAN EL ASPECTO DE LA COMPETENCIA EN EL DEPORTE.	1.- VALORES ASIGNADOS A LOS DEPORTISTAS.
"super yo"	2.- Mi programa favorito es el deporte, aquí las características son hasta cierto punto impuestas,...	.	SY	2.- NUNCA SU RELACION CON LOS COMPAÑEROS DE JUEGO.	
"Ye"	3.- Bueno, porque sólo pasan un aspecto de ellos, el estar compitiendo....	.	Y	2.- CUANDO PASAN ASPECTOS DE SU VIDA ES PARA ARRUINARLOS O LEVANTARLOS.	
"super yo"	4.- Y cuando pasan algo más de su vida, caso de Jhonson, sólo para arruinarlos o en otro caso sólo para levantarlos como a nosotros le br.....	.	SY	3.- LA UNICA MANERA DE DEMOSTRAR LA CALIDAD HUMANA ES SIENDO LIMPIO EN LA CANCHA DE JUEGO.	
"Ye"	5.- No puedo plasmar aquí lo que yo considero que sea un hombre y sus características, tomando en cuenta lo planteado.	.	Y		
"e"	6.- ¿Por qué no? En televisión pasan reportajes de futbol relacionados con su familia.	.	Y		
"Ye"	7.- Sí, es cierto, pero sólo tocan el aspecto familiar, por otro lado no tocan las relaciones amigos o compañeros.	.	Y		
"super yo"	8.- un aspecto positivo en el campo deportivo que además de ser un buen jugador sea humano o como dicen en el líano que no sea cochino, eso tal vez es lo que encuentro en cuanto a las características que se refiere del hombre, que traiga un balón y vomite goles y comparta con sus compañeros el futbol que practica.	.	SY		

INSTANCIA	FRASE	VALOR	SENTIDO	ARTICULACION	TEMA
"Yo"	1.- ¿Cm qué coinciden las características del sexo femenino de mi programa favorito con lo que yo creo que es la mujer?	+	Y	1.- ME GUSTA LA SERIEDAD DE LA GIMNASTA MADIA COMNCCI.	1.- DEPORTISTAS FEMENINAS EN LA T.U.
"Yo"	2.- Yo recuerdo mucho unas olimpiadas donde practiqué una Rumana, una tal Madia Comneci, en ese entonces yo era un chavo...	+	Y	2.- SIEMPRE ME ENAMORO DE LAS MUJERES QUE APARECIAN FELICIDAD.	
"Ello"	3.- (Ahora me dicen chava), y la admiraba mucho, es más creo que me enamore de ella y hasta pensé en practicar algo de gimnasia para tener acceso a ella.	-	E		
"Yo"	4.- Ah! Que estúpidos, si en México los deportistas se mueren de hambre, y más en gimnasia,...	-	Y		
"Ello"	5.- Bueno, me agradaba mucho su seriedad al hacer sus ejercicios, era pues para mí un ser muy enigmático,...	-	E		
"Ello"	6.- Por otro lado al ver su película me enamore con su entrenador, su familia y sus padres por ser tan represivos con ella...	-	E		
"Ello"	7.- ¿fui feliz al verla liberada de todo aquello.	+	E		
"Yo"	8.- ¿Por qué aquí ves sólo es aspecto deportivo y en el hombre no?	+	Y		
"Ello"	9.- Bueno, soy hombre y me atraen las mujeres no es que odio a los hombres, pero siempre me enamore de aquellas personas que aparentan felicidad, como en una telenovela "Mundo de Juqueta", salía una pequeña,....	+	E		
"Yo"	10.- Yo cursaba el sexto año de primaria.	+	Y		

INSTANCIA PSICOLÓGICA	FRASE	VALOR	SÍMBOLO	ARTICULACION	ITEM
"Yo"	1.- ¿Cuáles son las características asignadas a la pareja en mi programa favorito, en que coinciden con lo que yo creo que es la pareja?	"	Y	1.- RELACIONES DE PAREJA EN EL AMBITO DEPORTIVO	1.- VALORES A LA PAREJA.
"Yo"	2.- En mi programa favorito, como lo dijo Iván, parejas casi no las hay, las que existen pueden ser aquellas del patinaje sobre hielo.	"	Y	CASTO NO LAS HAY, SOLO EN EL PATINAJE	
"Super yo"	3.- Recuerdo una pareja a la que se le atribuya coordinaciones de movimientos inteligentes y además eran hermanos.	-	SY	ARTISTICO, EN DONDE ES MUY DIFICIL LOGRAR COORDINACION DE MOVIMIENTOS INTELIGENTES.	
"Super yo"	4.- Esas características pienso que eran sobrevaloradas, no dudo que los tengan pero no se dan así de fácil.	-	SY	2.- EN CUANTO A LA RELACION AMOROSA,	
"Ello"	5.- Practico futbol con mis hermanos y por lo regular cuando nos llevamos bien, discutimos y demás,...	-	E	PREFIERO LAS RELACIONES FUGACES, CONFLICTIVAS, LIBERALES Y NO MUGIGATA.	
"Super yo"	6.- Pero en cuanto a las parejas se refiere, a la relación amorosa, prefiero aquella en donde siempre existen conflictos y que al final, sólo al final, se unen, sin importar sus características, otro aspecto son las relaciones fugaces, una semana, días, uniras a otro nido, que la pareja sea liberal y no mugigata. O.K.	"	SY		
"Yo"	7.- ¿Por qué liberales?	"	Y		
"Super yo"	8.- Bueno, porque siempre he pensado que la libertad es símbolo de inteligencia, y por ende ésta es una de las características que me atraen de la pareja.	"	SY		

INSTANCIA PSICOICA	FRASE	VALOR	SENTIDO	ARTICULACION	ITEM
"Yo"	1.- ¿Cuáles valores le son asignados a la familia en el programa de T.U. que más recuerda?	+	Y	1.- LA FAMILIA QUE MUESTRA EL PROGRAMA DE T.U. QUE MAS RECUERDO	1.- VALORES ASIGNADOS A LOS MIEMBROS DE UNA FAMILIA.
"Yo"	2.- El programa cree que se llamaba la Conquista del Oeste, ahí los roles de la familia eran bien contradictorios....	-	Y	2.- LOS HIJOS EN EL PROGRAMA ERAN VALIENTES, HABILIS CON EL REVOLVER Y	
"Ello"	3.- Cuando no se encontraban en el hogar,...	+	E	3.- LA MADRE ERA COMPRENSIVA, AMOROSA Y VALIENTE.	
"Ello"	4.- Tomando en cuenta que en el viejo oeste, se robaba, se mataba, se trataba de superar al otro como fuera, se tomaba bastante , se acudía a lugares donde había chicas....	+	E		
"Super yo"	5.- Los hijos no hacían esto, eran todos valientes, astutos, hábiles con el revolver....	+	SY	4.- EN CASI TODOS LOS HOGARES NO EXISTEN LOS BUENOS COMPORTAMIENTOS, SOMOS COMO QUEREMOS SER.	
"Super yo"	6.- Pero hasta ahí, todo era en aras del progreso de su hogar, su padre, sólo su abuelo, buena anda, una madre comprensiva, amorosa, también valiente en caso necesario, los hijos corresponden a la madre.	+	SY		
"Yo"	7.- No recuerdo que tuvieran hijas.	-	Y		
"Ello"	8.- Para terminar todo buena anda en el hogar.	+	E		
"Yo"	9.- ¿Crees que es el verdadero rol, o que escribiste ese programa?	+	Y		
"Yo"	10.- En lo que se refiere al hogar y en mi caso si....	+	Y		
"Super yo"	11.- Va que mi padre y madre siempre se preocupan por nosotros. ...	+	SY		
"Yo"	12.- en ocasiones....	-	Y		
"Super yo"	13.- Por otro lado, en casi todos los hogares no existen los buenos comportamientos, somos como queremos ser, mientras más nos prohiben más hacemos, sin importar que nuestros padres sufran.	+	SY		

INSTANCIA PSÍQUICA	FRASE	VALOR	SENTIDO	ARTICULACION	TEM
"Yo"	14.- ¿Las características de la familia de % programa favorito coinciden con lo que yo creo que es la familia?	+	Y	1.- LA MADRE LUCHA POR SU FAMILIA COMO PUEDE:	1.- VALORES A LA FAMILIA.
"Yo"	15.- Ahora estoy confundido, no sé cual programa, si el favorito o el que recuerdo "La conquista del oeste" Y digo que en parte...	+	Y	• LAVANDO ROPA. • TRABAJANDO DE AMO DE HOGAR. • VENDIENDO EL CUERPO.	
"Super yo"	16.- Ya que al no haber padre, la madre lucha por la familia como puede, lavando ropa, trabajando de ama de hogar en hogar ajeno, algunas otras vendiendo el cuerpo, en este caso la madre lucha por los hijos, por alimentarlos, ciente con la ayuda del abuelo viudo, que no tiene nada que hacer sino bañar a sus nietos de experiencias, nada para sobrevivir, bueno, la madre siembra, cría animales y con la venta de esto sale adelante.	+	Y	• SIEMBRAR, CRIA Y VENDE ANIMALES.	
"Yo"	17.- ¿Y el rol de los hijos?	+	Y		
"Ello"	18.- Para allá iba, éstos son buena onda, alguna vez mi hermano mayor me dijo que quería haber vivido en ese tiempo, la verdad no lo imagino...	+	E		
"Super yo"	19.- Sería vago pero pendejo, para lo que nos muestra la televisión, porque no fama ni toma y sólo le gusta una mujer.	-	SY		
"Super yo"	20.- Pero yo pienso que el rol de la familia, el de los hijos es bueno, ya que se preocupan más que otros para salir adelante, ...	+	SY		
"Yo"	21.- Ya sea en esta vida o en aquel programa.	+	Y		
"Super yo"	22.- En cuanto a mi padre ahí no está, pero aquí y ahora no lo cambiaría y si lo cambiaría sería por el mismo pero con lana.	+	SY		

INSTANCIA PSIQUICA	FRASE	VALOR	SENTIDO	ARTICULACION	TEMA
"Yo"	1.- ¿Cuáles son los valores asignados a los niños en el programa de televisión que más recuerdas, esos valores coinciden con lo que yo creo que son?	.	Y	1.- LOS NIÑOS DE LA TELEVISION NO TIENEN RELACION ALGUNA CON LOS NIÑOS DE LA REALIDAD,	1.- COMPARACION ENTRE LOS NIÑOS DE LA T.V. Y LOS REALES.
"Yo"	2.- Dónde encuentras un programa con niños si sólo caricaturas recuerdas, pero entre estos recuerdo a la "Pandilla", creo que así se llamaban....	.	Y	NIÑERIAS QUE LOS PRIMOS BUSCAN OTRA FORMA DE VIDA: SER	
"Ella"	3.- Eran como cinco chavitos, entre ellos una niña, que en todo momento buscaba la diversión sana, uno era el inteligente, otro el guapo, otro el travieso, la niña indiferente....	.	E	MEJORES, EGOISTAS: QUIZA BUSCANDO ALGUN VICIO; LOS SEGUNDOS TIENEN	
"Super yo"	4.- Todos unidos para buscar un fin, y yo creo que la pandilla que observa a los niños de su colonia, ya busca otra forma, mostrarse como mejores, egoistas quizá buscando un vicio, como es fumar, ...	-	SY	QUE SOBREVIVIR EN LAS CALLES DE LA CIUDAD, VENDIENDO DULCES, ROBANDO, O LOS QUE ESTAN EN CENTROS DE READAPTACION.	
"Super yo"	5.- Pero no puede imaginárselos o relacionarlos con chavos que venden dulces fuera del metro, o los que roban o que están en centros de readaptación.	-	SY		
"Yo"	6.- Pero, ¿por qué esta comparación tan abisnal?	.	Y		
"Super yo"	7.- Porque es la vida, nuestros pobres niños tienen que salir a lavar los buques a la vida para poder sobrevivir, y a llenarse los pulmones de smog y a romperse el rostro en una esquina, como suele suceder en la mafia de la calle, estos chavos si alguna vez televisión en alguna tienda Elektra porque a otro local cerrado no los dejan entrar.	-	SY		

INSTANCIA PSÍQUICA	FRASE	VALOR	SENTIDO	ARTICULACION	TEM
"Yo"	1.- Describe el comercial que más te guste y el que más te disguste.	*	Y	1.- DESEY SER COMO	1.- MODELOS QUE
"Yo"	2.- El de Coca Fritos, por el juego de posiciones.	+	Y	LOS MODELOS QUE	APARECEN EN LOS
"Ello"	3.- Primero el padre que quiere saber a qué hora llegó el paquete a la casa poniéndole de intermedia la caja de cereales, luego el hijo para quitarse la pregunta acusa directamente a su hermano así hasta llegar al acto inicial.	+	E	APARECEN EN LOS	COMERCIALES PARA
"Yo"	4.- Es cómico....	+	Y	VIENTE LA VIDA	FACIL QUE
"Ello"	5.- tal vez por eso me gusta.	+	E	APARECEN, PERO	COMENZAN NI
"Yo"	6.- ¿Me gustaría ser como los modelos que aparecen en los comerciales?	*	Y	ENCORNO Y SER EL	MEJOR.
"Ello"	7.- Claro que sí, porque en mi espantosa vida siempre he sido un soñador,...	+	E		
"Super yo"	8.- No para conquistar al mundo sino dentro de mí entero,...	+	SY		
"Super yo"	9.- Ser el mejor, el mejor jugador,...	+	SY		
"Super yo"	10.- No pido la belleza ni la corpulencia de su cuerpo,...	+	SY		
"Ello"	11.- Que al fin y al cabo siempre digo que soy hermoso,...	+	E		
"Super yo"	12.- Me gustaría ser modelo por el simple hecho de que su vida es fácil o así lo aparentan,...	+	SY		
"Super yo"	13.- Que lo tienen todo y si no pues lo inventan.	+	SY		
"Super yo"	14.- O como dices que es asandalle y no batalla.	+	SY		
"Super yo"	15.- No pido a sus mujeres ni sus autos,...	+	SY		
"Super yo"	16.- Sólo pido un poco de la riqueza que aparentan tener,...	+	SY		
"Super yo"	17.- Al fin y al cabo le fue con dinero no se nota.	+	SY		

INSTANCIA PSIQUICA	FRASE	VALOR	SENTIDO	ANTICIPACION	TEMA
"Ello"	18.- A Leilito con desprecio)	-	E	1.- ME GUSTARIA SER	1.- VALORES A LOS
"Yo"	19.- Orale, ¿cómo pides su lana para ser como ellos, quieres decir, o a eso me lleva su ropita?	+	Y	NOBLEJO DE T.U.	NOBLEJO QUE APARECEN EN LA SU CARRO ULTIMO T.U.
"Ello"	20.- No, estás mal, lo que pasa es que siempre he sido un soñador, no lo entiendes, su vida y su modo de ver me vale madre....	+	E	NOBLEJO Y DE SU MEMO PERO SIN SALIRME DE MI ENTORNO.	2.- UNION FAMILIAR.
"Ello"	21.- Sólo quiero que me den chance de disfrutar un carro último modelo, follar con su nena sin salirme de mi entorno..	+	E	2.- EL COMERCIAL QUE MAS ME GUSTA ME PROVOCA LA SENSACION DE LA UNION FAMILIAR.	
"Super yo"	22.- Ves, ser el mejor sin que nadie me lo diga.	-	SY		
"Ello"	23.- Así, o ya ser yo con mis sueños y si en realidad se cumple alguno de ellos pues que bueno, pero no como modelo.	+	E		
"Yo"	24.- ¿A qué me invita y que me provoca el comercial que más me gusta y el que más me disgusta?	+	Y		
"Ello"	25.- Invita (Omate) a la relación familiar, por un lado buena onda, pero a cada rato chingando.	+	E		
"Super yo"	26.- Es como en casa, por un lado mi padre todo conservador y por el desmadre total mis hermanos (No de saliva) te aflojan una lana y te piden a cambio algo muy grueso (No el peso) un favor obviamente.	+	SY		
"Ello"	27.- Me gusta, y tal vez por eso me identifico, me provoca la sensación de la unión familiar....	+	E		
"Super yo"	28.- Que te impongan a tus hermanos mas no los escoges.... así es, qué le vamos a hacer.	-	SY		

INSTANCIA PSIQUICA	FRASE	VALOR	SENTIDO	ARTICULACION	---TEMA
"Elio"	29.- Me invita a venirme sobre el monitor, porque utiliza un medio para ir a ver a un equipo de futbol que ni sus familiares van a ver y me provocan unas ganas espantosas de defecar en la planilla de prisioneros.	-	E	1.- ME MOLESTA QUE UTILIZEN AL MEDIO PARA PROMOCIONAR UN EQUIPO DE FUTBOL MUY MALO.	1.- COMERCIALES EN LA T.U.

INSTANCIA:	FRASE	VALOR	SENTIDO	ARTICULACION	TEMA
PSIQUICA					
"Yo"	1.- ¿Cuáles valores asigna a los amigos el programa de televisión que más recuerdo, estos valores coinciden con lo que yo creo que son?	+	U	1.- EN LOS PROGRAMAS DE T.V MUESTRA UNA AMISTAD COMPROMETIDA EN LA QUE SE AYUDAN PARA SOBREVIVIR.	1.- COMPARACION ENTRE LOS AMIGO DE LA T.V Y LOS REALES.
"Yo"	2.- ¿Amigos?	+	U		
"Ella"	3.- No gustaría ser como el del programa "El auto increíble",....	+	E	LOS AMIGOS DE LA VIDA REAL SON TEMPORALES Y FUGACES.	
"Yo"	4.- Pero realmente es un ser humano y una máquina.	-	U		
"Ella"	5.- Mejor "El auto increíble"...	+	E		
"Super yo"	6.- Ahí nos muestran una amistad comprometida: siempre que el ser mundades al pasado o al futuro la ayuda es mutua, pero para sobrevivir....	+	SY		
"Yo"	7.- No porque realmente exista una amistad..	-	U		
"Super yo"	8.- Bueno, hablando de amistades o de amigos, en cada etapa de mi vida he encontrado a muchos que caíban en este concepto "amigos", pero son fugaces como las lluvias, te visitas toda una temporada tiempo, (5 años) y luego desaparecen y llegan de vez en cuando,....	-	SY		
"Yo"	9.- Pero amigos tal vez no los tengo o no he conocido alguno....	-	U		
"Super yo"	10.- Me parece tal vez sea ese amigo que esperaba, no quiero pensar que sea una lluvia, mejor una tempestad o huracán que pronto termine, con el he conocido a lo largo de la carrera, hasta llegué a pensar que lo estaba afectando, a inducirlo a que me acompañara a mis constantes borracheras, y lo hacía, cierto, pero siempre recriminándome por mi forma de tomar y las consecuencias que traían mis borracheras.	-	SY		

INSTANCIA PSICICA	FRASE	VALOR	SENTIDO	ARTICULACION	TONO
"Yo"	11.- ¿Si has tenido muchos amigos por que prefieres a este pobre ciego?	+	Y	1.- LOS AMIGOS COMPARTEN TIEMPOS SIGNIFICATIVOS, TIEMPO LIBRE E INTIMIDADES.	1.- VALORES A LOS AMIGOS.
"Ello"	12.- Bueno mira, por el hecho de que con él he compartido, pero no muchas cosas, pero lo poco ha sido significativo, no se ha cambiado, ahora ya no tomo....	+	E		
"Yo"	13.- Pero no fue por él, sino por otro rollo.	+	Y		
"Ello"	14.- Su amistad ha sido, así como, natural, ni me da todo pero tampoco me da nada, sólo comparto conmigo el tiempo libre y el no libre, sus intimidades y no intimidades;	+	E		
"Yo"	15.- ¿Y los otros? Fianco en el Ólivero o Raúl que desde la primaria, el primer año nos conocimos y que hasta la fecha nos seguimos hablando, pero sólo eso, en qué pasó, cómo te ha ido, bien y ya.	-	Y		

INSTANCIA: PSIQUICA	FRASE	VALOR	SENTIDO	ARTICULACION	TEMA
"Yo"	1.- Cual genero televisivo es el que mas me gusta y porque?	+	U	1.- EL GENERO DEPORTIVO ES EL QUE MAS ME GUSTA	1.- GENERO DEPORTIVO
"Yo"	2.- Los deportivos,...	+	Y	PORQUE EL DEPORTE ES UN ELEMENTO VITAL PARA RELACIONARSE CON LA GENTE, UNIR AMISTADES, PARA SENTIRME TRIUNFADOR Y PARA SABER Y DEMOSTRAR QUE TENGO COMO COMPANEROS A LOS MEJORES JUGADORES.	
"Super yo"	3.- Bueno, a lo largo de mi canchonda vida, siempre he tenido al deporte como un elemento vital para relacionarme con la gente, para unir amistades, pero sobre todo para sentirme triunfador, saber y demostrar que tengo como companeros a los mejores jugadores.	+	SY		
"Ello"	4.- Cuando puedo hago deporte, me canso muy rapido pero no me importa.	+	E		
"Yo"	5.- Creo que estoy olvidando el programa deportivo.	-	Y		
"Ello"	6.- En el momento que hay un partido o juego, cualquiera que este sea, interrumpo mi actividad o incluso dejo de ver otro programa para enterarme de lo que ahi pasa.	+	E		
"Ello"	7.- Mi deporte favorito es el futbol y es el que practico, me satisface totalmente cuando veo el futbol en la television.	+	E		
"Super yo"	8.- Siempre critico y digo "Que pinche futbol se practica en Mexico, tan mediocre, tan aburrido y luego a hacer la comparacion de mi equipo con el de la division de Mexico.	-	SY		
"Ello"	9.- Afiryo que puedo ganarlo. Los demas deportes me gustan por lo espectacular, el tenis me apasiona, el beisbol me mantiene al filo de la butaca.	+	E		
"Yo"	10.- Y los demas solo te llenan un ego al cual no puedo aspirar porque soy un vicioso, fumo constantemente y no puedo desarrrrollarme en alguno de ellos, solo en el futbol, algunas veces.	-	Y		

INSTANCIA PSÍQUICA	FRASE	VALOR	SENTIDO	ARTICULACION	LEMA
"Ello"	11.- Me considero bueno en el deporte.	•	E	1.- PARA PODER HACER	1.- VALORES A LOS
"Yo"	12.- ¿Para poder superarte puedes dejar de jugar y así compararte con otro?	•	Y	COMPARACIONES ES	JUGADORES DE
"Yo"	13.- ¿Cómo me identifico con el personaje principal de mi programa favorito y por qué?	•	Y	NECESARIO SABER	FÚTBOL.
"Super yo"	14.- Para poder compararme con alguien debo saber cómo son sus aptitudes, su forma de juego, y en todos casos los mejores medios (Es la posición de juego).	•	Y	CUALES SON LAS	
"Ello"	15.- Me gustaría ser como Gordillo (R. Madrid) o Fotre....	•	E	APTITUDES DEL	
"Super yo"	16.- El primero por su lucha incansable, ...	•	SY	JUGADOR, SU FORMA	
"Super yo"	17.- Corro todo el juego y por si fuera poco anoto goles.	•	SY	DE JUEGO Y SU	
"Super yo"	18.- No es un HebiK pero es muy bueno.	•	SY	POSICION.	
"Super yo"	19.- El otro Fotre, también luchador y con una buena agilidad, gambotea y muchas otras cualidades.	•	SY	2.- ME GUSTARÍA SER	
"Yo"	20.- No quiero compararme con ellos al fin y al cabo no me gusta hacer comparaciones y la mía con ellos sería mala.	-	Y	COMO LOS	
"Yo"	21.- Bueno, si eres bueno ¿por qué no te comparas?	•	Y	JUGADORES FOTRE	
"Ello"	22.- Claro, soy bueno en el ambiente futbolístico, en el que me desarrollo..	•	E	Y GORDILLO, POR	
"Yo"	23.- Pero no tengo cuerpo, la capacidad física y lo que es bien importante, el tiempo...	-	Y	SU LUCHA	
"Super yo"	24.- Para ellos ese es su trabajo, de eso viven y yo, si aspiro a ser un profesional a los primeros años me muero de hambre...	-	SY	INCANSABLE, SU	
				AGILIDAD, SU	
				CAPACIDAD PARA	
				CORRER Y HETER	
				GOLES ASI COMO	
				POR SU GAMBOTEO.	
				3.- NO ASPIRO A SER	
				UN JUGADOR DE	
				ESTE NIVEL PORQUE	
				NO TENGO CUERPO,	
				CAPACIDAD FISICA,	
				Y SOBRE TODO,	
				TIEMPO.	

INCIDENCIA PSIQUICA	FRASE	VALOR	SENTIDO	ARTICULACION	TIPO
"Super yo"	25.- Para poder triunfar en este pisache futbol es necesario ser hijo de Raúl Velasco o Roca o tener un padrete a quien darle las nalgas todos los fines de semana en Cuernavaca para poder estar en las filas de un equipo profesional, porque nuestro futbol está parado sobre la mierda y no se puede despegar de ella y yo con ellos....	-	SY	1.- EL FUTBOL QUE SE PRACTICA EN ESTE PAIS ESTA PARADO SOBRE LA MIERDA.	1.- FUTBOL.
"yo"	26.- Pero que negar, lo busco por otro lado, aunque...	"	Y		

INSTANCIA	FRASE	VALOR	SEÑALADO	ANTICIPACION	TEMA
"Yo"	1.-Cómo he cambiado en mis diálogos desde que exposé el curso hasta ahora?	"	Y	1.- EL USO DE LA TÉCNICA HA PROVOCADO CAMBIOS EN MI.	1.- USO DE LA TÉCNICA.
"Yo"	2.- Pues un cambio no lo pudo decir así tan tajantemente, pero sí hay un cambio, por el uso de la técnica, me preguntan - contesto, contesto-me preguntan- contesto pues nunca antes me... Ambiera pide imaginar que esta técnica sirviera para un cambio, anteriormente lo hacía y respondía puras teorías, en algunas ocasiones mis respuestas me llenaban pero no les daba ninguna importancia, no provocaba ningún cambio en mí.	+	Y	2.- LA TÉCNICA ME HIZO REFLEXIONAR SOBRE LOS ROLES, TAMBIÉN DE MI FAMILIA COMO DE LOS PROGRAMAS DE TELEVISIÓN.	
"Yo"	3.- Con estos diálogos ya hay alguna forma (Crea), pues he quitado un poco de polvo y he encontrado cosas interesantes...	+	Y		
"Ello"	4.- Tales como los deportivos, de antaño me gustaban pero ahora ya me apasionan más, y ahora los desearía para poder practicar fútbol....	+	E		
"Yo"	5.- Por otro lado me hizo reflexionar sobre los roles, tanto los míos como los integrantes de mi familia y otros como los niños, de alguna forma con tu diálogo descubres o realizas aquel sentimiento oculto que se quería que saltara a la luz porque muy probablemente la intensidad de la luz lo ocultaría.	+	Y		
"Yo"	6.- Sólo en este aspecto he notado el cambio, y es lo que se refiere a la televisión, pues sigue igual que antes, la observo y observo aquellos programas que me gustan y los critico, ya sea de una forma positiva o negativa, pero pienso que la televisión es muy probable que me afecte y me me estoy dando cuenta, como cuando digo Oralé, pues es una frase televisiva y la uso en algunos casos.	+	Y		

SUJETO 5

GLORIA

INSTANCIA PSÍQUICA	FRASE	VALOR	SENTIDO	ARTICULACION	-TEMA
"Yo"	1.- ¿Cómo te sentiste al comunicarte la primera vez?	=	Y	1.- LA COMUNICACION CON PERSONAS AJENAS A NUESTROS ES DIFÍCIL PUES EXISTEN DIFERENCIAS. 2.- LA COMUNICACION CON IMPOSICION DE TIEMPO RESULTA INCOMODA, ES COMO APRESURAR UNAS PALABRAS SIN SABER REALMENTE QUE DECIR, ADEMÁS SIENTA QUE ESTAS OBLIGADO A HABLAR	1.- SENTIMIENTOS GENERADOS ANTE LA ENSEÑANZA DE LA TÉCNICA SEGUN LOS TEMAS ANOS Y NUEVE.
"Super Yo"	2.- Primero era difícil pues casi no había platicado o dialogado con Nancy, después no sabía qué decir, es alguien extraña para mí y no sé qué onda con ella.	-	SY		
"Ello"	3.- Vi que tanto ella y yo tenemos similitudes tonares y angustias, que somos diferentes pero aun así no somos tan lejanos, sentimos miedos comunes, no sé, no hubiese....	-	E		
"Super Yo"	4.- Puro por prejuicios, por tener cargadas algunas diferencias....	-	SY		
"Yo"	5.- No sé si fuimos sinceros o cumplimos con la técnica únicamente. No sé nada.	-	Y		
"Ello"	6.- Me siento ajena a mí y a ella.	-	E		
"Super Yo"	7.- Lo importante es que la conocí un poco, como haya sido y no importa, no es tan lejano a mí.	+	SY		
"Ello"	8.- Lástima, a veces se rompen muchas cosas por lo que una vez dijimos y ya no hay vuelta de represe.	-	E		
"Ello"	9.- Será posible intentar algo nuevo.	+	E		
"Yo"	10.- ¿Te sentiste diferente al comunicarte la segunda vez?	=	Y		
"Super Yo"	11.- Sí, me sentí muy incómoda, era como apesadumbrar unas palabras, como hablar más y más sin saber qué camino seguir. Cuando estamos trabajando nos refanec cortadas y ya no había continuidad, no pasaba nada, ya era un rompecabezas que había que armar rápidamente.	-	SY		
"Yo"	12.- ¿Por qué crees que estás incómoda?		Y		

"Super Yo"	13.- Porque no tenía tiempo de nada, sobre todo sentía que estaba obligada a hablar cuando te no pidiere y no cuando se realmente lo deseara o ella igual.	-	SY	1.- ES NECESARIO CONOCER LA UTILIDAD QUE TIENE LA T.U. Y DESDE ENTONCES LA DE MUCHOS MITOS QUE GIRAN EN TORNO A ELLA.	1.- LA REFLEXION SOBRE LA T.U.
"Super Yo"	14.- No me gusta que me presionen y digan lo que debo de hacer.	-	SY		
"Super Yo"	15.- Y eso de estar diciendo sin reflexionar realmente no me agrada ni tanto, por el tiempo.	-	SY	2.- LA AFECTACION QUE TENEMOS PUEDE SER DE NUESTRO INCONSCIENTE.	
"Yo"	16.-¿Por qué crees que es importante reflexionar sobre la T.U?	•	Y		
"Super Yo"	17.- Porque se dice que influye mucho en nosotros y chance sí,...	-	SY		
"Yo"	18.- Pero también crees que no solo da mensajes para convertirnos en verdaderos idiotas. No, pienso que es necesario conocer la utilidad que tiene y descomponerla de muchos mitos que giran en torno a ella y si afecta puede ser inocente en nosotros.	•	Y		
"Yo"	19.- Porque la vemos mucho y hay que conocer los mensajes y la forma en que se emiten	•	Y		
"Yo"	20.- No, la gente presiona, la realidad es más que impones. No nos creemos todo lo que nos dice. Diferimos constantemente.	•	Y		
"Ello"	21.- Sí, podríamos dar otro tipo de mensajes a través de ella y así seríamos tal vez capaces de alcanzar la felicidad.	•	E		
"Yo"	22.- No, estoy super loca. Estoy cansada.	-	Y		
"Yo"	23.-¿Cuál de las dos formas te gustó más?	"	Y		
"Yo"	24.-¿En qué consistió la utilidad?	"	Y		
"Ello"	25.- Claro que la primera, al menos en esa tenía tiempo de escucharla y ella también.	•	E		

INSTANCIA PSICUICA	FRASE	VALOR	SINTIDO	ARTICULACION	TEMA
"Yo"	26.- Aunque era poco tiempo yo podía descifrar más sus mensajes.	+	Y	1.- SOY UN SER HUMANO QUE PRECISA ESCUCHAR Y SER ESCUCHADA.	1.- REFLEXION A LA T.U.
"Yo"	27.- La primera en conocer algo que era ajeno a mí, de tener un poco de acercamiento, y...	+	Y		
"Yo"	28.- ¿Por qué me gustó más la primera?	+	Y	2.- EL TIEMPO ES IMPORTANTE PARA LOGRAR LA REFLEXION.	
"Ello"	29.- Porque soy un ser humano que precisa escuchar y ser escuchada....	+	E		
"Super Yo"	30.- Trato de reflexionar en cada palabra que me dicen y con tiempo, claro que la primera me daba más. Sí, el tiempo es necesario para lograr cierta reflexión.	+	SY		
"Super yo"	31.- Tarea: ver la televisión y poner atención a los comerciales.	+	SY		

INSTANCIA PSÍQUICA	FRASE	VALOR	SENTIDO	ARTICULACION	TEMA
"Yo"	1.-¿Las características del personaje masculino de mi programa favorito coinciden con lo que yo creo que es el hombre?	+	Y	1.- LAS CARACTERÍSTICAS ASIGNADAS A LOS HOMBRRES EN MI PROGRAMA FAVORITO DE T.V. SON:	1.- CARACTERÍSTICAS ASIGNADAS A LOS HOMBRRES.
"Ello"	2.- Éste que mi programa favorito son "Los Años Maravillosos" y ahí está un chiquillo muy lindo, ...	+	E	## PROGRAMA "LOS AÑOS MARAVILLOSOS";	
"Ello"	3.- Es pequeño de estatura, tiene sus ojos de asombro, su cabello muy corto y ondulado. Es un niño que se hace preguntas como las que yo me hacía a su edad.	+	E	## LINDO ## ESTATURA PEQUEÑA. ## OJOS DE ASOMBRO. ## CABELLO CORTO, CORTO Y ONDULADO.	
"Ello"	4.- Pero en fin, falta otro que no es precisamente mi programa favorito sino uno que no me gustaba tanto, antes lo veía cada domingo, ...	+	E	## PROGRAMA "WILY TERNANDEO";	
"Yo"	5.- Ahora ya me aburre.	-	Y	## GRUPO. ## TIEMPO FORTUNO.	
"Ello"	6.- Creo que era el Wily Ternandeo, mira era muy guapo, tenía un cuerpo fornido pero sin ser exagerado y unas pompis increíbles, sus ojos negros, moreno y a veces se dejaba la barba, ...	+	E	## POMPIS INCREÍBLES. ## OJOS NEGROS. ## MORENO. ## CON BARBA - A VECES - ## BUDO	
"Yo"	7.- Bueno, creo que me gustaba,...	+	Y		
"Ello"	8.- Porque me recuerda a un ser que yo amo, así y amaré siempre, sí, J.L. ...	+	E	2.- WILY TERNANDEO ME GUSTA PORQUE ME RECUERDA A UN SER QUE YO AMO, AME Y AMARÉ SIEMPRE: J.L.	
"Yo"	9.- Que por otro lado no tiene nada que ver, nada con su personalidad,...	+	Y		
"Ello"	10.- Wily Ternandeo era muy duro, en el primer programa que vi la hacía de un policía sapía,...	-	E	3.- J.L. Y WILY TERNANDEO	
"Ello"	11.- Y si algo tenía J.L. era muy honesto, me creía que le gustaba traicionar a nadie ni a él, ni creerlo, a él no le gustaba estar presionado por la vestimenta, ...	+	E	4.- UN HOMBRE BUENO DE SER BUENO BUDO.	
"Ello"	12.- No sé porque se vestía, ...	+	E		
"Ello"	13.- Un pantalón y una plegera eran suficientes,....	+	E		
"Super Yo"	14.-Para mí un hombre debe ser buena onda.	+	SY		

INSTANCIA PRIMICIA	FRASE	VALOR	SENTIDO	ARTICULACION	TEMA
"Yo"	1.- ¿En qué coinciden las características del personaje femenino de mi programa favorito con lo que yo creo que es la mujer?	.	Y	1.- LAS CARACTERISTICAS ASIGNADAS A LAS MUJERES EN T.V. SON:	1.- CARACTERISTICAS ASIGNADAS A LA MUJER.
"Yo"	2.- No sé cuál sea.	-	Y	"MOMIES DE CHARLIE"	
"Ello"	3.- Hace mucho tiempo me gustaban "Las Amigas de Charlie",	E	NO CHAPAS	
"Yo"	4.- Pero estaba más pequeña y me logro acordarme....	-	Y	NO-INTELIGENTES	
"Super Yo"	5.- Seguramente porque eran simpas, activas y fuertes.	.	SY	NO ESTUTAS	
"Ello"	6.- Apor vi un programa policiano que es bella, inteligente y detectives, cosa trinito, pero si es bonita y bien inteligente, sabe actuar en la medida que se le presentan los problemas.	.	E	"PROGRAMA POLICIACO	
"Super Yo"	7.- Algo extraño es que ésta es pobre y ha renunciado a grandes salarios "porque quiere conservar su libertad".	-	SY	NO BELLA	
"Yo"	8.- Bueno, no sé....	-	Y	NO-INTELIGENTE	
"Super Yo"	9.- Porque yo prefiero así a las mujeres más o menos frágiles, pero muy inteligentes o si menos que están activas, que se quieren y que no se devalúan como menos que los varones.	.	SY	NO DETECTIVA	
"Ello"	10.- Me enci bien Sonia y Sandra, la última a veces me asombra, llega a un feminismo que me enci que no ataca, yo sé que es así porque ella es un pájaro libre, toda la vida ha hecho lo que se le da la gana y es muy inocente....	.	E	NO BONITA	
"Yo"	11.- En fin, Sonia es toda una contradicción.	-	Y	NO-SABE ACTUAR EN LA MEDIDA DE SUS PROBLEMAS	
"Ello"	12.- Me sé, mis amigos son tan diferentes, me ejemplo Enica, aunque ella es muy femenina y vive para el dinero, a veces se cuestiona su ser y existencia, con eso que ocupó "Las Mujeres que Aman Denunciado" como vocatorio.	-	E	2.- A MI ME GUSTAN LAS MUJERES :	
"Super Yo"	13.- No, para mí la mujer es libre o debe serlo.	.	SY	NO FRAGILES	
				NO-INTELIGENTES	
				NO ACTIVOS	
				NO-QUE NO SE DEVALDEN ANTE LOS HOMRES	
				3.- LAS MUJERES CON LAS QUE CONVIVO SON:	
				NO LIBRES	
				NO FEMINISTAS	
				NO VIVEN PARA EL DINERO.	
				4.- LAS MUJERES PARA MI DEBEN SER LIBRES.	

INSTANCIA PSICUICA	FRASE	VALOR	SENTIDO	ARTICULACION	TEMA
"Yo"	1.- ¿Cuáles son los valores asignados a las parejas en mi programa favorito y en qué coinciden en lo que yo creo que es una pareja?	+	Y	1.- LOS VALORES ASIGNADOS A LA PAREJA SON:	1.- VALORES ASIGNADOS A LA PAREJA.
"Ello"	2.- A mí me gusta mucho "Luz de Luna", eran unos chavos que se amaban pero para mantener su libertad no querían unirse, y eso les causaba conflicto.	+	E	"LUZ DE LUNA" = LIBRES = LUCHA DE PODER	
"Ello"	3.- En varias ocasiones el chavo le robaba créditos a ella...	-	E	2.- LA TELEVISION NUESTRA RELACIONES CONFLICTIVAS.	
"Ello"	4.- (Eran detectives)...	+	E		
"Ello"	5.- Y ella hacía uso de sus encantos físicos o más bien de esas estrategias que utilizamos las mujeres para dañarlo....	-	E	3.- AUNQUE YO SI CREO EN LA FIDELIDAD, PUEDE SUCCEDER SIEMPRE Y CUANDO ME DIGA LA VERDAD.	
"Yo"	6.- En fin, tenía que ver un tanto la lucha de poder en la relación.	-	Y		
"Super Yo"	7.- Sí, a veces estamos luchando por eso en relación....	-	SY		
"Ello"	8.- Pero al menos yo y J.L. no, porque creemos que él no me va a manejar a mí ni yo a él.	+	E		
"Super Yo"	9.- Decimos muy seguido que la gente se encargará de darnos en la madre, para que nosotros también lo intentemos.	-	SY		
"Super Yo"	10.- No, yo soy Gloria y el J.L. a veces hay cosas que no nos agradan de uno y de ambos, sin embargo no lo tomamos como arma.	+	SY		
"Ello"	11.- En la T.U. siempre se pelean porque la otra persona, que no me hablante y demás y nosotros a veces queremos tiempo para hablar de muchas más cosas y no deseamos pelear.	+	E		
"Super Yo"	12.- Aunque yo si creo en la fidelidad, no hay bronca, siempre y cuando me diga la verdad yo sabré actuar.	-	SY		

INSTANCIA PSICICA	FMSSE	VALOR	SENTIDO	ARTICULACION	TEM
"Yo"	13.-¿Cambiaría la mía por ésta?	=	Y	1.- EL BIENES SINX PARA ESTAR BIEN, NO PARA PRESUMIRLO.	1.- VALOR MONETARIO
"Ello"	14.- Mi madre, J.L. no es un édonis, pero es un ser humano a toda madre.	+	E		
"Yo"	15.- A él le gusta el dinero igual que a mí, sí, pero para estar bien, sin embargo no es para presumirlo.	+	Y		

INSTANCIA PSIRIQUICA	FRASE	VALOR	SUMIDO	ASOCIACION	TEMA
"Yo"	1.- ¿Cuáles valores le son asignados a la familia en el programa de T.U. que más recuerda?	"	Y	1.- LOS VALORES ASIGNADOS A LA FAMILIA SON: " AYUDA " SOLIDARIDAD	1.- VALORES ASIGNADOS A LAS RELACIONES FAMILIARES Y A CADA UNO DE LOS MIEMBROS DE ESTI
"Ella"	2.- El programa de T.U. que más recuerda son "Los Niños Maravillosos".	"	E	2.- LAS CARACTERISTICAS ASIGNADAS A CADA MIEMBRO DE LA FAMILIA SON: ** HERMANO: " SE PASA LA VIDA MOLESTANDO AL HERMANO MAYOR ** CHICA: " RECHUFE. " TRATA DE ROMPER CON LAS MUJERES FAMILIARES.	
"Super yo"	3.- ¿qué la relación familiar es primordial. Kevin, Martha, la madre, el padre, el hermano y la hermana: sí, todos tienen valores, como ayuda, solidaridad, ...	"	E	** HERMANO: " SE PASA LA VIDA MOLESTANDO AL HERMANO MAYOR ** CHICA: " RECHUFE. " TRATA DE ROMPER CON LAS MUJERES FAMILIARES.	
"Yo"	4.- Sin embargo, cada uno de ellos cumple algunos roles establecidos no tan acabado pero si los cumple.	-	Y	** MADRE " ES LA CONCILIADORA ENTRE EL PADRE Y LOS HIJOS. " ES QUIEN PONE EL PUNTO SOBRE LAS IES. ** KEVIN: " SINTETIZA LA RELACION DE FAMILIA A TRAVES DE SUS PENSAMIENTOS.	
"Yo"	5.- Por ejemplo, el hermano mayor de Kevin es de la más alcohólico, un joven que se pasa la vida molestando al hermano mayor.	-	Y	3.- LAS RELACIONES FAMILIARES SON RIGIDAS Y	
"Super yo"	6.- La chica es la más rebelde que trata de romper con algunas normas familiares ...	"	SY		
"Yo"	7.- Pero que está tan confundida con lo que quiere.	-	Y		
"Super yo"	8.- La madre es conciliadora entre los hijos y el padre, ésta es quien pone los puntos sobre las íes.	"	SY		
"Super yo"	9.- Bien, si no se rompe con el esquema tradicional de la familia, en ocasiones se lo notan de otro forma, ...	"	SY		
"super yo"	10.- Sus relaciones son tan endebles y rígidas.	-	SY		
"Ella"	11.- Kevin, al menos, es quien a través de sus pensamientos sintetiza todo lo que es una familia.	"	Y		
"Yo"	12.- ¿Hay alguna semejanza con mi familia?	"	Y		
"Yo"	13.- Sí y no, pues mi familia está reestructurada y le faltan elementos.	"	Y		
"Ella"	14.- Yo soy hija única y mi papá no vive con nosotros, ni mamá se ha vuelto a unir con otro hombre.	-	E		

INSTANCIA PSICICA	FRASE	VALOR	SENTIDO	ARTICULACION	TEMA
"Yo"	1.-¿Cuáles valores asigna a los niños el programa de T.V. que más recuerda. Esos valores coinciden con lo que se cree que son?	"	Y	1.- LAS CARACTERISTICAS ASIGNADAS A LOS NIÑOS EN EL PROGRAMA DE T.V.:	1.- VALORES ASIGNADOS A LOS NIÑOS.
"Super Yo"	2.- En "Los Niños Maravillosos" los niños son una pala de confusión con búsqueda de interrogantes indeterminables.	"	SY	00 CONFUSOS 00 BUSCAN INTERROGANTES	
"Super Yo"	3.- El niño siempre se está preguntando y sus respuestas tratan de ser lo más honestas aunque sabe, y ese es el problema, que debe ceñirse a ciertas normas de los mayores, ahí es cuando entra la honestidad porque no los perora sus modos de hacer y ser.	-	SY	00 HONESTOS 00 DEBEN CEÑIRSE A CIERTAS NORMAS 00 FRÁGILES 00 SINCEROS 00 CREATIVOS	
"Super Yo"	4.- Sí y no, los niños sí mantienen cierta expectación y hoy como se preguntan nunca o muy pocas veces hay solución satisfactoria para ellos....	"	SY	00 TE HACE VER TUS ERRORES	
"Super Yo"	5.- Para mí son frágiles y a la vez siguen muy sinceros, que mirate cuando busca algo de tí....	"	SY		
"Super Yo"	6.- Pero a la hora de ser sinceros es cuando son ellos.	"	SY		
"Yo"	7.-¿Te crees que los niños son sinceros y creativos?	"	Y		
"Yo"	8.- Sí y mucho....	"	Y		
"Ello"	9.- Yo convivo con mi sobrina a quien quiero mucho, y la verdad no pongo no muy pocas veces en aprietos, siempre el porque de ésta, y no desarmo con sus argumentos con sus miradas.	"	E		
"Super Yo"	10.-Casi siempre te hace ver tus errores, cuando uno se muestra autoritario es cuando te cuestiona.	"	SY		
"Ello"	11.-El otro día que le dije que tenía que comer y ya había comido la sopa me preguntó si no me importaba si se la comía a fuerza, le dije que sí pero que no quería que se enfermara, contestó que no se sentía mal.	"	E		

INSTANCIA PSÍQUICA	FRASE	VALOR	SENTIDO	ARTICULACION	TEMA
"Yo"	1.- ¿Cuáles valores asigna a los amigos el programa de televisión que más recuerdo? ¿Esos valores coinciden con lo que yo creo que son?	+	Y	1.- LOS VALORES QUE ASIGNA A LOS AMIGOS EL PROGRAMA DE T.V	1.- VALORES A LOS AMIGOS.
"Super Yo"	2.- Bueno en "Los Años Maravillosos" los niños son apegados y son hasta cierto punto confidentes y se hacen eco....	+	SY	ee APEGADOS	
"Yo"	3.- Pero muy extrañamente porque ambos cuestionan y critican su hacer.	-	Y	ee CONFIDENTES	
"Super Yo"	4.- Tratan de entenderse, aunque se buscan tienen una vida independiente.	+	SY	ee CUESTIONABLES	
"Ella"	5.- Lo único que les llega a separar son las niñas.	-	E	ee UNIDOS	
"Super Yo"	6.- Se cuentan sus problemas van juntos al cine y demás.	+	SY	2.- LAS AMISTADES SE PUEDEN IR PULIENDO	
"Super Yo"	7.- No totalmente, hasta ahora yo me he encontrado con varias formas de ser amiga, es decir, me adapto según mi amigo (a).	+	SY	3.- LAS AMISTADES DEBEN SER SINCERAS.	
"Ella"	8.- Si eres confidente y demás....	+	E		
"Yo"	9.- Sin embargo también eres algo diferente a ellos ...	+	Y		
"Super Yo"	10.- Y a veces tienes que ir puliendo la amistad según vaya creciendo.	+	SY		
"Yo"	11.- No sé, es muy difícil decirlo.	-	Y		
"Super Yo"	12.- Lo único es que nunca son ajenas a ti como personas, te interesas en cómo están y cómo levan.	+	SY		
"Ella"	13.- También hay fricciones ...	-	E		
"Yo"	14.- Pero se salvan con una buena plática entre ambas.	+	E		
"Super Yo"	15.- Sobre todo si somos sinceras y no permean nuestros errores.	+	SY		

INSTANCIA PSICICA	Frase	VALOR	SENTIDO	ARTICULACION	TEM
"Ella"	16.- Si va creciendo con ellos y aunque se vayan siempre están aquí al lado.	+	E	1.- LA AMISTAD HONESTIDAD, TIEMPO Y SINCERIDAD	1.- VALORES ASIGNADOS A LOS AMIGOS
"Super Yo"	17.- Para mí es ser siempre uno quien realmente eres y no usar máscaras....	+	SY		
"Super Yo"	18.- No necesito estar todo el tiempo con ellas pero sí necesito que se vayan.	+	SY		
"Yo"	19.- ¿Yo tengo amigos con los cuales soy yo?	0	Y		
"Yo"	20.- Sí, aunque son muy pocos, y la mayoría varones, no sé porqué pero con los niños no me entiendo muy bien, salvo algunos amigos.	-	Y		
"Super Yo"	21.- Bueno, con mis amigos soy sincera y no tengo miedo de ser utilizada....	+	SY		
"Super Yo"	22.- Ellos entienden porque soy así y no muy pocas veces cuestionan y dicen que tal o X ocasión no les gustó mi actitud.	+	SY		
"Ella"	23.- Con muy pocos convivo cotidianamente, salvo algunos, por ejemplo a Gabriela la conozco en el CCH y aunque la dejaba de ver yo sabía que existía y cuando nos vemos para ayudarnos: ...	-	E		
"Ella"	24.- Con Andrea tengo mucho de común y a veces tampoco la veo no olvido del día que me dijo que se cambió de turno no quiso despedirse de mí porque sentía feo y yo también ese día pase la tarde llorando, ...	+	E		
"Yo"	25.- Pero después no me di cuenta que entre ella y yo no cambió casi nada.	+	Y		
"Ella"	26.- Mis amigos son antiguos y casi no estoy con ellas. ...	-	E		
"Yo"	27.- Muchas veces me cuestionan mi forma de ser y ...	-	Y		
"Super Yo"	28.- Ya no exige mucho tiempo,...	+	SY		
"Ella"	29.- No gusta lo que dan y les doy.	+	E		

INSTANCIA	TEXTO	VALOR	SINTIDO	ANTICIPACION	TEMA
"Yo"	1.- Escribe las imágenes que te evocó la música	"	Y	1.- LAS IMÁGENES QUE ENCONTRÉ AL ESCUCHAR LA MÚSICA FUERON:	1.- IMÁGENES ENCONTRÉ AL ESCUCHAR LA MÚSICA
"Ella"	2.- Muchas cosas....	+	E		
"Ella"	3.- La tranquilidad, mucha luz y ni siquiera de 7 años jugando. Después me acordé de muchas cosas de mí cuando tenía 15 años con todas mis ilusiones.	+	E	me- LUX. me- MI SOMBRA. me- MI ADOLESCENCIA	
"Ella"	4.- Pero al último vi a Pilar en un lugar rodeado de muchas flores y con la luz del sol y mariposas, yo le decía que así me gustaría verla, que las cosas pasan, que nunca es malo seguir viviendo.	+	E	me- A PILAR EN UN LUGAR RODEADO DE FLORES, LUZ DE SOL Y MARIPOSAS	
"Ella"	5.- Lo sufría muchas veces y lo ahorraba. Si quería ver a Pilar siempre así, llena de cosas bonitas. ...	+	E	2.- LA MÚSICA ME TRAJÓ MELANCOLIA PORQUE SIEMPRE HAY RECORDOS SIGNIFICATIVOS PARA NOSOTROS.	
"Super Yo"	6.- Pero sé que todo lo que siempre debemos darnos una oportunidad y que debemos prepararnos para las próximas.	+	SY		
"Ella"	7.- La luz me gusta y la siento como una esperanza que me se agota. Sí, con la música me dejó nunca la imagen de Pilar, esa niña que hace 28 minutos la sentí más cerca de mí y quise a querer.	+	E		
"Yo"	8.- ¿Te crees que la música te trajo melancolía?	"	Y		
"Ella"	9.- Sí porque nunca se olvidan algunas cosas del pasado que son representativas para cada uno de nosotros, siempre queda la melancolía de ayer pero hay esperanza para mañana.	+	E		
"Ella"	10.- Pensé que no debemos mirar a los recuerdos porque miramos y vivimos gracias a ellos y esos males que no deseáramos tenerlos en la mente debemos admitirlo. ...	+	E		
"Super Yo"	11.- Es la única forma para que el dolor salga afuera y ya no nos cause daño.	+	SY		

INSTANCIA PSIQUICA	FRASE	VALOR	SINTIDO	ARTICULACION	TIPO
"Yo"	12.- ¿A qué género televisivo corresponde el diálogo y describe el sentimiento predominante?	+	Y	1.- CUANDO ESCUCHO UN DIÁLOGO QUE POR SUS INTERES QUE LE PUEDE NO LE ENTENDO SIMPLEMENTE NO PASA NADA. 2.- NO TENIA UN MARCO DE REFERENCIA Y POR TANTO NO PODIA PARTICIPAR EN EL ACTO COMUNICATIVO.	1.- PERCEPCION AUDITIVA EN RELACION A UN DIÁLOGO DE T.U.
"Yo"	13.- No estoy segura, pero me imagino que al de opinión.	+	Y		
"Yo"	14.- Casi no entendí lo que hablaban, pero si no estoy mal es de Hollywood.	-	Y		
"Super Yo"	15.- El sentimiento era de interés y podía decir que de pasión....	+	SY		
"Super Yo"	16.- Los interlocutores estaban interesados y deseaban aportar lo que sabían sobre el tema.	+	SY		
"Yo"	17.- Creo que uno de ellos era Otto Eiryo.	+	Y		
"Super Yo"	18.- No me gustó, era confuso.	-	SY		
"Yo"	19.- ¿Por qué no entendí nada de la grabación?	+	Y		
"Ello"	20.- Porque realmente no me despertó ningún interés para escuchar bien, más sí lo sí.	-	E		
"Ello"	21.- Cuando escucho veces que por más atención que les ponga y no los entiendo nada pues así se pasa nada.	-	E		
"Yo"	22.- Además yo no tenía un marco de referencia y por tanto no sabía, como receptor participar en el acto comunicativo.	-	Y		
"Super Yo"	23.- No me gustan mucho esos programas de T.U. raramente están bien coordinados y se reban la palabra, y cuando el coordinador participa no pocas veces tiene la línea para el seguimiento del tema. ---	-	SY		

INSTANCIA PSÍQUICA	FRASE	VALOR	SENTIDO	ARTICULACION	TIPO
"Yo"	1.- ¿Qué significado tiene para mí las frases de los carteles?	"	Y	1.- LA T.U. NO INFLUYE EN NOSOTROS, NI ES QUIEN PROPORCIONA UNA FORMA DE SER PORQUE ES AJENO A NOSOTROS.	1.- ENLACE A LA T.U. EN RELACION AL CURSO.
"Yo"	2.- Sí, pues que la T.U. no influye solo así porque sí.	"	Y		
"Yo"	3.- "Concédete a ti mismo", "La alternativa eres tú mismo", "La T.U. no nos hace mejores ni peores".	"	Y		
"Yo"	4.- A través de los diálogos he visto que me he conocido un poco más, y que es cierto la T.U. no influye totalmente en nosotros o es quien proporciona una forma de ser porque es tan ajeno a nosotros, además porque no es cierto que me dictan una forma de ser que no quiero ni me gusta.	"	Y	2.- YO DECIDO COMO VEO Y ACTÚO EN RELACION A SUS MENSAJES. 3.- LO IMPORTANTE SOY YO Y NO SUS MENSAJES.	
"Super Yo"	5.- Que lo que hacemos o somos es responsabilidad solamente mía y no de la T.U. y que en esa medida yo decido como ver o actuar en cuanto sus mensajes.	"	SY		
"Super Yo"	6.- Sí, la T.U. no es ese monstruo que yo siempre creí como estímulo o como ser autoritario, no, ahora está dismitificada y veo que lo más importante soy yo y no sus mensajes.	"	SY		
"Ello"	7.- Logré conocerlos más y ver que son lo que yo deseo que sea para mí.	"	E		
"Ello"	8.- Ya quiero hablar, me les difícil permanecer callada mucho tiempo y escribo y veo que soy neurasténica gruesa y muy desesperada, ya platiqué un buen rato, ahora quiero que me platicuen.	-	E		
"Ello"	9.- Esas niñas no las telero, Dios yo sé que no debe ser así pero por más que dialogo conmigo he visto que no puede ser de otra forma. No me gustan, ...	-	E		
"Yo"	10.- Son o me parecen deshonestas,...	-	Y		
"Yo"	11.- ¿No pensarán ellas de mí?	"	Y		

INSTANCIA PSICICA	FRASE	VALOR	SENTIDO	ARTICULACION	TEMA
"Yo"	1.- ¿Cómo ha cambiado en mis diálogos desde que empezó el curso hasta ahorita?	"	Y	1.- EVOLUCION A MIS DEL CURSO: = SOY MAS DETALLISTA.	1.- EVOLUCION PERSONAL A MIS DEL CURSO.
"Yo"	2.- Pues creo que soy mas detallista en lo que reflexiono, es decir, no sólo me limite a contestar sino que pienso lo que siento y el porque. Además que relacione mis momentos y preguntas.	"	Y	2.- ME CONOSCO MAS.	
"Ello"	3.- Si de algo me ha ayudado el diálogo es a conocerme más y en realidad la T.U. me gusta verla en ocasiones ya que lo busco relación con lo que yo vivo....	"	E	3.- ME DI CUENTA QUE EN LA T.U. ENCIENDO CIERTOS SATISFACERES.	
"Yo"	4.- Sin embargo veo que hay poca y que muchas veces encuentro en ella ciertos satisfactores que no tengo en la vida real.	"	Y	4.- LA TECNICA ME PERMITE CONOCER OTRO MUNDO DE SER MIS, LO QUE ME PERMITE MODIFICAR MIS CONDUCTAS Y MI RELACION CON LOS DEMAS.	
"Super Yo"	5.- Creo que sí, aunque me gusta preguntarme y contestarme, ahí es cuando sale otra forma de ser mía que no conocía antes y que ahora me dan ciertas razones para modificar algunas conductas y mis relaciones con los demás.	"	SY	5.- ME DI CUENTA DE LAS DIFERENCIAS Y LAS DIFERENCIAS ENTRE LOS PERSONAJES DE T.U. Y YO.	
"Ello"	6.- A través de los diálogos también vi que hay cosas y personas que siempre están presentes.	"	E		
"Ello"	7.- Sí cambio, ahora escribo con más facilidad y me conozco más.	"	E		
"Ello"	8.- Ves, todavía tengo tiempo y aunque faltan cosas por escribir ya me cansé. A lo mejor soy perezosa...	-	E		
"Yo"	9.- O no quiero contestarme mis verdades.	-	Y		
"Yo"	10.- Cuando las preguntas giraban en torno a los personajes y a lo que yo creo que son los valores reales, vaya chasco que era que había algo en común o desacuerdo entre yo y ellas.	"	Y		

INSTANCIA PSICOLÓGICA	FRASE	VALOR	SUMIVO	ABIGLACION	TEMA
"Esperar ya"	11.- No era importante porque ahí quien decidía era yo y no "X" o "Y" programa.	.	SY	1.- LA T.V. NO ME AFECTA REALMENTE, SON OTRAS COSAS CON MIS NECESIDADES, MIS SENSIBILIDADES Y MOTIVACIONES.	1.- EDUCACION PERSONAL A RAZ DEL CIESO.
"Yo"	12.- La T.V. no me afecta realmente son otras cosas como mis necesidades, tiempos, sentimientos y motivaciones.	.	Y		
"Yo"	13.- ¿Es diferente mi actitud ahora frente a los programas y comerciales que veo en la T.V.?	"	Y		
"Yo"	14.- Sí, ahora me estoy preguntando continuamente en cuanto a ellos y yo.	.	Y	2.- AHORA ME CUESTIONO SOBRE LO QUE VEO EN T.V.	
"Yo"	15.- Que que muchas cosas son irreales y que lo que yo vivo es completamente real.	.	Y	3.- ME DI CUENTA QUE LO QUE PEGAN POR T.V. A VECES ES FORMAL Y LO QUE YO VIVO ES COMPLETAMENTE REAL.	
"Ella"	16.- No siempre he visto la T.V. mucho tiempo pero desde pequeña mi mamá me la dejaba ver,	E		
"Ella"	17.- Tal vez porque tenía que infligiera mucho en mí y no fue así.	.	E		
"Yo"	18.- Algunas veces, ...	-	Y		
"Esperar ya"	19.- Solo con honesta, ...	-	SY	4.- MIS NECESIDADES SENSIBILIDADES NO SE PUEDEN RESOLVER CON MEDIOS MATERIALES	
"Esperar ya"	20.- Buscho tener los cuerpos de las pelotistas, gimnastas o cantantes, también admirar sus cuerpos...	-	SY		
"Yo"	21.- Sin embargo no me sentía mal por no ser, tener esas cosas....	.	Y		
"Yo"	22.- Con los diálogos he visto que nuestras necesidades sentimentales no se pueden resolver con bienes materiales.	.	Y		
"Yo"	23.- De hecho cuestiono mucho esos parámetros que en la T.V. nos muestra para ser aceptados por los demás	Y		
"Ella"	24.- Y me doy cuenta que si no aprendo y que las personas que se rodean no están conmigo porque sea de tal manera parvada a las niñas de la T.V. o porque tengo sus bienes.	.	E		
"Yo"	25.- Sí, cuando veo T.V. estoy continuamente viendo mis reacciones, el porque me gustan o disgustan ciertas cosas.	.	Y		

INSTANCIA PSÍQUICA	FRASE	VALOR	SENTIDO	ARTICULACION	TEMA
"Yo"	1.- Sí pues muchas veces me quedo reflexionando sobre lo emitido.	u	Y	1.- ME IDENTIFICO CON EL PERSONAJE DE T.V. PORQUE EL CREE EN EL AMOR IGUAL QUE YO, PORQUE NOS HACEMOS LOS MISMOS CUESTIONAMIENTOS, POR LOS SIENOS QUE AMBOS TENEMOS	1.- IDENTIFICACION CON EL PERSONAJE DE TELEVISION.
"Ello"	2.- Yo creo en el amor, en la buena fe del género humano.	-	E		
"Ello"	3.- Sí me ayuda, pues a veces recuerdo lo ya vivido y cómo se conceptualiza en el programa y me gusta ver que yo tengo algo parecido con esa forma de ser.		E		
"Ello"	4.- Muchas veces acabo llorando, unas veces de alegría otras de melancolía o en fin porque soy bien pinche sentimental.		E		
"Ello"	5.- El otro día en el programa del amor. Ah?		E		
"Yo"	6.- ¿Cómo me identifico con el personaje principal de mi programa favorito y por que?		Y		
"Super Yo"	7.- Por eso porque entre él y yo hay un chingo de años de distancia, pero como he dicho...		SY		
"Ello"	8.- Creo en el amor y él también creía en él.		E		
"Ello"	9.- Además no sólo eso, todas las preguntas que se hacía yo me las hice y aún me las sigo haciendo. Sí, los humanos somos un desmadre de lo más rico.		E		
"Ello"	10.- Ves, creo que yo he realizado esas expresiones y algunas veces opto por las mismas soluciones.		E		
"Ello"	11.- Con él sí me identifico y mucho.		E		
"Ello"	12.- Yo muchas veces me he preguntado por el qué hacer aquí, y él lo hacía, yo también lloré porque no sabía qué onda nada y muchas veces me con el chavito de primero de primaria y no se diga con el de segundo de secundaria.		E		
"Yo"	¿Qué pasa cuando no veo el programa?		Y		

3.6 Resultados Generales por Tema.

Con la finalidad de encontrar las relaciones y el "código" por el cual se relacionan los elementos que intervienen en las mediaciones de los sujetos, a continuación se presentan siete tablas tituladas: "Resultados Generales por Tema", los temas son los mismos (*) que se trataron en el curso MDCNM.

En estas tablas se encuentran los elementos: valor, sentido, articulación y tema, es decir, los mismos que se emplearon para el análisis y que se encuentran en los cuadros que anteceden a estas líneas.

Los resultados generales por tema, se presentan con cinco cuadros cada uno, en donde cada cuadro de resultados contiene el resumen del análisis que se hizo para cada uno de los escritos, es decir, se presenta un "resultado" con los resúmenes del análisis por sujeto-tema.

Estos resultados generales permitieron obtener las transformadas de los elementos de las representaciones y con ello reconocer el código que permite relacionar esos elementos, según los escritos de los sujetos.

(*) Se han eliminado los temas de percepción auditiva y visual, pues el referente no era televisivo, a pesar de que se analizó, dado que permitieron contextualizar los escritos.

RESULTADOS GENERALES POR TEMA: HOMBRE

HOMBRES		
VALOR SENTIDO	ARTICULACION	TEMA
• Y	Los hombres de la T.V. no tienen la complejidad ni los valores del hombre real.	Valor a los hombres.

RETORNA EL TERNINO HOMBRE. COMO SEX MURARO. 2877

HOMBRES		
VALOR SENTIDO	ARTICULACION	TEMA
• S	Los valores que se manejan en series mexicanas y extranjeras son: 1. Fuertes 2. Atlético 3. Eróticos 4. Inteligentes	Valores a los hombres.

12001

HOMBRES		
VALOR SENTIDO	ARTICULACION	TEMA
• Y	LA ÚNICA FORMA DE QUE EL DEPORTISTA DEMUESTRA SU CALIDAD HUMANA Y CON ELLO SUS CARACTERÍSTICAS ES SIENDO LIMPIO DENTRO DE LA CANCHA DE JUEGO. CUANDO SE MUESTRAN POR TELEVISIÓN LA VIDA PERSONAL DE ALGUN DEPORTISTA. ES PARA ADMIRARLOS O LEVANTARLOS.	CARACTERÍSTICAS DEL PERSONAJE MASCULINO.

REFERENTE TELEVISIVO: DEPORTES. 2875

HOMBRES		
VALOR SENTIDO	ARTICULACION	TEMA
• S	LAS CARACTERÍSTICAS ASIGNADAS AL PERSONAJE MASCULINO DEL PROG. DE T.V. SON: • INDEPENDIENTE • ERÉTICO • CURIOSOS • REFLEXIVO LA IDENTIFICACION ESTABA EN: • SITUACIONES QUE LE TOCO VIVIR • SITUACIONES QUE SIGUE VIVIENDO • EDAJ MENTAL DEL PERSONAJE.	IDENTIFICACION CON EL PERSONAJE.

28200

TEMA HOMBRES		
VALOR SENTIDO	ARTICULACION	TEMA
• S	EL P. DE T.V. TIENE LAS SIGUIENTES CARACT. • GRUPO • CUERPO FORMIDO • POMPIS INCHIZIMOS • OJOS NEGROS • TRES NEGROS • CON BARBA • SE PARECE A R.L. • DIBUO • POLICIA SAPILOM • VESTIDO DE ACHENO A SU BOL. • EN LA FISICO SE PARECE A R.L. PERO EN LO MORAL NO. ES DICIA DIFEREN EN: • SENSIBILIDAD • DESPRECIADO POR EL VESTIDO. • DIBUO GRUPO.	CARACT. FISICAS DEL P. MASCULINO.

120
28020

RESULTADOS GENERALES POR TEMA: MUJER

MUJERES.			
VALOR	SENTIDO	ARTICULACION	TEMA
+	Sy	<p>LOS VALORES ASIGNADOS A LA MUJER DE ACUERDO A LOS PER-SOMARES DE T.U. SON:</p> <p>1.- TELANUEVA "TERESA"</p> <ul style="list-style-type: none"> • Autonomía material. • Inteligencia. • Calculadora. • Determinación. <p>2.- "LA BELLA Y LA BESTIA"</p> <ul style="list-style-type: none"> • Autonomía. • Beldad. <p>3.- CRISTINA PACHECO.</p> <ul style="list-style-type: none"> • Seguridad. • Confianza. • Sumisión. <p>4.- FIDELIZA DE LA CRUCIENDA "CASCABALAS"</p> <ul style="list-style-type: none"> • Inteligencia. <p>5.- "SEÑA CONITA."</p> <ul style="list-style-type: none"> • Delicadeza. 	VALORES A LA MUJER.

MUJERES			
VALOR	SENTIDO	ARTICULACION	TEMA
+	S	<p>LOS VALORES ASIGNADOS A LA MUJER DE ACUERDO A LOS PER-SOMARES DE T.U. SON:</p> <p>1.- "MÁS MADRILLONOS"</p> <p>Mamá: liberal, valiente, decidida, tierna.</p> <p>Mariana: liberal, "locura".</p> <p>Hija: bonita, tierna, pura, cariñosa.</p> <p>2.- "ALF"</p> <p>Mamá: funcionalista.</p> <p>Hija: "niña bien".</p> <p>Mujeres en general: bonitas, inteligentes, participativas, participaces.</p>	VALORES A LAS MUJERES.

MUJERES			
VALOR	SENTIDO	ARTICULACION	TEMA
+	S	<p>LAS CARACTERÍSTICAS DE LA MUJER DE NI PROGRAMA PROPÓSITO SON</p> <ul style="list-style-type: none"> • SENCILLA • COMUN • FLACA • SENSIBLE • INTELIGENTE • SENSIBLA • SENCILLA • TIENDA • DEFUERTA AL DIÁLOGO • COMUNITIVA • EXPRESIVO 	VALORES A LA MUJER.

MUJERES.			
VALOR	SENTIDO	ARTICULACION	TEMA
+	S	<p>LOS VALORES ASIGNADOS A LAS MUJERES SON:</p> <ul style="list-style-type: none"> • INDEPENDIENTES. • DEPOSITISTAS. • SERENAS. • DISCIPLINAS. • FELICES. <p>PARA "DIGNIDAD" DE UNA MUJER ES NECESARIO QUE CUMPLA TALES REQUISITOS.</p>	VALORES

TEMA MUJERES			
VALOR	SENTIDO	ARTICULACION	TEMA
+	S	<p>LAS CARACTERÍSTICAS DE LA MUJER DE NI PROGRAMA PROPÓSITO SON</p> <ul style="list-style-type: none"> • CAPAZ • INTELIGENTE • ÁSTUTA • FUERTE • FORTI • INEVITIVA. <p>LAS CARACTERÍSTICAS QUE PROPÓSITO SON</p> <ul style="list-style-type: none"> • FORMAL • INTELIGENTE • ACTIVO • LIBRE 	TEMA

RESULTADOS GENERALES POR TEMA : COMERCIALES

COMERCIALES.			
VALOR	SENTIDO	ARTICULACION	TEMA.
-	S _y	<p>MAI RECOMEND A LOS COMERCIALES TELEVISIVOS PORQUE INFLICION:</p> <ul style="list-style-type: none"> • Poseción. • Bases. • Capricho. • Personas que creados. • Necesitan publicitarios. <p>Lo reseñable en ellos es la creatividad con que están hechos. DITE</p>	<p>RECOMEND A LOS COMERCIALES.</p>

TEMA: COMERCIALES POR TELEVISION.			
VALOR	SENTIDO	ARTICULACION	TEMA
+	S	<p>1.- LE GUSTARIA SER MODELO DE TELEVISION PORQUE SERIA UNA FORMA DE ACCEDER A LA VIDA FACIL QUE APRENDEN TEMER, BASICAMENTE PARA ADQUIRIR:</p> <ul style="list-style-type: none"> - RIQUEZA MATERIAL. - MUJERES. <p>TODO ESTO BAJO SU PROPIO CONTEXTO, LO QUE LE PERMITIRIA:</p> <ul style="list-style-type: none"> - SER EL MEJOR. - SER EL MEJOR VESTIDO. - SER EL MEJOR JUGADOR. - SER SUPERIOR. 	<p>MODELOS EN LOS COMER - CIALES.</p>

DAVID

TEMA 7: COMERCIALES			
VALOR	SENTIDO	ARTICULACION	TEMA
+	S	<p>ME COMERCIAL DE TV ES ATRACTIVO, NO POR EL PRODUCTO QUE PROMOCIONA, SINO POR LAS (LOS) MODELOS QUE APARECEN.</p>	<p>MODELOS EN LOS COMERCIALES.</p>

IVAN.

COMERCIALES			
VALOR	SENTIDO	ARTICULACION	TEMA
+	S	<p>LAS CARACTERISTICAS DE LOS MODELOS DE T.V. QUE ME GUSTARIA TEMER SON:</p> <ul style="list-style-type: none"> • PIEL CLARA = OJOS OSCUROS • CABELLO CASTAÑO Y QUEBRADO • MARIS AFILADA = MAYOR ESTA TEM. <p>ME GUSTARIA PARA (POR):</p> <ul style="list-style-type: none"> • CURIOSIDAD = SER OTRO • RECORDAR POR EL FISICO LO ESPIRITUAL. • PUNTER EL TIEMPO HACIA LOS DONS • LOGRAR LA ACEPTACION DESDE LA INFANCIA HASTA LA ADULTEZ. • AUTOESTIMA = HIPERSENSIBILIDAD • SATISFACCION DE DESEOS. 	<p>CARACTERIS - TICAS DE LOS MODELOS.</p>

OSCAR

COMERCIALES			
VALOR	SENTIDO	ARTICULACION	TEMA
-	S	<p>ME GUSTARIA SER COMO LOS MODELOS DE T.V. PORQUE:</p> <ul style="list-style-type: none"> • SON LINDOS = TIENEN VESTIDOS LINDOS. 	<p>MODELOS EN LA T.V.</p>

ELIZABETH

RESULTADOS GENERALES POR TEMA : FAMILIA

FAMILIA.				FAMILIA			
VALOR	SENTIDO	ARTICULACION	TEMA	VALOR	SENTIDO	ARTICULACION	TEMA
	Sy	LOS VALORES ASIGNADOS A LA FAMILIA EN LA T.V. SON: • Confianza. • Amor. • Libertad. • Respeto. • Solvencia económica.	Valores a la familia.	-	S	LOS PUNTOS DE COINCIDENCIA ENTRE LA FAMILIA QUE SE MUESTRA EN LA TV. Y LA REAL SON: • CONFLICTIVA • VALORES DISINFORMALES • VALORES TRADICIONALES PATERNOS • VALORES MODERNOS POR PARTE DE LOS HIJOS. • CONFLICTOS ENTRE LOS VALORES PATERNOS Y LOS VALORES DE LOS HIJOS • ACTUACION REGULADORA DEL PADRE • EQUILIBRIO QUE EL PERSONAJE PRINCIPAL LOGRA A TRAVES DE SUS REFLEXIONES	VALORES A LA FAMILIA.
FAMILIA				FAMILIA			
	Sy	TANTO EN LA TV NACIONAL COMO EN LA EXTRANJERA, EL TIPO DE FAMILIA QUE PRESENTAN TIENEN LAS SIGUIENTES CARACTERISTICAS: Base en el desarrollo social; moralistas y/o liberales; ricos y/o pobres. Este tipo de familias están alejadas de nuestro contexto.	VALORES A LA FAMILIA				
TEMA 5: FAMILIA.				FAMILIA			
	S	LOS VALORES DE CADA UNO DE LOS MIEMBROS DE LA FAMILIA DE ACUERDO A SU ACTUACION SON: • HIJOS: VALIENTES ASTUTOS HABILIS • ABUELO: BUENA OJERA • MADRE: COMPRENSIVA AMOROSA VALIENTE LUCHADORA	LA FAMILIA DE T.V. Y LA REAL SON SIMILARES, PUES EN NINGUNA DE LAS DOS HAY BUENOS COMPORTAMIENTOS.		S	LA RELACION FAMILIAR QUE PRESENTA EL PROGRAMA DE T.V. ES: • PRIMORDIAL • DE AYUDA • CADA INTEGRANTE CUMPLE CON SU ROL. LA DIFERENCIA CON MI FAMILIA ES: • MI FAMILIA ESTA RESTRUCTURADA. • LE FALTAN ELEMENTOS • SOY HIJA UNICA • MI PAPA NO VIVE CON MOROSITOS. • MI MAMA SE HA VUELTO A UNIR CON OTRO HOMBRE. ME GUSTARIA QUE LA RELACION CON MI MAMA FUERA: COMUNICATIVA Y UNIDA.	VALORES A LA FAMILIA.

RESULTADOS GENERALES POR TEMA : NIÑOS

NIÑOS		
VALOR SENTIDO	ARTICULACION	TEMA
• S _y	LA BONDAD O MALDAD DE UN NIÑO DEPENDE DEL ADULTO QUE VALORA.	VALORES A LOS NIÑOS.
DETV		

NIÑOS		
VALOR SENTIDO	ARTICULACION	TEMA
• Y	LA FELICIDAD QUE PUEDE TENER UN ADULTO DEPENDE DE LA EDAD INFANTIL QUE TUVO, PUESTO QUE ES EN ELLA, DONDE SE FORMA EL CARACTER Y LA FORMA DE VER EL MUNDO.	FORMACION INFANTIL.
IVAN		

NIÑOS		
VALOR SENTIDO	ARTICULACION	TEMA
- Y	LOS NIÑOS QUE APARECEN EN LOS PROGRAMAS DE T.V. NO SE PARECEN A LOS NIÑOS DE LA REALIDAD. LA DIFERENCIA ESTA EN LA FORMA DE VIDA Y EN LA LUCHA DIARIA POR VIVIRLA.	NIÑOS TELEVI SILOS.
	NIÑOS TV	NIÑOS
	• SER NIÑOS	• MEMORIAS
	• SER DOCTORES	• LABORES
	• BUSCAR VICIOS	• HERMANOS
DAVID		

NIÑOS		
VALOR SENTIDO	ARTICULACION	TEMA
• S _y	LOS VALORES ASIGNADOS A LOS NIÑOS EN EL PROGRAMA DE T.V SON: (A PROPOSITO DE MATELARI EN SU ESCRITO, "PARA LEER AL PUTO DONALD")	VALORES ASIGNADOS A LOS NIÑOS.
	• IMPULSIVOS	• RETICENTES
	• MALICOS	• CURIOSOS
	• SINCEROS	• ANTIPODALES
	• DEPENDIENTES	• INTELIGENTES
	• COMBINOS	• SE CONCORDA ES BUENA POR LOS ADULTOS.
OSCAR		

NIÑOS		
VALOR SENTIDO	ARTICULACION	TEMA
• S ₁	LOS NIÑOS QUE PRESENTA EL PROGRAMA DE T.V. Y LOS REALES TIENEN LAS SIGUIENTES CARACTERISTICAS:	NIÑOS
	T.V.	REALES
	• FRENETONES	• FRENETONES
	• DOMESTOS	• SE HACEN VER
	• FRAGILES	• TUS ERRORES.
	• SINCEROS	• CREATIVOS
		• SINCEROS
GLORIA		

RESULTADOS GENERALES POR TEMA: PAREJA

PAREJA.			
VALOR	SENTIDO	ARTICULACION	TEMA.
	Sj	LOS VALORES ASIGNADOS A LA PAREJA SON: (ME ACUERDO A LOS PERSONAJES DE T.U.) 1.- "LA BELLA Y LA BESTIA" = Amistad. = Dulzura. = Confianza. = Respeto. = Comunicacion. = Libertad.	VALORES A LA PAREJA.
			DFF

PAREJA.			
VALOR	SENTIDO	ARTICULACION	TEMA
	S	EL UNICO CASO EN QUE SE MUESTRAN PAREJAS DENTRO DEL AMBITO DEPORTIVO ES EN EL PATINAJE SOBRE HIELO, Y AUNQUE SE VISUALICE PERFECTA COORDINACION ESTO NO QUIERE DECIR QUE EN LA VIDA REAL, AQUELLAS PAREJAS QUE FRACTURAN JUNTAS SE LLEVEN BIEN. EN CUANTO A LA RELACION AMOROSA PREFIERO UNA PAREJA CON LAS SIG. CARACTERISTICAS = CONFLICTIVAS = FROCIDES = LIBERALES = INTELIGENTES	VALORES
			DAVID

PAREJA			
VALOR	SENTIDO	ARTICULACION	TEMA
	S	LOS VALORES ASIGNADOS A LA PAREJA SON: Libertad en cuanto a: 1. Confeccion homo o heterosexual. 2. En accion.	VALORES A LA PAREJA.
No hay referencia televisiva.			ivan

PAREJA			
VALOR	SENTIDO	ARTICULACION	TEMA
	S	LAS CARACTERISTICAS DE LA PAREJA EN LA T.U. SON: = LA MUJER INTA CONTRA EL OMEN INVUESTO. = LA MUJER RESPECTO EL UNO DEL OTRO. = FALTA DE COMUNICACION = EL HOMBRE SE SITUA EN UN PLANO ALEJADO DE LA MUJER = INDIFERENCIA	VALORES A LA PAREJA.
			OSCAR

PAREJA			
VALOR	SENTIDO	ARTICULACION	TEMA
	S	LOS VALORES ASIGNADOS A LA PAREJA EN EL PROGRAMA DE T.U. QUE NOS DE OSTA SON = LUCHA DE PODER = INFIDELIDAD = FLEITOS = FALTA DE COMUNICACION NO HAY CONCORDANCIA CON LOS VALORES DE MI PAREJA, DIVIDEN EN = LIBERTAD = COMUNICACION = ACEPTACION TOTAL = INTERES S = NO DESEAMOS PAREJA	VALORES A LA PAREJA
			GLORIA

RESULTADOS GENERALES POR TEMA: AMIGOS

AMIGOS			
VALOR	SENTIDO	ARTICULACION	TEMA
-	5	<p>LAS AMISTADES QUE PRESENTA EL PROGRAMA DE TELEVISION TIENEN SIMILITUDES CON MIS PROPIAS AMISTADES:</p> <ul style="list-style-type: none"> • FORMALES • COMPROMETIDAS • COMPENSATIVAS • SIGNIFICATIVAS 	VALORES A LOS AMIGOS

DAVIS

AMIGOS			
VALOR	SENTIDO	ARTICULACION	TEMA
+	5	<p>LOS VALORES ASIGNADOS A LOS AMIGOS EN MI PROGRAMA DE T. V. SON:</p> <ul style="list-style-type: none"> • AFIRMADOS • CONFIDENTES • CUESTIONADORES • CRITICOS • INDEPENDIENTES <p>LOS VALORES DE MIS AMIGOS SON:</p> <ul style="list-style-type: none"> • COMPROMETIDOS • INDEPENDIENTES • DIFERENTES • COMUNICATIVOS • SINCEROS • CRECIMIENTO MUTUO • CUESTIONADORES • DE AYUDA MUTUA • SIN EXIGENCIAS. 	VALORES A LOS AMIGOS.

BROOKS

AMIGOS			
VALOR	SENTIDO	ARTICULACION	TEMA
-	5	<p>LAS CARACTERISTICAS DE LOS SUJETOS QUE INTERVIENEN EN UNA AMISTAD SON:</p> <ul style="list-style-type: none"> • SUJETO 1: • POSESIVOS <ul style="list-style-type: none"> • CARERENCIA AFECTIVA • NECESIDAD AFECTIVA • NECESIDAD DE ADQUIRIR IMPORTANCIA • SUJETO 2: • INTERES <ul style="list-style-type: none"> • ESTIMO • CARIÑO • AMOR • PALABRAS DE ALIENTO <p>EN CUANTO A LAS CARACTERISTICAS DE LA AMISTAD:</p> <ul style="list-style-type: none"> • SATISFACITORIA • SENSIDO A LA VIDA • COMUNICACION DE LA AMISTAD • CONFIANZA PARA: <ul style="list-style-type: none"> ++ SENTIR BIENO ++ COMPRENDER LAS AMISTADES ++ CONOCER LOS SUJITOS ++ APOYARSE EN LOS PROBLEMAS ++ COMPLETAR ALIENACION ++ SENTIR NECESIDAD DE CONFIANZA 	VALORES A LOS AMIGOS.

NOTA: NI NITTY NI TOWN TIENE ESCRITOS CON EL TEMA NINGUNO, EL CIBRO NINGUNO NO LAS FALTA.

3.7 Transformadas Generales por Tema.

Con los datos proporcionados por los Resultados Generales por tema, se pueden establecer modelos que permitan descubrir como se relacionan y cuáles son los códigos que permiten esa relación entre los componentes; para descubrirlos es necesario revisar y conjuntar cuántas acepciones tuvieron los valores, que sentido se les dio, y cómo se articularon para, después interpretar las variaciones y similitudes y para obtener un modelo que, gráficamente, indique las "transformadas".

Se entiende que un modelo es una representación gráfica en donde se indican todas las posibilidades "reales" (*) que tiene los elementos de relacionarse entre sí; a cada una de esas posibilidades, se les denomina aquí una "transformada", es decir, una forma en la cual, un fenómeno puede transformarse.

A continuación se presentan las transformadas para cada uno de los temas, no sin antes advertir, que los modelos provienen de los escritos de los sujetos que estuvieron en el curso MDCNM; y, por tanto, los modelos sólo dan cuenta de las representaciones (mediadas por el discurso escrito) de esos sujetos.

(*) Se entiende por "reales", aquellas que según los datos del análisis realizados aquí, son las únicas que se dan, aunque las posibilidades sean mucho más que las reales.

TRANSFORMADAS GENERALES POR TEMA: HOMBRES

1.- VALOR: BETY +
IWMN +
GLORIA +
OSCAR +
DAVID +

2.- SENTIDO: BETY → "Yo"
IWMN → "Super Yo"
GLORIA → "Super Yo"
OSCAR → "Super Yo"
DAVID → "Yo"

3.- ARTICULACION:

BETY → Disparidad entre los hombres de T.U. y el real. (Ser Humano)
IWMN → Características de los hombres de T.U.
GLORIA → Características de los hombres de T.U.
OSCAR → Características de los hombres de T.U.
DAVID → Características de los deportistas que salen en T.U.

Dado lo anterior se puede decir que:

- 1.- Las representaciones de Alter tienen todos valores positivos cuando el referente es "Hombres".
- 2.- El sentido, entendido como la estructura psíquica que aparece más veces en el texto y que "domina" la interpretación cuando el referente es "Hombres", está dado por el "Super Yo" y el "Yo" en una proporción de tres por dos.
- 3.- La articulación que cada individuo le da es diferente en cada uno, por lo que se puede decir que:
 - 3.1 Tres de cinco sujetos, menciona y/o asigna características a los personajes masculinos de T.U. (Cada uno otorga características diferentes).
 - 3.2 Los tres sujetos que asignan cualidades lo hacen por "Super Yo" y siempre valoran positivamente, actúa aquí el "Ideal del Yo".

- 3.3 Los dos sujetos restantes, valoran también positivamente, pero bajo un principio de realidad.
- 3.4 El sexo de los sujetos no tiene influencia en cuanto a la selección del referente concreto, puesto que hombres y mujeres seleccionan características físicas y / o morales de los personajes masculinos de T.U. La reflexión en el "Yo" sigue siendo también tanto en hombres como en mujeres, sólo que aquí ambos retoman el término "Hombres" como generalización de "Ser Humano".
- 3.5 Si se relaciona el sentido con los procedimientos propios de la instancia, se encuentra que cuando actúa el "Super Yo" sólo se describen las características y cuando actúa el "Yo" entonces se usan los mecanismos de "Orientación de los Caminos para la Acción", aun a sabiendas de que no necesariamente se efectúa la acción.

Un esquema que englobe lo anterior, quedaría:

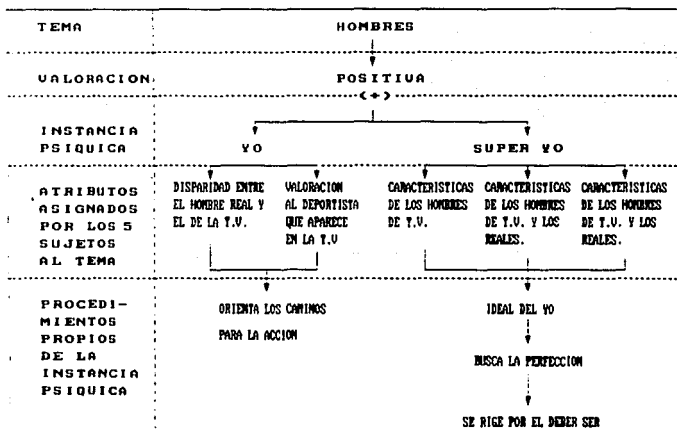

TRANSFORMADAS GENERALES POR TEMA: MUJERES

1.- VALOR: BETY +
FANN +
GLORIA +
OSCAR +
DAVID +

2.- SENTIDO: BETY → "Super Yo"
FANN → "Super Yo"
GLORIA → "Super Yo"
OSCAR → "Super Yo"
DAVID → "Super Yo"

3.- ARTICULACION:

BETY → Características de las mujeres de T.U.
FANN → Características de las mujeres de T.U.
GLORIA → Características de las mujeres de T.U.
OSCAR → Características de las mujeres de T.U.
DAVID → Características de las mujeres de T.U.

Dado lo anterior se puede decir que:

- 1.- Las representaciones de Alter tienen todos valores positivos cuando el referente es "Hija".
- 2.- El sentido, entendido como la estructura psíquica que aparece más veces en el texto y que "domina" la interpretación cuando el referente es "Hija", está dado por el "Super Yo", en su totalidad.
- 3.- La articulación que cada individuo le da es diferente en cada uno, sin embargo todo gira en un mismo esquema: asignación de atributos, por lo que se puede decir que:
 - 3.1 Aunque la asignación de atributos es totalmente diferente en cada sujeto, tanto el valor (positivo) como el sentido ("Super Yo"), son exactamente los mismos.
 - 3.2 Relacionando el sentido con los procedimientos de la instancia se encuentra que el "Super Yo" sólo descubre características, y éste se rige por el principio del ideal del "Yo", al buscar la "perfección" del referente.

3.2 El sexo de los sujetos no tiene nada que ver en cuanto a la selección del referente concreto, tanto hombres como mujeres asignan características, y lo hacen con valor positivo.

3.3 Todos los sujetos, valoran y describen referentes televisivos.

Un esquema que englobe los anterior, quedaría:

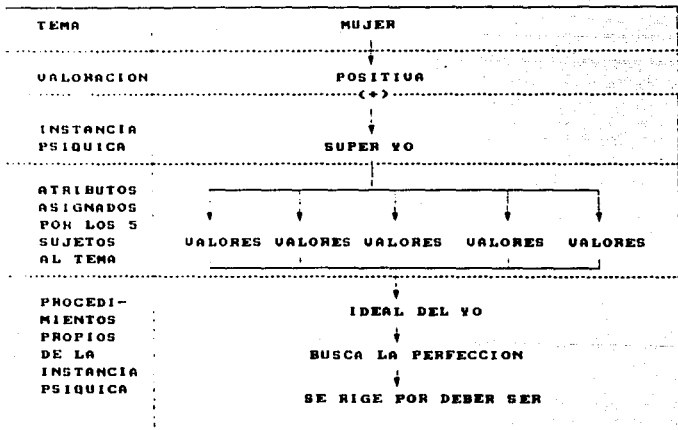

TRANSFORMADAS GENERALES POR TEMA: PAREJA

1.- VALOR: BETY +
TWIN +
OSCAR -
GLORIA +
DAVID -

2.- SENTIDO: BETY → "SUPER YO"
TWIN → "SUPER YO"
OSCAR → "SUPER YO"
GLORIA → "SUPER YO"
DAVID → "SUPER YO"

3.- ARTICULACION: BETY: Valores asignados a la pareja.
TWIN: Valores asignados a la pareja.
OSCAR: Conductas de la pareja.
GLORIA: Valores asignados a la pareja.
DAVID: Conductas de la pareja.

De lo anterior es posible concluir que:

- 1.- Las representaciones de alter tienen valores positivos y negativos, cuando el referente es "Pareja", en relación de tres por dos.
- 2.- El sentido, cuando el referente es "Pareja" está dado en su totalidad por el "Super Yo".
- 3.- Relacionando los valores y el sentido con la articulación se tiene que:
 - 3.1 Los sujetos que valoran positivamente, cuando la instancia imperante es "Super Yo", lo hacen al asignar cualidades al referente.
 - 3.2 Los sujetos que valoran negativamente, cuando la instancia imperante es "Super Yo", lo hacen al señalar conductas y / o actitudes del referente.
 - 3.3 La valoración positiva dada en el "Super Yo" se rige por el principio del "Ideal del Yo".
 - 3.4 La valoración negativa dada en el "Super Yo", se rige por el principio de "La Moral" al orientar la conducta del referente o del propio sujeto emisor.
 - 3.5 El sexo de los sujetos no tiene influencia en cuanto a la elección del referente.

Un esquema que englobe lo anterior, quedaría:

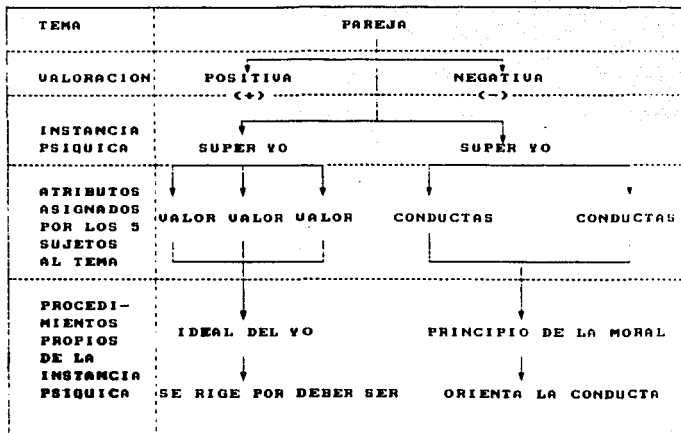

TRANSFORMADAS GENERALES POR TEMA: FAMILIA

1.- VALOR: BETY +
JUAN -
GLORIA -
DAVID +
OSCAR +

2.- SENTIDO: BETY → "SUPER YO"
JUAN → "SUPER YO"
GLORIA → "SUPER YO"
DAVID → "SUPER YO"
OSCAR → "SUPER YO"

3.- ARTICULACION: BETY → VALORA.
JUAN → COMPARA.
GLORIA → COMPARA.
DAVID → VALORA.
OSCAR → COMPARA.

De lo anterior se puede decir que:

- 1.- Las representaciones de alter tienen valores positivos y negativos cuando el referente es "Familia".
- 2.- El sentido está dado en su totalidad por el "Super Yo".
- 3.- Aunque la variedad de significados es general, estos se pueden englobar en dos temáticas específicas: Valoreada y características.

Relacionando valor y características se deduce que:

- 3.1 Los sujetos que valoran positivamente cuando la instancia psíquica es "Super Yo" lo hacen al asignar valores al referente televisivo.
- 3.2 Los sujetos que valoran negativamente cuando la instancia psíquica es "Super Yo", lo hacen al asignar y / o hacer comparaciones entre el referente televisivo y el real.
- 3.3 Los valores positivos dados en el "Super Yo" se rigen por el principio del "Ideal del Yo".
- 3.4 Los valores negativos dados en el "Super Yo" se rigen por el principio de "La Moral", al orientar la conducta del referente televisivo o del propio sujeto emisor.

Un esquema que englobe las anteriores conclusiones, quedaría:

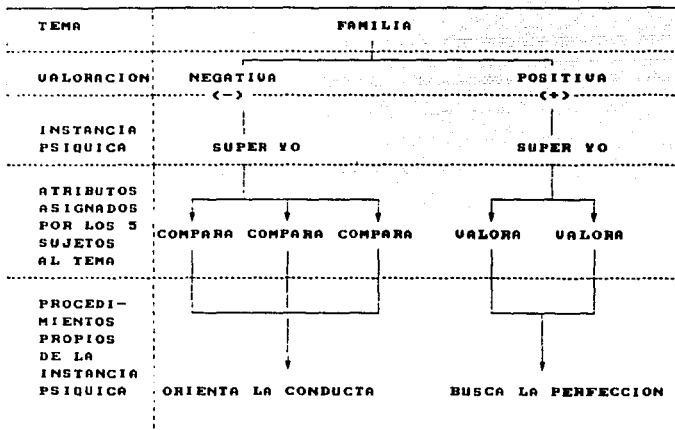

TRANSFORMADAS GENERALES POR TEMA: AMIGOS

1.- VALOR: DAVID -
 CLONIA +
 OSCAR -

2.- SENTIDO: DAVID → "SUPER YO"
 CLONIA → "SUPER YO"
 OSCAR → "SUPER YO"

3.- ARTICULACION: DAVID → COMPANA
 CLONIA → VALORA
 OSCAR → VALORA

NOTA: Para este tema sólo se consideraron a tres sujetos porque no se recuperaron los textos de los otros dos.

Dado lo anterior se pueden obtener las siguientes conclusiones:

- 1.- Las representaciones de alter son positivas o negativas cuando el referente es "Amigos"
- 2.- El sentido, entendido como la estructura psíquica que aparece más veces en el texto y que "domina" la interpretación cuando el referente es "Amigos", está dado en su totalidad por el "Super Yo"
- 3.- Relacionando el valor y la articulación se tiene que:
 - 3.1 Los sujetos que valoran negativamente lo hacen al establecer comparaciones entre el referente televisivo y el real, y / o entre los sujetos que intervienen en una amistad.
 - 3.2 Los sujetos que valoran positivamente lo hacen al asignar atributos físicos y / o morales al referente.
 - 3.3 La instancia psíquica "Super Yo" con valoración positiva actúa por el principio del "Ideal del Yo".
 - 3.4 La instancia psíquica "Super Yo" con valoración negativa actúa por el principio de "La Moral", el orientar la conducta del referente televisivo o del propio sujeto enunciador.

3.5 Parece ser que el sexo de los sujetos sí influye en la selección del referente, puesto que los hombres comparan mientras que las mujeres valoran.

Un esquema que englobe lo anterior, quedaría:

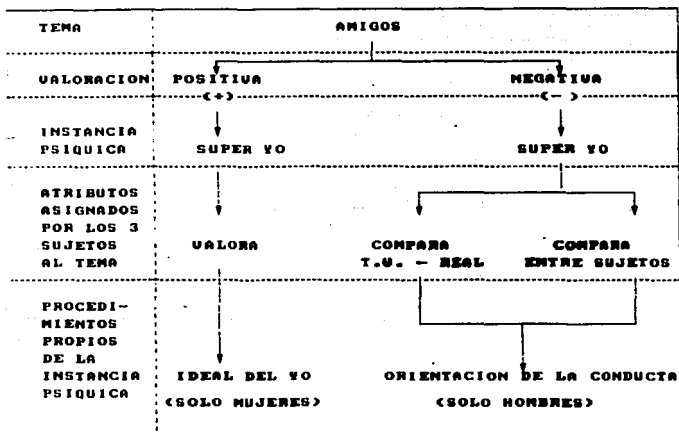

TRANSFORMADAS GENERALES POR TEMA: COMERCIALES

<p>1.- UNIDAD: BETY - IWNH + GLORIA - DAVID + OSCAR +</p>	<p>2.- SENTIDO: BETY → "SUPER YO" IWNH → "ELLO" GLORIA → "SUPER YO" DAVID → "ELLO" OSCAR → "ELLO"</p>
<p>3.- ARTICULACION: BETY → Rechazo a los comerciales. IWNH → Características de los (as) modelos. GLORIA → Rechazo de los (as) modelos. DAVID → Características de los (as) modelos. OSCAR → Características de los (as) modelos.</p>	

De lo anterior es posible decir que:

- 1.- Las representaciones de Altar son positivas o negativas cuando el referente es "Comerciales".
- 2.- El sentido, entendido como la estructura psíquica que aparece más veces en un texto y que "domina" la interpretación, cuando el referente es "Amigos", está dado por el "Ello" y el "Super Yo", en proporción de tres por dos.
- 3.- Relacionado con el sentido, se tiene:
 - 3.1 La valoración negativa se da en el "Super Yo" cuando rige el principio de "La moral", al orientar la conducta del referente televisivo o del propio sujeto enunciador.
 - 3.2 La valoración positiva se da en el "Ello" cuando rige el principio del "Piacor" que actúa mediante la realización abyectiva de un deseo.

3.3 Los sujetos que valoran negativamente vía "Super Yo" lo hacen cuando manifiestan rechazo hacia los comerciales y / o hacia los (as) modelos que aparecen en ellos.

3.4 Los sujetos que valoran positivamente vía "Ello" lo hacen cuando dan características físicas de los (as) modelos.

3.5 Para ser que el sexo de los sujetos sí se relaciona en la selección del referente.

Un esquema que englobe lo anterior, quedaría:

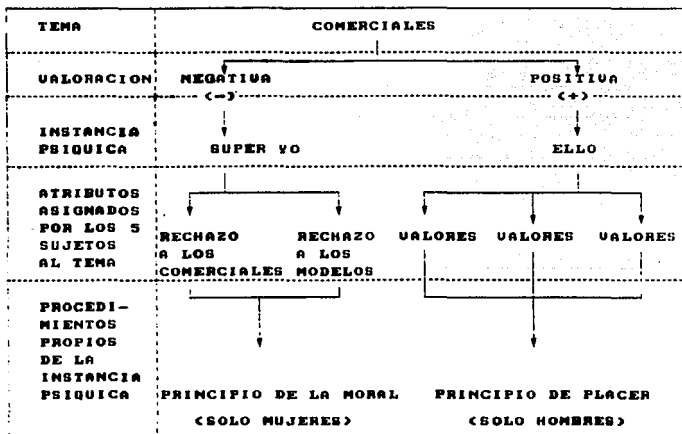

TRANSFORMADAS GENERALES POR TEMA: NIÑOS

<p>1.- VALOR:</p> <p>NETY: •</p> <p>PAUL: •</p> <p>DAVID: -</p> <p>OSCAR: •</p> <p>CLARIA: •</p>	<p>2.- SENTIDO:</p> <p>NETY → "SUPER YO"</p> <p>PAUL → "YO"</p> <p>DAVID → "SUPER YO"</p> <p>OSCAR → "SUPER YO"</p> <p>CLARIA → "SUPER YO"</p>
--	--

<p>3.- ARTICULACION:</p>	<p>NETY →</p> <p>PAUL →</p> <p>DAVID →</p> <p>OSCAR →</p> <p>CLARIA →</p>	<p>Asigna valores.</p> <p>Hace comparaciones.</p> <p>Hace comparaciones.</p> <p>Asigna valores.</p> <p>Hace comparaciones.</p>
--------------------------	---	--

De lo anterior se puede decir que:

- 1.- Las señales valoran positivamente y negativamente cuando el referente es "Niños", en una proporción de 4 por 1.
- 2.- El sentido, entendido como la instancia psíquica que aparece más veces en el texto y que "domina" la interpretación, está dada por el "Super Yo" y por el "Yo".
- 3.- Relacionando valor y sentido se observa que:
 - 3.1 Tres de las cinco personas citadas en valor positivamente y darle sentido con el "Super Yo" cuando el referente es "Niños".

3.2 Dos personas no coinciden con la generalidad, pues emplean "Yo" con valor positivo y "Saper Yo" con valor negativo. El primero además, es el único que articula con un proceso secundario de orientación de la conducta; y el segundo - que emplea "Saper Yo" negativo - compara para orientar, de lo que se puede deducir que el tema de "Niños" provoca una serie de evocaciones, a nivel representacional que no presente uniformidad en los sujetos.

3.3 Parece ser que el sexo de los sujetos no tiene nada que ver en la selección del referente.

Un esquema que englobe lo anterior, quedaría:

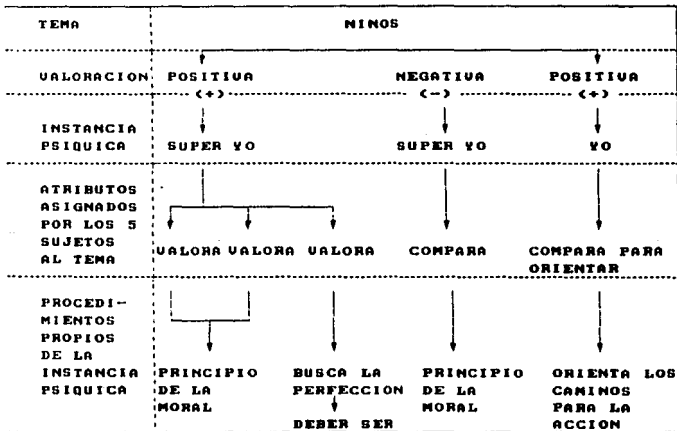

CONCLUSIONES

Las representaciones de los televidentes, que reflexionan sobre lo que piensan cuando ven los programas televisivos, es un tema de investigación muy poco estudiado, debido al carácter interdisciplinario con el que debe ser abordado, pero al mismo tiempo configura un "campo virgen", sobre el cual se pueden elaborar muchas teorías e hipótesis.

En este trabajo se ha considerado necesario estudiar a las representaciones de los televidentes "críticos" conjuntando varias condiciones tales como: una teoría que permita explicar cómo es posible que los "receptores críticos", después de percibir los programas y de pensar en lo que percibieron han mediado los mensajes televisivos con los contenidos representacionales que ya poseen.

Otra condición es tener una teoría psicológica que permita reconocer "quién habla", cuando se reflexiona sobre lo que se percibe de la televisión.

Otra más, es obtener las reflexiones de los televidentes, en "productos" que contengan esas reflexiones, dado que cuando "alter" ve televisión no piensa en lo que está pensando. Es decir, "alter televisivo" necesita una condición singular para pensar específicamente, en lo que piensa cuando ve televisión.

Una cuarta condición implica poder estudiar los

productos de "alter televisivo" cuando reflexiona sobre la televisión. Ese producto debe tener la condición de ser "consultado", para poder analizarlo.

De lo anterior se pueden obtener ya, las primeras conclusiones para realizar un trabajo como el que aquí se elaboró:

1) Es necesario tener, cuando menos, dos paradigmas teóricos: uno, que permita explicar cómo se realiza la confrontación entre lo que se ve en televisión con lo que se conoce; y, otro, que permita identificar qué estructura psíquica (quién habla) opera cuando se escribe sobre lo que se piensa en el momento de la recepción de la televisión.

2) Para analizar las representaciones de "alter televisivo", es necesario someter a los receptores a una situación singular para que estos reflexionen sobre lo que piensan cuando ven televisión.

3) Las reflexiones de los televidentes críticos deben ser expresiones que puedan ser consultadas y revisadas cuantas veces sean necesaria.

Así, al inicio de esta investigación se planteó las teorías de la mediación social y la teoría psicoanalítica, se diseñó una situación denominada MDCNM y se obtuvieron escritos en donde cinco personas

reflexionaron sobre lo que piensan cuando ven televisión; y, sobre esos escritos se aplicó un análisis psicológico en donde se obtuvieron los elementos que entran en acción, cómo se relacionan y qué código rige esa relación.

Como podrá apreciarse, la necesidad de contar con un producto que pudiera consultarse y revisarse (los escritos) condicionan en mucho el propio desarrollo de la investigación, dado que lo analizado no son propiamente las representaciones, sino, los escritos. Es decir, se obtuvo en los resultados, la estructura con la que se reflexiono en el MDCNM.

Es claro suponer que se tuvo esa condicionante, porque no se pueden estudiar a las reflexiones en si mismas, sino a través de expresiones; así como también, que tenían que ser escritas.

Por lo tanto, es importante aclarar que cuando se mencionan "las representaciones de los televidentes criticos" supone la mediación cognitiva y estructural que se impone cuando se escribe lo que se piensa, oado que de otra manera, simplemente, no se podría analizar lo que se piensa, ni consultarse.

Así, pues una cuarta conclusión es:

4) No se pueden estudiar las representaciones en si mismas, es necesario que sean comunicadas y, tener

una forma de hacer peregrable (para consultarse y analizarse) esa comunicación (expresiones escritas).

Cuando la autora de la investigación que ahora se concluye, se vió en la necesidad de estudiar las representaciones de los televidentes críticos, se encontró ante la problemática de la interdisciplinariedad, cuando menos con otra área, la psicológica. Pero, más allá de buscar alguna teoría psicológica que permitiera estudiar a las representaciones, se tuvo la disyuntiva de elegir a una que permitiera estudiar las tres grandes áreas de la cognición: el razonamiento, los deseos y los valores.

Según Martín Serrano, en la cognición se asimila y acomoda la información proveniente del entorno para tres fines: para formar modelos que permitan guiar la acción, para formar modelos que guíen a la propia cognición y para formar modelos que guíen los juicios valorativos, es decir, para modular los deseos, para razonar y para emitir juicios valorativos. Esto se constituyó en una premisa de la investigación.

En la búsqueda de la teoría psicológica que permitiera abarcar las tres áreas, se encontró, casi como la única, a la teoría psicoanalítica. Esta representó para las fines de la investigación la posibilidad de analizar los textos de manera global. Sin embargo, se asume que puedan existir otras teorías que brindan las mismas posibilidades y hasta con mayor precisión, no obstante, todas estarían abarcando, con

otros conceptos y enfoques, las mismas áreas.

Es decir, a pesar de que puedan existir otras teorías psicológicas a emplearse para el análisis de las representaciones de televidentes críticos, si se desea hacer de manera global y proyectiva (en los escritos), es necesario que analicen las tres áreas antes mencionadas, por lo cual emerge la siguiente conclusión:

3. Para el estudio de las representaciones, es necesario contemplar una teoría psicológica que permita interpretar, (con diferentes enfoques y profundidad) la asimilación y acomodación de la información proveniente del entorno, en tres áreas: el razonamiento, los deseos y los valores.

Con lo anterior, se asume, pues, que una fuente de crítica a la presente investigación es la elección de la teoría psicoanalítica (corriente freudiana), pero al mismo tiempo es de considerarse que esta cumple con los requerimientos necesarios para poder analizar los textos y con ello, suficiente para el logro de los objetivos.

Hasta donde se pudo recopilar información previa al tema específico (Lacan, Freud, Pechaux y otros, aunque nunca estudiaron concretamente representaciones de televidentes críticos, si analizaron textos escritos), no se encontró una metodología "especial" que permitiera indagar acerca de las representaciones de los televidentes críticos. Esto constituyó otra problemática.

Según los objetivos de la presente tesis, se

quería indagar como se mediaba cognitivamente la información proveniente de la televisión. Es claro, entonces que era necesaria la Teoría de la Mediación Social, como ya quedo asentado en la conclusión primera, pero, esta teoría señalaba el proceso general así como los modelos culturales y sociales; y, no necesariamente describe "la metodología". Fue necesario buscar alguna(s) metodologí(a)s que cubrieran algunos requisitos: ser congruentes con la Teoría de la Mediación Social; que hubiera sido empleada para obtener modelos representacionales, aunque con otros objetivos; y, que pudiera ser adaptada al estudio que se realizaba.

Como se menciona en el apartado de la metodología, el Dr. Martín Serrano, explicó en un seminario, la forma en que él realizó cierta investigación. Después, gracias a las sugerencias de los Drs. Angel Sáiz y Rafael Serrano (de la ENEF-Acatlán) se pudo diseñar la forma para presentar e interpretar los resultados del análisis psicológicos. De esto se plantean las siguientes conclusiones:

6. La metodología para presentar e interpretar las representaciones de televidentes críticos, debe ser congruente con el marco teórico que se utiliza, en este caso con la Teoría de la Mediación Social.

7. La metodología debe permitir la ordenación sistemática del conjunto de elementos con los cuales se trabaja.

8. La metodología debe brindar, por sí misma, las

posibilidades de interpretación de los resultados.

En consecuencia, el diseño metodológico permitió ordenar, en cuadros, las estructuras psíquicas proyectadas en los escritos (gracias al análisis psicológico), así como las cargas valorativas, los atributos asignados por los televidentes a la información (temas específicos) percibidos y la temática general.

El planteamiento metodológico también permitió ubicar el tipo de relaciones que los elementos encontrados establecen entre sí; y, lo más importante, permitió descubrir (al menos en los casos estudiados) cuáles son los códigos que permiten esas relaciones.

Antes de proceder a enumerar las conclusiones referidas propiamente al objeto de estudio, es necesario indicar otra posible fuente de críticas a la investigación: el número de televidentes críticos.

Como se aprecia a simple vista, analizar los textos de los cinco sujetos, representó una ardua labor, sobre todo considerando que los sujetos tuvieron que pasar por un situación condicionada, (como lo fue el MDCNM), independientemente de que una vez terminada tal situación estaban en el derecho de negarse a proporcionar sus escritos. Es decir, aunque se hubiera estado en posibilidades de analizar más casos, esos fueron los únicos con los que se contaba. En todo caso, es necesario mencionar que los resultados, interpretaciones y conclusiones que se pueden dar,

proviene del estudio de cinco casos, y que toda generalización puede resultar riesgosa. Así, se asume nuevamente, esta otra limitante de la presente investigación.

Por otro lado, conviene señalar, que una vez obtenidos los resultados y observadas las diferencias entre los sujetos, se procedió a relacionar el estudio poblacional con los transformadas, con la finalidad de descubrir, si la "forma de vida" de los sujetos había tenido alguna afectación. La conclusión fue la siguiente:

9. Al parecer, el resultado del análisis poblacional no tiene relación con la forma en cómo median los sujetos la información proveniente de la televisión. Se indica "al parecer" porque los resultados del análisis mediacional no muestran grandes diferencias a excepción de una (el sexo y sólo para un tema).

Una vez formuladas las conclusiones a nivel teórico, metodológicos y circunstanciales de esta investigación, se enuncian las que corresponden propiamente al objeto de estudio, recalcando que deben ser vistas bajo la óptica de las conclusiones enunciadas con anterioridad (de la primera a la novena).

10. Según se desprende de los resultados, los elementos que intervienen en la mediación cognitiva de los televidentes son: las instancias psíquicas Yo, Ello y Superyo, que son las que le dan sentido a lo que los

sujetos escribieron la valoración que los sujetos asignan a la información, los atributos asignados por los televidentes al referente televisivo (articulación) y, el referente televisivo propiamente dicho.

11. Las relaciones que establecen los elementos, considerando el referente televisivo son:

11.1. Cuando se media el referente televisivo "nombres", se valora positivamente, actúan el Yo (para orientar los caminos para la acción) y el Super Yo (para buscar la perfección, regido por el deber ser), (véanse las páginas 235 y 236 en donde se presentan los modelos y las conclusiones parciales)

11.2. Cuando se media el referente televisivo "mujer", se valora positivamente, actúa sólo el Super Yo para descubrir las características de los personajes femeninos y se rigen por el deber ser, (véanse las páginas 237 y 238 en donde se presentan los modelos y las conclusiones parciales)

11.3. Cuando se media el referente televisivo "pareja", se valora positiva y negativamente, actúa sólo el Super Yo. Para quienes valoran positivamente, se rigen por el ideal del yo y el deber ser; y, para quienes valoran negativamente asignan atributos conductuales regidos por el principio de la moral que orienta la conducta (véanse las páginas 239 y 240 en donde se presentan los modelos y las conclusiones parciales).

11.4. Cuando se media el referente "familia", se

valora positiva y negativamente, actúa sólo el Super Yo. Para quienes valoran negativamente asignan atributos valorativos y lo utilizan para orientar la conducta. Para quienes valoran positivamente hacen comparaciones y lo utilizan para buscar la perfección. (véanse las páginas 241 y 242 en donde se presentan los modelos y las conclusiones parciales)

11.5. Cuando se media el referente "amigos", se valora positiva y negativamente, actúa sólo el Super Yo. Para quienes lo hacen negativamente establecen comparaciones y les sirve para orientar la conducta. es importante mencionar que aquí la variable sexo esta correlacionada, pues todos lo sujetos masculinos lo hicieron así. Para quienes valoraron positivamente (todos los sujetos femeninos) asignaron atributos valorativos y les sirve para formar el ideal del yo (véanse las páginas 243 y 244 en donde se presentan los modelos y las conclusiones parciales)

11.6. Cuando se media el referente "comerciales", se valora negativamente con el Super Yo y positivamente con el Ello. Para quienes valoran negativamente se rigen por el principio de la moral y les sirve para orienta la conducta (sólo mujeres). Para quienes valoran positivamente, se rigen por el principio delplacer y les sirve para una realización alucinatoria del un deseo (sólo sujetos masculinos). (véanse las páginas 245 y 246 en donde se presentan los modelos y las conclusiones parciales)

11.7. Cuando se media el referente "niños" se valora positiva y negativamente y actúan el Super Yo y el yo. Con lo que respecta a la asignación de atributos y la utilidad que los sujetos les dan, se puede apreciar mucha disparidad en los resultados, por lo que se deduce que el tema "niños" provoca una serie de evocaciones en los sujetos. (véanse las páginas 247 y 248 en donde se presentan los modelos y las conclusiones parciales)

12. El código que permite establecer las relaciones enunciadas en la conclusión 11, por tema son:

12.1. Para el referente "nombres", sólo se admiten valoraciones positivas, se excluye al Ello, y hay una gran disparidad en cuanto a la asignación de los atributos, pues cada sujeto le asigna uno según su "forma de vida".

12.2. Para el referente "mujeres" se admiten sólo valoraciones positivas, actúa sólo el Super Yo y los atributos son valorativos.

12.3. Para el referente "pareja" se admiten los dos valores (+ y -), pero actúa sólo el Super Yo, y los atributos son valorativos y conductuales, por lo que se rigen por el ideal del Yo y el principio de la moral.

12.4. Para el referente "familia" se admiten los dos valores (+ y -), pero actúa sólo el Super Yo y en cuanto a la asignación de los atributos se hace por comparación o valoración.

12.5. Para el referente "amigos" se admiten los dos valores (+ y -), sólo se admite al Super Yo, y hay

variedad en cuanto a la asignación de los atributos, cada sujeto le asigna uno, según su "forma de vida".

12.6. Para el referente "comerciales" se admiten los dos valores (+ y -) y las acciones del Super Yo y del Ello; en cuanto a la asignación de los atributos, cada sujeto le asigna uno según su "forma de vida"

12.7. Para el referente "niños" se admiten los dos valores (+ y -) y las acciones de Super Yo y YO, existe mucha variedad en cuanto a la asignación de los atributos, cada sujeto le asigna uno, según su "forma de vida".

Dadas las anteriores conclusiones, se podrían hacer muchas deducciones con respecto a la forma de elaborar, por ejemplo, comerciales, en donde es el único referente en donde se admite la actuación del Ello, sin embargo, tales comentarios se arriesgarían demasiado dado el número de sujetos que contempla esta investigación.

Por otra parte, si resulta conveniente indicar que hay cierta regularidad para valorar los referentes televisivos, así como las instancias psíquicas que intervienen. Es decir, se pensó en algún momento de la investigación que el número de modelos y dispersidad en ellos serían lo suficientemente grande como no para no poderlos ordenar, pero, los resultados demostraron que realmente son muy pocos (con excepción del referente "niños"), lo cual nos permite asegurar que se ha encontrado, de acuerdo a la óptica de la metodología y

marco teórico, el código con el que se medían las emisiones televisivas, en los sujetos estudiados.

Cuando en las conclusiones, antes mencionadas, se habla de la "forma de vida" de los sujetos, se asume que es la interiorización individual de los modelos culturales y sociales, mencionados en el punto 1.1., y puestos en juego en el momento reflexionar cuando se ve la televisión.

Por último, se desea hacer énfasis, en que este trabajo representa un acercamiento inicial a la problemática de las representaciones de los televidentes y que sin duda se podrán discutir y poner a verificación los resultados y las conclusiones.

BIBLIOGRAFIA

- AVILA G., Xavier. Curso de Introducción a la Mediación en Comunicación. ENEP-Acatlán, Mimeo. 1987.
- BLEGER, José. Psicología de la Conducta. S/F
- CALVIN S. Hall. GADNER, Lindzey. La Teoría Psicoanalítica de la Personalidad. Paidós, México, 1988.
- CARDENAS, Mario. El Análisis Axiológico de los Sueños en "Revista de Psicoanálisis, Psiquiatría y Psicología." Fondo de Cultura Económica (FCE). México, 1969.
- FREUD, Ana. El "Yo" y los Mecanismos de Defensa. Paidós, México, 1989.
- FREUD, Sigmund. Obras Completas. Tomo I, Biblioteca Nueva. Madrid, España, 1981.
- HAMILTON, W.J., MOSSMAN, H.M. Embriología Humana. Intermédica. Buenos Aires, Argentina, 1973.
- MARTIN Serrano, Manuel. Seminario Sobre el Imaginario Social. UNAM, Instituto de Investigación Social, 1991.
- MARTIN Serrano, Manuel. Teoría de la Mediación Social. Akal, Madrid, España, 1978.
- MARTIN Serrano, Manuel. Teoría de la Comunicación: Epistemología y Análisis de la Referencia México, UNAM, ENEP Acatlán, 1992.
- MERANI, Alberto. Psicología de la Edad Evolutiva. Grijalbo, España, 1976.
- ORIOU Anguera, Antonio. Para Entender a Freud. Trillas. México, 1975.
- WALLON, Henri. Los Orígenes del Pensamiento en el Niño. Tomo II Nueva Era. Buenos Aires, Argentina, 1976.

ANEXO 1

CARTAS DESCRIPTIVAS DEL CURSO

"MOVIMIENTO DIALOGO CON NOSOTROS MISMOS"

SESION	OBJETIVOS	TEMAS	SUBTEMAS	PREGUNTAS	ACTIVIDADES
1	1.1 HACER UNA INTRODUCCION AL CURSO DE DOWIT SE PROPOCIONEN EL TEMARIO LA DINAMICA Y LAS REGLAS DEL CURSO ASI COMO LA IMPORTANCIA DE LA TECNICA.	1.1.1 TEMARIO 1.1.2 DINAMICA 1.1.3 REGLAS 1.1.4 TECNICA	1.1.1.1 CRITICO GENERAL EL PARTICIPANTE A TRAVES DEL TEMARIO SI LA TECNICA SOBRESA PERCIERDE CRITICAMENTE A LOS MEMBROS TELEVISIVO. 1.1.1.2 CONTENIDO 1.1.1.2.1 DIALOGO COMUNICACION. 1.1.1.2.2 VARIAS PERCEPCIONES INFORMACIONES PROGRAMAS COMERCIALES. 1.1.1.2.3 VALORACION AL HOMBRE MUJER Y PAREJA. 1.1.1.2.4 PERCEPCION QUE ES UN DIALOGO QUE ES COMUNICACION 1.1.1.2.5 VALORES A LA FAMILIA NIÑOS Y AMIGOS. 1.1.2.1 REGLAS 1.1.2.1.1 ENTRADA ASISTENCIA. 1.1.2.1.2 NO INGRESAR NI COMENTAR DIALOGOS. 1.1.2.1.3 HACER TODO LO QUE SE PIDA. 1.1.2.1.4 CUADRO ESPECIAL. 1.1.4 TECNICA 1.1.4.1 PREGUNTA INICIAL 1.1.4.2 RESPUESTA 1.1.4.3 SEGUNDA PREGUNTA 1.1.4.4 RESPUESTA 1.1.4.5 DURACION 1.1.4.6 ESCRITURA AUTOMATICA.	1. EQUIPO COORDINADOR CUALS SON LAS REGLAS DEL CURSO. EN QUE CONSISTE LA TECNICA DEL DIALOGO. 2. PARTICIPANTES 3. QUE CREE QUE ES IMPORTANTE REFLEXIONAR LA 3. EQUIPO COORDINADOR. 4. PARTICIPANTES 5. COMO SE SINTIEN AL COMUNICARTE LA PRIMERA VEZ. 6. SI SINTIEN DIFERENTE AL COMUNICARTE LA SEGUNDA VEZ. 7. CUAL DE LAS DOS FORMAS TE SUSTA MAS. EN QUE CONSISTIO LA UTILIDAD.	1. ENTREGAR HOJA CON OBJETIVOS Y TEMARIO A LOS PARTICIPANTES. EL EQUIPO COORDINADOR LO IRA LEYENDO. 2. EL EQUIPO COORDINADOR RESPONDERA A LAS PREGUNTAS 1 Y 2 Y LOS PARTICIPANTES A LA 3. 3. DINAMICA. 3.1 FORMAR PAREJAS DESCONOCIDAS. 3.2 HORAS EN EL PIZARRON LOS TEMAS A TRATAR LA MUJER DE UN SEXO QUEERIDO Y LA DECLARACION DE AMOR DE UN LA PAREJA ACTUAL 3.3 INICIAR CHARLA DE 5 MINUTOS PARA CADA UNO DE LOS TEMAS. 3.4 INICIAR CHARLA DE 30 SEGUNDOS SOBRE 4 HORAS PARA CADA UNO DE LOS TEMAS. 4. EL EQUIPO COORDINADOR RESPONDERA A LAS PREGUNTAS 4 Y 5. 5. LOS PARTICIPANTES RESPONDERAN A LAS PREGUNTAS 6, 7 Y 8. 6. EL EQUIPO COORDINADOR DEJA COMO TABLA QUE LOS PARTICIPANTES VAYAN T.V. Y FORMAR PAREJAS INICIALES A LOS COMERCIALES.
	1.2 DEFINIR LA COMUNICACION EN DIALOGO.	1.2.1 DIALOGO 1.2.2 COMUNICACION	1.2.1 DIALOGO 1.2.1.1 DEFINICION 1.2.1.2 DIALOGO FORMAL 1.2.1.3 DIALOGO INFORMAL 1.2.2 COMUNICACION 1.2.2.1 DEFINICION 1.2.2.2 REDESARROLLO INTERPERSONAL 1.2.2.3 REDESARROLLO PUBLICO.		

SESION	OBJETIVOS	TEMA	SUBTEMA	PREGUNTAS	ACTIVIDADES
2	<p>2.1 MOTIVAR LA ACTIVIDAD REFLEXIVA DEL PARTICIPANTE CON RESPECTO A LOS ELEMENTOS QUE CONFORMAN LA PROGRAMACION Y A PROGRAMAS.</p> <p>2.2 MOTIVAR LA ACTIVIDAD REFLEXIVA DEL PARTICIPANTE CON RESPECTO A LAS ENOCIONES QUE PROVOCAN LOS COMERCIALES TAMBO LOS QUE GUSTAN COMO LOS QUE NO.</p>	<p>2.1.1 ELEMENTOS DE LA PROGRAMACION TELEVISIVA.</p> <p>2.1.2 ELEMENTOS DE LOS PROGRAMAS.</p> <p>2.1.3 COMERCIALES.</p>	<p>2.1.1 GENEROS DE T.V.</p> <p>2.1.1.1 ENTRETENIMIENTO.</p> <p>2.1.1.2 COMICOS.</p> <p>2.1.1.3 MUSICALES.</p> <p>2.1.1.4 DEPORTIVOS.</p> <p>2.1.1.5 CONCURSO.</p> <p>2.1.1.6 TELEDRAMA.</p> <p>2.1.2.1 PERSONAJES.</p> <p>2.1.2.2 AMBIENTE.</p> <p>2.1.2.3 CONTEXTO.</p> <p>2.2.1 TIPOS DE ENOCIONES</p> <p>2.2.1.1 AGRADABLES.</p> <p>2.2.1.2 DESAGRADABLES.</p> <p>2.2.2 INBUCCION AL CONSUMO.</p> <p>2.2.2.1 EJECUTIVO.</p> <p>2.2.2.2 ENDOTIVO.</p> <p>2.2.2.3 COMUNICATIVO.</p>	<p>1. EQUIPO COORDINADOR Y PARTICIPANTE.</p> <p>CUAL GENERO TELEVISIVO ES EL QUE MAS TE GUSTA.</p> <p>COMO ME IDENTIFICO CON EL PERSONAJE PRINCIPAL DE MI PROGRAMA FAVORITO Y POR QUE.</p> <p>2. PARTICIPANTES.</p> <p>DESCRIBE EL COMERCIAL QUE MAS TE GUSTA Y EL QUE MAS TE DISGUSTA.</p> <p>3. EQUIPO COORDINADOR Y PARTICIPANTES.</p> <p>ME GUSTARIA SER COMO LAS O LOS MODELOS QUE APARECEN EN LOS COMERCIALES.</p> <p>ES COMERCIAL QUE MAS TE GUSTA Y ME DISGUSTA A QUE ME INSITA Y QUE ME PROVOCA</p>	<p>1. EL EQUIPO COORDINADOR RESPONDE A LAS PREGUNTAS 1 Y 2.</p> <p>2. LOS PARTICIPANTES RESPONDERAN A LAS PREGUNTAS 1, 2 Y 3.</p> <p>3. EL EQUIPO COORDINADOR RESPONDE A LAS PREGUNTAS 4 Y 5.</p> <p>4. LOS PARTICIPANTES RESPONDERAN A LAS PREGUNTAS 4 Y 5.</p>

SESION	OBJETIVOS	TEMA	SUBTEMA	PREMIOS	ACTIVIDADES	
3	B.1 RECONOCER LOS VALORES QUE EL RECEPTOR Y LA TELEVISION ASIGNAN AL HOMBRE PARA QUE SE CONFRONTEN.	B.1.1	HOMBRE.	B.1.1.1 VALORES DE LA TELEVISION ASIGNADOS AL HOMBRE. B.1.1.2 VALORES DE LOS PARTICIPANTES ASIGNADOS HOMBRES.	1. EQUIPO COORDINADOS, CUALES VALORES LE ASIGNA EL PROGRAMA QUE MAS RECUERDO AL HOMBRE. CUALES VALORES LE ASIGNA EL PROGRAMA QUE MAS RECUERDO A LA MUJER.	1. EL EQUIPO COORDINADOS RESPONDERA A LAS PREGUNTAS 1, 2 Y 3. 2. LOS PARTICIPANTES RESPONDERAN LAS PREGUNTAS 4, 5 Y 6.
	B.2 RECONOCER LOS VALORES QUE EL RECEPTOR Y LA TELEVISION ASIGNAN A LA MUJER PARA QUE SE CONFRONTEN.	B.2	MUJER.	B.1.1.3 VALORES DE LA TELEVISION ASIGNADOS A LA MUJER. B.1.1.4 VALORES DE LOS PARTICIPANTES ASIGNADOS A LA MUJER.	CUALES VALORES LE ASIGNA EL PROGRAMA QUE MAS RECUERDO A LA PAREJA. 2. PARTICIPANTES. LAS CARACTERISTICAS DEL PERSONAJE MASCULINO DE MI PROGRAMA FAVORITO, EN QUE COINCIDEN CON LO QUE YO CREO QUE ES LA MUJER.	
	B.3 RECONOCER LOS VALORES QUE EL RECEPTOR Y LA TELEVISION LE ASIGNAN A LA PAREJA PARA QUE SE CONFRONTEN.	B.3	PAREJA.	B.1.1.5 VALORES DE LA TELEVISION ASIGNADOS A LA PAREJA. B.1.1.6 VALORES DE LOS RECEPTORES ASIGNADOS A LA PAREJA.	LAS CARACTERISTICAS DEL FEMENINO DE MI PROGRAMA FAVORITO, EN QUE COINCIDEN CON LO QUE YO CREO QUE ES LA MUJER. LAS CARACTERISTICAS DE LAS PAREJAS DE MI PROGRAMA FAVORITO EN QUE COINCIDEN CON LO QUE YO CREO QUE ES LA PAREJA.	

SESION	OBJETIVOS	TEMA	SUBTEMA	PREGUNTAS	ACTIVIDADES
4	<p>4.1 INTUIR QUE LAS FORMAS DE PERCEPCION AUDITIVA INCLUIE EN LOS VALORES QUE EL RECEPTOR ASIGNA A LAS COSAS SOBRE LAS QUE COMUNICA.</p> <p>4.2 RECONOCER LOS VALORES QUE EL RECEPTOR ASIGNA A LA FAMILIA PARA QUE COMPRENDA SI</p>	<p>4.1.1 PERCEPCION AUDITIVA.</p> <p>4.2.1 FAMILIA.</p>	<p>4.1.1.1 PERCEPCION FORMA DE AUDITIVA.</p> <p>4.1.1.2 VALORACION DE LO COMUNICADO CON EL APOYO AUDITIVO.</p> <p>4.1.1.3 VALORES DE LA TELEVISION A LA FAMILIA.</p> <p>4.1.1.4 VALORES DE LOS PARTICIPANTES A LA FAMILIA.</p>	<p>1. PARTICIPANTES, DESCRIBE LAS IMAGENES QUE TE EVOCO LA MUSICA.</p> <p>2. VALORACION A QUE GEMBRO TELEVISIVO CORRESPONDE EL DIALOGO Y DESCRIBE EL SENTIMIENTO PREDOMINANTE.</p> <p>3. EQUIPO COORDINADOR Y PARTICIPANTES. CUALS VALORES LE SON ASIGNADOS A LA FAMILIA EN EL PROGRAMA DE T.V. QUI MAS RECIBIDO.</p> <p>4. LAS CARACTERISTICAS DE LA FAMILIA DE MI PROGRAMA FAVORITO COINCIDEN CON LO QUE YO CREO QUE ES LA FAMILIA.</p>	<p>1. EL EQUIPO COORDINADOR PODRA UNA GRABACION CON MUSICA Y LOS PARTICIPANTES LA ESCUCHARAN CON LOS OJOS CERRADOS.</p> <p>2. EL EQUIPO COORDINADOR PODRA UNA GRABACION CON UN DIALOGO DE UN PROGRAMA DE TELEVISION Y LOS PARTICIPANTES LO ESCUCHARAN CON LOS OJOS CERRADOS.</p> <p>3. LOS PARTICIPANTES RESPONDERAN A LAS PREGUNTAS 1 Y 2.</p> <p>4. EL EQUIPO COORDINADOR Y LOS PARTICIPANTES RESPONDERAN A LAS PREGUNTAS 3 Y 4.</p>

SESION	OBJETIVOS	TEMA	SUBTEMA	PROGRAMAS	ACTIVIDADES
5	<p>S.1 INCLUIR QUE LAS FORMAS DE PERCEPCION VISUAL INCLUYE EN LOS VALORES QUE EL RECEPTOR ASIGNA A LAS COSAS SOBRE LAS QUE COMUNICA.</p> <p>S.2 RECONOCER LOS VALORES QUE EL RECEPTOR LA TELEVISION ASIGNA A LOS MIRDS PARA QUE SE CONFRONTEN.</p> <p>S.3 RECONOCER LOS VALORES QUE EL RECEPTOR LA TELEVISION ASIGNA A LOS AMIGOS PARA QUE SE CONFRONTEN.</p>	<p>S.1.1 PERCEPCION VISUAL.</p> <p>S.2.1 MIRDS.</p> <p>S.3.1 AMIGOS.</p>	<p>S.1.1.1 FORMA DE PERCEPCION VISUAL.</p> <p>S.1.1.2 VALORACION DE LO COMUNICADO CON EL APOYO VISUAL.</p> <p>S.1.1.3 VALORES DE LA TELEVISION ASIGNADOS A LOS MIRDS.</p> <p>S.1.1.4 VALORES DE PARTICIPANTES ASIGNADOS A LOS AMIGOS.</p>	<p>1. PARTICIPANTES. DESCRIBE LOS SENTIMIENTOS QUE LE PRODUCCAN LAS IMAGENES.</p> <p>A QUE MENUDO TELEVISIVO CORRESPONDEN LAS IMAGENES Y CUAL MENSAJE TIENE PARA TI.</p> <p>2. EQUIPO COORDINADO PARTICIPANTES.</p> <p>CUALES VALORES LE ASIGNAMOS A LOS MIRDS EN EL PROGRAMA DE T.V. QUE MAS RECUERDO.</p> <p>LAS CARACTERISTICAS DE LA FAMILIA DE MI PROGRAMA FAVORITO COINCIDEN CON LO QUE YO CREO QUE SON LOS MIRDS.</p> <p>CUALES VALORES ASIGNAN A LOS AMIGOS EL PROGRAMA DE T.V. QUE MAS RECUERDO.</p> <p>LAS CARACTERISTICAS DE LOS AMIGOS DE MI PROGRAMA DE TELEVISION FAVORITO COINCIDEN CON LO QUE YO CREO QUE SON.</p>	<p>1. EL EQUIPO COORDINADO FORMAR UNA GRABACION CON IMAGENES Y LAS PARTICIPANTES LAS VEDAN.</p> <p>2. EL PARTICIPANTE RESPONDEAN A LAS PREGUNTAS 1 Y 2.</p> <p>3. LOS PARTICIPANTES EL EQUIPO COORDINADO RESPONDEAN A LAS PREGUNTAS 3 Y 4.</p>

SESION	OBJETIVOS	TEMA	SUBTEMA	PREGUNTAS	ACTIVIDADES
6	6.1 LOS PARTICIPANTES DEBEN APRENDER A PARTICIPAR EN EL DEBATE.	6.1.1 INFORMACION DE LOS DIALOGOS.		1. PARTICIPANTES. COMO SE CAMBIA CON LOS DIALOGOS DEBEN QUI ENTRA EL CURSO.	1. LOS PARTICIPANTES DEBEN LEER LOS DIALOGOS QUE HAN RECIBIDO EN SILENCIO.
		6.1.2 TRANSFORMACION DE UN MISMO.		2. SI EXISTE MI ACTIVO ANTES FRENTE A LOS PROGRAMAS Y COMERCIALES QUE VEO EN LA TELEVISION.	2. LOS PARTICIPANTES RESPONDERAN A LAS PREGUNTAS 1- 2 Y 3.
		6.1.3 COMENTAR ACERCA DE LOS CAPTULOS.		QUE SIGNIFICADO TIENEN PARA TI LAS FRASES DE LOS CAPTULOS.	

ANEXO 2

**CUESTIONARIO DEL
ESTUDIO POBLACIONAL**

ESTUDIO POBLACIONAL

1. DATOS PERSONALES

1.1 NOMBRE _____
APELLIDO PATERNO APELLIDO MATERNO APELLIDO DEL ESPOSO NUMEROS

1.2 LUGAR DE NACIMIENTO _____
POLICACION ESTADO P-21

1.3 FECHA DE NACIMIENTO _____ SEXO _____
DI ME AÑO

1.4 NACIONALIDAD _____

1.5 DIRECCION PARTICULAR _____
CALLE NUMERO EXTERIOR NUMERO INTERIOR COLONIA C.P.

1.6 DIRECCION DE SU OFICINA _____
CALLE NUMERO EXTERIOR NUMERO INTERIOR COLONIA C.P.

1.7 ESTADO CIVIL _____ EDAD _____ PESO _____ ESTATURA _____
AÑOS COMPLETOS KG CM

1.8 TELEFONOS _____
CASA OFICINA

2. DATOS ESCOLARES

NOMBRE DE LA ESCUELA	UBICACION	NUMERO DE AÑOS	DE A
BASICA _____	_____	_____	_____
SECUNDARIA _____	_____	_____	_____
MEDIA _____	_____	_____	_____
SUPERIOR _____	_____	_____	_____
EXAMEN PROFESIONAL DE _____	_____	FECHA DE EXAMEN _____	_____
OTROS TITULOS O GRADOS ACADEMICOS _____	_____	_____	_____
SERVICIO SOCIAL _____	DEPENDENCIA _____	ACTIVIDAD _____	_____

INDIQUE LOS IDIOMAS QUE CONOSCA Y MARQUE CON UNA CRUZ EL GRADO DE DOMINIO.

IDIOMA	CONOCIMIENTOS ELEMENTALES	ENTENDE	ENTENDE Y HABLA	ENTENDE, HABLA Y ESCRIBE
_____	_____	_____	_____	_____
_____	_____	_____	_____	_____
_____	_____	_____	_____	_____

3. DATOS LABORALES

INDIQUE CROMOLOGICAMENTE LAS FUNCIONES QUE HAYA O ESTE DESDESEMPEÑANDO.

INSTITUCION	PUESTO Y FUNCIONES	NO. DE AÑOS	DE	A	SUELDO MENUAL	MOTIVO DE RENUNCIA
_____	_____	_____	_____	_____	\$	_____
_____	_____	_____	_____	_____	\$	_____
_____	_____	_____	_____	_____	\$	_____
_____	_____	_____	_____	_____	\$	_____

ASOCIACIONES A LAS QUE PERTENECE

POLITICA	_____
RELIGIOSA	_____
LABORAL	_____
CIENTIFICA	_____
OTRA	_____

4. DATOS FAMILIARES.

NOMBRE	EDAD	DOMICILIO	OCCUPACION	ESCRIBIENDO
PADRE	_____	_____	_____	_____
MADRE	_____	_____	_____	_____
ESPOSO	_____	_____	_____	_____
NIJOS	_____	_____	_____	_____

5 . DATOS ECONOMICOS .

5.1 DE QUIEN DEPENDE ECONOMICAMENTE _____

5.2 CUANTAS PERSONAS DEPENDEN ECONOMICAMENTE DE USTED _____

5.3 SU CASA ES: RENTADA () PROPIA () OTRO () _____
ESPECIFIQUE

5.4 DE CUANTAS HABITACIONES CONSTA _____

5.5 CUENTA CON TODOS LOS SERVICIOS _____

5.6 A CUANTO ASCIENDE SU INGRESO PROMEDIO TOTAL MENSUAL \$ _____

5.7 A CUANTO ASCIENDE EL INGRESO TOTAL MENSUAL DE SU FAMILIA \$ _____

5.8 QUE TRANSPORTE UTILIZA PARA LLEGAR A SU TRABAJO O LUGAR DE ESTUDIO:

METRO () COLECTIVO () AUTOBUS () AUTOMOVIL ()
 OTRO () _____
ESPECIFIQUE

6 . DATOS PATOLOGICOS .

6.1 INDIQUE CRONOLOGICAMENTE LAS PATOLOGIAS QUE HA PADECIDO.

PATOLOGIA	EDAD	COMPLICACIONES	TRATAMIENTO (CIRUGIA, FARMACOS ORTOPEDICOS, ETCETERAS.)
_____	_____	_____	_____
_____	_____	_____	_____
_____	_____	_____	_____
_____	_____	_____	_____

6.2 PARECE ALGUN TIPO DE ALENGIA _____
(ESPECIFIQUE)

6.3 HA LLEVADO ALGUN TIPO DE TERAPIA PSICOLOGICA _____
(ESPECIFICAR)

EDO. DE MEXICO A _____ DE _____ DE 199 _____

ANEXO 3

RESULTADOS DEL

ESTUDIO POBLACIONAL

1.- DATOS PERSONALES

REACTIVO 2

LUGAR DE NACIMIENTO

SUJETO	LUGAR	
	D.F.	OTD.
IUAN	"	
GLORIA	"	
DAVID	"	"
BEATRIZ	"	
OSCAR	"	
FRECUENCIA	4	1
PORCENTAJE	80.0	20.0

* LA MAYORIA DE LOS SUJETOS (80.0%) SON ORIGINARIOS DEL D.F. Y SOLO 20.0% DE UN ESTADO DE LA REPUBLICA.

REACTIVO 3

FECHA DE NACIMIENTO

SUJETO	AÑO DE NACIMIENTO		
	1946	1947	1948
IUAN	"		
GLORIA			"
DAVID	"		
BEATRIZ			"
OSCAR		"	
FRECUENCIA	3	2	2
PORCENTAJE	20.0	40.0	40.0

* UN 40.0% X DE SUJETOS NACIO EN EL AÑO DE 1947, OTRO 40.0% EN 1947 Y SOLO EL 20.0% NACIO EN 1946.

REACTIVO 4

NACIONALIDAD

SUJETO	NACIONALIDAD
	MEXICANA
IUAN	"
GLORIA	"
DAVID	"
BEATRIZ	"
OSCAR	"
FRECUENCIA	5
PORCENTAJE	100.0

* LA TOTALIDAD DE LOS SUJETOS ES DE NACIONALIDAD MEXICANA.

REACTIVO 5

SEXO

SUJETO	SEXO	
	M	F
IUAN	"	
GLORIA		"
DAVID	"	
BEATRIZ		"
OSCAR	"	
FRECUENCIA	3	2
PORCENTAJE	60.0	40.0

* LA MAYORIA DE LOS SUJETOS (60.0%) ES DE SEXO MASCULINO Y SOLO EL 40.0% ES DE SEXO FEMENINO.

REACTIVO 6

DIRECCION DE SU OFICINA

SUJETO	OFICINA	
	SI	NO
IUAN	"	
GLORIA		"
DAVID	"	
BEATRIZ		"
OSCAR	"	
FRECUENCIA	3	2
PORCENTAJE	60.0	40.0

* LA MAYORIA DE LOS SUJETOS (60.0%) NO TRABAJA DENTRO DE UNA OFICINA, MIENTRAS QUE EL 40.0% SI LO HACE.

REACTIVO 7

DIRECCION PARTICULAR

SUJETO	CAPITAL
	"
IUAN	"
GLORIA	"
DAVID	"
BEATRIZ	"
OSCAR	"
FRECUENCIA	5
PORCENTAJE	100.0

* EL 100.0% DE LOS SUJETOS TIENE SU DIRECCION PARTICULAR DENTRO DEL D.F.

REACTIVO 8**ESTADO CIVIL**

SUJETO	EDO. CIVIL
	SOLTERO
IUAN	*
GLORIA	*
OSCAR	*
BEATRIZ	*
DAVID	*
FRECUENCIA	5
PORCENTAJE	100.0 %

* EL 100.0 % DE LOS SUJETOS
ES SOLTERO.

REACTIVO 9**TELEFONO PARTICULAR**

SUJETO	TELEFONO P.	
	SI	NO
IUAN	*	
GLORIA	*	
OSCAR		*
BEATRIZ	*	
DAVID	*	
FRECUENCIA	4	1
PORCENTAJE	68.0	48.0

* LA MAYORIA DE LOS SUJETOS
(68.0%) TIENE TELEFONO
PARTICULAR Y SOLO EL 48.0%
NO TIENE.

REACTIVO 18**TELEFONO DE OFICINA**

SUJETO	TELEFONO OF.	
	SI	NO
IUAN		*
GLORIA		*
OSCAR	*	
BEATRIZ		*
DAVID	*	
FRECUENCIA	2	3
PORCENTAJE	40.0	60.0

* SOLO UNA MINORIA DE LOS
SUJETOS (40.0%) TIENE
TELEFONO EN SU OFICINA Y
EL 60.0% NO.

2.- DATOS ESCOLARES

REACTIVO 11
ESCOLARIDAD MAXIMA DE
ESTUDIOS

SUJETO	LICENCIATURA	
	SI	NO
IUAN	"	
GLORIA	"	
OSCAR	"	
BEATRIZ	"	
DAVID	"	
FRECUENCIA	5	0
PORCENTAJE	100.0	0

* LA TOTALIDAD DE LOS SUJETOS TIENE ESTUDIOS A NIVEL LICENCIATURA.

REACTIVO 12

EXAMEN PROFESIONAL

SUJETO	EXAMEN	
	SI	NO
IUAN		"
GLORIA		"
OSCAR		"
BETV		"
DAVID		"
FRECUENCIA	0	5
PORCENTAJE	0	100.0

* EL 100% DE LOS SUJETOS NO HAN REALIZADO EXAMEN PROFESIONAL.

REACTIVO 13

OTROS TITULOS O GRADOS

SUJETO	GRADO	
	SI	NO
IUAN		"
GLORIA		"
OSCAR		"
BETV		"
DAVID		"
FRECUENCIA	0	5
PORCENTAJE	0	100.0

* EL 100% DE LOS SUJETOS NO HAN OBTENIDO OTRO GRADO ACADEMICO.

REACTIVO 14

SERVICIO SOCIAL

SUJETO	SERVICIO	
	SI	NO
IUAN	"	
GLORIA		"
OSCAR	"	
BETV	"	
DAVID	"	
FRECUENCIA	4	1
PORCENTAJE	80.0%	20.0%

* EL 80.0% DE LOS SUJETOS HAN REALIZADO EL SERVICIO SOCIAL MIENTRAS QUE EL 20.0% NO LO HAN HECHO.

REACTIVO 15

CONOCIMIENTO DE LENGUAS EXTRANJERAS

SUJETO	CONOCIMIENTOS ELEMENTALES DE IDIOMAS			
	INGLES	ITALIANO	FRANCES	PORTUGUES
IUAN		"		"
GLORIA	"	"		"
OSCAR	"		"	"
BEATRIZ	"	"	"	
DAVID	"	"		
FRECUENCIA	4	4	2	3
PORCENTAJE	80.0	80.0	40.0	60.0

* LA MAYORIA DE LOS SUJETOS (80.0%) TIENE CONOCIMIENTOS ELEMENTALES DE LOS IDIOMAS INGLES E ITALIANO, MIENTRAS QUE UN 40.0% TIENE CONOCIMIENTO DEL IDIOMA PORTUGUES Y SOLO EL 40.0% DE LA LENGUA FRANCESA.

3.- DATOS LABORALES

REACTIVO 16

EXPERIENCIA LABORAL

SUJETO	EXPERIENCIA	
	SI	NO
IVAN	*	
GLORIA	*	
OSCAR	*	
BEATRIZ	*	
DAVID	*	
FRECUENCIA	5	0
PORCENTAJE	100.0	0

* EL 100.0% DE LOS SUJETOS SE HA DESARROLLADO DENTRO DEL MERCADO DE TRABAJO DE ACUERDO A SU AREA DE ESTUDIO.

REACTIVO 17

ASOCIACIONES

SUJETO	ASOCIACIONES	
	SI	NO
IVAN		*
GLORIA		*
OSCAR		*
BETY		*
DAVID	*	
FRECUENCIA	1	4
PORCENTAJE	20.0	80.0

SOLO EL 20.0% DE LOS SUJETOS PERTENECE A ALGUN TIPO DE ASOCIACION.

4.- DATOS FAMILIARES

REACTIVO 18

COHABITA O NO CON SUS PADRES

SUJETO	DATOS FAMILIARES		
	PADRE	MADRE	AMBOS
IUAN			*
GLORIA		*	
OSCAR			*
BETY			*
DAVID			*
FRECUENCIA	0	1	0
PORCENTAJE	0	20.0	80.0

EL 80.0% DE LOS SUJETOS COHABITA CON SUS PADRES, SOLO EL 20.0% NO VIVE AL LADO DE SU PADRE.

REACTIVO 19

MAXIMO GRADO DE ESTUDIOS DEL PADRE

SUJETO	MAX. GRADO DE ESTUDIOS	
	PRIMARIA	SECUNDARIA
IUAN		*
GLORIA	---	---
BETY	*	
DAVID	*	
OSCAR	*	
FRECUENCIA	3	1
PORCENTAJE	75.0	25.0

REACTIVO 20

MAXIMO GRADO DE ESTUDIOS DE LA MADRE

SUJETO	MAXIMO GRADO DE ESTUDIOS DE LA MADRE			
	PRIMARIA	SECUNDARIA	PREPARATORIA	CARRERA TECNICA
IUAN	*			
GLORIA				*
BETY	*			
DAVID	*			
OSCAR	*			
FRECUENCIA	4	0	0	1
PORCENTAJE	80.0	0	0	20.0

LA MADRE DE LA MAYORIA DE LOS SUJETOS (80.0%) HA REALIZADO ESTUDIOS A NIVEL PRIMARIA, Y EL RESTO (20.0%) HIZO UNA CARRERA TECNICA.

REACTIVO 21

OCCUPACION DEL PADRE

SUJETO	OCCUPACION DEL PADRE		
	OBRERO	CONSERJE	COMERCIO
IUAN			*
GLORIA	---	---	---
DAVID	*		
BEATRIZ			*
OSCAR		*	
FRECUENCIA	1	1	2
PORCENTAJE	25.0	25.0	50.0

* LA MAYORIA DEL PADRE DE LOS SUJETOS (50.0%) LABORA EN ALGUNA RAMA DEL COMERCIO, UN 25.0% ES OBRERO Y OTRO TANTO 25.0 % ES CONSERJE.

REACTIVO 22

OCCUPACION DE LA MADRE

SUJETO	OCCUPACION	
	hogar	COMERCIO
IUAN	*	
GLORIA		*
DAVID	*	
BEATRIZ	*	
OSCAR	*	
FRECUENCIA	4	1
PORCENTAJE	80.0	20.0

* LA MAYORIA DE LA MADRE DE LOS SUJETOS (80.0 %) LABORA EN EL HOGAR, Y SOLO UN 20.0 % TRABAJA EN UNA RAMA DEL COMERCIO.

5.- DATOS ECONOMICOS.

REACTIVO 23

DEPENDENCIA ECONOMICA.

SUJETO	DEPENDENCIA ECONOMICA		
	PADRE	MADRE	AMBOS
IVAN			*
GLORIA		*	
DAVID			*
BEATRIZ			*
OSCAR			*
FRECUENCIA	0	1	4
PORCENTAJE	00.0	20.0	80.0

* LA MAYORIA DE LOS SUJETOS DEPENDE ECONOMICAMENTE DE SUS PADRES (PADRE Y MADRE) MIENTRAS QUE SOLO UN 20.0% DEPENDE DE SU MADRE EXCLUSIVAMENTE.

REACTIVO 24

PERSONAS QUE DEPENDEN DE EL

SUJETO	NO. DE PERSONAS
	NINGUNA
IVAN	*
GLORIA	*
DAVID	*
BEATRIZ	*
OSCAR	*
FRECUENCIA	5
PORCENTAJE	100.0%

* LA TOTALIDAD DE LOS SUJETOS NO SOSTIENE ECONOMICAMENTE A NADIE.

REACTIVO 25

SITUACION DE LA VIVIENDA

SUJETO	CASA	
	PROPIA	TRUEQUE
IVAN	*	
GLORIA	*	
BETV	*	
OSCAR	*	**
DAVID	*	
FRECUENCIA	4	1
PORCENTAJE	80.0%	20.0%

* LA CASA DE LA MAYORIA DE LOS SUJETOS (80.0%) ES PROPIA, Y SOLO EL 20.0% DE LOS SUJETOS CONABITA EN UNA VIVIENDA QUE SE OTORGA POR MEDIO DEL TRUEQUE.

REACTIVO 26

NUMERO DE HABITACIONES

SUJETO	NUMERO DE HABITACIONES				
	1/3	4/6	7/9	10/12	13/15
IVAN	*				
GLORIA	*				
BETV	*				
OSCAR	*				
DAVID				*	
FRECUENCIA	4	4	0	0	1
PORCENTAJE	80.0	0	0	0	20.0

* LA CASA DE LA MAYORIA DE LOS SUJETOS (80.0%) CONSTA DE 4-6 HABITACIONES Y EL 20.0% DE 7-9.

REACTIVO 27

SERVICIOS

SUJETO	SERVICIOS	
	SI	NO
IVAN	*	
GLORIA	*	
BETV	*	
OSCAR	*	
DAVID	*	
FRECUENCIA	5	0
PORCENTAJE	100.0	0

* LA CASA DEL 100.0% DE LOS SUJETOS CUENTA CON TODOS LOS SERVICIOS.

REACTIVO 28

GASTO PROMEDIO MENSUAL

SUJETO	GASTO PROMEDIO MENSUAL		
	100/200	200/300	300/500
IVAN	*		
GLORIA	*		
BETV	*		
OSCAR	*		*
DAVID	*		
FRECUENCIA	2	2	1
PORCENTAJE	40.0%	40.0%	20.0%

* UN 40.0% DE LOS SUJETOS TIENE UN GASTO PROMEDIO TOTAL MENSUAL DE 100 A 200 MIL PESOS, OTRO 40.0% DE 200 A 300 MIL PESOS Y EL 20.0% DE 300 A 500 MIL.

REACTIVO 29

INGRESO PROMEDIO MENSUAL

SUJETO	INGRESO	
	1-2	3-4
IVAN	*	
GLORIA	*	*
BETV	*	
OSCAR	*	
DAVID	*	
FRECUENCIA	4	1
PORCENTAJE	80.0	20.0

* LA MAYORIA DE LOS SUJETOS (80.0%) TIENE UN INGRESO TOTAL MENSUAL DE 1 A 2 MILLONES DE PESOS, MIENTRAS QUE EL 20.0% DE 3 A 4.

REACTIVO 30

TRANSPORTE

SUJETO	TRANSPORTE	
	1/2	1/1
IVAN	*	
GLORIA	*	*
BETV	*	
OSCAR	*	*
DAVID	*	
FRECUENCIA	3	2
PORCENTAJE	50.0%	50.0%

* EL 50.0% DE LOS SUJETOS UTILIZA DE 2 A 3 MEDIOS DE TRANSPORTE PARA LLEGAR A SU LUGAR DE TRABAJO, Y EL RESTO 50.0% DE 1 A 2.

6.- DATOS PATOLOGICOS

REACTIVO 31

PATOLOGIAS

SUJETO	PATOLOGIAS			
	1/3	2/3	3/4	4/3
IUAN		"		
GLORIA				"
BETY	"			
DAVID	"			
OSCAR				"
FRECUENCIA:	2	1	0	2
PORCENTAJE:	40.0%	20.0%	00.0	40.0%

- UN 40.0 % DE LOS SUJETOS HA PADECIDO ENTRE 4 A 5 PATOLOGIAS DE CONSIDERABLE IMPORTANCIA, OTRO 40.0 % ENTRE 1 Y 2, Y EL RESTO 20.0 % ENTRE 3 Y 4.

REACTIVO 32

COMPLICACIONES

SUJETO	COMPLICACION	
	SI	NO
IUAN	"	"
GLORIA	"	"
BETY	"	"
DAVID	"	"
OSCAR	"	"
FRECUENCIA	2	3
PORCENTAJE	40.0%	60.0%

- LA MAYORIA DE LOS SUJETOS (60.0 %) NO HAN TENIDO COMPLICACIONES EN SUS PATOLOGIA, MIENTRAS QUE EL 40.0 % SI.

REACTIVO 33

ALERGIAS

SUJETO	COMPLICACION	
	SI	NO
IUAN		"
GLORIA	"	"
BETY		"
DAVID		"
OSCAR	"	"
FRECUENCIA	2	3
PORCENTAJE	40.0%	60.0%

- EL 40.0% DE LOS SUJETOS PADECE ALGUN TIPO DE ALERGIA MIENTRAS QUE EL RESTO 60.0% NO.

REACTIVO 34

TERAPIA PSICOLOGICA

SUJETO	TERAPIA	
	SI	NO
IUAN		"
GLORIA	"	"
BETY		"
DAVID		"
OSCAR	"	"
FRECUENCIA	1	4
PORCENTAJE	20.0%	80.0%

- LA MAYORIA DE LOS SUJETOS, EL 80.0% NO HA RECIBIDO NINGUN TIPO TERAPIA PSICOLOGICA, Y SOLO EL 20.0% SI.

ANEXO 4

**ESCRITOS PRODUCIDOS POR LOS ALUMNOS DE
COMUNICACION EDUCATIVA EN EL CURSO
"MOVIMIENTO DIALOGO CON NOSOTROS MISMOS"**

SUJETO 1

BETY

TEMA: ENSEÑANZA DE LA TÉCNICA.

De primera instancia me llama la atención que se califique o se considere que existen problemas de / en la T.V. Claro que es importante que nos cuestionemos qué papel jugamos como perceptores ante los mensajes de T.V.

Si bien es cierto que se dice que estamos en la era de la T.V., o más bien generalmente propensos a todo tipo de mensajes iconicos, es importante saber qué influencia puede tener en mi ser, hablando de una generalidad como mi formación, mi relación con la familia, con el círculo de amigos, con mis compañeros, con mi pareja.

Además de qué manera puedo utilizar lo de la T.V. para el bien de nuestra gente.

Si bien es cierto que soy un perceptor activo desde el momento que me paro en la T.V. se ordenan mis estructuras mentales, de acuerdo a los mensajes que estoy recibiendo, quiero encaminarlas hacia algo, es decir, darles un sentido, precisamente para poder entender cuál es el objetivo de los distintos mensajes.

¿Qué papel puedes jugar como perceptor?

¿De qué manera puedes utilizar un medio como es la T.V. para el bien de la gente?

TEMA: HOMBRES.

¿Cuáles son los papeles del hombre en la T.V.?

Vuelve una duda, cuando hablas del hombre, te refieres a un determinado sexo o hablas de manera general como ser humano. Pensando que es lo segundo te diré... El hombre es el ser bajo el cual se mueven las cosas, todo gira en torno a él, lo que sucede, lo que se mueve, todo es por obra del propio ser humano.

Y bueno, esto lo podemos explicar por el simple hecho de que es precisamente el ser humano quien produce toda la programación, dejemos a un lado si es un ser lleno de contradicciones, si los intereses y demás.

Me preguntas que con cuál me identifico; te diré que me podría reflejar en aquellas personas que son solidarias, que piensan por sí mismas, que no quieren hacer daño. Sin embargo me veo reflejada también en las personas llenas de seguridad en sí mismas, que buscan avanzar, seguir, en quienes no se estancan.

Y sabes, también se ha dado el caso en donde me invade la idea de pensar en lo material.

La verdad no sabría qué decirte en este momento, quizá a sólo dos preguntas me he topado con el mismo problema.

Creo que habrá tiempo para poder responder, sobre todo para reflexionar.

¿Por que la respondo?

Bien, porque creo que es necesario que no me quede estancada, cuestionándome sobre algo que yo misma no le encontraría mayor problema.

Quizá esté un tanto prejuiciada por el hecho de que sé perfectamente que todas aquellas personas o mejor dicho "personajes" que aparecen en la T.V. son "fabricados", "plásticos", que tienen todos sus movimientos, acciones, aprehendidos.

No me he detenido a verlos en mi entorno, hablando de características. Sé bien que el ser humano, con sus contradicciones, encierra en sí, un sinfin de misterios.

Un todo que jamás llegamos a conocer plenamente.

La ternura, el amor, la comprensión, creo que todos los seres humanos, tenemos algo y lo manifestamos de diferentes maneras.

¿Eso es lo que tú piensas, o es lo que te gustaría realmente pensar?

Creo que he sido lo suficientemente honesta como para responder a algo así, porque además creo que he comenzado a entender que el hombre encierra dentro de sí un mar de complejidad. Por eso así lo concibo y no como un "personaje".

TEMA: MUJER.

Valores asignados a la mujer.

De entrada resulta un poco difícil responder a la pregunta sobre todo porque casi nunca o mejor dicho en ciertas ocasiones una mujer se pregunta de su ser.

No es cierto, creo que eso es falso, en fin.

Recuerdo en este momento el programa que más me gusta y veo que el papel que se le asigna a la mujer o mejor dicho los valores son de una mujer autosuficiente en la cuestión material, ella trabaja, es decir, está incorporada al sector laboral en donde se desenvuelve, es ayudante o auxiliar del fiscal, hace, sube, baja con la mayor libertad y seguridad, sobre todo en sí misma.

La relación que lleva en el trabajo con sus compañeros es horizontal, de igual a igual.

Sin embargo, digo autosuficiente en la cuestión material.

Porque si hablamos de la emoción, los sentimientos, la sensibilidad, existe alguien que le alimenta el espíritu, y a quien ella también lo hace.

¿Crees efectivamente que una mujer debe ser autosuficiente a sí misma con sólo la cuestión material o necesita de ese "alimento espiritual" llamado confianza, amistad, amor por otro?

Ella si es capaz de convivir con aquellos que viven abajo. Y que pasa como pareja, juntos han sido de lograr seguir.

Resulta dificil hablar de valores, qué entiendo como valor, desde ahí se determina una respuesta, una forma de ser.

De forma ideal, los valores que yo atribuyo a la pareja es, o mejor dicho, la confianza, el respeto, la disposición de hablar y escuchar, sobre todo saber hacerlo.

Parecería o resultaría fácil decirlo, sin embargo, de sobra se sabe que no es así. Hablo de confianza, cuando son capaces de poder expresar, lo que sucede, lo que sienten y sobre todo sin hacerle daño a ese alguien.

Olvídaba decir que la pareja, en ningún momento puede representar ataduras.

¿Y eso que escribes son los valores?

¿Quién te dice que eso es bueno o malo o todo lo contrario, o que la belleza, la bondad, la maldad son valores?

¿Te das cuenta que la subjetividad es definitiva para poder responder a algo así?

¿Subjetividad? ¿Qué es la subjetividad?

Intervención de la forma de pensar, de ser de alguien, y ese alguien soy yo mismo, y así como yo somos todos y cada uno de nosotros, donde cada uno tenemos una historia diferente, y mas aún si podemos contarla.

Estoy convencida plenamente, aunque de pronto me asalta una duda. En este momento estaría preguntándome también si el trabajo en sí, su relación con los demás no le producen esas satisfacciones.

¿Cuáles son los valores que le atribuyo a la mujer en general?

Sabes, exactamente hace algunos días, platicaba con una chica que acaba de ser mamá y precisamente hablábamos sobre el asunto. Le comentaba que una mujer, sobre todo por desenvolverse en una sociedad tomaba más conciencia de su ser, en cuanto era un ser que además de cargar con el papel de ama de casa, esposa, madre, en ocasiones objeto, que le asignaba la sociedad se daba cuenta de que en sí existía (yo le llamaba dignidad) la capacidad suficiente como para poder decidir qué era lo que le convenía, lo que le ayudaba a ser, amiga, compañera, amante, y que no era posible que la sociedad en sí misma fuera quien la determinara.

¿Qué más puedes agregar al respecto?

Te hablo de una capacidad que creo que todo ser humano, ya sea hombre o mujer, tenemos para decidir qué es lo que se quiere con esa elección y sobre todo saber qué se quiere.

En este momento recuerdo, algunos de los capítulos de la comedia "Teresa" (1) en sí creo que llegó a inquietarme la idea de construir un mundo con base en las mentiras, era interesante.

(1) Telenovela "Teresa". Horario de transmisión: 9 - 10 P.M.
Duración: Una hora. Canal por el que se transmitió: 2. País de origen: México, D.F.

En este mismo personaje, lo que también me causó inquietud era la seguridad, inteligencia, lo calculadora, la determinación, en fin.

Cristina Pacheco. "Aquí nos tocó vivir" (2).- Más humana, la forma de interrelacionar con la gente, la seguridad, la confianza, la sencillez.

Katherine, "La bella y la bestia" (3) .- Un personaje autosuficiente, débil, segura de sí. No es cierto, creo que un poco temerosa a ciertas cosas a las que se enfrenta, es decir, un ser lleno de contradicciones, en ocasiones demuestra mucha determinación, en otras un ser que no cabe en el lugar donde se encuentra, en otros más temerosa.

Me acuerdo de la princesa en "Cascarrabias"(4), inteligente pero siempre dependiendo de un chico y además de su mascota.

"Señorita Cometa" 5 .- Mucha dulzura, entregada a los demás v cumpliendo siempre con sus actividades de niñera así como doméstica.

(2) Programa "Aquí Nos Tocó vivir". Horario de transmisión: 8 - 9 P.M. Duración : Una hora. Canal por el que se transmitió: 11. País de origen: México, D.F.

(3) Programa "La Bella y la Bestia". Horario de transmisión: 8:00 - 8:30 P.M. Duración: Una hora. Canal por el que se transmitió: 5. País de origen: Estados Unidos de América.

(4) Caricatura "Cascarrabias". Horario de transmisión: 3:00 - 3:30 P.M. Duración: Media hora. Canal por el que se transmitió: 5. País de origen: Estados Unidos de América.

(5) Programa "Señorita Cometa". Horario de Transmisión: 5:00 - 5:30 P.M. Duración: Media hora. Canal por el que se transmitió: 5. País de origen: Japón.

Creo que mi concepción de mujer tiene mucha relación o contiene mucho de lo que en este momento recuerdo de las distintas formas de mujer.

En este momento decía que el ser humano, distingase entre hombre o mujer, es un ser lleno de contradicciones.

Y como Alaide Foppa decía: "Un ser que no acaba de ser".

Sobre todo porque existe inteligencia, cariño, amor.

TEMA: PAREJA.

Antes de contestar a la pregunta quiero referirme a María de Jesús, no se, me da la impresión, por lo que la estoy conociendo en este momento, en este curso, que es una chava bien padre, se ha mostrado tal como es; increíble, hay muchas cosas en las que estoy plenamente de acuerdo con ella.

Sin embargo me gusta escuchar a Isabel, su forma de ver el mundo, lo que le rodea, a su pareja. Y Alfredo, no sé, siento que en su ser existe un poco del mío, de lo que soy, y Alan, ni hablar, se debe tener mucho valor como para poder hablar de sí mismo.

¿Valores? ¿Quién define qué son los valores?

Recuerdo a Katherine y Vincent, "la bella y la bestia"(6), cuando inicia el programa, cuando él habla de ella, de lo maravillosa que es, la describe física, intelectual y emocionalmente y luego ella hace lo mismo, una descripción de todo un ser, me parece la verdad muy hermoso, lo que ambos dicen de ellos, y sabes, en más de una ocasión piensas: "Así me gustaría encontrar a alguien", con esa belleza interior, la dulzura, el amor, la amistad, pero también existe el resentimiento por los que viven arriba, por aquellos que destruyen, que matan, que odian y que no son capaces de aceptar a alguien por un defecto, una enfermedad. Resulta increíble pero así es: una mano amiga, segura, es la que brinda Vincent para Katherine, ella a pesar de convivir con los de arriba, porque incluso ella está al servicio del Estado, ella participa en las actividades de la fiscalía.

(6) Co.Cit

TEMA: ACTITUD REFLEXIVA ANTE LOS PROGRAMAS DE T.V.

"La bella y la bestia" (7) . Entretenimiento. Serie, aventuras.

"Cámara Infraganti" (8). Cultural.

Personaje principal: Katherine / Vincent.

Es la ciudad de Nueva York y la oficina fiscal, los barrios, las catacumbas, las cuevas en la profundidad de la tierra. Todo se desarrolla en distintos lugares de la Cd. de Nueva York, donde los protagonistas (ella) trabaja, es un miembro activo de la sociedad.

El mensaje, el abuso del que tiene el poder. La felicidad de los protagonistas. A pesar de las grandes diferencias que puedan existir entre unos y otros, todos son felices, tanto los que viven arriba como los que viven abajo.

¿A quién va dirigido este tipo de mensaje?

La verdad nunca había pensado desmenuzar el programa y ahora que lo intento ver desde afuera, está bañado de sentimentalismo, de amor, de ternura, de confianza, y hace un momento, cuando trataba de identificar el mensaje de este programa, creo que va dirigido a todo tipo de público y cómo se ataca por medio de la emoción.

(7) Op. Cit

(8) Programa "Cámara Infraganti". Horario de transmisión: 10:00 - 11:00 P.M. Duración: Una hora. Canal por el que se transmitió: 2. País de origen: México D.F.

Chispas, nunca lo había visto así, pero el personaje que más admiro o el que más me agrada es Vincent, lleno de ternura, de inteligencia, de paciencia sobre todo, dispuesto a escuchar todo aquel que lo necesite, qué curioso, es un ser lleno de virtudes pero también me he preguntado si Vincent no fuera físicamente como es, sería o representaría el mismo papel, en el grupo donde él convive, inclusive el que lo dirige aparentemente, es decir, físicamente es normal.

Los que están ahí es porque tienen algún defecto o no han sido aceptados en su grupo social, o también existen personajes que han cometido algún delito, siempre y cuando no afecten al grupo pueden permanecer ahí.

En cuanto a Vincent es un personaje fuerte, independiente, porque ahora recuerda a Katherine, ella ha sido capaz de renunciar a su vida de arriba con tal de permanecer con Vincent, y él siempre le dice que ese no es su mundo y que regrese allá con los de arriba. Él siempre renuncia a la felicidad que puede tener al lado de Katherine.

¿Por qué dices que renuncia, no será que a él le agrada permanecer sólo?

No lo creo, pienso que es egoísta y actúa así por el bien de ella, porque tal vez Katherine pueda ser feliz arriba, donde ella ha crecido y se ha desarrollado.

Además, cuando ella está en peligro, él lo percibe y siempre va en su ayuda.

Otra cosa que recuerdo es que él a pesar de que en ocasiones

sufre, siempre trata de encerrarse en sí mismo hasta solucionar la queja.

En este momento recuerdo que él nunca necesita de nadie.

¿Entonces es autosuficiente?

Tampoco lo creo así, porque ahí en su medio donde se desenvuelve acompaña y está acompañado, "padre" aunque lo aconseja es él quien a fin de cuentas toma una decisión.

¿Cómo me siento después de ver uno de los programas mas entretenidos y emocionantes de la T.V.?

No te lo niego, en ocasiones me siento demasiado bien, por ejemplo, en este momento recuerdo que un domingo de tantos, yo no pude sentarme frente al aparato de T.V. y sin embargo desde donde me encontraba pude escuchar la trama del programa, me lo imaginaba, se trataba de un conflicto en que entró Katherine porque no podía vivir al lado de Vincent, y ella deseaba tener un hijo.

Un hijo, que ¿No podía tener? Bien, ahora que lo veo así, creo que otro de los valores que se manejan es que una pareja no puede ser infiel, porque si Katherine hubiese deseado tener un hijo, porque no lo tenía o adoptaba uno. Ella decidió alejarse de Vincent y se acercó mucho a esta familia, conoció a un muchacho y pensó que con él podía llevar una vida diferente, se ilusionó y sufría pesadillas a menudo, hasta que se dio cuenta de que a quien amaba era a Vincent y que tenía que renunciar a la idea de formar una familia, y esto se debió a una plática con una amiga casada quien le dijo que uno no podía tener todo en la vida y que hiciera lo que le pudiera proporcionar felicidad.

¿Piensas realmente que uno no puede, o mejor dicho, qué piensas al respecto?

Creo que la verdad, uno no puede tener todo al mismo tiempo, tienes que sacrificar muchas cosas, en cambio, te vez en la necesidad de valorar todo lo que tienes y lo que quieres.

¿Y cómo puedes llegar a alcanzarla?

En ocasiones me pregunto si yo podré tener una relación pareja como me gustaría. Con él compartir triunfos y fracasos, y si no, no sé, me he hecho la idea de que yo sola tengo la capacidad suficiente de lograrlo. Y es que creo que no me han entendido, aquellas personas con las que convivo, que eso en verdad es lo que yo realmente deseo.

De otra cosa estoy segura, me lo he referido infinidad de veces lo que acabo de escribir, pero que difícil resulta.

¿Por qué los programas de T.V. llegan a cambiar mi estado de ánimo?

No creo que cambie mi estado de ánimo, aunque ahora que lo dices a mi en lo personal, de la serie que te acabo de contar, vino a reforzar la idea que yo tenía de lo que puede lograr uno, aunque a veces tenga que sacrificar otras cosas, ¿controlar emociones? no creo que sea tan drástica la situación pero cuando recuerdo algunos de los programas que me han hecho derramar lágrimas, pienso, ¿por qué lloro, si al fin y al cabo son producto de la fantasía, no es verdad?

Todo es creado, empiezo a ver todo lo que rodea al programa y sé

que todo es plástico. Es algo elaborado. No puede ser cierto. Y entonces porqué la pregunta anterior dices que vino a reforzar algo. No sé, pero creo que cada uno de nosotros trata de retomar sólo aquello que le conviene, de lo que está convencido, de aquello que le sirve o le ayuda para algo.

TEMA: FAMILIA

¿En qué contexto ubica a la familia el programa de T.V. que más recuerdo?

Me costó trabajo recordar algún programa donde existiera alguna familia, es curioso, a pesar de que yo considero a mi familia uno de los elementos más importantes de mi ser.

Los programas televisivos, creo, son escasos, es decir, aquellos que manejan a la familia.

En "Los locos Adams" (9) existe una familia norteamericana, papá, mamá, abuela, hijo, mascota. No lo recuerdo exactamente, creo que no existen problemas de sustento económico, lo que prevalecen son los líos en que con mayor frecuencia se meten tanto el padre, el abuelo y el hijo, todos ellos, casualmente, de carácter masculino. La madre, preocupándose por el resto de la familia. No recuerdo más.

¿Por qué a pesar de que para ti los valores de la familia constituyen uno de los pilares fundamentales en tu ser, no recuerdas como son en los programas de T.V.?

Tal vez porque en la mayoría de los programas manejan cuestiones individuales, un protagonista o dos, personajes principales, pero nunca a nivel familiar.

(9) Programa "Los Locos Adams". Horario de transmisión: 7:00 - 7:30. Duración: Media hora. Canal por el que se transmitió: 4. País de origen: Estados Unidos de América.

O quizás sea porque no tomaba atención a ellos porque mi relación con la familia es expresada en cada momento, con todo tipo de detalles, y no me llama la atención mirarlos en la T.V.

¿El contexto familiar que más recuerdo, de la T.V. totalmente igual a la convivencia con mi familia?

Existen rasgos comunes tal vez diferentes con mi contexto familiar. Bueno, hay algunos rasgos comunes y muchos que difieren de mi contexto familiar. Por ejemplo, hay armonía pero también hay conflicto, todos ellos dignos de tomarse en cuenta para poder madurar como grupo.

Aquí hay que preocuparse por la cuestión económica, es decir, cada uno de nosotros hemos crecido pensando siempre en todos y cada uno de los miembros del grupo. Todos somos responsables, al mismo tiempo, que todos gozamos de confianza, de seguridad, derechos, sin dejar a un lado las obligaciones, cada uno sabe que aportar, a quién, cuándo y cómo.

En el programa existe una madre, y ella es quien de una u otra forma, son el equilibrio de un hogar, sí, eso es innegable, ella es capaz de dejar a un lado o hacerse la fuerte, de tal modo que los demás los que no sufran.

Como siempre, papá es un caprichoso y mi mamá todo le consciente, eso a veces me desquicia, porque le digo que ella tiene la culpa, de que mi papá siempre sea así, ella dice que a veces mejor se queda callada, para evitar problemas.

¿Cuáles son los valores que yo le atribuyo a la familia?

¿Valores?

Hace un rato hablaba de que uno de los pilares en que debe apoyarse cualquier tipo de relación y en este caso familiar es la confianza. Si estoy segura que cuando existe este elemento base, existen también bases sólidas. El amor, que puede existir entre cada uno de los miembros y para con los demás debe experimentarse y vivirse plenamente.

La libertad es otra de las bases para que pueda existir un ambiente plenamente familiar; si mencionas a este elemento es porque así mismo debe existir el respeto de pensar y hacer.

Parece cadena, un elemento unido a otro, sí, estoy convencida que así debe ser.

¿Hablas del deber ser?

Sí, creo que la responsabilidad que esté depositada en cada uno de los miembros del grupo va a definir su interrelación, su manera de relacionarse, su manera propia de expresar su SER.

¿Expresar el ser en el seno familiar es posible?

Claro que lo es; me llama la atención como muchos de sus compañeros niegan a la familia, como representa ésta una atadura, un elemento que les impide desarrollarse, o puede expresar su SER. Y hace un momento mencionaba algo bien importante, que la cuestión económica también puede determinar el tipo de relaciones que se dan al interior

de la familia.

Eso se dice fácil, sin embargo no lo es tanto, por el simple hecho de que cada uno de nosotros es de diferentes maneras por como se desenvuelve en otros ambitos, como el escolar, amigos, pareja, todo tiene que ver y no se puede desligar, es de suma importancia tomar en cuenta todos estos elementos para poder expresar su ser.

TEMA : COMERCIALES

¿Que personajes y situaciones presenta el comercial que más me gusta?

No se si es el que más me gusta, pero recuerdo uno en el que hay un diálogo de una madre con su esposo, entonces aparece un niño corriendo con traje de futbol americano con un balón en la mano, el niño corre por el campo y va perseguido por sus compañeros, es un día lluvioso y hay chorros de agua sobre éste, él logra saltar los obstáculos y llega a anotar algunos puntos. Aparece el niño en la casa, resfriado con una carita triste, el padre toma un frasco de "Vik Vaporrub" y se lo frota en la espalda y el pecho. Ella es una madre joven, arreglada, en fin, el padre aparece por el umbral de la puerta junto con el saco en la mano, y le pregunta al niño ¿cómo te sientes, campeón?, el niño le avienta el balón y se desvanece la escena hasta aparecer el producto.

No recuerdo exactamente pero creo que es así, han pasado varios días y ya no lo he visto.

¿Qué es lo que más te agrada, los valores, la situación, los personajes, su actitud?

Lo que sí me agrada de un comercial son, o mejor dicho, pueden ser varias cosas, en este caso me causa gracia el correr del niño, con muchas ganas.

¿Cómo me siento al poseer los productos que anuncian en la T.V?

¿Poseer?

Que feo se oye eso, no sé si no recuerdo, o que pasa, de entrada no me viene a la cabeza algún producto que yo quiera "poseer", y es que quizá la palabra me haya predispuesto, a imaginar algo que deseo, me connota, deseo, capricho, sólo un momento, y eso no lo concibo.

¿Crees realmente que sea eso o es que quizá no puedo hablar al respecto?

La verdad no, no me imagino, tal vez sea porque afortunadamente todo lo tengo, hablando de cuestiones materiales como son los productos que anuncian en la T.V. .

Hace un momento, Isabel habló de bebidas, no me llaman la atención, tampoco los cigarrillos y los productos de belleza, tampoco son así, por lo menos para mí un problema, no acostumbro usarlos, sé perfectamente que para mi piel tan sensible como es le haría sólo daño, ahora si nos vamos a los anuncios de las tiendas de ropa, que creo que no son muchos, pues la verdad, no me provocan mayor sensación y si se trata de perfumes, pues en la televisión no sé cuál es su fragancia. Discos, tampoco, no me despierta el afaán de comprarlos por sentirme bien, o mejor no, creo que no es así.

¿Me gustaría estar, vivir, o ser, aunque sólo sea un momento como las modelos que aparecen en los comerciales?

No definitivamente, porque sé perfectamente que sólo sería por un momento, y si bien es cierto que el hombre vive de sueños, de fantasías, creo que eso es a partir de lo que uno es precisamente, con esto quiero decir que en ocasiones uno se construye a sí mismo sus

fantasías, pero en relación con lo que uno quiere ser o hacer.

En una ocasión anterior, aquí dentro del mismo curso mencionaba que para mí todos aquellos personajes o situaciones que aparecen en la T.V. y más aún si se trata de los mensajes publicitarios, son sólo personajes o situaciones plásticas que tienen un fin, que aparecen con características muy distintas a las nuestras en su forma de ser o de vivir, o mejor dicho, como están representadas es creado para algo, y eso la verdad no me lleva a pensar en ser como son quienes aparecen ahí a vivir una situación semejante.

¿Preguntarte?

No se me ocurre nada, la verdad, en fin, tratare de preguntarte algo, pero la verdad no sé ni qué.

¿Entonces de qué manera utilizarías los mensajes publicitarios de la T.V.?

Creo que uno de los elementos indispensables para la formación del ser humano es la humildad. ¿Qué quiero decir con esto? Que como trabajo, como producto tiene ciertas características que quizá pueden estar bien hechos.

¿Que tipo de comercial o anuncio considero que va dirigido a mí?

Estoy cero, me duele la cabeza, y esta última pregunta la verdad no quiero ni contestarla. Me siento cansada, tengo sueño, a pesar de que me ha enseñado mucho el curso y que cada sesión la espero como la primera. Ya no quiero escribir, por lo menos en este momento, por lo menos en este momento, sería tal vez repetir lo que conteste en la

primera pregunta, por un momento tengo miedo, miedo de que se pueda alterar mi sistema nervioso y "boom", estalle, sí, estalle y se desequilibre totalmente.

Responder a la pregunta sería contradecir la respuesta de la primera pregunta, no creo que vayan dirigidos a mí, eso no lo creo, todos formamos parte de una masa, somos para ello algo así como un simple robot.

No, no quiero ser eso y me resisto, se todos los mecanismos que utilizan y sé que no hay comerciales dirigidos a mí.

A pesar de que los recursos, de que echan mano así lo manifiestan.

¿Crees que realmente sea la razón la que se quiere imponer o qué pasa?

Si te contestara que es mi razón que no quiero dejarme ganar por la emoción que tengo que superponer o si no va a estallar mi cabeza, tengo miedo, no quiero que eso llegue a suceder.

TEMA: NIÑOS

¿Cuáles son los valores que yo atribuyo a los niños?

Desde las primeras sesiones mi conflicto era hablar sobre valores, qué subjetivo, decía yo, sin embargo, en este momento creo que existe una razón de ello, el hecho de que parte de una pregunta, y donde cada uno de nosotros tiene que dar una respuesta a ello, es precisamente aquella que tiene que darse desde nuestro interior.

Bien, una respuesta adecuada, o mejor dicho, la mía, sería que los chiquillos, esos niños dulces que corren, que brincan, que suben, que bajan, que gritan, que lloran, que dicen mentiras, son precisamente seres humanos en formación.

Hay por ahí alguien que dice que es precisamente en la infancia, la etapa en la cual el ser humano comienza a definir su carácter. Las cosas no son buenas ni malas, todo depende del cristal con que se miran, y estoy de acuerdo, los niños no son buenos ni malos, simple y sencillamente depende de cada uno de nosotros.

TEMA: EVALUACION

¿Cómo evolucionó mi relación conmigo misma a través del curso?

En este momento me piden revise mis diálogos, se me hace increíble que por lo menos en mi caso, puedo ser capaz de muchas cosas conmigo misma; es maravilloso poder expresarme tantas cosas, y sobre todo la cantidad de ellas que tengo que decirme a mi misma, como por ejemplo, hablaba acerca de que tenemos una resistencia increíble a todo ello, porque es bastante doloroso.

¿Crees en verdad que haya alguna evolución?

Evaluación en cuanto a desarrollo, pues la verdad no sabría ni contestar afirmativamente, porque creo que un primer paso es precisamente comenzar, entonces eso ya está hecho, ahora creo que lo que faltaría, precisamente es poder continuar con esto, porque además esto no sólo te ayuda para dar forma a algo concreto, como perceptor crítico, sino para tu vida en general.

Todo aquello con lo que interactuamos día con día, es maravilloso. y lo apuntaba en la sesión pasada, poder ser críticos desde el punto de vista constructivos nos lleva precisamente a crecer.

¿Qué valores encontré en común con los demás diálogos de mis compañeros?

Revisando los diálogos conmigo misma me di cuenta que ya había hecho anotaciones al respecto.

De María de Jesús me llama la atención su sensibilidad, todo aquello que lleva en su interior, es capaz, o mejor dicho, fue capaz de exteriorizarlo, quizá echando mano de metáforas, de poesía, pero todo ello lleno de contenido, de amor, porque a pesar de todo aquello que se revuelve en su ser, podemos expresarlo, y eso es una manifestación de amor a la vida.

Escuchar hablar Alán de su ser, me hizo entender o mejor dicho asomarme a su mundo, a su sentir, y de todo aquello de lo que se puede ser capaz de construir un caparazón.

De Isabel, su terrible obsesión por el tiempo, pero sobre todo de Alfredo quien es capaz de criticarse a sí mismo pero sobre todo de poder tomarlas en cuenta para su ser.

Y en general una sensibilización al 100% de los compañeros que compartieron al grupo su sentir.

SUJETO 2

"IVAN"

TEMA: ENSEANZA DE LA TECNICA.

¿Crees que es importante que tú reflexiones sobre los problemas de televisión?

Parto desde un punto de vista esencial: Estudio comunicación y por ende necesito conocer la problemática de este medio de comunicación. Si no estudiara esta carrera, tal vez ni me importara lo que acontece en la T.V., simplemente la vería y ya. Tal vez sí emitiría juicios acerca de los contenidos con los que no estuviera de acuerdo y nada más. Pero como estudio una carrera estrechamente ligada a este cuestionamiento, se me hace importante cuestionar el problema de la televisión, es más, también de la radio, cine y prensa. Esta reflexión sería para buscar soluciones a los posibles problemas, función de un comunicólogo.

¿No crees que siendo miembro de la sociedad civil, deberías participar también para solucionar el problema y no dejárselo a un comunicólogo?

Sí, pero si no estudiara comunicación no sabría como solucionar problemas, es más, se me haría muy difícil ponerme a reflexionar acerca de esta problemática.

Es por eso, creo yo, que la gente acepta los contenidos que pasan por la T.V. porque no saben cómo reflexionar este punto.

TEMA: HOMBRES.

¿Cuáles son los papeles del hombre en la T.V.?

En la mayoría de los programas son nombres fuertes, inteligentes, guapos, ligadores, etc.

El nombre casi siempre como centro de atracción. "Magnum"(1), "El justiciero"(2), "El cazador"(3), "El astuto"(4), etc. en series norteamericanas, en México o en América Latina: Jorge Rivero, Humberto Zurita, Omar Fierro, etc. Todos estos nombres, si los juntáramos serían perfectos, incluso en sus roles aparecen como perfectos. Yo me identifico con todos y con nadie. Me gusta ver a un hombre físicamente fuerte o estético y también me gustan cuando actúan inteligentemente.

(1) Programa "Magnum". Horario de transmisión: 10:00 - 11:00 P.M. Duración: Una hora. Canal por el que se transmitió: 5. País de origen: Estados Unidos de América.

(2) Programa "El Justiciero". Horario de transmisión: 10:00 - 11:00 P.M. Duración: Una hora. Canal por el que se transmitió: 5. País de origen: Estados Unidos de América.

(3) Programa "El Cazador". Horario de transmisión: 8:00 - 9:00 P.M. Duración: Una hora. Canal por el que se transmitió: 5. País de origen: Estados Unidos de América.

(4) Programa "El Astuto". Horario de transmisión: 9:00 - 10:00 P.M. Duración: Una hora. Canal por el que se transmitió: 5. País de origen: Estados Unidos de América.

Hay una serie en el canal 13 que pasan lunes, miércoles y viernes a las 8:30; me parece que se llama "Los años felices",^{**} donde aparece un niño tierno, "bonito", que ahora ya de grande recuerda su pasado, o sea cuando era niño. No recuerdo su nombre pero me gusta.

¿Por qué haces ejercicio diariamente o más bien lo hacías y ahora lo añoras, y acerca del niño, hubieras querido tener una infancia así?

Si, cierto, yo busco en mi como persona primero el atractivo físico y después destacar por la "cabeza" o sea ser inteligente. No sé si lo sea, pero me gustaría serlo; acerca de ese personaje que la otra vez estuve a punto de llorar al ver la serie, me hubiera gustado gozar de mi niñez como él lo hace y la vive. Porque no me gustó mi niñez, aunque no me faltó nada. Se terminó el tiempo.

¿Algunos de los hombres que conozco se parecen a los personajes que salen en la T.V.?

En realidad no, más bien, no lo he pensado. Conozco personas inteligentes pero muy diferentes a la inteligencia que aparece con esas personas, es otro contexto. Con personas fuertes y/o guapas si creo conocer o convivir, pero no afecta mi forma de vida.

** El sujeto enunciador se refiere al programa "Los Años Maravillosos". Horario de transmisión: 8:00 - 8:30. Duración: Media hora. Canal por el que se transmite: 13. País de origen: Estados Unidos de America.

¿Pero acaso no te gustaría ser como Gustavo de atlético o como Leonardo o Guillermo de inteligentes o como Alfredo de galán?

Sí pero no, además ellos están muy alejados (eso creo yo) del contexto al que me enfrento al ver un personaje de televisión, sí los admiro, más a Leonardo por su inteligencia y a Gustavo por su fuerza física, pero no los comparo.

TEMA : MUJER

¿Cuáles son los valores asignados al rol femenino en el programa televisivo que más me gusta?

En "Los Años Maravillosos" (5), la mujer o más bien las mujeres que actúan en el programa son varios. La mamá de Kevin, es de las nuevas madres liberales, aunque no mucho, todavía es esclava y obedece a su esposo. Su hermana de Kevin es hippie, "libertina" o libre, pero está en otra onda.

A la niña que quiere Kevin es bonita, tierna, típica niña de 13 años.

En "Alf" (6) la mamá es típicamente funcionalista, y su hija "la niña bien".

¿Qué es lo que más te gusta de las mujeres de los años maravillosos?

(5) Op. Cit.

(6) Programa "Alf". Horario de transmisión: 8:00 - 8:30 P.M Duración: Media hora. Canal por el que se transmite: 13. País de origen: Estados Unidos de América.

La mamá se ve valiente, decidida, tierna; de su hermana, la loquera, y de su amiguita lo tierna y pura, el cariño tan hermoso que le refleja a Kevin.

¿Cuáles son los valores que le atribuyo a la mujer en general?

Yo me considero un antimachista pero no dejan de gustarme las mujeres "buenas", las que representan un símbolo sexual, su cuerpo, su bella cara y su hermoso pelo.

¿Entonces qué valores les asignas?

Las trato de valorar como mujer como personas igual a uno, es muy difícil, pero poco a poco lo estoy logrando. Mi problema es que me gustan fácilmente las mujeres prototipo. Aunque me gustaría encontrarme con una mujer inteligente, guía de mis acciones, no mama, simplemente que me barra, que sea participativa y perpicaz. Esos valores me gustaría que tuviera una mujer.

¿Cuántas formas femeninas recuerdo en los programas de T.V., cómo me siento cuando las confronto con mi concepción de mujer?

De todo un poco, mujeres guapas ("Cazador") (7) e incluso muy inteligentes, mujeres también guapas ("Llamadas de media noche") (8) pero malas. No los confronto, porque casi son los mismos, en esta sociedad hay de todo y para todo. Me gusta verlas, sé que no aspiro a una mujer así simplemente porque en la realidad no existen.

Pero pienso en la mujer mexicana, diferente a todas ellas, ahí sí las confronto, pienso que hay un mar de diferencia. Con las mujeres que convivo diariamente (Rebeca, Liz, Ruth, Beatriz, Karen, Yolanda, Raquel) incluso mis compañeras esporádicas (Carolina, Lourdes, Martha), y mis alumnas, veo algo parecido en ambas que las hace ser diferentes a las que veo en T.V., bueno, la mayoría, y es que sufren, si se les puede llamar así, para logara lo que quieren, mientras que las de la T.V. no.

Las mujeres de la T.V. nacional son parecidas pero muy lejos de la realidad.

Me gustaría que pasaran la vida de Liz, o la de Rebeca, que todavía está menos gruesa para que nos dieramos cuenta quienes son las personas que les cuesta un huevo vivir.

(7) Op. Cit.

(8) Programa "Llamadas de Media Noche". Horario de transmisión: 10:00 - 11:00-P.M. Duración: Una hora. Canal por el que se transmite: 13. País de origen: Estados Unidos de America.

TEMA: PAREJA.

¿Cuáles son los valores atribuidos a la pareja en el programa de televisión que más me gusta?

No tengo ganas, para variar, de contestar esta pinche pregunta, ya me cayó gordo el cursito "Diálogo con Nosotros mismos". La pregunta es tan obvia que por lo mismo no la quiero contestar.

Yo pensé que me iban a enseñar a ver televisión de otra forma y no a través de valores ya muy conocidos por todos. Considero que para personas que no tienen idea de este rollo, sí les puede servir, como experiencia es grata en un principio, después aburre. bueno, eso me está sucediendo.

Hablar de las telenovelas no tiene caso, de programas norteamericanos, tampoco, es la mima burra pero recostada.

¿Cuáles son los valores que yo le atribuyo a la pareja?

No entiendo, pareja hombre (macho) y mujer (hembra), sino general

hombre - hombre, mujer - mujer.

A mi me gusta Rebeca y otras chavitas, hasta la fecha ningun chavo, si existiera uno espero no cerrarme por la moral y el prejuicio sino asumir la situacion, incluso el pensarlo no me da pena ni miedo.

Yo creo que si hablamos de pareja y por esta entendemos amor, se tiene que dar en plena libertad de ambos, esto creo que sea un valor moral en relacion a la pareja.

TEMA: ACTITUD REFLEXIVA ANTE LOS PROGRAMAS DE T.V.

¿Cuál es el personaje que más admiro de mi programa favorito, quisiera ser cómo él? ¿Por qué?

Me gustaría haber sido o haber vivido como Kevin; es un niño de 12 años inteligente, bonito, si esa pudiera ser la palabra, pero no sólo me gusta por eso, porque de niño yo también era bonito, sino porque tiene un amigo que quería y que se entrega a él, cosa que yo no puedo hacer teniendo no solamente un amigo sino varios.

También me gusta porque tiene una amiga - novia muy bonita, cosa que yo no tuve tampoco, y que me hubiera encantado tener. A la mayoría de las niñas a las que me les declaraba me decían que no. ¿No que tan bonito?

Tal vez era por mi inseguridad que siempre mi mamá y mi hermano me la contagiaban. ¡No salgas a la calle! ¡No vallas al cine! ¿A qué hora vas a regresar?

Todavía recuerdo que cuando iba en segundo de secundaria y me arme

de valor y me le declare a Azucena, pobre, puso una cara de asustada y despues me dijo que no, el pobre despues fui yo.

Me gusta tambien el personaje de Kevin porque es bueno para los deportes, yo a esa edad era bueno para jugar futbol, beisbol y futbol americano, desgraciadamente mi papá nunca me dejó estar en un equipo en forma, según él porque era muy "burro" e iba a descuidar mas mis estudios, más ya no se podía.

Extraño mucho cosas de mi niñez - ouber.

¿Como me siento despues de ver uno de los programas más entretenidos y emocionantes de la T.V.?

Añoro haber sido, o no, más bien, haber tenido lo que Kevin tiene. Cuando termina el programa y me voy a la cama a leer y en lugar de pensar o poner atención a mi lectura, recreo imágenes de cómo me hubiera gustado ser a esa edad.

En primera tener mi cuarto propio, que hasta la fecha lo sigo esperando, porque es desesperante dormir en un pinche espacio de 4 X 3 metros, con los ronquidos de mi papá y los rezos de mi hermano.

En segundo lugar tener amigos y amigas, donde yo supiera valorar su amistad, creo que ahorita lo hago aunque diga Rebeca que no valoro

nada debido a que todo lo he tenido peladito y en la boca.

¿Y nada más valoras a tus amigos y lo que tienes en función de ti y de tu comodidad?

No, no lo creo, pienso, como lo dije hace un año, todo lo que he querido lo he conseguido, bueno casi todo, mi papá siempre ha estado con el dinero en la mano para no negarme nada, pero de eso ya me cansé.

¿Ya te cansaste pero no has hecho nada en concreto?

Tengo dinero, sí, no lo comparto en mi casa aún a sabiendas de que Antonio no trabaja. Me interesa más tener mi propio dinero y gastármelo con mis amigos que compartirlo en mi casa.

Se que me quedan dos años en casa.

¿Por qué los programas de T.V. llegan a cambiar mi estado de ánimo y qué puedo hacer para controlar mis emociones?

Porque me identifico con ellos, simplemente veo al Iván que nunca fue y que hubiera estado suave ser.

No todo es tan grave, puedo controlar ese estado de ánimo y no

sentirme mal porque mi infancia no fue lo que, ya ahora de grande, quiero que hubiera sido. Mi niñez me ha ayudado mucho en la conformación de mi estado actual, el cual no quiero dejar pues me siento muy feliz como soy y de la gente que me rodea.

TEMA: FAMILIA

¿En qué contexto ubica a la familia el programa de televisión que más recuerdo?

Bueno, el programa "Los años maravillosos" (9), encierra en una típica familia norteamericana de los años 60's. Al igual que "Alf" (10) pero esta es más funcionalista. La familia como parte importante del desarrollo de una sociedad.

En los programas nacionales las familias ricas o las pobres son las más frecuentes. Las muy moralistas o algunas liberadas (pero estas en general son muy pocas). No salen de lo mismo, buenos y malos. Cansa mucho este tipo de programas pero son muy divertidos, aunque no dejan de ser ridículos.

¿Te gusta ver "Alf" o "Los años maravillosos" que la T.V. nacional? Nacionales me gusta el "Guiri Guiri" (11), ahí no se manejan tantos

(9) Op. Cit.

(10) Op. Cit.

(11) Programa "El Güiri Güiri". Horario de transmisión: 8:00 - 8:30. Duración: Media hora. Canal por el que se transmitió: 13. País de origen: México, D.F.

valores morales familiares, es otro contexto. Me gusta ver "Alf" o "Los años maravillosos" o "Llamadas de media noche"(12) pero a veces, incluso a veces, me gusta escribir y a veces no. Quiero irme de aquí, estar con Rebeca solamente. Hay muchas cosas que saldar.

Saludos Rebeca desde mi lugar a mi lugar.

¿Cómo considero que es mi relación con cada uno de los miembros de mi familia?

Mi mamá es muy buena onda (cuando quiere), represiva hasta más no poder, me quiere implantar sus ideas de los 40's a fuerza. A mí con su actitud posesiva no me hizo tanto daño como Antonio.

Está bien que a veces me haga mi desayuno, me lave y me planche, etc. Lo cual me ha hecho un inútil de primera !Oh no Rebeca!

Aunque sí me gusta y en algunos casos lo sé hacer pero me da flojera. Un montón.

Mi relación con mamá es buena, si ella no estuviera ya en casa, ya desde cuando me hubiera salido de ahí, incluso es por ella por la que pienso mucho irme a vivir solo o con Rebeca.

(12) Op. Cit.

Con Antonio mi relación es buena, jugamos, reímos, platicamos, pero no pasa de ahí. Antonio es lo contrario de mí pero grueso. Si yo viviera como él ya estuviera muerto. Falta mucho para que valore lo que hace. A veces pienso que me hubiera gustado tener como hermano a alguien parecido a Rodrigo, a Pedro, incluso al pinche Gustavo, bueno, con él ya quedó el pacto.

¿Como soy como integrante de mi núcleo familiar?

Creo que mi familia (tíos, primos) piensan que soy el rebeldito de la casa, pelo largo, vestimenta toda dada al catre, hago lo que se me pega la gana (bueno, casi todo). Me cuesta mucho trabajo lidiar con mi familia, más con papá, es muy aferrado (igual a mí).

Las discusiones con él nunca terminan o cuando terminan quedamos en lo mismo. Sin convencerlos el uno al otro, o con nuestra famosa frase: "Haber, sácale sangre a una piedra", "Ah verdad, pero con una piedra sí te saco sangre, ah verdad".

A veces pienso que soy el de las ideas renovadoras pero mi papá no se baja de pendejo, según él me ubica no me insulta. Cuando él me dice que entre más leo más pendejo me vuelvo, me dan ganas de que él fuera yo y yo él. Como cuando era yo niño y jugábamos, para que viera que no es así.

Lo que soy se lo debo a ellos, lo sé, pero daría todo lo que

tengo, hasta mi vida, que ya es mucho, para que mi padre no hubiera sufrido de joven y tuviera lo que yo tengo ahorita, o viceversa padecer lo que el vivió para valorar lo que tengo, como Fede lo hace con lo suyo.

No, ninguno, mi familia no es como "Los Monster"(13) ni como la de Daniela Romo. En la T.V. pasan historias falsas a nuestro contexto. Me duele la cabeza. ¿Valores que yo le atribuyo a la familia? Ninguno. No me gusta hablar de valores, es un rollo muy complejo. Yo sólo sé que mi familia valora lo que yo o casi todo lo que a mi no me gusta valorar. ¿Y qué valores? Nada.

(13) Programa "Los Mounstros". Horario de transmisión: 6:00 - 6:30 P.M. Duración: Media hora. Canal por el que se transmitió: 5. País de origen: Estados Unidos de America.

TEMA: COMERCIALES EN LA TELEVISION.

Comerciales en la T.V.. Características de los comerciales.
Personajes y situaciones que presenta el comercial que más me gusta.

Me gustan los comerciales donde salen mujeres hermosas. La mayoría de ellos son perfumes, o donde salen hombres fuertes (loción Adidas). Me llaman mucho la atención los colores. Si es película o cinta, mucho más.

Hay uno en especial que me gusta, el de Berian, aquí nada más sacan un caballo negro en el bosque.

¿Cómo me siento al poseer los productos que anuncian en la T.V.?

Depende, hay algunos muy padres, más bien a mí me gustan los productos más por las chavas (chavos) que por el producto en sí.

Me gustaría tener un carro, un departamento, una computadora, ropa, viajar y viajar. Pero aunque no lo tengo no me siento mal, al contrario, sé que algún día lo podré obtener. No te quieras comer el

pastel de una mordida.

¿No hay pregunta?

Bueno siento que estoy perdiendo el tiempo a lo pendejo, quiero estar en mi casa haciéndome pendejo.

¿Me gustaría vestir, estar o ser aunque sólo sea a veces como los modelos de los comerciales?

Si y no. Vestir, calzar o amar o tomar buenos vinos me tiene sin cuidado. Me gusta lo bueno.

¿Que tipo de comercial considero que va dirigido a mí?

Todos los que sean para hombres, pantalones, rasuradoras, lociones, camisas, lociones, en especial cervezas, tequilas, etc., todos los sca, chidos, el chiste es consumir.

Ojala pueda trabajar en una empresa con grandes perspectivas.

TEMA: NIÑOS

¿Cuáles son los valores que yo le atribuyo a los niños?

Los niños más cercanos con los que convivo son: Gerardo, Fabio, Ernesto, Isaías, Rogelio, Nando. Los primeros son mis sobrinos, los segundos mis amigos.

Creo que el ser niño es la etapa más difícil de la vida, es aquí donde se forma tu carácter, la forma de ver el mundo. Me da miedo pensar que mis sobrinos o mis amiguitos no sean felices de grandes, tal vez yo no lo soy completamente y gran parte se lo debo a mi niñez, pero también lo feliz que soy actualmente se lo debo mucho a esa etapa de mi vida.

Cuando los veo jugar en el pasillo fútbol, me entran unas ganas tremendas de jugar con ellos, la mayoría de las veces, lo hago y me doy unas divertidas tremendas, me fascina ver a Gerardo burlarse de todos o de alguien en especial, cuando le da un balonazo en las pompas o a mí aquel día que me dio el balón en el pecho y luego en la cara. O la inocencia de Ernesto o Rogelio, los cuales les cuesta mucho trabajo

meter un gol.

Es en estos juegos cuando vuelvo a ser niño, no me importa lo que digan los vecinos al verme jugar. Me gusta y no lo dejaría de hacer por mi edad, eso es lo de menos.

Pienso que soy muy privilegiado de poder divertirme de esa manera, no importa que sea uno y esporádico, ahora que termine la carrera y vengan las vacaciones de Semana Santa, estoy seguro de que jugaré, por lo menos tres veces por semana, sino van a hacer unas vacaciones muy aburridas.

¿Cuando eras chico, pensabas, me gustaría ser grande para realizar todo lo que pude lograr? Es muy estúpido pensarlo, sí, lo sé, pero si tuviera la oportunidad no dudaría en aventarme. Y no, porque mi forma de ser está muy definida. Y me gusta mucho como está.

TEMA: CARTELES.

Pregunta 2 y 3.

La alternativa soy yo.

Eso es bien importante, porque la T.V. no nos hace mejores ni peores. Esta en la forma que vives y te relacionas con los demás. Creo que tomando conciencia primeramente de cómo vivo y que es lo que me hace vivir bien y vivir bien, esto no comparándolo con la T.V. sino interpretándolo y aceptándolo y aprovechando más tu forma de vivir y de ser.

¿Te gustaría enseñar esta forma de ver T.V. a tus posibles alumnos?

Sí, yo creo que los patrones de que la T.V. enajenan ya deberían de pasar de nuestra mentalidad. Hay que buscar otras opciones que nos beneficien.

TEMA : EVALUACION

¿Cómo evolucionó tu relación contigo mismo a través del curso?

La posibilidad de poder decir a mi mismo lo que me gusta y lo que no me gusta, de poder valorar mi entorno (la T.V.). En este caso me ha servido para, no tanto conocerme a mi mismo, sino conocer a los demás, por ejemplo, a Alfredo, María de Jesús, Alán, Isabel, Beatriz, Lizbeth, a Mónica, Raquel, a su mamá Catalina y hasta a la misma Rebeca. Algo tiene de parecido a mi, igual yo, esto es bien importante.

¿Y qué es lo que mas te gustó de este acercamiento contigo?

El poderme expresar escribiendo, mejoré mi redacción, y eso es importante, me gustó incluso el que escucharan lo que hago, es parte importante del intercambio que estamos realizando.

¿Qué valores encontré en común con los demás diálogos de mis compañeros?

El intercambio es muy importante, me gustaron varios diálogos, no puedo precisar ninguno en especial porque de todos aprendí mucho y me

identifiqué con la mayoría.

Es una lástima que los demás compañeros del curso (Bianca, Sonia, Gabriela, Idalia) no hayan querido pasar a leer sus ideas.

La persona que más me llamó la atención dentro del curso fue la señora Catalina, la cual es completamente ajena a nosotros, académicamente hablando, porque como persona ya la conocíamos que era muy buena onda, según Raquel, y ya nosotros lo veníamos a atestiguar. La señora en sus diálogos (al parecer tres o cuatro) fue muy sincera con ella y con nosotros.

Me hubiera gustado que mi mamá o mi papá estuvieran en el curso.

SUJETO 3

"OSCAR"

ENSEÑANZA DE LA TÉCNICA

¿Como te sentiste al comunicarte la primera vez?

Lo sentí como un intercambio de información en ambos sentidos, no espontáneo, que cuando se apartaba del tema general debía ser reencauzado hacia su intención primaria nuevamente, quitando toda posibilidad de comenzar a vislumbrar por otros senderos de la vida de la persona que tenía enfrente. Realmente este inicio significó un esfuerzo que podría haber resultado agradable.

¿ Te sentiste incómodo ?

Si, pues siempre he creído que cualquier diálogo o plática debe fluir espontáneo, sin imposiciones (o tal vez sin autoimposiciones) y cuando se trata de seguir determinadas ordenes nos sentimos fuertemente atados a una sin razón personal, en donde la rebeldía de uno mismo se manifiesta y subyace por debajo del alma misma, recordando que las almas repudian todo encierro, y aún más si éste es generado desde afuera y no es autoimpuesto por las convicciones solas (llamémosle prejuicios si así lo desean). La incomodidad deriva de sentirse observado.

¿ Te sentiste diferente al comunicarte la segunda vez ?

Sólo un poco mas confianzudo hacia la otra persona, aunque los temas tratados no oodían llevar toda la carga emocional que por sí mismos transpiran. De pronto senti que tenía que hablar y hablar, sin pausas que le dieran cierto sazón a lo hablado, donde no existía un tiempo para la reflexión y la examinación del otro ser que tenía enfrente, mas alla de lo que me podía decir no verbalmente al tiempo que hablaba.

¿ Qué crees que influya en esa incomodidad que aun a estas alturas prevalece ?

Posiblemente sea la idea de enfrentarme a otra persona, que me observe criticamente y que pueda decir cosas que no surgirían en una plática comun, donde las trivialidades resultan un formidable contrapeso con todo lo profundo que pueda ser tocado durante un intercambio mental de este tipo. La idea de ser juzgado es un duro lastre a la hora de abrirse a los demás, sinceramente prefiero el desarrollo de un conocimiento.

¿ Cual de las dos formas te gusto más, en qué consistió la utilidad ?

Particularmente me sentí mayormente identificado con la primera

manera, donde el tiempo no representa un látigo que nos obliga a pensar sólo en pensar rápido, pero muy egoístamente, donde mientras escuchamos (o mejor dicho oímos) sólo estamos pensando en lo que vamos a decir en los 30 segundos que nos corresponden.

¿ A qué te refieres con lo de egoístamente ?

Pues verás, por egoístamente te podría decir que entiendo que realmente a unos cuantos minutos de haber intercambiado información con la persona que me tocó, no recuerdo los detalles y sólo muy vagamente la idea en torno a la cual orbitaron algunos conceptos. En tanto, muchos de los minutos que sirvieron a mi interlocutor para exponer sus puntos de vista, solamente me sirvieron para poner en orden algunas ideas propias.

¿ Porqué crees que es importante reflexionar sobre la televisión ?

Porque nuestra generación (me refiero a la de la gente que anda por los 25 años) ha crecido en un punto donde la televisión ha venido a complementar, y en algunos casos a sustituir, la visión del mundo que debió ser instruida por nuestros padres o por la escuela. Sobre esto cabría reflexionar que nuestros bisabuelos fueron criados con literatura, nuestros abuelos tal vez pertenezcan a la generación de la radio, nuestros padres fueron educados al abrigo del cine, y a nosotros

nos ha tocado la televisión como la ventana por la que podemos acceder directamente al mundo como ningún otro medio nos lo permite. Tal vez sean nuestros hijos los que pertenezcan a la generación del video juego.

¿Es la televisión el "hermano mayor" de la cultura actual?

Ciertamente que su omnipresencia debe ser objeto de preocupación, preocupación en el sentido etimológico de "ocuparse con anticipación". dado que muchos de nuestros padres (con cuya relación accedemos al trato con los demás) descuidan este punto y dejan en manos de esa niñera electrónica la educación que a ellos correspondería.

* Ver T.V. atendiendo a los comerciales.

TEMA : GENERO TELEVISIVO

¿Cuál género televisivo es el que más me gusta y porque ?

Posiblemente el melodrama sea el más atractivo para mí (sí, incluyendo las multisatanizadas telenovelas y demás expresiones para telenoveleras, perdonese el término, como podrían ser las series "Mujer, casos de la vida real"(1) y la " Telaraña (2) ya que es en éste género donde se recrean las relaciones humanas, esa serie de concatenaciones de personajes donde casi siempre es muy notorio el villano, el héroe, la víctima, etc. Es quizá esta relación, que excede los límites de la pantalla, y que muchos de nosotros transportamos a nuestras vidas reales convirtiéndonos de personas a personajes, es decir, sólo una entidad parcial que no llena todos los ámbitos anímicos del ser humano, y en donde a veces pasamos de villano a víctima, de héroe a cómplice, etc. Es por demás interesante descubrir los hilos de la "casualidad" en las telenovelas mexicanas : de pronto el pretendiente de la heroína resulta ser el hijo perdido tras un periodo

(1) Programa "Mujer, Casos de la Vida Real". Horario de transmisión: 8:30 - 9:00 P.M. Duración: Media hora. Canal por el que se transmite: 2 País de origen: México, D.F.

(2) Programa "La Telaraña". Horario de transmisión: 8:00 - 9:00 P.M. Duración: Una hora. Canal por el que se transmite: 2 País de origen: México, D.F.

de locura, o ver como la muchacha (o) pobre recibe una herencia inesperada de origen más incierto. Creo que la función social de las telenovelas, excluyendo aquellas que solo nos presentan los conflictos de poder entre familias adineradas, cumplen con una regla de oro de los medios de comunicación masiva : hacer ilusoriamente real el sueño colectivo de nuestra sociedad; de pronto el pobre o la pobre es sacada de su miseria por un pariente desconocido o por un amor que traspasa las barreras y los prejuicios sociales. De pronto miles de mujeres y hombres enamorados del amor ven triunfar gloriosamente sus aspiraciones. De pronto se hace realidad la utopia de la sociedad igualitaria, donde los pobres y los ignorantes lo son porque quieren serlo, porque las condiciones, mientras haya deseos, estan de lo más favorables para sacarnos del duro trance de la realidad. De pronto los personajes adquieren fama y reconocimiento (y riqueza) por su propio talento. De ser unos don nadie pasan por un camino que los redime de su entorno y por azahares del destino, o del guionista ,...

NO ME DIO TIEMPO DE PREGUNTARME

¿ Cómo me identifico con el personaje principal de mi programa favorito y porqué ?

Bueno, aunque en la pregunta anterior hablé largo y tendido sobre las telenovelas, no son precisamente éstas mis motivos de encender ese pequeño altar que tenemos en nuestros hogares. Tal vez sea "Los Años Maravillosos" (3) una serie que desde "Cosmos"(4) no había podido romper esa indiferencia que hacia la T.V. prevalecía en mí. Kevin Arnold, el protagonista, un chico de 12 años nos narra, desde la perspectiva de la voz en off de él mismo en edad adulta, sus vicisitudes sobre su propio descubrimiento como persona, su rompimiento (aunque sutil) con su pequeño sistema solar que es su propia familia. Caracterizado por su ambientación en las postrimerías de la década de los 60s (un primer punto a favor para contar con mi atención pues siempre he sentido una fascinación por ese tiempo que se hizo notorio por la serie de contradicciones y cambios que significó : la llegada del hombre a la luna, la guerra de Vietnam, la psicodelia, el movimiento hippy y el "paz y amor", los beatles, la T.V. a color, etc.), a la vez que nos habla de la lógica del adolescente en cuanto a sus relaciones con la sociedad; las broncas del primer amor, la

(3) Programa "Los Años Maravillosos". Horario de transmisión: 8:00 - 8:30 P.M. Duración: Media hora. Canal por el que se transmite: 13 País de origen: Estados Unidos de América.

(4) Programa "Cosmos". Horario de transmisión: 6:00 - 9:00 P.M. Duración: Tres horas. Canal por el que se transmitió: 9 País de origen: México, D.F.

necesidad de destacar o por lo menos ser alguien en algún ámbito, la conciencia revelada inesperadamente de que papá y mamá representan órdenes autoritarios que merecen ser derrocados, la ubicación del propio yo frente a los demás, etc. Así pues el elemento central con el que juega esta serie es la nostalgia, ese anhelo por tiempo pasado del cual borramos lo negativo- o en caso lo sublimamos- y recordamos con agrado lo positivo)

NO ME DIO TIEMPO DE HACERME UNA PREGUNTA

TEMA: COMERCIALES

Describe el comercial que más te gusta y el que más te disgusta.

Tal vez por sus implicaciones ecológicas del regreso del hombre a la naturaleza el anuncio elegico es el de " Los Delfines " de Coca Cola, en el que una pareja nos da un ejemplo de una relación estrecha entre hombre y animal (ambos mamíferos, aunque uno terrestre y otro acuático). Sinopsis - Un par de delfines se muestran especialmente solícitos para mitigar la sed de una muchacha. Los cetáceos buscan una máquina despachadora de refrescos que casualmente se halla al lado de una piscina. Accionan el mecanismo y obtienen el preciado envase del líquido más conocido en el mundo - sólo superado por el agua.

El comercial que más me disgusta es el de aquel en que un padre sorprende a su hija y su novio besándose, lo cual es aprovechado por dicho individuo - ante la sorpresa de su hija y su yerno futuro - para resaltar que su colonia ya cuenta con alumbrado gracias a Solidaridad (no podía ser otra que una instancia priísta). De una situación que más de una pareja ha sentido cercana, surge una situación absurda (pese a que este elemento sea la base del humor) para hacer parecer al elemento represor (el padre) como producto de una metamorfosis via el partido

en el poder. Todos sabemos que el machismo prevaleciente en nuestra sociedad, (resultado de una misoginia encubierta o no reconocida)

SIN PREGUNTAS (NO HUBO TIEMPO)

TEMA : COMERCIALES

¿Me gustaría ser como las modelos o los modelos que aparecen en los comerciales ?

Hay veces en que lo físico parece ser determinante. De pronto la idea de tener una piel más clara o unos ojos profundamente oscuros (aunque los ojos claros no me desagradan tampoco suelen inspirarme una gran admiración) o tal vez un cabello castaño y quebrado, no son solo ideas que crucen fugazmente por mi mente, sino que en ciertos casos (más bien situaciones) agradecería ser el individuo poseedor de dichos elementos corporales. Aún no he decidido - en mis largas y profundas consideraciones acerca de los humanos y sus relaciones - si un cuerpo puede ser intrínsecamente bello por ciertos elementos en él, o lo es por la idea universalmente transmitida sobre lo feo y lo hermoso. Lo cierto es que no me caería mal una nariz más afilada o un poco más de estatura o un tono más claro de la piel. Pero ¿me gustaría ser realmente uno de ellos? Tal vez, pero sólo por curiosidad, de pronto me emociona la idea de ser otro y ver hasta que punto lo físico puede pasar por encima de lo espiritual y pautar el trato de los demás hacia nosotros. He visto muchos casos en que cierto tipo de hombres poseen un magnetismo de tipo animal sobre mujeres y aún sobre otros hombres. Lo que dicen se convierte en verdades incuestionables y tal

vez es el tipo de personas con las que nadie despreciaría tratar. Aunque viendolo así presupongo que sus relaciones interpersonales se han visto pautadas por la aceptación que desde niños han tenido, transformándose ésta, al llegar la adultez, en una autoestima y una hiperseguridad fabulosa. Las damas sólo necesitan levantar una copa para que miles de manos ávidas se peleen por llenarla, o sólo necesitan pedir un cigarrillo para que éste les sea concedido. Tal vez una lágrima de sus ojos...

¿ A qué me invita y que me provoca el comercial que más me gusta y el que más me disgusta ?

El que más me gusta (Los Delfines) me invita a todo menos a consumir el producto que se muestra . En momentos como en el que veo el anuncio lo que siento son unos deseos de estar con un delfin y nadar con él, a fin de comprobar la inteligencia que se les adjudica a estos mamíferos. Connotativamente apela al deseo interno de romper con lo artificial de la vida numana y regresar a ese estadio primigenio del binomio nombre - naturaleza, aunque todo era espontáneo .

El que más me disgusta (Alumbrado gracias a Solidaridad) me produce una sensación de incredulidad ante una situación tan tirante como la que podría ser ésa. La sola idea de aparecer frente al padre de la mujer amada como un ladrón que se ampara de la oscuridad para robar

satisfacción y placer es por sí sola molesta. Lo ilógico de la reacción paterna lejos de ser un alicente para estrechamiento entre suegros y yernos...

TEMA: HOMBRES

Las características del personaje masculino de mi programa favorito ¿En qué coinciden con los que yo creo que es el hombre?

Como ante todo debemos recordar que mi personaje favorito no es un nombre, sino un niño (es decir un adolescente masculino) - que es Kevin de "Los Años Maravillosos " (5) - y si por características se podrían enumerar la imprudencia, la rebeldía oculta y disimulada, la búsqueda de sí mismo a través de su relación con los demás y su curiosidad ante mil situaciones que lo rodean, creo que sí, puedo decir que a nivel personal me identifico, pues son cosas que de un modo u otro me toco vivir, y que de hecho - no tengo porqué ocultarlo - sigo viviendo. Si coinciden éstas características con lo que creo que es el hombre no es del todo cierto, pues el personaje sólo ofrece una visión parcial de lo que debe ser un hombre como la sociedad se lo exige, pero personalmente dichas características que pueden predominar en el hombre maduro - el cual es reiterado en la serie por el mismo Kevin adulto a manera de voz en off - son : la reflexión hasta de los asuntos más

(5) Op. Cit.

superficiales del desarrollo de la vida común, la capacidad de asombro y la curiosidad que nunca debemos dejar a un lado, y esa rebeldía oculta que en algunas de nuestras reacciones hacia los demás dejamos ver .

¿ Lo anterior quiere decir que en el fondo sigues siendo un niño - o mas bien un adolescente ?

Más de una vez he pensado que la edad ideal del ser humano es la adolescencia, de hecho el tipo de mujer que más me atrae es la ninfula (esa especie de criatura que a ratos nos parece mujer y que a ratos reconocemos como niña y que seguramente es la dos y ninguna). Bueno, pero volvamos al rol masculino. Posiblemente la aceptación de la idea de que en el fondo soy un niño de marca ...

TEMA: MUJER

¿ En que coinciden las características del personaje femenino de mi programa favorito con lo que yo creo que es mi ideal de mujer ?

Pase a que mi programa favorito son "Los Años Maravillosos " (B), donde la protagonista femenina es la novia de Kevin, Winnie Cooper, no es precisamente éste mi ideal de mujer, pero veamos. Veamos por partes. Esta niña, presentada la mas de las veces como un personaje amigo entre la mujer y la niña (la niña que tanto me apasiona) cumple con mi primer ideal : el prototipo de la mujer comun, la que no es necesariamente la chica de ojos azules o verdes, la de la rubia cabellera o la de las curvas impresionantes. No, todo lo contrario. Winnie es una niña mas bien flaca (¿Identificación?), morena (¿más identificación?) seria e inteligente (aquí no sé). Sin embargo y aún con las características interiores mi prototipo de mujer es la de la chica culta, o por lo menos enterada, sencilla y siempre dispuesta al dialogo o al intercambio de impresiones y con una ternura desbordante, pero aquí viene lo que le falta al personaje descrito: la combatividad, la expresión de las ideas propias, ya que Winnie sólo se limita a ser un bello elemento de la serie, pero nunca nos enteramos de lo que piensa a menos que lo deduzcamos de sus actos.

¿Quiere decir que tu ideal de mujer no se cumple ni en esta ni en

.E. Co. Lit.

ninguna otra serie?

TODD ESTO SE VE FRUSTRADO POR LA LUCHA CONTRA EL TIEMPO, LA ETERNA Y
MALDITA LUCHA CONTRA EL TIEMPO.

TEMA: PAREJAS

¿Cuáles son las características asignadas a las parejas en mi programa favorito y en qué coinciden con lo que yo creo que es una pareja?

Como tales, las características son: la lucha de los dos frente al orden impuesto (en este caso padres y maestros), la duda respecto el uno del otro, ya que entre ambos personajes - Kevin y Winnie - no existe una comunicación plena de sentimientos y formas de apreciar la realidad, sino que todo queda en un intercambio de datos en que la mayor parte del tiempo funcionan como la base para la construcción de ilusiones (especialmente por parte de Kevin), y - desgraciadamente - la idea de que el hombre se sitúa en un plano alejado de la mujer donde ésta no puede (o no ha sido enseñada a) manifestar sus sentimientos hacia su contraparte y donde su reacción primaria hacia el hombre es la indiferencia - como si fuera un ser asexuado - . Lo anterior sólo coincide parcialmente con mi idea de la integración de los elementos de ambos en pos del objetivo común (ya sea este al interior de la propia pareja o hacia el exterior, es decir, el medio ambiente y la sociedad).

TEMA: PERCEPCION AUDITIVA

1.- Describe las imágenes que te evocó la música.

Esta música, que quiero ubicar en la época renacentista del arte europeo, me hizo pensar en bosques con ciervos pastando tranquilamente en prados y claros rodeados de árboles milenarios y gigantescos. A lo lejos podía percibir un riachuelo que fluía libremente sin obstáculo alguno. Un cielo limpio y de un azul brillante cubría todo lo anterior en una atmósfera plenamente onírica. La idea central evocada por lo escuchado me remitió a un tiempo no observable en la tierra, un tiempo en el que el transcurrir de los segundos y los minutos parece ser circular, donde se aspiraba la continuidad de la vida, donde la hierba crece y florece continuamente y ciertas nubes parecen flotar vagamente sin presiones por acelerar su existencia. Pero tras todo esto, parece haber una absoluta tristeza emanada del continuo regresar a la realidad donde el hombre ha iniciado una desenfundada carrera contra la naturaleza y de algún modo contra sí mismo.

¿Estas imágenes podrían ser vinculadas por lo ya visto, tal vez en películas?

No podría afirmar que la sola música evoque estas visiones.

seguramente que lo ya visto de pronto se regenera en la mente y sea traído hasta la instancia consciente de la personalidad. Ciertamente que la vinculación entre un tipo de música y cierto tipo de imágenes es netamente filmico. Pues de ningún modo podría imaginar esa pieza fondeando alguna escena de corte industrial, a menos que esta fuese usada en un contexto ecologista. Pero ¿por sí solas ciertas sucesiones de notas pueden provocar emociones vinculables con imágenes o representaciones mentales? Para contestar esto debería haber nacido antes de la invención del cine, y seguramente ahí estaría la pintura sustituyendo esa función. Pero quiero imaginar que hubo un tiempo primogenio en que todo fue diferente.

2.- ¿A qué género televisivo corresponde el diálogo y describe el sentimiento predominante?

Creo que lo escuchado puede ubicarse en el genero de la entrevista. En este caso parece ser que se habla de una película y de los actores y actrices que participan en ella. ¿Sentimiento predominante? ¿Es que acaso lo hay? Me imagino que si, pues si no, no lo hubieras preguntado. ¿La curiosidad puede ser un sentimiento? ¿O te refieres a algo más concreto (¿Concreto?), como el amor o el odio? ¿Es la crítica alguna clase de sentimiento, y si lo es no es en realidad odio oculto? Creo que sólo era un intercambio de impresiones. ¿La confianza entre entrevistado y entrevistador - o más bien, entre

invitado y anfitrión - entra dentro del concepto de sentimiento?

¿Por que de pronto te es tan difícil ubicar un sentimiento dentro de un diálogo televisivo?

Será porque aún dentro de mi es difícil definir la concreción de un sentimiento. Será por eso que me es tan difícil lograr una interrelación plena con los demás. Siempre estoy a la expectativa y en actitud defensiva. No quiero ser traicionado. No quiero ser burlado. Será por eso que me recubro de un aura de escepticismo hacia las actitudes de los demás hacia mí.

TEMA: FAMILIA

¿Cuáles valores le son asignados a la familia en el programa de televisión que más recuerdo?

Bueno, pues sigo con mis "Años Maravillosos"(9): la familia de Kevin es la típica familia gringa en la que se busca representar los distintos valores de la sociedad estadounidense. Por un lado, el padre es un burocrata que está al servicio de la Secretaría de Defensa norteamericana, con una visión del mundo en la que el deber es vital para la dignidad. La madre, la típica ama de casa omnisciente que con una sola mirada descifra el caos espiritual de sus hijos y aún de su esposo, y que es capaz de resolver sus problemas o dudas de que les rodean con un consejo directo a la solución de la queja específica o que es capaz de demostrar, con sus rutinarias acciones, que la vida debe continuar y que - como dicen las abuelas - mientras hay vida hay esperanza. La hija mayor, una suerte de hippie que vive con todas las comodidades de la clase media, pero que pregona a los cuatro vientos el "Vive el hoy y despreocúpate por el mañana", es la muestra del disfraz del ser humano, que no puede dejar lo seguro en pos de lo fortuito, pero que alardea de lo que debiera ser y en verdad no se atreve a ser.

(9) Op. Cit.

El hermano es solo la representación de la apatía total, de la vulgaridad andando, del usar y desechar.

¿Es posible que haya puntos de coincidencia entre esta familia y la mía?

Lo mas seguro es que sí, si no me sería totalmente indiferente la serie, pues me pudre el hígado - por irreales - las familias en donde todo es miel sobre hojuelas y los problemas parecen minúsculos ante la cohesión familiar. Tal vez haya un poco de envidia encubierta en lo anteriormente expresado, pues mi familia no es típica, ni ideal, y a veces creo que ni familia es. Sólo somos cuatro personas que cohabitamos en un lugar, con intenciones de dañarse en cuanto la situación lo permita.

¿Las características de la familia de mi programa favorito coinciden con lo que yo creo que es la familia?

Como te explicaba anteriormente no es porque yo lo considere como mi ideal de familia - lo que técnicamente se domina y conoce como proyección psicológica - sino que aquí actúa el mecanismo de identificación (o mimesis) ya que en esta familia - la de "Los Años Maravillosos" (10) - lo que existe la conjunción de valores y

(10) Op. Cit.

aspiraciones tan disímboles como las que manifiesta el hermano de en medio (Wayne) cuya definición sería "hedonista", la hermana mayor que muestra confusión, y los valores tradicionalistas y conservadores representados por los padres. En un contexto donde todos son regulados - al menos en apariencia - por el hijo menor, quien con sus reflexiones parece ser el punto de equilibrio entre las conductas de sus familiares.

Ahora bien, ¿te sientes una especie de ente regulador al interior de tu familia?

Pues a veces creo que sí, pero en la mayoría de las ocasiones me parece que lo que sucede en casa me es totalmente indiferente, tras todos esos años de incertidumbre en que papá se iba o no de la casa, si mamá sufriría para sacarnos adelante, si yo tendría el valor y la fuerza suficiente para ayudarla y dejar a un lado mis aspiraciones y sueños. Creo que todo eso me fue forjando una suerte de escepticismo familiar, donde la minimización de lo que ocurra en casa es la base de desaparición de los conflictos y fricciones. Tras años y años de estar oyendo a mi madre lo inepto que soy ante sus ojos, lo inútil que seré al enfrentar el mundo exterior, lo estúpido que le parezco comparado con los demás, y por qué no puedo ser como los hijos de fulanita o menganita que ya trabajan y meten dinero a la casa, y yo creyendo que todo me va a caer del cielo, como si pagaran por estudiar y por ser

culto y reflexivo ...

TEMA: PRECEPCION VISUAL

1.- Describe los sentimientos que te provocaron las imágenes.

Hablar de sentimientos con imágenes tan variadas como las presentadas es muy prematuro. La primera impresión es la presencia del modo de vida americano donde todo es acción y espectacularidad. Donde el deporte, como una representación simbólica del sistema económico estadounidense, encumbra a los que estén dispuestos a competir por alcanzar las más elevadas posiciones de su ámbito. Ya alguna vez se dijo que en el capitalismo impera la ley de la selección natural, donde sólo los más fuertes sobrevivirán. Tras estas imágenes son presentados fragmentos documentales alusivos a la Segunda Guerra Mundial, donde se destaca el papel de la prensa en el desarrollo de los acontecimientos. Tal vez aquí un paralelismo con el papel de la televisión durante la Guerra del Golfo Pérsico.

¿Adquiere algún significado especial tan disímbolas imágenes?

Precisamente. Creo que el acento de "collage" presenciado se ha puesto con referencia en el espectador, para darle la impresión de que el mundo está a su alcance y, aunque no pueda incidir en los sucesos, de algún modo es consultado para su desarrollo. Como se mencionaba por

an: en alguna tira de Mafalda "¿Te imaginas si todo estuviera aquí?"
creo que es la televisión la encargada de dejarnos con esa sensación.
Como se maneja en el marxismo: Los Medios Masivos de Comunicación (como
aparatos ideológicos).

¿A cuál genero televisivo pertenecen las imagenes y con que
genero te identificaste?

¿Genero? si acaso solo el promocional. pues nunca se concretiza
en una visión del mundo y en cambio lo presenciado iba y venia en
multitud de temas. Lo mismo presenciabámos competencias deportivas que
fragmentos de películas de éxito (hiperviolentas) o trozos de un
documental sobre el pique entre la Union Sovietica y el Imperio Aleman.
¿Debo identificarme? ¿No puedo quedar como un simple espectador? ¿Con
esto demostraria mi apatia? Ciertamente ninguna de las imagenes vistas
motivo mi espíritu hacia un mecanismo de identificación. ni siquiera
las imagenes documentales de la Segunda Guerra Mundial. pues dichas
escenas tienen para mi un significado altamente depresor.

¿Por que lo depresor?

Remitirme hacia la decada de los 40s en Europa (periodo de la
Segunda Guerra Mundial) es recrear la historia sobre el fascismo y los

campos de concentración y exterminio que tanto han sido difundidos. Presenciar esas imágenes, en colores tan tristes, como el tiempo en el que fueron filmados es transportarse a un tiempo donde la ley del más fuerte regía sobre el planeta y donde al hombre individual sólo le quedaba dos alternativas: claudicar y afiliarse a la ideología impuesta o enfrentarse como un ente aislado al poder y la hegemonía de un puñado de hombres que contaban con el apoyo de las armas. Dicen que los vencedores siempre escribirán la historia..

TEMA : NIÑOS

¿Cuáles valores asigna a los niños el programa de televisión que mas recuerdo. Esos valores coinciden con lo que yo creo que son?

¿Niños en televisión? ¿Niños como los que todos conocemos: imprudentes, metiches, malignos, pero a la vez, curiosos, sinceros, antiformales? No creo. Lo que vemos en la televisión sólo son adultos chiquitos, que con sus reflexiones en nada recuerdan a la lógica del niño verdadero, cuyo centro de su sistema solar son los padres y mas específicamente la madre. Que yo recuerde de los niños que mas me han motivado tal vez sea "Remy", (11) esa caricatura japonesa adicionada con cantidades tan altas de gas lacrimogeno, que quien no lloraba cuando el niño en cuestión encontraba a su mamá o cuando el changuito de la compañía de teatro (Corazon Alegre) en la que trabajaba se moría. Ciertamente que yo no diría que éste era un niño, pues como tal no existió y si acaso sólo en los albores del inicio de la serie.

Vamos a lo de los valores. ¿son los ideales o no?

Pues aunque los niños en la televisión - como decía Mattelart

(11) Caricatura "Remy". Horario de transmisión: 2:30 - 3:00 P.M. Duración: Media hora. Canal por el que se transmitió: E. País de origen: Japón.

en "Para Leer al Pato Donald" a propósito de la historieta - sólo tienen como fin en la serie hacer parecer bobos a los adultos que los rodean. De ningún modo esto se corresponde a la realidad. Que no tonto. Pero más cómodo para él que su conducta sea regida desde afuera y no desde su interior. Creo y estoy firmemente convencido que los niños viven representando durante toda su niñez el mundo y la lógica de los adultos, en donde podemos ver que el valor - como en los juegos infantiles - lo tiene quien es el dueño de los juguetes.

! TIEMPO !

TEMA : AMIGOS

¿Cuáles valores asigna a los amigos el programa de T.V. que mas recuerdo. Esos valores coinciden con lo que yo creo que son?

Siempre he creído algo y he podido comprobarlo en múltiples ocasiones: lo que mas une a las personas son las risas y las lágrimas en compañía, el compartir ambas. Ni una ni otra por separado. ¿La amistad? Uno de mis grandes ideales que he venido buscando desde que tengo mente. Porque si algo afirmo es que - a diferencia de los parientes - son los amigos a quien realmente uno escoge. Cuantos hay muchos. De pronto ya le decimos cuate a cualquier persona que acabamos de conocer ¿pero amigo? ¿que tan amplio o qué tan simple es este concepto? Siempre he pensado de mí que soy como un banco. Cualquiera que invierta interés, estima, cariño o amor en mí, verá duplicada, triplicada o multiplicada su inversión. Pero... ¿no es cierto que me doy fácilmente? Que unas simples palabras de aliento o de interés por mí bastan para que yo me entregue. ¿No será mejor que me reserve? Tiendo a ser muy posesivo con la persona que estimo y con la que quiero. No puedo soportar la idea de compartirla con otros seres que en algún momento se metan en su vida y que poco a poco me vayan sacando

pues yo no nací para competir por el afecto de las personas. No me gusta y no es mi estilo. Tal vez sepa ganarme la amistad de los que me rodean (aunque sean pocos) pero ¿sé conservarla?

Por tus líneas se puede ver que estás muy necesitado de cariño.
¿ Por qué ?

Por que ese cariño es el que en mi case se me negó en múltiples ocasiones. Creo que la relación con mi mamá se caracteriza por un 90% de regaños y golpes y sólo un 10% (o menos) de apapachos y palabras alentadoras. En los amigos trato de ver un reflejo de mi mismo. De cómo importante puede ser para otra persona con la que no me une un vínculo como el familiar. Este tipo de relaciones (las amistades) son las que considero más satisfactorias. Las que de pronto me doy cuenta que le dan un sentido y un motivo a mi vida. El saber, o más bien, la curiosidad por el saber qué tan capaz resultaré para conservar una amistad, entendida ésta como la confianza plena para presentarnos como somos, con miedos y sueños, con angustias y alegrías, etc. Alguien a quien recurrir cuando se tiene un problema o cuando la necesidad de compañía es tan abrumadora que hasta duele el alma. Si algo me da mas miedo es perder una amistad (o lo que yo considero mi amistad) y comparado con esto la pobreza o la enfermedad podrían parecer vanalidades en un mundo absurdo regido por el materialismo y el poder que dan los objetos.

TEMA : EVALUACION

¿ Cómo he cambiado en mis diálogos desde que empezó el curso hasta ahora ?

Perdona mi escepticismo pero, al releer los diálogos me doy cuenta que son ideas que siempre he traído en la mente y que fue en este curso que he tenido un buen pretexto para sacarlas y dejarlas en el papel. Si hablara de mejoras o cambios me limitaría a precisar que estas sólo se circunscriben a un más claro planteamiento de opiniones, ya que en las primeras sesiones el diálogo se centraba en ganar la carrera al tiempo y escribir lo más en el menor tiempo posible, pues sino las ideas corrían el riesgo de quedarse trunca frente a la pregunta hecha, siendo que yo sí sentía tener dominada la situación. Ahora bien, ¿podemos marcar como pauta una mayor confianza al redactar las opiniones y después manifestarlas frente a los demás? Creo que desde que entré al curso yo ya venía con la predisposición a dar algo de mí a cambio de conocer lo que tienen los demás en la cabeza, lo cual fue en la mayoría de los casos reconfortante, pues pude observar que no soy el único nostálgico y sentimentaloides que se le llega a ver "Los Años Maravillosos " (12) o " Remy "(13), por ejemplo.

(12) Op. Cit.

(13) Op. Cit.

La idea de la redacción automática ciertamente que resulto atractiva, al ser una especie de reto para la expresión de las ideas por medios materiales como la escritura, pero la misma carrera contra el tiempo que se emprendía con el objetivo de desarrollar un tema inducido se veía frustrado en cuanto los segundos y los minutos se consumían. Releer no ha sido una sorpresa, aunque si hay cierta molestia por ideas que en el papel han quedado mal desarrolladas.

¿ Es diferente mi actitud ahora frente a los programas y comerciales que veo en la televisión ?

Siento decepcionarte pero no, siento que sigo viendo (y disfrutando y renegando) la televisión como lo he venido haciendo todos estos años. Las ideas que han ido fluyendo a lo largo de las páginas anteriores (como te repito) son concepciones trabajadas y pulidas a la par del monitoreo televisivo. Afinadas con lecturas al estilo de " Para leer al Pato Donald " o de " Televisa, El Quinto Poder ". No es novedoso que te diga que en la T.V. se presentan patrones de vida que cada espectador debe trasladar a su existencia. Ni que en la T.V. veamos y se nos da la impresión de que participamos del quehacer mundial, donde sentimos que entendemos al soviético, sufrimos al igual que el iraquí o que odiamos todos juntos al imperio gringo. Pero más allá de todo esto vaya un agradecimiento a tí, y a tus colaboradores, por haber hecho de este curso un foro de expresión donde se me presento

la oportunidad de decir lo que he pensado continuamente, pues recuerda que todos (independientemente de su formación social) tenemos algo que decir a los demás.

TEMA : CARTELES

¿ Qué significado tienen ahora para tí las frases de los carteles ?

¿Cómo que qué significado? Si es lo que te he estado diciendo bajita la mano en todas las páginas anteriores. Me estás dando la razón. Por ejemplo: ¿qué veo? "La T.V. no nos hace ni mejores ni peores", ¡pues es lógico! De nosotros depende lo que vamos a permitir que ocurra con lo que vemos en la T.V. Recuerda que en cualquier actividad de percepción mediamos un trabajo de discriminación. ! No vemos ningún programa si este no nos interesa! Aunque estemos frente al televisor nuestra mente puede andar por mil lugares distintos.

"La Alternativa eres tú mismo" : !Obviamente, presidente! - (Nótese lo enajenado de mí) Si yo no ¿Quién? De mí depende el uso que daré a las imágenes y a los contenidos. De mí depende si quiero ver T.V. o no. De mí depende si me quiero parecer a los personajes televisivos o si quiero crearme un entorno similar al de mis ídolos.

"Conócete a ti mismo": !! Difícil cuestión !! Porque al analizarnos tendemos a justificar nuestras acciones, aun las que no

consideramos correctas. Nos quedamos con lo bueno que vemos de nosotros
y nos olvidamos de lo que pueda molestar a los que nos rodean.

SUJETO 4

DAVID

TEMA I : GENERO TELEVISIVO

¿Cual genero televisivo es el que más me gusta y por qué?

Los deportivos. ¿por que? bueno, a lo largo de mi sacnonda vida siempre me tenido al deporte como un elemento vital para relacionarme con la gente, para unir amistades pero sobre todo para sentirme triunfador, saber y demostrar que tengo como compañeros a los mejores jugadores; cuando puedo hago deporte, me canso muy rapido pero no me importa; creo que me estoy olvidando del programa deportivo, en el momento que hay un partido o juego cualquiera que este sea, interrumpo mi actividades o incluso dejo de ver otro programa para estararme de lo que ani pasa. mi deporte favorito es el futbol y es el que practico. me satisface totalmente cuando veo al futbol en la television. siempre critico y digo "que pinche futbol se practica en México, tan mediocre, tan aburrido y luego hacer la comparación de mi equipo con el de la division de Mexico, afirmo que puedo ganarle, los demas deportes me gustan por lo espectacular, el tenis me apasiona, el beisbol me mantiene al filo de la butaca y los demas sólo te llenan un ego al cual no puedo aspirar porque soy un vicioso, fumo constantemente y no puedo desarrollarme en ninguno de ellos, solo en el futbol algunas veces. Me considero bueno en el deporte.

¿Para poder superarte puedes dejar de fumar y así compararte con otro?

¿Cómo me identifico con el personaje principal de mi programa favorito? ¿Por qué?

Para poder compararme con alguien debo saber cuáles son sus aptitudes, sus formas de juego y en todo caso los mejores medios (es la posición de juego), me gustaría ser como Gordillo (R. Mad) o Fotre, el primero por su lucha incansable, corre todo el juego y por si fuera poco anota goles, no es un Hebik pero es muy bueno; el otro Fotre, también luchador y con una buena agilidad, gambotea y muchas otras cualidades, no quiero compararme con ellos al fin y al cabo no me gusta hacer comparaciones y la mía con la de ellos sería mala.

Bueno, si eres bueno, ¿por qué no te comparas?

Claro, soy bueno en el ambiente futbolístico, en el que me desarrollo pero no tengo cuerpo, la capacidad física, y lo que es bien importante, el tiempo, para ellos ese es su trabajo, de eso viven y yo, si aspiro a ser un profesional a los primeros años me muero de hambre, para poder triunfar en este pinche futbol es necesario ser hijo de Raúl Velasco o Roca o tener un padrote a quien darle las nalgas todos los fines de semana en Cuernavaca para poder estar en las filas de un equipo "profesional", porque nuestro futbol, está parado sobre la

mierda y no se puede despegar de ella, y yo con ellos, pero que
negar, lo busco por otro lado, aunque...

TEMA : COMERCIALES

Describe el comercial que más te guste y el que más te disguste.

I.- El de Corn Flakes, por el juego de posiciones, primero el padre que quiere saber a que hora's llega el pequeño a la casa con el niño de intermedio la caja de cereales, luego el niño para quitarse la pregunta acusa directamente a su hermano, así hasta llegar al acto inicial, es cómico, tal vez por eso me gusta.

II.- Me gustaría ser como los modelos que aparecen en los comerciales.

Claro que sí, porque en mi espantosa vida siempre he sido un señor, no para conquistar al mundo, sino dentro de mi entorno, ser el mejor, el bien vestido, el mejor jugador, no pido la belleza ni la corpulencia de su cuerpo, que al fin y al cabo siempre me digo que soy nervioso, me gustaría ser modelo por el hecho de que su vida es fácil o así lo aparentan, que lo tienen todo y lo que no pues lo inventan, o como dicen que es agandalle y no batalla. No pido a sus mujeres ni sus autos, sólo pido un poco de la riqueza que aparentan tener, al fin y al cabo lo veo con dinero no se nota, (a Lalito con desprecio).

¿Drale, sólo pides su lana para ser como ellos quieres decir o a eso me lleva su ropita?

No estás mal, lo que pasa es que siempre he sido un soñador, no lo entiendes, su vida y su modo de ser me vale madres, sólo quiero que me den chance de disfrutar un carro último modelo, follar con su nena sin salirme de mi entorno, ves, ser el mejor sin que nadie me lo diga, así o ya ser yo con mis sueños y si en realidad se cumple alguno de ellos pues que bueno, pero no como modelo.

¿A qué me invita y qué me provoca el comercial que más me gusta y el que más me disgusta?

Invita (gusto), a la relación familiar, por un lado buena onda pero a cada rato chingando, es como una casa, por un lado mi padre todo conservador y por el desmadre total, mis hermanos (no de saliva) te aflojan una lana y te piden a cambio algo muy grueso (no el pene) un favor obviamente. Me gusta y tal vez por eso me identifico, me provoca la sensación de la unión familiar, que te impongan a tus hermanos más no los escoges, así es que le vamos a hacer.

- Me invita a vomitarme sobre el monitor, porque utiliza un medio para ir a ver a un equipo de futbol que ni sus familiares van a ver, y me provocan unas ganas espantosas de defecar en mi planilla de pilones.

TEMA: HOMBRES

¿Las características del personaje masculino de mi programa de televisión favorito coinciden con lo que creo que es el hombre?

Mi programa favorito es el deporte, aquí las características son hasta cierto punto impuestas, por que impuestas, bueno porque sólo pasan un aspecto de ellos, el estar compitiendo, y cuando pasan algo más de su vida, caso Ben Johnson sólo para arruinarlos o en otro caso sólo para levantarlos como a Remedios la bella, no puedo llegar a conocer o plasmar aquí lo que yo considero que sea un hombre y sus características, tomando en cuenta lo planteado.

¿Por qué no? En televisión pasan reportajes de fútbol relacionados con su familia.

Sí, es cierto, pero solo tocan el aspecto familiar, y no creo que el jugador o la empresa televisiva dé aspectos negativos del guerrero del campo, y menos de sus familiares, por otro lado no tocan las relaciones amigos o compañeros; un aspecto positivo en el campo deportivo, que además de ser buen jugador sea humano o como dicen en el llano que no sea cochino, eso tal vez es lo que encuentro en cuanto a

las características se refiere del hombre que traiga un balón y vomite
goles y comparta con sus compañeros el fútbol que practica.

TEMA: MUJERES

¿En que coinciden las características del sexo femenino de mi programa favorito con lo que yo creo que es la mujer?

Yo recuerdo mucho unas olimpiadas en donde participé una Rumana, una tal Nadia Comaneci, en ese entonces yo era un chavo (ahora me dicen Chava) y la admiraba mucho es mas creo que me enamore de ella y hasta pense practicar algo de gimnasia para poder tener acceso a ella, ah, que estupidez, si en México los deportistas se mueren de hambre y mas en gimnasia, bueno, me agradaba mucho su seriedad al hacer sus ejercicios, era pues para mi un ser enigmático, por otro lado al ver su pelicula años mas tarde, me encabrone con su entrenador, su familia y sus padres por ser tan represivos con ella, y fui feliz al verla liberada de todo aquello.

¿Por qué aquí sólo ves el aspecto deportivo y en el hombre no?

Bueno, soy hombre y me atraen las mujeres, no es que odie a los hombres, pero siempre me enamoro de aquellas personas que aparentan

felicidad, como en una telenovela "Mundo de juguete" (1) salía una pequeña, yo cursaba el sexto año de primaria.

(1) Telenovela "Mundo de Juguete". Horario de transmisión: 6:00 - 6:30 P.M. Duración: Media hora. Canal por el que se transmite: 2 País de origen: México, D.F.

TEMA : PAREJA

¿Cuáles son las características asignadas a la pareja en mi programa favorito, en que coinciden con lo que yo creo que es la pareja?

En mi programa favorito, como lo dijo Ivan, parejas casi no las hay, las que existen pueden ser aquellas del patinaje sobre hielo: recuerdo una pareja a la que se le atribuía coordinaciones de movimientos inteligentes y además eran hermanos, esas características, pienso que están sobrevaluadas, no dudo que los tengan pero no se dan así de fácil, practico fútbol con mis hermanos y por lo regular nunca nos llevamos bien, discutimos y demás, pero en cuanto a las parejas se refiere, a la relación amorosa, prefiero aquellas en donde siempre existan conflictos y que al final, solo al final, se unen, sin importar características, otro aspecto son las relaciones fugaces, una semana, días, unirnos a otro nido, que la pareja sea liberal y no mojigata. D.h.

¿Por que liberales?

Bueno, porque siempre he pensado que la libertad es sinónimo de la inteligencia y por ende esta es una de las características que me atraen de la pareja.

TEMA : FAMILIA

¿Cuáles valores le son asignados a la familia en el programa de televisión que más recuerdo?

El programa creo que se llamaba "La Conquista del Oeste" (2), ahí los roles familiares eran pues, bien contradictorios, cuando no se encontraban en el hogar, tomando en cuenta que en le viejo oeste, se robaba, se mataba, se trataba de superar a otro como fuera, se tomaba bastante, se acudía a lugares donde había chicas, los hijos no hacían esto, eran todos valientes, astutos hábiles con el revolver, pero hasta ahí, todo era en aras del progreso de su hogar, su padre, sólo su abuelo, buena nonda, una madre comprensiva, amorosa y también valiente en caso necesario, los hijos corresponden a la madre, no recuerdo que tuvieran hijas, para terminar todo buena honda en el hogar.

¿Crees que es el verdadero rol, o porque escribiste ese programa?

En lo que se refiere al hogar y en mi caso sí, ya que mi padre y madre siempre se preocupan por nosotros, en ocasiones...

(2) Programa "La Conquista del Oeste". Horario de transmisión: 6:00 - 7:00 P.M. Duración: Una hora. Canal por el que se transmitió: 4 País de origen: Estados Unidos de América.

Por otro lado, en casi todos los hogares, no existen los buenos comportamientos, somos como queremos ser, mientras más nos prohíben más nacemos, sin importar que nuestros padres sufran.

¿Las características de la familia de tu programa favorito coinciden con lo que yo creo es la familia?

Ahora estoy confundido, no sé cuál programa, si el favorito o el que recuerdo "La Conquista del Oeste"(3), y digo que en parte, va que al no haber padre, la madre lucha por la familia como puede, lavando ropa, trabajando de ama de hogar en hogar ajeno, y algunas otras vendiendo el cuerpo, en este caso la madre lucha por los hijos, por alimentarlos, claro con la ayuda del abuelo viudo, que no tiene nada que hacer sino bañar a sus nietos de experiencias, mañas para sobrevivir, bueno, la madre siembra, cria animales y con la venta de esto sale adelante.

¿Y el rol de los hijos?

Para allá iba, estos son buena onda, alguna vez mi hermano mayor me dijo que quería haber vivido en ese tiempo, la verdad no lo imagino, sería vaquero pendejo, para lo que nos muestra la televisión porque no fuma ni toma y sólo le gusta una mujer, pero yo pienso que el rol de la

(3) Op. Cit.

familia, el de los hijos es bueno, ya que se preocupan mas que otros para salir adelante, ya sea en esta vida o en aquel programa, en cuanto a mi padre ahí no está, pero aqui y ahora no lo cambiaría y si lo cambiaría sería por el mismo pero con lana.

TEMA : NIÑOS

¿Cuáles valores asigna a los niños el programa de televisión que más recuerdo? ¿Esos valores coinciden con lo que yo creo que son?

Dónde encuentro un programa con niños si sólo caricaturas recuerdo, pero entre estas recuerdo a "La Pandilla"(4), creo que así se llamaba, eran como cinco chavitos, entre ellos una niña, que en todo momento buscaba la diversión sana, uno era el inteligente, otro el guapo, otro el travieso, la niña indiferente, todos unidos para buscar un fin, y yo creo que la pandilla que observa a los niños de su colonia, ya busca otra forma, mostrarse como mejores, egoístas quizá buscando ya algún vicio, como es fumar, pero no puedo imaginármelos o relacionarlos con chavos que venden dulces fuera o dentro del metro, o los que roban o están en centros de readaptación.

(4) Programa "La Pandilla". Horario de transmisión: 2:00 - 2:30 P.M.
Duración: Media hora. Canal por el que se transmitió: 13. País de origen: Estados Unidos de América

¿Pero, por qué esta comparación tan abismal?

Porque es la neta, nuestros pobres niños tienen que salir a lamerle los huevos a la vida para poder sobrevivir, a llenarse los pulmones de smog y a romperse el rostro en una esquina y a romperse el rostro en una esquina para limpiar parabrisas, si es que no les venden o rentan la esquina, como suele suceder en la mafia de la calle, estos chicos si alguna vez ven televisión en alguna tienda Elektra porque a otro local cerrado no los dejan entrar.

TEMA : AMIGOS

¿Cuáles valores asigna a los amigos el programa de televisión que más recuerdo? ¿Estos valores coinciden con lo que yo creo que son?

¿Amigos? Me gustaría ser como el del programa "El Auto Increíble" (5), pero realmente es un ser humano y una maquina, mejor "El Túnel del Tiempo" (6), ahí nos muestra una amistad comprometida, pienso que el ser mandados al pasado o al futuro la ayuda es mutua, pero para sobrevivir no porque realmente exista una amistad, bueno hablando de amistades o de amigos, en cada etapa de mi vida he encontrado a muchos que cabrían en este concepto "Amigos", pero son fugaces como las lluvias, te vomitan toda una temporada-tiempo (5 años) y luego desaparecen y llegan de vez en cuando, pero amigos tal vez no los tenga o no he conocido alguno, Horacio tal vez sea ese amigo que esperaba, no

(5) Programa "El AutoIncreíble". Horario de transmisión: 12:00 - 1:00 P.M. Duración: Una hora. Canal por el que se transmitió: 5 País de origen: Estados Unidos de América.

(6) Programa "El Túnel del Tiempo". Horario de transmisión: 11:00 - 11:30 A.M. Duración: Media hora. Canal por el que se transmitió: 4 País de origen: Estados Unidos de América.

quiero pensar que sea una lluvia, mejor una tempestad o huracán que pronto termine, con él he convivido a lo largo de la carrera, hasta llegué a pensar que lo estaba afectando, a inducirlo a que me acompañara a mis constantes borracheras, y lo hacía, cierto, pero siempre reclamándome por mi forma de tomar y las consecuencias que traían mis borracheras.

¿Si has tenido muchos amigos por qué prefieres a este pobre ciego?

Bueno mira, por el hecho de que con él he compartido, pues no muchas cosas pero lo poco ha sido significativo, no me ha cambiado, ahora ya no tomo pero no fue por él, sino por otro rollo, su amistad ha sido así nomás, natural, ni me da todo pero tampoco no da nada, sólo comparte conmigo el tiempo libre y el no libre, sus intimidades y no intimidades; y los otros, pienso en el Güero o Raúl, que desde la primaria, el primer año nos conocimos y que hasta la fecha nos seguimos hablando, pero sólo eso, un qué pasó, como te ha ido, bien y ya.

TEMA : EVALUACION

¿Cómo he cambiado en mis diálogos desde que empezó el curso hasta ahora?

Pues un cambio no lo puedo decir así tan tajantemente, pero sí hay un cambio, por el uso de la técnica, me preguntan-contesto, contesto-me preguntan-contesto, pues nunca antes me hubiera podido imaginar que esta técnica sirviera para un cambio, anteriormente lo hacía y respondía puras tonterías, en algunas ocasiones mis respuestas me llenaban pero no les daba ninguna importancia no provocaba ningún cambio en mí, con estos diálogos ya hay una forma (creo) pues me he quitado un poco de polvo y he encontrado cosas interesantes tales como los deportivos, de antemano me gustaba pero ahora ya me apasiona más y anhelo los domingos para poder practicar fútbol, por otro lado me hizo reflexionar sobre los roles, tanto los míos como los integrantes de mi familia y otros como los niños, de alguna forma con tu diálogo descubres o reafirmas aquel sentimiento oculto que no quería que saliera a la luz porque muy probablemente la intensidad de la luz lo cegaría.

Sólo en ese aspecto he notado el cambio, y en lo que se refiere a la televisión, pues sigo igual que antes, la observo y observo aquellos programas que me gustan y los critico, ya sea de una forma positiva o negativa, pero pienso que la televisión es muy probable que me afecte y no me estoy dando cuenta, como cuando digo "órale", pues es una frase televisiva, y la uso en algunos casos.

SUJETO 5

GLORIA

TEMA: ENSEÑANZA DE LA TÉCNICA

¿Cómo te sentiste al comunicarte la primera vez?

Primero era difícil pues casi no había platicado o dialogado con Nancy, después no sabía que decir, es alguien extraña para mí y no sé qué onda con ella. Vi que tanto ella y yo tenemos similares temores y angustias, que somos diferentes, pero aún así no somos tan lejanas. Sentimos miedos comunes, no sé, no hubiese...

• Pues por prejuicios, por tener cargadas algunas diferencias, no sé si fuimos sinceras o cumplimos con la técnica únicamente. No se nota. Me siento ajena a mí y a ella. Lo importante es que la conocí un poco, como haya sido y no importa, no es tan lejana a mí. Lastima, a veces se rompen muchas cosas por lo que una vez dijimos y ya no hay vuelta de regreso. Será posible intentar algo nuevo.

¿Te sentiste diferente al comunicarte la segunda vez?

Si, me sentí muy incomoda, era como apresurar unas palabras, como hablar mas y mas sin saber que camino seguir. Cuando estábamos

trabajando nos veíamos cortadas y ya no había continuidad, no pasaba nada, ya era un rompecabezas que habría que armar rápidamente.

¿Por qué crees que estabas incómoda?

Porque no tenía tiempo de nada, sobre todo sentía que estaba obligada a hablar cuando se me pidiera y no cuando yo realmente lo deseara o ella igual. No me gusta que me presionen y digan lo que debo de hacer. Y eso de estar diciendo sin reflexionar realmente no me agrada ni tanto, por el tiempo.

¿Por qué crees que es importante reflexionar sobre la T.V.?

Porque se dice que influye mucho en nosotros y chance sí, pero también creo que no solo da mensajes para convertirnos en verdaderos idiotas. No, pienso que es necesario conocer la utilidad que tiene y desenmarañarla de muchos mitos que giran en torno a ella. Por otro lado nos exponemos mucho tiempo a ella y si afecta puede ser inconsciente en nosotros. Porque la vemos mucho y hay que conocer los mensajes y la forma en que se emiten.

* No, la gente pensamos, la realidad es más que imágenes. No nos creemos todo lo que se nos dice. Diferimos constantemente. Si, podríamos dar otro tipo de mensajes a través de ella y así seríamos tal vez capaces de alcanzar la felicidad. No, estoy super loca. Estoy

cansada.

¿Cuál de las dos formas te gusto más?

¿En que consistió la utilidad?

Claro que la primera, al menos en esa tenia tiempo de escucharla y ella tambien. Aunque era poco tiempo yo podia descifrar más sus mensajes.

La primera en conocer algo que era ajeno a mi, de tener un poco de acercamiento, y ...

¿Por que me gustó mas la primera?

Porque soy un ser humano que precisa escuchar y ser escuchada. trato de reflexionar en cada palabra que me dicen y con tiempo, claro que la primera me daba mas. Si, el tiempo es muy necesario para lograr cierta reflexion.

TAREA: VER LA TELEVISION Y PONER ATENCION A LOS COMERCIALES.

TEMA : HOMBRES

¿Las características del personaje masculino de mi programa favorito coinciden con lo que yo creo que es el hombre?

Fíjate que mi programa favorito son "Los Años Maravillosos" (3) y ahí actúa un chiquillo muy lindo, es pequeño de estatura, tiene sus ojos de asombro, su cabello negro corto y ondulado. Es un niño que se hace preguntas como las que yo me hacía a su edad. Pero en fin, falta otro que no es precisamente mi programa favorito sino uno que no me disgusta tanto, antes lo veía cada domingo, ahora ya me aburre. Creo que era el "Vily Terranova" (4), mira, era muy guapo, tenía un cuerpo fornido pero sin ser exagerado y unas pompis increíbles, sus ojos negros, moreno y a veces se dejaba la barba, bueno creo que me gustaba porque me recuerda a un ser que yo amo, ame y amaré siempre, sí, J.L. que por otra parte no tiene que ver con nada con su personalidad, "Vily

(3) Op. Cit.

(4) Programa "El Astuto". Horario de transmisión: 9:00 - 10:00 P.M. Duración: Una hora. Canal por el que se transmitió: El País de origen: Estados Unidos de América.

Terranova" era muy duro. en el primer programa que vi la hacia de un policia soplon, y si algo tenia J.L. era muy honesto, no creo que le gustaba traicionar a nadie ni a él. De igual forma ese hombre vestia como el rei que tenia y J.L. ni creerlo, a él no le gustaba estar presionado por la vestimenta, no se porque se vestia, una playera y un pantalón eran suficientes, para mí un hombre debe ser buena honda.

TEMA : GENERO TELEVISIVO

¿Que genero televisivo me gusta más y por qué?

Chanfle no sé, me cae que no. Podria ser las policiacas o las series nortamericanas. Si, ya se, me gusta mucho "Los Años Maravillosos" (1); siempre me apresuro los domingos y los miércoles para llegar a mi casa a las 8:00 y no perderme ese programa tan lindo. Si, es lindo, me gusta porque muchas veces me siento identificada con el ser y tener de sus personajes. A mi me hubiese gustado vivir en esa epoca, los 60 s y 70 s. Creo que los chavos tenian un putomadral de ganas de vivir y sobre todo eran rebeldes, no digo sólo así por ser rebeldes, es decir, no estaban de acuerdo con los parámetros y reglas sociales existentes y buscaban sus propias alternativas.

Ademas yo nací en el 68 y por eso soy bien conflictiva.

"Los Años Maravillosos" (2) trata de las anécdotas de un chavito

(1) Programa "Los Años Maravillosos". Horario de transmisión: 8:00 - 8:30 P.M. Canal por el que se trasmite: 13 País de origen: Estados Unidos de América.

(2) Op. Cit.

como de 12 años, muestra sus conflictos, sus curiosidades, en fin, lo que yo alguna vez vivi. Si, yo también tenía los mismos cuestionamientos que se plantea el niño.

¿Crees que en algún momento te sirve de algo ese programa?

Si, pues muchas veces me quedo reflexionando sobre lo emitido. Yo creo en el amor, en la buena fe del género humano. Si me ayuda, pues a veces recuerdo lo ya vivido y veo como se conceptualizo en el programa y me gusta ver que yo tengo algo parecido con esa forma de ser

Muchas veces acabo llorando, unas veces de alegría otras por melancolía o en fin, porque soy bien pinche sentimental.

El otro día en el programa del amor ... ¡Ah!

¿Cómo me identifico con el personaje principal de mi programa favorito y por qué?

Por eso, porque entre él y yo hay un chingo de años de distancia, pero como he dicho creo en el amor y él también creía en él.

Además no sólo eso, todas las preguntas que se hacía yo me las

hice y aún me las sigo haciendo. Sí, los humanos somos todo un desmadre de lo más rico.

Ves, creo que yo he realizado esas expresiones y algunas veces opto por las mismas soluciones.

Con él sí que me identifico, y mucho.

Yo muchas veces me he preguntado por el qué hacer aquí, y él lo hacía, yo también lloré porque no sabía qué onda con nada y muchas veces soñé con el chavito de primero de primaria y no se diga con el de segundo de secundaria.

¿Qué pasa cuando no veo el programa?

Nada, sólo que me da un poco de lástima no haber llegado temprano para verlo. Llego y le pregunto a mi mamá que si lo vio. Eso es fabulosos, a ella sí que le mueve el tapete, imagina sentir y saber que efectivamente comete errores maternalistas, que un programa le diga como podría ser nuestra relación, que vea que no es la única mama en este planeta que no quiere que sus hijos se vayan de casa, qué friegas se acomoda.

TEMA : MUJER

¿En que coinciden las características del personaje femenino de mi programa favorito con lo que yo creo que es la mujer?

No se cuál sea. Hace mucho tiempo me gustaban "Los Angeles de Charlie" (5), pero estaba más pequeña y no logro acordarme, seguramente porque eran guapas y astutas y fuertes. Ayer vi un programa policiaco que es bella, inteligente y detectiva, vaya trinomio, pues sí, es bonita y también inteligente, sabe actuar en la medida que se le presentan los problemas; algo extraño es que esta es pobre y ha renunciado a grandes salarios porque "quiere conservar su libertad". Bueno, no sé, pero yo prefiero así a las mujeres más o menos frágiles, pero muy inteligentes o al menos que estén activas, que se quieran y que no se devalúen como menos que los varones.

(5) Programa "Los Angeles de Charlie". Horario de transmisión: 9:00 - 10:00 P.M. Duración: Una hora. Canal por el que se transmitió: 5 País de origen: Estados Unidos de America.

Me cae bien Sonia y Sandra. la ultima a veces me asombra, llega a un feminismo que me cae que no me atonta, yo sé que es así porque ella es un pajarito libre, toda la vida ha hecho lo que le da la gana y es muy inocente, en fin, Sonia es toda una contradicción. No sé, mis amigos son tan diferentes, por ejemplo, Luisa, aunque ella es muy femenina y vive para el dinero, a veces se cuestiona su ser y existencia, con eso que compro "Las mujeres que aman demasiado" como recetario.

No, para mí la mujer es libre o debe serlo.

TEMA: CARTELES

¿Qué significado tiene para ti las frases de los carteles?

- Sí, pues que la T.V. no influye sólo así porque sí.

- "Conócete a ti mismo, "La alternativa eres tú mismo", "La T.V. no nos hace mejores ni peores".

A través de los diálogos he visto que me he conocido un poco más, y que es cierto, la T.V. no influye totalmente en nosotros o es quien proporciona una forma de ser porque es tan ajeno a nosotros, además porque no es cierto que me dictan una forma de ser que no quiero ni me gusta. Que lo que hacemos o somos es responsabilidad solamente mía y no de la T.V. y que en esa medida yo decido como ver o actuar en cuanto sus mensajes.

Sí, la T.V. no es ese monstruo que yo siempre creí como estímulo o como ser autoritario, no, ahora está dismitificada y veo que lo más importante soy yo y no sus mensajes.

Logre conocerme más y ver que son lo que yo deseo que sea para mí.

- Ya quiero hablar, me es difícil permanecer callada mucho tiempo y escribo y veo que soy neurasténica gruesa y muy desesperada. Ya plati que un buen rato, ahora quiero que me plati que.

Esas niñas no las tolero, Dios yo se que no debe ser así pero por mas que dialogo conmigo he visto que no puede ser de otra forma. No me gustan, son o me parecen deshonestas, que pensarán ellas de mí?

TEMA : PAREJAS

¿Cuáles son los valores asignados a las parejas en mi programa favorito y en qué coinciden con lo que yo creo que es una pareja?

A mí me gusta mucho "Luz de luna" (6), eran dos chicos que se amaban pero para mantener su libertad no querían unirse, y eso les causaba conflicto. En varias ocasiones el chico le robaba créditos a ella (eran detectives) y ella hacía uso de sus encantos físicos o más bien de esas estrategias que utilizamos las mujeres para dañarlo, en fin, tenía que ver un tanto la lucha de poder en la relación.

Sí, a veces estamos luchando por eso en la relación, pero al menos yo y J.E. no, porque creemos que ni él me va a manejar a mí ni yo a él.

(6) Programa "Luz de Luna". Horario de transmisión: 10:00 - 11:00 P.M. Duración: Media hora. Canal por el que se transmite: 13 País de origen: Estados Unidos de América.

Decimos muy seguido que la gente se encargará de darnos en la madre, para que nosotros también lo intentemos. No, yo soy Gloria y él J.L. y a veces hay cosas que no nos agradan uno y de ambos. sin embargo no lo tomamos como arma. En la T.V. siempre se pelean porque la otra persona, que no me hablaste y demás, y nosotros a veces queremos tiempo para hablar muchas más cosas y no deseamos pelear. Aunque yo sí creo en la fidelidad, no hay bronca, siempre y cuando me diga la verdad, yo sabré actuar.

¿Cambiaría la mía por esa?

Ni madre, J.L. no es un Adonis, pero es un ser humano a toda madre. A él le gusta el dinero igual que a mí, sí, pero para estar bien, sin embargo no es para presumirlo.

TEMA : NIÑOS

¿Cuáles valores asigna a los niños el programa de T.V. que más recuerdo. Esos valores coinciden con lo que yo creo que son?

En "Los Años Maravillosos" (9) los niños son una pala de confusión con búsqueda de interrogantes interminables. El niño siempre se esta preguntando y sus respuestas tratan de ser lo más honestas, aunque sabe y ese es el problema, que debe ceñirse a ciertas normas de los mayores, ahí es cuando entra la honestidad porque no los permite sus modos de hacer y ser

Si y no, los niños si mantienen cierta expectación y hay como se preguntan nunca o muy pocas veces hay solución satisfactoria para ellos, para mi son frágiles y a la vez alguien muy sincero, que miente cuando busca algo de ti pero a la hora de ser sinceros es cuando son ellos.

(9) Op. Cit.

¿Tú crees que los niños son sinceros y creativos?

Si y mucho. Yo convivo con mi sobrina a quien quiero mucho, y la verdad me pone no muy pocas veces en aprietos, siempre el porqué de esto, y me desarma con sus argumentos, con sus miradas.

Casi siempre te hace ver tus errores, cuando uno se muestra autoritario es cuando te cuestiona; el otro día que le dije que tenía que comer y ya había comido la sopa me preguntó que si no me importaba si se la comía a fuerzas, le dije que si pero que no quería que enfermara, contestó que no se sentía mal.

TEMA : PERCEPCION AUDITIVA

Escribe las imágenes que te evocó la música.

Muchas cosas, la tranquilidad, mucha luz y mi sobrina de 7 años jugando. Después me acordé de muchas cosas de mí cuando tenía 15 años con todas mis ilusiones. Pero al último vi a Pilar en un lugar rodeado de muchas flores y con la luz del sol y mariposas, yo le decía que así me gustaba verla, que las cosas pasan, que nunca es malo seguir viviendo. Le sonreía muchas veces y le abrazaba. Sí, quería ver a Pilar siempre así, llena de cosas bonitas, pero sobre todo lo decía que siempre debemos darnos una oportunidad y que debemos prepararnos para las próximas. La luz me gusta y la siento como una esperanza que no se agota. Sí, con la música no dejé nunca la imagen de Pilar, de esa niña que hace 20 minutos, la sentí más cerca de mí y empecé a querer.

¿Tú crees que esa música te trajo melancolía?

Sí porque nunca se olvidan algunas cosas del pasado que son representativas para cada uno de nosotros, siempre queda la melancolía

de ayer pero hay esperanza para mañana. Pense que no debemos huirle a los recuerdos porque morimos y vivimos gracias a ellos, y eso malos que no desearamos tenerlos en la mente debemos admitirlos. es la unica forma de que el dolor salga afuera y ya no nos cause daño.

¿ A que género televisivo corresponde el diálogo y describe el sentimiento predominante?

No estoy segura, pero me imagino que al de opinión. Casi no entendi de lo que nablaban, pero si no estoy mal es de hollywood. El sentimiento era de interes y podría decir de pasión, los interlocutores estaban interesados y deseaban aportar lo que sabian sobre el tema. Creo que uno de ellos era Otto Zirgo, no me gustó, era confuso.

¿ Por qué no entendi nada de la grabación?

Porque realmente no me despertó ningún interes para escuchar bien, mas si lo oí. Cuando escucho voces que por más atención que les ponga y no les entiendo nada pues así no pasa nada. Además yo no tenía un marco de referencia y por tanto no sabia, como receptor participar en el acto comunicativo.

No me gustan mucho esos programas de T.V., raramente están bien coordinados y se roban la palaora, y cuando el coordinador participa no pocas veces tiene la línea para el seguimiento del tema.

TEMA : AMIGOS

¿Cuáles valores asigna a los amigos el programa de T.V. que más recuerdo. Esos valores coinciden con lo que yo creo que son?

Bueno, en "Los Años Maravillosos"(10), los niños son apegados y son hasta cierto punto confidentes y se hacen eco pero muy extrañamente porque ambos cuestionan y critican su hacer. Tratan de entenderse aunque se buscan tienen una vida independiente. Los únicos que les llega a separar son las niñas. Se cuentan sus problemas, van juntos al cine y demás.

No totalmente, hasta ahora yo me he encontrado con varias formas de ser amiga, es decir me adapto según mi amigo (a). Si eres confidente y demás, sin embargo también eres algo diferente a ellos y a veces tienen que ir puliendo la amistad según vaya creciendo. No sé, es muy difícil decirlo, lo único es que nunca son ajenas a ti como personas, te interesas en cómo están y cómo le va. También hay fricciones pero

(10). Os. Dic

se salvan con una buena platica entre ambas, sobre todo si somos sinceras y no permban nuestros errores. Si va creciendo con ellos y aunque se vayan siemore estan aqui al lado. Para mi es ser uno quien realmente eres y no usar máscaras, no necesito estar todo el tiempo con ellos pero si necesito yo verlas.

¿ Yo tengo amigos con los cuales soy yo?

Si, aunque son muy pocos, y la mayoría varones, no se pero con los mios no me entiendo muy bien, salvo algunos amigos.

Bueno, con mis amigos soy sincera y no tengo miedo de ser utilizada, ellos entienden porque soy así y no muy pocas veces cuestionan y dicen que tal o X ocasión no les gusto mi actitud. Con muy pocos convivo cotidianamente, salvo algunos, por ejemplo, a Gabriela la conoci en el C.C.h. y aunque la dejaba de ver yo sabia que existia y cuando nos vemos ani estabamos para ayudarnos, con Andrea tengo mucho de común y a veces tampoco la veo no olvido del dia que me dijo que se cambi6 de turno no quiso despedirse de mí porque sentia feo y yo también ese día pase la tarde llorando, pero despues me di cuenta que entre ella y yo no cambi6 casi nada.

Mis amigas son antiguas y casi no estoy con ellas, muchas veces me cuestionan mi forma de ser y ya no exijo mucho tiempo, me gusta lo que

dan y les doy.

1

TEMA : FAMILIA

¿Que valores le son asignados a la familia en el programa de T.V. que más recuerdo?

El programa de T.V. que más recuerdo son "Los Años Maravillosos"(7). Ahí la relación familiar es primordial, Kevin, Martha, la madre, el padre, el hermano y la hermana; si todos tienen valores, como ayuda, solidaridad, sin embargo, cada uno de ellos cumple algunos roles establecidos no tan acabados pero si los cumple. Por ejemplo, el hermano mayor de Kevin es de lo más chocante, un joven que se pasa la vida molestando al hermano mayor. La chica es la más rebelde que trata de romper con algunas normas familiares pero que está tan confundida con lo que quiere. La madre es conciliadora entre los hijos y el padre, éste es quien pone los puntos sobre las íes. Bien si no se rompe con el esquema tradicional de la familia, en ocasiones se le matiza de otra forma, sus relaciones no son tan inebles y rígidas. Kevin, el menor, es quien a partir de sus pensamientos sintetiza todo

(7) Op. Cit.

- lo que es su familia.

¿Hay alguna semejanza con mi familia?

Sí y no, pues mi familia está reestructurada y le faltan elementos. Yo soy hija única y mi padre no vive con nosotros, mi mamá se ha vuelto a unir con otro hombre. Si bien es cierto que mi madre intenta llevar la batuta de nuestra relación y algunas veces imponer sus reglas, también yo cuento y algo que he aprendido es que debemos respetarnos, si yo la respeto a ella aunque le cueste trabajo me respeta. Su compañero no tiene ninguna relación hegemónica hacia mí, así que no hay mucha relación. Mi familia es mi mamá.

¿Las características de la familia de mi programa favorito coinciden con lo que yo creo que es la familia?

No con lo que yo creo o quisiera que fuera, pero sí con lo que muchas familias son. En "Los Años Maravillosos" (B) la familia busca un rompimiento con el orden establecido que para mí es un orden que solo se puede modificar de mutuo acuerdo con los componentes de la misma.

Yo no sé pues mi familia, es solidaria pero muy independiente y a

(B) Op. Cit.

veces no estar con mi mamá o hacer sola lo que debo me molesta, sin embargo este es el precio que tengo que pagar por no estar mucho tiempo en casa. Yo quisiera una familia mucho más comunicativa pero las circunstancias así generan nuestra relación, una familia en donde nos interesemos por lo que pase con los demás pero por cariño y no por tratar de imponer un reglamento inflexible, sí con reglas pero como dije generadas por las personas que ahí viven.

¿Entonces a ti te gustaría depender más de tu mamá?

Tal vez no sea "depender" la palabra correcta, pero creo que sí me gustaría estar más unida con mi mamá, porque igual tomo yo sola mis decisiones y ella también, pero nunca sabemos realmente lo que pasa con la otra, es como llegar a casa y no al hogar, los sábados y los domingos salgo con J.L. Quizá yo no he sido capaz de ver que ya no es igual que antes y que ahora es necesario romper ciertos lazos porque mamá no siempre va a estar conmigo, tal vez es la hora de emigrar, pero ojalá a distancia nos añoremos y nos comuniquemos más.

Yo soy así porque no me dejan ser de otra forma. Soy rebelde porque el mundo me ha hecho así, porque nunca me han sabido comprender, porque nunca me han tratado con amor.

TEMA : PERCEPCION VISUAL

Describe los sentimientos que te provocaron las imágenes.

En realidad muy pocas cosas, un poco de inconformidad respecto a la guerra.

En cuanto a las imágenes deportivas me gustaron sobre todo las de gimnasia y salto de altura; esas me hacen querer correr y si es posible saltar.

Estaba sacada de onda.

- Las escenas de amor que fueron pocas me hicieron desear un apache.

Como fueron muchas y duraron poco no pude decodificarlas todas.

Yo creo que tiene mucho de necesario la música ya que te ayuda a contextualizarte mucho mejor.

¿Por qué para ti es necesaria la música?

Yo pienso a que oigo más la radio de lo que veo la T.V., además la radio me deja despertar toda mi imaginación. No me sucede lo mismo con ese tipo de imágenes.

El sonido es elemental para saber que oigo la voz humana o la creación de la música me agrada mucho.

Con las imágenes me siento ajena a ese mundo, así tan rápido expuesto que no me causa nada, es más tengo frío y mucho sueño. No quiero seguir escribiendo, que ya acabe.

¿A cuál género televisivo pertenecen las imágenes y con género te identificaste?

Algunos de reportaje, deportivos, cortos de películas.

Me identifiqué más con algunos cortos deportivos, y me agrada bastante ese de "Flash dance", cuando la chica está bailando. Las de informativos no me gustan mucho, al contrario muy poco.

Si, los deportivos me identifiqué más.

¿Por qué me identifico más con los deportivos?

Aunque no soy gran deportista y lo único a que me dedico es hacer aerobics, siempre hubiera querido ser una gran bailarina de ballet o nadadora o tan siquiera hacer bien los aerobics.

Cuando veo esas imágenes pienso que pude ser yo, sobre todo con la de "Flash dance", en serio me gusta.

Para mí el ejercicio es más vitalidad, yo sé que estoy pasada de peso pero cuando vengo de los aerobics, no sabes me siento muy bien, con más energía, me fascina.

TEMA : COMERCIALES

Describe el comercial que más te guste y el que mas te disguste.

El que mas me gusta es uno de cereal "Kellogg's". Todo se inicia en el desayuno cuando toda la familia está reunida y lista para desayunar. La mamá le pregunta, en tono un poco irritado al papa a que hora llegó, éste para no contestar la pregunta pide el paquete de cereal y le pregunta al hijo mayor por sus exámenes, el hijo toma el paquete y le pregunta a su hermana que si ya le dijo a sus papas de su novio y ella toma el paquete y le dice al hijo menor que le diga al padre que pasó con su T.V. y el niño al final le dice a su papa, "entonces a que hora llegaste papa"

El que menos me gustó y me desagrada .

un niño va caminando con su papa por una casa muy bonita y le relate que sus amigos tienen muchas cosas valiosas, una casa con caballos, y una amiga muchas joyas y le pregunta, "papa, que les digo

yo que tengo". el papa contesta que un "Passart"; sale el automovil
litimo modelo en la pantalla.

¿Me gustaria ser como los modelos que aparecen en los comerciales?

Si y no, si porque estan muy lindas, son esbeltas, y con sus caras
muy lindas y sus vestidos impecables. Y no porque muchas veces solo les
importa un carro, una botella y un pinche diamante. No por eso no, no
porque yo creo que con esta cara y cuerpo que me dio mi mama estoy
bien. La gente que me quiere no le molesta que no sea como ellas, ellos
me quieren porque soy alegre, honesta, además me aceptan con mi pinche
carácter medic neurasténico. No me importa mucho aunque si me importan
las cosas materiales pero de ellas no depende mi felicidad, no, aunque
a veces comprarme el mundo, prefiero tener un chingo de cuates que me
quieran así, gordita, morena y con mis huesos salidos. No soy ajena soy
real.

¿Que pasaria si yo fuera como ellos?

No se realmente, pero en primera para tener esos cuerpos
esculturales se necesita un mucho tiempo al gimnasio y dinero para
comprar toda esa ropa. Dico que no estaria aqui, que fuera otra y no
yo. Mi tiempo no estaria distribuido entre J.H., la escuela, los

cuates. No, definitivamente. ME GUSTO MUCHO.

¿A qué me invite y qué me provoca el comercial que más me gusta y el que más me disgusta?

El que más me gusta a mí mismo, pues sí es cierto, todo el mundo le manda la bolita a otros cuando no sabemos qué hacer. No me invita a nada, pues ni siquiera se me antoja el cereal.

El que me disgusta me cae tristeza. Siento una porquería que utilicen esos valores para que compre algo. Me gustaría ser el papa en cuestión y darle otra respuesta al niño. Sí, platicar con él, decirle que lo más importante no es un auto ni esas cosas, sino el estar juntos, el que sea mi hijo y yo su papa. Decirle que aunque no tengamos muchas cosas, nos tenemos a nosotros que nos queremos mucho.

TEMA : EVALUACION

¿Cómo he cambiado en mis diálogos desde que empecé el curso hasta ahorita?

Pues creo que soy más detallista en lo que reflexiono, es decir, no sólo me limito a contestar sino que siento lo que pienso y el porqué. Además que relaciono mis momentos y preguntas.

Si de algo me a ayudado el diálogo es a conocerme más y en realidad la T.V. me gusta verla en ocasiones ya que le busco relación con lo que yo vivo, sin embargo, veo que hay poca y que muchas veces encuentro en ella ciertos satisfactores que no tengo en la vida real.

Creo que sí, aunque me agota preguntarme y contestarme, ahí es cuando sale otra forma de ser mía que no conocia antes y que ahora me dan ciertas razones para modificar algunas conductas y mis relaciones con los demás.

A través de los diálogos también vi que hay cosas que no he cambiado y personas que están siempre presentes.

Si cambié, ahora escribo con mas facilidad y me conozco más.

ves. todavia tengo tiempo y aunque faltan cosas por escribir ya me cansé. A lo mejor soy perezosa o no se si contarme mis verdades. Cuando las preguntas giraban en torno a los personajes y a lo que yo creo que son los valores reales, vaya chasco era que había algo en común o desacuerdo entre yo y ellas. Eso era importante porque ahí quien decidia era yo y no "X" o "Y" programa. La T.V. no me afecta realmente. son otras cosas como mis necesidades, temores, sentimientos y motivaciones.

¿Es diferente mi actitud ahora frente a los programas y comerciales que veo en la T.V.?

Sí, ahora me estoy preguntando continuamente en cuanto a ellos y yo. Veo que muchas veces son irreales y que lo que yo vivo es completamente real.

No siempre he visto la T.V. mucho tiempo, pues desde pequeña mi mamá no me la dejaba ver, tal vez porque temia que influviera mucho en mí y no fue así.

Algunas veces, debo ser honesta, deseaba tener los cuerpos de las patinadoras, gimnastas o modelos, también adquirir sus bienes; sin embargo no me sentia mal por no ser o tener esas cosas. con los

diálogos he visto que nuestras necesidades sentimentales no se pueden resolver con bienes materiales. De hecho cuestiono mucho estos parámetros que en la televisión nos muestra para ser aceptados por los demás y me doy cuenta que ni me agradan y que las personas que me rodean no están conmigo por que sea de tal manera parecida a las niñas de la T.V. o porque tenga sus bienes.

- Sí, cuando vea televisión estoy continuamente viendo mis reacciones, el porqué me gustan o disgustan ciertas cosas.