



UNIVERSIDAD NACIONAL AUTÓNOMA DE MÉXICO

ESCUELA NACIONAL DE TRABAJO SOCIAL

ESTADO Y PARTICIPACION SOCIAL: ORGANIZACION
Y EDUCACION POPULAR EN LA RECONSTRUCCION
URBANA, UN CASO, LA UNION DE VECINOS DE LA
COLONIA DOCTORES.



ESCUELA NACIONAL
DE TRABAJO SOCIAL
TESIS Y EXAMENES
PROFESIONALES

T E S I S
QUE PARA OBTENER EL TITULO DE:
LICENCIADO EN TRABAJO SOCIAL
P R E S E N T A :
IRMA LARA LOPEZ

TESIS CON
FALLA DE ORIGEN

MEXICO, D.F.

OCTUBRE, 1989



UNAM – Dirección General de Bibliotecas Tesis Digitales Restricciones de uso

DERECHOS RESERVADOS © PROHIBIDA SU REPRODUCCIÓN TOTAL O PARCIAL

Todo el material contenido en esta tesis está protegido por la Ley Federal del Derecho de Autor (LFDA) de los Estados Unidos Mexicanos (México).

El uso de imágenes, fragmentos de videos, y demás material que sea objeto de protección de los derechos de autor, será exclusivamente para fines educativos e informativos y deberá citar la fuente donde la obtuvo mencionando el autor o autores. Cualquier uso distinto como el lucro, reproducción, edición o modificación, será perseguido y sancionado por el respectivo titular de los Derechos de Autor.

TESIS CON FALLA DE ORIGEN

ESTADO Y PARTICIPACION SOCIAL: ORGANIZACION Y EDUCACION POPULAR EN
 LA RECONSTRUCCION URBANA. UN CASO LA UNION DE VECINOS DE LA COLONIA
 TACONES

INDICE

PAG.

INTRODUCCION.	1
CAPITULO I. A UN AÑO DEL SISMO.	5
1.1. 19 DE SEPTIEMBRE	5
1.2. GOBIERNO CORRUPTO POR TI ESTAMOS DE LUTO	8
1.3. COORDINADORA UNICA DE DAMNIFICADOS	9
CAPITULO II. MOVIMIENTO POPULAR Y ESTADO, DEMANDAS Y POLITICAS ESTATALES.	15
11.1. INTRODUCCION.	15
11.2. ELEMENTOS EXPLICATIVOS A LA PROBLEMATICA DE LOS SISMOS.	16
11.2.1. CONTRADICCION CAPITAL-TRABAJO EN LAS CIUDADES.	16
11.2.2. EL PROCESO DE URBANIZACION EN LA CIUDAD DE MEXICO.	18
11.2.3. POLITICA DE VIVIENDA Y EN ESPECIFICO DE LA VIVIENDA EN RENTA.	21
11.3. ZONA DE EXPROPIACION.	27
11.3.1. BREVE RESEA HISTORICA	27
11.3.2. CARACTERISTICAS HABITACIONALES.	29
11.4. SITUACION INMEDIATA AL SISMO.	31
11.5. EL DECRETO EXPROPIATORIO.	35
11.5.1. SURGIMIENTO Y DEMANDAS.	38
11.5.2. CONFLICTOS.	40
11.5.3. RESULTADOS	47
11.6. RENOVACION HABITACIONAL POPULAR.	48
11.6.1. SURGIMIENTO Y DEMANDAS.	48
11.6.2. CONFLICTOS Y RESULTADOS.	53
11.7. PROGRAMA EMERGENTE DE VIVIENDA FASE II.	71
11.7.1. SURGIMIENTO Y DEMANDAS.	71
11.7.2. CONFLICTOS.	72
11.7.3. RESULTADOS.	77
11.8. PROGRAMA FASE I.	81
11.8.1. SURGIMIENTO Y DEMANDAS.	81
11.8.2. CONFLICTOS.	81
11.8.3. RESULTADOS.	82

	pag.
11. 9. PROYECTOS INDEPENDIENTES.	83
11. 9.1 SURGIMIENTO Y DEMANDAS.	83
11. 9.2 CONFLICTOS.	84
11. 9.3 RESULTADOS.	86
CONCLUSIONES.	88
CAPITULO III. ESTADO Y PARTICIPACION SOCIAL.	94
III.1. INTRODUCCION.	94
III.2. ESTADO Y SOCIEDAD CIVIL, REFERENCIA AL CASO MEXICANO	95
III.3. ANALISIS DE LA RELACION ESTADO-SOCIEDAD CIVIL EN LA RECONSTRUCCION	99
CAPITULO IV. ELEMENTOS TEORICOS PARA EXPLICAR LA ORGANIZACION POPULAR GENERADA A PARTIR DE LOS SISMOS.	106
IV.1. LA ORGANIZACION POPULAR.	106
IV.1.1. PRINCIPIOS.	108
IV.1.2. CARACTERISTICAS	109
IV.2. EDUCACION.	112
IV.2.1. INTRODUCCION.	112
IV.2.2. DEFINICION, DIVERSOS ENFOQUES TEORICOS.	113
IV.2.3. EDUCACION POPULAR.	117
IV.2.3.1. VARIANTES EDUCATIVAS CONFUNDIDAS CON LA EDUCACION POPULAR.	117
IV.2.3.2. ¿QUE ES LA EDUCACION POPULAR?	120
IV.2.3.3. METODOLOGIA DE LA EDUCACION POPULAR.	122
IV.3. MOVIMIENTO URBANO POPULAR.	124
IV.3.1. ¿QUE ES EL MOVIMIENTO URBANO POPULAR	124
IV.3.2. CARACTERISTICAS.	125
IV.3.3. DEMANDAS.	126
IV.3.4. DESARROLLO DEL MOVIMIENTO URBANO POPULAR EN MEXICO.	128
IV.3.5. SITUACION DEL MUP ANTES DEL SISMO	134
IV.3.6. CARACTERISTICAS DEL MOVIMIENTO DE DAÑIFICADOS.	137
CAPITULO V. EL MOVIMIENTO POPULAR FRENTE AL ESTADO: EL CASO DE LA UNION DE VECINOS DE LA COLONIA DOCTORES.	142
V.1. CARACTERISTICAS DE LA COLONIA DOCTORES.	142
V.2. LA UNION DE VECINOS DE LA COLONIA DOCTORES.	147
V.2.1. DESARROLLO.	147
V.2.2. RELACION CON GRUPOS DE APOYO, ASOCIACIONES CIVILES Y FUNDACIONES.	159
V.2.3. PROYECTO INTEGRAL.	161
V.2.4. AVANCES Y OBSTACULOS.	164
CAPITULO VI. EDUCACION POPULAR COMO UNO DE LOS ELEMENTOS QUE FORTALECEN EL MOVIMIENTO URBANO POPULAR.	169
VI.1. INTRODUCCION.	169
VI.2. PROYECTO DE CAPACITACION Y FORMACION.	171
VI.2.1. UBICACION.	171

VII.2.2. IDENTIFICACION DE NECESIDADES Y OBJETIVOS 172

VII.2.2.1. NIVELES DE ORGANIZACION SOCIAL.	175
VII.2.2.1.1. NIVELES DE PROMOCIONES.	175
VII.2.2.1.2. NIVELES DE ORGANIZACION COOPERATIVA	190
VII.2.2.1.3. NIVELES DE ORGANIZACION DE PROMOCIONES	218
VII.2.2.1.4. NIVELES DE ORGANIZACION DE PROMOCIONES	225
VII.2.2.1.5. NIVELES DE ORGANIZACION DE PROMOCIONES	231
VII.2.2.1.6. NIVELES DE ORGANIZACION DE PROMOCIONES	234
VII.2.2.1.7. NIVELES DE ORGANIZACION DE PROMOCIONES	246

El presente documento



Foto: ICE/AC

INTRODUCCION

El Distrito Federal es una de las ciudades más pobladas del mundo, es ejemplo de un proceso de urbanización acelerado; a partir de la década de los años 40-especialmente el gobierno cardenista genera una industrialización dinámica y fuerte que provoca cambios de carácter económico, social y político. En la población han impactado tales efectos, se han multiplicado las colonias populares en la periferia de la Ciudad, careciendo de los servicios públicos para satisfacer las necesidades inmediatas y esenciales.

El centro de la ciudad de México esta inserto en esta problemática, es ahí donde las contradicciones del proceso de urbanización se agudizan permanentemente, se visualiza la vivienda como un elemento de especulación y de máxima rentabilidad al capital.

Existe un número considerable de viejas colonias cercanas al centro, coexistiendo comercios, industrias y viviendas construidas a principios de siglo, las cuales al contar con rentas congeladas y una serie de condiciones desfavorables, estuvieron al abandono de la política gubernamental o privada.

Se presentan serios conflictos por el alza de rentas, desalojos, juicios de desahucio y el deterioro habitacional; el problema inquilinario en colonias populares es enfrentado por las organizaciones inquilinarias fuertes o débiles, estas prometen convertirse en un elemento significativo del movimiento popular.

Los sismos de 1925, como fenómenos coyunturales provocaron graves daños en colonias populares céntricas, al equipamiento urbano, servicios y afectando significativamente la vivienda, agudizan la

crisis urbana; elementos que aceleran la organización social y la respuesta de la sociedad civil, se manifiesta de manera importante la atención a intereses y necesidades, se cuenta con la participación de organizaciones de vecinos, de estudiantes organizados, asociaciones civiles y profesionales, organizaciones sociales que constituyen potencial organizativo para impulsar el surgimiento de Uniones de Vecinos donde no había, hasta llegar a integrar la Coordinadora Unica de Damnificados. (CUD)

Para alcanzar estos niveles de organización supuso la convergencia de diversos procesos con distintas concepciones, recursos, habilidades, capacitación y métodos, esto implicó el desarrollo de un trabajo directo de base tendiente a la autogestión popular.

A partir del mismo se han multiplicado los movimientos, frentes, coordinadoras, bloques y toda clase de organizaciones sociales.

Consideramos que a partir de la sistematización de una experiencia directa en este movimiento podemos dar una visión amplia y objetiva de como el movimiento de damnificados aporta elementos hacia la definición de políticas en el marco de la reconstrucción.

Es indispensable analizar las políticas del Estado y su acción a través de tactics políticas como la coacción, acciones desmovilizadoras y divisionistas que aun cuando provocan conflictos sociales que obstaculizan la reconstrucción, también han permitido en cierta forma la permanencia y consolidación del movimiento popular.

Las organizaciones populares en su quehacer cotidiano construyen experiencias de trabajo directo con la población, que aunque no han sido sistematizadas constituyen torales de intervención valiosos que son de interés para los científicos sociales, especialmente para el trabajador social. El presente trabajo formaliza inmediatamente el aspecto metodológico de

trabajo con las masas populares, ubicandolo en el momento histórico, las respuestas a los valores, creencias, costumbres, cultura y condiciones reales del espacio de trabajo.

El Trabajo Social al realizar trabajo directo con la población, tiene como objetivos la "concientización" entendida como el facilitar espacios de reflexión sobre las causas, consecuencias y alternativas a problemas a fin de lograr el bienestar social de la población; así como es importante construir metodologías para el trabajo popular que fortalezcan una corriente alternativa de Trabajo Social. En los procesos organizativos la educación popular se inserta como uno de los elementos fundamentales en el movimiento popular. El aspecto educativo como parte de una estrategia de cambio, debe ser considerado junto con otras acciones organizativas y políticas para lograr incidir en un proyecto histórico liberador.

Los objetivos de nuestro trabajo son:

- aportar una metodología educativa (avanzada por educadores populares teórica y prácticamente, de México y América Latina) a las organizaciones sociales, que aunque coincidentes en objetivos planteados han encontrado limitaciones en la implementación de proyectos de capacitación y educación.
- señalar la importancia de desarrollar procesos educativos autogestionarios en la organización popular.
- analizar las relaciones Estado-Sociedad Civil en el marco de la reconstrucción, enfatizando el papel de los movimientos populares en la definición de políticas alternativas apropiadas después con el Estado.
- analizar los procesos y canales de participación social en la reconstrucción.

Analiza las posibles relaciones Estado-Sociedad Civil en situaciones de crisis y las expectativas de participación a corto y largo plazo de esta última.

El método de trabajo empleado es a través del rescate y análisis de la intervención del movimiento de damnificados, la sistematización de una experiencia, trabajo y aprendizaje colectivos. Apoyándonos en la revisión de documentos, reuniones de trabajo, negociaciones, pliegos petitorios, etc. confrontando estos elementos con un marco de referencia teórico y con el discurso político del grupo gobernante.

El trabajo se desarrolla a lo largo de seis capítulos; el primero narra descriptivamente un hecho real, utilizando la crónica exponemos la situación de los damnificados un año después; el siguiente capítulo ubica el contexto social y político en que tiene lugar nuestra experiencia, confrontando las políticas estatales en materia de reconstrucción con los intereses, necesidades y propuestas de las organizaciones populares; en el tercer capítulo recuperamos lo anterior para caracterizar, explicar y analizar como se dio la relación Estado-Sociedad Civil en el período estudiado. Posteriormente en el IV capítulo se señalan algunos elementos teóricos que nos sirven como marco referencial y teórico para explicar todo lo anterior, así como para fundamentar el contenido de los siguientes capítulos. Estando con este marco general los dos últimos capítulos ubican la experiencia concreta en una organización social en la que participamos directamente - en nivel organizativo y en específico el proyecto educativo desarrollado como trabajadora social y militante de la organización, producto todo ello de una práctica colectiva donde intervinieron diversos sujetos, sin embargo asumimos la responsabilidad de lo que hicimos.

I.1.- 19 de septiembre

Hoy como hace un año nos encontramos un viernes 19 de septiembre más, donde la solidaridad dio luz, pero de diferente manera pues ahora los damnificados dolidos, indignados, inconformes, críticos, tenemos las calles, solo que en esta ocasión, no para salvar a un sobreviviente de los escombros, ni para darle algo que comer o beber, sino para manifestarnos después de un año de la tragedia, día de marchas, encuentros, demandas, cifras, peticiones, menta. Y estamos aquí para dar a conocer lo realizado, lo que falta y la forma de lograrlo, y para exigirle al gobierno cumpla lo prometido.

Se cambió la escenografía de aquel 19 de septiembre del 85. de ello nos encargamos los habitantes de esta ciudad, junto con instituciones, organizaciones sociales y políticas, nos permitimos ser actores y espectadores de un día en el que el luto, las lagrimas y los recuerdos emergieron, además de conmemoraciones religiosas y luctuosas, que se caracterizaron por tener un alto contenido político, porque en ellas iban implícitos cuestionamientos y demandas sobre lo que hace un año se empezó y que aún no está concluido. Se demostró que no basta con el silencio, ni con el mero recuerdo de solidaridad, sino que es necesaria la participación social y mencionar una y otra vez la tragedia, convirtiéndose ello en motor que acelere la reconstrucción.

Lo significativo es que en este día no solo estuvo presente la sociedad civil, sino también las autoridades del país y de la ciudad en un

dí, como hoy vemos nuevamente testigos del enfrentamiento político, al evidenciarse distintas orientaciones políticas y relaciones de poder, el carácter de los vínculos entre la población y el Estado, entre sociedad e instituciones.

Por un lado el triunfalismo político evidente en la Comisión Nacional de Reconstrucción: cifras, logros, aciertos, hacían concluir que la reconstrucción se ha realizado con agilidad, se ufanaron de la velocidad de instrumentación de los programas de vivienda oficiales beneficiando hasta la fecha a 28.5% del total de familias damnificadas a través de Renovación Habitacional Popular con 8451 familias, 13 262 de Fase I y 1973 de Tlatelolco, además se reiteraron los montos de inversión en estos programas: 225,000 millones de pesos (RHP), 65,000 (FASE I) y 53,000 (Tlatelolco) y 46,000 para FASE II (que aún no comienza), que las acciones gubernamentales dieron oportuna y rápida atención a la regularización de servicios telefónicos y de comunicaciones. A un año se ha entregado al sector educativo 1550 planteles escolares rehabilitados y en el sector salud se plantea una política de descentralización territorial que asegure atención médica homogénea, éstos y otros aspectos fueron informados, a fin de que los diferentes sectores sociales pudieran evaluar y en su caso aceptar la labor estatal en la reconstrucción con el objetivo de recuperar legitimidad.

Vinculado a las actividades gubernamentales, aparece el Partido Revolucionario Institucional, adjudicándose el título de principal interlocutor de las damnificadas, cuando 105 días atrás no estuvo presente en las labores de rescate, ni en la situación de emergencia; pero que

en su "calidad de mayoría actuante y combativa" le posibilita exigir un trato prioritario y por lo mismo ser el único libre de manifestarse en el zócalo, de tomar las calles y pedir celeridad en la reconstrucción.

Por parte de las organizaciones populares se realizaron diversos actos en distintos puntos del centro de la ciudad, en el Sindicato de Costureras 19 de septiembre, Hospital Juárez, Unidad Habitacional Tlatelolco, y en las diferentes colonias donde trabajan las uniones de vecinos integradas a la Coordinadora Unica de Damnificados. Allí tenían lugar una serie de denuncias y demandas como: castigo a los responsables de miles de muertes, ampliación del decreto expropiatorio, cese al burocratismo, alternativas a las 30 mil familias que habitan en viviendas dañadas, se denunciaban los primeros defectos en construcción, los amparos y revocaciones concedidos, el atraso del programa Fase II (el cual es desventajoso para los damnificados de predios no expropiados) y lo más importante para recordar que las fases de reconstrucción han sido ganadas a pulso por la lucha de los damnificados.

Y las denuncias y protestas como petalos de Flor de Zempasuchil, se oyen por toda la Ciudad, en Topito, donde se habla de 8 500 predios por expropiar, en 70 vecindades se interpuso el recurso de revocación, se denuncia que los prototipos de vivienda romben con la vida de barrio; en otro lado el Sindicato de Costureras lucha por su registro, y se denuncia las agresiones por parte de las autoridades, hacia ellas con el fin de impedir su lucha independiente, también los trabajadores del Hospital Juárez que aún no conocen proyecto definido para su re-

construcción están presentes y las marchas de locatarios y vecinos afiliados al Partido Socialista de los Trabajadores, que demandaban la ampliación del decreto y la agilización de trámites para la compra de predios, así como el derecho al trabajo de vendedores ambulantes y vagoneros; los compañeros del Nuevo León que todavía esperan los resultados de la investigación que supuestamente deslindara responsabilidades en la muerte de más de 1000 personas, la Coordinadora de Residentes de Tlatelolco denuncia retraso en obras de edificios y su rechazo al régimen de propiedad en condominio, y el que el Partido Revolucionario Institucional trate de controlar y obstaculizar la lucha organizada de los damnificados.

1.2.- Gobierno corrupto, por ti estamos de luto!

En esta tarde del 19, las distintas organizaciones de damnificados, sociales y políticas de diferentes rumbos de la ciudad con reivindicaciones semejantes nos dimos cita en la plaza de las Tres Culturas para realizar un acto público de protesta a un año de ocurridos los sismos. En los diferentes contingentes podíamos distinguir personas de todos los sectores, proletarios, desempleados o subempleados; servidores públicos, empleados o profesionistas; ama de casa, jóvenes, niños, pero lo más importante era su sentido de identidad y pertenencia a la CUD. A través de las mantas de colores, con dibujos alternos a la reconstrucción, nuevas o viejas, todas expresaban el dolor de luto por la vida, sumadas a esto las antorchas prendidas en las manos de compañeros y compañeras que así como con su trabajo

cotidiano permitir la reconstrucción. ahora a través de las consignas se lograba la unificación de esta parte del movimiento popular.

-Se ve, se siente, la CUD esta presente! -Se hace urgente la renuncia del Regente! -Ampliación, ampliación, ampliación de la expropiación! -Fonhago sabia que el Nuevo León se caia, el Nuevo León se cayó, Fonhago los mato! -Campamento al regente pa' que vea lo que se siente! Era impresionante escuchar en un solo coro de mas de 50 mil voces con estas denuncias al recorrer las avenidas Flores Magón, Lázaro Cárdenas, Belisario Domínguez, mismas que al llegar a República de Brasil unificar la consigna con el puño en alto -gobierno corrupto, por ti estamos de luto!

Imaginemos un gran escenario, donde dos grupos, el PRI y las organizaciones populares son los actores, tratando de ganarse la confianza, aceptación y consenso del pueblo. De aquella sociedad civil que hace un año espontaneamente salio a las calles, ahora lo hizo también pero de diferente manera y así aquella vez irrumpio aunque se lo quiso impedir el acordonamiento y los soldados, a fin de imponer a toda costa su logica de poder, ahora en este día no se lo pudo impedir ni la amenaza de un posible enfrentamiento violento de grupos con distinta posición política pues no es solo un derecho sacar a luz lo que ha querido salir desde hace un año, sino una necesidad mostrarse como un pueblo demandando lo que es suyo, su derecho a vivir una vida más digna y su participación en cuando y como quiere alcanzar una vida mejor.

1.3.- La Coordinadora Unica de Damnificados

Los graves estragos causados por los sismos provocaron la respuesta solidaria de la sociedad civil, propiciando una movilización del pueblo en las distintas zonas de desastre, diversos grupos de damnificados comenzaron a organizarse, primero para emergencias y acciones inmediatas como: rescate de sobrevivientes, atención a heridos, abastecimiento de viveres, agua, ropa y de orientación con respecto a la seguridad de las viviendas; realizando peritajes y estudios técnicos, se contó con la participación de grupos de estudiantes y profesionistas especialistas en la materia.

En algunas colonias existían antecedentes organizativos, principalmente de carácter inquilinario, que constituyó una gran tradición de lucha, lo cual permitió mayor penetración o acercamiento a la problemática de los damnificados, por los conocimientos sobre el problema específico del centro de la ciudad y de la vivienda en renta, fue así como la respuesta inmediata no se hizo esperar surgiendo organizaciones populares como en la colonia Guerrero, donde el día 20 de septiembre de 1985 se integraron brigadas de rescate o en la Morelos, al quedar 80 por ciento de casas semidestruídas, se les invitó a los vecinos a la organización, a no abandonar su colonia y a que acudieran a Labradores No.91 por alimentos, agua y medicinas.

En distintas colonias surgió la organización a pesar de que en otras no era tan consolidada, tal es el caso de las colonias Roma y Doctores, donde las tareas fueron semejantes y se dio respuesta a las necesidades inmediatas. En Tlatelolco, a pesar de que la organización era incipiente, se comenzaron a realizar grandes asambleas en la

explanada de la Plaza de las Tres Culturas, se pedía la indemnización por el valor total de las viviendas o la reconstrucción de edificios en el mismo lugar con técnicas técnicas, indemnización de gastos a partir del desalojo y por daños en bienes inmuebles, etc.

Se pudieron establecer contactos entre distintas organizaciones, en un primer nivel de acercamiento, lo que hizo que habitantes de Tlatelolco, Tepito y la colonia Morelos realizaran actos el día 26, protestando por la agilización en la entrega de viveres, mayor protección policiaca, coordinación de peritajes, castigo a funcionarios públicos, lo que los llevo a realizar una marcha de damnificados el 27 de septiembre, se pidió la expropiación de la tierra en edificios e inmuebles dañados, hasta se llegaron a impulsar proyectos independientes como en el caso de "Tepito Arte Aca", que hizo un llamado de solidaridad para lograr su participación en el Plan de Reconstrucción.

El primero de octubre, habitantes de 48 colonias populares, entre ellas Tepito, Guerrero, Buenos Aires, Atlampa, Doctores, Tacubaya, Obrera, Morelos y Mercedes demandaron al Regente la expropiación de todas las viviendas. El día 5 de octubre se constituyo en forma independiente sin intervención de partidos políticos y autoridades la Unión de Vecinos y Damnificados 1º de septiembre. El día 7 de octubre, los habitantes de las colonias Morelos, Valle Gómez, Centro y Mercedes, realizaron manifestaciones en demanda de peritajes, material para reconstrucción, expropiación de predios y congelamiento de rentas.

La situación mejoraba, ya que las zonas afectadas en su mayoría

eran viviendas construídas a principios de siglo, en las que habitaba gente de bajos recursos, que con el tiempo, por falta de mantenimiento se vieron seriamente afectadas por el sismo, lo que permitió que los propietarios se valieran de este pretexto para desalojar a los inquilinos y sin autorización comenzar a demoler, no se sabía que se iba a hacer con el problema de 100 mil damnificados sin vivienda.

Fue hasta el 11 de octubre de 1985 cuando se publicó el decreto expropiatorio, sin embargo, persistían los problemas derivados del sismo, se ignoraba como se haría operativa la expropiación, las organizaciones de las colonias Morelos, Emilio Carranza, Valle Gómez, Roma, Juárez, Doctores, Santa Julia, Obrera y Centro reiteraron su apoyo pero aseguraron la conveniencia de ampliación, así mismo se comenzaron a presentar listas de predios para que fueran incluídas en el decreto.

El día 19 de octubre se dio paso a una primera reunión de doce organizaciones, donde se habló de la constitución de la Coordinadora Única de Damnificados con el fin de resolver los problemas ocasionados por el sismo, esta unificación se dio a partir de la lucha, movilización y organización previa a esta coordinación, es decir no se hubiera alcanzado la formación de la CUD mientras acciones y propuestas alternativas no se hubieran presentado al interior de las organizaciones que posteriormente la integraron.

Fue así como el día 24 de octubre en el Auditorio E de Mayo de la Unidad Habitacional, se realizó el Primer Foro de Damnificados, donde se

logro la integración formal de la CUD con la asistencia de 26 grupos: Unión de Vecinos y Damnificados 19 de Septiembre, Coordinadora de Residentes de Hialehico, Unión Popular de Inquilinos de la Colonia Morelos-Pena Morelos, Unión de Vecinos de la Colonia Doctores, Campamento Salvatierra, Unión de Vecinos de la Colonia Centro, Unión de Vecinos y Damnificados del Centro, Centro Morelos, Multifamiliar Juárez, Unión Emilio Carranza, Arcos de Belem Centro, Colonia Narvarte, Colonia Alvaro Obregon, Colonia Alfa, Colonia Faja de Oro, Colonia Valle Gómez, Colonia Peralvillo, Centro Médico Militar, Colonia Asturias, Colonia Nicolas Bravo, Colonia Obrera, Barrio San Simon, Jalpa, Unión de Vecinos de la Colonia Guerrero y Sindicato de Costureras.

Las demandas acordadas por la CUD fueron:

- a) Ampliación de la expropiación de predios.
- b) Aprobación de una nueva ley inquilinaria.
- c) Congelación de juicios de desahucio y rentas.
- d) Descentralización de centros fabriles.
- e) Reapertura de áreas verdes.
- f) Expropiación de materiales y maquinaria de construcción en manos de consorcios.
- g) Creación de un sistema nacional de siniestros.
- h) Restitución y reconstrucción de viviendas.
- i) Respeto al arraigo en las colonias. Investigación exhaustiva de las causas de derrumbe de inmuebles y deslinde de responsabilidades.
- j) Indemnización a los deudos.

- l) Restitución de fuentes de trabajo
- l) Evitar hacinamiento en albergues
- m) Consideración y participación de los damnificados en la toma de decisiones

La Coordinadora Unica de Damnificados se convierte a partir de ese momento en un órgano de lucha unitario y permanente por los intereses y derechos de los damnificados, mostrándose como la organización mayoritaria y representativa de los afectados, que tenía que relacionarse, negociar y gestionar ante el Estado a través de distintas dependencias, con funcionarios de gobierno. En un año se consolida como representante de una parte de la sociedad enfrentando distintas situaciones y hechos que le han permitido advertir, explicar y criticar las relaciones que se han dado entre gobernados-gobernantes, así como mostrar en que medida puede darse la participación social como alternativa en situaciones de crisis, de lo cual hablaremos a lo largo de este trabajo.

CAPITULO II. MOVIMIENTO POPULAR Y ESTADO. DEMANDAS y POLITICAS ESTATALES.

II.1. Introducción.

La Coordinadora Unica de Damnificados en el marco de la negociación con el Estado y con asociaciones y organismos independientes, le ha permitido un avance cuantitativo y cualitativo en distintas áreas de trabajo como son lo técnico, jurídico y proyectos alternativos; pero lo importante de rescatar es su avance en términos del fortalecimiento y consolidación como organización en el movimiento urbano popular, los avances y resultados deben ser vistos en la medida que analicemos la relación con el Estado a lo largo de este período y en los subsiguientes y vislumbremos las perspectivas de participación social y dilucidar los cambios significativos del movimiento urbano en la Ciudad de México.

La finalidad de este capítulo es mostrar el desarrollo de planteamientos alternativos del movimiento popular en los diferentes programas de la reconstrucción, sin embargo en una primera parte se hace necesario ubicar la problemática de la vivienda en un marco más amplio. Nos auxiliaremos de datos que incluso corresponden a tiempos posteriores al 19 de septiembre de 1986 y que analizan el fenómeno de la urbanización y de la vivienda.

Más adelante se pasara a ubicar en un contexto físico-social el área donde tuvieron lugar los acontecimientos generados a raíz de los sismos enfatizando las características de la vivienda popular; después se ubicaran las respuestas de los diferentes sectores ante la situación de emergencia, explicando en términos sociopolíticos el origen del decreto expropiatorio y por último se confrontaran las propuestas del movimiento con las políticas gubernamentales en los diferentes

programas de reconstrucción.

11.2. Elementos explicativos de la problemática de los sismos de 1985.

Explicar lo ocurrido en septiembre de 1985 puede hacerse desde diferentes puntos de vista, como el partir de condiciones físicas o geológicas de la zona afectada, analizando cuestiones ecológicas, administrativas, sociales o políticas. En este trabajo lo analizaremos desde este último y tomando específicamente como marco de referencia los siguientes aspectos:

- el papel de las ciudades, considerando como se da la contradicción capital-trabajo.
- el proceso de urbanización de la ciudad de México.
- el análisis de la política de vivienda y en específico de la vivienda en renta.

Pensamos que estos elementos pueden darnos claridad para comprender el desarrollo de las políticas gubernamentales en los programas de reconstrucción que serán abordados más adelante.

11.2.1. El papel de las ciudades: contradicción capital-trabajo.

Las ciudades se han convertido en el mundo moderno en espacios de confluencia de actividades económicas, financieras, sociales, culturales y políticas en su máxima expresión. Es en ellas donde aparecen los grupos sociales con mayor poder y centralización de toma de decisiones; pero también ahí se dan procesos productivos que requieren mano de obra, tenemos presente a grandes masas de asalariados, obreros, burocratas, intelectuales, etc., como grupos activos económicamente, pero también están los no asalariados como estudiantes, niñas de casa, amas de casa, jóvenes y niños que al igual que otros grupos requieren una serie de bienes y servicios.

Los problemas de las ciudades son agudos: la falta de vivienda, deficientes equipamientos colectivos, el transporte, la contaminación del medio ambiente (cada vez es más difícil la organización y satisfacción material de la vida cotidiana, agudizándose la crisis urbana.

Entendemos la crisis urbana como la contradicción que se da entre las necesidades, intereses y aspiraciones de los habitantes de las ciudades y la incapacidad del sistema para responder a ellas; lo cual debemos explicarlo en razón de la lógica del capital, relacionado con otros elementos como es el papel del Estado y la situación de los movimientos sociales.

En cada formación social, como lo sostiene Castells, se puede dar con mayor fuerza alguno de estos elementos, sin embargo es característico que en los países latinoamericanos, el capital, Estado y los movimientos sociales determinan en conjunto el desarrollo de los espacios urbanos.

Nuestro país observa una tendencia a consolidarse como urbano, para lo cual han jugado un papel considerable las iniciativas de los grupos dominantes quienes ven lo urbano como signo de modernidad. Las ciudades se han desarrollado bajo un modelo que representa los intereses del capital en alianza con los del Estado, especialmente a partir de 1940, cuando al priorizarse la industrialización en forma generalizada se generaron las condiciones para crear una infraestructura soporte del sistema de producción sostenido por la burguesía nacional - extranjera, pero además un marco jurídico y administrativo que permitió el desarrollo de determinadas políticas.

El resultado de la implementación de este modelo ha sido desfavorable a los sectores populares, pues ha tenido como característica la expulsión y segregación de estos sectores a espacios desprovistos de

condiciones mínimas para la subsistencia, la especulación del suelo urbano y de los demás bienes de consumo colectivo, al interconversarse intereses de lucro por parte de importantes grupos de poder.

Aunque el capital juega un papel preponderante en la crisis urbana se da una interrelación con otros procesos, intereses y grupos; llegando el MUF a concretar ciertos resultados producto de la presión y negociación, en períodos de conflicto. Este trabajo quiere demostrar la importancia de los movimientos sociales en la definición de la política urbana en un espacio determinado y condiciones dadas; en nuestra opinión hay una tendencia de los movimientos urbanos ha adquirir mayor fuerza, especialmente en las grandes metrópolis y ciudades medias donde su importancia ha sido creciente.

11.2.2. El proceso de urbanización en la Ciudad de México.

El análisis del proceso de urbanización de la Ciudad de México, debe relacionarse al modelo económico perfilado por el Estado. Podemos afirmar que hasta 1940 el país en forma general es económicamente agrario, sin embargo a partir de esta fecha se inicia una tendencia industrializadora, es decir encontramos un cambio en el comportamiento de los tres sectores de la economía, siendo relevante el crecimiento de los sectores secundario y terciario, como puede observarse en el siguiente cuadro:

Cuadro 1. México: Producto Interno Bruto
por Sectores Económicos Principales 1900-1980
(en porcentajes)

Años	total	Sectores *		
		Primario	Secundario	Terciario
1900	100	25.8	16.7	57.5
1910	100	24.1	18.5	57.4
1921	100	22.3	25.5	52.2
1930	100	18.8	28.1	53.1
1950	100	19.2	29.8	51.0
1960	100	15.8	32.2	52.0
1970	100	11.5	37.2	51.3
1980	100	9.3	37.3	54.4

Fuente: Leopoldo Solís, La realidad Económica Mexicana: Retrospección y Perspectivas, Siglo XXI, EDS., décimo primera edición, 1981 (para los años de 1900 a 1970); el dato para 1980 fue obtenido de la Coordinación General de los Servicios nacionales de Estadística, Geografía e Informática, Sistema de Cuentas Nacionales en México, Diciembre de 1981 (documento preliminar).

* El sector primario incluye: agricultura, ganadería, siveicultura y pesca, el sector secundario: minería, petróleo, manufacturas, construcción, electricidad y transportes. El sector terciario: gobierno, comercio y otros servicios.

* En México distinguimos dos etapas fundamentales de crecimiento urbano: una primera etapa de 1900 a 1940, caracterizada por el crecimiento de ciertas ciudades, dándose en forma heterogénea y dispersa, ya sea por el impulso a medios de comunicación y transporte como el ferrocarril en los casos de Monterrey, Aguascalientes, o Torreon por contar con plantas de productos mineros, Chihuahua por el cultivo del algodón y ganadería, Veracruz como puerto y Mérida por la comercialización del henequén. De cada cien habitantes, solo de 22 a 23 eran urbanos y había 55 ciudades en el territorio nacional. En esta etapa, la ciudad de México se consolida como la entidad más importante al concentrarse en ella los poderes administrativos y políticos y las actividades económicas, sociales y culturales. (1)

"Durante la segunda etapa que va de 1940 a 1970 se da un proceso de urbanización acelerada, provocando que nuestro país pase a ser fundamentalmente urbano, pues de cada cien habitantes de 50 a 65 viven en urbes y México cuenta ya con 70 ciudades. la explicación de este fenómeno corresponde a la política del Estado de impulsar el llamado desarrollo estabilizador, donde la política económica se dirige a sustituir importaciones y a fortalecer el mercado interno por lo que en las ciudades prolifera el establecimiento de grandes industrias nacionales y extranjeras, requiriendo ello grandes cantidades de mano de obra; se genera una migración campesinidad nativa y serios desequilibrios regionales", el abandono del campo y la concentración de actividades fundamentalmente en tres metrópolis ha llevado en las dos últimas décadas a una crisis urbana que se manifiesta en la especulación del suelo urbano, déficit de vivienda y servicios, problemas de regularización de tierra, entre otros.

La urbanización generalizada nos está llevando a la creación de subsistemas de ciudades convertidos en medias, utilizados como polos de atracción y descentralización en base a la promoción de actividades económicas, turísticas industriales y comerciales.

Es además característica de los 80's, la consolidación de la región Centro como expresión actual de megalopolización, pues únicamente un 5% del territorio nacional contiene el 37% de la población y la Ciudad de México se configura en la gran Ciudad de Masas que junto con el Estado de México alcanza los 20 millones de habitantes, estimándose que para el año 2000 estaremos habitando los 27 millones.

Existe una generalización de los problemas urbanos a nivel nacional, cuyo desahucio está provocando el descontento y emigración de

importantes organizaciones sociales que se oponen a la política elitista urbana del Estado Mexicano.

II.2.3. Política de vivienda y en específico de la vivienda en renta.

Haciendo un análisis del desarrollo de la política de vivienda en el sexenio 92-99, podemos puntualizar los siguientes aspectos:

-en cuanto al destino de recursos presupuestarios el período se caracteriza por la insuficiencia de los mismos; a pesar de que la ONU recomienda se destine el 6% del producto interno bruto para la vivienda, lo más que se alcanza para este rubro de bienestar social es el 1.5%.

-Podemos afirmar que la política de vivienda se caracteriza por ser elitista y segregativa en virtud de la distribución de recursos, al priorizarse la asignación a los programas destinados a sectores de mayores recursos, o sea de 2.5 veces salario mínimo (v.s.m.) en adelante. Se asigna un 75% en promedio al programa del Fondo Bancario para la vivienda que atiende a sectores de altos ingresos, y por el contrario únicamente se destina el 4% al Fondo Nacional de Habitaciones Populares que atiende a sectores que ganan menos de 2.5 v.s.m..

-En relación al punto anterior, se produce vivienda terminada en gran escala en detrimento de la vivienda progresiva con posibilidades de mejorar, se atiende al menor número de beneficiarios dándose lo mejor, pero solo a los que pueden pagar.

-Se ha hecho del proceso de producción de vivienda más un negocio que un beneficio social, las grandes constructoras y fraccionadoras obtienen ganancias avaladas por el proteccionismo del gobierno a través de los programas oficiales.

-Descoordinación en los diferentes organismos de vivienda, cada cual define normas, condiciones crediticias, políticas, procedimientos etc.; se carece de una política que centralice criterios que orienten hacia una mayor justicia en la asignación de recursos y que permita resolver masivamente un problema que ya esta masificado.

-En el aspecto técnico y administrativo priva en general la rigidez, se imponen reglas, prototipos, procedimientos y mecanismos, sin tomar en consideración las características regionales, la cultura y recursos de los beneficiarios.

-Otra de las limitantes es el manejo político de la asignación de viviendas generalmente controlada por los sindicatos y líderes charros, quienes condicionan la entrega.

-Es inherente a los diversos organismos, la complicada administración y burocratización; alargando enormemente el proceso de producción y asignación de vivienda.

-Es una limitante importante el acceso al suelo urbano, los sectores populares se ven imposibilitados por el costo y especulación cada vez mayores.

-En este marco general se calcula que en la Zona metropolitana de la Ciudad de México (ZMCM) existe un déficit habitacional de dos millones de viviendas, esto radica en la diferencia entre la oferta capitalista y la demanda de vivienda por parte de la población, cuyos ingresos son bastante limitados. es decir se relaciona el ingreso y la posibilidad de obtener una vivienda. La investigación de Garza y Scheingart(1), muestra que con la distribución del ingreso en 1970 tan solo el 4.5% de la población económicamente activa podía acceder al mercado privado de la vivienda y el 17.8% a los programas de interés social promovidos por el Estado. En el caso de la Ciudad de México aunque se concentran

Los ingresos altos y medios, solo el 9.5% accede al mercado privado, el 43.5% a los programas gubernamentales y el 47% no tiene posibilidades de vivienda.

En la ZMCM distinguimos cuatro tipos de habitación para sectores populares: una es la construida en colonias proletarias en su gran mayoría por autoconstrucción y con tenencia de la tierra irregular, existe el cálculo que un 60% de la población habita en este tipo de asentamiento; otro tipo es el alquiler de viviendas en vecindades o edificios construidos por la iniciativa privada que ocupan grandes zonas del casco urbano, ubicadas principalmente en la actual zona de expropiación de la ciudad; otro tipo de viviendas es la precaria, semiinstalada en terrenos irregulares o solares baldíos, los habitantes de cuartos de azotea, los que cohabitan con familiares y amigos; por último es la vivienda de interés social de los programas públicos. Con motivo del Año Internacional de los sin Techo, este tema es analizado por investigadores, instituciones gubernamentales y privadas, y organizaciones sociales; en el congreso de Metrópolis en mayo de 1987 la Secretaría de Desarrollo Urbano y Ecología hace las siguientes estimaciones del déficit de vivienda:

Delegación Cuahutémoc	40,826 viviendas	20.56%
Delegación Venustiano Carranza	37,540 viviendas	19.50%
Distrito Federal	473,517 viviendas	27.10%
Zona metropolitana	719,238 viviendas	27.81%

Estas cifras incluyen tres tipos de déficit: requerimiento de viviendas nuevas, reparación o rehabilitación y la demanda por hacinamiento.

"Un millón de capitalinos habitan en tugurios y 6 millones más lo hacen en viviendas que presentan malas condiciones, lo que significa que poco más del 70% de los pobladores del Distrito Federal carecen de un hogar digno y decoroso, revela un estudio elaborado por el gobierno de la Ciudad". (4)

LA VIVIENDA EN RENTA EN LA ZMCM.

El problema de la vivienda en renta se relaciona con las políticas urbanas y de vivienda que el sector público ha definido y ejecutado en estricta relación con las leyes del mercado capitalista, además tenemos que considerar que la demanda de vivienda en gran parte es satisfecha por sus habitantes recurriendo al alquiler.

"Diez son los submercados de la vivienda de alquiler en la Ciudad de México: casas y condominios de lujo; casa-condominios de alquiler medio, edificios de departamentos con avanzado deterioro consruídos antes de 1942; cuartos en vecindades de renta libre, vivienda de renta congelada en edificios históricos o vecindades antiguas; casas, departamentos y cuartos de alquiler en colonias populares de urbanización posterior a 1950, ciudades perdidas y cuartos de azotea, condominios de interes social subarrendados, departamentos en renta producidos por el sector público y viviendas prestadas, cuidadores, veladores, etc. Actualmente casi la mitad de las viviendas (47% en 1990) pertenecientes al Area metropolitana de la Ciudad de México, no son propiedad de sus ocupantes, en su gran mayoría por ser alquiler." (5)

La vivienda en renta enfrenta conflictos en un subsistema que se reproduce cada vez menos, el sector privado disminuye su inversión al considerar otros espacios más rentables. Su reproducción está estrechamente relacionada con el valor del suelo urbano, determinado en gran

narte por una política urbana, que en las últimas décadas ha favorecido su privatización, monopolio y especulación, provocando con ello, problemas en cuanto a su salubridad, costo, tamaño, normas técnicas, regularización jurídica, etc.

Hasta antes de la década de los 60's el alquiler representaba una alternativa habitacional en forma masiva; cuando entra en crisis, el Estado permite una salida para evitar conflictos sociales a través del crecimiento de la Ciudad por asentamientos en la periferia de aquellos grupos que son expulsados de zonas centrales por la elevación de rentas, programas de reordenamiento urbano, desalojos o por migración de zonas rurales. Estos asentamientos periféricos en cierta forma han permitido que en las zonas centrales destinadas al alquiler disminuya la organización y movilización de sus habitantes en torno a la problemática inquilinaria, disminuyendo la presión social y política en vías a la promulgación de una Ley inquilinaria que equilibre los intereses casero-arrendador.

La modalidad inquilinaria periférica irregular o regular, ha permitido satisfacer necesidades de vivienda de emigrantes de zonas centrales o cercanas. En ella por lo general el arrendador tiene relaciones de parentesco con el propietario y además las características socioeconómicas son muy parecidas en relación al ingreso familiar, además su precio es menor dado que el arrendatario pretende recuperar lo invertido en construcción (bajo costo al ser autoconstrucción generalmente) y la regularización del uso del suelo (tramites, impuestos, registros).

En este sentido René Coulomb (6) distingue dos tipos de alquiler: uno con un valor de uso, familiar y no lucrativo ubicado principalmente en zonas periféricas y otro capitalista, monopolista y privado,

ubicado en las zonas centrales de las grandes ciudades controlado por las inmobiliarias o castellanos con intencionalidad de lucro a fin de recuperar el valor del suelo y la inversión en la construcción, relaciones estrictamente contractuales entre arrendador y arrendatario, vivienda en proceso fuerte de deterioro y con deficiencias de salubridad en sus instalaciones y sobre todo un precio elevado en el mercado.

Con respecto a la elevación de rentas en la ZMCM en un artículo de Alejandro Méndez (7), distingue dos etapas: una de aumento mesurado de 1971-76 y otra de incremento acelerado de 1978-86, con aumentos de hasta 60 veces.

Cuadro 2. Rentas promedio de Departamentos en el Distrito Federal.
Precios corrientes.

Año	Renta (pesos)	Incremento anual% *
1976	2777.55	24.8
1977	2843.36	22.6
1978	3486.75	36.9
1979	4773.38	36.7
1981	6530.87	30.6
1982	13233.88	51.1
1983	24519.00	85.3
1984	37423.02	52.6
1985	61742.31	64.9
1986	138078.34	123.6

*Incrementos anuales respecto al año anterior.

Fuente: muestreo "Las rentas en el Distrito Federal". Tercer visión, elaborado por el autor. Agosto-septiembre, 1986.

Para darse cuenta del impacto de las rentas en el ingreso de la población el autor hace la equivalencia con el número de v.s.m. para pagar la renta. "En 1976, la renta promedio representaba 25.7 días de salario mínimo; 6 años antes, la renta promedio presentaba 25.7 ds.m, es decir entre 1971-76 las rentas registraron aumentos ligeramente superiores a los salarios mínimos. Entre 1978 durante los siguientes 10 años para cubrir

las rentas promedio el inquilino debe dedicar mayor número de días de salario."

A partir de los últimos sesenios el gobierno ha cuestionado el crecimiento tan "anárquico" de la Ciudad e intenta planificar su urbanización, una de las medidas adoptadas es impedir la invasión de terrenos y reprimir las acciones de este tipo, esto impide que los sectores populares encuentren una opción, la válvula de escape es cerrada. aunado a ello el acceso limitado a los programas de interés social, así la vivienda de alquiler vuelve a tener la importancia que tuvo, pero en condiciones diferentes; al capital privado y público no les interesa invertir en este tipo de habitación, se van generando ofertas de vivienda fuera de la ley, ya sea subdividiendo cuartos, densificando u otras formas aún no suficientemente estudiadas.

Por todo lo anterior, podemos afirmar que cuando ocurren los sismos la problemática de vivienda en la zona central de la Ciudad de México es resultado de un proceso que venía gestandose décadas atrás, resultado de la política urbana global que responde a determinados intereses.

II.3. Zona de expropiación.

II.3.1. Breve Reseña histórica.

Se distinguen dos zonas, tomando como base la conformación del centro de la Ciudad.

Una zona es la del centro histórico en torno a la cual se desarrolla el proceso de urbanización desde la época prehispánica hasta 1910. En la época colonial, se encuentran palacios y residencias de españoles y criollos, alrededor los barrios de mestizos e indígenas (Tepito, Los Angeles, La Lagunilla, San Antonio Tomatlan, Miracalco, Candelaria de

invasiones o fraccionamientos fraudulentos en terrenos de propiedad ejidal o comunal.

11.3.2. Características de la habitación en la zona expropiada.

Actualmente las colonias de la zona de expropiación (afectadas por el decreto de 1985) pierden aún más su carácter unifamiliar al subdividir los terrenos y construir vivienda en alquiler, pero la demanda crece más que la oferta, intensificándose el uso del suelo, construyéndose vecindades o edificios de departamentos que se caracterizan por ser de renta libre y su calidad mejor que las viviendas de la zona central, así como su equipamiento urbano y servicios habitadas por familias jóvenes y pequeñas.

En la zona de expropiación encontramos edificios multifamiliares de alquiler a bajo costo construidos antes de 1940, este tipo de habitación incluye viejas casas coloniales reconstruidas para atender a bastantes familias, dándose en renta como vecindades y edificios de departamentos de mala calidad, que se deterioran con el tiempo. La parte poniente de la zona abarca a colonias populares construidas entre 1930-1950, siendo habitaciones de bajo costo (cuartos y viviendas de alquiler). Podemos distinguir 8 tipos de solución habitacional en esta misma zona: (8)

A. Edificios coloniales transformados en multifamiliares para renta los cuales son abandonados por sectores acomodados para ir a fraccionamientos residenciales, esta habitación se encuentra al Este del Zócalo, Merced y colonia Centro, los ingresos de sus moradores no son muy bajos, sus principales ocupaciones están en el sector público y privado, la característica de la vivienda es su deterioro físico y natura-

cuanto menor una limitante es ser consideradas monumentos históricos.

B. Vecindades clásicas, son construcciones edificadas entre 1880-1930, responden a la demanda de alquiler de bajo costo para la clase trabajadora que se integra al proceso de industrialización, en la actualidad cuenta con deterioro físico y hacinamiento, constituyen lugares insalubres.

Los inversionistas en este tipo de vivienda buscan obtener mayores ganancias, construyen cuartos alrededor de un patio estrecho y además abaten costos de construcción como encimentación, impermeabilización, muros de adobe o tepetate sin recubrimientos externos, techos compuestos de algunas vigas, ladrillos y rellenos de tierra, además los cuartos no tienen servicios de agua, drenaje ni sanitarios, siendo satisfechos en forma colectiva. Los inquilinos intentan mejorar las condiciones agregando techados para baños y cocinas o aumentar el área de vivienda.

Las vecindades presentan diferentes grados de deterioro, hacinamiento y déficit de servicios, lo más deficiente lo encontramos en la zona norte de la colonia Guerrero, Tepito, Morelos y en mejores condiciones en las colonias Doctores y Obrera, las cuales se destinan a grupos de mayores ingresos.

C. Vecindades propositivas, son viviendas en renta ocupadas por sectores de bajos recursos, por la demanda se construyen o densifican estos inmuebles provocando hacinamiento y elevada tasa de ocupación, antigüedad y falta de mantenimiento que explican su deterioro.

D. Casas habitación, son vivienda multifamiliar prestada a familiares, existen distintos niveles de deterioro dependiendo de la capacidad económica de los propietarios.

E. Edificios de departamentos, distinguimos entre ellos, tres tipos:

-vecindad de altura, cuenta con dos o tres pisos con patio en el interior, por lo general cada vivienda cuenta con servicios internos, se encuentran en el centro histórico y en la Herradura de Tugurios.

-edificios de departamentos en deterioro con problemas de iluminación e instalaciones hidráulicas o eléctricas, que requieren de rehabilitaciones menores, se localizan en la delegaciones Cuauhtémoc (Doctores, Arcos de Belén, Obregón, Lázaro Cárdenas) Venustiano Carranza (24 de abril, Magdalena Mixhuca, Alvaro Obregón, Aquiles Serdán, Romero Rubio).

-edificios de reciente construcción para sustituir a los deteriorados, dirigidos a sectores de ingresos altos, por lo general ofrecidos en condominio.

F. Ciudades perdidas, se encuentran en lugares céntricos, en manzanas o calles urbanizadas (por lo general parecen estar escondidas) sobre terrenos que son alquilados por familias de bajos recursos que construyen vivienda precaria.

G. Cuartos de Azotea, son viviendas precarias construidas sobre los edificios y casas de habitación rentadas por los propietarios de conjuntos habitacionales (Tlatelolco). Son demandados por céntricos y pagan rentas relativamente bajas.

H. Conjuntos habitacionales construidos después de 1960: Tlatelolco, Candelaria, Doctores y Plan Tepito, los financiados por FOVI como Unidad Kennedy y Jardín Balbuena.

II.4. Situación inmediata al sismo.

A partir de las 7:19 horas del 19 de septiembre de 1985 tiene lugar un temblor en la Ciudad de México con una intensidad de 7.2 grados en la escala de Richter y 8 grados en la de Mercalli, epicentro a 17.6 grados

latitud norte y 102.5 latitud oeste, frente a las costas de Guerrero y Michoacán, se genera en la Ciudad una situación de emergencia caracterizada como desastrosa. Las cifras oficiales manejan tres mil muertos, dos mil edificios dañados, 50 mil familias sin techo, 3 mil personas hospitalizadas y 4 mil desaparecidas.

Los sismos de 1985 ocurren en una coyuntura caracterizada por una situación económica donde "el superávit comercial baja 47.3% en relación a 1984, las exportaciones cayeron 13.9% y las importaciones se incrementaron 29.2% en el primer trimestre de 1985; la inflación que tiende a la baja desde febrero, sube en julio a 3.5%. Por otra parte, la relación con el Fondo Monetario Internacional entra en una etapa conflictiva debido, una vez más, a las "desviaciones" de los resultados económicos. El déficit del sector público asciende a 957,000 millones de pesos (mdp) con el cual se auguraba el incumplimiento de las metas planteadas en la tercera carta de intención del FMI" (9).

Ante esto al Estado se le presenta una disyuntiva: cumple su responsabilidad ante la reconstrucción o realiza lo que tiene como metas en proyectos gubernamentales fijadas antes del sismo. Consideramos que opta por implementar una estrategia que aparentemente permita generar convencimiento, en las dos líneas de acción mencionadas, priorizando obras que recobren legitimidad y consenso, evitando al mismo tiempo que el déficit del sector público aumente.

El gobierno define una estrategia financiera para captar recursos, consistente en cuatro vertientes:

-contratación de créditos con la Banca Internacional, aumentado con ello la deuda pública externa (50% se incremento en el último trimestre de 1985), cuyos recursos se aplican a proyectos programados y a re-

construcción.

-Se crea el Fondo Nacional de Reconstrucción con el fin de controlar donativos extranjeros y nacionales, cuyos recursos provienen de diferentes sectores; algunos de los cuales se obtienen como donantes de deducciones de impuestos resultando favorecidos y además confirman su lealtad al PRI y al Presidente, fortaleciendo sus las alianzas políticas. Más adelante comentaremos el manejo impreciso del fondo.

-Otros mecanismos utilizados son las medidas fiscales aprobadas en la Cámara de Diputados para obtener fondos, financiar reconstrucción y superar la deuda del D.F.; dirigiéndose esto a encarecer la Ciudad. Según El Regente en mayo del 86 por recaudación de impuestos al agua, por placas y por tenencia de vehículos se captarían 66,000 millones de pesos.

-control de donativos de fundaciones, asociaciones y agencias de solidaridad, el objetivo es impedir el apoyo directo de estas a las organizaciones independientes, algunas son coptadas y otras realizan proyectos no gubernamentales.

Este marco sirve de base para explicar las diferentes políticas de reconstrucción y las propuestas de los diferentes sectores, las cuales se expresaron en acciones o pronunciamientos en la situación de emergencia a través de tres espacios fundamentales:

Estado.

-se minimizan los estragos causados por el sismo, tanto de pérdidas humanas como materiales.

-se afirma que el gobierno cuenta con medios y recursos suficientes para hacer frente a la situación, aunque posteriormente se llama a la solidaridad internacional.

-se crea el fondo nacional de reconstrucción, canalizándose su mayor parte a la reconstrucción de escuelas y hospitales.

-Se pretende coordinar una comisión intersecretarial que integra al Departamento del Distrito Federal, Secretaría de la Defensa Nacional, Secretaría de Desarrollo Urbano y Ecología, Secretaría de Comercio y Fomento Industrial, Comisión Federal de Electricidad, Telefonos de México, Gobernación, Secretaría de Salubridad y Asistencia, Secretaría de Comunicaciones y Transportes, Secretaría de Programación y Presupuesto, Instituto Mexicano del Seguro Social, Comisión Nacional de Subsistencias Populares y el Instituto de Seguridad y Servicios Sociales a los trabajadores del Estado. Las principales acciones de esa comisión se dirigen al apoyo a los albergues oficiales con alimentos, ropa y atención médica; a la aplicación del plan DN-III, acordando las zonas afectadas, (impidiendo con ello la colaboración de la sociedad civil en el rescate de sobrevivientes y bienes) y la reparación de líneas telefónicas.

-preocupación inmediata por la descentralización político-administrativa que se venía planteando desde inicios del sexenio y que en el período de reconstrucción se insiste en aplicar en diferentes áreas: en lo industrial (poco concretado por los recursos legales interpuestos por empresas) se habla de la descentralización del aparato estatal, iniciándose en servicios telegráficos, radio telegráficos y postales, el impulso a los servicios de salud y en mucho menor medida la educación, además del anuncio del traslado de oficinas gubernamentales como la Secretaría de Comunicaciones y Transportes, Secretaría de Energía Minas y Industria Paraestatal, Secretaría de Agricultura y Recursos Hidráulicos, Secretaría de Turismo, Secretaría de Salubridad y Asistencia y Secretaría de Programación y Presupuesto, cuyos trabajadores

se ven presionados ante la amenaza del desempleo. No se crean las condiciones para efectuar traslados, incluso se presentan quejas de trabajadores por incumplimiento de promesas como el respeto a derechos laborales, el acceso a vivienda y servicios públicos. Cuando se concretan traslados se habla de desequilibrios regionales en las ciudades, al afectarse también a los residentes del lugar.

Existe la tendencia a crear polos de desarrollo en Hidalgo, Guanajuato, Morelos, Puebla y Tlaxcala, es decir en el plano regional la zona centro es estratégica.

Sector Privado.

-Considera que el sismo puede aprovecharse como oportunidad para lograr la modernización del país al existir posibilidades de renovar la infraestructura y lograr cambios en su funcionalidad.

-se hace un llamado por parte del Consejo Coordinador Empresarial, (CCE) de la Confederación Nacional de Cámaras Nacionales del Comercio (CANACO) Cámara Nacional de la Industria de la Transformación (CANACINTRA) Cámara Nacional de Comercio (CANACO) y CONCAMIN para que se solidaricen con los damnificados.

-preocupación por pérdidas económicas a raíz del sismo, se acepta salir a parques industriales cercanos pero con facilidades financieras y fiscales, otra inquietud es garantizar las condiciones para la realización del campeonato mundial de football programado para junio de 1986.

-demanda de incentivos y desgravación fiscal para industrias de la construcción.

-indiferencia hacia el pago de indemnizaciones a trabajadoras costureras afectadas, argumentan empresarios que no pueden responder a situa-

ciones particulares de sus agremiados.

-solicita la creación de un plan sector para la descentralización y creación de nuevos polos de desarrollo.

-se pronuncia en contra del congelamiento de rentas.

Sociedad Civil. Organizaciones populares

-se integran miles de pobladores a brigadas en auxilio de los damnificados, apoyan con el abastecimiento de agua, viveres y ropa, se instalan albergues provisionales y se atiende a heridos y rescatan cadáveres.

- exigen la expropiación de casas, edificios o que se proporcione vivienda a los damnificados.

- denuncian la corrupción y negligencia de autoridades ante los edificios derrumbados, señalan la improvisación de conocimientos técnicos en las construcciones, la baja calidad de materiales de construcción, la obtención corrupta de permisos de construcción y la falta de supervisión.

- demandan ayuda financiera para la reconstrucción de casas, denuncian la falta de atención y piden que la ayuda internacional llegue directamente a los damnificados.

- plantear la integración de un frente amplio que coordine la ayuda ciudadana y la formación de comisiones temporales para atender las necesidades de urgencia, se integra La Comisión Popular de Solidaridad en la Reconstrucción (COMPOSORE)

-se manifiestan en contra de desalojos.

-demandan equilibrar el flujo de viveres, mayor protección policiaca, realización y coordinación de peritajes, castigo a funcionarios públi-

cos, demandan que los fondos para el pago del servicio de la deuda externa se canalicen a la construcción, cuestionamiento al plan EM-III. Se inician las prisas y protestaciones públicas ante el problema, se denuncia el incumplimiento de derechos laborales a trabajadores de la costura.

Grupos de damnificados comienzan a reconstruir sus cosas con materiales que aportan diversas instituciones.

demandan ante la regencia peritajes, materiales para construcción, expropiación de predios y congelamiento de rentas, retiro del acondicionamiento de zonas afectadas y suspensión de juicios de desahucio.

Principales Conflictos Estado-Sociedad Civil.

Las acciones emprendidas por ciertos sectores las podemos ubicar en las realizadas por el Estado, comprendiendo en este al gobierno y al sector privado (aunque este último forma parte de la sociedad civil), dado que hubo ciertas coincidencias en planteamientos; tenemos que el gobierno ante la situación de emergencia busca cuidar su imagen externa en la comunidad internacional, manifestando autosuficiencia para controlar la situación, reduciendo las acciones concretas en los primeros días siguientes al terremoto a una atención superficial y limitada, llega incluso a impedir la movilización popular.

Estado y capital privado se preocupan por la rentabilidad de las empresas, encontramos empate de intereses en búsqueda de mecanismos financieros y políticas urbanas favorables a ellos.

La sociedad civil, expresada en las organizaciones populares comienza a plantearse alternativas propias, toman en sus manos el control de la zona afectada durante los primeros días.

II.5. Decreto expropiatorio.

II.5.1. Surgimiento y demandas.

La incertidumbre de pobladores durante las dos primeras semanas inmediatas al sismo, provoca que se integren grandes grupos a las organizaciones populares, las cuales en forma conjunta comienzan a dar planteamientos concretos que buscan aliviar el problema de vivienda. Habitantes de las diferentes colonias del centro de la Ciudad conjuntamente plantean la expropiación de vecindades dañadas por los sismos como una vía para enfrentar problemas como el deterioro de viviendas, el hecho de que los propietarios como grandes casatenientes no consideran rentable económicamente invertir en obras de reconstrucción argumentando el bajo ingreso de rentas. En forma general se tiene la percepción que la gran mayoría de viviendas se encontraban bajo el régimen de renta congelada a partir de los decretos de 1942-1948, lo cual es muy relativo pues al analizar datos en la Dirección de Catastro e Impuesto Predial, observamos que el total de viviendas con renta congeladas en la zona centro en relación a el total existente es en promedio bajo (21.7%)

CUADRO No. 3. RELACION DE RENTAS CONGELADAS EN LAS REGIONES CATASTRALES 1 A 9
ENERO DE 1976.

REGION CATASTRAL	<u>C O L O N I A S</u>	NUMERO DE PREBIOS CON RENTAS CONGELADAS	TOTAL DE VIVIENDAS (A)	TOTAL DE VIVIENDAS CON R.C. (B)	PORCENTAJE (B) / (A)
1	CENTRO Norte de OBRERA	170	4,627	762	16.5 %
2	CENTRO Norte de DOCTORES	136	3,277	824	25.1 %
3	GUERRERO	267	4,590	1,111	24.2 %
4	CENTRO	261	7,089	1,527	21.5 %
5	CENTRO MOHILES	430	8,673	1,906	22.0 %
6	CENTRO-MERCED	196	4,391	835	19.0 %
7	TRAILITO, ESPERANZA MERCED BALEBUENA, JAMAICA LORENZO ROTURINI, ASTURIAS VILTA ALEGRE, PAULINO MA- VARRO	107	1,838	469	25.5 %
8	OBRERA, ALGARIN	241	2,681	566	21.1 %
9	DOCTORES, BUENOS AIRES	<u>281</u>	<u>5,099</u>	<u>1,184</u>	<u>23.2 %</u>
T O T A L :		2,089	42,265	9,164	21.7 %

FUENTE: Elaborado por CENVI

Los inquilinos se enfrentaban a la inseguridad constante por posibles desalojos al no contar con la propiedad de las viviendas que ocupaban, además no les proporcionaban mantenimiento, ni estaban dispuestos a invertir en ello. La expropiación de terrenos es justificada por organizaciones en razón de ser de utilidad pública al evitarse la especulación del suelo y vivienda, obstáculos jurídicos y administrativos que limitarían la intervención del gobierno para reconstruirlos. En esta etapa y siguientes de reconstrucción la presión social coadyuvo a la toma de decisiones políticas por el gobierno, en el caso del decreto expropiatorio las organizaciones populares lograron inclinar la balanza a su favor, al estar en juego ciertos aspectos como un problema habitacional de considerables magnitudes, relación con organismos internacionales de cooperación y solidaridad, la atención de la prensa extranjera ante la catastrofe y sobre todo un importante movimiento vecinal que posteriormente definiría las políticas en torno a la reconstrucción.

11.5.3. Conflictos.

El decreto expropiatorio afecto a una parte de la región centro de la Ciudad de México, donde existían predominantemente vecindades construidas a principios de siglo; sin embargo hubo colonias con serios daños habitacionales pero con un menor número de predios afectados por el decreto o que definitivamente fueron excluidas de él, como son las Colonias Caba, Juárez y Marulite.

El decreto por una parte responde a una intencionalidad del gobierno por recuperar consenso o legitimación ante la opinión pública pero también es una respuesta ante la movilización y organización de pobladores de las colonias populares.

Si analizamos la distribución geográfica de los predios expropiados, veremos como el 61% se concentra en colonias donde luego mantenerse, desarrollarse y posteriormente consolidarse la organización:

Cuadro 4. Distribución Geográfica de los predios expropiados.

Delegación	Colonias	predios expropiados	
Cuauhtémoc	Centro	473	
	Obrera	416	
	Guerrero	358	
	Tepito	325	
	Doctores	297	
	Paralvillo	188	
	Buenvista	131	
	Otras: 15	424	
	subtotal	2,606	62%
Venustiano Carranza	Morelos	412	
	10. de Mayo	267	
	Valle Gómez	137	
	Otras: 37	651	
		1,467	33%
Gustavo A. Madero	20 colonias	250	5%
	TOTAL	4,323	100%

fuentes: Diario oficial, 21-X-1985. Elaborado por CENVI.

Además al analizar los planos 1 y 2, observaremos que no coincide la zona de daños graves, con la zona que resulto con un mayor número de predios expropiados, localizados en este caso en la Delegación Cuauhtémoc. En el plano 1 la ubicación de los predios expropiados, corresponde el mayor número al norte y sur de la Delegación Cuauhtémoc, sin embargo al observar el plano 2 vemos que la mayor intensidad de daños se registra en la zona central, por esto cabría suponer que la promulgación del decreto no obedeció a criterios técnicos sino a otros de índole social y política, entre estos el nivel de organización en las colonias que prestaban hacia esta medida o por el contrario las presiones del capital para evitar que esto

DENSIDAD DE PREDIOS EXPROPIADOS

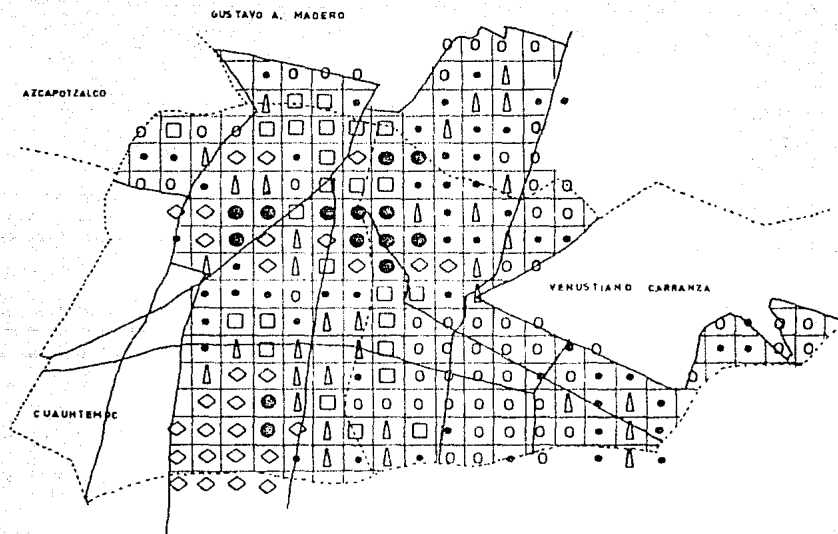

SIMBOLOGIA

de 1 a 9 predios,
 de 10 a 19 predios
 de 20 a 29 predios
 de 30 a 59 predios
 de 60 a más predios
 ningún predio

SIMBOLO

SIMBOLO	No.	%
●	51	28
▲	22	12
□	26	14
◇	32	17
●	14	8
○	39	21
	184	100

Fuente: Estudio de Densidades Habitacionales, D.D.F./COPEVI 1978.

INTENSIDAD DE DAÑOS PARA CONSTRUCCIONES DE CUATRO O MENOS NIVELES, DEL CASO DEL 10 DE SEPTIEMBRE DE 1985, EN LA ZONA DE EXPROPIACIÓN.

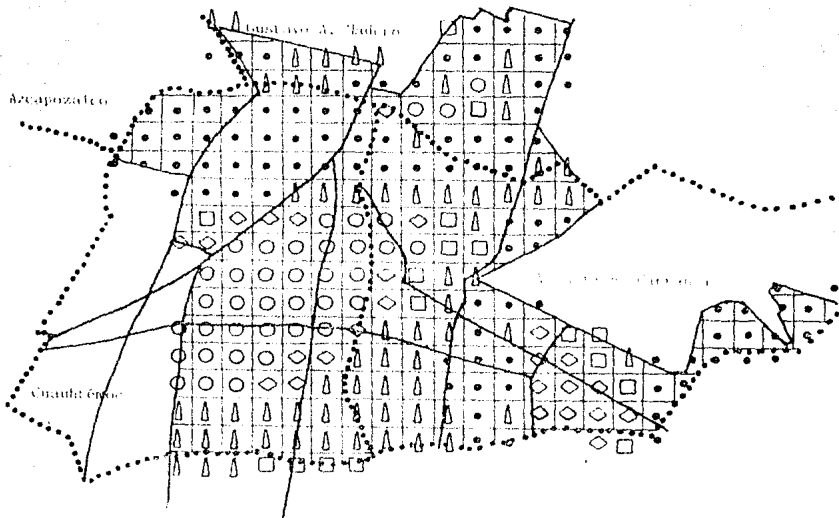

LEYENDA: Número de construcciones por cada 25 H.

- de 1 a 4 construcciones,
- de 5 a 12 construcciones
- de 13 a 24 construcciones
- de 25 a 36 construcciones
- de 37 a más construcciones

simbolo	No.	%
●	20	14
▲	66	36
□	31	17
◇	26	14
○	35	19

184 100%

Fuente: Estudio de densidades habitacionales, D. DE./COFEVI-1978.

afectara sus intereses. Esta falta de fundamentación técnica es lo que posteriormente favorece en cierta forma la defensa de propietarios de predios expropiados.

Con respecto al tipo de vivienda que afecta el decreto, nos encontramos vecindades y edificios de mala calidad (fundamentalmente no propios), sin embargo afecta en mínima proporción al total de las que existían, pues como se conoce en un inicio son expropiados siete mil inmuebles en cinco mil cuatrocientos lotes, sobre una superficie de 250 ha., abarcando las delegaciones Gustavo A. Madero, Cuauhtémoc, Venustiano Carranza y Benito Juárez, en aproximadamente 115 colonias. Posteriormente en el decreto del 21 de octubre se disminuye a 4323 predios expropiados y a 80 colonias, siendo de un 20 a 25% terrenos baldíos que posteriormente se utilizarían bajo proyectos de reordenamiento urbano de las Delegaciones respectivas. Lo limitado del decreto se prueba cuando llegan cinco mil solicitudes de vecinos organizados en predios a pedir su ingreso al programa fase II, quienes fueron segregados inexplicablemente aun cuando existían dictámenes técnicos donde se comprobaba la magnitud de los daños por autoridades delegacionales, esto evidencio contradicción cuando el gobierno afirmaba que el decreto había integrado a la totalidad de predios dañados.

En un estudio que realiza CENVI (IO) en cuatro áreas de la zona de expropiación para investigar el impacto del programa de Renovación Habitacional Popular y del Decreto Expropiatorio, obtuvimos el siguiente cuadro, donde observamos como este último deja al margen a por lo menos 1488 predios de esta zona, al existir un total de 3227, al restarse a esta última cantidad los 708 predios en buen estado y los 1031 expropiados; el porcentaje de expropiación en predios de estado regular es de 31.3% y para los de mal estado es de 37.6%.

CUADRO N° 5 IMPACTO DE LOS DECRETOS DE EXPROPIACION SOBRE LA VIVIENDA EN LAS CUATRO AREAS TESTIGO, SEGUN EL ESTADO FISICO DE LAS CONSTRUCCIONES. (1).

	TOTAL DE PERDIDAS		CONSTRUCCIONES EN BUEN ESTADO		CONSTRUCCIONES EN ESTADO REGULAR		CONSTRUCCIONES EN MAL ESTADO	
	EN EL AREA	EXPROPIADOS	EN EL AREA	EXPROPIADOS	EN EL AREA	EXPROPIADOS	EN EL AREA	EXPROPIADOS
AREA TESTIGO:								
"A" GUERRERO	879	371 ⁽²⁾	231	54	405	130	243	148
"B" TEPITO-MORBLOS	558	230 ⁽²⁾	127	38	235	119	196	66
"C" SANCED-IGMATHAN	780	198	71	8	157	127	169	53
"D" DOCTORES	1,202	232	278	26	374	96	350	110
T O T A L :	3,227	1,031	708	126	1,571	491	948	377
P O R C E N T A J E	(B)/(A)	31.9%	(D)/(A)	17.8%	(D)/(A)	31.3%	(B)/(A)	39.5%

(1) No incluye casas habitación y unidades habitacionales.

(2) Incluye los predios baldíos expropiados.

FUENTE: Elaborado por CENVI.

Uno de los conflictos esenciales del decreto es el gran número de revocaciones o amparos interpuestos por propietarios a predios dañados; el procedimiento jurídico tortuoso impide concretar proyectos de vivienda, afectando un 20.2% del total de la superficie expropiada y en relación al número de predios expropiados un 29.5%:

Cuadro 6. Superficie total de los predios revocados o amparados, según el tamaño de los mismos.

Superficie de los predios (m2)	superficie total expropiadas(A)	superficie total revocada o amparada(B)	porcentaje B % A.
Menos de 200	156,599	41,686	26.6%
Entre 200 y 299	198,091	43,557	22.0%
Entre 300 y 399	176,991	35,961	20.4%
Entre 400 y 499	165,424	29,113	17.6%
Entre 500 y 599	168,663	20,101	11.9%
Entre 600 y 699	157,680	27,430	17.4%
Entre 700 y 799	124,574	17,302	13.9%
Entre 800 y 899	111,800	21,188	19.0%
Entre 900 y 999	105,964	17,010	16.1%
Entre 1000 y 1,999	397,415	77,010	19.4%
entre 2000 y 2999	137,738	35,137	25.5%
Entre 3000 y 3999	70,047	16,593	23.7%
4000 y mas	152,612	45,450	29.8%
No especificada	(superficie desconocida)		
	2'122,599	428,509	20.2%

Fuente:Decreto de expropiación,D.O. 21-X-85
 Estadísticas sobre predios revocados o amparados,RHP,Nov. de 1986.
 Elaborado por CENVI.

Cuadro No. 7 Porcentajes de predios amparados o revocados según el número y tamaño de los mismos, a noviembre de 1986,

Superficie del predio (m2)	Número de predios expropiados	Número de predios revocados o amparados	% B % A
Menos de 200	1,031	276	26.8%
Entre 200 y 299	824	184	22.3%
entre 300 t 399	516	104	20.2%
Entre 400 y 499	370	66	17.8%
Entre 500 y 599	312	37	11.9%
Entre 600 y 699	245	43	17.6%
Entre 700 y 799	167	23	13.8%
Entre 800 y 899	132	25	18.9%
Entre 900 y 999	112	19	16.9%
Entre 1000 y 1999	300	60	20.0%
Entre 2000 y 2999	59	15	25.4%
Entre 3000 y 3999	20	5	25.0%
4000 m2 y mas	21	8	38.0%
No especificada	214	23	
TOTAL	4323	888	20.5%

Fuente: Decreto de expropiación, D.O. 21-X-85
Estadísticas sobre predios revocados o amparados, RHP, NOV. 1986.

Si observamos el último cuadro veremos como de 888 predios revocados o amparados, el 38% del total corresponde a los que cuentan con superficie mayor de 4 mil metros cuadrados, entedemos que la presión de poderosos casatenientes estuvo presente en este proceso.

II.5.3. Resultados.

En nuestra opinión los resultados del decreto, pueden medirse en función de dos líneas:

-La primera en relación al programa de Renovación Habitacional creado para realizar proyectos de vivienda en predios expropiados, analizando su impacto, conflictos, población beneficiada, viviendas construidas, costo de construcción, es decir como el decreto facilito o no un determinado programa, lo cual es examinado en el siguiente apartado.

-la segunda la ubicamos en un contexto más amplio, analizando como

influye en la funcionalidad urbana de la ciudad en cuanto al uso del suelo, como afecta las relaciones de producción capitalista, al favorecer o no la mayor rentabilidad para ciertos sectores, que tanto limita la especulación del suelo y como va a ser capitalizado por el gobierno para programas oficiales de orden social o político; todos estos aspectos son objeto de una investigación más minuciosa al respecto, sin embargo afirmamos que el impacto principal en la zona de expropiación, se refiere al valor y uso del suelo. Con la implementación del programa se modifica la imagen urbana en la zona, se eleva en cierto sentido el nivel de vida de sus habitantes, se tienen los servicios garantizados y una serie de facilidades de ubicación geográfica, por lo que se prevé una tendencia hacia la elevación de impuestos por servicios al generarse las bases de la oferta y demanda, incorporándose al mercado inmobiliario una parte importante de suelo que anteriormente estaba fuera de él; la política gubernamental sera por un encarecimiento de la Ciudad, haciendola habitable unicamente para los sectores más favorecidos.

El uso del suelo, aun con lo reducido del decreto, va a modificar la estructura urbana, principalmente por los predios que no son destinados a vivienda, al ser incluidos en los programas de reordenamiento urbano de las delegaciones políticas, quienes a su vez capitalizaran junto con el partido oficial los proyectos que realicen.

II.5. Renovación Habitacional Popular.

II.5.1. Surgimiento.

A la creación de este organismo antecedieron diferentes comités y comisiones gubernamentales a partir de los fenómenos sísmicos, como fueron: Comisión Evaluadora del Sismo, Comisión Nacional de Re-

construcción del Área Metropolitana de la Ciudad de México, Comité de Asuntos Financieros, Comité de Prevención de Seguridad Social, Comité Supervisor de Donativos y Comité de Coordinación de Auxilio Internacional; la característica inherente a estos organismos es la falta de operatividad y concreción de medidas, existe un alejamiento entre políticas y necesidades de la población.

Después de la publicación del decreto expropiatorio el 14 de octubre, se promulga la creación de un organismo responsable de ejecutar el programa, con las siguientes funciones: (11)

I. Promover y ejecutar por cuenta propia o de terceros, programas de vivienda y de fraccionamientos urbanos de interés social, para clases populares de bajos ingresos, observando lo previsto en los programas de desarrollo urbano y vivienda aplicables;

II. Construir, reconstruir y conservar obras e infraestructura y equipamientos urbanos por cuenta propia o de terceros de conformidad con las disposiciones aplicables;

III. Adquirir, enajenar, fraccionar, urbanizar, permutar y construir sobre los inmuebles urbanos, por cuenta propia o de terceros, en las zonas afectadas que determine el programa.

IV. Gestionar, obtener y otorgar créditos cumpliendo las disposiciones legales existentes, así como promover el establecimiento de sistemas y líneas de crédito para facilitar la adquisición de viviendas a los beneficiarios, considerando su capacidad de pago;

V. Establecer sistemas de apoyo técnico y financiero hacia los programas de autoconstrucción y regeneración de las viviendas afectadas, así como para el funcionamiento de cooperativas de vivienda de conformidad con el programa.

VI. Coadyuvar en los términos que al respecto establezca la Comisión

Nacional de Reconstrucción en la satisfacción de las demandas de suelo urbano, vivienda de interés social, infraestructura y equipamiento urbano de la zona Metropolitana del Distrito Federal, contribuyendo a regular el mercado de terrenos.

VII. Propiciar la participación de la comunidad en la ejecución de las acciones, obras e inversiones que realicen y, en especial, de los grupos vecinales correspondientes.

VIII. Celebrar toda clase de contratos y convenios y realizar los actos jurídicos necesarios para el cumplimiento de su objeto, y

IX. Las demás acciones que se requieran para la ejecución del programa emergente de Renovación Habitacional Popular del Distrito Federal.

Se le caracteriza como un organismo público descentralizado, con personalidad y patrimonios propios, cuyo objetivo es ejecutar el programa, desapareciera cuando termine su tarea.

En una primera etapa, desde su creación hasta el nombramiento de un segundo director del organismo, su funcionamiento se caracteriza por estar al margen de las necesidades de los damnificados; inicialmente no se tiene claro como instrumentar el programa, cuales serían los mecanismos operativos en la reconstrucción.

Ante la indefinición de la situación las familias damnificadas de las organizaciones populares, integradas en su mayoría en la Coordinadora Única de Damnificados (CUD), plantean ciertas interrogantes:

1. Procedimientos de atención del programa.

2. Quién o quienes construirán las viviendas dañadas y cuales son los criterios técnicos de construcción.

3. Cúales son las condiciones crediticias (monto, tiempo, valor de mercancías)

4. Régimen de propiedad de terreno expropiado a adquirir por las familias damnificadas.

5. Lugar de alojamiento de las familias damnificadas, mientras se reparan o reconstruye la vivienda.

De aquí que las demandas principales son:

A. No permitir el desarraigo en la zona, es decir no a la expulsión de pobladores de las zonas afectadas.

B. Condiciones crediticias favorables a los damnificados, no al endeudamiento o mensualidades que agraven el ingreso familiar.

C. Apoyo con materiales de construcción para la reconstrucción de viviendas.

D. Permanencia de albergues para damnificados con el abastecimiento de viveres, ropa y demás servicios de subsistencia.

E. Definición de políticas sociales, jurídicas y administrativas con la participación de las organizaciones populares.

F. Aceptación de proyectos independientes, participación en la elaboración, ejecución y supervisión de proyectos.

Estas demandas son una parte del conjunto que la CUD manifiesta en un pliego petitorio integrado por propuestas de las diferentes Uniones de Vecinos cuando realiza su primera marcha, el 26 de octubre de 1985 hacia los Finos, demandas que serán sostenidas en siguientes períodos, encontrándolas presentes en los siguientes Foros organizados por esta organización, así tenemos las siguientes:

Expropiación y Vivienda.

1. Ampliación de la expropiación de predios que no fueron afectados por el DPE.

2. Determinación de la propiedad de los predios expropiados a favor de

- los poseedores de vivienda hasta el momento de su expropiación.
3. Evitar que los predios expropiados pasen de nuevo a propiedad de los casatamientos.
 4. Que los terrenos baldíos expropiados, sean destinados a la restitución de vivienda de zonas hu expropiadas.
 5. Desarrollo de programas populares de restitución y/o reconstrucción de vivienda.
 6. Respeto al arraigo y formas de vida de colonos e inquilinos de zonas afectadas, incluyendo Tlatelolco.
 7. Otorgamiento de créditos colectivos conforme a las posibilidades reales de los afectados.
 8. Canalización de los recursos que implica el pago de la deuda externa para la construcción de vivienda.
 9. Promover una ley inquilinaria que sirva y atienda a los verdaderos intereses de los inquilinos.
 10. mantenimiento de rentas congeladas y su ampliación en zonas afectadas.
 11. Suspensión de juicios de desahucio.
 12. Dictámenes técnicos responsables y serios sobre los inmuebles y deslinde de responsabilidades.
 13. Apoyos financieros a los proyectos de desarrollo comunal elaborados por los propios afectados.
 14. Reorientación de la producción masiva de vivienda de la industria de la construcción, suspendiendo los mecanismos mediante los cuales actúa el mercado inmobiliario.
 15. Participación de las organizaciones representativas de los colonos y damnificados en todas las comisiones, comités y diferentes instancias de reconstrucción.

15. Reconstrucción de los inmuebles considerados como monumentos históricos, con la participación de los inquilinos y la supervisión del INAH.

Estas demandas específicas, se relacionan con otras de empleo, salud, educación y políticas en cuanto a reconocer la existencia de la CUD como interlocutora de los damnificados, esto nos da una idea clara de como se tienen propuestas de carácter integral. La respuesta del Estado se caracteriza por diferenciar damnificados, estableciendo categorías, ante esto las organizaciones ubican problemas y de acuerdo a ello se van generando diferentes espacios de negociación, sin embargo la CUD cuenta con una visión global de la problemática a partir del trabajo directo en las zonas y de un trabajo colectivo de diseño de planes, tácticas y estrategias de acción.

11.6.2. Conflictos y resultados.

Podemos dividir los conflictos de RHP de acuerdo a las etapas que atraviesa el programa, tenemos dos fundamentales:

-una que va desde su creación hasta la destitución de José Parcero López como director, y la otra con la designación de Manuel Aguilera como director hasta su terminación.

A. En la primera etapa identificamos los siguientes conflictos:

a) En el aspecto técnico, el organismo en su primer informe(12) ante la Junta de gobierno, hasta Enero da a conocer la realización de dictámenes técnicos en aproximadamente un 25% de viviendas expropiadas, faltando por determinar 30,000 viviendas más, los diagnósticos técnicos indicaban:

reparación de daños menores: 3640 viviendas.

rehabilitación y mejoramiento: 2190 viviendas.

demolición y reconstrucción: 5492 viviendas.

Total 11322 viviendas.

Existen contradicciones en los dictámenes del programa y los que realizan las Delegaciones Políticas, pues en algunos casos el programa dictamina demolición y reconstrucción de un inmueble, mientras que las delegaciones recomendaban rehabilitación o a la inversa.

En general el avance de obra es bastante lento, se carece de una política presupuestal, que afecta el desarrollo de obra.

La actividad se reduce a realizar giras de trabajo por predios, ordenar el inicio de algunas obras. Sin contar con claros dictámenes técnicos se inicia obras "de fachadas" en aproximadamente 1000 predios en los cuales posteriormente se modificaron los dictámenes y se realiza obra nueva, como lo observamos en el siguiente cuadro:

Cuadro B. Renovación Habitacional Popular.
Avances

	Planeación	fecha de terminación	ejecución
Frente de construcción	3,070 vecindades y edificios	en septiembre 1960:	300 obra nueva 200 rehab. 500 rep. menor
Entrega certificados	41,000		26,000
Atención inmuebles dañados	1,500		
Cobro de financiamiento		inicio en junio.	

Fuente: Servicios Informativos procesados (SIPH0), Taller de coyuntura Nacional, Suplemento Especial, La Reconstrucción, no. 7.

Para entender la problemática general de reconstrucción nos remitimos a explicar el porqué de la falta de recursos para el programa de RHP durante por lo menos los primeros meses, encontrando las causas de esto en la situación económica del país caracterizada por una creciente deuda externa, falta de divisas, desequilibrio en la balanza de pagos, inflación, debilitamiento del sector público en la intervención económica y otras más de sobra conocidas, agregándole a estas la baja en los precios del petróleo, ocurrida poco después de los sismos de 1983. Ante esto el gobierno optó por ocupar los recursos del Fondo Nacional de Reconstrucción para los conceptos de: telefonía, salud, educación, principalmente; desde un inicio existe la preocupación por el "volver a la normalidad", destinándose presupuesto a Delegaciones políticas para la remodelación de oficinas, parques y comercios; podemos citar como ejemplo la aprobación del proyecto de la Plaza de la Solidaridad a seis meses del desastre cuando existe inseguridad en recursos para vivienda.

Señalaríamos que el FNR se destina, según datos proporcionados por el gobierno (DDF y RHP) a salud, educación, mientras la vivienda esperaría el crédito del Banco Mundial lo cual limita enormemente el avance de obra, la construcción de vivienda provisional, el apuntalamiento de vecindades, retiro de escombros, etc.; observemos el siguiente cuadro:

RURO	COSTOS (mdp)	RECURSOS DESTINADOS A LA RECONSTRUCCION (mdp)	F.N.R. 7-03-86 (mdp)	RECURSOS INVERTIDOS DEL FNR (mdp)	RECURSOS EXTERNOS (mdd)	RECURSOS POSIBLES (mdd)
HOTELES	30,000(1)	45,500				
INDUSTRIAS	40,000(1)	Créditos y estímulos fiscales				
ESCUELAS	30,000(1)		20,000	8,000	100(BID)(7)	250 mdp.
HOSPITALES	100,000(1)		20,000	11,000	100(BID)(7)	
E. PUBLICOS	195,000(1)					
VIVIENDA	325,000(1)	BHP: 129,963.0(3) TLATELOLCO: 38,103.5(3)				150(BH)
TELECOMUNICACIONES	100,000(1)	73,000(10)			100(BID)(7)	
INFRAESTRUCTURA	150,000(1)					
SISTEMA HIDRAULICO		4,643 (9)				
DESCENTRALIZACION		132,000				
EXPROPIACION		25,000				
DDF		112,000				
RECONST.GLOBAL	3,000mdd(2)	500,000(5)				200(BID)8
(1)	Centros de Estudios de la Economía Nacional.					
(2)	Bernardo Sepúlveda (SRE) en la ONU.					
(3)	Posiblemente utiliza el 25% de los recursos fiscales aprobados por la Cámara en diciembre.					
(4)	75% de recursos fiscales de la Federación y 25% del monto a pagar por aseguradoras.					
(5)	Presupuesto de Egresos de la Federación: 300,000 mdp provienen de recursos fiscales.					
(6)	Las cifras sobre los recursos invertidos en educación y salud son contradictorias; oscilan para la primera de 8,000 a 18,000 mdp; para la segunda de 11,000 a 15,000.					
(7)	El crédito del BID por 100 mdp incluye los tres rubros: salud, educación, telefonía.					
(8)	El crédito del BID por 200 mdd probablemente incluye el crédito anterior (ver (7)).					
(9)	Según Sergio Moreno Mejía, director general de Construcción y Operación Hidráulica del DDF.					
(10)	Alfredo Pérez Mendoza, director financiero de Telmex; el monto de la inversión se destinará a la primera etapa (1986): 15,000 mdp en construcción y 58,000 mdp en compra de equipo; la segunda etapa (1986-1987): reforzar la red de larga distancia del país requerirá de una inversión de 215,000 mdp.					

Segun información proporcionada por el secretario de Programación y Presupuesto (17), sobre la conclusión de las actividades del FNR, tenemos que se recibieron 78,505 mdp, de los cuales el 60% correspondieron a instalaciones hospitalarias (Secretaría de Salud, IMSS, ISSSTE, Hospitales de Urgencias del Norte y Occo y la ampliación y remodelación del Hospital Infantil Peralvillo, el de Topilejo y de Milpa Alta) 35% a Escuelas y el 5% a vivienda.

Tenemos que advertir que durante algunos meses la información otorgada por funcionarios en relación al presupuesto del FRI varia, por ejemplo primero se planteo un costo de 119,000 mdp (enero), 131,000 mdp (febrero), 124,000 mdp (marzo), dados a conocer por su Director Pascuro López, quien advertía que unicamente habia recibido hasta la segunda quincena de febrero \$20mdp, que atrasaba en mes y medio el avance del programa.

El retraso del programa es utilizado por diferentes fuerzas políticas para recuperar consenso y legitimación, hubo pugnas entre DDF y PRI por conseguir "salvar su imagen", el partido oficial reclama el torpugimo en el avance de obras, entrega de certificados y apuntalamiento, el representante del ejecutivo menciona que no aceptara "sabrillos burocráticos, ni resistencias de niveles inferiores de la burocracia para detener o hacer mas lento el programa de RHP" (14); no es considerada como causa del atraso, la falta de recursos sino la burocracia. En nuestra opinión el primer director de RHP juega el papel de "chivo expiatorio" de un problema que tiene su trasfondo en toda una política económica global, hay una falta de conocimiento al origen real de la inoperatividad.

Las organizaciones de damnificados hacen propuestas en cuanto a

definir criterios, normas, procedimientos y políticas generales del programa, sin embargo la respuesta del gobierno a través de las Delegaciones Políticas, DDF y PRI en coordinación con RHP es de dividir al movimiento de damnificados con ciertos mecanismos: atención diferenciada, dividir en zonas de "atención" de delegaciones políticas, con el argumento de dar mayor agilidad a problemas, asambleas, giras de trabajo para recuperar confianza, presión para la firma de convenios (aun cuando hay confusión en el monto del crédito, condiciones financieras, proyectos, etc) o la amenaza de desacreditación a beneficiarios.

El objetivo del partido oficial es representar a los damnificados y convertirse en el principal interlocutor ante el gobierno, busca darle estructura organizativa al movimiento de damnificados a través de la constitución de los comités de reconstrucción del PRI que de preferencia coincidieran con los consejos de RHP (3538) buscando se conviertan en una alternativa a los grupos u organizaciones sociales no corporativizadas por el partido.

La primera etapa de RHP la caracterizamos por su falta de operatividad y de concreción, además de una total indefinición de las políticas financieras, administrativas y sociales. Las organizaciones populares integradas en importante bloque en la CUD, desde el inicio mantienen una posición propositiva ante los diferentes problemas de RHP, se valoran los siguientes aspectos:

1. En cuanto a las condiciones crediticias, las autoridades señalan que el pago por acción de vivienda es de 2.9 millones de pesos, con el 10% de intereses en un plazo de 12 años lo que equivalía a que los beneficiarios pagaran mensualidades de 49 mil pesos, cuando los ingresos económicos de damnificados equivalían a una vez salario mínimo o menos

y el pago de rentas anteriormente era mucho más bajo. En una encuesta realizada en la colonia Morelos (15), se menciona: "en resumen, considerando a todos los habitantes censados (673 unidades techo, con una población de 3091), independientemente de su ocupación, que el perfil de ingresos semanales por familia en la colonia Morelos se presenta de la siguiente manera:"

0	a \$5000=	33.6%
5001	a \$8500=	25 %
8501	a \$15000=	42.8%
15001	a \$20000=	7 %
20001	a \$50000=	2.4%
mas de	\$50000=	0.2%

"De este cuadro se infiere que el 47.6% de la población gana menos del salario mínimo y en los hechos existe un desempleo disfrazado. Otra conclusión que podemos entresacar es que el 90.4% de la población económicamente activa gana menos de 15 000 pesos semanales", Los investigadores de la Escuela nacional de Antropología afirman que los resultados pueden ser validos para toda la colonia; nosotros suponemos que estos resultados pueden acercarse a un diagnóstico de la situación socioeconómica de otras colonias populares parecidas a la Morelos como las Colonias Guerrero, Peralvillo, Obregón, Doctores y Centro, con sus respectivas variantes.

Cada organización en sus zonas realiza estudios para conocer las características de la población, solo que la mayor parte de los resultados no son publicadas, sin embargo en las reuniones de la CUD se coincide en afirmar que el nivel de ingresos en promedio es el mínimo y hasta menos.

El CENAFONAL que el ingreso promedio del jefe de familia es de 1.5VSD (157), aun con este promedio el pago de \$19,000.00 propuesto por el

programa que equivalía en ese tiempo a una vez salario mínimo, daba como resultado que se trabajaría únicamente para pagar la casa. Ante esto las organizaciones exigen que el pago de la vivienda mantenga relación con los perfiles socioeconómicos, que se cuente con un esquema financiero que considere las condiciones de la población afectada.

2. otra de las inquietudes principales de las organizaciones se dirige a limitar las revocaciones y amparos interpuestos por propietarios, según datos sistematizados por SIPRO (17) el DDF llega a aceptar que de cada 4 predios expropiados, 3 presentan problemas jurídicos, la demanda es el cese a estos procedimientos que finalmente logran impedir el avance de RHP o la realización de proyectos independientes.

3. En relación al régimen de propiedad, RHP comienza a manejar el condominio vecinal como opción, pero las organizaciones sociales advierten que este régimen favorece la especulación de viviendas y se habla de crear uno alternativo cercano a la copropiedad, sin embargo no se llega a elaborar un proyecto por parte de los damnificados.

4. Una demanda mantenida durante el proceso de reconstrucción es la ampliación del decreto expropiatorio, al señalarsele como relativo y limitado, dejando al margen a por lo menos el doble de predios que son expropiados. Por las organizaciones es comprendido que la carencia de esta medida, implica conflictos de carácter jurídico, al limitar la propiedad cualquier solución al problema de la vivienda, especialmente en esta zona donde los predios se caracterizan por estar intestados, ser copropiedades, carecer de documentación que acredite la propiedad, la existencia de varios propietarios o definitivamente se niegan a vender o lo hacen a un precio muy elevado.

En predios no expropiados se demanda la reparación de inmuebles por propietarios y como medida se promueve la suspensión de rentas para

destinarlas a los proyectos de rehabilitación correspondientes.

5. En este período la vivienda provisional es objeto de numerosas denuncias, acerca del funcionamiento, en servicios, siendo afectadas en ello cerca de 20,000 familias, pues a un año del sismo hay 17018 familias en campamentos de HIF(18), sin embargo en los primeros meses existen más albergues no oficiales que cobijan a miles de damnificados más, no se sabe con precisión la cifra total de familias que permanecieron en albergues, pues como ya lo hemos dicho el gobierno implemento una estrategia para reducir y minimizar los problemas o estragos causados por el sismo.

6. Las acciones del gobierno se dirigen a dividir, desmovilizar y desgastar las organizaciones populares, se puede citar como ejemplo la presión a damnificados para participar en los Comités de Reconstrucción del PRI a cambio de permanecer en albergues, recibir certificados de derecho o la promesa de agilizar la reconstrucción de viviendas, se pretende recuperar consenso perdido al ser rebasados por las organizaciones que dan respuesta a las necesidades concretas e intervienen directamente en la gestión y definición de las políticas de reconstrucción ante autoridades.

La demanda general es por un proyecto de reconstrucción democrático, donde las organizaciones populares sean reconocidas y respetadas y porque se acepte la participación de la organización social en el proceso.

El desgaste de los grupos es favorecido por la atención diferenciada a damnificados y la carencia de respuestas concretas del gobierno, sin embargo la CUD implementa ciertos mecanismos para mantenerse como interlocutora de damnificados, como son : la negociación directa con

autoridades en relación a dictámenes técnicos, problemas jurídicos en predios, acreditaciones, elaboración de proyectos alternativos con financiamientos de agencias internacionales; como formas de lucha, la movilización, denuncias en prensa, toma de predios, plantones, el trabajo directo de base como actividad constante y cotidiana con los damnificados. La coordinadora como lo veremos en el apartado de Movimiento Urbano Popular, se caracteriza por ser innovadora en formas de lucha que permiten generar opinión pública a su favor, como son actividades culturales, festivales artísticos o la primera carrera de los Barrios de la Ciudad de México que le imprimen un sello característico al movimiento.

En general la crítica a RHP durante su primer período es la incapacidad e inmovilidad, que consideramos tiene sus raíces en una política de no respuesta desde los sectores oficiales de mayor jerarquía, pero fundamentalmente en la implementación de una estrategia económica y política. La preocupación fundamental del gobierno es la de mejorar el aspecto de la ciudad ante la realización del mundial de football, cuidar la imagen ante visitas y prensa internacional y además recuperar consenso en la elección del Consejo Consultivo y las Juntas de Vecinos que como "instancias de representación vecinal" son los espacios que le permiten legitimar acuerdos o justificar acciones; por otro lado como ya lo mencionamos además de cumplir como responsable de la reconstrucción, ejecutar acciones, pero además obtener recursos para sanear finanzas y realizar proyectos que estaban planteados con anterioridad.

Es por esto que la acción de RHP es de tipo "social", al plantearse "se hizo hincapié en aquel momento en el carácter predominantemente

social de las actividades que desarrollaría el organismo y en la necesidad de generar confianza, el apoyo y la participación activa de la población afectada como condición esencial para el éxito del programa" (17).

En lo organizativo las organizaciones de damnificados dan muestra de su capacidad de movilización, convocatoria y coordinación, cuando en las primeras marchas llegan a integrarse más de 20 000 damnificados; sin embargo a los seis meses es notoria cierta disminución de actividad, caracterizada por acciones separadas y la falta de relación con otras organizaciones urbanas, probablemente por ser una problemática específica y no se percibe con claridad líneas de trabajo conjunto con otras organizaciones del MUP.

B. La segunda etapa de RHP, podemos caracterizarla como de ejecución real del programa, dados los siguientes aspectos:

-con el ingreso de un segundo director, se termina por definir el presupuesto global del programa, hasta mayo se anuncian 200.512 mdp y en general para reconstrucción el Lic. Silva Jerez anuncia 1.146.500 mdp para los diferentes sectores, proveniente de la banca mundial 500,000 mdp, de los otros 500,000 mdp, 300,000 son recursos fiscales, como se observa en el siguiente cuadro:

CUADRO No. 12

COSTOS Y RECURSOS PARA LA RECONSTRUCCION

RUBRO	COSTOS NO OFICIA- LES	OFICIALES	RECURSOS DESTINA- DOS A LA RECON- STRUCCION (I) (mdp)	FMI 30-00-86 (II)	RECURSOS INVERTIDOS DEL FMI	RECURSOS INTERIOS (III) (mdp)	RECURSOS POSIBLES	TOTAL (mdp)
HOTELES	30,000(1)		45,800					
INDUSTRIAS	40,000(1)		Créditos y estímulos fiscales					
ESCUELAS	30,000(1)				6,954	100(BID)(12)	250(mdp)	
HOSPITALES & PRIVADOS	120,000(1)	160,000(2)	150,000(4)		30,000(11)	100(BID)(12)		
& PUBLICOS	195,000(1)	32,000						
VIVIENDA	325,000(1)		RMP: 200,512(5) Tiroteos: 38,103(5(6))					
TELECOMUNICACIONES	120,000(1)	22,000	73,000(7)			100(BID)(12)		
INFRAESTRUCTURA	150,000(1)							
SISTEMA HIDRAULICO			4,643(8)					
DESCENTRALIZACION			132,000					
EXPROPIACION			25,000					
D D F			112,000					
EMPLEO			320(9)					
RECONSTRUCCION GLOBAL		3,000(mdp) (2)	500,000(10)			100(BM) (13)	200(mdp) (BID)(15)	
T O T A L				40,000(mdp) més 13(mdp)		1000(14)		1,046,500 (16)

- (1) Centro de Estudios de la Economía Nacional.
 (2) Subsecretario Ruiz Massieu.
 (3) Bernardo Sepúlveda (SRE) en la ONU.
 (4) Oficial Mayor de la Secretaría de Salud; Ortega Lonelí.
 (5) 91,103 del crédito del Banco Mundial y 103,103 mdp de recursos nacionales.
 (6) 75 por ciento de recursos fiscales de la Federación y 25 por ciento del monto a pagar por aseguradoras.
 (7) Alfredo Pérez Merediz, director de TIMBI; el monto de la inversión se destinará a la primera etapa (1985): 15,000 mdp en construcción y 55,000 mdp en compra de equipo; la segunda etapa (1986-1987) es la red de larga distancia del país requirida de una inversión de 45,000 mdp.
 (8) Silva Herrero (Guadaluajara, Jalisco, 2-05-86); destacó aportes de Japón, Francia, Banco Mundial y BID; la diferencia entre lo otorgado por el BID y el Banco Mundial es de cerca de 500 mdp que posiblemente corresponden a préstamos o donaciones de Japón y Francia.
 (9) El crédito del BID por 200 mdp probablemente incluye el crédito anterior (ver (12)).
 (10) Incluye la suma de 500,000 mdp de recursos federales de la columna I, y totales de las columnas II y III; el dólar se calcula a 500 pesos.

- (8) Según Sergio Moreno Mejía, director general de Construcción y Operación Hidráulica del DDF.
 (9) STPS preferencia calificada, pero selección en 16 delegaciones.
 (10) Presupuesto de Egresos Federales: 30,000 mdp provienen de recursos fiscales.
 (11) Según Ferrnández de Castro, Uno + Uno, 6-05-85, p.10
 (12) El crédito del BID por 100 mdp incluye los tres rubros: salud, educación, telefonía.
 (13) Incluye salud, educación, mercancías y edificios.

Sin embargo en el mes de abril se tienen asegurados para RHP únicamente 97,409 mdp del Banco Mundial, manteniéndose la lentitud de obras, agilizándose a partir de la segunda quincena de mayo.

Al provenir la mayor parte de los recursos de la Banca Mundial, influye decisivamente para que el gobierno defina líneas crediticias que permitan recuperar lo invertido en viviendas al máximo interés; en la definición de las condiciones de pago se incremento notablemente el monto de intereses en comparación con lo anunciado por el Lic. Farcero López, aunque esto se ocultaba esto reivindicando el hecho de establecer bajas mensualidades que afectan como máximo el 30% del salario mínimo, además de un subsidio por el costo del terreno.

Cuadro 11.	Condiciones crediticias.RHP			
	monto del credito	interes anual	mensualidad	plazo.
vivienda nueva	\$2'896,000	17	30%	8.5años
vivienda rehabilitada	\$2'225,700	16	25%	8 años
reparacion menor	\$1'170,000	13	20%	5.5años

En los casos de reparaciones menores y rehabilitaciones, este monto se mantiene si la vivienda tiene una superficie de 40m², en caso de ser mayor, el monto y mensualidad se incrementan, afectando significativamente al beneficiario, pues es común encontrar vecindades o edificios donde las viviendas tienen superficies más amplias como es el caso de los edificios catalogados como monumentos históricos en los cuales se complica bastante su rehabilitación por lo elevado del presupuesto y por ser insuficiente el monto autorizado por RHP.En

este caso la CUD presiono para que el gobierno realizara convenios especiales con fundaciones que aportaran recursos, sin embargo este proceso se caracterizo por ser demasiado lento; por lo general cuando no se encontraban alternativas, las familias eran reubicadas en predios construidos por el Programa.

-En campamentos, el programa agiliza la construcción de más albergues, en forma limitada. Se encuentra como salida proporcionar ayuda para renta y mudanza, además ofrece vivienda terminada en zonas alejadas de la ciudad; estas medidas se implementan con el fin de desalojar damnificados, seguramente pensando en la realización del mundial de foot ball. Existieron fuertes conflictos en relacion a 11 incidentes de incendios en albergues, que segun las autoridades fueron provocados por las organizaciones populares, esto buscaba desprestigiarlas ante la opinión pública y eliminar toda responsabilidad en los hechos.

-En esta etapa, tecnicamente se hace una reelaboración de dictámenes técnicos, que llevan a que se incremente en un 34% la vivienda nueva y la disminución de rehabilitaciones y reparaciones menores:

Cuadro 12. Modificaciones en tipo de obra por vivienda.

	Enero	2-4-86	8-4-86	17-4-86	mayo
vivienda provisional	24000	abril			18000
reparacion menor	8577	junio 8577	4000	4486	4486
rehabilitación	14970	sep. 14970	11646	11646	11649
vivienda nueva	21000	dic. 21000	28302	28302	28302
total vivienda reconstruida	44547	44547	43948	44434	44437

Modificaciones en el tipo de obra de RHF por predio.

Tipo de obra	Dictámenes JPL (vecindades)	Dictámenes MAG (vecindades)	diferencia
reparación menor	500	493	-37
rehabilitación	980	838	-92
vivienda nueva	2510	2693	+129
total	3990	4074	

Desde la firma del convenio de Concertación hasta a un año del sismo y meses posteriores, se prioriza la construcción de vivienda nueva, dejándose en segundo plano los otros dos tipos de proyectos; esto se hace con el objetivo de demostrar avances y poder legitimarse, recuperando consenso, sin embargo aunque se agiliza el programa a su máximo ritmo, únicamente al año se concluyen el 20% de obra, terminándose 8451 viviendas (20).

-Otra de las acciones es la formalización con los beneficiarios de condiciones técnicas y financieras del programa a través de la firma de contratos de compra venta donde se especificaba el monto del crédito, planos técnicos que mostraban el diseño del proyecto y el compromiso de vivienda provisional en caso de requerirse.

-En cuanto al manejo político, esta segunda etapa continua con el intento de desmovilizar, desgastar y dividir a organizaciones con acciones en los diferentes módulos operativos del programa coordinándose en algunos casos con las delegaciones políticas, especialmente en la Cuauhtémoc al dividirse este órgano en zonas de atención, se utilizan como instrumento de legitimación las asambleas, condicionamiento a

la entrega de certificados de derechos, el desprestigio de las organizaciones populares etc.

-Un elemento que se agrega en este período es la llamada "concertación" con los diferentes sujetos que participan en la reconstrucción, su máxima expresión la constituye el Convenio de Concertación Democrática de la Reconstrucción, firmado por la SEDUE, DDF, organizaciones sociales de damnificados, institutos, universidades, grupos de apoyo, colegios de profesionistas, Cámaras y las fundaciones; en el se especifican las condiciones crediticias, sociales y técnicas del programa de RHP, los contenidos del contrato, el análisis de casos especiales de insolvencia, condiciones de vivienda provisional y ayuda para renta, los derechos y obligaciones de ejecutores de programas independientes realizados por fundaciones o equipos de apoyo y se menciona un compromiso para un segundo esfuerzo de solidaridad a las familias fuera del programa de RHP,

El convenio implica a las organizaciones sociales un sometimiento y control hacia las normas y procedimientos, garantizando rectoría en el desarrollo del programa; el gobierno se legitima ante la opinión pública pues se maneja que la solución a la reconstrucción se ha dado y de manera democrática bajo una línea de concertación.

Por otra parte a las organizaciones se les reconoce como representativas e interlocutoras de los diferentes sectores de damnificados, aun cuando antes existía negativa de reconocer su representatividad y capacidad de gestoría y movilización. En el caso de la CUD es valorada la situación, y se analiza que de no hacerlo el partido oficial se adjudicaría la interlocución y el logro del programa, cuando en realidad los criterios, normas, procedimientos y políticas se definieron

en el desarrollo de diversas negociaciones entre RHP y organizaciones populares, conseguidas a base de la movilización de los damnificados.

-Podemos destacar que durante la realización del programa persisten problemas de carácter jurídico; según el director del programa en junio existen 1300 solicitudes de revocación o amparos al decreto, lo cual impide definitivamente el avance de cualquier proyecto. En este sentido es nula la gestión de RHP, no se aportan elementos que comprueben el estado físico del DDF, únicamente este contaba con las pruebas ofrecidas por propietarios que mostraban a través de peritajes y estudios privados el supuesto estado físico favorable de inmuebles. Los propietarios entran en inconformidad por la forma de pago (boras) que era desventajoso desde su punto de vista; además el gobierno no ofrece tampoco alternativas para llegar a acuerdos financieros y se persiste en las demandas.

RHP busca darle salida al problema densificando los predios, reubicando a familias de predios bajo esta situación, al existir la posición gubernamental de respetar la propiedad privada, concediéndose la resolución a favor de propietarios, sin embargo podemos hacer ciertas conjeturas analizando que de 4323 predios expropiados, únicamente se realiza obra en 3107(21) quedando 1216 predios fuera del programa, en este aspecto sería importante dar seguimiento al destino de estos inmuebles y predios baldíos, que en caso de continuar expropiados el DDF puede decidir si se les integra a programas de desarrollo comunitario, vivienda e incluirlos en los programas de reordenamiento urbano en las delegaciones políticas y que también las organizaciones populares pueden demandar para impulsar sus proyectos.

-La última etapa de RHP es de acelerada construcción de vivienda con el fin de entregar vivienda e iniciar la recuperación financiera lo

antes posible, pagar al Banco Mundial el préstamo otorgado al gobierno. por otro lado recuperar confianza y consenso al demostrar "eficiencia" en la reconstrucción, aunque el proceso constructivo presentara ineficiencia en el aspecto cualitativo técnico, al presentarse demandas por vicios ocultos una vez entregadas las viviendas a los beneficiarios.

-Es relevante en el desarrollo del programa una política de fortalecimiento de la industria de la construcción, beneficiándose las empresas mas grandes y fuertes. Llegan a intervenir en total 811 constructoras. El PRHP constituye una primera experiencia de un programa de vivienda popular masivo fruto de la capacidad de gestión, organización, orientación y movilización de sectores de colonias populares del centro de la Ciudad de Mexico, una presión constante hacia el grupo gobernante que permitio se diera respuesta aún limitada al problema de vivienda por sus magnitudes resta bastante por hacerse.

tenemos que señalar que en todo este proceso existe el enfrentamiento de dos proyectos diferentes: uno de carácter elitista que protege los intereses del capital en la ciudad, el uso del suelo urbano hacia los sectores más favorecidos y el establecimiento de grandes consorcios comerciales, el encarecimiento de la ciudad; por el otro lado un proyecto de las masas urbanas de sectores populares y de sectores afectados por la política económica que luchan por sobrevivir y ganar espacios de mejores niveles de vida y que además demandan una participación efectiva en la definición de las políticas urbanas.

II.7. PROGRAMA EMERGENTE DE VIVIENDA FASE II.

II.7.1. Surgimiento y demandas.

El gobierno implementa una estrategia de atención diferenciada a damnificados, establece categorías de clasificación que implican diferentes condiciones, ritmos y procesos de solución a la problemática de reconstrucción.

Uno de los programas más complicados al requerirse mayor capacidad de gestión es el dirigido a predios no expropiados, cuya población tiene semejantes características sociales, culturales y económicas a la integrada en RHP, pero atendida con políticas diferentes.

Consideramos que la demanda de atención a un segundo programa es creciente, desde recién los sismos y la promulgación del decreto expropiatorio, demostrado por la cantidad elevada de predios dañados que quedaron al margen de este último y además porque se genero en los vecinos de las colonias populares del centro una expectativa por resolver el problema de vivienda manifestado en el agravamiento del problema inquilinario y condiciones desfavorables de la vivienda popular que como vimos es en mayor parte rentada.

Los problemas que enfrentan los vecinos de predios no expropiados son:

1. De carácter técnico: inseguridad del estado físico de viviendas. Se contaba con dictámenes o constancias de daños expedidas por las Delegaciones Políticas que mostraban el estado grave de inmuebles, sin embargo no existen formas o mecanismos reales de presión a propietarios para que repararan o rehabilitaran dichas viviendas, según lo establecido en el Código Civil.

En este sentido las organizaciones populares demandan al DDF que exija a propietarios la reparación de inmuebles dañados; de no hacerlo, el

gobierno realizaría las obras correspondientes y cobraría posteriormente a los propietarios el costo de los proyectos, en este sentido es nula la respuesta de autoridades. Únicamente se dirige a demoler los edificios en mal estado.

2. De tipo jurídico. Los propietarios valiéndose de la situación anterior, buscan desalojar inquilinos, argumentando el estado de desastre de predios, promoviendo juicios de desahucio o por terminación o rescisión de contrato o ejercen determinadas presiones como la elevación de rentas, intimidaciones directas a inquilinos; en algunos casos alcanzan su objetivo, pero en una alta proporción se empieza a gestar la organización vecinal que acude a diferentes instancias a solicitar orientación como en Delegaciones políticas, partidos políticos, programas de vivienda y organizaciones populares.

En este aspecto las uniones de vecinos demandan el congelamiento de rentas, la paralización de juicios en contra de inquilinos, se proporciona asesoría jurídica recomendando iniciar jurisdicciones voluntarias para llegar a acuerdos de suspensión de rentas y se promueve la organización permanente para demandar al gobierno un programa de atención a vecindades y edificios dañados.

3. Inexistencia de alternativas de vivienda. Por sus características socioeconómicas los damnificados (vistas anteriormente) se encuentran imposibilitados de acceder al mercado de vivienda tanto privado como público, por las condiciones financieras y demás requisitos administrativos, y las limitantes políticas, al estar controlados por sindicatos corporativizados las opciones habitacionales existentes.

La Coordinadora Única de Damnificados desde su formación y en la realización de diversas movilizaciones, mantiene como demanda de mayor fuerza y sentido por sus bases, la Ampliación del Decreto Expropiato-

no considerando que es determinante para acceder al suelo urbano y realizar proyectos de vivienda, contar con la propiedad. Utilizan como formas de lucha, los mítines, marchas, y declaraciones públicas que hacen responsables a las autoridades gubernamentales de la indefinición sobre la situación de damnificados de predios no expropiados, se consigue por el movimiento, en marzo de 1986 la creación de una comisión integrada por la subsecretaría de vivienda y representantes de la CUD para trabajar en el diseño de un programa para predios no expropiados. Después de innumerables reuniones se alcanzan a perfilar requisitos, tipos de financiamiento, procedimientos, instancias de operación y reglas sociales y jurídicas.

El surgimiento de fase II lo entendemos como resultado de la correlación de fuerzas favorable a las organizaciones populares, en vísperas del mundial del football, son determinantes las presiones políticas, al gobierno le preocupa evitar un conflicto que partiendo de la necesidad de vivienda, ciertos sectores puedan generar un movimiento de masas que distorciona el "orden" de la Ciudad.

El programa entra en una etapa inicial de ejecución en predios de la CUD de manera informal; es hecho público a partir de un acuerdo con el Titular de la SEDUE, días antes del campeonato deportivo.

II.7.2. Conflictos.

El programa fase II surge intentando dar salida a una gran demanda del movimiento de damnificados en la zona centro de la Ciudad; por las organizaciones se tiene claro que una de las vías de solución acertadas es la ampliación del decreto expropiatorio, que al no darse constituye la principal limitante que además de otros factores provoca que las condiciones, desarrollo, procedimientos y la dinámica del

programa tiene totalmente diferente a IAP.

Los damnificados integrados a este programa se encuentran con dificultades que implican un desgaste organizativo, que obliga a que los grupos redoblen esfuerzos en capacidad de gestión y negociación con autoridades y propietarios.

Entre los principales conflictos tenemos:

-irregularidad en la propiedad de los inmuebles, existencia de predios intestados, inexistencia de propietarios o cuando aparecen carecen de documentación que probara la posesión legal, en otros casos se negaban a proporcionar documentación hasta asegurar la compra a determinado precio.

-relacionado a lo anterior esta la exigencia de propietarios de pagos excesivamente altos, argumentando la ubicación de inmuebles(aunque estuvieran en pésimas condiciones y solo valiera el terreno), realizar la operación a la mayor brevedad y al contado, de lo contrario se niegan a firmar cualquier promesa de compra venta o anuencia, cuyo documento es considerado esencial por las autoridades para integrar al programa al grupo.

--Indefinición de la política del programa en procedimientos, reglas, requisitos, mecanismos ,etc;situación enfatizada especialmente en la etapa previa a su formalización, ocasionada en parte por la descoordinación de los diferentes organismos involucrados:SEDUE, Delegaciones Políticas,FIVIDESU, DDF, SERVIMET. Cada organismo interpreta el programa de diferente manera y además pretenden capitalizarlo políticamente .

-Esoivo burocratismo en relación a la documentación exigida por el programa a vecinos de orden legal, social, técnico y administrativo, aunque existe el compromiso de autoridades de colaborar en la gestión

de ciertos documentos. En la práctica sucede lo inverso, en un inicio se pide lo normal en un programa de FONRUPU, incluyendo la constitución del grupo en asociación civil o cooperativa, si analizamos el esquema I nos daremos cuenta que son más de 50 tramites en los que los vecinos se veían obligados a intervenir directamente, haciendo al programa sumamente engorroso y no operativo.

-Falta de apoyo en realización de avalúos, demoliciones, estudio de mecánica de suelo, los cuales, con la gestión directa de organismos gubernamentales aguilzarían su ejecución en el caso de los avalúos eran sumamente necesarios en la primera etapa cuando se tiene contacto con propietarios, por ser base de negociación; en fase II al no estar integrado este requisito al expediente se paralizaba el avance del predio y por otro lado cuando el avalúo resultaba ser muy elevado, en términos del valor del inmueble, se utilizaba esto como mecanismo de eliminación, por no entrar en los topes de crédito establecidos.

-negativa a proporcionar vivienda provisional para damnificados, cuyas viviendas tendrían que ser reconstruidas.

-para facilitar o agilizar la compra de inmuebles se había acordado la entrega de créditos puente por FIVIDESU, es decir, que este organismo aportaría un 50% del costo a la firma del contrato de compra-venta y el restante a los 90 días, sin embargo en ningún caso se puso en marcha este acuerdo.

-carencia de un convenio que permitiera la escrituración gratuita como sucede en RHP, se demanda por las organizaciones vecinales la firma de un convenio con notarios que facilite la tarea.

-rigidez en el tope del crédito, en este sentido se plantea por las uniones que se adecuara a la ubicación de predios, sus condiciones

ESQUEMA N.1 PROCESO DE OPERACION DEL PROGRAMA FASE II

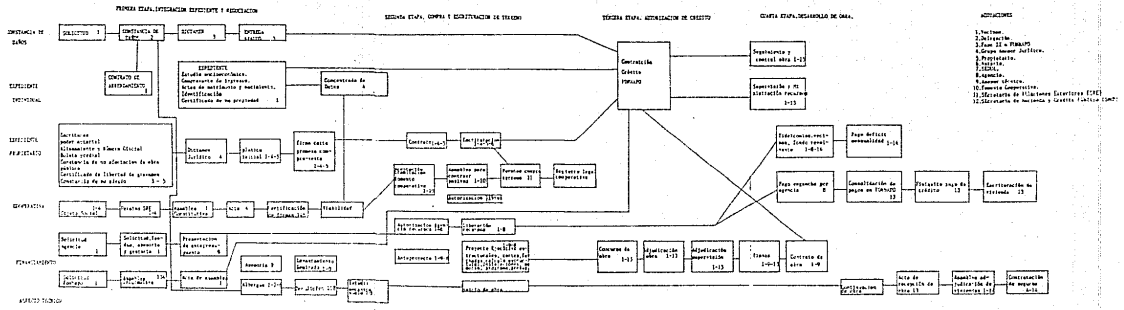

- ACTIVIDADES
1. Análisis
 2. Definición de objetivos
 3. Definición de actividades
 4. Grupo asesor jurídico
 5. Definición de responsabilidades
 6. Definición de recursos
 7. Definición de evaluación
 8. Definición de monitoreo
 9. Definición de seguimiento
 10. Definición de control
 11. Definición de reportes
 12. Definición de documentación
 13. Definición de archivo

estructurales, etc. pues en algunos casos es insuficiente, especialmente para los edificios catalogados como monumentos históricos.

-Desgaste de la organización vecinal ante los conflictos mencionados, algunos grupos feministas por abandonar las gestiones cuando el organismo niega el apoyo. en otros casos continúan, hasta que por la vía de la presión encuentran opción (integración del inmueble al programa, acreditación como damnificados, reubicaciones, compra del predio, etc) después de todo un proceso de lucha y resistencia.

II.7.3. Resultados.

Al cumplirse un año de los sismos, el programa fase II, prácticamente esta sin resultados concretos, al no comprarse predios (existian compras realizadas previamente a su formalización por las Delegaciones Políticas, Servimet o Fividesu), el avance se traduce en la instalación de infraestructura, la precisión de algunos mecanismos y reglas sociales, ordenamiento de archivo, definición de funcionamiento, nombramiento de cargos y además de una promoción masiva, invitando a vecinos a organizarse para conseguir integrarse, esto último provoca que lleguen a inscribirse cerca de cinco mil predios.

Esta demanda tan fuerte la explicamos porque se genero en los habitantes de la zona centro y colonias cercanas una expectativa de poder solucionar problemas de vivienda, cuyas características, como lo vimos en el apartado correspondiente a RHP, son la insalubridad, deterioro, elevación de rentas, problemas legales y sociales.

La presentación de tal cantidad de predios, demuestra que el decreto expropiatorio ha sido totalmente insuficiente, limitado, los hechos favorecen la correlación de fuerzas hacia la demanda de ampliación del decreto planteada por el movimiento de damnificados en la marcha del

19 de septiembre.

Meses anteriores al primer aniversario del sismo, las organizaciones de damnificados, tienen una serie de negociaciones con el Secretario de SEDUE, quien asume el compromiso de concretar cuanto antes la compra de predios al otorgar un crédito puente y una serie de apoyos en trámites, demoliciones, escrituración, avalúos, etc. La preocupación de autoridades porque el movimiento social impacte políticamente en la ciudad, especialmente en la coyuntura del mundial de football, llevo a hacer ciertas concesiones, algunas de las cuales no fueron cumplidas, en virtud de ello, al año se exige una entrevista con el Presidente a fin de discutir los diferentes proyectos de reconstrucción, orincipalmente Fase II, Tlatelolco y la posibilidad de ampliación del decreto.

Este último tema fue objeto de diferentes discusiones y debate en la Cámara de Diputados, incluso el PRI y los partidos de oposición, a excepción del PAN, se pronunciaron a favor del decreto expropiatorio y su ampliación, pero después el Regente advierte que no existen recursos y el partido oficial se retracta, no definiendose nada al respecto.

Los conflictos mencionados anteriormente impiden en conjunto el avance del programa, que más que funcionar en términos operativos, rinde sus frutos políticamente, pues se da la imagen de que al gobierno le preocupan los damnificados e instrumenta un programa más, lo cual, volvemos a reiterar es logrado en gran parte por la movilización popular.

Para darnos una idea de los resultados casi nulos, mencionamos que a tres años de los sismos el programa ha logrado incorporar de los 5000 mil predios demandantes a unicamente 363 (los demás son descartados) y de las cuarenta mil viviendas que se fijo como meta se plantea final-

mente 12 mil, al término del programa lleva un avance de apenas del 50%.

Cuadro 12. Avance del Programa Fase II.

	Metas		VIV.	Avance obras sin terminar		
	VIV.	ACC.		%	ACC.	%
obra nueva	8414	400	4166	49.51	202	50.12
rehabilitación	1077	70	353	32.77	24	34.28
Mejoramiento	204	14	39	19.11	-	-
Total	9,695	487	4558	47.01	226	46.40

Fuente: elaborado por la autora en base a información interna del programa hasta el 5 de diciembre de 1998.

Lo anterior nos da una idea del proceso tan lento del programa, siendo un importante obstáculo la propiedad del suelo, que impidió cualquier alternativa para los afectados, optándose por la adquisición de tierra fuera de la zona afectada, reubicándose a un gran número de familias.

Debemos mencionar que uno de los filtros del programa para evitar acreditaciones, es que las viviendas según el programa no estaban dañadas a causa del sismo, sino por el deterioro, eliminándoseles, los dictámenes técnicos se convierten en factor decisivo para entrar o no al programa, así son descartados gran parte de los 4500 inmuebles que más adelante serían atendidos por el programa casa propia.

En el análisis de resultados consideramos que la presión del Movimiento Social al cumplirse un año de los sismos, logró reducir significativamente el procedimiento del programa fase II, aun cuando persiste el burocratismo permitió mayor agilidad en el proceso como fruto de negociaciones entre la CUD y autoridades de BCLAF, (veremos 2)

ESQUEMA No.2 PROCESO DE OPERACION DEL PROGRAMA FASE II REDUCIDO

DOMIFICADO

FASE II

PROPIETARIOS.

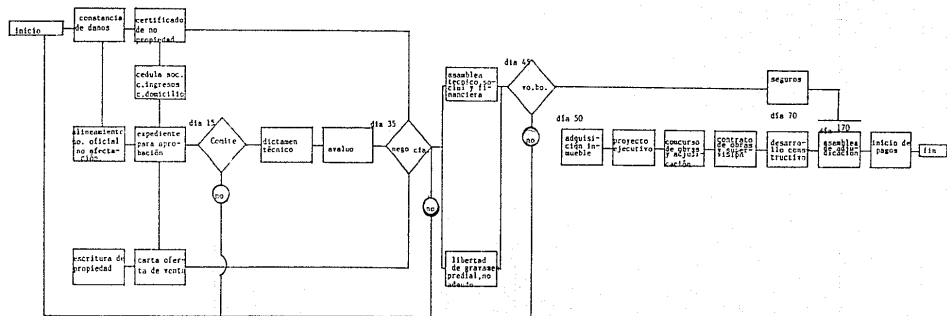

Otro de los resultados de este programa es que las organizaciones de damnificados deciden fortalecerse organizativamente a través de la gestoría y asesoría a beneficiarios, se puede decir que disminuyó el número de proyectos independientes, entre otras razones al valorarse por organizaciones lo que implica el desgaste técnico y administrativo en la ejecución de obras.

II.8. Programa Fase I.

II.8.1. Surgimiento y demandas.

Como un instrumento para recuperar consenso se crea el programa Fase I que pretende atender en el menor tiempo posible a damnificados que perdieron su vivienda.

En un inicio el programa se abre a familias afectadas de las Unidades Habitacionales de Tlatelolco y el Multifamiliar Juárez, al crecer la demanda se amplía a familias procedentes de otras zonas de la Ciudad. El desarrollo del programa gira en torno a la gestión individual, por lo que no favorece la organización colectiva.

Las organizaciones vecinales han canalizado sus esfuerzos a resolver problemas de grupos en vecindades o edificios, así que no hubo intervención directa de estas en su desarrollo.

Las viviendas otorgadas por este programa provienen del INFONAVIT, FOVISSSTE, AURIS, CFE Y PEMEX, aunque se desconoce la proporción aportada por cada organismo, es probable que se haya afectado la asignación de viviendas.

II.8.2. Conflictos.

Los principales conflictos se refieren al impacto del programa en los beneficiados y por otro lado en un menor grado en las organizaciones

de damnificados recientes.

En relación al primer punto tenemos que las viviendas otorgadas se encontraban en los alrededores de la Ciudad, por tanto, las familias reubicadas se vieron afectadas económica y socialmente, al verse en la necesidad de modificar fuentes de empleo, centros educativos, relaciones sociales, etc.; el programa provocó el desarraigo social; consideramos se da continuidad a la política de descentralización definida desde inicios de sesenio.

Con respecto a lo segundo, en las organizaciones vecinales, principalmente en las unidades habitacionales, donde se gesta un movimiento por defender la reconstrucción de los edificios dañados, siendo la posición gubernamental negarse a la reconstrucción, se busca dividir, desarticular el movimiento, ofreciendo a los damnificados su integración al programa. Se disminuye así el número de demandantes y se debilita la presión hacia SEDUE, AISA Y FONAHAFID. En este caso algunos afectados aceptan las indemnizaciones y otros la reubicación en las viviendas del programa.

Aun cuando no tocamos con profundidad la reconstrucción en unidades habitacionales, por carecer de participación directa en la problemática, mencionamos que la política se caracterizó por el desarraigo, desalojo y despojo al existir interés por el uso del suelo, cuyo valor es sumamente elevado, dada la localización de las dos unidades (Ilatolco y Juárez) en zonas sumamente atractivas para la implementación de proyectos más rentables.

Se dificulta una evaluación del programa, en virtud de que como ya dijimos la gestión es individual y las reubicaciones en forma dispersa.

11.8.5. Resultados.

Su cobertura se dirige a damnificados de unidades habitacionales, se atiende un total de 16 917 familias con un presupuesto de 80 ,385 mdp.

11.9. Proyectos Independientes.

11.9.1. Surgimiento y demandas.

En nuestra opinión en un inicio ante la emergencia el gobierno manifiesta una posición de autosuficiencia ante el desastre, después la modifica, haciendo un llamado a la solidaridad nacional e internacional para colaborar en el Fondo Nacional de Reconstrucción, cuyo manejo es decidido por el ejecutivo y de una manera poco clara, pues constantemente se daban cifras diferentes en cuanto a lo recaudado y lo utilizado.

La prioridad del destino de recursos es hacia proyectos, que aunque de carácter social, algunos ya estaban programados en la agenda gubernamental, lo que finalmente trajo como conclusión que el gobierno se convirtiera en el principal damnificado de los sismos.

En relación a la ayuda internacional y nacional se busca que el gobierno la maneje y canalice de acuerdo a sus decisiones, durante los primeros seis meses existe rechazo a aceptar el desarrollo de proyectos independientes, desde inicios del programa de RHP el gobierno llevo a acuerdos para que ciertos organismos como FAC, CARITAS, CRUZ ROJA MEXICANA, entre otros, aportaran sus recursos directamente al gobierno, sin beneficiar directamente a los damnificados, pues las condiciones de pago son las establecidas por RHP, la ventaja es en términos de agilizar los trabajos de obra al disponerse de recursos

liquidados.

Se abre la concertación a otro tipo de organismos, cuando por la presión de organizaciones, asociaciones y grupos no gubernamentales, se firma un documento el 20 de marzo de 1986 donde se sientan las bases para la coordinación de acciones, contemplándose la realización de proyectos independientes.

Las organizaciones vecinales se interesan por el desarrollo de estos proyectos al considerarse necesario el financiamiento de agencias y organismos no gubernamentales, se ejerce una presión política al gobierno para facilitar la intervención de estos organismos de manera autónoma, es decir donde las organizaciones decidieran la administración propia de recursos sin injerencia del gobierno, determinación de políticas de recuperación, diseño de proyectos técnicos de acuerdo a las necesidades de las familias.

Se intenta por distintos medios cooptar la participación de estos grupos, convenciendo a algunos de "sumar sus apoyos" al proyecto gubernamental que busca la recuperación de consenso; al gobierno le preocupa el apoyo financiero a organizaciones populares, en proyectos que podrían competir o incluso ser mejores en calidad que los gubernamentales y hasta con condiciones crediticias mejores que las determinadas por RHP o Fase II, valorándose las condiciones socioeconómicas de los afectados.

11.9.2. Conflictos.

El principal conflicto se da por lograr que el gobierno acepte la intervención de los organismos en forma independiente, como ya lo señalamos, implicando ello un proceso de negociación permanente producto de la movilización social. Los siguientes conflictos se presentan en el desarrollo de proyectos, que básicamente son enfrentados por

los organismos asesores y organizaciones de damnificados.

En el aspecto técnico tenemos que la aprobación de proyectos por el comité técnico integrado por representantes de RHF, Universidades y asociaciones, funciona de manera bastante lenta, poco operativa y en ocasiones algunos de sus miembros quisieran imponer ciertos criterios técnicos que no estaban acordados con el organismo. Además para iniciar obra se requiere una serie de apoyos por Delegaciones Políticas o módulos locales de RHF y existe una descoordinación, incluso en ocasiones se llegan a desconocer acuerdos y la existencia de proyectos.

En el proceso constructivo hay desatención para proporcionar materiales que disminuyeran costos o implementación de convenios con distribuidoras de materiales; se enfrentó la elevación permanente de los mismos, esto provocó que se elevaran considerablemente los costos de construcción. Sumado a lo anterior es casi nulo el apoyo en demoliciones en obra y retiro de escombros.

En el caso de predios expropiados, RHF insistía en imponer mecanismos de recuperación similares al programa, finalmente se logró que cada organización los determinara, sin embargo si se tuvo que pagar al gobierno el valor del terreno para escriturar los predios, en este sentido se acordó hacer el pago a través de que el organismo aceptara reconocer el valor en demoliciones, acarreo de escombros, elaboración de proyectos, actividades realizadas por las propias organizaciones.

Analizando hacia lo interno del proceso, es necesario reconocer la falta de capacitación de grupos para concluir el desarrollo de los proyectos, especialmente en la presentación de proyectos ejecutivos, necesarios para la escrituración de viviendas, además lo relativo a la supervisión de obras existía falta de conocimientos por los vecinos,

Aunque hubo intentos por proporcionarlos a través de talleres de capacitación técnica.

Otro problema de carácter técnico es el relativo a la administración de recursos, materiales de construcción y hasta de recursos humanos, implicaba un control estricto, que por lo general lo desempeñan los grupos asesores que aún con limitaciones técnicas, implicó en ocasiones conflictos internos.

En el aspecto organizativo, si bien es cierto que se generó una importante organización en torno a los proyectos realizados dándose identificación de intereses y trabajo colectivo, creemos que el aspecto técnico y la gestión de trámites y permisos, negociaciones y movilizaciones representaron un espacio de aprendizaje y formación cotidianos, sin embargo se carece de programas organizativo-educativos sistemáticos que llevarán a la consolidación de lo logrado. Por lo general en las organizaciones una vez terminada la construcción tiende a disminuir la participación hasta en un 80%, en este sentido es conveniente perfilar claras alternativas a la población para que continúe organizándose.

En cuanto a lo financiero tenemos que cuando se aprueban por algún organismo no gubernamental los proyectos de manera global con su correspondiente presupuesto total, dados los índices de inflación, se elevaban los costos solicitando partidas adicionales que implicaban informes, solicitudes, explicaciones, etc. provocando atrasos en obras afectando significativamente los objetivos.

11.9.3. Resultados.

Concluimos que un análisis de resultados de proyectos independientes puede hacerse en dos sentidos:

uno en juzgando objetivamente lo realizado en cuanto a viviendas pro-

ducidas, calidad, costos y demás elementos cuantificables, en este sentido no se cuenta con una sistematización completa de las experiencias, pues en gran parte de las uniones, se realizaron estos proyectos aisladamente, cada cual controló y maneja información, careciendo de una visión del conjunto.

Según RHP el programa de organismos no gubernamentales contruyó finalmente 1827 viviendas, a estas debemos agregar las producidas en predios no expropiados incorporadas en cierta forma a Fase II para el apoyo de trámites y una serie de gestiones y otras realizadas al margen de programas gubernamentales.

-El otro sentido de la evaluación es en términos políticos-organizativos, donde profundizamos en el impacto de los proyectos en el fortalecimiento organizativo, la generación de experiencias técnicas administrativa y sociales que le están dando al movimiento un carácter auténticamente alternativo y autogestionario.

Creemos que en cada una de las organizaciones deja esta experiencia aprendizajes colectivos por las relaciones de solidaridad y cooperación desarrolladas, que requieren de la concertación de diversos intereses para lograr objetivos concretos.

Sin embargo no negamos la existencia de conflictos internos en el bloque de organizaciones y grupos democráticos en la reconstrucción, por diversas razones, concepciones, métodos, estrategias, de índole financiera-administrativa, de relación con el gobierno etc. pero que han implicado aprendizajes sobre como superarlos, generando espacios de reflexión y análisis y además permiten involucrar a un mayor número de compañeros que eleven su nivel de crítica, análisis y participación en la organización.

CONCLUSIONES.

Debemos reconocer que a pesar de los conflictos que hemos analizado a lo largo de este trabajo, es la primera vez que en la Ciudad de México y en el país se realiza un proyecto habitacional de estas magnitudes, beneficiando a un número significativo de familias, el cual ha sido señalado por otros gobiernos como una acción sin precedentes a nivel latinoamericano e incluso mundial, al demostrar el gobierno mexicano una alta capacidad técnica, administrativa, organizativa, de concertación y ejecución general en su implementación.

Al confrontar las acciones implementadas por el Estado y las organizaciones populares de damnificados, advertimos la lógica diferente de análisis y las propuestas diversas. Para llegar a acuerdos generales y derivar en lo específico, lo característico es la concertación de intereses, exigiéndole al movimiento una mayor capacidad de presión, organización y movilización.

En una primera etapa cuando el gobierno no logra articular sus políticas ni definir lo que va a realizar, es rebasado por las actividades y propuestas concretas de distintos grupos. Por ejemplo se inician en diciembre de 1985 obras de vivienda nueva en las colonias Morelos y Guerrero, además del desarrollo de proyectos comunitarios integrales, mientras el gobierno gana tiempo en el diseño de una estrategia que le permite ligar la respuesta a necesidades ocasionadas por el sismo con un proyecto político que recupere fuerza, consenso y legitimidad y además que se haga de acuerdo a las condiciones económicas prevalentes a través del fortalecimiento financiero con préstamos del Banco Mundial y ayuda solidaria que le permiten convertirse en el prin-

capital damnificado.

Cuando el grupo gobernante define su proyecto de manera general, lucha en contra de los planteamientos independientes por restarles fuerza social, implementa una táctica de acercamiento con los afectados a través de módulos y delegaciones políticas y el trabajo de gestión del PRI, sin embargo esto es superado por el trabajo directo de base de las organizaciones populares que presentan propuestas basadas en el conocimiento real de la problemática y que además son sustentadas con fundamentos técnicos y legales.

En el marco de la concertación, el gobierno hace suyas las propuestas del movimiento y las reivindica como sus logros, las hace norma y los ejecuta a través del aparato e infraestructura generada.

Consideramos que el movimiento popular avanza por delante en la generación de alternativas, sin embargo el sector oficial avanza a un ritmo rápido en su implementación.

Fundamentalmente el gobierno emplea la política de la concertación cuando es necesario llegar a acuerdos, pero en ningún momento deja de intentar desmovilizar y dividir al movimiento. Supo cuando otorgar y cuando negar, cuando tolerar y cuando dejar de hacerlo, aun cuando no se llega a reprimir se amenaza o niega el cumplimiento de acuerdos cuando ve en peligro su imagen de "buen gobierno". Pensamos que las repuestas gubernamentales hubieran sido completamente diferentes de no darse un movimiento de damnificados; como se advierte en el desarrollo de este capítulo al referirnos al decreto expropiatorio, los programas de RHP y Fase II, surgidos y ejecutados en el período estudiado, los cuales son resultado de la correlación de fuerzas en ambos bloques. Palmo a palmo se logra que el gobierno acepte la intervención de organizaciones populares en proyectos, que admita la repre-

representatividad, que entienda que el problema es social y como tal se tiene que responder al definir condiciones crediticias favorables y abrir ciertos canales para un proyecto más "democrático", entre otras cosas.

Señalamos que a lo interno del grupo gobernante se presentan contradicciones de estrategias y métodos de trabajo, por ejemplo existen marcadas diferencias entre el grupo que entra a SEDUE quien prácticamente negocia, concierne con determinados intereses y por el otro lado un grupo tradicional de "mano dura" que no reconoce la existencia de un movimiento social de damnificados.

En las organizaciones y en concreto en la CUD también las hubo, pero se mantiene como organización plural donde convergen diferentes corrientes políticas, pero que unifican propuestas que logran enriquecer y concretar el proyecto de reconstrucción.

A pesar que se da un movimiento fuerte en torno a demandas concretas, algunas de ellas han quedado como herencia para siguientes etapas de lucha del MUP, como son: la ampliación del decreto expropiatorio, la densificación de la zona centro, un programa permanente de vivienda popular y una Ley Inquilinaria entre otras cosas.

Cuentan en este período las formas de lucha empleadas por la Coordinadora, pensamos que son innovadoras, con combatividad y creatividad, llegando a hacer de lo cotidiano lo político y de lo político lo cotidiano, lo cual influye en su fuerza y por tanto en su relación con el gobierno.

Es importante destacar que la problemática por los sismos no es provocada por estos, se agudizó lo que ya existía, resultado de una política de desarrollo urbano ejecutada por el gobierno que favorece a

determinados intereses, cuando el centro de la Ciudad se convierte en espacio de capital comercial, se prioriza la creación de infraestructura gubernamental sobre la creación de áreas verdes o la creación de centros sociales o comunitarios y la vivienda se deja al abandono, ocasionándole un deterioro creciente y dejando a la especulación la destinada al alquiler.

A un año del sismo la lucha continua por demandas derivadas de los terremotos, pero tambien en la problemática urbana global; el período de un año unicamente corresponde a una tercera parte de la lucha en reconstrucción y a su vez esta constituye una etapa de lucha del movimiento urbano popular.

Creemos que los programas de reconstrucción de Renovación Habitacional Popular y Fase II en el centro de la Ciudad, provocan cambios urbanos (habría que profundizar que tan significativos) en el uso del suelo y además incorporan al mercado inmobiliario los edificios y vecindades de renta congelada, podemos decir que casi es exterminado este régimen, es previsible un encaramiento cada vez mayor de la Ciudad, hacerla habitable para los que puedan pagarla, el proyecto salinista nos indica como orientación la segregación y polarización de los sectores populares de las ciudades incluyendo la metrópoli.

Otro aspecto a destacar es que las organizaciones demostraron capacidad de generar propuestas alternativas y desarrollar proyectos autogestivos, interviniendo sujetos sociales, políticos, financieros, evidenciando la actividad constante de la sociedad civil, nuevos grupos de apoyo, asociaciones civiles de profesionistas, de estudiantes, de organizaciones sociales y políticas, marcando una nueva etapa en su desarrollo.

NOTAS.

1. Centro de Apoyo a Movimientos Sociales Urbanos, CANSUSEDEFAC. Programa de trabajo 1989-1990. México, D.F.
2. Garza Gustavo y Schtaingert Martha "El Problema de la Vivienda en México, La acción Habitacional del Estado". COLMEX.
3. Cuadros Estadísticos. Anexos a la ponencia oficial de México sobre vivienda para el congreso de Metrópolis 87. SEDUE, mayo 1987.
4. El Día, Metrópoli, Suplemento Especial, Origen Crónica de la Otra Ciudad, marzo 8, 1988.
5. Coulomb René "La vivienda en renta, análisis y propuestas" en el Día, Metrópoli, Origen Crónica de la Otra Ciudad, no. 74, mayo 21, 1987.
6. Coulomb René "La vivienda en alquiler en áreas de reciente urbanización" en Revista de La Metrópoli Mexicana, vol. VI, No. 15, mayo Agosto 1985. UAM Azcapotzalco.
7. Méndez Rodríguez Alejandro "Las Rentas promedio en la Ciudad de México. El Día, Origen Crónica de la otra Ciudad, nov. 30 1987.
8. CENVI. Implicaciones del uso y Exploración del impacto de los proyectos de vivienda de RHP, vol. 1, mayo 1987.
9. CHRISTUS. Balance a un año del sismo.
10. IBDEM, CENVI.
11. Diario Oficial. Decreto del 14 de octubre de 1985 por el que se crea RHP.
12. Informe del Arq. José Parcero López, director de RHP ante la junta de gobierno.
13. For Pedro Aspe, en la Jornada, 4 de mayo 86, p. 5
14. SIPRO. La Reconstrucción, suplemento especial, no. 9 y 10 del 14 al 27 de marzo de 1986.

15. Equino Icaño: "Impacto Social del sismo en la Colonia Morelos".
16. Atlas Técnico de la Reconstrucción, México, editado por SEDUE, 1987.
17. UNED. Taller de Coahuila Nacional, suplemento especial, la reconstrucción, no. 9 y 10.
18. IPDEM. Atlas.
19. Palabras del Director de RHP. Testimonio. Sociedad de Arquitectos mexicanos. Colegio de Arquitectos de México. Instituto de Arquitectura y Urbanismo en México. 1987.p43.
20. La jornada 12 de septiembre. p14. Artículo "entregó de la Madrid 8824 viviendas a damnificados"
21. Reunión de evaluación del Programa Emergente de RHP en el D.F. 21 de marzo del 87. Pautas pronunciadas por el director general.



Foto: ICDA/C

Capítulo III. Estado y Participación Social.

III.1. Introducción.

En la medida en que la sociedad avanza en su desarrollo económico, político y social, van teniendo lugar una serie de instituciones que desempeñan determinadas actividades, estas son ejecutadas por diferentes grupos de individuos que buscan alcanzar mayores beneficios.

Una de las estructuras que cumple una tarea fundamental en las sociedades modernas es el Estado, visto por algunos teóricos como el sujeto "conciliador", "equilibrador", "regulador", de las diferentes fuerzas sociales y políticas existentes, se le caracteriza como una fuerza "neutral" que busca el beneficio de los diferentes grupos de la sociedad, además se le adjudica el papel de administrador de los bienes económicos y materiales para cumplir su papel "benefactor".

Las teorías que explican el desarrollo del Estado desde una perspectiva marxista, cuando se refieren a él, lo hacen marcando su carácter de clase, es decir no se le considera neutral, sino por el contrario, se supone que desde su surgimiento y a través de las diferentes etapas, ha representado los intereses de los grupos, fracciones y clases dominantes, de ahí que sus políticas, programas, estrategias, están marcadas por esta posición.

El Estado en su sentido amplio, está integrando por los intereses de los distintos grupos dominantes, en los aspectos económico y político, buscará la hegemonía a través del funcionamiento de aparatos de diversa naturaleza, entre ellos el gobierno, la burocracia, aparatos ideológicos, represivos, etc. En su implementación cuenta con la alianza de grupos que aunque no son parte de la sociedad política, presentan coincidencias en objetivos estratégicos.

La sociedad civil la entendemos como el conjunto de grupos sociales de

Cualquier tipo que se organizan y expresan fuera del ámbito de la sociedad política. Así tenemos a los sindicatos, grupos empresariales, Organizaciones Sociales, asociaciones de profesionistas, estudiantes, jóvenes, mujeres, etc.

En cada uno de los grupos de la sociedad civil distinguiremos diferentes niveles de organización, concepciones, tendencias, clases sociales, formas de acción, diferentes planteamientos, una diversidad en toda su extensión, sin embargo en general podemos encontrar grupos que aun con diferencias de intereses, convergen en la defensa de políticas que reproducen o facilitan el funcionamiento del sistema.

III.2. Estado y Sociedad Civil, referencia al caso mexicano.

El Estado mexicano postrevolucionario ha construido una estructura que le ha permitido mantener el control y legitimarse ante el conjunto de la sociedad, centralizando el poder y protegiendo los intereses del capital y en menor grado los de la clase media y clase obrera organizada o no, con una imagen hacia el exterior de un país democrático. Esto ha sido posible a través de la instrumentación de ciertas políticas y mecanismos como:

1. La existencia de una burocracia amplia, controlada y centralizada, cuyo sustento proviene de los impuestos del capital y de las empresas gubernamentales, por tanto esta supeditada a las maniobras de poder de niveles altos de jerarquía y decisión y de los grupos tecnocráticos y políticos que tienen en sus manos el control político.

2. Mantenimiento de un partido de corte "populista", al manejar un discurso que defiende los postulados de la Revolución Mexicana: la unidad, democracia, libertad, etc. y además ha a-unido como sistema de legitimación y control el corporativismo entendido como "un orden

social compuesto por grupos organizados que intergran un monopolio legal de representación y al acceso garantizado a la toma de decisiones por la obediencia a ciertas limitaciones de la conducta"(1).

A las organizaciones de masas se les moviliza cuando es requerido por el sistema, para presión a grupos hegemónicos del capital internos o externos, a la vez se les limita para que reduzcan sus demandas al mínimo, apoyen al partido permanentemente y avalen acuerdos que en la mayoría de las veces son contrapuestos a sus intereses.

Una característica del sistema político mexicano es que el partido oficial carece de poder de decisión, pues bajo un sistema presidencialista, se subordina al poder ejecutivo, quien designa incluso al secretario del partido y representantes de los diferentes sectores y además controla los poderes legislativo y judicial, en el sentido por ejemplo de llevar propuestas de decretos, derogaciones y reformas que son aprobadas por las Cámaras de Diputados y Senadores generalmente sin discusión profunda y amplia (siendo hasta antes de julio del 88 mayoría priista supeditada a decisiones unipersonales) o designar puestos en los organismos de impartición de justicia.

Bajo este panorama, vemos como en el Estado mexicano es común la alianza establecida entre el grupo gobernante con las cúpulas de los sectores empresariales, concretada por ejemplo en el establecimiento de infraestructura necesaria para la industria, comunicaciones en lugares estratégicos para el capital y promoción turística; aunque no por este dejan de darse contradicciones, pensamos que el Desarrollo político de la sociedad mexicana en los últimos años se caracteriza porque los grupos hegemónicos capitalistas van ganando espacios, principalmente en el terreno económico, mientras que el Estado en cuanto

tal, va perdiendo cada vez más su papel "interventor" definido en la etapa de desarrollo estabilizador, cuando se iniciaba en los 40's una fuerte industrialización en el país. Lo anterior lo mencionamos por la venta de paraestatales, la tendencia a privatizar servicios y la mayor participación de capitales extranjeros empresariales en la economía.

Es significativa además la fortaleza del Estado mexicano a través del apoyo de organizaciones de masas de sectores campesinos, obreros y populares mediante la política de corporativización, ya referida anteriormente; lo característico en estas organizaciones es que los acuerdos son tomados en cúpulas, se imponen liderazgos, existe mínima vida interna organizativa, no existe participación de las bases en la toma de decisiones, las demandas son controladas y se apoyan decisiones ya tomadas que en la mayoría de las veces se oponen a los intereses de estos sectores populares.

Con los partidos políticos de oposición, el Estado generalmente no guarda una estrecha relación más que a través de las negociaciones para resolver demandas reivindicativas de determinados sectores que estas organizaciones políticos representan; es la relación más fuerte y marcada de profundas contradicciones cuando se presentan situaciones coyunturales como sucedio en las elecciones federales de 88 y la propuesta de modificaciones a la Ley Electoral, la definición del presupuesto de ingresos y egresos, la política de deuda externa, etc. la relación se mantiene con algunos representantes del partido oficial.

Los partidos al organizarse y expresarse fuera y dentro de los ambientes de las sociedades Civil y política son la organización más formal en torno a un proyecto social y político; coexistiendo diferentes

posiciones y corrientes: en la última década en los partidos de izquierda se está presentando una tendencia a confluir y hacer alianzas en diferentes problemáticas y demostrar mayor capacidad de vincularse a las demandas de los sectores populares.

La relación partido oficial-Estado es abierta y estrecha, casi llegan a identificarse como uno solo al grado que militantes del partido ocupan puestos de funcionarios y estos llegan a alcanzar importantes cargos como miembros del partido, se manejan indistintamente, esto limita la relación con las organizaciones de los sectores populares, pues existe una unificación de sujetos con determinados intereses, dándose actitudes hermeticas ante demandas expresadas.

La iglesia como integrante de la sociedad civil, mantiene con el Estado relaciones de apoyo a sus posiciones aunque existen diferencias en cuanto a la educación, control de la natalidad, participación política, etc., generalmente se llega a acuerdos con los funcionarios eclesiales de los más altos niveles dejando al margen a los clérigos de base. En las últimas décadas ha aparecido una corriente, conocida como teología de la Liberación que apoya a organizaciones populares y facilita procesos autogestivos, desarrolla su trabajo en las Comunidades Eclesiales de Base.

En las organizaciones populares existen con mayor fuerza y representatividad las de carácter independiente, agrupando a diferentes sectores. Su relación con el Estado es directa a través de sus representantes, quienes cuentan con la participación de las bases en la toma de decisiones, tienen vida interna, existe interés por incentivar en sus miembros una conciencia crítica y participativa. Aun cuando cada vez se multiplican, lo característico es la carencia de una unidad amplia permanente, las posibilidades de unidad se den entre organiza-

ciones del mismo sector con demandas reivindicativas semejantes. Por ejemplo en el sector urbano se dio un cierta unidad en torno al Frente Metropolitano del MUP en el Valle de México en el período de julio a septiembre de 1987 (en forma más alzada), pero sin perspectivas de consolidarse aun como coordinación permanente.

El Estado asume diversas posiciones ante las organizaciones populares, algunas que van desde el diálogo, negociación y concesión, hasta la imposición, control o represión selectiva. En el caso del MUP (especialmente a partir de 1985) se abren espacios de negociación siempre y cuando no se rompa con el "orden establecido" y bajo determinadas reglas del juego. Las diferentes posturas del gobierno ante los movimientos populares se dan en base a la correlación de fuerzas a las condiciones políticas y sociales que operan en un momento dado, a el nivel de organización y movilización del sector o sectores de la sociedad civil en lucha.

III.3. Analisis de la relacion Estado-Sociedad Civil en la Reconstrucción.

Ubicandonos en el contexto en que se dieron las relaciones Estado-organizaciones populares, asociaciones civiles, partidos políticos y otros sujetos participantes, señalemos los siguientes elementos:

- perdida de consenso y legitimidad del gobierno por la sociedad civil, por la lentitud, burocracia y falta de efectividad de acciones en la situación de emergencia.
- expectativa y cuidado de la opinión pública internacional ante las respuestas gubernamentales.
- significativa organización y movilización en torno a demandas concretas, con su respectivo contenido y perspectiva socio-política más

amplia.

Con vistas a la realización del mundial de fútbol, las elecciones del Consejo Consultivo de la Ciudad de México y las elecciones federales, es preocupación política para el gobierno recuperar la confianza de los habitantes de la gran urbe.

-proliferación de organismos internacionales y nacionales que brindan el apoyo directo a damnificados a través de donativos, asesorías, capacitación, orientación e información que permitieron el fortalecimiento de organizaciones populares en proyectos comunitarios. En este contexto general, el gobierno se ve en la necesidad de encontrar un espacio de relación con los diferentes sujetos demandantes que le permita resolver problemas concretos y evitar conflictos sociales que amenacen su estabilidad política.

Desde un inicio se establece como mecanismo o espacio de confrontación y acuerdo político la negociación, entendida como el espacio específico de relación grupo gobernante-sujetos sociales, cada cual con sus respectivos intereses y necesidades, formas y métodos de trabajo, políticas, proyectos, etc.

La negociación en el período de reconstrucción estuvo determinada por el "con quienes" se establecía la relación, al darse al interior del grupo gobernante diferentes posiciones frente a las organizaciones de damnificados.

En las diferentes posturas asumidas por el grupo gobernante ante las demandas populares, caracterizadas en un inicio por la indefinición de sus políticas generales, encontramos la relación con los grupos económicos poderosos, como casatenientes, inmobiliarias, inversionistas, grupos comerciales etc., quienes conjuntamente

determinan la política urbana.

El síndico es una coyuntura en la ciudad para impulsar una serie de modificaciones al uso del suelo urbano, reglamento de construcciones, eliminación de rentas congeladas, introduciendo al mercado los edificios deteriorados y un cambio en la imagen urbana de una importante zona de la ciudad.

En una etapa inicial no terminan por empatarse los distintos intereses, manifestándose esto por la indefinición de políticas, procedimientos, mecanismos como parte de una estrategia específica que se dirige a realizar acciones que aunque no logran resolver problemáticas, si permiten recuperar legitimidad.

Señalaríamos que ante la sociedad civil organizada y en específico hacia las organizaciones populares se tuvieron las siguientes políticas:

-realización de un trabajo directo con la población, que busca dividir o disminuir bases a las organizaciones populares. (realizado por el PRI y funcionarios medios y bajos de delegaciones y modulos)

-la tónica del gobierno estaba caracterizada por el desconocimiento de las organizaciones urbanas independientes, sin embargo el gobierno asume otra posición diferente por el costo político que implica, termina reconociéndolas y entra en relación con ellas.

-El gobierno retoma y sistematiza las demandas expuestas por las organizaciones sociales independientes para después convertirlas en programas oficiales de gobierno, y con esto aparece como el sujeto realizador, capitaliza hacia si los logros del movimiento.

-Se califica como "política socialista" (según sector privado) la acción de expropiación, sin embargo para nosotros esto ocurre en un marco que al gobierno le permite legitimarse y además modificar bases

de especulación del suelo urbano y de la estructura urbana, aunque de una zona limitada, además es evidente la falta de fundamentación técnica, prueba de ello es que deja al margen una gran cantidad de vecindades (que acuden a Fase II y recientemente a Casa Propia) y además dio pie para que los propietarios interpusieran recursos de amparo y revocación.

Consideramos además, como ya lo hemos mencionado, que el decreto es un logro del movimiento popular, por la presión e insistencia a esta demanda antes y después de su promulgación.

-El Estado demuestra contar con capacidad de negociación, busca la concertación como mecanismo que permite limitar los márgenes de manobra de organizaciones y además inmovilizar al movimiento, ejemplo: la firma del Convenio de Concertación Democrática.

-Cuando el gobierno ve en peligro su imagen y legitimidad, especialmente ante la comunidad internacional, controla movilizaciones, implementando una política de concertación más fuerte, por ejemplo en vísperas del Mundial, se impidió la movilización con argumentos como: "la manifestación es un hecho político que no nos va a ayudar a resolver problemas; precipitaría una situación más difícil", llegando incluso con la amenaza de romper negociaciones, esto lleva al movimiento a valorar y decidir una posición que por un tiempo cae en el reflujo, pero que después a un año del sismo vuelve a recobrar fuerza, principalmente por seguir enarbolando las demandas más sentidas, por la población damnificada, especialmente la ampliación del decreto, que aunque no se logro, consigue logros importantes de Fase II.

El Estado asume un nuevo estilo cuando cambian los titulares de RHF y

SEDUE, sin embargo se continúa con las mismas tácticas al tener objetivos semejantes. En el caso del DDF se tienen posiciones que poco tienden a la solución o búsqueda de alternativas, se niegan a aceptar la fuerza del movimiento, su capacidad de interlocución es disminuida, se cierran espacios y se emplean tácticas sumamente dilatorias y desgastantes.

-una de las formas de dividir al movimiento es la práctica de la concesión y la negativa a resolver demandas hacia determinados grupos o uniones otorgandoseles ciertos beneficios o llegando a acuerdos y en otros casos implementando mano dura (esto al mismo tiempo es una debilidad del movimiento).

-el gobierno al mantener una alianza muy estrecha con el PRI como característica del sistema político mexicano, continúa implementando un método corporativista, creando instancias específicas de organización: los comités de reconstrucción del PRI, formando posteriormente una Federación, que busca presentarse como el principal interlocutor de los damnificados, a través de la desinformación y confusión, aparentemente otorga beneficios o ejecuta acciones, que en realidad son logro de la CUD.

Refiriendonos al movimiento de damnificados, lo caracterizaríamos como un movimiento atípico del MUP que no surge por una necesidad conocida de antemano, donde un grupo u organización se integra para modificar sus condiciones reales de existencia, sino que surge en una coyuntura, por una necesidad de recuperar algo perdido, su naturaleza y dinámica es muy diferente a los movimientos urbanos anteriores; es reconocible la capacidad de movilización y de construcción de un proyecto alternativo de reconstrucción en vías a perfilarse, junto con otros planteamientos en un proyecto de Ciudad.

Las propuestas de la OUB como proyecto alternativo se enfrentan a la política estatal, cada cual con sus respectivos intereses, lo que determina su implementación es la situación en la correlación de fuerzas.

Este movimiento trae en el fondo un cuestionamiento de diferentes sectores de la Ciudad hacia los métodos tradicionales de control político autoritario, impositivo y antidemocrático, se considera que es tiempo de cambiar la cultura política, las formas de ejercer el poder, es decir se entra en un terreno donde se liga la lucha por reivindicaciones específicas con una lucha más profunda por la democracia. En este sentido se reafirma con mas claridad la autogestión, la autoorganización, la autonomía, que rompen con las clásicas formas corporativistas; nos estamos enfrentando a la aparición de nuevos sujetos sociales emergentes.

En este punto de la democracia, tenemos dos planteamientos fundamentales:

-por parte de las organizaciones populares se tiene claro que la ciudad de México no se puede seguir gobernando como hasta ahora, donde en realidad es el presidente quien gobierna y decide, aun cuando existan proyectos y propuestas alternativas a la problemática urbana provenientes de diferentes sectores, la estructura social es un impedimento para el ejercicio efectivo de la participación social de los ciudadanos.

-existen propuestas cada vez mas específicas sobre como gobernar la ciudad y como abrir espacios efectivos de participación que planteen que los pobladores a través de sus organizaciones libremente elegidas participen en lo que implica un proceso de elaboración, diseño, apli-

cación, control y evaluación de las diferentes políticas urbanas, o de cualquier índole (vivienda, educación, abasto, salud, transporte, vialidad, etc.) con posibilidades reales de rechazar proyectos que no favorezcan a los intereses populares.

En estos términos las organizaciones sociales, desarrollen experiencias innovadoras sobre el control del espacio urbano. es importante que el Estado aprenda de estas experiencias y las valore como tales, reconociéndoles su fuente en importantes sujetos en lucha contra de la segregación urbana.

Requiere esto de un importante cambio en la política gubernamental (especialmente a partir de los sismos y de las elecciones en julio del 88) en una voluntad seria por modificar las estructuras de participación, decisión y gestión, con la intervención de las organizaciones sociales; que se entienda que las tradicionales formas, métodos y espacios están fuera de la dinámica política y social de nuestra gran ciudad.

Notas.

(1) Citado en el libro "El Estado y la Pobreza Urbana en México", de Susan Eckstein, Philippe Schmitter Interest Conflict and Political Change in Brazil.

Capítulo IV. ELEMENTOS TEÓRICOS PARA EXPLICAR LA ORGANIZACIÓN POPULAR A PARTIR DE LOS SISMOS DE 1985.

IV.1 La organización popular.

Para entender la naturaleza de una organización popular en su proceso de formación, construcción y consolidación, consideramos debemos dar como supuestos teóricos los siguientes:

- primero, que las organizaciones populares están integradas por diferentes sectores del pueblo, entendido este último como las masas populares protagonistas de la historia, como el conjunto de sectores que padecen directa o indirectamente la explotación capitalista y con un proceso constante de deterioro de sus condiciones reales de vida. En este sentido es necesario reconocer en base a la teoría del materialismo histórico el hecho de que las masas hacen la historia, reconocerles la capacidad transformadora de sus condiciones de vida.

- otro fundamento es el que proviene de la concepción dialéctica del conocimiento, donde se afirma que el conocimiento proviene de la práctica social del hombre en su lucha por la producción, la experimentación científica y la lucha de clases. Así la organización popular al enfrentar en su quehacer cotidiano los intereses de los grupos oligárquicos, integrados por la burguesía capitalista y su partido, se relaciona e inserta en la lucha de clases, teniendo en ello una fuente importante de experiencia y conocimiento.

Una organización popular puede estar integrada por diferentes sectores del pueblo, pero con diferentes niveles de vida y concepciones, pero que tienen una identidad, una defensa de sus intereses económicos.

políticos y culturales, tanto inmediatos como aquellos a largo plazo, busca explicarse las causas de su situación y encontrar y diseñar alternativas de solución. Cuando analizamos la lucha de clases en un momento histórico concreto, observamos que un determinado sector o grupo es el que se coloca al frente de la lucha, de acuerdo a las condiciones económicas, políticas, sociales y culturales de un período histórico; por ejemplo, en México de 1968 a 1975 los estudiantes fueron la punta de lanza del movimiento popular.

Es necesario aclarar que la organización popular atraviesa por diferentes grados de organización, según el momento en que se encuentre, la situación política imperante y el nivel alcanzado en la definición de sus políticas, estrategias y tácticas, su programa, formas de lucha y organización, la reproducción de cuadros dirigentes, etc. Sin embargo, podemos decir que una organización popular se mueve en dos niveles, cuando pone el acento en las demandas de tipo económico o reivindicativo, las demandas más sentidas por la gente y cuando adquiere mayor madurez y pone además la atención en demandas políticas que hacen que se planteen proyectos integrales que van dando pautas para la construcción de una identidad de clase. Existen ocasiones que cuando trabajamos en organizaciones populares, principalmente en lo urbano, notamos que parten de demandas inmediatas y relacionadas con el consumo, sin embargo podemos afirmar que el MUP de la última década ha dado importantes saltos cualitativos al entrar a momentos donde tiende a politizarse y especialmente a ligar la lucha del consumo colectivo con la lucha por la democracia y el control territorial. Todo esto se da dentro de un quehacer cotidiano, donde se da la lucha en diferentes planos y niveles, existiendo la posibilidad de plantear-

de demandas y objetivos estratégicos, sin dejar al margen lo inmediato y más sentido por los mapas populares.

Principios de la organización popular

Aun cuando los principios parten de la ética personal y grupal de las organizaciones populares, pensamos que se han planteado a lo largo de toda una práctica organizativa de muchos años, ciertos principios que han sido asumidos por un importante número de organizaciones populares.

Veamos los principales:

- Partir de las necesidades y aspiraciones de las masas, integrarse en la lucha diaria, la organización debe responder a las necesidades principales.
- Favorecer la construcción de un espíritu solidario, combatiendo el individualismo inherente y proveniente de la ideología dominante.
- Que la organización tenga legalidad, vida interna, que se dote de estatutos y órganos de decisión, que las masas tengan claro su funcionamiento, que se aprenda a tomar decisiones, ejecutar y evaluar acuerdos.
- La construcción de organizaciones con estructuras democráticas; si bien esto se plantea en todo tipo de organizaciones, incluso en las políticas o partidarias, es en las organizaciones populares donde se ha avanzado en propuestas que contemplan el real y efectivo ejercicio del poder, creando determinadas condiciones de información, de educación y de comunicación que permiten que las masas se acerquen a un proyecto donde ellas sean las reales protagonistas.
- Mantener como método de trabajo la crítica y autocrítica permanentes para fortalecer la unidad y hacer más efectivos los trabajos

superando fallas.

Se ha reafirmado como mayor fuerza la autonomía de las organizaciones populares ante el Estado y los partidos políticos, combinando esto con la definición de líneas claras o políticas de alianza con organizaciones democráticas.

En cuanto a la dirección de las organizaciones populares se considera que esta debe de ser colectiva, que se llegue a acuerdos en la elaboración de la línea política en base a la discusión y participación colectiva, combinando democracia con centralización para asegurar que las decisiones sean cumplidas.

Estos principios han sido planteados en forma general por organizaciones populares, en la práctica cada una pone énfasis en uno o varios, según la ética y política acordadas, además es necesario analizar que su implementación implica la construcción de nuevos valores, concepciones, la construcción de hombres nuevos en base a la identidad que se va formando contraria a los esquemas de cultura dominante.

Características de la Organización Popular

En este aspecto nos referiremos a las características que han venido desarrollando las organizaciones populares, especialmente las urbanas, pues es difícil generalizar lo significativo a nivel amplio, ya que cada sector tiene sus particularidades, veamos las principales:

Existe una tendencia al crecimiento y reproducción mayor de organizaciones populares en la lucha cotidiana por mejores niveles de vida, existe una etapa de ascenso en el movimiento popular.

Las organizaciones populares han diversificado y ampliado sus demandas en diferentes ámbitos de necesidades de las masas, se han

alcanzado luchas a nivel masivo y multisectorial.

- Se da una tendencia a ser propositivas y contar con proyectos alternativos que dan respuesta a las necesidades de grupos sociales, aunque falta darles integridad.

- Cada vez se da más la incorporación de sectores que se consideraban no populares a las luchas masivas, implicando darles un sello más pluriclasista y de ir consensando en la población un proyecto a largo plazo.

- En general es poco clara en las organizaciones populares la relación a establecer con los partidos políticos, sin embargo cada vez se amplian más los márgenes de alianza con estos.

- Cuentan con dinámica y vida interna que permiten la participación de las masas en toma de decisiones (existen diferencias considerables con las formas y métodos de organizaciones corporativizadas por el gobierno), sin embargo persisten métodos verticales, vicios como el caudillismo, autoritarismo, burocratismo, espontaneísmo, etcetera.

- A las organizaciones populares se les caracteriza por contar con un control territorial en los lugares donde se tiene influencia, se empiezan a desarrollar mecanismos de comunicación e información amplios que permiten ampliar y consolidar una imagen pública hacia la comunidad.

- En los últimos años, especialmente a partir de las elecciones federales, vemos que las organizaciones populares se plantean como objetivo el ser gobierno, el ir apropiándose de espacios formales, pero que representan la posibilidad de concretizar propuestas alternativas que demostrarían capacidades en una línea autogestionaria en una dimensión más amplia.

Cuando hacemos una caracterización de las organizaciones populares, lo hacemos con el fin de distinguir claramente entre estas y las organizaciones llamadas también populares, pero controladas por el Estado, donde como lo vemos en el capítulo III, se caracterizan por la casi nula participación y vida interna, control de demandas por líderes "charros", la definición de línea desde arriba, se les utiliza para avalar decisiones y acuerdos tomados por lo general en contra de sus intereses, en donde se concretiza la aplicación de una línea de masas muy al estilo gobernante que limita el desarrollo de organizaciones por convenir claramente al sistema político mexicano.

A las organizaciones populares independientes, aun cuando avanzan en proyectos más definidos y contribuyen al fortalecimiento de la sociedad civil, pensamos que les falta un camino largo por recorrer y que en este sentido, cuando hablemos de como facilitar o preparar ciertas condiciones para su consolidación, veremos como el trabajador social cuenta con innumerables herramientas, instrumentos, conocimientos, que puede aplicar en esta perspectiva, al igual que otros profesionales de las ciencias sociales.

IV.2.Educacion

IV.2.1.Introduccion.

Si analizamos el desarrollo de la humanidad en las distintas sociedades, advertiremos la necesidad por parte de las generaciones viejas de transmitir a las jóvenes una serie de patrones culturales, conocimientos, valores, normas, concepciones, etc.; para lo cual se han establecido y promovido instituciones sociales, como el Estado, la Iglesia, la Familia, la Escuela y demás organismos sociales quienes conjuntamente cumplen la tarea de transmitir la herencia cultural a través de determinados mecanismos; uno de estos ha sido la Educación. Cuando hablamos de ella la idea más próxima y común es asociarla al concepto de formación social y aprendizaje, es decir que los sujetos que son objeto de la Educación pueden asimilar e internalizar determinadas formas de conducta, actitudes, formas de pensar, ligadas con el medio social que les rodea, así el carácter social de la Educación es evidente al interactuar el hombre con otros, se educa a fin de desempeñarse colectivamente en su comunidad, barrio, tribu o grupo. La Educación como fenómeno social ha sido interpretada y analizada por sociólogos, pedagogos y todo tipo de profesionistas de las ciencias sociales, como Durkheim, Gramsci, Althusser, Parsons, Bourdieu, Freire, Barreiro, etc.; quienes la han interpretado en relación al modelo de interpretación social global que postulan, llevando consigo una concepción de la sociedad, hombre y la relación entre ambos.

IV.2.2. Definición, diversos enfoques teóricos.

Los primeros estudios más sistemáticos sobre la educación en la época moderna la encontramos con Durkheim, sociólogo funcionalista quien concibe a la sociedad como un todo global compuesto por partes o estructuras que realizan funciones necesarias para el funcionamiento del conjunto, evitando su accionar distuncionalidades que afecten el orden y equilibrio social.

Las estructuras equivalen a las instituciones desempeñando tareas determinadas. Una de ellas, es el Estado, quien regula los conflictos entre los grupos sociales, la familia como órgano trasmisor y formador de individuos en relación a patrones culturales, sociales y morales. En cada una de las estructuras del sistema tienen lugar hechos sociales que le dan vida, los caracteriza como objetivos, al existir independientemente del hombre, como coercitivos al ser impuestos por la sociedad y sociales porque el hombre interactúa con otros grupos para realizarlos.

Rechaza Durkheim que los hombres estén determinados congenitamente, existen cualidades que el hombre adquiere socialmente, esto se lleva a cabo mediante distintas estructuras, una de ellas es la educación, concebida como una institución y hecho social que cumple la tarea dentro del ámbito social de formar al hombre bajo dos aspectos: uno general o social y otros particulares, dependiendo del grupo al que pertenezcan los individuos.

La sociedad requiere determinada homogeneidad, la educación lo permite y refuerza, es decir que ciertas pautas establecidas socialmente son adquiridas uniformemente por la sociedad.

"La educación es la acción ejercida por las generaciones adultas sobre las que no están maduras para la vida social. Tiene por objeto susci-

tar y desarrollar en el niño un cierto número de estados físicos, intelectuales y morales que exige de él la sociedad política y en su conjunto el medio especial al que esta particularmente destinado". (1)

Para Durkheim es importante la homogeneidad del sistema, por lo cual rechaza que la educación quede en meros particulares, pues solo se conseguirían fragmentos y creencias particulares, por lo que al Estado le confiere la tarea de consolidar ideas, conocimientos y valores en la sociedad.

Otra corriente que aporta elementos al análisis de la educación es el estructuralismo,, ligada estrechamente al funcionalismo, cuyos postulados aparecen en este siglo como una superación de su teoría inicial, representada principalmente por Levi- Straus y Parsons, quienes consideran que la sociedad es un sistema compuesto por estructuras complejas, aporta elementos sobre el desempeño particular de cada una de ellas y el papel de los individuos, se comienza a hablar del juego de roles o papeles en la sociedad, la estructura de clases, la estratificación social y de la movilidad social como fenómeno que permite modificaciones en la estructura social.

La educación es vista como una estructura que responde a la necesidad de socialización, que contribuye a la normatividad y estabilidad, el estructuralismo profundiza sobre los mecanismos de introyección de normas, valores y conocimientos, sobre el sistema de enseñanza - aprendizaje, las relaciones al interior de los grupos y entre estos; aporta elementos que conciben a la educación como un mecanismo de movilidad social, al establecerse en el sistema capitalista normas de competitividad y de selección, se requieren reglas del juego, por lo

que la educación proporciona datos o elementos al individuo para ascender o descender en la estructura social, una de sus principales funciones es la selección para adquirir cierto status, además a los individuos se les prepara para el futuro de acuerdo a sus aptitudes, La función de la Educación es socializadora y de asignación de status, de acuerdo a la internalización adecuada de roles, serviría para el progreso de la humanidad, para avanzar en las esferas científicas, aportando y extendiendo conocimientos que fortalezcan no solo los aspectos económicos de una sociedad sino además sus valores culturales, históricos, morales y sociales.

La corriente materialista dialéctica parte de ubicar a la Educación dentro de un sistema de relaciones clasistas antagonicas, donde la clase en el poder o dominante tiene necesidades de supervivencia, de orden, estabilidad y normatividad, por lo que crea los mecanismos para reproducir este sistema opresivo.

La educación y la escuela juegan el papel de reproductores de la fuerza de trabajo, es decir de acuerdo al nivel de desarrollo de las fuerzas productivas se requieren conocimientos, habilidades y capacidades que permitan la mayor productividad, conviene crear los centros formadores, no solo de adiestramientos específicos, sino también de conciencias, por lo que otra de sus tareas es la inculcación ideológica favorable a las condiciones de dominación predominantes.

Para objeto de nuestro trabajo tenemos que diferenciar entre enseñanza y educación, para nosotros el primer término se refiere al aprendizaje institucionalizado, es decir aquel que recibimos principalmente en las escuelas a través de la enseñanza formal, en cambio cuando hablamos de

educación lo ubicamos en un sentido más amplio que tiene que ver con nuestra formación social, emocional, afectiva, ideológica y cultural por diferentes instancias como la familia, relaciones sociales, escuela, trabajo, etc. así podemos pensar en una educación que deja de ser formal para convertirse en social en un sentido amplio.

La educación en sistemas capitalistas busca un modelo de individuo, basado en uno global de sociedad, se controla lo que se quiere que se sepa, hasta donde son admisibles determinados conocimientos, así se convierte en monopolio ideológico, la educación y los medios que influyen en las conciencias de los individuos, como son los de comunicación, diversión y demás. En este sentido únicamente se reconocen los conocimientos, valores, normas que son aceptados a través de las instituciones creadas y reconocidas por las clases dominantes.

La escuela para Gramsci es una forma sutil de ejercer el poder a través de la relación pedagógica, cuyo objetivo es el conformismo hacia la producción económica, la dominación política, moral y social. Para Althusser la Escuela es uno de los aparatos ideológicos del Estado que mantiene influencia por muchos años y por tiempo considerable, distinguiéndose dos tareas primordiales: una relacionada con la división social del trabajo al requerir el proceso de producción fuerza de trabajo calificada, el sistema educativo proporciona los conocimientos teóricos, técnicos y prácticos; una segunda tarea se ubica en el campo ideológico al influir sobre las conciencias de los individuos.

Pierre Bourdieu advierte que la Educación se convierte en un monopolio propiedad de determinadas clases que son capaces de transmitir herencia intelectual o cultural en la medida que responde a los intereses de los grupos en el poder.

En este sistema de relaciones de producción capitalista, se cuestionan a la educación diferentes aspectos, no solo la verticalidad de la enseñanza, o la imposición de programas; sino además el papel que juega la prensa, la manipulación de la noticia, el mercantilismo de los medios de comunicación como el cine, radio y televisión, los mensajes enajenantes que refuerzan el individualismo, la deshumanización del hombre y el hecho de ser ajenos a la problemática de las masas populares, en este sentido la educación popular aporta una concepción, teoría y práctica alternativa pedagógica y sobre todo política en la construcción de una sociedad diferente.

IV.2.3. Educación Popular.

IV.2.3.1. Variantes educativas confundidas con la Educación Popular.

El término educación popular es manejado muy frecuentemente en los últimos años, tanto en nuestro país como en Latinoamérica, algunas veces denominada de otras formas como Educación Liberadora, participativa, no formal, dialógica, etc.

Trabajadores populares, vinculados con prácticas de promoción social, comúnmente hablan de proyectos de educación popular, cada cual enfocándolos de distinta manera con distintas concepciones, pero en general queda claro que se realiza en estrecha relación con el pueblo y que trasciende la esfera de lo oficial.

La educación popular es confundida en innumerables ocasiones con la Educación no formal por desarrollarse en el ámbito no institucional, así encontramos las siguientes definiciones:

"conjunto de experiencias de aprendizaje fuera del sistema escolar graduado y regular" (Steen Mac Call, 1980)

"Actividad organizada, sistemática, educativa, realizada fuera del

Marco oficial para facilitar determinadas clases de aprendizaje a subgrupos particulares de la población, tanto adultos como niños (Coboeba y Ahemes, 1975)

Actividades educativas, organizadas, sistemáticas, llevadas a cabo fuera del sistema educativo formal y diseñadas para satisfacer necesidades específicas de aprendizaje sobre determinados subgrupos de la población, sea como suplemento o continuación de la escolaridad



Foto: ICEPAC

fuera del sistema educativo formal y diseñadas para satisfacer necesidades específicas de aprendizaje sobre determinados grupos de la población, sea como suplemento o continuación de la escolaridad formal o en algunos casos como medidas alternativas o sustitutas de las mismas".

"Cualquier programa que no forma parte del currículum originario de escuelas o universidades y permanecen a el margen de los sistemas de exámenes, créditos y certificados, es considerado no formal" (Morales Gomez 1977). (2)

Estas definiciones coinciden en afirmar que la educación no formal tiene un carácter sistemático, que se realiza fuera de las aulas, tratando de dar respuesta a la escases de recursos, materiales, capacitación, de habilidades específicas.

Otros enfoques de la educación enfatizan su carácter humanista, como en el caso de la UNESCO:

"Una actividad que designa la totalidad de los procesos organizados de educación, sea cual sea el contenido, el nivel o el método, sean formales o no formales, ya sea que prolonguen o reemplacen la educación inicial en las escuelas y universidades y en forma de aprendizaje profesional, gracias a las cuales las personas consideradas como adultos por la sociedad a la que pertenecen, desarrollan sus aptitudes, enriquecen sus conocimientos, mejoran sus competencias técnicas o profesionales o les dan una nueva orientación, y hacen evolucionar sus actitudes y su comportamiento en la doble perspectiva de un enriquecimiento integral del hombre y una participación en un desarrollo socioeconómico y cultural equilibrado e independiente" (3)

Las anteriores concepciones de educación, se ubican en líneas de acción asistencialistas o humanistas, se diferencian de la educación popular, porque esta se ubica bajo una intencionalidad política muy definida en una perspectiva de sociedad y hombre nuevo.

IV.2.3.2. Que es la educación Popular?

Consideramos que la Educación Popular debe ser ubicada dentro de un proyecto más amplio que define que tipo de sociedad y hombre se quiere alcanzar, tiene que responder a una visión política, por lo tanto requiere de organización y participación del pueblo en general, es decir no se dirige únicamente a sectores estudiantiles, sino al conjunto de las clases trabajadoras, de amas de casa, de jóvenes, niños, ancianos, profesionistas, pequeños propietarios, todo grupo social que se encuentra en un proceso de lucha y de transformación social. La educación popular se incorpora o vincula al saber cotidiano y empírico, valora y rescata las costumbres, tradiciones, la cultura y lenguaje populares, integrarlos a un proyecto educativo que no sea ajeno a los grupos.

Al ser ubicada dentro de la lucha de clases va a cumplir un papel específico de circunscribirse a la organización social y/o política; que la conciencia de clase se relacione estrechamente con la praxis del pueblo, de tal forma que el proyecto popular se promueva o se consolide. Lo anterior no niega que los procesos educativos en organizaciones con un nivel de conciencia ingenuo o débil políticamente no tengan valor, por el contrario, esa es la tarea de la educación popular, ir construyendo y rescatar el valor del proceso popular que en ocasiones es desvalorizado por algunos militantes de izquierda.

En la educación popular desaparece el hecho de que unos sí saben y otros no, todos son sujetos del aprendizaje, en forma integrada partiendo del principio del diálogo entre los sujetos de una lucha determinada.

Para alcanzar el objetivo de transformar nuestra sociedad, es indispensable contar con elementos para ello, proporcionar conocimientos, instrumentos y técnicas útiles para diagnosticar, planificar, ejecutar y evaluar una serie de actividades.

Carlos Nuñez concibe a la educación popular "como un proceso sistemático que partiendo de la mínima acción política que tenga el pueblo desde una perspectiva de clase, lo capacitará y formará a fin que el mismo mediante un proceso reflexivo, analítico y práctico, logre respuestas que lo lleven a su liberación dentro de un proyecto transformador" (4).

Barreiro afirma que: "La educación popular aprovechara todas las oportunidades para crear actitudes y comportamientos capaces de llevar a niveles superiores de actuación política la organización del pueblo alrededor de sus intereses inmediatos o no, pero que a la vez sirven para provocar un sentido crítico, autónomo, creativo, auténtico en la medida que conduzca a procesos de concientización" (5).

La educación popular se encuentra muy ligada a lo que son los proyectos de educación de adultos, concibiéndose que esta "debe ser eminentemente concientizadora y liberadora, otorgando importancia especial al cambio de actitudes y a la formación de una conciencia crítica que posibilite su más amplia participación en la concepción y ejecución del proyecto nacional" (6).

En común entonces referirse a la concientización como objetivo a

alcanzar en proyectos educativos, entendiéndose como la dinamización de conciencias o transformación de ideología, pero esto debe estar ligado a un objetivo más amplio, vinculándose a la organización y politización, es decir como "una organización de clase suficientemente fuerte para producir un cambio significativo en el sistema de poder y a la gestión política del Estado". "La concientización como dinamización de conciencias si es real debe conducir a la politización; esta no llevará a un cambio de estructuras sino se basa en una conciencia y organización de clase. Las dos están conectadas, pero genéticamente la concientización debe proceder a la politización" (7).

La educación popular se distingue claramente de las otras concepciones de educación, porque permite que el pueblo tome en sus manos la transformación de lo que no le conviene, que no se adapte y acepte el sistema opresor en que vive, contribuye a fortalecer el proceso de organización y autogestión de los sectores populares, por lo que en esencia su proyecto es político desde el punto de vista educativo, se vincula estrechamente con el movimiento popular.

IV.2.3.3. Metodología de la educación popular.

En los procesos populares en algunas ocasiones, persisten posiciones que pueden caer en dos extremos, una que podría caracterizarse como basista, donde toda acción del pueblo es válida y verdadera o por el contrario una posición vertical y bancaria, donde el que sabe da o transmite el conocimiento a lo que no lo tienen, lo cual no dista mucho de los métodos tradicionales de instituciones gubernamentales o privadas con proyectos oficialistas.

La metodología de la educación popular tendría que ser coherente con el discurso dialéctico, donde la transformación social es el objetivo central y a largo plazo: entonces los objetivos, técnicas, métodos y

la generación de acciones deben guardar coherencia. La metodología se refiere a la relación que existe entre una concepción o interpretación de la realidad (sociedad determinada por la lucha de clases), métodos y técnicas. En algunos proyectos educativos, encontramos ciertas incongruencias, principalmente entre los contenidos que son ajenos a la práctica de las organizaciones, se utilizan métodos bancarios y verticales o técnicas tradicionales, por lo que la metodología tiene las siguientes características:

1.No reducir la educación popular a la realización de talleres o eventos educativos, lo cual implicaría parcializar o enfrascar nuestra actividad sino enfocar las acciones y ubicarlas en lo social, lo económico, histórico, cultural e ideológico.

2.No fragmentar la práctica, es decir no aislarla de la teoría y de una realidad específica a la vez global, evitando caer en prácticas meramente reivindicativas, ligandolas a una lucha cada vez mas política y en una perspectiva más amplia.

3.Contar con modelos científicos y de transformación de la realidad, implica rescatar y valorar el saber popular, incorporando los distintos elementos de la práctica social del pueblo.

4.La educación popular no se reduce a métodos y técnicas, sino que se articula con el marco teórico y conceptual que le da fundamento.

Bajo estas consideraciones la metodología se ubica en el proceso de acción-reflexión-acción, o práctica-teoría-práctica, tomando como punto de partida la práctica de los grupos refiriendonos a sus formas de lucha, su quehacer cotidiano, su realidad inmediata, etc.; para después avanzar en mayores niveles de comprensión y abstracción, para enriquecer la práctica inicial, lo anterior equivale a aplicar el

proceso de la teoría del conocimiento a la práctica educativa. Consideramos que donde radica lo dialéctico en la metodología de educación popular es al ubicarla en todo un proceso de promoción social que engloba tareas de comunicación, organización, rescate cultural e histórico, en un proyecto con una opción de clase, contemplado todo esto como estratégico en un proyecto histórico.

IV.3. Movimiento urbano Popular

IV.3.1. Que es el movimiento urbano popular?

En las grandes ciudades se presenta la crisis urbana como una contradicción entre la organización material y las necesidades y deseos de las clases populares; entra en cuestionamiento el sistema de producción.

En las ciudades vive el trabajador, el cual para trabajar requiere de medios de consumo como vivienda, transporte, escuelas, alimentos, servicios públicos, etc.; los cuales desempeñan un papel estratégico al permitir que aumente la productividad en fábricas, empresas, oficinas, etc.

El consumo colectivo es organizado, regulado y controlado por el Estado, este debe asegurar que los bienes y servicios del sistema urbano sean proporcionados a los sectores populares para que estos contribuyan a la reproducción del capital.

El papel del Estado es reproducir, distribuir y gestionar los bienes y servicios, pero al ser expresión de los conflictos de poder, la lucha por servicios y bienes se politiza, el espacio urbano será escenario de la lucha de clases.

El movimiento urbano es aquel que surge por las contradicciones urbanas, es decir cuando la urbanización capitalista no ofrece una

salida a la reproducción de la fuerza de trabajo; cuando la producción, distribución y consumo colectivo urbano no son satisfechos, por lo que grandes sectores populares se ven obligados a subsistir al margen de los beneficios sociales y económicos, viviendo en vecindades centrales o periféricas, en colonias segregadas o ciudades perdidas.

Este movimiento social y político ha generado formas organizativas específicas, se han alcanzado un nivel de lucha, que aparte de integrar demandas reivindicativas, enarbola cada vez más las de carácter político, como advertiremos cuando veamos de manera sintética el desarrollo del MUF.

IV.3.2. Características.

Los movimientos urbano populares son considerados así, cuando no solo plantean demandas reivindicativas concretas, sino lo que además producen efectos sobre la estructura social dominante, cuando los niveles de análisis, de intervención y de lucha llegan a influir en el sistema urbano capitalista.

Por ejemplo en la situación inmediata al sismo se solicitó por damnificados el abastecimiento de agua, viveres, materiales de construcción etc., además se cuestionó el uso del suelo en el centro de la ciudad de México, al concentrarse en unas cuantas manos de casatenientes, inmobiliarias, por lo tanto se exigió la expropiación de predios dañados por el sismo, medida que afectaría, aunque en forma mínima el uso del suelo y el funcionamiento del sistema urbano.

Otra característica es que estos movimientos carecen de identidad de clase definida, es una grupal que gira en torno a un consumo colectivo, donde intervienen mayorías urbanas o clases subordinadas o los llamados marginados, integrados principalmente por proletarios, el

pueblo trabajador, amas de casa, vendedores ambulantes, inquilinos, colonos, solicitantes de vivienda, etc.; sin embargo esta heterogeneidad del movimiento, no impide que se construya conciencia crítica o incluso podríamos llamarle de clase, al comprender en diversos niveles de análisis la explotación a la que es sujeta la población de las ciudades y en general de los demás sectores sociales. Existen movimientos urbanos que no son populares, al ser integrados por grupos de la burguesía y capas medias altas, por ejemplo en Tecamachalco, Satelite, Valle Dorado (1985) por oponerse a la autorización del D.D.F. de cambiar uso del suelo y a la construcción de ejes viales; integraron movimientos importantes, pero que por sus formas de lucha, organización, gestión, su carácter coyuntural y la falta de perspectiva política quedarían fuera de los MUP.

Es indispensable señalar que estos últimos, son denominados populares porque se señala claramente su autonomía respecto del Estado y su partido (PRI); aceptamos que las reivindicaciones urbanas la ha conducido, controlado y dominado a través de organizaciones corporativizadas, dependencias y demás instrumentos del partido, también la izquierda se ha convertido en los últimos decadas en fuerza dirigente de luchas urbanas, especialmente desde que dirigentes del movimiento estudiantil de 1968 se insertaron en colonias populares, enfatizando el carácter autónomo de los movimientos.

IV.3.3. Demandas.

Las demandas del movimiento urbano popular se centran en torno al uso del suelo urbano, vivienda y el abastecimiento de servicios urbanos, en general distinguimos el siguiente proceso: 1) la solicitud formal de la ocupación de la tierra, 2) defensa del lote baldío, 3) regularización y escrituración a precios accesibles. Después

de asegurar la propiedad, se dirige la lucha hacia la construcción de vivienda y después la instalación, mejoramiento o ampliación de servicios urbanos (agua, luz, drenaje, transporte, escuelas, centros de salud, etc), por lo tanto las demandas se vinculan directamente al consumo o reproducción de la fuerza de trabajo, son reivindicaciones económicas.

Se esta dando en los últimos años una tendencia a que los movimientos urbanos se politicen, plantando demandas cada vez mas políticas, como la participación en la toma de decisiones en materia de política urbana, el derecho a la libre organización, democratización de las diferentes instancias de representación vecinal, reconocimiento de las organizaciones independientes y denuncias a la manipulación y engaño que son sujetos los sectores populares por el partido oficial u otras organizaciones gubernamentales.

En el siguiente apartado, exponemos históricamente el desarrollo del MUP en México, relacionandolo a muy grandes rasgos con la situación general del país, esto nos será útil para comprender la situación actual de los movimientos sociales urbanos. Utilizamos como instrumento un cuadro el cual fue elaborado a partir de la consulta de dos documentos fundamentales: El MUP en México de Juan Manuel Ramirez Sainz y el MUP en el Valle de México, editado por COPEVI.

Primer etapa. Antecedentes: 1910-1940

Contexto económico, social y político.

Caída de Álvaro Obregón, antes la integración de un vasto y complejo aparato de representación sindical y política, pero controlado por el Estado. Los propietarios de inmuebles son los máximos beneficiarios del gobierno. Crisis de 1929, influye en intervenciones estatales, especialmente en vivienda.

En la ciudad de México la población se concentra en la vivienda arrendada construida antes de 1910 y espere la construcción de vivienda propia.

Caracterización de la lucha urbana.

Huelgas inquilinarias entre 1915-1930 en Veracruz, Jalapa, Orizaba, Distrito Federal, Mérida y Puebla. Oposición a desalojos y alzas de alquileres, exigencia de congelación de rentas y expropiación de viviendas.

Colonias y movimientos que surgen.

Sindicato Revolucionario de Inquilinos.

Política del Estado.

Represión del movimiento en 1922.

Contexto económico,
social y político

Cardenismo: partici-
pación del Estado
en la acumulación de
capital, se toman bajo
control ramas estraté-
gicas de producción y
circulación.
La ciudad de México
comienza a concentrar
actividades económicas
y población, pero la
inversión pública en
vivienda y servicios no
corresponde a este
fenómeno

1940-1968
iniciativa estatal de
promover la construc-
ción de vivienda, lo
cual es insignificante
ante la demanda.
decretos de prórroga de
contratos de arrenda-
miento emitidos entre
1942 y 1948
ocho decretos prohibie-
ron aumentos de alquile-
res de menos de 300 men-
prórroga forzosa e inde-
finida de contratos
vigentes.

Caracterización de la
lucha urbana

Invasiones de tierra

Surgimiento y promo-
ción de colonias por
líderes del partido
oficial, se llevan
acarreados a mítines.
Vicios, corrupción y
paternalismo, credibi-
lidad y confianza a
autoridades, además
aparece el caudillismo
y clientelismo políti-
co.

Colonias y movimientos
que surgen

Se dieron brotes aisl-
dos, no se consolidó el
movimiento.

Federación de Colonias
Proletarias del D.F.
(1951)
A finales de los años
50 y principios de los
60 surgen las colonias
Ruiz Cortines, Ajusco,
Santa Ursula, Tlacolli-
gia, San Pedro Mártir y
Santa Martha Acatitla.

Política del
Estado.

Manipulación y
tolerancia a in-
vasiones de terre-
nos en la perife-
ria de las ciudades.
Represión hacia
colonias que
querían independi-
zarse del control
del Estado.
(CNOF)

Endurecimiento de
la política ante
la movilización;
desalojos de
colonos que habi-
taban terrenos
irregulares, como
Escuadron 201,
Carrera, Lardizabal
y Flores Magón.
1950: construcción
de unidades multi-
familiares. Especu-
lación de
fraccionadores
legales.

Contexto económico,
social y político

1968-1975
Crisis global del
capitalismo, endeu-
damiento crónico,
austeridad, deterio-
ro de las condicio-
nes de vida en
las masas populares.
El movimiento del '68
proporciona militantes
que se vinculan a comu-
nidades. El echeverri-
smo abrió espacios de
protesta, buscando base
social.

Caracterización de
la lucha urbana

Lucha a gran escala
por conseguir tierra.
Nueva izquierda trata
de organizar y politi-
zar a los asentamientos
ilegales.
Primeros intentos de
coordinación regional.
Invasores en diferen-
tes estados a través
de los Frentes Popula-
res. A nivel local,
regional, se agluti-
nan colonos, obreros,
estudiantes y campesi-
nos con capacidad or-
ganizativa y con vida
política interna, coexis-
ten diferentes corrientes
políticas. Otra cor-
riente fueron colonias ais-
ladas, una surgida bajo
la tutela del PRI y
otras se desvincularon
progresivamente, con
menor capacidad gestora
y política.
Demandas reivindicativas
o defensivas, escasa for-
mación política e ideoló-
gica de las bases.
Formas caudillescas de
dirección.
Ausencia de coordinación
a nivel nacional.
Espontaneísmo y desorgan-
ización.

Colonias y Movimientos
que surgen

FPIVM (Colonos de Neza,
Padierna, Sto. Domingo,
Iztacalco, Ecatepec y
otros)

BUCP - 1975

Invasiones en Puebla,
SLP, Tepic, San Juan
del Rio, Gro., Morelia
y Monterrey, Chihuahua.

1972. Tomas de tierra en
Monterrey, Tierra y Liber-
tad, en Torreón, Coah.,
en Gómez Palacio, Dgo.,
Unión Popular Independien-
te (Dgo.)

CDP Chihuahua 1973. Sur-
gimiento de Tierra y Liber-
tad (Monterrey) División
del Norte (Dgo.) Rusón
Jaramillo.

1974. Unión de Inquilinos
de Martín Carrera, Alusco
y se consolida San
Agustín en Ecatepec, Tlal-
pan, movimiento popular de
pueblos y colonias del sur.
Unión de Colonos de Ista-
calco e Iztapalapa,
(después 2 de octubre).

Política del
Estado

Apertura democrá-
tica, se permite
la invasión de
terrenos de orí-
gen federal o eji-
dal.

Se establece
compra-venta ilegal
de tierras ejidales
y comunales.
Movilización acepta-
da por no ofrecer
alternativa al pro-
ceso de urbanización
cuando un movimiento
alcanza extensión,
se le resta legitimidad y se repulsa.
Pinal no se venían
entonces políticos,
regime movimiento
o invasiones. Concesio-
nes en el terreno
del financiamiento y
de regularización de
tenencia de la tierra.
Con el fin de media-
tizar y captar movi-
mientos se crea la
Procuraduría de C. U-
nias Populares del
CDF y los Consejos de
Colaboración Vecinal.

Contexto económico
social y político

1975-1978
Estancamiento, re-
cesión y agudización
de crisis, disminución
de inversión privada.
Se agrava la inflación,
aumenta el desequilibrio
hacia lo extremo
con la devaluación de
la moneda.
Aumenta desempleo y
deterioro del consumo
popular.

Caracterización de
la lucha urbana

Se parte de las de-
mandas muy concretas
como vivienda, equi-
pamiento, servicios y
uso de la tierra.
Son conducidos por
militantes de izquierda,
se iniciaron con
una reivindicación
local y se elevan con-
tuitivamente en lo
político.
Despliegue de las luchas
urbanas. Intentos de
crear organización a
nivel nacional. Se
crean organizaciones
de corte defensivo.
Se dan escisiones o
divisiones, diferen-
cias en torno a la rela-
ción bases y dirección y
la consolidación que de-
be darse a los movimien-
tos de masas.
Se combinó lo legal con
lo de hecho.
Búsqueda de cobertura de
organizaciones en el
aspecto legal.
Intentos de contacto con
organizaciones. Se formu-
lan proyectos alternati-
vos de regularización.
Creación de comisiones o
comités populares por
demandas concretas.
Organización territorial
a través de Asambleas
sectoriales y de colonias.

Colonias y Movimientos
que surgen

1976. Creación del
Frente Nacional de
Acción Popular. Se
impulsa el primer
encuentro de movi-
mientos sociales ur-
banos.
1976. Surgen las
colonias Emilio Zapata,
San Pedro, La Laguna y
Francisco Villa en
Torreón.
Lucía Cabañas (Dgo.)
Se crean Frentes de
Acción Popular en
Saltillo, Puebla y
Guadalajara (1976-1977)
1977-1978. Colisión de
organizaciones indepen-
dientes de defensa de la
economía popular -Valle
de México, Naucalpan (Nau-
calpan) colonias Lomas de
la Era, Chamapa, Emiliano
Zapata en Iztapalapa, Sta.
Ursula Mitla, La Cruz y
Cerro del Judío.
Uscovi (1978)
Se fundan colonias en
Zacatecas, Oaxaca, Uru-
pan y Pachuca.

Política del
Estado

Se relegan posi-
ciones democráti-
cas y se adoptan
medidas de represión
al MUP.
De la tolerancia y
negociación se pasa
a la mediatización,
captación y
represión, encarce-
lamiento de colonias.
Desalojos masivos.
(Era, Campamento 2
de octubre y la
Granja Sanitaria de
Monterrey).
Se aprueba la Ley
de Asentamientos
Humanos dando origi-
n a planes, programas
urbanos a nivel lo-
cal, estatal y re-
gional.
Aumentan cuotas de
Servicios y se eleva
el alquiler de
vivienda.
Nulo control en al-
de rentas.

Contexto económico
social y político

1979-1981
recuperación económica
a corto plazo, basada
en la explotación del
petróleo, esto provoca
el atraso de la
agricultura, el creci-
miento de la manufactura
y del sector eléctrico.
Mayores tasas de creci-
miento en las empresas
productoras de bienes
duraderos.
Se agrava consumo -IVA.
Centralización y concen-
tración de capital.
Unificación política, na-
ve la CNRA y la CNTE
(1979).
Aceleración de la urbaniza-
ción en ciudades de tamaño
medio.

Caracterización de la
lucha urbana

Avance cualitativo al
formarse organizaciones
a nivel local y regional.
En 1980 se da el Primer
Encuentro Nacional de
Colonias Populares en
Monterrey. Se creó la
Coordinadora Nacional
Provincial de Movimien-
tos populares.
Se siguen dando visitas
mutuas que permiten pre-
parar el próximo encuentro.
Lucha contra el alza del
transporte y la reconstruc-
ción de rutas de autobu-
ses.
Persiste localismo, disper-
sión, aislamiento y lucha
economicista.

Colonias y Movimientos
que surgen.

D.F. 1975. Unión de Colo-
nias de San Nicolás Totot-
loapan y la Unión de Veci-
nos de la Colonia Guerrero.
Otras: Bosques del Pedregal,
Comuna, Huayamilpas,
Sto. Domingo, Ixtapalapa,
Frente Popular Independien-
te de Mexahuacoyotl, y la
Unión Independiente de
Colonias de Mexahuacoyotl.
Se crean cinco frentes im-
portantes:
1979 CDP (DGG.) UCP Unión
de Colonias Populares.
FIC (Cuicacán, Sin.) Movi-
miento Popular Independien-
te de Guadaluajara (MPP) y
el Consejo General de Colo-
nias Populares de Acapulco
(CGCPA) 1980.

Política del
Estado

Especulación de
tierra y vivienda,
insuficiente y
obsoleto Plan
Nacional de Vi-
vienda en el
Distrito Federal.
Construcción ase-
larada de ojos
viales, demolición
y disminución en
inversión de
vivienda. Métodos
de desgaste y me-
distribución de
las elecciones de
organos de colabo-
ración vecinal.
Restricción a in-
vasiones y desaj-
jos violentos en
ciudades turísti-
cas como: Acapulco,
Manzanillo y
Puerto Vallarta.

Contexto económico
social y político

1981 - 1983
La baja en el precio
del petróleo provoca
crisis general y
precipitada.
Baja producción.
Crece inflación, devaluación de la moneda,
restricción de flujos
financieros.
Recorte presupuestal
y bienestar social,
desestabilización del
mercado cambiario,
caída de importaciones,
deterioro de la economía
popular.
Disminución de subsidios,
elevación de impuestos,
elevación de precios y
restricción salarial, como
consecuencia se da
pérdida de consenso, crisis
del liderazgo gubernamental
y partidista.

Caracterización de
la lucha urbana

El MUP se expande por
la formación de nuevas
colonias y de organizaciones.
Se consolidan
las bases y se entablan
relaciones con el movimiento
campesino y
magisterial.
Solidaridad con la lucha
democrática de otros
países.
Trata de articular demandas
inmediatas con otras
generales económicas y
políticas. Las luchas
comienzan a tener carácter
nacional.
Falta realizar proyecto
propio.

Colonias y Movimientos
que surgen

1981. Con AMUP.
2º Encuentro de
Movimientos Populares,
mayor despliegue en
Durango, Nayarit,
Guerrero, Baja California,
Sinaloa, Guanajuato
y el Valle de México.

Política del Estado

Especulación inmobiliaria,
aumentos de rentas,
deterioro en redes,
infraestructura, equipamiento
y servicios urbanos.
Programa intensivo de
regularizaciones y titulación
de predios y dotación de
servicios.
Continúa restricción a
invasiones y ocupaciones
violentas.
Represión masiva y selectiva.
Desprestigio a organizaciones.

IV.3.5. Situación del Movimiento urbano popular antes del sismo.

De 1980 a 1983, la CONAMUP logra aglutinar a las diversas corrientes del MUP en una sola expresión organizativa y en algunas ciudades como Monterrey, Durango, Acapulco y Valle de México, logra unidad de acción, frente a la acción estatal, además se da el apoyo a nuevos movimientos y se elaboran ejes programáticos y perfil organizativo para contar con un esfuerzo de coordinación de distintas fuerzas.

Así en 1984 la CONAMUP integra aproximadamente al 60% de las organizaciones populares a escala nacional (8) y se acuerdo en el encuentro nacional de este año, luchas por las siguientes demandas:

- derogación del IVA.
- control y reducción de precios en artículos básicos.
- libertad a presos y desaparecidos de CONAMUP, no al hostigamiento de organizaciones urbano populares.
- suspensión del pago de la deuda externa.
- regularización de la tenencia de la tierra, no a los desalojos.
- no a lanzamientos de inquilinos.
- por fuentes de trabajo.

La toma de la consigna "democracia, pan y vivienda", nos muestra que es más desarrollado el planteamiento de ejes de lucha en este encuentro, se fija como objetivo "crear nuevos frentes de lucha entre los pobladores urbanos como jubilados, jóvenes, desempleados, etc"

En 1985 los ejes de lucha son:

- contra la represión del MUP.
- contra la carestía.
- por servicios.
- escuela, servicios y vivienda.

- no al pago de la deuda externa.
- no reducción del gasto público.
- apoyo nacional e internacional.

La CONAMUP logra mantener capacidad de organización y lucha urbana popular; encontramos presencia política de esta en: la jornada contra la carestía y la austeridad (septiembre 82), La Jornada por suelo, vivienda y servicios (enero-marzo 83), Encuentro Nacional de Mujeres que da inicio a las acciones que reivindican intereses específicos de este sector, Faro Civico Nacional del 18 de octubre de 1983 que dejo como lección el hecho de que "la mejor forma de actuar es nacional, centralizada y coordinadamente". Los principales contingentes los apporto el MUP, muchas organizaciones no incorporadas de CONAMUP; una serie de foros de análisis de coyuntura, deficiente Faro Civico con Jornadas Preparatorias buenas, pero con escasa coordinación el 5 de julio de 1984, Jornada Nacional de Lucha del 2 de octubre al 13 de noviembre de 1984, abarcando marchas, negociaciones en CONASUPD y Gobernación; así como apoyos a sectores de maestros, campesinos, Centroamerica y la ANOCP; segunda etapa de la jornada, incluyendo marcha de mujeres el 8 de marzo y marcha nacional el 28 de marzo de 1985, movilizaciones y negociaciones con el DDF hasta septiembre de 1985, a partir del sismo: ayuda inmediata, concentración de fuerzas en la zona damnificada fortaleciendo organizaciones y participando en el nacimiento de nuevas. Participación en la formación de la CUD y del CDPOSDR, reorganización del valle de Mexico: movilizaciones por transporte, tortibonos y negociaciones con el DDF y CONASUPD durante 1986.

Si bien es necesario reconocer que la CONAMUP logra el desarrollo de diferentes subsecciones como mujeres, jóvenes, inquilinos, solicitantes, cooperativa cooperaciudad en diversas regiones y zonas con influencia en 24 ciudades, existen otros movimientos que ligados a partidos de izquierda o el trabajo realizado en comunidades cristianas que no forman parte de la coordinadora son igualmente importantes, en el caso de los primeros tenemos influencia en 18 localidades y de cristianos en 24 ciudades.

Entre las deficiencias, analizadas por la propia CONAMUP, estan:

- desarticulación del movimiento en su conjunto.
- crisis de la izquierda y en los procesos de centralización unitaria.
- fin de un relativo ascenso que vio surgir a la coordinadora.
- reflujo, dispersión y descentralización de las luchas.
- represión y división de fuerzas populares y contradicciones al interior.
- estancamiento en organizaciones viejas.
- replanteamiento de los terrenos políticos de crecimiento del MUP.
- errores organizativos.
- decaimiento de ciertas formas de movilización masiva.

Así pues la situación del MUP antes de los sismos estaba caracterizada por el resurgimiento o surgimiento de movimientos urbanos de diferentes orígenes, corrientes, que logra cuajar una coordinación amplia a nivel nacional, se amplian las demandas de las organizaciones urbanas, superando la lucha por tierra y vivienda por otras en relación al consumo, empleo, cultura, ecología y las políticas. Corrientes políticas desarrollan importantes experiencias de trabajo urbano como son BPR, UCISV y las CEB'S configuran nuevas

organizaciones urbanas.

En la Ciudad de México el movimiento urbano popular hasta 1965, se desarrolla en las colonias periféricas de la ciudad o en lo que es el llamado segundo anillo periférico en las Delegaciones Iztapalapa, Alvaro Obregon, Coyoacan, Tlalpan, Cuajimalpa y en los municipios conurbados del Estado de México: Naucalpan, Ecatepec, Tultitlan, Atizapan, Chimalhuacan, Netzahualcoyotl principalmente, integrados en dos organizaciones amplias: CONAMUP y la UCP coordinada en la primera.

En el caso de las delegaciones centrales se carece de una organización amplia, existe organización en las colonias Morelos, Guerrero y Tlatelolco con participación en CONAMUP, sin embargo son insuficientes y limitadas las organizaciones vecinales que atendieran la problemática inquilinaria en forma más fuerte y sistemática; se dan intentos serios cuando se organiza el Foro Inquilinario en 1964, pero no logra establecer una expresión organizativa consolidada.

Cuando se funda la CUD surgen las siguientes organizaciones vecinales: Unión de Vecinos y Damnificados 19 de septiembre en la colonia Roma, Coordinadora de Residentes de Tlatelolco, Unión de Vecinos de la Colonia Doctores, Campamento Salvatierra en la colonia Santamaria, Unión de Vecinos de la Colonia Centro, Unión de Inquilinos y Damnificados del Centro, Centro Morelos, Multifamiliar Juárez, Colonia Emilio Carranza, (después Frente Unido de Colonos de la Emilio Carranza) Unión Popular Valle Gomez, Movimiento Unido de Damnificados e inquilinos en la Colonia Obrera, Colonia Feralvillo (después Unión de Vecinos e inquilinos de Feralvillo), Colonia Narvarte, Colonia Faja de Oro, Colonia Asturias.

IV.3.6. Características del Movimiento de Damnificados.

En cuanto a sus integrantes:

Por la situación socioeconómica de sus miembros encontramos una composición de diferentes sectores y clases sociales, tenemos grupos de bajos ingresos, cuyas ocupaciones son comerciantes, empleados, obreros, subempleados y desempleados, pero también clases medias, de profesionistas, trabajadores públicos, que le marcan un sentido pluriclasista al movimiento.

Demandas.

Son reivindicativas en relación a la problemática de vivienda, servicios, empleo, salud y educación, pero también se vinculan con otras de tipo político como la democracia, hacer de los puestos de representación vecinal, efectivamente canales democráticos de participación, reconocimiento y respeto a organizaciones vecinales; desde un inicio el movimiento avanza hacia niveles de politización más elevados.

Formas de lucha.

Mayoritariamente son de tipo ilegal o informal, es decir a través de la presión política, como las marchas, plantones, instalación de campamentos, difusión y denuncia en la prensa, realización de festivales artísticos y culturales y en menor forma se utiliza la forma legal a través de la participación en la elección de justas de vecinos.

Lo anterior se combinó con formas de lucha legal, alcanzadas en su mayoría por la fuerza que representaron las formas mencionadas, por ejemplo: la firma de convenios, escrituraciones, compra de inmuebles, uso de Ley Inquilinaria, etc.

En todas estas actividades la CUD demuestra su capacidad de convocatoria y además les imprime un sentido característico e innovador, por ejemplo se hace uso de la caricatura en carteles para satirizar la respuesta del gobierno en reconstrucción, la realización de festivales artístico-culturales o las carreras deportivas berriales que le permitieron generar en la opinión pública corriente a su favor.

Formas de organización.

Encontramos un equipo de dirección amplio, con presencia de dirigentes con alguna referencia política partidaria en su mayoría; el funcionamiento de la CUD se da a través de una reunión de coordinación donde asisten representantes por Unión, realizándose por lo menos dos o tres veces por semana (en el periodo más activo), donde se debaten las acciones a implementar, generalmente los acuerdos se toman por consenso, sin embargo cuando se someten a votación cada Unión tiene derecho a un solo voto.

Otro nivel de organización es el de la integración de comisiones específicas de trabajo, cuya participación es de manera voluntaria.

Una de las características distintivas de la CUD es su pluralidad, es decir, en ella confluyen diversas corrientes políticas, al participar militantes identificados con determinada organización política o partido,

Otra característica es la autonomía de cada organización miembro de la coordinadora, es decir se tiene el derecho de implementar actividades de acuerdo a decisión propia.

En este sentido señalamos que aun cuando hay una tendencia al liderazgo representativo, compartido y democrático, aún persisten ciertos vicios como el caudillismo, centralización de decisiones y

personalización del movimiento; en el movimiento de damnificados es notable la presencia de más cuadros, existen bastantes compañeros y compañeras con capacidad de trabajo político y además profesionales que al ser afectados se incorporaron a las organizaciones.

Identificamos como deficiencias organizativas: falta de preparación y línea unitaria en negociaciones y además incapacidad para concretar acuerdos generales con el gobierno, inexistencia de espacios para socializar y compartir proyectos, carencia de comisiones permanentes de trabajo e indefinición de una política de relaciones que permitiera el contacto con otras organizaciones democráticas, aun cuando se apoyaba en acciones solidarias.

Política de alianzas.

Durante el primer año la CUD se mantiene lejos de concretar una política de alianzas con el resto del movimiento urbano popular, más adelante por las condiciones de problemática urbana y del surgimiento de movimientos importantes, se da una articulación en frentes urbanos.

Línea política.

Al darse la participación de militantes de diversas corrientes, las cuales cuentan con un proyecto político más amplio, se dan ciertas diferencias en torno hacia donde dirigir la lucha, sin embargo se coincide en que la CUD como organización de masas aporta elementos a un proyecto más amplio.

Se carece de un equipo de dirección más estable, al variar de acuerdo a la etapa por la que atravesase, pero en este primer año se toman decisiones importantes con la participación de la mayoría de las corrientes representadas, no hubo una sola línea ideológica que priva-

ca en la coordinadora.

Una insuficiencia es que se carece de un planteamiento integral urbano para la Ciudad de México, contándose con uno para la reconstrucción, como lo advertimos en el capítulo II.

Relación con el Estado.

La relación es a través de la negociación política, con secretarías gubernamentales, DDF, Delegaciones Políticas, etc., llegando a esta por la presión política, dándose en forma colectiva con los titulares, con mandos superiores y funcionarios medios.

A manera de síntesis afirmamos que el movimiento urbano del 85, no es coyuntural, al dar inicio a una nueva etapa del movimiento que se caracteriza por la aparición de nuevos sujetos, diversidad de demandas, nuevas formas de lucha, matices diferentes de negociación con el Estado y ser propositivo y alternativo frente a los problemas urbanos.

Notas.

1. Durheim. "Educación y Sociología." Editorial Linotipo, Bogotá, Colombia, p.11.
2. Documento mimeografiado.
3. Citado por De Schutter Anton en "Investigación Participativa. una Opción Metodológica para la Educación de Adultos" CREFAL, UNESCO, recomendación relativa al desarrollo de la Educación de Adultos. XIX reunión, Nairobi, 1976) CREFAL, Paracuaro, Mich.
4. Nuñez Carlos. Educar para Transformar, Transformar para Educar.
5. Barreiro Julio. "Educación Popular y proceso de concientización" editorial S. XXI.
6. Picon Espinoza Cesar. "La Educación de adultos en América Latina el caso de los 80" CREFAL.
7. Benza Pinto Jeao. "Educación Liberadora. Dimensión Teórica y Metodológica, Ediciones Pasquetti, Buenos Aires, Argentina, marzo, 1976. p. 69.

Capitulo V. Movimiento Popular frente al Estado. El caso De la
Union de Vecinos de la Colonia Doctores.

V.1. Características de la Colonia Doctores.

La Colonia Doctores se encuentra localizada en la Delegación Cuauhtémoc (3250 hs) ocupando un 6.38% de su territorio (207.5 hs), colinda al norte con la Colonia Centro, al Sur la Col. Buenos Aires, al oriente la col. Obrera y Algarin y al poniente La col. Roma, sus principales avenidas de comunicación interna y externa son:

De poniente a oriente de un sentido Eje de la Luz, Longitud:1300 m.

De oriente a poniente, Avenida Central de 1100 m.

De poniente a oriente, Dr. Olvera, longitud 1200 m.

De poniente a oriente, Dr. Balmis longitud 1200 m.

De norte a Sur, eje poniente Cuauhtémoc, 2100 m. .

De Sur a Norte, eje Lázaro Cárdenas 2200 m

De norte a sur, de dos sentidos, Dr. Vertiz, 2400 m.

Es una zona caracterizada por un tránsito vehicular intenso, principalmente en las avenidas mencionadas, se cuenta con transporte público necesario, sin embargo son clásicos los "embotellamientos".

Además la contaminación es excesivamente alta, ocasionada en un 75% por automoviles.

Con respecto al uso del suelo vemos como ocupa un porcentaje elevado el uso de servicios:

Servicios 91 hs = 28.32%

Áreas Verdes 1.70 hs= 0.61%

Habitacional 67 hs =22.58%

Distos 117.30hs=43.49%

Con una población total de 71.32 habitantes (983), tenemos que un 44.80% es población económicamente activa (35,527) y de esta un 51.15% labora en sector administrativo; tenemos un 55.20% dependientes. La composición de la población por edades y ocupación. Is podemos observar en los siguientes gráficos:



FOTO: ICLIFAC

ESTUDIO SOCIOECONOMICO 1986 DE LA COLONIA DOCTORES

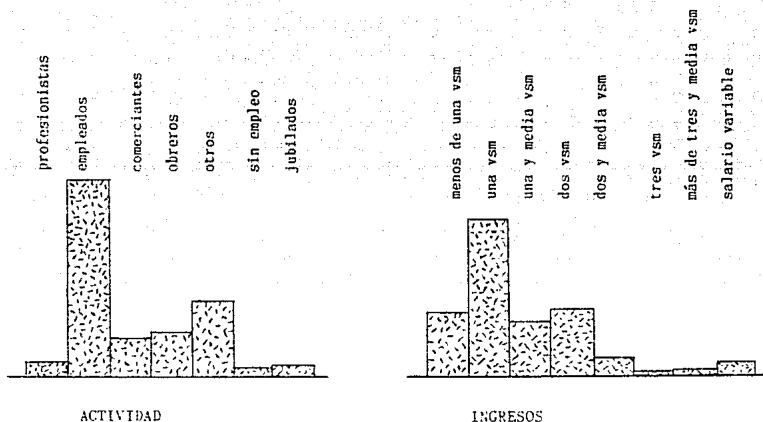

Los bajos ingresos de los inquilinos no les permiten hacerse cargo del mantenimiento de sus viviendas, ya que es indispensable dada la antigüedad de las edificaciones y en muchos casos se ven en la necesidad de trasladarse en busca de alojamiento a la periferia de la ciudad, dónde existen condiciones más precarias, pero accesibles de acuerdo a sus ingresos que les permite tener un techo dónde vivir.
vsm: veces salario mínimo.

Fuente: UNAM, Facultad de Arquitectura, Tesis "Plan alternativo de Reordenamiento Urbano Centro Cultural, Deportivo y Recreativo; Propuesta de vivienda e imagen urbana en la Colonia Doctores. México D.F. 1988.

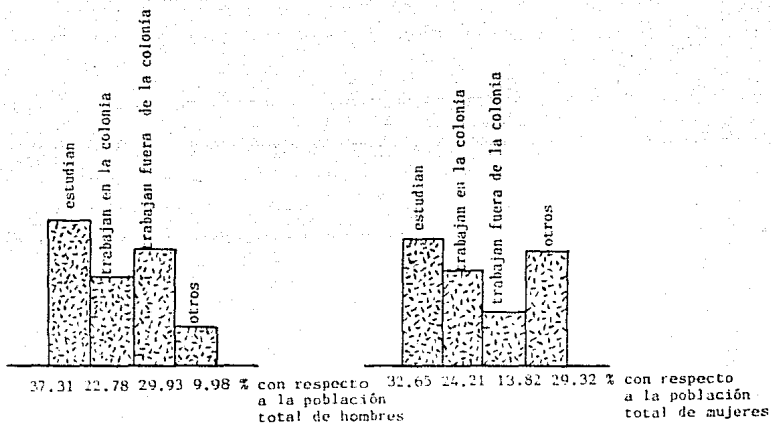

HOMBRES

Hombres 46.10% 36558
 Mujeres 53.90% 42744
 total 100.00% 79302 hab.



MUJERES

PEA 44.80% 35527 hab.
 PEI 34.80% 27597 hab.
 otros 20.40% 16178 hab.
 total 100.00% 79302 hab.

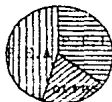

Fuente: UNAM, Facultad de Arquitectura, Tesis " Plan Alternativo de Reordenamiento urbano, Centro Cultural, Deportivo y Recreativo; propuesta de vivienda e imagen urbana en la Colonia Doctores, México D.F., 1988.

PIRAMIDE DE EDADES

1986

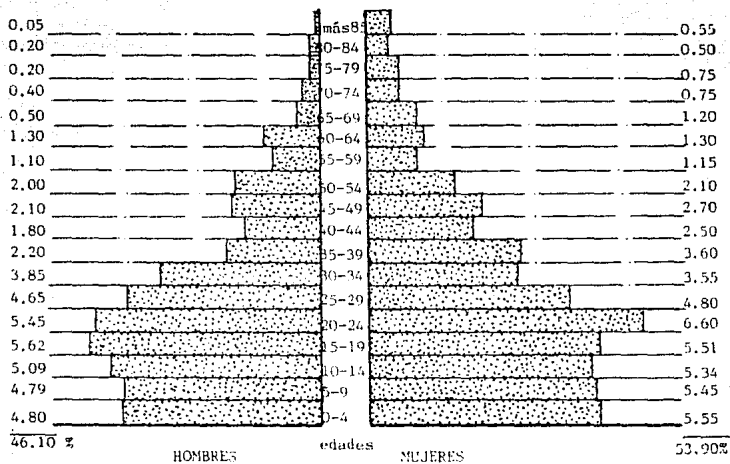

Fuente: UNAM, Facultad de Arquitectura, Tesis " Plan Alternativo de Reordenamiento Urbano, Centro Cultural, Deportivo y Recreativo; propuesta de vivienda e imagen urbana en la Colonia Doctores, México D.F. 1988.

Con respecto a la vivienda tenemos que lo característico es la vecindad, cuyos rasgos físicos son:

-disposición de todas las habitaciones en una o dos plantas a lo largo o en torno a uno o varios patios.

-limitaciones espaciales.

-carencia de servicios de agua y drenaje.

-relación de las habitaciones entre si y las de estas con la calle.

En la colonia encontramos diferentes tipos de vecindades de acuerdo a su amplitud espacial y servicios, algunas no contaban con servicios y consistían en cuartos redondos, otras si los tienen pero son muy reducidas y otras llegan a contar con dos o más piezas.

En general los problemas de la zona son el hacinamiento, deterioro de vivienda existente, problemas inquilinarios, problemas de vialidad, contaminación, déficit de áreas verdes, de centros culturales y deportivos y el pandillerismo.

V.2. La Unión de Vecinos de la Colonia Doctores.

V.2.1. Desarrollo.

Para objeto de análisis y de ordenamiento de la información, dividiremos el desarrollo de un año de organización, en las siguientes etapas:

A.Etapa previa o antecedentes organizativos, del 19 de septiembre al 5 de octubre de 1985.

B.Etapa de organización y movilización espontánea, oct- nov.

C.Etapa de búsqueda de alternativas. Nov.-Feb.

D.Etapa de consolidación de proyectos y determinación del espacio de trabajo. Feb.-Mayo.

E. Etapa de crecimiento. Junio-Sep.

Estos períodos los hemos clasificados tomando como criterios la política de la organización ante los problemas, es decir sus acciones. Cada una de ellas se explica rescatando como eje el aspecto organizativo, ya que la política estatal y demás actores se toca en el capítulo II.

A. Etapa previa o de antecedentes organizativos.

La organización anterior al sismo en la colonia Doctores, es mínima, se conoce por fuentes orales que ocasionalmente se llegan a impedir desalojos a través de la organización de dos o tres vecindades, pero no existía una organización de carácter permanente que gestionara servicios, asesorara y organizara en torno a problemas inquilinarios.

La situación de emergencia provoca que acudan grupos de jóvenes, adultos, mujeres movilizadas a lugares más requeridos. Los daños en la Colonia Doctores, son graves, aunque las pérdidas humanas no lo fueron; los lugares de mayor atención por parte de autoridades y sociedad civil, son: La Procuraduría General de la República, el Centro Médico Nacional, Hospital General, Secretaría del Trabajo y Previsión Social. En la zona los recursos humanos y materiales son canalizados a determinados albergues o lugares públicos que provisionalmente funcionan como almacenes de víveres, ropa y agua. Pasando las dos primeras semanas, con la presencia del ejército acordonando algunas zonas, disminuyen los grupos en auxilio a damnificados. La incertidumbre de vecinos se da al ignorar cuales son las condiciones de las viviendas; aproximadamente el 60% de las vecindades cuentan con serios daños en desprendimiento de lozas, caída de muros, hundimientos diferenciales, ruptura de columnas, etc.

Bajo esta situación de incertidumbre, se inicia un proceso organizativo, a partir de la iniciativa de vecinos y específicamente del Instituto de Comunicación y Educación Popular A.C. (ICEPAC), ubicado en la colonia; sus miembros inician la promoción organizativa, con las siguientes acciones: realización de asambleas en vecindades, nombramiento de representantes, discusión y búsqueda de alternativas, reuniones y asambleas de representantes y el hacer comprender que se tienen necesidades comunes y que por lo tanto había que organizarse para plantear demandas al gobierno.

Con la participación de aproximadamente 150 vecindades, se convoca asambleas generales, con asistencia de alrededor de 500 personas, realizadas en la calle, lo cual represento una actividad nueva para los pobladores. Se discuten y analizan los problemas, tratando de encontrar puntos de vista comunes, las principales inquietudes son:

1. Qué va a ocurrir con las viviendas dañadas, las reparara el dueño, los vecinos o el gobierno?
2. Qué pasara con los fondos recabados por el gobierno para damnificados? (Pasará lo mismo que con los viveros, ropa y medicamentos que no llegaron a la colonia?)
3. Será posible que los propietarios, valiendose de artimanas, desalojaran a los vecinos?
4. A quién se recurrira para regularizar los servicios públicos deficientes?

Ante estos problemas se coincidia en que la forma de resolverlos es con una organización amplia que representara los intereses de los damnificados.

F. Etapa de organización y movilización espontánea.

La Unión de Vecinos de la colonia Doctores se integra en una asamblea

de representantes por vecindades el día 5 de octubre de 1985, se acordó la formación de una organización democrática e independiente, bajo los siguientes lineamientos:

-toma de decisiones por la asamblea general de representantes por predio.

-realización de asambleas periódicas en las vecindades como medio de comunicación, decisión y conocimiento de necesidades e intereses.

-las demandas ante el gobierno se harán en forma colectiva y los beneficios que se obtengan serán para los vecinos que participen en la organización.

La Unión cuenta en su constitución con aproximadamente 60 vecindades. En esta etapa el gobierno carece de una política clara hacia los damnificados, así que las organizaciones tienen bajo control la situación; en el caso de la Unión se convierte en captadora de víveres, ropa y agua, así como la coordinación de grupos de apoyo de estudiantes, profesionistas y demás grupos voluntarios.

La capacidad de organización en esta etapa es desafiada, a pesar del apoyo y solidaridad de diversos grupos, por la falta de recursos, tanto humanos como financieros o materiales; siendo el apoyo de ICEFAC fundamental para la construcción de la organización, traducido en infraestructura material y técnica y además involucrandose directamente en el trabajo de promoción social.

Antes de la publicación del Decreto expropiatorio, publicado el 11 de octubre, La Unión, junto con la facultad de autogobierno de la UNAM, realiza peritajes en aproximadamente 50 vecindades, posteriormente esto sirve de base para la elaboración de anteproyectos de vivienda.

Con la publicación del decreto, se convoca a una asamblea de

representantes por medio urgente, para discutir y analizar sus implicaciones; las interrogantes crecen en la medida que hay indefinición de procedimientos y operatividad.

Se acuerda la realización de la Primer marcha de la Unión al DDF en el Zócalo de la ciudad de México el día 20 de octubre, con el siguiente pliego petitorio:

1. Que la expropiación beneficie directamente a los inquilinos de casas habitación y comercios, ocupantes de los inmuebles expropiados.
 2. Garantizar el derecho de posesión de los ocupantes de los inmuebles expropiados.
 3. Expropiación de terrenos baldíos y edificios afectados para la realización y conservación de servicios públicos.
 4. Ampliación del decreto expropiatorio a vecindades que están en condiciones iguales o peores a las expropiadas en beneficio de sus ocupantes.
 5. Respeto y ayuda a los albergues y campamentos, proporcionándoles viviendas provisionales para los habitantes cuyas casas se encuentran destruidas.
 6. Peritajes oficiales gratuitos, así como asesoría jurídica.
 7. Participación de los afectados en los proyectos de reconstrucción.
 8. Apoyo con créditos para la adquisición de los inmuebles y materiales de construcción, de acuerdo a la situación económica de los afectados.
 9. Peritajes oficiales en las escuelas para la reanudación inmediata de clases.
 10. Tomar precauciones en el uso de la maquinaria pesada en edificios en peligro de derrumbe, ya que afectan a viviendas aledañas.
 11. Reanudación de los servicios de transporte y agua potable.
- La participación en la marcha es de aproximadamente 600 personas,

tanto de predios expropiados como no expropiados. Las demandas anteriores, siguen formando ejes de lucha en las siguientes etapas, en cada uno se encuentran mecanismos para buscar soluciones operativas, valiéndose para ello de la presión hacia el Estado, coordinándose en la CUD.

Esta etapa la caracterizamos como de movilización y organización espontánea porque las acciones emprendidas como asambleas, marchas, reuniones, etc., no se alcanzaba a percibir claramente hacia donde se dirigía la organización en un proyecto global, sin embargo se logra precisar las demandas reivindicativas como la vivienda, empleo, salud y servicios públicos.

Se plantea la organización en 9 zonas de atención que abarcan la colonia en su conjunto, lo cual resulta ser un objetivo muy amplio en virtud de contarse con reducidos recursos, principalmente de promotores que colaboraran en acciones de orientación, asesoría y organización.

Etapa C. Búsqueda de alternativas.

Como lo mencionamos desde un inicio se conto con la colaboración de ICEPAC; siendo ello de suma importancia principalmente para la concreción de financiamientos y la ejecución de proyectos.

ICEPAC es una asociación civil integrada desde 1978, su actividad se dirige a realizar proyectos de educación y comunicación en apoyo a organizaciones populares, tarea que antes del sismo la desarrolla principalmente en colonias populares periféricas de la Ciudad de México, a partir de este momento, decide replantear su trabajo, ejecutando las siguientes acciones

-creación de un despacho jurídico que realice peritajes, elabore proyectos técnicos y además se va previendo el hacer un estudio y

propuesta de reordenamiento urbano; para esto se conto con la colaboración de diversos grupos de apoyo (lo veremos mas adelante).

-desarrollo de un proyecto de asesoria jurídica, dirigido a atender problemas inquilinarios, jurídicos en relacion al decreto, convenios con instituciones de apoyo o con el mismo gobierno, etc.

-participación directa en la promoción organizativa.

Es importante destacar que al trabajo organizativo y de los distintos proyectos desarrollados en el proyecto integral, se sumaron compañeros que contaban con experiencia en el trabajo político, específicamente en las zonas urbanas, pertenecientes a una organizacion politica: Movimiento Revolucionario del Pueblo(MRP). al trabajo de la col.Doc- tores por decisión de esta organizacion politica se acuerda fortale- cerla a través de la acción de cuadros, que llegaron como agentes externos pero que lograron identificarse con la población y en todo este proceso además surgieron nuevos cuadros dirigentes internos.

En este período se continúan desarrollando asambleas por vecindad, en éstas es valorada por los vecinos la importancia de aportar alternativas de vivienda de acuerdo a las necesidades, intereses y con modelos constructivos que respondan a la vida de barrio de la zona.

Se elaboran 49 anteproyectos de vivienda con superficies de 35 y 60 m², de los cuales 50% corresponden a vivienda nueva y el 50% a rehabilitaciones mayores o menores.

Se integra un expediente por predio, el cual cuenta con datos de carácter social (número de miembros por familia, ocupaciones, edades, ingresos, egresos, escolaridad, problemas sociales, etc) y jurídico (situación del predio, si es o no expropiado, si tienen interpuestos recursos de revocación o amparo, nombre del propietario, si tienen problemas inquilinarios y de que tipo, etc); un expediente técnico con el anteproyecto, fotografías, planos, estudios de suelo, etc., todo esto se ejecuta por equipos de apoyo y promotores de la organización.

Aparte de proyectos de vivienda, se comienzan a elaborar proyectos de carácter social, como la estancia infantil y consultorio popular, proyectos productivos como lavandería, abasto y fonda, en cada uno de ellos se precisan los objetivos, metas, recursos, formas de trabajo y un presupuesto tentativo, se envían a instituciones que les interesa apoyar organizaciones de damnificados.

A pesar de los esfuerzos realizados, la Unión reduce su fuerza organizativa, al disminuir a 40 vecindades participantes (algunas con problemas internos), explicando esto por:

1. El Estado al percatarse de la pérdida de consenso, plantea la canalización de necesidades a través del PRI y convence a la opinión pública que la situación está bajo control, por lo que sus acciones

persiguen el objetivo de debilitar a la Organización independiente, utilizando el desgaste, la dilación de respuestas a negociaciones, además del desprestigio al movimiento de damnificados.

2. Los apoyos internacionales tardan bastante en concretarse, contándose con ciertas ayudas seguras hasta principios de marzo, cuando algunos predios han aceptado incorporarse al programa de RHF, a pesar de existir indefiniciones de condiciones, procedimientos y reglas del programa.

3. En este sentido, a la Organización le falta capacidad propositiva para que a pesar de que algunos predios entraran a programas oficiales, se organizaran en torno a la búsqueda y gestión de mejores condiciones, o impulsar otros proyectos sociales o productivos. En un inicio en estos predios la Delegación o el PRI estaban "muy atentos" a sus problemas, después disminuyeron su interés. Así la Organización se limitó a atender predios expropiados en los que se contaba con proyectos propios, esto tuvo impacto en la colonia, sin embargo la freno en su perspectiva.

Es un período difícil para la Organización por la desconfianza hacia los logros que pudieran obtenerse, la inseguridad de alternativas concretas, inclina a vecinos a abandonar la Unión.

Otro de los proyectos impulsados en este período es el Programa de Desarrollo Comunitario (PREDECO) en coordinación con el IMSS, el cual es de carácter oficial, amplio, con un presupuesto de 100 millones de pesos, se planea rehabilitar ocho vecindades e impulsar proyectos de capacitación en electricidad, plomería, carpintería y herrería, además de ofrecer fuentes de trabajo en el proyecto.

En torno al PREDECO se ve acrecentada la participación; pero

notablemente disminuida cuando es cancelado el mismo por un corte presupuestal decidido por SPP.

En cuanto a lo organizativo, se modifica la división en zonas a la colonia, se analiza que es muy ambicioso pretender atender o dar respuesta a los problemas de la colonia y se decide consolidar en donde se tiene influencia, principalmente por predios, bajo las siguientes líneas de acción:

- atención directa a las vecindades informando las actividades de la Unión y sus objetivos.
- consolidar la organización en esas vecindades en torno a la Unión.
- ampliar el número de vecinos promotores de la organización en estas vecindades.

Se cuenta con la participación de unas 20 vecindades dándose los siguientes espacios organizativos:

1. Reuniones de coordinación del grupo promotor para discutir y analizar problemas de la organización en general.
2. Asamblea de representantes por predio, convocada según necesidades.
3. Reuniones de coordinación de comisiones de proyectos específicos.

D. Etapa de consolidación de proyectos y limitación del espacio de trabajo.

Las respuestas a financiamientos requeridos en diferentes áreas (vivienda, estancia infantil, capacitación, abasto, salud, jurídico y técnico) en un período comprendido entre febrero-mayo del 86. En el área de vivienda una primera etapa de reconstrucción se inicia en tres

vecindades: Velazco 74, Navarro 13 y Jimenez 105; la elección de las vecindades para iniciar el desarrollo de proyectos es en base a la consideración del nivel organizativo y de garantizar condiciones objetivas que permitieran hacerlo, por ejemplo su situación jurídica. Esto implicó la realización de negociaciones para agilizar obras, en el marco de la "concertación democrática". El proceso de trabajo en vecindades se realizó de la siguiente manera:

1. Relación permanente con vecinos a través de reuniones y asambleas continuas.
2. Acuerdos sobre la forma de trabajo de la Unión (objetivos, tareas, formas organizativas, etc).
3. Elaboración de anteproyectos de vivienda con la participación de vecinos.
4. Elaboración de estudios socioeconómicos para la integración del expediente individual.
5. Presentación del proyecto a agencias solidarias.
6. Una vez aceptada la propuesta, se elabora el proyecto ejecutivo y se lleva para su aprobación al Comité Técnico de RHP.
7. Firma de un convenio de colaboración entre vecinos del predio, la Unión e ICEPAC para definir responsabilidades en cuanto a la recuperación de recursos, participación en obra, trabajo técnico, etc.
8. Inicio de obra. Los anteriores pasos son previos a iniciar técnicamente la reconstrucción, requiriéndose en cada uno, organización, tanto a nivel de vecindad como general; estos pasos no se dieron en el orden presentado tal cual, sino que las circunstancias obligaron a realizarlas conjuntamente o en distinta secuencia.

En esta etapa, los financiamientos son canalizados a predios expropiados, mientras los no expropiados carecen de alternativas.

El acontecimiento que marca fin a esta cuarta etapa es la constitución de la Cooperativa de Vivienda "Unión de Vecinos de la colonia Doctores", vista como un instrumento de la organización para el cumplimiento de determinados objetivos económicos, sociales y políticos, se constituyó en mayo, señalándose como razones:

1. Las vecindades no expropiadas de la Unión al no contar con alternativas claras a pesar de negociaciones hacia la creación de Fase II, se les exige como requisito en el inicio del perfil del programa, la constitución de los grupos en cooperativas o asociaciones civiles para contar con personalidad jurídica.
2. La cooperativa desempeñaría las tareas de administrar el fondo revolvente proveniente de los pagos de familias en predios construidos por la organización, bajo una línea de decisiones colectivas.
3. La necesidad de participación puede canalizarse a través de la cooperativa, al contar con una estructura interna que permita que un buen número de personas se integre a diversos niveles de coordinación, dirección y trabajos concretos colectivos. Se integraron únicamente 12 vecindades.

E. Etapa de crecimiento y ejecución de proyectos.

Se caracteriza porque:

1. Acuden a la Unión un número considerable de vecindades no expropiadas con problemas inquilinarios, que solicitan asesoría jurídica y social.
2. Desarrollo de proyectos comunitarios vinculados a instituciones de apoyo como: estancia infantil, consultorio popular, comunicación y capacitación.
3. Auge en la construcción de viviendas y el desarrollo de sus dos

líneas: lo técnico y lo legal.

En todas estas actividades el conocimiento y capacitación de determinados instrumentos es necesario, la experiencia organizativa es mínima y la capacitación técnica nula, los promotores o líderes naturales advierten la necesidad de participación, pero con instrumentos de trabajo, más adelante señalaremos como la educación popular en sus dos áreas; formación y capacitación, opere como elemento de apoyo a la organización, especialmente en esta etapa.

En el aspecto organizativo, se avanza en definir como espacios organizativos:

1. Una asamblea semanal de representantes por predio, se asumió como cotidiano realizar asambleas cada semana.
2. Asambleas por predio en forma permanente, que al igual que al anterior se seguían ciertas pautas organizativas como su preparación, desarrollo de orden del día, elección de coordinadores, etc.
3. Reunión, aunque no muy disciplinada de un equipo de dirección más amplio. Esta etapa al igual que las anteriores se caracterizó por un marcado caudillismo, sin embargo hay intentos por fortalecer un colectivo de dirigentes. (algunas debilidades las señalaremos más adelante).

V.2.2. Relación de la UVCD con grupos de apoyo.

A pesar de terminarse la etapa de emergencia inmediata al sismo, la participación de la sociedad civil continuó de diversas maneras a través de grupos de profesionistas, de estudiantes y de grupos solidarios que ofrecen recursos, conocimientos y experiencias, al proyecto de reconstrucción de organizaciones populares. La Unión mantiene relación con:

-grupos de profesionales que proporcionan determinados servicios de acuerdo a sus habilidades específicas, un primer grupo son los técnicos en arquitectura de los talleres 1, B y C de Autogobierno de la UNAM, la ENEP Aragón quienes elaboran anteproyectos y proyectos ejecutivos, asesorías, estudio e investigación de infraestructura urbana y proponen un plan de reordenamiento urbano, ejecución, supervisión y control de obras, asistencia a asambleas y visitas domiciliarias y la formación de expedientes técnicos por predio.

-grupos de estudiantes y profesionales de la ENTS y de ATSMAC, quienes realizan investigaciones socioeconómicas de los habitantes de vecindades, apoyo en proyectos de salud, educación, albergues, cooperativa, como promotores sociales para elevar la participación de la población en diferentes proyectos.

-relación estrecha con un conjunto de instituciones no gubernamentales constituidas en red de apoyo a la reconstrucción en el proyecto integral, estos grupos son: Servicio, Desarrollo y Paz A.C. (SEDEPAC); ENLACE, Capacitación y Comunicación A.C.; Centro Operacional de Vivienda y Poblamiento, A.C. (COPEVI); Asociación de Trabajadores Sociales Mexicanos, A.C. (ATSMAC) y el Instituto de Comunicación y Educación Popular (ICEPAC), organismos que existen antes del sismo, con experiencias en promoción social, realizan acciones de formación y capacitación, comunicación, asesoría técnica y legal, organización, abasto, salud, etc.

La relación con los diversos grupos es en base a acuerdos de trabajo, se realizan reuniones de coordinación periódicas para dar seguimiento a tareas, por lo general no hubo convenios o documentos formales, se da una identidad de objetivos y métodos.

V.2.3. El proyecto integral.

Partiendo de las condiciones y necesidades presentadas por vecinos, es concebido un proyecto que atendiera de forma integral las demandas de la población afectada, en cuanto a salud, educación, abasto, vivienda, empleo, comunicación, asesorías legales y técnicas; tomando como eje de trabajo la consolidación de la organización social, que los esfuerzos apuntaran hacia el fortalecimiento de esta como parte del movimiento urbano popular con capacidad de movilización, de generar alternativas y de integrarse por sujetos críticos y concientes en una perspectiva de cambio social. El esquema del proyectos queda definido así:

Como puede observarse en el esquema, el área de organización es el centro del proyecto y hacia ella confluyen las demás áreas. Se concibe que los responsables tienen que generar procesos organizativos desde su área en distintos niveles: de estrategias para alcanzar objetivos, dar seguimiento a negociaciones, gestorías y asesorías, de alcanzar acciones definidas por cada proyecto y relacionarlas con el desarrollo organizativo de la Unión.

El área de vivienda presta atención en dos subáreas: la técnica y la jurídica, la primera se ocupa de la elaboración de anteproyectos y proyectos ejecutivos, ejecución, supervisión y control de construcción de obras, en el área jurídica se elaboran convenios, se asesora en negociaciones con autoridades, propietarios; se elaboran contratos de compra venta, asesoría en casos inquilinarios, de revocaciones y amparos a predios expropiados y demás que se presenten en materia legal.

En el área de desarrollo comunitario se busca el impulso de proyectos sociales específicos que beneficien a un mayor número de vecinos,

ESQUEMA No. 3 PROYECTO INTEGRAL



impacten fuertemente en la colonia, se tiene a la Estancia Infantil, el Centro de Apoyo a la Mujer y el Programa de Abasto (este último no se realizó).

En el área de promoción social en tres subáreas (comunicación, capacitación y organización) se tiene como objetivo el fortalecimiento de proyectos que contribuyan a la formación política de vecinos, vínculos de comunicación en la organización, con los habitantes de la colonia, como mantener espacios de participación, búsqueda de mecanismos organizativos más adecuados, impulso de espacios de reflexión, análisis y toma de decisiones colectivas.

El proyecto integral es concebido durante una etapa de la organización, cuando están presentes ciertas condiciones, después con el desarrollo del proyecto, en base a evaluaciones conjuntas entre promotores y organización, se modifican algunas áreas, se amplían objetivos y metas, se readecua el proyecto conforme cambiaron las condiciones e intereses del escenario en que se trabaja.

Un breve balance contemplando aciertos y errores se hará en el apartado siguiente, tomando en consideración que todo esto es producto del trabajo colectivo de organización social, grupos de apoyo, agencias, voluntarios, grupos solidarios y demás personas que participaron en esta experiencia, que como otras del movimiento urbano popular constituyen un paso adelante en la generación de proyectos, alternativas y el fortalecimiento de la sociedad civil.

V.2.4. Avances y Obstáculos de la UVCD.

Entre los principales avances en torno al proyecto organizativo tenemos:

- surgimiento y presencia significativa de una organización independiente en la colonia Doctores que lucha por los intereses de sus habitantes.
- organización con capacidad de plantear y ejecutar proyectos alternativos sociales en beneficio de la comunidad.
- una organización con capacidad de presión ante el gobierno y como interlocutora de demandas populares.
- una organización con capacidad de gestión y asesoría a problemas vecinales.
- creación de infraestructura material para el funcionamiento de la Unión.
- formación de un grupo promotor de la organización, propio de la colonia, integrado por líderes naturales que surgieron dadas las condiciones provocadas por el sismo y por su práctica cotidiana organizativa.
- concreción de proyectos de vivienda, educación, salud, capacitación a mujeres y empleo en beneficio de la colectividad.
- en vecinos organizados se dio una toma de conciencia crítica hacia los problemas, aunque en diferentes niveles, también así se da la participación en las diferentes actividades de la Unión.
- aprendizaje colectivo sobre nuevas formas de organización, como asambleas, reuniones de comisiones, comités, etc, que implican aprendizaje sobre como ejercer el poder socialmente.
- aprendizaje sobre formas de relación y presión hacia el gobierno para

alcanzar determinados objetivos.

Todos estos logros son resultado de la confluencia de diferentes sujetos (organización social, grupos de apoyo, dirigentes políticos, agencias) cuyos objetivos se dirigían a los anteriores aspectos, sin embargo se dan algunos errores que limitaron el cumplimiento mas acabado de algunos objetivos y en otros su incumplimiento.

En relación a los obstáculos, entendidos como la serie de condiciones externas a la organización que provocan efectos en su desarrollo, tenemos:

-ofensiva por el gobierno para desmovilizar, dividir y deslegitimar el movimiento de damnificados a través de diferentes mecanismos, instituciones o aparatos de control, como los comités de reconstrucción del PRI, la manipulación de modulos de RHP, Fase II y delegaciones políticas, la indefinición de una política de reconstrucción, provocando respuestas lentas a las demandas de damnificados.

-en el caso de proyectos independientes en general existe la falta de fluidez de recursos financieros, tardan en llegar y en otros casos se suspende su suministro hasta entregar informes financieros.

-en un inicio existe bloqueo a la participación directa de organismos no gubernamentales en la reconstrucción, lo que implica que algunos proyectos se retrasen y cuando se entra a la concertación con el gobierno, se enfrentan otro tipo de obstáculos de carácter técnico, social y jurídico.

En el caso de la Unión se elaboran un total de 49 anteproyectos de vecindades, 12 ejecutivos, de los cuales unicamente se entro en obra en 5 vecindades, construyendose con recursos gubernamentales 92 viviendas y 13 accesorias, de 5 predios expropiados y 2 no expropiados, por lo que el universo de trabajo se redujo considerablemente. En la cuestión

jurídica, contando con proyectos ejecutivos y con financiamiento, se tuvo que suspender el inicio de obra de 4 predios que estaban amparados con mínimas posibilidades de resolverse el problema vía RHP, del jurídico del DDF o cualquier otra instancia.

En vista que los obstáculos son abordados en el capítulo II cuando se analiza la política estatal, no profundizaremos en ellos.

En cuanto a los errores, es decir a las fallas internas por falta de capacidad para dirigir el proyecto, sus estrategias y tácticas, tenemos:

-distanciamiento político entre el sujeto social y el sujeto político, esto se advierte desde un inicio cuando el proyecto integral es planteado por un grupo de promotores con experiencia de trabajo urbano, externos a la colonia; combinando ello con la escasa participación de los compañeros de base, en su desarrollo algunos se apropiaron de él a través de la ejecución de ciertos proyectos como la estancia infantil, proyectos de vivienda, capacitación, asesorías y la misma organización, sin embargo es de manera reducida esta recuperación en el primer año de desarrollo; posteriormente se avanza en que compañeros de base cuentan con una visión global del proyecto, lo cual se logra principalmente en el grupo dirigente.

Además esto provocó que se elabore un proyecto integral que en ciertos aspectos no responde a las demandas prioritarias de la población, por ejemplo en lo de abasto, aparte de la incapacidad organizativa, la población de la zona centro de la ciudad, a diferencia de colonias periféricas, parecía no atraerle el abasto en forma colectiva, tal vez por existir una cantidad considerable de tiendas de autoservicio (que venden a precios altos).

La organización social se aboca a problemas de carácter técnico en el caso de la vivienda y se descuida la búsqueda de elementos que contribuyan a la consolidación de la organización y su crecimiento, así únicamente se quedo con 5 predios de RHP y alrededor de 15 predios más perdieron punto de referencia con la Unión, falta contar con estrategia de atención a otros problemas que permitieran que esos grupos mantuvieran relación con la organización, algo parecido sucedio con Fase II, aunque en menor proporción, pues en este caso no se ejecutaron obras, sino se superviso obra y daba seguimiento a trámites, gestiones, escrituración, donativos, etc.; en resumen se carecio de una alternativa de organización para un mayor número de vecinos.

-En las distintas áreas del proyecto integral no se forman grupos, comités o comisiones con capacidad de promover los proyectos, es limitada la capacitación técnica, metodológica y técnica en áreas importantes como las de capacitación, comunicación y organización (aunque esta pudo desarrollarse por el aprendizaje cotidiano) cuando se termina el financiamiento para proyectos se rompe el ritmo de actividad de los mismos, se continuan realizando ciertas cosas como un volante, folleto, campañas, pero no se alcanzan a formar equipos en forma permanente y sistemática, en este sentido es débil la capacidad autogestiva de la Unión.

-en los estilos y métodos de trabajo es característico el caudillismo, centralización en la toma de decisiones y formas verticales de conducir el proceso, estos elementos limitaron la formación de cuadros organizativos y que el grupo dirigente fuera reducido. Esto se combino con ciertas actitudes paternalistas, de querer resolver a la gente los problemas y no buscar formas de comprometerla en el trabajo, provoco desgaste en algunos promotores por las cargas de trabajo.

-el logro de actividades y objetivos es muy importante en esta zona de la ciudad donde no existe organizacion independiente, pero falta una capitalización del trabajo, informar masivamente los resultados, unicamente la zona de influencia directa en la colonia (zona norte y centro) se enteraba.

-en términos generales se implementan proyectos de formación ideológica a través del proyecto integral, sin embargo no es suficiente al carecer de un proyecto que contemple los distintos niveles organizativos, desde las asambleas, comisiones, vecindades, grupo dirigente y los propios promotores de las instituciones.

-el sujeto social en el proceso se caracterizo por su débil influencia, se encontraba supeditado a los análisis, decisiones y opiniones del sujeto político, aunque se logra consolidar posteriormente un grupo dirigente de base, existe una dependencia política, en este sentido no negamos la existencia de una dirección política que tenga claro un proyecto popular, pero creemos que si no se favorece el desarrollo del sujeto social entra en contradicción con los objetivos estratégicos del propio sujeto político.

VI. LA EDUCACION POPULAR COMO UNO DE LOS ELEMENTOS QUE FORTALECEN EL MOVIMIENTO URBANO POPULAR.

VI.1. Introducción.

Durante el período analizado, el Movimiento Urbano Popular en el centro de la ciudad de México manifestó alteraciones en su composición, la participación de la sociedad civil y su relación con el Estado cambio de una pasividad ante las políticas urbanas hacia el análisis, cuestionamiento y el planteamiento de propuestas por parte de los pobladores de colonias afectadas directamente por el siniestro de septiembre, su participación no se redujo unicamente a las labores de emergencia ya señaladas tantas veces, sino que se ha convertido en un proyecto organizativo que rebasa el límite de lo coyuntural, alcanzando un nivel más permanente tanto social como político, en este proceso tanto de ascensos como reflujos, advertimos nuevas formas de lucha, de solidaridad y de organización popular.

La Coordinadora Unica de Damnificados se inserta como una fuerza importante del MUP en el Valle de México, su participación se caracteriza por ser activa y crítica; existían grupos y organizaciones que realizaban trabajos organizativos en algunos lugares del centro de la ciudad como en las colonias Guerrero, Morelos y Tlatelolco, una condición ventajosa para el movimiento es que cuenta con la participación de dirigentes con experiencia, militantes de distintas organizaciones políticas, que no solo impulsaron la reivindicación de demandas concretas de damnificados sino que se han planteado proyectos de carácter más amplio a fin de levantar un movimiento de masas que llegue a conjugarse en el movimiento popular nacional, con otros sectores, en una línea alternativa y autogestionaria.

En el MUP convergen diferentes elementos que lo fortalecen, que permi-

ten que avanza para convertirse en una alternativa popular, como son la organización, la movilización y la educación, entre otros, los que aislados solo lograrían objetivos parciales; en su conjunto favorecen la construcción de un proyecto unitario y a largo plazo que lleve al MUP a jugar un papel estratégico en los movimientos sociales.

En las diferentes prácticas de los movimientos sociales y en particular del MUP prevalecen en ocasiones, a pesar del discurso democrático, métodos de trabajo verticalistas, ingenuos, paternalistas, autoritarios, vanguardistas, etc. que alcanzan a afectar política y socialmente al movimiento no solo a nivel local, sino que impiden se consolide una estrategia de trabajo con perspectiva nacional.

En este capítulo queremos enfatizar el papel de la Educación Popular, tomando como referencia lo que se plantea a nivel teórico. Nos parece que las organizaciones sociales y políticas deberían de contemplar una opción metodológica que aparte de avocarse a lo educativo cruce los diferentes niveles de integración, de participación en la toma de decisiones, de elaboración de estrategias, (con la activa participación de las bases) un modelo de promoción social que articule teoría y práctica liberadora.

Con limitaciones en tiempo y en la realización de un trabajo en equipo, se presenta parte de un un proyecto de capacitación y formación, ejecutado durante un año con damnificados de la Unión de Vecinos de la Colonia Doctores, financiado por una asociación civil no gubernamental y con la participación de otras instituciones, además del apoyo de la organización social en su implementación.

Se intentara ser lo más objetivo posible a fin de que la sistematización proporcionada sea útil como experiencia a otros educadores por

culares y organizaciones en una perspectiva autogestionaria.

Nos parece importante advertir que el proyecto fue diseñado por un equipo conformado en su mayor parte por trabajadores sociales, quienes adoptaron la metodología de la Educación Popular, entendida como concepción, teoría, método y técnicas participativas en relación estrecha con una práctica organizativa y situaciones particulares.

VI.2. Proyecto de capacitación y formación.

VI.2.1. Ubicación.

Ante las diversas necesidades del movimiento popular en la reconstrucción, podemos ubicar el accionar de cuatro sujetos: el primero representado por las organizaciones populares conformadas en uniones de Vecinos, comités, movimientos, asociaciones, etc., con estructuras, reglamentos, concepciones y prácticas particulares, ubicadas en las zonas directas del desastre.

Un segundo sujeto es el de agencias de ayuda y cooperación internacional, que de acuerdo a sus políticas específicas, apoyaban financieramente ciertos proyectos. Por lo general se ubican físicamente en sus países de origen, algunas establecieron sucursales para atender necesidades generadas por el sismo o ya contaban con estas por el trabajo realizado con anterioridad.

Un tercer sujeto es de las instituciones o grupos de apoyo, integrados por profesionales de distintas áreas con experiencia en el campo de la promoción social y que ofrecen sus servicios a las organizaciones populares.

Un cuarto sujeto es el representado por las organizaciones y partidos políticos, con proyectos de sociedad más acabados y que le dieron orientación política al movimiento a través de la participación de sus

militantes en las organizaciones sociales.

La conjunción de esfuerzos de estos cuatro sujetos ha dado por resultado una serie de experiencias en proyectos de vivienda, salud, abasto, educación, producción, capacitación y formación.

Con la intención de atender las necesidades de formación y capacitación de una zona determinada, esta área elabora un proyecto que será atendido por un grupo de promotores sociales de instituciones no gubernamentales :

Servicio Desarrollo y Paz (SCDEPAC), ENLACE, Capacitación y Comunicación, Centro Operacional de Vivienda y Poblamiento, A.C. (COFEVI), Asociación de Trabajadores Sociales Mexicanos (ATSMAC), Instituto de Comunicación y Educación Popular (ICEPAC), el equipo en su mayor parte fue integrado por trabajadores sociales quienes pusimos en marcha el proyecto a partir de enero de 1986.

VI.2.2. Identificación de necesidades de formación y capacitación y objetivos y metodología.

Las necesidades de formación en las organizaciones en este período no son diferentes a las presentadas por las organizaciones del movimiento urbano popular, antes de los sismos. Se pensó que las acciones de formación debían apuntar hacia el fortalecimiento y consolidación de un movimiento que aunque espontáneo, prometiese configurarse en un importante sujeto político de la ciudad.

En el proyecto (1) se identificaron tres niveles de necesidades:

1. Carencia de bienes y servicios, como son propiedad y uso del suelo, vivienda, alimento, salud, nutrición, empleo, cuidado de los niños, atención y desarrollo de la mujer.
2. Carencia de relaciones y limitada capacidad de negociación, por pertenecer a sectores "marginados", último escalafón en la estructura,

corante de capital y de influencia.

3. Foca educación metodológica e incipientes instrumentos de operación. Como es la capacidad de entender, organizar, dirigir y administrar los proyectos; como es la posibilidad de reflexionar, planear, ejecutar y evaluar procesos. Lo que poseen es un conocimiento parcial y solo operativo en diversas habilidades técnicas, pero faltan otros al servicio de sus propios intereses.

Ast se ubicaron en el proyecto dos áreas:

--la formación social que busca el apoyo al surgimiento, crecimiento y consolidación de organizaciones barriales, tiende a la formación de promotores de base, que seran los que den forma, sentido y dirección a las organizaciones.

-la capacitación técnica que busca proporcionar a la población los instrumentos necesarios para que en forma correcta enfrente la atención de sus proyectos y realmente controle su desarrollo, no se trata de un simple adiestramiento, sino de una apropiación de la técnica y de su uso, por eso requiere de una formación social previa.

Se busca que las actividades del área respondan al momento específico por el que la organización atraviesa, en estrecha coordinación con el organo directivo o comisión de educación de la misma.

En el proyecto se definió a la educación popular como eje de la acción educativa:

"Si uno de los objetivos centrales del trabajo que se realiza en las diversas zonas afectadas, es el de contribuir a la formación y consolidación de organizaciones vecinales amplias, participativas, con capacidad de análisis, de tomar decisiones y de programar y ejecutar sus proyectos; es claro que hay que realizar un trabajo serio, profundo

y permanente en lo que a formación social se refiere. En esta perspectiva, tan importante son los contenidos como el método empleado. El método entendido como el proceso continuo y sistemático con momentos de reflexión y estudio sobre la práctica del grupo y de la organización, enriquecido con elementos de interpretación e información que permiten ir adquiriendo cada vez una visión más completa y profunda de los procesos en lo que se participa y de su relación con aquellos que se van desarrollando en otros lugares. (2)

El estilo del proyecto rompería con los estilos tradicionales de enseñanza, donde unos saben y otros no, donde lo que se aprende se almacena y no se aplica o no tiene relación con la vida cotidiana y los problemas que se presentan. La concepción y posición metodológica, su marco teórico como alternativa pedagógica y política es la expuesta en el capítulo cuatro de este trabajo, únicamente que se busco la ubicación o complementariedad con el proceso que se vivió en la reconstrucción; pero además consideramos ciertos pasos metodológicos con sus correspondientes técnicas e instrumentos, ubicandonos en la práctica de la promoción social de acuerdo a la especificidad del Trabajo Social y que se aplico en el programa general de la organización social en general y concretamente en el proyecto educativo.

INTERVENCION DEL TRABAJO SOCIAL.

ETAPAS DE INTERVENCION	TECNICAS	INSTRUMENTOS
Diagnóstico e Investigación	observación entrevista encuesta	Diario de campo croquis local cuestionario guia de preguntas
Sistematización	registro intercambios categorización análisis e inter-	crónicas de reuniones cuadros informes y reportes

pretación.

Planeación	definir estrategias y tácticas técnicas de planeación (ruta crítica, cronogramas, organigramas	programas de trabajo cuadros de concentración diseños educativos documentos de análisis.
Ejecución	Dinámicas grupales coordinación dirección	talleres, asambleas reuniones material educativo
Evaluación	Reflexión y Análisis	cuestionarios talleres, reuniones

Se utilizó muy especialmente como instrumento pedagógico de trabajo educativo el taller, entendido este como el espacio de construcción colectiva del conocimiento, de aporte teórico y de alternativas al trabajo realizado, aplicandose diversas técnicas participativas de la educación popular. En nuestro trabajo cotidiano como educadores populares nos valemos del diseño metodológico que es la guía para el desarrollo de talleres a implementar, contiene generalmente los temas, subtemas, objetivos, técnicas, procedimientos y tiempos, para precisar en el aspecto organizativo también se señalan los materiales y recursos requeridos, así que en la exposición de nuestra experiencia incluimos el diseño por taller realizado.

VI.2.3. Talleres de Formación Social.

VI.2.3.1. Primer Taller de Promotores.

La inquietud por desarrollar actividades de formación social, se da desde un inicio, no se espero a asegurar el financiamiento, se inicio con una primera experiencia de formación a promotores de la recién surgida organización, cuyo objetivo central es el unificar a los

distintos promotores en torno a un programa de trabajo, con su respectiva organización y métodos.

Cabe señalar que esta es la primera vez que los compañeros trabajarían en discusiones en grupos, y tratando de sistematizar puntos de vista, concepciones, acuerdos, pues aunque se realizaban asambleas, siguiendo determinado orden, aprendidos en dos meses y medio de actividad, pero se carece de ciertos elementos de análisis que únicamente el grupo promotor inicial tenía. Este primer Taller se trabajó en tres sesiones: en la primera sesión se parte del diagnóstico de la realidad, centrándose en la problemática de la colonia.

En la segunda se trabaja lo que era la organización, objetivos, programa y métodos.

En la tercera se hace el planteamiento sobre las tareas concretas que se deberían impulsar en el corto plazo para cumplir con los objetivos planteados.

Este Taller se trabajó mediante dinámicas de grupo y plenarias, no se estructura de una manera tan precisa como los siguientes, pues se consideró suficiente con la identificación de las tres sesiones mencionadas. Presentamos a continuación el informe de este Primer Taller elaborado por una comisión.

Informe de actividades realizadas durante el Primer Taller de Promotores en la Colonia Doctores.

Asistencia alrededor de 35 vecinos los cuales participaron activamente en el cumplimiento del objetivo de la primera sesión, el cual fue establecer una análisis de la problemática de la colonia.

Falta de escuelas, centros de salud y de información por parte de la Delegación, entre otros, así como inhabilitad y viviendas en mal estado y con servicios públicos deficientes, fueron algunos de los problemas detectados durante la primera sesión del taller.

La forma de trabajo fue por equipos y los problemas básicamente se clasificaron como estructurales (ya estaban presentes antes de los sismos) y coyunturales.

En segunda sesión, el análisis de la problemática de la colonia se vinculó a la Unión de Vecinos, la cual empieza a funcionar a partir de los problemas que surgen después de los sismos, pretendiendo continuar con los demás detectados. En esta sesión, se discutió que es la Unión y cuales deberían de ser sus objetivos, tipos de alianzas, programas y métodos de trabajo para enfrentar los problemas que se busca solucionar a corto plazo.

La tercera sesión consistió en la discusión y elaboración de planteamientos de aquellas tareas que debe realizar la Unión para cumplir con los objetivos propuestos, agrupándolos en cuatro áreas de atención, las cuales fueron divididas en siete comisiones para organizar mejor el trabajo.

En la cuarta y última sesión, se continuo con el establecimiento de las tareas de acuerdo con las comisiones propuestas, así como el nombramiento de los responsables y sus integrantes.

Resultado de las discusiones por equipos de trabajo en diferentes apartados.

Objetivos de la organización.

Equipo 1.

- Solucionar los problemas comunes como: desalojos, adquisición y reparación de inmuebles, empleo, ampliar la red de transporte, solucionar problemas de delincuencia, alcoholismo y drogadicción, recolección de basura, en fin, lograr mejores condiciones de vida.
- Apoyarnos con otras organizaciones del pueblo para tener un mejor gobierno.
- Lograr la representatividad de la colonia y que estén agrupados la mayoría de los vecinos.
- Concientizar a la gente para que se entienda la lucha de la Unión.

Equipo 2.

- La unidad es lo principal para tener fuerza
- unidad para organizarnos
- defender los intereses de los vecinos y orientarlos
- tener un organismo honesto de los vecinos
- lograr fuerza
- resolver problemas.

Equipo 3.

- Instrumento de defensa y lucha de los intereses de los colonos de la Colonia Doctores
- concientizar a los colonos de sus problemas.
- organización para discutir, conocer y resolver los problemas de todos los colonos
- apoyar y ayudar a todos los participantes de la Unión.

Equipo 4.

- organizar actividades culturales para todos los miembros de las

colonias afectadas (niños, adolescentes, mujeres y hombres)

- reconstrucción de nuestras viviendas
- asesoramiento técnico y rendido a los vecinos
- la organización de todos los vecinos en grupos, cooperativas, asociaciones civiles, etc.
- tratar de ayudar a los que son habitantes de inmuebles, tanto expropiados como no expropiados
- que se organicen eventos en donde se invite a todos los representantes de las viviendas para dialogar y conocer mejor los problemas de cada una de las vecindades, con una periodicidad de un mes aproximadamente.

Estructura organizativa de la UVCD.

Equipo 1.

- cooperar unidos
- unión de representantes; tener una comisión de cada vecindad

Equipo 2.

- mesas directivas con: Presidente, Tesorero, Vocales de prensa, Jurídico, Técnico y organización de actividades
- tener una asamblea general en donde estén todos los de la mesa directiva
- cada encargado de la mesa directiva debe tener colaboradores
- tener un lugar adecuado para la Unión

Equipo 3.

- Para ser joven, la Unión ha tenido buen funcionamiento.
- Las comisiones formadas si han funcionado, pero hace falta fuerza.
- Se ha observado desorganización.
- Irregularidad en el funcionamiento de las asambleas.

-No se ha dado la incorporación de todos los habitantes.

Equipo 4.

-Ayudando a los vecinos.

-Buscando la unidad en la Unión.

-Hacer asambleas con representantes de vecindades.

-Negociar con autoridades.

-Publicar un periódico.

-Buscar recursos económicos.

-Todos los puntos anteriores siempre teniendo en cuenta la unión de todos los vecinos para poder llevar a cabo mejor nuestras actividades.

Alianzas.

Equipo 1.

-grupos que tengan la misma finalidad

-amigos de organizaciones populares

-amigos aliados que estén en la unión

-países que apoyen a la unión

Equipo 2.

-tener aliados principalmente en otras uniones y organizaciones de vecinos e inquilinos o colonos, así como de campesinos, trabajadores y estudiantes

-tener aliados que nos apoyen en cuestiones técnicas como podrían ser Universidades u otras escuelas, el INSS, ICEPAC, la Iglesia, la Cruz Roja Suiza y los embajados

-aliados momentáneos: funcionarios, dependencias del gobierno y partidos políticos

Equipo 3.

-alianza con cualquier organización o unión, siempre y cuando traiga beneficios a la Unión de la Doctores

-alianza con las uniones u organizaciones que tengan los mismos problemas y objetivos

-diferenciar alianzas de utilización de recursos y apoyos de instituciones.

Equipo 4.

-Con los vecinos, estudiantes, organismos públicos como IMSS y UNAM, organizaciones civiles, cooperativas y organizaciones del pueblo, grupos políticos independientes, organizaciones extranjeras y medios de comunicación.

Programa de la UVCD.

Equipo 1.

-Campaña de información a las vecindades sobre los trabajos de la Unión para construir las vecindades.

-Hacer presión hacia el gobierno porque esta haciendo revocaciones.

-organización de vecindades.

Equipo 2.

-realizar berresses para recabar fondos, así como rifas y otros eventos

-funciones de cine, teatro, música, etc.

-pláticas, cursos, talleres

-volantes, propaganda

-marchas, plantones, manifestaciones

-convivencias

-talleres de capacitación

-orientación a inquilinos

Equipo 3.

Organizar albergues.

- conseguir recursos económicos
- organizar a los colonos para la reconstrucción
- evitar desalojos
- presionar a las autoridades

Equipo 4.

Organizaciones más.

- luchar contra el desalojo
- conocer las leyes

Metodos de Trabajo.

Equipo 1.

- cuidar a los representantes
- no despreciar a la gente
- defender a sus miembros
- hacer un inquilino combativo
- defensa, organización y asesoría al vecino

Equipo 2.

- todos colaborando y participando.

Equipo 3.

Se observan fallas en los equipos de trabajo: falta de información, incorporación de integrantes, crecimiento.

Equipo 4.

En unión y coordinación entre representantes y equipos.

una sugerencia es que la pregunta sea: como debe trabajar la Unión?
Respuesta: por medio de una mesa directiva nombrada por los vecinos

afectados y los compañeros que colaboran con la Unión.

Programa de Trabajo a realizar en seis meses en las distintas áreas establecidas.

1. Área de organización.

Objetivos.

- constituir legalmente a la Unión
- lograr mayor unidad, comunicación y participación
- recuperar las 150 vecindades que se acercaron a la Unión
- relacionarse más con otras organizaciones de vecinos
- fortalecer al equipo dirigente
- lograr que nuestra organización atienda diversas áreas de trabajo

Actividades:

legalizar la Unión ante autoridades.

- elaborar estatutos, programas, funciones y estructura de la Unión
- campana para construir la Unión
- asamblea constitutiva de la Unión
- visitas a vecindades
- promover asambleas en vecindades
- nombrar representantes por vecindades
- organizar y desarrollar trabajos por zonas y programas
- campana de difusión
- atención a problemas concretos
- asambleas de decisión y opinión
- crear comisiones: educativa, de prensa, relaciones, técnica, jurídica y de empleo
- asistir a foros, mítines, marchas, etc.
- organizar más cursos

- invitar a nuestros eventos a todas las organizaciones similares
- organizar actividades conjuntas con otras organizaciones
- formar otras coordinaciones
- comisión de la mujer, deporte y salud

2. Area de Reconstrucción.

Objetivos.

- mejorar el espacio habitable de los vecinos: 1) respecto a las viviendas: rehabilitar, construir o introducir servicios adecuados y 2) en relación a los espacios comunes lograr la dotación de escuelas, mercados, centros de salud y centros recreativos.

Actividades.

- recabar información, con el equipo técnico, del número de reparaciones menores, mayores y viviendas nuevas que se requieren y darla a conocer a la Unión
- inventario de predios baldíos, checar si están o no expropiados e identificar a los dueños.
- buscar recursos (gobierno, instituciones internacionales, iglesia, etc)
- elaboración de proyectos de construcción
- buscar asesoría técnica en escuelas y universidades
- organizar a los inquilinos para que ayuden con sus conocimientos y mano de obra.

3. Area de Inquilinos.

Objetivos.

- defender derechos de inquilinos
- proporcionar asesoría jurídica, reforzando la confianza y seguridad del inquilino

-luchar por una ley inquilinaria que incorpore las demandas mas urgentes.

-luchar por la ampliación del decreto de expropiación y contra las revocaciones y amparos

-comisión jurídica en estrecha relación con abogados que centralicen la información y vean con autoridades posibles soluciones

-que los representantes de vecindad difundan la información y sirvan de enlace con la jurídica.

Actividades:

-elaboración de un cartel, aludiendo a la defensa de la vecindad

-promover un taller de orientación jurídica

-organizar cuando menos doce vecindades no expropiadas

-elaborar un folleto o manual sobre ley inquilinaria

-realizar una campaña en la colonia, llamando a los inquilinos a organizarse y culminar con un acto o una manifestación.

4. Área de Comunidad.

Objetivos.

-solucionar algunos problemas de la comunidad de tipo económico y de servicios (educación, salud, etc.)

Actividades.

-realizar actividades para recaudar fondos para la reconstrucción de vivienda

-campana contra el problema del alcoholismo y drogadicción.

-realizar gestiones para el problema de servicios (alumbrado público, recolección de basura, etc.)

-realizar actividades para la promoción de salud

-realizar actividades para contrarrestar el problema de abasto

-continuar con los proyectos de guardería y lavandería popular

Acuerdos del taller.

-Elaborar memoria del taller.

-promover los acuerdos y elaborar los planes de trabajo de las comisiones

-realizar reuniones mensuales de promotores para capacitación, la primera sera a finales de febrero.

En el mes de febrero, cuando es aceptado el proyecto, inmediatamente se procede a la integración del equipo de formación y capacitación, el cual en un inicio formalmente cuenta con la participación de dos trabajadores sociales y una sociologa, nos dimos a la tarea de comenzar a realizar algunas actividades que se programan en las distintas areas. Se entiende que el equipo tiene como tárea fundamental el promover, realizar y evaluar actividades de educación, sin embargo no se desecha la participación en otras actividades que fortalezcan la organización; una importante jornada de trabajo esta relacionada con asesorias y orientación en programas de vivienda y actividades organizativas en la construcción de la organización social, estas últimas actividades no son objeto de análisis, aunque presentaremos un breve balance de lo que implicaron en el proceso, abordaremos en detalle los eventos educativos realizados, considerados como espacios de formación específicos, sin devaluar la dimensión educativa que tiene la vida cotidiana en una organización como las asambleas, exposiciones, mítines, negociaciones y en general todos los procesos de interacción grupal o colectiva a partir de ciertas necesidades.

Nos referimos a los siguientes eventos:

1. taller de capacitación cooperativa.

2. Con talleres de promotores sociales.

En cada uno de ellos se presentará el diseño del taller, su desarrollo y finalmente, en conjunto, los efectos, logros y errores. Recomendamos de antemano una serie de capacitaciones en sistematización y de orden metodológico, que actualmente han servido de ejemplo para otros proyectos de educación popular.



Foto: ICFPAC

LA ORGANIZACIÓN COOPERATIVA PARA LA RECONSTRUCCIÓN

Objetivo: Integrar y fortalecer la organización de la Unión de Vecinos de la Colonia Doctora a través del Cooperativo, valor dirigido a los miembros de Comités y Comités; a través de gestiones por vecindad. (Se debe aplicar los talleres y temas a continuación)

TEMA	OBJETIVO	TECNICA	PROCEDIMIENTO	TIEMPO	MATERIALES
Integración	Que los participantes valore la importancia del taller de la organización cooperativa. Fortalecer la integración	Charla Análisis actual		45 min.	
Identidad	Que los participantes se ubiquen en el contexto de esta reconstrucción.	Cuestionario Populografía	En forma individual se entregará el cuestionario, después en grupos al azar (formación discutida y clasificada el muestreo estadístico).	35 min.	Cartulina Papel Marcadores
Integración	Conceptión	Cartografía Diagrama	Individualmente en tarjetas escribirán sus objetivos, después se ordenarán, clasificarán y analizarán en grupos.	30 min.	Cartón Lápiz Papel Circulador
	Práctica	Populografía Radio noticia	En grupos al azar se pedirá que ha realizado hasta el momento, después creativamente se representará las conclusiones.	40 min.	Papel Materiales
		Clase	En dos grupos relacionar realidad-utopía, concepto-realidad, se hará relación de símbolos creativos.	60 min.	Papel Fijador Marcadores Notitas Fertilizante

TEMA	SUB-TEMA	OBJETIVO	TECNICA	PROCEDIMIENTO	TIEMPO	MATERIALES
Cooperativa Formal	El comercio cooperativo Formal	Conocer la estructura operativa y su funcionamiento, organizar el movimiento de cuentas de la cooperativa.	Literaria cooperativista	Se leerá la literatura. Cada grupo coloreará las tarjetas en el lugar correcto.	25 min.	Literaria
			Correlación de tarjetas	Se reflexionará en plenario. Coloreará después las tarjetas en el lugar correcto.	10 min.	Tarjetas Marcadores Habilin
	Manejos	Conocer y reflexionar el funcionamiento de Administración, Finanzas y Mantenimiento.	Lectura Folleto	Lectura en plenario. Aclarar dudas.	40 min.	Folleto
			Diagrama	Representación de la forma como se van a manejar y la realización.	30 min.	
	Historia del movimiento cooperativo	Aclarar el papel de los representantes de administración y finanzas dentro.	Teatralización	Trabajo en plenaria	30 min.	Papel Marcadores
		Valorar la importancia del comercio en la comunidad.	Mercado de productos	Se sigue el instructivo del juego.	40 min.	Juego
	Objeto social	Conocer y evaluar el objeto social de la cooperativa.	Plenario	Reflexión	25 min.	Documento Papel Marcadores
		Conocer la fundamentación social de una cooperativa	Indicaciones	Escuchar y analizar indicaciones	35 min.	Carta de indicaciones
Organización y Cooperativa	Organizar elementos de la organización cooperativa		Lectura Documento Plenario	Análisis	40 min.	Documento Papel Marcadores
					60 min.	
Nuestra Cooperativa	Plan de Trabajo	Que los participantes elaboren las bases de un programa de trabajo	Esquematizado	Trabajo en plenaria	90 min.	Papel Marcadores

VI.2.3.2. Taller de Organización Cooperativa para la Reconstrucción.

Introducción.

En el proyecto de reconstrucción, la organización social se presenta como un elemento determinante al contribuir con mecanismos de participación a la respuesta a necesidades concretas. Se advirtió en la medida que avanza el proyecto de reconstrucción, la necesidad de que la organización cuente con personalidad jurídica y se fundamente por lo siguiente:

1. En el caso de los predios expropiados, se requiere una organización que controle el manejo del fondo revolvente de aportaciones provenientes de UNICEFF y Cruz Roja Suiza que se responda con habilidad y eficiencia administrativa para canalizar recursos hacia la realización de actividades sociales y culturales; de mantenimiento de viviendas y de desarrollo comunitario con la participación de vecinos.
2. Una organización que permita la ejecución de actividades sociales, culturales, recreativas y de desarrollo comunitario, que el proyecto integral plantea.
3. En predios no expropiados para contratar crédito con FONHAFD un requisito indispensable es que los vecinos cuenten con personalidad jurídica que garantice al gobierno el pago del crédito.
4. En el proceso de reconstrucción la alternativa de los sectores populares es importante para cubrir algunas necesidades de vivienda y otros proyectos productivos y sociales, bajo una línea autogestionaria, en ocasiones se requiere la firma de convenios, tramitaciones, negociaciones, donde la cooperativa desempeñaría el papel de instrumento legal para el logro de objetivos.
5. Se busca que la cooperativa sea un espacio de articulación de actividades y líneas de acción, bajo estilos democráticos.

participativos y solidarios.

Existe la necesidad de involucrar a un mayor número de vecinos en las diferentes áreas del proyecto integral (visto en el capítulo 3) que permita la formación de promotores sociales.

Principalmente por estas razones se integra la cooperativa el 4 de mayo mediante la realización de una asamblea general, designándose a los representantes legales que ocupan cargos en consejos y comisiones. Antes de esta asamblea se tuvieron una serie de pláticas en vecindades sobre lo que es una cooperativa; objetivos, estructura, funciones, ventajas, desventajas, etc.

Cuando se forma la cooperativa, los vecinos responsables de los diferentes cargos, se inquietaron porque dudaban sobre como iban a hacer lo que les correspondía; así que los equipos de comunicación, organización, capacitación y jurídico plantearon la realización de un taller de capacitación cooperativa con los siguientes criterios:

A. Se capacitaría en lo legal, pero además se relacionarían elementos de formación social.

B. Se aplicaría la metodología de la educación popular, rescatando el taller como instrumento de trabajo, bajo los lineamientos siguientes:

-partir de los hechos cotidianos de la gente

-vinculación estrecha teoría-práctica

-aprendizaje colectivo

-utilización de técnicas que contribuyan a facilitar el proceso de enseñanza aprendizaje

-lenguaje sencillo y claro

-uso de materiales didácticos

C. El taller va dirigido a los miembros de consejos y comisiones, abriéndose a demás socios de la cooperativa interesados.

D. El taller se ubica en el contexto de la reconstrucción

E. Vinculación de las diferentes áreas del proyecto para la realización del taller, trabajando coordinadamente las áreas de comunicación, capacitación y jurídico.

El taller consta de cuatro etapas, las cuales son:

1. Triple diagnóstico.
2. Capacitación legal.
3. Nuestra cooperativa.
4. Plan de Trabajo.

Desarrollo del Taller.

Primera etapa. Triple diagnóstico.

A cada uno de los participantes antes de iniciar el taller se les entrego una tarjeta, con su nombre, el del consejo y cargo, de tal forma que se fueran identificando. Se les informo a manera de introducción, sobre la importancia del taller, objetivos y desarrollo. Después se aplico la dinámica "Asamblea activa", que además de alcanzar la integración y animación, busca introducir el tema de la estructura interna de la cooperativa. Se desarrollo de la siguiente manera:

- A. Los asistentes, sentados en circulo, con sus tarjetas colocadas en el pecho
- B. el coordinador de pie al centro
- C. No existian sillas vacias
- D. El coordinador da la orden que se pongan a trabajar determinado

consejo o comisión, sus atrevidos terrán que ponerse de pie, cambiar de lugar y ganar lugar.

e. La persona de pie continúa de la misma manera.

De esta forma, ya identificados, se prosiguió a iniciar la primera etapa del triple diagnóstico, el cual tiene como objetivos generales: reflexionar, analizar y ubicar sobre lo que hacemos, en donde lo hacemos y bajo que concepción se da la práctica en la cooperativa.

1. Realidad. Se utilizó un cuestionario que fue contestado en cuatro grupos de 5 personas cada uno. las preguntas se dirigen a visualizar las carencias y necesidades a nivel local y regional.

En plenaria después que los grupos intercambiaron opiniones y llegaron a acuerdos al contestar el cuestionario, se llegó a un planteamiento general de como vemos nuestra realidad:

Pregunta 1. ¿Cuáles problemas identificábamos en la colonia antes del sismo?

Vivienda en malas condiciones, rentas altas, problemas inquilinarios, desalojos, falta de servicios públicos (escuelas, estancias infantiles, transporte, recolección de basura), falta de centros deportivos y recreativos, falta de vigilancia, drogadicción, desintegración familiar, mujeres y niños golpeados, falta de empleo y desorganización.

Pregunta 2. ¿Cuáles problemas se presentan con el sismo?

Se agudizan problemas de vivienda, aumento de desalojos y rentas congeladas, problemas entre dueños y vecinos, servicios, falta de empleo, falta comunicación entre la gente, aumento vandalismo, delincuencia y vicio, problemas de niños desprotegidos.

Pregunta 3. ¿Cuáles problemas la Unión debe resolver?

Los problemas mencionados han aumentado, el reto que existe es so-

lucionarios. Hay una crítica general, existe carestía, falta de albergues, falta de programas de vivienda para damnificados, ausencia de orientación e información, no se cumplen las normas de vivienda por el gobierno, abuso en la distribución de despensas y objetos, aumento la desobediencia en el gobierno, no existe la organización como debe ser, no hay participación en decisiones.

Observaciones en cuanto a la participación: en general los participantes estuvieron bastante activos discutiendo los problemas de la colonia, sin embargo no se mencionaron problemas de la ciudad o de carácter más amplio, dirigiéndose la atención a lo local en su sentido más estricto.

Este elemento del triple diagnóstico busca que los participantes identifiquen su concepción sobre la organización, los objetivos que persiguen; nos ayuda a ubicar el nivel de conciencia social y política de los cooperativistas. Se trabajo de la siguiente manera:

A cada uno de los participantes se le entregaron 3 tarjetas, donde se les pidió escribieran en cada una un objetivo de su trabajo en la organización, en grupos trabajaron una primera clasificación que fue expuesta en plenaria, elaborandose un papelografo síntesis. Se clasificaron los objetivos en generales e inmediatos:

Papelografo síntesis:

Objetivos Generales.

Organización.

-que la organización represente los intereses y necesidades de la mayoría

-que la Union de Vecinos sea fuerte y grande

-que sea una organización independiente

- formar una organización cultural y social
- que la organización aprenda los problemas de la comunidad
- que la organización participe en el movimiento Urbano Popular del Valle de México
- que la organización eleve el nivel de vida y mejore la Colonia Vivienda.
- lograr una vivienda digna y barata
- lograr una mayor participación para solucionar el problema de la vivienda
- obtener créditos para mejorar la vivienda

Concientización.

- lograr la mayor concientización y participación de los cooperativistas
- promover la conciencia solidaria y ayuda mutua
- implementar un cambio social
- partir de la necesidad de la vivienda para ampliarse a lo político

Objetivos inmediatos.

- asistir a asambleas y pláticas para estar informados
- que existan vías accesibles para la participación
- lograr mayor comunicación
- tener más tiempo para participar
- lograr que la organización nos ayude a conseguir vivienda
- formar más grupos organizados
- participar en talleres de capacitación y supervisión en reconstrucción.

Los objetivos planteados giran la mayor parte en torno al problema de la vivienda y satisfacción de necesidades básicas, aunque también encontramos algunos más amplios que se refieren a un cambio social y

concientización. Se identifica como un avance en la concepción que la organización sea considerada como un medio importante para alcanzar objetivos de este tipo.

III. Práctica.

Esta parte del diagnóstico nos ayuda a que los participantes reconocieran su práctica en la organización. Se formaron grupos al azar, tratándose de garantizar que hubieran en ellos compañeros que participaron desde el inicio y otros que se han venido incorporando; se les pidió hicieran en un papelógrafo un listado de actividades.

Papelgrafos síntesis de la práctica.

Equipo 1.

Marchas, convivencias, reuniones con el Director de RHP, realizar peritajes y proyectos, recorridos con extranjeros, promoción del programa FREDECO, boletines y posters, proyecciones de cine, programas de financiamiento, festivales, proyecto urbano, cursos y talleres, construcción del local de la UVCD, conferencias de prensa, nombramiento de representantes, visitas a Radio Educación, conferencias entre colonias, estancia infantil, reunión de mujeres, taller de pirograbado con niños, albergues, trabajo colectivo y trabajo en vecindades.

Equipo 2.

Marcha de la UVCD el 22 de octubre, movilizaciones y varias marchas, negociaciones con funcionarios del D.D.F., SEDUE, Delegación y RHP, asambleas, recorridos de funcionarios en la colonia, ferries, funciones de cine, cursos de corte y confección, electricidad, carpintería, etc., cursos de regularización a nivel primaria, proyectos de salud y abasto, carrera deportiva, participación en obra, exposición

de proyectos de vivienda el 22 de febrero, conferencias de prensa, visitas de agencias financiadoras, entrevistas de radio, audiovisual de la colonia.

Con esta información, a cada equipo se le pidió realizara un sociodrama que reflejara las actividades señaladas.

Sociodramas.

Equipo 1. Negociación.

Este equipo presento una negociación de los vecinos de la Unión con Parcero López, director de RHP, el profesor Sevilla, responsable del modulo 2 y el Lic. Palemon del área jurídica de RHP, se tocaban los siguientes problemas:

-vecindad con un problema concreto

-amparos

-certificados

En la negociación estaban presentes las consignas por los niños. Las opiniones recibidas acerca de la representación fueron:

-a los funcionarios les hace falta organización, "no se hace uno", existe burocratismo en ellos, a todo mundo le prometen y no cumplen, "se echan la bolita". Falta de coordinación entre DDF y RHP.

-los representantes de la UVCD tienen mayor información, además que conocen los problemas, la presión de los vecinos es fuerte, se noto falta de organización en vecinos.

Equipo 2. Negociación.

Se presento una entrevista en SEDUE, se da la situación que el Secretario manda a un funcionario menor a avisar que otro día los recibe, pero los vecinos insisten y finalmente los recibe, tratandose los siguientes puntos:

Caso de Doctor Erazo 110, donde el dueño no se presenta para concre-

ter la compra del inmueble
caso de Doctor Erazo s. predio no expropiado
-amparo de Liceaga 09

En la representación no hay solución y el secretario delega responsabilidad a un funcionario menor, se observa mayor organización de vecinos para negociar: opiniones acerca de la representación: las demandas son reales, las autoridades de SEDUE no se encuentran bien informadas, los funcionarios son populistas, "promesas y nada de solución", la gente del gobierno evita a la población falta de profesionalismo en Camacho Solís, no es buen político, los funcionarios personalizan las negociaciones.

En este aspecto, a pesar de que se presentó por los dos equipos un listado amplio de actividades, se le dio bastante importancia a la negociación, pues se menciona en los dos grupos, de lo cual podemos observar que: En las actividades de la Unión ha estado prevaleciendo la negociación, se le da mayor importancia a la relación con autoridades para resolver problemas.

Al observarse como característica la pasividad en ciertos vecinos, la descoordinación y falta de claridad en las representaciones, se sugirió como necesaria la capacitación sobre como negociar.

Relacion, realidad- concepcion = practica.

Esta etapa del taller tiene como objetivo relacionar los tres elementos del triple diagnóstico, buscando que los participantes reflexionen y analicen el proceso que viven, llegando incluso a replantear su práctica organizativa.

Se utilizó la técnica del collage, se les pidieron a los participantes revistas y periódicos para elaborar imágenes y gráficos, como primer paso se procedió a seleccionar los problemas mas evidentes de la realidad y asignarles un gráfico a cada uno de ellos para su identificación. Tuvimos los siguientes:

1. Crisis.

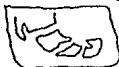

2. Carestía.



3. Falta de Albergues.

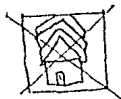

4. Falta de servicios.



5. Falta de programas de vivienda.



6. Falta de información y orientación.



7. Desconfianza al gobierno.

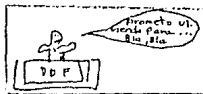

8. No participación en decisiones.



9. Desempleo.



10. Desintegración Familiar.



11. Falta de organización.



Con esta simbología establecida, se dividió el grupo en dos equipos: uno relacionaría realidad-práctica y otro realidad-concepción, en cada uno se daría una discusión previa a la elaboración del collage.

Equipo 1. Realidad-concepción

Se elaboro un collage en donde se recortaron o dibujaron figuras en relación a los problemas; se concluyo que si existe una relación entre lo que queremos alcanzar y los problemas que tenemos, aunque en algunos nos hace falta fijarnos objetivos, como en el caso de la crisis, donde no tenemos objetivos de trabajo para combatir este problema. En relación a la carestía, se piensa que la lucha por la vivienda digna y barata puede entrar en este aspecto. En lo que respecta a servicios se tienen demandas y también con respecto a los programas de vivienda; en cuanto a la falta de información y orientación, hay objetivos que se dirigen hacia la creación de una conciencia social y la necesidad de un cambio social, lo cual se relacionaría con respecto a la desconfianza al gobierno y al hecho de fortalecer una organización social fuerte, en relación a la falta de participación en toma de decisiones, precisamente la Organización cuenta entre sus objetivos el fomentar y facilitar la participación vecinal, en el desempleo se tiene pensado la creación de grupos productivos y talleres de capacitación, en lo que es desintegración familiar no se cuenta con objetivos y la organización es el eje de actividades de la Unión.

En esta actividad los participantes realizaron un gran esfuerzo, tratando de relacionar los dos aspectos; en ciertas ocasiones pudimos percibir como el grupo intentaba forzar para que los objetivos respondieran a esta realidad, aunque se reconoció que los objetivos de la Organización están muy abstractos y hace falta bajar a propuestas más

concretas.

Equipo 2. Relación realidad-práctica.

Ante esta problemática: ¿que hacemos?

Ante la crisis, realmente no se tienen actividades para combatirla, para la carestía se entregan despensas, pero se tiene muy poco avanzado el proyecto de abasto, en la escasez de albergues, se dan negociaciones para exigir mas, hacia la falta de servicios, se realizan recorridos con funcionarios, en la falta de programas de vivienda tenemos la elaboración de un programa de reordenamiento urbano y negociaciones con funcionarios de la SEDUE, DDF Y RHF; para contrarrestar la falta de información y orientación, se realizan cursos y talleres, se elaboran boletines y posters, para fomentar la participación se promuevan asambleas y visitas a vecindades, hacia el desempleo se han iniciado trabajos en vecindades que dan trabajo en obras, contra la desintegración familiar se fomentan festivales y reuniones de mujeres y en organización se tiene como alternativa la UVCD con sus diferentes instancias.

Como limitante en este trabajo se tuvo la falta de conocimiento de los participantes sobre lo que la Unión realiza, se coincidió en que las actividades que desarrolla la Unión de alguna manera contribuyen a contrarrestar problemas, pero las actividades se quedan "cortas". Se propuso que la Unión debía replantear objetivos, metas y actividades para darles mayor amplitud.

Segunda etapa. Cooperativa formal.

Estructura y funcionamiento de una cooperativa de vivienda.

Previo al trabajo en el terreno, se les distribuyó a los participantes el folleto de COPEVI, "Estructura Interna de una Cooperativa de Vivienda", de tal manera que llegaran con elementos cuando se tratara el tema.

En un inicio se recurrió a la técnica "lotería cooperativista", aplicándose de semejante manera a un juego de lotería popular, con contenidos diferentes, las tablas tenían seis imágenes, en las tarjetas se menciona la función de un consejo o comisión que al momento de escucharla tendrían que colocar una ficha en la imagen correspondiente; se trabajó en 4 grupos de 5 integrantes cada uno.

La lotería fue jugada en dos ocasiones, en la primera no se logró hacer "lotería" porque se "les pasaron" las cartas, no se dieron cuenta o no distinguieron funciones, la segunda vez estuvieron más seguros y lograron hacer lotería.

Con el fin de reafirmar el conocimiento de la estructura general de la cooperativa; cargos y funciones de consejos y comisiones se utilizó la técnica de correlación de tarjetas, a cada uno de los compañeros se les repartió una o dos tarjetas conteniendo las funciones que cubren un determinado cargo en consejo o comisión, posteriormente se fueron ordenando en plenaria, bajo la siguiente secuencia: Consejo de Administración, Consejo de Vigilancia, Comisión de Educación Cooperativa, Comisión de Previsión Social, Comisión de Conciliación y Arbitraje. Cada uno de estos se desglosó en sus cargos y funciones, es decir, se colocaron todos los cargos, cada uno de los participantes colocaba la tarjeta correspondiente, hubo algunas confusiones principalmente en comisiones, se aclararon dudas, se precisaron las tareas en todos los cargos.

Por necesidad nuevamente se reforzó el tema con la aplicación de la técnica del correo, donde un cooperativista le enviaba a otro una carta que describía las funciones de otro miembro de la cooperativa, se le entregó al grupo una cantidad desordenada de cartas, cada uno tenía que encontrar la carta correspondiente a cada compañero; con esta dinámica quedó más claro las funciones y sus cargos.

Asambleas.

Para este tema se empleo un folleto específico elaborado por el despacho jurídico y el equipo de capacitación, se le dio lectura en plenaria, se aclararon dudas y expresaron comentarios, posteriormente se dividió al grupo en dos subgrupos, a los cuales se les pidió representar un sociodrama sobre como convocar a una asamblea y como efectuarla.

En el ejercicio se tuvieron dudas, principalmente en el procedimiento de convocación, la realización fue lo más sencillo, una primera vez fallo, pero en una siguiente sesión pudieron representar el sociodrama cuando consultaron el folleto más a fondo.

Certificados de aportación.

Este tema se cubrió con una exposición en relación a lo que son y el porque de ellos, apoyados en algunas caricaturas, el esquema fue el siguiente:

Necesidades:-----Objetivos: vivienda, medios de transporte,
sección de ahorro, producción, consumo

básico.

Programa: se definen recursos, responsabilidades y actividades para su ejecución se requieren:

Capital Social, cuyas características son:

- variable e ilimitado. Se toma por:
- certificados de aportación
- rendimientos de capital social
- donativos

Un certificado es: recibo, comprobante, constancia de las aportaciones.

Características: nominativo, individual, de igual valor, inalterable, intransferible.

Pueden ser pagados por:

efectivo, derecho, bienes, trabajo (a juicio de la asamblea).

Este esquema fue explicado tomando como ejemplos algunos de la organización, ubicándolos en el contexto de la reconstrucción.

Para entender la especulación que existe del capital y las limitaciones por ciertas actitudes subjetivas se aplico la dinámica "mercado de elefantes", cuyo objetivo es el de visualizar las ventajas del ahorro en común, contraponiendola al individualismo y a la actividad de quienes piensan que la suerte resuelve los problemas.

En la preparación de esta técnica se ubicaron carteles para ubicar roles (banco, venta de elefantes y pronósticos), fichas de identificación de jugadores (capitalistas, grupo organizado, no organizados y

aislados), tabla y tarjetas para dividir la cuenta, billetes de utilería de diferentes denominaciones, complementando un monto de \$70,000.00, cuadro de registro de depósitos bancarios, talonario de cheques y recibos de utilería.

Para su desarrollo acordamos en el equipo de capacitación desempeñar los papeles de: comerciante, banquero y adivina, quienes al mismo tiempo coordinamos la dinámica. Los participantes se dividieron en los siguientes grupos: capitalistas (dos personas, color amarillo), grupo organizado (8 personas, color rosa), grupo desorganizado (8 personas, color verde), grupo aislado (dos personas, color azul). La ubicación de los participantes se hizo de acuerdo a las actitudes asumidas en el taller, a los más activos y con capacidad de dirección quedaron en el grupo organizado, junto con otros que no son muy activos, pero que podrían motivarse. En el grupo desorganizado se ubicaron a líderes, pero con la característica de ser individualistas; en el grupo capitalista se propuso a compañeros involucrados en la cuestión monetaria en la organización y en el de los aislados a compañeros que aunque participan se los considera pasivos a nivel general.

Se indicó que el objetivo del juego era "comprar elefantes", se distribuyeron diferentes montos de dinero a cada grupo; a los grupos organizado y desorganizado: \$900.00; a los Capitalistas, \$2,500.00 y los aislados \$250.00 en forma individual.

La aplicación de la técnica busca el análisis en relación a la disposición de organizarse o no en grupo para lograr el objetivo.

Se les señaló que los comandantes podían auxiliarse del comerciante quien vendía elefantes a diferente precio, regidos por la ley de la oferta y la demanda, pero abierto a todo el grupo. En otro lugar está el banco quien aceptaba depósitos y se podía duplicar el dinero de

acuerdo a la cantidad que se depositara. Otro personaje es la gitana con quien se podía duplicar o vender el dinero de acuerdo a la suerte y el destino de los que acudieron a ella.

A los grupos no se les condicionaron consignas como serian: organizacion, ahorro comun, integracion, etc., a excepcion de dos personas del grupo organizado. El juego se desarrollo en tres etapas de tres minutos cada una, cada grupo hacia lo que consideraba conveniente, en los intervalos se les informaba sobre la situacion economica de cada grupo y los elefantes comprados.

Desarrollo y analisis.

En un inicio, el comportamiento de los grupos organizado y no organizado fue semejante, pues se unificaron para hacer ahorro en comun e invertir en el banco para duplicar su capital; despues el grupo no organizado decidio "probar suerte" con la gitana, quien primero los hizo ganar y a los que siguieron les quito su capital. En una primera y segunda etapas ningun grupo habia comprado elefantes, fue hasta la tercera cuando los capitalistas compraron elefantes y tambien jugaron a la suerte, los grupos organizado y no organizado contaban con ciertas cantidades, pero aun no les alcanzaba para comprar elefantes, los aislados no pensaron en aliarse con otros grupos y permanecieron solos. Cuando termino la cuarta etapa el capitalista habia vendido sus elefantes, lo mismo ocurrio con el grupo organizado que ya habia comprado uno, lo hicieron porque pensaron que valia mas el dinero. Se les advirtio que el juego iba a terminar y se indico que ganaria el que tuviera elefantes, hubo descontrol y no se supo que hacer, los

unidos que se decidieron al final, y por la presión del tiempo, fueron los capitalistas, quienes compraron elefantes, los demás conservaron el dinero.

Al terminar la dinámica, se hizo un análisis y se comentó que:

-el grupo organizado no cumplió su objetivo, lo habría alcanzado si se hubieran decidido.

-no se explicaban para que les serviría un elefante, el objetivo no estuvo claro, no lo sentían propio.

-lo que contaba era la ley de la oferta y la demanda, pues subían y bajaban los precios de los elefantes.

-el banco estaba lleno, pero atendían mejor a los capitalistas.

-la gitana solo los engañaba, pero aún así la gente se embaucó y se dejó quitar el dinero, creyendo que la suerte los iba a ayudar.

-se vio la diferencia de clases sociales, unos si tienen otros no, lo que les queda a los de abajo es organizarse para luchar contra lo que los perjudica.

-un compañero comentó que se sintió mal al ser capitalista, pues tenía dinero y no sabía que hacer con él, otro comentó que también se sintió mal al ser aislado, pues no tenía grupo.

La gran mayoría de los participantes estuvieron bastante activos, aunque hubo desconcierto, pues no quedó claro el objetivo, se pensó que era una trampa del juego, lo que provocó la falta de decisiones en el grupo organizado, en donde dos personas tenían las consignas, pero no pudieron influir para comprar los elefantes, el liderazgo se dio en forma dividida, pues las dos opiniones eran contrarias, una que se compraran elefantes y otra que se quedaran con el capital. Ninguno de los dos grupos amplios toma la iniciativa de integrar a los aislados, en estos tiempos la tuvieron, cabe aclarar que estos y los capitalistas

manifestaron su inquietud por pertenecer a un grupo.

La dinámica permitió valorar la importancia de la organización como un medio para alcanzar el objetivo del grupo.

Objeto social.

Se dio lectura al objeto social formal de la cooperativa, se aclararon dudas al respecto y se analizaron las ventajas o desventajas de esto para el futuro desempeño de sus actividades.

Se enfatizó que la cooperativa puede adquirir terrenos, fabricar herramientas, obtener bienes y servicios para si misma establecer secciones de producción, adquirir y contratar medios de transporte para el acopio o traslado de materiales de construcción, maquinaria y herramienta, establecer sección de ahorro, celebrar convenios legales, coordinarse y recibir apoyo de otras cooperativas, gestionar y contratar créditos de interés social.

Se advirtió que esto es lo legal, pero que al interior, la cooperativa definiría sus políticas como organización democrática, solo que en este momento no se tenían suficientemente claras.

Se paso a escuchar las grabaciones de entrevistas a compañeros de otras cooperativas de vivienda, que motivaran la discusión y reflexión de compañeros. Las entrevistas giraban en torno a las siguientes preguntas:

- ¿qué se entiende por una cooperativa?
- ¿porqué surgió la cooperativa?
- ¿qué obstáculos y avances han tenido en su desarrollo?
- ¿cuáles han sido los cambios sociales e ideológicos provocados en la población?

-cómo resuelven los problemas?

Se escuchó con bastante atención la grabación de la cooperativa

USCOVI;

Las Torres; Liberación del Pueblo, se mencionaba lo diferente de su cooperativa a otras que el Estado manipula o impulsa a través de un control formal, de su historia y de los problemas particulares que habían enfrentado, sin embargo como el objetivo del taller es la organización, se vertieron al grupo tres preguntas para iniciar la reflexión, que fueron contestadas por el grupo en su conjunto:

1. Qué tipo de cooperativa es?

Es una sociedad sin lucro, de vivienda y de integración social a la comunidad que presenta alternativas infraestructurales.

2. Que es organización y como sirve a nuestra cooperativa?

Son los pasos a seguir para establecer derechos y obligaciones en base al interés común.

3. Que es autogestión?

Es la autonomía establecida en cuanto a decisiones por asamblea en base al interés común.

Para reforzar el tema de organización se levo un material que contenia los siguientes temas: que es organización, cuales son sus características, que es la asamblea y tipos de asambleas, papel de las mesas directivas o consejos de administración. Se reflexionó su contenido y relaciono con las actividades o formas de conducir la Unión.

Tercera Etapa. Nuestra Cooperativa.

Se reteneron los elementos que fueron vertidos en la primera etapa del taller, en cuanto a la relación que guardan los objetivos con la

realidad, la iniciativa se dirige al hecho de carecer de un programa de trabajo que incluya objetivos más amplios y responda a la realidad.

Se considero que los cooperativistas de la Unión adquirieran un compromiso desde el 4 de mayo, cuando se funda la cooperativa, sin embargo no ha habido cumplimiento, esto provoca que no se intervenga en los problemas que existen o se propongan alternativas, se dice que la cooperativa no ha contado con tareas significativas, por lo pronto la única actividad ha sido la capacitación.

Se trabajo con el grupo durante 5 sesiones un paquete de propuestas que serían la base para un programa más estructurado en los próximos meses y se relaciono con el trabajo de la organización.

Propuesta del Consejo de Administración en relación al plan de trabajo general de la cooperativa de vivienda "Unión de Vecinos de la Colonia Doctores".

Este plan de trabajo solo contiene las líneas generales sobre las cuales la Unión de Vecinos canalizara sus esfuerzos como organización, para lo cual requiere de la participación de todos lo socios.

Los ejes de acción son: vivienda, servicios de desarrollo comunitario, organización y proyectos productivos.

1. Vivienda.

a) Predios expropiados.

- fortalecer la organización interna de los predios
- impulsar talleres de mantenimiento en vecindades
- impulsar talleres de capacitación en administración en régimen de condominio
- atender a grupos de reubicados

b) predios no expropiados.

- gestionar financiamientos en Fundaciones, Asociaciones Civiles u otro tipo de organismos para apoyar la adquisición y/o reconstrucción
- actualizar expedientes y hacer el seguimiento de los mismos
- en caso de conseguirse financiamientos, se apoyara la construcción con el apoyo de ICEPAC

- impulsar la capacitación técnica de los socios (supervisión en obra)
- participación activa en negociaciones
- atender casos de reubicados y desdoblados

c) FUNHAPU y solicitantes de vivienda.

- impulsar la formación de grupos de solicitantes de vivienda, excluidos de fase II

- brindar capacitación social, jurídica y técnica

- gestionar financiamientos

- participar en negociaciones

- coordinarse con instituciones, organizaciones y grupos que tienen experiencia, que soliciten apoyo, de manera que podamos intercambiar conocimientos y demás elementos utiles para las organizaciones

d) Problemas Inquilinarios.

- asesoria y capacitación jurídica

- seguimiento de casos

lineas Generales de Vivienda: lucha contra el alza de impuestos, promover y fortalecer la organización de socios y grupos relacionados con la UVCD.

11. Servicios de Desarrollo Comunitario.

a) Educación.

A) 1. Estancia Infantil.

- capacitación de personal y materna

- mantenimiento y sostenimiento de la institución

- gestionar la captación de recursos
- coordinación con otras entidades infantiles
- adecuación de plan y programas de estudios
- realizar actividades de atención a más niños (en edad preescolar, escolar y jóvenes).

a) 2. Preparatoria.

- apoyo a la Escuela Simón Bolívar.
- promover la integración con la Unión.

a) 3. Biblioteca.

- creación e impulso a la biblioteca "solidaridad"
- campana para solicitar libros
- definir el funcionamiento de la organización de la biblioteca

b) Abasto

- coordinarse con programas de gobierno a fin de obtener tortibonos, tramitar leche y desayunos
- participar en programas o proyectos con otras organizaciones
- vincularse con grupos de productores
- realizar cursos e información de nutrición

c) Salud.

- promover la capacitación en salud para brigadistas y terapeutas
- mejorar las condiciones del local de salud y aumentar el mobiliario
- gestionar financiamientos de apoyo al consultorio popular
- involucrar organizativamente a personas de la Unión en tareas relacionadas con salud
- ampliar y mantener las áreas de servicios

d) Empleo.

- designar a responsables de empleo

- creación de proyectos productivos
- abrir bolsa de trabajo de la Unión
- crear una coordinación de apoyo y asesoría de la Unión
- elaborar plan de trabajo de la fonda y lavandería

III. Organización

- coordinación con otras organizaciones populares (CUB, CONAMUP, Frente Metropolitano de Organizaciones Comunales, cooperativas, sindicatos, organizaciones estudiantiles, de vendedores ambulantes, etc)
- capacitación continua y formación de socios
- fortalecer las relaciones con organismos de apoyo
- buscar otros organismos de apoyo
- definir y estructurar funciones de la Unión y de la Cooperativa

IV. Proyectos Productivos.

- impulsar la creación de programas productivos que financien proyectos sociales de la cooperativa y a la vez proporcionen empleo a los socios.
- gestionar financiamientos con grupos de apoyo
- impulsar capacitación en administración y organización de proyectos productivos
- establecer coordinación conjunta entre cooperativa y Unión para proyectos.

Esta primera propuesta de plan, fue resultado de la discusión colectiva de los promotores de base más activos de la organización, es un producto concreto del taller de capacitación cooperativa, obtenido bajo una metodología que permitió que los compañeros participaran, reflexionaran, discutieran y analizaran su entorno y plantearse actividades concretas. Su cumplimiento estará condicionado a la capacidad de la organización, el involucrar a la comunidad en esto. Las rela-

ciones establecidas, la política estatal, los recursos que se obtengan y muchos más, sin embargo es un avance que un grupo que antes carecía de experiencia en trabajo organizativo pueda avanzar en contar con una visión más clara de lo que quiere a partir de un proceso educativo y no vertical, donde por lo general los dirigentes proponen y los demás aceptan, creemos que en este sentido se cumplió con el objetivo perseguido.

Este plan posteriormente se tradujo en lo que se tenía que hacer de manera más inmediata en la cooperativa específicamente, obteniéndose el siguiente plan de actividades:

Consejo de Administración:

- visita a los integrantes de la cooperativa que tienen cargo y no asisten
- nombrar gerentes por predio
- atender lo de los certificados de aportación
- hacer una lista de los predios de la cooperativa
- elaborar el formato de ingreso de nuevos socios
- investigar sobre la afiliación de nuevos socios
- elaborar credenciales y hacer un directorio de los integrantes de la cooperativa
- investigar los montos de inversión de cada obra
- elaborar propuesta de mecanismos de recuperación económica
- precisar montos de donativos recibidos por la UVCD
- coordinar y supervizar tareas de comisiones
- ver lo relacionado con las negociaciones de compra-venta de predios
- ver lo relacionado con los trámites de registro de la cooperativa
- relacionarse con otras cooperativas de la colonia

-vincular la estructura de la cooperativa con la de la UMCD
Consejo de Vigilancia.

-llevar las actas y minutas de las reuniones

-estar enterado de todas las tareas que se están realizando y apoyar
al Consejo de Administración.

Educación Cooperativa

-atención a niños de la Asociación Cristiana

-desarrollar cursos de administración, costura, construcción y mante-
nimiento de vecindades

-relacionarse con diversos equipos de capacitación, empezando por el
de la colonia Doctores

-impulsar proyecto de biblioteca

-fomentar la participación de gerentes, representantes y socios

Comisión de Previsión Social.

-atender lo relacionado a la bolsa de trabajo, desayunos, cooperativas
de producción, estancia infantil, promoción de centros de recreo,
atención a ancianos y una campaña contra el alcoholismo y drogadicción

Comisión de Conciliación y Arbitraje.

-investigar problemas sociales, la apatía de los socios, proponer
disciplina y la reestructuración de la cooperativa

SEGUNDO TALLER DE
FICHOTOMES

TEMA	SUB-TEMA	OBJETIVO	TECNICA	PROCEDIMIENTO	TIEMPO	MATERIALES
PRIMERA SESION						
Evaluación del trabajo	Introducción	Que los participantes se sitúen en los objetivos del Taller	Charla	Plenaria	10 min.	
	Integración	Propiciar un ambiente de confianza y relajado	Baile de presentación		15 min.	
	Objetivos planteados	Evaluación del trabajo de acuerdo con objetivos planteados	Cuestionario personal	Individual	20 min.	
	Acciones realizadas					
	Obstáculos presentados					
	Fallas en el trabajo					
Estilo de trabajo	Cómo actúan ante la gente	Analizar los estilos de trabajo que desempeñamos en la Unión.	Comentarios en grupo	Papelógrafo síntesis Plenaria	15 min.	
			Juego de mímica	Por equipos cada uno interpreta a un compañero de la Unión en su trabajo.	30 min.	
			Papelógrafo síntesis			
SEGUNDA SESION						
Análisis de coyuntura	Política estatal y movimiento popular	Identificar la política del Gobierno ante la situación y las acciones de los grupos organizados.	Presentación de datos sobre la situación de damnificados.	Plenario	10 min.	
			Charla.	Por grupos selección de datos más importantes.	30 min.	
			Flechégrafo. Síntesis general plenas.	Plenaria con flechégrafo	10 min.	
			Conclusiones en representación de indígenas	Plenaria	15 min.	

TEMA	SUB-TEMA	OBJETIVO	TECNICA	PROCEDIMIENTO	TIEMPO	MATERIALES
TECNOLOGIA REGIONAL						
¿Qué es una organización?	Conceptos fundamentales	Conceptualizar poder y organización y la relación entre ambos.	Presentación frases célebres	- Presentación y discusión - Discusión en grupos de preguntas	5 min. 15 min.	1) ¿qué es el poder? 2) ¿quién ejerce el poder en la Unión? 3) ¿Por qué? 4) ¿Cómo? 5) ¿quién tiene el poder en casa, comunidad, país
Alternativas de Organización	Programa de actividades	Tareas de la UVCD en este momento	Pregunta: ¿Qué podemos hacer en la Unión ante la coyuntura y cómo mejorar nuestras formas de organización.	- Conclusión en plenaria y papeógrafo (en grupo e individual) Plenario	30 min. 60 min.	

VI.2.3.3. Segundo Taller de Promotores

No. de asistentes, 10 personas, fecha: 12 y 13 de marzo de 1986.

Objetivos.

Evaluación del trabajo organizativo por los participantes.

Analizar los diferentes estilos de trabajo y encontrar alternativas sobre como mejorar nuestra práctica.

Realizar un análisis de coyuntura a partir del análisis de la política del Estado y la situación del movimiento popular.

Identificar lo que es la organización y como se relaciona con el poder.

Plantear tareas organizativas.

Estos ejes temáticos parten de la necesidad de mejorar cualitativamente la capacidad organizativa de los promotores.

Desarrollo del Taller.

I. En una primera etapa partimos de evaluar el trabajo en forma individual, con la siguiente guía de preguntas:

- a) qué actividades has realizado en la Unión en enero y febrero?
- b) En tu opinión personal cuales son los objetivos de la Unión en estos meses?
- c) A cuáles problemas te has enfrentado en tus actividades y porque?
- d) Qué fallas encuentras en la Unión en cuanto a personas, comisiones y en general?

Encontramos las siguientes respuestas:

- a) preparar las asambleas de la cooperativa, asistir al modulo para investigar alternativas de créditos, asistir a juntas, realizar entrevistas en vecindades, asistir a negociaciones, participar en kermeses, participar en exposiciones, promover la expropiación de predios,

hacer y pegar carteles, orientar a compañeros.

b) reconstrucción y reparación de vecindades, buscar las mejores condiciones económicas para vecinos, buscar mejores créditos, adquirir viviendas, ofrecer apoyo moral, resolver problemas del sismo, la defensa de los miembros de la Unión.

c) falta de participación, de cooperación y de información de las distintas comisiones, suspensión del programa PREDECO, falta de respuesta ante problemas concretos, falta de coordinación del equipo promotor de experiencia en organización y desconfianza en la organización nueva.

Falta de apoyo gubernamental, obstáculos de Renovación Habitacional Popular porque retrasa la entrega de certificados y la firma de convenios.

Porque? por estar más avanzados que ellos (autoridades), falta de respuesta de los dueños, falta de efectividad del trabajo en las vecindades.

d) falta de personas que ayuden, las comisiones no cooperan y no cumplen, centralización de funciones, falta de organización.

Se destacaron como principales deficiencias:

1. Existe reducido trabajo de trámites y negociaciones.
2. Poco trabajo en vecindades.
3. Las comisiones no han resultado.
4. Falta de participación en reuniones generales.
5. Algunos olvidaron lo acordado en el anterior taller.
6. Estilos de trabajo

Se trabajó en equipos una discusión sobre como vemos el trabajo de los demás, devolviéndose en forma creativa a través de una representación.

Una primera presentó a un compañero, destacándose que: realiza varias

actividades al mismo tiempo, canta a la vez que desarrolla su trabajo, tiene exceso de trabajo, usa lenguaje sencillo, usa expresiones populares, a veces es puntual y se detiene para tomar decisiones.

El segundo equipo preparo una representación de una compañera que organiza y participa, tiene forma de expresar las cosas, anima a sus vecinos a participar.

En plenaria se señalo que es necesario encontrar mecanismos de organización que eviten que las actividades se concentren en un reducido número de compañeros, que en próximos talleres habría que profundizar en el tema para precisar lo que es el estilo de trabajo correcto.

III. Análisis de Coyuntura.

Se dividió al grupo en equipos, cada uno analizaría la situación del movimiento popular y la política del Estado, tomando como base ciertos datos descriptivos obtenidos de los folletos de Cronología de Acontecimientos, Declaraciones y Editoriales de los meses de septiembre a enero, elaborados por SIFRO, obteniéndose el siguiente flechograma con sus datos y tiempos correspondientes.

Posteriormente cada equipo represento en una figura el análisis realizado, obteniéndose las siguientes representaciones gráficas:

Septiembre. Se dibujo una reunión amplia de organizaciones populares y por otro lado una imagen que denota corrupción en el mal manejo de recursos.

Octubre. Se representa una marcha de la Colonia Doctores y por otro lado la deuda externa pagada a otros países.

Noviembre. Reuniones y negociaciones con funcionarios y por otro lado las organizaciones trabajando en forma independiente en actividades concretas.

FLECHOCRAFO

	SEPTIEMBRE	OCTUBRE	NOVIEMBRE	DICIEMBRE	ENERO
POLITICA ESTATAL	En la Cámara de Diputados Ramón Aguirre Velazquez informa que el Distrito Federal vuelve a la normalidad. Se forma el FOM (Formación de Comisiones Intersecretariales y Nacional de Reconstrucción. MHR busca reubicar oficinas administrativas.	El gobierno Federal ha adquirido edificios en la capital a fin de ubicar a dependencias oficiales. MHR: en el Decreto hubo se procederá a corregir errores. El Comité de Reconstrucción del área metropolitana crea 4 subcomités. Según la Secretaría de la Defensa Nacional el plan D-3-III es un instrumento eficaz en la situación de emergencia.	MHR pone en marcha el PRRP en el Distrito Federal. Es creado el reconocimiento nacional 19 de septiembre. MHR decide someter a consulta popular la participación ciudadana en el gobierno capitalino.	Visita de MHR por diversas zonas, donde se entregan simbólicamente certificados de Derechos. La Comisión metropolitana da por terminadas sus funciones.	DDF: el Distrito Federal salió de la etapa de emergencia; estos en la reconstrucción. Se formalizan préstamos del BID a México por 503 mdp. En las Delegaciones Cuauhtémoc y Venustiano Carranza se entregan 130 y 141 escuelas reparadas. Se dice que no hay recursos para vivienda.
MOVIMIENTO POPULAR	Integración de brigadas de auxilio por organizaciones populares. Constitución de diversas organizaciones en las colonias Remi, Doctores, General, Pencil, Peralvillo, etcétera. Se intenta un frente amplio de solidaridad por estudiantes, sindicatos y profesionistas. Denuncia de expropiación por diversas organizaciones	Constitución de la CUD en la realización del primer Foro de Damificados con la participación de 40 organizaciones. Gran marcha de damificados, 30 mil hacia Los Pinos, con un pliego único de demandas. Realización de proyectos independientes por organizaciones populares.	La CUD realiza negociación con funcionarios de secretarías de Estado. Realización del segundo Foro de Damificados. Se insiste entre otras cosas en la aplicación del Decreto Expropiatorio y en un proyecto democrático de reconstrucción.	Realización del Primer Congreso Nacional por una Reconstrucción Democrática y una Asamblea Nacional de Solidaridad. Inicio de obras en organizaciones populares y se ponen en marcha proyectos productivos y cooperativas.	Plantones y mítines en delegaciones del Distrito Federal y DDF por organizaciones de pobladores. Se demanda atención en reparaciones, dotación de materiales, entrega de perfiles, agilidad en programas, etcétera. Se denuncia la existencia de asparos y revocaciones al Decreto.

Diciembre. Un funcionario prometiéndolo y no cumpliendo y por otro lado viviendas en malas condiciones.

Enero. Carta de petición de solidaridad de damnificados a la ONU y por otro lado la realización de un proyecto de reconstrucción en la Colonia Doctores.

En plenaria se debatieron estos dibujos, relacionándose con la política global del Estado en materia económica, social y política, además de comentar en forma general que el movimiento popular es mucho más amplio que el de damnificados al darse movimientos y luchas en el campo, en otras ciudades, fábricas, sindicatos, etc., a nivel local, regional y nacional.

El Taller no pudo continuarse, dado que los promotores tenían que realizar diversas actividades.

TERCER TALLER DE
PROMOTORAS

TALLER: "COMO ORGANIZARNOS"

LINE TEMATICO: "LA ORGANIZACION EN LA UNION DE VECINOS"

OBJETIVO: "CONSOLIDAR LA ORGANIZACION DELA UVEB"

TEMA	SUBTEMA	OBJETIVO	TECNICA	PROCEDIMIENTO	RESP.	RECURSOS	TIEMPO
SEGUNDA DEL CONOCIMIENTO	INTRODUCCION	"QUE LOS PARTICIPANTES VALOREN LA IMPORTAN- CIA DEL TALLER"	CHARLA DIALOGADA	PLENARIA	IRMA		10'
	INTEGRACION	"ROMPER EL HIELO"	"LAS LANCHAS"	SEGUN INDICACIO- NES DE FORMAN- GRUPOS	GABRIEL		5'
	LA PRACTICA COMO FUENTE DEL CONOCIMIENTO	"RESCATAR LAS ACTIVIDA- DES DELA UNION"	EL CASO "LA CASA"	VACIADO DE IDEAS EN UN DIBUJO	ANA	DIBUJO PLUMONES	10'
		"QUE LOS PARTICIPANTES RECONOZCAN LAS ETAPAS DEL CONOCIMIENTO"	PELICULA "LA CUEVA" PAPELORRAGO SINTESIS	PROYECCION EN PLENARIA ANALISIS Y CO- MENTARIOS	GABRIEL	PELICULA PLUMONES PAPELORRAGOS	20'
	LA PRACTICA Y LA TRANSFORMA- CION	IDENTIFICAR A LA PRACTICA COMO ELEMENTO TRANSFORMADOR DE LA REALIDAD	"TRASLADO FE- LIGROSO" PAPELORRAGO	FORMAR DOS GRUPOS DE SEIS PERSONAS SE LES DA INFORMACION PLENARIA VIVENCIA INTERPRETACION COMENTARIOS	IRMA	BOLSAS CON TITULOS SILLAS PAPELORRAGO MAPACABRES	45'

T E M A	OPORTUNIDAD	OBJETIVO	TECNICA	PROCEDIMIENTO	N E D E F.	RECURSOS	TIEMPO
EL PODER Y LA UNION	EL PODER IDEOLÓGICO, POLITICO, ECONOMICO	"QUE LOS PARTICIPANTES COMPRENDAN LOS TIPOS DE PODER Y LAS FORMAS DE EJERCERLOS"	AUDIOVISUAL: "TIPOS Y GRUPOS"	PROYECCION PLENARIA: ANALISIS Y COMENTARIOS	GABRIEL	AUDIOVISUAL: "TIPOS Y GRUPOS" PAPEL MARCADORES	75'
FORMAS DE ORGANIZACION Y DE LUCHA	FORMAS DE ORG. FORMAS DE LUCHA. ESTILOS DE TRABAJO	"ENCONTRAR UNA LINEA DE PASAJE QUE CONTRIBUYA A FORTALECER LA ORGANIZACION VEJINAL"	TEATRO PROGRESIVO	SE DIVIDE A LOS PARTICIPANTES EN DOS GRUPOS PLANTEANDOLES UNA SITUACION COMPLIATIVA. LOS MISMOS PLANTEARAN ALTERNATIVAS Y LAS EJECUTARAN EN PLENARIA	IRMA	DISCURSO	10'
	PAPEL DE LOS PROMOTORES, VECINO ACTIVO VECINO CONCIEN TE	"ANALIZAR LAS DIFERENTES FORMAS DE LUCHA, ESTILOS DE TRABAJO, TIPO DE PROMOTORES"	PAPELOGRAFO SINTESIS	PLENARIO: REFLEXION, ANALISIS Y COMENTARIOS			

VI.4.3.4. Tercer taller de promotores

Asistentes: 15 personas.

Objetivos Generales:

- Valorar la importancia de la práctica como elemento fundamental en la transformación social.
- elaboración de alternativas organizativas en una perspectiva democrática.
- profundizar en el análisis de métodos y estilos de trabajo.

Desarrollo del Taller.

La coordinación expuso brevemente los objetivos y la importancia de realizar talleres de formación.

Como dinámica de integración, tuvimos a "Las Lanchas", donde el coordinador pide a los participantes se pongan de pie y cuenta la siguiente historia:

"Estamos navegando en un enorme buque, pero vino una tormenta que esta hundiendo el barco. Para salvarse hay que subirse a unas lanchas salvavidas, pero a cada lancha solo pueden entrar X personas".(2)

El grupo tiene entonces que formar círculos en los que este el número exacto de personas que pueden entrar en cada lancha: si son más o menos personas, se declara hundida la lancha.

En este caso se creyo conveniente manejar ciertos elementos de identidad, así que las indicaciones fueron en relación al lugar de nacimiento, por vecindades, por manzanas.

Teoría del Conocimiento.

Se partio de la proyección de la película de "La Cueva", que presenta de forma sencilla el proceso del conocimiento en el hombre, en plenaria se plantearon las siguientes preguntas:

¿Qué vimos? ¿Qué entendimos? ¿Qué había fuera de la cueva? Se

comento:

-que el hombre que estaba pasivo en la cueva, sin luz, no sabía, ni conocía el mundo, que cuando logra salir se da cuenta del mundo y se acostumbra a él

-que dentro de la cueva no iba a conocer, ni hacer algo beneficioso para él

-que el conocimiento se da poco a poco

-que hay algunos que son "iluminados", que su papel es enseñar a los demás para que encuentren la luz

Una vez que se dieron estas impresiones, los coordinadores señalamos la importancia de la práctica en el conocimiento, que conocemos y aprendemos cotidianamente, es un conocimiento real, pero que también existe otro conocimiento, cuya fuente es la teoría y la ciencia, construido por el hombre a través del desarrollo histórico. Se señaló que el conocimiento se da por niveles: lo descriptivo, lo analítico y lo predictivo. Estos niveles los desarrollamos cotidianamente de acuerdo a las condiciones en que vivimos y a nuestras necesidades.

Como miembros de una organización tenemos capacidad de producir conocimiento a partir de nuestra práctica.

La Práctica como elemento transformador.

Se aplico la dinámica de traslado peligroso.

Desarrollo. Se formaron dos grupos de 5 personas y se les indico que van a participar en una competencia: "deben trasladar de un lugar a otro un coyote, una gallina y un saco de maíz. Lo deberan hacer a través del puente que se esta cayendo; por lo tanto solo podra pasar una persona con un objeto cada vez".

Los filas de 7 sillas simularon un puente, sobre el que pasaran los

competidores. Inmediatamente y sin tiempo se les entregaron tres bolsas con los letreros de gallina, maíz y coyote. Se les incito a la competencia, tratando que lo hicieran con rapidez. Cuando comenzaron y alguien se llevaba el maíz, se quitaba la gallina, diciendo que se la habia comido el coyote, cuando se llevaban el coyote, se quitaba el maíz, pues se lo habia comido la gallina. Después se les entregaron unas tarjetas a cada grupo, con la siguiente información:

"La gallina se come al maíz"

"El coyote se come a la gallina".

Los participantes que no se integraron a un grupo, se involucraron y apoyaron a uno de los equipos que si logro ganar; el otro no comprendio de que se trataba, hasta después del análisis. Indicaron en un principio que no se habian dado cuenta de los letreros, ni de la dinámica en general. Gano el grupo que hizo el siguiente traslado:

- I. Trasladar la gallina.
- II. Trasladar el maíz y traerse a la gallina.
- III. Dejar la gallina en el punto de partida y trasladar el coyote.
- IV. Trasladar la gallina.

En el análisis vivencial se menciona la confusión como una constante y no se hallaba solución, no se sabía porque se quitaban las bolsas.

Al hacer la interpretación y análisis se veia que por lo general se actua sin reflexionar y nos dejamos llevar por lo que nos digan, somos espontáneos y por eso no logramos lo que queremos. Se valoro la importancia de analizar lo que hacemos y no hacer las cosas "al aventon".

El siguiente paso era la lectura del folleto "Sistematización de la Práctica", por razones ajenas al equipo coordinador, no se pudo realizar esta actividad.

El Poder.

Se proyectó el audiovisual "Tigres y Gatos", que es un material que nos muestra como en la sociedad capitalista unos dominan y ejercen el poder sobre otros, pero en la medida que se organizan los oprimidos, logran romper el sistema de dominación y cambiar las relaciones sociales.

En plenaria, se analizaron los siguientes aspectos:

- Ha cambiado la sociedad en que vivimos?

Si ha cambiado, pues en un inicio había más igualdad, no existía riqueza acumulada, que solo es para unos cuantos. Que además el hombre ha progresado por el avance de la ciencia, la tecnología y el conocimiento, pero no todos nos beneficiamos de la misma forma.

- Por qué cambio la sociedad?

porque unos pocos quisieron ejercer el poder sobre la mayoría, pero para su beneficio.

porque unos quieren explotar a los demás a costa de su trabajo.

- Cómo dominan los tigres a los gatos?

A través del control de la sociedad, como en la producción de leyes, la religión, la propiedad sobre la tierra y las industrias, las radio-difusoras, periódicos y T.V., la policía o el ejército etc. Actualmente se nos hace creer que con estudiar y trabajar seremos mejores.

- Cómo se dio el cambio a una nueva sociedad?

Se da cuando los gatos se dan cuenta de que son explotados y se unen para combatir a los tigres. Siendo firmes en lo que queremos y no hacer caso a divisiones y ofrecimientos.

- Qué entendemos por poder?

Cuando unos mandan sobre otros, cuando unos dominan y quieren que se haga lo que ellos dicen.

En nuestra colonia quienes tienen el poder?

Se habla del Delegado, del subdelegado, del PRI, de las autoridades del gobierno, de los propietarios, de comerciantes y de la Unión.

- Como la organización social es un poder para beneficio de los demás. Se discutió sobre el poder que existe en el país a través del gobierno, empresarios, instituciones y se dio un debate sobre la situación actual en México.

Métodos y formas de organización en la Organización.

Este tema fue cubierto con la dinámica de teatro progresivo, donde se planteo una problemática coyuntural que en este caso consistio en que las autoridades hacian del conocimiento de la Unión que se elevarían los montos de pago de viviendas, se alargaría su plazo y que los valores de terrenos sería de acuerdo al valor catastral actual, lo cual elevaría bastante el reembolso y ademas para predios de Fase II se disminuye el monto del crédito de 1500 vsm a 1000 vsm. Se dice que un grupo de vecinos organizaron un mitin en la SEDUE, el secretario se rehusaba a recibir a una comisión, sin embargo por la presión acepta dialogar y promete estudiar formas de solucionar los problemas, pero desgraciadamente después de unos días se ve claramente que no cumple y seguimos esperando respuesta. Que hacer?

El problema queda en suspenso y se pide a los participantes representen posibles soluciones, tratando de convencer a los demás

Las distintas representaciones sirvieron para analizar las formas de organización y los métodos y estilos de trabajo, se dijo que:

-se desconocen mejores métodos de organización, a veces nos enfrentamos a la apatia de los vecinos
-en debilidades tenemos la falta de preparación de asambleas, de negociaciones y de diferentes actividades que realizamos

-tenemos que enfrentar cotidianamente las políticas desfavorables del gobierno hacia los damnificados y nos falta discutir colectivamente formas de respuesta.

-a algunos nos hace falta facilidad para hablar, aclarar cosas ante funcionarios

-entre nosotros nos hace falta mejorar nuestras relaciones internas, pues a veces somos autoritarios, paternalistas, orgullosos, poco amables etc.

La siguiente parte del taller que consistía en la lectura del folleto "Hormigas en Lucha" que buscaba aportar elementos organizativos de métodos y estilos de trabajo a los dirigentes, no se pudo realizar debido a las actividades de la organización, el taller no fue nuevamente concluido.

VI. 2.5 AVANCES Y LIMITACIONES

Al igual que cuando analizamos los avances y limitaciones de la organización social en el capítulo V, consideramos que lo señalado en este apartado es responsabilidad colectiva en su quehacer, aunque lo expuesto aquí es personal. En el proyecto de Formación y Capacitación se planteó fortalecer el proceso organizativo, una buena parte de su desarrollo es competencia de diferentes sujetos, en cuanto a facilitar condiciones, y por otra es necesario asumir lo que directamente es responsabilidad del grupo de educadores populares bajo los cuales se da la conducción del proceso educativo.

Es necesario advertir que este proyecto en términos de eventos educativos en sí mismo se redujo a poco, sin embargo pensamos que con las otras tareas realizadas en torno a actividades de asesoramiento, orientación, de acompañamiento en actividades directas de promoción, fue cualitativamente significativo en perspectiva de fortalecer a la organización bajo una línea autogestionaria.

Por lo anterior en este trabajo omitimos la presentación de trabajos de capacitación técnica, como fue un taller de capacitación de supervisión en obra, una jornada de capacitación en vecindades sobre cooperativismo o las aportaciones metodológicas en diversos actos organizativos, pues se creyó que debemos centrarnos en eventos que tuvieran como finalidad en sí misma la formación a dirigentes o promotores urbanos.

Entre los principales avances distinguimos:

- que un grupo promotor asumió como método de trabajo la discusión y reflexión colectiva; en esto hay que considerar que los compañeros no

cuentan con experiencia organizativa, es decir no se participaba en reuniones, asambleas o algún tipo de evento educativo, como se decía "me encontraba encerrada en cuatro paredes", con todo este proceso organizativo se aprendieron cosas nuevas, experiencias diferentes y en los talleres se dan situaciones que permiten la emergencia de expresiones, aprender a socializar opiniones, tomar acuerdos colectivos y sobre todo aprender a analizar opciones y propuestas

- en los talleres se pudo observar un cambio de actitudes, expresiones, valores, fueron un espacio donde los compañeros se animaban a decir lo que no comentaban en forma amplia, en las mujeres principalmente esas actitudes pasivas o silenciosas se rompieron para dar pie a ser más libres y auténticas, además el individualismo cedió para dar paso a un espíritu más solidario y colectivo

- en los talleres se colectivizaron informaciones, análisis, concepciones tanto a nivel local como regional e incluso nacional, aun con limitaciones por contenidos creemos que se aportaron elementos sustantivos que fortalecen a los promotores en el manejo de elementos teóricos en relación a su práctica cotidiana

- aun cuando los talleres no fueron elemento determinante en la formación de un grupo promotor dirigente de la organización, surgidos desde las bases, en una etapa tuvo importancia la realización del taller de capacitación cooperativa, realizado semanalmente por espacio de tres meses aproximadamente, se convirtió en un espacio que además de cubrir los objetivos planteados permitió la discusión sobre otras actividades. (la coordinación, planeación) e incluso se llegó a demandar una formación política más sistemática que desgraciadamente no se pudo concretar, cubriéndose la aportación de ciertos elementos técnicos organizativos y algunos instrumentos de trabajo

- se contribuyó de manera significativa al desarrollo y potenciamento de habilidades y capacidades de liderazgo natural de algunos compañeros, y a otros se les descubrieron otras que ni siquiera habían sido observadas por la organización.

Debilidades:

- la formación de promotores careció de un mecanismo o planteamiento de seguimiento a lo iniciado, cómo garantizar la superación de niveles en formación de promotores?, cómo contrastar lo aprendido con la práctica cotidiana?, se careció de instrumentos de evaluación

- una carencia definitiva fue la instrumentación metodológica a los promotores, pues realmente no se apartaron elementos sobre el cómo hacer las cosas, es decir de método, esto repercutió en cierta forma para que los promotores no pudieran reproducir lo aprendido a un nivel de formación de base, no se pudo dar elementos para producir efecto multiplicador

- falta elaborar materiales didácticos en ciertos temas, principios, valores, actitudes, es decir en la construcción de una identidad como sujetos sociales en un proyecto popular.

VI. 2. EL TRABAJO SOCIAL Y LA PROMOCIÓN POPULAR

Partidos de reconocer que el desarrollo del trabajo social como disciplina específica de intervención de las ciencias sociales ha estado influido por el surgimiento de ciertas corrientes de interpretación de la sociedad, se ha transitado por diversas etapas que explican las teorías que fundamentan las distintas prácticas de promoción social.

Retrospectivamente analizamos que después de la II Guerra Mundial, los países desarrollados intentan dar explicaciones "lógicas" a los problemas económicos, sociales y políticos de los países latinoamericanos, la fundamentación teórica parte de la "teoría de la dependencia", la cual hace referencia a la existencia de comunidades, países o ciudades que son avanzadas y gozan de ciertos beneficios por el grado de "modernidad" alcanzado, del lado opuesto se encuentran los países o comunidades rurales que por su nivel de atraso, principalmente tecnológico y productivo no alcanzan niveles de desarrollo; por tanto, la forma de superar este desfase lo constituye la modernidad, entendida como la adopción de tecnologías y el impulso de la industrialización.

Bajo esta interpretación se establece como método de trabajo por instituciones gubernamentales el llamado "Desarrollo de Comunidad", que a través de impulsar proyectos de capacitación, productivos, de implementación de tecnologías y de alfabetización, se propone como objetivo buscar la participación de la población en los procesos; sin embargo, ha sido demostrado que sus avances son seriamente limitados por las condiciones estructurales del sistema. Este tipo de prácticas han prevalecido en América Latina y especialmente en México a través

de proyectos gubernamentales, que aunque son considerados como integrales por sus ejecutores, no resuelven los problemas a fondo y enfrentan en innumerables ocasiones conflictos de poder.

Por ejemplo, después del sismo de 1985 en el periodo de reconstrucción de la Ciudad de México se implementa en coordinación con organizaciones populares un proyecto regional del Programa Integral de la Mujer al Desarrollo -FILMUDE- denominado Programa de Reconstrucción y Desarrollo Comunitario -FREDECU-, en el que se pretende reconstruir vecindades dañadas en un esquema de desarrollo comunitario donde se ejecuten acciones de capacitación y generación de fuentes de empleo; sin embargo, el programa se enfrenta al poder de los casatenientes ante la existencia de predios con problemas jurídicos por revocaciones o amparos interpuestos, además de una política urbana y de vivienda que limita el desarrollo de este tipo de acciones.

Este proyecto aun cuando no se concluyo por razones de corte presupuestal, hubiera resultado una experiencia bastante interesante, pues se le estaba dando una orientación política diferente por la organización social; sin embargo, lo comun es que estos proyectos se utilicen con un esquema tradicional, bajo una línea de corporativizar políticamente a la población.

Es previsible el crecimiento de este tipo de concepción de trabajo de promoción social en el gobierno en áreas urbanas y rurales ya que busca su propia legitimidad y el control de campesinos y pobladores, combinado con una política de concertación. En estos trabajos jugaron un papel fundamental los promotores sociales, entre ellos una gran cantidad de trabajadores sociales que con su experiencia de trabajo directo con la población colaboran en proyectos sociales con su res-

pectiva intencionalidad política.

Bajo esta metodología y concepción son también realizados proyectos por otro tipo de instituciones civiles que aun cuando en su discurso expresan otra intencionalidad caen en similar trabajo de promoción con ciertos rasgos de paternalismo, asistencialismo y grado débil de desarrollo autogestivo y participación activa mínima.

Ahora bien, otro planteamiento de la promoción lo encontramos en proyectos que hablan de la "concientización" de los grupos con los que se trabaja, esta propuesta expresada en Método tiene sus antecedentes en la teoría pedagógica con intencionalidad política que ya expresaban los proyectos de alfabetización de Paulo Freire, en los que a partir de la descodificación de palabras generadoras se reflexiona sobre la realidad social de los sujetos oprimidos para que estos actúen y transformen sus condiciones reales de existencia, y en los que se plantea la liberación del pueblo, cuando este pasa por un proceso de concientización horizontal, dialógico, descolonizador y de rescate cultural.

La limitante de esta propuesta es que no inserta este proceso en uno más amplio que reconozca la diversidad nacional y la emergencia de sujetos populares activos de la sociedad mexicana, que haga referencia a un movimiento político, de alianzas, estrategias y tácticas, un programa político; se plantea que la actividad educativa en el pueblo alcanzaría su liberación.

Este tipo de práctica se realiza en ciertas formas organizativas de la sociedad civil expresandose en grupos populares organizados en torno a

sus demandas específicas, que conserven su autonomía e identidad propias, como las comunidades de base en colonias o áreas rurales, que aun cuando adquieren experiencia en gestión y desarrollo de proyectos autogestivos, se mantienen desvinculados del movimiento popular o de otras instancias que contribuyen políticamente hacia un proyecto más amplio.

En este tipo de prácticas la participación directa de trabajo social es mínima, al generarse los procesos en la colonia, barrio o comunidad, existe un trabajo voluntario desarrollado por líderes naturales y espontáneos que con su práctica cotidiana se convierten en trabajadores sociales con métodos de trabajo que a medida que avanzan en su sistematización constituyen importantes fuentes de procesos de teorización y nuevo lenguaje.

Otro modelo de promoción social con sus diversas variantes, se refiere al derivado de un modelo organizativo que define proyecto, programa, estrategias y tácticas y que parte del análisis de las clases sociales: la organización partidaria y política.

La promoción social en este modelo es entendida como el trabajo del militante que genera las condiciones necesarias para el surgimiento, fortalecimiento y consolidación de un movimiento político de clase.

En nuestro país este tipo de prácticas se mantuvo reducida durante un buen período y tiempo, dada la política de represión gubernamental y es en esta década cuando más aflora abiertamente; encontramos en ellas diferentes métodos y estilos de trabajo. Por lo general en las organizaciones partidarias el trabajo de promoción social es reducido al

proletariado político y el vínculo que debe existir con las organizaciones de masas para su fortalecimiento.

También es reducida la participación del trabajo social, pues aquí el militante con su experiencia, práctica directa y aporte de elementos teóricos se convierte en trabajador social. Sin embargo, creemos que si profundizamos en el análisis de propuestas de proyecto histórico de las organizaciones sociales y políticas y las formas de alcanzarlo, seguramente llegaremos a una concepción alternativa de la promoción social, entendida como promoción popular.

Promoción Popular y Proyecto Popular

En un marco general, existe el planteamiento que las organizaciones sociales, partidos y demás instancias organizativas del pueblo confluyen en un frente o bloque popular. Mucho se habla de la importancia de generar poder popular; es decir que el pueblo se constituya realmente en una fuente y fundamento de poder.

En este sentido, la hegemonía política no cae únicamente en el partido sino que se convierte en una hegemonía amplia pero con un proyecto de clase.

Bajo esta línea es fundamental encontrar mecanismos, métodos, formas de trabajo y estilos que nos conduzcan a que el pueblo, a través de ciertas instancias y creando condiciones, se convierte en un sujeto social fortalecido que sea protagonista de los cambios que se generen por un movimiento popular amplio.

No debemos perder la existencia de una vanguardia revolucionaria sino al

contraria, sabemos que tenemos que desarrollar una relación dialéctica vanguardista que permita la retroalimentación de ambos y que elimine paulatinamente la división entre quienes ejecutan y quienes deciden.

Es bajo esta concepción que consideramos, el trabajador social puede desarrollar un trabajo de promoción popular, que exige un compromiso desde los diferentes espacios de intervención: la organización social o política, las instituciones no gubernamentales o privadas, e incluso las instituciones gubernamentales buscando espacios y estrategias de acción.

Promoción popular en la organización social

El trabajador social a través de su formación profesional adquiere una serie de conocimientos, técnicas, metodologías y teorías que pueden ser compatibles con el desarrollo del sujeto social bajo la perspectiva del poder popular, las cuales debe poner a su servicio de tal manera que exista un papel de aporte diferente de este intelectual al proyecto histórico de las clases subalternas, como señala Gramsci.

El trabajador social desempeña una práctica popular cuando desde una opción de clase, desarrolla para, desde, y con los sujetos sociales proyectos que además de atender determinadas necesidades concretas, se acompañen con un proceso organizativo, de movilización y educación permanente que los lleva a ejercer y controlar directamente todas sus acciones, decisiones y procesos, más el poder mismo. Claro que esto no se logra de la noche a la mañana, ya que es resultado de todo un

propósito que implica potenciar las capacidades de los sujetos sociales para que a través de un proceso de maduración y autoeducación se conviertan en sujetos cada vez más políticos con perspectivas y una actitud moral consecuente con su proyecto.

Si un trabajador social se vincula o participa directamente en una organización popular, seguramente va a encontrar limitaciones para implementar este trabajo, principalmente en aquellas zonas, métodos y estilos arraigados en los sujetos que a pesar de tener la claridad de un proyecto de nueva sociedad, no han profundizado en el como fortalecerse como sujetos políticos, por lo que en ocasiones es importante plantear la formación política a todos los niveles, incluyendo cuadros y dirigentes.

Como representantes de una corriente de Trabajo Social alternativo, concebimos a este como una disciplina de las ciencias sociales que con su intervención directa en los procesos sociales buscará la participación y organización de los grupos y sectores en una perspectiva autogestionaria para que éstos sean protagonistas de sus propios cambios y reconstrucción de su entorno social, buscando en todo momento el salto cualitativo de la formación - necesaria en función de sus necesidades primarias de reproducción humana - lo estratégico-propositivo en vías a la construcción de proyectos populares, valiéndonos para ello de diversos instrumentos teóricos, metodológicos y técnicos, además de un sólido conocimiento del contexto, políticas, tendencias, limitaciones y coyunturas en que se da su actividad.

Entendimos que como trabajadores sociales podemos incidir en los siguientes aspectos:

1. En la ~~estabilización~~, realizando acciones de diagnóstico, investigación, planeación y ejecución; valores que contamos con determinados instrumentos como la elaboración de cédulas, proyectos de investigación, proyectos de producción, evaluación, etcétera, en los que lo importante es el aporte de mecanismos que permitan el involucramiento de la población en la toma de decisiones, a fin de que se apropien las organizaciones de metodologías y técnicas y las vayan enriqueciendo con su experiencia favoreciendo con ello la autogestión y la consolidación de la organización.

Esto obviamente requiere tiempo pero creemos, que aun cuando en todo el proceso se puede garantizar una participación permanente, también es posible colectivizar los conocimientos y el conjunto de herramientas teóricas, técnicas y metodológicas a comisiones o grupos, que vayan conformándose como cuadros políticos. Por ejemplo, en una ocasión en el trabajo desarrollado en la organización popular, referida en este trabajo, se iba a demandar a una institución gubernamental un proyecto productivo, uno de los requisitos solicitados es la presentación de la historia de la organización; se promueve la formación de una comisión que elabore la propuesta, en relación al requisito referido hubiera sido operativo pedirle a un compañero o compañera fundador de la organización hiciera y entregara a la comisión el documento, sin embargo, se dio un tiempo razonable para que todos investigáramos sobre la historia a través de entrevistas o documentos y se entregara un reporte por cada uno de los miembros de la comisión, esto permite a los compañeros informarse del desarrollo organizativo y potenciar capacidades de relación e investigación. Esta es una cosa muy sencilla que podemos hacer, invirtiendole creatividad e iniciati-

2. En lo organizativo, favoreciendo las diferentes instancias de la organización y su funcionamiento general para que se conduzcan en una tendencia que genere y fortalezca la democracia lo cual es facilitado cuando se desarrollan tareas en la información, definición de estructuras democráticas, educación popular, formación política, etc. En este sentido podemos impulsar proyectos de comunicación popular que permitan socializar información en sus distintos niveles, implementar jornadas de discusión política en distintas instancias cuando se definen programas, estrategias, estructuras y retroalimentar con las propuestas, inquietudes e intereses de las bases las distintas instancias organizativas, es decir, garantizar un permanente flujo de comunicación y participación de arriba hacia abajo, como de abajo hacia arriba. En esto último existen experiencias importantes de educación popular masiva de efecto multiplicador que pueden implementarse para la formación política o también para generar discusiones sobre determinados ejes previos a un proceso de realización de un evento amplio como un congreso, foro o asamblea.

3. En lo educativo, La experiencia y práctica cotidiana va generando aprendizajes, es importante darle dimensión educativa a las asambleas, al mitin, al plantón, a las negociaciones, etc. pero además es conveniente contar con proyectos de formación política permanente y sistemática que permitan desarrollar temas como el análisis de coyuntura, de políticas estatales, situación del movimiento popular, organización y proyecto histórico entre otros, temas que deben ser

definidos por la dirección colectiva de la organización popular para darle una orientación política y no perder los objetivos.

4. En lo ideológico. Impulsar cambios en la formación ideológica de los compañeros, romper con esquemas que nos ha introyectado el sistema de dominación que vivimos, con actitudes individuales, que son obstáculos en la construcción de una sociedad diferente.

Es importante que los trabajadores sociales impulsemos propuestas que permitan ligar un proceso social con los procesos individualistas y en esta confrontación podamos construir nuevos valores y desarrollar actitudes de solidaridad para que los hombres y mujeres nos convirtamos en sujetos sociales y políticos que generemos ideologías que correspondan a la búsqueda del interés popular sobre el individual.

Como metodología de trabajo educativo mantenemos como propuesta válida la de educación popular, que en términos generales es un proceso sistemático que parte de la acción política de los sujetos desde una perspectiva de clase, busca la capacitación y formación mediante un proceso reflexivo, analítico, teórico y práctico tendiente al logro de alternativas que conduzcan a su liberación en un proyecto transformador.

Bajo esta línea existen innumerables experiencias en México y Latinoamérica desarrolladas por los Organismos no gubernamentales (ONG's) cada vez se multiplican más como muestra del fortalecimiento de la sociedad civil.

Al participar en este proyecto de capacitación y formación en el

período de reconstrucción de la Red Metropolitana: Enlace, COPEVI, CANSU-SEDEFAC, ICEFAC y ALEMAL. La experiencia estuvo ligada a un proceso organizativo que resultó ser bastante rico porque aportó nuevos elementos para definir propuestas metodológicas educativas que actualmente se continúan realizando por estas instituciones.

En este proyecto se desarrollaron dos líneas:

- Una primera de formación social, buscando el apoyo al surgimiento, crecimiento y consolidación de organizaciones barriales, tiende a la formación de promotores populares, promoviendo espacios de reflexión y análisis, bajo la metodología de educación popular, para contar con conocimientos de la realidad y una visión histórica en vías a configurar un proyecto popular.
- Una segunda línea, de capacitación técnica, que busca proporcionar a la población los instrumentos necesarios para que en forma correcta enfrente la atención de sus proyectos y realmente controle su desarrollo, que se apropie de la técnica, de su uso.

Los objetivos fueron muy amplios, tal vez las actividades se quedaron cortas por falta de tiempo y, en ocasiones, de recursos y la dimensión de la problemática; pero consideramos que las actividades realizadas cumplieron con el planteamiento general, en el período de un año, se acompañó lo educativo de otras acciones que implicaron compartir actividades cotidianas como la acción cooperativa, la gestoría y la asesoría de programas de vivienda y en general la construcción de la organización.

A lo largo de nuestra experiencia se utilizó como un instrumento de trabajo el taller, entendido como el espacio de construcción colectiva del conocimiento, rescate de la práctica cotidiana y la elaboración de propuestas alternativas.

La participación del trabajador social en este tipo de experiencias requiere de una autoformación política a través de la participación directa en los procesos organizativos, una actualización sobre el análisis de la realidad nacional, regional y local, disposición a elaborar propuestas metodológicas cualitativamente mejores, un compromiso político no medido en tiempos sino en identidad y congruencia con proyectos y principios y por tanto cambios en actitudes profesionales y personales, que logremos una complementación o empate de nuestro proyecto de vida con un proyecto colectivo más amplio.

Notas:

1. Proyecto de capacitación elaborado por la RED de Instituciones mencionadas a lo largo de este trabajo, México 1985.

2. IBDEM.

BIBLIOGRAFIA

ALGORA IGNACIO

El concepto y práctica de la promoción social en México.
Ensayos y documentos I. colH. Cuadernos de dinámica habitacional.
COPEVI A.C.
57 p.

ALTHUSSER LOUIS

Ideología y aparatos ideológicos del Estado.
Ediciones Quinto Sol, S.A.
6a. Edición octubre de 1985, México, D.F.
84 p.

Asociación Mexicana de Trabajadores Sociales, A.C.
Taller 2. Educación y Trabajo Social.
18 p.

BARREIRO JULIO

Educación popular y proceso de concientización
S.XXI Editores, S.A.
8a. Edición. 1982. México, D.F.
161 p.

BOSCO PINTO JOAO

Educación liberadora
Dimensión Teórico y Metodológica.
Ediciones Busqueda, Marzo 1976.
Buenos Aires, Argentina
69 p.

Centro de Apoyo a Movimientos Sociales Urbanos CAMSU
Servicios de Información Procesada CIPRO
Tres años de política urbana (un balance)
38 p.

CAMSU

Tendencias generales de política urbana
"Cierre de sexenio 1988"
40 p.

CASTELLS MANUEL
La cuestión urbana
S. XXI Editores
11a. Edición 1986
517 p.

CASTELLS
Crisis Urbana y Cambio Social
S. XXI Editores
2a. Edición 1985
322 p.

CASTELLS
Apuntes para un análisis de clase de la política urbana del Estado
Mexicano

DE SCHUTTER ANTON
Investigación Participativa.
Una opción metodológica para la educación de adultos.
3a. Serie. Retablo de Papel
Centro Regional de Educación de Adultos y Alfabetización para
America Latina.
4a. Edición 1986
342 p.

DURKHEIM
Educación y Sociología
Editorial Linotipo
1970, Bogotá, Colombia
192 p.

ECKSTEIN SUSAN
El Estado y la pobreza urbana en México
S. XX Editores
1a. Edición 1982
326 p.

FERRARA JAVIER
El movimiento urbano popular en el Valle de México
CDH Cuadernos de Dinámica Habitacional
COFEVI, A.C.
México, D.F.
71 p.

FREIRE PAULO
Pedagogía del Oprimido
S.XXI Editores
30a. Edición 1983
245 p.

FREIRE PAULO
La educación como práctica de la libertad
S.XXI Editores
1a. Edición 1971
151 p.

GAZTA GUSTAVO Y SCHEINGERT MARTHA
"El problema de la vivienda en México; la acción habitacional del
Estado".
Col MEX.

DE IBARROLA MARIA
Las dimensiones sociales de la Educación
Ediciones Caballito
S.E.F.
1a. Edición 1985
159 p.

LATAPI PABLO
Hitos y verdades de la educación mexicana 1971-1972
El reparto del pastel educativo
102-104

LUEVANO ALEJANDRO
LONGORIA MARTIN
(preparación y selección de textos)
Problemática urbana y alternativas populares en el área metropolitana
de la ciudad de México.
CAMSU
México, Dic.1985

MUNSIVAIS CARLOS
Entrada libre, crónicas de una sociedad que se organiza
Biblioteca Eva
3a. Reimpresión, mayo 1988
306 p.

NUÑEZ CARLOS
Educar para transformar.
Transformar para educar.
IMDEC, A.C.
212 p.

OLAC FUENTES MOLINAR
Estado y Sociedad en México
Notas para discusión
enero 1979.

PACHECO CRISTINA
Zona de desastre
Ediciones Oceans, S.A.
2a. Edición. 1986
141 p.

PICÓN ESPINOZA CESAR
"La educación de adultos en América Latina, el reto de los 80's
CREPAL
Patzcuaro, Mich.
Serie Retablo de papel 2
agosto 1980
47 p.

RAMÍREZ SAENZ JUAN MANUEL
El movimiento urbano popular en México
S.XXI Editores
1a. Edición, 1986
224 p.

RAMÍREZ SAENZ JUAN MANUEL
GONZÁLEZ CASANOVA PABLO
D.F. Gobierno y Sociedad Civil
Ediciones Caballito
1a. Edición octubre 1987

ROBLES MARTHA
Educación y Sociedad en la Historia de México
S.XXI Editores
7a. Edición 1984
261 p.

SHIPMAN n.d.
Sociología Escolar
Madrid 1973
Editorial Morata
224 p. p.92-111

UNIKEL LUIS
La Dinámica de Crecimiento

VASCONI TOMAS AMADEO
"Educación, Socialización e Ideología"
En su descendencia de superestructura y
otros ensayos.
143-158

REVISTAS

CHRISTUS. Revista de Teología y Ciencias Humanas
Balance a un año del terremoto
no.597-598, año LI, agosto-septiembre 1986
Mexico, D.F.

EL COTIDIANO

Revista de la Realidad Mexicana actual
no.11, mayo-junio 1986, año 2
Universidad Autónoma Metropolitana
Unidad Azcapotzalco, División de Ciencias Sociales y Humanidades

CUADERNOS POLITICOS

Ediciones Era, no.45, Mexico, D.F.
enero-marzo de 1986
"Las organizaciones populares y la lucha política"
p.38
de: Juan Manuel Ramirez Saiz.

"De la Metrópoli Mexicana"

Revista A
volumen VI, no.15, mayo-agosto de 1985
Universidad Autónoma Metropolitana
Unidad Azcapotzalco, División de Ciencias Sociales y Humanidades.
"La vivienda de alquiler en áreas de reciente urbanización" de:
René Coulomb. p.43

Revista Mexicana de Sociología

año XLVIII, no.2 abril-junio 1986 2/86
Sismo: Desastre y Sociedad en la ciudad de México.
Instituto de Investigaciones Sociales UNAM

REVISTA MEXICANA DE SOCIOLOGIA

año XLVI/vol. XLVI/num.4 octubre-diciembre 1984 4/84
Instituto de Investigaciones Sociales UNAM

REVISTA MEXICANA DE SOCIOLOGIA

año XLV/vol. XLV/vol.1 enero-marzo 1983 1/83
Instituto de Investigaciones Sociales UNAM

TERRA y POLITICA

Revista trimestral año II, no.5
julio-septiembre 1981
Juan Pablos editor

REVISTA EDUCACIÓN DE ADULTOS

Lenguaje cultural y alfabetización

Testimonios: un mensaje a los alfabetizadores: Paulo Freire.

REVISTA EDUCACION DE ADULTOS

Nuevas estrategias de comunicación en la educación de adultos.

Testimonios: Funcionalidad y Estrategias de la Educación no formal; Thomas La Belle.

REVISTA EDUCACION DE ADULTOS

La educación de adultos como movimiento social

Testimonios: "Deben reinventarme pero no repetirme" Paulo Freire.

REVISTA CENTRO DE ESTUDIOS ECUMENICOS

"Entre el desarrollismo y la transformación social"

Rogelio Gomez Hermosillo.

FOLLETOS Y DOCUMENTOS ESPECIALES

CENVI. Implicaciones del uso y exploración del impacto de los proyectos de vivienda.
de RHP vol 1, mayo 1987

CAMSU. Programa de trabajo 1988-90. Mexico, D.F.

AFLAS. Técnico de la Reconstrucción. Mexico
Editado por SEDUE. 1987

CASA DE LOS DAMNIFICADOS

Jose Luis Mecati
Marco Antonio Michel
Alicia Zicardi
I I S UNAM
Mexico 1987
1a. Edición

EQUIPO PUEBLO

"La Guerra reconstruiremos con nuestras manos"
"Impacto Social del Sismo en la colonia Morelos"
Colectivo ENAH. Mexico, D.F. a 20 noviembre 1985

CASA Y CIUDAD

Organismos de vivienda
no.8, cuadernos

CALPULLI

Boletín del CAMSU
Suplemento especial
"La política de reconstrucción de MMH al servicio del buen capital"

CALPULLI

CAMSU
La expropiación. A beneficio de los damnificados?
no.3
agosto-octubre 1985

SEDUE

Periódico especial
Nov.1986, año 1, no.5

PRIORIDADES

Nueva Época año II
Mexico, D.F. a 11 de julio 1986, no.4
Respuesta concreta

TALLER DE COYUNTURA NACIONAL

Suolemento especial
La Reconstrucción
no.1 al 20

DOCUMENTO DEL SEMINARIO

"La reconstrucción de la ciudad de México después del sismo"
organizado por la Universidad Autónoma Metropolitana
mayo 6, 1986

ACUERDO DE COORDINACION para la segunda fase del programa
emergente de vivienda, que celebra SEDUE y el DDF. 27
junio de 1986

Evaluación del Proyecto de Reconstrucción de la Colonia Doctores

Organizaciones vecinas
Críticas a la situación actual

DIARIO OFICIAL

Acuerdo por el que se crea la Comisión de Reconstrucción del
Distrito Federal
11-oct-85

DIARIO OFICIAL

Decreto por el que se expropián, por causa de utilidad pública, los
inmuebles de propiedad particular
11 y 21 de octubre 1985

DECRETO por el que se aprueba el Programa emergente de RHP en el D.F.
14 oct. 85

CONCERTACION DEMOCRATICA para la reconstrucción
7 mayo 1986

Informe de la primera reunión de la Junta de gobierno de RHP en el D.F.

COPEVI
Regeneración urbana
Estudio área urbana del D.F.
Informe anual México 1972
p.c-156 TB-C

DINAMICA HABITACIONAL
"Renovación o Mejoramiento Barrial"
COPEVI A.C.
no.17

DINAMICA HABITACIONAL
"Inquilinato: Mitos y Realidades"
COPEVI, A.C.
Ca. Epoca, no.12

MANUAL PRACTICO
Manejo de programas de reconstrucción en áreas urbanas
UNICEF
junio 1986

INTERVENCION DE PAULO FREIRE
Presidente del Consejo de Educación de Adultos de America Latina
en el Centro Cultural San Martin de Buenos Aires...

CUADERNOS
Educación de adultos
Conversaciones con Paulo Freire
no.2, febrero 1984
Propuestas sobre vivienda
Convención del Anahuac
marzo 1989

CASA Y CIUDAD
Balance urbano preliminar 1983-1988
Mexico, D.F.

SANDOVAL GEORGINA
Organismos oficiales de vivienda 1986-1987
Mexico, D.F.

AGUILERA GOMEZ MANUEL
Los retos del desarrollo urbano y vivienda
Fonencia al Cer. Seminario de la UNAM
del Instituto de Investigaciones Económicas

22 agosto 1988

CASA Y CIUDAD

Reyes Domínguez Guadalupe

Consideraciones sobre la política de vivienda en el sexenio 1982-1988
agosto 1988

CAMSU

Política estatal en la Reconstrucción

Documento para discusión en el Encuentro Urbano del PMS

marzo 1988

ORTIZ FÁBRES ENRIQUE

El derecho a la vivienda: reto masivo. Solución masiva?

Fonencia presentada en Seminario de la Sociedad Mexicana de
Planificación.

marzo 1988

CAMSU

Problemática urbana y de vivienda en la zona metropolitana de la ciudad
de México

abril 1988

PROYECTO DE CAPACITACION de la red metropolitana de Instituciones.
diciembre 1985

Notas personales de reuniones, foros, asambleas, plenarios y congresos de
la CUD.

Artículos Periodísticos.

Rodriguez Reyna, Jose Ignacio.
"200 mil damnificados que viven en la vía pública"
Punto

Martin Cristina.
"365 días después"
Jornada, 19 de septiembre, 1986.

Martin Cristina.
"UDU: intenta el PRI reclutar gente para la marcha del 19"
Jornada, 6 sep., 1986.

Hernandez Norberto
"La Neoliberalización Social después del terremoto"
Jornada 19 de sep.-86
"CUD, autoridades capitalinas obstruyen difusión a la marcha"
Jornada.

Rojas Rosa
"Los Residentes dieron nueva vida a la Unidad"
Jornada 19, sep. 86

Sierra Felipe Aguilar Fernando
"Demandaron los diferentes directivos aglutinados en el PST, un
segundo decreto expropiatorio, respecto a su trabajo y se pronunciaron
por una verdadera democratización del D.F."
El Día, suplemento Metropoli
20 de sep. 86, p.4

"Ni el 2% del fondo de Nafinsa para reconstruir viviendas"
"El gobierno no asume el problema de la vivienda en su totalidad"
Punto, año IV, número 202
15 al 21 de sep. 86

Soriano Angel "Exige la oposición cuentas claras del fondo para la
construcción"
Excelsior, 18 sep. 86

Gomez German
"Difícil conmemorar el 19 de septiembre"
Excelsior 19 de septiembre. 86
Editorial
"Viernes 19"
Jornada 21 sep. 86.

"Fide el FRI-D.F. programa de crédito permanente para vivienda"
El Nacional
18 sep. 86

Cuevas Carlos
"Los años Historia viva"
El Nacional 18 de septiembre. 86, p.11

"Demandas y Acciones prietas a favor de damnificados"
El Dia, suplemento Metropoli
17 de sep.86.p6

"Legitima impotencia de quien lo perdio todo, NMH"
La Jornada
No. 3.no. 722 p18
"Vivienda para 28.5% de 100 mil familias"
Jornada
19,sep.86 p.3

Wordenberg Jose
"Ayer y Hoy del sismo"
Jornada p.5

Hernandez Norberto
"Misas y denuncias en Tepiteno en la Villa"
Jornada,20 sep.86. p4.

"Recordaron los sobrevivientes del Nuevo Leon a sus muertos"
El Dia ,Metropoli:
20 de sep.p8
"En el Hospital Juárez tambien se recordo a los desaparecidos"
El Dia,Metropoli,20 sep. p.9

"El de ayer un 19 tambien diferente"
"Recordatorio multiple del 19 de septiembre"
El Dia , Metropoli,20 sep. p.1.

Pulso Político"
El Universal
17 sep..86 p.1

"Questiona la oposicion en la Cámara el manejo del Fondo de
Reconstrucción"
Uno mas Uno
18 sep.86.p.4

"Entrego NMH,6824 viviendas a Damnificados"
Jornada,19 sep.86 p.4

" A un año del desastre intensificar la Reconstrucción"
El Dia,20 sep. 86

"Del sismo al Triunfalismo"
Punto, ano 203. 22 al 28 de septiembre 86

Galaz Lourdes
"El terremoto acentua la crisis"
Jornada 19 sep.

Garcido Luis Javier
"El Carabazo"
Jornada,19 Sep.86.p5

"Lecciones del pasado y de la reconstrucción"
Jornado, 19 de sep. 86. p. 1 y 2.

Corvantes Eduardo
"Damnificados, aquí no ha pasado nada"
Uno mas Uno. 19 sep. 86. p. 6

"La energía social fuerza aun no encauzada"
Uno mas Uno. 19 sep. 86. p. 1 y 9.

"Dos marchas de damnificados"
El Dia. 19. sep. 86. p. 4

Viale Emilio
"Balance Positivo"
Excelsior. 19 sep.

Jimenez Ramon
"Agudización, Lucha de clases"
El Dia Metropoli. 19 sep. 86. p. 11

Abarca Chavez Cuauhtemoc
"La Coordinadora Unica de Damnificados en la Ciudad de México"
El Dia, Metropoli, Origen Crónica de la otra Ciudad.
22. sep. 86. p. 8 y 9

Ramirez Juan Manuel
"Balance Provisional de la organización y lucha de damnificados"
El Dia, Metropoli, Origen
3 de marzo. 86. p. 8 y 9

Gutierrez Bolanos Cacho
"Lo que se dijo y lo que no se hizo"
"La Ciudad en Numeros: reconstrucción"
El Dia Metropoli, Origen
3 marzo. 86. p. 8 y 9

Ramirez Sainz Juan manuel
"Dimensión Política del Movimiento urbano Popular"
El Dia, Metropoli, Origen
23 junio. 86. p. 8

Hernando Rocha
"Lucha de clases y clases de luchas"
El Dia, metropoli, Origen
23. junio. 86. p. 9

Pardo Manuel
Schlemgart Martha
"Movimientos sociales urbanos, precisiones conceptuales"
El Dia Metropoli, Origen
23. junio. 89. p. 9

Ramirez Sainz Juan Manuel
Navarro B. Bernardo
"Política de Masas del Estado Mexicano"
El Dia, Metropoli, Origen
1 dic.86. p 8 y 9

Zicardi Alicia
Michel Marco Antonio
"La reconstrucción habitacional en la Ciudad de México"
El Dia, Metropoli, Origen
20.mayo.87. p. 8 y 9

Formas Agustin.
Gonzales Ma.Elba
"Inventario y necesidades de vivienda en la ZMCM"
El Dia Metropoli, Origen
20.mayo.87.p 9

Diaz Berrío Salvador
"La recuperación Habitacional en Centros históricos"
El Dia, Metropoli, Origen
11.octubre.86.p8 y 12 de octubre.86.p.8

Lerpert V. Robert
Peterson Royce Anya
"La urbanización en México"
El Dia, Metropoli
8 octubre.86.p 8 y 9

Velazquez Rodriguez Daniel
"Perfiles opuestos, marchas del 19 de septiembre"
El Dia, Metropoli, Origen
15 sep. 86.p.8 y 9

Mier y Teheran Arturo
"Recomendaciones del taller sobre rehabilitación de habitaciones
populares en edificios históricos situados en regiones sísmicas"
El Dia metropoli, Origen
7.octubre.86.p8

Ortiz Robles Jaime
"Recomendaciones del primer foro popular de defensa del Centro
Histórico de la Ciudad de México"
El Dia, Metropoli, Origen
7.octubre.86.p7

Castells Manuel
"Nuevas Relaciones Históricas entre espacio y sociedad"
El Dia, Metropoli, Origen
22.junio.86.p8