

universidad la salle
escuela mexicana de arquitectura
incorporada a la u.n.a.m.

27
2ej.

centro cultural en la cd.
de matamoros tamaulipas. méxico.

tesis profesional que para obtener el título
de arquitecto presenta:

irma batres nieto

director de tesis. arq. salvador cordova z.
mexico d.f. 1990.

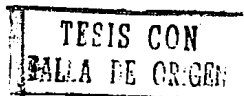



UNAM – Dirección General de Bibliotecas Tesis Digitales Restricciones de uso

DERECHOS RESERVADOS © PROHIBIDA SU REPRODUCCIÓN TOTAL O PARCIAL

Todo el material contenido en esta tesis está protegido por la Ley Federal del Derecho de Autor (LFDA) de los Estados Unidos Mexicanos (México).

El uso de imágenes, fragmentos de videos, y demás material que sea objeto de protección de los derechos de autor, será exclusivamente para fines educativos e informativos y deberá citar la fuente donde la obtuvo mencionando el autor o autores. Cualquier uso distinto como el lucro, reproducción, edición o modificación, será perseguido y sancionado por el respectivo titular de los Derechos de Autor.

- # introducción ■ la plaza cultural ■ objetivos
- # edificio similar anterior - El museo del maíz
- # artesanía ■ clasificación por materiales
- # artesanía en México ■ algunos estados.
- # matamoros tamps. ■ la ciudad ■ el predio
■ ubicación del proyecto.
- # premisas de diseño.
- # diagramas de funcionamiento
- # proyecto arquitectónico estructural
- # programa arquitectónico.

indice

Aprendo sinceramente a las personas que tuvieron algo que ver
en el transcurso de mi carrera, a la escuela, y a los profesores,
para poder llegar a este momento tan importante en mi vida.

especialmente

- # gracias a Dios
- # gracias a mis
padres.
- # gracias a mis
hermanos.
- # y a ti junto gracias
por tu gran amor.

mexico

México es un país en el que conviven pueblos con culturas e identidades diversas; vivimos en una sociedad étnica y culturalmente plural.

La existencia de una multiplicidad de culturas indígenas y regionales ligadas aun sentimiento de identidad igualmente variadas revela que las capas mayoritarias del país controlan ámbitos significativos de su propia cultura.

Ese tránsito y control en las culturas determina cambios internos en una rama que así se ajusta a los cambios culturales y tecnológicos.

El desarrollo de la tecnología se ha considerado siempre como una amenaza para la vida de la expresión tangible de esas culturas "las artesanías".

El creador artesanal, la mayoría de las veces anónimo, es capaz de encontrar en la naturaleza que lo rodea, no solo los materiales para crear sus diseños y construir su obra, sino también la inspiración para lograr formas y texturas originadas en tradiciones, ritos, mitos, leyendas y lenguajes que configuran su pensamiento creativo.

El producto artesanal implica lo funcional y lo para plasmar al mismo tiempo, por una parte las formas de la naturaleza donde es creado, y por la otra los valores estéticos que la frescura y la sensibilidad del artesano le imprimen. El proceso creativo no termina allí, desde el momento en que una olla de barro se integra a la vida diaria, pasa a formar parte de las cosas útiles y bellas de los hogares mexicanos. Más adelante, no de uso sino estéticos, los ubican en un museo o en alguna galería de arte.

Su grado de influencia suele tener una penetración tal que llegan a formar parte de los elementos que integran desde los más sencillos hasta los más refinados estilos de decoración, surgen productos que suelen competir con productos artesanales de otras partes del mundo, muy ventajosamente por su frescura, ingenua belleza y su esencia profundamente humana.

plaza cultural

objetivos

- traer de la plaza el centro de reunión y convivencia que no existe en la ciudad ni a sus alrededores, logrando un lugar abierto, diferente creado especialmente para disfrutarlo.
- integrar a la comunidad al campo cultural, contribuyendo así a la participación de todos los sectores populares en cualquier tipo de actividad culturalizante proporcionada en el conjunto.
- atraer a la población extranjera a la ciudad y brindarles de una forma muy amena los espectáculos musicales y teatrales comunicando todo tipo de expresiones culturales desconocidas para ellos, además de poder apreciar y adquirir piezas artesanales de los lugares más lejanos del país.
- dar una mejor imagen tanto al interior como al exterior del país, estudiando la la ciudad fronteriza como la puerta y primera imagen de México ante el mundo.
- contribuir a la economía del país atrayendo al turista invitándolo a visitar directamente todo lo que en la muestra se presenta, formando una inquietud por conocer todo lo que nuestra amplia cultura nacional puede ofrecer.

museo del maiz

Por convenios celebrados entre el Museo Nacional de Culturas Populares y el Instituto Tamaulipeco de Bellas Artes existe en la ciudad el edificio llamado "Museo del Maiz", siendo el único lugar en la zona dedicado a exposiciones de tipo cultural indígena; la creación de este fue llevada a cabo por el Programa Nacional Fronterizo PRONAF usado entonces como centro artesanal. Desatendido y abandonado el edificio no se utilizó por mucho tiempo, siendo hasta 1987 que se empieza a trabajar en la remodelación del mismo.

Se acude a la colaboración del Museo Nacional de Antropología e Historia, para exhibir piezas originales como enriquecimiento a la exposición "El Museo como fundamento de la cultura popular mexicana."

La idea de exhibir piezas originales tuvo muy buena acogida por la población, la muestra contó con 47 piezas, cerámica, concha, y líticos procedentes de diferentes culturas en seis diferentes regiones del país, además de escritos parte de investigaciones que se presentan con la consideración de quienes pudieron interesarse por conocer algo más acerca del origen de nuestra cultura popular.

Después de esta se han presentado algunas otras exhibiciones de gran interés para la población de la ciudad.

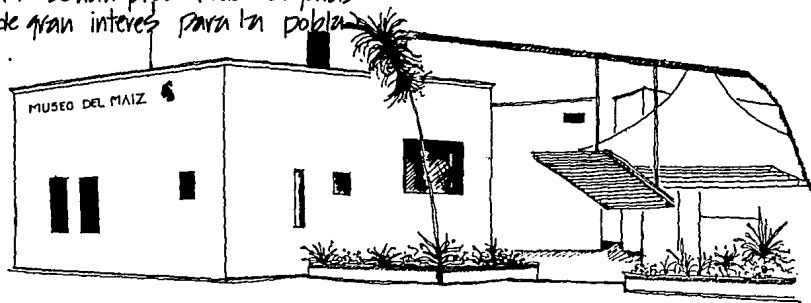

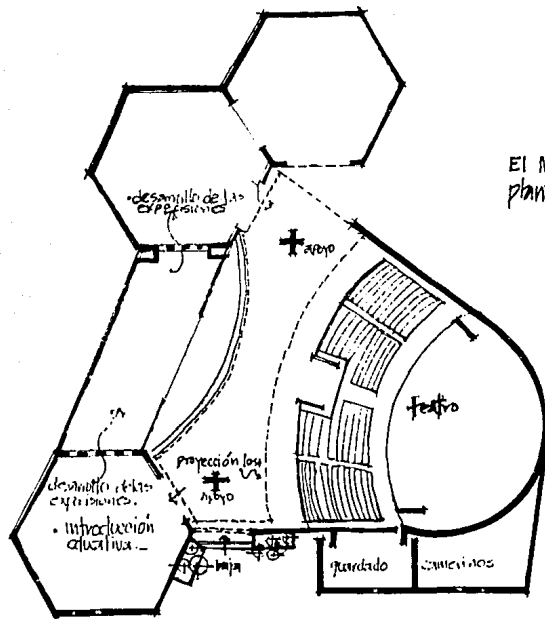

El museo del maiz.
 planta arquitectónica sin escala.

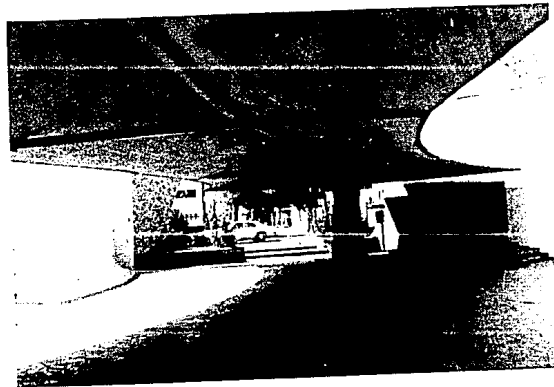
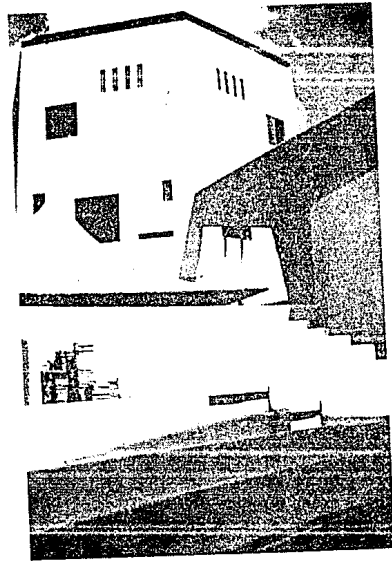
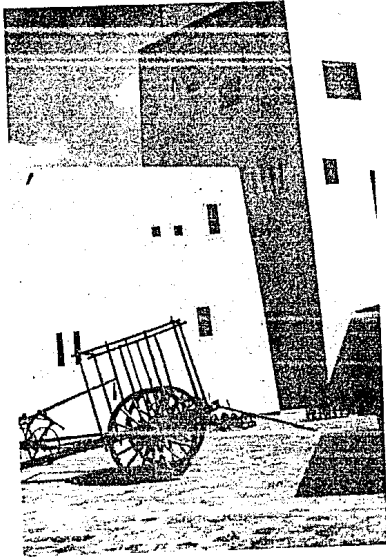

artesanía

Al examinar retrospectivamente el acervo artesanal a través de los tiempos, sorprende advertir que su composición en cuanto a los géneros o ramas que en él se distinguen es casi invariable; así mismo mencionarse mencionar que la desaparición de ramas es mínima; lo que abundaría en este caso, son las transformaciones de los productos de una misma rama, que en ocasiones podría llegar a verdaderas degeneraciones.

Así pues las artesanías y el arte popular no son estílicos. El artesano no es un mero repetidor de formas y decoraciones, sino un creador que a lo largo del tiempo y operando con modelos básicos como referencia, que asimila y plasma en el producto los estímulos externos de acuerdo con su tiempo y según le dicta su capacidad de expresión artística.

Lo que no cambia es la función, la finalidad primaria del artefacto, aun cuando el usuario de al objeto un uso diferente, las formas primarias se conservan.

La forma del artefacto se conserva, ésta se determina ante todo por la función que se le asigna. Los productos artesanales tienen como finalidad principal llenar las necesidades de la vida humana que pueden ser de orden material: comida, vestido etc., o del orden expresión: artística, religiosa etc.



basándose en algunos materiales de elaboración
se pueden establecer las sig. ramas:

alfarería o cerámica

cantería

cestería

carería

textiles

metalistería

joyería

pintura

grabado

papelaría y carbonería

pirotecnia

dulcería

etc.



textiles

La acción de tejer telas consiste en entrelazar perpendicularmente dos grupos de hilos.

Las fibras:

Algodón ocupa el 1er lugar siendo tradicionalmente la materia textil más importante de México. El algodón crece sobre arbustos; la fibra es contenida en capsulas que al reventar exponen los filamentos pegados a las semillas. Después de la cosecha (piza) se separan las semillas, se limpia las hebras y se coloca en forma de haces paralelos. Esta masa es golpeada rítmicamente con dos paños, hasta lograr un material esponjoso; la fibra está lista para ser hilada. gran parte del algodón usado por los indígenas actualmente es de hilatura industrial y tenido con anilinas.

Lana. para lograr una lana de calidad intervienen muchos factores desde la raza ovina, la alimentación, y hasta la parte del animal donde se cortó el mechón.

Seda. se obtiene del capullo que el gusano de la seda forma a su alrededor. En todas las variedades anidan en dif. tipos de árboles, las larvas deben alimentarse de hojas tiernas, hasta que alcanzan el tamaño adecuado para tener el cocon. Terminado el capullo la oruga se convierte en ninfa; ese es el momento de cosechar los capullos y matar las crisalidas por ebullición, el procedimiento para los indígenas es diferente a otros en el mundo pero no menos bueno. Los capullo se hierven en agua con ceniza para blanquearlos ya secos se desmenuzan con los dedos, así el material está listo para ser hilado.

chichicaste. es una fibra larga, muy utilizada, pariente del lino. Las hebras se obtienen del tallo de la planta por medio de la ebullición.

Los tintes:

según el efecto que se desea obtener en los tejidos, los hilos se emplean en sus colores naturales: blanco o tenado para el algodón, blanco, café, gris o negro para la lana,

cremoso para la seda, y pardo para el chichicastle, o se tiran en este momento.

Los materiales tintóreos de origen antiguo se dividen en colorantes o pigmentos. A estos hay que agregar las anilinas, materiales sintéticos modernos que han desplazado a los tintes tradicionales.

Los colorantes son sustancias solubles en agua obtenidas de animales y plantas.

Los pigmentos son minerales como óxido de hierro, cobre y otros solubles en ácidos.

Mención a parte merecen "los tres grandes" entre las sustancias tintóreas mexicanas el añil, la grana y el caracol.

El Hilado:

El proceso del hilado consiste en agrupar y ligar hebras sueltas de modo que formen un hilo continuo, imprimiendo al mismo tiempo la torsión adecuada para dotar al hilo de resistencia y elasticidad. Se puede hilar manualmente pero el método más empleado en México es por medio de un huso y un malacate.

Los Telares:

Una tela está constituida por dos grupos de hilos. se llama urdimbre a los hilos paralelos que constituyen el largo del tejido y se le llama trama al conjunto de hebras que se entretejan con los primeros en ángulo recto. El telar es el instrumento que permite tensar la urdimbre de modo que se pueda insertar la trama. Existiendo diversos tipos de telares: el de cintura, el horizontal y el de pedales etc.



Los Lijamientos:

La forma de entrecruzar los hilos de la urdimbre y la trama. Estos entrelazamientos se llaman técnicas de tejido o lijamientos.

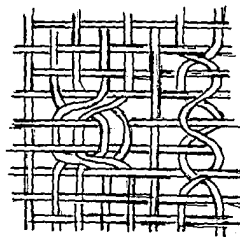
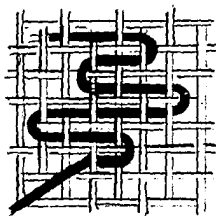
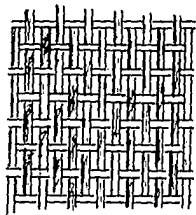

técnicas de ornato:

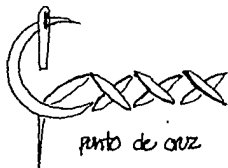

punto pasado una vista

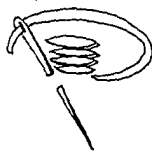

punto pasado relleno

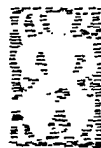
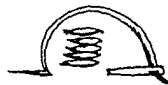

pepenado negativo



pepenado de hilvan.

La indumentaria de los habitantes contemporáneos del México indígena se compone de un mosaico de prendas, cada una originada en alguna época del pasado y a partir de su adopción sufrido los cambios naturales debido a condiciones del clima, técnicas y materiales disponibles en un momento histórico determinado y las preferencias de sus portadores. Estas varían de acuerdo con la cultura de cada grupo indígena, con la tradición de cada región o pueblo. A continuación una breve explicación de las prendas usadas actualmente en el mundo indígena.

El conjunto de prendas que comprende la indumentaria de mujeres y hombres de cada una de las regiones y grupos étnicos constituyen un atuendo regio. El vestido cumple la función de abrigar y proteger a su portador pero también es un medio para preservar la tradición y mantener vivo un importante valor cultural, hombres y mujeres de muchos lugares de México llevan su vestido con aquella convulsiencia de seguir perteneciendo a su propia cultura. La variedad va desde el • **huipil** que es una prenda femenina usada para cubrir el torso, consiste en un lienzo de tela doblada a la mitad con una abertura en el centro que usualmente cierra a los lados. • **quechquemiltl**: prenda femenina utilizada para cubrir el torso, especie de capa cenada con escote central, compuesto por dos rectángulos de tela de dimensiones casi iguales. • **blusa**: camisa, bata compuesta por cuatro tiras de tela cosidas de modo que forman un rectángulo, aquí existe una variante, el saco abotonado al frente ocasionalmente usado sobre la blusa.

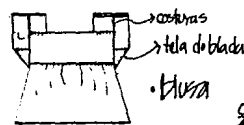
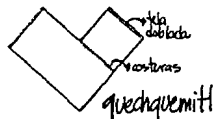
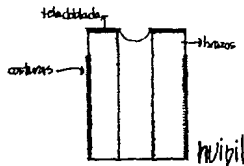

hechas con mat.
como mantel o
tela blanca
adornada con
borlas o
distribuida entre usos
acostumbrados del
huipil.

falba es el elemento utilizado para cubrir la parte inferior del cuerpo. existen 2 tipos la primera llamada enredo. que es una tela rectangular que se enreda alrededor de la cadera y no lleva ningun tipo de alforzas ni cortes se mantiene en su lugar por medio de una faja., el otro tipo es la que se recoge en la cintura con más o menos pliegues y se cose aun listón o una tira de tela. • Lienzos, de todos tamaños y proporciones sirven como complemento a la industria femenina • reboso, tela muy alargada y tiene flecos muy amoldados en sus extremos distantes, les sirve para protegerse del sol base para llevar un cantaro en la cabeza convar hultos e to.

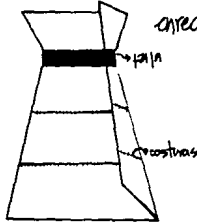

enredo. hechos de tela industrial ò algodón blanco.

vestimenta masculina: El hombre usa diferentes tipos de camisas para cubrir el torso. El primer grupo se llaman algodón sobre todo si está hecho de lana. consiste en una tela doblada con abertura central para la cabeza y las mangas aduegadas. El lienzo suele ser angosto y no se acostumbra los bordes costados. otras camisas parecidas al arte citadino se elaboran con telas industriales.

calzón: pantalón del hombre llamado así porque no tiene costuras que lo moldeen al cuerpo. se sujeta por medio de una jareta o un ceñidor y se superpone un lienzo por encima del otro para cerrar al frente. existen también colajas, sarapes, jorobos y gabanes.

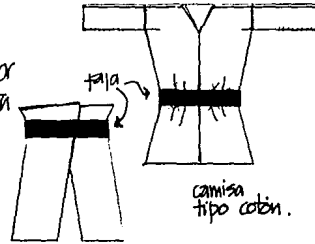

calzón.

camisa tipo algodón.

Mire pececito - dijo el indio sin alterarse -; es el mismo precio porque no puedo darle otro. además, señor, hay zilap que usted ignora. Tengo que hacer estas canastitas a mi manera, con canciones y trocitos de mi propia alma. Si me veo obligado a hacerlas por millares, no podré tener un pedruzco del alma en cada una, ni podré poner en ellas mis canciones.

Juan: canastitas ensuc
• canasta de cucutas
mexicanas.

cesteria

Conjunto de técnicas por las cuales elementos relativamente duros se entretajan para producir recipientes y objetos planos elaborados a mano libre.

Las cañas, juncos, mimbrres y carrizos para el tejido de canastas o petates, muebles, zama, zanes, jaulas, juguetes y hasta instrumentos musicales. Las fibras extraídas de distintas variedades de magueyes (agaves) también proporcionan excelentes fibras como el ixtle y el henequén. La lechuguilla y diversos clones de zacates así como el mimbre, los bambúes y muchos otros empleados para esta actividad.

Por lo general los artesanos emplean las manos y los pies al tejer, a veces emplean hasta los dientes para que quede más apretado, mejor marcado, haciendo perfectamente los dobleces.

Las técnicas usadas en la cestería han sido divididas en dos grandes grupos. La cestería tejida y la enrollada. La 1ª se basa de ordinario entretajando materiales. La 2ª en forma de espiral utilizando varitas órfas de fibra. • materiales. toda clase de fibra de origen vegetal. cañas, mimbrres, lechuguilla, bambú, magueyes y henequén. • herramienta. mazo para machucar la fibra de las pencas; navaja y palca para extraer la fibra extrayendo la pulpa. • técnicas y diseños. Las técnicas y han sido divididas en dos. la 1ª entretajada y la 2ª en forma espiral.

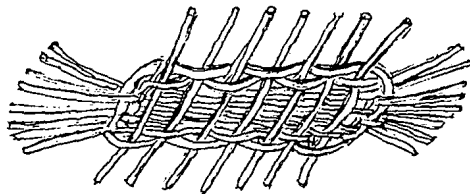

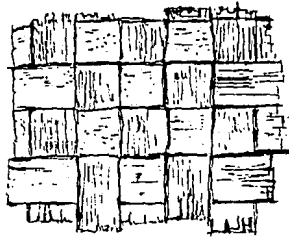

tajetañ

cruzado

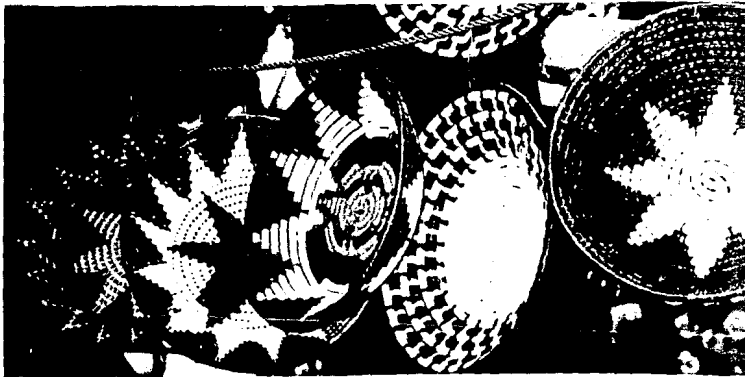
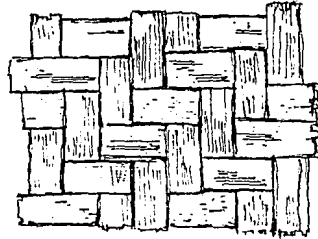



pintura



Se le llama al arte de expresar ideas y representar objetos por medio de líneas y colores sobre una superficie, en algunas ocasiones simulando las tres dimensiones del espacio. Lacas, aplicadas sobre madera, jicaras etc. compuestas de barniz preparado a base de goma o aceite combinados con tiza o pigmentos, Colocando varias capas superpuestas de diferentes colores los que van recortándose a esto se le llama "rayado". Exvotos o retablos: pintura hecha generalmente sobre base de lámina, madera y a veces tela; expresan los testimonios de gratitud por un favor recibido de carácter religioso. Mural, de carácter comercial etc. De telones, pintura popular tamaño mural. Alfombras de flores: Tablas huicholas: tablas cubiertas con cera de abeja sobre la cual se van adhiriendo hilos de estambre según el diseño específico del artesano. Fluminaria y popotes



metalisteria

Arte y técnica de beneficio de minerales para obtener de ellos metales más puros y prepararlos para la fabricación de objetos ya sean suntuarios o de artesanía.

Los metales conocidos en orden de importancia son: oro, plata, cobre, estaño y plomo, que trabajados con distintas técnicas, entre las cuales se conocen la del vaciado, la de la cera perdida para figuras huecas técnicas para aleaciones así como para soldadura; se maneja además la falsa filigrana, los hilos metálicos doblados zafado etc. Cobre. cambia de color según su grosor ó exposición en películas delgadas es verde, rojo en piezas de mayor grosor. cuando se expone al aire seco, se recubre de óxido negro y con la humedad del ambiente se forma una película protectora de carbonato básico verdoso resistente a la corrosión, funciona magníficamente como conductor eléctrico siendo ésta la más importante de sus aplicaciones. Hierro metal dúctil, maleable de color gris azulado. su uso artesanal se menciona hasta la época de la conquista. Las muestras que podemos apreciar de épocas recientes son rejas en las ventanas, barandales, balcones, además de todo tipo de objetos menores como aldabones, espuelas, estribos y bellos objetos de cerámica chapas, etc. utilizando entre otras técnicas el embutido ó repujado y el cincelado.

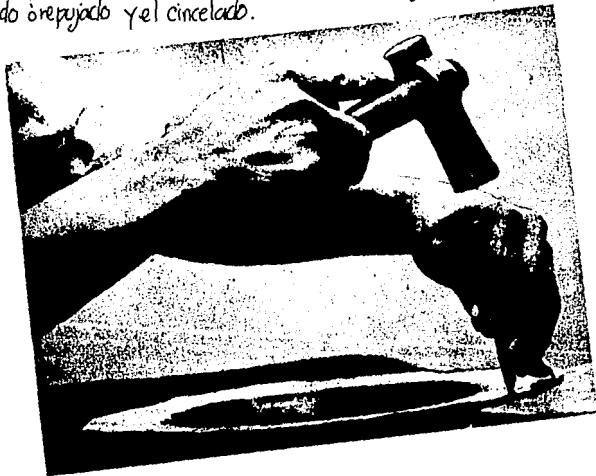

jugueteria

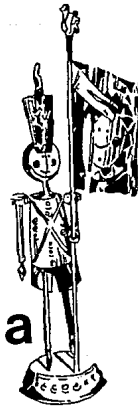

Los juegos infantiles, como otras formas expresivas populares, siguen teniendo vigencia porque reflejan los valores, las creencias y las actitudes de una cultura y son asimismo, expresiones de tipo artístico, estéticamente satisfactorias para los participantes.

Los juguetes populares elaborados por artesanos de diferentes de la República son muchos y muy variados aunque la demanda ha decrecido. Pueden dividirse en dos tipos: 1. Los que se fabrican durante todo el año y los que se fabrican para alguna conmemoración de alguna fiesta tradicional. Entre los primeros se encuentran los rebeldes, los aviones, trompo, canicas etc. Los elaborados para las fiestas son: calaveras de azúcar para el día de muertos, entierros, calaveras de barro, posacabras y navidad.



"De tierra, de lado hicieron la carne, pero vieron que no estaba bien porque se deshacía, estaba blando, no tenía movimiento, no movía la cabeza, la cara se le iba por un lado, tenía velada la vista. no podía ver hacia atrás. Al principio hablaba pero no tenía entendimiento. Rápidamente se humedeció dentro del agua y no se pudo sostener."

ceramica

El barro es una de las materias primas más comunes en toda la tierra, nunca ha sido problema para el artesano adquirirlo. La mayoría de los barro que se usan en México son los llamados superficiales porque se encuentran cerca de la superficie. En general dan en la quemada colores que van del café al rojo y al café obscuro, siendo los más comunes los que dan color rojo.

Casi todos los barro se secan, se apalean, se remojan, se tamizan, ya molido se revuelve con agua como si fuera harina de maíz para ser usado inmediatamente. Para no tener problemas en el secado de las piezas, los alfareros a menudo han revuelto otros materiales con el barro para abrir el poro. Los más comunes son las arenas de los ríos, espadilla, estiercol y tajo molido si la arena de río contiene mica, la loza tendrá "puntos de oro" que centellan en el sol. Cada comunidad alfarera tiene solución a sus problemas técnicos en cuanto al material básico para la elaboración de su cerámica. Una característica importante de la cerámica indígena que casi siempre se da es que las piezas reciben un baño de barro líquido y a sea de otro o de su color original. Blanco con azul o rojo con óxido de hierro son los más comunes. Toda la loza indígena se alisa sencillamente. La técnica del bruído aún persiste en los centros alfareros más importantes.

Las decoraciones en la cerámica es muy variada, el pastillaje, la cerámica estampada, la pintada, la esgrafiada, la calada, la negativa, el relieve con dibujo esgrafiado en molde, la manchada, la incrustada etc. Todas combinadas o solas generan una cantidad infinita de diseños.



escultura

Del latín *sculptura*, el arte de modelar tallar y esculpir en materiales convenientes, representando de todo figuras de todo tipo. Para su elaboración se utilizan los siguientes materiales:

caña de maíz. actualmente utilizan cañas de maíz secas con pegamento vegetal preparado con nopales frescos molidos, dejándose secar para proceder a afinar la talla y pulir.

madera: aprovechando las diferentes cualidades de las maderas, los artesanos elaboran esculturas, según la región será la utilización y las diferentes figuras que realizan. entre las más conocidas tenemos: palo hierro, covachín de mezquite, tzompante, copalillo, cedro, palo de naranjo, caoba, huauzacoatl etc.

barro: alfarería y cerámica.

metales: plata. utilizada para joyería escultura, decorativa, religiosa

cobre. piezas ornamentales

hojalata. objetos que se decoran en brillantes colores a base de anilinas

hierro. utilizado en cruces, zidomos para jardines.

lapidaria y cantería. labrado de piezas duras.

fibras duras y vegetales: hoja de maíz, palma, ixtle, mimbre, tule.

cartón: zibrijes, muñecas, papel maché.

Vidrio: soplado y esmaltado

Dulce: Jamarillo (pastor de semilla de calabaza) esculturas pequeñas decoradas con colorantes. azúcar para calaveras cuerno y hueso. talla en diversos tamaños y formas.

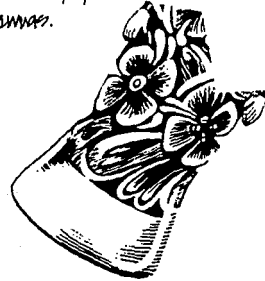
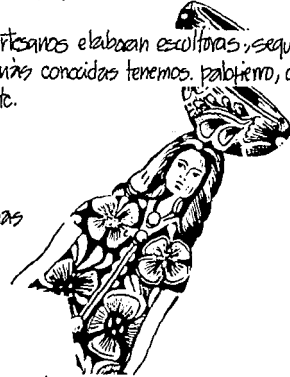

maskaras



Desempeñan un papel muy importante en las manifestaciones del arte popular contemporáneo, en las danzas tradicionales y al mismo tiempo como un objeto de gran belleza; no obedece a una sola corriente cultural sino que todas ellas devienen de la influencia de la indígena, la europea, la oriental y la africana. Y debemos considerar no solamente por su valor plástico intrínseco sino por estar estrechamente ligada al temor a la ética y al vapor con que un pueblo se enzarza para autodefinirse para mostrar en los miles de rostros de sus máscaras su capacidad expresiva y sus profundas raíces culturales.

Se elaboran máscaras en materiales muy diversos: de madera de distintas clases, de suela, de piel, de cera, de tela, de abalacion y pielto, de cartón, de tela de alambre, de barro, de aleaciones de hierro y aluminio, de bula, de hojalata, de fibras naturales, de carapacho de tortuga o zornadillo, y se decoran con pinturas vegetales, industriales y maquillaje o taca, adornándose con ixtle, pelo natural, crines, paja de jabali, zalcas de borrego y chivo, cuentitas y cuernos naturales de venados caprinos, bovinos y ovinos o de trapo, hierro y madera etc.

"La máscara posee un extraño poder de sugestión sobre la imaginación. Así la máscara es la síntesis, la esencia de la deidad, del demonio, muerto o vivo que se trata de representar..."



a r r e s a n i a

en mexico

artesanía

El arte popular desempeña una función dinámica, lo encontramos en muchos de los objetos que rodean la vida diaria de nuestro pueblo. En su indumentaria tradicional: huipiles, blusas, gabanes, fajillas, sombreros, huarales, rebozos, mortales; en sus hogares: loza, cazos, platos, muebles, sarapes, macetas, canastas; en los instrumentos de trabajo: telares, hornos, arados, sillas de montar; en sus ritos, decoración de altares, ofrendas, adornos, mercados; en los cantos, danzas, música, teatro.

El creador artesanal, la mayoría de las veces anónimo, es capaz de encontrar en la naturaleza que le rodea, no solo los materiales para sus diseños y construir su obra sino también la inspiración para lograr formas y texturas originadas en tradiciones, ritos, mitos, leyendas y lenguajes que conllevan su pensamiento creativo.

El productor al implicar lo funcional logra plasmar al mismo tiempo, por una parte las formas de la naturaleza donde es creado, y por la otra, los valores estéticos que la frescura y la sensibilidad del artesano le imprimen, integrándose a la vida diaria, pasando a formar parte de las cosas útiles y bellas de los hogares mexicanos. Más adelante sus valores no de uso sino los estéticos, los ubican en un museo o en una galería de arte.

Los especialistas en artesanías, basándose en algunas materias primas bien específicas, han establecido las siguientes ramas que serían las más conocidas, y desahucadas y de las cuales ya hemos explicado algunas anteriormente: alfarería o cerámica, cestería o ajines, textiles, cerería, lapidaria y cantería, metalisteria, joyería, pintura, papelería y cartonería, pirotecnia, dulcería y panadería.

ahora trataremos de hacer una reseña por zonas mostrando algunos estados de la república y su principal producción artesanal.

michoacan

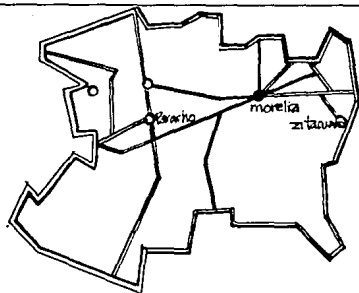

Elaboración de todo tipo de objetos de cobre y latón.
sta clara del cobre. cazos, ollas, jarras, joyería etc.

Cestería. elaboración de sombreros
de palma trenzada

textiles. huipiles. cheraún mich.
relindo Cheraún mich.
gran elaboración de deshilados
rebordados.

rebozos tanquancuero mich.
sarapes. zibucavo mich.

papel picado. elaborado en
patzamban mich.

alfarería. barro. zamora mich.
cerámica brñida. tzintzuntzán,
quitzpa. pintos. san José de gracia
y patzamban.

vajillas. capula, ocumichu,
zinapewaro mich.

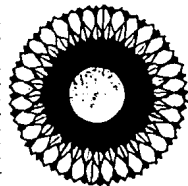
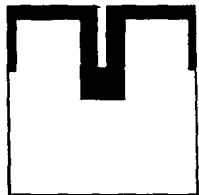

cobre clara.

guerrero

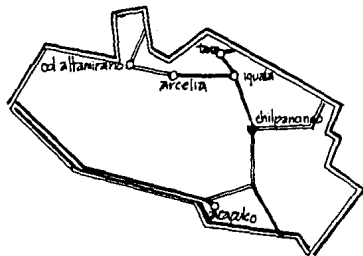

textiles. textiles amuzgos tlaxochistahuaca
tallado en madera, mascararas Sn agustin oapan
temalacatzingo gro.

Laqueado. laqueado en bules, jicaras, ollinala gro.
temalacatzingo gro.

Juquetes populares. hechos de madera en chilapa go.
juquetes de barro. toliman.

pintura. pintado en papel amate xalitzago.



figuilla de barro.

guanajuato

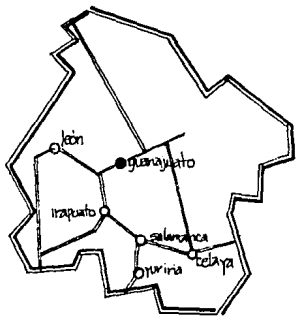

Cartonería. juguetes populares muñecas, máscaras, caballos, etc.
Celaya qb.

Artesanía de cera. figuras de tipo popular para adornos. Salamanca
y Guanajuato.

Cerámica. San Miguel de Allende. ollas, jarras, utilizan barro
rojo cubierto con óxido de hierro del mismo color, haciendo la
decoración con una aguja.

mayólica ó losa de talavera.

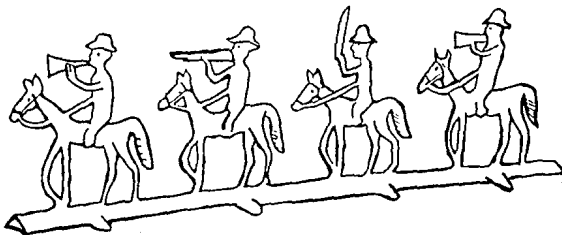
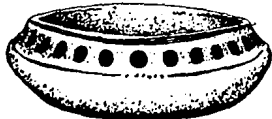

piquillas de plomo

jalisco

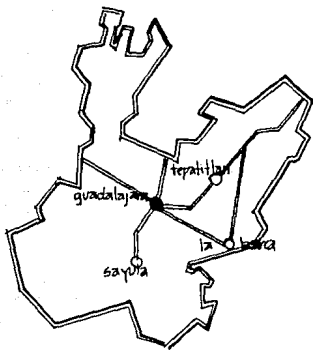

cerámica. alfarería de alta de alta temperatura talleres de Jope Wilhoit
en tonala Jal.
producción de barro caneb
barro brñido
producción de loza blanca

Juquetes populares fabricados de barro en tonala Jal.
barro policromado tlaquepaque jal. y sta cruz jal.
figuras de hueso cabido teocãttiche.
figuras de vidrio soplado.
papel picado

talabarteria. tlaquepaque textiles Altos de jal.
tablas ruidobas. figuras
de maiz



pintada con
anzilinas.
Acatlan de
Juarez Jal



chiapas

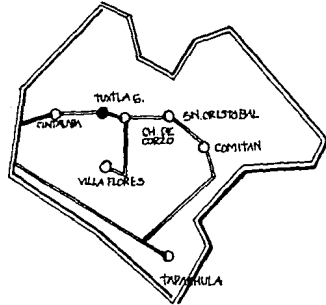

- Elaboración de textiles. existen muchas variedades en el estado, cuando es lo suficiente luego lo usan como vestido. lacandonas lacanhu chiis.
- huipil ceato ala cintura usadas por las mujeres tzotziles de venustiano carranza chiis.
- huipiles abiertos por los costados. tzeltales en tenejapa chiis.

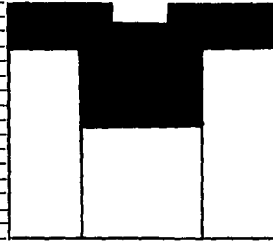

magdalena chiis.

zircacantan chiis.

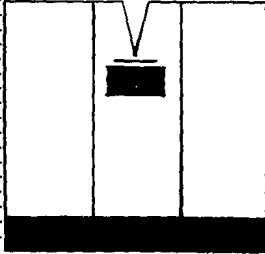

- Elaboración de juguetes populares. juguetes de madera tuxtla gte.
- juguetes de barro zumarango.

- tabaqueteria. en cristobal de las casas chiis.
- paras lacandonas fabricadas en palenque chiis.



Alfarería. sin cristalal de las cosas. alfarería hecha en torno de pie
zucados de pedreros de barro quemado en forma de jicara.
Zimantzenango del valle chis. cantaros.

Mascaras de parachicos. chiapa de corzo
esculturas (mascaras) en madera de cebro y
huanaacastle, llevan ojos de vidrio y tienen
influencias españolas en sus rasgos.

Cestería. sombreros finos zacantecos
y chamulas.



OAXACA

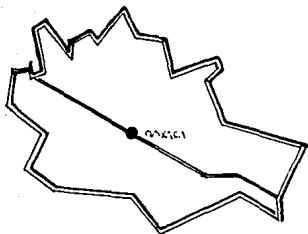

Alfarería. elaboración de ollas
cantaros etc. de barro.
• cerámica chinacanteca, quioquepec,
sierra de juarez oax.
• cerámica decorada con pastillaje
sta maria atzompa
• barro negro brumido, coyotepac
barro de atzompa oax.
muñecas.

Escultura realizada en madera
de tzompante,
copalillo, cedro,
palo de aguila,
arrazola oax.

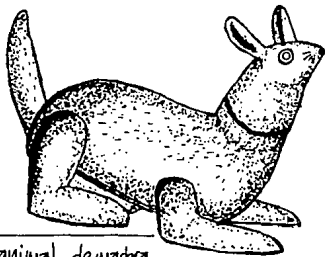

animal de madera
arrazola oax.



Textiles. elaboración de huipiles. amusgos de oax. mixtecos de sta maria zacatepec. pumitepec oax.
huipiles a biertos a los costados, cuquila oax.
huipiles de lana y algodón ojiltlan oax. blanco con bordados de colores. todo blanco pinotepec de chubis
enuebos de la mixteca de la costa de oax. posahuarcos hechos con algodón teñido con caracol que
da el color púrpura y seda teñida con grana de cochinilla
tajias sto tomás jalisco oax.

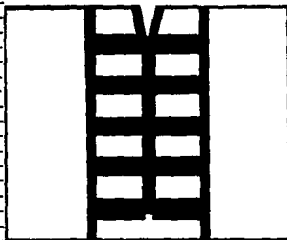

en markeo del mar oax.

camisas mixtecas sta maria
zacatepec oax.

zarape realizado en teotitlan
del valle oax. tezoatlan oax.

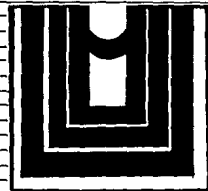

tehuantepec oax.

cestería. trabajo en carrizo, palma, tule y otras fibras. sombreros, región mixteca
figuras tejidas con palma, tlaxiaco oax.

mascaras. mascaras de espalda adquieren la forma de serpiente, chontales, san miguel y
sin petro huamelula oax. mascararas negras, sierra de juarez oax.
mascararas de tiegje de la mixteca de la costa huazolotitlan, oax.

puebla

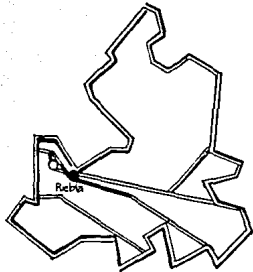

Escultura. figurillas de barro y alambre hechas principalmente en la cd. de Puebla.

• escultura en onix., figuras zocoronas en jade, serpentina, cristal de roca, tecali pue.

• figuras en hojalata pintada con anilina

• figuras en fierno

• figuras en cera, salamanca qto. cirios adornados en san martin texmelucan

• figuras en hueso. sn miguel allende gto

• Alfarería de barro en Acatlan pue.

• Barro truído

• losa blanca

• losa talavera

• cestería fabricación de figuras

de palma, carrizo y corte. juguete

en palma chignecatlitan pue.

• Juguetes populares • miniaturas de barro y vidrio prensado puebla pue.

• figura de barro con alambre fabricadas en Amozoc • miniaturas con nueces, escenas populares • juguete hecho de palma.



tamaulipas

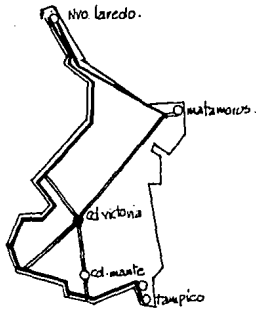

vestimenta. elaboración de trajes de cuero y gamuza. cueras, grabados en hilo de oro, combinación de terciopelo en las mismas prendas. fabrica de paños, vestidos etc. mas desarrollado en los ebs. del centro principalmente tula tamps.

hierro forjado. fabricación de elementos decorativos, colgantes llaves, llamadores, escuderos para puertas.

celosías de hierro forjado.

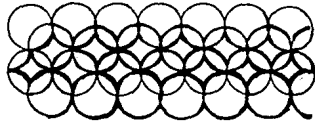

natamoros tamps

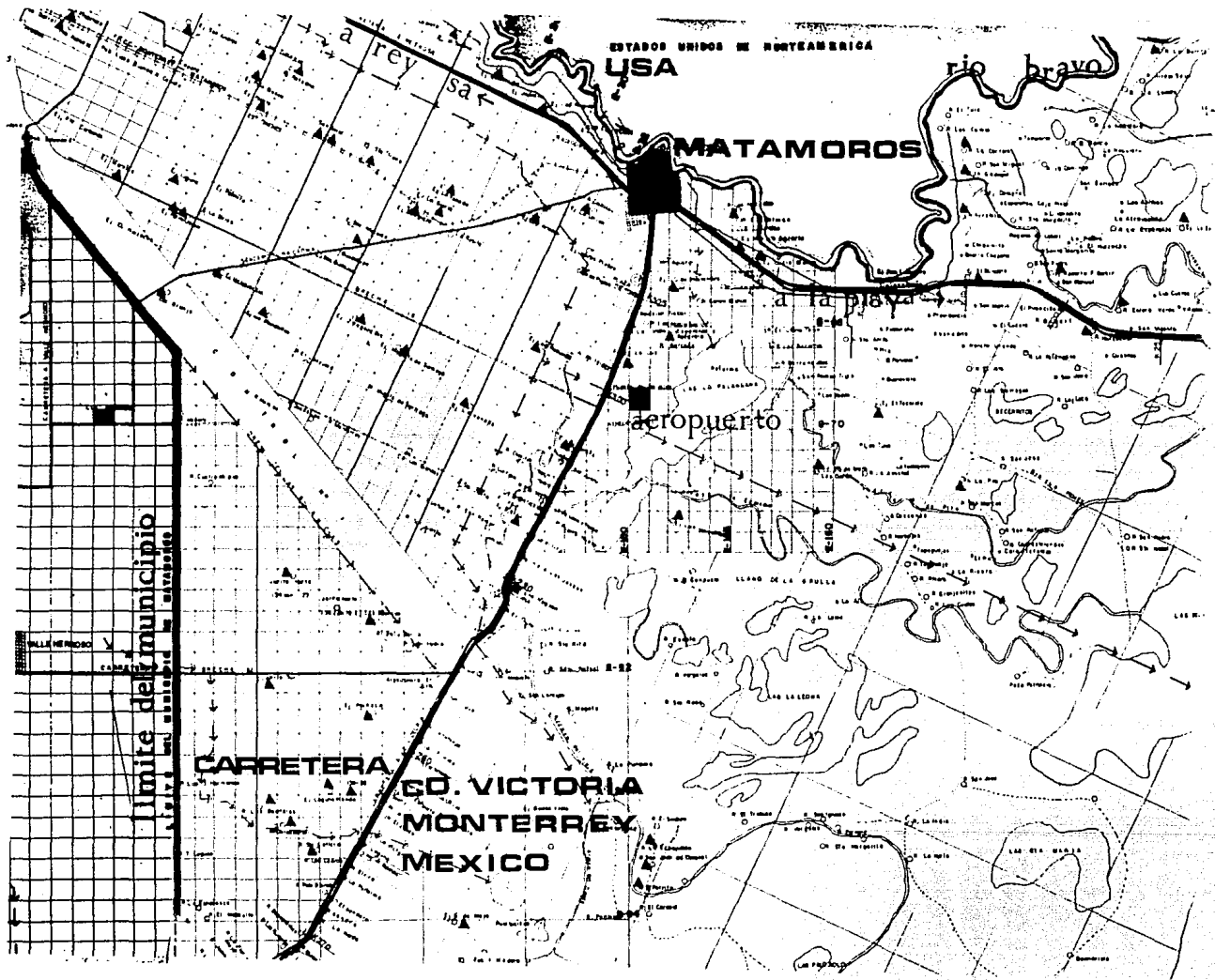

ESTADOS UNIDOS DE NORTEAMERICA
USA

MATAMOROS

aeropuerto

CARRETERA
GO. VICTORIA
MONTERREY
MEXICO

limite del municipio

a la Reynosa

a la Playa

rio bravo

VILLA HERNANDEZ

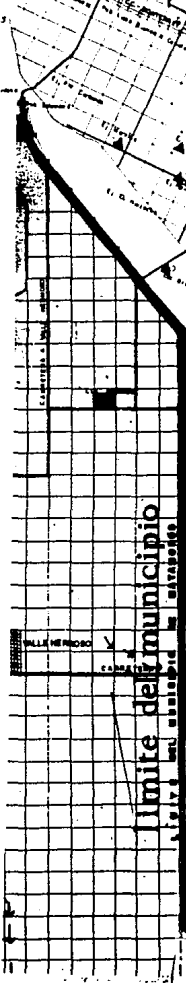

Situación geográfica. coordenadas. $25^{\circ} 52' 47''$ latitud norte, $97^{\circ} 30' 10''$ longitud oeste a 10 mts. promedio sobre el nivel del mar y a 40 km. de la costa del golfo de México.

Situación política. es cabecera de municipio del mismo nombre en el edo. de Tamaulipas y vecina de la cd. de Brownsville en el condado de Cameron, Texas E.U.A. y separada de ésta por el serpenteante río Bravo, cuyo eje define el límite fronterizo, y ligadas entre sí por dos puentes internacionales carreteros, el viejo o negro por donde pasa también el ferrocarril y el puente nuevo.

interdependencia económica. situada en el extremo noreste del "Distrito de Riego Bajo Río Bravo", y dada su vecindad con puerto Brownsville, Matamoros resulta el dren natural para la exportación de la producción de diversa índole.

comunicaciones. al sur se comunica por carretera con cd. Victoria y con el centro del país, y al oriente y norte con cd. Río Bravo, Reynosa y Monterrey por el sistema ribereño, pavimentado hasta nueva cd. Guerrero Tamaulipas. A estas carreteras y al sendero nacional que se interna de oriente a poniente en el distrito de riego, siguen los caminos vecinales y brechas que subdividen la zona agrícola en parcelas de 4 Km². se comunica al nte. y oto. del país por el ferrocarril Matamoros - Monterrey y por vía terrestre.

hay que hacer notar que Matamoros y Brownsville se complementan mutuamente, proporcionando Matamoros algunos servicios turísticos y de otra índole, factor que favorece el desarrollo de ésta tesis explotando así en mayor proporción los servicios que el proyecto brindará.

Orientación y trazo urbano.- El núcleo central de la población está formado, fundamentalmente por una red de pequeñas manzanas cuadradas definidas por calles que sensiblemente van de norte a sur, y avenidas que corren de oriente a poniente, con la sola excepción de algunas diagonales noreste-suroeste que intersectan esta red, tangente a la carretera que va a la playa Washington, en la margen sur de ésta y desprendida del núcleo central, existe un nuevo desarrollo formado por manzanas rectangulares que presentan su lado mayor al noreste y suroeste. En las mismas condiciones y de manzanas de menor tamaño, se encuentra una colonia en la margen sur del canal Solís, y entre la carretera a Victoria y el control 3. Esta última orientación está francamente expuesta a la ventilación cruzada de los vientos dominantes del S.E., pero tiene la desventaja de una máxima insolación al suroeste, y mayor insolación al noreste, en todo el año, que únicamente es defendible por elementos arquitectónicos. En primavera y verano en las horas del medio día, cuando los rayos solares son verticales y más calurosos. Con esta orientación franca de oriente como las calles normales podrán tener en las horas tempranas de la mañana y por la tarde, una delgada sombra, reduciéndose al mínimo la sombra al medio día, especialmente en mayo y agosto. Por el contrario, las calles con orientación franca de oriente a poniente podrán tener al medio día y en todo el año, la acera sur sombreada quedando las avenidas normales protegidas únicamente por las manzanas y en la tarde. Para las construcciones, la orientación norte únicamente tiene un mínimo de insolación durante las horas de salida y puesta del sol.

Por lo que a diseño se refiere, dentro de este tejido urbano particular, no se diferencian y clasifican con claridad las circulaciones. Existiendo únicamente señales y algunos semáforos que prohíben restringen o marcan preferencias y sentidos a la circulación las carreteras penetran dentro de la cd. simplemente prolongando su trazo y por estas se conduce la carga de los transportes foráneos en completa permisividad con el tránsito local.

Los estacionamientos son casi exclusivamente de banquetes, reduciendo los arroyos, principalmente en la zona antigua, más poblada y de mayor actividad y movimiento, por tal motivo en este proyecto se propone estacionamiento suficiente.

Zonas de vegetación y fauna. con la sola excepción de dos pequeñas plazas en la zona antigua de la ciudad, los espacios verdes y arbolados son nulos nivel público. La existencia de vegetación en estas dos plazas, la de patios y jardines privados, así como el abundante verde en la vecina cd. de Trounville, es prueba inequívoca de la bondad del suelo y del clima. Estando en pleno distrito de riesgo, sobre aluviones vegetales, la humedad del suelo como ante se ha dicho es abundante. Esta vegetación no existe porque no se ha planeado, punto de peso en el proyecto "plaza cultural" ya que los jardines y arbolados son parte importante a contribuir a este respecto con la ciudad.

vialidades y servicios

Plan de la ciudad marcando las avenidas principales así como las secundarias, y los servicios de esta parte de la ciudad.

red de energía eléctrica

red de drenaje

red de agua potable

red telefónica, la cual se extiende con el crecimiento de la ciudad.

Plan de la ciudad marcando las avenidas principales así como las secundarias, y los servicios de esta parte de la ciudad.

 red de servicios
municipales.

 avenidas
principales.

 av.
secundarias.

 zona puente
internacional
y aduana

 predio
plaza
cultural.

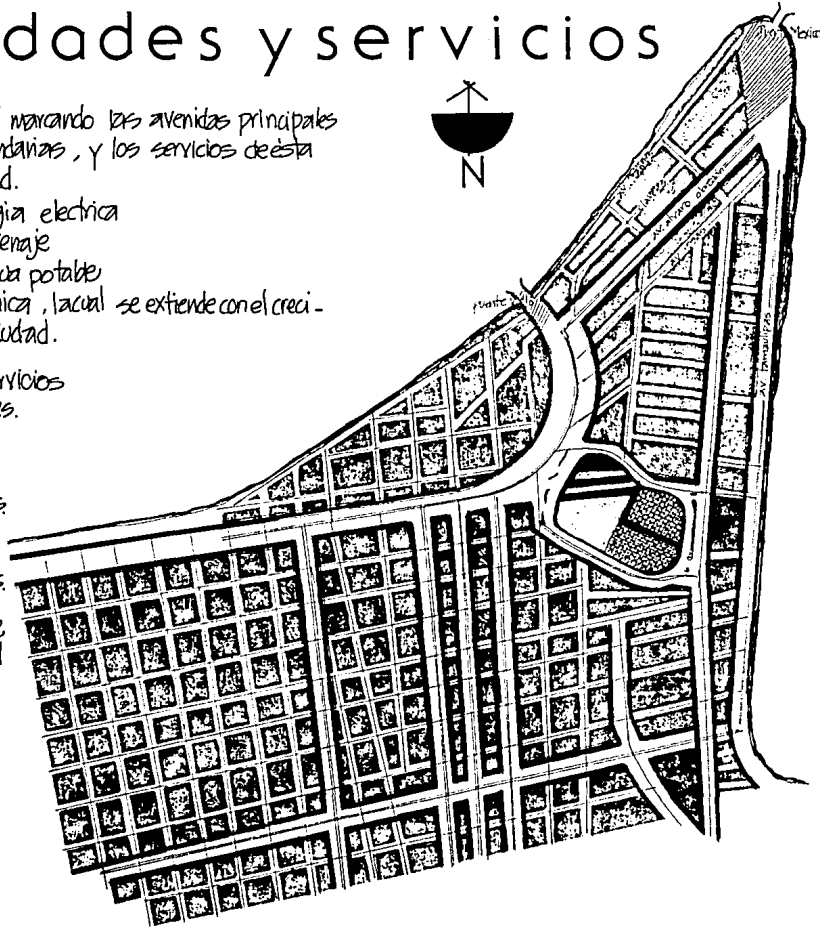

Agu potable. Este servicio cubre una superficie de 652 has. que representan el 48% de la zona urbana considerada. La planta de tratamiento succiona por bombeo las aguas superficiales del río Bravo que tienen en suspensión grandes cantidades de sales, razón por la cual el consumo de este líquido resulta excesivamente caro, con todo y que su distribución se efectúa por gravedad.

Drenaje. La red cubre una superficie de 374 has que representan aprox. el 28.4% de la zona urbana. El 100% de la energía es nacional.

Alumbrado público. Los principales ejes viales en el cto de la ciudad como la av. Alvaro Obregón y la principal para la "plaza cultural" que es la calle uno; las salidas a Cr. Victoria, Monterrey y la playa; así como las colonias residenciales y la diagonal Cuauhtémoc, cuentan con luz mercurial para su iluminación. La ciudad en un gran porcentaje cuenta con alumbrado público.

Transportes urbanos. La ciudad cuenta con una extensa red de transportes urbanos que los principales núcleos de población necesitan para su interconexión y también con la vecina cd de Brownsville. Toda la ciudad cuenta con este servicio aunque su eficiencia no sea máxima.

Telefono. La ciudad cuenta con este servicio con la red nacional e internacional. La opera telefonos de México:

usos del suelo

-  zona comercial
-  zona habitacional alta
-  zona habitacional media.
-  zona federal
-  zona predio 'plaza cultural'
-  zona verde
-  zona puente internacional, aduana.

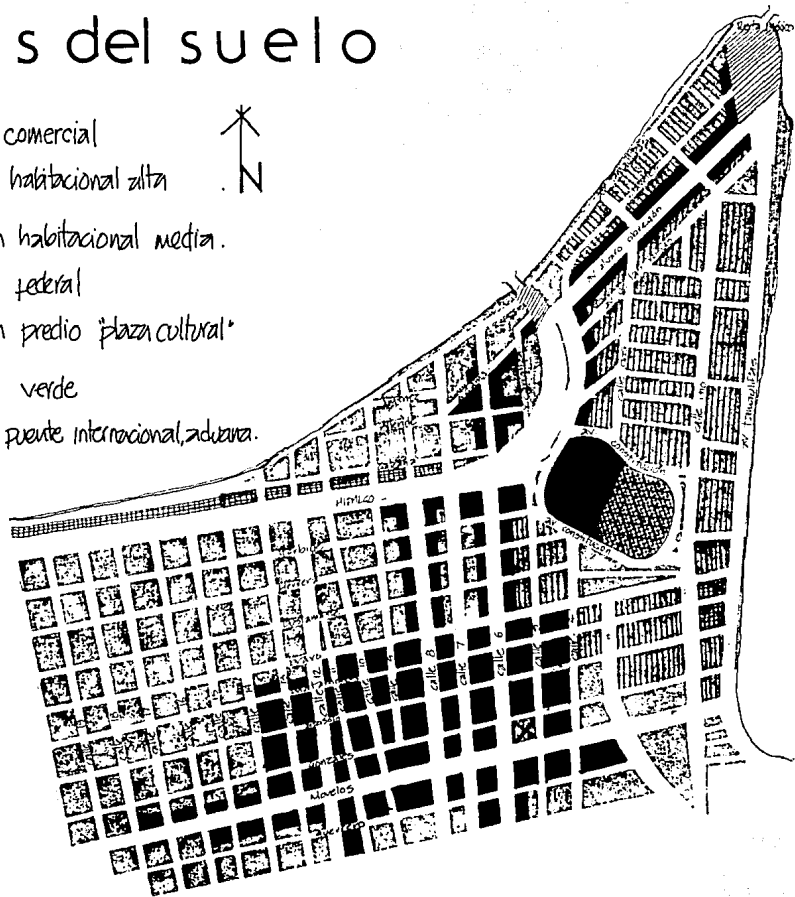

equipamiento

- EQUIPAMIENTO.
- X asistencia.
 - edif. administrativo.
 - + iglesia.
 - ▲ edif. institución bancaria.
 - ▨ area verde.
 - area comercial.
 - edificio cultural
 - restaurante
 - * agencia viajes
 - ⊙ Hotel
 - ⊞ Escuela

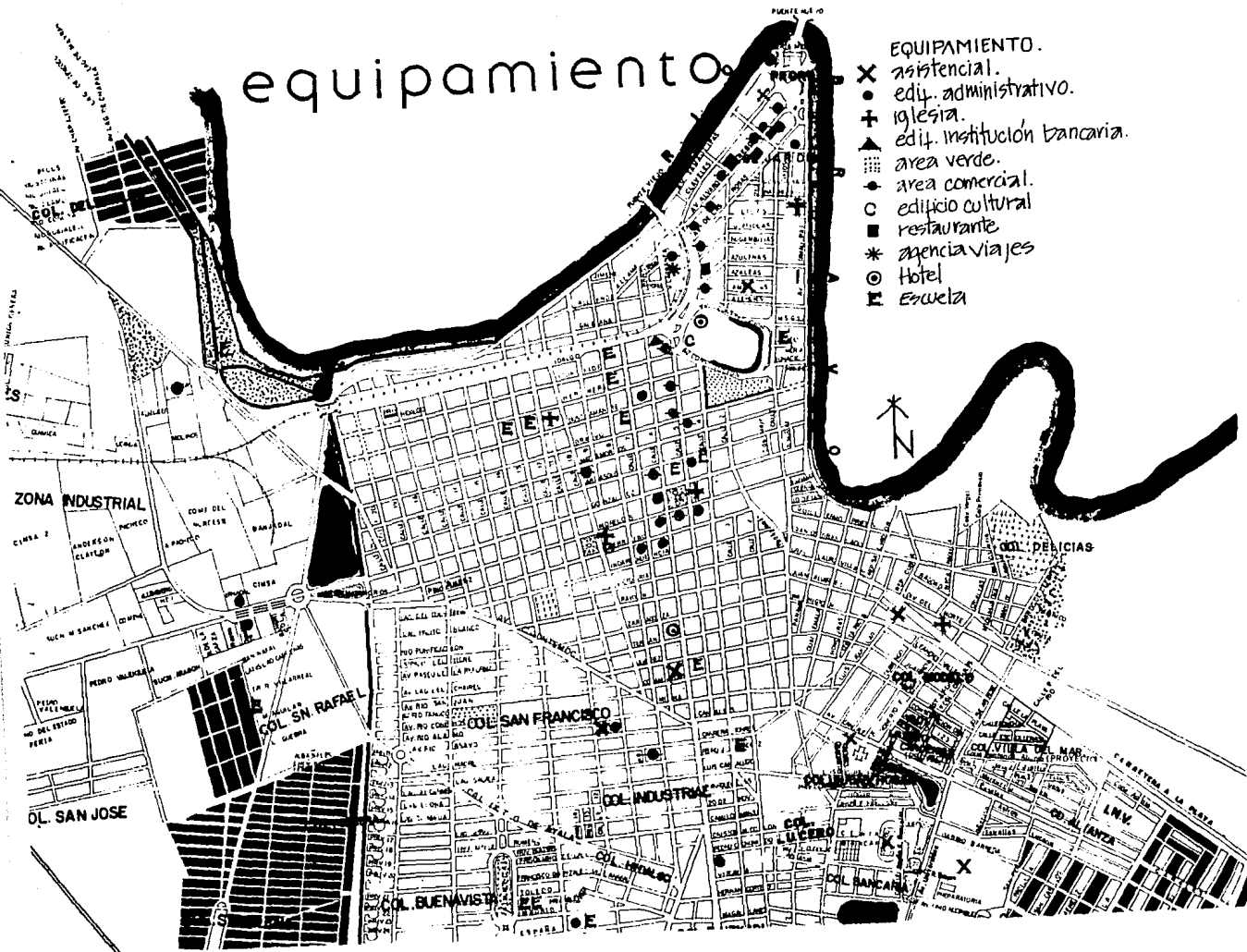

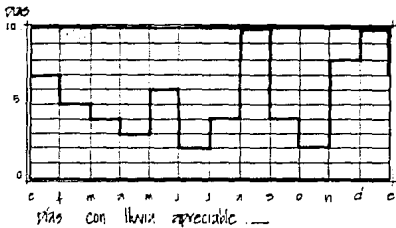
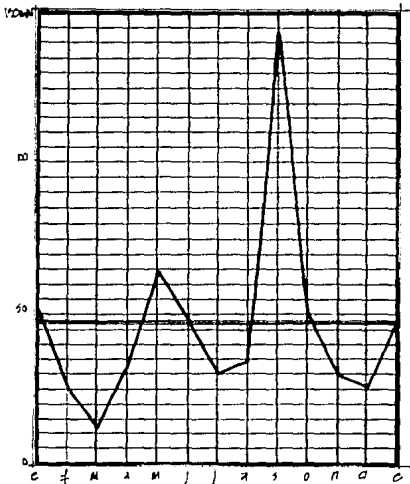

presión atmosférica —

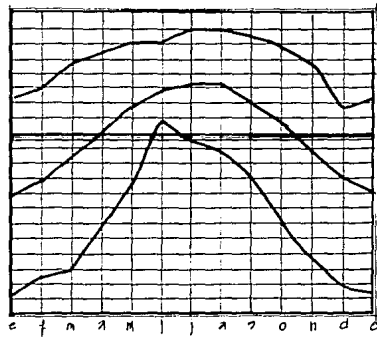
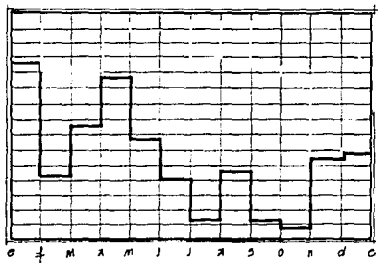

temperatura. —

precipitación pluvial. —

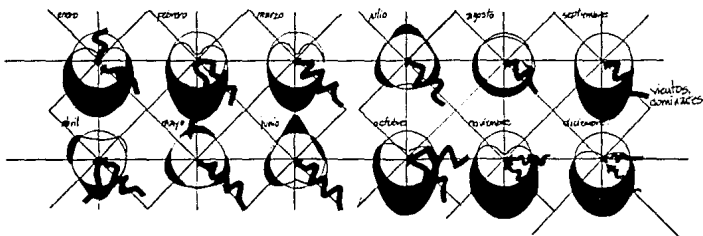

SE. orientación más conveniente por exposición directa al viento dominante si se procura ventilación cruzada máxima instalada durante todo el año especialmente en invierno, dependiente en primavera y verano durante las horas de más alta temperatura con elementos arquitectónicos —

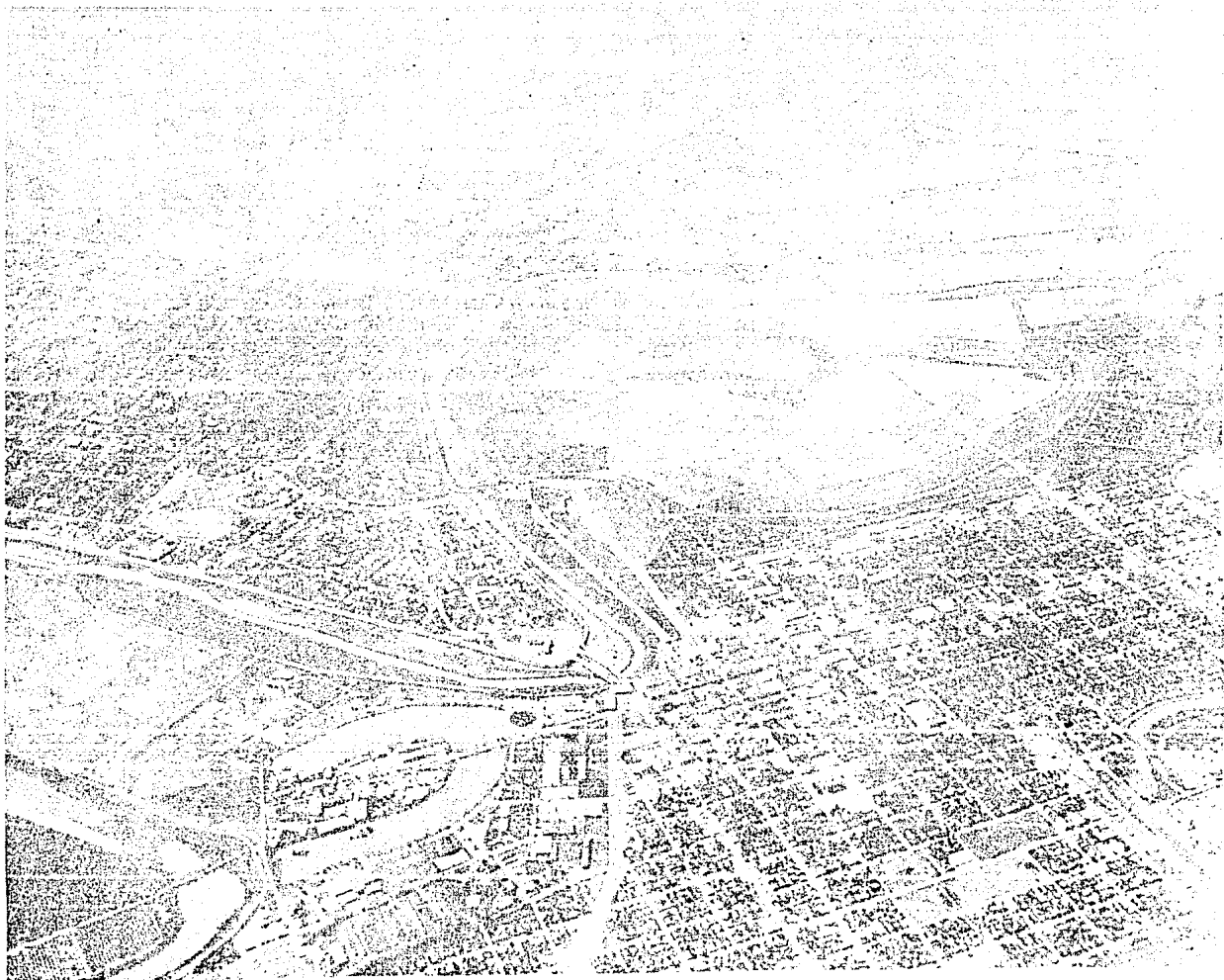

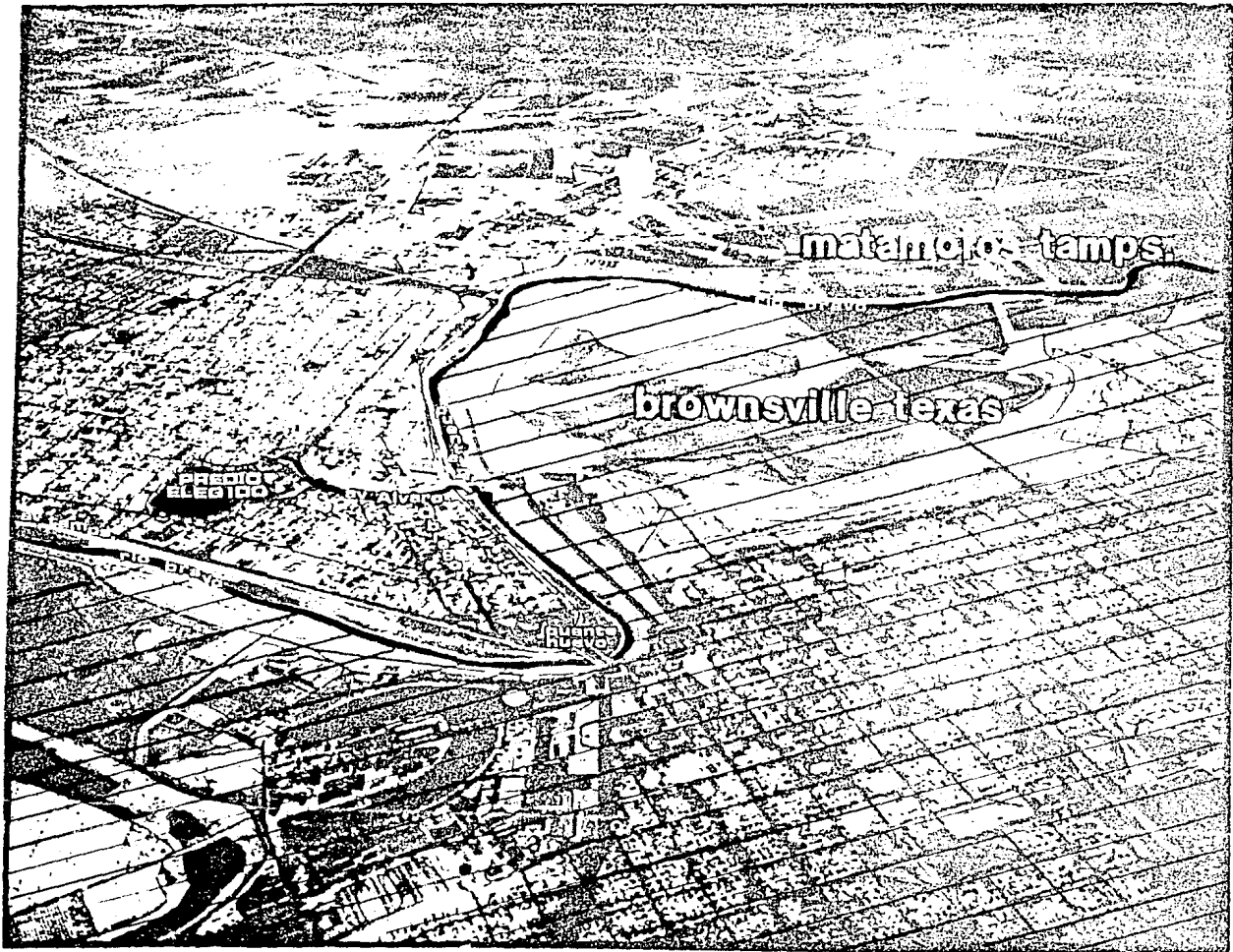

el predio

El predio se encuentra ubicado en la parte NE. de la ciudad entre la av primera, al este, av constitucion al norte y sur. y la av Alvaro obregon al oeste

En la misma manzana se encuentra ubicado el hotel presidente y el museo del maiz. Actualmente el predio pertenece al goib. del estado el cual cuenta con los medios economicos para llevar este proyecto a cabo. La plaza cultural se ubicarà en el lugar preciso ya que la circundan principales vias de comunicaciòn y los servicios existentes lo hacen el lugar perfecto.



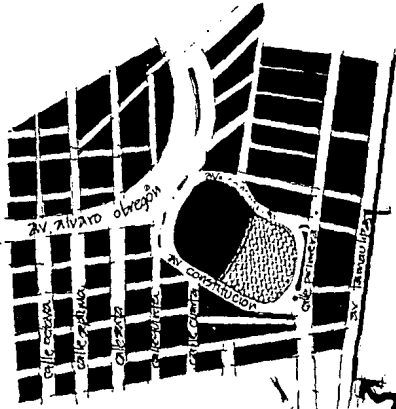

Proposición de calle posterior.

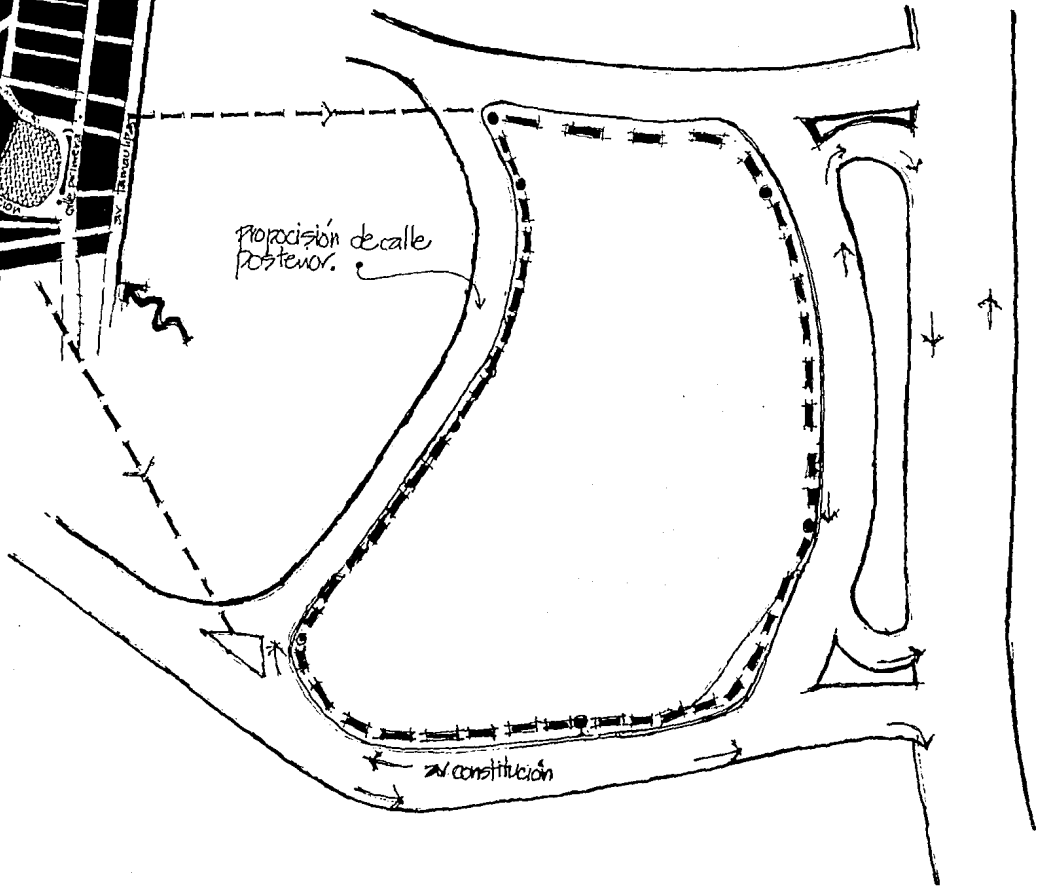

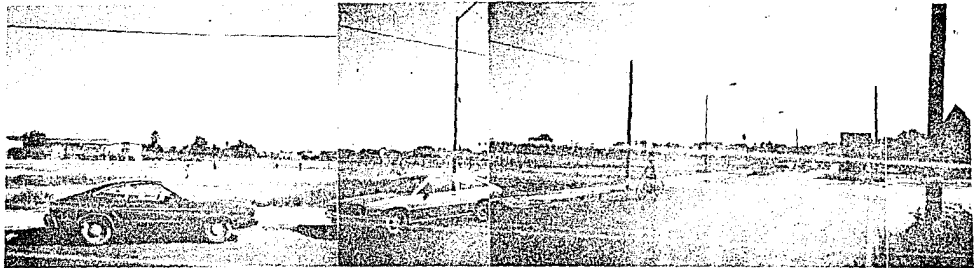
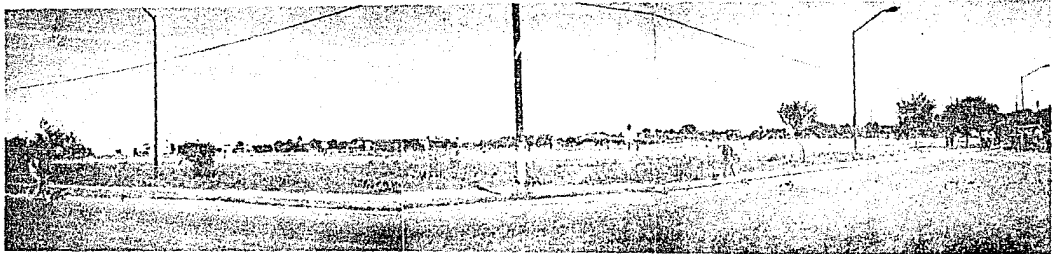

generalidades del terreno.

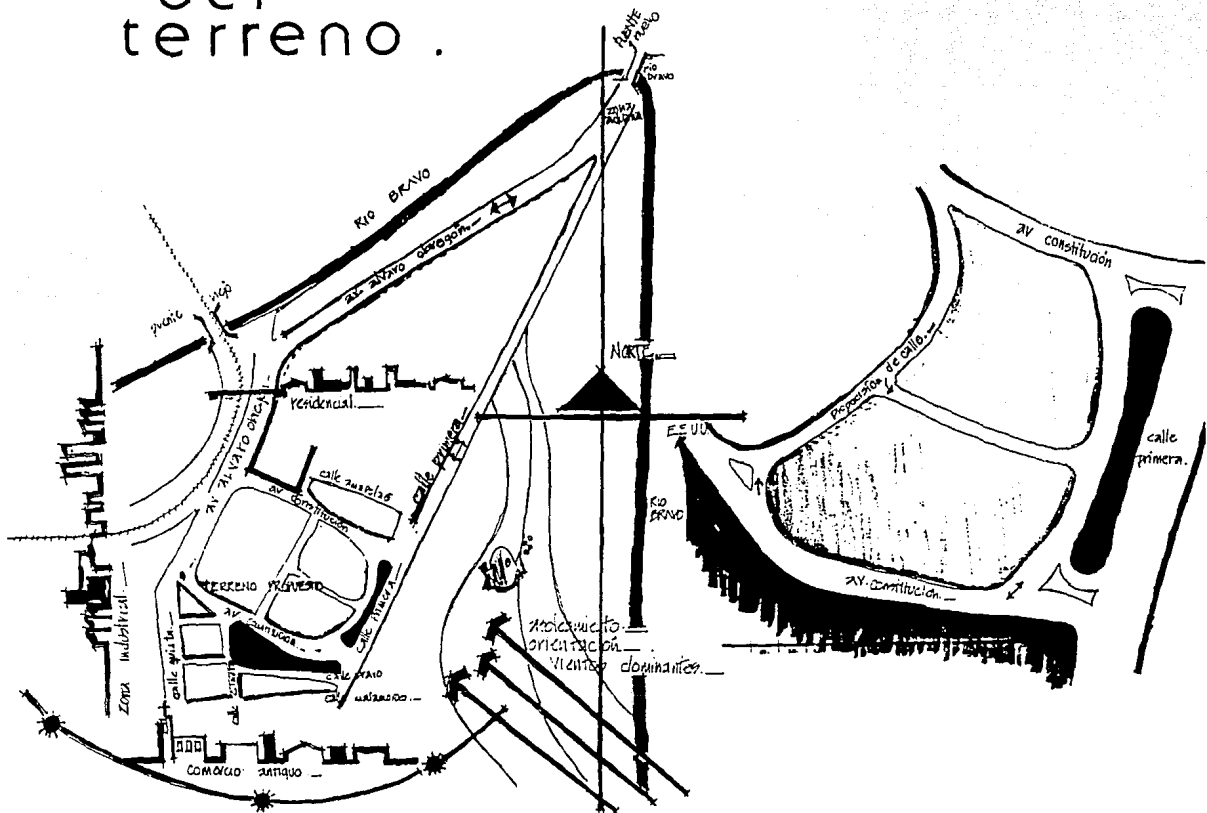

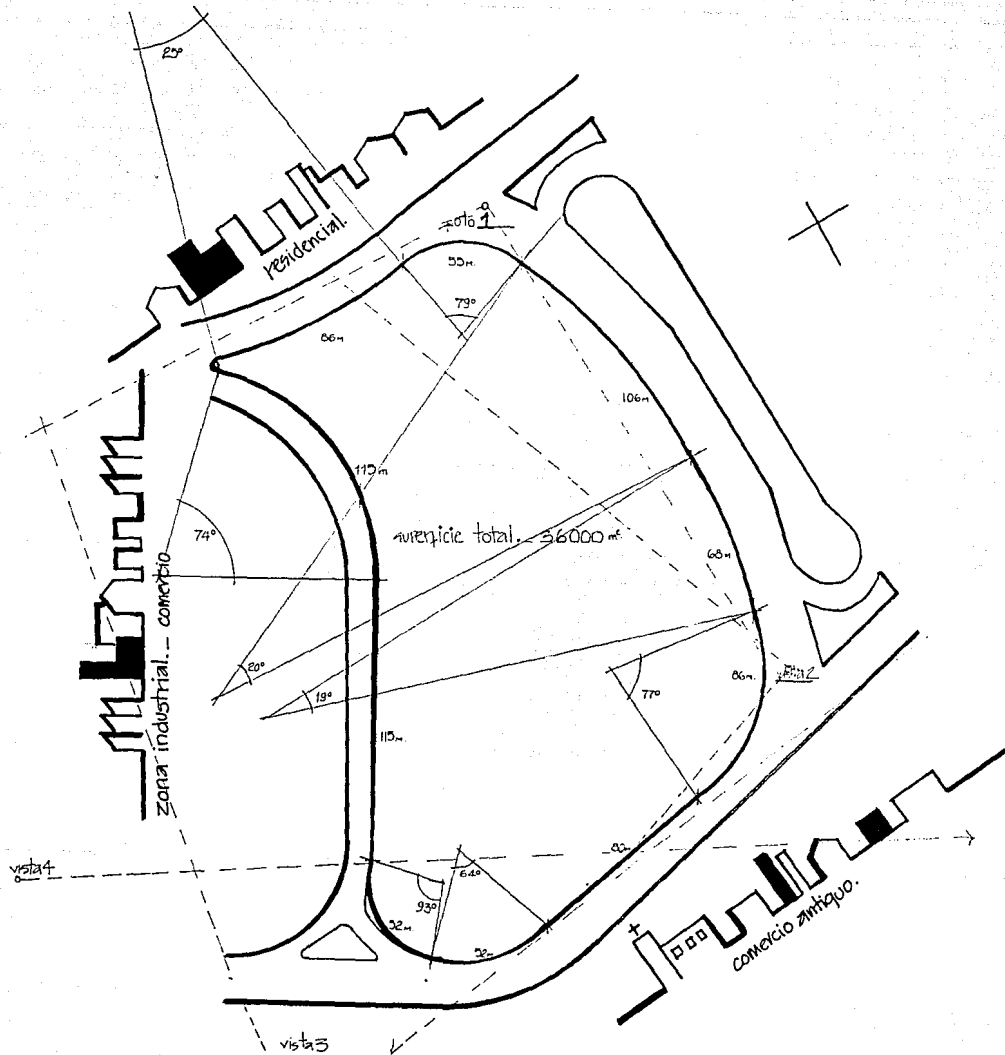

Al localizar la plaza cultural, se toma como factor básico la zona habitacional puesto que serán habitantes en general los que harán uso de esta plaza. En consecuencia se trata de centralizarla de acuerdo con esa zona, brindando una facilidad de acceso desde cualquier punto de la ciudad.

Con el conjunto se trata de formar dada su localización un límite turístico comercial a lo largo de la av. Alvaro Obregón, ya que ésta es la entrada natural, Estados Unidos y salida Monterrey y el oto. del país.

No podría definirse la ubicación de la 'plaza cultural' sin tomar en cuenta las características de un fácil acceso en cuanto a vialidad se refiere. El predio señalado se encuentra disponible y cuenta con todos los servicios necesarios, libre de construcciones como se puede apreciar en las formas fotográficas.

* Premisas de diseño. galería de exposiciones.

características: exhibiciones permanentes con cambio y movilización de piezas.

normas de diseño:

las piezas deberán contar con la iluminación adecuada
el ambiente adecuado es a una temperatura de 21°C aprox. y con una
humedad relativa del 50%.

para protección contra el fuego deberán usarse extinguidores de polvo que
pueda ser limpiado o succionado posteriormente.

iluminación natural: de ser usada deberá emplearse de modo indirecto o filtrada
para no dañar las sustancias orgánicas (pintura, textil, vinil, etc.) que contengan los objetos a
exhibir.

iluminación artificial: deberá aplicarse preferentemente con lámparas que no
elevanten la temperatura ambiente como las incandescentes y que no permitan rayos ultravioletas o
infrarrojos.

La iluminación tendrá también por objeto enfatizar o remarcar determinados
objetos sin fastidiar la vista del espectador. 

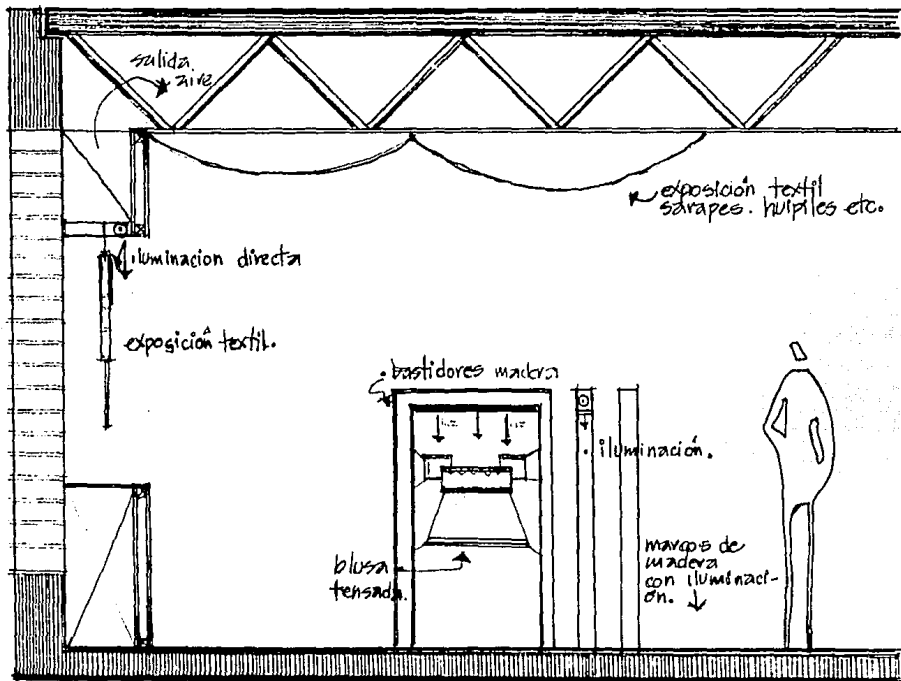

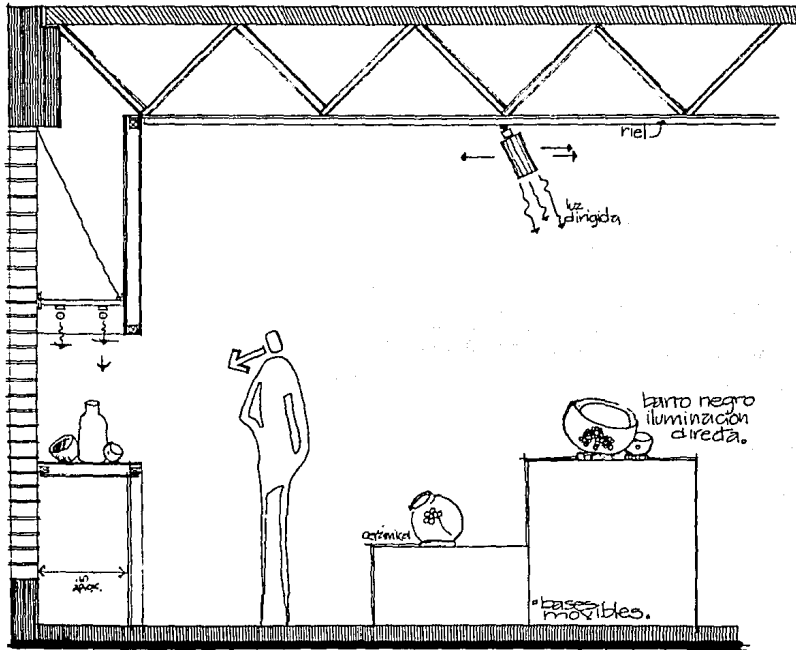

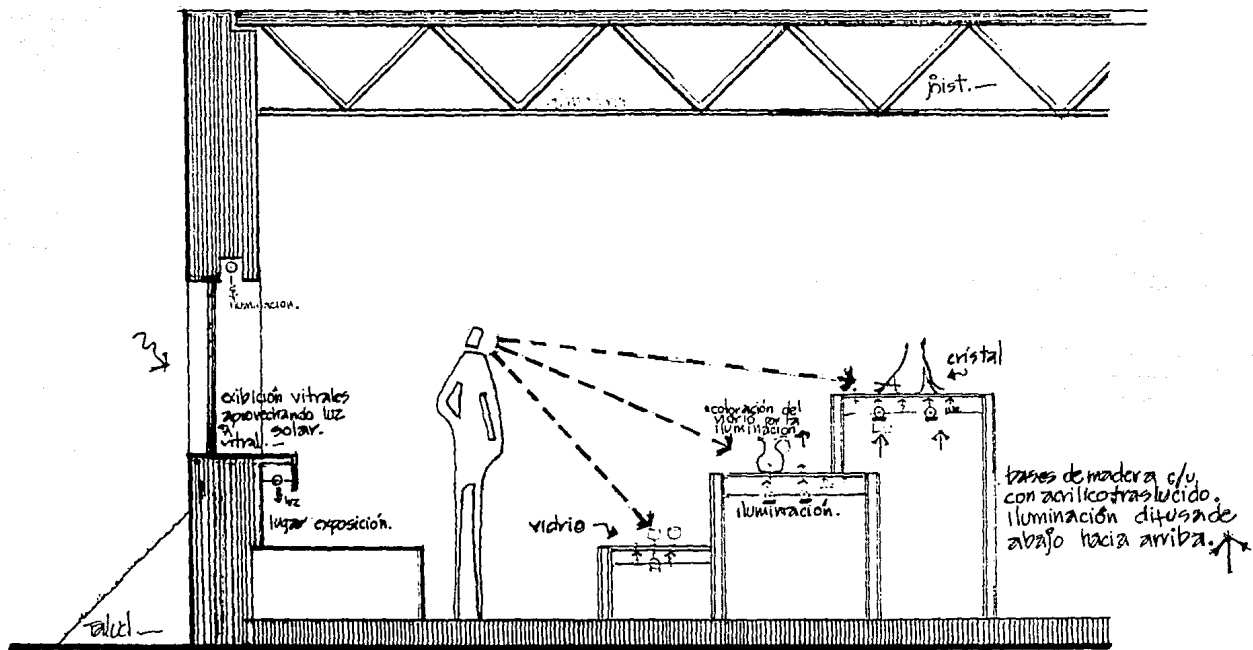

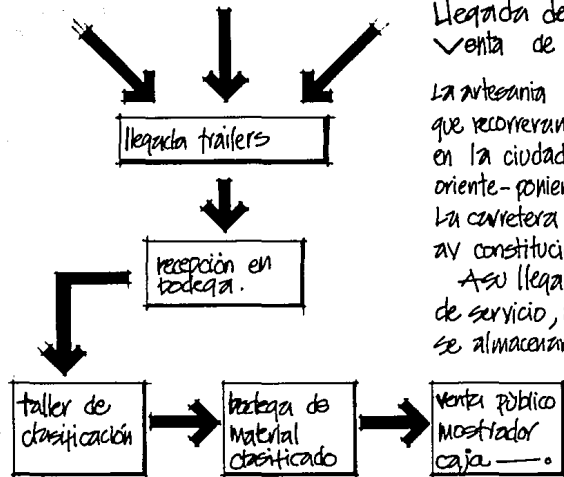

Llegada de artesanía a la plaza.
 ✓ venta de artesanía al público.

La artesanía llegará a la plaza en trailers y vehículos que recorrerán las dos carreteras que desembocan en la ciudad. la de sur a norte - cp. victoria y la oriente - poniente entrando Reynosa Matamoros. La carretera victoria matamoros desembocará en la av constitución finalmente justo enfrente del predio.

Asu llegada a la plaza, a un estacionamiento de servicio, la mercancía se descargará en una bodega se almacenará, para de ahí pasar a la clasificación y montar en bases la que sea elegida para exponerse.

La artesanía no expuesta se clasifica y se incluye en el catalogo

de no estar ya incluida en él. pieza por pieza será pedida la mercancía, del mostrador de venta a la bodega de material ya clasificado, para ser cobrada y entregada al cliente. el recorrido del público se verá en la siguiente secuencia →

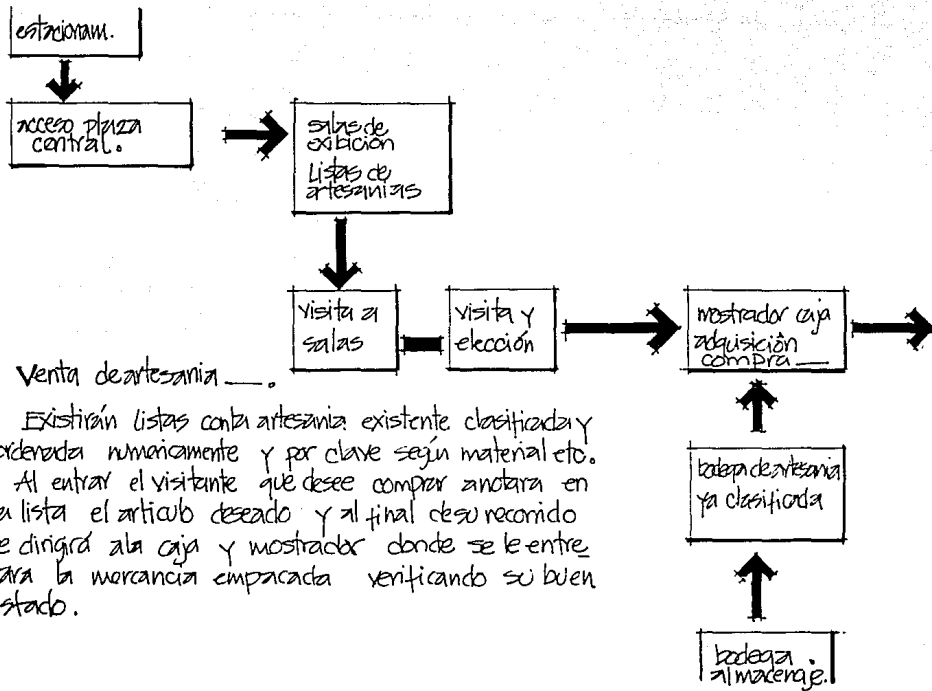

Existirán listas con la artesanía existente clasificada y ordenada numéricamente y por clave según material etc.

Al entrar el visitante que desee comprar anotará en la lista el artículo deseado y al final de su recorrido se dirigirá a la caja y mostrador donde se le entregará la mercancía empacada verificando su buen estado.

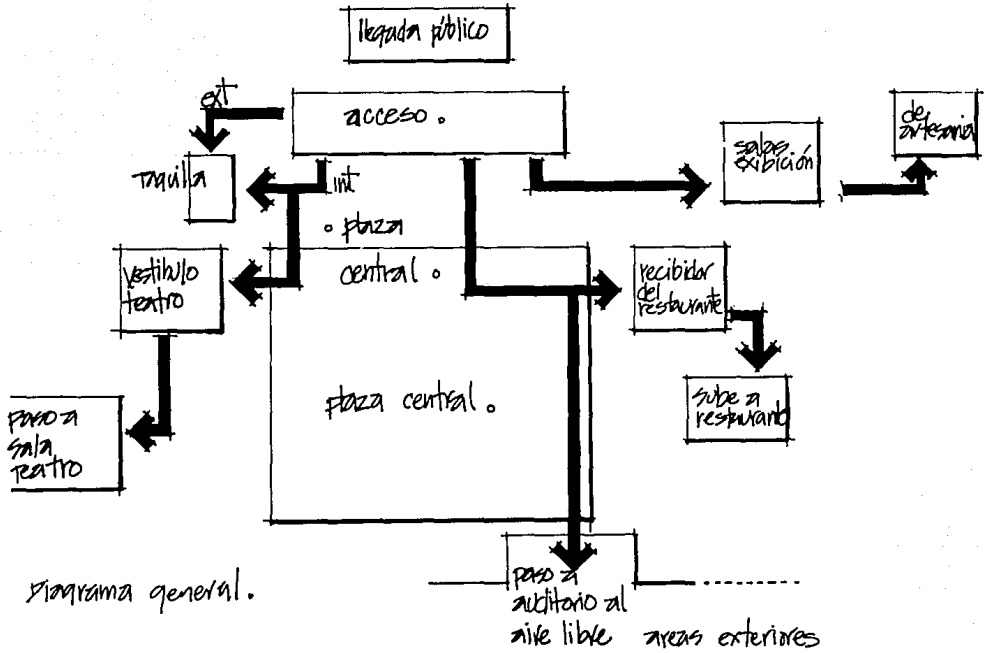

Programa general.

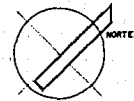
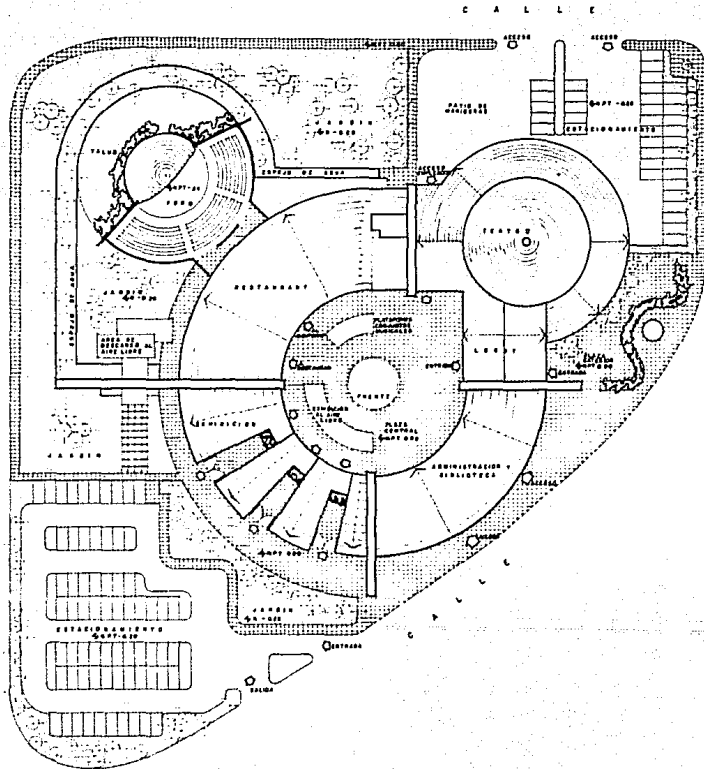

PLAZA CULTURAL
 EN LA CIUDAD DE MATAMOROS
 TAMAULIPAS, MEXICO

**CONJUNTO
 TECHOS**

ESCALA 1:333 ACOT EN: MTS OCT. 1980

A I

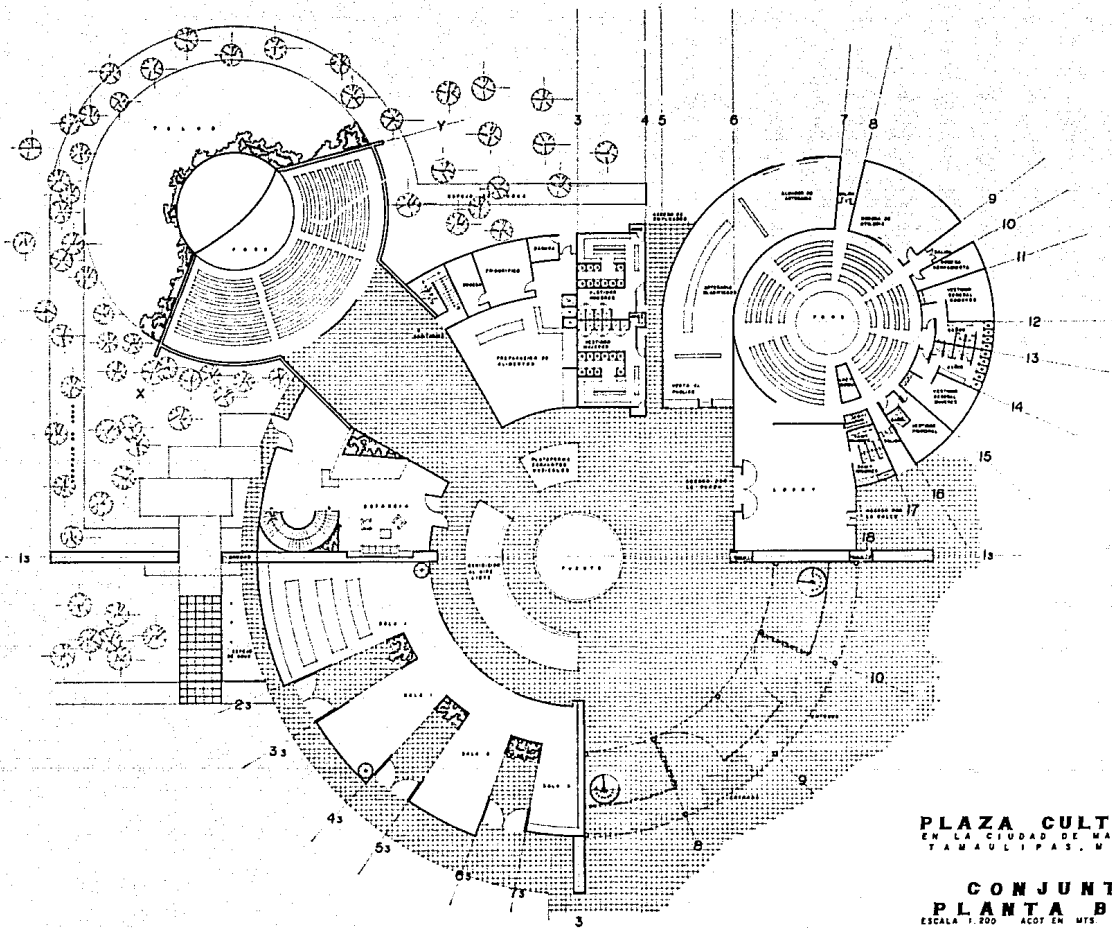

PLAZA CULTURAL
 EN LA CIUDAD DE MATAMOROS
 TAMAULIPAS, MEXICO

CONJUNTO
PLANTA BAJA A-2
 ESCALA 1:200 ACOT EN MTS. OCT 1950

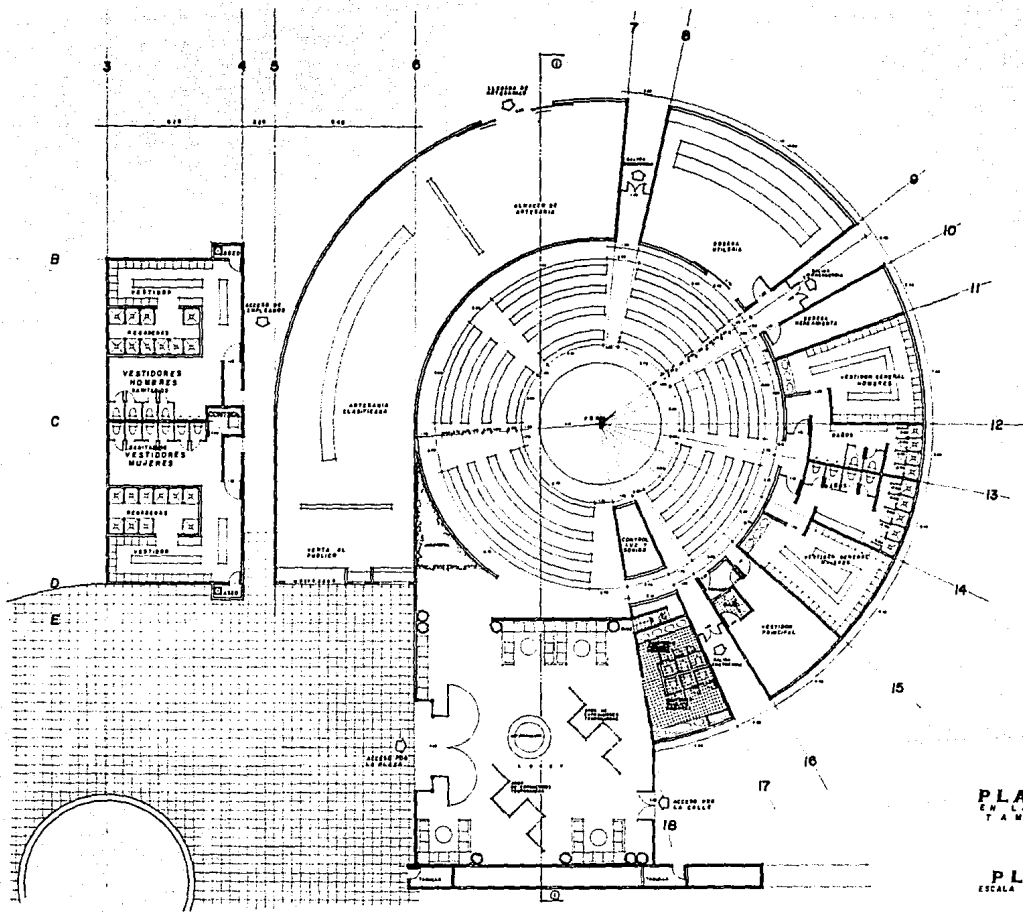

PLAZA CULTURAL
 EN LA CIUDAD DE MATAMOROS
 TAMAULIPAS, MEXICO

AUDITORIO
 PLANTA BAJA A3
 ESCALA 1/100 ACOT EN MTS. OCT. 1950

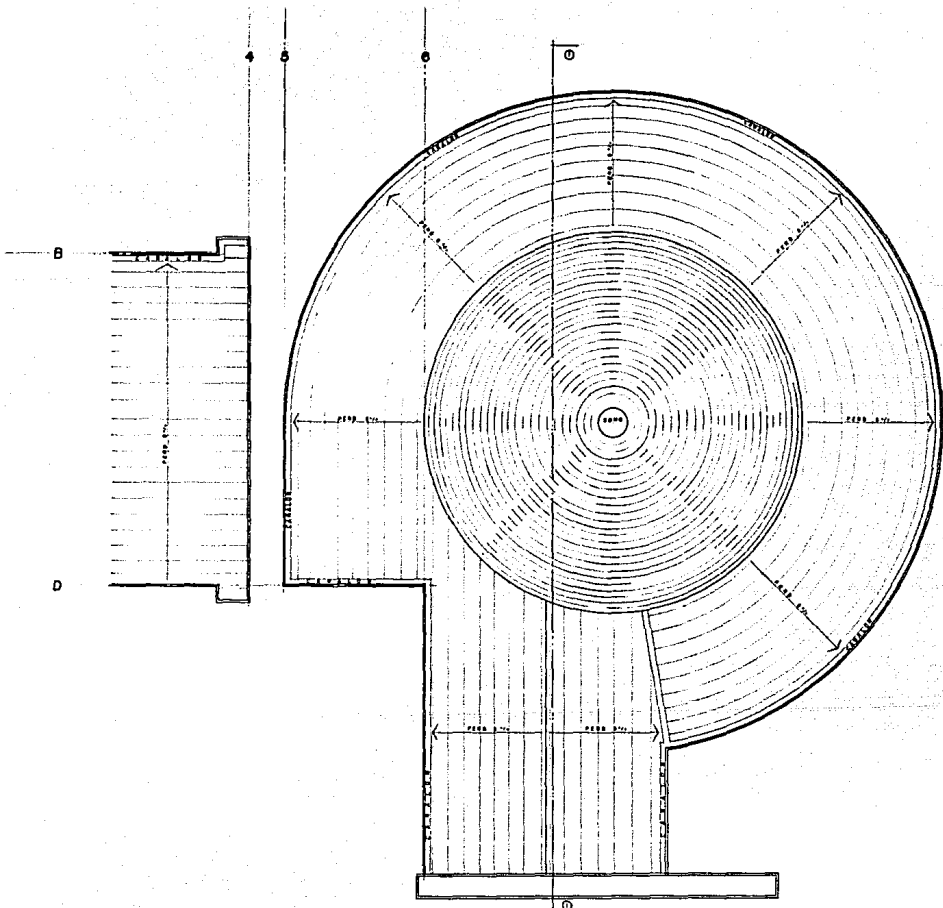

PLAZA CULTURAL
 EN LA CIUDAD DE TAMPAMOROS
 TAMAULIPAS, MEXICO

AUDITORIO
PLANTA TECHOS A 4
 ESCALA 1:100 ACOT EN MTS. OCT. 1980

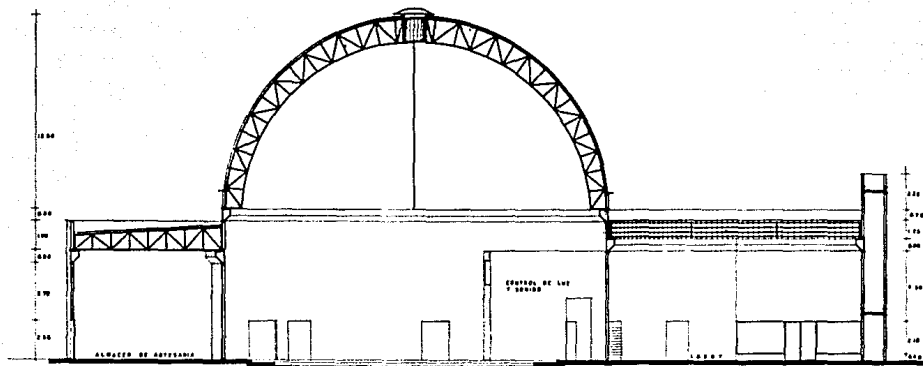

CORTE I-I

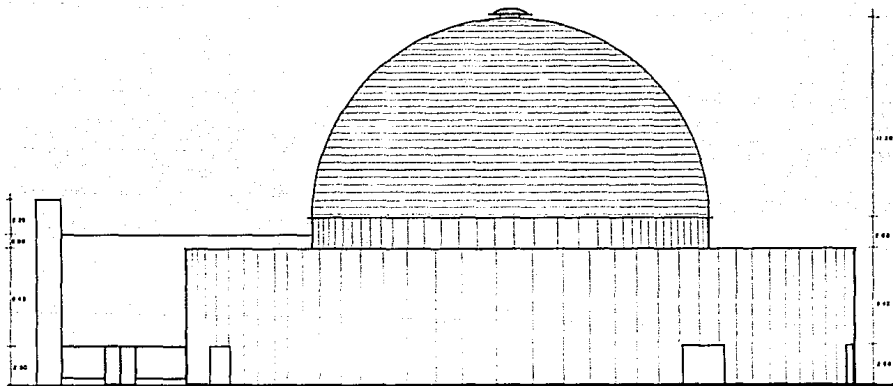

FACHADA

PLAZA CULTURAL
EN LA CIUDAD DE MATAMOROS
TAMAULIPAS, MEXICO

AUDITORIO
ALZADOS

ESCALA 1:100 ACOT. EN MTS OCT. 1950

A5

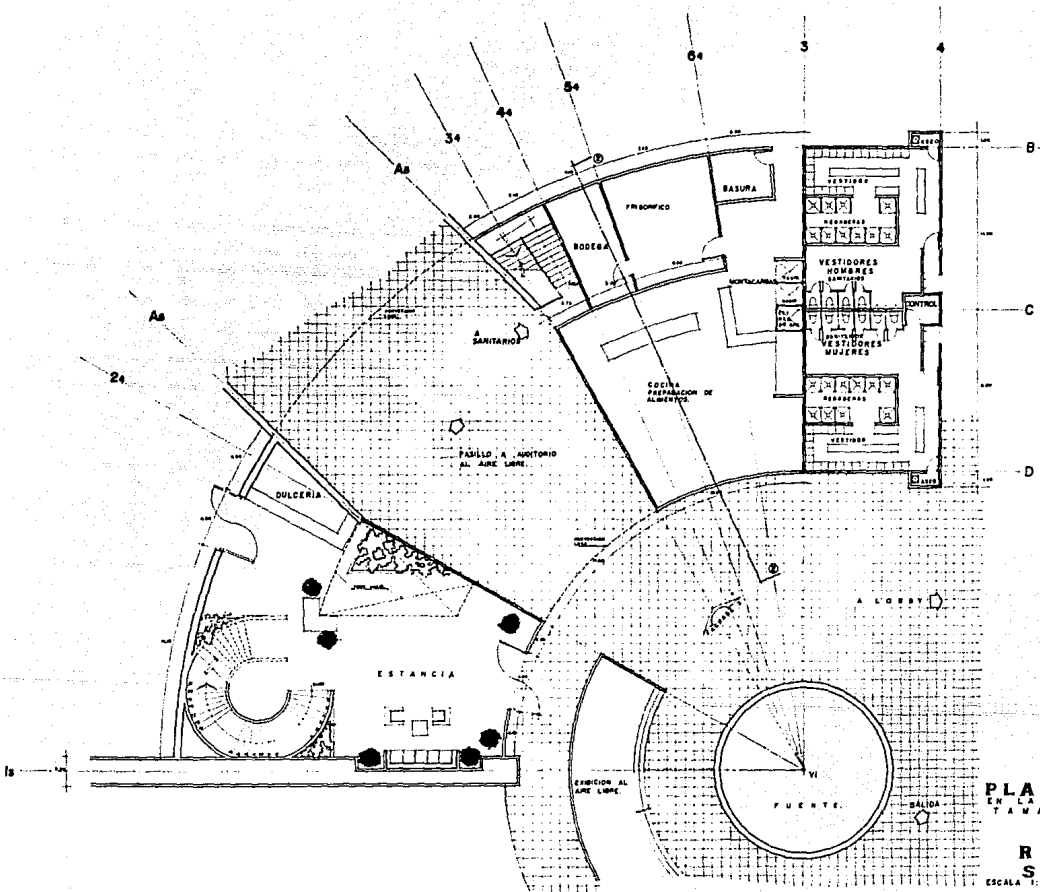

PLAZA CULTURAL
 EN LA CIUDAD DE MATAMOROS
 TAMAULIPAS, MEXICO

RESTAURANT
SERVICIOS A6
 ESCALA: 1:100 ACOF. EN. MEX. OCT. 1990

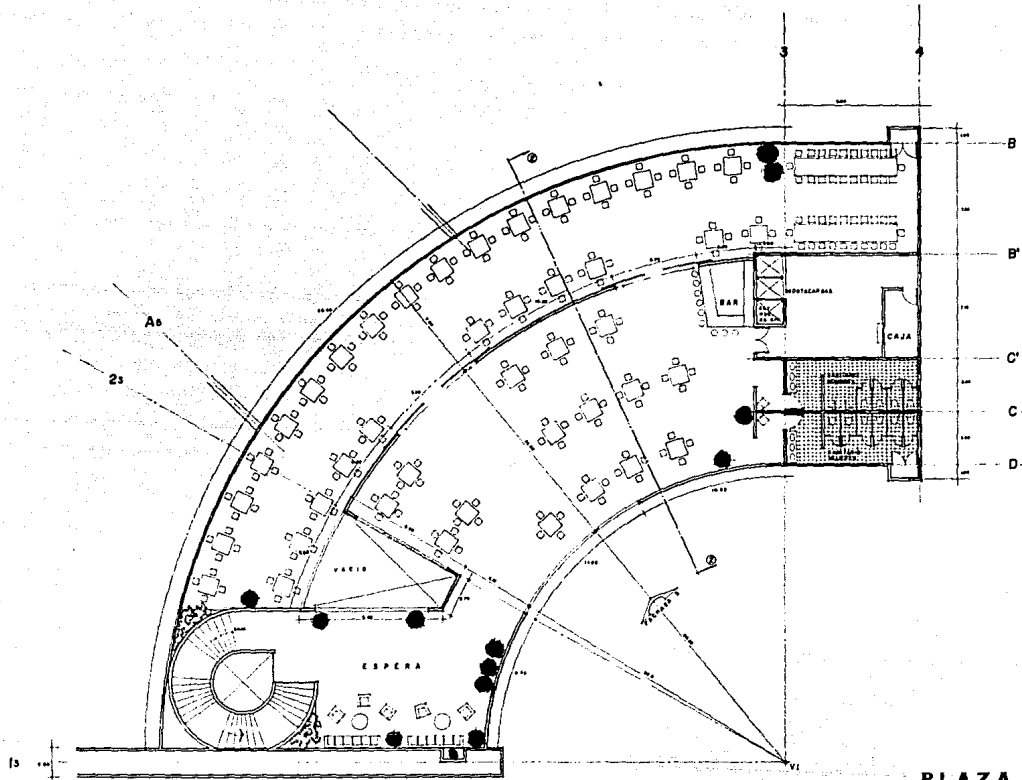

PLAZA CULTURAL
 EN LA CIUDAD DE MATAMOROS
 TAMAULIPAS, MEXICO

RESTAURANT
PLANTA ALTA A7
 ESCALA 1:100 ADOPT. EN: MTS. OCT 1950

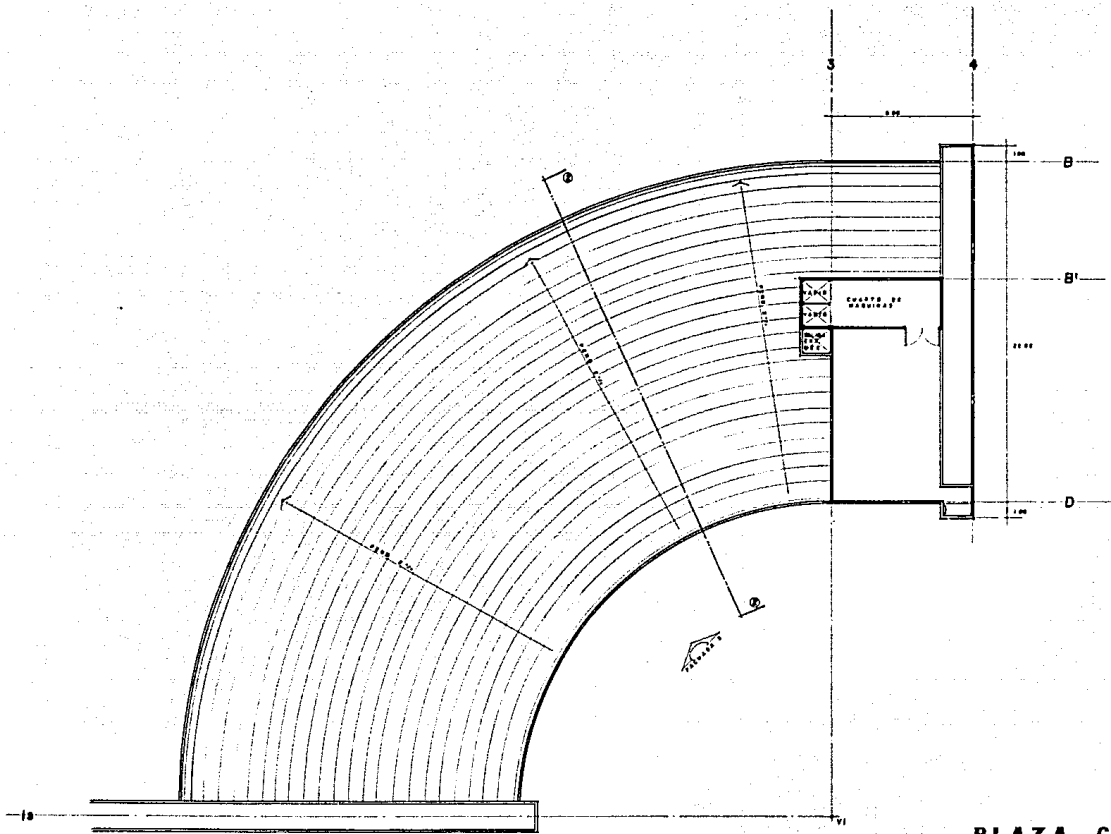

PLAZA CULTURAL
 EN LA CIUDAD DE MATAMOROS
 TAMAULIPAS, MEXICO

RESTAURANT
PLANTA TECHOS A8
 ESCALA 1/100 ACOT. EN MTS OCT. 1980

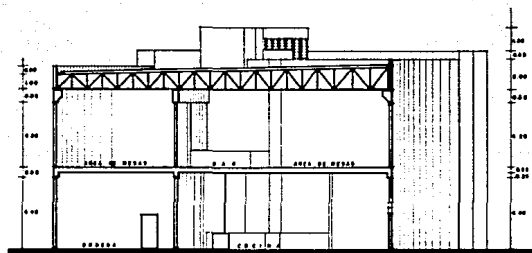

CORTE 2-2

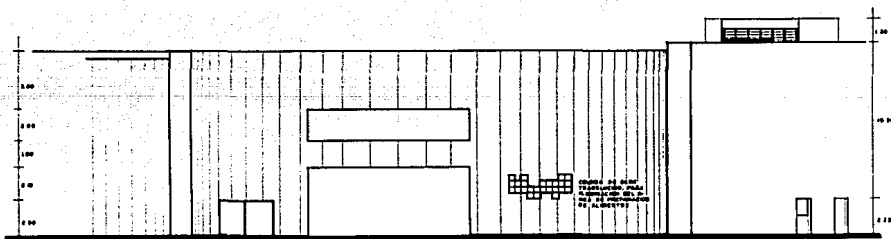

FACHADA 3

PLAZA CULTURAL
 EN LA CIUDAD DE MATAMOROS
 TAMAULIPAS, MEXICO

RESTAURANT
ALZADOS **A9**
 ESCALA 1:100 ACOF. ER. MTS. OCT. 1980

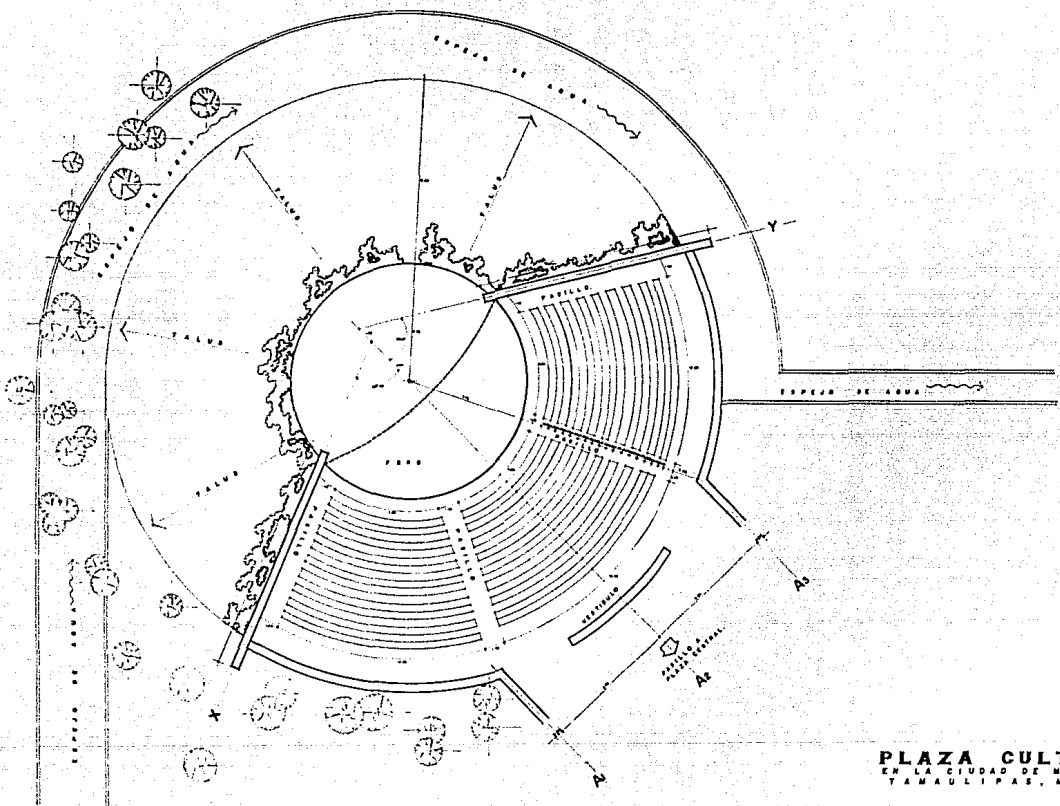

PLAZA CULTURAL
 EN LA CIUDAD DE MATAMOROS
 TAMAULIPAS, MEXICO

TEATRO AL
AIRE LIBRE A-10
 ESCALA 1:100 ACOT EN MTS. OCT 1980

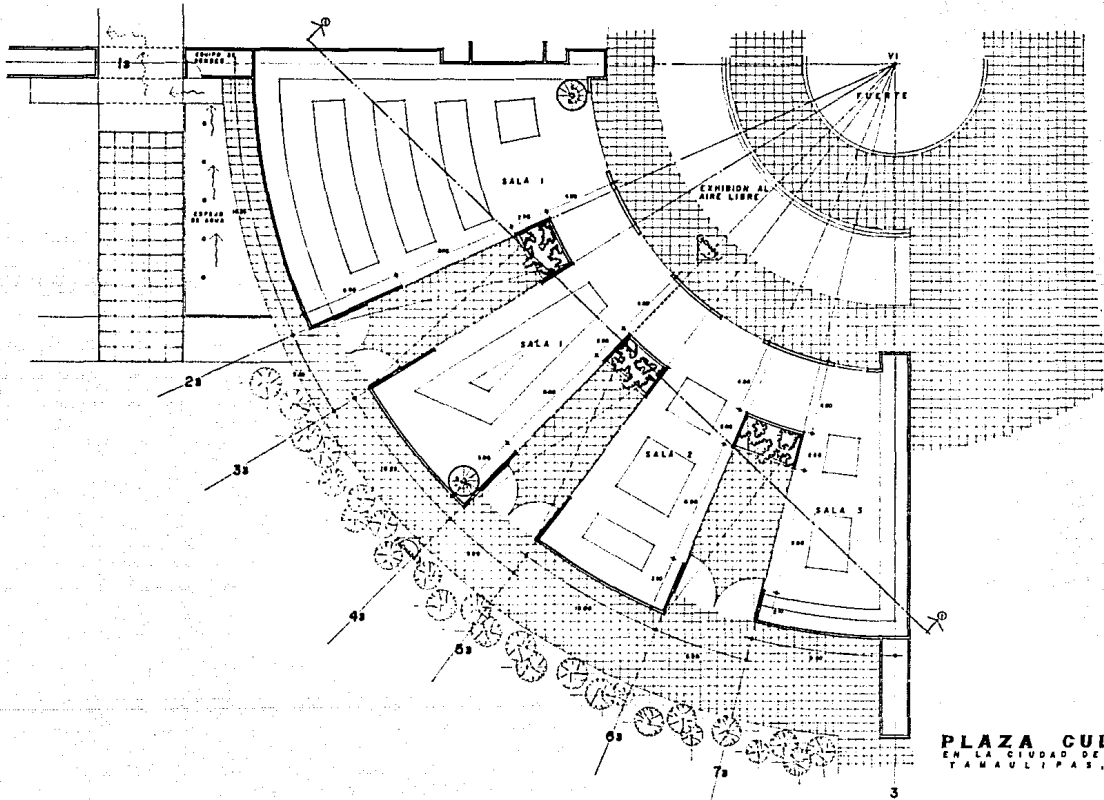

PLAZA CULTURAL
 EN LA CIUDAD DE MATAMOROS
 TAMAULIPAS, MEXICO

EXHIBICION
PLANTA BAJA A11
 ESCALA 1:100 ACOT EN MTS. OCT. 1950

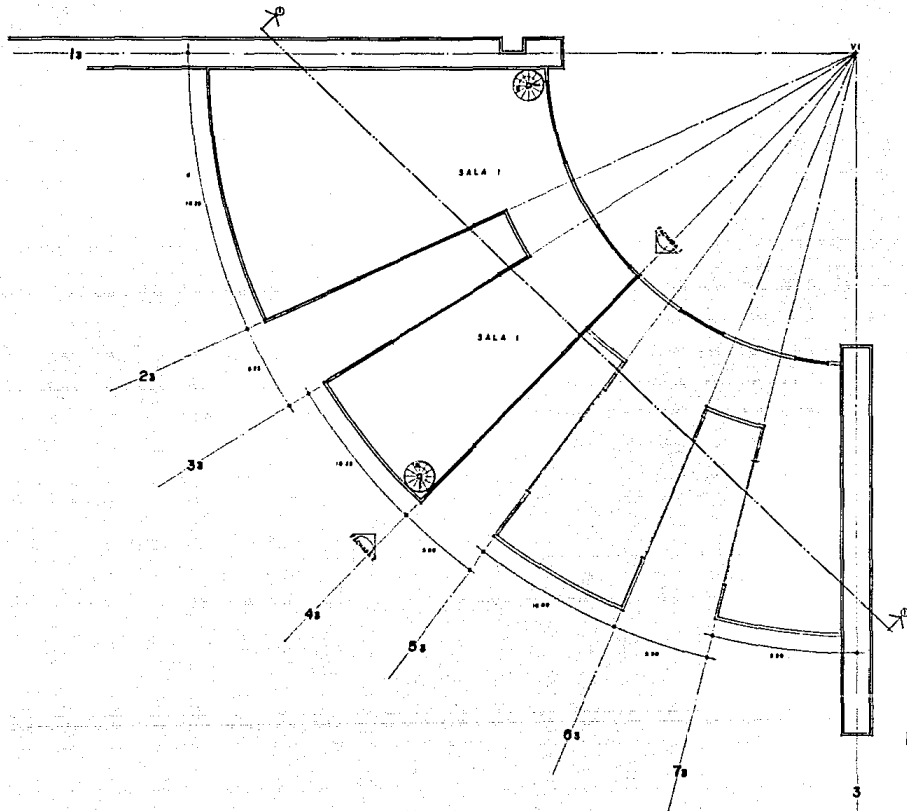

PLAZA CULTURAL
 EN LA CIUDAD DE MATAMOROS
 TAMAULIPAS MEXICO

EXHIBICION
PLANTA ALTA A12

ESCALA 1:100 ACOF. EN: MTS. OCT. 1990

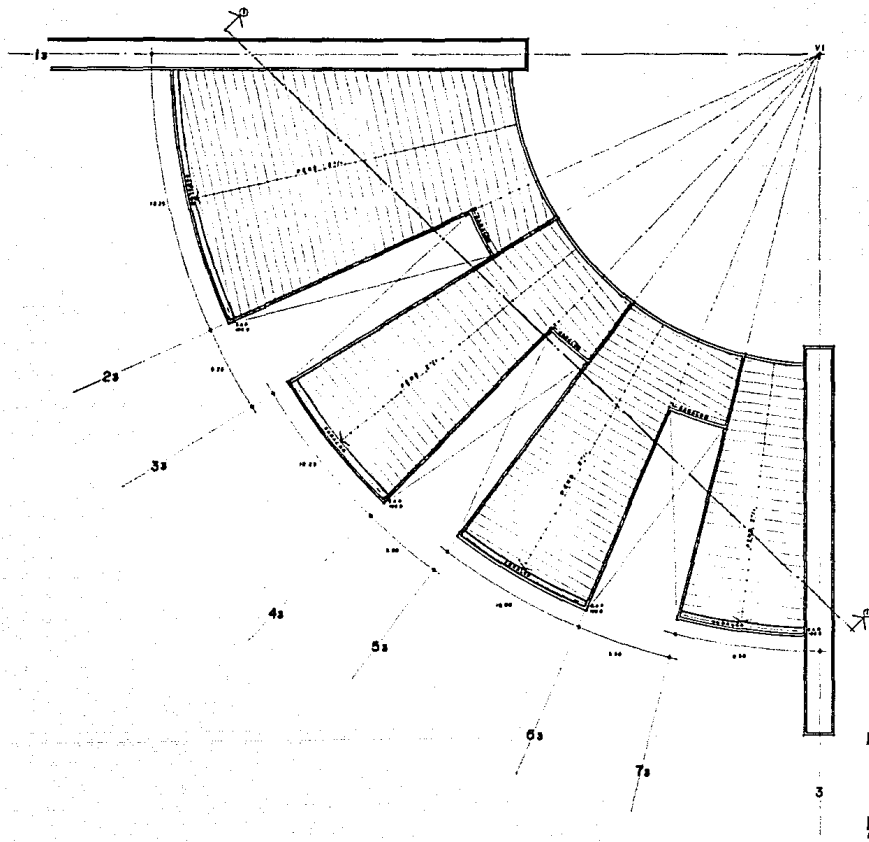

PLAZA CULTURAL
 EN LA CIUDAD DE MATAMOROS
 TAMAULIPAS MEXICO

EXHIBICION
PLANTA AZOTEA A13
 ESCALA 1:100 ACDT EN METROS OCT 1980

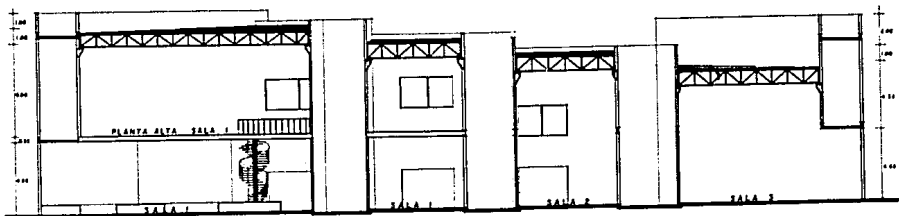

CORTE I-I

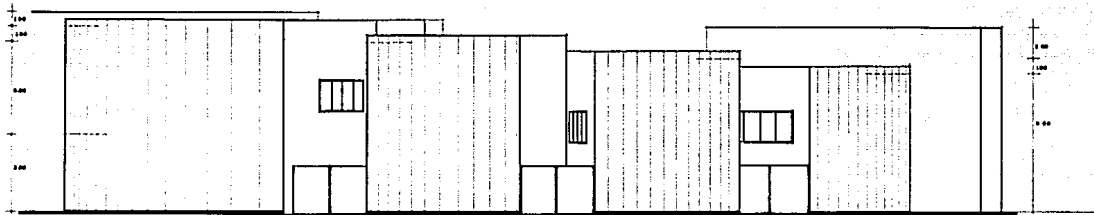

FACHADA 2

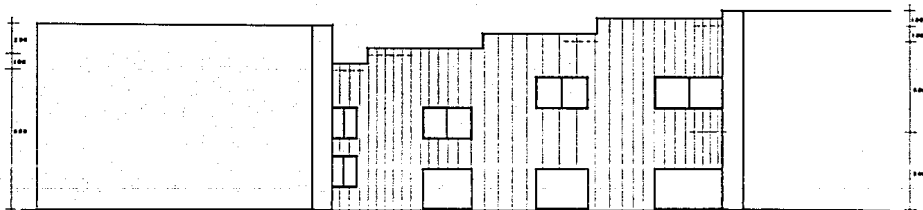

FACHADA 1

PLAZA CULTURAL
EN LA CIUDAD DE MATAMOROS
TAMAULIPAS MEXICO

EXHIBICION
ALZADOS
ESCALA 1:100 ACOY. EN. MTS. OCT. 1990

A14

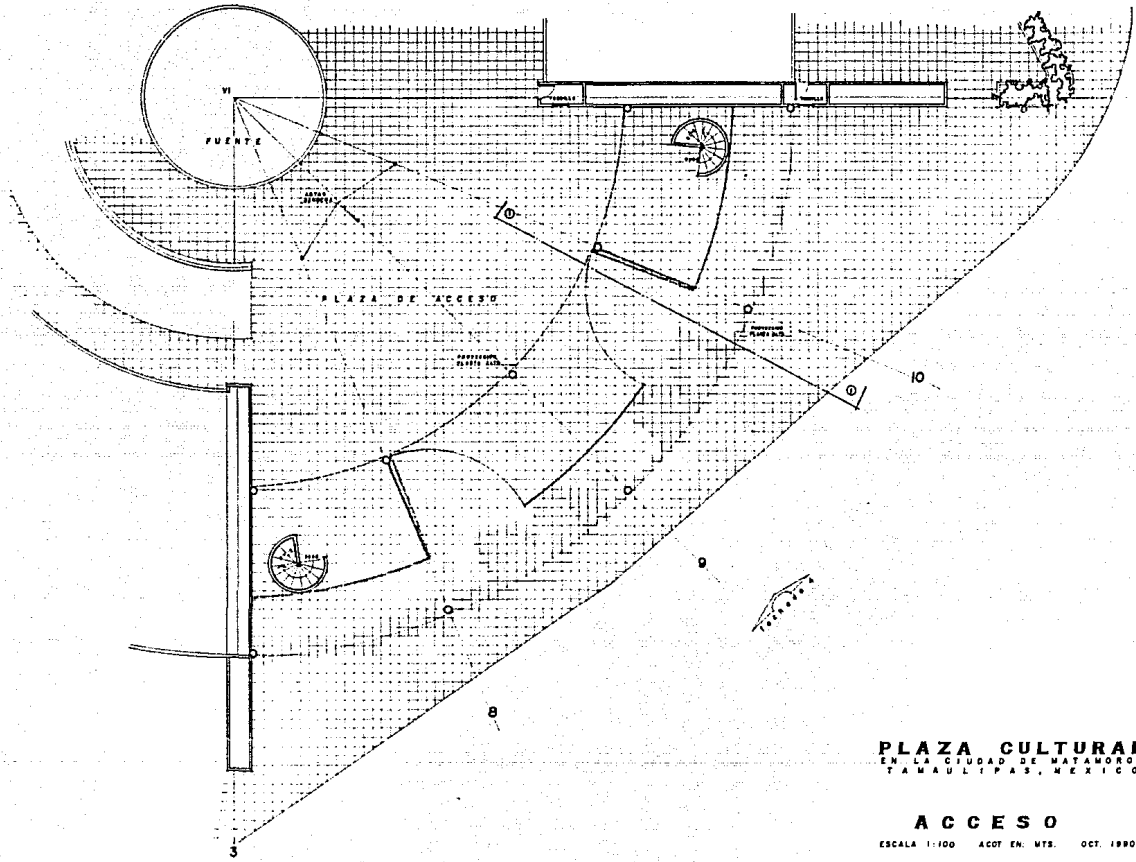

PLAZA CULTURAL
 EN LA CIUDAD DE MATAMOROS
 TAMAULIPAS, MEXICO

ACCESO

A15

ESCALA 1:100 ACOT EN: MTS. OCT. 1990

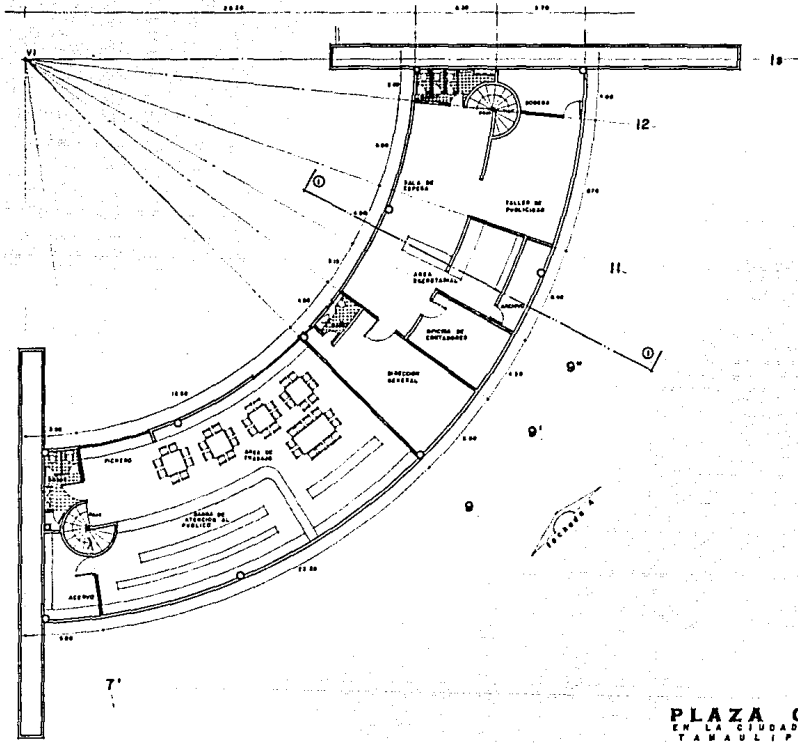

3

PLAZA CULTURAL
 EN LA CIUDAD DE MATAMOROS
 TAMAULIPAS, MEXICO

**ADMINISTRACION
 Y BIBLIOTECA A16**
 ESCALA 1:100 AGO. EN. MTS. OCT. 1990

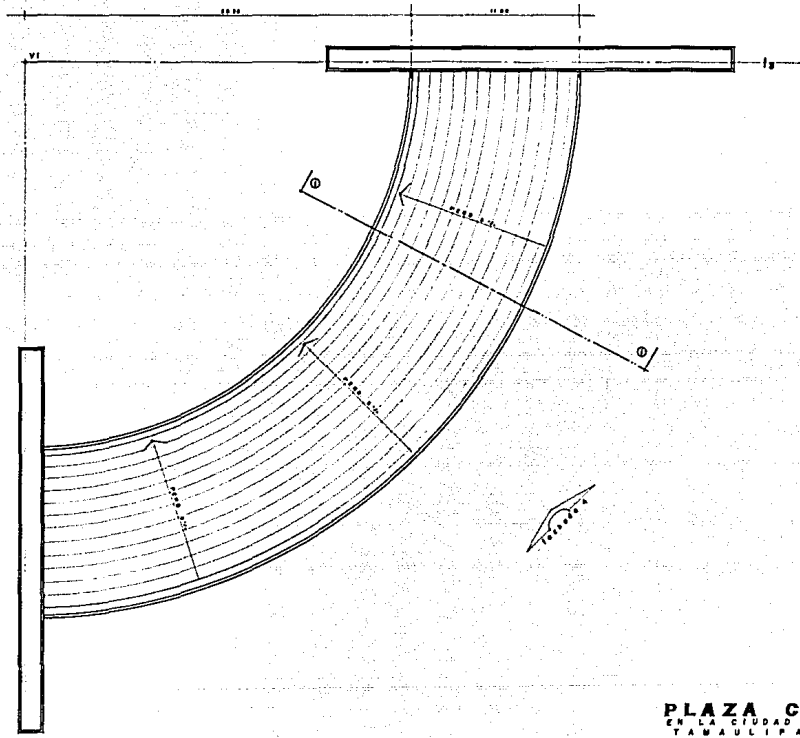

3

PLAZA CULTURAL
 EN LA CIUDAD DE MATAMOROS
 TAMAULIPAS, MEXICO

ADMINISTRACION
PLANTA TECHOS A17
 ESCALA 1:100 ACOF EN. MTS. OCT. 1990

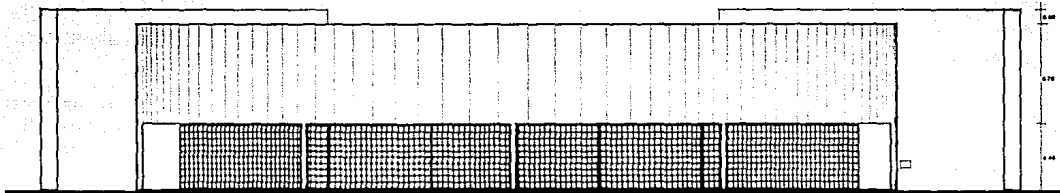

FACHADA 4

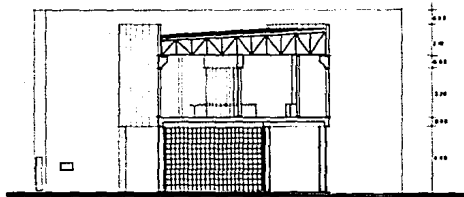

CORTE I-I

PLAZA CULTURAL
EN LA CIUDAD DE TAMPAMOROS
TAMAULIPAS, MEXICO

ADMINISTRACION
ALZADOS

ESCALA 1:100 ACOT. EN MTS. OCT. 1980

A18

ESTA TESIS NO DEBE
SALIR DE LA BIBLIOTECA

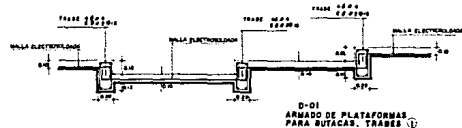
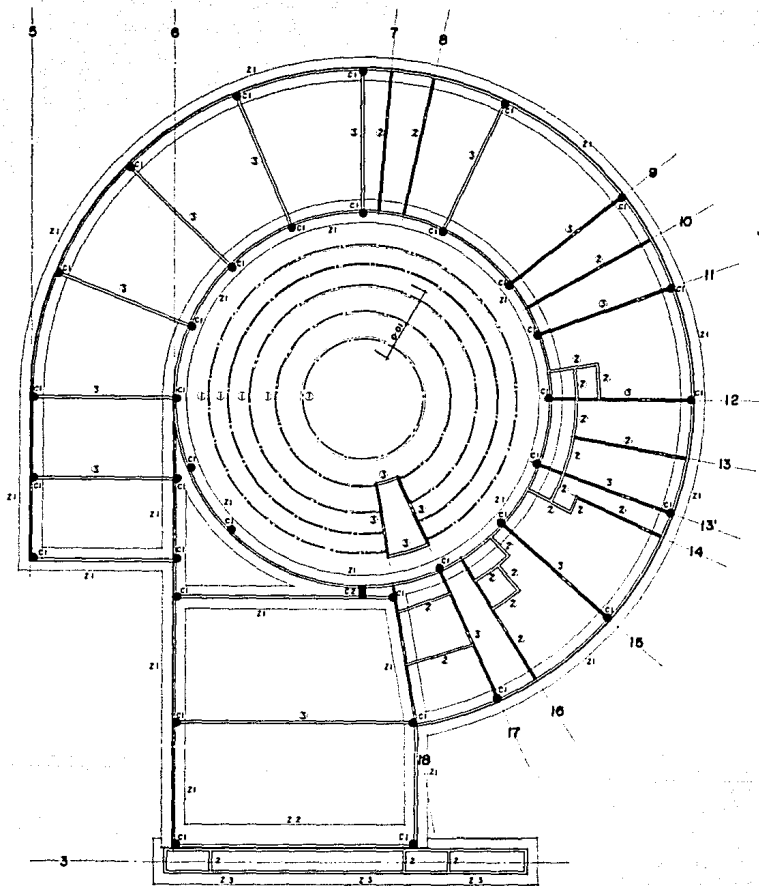

NOTAS.

VER ARMADO Y DIMENSIONES DE
BARRAS EN FIG. 12 Y DE
TRABES EN FIG. 13 EN PLANO
GENERAL DE DETALLES.
VER ARMADO DE COLUMNAS C1
Y C2 EN PLANO GENERAL DE
DETALLES.

PLAZA CULTURAL
EN LA CIUDAD DE TAMAULIPAS,
TAMAULIPAS, MEXICO
ESTRUCTURAL
AUDITORIO
CIMENTACION E I
ESCALA 1:100 ACOT EN MTS. OCT 1950

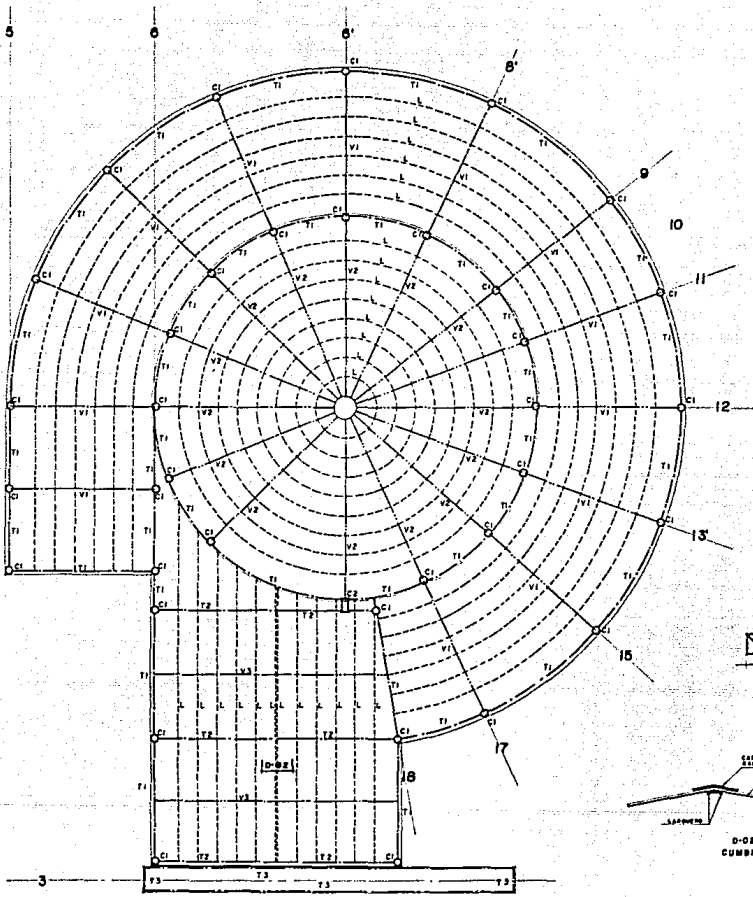

VIGA V2

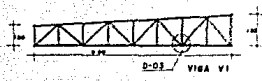

VIGA V1

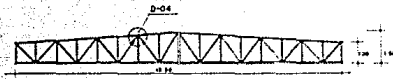

VIGA V3

NOTA -
VER ARMADO Y DIMENSIONES DE
VIGAS T1, T2 Y T3 COLUMNAS
Y CUBRERA EN LOS DETALLES
DE OTRAS PARTES PLANO GENERAL
DE DETALLES.

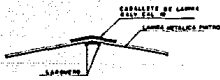

D-02
CUBRERA

PLAZA CULTURAL
EN LA CIUDAD DE MATAMOROS
TAMAULIPAS, MEXICO
ESTRUCTURAL
AUDITORIO
CUBIERTA **E2**
ESCALA 1:100 ACOT. EN: MTS. OCT 1990

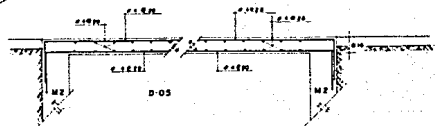
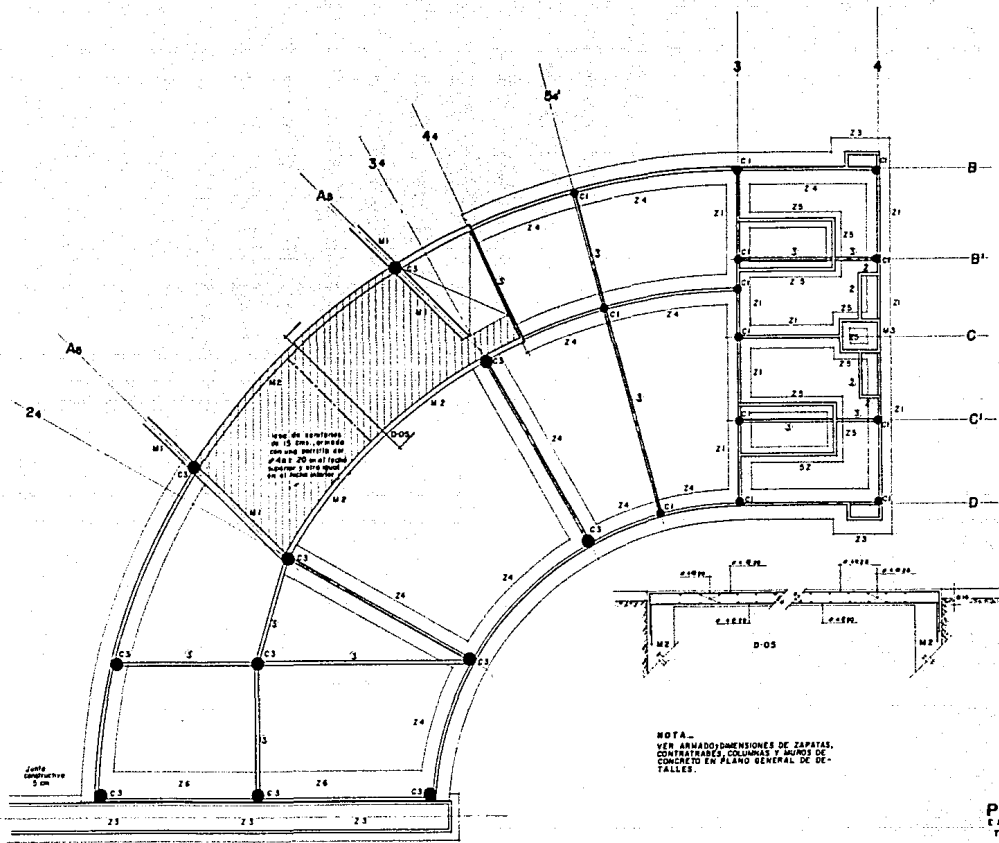

NOTA.-
 VER ARMADO; DIMENSIONES DE ZAPATAS,
 CONTRASIES, COLUMNAS Y BAÑOS DE
 CONCRETO EN PLANO GENERAL DE DE-
 TALLE.

PLAZA CULTURAL
 EN LA CIUDAD DE MATAMOROS
 TAMAULIPAS, MEXICO
ESTRUCTURAL
RESTAURANT
CIMENTACION E3
 ESCALA 1:100 ACOT EN MTS OCT 1990

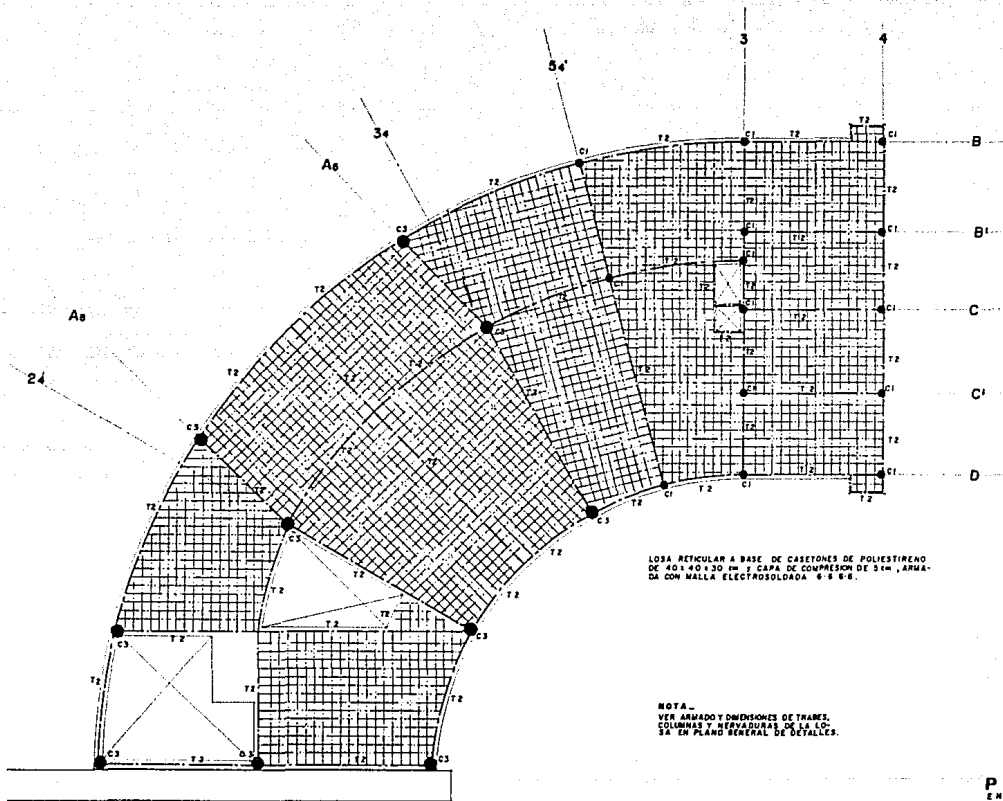

LOSA RETICULAR A BASE DE CAJONES DE POLIESTIRENO DE 40 x 40 x 30 mm y CAPA DE COMPRESION DE 5cm, ARMADA CON MALLA ELECTROSOLDADA 6-6 6/8.

NOTA...
VER ARMADO Y DIMENSIONES DE TRABES, COLUMNAS Y BÉVEDERAS DE LA LOSA EN PLANO GENERAL Y DETALLES.

PLAZA CULTURAL
EN LA CIUDAD DE MATAMOROS
TAMAULIPAS, MEXICO
ESTRUCTURAL
RESTAURANT
ENTREPISO E 4
ESCALA 1:100 ACOE ENI. MTS. OCT. 1980

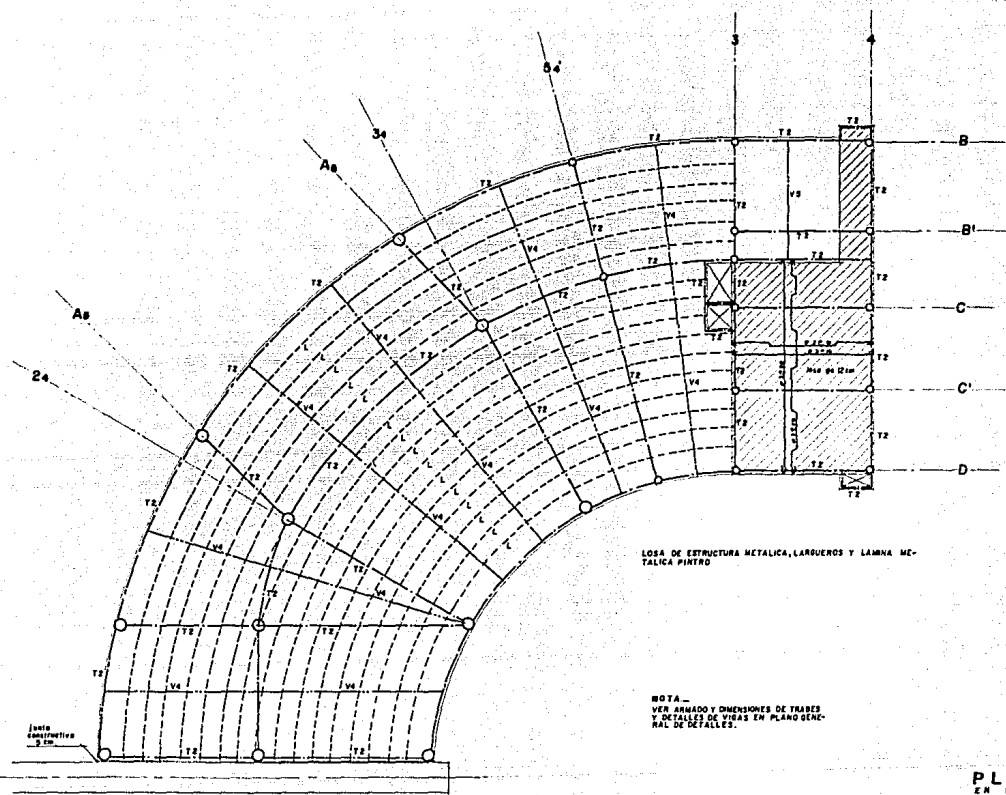

LOSA DE ESTRUCTURA METALICA, LARGUEROS Y LAMINA METALICA PINTRO

NOTA -
VER ARMADO Y DIMENSIONES DE TRABES
Y DETALLES DE VIGAS EN PLANO GENERAL DE DETALLES.

PLAZA CULTURAL
EN LA CIUDAD DE MATAMOROS
TAMAULIPAS, MEXICO
ESTRUCTURAL
RESTAURANT
CUBIERTA **E5**
ESCALA 1:100 ACOF. EN MTS OCT 1990

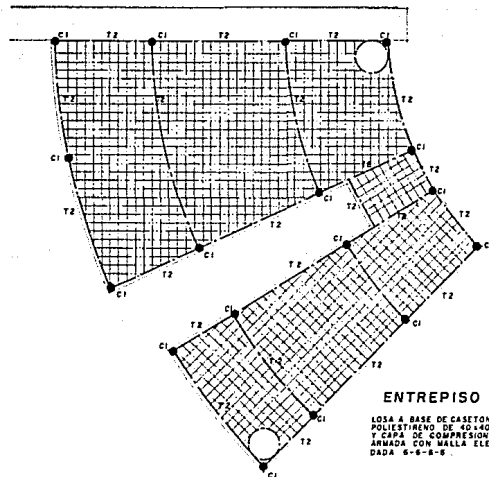
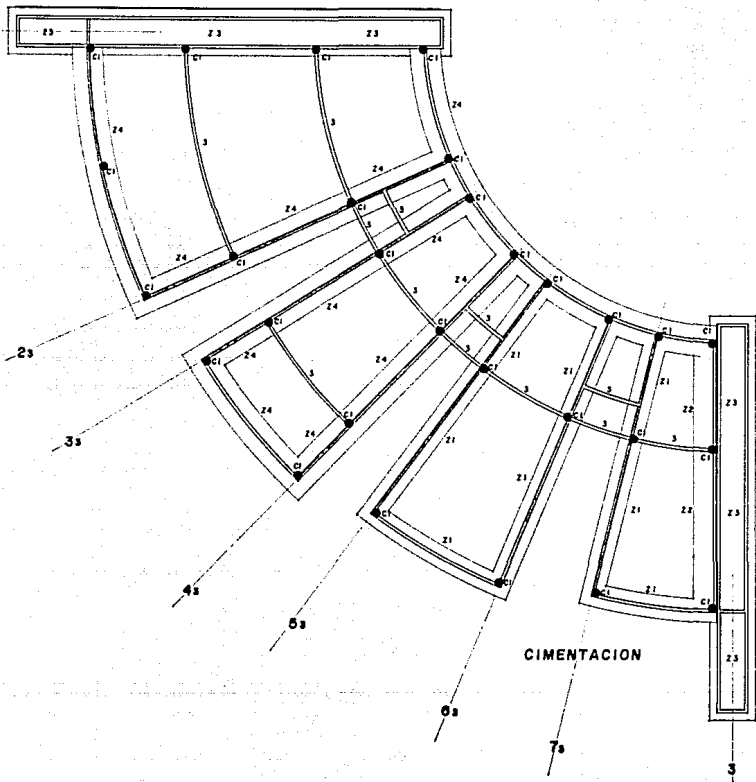

LOSA A BASE DE CASETONES DE
 POLIESTIRENO DE 40x40x30cm
 Y CAPA DE COMPRESION DE 3cm
 ARMADA CON MALLA ELECTROSOL-
 DADA 6-6-8-8

NOTA -
 VER ARMADO Y DIMENSIONES DE ZAPATAS,
 CONTRABRACES, TRABES, COLUMNAS Y NECES-
 VIDADES EN EL PLANO GENERAL DE DE-
 TALLE.

PLAZA CULTURAL
 EN LA CIUDAD DE MATAMOROS
 TAMAULIPAS, MEXICO
ESTRUCTURAL
EXHIBICION
CIMENTACION
 ESCALA 1:100 ACOE EN MTS. OCT 1990

E6

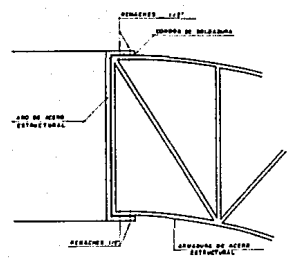
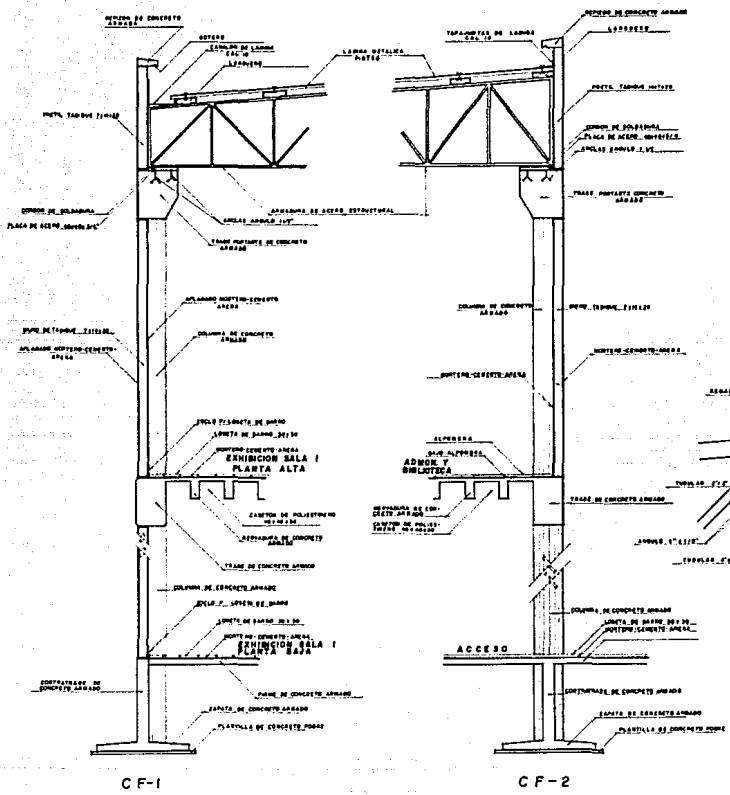

DETALLE SUSTENTACION DE ARMADURAS EN TEATRO

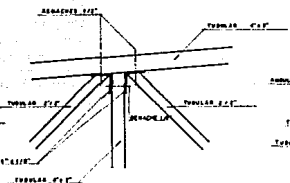

DETALLE DE NUDO EN CUERDA SUPERIOR DE ARMADURA (TIPO)

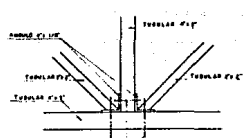

DETALLE DE NUDO EN CUERDA INFERIOR DE ARMADURA (TIPO)

PLAZA CULTURAL
EN LA CIUDAD DE MATAMOROS
TAMAULIPAS, MEXICO

CORTES POR FACHADA B8

ESCALA 1/25 ACOT. EN MTS. OCT 1980

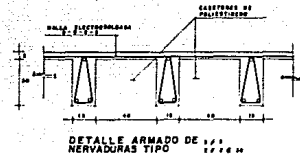
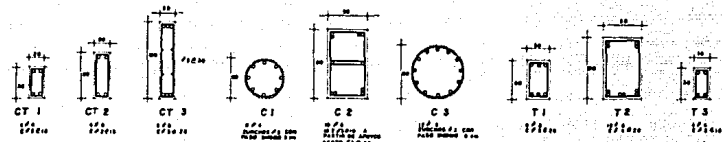
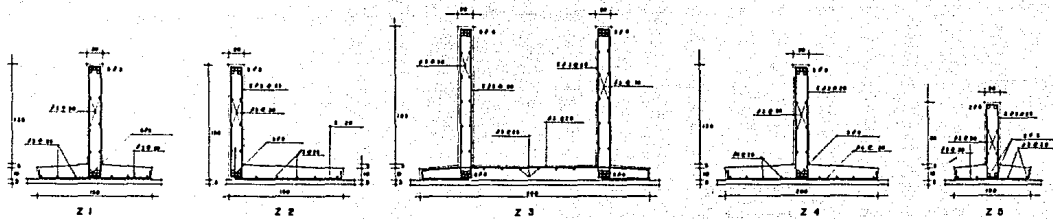

PLAZA CULTURAL
 EN LA CIUDAD DE MATAMOROS
 TAMAULIPAS, MEXICO
 ESTRUCTURAL
 GENERAL DE
 DETALLES

ESCALA 1:100 ACOT EN: MTS. OCT 1990

E

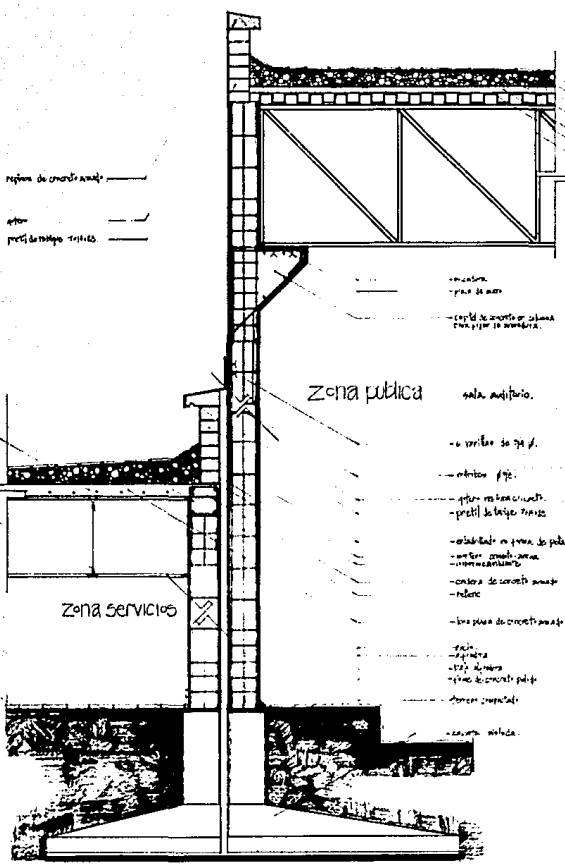

regiune de concert anulat
 beton
 pereti de tamplu 10x10

lama plasa de concert
 membrana de impermeabilizare
 scut pentru izolare
 tencuiala de reparare si protejare
 beton armat
 placaj de concert pentru
 ferestre si usi

Zona servicii

Zona publica

- cristalele de sticlă
 - mortar
 - beton
 - beton armat
 - beton
 - beton
 - beton
 - beton

- beton
 - beton
 - beton

sala audientia

- scara de beton

- beton

- beton

- beton

- beton

- beton

- beton

- beton

- beton

- beton

- beton
 - beton
 - beton
 - beton
 - beton
 - beton



placa de beton armat

detaliu la scara: la capatul

detaliu de montare
de scara in audientia

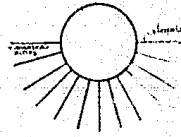
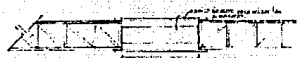

- orientare
 - orientare
 - orientare

elemento :	espacio arquitectónico	nº e.	Mobiliario bases y aprox.	area aproxim.	total.
area de exposiciones	• 4 salas para expos. 2 adobe altura 2 de dos niveles	20	bases móviles nichos luces dirigibles	planta baja 750m ² planta alta 450m ²	12 00m ²
area administracion y biblioteca	• oficina para el adm. area • taller. publicidad • conector • area para mos trabajo. acervo • mesas trabajo • area trabajo	5 2	Asentorios ordenza 2 refrigeradores • librerias • bibliografía. publi mesas	area otras 250m ² area biblioteca 250m ²	500m ²
sanitarios area domo bibl.	sanitarios		muebles baño	25m ²	25m ²
auditorio al aire libre.	area espectaculos toro trancas concreto gradera.		gradas concreto toro concha acustica.	area foro 180m ² area gradera 520m ²	700m ²
teatro	area lobby recepción area butacas area foro area sanitarios		sillones de espera butacas elementos decorativos		820m ²
area servicios aiales	vestidores aiales para artistas sanitarios artistas bodega s utileria sanitarios pub.		lockers, bancas percheras.	vest. aiales 150m ² sanit. artis. 75m ² bod. utileria. 40m ²	.
	vestidores empleados		area sica, rueda lockers, bancas.	149m ²	149m ²
	sanitarios publicos				60m ²

elemento	espacio arqu.	nº	móvilario, accesorios	áreas aprox.	total
restaurant	area publica		area mesas interior y exterior.	950m ²	950m ²
	area servicios cocina montacargas area caja reservador bodega. frigo etc.		cainas. banca caja sillon sillonos	750m ²	750m ²
sanitarios publicos	sanitarios		WC. mingitorios lavamanos.	200m ²	200m ²
plaza central area acceso area central.	acceso exhibicion area libre area musical.		marcadores exhibiciones alate libre bases moviles tarimas para dptos musicales dptos para banderas etc.	areas aprox 1500m ²	1500m ²
				<ul style="list-style-type: none"> • area construccion • area abierta plaza interior 	2154m ² 1700m ² 6854m ² .