

UNIVERSIDAD NACIONAL AUTÓNOMA
DE MÉXICO

FACULTAD DE FILOSOFÍA Y LETRAS

ESTE LIBRO
NO LE DE
LA — BIBLIOTECA

GRADACIÓN DEL ADJETIVO Y DEL ADVERBIO
EN LA NORMA LINGÜÍSTICA CULTA DE LA
CIUDAD DE MÉXICO



FACULTAD DE FILOSOFÍA Y LETRAS
COLEGIO DE LETRAS

TESINA
que para obtener el título de
LICENCIADO EN LENGUA Y LITERATURAS
HISPÁNICAS
presenta

MARIBEL MADERO KONDRAT

México, D.F.

1979



Universidad Nacional
Autónoma de México

Dirección General de Bibliotecas de la UNAM

Biblioteca Central



UNAM – Dirección General de Bibliotecas
Tesis Digitales
Restricciones de uso

DERECHOS RESERVADOS ©
PROHIBIDA SU REPRODUCCIÓN TOTAL O PARCIAL

Todo el material contenido en esta tesis esta protegido por la Ley Federal del Derecho de Autor (LFDA) de los Estados Unidos Mexicanos (México).

El uso de imágenes, fragmentos de videos, y demás material que sea objeto de protección de los derechos de autor, será exclusivamente para fines educativos e informativos y deberá citar la fuente donde la obtuvo mencionando el autor o autores. Cualquier uso distinto como el lucro, reproducción, edición o modificación, será perseguido y sancionado por el respectivo titular de los Derechos de Autor.

A mis amadísimos mugrovianos.

Agradezco al Dr. Juan Miguel Lope
Blanch la asesoría que me brindó
para la realización del presente
trabajo.

A todos los miembros del Centro de
Lingüística Hispánica ; GRACIAS !

0. Introducción (metodología).

Con esta investigación pretendo contribuir al Proyecto para el estudio coordinado del habla culta en las principales ciudades de Hispanoamérica y la Península Ibérica que, a iniciativa del doctor Juan Miguel Lope Blanch, promueve el PILEI. Es por esto que he tratado de ajustarme en todo a la metodología que el mismo Proyecto establece¹.

Para la realización de estos trabajos descriptivos, el PILEI elaboró un Cuestionario² previo que sirve de guía al investigador. A lo largo de mi trabajo he procurado contestar a las preguntas que formula dicho Cuestionario cuando eran pertinentes y, cuando no lo eran, anoté las razones por las cuales no se podían responder .

¹ El corpus total de mi investigación lo obtuve del análisis de 25 horas de grabaciones realizadas con 60 informantes cultos de la ciudad de México, pertenecientes a las tres generaciones establecidas en la siguiente proporción: primera generación (25 a 35 años), 33 %; segunda generación (36 a 55 años), 43 %; tercera (56 años en adelante), 23 %; y a los dos sexos del modo que sigue: mujeres, 50 %; hombres, 50 %. Dichas horas de grabación incluyen entrevistas de cuatro tipos: con un solo informante (40 %); diálogo dirigido entre dos informantes (38 %); conferencias (10 %); y encuestas secretas (12 %).

² Cuestionario para el estudio coordinado de la norma lingüística culta II-Morfosintaxis, 1. Madrid, C.S.I.C., 1971, 207 pp.

En lo que se refiere a la formación nominal de los superlativos sintéticos productivos, mis materiales resultaron insuficientes, de modo que tuve que incrementarlos realizando encuestas con 17 informantes (a los que seleccioné tratando siempre de seguir los criterios de selección que la metodología del Proyecto establece).

Finalmente, es necesario aclarar que, aun cuando el objetivo inicial de la presente investigación era estudiar la gradación del adjetivo, incluyo un apéndice que trata de la gradación del adverbio, tema del que el Cuestionario se ocupa sólo parcialmente.

0.1 Material analizado:

El habla de la ciudad de México. Materiales para su estudio.

Centro de L ingüística Hispánica, México, UNAM, 1971, 447 pp.

Contiene 17.5 horas de grabación

Además analicé 12 cintas extras (por número de encuesta):

MX-26 (1 hora)

MX-28 (1/2 hora)

MX-29 (1/2 hora)

MX-32 (1 hora).

MX-46 (1/2 hora)

MX-51 (1/2 hora)

MX-52 (1/2 hora)

MX-71 (1 hora)

MX-100(1/2 hora)

MX-115 (1/2 hora)

MX-408 (1/2 hora)

Total de horas de grabación extra analizadas: 7.5

0.2 Consideraciones teóricas generales: la gradación del adjetivo.

Gradación es el nombre que se ha generalizado en las gramáticas de nuestra lengua³ para el estudio de los adjetivos comparativos y superlativos. Antiguamente el estudio de estos adjetivos se incluí en un apartado titulado comparación a semejanza de las gramáticas latinas⁴.

Andrés Bello conserva el término grados de comparación, pero también establece una diferencia muy clara entre las clases de adjetivos que son objeto del presente estudio y así, bajo este apartado trata solamente la serie con valor relativo -los comparativos y el llamado superlativo relativo o de régimen-. El superlativo absoluto debe considerarse, según Bello, como un "mero aumentativo", por lo que lo excluye de este capítulo⁵.

Gradación es el nombre correcto y más adecuado que recibe la diferente intensidad (absoluta o relativa) con la cual se manifiesta en el discurso la cualidad que todo adjetivo supone.

En nuestra lengua -es importante deslindarlo- se establecen así dos tipos de gradación: la absoluta y la relativa⁶.

³ Así la llaman, por ejemplo, Salvador Fernández Ramírez, Alcina y Blecua, C. Hernández Alonso, Rodolfo Lenz, Menéndez Pidal y la Real Academia Española en el Esbozo.

⁴ Para la lengua latina sí es pertinente hablar de comparación, puesto que todo el sistema de intensificación se logra a partir de las relaciones entre los objetos; se intensifica casi siempre en base a un punto de referencia, lo que, gramaticalmente hablando, constituye un valor relativo.

⁵ Cfr. A. Bello. Gramática de la lengua castellana, pp. 267-273.

⁶ La misma clasificación aparece en el Esbozo (p. 416); en Lenz,

La gradación absoluta es aquella en la que la cualidad de un adjetivo se ve intensificada en sí misma, sin relación a otro objeto, sujeto o término de comparación. Pertenecen a ella los recursos, ya morfológicos (prefijos intensivos como super-, extra-, ultra-, re-, requete-; y el sufijo -ísimo), ya sintácticos (el superlativo hebreo, la construcción adverbio de cantidad + adjetivo, el superlativo iterativo) que la lengua emplea con este propósito de intensificación.

La gradación relativa supone que la cualidad del adjetivo se intensifica, pero no en sí misma, sino por la relación con otros elementos del sintagma, esto es, por la existencia de un término de comparación expreso o contextual. En ésta incluyo la serie siguiente: los comparativos orgánicos (mejor, peor, mayor, etc); los perifrásticos ("María es más buena que Petra") y el superlativo relativo o de régimen("Juan es el más inteligente de sus compañeros").

Existen , sin embargo, ciertas construcciones a las que deno mino formas comparativas (más, menos o tan + adjetivo , sin término de comparación), las cuales están a medio camino entre la gradación relativa y la absoluta por cuanto que no expresan término de comparación. Sobre éstas existen dos interpretaciones: si suponemos elidido, omitido el término de referencia, serán comparativas (gradación relativa). Se puede pensar también que

son simples relativos, intensificadores de la cualidad considerada en sí misma (gradación absoluta)⁷.

1. Los comparativos (teoría).

Son muchas las construcciones comparativas que posee nuestra lengua; Roca Pons ha resumido el contenido común a estas formas con las siguientes palabras:

El contenido significativo de la comparación es establecer una relación valorativa entre dos objetos distintos respecto a sus cualidades o acciones de un mismo objeto⁸.

Ahora bien, si añadimos a las palabras objetos, cualidades y acciones empleadas por Roca los nombres de las categorías gramaticales que más o menos se ajustan a estos conceptos, obtenemos los siguientes esquemas de comparación que utiliza el español:

1) Cuando se comparan dos adjetivos, refiriéndose a un sustantivo común, en un sintagma del tipo: "Pedro es más tonto que liso":

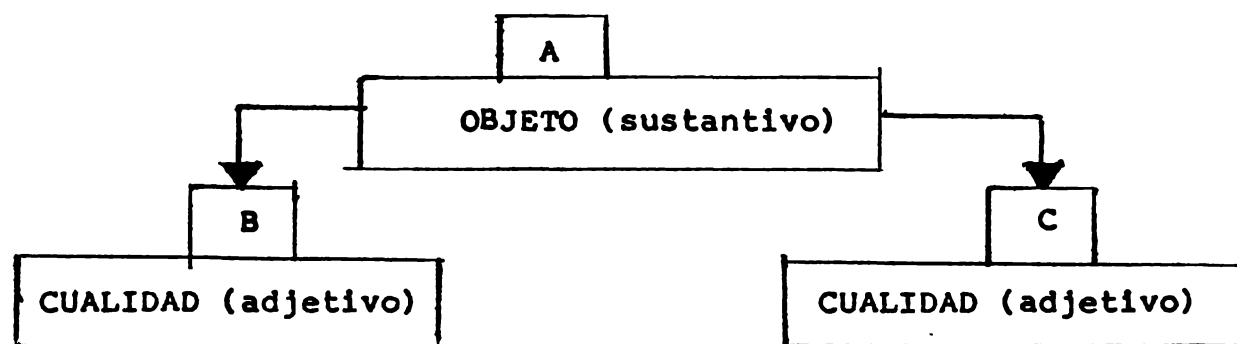

⁷ Sobre las formas comparativas, ver el apartado 2. del estudio.

⁸ Cfr. José Roca Pons. Introducción a la gramática, p. 179.

2) Cuando se comparan dos verbos que tienen un sujeto (sustantivo) común, como en "Juan vale más que pesa":

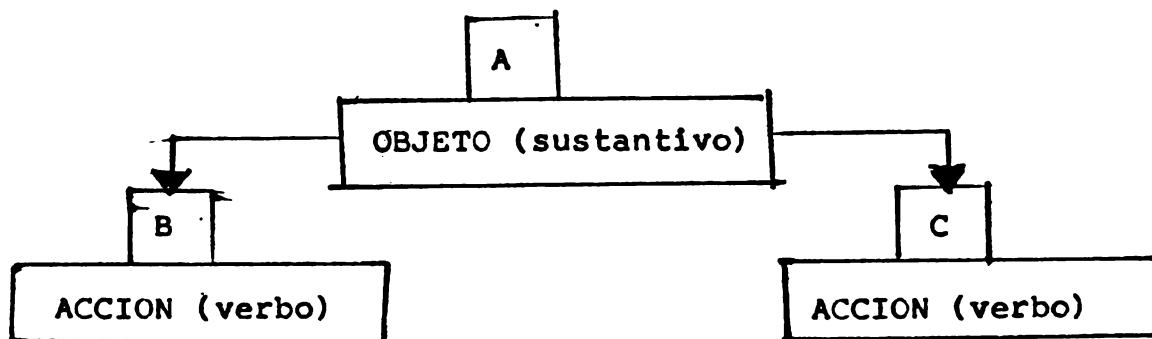

3) Se pueden comparar también dos sustantivos que tengan como punto de referencia un adjetivo común. A este esquema pertenecen los comparativos sintéticos: "Juan es mejor que Pedro", "María es mayor que Juana" y muchos de los perifrásticos: "Juana es más buena que Luisa":

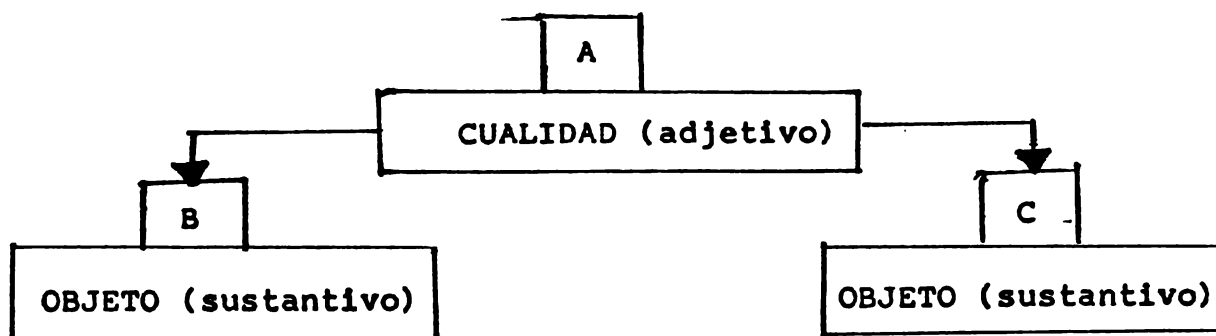

4) Siendo el punto de referencia un adjetivo, pueden compararse dos complementos prepositivos: "Ellos están más interesados en las fal-
das que en los estudios"; o no prepositivos: "Es tan listo ahora
como antes":

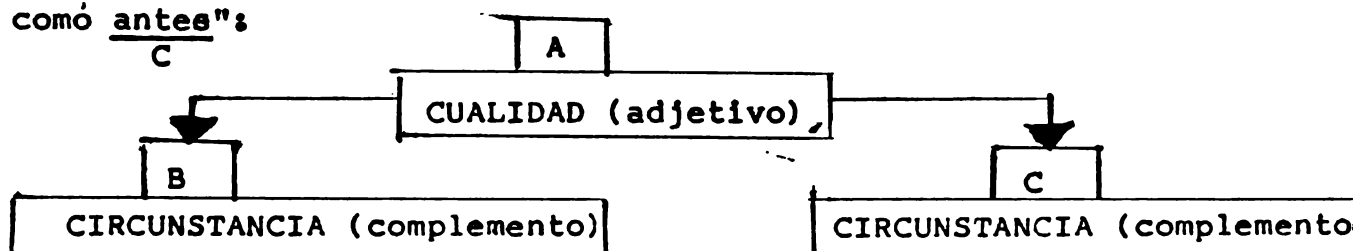

5) El punto central de referencia (A) puede ser también un verbo, con el que se pueden relacionar, comparándose, dos adverbios: "Corre más rápida que agilmente" o "Gozamos más aquí que allá":

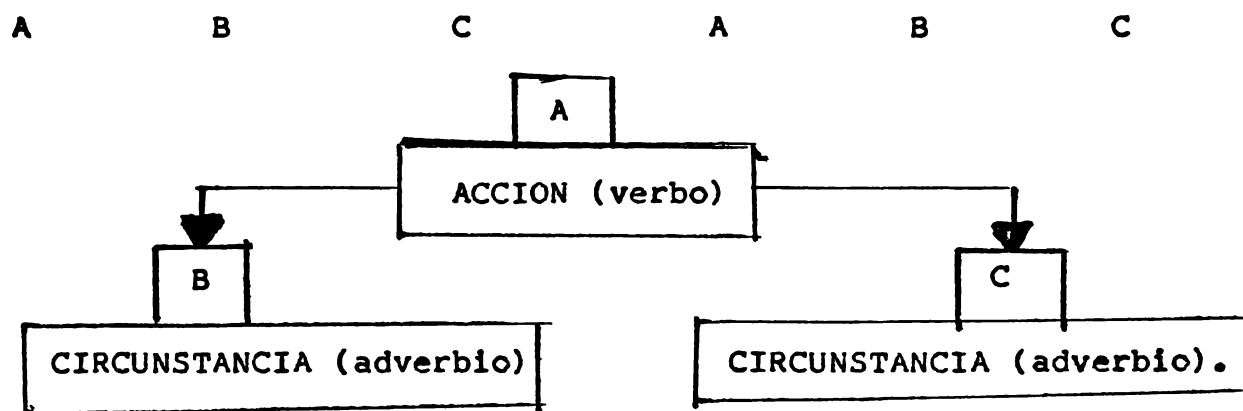

6) Dos sustantivos comparados en base a un verbo común: "Nos dio más manzanas que peras";

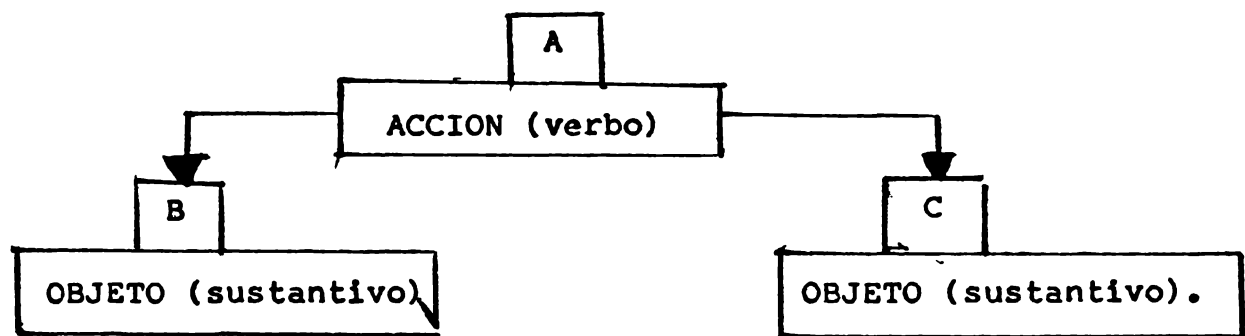

7) Un adverbio puede también ser el punto central bajo el cual se comparan dos complementos: "Corrió más rápidamente en la mañana que en la tarde"

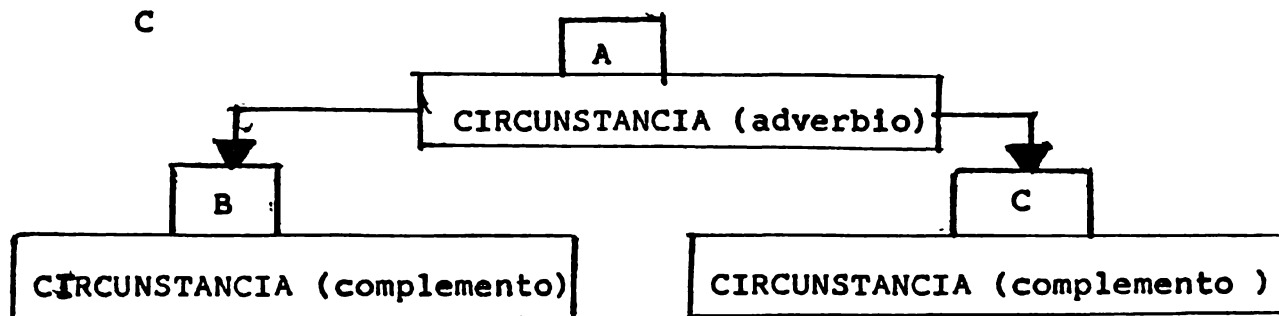

No sé a ciencia cierta si con los anteriores esquemas quedan agotadas todas las construcciones comparativas del español, pero me interesa hacer ver las constantes que existen en ellos: En to-

dos hay un punto central de referencia A, que puede ser un sustantivo (esquemas 1 y 2) un adjetivo (3 y 4) un verbo (5,6) o un adverbio (último esquema). Los elementos comparados B y C son iguales entre ellos (dos adjetivos, dos verbos, dos sustantivos, dos complementos, dos adverbios) y diferentes de A .

Mi estudio abarca solamente los esquemas 1, 3, 4, 5 y 7, ya que la comparación de verbos (esquema 2) y la de sustantivos (esquema 6) exceden los límites de mi trabajo ("Gradación del adjetivo y del adverbio").

La mayoría de los adjetivos comparativos que analizo se sitúan en el esquema tres, en el cual se comparan dos objetos que tienen una cualidad común⁹.

Estos adjetivos comparativos se clasifican en dos apartados:

a) Comparativos orgánicos o sintéticos y b) Comparativos perifrásticos o analíticos.

Los comparativos orgánicos son restos que el español conserva de el sistema de comparación orgánico latino¹⁰, ya que la facul-

⁹ Por esto Lenz concluye que no hay comparación de adjetivos: "no son los adjetivos los que se comparan, sino los sustantivos"; sin embargo, me parece que Lenz no deslinda suficientemente el aspecto semántico del propiamente gramatical, ya que semánticamente sí son los objetos los que se comparan en un sintagma del tipo "Luis es más inteligente que Juan"; pero gramaticalmente, la fórmula más + adjetivo + término (de comparación) se monta sobre la base de un adjetivo positivo (inteligente) y esto es lo que formal o gramaticalmente nos interesa. En ~~esquema~~ 1, por ejemplo, no tiene ninguna diferencia formal con el 3, a excepción de que en este último el término de comparación no es un sustantivo, sino un adjetivo; pero la fórmula principal (más + adjetivo + término) se monta también sobre un adjetivo positivo: Juan es más listo que inteligente".

¹⁰ En latín la formación del comparativo se realizaba morfológicamente por medio del morfema -ior (o -ius) añadido al adjetivo positivo.

tad de comparación no afecta morfológicamente a nuestra lengua.

Estos comparativos sintéticos patrimoniales del español son mejor , comparativo de bueno; mayor, de grande; menor de pequeño o chico; peor de malo; superior de alto, y otros que no tienen relación con algún adjetivo positivo en particular, como anterior, posterior, interior, exterior, ulterior y citerior.

Las gramáticas dividen estos comparativos sintéticos en plenos (aquellos que conservan su valor comparativo): mejor, peor, mayor y menor; y en no plenos (por cuanto que tienden a lexicalizarse en el habla, perdiendo su valor comparativo): inferior, superior, exterior, anterior, etc.. Una de las razones en las que fundamentan esta clasificación es que los primeros introducen su término de comparación con que mientras que los no plenos lo introducen con a.

Pienso que sobre ese punto tienen razón, en parte, quienes hacen esta división, ya que si el término de comparación es introducido por el conjuntivo (que), dicho término será una oración comparativa, aunque en la mayoría de los casos elida el verbo: "Juan es mejor que tú [eres] .

Si el término es introducido por la preposición (a) no podremos hablar de una oración, sino de una frase nominal. Ejemplo: "El libro de Juan es superior al libro de Pedro".

Ahora, si bien ^{comportamiento} hay un distinto gramatical (debido sobre todo, como anoté arriba, a la partícula que introduce el término), no veo por qué los gramáticos afirmen que por esto los comparativos

no plenos pierden su valor comparativo. Sigue existiendo comparación aunque en un caso el término sea una oración y en el otro un sintagma nominal.

Otra de las razones que se postulan para tal división es el hecho de que los comparativos no plenos se asocian con muy para formar series superlativas ("muy inferior", "muy posterior", etc.) en lugar de asociarse con mucho, como hacen los comparativos plenos ("mucho mejor", "mucho peor", etc.).

Esta sería otra diferencia de comportamiento gramatical entre una y otra clase de comparativos, pero no la considero como suficiente para decir que unos son comparativos y los otros han perdido ese valor, ya que el hecho es el mismo: los dos forman series superlativas.

La conservación o pérdida de valor comparativo no debe sustentarse en las razones arriba expuestas. Creo que son de más peso las siguientes pautas de análisis de estas formas:

- a) Observar si los comparativos sintéticos pueden ser base positiva de las fórmulas comparativas perifrásticas. Su presencia en este tipo de construcción no deja lugar a dudas sobre si el hablante utiliza o no el comparativo como un simple positivo: "Fulano es más mejor que fulano", "Pedro es más mayor que Juan ", etc.
- b) La presencia / ausencia del término de comparación es un síntoma básico para decretar la conservación o pérdida del valor comparativo , puesto que dicho término expresa cuál es el segundo ob-

jeto de la comparación. Sin embargo, hay que tener en cuenta que la elisión del término es un fenómeno muy común (por lo menos en mis materiales) ya que muchas veces el hablante no encuentra un término adecuado o éste se puede entender por el contexto (mencionarlo entonces resultaría innecesario).

c) Sustituir en el sintagma al comparativo sintético por el comparativo perifrástico que le corresponde (mejor = más bueno; peor = más malo ; etc.). Pero esta prueba presenta algunas restricciones puesto que no todos los comparativos sintéticos tienen relación con un adjetivo positivo en particular unos han perdido la relación con el positivo con el que originariamente se relacionaban o no lo han tenido nunca. Así anterior, posterior, ulterior, citerior, etc.. En estos casos se deberá observar si el comparativo en cuestión encierra una idea de cantidad ('más').

La fórmula de los comparativos perifrásticos es la que sigue:

Adverbio intensificador comparativo	+	Núcleo ¹¹ (adjetivo)	+	Partícula introdutoria	+	Término de la comparación
---	---	------------------------------------	---	---------------------------	---	---------------------------------

El adverbio intensificador comparativo que introduce la fórmula puede ser más si se trata de una forma comparativa de superioridad; es menos si se trata de un comparativo de inferioridad y es tan si el comparativo es de igualdad.

¹¹ Recordemos que gramaticalmente, de acuerdo con los esquemas de comparación que analizamos anteriormente, el núcleo de esta construcción comparativa puede ser desempeñado también por verbos, sustantivos y adverbios.

El núcleo de la construcción puede estar desempeñado de hecho, por cualquier adjetivo calificativo de nuestra lengua.

Las partículas que introducen el término de comparación son que y de si la comparación es de inferioridad o de superioridad y como si la construcción comparativa es de igualdad.

En el capítulo 1.2. trato solamente aquellas construcciones en las que está expresado el término de comparación (ya que la presencia de dicho término hace evidente el valor relativo de la comparación); las que carecen de dicho término (debido a que no es evidente en ellas la comparación) las trato en el capítulo formas comparativas.

Existen otros dos tipos de construcciones comparativas que registré en mi corpus, pero que no se adaptan al esquema ya citado: la comparación correlativa y la comparación condensada.

La comparación correlativa ¹²(llamada así porque relaciona dos comparativos) tiene el esquema siguiente:

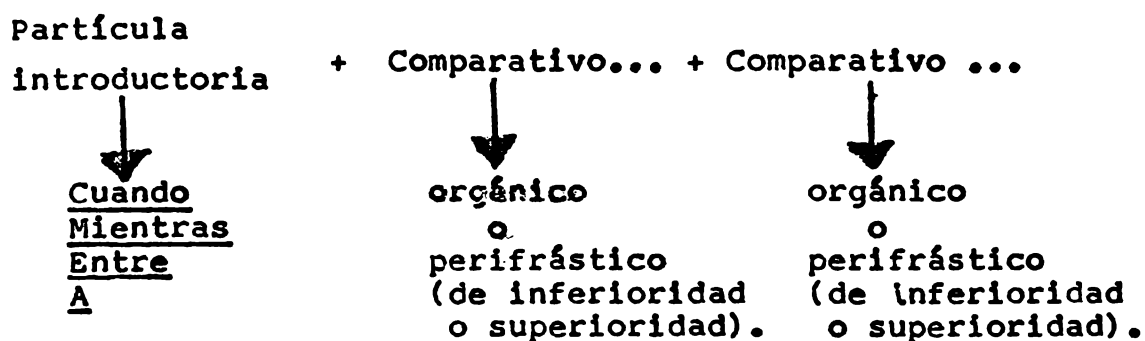

¹²Cfr. Charles E. Kany. Sintaxis hispanoamericana, p. 74.

Ejemplos:

Entre más complicado seas, estarás más alejado de nosotros.

Cuanto más bonita, menos lista.

Mientras más tonto , mejor.

A mayor capacidad, mayores exigencias.

Por último, la construcción que yo llamo condensada por cuanto que supone un resumen disyuntivo de dos comparativos que tienen como base un mismo adjetivo positivo y un solo término de comparación:

Ellas están más o menos adelantadas que tú (= 'más adelantadas que tú o menos adelantadas que tú')

Ellas están tan o más adelantadas que yo (= 'tan adelantadas como yo o más adelantadas que yo')

Ellas están menos o tal adelantadas como él (= 'Ellas están menos adelantadas que él o tan adelantadas como él')

Respecto a los adjetivos comparativos el Cuestionario pone especial atención en las construcciones mixtas; inquiriere entonces:

1) Si los comparativos sintéticos son base de formas analíticas ("eso es más mejor" , "no me parece más peor", "es más mayor que su hermano")

2) Si forman parte de construcciones superlativas: ("la calidad más inferior", "las capas más exteriores").

No registré ningún caso de esa naturaleza en todos mi corpus, ni con los comparativos sintéticos plenos ni con los no plenos.

En una ocasión recogí un testimonio (fuera de mis materiales) en el que se usa peor como base de un comparativo analítico de inferioridad:

Eso ya es un poco menos peor.

Es posible entonces, que el hablante culto rechace usar los comparativos orgánicos en construcciones analíticas de superioridad, pero no en las de inferioridad.

En segundo lugar, le interesa al Cuestionario la alternancia de formas analíticas y sintéticas observando si hay diferencias sintácticas o semánticas en la distribución. Los casos recogidos no permiten establecer dicha alternancia, primero porque no son suficientes los ejemplos documentados:

Comparativos sintéticos:		Comparativos analíticos:	
<u>Mejor</u>	43	<u>más bueno</u>	1
<u>Peor</u>	12	<u>más malo</u>	0
<u>Mayor</u>	47	<u>más grande</u>	8
<u>Menor</u>	11	<u>más pequeño</u> o <u>más chico</u>	4

Y después porque no todos los comparativos orgánicos equivalen a una forma perifrástica (anterior, posterior, exterior, etc.).

1.1 Comparativos orgánicos (143 casos)¹³.

1.1.1 Mejor (43 apariciones, 30.1 %)

Mejor es el comparativo orgánico de superioridad del adjetivo bueno (= 'más bueno') y del adverbio bien (= 'más bien')¹⁴; aunque en algunas ocasiones no son totalmente discernibles ambos usos (adjetivo y adverbial)¹⁵.

En mis materiales mejor equivale a bueno no sólo en el sentido de 'calidad', 'excelencia de alguna cosa' :

Eran mejores las [películas] que pasan en la televisión.

Tiene mejor acento tu suegro.

sino también cuando significa 'aptitud'

Siempre los músicos extranjeros son mucho mejores, sin comparación

Y son transportadas por los mismos sacerdotes y que son mejores guías.

y aun cuando significa 'condición moral':

¹³ En todo el estudio anoto siempre , después del caso enunciado y entre parentesis, primero el número de ejemplos que registré e inmediatamente después el porcentaje de éstos en relación con el apartado inmediatamente superior. (Así, por ejemplo, el 30.1 % que corresponde a mejor, el 32.9 % que corresponde a mayor, etc. están en relación con el total de comparativos orgánicos documentados, 143).

¹⁴ Para el adverbio mejor ver el apéndice I del presente estudio.

¹⁵ Cabe aclarar que la delimitación entre el adjetivo mejor y el adverbio de igual forma no es tan clara como pudiera parecer, debido, sobre todo a las funciones similares que ambas categorías desempeñan. El primer criterio que utilicé para dividir mis ejemplos fue de tipo funcional ya que existen funciones privativas de una y otra categoría. Sin embargo hay funciones (cuando el adjetivo es elemento predicativo, por ejemplo) que presentan ambigüedad y confusión entre adjetivos y adverbios, por lo que recurrí a otros criterios: un criterio de tipo morfológico pues mejor adjetivo puede adquirir gramemas de número, mientras que el adverbio mejor es una categoría invariable; y como último recurso observé la equivalencia de mejor a las formas perifrásticas que le corresponden: más bueno cuando es adjetivo, más bien cuando es adverbio. A pesar de todos estos pasos y debido siempre al cruce sistemático entre las dos categorías, hay elementos que resultan ambiguos, como el siguiente: "Yo creo que está más bien la cosa, Mejor, es decir, más autóctona " (al que he clasificado dentro de los adjetivos pues, a decir del hablante, mejor se asimila más a la frase

Por eso te digo que él puede ser mejor cuando, al final, madura y comprende la verdad de las cosas.

o 'condición física' (sin referirse a un sustantivo + animado):

En el momento en que te quitas los zapatos al estar entrenando... pues tienes un mejor apoyo, tienes una mejor flexibilidad en las piernas, y eso te ayuda a entrenar.

El término de comparación del adjetivo mejor es introducido por la conjunción que (ninguno de mis ejemplos lo introduce con de), y puede ser un pronombre(1 caso):

Es realmente por ísimo, pero pues... siempre es mejor que nada.

una frase nominal(2 veces):

Puede haber una escultura mejor que una pintura.

Porque hay un Partenón mejor que la música de Agustín Lara.

o una oración de relativo(1 testimonio):

Eso, siempre y cuando los padres deseen proyectar a los hijos hacia un futuro mejor que el que uno ha tenido.

Todos los demás casos de mejor carecen de término de comparación:

Tiene mejor acento tu suegro.

A pesar de que son pocos los casos que presentan término (9.3 %) el hablante siente a este adjetivo como un verdadero comparativo y en todos los casos en los que lo omite, se puede deducir por el contexto . Considero , sin embargo, que el hecho de que el hablante elida el término puede ser un paso hacia la pérdida del valor comparativo de mejor.

Según la función desempeñada por el adjetivo mejor, podemos observar algunas construcciones especiales, como cuando sigue a mejor una oración con verbo en indicativo que forma con él un adjetiva que le sigue, que a la adverbial que le precede.

cliché expresivo con ensado de lo que debería ser un período sustantivo (en el que la oración subordinada sustantiva subjetiva debería ir en subjuntivo, no en indicativo) (tres ejemplos)

Por eso mejor ya ni vivo con nadi . (= 'es mejor que ya ni viva con nadie').

En vez de dar molestias a otras gentes, mejor me quedo aquí o me deja que vaya yo con ella, ('es mejor que quede aquí o que me deje que vaya con ella').

O mejor hablo para que me avisen si está ahí el niño Tomás. (= 'es mejor que hable para que me avisen ...').

Pero la oración también puede ir en subjuntivo:

Mira, mejor no vayas a dar una patada o algo. (= 'es mejor que no vayas a dar una patada o algo').

Documenté un caso en el que el período no está condensado:

Yo pienso que es mucho mejor que uno esté conciente de todo.

A este tipo de construcciones pertenecen también algunos períodos cuya oración subjetiva tiene el verbo en infinitivo y , como en los anteriores, pueden ir condensadas (con elisión de ser antes de mejor (3 testimonios):

Resolvimos ya no seguir adelante, sino que allí mejor quedarnos. (= 'sería mejor quedarnos allí')

o completas (1 ejemplo):

Para un punto de vista católico, pues es mejor tener una de cobre y no una de oro ¿no?.

Los demás ejemplos que registré pueden agruparse, según su función, como todos los adjetivos, ya sea como modificadores directos de un núcleo sustantivo (atributivos) (21 testimonios):

Que le diera mejor sueldo.

Es inútil que querramos hacer ún arte mejor.

(que pueden tener como sustantivo nuclear a un pronombre):

Que vengan aquí los muchachos; qué mejor... qué mejor

que uno se da cuenta de la clase de la clase de muchachos y de muchachas que tratan los hijos.

Ya sea como elementos predicativos (modificadores de un núcleo sustantivo a través de un verbo copulativo o semicopulativo)(12 veces):

Por eso te digo que él puede ser mejor, cuando, al final, madura y comprende la verdad de las cosas.

Por último, mejor puede funcionar como prooración (1 ejemplo):

Pues en la región de Yucatán es donde yo creo que está más bien la cosa. Mejor, es decir, más autóctona ¿no?.

Mejor presenta, en algunas ocasiones un refuerzo de la idea de intensidad agrupándose a un adverbio de cantidad, que puede ser mucho (ya que el sistema español rechaza la unión de mejor con la forma apocopada de dicho adverbio, muy), o cualquier otro adverbio cuantitativo (bastante, sumamente, etc.). Documenté a mejor reforzado en 3 fichas(con mucho):

[Las películas mexicanas...eran...] mucho mejores, más entretenidas, más bonitas que las de ahora,

y con un poco (1 testimonio):

Y queremos hacer algo porque la infancia de los nuestros, que nos rodean, sea un poco mejor.

1.1.2 Peor (12 testimonios, 8.4 %)

Es el comparativo etimológico orgánico de superioridad¹⁶ del adjetivo malo y del adverbio mal¹⁷. Equivale a malo cuando éste significa 'calidad':

Y hay otro [retrato] peor.

y 'calidad moral'

El niño, pues...leega a la juventud y es peor.

¹⁶ Los adjetivos comparativos orgánicos heredados del latín equivalen siempre a fórmulas analíticas de superioridad, no son de inferioridad como alguna vez he oído decir, aunque el adjetivo positivo que les sirve de base tenga un sentido negativo (malo).

¹⁷ Ver el apéndice I, (apartado 6.1.2)

El término de la comparación.- Peor puede introducir el término con que ("Juan es peor que su hermano") o con de ("la clase es peor de lo que esperábamos"). En mis materiales aparece sólo un ejemplo que presenta término, introducido por que:

[Supongamos] que un hijo juzga a a un padre y es peor que el padre cuando él es padre.

Los demás casos eliden el término de la comparación, pero en todos se sobreentiende por el contexto:

Y creo que entre más alto está el señor es peor.

Y hay otro [retrato] peor.

Peor funciona como predicativo en la mayoría de los testimonios recogidos (11):

El niño, pues...llega a la juventud y es peor.
aun cuando el verbo se haya suprimido por resultar enfático o repetitivo:

Ahora, teniendo más hijos , pues peor todavía.

Es un mercado como el de San Juan, peor.

En el otro caso peor cumple la función de atributivo (que tiene como antecedente un pronombre):

Y hay otro peor.

En ningún ejemplo peor se vio reforzado por algún adverbio de cantidad, aunque no es desconocido para la norma culta mexicana un sintagma como "mucho peor". Sin embargo me parece que peor tiene ciertas restricciones para asociarse con adverbios de cantidad : no parecen aceptables fórmulas del tipo "extremadamente peor", "sumamente peor" , "poco peor", etc.

1.1.3 Mayor (47 casos, 32.9 %).

Es otro de los comparativos orgánicos heredados del sistema orgánico latino. Equivale a 'más grande' no sólo cuando grande se

refiere a la 'edad', aunque sí documenté este uso en 6 ocasiones :

Y los tres hermanos mayores de mi papá murieron en un des al lado de mi abuelo.

sino cuando se refiere al 'tamaño' , en sustantivos que pueden ser medidos físicamente (2 ejemplos):

Una mayor capacidad creneana.

o al 'tamaño' en sustantivos que no son mensurables físicamente (33 apariciones):

Tú no tienes mayor problema.

El músico de mayor proyección.

Tienen mayores posibilidades.

y cuando se refiere a 'cantidad' (6 testimonios):

El estado cada vez incorpora más dentro de sus facultades...mayor número de servicios y mayor número de prestaciones al grupo social .

Tierras que tenían mayor vegetación.

Mayor no se utiliza con el sentido de 'calidad' o 'excelencia de alguna cosa' con el que puede funcionar grande ("Era un gran hombre" o "Es el más grande hombre que he conocido"). En este uso, mayor no puede suplir a grande como comparativo.

El término de la comparación es expresado solamente en 7 ocasiones, en 5 de las cuales es introducido por que: y puede ser un pronombre (2 casos):

Ella es mayor que yo.

por un sustantivo (1 ejemplo):

Al escribirlo de otra manera, ya tuvo dimensiones mayores que cuento.

o una frase sustantiva (1 testimonio):

Hay estrellas [...] que muestran un mayor enrojecimiento que las estrellas que están debajo de la secuencia principal.

En otro caso el término de la comparación introducido por que establece una comparación de los complementos prepositivos de mayor:

El enrojecimiento provocado por este envoltente, necesariamente va a ser mayor en la parte inferior ... que en la parte superior.

Otro ejemplo con término de comparación introduce dicho término con a, particularidad importante si se tiene en cuenta que la mayoría de los gramáticos consideran que los demás comparativos orgánicos heredados por el español (inferior, posterior, etc.) han perdido su valor comparativo porque en lugar de ^{exi} exigir que tienen un tipo de régimen especial con a:

En un nivel cultural mayor al de la mujer.

Un último caso introduce el término con de :

Cualquier gente ... no mayor de veintisiete, ni menor de veintiún años.

Todas las demás fichas de mayor en mis materiales no presentan término de comparación (aunque se pueda deducir del contexto):

Respecto al funcionamiento de mayor en el sintagma, la mayoría de los ejemplos (43) desempeña el papel de atributivo, ya antepuesto:

Tienen mayores recursos.

[Que] lo hagan con mayor exactitud, con mayor veracidad.

Ya pospuesto al núcleo nominal al que se refiere:

Esas ya son palabras mayores.

La cantidad de muchachos mayor también.

En tres casos funciona como elemento predicativo:

Ella es mayor que yo.

y en otro más como prooración:

Enc.- Y el epidural ¿de qué riesgo es?

Inf.- Mínimo o mayor.

Mayor muestra refuerzo de la identificación en cuatro ocasiones, asociado a un adverbio de cantidad como mucho (2 veces):

Un razonamiento mucho mayor,

un poco (1 testimonio):

Ya cuando él era un poco mayor.

y considerablemente (1 caso):

Un número considerablemente mayor de observaciones.

Documenté también entre mis materiales 12 ejemplos en los que mayor carece de valor comparativo : a) Cuando significa ' adulto', 'de bastante edad' (4 apariciones):

[M.] ya es mayor.

Es una rebeldía que siente los hippies hacia nosotros, los mayores.

Mentira que la juventud, o que nosotros, los mayores, no seamos partidarios ... de esa inquietud.

y b) Cuando forma parte de sintagmas lexicalizados del tipo " lógica mayor" que se usa en el lenguaje de la filosofía (registré 8 ejemplos en el mismo informante).

1.1.4 Menor (11 testimonios , 7.7 %)

Es el adjetivo comparativo de pequeño o chico; es igual a 'edad' en ejemplos como el siguiente:

Y se fueron por otro lado un par de hermanos, unos muchachos Millán, que estaban también, uno mayor y otro menor.

o a 'tamaño' (no mensurable físicamente):

Tienen ellos una serie de subdivisiones menores.

Siempre hay problemas mayores o menores que se resuelven fácil o difícilmente.

Presenta, como mayor, construcciones en las que relega su valor comparativo, como en "lógica menor" (uso del que documenté 3 ejem-

plos en el mismo informante).

El término de comparación. Dos ejemplos de mis materiales presentaron término introducido por de:

Cualquier gente ... no mayor de veintisiete, ni menor de veintiún años.

Tres muchachas menores de edad.

Los nueve casos restantes no expresan el término de comparación.

Según la función que desempeña menor en el sintagma, la más frecuente es la atributiva (9 ejemplos), en la que puede estar antepuesto:

Una cáscara de menor poder absorbente.

o pospuesto al núcleo sustantivo:

Una serie de subdivisiones menores.

Tienen función predicativa los otros dos testimonios:

Porque es menor el número.

El apoyo en los pies es menor.

No documenté en ningún caso acumulación o refuerzo de la intensidad de menor asociado a algún adverbio cuantitativo. Pero, naturalmente, sí son conocidas y usadas en México expresiones del tipo: "mucho menor", "un poco menor", "bastante menor", etc.

1.1.5 Posterior (5 ejemplos, 3.4 %)

Aunque lo registré en nueve ocasiones, sólo en 5 de ellas se puede decir que posterior conserva su valor comparativo. Posterior conserva dicho valor cuando expresa término de comparación (al que introduce con a):

Y ya le estoy hablando a usted de un ...decenio...posterior a mi recepción.

En una ocasión omite el término por estar mencionado anteriormente:

Inf.- ¿Fue posterior a la Revolución o anterior?
Inf.A.- Fue posterior.

Posterior aparece desprovisto de valor comparativo (= 'de atrás') cuando es locativo (2 ejemplos):

Por la parte posterior

En la parte posterior.

o cuando implica una sucesión temporal (= 'de después') (2 ocasiones):

Las reacciones posteriores

Ésto es posterior

Hay un ejemplo de reforzamiento del comparativo con el adverbio muy:

Culturas muy posteriores a las del antiguo continente.

1.1.6 Anterior (3 casos, 2.1 %)

Aunque apareció 14 veces, sólo en un ejemplo podemos decir que existe término de comparación, por haber sido mencionado antes:

¿Fue posterior a la revolución o anterior?

En la función en la que conserva, lejanamente, algún resto de valor comparativo es en la predicativa (2 casos):

Eso fue anterior.

El salvajismo es anterior.

No conserva su valor comparativo cuando equivale a 'pasado', 'de antes' (11 ejemplos):

El doctor B. nos había hablado la vez anterior de que de que el ser humano tiene una parte conciente.

1.1.7 Interior (0 ejemplos)

No rige término con a. En las ocasiones en que lo documenté (8) no tiene valor comparativo: funciona como sustantivo (4 veces):

En el interior, en el núcleo de la estrella.

Todas las mujeres, en su interior, sueñan con casarse.

o como adjetivo equivalente a 'interno', 'de adentro':

Un movimiento armado interior.

1.1.8 Exterior (0 casos)

A pesar de que registré 19 ejemplos, ninguno tenía valor comparativo. Puede funcionar como sustantivo (2 ocasiones):

El exterior del país.

Lo exterior de ese sentimiento.

y como adjetivo, con el significado de 'externo', 'de afuera':

Del medio exterior.

o en sintagmas fijos como "servicio exterior mexicano" o "Secretaría de Relaciones Exteriores" (de los que registré 12 fichas en un mismo informante).

1.1.9 Ulterior (0 ejemplos).

Tampoco introduce un término con a. No tienen valor comparativo los casos documentados. Es siempre adjetivo equivalente a 'de después' o a 'posterior' (en su sentido no comparativo, temporal):

Problemas ulteriores. Situación ulterior,

1.1.10 Citerior (0 casos)

Es una palabra casi desconocida en la norma culta mexicana.

1.1.11. Inferior (3 apariciones, 2.1 %).

Recogí algunos ejemplos no comparativos (3) en los que inferior es usado como locativo (= 'de abajo'):

En la parte inferior.

o en sintagmas fijos que se usan en las clasificaciones científicas:

Paleolítico inferior. Clase inferior (= 'baja')

'De los que presentan valor comparativo, dos tienen término de comparación; uno lo introduce con a:

Una cultura mucho muy inferior a la suya.

y en el otro el informante utilizó la conjunción que:

A uno no le llena un hombre que esté en un nivel inferior que uno.

Es importante destacar este ejemplo puesto que contradice la opinión ya mencionada de algunos estudiosos, quienes afirman que estos compa ativos no conservan este valor porque introducen el término con a. En el ejemplo inferior sería un comparativo pleno para los gramáticos.

En el tercer ejemplo que presenta valor comparativo, carece de término, pero equivale a la fórmula perifrástica más bajo y sin dificultad podríamos añadir un término:

Antes de dominar una fase inferior quiere volar.

Encontré refuerzo de la intensidad en una de las fichas:

Una cultura mucho muy inferior a la suya.

1.1.12 Superior (19 testimonios, 13.2 %)

Carece de valor comparativo en sintagmas fijos como (9 ocasiones): "Plioceno superior", "Paleolítico superior", "Escuela Superior de Guerra" , "Normal Superior".

o como locativo (= 'alta'):

La parte superior.

Conserva valor comparativo, aun cuando no tenga término, si es igual a 'más alto' (10 casos):

Llegas a un equilibrio parcial, a un nivel ya superior.

Al repetirse los fenómenos es en un círculo superior.

El mismo color se repite en una gama superior.

y si expresan término (9 ejemplos) no queda duda sobre la conservación de dicho valor comparativo. Los 9 testimonios introducen con a el término:

Y el otro se siente superior a él.

Los demás tenían una cultura superior a la de ellos.

La Academia, en el Esbozo (p. 199) menciona dos usos que no documenté en el corpus: a) superior empleado como comparativo de bueno ('calidad'): "vino superior " ('vino más bueno') y b) elativo del mismo adjetivo (bueno), equivalente a 'muy bueno'.

Por último, presentan refuerzo de la intensidad los sintagmas en los que superior se asocia a adverbios cuantitativos (2 ejemplos):

Una educación muy superior a [interrumpida] .

Y en ese caso sí tienen valores mucho muy superiores en algunos aspectos a aquellas culturas.

1.2 Comparativos analíticos (50 ejemplos)

1.2.1 Comparativo perifrástico de igualdad (14 testimonios, 28.0%).

Tan + adjetivo + como es el patrón al cual se ajustan los comparativos analíticos de igualdad. El término que introduce la conjunción (como) es siempre una oración en la cual es normal la elisión del verbo porque es igual al de la oración principal. Sólo se menciona la frase nominal sujeto de la oración subordinada comparativa (9 ejemplos):

La mujer debe estar tan preparada como el hombre
[está preparado].

Mencionar el verbo en la oración subordinada comparativa resulta enfático si está en el mismo tiempo (1 ocasión):

Y es tan falible como cualquier ser humano es falible.

No será enfático si el verbo de la oración comparativa está en un tiempo distinto que el de la oración subordinante (2 casos):

Eramos tan cristianos como ahora lo son los
los evangélicos.

No era tan sencillo como actualmente es.

El término de comparación puede también ser una oración final (1 testimonio):

Es tan importante como para que todos los demás
modifiquemos esa idea.

0 una oración comparativa (1 aparición):

Ni todo ese mundo de boato, de fiestas es tan bonito
como pudiera verse de fuera, porque es labor de obli-
gación.

1.2.2 Comparativo analítico de inferioridad (2 casos, 4.0%)

Es la menos numerosa de las construcciones comparativas. El molde a que se ajusta es el siguiente:

menos + adjetivo + término (introducido por que o de)

La partícula que introduce el término de comparación en los

dos ejemplos que recogí es la conjunción que:

[la mujer americana] Es menos floja que la mexicana.

Dicha conjunción introduce el término: una oración comparativa en la que el verbo se omite por ser el mismo de la oración principal. Igual sucede en el otro ejemplo:

Hay unas privadas en el cuarto piso, también un poco menos elegantes que ésas, pero también elegantes.

En este segundo caso encontramos, además, refuerzo de la intensidad con el sintagma adverbial un poco que precede a la fórmula comparativa.

1.2.3 Comparativos analíticos de superioridad (34 ejemplos, 68.0%)¹⁸

Los comparativos de superioridad utilizan como adverbio intensificador comparativo más, en lugar de menos que se utiliza en los de inferioridad.

En el corpus recogí tres partículas que introducen el término de la comparación. Con de (1 caso):

Una estancia en Europa, mucho más prolongada de lo que... de los pocos días que abarcaba el congreso.

Con a (1 ocasión):

Todo es más difícil a aquella época.

Los 32 ejemplos restantes introducen el término con que

El espacio es mucho más material que el tiempo.

El término puede ser un pronombre (sujeto de la oración subordinada comparativa averbal):

Estaban más adelantados que nosotros.

¿Hay maravilla más grande que esto?

Un caballo más listo que él.

Había grupos que estaban con culturas más altas que otras.

O un adverbio (complemento circunstancial de dicha oración subordinada comparativa averbal).

Ya la vida del hombre es mucho más larga que antes

¹⁸ El hablante culto acusa una marcada preferencia por las formas comparativas de superioridad frente a las de inferioridad e igualdad en todos los casos en que se usan (ver formas comparativas, superlativo relativo, etc.).

Una frase nominal:

Tener una cultura más grande que un profesionalista.

Una magnitud ligeramente más débil que la magnitud 16.

O un sustantivo:

Con una visión clínica extraordinaria, realmente, incluso más clínica que Fromm.

Una oración de relativo (1 ejemplo):

Buscar una objeción más fuerte que las que él mismo pone.

O una oración modal (2 casos):

Me hace todavía ser[...] más optimista que como debería ser.

Si el término de comparación es un adjetivo, nos encontramos con el esquema 1 que mencioné en el apartado 1 (p.). Semánticamente se están comparando dos cualidades de un mismo sujeto. Sólo recogí un testimonio:

Pero ya [Jorge] es más francés que mexicano.¹⁹

También registré 2 ejemplos en los que se comparan dos complementos prepositivos del adjetivo, sobre el que se monta la construcción (se adaptan, por tanto, al esquema 4):

Es una situación difícil que un niño esté más interesado en las faldas que en los estudios.

Más atentos a las faldas que a los estudios.

En otro caso se comparan dos complementos circunstanciales prepositivos, pero no subordinados al adjetivo base, sino al verbo:

La siento más dura de esposa que de hija.

¹⁹ Fuera del corpus registré otro ejemplo similar: "Nunca se alivió pero es que su mal era más mental que físico".

Existe acumulación de intensidad en siete de los 34 comparativos de superioridad recogidos. En la mayoría de los testimonios el comparativo se asocia al adverbio mucho (6 veces):

Las demás eran culturas mucho más atrasadas que estas dos.

Esa cultura era mucho más antigua que la azteca.

Y en una ocasión aparece el adverbio ligeramente (usado como adverbio de cantidad):

Una magnitud ligeramente más débil que la magnitud 16.

1.2.4 Otros comparativos analíticos

1.2.4.1 La comparación correlativa (7 casos)

Esta construcción establece una relación entre dos comparativos (orgánicos o analíticos) por medio de nexos correlativos. Son varios los nexos que introducen este tipo de construcciones:

1) Cuanto + comparativo ... + comparativo²⁰. Recogí un ejemplo:

Cuanto más bajo es el nivel intelectual de la mujer, mayor [...] libertad absorbe al ser independiente.

Según Kany, este nexo es el preferido en España para estas construcciones comparativas.

2) Mientras + comparativo ... + comparativo. Lo registré en dos ocasiones. En una de ellas existen dos elementos correlativos en el primer plano y sólo uno en el segundo:

Mientras más temprana es la estrella, mientras más joven resulta ser o aparentar ser, mayor relación entre el material interestelar y la estrella.

En el segundo ejemplo, el primer elemento es un adverbio comparativo y el segundo un adjetivo comparativo:

Mientras más pronto lo pidas, más amparado estás
adv. adj.

²⁰ Los comparativos que correlaciona cuanto y los demás nexos (mientras, entre, etcétera) pueden ser orgánicos o perifrásticos (de inferioridad o superioridad).

3) Entre + comparativo ... + comparativo.²¹ Obtuve dos ejemplos. En uno existen tres nexos correlativos que se relacionan con un solo comparativo (mejor):

Y entre más cerrado, entre más... menos entendible y entre más... menos se le dé expresión estética y física al texto. [...] mejor el teatro.

y en el otro, el primer correlativo es sólo uno y el segundo es también un comparativo orgánico:

Y creo que entre más alto está el señor es peor.

Respecto al origen de entre como nexo correlativo, Kany apunta que son varias las opiniones. La que parece más acertada es la que lo trata de explicar como un cruce de las formas: entre tanto que y mientras más. Pero hay también quien lo trata de explicar como procedente de mientras (con pérdida de n- y -s); aunque para Kany esta segunda interpretación no es aceptable.

4) A + comparativo ... + comparativo. Kany no lo documenta, sin embargo, me parece pertinente abordar aquí esta construcción que también se levanta sobre la base de nexos correlativos. En mis ejemplos sólo recogí, en esta fórmula, comparativos sintéticos, aunque esto no niega la posibilidad

²¹ Kany lo documenta como fenómeno popular: "De uso frecuente en numerosas regiones de Hispanoamérica es la locución entre más... más, etc., para expresar la comparación correlativa tanto entre el bajo pueblo como entre algunos hablantes cultos [pone ejemplos] - y agrega - No es rara en la España rural.

de que puedan ser perifrásticos (2 ejemplos):

A mayor masa, mayor rapidez de caída.

En el segundo testimonio son dos los elementos del segundo correlativo:

A mayores recursos, mayores comodidades o, por lo menos, mayores posibilidades de tenerlas.

1.2.4.2 La comparación condensada (4 casos).

Será una comparación condensada, resumida, aquella que para dos comparativos en coordinación disyuntiva presente un solo término de comparación.

En el siguiente ejemplo tenemos dos adverbios intensificadores comparativos (más y menos) que tienen un solo adjetivo positivo como base de la construcción y la conjunción que introduce el término:

Culturas de otros pueblos más o menos adelantadas que nosotros²².

Ahora bien, si la disyunción de comparativos se presenta entre uno de superioridad y otro de igualdad, se plantea el problema de cuál es el conjuntivo que debe usarse (el de superioridad utiliza que y el de igualdad como). Esto va a depender de qué comparativo se encuentre más cerca del término de comparación. En mis dos ejemplos predomina que por esta razón:

²² No hay que confundir el sintagma más o menos = 'relativamente', 'aproxinadamente' (Carlitos es más o menos culto) con la expresión resumida del ejemplo que, si no fuera sintético tendría que expresarse así: "Culturas [...] más adelantadas que nosotros o menos adelantadas que nosotros".

Tipos espectrales tan tardíos o más tardíos que F_1
 Las estrellas tan brillantes o más brillantes que la
 magnitud límite a la que ha llegado el observador.

Hay que notar que en los dos ejemplos citados hay repetición innecesaria del adjetivo positivo (tardíos y brillantes) puesto que bien podría mencionarse sólo en una ocasión: "tan o más tardíos que..." o "tan tardíos o más que..." Esta repetición innecesaria se debe quizá, también, al diferente conjuntivo que emplean los dos comparativos.

Por último, recogí un caso en el que los comparativos coordinados son orgánicos:

Tienen una civilización no sé si mejor o peor que la nuestra; más avanzada, sí.

2.0. Formas comparativas (sin término).

En este apartado trato las formas comparativas analíticas que carecen de término de comparación. En mis materiales, la cantidad de ejemplos en que se elide el término supera ampliamente la frecuencia de aquéllos en que sí se expresa. Parece ser que este fenómeno es antiguo. Keniston asegura: "the ellipsis of the second member of the comparison is so common in all speech as to need no comment"²³

Al referirse a estas construcciones elípticas, la Academia, tras considerarlas fórmulas intensificadoras, afirma que "al mismo tipo exclamativo responden frases como: ¡Malo, más que malo!, ¡Era más bonita!, ¡Es tan hipócrita!. Estas últimas son fórmulas comparativas cuyo carácter ponderativo hace innecesario el término de la comparación"²⁴.

Alcina y Blecua continúan la línea del Esbozo cuando aseguran: "La construcción comparativa toma valor ponderativo cuando se suprime el segundo término de la comparación"²⁵.

²³ Keniston. The syntax of castilian prose, p. 314

²⁴ Esbozo, p. 417

²⁵ Gramática Española, p. 583.

Beinhauer²⁶ explica la elipsis del segundo término de la comparación como un caso de reticencia o aposiopesis:

se trata siempre en este caso de una aposiopesis, es decir, que el hablante no encuentra de momento ningún objeto para la comparación y la frase queda sin concluir: Calle usted, que estoy más quemao... Este modo de expresión ha quedado por gramaticalizarse si bien sigue pronunciándose con entonación ascendente, con lo que ha conservado el carácter de la aposiopesis.

Las opiniones citadas anteriormente plantean dos interpretaciones a la elisión del término de comparación: a) El comparativo que no expresa el término se convierte, por esto, en una forma ponderativa o superlativa (posición de la Academia y de Alcina y Blecua) y B) Dicha omisión implica solamente un comparativo no incluido (posición de Beinhauer) ²⁷.

Yo he optado por considerarlas formas fronterizas; formas que están a medio camino entre la comparación y la superlación.

²⁶ El español coloquial, p.

²⁷ El mismo Beinhauer, en la última parte de la cita que transcribo, asegura que este carácter de no-concluido está dado por la entonación ascendente. Si la frase adjetiva no tiene dicha entonación no se puede hablar de reticencia. Para clasificar mis ejemplos como propone Beinhauer necesitaría hacer un análisis de los fenómenos entonatorios. Un estudio de tales alcances excede los límites de la presente investigación.

En todo caso, para determinar el valor superlativo o comparativo, el único criterio que encuentro aceptable tras revisar mis materiales, es que los casos en que se emplean los adverbios más y menos como intensificadores del adjetivo son los que están más cerca de la comparación mientras que la fórmula tan + adjetivo es más cercana al superlativo ²⁸. En mis ejemplos yo podía añadir siempre un término de comparación a las formas más + adjetivo y menos + adjetivo, mientras que los casos tan + adjetivo aceptaban dos tipos de complementos: comparativos (mediante como) o consecutivos (usando que como partícula introductora). Por ejemplo en "(los aztecas) eran tan salvajones", podríamos agregar una oración consecutiva ("...que los demás pueblos no los aguantaban") o un término de comparación ("...como los demás pueblos vecinos").

2.1. Menos + adjetivo (4 casos, 1.4%).

Recogí dos testimonios en que el adjetivo se omite por haber sido mencionado inmediatamente antes:

Unos de culturas más elevadas y otros menos [elevadas].

²⁸ En otras palabras, de los adverbios comparativos que se utilizan en estas fórmulas, más y menos serían elementos marcados semánticamente como comparativos, mientras que tan sería el adverbio no-marcado como comparativo.

La frase adjetiva desempeña en el sintagma las siguientes funciones: atributiva (como en el caso antes citado), predicado nominal verbal (1 caso):

Y cada ratito tenía que pararse a ponerle agua. En ciudad, menos difícil, pero ya cuando entramos en carretera....

elemento predicativo (1 caso):

La esquina también no está un poco menos separada. En mis materiales solamente aparece este último ejemplo en que se refuerza la frase adjetiva mediante el sintagma adverbial un poco.

2.2. Tan + adjetivo (104 casos, 35.0%).

Muchos son los adjetivos que se asocian con tan en estas frases, pero los que aparecen con más frecuencia son bueno (5 casos) y difícil (5 casos), fácil y grande (4 ejemplos cada uno).

En el tipo de construcciones que se examinan en este apartado, la frase adjetiva funciona como atributivo en 49 casos:

Nunca hubo una carga tan pesada en manos tan débiles. No es el México de desigualdades tan grandes, tan terribles.

Como atributivo se asocia también con el pronombre interrogativo qué (2 casos):

Quién sabe qué tan conveniente sea que esté representando al país.

¿Qué tan triste se hubiera sentido después?

Tan + adjetivo tiene función predicativa cuando califica al sustantivo tras un verbo copulativo:

(Los aztecas)eran tan salvajes.

o con verbos semicopulativos:

Con razón salen tan mal preparados.
pero la vi tan feliz, tan feliz.

En una ocasión la frase predicativa se asocia con un pero enfático:

Yo me quedé pero tan tranquila.

La frase tan + adjetivo aparece como predicado nominal o verbal en cinco ocasiones:

Los árboles, de ahí, tan bonitos.

En un ejemplo, la frase aparece sola y seguida de una -- frase explicativa:

Eso es un problema fuerte. Tan elemental: cinco minutos diarios en la vida de una persona.

El único medio que admite la fórmula tan + adjetivo para reforzar la intensidad es la repetición, ya sea de la fórmula entera (1 caso):

Pero la vi tan feliz, tan feliz.

O solamente la del adverbio: "la vi tan tan feliz ", pero ejemplos de este tipo no aparecieron en mis materiales.

Puede decirse que la repetición es el único medio para reforzar la intensidad debido a que la fórmula rechaza la agrupación con adverbios de cantidad: *es un poco tan bonita, *es mucho tan bonita, etc.

2.3 Más + adjetivo (189 apariciones, 63.6%).

Los adjetivos fácil (9 veces), apropiado (6 veces), grande (5 veces), difícil (5 veces), alto (5 veces) y profundo (5 veces) son los que aparecen con más frecuencia agrupados con más en estos sintagmas. En los materiales analizados, la frase tiene carácter atributivo en 63 casos:

Eran más buenos guerreros éstos.

Una relación más normal.

Otras maneras de hacerlo más fáciles.

De los 189 casos documentados, 115 aparecen en función -- predicativa después de verbo copulativo:

Sus preguntas son ya más formales.

Según esta interpretación sea más correcta o incorrecta.

o semicopulativo:

Y vives más contento.

Con objeto de que crezcan más fuertes.

En 11 ejemplos la frase aparece sola, tras pausa, valorando el contexto anterior:

Oye, más macabro todavía.

No, más adelante. Más grandecita, cuando tenga cuatro o cinco años.

Los adjetivos agrupados con más presentan
 acumulación intensiva de dos maneras en mis ma-
 teriales: a) el adverbio mucho va delante de la construcción
 (17 casos):

Eso es mucho más...mucho más humano.
 Va a ser una cosa mucho más simple;

b) más + adjetivo lleva delante el sintagma un poco: (10 casos):

Sea usted un poco más sufrida.
 Un local un poco más grande.

o su variante un poquito:

Pero sí pienso que esté un poquito más preparada
 para enfrentarse a las cosas que vienen.

Estas dos maneras de refuerzo de la intensidad no son las
 únicas que puede presentar la construcción más + adjetivo;
 puede aparecer también con adverbios como bastante, completa-
mente y otros, o repetirse, como en uno de mis ejemplos:

Granjear una amistad. Es mucho más fácil, mucho
más fácil. Ya no es cosa de responsabilidad.

3.0 El superlativo absoluto²⁹.

3.1 El superlativo sintético.

El español permite un variado polimorfismo de superlación orgánica: no productivo y productivo:

1. Para algunos adjetivos, conservamos del latín algunos superlativos (no-productivos) como: máximo, supremo, pésimo, etc.

2. Un sufijo intensivo -ísimo.

3. La adición de prefijos intensivos como: re-, rete-, requete-, super, extra, ultra, etc.

3.1.1 Los superlativos etimológicos no-productivos. (31 casos)

En algunas ocasiones, estos superlativos patrimoniales de nuestra lengua tienen valor relativo: cuando les antecede el artículo (definido o neutro) y se pueden sustituir por una forma comparativa que les corresponde. Registré con valor relativo 21 testimonios:

²⁹ Mi investigación abarca solamente los recursos de elación morfológicos o sintácticos que tiene la lengua para intensificar, de manera absoluta, al adjetivo. Excluyo, pues, recursos de tipo entonatorio: ¡Excelente!, o fónico: sen-sa-cio-nal.

superlativo etimológico no-productivo.	No. de casos con valor re- lativo.	Muestra o ejemplo:
<u>óptimo</u>	1	"El <u>óptimo</u> relleno".
<u>íntimo</u>	1	"La <u>íntima</u> sensación de Dios".
<u>extremo</u>	1	"La <u>extrema</u> derecha".
<u>mínimo</u>	2	"Es lo <u>mínimo</u> que hay". "El servicio <u>mínimo</u> al cuartel".
<u>supremo</u>	2	"El ideal <u>supremo</u> ". "La verdad <u>suprema</u> , única".
<u>máximo</u>	14	a) Con artículo definido concordante: "Los ingresos <u>máximos</u> " "La <u>máxima</u> ayuda". "La música es la que tiene el <u>máximo</u> ". b) Con artículo neutro: "Se han tratado de apegar hasta lo <u>máximo</u> ". "Es lo <u>máximo</u> ". c) Con un posesivo: "Mi ídolo <u>máximo</u> ". "Es su <u>máxima</u> ilusión".

Veamos ahora el cuadro de alternancias entre los superlativos no-productivos y productivos con valor absoluto:

Adjetivo positivo	superlativo no productivo con valor absoluto	superlativo productivo	
		orgánicos (-ísimo)	perifrásticos (con <u>muy</u>)
<u>malo</u>	<u>pésimo</u> (1)	<u>malísimo</u> (0)	<u>muy malo</u> (18)
<u>bueno</u>	<u>óptimo</u> (0)	<u>buenísimo</u> (1)	<u>muy bueno</u> (79)
<u>pequeño</u>	<u>mínimo</u> (4)	<u>pequeñísimo</u> (0)	<u>muy pequeño</u> (10)
<u>grande</u>	<u>máximo</u> (2)	<u>grandísimo</u> (5)	<u>muy grande</u> (26)
TOTALES	7	6	133
%	4.8%	4.1%	91.1%

El hablante culto de la ciudad de México prefiere, sin lugar a dudas, la forma perifrástica con muy como fórmula intensiva.

No recogí en mis materiales ningún superlativo etimológico que fuera usado como positivo en construcción perifrástica comparativa-("más mínimo que", "más pésimo que") ni superlativa ("la más mínima idea", "el más pésimo de los hombres"). A pesar de no haber registrado ningún caso así, no creo que estos superlativos etimológicos las rechacen de manera total. Cuando analice uno por uno de éstos iré haciendo las apreciaciones que, sobre el particular, considero convenientes.

3.1.1.1 Supremo (5 casos, 15.63%)³⁰.

Además de los dos casos ya mencionados con valor relativo (p. tiene sentido elativo en tres de mis fichas (= 'altísimo', 'muy elevado'):

Hay una raíz, una causa, una suprema inteligencia que

Un ideal supremo.

Sin valor superlativo aparece en sintagmas fijos como "Suprema Corte de Justicia".

Creo que con supremo el hablante culto rechaza usarlo como positivo en construcciones comparativas ("más supremo que") o superlativas, tanto relativas ("el más supremo de ...") como absolutas ("muy supremo"), "bastante supremo", "supremísimo").

3.1.1.2 Máximo (16 casos, 50%)

Funciona como elativo (= 'grandísimo') en dos ejemplos de mis materiales:

Ahí el que tiene pegue máximo es un torerillo... un tal Ja me Bravo.

La mayoría de las veces funciona con valor relativo (p. 45).

³⁰ En éste y en todos los paréntesis de cada apartado sólo anoto aquellos ejemplos en los que los superlativos etimológicos no productivos tienen valor superlativo (absoluto o relativo).

Lo registré en otras ocasiones, sin funcionar con valor superlativo (= 'límite superior de algo'):

Tiene una agrupación máxima de trescientos miembros.

Las series "más máximo que", "tan máximo como", "el más máximo de...", "muy máximo", etc. serían rechazadas por el hablante culto.

3.1.1.3 Óptimo (1 testimonio, 3.1%)

En un ejemplo, óptimo tenía valor relativo, como ya especificué (p.) ("El óptimo rendimiento" = 'el mejor rendimiento').

Lo documenté en otro caso funcionando como positivo (= 'bueno') asociado a un adverbio de cantidad:

Para que salga en una forma bastante óptima.

A juzgar por este último ejemplo, óptimo muestra una tendencia a la pérdida de su valor superlativo. No serían rechazadas por el hablante series como "más óptimo que", "de lo más óptimo", "muy óptimo", aunque no creo que acepte el morfema -ísimo. La escasez de su empleo no me permite asegurar nada con objetividad.

3.1.1.4 Pésimo (1 caso, 3.1%)

Pésimo tiene valor relativo equivalente a 'muy malo'

Inf. B.- La Escuela Médico Militar normalmente hace muy buenos médicos pero muy malos militares...

Inf. A.- ...pésimos militares.

La ausencia de ejemplos no me permite asegurar con certeza si pésimo funciona también como positivo (= 'malo') en la norma culta mexicana, sin embargo no creo que sean totalmente inusitadas construcciones en las que tenga ese uso: "muy pésimo", "más pésimo que", "el más pésimo de todos". Por otra ^aprte, dudo que acepte el morfema -ísimo: pesimísimo.

3.1.1.5 Ínfimo (No documentado)

Aunque no recogí ningún ejemplo, considero que los usos que menciona el Esbozo son normales en México: como elativo de malo: "Ahí sólo venden cosas de ínfima calidad" (= 'muy malo') o de bajo "les pagan un sueldo ínfimo" (= muy bajo').

Podría quizá funcionar como positivo en construcciones del tipo: "más ínfimo que", "el más ínfimo de todos", "muy ínfimo". No acepta el morfema -ísimo.

3.1.1.6 Íntimo (2 ejemplos, 6.3%)

Además del caso en el que tiene valor elativo (p.45), documenté uno con valor elativo:

Acabaron de íntimos amigos de nosotros (= 'muy estrechos')

En el otro ejemplo equivale a 'más interna', tiene, así, valor comparativo:

La composición intrínseca, íntima del ser.

He recogido, fuera de mi corpus, ejemplos en los que íntimo funciona como positivo en construcciones superlativas: "Esto es algo muy íntimo".

Estimo que el hablante rechaza usarlo como positivo en construcciones comparativas ("Esto es más íntimo que esto otro") pero no en las superlativas ("Tal cosa es de lo más íntimo"). Rechaza la sufixación superlativa con -ísimo.

3.1.1.7 Extremo (1 ficha, 3.1%)

El caso que registré, como ya dije (p.45) presenta valor superlativo relativo ("iban en contra de los de extrema derecha"). Frases como "la extrema derecha" o "la extrema izquierda" son muy usadas en el lenguaje periodístico (en la sección política).

Las construcciones en las que extremo puede funcionar como positivo: "más extremo que", "el más extremo de", "muy extremo" no resultarían aceptables para el hablante culto. (Quizá porque en este tipo de construcciones el hablante no utilizaría extremo, sino extremado o extremoso). No admite -ísimo.

3.1.1.8 Próximo (No recogido con valor superlativo)

En los casos registrados tiene valor simple, positivo, igual a 'cercano', 'siguiente':

El domingo próximo (= 'cercano').

El próximo viernes (= 'siguiente').

La próxima yo creo que va a ser una cosa más simple (= 'siguiente').

El Cuestionario menciona una serie de construcciones perifrásticas totalmente aceptables para el hablante culto: "en la fecha más próxima", "ya está muy próxima la Navidad", "el más próximo es el negro". No acepta -ísim-.

3.1.1.9 Sumo (No registrado en el corpus)

Fuera del material analizado documenté esta construcción en un hablante: "La suma verdad", en donde sumo tiene valor superlativo relativo (= 'la más alta -más elevada- verdad').

Es una palabra poco usada y no creo que pueda ser empleada como positivo en construcciones comparativas o superlativas. Rechaza -ísimo.

1.1.10 Mínimo (5 testimonios, 18.75%)

Apareció 15 veces en mis materiales, aunque sólo en 5 (presentaba valor superlativo absoluto o relativo). En los casos que carece de valor superlativo mínimo, significa 'límite inferior de algo', 'a lo menos':

Cuatro horas a la semana de trabajo como mínimo.

Nadaba dos, tres horas diarias mínimo.

O está sustantivado:

Pues fíjate que es un mínimo de obras.

Con mínimo material.

Recogí también un caso en el que funciona como positivo (= 'bajo',

'pequeño', 'deficiente') en una construcción perifrástica superlativa:

Con una preparación, tanto cultural como de la propia carrera mínima, completamente mínima.

Además de los dos ejemplos ya mencionados, con valor superlativo relativo (p.). Tres testimonios en mis materiales son elativos (= 'muy pequeño'):

Es un riesgo mínimo.³¹

Documenté solo un ejemplo en el que mínimo funciona como adjetivo positivo (= 'pequeño'): "completamente mínima". Creo que al hablante culto emplea otras construcciones comparativas o superlativas como "el más mínimo error", "la más mínima idea" o "muy mínima", "bastante mínima", "tan mínimo como". No acepta -ísimo.

3.1.2 Superlativos con prefijos (16 testimonios)

3.1.2.1 Prefijos re-, rete-, requete- (12 casos, 75%)

De los prefijos intensivos de nuestra lengua, re- es el más usado

³¹ En sintagmas muy usados en México "el sueldo mínimo", adquiere valor relativo equivalente a 'más bajo'.

(frente a otros cómo archi-, sobre-, ultra-, etc.). Re- presenta dos variantes: rete- y requete- .

Re- apareció 8 veces en mi corpus: rebonitas, recalvo, recuate, recuate, rechoncho, rebueno, refeo (2 veces) y en una ocasión se unió a un adjetivo con -ísimo (presentando así duplicación de recursos morfológicos intensivos): remonísimo.

Con rete- recogí 4 casos: retebonitas, retechochos, retevivo y retemono.

3.1.2.2 Otros prefijos intensivos (4 fichas, 25%)

El Cuestionario registra seis prefijos intensivos, a saber:

1. Archi- No lo recogí en mis materiales, pero sí he documentado fuera del corpus ejemplos como archimillonario, archibueno.

2. Sobre- No lo registré. En el español mexicano, forma parte de una palabra ya lexicalizada, como sobrenatural.

32

3. Per- Su uso es muy antiguo. En la actualidad se le desconoce totalmente como prefijo o intensivo, por parte del hablante culto mexicano.

³² Cfr. Menéndez Pidal, Manual... § 79, inciso 3

4. Extra- No encontré ningún ejemplo. Lexicalizado forma parte de palabras como extraordinario.

5. Ultra- No lo documenté en mis materiales, aunque es usado en el lenguaje de la política, en palabras como ultraizquierdista, ultra-derechista, ultraconservador, ultraradical, etc.

6. Super- Es el único prefijo intensivo de esta serie, que recogí en el corpus. Son 4 las fichas: superdenso (2 veces), superrecta, supertenso.

3.1.3 Superlativos con sufijos.

3.1.1.3 Con -ísim- (86 casos)

El único sufijo usado para intensificar la cualidad del adjetivo (con la variante etimológica -errim- de los adjetivos latinos en -er) es el superlativo morfológico más frecuente en mis materiales (los que se forman con prefijos presentaron sólo 16 fichas).

1. No registré casos de duplicación del sufijo -ísimo, pero sí son conocidos y usados en México: rapidísimo, malísimo, etc. También da acumulación de sufijación y prefijación, ejemplo: remonísimo.

2. No se da en el habla culta (al menos, no lo registré) la agrupación de los adjetivos en -ísimo con muy (u otros adverbios de cantidad) en ese tipo de construcciones mixtas con valor expresivo: "muy sabrosísimo", "muy buenísimo", etc.

Solamente recogí un ejemplo:

Es palpable que la economía cubana es muy paupérrima.

que considero puede explicarse, debido a que paupérrima es una forma más alejada (independiente) del adjetivo pobre que la forma en ísimo (pobrísimos) y el hablante, entonces, no ha rechazado asociarlo con muy³³.

3. Los relativos con muy en la norma culta mexicana son mucho más frecuentes (926 apariciones) que los superlativos en -ísimo.

Respecto a la equivalencia de estas formas, dice Rafael Seco :

Salvo un leve matiz de énfasis, no percibimos diferencia real entre malísimo y muy malo (p. 40) y Salvador Fernández asegura: "En la pon

³³ Este hecho parece extraño, ya que en las encuestas que realicé para la formación nominal de los superlativos, la mayoría de los informantes ante pobre contestaron paupérrimo, no pobrísimos (un 94% de los encuestados).

deración excesiva del habla familiar la forma -ísimo se corresponde en general con los momentos de intensidad más enérgica". (77), pero agrega que en los materiales que analiza "cuando [la forma con muy] y [el adjetivo con -ísimo] se acumulan, no corresponde siempre el último lugar a -ísimo, según la disposición en clímax que podría esperarse Libro de un autor cultísimo y muy juicioso". (Id.)³⁴.

Aunque existe, pues, un leve matiz de intensidad entre una y otra forma, veamos el siguientes cuadro de frecuencia:

34

No se presentaron en mis fichas casos de acumulación de muy + adjetivo con adjetivo en -ísimo, para observar si la intensidad máxima corresponde a la primera, o a -ísimo.

Adjetivo en grado positivo (no-graduado)	con <u>muy</u>	con <u>ísimo</u>
alto	5	1
amplio	4	1
azul	0	1
bajo	8	1
barato	3	1
bello	0	6
bonito	113	0
breve	0	1
bueno	79	1
caro	5	3
correcto	0	1
costoso	0	1
curioso	1	4
devoto	3	1
diferente	25	0
difícil	28	1
disgustado	0	1
espantoso	0	1
especial	15	0
fino	1	1
fuerte	3	1
general	1	1
grande	26	5
guapo	2	6
hábil	1	2
hermoso	3	1
humilde	0	1
importante	33	4
inteligente	3	1
interesante	27	2
largo	4	2
lindo	3	2
malo	18	0*
mono	8	3
mucho**	0	5
oscuro	0*	1
parecido	0*	1
pesado	6	1
pobre	1	2
poco	21	3
precioso	0	2
puesto	0*	1
puro	1	2
querido	1	1
seguro	7	1
sereno	1	1
tanto**	0	4*
valioso	0*	1
viejo	7	1
vivo	0*	1
OTROS	461	0
T O T A L E S:	926	86
%	91.33%	8.66%

*malísimo, muy oscuro, muy parecido, muy puesto, muy valioso y muy vivo, se oyen en México aunque no hayan aparecido en mis materiales.

** tanto y mucho no se asocian con muy, por lo que no puede establecerse alternancia entre las formas con -

4. En los materiales que recojo, las mujeres emplearon más los adjetivos con -ísimo (60 %) que los informantes hombres (40 %).

5. De acuerdo con la función que desempeñan los adjetivos en -ísimo en el sintagma, la mayoría son atributivos (47 ejemplos):

Un larguísimo recorrido de muchos miles de años.

Una cantidad bajísima.

También pueden ser elementos predicativos (36 veces):

Los entremeses cervantinos son interesantísimos.

Los precios son altísimos.

Que no lo necesites es muy diferente de que estés allí ya puetísimo.

O prooración (1 caso):

Enc.- Todo me cuesta cincuenta dólares, ¿barato o caro?

Inf.- Baratísimo.

En una ocasión el elativo parece estar en lugar de una oración adjetiva:

En esos montes, lindísimos. (= 'que son lindísimos').

En una ficha aparece sustantivado con lo :

Puedo ver lo dificilísimo que es desempeñar todo esto.

-ísim- puede unirse al ordinal:

Una figura de primerísima ... [interrumpida]

Y al pronombre indefinido mucho:

Y ahora hay muchísimos que ya ni conozco.

-ísimo y las formas con muy. Respecto a mucho antiguamente se permitía la agrupación muy mucho. Actualmente se invierte el orden (mucho muy pero no recogí esta forma sola, sino asociada a un adjetivo o a un adverbio y yo interpreto^{en} estas construcciones a mucho como intensificador de la frase adjetiva (con muy)

3.2.- Superlativos analíticos o perifrásticos. (1188 fichas)

Los recursos sintácticos con los que el español pondera o intensifica la cualidad del adjetivo son, básicamente, estos tres:

a) El superlativo hebreo. Consiste en un sustantivo unido un modificador preposicional (un complemento adnominal) en el que el término es un sustantivo igual al que es núcleo de la construcción. Ejemplo "Rey de reyes", "Señor de señores".

b) Adverbio de cantidad + adjetivo. Para intensificar la cualidad un adjetivo se une a un adverbio de cantidad (sumamente, consideradamente, bastante, etc.) que lo pondera. Esta es la construcción más frecuente en todos mis materiales, sobre todo la forma muy + adjetivo.

c) Adjetivo iterativo. La repetición del adjetivo es también una forma de elevar su significado: "Ella es bonita bonita", "Estoy triste triste".

3.2.1. Superlativo hebreo (2 apariciones).

En esta construcción, según Alcina y Blecua, se encarece "dentro de una jerarquía la entidad representada por un sustantivo, añadiéndole un complemento con de que introduce el

mismo nombre" (p. 585).

En mis materiales documenté dos casos que, aunque indican poca frecuencia de uso, señalan también que no son formas desconocidas para el hablante culto de la ciudad de México:

Fue el amor de sus amores

El último de los últimos fue... miembro honorario.

3.2.2. Adverbio de cantidad + adjetivo (1188 casos)

Es la forma del polimorfismo de superlación absoluta que más se usa en el habla culta mexicana. Son muchos los adverbios cuantitativos que encarecen la cualidad del adjetivo (aparecen 31 en mis materiales).

Sobre esta construcción dicen Alcina y Blecua (p. 581):

"Además de la intensificación con muy se consigue el mismo efecto con adverbios en -mente con los que se enfatiza la expresión: extraordinariamente, bárbaramente, etc." Y el Esbozo (p. 416): "Importan aquí las agrupaciones de dos o más palabras que intensifican o atenúan el significado del adjetivo, es decir, que expresan los diversos grados de la cualidad. Las más numerosas son las formadas por los adverbios de cantidad antepuestos al adjetivo".

Dichos adverbios logran una verdadera gradación de la intensidad con la que se aplica la cualidad del adjetivo positivo:

bonito, por ejemplo, puede ser: "nada bonito" "casi bonito"

"algo bonito" "un poco bonito" "medio bonito" "bastante, suficientemente, extremadamente, tremendamente bonito".

Ahora bien, los adverbios que juegan este papel de encarecedores del adjetivo no siempre son adverbios de cantidad, pueden ser también adverbios de modo que se usen con significación cuantitativa.

Los adverbios de modo modificadores del adjetivo pueden referirse a éste sólo modalmente, como en estos ejemplos:

Tiene una luminosidad permanentemente igual.

Lo tenemos bien manejado y bien entendido.

donde permanentemente y bien desempeñan una modificación únicamente modal; pero no intensifican al adjetivo y por lo tanto no interesan en la presente investigación. Sin embargo hay otros adverbios que ejercen una doble modificación, a la vez modal y cuantitativa, que sí interesa recoger. Ejemplos:

Estuvo perdidamente enamorado. (= 'muy enamorado' y 'locamente enamorado')

Intentamos hacer una comida netamente mexicana. (= 'muy mexicana' y 'típicamente mexicana').

3.2.2.1. Bastante † adjetivo (68 testimonios, 5.7%)

Después de muy es el adverbio que más apareció en mis materiales:

Se planteó el problema bastante fuerte.
 Con una apariencia bastante tersa y pulcra.

Los adjetivos bueno (10 veces) y difícil (7 ocasiones)
 son los que con más frecuencia aparecieron con bastante:

Era bastante buen profesor.
 Es bastante difícil.

En tres ocasiones no era un adjetivo el que apareció con
bastante, sino una frase adjetiva:

En un esquema bastante bien hecho.
 Era una opinión bastante emocionalmente teñida.
 Porque está bastante bien preparada.

En dos fichas bastante adquiría gramemas de número (bastan-
 tes), asimilándose así al elemento regente:

Hay muchos puntos históricos bastantes vagos que,
 en realidad, no se saben.,
 Se requieren bastantes buenos técnicos todavía en
 México.

La construcción bastante + adjetivo desempeña las funciones
 de atributivo (27 Ocasiones):

Un cauce bastante fuerte.
 Una carrera bastante amplia.

de elemento predicativo (40 veces):

Hay dos muchachas que son bastante trabajadoras.
 El temblor estuvo bastante serio y largo.

o de pro-oración (1 ejemplo):

Enc; ¿Y qué tal era? ¿Muy bueno?
Inf; Bastante bueno.

3.2.2.2. Casi + adjetivo (6 ejemplos, 0.5%)

Más que intensificar, este adverbio atenúa la cualidad del positivo. Si pusiéramos en línea la diferente intensidad de un adjetivo tendríamos que casi se da antes del grado positivo de la cualidad:

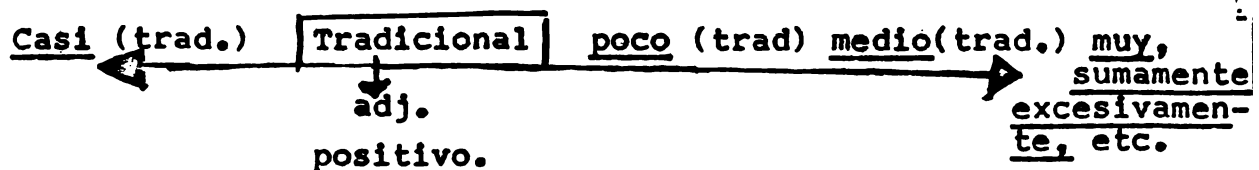

Ejemplos:

Es un teatro casi tradicional.
 [Esas máquinas] Son casi electrónicas.

En uno de ellos el adjetivo se omite claramente:

Enc. ¿Y cómo estaba el teatro? ¿Lleno?

Inf. No, no lleno. Otras veces ha estado casi, pero totalmente, no.

3.2.2.3. Completamente + adjetivo (27 apariciones, 2.3%)

Es uno de los adverbios que ejerce una modificación mixta del adjetivo, puesto que a la vez que encarece la cualidad, apunta un matiz modal (= 'de manera completa, total+adj.' y 'muy+adj.');

Son cosas completamente triviales.
 Yo soy completamente ignorante.

3.2.2.4. Absolutamente + adjetivo (3 casos, 0.3%)

La modificación del adverbio sobre el adjetivo es mixta

(modal y cuantitativa):

Las dos ideas son absolutamente exageradas.

3.2.2.5. Demasiado + adjetivo (8 fichas, 0.7%)

El uso canónico prescribe que demasiado tiene el significado de 'en demasía', 'en exceso', 'más de lo normal'. Con este significado documenté 6 ejemplos:

Mi interés era demasiado específico y demasiado unilateral.

Había una justicia, pues, cruenta, demasiado cruenta.

Pero en América, según Kany (p. 34), existe un uso particular en el que equivale a 'muy'. Registré dos ejemplos de este uso:

Estábamos a la hora de firmar la presentación cuando se sintió un temblor, demasiado fuerte. (= 'muy fuerte')
Es una figura a la cual es demasiado difícil en la actualidad, hacerle balance. (= 'muy difícil')

3.2.2.6. Extraordinariamente + adj. (6 casos, 0.5%)

Significa lo mismo que demasiado en su uso canónico:

La observación es extraordinariamente difícil.

Es un campo extraordinariamente lleno de promesas.

3.2.2.7. Medio + adjetivo (13, 1.1%)

No documenté en mis materiales un uso que se da en México que es la adjetivación del adverbio medio cuando adquiere gramemas nominales al unirse a un adjetivo. Lope Blanch³⁵ asegura que "Otro vulgarismo que puede oírse con relativa frecuencia --aunque cuenta con el rechazo de la norma culta-- es la adjetivación del adverbio medio "Son medios mensores"; "están medias locas". Ciertamente en el habla culta se rechaza este empleo.

Algunos ejemplos:

Los papás son medio especiales.
 [Ella] está medio loca.
 Todos medio locos.
 Está medio safadita y tiene sesenta años.

3.2.2.8 Perfectamente + adjetivo (5, 0.4%)

La modificación de este adverbio es mixta, modal y cuantitativa:

La exhibición está perfectamente bien organizada.
 Son señoras perfectamente nutridas...pero perfectamente indisciplinadas³⁶

³⁵ Cf. Estudios sobre el español de México, México, UNAM, 1972, [p.13].

³⁶ Subrayo sólo la segunda frase puesto que en perfectamente nutridas el matiz que da el adverbio es solamente modal.

3.2.2.9. Suficientemente + adjetivo (6, 0.5%)

Modificación modal y cuantitativa también:

Pues tú sabes que no todos son suficientemente preparados para comprender eso.

3.2.2.10. Sumamente + adjetivo (10, 0.8%)

Veamos algunos ejemplos:

Y fui sumamente feliz
Una familia cristiana -me dice- sumamente cristiana.

3.2.2.11. Totalmente + adjetivo (19, 1.6%)

Presenta la particularidad de que a veces el adverbio no se antepone sino que se pospone al adjetivo. Sucede esto en

4 de los 19 casos reunidos:

Porque ellos se sienten tristes, defraudados totalmente, al llegar al hospital.

Un ejemplo de los que sí conservan el orden normal:

La política está totalmente desprestigiada.

3.2.2.12. Poco + adjetivo (37, 3.1%)

El adverbio poco presenta en mis materiales: a) puede aparecer así, solo:

El macho mexicano, en general, es poco comprensivo en esas cosas.

b) se puede presentar como un poco:

Me dejó un poco...vacía

c) un poquito:

El mar está un poquito frío.

d) un poquitín:

Pero se ha tratado de buscar una trama, y es un poquitín forzado para que la gente tenga esa simpatía.

Siempre aparece con adjetivos, pero en una ficha modifica

a un sustantivo adjetivado:

Vamos, que el hombre para ser hombre tiene que ser más que hombre, tiene que ser un poco Dios; si no, ni a hombre llega.

3.2.2.13. Un tanto + adjetivo

Significa más o menos lo mismo que poco. Presenta dos

variantes: un tanto y la segunda cuando se une a su correlati-

vo cuanto. Con un tanto documenté seis ejemplos:

Una serie de tablas un tanto confusas.

Y con un tanto cuanto 3 fichas:

Todos son políticos de profesión, con ideas un tanto cuanto sucias.

Pero en los otros dos ejemplos el hablante invierte el orden

de los correlativos (un cuanto tanto):

Hay muchas cosas que la historia descifra como reales y son un cuanto tanto exageradas.

3.2.2.14. Verdaderamente + adjetivo (5, 0.4%)

Este adverbio agrega además de la idea de intensidad, el matiz modal:

La edad calculada...es verdaderamente pequeña, pequeña en la escala astronómica (= 'muy pequeña' y 'en realidad pequeña').

3.2.2.15. Enteramente + adjetivo (5, 0.4%)

Significa más o menos lo mismo que totalmente:

La cosa evangelista es enteramente igual que la católica.

Son enteramente independientes.

3.2.2.16. Más o menos + adjetivo (12, 1.0%)

Es igual a 'relativamente'. Es otro intensificador con matiz modal:

Te veían en un coche más o menos decente.

En una ocasión modifica a una frase adjetiva:

Escogen muchachas más o menos bien presentadas.

Y en otra a un complemento adnominal (construcción con valor

adjetivo):

La estrenaron en un cine más o menos de cierta categoría.

3.2.2.17. Plenamente + adjetivo (4, 0.3%)

Plenamente es otro modificador modal y cuantitativo:

Es la que está plenamente dedicada a su hogar.

3.2.2.18. Bien + adjetivo (1, .08%)

Bien, que normalmente es un clásico adverbio de modo adquiere en algunos ejemplos un valor puramente intensivo (sin matiz modal de ninguna clase) y es igual a muy. Encontré un testimonio:

Los tienen bien controlados.

Es extraño que sólo haya documentado un caso de bien='muy' en todo el corpus puesto que fuera de éste lo he escuchado con muchísima frecuencia en hablantes cultos, aunque no siempre en habla formal, sino coloquial.

3.2.2.19. Otros adverbios de cantidad + adjetivo (18, 1.5%)

Enumero aquellos adverbios que sólo aparecieron una vez (0.08%) o dos (0.16%) en mis materiales:

lógicos sintéticos: superior (2 ejemplos), posterior (1), inferior (1), ya que los comparativos sintéticos plenos (mejor, menor, mayor y peor) se agrupan con mucho o con otros adverbios cuantitativos (9 testimonios).

No documenté ningún ejemplo en el que muy se agrupara con los superlativos orgánicos no productivos ("muy mínimo", "muy próximo", etc.)

Sólo registré un ejemplo en que un superlativo en -érrimo se asociaba a muy ("muy paupérrima") pero en ningún momento se agrupó con un superlativo en -ísimo. Tampoco recogí: muy + superlativos orgánicos con prefijación intensiva ("muy remono", "muy retebonito").

Existen, además de las mencionadas en el párrafo anterior, otras construcciones mixtas en las que se emplean dos mecanismos de superlación para el mismo adjetivo: Una de estas construcciones se da cuando además de muy hay repetición del adjetivo. Esto se puede dar de diferentes maneras:

a) El adjetivo se menciona primero y después se repite asociado

a muy (1 ejemplo):

Un hombre que me quisiera estar en el hogar, así,
pegada, muy pegada a los hijos.

b) El adjetivo repetido aparece las dos veces asociado a muy

(6 testimonios):

Una simplificación muy grande, muy grande, muy grande.
Ella muy piadosa siempre, muy piadosa.

c) El adjetivo repetido se encuentra asociado a diferentes

adverbios cuantitativos (2 apariciones):

Es un número muy reducido, sumamente reducido.
El hombre está muy inculto, sumamente inculto.

El otro fenómeno de acumulación de intensivos para un mismo adjetivo se da:

a) Cuando se repite dos veces muy antes del adjetivo (8 ejemplos)³⁷.

Hueco muy muy grande.
Un hombre muy muy callado
Muy muy limpias las paredes.

b) Cuando a la frase muy + adjetivo precede la forma completa del mismo adverbio (mucho) (6 casos)

³⁷No debemos confundir los muchos casos en los que el hablante repite muy no con el objeto de intensificar más al adjetivo, sino porque no encuentra el adecuado, como en "Esto es muy...

Cifras mucho muy abiertas.

Grupos... mucho muy bonitos, incomparables.

c) En dos ejemplos recogidos, a la frase con muy precede un

pero enfático:

Eso sí está pero muy bueno.

Ella quiso, y está ahorita pero muy mala.

Los adjetivos que con más frecuencia aparecen agrupados con muy en mis materiales, pertenecen, en su mayoría, al campo semántico valorativo: bueno(79 casos) bonito_(113), contento(10), difícil (28), especial (15), importante (33), interesante (27) grande(26), mala (18), pequeño (10).

En algunas ocasiones muy encarece la cualidad no de un adjetivo, sino de una frase adjetiva (el adjetivo ya ha sido modificado anteriormente por algún adverbio no cuantitativo) (20 testimonios):

Era un plan muy bien pensado.

Una película muy bien hecha.

No creo ser una persona irresponsable ni muy mal pre-

En tres ejemplos muy intensifica a una construcción con valor adjetivo (un complemento adnominal):

muy simple"

Juán era muy de los jesuitas.

Una muchacha ... muy rezadera, muy de la iglesia.

El adjetivo encarecido por muy puede ser una participio:

Y necesita estar muy descansada, porque va a hacer sus diez días de ejercicios.

En uno de estos ejemplos el participio parece estar en función verbal (en una perífrasis pasiva):

Era su niña consentida, y fui mimada por ella y muy querida, y yo la quise mucho.

Agrupo ahora mis ejemplos conforme la función que desempeñan en el sintagma, y encuentro que:

1) La frase adjetiva funciona en 339 de mis ejemplos como atributivo. Puede estar antepuesta al sustantivo:

Los muy malos ejemplos.

o pospuesta:

Yo siempre túve un defecto muy grande.

Tenían que hacer una fiesta muy grande.

Los pospuestos pueden estar en serie:

Una historia muy original, muy extraña.

Un estilo español, fluido, pero muy bonito, muy sencillo, pero muy elegantito, muy bien.

2) Funciona como elemento predicativo(471 casos) tras verbo copulativo:

Las mujeres somos muy sentidas, muy sentimentales.

Su argumentación es muy sólida.

Nosotros estábamos muy pobres.

O tras cualquier otro verbo que admita predicado nominal:

Me pareció muy bonito.

El muchacho se ha criado muy bien, muy educadito, muy seriecito, muy juicioso.

Yo ía veía muy piadosa desde ese momento.

3) Desempeña el papel de predicado nominal (averbal) en 108 ejemplos:

Don R.O., muy simpático

Y los dibujos, muy simpáticos.

La mantequilla, muy pura; la leche, buena.

La elisión del verbo puede estar condicionada por haber sido mencionado anteriormente:

Todo es muy concreto, muy cerrado si quiere usted, pero muy sólido.

La frase adjetiva (muy + adj.) puede referirse al contexto anterior y aparecer separada por elementos suprasegmentales (generalmente tras pa sa). En estos casos hay que reponer, además del verbo, algún pronombre como eso, esto, aquello:

Y oímos allí la música griega con los instrumentos especiales de ellos. Muy interesante.

Como todos los templos de allá son recubiertos de cal blanco. Muy bonito. Y cuenta la leyenda...

O pueden ser prooraciones:

Inf.-... ¿Cuántas personas conoces? Dalia, que hayan entrado a la preparatoria, que hayan terminado su carrera profesional, sin repetir una materia?

Enc.- No.

Inf.- Muy pocas. Las hay, sí las hay.

4) La frase con muy puede estar sustantivada con el artículo neutro lo (2 casos):

De todas maneras, lo muy importante es que esta madre madre sienta una enorme confianza en lo que está haciendo.

Una relación donde ya el considere como lo básico y lo muy importante a su madre.

En estos dos ejemplos últimos el superlativo adquiere valor

relativo (= 'lo más importante').

5) Muy + adjetivo se halla también incrustado en otras formas de la lengua; por ejemplo, en 4 testimonios forma parte del nexo concesivo Por + adjetivo + que + subjuntivo :

Mira: por muy santa y muy buena que sea nuestra religión, pues eso para ellos fue una religión extraña.

Por muy poco tiempo que estés al frente de algo, le tienes que dar un sello personal.

O también puede estar incrustado en un complemento temporal, precedido de la preposición desde (5 ejemplos):

Entonces, desde muy joven, acompañaba yo a mi padre a los consultorios.

Desde muy chico, a mí me dijeron las personas que me conocían que una buena profesión para mí sería la de diplomático o licenciado.

3.2.3 El superlativo iterativo (27 casos)....

Vidal lamíquiz ³⁸ llama así a la repetición de un adjetivo con el propósito de intensificar su cualidad (hacerlo superlativo).

La iteración es, pues, una forma más del polimorfismo de superlación de los adjetivos.

Los adjetivos intensificados mediante la repetición pueden agruparse en dos:

1) Aquellos que sólo aceptan la repetición como único mecanismo de superlación (como los adjetivos regular, pensante y, con ciertas limitaciones, creyente) (3 ejemplos):

Enc.- ¡Uh!, eso es tremendo

Inf.- Regular, regular.

2) Aquellos adjetivos que aceptan la repetición como uno de tantos mecanismos de intensificación (por ejemplo, pueden aceptar también el sufijo -ísimo o el relativo con muy, etc.) (24 ejemplos):

Tiene un nudo chiquito, chiquito.

Está gordo, gordo, gordo.

Y me dijo '¿Bonito?, ¿Bonito?, ¿Bonito?'-así se estuvo.
Tres veces me dijo ¿Bonito?.

El pobre señor -también está sordo, sordo, sordo -.

De los 27 casos que registré del superlativo iterativo, 18 pertenecían a informantes mujeres (66.7%) y sólo 9 a hombres (33.3%), lo cual muestra que esta forma de superlación es más empleada por las mujeres que por los hombres.

También los datos generacionales muestran que la tercera generación utiliza más esta construcción pues 10 de los ejemplos recogidos son de informantes de dicha generación (hay que recordar que sólo un 23% del total de mis informantes pertenecen a esta generación).

4.0. El superlativo relativo.

Es una de las formas que pertenecen a la gradación relativa: "Son los mejores alumnos de la clase", "Es el más aplicado de sus compañeros". Se caracteriza por tener el siguiente esquema:

+ Artículo definido o neutro o posesivo	+ Adjetivo comparativo (orgánico o perifrástico)	+ Sustantivo	+ Término de comparación
--	---	--------------	-----------------------------

César Hernández³⁹ considera que el superlativo relativo es más bien un "comparativo de preeminencia", ya que "ni semánticamente ha sufrido variación, ni formalmente se ha perdido el comparativo", y la única diferencia que tendría con respecto a los comparativos es que el término es "muy extenso".

Para Rodolfo Lenz⁴⁰, "en castellano no existe ningún superlativo, sino solamente un comparativo que expresa la superioridad relativa de uno sobre otro o de uno sobre los demás del grupo". Su posición es extrema: según él, no hay forma en castellano que exprese el grado más alto de todos.

Alcina y Blecua⁴¹ afirman que el superlativo relativo es una forma de singularización del comparativo por medio del artículo: "la singularización de este comparativo se consigue mediante el artículo individualizador".

Pottier, por su parte, prefiere hablar de "comparativo selectivo", y Jauralde de Pou de "comparativos de excelencia".

³⁹ Sintaxis española, Valladolid, 1970, 263 pp.

⁴⁰ Ver el capítulo "La gradación relativa y la comparación" (pp. 179-207) de La oración y sus partes.

⁴¹ Gramática española, pp. 583-585.



FILED OF THE
Y. L. CAS

La Academia, en el Esbozo (p. 419), sigue llamando superlativo relativo a ésta construcción, aunque afirma después que "tanto por su significado como por su forma, más que superlativo, podría denominarse 'comparativo de excelencia' o 'comparativo relevante'".

Andrés Bello (§ 1025) los llama superlativos partitivos o de régimen: "Son casi siempre frases que principian por el artículo definido, el cual, combinándose con los comparativos, los vuelve superlativos".

Llámesese comparativo de excelencia, preeminencia, relevante, selectivo, determinante o superlativo partitivo, de régimen o relativo, lo básico, lo definitorio para esta construcción son los dos elementos constantes, según el esquema: el artículo y el comparativo.

Se podría pensar entonces en la sustantivación del comparativo, siguiendo más o menos de cerca a Bello y a Alcina y Blecua, pero se nos presenta aquí la primera restricción para considerar al superlativo relativo como la sustantivación o singularización del comparativo: en muchas construcciones está presente un sustantivo, y entonces no se puede hablar de sustantivación del comparativo, ya que su función será adjetiva.

Bello salva su teoría cuando explica (§ 1029) que "a veces se subentiende el régimen porque la construcción lo suple: 'la más constante mujer' equivale a 'la más constante de las mujeres'".

Yo participo de las ideas de Bello, aunque no dejo de reconocer que existen algunos contraejemplos: Hay construcciones superlativas en las que además del sustantivo aparece

también el régimen: "Los mejores cigarros del mundo". Es decir que no se excluyen, como pudiera pensarse por las anteriores palabras de Bello. Sin embargo, la doctrina de este autor se salvaría en el ejemplo si hiciéramos la siguiente transformación: Los mejores de los cigarros del mundo. Hay, por otra parte, ejemplos en que no puede hacerse la transformación indicada: cuando en la fórmula superlativa está presente el sustantivo y el término de todo: "Los mejores hombres de todos" no es igual a *los mejores de hombres de todos (aunque sí sería igual a los mejores de todos los hombres). Cuando definitivamente no se cumple esta transformación, es en sintagmas superlativos en que el sustantivo presente es parte y el comparativo es mayor: "La mayor parte de ellas son buenas muchachas".

Habrá que conformarse entonces con llamar superlativa a esta construcción especial que esquematicé antes.

El superlativo relativo y el comparativo poseen semejanzas y diferencias. La principal semejanza radica en el valor relativo de ambas construcciones. Son más las diferencias que los separan: la presencia del artículo (o del posesivo) hace totalmente diferente a uno del otro. Además, el término de la comparación de ambos reviste diferentes características: el del superlativo relativo es, por lo general, un complemento partitivo.

Iorgu Iordan⁴² asegura que la diferencia entre el comparativo y el superlativo radica precisamente en el término de la comparación, pues, mientras en el término del superlativo relativo el primer objeto de comparación está incluido, en el

⁴² Cfr. La filología románica, t. I, Madrid, Gredos, 1972, p. 264.

término del comparativo no lo está. Esta oposición inclusión/ no inclusión del primer objeto de comparación en el término (y que para Iordan es la diferencia entre superlativos y comparativos) no siempre se cumple, pues se pueden construir expresiones comparativas plenas en las que está incluido en el término el primer objeto de comparación: "Juan es mejor que todos", o "Pedro es mejor que los alumnos de la clase".

La partícula más importante de la construcción es el artículo, es precisamente éste el que delimita la singularización del comparativo, su individualización. La unión del artículo al comparativo es la que soporta o levanta el contenido semántico superlativo del grupo.

En lugar del artículo puede aparecer el posesivo, y cuando así sucede la construcción presenta sus elementos de la siguiente manera: +posesivo +comparativo +sustantivo -término. El posesivo exige, pues, la presencia del sustantivo, y excluye el régimen, el término de comparación.

La partícula que más comúnmente introduce el término es de, y entonces dicho término tiene carácter partitivo. Pueden aparecer, sin embargo, otras partículas introductorias de ese término: que, entre, sobre y en. Por otra parte, observo frecuentemente en mis materiales la elisión de dicho término.

Los comparativos, presentes obligatoriamente en la construcción superlativa, pueden ser orgánicos o perifrásticos. Los comparativos orgánicos que aparecen en estas construcciones son: mejor, peor, mayor, menor. Los demás comparativos sintéticos no aparecen en la fórmula superlativa relativa (y al parecer es ésta una de sus más importantes restricciones).

Para describir los comparativos, divido mis materiales en

dos apartados: expresiones que utilizan un comparativo orgánico y expresiones que hacen uso de uno perifrástico.

4.1. Artículo + comparativo orgánico (77 casos).

Primero clasifiqué mis ejemplos de acuerdo al determinante que presentan, ya sea el artículo definido, el artículo neutro o el posesivo, y encontré que:

a) 64 casos llevan artículo definido:

Los mejores perfumistas del mundo han sido hombres.

Pero hubo una separación, cuando Lupita, la mayor, estuvo para cursar la preparatoria.

No tiene el menor caso: no saben.

El peor trabajo.

b) Con el artículo neutro recogí 11 ejemplos. Quiero hacer notar que cuando la construcción tiene como determinante al artículo neutro no puede aparecer en ella un sustantivo (*lo mejor perfumista, *lo hermano menor). No parece ser usual en la norma culta mexicana la agrupación de los comparativos orgánicos mayor y menor con lo en las construcciones del superlativo relativo como "lo mayor que esperes de la vida" o "lo menor que te ofrezca el destino". De los once casos registrados, diez son con mejor⁴³:

La poesía es lo mejor.

Y sólo uno con peor:

Le están dando a uno la oportunidad de comparar que de lo peor puede salir bueno, y de lo malo, pues...

⁴³ No debemos confundir aquella frase adverbial en la que al sintagma lo mejor precede a, como equivalente de un adverbio de duda como "quizá" (a lo mejor).

c) Con el posesivo sólo registré dos ejemplos:

Era yo su mayor orgullo.

Mi hermano mayor y yo.

En segundo lugar agrupé los testimonios del superlativo relativo (con comparativo orgánico) de acuerdo con la presencia o ausencia del término de comparación:

a) Expresan término diez de los setenta y siete casos recogidos con de (que es la preposición propia del régimen de los superlativos relativos):

Siberius era el mejor de todo el grupo.

Uno de los diez casos presenta el término de la comparación antepuesto a la construcción:

De estos niños, es Dora, es la mayor.

En ocasiones, el término de comparación parece ser, más bien, un complemento de un sustantivo presente:

Decía que era la mejor época de su vida.

Sin embargo, lo subrayado sí es el término, debido sobre todo a que el complemento con de se refiere tanto al comparativo como al sustantivo presente⁴⁴.

44 Si he considerado estos ejemplos como término de comparación porque cuando a esta construcción sigue un complemento con de resulta clara la univocidad o la sola referencia al núcleo sustantivo de estos complementos, mientras que en los ejemplos mencionados el sintagma introducido por de se refiere tanto al sustantivo como a la construcción. Tampoco es así que hasta se puede suprimir el sustantivo y la construcción se entiende: La mejor de su vida. En los casos en los que el sintagma con de es un complemento sólo del sustantivo, no puede ocurrir esta elipsis. Por ejemplo en "el mejor sentido de la palabra" o "el mayor grado de desarrollo" sería agramatical suprimir el sustantivo: *"el mayor de desarrollo" o *"el mejor de la palabra". Necesario me parece agregar aquí que documenté 8 fichas en las que al comparativo mayor seguía el sustantivo parte, y a éste seguía un complemento con de. Estos ejemplos caen dentro de los ejemplos de los que hablo antes en esta

b) En cuatro ejemplos, el término de comparación es introducido por un que relativo:

Parece que ha sido de lo mejor que se ha presentado en México.

Dos ejemplos incluyen un sustantivo en la construcción, y entonces el que relativo se convierte en una oración adjetiva que tiene como antecedente a ese sustantivo:

De las mejores cosas que han hecho, que equivale a "de las mejores cosas de las que han hecho". Se eliden, pues, en la construcción, de y el artículo.

c) Documenté un caso en el que el término de la comparación está introducido por la preposición en:

Este cosmético es el mejor ahorita en México.

d) Cuando el superlativo relativo antecede al sustantivo todo, éste hace las veces de término de comparación, ya que incluso la construcción permite que nosotros introduzcamos todo con de como término de la comparación (2 ejemplos):

Nunca se puede esperar todo lo mejor siempre (= 'nunca se puede esperar lo mejor de todo siempre').

Todo lo mejor para él (= 'lo mejor de todo para él').

e) No documenté ningún ejemplo en el que el término fuera introducido por las otras dos partículas que mencionan las gramáticas: entre y sobre. No parecen ser usuales en la norma culta, aunque tampoco son desconocidas: "El mejor entre los mortales".

f) Todos los demás ejemplos que recogí no presentan término de comparación. De acuerdo a mis materiales, la gran mayoría de los superlativos que documenté no tiene término de comparación. La relación porcentual es la siguiente:

nota, ya que el complemento sólo se refiere al sustantivo parte: "la mayor parte de ustedes están familiarizados con ellos", "la mayor parte de los musicólogos".

	con término	%	sin término	%
Superlativo relativo con comparativo orgánico	17	22.08	60	77.92

Existe una tendencia de la norma culta mexicana a la elisión del término de comparación en casi todas las formas comparativas.

El término de la comparación puede ser muy extenso con sintagmas como "del mundo", "de la vida", "del ser humano", "en México", "todo", y ser menos extenso, abarcar menos, cuando se refiere a una clase limitada, como en "de las tías", "de las hijas", "de todo el grupo", "de estos niños".

Los superlativos relativos con forma comparativa orgánica exhiben 41 ejemplos en los que el comparativo usado es mejor:

Esta crema es la mejor.

Hay 29 ejemplos con mayor:

La mayor tenía trece años,

en 10 de los cuales mayor precede a parte:

La mayor parte está en ruinas.

Aparecieron 5 casos con menor:

Juan es el menor.

Y sólo dos con peor:

El peor trabajo.

La mayoría de estos superlativos presentan en su estructura la inclusión de un sustantivo. Mis materiales presentan 30 casos sin sustantivo y 47 con sustantivo. La posición del sustantivo, normalmente, es después del comparativo: "La mayor conquista", "los mejores perfumistas", "el menor caso"; pero puede estar también entre el artículo y la forma comparativa: "la

cosa mayor", "mi hermano mayor", "los hijos menores". Con mejor (19 casos), el sustantivo generalmente aparece después de él, sólo en uno de los ejemplos se antepone:

Para él era el parto mejor.

Dos de mis ejemplos muestran una construcción especial: Numeral + de + superlativo relativo:

Es uno de los mejores hoteles.

Dos de las mejores cosas que se han hecho.

Y un caso del superlativo relativo está precedido por de, que viene a ser un matizador ponderativo de la construcción:

Parece que ha sido de lo mejor que se ha presentado.

4.2 Artículo + comparativo perifrástico (112 casos)

Agrupo mis materiales de manera paralela a como lo hice con los superlativos que tienen como base un comparativo orgánico. Así, observo que, de acuerdo con el determinante que introduce la construcción, tenemos:

a) Con artículo definido concordante reuní 78 ejemplos:

Una de las figuras más destacadas, por no decir la más destacada de la historia de México independiente es, sin duda la de Benito Juárez.

Y entre estos casos documenté uno que resulta muy interesante debido a la repetición del artículo después del sustantivo y antes de la forma comparativa, uso que puede ser un galicismo⁴⁵.

Dirigía un poco por los elementos, los más simples que encontraba, siempre casi todos poéticos.

⁴⁵ Al respecto Clóvis B. de Morais afirma: "Na construção francesa la chose plus belle, foi preciso, a partir do século XVII, repetir o artigo e dizer la chose la plus belle". (p.)

b) Con artículo neutro documenté 29 fichas:

Considero yo que en la profesión lo más importante son las experiencias.

c) Con posesivo registré 4 ejemplos:

Mi hijo más chico.

Arroja sobre la tierra sus rayos más débiles.

De acuerdo con el término de comparación, he encontrado que:

a) Presentan un término de comparación introducido por de 18 ejemplos de mis materiales:

El más chico de ellos.

El término de la comparación puede referirse a una totalidad (Cuando es muy extenso el término):

Era la nación más grande del mundo.

Lo más increíble de todo.

O bien referirse a un lugar (locativo) (con lo que resulta menos extenso):

La cultura más adelantada de América.

La parte más antigua del castillo.

La más fuerte de Estados Unidos.

Puede tener también una connotación temporal:

Era de los más grandes de aquella época.

Por otra parte, puede referirse a una clase de objetos reducida:

Una de las bibliotecas más completas de sus especialidades.

Recogí un ejemplo en el que el término está antepuesto al superlativo:

Era, de las tías, la más bonita, mi mamá.

b) Término con que (11ejemplos). En todos los casos el término de la comparación es una oración con verbos como existe, imagines, hay, supongas, recuerden, han hecho, había:

La cosa más graciosa que te puedes imaginar.

c) En cinco ejemplos el término de la comparación está introducido por en:

Uno de los más importantes traductores en lengua castellana.

Lo más primitivo en materia de mercados.

Uno de los problemas más insolubles hasta ahora en Antropología es por qué [si] estaban en tierras que tenían mayor vegetación, emigraron.

En una ocasión se antepone el término a la construcción superlativa:

Considero yo que en la profesión lo más importante son las experiencias.

d) Bien se puede pensar, en otra de mis fichas, que introduce el término la preposición dentro, puesto que funciona igual que en:

Entonces, como dentro de mi profesión lo más importante es la ética profesional...

e) No documenté ningún ejemplo con entre, pero no parece ser su uso desconocido en México en este contexto: "El más desdichado entre los hombres".

f) En dos casos, posible funciona como término de la construcción, cuando sigue al adjetivo con más (equivale a una oración de relativo):

Tratamos de ser lo más liberales posibles (= 'Lo más liberales que sea posible').

g) La mayoría de los superlativos relativos en la norma culta carecen de término de comparación (76 fichas):

Eran, los más amolados..., los tlaxcaltecas.

El más pequeño. Tiene doce años.

La parte más alta es la parte más baja.

	Con término	%	Sin término	%
Superlativo relativo con comparativo perifrástico:	36	32.1	76	67.9

Los adjetivos que sirven de base a la construcción del superlativo relativo y que aparecen con más frecuencia en mis materiales son: importante (16 veces):

Es una de las modificaciones más importantes que han hecho los geólogos en los últimos años.

Y grande (10 ocasiones):

La mafia más grande que te imagines.

En una ocasión aparecen dos adjetivos coordinados como base de la construcción:

En toda la categoría de gente, desde la más...este... humilde o sencilla que tú te supongas, tienen un salero.

Y en dos fichas no es un adjetivo sino una frase adjetiva la base de la construcción:

La persona más bien apropiada para conocer esos lugares ¿no?

Por otro lado, la construcción no incluye sustantivo en 51 ejemplos:

Me parece que era lo más lógico.

Y 60 sí lo incluyen :

Siempre pisas el callo más tierno.

Es importante dar cuenta de que en la gran mayoría de los ejemplos se incluye al sustantivo en la siguiente posición artículo + sustantivo + forma comparativa; y que sólo en 3 ejemplos el sustantivo aparece después de la forma comparativa:

Entre los judíos están los más grandes músicos.

Algunos ejemplos (25) aparecen en construcciones ponderativas especiales: 13 de ellos en una del tipo siguiente: Numeral + de + superlativo relativo :

Yo creo que es uno de los más destacados.

Uno de los jóvenes más asiduos a la familia.

y en los otros 12 casos, a la construcción superlativa precede un de que resalta la construcción:

Sale de lo más guapo.

Ya los conceptos de él son unos conceptos de lo más elevado.

Y era de los más entusiastas, de los más buenos muchachitos.

4.3 El superlativo relativo de inferioridad (1 caso).

Todos los casos de superlativos que hasta ahorita he señalado pertenecen a los superlativos de superioridad ya que la forma comparativa que utilizan siempre es de superioridad. Pero si la forma comparativa que se utiliza en la construcción es de inferioridad, tenemos entonces el superlativo relativo de inferioridad. Sólo documenté un ejemplo:

Ya en la edad menos ventajosa para ser profesores.

En nuestra norma , como puede verse a lo largo de la presente investigación , es poco frecuente el uso de fórmulas comparativas de inferioridad.

APENDICE I:

La gradación del adverbio en la norma lingüística culta de la ciudad de México.

5.0 Introducción.

La facultad de admitir gradación (absoluta y relativa) les es común al adjetivo y al adverbio . La frecuencia con la que el hablante utiliza la gradación adjetiva es mucho mayor que la frecuencia de uso de la gradación adverbial. De los adverbios obtuve un total de 357 fichas, mientras que para los adjetivos recogí 1938.

Adjetivo y adverbio presentan formas totalmente paralelas para graduarse, tanto para la comparación o gradación relativa como para la superlación. Para la descripción de mis materiales procederé de manera similar a como presenté la del adjetivo.

6.0 Los adverbios comparativos

Tienen los adverbios dos tipos de comparativos: los orgánicos no productivos etimológicos (mejor y peor) y los analíticos o perifrásticos (más, menos y tan + adverbio)

6.1 Los comparativos sintéticos (39 testimonios)

6.1.1. Mejor (36 ejemplos, 92 %).

Es comparativo de superioridad del adverbio bien (= 'más bien):

Decidí mejor crearme un futuro a base de una profesión.

Inclusive s ben que las engañan y mejor se hacen guajes para que él no se dé cuenta.

El término de comparación es introducido por el que conjuntivo en cuatro de mis ejemplos :

Habla mucho mejor que yo

Y en un pronombre como en el ejemplo anterior (yo) o un sustantivo:

Lo tocó mejor que Demus.

En un último ejemplo (con término introducido por que) el adverbio mejor desempeña el papel de modificador de un núcleo por lo que se comparan dos sustantivos o frases sustantivas con referencia a una cualidad común (remunerada):

Otra carrera mejor remunerada que el magisterio.

De introduce el término en un ejemplo:

Porque la he tratado mejor de lo que debía yo tratarla.

(Y es una oración de relativo: lo que de ía yo tratarla).

Mejor adverbio funciona como modificador de un verbo en la mayoría de los casos (26):

Y se entiende mucho mejor.

En otros cinco como modificador de un adjetivo de origen verbal (un participio):

Un maestro mejor preparado.

El progreso estaba basado en la familia - o en el matrimonio, mejor dicho, - y en la conservación [...].

Y en otros cuatro aparece solo, refiriéndose al contexto anterior. En estos casos presenta cierta ambigüedad con los adjetivos de igual forma. Mejor en estos casos equivale a 'más bien' :

Enc.- ...entonces ya combinamos. Ah, pero está Raquel, eh.

Inf.- Ah, no le hace; mejor; que conozca Taxco

Por último, recogí un caso totalmente anómalo : El adverbio mejor adquiere gramemas de número:

Pero sí se me hace que antes hacían mejores todas las películas.

En 7 ejemplos mejor se ve reforzado por un adverbio de cantidad. Con mucho (6):

Para nosotros ... nos parecería que esta a mucho mejor, más nutritivo, mucho mejor.

Y con un poco (1):

Quisiera tenerla un poco mejor.

6.1.2 Peor (3 ejemplos , 8 %).

Es comparativo de malo (= ' más mal'). Uno de los tres casos recogidos presenta término de comparación con que:

Más aún, a ti te puedo pedir, estamos peor que antes.

Los otros casos carecen de él:

Porque so de ir a llorar al cine, no; sale uno peor.

Sale peor.

No recogí ejemplos en los que peor desempeña a una función diferente de la de modificador del verbo, ni tampoco casos de refuerzo de intensidad agrupado con adverbios cuantitativos.

6.2 Los comparativos perifrásticos (51 ejemplos)

No dividí estos comparativos, como lo hice con los adjetivos, estudiando por un lado los comparativos con término y los que carecen de él ~~per se~~. Esto es debido principalmente a la casi ausencia de casos con término de comparación.

Los adverbios comparativos perifrásticos son de tres tipos:

- a) de inferioridad : menos + adverbio ± término.
- b) de igualdad: tan + adverbio ± término.
- c) de superioridad: más + adverbio ± término.

6.2.1 Comparativo analítico de inferioridad (1 ejemplo, 2%)

Sólo un ejemplo sin término de comparación:

Nos ponemos a pensar ahorita: Me falta Carlos, menos mal. Mis papás... pues ahorita tiene trabajo mi papá...

6.2.2 Comparativo analítico de igualdad (11 testimonios, 21.6 %)

Sólo uno de los once casos presenta término de comparación, introducido por como:

Es que siempre me ha ido mal... ves No tan mal como a otros, no.

Además de los adverbios a los que se asocia tan, puede hacerlo con frases adverbiales:

No, aquí no es tan en serio , ves.

... donde tú llegas tan a gusto.

O con adjetivos en función adverbial:

Siento tan feo cuando se le rasan los ojos y se va.

Quería nadar tan rápido y me entraban tantos nervios.

6.2.3 Comparativos analíticos de superioridad (39 casos, 76.5%)

Expresan término de comparación 3 ejemplos. Uno de ellos va introducido por de y es una oración de relativo ⁴⁶.

Que iba algo más allá de lo que podía trabajar con el doctor Sacht.

Los otros términos van introducidos por la partícula que :

Y me han respondido muy bien; más bien que otras.

En el último ejemplo la comparación se establece entre los complementos prepositivos del adverbio cerca:

Ya está más cerca de nosotros que del ancestro común.

En mis materiales se unen a más algunos adverbios en -mente (3 casos):

Se les puede hablar más razonadamente.

el adverbio bien⁴⁷ (4 veces):

Yo creo que está más bien la cosa.

delante (.5 apariciones):

Más adelante dirigí un grupo de teatro en la escuela.

Tarde apareció en 3 fichas:

Más tarde hice La Ronda de la Hechizada.

⁴⁶A veces es posible confundir el término de la comparación con un complemento preposicional del adverbio base unido a más: "Bethoven va a salir a encontrar la tormenta por la tormenta misma; más allá del daño y del provecho", "Está uno más cerca de la juventud"

⁴⁷No debemos confundir, aunque las formas sean iguales, el com-

Cerca (3): ,

Pero están más cerca de aquella tradición.

Allá (5):

Cinco casas más allá vive una familia que...

Y un ejemplo o dos con los adverbios lejos, atrás, todavía y aún.

En dos ocasiones concirrieron con más adjetivos en función de adverbios:

Para mí, hubiera sido más fácil.

Por último, registré 9 fichas en las que no es un adverbio, sino una locución adverbial la que está modificada por: más:

Primero estaban más al sur

Las gentes trabajan más a gusto

Nos vamos a referir más en detalle

Ya tomé más en serio la carrera

Comencé a apurar más mis entrenamientos, a hacer-
más a fondo.

También agrupé mis materiales de acuerdo con el re-
fuerzo ponderativo que algunos presentan. De los 39 casos, só-
lo cuatro presentaron este reforzamiento adverbial cuantitati-
vo. Dos con el adverbio mucho :

Vamos a estar girando mucho más rápidamente.

Otro con el sintagma adverbial un poquito:

O tal vez un poquito más tarde, si es que puedes.

Y un último caso con el adverbio de cantidad algo:

Que iba algo más allá de lo que podía trabajar
con el doctor Sacht.

parativo del adverbio bien con el nexa adversativo más bien : "No
creo esto, más bien creo esto otro" "No es de metal, más bien es
de madera".

7.0 Los adverbios superlativos.

La lengua presenta un variado polimorfismo de superlación para los adverbios (que es paralelo al de los adjetivos). Se utilizan tan o recursos morfológicos como sintácticos. Dentro de los primeros encontramos la prefijación (sólo aparecen los prefijos re- y rete-) y el sufijo -ísimo. Los recursos sintácticos de superlación son: la estructura adverbio ponderativo + adverbio (e adverbio cuantificador más importante es muy) y el adverbio superlativo iterativo.

7.1 Superlativos sintéticos (22 casos)

7.1.1. Adverbios con -ísimo (sufijación) (20 apariciones, 90.9%).

En la gran mayoría de los ejemplos que recogí con el sufijo -ísimo el adverbio que lo adquiría era mucho(16 fichas):

Se supone que la quería muchísimo ¿no?

También es que influye muchísimo el carácter de la madre ¿no?

Me desvelo muchísimo.

En otra ficha es lejos:

Pues viven lejísimos; no pueden ir.

Un adverbio en-mente:

Pues tiene que influir un medio ambiente, eso sí, evidentísimamente.

Y en los últimos dos ejemplos adjetivos en función de adverbios:

¡Que al fin él iba seguidísimo!

Y fuertísimo ponen la televisión.

Si catalogamos los casos de adverbios en -ísimo de acuerdo con las funciones que desempeña el adverbio podemos observar que en 18 de mis ejemplos aparece como modificador circunstancia de un ver-

bo (ver ejemplos citados). Y en los dos ejemplos que faltan actúa como prooración:

Enc.- Yo creo que han notado -¿no?- que es muy necesario para la curación física del niño su estado de ánimo.

Inf.- ¡Sí, cómo no! ¡Muchísimo!

La acumulación de recursos elativos se da solamente en dos de mis fichas y en las dos se da agregando a ísimo-otro de los recursos ponderativos que es la repetición. En un caso se repite el adverbio con -ísimo :

Entonces , sí sirve muchísimo,muchísimo.

Y en el otro se repite el adverbio sin-ísimo:

Yo leo muchísimo, mucho.

7.1.2. Prefijación intensiva en los adverbios (re- rete-)(2 testimonios, 9.1 %):

Sólo documenté un caso con re-

Y Lucía lo hace rebién ¿eh? .

Y otro con rete-

No me acuerdo quién iba a ser; pobre doctor... retemal
¿no?

No documenté otros de los prefijos intensivos (super- archi-ultra-) que pueden asociarse a los adverbios para encarecer su significado.

7.2. SUPERLATIVO PERIFRÁSTICO

7.2.1. Adverbio cuantificador + adverbio (183 casos, 69%)

7.2.1.1. Poco + adverbio (13 ejemplos, 7.1 %):

Ejemplo:

Enc.- ¿ Y la tía Lupe qué tal habló ?

Inf.- También muy bien. Poco menos, pero muy bien

Presenta dos variantes: a) Un poco (7 fichas)

Empecé a estudiar un poco más.

b) Un poquito (5 ocasiones):

Conocen un poquito mal la historia.

Más es el adverbio que con más frecuencia aparece asociado a poco:

Siempre me gusta un poco más Skoda.

Y sólo en 3 ocasiones intensifica a otro adverbio:

(Aquello) puede ser un poco antes.

o a una frase adverbial (1 ejemplo):

Ya luego vino la cosa de tomarlo un poquito en serio.

7.2.1.2. Bastante + adverbio (9 apariciones, 4.9 %)

La mayoría de las veces aparece con el adverbio Bien (5)

Se oye bastante bien.

En otra ficha adquiere un sufijo diminutivo:

Que necesitaba pagárseles bastantito más.

O con un adverbio en - mente:

Sí lo habla, pero muy bien, no, muy...bastante incorrec-
tamente.

7.2.1.3. Casi + adverbio (2 casos 1.1 %)

Casi se caracteriza por graduar el sentido negativo al adverbio

Son los hispanófilos que casí intencional mente ignoran
eso.

7.2.1.4. Bien + adverbio (1 ejemplo, 0.5. %)

Bien igual a ' muy', intensifica una locución adverbial:

Me siento bien a gusto (= ' muy a gusto')

7.2.1.5. Mucho + adverbio (10 testimonios, 5.5. %)

Mucho cuantifica a adverbios como más:

Le debemos mucho más a Prusia que a los Estados Unidos

Antes:

Porque esto fue profetizado mucho antes.

y otros:

Es que siempre me ha ido mal ¿ves? No tan mal como a -

otros, no, ni mucho menos.

7.2.1.6. Muy + adverbio (136 ejemplos, 74.3. %)

Es el adverbio intensificador más usado en la norma culta.

aquellos adverbios que con mayor frecuencia se unen a muy son bien (del que documento 55 ejemplos)

Escribe muy bien y sin una falta.

mal (que apareció 17 veces)

Debo haberle caído muy mal.

cerca y poco (9 ocasiones cada uno)

Muy cerca del fin del solsticio de invierno, está la Navidad.

Yo conozco muy poco de estilos

Yo sé muy poco de arqueología

Los adverbios en - mente (13 fichas)

Avanzan muy rápidamente.

La familia se ha integrado muy lentamente .

O adjetivos con cambio de categoría (6 casos)

La vida me dió muy duro en mis oídos.

Lo que tú dices suena muy bonito, pero no es cierto,

Y se confesaba muy largo.

O una locución adverbial (14 veces):

Siempre está muy en contra.

Si se podía tomar muy en cuenta la seriedad de los resultados.

No recogí ejemplos de acumulación de recursos intensivos ("esto está muy muy bien" , " esto está mucho muy bien ") aunque en alguna ocasión un solo adverbio (muy) ponderaba a dos adverbios: " muy correctamente y bien"

De acuerdo con la función adverbial que desempeñan los adverbios con muy hallo que son modificadores circunstanciales del verbo:

Le encantaba verse muy bien.

Siempre habla muy modestamente.

Están los frescos, los murales muy a la mano y muy a la vista.

b) Son prooraciones en los demás casos (33):

Enc- ¿ Cómo te responden los niños en este sentido?

Inf- Muy bien...

Enc- ¿ Cansados ?

Inf - ...No, muy bien.

Ella hablando español, porque tomaba clases con Lupita.

muy bien.

7.2.1.7. Perfectamente + adverbio (7 apariciones, 3.8 %)

La modificación que sobre el adverbio realiza perfectamente es a la vez que modal, cuantitativa. El único adverbio con el que apareció fue Bien:

Está viendo perfectamente bien.

7.2.1.8. Relativamente + adverbio (2 ejemplos, 1.1 %)

Ejerce también una modificación mixta (modal y cuantitativa:

Porque algunas cosas si las dirige relativamente bien.

Puede posponerse el adverbio que modifica:

El mundo había progresado poco relativamente.

7.2.1.9. Más o menos + adverbio (2 casos 1.1. %)

Equivale a 'relativamente'; aparece con bien:

Te lo voy a hacer más o menos ya bien.

y con una locución adverbial:

Juárez pudo gobernar más o menos en paz los últimos cinco años de su vida.

7.2.1.10 Enteramente + adverbio (1 ficha, 0.5 %)

Enteramente es otro modificador mixto (modal y comparativo).

Aparece con un adjetivo en función adverbial:

Uno los trata enteramente distinto a las enfermeras

7.2.2. Adverbio iterativo (60 casos, 22.6 %)

La repetición del adverbio es otro mecanismo de superlación. Lope Blanch⁴⁸ asegura: "... existe una forma intensiva analítica que consiste en la repetición del adjetivo o adverbio: ..está viejito viejito o nos fuimos luego luego.

También Lamíquiz⁴⁹ dice: "...Ya hemos dicho que la iteración es el único medio para superlativizar ciertos adverbios como los formulativos, lógicamente completos.

Y Clóvis B. de Morais⁵⁰ asegura también que: " Assim como o latim as linguas românicas repetem às vêzes o adjetivo para exprimir uma noção de superlativo" .

Divididos mis materiales entre aquellos que admiten alguna otra forma de superlativo y aquellos que admiten el recurso iterativo como único medio de superlación:

48. Observaciones sobre el español..p.100
 49. Obra citada, p. 21.
 50. obra citada, p. 107.

En el primer grupo documento los adverbios más, mucho, despacito y la locución al contrario:

Las voluntarias trabajamos mucho mucho

El vapor iba despacito, despacito.

Los adverbios que no admiten otro recurso de superlación son los adverbios de afirmación y negación sí y no, así como también casi nunca, luego y el adverbio oracional claro. No aparece en 35 casos en forma iterativa:

Inf A.- Pues cuéntala.

Inf B.- No, no. No me la recuerdo bien

El dice: No, no, no simpatizo con el comunismo.

En uno de los casos el hablante, a través de una frase explicativa, intensifica la negación:

Enc.- Y usted ¿ qué dice...pues.. él entra en onda..él entra a la realidad?

inf.- No.

Enc.- ... ¿ o madura?

Inf.- No, no. Para mi que no; para mi que madura

Se repite a veces, con toda la oración de que forma parte:

Inf A.-Allí está el egoísmo clásico.

Inf B.- No ¡No es egoísmo! ¡No, no es egoísmo! ¡ No, no es egoísmo !

El adverbio de afirmación si aparece en 13 fichas:

Enc.- Y creo que era más brillante Alfonso que gabriel ¿ verdad?

Inf.- ¡Ah, sí, sí ! ¡ Claro! ⁵¹

51.- En esta secuencia, el adverbio claro, también de afirmación reitera el énfasis de la afirmación. Casos como éste, con reiteración de formas sinonímicas o de significado aproximado se dan también en una secuencia como "No, no tampoco".

El adverbio temporal de negación nunca es otro de los adverbios que tampoco admiten alguna otra forma superlativa. Documenté 3 casos:

Inf.B.- .. hay cantidad de señores que no te leen un libro pero nunca nunca.

Inf. A .- Nunca

En un segundo caso el adverbio se repite pero de manera inmediata y entre pausas, elementos que en este caso ayudan a la enfatización del adverbio:

Nunca llevó an amigo a la casa, nunca, que no sabía qué clase de amigos eh... tenía.

En el último de los casos documentados con nunca la repetición también es mediata y va seguido de jamás, adverbio de significación equivalente a nunca y con el que forma un sintagma lexicalizado:

A mí nunca me ha pasado nada de (eso). Nunca jamás.

El adverbio luego y el adverbio casi solo aparecieron en una - ocasión reiterados (1.6 % por cada uno)

Y yo le dije al encargado de ahí. Lego, luego. "Pues luego se ve que usted es mexicano" y quien sabe que.

Quiere emular a Dios y casi, casi lo hace a un lado.

El adverbio oracional de afirmación claro se documentó en dos ocasiones:

Enc.- (La poesía) empieza a escarbar en la esencial...

Inf.- Claro, claro, claro ... pero la música es todavía más alta...

8.0 El adverbio superlativo relativo (2 ejemplos).

La fórmula del superlativo relativo puede tener también como base un adverbio; aunque cuando se da con adverbios observamos algunas restricciones de la construcción a) sólo se da como determinante el artículo neutro; b) la presencia del adverbio como base de la construcción excluye la presencia de un sustantivo

Sólo documenté dos ejemplos en las 25 horas analizadas. En uno de ellos el adjetivo rápido tiene una clara función adverbial (con término introducido por que):

Entonces, cuando empezaba la carrera, yo salía rápido, lo más rápido que podía..."

En el otro ejemplo el adverbio más (como comparativo) es la base de la construcción y el término está manifestado por el adjetivo posible

Pero sí tratarlos de ayudar lo más posible en las dos cosas.

Apéndice II

9.0 Sobre la formación nominal de los superlativos con sufijo intensivo -ísimo, -errimo, -limo.

En este apéndice doy cuenta de los resultados de las encuestas que realicé entre informantes cultos de la ciudad de México para responder el apartado 2.1.2.7.2.19 del Cuestionario. Fue necesario realizar estas encuestas porque los superlativos con -ísimo que recogí no me permiten establecer el uso mexicano referente a las alteraciones morfológicas que sufren algunos adjetivos al asociarse con el sufijo -ísimo. Por ejemplo, no encontré en las grabaciones que analicé ningún adjetivo terminado en -n o -r. Ello me impedía saber si en México se agrega o no la -c- antes de -ísimo. De igual modo, toda la parte relativa a la formación nominal de los adjetivos en -ísimo no podía contestarse sino con base en un muestreo adicional. Realicé entonces 17 encuestas entre hablantes de ambos sexos⁵² y de las tres generaciones en que ha dividido el Proyecto el estudio de los informantes. Así, los informantes 1 al 8 son de primera generación (de 22 a 35 años); del 9 al 13 son informantes de segunda generación (de 36 a 55 años) y del 14 al 17 son de la tercera (de 56 años en adelante).

Presento los datos ordenados de la siguiente manera: 1) Los agrupo de acuerdo con los diferentes fenómenos que presentan los adjetivos que pregunté a los informantes; 2) Para exhibir los datos procedo de manera similar a la que procedió el libro publicado por el Centro de Lingüística Hispánica sobre el léxico del habla culta mexicana⁵³:

⁵² No conseguí que la relación entre sexos fuera proporcional: sólo 4 informantes son hombres y 13 son mujeres.

⁵³ Léxico del habla culta de México. Centro de Lingüística Hispánica. U.N.A. M. México, 1978, 585. pp.

menciono primero el adjetivo que pregunté y abajo cada una de las respuestas posibles, indicando entre paréntesis, detrás de cada una, el total de informantes que dió esa respuesta. Abajo, anoto el número del informante del cual obtuve la respuesta mencionada. Cuando al número del informante sigue un asterisco, indico que el hablante contestó las dos variantes y que, por consiguiente, aparecerá en dos o más ocasiones su número. Al signo \emptyset seguirán los número de los informantes de los que no obtuve respuesta.

9.1 Alternancia de los morfemas -ísimo, -érrimo en la formación de los superlativos.

La razón histórica que determina esta alternancia es que el latín usaba el morfema -rim- para los superlativos de los adjetivos terminados en -er. El español conserva algunos de estos casos patrimoniales, aunque en ocasiones los hablantes olvidan la procedencia latina y, con base en el adjetivo conocido, forman el superlativo con -ísimo. Veamos ahora algunos de estos ejemplos de adjetivos que, de acuerdo con la base latina, deberían formar el superlativo con -érrimo para determinar si el hablante mexicano culto conserva o no la herencia latina:

a) ASPERO

asperísimo (12)

1-4, 6, 10-13, 15-17.

aspérrimo (1)

7

\emptyset (4)

5, 8, 9, 14.

b) INTEGRO

integrísimo (6)

1, 10, 11, 13, 15, 16.

integuérrimo (6)

2-4, 6, 7, 14.

\emptyset (5)

5, 8, 9, 12, 17.

c) POBRE

pobrísim (5)

2*,3*,8*,10*,17.

paupérrimo (16)

1,2*,3*,4-7,8*,9,10*,11-16.

∅ (0)

d) PULCRO

pulcrísimo (9)

4-6,8*,11,13-15,17.

pulquérrimo (7)

2,3,7,8*,10,12,16.

∅ (2)

1,9.

e) LIBRE

librísimo (4)

1,2,13*,15*.

libérrimo (7)

7,8,10,11,13*,15*,16.

∅ (8)

3-6,9,12,14,17.

f) CELEBRE

celebrísimo (2)

1,2

celebérrimo (15)

3-17

∅ (0)

g) MISERO

miserísimo (4)

1,6,12,16.

misérrimo (9)

2,5,7-11,13.

∅ (5)

3,4,14,15,17.

h) ACRE

acrísimo (11)

1,4,6,9-16.

acérrimo (3)

3,7,8.

∅ (3)
2,5,17.

i) SALUBRE

salubrísimo (8)
1,3,4,6,9,13,16.

salubérrimo (3)
7,10,11.

∅ (6)
2,5,8,14,15,17.

j) NEGRO

negrísimo (17)
1-17

nigérrimo (0)
∅ (0)

La tendencia general que muestran estos ejemplos es agregar -ísimo (y no -érrimo) al adjetivo. Sin embargo, y a pesar de esta tendencia general, creo que más bien habría que analizarlos no en conjunto, sino uno a uno, porque según muestran las respuestas que obtuve, hay superlativos en -érrimo muy conocidos, mientras que otros son totalmente desconocidos. Así, los superlativos celebérrimo, misérrimo y paupérrimo (sobre todo este último fue contestado por los hablantes pronto y con mucha seguridad) son muy conocidos por los hablantes, y nigérrimo, en cambio, no es conocido por ningún hablante.

Entre estos dos casos hay varios ejemplos intermedios en los cuales la forma en -ísimo va desplazando la forma con -érrimo. Tal es el caso de aspérrimo, acrísimo, pulcrísimo y salubrísimo.

Los dos casos restantes presentan otras particularidades: íntegro ofrece igual número de respuestas con -ísimo y con -érrimo y para libre la mayoría de los informantes no dio respuesta. Este último fue uno de los adjetivos ante los cuales los informantes dudaban más y sólo obtuve respuesta presionando mucho.

9.2 Diferencias de consonantismo en la raíz de la palabra.

Pertenecen a este apartado adjetivos como sagrado, antiguo, en los cuales la base latina presenta diferente consonantismo en la raíz que el adjetivo español. A continuación presento los usos del hablante mexicano culto en relación con la forma latinizante y con la más cercana a nuestra lengua:

a) AMIGO

amiguísimo (17)

I-17.

amicísimo (0)

∅ (0)

b) SAGRADO

sacradísimo (5)

3,4,8,9*,17.

sacratísimo (9)

1,2,7,9*, 10-15.

sacrísimo (2)

6,16.

∅ (1)

5.

c) ANTIGUO

antiguísimo (1)

13*.

antiquísimo (17)

1-12, 13*, 14-17.

∅ (0)

d) CRUEL

cruelísimo (10)

1,4,5,8*,9,11-15.

cruelísimo (7)

2,6,7,8*,10,16,17.

∅ (1)

3

e) FIEL

fielísimo (3)

1,4,13*.

fidelísimo (14)

2,5,12,13*, 14-17

∅ (1)

3

La tendencia general que muestran mis ejemplos parece estar orientada hacia la conservación de la base latina. Pero cada ejemplo presenta sus tendencias particulares: para amigo, el hablante desconoce totalmente la base latina que daría amicísimo. Sobre cruel, la mayoría de los hablantes han preferido el superlativo de base positiva (cruelísimo), aunque un alto número prefirió la forma culta crudelísimo.

Los tres ejemplos restantes nos muestran que los hablantes emplean la forma de base latina, así eligieron fidelísimo, antiquísimo y sacratísimo (en este último sí existió frecuencia importante de la forma sagradísimo).

9.3 Diferencias en el vocalismo de la raíz.

Son básicamente dos los fenómenos que se integran en este apartado. Los que proceden de las dos vocales breves del latín o y e. Estas dos vocales, en el romanceamiento, evolucionaron de manera diferente, según estuvieran o no acentuadas. Cuando tomaban el sufijo superlativo (como éste es esdrújulo) las vocales mencionadas no diptongaron y se conservaron como o y como e. En la actualidad, los hablantes suelen tomar la base del adjetivo ya diptongada y agregarle -ísimo, pero a veces conservan el uso culto no diptongado.

9.3.1 Alternancias o/ue en la raíz

a) FUERTE

fuertísimo (2)

8*, 12

fortísimo (16)

1-7, 8 *, 9-11, 13-17.

∅ (0)

b) BUENO

buenísimo (9)

2, 4-8, 9*, 12, 14.

bonfísimo (8)

1, 3, 9*, 10, 11, 13, 15, 16.

óptimo (1)

17

∅ (0)

c) GRUESO

gruesísimo (13)

1-8, 10-14

grosísimo (4)

9, 15, 16, 17.

∅ (0)

d) NUEVO

nuevísimo (3)

6*, 8, 12*

n-vísimo (16)

1-5, 6*, 7, 9-11, 12+, 13-17.

∅ (0)

e) PUERCO

puerquísimo (9)

1*, 2-5, 7*, 8, 12*, 14.

porquísimo (10)

1*, 6, 7*, 9-11, 12*, 13, 15-17.

∅ (0)

Fuerte y nuevo se emplean sin diptongación, tal y como lo exige la etimología. En cambio con grueso se prefiere la forma diptongada. Los otros dos adjetivos que pregunté a mis informantes presentan casi igual número de respuestas en las dos posibilidades.

9.3.2 Alternancias e/ie en la raíz.

a) TIERNO

tiernísimo (12)

1-4, 8-12, 13*, 14, 17.

ternísimo (6)

5-7, 13*, 15, 16.

∅ (0)

b) VALIENTE

valientísimo (9)

2-4, 8, 10-12, 14, 17.

valentísimo (7)

1, 6, 7, 9, 13, 15, 16.

∅ (1)

5.

c) DIESTRO

diestrísimo (13)

1-5, 8-15.

destrísimo (3)

6, 7, 16.

∅ (1)

17.

a) ARDIENTE

ardientísimo (10)
1-4, 8, 10-12, 14, 17.
ardentísimo (7)
5, 7, 9, 13, 15, 16.
∅ (0)

e) CIERTO

ciertísimo (10)
1*, 2, 3, 5, 8, 9, 12, 14, 15, 17.
certísimo (8)
1*, 10, 11, 13, 16.
∅ (1)
7

f) CALIENTE

calientísimo (14)
1-4, 6-12, 14, 15, 17.
calentísimo (3)
5, 13, 16.
∅ (0)

Todos estos adjetivos, en general, muestran la preferencia de los hablantes hacia las formas diptongadas. Sin embargo, un alto número de ellos respondió la forma no diptongada (con excepción de diestro y caliente, de los cuales sólo tres contestaron con la forma no diptongada)

9.4 Alteraciones en la forma de la palabra

Dentro de este apartado incluyo primero la alternancia de -bl-/-bil- de los adjetivos que proceden de los latinos que terminan en -bilis. A continuación cito los terminados en el diptongo -io. Posteriormente menciono los adjetivos terminados en -ñ o en -r, pues como es bien sabido, el hablante español tiende a agregar -c- antes de -ísimo por analogía con la formación de los diminutivos.

9.4.1 Alternancia -bl-/-bil-

a) NOBLE

Noblísimo (4)
9, 11, 14, 15.
nobilísimo (12)
1-8, 10, 12, 13, 16.
∅ (1)
17.

b) AMABLE

amablísimo (1)

3

amabilísimo (16)

1,2,4-17.

∅ (0)

c) POSIBLE

posiblísimo (1)

15.

posibilísimo (9)

1,4,6,9-13,16

∅ (8)

2,3,5,7,8,14,17.

d) ENDEBLE

endebilísimo (0)endeblísimo (7)

2,4,5,10-13.

∅ (10)

1,3,6-9,14-17.

Los dos primeros adjetivos noble y amable se emplean más a menudo con su forma etimológica a la cual se le agrega una i átona perdida en el romancamiento. En cuanto a posible, la mayoría de los encuestados de quienes pude obtener respuesta contestaron también la forma etimológica. Con respecto al último de los adjetivos, endeble, cabe señalar que es una excepción a la regla, pues el uso canónico prescribe su uso sin i: endeblísimo. La mayoría de los hablantes no contestaron debido, quizá, a que no es un adjetivo muy usado. Los que sí contestaron (7 informantes) dieron la forma sin -i-.

9.4.2 Alteraciones en la terminación de la palabra.9.4.2.1 Terminados en -io

Los adjetivos terminados en -io tienen dos variantes: cuando esta terminación es un diptongo y cuando no lo es porque está acentuada la -i. En el primer caso, deben perder el diptongo

(quitar la -o) y agregar -ísimo. Así es como sucede en el habla culta mexicana. Dentro de mis ejemplos pregunté a mis informantes los adjetivos amplio, limpio y sucio. Las contestaciones siempre fueron amplísimo, limpísimo y sucísimo. Hubo sólo dos excepciones en este último: dos informantes formaron el superlativo suciecísimo, quizá por analogía con la formación del superlativo de la palabra serio.

Cuando no hay diptongo, o sea cuando el acento sobre la -i- rompe el diptongo, el superlativo se forma quitando la -o, por lo que quedan dos ies en hiato (una acentuada y otra no):

a) FRÍO

friísimo (15)

1, 2, 4-15, 17.

frigidísimo (1)

16.

∅ (1)

3.

b) VACÍO

vaciecísimo (1)

1

vacísimo (6)

2, 6, 7, 10, 12, 13.

∅ (10)

3-5, 8, 9, 11, 14, -17.

c) PÍO

piísimo (9)

1, 2, 5, 7, 10-13.

∅ (8)

3, 4, 6, 8, 9, 14, 16, 17.

- Con frío los hablantes prefieren la forma canónica, con repetición de ies. Los hablantes en su mayoría desconocieron el adjetivo pío, pero los que lo contestaron siguieron el patrón normativo. Con respecto a vacío, la mayor parte de ellos no contestó y fue uno de los que más se les dificultó y sobre el que más dudas tenían. Señalaron que preferían decir muy vacío o bien indicaron que no tiene superlativo.

9.4.2.2 Terminados en -n o en -r.

- a) BURLON
Burloncísimo (15)
1-9, 12-17.
burlonísimo (2)
10,11
∅ ((0))
- b) VULGAR
vulgarcísimo (12)
1,2,4,6,8,9,11-14,16,17.
vulgarísimo (4)
3,7,10,15.
∅ (1)
5
- c) POPULAR
popularcísimo (0)
popularísimo (15)
1-7,9-16
∅ (2)
8,17.
- d) MAYOR
mavorcísimo (8)
1,2,4,6,11,13,16.
mavorísimo (1)
3
máximo (1)
5
∅ (7)
7,10, 14,15,17.
- e) TRABAJADOR
trabajadorcísimo (16)
1*, 2,3,6-17.
trabajadorísimo (1)
1*.
∅ (1)
4
- f) SUPERIOR
superiorcísimo (3)
1,4,6.
superiorísimo (8)
2,3,10*, 11,12*,13, 14,16*

óntimo (1)
5
supremo (2)
10*, 12*
máximo (1)
16*.
ø (5)
7-9, 15, 17

g) INFERIOR
inferiorcísimo (2)
5, 12*
inferiorísimo (10)
1-4, 6, 11, 12*, 13, 14, 16.
infimo (2)
5, 10.
ø (5)
7-9, 15, 17.

h) JOVEN
ioyencísimo (15)
1-9, 12-17.
ioyenísimo (2)
10, 11.
ø (0)

La analogía con la formación de los diminutivos es la razón por la cual estos adjetivos terminados en -n o en -r agreguen una -c- para formar el superlativo con -ísimo. Los adjetivos en -n que pregunté admiten claramente esta formación. Dentro de los terminados en -r, vulgar y trabajador también aceptan la epéntesis de -c-. El adjetivo popular, sin embargo, rechaza esta tendencia, ya que 15 informantes así lo corroboraron.

Dentro de mis ejemplos incluí algunos comparativos orgánicos para ver si el hablante podía formar con ellos la serie superlativa. A muchos de ellos les parecía raro y o no contestaron o lo hacían con inseguridad. Para superior e inferior, preferían la forma sin -c- y para mayor, preferían mayorcísimo. Otras respuestas que me dieron son superlativos orgánicos no-productivos (infimo, máximo,

óptimo), sin que yo lograra otra respuesta del informante.

9.5 Casos especiales

9.5.1 Hay tres adjetivos que presentan una formación especial:

a) CURSI

cursilísimo (10)

1,2,5-7,9,12-14,17.

cursísimo (4)

4,11,15,16.

∅ (3)

3,8,10.

El Esbozo dice que "Es único por su formación el superlativo cursi-l-ísimo, de cursi" debido a la -l- que se agrega sin razones etimológicas. El hablante culto prefiere esta forma, aunque 4 informantes contestaron la forma sin -l-.

b) TENUE

tenuísimo (9)

4,7,10-13,15-17.

tenuecísimo (1)

1

∅ (7)

2,3,5,6,8,9,14.

La primera de las opciones es la que corresponde al esquema de formaciones del superlativo en ísimo. Sin embargo, la segunda opción, contestada por un hablante, es una formación analógica a la de serio. Los informantes respondían dudosos o no respondían

c) SERIO

serísimo (3)

9,11,13*.

seriecísimo (12)

1-4,6-8,10,11,12,13*,14,16.

∅ (3)

5,15,17.

Según deben formarse los superlativos de los adjetivos terminados en -io, serio debería perder el diptongo y agregar -ísimo (serísimo), sin embargo serio tiene una formación especial y se dice seriecísimo, tal como lo han afirmado mis informantes.

d) MERITISIMO

El Cuestionario pregunta si se conserva meritísimo. Todos mis informantes respondían o "muy meritorio" o "que se refiere a mérito". El problema de la pregunta del Cuestionario está en que, al menos en nuestra norma, no existe mérito como adjetivo, sino solamente como sustantivo. Sobre ello, los hablantes responden de acuerdo al sustantivo y no de acuerdo al adjetivo. El adjetivo correspondiente sería meritorio, pero nunca mérito.

C U A D R O I

"Los comparativos orgánicos etimológicos"

Comparativo	Casos con valor comp.	%	TERMINO				REFUERZO	
			que	de	a	Ø	con	sin
1.- <u>Mejor</u>	43	30.1	4	-	-	39	5	38
2.- <u>Peor</u>	12	8.4	1	-	-	11	-	12
3.- <u>Mayor</u>	47	32.9	5	1	1	42	4	43
4.- <u>Menor</u>	11	7.9	-	2	-	9	-	11
5.- <u>Posterior</u>	5	3.4	-	-	4	1	1	4
6.- <u>Anterior</u>	3	2.1	-	-	-	3	-	3
7.- <u>Interior</u>	-	-	-	-	-	-	-	-
8.- <u>Exterior</u>	-	-	-	-	-	-	-	-
9.- <u>Ulterior</u>	-	-	-	-	-	-	-	-
10.- <u>Citerior</u>	-	-	-	-	-	-	-	-
11.- <u>Inferior</u>	3	2.1	1	-	1	1	1	2
12.- <u>Superior</u>	19	13.2	-	-	9	10	2	19
TOTALES	143	100.00	10	2	15	116	13	130

CUADRO II: LOS COMPARATIVOS ANALITICOS.

b

	Casos	%	+ Término				<u>Acumulación</u>
			<u>como</u>	<u>de</u>	<u>que</u>	<u>a</u>	
1.- Comparativa de igualdad (<u>Tan</u> + adjetivo + término)	14	28.0	14				0
2.- Comparativa de inferioridad (<u>menos</u> + adjetivo + término):	2	4.0			2		1
3.- Comparativa de superioridad (<u>más</u> + adjetivo + término)	34	68.0		1	32	1	7
T O T A L	50	100.00	14	1	34	1	8

CUADRO III: FORMAS COMPARATIVAS

	Casos	%	Acumulación
1) <u>Menos</u> + adjetivo	4	1.34	1
2) <u>Tan</u> + adjetivo	104	35.03	-
3) <u>Más</u> + adjetivo	189	63.63	27
TOTALES	297	100.00	28

CUADRO IV LOS SUPERLATIVOS ABSOLUTOS (Elativos)

Superlativos absolutos:	Casos	%
ORGANICOS (sub-totales)	113	8.49
A) <u>No-productivos</u>	10	0.82
B) <u>Productivos</u>		
1. Prefijación	16	1.20
2. Sufijación	86	6.46
<u>PERIFRATICOS</u> (sub-totales)	1217	91.50
A) <u>Superlativo Hebreo</u>	2	0.15
B) <u>Adverbio cuantitativo + adjetivo.</u>	1188	89.32
C) <u>Superlativo iterativo</u>	27	2.03
T O T A L E S	1329	100.00

CUADRO V ADVERBIO CUANTITATIVO + ADJETIVO

<u>Adverbio ponderativo</u>	<u>No. de casos</u>	<u>%</u>
1. <u>Bastante</u> + adjetivo	68	5.72
2. <u>casi</u> + adjetivo	6	0.50
3. <u>completamente</u> + adjetivo	27	2.27
4. <u>absolutamente</u> + adjetivo	3	0.25
5. <u>demasiado</u> + adjetivo	8	0.67
6. <u>extraordinariamente</u> + adj.	6	0.50
7. <u>medio</u> + adjetivo	13	1.09
8. <u>perfectamente</u> + adjetivo	5	0.42
9. <u>suficientemente</u> + adj.	6	0.50
10. <u>sumamente</u> + adjetivo	10	0.84
11. <u>totalmente</u> + adjetivo	19	1.59
12. <u>poco</u> + adjetivo	37	3.11
13. <u>un tanto</u> + adjetivo	9	0.75
14. <u>verdaderamente</u> + adjetivo	5	0.42
15. <u>enteramente</u> + adjetivo	5	0.42
16. <u>más o menos</u> + adjetivo	12	1.01
17. <u>plenamente</u> + adjetivo	4	0.33
18. <u>bien</u> + adjetivo	1	0.08
19. <u>cien por ciento</u> + adj.	1	0.08
20. <u>tremendamente</u> + adjetivo	1	0.08
21. <u>terriblemente</u> + adjetivo	2	0.16
22. <u>realmente</u> + adjetivo	2	0.16
23. <u>profundamente</u> + adjetivo	2	0.16
24. <u>netamente</u> + adjetivo	2	0.16
25. <u>perdidamente</u> + adjetivo	1	0.08
26. <u>infinitamente</u> + adjetivo	2	0.16
27. <u>ligeramente</u> + adjetivo	1	0.08

adverbio	No. de casos	%
28. <u>fantásticamente</u> + adjetivo	1	0.08
29. <u>extremadamente</u> + adjetivo	2	0.16
30. <u>excesivamente</u> + adjetivo	1	0.08
31. <u>muy</u> + adjetivo	926	77.94
T O T A L E S		
	1 1 3 8	100.00

CUADRO VI EL SUPERLATIVO RELATIVO

Superlativos relativos	CASOS	%	Determinante.			+ Término	+ Sustantivo	
			artículo	neutro	posesivo		+	-
1) con comparativo orgánico.	77	40.74	64	11	2	17	47	30
a) <u>mejor</u>	41							
b) <u>mayor</u>	29							
c) <u>menor</u>	5							
d) <u>peor</u>	2							
2) con comparativos perifrásticos.	112	59.26	78	29	4	36	60	51
TOTALES	189	100.00	142	40	6	53	107	81

BIBLIOGRAFÍA

Alonso, Martín. Gramática del español contemporáneo. Madrid: Guadarrama, 1974, 595 pp.

Alcina, Juan y Blecua, José Manuel. Gramática española, Barcelona, 1975, 1244 pp.

Bassols de Climent, Mariano. "Adjetivo calificativo" en Sintaxis histórica de la lengua latina, t.I, Madrid, 1956, pp. 161-185.

Beinhaver, Werner. El español coloquial. Madrid: Gredos, 1970, 459 pp.

Bello, Andrés. Gramática de la lengua castellana 3a. ed. Buenos Aires, 1943, 337 pp.

Carnicer, Ramón. Sobre el lenguaje de hoy. Madrid, 1969, 314 pp.

Coester, Alfred. "Again the Spanish superlative" en Hispania, 1927, X, pp.176-180

Correas, Gonzalo. Arte de la lengua española castellana. Madrid. 1954.

Criado del Val, Manuel. Gramática Española, Madrid, S.A.E.T.A., - 1958, 254pp.

Cuervo, Rufino José, "Diptongación de los derivados" en Apuntaciones críticas sobre el lenguaje bogotano , 9^a ed; Bogotá, 1955,

Cuestionario para el estudio coordinado de la norma lingüística culta de las principales ciudades de Iberoamérica y de la península Ibérica, II Morfosintaxis, 1 Madrid: Consejo Superior de Investigaciones Científicas, 1972, 207 pp.

Fernández Ramírez, Salvador. Gramática española. Los sonidos, el nombre y el pronombre. Madrid: manuales de la Revista de Occidente, 1953, 498pp.

- Gili Gaya, Samuel . Curso superior de sintaxis española.
 Barcelona: Spes, 1960, 305 pp.
- Hanssen, Federico, Gramática histórica de la lengua castellana,
 Buenos Aires: ed. "El Ateneo", 1945, 367 pp.
- Hernández Alonso, César. Sintaxis española. Valladolid, 1970,
 365 pp.
- Iordan, Iorgu y Manoliu María. "La comparación" en Manual de lin-
 güística románica t.I Madrid: Gredos, 197, pp. 262-266.
- Jauralde de Pou, Pablo. Introducción al conocimiento de la lengua
 española. Leon: Everest, 1973, 444 pp.
- Kany, Charles E. Sintaxis Hispanoamericana. Madrid: Gredos, 1969
 550 pp.
- Keniston, Hayward. the syntax of castilian prose. The sixteenth
 century. the University of Chicago Press, 1937, 750 pp.
- Lamiquiz, Vidal. Lingüística española. Valladolid, 197 , pp.
 _____ . "El superlativo iterativo" en Boletín de Filología Españõ
 la , 1971, No. 38-39, pp. 15-22.
- Lenz, Rodolfo. La oración y sus partes. Madrid, 1925, 570pp
- Lope Blanch, Juan Miguel. Observaciones sobre la sintaxis del es-
 pañol hablado en México, México: Publicaciones del Instituto Mexicano
 de Investigaciones Científicas, 1972, pp.
- Marcos Marin, Francisco. Aproximación a la gramática española, Me-
 drid: Cincel, 1972, 321 pp.
- Menéndez Pidal, Ramón. "Flexión del adjetivo" en Manuel de Gramát
 ca histórica española. Madrid: Espasa-calpe, 1966, 367 pp.
- Morais, Clovis B. de. "O comparativo eo superlativo em português"
 en Alfa, 197 , pp. 89-120.

Morreale, Margherite. "El superlativo en -ísimo y la versión castellana del 'cortesano' en "Revista de Filología Española, 1955, - XXXIX, pp. 46-60.

Parker, E. F. "The spanish superlative, an illusion" en Hispania, 1927, X, pp. 105-107.

Pérez Rioja, José Antonio. Gramática de la lengua española. Madrid: Tecnos, 1966, 522pp.

Pottier, Bernard. Gramática del español; versión española de Antonio Quilis, Madrid: Ediciones Alcalá, 1970, 177 pp.

Real Academia Española, Esbozo de una nueva gramática de la lengua española, Madrid: Espasa-calpe, 1973, 592pp.

Rice, W. F., "Is the spanish superlative an illusion?" en Hispania, 1927, X, pp. 353-356.

Roca Pons, José, Introducción a la gramática, Barcelona, 1970, 487 pp.

Salvá, Vicente, Gramática de la lengua española (según ahora se habla), 9^a ed. Paris: Garnier, 1859, 471 pp.

Seco, Manuel, Gramática esencial del español, Madrid: Aguilar, 1972, 270 pp.

Seco, Rafael, Manual de gramática española, La Habana, 1972, 402 pp.

Sobejano, Gonzalo, El epíteto en la lírica española, Madrid: Gredos, 1970, 451 pp.

Socarrás, Cayetano, Gramática de la lengua española. New York: Las Américas, 1967, 253 pp.

Zierer, Ernesto; "Gradable and undgradable adjectives" en the qualifying adjective in spanish, the Hague-Paris: Mouton, 1974, pp 38-40

I N D I C E

0. <u>Introducción (metodología)</u>	1
0.1 <u>Material analizado</u>	3
0.2 <u>Consideraciones teóricas generales : la gradación del adjetivo</u>	4
1. <u>Los comparativos (teoría)</u>	6
1.1. <u>Comparativos orgánicos</u>	16
1.1.1 <u>Mejor</u>	16
1.1.2 <u>Peor</u>	19
1.1.3 <u>Mayor</u>	20
1.1.4 <u>Menor</u>	23
1.1.5 <u>Posterior</u>	24
1.1.6 <u>Anterior</u>	25
1.1.7 <u>Interior</u>	25
1.1.8 <u>Exterior</u>	26
1.1.9 <u>Ulterior</u>	26
1.1.10 <u>Cieterior</u>	26
1.1.11 <u>Inferior</u>	26
1.1.12 <u>Superior</u>	27
1.2 <u>Comparativos analíticos</u>	29
1.2.1 <u>Comparativo perifrástico de igualdad</u>	29
1.2.2 <u>Comparativo analítico de inferioridad</u>	29
1.2.3 <u>Comparativos analíticos de superioridad</u>	30
1.2.4 <u>Otros comparativos analíticos</u>	33
1.2.4.1 <u>La comparación correlativa</u>	33
1.4.4.2 <u>La comparación condensada</u>	35
2.0 <u>Formas comparativas (sin término)</u>	37
2.1 <u>Menos</u> + adjetivo	39
2.2. <u>Tan</u> + adjetivo	40
2.3. <u>Más</u> + adjetivo	42

3. El superlativo absoluto	44
3.1. El superlativo sintético	44
3.1.1. Los superlativos etimológicos no productivos	44
3.1.1.1. <u>Supremo</u>	47
3.1.1.2. <u>Máximo</u>	47
3.1.1.3. <u>Óptimo</u>	48
3.1.1.4. <u>Pésimo</u>	48
3.1.1.5. <u>Ínfimo</u>	49
3.1.1.6. <u>Íntimo</u>	49
3.1.1.7. <u>Extremo</u>	50
3.1.1.8. <u>Próximo</u>	50
3.1.1.9. <u>Sumo</u>	51
3.1.1.10 <u>Mínimo</u>	51
3.1.2. Superlativos con prefijos	52
3.1.2.1. Prefijos <u>re-</u> , <u>rete</u> , <u>requete-</u>	52
3.1.2.2. Otros prefijos intensivos	53
3.1.3. Superlativos con sufijo	54
3.1.1.3. Con <u>-ísim-</u>	54
3.2 Superlativos analíticos o perifrásticos .	59
3.2.1. Superlativo hebreo	59
3.2.2. Adverbio de cantidad + adjetivo . .	60
3.2.2.1. <u>Bastante</u> + adjetivo	61
3.2.2.2. <u>Casi</u> + adjetivo	63
3.2.2.3. <u>Completamente</u> + adjetivo.	63
3.2.2.4. <u>Absolutamente</u> + adjetivo	64
3.2.2.5. <u>Demasiado</u> + adjetivo	64
3.2.2.6. <u>Extraordinariamente</u> + adjetivo	64
3.2.2.7. <u>Medio</u> + adjetivo	65
3.2.2.8. <u>Perfectamente</u> + adjetivo	65

	131.
3.2.2.9. <u>Suficientemente</u> + adjetivo.	66
3.2.2.10 <u>Sumamente</u> + adjetivo	66
3.2.2.11 <u>Totalmente</u> + adjetivo	66
3.2.1.12 <u>Poco</u> + adjetivo	66
3.2.2.13 <u>Un tanto</u> + adjetivo	67
3.2.2.14 <u>Verdaderamente</u> + adjetivo	68
3.2.2.15 <u>Enteramente</u> + adjetivo	68
3.2.2.16 <u>Más o menos</u> + adjetivo	68
3.2.2.17 <u>Plenamente</u> + adjetivo	69
3.2.2.18 <u>Bien</u> + adjetivo.	69
3.2.2.19 Otros adverbios de cantidad + adj..	69
3.2.2.20 <u>Muy</u> + adjetivo.	70
3.2.3. El superlativo iterativo.	76
4.0. El superlativo relativo.	78
4.1. Artículo + comparativo orgánico.	82
4.2. Artículo + comparativo perifrástico.	86
4.3. El superlativo relativo de inferioridad.	90
APENDICE I LA GRADACION DEL ADVERBIO EN LA NORMA LINGUISTICA	
CULTA DE LA CIUDAD DE MEXICO	
5. Introducción	91
6. Los adverbios comparativos	91
6.1. Los comparativos sintéticos.	91
6.1.1. <u>Mejor</u>	91
6.1.2. <u>Peor</u>	93
6.2. Los comparativos perifrásticos	93
6.2.1. Comparativo analítico de inferioridad.	93
6.2.2. Comparativo analítico de igualdad.	93
6.2.3. Comparativos analíticos, de superioridad.	94

7. Los adverbios superlativos.	96
7.1. Superlativos sintéticos	96
7.2.1. Adverbios en <u>-ísimo</u>	96
7.1.2. Prefijación intensiva (<u>re-</u> , <u>rete-</u>).	97
7.2. Superlativo perifrástico	98
7.2.1. Adverbio de cantidad + adverbio.	98
7.2.1.1. <u>Poco</u> + adverbio	98
7.2.1.2. <u>Bastante</u> + adverbio	98
7.2.1.3. <u>Casi</u> + adverbio.	98
7.2.1.4. <u>Bien</u> + adverbio.	99
7.2.1.5. <u>Mucho</u> + adverbio.	99
7.2.1.6. <u>Muy</u> + adverbio	99
7.2.1.7. <u>Perfectamente</u> + adverbio.	100
7.2.1.8. <u>Relativamente</u> + adverbio.	100
7.2.1.9. <u>Más o menos</u> + adverbio.	101
7.2.1.10. <u>Enteramente</u> + adverbio.	101
7.2.2. Adverbio iterativo.	101
8. El adverbio superlativo relativo	104

APENDICE II FORMACION NOMINAL DE LOS SUPERLATIVOS.

9. Sobre la formación nominal de los superlativos con sufijo intensivo <u>-ísimo</u> , <u>-érrimo</u>	105
9.1. Alternancia de los morfemas <u>-ísimo</u> , <u>-érrimo</u> en la formación de los superlativos	106
9.2. Diferencias de consonantismo en la raíz.	109
9.3. Diferencias de vocalismo en la raíz	110
9.3.1. Alternancias o/ue en la raíz.	110
9.3.2. Alternancias e/ie en la raíz.	111
9.4. Alteraciones en la forma de la palabra.	112
9.4.1. Alternancia <u>-bl-</u> / <u>-bil-</u>	112

	133.
9.4.2. Alteraciones en la terminación.	113
9.4.2.1. Terminador en <u>-io</u>	113
9.4.2.2 Terminados en <u>-n</u> o en <u>-r</u>	115
9.5. Casos Especiales	117
APENDICE III: CUADROS ESTADÍSTICOS	119
BIBLIOGRAFIA	126
INDICE	129