

318503

10
2g



UNIVERSIDAD INTERCONTINENTAL

**ESCUELA DE ARQUITECTURA
CON ESTUDIOS INCORPORADOS A LA
UNIVERSIDAD NACIONAL AUTONOMA DE MEXICO**

**CASA DE RETIROS Y EJERCICIOS
ESPIRITUALES EN EL D. F.**

T E S I S
QUE PARA OBTENER EL TITULO DE
A R Q U I T E C T O
P R E S E N T A :
**CARLOS MANUEL LOPEZ SANTIBANEZ
McNALLY**

México, D. F.

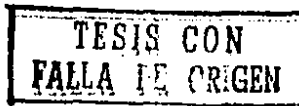

1988



Universidad Nacional
Autónoma de México

Dirección General de Bibliotecas de la UNAM

Biblioteca Central



UNAM – Dirección General de Bibliotecas
Tesis Digitales
Restricciones de uso

DERECHOS RESERVADOS ©
PROHIBIDA SU REPRODUCCIÓN TOTAL O PARCIAL

Todo el material contenido en esta tesis esta protegido por la Ley Federal del Derecho de Autor (LFDA) de los Estados Unidos Mexicanos (México).

El uso de imágenes, fragmentos de videos, y demás material que sea objeto de protección de los derechos de autor, será exclusivamente para fines educativos e informativos y deberá citar la fuente donde la obtuvo mencionando el autor o autores. Cualquier uso distinto como el lucro, reproducción, edición o modificación, será perseguido y sancionado por el respectivo titular de los Derechos de Autor.

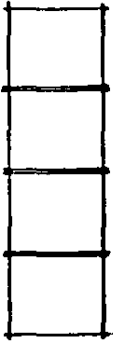

INDICE

	pag.
1. INTRODUCCIÓN.	1
2. ANTECEDENTES.	5
3. JUSTIFICACIÓN.	10
4. LOCALIZACIÓN.	22
5. PROGRAMA ARQUITECTÓNICO.	34
6. ANÁLISIS DE AREAS Y REQUERIMIENTOS.	40
7. DESARROLLO DEL PROYECTO ARQUITECTÓNICO.	50
8. MEMORIA DESCRIPTIVA.	51
9. CRITERIO ESTRUCTURAL.	63
10. CRITERIO DE INSTALACIONES	72
11. ANÁLISIS DE COSTOS.	73
12. MEDIOS DE INFORMACIÓN.	83

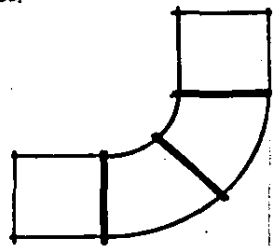
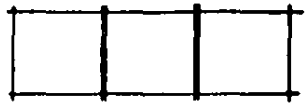

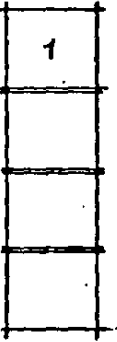

1. INTRODUCCIÓN

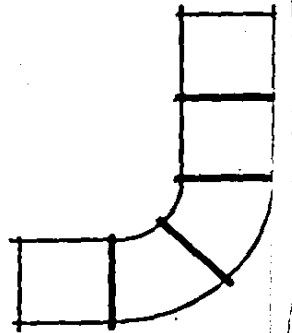
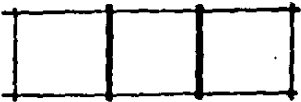

AUNQUE ACTUALMENTE EXISTEN DIFERENTES TIPOS DE EJERCICIOS O RETIROS ESPIRITUALES, EN GENERAL, EL OBJETIVO DE TODOS ELLOS ES CONSTANTE, Y TIENDE A PROPORCIONAR AL HOMBRE UN RECESO EN SU VIDA MATERIAL COTIDIANA; HACIÉNDOLO RETIRARSE A LA SOLEDAD DE LA VIDA INTERIOR POR MEDIO DEL MISTICISMO Y LA MEDITACIÓN:

EL FIN BUSCADO EN ESTOS RETIROS RADICA ENTONCES, EN CENTRAR LA VIDA DEL HOMBRE ALREDEDOR DE LOS VALORES DEL ESPÍRITU, DEMOSTRANDO Y HACIÉNDOLE VER Y SENTIR LA NECESIDAD DE SUBORDINAR SU ACTIVIDAD Y EXISTENCIA, BUSCANDO PARA SÍ MISMO Y PARA SUS OBRAS PERSONALES, LA FE Y EL ESTILO CATÓLICO QUE CONSTITUYA LA CIUDAD DE DIOS.

PARA ESTE OBJETO; COMO DIJIMOS AL PRINCIPIO; EXISTEN DIFERENTES SISTEMAS DE EJERCICIOS APLICABLES A NIÑOS, ADOLESCENTES, JÓVENES, ADULTOS, SOLTEROS, E INCLUSO ESPECIFICAMENTE A MATRIMONIOS SACERDOTES Y RELIGIOSAS.

LA RAZÓN DE LA CASA DE RETIROS Y EJERCICIOS ESPIRITUALES, ES PRECISAMENTE LA DE PROPORCIONAR AL HOMBRE UN LUGAR DONDE PODER RETIRARSE ; (AUNQUE POR PEQUEÑOS LAPROS, YA QUE LA ACTIVIDAD DE LA VIDA ACTUAL LE IMPIDE HACERLO POR UN TIEMPO MÁS O MENOS LARGO), A REALIZAR UNA VIDA DE MEDITACION, INTERIORIDAD Y ESPIRITUALIDAD, QUE LE LLEVE A ENCONTRAR, EN SÍ MISMO, LOS VALORES ETERNOS DE LOS QUE CADA HOMBRE SOMOS PORTADORES, CON MIRAS A REALIZARLOS PIENAMENTE, CRISTALIZÁNDOLOS EN NUESTRO ÚLTIMO FÍN QUE ES DIOS.

EN CONSECUENCIA LA CASA DE RETIROS Y EJERCICIOS DEBERÁ SER UN LUGAR DONDE EXISTA LA TRANQUILIDAD EN EL MEDIO AMBIENTE; QUE PERMITA EL AISLAMIENTO PERSONAL; QUE PROPICIE LA MEDITACIÓN INDIVIDUAL O EN GRUPOS; QUE PERMITA Y FOMENTE EL COMPAÑERISMO Y LA HERMANDAD; EL SITIO ADECUADO PARA EL DESCANSO FÍSICO Y MENTAL DE LAS ACTIVIDADES COTIDIANAS; Y POR ÚLTIMO EL LUGAR EXCELENTE PARA PODER ACUDIR EN LOS MOMENTOS DE DEBILIDAD PERSONAL, CON LA CERTEZA Y LA CONTIANZA DE HALLAR EN ÉL LA RAZÓN DE NUESTRA PROPIA EXISTENCIA Y A AQUEL DE QUIEN HEMOS RECIBIDO LA FORTALEZA QUE NOS MANTENDRÁ FIRMES.

1.

NO ES. POR TANTO, EL LUGAR DONDE LAS COMODIDADES EXCESIVAS NOS HAGAN SENTIR EN MEDIO DEL CONFORT Y EL RECREO; SINO EL SITIO DONDE LA MORTIFICACIÓN DE NUESTRO CUERPO NOS IMPIDA PERCATARNOS DE NUESTRA SENSIBILIDAD Y SENSUALIDAD, PARA PODER ASÍ CONCENTRAR NUESTRA INTELIGENCIA Y VOLUNTAD EN LA VIDA ESPIRITUAL Y EN LOS MEDIOS DIVINOS DE SALVACIÓN.

TODO, EN RESUMEN, DEBE SER TRATADO DE MANERA QUE LE PERMITA AL EJERCITANTE, QUE SU PERMANENCIA GIRE ALREDEDOR DE SU PROPIA ESPIRITUALIDAD; EN UN ORDENAMIENTO DE SU VIDA INTERIOR QUE LE PERMITA COMPRENDER SU PROPIA VOCACIÓN, Y DEFINIR CLARAMENTE SU FIN, PARA CONSAGRAR SU VIDA A LA CONSECUCIÓN DEL MISMO.

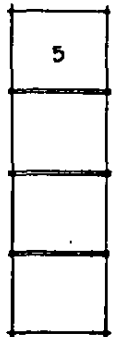

2. ANTECEDENTES.

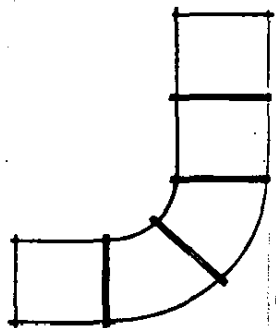

EL CONCEPTO DE RETIROS Y EJERCICIOS ESPIRITUALES EN MÉXICO, SE HA UTILIZADO DESDE LA ÉPOCA COLONIAL; TENIENDO COMO DIFERENCIA CON LOS ACTUALES, QUE SU USO ESTABA DESTINADO EXCLUSIVAMENTE AL CLERO.

LOS SEMINARIOS, MONASTERIOS Y CASAS PARROQUIALES FUERON UTILIZADOS COMO LUGARES DE RETIRO PARA LAS CONGREGACIONES Y GRUPOS DE RELIGIOSOS QUE RECIENTE LLEGABAN A LA NUEVA ESPAÑA; CON EL FIN DE INSTRUIRLOS EN LA NUEVA VIDA A LA QUE SE IBAN A INCORPORAR, EN UN TERRITORIO SOBRE EL CUAL SE ESTABAN LLEVANDO A CABO DOS TIPOS DE CONQUISTA: LA TERRITORIAL Y LA ESPIRITUAL; ÉSTA ÚLTIMA, LA EVANGELIZACIÓN, ESTABA SIENDO REALIZADA POR LA IGLESIA CATÓLICA.

NO PODEMOS CONSIDERAR ESTOS RETIROS DE LA ÉPOCA COLONIAL, COMO UN ALEJAMIENTO DE LA VIDA COTIDIANA COMO LO SON ACTUALMENTE; YA QUE AL ESTAR DESTINADOS AL CLERO, SOLO SE LLEVABAN A CABO ACTIVIDADES DE ENSEÑANZA DE LA CULTURA INDÍGENA, CONOCIMIENTOS DE

LA GEOGRAFÍA, HISTORIA Y MISTICISMO DE LOS PUEBLOS DE LA NUEVA ESPAÑA.

DEBEMOS TOMAR EN CUENTA QUE EL CLERO SIEMPRE CONTÓ, DENTRO DE LAS ÓRDENES Y LAS CONGREGACIONES QUE SE ESTABLECIERON ALREDEDOR DE LA SEGUNDA MITAD DEL SIGLO XVI, CON CASAS MONACALES. EN LAS QUE NO SE PERMITÍA LA SALIDA AL EXTERIOR, NI LA ENTRADA DE LAICOS.

SIENDO ESTO YA, UN AISLAMIENTO TOTAL QUE PERMITÍA A LOS MONJES, DEDICARSE A UNA VIDA ESPIRITUAL Y DE REFLEXIÓN MÁS PLENA Y PROFUNDA.

NO FUE SI NO HASTA LOS AÑOS TREINTA DE ESTE SIGLO, QUE LOS LAICOS SE FUERON INCORPORANDO MÁS ACTIVAMENTE A LA VIDA RELIGIOSA, TOMANDO EN SUS MANOS TAREAS PROPIAS DEL CLERO COMO LO SON: CATEQUIZAR, EVANGELIZAR Y MISIONAR.

CONFORME SE FUERON FORMANDO EN LAS PARRÓQUIAS GRUPOS CATÓLICOS DE JÓVENES Y ADULTOS PRINCIPALMENTE, SE SENTIÓ LA NECESIDAD DE PREPARACIÓN Y FORMACIÓN PARA PODER REALIZAR ADECUADAMENTE ESTAS ACTIVIDADES. TOMÁNDOSE DE LAS EXPERIENCIAS DE GRUPOS CATÓLICOS DE EUROPA, LA IDEA DE TENER LUGARES EN LOS QUE LA GENTE

PUDIERA RETIRARSE DE LA VIDA COTIDIANA, SURTIÓ LA
POSSIBILIDAD DE UTILIZAR LAS INSTALACIONES DE LAS
ÓRDENES RELIGIOSAS, PARA REALIZAR ESTOS RETIROS
CON EL FIN DE PODER ENTREGARSE AL ESTUDIO Y AL
ENTRENAMIENTO ESPIRITUAL.

Así, se utilizaron monasterios, semi-
narios, escuelas e instituciones pertenecientes
a diversas órdenes. Conforme el interés por
estos retiros y ejercicios espirituales fue aumen-
tando, algunas congregaciones iniciaron la cons-
trucción de casas específicamente para retiros,
pero ubicándolas en estados y poblaciones cen-
canas a la ciudad de México.

Posteriormente las propias instituciones
educativas pertenecientes a religiosas y herma-
nos de diversas órdenes, tomaron la decisión de
incorporar retiros y ejercicios espirituales a sus
actividades complementarias de sus labores edu-
cativas.

Podemos mencionar a los colegios per-
tenecientes a los hermanos maristas, los lasa-
llistas, los misioneros del Espíritu Santo, los mi-
sioneros de Guadalupe, entre otros; así como tam-
bién colegios pertenecientes a órdenes de re-
ligiosas.

9

Estas congregaciones originalmente utilizaban sus instituciones y seminarios para realizar estos retiros y ejercicios, siendo éstos no solamente para sus alumnos, sino para grupos externos a estos colegios.

Es así como la actividad de retirarse y ejercitarse espiritualmente se ha incorporado a las actividades normales de los grupos de laicos católicos que existen en la actualidad en México.

3. JUSTIFICACIÓN.

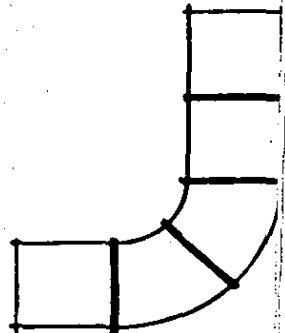
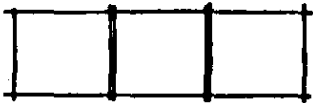

EL AVANCE CIENTÍFICO EXTRAORDINARIO DE NUESTRO SIGLO, NO HA TENIDO DESARROLLO PARALELO EN LO ESPIRITUAL NI EN LO RELIGIOSO; ESTO HA PIDO VOCADO QUE EL HOMBRE SE OLVIDE DE CÓMO Y POR QUÉ EXISTE.

SU EXISTENCIA SE HA CONVERTIDO EN PASIVA, MECÁNICA Y MATERIAL QUE LO HAN LLEVADO A OLVIDARSE DEL YO INTERNO QUE CADA HOMBRE POSEE; HACIÉNDOLO INSENSIBLE A LOS PROBLEMAS, DESASTRES, GUERRAS, ETC, QUE ACTUALMENTE VI VE NUESTRO MUNDO.

ES POR ESTO QUE EL HOMBRE, AL HACERSE CONCIENTE DE ESTA SITUACIÓN, INICIA UNA SERIE DE MOVIMIENTOS DE APOSTOLADO Y ESPIRITUALIDAD SEGLAR, QUE JUNTO CON LAS REFORMAS DEL CONCILIO VATICANO II, CREA UN PROCESO DE RENOVACIÓN QUE TIENDE A LOGRAR ESTE PARALELISMO ENTRE LO MATERIAL Y LO ESPIRITUAL.

ESTE PROCESO HA ENGENDRADO UNA SERIE DE ORGANIZACIONES QUE CONTRIBUYEN A LA RECRISTIANIZACIÓN DEL MUNDO. EN NUESTRO PAÍS, LA ARQUIDIÓCESIS DE MÉXICO ÉSTA CONCIENTE DE ES

TE SURGIMIENTO Y ESTÁ DISPUESTA A PROPORCIONAR TODO TIPO DE AYUDA, YA SEA MATERIAL O ESPIRITUAL.

ENTRE ESTAS ORGANIZACIONES SURGIDAS EN MÉXICO PODEMOS MENCIONAR ENTRE TANTAS A: MOVIMIENTO FAMILIAR CRISTIANO, FAMILIA EDUCADORA EN LA FE, MOVIMIENTO JUVENTUD CRISTIANA, JORNADAS DE VIDA CRISTIANA, JOVENES UNIDOS CATÓLICOS, CURSILLOS DE CRISTIANDAD, ASOCIACIÓN CATÓLICA MEXICANA, ETC, MOVIMIENTOS QUE ALBERGAN EN SUS FILAS A MÁS DE CIENTO MIL MIEMBROS ÚNICAMENTE EN EL DISTRITO FEDERAL; ADEMÁS DE LAS YA TRADICIONALES ORGANIZACIONES DE LA IGLESIA TALES COMO: ACCIÓN CATÓLICA, LAS CONGREGACIONES MARIANAS, LAS VENERABLES ORDENES TERCIARIAS, ETC.

POR OTRO LADO EXISTE TAMBIÉN UNA GRAN VARIEDAD DE GRUPOS DE ACCIÓN RELIGIOSA COMO LOS SON: CUVIC, CENTRO UNIVERSITARIO DE VIDA CRISTIANA; MISIONES DE GUERRERO, MISIONES DE OAXACA, ETC, Y GRUPOS DE CÍRCULOS BÍBLICOS, TALLERES DE TEOLOGÍA, CURSOS PARA CATEQUISTAS, ETC, QUE SE HAN FORMADO EN LAS DIFERENTES PARRÓQUIAS DE LA CIUDAD Y DEL PAÍS. (CUADRO I pag. 18).

EN LA ACTUALIDAD LA MAYORÍA DE ESTOS GRUPOS, MOVIMIENTOS Y ORGANIZACIONES, SE CONCENTRAN EN LA CIUDAD DE MÉXICO, SIENDO YA MÁS DE

400 AGRUPACIONES CON UN NÚMERO APROXIMADO DE 700,000 MIEMBROS, (DATOS OBTENIDOS POR LA VICARÍA DE LA JUVENTUD EN EL "PRIMER ENCUENTRO DE GRUPOS JUVENILES" EN FEBRERO DE 1988.).

TODAS ESTAS ORGANIZACIONES TIENEN COMO FIN, ENFRENTARNOS AL PROBLEMA DE LA FALTA DE CONOCIMIENTOS DEL HOMBRE SOBRE SÍ MISMO Y SUS RELACIONES CON DIOS Y SUS SEMEJANTES; NO SOLO CON EL FIN DE CONOCERLO, SINO DE SOLUCIONAR ESTE PROBLEMA.

TIENDEN TAMBIÉN AL DESARROLLO DE LA PROPIA CONCIENCIA, LA PROPIA RAZÓN Y LA PROPIA RAZÓN DE AMAR.

ESTAS AGRUPACIONES REALIZAN DIVERSAS ACTIVIDADES, TENIENDO EN COMÚN, LA DE LLEVAR A CABO RETIROS Y EJERCICIOS DE TODO TIPO, COMO: DE ORACIÓN, DE CONVIVENCIA, ENCUENTROS PERSONALES, ENCUENTROS JUVENILES, DE PREPARACIÓN PARA RECIBIR SACRAMENTOS, ETC. ASÍ COMO EJERCICIOS ESPIRITUALES PARA TODO TIPO DE PERSONAS.

ADEMÁS, HAY QUE TOMAR EN CUENTA QUE TAMBIÉN HAY INSTITUCIONES EDUCATIVAS QUE PERTENECEN A GRUPOS RELIGIOSOS, QUE TAMBIÉN REALIZAN ACTIVIDADES DE RETIROS Y EJERCICIOS ESPIRITUALES CON SUS ALUMNOS ENTRE LAS QUE CABE

14

MENCIONAR: LA UNIVERSIDAD LA SALLE (HERMANOS LA SALLISTAS), INSTITUTO DE HUMANIDADES Y CIENCIAS, - INHUMIC (HERMANOS JESUITAS), CENTRO UNIVERSITARIO DE MÉXICO, CUM (HERMANOS MARISTAS), Y LOS COLEGIOS E INSTITUTOS DE RELIGIOSAS COMO EL COLEGIO FRANCÉS DEL PEDREGAL, EL COLEGIO SAGRADO CORAZÓN DE JESÚS, EL INSTITUTO MIGUEL ÁNGEL, LA UNIVERSIDAD MOTOLINA, ETC.

TENIENDO, ESTE GRAN CRECIMIENTO, COMO CONSECUENCIA LA NECESIDAD DE CONTAR CON LUGARES ESPECÍFICOS PARA LA REALIZACIÓN ÓPTIMA DE ESTAS ACTIVIDADES.

EXISTEN EN LA ACTUALIDAD 137 CASAS PARA RETIROS Y EJERCICIOS ESPIRITUALES EN EL PAÍS RECONOCIDAS COMO TALES POR LA ARZOBISPODIOCESIS DE MÉXICO. SE AGRUPAN EN UN GRAN NÚMERO EN POBLACIONES ALEDAÑAS A LA CIUDAD DE MÉXICO, TALES COMO: CUERNAVACA, MORELOS, VALLE DE BRAVO, IXTAPAN DE LA SAL, TEOZTLAN, TEOZOTLAN, QUERETARO, SAN MIGUEL DE ALLENDE, MORELIA, MICH. ENTRE OTRAS. (CUADRO II pag. 19.).

ADemás, EXISTEN EN LA CIUDAD DE MÉXICO ALGUNAS CASAS DE RETIRO, LAS CUALES EN SU MAYORÍA PERTENECEN O SON DEPENDIEN-

TES DE COMUNIDADES RELIGIOSAS. (CUADROS III Y IV, pag. 20 y 21) DE TODAS ESTAS CASAS, SON MUY POCAS LAS QUE HAN SIDO CONSTRUIDAS EXPRESAMENTE PARA ESTE USO Y CON LAS INSTALACIONES ADECUADAS.

YA QUE LA MAYORIA HAN SIDO ADAPTADAS EN VIEJOS CASERONES, ANTIGUOS SEMINARIOS O COLEGIOS DE RELIGIOSAS. ESTAS CASAS A PESAR DE CUMPLIR CON LA TAREA ENCOMENDADA, CARECEN DE LAS INSTALACIONES Y SERVICIOS NECESARIOS PARA EL APROPIADO DESARROLLO DE LAS ACTIVIDADES QUE EN ESTOS RETIROS Y EJERCICIOS SE LLEVAN A CABO.

LA ARQUIDIOCESIS DE MEXICO HA CONSIDERADO LA CONSTRUCCION DE UNA CASA DE RETIROS Y EJERCICIOS ESPIRITUALES DENTRO DEL PERIMETRO DEL DISTRITO FEDERAL; YA QUE COMO MENCIONE ANTERIORMENTE LAS EXISTENTES EN LA CIUDAD NO CUENTAN CON LAS INSTALACIONES ADECUADAS; Y LAS QUE SI LAS TIENEN SE ENCUENTRAN EN LA PROVINCIA; LO QUE OCASIONA QUE LOS GRUPOS O ASOCIACIONES CATOLICAS CON INTERES DE REALIZAR ESTOS RETIROS Y EJERCICIOS, TENGAN QUE SUFRIR GASTOS DE TRANSPORTACION QUE POR SU CARACTER DE ASOCIACIONES NO LUCRATIVAS LES ES DIFICIL AÑADIR A SUS REDUCIDOS PRESUPUESTOS.

ADEMÁS, TOMANDO EN CUENTA QUE LAS INSTITUCIONES ESCOLARES SOLO PUEDEN PRESTAR, A ESTOS GRUPOS, SUS INSTALACIONES DURANTE EL PERÍODO DE VACACIONES PARA REALIZAR RETIROS, QUEDAN TODAVÍA MÁS LIMITADAS LAS OPORTUNIDADES DE LLEVARLOS A CABO COMO COMPLEMENTO DE SUS ACTIVIDADES PARTICULARES.

CON BASE EN LOS ANTECEDENTES QUE SE MENCIONARON ANTERIORMENTE, PRETENDO CON ESTE PROYECTO PROMOVER, ATRAVÉS DE LA APOYODIOSCISIS DE LA CIUDAD DE MÉXICO, LA CONSTRUCCIÓN DE UNA CASA DE RETIROS Y EJERCICIOS ESPIRITUALES QUE SE UBICARÁ EN LAS INMEDIACIONES DE LA DELEGACIÓN DE COYOACÁN, EN EL DISTRITO FEDERAL.

DE MANERA TAL QUE PUEDA OFRECER A TODOS LOS CATÓLICOS, MIEMBROS DE TODAS AQUELLAS ORGANIZACIONES, LA OPORTUNIDAD DE RETIRARSE POR UNOS DÍAS; HACER LA REVISION DE SU VIDA; RENOVAR SUS PROPÓSITOS EN LOS ASPECTOS ESPIRITUAL Y MORAL; FIJARSE METAS E IDEALES POR ABRAZAR EN SU VIDA; SIN TENER QUE TRASLADARSE A UN LUGAR AJENO A SU VIDA COTIDIANA.

ESTA CASA ADEMÁS DE CONTAR CON

TODAS LAS INSTALACIONES ADECUADAS Y TODOS LOS
SERVICIOS NECESARIOS, DEBERÁN ESTAR UBICADA EN
UN LUGAR ACCESIBLE A TODOS Y QUE CUENTE CON
SERVICIOS DE TRANSPORTE PÚBLICO.

CUADRO I

ASOCIACIONES Y GRUPOS CATÓLICOS EN LA CD. DE MEXICO

GRUPO O ASOCIACIÓN	NUM. MIEMBROS	HOMBRES	MUJERES	EDADES.
1. MISIONES DE GUERRERO A.C.	114	55%	65%	17 - 25
2. FAMILIA EDUCADORA EN LA FE	18,500	40%	60%	7 - 16
3. CONSILIOS DE CRISTIANIDAD.	870	24%	71%	31 - 4
4. ASOCIACIÓN CATÓLICA MEXICANA.	15,100	43%	57%	16 - 4
5. ASOC. CATÓLICA DE JÓVENES MEXICANOS.	5,900	39%	61%	15 - 27
6. JÓVENES UNIDOS CATÓLICOS	2,100	63%	67%	14 - 29
7. MOVIMIENTO FAMILIAR CRISTIANO	50,000	40%	60%	7 - 14
8. JORNADAS DE VIDA CRISTIANA.	1,700	63%	37%	17 - 4
9. MOVIMIENTO DE ACCIÓN CATÓLICA	2,900	50%	50%	17 - 4
10. CONGREGACIONES MATERNAS.	3,600	20%	80%	17 - 4
11. JUVENTUD LA CALLETA.	1,000	100%	—	17 - 25
12. CADENA	5300	—	100%	11 - 24
13. FAMILIA EDUCADORA FE UNIVERSITARIA	670	49%	51%	16 - 24
14. JORNADAS	2600	38%	62%	15 - 21
15. CENTRO UNIVERSITARIO DE VIDA C.	500	45%	65%	17 - 25.
16. COMUNIDADES DE VIDA CRISTIANA.	1,500	50%	50%	17 - 30
17. JUVENTUD 85	7,500	50%	50%	17 - 30

CUADRO II

— RELACIÓN COSTO, TIEMPO, DISTANCIA DE TRANSPORTACIÓN PARA RETIROS FORÁNEOS

	DESTINO	CASA DE RETIROS	DISTANCIA AL D.F. Km.	TIEMPO DE RECORRIDO	COSTO PASAJE	TIEMPO VIAJE REDONDO	COSTO DE (A) VIAJE REDONDO.
1.	VALLE DE BRAVO, EDO. MEX	BARRANCA SECA	150	2:00 hr.	† 5,600.-	4:00 hr.	† 11,000.-
2.	" "	MATAHNATA	"	"	"	"	"
3.	TEPOZTLAN, MOR.	JESUITAS.	78	1:00 hr.	† 4,800.-	2:00 hr.	† 9,600.-
4.	QUAUTLA, MOR.	M.S.S.P.	115	1:30 hr.	† 5,000.-	3:00 hr.	† 10,000.-
5.	CUERNAVACA, MOR.	STA. ROSA.	90	1:10 hr.	† 5,000.-	2:20 hr.	† 10,000.-
6.	TENTELA, MOR.	LA SALLISTAS	100	1:20 hr.	† 5,000.-	2:40 hr.	† 10,000.-
7.	OAXTEPEC, MOR.	SAN PEDRO Y SANTIBLO	99	1:20 hr.	† 5,000.-	2:40 hr.	† 5,000
8.	AVANDARO, EDO. MEX	—	150	2:00 hr.	† 6,300	4:00 hr.	† 12,600.-
9.	TEMAZCALTEPEC, EDO. MEX.	—	117	1:30 hr.	† 6,300.-	3:40 hr.	† 12,600.-
10.	SUERETARO, GPO.	VILLA DEL PUEBLITO	218	2:30 hr.	† 9,350.-	5:00 hr.	† 18,700.-
11.	SAN JUAN DEL RIO, GPO	LEONARIOS CRISTO	350	4:00 hr.	† 11,450	8:00 hr.	† 22,900.-
12.	SAN MIGUEL DE ALLENDE, GTO	—	285	3:30 hr.	† 10,860.-	7:00 hr.	† 21,700.-

NOTAS:

ESTAS SON SOLO ALGUNAS DE LAS EXISTENTES.

I. TIEMPOS PROMEDIO OBTENIDOS EN DIFERENTES LÍNEAS DE AUTOBUSES.

II. COSTO PROMEDIO OBTENIDO EN DIFERENTES LÍNEAS DE AUTOBUSES (ABRIL 1980).

* ESTAS CASAS DE RETIROS PERTENECEN A LAS CORRESPONDIENTES ÓRDENES RELIGIOSAS.

— LAS CASAS DE RETIROS EN ESTOS LUGARES SON PARTICULARES, NO RELIGIOSAS.

CUADRO III

CASAS DE RETIROS EN LA CD. DE MEXICO

CASA DE RETIROS	UBICACIÓN	PERTENECE A:	CAPAC.	DISPONIBILIDAD
1. SEMINARIO CONCILIA- DE MEXICO	TLALPAN	ARQUIDIOCESIS MEXICO	50-70	TODO EL AÑO
2. QUINTA SAULO	TLALNEPANTLA	O. OPERARIOS DIOSCESANOS	100	TODO EL AÑO
3. SEMINARIO MENOR DE MEXICO	VILLA COAPA COY.	ARQUIDIOCESIS MEXICO	50-70	TODO EL AÑO
4. CENTRO UNIVERSITARIO CULTURAL CUC.	COPILCO	O. DOMINICOS	50	SOLO FINES SEMANA
5. SEMINARIO MISIIONEROS DEL ESPIRITU SANTO	TLALPAN	M.S. ESPIRITU SANTO	50	SOLO FINES SEMANA.
6. CASA PATROQUIAL DEL ALTILLO	UNIVERSIDAD COY.	M.S. ESPIRITU SANTO	35-50	SOLO FINES SEMANA.

CUADRO IV

INSTITUCIONES QUE PRESTAN SUS INSTALACIONES PARA EJERCICIOS.

	INSTITUCIÓN	UBICACIÓN	CAPACIDAD	DISPONIBILIDAD
1	INSTITUTO MIGUEL ANGEL A.C.	COL. FLORIDA B.J.	—	JULIO-AGOSTO
2	INSTITUTO DE HUMANI- DADES Y CIENCIAS	TIALPAN	—	JULIO-AGOSTO
3	COLEGIO SAGRADO CORAZÓN DE JESÚS	FUENTES DEL PEDREGAL	100	AGOSTO
4	INSTITUTO SIMÓN BOLIVAR	COL. FLORIDA B.J.	50-100	AGOSTO.
5	COLEGIO MÉXICO	COL. DEL VALLE B.J.	50-100	JULIO-AGOSTO
6	CENTRO UNIVERSITARIO MEXICO - CUM.	COL. GUADALUPE INN B.J.	50-70	AGOSTO.
7	COLEGIO FRANCÉS DEL PEDREGAL.	PEDREGAL DE SAN ÁNGEL	100	AGOSTO.

4. LOCALIZACIÓN

- I. UBICACIÓN.
- II. INFRAESTRUCTURA.
- III. DESCRIPCIÓN DEL TERRENO.

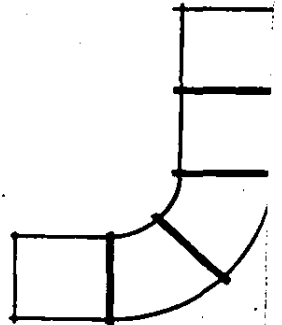
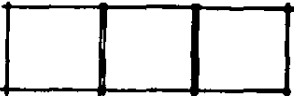

I. UBICACIÓN

EL PROYECTO ESTÁ SITUADO EN LA DELEGACIÓN DE COYOACÁN, EN LA COLONIA PEDREGAL DE CARRASCO, SOBRE LA CONTINUACIÓN DE LA AV. DEL IMÁN QUE EN ESTE TRAMO LLEVA EL NOMBRE DE CHILCOMOSTOC-LIGA INSURGENTES.

EL TERRENO SE ENCUENTRA BODEADO DE ZONAS DE HABITACIÓN MULTIFAMILIAR, TANTO DE INTERÉS SOCIAL COMO RESIDENCIAL.

SE DETERMINÓ UBICAR EL PROYECTO EN UN TERRENO DE UNA HECTÁREA EN ESTA ZONA POR TRES MOTIVOS PRINCIPALES:

1.- EL PLAN DE USOS DEL SUELO DEL D.D.F. SOLO PERMITE LA CONSTRUCCIÓN CONDICIONADA DE INSTALACIONES RELIGIOSAS EN DOS DELEGACIONES: COYOACÁN Y TLÁLPAN. LAS RESTRICCIONES A QUE ESTAN SUJETOS ESTE TIPO DE PROYECTOS SON: QUE NO SE ENCUENTREN UBICADOS EN ZONAS DE LAS SIGUIENTES CARACTERÍSTICAS:

- A). DENSIDAD MUY BAJA / VIVIENDA ALTO COSTO
- B). DENSIDAD BAJA / VIVIENDA COSTO MEDIO
- C). DENSIDAD MUY BAJA / VIVIENDA COSTO BAJO
- D). SERVICIOS ADMINISTRATIVOS
- E). SERVICIOS COMERCIALES
- F). SERVICIOS DE SEGURIDAD
- G). SERVICIOS DE COMUNICACIÓN Y TRANSPORTE
- H). INDUSTRIA PESADA
- I). ESPACIO AÉREO
- J). INFRAESTRUCTURA
- K). AGROPECUARIO
- L). FORESTAL
- M). ACUÍFERO.

2.- Es una zona que esta alejada de la industria y el bullicio de la ciudad; que permite realizar las actividades de los retiros en un ambiente de tranquilidad, recogimiento y aislamiento del mundo exterior.

3. Dada la superficie requerida para el proyecto, es factible todavía en contrari terrenos de grandes dimensiones en COYOACÁN (FIG I y II).

DISTRITO FEDERAL

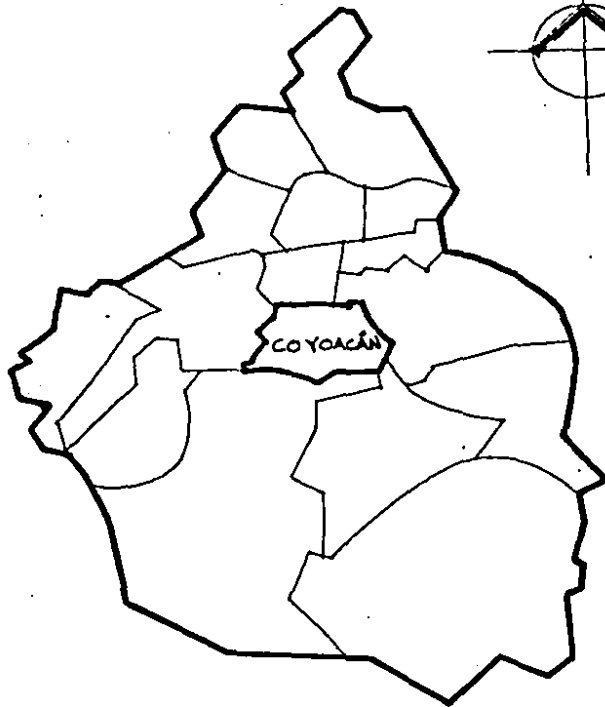

FIG I

DELEGACIÓN COYOACÁN

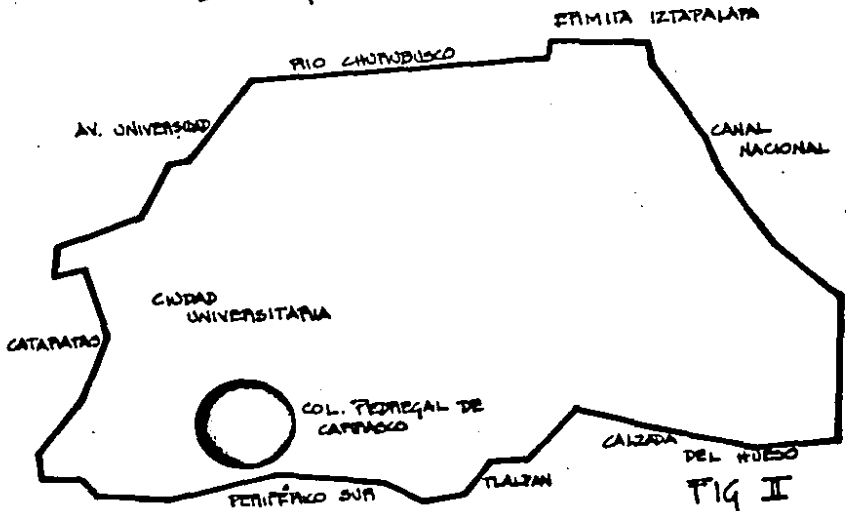

FIG II

II. INFRAESTRUCTURA:

ES UN TERRENO QUE CUENTA CON TODOS LOS SERVICIOS DE INFRAESTRUCTURA MUNICIPAL COMO LO SON: AGUA, DRENAJE, Y LUZ ELÉCTRICA.

LA DIMENSIONES DE LAS AVENIDAS Y DE LAS CALLES QUE LO RODEAN, VARIAN DE 18 A 40 METROS DE ANCHO, SIENDO LA CALLE CHICOMOSTOC SOBRE LA QUE SE ENCUENTRA LOCALIZADO EL PREDIO, DE 20 m. DE ANCHO Y NO CUENTA CON BANQUETAS. ESTA CIRCULACIÓN TIENE VIALIDAD EN AMBOS SENTIDOS.

EN CUANTO A TRANSPORTE PÚBLICO SE REFIERE, CUENTA CON TRES RUTAS DE AUTOBUSES DE LA RUTA 100, QUE PASAN POR ESTA AVENIDA. Y QUE LLEGAN AL METRO C.U., A COPILCO Y UNIVERSIDAD Y A LA GLORIETA DE HUIPULGO. ADEMÁS DE CONTAR CON RUTAS DEL SISTEMA DE TRANSPORTE COLECTIVO (PESEPOS) QUE CUBREN PARCIALMENTE ESTAS RUTAS.

ISTO HACE POSIBLE LA LLEGADA A LA CASA DE METROS DE LAS PERSONAS QUE NO CUENTEN CON VEHÍCULO PROPIO. (FIG III Y IV).

ESTA RODEADO DE AVENIDAS IMPORTANTES COMO LO SON: AV. INSURGENTES SUR, PERIFÉRICO SUR, CALZADA DE TLALPAN, VIADUKTO TLALPAN, AV

DEL IMÁN, ENTRE OTRAS. DANDO COMO RESULTADO UNA GRAN VARIEDAD DE VÍAS DE ACCESO.

ANALIZANDO TODAS ESTAS CARACTERÍSTICAS DEL TERRENO, NOS PODEMOS DAR CUENTA QUE A PESAR DE ESTAR UBICADO EN UNA ZONA TRANQUILA Y ALEJADA DEL RUIDO CIUDADINO, CUENTA CON TODAS LAS CONDICIONES QUE LO EMBEBEN DENTRO DEL MARCO ÚRBANO DEL DISTRITO FEDERAL.

ASI, DETERMINANDO LA UBICACIÓN DEL TERRENO, SE HA LOGRADO CUMPLIR CON UNO DE LOS REQUISITOS DEL PROYECTO, QUE ES EL DE PROVEER A LA CASA DE REPOS Y EJERCICIOS ESPIRITUALES, DEL LUGAR TRANQUILLO Y ACCESIBLE QUE PERMITA CUMPLIR ADECUADAMENTE CON LA FUNCIÓN DE ALBERGAR A LOS EJERCITANTES QUE ACUDAN A ESTA CASA.

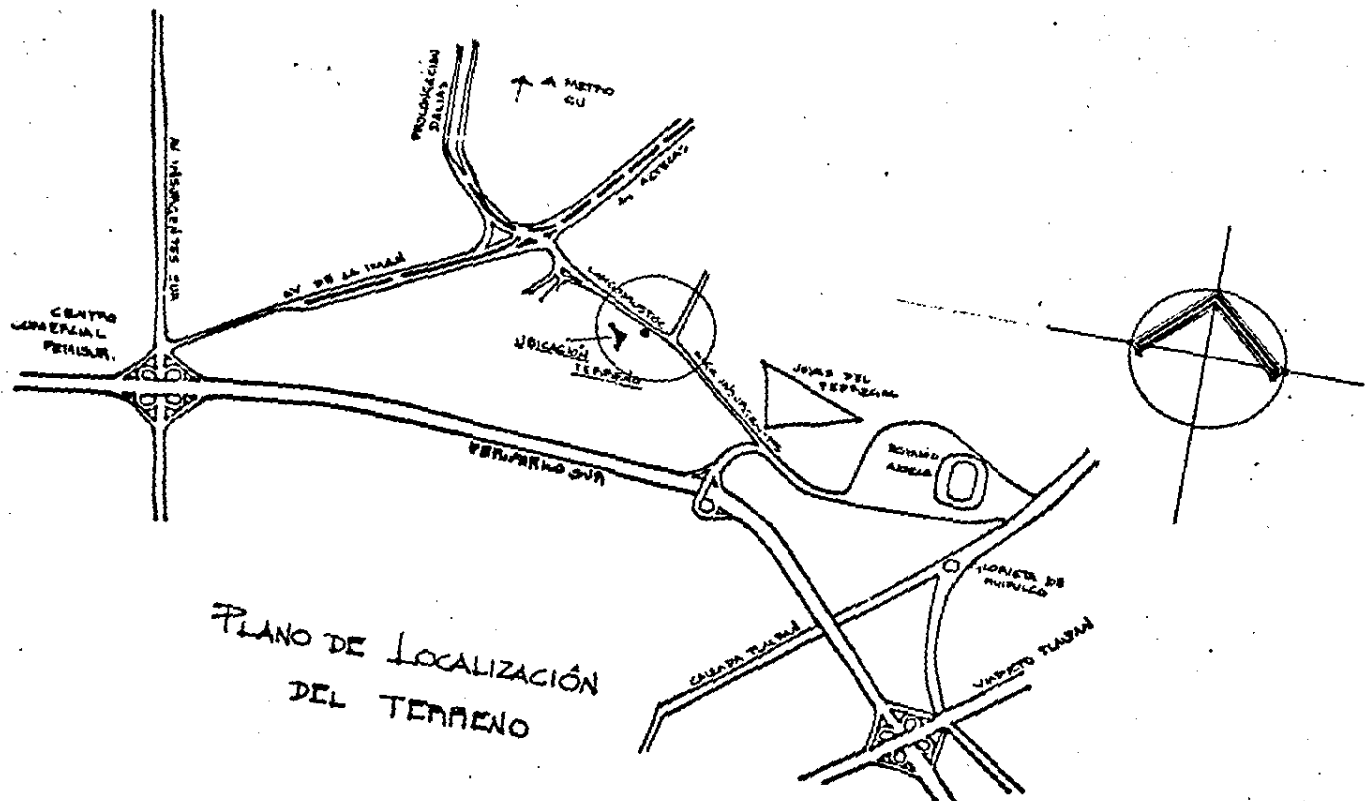

PLANO DE LOCALIZACIÓN
DEL TERRENO

FIG II

III. DESCRIPCIÓN DEL TERRENO-

30

• EL TERRENO ES DE FORMA TRAPEZOIDAL, TENIENDO SU LADO DIAGONAL DE FRENTE A LA AV. DEL IMÁN - CHICOMOSTOC.

ES UN TERRENO CUYA SUPERFICIE ES DE $10,047 \text{ m}^2$ Y PRESENTA UN DESNIVEL DE -3.70 m ., CON RESPECTO AL NIVEL DE LA CALLE, EN SU PARTE POSTERIOR; DANDO COMO RESULTADO UNA PENDIENTE PROMEDIO DEL 3.7% EN TODO EL TERRENO. SU ORIENTACIÓN ES NORPONIENTE/SUPORIENTE, CON VIENTOS DOMINANTES DEL NOROESTE.

SE ENCUENTRA SITUADO EN UNA ZONA DE CLIMA SUBHÚMEDO, CON TEMPERATURAS QUE OSCILAN ENTRE LOS 3° CENTIGRADOS EN INVIERNO A LOS 30° C. EN VERANO. CUENTA CON UN PERÍODO DE LLUVIAS ABUNDANTES QUE COMPRENDE LOS MESES DE MAYO A OCTUBRE, CON UN PROMEDIO DE PRECIPITACIÓN DE 110 mm .

SU SUELO ESTA CONSTITUIDO EN SU MAYOR PROPORCIÓN POR TERRENOS ARCILLOSOS A LOS QUE SE INTEGRAN ROCAS DE ORIGEN VOLCÁNICO Y DANDO COMO RESULTADO UNA RESISTENCIA PROMEDIO DE 20 T/m^2 . LA VEGETACIÓN DE LA ZONA - VARÍA DE BOSQUES DE PINOS Y ENCINOS, HASTA MATORRALES Y PLANTAS HERBÁCEAS.

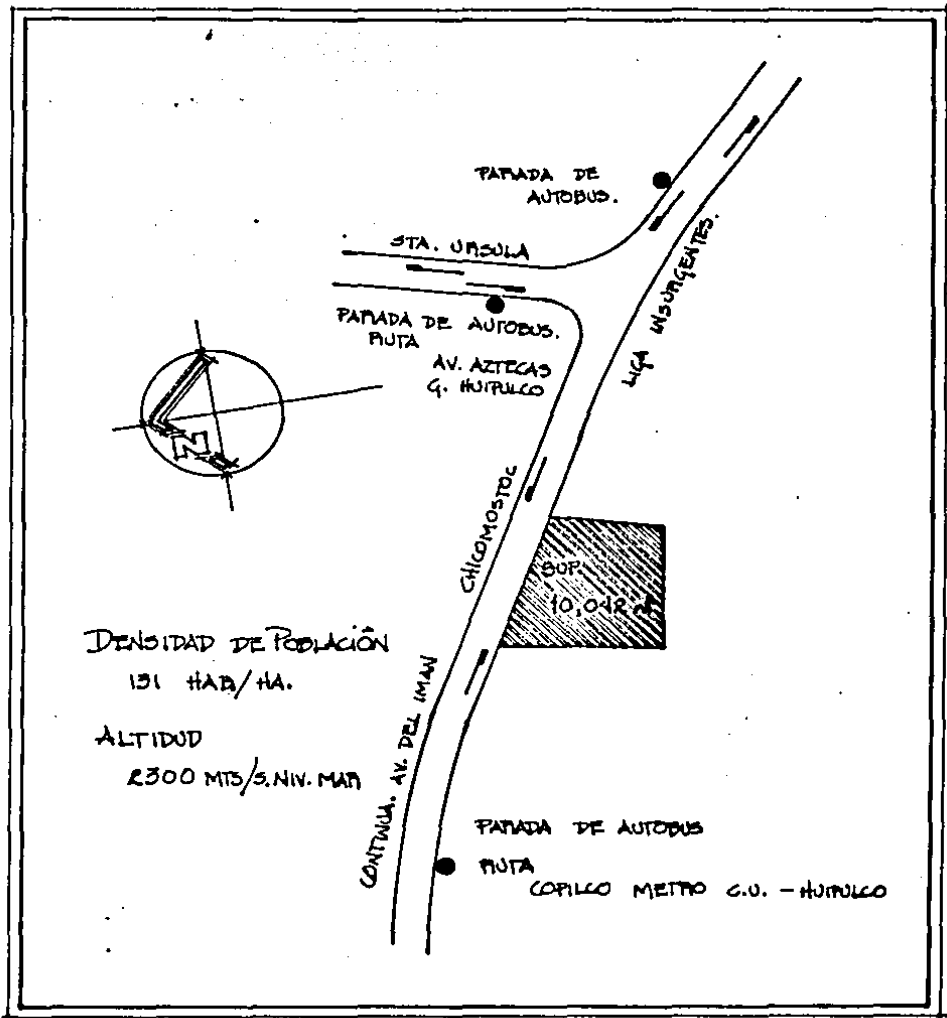

CONDICIONES DEL TERRENO.

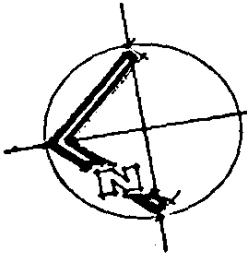

AV. DE LA IMAN-LIGA INSURGENTES-CHICOMESTOC.

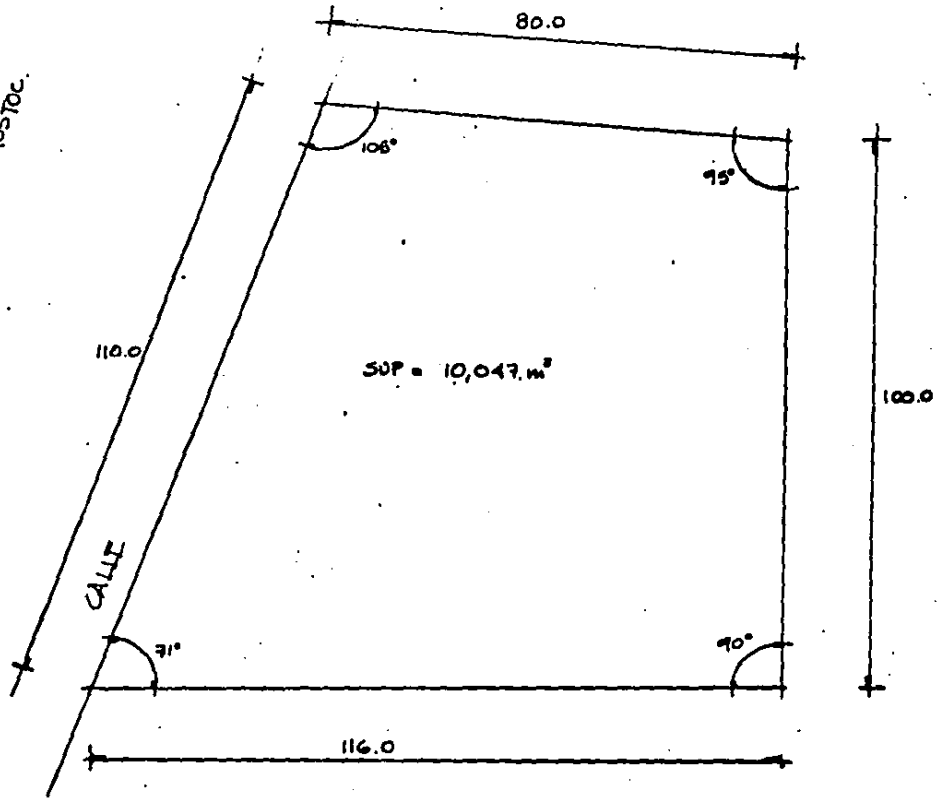

POLIGONAL DEL TERRENO

ACOT EN MTS.

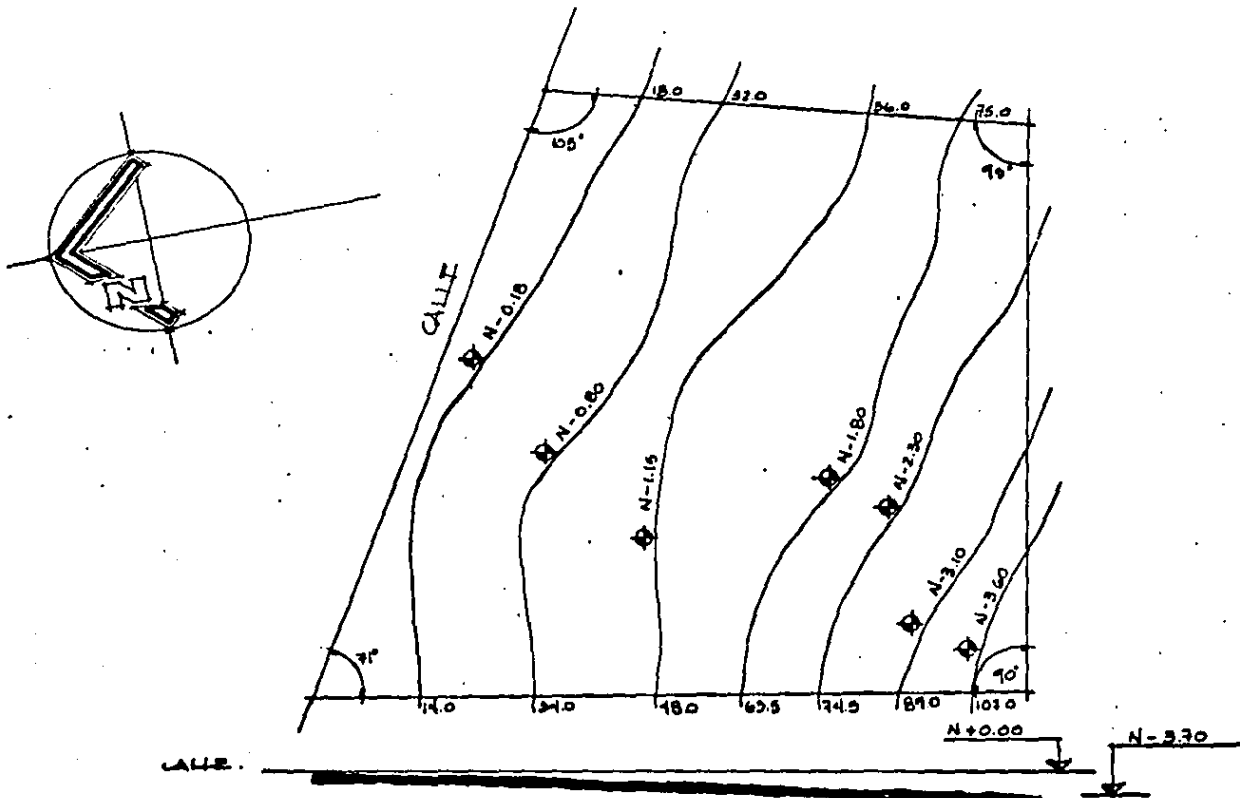

TOPOGRAFIA Y PERFIL DEL TERRENO

5. PROGRAMA ARQUITECTÓNICO

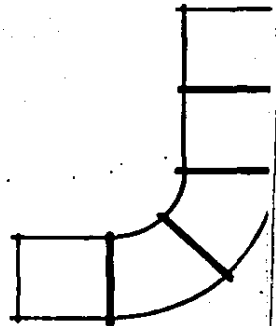
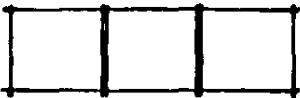

1.- ELEMENTO FUNDAMENTAL

a). SALÓN DE USOS MÚLTIPLES:

ESTE LOCAL DEBERÁ CONTAR CON ESPACIO SUFICIENTE PARA ALBERGAR A 80 PERSONAS CÓMODAMENTE SENTADAS, YA SEA EN BUTACAS O EN MESAS. CONTARÁ CON BUENA ILUMINACIÓN Y POSIBILIDAD DE SEMIOBSCURECERSE PARA LAS PROYECCIONES.

- LUGAR PARA CONFERENCISTA
- LUGAR PARA PÚBLICO EJERCITANTE
- CASETA DE GRABACIÓN Y PROYECCIÓN

b). CAPILLA PRINCIPAL

ESTA CAPILLA NO ESTARÁ ABIERTA AL PÚBLICO; SIN EMBARGO SU SOLUCIÓN SERÁ DE TAL MANERA QUE PUEDA ALOJAR ENTRE 120 Y 140 PERSONAS EN CASO DE LA CLAUSURA DE ALGUNA ACTIVIDAD.

+ PRESBITERIO: CAP. 80 - 120 PS.

- ALTAR
- AMBÓN (2)
- SEDE PARA SACERDOTE.

- + SAGRARIO
- + SACRISTÍA
 - TOILET
 - RECLINATORIO
 - ARMARIO
- + CONFESIONARIO
- + CORO

c). SALONES DE CONSULTA.

- + 4 LOCUTORIOS PRÓXIMOS AL ACCESO Y AL SALÓN DE USOS MÚLTIPLES, SUS DIMENSIONES SON REDUCIDAS PUES SOLO 2 ó 3 PERSONAS LO OCUPARÁN AL MISMO TIEMPO.
- + SALA DE JUNTAS PARA SACERDOTES Y CONFERENCISTAS *
- + SALA DE LECTURA *

* ESTOS ELEMENTOS ESTÁN UBICADOS EN SU ZONA DE HABITACIÓN.

2.- HABITACIÓN

- a). HABITACIÓN EJERCITANTES: CAP. 60-80 P3.
- + 20 HABITACIONES DOBLES (CUÁDRUPLES CON LITERAS) BAÑO COMPLETO Y CLOSET

b). HABITACIÓN SACERDOTES

- + 6 HABITACIONES INDIVIDUALES
- BAÑO COMPLETO,
- RECLINATORIO

c). HABITACIÓN SEGLARES CONFERENCISTAS.

- + 2 HABITACIONES PARA 4 PERSONAS
- BAÑO COMÚN
- PEQUEÑA ESTANCIA

3.- SERVICIOS

- a). VESTÍBULO DE ACCESO (RECEPCIÓN).
- b). COMEDOR CAP. 80 - 100 Pz.
- c). COCINA: ESTE LOCAL DARÁ SERVICIO TANTO A LOS EJERCITANTES, COMO A LA COMUNIDAD DE RELIGIOSAS.
 - + DESPENSA
 - + REFRIGERACIÓN
 - + COCINA CALIENTE
 - + ÓPTICE
 - + ESTANTERÍA PARA VAJILLA Y CUBIERTOS.
- d). LAVANDERÍA Y PLANCHADO
- e). CUARTO DE MÁQUINAS.
 - + SISTEMA HIDRONEUMÁTICO
 - + SISTEMA DE CALEFACCIÓN DE AGUA (CALDERA).

- + PLANTA ELÉCTRICA DE EMERGENCIA
- + CISTERNA
- + TABLEROS ELÉCTRICOS

- f). PATIO DE SERVICIO
- g). PATIO DE CARGA Y DESCARGA.
- h). ESTACIONAMIENTO

- 2 AUTOBUSES
- 20-30 AUTOMÓVILES

4.- COMUNIDAD RELIGIOSA

a). HABITACIÓN RELIGIOSAS

- + VESTÍBULO Y RECIDOR
- + SALA DE ESTAR
- + 8 HABITACIONES - CELDAS INDIVIDUALES
 - LAVABO (BAÑO COMUNITARIO)
 - RECLINATORIO
- + HABITACIÓN MADRE SUPERIORA
 - BAÑO COMPLETO
 - RECLINATORIO
- + ENFERMERÍA
 - 2 CAMAS
 - BAÑO COMPLETO
- + BAÑOS GENERALES
 - REGADERAS CON VESTIDOR
 - SERVICIOS SANITARIOS COMPLETOS.

b). CAPILLA : CAPACIDAD 20 ps.

+ PRESBITERIO

+ CONFESIONARIO

+ SACRISTIA

6. ANÁLISIS DE AREAS Y REQUERIMIENTOS.

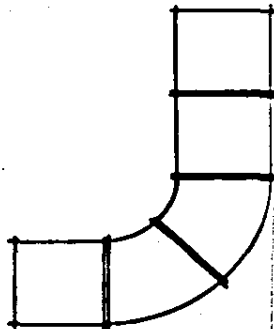
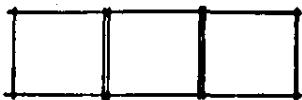

ZONA I.- ELEMENTOS FUNDAMENTALES.

1.- CAPILLA.

FUNCION : RECINTO PARA CELEBRACIONES DE MISAS, EJERCICIOS, ORACIONES Y RITOS.

MODIARIO : BANCAS CON RECLINATORIOS

CAPACIDAD : 80 - 120 P.

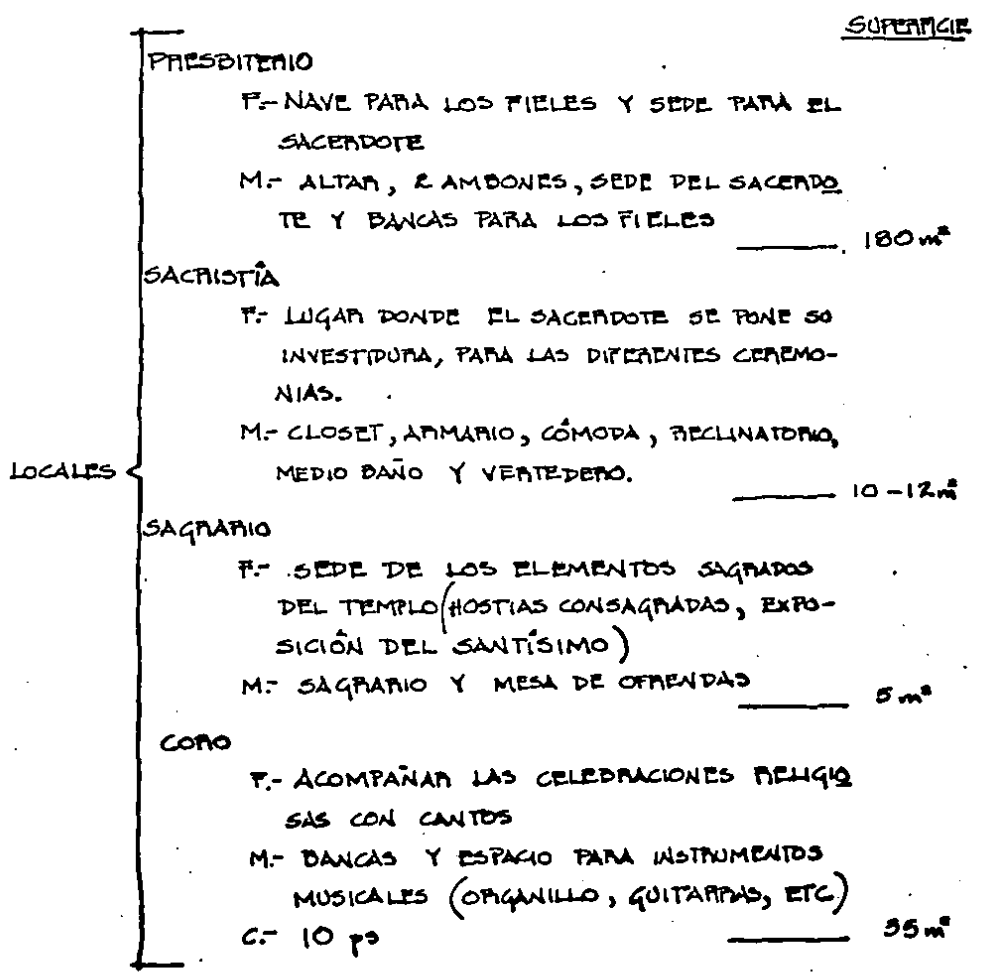

2.- SALÓN DE USOS MÚLTIPLES

FUNCIÓN : LUGAR DONDE SE DESARROLARÁN LAS ACTIVIDADES GENERALES, COMO CONFERENCIAS, PLÁTICAS, DINÁMICAS, PROYECCIONES

MODILIARIO : SILLAS, CON Y SIN PALETA, MESAS PLEGADIZAS (4 ps.) MESA CONFERENCISTA, PIZARRONES, FOTATOLIOS Y PANTALLA DE PROYECCIONES.

CAPACIDAD : 80 - 120 ps.

SUPERFICIE 150-170m²

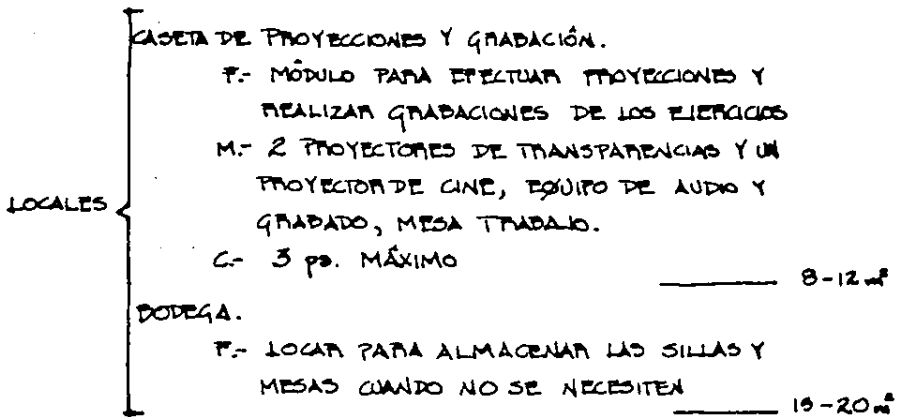

3.- SALONES DE CONSULTA.

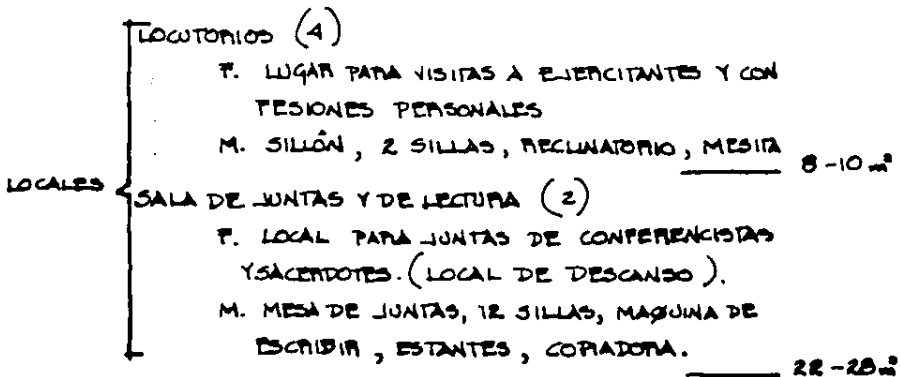

ZONA II.- HABITACIONES

1.- HABITACIÓN EJERCITANTES (20 HABOS.)

FUNCIÓN : ESTAS HABITACIONES ESTÁN DESTINADAS AL DESCANSO Y SUEÑO DEL GRUPO DE EJERCITANTES

MOBILIARIO : 2 LITERAS, ESCRITORIO, CLOSET Y BAÑO COMPLETO.

CAPACIDAD : SERÁN CUANTOS PARA 2 ó 4 ps.. 80 ps MAXIMO

SUPERFICIE ___ 20-22m²

TOTAL ___ 440 m²

2.- HABITACIÓN SACERDOTES (6 HABOS.)

FUNCIÓN : INDEPENDIZAR A LOS SACERDOTES DE LOS EJERCITANTES. SERÁN 6 HABITACIONES INDIVIDUALES.

MOBILIARIO : CAMA, RECLINATORIO, CLOSET, ESCRITORIO Y BAÑO COMPLETO.

CAPACIDAD : 6 ps.

SUPERFICIE _____ 20 m²

TOTAL _____ 120 m²

3.- SIGLARES CONFERENCISTAS. (2 HAB)

FUNCIÓN : 2 HABITACIONES MÚLTIPLES CON SALA DE ESTAR Y BAÑO COMÚN PARA 4 Ps.

MOBILIARIO : 4 CAMAS CON DIVISIONES, CLOSET MÚLTIPLE, 2 ESCRITORIOS Y UN SOFA. BAÑO COMÚN CON REGADERAS INDIVIDUALES.

CAPACIDAD : 8 ps.

SUPERFICIE _____ 60-70 m²

TOTAL _____ 140 m²

ZONA III.- SERVICIOS Y HABITACIÓN RELIGIOSA

1. VESTÍBULO

FUNCIÓN: RECEPCIÓN DE GRUPOS DE EJERCITANTES.

MOBILIARIO: ESCRITORIO, ARCHIVO Y BANCAS PARA ESPERA.

CAPACIDAD: 60-80 ps.

SUPERFICIE 50-60 m²

2. COMEDOR

FUNCIÓN: EXCLUSIVO USO DE COMEDOR.

MOBILIARIO: MESAS LARGAS Y SILLAS

CAPACIDAD: 80-100 ps.

SUPERFICIE 150 m²

3. COCINA

SUPERFICIE

COCINA FRÍA Y CALIENTE

F.- PREPARACIÓN DE ALIMENTOS; PARA SERVICIO A EJERCITANTES Y RELIGIOSAS

M. ESTUFAS, HORNOS, MESAS DE TRABAJO, LAVAVAJILLAS, FREGADEROS PARA OLLAS Y LAVADO DE ALIMENTOS, REFRIGERADOR, CONGELADOR.

80-90 m²

DESTENSA

F. DESTINADA A ALMACENAR ALIMENTOS SIN REFRIGERACIÓN

10-15 m²

LOCALES

CUARTO FRÍO.

F. ALMACENAR ALIMENTOS QUE REQUIEREN TEMPERATURAS FRESCAS (ALIMENTOS SIN ENVASAR).

10 m²

LOCALES

ALACENA DE VAINILLA

F.- DESTINADA A GUARDAR LA VAINILLA LIMPIA

10-15 m²

OFFICE

F.- SIRVE DE ENLACE ENTRE LA COCINA
Y EL COMEDOR AL SER SERVIDOS LOS
ALIMENTOS.

3-4 m²

ANTECOMEDOR.

F.- SERÁ UTILIZADO COMO COMEDOR DE
LAS RELIGIOSAS Y EL PERSONAL DE SER
VICIO

M.- MESA PARA 10 ps, TRINCHADOR.

12-16 m²

4.- LAVADO Y PLANCHADO.

FUNCIÓN : LAVADO, SECADO Y PLANCHADO
DE ROPA DE CAMA, MANTELERÍA, Y ROPA
DE LAS RELIGIOSAS.

MOBILIARIO : LAVADORAS, SECADORAS, 4
DE CADA UNA, MESAS DE PLANCHADO, UN
LAVADERO Y ESTANTERÍA PARA ROPA
LIMPIA.

70 m²

5.- PATIO DE SERVICIO

FUNCIÓN : ALBERGAR BASURA, REALIZAR
MANIOBRAS DE CARGA Y DESCARGA

25 m²

6.- CUARTO DE MÁQUINAS

FUNCIÓN : ALBERGAR SISTEMAS DE HIDRO-
NEUMÁTICO, CALDERAS Y SISTEMAS ELÉC-
TRICOS.

30 m²

7.- ESTACIONAMIENTO

CAPACIDAD : 30 AUTOS Y 2 AUTOBUSES

1800 m²

2000 m²

8.- COMUNIDAD DE RELIGIOSAS

SEMA UNA COMUNIDAD DE 9 RELIGIOSAS QUE SE ENCARGARAN DEL SERVICIO DE LA CASA DE RETIROS.

SUPERFICIE

VESTIBULO Y OFICINA.

F.- LOCAL DONDE LA RELIGIOSA ENCARGADA RECIBA A LOS ORGANIZADORES DE EVENTOS PARA INFORMES Y RESERVACIONES

M.- ESCRITORIO, ARCHIVOS, 2 SILLONES 25 m²

SALA DE ESTAR

F.- LUGAR DE DESCANSO DE LAS RELIGIOSAS QUE FUNCIONE COMO SALA DE LECTURA.

M.- 2 SILLONES, MESA, ESCRITORIO Y 4 BANCOS. 30-35 m²

HABITACIONES RELIGIOSAS (8 HABD.)

F. HABITACION INDIVIDUAL QUE FUNCIONARA COMO CELDA, MUY AUSTERA.

M. CAMA, RECLINATORIO, CLOSET, BURO Y LAVADO. 8 HABD 12 m² 96 m²

HABITACION SUPERIORA.

F. HABITACION INDIVIDUAL PARA LA SUPERIORA DE LAS RELIGIOSAS.

M. CAMA, ESCRITORIO, RECLINATORIO, CLOSET Y BAÑO COMPLETO 25 m²

ENFERMERIA

F. HABITACION DESTINADA AL RETOSO DE LAS RELIGIOSAS CUANDO ESTEN CONVALESCIENTES DE ALGUNA ENFERMEDAD.

M. 2 CAMAS, RECLINATORIO, VITRINA BOTIQUIN, CLOSET Y BAÑO COMPLETO 25 m²

LOCALES

BAÑOS GENERALES PARA RELIGIOSAS (2 SERVICIOS).

F.- BAÑOS MULTIPLES CON 4 SERVICIOS DE
REGADERAS Y W.C. EN CUBÍCULOS INDEPENDI-
ENTES.

R SERV. 30m² 60m²

LOCALES

CAPILLA

F.- PROPORCIONAR A LAS RELIGIOSAS DE UN
LUGAR DE CULTO INDEPENDIENTE AL DE
LOS EJERCITANTES.

M.- ALTAR, AMBÓN, SEDE DEL SACERDOTE,
BANCAS PARA LAS RELIGIOSAS Y SAGRAR-
IO.

C. 10-20 ps.

50-60m²

GARAGE

F.- ESTACIONAMIENTO DE LOS VEHÍCULOS DE
LAS RELIGIOSAS.

C. 2 AUTOMÓVILES

40 m²

BODEGA

F.- ALBERGAR ENSERES DOMÉSTICOS, ÚT-
ILES DE LIMPIEZA E HIGIENE (PAPEL DE
BAÑO, JABÓN, ETC.).

M. ESTANTERÍA Y ARMARIOS

10-12m²

ÁREAS POR ZONAS

ZONA I

SUPERFICIE

1. CAPILLA	197 m ²
2. SALÓN DE USOS <u>MÚLTIPLES</u>	202 m ²
3. SALONES DE CONSULTA	96 m ²

ZONA II

1. HABITACIÓN EJERCITANTES	440 m ²
2. HABITACIÓN SACERDOTES	120 m ²
3. HABITACIÓN SEGLARES CONFERENCISTAS	140 m ²

ZONA III

1. VESTÍBULO - RECEPCIÓN	65 m ²
2. COMEDOR	150 m ²
3. COCINA	150 m ²
4. LAVADO Y PLANCHADO	70 m ²
5. PATIO DE SERVICIO	25 m ²
6. CUARTO DE MÁQUINAS	30 m ²
7. ESTACIONAMIENTO	2000 m ²
8. COMUNIDAD RELIGIOSA	378 m ²

PLAZAS Y ANDADORES.

1. PLAZA DE ACCESO	140 m ²
2. CLAUSTRO CENTRAL	770 m ²
3. ANDADORES A CUBIERTO	348 m ²
4. DEAMBULATORIO (PLAZAS Y TERRAZAS)..	795 m ²
5. PLAZA SALÓN USOS MÚLTIPLES	225 m ²

ÁREA JARDINES

3500 m²

ÁREA TOTAL

9841 m²

DIAGRAMA DE FUNCIONAMIENTO

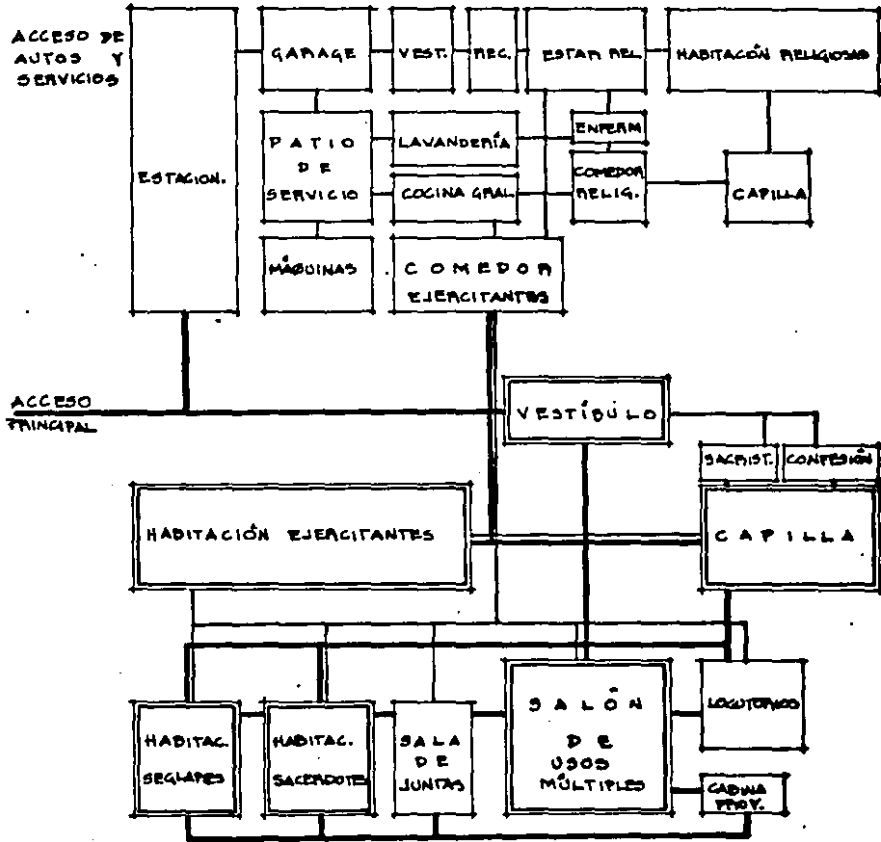

— FLUJO DE PARTICIPANTES DEL RITMO.
 --- FLUJO DEL SERVICIO Y MANTENIMIENTO Y DE LA COMUNIDAD RELIGIOSA.

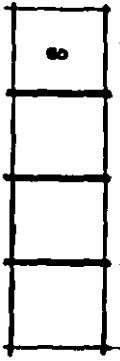

7. DESARROLLO DEL PROYECTO ARQUITECTÓNICO

PLANOS ANEXOS.

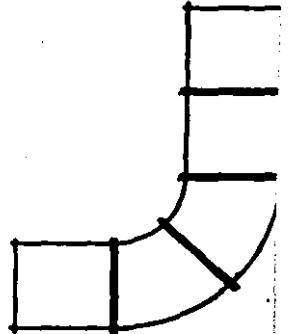
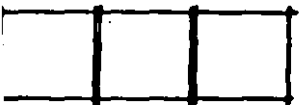

8. MEMORIA DESCRIPTIVA.

- I. INTENCIONES.
- II. DIVISIÓN DE ELEMENTOS.
- III. APROVECHAMIENTO DEL TERRENO.
- IV. DESCRIPCIÓN DEL PROYECTO.

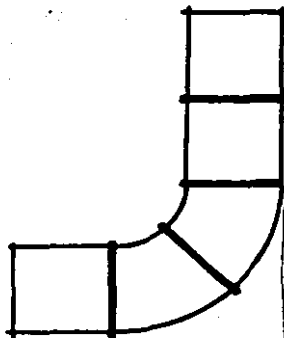
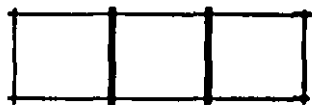

I.- INTENCIONES

LA ARQUITECTURA ES LA CREACIÓN DE ESPACIOS HABITABLES DONDE EL HOMBRE DESARROLLE SUS FUNCIONES DE VIDA: SALUD, TRABAJO, RECREACIÓN, EDUCACIÓN, HABITACIÓN Y VIDA ESPIRITUAL. SE DEBE, POR TANTO, BUSCAR EL MEDIO, LOS ESPACIOS MÁS ADECUADOS PARA EL DESARROLLO DE LAS ACTIVIDADES HUMANAS.

AL SER LOS FIEFITOS UN COMPLEMENTO DE LA VIDA DEL HOMBRE; SE BUSCA EN ESTE PROYECTO, DAR A LOS EJERCITANTES EL MAYOR BENEFICIO PSICOLÓGICO DE LOS EJERCICIOS, TRANDO DE LOGRAR UNA VIDA INTERNA SIN NINGÚN CONTACTO CON EL EXTERIOR. SE TRATA DE LOGRAR UNA SECUENCIA DE ESPACIOS CONECTADOS Y ARTICULADOS ENTRE SÍ.

ESTA SECUENCIA EMPEZARÁ DESDE EL ACCESO, QUERIÉNDOSE LOGRAR UN ESPACIO DE TRANSICIÓN, DE AJUSTE, ENTRE EL MUNDO EXTERIOR Y EL INTERIOR DEL CONJUNTO; ESPACIO QUE PREPARE E INVITE AL CAMBIO DE ACTIVIDADES.

LA SECUENCIA IRÁ PROPORCIONANDO DIFERENTES ESTADOS DE ÁNIMO; VIDA DEL MUNDO EXTERIOR, VIDA EN COMUNIDAD, VIDA EN GRUPO Y VIDA COMPLETAMENTE INDIVIDUAL.

NO SE DARÁ IMAGEN DEL CONJUNTO AL EXTERIOR, SE TRATA DE ENCAUZAR AL EJERCITANTE A UNA VIDA INTERIOR ATRAVÉS DE JUGAR CON LAS PERSPECTIVAS DEL CONJUNTO.

CONSIDERANDO EL DESTINO Y FINALIDAD DEL PROYECTO, EL SALÓN DE USOS MÚLTIPLES Y LA CAPILLA SERÁN TRATADOS COMO PUNTO FOCAL Y EJE PRINCIPAL DE COMPOSICIÓN.

II- DIVISIÓN DE ELEMENTOS

COMO TENEMOS EN EL PROGRAMA ARQUITECTÓNICO EL PROYECTO ESTÁ DIVIDIDO EN TRES PARTES. ESTO ES CON EL FIN DE DARLE MAYOR FACILIDAD EN LA DEFINICIÓN Y SITUACIÓN DE LOS DIFERENTES ELEMENTOS DE LA COMPOSICIÓN ARQUITECTÓNICA.

ESTA DIVISIÓN NOS DETERMINA EL GRADO DE IMPORTANCIA QUE TIENE CADA ELEMENTO EN LA REALIZACIÓN DE LOS RETIROS Y EJERCICIOS ESPIRITUALES, QUE ES EN SÍ, UNA SERIE DE TRANSICIONES EN LOS ESTADOS DEL HOMBRE:

DE LO SENSIBLE, PASANDO A LA FIACIÓN PARA
LLEGAR A LO ESPIRITUAL.

54

1. ELEMENTO FUNDAMENTAL CARACTERÍSTICO

COMPRENDE LA CAPILLA COMO PUNTO
CULMINANTE DE LA VIDA DE LOS EJERCI-
TANTES; CONSIDERANDO LOS ESTADOS DEL
HOMBRE SATISFACE SU FORMALIDAD DE ESPIRITUA
LIDAD.

LA CAPILLA SERÁ UN VOLÚMEN IM-
PORTANTE DENTRO DEL CONJUNTO, ESTARÁ
ENCERRADA ENTRE DOS GRANDES MUROS DE
40 cms DE ESPESOR, PARA DAR UNA IDEA DE
TRANQUILIDAD, LA IDEA DE QUE AHÍ SE
ENCONTRARÁ ESE ALGO QUE TODOS BUSCA
MOS. EN EL INTERIOR SE LOGRARÁN DI-
FERENTES ESPACIOS AYUDADOS POR LA ILLU-
MINACIÓN NATURAL Y ARTIFICIAL; SE TRATA
DE ENFOCAR LA ATENCIÓN AL ALTAR, QUE
ES EL PUNTO MÁS IMPORTANTE, POR MEDIO
DE LA TRANSPARENCIA DEL CRISTAL QUE TEN-
DRÁ ATRÁS PERMITIENDO LA VISTA DE LA -
CRUZ QUE SE ENCUENTRA EN LOS JARDINES
POSTERIORES A LA CAPILLA.

EL SALÓN DE USOS MÚLTIPLES QUE ESTÁ INTEGRADO COMO ELEMENTO BASE; TRANSICIÓN ENTRE LO SENSIBLE Y LO ESPIRITUAL, LA PLAZÓN.

SERÁ UN EDIFICIO CON UNA GRAN AMPLITUD EN LA QUE SE PUEDAN LLEVAR A CABO DIFERENTES TIPOS DE ACTIVIDADES; ADEMÁS CONTARÁ CON UN PATIO PRIVADO CON EL FIN DE NO PERMITIR QUE DURANTE LAS SESIONES DE LOS EJERCICIOS SE DISPERSEN LOS PARTICIPANTES DENTRO DEL CONJUNTO.

2- LA HABITACIÓN

LO SENSIBLE, CONSIDERADA INTEGRALMENTE PERO EN REALIDAD CONSTITUIDA POR LAS HABITACIONES DE LOS EJERCITANTES, DE LOS SACERDOTES Y DE LOS SEGUARES NO EJERCITANTES (CONFERENCIISTAS)

LA ZONA HABITACIONAL ESTARÁ TRATADA EN UNA FORMA VOLUMÉTRICA CON UN GRAN MOVIMIENTO, QUE PROVOQUE UNA INQUIETUD DE BÚSQUEDA PARA PODER LOGRAR LAS DIFERENTES SECUENCIAS DEL RETIRO.

HACIA EL PATIO CENTRAL TENDRÁ LA FUNCIÓN DE EMBUDO QUE ENCAUSE Y AJUS-

TE HACIA EL JARDÍN EN DONDE SE ENCUEN
TRA EL DEAMBULATORIO.

TAMBIÉN PROPICIARÁ LA REUNIÓN DE LOS
EJERCITANTES EN GRUPOS, YA QUE TODAS
LAS HABITACIONES HAN SIDO DESTINADAS
PARA CUATRO PERSONAS, DÁNDOLE A CADA UNA
TOTAL INDEPENDENCIA CON RESPECTO A LAS
DEMÁS.

3- SERVICIOS.

AUNQUE EL COMEDOR FORMA PARTE DE
LA VIDA DE LOS EJERCITANTES DURANTE SU
ESTANCIA EN LA CASA, NO ES UN ELEMEN
TO QUE PARTICIPE DE LA VIDA ESPIRITUAL,
POR LO QUE LO HE CONSIDERADO COMO PAR
TE DE LOS SERVICIOS GENERALES.

LA COCINA, OFFICE, LA VANDERÍA Y EL
PATIO DE SERVICIO SON ELEMENTOS QUE ES
TARAN INTEGRADOS A LA ZONA DE LA COMU
NIDAD RELIGIOSA, YA QUE SON ESTAS LAS
QUE ATENDERÁN ESTOS SERVICIOS.

TODA LA ZONA DE SERVICIO SERÁ LA
ÚNICA QUE TENGA CONTACTO DIRECTO CON EL
EXTERIOR, PARA DAR FACILIDAD A LAS FUN
CIONES DE ABASTECIMIENTO Y MANTENIMIENTO.

LA HABITACIÓN DE RELIGIOSAS, QUE ES TÁN EN LA CASA DE RETIROS CON EL OBJETO FUNDAMENTAL DE DARLE ASISTENCIA Y CUIDADOS NECESARIOS, DEBERÁ, SIN EMBARGO TENER UNA PRIVACIDAD QUE PERMITA LA VIDA CONTINUA PLATIVA DE LAS RELIGIOSAS, AUNQUE ESTÁ INTEGRADA A LA ZONA DE SERVICIOS PUES ES CON LA QUE TENDRÁN MÁS CONTACTO.

CON EL OBJETO DE DARLES PRIVACIA SE HA DESTINADO UNA ZONA DE JARDINES PARA USO EXCLUSIVO DE LAS RELIGIOSAS, DE TAL MANERA QUE LA INTEGRACIÓN A LOS DEMÁS JARDINES SOLO SEA VISUAL.

TAMBIÉN EN LA ZONA DE HABITACIÓN TENDREMOS COMO ELEMENTO PRIMORDIAL A LA CAPILLA, LA CUAL TENDRÁ CARACTERÍSTICAS SEMEJANTES A LA CAPILLA PRINCIPAL

III.- APROVECHAMIENTO DEL TERRENO

DADAS LAS CONDICIONES Y SITUACIÓN DEL TERRENO CON RESPECTO A LA CALLE Y POR LAS CARACTERÍSTICAS PROPIAS DEL TERRENO, EXISTEN CONDICIONES PROPICIAS PARA SU MEJOR APROVECHAMIENTO.

CONSIDERANDO LA ORIENTACIÓN DEL

TERRENO (NORPONIENTE-SURORIENTE) HE DESTINADO LA ZONA PONIENTE PARA EL ACCESO Y LOS SERVICIOS, YA QUE ESTA ÁREA DEL TERRENO SE ENCUENTRA DESPROTEGIDA CONTRA LOS VIENTOS DOMINANTES DEL NOROESTE QUE PUEDEN OCASIONAR TOLVANERAS; DE ESTA MANERA QUEDA ORDENADO EL ESPACIO COMO SIGUE:

EL ESTACIONAMIENTO, QUE DEBERÍA TENER RELACIÓN DIRECTA CON EL EXTERIOR, OCUPARÁ LA PARTE MÁS PRÓXIMA A LA CALLE, SIENDO ÉSTE, TAMBIÉN EL ACCESO PEATONAL. EN SEGUIDA, TAMBIÉN POR SU RELACIÓN CON EL EXTERIOR, TENDREMOS LA ZONA DE SERVICIOS CON LOS ELEMENTOS QUE POR SU FUNCIÓN DEBERÍAN TENER MÁS PARTICIPACIÓN HACIA AFUERA, COMO SON: PATIO DE SERVICIO, CUARTO DE MÁQUINAS, COCINA Y LAVANDERÍA. POR ÚLTIMO, OCUPANDO LA PARTE INTERIOR MÁS ÍNTIMA, LA HABITACIÓN DE LOS RELIGIOSOS.

EL ELEMENTO FUNDAMENTAL AL QUE YA NOS HEMOS REFERIDO, OCUPARÁ, YA EN LO QUE PROPRAMENTE ES LA CASA DE RETIROS, LA ZONA CENTRAL DEL TERRENO CONSTITUYÉNDOSE COMO EL

PUNTO FOCAL DE TODO EL CONJUNTO, BUSCANDO, COMO REMATE DE LAS DIFERENTES SECUENCIAS DE LOS EJERCICIOS, A LA CAPILLA.

DADO QUE LA ORIENTACIÓN SUR ES LA MAS ADECUADA PARA HABITACIONES, Y QUE CONTAMOS CON UNA ZONA ARBOLADA EN LA PARTE POSTERIOR DEL TERRENO, HE UBICADO LA ZONA HABITACIONAL LO MAS RETIRADO POSIBLE DE LA ZONA DE ACCESO, DÁNDOLE ASÍ LA SENSACIÓN DE AISLAMIENTO Y PRIVACIA QUE REQUIERE EL HOMBRE EN ESTE TIPO DE EJERCICIOS.

HE QUERIDO DAR, COMO FONDO DE LAS HABITACIONES DE LOS EJERCITANTES, ESTA ZONA DE ARBOLES. YA QUE ADemás DE SER UNA VISTA AGRADABLE Y TRANQUILA DESDE ÉSTAS, SE PUEDE APROVECHAR COMO ZONA DE MEDITACIÓN POR LO SOMBREADO DEL LUGAR, UTILIZANDO TERRAZAS Y TRADOS QUE PROPICIEN DICHA MEDITACIÓN.

LOS ESPACIOS ABIERTOS QUE rodean A TODO EL CONJUNTO SERÁN TRATADOS A BASE DE ZONAS ARBOLADAS QUE PROPORCIONEN LUGARES SOMBREADOS QUE PUEDAN APROVECHARSE COMO PUNTOS DE REUNIÓN DE GRUPOS DE EJERCITANTES O PARA ESTAR AL AIRE LIBRE LEYENDO O SIMPLEMENTE MEDITANDO. ASÍ MISMO, SE TIENE EN LA ZONA JARDINADA UN VÍA CRUCIS, DE MANERA

QUE PUEDA HACERSE UN RECORRIDO MÁS O MENOS -
LARGO DURANTE LOS EJERCICIOS.

POR ÚLTIMO, SIENDO LA VIDA DEL RETIRO,
UNA VIDA DE COMPLETA INTERIORIDAD, HE CONSIDERADO
ADECUADO CERRAR TOTALMENTE LA CASA AL EXTERIOR,
PROVOCANDO UN AISLAMIENTO LO MAS COMPLETO POSIBLE
DEL MUNDO EXTERIOR.

ESTE AISLAMIENTO IMPLICA, SIN DUDA ,
UNA GRAN RIQUEZA EN EL MUNDO INTERIOR, RIQUEZA
QUE, EN CADA INDIVIDUO ESTARÁ LOGRADA CON LA VIDA
DEL ESPÍRITO Y QUE EN EL CONJUNTO ARQUITECTÓNICO
DEBERÁ ESTAR DADA POR LA ADECUACIÓN DEL ESPACIO
A DICHA ESPIRITUALIDAD.

IV- DESCRIPCIÓN DEL PROYECTO

EL TERRENO NO TIENE VISTAS IMPORTANTES
AL EXTERIOR, POR LO QUE TODO EL AMBIENTE ES
INTERIOR, PROPORCIONADO POR GRANDES ÁRBOLES Y
ESPACIOSOS JARDINES.

HAY DOS ACCESOS PERFECTAMENTE DIFE-
RENCIADOS ENTRE SÍ AUNQUE UNIDOS POR EL MISMO
ESPACIO, EL ACCESO DE AUTOMÓVILES Y EL ACCESO
DE PEATONES; ESTE SERÁ EL ESPACIO DE TRANS-
CIÓN ENTRE EL EXTERIOR Y EL CONJUNTO. LA IMA-
GEN AL EXTERIOR ES NULA PARA LOS DOS, CON EL

FIN DE NO ADIVINAR NADA DEL CONJUNTO.

61

DESDE LOS DOS ACCESOS LLAMA LA ATENCIÓN EL PALOMAR TRATADO CON UNA CRUZ CALADA, QUE SIRVE COMO ELEMENTO PIVOTE PARA ATRAER A LOS RECIÉN LLEGADOS HACIA LA PLAZA DE ACCESO.

CERCANO AL ACCESO QUEDAN LOS ELEMENTOS QUE MÁS RELACIÓN TIENEN CON EL PÚBLICO LLEGARÁ EL DÍA DE LA CLAUSURA DE LOS EJERCICIOS, COMO SON: LOS LOCUTORIOS, LA CAPILLA Y EL SALÓN DE USOS MÚLTIPLES, TENIENDO ESTAS DOS ÚLTIMAS LA POSIBILIDAD DE EXTENDERSE HACIA EL PATIO CENTRAL.

SE TIENE UNA SERIE DE PERSPECTIVAS AGRADABLES MEDIANTE LA CONTINUIDAD DE ESPACIOS ALREDEDOR DE UN CLAUSTRO CENTRAL EN EL QUE SE DESARROLLARÁ LA VIDA COMUNITARIA. SE LOGRA UNA TRANSPARENCIA DE AMBIENTES, SIN PERDER POR ELLA LA IDEA DE INTIMIDAD.

LA ZONA DE HABITACIONES PARTICIPARÁ DEL PATIO CENTRAL, PERO VIVIRÁ HACIA UN JARDÍN PRIVADO, LA COLOCACIÓN DE LOS EDIFICIOS HARÁ DE ESTE JARDÍN UN ESPACIO MUY ÍNTIMO. LA MISMA HABITACIÓN SERVIRÁ COMO PASO ENTRE UNO Y OTRO PATIOS.

EN CADA NÚCLEO DE HABITACIONES ESTÁN AGRUPADOS DIEZ CUARTOS PARA CUATRO PERSONAS

CON BAÑO PROPIOS Y VISTA HACIA EL JARDÍN, PROPICIANDO ASÍ LA MEDITACIÓN AL ESTAR EN CONTACTO CON LA NATURALEZA.

LA HABITACIÓN DE LOS SACERDOTES Y DE LOS SEGLARES NO EJERCITANTES ESTARÁ CERCA, PERO SEPARADA DE LA DE LOS EJERCITANTES; SERÁ UN EDIFICIO QUE CONTENGA SEIS HABITACIONES PARA SACERDOTES INDIVIDUALES, CADA UNA CON BAÑO Y ZONA DE ESTAR. LA HABITACIÓN DE LOS SEGLARES SERÁ EN DOS MÓDULOS DE CUATRO PERSONAS CADA UNO, CON BAÑO COMÚN Y SALA DE ESTAR; CADA CAMA ESTARÁ SEPARADA POR UN MURO MEDIO BAJO DE TAL MANERA QUE SE SIENTA CIERTA PRIVACIA. COMO COMPLEMENTO DE ESTE MÓDULO DE HABITACIONES HABRÁ UNA SALA DE JUNTAS Y UNA SALA DE LECTURA COMPLETAMENTE INDEPENDIENTE.

LA ZONA DE SERVICIOS COMPRENDERÁ UN NÚCLEO EN EL QUE SE ENCUENTRAN: LA COCINA, LA LAVANDERÍA, EL COMEDOR, EL CUARTO DE MÁQUINAS Y EL PATIO DE SERVICIO. ADEMÁS EN ESTA ZONA SE ENCUENTRA TAMBIÉN LA HABITACIÓN DE LAS RELIGIOSAS QUE SERÁ UN EDIFICIO EN FORMA DE CRUZ CUYA PARTE PRINCIPAL SERÁ LA CAPILLA.

9. CRITERIO ESTRUCTURAL.

I. DESCRIPCIÓN.

II. ANÁLISIS DE CARGAS EN EDIFICIO
DE HABITACIÓN EJERCITANTES.

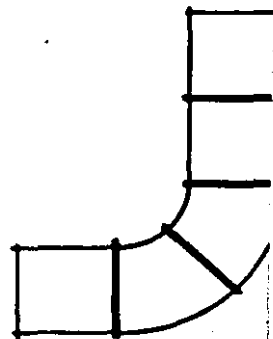

I.- DESCRIPCIÓN.

CONSIDERANDO QUE LA RESISTENCIA DEL TERRENO VARÍA EN ESTA ZONA DE 20 A 25 TON/m^2 , PARA EL CÁLCULO Y DISEÑO ESTRUCTURAL, COMPORTAMIENTO SÍSMICO; Y QUE ADEMÁS EL REQUERIMIENTO EN LA SOLUCIÓN ARQUITECTÓNICA NO PLANTEA LA NECESIDAD DE USAR VARIOS NIVELES; EL SISTEMA CONSTRUCTIVO SE REDUCE AL USO, CASI EN SU TOTALIDAD, DE MUROS DE CARGA, LOSAS MACIZAS DE CONCRETO ARMADO, ZAPATAS CORRIDAS DE MAMPOSTERÍA DE PIEDRA BRAZA, Y ZAPATAS AISLADAS DE CONCRETO ARMADO PARA COLUMNAS.

EL DESNIVEL DEL TERRENO NOS LLEVA AL USO DE MUROS DE CONTENSIÓN EN LOS LUGARES EN QUE NECESITEMOS ZONAS PLANAS PARA ESTABLECER PLAZOLETAS O TERRAZAS, DICHS MUROS, AUNQUE DE DIFERENTES ALTURAS Y DIMENSIONES, SERÁN TAMBIÉN DE MAMPOSTERÍA DE PIEDRA BRAZA, PUDIENDOSE DEJAR APARENTES.

EN LOS ÚNICOS ELEMENTOS EN LOS QUE SE REQUIERE USAR OTRO TIPO DE CUBIERTA Y ESTRUCTURA SON: LAS CAPILLAS, EL COMEDOR Y EL SALÓN DE USOS MÚLTIPLES; DONDE SERÁ NECESARIA LA

UTILIZACIÓN DE OTRO SISTEMA CONSTRUCTIVO PARA LIBRAR GRANDES CLAROS.

69.

PARA EL COMEDOR Y EL SALÓN DE USOS MÚLTIPLES SERÁ NECESARIO UTILIZAR UNA CUBIERTA A BASE DEL USO DE UNA LOSA RETICULAR CON TRABES APARENTES APOYADAS SOBRE COLUMNAS, UTILIZÁNDOSE MUROS DOBLES COMO MUROS DE RELLENO.

LA CUBIERTA DE LA CAPILLA SERÁ A BASE DE TRABES APOYADAS SOBRE COLUMNAS, Y LOSAS PREFABRICADAS DEL TIPO DE SIPOREX, UTILIZÁNDOSE UN FALSO PLATÓN DE DUELA DE MADERA PARA OCULTAR LAS TRABES.

LAS CUBIERTAS DE TERRAZAS Y ANDADONES SERÁN A BASE DE LOSAS PLANAS CON TRABES DE CONCRETO ARMADO INVERTIDAS (HACIA ARRIBA) Y COLUMNAS DE SECCIÓN MÍNIMA PARA LOGRAR LA MAYOR ESBELTEZ POSIBLE, DE MANERA QUE NO INTERROMPA LAS VISUALES DE LOS DIFERENTES ELEMENTOS DEL CONJUNTO.

II ANÁLISIS DE CARGAS

66

BAJADA DE CARGAS, HABITACIÓN EJERCITANTES

ENTRE EJES XIV Y a3, a6

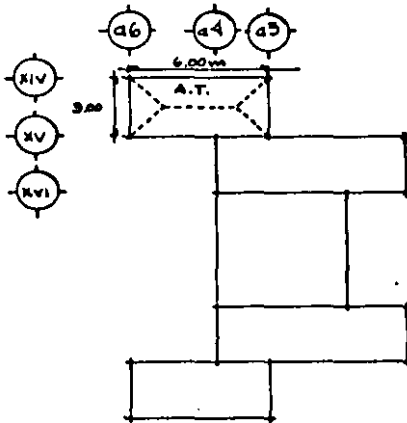

Área Tributaria.

$$\frac{(b+b')h}{2}$$

$$\frac{(6.00 + 3.00)}{2} \cdot 3.00 \text{ m}$$

$$\text{Área} = 6.75 \text{ m}^2$$

RESISTENCIA DEL TERRENO $\sigma = 20 \text{ ton/m}^2$

CARGA DE LA AZOTEA

$$\text{Área} = 6.75 \text{ m}^2 \quad \text{Carga Tributaria C.T.} = 610 \text{ Kg/m}^2$$

$$P = A \times \text{C.T.} = 6.75 \text{ m}^2 \times 610 \text{ Kg/m}^2 = 4117.5 \text{ Kg}$$

$$\text{Carga por ml.} = \frac{4117.5 \text{ Kg}}{6.00 \text{ ml}} = \underline{\underline{686.25 \text{ Kg/ml}}}$$

CARGA DEL PRIMER PISO

	Kg/ml
Peso Cadena = $(0.15 \text{ m} \times 0.15 \text{ m} \times 3200 \text{ Kg/m}^3)$	72.0
Peso Moro = $(0.15 \text{ m} \times 2.45 \text{ m} \times 1500 \text{ Kg/m}^3)$	551.0
Peso Pretil = $(0.15 \text{ m} \times 0.45 \text{ m} \times 1500 \text{ Kg/m}^3)$	101.25
Peso Aplanado = $(2.45 \times 0.02 \text{ m} \times 1500 \text{ Kg/m}^3 \times 2)$	147.0

SUMA

871.25

CARGA DEL ENTREPISO

Arza = 6.75 m² C.T. 875 Kg/m²

P = A x C.T. = 6.75 m² x 875 Kg/m² = 5906.25 Kg

Carga por m² = $\frac{5906.25 \text{ Kg}}{6.00 \text{ ml.}}$ = 984.37 Kg/ml.

CARGA DE PLANTA BAJA

	Kg/ml.
Peso Cadena x 2 pzas.	144.0
Peso Muro	551.0
Peso Aplanado	<u>147.0</u>
SUMA	<u>842.0</u>

PESO DEL EDIFICIO

CARGA AZOTEA	686.25	Kg/ml.
CARGA PRIMER PISO	871.25	"
CARGA ENTREPISO	984.37	"
CARGA PLANTA BAJA	<u>842.0</u>	"
	<u>3383.87</u>	Kg/ml.

PESO PROPIO DEL CEMENTO

p.p.c. = 20% Peso Edificio
 = 676.77 Kg/ml.

PESO TOTAL

P_T = 4,060.64 Kg/ml. ≈ 4 ton.

CÁLCULO DEL ÁREA DEL CEMENTO

$A = \frac{P_T}{\sigma} = \frac{4T}{20T/m^2} = 0.200 m^2$

0.44 m/lado.

BAJADA DE CARGAS EN COLUMNA ENTRE EJES XV Y a4

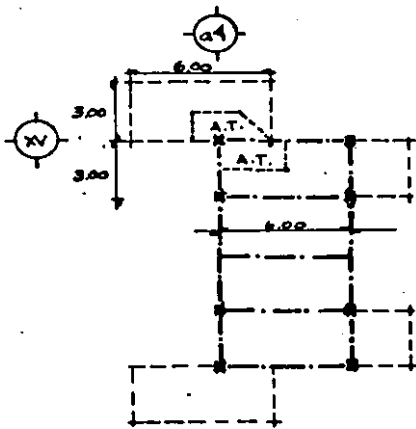

Área Tributaria

$$A = (1.5 \times 3) + (1.5 \times 1.5) = 6.75 \text{ m}^2$$

CARGA AZOTEA

$$\text{Área} = (1.5 \times 3) + (1.5 \times 1.5) = 6.75 \text{ m}^2$$

$$\text{Peso} = A \times \text{C.T.} = 6.75 \text{ m}^2 \times 610 \text{ Kg/m}^2 = \underline{\underline{4117.5 \text{ Kg}}}$$

CARGA TRABA I

En azotea $1.50 \text{ ml} \times 610 \text{ Kg/ml} = 915 \text{ Kg}$

En entrepiso $1.50 \text{ ml} \times 850 \text{ Kg/ml} = 1275 \text{ Kg}$

$$\underline{\underline{2190 \text{ Kg}}}$$

CARGA TRABA II

En azotea $3.0 \text{ ml} \times 610 \text{ Kg/ml} = 1830 \text{ Kg}$

Entrepiso $3.0 \text{ ml} \times 850 \text{ Kg/ml} = 2550 \text{ Kg}$

$$\underline{\underline{4380 \text{ Kg}}}$$

CARGA INTREPISO

$$6.75 \text{ m}^2 \times 850 \text{ Kg/m}^2 = \underline{\underline{5737.5 \text{ Kg}}}$$

PESO PROPIO

Kg

Peso Muros

$$(1500 \text{ Kg/m}^3) (3.00 \times 6.50 \times 0.15 \text{ m}) = 4380$$

$$(1500 \text{ Kg/m}^3) (1.50 \times 2.40 \times 0.15 \text{ m}) = 810$$

$$\text{Peso Pretil } (0.15 \times 0.45 \times 4.50) (1500 \text{ Kg/m}^3) = 455$$

$$\text{Peso Cadena } (0.15 \times 0.15 \times 4.50) (3200 \text{ Kg/m}^3) = 324$$

$$\text{Peso Columna } (0.25 \times 0.25 \times 6.50) (3200 \text{ Kg/m}^3) = 1300$$

$$\text{Peso Trabe I } (0.20 \times 0.40 \times 1.50) (3200 \text{ Kg/m}^3)$$

$$2 \text{ piezas} = 768$$

$$\text{Peso Trabe II } (0.20 \times 0.40 \times 3) (3200 \text{ Kg/m}^3)$$

$$2 \text{ piezas} = 1536$$

9573 Kg

PESO DEL EDIFICIO

$$\text{CARGA AZOTEA} = 4117.5 \text{ Kg}$$

$$\text{CARGA TRABE I} = 2190.0$$

$$\text{CARGA TRABE II} = 1830.0$$

$$\text{CARGA ENTREPISO} = 5737.5$$

$$\text{PESO PROPIO} = 9573.0$$

$$\hline 26,448.0 \text{ Kg}$$

PESO CIMENTACIÓN

$$\text{p.p.c. } 20\% \text{ Peso Edificio.}$$

$$= 5289.6 \text{ Kg}$$

PESO TOTAL

$$P_T = 31,737.6 \text{ Kg} \approx 31.7 \text{ ton}$$

CÁLCULO DEL ÁREA DE LA CIMENTACIÓN

$$A = \frac{P_T}{\sigma} = \frac{31.7 \text{ T}}{20 \text{ T/m}^2} = 1.58 \text{ m}^2$$

$$\underline{\underline{1.25 \text{ m por lado}}}$$

BAJADA DE CARGAS EN COLUMNA

ENTRE LÍNEAS XVI Y a4

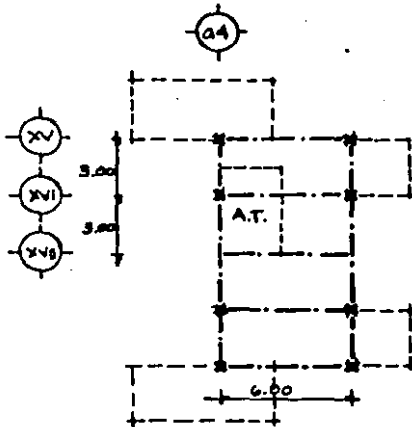

Área Tributaria

$$A = (3.00 \times 3.00) + (1.50 \times 3.00) = 13.5 \text{ m}^2$$

CARGA AZOTEA

$$\text{Área} = (3.00 \times 4.50) = 13.5 \text{ m}^2$$

$$\text{Peso} = A \times \text{C.T.} = 13.5 \text{ m}^2 \times 610 \text{ Kg/m}^2 = \underline{\underline{8,235 \text{ Kg}}}$$

CARGA TRABE II

$$\text{En azotea} \quad 4.50 \text{ m} \times 610 \text{ Kg/ml} = 2745 \text{ Kg}$$

$$\text{Entrepiso} \quad 4.50 \text{ m} \times 850 \text{ Kg/ml} = \underline{\underline{3825 \text{ Kg}}}$$
$$\underline{\underline{6570 \text{ Kg}}}$$

CARGA TRABE III

$$\text{En azotea} \quad 3.00 \text{ m} \times 610 \text{ Kg/ml} = 1830 \text{ Kg}$$

$$\text{Entrepiso} \quad 3.00 \text{ m} \times 850 \text{ Kg/ml} = \underline{\underline{2550 \text{ Kg}}}$$
$$\underline{\underline{4380 \text{ Kg}}}$$

CARGA ENTREPISO

$$13.5 \text{ m}^2 \times 850 \text{ Kg/m}^2 = \underline{\underline{11,475 \text{ Kg}}}$$

PESO PROPIO

	Kg
Peso Muros	
$(1500 \text{ Kg/m}^3)(3.00 \times 0.15 \times 5.40)$	= 3645
$(1500 \text{ Kg/m}^3)(1.20 \times 1.50 \times 2 \times 0.15)$	= 810
$(1500 \text{ Kg/m}^3)(1.20 \times 3 \times 0.15)$	= 810
Peso Prefil = $(0.15 \times 0.45 \times 4.50)(1500 \text{ Kg/m}^3)$	= 495
Peso Cadena = $(0.15 \times 0.15 \times 7.50)(3200 \text{ Kg/m}^3)$	= 540
Peso Columna $(0.25 \times 0.25 \times 6.50)(3200 \text{ Kg/m}^3)$	= 1300
Peso Trabe II $(0.20 \times 0.40 \times 4.50)(3200 \text{ Kg/m}^3)$	= 2304
2 pzas	= 2304
Peso Trabe III $(0.20 \times 0.40 \times 3)(3200 \text{ Kg/m}^3)$	= 1920
2 pzas	= 1920
	<hr/>
	<u>11,400 Kg</u>

PESO DEL EDIFICIO

CARGA AZOTEA	8235	Kg
CARGA TRABE II	6970	
CARGA TRABE III	4380	
CARGA ENTREPISO	11,475	
PESO PROPIO	11,400	
	<hr/>	
	42,060	Kg

PESO CIMENTACIÓN

p.p.c. = 20% Peso del Edificio
 = 8412 Kg

PESO TOTAL

Pt = 50,472 Kg ≈ 50 ton.

CÁLCULO DEL AREA DE LA CIMENTACIÓN

$$A = \frac{Pt}{\sigma} = \frac{50T}{20T/m^2} = 2.50 m^2$$

1.58 m por lado

10. CRITERIO DE INSTALACIONES.

1. INSTALACIÓN HIDRAÚLICA.
2. INSTALACIÓN SANITARIA.
3. INSTALACIÓN ELÉCTRICA.

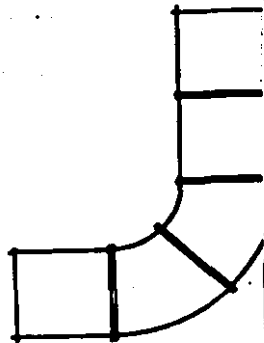
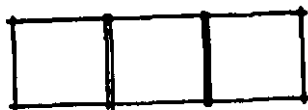

1. INSTALACIÓN HIDRÁULICA

EN RAZÓN DE SU FUNCIÓN PROPIA, LA CASA DE RETIROS Y EJERCICIOS TENDRÁ LAPROS DE TIEMPO EN QUE SE ENCONTRARÁ VACÍA O PARCIALMENTE OCUPADA; POR LO QUE SE HA CONSIDERADO TENER TANQUES DE ALMACENAMIENTO EN LAS DIFERENTES AZOTEAS DE CADA UNO DE LOS ELEMENTOS QUE COMPONEN TODO EL CONJUNTO, YA QUE PUEDE HABER OCASIONES EN QUE EL AGUA PERMANEZCA SIN MOVIMIENTO ALGUNO DURANTE PERÍODOS DE TIEMPO MÁS O MENOS LARGOS EN ALGUNO DE ESTOS NÚCLEOS.

ASÍ MISMO, CONSIDERANDO LA NECESIDAD DE UNA PRESIÓN UNIFORME Y CONSTANTE EN EL FLUJO DEL LÍQUIDO EN SUS DIFERENTES SALIDAS, SE USARÁ UN SISTEMA HIDRONEUMÁTICO.

TENIENDO EN CUENTA NUEVAMENTE EL HECHO DE QUE LA CASA NO ESTARÁ OCUPADA TOTALMENTE TODO EL TIEMPO Y POR TANTO, RESULTARÍA ILÓGICO HACER TRABAJAR EL SISTEMA HIDRONEUMÁTICO AL MÁXIMO DE SU CAPACIDAD, ASÍ COMO POR RAZONES DE MANTENIMIENTO DEL MISMO, SE PROPONE UTILIZAR UN SISTEMA DOBLE.

74

CON ESTO, TENDREMOS DOS TIENES PARA ALIMENTACIÓN DE AGUA: UNA QUE SURTIRÁ PROPIAMENTE A LA CASA DE RETIROS, O SEA, LAS HABITACIONES DE EJERCITANTES, SACERDOTES Y SEGLARES, LA CAPILLA Y LOS BAÑOS GENERALES; Y LA OTRA LÍNEA SURTIRÁ LA ZONA DE SERVICIOS Y LA HABITACIÓN DE LAS RELIGIOSAS.

EL ALMACENAMIENTO DEL AGUA SERÁ POR MEDIO DE UNA CISTERNA DE 30,000 LTS, LOCALIZADA EN LA ZONA DE SERVICIO CERCA AL CUARTO DE MÁQUINAS CON OBJETO DE HACER MÁS SENCILLA LA EXTRACCIÓN DEL AGUA NECESARIA PARA LA ALIMENTACIÓN DE LOS SISTEMAS HIDRONEUMÁTICO.

TAMBIÉN LA DISTRIBUCIÓN DE AGUA CALIENTE A LOS DIFERENTES SERVICIOS UTILIZARÁ UN SISTEMA HIDRONEUMÁTICO QUE LLEVARÁ EL AGUA AL SISTEMA DE CALEFACCIÓN QUE CONSTA DE UNA CALDERA DE DIESEL DE 3,000 LTS CON SISTEMA DE RECIRCULACIÓN QUE PERMITA MANTENER UNA TEMPERATURA CONSTANTE A TRAVÉS DE TODA LA RED DE AGUA CALIENTE. POR LAS RAZONES EXPUESTAS ANTERIORMENTE, TAMBIÉN SE CONTARÁ CON UN SISTEMA DE CALEFACCIÓN ANEXO DE MENOR CAPACIDAD PARA LOS SERVICIOS Y LA HABITACIÓN DE RELIGIOSAS.

LOS RAMALES DE ABASTECIMIENTO TANTO

DE AGUA TRÍA COMO CALIENTE EN LAS REDES QUE CORRE EN LOS MUROS SERÁN A BASE DE TUBERÍA DE COBRE, Y DE FIERRO GALVANIZADO EN DONDE LA RED CORRE APARENTE O SUBTERRÁNEA. EN LOS CASOS EN QUE LA RED DE AGUA CALIENTE QUEDE APARENTE O SUBTERRÁNEA SE FORMARÁ CON UN AISLANTE TÉRMICO DE FIBRA DE VIDRIO.

2.- INSTALACIÓN SANITARIA

DEDIDO PRINCIPALMENTE AL DESNIVEL PROPIO DEL TERRENO, NO SERÁ POSIBLE LA UTILIZACIÓN DIRECTA DE LA RED MUNICIPAL DE DRENAJE EN TODOS LOS SERVICIOS, POR LO QUE SE USARÁ UN SISTEMA DE RECOLECCIÓN DE AGUAS NEGRAS EN LA ZONA DE LA HABITACIÓN DE EJERCITANTES Y SACERDOTES, QUE SE ENCONTRAN LOCALIZADAS EN LA PARTE CON MAYOR PENDIENTE DEL TERRENO; ESTE SISTEMA SERÁ A BASE DE UN CÁRCAMO DE COLECCIÓN Y UN SISTEMA DE BOMBEO QUE LLEVARÁ TODOS LOS RESÍDUOS HASTA LA RED MUNICIPAL.

EN LA ZONA DE SERVICIOS Y HABITACIÓN DE RELIGIOSAS, SI SERÁ POSIBLE UTILIZAN LA RED DE DRENAJE MUNICIPAL, DADA SU UBICACIÓN EN EL TERRENO QUE ES AL FRENTE DE LA CALLE.

LOS DESAGÜES, TANTO DE AGUAS NEGRAS COMO LABONOSAS SERÁN DE TUBERIAS DE P.V.C. ASÍ

COMO LAS BALADAS DE AGUAS NEGRAS EN EL INTERIOR DE LOS EDIFICIOS; CON UN DIÁMETRO MÁXIMO DE 4 PULG. EN TODOS LOS CASOS REQUERIDOS Y VENTILACIONES DE 1 1/2" POLGADAS.

LOS ALBAÑALES SERÁN A BASE DE TUBERÍA DE CEMENTO CON LOS DIÁMETROS QUE VAYAN REQUIRIÉNDOSE SEGÚN LA CANTIDAD DE DESAGÜES QUE SE CONCENTREN, SIENDO 15CM EL DIÁMETRO MÍNIMO.

EN EL CASO DE LAS BALADAS PLUVIALES, SE UTILIZARÁ TUBERÍA DE FIERRO FUNDIDO DE 4 PULG. DE DIÁMETRO MÁXIMO, DESCARGANDO EN TUBERÍA DE CEMENTO CON DREJES PARA SERVIR COMO AGUA DE FIEGO PARA LOS PRADOS. TOMANDO EN CUENTA LA PENDIENTE DEL TERRENO, SE HAN UBICADO REJILLAS DE ACOLECCIÓN DE AGUAS PLUVIALES EN LUGARES ESTRATÉGICOS, COMO SON: ESTACIONAMIENTO, PLAZA DE ACCESO, EL CLAUSTRO CENTRAL, LAS TERRAZAS Y ANDADORES, LOS JARDINES Y PATIOS PRIVADOS. TODAS ESTAS REJILLAS SE UNIRÁN A UNA RED DE CAPTACIÓN QUE DESCARGARÁ EN UNA CISTERNA DE COLECCIÓN DE AGUAS PLUVIALES QUE CONTARÁ CON UN SISTEMA DE BOMBO PARA ALIMENTAR UNA RED DE FIEGO.

ESTA CISTERNA TENDRÁ UN SISTEMA QUE LE PERMITA DESCARGARSE CUANDO EL NIVEL DE CAPTACIÓN REBASE CIERTO LIMITE.

3.- INSTALACIÓN ELÉCTRICA

LA INSTALACIÓN ELÉCTRICA RESPONDE EN SU DIVISIÓN A CIRCUITOS ORGANIZADOS POR ZONAS PUDIENDO SER ESTAS: LOS EDIFICIOS DE HABITACIÓN, UN CIRCUITO EN CADA UNO; LA CAPILLA; EL SALÓN DE USOS MÚLTIPLES, EL COMEDOR Y VESTÍBULO, LOS SERVICIOS GENERALES Y LA HABITACIÓN DE RELIGIOSAS. TODOS LOS CIRCUITOS SERÁN CONCENTRADOS EN UN MULTIPLE CON INTERRUPTOR GENERAL. ADemás CADA ZONA CONTARÁ CON UN TABLERO INDIVIDUAL.

TOMANDO EN CUENTA QUE LOS DIFERENTES APARATOS ELÉCTRICOS QUE SE USARÁN EN LAS ZONAS DE SERVICIO, TALES COMO, LAVADORAS, Y SECADORAS DE POPA, LAVAVAJILLAS, HORNOS ELÉCTRICOS, REFRIGERADORES Y CONGELADORES; SON APARATOS DE TRABAJO PESADO QUE REQUIEREN CIRCUITOS ESPECIALES. ESTO ES FACTOR IMPORTANTE EN LA ELECCIÓN Y UTILIZACIÓN DE CORRIENTE TRIFÁSICA (220 VOLTS).

EL SISTEMA DE ALUMBRADO DE PATIOS Y JARDINES, ASÍ COMO DE ANDADORES TAMBIÉN NECESITA CORRIENTE TRIFÁSICA Y CONSTITUIRÁN CIRCUITOS APARTE Y NO ESTARÁN CONECTADOS A LA PLANTA DE EMERGENCIA. EL ALUMBRADO EN PATIOS Y JARDINES SERÁ A BASE DE LUMINARIAS DE 200 WATTS, EXCEPTO EN LAS CRUCES DE LAS CAPILLAS, EN LAS QUE SE

UTILIZARÁN REFLECTORES DE PISO DE 300 WATTS; DE MANERA QUE DESDE EL INTERIOR DE LAS CAPILLAS SE PUEDA APPRECIAR EL JUEGO DE LUCES, REFLEJOS Y LAS SOMBRAS QUE REALZARÁN LA IMPORTANCIA DE ESTOS SÍMBOLOS.

LOS CIRCUITOS DE FUERZA SERÁN INDEPENDIENTES DE LOS DE ILUMINACIÓN, Y TAMBIÉN ESTARÁN DIVIDIDOS DE ACUERDO A LOS CRITERIOS DE CAPACIDAD Y ZONIFICACIÓN. A LA LAVANDERÍA Y A LA COCINA SE LES HA DESTINADO CIRCUITOS PARTICULARES A CADA UNA, DEDIDO PRINCIPALMENTE A LA CANTIDAD DE CARGA QUE REQUIERE CADA ÁREA POR EL NÚMERO DE APARATOS QUE PUEDEN SER UTILIZADOS SIMULTANEAMENTE.

SE CONTARÁ CON UNA PEQUEÑA PLANTA DE EMERGENCIA IMPULSADA POR UN MOTOR DE DIESEL, QUE ALIMENTARÁ EN CASO NECESARIO, LOS CIRCUITOS DE ILUMINACIÓN COMPLETOS (EXCEPTANDO LOS PATIOS Y JARDINES) Y UN TERCIO DE LA CAPACIDAD DE CARGA DE LOS CIRCUITOS DE FUERZA DE LA ZONA DE SERVICIOS, SALÓN DE USOS MÚLTIPLES Y EL CUARTO DE MÁQUINAS.

ESTA TESIS NO DEBE
SALIR DE LA BIBLIOTECA

II. ANÁLISIS DE COSTOS.

--	--	--

ESTA TESIS NO DEBE
SALIR DE LA BIBLIOTECA

ANÁLISIS DE COSTOS.

- PRECIO POR M² DE CONSTRUCCIÓN = ₡ 750,000.-

ZONA I

1. CAPILLA	197 m ²	147'750,000.-
2. SALÓN DE USOS MÚLTIPLES	202 m ²	151'500,000.-
3. SALONES DE CONSULTA	96 m ²	72'000,000.-
	<u>495 m²</u>	<u>₡ 371'250,000.-</u>

ZONA II

1. HABITACIÓN EFICIENTES	440 m ²	330'000,000.-
2. HABITACIÓN SACERDOTES	120 m ²	90'000,000.-
3. HAB. SEGLARES, CONFERENCISTAS	140 m ²	105'000,000.-
	<u>700 m²</u>	<u>₡ 525'000,000.-</u>

ZONA III

1. VESTIBULO, RECEPCIÓN	65 m ²	48'750,000.-
2. COMEDOR	150 m ²	112'500,000.-
3. COCINA, DESPENSA, BODEGA	150 m ²	112'500,000.-
4. LAVADO Y PLANCHADO	70 m ²	52'500,000.-
5. CUARTO DE MÁQUINAS	30 m ²	22'500,000.-
6. HAB. COMUNIDAD RELIGIOSA	378 m ²	283'500,000.-
	<u>843 m²</u>	<u>₡ 632'250,000.-</u>

- PRECIO POR M² DE CONSTRUCCIÓN † 2,35,000.-

PLAZAS Y ANDADORES.

1. PLAZA DE ACCESO	140 m ²	32' 900,000.-
2. CLAUSTRO CENTRAL	770 m ²	180' 950,000.-
3. ANDADORES A CUBIERTO	348 m ²	81' 780,000.-
4. DEAMBULATORIO (TERRAZAS, PLAZAS)	795 m ²	186' 825,000.-
5. PATIO SALÓN DE USOS MÚLTIPLES	225 m ²	52' 875,000.-
	<u>2,278 m²</u>	<u>† 535' 330,000.-</u>

- PRECIO POR M² DE CONSTRUCCIÓN † 180,000.-

SERVICIOS

1. PATIO DE SERVICIO Y ABASTECIMIENTO	75 m ²	13' 500,000.-
2. ESTACIONAMIENTO	2,000 m ²	360' 000,000.-
	<u>2,075 m²</u>	<u>† 373' 500,000.-</u>

- PRECIO POR M² DE JARDINES † 85,000.-

AREA DE JARDINES	3500 m ²	297' 500,000.-
------------------	---------------------	----------------

- PRECIO POR M² DE TERRENO † 187,300.-

AREA DEL TERRENO	10,047. m ²	1,898' 695,000.-
------------------	------------------------	------------------

ZONA I	371'250,000.-
ZONA II	525'000,000.-
ZONA III	632'250,000.-
PLAZAS Y ANDADONES	535'330,000.-
SERVICIOS	373'500,000.-
JARDINES	297'500,000.-
TERRENO	1,858'695,000.-
TOTAL.	<hr/> 4,593'525,000.-

COSTO TOTAL DEL PROYECTO

CUATRO MIL QUINIENTOS NOVENTA Y TRES MILLONES.
QUINIENTOS VEINTICINCO MIL PESOS.

₡ 4,593'525,000.—

85

12. MEDIOS DE INFORMACIÓN

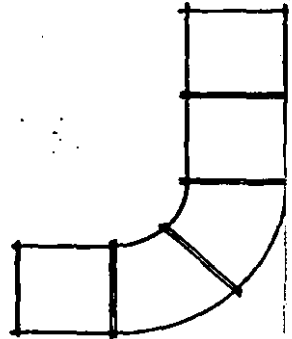
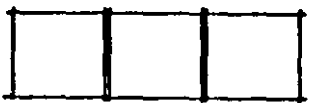

PARA LA REALIZACIÓN DE LA INVESTIGACIÓN DE ÉSTE TEMA, SE TUVO QUE RECURRIR A DIFERENTES MEDIOS DE INFORMACIÓN.

UNO DE ELLOS FUE UNA SERIE DE ENTREVISTAS A VARIOS SACERDOTES QUE DE ALGUNA MANERA TIENEN RELACIÓN CON LAS CASAS DE RETIROS Y EJERCICIOS ESPIRITUALES.

TAMBIÉN SE RECURRIÓ A VISITAS A LAS DIFERENTES OPCIONES DE CASAS DE RETIROS PARA PODER OBSERVAR SU FUNCIONAMIENTO Y ORGANIZACIÓN.

ES IMPORTANTE MENCIONAR QUE NO FUE POSIBLE ENCONTRAR BIBLIOGRAFÍA ADECUADA PARA ESTA INVESTIGACIÓN, POR CONSIGUIENTE LOS MEDIOS DE INFORMACIÓN QUE SE UTILIZARON SON DE CARÁCTER DE TRANSMISIÓN DE EXPERIENCIAS.

ENTREVISTAS.

1. - MONSEÑOR JOSÉ PABLO PORDALO, VICARIA DE LA JOVENTUD.
2. - MONSEÑOR RUTILIO RAMOS, SECRETARIO DE LA ARQUIDIOCESIS DE MÉXICO.

- 3.- PADRE ALFREDO ANCONA, MsSPs. DIRECTOR DE CASAS DE PIETROS DE LOS MISIONEROS DEL ESPIRITO SANTO.
- 4. PADRE DELFINO SANCHEZ, Op.D. DIRECTOR DE CASAS DE PIETROS DE LOS HERMANOS OPERARIOS DIOCESANOS.
- 5. PADRE GUILLERMO GALVÁN DUXE, VICARIA DE LA JUVENTUD.
- 6. PADRE GONZALO CIVO, Op.D. MIEMBRO DEL GRUPO MISIONES DE GUERRERO
- 7. PADRE JOAQUÍN GALLO REYNOSO, H. JESUITA, SECRETARIO GENERAL DEL VLIAM, VICARIA DE LA JUVENTUD DE MÉXICO.

VISITAS A CENTROS Y CASAS DE PIETROS Y EJERCICIOS ESPIRITUALES. (EXPERIENCIAS PERSONALES DEL AUTOR).

- 1. CASA DE PIETROS "BARRANCA SECA" VALLE DE BRAVO, EDO. DE MÉXICO.
- 2. CASA DE PIETROS "QUINTA Pío X" VALLE DE BRAVO, EDO DE MÉXICO.
- 3.- CASA DE PIETROS "MAPAHUATA" VALLE DE BRAVO, EDO DE MÉXICO.
- 4. CASA DE PIETROS "HACIENDA DE TULTERANANGO" EL OTTO, EDO DE HIDALGO.

- 5. CASA DE TIETIROS "QUINTA SAULO"
ATIZAPAN DE ZARAGOZA, EDO DE MEXICO.
- 6. CENTRO UNIVERSITARIO CULTURAL, CUC.
DISTRITO FEDERAL.
- 7. CASA DE TIETIROS "VILLA DEL POEBLITO"
QUERETARO, QRO.
- 8. CENTRO ESPIRITUAL "SANTA FIDEL"
CUERNAVACA, MOPALES.

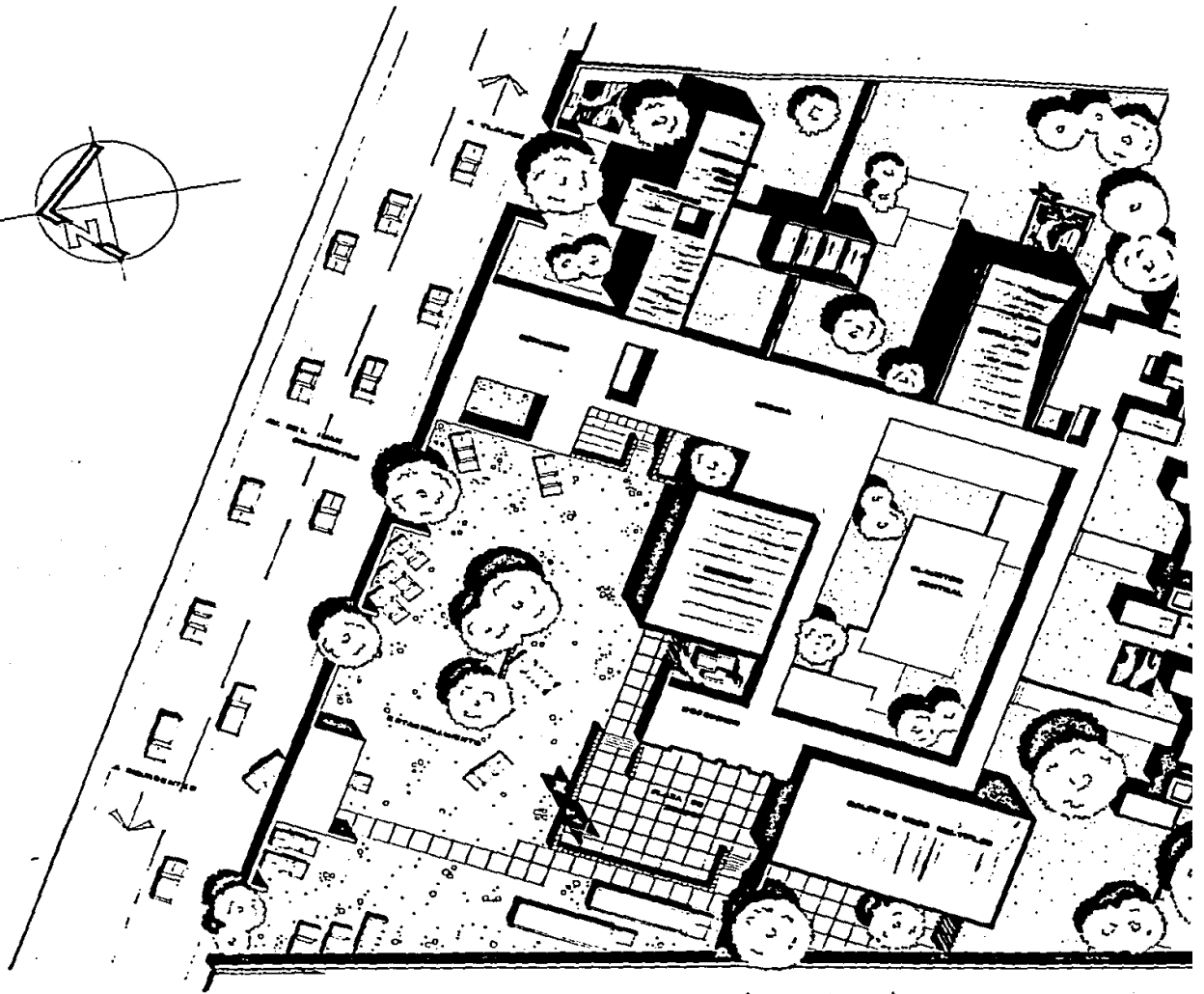
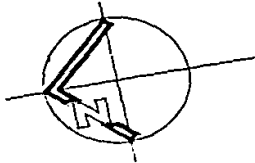

CASA DE RETIROS Y EJERCICIOS ESPIR
EN EL D.F
ARQUITECTURA UNIVERSIDAD INTERCONTINENTAL PROYEC CARLOS M. LOPEZ S

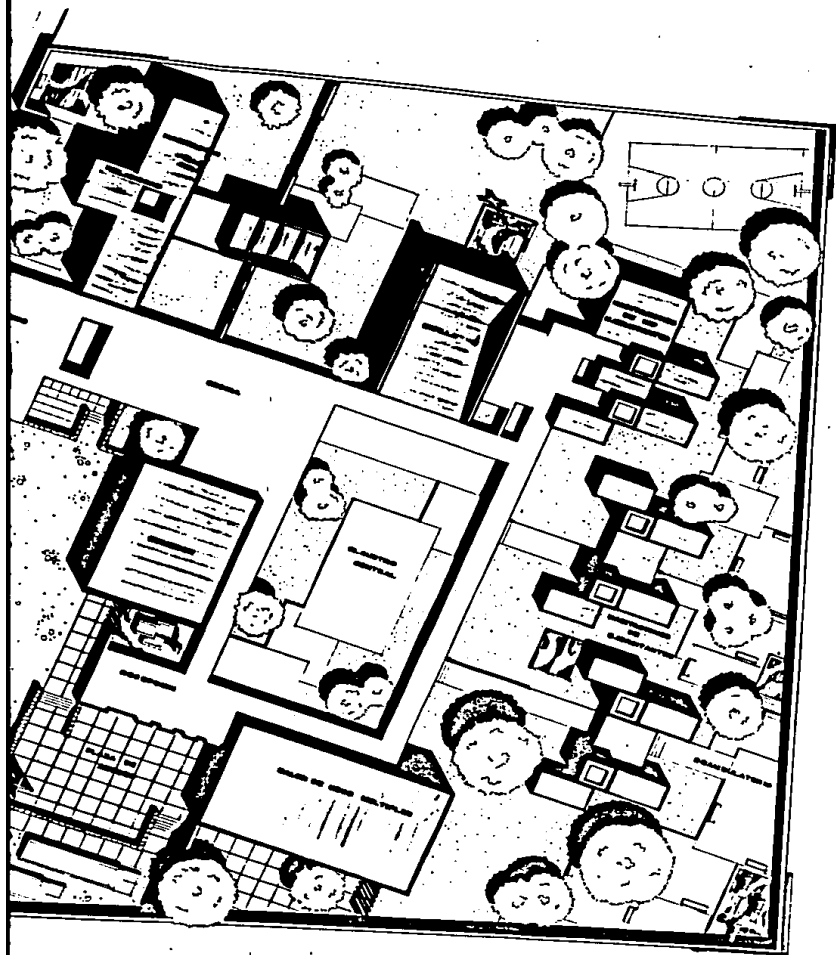

ROS Y EJERCICIOS ESPIRITUALES
EN EL D.F
CONTINENTAL
PROYECTO DE TESIS
CARLOS M. LOPEZ SANTIBAÑEZ M.

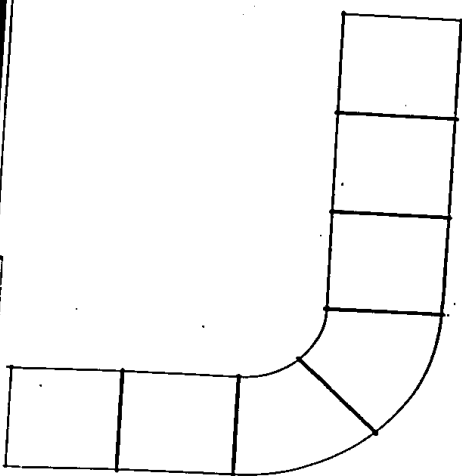

PLANTA DEL CONJUNTO

3

ESC. 1:200

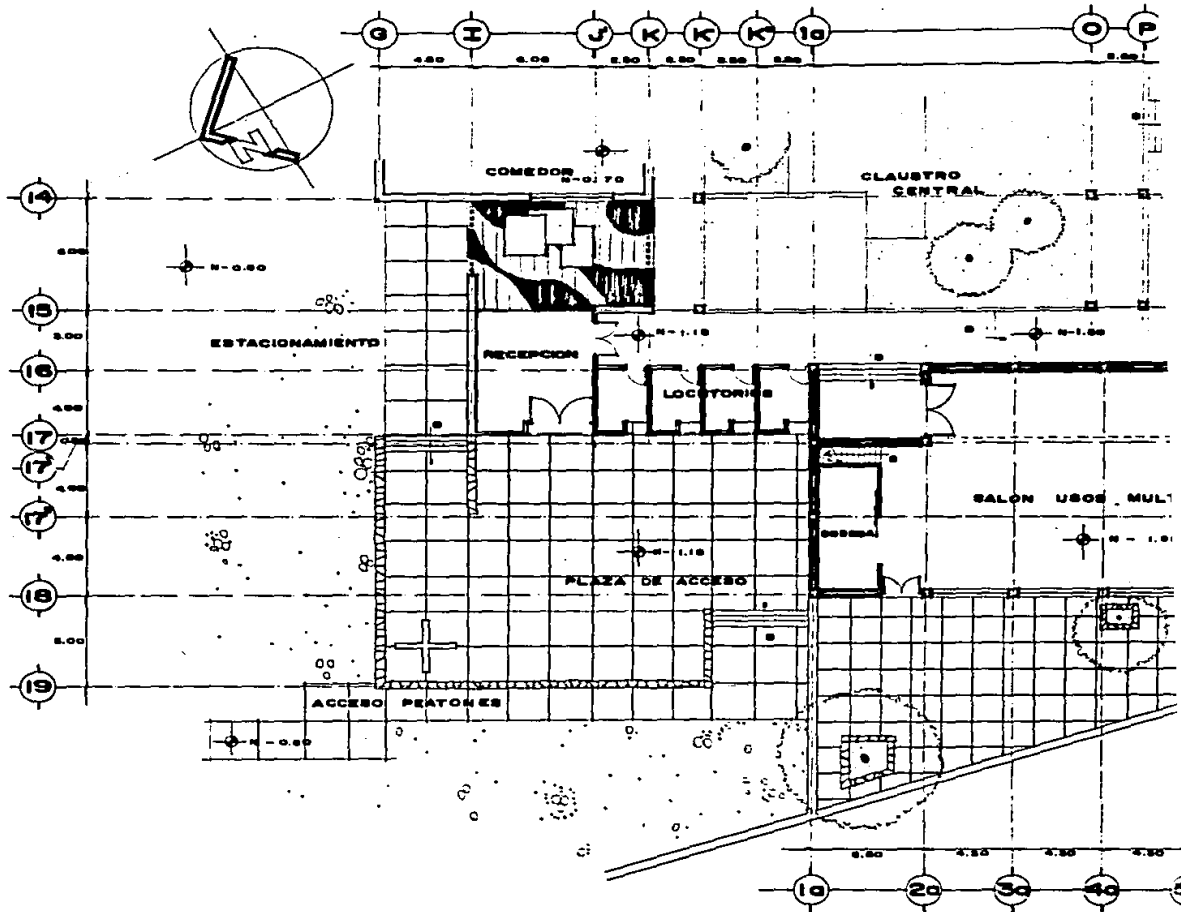

--	--	--

CASA DE RETIROS Y EJERCICIOS ESPIRITUALES
EN EL D.F.
 ARQUITECTURA UNIVERSIDAD INTERCONTINENTAL PROYECTO CARLOS M. LOPEZ SA

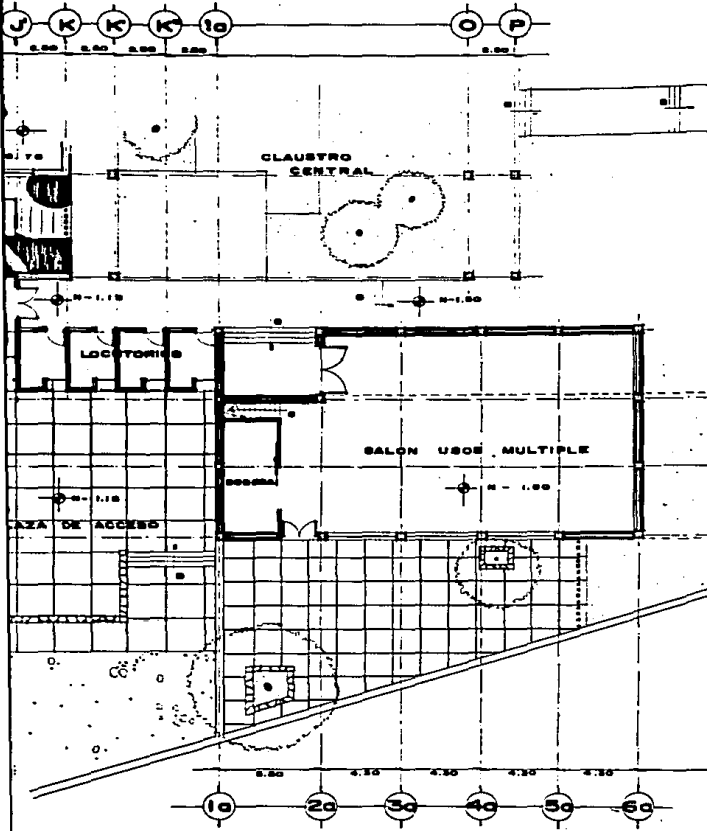

5

**PLANTA ARQUITECTONICA
ACCESO, SALON USOS MULTIPLE**
ACOT. EN MTS. ESC. 1:100

**OS Y EJERCICIOS ESPIRITUALES
EN EL D.F.**
CONTINENTAL PROYECTO DE TESIS
CARLOS M. LOPEZ SANTIBANEZ M.

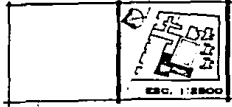

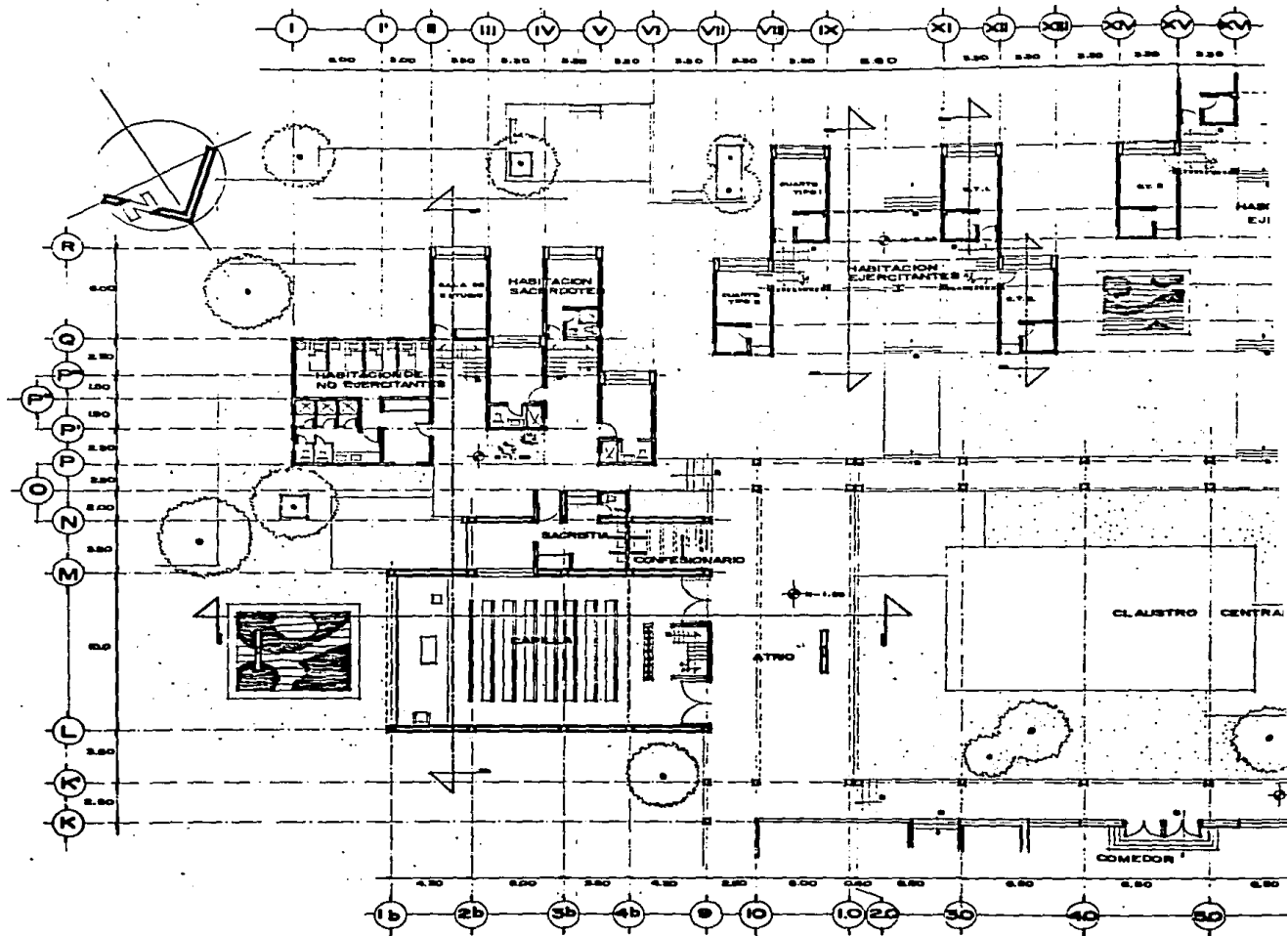

CASA DE RETIROS Y EJERCICIOS ESPIRIT
ARQUITECTURA EN EL D.F.
UNIVERSIDAD INTERCONTINENTAL **PROYECTO I**
CARLOS M. LOPEZ SANT

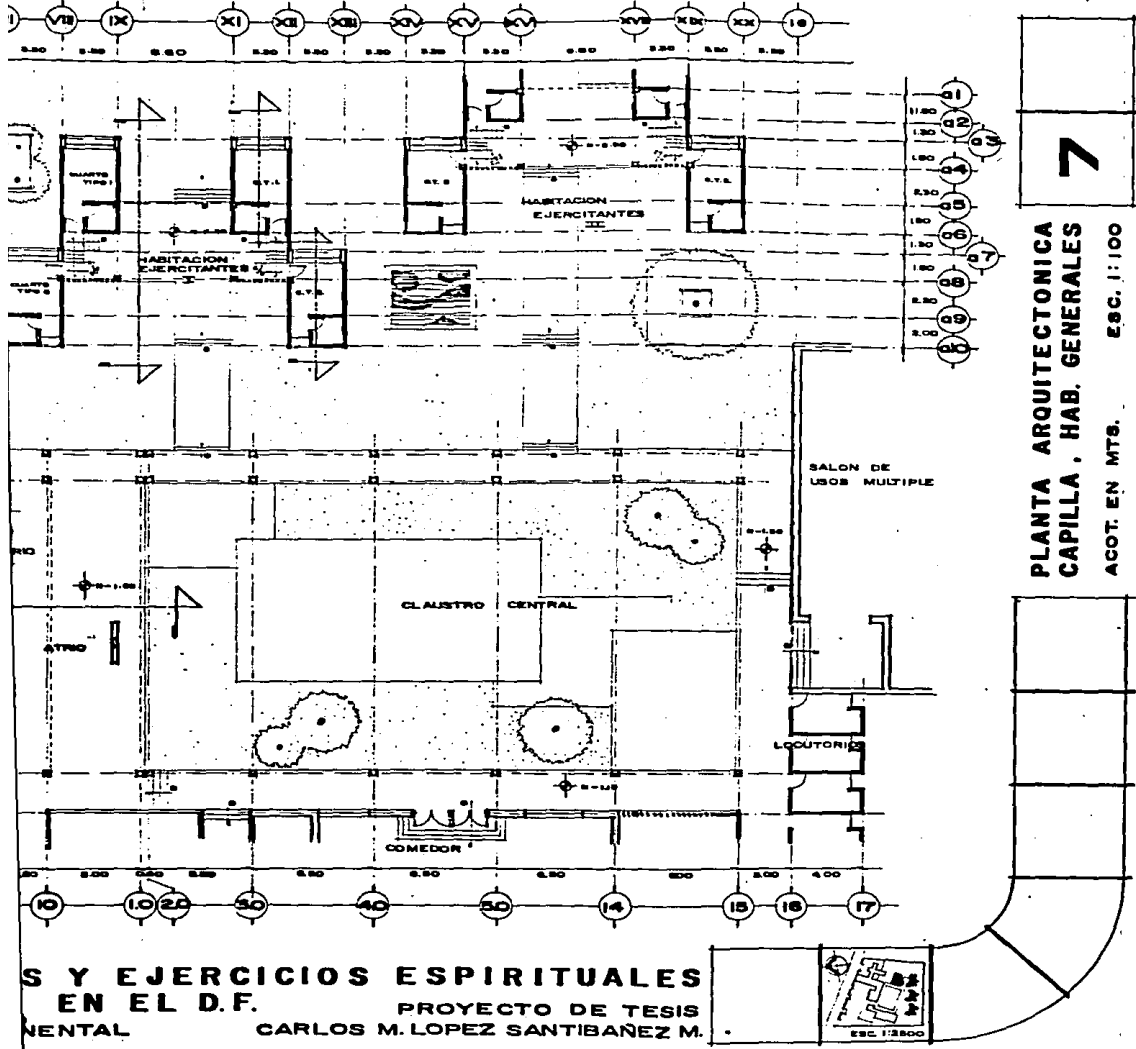

S Y EJERCICIOS ESPIRITUALES EN EL D.F. MENTAL

PROYECTO DE TESIS
 CARLOS M. LOPEZ SANTIBANEZ M.

7

PLANTA ARQUITECTONICA
CAPILLA, HAB. GENERALES
 ACOT. EN MTS. ESC. 1:100

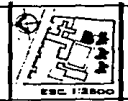

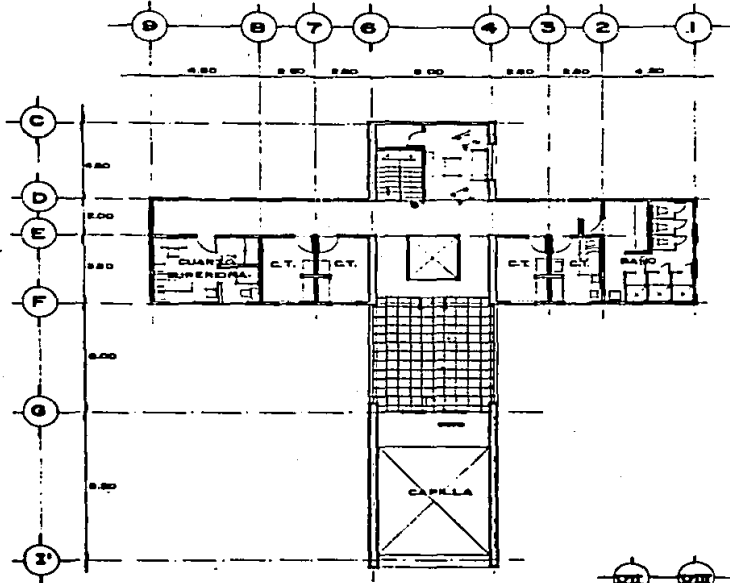

P. HABITACION RELIGIOSAS

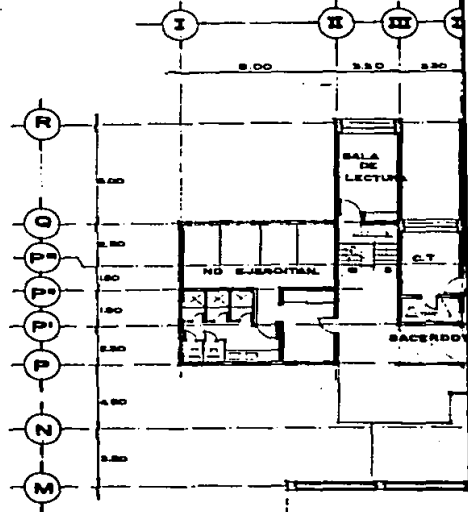

P. HA

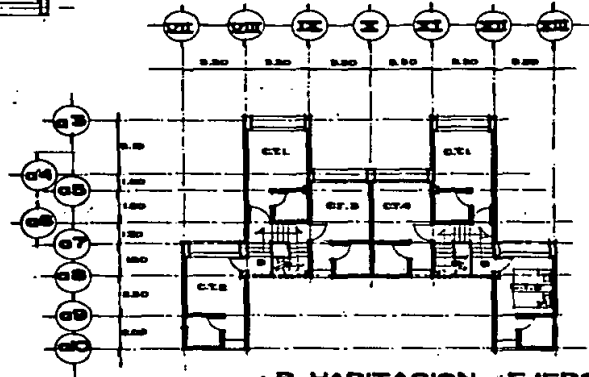

P. HABITACION EJERCITANTES

--	--	--

CASA DE RETIROS Y EJERCICIOS ESPIRITUALES
ARQUITECTURA EN EL D.F.
UNIVERSIDAD INTERCONTINENTAL **PROYECTO CARLOS M. LOPEZ SAN**

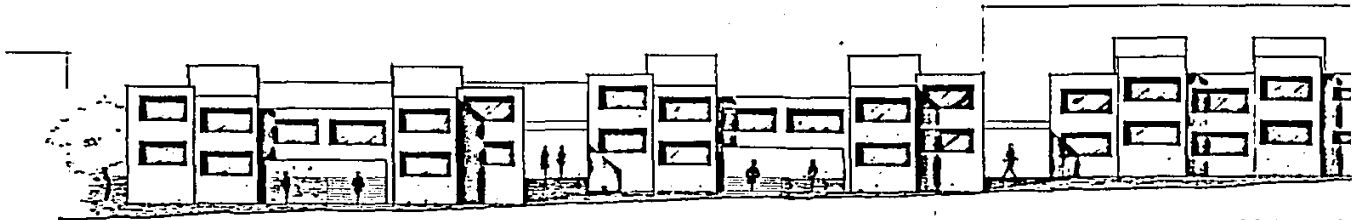

F. HABITACIONES DE AMB...

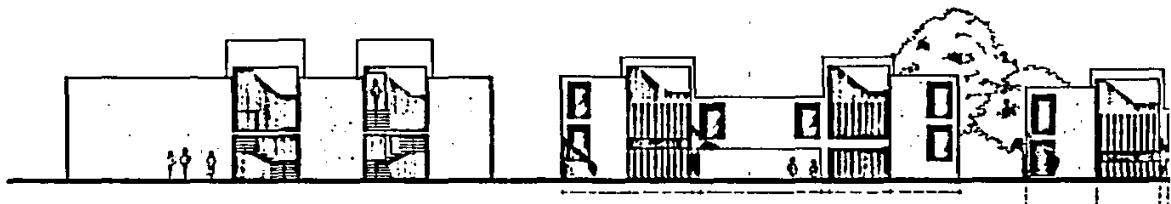

F. HABITACIONES CLAU...

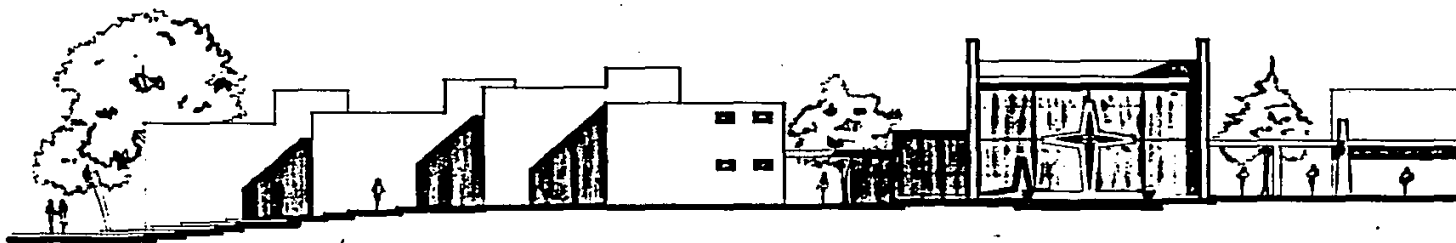

F. HABITACIONES DE RELIG...



CASA DE RETIROS Y EJERCICIOS ESPIRITUALES EN EL D.F.
 ARQUITECTURA UNIVERSIDAD INTERCONTINENTAL PROYECTO CARLOS M. LOPEZ S.

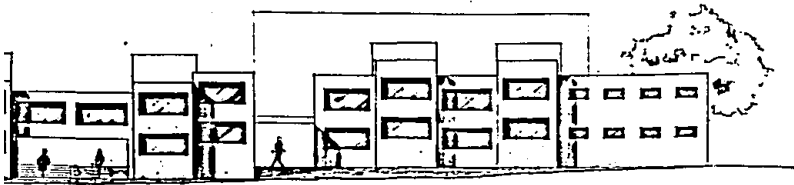

F. HABITACIONES POR DEAMBULATORIO

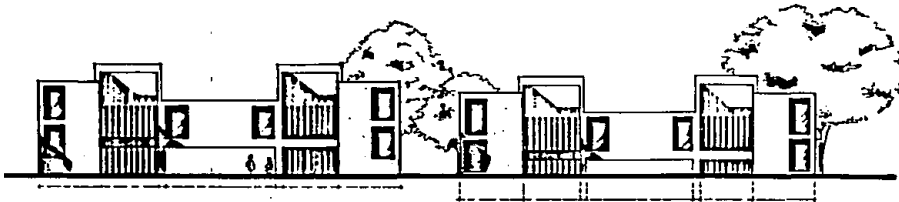

F. HABITACIONES POR CLAUSTRO CENTRAL

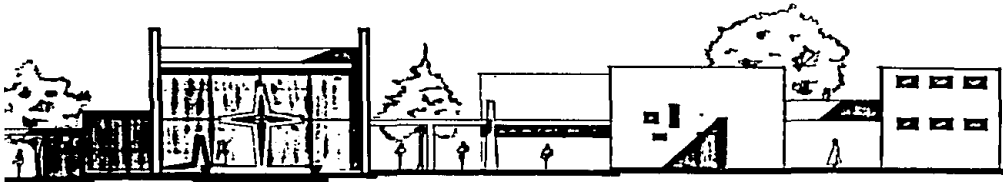

F. HABITACIONES, CAPILLAS, RESIDENCIA DE RELIGIOSAS POR JARDINES

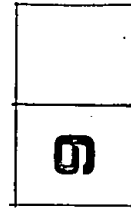

9

FACHADAS

ESC. 1:100

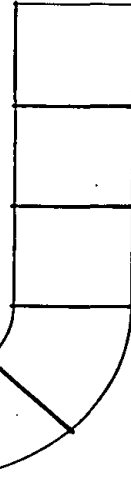

ROS Y EJERCICIOS ESPIRITUALES EN EL D.F.
NTINENTAL **PROYECTO DE TESIS**
CARLOS M. LOPEZ SANTIBÁÑEZ M.

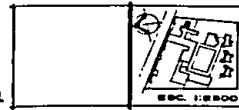

ESC. 1:2500

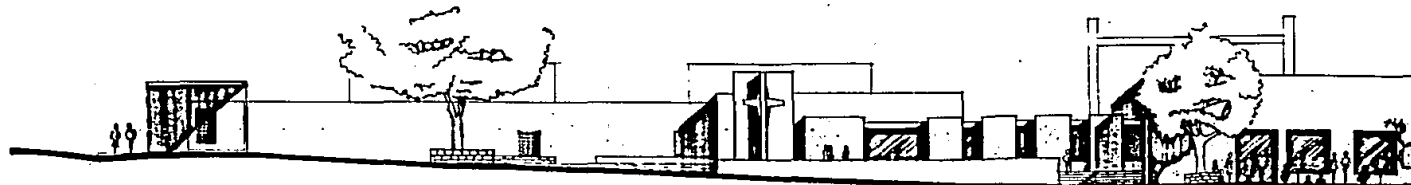

F. ESTACIONAMIENTO Y
PLAZA DE ACCESO

F. S.



F. CAPILLA PRINCIPAL AL CLAU-

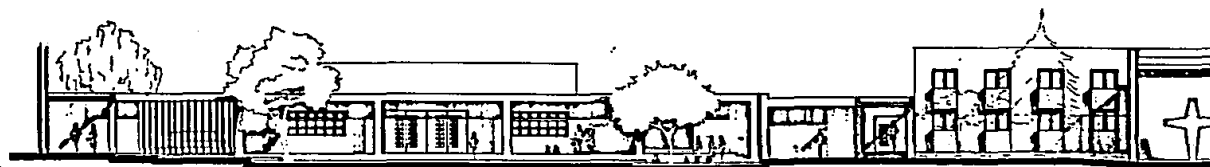

F. COMEDOR AL CLAUSTRO
CENTRAL

F



CASA DE RETIROS Y EJERCICIOS ESPIR
ARQUITECTURA EN EL D.F. PROYEC
UNIVERSIDAD INTERCONTINENTAL. CARLOS M. LOPEZ S



F. SALON USOS MULTIPLE
POR PATIO

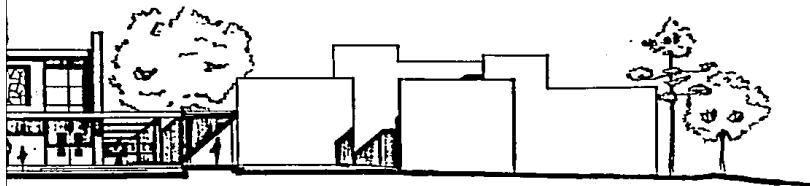

F. CAPILLA PRINCIPAL AL CLAUSTRO

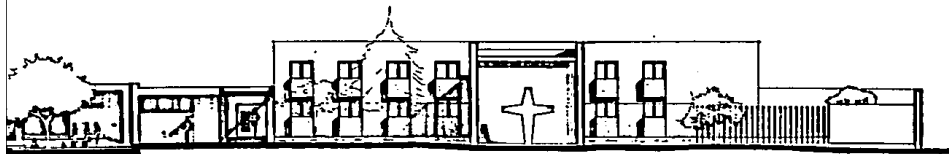

F. HABITACION RELIGIOSAS
POR JARDINES

10

FACHADAS

ESC. 1:100

OS Y EJERCICIOS ESPIRITUALES
EN EL D.F.

NTINENTAL.

PROYECTO DE TESIS
CARLOS M. LOPEZ SANTIBAÑEZ M.



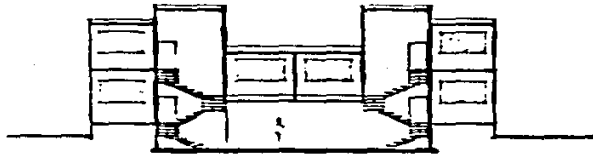

C. LONGITUDINAL 1-1
HABIT. EJERCITANTES

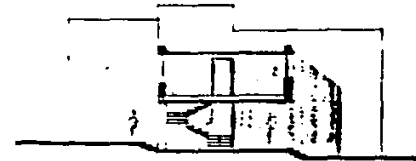

C. TRANSVERSAL 2-2
HABIT. EJERCITANTES

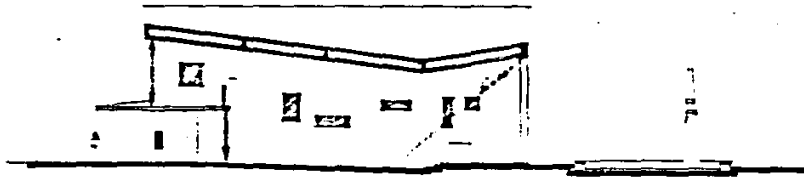

C. LONGITUDINAL 3-3
CAPILLA PRINCIPAL



C. TRANSVERSAL
HABIT. Y C.

--	--	--

CASA DE RETIROS Y EJERCICIOS ESPIRITUALES
EN EL D.F.
 ARQUITECTURA UNIVERSIDAD INTERCONTINENTAL PROYECTO CARLOS M. LOPEZ SAN

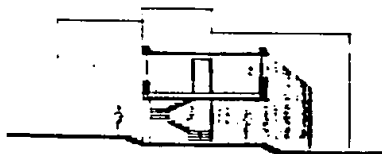

C. TRANSVERSAL 2 - 2'
HABIT. EJERCITANTES

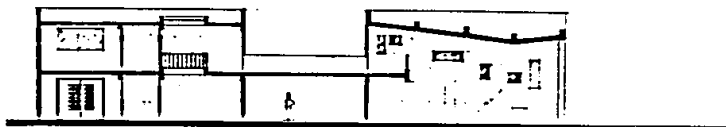

C. TRANSVERSAL 4 - 4'
HABIT. Y CAPILLA RELIGIOSAS

OS Y EJERCICIOS ESPIRITUALES
EN EL D.F. PROYECTO DE TESIS
CONTINENTAL CARLOS M. LOPEZ SANTIBAÑEZ M.



ESC. 1:2500

11

CORTES ARQUITECTONICOS

ACOT. EN MTS.

ESC. 1:100

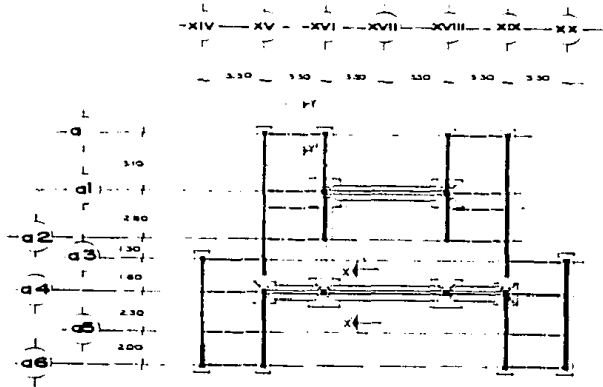

PLANTA DE CIMENTACION
Escala 1:100

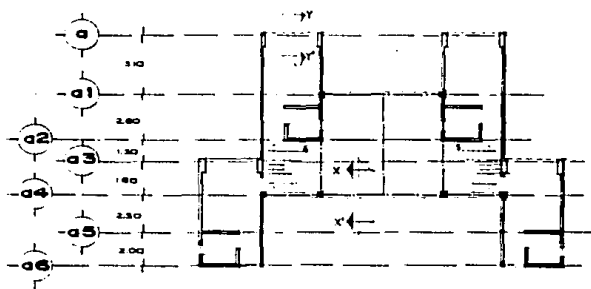

PLANTA ESTRUCTURAL
Escala 1:100

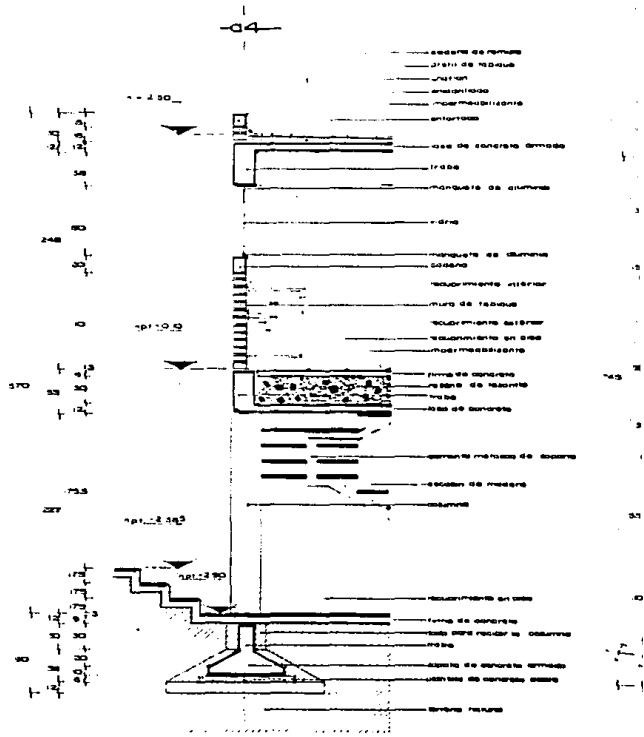

CORTE X-X'
Escala 1:20

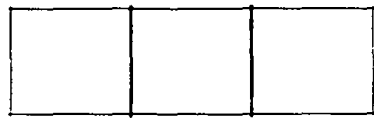

CASA DE RETIROS Y EJERCICIOS ESPIRIT
ARQUITECTURA EN EL D.F. PROYECTO
 UNIVERSIDAD INTERCONTINENTAL CARLOS M. LOPEZ SAN1

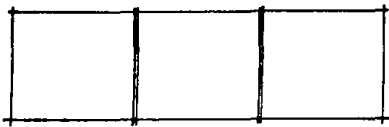
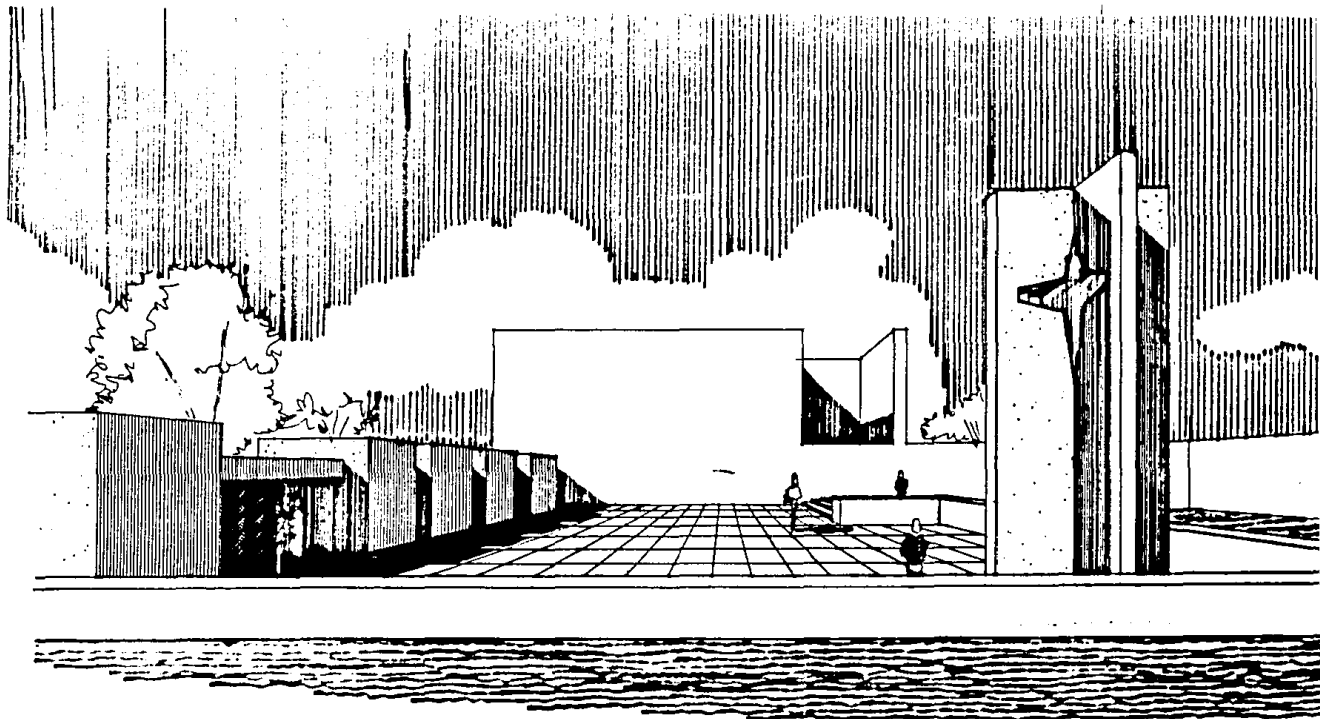

**CASA DE RETIROS Y EJERCICIOS ESPIRI
EN EL D.F.**

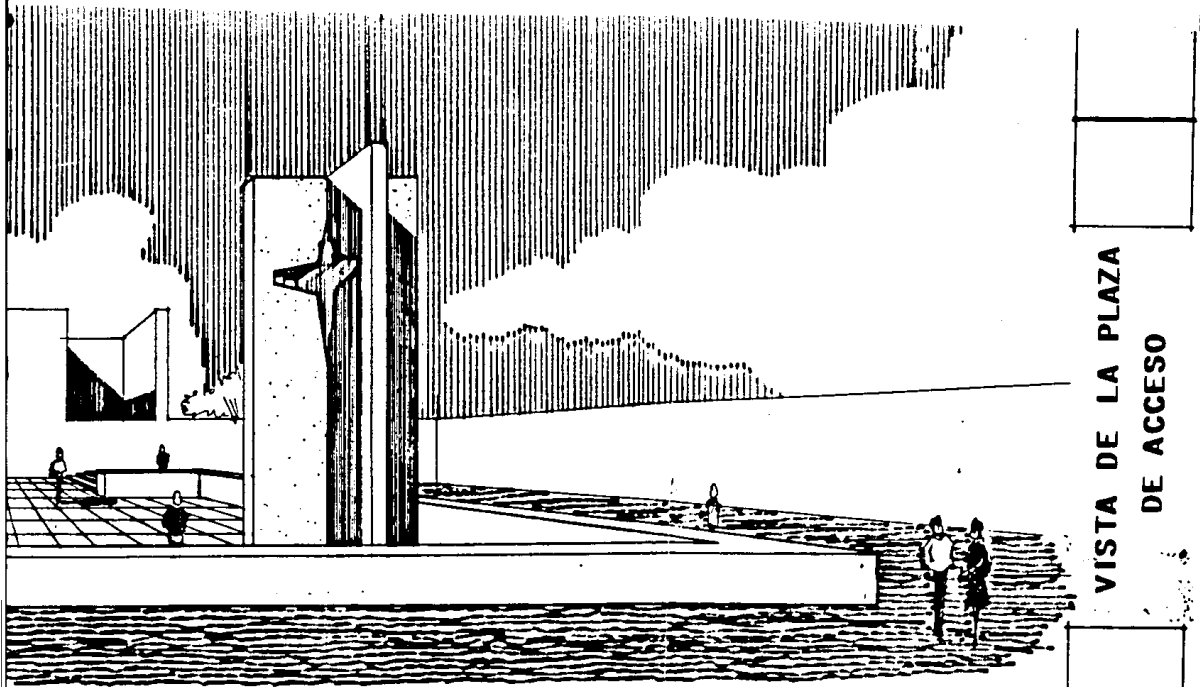

VISTA DE LA PLAZA
DE ACCESO

S Y EJERCICIOS ESPIRITUALES
EN EL D.F.

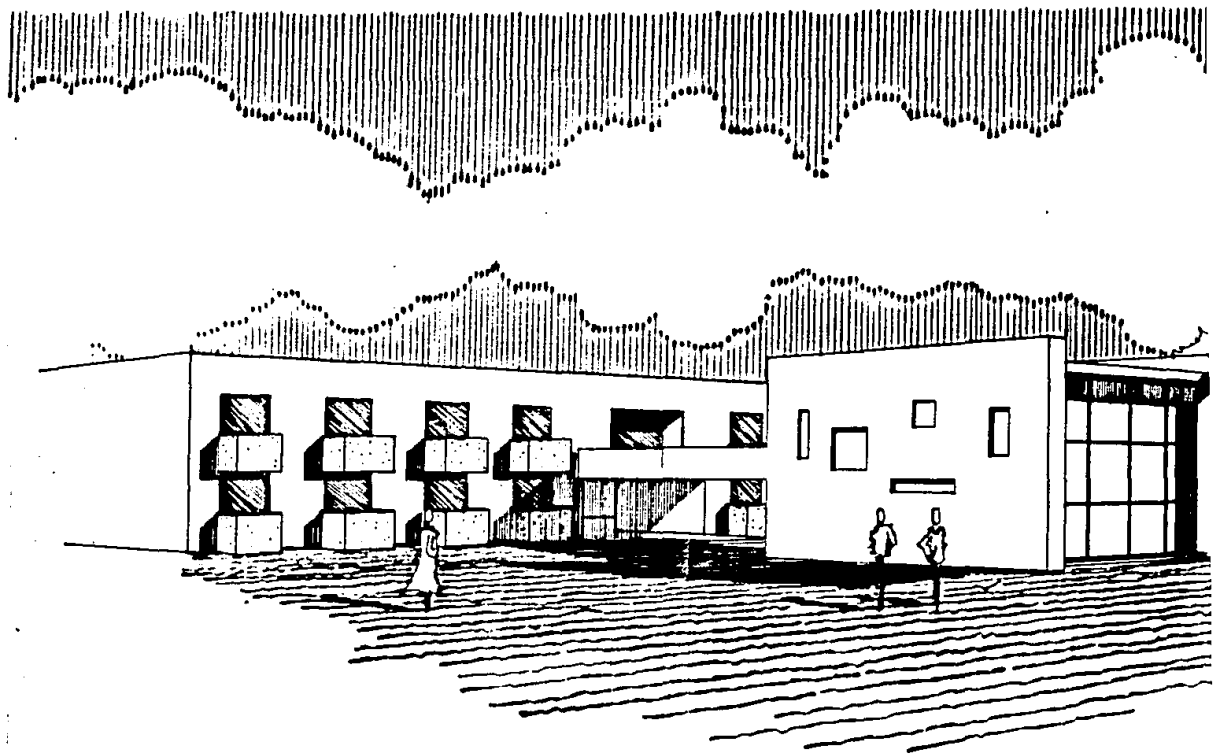

CASA DE RETIROS Y EJERCICIOS ESPIR
EN EL D.F.

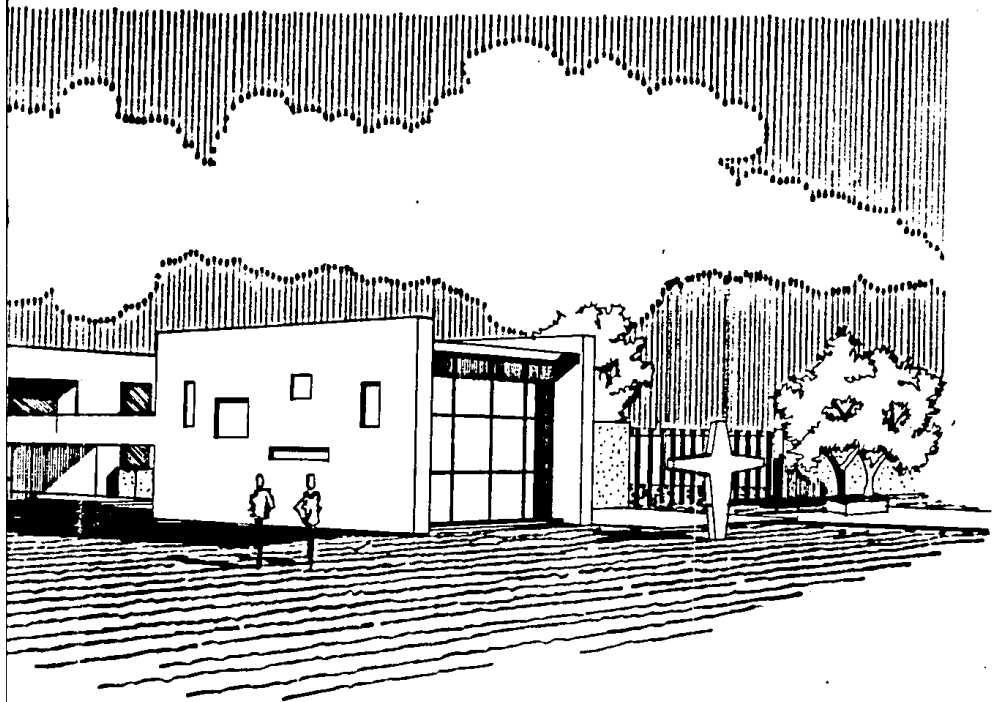

VISTA DE LA HABITACION Y
CAPILLA DE RELIGIOSAS.

OS Y EJERCICIOS ESPIRITUALES
EN EL D.F.

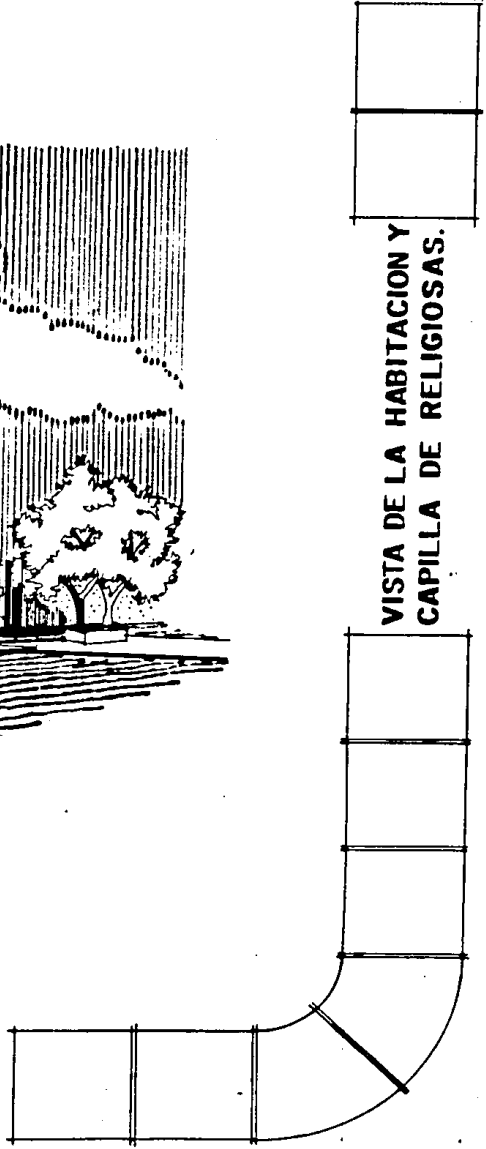

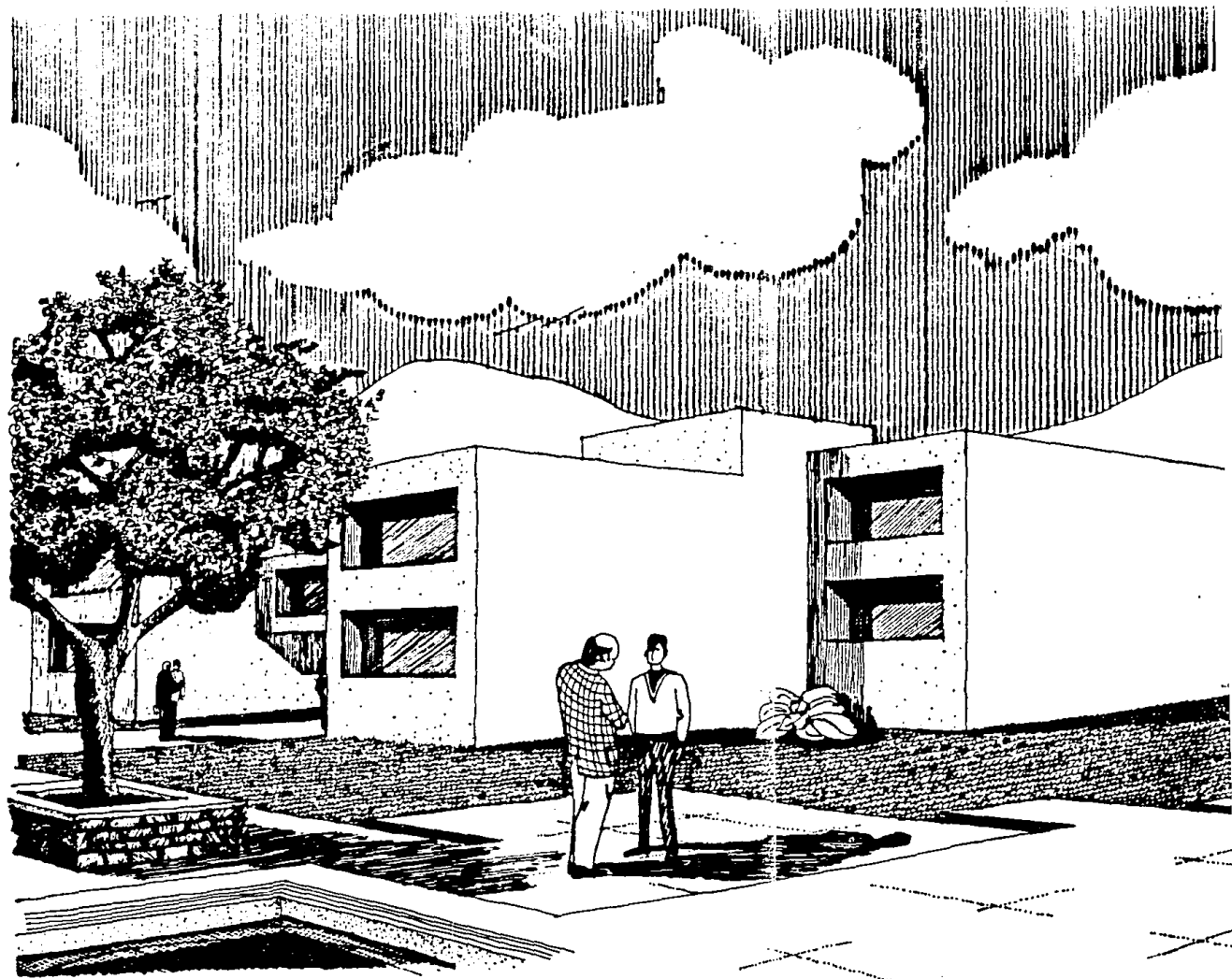

CASA DE RETIROS Y EJERCICIOS ESPIR
EN EL D.F.

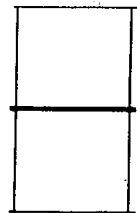
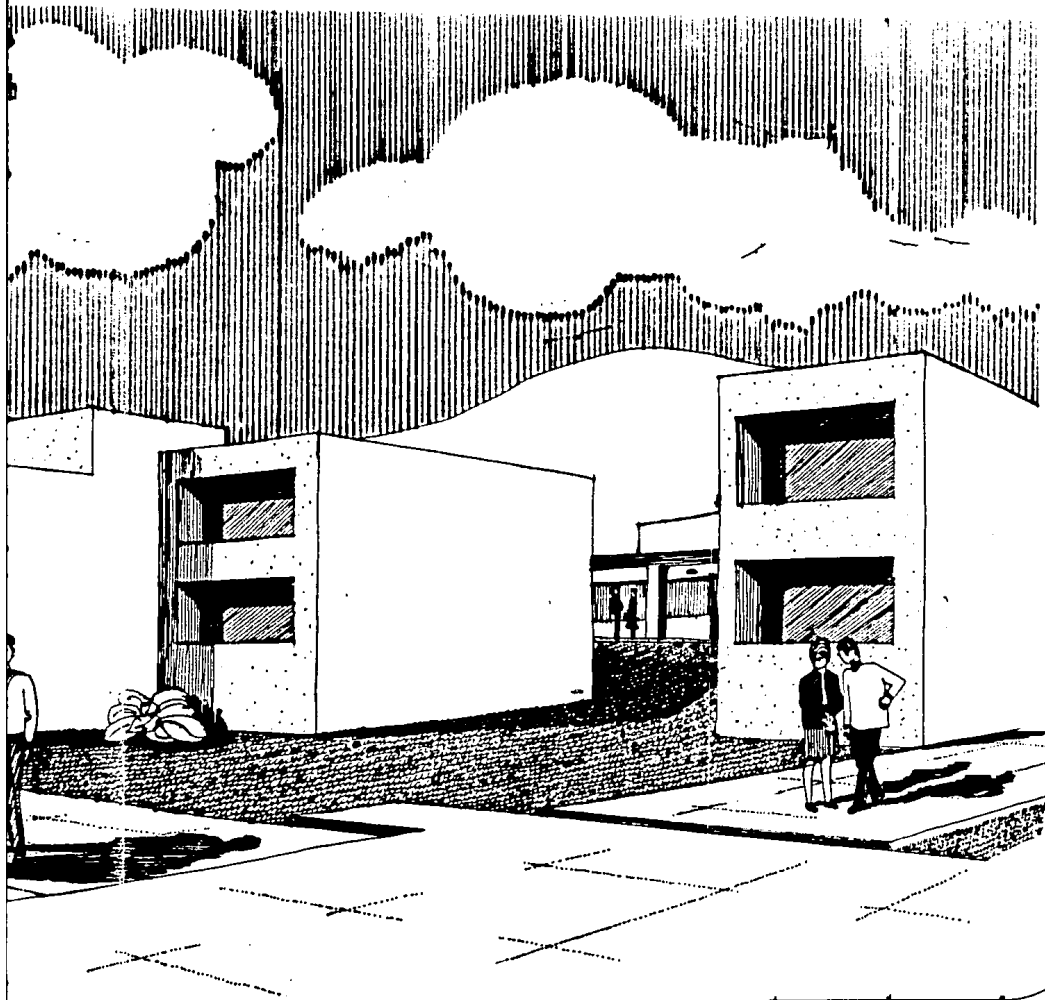

VISTA DE LAS HABITACIONES DE EJERCITANTES

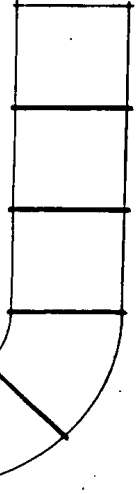

ROS Y EJERCICIOS ESPIRITUALES EN EL D.F.