

870103

25

24

# UNIVERSIDAD AUTONOMA DE GUADALAJARA

INCORPORADA A LA UNIVERSIDAD NACIONAL AUTONOMA DE MEXICO

## FACULTAD DE ARQUITECTURA



~~ARQ. PAUL MENDOZA RIVERA~~

~~Director de la Escuela de Arquitectura de la Universidad Autónoma de Guadalajara~~

~~ARQ. RAFAEL MENDOZA RIVERA  
PRESIDENTE DE LA COMISION REVISORA DE TESIS~~

**QUASI PARROQUIA.  
en Tuxtla Gtz. Chis.**

TESIS CON  
FALLA DE ORIGEN

## TESIS PROFESIONAL

QUE PARA OBTENER EL TITULO DE

**A R Q U I T E C T O**

P R E S E N T A

JOSE ANTONIO MORALES OLIVA

GUADALAJARA, JALISCO.

1988



Universidad Nacional  
Autónoma de México

Dirección General de Bibliotecas de la UNAM

**Biblioteca Central**



**UNAM – Dirección General de Bibliotecas**  
**Tesis Digitales**  
**Restricciones de uso**

**DERECHOS RESERVADOS ©**  
**PROHIBIDA SU REPRODUCCIÓN TOTAL O PARCIAL**

Todo el material contenido en esta tesis esta protegido por la Ley Federal del Derecho de Autor (LFDA) de los Estados Unidos Mexicanos (México).

El uso de imágenes, fragmentos de videos, y demás material que sea objeto de protección de los derechos de autor, será exclusivamente para fines educativos e informativos y deberá citar la fuente donde la obtuvo mencionando el autor o autores. Cualquier uso distinto como el lucro, reproducción, edición o modificación, será perseguido y sancionado por el respectivo titular de los Derechos de Autor.

# I N D I C E

## INTRODUCCION

### PROGRAMACION ARQUITECTONICA

#### 1.- REQUISITOS FORMALES

##### 1.1 ANALISIS DE LO SOCIO CULTURAL

- Necesidad social
- Análisis de la institución dogmas y su organización
- Antecedentes históricos
- El usuario y su contexto

##### 1.2 CONCLUSIONES: REQUISITOS FORMALES

- Género del edificio
- Tipología funcional
- Espectativas formales
- Capacidad

#### 2.- REQUISITOS AMBIENTALES

##### 2.1 ANALISIS DEL MEDIO FISICO

###### 2.1.1 ANALISIS DEL TERRENO

- Localización
- Ubicación en la zona urbana
- Usos y zonificación primaria
- Infraestructura y pre-existencias ambientales
- Morfología

###### 2.1.2 ANALISIS CLIMATOLOGICO

- Temperatura
- Precipitación
- Humedad
- Vientos
- Asolamiento

##### 2.2 CONCLUSION: REQUISITOS FISICO-AMBIENTALES

- Conveniencias de climatización
- Posibilidades de acceso
- Conveniencias de zonificación
- Tomas de servicio y desalojos

### **3.- REQUISITOS TECNICOS Y LEGALES**

- Consideración de materiales
- Sistema constructivo
- Instalaciones especiales
- Reglamento de construcción y servicios urbanos

### **4.- REQUISITOS FUNCIONALES**

#### **4.1 ANALISIS DE ACTIVIDADES**

- Descripción de actividades
- Enlistado de locales
- Estudio de locales

#### **4.2 CONCLUSION: REQUISITOS FUNCIONALES**

- Arbol de sistemas
- Diagrama de relaciones
- Diagrama de flujos

### **5.- REQUISITOS PARTICULARES DE LOS LOCALES**

- Patrones de diseño
- Tabla de requisitos
- Conceptos de diseño

## INTRODUCCION

Desde el principio de la humanidad , y a través de los siglos, el hombre ha vivido en una intrínseca necesidad de buscar la gracia divina, orillándolo a crear lugares exprofeso para el culto público.

Si hablamos del hombre íntegro es necesario abarcar todos sus aspectos, tanto cuantitativo como cualitativo; dentro de los cuales se encuentra sin lugar a dudas el aspecto o sentimiento espiritual que en el hombre es innato .

Es éste sentimiento una de las formas por las que el hombre percibe la existencia de Dios y se apoya en la revelación y en las pruebas filosóficas de Sto. Tomás de Aquino.

El culto es por lo tanto la expresión de la obligatoriedad del respeto y amor a Dios que el hombre siente.

Aunque en esencia la necesidad religiosa sea la misma, el modo de efectuar el culto o rito es diferente en cada cultura, o en cada religión.

Para los que somos católicos, el lugar de culto ( iglesia ) es algo más que para rendir culto a Dios; ya que la necesidad religiosa lleva también a la formación integral de la persona, y a tomar acciones sobre ello.

Ahora se nos presenta la oportunidad de crear dicho lugar de culto ( iglesia ) para honra y gloria de Dios, que logre expresar carácter solucionar problemas de espacio, invitar a la meditación y fortalecer la unión de la iglesia.

Para lograr influir en la compostura de los fieles y engrandecer un espacio arquitectónico favorable para la experiencia religiosa he optado un método dividido en dos etapas:

**ETAPA ANALITICA.**- Nos ayuda a analizar todos y cada uno de los elementos que componen la problemática planteada y nos define el programa arquitectónico y sus requisitos.

**ETAPA ARQUITECTONICA.**- Una vez recabada y analizada la información necesaria para conseguir el objetivo trazado, se traduce a los bosquejos obteniendo soluciones arquitectónicas coherentes con los requisitos planteados en el programa arquitectónico.

Para analizar los elementos que conforman el templo, he considerado dividirlo en cuatro áreas importantes:

- Area pastoral litúrgica ( culto )
- Area pastoral evangélica
- Area notarial
- Area de servicios

**1.- REQUISITOS FORMALES**

**1.1. ANALISIS DE LO SOCIO-CULTURAL**

## 1.1 ANALISIS DE LO SOCIO CULTURAL

### NECESIDAD SOCIAL

Desde la creación del universo hasta nuestros días hemos estado influidos por esa fuerza creadora que todo lo puede y que nos ha hecho a su imagen y semejanza.

Se sabe que en México, que la población católica es de aproximadamente un 94.5% de la población total, que cada vez va mas en aumento, llevando como consecuencia la urgencia de crear lugares de culto, sobre todo en sitios conurbados a los centros de densidad mayor o en desarrollos urbanísticos nuevos, ya que su aumento ha sido considerable y los servicios religiosos católicos son escasos o nulos.

La parroquia que propongo estaría enfocada a ayudar a cubrir la necesidad de un lugar de culto, en un desarrollo urbano nuevo, que está conurbado a la ciudad de Tuxtla Gutiérrez, Chiapas., como es el fraccionamiento " Los Laureles ".

Aunque actualmente la cantidad de personas que viven en dicho fraccionamiento cubren un 60% de la capacidad de este, si es ya urgente la construcción de una iglesia con funciones de parroquia ya que dicho fraccionamiento contará con una exigencia pastoral de 500 familias aproximadamente y considerando que un 70% de estas requieren de dicho servicio religiosos, es pues ésta una necesidad social pronta a solucionar, ya que los actuales habitantes tienen que dirigirse a iglesias próximas que están a distancias considerables.



## INSTITUCION RELIGIOSA

La primera finalidad de la iglesia es reunir al pueblo cristiano para celebrar su liturgia. La celebración litúrgica se presenta pues, para el arquitecto como para el sacerdote, como el imperativo determinante a partir del cual se jerarquizan todos los demás.

El lugar de culto debe ser a imágen de los hombres que la habitan, - y de ser como la proyección espacial de las acciones que ahí se realizan. Cualquiera que fuera la solución tomada. Los cristianos deben poder encontrarse en su iglesia como en su propia casa.

La primera función de la iglesia es permitir a los cristianos dispersos en el mundo, reunirse en nombre de su fe.

El misterio de la santa iglesia surge desde su principio, pues su fundamento es predicar la buena nueva prometida.

Muchas veces nos hacemos una pregunta ¿ Por qué un edificio ? pues - vemos a Cristo viviente presente en la historia, en su palabra escrita y acontecida y presente en sus ministros, convoca a todos a congregarse en familias, como pueblo, formando " su cuerpo ". Esta invitación a la reunión es básica en el cristianismo , reunión asamblea, convocación son los significados de la palabra iglesia,

La iglesia-edificio es esencialmente la casa de la iglesia local.

La iglesia está constituida y ordenada en este mundo en base a una - sociedad, y permanece en la iglesia católica, gobernada por un sucesor de Pedro y por los Obispos en comunión con EL.

La iglesia como institución cuenta con una organización jerárquica , la cual se traduce en la jerarquización de sus edificios.

### IGLESIA - INSTITUCION

- Capilla
- Vicaria ( iglesia )
- Parroquia
- Catedral
- Santuario y Basílica

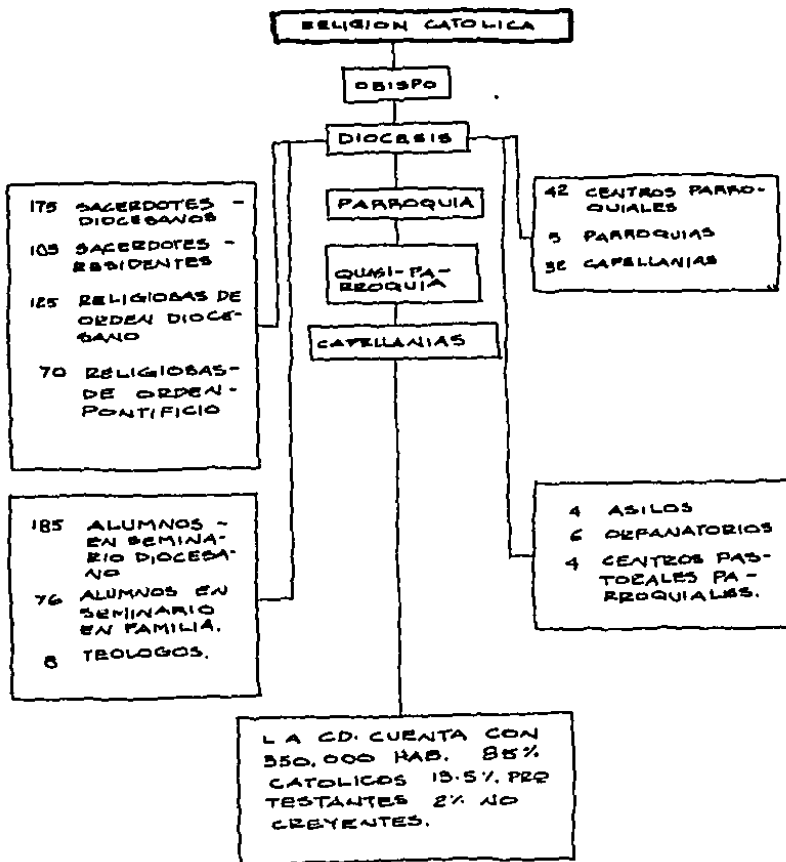

### DIFERENCIA ENTRE TEMPLO Y PARROQUIA

Templo es el edificio para uso de la comunidad cristiana de un solo-sector.

Parroquia es la cabecera principal. De ésta dependen una serie de - templos de varios sectores.

Es la organizadora y en esta se llevan los papeles múltiples de los-servicios sacramentales, que se llevan a cabo en los diferentes templos dentro de la zona a que corresponda dicha parroquia. ( 4 )

CONCLUSION: El templo depende de la parroquia.

. Lo que espera la Comunidad de la Iglesia

La Comunidad Católica

- Confesión
- Edificación
- Coordinación
- Encuentro

. El equipo de Planeación para una Iglesia-edificio

- Procedimiento:  
diálogo continuo desde  
desde el proyecto a la  
terminación
- Entidades que intervienen:

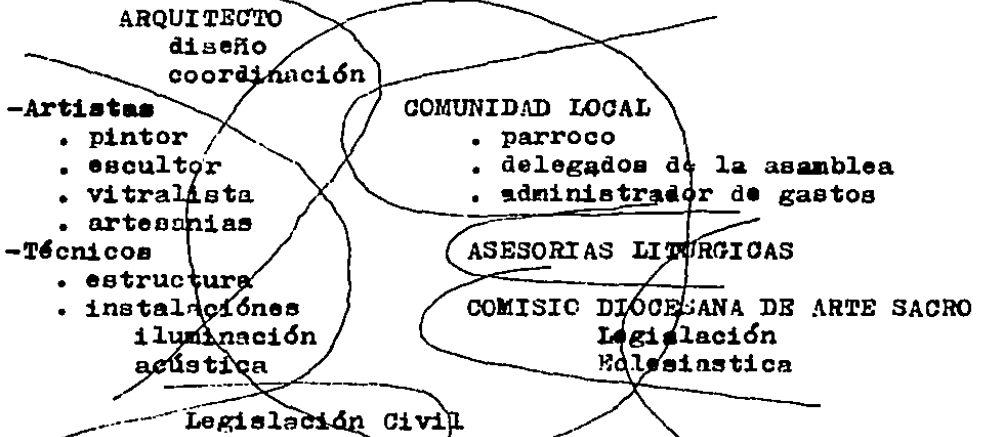

. Funciones de la Arquitectura en la Construcción de iglesias

ARQUITECTURA

- . Función Práctica
- . Función Humana
- . Función Espiritual

. Interrelación de Factores en evolución que determinan en un momento dado LA VIDA LITURGICA concreta de una COMUNIDAD

LITURGIA

La Comunidad Cristiana      La arquitectura y Artes  
Ciudad-Sociedad

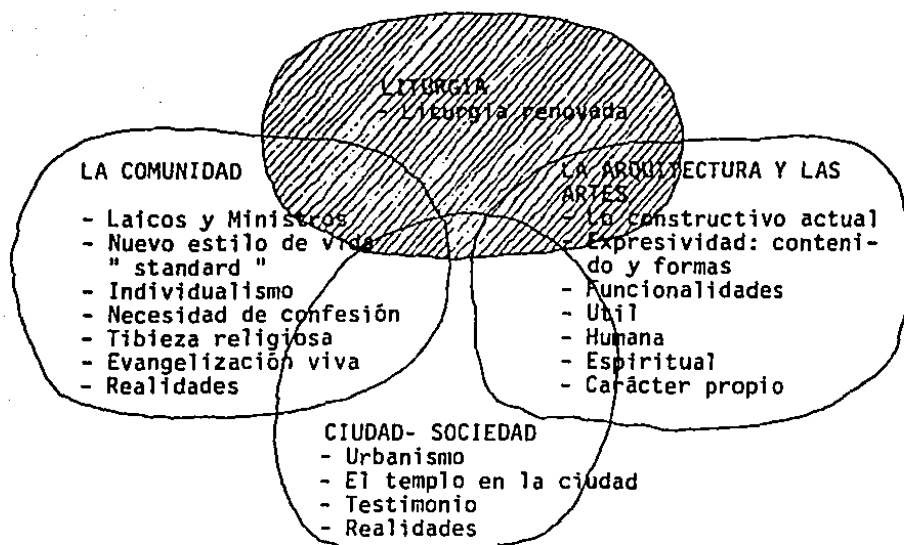

### LAS FUNCIONES LITURGICAS DE LA CASA DEL PUEBLO DE DIOS.

#### FUNCIONES LITURGICAS

- Reunir la comunidad de creyentes y organizar los lugares de la celebración litúrgica.
- Acoger a los hermanos en la fe.
- Escuchar la palabra de Dios.
- Orar y cantar en asamblea.
- Bautismos
- Celebrar la eucaristia.
- Santificar la vida cristiana.
- La oración individual y la adoración eucarística.
- Sacristía y oficinas.
- Los servicios a la comunidad.
- Dar testimonio de nuestra fe.

#### 1: REUNION: ORGANIZACION.

- Constituir una asamblea.
- Distintos tipos de reunión.
  - CENTRO DE COHESION

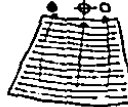

a.- UN ESPACIO POLARIZADO:

Es la asamblea celebrante la que debe crear y organizar su espacio. Antes de referirse a cosas y lugares, el espacio está relacionado con personas y acciones.

b.- UN ESPACIO PRACTICO:

- Tener un espacio en donde se pueda estar de pie o sentado, momentáneamente de rodillas, de una manera suficientemente confortable para no perturbar la atención.
- Ver lo suficiente, no solamente el altar y lo que ahí se hace, sino también el lector en el ambón, al que preside en su sede a los otros ministros, el conjunto de los movimientos de la celebración.

2: ACOGER

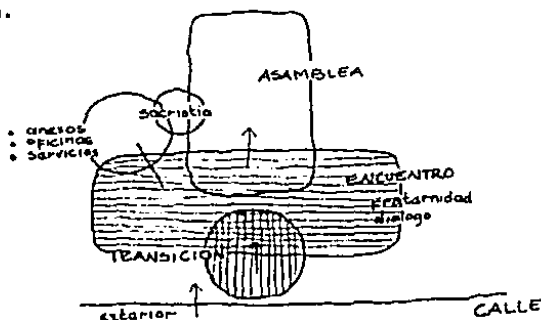

- a.- Transición y acogida van juntas. La iglesia necesita un lugar de acogida, signo de una sincera hospitalidad.
- b.- Los recibidores y las oficinas tendrían que tener salida a este espacio de transición sin que se atravesara la iglesia.
- c.- Un paso directo de la sacristía para la realización de la procesión de entrada desde el fondo de la iglesia.
- d.- Un lugar de acogida es ciertamente un elemento importante de la planeación de una iglesia cuya función de hospitalidad ha llegado a ser hoy casi una necesidad.

## 3: PALABRA

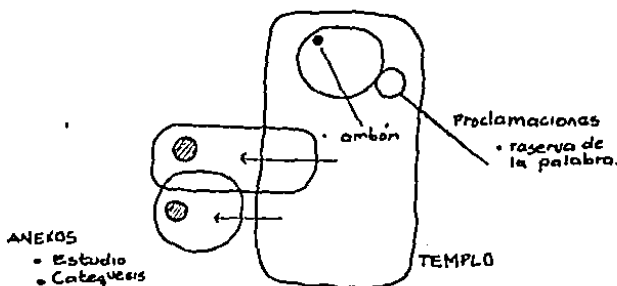

## a.- EL LUGAR DE LA PALABRA:

- El ambón: El ambón es un lugar inscrito en la arquitectura de la iglesia de donde se proclama la palabra de Dios al pueblo reunido.

## b.- LA LOCALIZACION DEL AMBON:

- Será escogida con una relativa libertad, en función de la liturgia, de la disposición general de los lugares y de las necesidades de la asamblea. Este principio de libertad es tal que se podrá utilizar en ciertos casos de un atril móvil. Cuando se trata de un lugar fijo, la elección del sitio es importante porque es el que determina el lugar de toda la liturgia de la palabra: lecturas y cantos y oraciones. El lugar de la palabra debe permitir una comunicación directa del lector o predicador con todos.

## c.- LUGARES ANEXOS DE LA PALABRA:

- En la iglesia misma, hay que poner además del ambón reservado a la palabra de Dios, un lugar con atril y eventualmente con micrófono para las intervenciones secundarias. El presantuario parece el lugar adecuado para la localización de ese atril modesto que también puede servir para las catequesis, círculos bíblicos, conferencias y charlas que tienen lugar en la iglesia.

#### 4: PALABRA ORAR Y CANTAR JUNTOS

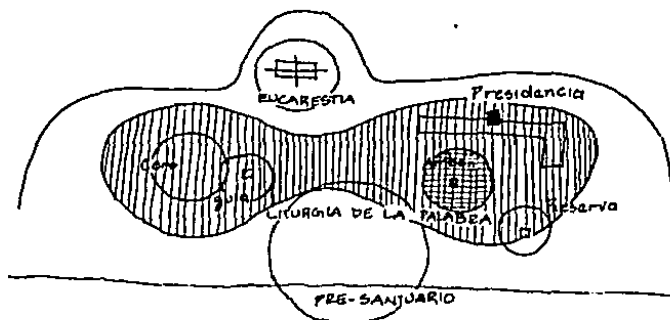

##### a.- EL LUGAR DE LA PRESIDENCIA Y DE LA SUPLICA:

- El lugar de la presidencia, contra una tenaz costumbre, no debe aparecer como aquel de una lejana majestad, o de una presidencia honorífica, sino más bien de un servicio jerárquico. Este lugar, marcado con unas gradas, tiene un sillón sobre el cual se sienta el presidente para escuchar la proclamación de la palabra de Dios. Este sillón no es un trono.
- Tampoco debe aislarse al presidente de la asamblea. En este caso la sede debe estar más elevada que el altar para que no tape.

##### b.- EL LUGAR DEL DIACONO Y DEL PRESANTUARIO:

- El diacono es el servidor de la asamblea el lugar de este está situado en el presantuario, es decir, un espacio intermedio entre el espacio del pueblo y el santuario propiamente dicho. Este espacio despejado, más elevado que la nave, más bajo que el santuario, sirve también como lugar para la comunión y para otros servicios litúrgicos: confirmación, bodas, funerales.



### 5: BAUTIZAR

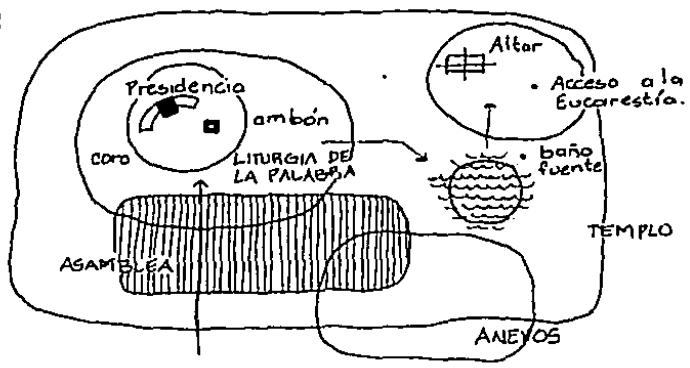

a.- La iniciación cristiana consta de la preparación al bautismo. La preparación utiliza los lugares de los cuales ya hemos hablado: hall de entrada, lugar de la palabra o salones anexos. El acto final necesita un lugar propio del sacramento: bautisterio.

### 6: CELEBRAR LA EUCARISTIA

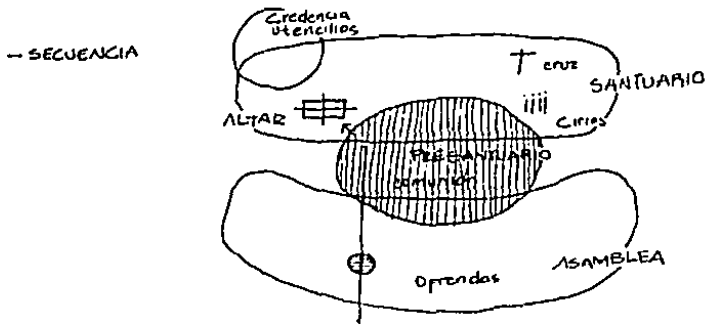

#### a.- LA CREDENCIA :

La procesión de las ofrendas comporta la aportación de panes y de el cáliz al altar a partir de una credencia sobre la cual se vuelve a llevar el cáliz después de la comunión. Debe ser grande para poder recibir además del cáliz otros componentes de la eucaristía.

## b.- EL ALTAR:

- El altar es el lugar del sacrificio; es la mesa alrededor de la cual el pueblo de Dios es invitado a reunirse para tomar parte en la cena del Señor; es el centro de la acción de gracias que constituye la eucaristía.
- Desde el punto de vista práctico: conviene que el altar mayor se construya separado de la pared de modo que se pueda girar fácilmente entorno a él y celebrar de cara al pueblo. Y ocupará un lugar tal en el edificio sagrado que sea realmente el centro donde converja la atención de toda la congregación religiosa.
- Un mantel cubre el altar como signo de reverencia para la comida en el cual se recibe el cuerpo y la sangre del Señor, No debe esconder ni la forma ni el material del altar, ni quitarle nada de su verdad, de su simplicidad y de su fuerza. Por su volumen y sus proporciones, su material y su talla, sin perder su importancia y su simplicidad, debería ser el objeto más bello de la iglesia.

## c.- ELEMENTOS ANEXOS AL ALTAR:

## - Gradas:

Para significar la dignidad del altar, necesita unas gradas. Pero no se debe sobre-alzar de tal modo que el altar imponga una presencia aplastante y que el celebrante quede cortado de la asamblea.

## - La cruz:

Para significar que en la celebración hacemos memoria del sacrificio de Cristo en su pasión bienaventurada se colocará una cruz en la cercanía del altar, muy a la vista de toda la asamblea; pero no tapan al celebrante se podrá colgarla.

## - Los candelabros:

Los candelabros mas que colocados sobre el altar, estos deben circundarlo para ensanchar el espacio, dar a la celebra

ción su carácter festivo y expresar el resplandor de la presencia de Cristo.

#### 7: SANTIFICAR LA VIDA CRISTINA:

- Misas de pequeños grupos
- Bodas
- Funerales

#### 8: ORACION PARTICULAR

##### ADORACION EUCARISTICA

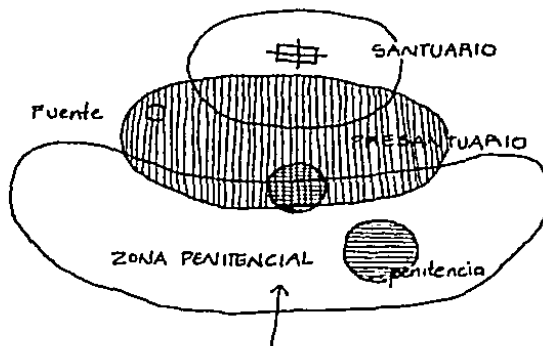

#### a.- LAS BODAS:

- El séquito de la boda utilizará el pasillo previsto para las -- entradas procesionales pero habrá que prever para los novios un lugar lo suficientemente amplio a la cabecera de la asamblea, - sea en el pasillo o en el presantuario.

#### b.- LOS FUNERALES:

- En cuanto a la procesión y al lugar del cuerpo en la liturgia - de difuntos, se puede aplicar lo mismo sobre la boda.

#### c.- COLOCACION DEL SAGRARIO:

- Conviene que el lugar donde sea colocado propicie la oración -- privada, de manera que los fieles con facilidad y provecho venga ren al Señor en el Santísimo sacramento con culto privado.

- Con el altar en la parte posterior

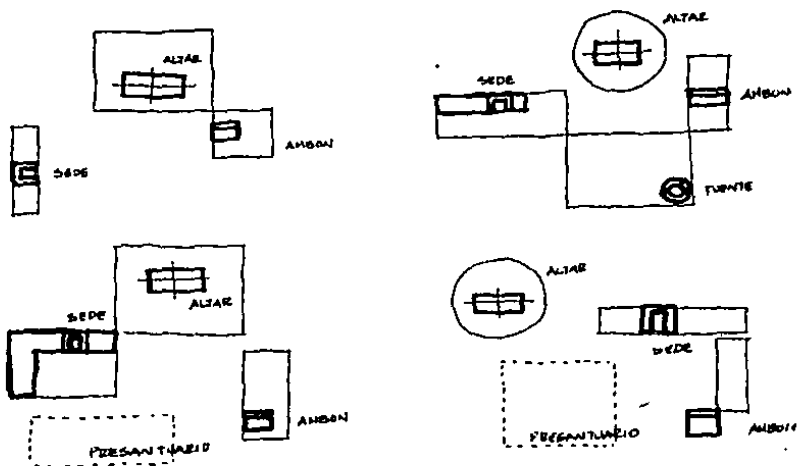

- Esquema simétrico

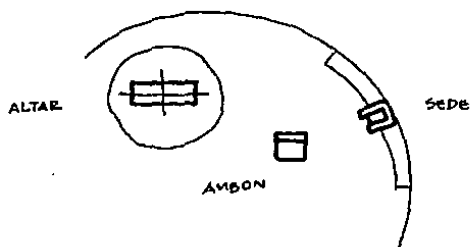

- Con bautisterio y tabernáculo

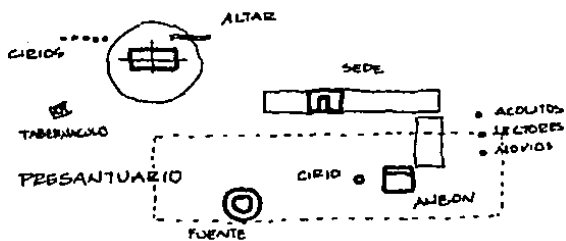

9: EL SANTUARIO: Diferentes distribuciones  
 - Con la sede en la parte posterior

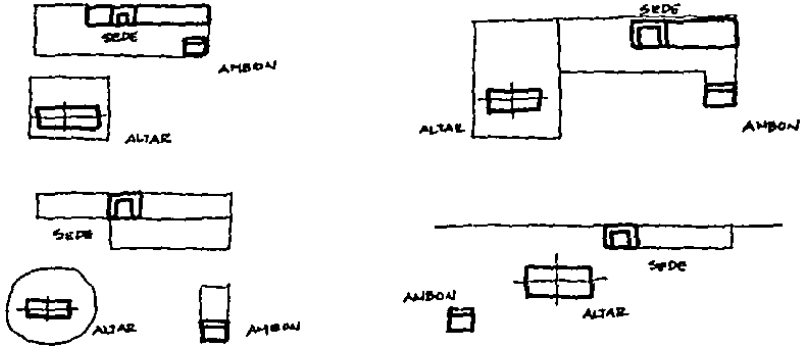

- Santuarios mas desarrollados: con bautisterio y tabernáculo

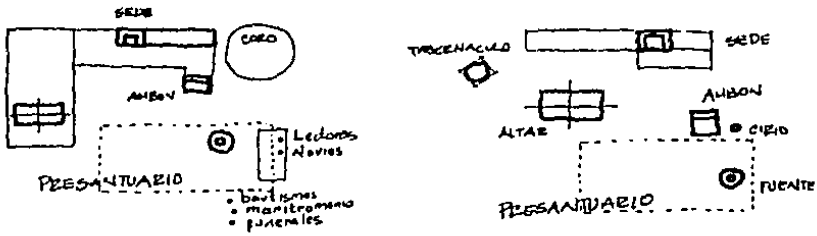

- Con el ambon en la parte posterior

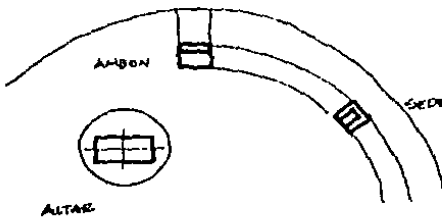

- recordar que todos estos elementos pueden ser móviles.

- Con los lugares litúrgicos en la misma línea

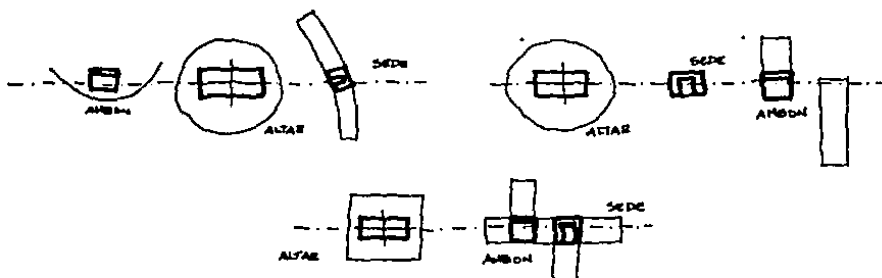

- Otras variaciones

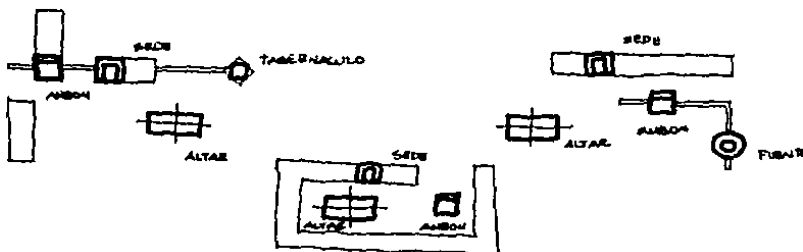

#### a.- LA SACRISTIA Y OFICINAS:

- Acceso:

Puede ser útil que una entrada secundaria permita entrar sin tener que pasar por la iglesia. Debe entenderse por sacristía el conjunto de servicios indispensables de orden material.

- Acomodo:

Muebles funcionales deben ser previstos para el material litúrgico.

- Componentes de una liturgia

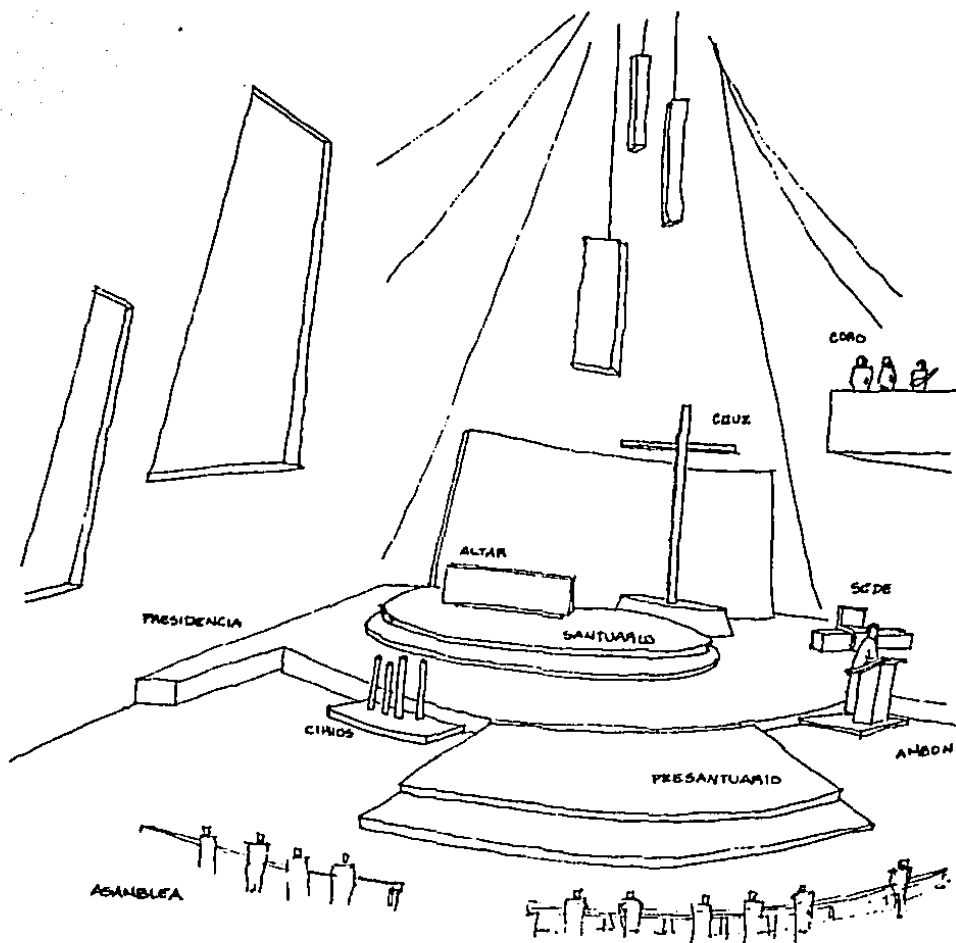

## ANTECEDENTES HISTORICOS

### Proceso histórico del templo en México

Todo proceso es del hombre. A Dios le basta la palabra y lo que ordena, lo hace al instante y lo hace bien.

El arte trata sencillamente de plasmar esta actividad y de manera especial, el arte religioso trata de hacer mas evidente este anhelo. El templo es una rica expresión de este sentimiento que, aunque no siempre ha llevado la intención de ser monumento u ofrenda del ser divino, sin embargo, es la ocasión que toma el hombre para desbordar concientemente todo el reconocimiento que merece aquel ser leido y le ha sostenido el impulso de la vida.

Hacer un análisis del proceso del templo cristiano en México, implica analizar también aunque sea someramente, las dos corrientes paganas y cristina que se fundieron en una sola.

#### PREHISPANICA:

Su existencia ( graba ) giraba alrededor de la religión.

#### HISPANICA:

Conquista, es considerada la edad de oro de la fe, gran énfasis en la cultura y arte.

#### RELIGION AZTECA:

Profunda e integrada en un universo sacro norma su vida y marca pauta de manifestaciones, organización social, conocimientos con un sentimiento mítico-arte. Dualidad, politeísta y cuadruplicidad.

#### Características:

- Basamento piramidal ( cuerpos sobrepuestos ).
- Uso del Santuario, lugar para Dios.
- Arquitectura de espacios exteriores y masividad.
- Uso de plataformas, diferentes etapas de la vida.
- Tendencia a la simetría axial o centralizada.



**ESTILOS:** Formulas estéticas de una época determinada encontradas por colectividad y que sintetizan la manera de sentir.

ESTILOS	CARACTERISTICAS	ELEMENTOS
Gótico	Expresión de la mentalidad, origen social y teocéntrica de la Edad-Media. Termina en México no en España; sentido de elevación cargadas transmitidas a esqueleto estructural.	Bóvedas de crucero, arcos ojivales o arbotantes columnas y contrafuertes ventanales emplumados y rosetones.
Mudejar	Conservación del arte cristiano con hornamentación hispano musulmana ( mahometano ), combinación de líneas rectas con curvas entrelazadas.	Arcos conoipiales, lobulares o mixtos, alfeizar el alfiz, el alfarje, recubrimientos de alicatado azulejo, almoadillado en juntas de cantera.
Clasicismo Renacentista	Comenzó en Italia en el siglo XVI, imitación de la época clásica -- griega y romana, llamado renacimiento; fundado en base a las órdenes dórico, jónico y corintio con interpretación propia.	Bóvedas casetonadas, medallones, frisos y guirnaldas ornamentación y profusión de órdenes.
Herreriano	Obra cumbre de Juan de Herrera, captó las nuevas necesidades expresivas, usa con libertad los elementos y las proporciones clásicas.	Orden dórico como base sobriedad y austeridad, remates piramidales.
Plateresco	Evolución de un gótico-flamígero o isabelino, depurando por las formas severas del renacimiento. Libertad de proporción y decoración, ejecutado a manera que los indígenas trabajarán.	Estructuras y espacio del gótico, decoración y ornamentación del renacimiento.

ESTILOS	CARACTERISTICAS	ELEMENTOS
Edad Media	Formas primitivas , - 1520, plateresco te - quitqui, 1530, espa - cio habitable regida - por necesidades, co - piar dibujos europeos interpretación indige - na.	Capillas con lengua - je bernáculo, muros - de adobe y piedra, - techos de palma, te - ja, labración de pie - dras ( cantera ).
Barroco	Sobrio, rico ò salo - mónico y exuberante.- Sobre decorado, juego de luz y sombra, deco - ración natural a base de flores y frutas.	Columnas tritóstilas y salomónicas. Uso - de la cantera, reta - blos, relieves y ara - bescos.
Churrigueresco	Apogeo y esplendor - del barroco, estípite interestípite y anas - tilo. Decoración exu - berante, rico vocabu - lario.	Estípite, nichos, in - terestípite, guirna - das y flores
Neoclásico	Imposición por decre - to , 1780, creaciones de academias ( San. - Carlos ) disolución - del barroco y convul - sión artística, apari - ción del renacimientõ.	Columnas externas y - frontones, arcos de - triunfo, balaustra - das, cornisas, apari - ción de nuevos mate - riales ( fierro y vi - drio ).
Movimiento funcio - nal moderno	Aparición a fines del siglo XIX uso lógico - de la técnica, puris - mo en la forma e inte - gridad de materias, - madurez lógica social limpieza, austera y - sin decoración.	Estructura de fierro concreto armado, ma - dera, ladrillo y pie - dra. Elementos fun - cionales sin decora - ción.

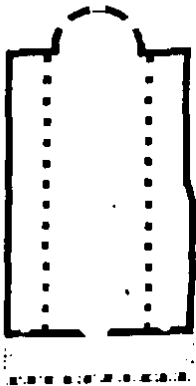

1. Roma, Santa Sabina.

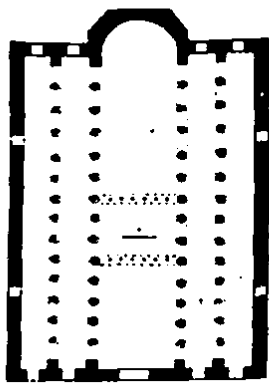

2. Ravenna, Basilica Ursiciana.

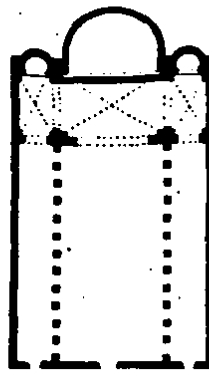

3. Roma, San Pietro in Vincoli.

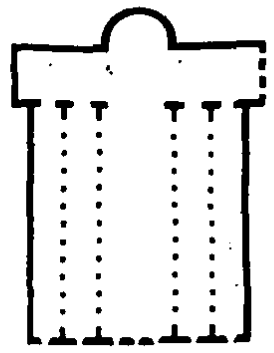

4. Roma, San Juan de Letrán.

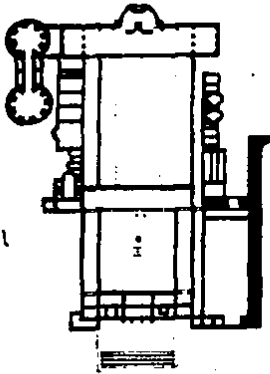

5. Roma, San Pedro.

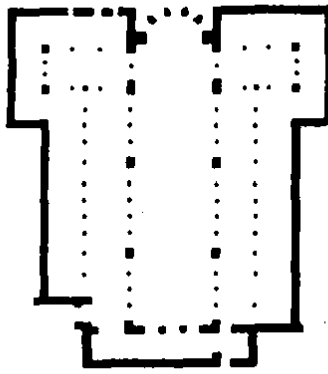

6. Salónica, San Demetrio.

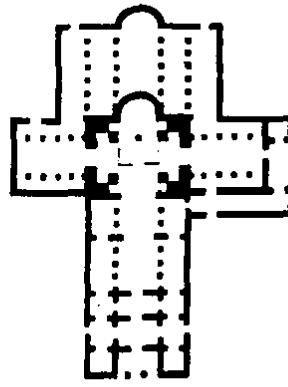

7. Efeso, San Juan.

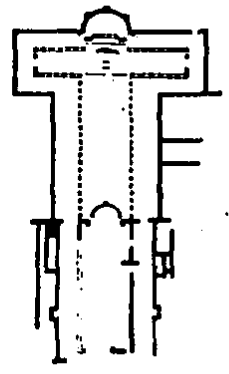

8. Abu Minas, San Menas.

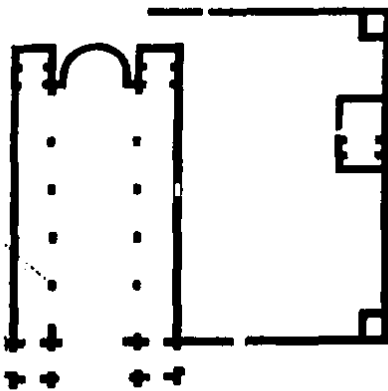

9. Kerratin

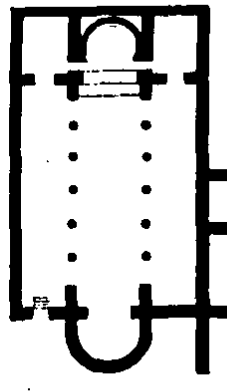

10. Henchir, Goraat es-Zid.

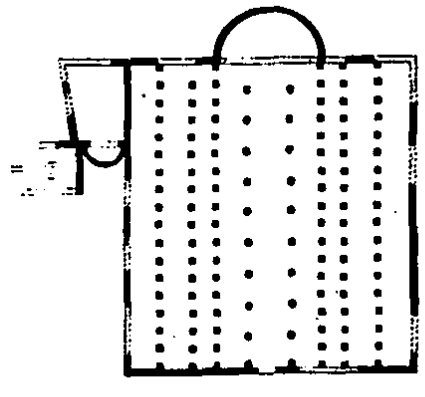

11. Tipasa.

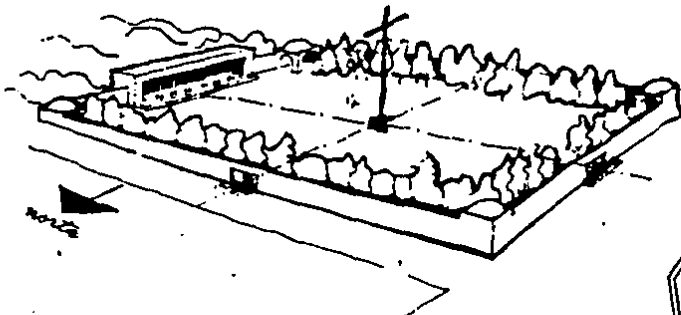

San José de los Naturales, Ciudad de México.

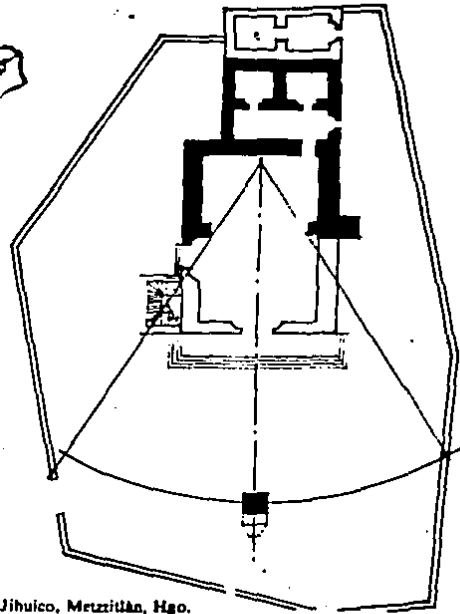

Santa María Magdalena, Jihuico, Metztlán, Hgo.

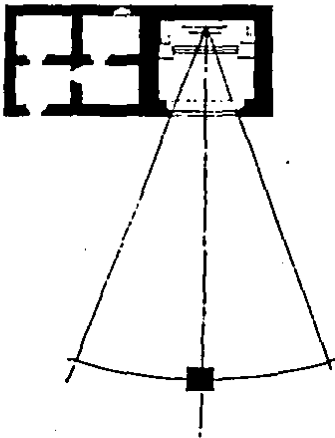

San Juan Atzcolinda, Metztlán, Hgo.

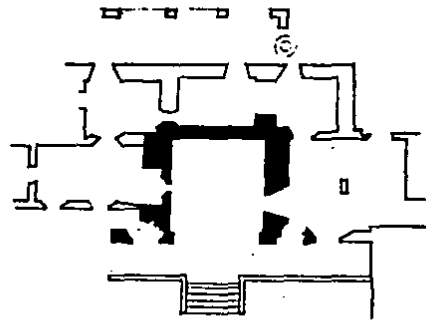

Umán, Yuc.

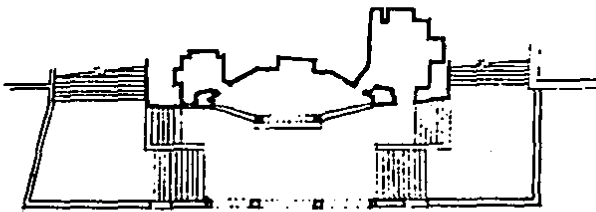

Capilla del Rosario, Tlaxcala.



Zinacantan, Méx.





San Agustín Tepetlapia, Mor.

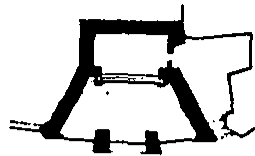

Atlatlahcan, Mor.



San Juan Texcalpan, Mor.

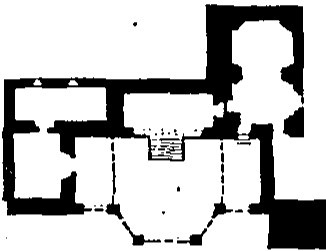

San Esteban Tizatlan, Tlax.

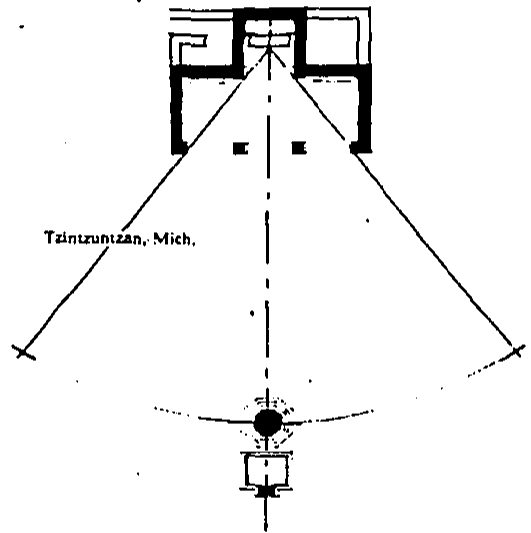

Tzintzuntzan, Mich.

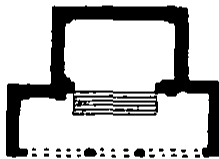

Santa Catarina, Coyoacán, D.F.

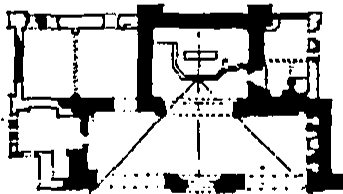

Chimalistac, San Ángel, D.F.

San Andrés Cuixtlán, Tlax.

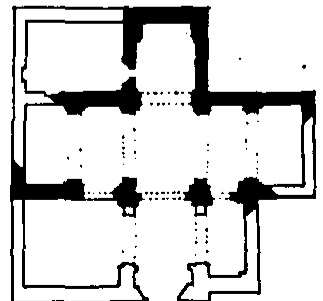



Anenequillo, Mor.



Zinacantepec, Mex.

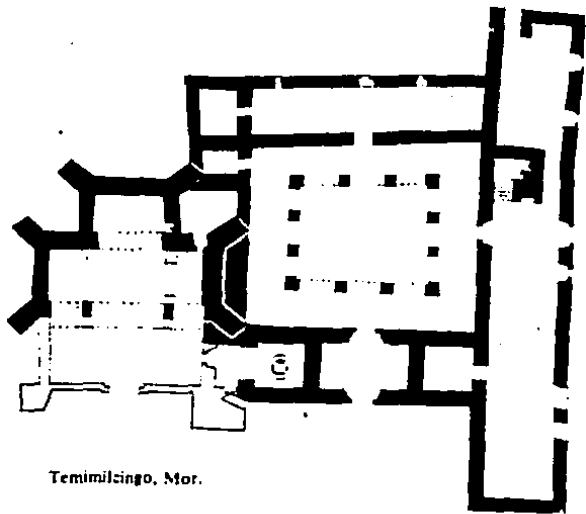

Temimilcingo, Mor.

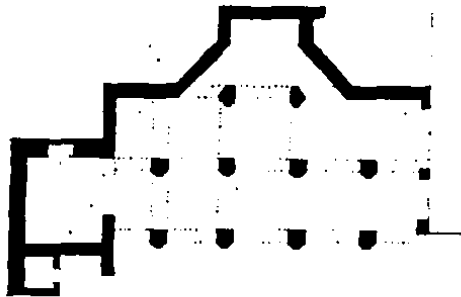

Nepopuztco, Mor.

Teposcolula, Oax.

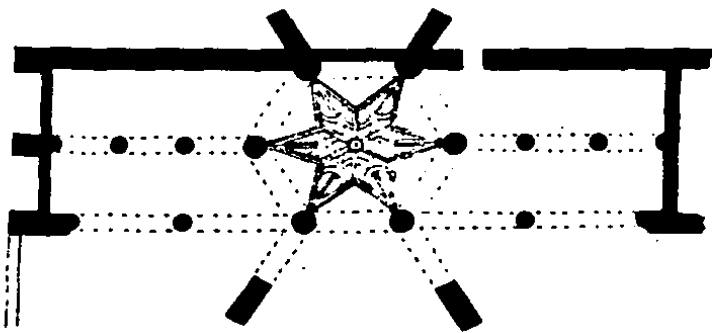

### TIPOLOGIAS

- Edificios de culto católico en Tuxtla Gutiérrez, Chis.

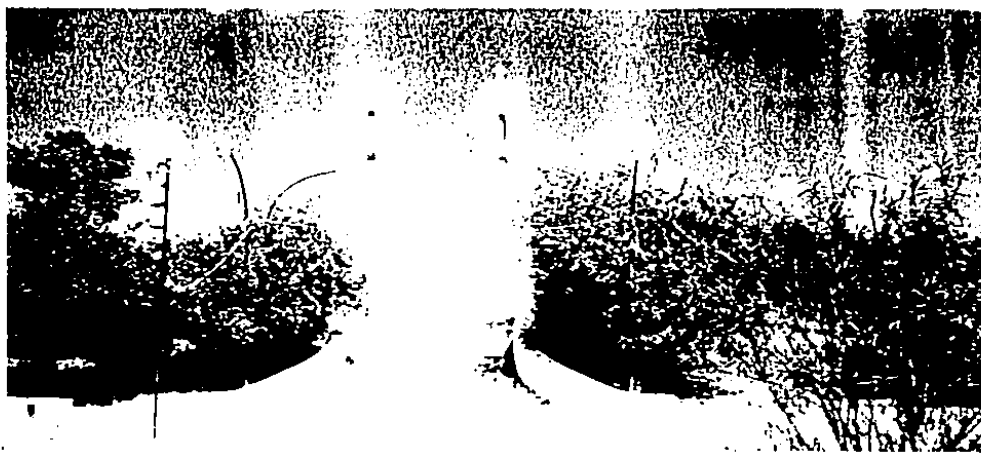

## CONCLUSION:

- Son los más característicos de la Ciudad, y -- puede notarse el predominio de una sola nave, un frontón, las torres que significan los guardianes y la planta de cruz latina.
- Templos auténticamente -- tradicionalistas, aún -- los nuevos.





TEMPLO DE NUESTRA SEÑORA DE GUADALUPE. ( Chapalita ) Guad, Jal.

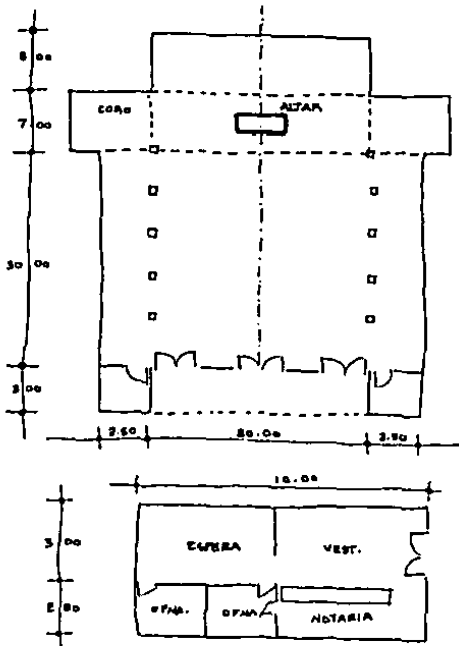

- Templo con capacidad para 360 personas sentadas y lugar amplio para quienes gustan oír-la misma de pie.
- De planta rectangular con el- asamblea en un solo sentido - dividido en 2 hileras de ban- cas con pasillos al centro y - a los lados.
- Es un templo procesional, de- dibo a la ubicación de la sa- cristía en la entrada princi- pal.
- El coro es tradicional, pues - está localizado en un nivel - alto, cerca del presbiterio.
- El sagrario está ubicado en - uno de los laterales, en don- de tiene su propia capilla.
- El bautisterio forma parte -- del presbiterio junto con el - altar, sede y el ambón.
- Funcionalmente, hay separa - ción entre las áreas de culto y las administrativas.
- La notaría parroquial del la- do derecho está ubicada del - templo, en donde tiene su pro - pio ingreso, y para llegar a - este espacio se pasa por un - patio central, donde está ubi - cado en campanario.
- El templo tiene ingreso por la fachada principal como por la late- ral.
- Todo el edificio tiene una estructuración modular y expuesta.
- El sistema de iluminación es artificial e indirecta por lámpara- fluorecente y la ventilación natural, es por medio de grandes vi- trales ubicados sobre la cubierta, la cual está en forma de --- triángulo.

## EL USUARIO Y SU CONTEXTO

### a.- FIELES

El fraccionamiento Los Laureles es un desarrollo nuevo planeado desde hace 4 años, dicho desarrollo no fué planeado para llevar a cabo ahí todas sus actividades, pero sí viene a satisfacer necesidades de crecimiento urbano organizado.

La categoría de la urbanización es residencial por lo que podemos decir que el nivel económico de la población varía entre el nivel medio-alto y alto.

El fraccionamiento comprende 35 hectáreas, dividida en dos secciones de acuerdo al programa de urbanización y ventas de los terrenos.

La iglesia que propongo estaría en medio de estas dos secciones a la que serviría.

El número de familias aproximadas que vivirían está estimada en 500, considerando 5 personas por cada una nos daría una densidad de 2,500 personas.

Del total de habitantes : un 70% son familias jóvenes con 3 hasta 5 hijos, por lo que la población infantil es muy alta; es importante también mencionar que se considera un 75% de esta población católica y por lo tanto asistentes a misa.

Con este templo se solucionará dicho problema y ayudará a fomentar la devoción.

Otro de los objetivos que desea la comunidad, es la de sentir el templo suyo, espiritual y materialmente, pues ellos a través de ayudas económicas semanales irán levantando la obra. De esta manera se unirá la comunidad que ha estado disgregada, acudiendo a diferentes templos y capillas a oír misa.

También existe el deseo de un lugar donde se les enseñe catecismo a los niños, y que haya pláticas tanto para jóvenes como para personas adultas.

Actividades principales:

Preparación y celebración de los sacramentos : bautismo, confesión, comunión, matrimonio.

Actividades secundarias:

Acudir a pláticas y ejercicios espirituales, solicitar permisos, realizar y participar en kermeses, etc.

#### b.- PARROCO O CURA

Es el sacerdote que tiene a su cargo el templo, programa las misas.

- Actividades.-
- Programar y preparar ceremonias
  - Oficiar misas
  - Impartir pláticas, y ejercicios espirituales.
  - Autorizar ceremonias.
  - Confesar.

#### c.- SACERDOTE

Se denomina sacerdote a los padres que asisten eventualmente y no tienen que ver con asuntos administrativos del templo, sino que únicamente cumplen funciones pastorales.

- Actividades.-
- Oficiar misas.
  - Impartir pláticas.
  - Confesar.
  - Dirigir ejercicios espirituales.

#### d.- SACRISTAN

Trabaja como jefe de las afanadoras o mozos.

- Abrir y cerrar el templo, así como arreglarlo para ceremonias.
- Encender y apagar luces, equipo de sonido y velas.
- Arreglar la ropa de los sacerdotes y se encarga que no falte vino, ostias, incienso, velas, etc.
- Realiza funciones nocturnas como velador.

#### e.- SECRETARIA

Realiza actividades de escritorio como recabar datos, hacer informes, elaborar cartas, contestar teléfono, etc.

## I. 2 CONCLUSIONES, REQUISITOS FORMALES

### GENERO DEL EDIFICIO

El concepto RELIGION, significa religarse, reasociarse en una acción íntima y personal con Dios.

Este concepto trae como consecuencia una variedad de actividades que pueden agruparse en individuales y colectivas.

Las expresiones religiosas grupales son importantes; recordaremos - que el hombre tiende a manifestar la salvación unificadora a la que aspira en el término de REUNION.

Definido lo anterior, es decir, el concepto de religión y la manera como este concepto se manifiesta y se desarrolla en la iglesia, queda por definir el espacio físico donde esta actividad o actividades son realizadas. De esta forma se define que el templo es la casa de Dios y lugar de la asamblea cristiana.

El templo es esencialmente la casa de la iglesia local. Es este grupo el que debe inspirar , modelar y formar su templo.

El lugar de culto debe ser a imagen de los hombres que la habitan - y debe ser como la proyección de las acciones que ahí se realizan.-- Debe ser prototipo de la elevación espiritual.

## TIPOLOGIA FUNCIONAL

Cuando se habla de actividades típicas por lo que toca a las actividades que sirven a la liturgia, hay que entender la palabra en el -- sentido de la naturaleza misma de la liturgia, que es la comunión en tre Dios y los hombres.

Debemos distinguir varios niveles de la profundidad en las funciones de la arquitectura en relación a las actividades de la iglesia:

### Actividades prácticas:

- Reunión.
- oír ( misa, pláticas, etc ).
- sentarse.
- desplazarse.

### Actividades Cualitativas:

Son de orden fraternal y del espíritu, recogimiento y meditación, a través de pastorales:

- Pastoral litúrgica.
- Pastoral evangélica.
- Pastoral social.

**PASTORAL LITURGICA:** Referido al culto religioso.

**PASTORAL EVANGELICO:** Propagación del mensaje de Dios.

**PASTORAL SOCIAL:** Compromisos cristianos con la comunidad.

## ESPECTATIVAS FORMALES

### -SENCILLEZ:



En la construcción de un templo el medio fundamental de expresión espiritual, no consiste en un elemento decorado o rebuscado, sino en una cualidad del espacio logrado por la arquitectura misma y las otras artes.

### - ESPACIO POLARIZADO Y PRACTICO:

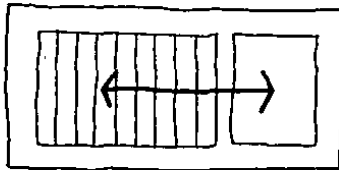

El espacio de la celebración litúrgica debe estar organizado de manera que permita a los fieles constituirse en asamblea y hacer los actos significuen los actos de la salvación y la esperanza de la última realización.

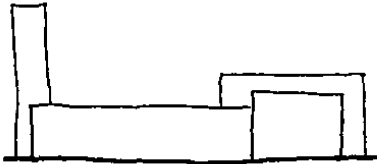

### - EXALTACION FORMAL:

Se tendrá que dar una jerarquía a los espacios mas importantes como son la asamblea y el presbiterio.

### CAPACIDAD

Para cuantificar los asistentes a la misa se hizo lo siguiente:

De las 500 familias consideradas ( deduciendo del número de lotes -- del fraccionamiento ) que habitan, se tomará un número standar por familias que son 5 personas, que da una densidad de 2,500 personas -- como se mencionó anteriormente.

Se considera un 70% de asistentes a la iglesia, ya que muchos de los miembros de la familia son de poca edad, o sea, 1,750 personas.

Divididas en 7 misas, entre sábados y domingos dan una capacidad de 250 personas por cada misa por lo que se puede pensar en 230 personas sentadas.

El rango de influencia como se puede notar no es muy extenso, pero -- sí se debe considerar los requerimientos litúrgicos de estas personas y la ubicación de dicho fraccionamiento; es importante pues un lugar de culto ( iglesia ) y un area de enseñanza, con sus respectivas areas de apoyo.

## **2.- REQUISITOS AMBIENTALES**

### **2.1 ANALISIS DEL MEDIO FISICO**



## 2.1 ANALISIS DEL MEDIO FISICO

### 2.1.1 ANALISIS DEL TERRENO

#### LOCALIZACION

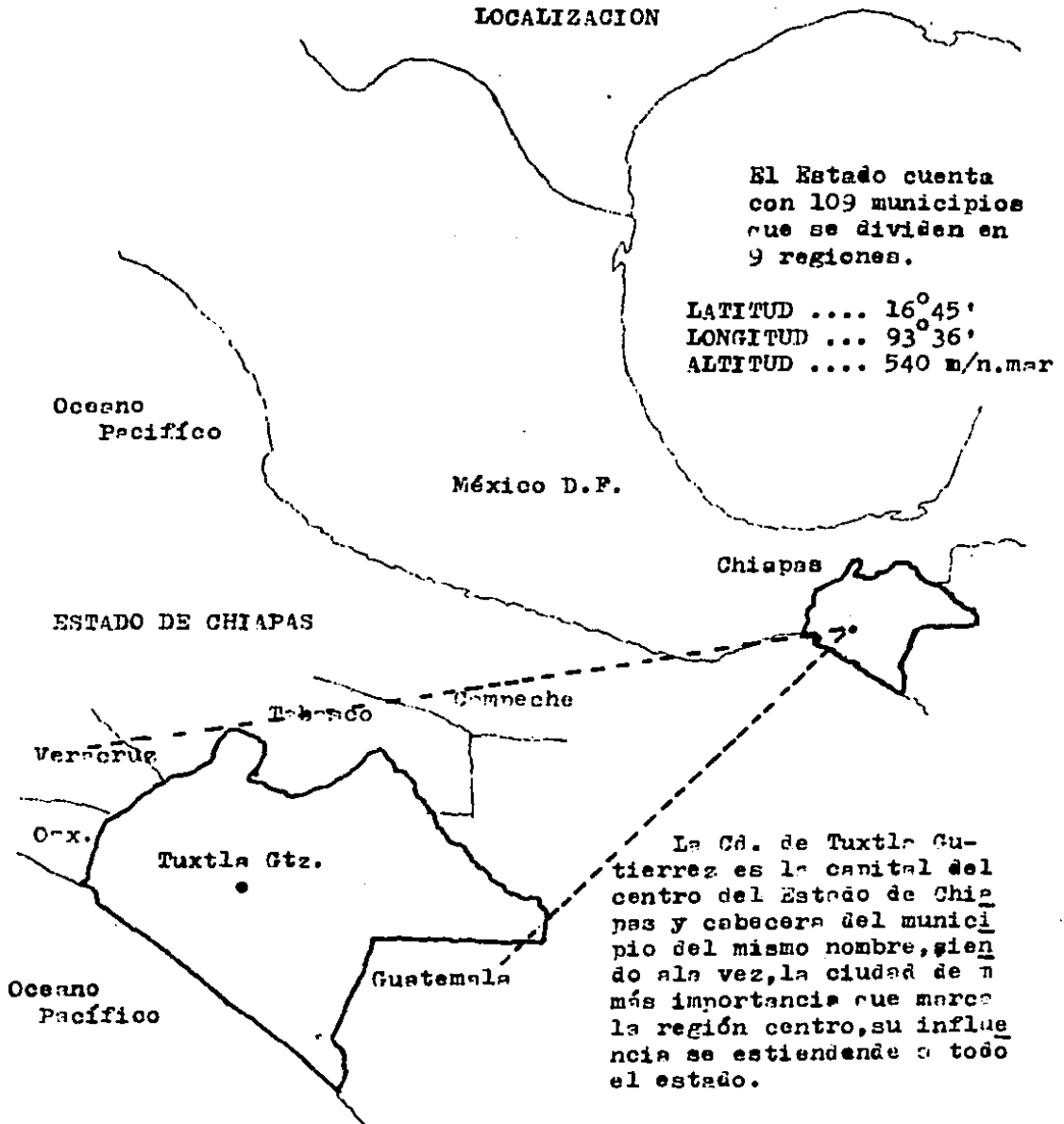

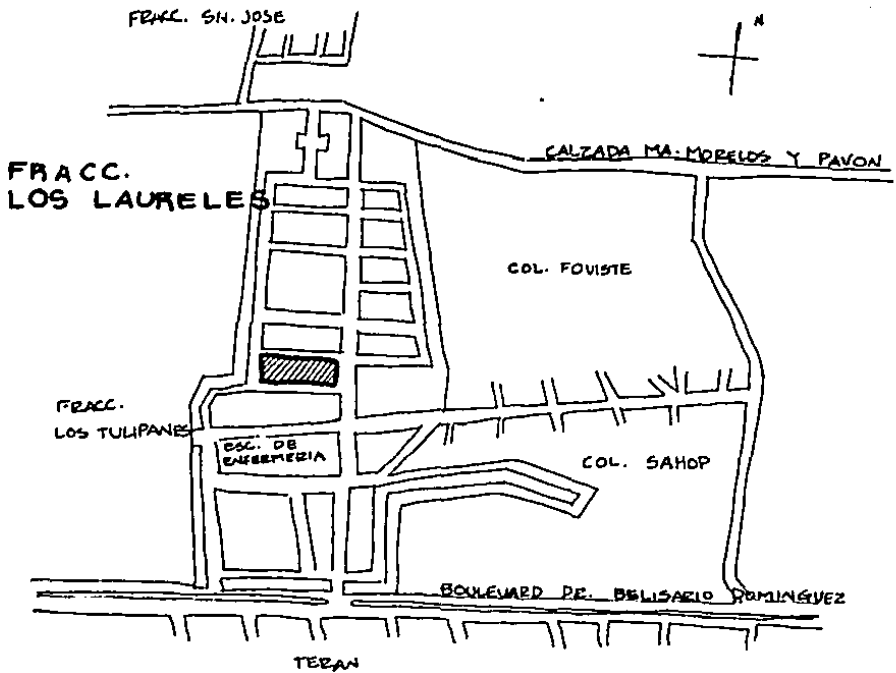

- Se encuentra ubicada en una zona habitacional de una densidad baja por el momento.
- El Boulevard Dr. Belisario Dominguez se considera como el acceso principal al fraccionamiento, para después tener dos calles de reparto que llevan directamente al terreno, que son las avenidas Los Laureles y la avenida Juan Sables, considerando la primera como de mayor importancia.

EL TERRENO







## USOS Y ZONIFICACION PRIMARIA

## SIMBOLOGIA

## - Habitación

- A Densidad alta ( 200 a 300 hab./ha. )
- M Densidad media ( 100 a 200 hab./ha. )
- B Densidad baja ( 60 a 100 ha./ha. )
- CU Centro urbano
- Centro de barrio
- PE Preservación ecológica

## - Vialidad e Infraestructura

-  Vialidad regional
-  Vialidad primaria
-  Subestación
-  Tanque de almacenamiento
-  Planta de tratamiento

## - Equipamiento

- PU Parque urbano
- ★ Vivero
- EO Educación
- T Templos

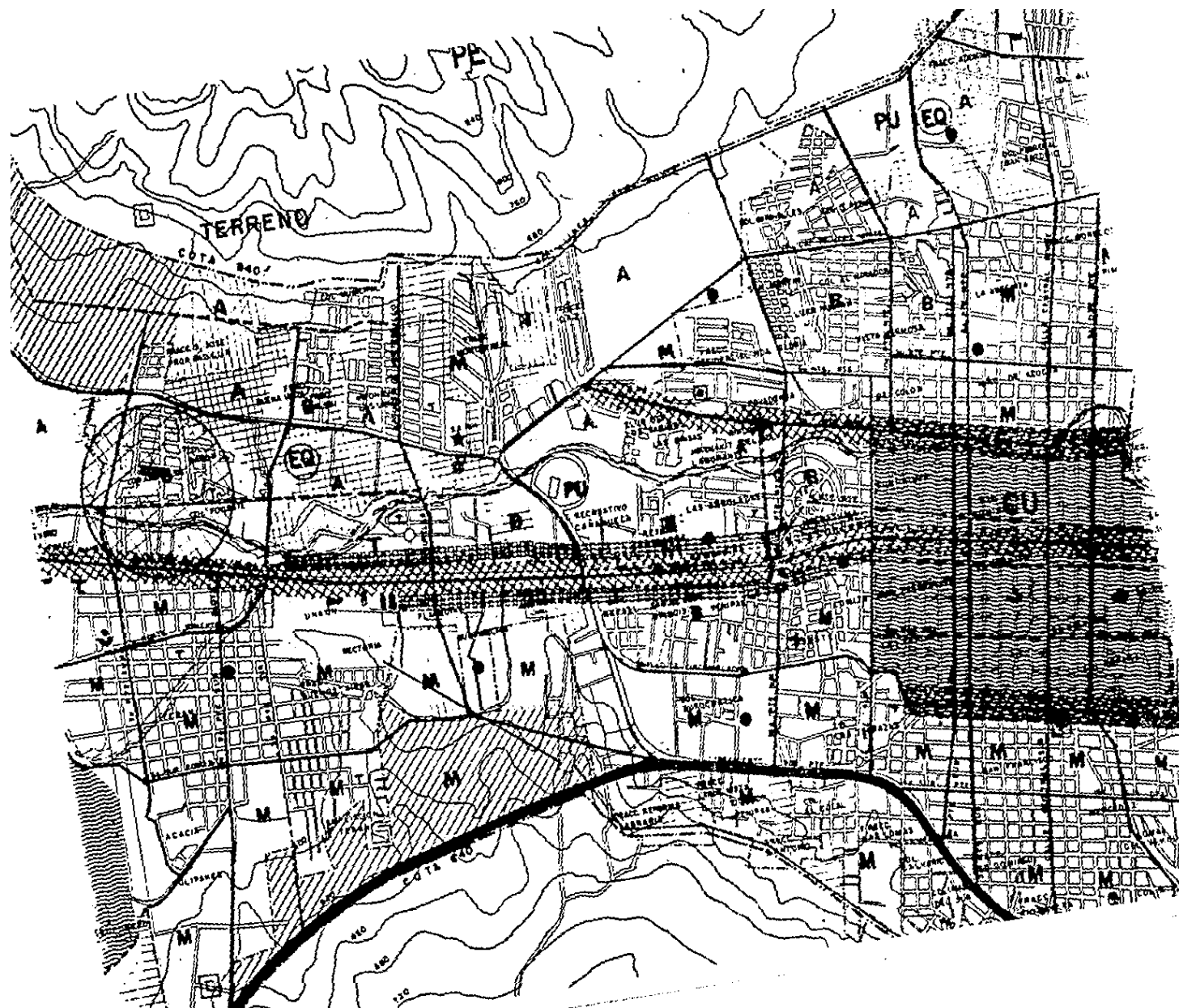

# INFRAESTRUCTURA Y PRE-EXISTENCIAS AMBIENTALES

norte

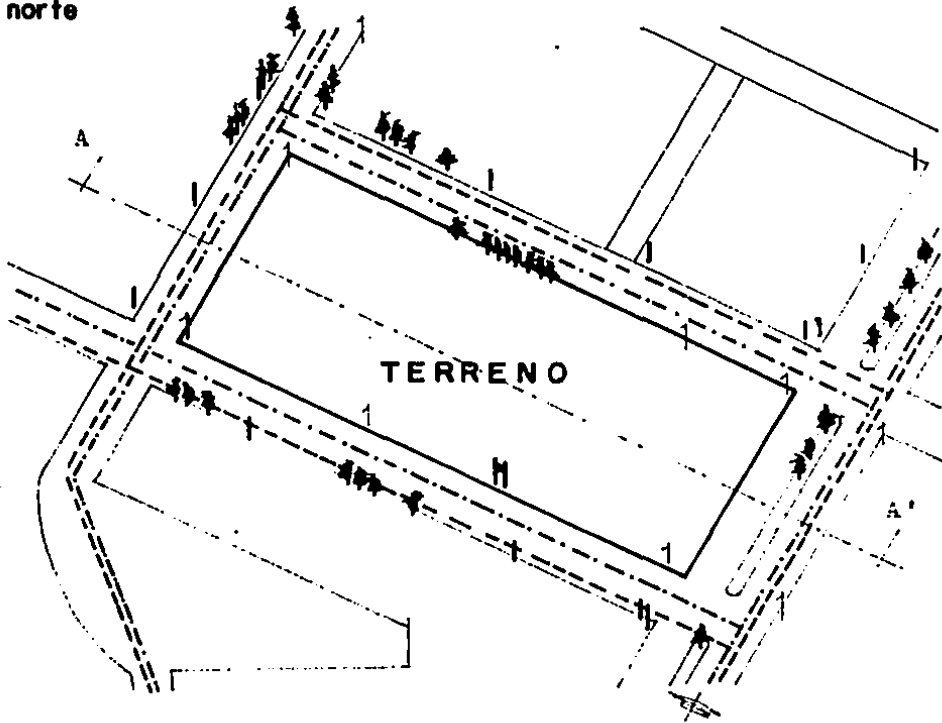

## Simbología

- rca de drenaje (colector 1.80 mts. de prof.)
- · - · - rca de agua potable (toma 0.90 mts. de prof.)
- ↑ postes de luz con alumbrado público
- ⊥ transformador
- ⊥ postes de teléfono
- 🌳 árboles
- todas sus calles estén pavimentadas

## SECCION A / A'

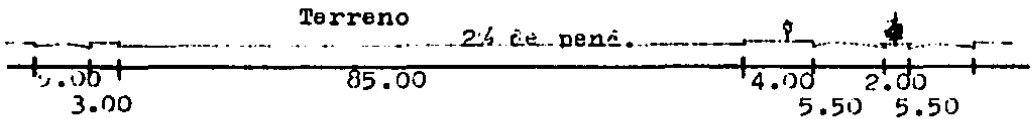

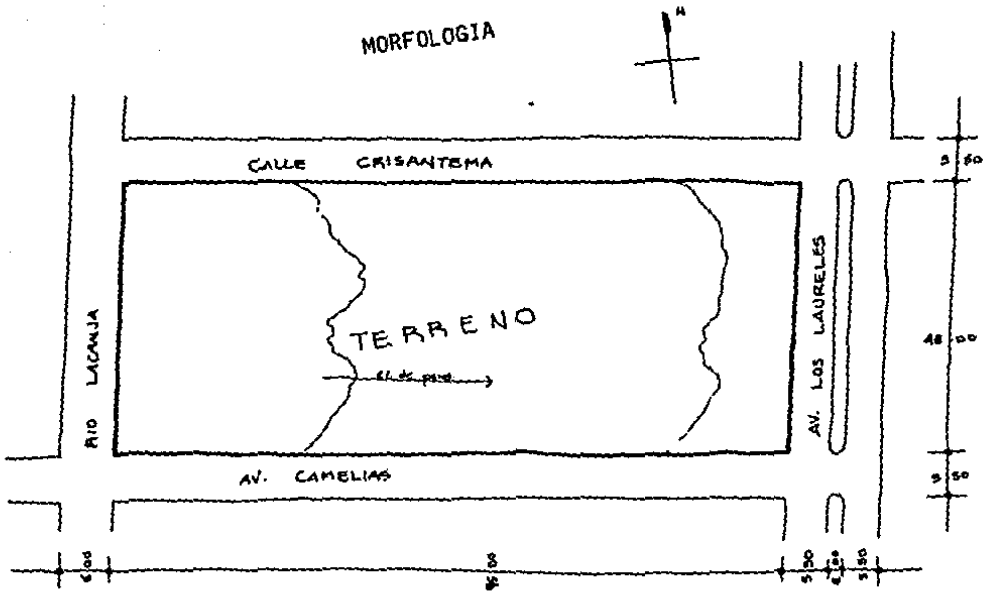

Superficie 3,230 m<sup>2</sup>

ESTRATIGRAFIA

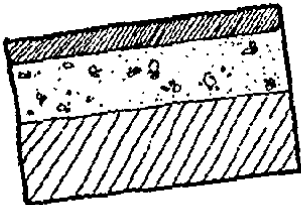

- Tierra vegetal 15-20 cms.
  - Tierra negra 25-35 cms.
  - Caliche ( tierra-blanca ). 40-45 cms.
- Resistencia 7,5 tn./m<sup>2</sup>.

## 2.1.2 ANALISIS CLIMATOLOGICO

## TEMPERATURA

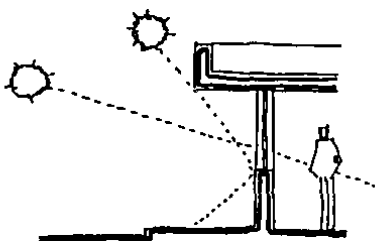

## - Asoleamiento:

En la zona de estudios, se presentan un promedio de 183 días despejados, 77 días semi-nublados y 105 días nublados.

La trayectoria solar proyecta una inclinación de verano de  $35^\circ$  y en invierno de  $70^\circ$

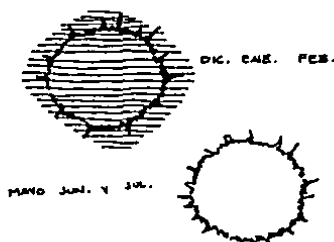

## - Temperatura: ( mensual- anual- promedio ).

La temperatura media anual, es de  $24.2^\circ\text{C}$ , siendo los meses -- mas calurosos, mayo, junio y julio, con una temperatura que oscila entre los  $35$  y  $37^\circ\text{C}$ , -- y los meses mas frios, diciembre, enero y febrero con una temperatura que va de los  $15$  -- a los  $21^\circ\text{C}$  ( 2 ).



## - Precipitación Pluvial:

La precipitación anual, es -- del orden de  $982$  mm, con lluvias de primavera y verano -- ( de mayo y octubre ).

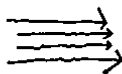

## - Vientos:

Tienen una dirección noroeste a sureste, con una velocidad-promedio de  $2$  a  $4$  mts./seg, -- que equivale a  $7.2$  km./hr y --  $14$  km/h.



## - Humedad relativa:

En Tuxtla Gutiérrez, la humedad relativa es de  $82\%$  la mayor parte del año.



## 2.2 CONCLUSIONES: REQUISITOS FISICO- AMBIENTALES

### CONVENIENCIAS DE CLIMATIZACION

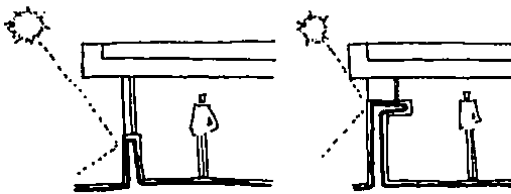
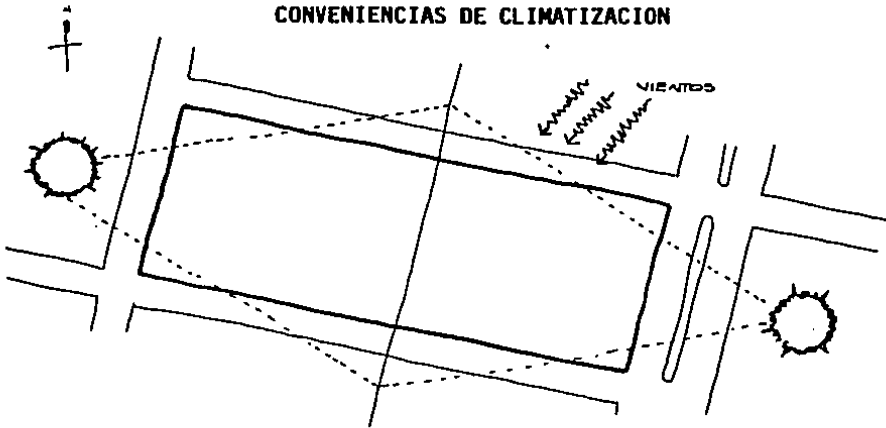

#### - Asoleamiento:

Para evitar los rayos solares, se utilizarán ya sea muretes o remetimientos en los vanos, y utilizar estos también para dar un efecto simbólico al espacio.

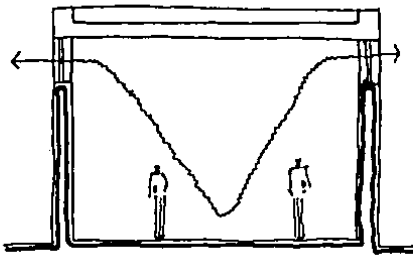

#### - Vientos:

Tomaremos muy en cuenta la dirección de dichos vientos, para mantener una temperatura de confort, sin necesidad de refrigeración artificial.

También conviene el uso de los cales con una altura suficiente y con vanos opuestos que permita la circulación de aire cruzado.

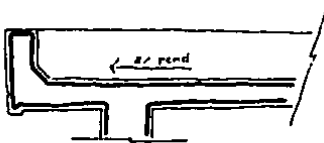

#### - Lluvias:

Para el control de aguas pluviales, no es necesario la utilización de techos a 2 aguas, basta con el 2% de pendiente si son planos.

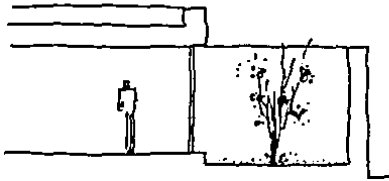

- Temperatura:

Es conveniente el uso de espacios semiabiertos, es decir, con jardines interiores con lo cual estamos proporcionando a los fieles un lugar que inconscientemente están buscando ( específicamente en las zonas de meditación personal ).

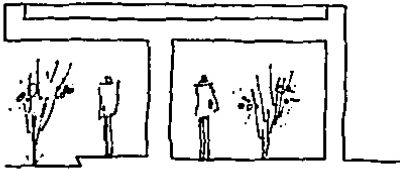

- Humedad relativa:

Conviene el uso de vegetación para mantener a nivel satisfactorio la humedad del ambiente. Y hay que tomar la humedad muy en cuenta para la impermeabilización de cimientos, muros y azoteas.

### POSIBILIDADES DE ACCESOS

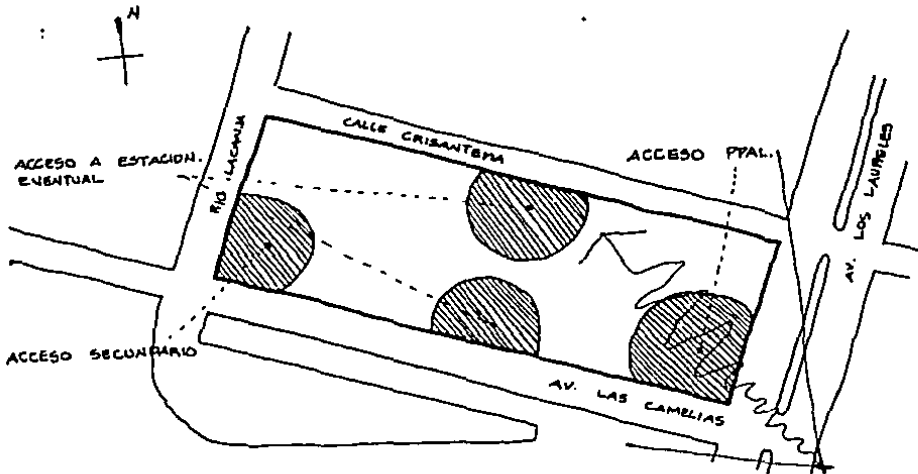

#### ACCESO PRINCIPAL:

- Se aprovechará la avenida Los Laureles como acceso principal, ya que es la que nos permite llegar mas facilmente al edificio y por ser la de mayor flujo vehicular,

Además es importante que el Templo, pueda ser visto e identificado desde un punto mas lejano, para invitar a la comunidad a asistir a él.

#### ACCESO SECUNDARIO:

- Se aprovechará la avenida Camelias como acceso secundario, ya que el flujo vehicular es menor, y servirá como ingreso a la zona privada ( sacristía ).

## CONVENIENCIAS DE ZONIFICACION

### LA NAVE Y EL ATRIO:

¿ Dónde conviene ubicarla, con respecto al terreno ?

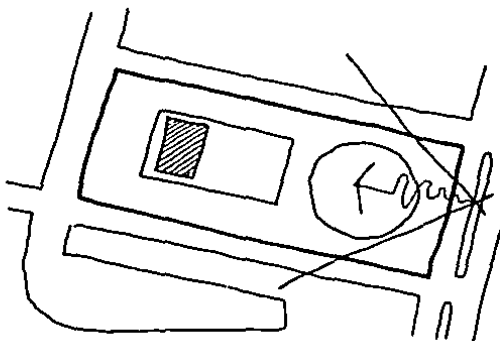

- Conviene ubicarla cerca de de la calle río Lacanja -- con ingreso hacia la avenida Los Laureles, porque de esta manera la nave queda aislada del ruido, y -- que sigue respetando el poco tránsito de la calle secundaria, ya que el ingreso y por lo consiguiente el atrio, quedarán por el lado de la avenida primaria y habrá relación directa entre el espacio de estacionamiento eventual y el atrio.

### LA ZONA ADMINISTRATIVA Y PUBLICA:

¿ Dónde conviene ubicarlas con respecto al terreno?

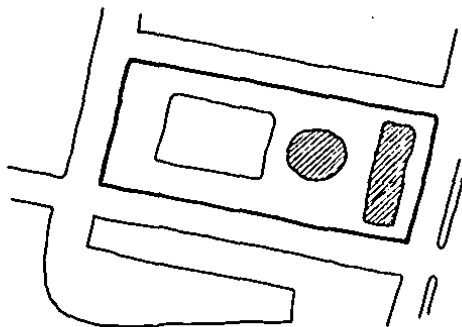

- Dejando dichas zonas agrupadas entre la zona de estacionamiento ( plazas ) y la nave y el atrio, es conveniente por que así estas zonas quedarían aisladas del ruido y existiría.

Una división entre la zona de culto y las zonas de -- apoyo.

### TOMAS DE SERVICIO Y DESALOJOS

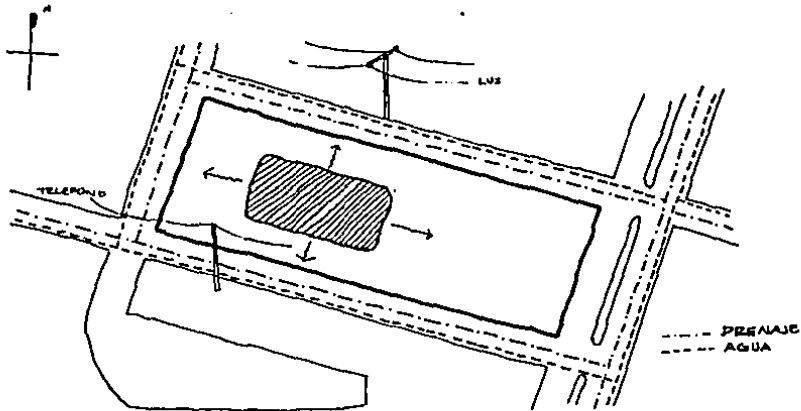

- La toma de agua potable, se encuentra sobre el perímetro de la banqueta opuesta al terreno, por las condiciones de lotificación, a una distancia de 6.00 mts.
- La acometida se puede tomar de cualquiera de los postes de energía eléctrica, ubicados en las banquetas perimetrales del terreno.
- Para el desalijo de las aguas pluviales y negras se utilizará el mismo tipo de desalijo, debido a que existe nada más un solo colector, aunque ciertas de estas aguas pluviales pueden ser desalijadas en forma natural, por las calles; dicho colector se puede tomar por la calle Crisantema o por la avenida Camelias para luego ser conducidas al colector primario de la avenida Los Laureles.
- Para la red telefónica, hay bastantes líneas disponibles para esta zona y esto lo decidirá la oficina de Teléfonos de México, atendiendo la solicitud previamente elaborada.

### **3.- REQUISITOS TECNICOS Y LEGALES**

### CONSIDERACION DE MATERIALES

" La arquitectura sagrada debe entrar por las nuevas rutas de la - construcción, porque el hecho de que sea sagrada no impide que sea - arquitectura". ( 3 ).

Por otra parte: " Se debe liberar el deseo desordenado que tienta - la vanidad, de hacer algo original a toda costa, algo que asombre - al público , sometiéndose con sencillas, humildad y lógica a los - presupuestos de orden material, económico social y religioso que - condicionan a la obra y a los fines específicos a que se destina ". ( 4 ).

El objetivo es emplear materiales humildes ( no de mala calidad si- no económicos ) y que sean típicos de la región como lo son:

- Piedra braza
- Ladrillo de lama
- Cemento, grava, arena
- Yeso, cal
- Varilla corrugada de acero
- Bovedilla prefabricada " NAPRESA ".

( 3 ) y ( 4 ) COMISION DIOCESANA DE LITURGIA  
MUSICA Y ARTE SACRO

## SISTEMA CONSTRUCTIVO

EL SISTEMA A UTILIZAR : Masivo.

" La técnica de combinar la fuerza de compresión del hormigón, con la fuerza de tracción de acero, logra elementos estructurales de una resistencia y una elasticidad extraordinaria, ofreciendo la posibilidad de cubrir espacios con un máximo de luz, capacidad, visibilidad y economía ". ( 5 ).

Por lo tanto en la nave principal, la cubierta será de concreto armado por tener dichas características, además de ser un sistema monolítico.

La cubierta general de todos los demás locales del templo, se solucionará con el sistema de bovedilla prefabricada de concreto ligero-NAPRESA.

Los muros serán de ladrillo de lama y se usará una cimentación general de manposteo, zapata corrida y zapatas aisladas de concreto armado.

( 5 ) COMISION DIOCESANA DE LITURGIA  
MUSICA Y ARTE SACRO



**INSTALACIONES ESPECIALES****- ILUMINACION:**

Hay tres sistemas de alumbrado eléctrico:

- a.- Directa: Con las fuentes de luz a la vista, con un flujo luminoso de 90%-100% hacia abajo y un 0%-10% hacia arriba.

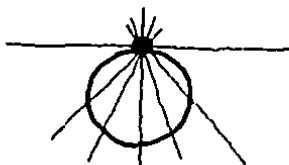

- b.- Indirecta: Oculta las fuentes y proyecta una luz difusa sobre techos y muros, con un flujo luminoso de 60%-90% hacia arriba y 10%-40% hacia abajo.

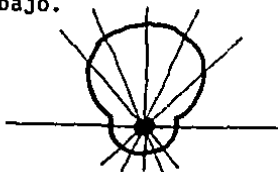

- c.- Dirigida: Sin dejar a la vista los focos, orienta la luz hacia puntos específicos, y con un flujo luminoso de 100% hacia el objetivo.

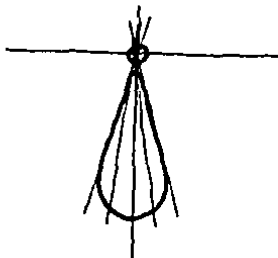

## COSTO PREDETERMINADO

### ZONAS A CUANTIFICAR Y M<sup>2</sup>

1). AREA LITURGICA .....	138.53 m <sup>2</sup>
2). AREA DE ASAMBLEA .....	393.50 m <sup>2</sup>
3). AREAS AUXILIARES O DE APOYO .....	184.00 m <sup>2</sup>

### COSTO POR M<sup>2</sup> (vigentes en 1988)

1). AREA LITURGICA .. (\$550,000.00) (138.53 m <sup>2</sup> )
2). AREA DE ASAMBLEA (\$500,000.00) (393.50 m <sup>2</sup> )
3). AREA AUXILIARES O DE APOYO .. (\$300,000.00) (184.00 m <sup>2</sup> )

1). AREA DE LITURGIA .....	\$76 191,500.00
2). AREA DE ASAMBLEA .....	\$196 750,000.00
3). Area DE APOYO .....	\$ 55 200,000.00
COSTO APROXIMADO	\$328 141,150.00

## CONCLUSIONES:

- El método de iluminación indirecta, es el mas recomendable.
- Las fuentes de luz no deben quedar a la vista.
- Siendo el altar el centro de atención del templo cristiano , tanto la luz natural como la artificial, deben subrayar la orientación de todo el espacio hacia el ( 13 ).

## ACUSTICA:

- Habiendo solucionado el problema del ruido exterior, por medio del desplazamiento del mismo templo, se propone crear entorno a este una zona de silencio y tranquilidad.
- Para lograr una buena acústica, es necesario evitar demasiados movimientos ( formales ) dentro de la nave, como huecos, salientes en muros y en general todo aquel recobeco que afecte la trayectoria del sonido.

## TECNICA SONORA:

- Habrá un sistema tradicional, en el cual los micrófonos estarán en los lugares destinados para el altar, ambón y coro.
- Los altavoces, estarán empotrados en los muros laterales de la nave y de igual manera distribuidos para una perfecta recepción de los fieles.

## REQUISITOS LEGALES

## TEMPLOS:

**Art. 177.-** Los edificios destinados a cultos, se calcularán a razón de medio metro cuadrado por asistente y en las salas a razón de 2.50 m<sup>3</sup> por asistentes como mínimo.

**Art. 178.-** La ventilación de los templos podrá ser natural o artificial. Cuando sea natural, la superficie de ventilación deberá ser por lo menos de una décima parte de la sala y cuando sea artificial la adecuada para operar satisfactoriamente.

## EDIFICIOS PARA EDUCACION:

**Art. 133.-** La altura mínima de las aulas deberá de ser de 3 metros.

**Art. 134.-** Las aulas deberán estar ventiladas e iluminadas por medio de ventanas hacia la vía pública o hacia patios debiendo abarcar por lo menos toda la longitud de uno de los muros más largos.

**Art. 135.-** Los patios para iluminación y ventilación de las aulas deberán tener por mínima una dimensión igual a la mitad del paramento y como mínimo 3 mts.

**Art. 136.-** Cada aula deberá estar dotada cuando menos de una puerta con anchura mínima de 1.20 mts.

## SALAS DE ESPECTACULOS:

**Art. 156.-** El espacio mínimo para circulación entre butacas será de 40 cms.

**Art. 157.-** Los pasillos interiores para circulación, tendrán una anchura mínima de 1.20 mts y cuando haya asientos a ambos lados de 90 cms, cuando cuente con asientos a un solo lado.

**REQUISITOS LEGALES****SALAS DE ESPECTACULOS:**

**Art. 158.-** La anchura de las puertas deberán estar calculadas para evacuar la sala en tres minutos - considerando que cada persona puede salir por una anchura de 60 cms. en un segundo, por lo tanto, la anchura siempre será múltiplo de 60 cms. y nunca se permitirá una anchura menor de 1.20 mts.

**Art. 159.-** Las hojas de las puertas abrirán hacia afuera y de tal manera que al abrirse no obstaculicen algún pasillo, escalera o descanso. ( 6 ).

**4.- REQUISITOS FUNCIONALES**

**4.1 ANALISIS DE ACTIVIDADES**

## 4.1 ANALISIS DE ACTIVIDADES

## DESCRIPCION DE ACTIVIDADES

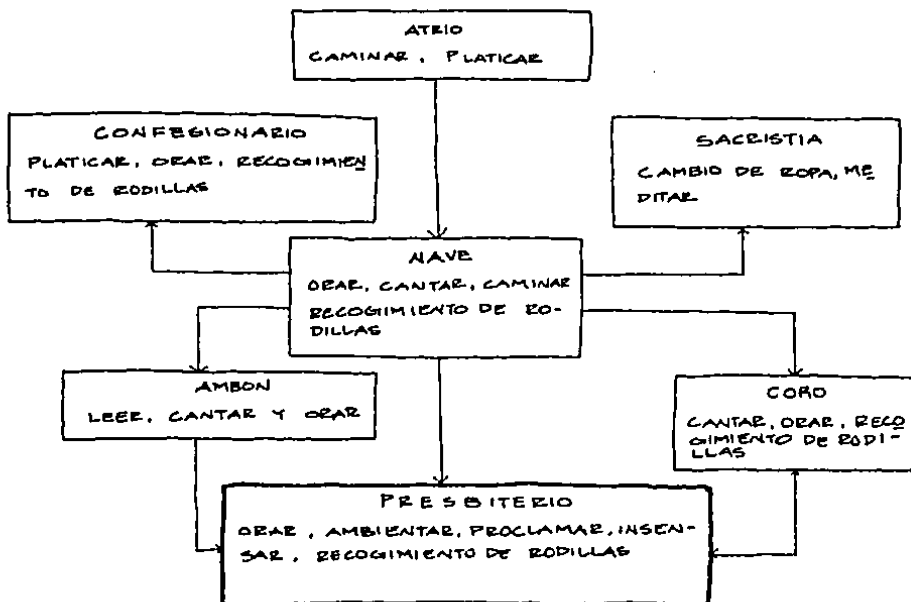

## ENLISTADO DE LOCALES

## AREA PUBLICA

- Nave principal
- Presbiterio
- Coro
- Confesionarios
- Estacionamiento ( eventual )
- Sal3n de reuniones
- Atrio

## AREA DE ADMON

- Recepci3n
- Oficinas
- Notaria
- Archivo

## AREA PRIVADA

- Sacristia
- Serv. Sanitarios
- Bodega

## ESTUDIO DE LOCALES

### ATRIO:

Separa la zona pública del templo y es un lugar de transición- que invita a la comunidad a entrar a éste.

Además es un lugar de espera y encuentro entre los fieles y - con el sacerdote.

Funciona como espacio vestibulador, que prepara a los fieles - a entrar al templo.

### NAVE:

Lugar destinado a los feligreses para poder presenciar y parti- cipar en los santos sacramentos.

Deberá ser un local que invite a la meditación y a la oración.

### PRESBITERIO:

Será el lugar mas importante dentro del templo, y que es donde se llevará a cabo la oración presidencial y por lo tanto será- de atención celebrativo.

### SACRISTIA:

Es el lugar exclusivo para el sacerdote, en donde prepara las- celebraciones litúrgicas, cambia de vestuario y guarda el ajuar litúrgico.

### CAMPANARIO:

Con la finalidad de manifiestr a la comunidad la presencia del- templo y dar aviso del comienzo de las celebraciones eucarísti- cas.

### NOTARIA Y ARCHIVO:

Lugar donse se llevan a cabo las presentaciones matrimoniales- se activan actas y todo tipo de documentos administrativos re- lacionados con el templo.

### AULAS:

Tendrán la finalidad de utilizarse para impartir pláticas, ca- tequécis, conferencias, etc.



### 4.2 CONCLUSION: REQUISITOS FUNCIONALES

#### ARBOL DE SISTEMAS

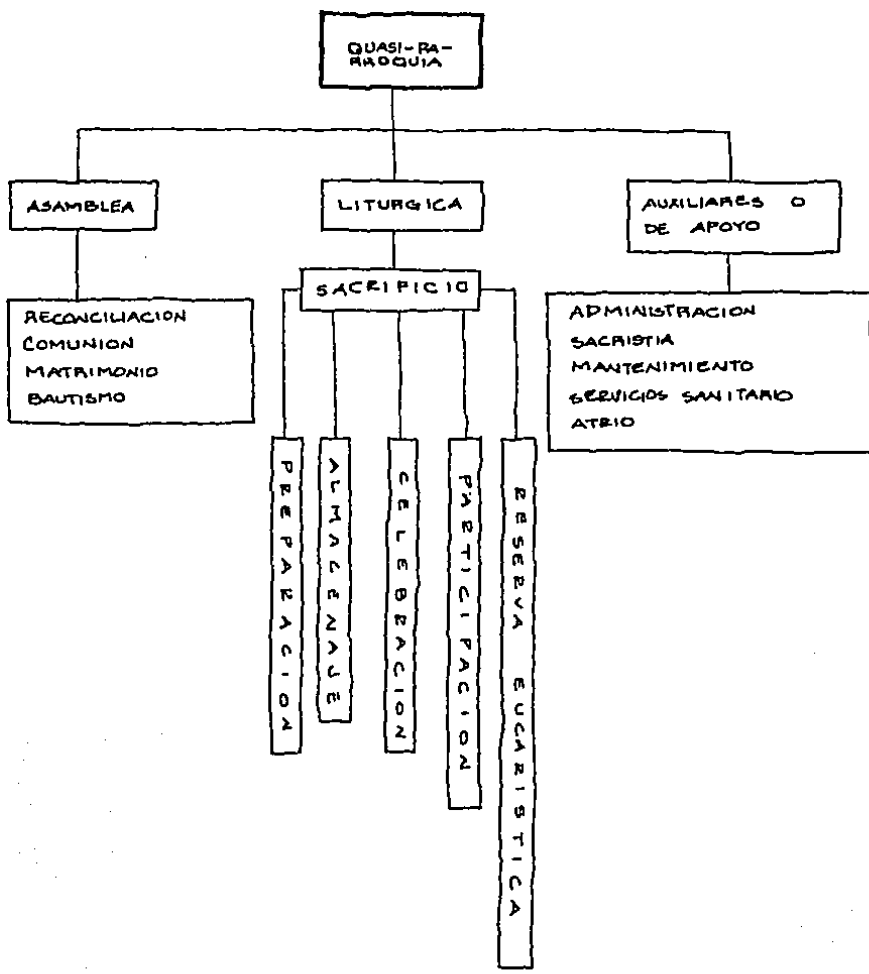

## DIAGRAMA DE RELACIONES

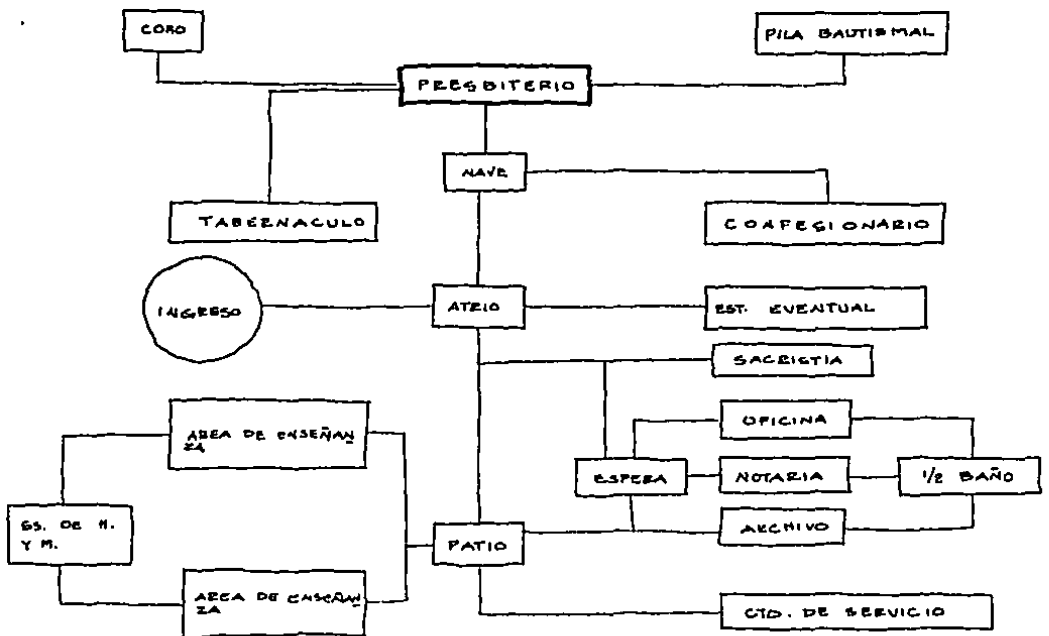

## DIAGRAMA DE FLUJOS

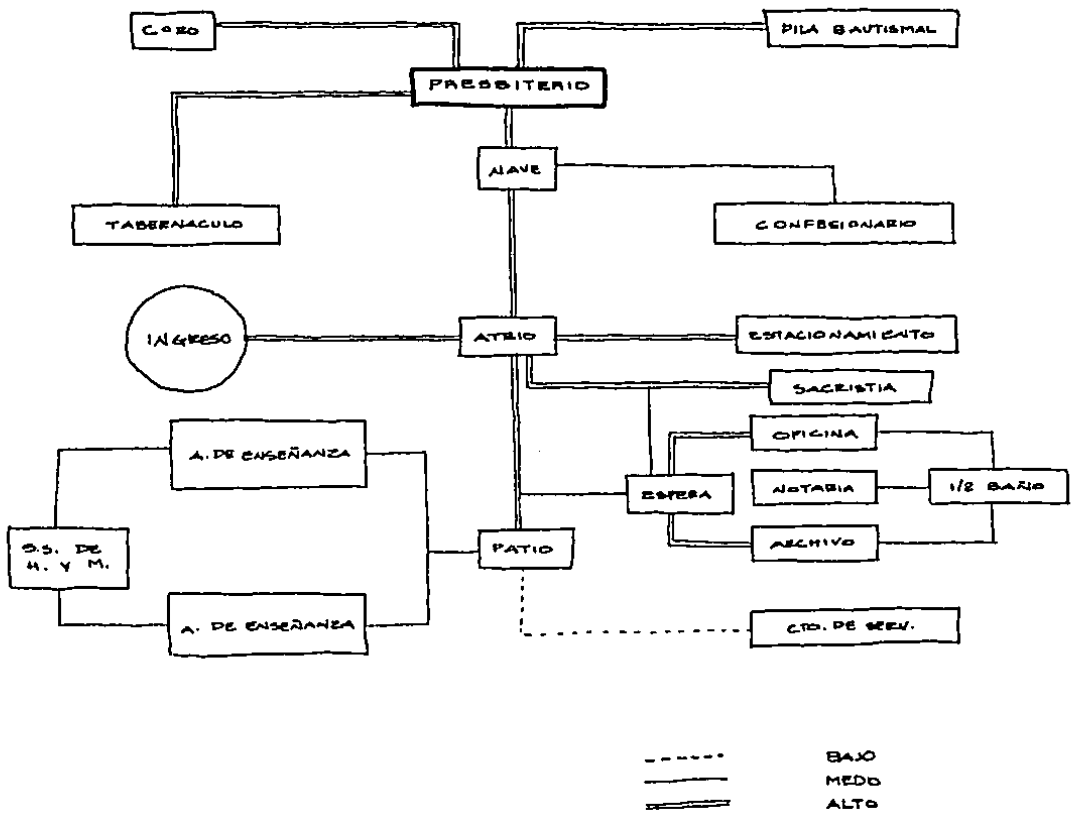

**5.- REQUISITOS PARTICULARES DE LOS LOCALES**

**5.1 PATRONES DE DISEÑO**

**5.2 TABLA DE REQUISITOS**

## CONCEPTOS

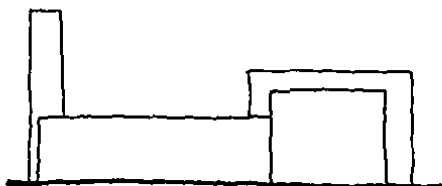

- La estructuración del edificio, se dará en base a formas simples logrando armonías con los juegos de volúmenes, y a su vez las sombras proyectadas.

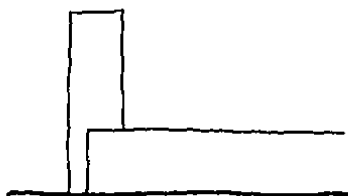

- Se tratará de ligar un aspecto MASIVO del edificio.

- El campanario es considerado un elemento de referencia, y será manejado como tal.

- Predominio del maziso sobre el vano.

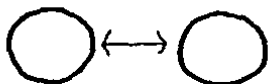

- Separación de actividades administrativas de las de culto, para provocar un aislamiento de ruido, logrando un ambiente interno de recogimiento y serenidad.

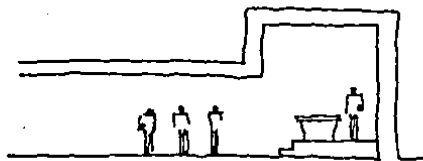

- Especialmente se manejará diferentes escalas dentro del edificio, para jerarquizar los espacios.

- Estructuración sencilla, utilizando una red modulada, para que resulte mas económico.



## SOLUCION DE DISEÑOS

Respuesta al tradicionalismo religioso, haciendo una remembranza y reutilización de los espacios de templos históricos:

### SECUENCIA HISTORICA

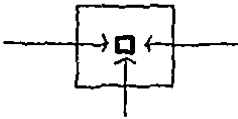

Templos prehispánicos.  
Orientación astronómica.  
3 accesos.  
El templo y zona de sacrificio en el centro.  
Predominio del espacio exterior.

### ABSTRACCION DE ELEMENTOS

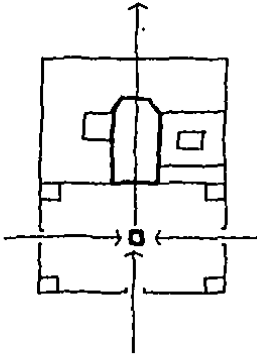

Templos del S. XVI como respuesta a tradicionalismos ancestrales.  
Uso de un muro almenado que servía de protección. La regia un eje central el cual partía de uno de los ingresos que remetaban con el templo.  
Contaba con tres ingresos, uno como antes mencionado y dos laterales.  
Dichos ingresos daban a un gran atrio cuya función era reunir a la población recién convertida que no aceptaba fácilmente la verdad, debido a sus cultos ancestrales; era una especie de preparación de ingreso al templo.  
En el centro de este, donde convergían los 3 ingresos, se localizaba una cruz atrial que hacía una semejanza con la plataforma de los sacrificios, que en este caso simbolizan pero el de Cristo.  
En las esquinas de este, también se localizaban las capillas posas que tenían como objeto la enseñanza de catecismo.  
El templo estaba a continuación del atrio sobre mismo eje, contaba con una sola nave, un arco toral que dividía la asamblea del presbiterio y con abside poligonal.  
Y el convento a un costado, de planta claustral.

### ADAPTACION A EXIGENCIAS ACTUALES

Solución simbólica

Se majena un eje procesional que parte de la convergencia de los tres ingresos a un atrio, donde se localiza una cruz atrial como remate de dichos ingresos; en este atrio también se localiza el viacrucis y el área de enseñanza, que es una preparación para ingresar al templo.

A continuación del eje se encuentra dicho templo que es básicamente de planta de cruz la tina, manifestando el sacrificio de Cristo.

En su ingreso se localiza la sacristía, para que el recorrido del sacerdote refleje el sentido procesional del esquema y existía comunicación con los fieles; posteriormente la zona penitencial, como un espacio de reconciliación con Dios, a través del sacramento de la confesión y estar preparado para realizar la celebración eucarística, -- culminando en el sacramento de la comunión que -- representa la vida eterna.

#### Solución funcional.

Básicamente separación de actividades, culto y de enseñanza.

Composición de elementos en base a un eje.

Manejo de un atrio al cual convergen tres ingresos que rematan en una cruz atrial, dicho atrio funcionará como un espacio de acogida y preparación para la celebración eucarística.

En este espacio de transición se manejará el área de apoyo, que son enseñanza y administración.

En seguida, el templo que en su ingreso se manejará la sacristía, que tendrá una liga con el atrio y zona administrativa, posteriormente la zona penitencial o de reconciliación, para que se puedan realizar las dos actividades al mismo tiempo, la celebración eucarística y la confesión sin cruce de actividades.

Posteriormente la asamblea, que es un espacio polarizado y práctico, este espacio va encaminado hacia el presbiterio, que será la zona principal del conjunto, está levantado tres gradas para su mejor visibilidad, y la separación de estas dos zonas es por medio de un arco estilizado, que representa el arco toral, dicha zona estará enmarcada por dos columnas que estructuralmente por dos traveses que se dirigen hacia el altar, relacionando los dos espacios y reflejan en el espacio libre de la asamblea la expresión formal exterior.

Se trata de jerarquizar también este espacio por una altura mayor y que remata en abside de medio-círculo, a la vez este espacio está en el cruce del transepto.

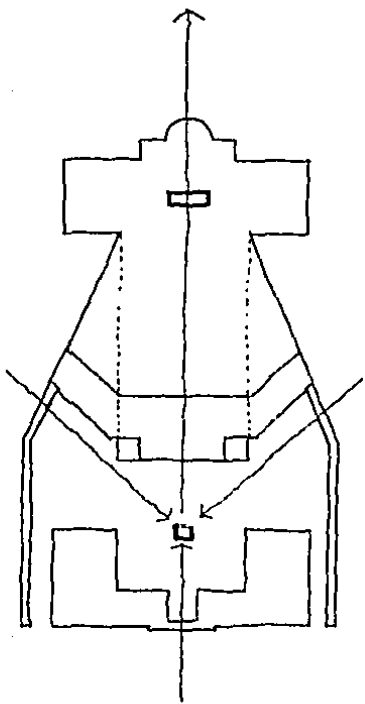

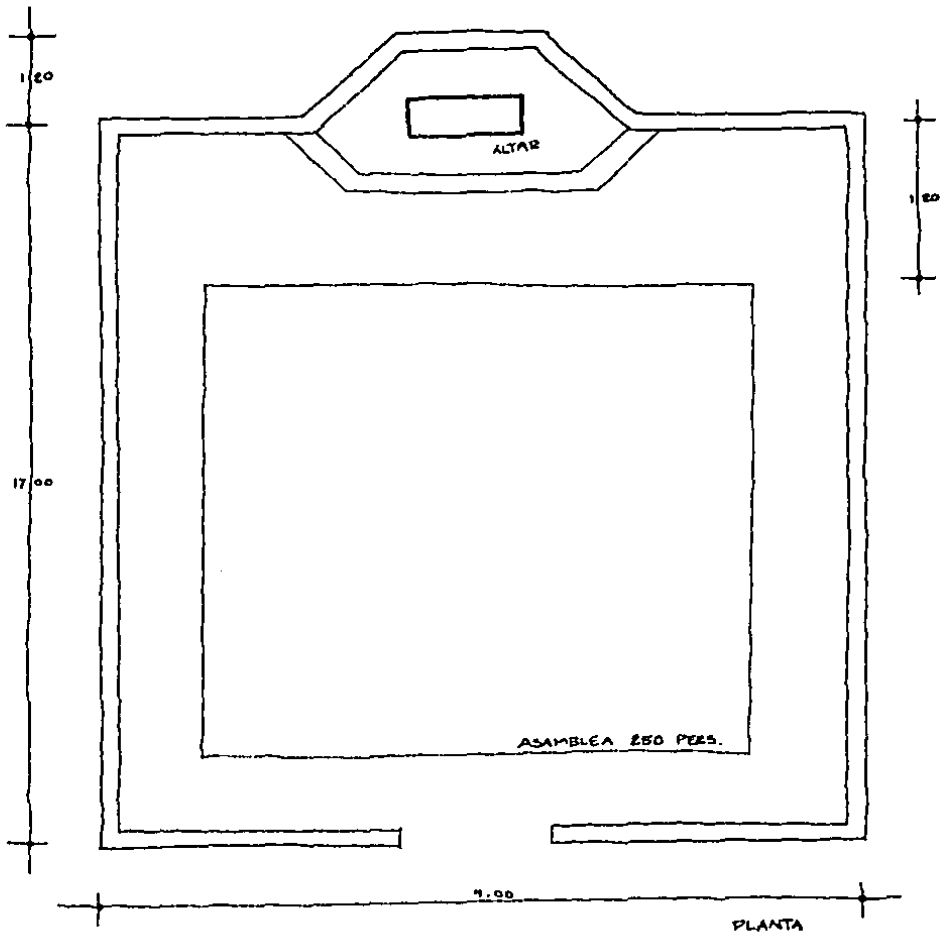
**- NAVE PRINCIPAL Y EL ALTAR**AREA: 170 m<sup>2</sup>



PRESBITERIO  
AREA VARIABLE  
ESC. 1:40

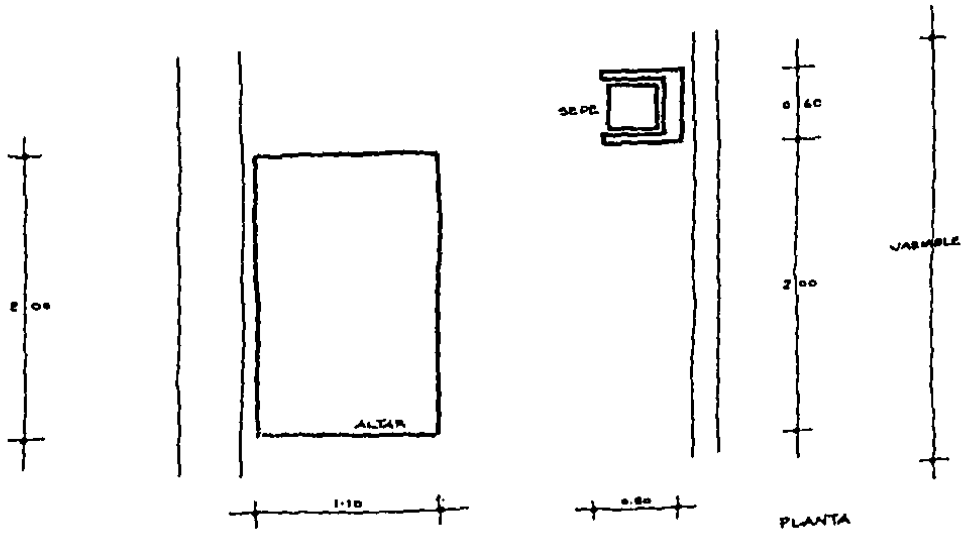
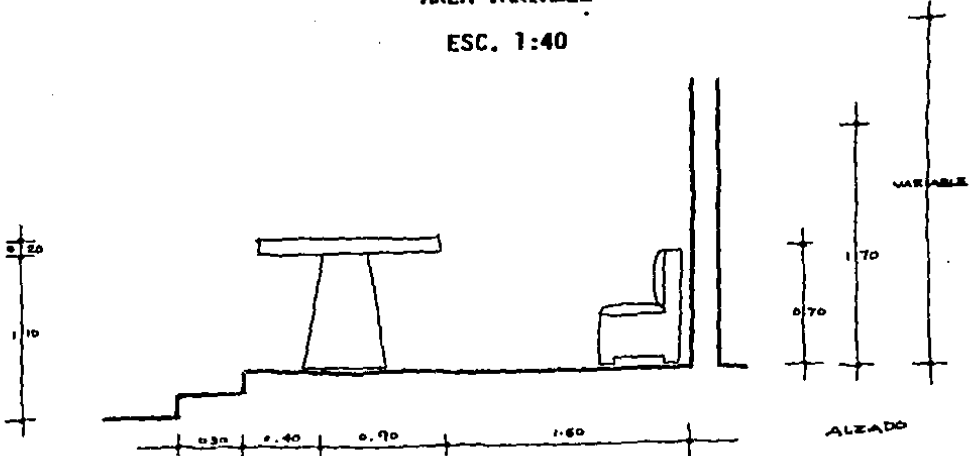

CONFESIONARIO

AREA: 3.00 m<sup>2</sup>

ESC. 1:300

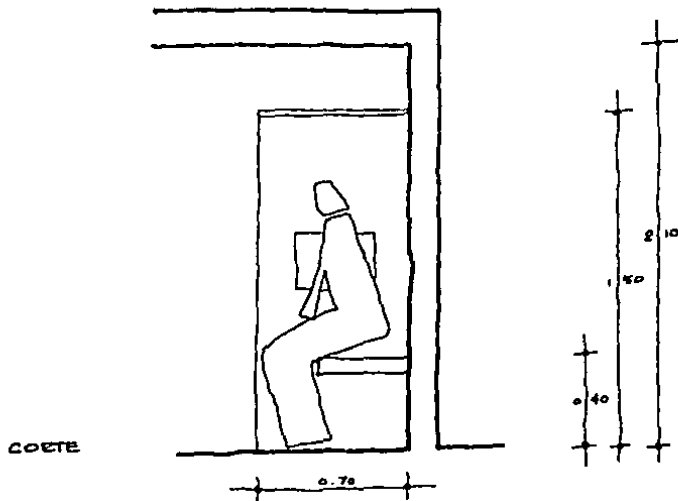
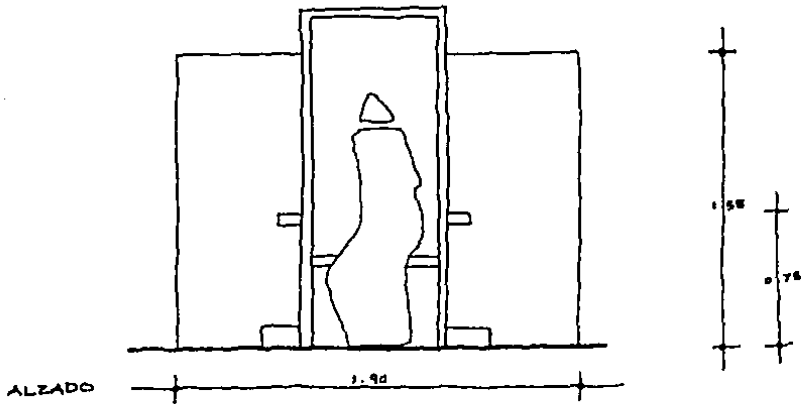

SACRISTIA

AREA: 10.85 m<sup>2</sup>

ESC. 1:50

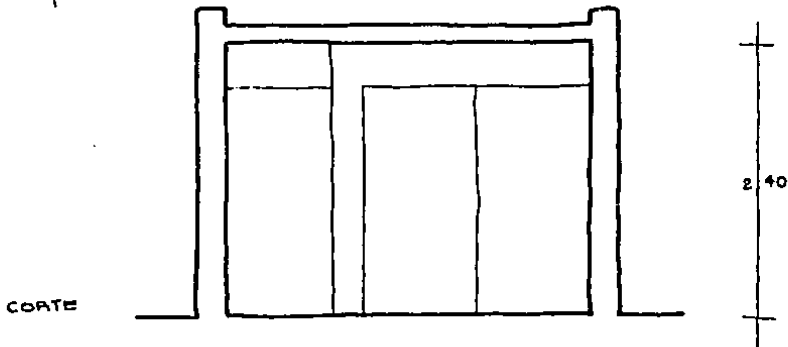
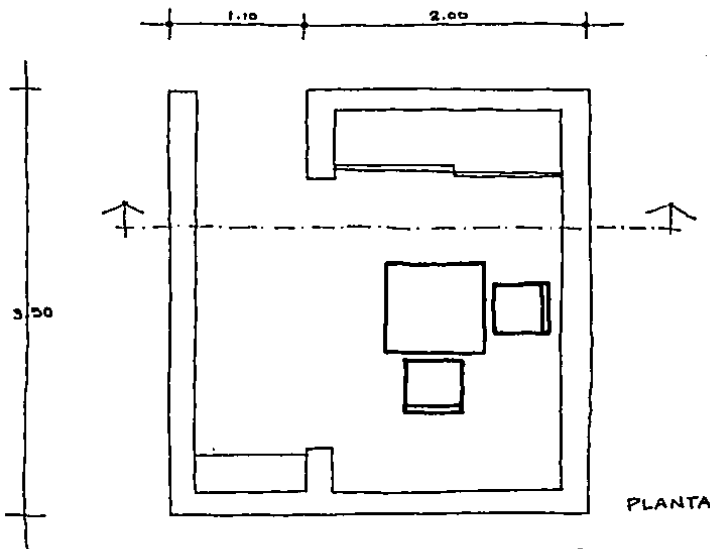

SALON DE REUNIONES

AREA: 48 m2

PLANTA

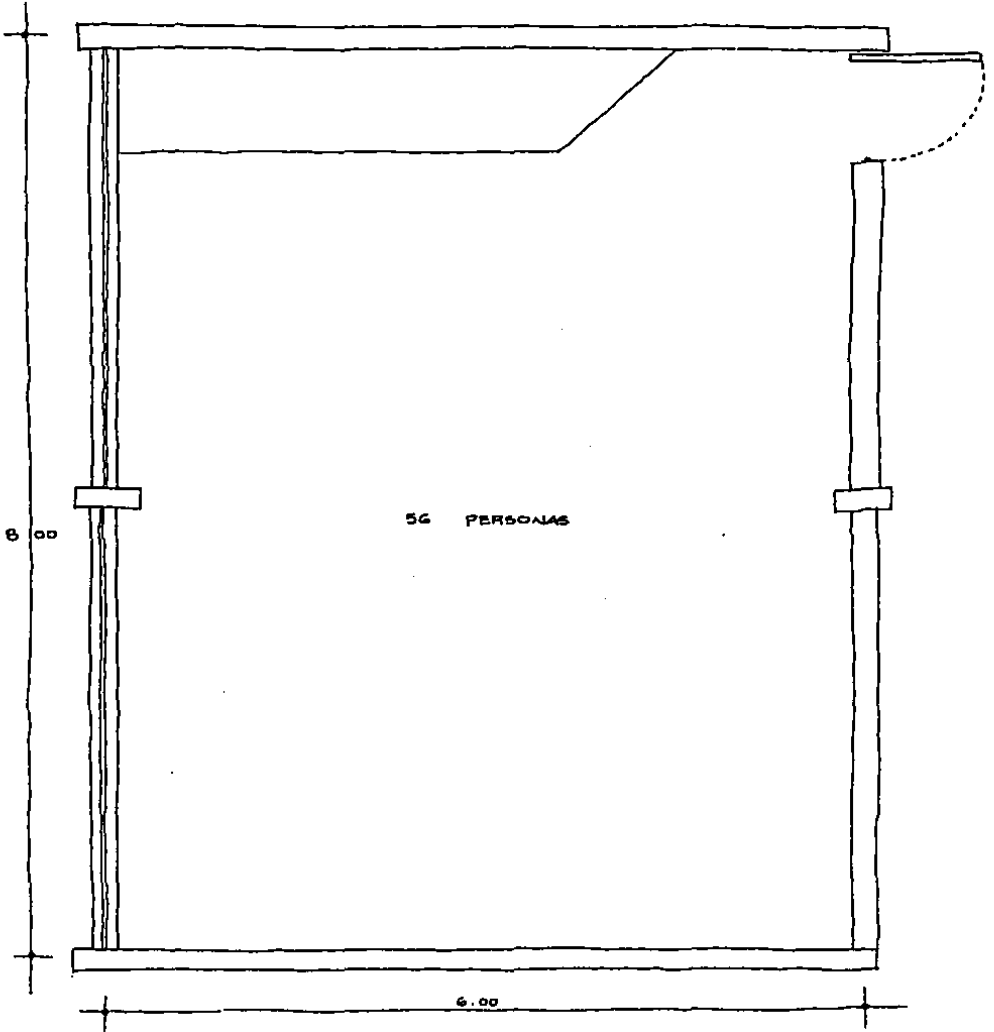

AREA ADMINISTRATIVA

AREA: 19.60 m<sup>2</sup>

ESC.1:50

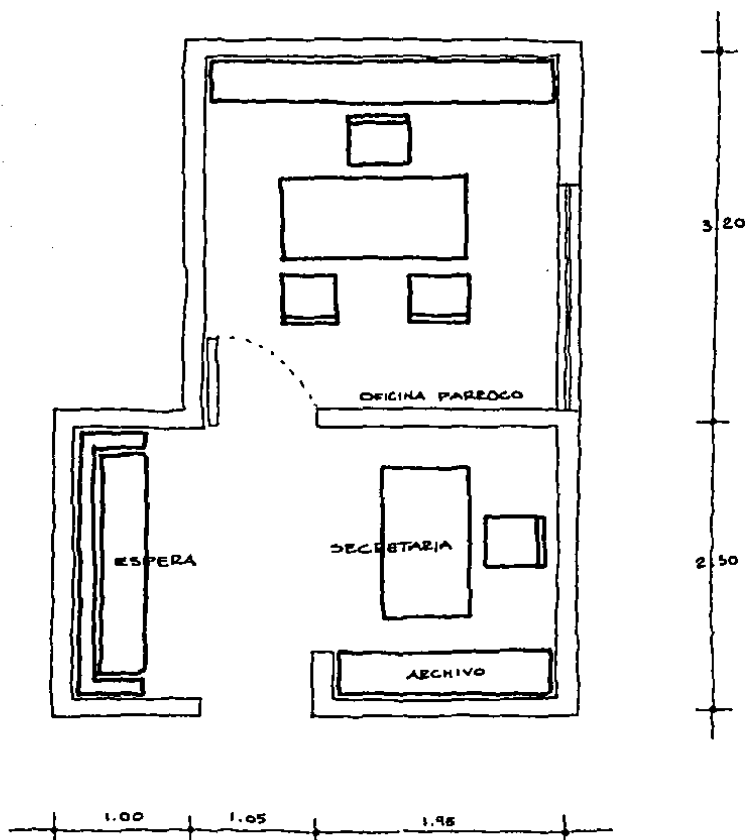

## DIMENSIONAMIENTO DE:

## Bancas

Estas pueden tener una longitud de 5 a 14 metros.

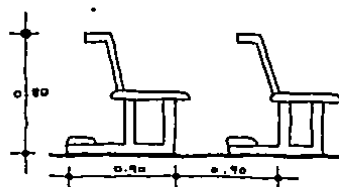

## Altar

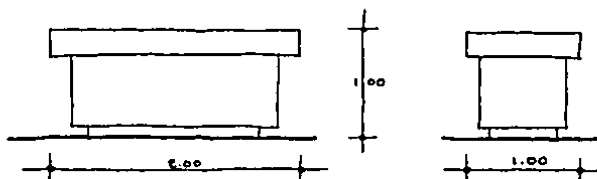

## Pila bautismal

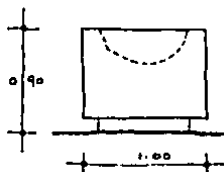

## Atril o ambón



TABLA DE REQUISITOS

LOCAL	ACTIVIDAD	AREA M <sup>2</sup>	PERS.	ILUMINACION	EQUIPO	LIGA
NAVE PPAL.	Impartición de la liturgia católica, matrimonios, primeras comuniones y bautismos.	500	250	natural y artificial semi-directa 100 lux	Bancos, pila bautismal, imágenes sagradas.	Altar, sacristía, coro y atrio.
ALTAR	Oficiar la misa	15	2	Natural y artificial.	El necesario para el altar.	Nave principal y sacristía.
CORO	Cantar para la misa.	30	15	Artificial 200 luxes.	Organo, bancas y guitarra	Altar, nave principal y atrio.
ATRIO	Lugar de transición, de reunión y eventos sociales.	Variable.	-	Natural y artificial.	Bancas y jardinerías.	Nave principal s.s., oficinas, bóvedas y salón de reuniones.
CONFESIONARIOS	Confesar fieles	1.80	2	Artificial	Confesionario.	Nave principal.
SACRISTIA	Vestirse, lavarse guardar utensilios litúrgicos.	11	3	Natural y artificial	Closet, mesa, lavabo, estante.	Altar, oficinas, bodega y atrio.
SALON DE REUNIONES	Usos múltiples (catecismo, pláticas y reuniones pastorales)	24	30	Natural y artificial 200 luxes	Escritorio, bancas y pizarrón.	Oficinas, bodega, sacristía y s.s.

LOCAL	ACTIVIDAD	AREA	PERS.	ILUMINACION	EQUIPO	LIGA
AREA - ADMITIVA	Información, <u>ar</u> chivo, atención a personas y resoluciones - admittivas.	20	6	Natural y <u>ar</u> tificial	Sillas, <u>es</u> critorios y <u>ar</u> chive <u>res</u> .	Sacris-tín, <u>ar</u> trio y s.s.
S.S. PUBLI-CCS. PRIVA-DO	Nesesi <u>da</u> des <u>fi</u> siológicas.	12 3.06	8 1	Natural y <u>ar</u> tificial.	w.c, lava-bos.	Oficinas <u>ar</u> trio y <u>ar</u> slón de reuniones.
BODEGA	Guardar cosas en general.	12	3	Natural y <u>ar</u> tificial.	Estantes y mesas.	Oficinas <u>ar</u> trio y s.s.
AREA	MINIMA REQUERIDA:	729 m <sup>2</sup>				



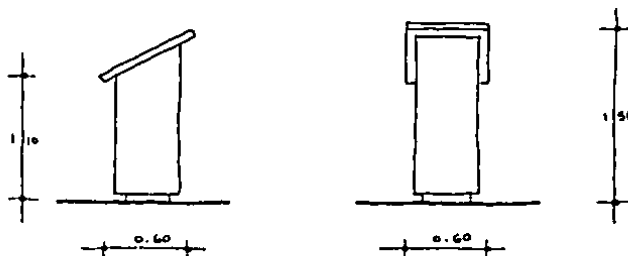
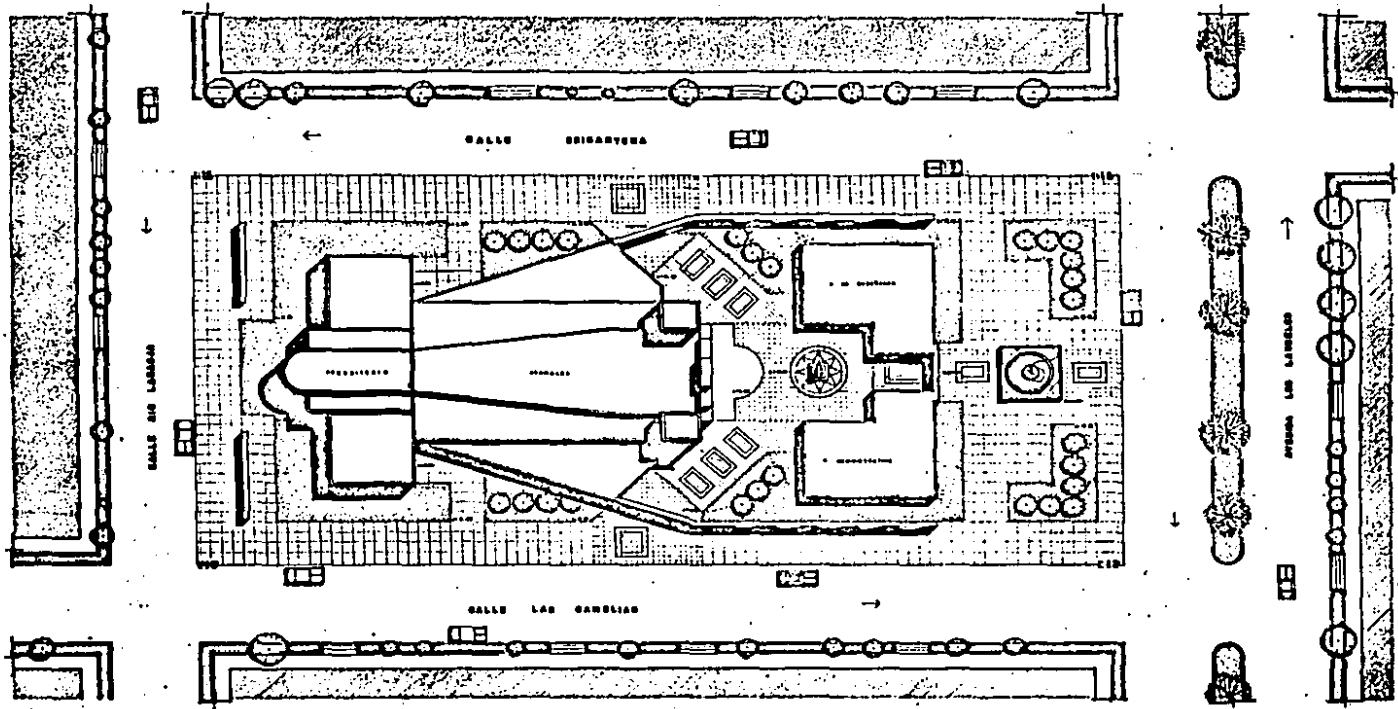

◆ **QUASI PARROQUIA**  
 en **tuxtla gutierrez chiapas**

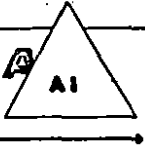

PROYECTO  
 PLANTA DE CONJUNTO  
 José Antonio Morales Olivo

ESTUDIO PROFESIONAL DE ARQUITECTURA

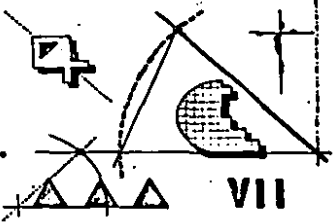
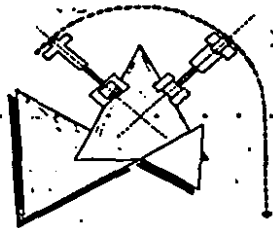

VII

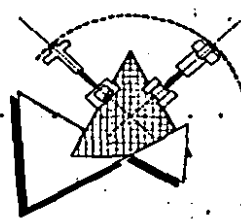
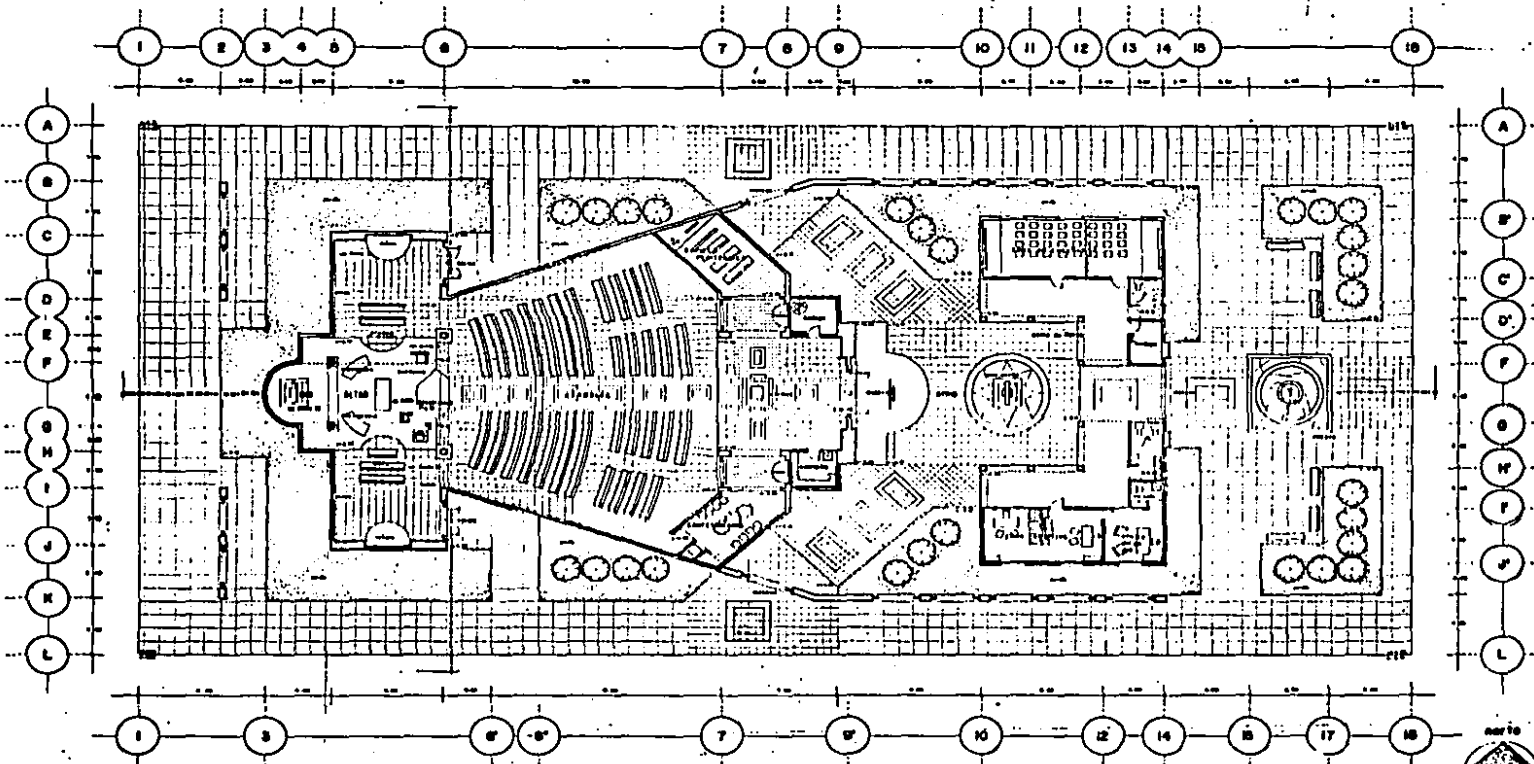

✦ **QUASI PARROQUIA** A2  
 en  
**tuxtla gutierrez chiapas**

PROYECTO  
 PLANTA ARQUITECTONICA  
 José Antonio Mercedes Oliva  
 TERCER PROFESIONAL DE ARQUITECTURA 403

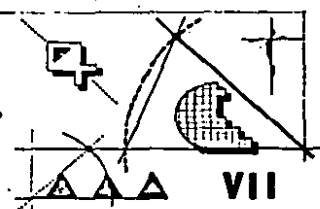

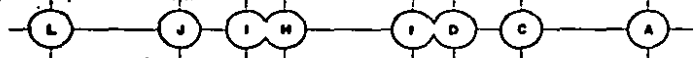
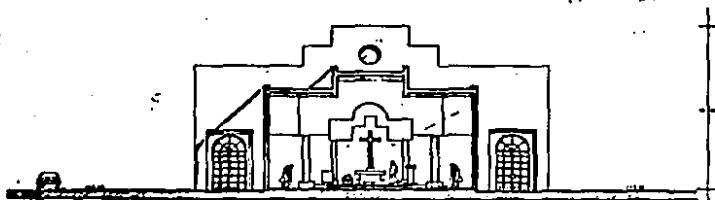

**CORTE TRANSVERSAL**



**ELEVACION PONIENTE**

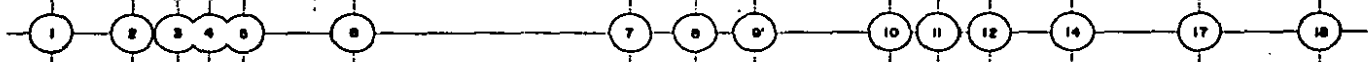
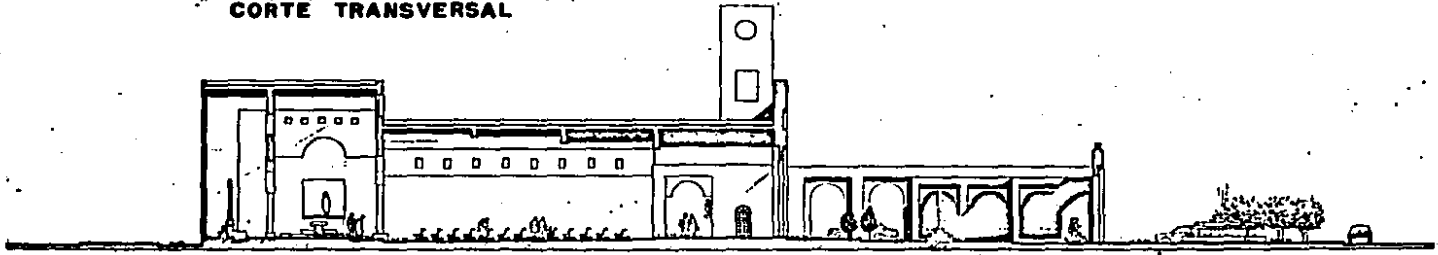

**CORTE LONGITUDINAL**

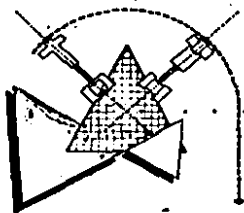

**QUASI PARROQUIA**  
 en **tuxtla gutierrez chiapas**

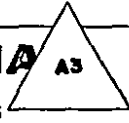

**CORTES ARQUITECTONICOS**

**José Antonio Morales Aliva**

**TITULO PROFESIONAL DE ARQUITECTURA C.R.G.**

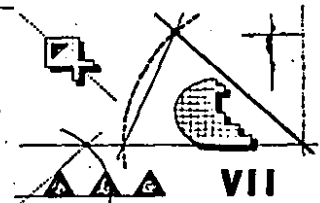

**VII**

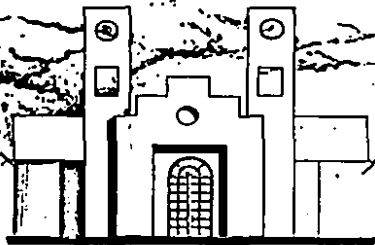

ELEVACION ORIENTE

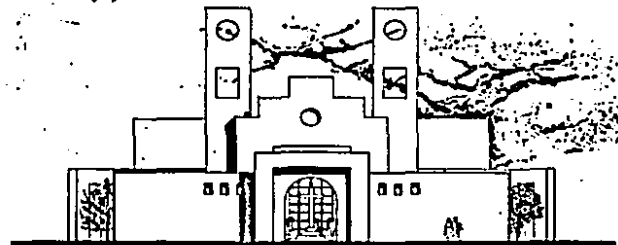

ELEVACION ORIENTE

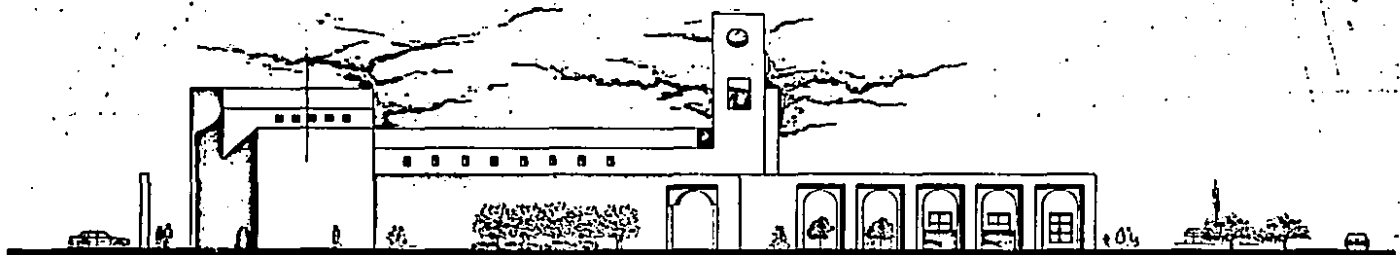

ELEVACION SUR

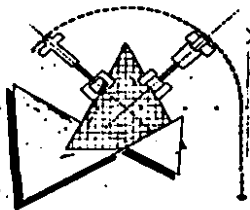

◇ **QUASI PARROQUIA** A4  
 en  
**tuxtla gutierrez chiapas**

ALZADOS ARQUITECTONICOS  
 José Antonio Morales Oliva

VERBO PROFESIONAL DE ARQUITECTURA

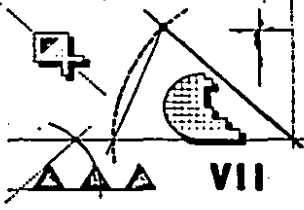

AAA VII

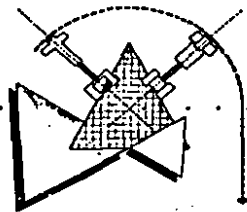
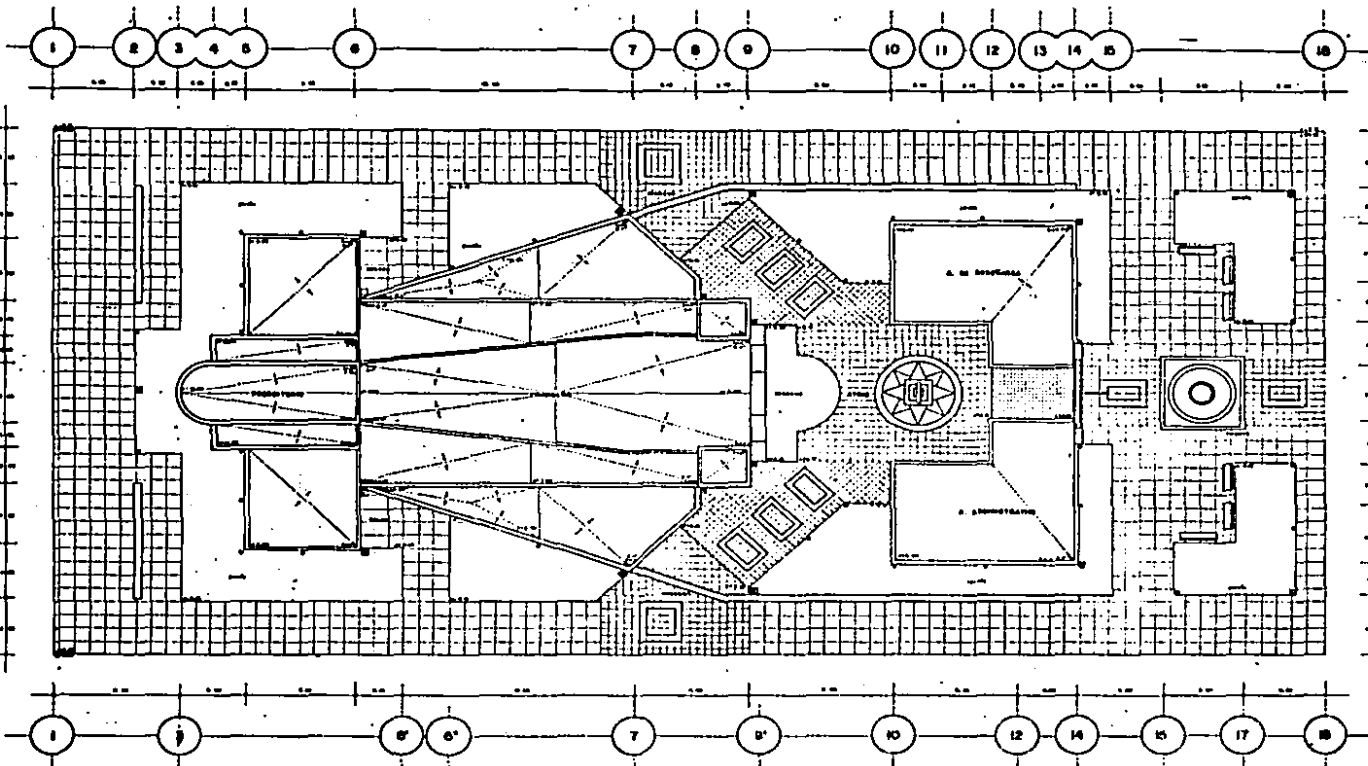

◇ **QUASI PARROQUIA** D1  
 en **tuxtla gutierrez chiapas**

PLANTA DE TECHOS  
 JESÚS ANTONIO MARALES OLIVA

OFICINA PROFESIONAL DE ARQUITECTURA S. de C.

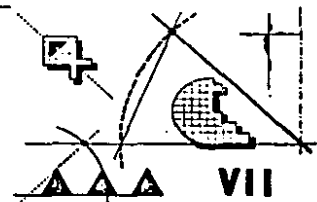

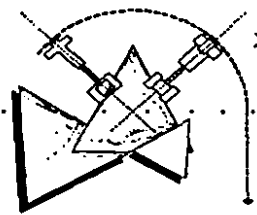
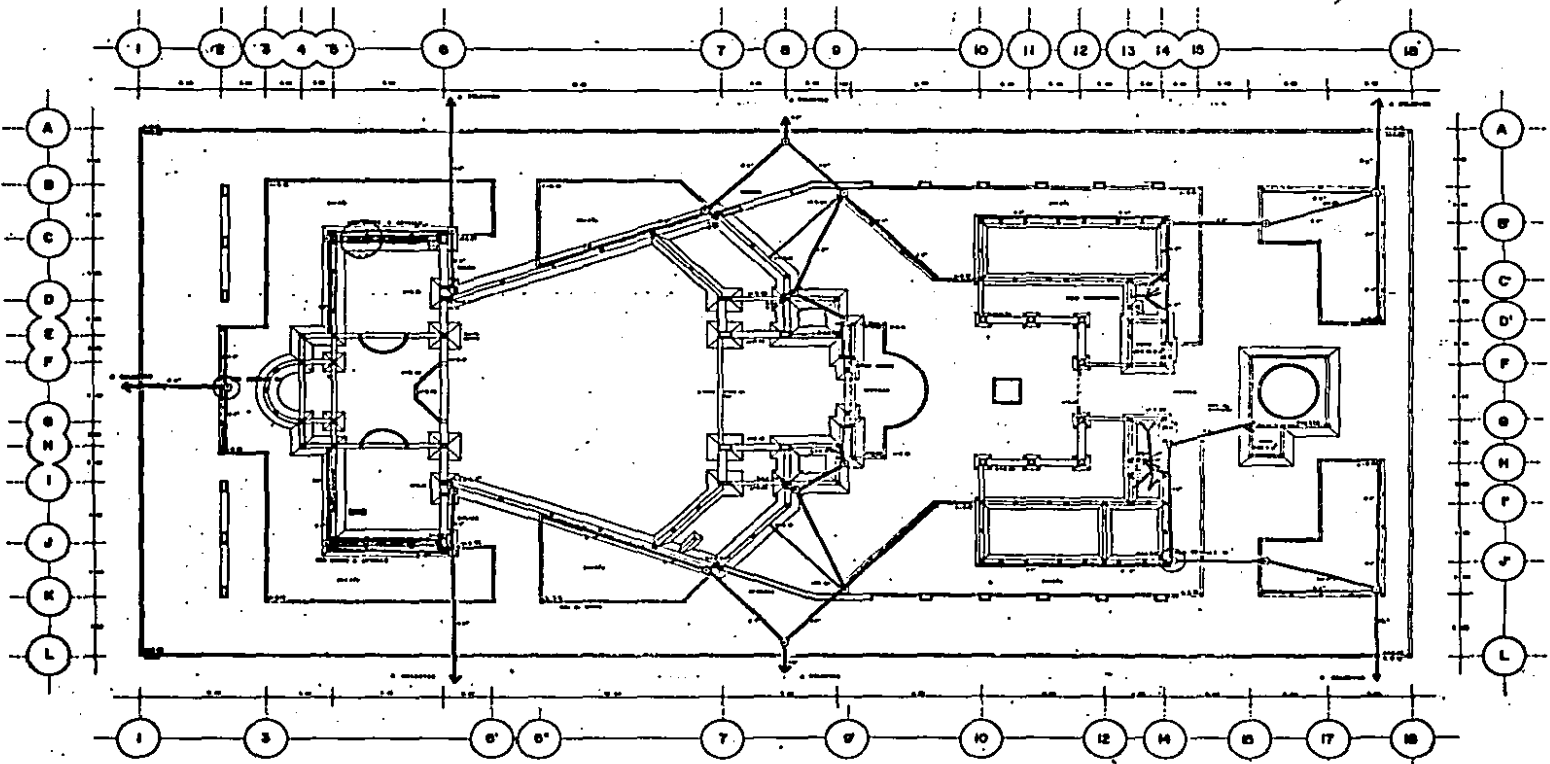

◆ **QUASI PARROQUIA**  
 en  
**tuxtla gutierrez chiapas**

PLANTA DE CIMENTACION  
 José Antonio Morales Oliva

VERDE PROFESIONAL DE ARQUITECTURA 1009

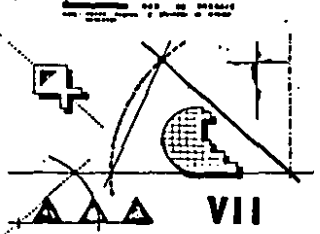

AAA VII

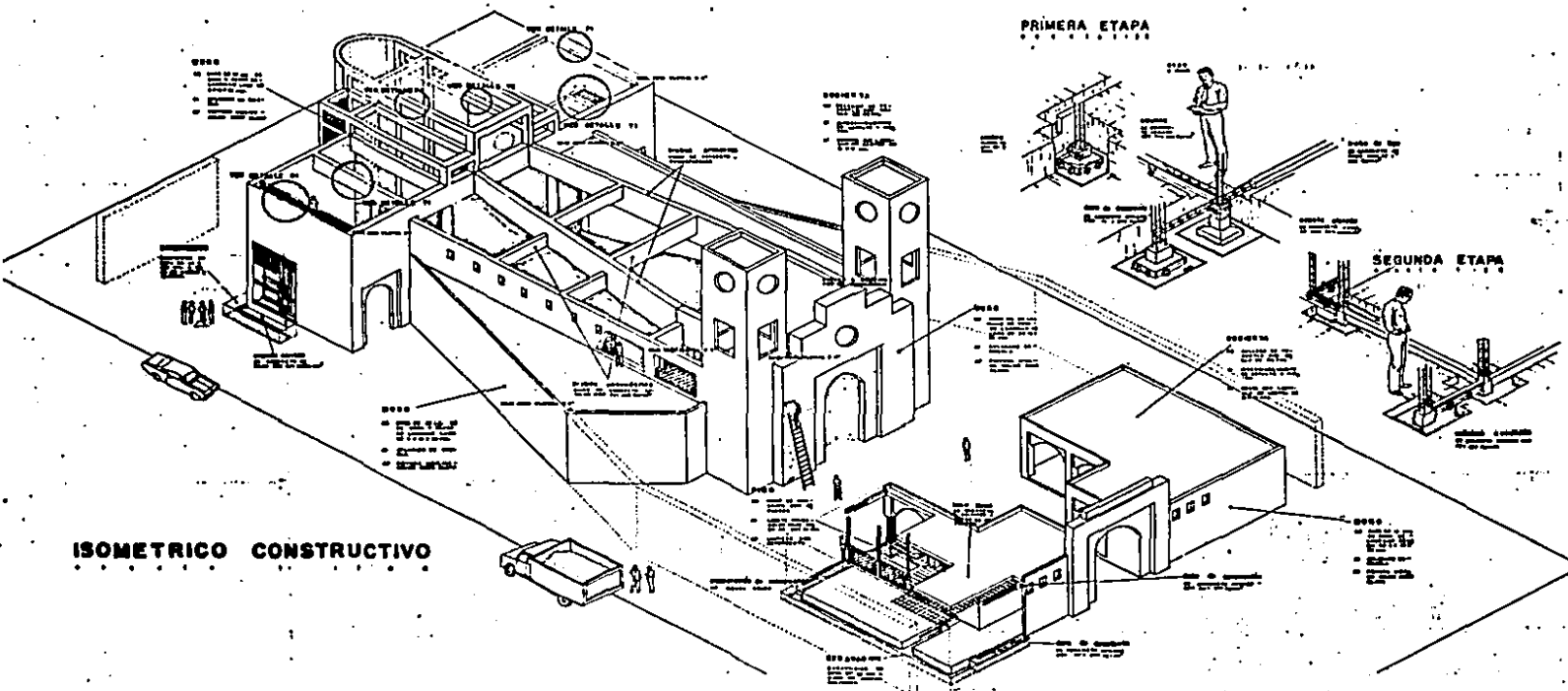

**ISOMETRICO CONSTRUCTIVO**

◇ **QUASI PARROQUIA** C2  
 en **tuxtla gutierrez chiapas**

ISOMETRICO CONSTRUCTIVO  
 José Antonio Morales Alva

VESIS PROFESIONAL DE ARQUITECTURA S.C.S.

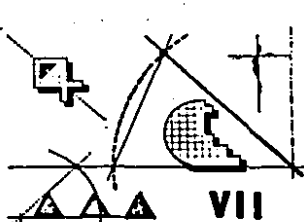
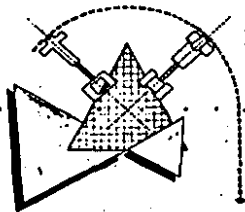

VII

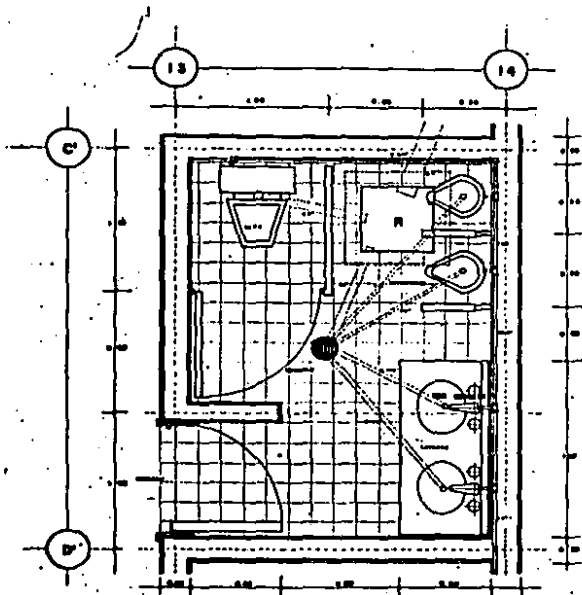

PLANTA ARO.

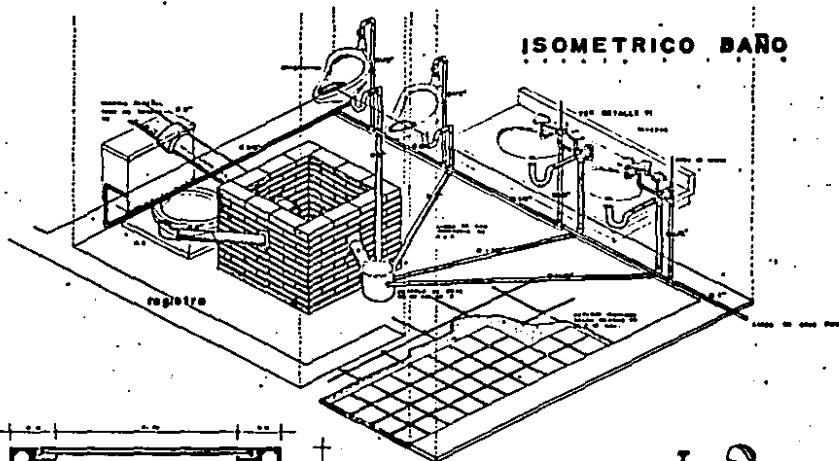

ISOMETRICO BAÑO

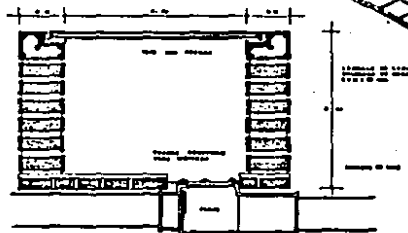

valvula para drenaje

DETALLE RI

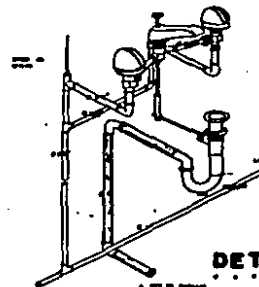

DETALLE YI

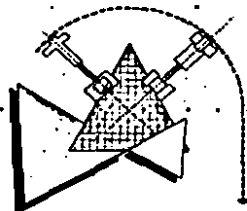

◇ **QUASI PARROQUIA** H3  
 en **tuxtla gutierrez chiapas**

BAÑO A DETALLE  
 José antonio marcial oliva

PROFESIONAL DE ARQUITECTURA

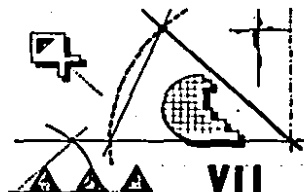

VII



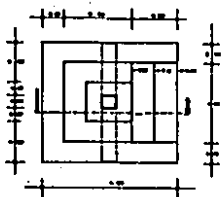
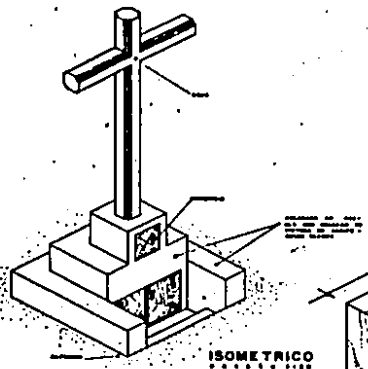
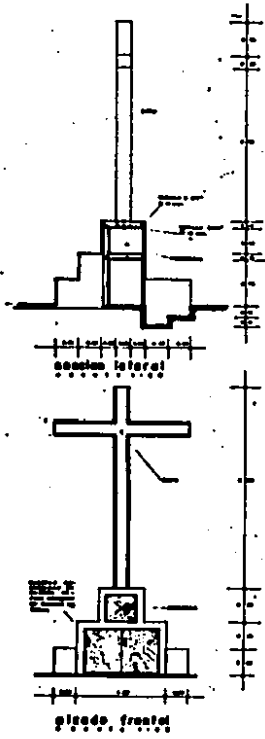

**CRUZ Y CREDENCIA**

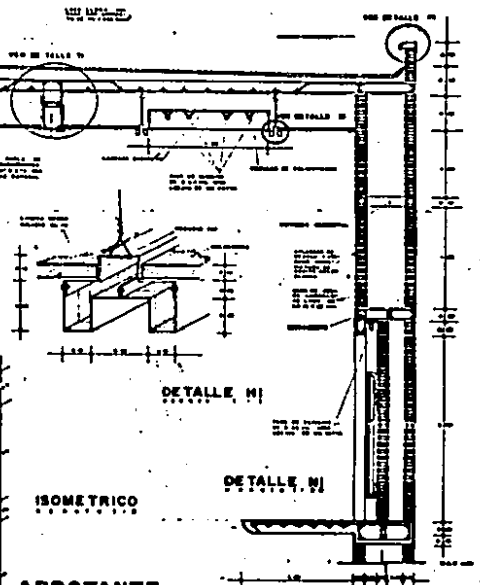
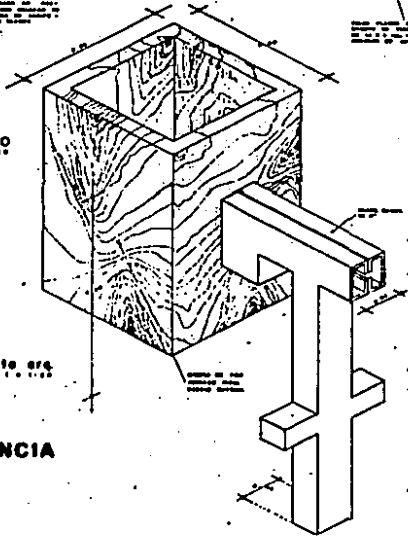

**ARBOTANTE**

**NICHO**

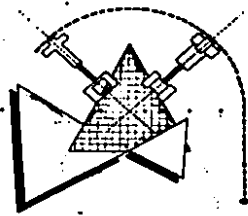

**QUASI PARROQUIA**  
 en **tuxtla gutierrez chiapas**

DETALLES DE ALBAÑERIA Y  
 DE ILUMINACION  
 JOSE ANTONIO MARALES OLIVA

YESIS PROFESIONAL DE ARQUITECTURA S.C.

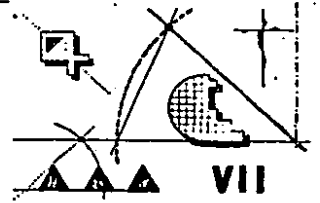

VII

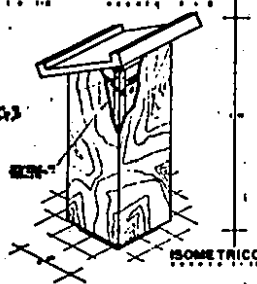
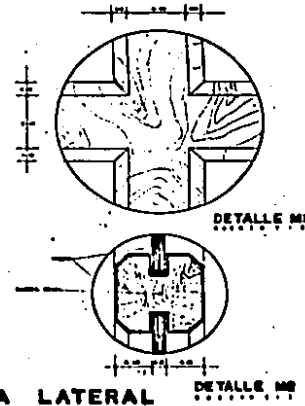
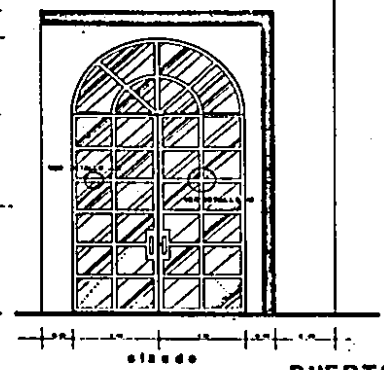
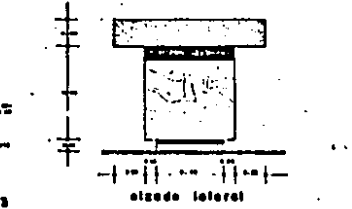
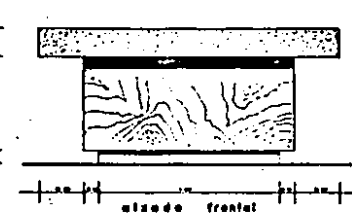
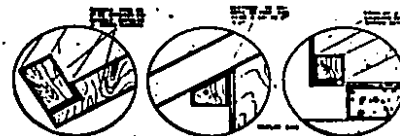
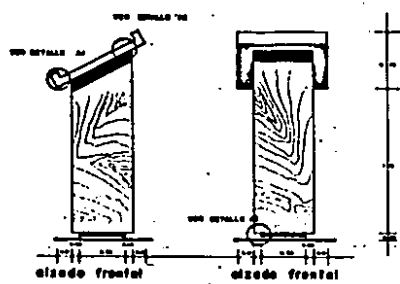

AMBON

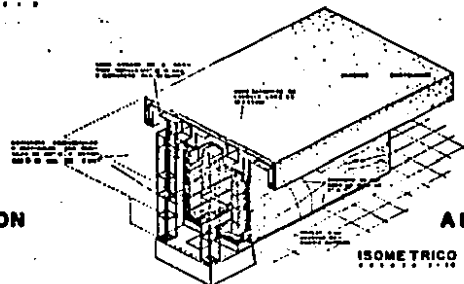

ALTAR

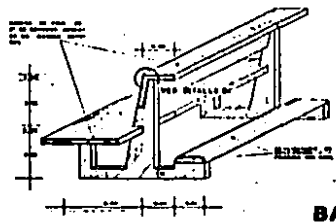

BANCA

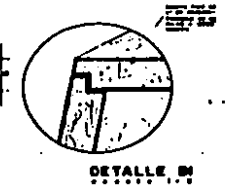

DETALLE M3

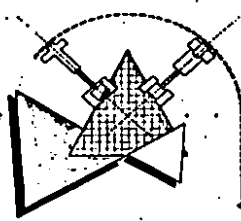

**QUASI PARROQUIA**  
 en  
**tuxtla gutierrez chiapas**



DETALLES DE CARPINTERIA  
 José Antonio Morales Oliva

VENIO PROFESIONAL DE ARQUITECTURA

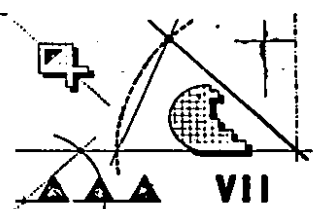

VII

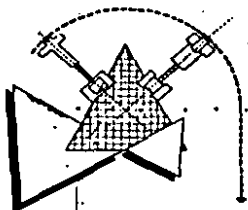
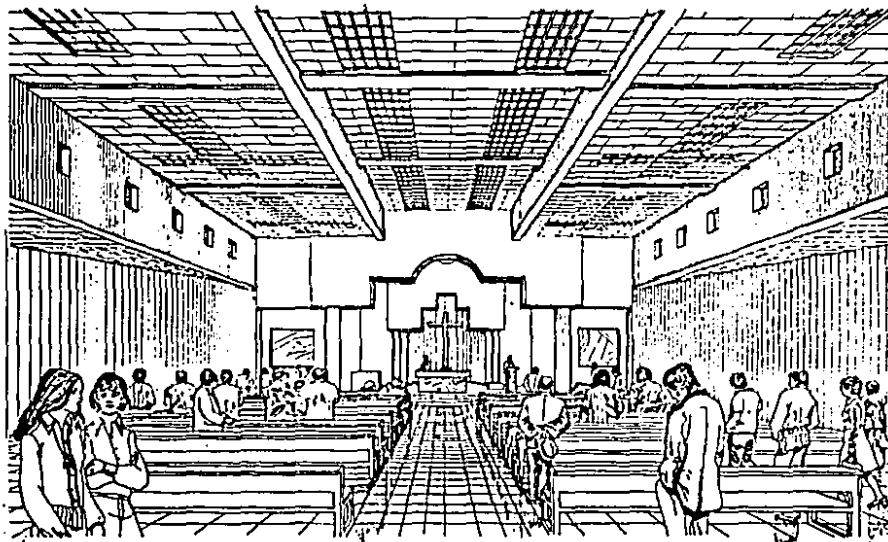

◆ **QUASI PARROQUIA**  
 en  
**tuxtla gutierrez chiapas**



CROQUIS INTERIOR ASAMBLEA  
 José Antonio Morales Oliva

YESIS PROFESIONAL DE ARQUITECTURA S.C.

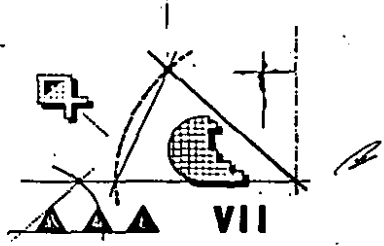

VII

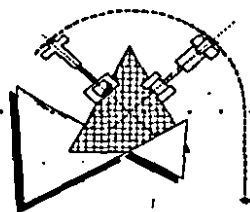
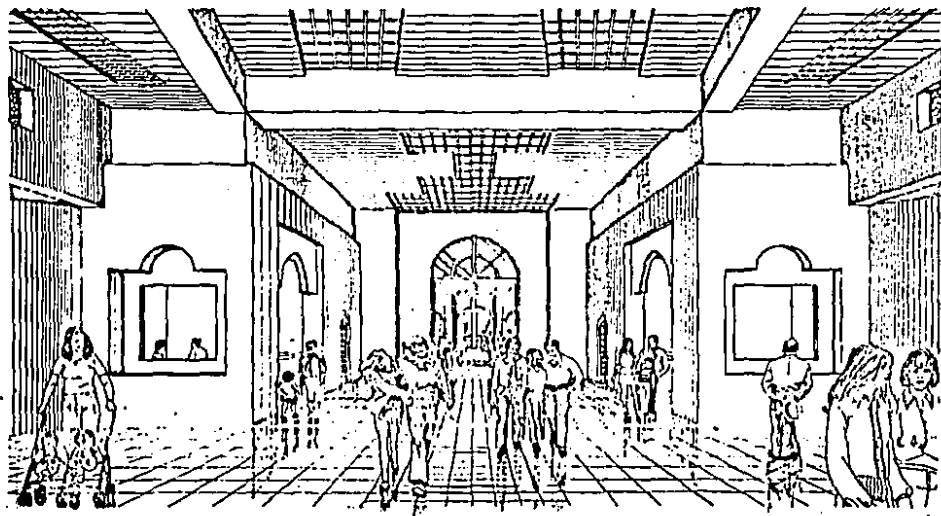

◆ **QUASI PARROQUIA**  
 en **tuxtla gutierrez chiapas**



.....

CROQUIS INTERIOR INGRESO AL TEMPLO

.....

José antonio marales oliva

ESTUDIO PROFESIONAL DE ARQUITECTURA S.C. DE RL

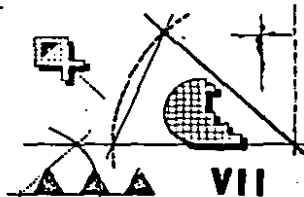

VII

## BIBLIOGRAFIA

ARTE, MUSICA E IDEAS, WILLIAM FLEMING.  
Editorial Interamericano, 1982.

DIOCESIS DE GUADALAJARA,  
AL SERVICIO DEL REINO,  
Ediciones del Arzobispado de Guadalajara, 1986.

CODIGO DE DERECHO CANONICO.  
Edición Bilingue, 1983.

MINISTRARE, REVISTA LITURGICA,  
PUBLICACIONES DE LAS COMISIONES DE LAS  
PROVINCIAS DE GUADALAJARA Y MORELIA,  
Ediciones Litúrgicas, 1972.

COMISION NACIONAL DE ARTE SACRO,  
" ; QUE LABOR DEL PINTOR DE BELEN".  
Editorial Aldina, 1983.

ALICIA VACA ZENIL,  
" TE INVITO A CONOCER MI CASA ",  
1985.

ARTE DE PROYECTAR EN ARQUITECTURA,  
NEUFERT, ERNEST,  
Editorial Gustavo Gil, S.A.

QUASI PARROQUIA,  
TESIS PROFESIONAL,  
Victor Manuel Mendoza Valencia.

IGLESIA CATOLICA,  
TESIS PROFESIONAL,  
Jaime Pérez Vargas.

REGLAMENTO DE CONSTRUCCIONES Y SERVICIOS URBANOS DE  
LOS MUNICIPIOS DE TUXTLA, GTZ, TAPACHULA, SAN CRISTOBAL,  
COMITAN, TONALA, Y VILLAFLORES DE ESTA ENTIDAD.