

318302

17
2ej



Universidad Latinoamericana

ESCUELA DE CONTADURIA Y ADMINISTRACION

INCORPORADA A LA

UNIVERSIDAD NACIONAL AUTONOMA DE MEXICO

**DIVERSIFICACION DE PRODUCTOS EN UNA FABRICA
DE CINTAS PARA MAQUINA DE OFICINA.**

SEMINARIO DE INVESTIGACION

QUE PARA OBTENER EL TITULO DE:

LICENCIADO EN ADMINISTRACION

P R E S E N T A :

JUAN VON HAUCKE RAMIREZ

MEXICO, D. F.

TESIS CON
FALLA DE ORIGEN

1987.



Universidad Nacional
Autónoma de México



UNAM – Dirección General de Bibliotecas Tesis Digitales Restricciones de uso

DERECHOS RESERVADOS © PROHIBIDA SU REPRODUCCIÓN TOTAL O PARCIAL

Todo el material contenido en esta tesis está protegido por la Ley Federal del Derecho de Autor (LFDA) de los Estados Unidos Mexicanos (México).

El uso de imágenes, fragmentos de videos, y demás material que sea objeto de protección de los derechos de autor, será exclusivamente para fines educativos e informativos y deberá citar la fuente donde la obtuvo mencionando el autor o autores. Cualquier uso distinto como el lucro, reproducción, edición o modificación, será perseguido y sancionado por el respectivo titular de los Derechos de Autor.

DIVERSIFICACION DE PRODUCTOS EN UNA FABRICA
DE CINTAS PARA MAQUINAS DE OFICINA

I N D I C E

INTRODUCCION

CAPITULO I :

GENERALIDADES

1.1	¿QUE ES ADMINISTRACION?--	1
1.2	ANTECEDENTES -	5
1.3	LA ADMINISTRACION COMO CIENCIA -	11
1.4	LA ADMINISTRACION Y LAS CIENCIAS SOCIALES--	37

CAPITULO II :

PRINCIPALES AUTORES ADMINISTRATIVOS Y SUS TEORIAS

2.1	FREDERICK W. TAYLOR -	41
2.2	HENRY FAYOL--	43
2.3	WILLIAM H. NEWMAN -	46
2.4	GEORGE TERRY -	51
2.5	HAROLD KOONTZY SYRIL O'DONNELL -	53
2.6	WILLIAM P. LEONARD -	56
2.7	AGUSTIN REYES PONCE--	61

CAPITULO III :

PERSPECTIVAS Y PROYECTOS PARA LA IMPLANTACION DE NUEVOS -
PRODUCTOS EN EL MERCADO

3.1	ANTECEDENTES -	66
-----	----------------	----

3.2	ALTERNATIVAS Y ANALISIS PARA LA IMPLANTACION DE- NUEVOS PRODUCTOS - - - - -	69
3.3	VENTAJAS Y DESVENTAJAS - - - - -	73
3.4	IMPACTO SOCIAL - - - - -	75
3.5	EL MERCADO DE CINTAS PARA MAQUINAS DE OFICINA EN MEXICO - - - - -	76
3.6	TIPOS DE CINTAS EXISTENTES EN EL MERCADO Y SUS - COMPATIBLES- - - - -	77

CAPITULO IV :

ANALISIS DEL LANZAMIENTO DE UN NUEVO PRODUCTO

4.1	DETERMINACION DEL PROBLEMA - - - - -	92
4.2	HIPOTESIS- - - - -	93
4.3	DETERMINACION DE LAS FUENTES DE INFORMACION- - -	94
4.4	DISEÑO DE LA MUESTRA - - - - -	95
4.5	ELABORACION Y PRUEBA DEL CUESTIONARIO PILOTO - -	96
4.6	APLICACION DEL CUESTIONARIO DEFINITIVO - - - -	101
4.7	TABULACION Y ANALISIS DE LA INFORMACION- - - -	104

CONCLUSIONES - - - - -	143
------------------------	-----

BIBLIOGRAFIA - - - - -	145
------------------------	-----

I N T R O D U C C I O N

LA CREACION DE UNA FUENTE DE TRABAJO ACARREA CONSIGO RESPONSABILIDADES DE GRAN TRASCENDENCIA, PRINCIPALMENTE AL ACEPTAR QUE ESTARA VINCULADA ESTRECHAMENTE A LA SUPERVIVENCIA DE UN NUMERO DE PERSONAS QUE AUMENTA CONFORME ESTA SE CONSOLIDE.

EL FRACASO DE UNA EMPRESA NO SOLO SIGNIFICA PERDIDA MATERIAL, SINO -- QUE SUS REPERCUSIONES AFECTAN A TERCEROS EN UNA FORMA A VECES INJUSTA, -- ADEMAS EN ALGUNOS CASOS, EL FRACASO DE UNA EMPRESA PUEDE REPRESENTAR EL FRACASO PERSONAL Y PERMANENTE DE SUS INTEGRANTES.

A MI PARECER, LA FUNCION PRINCIPAL DEL EMPRESARIO ES LA CREACION DE -- UN ORGANISMO ESTABLE, EN CONTINUA SUPERACION Y TRATAR QUE ESTA SEA PERENNE.

TODOS ENTENDEMOS QUE EN EL MUNDO DE LOS NEGOCIOS LOS FACTORES DE ADMINISTRACION, PRODUCCION Y VENTAS, SON LA RAZON DE SU EXISTENCIA Y QUE PARA LOGRAR UNA PROVECHOSA ADAPTACION EN EL MERCADO EN QUE SE DESENVUELVEN NO DEBEN HACER CASO OMISO DE ELLOS.

ES DECIR, PARA QUE UNA EMPRESA LOGRE ADAPTARSE CORRECTAMENTE A LAS -- CONDICIONES DE SU MEDIO AMBIENTE Y LOGRE CONQUISTAR NUEVOS MERCADOS, DEBE CUMPLIR CON LOS PRINCIPIOS BASICOS DE LA ADMINISTRACION, PUES EN -- ELLOS SE FINCA EL CORRECTO PROGRESO DE CUALQUIER EMPRESA MODERNA.

LA PRODUCCION ES OTRO FACTOR DETERMINANTE EN CUALQUIER EMPRESA, LOGI-

CAMENTE COMPRENDERA LA ADQUISICION DE MATERIA PRIMA A BAJO PRECIO, BUENA CALIDAD Y MANO DE OBRA CALIFICADA.

LA VENTA DEL PRODUCTO ES EL FACTOR DECISIVO PARA TODA EMPRESA, YA --
QUE ES LA PRUEBA MAXIMA A QUE TODO NEGOCIO SE ENFRENTA, BUSCANDO SISTE--
MAS Y PROCEDIMIENTOS QUE LE PERMITAN OBTENER MAYORES VOLUMENES DE VENTAS
Y CONSECUENTEMENTE, MAYORES UTILIDADES.

CAPITULO I :

GENERALIDADES

1.1 ¿QUE ES ADMINISTRACION?

PARA CONOCER LA ADMINISTRACION ES NECESARIO CONOCER LO QUE A TRAVES DEL TIEMPO, LOS ESTUDIOSOS EN LA MATERIA HAN DEFINIDO SOBRE ESTA DISCIPLINA, NO PUDIENDO LLEGAR A UNA DEFINICION GENERALMENTE ACEPTADA, EN MI OPINION, CADA PERSONA QUE DESEE CONOCER LO QUE ES LA ADMINISTRACION, DEBERA TOMAR COMO BASE LAS OPINIONES Y LOS DATOS QUE APORTAN CADA AUTOR, PARA ASI PODER FORMARSE UN CRITERIO PROPIO PARA SU APLICACION.

A CONTINUACION MENCIONO DEFINICIONES DE ALGUNOS AUTORES.

HENRY FAYOL. "ADMINISTRACION ES PREVEER, ORGANIZAR, MANDAR, COORDINAR Y CONTROLAR." (1)

G.P. TERRY. "CONSISTE EN LOGRAR UN OBJETIVO PREDETERMINADO MEDIANTE EL ESFUERZO AJENO." (1)

KOONTZ Y O'DONNELL. "LA DIRECCION DE UN ORGANISMO SOCIAL Y SU EFECTIVIDAD EN ALCANZAR SUS OBJETIVOS, FUNDADA EN LA HABILIDAD DE CONDUCIR A SUS INTEGRANTES." (2)

F. TANNENBAUM. "ES EL EMPLEO DE LA AUTORIDAD PARA ORGANIZAR, CON--

TROLAR A SUBORDINADOS RESPONSABLES, CON EL FIN DE QUE TODOS LOS SERVICIOS QUE SE PRESTAN SEAN DEBIDAMENTE COORDINADOS EN EL LOGRO DEL FIN DE LA EMPRESA." (2)

AGUSTIN REYES PONCE. "ES EL CONJUNTO SISTEMATICO DE REGLAS PARA LOGRAR LA MAXIMA EFICIENCIA EN LAS FORMAS DE ESTRUCTURAR Y MANEJAR UN ORGANISMO SOCIAL." (1)

SI SE ANALIZAN DETENIDAMENTE DICHAS DEFINICIONES, SE CONCLUYE QUE TODOS LOS AUTORES AUNQUE SE EXPRESAN CON DIFERENTE TERMINOLOGIA, CONCORDAN EN LO SIGUIENTE:

QUE LA ADMINISTRACION SIEMPRE ESTA ENFOCADA A LOGRAR FINES O RESULTADOS.

NO SOLO BUSCA LOGRAR RESULTADOS SINO OPTIMIZARLOS MEDIANTE EL APROVECHAMIENTO DE TODOS LOS RECURSOS.

PARA QUE LA ADMINISTRACION EXISTA, ES NECESARIO QUE SE DE SIEMPRE DENTRO DE UN GRUPO HUMANO.

SOLO CON LA SISTEMANTIZACION DE LOS RECURSOS, SE LOGRA UNA BUENA ADMINISTRACION.

EN BASE A LO ANTERIOR PODEMOS DEFINIR A LA ADMINISTRACION COMO EL CONJUNTO DE REGLAS Y TECNICAS CUYO OBJETO ES ALCANZAR LA MAXIMA EFICIEN-

- (1) TESIS "LA ADQUISICION DE PRESTIGIO A TRAVES DE LA MARCA." PAG. 2 Y 3.
- (2) ADALBERTO RIOS SZALAY Y ANDRES PANIAGUA ADUNA. "ORIGENES Y PERSPECTIVAS DE LA ADMINISTRACION." PAG. 61.

CIA EN LA COORDINACION DE LOS RECURSOS PARA LOGRAR LOS OBJETIVOS DEL ORGANISMO SOCIAL.

AL DEFINIR A LA ADMINISTRACION HA EXISTIDO LA CONTROVERSIA DE QUE SI ES CIENCIA, ARTE O TECNICA.

LOS ADMINISTRADORES PODRAN TRABAJAR MEJOR SI UTILIZAN UN CONOCIMIENTO ORGANIZADO Y QUE ESTE A LA VEZ SEA CLARO Y PERTINENTE, EL CONOCIMIENTO ORGANIZADO EN EL QUE APOYA PUEDE SER DENOMINADO CIENCIA.

YO CONSIDERO QUE LA ADMINISTRACION ES UNA CIENCIA SOCIAL DADO QUE LA CARACTERISTICA ESENCIAL DE CUALQUIER CIENCIA ES LA APLICACION DEL METODO CIENTIFICO PARA UTILIZAR CONOCIMIENTOS EN ESE CAMPO. POR ELLO SE HABLA DE CIENCIA CUANDO SE INCLUYEN CONCEPTOS CLAROS, TEORIAS Y OTROS CONOCIMIENTOS ACTUALES QUE FUERON DESARROLLADOS A PARTIR DE HIPOTESIS (SUPOSICION DE QUE ALGO ES CIERTO), EXPERIMENTACION Y ANALISIS.

EL METODO CIENTIFICO REQUIERE, EN PRIMER LUGAR, DE CLARIDAD DE CONCEPTOS (PALABRAS Y TERMINOS QUE SEAN EXACTOS, RELEVANTES PARA LO QUE SE ANALIZA E INFORMATIVOS). PARTIENDO DE ESTA BASE EL METODO CIENTIFICO IMPLICA DETERMINAR FENOMENOS A TRAVES DE LA OBSERVACION DE HECHOS Y VERIFICACION MEDIANTE UNA OBSERVACION CONTINUA. DESPUES DE CLASIFICAR Y ANALIZAR ESTOS FENOMENOS, LOS CIENTIFICOS BUSCAN RELACIONES CAUSALES QUE CONSIDERAN CIERTAS. CUANDO SE PRUEBA LA EXACTITUD DE ESTAS GENERALIZACIONES O HIPOTESIS PARA PREDECIR LO QUE SUCEDERA EN CIRCUNSTANCIAS SIMILARES, SE LES DENOMINA "PRINCIPIOS". ESTA DESIGNACION NO SIEMPRE IMPLICA QUE --

SEAN INCUESTIONABLES O INVARIABLEMENTE CIERTAS.

LA CIENCIA SE DEFINE COMO UN CUERPO DE DOCTRINA METODICAMENTE FORMADO Y ORDENADO ACERCA DE HECHOS Y VERDADES QUE DENOTAN LA MANERA EN QUE TIENEN EFECTO LAS LEYES GENERALES O PRINCIPIOS.

PARA SER PRECISOS, LA CIENCIA QUE SUSTENTA A LA ADMINISTRACION ES BASTANTE RUDIMENTARIA E INEXACTA, ESTO ES CIERTO DEBIDO EN PARTE A QUE LAS NUMEROSAS VARIABLES CON LAS QUE TRATAN LOS ADMINISTRADORES SON SUMAMENTE COMPLEJAS.

LA ADMINISTRACION COMO PRACTICA SE LE DEFINE COMO UNA CLASE DE TRABAJO ESPECIALIZADO, QUE SE PRACTICA POR EL EMPLEO DE CONOCIMIENTOS CLASIFICADOS, UN VOCABULARIO COMUN Y QUE REQUIERE DE NORMAS DE PRACTICA Y UN CODIGO DE ETICA ESTABLECIDO POR UN CUERPO RECONOCIDO.

LA ADMINISTRACION SE VALE DE CIENCIAS Y OTROS CAMPOS DEL SABER PERO TIENE SUS PROPIAS FUENTES DE INFORMACION LOGICAMENTE CLASIFICADAS, -- MARCADAS Y DEFINIDAS.

1.2 ANTECEDENTES

DESDE QUE LAS PERSONAS EMPEZARON A ORGANIZARSE EN GRUPOS PARA ALCANZAR OBJETIVOS QUE NO PODIAN LOGRAR INDIVIDUALMENTE, LA ADMINISTRACION HA SIDO FUNDAMENTAL PARA ASEGURAR LA COORDINACION DE ESFUERZOS INDIVIDUALES. A MEDIDA QUE LA SOCIEDAD DEPENDE CADA VEZ MAS DEL ESFUERZO DE GRUPO Y EN TANTO LOS GRUPOS ORGANIZADOS SE HAN HECHO GRANDES, LA TAREA DEL ADMINISTRADOR ADQUIERE MAYOR IMPORTANCIA, QUIZAS NO EXISTA UN AREA MAS IMPORTANTE DE LA ACTIVIDAD HUMANA QUE LA DE ADMINISTRAR, A TODOS LOS NIVELES Y EN TODO TIPO DE EMPRESAS, CONSISTE EN CREAR Y MANTENER UN AMBIENTE ADECUADO EN EL QUE LOS INDIVIDUOS, TRABAJANDO EN GRUPO, PUEDAN LLEVAR ACABO FUNCIONES Y OBJETIVOS PREESTABLECIDOS.

MUCHOS ESCRITOS E IDEAS RELACIONADAS CON LA ADMINISTRACION DATA DE LA ANTIGUEDAD. ENTRE ELLOS FIGURAN LAS ESCRITURAS DE LOS EGIPCIOS, LOS GRIEGOS Y LOS ROMANOS.

EN EGIPTO CIERTOS PAPIROS, SEGUN ESTUDIOS RELACIONADOS, HACIA EL AÑO 1,300 A.C. SE UTILIZABAN PROCEDIMIENTOS ADMINISTRATIVOS DEFINIDOS Y SISTEMATICOS, SITUAN LA IMPORTANCIA QUE SE LES DABA A LA ADMINISTRACION Y A LA ORGANIZACION EN LOS ESTADOS BUROCRATICOS DE LA ANTIGUEDAD.

ALGO SIMILAR OCURRIO EN LA ANTIGUA CHINA. EN LAS PARABOLAS DE CONFUCIO SE ENCUENTRAN SUGERENCIAS PARA LA ADMINISTRACION PUBLICA, Y RECOMENDACIONES SOBRE LA NECESIDAD DE SELECCIONAR HOMBRES HONESTOS, DESINTERESADOS Y CAPACES PARA LOS CARGOS PUBLICOS.

EN LA HISTORIA DE LA GRECIA ANTIGUA NO SE ENCUENTRAN MUCHAS REFERENCIAS A LOS PRINCIPIOS DE LA ADMINISTRACION, LA PROPIA EXISTENCIA DE LA COMUNIDAD DE ATENAS, CON SUS CONCILIOS SUS CORTES POPULARES, SUS FUNCIONARIOS ADMINISTRATIVOS Y SUS JUNTAS DE GENERALES, INDICAN UNA COMPRENSION DE LA FUNCION ADMINISTRATIVA.

LAS CRONICAS SOBRE ADMINISTRACION EN LA ROMA ANTIGUA SON INCOMPLETAS, PERO ES BIEN SABIDO QUE LA COMPLEJIDAD DE LAS LABORES ADMINISTRATIVAS REQUIRIO UN CONSIDERABLE DESARROLLO DE LAS TECNICAS DE LA ADMINISTRACION. SE SABE QUE EL EXITO DEL IMPERIO SE DEBIO AL TALENTO GENIAL DE LOS ROMANOS PARA LA ORGANIZACION. EL USO DEL PRINCIPIO JERARQUICO Y DE LA DELEGACION DE AUTORIDAD PERMITIO A LA CIUDAD DE ROMA EXPANDIRSE HASTA FORMAR UN IMPERIO CON UNA EFICIENCIA EN SU ORGANIZACION NUNCA ANTES VISTA EN LA HISTORIA.

EN LA EPOCA GRECOLATINA APARECE EL ESCLAVISMO. SE EJERCE UNA ESECTRICTA SUPERVISION DEL TRABAJO Y LA FORMA DISCIPLINARIA ES EL CASTIGO CORPORAL. EL ESCLAVO CARECE DE DERECHOS Y SE LE OCUPA EN CUALQUIER LABOR DE PRODUCCION. EXISTE UN BAJO RENDIMIENTO PRODUCTIVO POR EL DESCONTENTO Y TRATO INHUMANO QUE SUFREN LOS ESCLAVOS, LO QUE EN GRAN PARTE CAUSA LA CAIDA DEL IMPERIO.

LA EPOCA FEUDAL SE CARACTERIZO PORQUE EN LUGAR DE ESCLAVOS SURIO EL SIERVO QUE DEPENDIA DIRECTAMENTE DEL SEÑOR FEUDAL. POSTERIORMENTE CON LOS ARTESANOS, NACIO LA ESPECIALIZACION DEL TRABAJO. LA AUTORIDAD SE CENTRABA EN EL AMO Y AUNQUE LA ESTRUCTURA DE TRABAJO FUERA EXTENSA, LOS-

NIVELES DE SUPERVISION ERAN POCOS.

AL FINALIZAR ESTE PERIODO UN GRAN NUMERO DE ARTESANOS SE CONVIERTE EN TRABAJADORES INDEPENDIENTES, ADQUIRIENDO MAYOR CAPACIDAD EN LA TOMA DE DECISIONES. EL ARTESANO VENDIA SUS PRODUCTOS EN LUGAR DE ALQUILAR SUS SERVICIOS COMO SUCEDIA ANTERIORMENTE; ORIGINANDOSE ASI EL SISTEMA DE OFICIOS CON NUEVAS ESTRUCTURAS DE AUTORIDAD Y RANGO EN LA ADMINISTRACION, SOLO EXISTIA UN NIVEL DE SUPERVISION Y LOS ARTESANOS-PATRONES TRABAJABAN AL LADO DE LOS OFICIALES Y APRENDICES EN QUIENES DELEGABAN AUTORIDAD.

CON EL DESARROLLO DEL COMERCIO EN GRAN ESCALA, LA ECONOMIA FAMILIAR SE CONVIERTE EN ECONOMIA DE CIUDAD, TODO ELLO APOYADO EN EL PROCESO ADMINISTRATIVO. APARECEN LAS CORPORACIONES O GREMIOS QUE REGULAN HORARIOS, SALARIOS Y DEMAS CONDICIONES DE TRABAJO.

A MEDIDA QUE EL SISTEMA ECONOMICO SE DESARROLLABA, NUEVOS PROBLEMAS HABIAN DE RESOLVERSE. UNA DE LAS SOLUCIONES QUE SE REQUERIAN ERA QUE LA PRODUCCION FUERA CENTRALIZADA. LA TECNICA DE PRODUCCION SE EXPANDIA Y ERA NECESARIA LA INTRODUCCION DE NUEVOS TIPOS DE HERRAMIENTAS Y MAQUINARIAS. Y EL OBRERO NO ESTABA EN CONDICIONES DE TENER TODOS LOS IMPLEMENTOS ADECUADOS PARA TRABAJAR FUERA DEPENDIENDO MAS Y MAS DEL EMPRESARIO EN VIRTUD DE POSEER ESTE LOS MEDIOS DE PRODUCCION.

CUANDO ESTE ULTIMO RECONOCIO QUE LE RESULTABA MAS ECONOMICO PONER A TRABAJAR A ESTOS OPERARIOS BAJO UN MISMO TECHO, LA CENTRALIZACION IN--

DUSTRIAL COMENZO A TENER EFECTO YA QUE EL TRABAJADOR EN MUCHOS CASOS NOTENIA QUE PROPORCIONAR SUS HERRAMIENTAS SINO QUE ERA OBLIGACION DEL EMPRESARIO TENER EL EL TALLER TODO LO QUE FUERA NECESARIO PARA LA ELABORACION DE SU PRODUCTO .

LAS HORAS DE INICIACION Y SUSPENSION DE TRABAJO, ERAN ESTIPULADASPOR EL PATRON, DEPENDIA DEL NUMERO DE UNIDADES QUE EL TRABAJADOR PRODUCIA; NO EXISTIAN SUFICIENTES METODOS DE CONTROL PARA DETERMINAR LA EFICIENCIA DE LA LABOR REALIZADA, NI TAMPOCO HABIA EL CONOCIMIENTO ADECUADO SOBRE ADMINISTRACION INDUSTRIAL, POR CONSIGUIENTE LOS ESFUERZOS REALIZADOS NO SE APROVECHAN DEBIDAMENTE; NORMALMENTE EL OBRERO PLANEABA SU TRABAJO Y LO EJECUTABA DEACUERDO A SU PUNTO DE VISTA PERSONAL. LO ESENCIALERA PRODUCIR EL ARTICULO ENCOMENDADO Y GENERALMENTE EL TRABAJADOR REALIZABA TODO EL PROCESO DE PRODUCCION POR SI MISMO.

LA EPOCA DE LIBERALISMO PERMITE ACTUAR A LOS HOMBRES DE EMPRESA SIN RESTRICCIONES A SU LIBERTAD DE ACCION, CON LA CONSECUENTE EXPLOTACION INHUMANA DE LOS TRABAJADORES. LA DIVISION DEL TRABAJO CONTRIBUYO EN ALGO A LA MODIFICACION DEL PROCESO ADMINISTRATIVO, AUNQUE ESTO NO SIGNIFICO LA SISTEMATIZACION DE LA ADMINISTRACION.

POSTERIORMENTE SE INICIA LA REVOLUCION INDUSTRIAL, EN DONDE SE HICIERON GRANDES INVENTOS Y SE APLICARON NUEVOS DESCUBRIMIENTOS A LA INDUSTRIA.

ESTA EPOCA SE CARACTERIZA POR LA APARICION DE DIVERSOS INVENTOS YDESCUBRIMIENTOS, SIENDO EL MAS IMPORTANTE LA MAQUINA DE VAPOR. ES EN IN-

GLATERRA, EN DONDE SE INICIA CON MAS FUERZA LA PRODUCCION INDUSTRIAL CON LA TRANSFORMACION DE CARBON, CALIZA, HIERRO Y OTRAS MATERIAS PRIMAS. EN LAS PRIMERAS ETAPAS DE LA REVOLUCION INDUSTRIAL CUANDO LAS EMPRESAS ESTABAN BAJO CONTROL DIRECTO DEL DUEÑO, SE EFECTUARON POCOS ESTUDIOS SISTEMATIZADOS DE ADMINISTRACION.

POSTERIORMENTE SE INVENTARON OTRAS MAQUINAS, TODAS ELLAS SIMPLIFICABAN LAS OPERACIONES MANUALES Y HACIAN EL TRABAJO MAS PERFECTO.

ESTE CRECIENTE DESARROLLO INDUSTRIAL ORIGINO LA CREACION DE LOS SINDICATOS Y ORGANIZACIONES LABORALES; EN LAS FABRICAS, EL TRAMO DE SUPERVISION ERA CADA VEZ MAS GRANDE Y LAS ESTRUCTURAS DE TRABAJO MAS COMPLICADAS. ESTOS FACTORES HACEN NECESARIA LA REALIZACION DE INVESTIGACIONES TECNICAS DENTRO DEL CAMPO DE LA ADMINISTRACION, NACIENDO ASI LA ADMINISTRACION CIENTIFICA.

EN AMERICA Y EN PARTICULAR MEXICO, SE ENCUENTRAN VESTIGIOS DE ADMINISTRACION ENTRE LAS DIFERENTES CORRIENTES INDIGENAS, SOBRESALEN LAS ACERTADAS DIRECCIONES DE TRACAELEL Y NETZAHUALCOYOTL. TRACAELEL, FUE UN HABIL ADMINISTRADOR EN TODO EL SENTIDO DE LA PALABRA Y ACTUO COMO CONSEJERO DE TRES GOBERNANTES AZTECAS QUE CONSOLIDARON LA HEGEMONIA DEL PUEBLO IZCOATL, MOCTEZUMA, Y AXAYACATL.

EN 1943 SE ESTABLECE EN MEXICO LA CARRERA DE ADMINISTRACION DE NEGOCIOS EN EL TECNOLÓGICO DE MONTERREY Y EN 1947 EN EL TECNOLÓGICO DE MEXICO.

EN 1957 EN LA UNIVERSIDAD IBEROAMERICANA Y LA LLAMAN LICENCIADO --
EN ADMINISTRACION Y EN ESE AÑO SE ESTABLECE EN LA UNIVERSIDAD AUTONOMA -
DE MEXICO PERO CON EL NOMBRE DE LICENCIADO EN ADMINISTRACION DE EMPRESAS.

1.3 LA ADMINISTRACION COMO CIENCIA.

"DIVERSOS AUTORES DISCUTEN SOBRE LA CATEGORIA QUE TIENE LA ADMINISTRACION, PARA ALGUNOS ES UNA CIENCIA, OTROS AFIRMAN SUS CARACTERISTICAS-- COMO TECNICA Y UN TECER GRUPO LA DEFINE COMO ARTE. AUN MAS, SE LLEGA AL EXTREMO DE MEZCLAR ESTOS CONSIDERANDOS Y ASEGURAR QUE LA ADMINISTRACION-- ES UNA CIENCIA O UNA TECNICA CON ALGO DE ARTISTICO.

GUAZMAN VALDIVIA LA CATALOGA COMO CIENCIA EN CUANTO A LA ADMINIS-- TRACION DE PERSONAS Y COMO TECNICA EN RELACION A LA ADMINISTRACION DE CO SAS. AGREGA QUE FRECUENTEMENTE SE PIENSA EN LA ADMINISTRACION DE PERSO-- NAS ENFOCADA Y LLEVADA A CABO COMO SI FUERAN COSAS Y QUE POR ESTO SE GENERALIZA LA CONNOTACION DE TECNICA." (3)

SE EXPONEN LAS SIGUIENTES PROPOSICIONES CON EL PROPOSITO DE ANALI-- ZAR LA CATEGORIA DE LA ADMINISTRACION:

LA ADMINISTRACION ES UNA CIENCIA SOCIAL .

"PRIMERAMENTE ES NECESARIO DEFINIR LO QUE ENTENDEMOS POR SOCIAL; - AQUELLO QUE PERTENECE A LA ACTUACION DEL HOMBRE, COMO "ENS MOBIBLE" (SER DINAMICO Y MUTABLE). EN SEGUNDO TERMINO DEFINIREMOS LO QUE ES CIENCIA; - UN CUERPO DE CONOCIMIENTOS SISTEMATICOS. COMO CONCLUSION SE PUEDE AFIR-- MAR, CIENCIA SOCIAL ES EL CUERPO DE CONOCIMIENTOS SISTEMATICOS PERTENE--

(3) JOSE ANTONIO FERNANDEZ ARENA
"EL PROCESO ADMINISTRATIVO"
DIANA , PAG. 68.

CIENTES A LA ACTUACION DEL HOMBRE, DE DONDE LAS CIENCIAS QUE ESTUDIAN LA CONDUCTA HUMANA (ANTROPOLOGIA, SOCIOLOGIA, POLITICA, HISTORIA Y ADMINISTRACION), FORMARAN PARTE DE ESTA RAMA DEL SABER HUMANO. LAS TRES ULTIMAS SUFREN CRITICAS EN CUANTO A SU CATEGORIA DE CIENCIAS, PERO ES INTERESANTE AGREGAR QUE LAS PRIMERAS TAMPOCO TIENEN PATENTES, ASI VEMOS QUE LA ACADEMIA DE CIENCIAS DE INDIANA EXCLUYEN A LA SOCIOLOGIA.

ACLARANDO ESTE PUNTO CABE COMPARAR LAS CIENCIAS SOCIALES CON LAS EXACTAS, DE LAS CUALES LA LOGICA COMPRENDE A LAS DEMAS COMO SUBALTERNAS. EL OBJETIVO DE LAS CIENCIAS SOCIALES ES EL SER HUMANO Y SU CONVIVENCIA TENIENDO EN CUENTA EL MEDIO AMBIENTE QUE LE RODEA; EN CUANTO A LAS CIENCIAS EXACTAS SU FINALIDAD ESTUDIA AL MEDIO AMBIENTE COMO TAL, DE MANERA QUE DUPLICA LOS FENOMENOS INVESTIGADOS, PERO LAS CIENCIAS SOCIALES NO PUEDEN ESPERIMENTAR, EN OCACIONES, DEBIDO A LA DIFICULTAD PARA PRECISAR LA MEDICION DE CIERTAS VARIABLES.

LA DIFERENCIA FUNDAMENTAL RADICA EN EL HECHO DE QUE EN EL CIENTIFICO SOCIAL SU INFLUENCIA ES INMINENTEMENTE SUBJETIVA, TRATANDO DE IMPRIMIR EN SUS ESTUDIOS APRECIACIONES PROPIAS DE LAS ACCIONES SOCIALES, DE ACUERDO CON SUS EXPERIENCIAS, QUE MUY PROBABLEMENTE DIFIEREN DE SUJETO A SUJETO. SUS TEORIAS PUEDEN MODIFICARSE EL ESTUDIO QUE REALIZA, LO QUE NUNCA SUCEDE EN LAS CIENCIAS EXACTAS, POR EJEMPLO; UNA NUEVA TEORIA EN EL SENTIDO DE QUE LA TIERRA ES PLANA, NO CAMBIARA LA FORMA DEL PLANETA AUN CUANDO MUCHOS SE LE SUSCRIBAN; POR CONTRA, UNA NUEVA TESIS DE QUE DEBE EXISTIR DEMOCRACIA COMO NORMA DE GOBIERNO MUNDIAL PODRA INFLUENCIAR LA CONDUCTA HUMANA SI SU ACEPTACION ES MAYORISTA.

LAS FLUCTUACIONES CONSTANTES DE LAS VARIABLES AFECTAN PROFUNDAMENTE LOS PROBLEMAS SOCIALES, EL SERES DINAMICO Y LA SOCIEDAD OBSERVA ETAPAS PERO NUNCA ES CONSTANTE SU DISEÑO. ES POR ELLO QUE ES CASI IMPOSIBLE PRETENDER ESTRUCTURAR UNA CIENCIA PURA, ES DECIR, UNA DISCIPLINA CON LEYES- MAS BIEN QUE NORMAS.

CABE PUES ACLARAR QUE SE ENTIENDE POR NORMA Y QUE POR LEY, EN CUANTO AL PRIMERO; ES UNA PROPOSICION GENERAL APLICABLE A UNA SERIE DE FENOMENOS ESTUDIADOS. POR LEY SE ENTIENDE, LA RELACION CONSTANTE EXISTENTE ENTRE CAUSA Y EFECTO QUE SIEMPRE DARA AL MISMO RESULTADO. ESTA DISTINCION NO DEBE ORILLAR A LA AFIRMACION DE QUE LAS VARIABLES SON TANTAS Y FLUCTUAN A TAL GRADO QUE SU CONTROL ES ILUSORIO, PRECISAMENTE AFIRMAMOS QUE EL CIENTIFICO ESTUDIOSO DE LA CIENCIA ADMINISTRATIVA CONTROLARA LA MAYORIA DE LAS VARIABLES, A TAL GRADO QUE LE PERMITAN ELABORAR NORMAS CON SUFICIENTE VALIDEZ Y CONFIANZA DE INCIDENCIA.

LA MATERIA DE ESTUDIO ES LA CIENCIA ADMINISTRATIVA ES EL HOMBRE COMO INTEGRANTE DE ORGANIZACIONES CON OBJETIVOS DEFINIDOS A SATISFACER CONSIDERANDOSE TAMBIEN EL CONJUNTO SOCIAL EN EL QUE EXISTEN LAS INSTITUCIONES. LA AFIRMACION PRECEDENTE IMPLICA QUE LA ADMINISTRACION ES UNA CIENCIA SOCIAL Y MIENTRAS MAS PRONTO SE RECONOZCA ESTA SITUACION MEJORES SERAN LAS INVESTIGACIONES QUE SE REALICEN Y LOS PRINCIPIOS QUE SE CONCLUYAN. ALGUNAS AUTORIDADES YA LO RECONOCEN Y ASI VEMOS QUE EL LIC. GUZMAN-VALDIVIA AFIRMA QUE: "LA AMINISTRACION ES LA CIENCIA DE LA DIRECCION SOCIAL." (3)

(3) JOSE ANTONIO FERNANDEZ ARENA
"EL PROCESO ADMINISTRATIVO" PAGS. 68, 69 y 70

LA ADMINISTRACION ES UNA CIENCIA UNIVERSAL.

"CARACTERISTICAS PRINCIPALES DE LOS CONOCIMIENTOS QUE INTEGRAN UNA CIENCIA CONSISTE EN SU UNIVERSALIDAD. POR LO TANTO, EL OBJETIVO DE LAS -- INVESTIGACIONES EN EL AREA ADMINISTRATIVA PRETENDE ENCONTRAR HERRAMIENTAS DE SIGNIFICACION UNIVERSAL Y DESARROLLAR CON SU AYUDA MODELOS Y METODOS GENERALES. DE DONDE, LA CIENCIA DE LA ADMINISTRACION SERA APLICABLE-- EN: HOSPITALES, SINDICATOS, EJERCITOS, UNIVERSIDADES, EMPRESAS DIVERSAS-- Y DESDE LUEGO NEGOCIOS.

ESTA DISCIPLINA EN PROCESO DE INTEGRACION TAMBIEN SE PODRA UTILI-- ZAR EN CULTURAS DIFERENTES; AL IGUAL EN UNA SOCIEDAD AGRARIA QUE EN UNA-- INDUSTRIAL Y ASIMISMO EN AGRUPACIONES SOCIALES O INVERSIONISTAS.

SU APLICACION UNIVERSAL NO PRESUPONE AISLAMIENTO DE MEDIO AMBIENTE, TODO LO CONTRARIO, SE TRATAN DE IDENTIFICAR CON CLARIDAD LOS ASPECTOS -- INHERENTES A LA CIENCIA Y AQUELLOS QUE CONDICIONAN EL MEDIO. EL ESTUDIO-- DE LAS ORGANIZACIONES COMO PARTE DE UN "MODUS VIVENDI" Y LO QUE ES MAS -- IMPORTANTE EL ANALISIS DE LAS AREAS INTERNACIONALES SERAN UN ESTUDIO CON-- TINUO PARA LA INVESTIGACION DE LA ADMINISTRACION.

CITANDO AL MAESTRO VASCONCELOS: "SINTETIZAR ES TODAVIA MAS QUE SUMAR, PORQUE LA SUMA VA AGREGANDO UNO A OTRO LOS HOMOGENEOS Y LA SINTESIS ES SUMA DE HOMOGENEOS Y DE HETEROGENEOS; VISION DE CONJUNTO QUE NO DESTROYE LA RIQUEZA DE LA HETEROGENEIDAD, SINO QUE LA EXALTA Y LE DA META.-- EL HECHO MISMO DE LA EXISTENCIA ES UNA MANERA LOGRADA DE SINTESIS, PUES--

TO QUE, SIN PERDER UNIDAD, EL MUNDO SE ENSANCHA Y SE REALIZA EN NUESTRA-
CONCIENCIA.

EL LIC. AGUSTIN REYES PONCE, CONSIDERA LA ADMINISTRACION COMO UNA-
TECNICA, DEFINIENDOLA COMO: "EL CONJUNTO SISTEMATICO DE REGLAS PARA LO--
GRAR LA MAXIMA EFICIENCIA DE LAS FORMAS DE ESTRUCTURAR Y OPERAR UN ORGA-
NISMO SOCIAL." PARA EL DISTINGUIDO PROFESOR, LA DIFERENCIA SE CONCRETA -
EN LAS REGLAS QUE CARECEN DE INMUTABILIDAD Y COMPROBACION POR LO QUE TAN
SOLO SE VUELVEN PRACTICAS RECOMENDABLES."

LA ADMINISTRACION SE HA FORMADO UTILIZANDO EL METODO CIENTIFICO DE
INVESTIGACION, PRETENDIENDO UNA SINTESIS. LA CIENCIA ADMINISTRATIVA ESPE-
RA REUNIR TODOS LOS CONOCIMIENTOS DE SU AREA EN UNA DISCIPLINA DISTINTI-
VA, TRATANDO DE APROVECHAR LO QUE EN OTRAS ESFERAS SE HA REALIZADO. ESTO
PERMITIRA UN AVANCE EN EL CAMPO DE LA ADMINISTRACION, Y AL MISMO TIEMPO -
DEBIDO A LA INTERDEPENDENCIA AYUDARA TAMBIEN A LAS CIENCIAS CONEXAS.

AL IGUAL QUE LAS OTRAS CIENCIAS DE LA CONDUCTA, LA ADMINISTRACION-
ES UNA DISCIPLINA PREPONDERANTEMENTE DE INVESTIGACION, CON UNA ORIENTA--
CION CIENTIFICA QUE USA LOS SIGUIENTES METODOS:

A) ESTUDIO ANALITICO DE LAS EXPERIENCIAS; PROCESOS COMUNMENTE EMPLEA-
DO EN ANTROPOLOGIA Y EN OTRAS DISCIPLINAS. SU CARACTERISTICA PRINCIPAL -
RADICA EN LA ESTRECHA IDENTIFICACION QUE DEBE EXISTIR ENTRE EL INVESTIGA-
DOR Y EL AREA DE ESTUDIO, LO QUE PERMITE PRECISAR LAS GENERALIDADES DE -
LA ORGANIZACION SIN PERDER DE VISTA SUS CONDICIONES PARTICULARES. ESTE -

METODO REQUIERE DE TIEMPO CONSIDERABLE, PERO DEBERA SER USADO POR LOS ES
TUDIOSOS DE LA ADMINISTRACION PARA DERIVAR CONCLUSIONES DE LAS SITUACIO-
NES ANALIZADAS EN LAS ENTIDADES.

EN OTRAS PALABRAS, ES NECESARIO QUE SE TENGA UN MAYOR ACCESO A LAS
EMPRESAS DE TODA INDOLE, CON EL FIRME PROPOSITO DE OBTENER DE ELLAS LA -
MAYOR CANTIDAD DE INFORMACION POSIBLE, QUE PERMITA AISLAR PROBLEMAS, ES-
TUDIARLOS Y EVENTUALMENTE RESOLVERLOS. ESTE PROCEDIMIENTO SERA INDUCTIVO
Y PERMITIRA LA FORMULACION DE TEORIAS, CON BASE EN DATOS EXISTENTES O CO-
MO PRACTICAS FRAGMENTARIAS PARA RESOLVER CASOS ESPECIFICOS.

B) ESTUDIO EXPERIMENTAL; SISTEMA CON EXITO POR LOS SOCIOLOGOS IN--
DUSTRIALES.

ESTA TECNICA SE EMPLEA EN ORGANIZACIONES EN FUNCIONAMIENTO, CONSIS-
TIENDO PRINCIPALMENTE EN ALTERACIONES A LAS VARIABLES QUE TIENEN INFLUEN-
CIA EN: PRODUCTIVIDAD, AMBIENTE DE TRABAJO O EN LOS COSTOS DE OPERACION.

DE DONDE, HABLAMOS DE UN PROCEDIMIENTO DEDUCTIVO, DE UNA TEORIA SE
TRATAN DE PROBAR SUS CONSIDERACIONES CON EL OBJETO DE APLICAR EN FORMA -
PRECISA LA VARIABLES COMPROBADAS. DESDE LUEGO, TAMBIEN EN ESTE METODO EL
PROBLEMA PRINCIPAL LO REPRESENTAN LAS MEDICIONES DE LAS VARIABLES Y EN -
ALGUNOS CASOS SU INTERDEPENDENCIA.

GENERALIZANDO, EN MEXICO NO SE EMPLEA ESTE PROCEDIMIENTO DEBIDO AL
DIFICIL ACCESO A LAS COMPAÑIAS Y ESPECIALMENTE A LA NEGATIVA, EN UNA MAYO-
RIA DE LOS CASOS, DE PERMITIR EXPERIMENTACIONES QUE PUEDEN COSTAR FON--

DOS QUE SE CONSIDERAN ESCASOS E INDISPENSABLES. SIN EMBARGO, RESULTA PARADOJICO QUE HA SIDO REGLA EN LOS NEGOCIOS ACTUAR EMPIRICAMENTE TANTO COMO SEA POSIBLE CONSISTIENDO EL ERROR EN QUE SALVO EN CONTADAS EXCEPCIONES EL COSTO DE ESTAS PRUEBAS ES ELEVADO, DEBIDO A LA CARENCIA DE UNA DIRECCION ESTRUCTURADA QUE PERMITE UN CONTROL RAZONABLE DE LAS VARIABLES.

LA INVESTIGACION DE CIERTAS TEORIAS PODRA PERMITIR LA GENERALIZACION DE LAS NORMAS Y ESPECIALMENTE LA APLICACION DE TECNICAS DEBIDAMENTE ESTUDIADAS EN CUANTO A SU CONTENIDO Y POSIBLES ALCANCES EN RELACION A LAS SITUACIONES.

C) ESTUDIO COMPARATIVO; DE GENERAL ACEPTACION ENTRE LOS SOCIOLOGOS. SU OBJETIVO PRINCIPAL CONSISTE EN IDENTIFICAR LAS SIMILITUDES Y DIFERENCIAS EXISTENTES EN DIVERSAS ORGANIZACIONES LOCALIZADAS EN DISTINTAS CULTURAS.

ESTE METODO ES DE ESPECIAL INTERES PARA LA ADMINISTRACION, PERMITIRA LAS GENERALIZACIONES; QUE NO SERAN AFECTADAS POR LA CULTURA, O VARIABLES EXTERNAS DE MENOR IMPORTANCIA.

UNA VEZ QUE SE PRECISEN LOS RASGOS COMUNES O LAS DISPARIDADES, EL SIGUIENTE PASO SERA EL ANALISIS, PARA PERMITIR LA SUSODICHA UNIVERSALIDAD DE LAS NORMAS, CUYO NUMERO CRECERA CONFORME SE MULTIPLIQUE LA INVESTIGACION COMPARATIVA Y QUE HARA POSIBLE ESTRUCTURAR EL CUERPO DE LA CIENCIA. ESTAS GENERALIDADES SERAN: TEORIAS, NORMAS, PROCESOS, MODELOS U OTROS FACTORES QUE CONTENGAN CARACTER OBJETIVO EN CUANTO A LAS ACTIVIDA-

DES ADMINISTRATIVAS.

EN EL PARRAFO PRECEDENTE ACEPTAMOS LO IGUALDAD, PERO TAMBIEN EXISTE DESIGUALDAD QUE REQUIERE DE UN ESTUDIO ADICIONAL QUE AISLE VARIABLES DE CULTURA Y MEDIO AMBIENTE Y OPTIMAMENTE DEBERA LOGRARSE APLICACION DE PRINCIPIOS PERO CON MODIFICACIONES REGIONALES QUE PERFECCIONEN EL EMPLEO DEL MODELO SIN PERJUICIO DE SU CONTENIDO BASICO. DIVERSAS EMPRESAS HAN EXPERIMENTADO PROBLEMAS FRAGMENTARIOS EN SUS PLANES DE DISTRIBUCION EN EL MERCADO MEXICANO, CONSISTIENDO SU DIFICULTAD EN INFLUENCIAS LOCALES QUE INVALIDEN EL MODELO EXTRANJERO POR LA INFLEXIBILIDAD QUE SE LE HA INCORPORADO.

EL ALTO COSTO EN TIEMPO Y DINERO DE ESTE METODO DE ESTUDIO RESULTA OBVIO, PERO ES AQUI DONDE DEBEN FUNCIONAR LOS INSTITUTOS DE CARACTER INTERNACIONAL, CUYOS TRABAJOS FINCARAN LAS GENERALIDADES NECESARIAS.

EL DESARROLLO MODERNO DE LA ADMINISTRACION HA PERMITIDO A LOS TRADUCTORES EL ESBOZO DE DIVERSAS TEORIAS QUE ENMARCAN AL PROCESO ADMINISTRATIVO. EN EL DIAGRAMA 1 SE ENCUENTRAN LISTADOS LOS CONCEPTOS VERTIDOS POR DIFERENTES AUTORES. PUEDE APRECIARSE QUE TODOS ESTOS ESFUERZOS HAN APORTADO IMPORTANTES CONTRIBUCIONES A LA ADMINISTRACION, PERO ES TAMBIEN UN HECHO, EL ENFASIS EXAGERADO DE CIERTOS AUTORES AL ANALIZAR DETERMINADAS VARIABLES DEL PROCESO ADMINISTRATIVO. EL PROFESOR HAROLD KOOTZ COMENTA ESTA SITUACION EN UN ARTICULO RECIENTE Y SUGIERE LAS SIGUIENTES CONCLUSIONES:

FACTORES DEL PROCESO ADMINISTRATIVO

AUTOR	AÑO	FACTORES				
HENRI FAYOL	1886	previsión	organización		comando coordinación	control
LYNDALL URWICK	1943	previsión planeación	organización		comando coordinación	control
WILLIAM NEWMAN	1951	planeación	organización	obtención recursos	direccion	control
R. C. DAVIS	1951	planeación	organización			control
KOONTZ Y O'DONNELL	1955	planeación	organización	integración	dirección	control
JOHN F. MEE	1956	planeación	organización		motivación	control
GEORGE R. TERRY	1956	planeación	organización		ejecución	control
LOUIS A. ALLEN	1958	planeación	organización		motivación coordinación	control
DALTON MC. FARLAND	1958	planeación	organización			control
AGUSTIN REYES P.	1960	previsión planeación	organización	integración	dirección	control
ISAAC GUZMAN V.	1961	planeación	organización	integración	dirección y ejecución	control
J. ANTONIO FERNANDEZ A.	1967	planeación	implementación			control

19

DIAGRAMA # 1

- A) SE DEBE PLANTEAR UNA TEORIA QUE ABARQUE EL TODO ADMINISTRATIVO.
- B) LA TEORIA FORMULADA DEBE MEJORAR LAS PRACTICAS ADMINISTRATIVAS, CONSIDERANDO LOS OBJETIVOS A SATISFACER.
- C) DEBEN UNIFICARSE LOS CONCEPTOS USADOS EVITANDO CONFUSIONES SEMANTICAS.
- D) UNA TEORIA EFICIENTE PERMITIRA DESARROLLO EN INVESTIGACION Y EN ENSEÑANZA.
- E) COMO PUNTO FINAL, LA TEORIA DEBERA RECONOCER QUE TAN SOLO ES UNA PARTE DEL CONOCIMIENTO UNIVERSAL.

CON BASE EN ESTAS AFIRMACIONES SE PRESENTA EL DIAGRAMA 2, EN EL QUE SE OFRECE UNA TEORIA GENERAL QUE PERSIGUE UNIVERSALIDAD EN SU APLICACION Y POR TANTO... " SE PODRA UTILIZAR EN CULTURAS DIFERENTES, AL IGUAL EN UNA SOCIEDAD AGRARIA QUE EN UNA INDUSTRIAL Y ASIMISMO EN AGRUPACIONES SOCIALISTAS O INVERSIONISTAS."

SE DEBE INSISTIR EN QUE NO SE ACEPTA UNA MECANICA ABSOLUTA SUSCRIBIENDOSE A LA OPINION DEL ILUSTRE CATEDRATICO G. FERNANDEZ MCGREGOR; QUE TIENE EN CUENTA SOLO LOS ESQUEMAS QUE PRODUCE LA LOGICA, TRABAJA DENTRO DE UN MUNDO FICTICIO DE PURA FORMA, QUE NADA DICE, O DICE MUY POCO RESPECTO A LA REALIDAD MISMA, QUE ES PALPITANTE, TOTAL, VIVIENTE.

EL ESQUEMA PROPUESTO REQUIERE EXPLICACION, LA QUE PUEDE INICIARSE DESDE EL CONCEPTO DE LA ADMINISTRACION:

- I) COMO CIENCIA SOCIAL QUE PERSIGUE LA SATISFACCION DE OBJETIVOS



DIAGRAMA # 2

INSTITUCIONALES.

II) POR MEDIO DE UN MECANISMO DE OPERACION.

III) A TRAVES DEL ESFUERZO HUMANO.

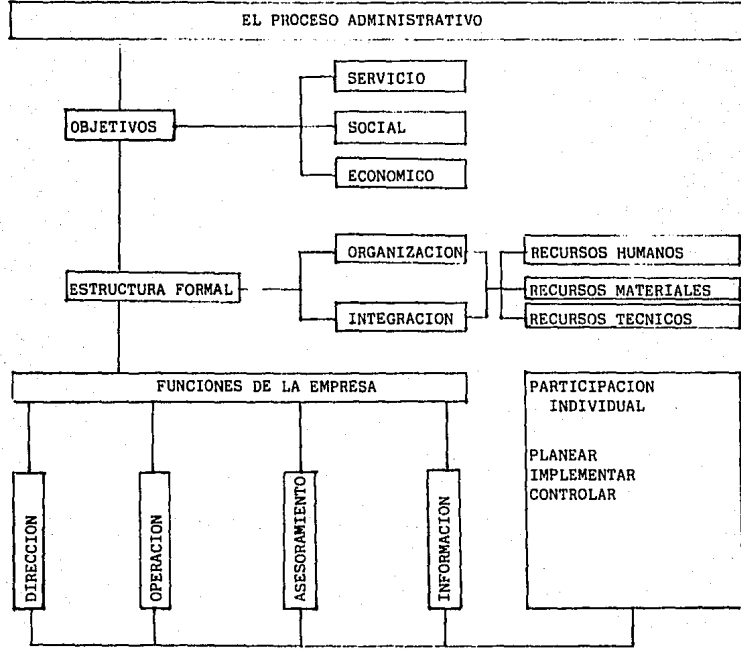
I. EN PRIMER TERMINO SE REQUIERE LA EXISTENCIA DE OBJETIVOS INSTITUCIONALES Y ESTOS SERAN:

A) OBJETIVOS DE SERVICIO.

SATISFACCION DE LAS NECESIDADES DE LOS CONSUMIDORES, OFRECIENDO BUENOS PRODUCTOS O SERVICIOS EN CONDICIONES APROPIADAS.

B) OBJETIVO SOCIAL.

PROTECCION DE LOS INTERESES ECONOMICOS PERSONALES Y SOCIALES DE LOS EMPLEADOS Y OBREROS DE LA EMPRESA, DEL GOBIERNO Y DE LA COMUNIDAD, LOGRANDO LA SATISFACCION DE ESTOS GRUPOS POR MEDIO DE BUENAS RELACIONES HUMANAS, ASI COMO DE ADECUADAS RELACIONES PUBLICAS.

C) OBJETIVO ECONOMICO.

PROTECCION DE LOS INTERESE ECONOMICOS DE LA EMPRESA, DE SUS ACREEDORES Y SUS ACCIONISTAS, LOGRANDO LA SATISFACCION DE ESTOS GRUPOS POR MEDIO DE UNA GENERACION DE RIQUEZA.

II. ADEMAS DE LA EXISTENCIA DE OBJETIVOS INSTITUCIONALES SE REQUIERE UN MECANISMO DE OPERACION O SEA UNA ESTRUCTURA FORMAL.

LA ORAGANIZACION ESBOZA LA ESTRUCTURA QUE PERSIGUE LA UTILIZACION EQUILIBRADA DE LOS RECURSOS HUMANOS, MATERIALES, TECNICO (SISTEMAS Y PROCEDIMIENTOS).

POR SU PARTE, LA INTEGRACION DOTA A LA ESTRUCTURA DE LAS PARTES NECESARIAS DE ACUERDO CON EL ESQUEMA DE LA ORGANIZACION, POR LO QUE OBTENDRA: BUENOS EMPLEADOS, FONDOS SUFICIENTES Y SU ADECUADA INVERSION, UTILIZACION DE SISTEMAS Y PROCEDIMIENTOS ACORDES CON LA MAGNITUD DE LA EMPRESA.

COMO RESULTADO DE LA ORGANIZACION, LA EMPRESA QUEDARA FRAGMENTADA EN FUNCIONES DENTRO DEL CONCEPTO GENERAL ADMINISTRATIVO.

A) DIRECCION EJERCIDA POR:

CONSEJO DE ADMINISTRACION, QUIEN DEBE REVISAR LOS AVANCES DE LA EMPRESA ENFOCADOS EN CUANTO A LOS OBJETIVOS, BASANDO SU ANALISIS EN EL DESARROLLO DE LAS POLITICAS.

DIRECCION GENERAL, CUYO PROPOSITO PRINCIPAL SERA VIGILAR DE CERCA LAS POLITICAS, TOMANDO EN CUENTA LAS VARIABLES EXTERNAS QUE AFECTAN A LA EMPRESA; SITUACION ECONOMICA, PROBLEMAS SOCIOLOGICOS, ETC.

GERENCIA GENERAL, LA QUE DENTRO DEL MARCO DE LA EMPRESA MODIFICARA O CORREGIRA LAS DESVIACIONES A LAS POLITICAS DIRECTRICES, TRATANDO EN TODOS LOS CASOS DE PROYECTAR LA VIDA DE LA EMPRESA A LARGO PLAZO.

RESULTA EVIDENTE, QUE EN ALGUNAS EMPRESAS, SOBRE TODO LAS PEQUEÑAS QUE NO ESTEN CONSTITUIDAS BAJO EL REGIMEN LEGAL DE SOCIEDADES ANONIMAS, NO TENDRAN LOS NIVELES COMENTADOS, PERO SI DEBERA REALIZARSE TODO LO RELATIVO A LA COORDINACION, AUN CUANDO SE REALIZADO POR UN SOLO HOMBRE (DUEÑO DE LA EMPRESA FAMILIAR).

B) OPERACION:

"PRODUCCION", CUANDO LA EMPRESA SEA DE INDOLE INDUSTRIAL,--
SERA LA FUNCION ENCARGADA DE LA TRANSFORMACION DE LOS ARTI
CULOS, DESDE LA MATERIA PRIMA HASTA EL PRODUCTO LISTO PARA
EL CONSUMO.

"MERCADOTECNIA", QUIEN DEBE COORDINAR TODOS LOS FACTORES -
ASEGURAN EL TRANSITO DE LOS PRODUCTOS DESDE LA FABRICA HAS
TA EL CUNSUMIDOR FINAL.

C) ASESORAMIENTO EN CUANTO:

NIVEL JERARQUICO OCUPADO POR DIFERENTES DEPARTAMENTOS QUE--
PERSIGUEN APOYO A LA DIRECCION Y A LA OPERACION, REALIZAN--
DO ACTIVIDADES QUE NO SON EL OBJETO DE LA EMPRESA, PERO --
QUE AYUDAN A LOGRARLO (FINANZAS NO ES EL OBJETO DE UNA FA--
BRICA, PERO SE NECESITA PARA LA OBTENCION Y APLICACION DE--
LOS FONDOS).

A GUISA DE EJEMPLO SE COMENTAN LOS SIGUIENTES DEPARTAMEN--
TOS:

1. COMPRAS; ENCARGADA DE OBTENER LAS MEJORES CALIFICACIO--
NES POSIBLES EN LA ADQUISICION DE MATERIAS PRIMAS Y MA--
TERIALES DIVERSOS.
2. ALMACENES; MENEJO Y GUARDA DE LOS ARTICULOS.
3. INVESTIGACIONES; DESARROLLO DE NUEVOS PRODUCTOS Y MEJO--
RA DE LOS EXISTENTES.
4. RELACIONES HUMANAS; TRATAMIENTO DEL PERSONAL DE LA EM--
PRESA.
5. RELACIONES PUBLICAS; RELACIONES EXTERNAS QUE AFECTAN O--
INTERESAN A LA INSTITUCION.

6. FINANZAS; OBTENCION Y APLICACION DE FONDOS.

7. SERVICIOS GENERALES; ACTIVIDADES DE INTENDENCIA.

NUEVAMENTE DEBE ENFATIZARSE LA CIRCUNSTANCIA DE QUE LA PROFUSION Y TIPO DE DEPARTAMENTO DEPENDE DEL GIRO DE LA EMPRESA Y DE SU MAGNITUD.

D) INFORMACION, ENCARGADA DE:

REGISTRO DE LAS OPERACIONES FINANCIERAS, PREPARACION DE INFORMES Y SU INTERPRETACION.

PUNTUALIZAR LAS DESVIACIONES A LAS POLITICAS, SUS CAUSAS Y EN CASO DE NO SER EFECTIVAS LAS CORRECCIONES ADOPTADAS POR LOS JEFES DEPARTAMENTALES, SUGERIR OTRAS MEDIDAS AL GERENTE GENERAL.

EL ENCARGADO DEBE REALIZAR UNA LABOR GENERAL, CUIDANDO DE TODAS LAS POLITICAS Y NO SOLO VIGILANDO EL EJERCICIO DE UN PRESUPUESTO GENRAL, ESTE SERA UNO DE SUS INSTRUMENTOS, PERO DEBERA VIGILAR OTRAS AREAS DE LA EMPRESA.

III. LOS OBJETIVOS INSTITUCIONALES Y EL MECANISMO DE OPERACION REQUIEREN DEL ESFUERZO HUMANO QUE CONSISTIRA EN:

A) PLANEAR:

PRIMER MOMENTO DEL PROCESO ADMINISTRATIVO POR MEDIO DEL CUAL SE DEFINE UN PROBLEMA, SE ANALIZAN LAS SOLUCIONES DEL PASADO, Y SE ESBOZAN PLANES Y PROGRAMAS.

PARA LOGRAR UNA PLANEACION ADECUADA DEBE BUSCARSE LA INNOVACION A TRAVES DE LA REVISION DE LA SOLUCION PLANTEADA, PARA ESTABLECER LA POSIBILIDAD DE UN NUEVO PLAN Y PROGRAMA QUE INCLUSO AMERITE CAMBIOS EN LA ESTRUCTURA FORMAL DE LA-

EMPRESA.

B) IMPLEMENTAR.

DECIDIR SOBRE LA MEJOR ALTERNATIVA DE EJECUCION SELECCIONADO EL MENCIONADO PLAN O PROGRAMA MAS ADECUADO PARA LA RESOLUCION DE UN PROBLEMA.

MOTIVAR CON BASE EN EL PLAN Y PROGRAMA RUTINARIO O DE INNOVACION, ASI COMO EN LA DECISION ADOPTADA, GENERAR EL INTERES PROPIO DE LOS DEMAS, PERMITIENDO LA ACTUACION.

COMUNICAR, O LO QUE ES IGUAL, LOGRAR LA PREVISON, ORIENTACION, GUIA Y ADVERTENCIA QUE PERMITA EL ENTENDIMIENTO INTEGRAL DE LO QUE SE VA A REALIZAR.

C) CONTROLAR:

APRECIACION DEL RESULTADO DE LA ACCION COMPARANDOLA CON EL PLAN O PROGRAMA, ESTABLECIENDO CAUSAS DE LAS DESVIACIONES, Y POSIBLES MEDIDAS DE CORRECCION QUE AMERITEN EN EL EXTREMO INICIAR UN NUEVO PLAN Y PROGRAMA Y POR TANTO EL PRIMER PASO DEL PROCESO ADMINISTRATIVO."

RELACION DE LA ADMINISTRACION CON OTRAS CIENCIAS.

"EN AÑOS RECIENTES SE HA OBSERVADO EL DESARROLLO DE CIENCIA ADMINISTRATIVA, PRUEBA DE LA AFIRMACION LA PROPORCIONAN LOS MULTIPLES EXPERIMENTOS TENDIENTES A IDENTIFICAR EL PROCESO QUE OCURRE EN TODAS LAS ORGANIZACIONES. ESTOS ESFUERZOS DE ESTUDIO ESPERAN CREAR UN CUERPO DE DOCTRINA QUE CONTENGA IDEAS PROPIAS Y TAMBIEN LAS PERTINENTES DE DISCIPLINAS CONEXAS: ANTROPOLOGIA, LOGICA, SOCIOLOGIA, PSICOLOGIA, ECONOMIA, ETC. EN

ALGUNOS CASOS, LA ADMINISTRACION DEBERA QUEDAR EN PLANO DE SUBORDINA- ---
CION POR EJEMPLC, COMO SUBALTERNA DE LA MORAL SOCIAL.

LAS NECESIDADES ACTUALES REQUIEREN DE UNA ADMINISTRACION QUE GARAN
TICE EL USO OPTIMO DE LOS RECURSOS HUMANOS Y DE LOS MATERIALES. NO DEBE-
ESTABLECERSE CONFUSION CON OTRAS DISCIPLINAS, LAS QUE TIENEN SU PROPIO -
CONTENIDO, PERO COADYUVA A LOS FINES DE LA ADMINISTRACION.

MORAL SOCIAL Y POLITICA.

NO SE PRETENDE EN EL PRESENTE TRABAJO PROFUNDIZAR EN ESTAS CUESTION
NES TAN DELICADAS PERO FUNDAMENTALES. A GRANDES RASGOS SE ACEPTAN LOS ---
CONCEPTOS DEL LIC. I. GUZMAN VALDIVIA Y TAN SOLO SE AGREGA LA ADMINISTRAT
CION EN SUBORDINACION A LA MORAL SOCIAL Y POLITICA.

EN LA ESCUELA ESTABLECIDA, ES NECESARIO PRECISAR EL ALCANCE DE ES-
TAS CIENCIAS SOCIALES. POR MORAL SOCIAL SE ENTIENDE: LA DISCIPLINA QUE -
ESTUDIA LA CONDUCTA DEL HOMBRE EN LA CONVIVENCIA CON SUS SEMEJANTES, JE-
RARQUIZANDO LAS VIRTUDES SOCIALES Y ENCAMINANDO TODO ELLO AL BIEN SUPRE-
MO. POR OTRA PARTE, EN LAS PALABRAS DEL LICENCIADO: "LA CIENCIA POLITICA
ESTUDIA LA CONDUCTA HUMANA UNICAMENTE EN CUANTO ESTA ORDENADA AL BIEN DE
LA COMUNIDAD, Y ACLARANDO EL PUNTO, RECUERDA EL ALCANCE DEL BIEN COMUN :
EL CONJUNTO ORGANIZADO DE LAS CONDICIONES SOCIALES GRACIAS A LAS CUALES-
LA PERSONA HUMANA PUEDE CUMPLIR SU DESTINO NATURAL Y ESPIRITUAL.

LA POLITICA, INSISTIMOS, RECIBE DE LA MORAL SOCIAL SUS PRINCIPIOS-

ESENCIALES. NOS REFERIMOS A LAS NORMAS PRINCIPALES DEL DERECHO NATURAL - QUE ORIENTAN LA CONDUCTA HACIA LOS FINES PROPIOS DE LA CONVENIENCIA SOCIAL.

EN CUANTO AL CONCEPTO DE ADMINISTRACION, SE CONDICIONA SU PROPOSITO COMO AGENTE QUE SATISFACE LOS OBJETIVOS INSTITUCIONALES QUE ESTAN AFECTADOS Y SUBORDINADOS AL BIEN COMUN. O SEA, QUE CON SUS TECNICAS ESPECIFICAS PODRA AYUDAR A LA COMUNIDAD COMO UN TODO Y AL INDIVIDUO COMO INTEGRANTE DEL COMPLEJO.

LO DICHO ENCAJA, EN LA ACLARACION DEL MENCIONADO TRATADISTA: LA POLITICA, COMO CONOCIMIENTO CIENTIFICO, NO ES, SIN EMBARGO, EL ARTE DE GOBERNAR. ES LA FUNDAMENTACION TEORICA DEL GOBIERNO, LO CUAL ES BIEN DISTINTO.

ETICA.

AL IGUAL QUE EN LO RELATIVO A LA MORAL SOCIAL Y A LA POLITICA, SOLO COMENTAREMOS DIVERSAS OPINIONES SOBRE LA ETICA. EL PROPOSITO PRINCIPAL ES PUNTUALIZAR LA INFLUENCIA QUE DEBEN TENER LAS NORMAS ETICAS EN EL MECANISMO ADMINISTRATIVO.

PRIMERAMENTE PRECISAREMOS EL ALCANCE DE LA ETICA; CUYO PROPOSITO ES ESTUDIAR LA VOLUNTAD DESDE EL PUNTO DE VISTA DE LOS ACTOS EN QUE SE MANIFIESTA. CIERTAMENTE UN CIRCULO DE MALAS PRACTICAS EN LOS NEGOCIOS JUSTIFICA LA CONSIDERACION DEL TEMA, EJEMPLOS DE ACTITUDES ANTI ETICAS -

SON: OFERTA DE PRODUCTOS INUTILES, PUBLICIDAD FALSA, REGALOS ESTRAVAGANTES, MORDIDAS, FALSAS CUENTAS DE GASTOS, EVASION DE IMPUESTOS, MENTIRAS-DIVERSAS, MALOS MANEJOS DE FONDOS, VENTA DE INFORMACION CONFIDENCIAL, INMORALIDAD CON LOS EMPLEADOS, COMPRA DEL SINDICATO, UTILIDADES EXAGERADAS, CONTRATOS PREFERENCIALES DEBIDO A PADRINAZGOS, EMPLEO DE PARIENTES-INUTILES Y NOCIVOS PARA EL CONJUNTO, Y UN SINNUMERO MAS.

EN LOS EE. UU. SE HIZO UN ESTUDIO DE MAS DE 700 FUNCIONARIOS DE ALTA JERARQUIA, EN EL QUE 7 DE CADA 12 CONFESO QUE UTILIZABA PRACTICAS ANTIETICAS, PERO COMUNES EN SU INDUSTRIA.

EXAGERANDO LA SITUACION EL AUTOR P. DONHAM ASEGURA QUE LA ADMINISTRACION DE LOS NEGOCIOS HA SIDO AMORAL, DEBIENDOSE LA CRISIS A LAS CONDICIONES DEL SISTEMA COMPETITIVO.

HENRY FORD SE REFIRIO AL PROBLEMA Y OPINO QUE OBEDECER LA LEY NO ERA SUFICIENTE, DEBIDO A SU CARACTER NEGATIVO, SINO QUE HABIA QUE ACTUAR CON RECTITUD. O SEA QUE HABLARA DE UNA ETICA PERSONAL Y NO DE ALGO DENOMINADO ETICA COLECTIVA DE LOS NEGOCIOS.

DEBIDO A LA MAGNITUD DEL PROBLEMA EXISTE PREOCUPACION EN MUCHOS --SECTORES, PUDIENDO ACEPTARSE COMO REPRESENTATIVAS LAS PALABRAS DE L.W. CABOT (MIEMBRO DEL COMITE STEERING PARA LA DETERMINACION DE UN CODIGO DE ETICA PARA LOS NEGOCIOS EN NORTEAMERICA, AUSPICIADO POR LA SECRETARIA DE COMERCIO DE E.U.). "LA ETICA EN EL CAMPO DE LOS NEGOCIOS NO ES SOLO UN TEMA FILOSOFICO, SINO QUE REPRESENTA UN PROBLEMA CRUCIAL QUE AFECTARA PRO-

FUNDAMENTE NUESTRO FUTURO, PORQUE CADA UNA DE NUESTRAS ACCIONES PUEDE REPERCUTIR EN LOS INDIVIDUOS LOCALIZADOS EN LOS LUGARES RECONDITOS DEL PAIS E INCLUSO EN LOS QUE SE ENCUENTRAN EN LAS ANTIPODAS"; AGREGA: "SI TODAVIA SOMOS UNA SOCIEDAD TEMEROSA DE DIOS, NO LO ADMITIMOS EN NUESTRA PLATICA DIARIA Y MENOS AL REFERIRNOS AL A ETICA EN LOS NEGOCIOS. LOS SOCIOLOGOS EXPLICAN EL FENOMENO COMO RESULTADO DEL USO CRECIENTE DE LA INVESTIGACION CIENTIFICA PARA RESOLUCION DE CUALQUIER PROBLEMA. "Y FINALMENTE RECOMIENDA: ... "CUANDO HABLO ACERCA DE ETICA EN LOS NEGOCIOS QUIERO DECIR: LA CONDUCTA DE NUESTRAS ACTIVIDADES COMERCIALES DE ACUERDO CON LOS MAS ALTOS ESTANDARES MORALES, NO SOLO VIGILANDO LA RAPIDEZ DE LA ACCION Y LA CORRECCION DEL JUICIO EN BONDAD O MALDAD, SINO AQUELLAS REGLAS QUE USAMOS PARA NUESTRAS RELACIONES PERSONALES."

EN ALGUNOS CASOS, SE HA RECOMENDADO EL ESTABLECIMIENTO DE CODIGOS DE ETICA, Y QUE REPRESENTEN LISTAS INFORMATIVAS Y NO CREDOS EXHAUSTIVOS.

EL PRESIDENTE KENNEDY JUZGO EL REPORTE DE LA COMISION STEERING COMO UN PASO FAVORABLE, SIENDO TAMBIEN BUENA SEÑAL, LA ENSEÑANZA DEL CURSO DE ETICA EN DIVERSAS ESCUELAS ADMINISTRATIVAS.

EN RESUMEN, DEBEN VIGILARSE LAS IMPLICACIONES ETICAS EN LAS PARTES INTEGRANTES DEL MECANISMO ADMINISTRATIVO: OBJETIVOS, POLITICAS Y PROGRAMAS.

SOCIOLOGIA Y SICOLOGIA.

DICE EL MAESTRO ISAAC GUZMAN VALDIVIA:

"COMO CORESPONDE A TODA INVESTIGACION CIENTIFICA DE CARACTER POSI-

TIVO, LA SOCIOLOGIA DE LA EMPRESA CONOCE OBJETIVAMENTE LAS RELACIONES --
QUE SON LA MATERIA DE SU ESTUDIO.

CON ELLO SE QUIERE DECIR QUE SE TRATA DE SABER COMO ES EL RELACIO-
NAMIENTO DE LOS INDIVIDUOS Y GRUPOS QUE FORMA LA EMPRESA. AL SOCIOLOGO -
LE INTERESA CAPTAR LA REALIDAD TAL Y COMO SE PRESENTA ANTE CUALQUIER OB-
SERVADOR. QUIERE SABER COMO PIENSAN, COMO SE SIENTEN, QUE QUIEREN, COMO-
ACTUAN LOS HOMBRES QUE CONVIVEN EN EL AMBIENTE DE LOS CENTROS DE TRABA--
JO. LE INTERESA SABER COMO SE RELACIONAN ENTRE SI, YA SEA POR VIRTUD DE-
LOS FACTORES PERSONALES MENCIONADOS O POR LA INFLUENCIA DE OTROS DISTIN-
TOS Y COMO SE ESTRUCTURA LA VIDA SOCIAL EN ESAS COMUNIDADES HUMANAS.

ESTA OBJETIVIDAD DEL CONOCIMIENTO SOCIOLOGICO DEBE INTERPRETARSE-
EN EL SENTIDO DE QUE SE HAN DE RECOGER TODOS LOS ASPECTOS DE LA REALIDAD
INDEPENDIENTEMENTE DE COMO PUDIEREN JUZGARSE O CALIFICARSE A LA LUZ DE -
OTRAS DISCIPLINAS COMO EL DERECHO, LA MORAL, LA FILOSOFIA, O COMO SE A--
PRECIASEN EN FUNCION DE CIERTOS INTERESES, PROPOSITOS O FINALIDADES. - -
ASI, LA REALIDAD HUMANA DE LA EMPRESA HA DE ESTUDIARSE INTEGRAMENTE, SIN -
QUE PARA ELLO SEA OBSTACULO EL HECHO DE QUE LAS REALACIONES SOCIALES QUE
LA INTEGRAN SEAN JUSTAS O INJUSTAS, BUENAS O MALAS, CONVENIENTES O INCON-
VENIENTES, PROVECHOSAS O NOCIVAS. ESTA DIVERSIDAD ES PROPIA DE LA VIDA --
REAL, Y ESTA COMPLEJIDAD EN OTRA DE SUS NOTAS CARACTERISTICAS; Y AMBAS -
HAN DE ENCONTRARSE EN EL FIEL DEL VERDADERO CONOCIMIENTO SOCIOLOGICO."

POR SU PARTE, LA SICOLOGIA PRESTA VALIOSA AYUDA PROPORCIONANDO EL-
CONOCIMIENTO DE LOS FACTORES DE LA PERSONALIDAD DEL HOMBRE.

EL ADMINISTRADOR DE EMPRESAS FUNDAMENTALMENTE CON HOMBRES CUYAS CA
RACTERISTICAS DE PERSONALIDAD DIFIEREN CONSIDERABLENTE ENTRE SI: EL SEN-
SITIVO, EL INTELCTUAL, EL VOLUNTARIO, EL TIMIDO, EL MELANCOLICO, EL -
ABULICO, ETC; ESTAS SON PERSONAS EN LAS QUE PREDOMINAN DETERMINADAS RE-
LACIONES, O SEA UNA COMBINACION DE ACTIVIDADES QUE DAN COMO RESULTADO --
UNA SINTESIS TIPICA DE CIERTA NATURALEZA. EL ADMINISTRADOR TIENE QUE PRO
PICIAIR RELACIONES INTERPERSONALES ADECUADAS CON SUS COLABORADORES Y PARA
LOGRARLO DEBE CONOCER EL SENTIDO DE SUS ACITTUDES Y REACCIONES ASI COMO
LA ORIENTACION CARACTEROLOGICA DE LOS SUJETOS.

A TRAVES DE LA ORIENTACION CARACTEROLOGICA, PUEDE DETERMINARSE LA-
MOTIVACION LABORAL DEL EMPLEADO: SI SE TRATA DE UNA ORIENTACION MERCANTI
LISTA, EL SUJETO REPONDERA SATISFACTORIAMENTE ANTE ESTIMULOS ECONOMICOS--
O BIEN QUE SIGNIFIQUEN GRATIFICACIONES PERSONALES; SI SE TRATA DE UNA --
PERSONA PRODUCTIVA, BUSCARA LA SUPERACION Y SU EFICIENCIA Y RENDIMIENTO-
EN LA LABOR QUE REALIZA; EL SUJETO PASIVO O RECEPTIVO SE ADAPTARA MEJOR-
A LOS PROCESOS DEL TRABAJO QUE DEMANDE MINIMA RESPONSABILIDAD E INICIATI
VA.

ADEMAS LA SICOLOGIA PERMITIRA UNA MEJOR FORMULACION DE LAS ORDENES
Y SU POSIBLE ADAPTACION. TAMBIEN EN CUANTO A LAS SANCIONES Y CASTIGOS SE
DEBERAN TENER PRESENTES LOS FACTORES SICOLOGICOS.

ECONOMIA.

SE ENCARGA DEL ESTUDIO DE LAS CARACTERISTICAS DE LOS SATISFACTORES

DE NECESIDADES.

INFLUYE SOBRE LA ADMINISTRACION, DEBIDO A LOS LINEAMIENTOS GENERALES QUE SE ESTABLECEN EN EL MARCO ECONOMICO DE LA MACROECONOMIA Y DE LA MICROECONOMIA; SE FORMULAN CONSIDERNADOS DE OFERTA Y DEMANDA, INTIMAMENTE RELACIONADOS CON LOS INGRESOS Y LOS COSTOS DE LAS NEGOCIACIONES Y BUSCANDO EN TODO ELLO LA MAXIMIZACION DEL BENEFICIO.

AL NIVEL NACIONAL SE ESTUDIAN AQUELLOS SECTORES QUE CONTRIBUYEN AL INGRESO NACIONAL. ASIMISMO SE ANALIZAN LAS POLITICAS MONETARIAS, CREDITICIAS Y BANCARIAS.

EN EL SECTOR EXTERIOR, SE TOMA ENCUESTA LA INVERSION EXTRANJERA Y EL COMERCIO INTERNACIONAL.

LOGICA.

ESTA CIENCIA ESTUDIA LOS PENSAMIENTOS, ES DECIR LOS CONCEPTOS, LAS ENUNCIACIONES Y LAS ARGUMENTACIONES. LA LOGICA TIENE LA MISION DE ENSEÑARNOS LA NATURALEZA DE ESOS SERES IDEALES, PERO FUNDAMENTALMENTE DE ENSEÑARNOS A MANEJARLOS CORRECTAMENTE, PARA PODER PENSAR ORDENADAMENTE Y CON VERDAD. DESDE LUEGO QUE LA LOGICA TAMBIEN SE OCUPA DE LOS ACTOS DE LA INTELIGENCIA, PUES ESTAN INSEPARABLENTE UNIDOS A LAS OBRAS IDEALES, PERO SU OBJETO PROPIO SON ESTAS ULTIMAS.

LA LOGICA SEÑALA LAS CONDICIONES NECESARIAS PARA QUE NESTROS PENSA

MIENTOS SEAN CORRECTOS Y VERDADEROS. NUESTROS PENSAMIENTOS TIENEN EXIGENCIAS QUE NO PODEMOS DESATENDER A RIESGO DE INCURRIR NECESARIAMENTE EN EL ERROR. PODEMOS O NO PLEGARNOS A ESTAS EXIGENCIAS, PERO EN EL SEGUNDO CASO NO PODEMOS EVITAR LA FALSEDAD. DE LA MISMA MANERA, LA CIENCIA, FORMADA POR PENSAMIENTOS, SISTEMATICAMENTE ORDENADOS, ESTA SUJETA A LOS PRINCIPIOS DE LA LOGICA FATALMENTE. ES INCONCEBIBLE UNA CIENCIA ILOGICA. LA CIENCIA ES LOGICA O NO ES CIENCIA, PUES ILOGICO ES SINONIMO DE ERROR.

LA ADMINISTRACION SE FUNDAMENTA EN LOS PRINCIPIOS LOGICOS EN TODOS Y CADA UNO DE SUS ENUNCIADOS. EN EPOCAS RECIENTES, SE HA HECHO NECESARIO UN USO GENERALIZADO DE LA LOGICA SIMBOLICA, CON LA QUE PUEDEN OBTENER -- FORMULACIONES QUE NO CONTIENEN LAS DESVIACIONES INNATAS AL LENGUAJE.

MATEMATICAS Y ESTADISTICA.

LA CIENCIA DE LOS NUMEROS HA PERMITIDO GRANDES AVANCES EN LA ADMINISTRACION, PRINCIPALMENTE EN LA FUNCION DE CONTROL.

DESDE LA ARITMETICA HASTA EL CALCULO INTEGRAL, TODAS LAS MODALIDADES EN LA UTILIZACION DE CANTIDADES, HAN FACILITADO LA RESOLUCION DE PROBLEMAS, AUN CUANDO LOS DATOS ADMINISTRATIVOS NO SIEMPRE CONTIENEN EXACTITUD EN LA MAGNITUD DE LAS VARIABLES, PERO PUEDEN ESTABLECERSE HIPOTESIS CON UN CIENRTO GRADO DE COMPROBACION.

EN CUANTO A LA ESTADISTICA, NO TAN SOLO SE REFIERE AL REGISTRO Y -- SU INFORME, SINO A LAS NUEVAS TEORIAS QUE AYUDAN A UN MEJOR TRATAMIENTO:

- A) MODELOS DETERMINISTAS.
- B) MODELOS PROBABILISTICOS.
- C) SIMULACION.

LA ESTADISTICA MODERNA SE INTERESA EN LOS PLANTEAMIENTOS COMPLEJOS Y CUYO DINAMISMO ESTA ACORDE CON EL PROGRESO DE LAS CIENCIAS Y TECNICAS.

OTRAS.

SEGUN EL MAESTRO EFRAIN MOTO SALAZAR; DERECHO ES EL CONJUNTO DE -- NORMAS QUE REGULAN LA CONDUCTA SOCIAL DE LOS INDIVIDUOS; SUSCEPTIBLES DE RECIBIR UNA SANCION POLITICA Y QUE INSPIRADAS EN LA IDEA DE JUSTICIA, -- TIENDEN A REALIZAR EL ORDEN SOCIAL.

LA LEGISLACION HA INFLUIDO EN LA ADMINISTRACION Y COMO CIENCIA NOR MATIVA AFECTA LA ACTUACION ADMINISTRATIVA.

LA ANTROPOLOGIA SE ENCARGA DE ESTUDIAR LOS ATRIBUTOS Y REACCIONES- DEL HOMBRE EN LUGARES DETERMINADOS.

EL CONOCIMIENTO DE LAS PARTICULARIDADES DE LOS INDIVIDUOS FACILITA LA REALIZACION DE LA ADMINISTRACION.

EN CUANTO A LA HISTORIA, ES EL ESTUDIO DE AQUELLOS HECHOS QUE HAN- INFLUIDO DE ALGUN MODO EN LOS ACONTECIMIENTOS POSTERIORES. LOS DATOS QUE PRECEDEN EN ESTE CAPITULO SON DE CATACTER HISTORICO Y PRETENDEN DEMOS- -

TRAR EL DESARROLLO QUE HA EXPERIMENTADO LA ADMINISTRACION.

LA MEDICINA TAMBIEN INFLUYE EN LA ADMINISTRACION, EN LO RELATIVO A LA SELECCION ADECUADA DE EMPLEADOS Y OBREROS, ASI COMO LA DEBIDA CONSERVACION DEL VIGOR FISICO.

POR LO QUE TOCA A LA CONTABILIDAD, ES INSTRUMENTO DE LA ADMINISTRACION Y COMO TAL SE LE UTILIZA PARA REGISTRAR E INFORMAR DE LAS OPERACIONES FINANCIERAS REALIZADAS POR LAS EMPRESAS." (3)

(3) FERNANDEZ ARENA JOSE ANTONIO
"EL PROCESO ADMINISTRATIVO"
PAGS. DE LA 70 A LA 83.

1.4 LA ADMINISTRACION Y LAS CIENCIAS SOCIALES.

"PARTIENDO DE LA DEFINICION QUE HEMOS DADO DE ADMINISTRACION, ES --
DECIR CONSIDERANDOLA COMO SISTEMATIZACION DE DIRERENTES TECNICAS QUE PRO
VIENEN Y SE APLICAN DENTRO DE CONTEXTOS ECONOMICOS Y POLITICOS, PODEMOS--
DECIR QUE SIN EL ESTUDIO DE LAS CIENCIAS SOCIALES ESTA DIFERENTES TECNI--
CAS SE REDUCEN A UNA APLICACION MECANICA Y PIERDEN TODO CARACTER DE OBJE--
TIVIDAD CIENTIFICA.

RESULTA ASI VALIDO DECIR QUE LA ADMINISTRACION COMO UNA DISCIPLINA
AUTONOMA, NO EXISTE; SIN EMBARGO, POR OTRO LADO NO ES POSIBLE TAMPOCO --
ENTENDER LA ADMINISTRACION COMO PARTE DE LA ECONOMIA, LAS CIENCIAS POLI--
TICAS O LA SOCIOLOGIA.

LA ADMINISTRACION, ENTENDIDA COMO ORGANIZACION Y SIMPLIFICACION --
DEL TRABAJO SOCIAL, AQUIERE CADA DIA UNA MAYOR IMPORTANCIA, SOBRE TODO --
EN ESTA EPOCA EN QUE LA PRODUCCION, DISTRIBUCION Y CONSUMO ADQUIEREN CA--
DA VEZ MAS SU CARACTER SOCIAL, POR LO MASIVO DE ESTOS PROCESOS.

EN ESTA MISMA MEDIDA LA ADMINISTRACION SE ACERCA A LAS CIENCIAS --
SOCIALES. AUN DENTRO DE LOS CONCEPTOS TRADICIONALES DE LA ADMINISTRACI--
ON, ENTENDIDA COMO UN INSTRUMENTO PARA EL AUMENTO DE LA EFICIENCIA EN LA
EMPRESA PRIVADA, SU CARACTER SOCIAL ES INSOSPECHABLE, YA QUE LA MISMA --
TENDENCIADE LA PRODUCCION MONOPOLISTA Y DEL CONSUMO MASIVO HACEN NECESA--
RIO UN PROCESO DE ORGANIZACION DEL TRABAJO MASIVO Y COMPLEJO.

ES INDUDABLE QUE LA ADMINISTRACION CON SU CARACTER SOCIAL REQUIERE PARA SU APLICACION CORRECTA Y PARA EVITAR LOS VICIOS INHERENTES A SU PROPIO DESARROLLO, COMO SON LA BUROCRACIA Y LA TECNOCRACIA, DE UN APOYO A BASE DE SUSTENTACION EN LAS CIENCIAS SOCIALES.

LA ECONOMIA PROPORCIONA LA VISION GLOBAL DEL PROCESO ECONOMICO, Y DA EL MARCO DE REFERENCIA PARA LA APLICACION DE LAS TECNICAS ADMINISTRATIVAS. EN CUALQUIER TIPO DE ORGANIZACION, LA SOCIOLOGIA ENMARCA LOS PROCESOS ADMINISTRATIVOS DENTRO DEL CONTEXTO DE LAS RELACIONES SOCIALES Y LAS INTERRELACIONES ENTRE LOS GRUPOS Y LAS ORGANIZACIONES Y EL SISTEMA SOCIAL EN SU TOTALIDAD. ASI, CADA UNA Y LA TOTALIDAD DE LAS CIENCIAS SOCIALES PROPORCIONAN A LA ADMINISTRACION LOS ELEMENTOS NECESARIOS PARA SU DESARROLLO, ADECUACION Y APLICACION EN LOS DIFERENTES PROCESOS PRODUCTIVOS Y SOCIALES.

DE LOS ANTERIOR SE DESPRENDE LA NECESIDAD DE UNA REVISION CRITICA A LAS DISTINTAS CORRIENTES ADMINISTRATIVAS CUYO ENFOQUE PARCIAL, LIMITADO Y AISLANTE IMPIDE LA RELACION Y LA ADECUACION A SU CONTEXTO. A PARTIR DE ESTA CRITICA, DE ROMPER LOS OBSTACULOS LIMITANTES Y EL ESTUDIO DE LAS DE LAS CIENCIAS SOCIALES, ES POSIBLE EL DESARROLLO DE UNA ADMINISTRACION SOCIAL, DE UNA SERIE DE TECNICAS SISTEMATICAS QUE SEAN INSTRUMENTO DEL HOMBRE PARA ORGANIZAR SOCIALMENTE SU TRABAJO Y ALCANZAR LOS SATISFACTO-- NECESARIOS EN SU LUCHA CON LA NATURALEZA." (4)

- (4) ADALBERTO RIOS SZALAY Y ANDRES PANIAGUA ADUNA
"ORIGENES Y PERSPECTIVAS DE LA ADMINISTRACION"
PAG. 38.

LA ADMINISTRACION TIENE RAMAS QUE LA AYUDAN A CONFORMARLA, QUE EN UN MOMENTO DADO PODRIA SER UNA DE LAS SIGUIENTES O BIEN, ALGUNAS DE ELLAS O TODAS SIMULTANEAMENTE.

ADMINISTRACION

DERECHO
SOCIOLOGIA
INGENIERIA INDUSTRIAL
PSICOLOGIA
ECONOMIA

A CONTINUACION HARE LA DESCRIPCION DE UNA MANERA BREVE DE COMO ESTAS RAMAS DE LA ADMINISTRACION AYUDAN A QUE ESTA SE CONFORME.

DERECHO.

CON LAS REGLAS Y LEYES QUE REGULAN A LA EMPRESA ANTE EL FISCO, LA CAMARA DE COMERCIO, SECRETARIA DEL TRABAJO, ETC. Y EN SI A TODAS LAS LEYES INHERENTES A CADA TIPO DE EMPRESA O INDUSTRIA QUE REGULAN EL BUEN FUNCIONAMIENTO, YA QUE LAS EMPRESAS SE APOYAN EN ESTAS LEYES DE OBSERVANCIA GENERAL.

SOCIOLOGIA

PARA CONOCER TANTO EL MEDIO INTERNO COMO EXTERNO DE LA EMPRESA, LA ADMINISTRACION TIENE FORZOSAMENTE QUE COADYUVARSE CON ESTA MATERIA DEBIDO A QUE TODA EMPRESA SE RIGE POR UNA SOCIEDAD, Y ESTE ES EN SI, UN GRUPO.

INGENIERIA INDUSTRIAL

CON ESTA, TAN IMPORTANTE HERRAMIENTA DE LA ADMINISTRACION QUE NOS ES DE GRAN UTILIDAD, YA QUE AYUDA A INCREMENTAR LA PRODUCTIVIDAD POR -- MEDIO DEL ESTUDIO DE TIEMPOS Y MOVIMIENTOS, Y ESTO OBTIENE NOS REPRESENTA UNA SENCIBLE BAJA EN NUESTROS COSTOS.

PSICOLOGIA

TODA EMPRESA CUENTA CON RECURSOS HUMANOS, MATERIALES Y TECNICOS, -- SIENDO EL RECURSO HUMANO EL MOTOR PRINCIPAL DE ESTAS Y POR ESO HAY QUE -- HACER USO DE ESTA TAN IMPORTANTE CIENCIA, CONOCIENDO LA PSICOLOGIA DEL -- INDIVIDUO, PARA QUE ASI LA EMPRESA LLEGUE A TENER UN MAXIMO DE EFICIEN-- CIA.

ECONOMIA

CONOCER LA MACROECONOMIA NOS LLEVA A SABER EL MEDIO EN EL QUE SE -- DESENVUELVE LA EMPRESA. EL PAIS ES UN SISTEMA MACROECONOMICO Y CADA UNA-- DE LAS EMPRESAS QUE CONFORMAN ESTE SISTEMA SON SUBSISTEMAS O MICROECONO-- MIAS.

CAPITULO II :

PRINCIPALES AUTORES ADMINISTRATIVOS Y SUS TEORIAS.

2.1 FREDERICK W. TAYLOR (1856-1917)

CONOCIDO COMO "EL RAPIDO" POR SUS COLEGAS, SU ENFOQUE ERA EN FORMA PRECISA Y ANALITICA, APROBAR Y DESAPROBAR HIPOTESIS O PRESUNCIONES DEFINIDAS, POR MEDIO DE EXPERIMENTOS CONTROLADOS. SU TECNICA FUE APLICAR EL METODO CIENTIFICO A LA ADMINISTRACION. EL RESULTADO SE LLEGO A CONOCER MUNDIALMENTE COMO "ADMINISTRACION CIENTIFICA", Y ESTABA BASADA EN CUATRO PRINCIPIOS:

- 1.- EL DESARROLLO DEL MEJOR METODO, QUE INCLUIA EL ANALISIS DE CADA TRABAJO PARA DETERMINAR "EL MEJOR METODO" DE DESEMPEÑARLO.- EL METODO APROPIADO SE REGISTRABA Y SE SEGUIA, AL EMPLEADO SE LE PAGABA UN PORCENTAJE O CUOTA SOBRE SU SALARIO REAL Y ESTO FUNCIONABA COMO INCENTIVO.
- 2.- LA SELECCION Y EL DESARROLLO DE LOS TRABAJADORES. ESTO INCORPORABA LAS TECNICAS DE SELECCION PRESCRITAS. PARA DETERMINAR AL ELEMENTO ADECUADO PARA HACER UN TRABAJO EN PARTICULAR Y SU ENTRENAMIENTO EN EL MEJOR METODO PRESCRITO.
- 3.- RELACIONAR Y UNIR EL METODO Y AL TRABAJADOR SELECCIONADO Y ENTRENADO. F. TAYLOR CREIA QUE ESTO CAUSARIA CAMBIOS DE IMPORTAN

CIA EN EL PENSAMIENTO ADMINISTRATIVO, ADEMAS DE QUE LOS GERENTES MOSTRARIAN MENOR RESISTENCIA DEBIDO PRINCIPALMENTE A LAS MAYORES PERCEPCIONES QUE RECIBIRIAN.

4.- LA ESTRECHA COOPERACION ENTRE GERENTES Y TRABAJADORES, ESENCIALMENTE, ESTO INCLUIA LA DIVISION DEL TRABAJO Y DABA A LOS GERENTES RESPONSABILIDAD DE LA PLANEACION Y PREPARACION DEL TRABAJO.

CONCLUYENDO PODEMOS DECIR QUE FREDERICK W. TAYLOR FUE EL MAS INFLUYENTE DE LOS PRECURSORES DE LA ADMINISTRACION.

APLICO EL METODO CIENTIFICO A LA SOLUCION DE PROBLEMAS DE PROBLEMAS DE FABRICA Y DE ESTOS ANALISIS DESARROLLO ORDENADAMENTE UNA SERIE DE PRINCIPIOS QUE PRODRAN SUBSTITUIR A LOS METODOS EMPIRICOS ENTONCES EN USO. APLICO LOS METODOS AL LLAMARSE ADMINISTRACION CIENTIFICA EN EL ESTUDIO DEL TIEMPO, TRABAJO A DESTAJO Y AL OBRERO DESTACADO.

2.2 HENRY FAYOL

"INGENIERO MINERO FRANCÉS, CONSIDERADO POR MUCHOS COMO EL PADRE DE LA ADMINISTRACION.

CONTEMPORANEO Y ADMINISTRADOR DE TAYLOR, ESBOZO EN SU LIBRO UNA --
TEORIA GENERAL ADMINISTRATIVA QUE DIVIDIO EN TRES PARTES PRINCIPALES:

I. CAPACIDADES QUE CONSTITUYEN EL VALOR DEL PERSONAL DE LAS EM--
PRESAS.

II. PRINCIPIOS GENERALES DE LA ADMINISTRACION.

III. ELEMENTOS DE LA ADMINISTRACION.

EN LO RELATIVO A LAS CUALIDADES DEL ADMINISTRADOR CONSIDERA COMO --
NECESARIAS:

- A) CUALIDADES FISICAS; SALUD, VIGOR Y HABILIDAD.
- B) CUALIDADES MENTALES; INTELIGENCIA, COMPRENSION, RETENCION, JUI--
CIO, ADAPTABILIDAD Y VIGOR MENTAL.
- C) CUALIDADES MORALES; ENERGIA, FIRMEZA, INICIATIVA, LEALTAD, TAC--
TO Y DIGNIDAD.
- D) CULTURA GENERAL.
- E) CONOCIMIENTOS ESPECIALES.
- F) EXPERIENCIA.

EN LA SEGUNDA PARTE DE SU OBRA ENUMERA SUS PRINCIPIOS DE LA ADMINISTRATION:

- 1.- DIVISION DEL TRABAJO.
- 2.- AUTORIDAD Y RESPONSABILIDAD.
- 3.- DISCIPLINA.
- 4.- UNIDAD DE MANDO.
- 5.- UNIDAD DE DIRECCION.
- 6.- SUBORDINACION DEL PRINCIPIO INDIVIDUAL AL GENERAL.
- 7.- REMUNERACION AL PERSONAL.
- 8.- CENTRALIZACION.
- 9.- JERARQUIZACION O CADENA DE MANDO.
- 10.- ORDEN.
- 11.- EQUIDAD.
- 12.- ESTABILIDAD DEL PERSONAL.
- 13.- INICIATIVA.
- 14.- ESPIRITU DE GRUPO.

LA TERCERA PARTE DE SU LIBRO SE REFIERE A LOS ELEMENTOS DE LAS ADMINISTRACION, CLASIFICANDO COMO ANTECEDENTE LAS ACTIVIDADES DE LA EMPRESA:

1. TECNICAS O DE PRODUCCION.
2. COMERCIALES O DE VENTA.
3. FINANCIERAS O DE TESORERIA.
4. CONTABILIDAD O DE REGISTRO.

5. SEGURIDAD.

6. ADMINISTRATIVAS, SUBDIVIDIAS EN:

A) PREVISION Y PLANEACION.

B) ORGANIZACION.

C) COMANDO.

D) COORDINACION.

E) CONTROL."(3)

LOS PRINCIPIOS GENERALES DE LA ADMINISTRACION DE FAYOL VAN DESDE -
UNA COMBINACION DE ESTILO, JUICIO PRACTICO, OBSERVACIONES PROFUNDAS ACER
CA DE LA UNIDAD DE MANDO, HASTA COMENTARIOS TAJANTES SOBRE LA ESTIMULA--
CION DE LA ESCRITURA DE MINUTAS. PROMOVIÓ LA IDEA, EN ESPECIAL EN LOS --
CIRCULOS GUBERNAMENTALES, DE QUE LOS PRINCIPIOS ADMINISTRATIVOS PUEDEN Y
DEBEN APLICARSE A TODAS LAS ORGANIZACIONES HUMANAS, NO SOLO A LOS NEGO--
CIOS Y A LA INDUSTRIA.

(3) JOSE ANTONIO FERNANDEZ ARENAS.
"EL PROCESO ADMINISTRATIVO."
PAG. 54

2.3 WILLIAM H. NEWMAN.

ENFATIZA LA DETERMINACION DE LAS POLITICAS GENERALES QUE DEBEN DE-
LINEARSE EN UNA EMPRESA. EN EL LIBRO ADMINISTRATIVE ACTION ENUMERA EL --
SIGUIENTE LISTADO:

I. POLITICAS DE VENTAS:

A. PRODUCTOS O SERVICIOS A VENDER:

1. TIPO DE PRODUCTOS.
2. NUMERO Y VARIEDAD DE PRODUCTOS.
3. CALIDAD DE LOS PRODUCTOS.

B. CLIENTES A QUIENES SE VENDERAN LOS PRODUCTOS:

1. CANALES DE DISTRIBUCION.
2. TIPO DE CLIENTES.
3. VOLUMEN DE CLIENTES.
4. LOCALIZACION DE LOS CLIENTES.

C. PRECIOS A LOS QUE SE LES VENDERAN LOS PRODUCTOS:

1. RELACION CON LOS PRECIOS DE PRODUCTOS COMPETIDORES.
2. RELACION CON LOS COSTOS DE PRODUCCION Y DISTRIBUCION.
3. DESCUENTOS POR VOLUMENES Y POR TIPO DE CLIENTES.
4. FRECUENCIA DE LOS CAMBIOS EN LOS PRECIOS.
5. MANTENIMIENTO DE LOS PRECIOS DE REVENTA.

D. PROMOSION DE VENTAS:

1. ENFASIS EN DETERMINADAS APELACIONES DE VENTA.
2. TIPOS Y MEDIOS DE PUBLICIDAD.
3. EMPLEO DE OFERTA PERSONAL.

II. POLITICAS DE COMPRAS:

A. PRODUCCION O COMPRA DE LOS ARTICULOS NECESARIOS:

1. COMPRA DE ARTICULOS PARA REVENTA.
2. PRODUCCION DE LOS ARTICULOS PRINCIPALES, COMPRA DE LOS DE MAS.
3. PRODUCCION DE LA MATERIA PRIMA.
4. PRODUCCION DE LOS PROPIOS SERVICIOS.

B. CUANDO Y EN QUE CANTIDADES COMPRAR LOS ARTICULOS:

1. COMPRA PARA EXISTENCIA CONSTANTE, SEGUN NECESIDADES PRE--
SUPUESTADAS O PARA ORDENES COMPLETAS CONCRETAS.
2. INVENTARIOS MINIMOS REQUERIDOS.
3. VOLUMEN DE CADA CICLO DE PRODUCCION O DE CADA ORDEN DE --
COMPRA.
4. ESTABILIZACION DE LA PRODUCCION.
5. ANTICIPACION A LOS CAMBIOS EN LOS PRECIOS.

C. SELECCION DE PROVEEDORES:

1. NUMERO DE PROVEEDORES.
2. GRADO DE ESPECIALIZACION.
3. GRADO DE MECANIZACION.

III. POLITICAS DE PERSONAL:

A. SELECCION:

1. CONTRATACION DE NUEVOS EMPLEADOS.
2. PROMOCION DE LOS NUEVOS EMPLEADOS.
3. SEPARACION DE LOS EMPLEADOS ACTUALES.

B. ENTRENAMIENTO:

1. PROPOSITOS DEL ENTRENAMIENTO.

2. ENTRENAMIENTO EN EL TRABAJO.
 3. OTROS TIPOS DE ENTRENAMIENTO Y DESARROLLO.
- C. COMPENSACION:
1. SISTEMA DE VALUACION DE PUESTOS.
 2. INCENTIVOS ECONOMICOS.
- D. CONVENIOS PARA EL TRABAJO:
1. HORARIO DE TRABAJO.
 2. VACACIONES.
 3. CONDICIONES DE TRABAJO.
- E. SERVICIOS A LOS EMPLEADOS:
1. ACTIVIDADES SOCIALES Y RECREATIVAS.
 2. SEGURIDAD Y SALUD.
 3. PENSIONES.
 4. SEGUROS DE GRUPO.
- F. RELACIONES INDUSTRIALES:
1. CANALES DE COMUNICACION INTERNOS Y COMUNICACIONES EXTER--
NAS.
 2. SUGERENCIAS Y QUEJAS.
 3. RELACIONES CON EL SINDICATO.
 4. OTROS MEDIOS DE COMUNICACION.
- IV. POLITICAS FINANCIERAS:
- A. USOS DEL CAPITAL:
1. GRADO DE INVERSION EN RECURSOS FIJOS.
 2. RESTRICCIONES EN LOS INVENTARIOS.
 3. AMPLITUD DE CREDITO A LOS CLIENTES.
 4. UTILIZACION DEL CAPITAL DE TRABAJO EXCEDENTE EN UN MOMEN--
TO DADO.

B. FUENTES DE CAPITAL:

1. PROPIETARIOS.
2. CREDITOS A CORTO PLAZO.
3. CREDITOS A LARGO PLAZO.

C. PROTECCION DEL CAPITAL:

1. REDUCCION DE LOS RIESGOS.
2. SEGUROS.
3. FINANZAS.
4. RESERVAS CONTABLES.

D. DISTRIBUCION DE UTILIDADES:

1. INVERSION DE LAS UTILIDADES.
2. PAGO DE DIVIDENDOS FIJOS O VARIABLES.
3. APLICACION DE UTILIDADES NO DISTRIBUIDAS.
4. PATICIPACION DEL PERSONAL EN LAS UTILIDADES." (3)

WILLIAM H. NEWMAN ENUMERA POLITICAS QUE DEBEN DELINEARSE EN UNA EM
PRESA, EXISTEN MUCHOS TIPOS DE POLITICAS, ALGUNOS EJEMPLOS DE LOS QUE --
MENCIONA INCLUYEN POLITICAS PARA CONTRATAR PERSONAL O PARA ALENTAR SUGE-
RENCIAS DE LOS EMPLEADOS PARA MEJORAR LA COOPERACION; POLITICAS PARA PRO-
MOVER PERSONAL INTERNO; PARA AJUSTARSE ESTRICTAMENTE A UNA NORMA ELEVADA
DE ETICA DE NEGOCIOS, PARA FIJAR PRECIOS COMPETITIVOS O PARA INSISTIR EN
PRECIOS FIJOS EN LUGAR DE PRECIOS BASADOS EN COSTOS.

LAS POLITICAS SON LOS LINEAMIENTOS BAJO LOS CUALES DEBE OPERAR UNA

(3) JOSE ANTONIO FERNANDEZ ARENAS
"EL PROCESO ADMINISTRATIVO" PAG. 58.

EMPRESA, SON GUIAS PARA LA TOMA DE DECISIONES Y DEPENDE DE SU ACERTADA -
DETERMINACION PARA PODERSE LLEVAR ACABO CORRECTAMENTE Y PROPORCIONAR EL-
BUEN FUNCIONAMIENTO DE UNA ORGANIZACION.

2.4 GEORGE TERRY.

"ADMINISTRAR ES LOGRAR UN OBJETIVO PREDETERMINADO MEDIANTE EL ESFUERZO AJENO". IDENTIFICA LA ADMINISTRACION CON LA DIRECCION, CONCEPTO QUE CORROBORA AL REFERIRSE A LO QUE CONSIDERA COMO FACTORES ADMINISTRATIVOS: PLANEACION, ORGANIZACION, EJECUCION Y CONTROL O VIGILANCIA.

CONSIDERA DOS GRUPOS QUE DESARROLLAN LOS FACTORES:

- 1) PREEJECUTIVO, A CUYO CARGO QUEDAN PLANEACION Y ORGANIZACION.
- 2) EJECUTIVO, ENCARGADO DE EJECUCION Y CONTROL.

ENFATIZA EN FORMA MUY ESPECIAL LA COORDINACION."(3)

LA COORDINACION EN MI OPINION ES LA ~~ES~~ENCIA DE LA ADMINISTRACION. SE ALCANZA LA MEJOR COORDINACION CUANDO LAS PERSONAS OBSERVAN LA FORMA EN QUE SUS PUESTOS CONTRIBUYEN A ALCANZAR LAS METAS DE LA EMPRESA, ASPECTO QUE SOLO PUEDEN VER CUANDO SABEN CUALES SON LAS METAS. SI POR EJEMPLO, LOS ADMINISTRADORES NO ESTAN SEGUROS DE SI LA META DE SU EMPRESA ES EL VOLUMEN DE VENTAS, LA CANTIDAD, TECNICAS AVANZADAS O SERVICIOS AL CLIENTE, NO PUEDEN COORDINAR SUS ESFUERZOS PARA LOGRAR EL OBJETIVO VERDADERO. CADA UNO DE ELLOS ESTARA GUIADO POR SUS PROPIAS IDEAS RESPECTO A LO QUE ES EL INTERES DE LA EMPRESA; SIN UNA COMUNICACION DE ESTAS, PODRIAN TRABAJAR PARA EL AUTOENRIQUECIMIENTO. PARA EVITAR ESOS ESFUERZOS DISREGGANTES, SE DEBE DEFINIR CLARAMENTE LA META DOMINANTE DE LA EMPRESA

(3) JOSE ANTONIO FERNANDEZ ARENAS.
"EL PROCESO ADMINISTRATIVO".
PAG. 61

Y COMUNICARLA A TODOS LOS INTERESADOS; Y, COMO ES NATURAL DEBEN DISEÑARSE LAS METAS DE LOS DEPARTAMENTOS SUBORDINADOS PARA QUE CONTRIBUYAN A -- LAS METAS DE LA EMPRESA.

2.5 HAROL KOONTZY SYRIL O'DONNELL.

"CON BASE EN LOS FACTORES DEL PROCESO ADMINISTRATIVO, SEGUN SU CLASIFICACION, FUNDAMENTAN UNA SERIE DE PRINCIPIOS DE TIPO UNIVERSAL:

ORGANIZACION

- | | |
|---------------------------------|---------------------------|
| 1. OBJETIVO. | 8. DECISION JERARQUICA. |
| 2. EFICIENCIA OPTIMA. | 9. DIVISION DEL TRABAJO. |
| 3. TRAMO DE CONTROL. | 10. DEFINICION FUNCIONAL. |
| 4. NIVELES JERARQUICOS. | 11. EQUILIBRIO. |
| 5. RESPONSABILIDAD. | 12. FLEXIBILIDAD. |
| 6. AUTORIDAD Y RESPONSABILIDAD. | 13. CONTINUIDAD. |
| 7. UNIDAD DE MANDO. | 14. DIRECCION. |

INTEGRACION

- | | |
|---|--|
| 1. INTEGRACION HUMANA. | 6. PROMOCION. |
| 2. MANEJO DEL PERSONAL. | 7. SOLIDEZ EN LA ESTRUCTURA. |
| 3. DEFINICION DEL TRABAJO. | 8. PREPARACION CONTINUA DE EJECUTIVOS. |
| 4. ESPECIFICACION DE ASPECTOS DIRECTIVOS. | 9. RECONOCIMIENTO DE AUTORIDAD. |
| 5. CALIFICACION DE MERITOS. | 10. DESARROLLO INTEGRAL. |

DIRECCION

- | | |
|------------------------------|------------------|
| 1. CONTRIBUCION INDIVIDUAL. | 7. COMUNICACION. |
| 2. ARMONIA DE LOS OBJETIVOS. | 8. COMPRESION. |
| 3. EFICIENCIA. | 9. INFORMACION. |

4. UNIDAD DE MANDO.
5. SUPERVISION DIRECTA.
6. DIRECCION TECNICA.

10. USO ESTRATEGICO DE LA ORGANIZACION.
11. DIRECCION ADECUADA.

PLANEACION

1. DEFINICION DE PROBLEMAS.
2. EFICIENCIA.
3. PRIMACIA DE LA PLANEACION.
4. PERSEVERANCIA.
5. PREMISAS.
6. LUGAR EN LA ESTRUCTURA.
7. TIEMPO OPORTUNO.
8. COMUNICACION.
9. SELECCION DE ALTERNATIVAS.
10. LIMITACIONES.
11. TIEMPO LIMITE.
12. FLEXIBILIDAD.
13. VIGILANCIA.
14. PLANEACION A LARGO PLAZO.

CONTROL

1. CLARIDAD EN LOS OBJETIVOS.
2. EFICIENCIAS.
3. CONTROL DE RESPONSABILIDAD.
4. CONTROLES A FUTURO.
5. CONTROL DIRECTO.
6. REFLEJO DE LA PLANEACION.
7. ADECUACION A LA ESTRUCTURA.
8. ADECUACION A LOS EJECUTIVOS.
9. ESTANDARIZACION.
10. FIJACION DE PUNTOS ESTRATEGICOS
11. EXCEPCION.
12. REVISION.
13. FLEXIBILIDAD.
14. ACCION.(3)

(3) JOSE ANTONIO FERNANDEZ ARENAS.
"EL PROCESO ADMINISTRATIVO"
PAG. 61.

CONSIDERO QUE LOS PRINCIPIOS Y LA TEORIA PROPORCIONAN EL MARCO ESTRUCTURAL DE UNA CIENCIA. EL OBJETIVO DE TODOS LOS ADMINISTRADORES ES -- CREAR UNA ORGANIZACION PARA LOGRAR LOS FINES DE LA EMPRESA EN UNA FORMA EFICAZ Y EFECTIVA, PERO LO DEBEN TENER UN CRITERIO O VALOR PARA APLICARLOS PRINCIPIOS DE LA ADMINISTRACION.

EL CONOCIMIENTO DE LOS PRINCIPIOS Y TECNICAS FUNDAMENTALES DE LA ADMINISTRACION PUEDEN EJERCER GRAN INFLUENCIA EN LA PRACTICA DE LA MISMA, AL MEJORARLA Y SIMPLIFICARLA. EN TODOS LOS CAMPOS DE LA COOPERACION HUMANA LA EFICIENCIA DEL ESFUERZO DEL GRUPO QUEDA MUY A LA ZAGA DE LA MAQUINA; POR ELLO LA APLICACION DEL CONOCIMIENTO ADMINISTRATIVO INCREMENTARA EL PROGRESO DEL HOMBRE.

CUANDO LOS PRINCIPIOS Y TECNICAS DE LA ADMINISTRACION SE DESARROLLAN, PRUEBAN Y UTILIZAN LA EFECTIVIDAD ADMINISTRATIVA MEJORA INEVITABLEMENTE. EL ADMINISTRADOR CONCIENZUDO PUEDE ASI, HACERSE MAS EFECTIVO AL EMPLEAR NORMAS ACEPTADAS PARA LA RESOLUCION DE LOS PROBLEMAS ADMINISTRATIVOS.

2.6 WILLIAM P. LEONARD.

"CONSCIENTE DE LA IMPORTANCIA DEL PROCESO ADMINISTRATIVO, EXPONE --
LA CONVENIENCIA DEL DESARROLLO DE AUDITORIAS PERIODICAS QUE ABARQUEN LOS
SIGUIENTES ASPECTOS:

10. A. ORGANIZACION:

1. ESTUDIO DE LA ESTRUCTURA DE ORGANIZACION DE AREA AFECTADA.
2. COMPARACION DE LA ESTRUCTURA ACTUAL CON LA QUE SE MUESTRA EN--
LOS DIAGRAMAS DE ORGANIZACION DE LA COMPAÑIA (SI EXISTEN).
3. VERIFICACION DE SI HAN SIDO TOMADOS EN CUENTA LOS PRINCIPIOS --
DE BUENA ORGANIZACION Y FUNCIONALIZACION.

B. POLITICAS Y PRACTICAS:

HACER UN ESTUDIO PARA DETERMINAR QUE PUEDE HACERSE PARA MEJORAR--
LAS.

C. SISTEMAS Y PROCEDIMIENTOS:

ESTUDIAR LOS SISTEMAS Y PROCEDIMIENTOS PARA LOCALIZAR POSIBLES --
DEFECTOS O IRREGULARIDADES EN LOS ELEMENTOS EXAMINADOS Y BUSCAR --
LA FORMA DE MEJORARLOS.

D. OPERACION:

EVALUAR LAS OPERACIONES DE LA COMPAÑIA. VER QUE ES NECESARIO EFEC--
TUAR PARA LOGRAR UN CONTROL MAS EFECTIVO Y RESULTADOS MAS EFICIEN--
TES.

E. PERSONAL:

ESTUDIAR LOS REQUISITOS GENERALES QUE DEBE TENER EL PERSONAL Y SU
APLICACION AL TRABAJO QUE SE ESTUDIA.

F. EQUIPO Y DISPOSICION FISICA DEL MISMO.

DETERMINAR SI SE DEBE HACER ALGUNA MEJORIA RESPECTO A LA MAYOR --
O MEJOR UTILIZACION DEL EQUIPO Y SU DISPOSICION.

G. INFORME:

PREPARAR UN INFORME DE LAS SITUACIONES ENCONTRADAS Y LAS RECOMEN--
DACIONES SUGERIDAS.

2o. 1. ESTUDIO DE LOS OBJETIVOS Y POLITICAS:

1.1 PREPARAR UNA LISTA DETALLADA DE LOS OBJETIVOS Y POLITICAS GE--
NERALES Y DEPARTAMENTALES QUE SE HAYAN DEFINIDO EN LA COMPA--
ÑIA. UTILIZAR COMO GUIA UNA LISTA DE COMPROBACION DE POLITI--
CAS BASICAS.

1.2 ESTUDIAR LA ESCRITURA CONSTITUTIVA, EL REGLAMENTO INTERIOR DE
TRABAJO, TABLEROS DE INFORMACIONES, ARCHIVOS Y OTRAS FUENTES,
PARA DESCUBRIR OTROS OBJETIVOS Y POLITICAS IMPLICITOS EN TA--
LES DOCUMENTOS.

1.3 INVESTIGAR COMO SE HAN DETERMINADO, SI SE HAN REVISASDO Y SI--
SON CONOCIDOS POR LOS AFECTADOS.

1.4 EVALUARLOS EN CUANTO A SU SIGNIFICADO, JERARQUIA Y COORDINA--
CION. PEDIR LA OPINION QUE TIENEN DE ELLOS LAS PERSONAS QUE--
LOS DEBEN CONOCER, MEDIANTE ENTREVISTAS PERSONALES O INFORMES
ESCRITOS, PEDIR SUGERENCIAS AL RESPECTO.

1.5 DETERMINAR, DE ACUERDO CON LA GERENCIA, LOS OBJETIVOS Y POLI--
TICAS REVISADOS.

2. ESTUDIO DE LA ESTRUCTURA DE LA ORGANIZACION:

2.1 OBTENER INFORMACION DE LOS PUNTOS EXISTENTES MEDIANTE CUESTIO
NARIOS PARA ANALISIS DE PUNTOS Y ENTREVISTAS PERSONALES.

- 2.2 PREPARAR UN DIAGRAMA DE ORGANIZACION QUE MUESTRE LAS RELACIONES FORMALES EXISTENTES. UTILIZAR LOS CUESTIONARIOS ANTERIORES.
- 2.3 COMPARAR DICHO DIAGRAMA CON EL ORGANISMO OFICIAL DE LA COMPAÑIA SI EXISTE. EVALUAR, SI ES POSIBLE, EL IMPACTO DE LAS RELACIONES INFORMALES.
- 2.4 EVALUAR SI LA ORGANIZACION EXISTENTE ES LA MAS ADECUADA PARA LLEVAR A CABO LOS OBJETIVOS DE LA COMPAÑIA.
- 2.5 INVESTIGAR SI SE HAN TOMADO EN CUENTA LOS PRINCIPIOS COMUNEMENTE ACEPTADOS PARA OBTENER UNA BUENA ESTRUCTURA DE ORGANIZACION. UTILIZAR UNA LISTA DE COMPROBACION.
- 2.6 PREPARAR EL DIAGRAMA DE ORGANIZACION PROPUESTO.
- 2.7 ELABORAR LAS GUIAS DE ACTIVIDADES PARA LOS PUESTOS REVISADOS.
3. INVESTIGACION DE LOS SISTEMAS Y PROCEDIMIENTOS:
 - 3.1 OBTENER JUEGOS DE TODAS LAS FORMAS EXISTENTES E INFORMACION SOBRE SU USO. OBTENER INFORMACION SOBRE LOS REGISTROS.
 - 3.2 INVESTIGAR LOS PROCEDIMIENTOS Y RUTINAS MAS IMPORTANTES MEDIANTE INSTRUCTIVOS DE TRABAJO, GRAFICAS DE PROCESO, DIAGRAMAS DE FLUJO, INFORMACION PERSONAL, ETC.
 - 3.3 ANALIZAR LOS DATOS OBTENIDOS Y SIMPLIFICAR EL TRABAJO. ANALISIS DE LAS SUGESTIONES DEL PERSONAL.
 - 3.4 ANALIZAR EL TIEMPO REQUERIDO PARA UN CICLO DE OPERACION EN CADA UNO DE LOS PUESTOS, PARA CADA UNA DE LAS RUTINAS MAS IMPORTANTES Y ESTABLECER ESTANDARES DE TRABAJO, A SER POSIBLE.
 - 3.5 ESTABLECER UN PLAN PARA MANEJAR LAS CARGAS EXCESIVAS DE TRABAJO, SI LAS INVESTIGACIONES REALIZADAS INDICAN QUE EL VOLUMEN-

DE ESTE ES VARIABLE.

3.6 ELABORAR LOS DIAGRAMAS DE PROCEDIMIENTOS Y DESCRIPCIONES DE -
LOS MISMOS.

3.7 PREPARAR LOS CATALOGOS DE FORMAS E INSTRUCTIVOS PARA SU USO.

3.8 ESTUDIAR EL SISTEMA DE ARCHIVO. INVESTIGAR SU ADECUACION Y -
ACCESIBILIDAD; EXAMINAR SI SE DA EL MISMO TRATO A OBJETOS DE-
VALOR E INTERES QUE A OTROS QUE NO LO TENGAN. SUGERIR MEJORAS.

3.9 INVESTIGAR COMO SE CONTROLA EL SERVICIO TELEFONICO Y LA DIREC-
CION POSTAL TANTO PARA USO DEL NEGOCIO COMO PARA ASUNTOS PER-
SONALES. DETERMINAR EL FUNCIONAMIENTO DE OTROS SERVICIOS DE -
OTROS SERVICIOS DE OFICINA Y LAS MEJORAS QUE SE PUEDEN SUGE--
RIR.

4. ESTUDIO SOBRE EL PERSONAL:

4.1 ESTUDIAR LAS FUENTES DE RECLUTAMIENTO, LOS METODOS DE SELEC--
CION Y LOS LIMITES DE SU CONTRATACION.

4.2 ANALIZAR EL PLAN DE INTRODUCCION Y DESARROLLO PARA TODOS LOS-
EMPLEADOS NUEVOS. PLAN DE DESARROLLO DE JEFES.

4.3 ANALIZAR Y EVALUAR LOS METODOS DE CALIFICACION DE MERITOS --
SISTEMAS DE SUELDOS Y SALARIOS, PROMOCIONES, TRANSFERENCIAS Y
SEPARACIONES.

4.4 ANALIZAR Y EVALUAR LAS COMUNICACIONES.

4.5 INVESTIGAR LAS AUSENCIAS, ROTACION, ACCIDENTES, RETARDOS, ETC.
PARA MEJORAR SU CONTROL.

4.6 INVESTIGAR Y ANALIZAR LAS DISPOSICIONES Y REGLAMENTOS EXISTEN-
TES.

4.7 ANALIZAR LOS REGISTROS DE PERSONAL.

- 4.8 VERIFICAR LOS BENEFICIOS, SERVICIOS Y FACILIDADES DE QUE PUEDEN DISPONER LOS EMPLEADOS. PRIVILEGIOS DE LOS JEFES.
- 4.9 ELABORAR UN INFORME GENERAL Y LAS RECOMENDACIONES SUGERIDAS.
5. ESTUDIO DEL EQUIPO Y LAS INSTALACIONES:
- 5.1 ESTUDIAR LA DISPOSICION DE LAS OFICINAS Y PRINCIPALES DEPENDENCIAS. INVESTIGACION DEL NUMERO, LOCALIZACION Y TAMAÑO DE LAS OFICINAS Y PRINCIPALES DEPENDENCIAS. INVESTIGACION DEL NUMERO, LOCALIZACION Y TAMAÑO DE LAS OFICINAS PRIVADAS.
- 5.2 DETERMINAR LO ADECUADO DE LOS BAÑOS, BEBEDEROS, ILUMINACION, TEMPERATURA, VENTILACION, COLOR DE LOS MUROS Y TECHOS. OBSERVAR LA LIMPIEZA DE LOS LOCALES.
- 5.3 ESTUDIAR EL USO DE LAS MAQUINAS Y GRADO DE OCUPACION. HACER, SI ES POSIBLE, ESTUDIOS DE SU PRODUCTIVIDAD. OBSERVAR SU ANTIGUEDAD, CONDICIONES Y ADECUACION.
- 5.4 ESTUDIAR LAS POLITICAS DE COMPRA DE EQUIPO NUEVO Y DISPOSICION DEL EQUIPO FUERA DE USO.
- 5.5 OBSERVAR EL GRADO DE SU UNIFORMIDAD Y ESTANDARIZACION.
- 5.6 ANOTAR LAS VIOLACIONES A PRACTICAS DE SEGURIDAD EN LA LOCALIZACION, CONDICIONES Y OPERACION DEL EQUIPO.
- 5.7 ELABORAR UN INFORME Y LAS RECOMENDACIONES SUGERIDAS." (3)

(3) JOSE ANTONIO FERNANDEZ ARENAS
WILLIAM P. L. PAG. 63.
"EL PROCESO ADMINISTRATIVO"

2.7 AGUSTIN REYES PONCE.

"DISTINGUIDO PROFESOR MEXICANO QUE SE HA ESPECIALIZADO EN EL ESTUDIO DE LA ADMINISTRACION.

EN SU OPINION, EL PROCESO ADMINISTRATIVO CONSTA DE DOS ETAPAS BIEN DEFINIDAS:

A) LA ESTATICA

B) LA DINAMICA

EN LA ETAPA ESTATAICA SE IDENTIFICAN LA PREVISION, LA PLANEACION Y LA ORGANIZACION.

POR LO QUE RESPECTA A LA ETAPA DINAMICA SON LA INTEGRACION, DIRECCION Y EL CONTROL.

CONSIDERA DE ESPECIAL IMPORTANCIA LA ADMINISTRACION DE PERSONAL EN FATIZANDO EL ANALISIS Y LA VALUACION DE PUESTOS, LA CALIFICACION DE MERITOS Y LA ADMINISTRACION DE SUELDOS Y SALARIOS". (3)

(3) JOSE ANTONIO FERNANDEZ ARENAS
"EL PROCESO ADMINISTRATIVO".
EDITORIAL DIANA
PAG. 66 A 68

DENTRO DE LA FASE MECANICA EXISTEN 3 ELEMENTOS QUE SON:

FASE MECANICA { PREVISION
PLANEACION
ORGANIZACION

1) "PREVISION. CONSISTE EN LA DETERMINACION TECNICAMENTE REALIZADA DE LO QUE SE DESEA LOGRAR POR MEDIO DE UN ORGANISMO SOCIAL, Y LA INVESTIGACION Y LA VALORACION DE CUALES SERAN LAS CONDICIONES FUTURAS EN QUE DICHO ORGANISMO HABRA DE ENCONTRARSE, HASTA DETERMINAR LOS DIVERSOS CURSOS DE ACCION POSIBLES."

LA PREVISION CONSTA DE 3 ETAPAS:

- OBJETIVOS
- INVESTIGACIONES
- CURSOS ALTERNATIVOS

2) "PLANEACION. CONSISTE EN LA DETERMINACION DEL CURSO CONCRETO DE ACCION QUE SE HABRA DE SEGUIR, FIJANDO LOS PRINCIPIOS QUE HABRAN DE PRE-SIDIR Y ORIENTAR, LA SECUENCIA DE OPERACIONES NECESARIAS PARA ALCANZARLO Y LA FIJACION DE TIEMPOS, UNIDADES, ETC., NECESARIAS PARA SU REALIZA -- CION."

LA PLANEACION CONSTA DE 4 ETAPAS:

- POLITICAS
- PROCEDIMIENTOS
- PROGRAMAS

- PRESUPUESTOS Y PRONOSTICOS

3) "ORGANIZACION. SE REFIERE A LA ESTRUCTURACION TECNICA DE LAS RELACIONES QUE DEBE DARSE ENTRE JERARQUIAS, FUNCIONES Y OBLIGACIONES INDIVIDUALES NECESARIAS EN UN ORGANISMO SOCIAL, PARA SU MAYOR EFICIENCIA."

LA ORGANIZACION CONSTA DE 3 ETAPAS :

- JERARQUIAS
- FUNCIONES
- OBLIGACIONES

DENTRO DE LA FASE DINAMICA EXISTEN 3 ELEMENTOS QUE SON :

FASE DINAMICA { INTEGRACION
DIRECCION
CONTROL

4) "INTEGRACION. CONSISTE EN LOS PROCEDIMIENTOS PARA DOTAR AL ORGANISMO SOCIAL DE TODOS AQUELLOS MEDIOS QUE LA MECANICA ADMINISTRATIVA SEÑALA COMO NECESARIOS PARA SU MAS EFICAZ FUNCIONAMIENTO, ESCOGIENDOLOS, INTRODUCIENDOLOS, ARTICULANDOLOS Y BUSCANDO SU MAYOR DESARROLLO."

LA INTEGRACION CONSTA DE 3 ETAPAS :

- SELECCION
- INTRODUCCION
- DESARROLLO

5) "DIRECCION. ES IMPULSAR, COORDINAR Y VIGILAR LAS ACCIONES DE CA

DA MIEMBRO Y GRUPO DE ORGANISMO SOCIAL EN EL FIN DE QUE EL CONJUNTO DE -
TODAS ELLAS REALICE DEL MODO MAS EFICAZ LOS PLANES SEÑALADOS."

LA DIRECCION CONSTA DE 3 ETAPAS :

- MANDO O AUTORIDAD
- COMUNICACION
- SUPERVISION

6) "CONTROL. CONSISTE EN EL ESTABLECIMIENTO DE SISTEMAS QUE NOS -
PERMITAN MEDIR LOS RESULTADOS ACTUALES Y PASADOS EN RELACION CON LOS ES-
PERADOS, CON EL FIN DE SABER SI SE HA OBTENIDO LO QUE SE ESPERABA, CORRE-
GIR, MEJORAR Y FORMULAR NUEVOS PLANES." (5)

EL CONTROL CONSTA DE 3 ETAPAS :

- ESTABLECIMIENTO DE NORMAS
- OPERACION DE CONTROLES
- INTERPRETACION DE RESULTADOS

(5) REYES PONCE AGUSTIN
"ADMINISTRACION DE EMPRESAS, TEORIA Y PRACTICA."
EDITORIAL LIMUSA; MEXICO 1981

FASES	ELEMENTOS	ETAPAS
MECANICA	PREVISION	{ OBJETIVOS INVESTIGACIONES CURSOS ALTERNATIVOS
	PLANEACION	{ POLITICAS PROCEDIMIENTOS PROGRAMAS, PRONOSTICO PRESUPUESTO
	ORGANIZACION	{ FUNCIONES JERARQUIAS OBLIGACIONES
DINAMICA	INTEGRACION	{ SELECCION INTEGRACION DESARROLLO INTEGRACION DE COSAS
	DIRECCION	{ AUTORIDAD COMUNICACION SUPERVISION
	CONTROL	{ SU ESTABLECIMIENTO SU OPERACION SU INTERPRETACION

CAPITULO III:

PERSPECTIVAS Y PROYECTOS PARA LA IMPLANTACION DE NUEVOS PRODUCTOS EN EL MERCADO.

3.1 ANTECEDENTES.

HOY EN DIA SE VIVE EN UN MUNDO CAMBIANTE, Y DE MUCHAS CONTROVERSIAS, SE DEBE TENER CONCIENCIA DE QUE SI CUALQUIER TIPO DE EMPRESA EN ES TATICA CORRE UN GRAVE PELIGRO DE PERDER MERCADO Y AUN MAS, DE DESAPARECER. PUESTO QUE EN UNA ECONOMIA DE MERCADO LAS EMPRESAS DEBEN BUSCAR UNA TENDENCIA DE CRECIMIENTO Y DIVERSIFICACION CONSTANTE HACIA EL FUTURO, PREEVIENDO ESOS CAMBIOS QUE EXISTEN TANTO EN LA TECNOLOGIA COMO EN EL PENSAMIENTO DEL HOMBRE.

POR TODO ESTO LA EMPRESA DECIDIO AUMENTAR SU LINEA DE PRODUCTOS EN BASE A LAS SIGUIENTES PERSPECTIVAS Y PROYECTOS, APOYANDOSE CON UN ESTUDIO DE MERCADO; EL CUAL SE UBICA EN EL ULTIMO CAPITULO DE ESTA INVESTIGACION.

DESPUES DE UNA DECADA EN LA CUAL LA EMPRESA SE HA DEDICADO A LA FABRICACION DE CINTAS DE NYLON EN CARRETE PARA MAQUINAS DE OFICINA, Y TENIENDO SIEMPRE UNA VISION VANGUARDISTA Y APROVECHANDO EL GRAN IMPACTO DE LA ENTRADA DEL HOMBRE A LA ERA DE LAS COMPUTADORAS EN MEXICO. TOMANDO EN CUENTA QUE EL MERCADO NACIONAL ESTABA SIENDO INVADIDO POR PRODUCTOS DE PROCEDENCIA EXTRANJERA, SE BUSCO LA MANERA DE OFRECER AL CONSUMIDOR

NACIONAL UN PRODUCTO CON LAS CARACTERISTICAS TECNICAS, DE LA MISMA CALIDAD Y ASIMISMO ADQUIRIRLO Y A MENOR PRECIO.

PARA LOGRAR ESTO LA EMPRESA DEBIA OBTENER LA INFORMACION DE QUE ARTICULO SERIA EL MAS VIABLE PARA AUMENTAR LA LINEA DE SUS PRODUCTOS Y SITUARSE EN UN NIVEL DE PRODUCTOS CON CALIDAD, QUE PUDIERAN COMPETIR CON LOS DE IMPORTACION PARA ASI PENETRAR EN EL MERCADO, CON PRODUCTOS DE MAYOR DEMANDA.

CABE MENCIONAR QUE LOS PRODUCTOS QUE SE HAN MANUFACTURADO ANTERIORMENTE SEGUIRAN ESTANDO EN EL MERCADO HASTA QUE LA TECNOLOGIA MODERNA DESPLAZA POR COMPLETO A LAS MAQUINAS QUE LAS UTILIZAN.

SIGUIENDO ESTE ORDEN SE PLANTEA LO SIGUIENTE:

ACTUALMENTE SE FABRICAN CINTAS DE NYLON EN CARRETE PARA MAQUINAS DE OFICINA DENOMINADAS MECANICAS (VER FIGURA 1) ESTE PRODUCTO FUNCIONA EN MAQUINAS DE MODELO ANTIGUO.

PARA LOGRAR UNA DIVERSIFICACION Y AUMENTO EN LA LINEA Y MODELOS DE PRODUCTOS QUE NOS SITUARAN A LA VANGUARDIA DE LAS NECESIDADES ACTUALES EN EL MERCADO NACIONAL E INTERNACIONAL DE EQUIPOS ELECTRICOS Y ELECTRONICOS PARA OFICINA, DEBEMOS DE DETECTAR EL TIPO DE PRODUCTOS DE MAYOR DEMANDA EN ESTE AMBITO.

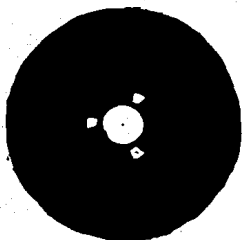

CINTA PARA MAQUINA DE ESCRIBIR
OLIVETTI

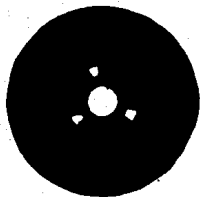

CINTA PARA SUMADORA OLIVETTI

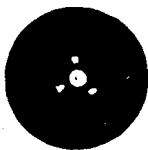

CINTA PARA CALCULADORA PRINTAFORM

FIGURA NO. 1

3.2 ALTERNATIVAS Y ANALISIS PARA LA IMPLANTACION DE NUEVOS PRODUCTOS.

COMO UNICAS ALTERNATIVAS SE TIENEN LAS SIGUIENTES :

- 1.- FABRICACION DE CINTAS DE POLIETILENO EN CARTUCHO PARA MAQUINAS DE ESCRIBIR ELECTRICAS Y ELECTRONICAS. (VER FIGURA 2)
- 2.- FABRICACION DE CINTAS DE NYLON PARA MAQUINAS IMPRESORAS DE COMPUTADORAS. (VER FIGURA 3).

DE LA PRIMER ALTERNATIVA DETECTAMOS QUE PARA LA FABRICACION DE CINTAS DE POLIETILENO PARA MAQUINAS DE ESCRIBIR ELECTRICAS Y ELECTRONICAS, LOS INSUMOS QUE EN SU TOTALIDAD SON DE PROCEDENCIA EXTRANJERA, OCACIONARIAN :

- 1.- INCONSTANCIA EN LOS COSTOS DE PRODUCCION, DEBIDO A LA CONSTANTE FLUCTUACION EN EL PODER ADQUISITIVO DE LA MONEDA MEXICANA.
- 2.- ESCASEZ DE DIVISAS.
- 3.- FALTA DE CREDITOS EN EL EXTRANJERO
- 4.- INVERSION EN ACTIVOS FIJOS
- 5.- CAPITAL DE INVERSION
- 6.- POSIBLES DEMORAS EN LAS IMPORTACIONES

LA SEGUNDA ALTERNATIVA SE TOMO COMO LA MAS ADECUADA PARA LA EMPRESA DEBIDO A QUE ESTA CUENTA CON UNA INFRAESTRUCTURA, TECNOLOGIA Y PERSONAL CALIFICADO, QUE LA CONDUCE A TENER UNA INTEGRACION QUE VA DESDE EL PROCESO DE SU MATERIA PRIMA (FIBRA DE NYLON) HASTA LA OBTENCION DE UN PRODUCTO TERMINADO DE GRAN CALIDAD (CINTA DE NYLON).



FIGURA NO. 2



FIGURA NO. 3

ESTA ALTERNATIVA SE PODRIA LLEVAR ACABO, CON UN MINIMO DE INVER-
SION O FINANCIAMIENTO.

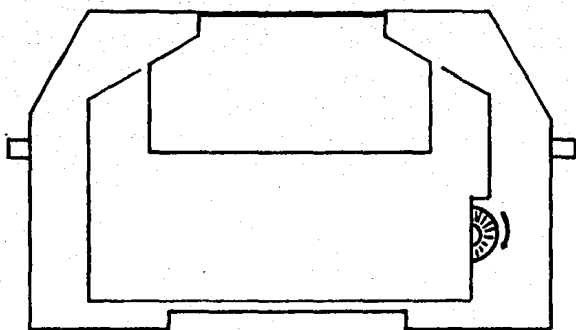
COMO SE MENCIONA EN LOS ANTECEDENTES, LA EMPRESA DESDES SU FUNDA-
CION HA MANEJADO EL NYLON Y PARA ELLO CUENTA CON:

65 TELARES PARA TEJER NYLON CON UNA CAPACIDAD POR MAQUINA DE 1500-
MTS. DE LARGO POR 1.40 DE ANCHO EN CADA UNO DE SUS TURNOS POR-
SEMANA.

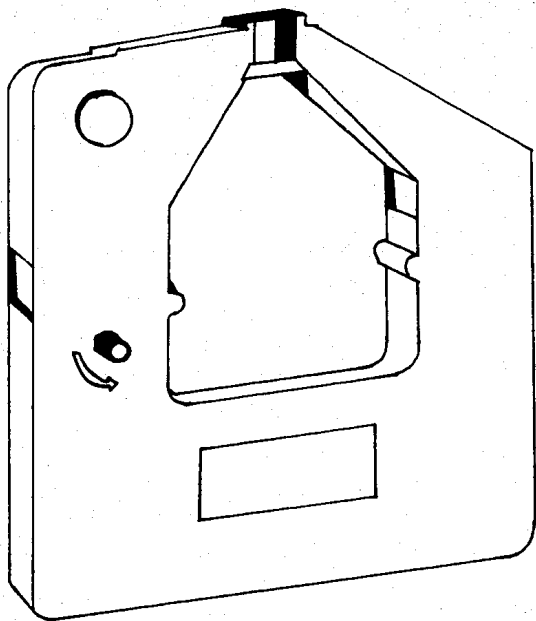
2 CORTADORAS ELECTRONICAS PARA TELA DE NYLON.

2 MOLINOS PARA PROCESAR SU TINTA CON CAPACIDAD DE 60 KGS C/U

8 ENTINTADORAS DE CINTA DE NYLON.

15 ENCARRETADORAS DE CINTA DE NYLON.

3 INYECTORAS DE PLASTICO CON CAPACIDAD DE 4 KGS C/U

3.3 VENTAJAS Y DESVENTAJAS.

DEBIDO A QUE EL MERCADO DE LA COMPUTACION EN MEXICO CRECE A PASOS-
AGIGANTADOS Y POR ENDE DIA A DIA AUMENTAN LOS REQUERIMIENTOS DE CINTAS -
PARA ESTOS EQUIPOS, RESULTA POR DEMAS ATRACTIVO Y LUCRATIVO TENER UNA CO
BERTURA AMPLIA EN MODELOS DE ESTE PRODUCTO.

POR CONDUCTO DE LAS DISTRIBUIDORAS EN TODA LA REPUBLICA SE HA LO -
GRADO OBTENER LA SUFICIENTE INFORMACION PARA DARSE CUENTA QUE AL INTRO -
DUCIR ESTA NUEVA LINEA DE PRODUCTOS EN MEXICO, ESTARIAMOS COMPITIENDO ---
CON EMPRESAS EXTRANJERAS Y AUN MAS EVITANDO LA FUGA DE DIVISAS AL DESPLA
ZAR DEL MERCADO A UN PRODUCTO CUYOS PRECIOS SE COTIZAN EN DOLARES, LO -
GRANDO CON ESTO UN SEGMENTO CAUTIVO DEL MERCADO.

OTRA POSIBLE VENTAJA ES NO SOLO INTRODUCIR UN NUEVO PRODUCTO AL -
MERCADO SINO QUE TENIENDO LA EXPERIENCIA EN LA MANUFACTURA DE CINTAS DE-
NYLON, OFRECIENDOLAS A LAS PLANTAS ENSAMBLADORAS DE EQUIPO DE COMPUTA --
CION Y EN ESTE CASO HABLANDO DE IMPRESORAS DE COMPUTADORA, Y ES OBVIO ---
PENSAR QUE ESTAS IMPRESORAS SALEN DE LAS PLANTAS YA CON SU ELEMENTO IM -
PRESOR QUE ES LA CINTA QUE SE LES PUDIESE OFRECER.

DENTRO DE LAS DESVENTAJAS LA PRINCIPAL ES QUE SE REQUERIRA DE UNA-
INVERSION BASTANTE FUERTE LO CUAL TRAE CONSIGO LA CONTRATACION DE NUEVO
PERSONAL, QUE POR SER CASI NUEVO LA ELABORACION DE ESTE PRODUCTO EXISTE-
POCA GENTE CONOCEDORA, POR LO TANTO SE HACE NECESARIA LA CAPACITACION Y
ADIESTRAMIENTO DEL PERSONAL NUEVO Y DEL YA EXISTENTE. LA ADQUISICION DE

NUEVO EQUIPO, TANTO COMO DEL REACONDICIONAMIENTO DE LA PLANTA AUMENTAN LA INVERSION; JUNTO CON EL REACONDICIONAMIENTO SE REQUIERE AMPLIAR LAS INSTALACIONES (SANITARIOS, VESTIDORES, COMEDORES, ETC.)

3.4 IMPACTO SOCIAL.

DEBIDO A QUE TODA EMPRESA FORMA PARTE DE UNA SOCIEDAD Y NO PUEDE - PERMANECER AJENA A ESTA, ES MENESTER DE SUS PRINCIPIOS COMO TAL, LUCHAR- EN FAVOR DE SU PROGRESO, CONJUNTAMENTE CON LA SOCIEDAD, LA TECNOLOGIA Y- LA ECONOMIA PARA ALCANZAR TODAS LAS METAS QUE SE PROPONGAN.

SIENDO ASI QUE EL IMPACTO SOCIAL DEBE FUNDAMENTARSE EN LA GENERA - CION DE EMPLEOS, EN EL AUMENTO DE INGRESOS DE TERCERAS PERSONAS, O AQUE- LLAS QUE DE ALGUNA MANERA ESTAN INVOLUCRADAS EN TODO EL PROCESO DEL NUE- VO PRODUCTO, EN ESTE CASO SERIA: EL FABRICANTE DE FIBRAS DE NYLON, EL TRANSPORTISTA, EL TEJEDOR, EL CORTADOR DE TELA; ETC. HASTA LLEGAR AL - CONSUMIDOR DE UN PRODUCTO QUE DE ALGUNA MANERA LO VA A AYUDAR A AUMENTAR SUS INGRESOS Y ASI SE ELEVA LA PRODUCCION DE PEQUEÑAS Y MEDIANAS INDUS - TRIAS, EN EL FLUJO CONTINUO EN LA PRODUCCION Y COMERCIALIZACION NACIONAL, EVITANDO LA FUGA DE DIVISAS Y COADYUVANDO A FORTALECER LA ECONOMIA DEL - PAIS.

3.5 EL MERCADO DE CINTAS PARA MAQUINAS DE OFICINA EN MEXICO.

EL MERCADO ACTUAL DE CINTAS PARA MAQUINAS DE OFICINA EN MEXICO, -
CRECE, SE MULTIPLICA Y DIVERSIFICA DIA A DIA DEBIDO A QUE AUMENTA LA DE-
MANDA Y PRODUCCION DE MAQUINAS PARA OFICINA DE DIVERSOS TIPOS, DESDE LA-
MAS RUDIMENTARIA HASTA LAS MAS SOFISTICADAS QUE SOLO EL HOMBRE HUBIERA -
IMAGINADO EN UNA NOVELA DE CIENCIA FICCION; LO CIERTO ES QUE DESDE HACE
UNAS DECADAS EL HOMBRE HA AVANZADO DE TAL MANERA QUE HOY EN DIA LA TEC-
NOLOGIA SUPERA A LA IMAGINACION.

TAL ES EL CASO SIMPLE, DE UN ESTUDIANTE QUE PARA REALIZAR UN TRABA-
JO ESCOLAR REQUIERE DE UNA MAQUINA DE ESCRIBIR "MECANICA" Y POR OTRO LA-
DO EL DE UN INGENIERO EN AERONAUTICA QUE TIENE QUE RECURRIR A UNA BASE-
DE DATOS PARA POSTERIORMENTE PROCESARLOS Y HACER CIERTA CANTIDAD DE LIS-
TADOS HECHOS POR UNA IMPRESORA DE COMPUTADORA QUE LO VA A APOYAR A LAN-
ZAR AL ESPACIO UN SATELITE EN ORBITA Y QUE LO PONGA EN COMUNICACION CON EL
RESTO DEL PLANETA. LO CIERTO ES QUE EL CASO PODRIA SER A LA INVERSA,-
LO IMPORTANTE ES QUE EXISTAN EN EL MERCADO LOS PRODUCTOS ADECUADOS A --
CADA NECESIDAD.

3.6 COMO PUEDE OBSERVARSE EN LAS FIGURAS DE LA 4 A LA 16 CADA CINTA POSEE CARACTERISTICAS DIFERENTES, TANTO EN TAMAÑO, FORMA, TIPO DE CINTA, ETC., Y NO TODAS SON COMPATIBLES; LA CINTA DE MAYOR COMPATIBILIDAD ES LA CINTA ATI II TENIENDO COMO COMPATIBLES LAS SIGUIENTES:

ENTEIA 180

ENTEIA 220

TRITEL

CADO 150

QANTEL 5131

MAI BASIC FOUR 325X

DESPUES DE HABERSE HECHO UN ESTUDIO MINUCIOSO SE CONFIRMO QUE EFECTIVAMENTE LA ATI II POSEE EL MAYOR GRADO DE COMPATIBILIDAD.

EN LA SIGUIENTE GRAFICA (GRAFICA NO. 1) SE REPRESENTA POR UN LADO EL GRADO DE COMPATIBILIDAD Y POR EL OTRO LAS CINTAS DE MAYOR DEMANDA, -- SE MUESTRAN EN LAS FIGURAS ANTES MENCIONADAS, LA FIGURA 4 ES LA ATI II -- CON EL MAYOR NIVEL DE ACEPTACION PARA SER UTILIZADA EN MAS DE SEIS EQUIPOS DE COMPUTO DIFERENTES.

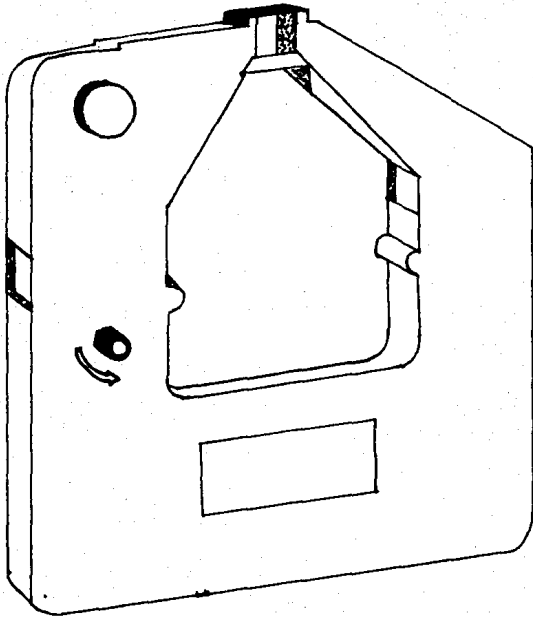

ATI II

FIGURA NO. 4

ESTA TESIS NO DEBE
SALIR DE LA BIBLIOTECA

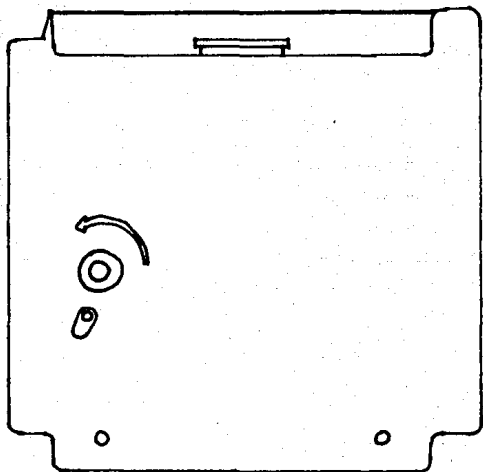

ENTEIA 160

FIGURA NO. 5

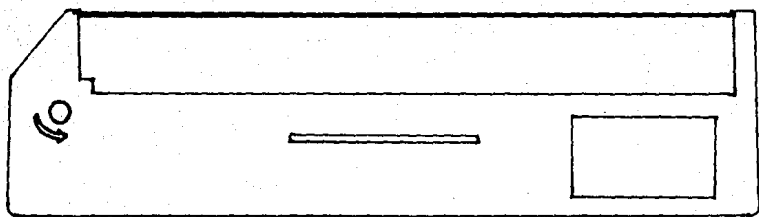

ATI JR

FIGURA NO. 6

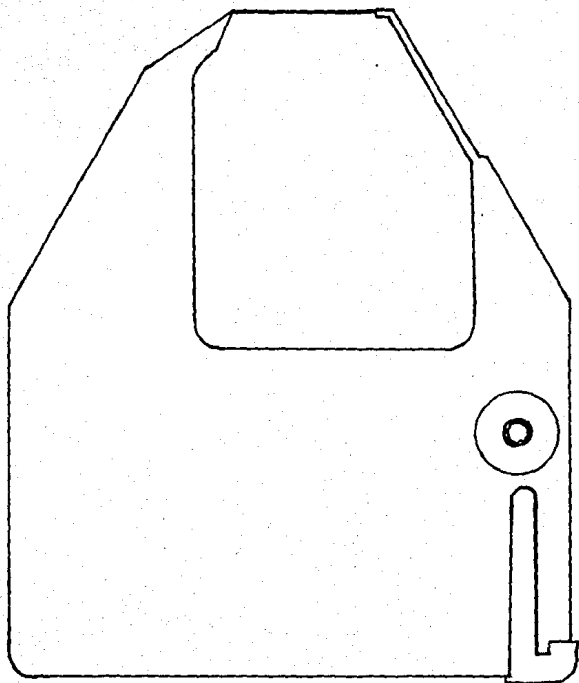

APPLE IMAGEWRITER

FIGURA NO.7

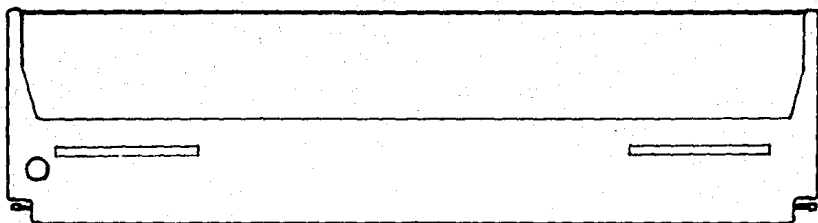

DELTA 15/C

FIGURA NO. 8

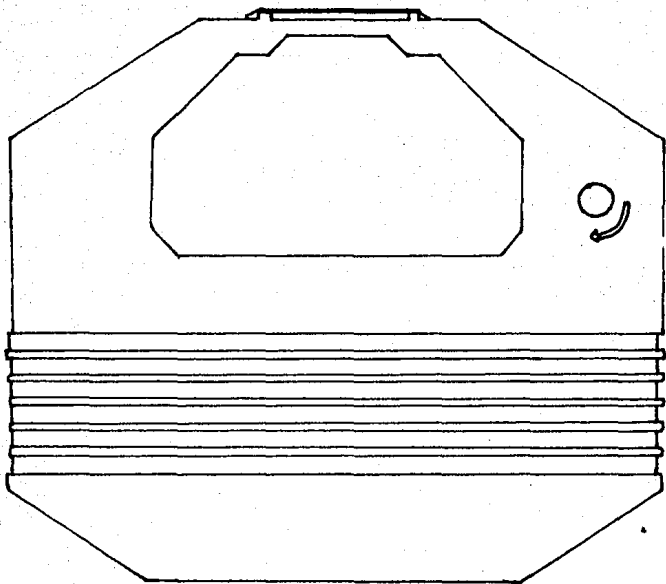

DATA PRODUCTS M/200

FIGURA NO. 9

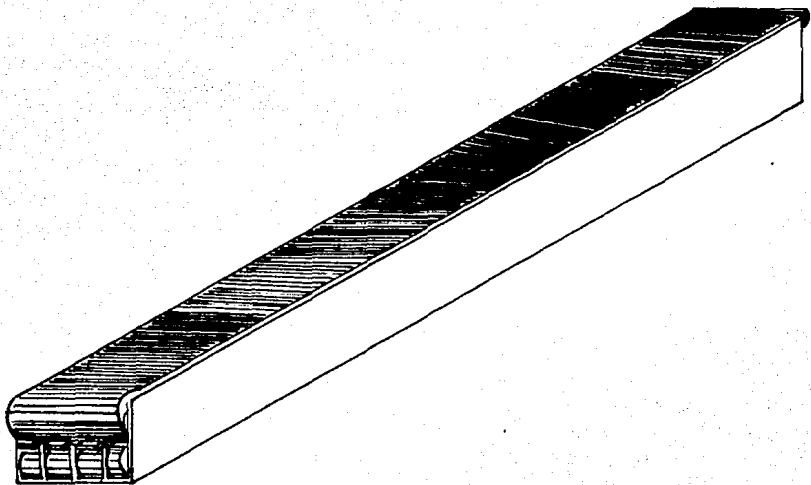

IBM HARMONICA 3/4

FIGURA NO. 10

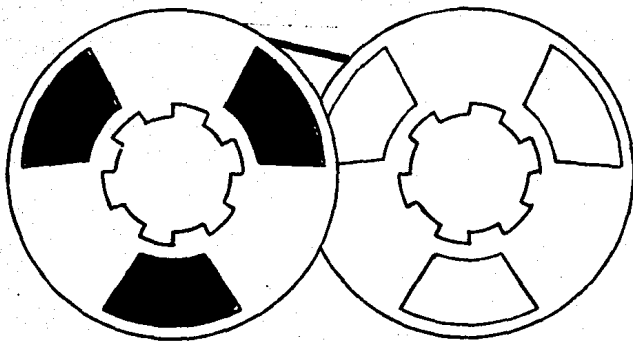

PRINTRONIX

FIGURA NO. 11

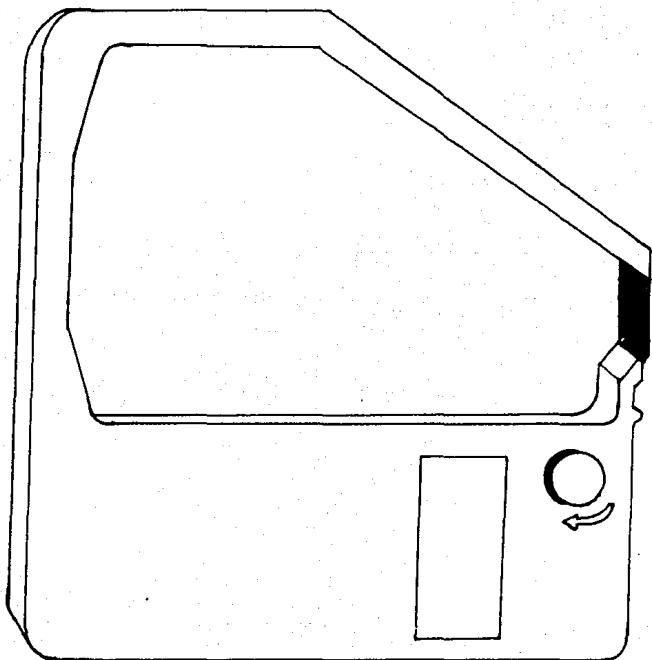

IBM 5256

FIGURA NO. 12

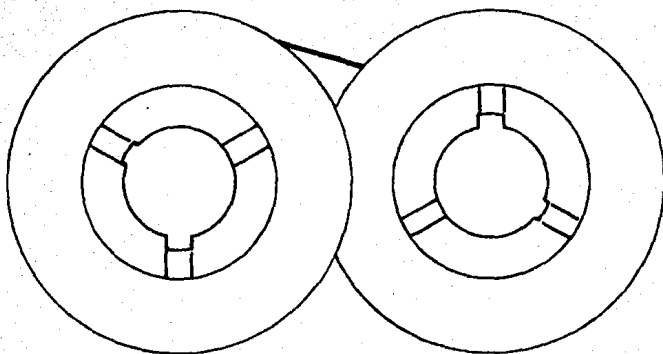

IBM 5225

FIGURA NO. 13

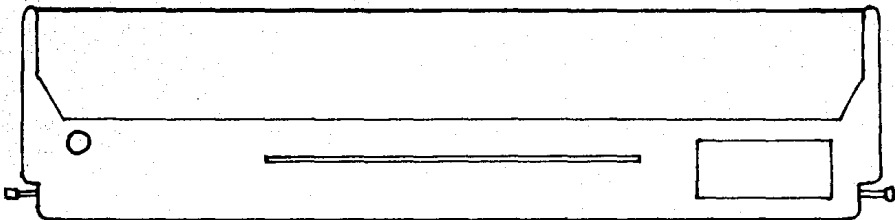

EPSON MX/80

FIGURA NO. 14

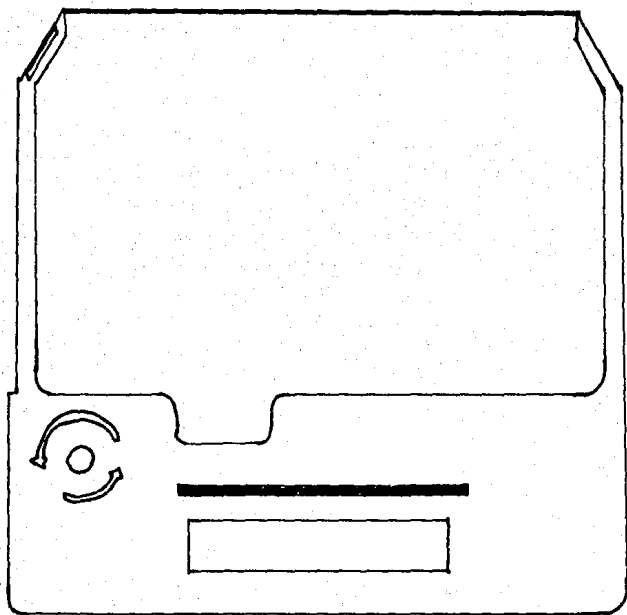

EPSON ERC-03

FIGURA NO. 15

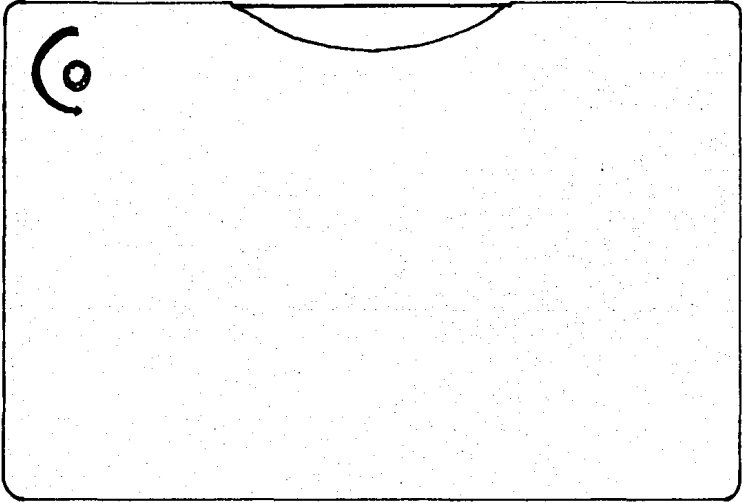

QUME

FIGURA NO. 16

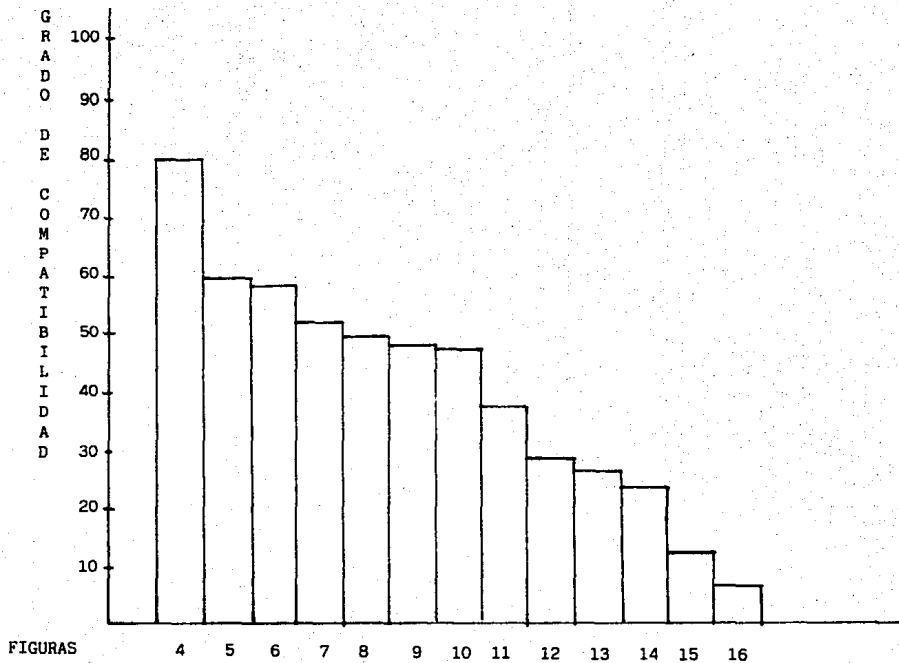

CAPITULO IV

ANALISIS DEL LANZAMIENTO DE UN NUEVO PRODUCTO.

4.1 DETERMINACION DEL PROBLEMA.

SE PRETENDE ADVERTIR QUE TAN VIABLE RESULTA SER EL LANZAMIENTO DE-
LA CINTA ATI II PARA IMPRESORA DE COMPUTADORA DE FABRICACION NACIONAL-
CON BUENA CALIDAD Y LA ACEPTACION QUE ESTA PUEDA TENER.

4.2 HIPOTESIS

HIPOTESIS RECTORA.

LA CINTA ATI II TIENE GRAN ACEPTACION EN EL MERCADO POR SER LA DE-
MAYOR COMPATIBILIDAD ENTRE DIFERENTES EQUIPOS DE COMPUTO.

HIPOTESIS SECUNDARIAS

LAS CINTAS PARA COMPUTADORAS TIENEN GRAN DEMANDA.

LA CINTA DE COMPUTADORA SON BASE PARA EL LANZAMIENTO DE NUEVOS PRO-
DUCTOS .

LA CINTA ATI II ES PROBABLE QUE SE ACEPTE A NIVEL NACIONAL.

4.3 DETERMINACION DE LAS FUENTES DE INFORMACION.

FUENTES INTERNAS.

SE VERA EL AVANCE QUE HA TENIDO EL MERCADO DE LAS CINTAS PARA MAQUINAS DE ESCRIBIR Y LA POSIBLE INTRODUCCION DE UN PRODUCTO, UTILIZANDO LA MAQUINARIA YA EXISTENTE Y SIN LA NECESIDAD DE UNA GRAN INVERSION DE CAPITAL; LO PRESEDENTE SE DETERMINARA POR LOS ARCHIVOS Y ESTADISTICAS DE LA EMPRESA.

FUENTES EXTERNAS.

SE TOMARAN EN CUENTA LOS ARCHIVOS Y ESTADISTICAS DE LOS PRINCIPALES DISTRIBUIDORES DE CINTAS PARA IMPRESORAS DE COMPUTADORAS, ASIMISMO SE REALIZARA UN CUESTIONARIO QUE SE APLICARA A LOS DISTRIBUIDORES; SE TABULARAN LOS RESULTADOS PARA OBTENR LA INFORMACION REQUERIDA.

4.4 DISEÑO DE LA MUESTRA.

LA MUESTRA SERA DE 150 YA QUE ES LA CANTIDAD DE DISTRIBUIDORES --
EN EL AREA METROPOLITANA.

PARA QUE ESTA MUESTRA SE REALICE SE ELABORARA EN PRIMERA INSTANCIA
UN CUESTIONARIO PILOTO, DEL QUE SE DESPRENDERA UN CUESTIONARIO DEFINITI-
VO, QUE SERA APLICADO A 150 PERSONAS QUE ES EL TOTAL DE NUESTRO UNIVER--
SO, PARA QUE NUESTRA MUESTRA QUEDE DE ACUERDO AL 100% DE CONFIABILIDAD,-
Y PODAMOS DECIR QUE LA INVESTIGACION ES PRECISA.

4.5 ELABORACION Y PRUEBA DEL CUESTIONARIO PILOTO.

CUESTIONARIO PILOTO.

- 1.- ¿VENDE UD. EQUIPO DE COMPUTO?
SI () NO ()
- 2.- ¿MANEJA LA LINEA DE CINTAS PARA MAQUINAS DE OFICINA?
MECANICAS () ELECTRICAS () ELECTRONICAS ()
- 3.- ¿VENDE UD. CINTAS PARA IMPRESORA DE COMPUTADORA?
SI () NO () PORQUE _____
- 4.- ¿CONOCE UD. CINTAS PARA IMPRESORA DE COMPUTADORA?
SI () NO ()
- 5.- ¿LAS CINTAS QUE UD. CONOCE SON DE FABRICACION?
NACIONAL () EXTRANJERA ()
- 6.- LAS CINTAS DE FABRICACION EXTRANJERA LAS ENCUENTRA FACILMENTE?
SI () NO () CAUSAS _____
- 7.- ¿CONSIDERA UD. QUE EL PRECIO DE LA CINTA EXTRANJERA ES?
BAJO () ALTO () SIMILAR AL NACIONAL ()
- 8.- ¿EL PRECIO DE LA CINTA NACIONAL ES?
BAJO () ALTO ()
- 9.- ¿LA CALIDAD DE LA CINTA EXTRANJERA ES?
BUENA () MALA () REGULAR ()
COMENTARIOS _____
- 10.- ¿LA CINTA DE FABRICACION NACIONAL LA ENCUENTRA FACILMENTE?
SI () NO () PORQUE _____

11.- ¿LA CALIDAD DE LA CINTA DE FABRICACION NACIONAL ES?

BUENA () MALA () REGULAR ()

COMENTARIOS _____

12.- ¿SU PROVEEDOR DE CINTAS DE FABRICACION EXTRANJERA ADEMÁS DE -
VENDERLE LE DA SERVICIO REGULARMENTE?

SI () NO () PORQUE _____

SE APLICARON 10 CUESTIONARIOS PILOTO DE LOS CUALES SE PRECEDIO A HACER EL ANALISIS DEL MISMO Y SE CONCLUYO QUE EXISTIAN DEFICIENCIAS DE ORDEN Y CONFUSION EN EL PLANTEAMIENTO DE LAS PREGUNTAS, ESTAS SE CORRIGIERON DE LA SIGUIENTE MANERA: PRIMERO COLOCANDO LAS PREGUNTAS QUE SE RELACIONAN CON CINTAS EN GENERAL, POSTERIORMENTE LAS QUE TIENEN RELACION CON CINTAS EXTRANJERAS Y POR ULTIMO LAS CONECTADAS CON NUESTROS PRODUCTOS.

EN LO CONCERNIENTE AL ANALISIS PARTICULAR DE LAS PREGUNTAS SE EXPLICARA PORQUE DE LOS CAMBIOS, SU DESAPARICION O LA CREACION DE UNA NUEVA PREGUNTA.

LA PRIMERA PREGUNTA: ¿VENDE UD. EQUIPO DE COMPUTO? DESAPARECIO POR CONSIDERAR QUE NO ERA NECESARIO VENDER EQUIPO DE COMPUTO PARA SER DISTRIBUIDOR DE CINTAS; LUEGO ENTONCES LA SEGUNDA PREGUNTA QUEDO COMO PRIMERA, MEDRANDO SU PLANTEAMIENTO.

LA TERCER PREGUNTA PASO A SER LA NO. 4, YA QUE CON ESTE ORDEN SE PRETENDE TENER MAYOR CLARIDAD Y EN SU LUGAR COMO PREGUNTA NO. 3 QUEDO -- ¿LAS CINTAS QUE UD. CONOCE SON DE FABRICACION?, NACIONAL O EXTRANJERA.

LA CUARTA PREGUNTA QUEDO EN EL LUGAR DE LA SEGUNDA EN VIRTUD DE -- QUE ESTA PREGUNTA TIENE MAYOR PRIORIDAD, DE IGUAL MANERA LA NO. 5 PASO A SER LA TERCER PREGUNTA.

EN EL CASO DE LAS PREGUNTAS NUEVE, DIEZ Y ONCE SE CORRIERON UN NU-

MERO HACIA ARRIBA Y LA NO. 8 PASO A SER LA ONCE POR CONSIDERARSE QUE ESTA PREGUNTA ESTABA MAL UBICADA Y COMO SE MENCIONO ANTERIORMENTE LAS PREGUNTAS SE AGRUPARON PRIMERO LAS PREGUNTAS RELACIONADAS CON CINTAS EN GENERAL, POSTERIORMENTE LAS RELACIONADAS CON LAS EXTRANJERAS Y FINALMENTE LAS RELACIONADAS CON LAS NACIONALES.

A SU VEZ SE AGREGARON SIETE PREGUNTAS JPOR CONSIDERARSE DE VITAL IMPORTANCIA, PUESTO QUE DEJAR ASI EL CUESTIONARIO PILOTO NUESTRA INVESTIGACION CARECERIA DE INFORMACION CLAVE PARA TOMAR UNA ACERTADA DECISION.- LAS PREGUNTAS A LAS QUE NOS REFERIMOS SON:

-¿DE CUALES VENDE? CON 2 ALTERNATIVAS NACIONALES O EXTRANJERAS ESTA PREGUNTA QUEDO COMO LA NO. 5.

-¿SU PROVEEDOR ADEMAS DE VENDERLE LE DA SERVICIO REGULARMENTE? CON LAS OPCIONES SI Y NO, Y PORQUE, QUEDANDO COMO PREGUNTA NO. 13.

-¿DE ENCONTRARSE UNA CINTA DE FABRICACION NACIONAL QUE POSEA LAS SIGUIENTES CARACTERISTICAS, BUEN PRECIO, CALIDAD Y FACILIDAD PARA ENCONTRARLA, LA PROMOCIONARIA CON SUS CLIENTES?, CON LAS ALTERNATIVAS, SI Y NO, Y PORQUE. QUEDO COMO LAPREGUNTA NO. 14.

-¿DE LOS NOMBRES DE LAS CINTAS EN CARTUCHO PARA IMPRESORAS DE COMPUTADOR QUE A CONTINUACION EN LISTAMOS CUALES CONOCE UD.? CON 13 OPCIONES DIFERENTES. QUEDANDO COMO LA PREGUNTA NO. 15.

-¿DE LOS NOMBRES DE LAS CINTAS QUE UD. RECONOCE CON CUL (ES) TIENE MAYOR DEMANDA?. CON RESPUESTA ABIERTA. QUEDANDO COMO PREGUNTA NO. 16.

-¿DE LOS NOMBRES DE LAS CINTAS QUE UD. RECONOCIO, CON CUALES TIENE MAYOR PROBLEMA PARA PROVEERSE DE ELLAS?. CON RESPUESTA ABIERTA. QUEDANDO COMO PREGUNTA NO. 17.

-¿CONVENDRIA UD. EN AQIRIR NUETROS PRODUCTOS. CON LAS ALTERNATI--
VAS SI Y NO. QUEDANDO COMO PREGUNTA NO. 18.

EN BASE A LAS MODIFICACIONES HECHAS A LAS PREGUNTAS DEL CUESTIONA-
RIO PILOTO, SE PROCEDIO A LA ELABORACION DEL CUESTIONARIO DEFINITIVO, --
QUEDANDO ESTE COMO ACONTINUACION SE CITA:

4.6 ELABORACION DEL CUESTIONARIO DEFINITIVO.

1.- ¿QUE LINEA DE CINTAS MENEJA UD. PARA MAQUINAS DE OFICINA?

MECANICAS () ELECTRICAS () ELECTRONICAS ()

2. ¿CONOCE CINTAS PARA IMPRESORA DE COMPUTADORA?

SI () NO ()

3.- ¿LAS CINTAS QUE UD. CONOCE SON DE FABRICACION?

NACIONAL () EXTRANJERA ()

4.- ¿VENDE UD. CINTAS PARA IMPRESORAS DE COMPUTADORA?

SI () NO () PORQUE _____

5.- ¿DE CUALES VENDE?

NACIONALES () EXTRANJERAS ()

6.- ¿LAS CINTAS DE FABRICACION EXTRANJERA LAS ENCUENTRA FACILMENTE?

SI () NO () CAUSAS _____

7.- CONSIDERA UD. QUE EL PRECIO DE LAS CINTAS EXTRANJERAS ES?

BAJL () ALTC () SIMILAR AL NACIONAL ()

COMENTARIOS _____

8.- ¿LA CALIDAD DE LA CINTA EXTRANJERA ES?

BUENA () MALA () REGULAR ()

COMENTARIOS _____

- 9.- ¿LA CINTA DE FABRICACION NACIONAL LA ENCUENTRA FACILMENTE?
 SI () NO () PORQUE _____
- 10.- ¿LA CALIDAD DE LA CINTA DE FABRICACION NACIONAL ES?
 BUENA () MALA () REGULAR ()
 COMENTE. _____
- 11.- ¿EL PRECIO DE LA CINTA NACIONAL ES?
 BAJO () ALTO ()
- 12.- ¿SU PROVEEDOR DE CINTAS DE FABRICACION EXTRANJERA ADEMÁS DE --
 VENDERLE DE LA SERVICIO REGULARMENTE?
 SI () NO () PORQUE _____
- 13.- ¿SU PROVEEDOR DE CINTAS DE FABRICACION NACIONAL ADEMÁS DE VEN--
 DERLE LE DA SERVICIO REGULARMENTE?
 SI () NO () PORQUE _____
- 14.- ¿DE ENCONTRAR UNA CINTA DE FABRICACION NACIONAL QUE POSEA LAS
 SIGUIENTES CARACTERÍSTICAS: BUEN PRECIO, CALIDAD Y FACILIDAD PARA-
 ENCONTRARLA, LA PROMOCIONARIA CON SUS CLIENTES?
 SI () NO () PORQUE _____
- 15.- ¿DE LOS NOMBRES DE LAS CINTAS EN CARTUCHO PARA IMPRESORAS DE
 COMPUTADOR, QUE A CONTINUACION ENLISTAMOS CUALES CONOCE USTED?.
- | | |
|-------------------------|------------------|
| () ATI II. | () PRINTRONIX |
| () ENTEIA 160 | () IBM 5256 |
| () ATI JR | () IBM 5225 |
| () APPLE IMAGEWRITER | () EPSON MX-80 |
| () DELTA 15/C | () EPSON ERC-03 |
| () DATA PRODUCTS M-200 | () QUME |
| () IBM HARMONICA | |

16.- ¿DE LOS NOMBRES DE LAS CINTAS QUE UD. RECOCE CON CUAL (ES) TIENE
MAYOR DEMANDA?

R _____

17.- ¿DE LOS NOMBRES DE LAS CINTAS QUE UD. RECONOCIO CON CUAL TIENE
MAYOR PROBLEMA, PARA PROVEERSE DE ELLAS?

R _____

18.- ¿CONVENDRIA UD. EN ADQUIRIR NUESTROS PRODUCTOS?

SI () NO ()

4.7 TABULACION Y ANALISIS DE LA INFORMACION.

LA TABULACION DE LA INFORMACION FUE HECHA EN FORMA MANUAL, DESCARGANDO EN HOJAS LOS RESULTADOS OBTENIDOS EN CADA UNO DE LOS CUESTIONARIOS OBTENIENDO ASI LO SIGUIENTE:

T A B U L A C I O N

1.- ¿QUE LINEA DE CINTAS MANEJA UD. PARA MAQUINAS DE OFICINA?

MECANICAS	=	42	=	28%
ELECTRICAS	=	51	=	34%
ELECTRONICAS	=	57	=	38%

2.- ¿CONOCE CINTAS PARA IMPRESORA DE COMPUTADORA?

SI	=	150	=	100%
NO	=	0	=	0%

3.- ¿LAS CINTAS QUE UD CONOCE SON DE FABRICACION?

NACIONAL	=	48	=	32%
EXTRANJERA	=	102	=	68%

4.- ¿VENDE CINTAS PARA IMPRESORA DE COMPUTADORA?

SI	=	150	=	100%
NO	=	0	=	0%

5.- ¿DE CUALES VENDE?

NACIONALES	=	27	=	18%
EXTRANJERAS	=	123	=	82%

6.-¿LAS CINTAS DE FABRICACION EXTRANJERA LAS ENCUENTRA FACILMENTE?

SI	=	78	=	52%
NO	=	72	=	48%

7.- ¿CONSIDERA UD. QUE EL PRECIO DE LAS CINTAS EXTRANJERAS ES?

BAJO	=	9	=	6%
ALTO	=	126	=	84%
SIMILAR AL NACIONAL	=	15	=	10%

8.- ¿LA CALIDAD DE LA CINTA EXTRANJERA ES?

BUENA	=	123	=	82%
MALA	=	6	=	4%
REGULAR	=	21	=	14%

9.- ¿LA CINTA DE FABRICACION NACIONAL LA ENCUENTRA FACILMENTE?

SI	=	45	=	30%
NO	=	105	=	70%

10.- ¿LA CALIDAD DE LA CINTA DE FABRICACION NACIONAL ES?

BUENA	=	114	=	76%
MALA	=	9	=	6%
REGULAR	=	27	=	18%

11.- ¿EL PRECIO DE LA CINTA NACIONAL ES?

BAJO	=	123	=	82%
ALTO	=	27	=	18%

12.- ¿SU PROVEEDOR DE CINTAS DE FABRICACION EXTRANJERA ADEMAS DE -
VENDERLE LE DA SERVICIO REGULARMENTE?

SI	=	33	=	22%
NO	=	117	=	78%

13.- ¿SU PROVEEDOR DE CINTAS DE FABRICACION NACIONAL ADEMAS DE VEN-
DERLE LE DA SERVICIO REGULARMENTE?

SI	=	120	=	80%
----	---	-----	---	-----

NO = 30 = 20%

- 14.- ¿DE ENCONTRAR UNA CINTA DE FABRICACION NACIONAL QUE POSEA LAS-SIGUIENTES CARACTERISTICAS: BUEN PRECIO, CALIDAD Y FACILIDAD-PARA ENCONTRARLA, LA PROMOCIONARIA CON SUS CLIENTES?

SI = 150 = 100%

NO = 0 = 0%

- 15.- ¿DE LOS NOMBRES DE LAS CINTAS EN CARTUCHO PARA IMPRESORAS DE -COMPUTADOR QUE A CONTINUACION ENLISTAMOS CUALES CONOCE UD.?

ATI II = 129 = 86%

ENTEIA 160 = 120 = 80%

ATI JR = 114 = 76%

- 16.- ¿DE LOS NOMBRES DE LAS CINTAS QUE UD. RECONOCE CON CUAL (ES) -TIENE MAYOR DEMANDA?

ATI II = 117 = 78%

ENTEIA = 24 = 16%

ATI JR = 9 = 6%

- 17.- ¿DE LOS NOMBRES DE LAS CINTAS QUE UD. RECONOCE CON CUAL TIENE MAYOR PROBLEMA, PARA PROVEESE DE ELLAS?

IBM HARMONICA = 120 = 80%

PRINTRONIX = 18 = 12%

QUME = 12 = 6%

- 18.- ¿CONVENDRIA UD. EN ADQUIRIR NUESTROS PRODUCTOS?

SI = 129 = 86%

NO = 21 = 14%

A N A L I S I S

1. EN LA PRIMERA PREGUNTA ¿QUE LINEA DE CINTAS MANEJE UD. PARA MAQUINAS-DE OFICINA?, SE ENCONTRO QUE EL 28% MANEJA CINTAS PARA MAQUINAS MECANICAS DE LO CUAL SE ARGUMENTO QUE DEBIDO A LOS AVANCES TECNOLOGIOS ES TE TIPO DE MAQUINAS ESTAN QUEDANDO OBSOLETAS, POR LO TANTO ES LA QUE-MENOR DEMANDA TIENE, NO SIENDO ASI CON LAS CINTAS PARA MAQUINAS ELEC-TRICAS Y ELECTRONICAS QUE ESTAN EN SU PLENO APOGEO Y COMO SE PUEDE NO-TAR LAS CINTAS PARA MAQUINAS ELECTRICAS LAS MANEJAN UN 34% DE DISTRI-BUIDORES Y 38% EN EL CASO DE LAS ELECTRONICAS.

MECANICAS	=	42	=	28%
ELECTRICAS	=	51	=	34%
ELECTRONICAS	=	57	=	38%

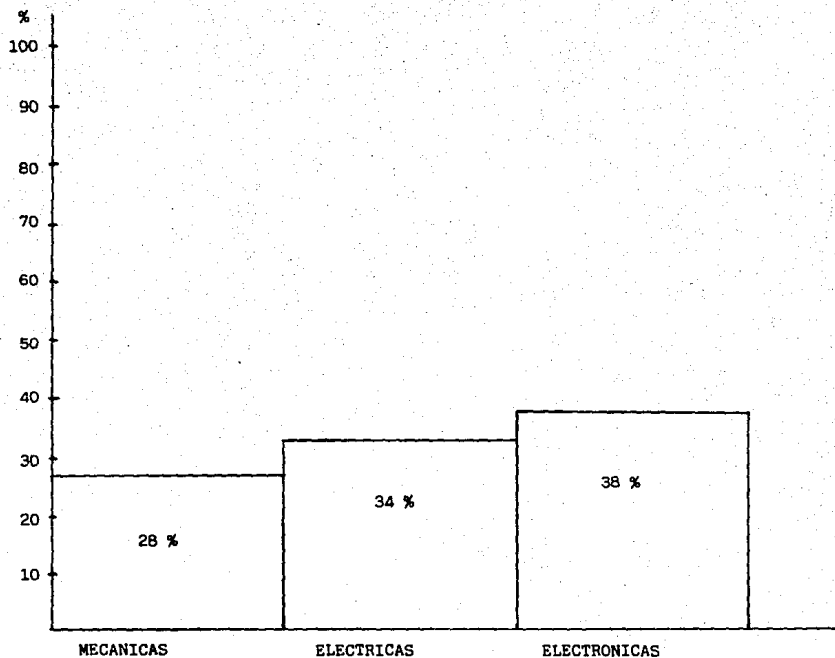

¿QUE LINEA DE CINTAS MANEJA USTED PARA MAQUINAS DE OFICINA?

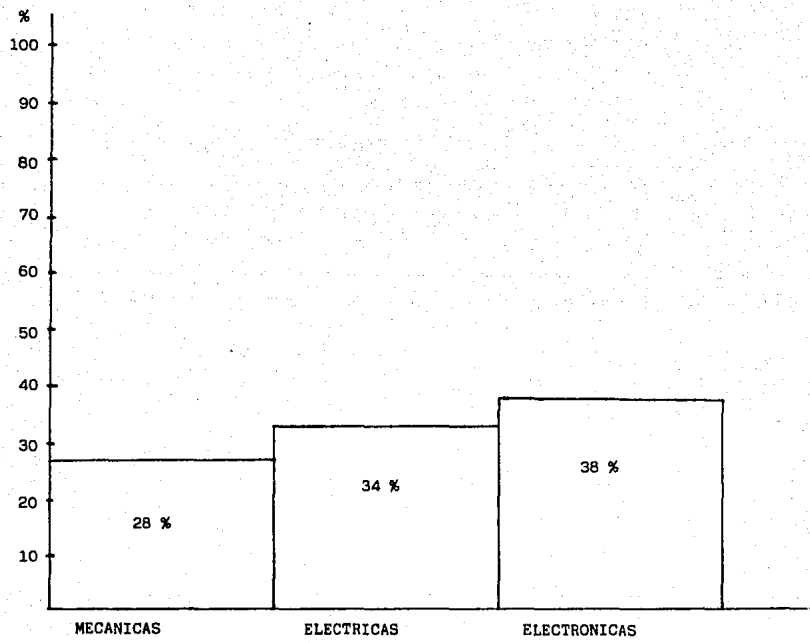

¿QUE LINEA DE CINTAS MANEJA USTED PARA MAQUINAS DE OFICINA?

GRAFICA NO. 2

2. ¿CONOCE CINTAS PARA IMPRESORA DE COMPUTADORA?, DE ESTA PREGUNTA RESULTO QUE EL 100% CONTESTO AFIRMATIVAMENTE, PERO AUNQUE ESTA PREGUNTA PARECE SER OBVIA, NO SE REFIERE A QUE SI SE CONOCE FISICAMENTE, SINO A QUE SI SE PUEDE DISCERNIR ENTRE LA CALIDAD DE UNA CINTA Y OTRO CINTA.

SI = 150 = 100%

NO = 0 = 0%

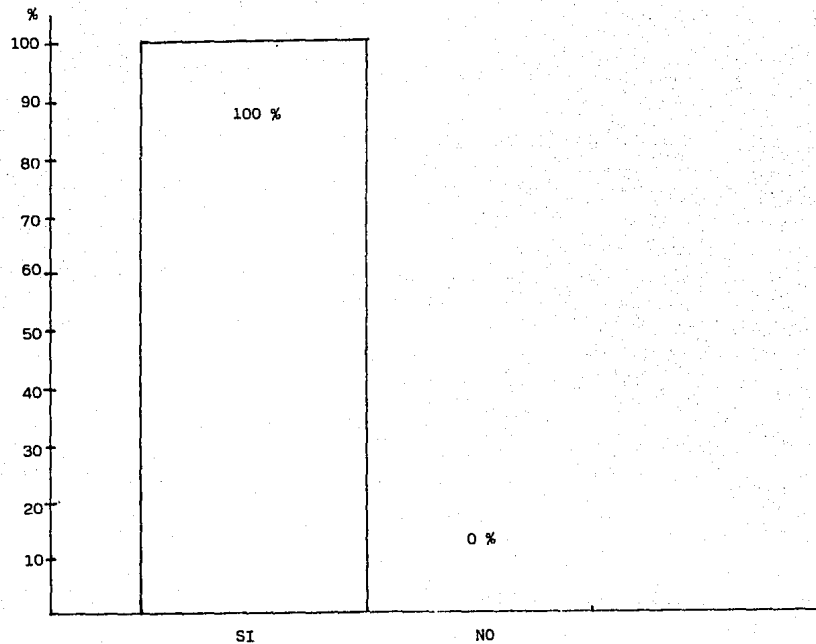

¿CONOCE CINTAS PARA IMPRESORA DE COMPUTADORA?

3. LAS CINTAS QUE UD. CONOCE SON DE FABRICACION? NACIONAL O EXTRANJERA,-
EN ESTA PREGUNTA SE REAFIRMO QUE LAS CINTAS MAYORMENTE CONOCIDAS SON-
LAS EXTRNJERAS Y QUE LAS NACIONALES SON POCO CONOCIDAD, ESTO SE DEBE-
PRINCIPALMENTE A QUE LAS EXTRANJERAS TIENEN UN GRAN PRESTIGIO NACIO--
NAL E INTERNACIONAL.

NACIONAL	=	48	=	32%
EXTRANJERA	=	102	=	68%

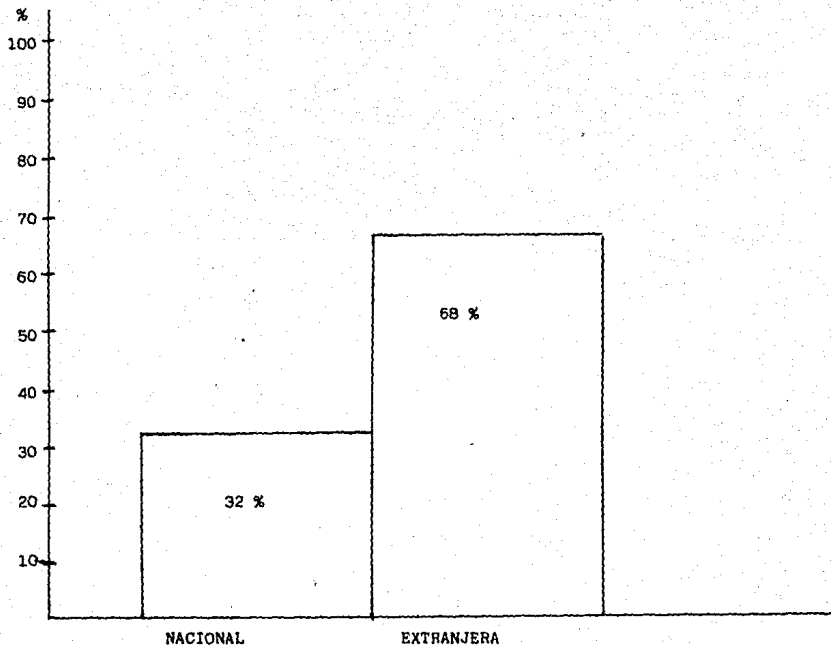

¿LAS CINTAS QUE USTED CONOCE SON DE FABRICACION?

4. ¿VENDE CINTAS PAR IMPRESORA DE COMPUTADORA? LA RESPUESTA FUE AFIRMA--
TIVA EN UN 100%.

SI = 150 = 100%

NO = 0 = 0%

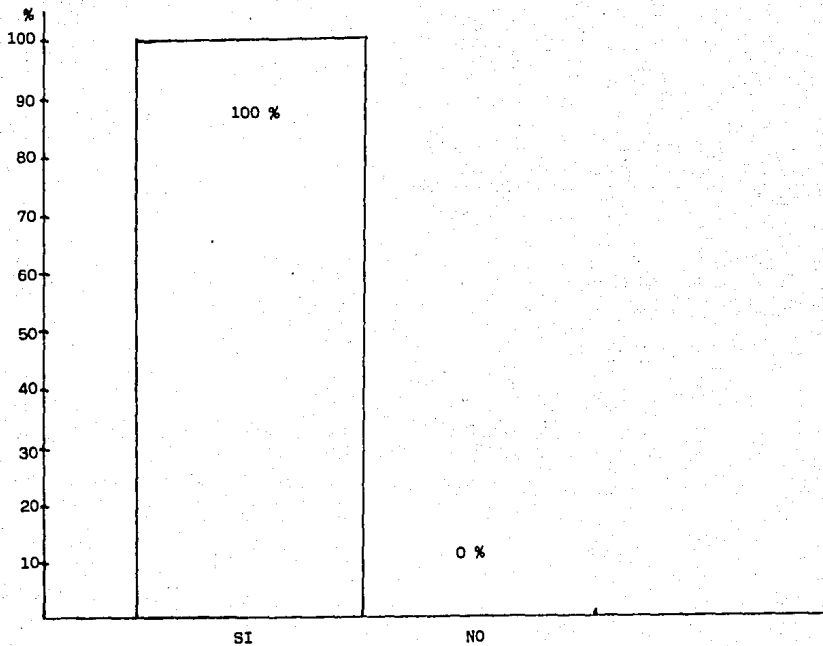

¿VENDE CINTAS PARA IMPRESORA DE COMPUTADORA?

5. ¿DE CUALES VENDE?, EL 82% DE LOS DISTRIBUIDORES VENDE CINTAS DE PRO--
CEDENCIA EXTRANJERA POR SER LAS QUE EN NUESTRO PAIS TIENEN UNA MAYOR--
DEMANDA, CASO CONTRARIO SUCEDE CON LAS NACIONALES.

NACIONALES = 27 = 18%

EXTRANJERAS = 123 = 82%

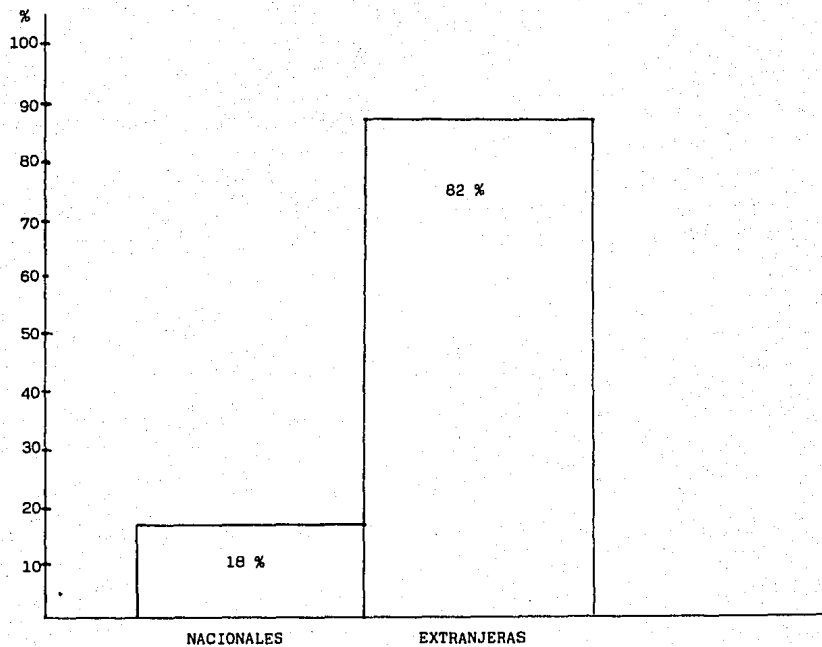

¿DE CUALES VENDE?

FIGURA NO. 6

6. ¿LAS CINTAS DE FABRICACION EXTRANJERA LAS ENCUENTRA FACILMENTE?, SE -
DETERMINO QUE NO ES MUY FACIL DE ENCONTRARLAS PORQUE AL IMPORTARLAS --
TRAE CONSIGO UNA SERIE DE PROBLEMAS Y TRAMITES, QUE MAS QUE NADA CAU-
SA DEMORA EN EL ABASTECIMIENTO, Y SI LE AUNAMOS QUE EN OCASIONES ESTA
AGOTADA LA MERCANCIA ES UNA PERDIDA DE TIEMPO Y DINERO.

SI = 78 = 52%

NO = 72 = 48%

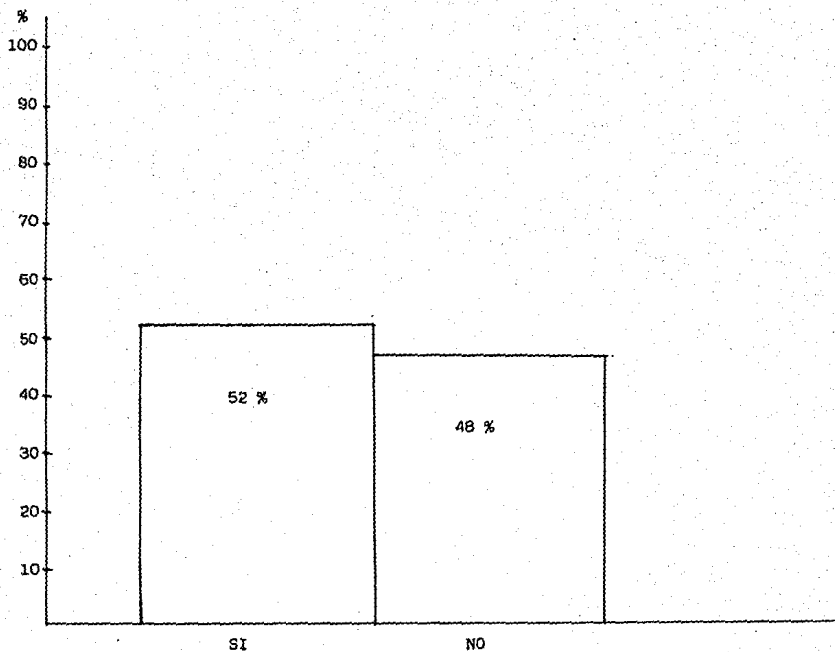

¿LAS CINTAS DE FABRICACION EXTRANJERA LAS ENCUENTRA FACILMENTE?

7. ¿ CONSIDERA UD. QUE EL PRECIO DE LAS CINTAS EXTRANJERAS ES?, LA OPI--
NION GENERAL FUE QUE EL PRECIO ERA ALTO, Y ESTO SE DEBIA A LOS COSTOS
DE IMPORTACION, QUE SON ELEVADOS; PERO QUE APARENTEMENTE ESTE SE CON-
TRARRESTA CON LA CALIDAD DE LOS PRODUCTOS, SEGUN INFIRIERON LOS QUE -
OPINAN QUE ES BAJO.

BAJO	=	9	=	6%
ALTO	=	126	=	84%
SIMILAR AL				
NACIONAL	=	15	=	10%

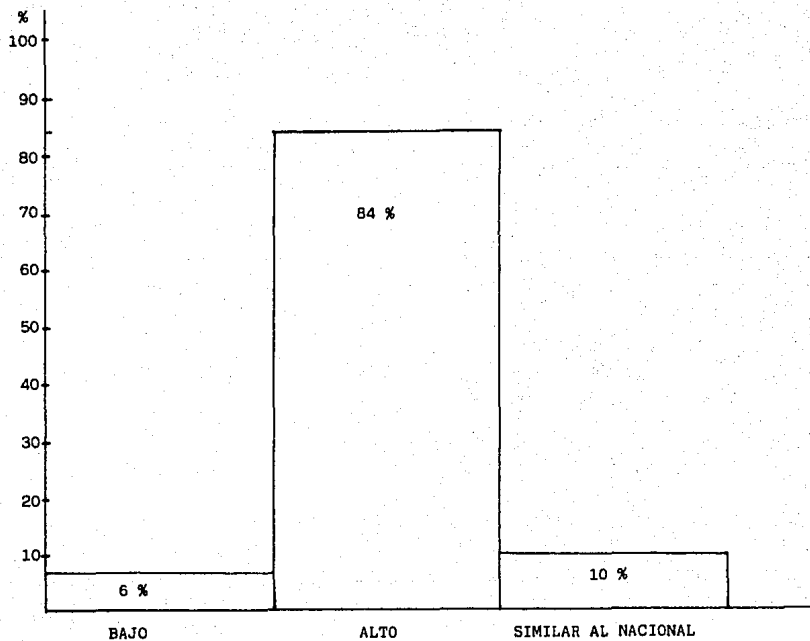

¿CONSIDERA UD. QUE EL PRECIO DE LAS CINTAS EXTRANJERAS ES?

8. ¿LA CALIDAD DE LA CINTA EXTRANJERA ES?, EL 82% DE LOS DISTRIBUIDORES-COMENTO QUE LA CALIDAD ERA BUENA Y QUE SUS CLIENTES SIEMPRE QUEDABAN-SATISFECHOS.

BUENA = 123 = 82%

MALA = 6 = 4%

REGUALR = 21 = 14%

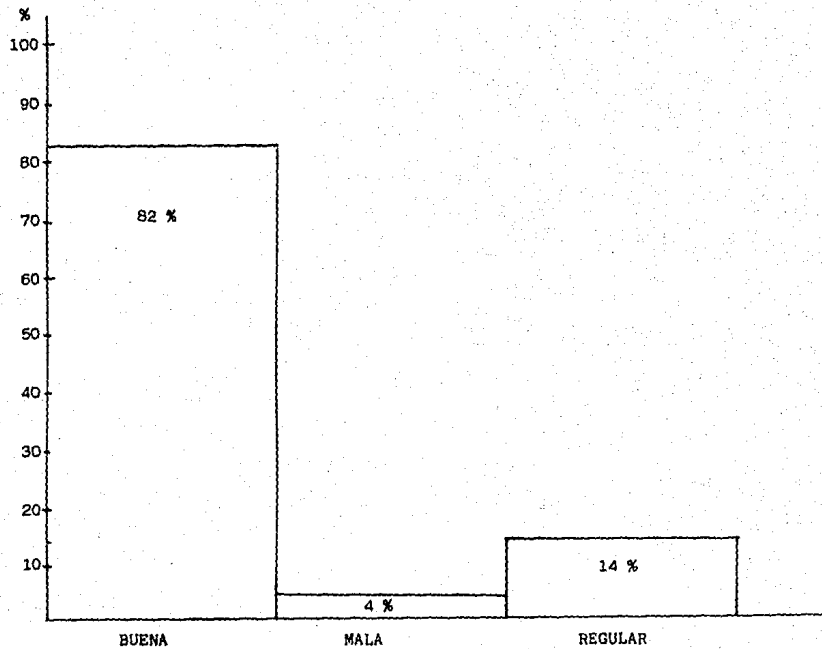

¿LA CALIDAD DE LA CINTA EXTRANJERA ES?

9.-¿LA CINTA DE FABRICACION NACIONAL LA ENCUENTRA FACILMENTE? LA MAYORIA DE LOS ENCUESTADOS CONTESTO QUE NO, YA QUE ACTUALMENTE LA FABRICACION- DE DICHAS CINTAS ES AUN MUY REDUCIDA.

SI = 45 = 30%

NO = 105 = 70%

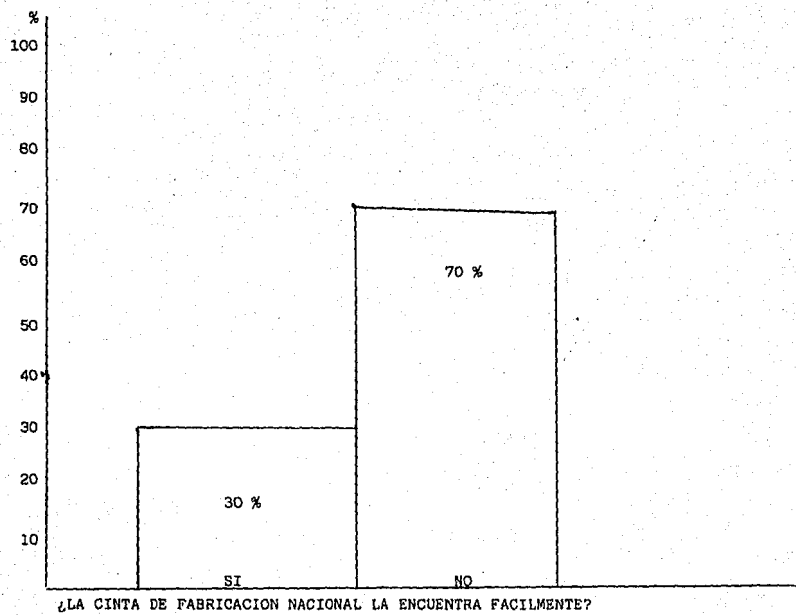

GRAFICA NO. 10

10.-¿LA CALIDAD DE LA CINTA DE FABRICACION NACIONAL ES?, EL 50% OPINO --
QUE DE BUENA CALIDAD EN VIRTUD DE SER UN PRODUCTO RECOMENDADO POR AL
GUNOS FABRICANTES QUE SE DEDICAN A LA EXPORTACION; PERO POR NO TENER
MUCHA DIFUSION Y UNA REDUCIDA PRODUCCION,NO OCUPA UN BUEN LUGAR EN -
EL MERCADO.

BUENA	=	75%	=	50%
MALA	=	9	=	6%
REGULAR	=	66%	=	44%

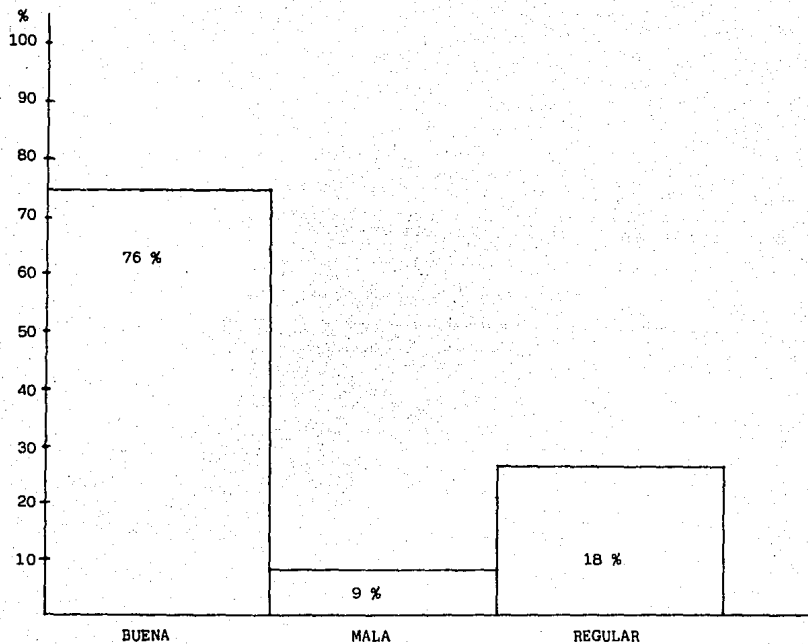

¿LA CALIDAD DE LA CINTA DE FABRICACION NACIONAL ES?

11. ¿EL PRECIO DE LA CINTA NACIONALES ES?, EL 82% CONTESTO QUE EL PRECIO ES BAJO EN COMPARACION CON LAS CINTAS DE PROCEDENCIA EXTRANJERA.

BAJO = 123 = 82%

ALTO = 27 = 18%

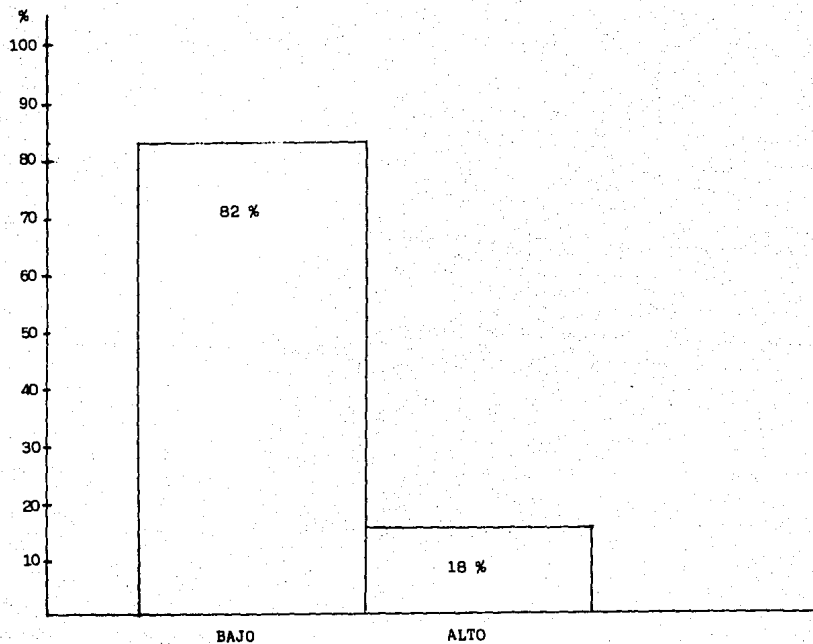

¿EL PRECIO DE LA CINTA NACIONAL ES?

12. ¿ SU PROVEEDOR DE CINTAS DE FABRICACION EXTRANJERA ADEMAS DE
VENDERLE , DA SERVICIO REGULARMENTE ? , LA RESPUESTA EN -
SU MAYORIA FUE NEGATIVA , Y SE ARGUMENTO QUE SE DEBE A ---
RETRASOS EN EL ABASTECIMIENTO DE LOS ARTICULOS DESEADOS -
EN EL MOMENTO OPORTUNO .

SI = 33 = 22%

NO = 117 = 78%

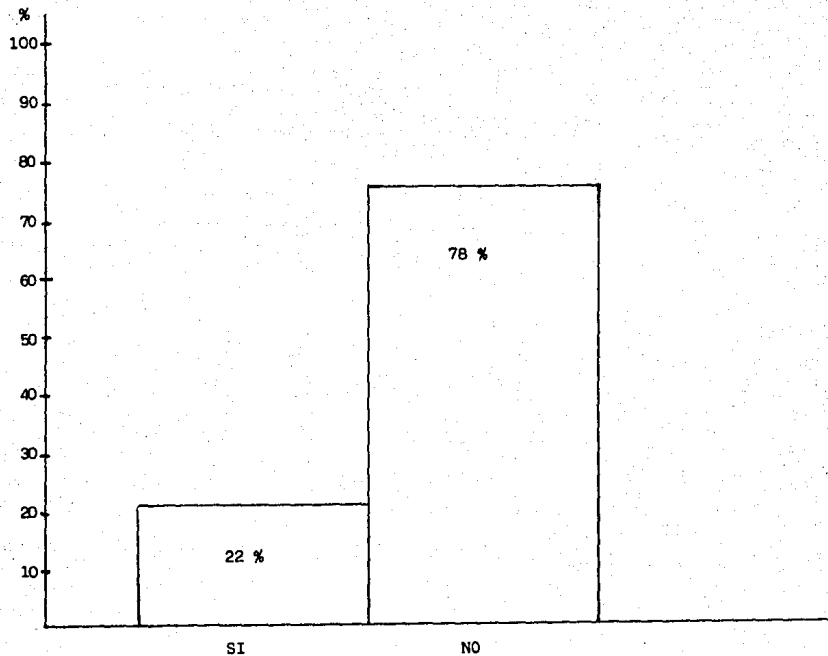

¿SU PROVEEDOR DE CINTAS DE FABRICACION EXTRANJERA ADEMÁS DE VENDERLE LE DA SERVICIO REGULARMENTE?

13. ¿SU PROVEEDOR DE CINTAS DE FABRICACION NACIONAL ADEMAS DE VENDERLE -
LE DA SERVICIO REGULARMETE?, GENERALMETE SI RECIBEN CON OPORTUNIDAD -
EL SERVICIO QUE LLEGAN A REQUERIR.

SI = 120 = 80%

NO = 30 = 20%

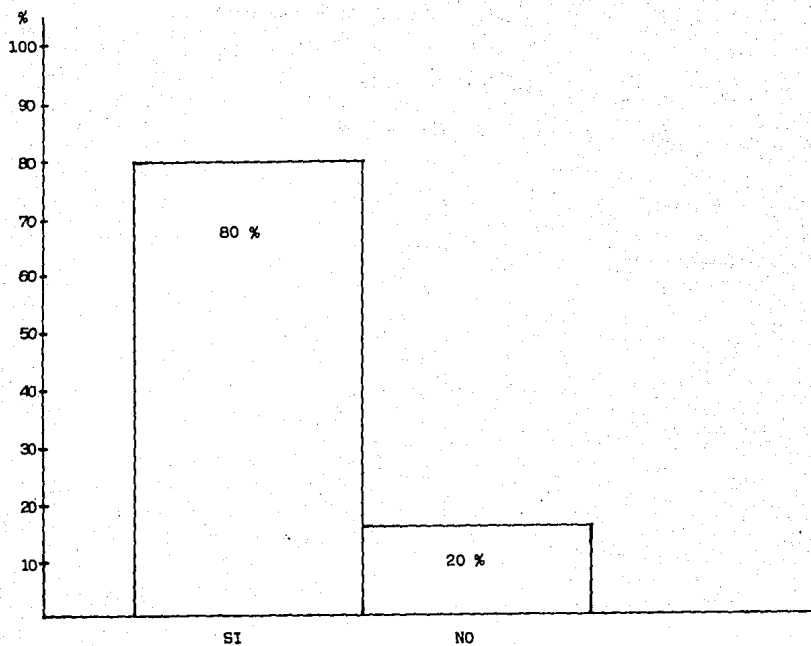

¿SU PROVEEDOR DE CINTAS DE FABRICACION NACIONAL ADEMAS DE VENDERLE LE DA
SERVICIO REGULARMENTE?

14. ¿DE ENCONTRAR UNA CINTA DE FABRICACION NACIONAL QUE POSEA LAS SIG.--
CARACTERISTICAS: BUEN PRECIO, CALIDAD Y FACILIDAD PARA ENCONTRARLA, LA
PROMOCIONARIA CON SUS CLIENTES?, EL 100% CONTESTO QUE SI, EN VIRTUD DE
SON LAS CARACTERISTICAS DE SIEMPRE SE BUSCAN EN CUALQUIER PRODUCTO NO
SOLAMENTE EN LAS CINTAS.

SI = 150 = 100%

NO = 0 = 0%

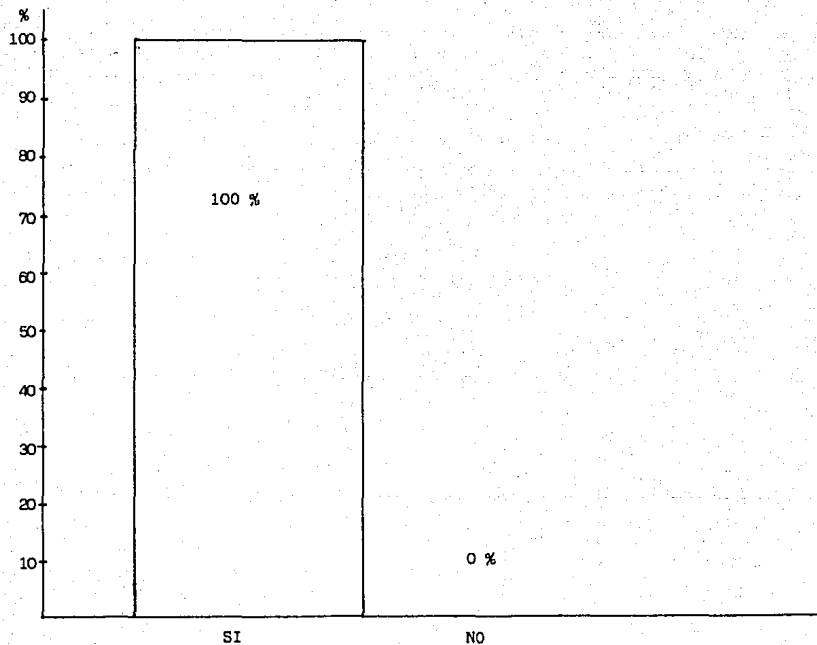

¿DE ENCONTRAR UNA CINTA DE FABRICACION NACIONAL QUE POSEA LAS SIGUIENTES CARACTERISTICAS:
BUEN PRECIO, CALIDAD Y FACILIDAD PARA ENCONTRARLA LA PROMOCIONARIA CON SUS CLIENTES?

15. ¿DE LOS NOMBRES DE LAS CINTAS EN CARTUCHO PARA IMPRESORAS DE COMPUTADOR QUE A CONTINUACION ENLISTAMOS CUALES CONOCE UD.?, LA CINTA MAS CONOCIDA ES LA ATI II, POR SE LA DE MAYOR DEMANDA, POR TENER EL GRADO MAS ALTO DE COMPATIBILIDAD CON OTRAS, Y DE MAS BAJO PRECIO.

ATI II = 129 = 86%

ENTEIA 160 = 120 = 80%

ATI JR = 114 = 76%

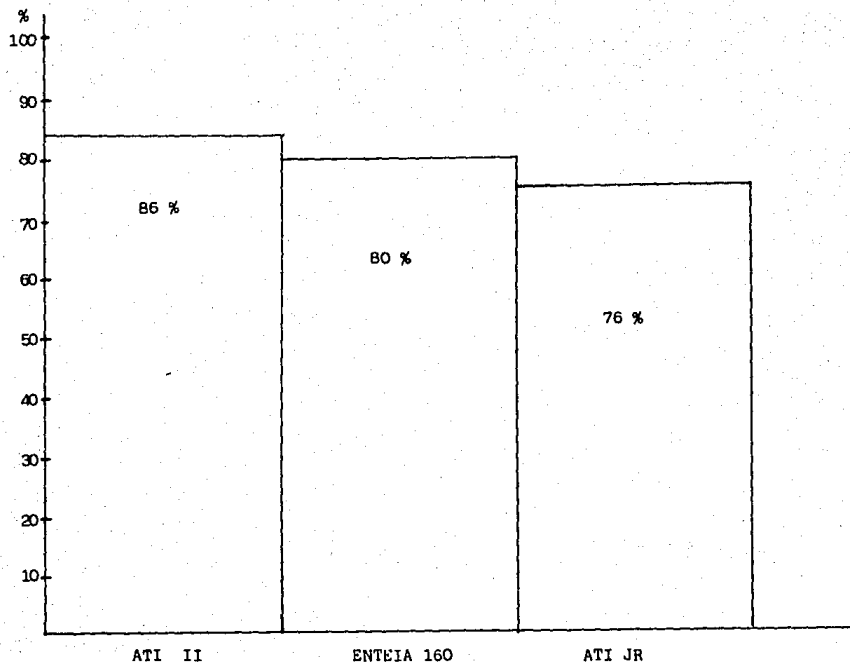

¿DE LOS NOMBRES DE LAS CINTAS EN CARTUCHO PARA IMPRESORAS DE COMPUTADOR QUE A CONTINUACION ENLISTAMOS CUALES CONOCE USTED?

16. ¿DE LOS NOMBRES DE LAS CINTAS QUE USTED RECONOCE CON CUALES TIENE -
MAYOR DEMANDA?, LA CINTA DE MAYOR DEMANDA RESULTO SER LA ATI II QUE ---
REUNE LAS CARACTERISTICAS QUE VARIOS EQUIPOS REQUIEREN PARA UN FUNCIO-
NAMIENTO MAS EFECTIVO.

ATI II = 117 = 78%

ENTEIA 160 = 24 = 16%

ATI JR = 9 = 6%

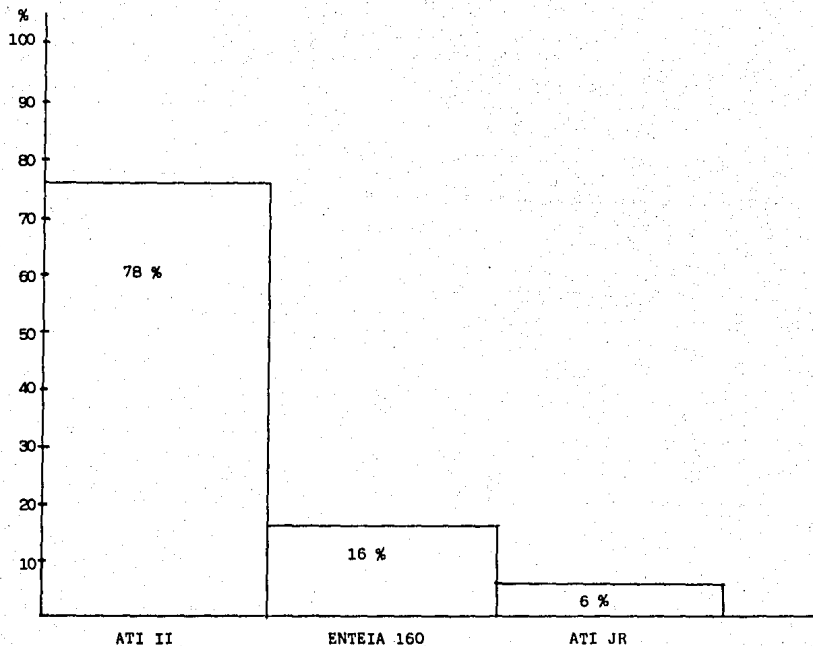

¿DE LOS NOMBRES DE LAS CINTAS QUE USTED RECONOCE CON CUAL(ES) TIENE MAYOR DEMANDA?

17. ¿DE LOS NOMBRES DE LAS CINTAS QUE UD. RECONOCE CON CUAL (ES) TIENE -
MAYOR PROBLEMA, PARA PROVEERSE DE ELLAS?, LA CINTA IBM HARMONICA RE-
SULTO SER LA QUE MAS OCACIONA PROBLEMAS POR SER UNA CINTA TOTALMENTE-
DIFERENTE A LAS DEMAS Y SE UTILIZA PARA UN SOLO TIPO DE EQUIPO.

IBM HARMONICA = 120 = 80%

PRINTRONIX = 18 = 12%

QUME = 12 = 8%

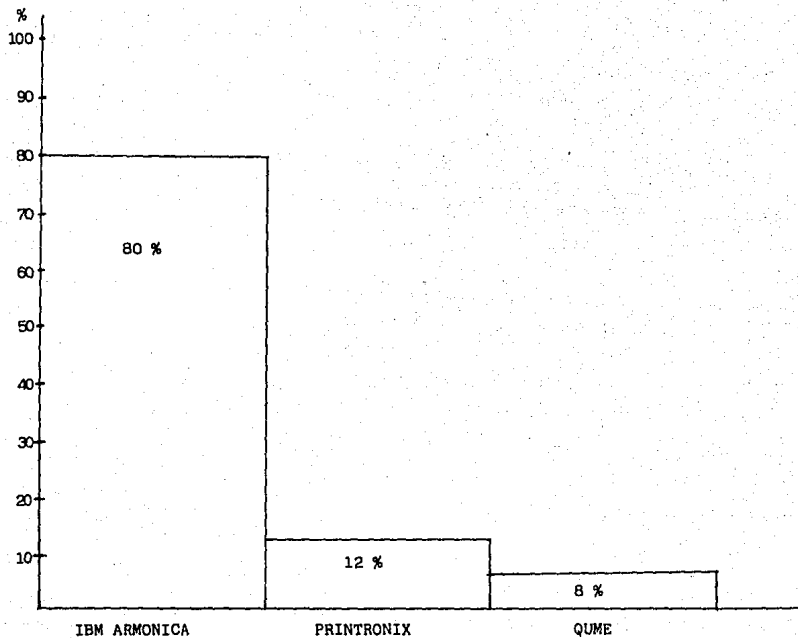

¿DE LOS NOMBRES DE LAS CINTAS QUE USTED RECONOCE CON CUAL(ES) TIENE MAYOR PROBLEMA, PARA PROVEERSE DE ELLAS?

18.-¿CONVENDRIA UD. EN ADQUIRIR NUESTRO PRODUCTOS?, EL 86% RESPONDIO --
QUE SI POR SER LA CINTA QUE REUNE LAS CARACTERISTICAS DE DEMANDA Y -
COMPATIBILIDAD MAS ELEVADOS, BUEN PRECIO, CALIDAD Y FACILIDAD PARA ENCON
TRARLAS EN EL MERCADO.

SI	=	129	=	86%
----	---	-----	---	-----

NO	=	21	=	14%
----	---	----	---	-----

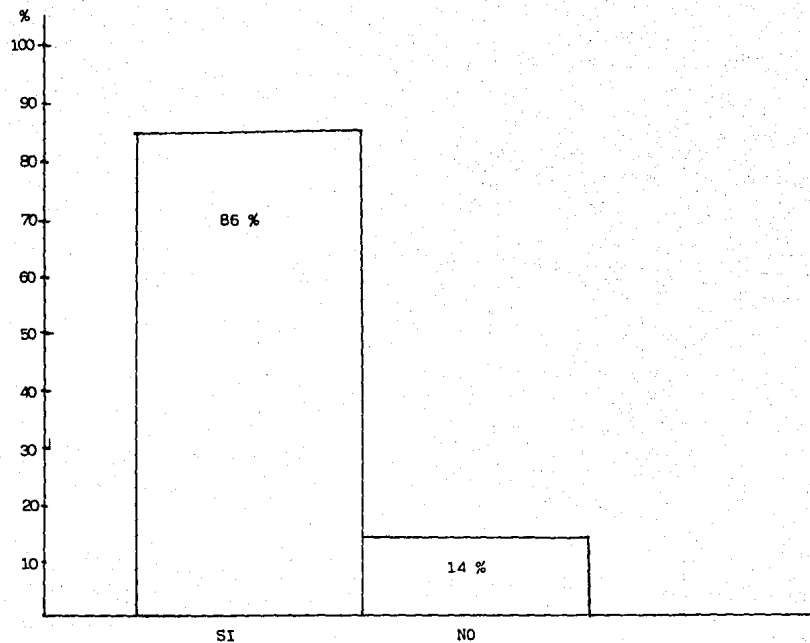

¿CONVENDRIA UD. EN ADQUIRIR NUESTROS PRODUCTOS?

C O N C L U S I O N E S

LA ACTIVIDAD HUMANA, EN EL INTERIOR DE CUALQUIER COMPLEJO ECONOMICO DEDICADO A PRODUCIR BIENES O SIMPLEMENTE SERVICIOS, REQUIERE DE LA -- EXISTENCIA DE ORGANOS COLECTIVOS O INDIVIDUALES, QUE GARANTICEN UNA ADECUADA DIRECCION HACIA LOS OBJETIVOS QUE LA MISMA SE FIJE. EL LICENCIADO EN ADMINISTRACION JUEGA UN PAPEL DE VITAL IMPORTANCIA EN LAS ORGANIZACIONES, Y POR ENDE EN LA ECONOMIA DEL PAIS.

LA IMPORTANCIA CADA VEZ MAYOR DE LOS GRUPOS PRODUCTORES, PLANTEA A LOS DIRIGENTES UNA CRECIENTE RESPONSABILIDAD.

LA MERCADOTECNIA DENTRO DE LA ADMINISTRACION ES LA QUE SOSTIENE LA TAREA CLAVE DE LA ORGANIZACION, ES DETERMINAR LAS NECESIDADES, DESEOS Y VALORES DE UN MERCADO, A FIN DE ADAPTAR LA ORGANIZACION AL SUMINISTRO DE LAS SATISFACCIONES QUE DESEAN, DE UN MODO MAS EFECTIVO Y EFICIENTE QUE -- SUS COMPETIDORES.

LA ORIENTACION ADMINISTRATIVA DEBE SUPONER QUE LOS CONSUMIDORES -- RESPONDEN FAVORABLEMENTE A LOS BUENOS PRODUCTOS QUE TENGAN UN PRECIO RAZONABLE, ESTO ES MOTIVO PARA QUE LA EMPRESA DECIDIERA LANZAR UN PRODUCTO CON TALES CARACTERISTICAS, REQUIRIENDO DE POCO ESFUERZO DE VENTA PARA LOGRAR VENTAS Y UTILIDADES SATISFACTORIAS.

LAS CINTAS PARA MAQUINAS DE OFICINA EN MEXICO HAN TENIDO EN LOS -- ULTIMOS AÑOS UN GRAN AUJE DEBIDO A LOS AVANCES TECNOLOGICOS A LOS QUE SE

ENFRENTA.

EL OBJETIVO PRIMORDIAL DE LA EMPRESA ES IR EVOLUCIONANDO Y SER PERMANENTE, ES DECIR MANTENERSE A NIVEL EN EL MERCADO DE CINTAS PARA MAQUINAS DE OFICINA.

LA IDEA DE EXPORTAR NUESTROS PRODUCTOS, SE TIENE PRESENTE DENTRO DE LOS OBJETIVOS DE LA EMPRESA TENIENDO COMO FIN EVITAR LA FUGA DE DIVISAS.

LA INVESTIGACION LLEVADA A CABO NOS DETERMINA LA FACTIBILIDAD DE LANZAR UN NUEVO PRODUCTO; EL CUAL NO SOLO VA A AUMENTAR LA LINEA DE PRODUCTOS DE LA ORGANIZACION SINO QUE VA A PROPICIAR LA CREACION DE NUEVAS FUENTES DE TRABAJO Y AL CONSUMIDOR SE LE PODRA OTORGAR UN PRODUCTO DE OPTIMA CALIDAD Y A UN ADECUADO PRECIO.

B I B L I O G R A F I A

-PHILIP KOTHLER; DIRECCION DE MERCADOTECNIA; SEGUNDA EDICION; EDITORIAL DIANA, MEXICO 1982.

-REYES PONCE AGUSTIN; ADMINISTRACION DE EMPRESAS; TEORIA Y PRACTICA; PRIMERA PARTE; EDITORIAL LIMUSA, MEXICO 1981.

-PEQUEÑO LAROUSSE ILUSTRADO; DECIMA EDICION 1981.

-WELDOM J. TAYLOR; MERCADOTECNIA UN EFOQUE INTEGRADOR; MEXICO 1980.

-PHILIP KOTHLER; LA SALIDA PROGRAMADA DEL PRODUCTO DEBIL; BIBLIOTECA HARVARD DE ADMINISTRACION DE EMPRESAS; 1977.

-GEORGE R. TERRY; PRINCIPIOS DE ADMINISTRACION.

-ARTHUR W. SHERWAN JR; LA ADMINISTRACION Y LA EMPRESA.

-INSTITUTO MEXICANO DE ADMINISTRADORES; MANUAL DEL ADMINISTRADOR.

-FERNANDEZ ARENA JOSE ANTONIO; EL PROCESO ADMINISTRATIVO; EDITORIAL DIANA, MEXICO 1986.

-CRUZ MECINAS LEONEL; PANORAMICA GENERAL DE MERCADOTECNIA; EDITORIAL PAC, MEXICO 1986.

-ADALBERTO RIOS SZALAY Y ANDRES PANIAGUA ADUNA; ORIGENES Y PERSPECTIVAS DE LA ADMINISTRACION; EDITORIAL TRILLAS, MEXICO 1986.

-SUAREZ SALAZAR; ADMINISTRACION DE EMPRESAS EDITORIAL LIMUSA, MEXICO 1980.