

881203

9

UNIVERSIDAD ANAHUAC

ESCUELA DE ARQUITECTURA
INCORPORADA A LA UNIVERSIDAD NACIONAL AUTONOMA DE MEXICO



UNIVERSIDAD ANAHUAC
VINCE IN BONO MALUM

1986

**CENTRO UNIVERSITARIO DE
REFLEXION Y ESTUDIO**

TESIS CON
FALJA DE COPIAS

TESIS QUE PARA OBTENER EL TITULO DE
A R Q U I T E C T O
P R E S E N T A
JAIME DANIEL DOMINGUEZ MONTES

BAJO LA DIRECCION DE: ARQ. JOSE MIJARES M.
ARQ. JOSE LUIS CALDERON
ARQ. FRANCISCO GONZALEZ C.



Universidad Nacional
Autónoma de México



UNAM – Dirección General de Bibliotecas Tesis Digitales Restricciones de uso

DERECHOS RESERVADOS © PROHIBIDA SU REPRODUCCIÓN TOTAL O PARCIAL

Todo el material contenido en esta tesis está protegido por la Ley Federal del Derecho de Autor (LFDA) de los Estados Unidos Mexicanos (México).

El uso de imágenes, fragmentos de videos, y demás material que sea objeto de protección de los derechos de autor, será exclusivamente para fines educativos e informativos y deberá citar la fuente donde la obtuvo mencionando el autor o autores. Cualquier uso distinto como el lucro, reproducción, edición o modificación, será perseguido y sancionado por el respectivo titular de los Derechos de Autor.

TESIS CON FALLA DE ORIGEN

● INDICE GENERAL.

□ PROLOGO	5
□ INTRODUCCION	6
□ GLOSARIO	7
<hr/>	
■ PRIMERA UNIDAD CENTRO UNIVERSITARIO DE REFLEXION Y ESTUDIO	8
CAPITULO PRIMERO	
I. CENTRO UNIVERSITARIO DE REFLEXION Y ESTUDIO	9
I.1. UNA EXIGENCIA DE HOY	9
I.2. LA PREMISA ERRONEA	10
I.3. EL PROBLEMA	10
CAPITULO SEGUNDO	
II. ANTECEDENTES	12
II.1. EVOLUCION DE LA JUVENTUD	12
II.2. LA JUVENTUD ACTUAL	13
II.3. CAUSAS DE LA REBELION JUVENIL	14
CAPITULO TERCERO	
III. CONCLUSIONES	17
III.1. UNA RESPUESTA DE HOY	17
<hr/>	
■ SEGUNDA UNIDAD PRESIDENCIA UNIVERSITARIA	18
CAPITULO PRIMERO	
I. PRESIDENCIA UNIVERSITARIA	19
I.1. ALGUNOS TOPICOS	19
I.2. EDUCACION	20

CAPITULO SEGUNDO	
II. ALGUNOS CASOS	21
CAPITULO TERCERO	
III. CONCLUSIONES.	22
<hr/>	
■ TERCERA UNIDAD	
CONSIDERACIONES	
GENERALES	23
CAPITULO PRIMERO	
I. CONSIDERACIONES GEN- ERALES	24
I. 1. EL CLIMA	24
I. 2. EL TERRENO	27
I. 3. ZONAS DE INFLUENCIA	27
<hr/>	
■ CUARTA UNIDAD	
PARAMETROS DE DISEÑO	28
CAPITULO PRIMERO	
I. PARAMETROS DE DISEÑO	29
CAPITULO SEGUNDO	
II. LOS DETERMINANTES	29
II. 1. LOS DETERMINANTES SECUNDARIOS	29
CAPITULO TERCERO	
III. DINAMICA DE PARAMETROS DE DISEÑO	31
III. 1. CONTEXTO URBANO	31

■ QUINTA UNIDAD	
CAPILLA UNIVERSITARIA	37
CAPITULO PRIMERO	
I. EL ARTE, LA ARQUITECTURA Y LA FE.	38
CAPITULO SEGUNDO	
II. EL CAMPUS Y LA CAPILLA UNIVERSITARIA	40
CAPITULO TERCERO	
III. EL CONCEPTO ARQUITECTONICO	41
III.1. EL ALTAR	42
III.2. CAPILLA ABIERTA	45
<hr/>	
■ SEXTA UNIDAD	
DETALLES ARQUITECTONICOS	47
CAPITULO PRIMERO	
I. ESTRUCTURA SPACE BEAM	48
CAPITULO SEGUNDO	
II. APUNTES Y FOTOGRAFIAS	53
<hr/>	
■ SEPTIMA UNIDAD	
I. PROGRAMA ARQUITECTONICO.	58
II. PLANOS ARQUITECTONICOS	59
III. BIBLIOGRAFIA	61

PROLOGO.

◦ LA ARQUITECTURA
NO ES UN SIMPLE ARTE QUE SE
EJERCE CON MAS O MENOS
EXITO : ES UNA MANIFESTACION
SOCIAL ◻

POR ESTO DESDE
ESTE PUNTO DE VISTA, EL ESTU-
-DIO CRITICO DE LA ARQUITEC-
-TURA SE CONVIERTE, EN REAL-
-IDAD, EN EL ESTUDIO DE LAS
CONDICIONES SOCIALES QUE LA
PRODUCEAN !

DE LO ANTERIOR, ES
OBLIGADO ESTABLECER UNA
IGUALDAD ENTRE LA ARQUITEC-
-TURA Y LAS CONDICIONES SO-
CIALES QUE LA GENERAN ◻

CENTRO UNIVERSI-
TARIO DE REFLEXION Y ESTUDIO,
COMO PROYECTO ARQUITECTO-
NICO, PRODUCTO DE LA COMU-
NIDAD UNIVERSITARIA COMO
GENERADORA DE DICHAS CON-
-DICIONES ◻

6 L. SULLIVAN,
KINDERGARTEN
CHATS ◻

INTRODUCCION.

LAS DIVERSAS CO-
MUNIDADES UNIVERSITARIAS TIE-
NEN NECESIDADES DIVERSAS A
SATISFACER. ME DOY CUENTA
QUE DENTRO DE DICHAS NE-
CESIDADES EXISTEN UNAS
DE CARACTER PRIMARIO, PRIO-
-RITARIAS POR SU ENVERGADU-
-RIA Y POR LA RELACION QUE
EXISTE CON OTRAS.

DICHAS NECESIDA-
DES PRIMARIAS, ESTAN CON-
-TEMPLADAS Y PRESENTES
DENTRO DE LOS INTEGRANTES
DE DICHA COMUNIDAD UNIVER-
-SITARIA. 1. RESIDENCIA
UNIVERSITARIA
2. CENTRO DE RE-
-FLEXION Y ESTUDIO.

LA PRIMERA ESTA CONTEMPLADA
COMO UN SERVICIO QUE CASI NO
SE OTORGA EN LAS UNIVERSI-
-DADES EN GENERAL (POR SU-
-PUESTO ME REFIERO A LAS
UNIVERSIDADES EN MEXICO).

LA SEGUNDA ESTA CONTEMPLA-
-DA COMO COMPLEMENTO Y
APOYO A LA FORMACION QUE
SE TORNA INCOMPLETA EN
CUANTO A QUE NO SE IMPAR-

-TE FORMACION FUERA DE
LA QUE CADA ESPECIALIDAD
OFRECE. CON LO ANTERIOR
QUIERO EXPRESAR LA PARCIALI-
-DAD DE DICHA FORMACION.

SI UNA UNIVERSIDAD
NO FORMA INTEGRALMENTE A
SUS MIEMBROS, ESTA LIMITA
LA CALIDAD, LA MADUREZ Y
LAS CAPACIDADES DE LA SOCIE-
-DAD EN LA CUAL ESTA INSEP-
-TADA DICHA COMUNIDAD UNI-
-VERSITARIA.

RECORDEMOS QUE
LOS MIEMBROS QUE EGRESAN
DE UNA UNIVERSIDAD ADQUIE-
-REN LA RESPONSABILIDAD
DE GUIAR A LA SOCIEDAD
POR LOS CAMINOS DEL BIEN Y
DE LA VERDAD. UN MIEMBRO
UNIVERSITARIO MAL FORMADO
DEFORMARIA CON SU ACCION
A LA SOCIEDAD EN DONDE
ESTE SE INSETE.

HE CONSIDERADO
CINCO APARTADOS O CAPITU-
-LOS EN LA PRESENTE, QUE
A CONTINUACION ENUMERO.

□ I. CENTRO UNIVERSITARIO
DE REFLEXION Y
ESTUDIO

□ II. PRESIDENCIA
UNIVERSITARIA

□ III. CONSIDERACIONES
GENERALES

□ IV. PARAMETROS
DE DISEÑO

□ V. CAPILLA UNIVERSITA-
RIA

□ VI. DETALLES
ARQUITECTONICOS

□ VII. PROYECTO
ARQUITECTONICO

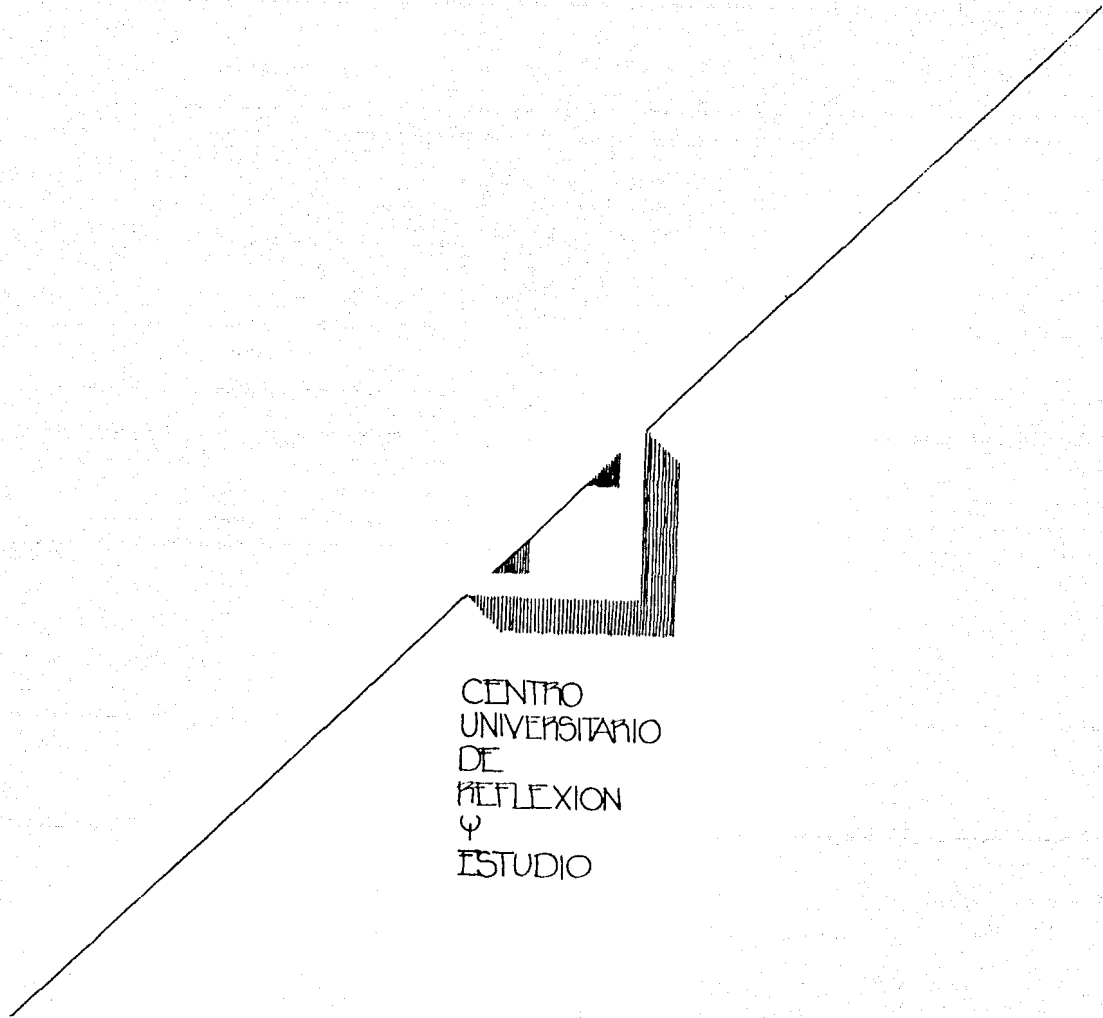

CENTRO
UNIVERSITARIO
DE
REFLEXION
Ψ
ESTUDIO

CAPITULO I. CENTRO UNIVERSITARIO DE REFLECCION Y ESTUDIO.

I.1. UNA EXIGENCIA DE HOY.
LA FINALIDAD PARA LA CUAL EL CENTRO UNIVERSITARIO DE REFLECCION Y ESTUDIO ES PLANTEADO, ES LA DE PROPORCIONAR ESPACIOS ARQUITECTONICOS DENTRO DE LOS CUALES SE FORME INTEGRALMENTE A LOS MIEMBROS DE DICHA COMUNIDAD UNIVERSITARIA. EN CUANTO AL ASPECTO HUMANO, COMPLEMENTAN-DOSE ESTE CON LA CORRESPONDIENTE FORMACION PROFESIONAL ESPECIALIZADA.

ESTO SURGE COMO UNA NECESIDAD PRIMARIA COMO SOLUCION INMEDIATA A LA DESINTEGRACION DE LA PERSONA Y DE LA SOCIEDAD COMO CONSECUENCIA ULTIMA.

NO SE TRATA DE UN PROBLEMA LOCAL, CONFINADO A UN GRUPO SOCIAL EN ESPECIAL, SINO QUE SE TRATA DE UN FENOMENO GENERAL OCASIONADO EN GRAN PROPORCION POR LAS DOS ULTIMAS CONFLA-

-GRACIONES MUNDIALES Y ABSORBIDO POR SOCIEDADES DE DIVERAS CARACTERISTICAS DE TIPO SOCIO-CULTURAL DEMOSTRANDO CON ESTO QUE NO ES UN FENOMENO AISLADO POR TENER UNA DIFUSION GENERALIZADA EN EXTENSO.

DENTRO DE DIVERSOS SECTORES DE LA SOCIEDAD, EL QUE HA ABSORBIDO MAYORMENTE ESTE FENOMENO DE DESINTEGRACION PODEMOS DARNOS CUENTA QUE HA SIDO EL DE LA JUVENTUD.

ESTE ENTE (LA JUVENTUD), ES EL MOVIL DEL PROYECTO.

LA ETAPA CONSIDERADA ES MIENTRAS LOS JOVENES CURSAN LOS ESTUDIOS CORRESPONDIENTES AL BACHILLERATO Y LA UNIVERSIDAD, POR SER ESTA EPOCA CUANDO LOS JOVENES BUSCAN RESPUESTAS VALIDAS EN CUANTO A SUS PREMISAS EXISTENCIALES BASICAS.

DADOS LOS IDEALES, VITALIDAD E IMPETUS FUERTES Y PRECOS DE LA

JUVENTUD DISPUESTA A PONER EN MARCHA LOS MEDIOS PARA DAR SOLUCIONES A LA ACTUALIDAD QUE PLANTEA EL PROBLEMA;

JOVENES CAPACES DE REVITALIZAR A UNA SOCIEDAD MATERIALIZADA Y ESCÉPTICA, INCAPAZ DE SOSTENERSE POR SI MISMA EN SU ÉPOCA POR LA MANEIRA ERRÓNEA DENTRO DE LA CUAL SE DESARROLLA.

I.2. LA PREMISA ERRÓNEA.

EL PROBLEMA DEL MATERIALISMO NO PERMITE QUE EL SER HUMANO SE DE CUENTA DE LOS VALORES Y CAPACIDADES QUE ESTE POSEE INTRÍNSECAMENTE. HOY NOS DESARROLLAMOS DENTRO DE UNA SOCIEDAD QUE CREE QUE EL HOMBRE DEBE DE ENCONTRAR SU SENTIDO EXISTENCIAL, SU VALOR EN RAZÓN DIRECTA CON LO QUE SE TIENE Y NO EN RAZÓN DE LO QUE SE ES.

UNA SOCIEDAD CONSUMISTA EN LA QUE TODO TIENE UN VALOR MONETARIO ASIGNADO, HASTA EL MISMO SER HUMANO COMO QUE SI

ESTE FUERA UN SIMPLE OBJETO DE CONSUMO Y NO UN ENTE LLAMADO A COSAS REALMENTE TRASCENDENTALES FUERA A LAS CUALES LA MATERIA QUEDA REDUCIDA A UN MEDIO Y NO A UN FIN ÚLTIMO Y SUPREMO COMO SE PRETENDE.

I.3. EL PROBLEMA.

EL PROBLEMA DE LA NO IDENTIDAD EN EL QUE SE PIENSA DISTINTO A COMO SE ACTUA Y QUE LLEVA AL SER HUMANO A LA PERDIDA TOTAL DE UN SENTIDO EXISTENCIAL VÁLIDO PUES SE SIENTE FRAGMENTADO POR PENSAR ALGO Y HACER LO CONTRARIO, SITUACIÓN QUE LO SUMERGE EN PROBLEMAS DE IDENTIDAD PERSONAL SERIOS.

ESTO EN RESUMEN HA CONTRIBUIDO A LA DESTRUCCIÓN DE VALORES INTRÍNSECOS DEL SER HUMANO CONVIRTIÉNDOLO EN UNA MARIONETA MOVIDA EN CONTRA DE SU ESENCIA Y DE SU LIBERTAD.

EL JOVEN ES EL QUE MÁS PRESIENTE ESTA SITUACIÓN,

AUN MAS CUANDO SE DA CUENTA QUE EL "ADULTO MADURO" HOY ES EL RESULTADO DEFORMADO DE LO QUE DEBIA SER Y NO ES, SITUACION, ESTA, QUE NO AYUDA A ASEGURAR Y MADURAR LOS IDEALES JUVENILES, SINO POR EL CONTRARIO LOS HACE REACCIONAR NEGATIVAMENTE EN CONTRA DE LA SOCIEDAD CERRANDO ASI UN CICLO DESTRUCTIVO-DEFORMATIVO DE LA MISMA.

EL IDEALISMO CARACTERISTICO DE LA JUVENTUD SE NIEGA A IDENTIFICARSE CON LAS REALIDADES QUE VIVE ESTA SOCIEDAD Y EXIGE RESPUESTAS QUE ENCAUCEN SU VITALIDAD A IDENTIDADES NO-BLES Y CONGRUENTES CON SU DIGNIDAD EXISTENCIAL ESTO ES: ENCONTRARSE CON AQUELLAS ACCIONES QUE LOS ENFRENTEN A LA REALIDAD VERDADERA DE SU ESENCIA COMO SERES HUMANOS.

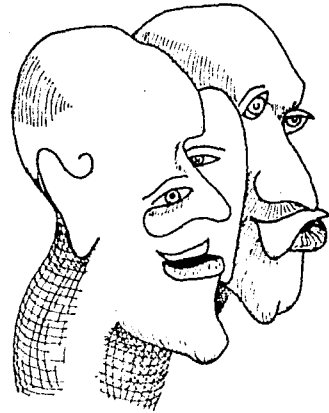

CAPITULO II. ANTECEDENTES.

II.1. EVOLUCION DE LA JUVENTUD.
LA PREOCUPACION POR LA INFANCIA Y LA JUVENTUD, NO SE DEBE A NECESIDADES INTER-
-NAS DE LA CIENCIA, SINO QUE EXIS-
-TEN CAUSAS DE ORDEN SOCIAL
MAS IMPORTANTES QUE PROPORCIO-
-NAN UNA FISIONOMIA PARTICULAR.
RESPECTO A LOS PA-
-ISES OCCIDENTALES O CRISTIANOS,
CABE SEÑALAR QUE EN LA EDAD
MEDIA LA JUVENTUD ESTABA IN-
-TEGRADA PERFECTAMENTE A LA
SOCIEDAD.

A EFECTOS POLITICOS
Y SOCIALES HABIA INDIVIDUOS:
-RICOS, POBRES, CLERIGOS Y LAI-
-COS, CULTOS E INCULTOS, PERO
NO SE DISTINGUIA ENTRE JOVE-
-NES Y VIEJOS; SOLO PEQUEÑAS
MINORIAS DE JOVENES FORMABAN
GRUPOS AISLADOS COMO LO HA-
-CIAN LOS ESTUDIANTES EN LAS
UNIVERSIDADES.

EN EL SIGLO XVIII
CUANDO SE EMPIEZA A ESTABLE-
-CER LA OBLIGATORIEDAD DE LA
ENSEÑANZA, LA CUAL SE EXTEN-
-DEIA A LO LARGO DEL SIGLO XIX.

DE ESTA FORMA LOS
JOVENES EMPIEZAN A SENTIR-
-SE MIEMBROS INTEGRANTES DE
UN GRUPO, DE UN ESTAMENTO.

TRAS LA REVOLUCION
FRANCESA A PRINCIPIOS DEL SI-
-GLO XIX SE FUNDACION NUMERO-
-SOS CLUBS DE JOVENES UNIVER-
-SITARIOS AUNQUE SEGUIAN SEÑ-
-DO UNA MINORIA; EN CAMBIO, A
FINES DE ESE SIGLO ERAN YA
MUCHOS LOS JOVENES INTEGRÁ-
-DOS EN EL SISTEMA EDUCATIVO
Y EN DIVERSAS ORGANIZACIONES
PRECREATIVAS Y CULTURALES CO-
-MO:

• LOS VANDERVÖGEL (1806 ALEMANIA)
• LOS BOP-SCOUTS (1902 INGLATERRA).

CON EL FIN DE ASPU-
-RAR A LOS JOVENES Y DARLE UN
SENTIDO A LA VIDA, ASI COMO UNA
OCUPACION EN SUS DIAS Y RATOS
DE OCIO.

POCO A POCO LA JU-
-VENTUD COMIENZA A CONFIGU-
-RARSE EN UN ESTAMENTO ES-
-PECIAL, PERO ES EN EL AMBITO
DE LAS ESCUELAS EN DONDE
COMIENZA A TOMAR CONCIENCIA
DE PERTENECER A EL.

EN EL ÚLTIMO TERCIO DEL SIGLO XIX ALGUNOS PEDAGOGOS COMIENZAN A CONSIDERAR LA NECESIDAD DE QUE NIÑOS Y JOVENES DEJEN DE SER ELEMENTOS PASIVOS DE LA EDUCACIÓN PARA CONVERTIRSE EN VERDADERO MOTOR DE LA EDUCACIÓN.

ESTO SE DEBE POR UNA PARTE, A LA PRESIÓN DE LOS JOVENES, PUES POR ENTONCES ES CUANDO SE PRODUCEN LAS PRIMERAS REVUELTAS UNIVERSITARIAS CONTRA EL DESPOTISMO DE LAS AUTORIDADES ACADÉMICAS Y POR OTRA PARTE A LA TEORÍA DE LOS PEDAGOGOS ACERCA DE QUE LA EDUCACIÓN ES MÁS FERTIL CUANDO SE PARTE DE CREAR EN LOS NIÑOS EL INTERÉS POR EL CONOCIMIENTO QUE CUANDO SE IMPONE LA INDECLINABLE OBLIGACIÓN DE ESTUDIAR.

PARTE DE LA LITERATURA SE DEDICA A PROTESTAR CONTRA TODO TIPO DE AUTORITARISMO EN CONTRA DE LOS JOVENES.

LA JUVENTUD SE PONE DE MODA Y SER JOVEN ES UN VALOR COMO ANTES NUNCA LO HABÍA SIDO: HASTA ENTONCES

LA JUVENTUD, ERA UNA SIMPLE ETAPA DE TRANSICIÓN Y MIMETISMO.

II.2. LA JUVENTUD ACTUAL.

SIN EMBARGO EN LOS AÑOS VEINTE, LA JUVENTUD NO ESTABA ORGANIZADA GLOBALMENTE Y ES AQUÍ DONDE CABE PREGUNTARSE COMO HA CUBRIDO ESA ORGANIZACIÓN ENTRE LOS JOVENES.

¿POR QUE SE HA VENIDO A FORMAR AHORA? PRECISAMENTE HOY Y NO EN OTRA ÉPOCA, COMO POR EJEMPLO AL PRINCIPIO DE AQUELLOS AÑOS VEINTE CUANDO DESDE TODOS LOS PUNTOS DE VISTA LA SEPARACIÓN ENTRE GENERACIONES ERA MÁS ACUSADA.

EN EFECTO EN LOS AÑOS VEINTE Y TREINTA LA JUVENTUD HABÍA TOMADO YA CONCIENCIA DE SU MISMA, PERO CARECÍA DE PODER: EN LINEAS GENERALES, PUEDE DECIRSE QUE REACCIONA ANTE LOS PROBLEMAS INTERNACIONALES A PARTIR DE SU VISIÓN JUVENIL, DE SU ALEGRIA POR

PACIFISTA. TANTO EN JAPON, ALEMA-
-NIA Y FRANCIA SE LEVANTAN VO-
-CES EN FAVOR DE LA DESTRUCC-
-CION DE LAS ARMAS Y DEL ESTA-
-BLECIMIENTO DE UNA COMPREN-
-SION INTERNACIONAL BASADA EN
EL DIALOGO, LA BUENA VOLUNTAD
Y LA JUSTICIA.

SIN EMBARGO EL
EPOTE PACIFISTA DURARIA MUY POCO:
LA LLAMADA "GUERRA FRIA" ENSO-
-BRECE DE NUEVO EL PANORAMA DE
LA CONVIVENCIA INTERNACIONAL AL
AGRUPOARSE UNA SERIE DE PAISES
EN DOS BLOQUES IDEOLOGICOS AN-
-TAGONICAMENTE OPUESTOS: EL LLA-
-MADO "MUNDO LIBRE" Y POR OTRA
PARTE EL LLAMADO "MUNDO COMU-
-NISTA", EN TANTO QUE LAS NACIO-

-NES "NO ALINEADAS" ES DECIR
NO ADHERIDAS A EL BLOQUE DEL
MUNDO LIBRE NI AL DEL MUNDO
COMUNISTA, CONSTITUYERON UN
NUEVO BLOQUE LLAMADO:
"TERCERA MUNDO".

LA JUVENTUD DE LAS
NACIONES OCCIDENTALES, SE EN-
-CONTRÓ DE PRONTO EN LA SI-
-TUACION CONTRADICTORIA DE TE-
-NER QUE VIVIR EN PAISES CON
CUYAS LINEAS POLITICAS DOMINAN
-TES ESTADAN EN DESACUERDO.

LA INTENSA PROPAGAN-
DA DE SUS GOBIERNOS CONTRA EL
SISTEMA COMUNISTA, SIN OFRECER
ACAMBIO UNA IDEA INTERESANTE,
CONVIERTO A ESA JUVENTUD APATICA,
Y MAS PREOCUPADA POR LOS VALORES

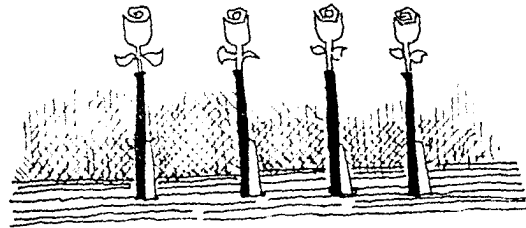

MORALES Y LOS PROBLEMAS EXISTENCIALES QUE POR LOS POLITICOS Y SOCIALES EN GENERAL.

EL EXISTENCIALISMO FRANCÉS ES UNA MUESTRA SUHAMENTE ACABADA DE LA TONICA GENERAL. LOS EXISTENCIALISTAS SON ATIDOS CON LO QUE SE CONDENAN A LAS LIMITACIONES SIN SENTIDO DE LO INTRACENDENTE. LUCIDOS EN EL SENTIDO DE ENTENDER EL MUNDO COMO UN ENORME ABSURDO, INDIVIDUALISTAS Y BURGUESES NEGADOS.

CON ESA ACTITUD ANTE LA VIDA ES DE SUPONERSE QUE SE OPOEN A LA MORAL DEL ESTEMA, MAS PREOCUPADA POR AMPLIANTAR (HONRIFADEZ, BONDAD, INTEGRIDAD) QUE POR VIVIR INTENSIVA Y LIBREMENTE.

LAS NACIONES MEDIANALES EUROPEAS ABANDONAN PROGRESIVAMENTE SU MORALISMO MAS O MENOS DE CARACTER EXISTENCIALISTA PARA ADOPTAR POSTURAS POLITICAS DE TIPO SOCIALISTA.

PODEMOS AFIRMAR QUE UN CLARO EJEMPLO FUE LA "GUERRA FRIA" COMO CAUSA DE HABER MANTENIDO EL LETARGIO JUVENIL.

B) EL FENOMENO GENERACIONAL.

LOS MAYORES SE HABIAN PERCATADO DE LOS CAMBIOS GENERACIONALES A LO LARGO DE LOS AÑOS TRANSCURRIDOS EN EL SIGLO XX, POR LO QUE AL PEECIBIR EL IMPACTO DE LA REVUELTA JUVENIL SUPERIOR ACTUABA CON MUCHA HABILIDAD, ADAPTANDO CON CIERTA FACILIDAD LO MAS EXTERNO QUE LA REBELION PROPONIA: LA MODA, LA CUAL FUE EXPLOTADA Y COMERCIALIZADA Y DEBILITANDO EL IDEAL DE LOS JOVENES REBELDES CON EL CONSUMISMO.

C) LA CAPACIDAD ADQUISITIVA.

EL BIENESTAR DE LA CLASE MEDIA SE TRADUJO EN UNA NUEVA ACTITUD ANTE EL DINERO. EL AHORRO YA NO TENIA PRESTIGIO COMO EN LAS EPOCAS PASADAS DEBIDO AL MEDO A PERDER EN CUALQUIER MOMENTO POR UNA CRISIS SUBITA LOS PEQUEÑOS CAPITALES DURAMENTE OBTENIDOS, ASI SE DEDICARON A GASTAR, APOYADOS Y MOTIVADOS POR LA SOCIEDAD DE CONSUMO.

SE TRATABA DE TRA-

...DARIA EL DINERO EN UN TIPO DE BIENES QUE PRODUCES EN UN FLA-
-CEA INMEDIATO. ESTA NUEVA AC-
-TIVIDAD ECONOMICA ES CONSIDERA-
-DA GENERALMENTE COMO EL HECHO
MAS SORPRENDENTE RELACIONADO
CON LA JUVENTUD DE HOY.
D) MORALIDAD.

PARA LOS JOVENES
RESULTA INACEPTABLE POR LO QUE
TIENE DE HIPOCRESIA, DE GROSERO
MATERIALISMO CAMUFLADO EN ES-
-PIRITUALIDAD TASCENDENTAL.

¿ GARCIA GALVE
- ¿ PUNQUE

¿ LA VIDA TOMADA EN SERIO
EXIGE DEFINIRSE. NO ES VALIDO
VIVIR DE ENCRUCIJADAS, SIN COM-
- PROMISOS.

III. CONCLUSIONES.

III.1. UNA PREGUNTA DE HOY.

A PESAR DE VIVIR DEN-
-TRO DE UN TORBELLINO APARENTE-
-MENTE SIN SENTIDO, EL HOMBRE
JOVEN, QUIERE VOLVER A EMPRE-
-ZAR, SE QUIERE DAR OTRA OPOR-
-TUNIDAD, QUIERE VOLVER A LA
LUCRA HUMANIZADO POR EL QUE-
-RIER SER, QUIERE PALPAR EN LO
COMUN Y CORRIENTE LO TASCEN-
-DENTE Y REENCUNTRARSE CON
SU RAZON DE EXISTIR.

SOLO NOS VOLVERE-
-MOS A ENCONTRAR DENTRO DE
LA VERDAD, DE LOS VALORES, NO
POR LO QUE SON SINO POR QUE
HACEN AL HOMBRE MAS DIGNO,
POR QUE LE DEVUELVEN SU HU-
-MANIDAD.

ES POR LO ANTERIOR
QUE NACE LA IDEA DEL "CENTRO
UNIVERSITARIO DE REFLEXION Y ES-
-TUDIO"; UNA PREGUNTA CONS-
-TRUCTIVA, POSITIVA Y CON SEN-
-TIDO E INTENCION DE DEVOLVER
LE A EL JOVEN LA CONCIENCIA
DE SU DIGNIDAD TRASCENDENTAL.



A hand-drawn architectural sketch on a white background. A prominent diagonal line runs from the bottom-left towards the top-right. To the right of this line, there are two geometric shapes. The first is a square with a smaller square inside it, and a third square-like shape partially overlapping its top-left corner. The second is a square with a smaller square inside it, positioned to the right of the first. Below these shapes, the text 'RESIDENCIA UNIVERSITARIA' is written in a simple, hand-drawn font.

RESIDENCIA
UNIVERSITARIA

CAPITULO I. RESIDENCIA UNIVERSITARIA.

I. 1. ALGUNOS TOPICOS.

EL DESARROLLO DE LA ZONA METROPOLITANA DE LA CIUDAD DE MEXICO EN LA ACTUALIDAD REPRESENTA A UNA DE LAS CONCENTRACIONES URBANAS CON MAS PROBLEMAS EN EL ORDE.

SU ELEVADA SATURACION ACAPICIA SITUACIONES DIFICILMENTE SUPERABLES EN CUANTO A LOS SERVICIOS PROPIOS DE UNA CIUDAD.

A CONTINUACION, CITARE ALGUNOS PROBLEMAS SOBRESALIENTES.

- DETERIORO ACELERADO DEL MEDIO AMBIENTE.
- DETERIORO Y DESPERSONALIZACION DE LA MASA URBANA.

- INSUFICIENCIA DE TRANSPORTE COLECTIVO URBANO.
- FALTA DE PLANEACION.
- INSUFICIENCIA DE SERVICIOS BASICOS (AGUA, ELECTRICIDAD, ETC).

TOMANDO EN CUENTA EL GIGANTISMO DE ESTA CIUDAD, DEBEMOS SUPONER LOS SERVICIOS QUE REQUIERE Y CON ELLO, NOS PODEMOS DAR CUENTA QUE ESOS SERVICIOS SON INSUFICIENTES.

OTRO TOPICO A CONSIDERAR ES EL DE LA GRAN CONCENTRACION DE SERVICIOS URBANOS, INSTITUCIONALES, ETC. LO CUAL FRENA O LIMITA SOBREMANERA LAS POSIBILIDADES DE DESARROLLO DE OTRAS LOCALIDADES A NIVEL NACIONAL.

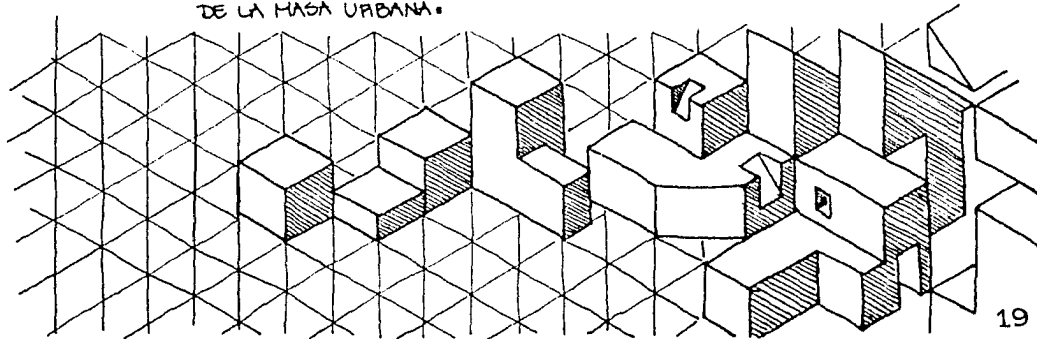

CONSECUENCIA DE LO ANTERIOR ES LA MIGRACION DE LA GENTE DEL INTERIOR LA CUAL VIENE EN BUSCA DE UNA GAMA MAS AMPLIA DE ELECCION EN LO QUE SE REFIERE A:

- EMPLEO
- CULTURA
- DIVERSION, ETC.

I.2. EDUCACION.

EN CUANTO A EDUCACION SE CUENTAN CON LOS MAS VARIADOS TIPOS DE PLANTELES, DESDE LA ELEMENTAL HASTA LA SUPERIOR ESPECIALIZADA, OBTENIENDO UN GRAN INCREMENTO EN LA MIGRACION DE JOVENES EN BUSCA DE UN MEJOR NIVEL EDUCATIVO Y A LA VEZ UN MAYOR INDICE DE ELECCION EN CUALQUIERA PARA ESPECIALIZADA.

ESTOS CENTROS EDUCATIVOS CUENTAN TODAVIA CON LA CAPACIDAD DE PROPORCIONAR UN PUESTO DENTRO DE DICHS PLANTELES Y LOS ESTUDIANTES LOCALES, NO VEN PROBLEMA ALGUNO PARA OCUPAR DICHS PLAZAS PUES EN SU MAYORIA RESIDEN EN LA CIUDAD DE MEXICO.

¿EN DONDE SE PRESENTAN PUES LAS DIFICULTADES?

I.3. PRESIDENCIA UNIVERSITARIA.

LAS DIFICULTADES SE PRESENTAN PRECISAMENTE CON LOS ESTUDIANTES QUE VIENEN A LA CIUDAD DE MEXICO DE DIVERSOS PUNTOS DEL PAIS.

ELLOS PUEDEN CONSEGUIR UNA PLAZA EN DICHS PLANTELES PERO DIFICILMENTE SOLUCIONAN OTRAS NECESIDADES PRIMARIAS COMO SON: EL ALOJAMIENTO Y

EL TRANSPORTE

ESTE ULTIMO IMPRESCINDIBLE EN UNA CIUDAD DE TAN DESPROPORCIONADAS MAGNITUDES.

NORMALMENTE RESUELVEN SU NECESIDAD DE ALOJAMIENTO HOSPEDANDOSE EN CASAS DE PARTICULARES QUE GENERALMENTE, POR MEDIO DEL PAGO DE UNA RENTA, LES PERMITEN PERMANECER. AUNQUE OCUPAN GRAN PARTE DE SU TIEMPO EN TRANSPORTARSE DE SU HABITAT A SU LUGAR DE ESTUDIO LO QUE OCASIONA GRAN PERDIDA DE SU TIEMPO. OTRO PROBLEMA AUNQUE SECUNDARIO, ES QUE

CAPITULO III. CONCLUSIONES.

LAS COMUNIDADES ESTUDIANTILES DE 50 O MENOS MIEMBROS, SON MUY INESTABLES Y EN LAS FORMADAS POR MAS DE 250 ESTUDIANTES, SE PIERDE EL SENTIDO DE CONVIVENCIA POR LO QUE EN ESTE CASO LA CAPACIDAD IDEAL SERIA ENTRE 80 Y 100 ESTUDIANTES:

¿POR QUE ES TAN IMPORTANTE EL FACTOR CONVIVENCIA DENTRO DE UNA COMUNIDAD UNIVERSITARIA?

-PRIMORDIALMENTE, ES UNA MOTIVACION DE INDOLE SOCIAL QUE AYUDA AL INDIVIDUO A INTEGRARSE Y DESARROLLARSE EN UN DETERMINADO CONTEXTO SOCIAL DENTRO DEL CUAL DESARROLLE DIVERAS ACTIVIDADES.

EL AMBIENTE DENTRO DE LA UNIVERSIDAD AXAHUAC NO ES NATURAL POR LO QUE INSTALAR LA PRESIDENCIA UNIVERSITARIA SERIA UNA ADOPTACION IMPORTANTE AL CRECIMIENTO DEL ESPIRITU DE DICHA COMUNIDAD.

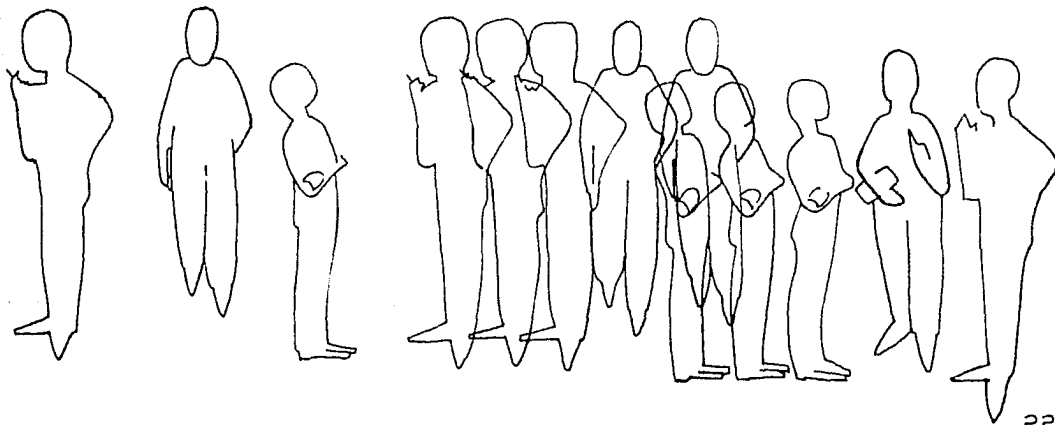

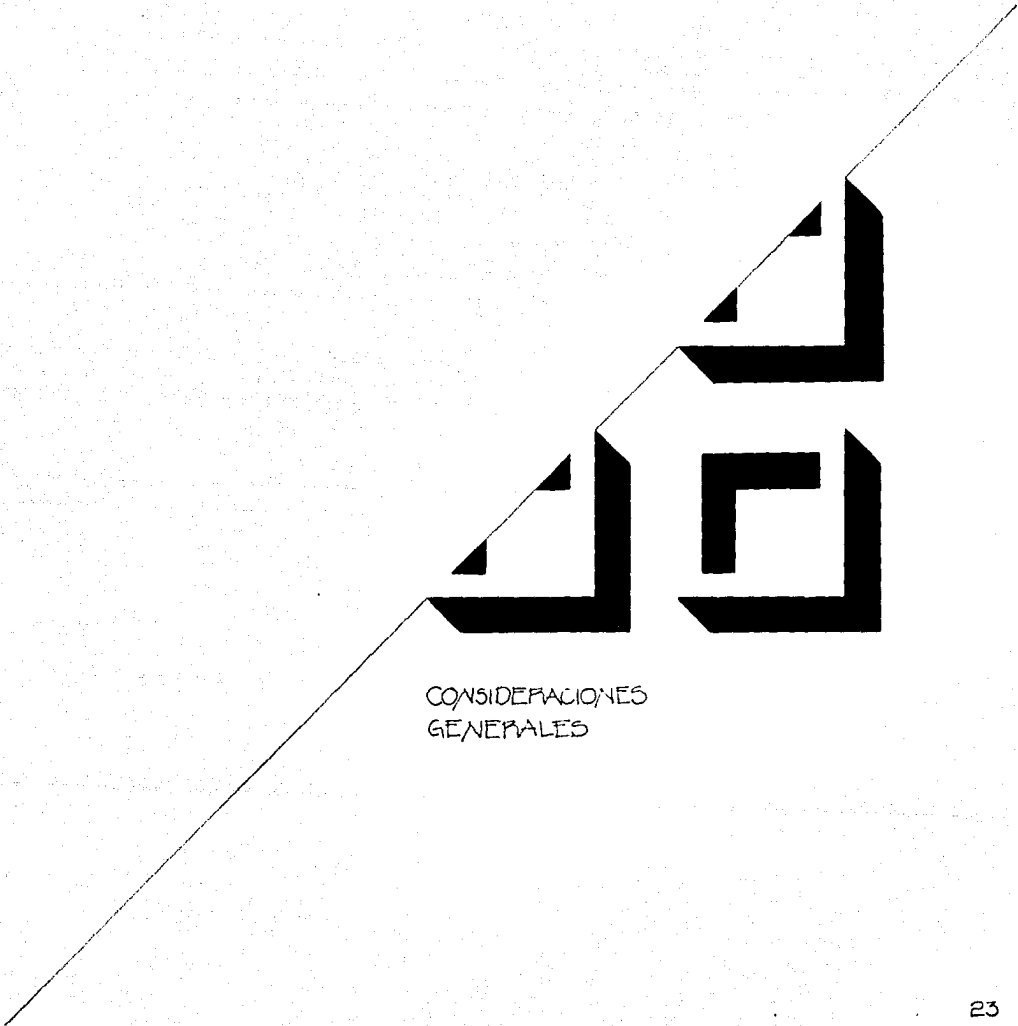

CONSIDERACIONES
GENERALES

CAPITULO I. CONSIDERACIONES GENERALES.

SON TODOS AQUELLOS ASPECTOS QUE DE ALGUNA MANERA PUEDEN INFLUIR A TODOS LOS EDIFICIOS UBICADOS EN UN MISMO ENTORNO GEOGRAFICO Y QUE INCLUSIVE SEAN CAPACES DE INFLUIR EN SUS PROGRAMAS FUNCIONALES Y FORMALES.

LAS CONSIDERACIONES GENERALES QUE DEBEMOS TOMAR EN CUENTA SON:

I.1 EL CLIMA.

I.2 EL TERRENO.

I.3 ZONAS DE INFLUENCIA.

I.1. EL CLIMA.

CABE RECORDAR QUE DADA LA UBICACION DEL PROYECTO (LADERAS ALTAS QUE RODEAN EL VALLE DE MEXICO), NO HAY CONSIDERACIONES EXTREMAS QUE HAYA QUE TOMAR EN CUENTA CON RESPECTO AL CLIMA.

A CONTINUACION CITARE LOS DATOS ESTADISTICOS CON RESPECTO A:

- PRECIPITACION PLUVIAL
- VIENTOS DOMINANTES
- TEMPERATURA AMBIENTE PROMEDIO.

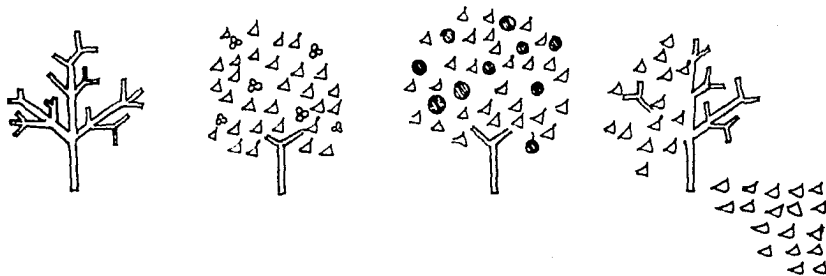

□ PRECIPITACION PLUVIAL:

ES DE 600 A 700 MM.

EN LA CARTA "TIPOS DE CLIMA DE KOPPEN", ENCONTRAMOS QUE LA PRECIPITACION PLUVIAL SE ENCUENTRA DENTRO DE LA ZONA TEMPLADA SUBHUMEDA CUYOS PORCENTAJES MEDIOS SON:

PRECIPITACION PLUVIAL INVERNAL MENOR AL 5% Y PRECIPITACION PLUVIAL INVERNAL MAYOR AL 10.2% PORCENTAJES QUE NOS INDICAN QUE LA PREHISA ARQUITECTONICA EN CUESTION NO PRESENTARIA ELEMENTOS QUE SEAN OBLIGADOS A UNA FUERTE PRECIPITACION PLUVIAL.

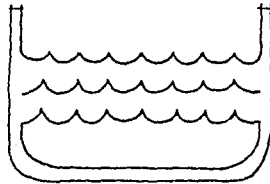

8 CARTA DE "TIPOS DE CLIMA DE KOPPEN"

□ VIENTOS DOMINANTES:

EN EL VALLE DE MEXICO, LOS VIENTOS DOMINANTES SOPLAN EN DIRECCION NORESTE & SUROESTE POR LO GENERAL A UNA VELOCIDAD DE 10 A 12 NUDOS AUNQUE DURANTE LOS MESES DE FEBRERO, MARZO Y AGOSTO SE INCREMENTA LA VELOCIDAD HASTA LOS 25 NUDOS. 8

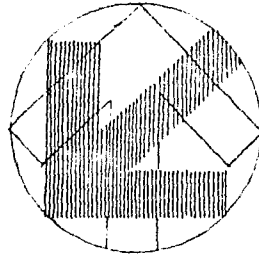

II TEMPERATURA:

UN FENOMENO ECOLOGICO DE-
-RIVADO DE LA CONTAMINACION,
"EL SMOG", NO PERMITE EL DE-
-CENSO BRUSCO DE LA TEMPE-
-RATURA EN EL VALLE DE MEXICO.
PERO POR EL CONTRARIO RECA-
-LIENTA EL MEDIO AMBIENTE HAS-
-TA 8°C POR ENCIMA DE LONDRI-
-NAL (DE 24°C SE INCREMENTA
DE GOLPE HASTA 32°C Y 34°C)◦

EL SMOG ACTUA COMO
"TAPADERA" EN EL VALLE Y NO
PERMITE EL SUBE-BAJA NATU-
-RAL DE LA TEMPERATURA.

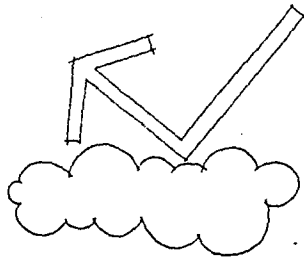

LA REFLEXION DE LOS RAYOS SO-
-LARES POR LAS NUBES PERMITE
QUE LA TEMPERATURA AMBIENTE
SEA CONFORTABLE.

NORMALMENTE LAS NUBES RE-
-FLEJAN LOS RAYOS SOLARES
Y LOS ALEJAN EN SENTIDO OPUES-
-TO A LA SUPERFICIE TERRESTRE
CUANDO LA CAPA DE SMOG LOS
ABSORBE Y RECALIENTA LA ATMOS-
-FERA.

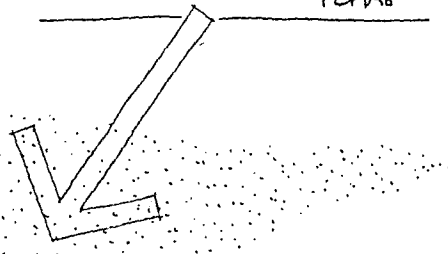

AIRE RECALENTADO POR LA ACCION
ABSORVENTE DEL SMOG.

II TEMPERATURA:

UN FENOMENO ECOLOGICO DE-
-PRIVADO DE LA CONTAMINACION;
"EL SMOG"; NO PERMITE EL DE-
-CENSO BRUSCO DE LA TEMPE-
-RATURA EN EL VALLE DE MEXICO.
PERO POR EL CONTRARIO PRECA-
-LIENTA EL MEDIO AMBIENTE HAS-
-TA 8°C POR ENCIMA DE LONOR-
-MAL (DE 24°C SE INCREMENTA
DE GOLPE HASTA 32°C Y 34°C)◦

EL SMOG ACTUA COMO
"TAPADERA" EN EL VALLE Y NO
PERMITE EL SUBE-BAJA NATU-
-RAL DE LA TEMPERATURA◦

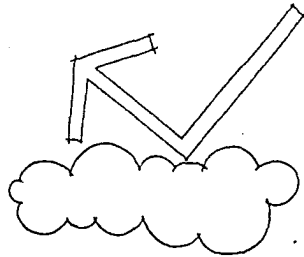

LA REFLEXION DE LOS RAYOS SO-
-LARES POR LAS NUBES PERMITE
QUE LA TEMPERATURA AMBIENTE
SEA CONFORTABLE◦

NORMALMENTE LAS NUBES RE-
-FLEJAN LOS RAYOS SOLARES
Y LOS ALEJAN EN SENTIDO OPUES-
-TO A LA SUPERFICIE TERRESTRE
CUANDO LA CAPA DE SMOG LOS
ABSORBE Y PRECALIENTA LA ATMOS-
-FERA◦

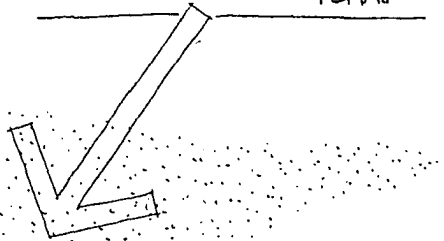

AIRE PRECALENTADO POR LA ACCION
ABSORVENTE DEL SMOG◦

I.2. EL TERRENO.

GEOGRAFICAMENTE ESTA SITUADO AL OESTE DEL VALLE DE MEXICO EN LA LOHA DEL NEGRO (COLINAS DE TECAMACHALCO QUE FLANQUEAN EL OESTE DEL VALLE).

EN LOS ULTIMOS 10 AÑOS HA VARIADO EL USO DEL SUELO EN LA ZONA: DE TERRENOS EJIDALES Y ANTES HINAS DE ARENA EL CONTEXTO SE HA CAMBIADO RADICALMENTE POR LOS FRACCIONAMIENTOS QUE HOY CIRCUNDAN EL AREA.

LA SUPERFICIE ES BASTANTE IRREGULAR, COMPUESTA POR BARRANCAS Y CAÑADAS, ASPECTO DETERMINANTE EN CUANTO A LA ADECUACION FORMAL DEL PROYECTO.

LA CONSISTENCIA DEL SUELO ES: TERRESTRE Y ESTRATOS DE ARENA.

FINALMENTE EN CUANTO A LA INFRAESTRUCTURA EN LA ZONA, PUEDE AFIRMAR QUE GRACIAS A LA EDIFICACION DE LOS ANTES MENCIONADOS FRACCIONAMIENTOS DICHA INFRAESTRUCTURA ES BAS-

¿ TODOS ESTOS ASPECTOS SERAN TEMA DE ANALISIS EN LA CUARTA UNIDAD • PARA-METROS DE DISEÑO.

TANTE COMPLETA, CUENTA CON:

- ELECTRICIDAD
- AGUA POTABLE
- DRENAJE
- AVENIDAS PAVIMENTADAS
- ETC.

I.3. ZONAS DE INFLUENCIA.

ESTAS SE REFIEREN AL USO DEL SUELO EN LAS ZONAS CIRCUNDANTES QUE PUDIERAN INFLUIR EN EL PROGRAMA ARQUITECTONICO FUNCIONAL O FORMAL DE DICHO PROYECTO.

UNA ZONA DE INFLUENCIA IMPORTANTE PODRIA SER LA CERCANIA A UN CENTRO HISTORICO O A UNA ZONA INDUSTRIAL O COMERCIAL. DADO QUE NO ES EL CASO DE NUESTRO PROYECTO, CONSIDERARE LAS ZONAS DE INFLUENCIA REALES A ESTE CASO EN PARTICULAR.

- □ CONTEXTO ECOLOGICO
- CAMPUS UNIVERSITARIO
- FRACCIONAMIENTOS CIRCUNDANTES.

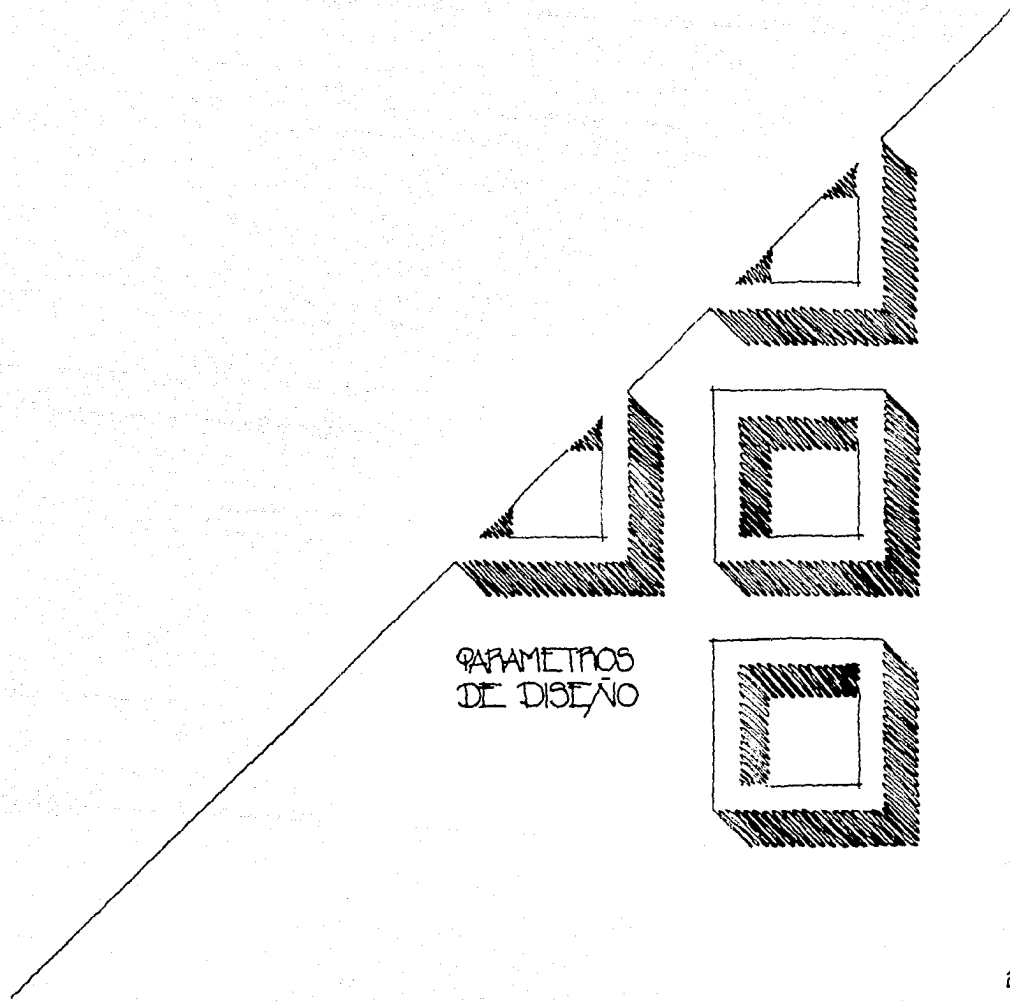

PARAMETROS
DE DISEÑO

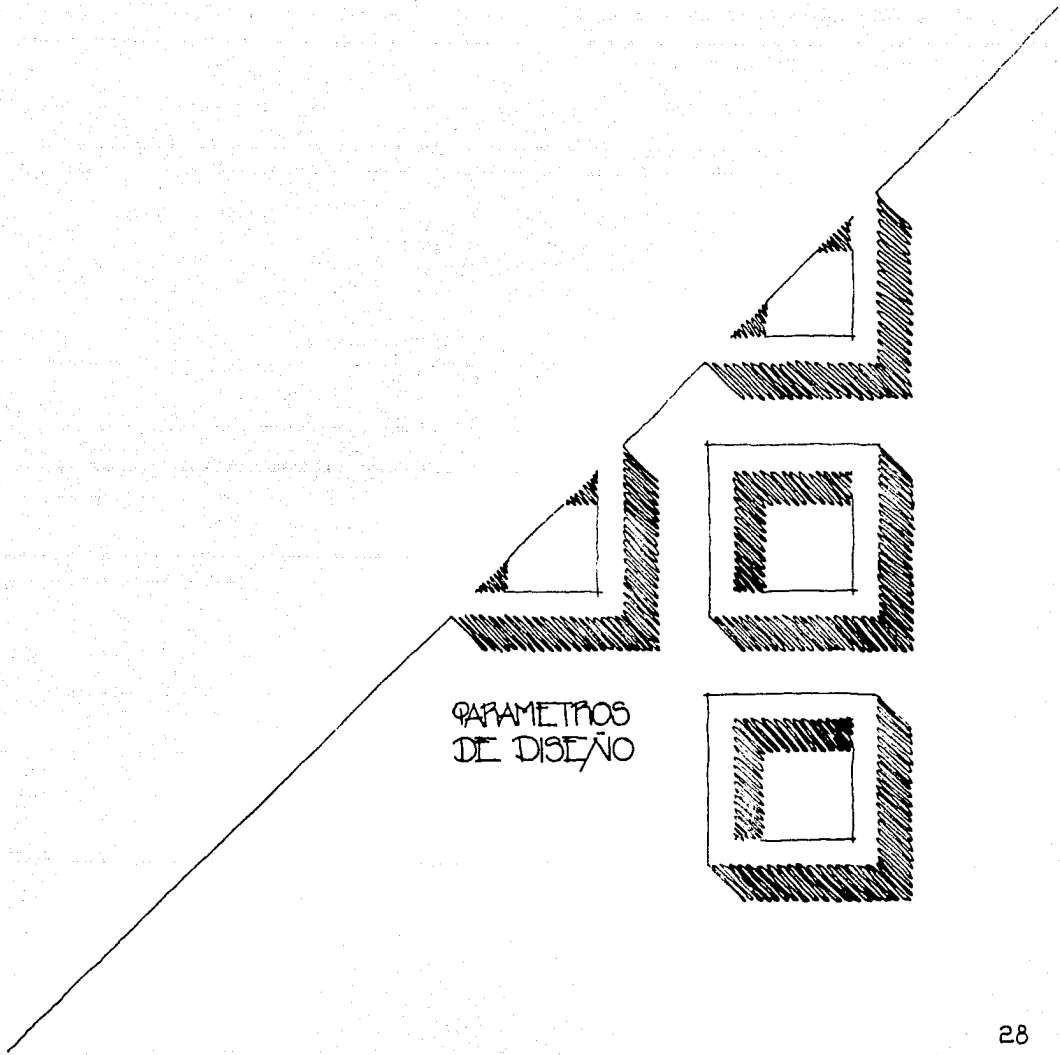

PARAMETROS
DE DISEÑO

CAPITULO I. PARAMETROS DE DISEÑO.

LOS PARAMETROS DE DISEÑO SE GENERAN A PARTIR DEL GRADO DE INFLUENCIA DE LOS CONDICIONANTES GENERALES Y TODOS AQUELLOS CONCEPTOS QUE SE CONVIERTEN EN PARTICULARES DE CADA PROYECTO.

CAPITULO II. DETERMINANTES.

SON TODOS AQUELLOS ASPECTOS QUE HAY QUE TOMAR EN CUENTA PARA QUE EL EDIFICIO DISEÑADO SE DEFINA EN CUANTO A SU PROGRAMA FUNCIONAL-FORMAL COMO PRODUCTO RESULTANTE DE UNA SERIE DE DEMANDAS DICTADAS POR:

- # EL CLIMA
- # EL TERRENO
- # EL CONTORNO URBANO
- # CIRCUNSTANCIAS DEL TIPO LEGAL, ECONOMICAS, HISTORICO-SOCIALES, TECNICAS, ETC.

8. EL PAISAJE URBANO.
GORDON CULLEX

ALGUNOS AUTORES, NOS HABLAN DE LAS CONSECUENCIAS DEPRIVADAS DE DICHAS DETERMINANTES.

• GORDON CULLEX.

"LA PERSONALIDAD DEL EDIFICIO ES CONSECUENCIA DE LOS FACTORES FISICOS, CLIMATICOS, SOCIALES, ETC. DENTRO DE LOS CUALES SE VAN A DESARROLLAR EL EDIFICIO Y SU CONTEXTO EN CUESTION Y AUN MAS, LOS AMBIENTES QUE DICHO EDIFICIO GENERA DENTRO DE SU CIRCUNSTANCIA ESPACIAL (CONTEXTO)."

II.1. DETERMINANTES SECUNDARIOS.

OTROS AUTORES COMO HAYNES AFIRMAN QUE HAY FACTORES FISICOS PERCIBIDOS POR EL HOMBRE QUE PUEDEN CONTRIBUIR A ESA

"PERSONALIDAD" DEL EDIFICIO
Y LOS ESPACIOS QUE SE GENE-
RAN DENTRO Y FUERA DE
EL. A ESTOS ELEMENTOS LOS
CONOCEMOS COMO:

MOBILIARIO URBANO.
A DICHO MOBILIARIO
URBANO LO CONSIDERO COMO
DETERMINANTE SECUNDARIO.
COMO UN EJEMPLO
TENEMOS DENTRO DEL CENTRO
UNIVERSITARIO DE REFLEXION
Y ESTUDIO, UNA SERIE DE

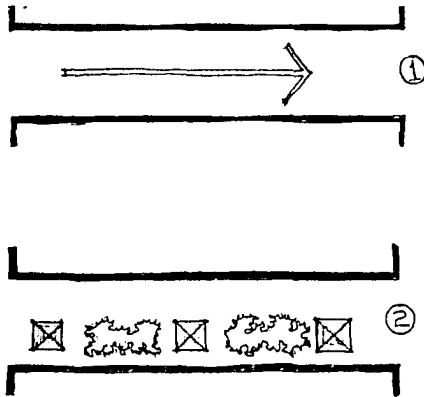

PLAZAS Y ESPACIOS ADAPTA-
DOS A FUNCIONES ESPECIFI-
CAS DE REFLEXION Y ESTUDIO
QUE SIN SERLO, POR MEDIO DE
DICHO DETERMINANTES
SECUNDARIOS SE TRANSFOR-
MAN Y ADQUIEREN FUNCIONES
ESPECIFICAS.

1. EN UNA CIRCULACION COMUN Y
CORRIENTE PODEMOS RECONSI-
DERAR AREAS DE ESTUDIO, JUE-
GO, DESCANSO, ETC. TAN SOLO
BASTA COLOCAR LOS ACCESO-
-RIOS NECESARIOS PARA QUE
EL USO DE DICHO ESPACIO QUE-
DA OFRECIER NUEVAS Y VARIADAS
ACTIVIDADES SIN ALTERAR
BASICAMENTE SU FUNCION
ORIGINAL.

2. CON ALGUNOS BANCOS Y PLAN-
TAS, COLOCADOS CON UNA IN-
TENCION DIVERSIFICAMOS LA
UTILIZACION DE NUESTRO ESPACIO
DANDOLE VIDA. DICHO ENRI-
QUECIMIENTO FUNCIONAL POR
MEDIO DE LOS DETERMINANTES
SECUNDARIOS HACEN DEL PRO-
YECTO UN PROYECTO DINAMICO,
COSA QUE ENRIQUECE LA PER-

PERSONALIDAD DEL MISHO.

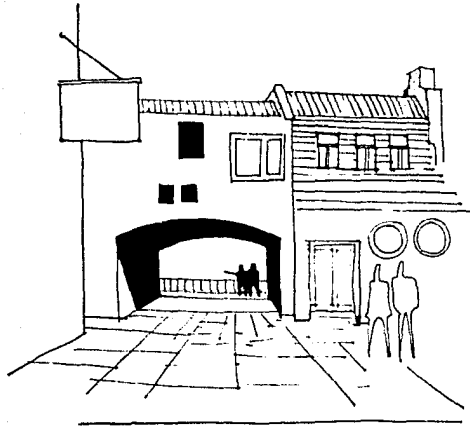

CAPITULO III. DINAMICA DE LOS PARAMETROS DE DISEÑO.

UN PROYECTO NO SURGE DE LA IMASINACION CAPRICHOSA DE SU CREADOR. POR EL CONTRARIO, CUALQUIER PROYECTO DE DISEÑO ANIVEL ESPACIAL, GRAFICO O DE OBJETOS, SURGE COMO RESULTADO DE UNA SERIE DE NECESIDADES PREVIAS Y SE LHMTA Y DEFINE POR MEDIO O A TRAVES

DE LOS PARAMETROS DE DISEÑO DICTADOS POR UN ANALISIS PREVIO DE CONDICIONANTES GENERALES QUE INFLUYAN DICHO PROYECTO.

DENTRO DE DICHO ANALISIS QUIERO CONSIDERAR LOS SIGUIENTES PARAMETROS DE DISEÑO QUE DAPAN PERSONALIDAD FUNCIONAL Y FORMAL AL PROYECTO DEL CENTRO UNIVERSITARIO DE REFLEXION Y ESTUDIO.

III.1. CONTEXTO URBANO.

(CAMPUS UNIVERSITARIO)

PUESTO QUE EL PROYECTO ESTA ENCLAVADO EN UN EXTREMO DEL CAMPUS UNIVERSITARIO, HE QUERIDO TOMAR EN CUENTA LOS CONCEPTOS RECTORES QUE GENERAN LOS EDIFICIOS QUE FORMAN DICHO CAMPUS. PARA ELLO QUIERO PLANTEAR UNA SERIE DE ESQUEMAS QUE CLARIFIQUEN DICHS CONCEPTOS:

III.1.1. PERSONALIDAD DEL CONJUNTO.

PARTIENDO DE GENERALES, NOS PODEMOS DAR

■ EL CONTEXTO ECOLOGICO.
COMO CONTEXTO ECOLOGICO,
ME REFIERO AL TIEMPO Y AL
CLIMA.

EL PREDIO ESTA CONFORMA-
DO POR PRONUNCIADAS CURVAS
DE NIVEL LAS CUALES FORMAN
UNA CAÑADA DE DIFICIL ADAP-
TIBILIDAD CONSTRUCTIVA.

LA ANTERIOR ES UNA DETER-
MINANTE TOPOGRAFICA DE GRAN
IMPORTANCIA QUE OBLIGA AL
PROYECTO A UNA DELICADA ADAP-
TACION.

TAMBIEN HAN SIDO DE
GRAN IMPORTANCIA LAS ORIEN-
TACIONES CONVENIENTES PARA
QUE LAS DOS UNIDADES ARQUI-
TECTONICAS (AULAS Y CUARTOS
HABITACION), LOGREN SU MAXI-
MO CONFOR Y FUNCIONALI-
DAD.

POR TODAS LAS ANTERIORES
CIRCUNSTANCIAS EL PROYECTO
ADQUIRIO UNA FORMA DETER-
MINADA Y MUY LOGICA.

CUENTA QUE LOS EDIFICIOS QUE CONFORMAN EL CAMPUS HAN SIDO SEÑALADOS UNOS CON RELACION DE OTROS DENTRO DE UNA REDICULA ORTOGONAL.

POR LO TANTO EL CENTRO UNIVERSITARIO DE REFLEXION Y ESTUDIO OBSEDECE AL ESQUEMA PLANTEADO ANTERIORMENTE POR SER PARTE INTEGRANTE DE DICHO CONJUNTO, AUNQUE CON

MAJOR EXACTITUD TODRIA AFIRMAR QUE ES UN PUNTO DE TRANSICION ENTRE LO ORTOGONAL (REPRESENTADO POR EL CAMPUS) Y LO ORGANICO REPRESENTADO EN ESTE CASO POR LO CAPRICIOSO DE LAS CURVAS DE NIVEL DE LA CASCADA SOBRE LA CUAL SE ENCUENTRA SITUADO.

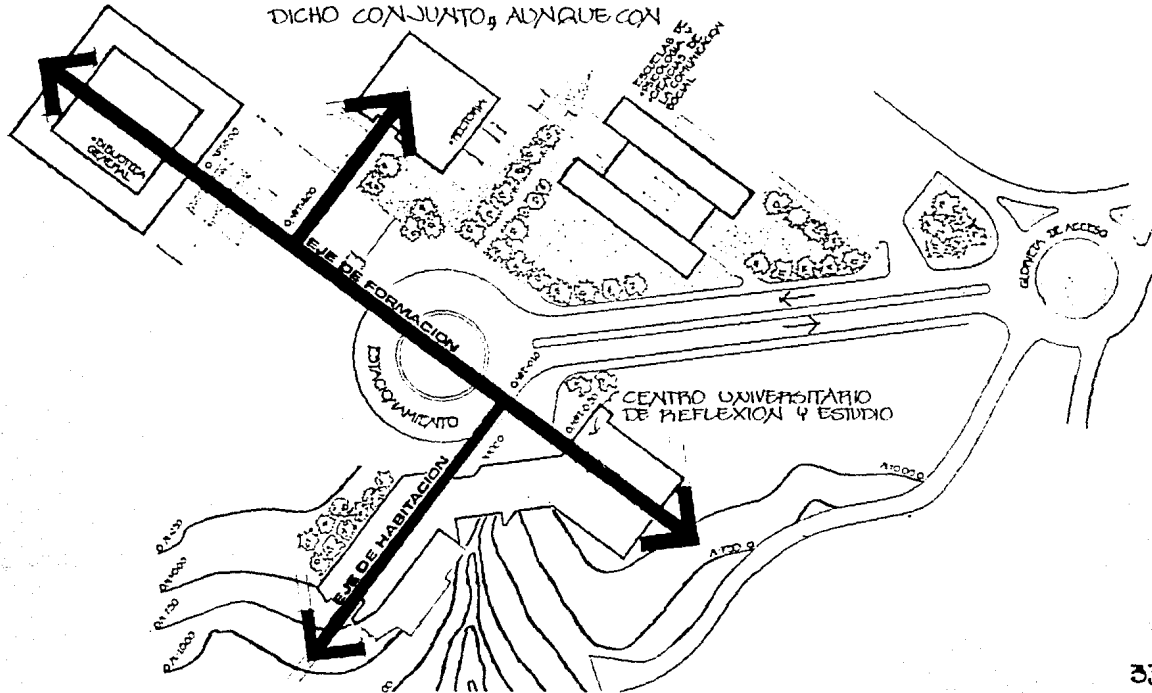

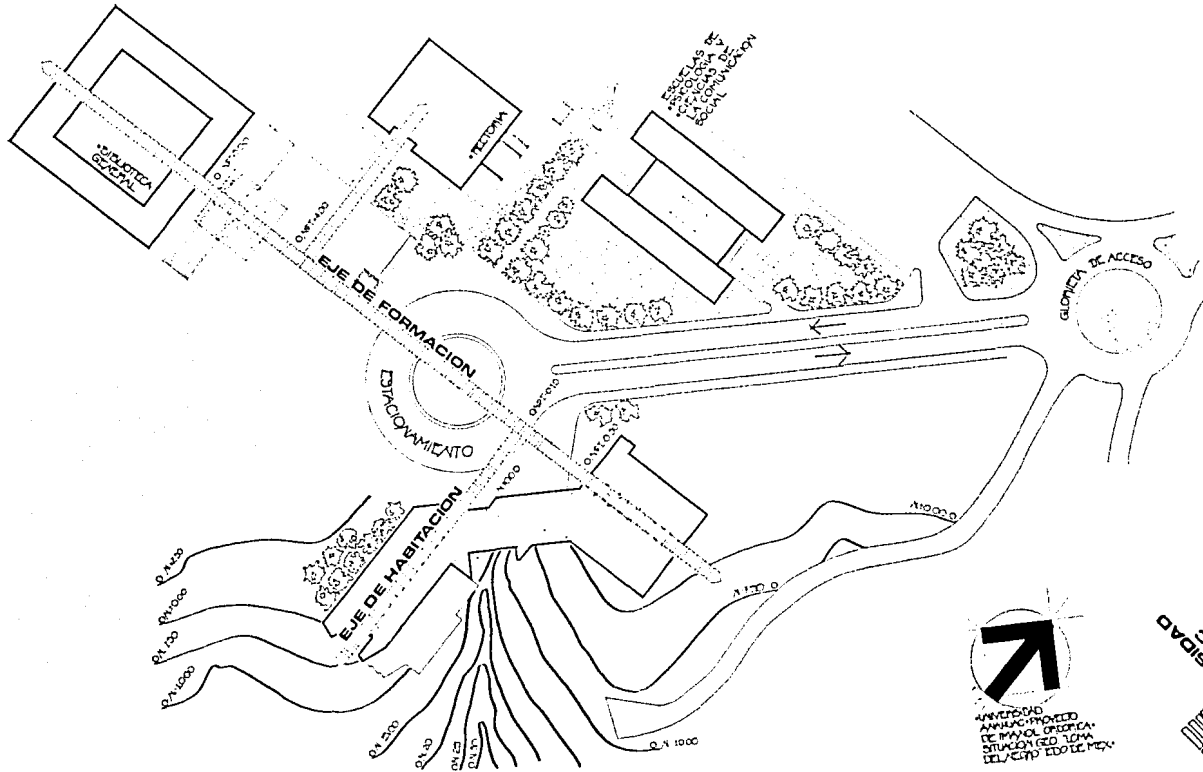

UNIVERSIDAD ANAHUAC
PLANTA DE CONJUNTO

UNIVERSIDAD ANAHUAC
PROYECTO DE MAQUILAS
DE MANUFACTURAS
SITUACION DEL LUGAR
DEL CANTON ITOZIMC

▣ ESCALA.

LA ESCALA DE LOS EDIFICIOS, SE HA RESPETADO TOTALMENTE EN EL CENTRO DE FORMACION; AUNQUE LA PARTE DEL CONJUNTO QUE INCLUYE A LA RESIDENCIA UNIVERSITARIA, FIGURE COMO UN BLOQUE HETEROGENEO A LOS DEMAS EDIFICIOS.

LAS FACHADAS INTERIORES AL CAMPUS (NORTE, NOR OESTE Y OESTE), GUARDAN

UNA PERFECTA ESCALA CON RESPECTO AL CONJUNTO.

POR EL CONTRARIO, LAS FACHADAS POSTERIORES (SUR, SURESTE Y ESTE), MAS BIEN SE ADAPTAN A SU CONTEXTO NATURAL Y TOMAN DE ESTE LA CORRESPONDIENTE ESCALA.

CONCEPTOS COMPLEMENTARIOS

SON TODOS AQUELLOS DETERMINANTES SECUNDARIOS QUE COMPLEMENTAN LAS AREAS DE REFLEXION Y ESTUDIO A NIVEL ESPACIAL (PLAZAS, FOROS, ETC.), COMO TAMBIEN A NIVEL OBJETOS (ESCULTURAS, JARDINERIA, ETC.).

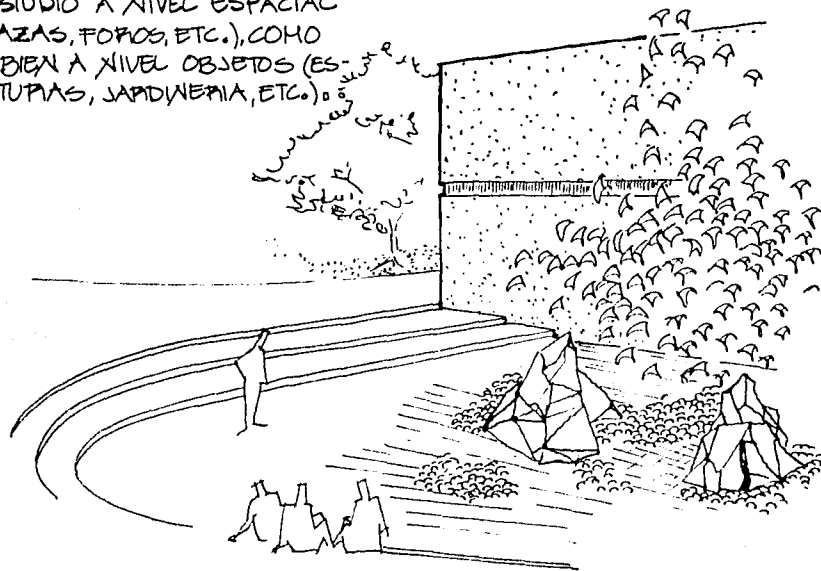

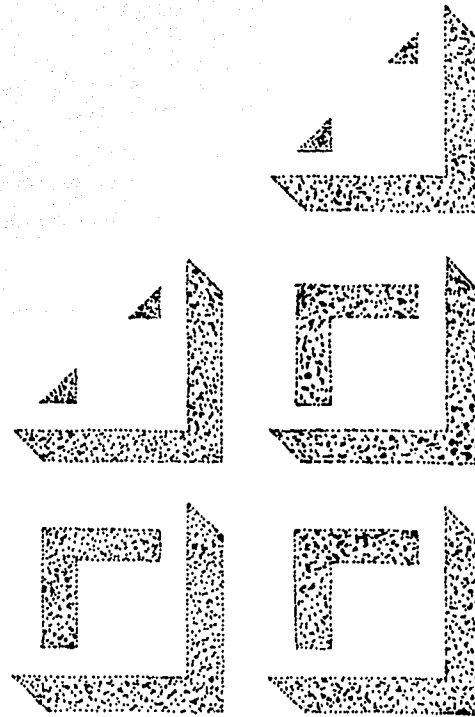

CAPILLA
UNIVERSITARIA

CAPITULO I. EL ARTE, LA ARQUITECTURA Y LA FE.

• HISTORICAMENTE EL ARTE DE LA IGLESIA FUE, DURANTE LARGOS PERIODOS DE TIEMPO, EL FORJADOR PRINCIPAL DEL SENTIDO CATOLICO DE LA REALIDAD.

EL ARTE CRISTIANO PREFERENTEMENTE PROPORCIONA A LOS HOMBRES CREYENTES UN SENTIDO MUY PROFUNDO DE LA EXISTENCIA; EMPLEA CIERTAS FIGURAS MODELO, FACILES DE RECONOCER, PARA RECORDAR A LOS CREYENTES QUE LA FE ERA UNA VIDA Y EXIGENTE IMITACION PARA ESTAR EN LA REALIDAD.

LOS MISTERIOS DE QUE SE OCUPABA DICHO ARTE ERAN DE HECHO UNA REALIDAD EN PROFUNDIDAD. AL INVITAR AL HOMBRE A CONTEMPLAR CIERTOS ACONTECIMIENTOS DE LA HISTORIA SACRADA TAMBIEN LE INVITABA A COTIZUAPLOS EN SU VIDA PROPIA.

LOS MISTERIOS IVAU A SER LA FORMA VERDADERA DEL ALMA HUMANA Y ELLA IVA A SER, EN EL SENTIDO MAS ES-TRICTO, LO QUE CONTEMPLABA, PUES, LA HEUTE; EL COPAZQU Y LA IMAGINACION IVAU A OBTENER LA ASIMILACION DEL I-CQUO EN LA VIDA HUMANA.

UEGO, COMO ES DE SUPONER ESTE PROCESO DE INTEGRACION VISUAL, TERUDRIA SU LOGICA FLOPACION. EL CRISTIANO SE ESPERABA EN SU MUNDO LAS ESPERANZAS SANTAS QUE HAN PODEROSAMENTE CONTEUIDAS EN LOS MISTERIOS CRISTIANOS Y EN SUS EXPRESIONES, ESPERANZAS QUE ESPERABAN UNA EXPAYOSION POR MEDIO DE LA FE, DEL AHORR DE SACRIFICIO Y DE LA ADOPTACION.

SIENDO QUE LA ARQUITECTURA ES UNA EXPRESION DE ALGUNAS REALIDADES HUMANAS, CONVEUDRIA ALEX-APA AL CAMPUS UNIVERSITARIO UN CENTRO PARA FORTALECER LA FE. LA FE QUE ES UNA NECESIDAD TRACEDENTAL PUES AYUDA AL HON-

§ EL ARTE SACRADO
Y LA VIDA DEL
HOMBRE DE
DANIEL BERRIGAN
S.J.

ERE A DESLIGARSE DE LAS
REALIDADES MATERIALES Y TEM-
PORALES PARA INTEGRARLO A
EL UNIVERSO DE LA REALIDAD
PERFECTA E INTEMPORAL DE
CUYO SER SUPERIOR, TODOPODERO-
SO, OMNIPOTENTE Y OMNIPRE-
SENTE EL CUAL PROYECTA
AL HOMBRE DENTRO DE UNA
REALIDAD ASCENDENTE HACIA
LO PERFECTO SITUACION QUE
LE PROPORCIONA UN SENTIDO
TRANSCENDENTE A SU EXISTENCIA.

EL PROYECTO QUE
CUMPLE DICHO PROPOSITO, ES EL
TEMPLO, LA CAPILLA UNIVERSI-
TARIA.

CON DICHO PROYECTO,
LA ARQUITECTURA DE TODOS LOS
TIEMPOS HA CONTRIBUIDO A VER-
TICALIZAR E ILUMINAR LA OBS-
CURA HORIZONTALIDAD DE LA
HUMANIDAD.

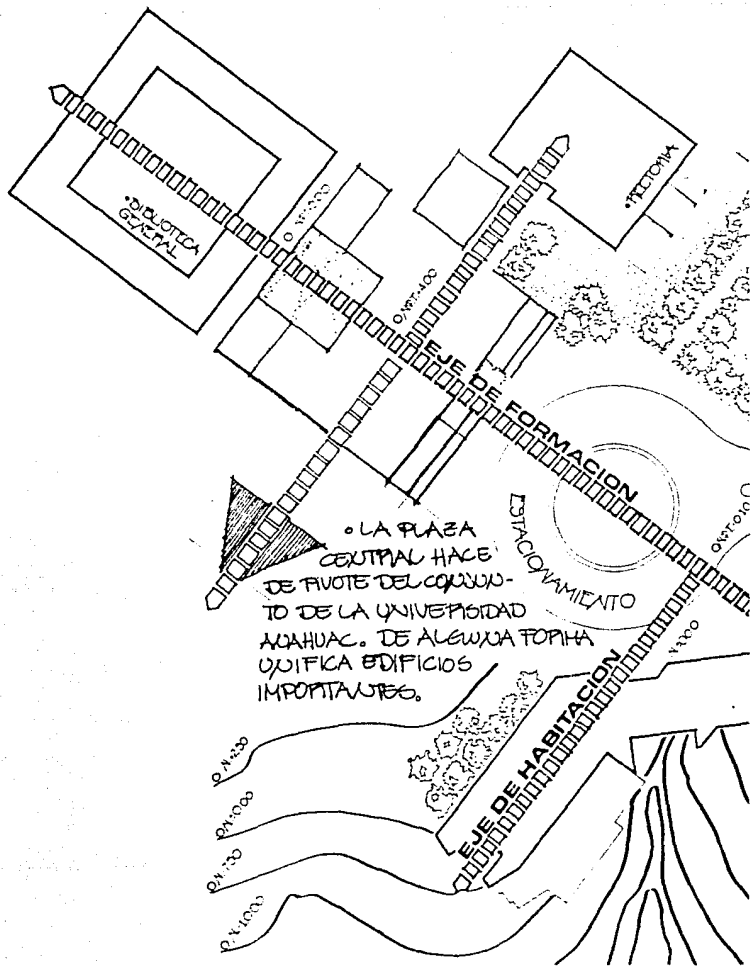

CAPITULO II. EL CAMPUS Y LA CAPILLA UNIVERSITARIA.

UN ELEMENTO COMUN A TODOS LOS EJES A PARTIR DE LOS CUALES PODEMOS SITUAR LOS EDIFICIOS QUE PODEAN EL CAMPUS UNIVERSITARIO, ES LA PLAZA CENTRAL, LIMITADA AL NORTE POR LA RECTORIA, AL OESTE POR LA BIBLIOTECA, AL ESTE POR LA FUENTE Y AL SUR POR LA QUE SERIA LA CAPILLA UNIVERSITARIA.

CON LO ANTERIOR PODEMOS DARNOS DIVERSOS PROYECTOS DE PLAZAS REALIZADOS EN DIVERSAS EPOCAS, EN DIVERSAS PRESIONES Y QUE RESULTAN HOMOGENEAS POR ESTAR PODEADAS DE EDIFICIOS SUBORDINABLES, RELIGIOSOS O DE IMPORTANCIA CULTURAL. BUSCANDO SEJANZA AL CONCEPTO ANTERIOR, PODEMOS SITUAR LA CAPILLA UNIVERSITARIA EN EL EXTREMO SUR DE LA PLAZA CENTRAL.

CAPITULO III. EL CONCEPTO ARQUITECTONICO.

ERA IMPORTANTE DEFINIR UN CONCEPTO ARQUITECTONICO BASADO EN CONCEPTOS CONCEPTIVAMENTE A LA FE CRISTIANA COMO SON:

1) LA SANTISIMA TRINIDAD.

LA TRINIDAD: PADRE, HIJO Y ESPIRITU SANTO, LOS TRES DE UNA MISMA NATURALEZA.

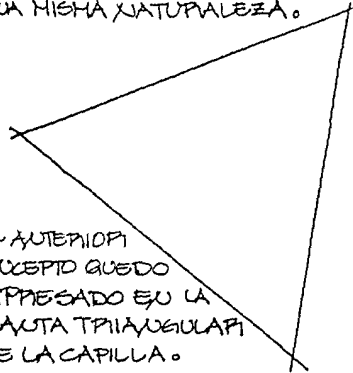

EL ANTERIOR CONCEPTO QUEDO EXPRESADO EN LA PLANTA TRIANGULAR DE LA CAPILLA.

2) LA LUZ, LA VERDAD.

LA FE CRISTIANA BUSCA LOS CAMINOS DE LA VERDAD, SIMILAR EN CONCEPTO ES LA LUZ Y CONTRARIO SERIA LA DUDA, LA OSCURIDAD. ESTE CONCEPTO ESTA RE-

PRESENTADO CON LA ESTRUCTURA LUMINOSA QUE FORMA EL ACCESO PRINCIPAL EN UNO DE LOS ESPACIOS DE LA FORMA TRIANGULAR.

3) BAPTISMO. CONCEPTO FUNDAMENTAL DE LA FE REPRESENTADO Y UBICADO EN EL SEGUNDO ESPACIO DE LA FORMA TRIANGULAR.

EL BAPTISMO, LA PURIFICACION REPRESENTADO POR UN ESPEJO DE AGUA PERIMETRAL A DICHO ESPACIO.

4) LA EUCHARISTIA Y LA RESURRECCION. CONCEPTOS SITUADOS EN EL ESPACIO CABECERA DEL TRIANGULO EN EL CUAL SE SITUA EL ALTAR Y EL SACRIFICIO. CONTRARIO A DICHO ESPACIO SE ENCUENTRA EL UMBRAL DE LAS OPORTUNAS PARA PARTICIPAR UN PRECEPTO PROCESIONAL DESDE ESE PUNTO AL ALTAR Y LA SACRISTIA.

5) ACTIVIDAD MISIONAL.

REPRESENTADA POR LA CAPILLA ABIERTA FUERA AL LADO NOROCCIDENTAL DE LA CAPILLA.

ESTA PARA CELEBRACIONES A GRAN ESCALA HACIA FUERA DE LA CAPILLA.

III.1. EL ALTAR.

UNO DE LOS ELEMENTOS IMPORTANTES DENTRO DE LA LITURGIA ES LA EUCHARISTIA.

LA EUCHARISTIA COMIENZA CON EL OFERTORIO QUE SEGUN EL CONCILIO VATICANO DEBE SER LA OFRENDA DEL PUEBLO DE DIOS A DIOS.

SE LLEVAN EN PILO PROCESSIONAL, DESDE LA PARTE BAJA DEL NAUTEX: EL AGUA, EL VINO Y EL PAN EUCHARISTICO, ENTREGANDOSE ESTOS AL SACERDOTE DELANTE DEL ALTAR.

LA EUCHARISTIA NOS PRESENTA "LA CENA DEL SEÑOR".

POR LO ANTERIOR DECIDI DISEÑAR EL ALTAR EN BASE A ESTE ACONTECIMIENTO.

LOS PERSONAJES QUE PARTICIPAN EN LA ULTIMA CENA FUERON: BARTOLOME, SIMON PEDRO, ANDRES, SANTIAGO, JUAN FELIPE, MATEO, TOMAS, SANTIAGO EL DE ALFEO, JUDAS TADEO Y JUDAS ISCARIOTE.

SABEMOS, POR OTRA PARTE QUE ESTE EPISODIO HA SIDO REPRESENTADO POR MUCHOS PINTORES DURANTE TODAS LAS EPOCAS

DESPUES DE SUCECIDO DICHO ACONTECIMIENTO.

EN TODAS ELLOS APARECEN CRISTO Y LOS DISCIPULOS SENTADOS A LA MESA DEL CENACULO Y EN CASI TODAS LAS REPRESENTACIONES ENCONTRAMOS SIMILITUDES, YA SEA EN LA COLOCACION DE LOS PERSONAJES O EN LOS COLORES REPRESENTANDO LAS VIRTUDES DE LOS MISMOS.

PARA EL PROYECTO DEL ALTAR, TOME EN CUENTA LA OBRA MAESTRA DE LEONARDO: "LA CENA" EUCHARISTICA POR LUDOVICO EL MORO PARA EL MONASTERIO DE SANTA MARCIA DE LAS GRACIAS Y PUBLICADA EN EL PERIODO DE 1495-1497, EN LA CIUDAD DE MILAN, OBRA CONSIDERADA COMO MAESTRA DENTRO DEL GÉNERO DE LA ULTIMA CENA.

LA COLOCACION DE LOS APOSTOLES EN EL CENACULO, GRUPOS DEFINIDOS DE PERSONAJES PARA LOGRAR LA MAS PERFECTA ARMONIA EN LA COMPOSICION GENERAL TOMANDO EN CUENTA QUE ESTAN EN LAS

PERSONAS REPRESENTADAS.

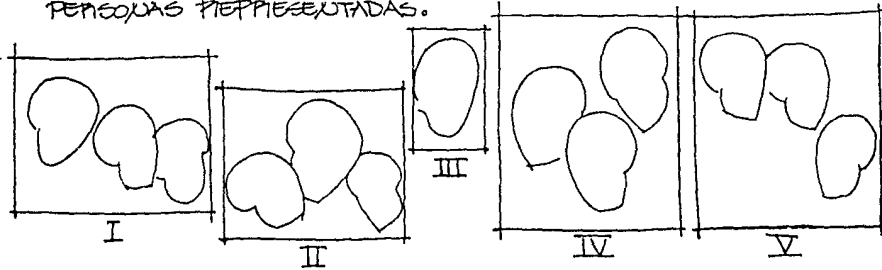

LOSIO LA APHONIA CON UNA DISTRIBUCION DE 4 GRUPOS DE 3 APOSTOLES CADA UNO DIVIDIDOS CON LA FIGURA DE JESUS AL CENTRO. UN DETALLE IMPORTANTE FUE EL COLOCAR A JUDAS ISCARIOTE EN EL MISMO PLANO DE LOS DEMAS APOSTOLES. ES UN DETALLE IMPORTANTE PUES OTROS AUTORES LE COLOCARON FUERA DEL GRUPO, NORMALMENTE FRENTE A LA MESA Y DE ESPALDAS AL ESPECTADOR; NO LOS PAUDO SE LA APHONIA DEL CONJUNTO PUES QUEDABA AL OXO APOSTOLES, JESUS Y JUDAS.

LA COLOCACION DE LOS APOSTOLES EN LOS GRUPOS Y LOS COLORES REPRESENTATIVOS DE CADA UNO SON:

GRUPO I:

- BARTOLOME (VERDE Y ROJO)
- SANTIAGO EL MENOR (ROJO)
- ANDRES (VERDE Y VIOLETA)

GRUPO II:

- JUDAS ISCARIOTE (AMARILLO-VERDE)
- PEDRO (VERDE)
- JUAN (VERDE)

GRUPO III:

- JESUS (ROJO Y AZUL)

GRUPO IV:

- TOMAS (VERDE)
- SANTIAGO (ROJO-VERDE)
- FELIPE (VERDE-VIOLETA)

GRUPO V:

- MATEO (NEGRO-ROJO)
- JUDAS TADEO (AMARILLO-ROJO)
- SIMON (ROJO)

LA POSICION NASIDO TOMADA DIRECTAMENTE DE "LA CEJA" DE LEONARDO Y LA SELECCION CROMATICA DE UNA REPRESENTACION COMPARTIVA DE VARIOS AUTORES.

LA REPRESENTACION DE LOS APOSTOLES EN EL ALTAR ES UNA PROPUESTA A BASE DE ESCULTURAS DE ACEPPO, BASADAS EN UNA FIGURA HUMANA, VESTIDA CON UN MANTO SOBRE LA CUAL SE SOSTIENE LA PLACA SUPERIOR DEL ALTAR. LA IDEA CONCEPTUAL ES QUE EN LA MESA DEL SEÑOR SE REALIZA LA EUCHARISTIA QUE ES EL SOPORTE O UNO DE LOS APOYOS DE LA VIDA

DE FE. LAS FIGURAS TIENEN EN SU FLUJO DE PUNTO EL MANTO REPRESENTADO POR UN TRIANGULO Y CADA MANTO CON EL COLOR DEL APOSTOL. EN SU FLUJO DEL MANTO SE APOYA Y FINALMENTE EN SU FUSO IZQUIERDO TIENEN LA REPRESENTACION DE UN COPAZON ADIEPTO QUE REPRESENTA LA ACTITUD DE CAPIDAD Y DE APERTURIA QUE DEBE TENER LA IGLESIA ANTE TODO EL ORBE. SOLAMENTE EL APOSTOL PIES PRESENTADO POR JUDAS ESCAPITO NO TIENE ESTE ELEMENTO.

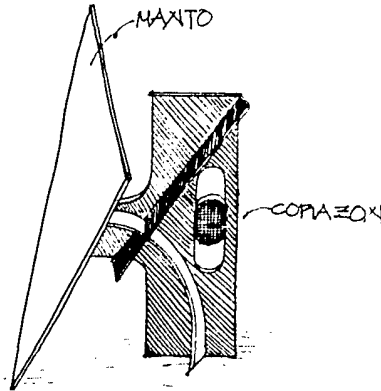

III.2. CAPILLA ABIERTA.

DURANTE EL SÍNODO DE OBISPOS DE LA SEGUNDA MITAD DE 1985, AMÉRICA FUE DECLARADA AL IGUAL QUE FRANCIA Y ALGUNAS REGIONES DEL MUNDO COMO TIERRA DE MISIÓN.

HAY QUE VOLVER A PREDICAR EN EL ATRIO DE LAS IGLESIAS, HAY QUE CELEBRAR LA MISA PARA QUE EL MUNDO CONOZCA QUE JESUS HA RESUCITADO DE ENTRE LOS MUERTOS, QUE SOMOS PARTE IMPORTANTE DE LA IGLESIA DEL SEÑOR.

LA NECESIDAD DE PREDICAR EN ESPACIOS EXTERIORES, SURGE NUEVAMENTE Y EL ELEMENTO ARQUITECTÓNICO PARA REALIZAR DICHA FUNCIÓN ES LA CAPILLA ABIERTA.

RECORDAMOS A LOS ANTECEDENTES DE CAPILLAS ABIERTAS EN DIVERSAS EPOCAS:

SIGLO XVI - ACTOYAN
SIGLO XVII - ACOCHAN
1980-85 XIOTRE-DIHE

DU-HALT-PONCIAMP

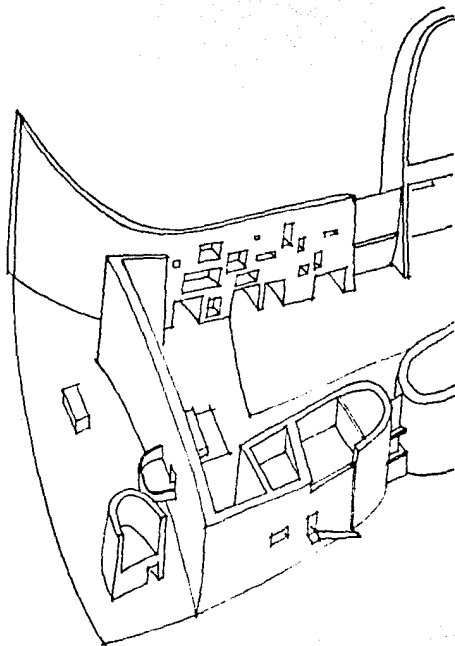

LOS ELEMENTOS DE LA CA-
PILLA ABIERTA SON:
EL ALTAR, EL PULPITO Y EL
ATRIO, ADEMAS DE UN CRUCI-
FISO O UN LUGAR PARA LOS
ESTANDARTES.

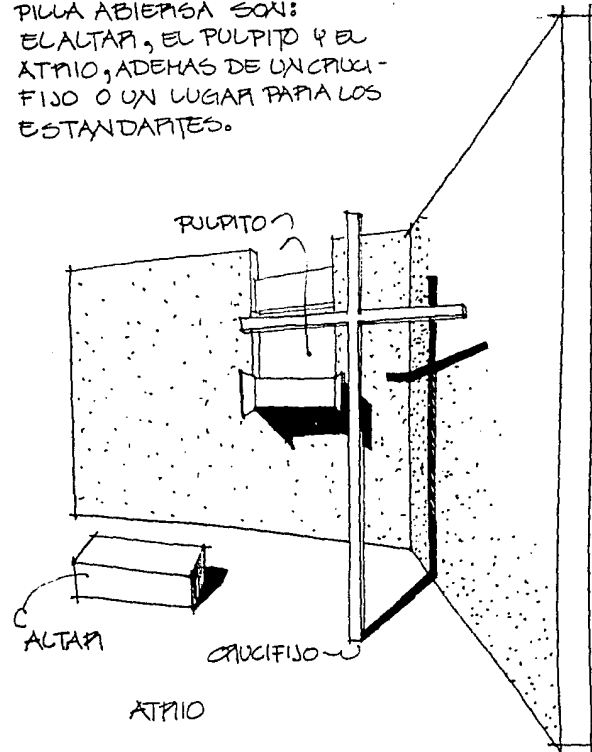

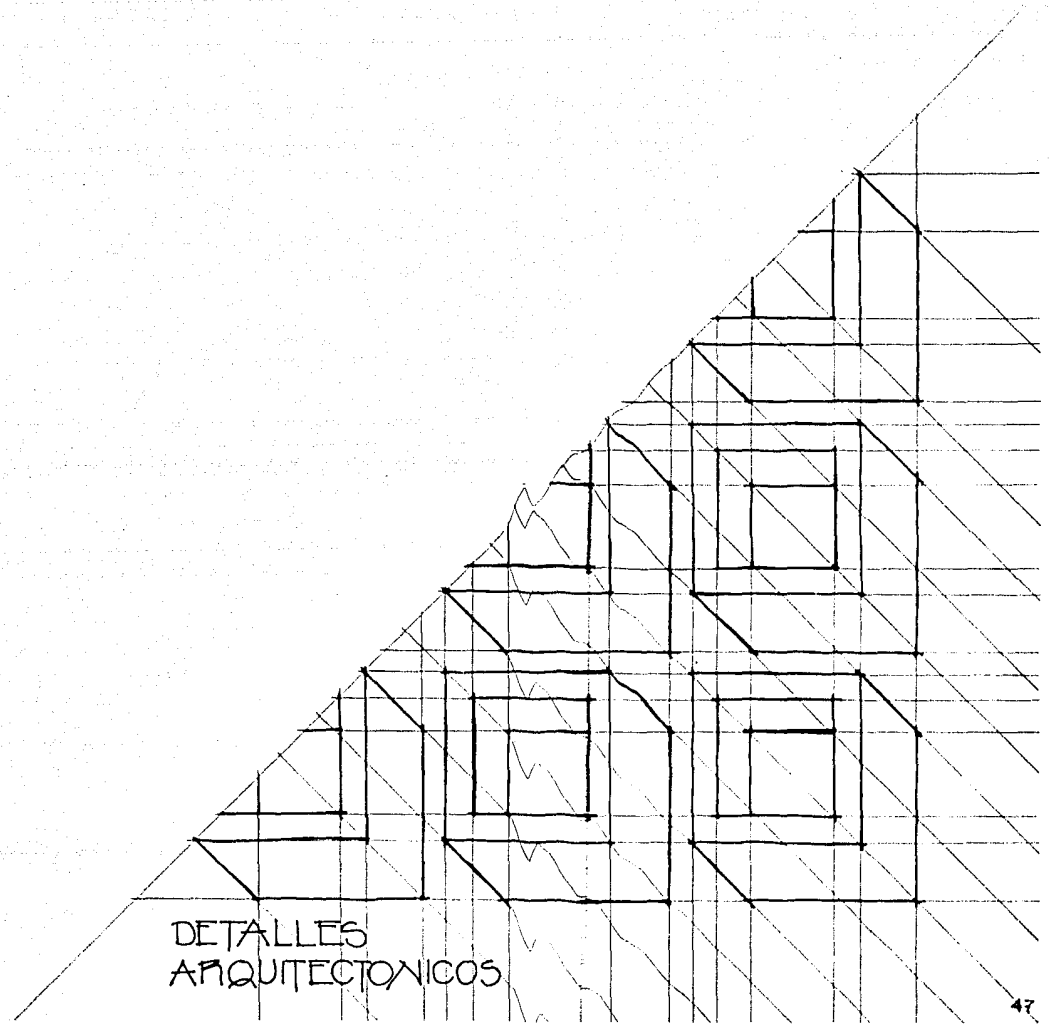

DETALLES
ARQUITECTONICOS

□ SISTEMA ESTRUCTURAL SPACE-BEAM

ES UN SISTEMA CONFORMADO POR ELEMENTOS ESTANDARIZADOS DE ACERO DE CALIBRES LIGEROS UNIDOS ENTRE SI, FORMANDO MODULOS DE 1.50 X 1.50 X 1.27 M O DE 1.20 X 1.20 X 1.20 M DE PERALTE GENERALIZANDO EN CONJUNTO UNA ESTRUCTURA TRIDIMENSIONAL.

EL SISTEMA ESTA DISEÑADO PARA SOPORTAR UNA TECHUMBRE LIGERA DE 15 kg/m² ASI COMO PARA RESISTIR IMPULSES DE VIENTO DE 160 km/hr.

VENTAJAS DEL SISTEMA:

- SIN SOLDADURA
- AHORRA TIEMPO
- MENOR COSTO
- FACILIDAD DE MONTAJE
- ACABADO CON PROCESO ELECTROESTATICO Y HORNEADO (BLANCO, NEGRO, GALVANIZADO)
- ENSAMBLE PARCIAL EN EL PISO (COLOCADO CON GRUAS).
- ENSAMBLE A PARTIR TELEPORTE.

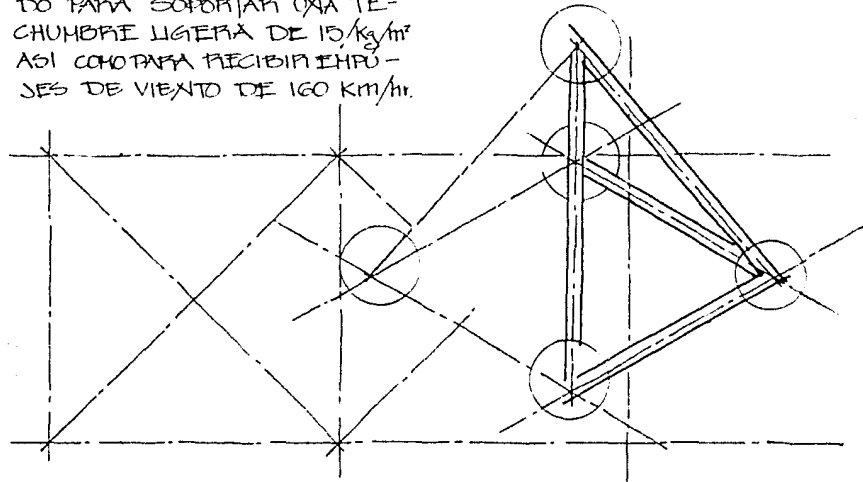

EN EL SISTEMA
SPACE BEAM TODOS
LOS ELEMENTOS UTI-
LIZADOS TIENEN LA
MISMA LONGITUD Y
VAN UNIDOS POR DIS-
POSITIVOS IDENTICOS.
AQUI SE MUESTRA
UN DISPOSITIVO DE U-
NION DE CHAPA PLI-
GADA (CONECTOR).^o

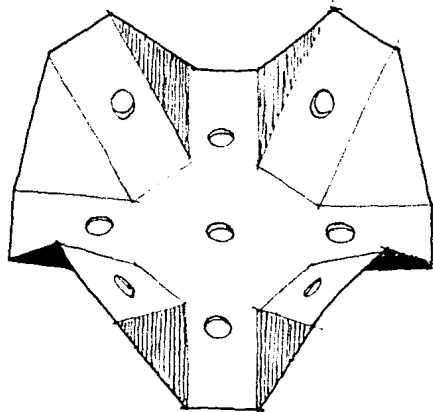
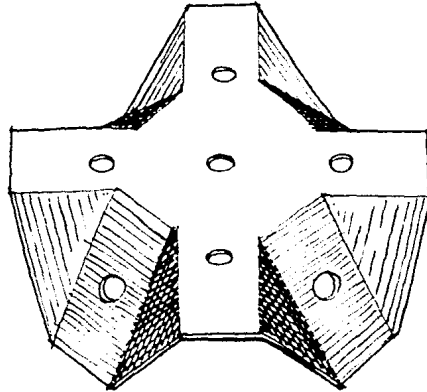

DETALLE CONECTOR

ATIESADOR EXTERNO

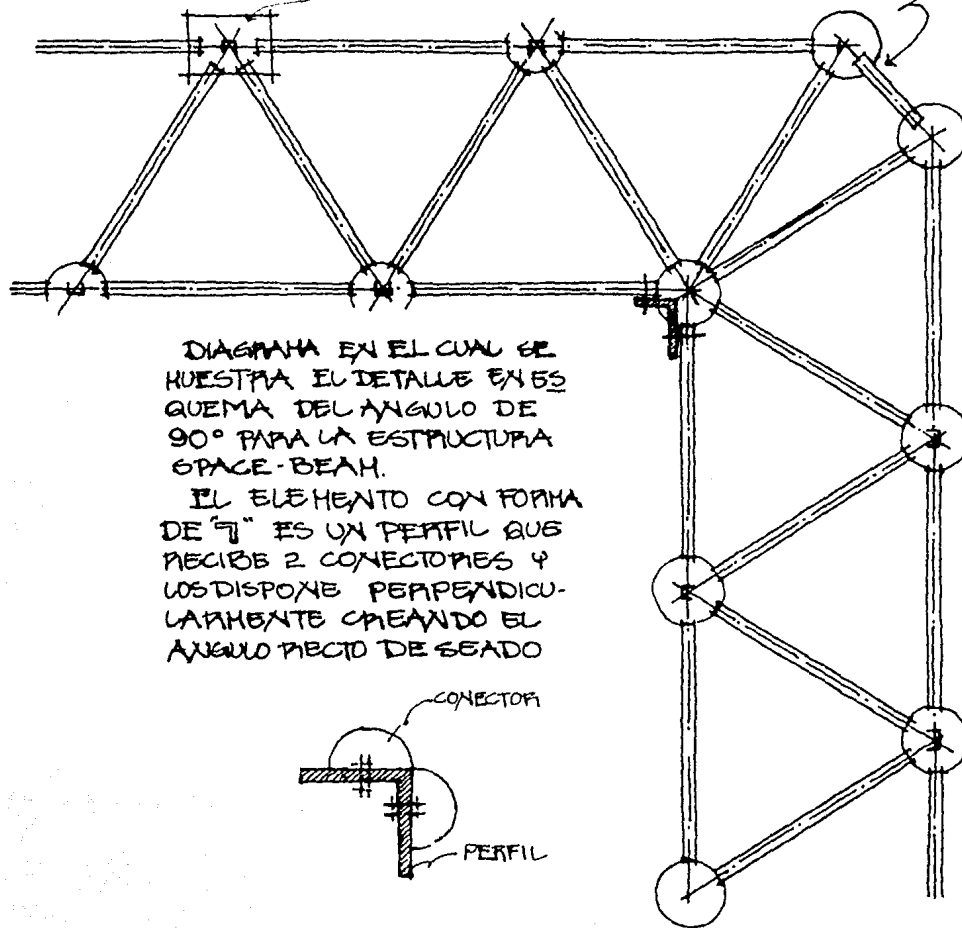

DETALLE DEL
CONECTOR

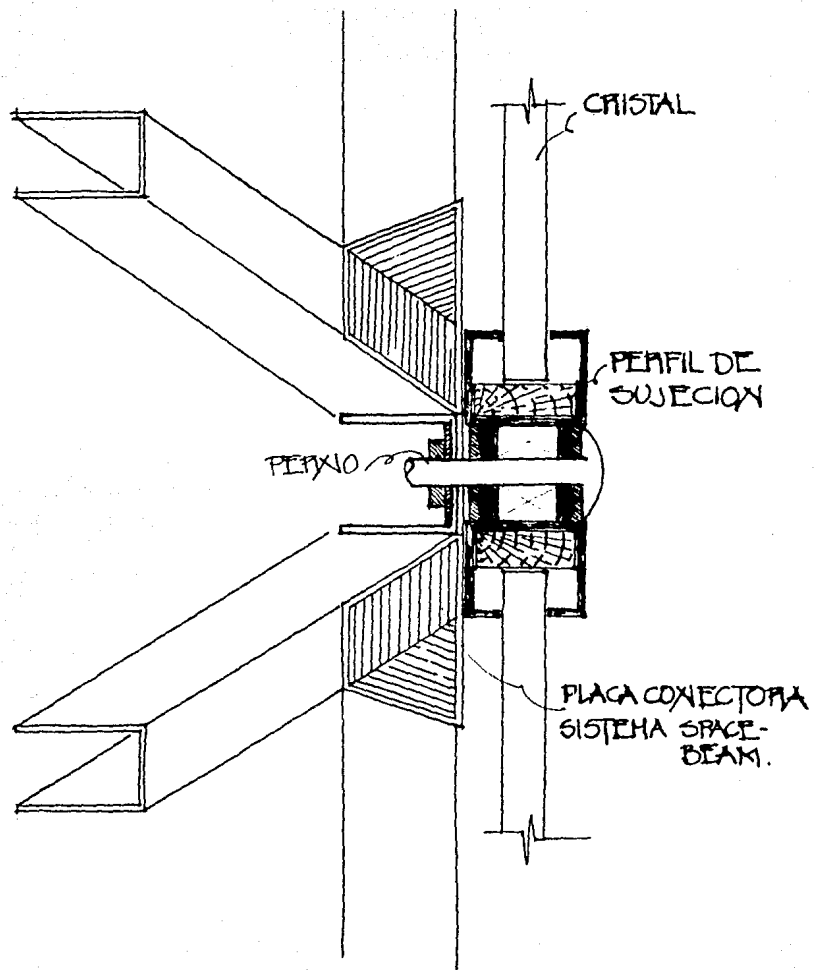

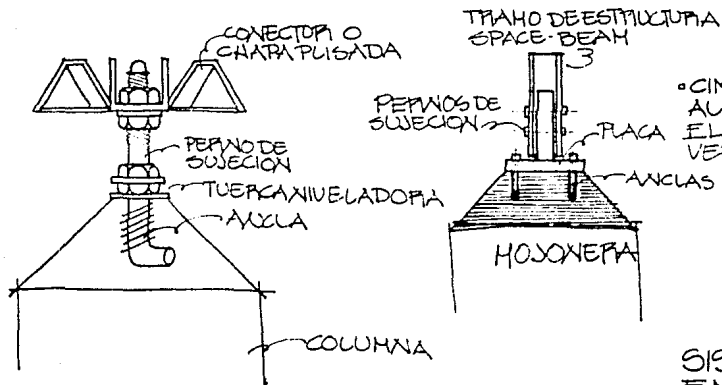
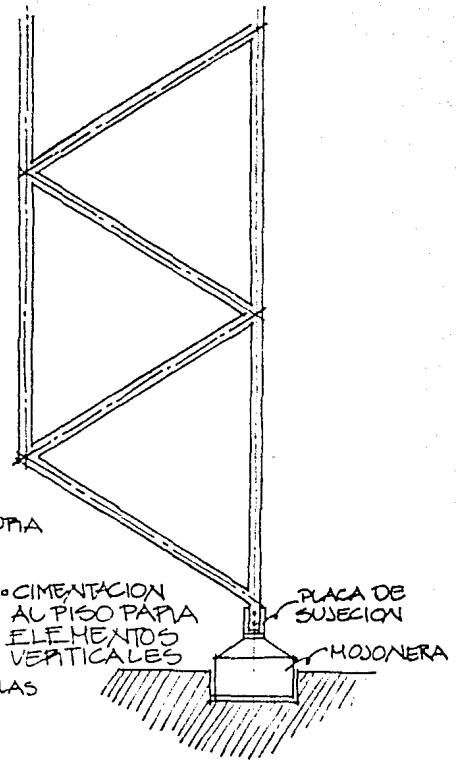
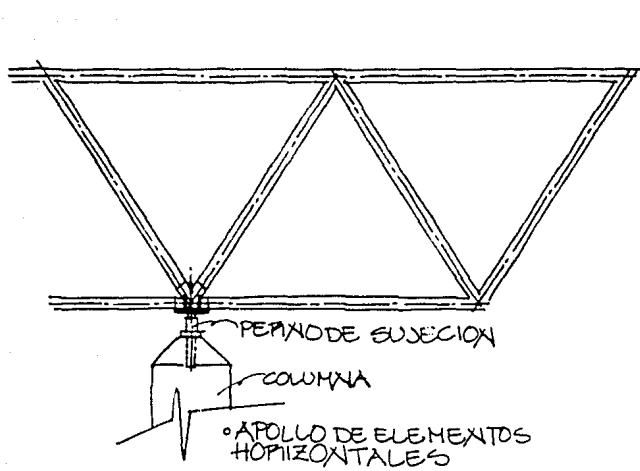

SISTEMAS DE EMPOTRE

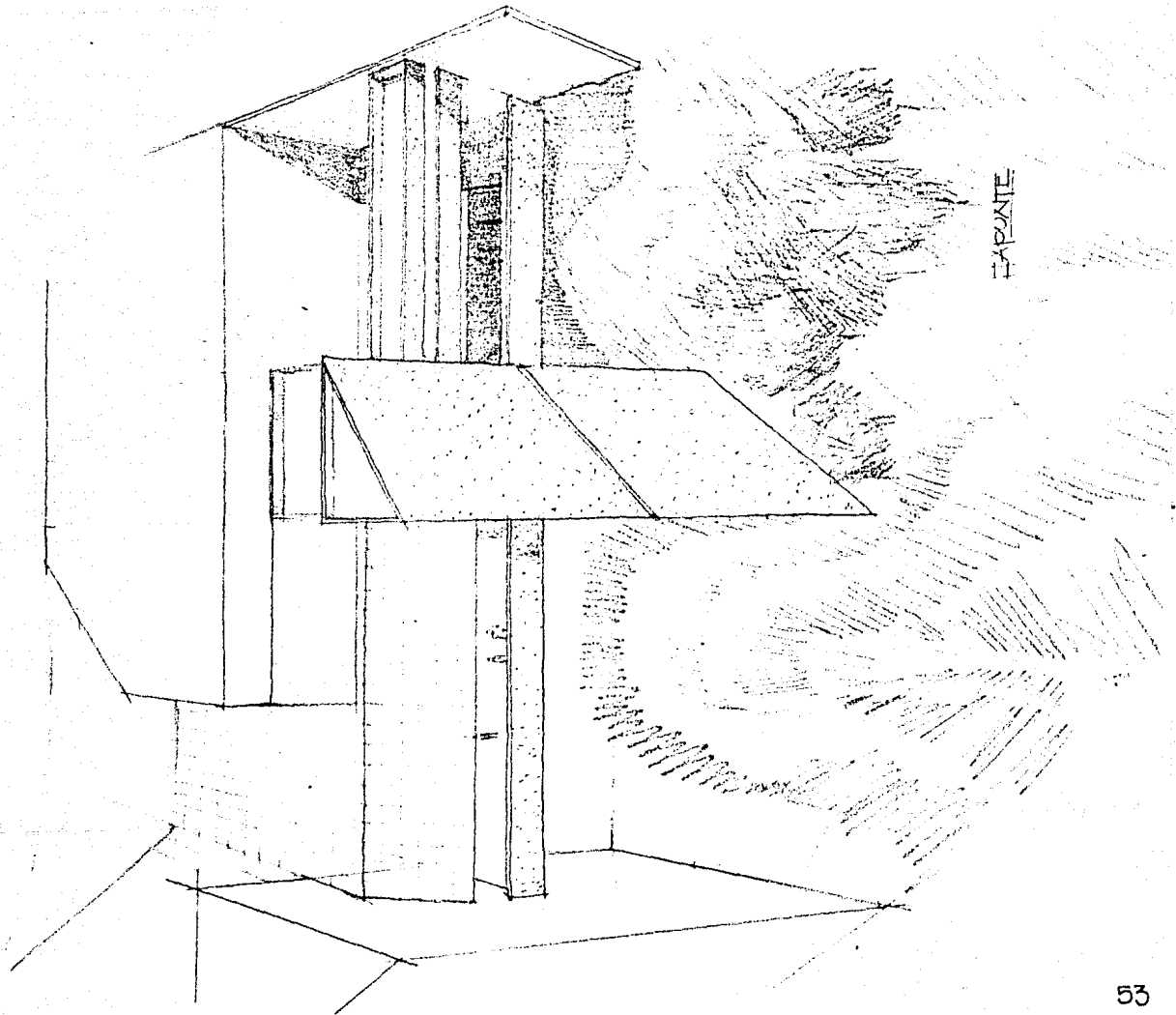

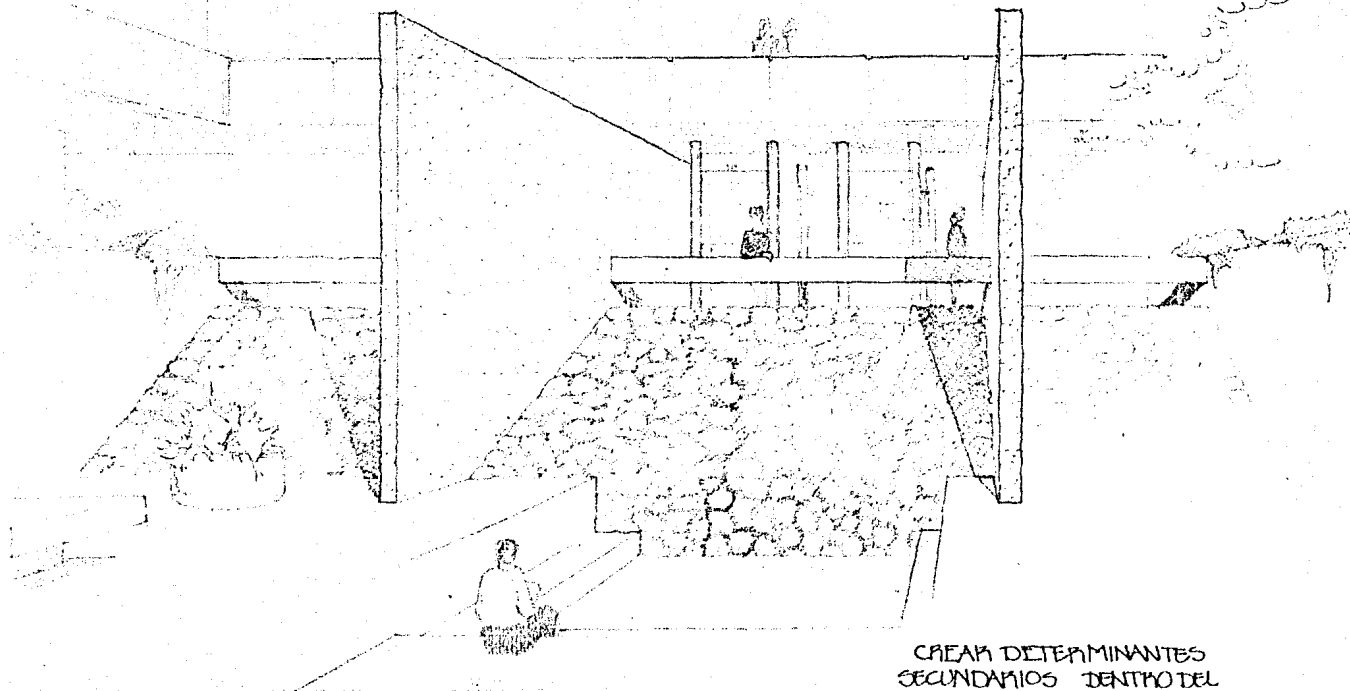

CREAR DETERMINANTES
SECUNDARIOS DENTRO DEL
CENTRO, COMO SON LOS AM-
BIENTES PARA REFLEXION
Y ESTUDIO ES MUY IMPORT-
TANTE.

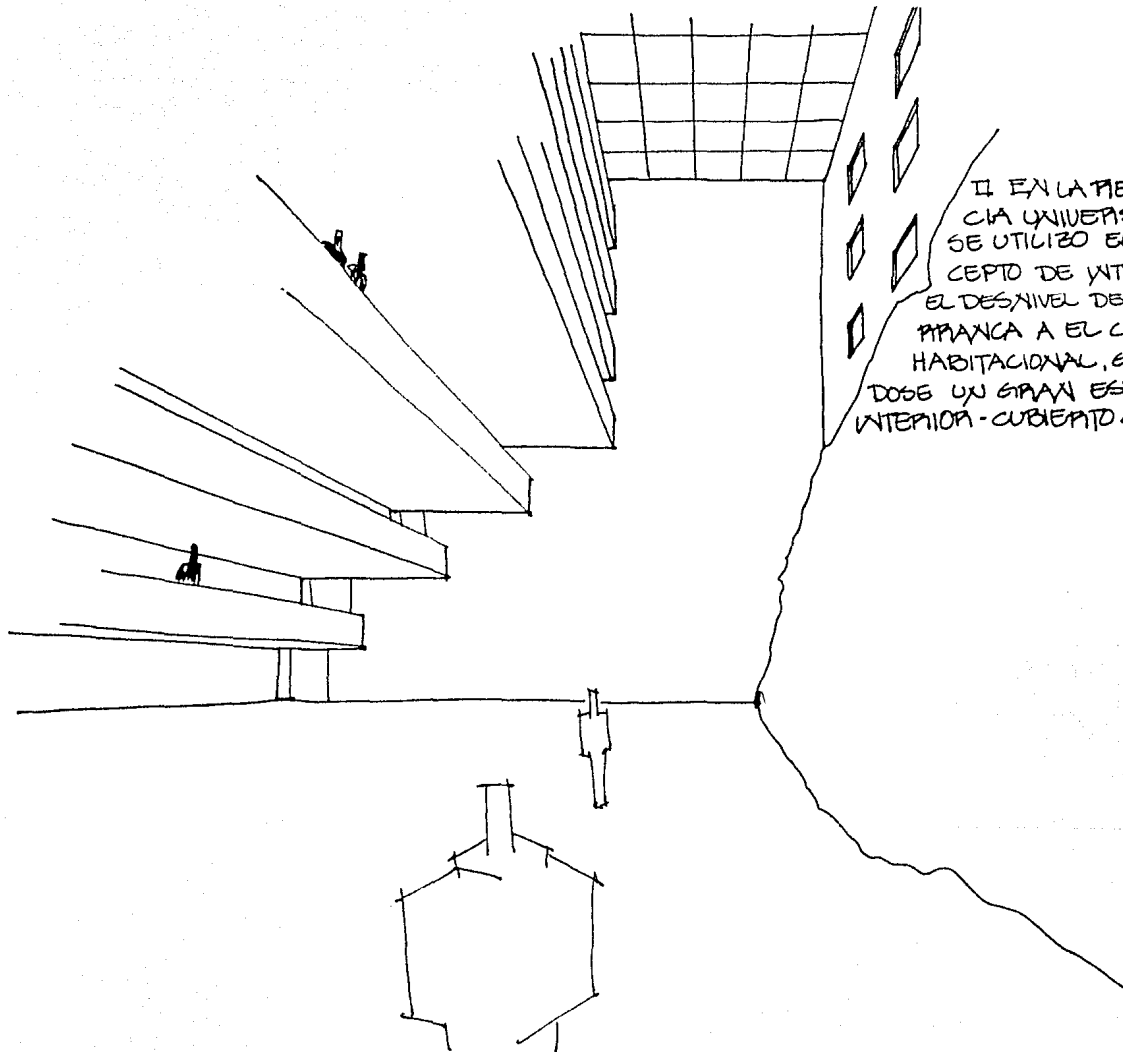

II EN LA PRESIDEN-
CIA UNIVERSITARIA
SE UTILIZO EL CON-
CEPTO DE INTEGRAR
EL DESNIVEL DE LA BA-
RRANCA A EL CONJUNTO
HABITACIONAL, GENERAN-
DOSE UN GRAN ESPACIO
INTERIOR-CUBIERTO.

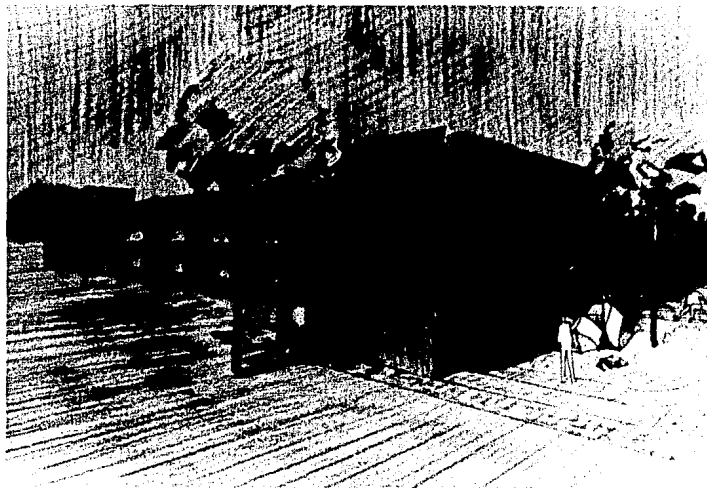
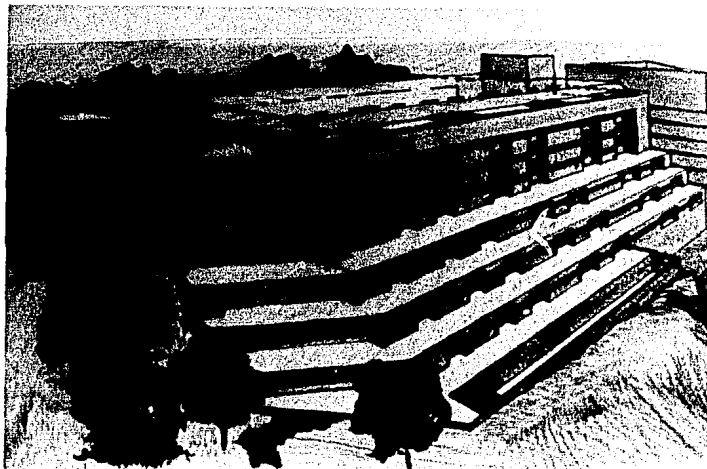

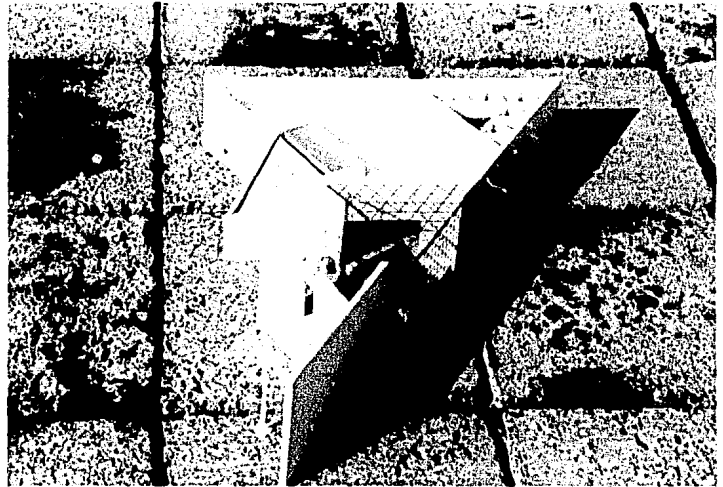
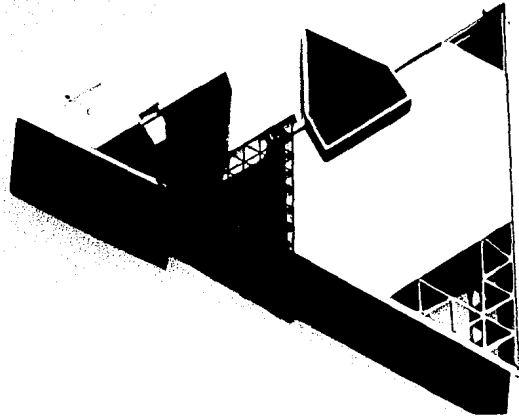

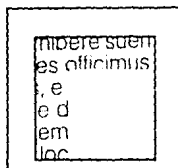
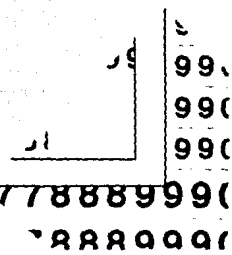
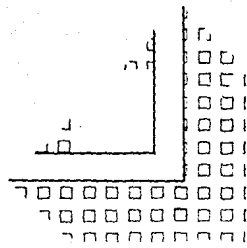

Ni.
pletur.
em no
uasi in
bi abt
e umb
tuerr;



ipsius, et alte aera per p
raeterea splendor qu
ta dolorem oculis

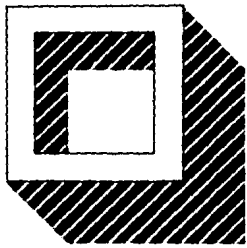
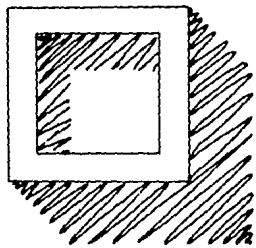
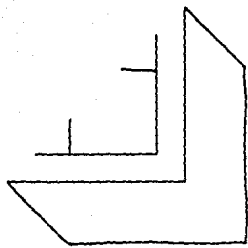

PROJECTO
ARQUITECTONICO

ESTA TESIS NO DEBE
SALIR DE LA BIBLIOTECA

II PROGRAMA
ARQUITECTONICO.

- I. ZONA DE FORMACION.
 - II. ZONA DE RESIDENCIA
UNIVERSITARIA.
 - III. CAPILLA UNIVERSITARIA.
- I. ZONA DE FORMACION
- Ia. VESTIBULO GENERAL
 - Ib. AULAS (20)
 - ZONA DE GUARDADO
 - ZONA DE PROYECCIONES
 - Ic. BIBLIOTECA
 - RECEPCION (CONTROL)
 - ACEPTIVO
 - SALA DE ESTUDIO Y TRABAJO
 - Id. TALLER AUDIOVISUAL
 - TALLER DE AUDIO
 - TALLER DE PROYECCIONES
 - DIAPOSITIVA
 - SALA DE PROYECCIONES
 - ADMINISTRACION
 - Ie. TALLER DE COMUNICACION Y EXTENSION UNIVERSITARIA
 - ADMINISTRACION
 - ZONA DE PROYECTOS
 - ZONA DE IMPRESION
 - ZONA DE GUARDADO
 - ZONA DE LAVADO Y DESPERDICIO

- ZONA DE EXPOSICIONES
O SALA DE COMUNICACION

- If. AUDITORIO
 - PROYECCIONES
 - VESTIBULO
 - SALA PRINCIPAL
 - FORO
 - GUARDADO
 - Ig. FORO AL AIRE LIBRE
 - Ih. SERVICIOS SANITARIOS GENERALES
 - Ii. SERVICIOS GENERALES
 - Ij. ADMINISTRACION
 - Ik. DIRECCION GENERAL
 - SALA DE ESPERA
 - ARCHIVO GENERAL
 - Il. - SUBDIRECCION
 - Im. SALON DE JUNTAS
-
- II. ZONA DE RESIDENCIA
UNIVERSITARIA
- IIa. HABITACIONES (100)
 - SANITARIOS
 - GUARDADO
 - ESTUDIO
 - IIb. AREAS COMUNES DE ESTUDIO Y DESCANSO
 - ZONA DE TERTULIA (T.V.)
 - CAFETERIA

IIc. LAVANDERIA

IId. RECERCIÓN

IIE. ADMINISTRACION

-SALA DE ESPERA

-AREA DE TRABAJO

-PRIVADO DEL
DIRECTOR

-PRIVADO DEL SUBDIRECTOR

-SERVICIOS SANITARIOS

-GUARDADO

III. CAPILLA UNIVERSITARIA.

IIIa. ATRIO

IIIb. NAUTEX

IIIc. PRESBITERIO

III d. SACRARIO

IIIe. SACRISTIA

III f. CONFESIONARIOS

III g. CAPILLA ABIERTA

III h. SERVICIOS SANITARIOS

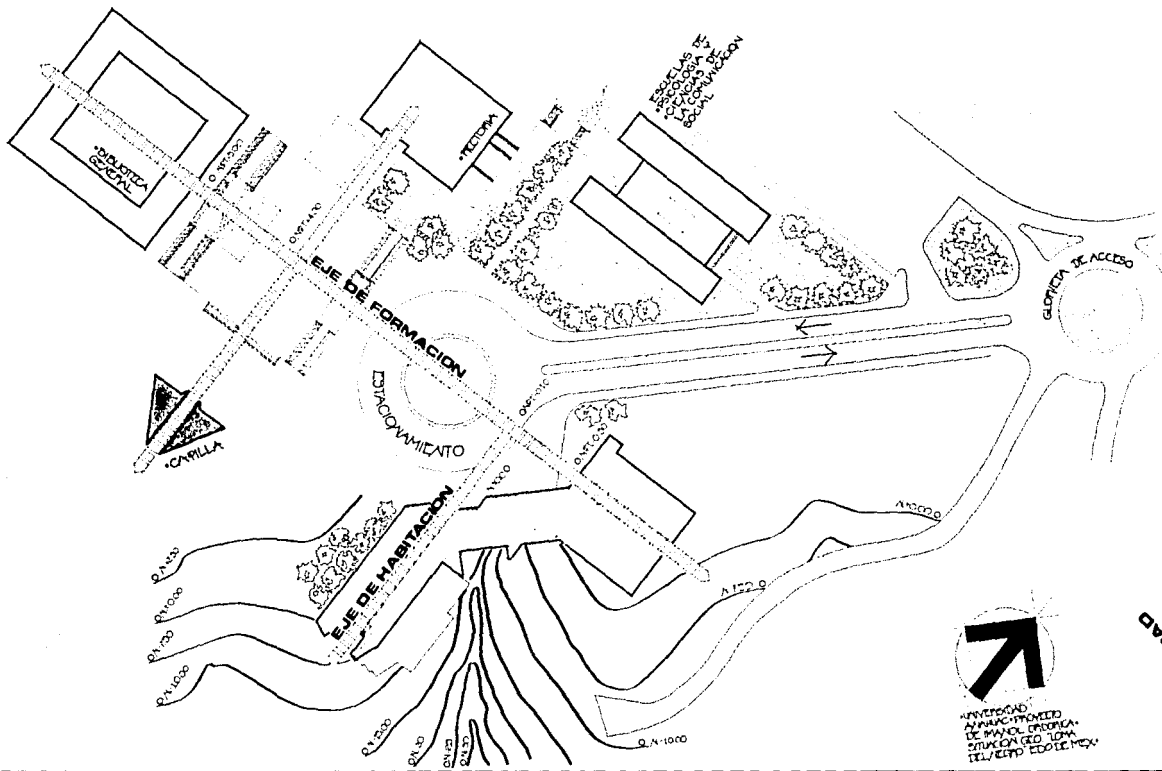

UNIVERSIDAD
DE ANTIQUIA

TESIS
PROFESIONAL DE
ESUELA DE
ARQUITECTURA

CENTRO
UNIVERSITARIO
DE REFLEXION
Y ESTUDIO

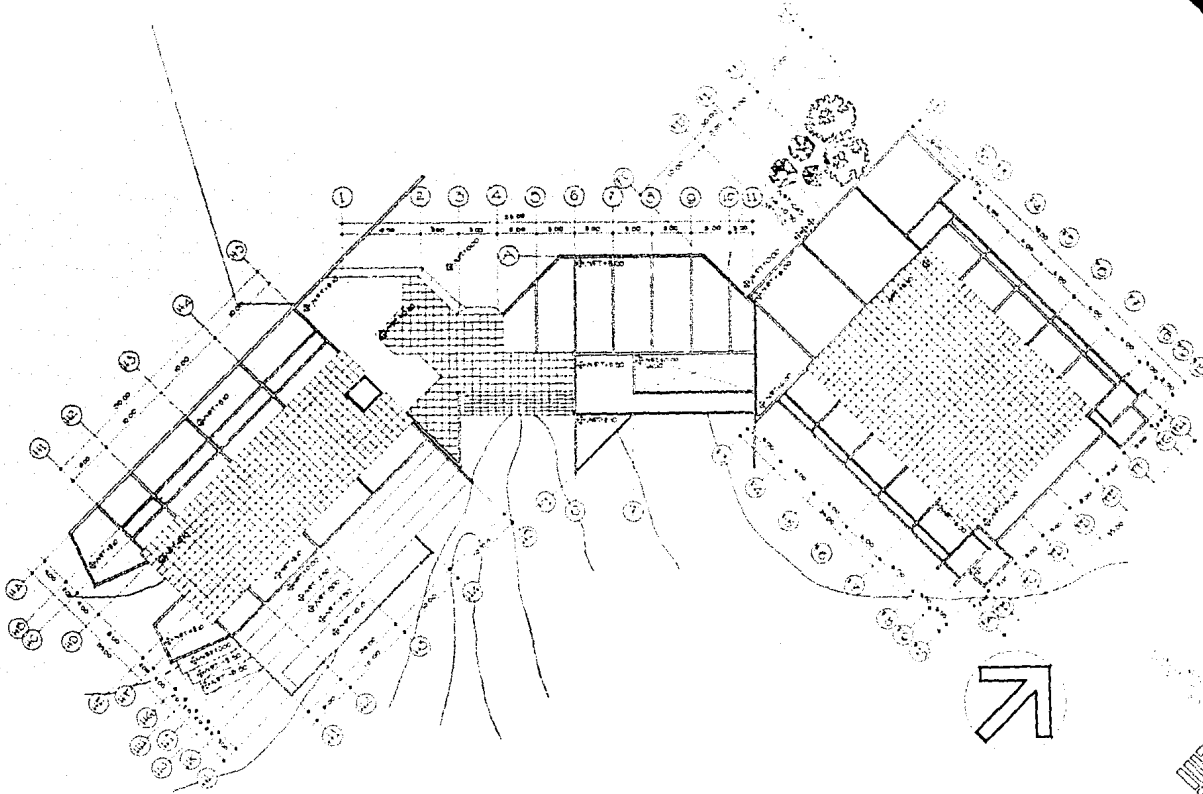

UNIVERSITY OF CALIFORNIA
ARCHITECTURAL ARCHIVE

303

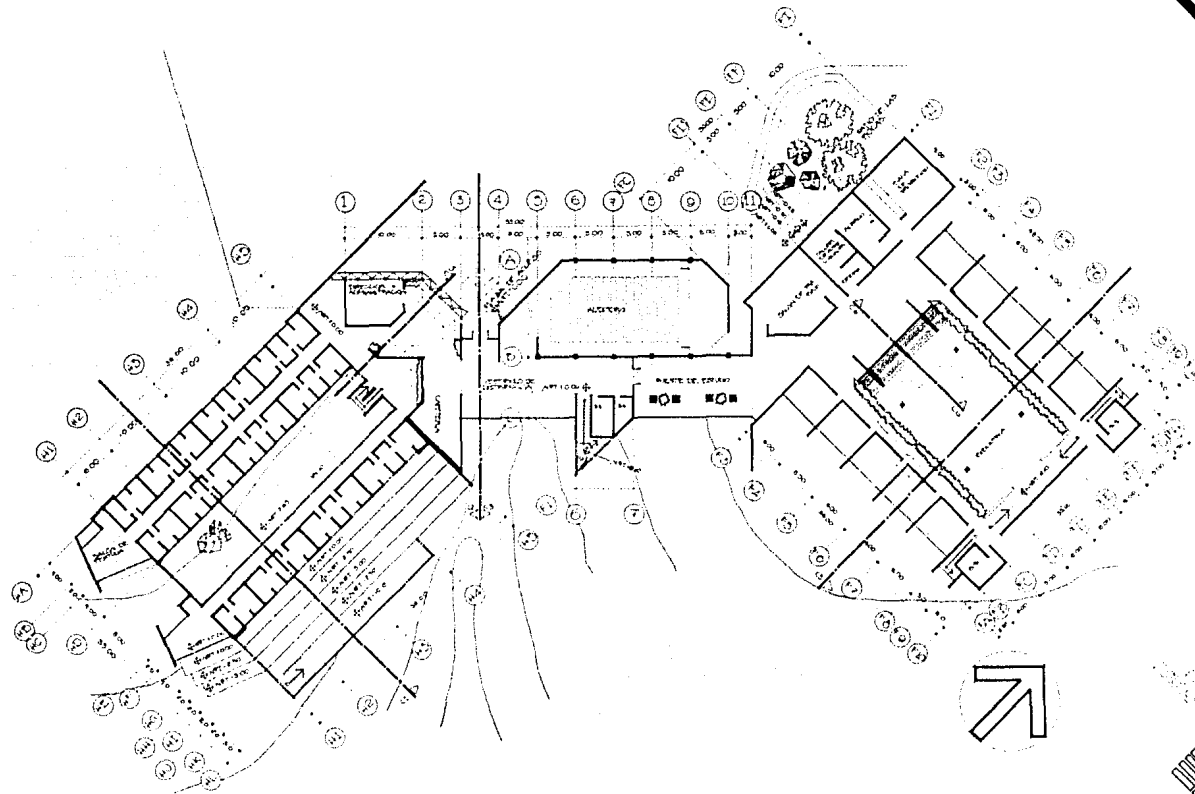

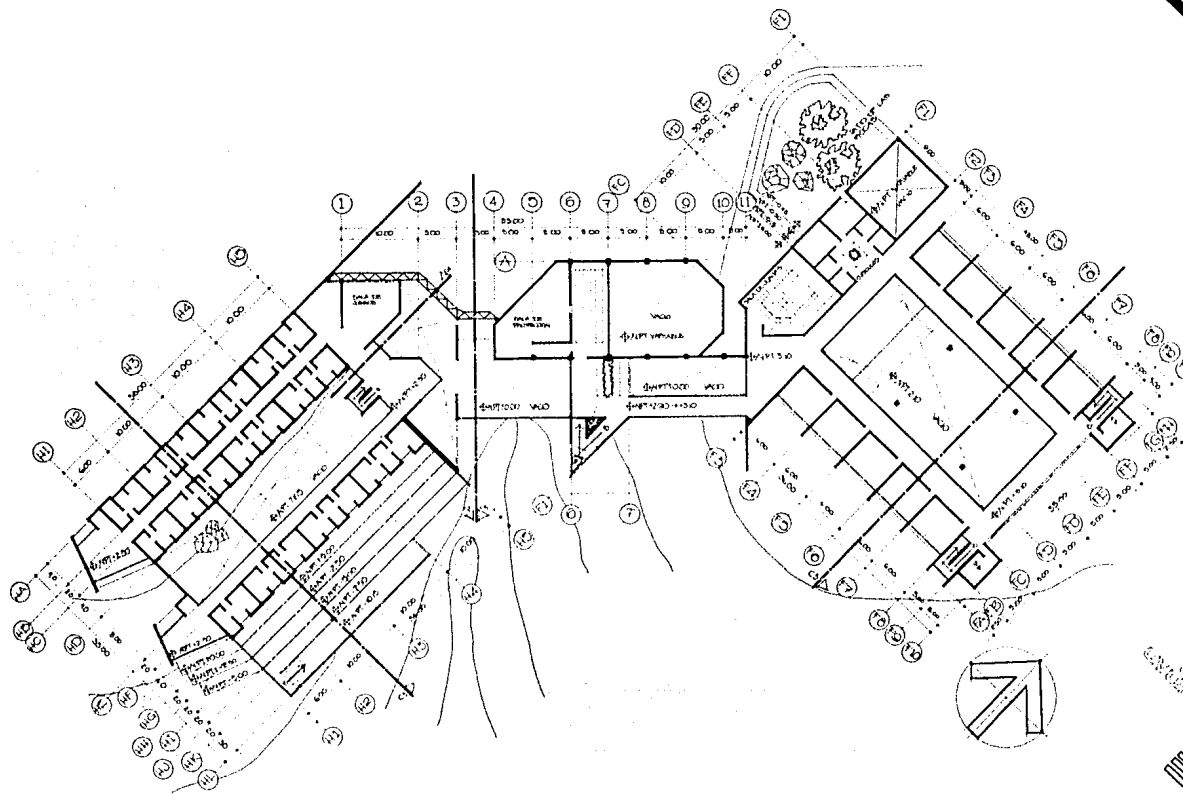

04

04

04

04

00

PROYECTO DE CONSTRUCCION DE UN COMPLEJO RESIDENCIAL EN LA ZONA DE LA SIERRA DE LA NEBLINA, MUNICIPIO DE SAN CARLOS, GUAYAS, ECUADOR.

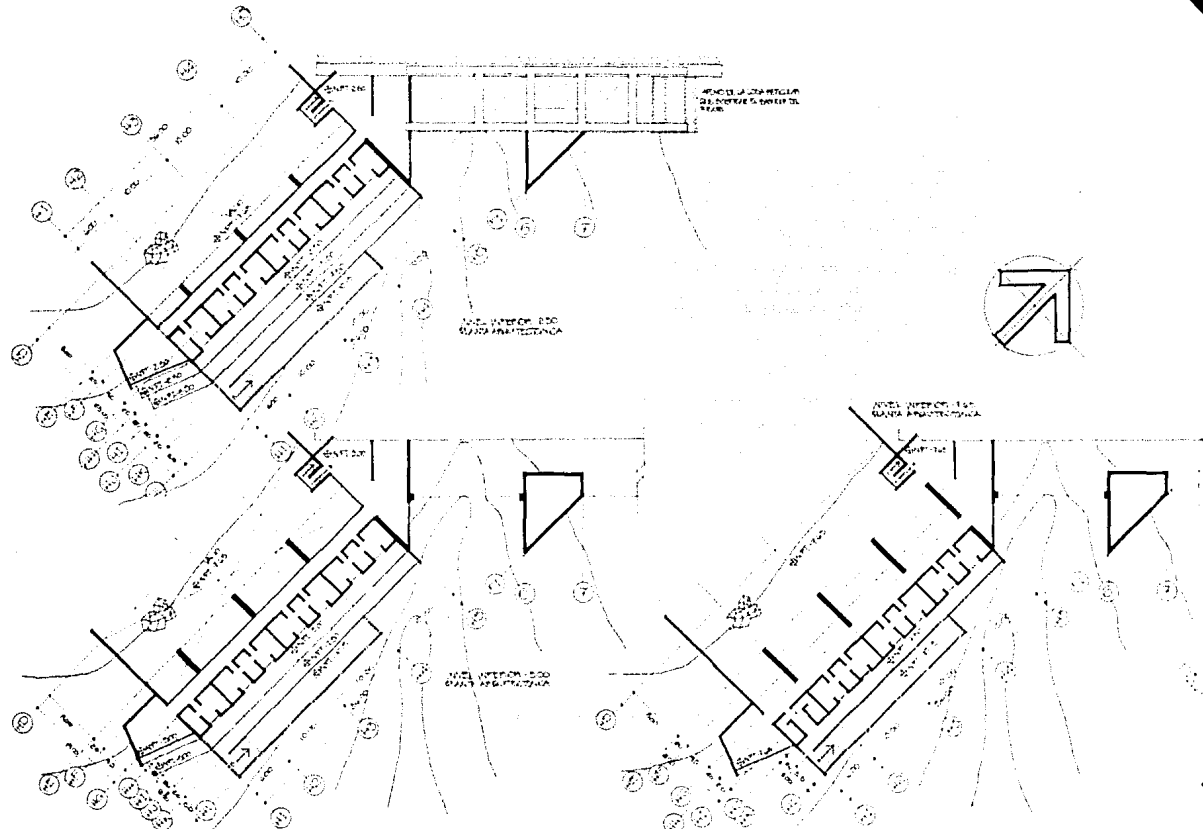

00

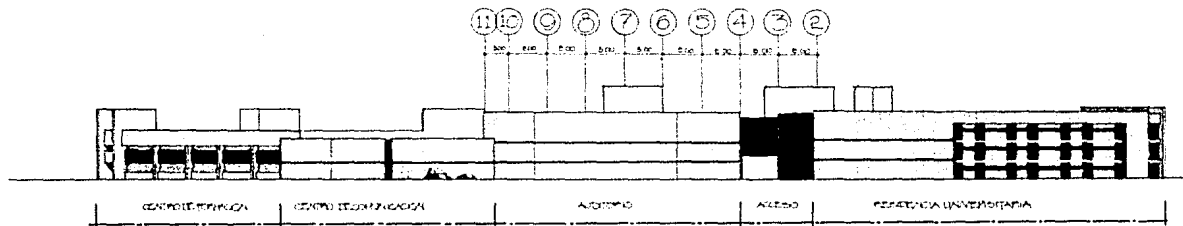

FACHADA NOROESTE

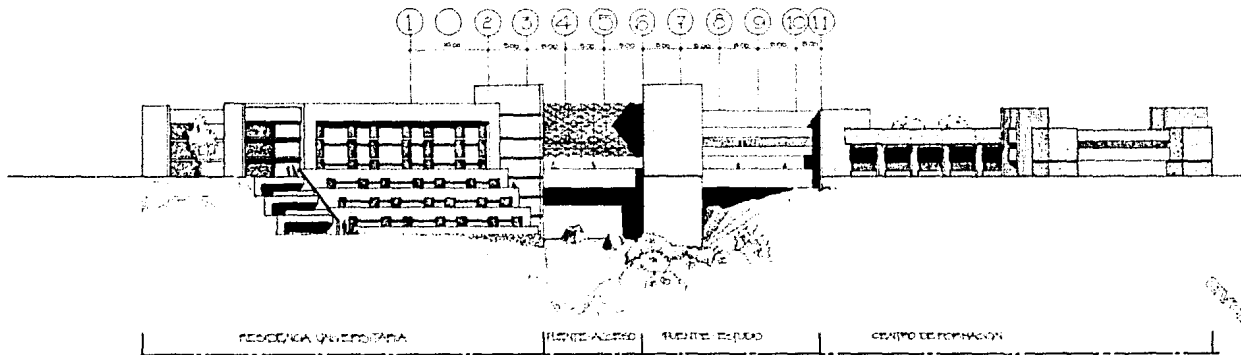

FACHADA SURESTE

0006

INSTITUTO TECNOLÓGICO DE GUATEMALA
 AV. LA PAZ 10-10
 GUATEMALA, GUATEMALA
 TEL. 2411-1111
 FAX 2411-1111
 E-MAIL: info@itg.edu.gt
 WWW: www.itg.edu.gt



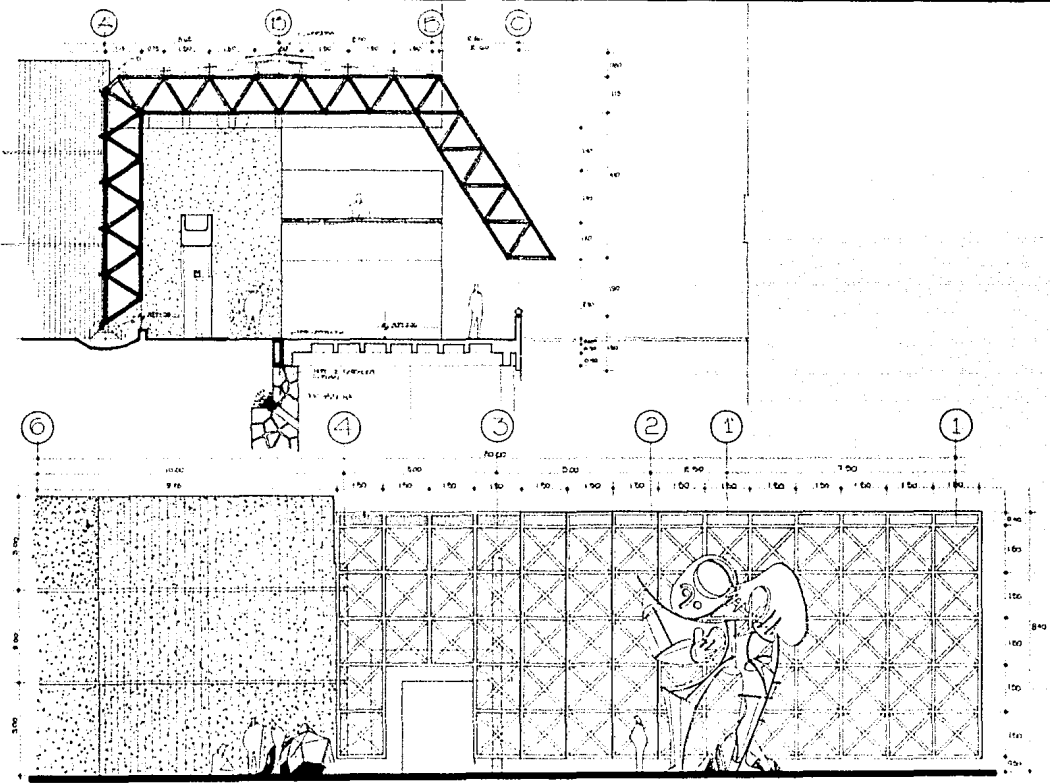

07



800

SECTION

1/4" = 1'-0"

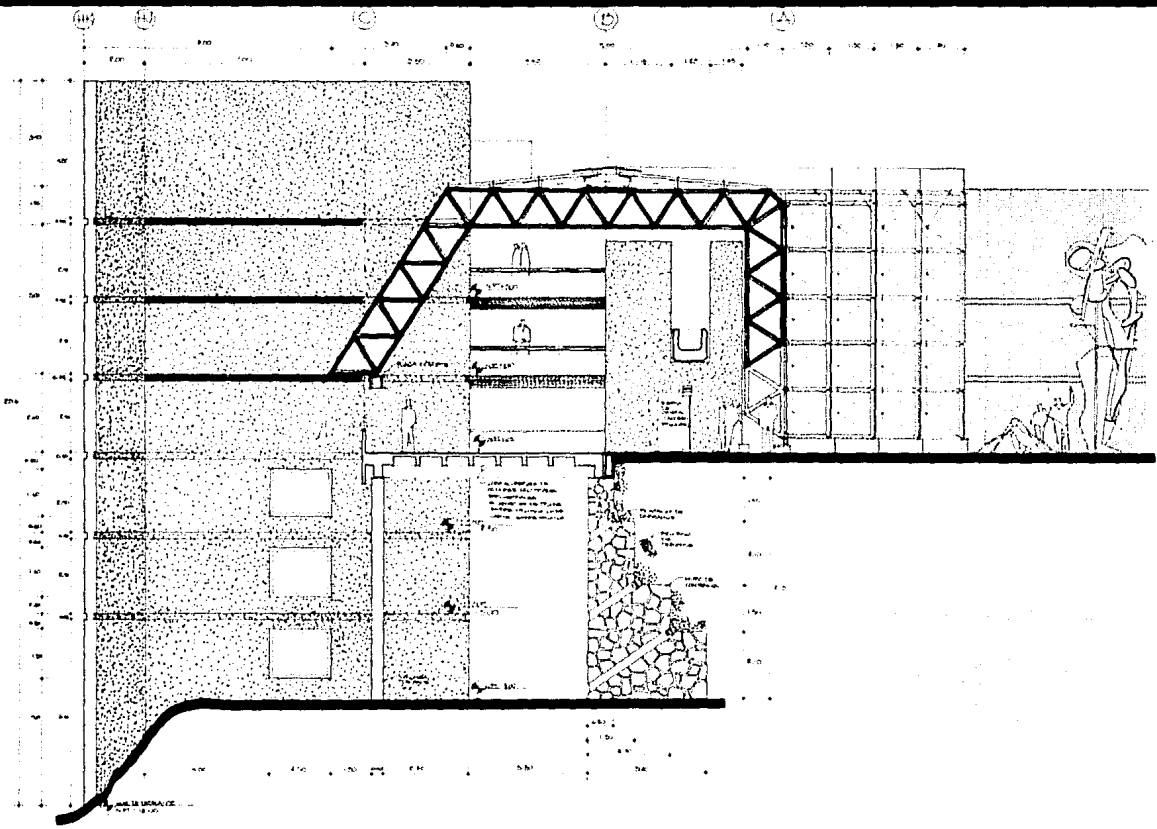

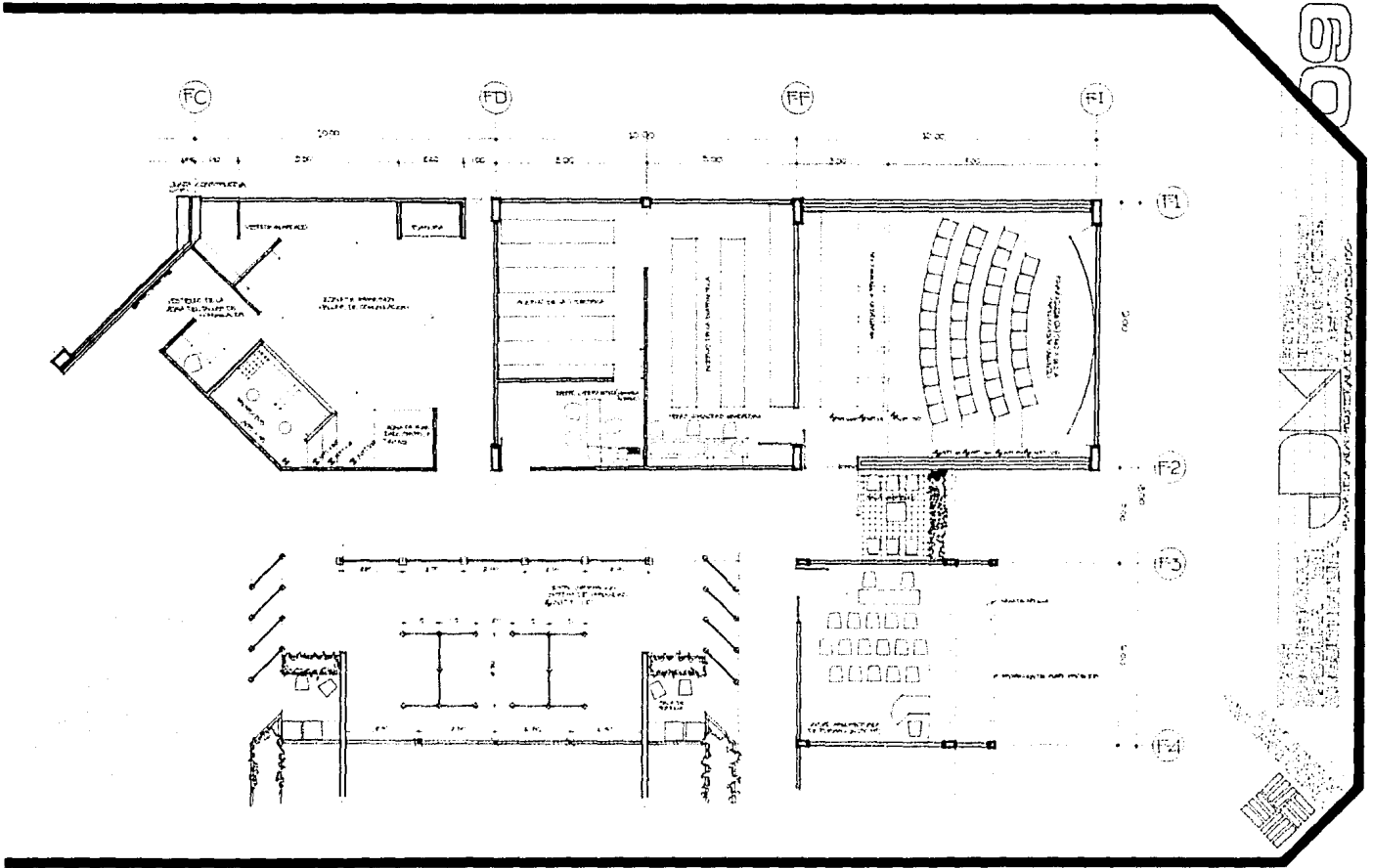

909

PROYECTO DE ARQUITECTURA DE UN SALON DE CLASES



UNIVERSIDAD NACIONAL AUTONOMA DE MEXICO

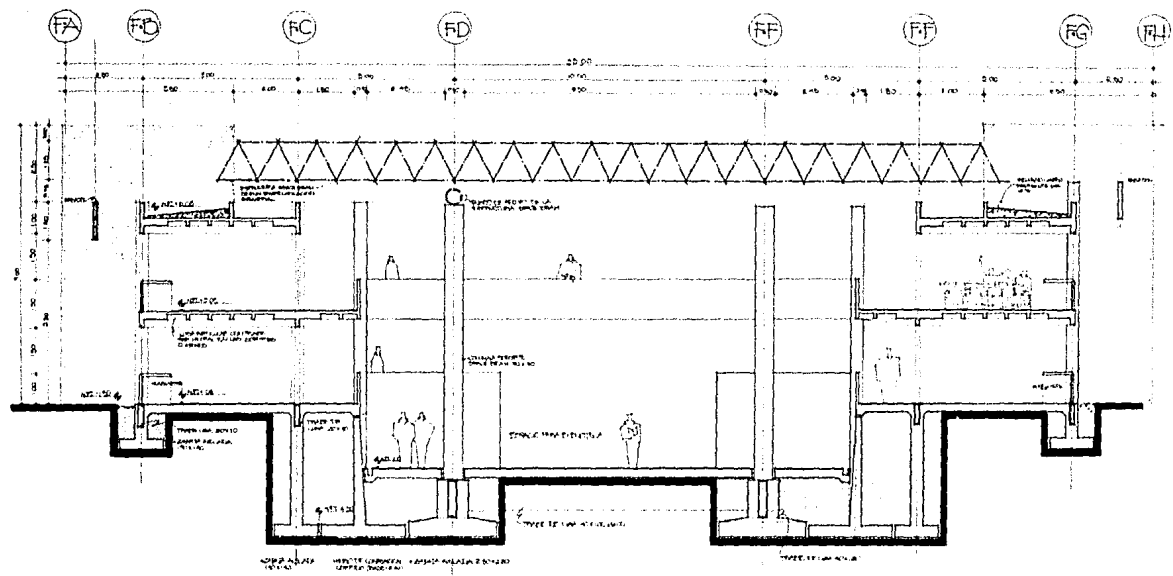

WALL AND SLAB
FLOOR AND CEILING
COLUMN AND BEAM
FOUNDATION AND FOOTING

SECTION 10-10

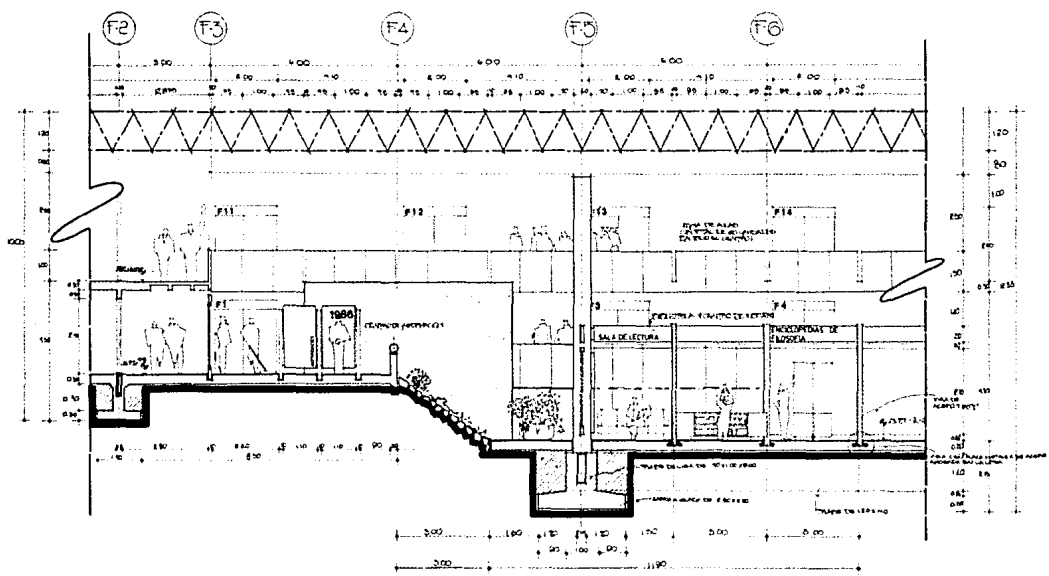

DISEÑO DE UN INCUBADOR DE EUCELOS
 PARA LA ALMOCENA DEL INSTITUTO VETEROINTEGRAL
 DE LA UNIVERSIDAD NACIONAL AUTÓNOMA DE MÉXICO
 (UNAM)



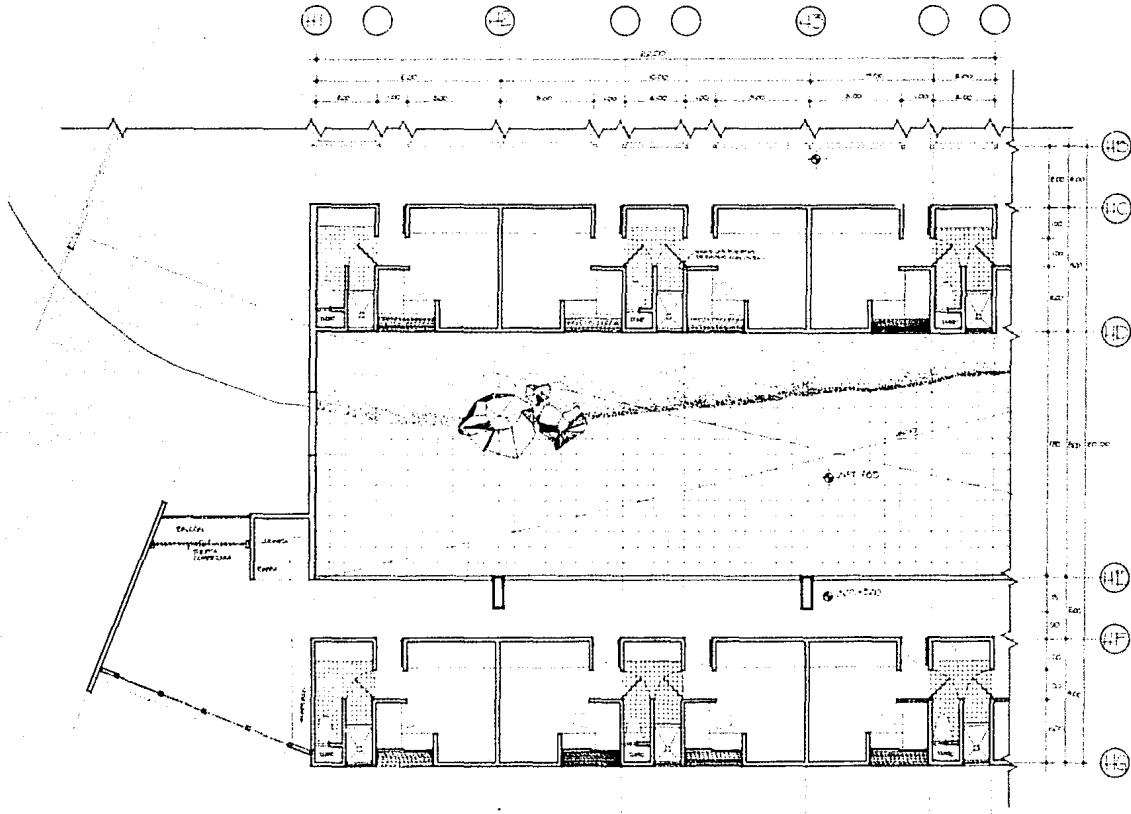

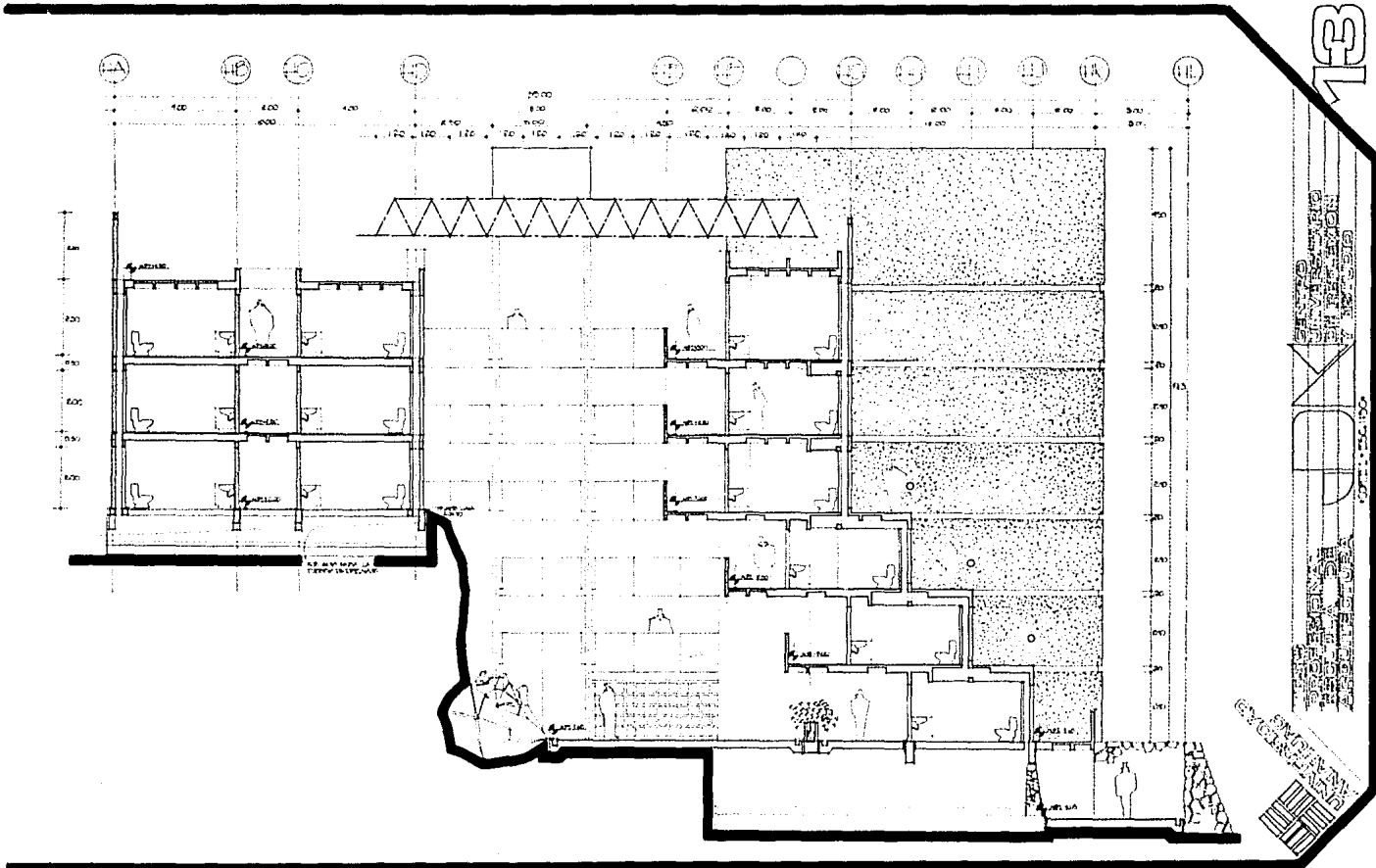

13

PLAN OF THE BUILDING



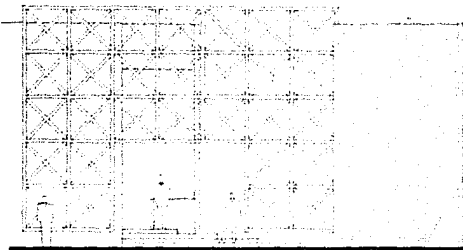

FACIADA DE ACESSO

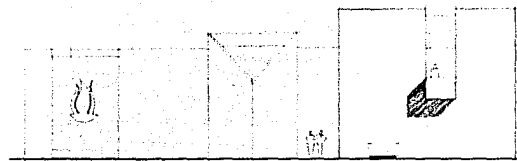

FACIADA TRONCAL

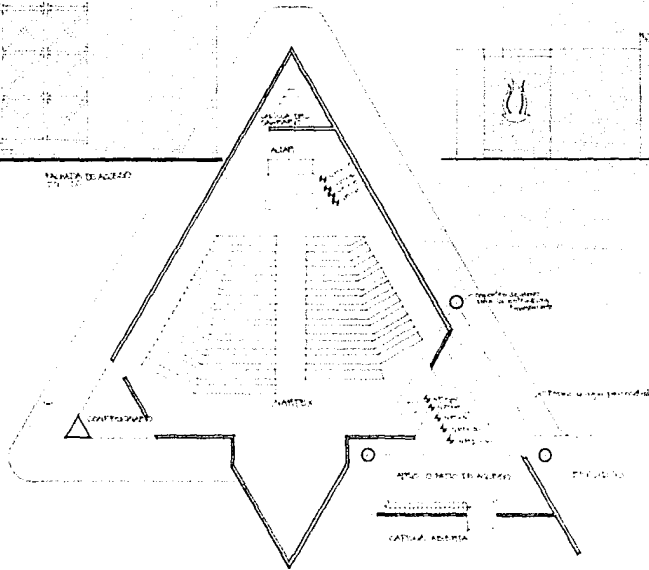

CANTINA



BIBLIOGRAFIA.

NO CABE DUDA QUE EL DESARROLLO DE CUALQUIER PROGRAMA ARQUITECTONICO NOS OBLIGA A INQUISIR EN CAMPOS QUE PUEDEN PARECER AJENOS A LA ARQUITECTURA EN SI.

SIN DUDA EL ORIGEN DE ESTA SITUACION SURGE DE LA RESPONSABILIDAD QUE EL ARQUITECTO TIENE CON EL USUARIO. ESTE ULTIMO ES LA VARIABLE DE LA ARQUITECTURA PUES EL USUARIO PODRIA SER:

- MEDICO
 - ASTRONAUTA
 - DEPORTISTA
 - SACERDOTE
 - OBRERO
 - ARTESANO
 - GOBIERNO
 - COMPANIA DE TEATRO
 - COMERCIAUTE
 - UN JOVEN ESTUDIANTE...
- ETC.

DURANTE EL DESARROLLO DE LA PRESENTE TIVE QUE ENRIQUECER MI FORMACION CON TEMAS MUY DIVERSOS QUE SUPLEN COMO DIRECTORES CONCEPTUALES DE LA PRESENTE TESIS.

A CONTINUACION cito los textos UTILIZADOS PARA EL DESARROLLO DE LA PRESENTE TESIS.

□ ATLAS NACIONAL DEL
MEDIO FISICO
• CARTAS DE CLIMA DE KOPPEN

□ AN INTRODUCTION TO
HOUSING AND LAYOUT
• PAUL HAYNES
• THE ARCHITECTURAL PRESS
LONDON NICHOLS PUBLISHING CO.
NEW YORK

□ ARQUITECTURA - ESPACIO
FORMA
ORDEN
• FRANCIS D.K. CHING
• ED. GUSTAVO GILI
BARCELONA

□ BIBLIOTECA SALVAT DE
GRANDES TEMAS
• TOMO 58 - LA PROTESTA
JUVENIL

□ EL PAISAJE URBANO
• GORDON CULLEN
• ED. RUME
BARCELONA

□ EL ARTE SAGRADO Y LA
VIDA DEL HOMBRE
• DANIEL BERRIGAN

□ KINDERGARTEN CHATS

• L. SULLIVAN

□ LEONARDO D'VINCI

• KENNETH CLARK

□ SPACE-TIME AND ARCHITECTURE

• S. GIDEON

□ THE LAST SUPPER

(RESTORATION REVEALS

LEONARDO'S MASTERPIECE)

• CARLO BERTELLI

• NATIONAL GEOGRAPHIC MAG.

VOL. 164 - No. 5 NOV. 1983