



Universidad Nacional Autónoma de México

Escuela Nacional de Estudios Profesionales "Iztacala"

ESTIMULACION LINGÜÍSTICA TEMPRANA Y DESARROLLO DE
UNA TECNOLOGIA DE PREVENCION DE ALTERACIONES DEL
DESARROLLO : ALGUNOS DATOS PRELIMINARES.

001
31921
C7
1984-1

TESIS PROFESIONAL

Que para obtener el Título de
LICENCIADO EN PSICOLOGIA

P r e s e n t a

ASSOL CORTES MORENO



U.N.A.M. CAMPUS
IZTACALA

LOS REYES IZTACALA 1984





Universidad Nacional
Autónoma de México



UNAM – Dirección General de Bibliotecas
Tesis Digitales
Restricciones de uso

DERECHOS RESERVADOS ©
PROHIBIDA SU REPRODUCCIÓN TOTAL O PARCIAL

Todo el material contenido en esta tesis esta protegido por la Ley Federal del Derecho de Autor (LFDA) de los Estados Unidos Mexicanos (México).

El uso de imágenes, fragmentos de videos, y demás material que sea objeto de protección de los derechos de autor, será exclusivamente para fines educativos e informativos y deberá citar la fuente donde la obtuvo mencionando el autor o autores. Cualquier uso distinto como el lucro, reproducción, edición o modificación, será perseguido y sancionado por el respectivo titular de los Derechos de Autor.

A MI MADRE
POR SU APOYO.

A ENRIQUE
POR SU PACIENCIA.

A ANTONIO PINEDA
Y EMILIO RIBES

POR SU CONFIANZA.

INDICE

	PAG.
IZT. 1000398	
INTRODUCCION.....	1
I. BREVE REVISIÓN DE DIFERENTES PERSPECTIVAS SOBRE EL PROBLEMA DE LA ADQUISICIÓN DEL LENGUAJE.....	2
II. FACTORES CONTRIBUYENTES EN LA PROMOCIÓN O INTERFERENCIA DEL DESARROLLO DEL INDIVIDUO.....	12
III. PROYECTO DE ESTIMULACIÓN LINGÜÍSTICA TEMPRANA Y DESARROLLO DE UNA TECNOLOGÍA DE PREVENCIÓN DE ALTERACIONES DEL DESARROLLO: DESCRIPCIÓN DEL PROYECTO GENERAL.....	27
IV. RESULTADOS PRELIMINARES OBTENIDOS CON UNA DIADA EN EL NIVEL REACTIVO.....	36
V. DISCUSION.....	46
FIGURAS.....	49
TABLAS.....	57
REFERENCIAS BIBLIOGRAFICAS.....	65
APENDICES.....	69

INTRODUCCION

EL PRESENTE TRABAJO TIENE COMO OBJETIVO REPORTAR ALGUNOS RESULTADOS PRELIMINARES OBTENIDOS EN LA LÍNEA DE INVESTIGACIÓN INTITULADA: "ESTIMULACIÓN LINGÜÍSTICA TEMPRANA Y DESARROLLO DE UNA TECNOLOGÍA DE PREVENCIÓN DE ALTERACIONES DEL DESARROLLO" PERTENECIENTE AL PROYECTO SOBRE APRENDIZAJE HUMANO.

EN LA PRIMERA SECCIÓN DEL TRABAJO SE PRESENTAN LAS APROXIMACIONES AL PROBLEMA DE LA ADQUISICIÓN DEL LENGUAJE QUE SE ENCUENTRAN DIRECTAMENTE RELACIONADAS CON LA POSTURA CONCEPTUAL DE LA LÍNEA DE INVESTIGACIÓN. NO SE PRETENDE HACER UNA REVISIÓN EXHAUSTIVA EN ESTE PUNTO DEBIDO A QUE EXISTE UN TRABAJO ANTERIOR, COMO PARTE DEL PROYECTO, QUE CONTEMPLÓ ESTA TAREA.

LA SEGUNDA PARTE INCLUYE UNA REVISIÓN DE LAS VARIABLES BIOLÓGICAS, FAMILIARES Y SOCIOCULTURALES INVOLUCRADAS EN LA INTERACCIÓN MADRE-HIJO Y EL DESARROLLO DE ESTE ÚLTIMO, ENFATIZANDO AQUÍ EL DESARROLLO LINGÜÍSTICO.

LA SECCIÓN SUBSECUENTE INCLUYE LA DESCRIPCIÓN DEL PROYECTO GENERAL, ASÍ COMO LA EXPOSICIÓN DE LOS CAMBIOS QUE ÉSTE HA SUFRIDO. POSTERIORMENTE, SE PRESENTAN LOS RESULTADOS PRELIMINARES OBTENIDOS A PARTIR DE LA OBSERVACIÓN DE UNA DIADA ADULTO-INFANTE EXTRAÍDA DE UNA ZONA MARGINADA, EN CUATRO MOMENTOS DEL DESARROLLO DEL INFANTE. FINALMENTE, SE PRESENTAN ALGUNAS CONSIDERACIONES DE CARÁCTER GENERAL ACERCA DEL ANÁLISIS DE DATOS REALIZADO Y SU RELACIÓN CON EL MARCO CONCEPTUAL EN EL QUE SE INSERTA EL TRABAJO.

I: BREVE REVISIÓN DE DIFERENTES PERSPECTIVAS SOBRE EL PROBLEMA DE LA ADQUISICIÓN DEL LENGUAJE.

UNA GRAN VARIEDAD DE DISCIPLINAS HAN INTENTADO DENTRO DE SU CAMPO DE ESTUDIO, EXPLICAR EL FENÓMENO -- LINGÜÍSTICO, BASADAS LA MAYORÍA DE ELLAS EN EL MODELO DUALISTA. DESDE LA PERSPECTIVA PSICOLÓGICA, DE LOS -- AUTORES QUE CONCIBEN EL LENGUAJE COMO COMPORTAMIENTO - HUMANO, DESTACAN SKINNER (1957) Y KANTOR (1936-1977) - QUIÉNES SE MANIFIESTAN EN CONTRA DEL DUALISMO "IDEA-PA LABRA" Ó "SIGNIFICADO-PALABRA".

u de Conducta Verbal como la

1 SKINNER (1957) DESTIERRA EL CONCEPTO DEL LENGUAJE COMO LA SIMPLE UTILIZACIÓN DE PALABRAS DONDE SE ASIGNA AL SIGNIFICADO UNA EXISTENCIA INDEPENDIENTE Y CONSIDERA, COMO UNA ALTERNATIVA, EL ESTUDIO DE LA CONDUCTA VERBAL, DEFINIDA COMO "...AQUEL COMPORTAMIENTO QUE ESTÁ REFORZADO POR MEDIACIÓN DE OTRAS PERSONAS... [SKINNER, 1977, TRADUCCIÓN AL ESPAÑOL, P.12]". SEÑALA COMO UNIDAD FUNCIONAL DE ANÁLISIS A LA OPERANTE VERBAL ADVIRTIENDO QUE PARA SU ESTUDIO ES NECESARIO CONOCER LA CLASE DE VARIABLES DE LAS CUALES LA RESPUESTA ES FUNCIÓN Y ESPECÍFICA, EN EL MARCO DE LA TRIPLE RELACIÓN DE CONTINGENCIA, SEIS TIPOS PRINCIPALES DE OPERANTES VERBALES; EL MANDO, DONDE EL ESTÍMULO ANTECEDENTE ES UN ESTADO DE PRIVACIÓN O ESTIMULACIÓN AVERSIVA; LA CONDUCTA ECOICA, LA TEXTUAL Y LA INTRAVERBAL, DONDE EL ESTÍMULO ANTECEDENTE ES VERBAL; EL TACTO, CUYO ESTÍMULO ANTECEDENTE ES NO VERBAL; Y LOS PROCESOS AUTOCLÍTICOS, DONDE EL ESTÍMULO ANTECEDENTE ESTÁ COMPUESTO DE PRODUCTOS DEL PROPIO COMPORTAMIENTO DEL HABLANTE.

AL CARACTERIZAR EL PROCESO ENSEÑANZA-APRENDIZAJE

SEÑALA COMO FACTOR FUNDAMENTAL EL MOLDEAMIENTO: "AL ENSEÑAR A UN PEQUEÑO A HABLAR, LAS ESPECIFICACIONES FORMALES SOBRE LAS CUALES SE HACE CONTINGENTE EL REFORZAMIENTO AL PRINCIPIO SON MUY FLOJAS. CUALQUIER RESPUESTA QUE SE PAREZCA VAGAMENTE A LA CONDUCTA ESTÁNDAR DE LA COMUNIDAD ES REFORZADA; CUANDO DICHAS RESPUESTAS COMIENZAN A APARECER FRECUENTEMENTE, SE INSISTE EN UNA APROXIMACIÓN MAS CERCANA [SKINNER, OP. CIT., P. 47]".

AÚN CUANDO EL ANÁLISIS DE SKINNER (1957) DE LA CONDUCTA VERBAL PROPORCIONA LAS BASES PARA UN ESTUDIO DEL LENGUAJE QUE CONTEMPLA LOS FACTORES MEDIOAMBIENTALES QUE CONTRIBUYEN A SU ADQUISICIÓN Y DESARROLLO, EL MODELO DE LA TRIPLE RELACIÓN DE CONTINGENCIA RESULTA INSUFICIENTE PARA EXPLICAR EN FORMA ADECUADA EL DESARROLLO INDIVIDUAL DEL LENGUAJE.

2) ESTA APROXIMACIÓN AL FENÓMENO LINGÜÍSTICO ES CRITICADA TANTO POR LA PSICOLOGÍA INTERCONDUCTUAL (KANTOR), Y, DESDE UNA PERSPECTIVA DIFERENTE, POR LA GRAMÁTICA GENERATIVA, EN PARTICULAR ^{POE} CHOMSKY Y MILLER (1972) QUE HACEN USO DE LA GRAMÁTICA PARA DELIMITAR AQUELLO QUE CONSIDERAN LENGUAJE: "...UN CONJUNTO (FINITO O INFINITO) DE ORACIONES, CADA UNA DE ELLAS DE LONGITUD FINITA Y CONSTRUÍDA POR CONCATENACIÓN A PARTIR DE UN CONJUNTO FINITO DE ELEMENTOS [CHOMSKY Y MILLER, 1972, -- P. 581]". DESDE SU CONCEPCIÓN NATIVISTA, EXPLICAN EL PROCESO DE APRENDIZAJE LINGÜÍSTICO ARGUMENTANDO LA EXISTENCIA DE UN "DISPOSITIVO -INNATO- UNIVERSAL DE APRENDIZAJE DEL LENGUAJE" EL CUAL ADMITE COMO INPUT UNA MUESTRA DE ORACIONES GRAMATICALES Y QUE PRODUCE COMO OUTPUT UNA GRAMÁTICA DE LA LENGUA, INCLUYENDO LAS FORMAS LEXICALES; CONSIDERAN QUE EL APRENDIZAJE DEL LENGUAJE CON-

SISTE EN "...EVALUAR LAS DIVERSAS GRAMÁTICAS POSIBLES A FIN DE ENCONTRAR CUAL DE LAS COMPATIBLES CON LOS DATOS DEL ADUCTO ES LA MEJOR. EL DISPOSITIVO BUSCARÍA -- UNA GRAMÁTICA QUE ENUMERA TODAS LAS ORACIONES Y NINGUNA DE LAS NO ORACIONES Y ASIGNARÍA DESCRIPCIONES ESTRUCTURALES TALES QUE LOS ELEMENTOS QUE NO FUERAN REPETICIONES UNOS DE OTROS DIFIRIERAN EN LOS ASPECTOS OPORTUNOS [CHOMSKY Y MILLER, OP. CIT., P. 381".

3. SIGUIENDO LA LÓGICA CHOMSKIANA, BROWN (1973, CITADO EN MOERK, 1972; 1981A; 1981B; 1981C; NELSON, 1981; Y RONDAL, 1981; 1982A; 1982B) AFIRMA QUE LA FRECUENCIA DEL INPUT LINGÜÍSTICO DE LOS PADRES NO AFECTA EL PROCESO DE ADQUISICIÓN DEL LENGUAJE EN LOS NIÑOS Y EXPLICA LAS DIFERENCIAS INDIVIDUALES DEL LENGUAJE CON NIÑOS EN PUNTOS DETERMINADOS DE DESARROLLO BASÁNDOSE EN EL ARGUMENTO DE LAS DIFERENCIAS EN LOS PROCESOS COGNITIVOS DEL NIÑO CON ESTRATEGIAS COMPLEJAS DE APRENDIZAJE.

4. POR OTRA PARTE, OTROS AUTORES (MOERK, 1972; 1981A; 1981B; 1981C; NELSON, 1981; Y RONDAL, 1981; 1982A; -- 1982B) ASEGURAN QUE ESTA POSICIÓN ES APARENTEMENTE EL RESULTADO DEL ESCASO INTERÉS EN OBSERVAR AQUELLO QUE RODEA AL INFANTE Y SU DESARROLLO LINGÜÍSTICO. A PARTIR DE ESTA OBSERVACIÓN, SURGEN DIVERSOS ESTUDIOS DIRIGIDOS A DETECTAR LAS VARIABLES MEDIOAMBIENTALES RELEVANTES A LA ADQUISICIÓN Y DESARROLLO DEL LENGUAJE.

NELSON (1981) EXPLICA LAS DIFERENCIAS INDIVIDUALES ENCONTRADAS EN EL LENGUAJE DE NIÑOS PREESCOLARES, CON BASE EN LAS CONDICIONES MEDIOAMBIENTALES. DISTINGUE DOS ESTILOS DE APRENDIZAJE LINGÜÍSTICO TEMPRANO: - EL APRENDIZAJE DEL USO DE NOMBRES (AL QUE LLAMA REFERENCIAL), DÓNDE SE OBSERVA UNA CLARA ARTICULACIÓN DE PA-

LABRAS DE UNA O DOS SÍLABAS Y MÁS TARDE EL USO DE LA COMBINACIÓN DE SUSTANTIVOS; Y EL APRENDIZAJE Y USO DE PRONOMINALES Y FRASES COMPLETAS O RUTINAS SOCIALES CON POBRE ARTICULACIÓN PERO CON PATRONES CLAROS DE ENTONACIÓN (LENGUAJE EXPRESIVO), Y SEÑALA QUE AMBOS ESTILOS SE ENCUENTRAN DIFERENCIALMENTE DE ACUERDO A UN CONTEXTO ESPECÍFICO; EL ESTILO REFERENCIAL ES USADO PARTICULARMENTE EN SITUACIONES ORIENTADAS HACIA OBJETOS MIENTRAS EL ESTILO EXPRESIVO ES UTILIZADO EN SITUACIONES PERSONALES INTERACTIVAS. POR CONSIGUIENTE, EL NIÑO APRENDE MÁS FÁCILMENTE UN ESTILO DE ACUERDO A LAS SITUACIONES BAJO LAS CUALES SE EXPONE Y AL ESTILO QUE EMPLEAN LOS PADRES Y HERMANOS MAYORES AL DIRIGIRSE A ÉL.

5) DE IGUAL FORMA, MOERK (1972) ANALIZA EL ENTORNO LINGÜÍSTICO DEL NIÑO IDENTIFICANDO VARIAS TÉCNICAS DE ENSEÑANZA DEL LENGUAJE EMPLEADAS POR LA MADRE CUÁNDO INTERACTÚA CON SU HIJO SEÑALANDO QUE EL DESARROLLO LINGÜÍSTICO ES UN FENÓMENO GRADUAL EN EL QUE LOS ASPECTOS SEMÁNTICOS PUEDEN SER ADQUIRIDOS SÓLO A TRAVÉS DEL CONTACTO CON OBJETOS ANIMADOS E INANIMADOS; Y POSTERIORMENTE (MOERK, 1981; 1981A; 1981C) HACE MAYOR ENFÁSIS EN LOS ESTUDIOS ECOLÓGICOS LONGITUDINALES PARA LA OBSERVACIÓN DE LA INTERACCIÓN MADRE-HIJO EN EL PROCESO DE APRENDIZAJE DEL LENGUAJE. CONTRASTANDO CON LAS AFIRMACIONES DE BROWN (1973) AL HACER UN REANÁLISIS DE LOS DATOS DE ÉSTE, DEMUESTRA LA IMPORTANCIA DEL INPUT LINGÜÍSTICO. ENCUENTRA DIVERSAS TÉCNICAS UTILIZADAS POR LA MADRE QUE PUEDEN AGRUPARSE EN IMITACIONES, AUTOREPETICIONES, CORRECCIONES OBVIAS, EXPANSIONES, MODELAMIENTOS Y RETROALIMENTACIÓN. A PESAR DE QUE LOS NIÑOS FUERON IGUALADOS EN CUANTO A SU LONGITUD MEDIA DE PRODUCCIÓN VERBAL (LMPV) SE ENCONTRARON DIFERENCIAS PROFUN-

DAS EN AMBAS DIADAS DE ACUERDO AL TIPO DE ESTIMULACIÓN LINGÜÍSTICA PROPORCIONADA POR LA MADRE, EN UN CASO ÉSTA PROVEE, EN GENERAL, MÁS INFORMACIÓN LINGÜÍSTICA Y DE MANERA MÁS SENCILLA PARA PODER SER UTILIZADA POR EL INFANTE, QUE MUESTRA AVANCES LINGÜÍSTICOS MÁS RÁPIDOS; EN EL OTRO CASO, APARENTEMENTE EL NIÑO SE ENFRENTA A TAREAS LINGÜÍSTICAS MÁS DIFÍCILES LO QUE, APARENTEMENTE, IMPIDE UN PROGRESO LINGÜÍSTICO ACENTUADO. SIN EMBARGO, EXISTE SIMILITUD EN EL TIPO DE INTERACCIONES COMO EN EL NÚMERO DE TÉCNICAS UTILIZADAS POR EMISIÓN Y LOS PATRONES SINTÁCTICOS EMPLEADOS.

6 (COMPARTIENDO ESTA APROXIMACIÓN RONDAL (1981B; -- 1982A; 1982B) HACE UNA REVISIÓN SOBRE EL TIPO DE ADAPTACIONES LINGÜÍSTICAS QUE HACEN LOS PADRES AL DIRIGIRSE A SUS HIJOS DE ACUERDO AL NIVEL DE DESARROLLO LINGÜÍSTICO MOSTRADO POR ÉSTE ÚLTIMO Y QUE FACILITAN LA ADQUISICIÓN Y DESARROLLO DEL LENGUAJE EN EL NIÑO. LAS ADAPTACIONES MATERNAS MÁS IMPORTANTES QUE ENCUENTRA EL AUTOR SE ENCUENTRAN EN LOS RASGOS FONOLÓGICOS (ALTURA TONAL, RANGO DE FRECUENCIAS TONALES, ACENTUACIÓN, DURACIÓN DE LAS EMISIONES Y PAUSAS ENTRE ÉSTAS); EN LOS RASGOS LEXICALES (DIVERSIDAD DEL LENGUAJE, FRECUENCIA RELATIVA DE CLASES FORMALES Y TÉRMINOS LÉXICOS); EN LAS ESTRUCTURAS SEMÁNTICAS (ESTRUCTURAS QUE DENOTAN ESTADOS, ACCIONES, ETC.); LA COMPLEJIDAD MORFOSINTÁCTICA; Y LOS RASGOS PRAGMÁTICOS (PREGUNTAS, AUTOREPETICIONES, DESCRIPCIONES, ETC.); LA RETROALIMENTACIÓN VERBAL; EL CONTEXTO GESTURAL; Y LA LONGITUD MEDIA DE PRODUCCIÓN VERBAL (LMPV) ENTRE OTROS.)

el interés es como se da la adquisición del lenguaje

EXISTE UN INTERÉS ESPECIAL EN ESTE ÚLTIMO ÍNDICE DADO QUE PROPORCIONA INFORMACIÓN GENERAL SOBRE LA COM-

PLEJIDAD DE LAS EMISIONES LINGÜÍSTICAS, EN ESE SENTIDO LA LMPV HA PERMITIDO OBSERVAR EN FORMA SENCILLA, LAS - ADAPTACIONES LINGÜÍSTICAS MATERNAS. RONDAL (1982A) SEÑALA QUE EN ESTE ASPECTO EL LENGUAJE MATERNO TIENE POCAS MODIFICACIONES ANTES DE LOS 18-20 MESES QUE ES GENERALMENTE CUANDO LA PRODUCCIÓN VOCAL DEL NIÑO AUMENTA RÁPIDA Y NOTABLEMENTE; EN TODO MOMENTO LA LMPV MATERNA SERÁ MAYOR QUE LA DEL INFANTE PERO NO A TAL GRADO QUE EL MATERIAL LINGÜÍSTICO RESULTE EXCESIVAMENTE COMPLEJO PARA ÉSTE. AL RESPECTO AGREGA QUE VARIAS CARACTERÍSTICAS DEL HABLA MATERNA SE CORRELACIONAN SIGNIFICATIVAMENTE CON UN NÚMERO DE ASPECTOS DEL HABLA DEL NIÑO Y - QUE LA NATURALEZA DE ESAS CORRELACIONES CAMBIA MARCADAMENTE A TRAVÉS DEL TIEMPO YA QUE, DEPENDIENDO DE LAS - APTITUDES LINGÜÍSTICAS DEL NIÑO, CUMPLE DISTINTAS FUNCIONES DE ENSEÑANZA (RONDAL, 1982B).

EVIDENTEMENTE ESTOS ESTUDIOS MUESTRAN ASPECTOS - FUNDAMENTALES PARA EL ESTUDIO DEL PROCESO DE ADQUISICIÓN Y DESARROLLO DEL LENGUAJE. SIN EMBARGO, SON ESTUDIOS BÁSICAMENTE DESCRIPTIVOS QUE NO PERMITEN ENTENDER LA DINÁMICA DEL FENÓMENO LINGÜÍSTICO.

AL BUSCAR UN MODELO EXPLICATIVO MOERK (1981A) APLICA LA TRIPLE RELACIÓN DE CONTINGENCIA (DEFINIENDO - EL REFORZAMIENTO POSITIVO Y EL CASTIGO CONDICIONADO COMO ACEPTACIÓN/ELOGIO Y CRÍTICA/RECHAZO) ENCUENTRA QUE ES APLICABLE SOLAMENTE EN LA INTERACCIÓN MOSTRADA POR UNA DIADA, SIN EMBARGO EN EL CASO DE LA DIADA RESTANTE EL MODELO NO ES ADECUADO DEBIDO A QUE LA TRIPLE RELACIÓN DE CONTINGENCIA SE OBSERVA CON ESCASA FRECUENCIA.

UN MODELO EXPLICATIVO ALTERNATIVO TANTO A LAS --

APROXIMACIONES QUE CONSIDERAN AL HABLA COMO PRODUCTO - DE PROCESOS SUBYACENTES COMO A LA APROXIMACIÓN CONDUCTISTA QUE BASA SU EXPLICACIÓN ÚNICAMENTE EN REFORZAMIENTOS Y GASTIGOS - ES EL PROPORCIONADO POR LA PSICOLOGÍA INTERCONDUCTUAL, DÓNDE SE ESTUDIA LA CONDUCTA COMO UN COMPLEJO SISTEMA DE RELACIONES INTERDEPENDIENTES ENTRE EL ORGANISMO Y SU MEDIO CONSTITUIDO POR OBJETOS, EVENTOS Y OTROS ORGANISMOS (KANTOR, 1936; 1977). AQUÍ EL ESTUDIO DEL LENGUAJE SE DIRIGE A LAS ACTIVIDADES QUE OCURREN MIENTRAS EL ORGANISMO EJECUTA UN AJUSTE INMEDIATO EN UN CAMPO CONDUCTUAL ESPECÍFICO: "COMO TODOS LOS FENÓMENOS PSICOLÓGICOS, LAS ACCIONES LINGÜÍSTICAS SON ADAPTACIONES O AJUSTES A FUNCIONES DE ESTÍMULO -- [KANTOR, 1936, P. 73]".

EL MISMO KANTOR (1936; 1977) SEÑALA QUE EL CASO DEL LENGUAJE REFERENCIAL ES LA ÚNICA SITUACIÓN EN LA QUE OCURREN SIMULTÁNEAMENTE DOS INTERCONDUCTAS INTEGRADAS (RELACIÓN TRIÁDICA) CUYOS COMPONENTES SON: 1) LA CONDUCTA DE LA PERSONA EN REACCIÓN (QUE PUEDE CONSISTIR EN ACCIÓN VOCAL ARTICULADA, ESCRITURA, GESTICULACIÓN O ELABORACIÓN DE SIGNOS DE TODAS CLASES); 2) LA FUNCIÓN DE ESTÍMULO DE LA PERSONA A QUIÉN ELLA REACCIONA (ESTA PUEDE SER EL MISMO HABLANTE); Y 3) LA FUNCIÓN DE ESTÍMULO DEL OBJETO AL CUAL LA PERSONA REFIERE MEDIANTE SU RESPUESTA (QUE PUEDE SER CUALQUIER OBJETO, PERSONA, ACCIÓN O EVENTO).

AQUÍ, HAY QUE DISTINGUIR A LA CONDUCTA LINGÜÍSTICA DE LA NO LINGÜÍSTICA CON BASE EN EL TIPO DE AJUSTE QUE SE EFECTÚA: CUANDO EL HABLA PRECEDE, ACOMPAÑA O SIGUE UN AJUSTE DIRECTO O CUANDO ÉSTA LO SUSTITUYE, SOLAMENTE EN ÉSTE ÚLTIMO SE PRESENTA PROPIAMENTE LA ACTIVIDAD

DAD REFERENCIAL, AL RESPECTO KANTOR (1977) APUNTA "NINGÚN PSICÓLOGO NI OTROS ESTUDIOSOS DEL FENÓMENO LINGÜÍSTICO HAN DISTINGUIDO AÚN ENTRE AUTÉNTICA INTERCONDUCTA REFERENCIAL Y ACTIVIDAD PURAMENTE VERBOVOCAL... LAS ACTIVIDADES VERBOVOCALES FRECUENTEMENTE CONSISTEN SÓLO EN CONFIGURACIONES DE RESPUESTA QUE INVOLUCRAN LA ACCIÓN BOCA-CABEZA EN SITUACIONES NO ADAPTATIVAS SOCIALMENTE" (P.75), Y AGREGA "TODA CONDUCTA VERBAL ES, POR SUPUESTO PSICOLÓGICA PERO ESTA NO SIEMPRE ES VERDADERO LENGUAJE" (P.79). EXISTE EL LENGUAJE PURAMENTE MORFOLÓGICO (COMO EL NOMBRAMIENTO O EL CONTEO POR EJEMPLO) PERO QUE NO SON RESPUESTAS REFERENCIALES.

DE ACUERDO A ESTA FORMULACIÓN EXISTEN VARIOS FACTORES RELEVANTES QUE DEBEN SER CONSIDERADOS AL REFERIRSE AL EVENTO LINGÜÍSTICO COMO TAL, ENTRE ELLOS SE ENCUENTRAN LA ADQUISICIÓN DE MORFOLOGÍAS CONVENCIONALES, EL DESLIGAMIENTO FUNCIONAL DE LOS SISTEMAS REACTIVOS - RESPECTO DE LOS EVENTOS, Y SUS PROPIEDADES CONCRETAS Y LA SUBSTITUCIÓN DE CONTINGENCIAS (RIBES, 1983; RIBES Y PINEDA, 1984). ENTENDIENDO POR SISTEMA REACTIVO EL ARREGLO FUNCIONAL DE LAS RESPUESTAS BIOLÓGICAS DE ACUERDO A LAS DEMANDAS IMPUESTAS POR LAS PROPIEDADES FÍSICO QUÍMICAS DE LOS OBJETOS Y EVENTOS QUE ACTÚAN SOBRE EL ORGANISMO QUE, DESDE EL PUNTO DE VISTA PSICOLÓGICO, DIFIERE DE LA MERA ORGANIZACIÓN MORFOFISIOLÓGICA DEL SISTEMA DE RESPUESTAS DEL ORGANISMO, POR LA EXPANSIÓN Y DIFERENCIACIÓN DE LAS FUNCIONES DE RESPUESTA ANTE LAS PROPIEDADES DEL MEDIO CON EL CUAL SE RELACIONA. EN ESE SENTIDO, LA CONDUCTA PSICOLÓGICA, A DIFERENCIA DE LA BIOLÓGICA, CONSISTE EN EL DESLIGAMIENTO FUNCIONAL DE LAS CONDICIONES FÍSICO-QUÍMICAS PRESENTES EN CADA MOMENTO. ASÍ, LA EVOLUCIÓN DE LA CONDUCTA INDIVIDUAL ESTÁ

DADA POR EL DESLIGAMIENTO DE LOS SISTEMAS REACTIVOS: - PRIMERO DE PARÁMETROS ENERGÉTICOS Y, POSTERIORMENTE DE LAS CIRCUNSTANCIAS CONCRETAS Y DE LOS OBJETOS O PROPIEDADES DE EVENTOS ESPECÍFICOS (RIBES, 1983).

UN ELEMENTO CRÍTICO EN EL DESLIGAMIENTO DE LOS - EVENTOS CONCRETOS, ES LA EXISTENCIA DE MORFOLOGÍAS CONVENCIONALES (VOCALES, GESTURALES Y GRÁFICAS) LAS CUALES SON EL RESULTADO DE LAS PRÁCTICAS SOCIALES DEL HOMBRE Y SU CARÁCTER ES ARBITRARIO (YA QUE NO TIENEN CORRESPONDENCIA UNÍVOCA) RESPECTO A LAS DIMENSIONES FÍSICO-QUÍMICAS Y LAS DIMENSIONES BIOLÓGICAS DE EVENTOS Y RESPUESTAS. CABE SEÑALAR QUE EL USO DE MORFOLOGÍAS CONVENCIONALES NO ES EQUIVALENTE A COMPORTARSE SIGUIENDO REGLAS O NORMAS (RIBES Y PINEDA, 1984).

¹⁰EL INDIVIDUO, A PARTIR DE SU NACIMIENTO, SE INTERRELACIONA CON UN MEDIO AMBIENTE FORMADO BÁSICAMENTE POR MORFOLOGÍAS CONVENCIONALES. LA ADQUISICIÓN DE MORFOLOGÍAS CONVENCIONALES ES CONDICIÓN NECESARIA PARA EL DESLIGAMIENTO DE CIRCUNSTANCIAS SITUACIONALES ESPECÍFICAS, SIN EMBARGO NO ES CONDICIÓN SUFICIENTE PARA ELLO YA QUE TAMBIÉN SE ENCUENTRAN INVOLUCRADAS EN LAS FORMAS DE MEDIACIÓN DE CONTINGENCIAS MÁS SIMPLES QUE SON COMPARTIDAS POR ORGANISMOS INFRAHUMANOS. EL DESLIGAMIENTO SE OBSERVA SÓLO EN MODOS DE ARREGLOS DE CONTINGENCIAS ESPECÍFICAS - MEDIACIÓN SUBSTITUTIVA - EXCLUSIVAS DE LA CONDUCTA HUMANA (RIBES Y PINEDA, 1984).

LA CONDUCTA EXCLUSIVAMENTE LINGÜÍSTICA SE DISTINGUE DE OTRAS POR LAS RELACIONES SUBSTITUTIVAS QUE CONSISTEN EN LA INTERACCIÓN EN LA QUE EL INDIVIDUO SE INVOLUCRA BAJO CONTINGENCIAS QUE NO DEPENDEN DE RELACIO-

NES SITUACIONALES CONCRETAS (RIBES, 1983). ESTAS RELACIONES SUBSTITUTIVAS PUEDEN CONSISTIR EN EL DESLIGAMIENTO DE PROPIEDADES APARENTES, ESPACIALES Y TEMPORALES - DE UN EVENTO U OBJETO PARTICULAR O EN EL DESLIGAMIENTO MEDIANTE RESPUESTAS CONVENCIONALES SIN CONEXIÓN CON ALGÚN EVENTO FÍSICO-QUÍMICO PARTICULAR: EN EL PRIMER CASO LA SUBSTITUCIÓN ES REFERENCIAL, Y EN EL SEGUNDO LA SUBSTITUCIÓN ES NO REFERENCIAL (RIBES, 1983; RIBES Y PINEDA 1984).

DADA LA IMPORTANCIA DE LA ADQUISICIÓN DEL SISTEMA REACTIVO CONVENCIONAL - QUE GENERALMENTE SE HA ESTUDIADO BAJO EL RUBRO DE ADQUISICIÓN DEL LENGUAJE - PARA LA VIABILIDAD DE LA MEDIACIÓN SUBSTITUTIVA, LAS OBSERVACIONES DEBEN DIRIGIRSE SOBRE ESTE PUNTO CONSIDERANDO LAS CONDICIONES PARA QUE ÉSTA OCURRA (ADQUISICIÓN DE RESPUESTAS COMO "ESCUCHA"; DE UNIDADES DE RESPUESTAS - AJUSTADAS A LA MORFOLOGÍA LINGÜÍSTICA; Y DE ESTILOS DE RESPUESTAS LINGÜÍSTICAS DE ACUERDO A MODELOS) ASÍ COMO LOS FACTORES NECESARIOS PARA QUE SE DÉ LA CONDUCTA REALMENTE LINGÜÍSTICA.

II: FACTORES CONTRIBUYENTES EN LA PROMOCION O INTERFERENCIA DEL DESARROLLO DEL INDIVIDUO.

EN ESTA SECCIÓN SE PRESENTA UNA REVISIÓN DE ALGUNOS ESTUDIOS TANTO MANIPULATIVOS COMO NO MANIPULATIVOS QUE CONTEMPLAN LAS VARIABLES BIOLÓGICAS, FAMILIARES Y CULTURALES MÁS RELEVANTES PARA EL DESARROLLO TEMPRANO DEL INDIVIDUO. SE PONE ESPECIAL INTERÉS EN EL ASPECTO LINGÜÍSTICO YA QUE ÉSTE SE ENCUENTRA ESTRECHAMENTE VINCULADO CON LA COMPETENCIA PSICOLÓGICA Y SOCIAL DEL NIÑO Y A SU POSTERIOR INTEGRACIÓN ESCOLAR. DE IGUAL FORMA SE ENFATIZAN LOS TIPOS DE INTERACCIÓN ADULTO-INFANTE - (MADRE-HIJO) YA QUE LA MADRE ES EL PRINCIPAL MEDIO DE ESTIMULACIÓN EN LOS PRIMEROS AÑOS DE VIDA. AÚN CUANDO LAS VARIABLES ANALIZADAS SE PRESENTAN POR SEPARADO, SE CONSIDERA QUE ÉSTAS ESTABLECEN FORMAS COMPLEJAS DE INTERRELACIÓN QUE DETERMINAN PATRONES ESPECÍFICOS DE COMPORTAMIENTO.

1) FACTORES BIOLÓGICOS.

→ A) DAÑO/INTEGRIDAD ANATÓMICA Y FUNCIONAL DEL NIÑO.

EXISTEN DIVERSOS ESTUDIOS QUE SEÑALAN VARIACIONES SISTEMÁTICAS EN LA INTERACCIÓN MADRE-HIJO DE ACUERDO AL ESTADO MORFOFUNCIONAL DE ÉSTE ÚLTIMO. ESTA SERIE DE ADAPTACIONES CUALITATIVAS Y CUANTITATIVAS DE LAS ACCIONES VOCALES Y NO VOCALES DE LA MADRE DIRIGIDAS AL NIÑO DEPENDE, EN GRAN MEDIDA, DE LAS HABILIDADES QUE EL NIÑO HA ADQUIRIDO. DICHAS HABILIDADES COMPRENDEN

EL COMPORTAMIENTO MOTOR Y VERBAL DEL NIÑO CUYO NIVEL - ESTÁ ESTRECHAMENTE RELACIONADO CON LA MADURACIÓN BIOLÓGICA E INTEGRIDAD ORGÁNICA DEL MISMO.

SE HAN OBSERVADO DIFERENCIAS CUANTITATIVAS IMPORTANTES ENTRE LAS ADAPTACIONES DEL HABLA MATERNA DIRIGIDA A NIÑOS RETARDADOS Y LAS ADAPTACIONES QUE SUFRE EL HABLA MATERNA DIRIGIDA A NIÑOS NO RETARDADOS. AÚN CUANDO RONDAL (1981A) AL ESTUDIAR LA LONGITUD MEDIA DE PRODUCCIÓN VERBAL (LMPV) EN MADRES DE NIÑOS CON SÍNDROME DE DOWN Y MADRES DE NIÑOS NO RETARDADOS, SEÑALA QUE LA ADAPTABILIDAD DEL LENGUAJE MATERNO DIRIGIDO A NIÑOS - CON RETARDO EN EL DESARROLLO PARECE SER DE BUENA CALIDAD Y PROPICIA PARA EL DESARROLLO LINGÜÍSTICO Y ATRIBUYE EL LENTO PROGRESO OBSERVADO A LAS LIMITACIONES PROPIAS DEL NIÑO CON DAÑO BIOLÓGICO; OTROS AUTORES (CUNNINGHAM, REULER, BLACKWELL Y DECK, 1981) AFIRMAN QUE - LOS PADRES DE NIÑOS RETARDADOS NO ADAPTAN ADECUADAMENTE SU LENGUAJE AL DIRIGIRSE AL HIJO YA QUE AL COMPARAR LA INTERACCIÓN MADRE-HIJO DE DOS GRUPOS, UNO CON NIÑOS Y OTRO CON NIÑOS NO RETARDADOS, IGUALADOS EN SEXO, NIVEL SOCIOECONÓMICO Y VOCABULARIO (PEABODY PICTURE VOCABULARY TEST SCORE) OBSERVARON QUE LOS NIÑOS RETARDADOS INICIARON MENOS INTERACCIONES SOCIALES Y FUERON MENOS RESPONSIVOS A ELLAS QUE LOS NIÑOS NO RETARDADOS; LA -- LMPV MATERNA NO MOSTRÓ DIFERENCIAS SIGNIFICATIVAS ENTRE GRUPOS A PESAR DE QUE EN EL GRUPO DE NIÑOS RETARDADOS NO SE ENCONTRÓ CORRELACIÓN SIGNIFICATIVA ENTRE LA LMPV DEL NIÑO Y EL PUNTAJE DE LA PRUEBA DE VOCABULARIO.

DE IGUAL FORMA EXISTEN DIFERENCIAS EN CUANTO A - LOS ASPECTOS CUALITATIVOS DE LA INTERACCIÓN MATERNA MADRE-HIJO. EN EL ESTUDIO DE CUNNINGHAM ET AL. (1981) - SE OBSERVÓ TAMBIÉN QUE LAS MADRES DE NIÑOS RETARDADOS

- COMPARÁNDOLAS CON LAS MADRES DE NIÑOS NO RETARDADOS- INICIAN MENOS INTERACCIONES, RESPONDEN MENOS EN FORMA POSITIVA A LOS LOGROS EN LAS TAREAS DE SUS HIJOS Y SON MÁS DIRECTIVAS DURANTE EL JUEGO DEL NIÑO QUE TIENDE A SER MÁS INDIVIDUAL QUE EL JUEGO EXHIBIDO POR NIÑOS NO RETARDADOS. CON BASE EN ESTAS OBSERVACIONES LOS AUTORES SEÑALAN QUE EL PATRÓN DE RESPUESTAS ESTABLECIDO POR LA MADRE CONTRIBUYE A DIFICULTAR LAS INTERACCIONES DEL NIÑO Y EL DESARROLLO DE SU LENGUAJE EXPRESIVO.

POR OTRA PARTE, AL ESTUDIAR LAS EJECUCIONES LINGÜÍSTICAS DE MADRES INTERACTUANDO CON SUS HIJOS MEDIANTE CATEGORÍAS DE ANÁLISIS BASADAS EN LAS OPERANTES VERBALES DE SKINNER (MANDOS, TACTOS, ECOICAS, INTRAVERBALES Y PROCESOS AUTOCLÍTICOS), SE HA ENCONTRADO QUE EL HABLA FUNCIONAL DEL NIÑO CON SÍNDROME DE DOWN Y SUS MADRES ES EVIDENTEMENTE DISTINTO AL HABLA FUNCIONAL DE NIÑOS NO RETARDADOS - IGUALADOS EN SU LMPV - Y SUS MADRES. (GUTMANN Y RONDAL, 1979): LAS MADRES DE LOS NIÑOS DOWN PRODUCEN MÁS INTRAVERBALES Y SÓLO ELLAS MUESTRAN DIFERENCIAS EN LA PRODUCCIÓN DE ESTA OPERANTE A TRAVÉS DE DISTINTOS NIVELES DE LA LMPV ESTUDIADOS; LOS NIÑOS NO RETARDADOS PRODUJERON MÁS ECOICAS QUE INTRAVERBALES, LOS MANDOS SE OBSERVARON MENOS FRECUENTEMENTE EN LOS NIÑOS NO RETARDADOS LOS CUALES MUESTRAN SIGNIFICATIVAMENTE MAYOR PRODUCCIÓN DE INTRAVERBALES; EN AMBOS TIPOS DE NIÑOS SE OBSERVA QUE CONFORME EL NIVEL DE LA LMPV INCREMENTAN SIGNIFICATIVAMENTE EL NÚMERO DE OPERANTES, EL NÚMERO DE INTRAVERBALES Y DE AUTOCLÍTICOS, Y DECREMENTA LA FRECUENCIA DE ECOICAS Y LA PRODUCCIÓN DE TACTOS Y DE MANDOS; LAS MADRES TIENDEN A PRODUCIR MÁS MANDOS EN RELACIÓN A OTRAS OPERANTES VERBALES - EXCEPTO AUTOCLÍTICOS - CONFORME INCREMENTA LA LMPV.

ANTE ESTOS HALLAZGOS LOS AUTORES INDICAN QUE A PESAR -
DE LAS DIFERENCIAS ENCONTRADAS EN EL HABLA FUNCIONAL -
DE ESTOS GRUPOS NO PUEDE DECIRSE QUE EL HABLA DIRIGIDA
A NIÑOS RETARDADOS SEA INAPROPIADA.

→ LOS RESULTADOS DE ESTOS ESTUDIOS DIRIGEN HACIA -
UN ANÁLISIS BIDIRECCIONAL DE LA INTERACCIÓN MADRE-HIJO
YA QUE LA ESTIMULACIÓN PROPORCIONADA POR LA MADRE DEPEN
DE EN ALGUNA MEDIDA DE LAS CARACTERÍSTICAS CONSTITUCIO
NALES Y, PRINCIPALMENTE DE LA CONDUCTA EXHIBIDA POR EL
HIJO. DE ESTA MANERA SE ESTABLECEN PATRONES DE INTER-
ACCIÓN DIFERENTES ENTRE MADRES CON HIJOS CON ALGUNA --
AFECCIÓN ORGÁNICA Y MADRES CON HIJOS QUE PRESENTAN IN-
TEGRIDAD BIOLÓGICA.

→ B) ESTADO NUTRICIONAL DEL NIÑO.

LA NUTRICIÓN ES UNO DE LOS FACTORES BIOLÓGICOS -
QUE ÚLTIMAMENTE HAN CAPTADO LA ATENCIÓN DE VARIOS ESTU
DIOS YA QUE SE HA OBSERVADO LA ÍNTIMA RELACIÓN QUE ES-
TABLECE CON LA ADQUISICIÓN DE DIFERENTES HABILIDADES -
EN EL NIÑO Y DE LOS TIPOS ESPECÍFICOS DE INTERACCIÓN -
CON SU MEDIO

CRAVIOTO (1982) SEÑALA QUE LA IMPORTANCIA DE LA
CALIDAD Y VARIEDAD DE LA ALIMENTACIÓN TEMPRANA SE MANI
FIESTA A TRAVÉS DE TRES DIMENSIONES: DOTACIÓN DE LOS -
NUTRIENTES ADECUADOS PARA LA SUPERVIVENCIA; DOTACIÓN -
DE ESTIMULACIÓN POR MEDIO DE LAS PROPIEDADES ORGANOLÉP
TICAS (CONSISTENCIA, OLOR, CALOR, SABOR, TEMPERATURA,-
ETC.) YA QUE EL NIÑO EN SUS PRIMEROS MESES DE VIDA RE-
CIBE LA ESTIMULACIÓN BÁSICAMENTE MEDIANTE EL CONTACTO

FÍSICO, EL MOVIMIENTO Y LA EXCITACIÓN DE SUS VÍAS SENSORIALES, DE ESTA MANERA LA ALIMENTACIÓN VA A SER UNA DE LAS PRINCIPALES FUENTES DE ESTIMULACIÓN; Y EL ESTABLECIMIENTO DE PATRONES DE INTERRELACIÓN HUMANA, EN UN PRINCIPIO ENTRE EL NIÑO Y SU MADRE Y POSTERIORMENTE ENTRE ÉSTE Y SU COMUNIDAD.]

SEÑALA TAMBIÉN QUE LA DESNUTRICIÓN PROTEÍCO-CALÓRICA ES MÁS FRECUENTE EN LACTANTES DESTETADOS QUE RECIBEN DIETAS MARGINALES Y QUE SUFREN INFECCIÓN GASTROINTESTINAL INTERCURRENTE, EXISTIENDO UN PERÍODO DE RIESGO PRIMARIO QUE COMIENZA EN EL DESTETE Y TERMINA AL FINAL DE LOS AÑOS ESCOLARES.

TOMANDO EN CONSIDERACIÓN LA ALTA INCIDENCIA DE DESNUTRICIÓN EN LAS SOCIEDADES PREINDUSTRIALES Y EL ALTO RIESGO QUE ESTA REPRESENTA EN EDADES TEMPRANAS PARA EL ESTABLECIMIENTO DE UN FUNCIONAMIENTO ORGÁNICO SUBÓPTIMO DEL NIÑO QUE CONLLEVA A PROBLEMAS DE APRENDIZAJE EN EDADES POSTERIORES SE HAN DESARROLLADO UNA SERIE DE ESTUDIOS (CHÁVEZ, MARTÍNEZ Y BOURGES, 1976; CHÁVEZ, -- MARTÍNEZ Y YASCHINE, 1975A; 1975B; CRAVIOTO, 1976; CRAVIOTO Y ARRIETA, 1982) DIRIGIDOS A LA DETECCIÓN DE LAS VARIABLES AMBIENTALES INTERRELACIONADAS CON LA NUTRICIÓN, LOS EFECTOS DE ÉSTA SOBRE LA INTERACCIÓN PARTICULAR DEL NIÑO CON SU MEDIO, LOS DÉFICITS ESPECÍFICOS DE CIERTAS HABILIDADES Y LA REVERSIBILIDAD DE ELLOS DE ACUERDO A LA EDAD EN QUE SE PRESENTA LA DESNUTRICIÓN SEVERA.

PARA EVALUAR MÁS EFECTIVAMENTE LAS VARIABLES UTILIZAN, LA MAYORÍA, DISEÑOS ECOLÓGICOS LONGITUDINALES -- DÓNDE MANIPULAN COMO VARIABLE INDEPENDIENTE LA NUTRICIÓN. EL GRUPO CONTROL -- NO SUPLEMENTADO -- ESTÁ CONS-

TITUIDO POR SUJETOS QUE MANTIENEN LOS HÁBITOS ALIMENTICIOS DE SU COMUNIDAD, CON NIÑOS SIN PROBLEMAS DE SALUD Y CON PESO NORMAL (3^{\pm} ,5 KG.) AL NACER; Y EL GRUPO SUPLEMENTADO CONSTA DE DIADAS MADRE-HIJO CON IDÉNTICAS - CARACTERÍSTICAS A EXCEPCIÓN DE QUE SE LE PROPORCIONA A LA MADRE, A PARTIR DEL 450 DÍA DE GESTACIÓN, UN SUPLEMENTO ALIMENTICIO, EL CUAL SE LE DA TAMBIÉN AL NIÑO A PARTIR DE LAS 12-16 SEMANAS DE EDAD (CHÁVEZ, MARTÍNEZ Y BOURGES, 1976; CHÁVEZ MARTÍNEZ Y YASCHINE, 1976A; - 1976B). PARA MEDIR LOS EFECTOS UTILIZAN DIVERSOS ÍNDICES: ACTIVIDAD FÍSICA, DONDE SE MIDE LA FRECUENCIA DE CONTACTOS DEL PIE DEL INFANTE CON SU SUPERFICIE DE SOPORTE; ÍNDICES CONDUCTUALES DE INTERACCIÓN MADRE-HIJO Y ESTÍMULOS PROPORCIONADOS POR LA FAMILIA; E ÍNDICES - DE DESARROLLO INFANTIL PROPORCIONADOS POR LA ESCALA DE GESELL. LOS ESTUDIOS DE CRAVIOTO (1976) Y CRAVIOTO Y - ARRIETA (1982) INCLUYEN LA ELECCIÓN DE TODOS LOS NIÑOS QUE NACEN EN UN AÑO DENTRO DE UNA COMUNIDAD, HACIENDO EVALUACIONES PERIÓDICAS DEL DESARROLLO INFANTIL (ESCALA DE GESELL), LAS CONDICIONES DE ESTIMULACIÓN (ESCALA DE CADWELL), LA RELACIÓN MADRE-HIJO (ESCALA DE BAYLEY), ASÍ COMO EVALUACIONES DEL ESTADO NUTRICIONAL DEL NIÑO. EN EL MOMENTO EN QUE SE DETECTA MALNUTRICIÓN SE ATIENDE AL NIÑO EN UN HOSPITAL O EN SU CASA Y LAS EVALUACIONES CONTINÚAN.

LOS PRINCIPALES HALLAZGOS REPORTADOS DE ESTOS ESTUDIOS SON LOS SIGUIENTES:

1) PUNTAJES EN LA ESCALA DE GESELL.

SE ENCUENTRAN DIFERENCIAS SIGNIFICATIVAS A FAVOR DEL GRUPO SUPLEMENTADO: A LOS DOS MESES LOS NIÑOS SUPLEMENTADOS ALCANZAN PUNTAJES MAS ALTOS DE UN 10 A UN

20%, EN CONDUCTA VERBAL DE LOS 10 A LOS 18 MESES LOS NIÑOS SUPLEMENTADOS ALCANZAN PUNTAJES SUPERIORES EN UN 40% (CHÁVEZ, MARTÍNEZ Y YASCHINE, 1976A; 1976B), IGUALMENTE, EN UN ESTUDIO TRANSVERSAL CON NIÑOS DESNUTRIDOS EN GRADO SEVERO Y HOSPITALIZADOS CON EDADES ENTRE 6 Y 42 MESES (CRAVIOTO Y ROBLES 1962, CITADO EN CRAVIOTO Y ARRIETA 1982) APLICANDO SEMANALMENTE, DESDE EL MOMENTO DE INGRESO HASTA SU SALIDA, LA ESCALA DE GESELL, SE ENCONTRARON EN UN PRINCIPIO PUNTAJES MAS BAJOS -EN RELACIÓN CON SU EDAD Y CONDICIÓN SOCIAL- PARA TODOS LOS NIÑOS, A MEDIDA DE QUE LA DESNUTRICIÓN DISMINUÍA FUERON INCREMENTANDO LOS NIVELES DE EJECUCIÓN EN LAS DIVERSAS ÁREAS (MOTORA, ADAPTATIVA, LENGUAJE Y PERSONAL-SOCIAL). EN LOS NIÑOS MAYORES SE OBSERVÓ UNA MEJORÍA MAS PRONUNCIADA EN EL ÁREA DEL LENGUAJE, AÚN CUANO LAS DEMÁS ÁREAS MOSTRARON UN INCREMENTO IMPORTANTE; LOS LACTANTES MENORES FUERON LOS QUE NO MOSTRARON TENDENCIA A RECUPERAR SU DÉFICIT INICIAL.

II) ACTIVIDAD DEL NIÑO.

SE OBSERVAN DIFERENCIAS ENTRE BEBÉS SUPLEMENTADOS Y NO SUPLEMENTADOS DESDE EL NACIMIENTO SIENDO MAS SIGNIFICATIVAS ANTES DE LOS 8 MESES Y HACIENDOSE ESTAS DIFERENCIAS MAS DRAMÁTICAS A LOS 18 MESES, DONDE LOS NIÑOS SUPLEMENTADOS TUVIERON UNA ACTIVIDAD CINCO VECES MAYOR (CHÁVEZ, MARTÍNEZ Y YASCHINE, 1976A; 1976B; CHÁVEZ, MARTÍNEZ Y BOURGES, 1976).

III) INTERACCIÓN MADRE-HIJO.

SE OBSERVAN DIFERENCIAS SIGNIFICATIVAS, A PARTIR DEL 60. MES DE EDAD DEL NIÑO EN RELACIÓN A LA CONDUCTA MATERNA DIRIGIDA AL NIÑO: LAS MADRES DE NIÑOS CON HÁBI

madres pasivas

TOS DEFICIENTES DE ALIMENTACIÓN SON TÍPICAMENTE PASI--
VAS, CON REACCIONES MÍNIMAS SIN EXPRESIONES DE AFECTO
TANTO POSITIVAS COMO NEGATIVAS (CRAVIOTO, 1976; CHÁVEZ,
MARTÍNEZ Y YASCHINE, 1975A). TAMBIÉN SE ENCUENTRAN DI-
FERENCIAS A FAVOR DE LAS MADRES CON NIÑOS NO DESNUTRI-
DOS EN CUANTO A ESTIMULACIÓN VERBAL YA QUE LAS MADRES
DE NIÑOS DESNUTRIDOS HABLABAN SOLO LO NECESARIO EN IN-
TERACCIONES DE CUIDADO DEL NIÑO (CRAVIOTO, 1976; CRA--
VIOTO Y DE LICARDI, 1973 CITADO EN CRAVIOTO Y ARRIETA,
1982). CHAVEZ ET AL. (1976) OBSERVAN QUE EN LOS NIÑOS
DESNUTRIDOS LA MADRE COMIENZA A COMUNICARSE VERBALMEN--
TE A PARTIR DE LA 24A. SEMANA DE EDAD Y EN EL GRUPO --
CON HÁBITOS ALIMENTICIOS CORREGIDOS, A PARTIR DE LA 8A.
SEMANA; A LAS 36 SEMANAS LA MADRE VERBALIZA A SU HIJO
EL DOBLE QUE EN EL GRUPO NO SUPLEMENTADO.

LOS HALLAZGOS MAS IMPORTANTES CONSTITUYEN EL GRA--
DO DE DEPENDENCIA DEL NIÑO HACIA LA MADRE, ENTRE MAYOR
ACTIVIDAD DEL NIÑO MENOR APEGO A LA MADRE, ASÍ COMO LA
INICIATIVA PARA EL ESTABLECIMIENTO DE LA INTERACCIÓN -
POR PARTE DE AMBOS (CHÁVEZ, ET AL. 1976; CRAVIOTO, --
1976) QUE SON EXPLICADOS POR LA MAYOR ACTIVIDAD FÍSICA
DEL NIÑO NO DESNUTRIDO QUE MODIFICA LAS INTERACCIONES
FAMILIARES MEDIANTE UN MAYOR NÚMERO DE DEMANDAS QUE AL
SATISFACERSE PROPICIAN UN DESARROLLO MAS RICO, MIEN--
TRAS LOS NIÑOS DESNUTRIDOS, AL ESTABLECER UN CONSUMO -
CALÓRICO REDUCIDO QUE REDUNDA EN LA POCA ACTIVIDAD FÍ-
SICA (CHÁVEZ, MARTÍNEZ Y BOURGES, 1976), NO PRESENTAN
MUCHAS DEMANDAS A SATISFACER, POR LO TANTO, NO MODIFI-
CAN SIGNIFICATIVAMENTE SU MEDIO.

CABE SEÑALAR QUE EN ESTOS ESTUDIOS AL MANIPULAR
LA VARIABLE NUTRICIONAL NO SOLAMENTE SE ESTAN AFECTAN-
DO FACTORES BIOLÓGICOS SINO QUE A LA VEZ SE ESTÁN MODI

FICANDO CIERTOS FACTORES MEDIOAMBIENTALES AL CAMBIAR - LOS PATRONES DE ALIMENTACIÓN QUE EN EDADES TEMPRANAS - CONSTITUYEN EL CONTEXTO PRINCIPAL DE INTERACCIÓN MADRE HIJO.

EL HECHO DE QUE LA CONDUCTA DE LA MADRE Y DEL HIJO SEA INTERDEPENDIENTE Y EL QUE UNA VARIABLE ORGÁNICA, AL INCIDIR EN ALGUNO DE ELLOS MODIFIQUE ESTA INTERRELACIÓN, INDICA QUE LOS FACTORES BIOLÓGICOS DEBEN SER CONSIDERADOS DENTRO DEL ANÁLISIS DEL ESTABLECIMIENTO Y LA EVOLUCIÓN DE LAS INTERACCIONES MADRE-HIJO Y EL DESARROLLO DE ESTE ÚLTIMO. ASIMISMO SE ENCUENTRAN MUCHOS OTROS FACTORES EN CONJUNCIÓN COMO SON LOS FAMILIARES Y SOCIOCULTURALES, QUE SE REVISAN EN LOS SIGUIENTES PUNTOS.

12. 2) FACTORES FAMILIARES, SOCIOECONOMICOS Y CULTURALES.

SON MUCHAS Y MUY DIVERSAS LAS VARIABLES QUE SE - CONSTELAN EN LA RELACIÓN ADULTO-INFANTE DENTRO DEL GRUPO FAMILIAR, EL CUAL SE ENMARCA EN UN CONTEXTO SOCIOCULTURAL Y ECONÓMICO PARTICULAR. LAS VARIABLES EN ESTOS TRES NIVELES SON EVIDENTEMENTE INTERDEPENDIENTES; SU EXPOSICIÓN POR SEPARADO RESPONDE MAS QUE A UNA PROPUUESTA DE TAXONOMÍA, AL TIPO DE VARIABLES REPORTADAS - EN LOS ESTUDIOS REVISADOS; CADA APARTADO, POR TANTO, - TIENE QUE VER CON LOS DEMÁS.

->A) NIVEL SOCIOECONÓMICO.

ESTE ES UN FACTOR EN EL QUE SE IDENTIFICAN MÚLTIPLES VARIABLES QUE SE VINCULAN CON OTROS NIVELES, POR

LO QUE A PESAR DE QUE SE ENCUENTRAN DIFERENCIAS EN LOS DISTINTOS NIVELES SOCIOECONÓMICOS Y TIPOS ESPECÍFICOS DE INTERACCIÓN ADULTO-INFANTE, SÓLO SE PUEDEN HACER AFIRMACIONES DE TIPO CORRELACIONAL. PUEDEN OBSERVARSE, POR EJEMPLO, RELACIONES ENTRE EL NIVEL SOCIOECONÓMICO Y PATRONES CULTURALES (CRAVIOTO, 1976; NORMAN-JACKSON, 1982); NIVEL DE ESCOLARIDAD DE LOS PADRE Y HERMANOS -- DEL NIÑO (NORMAN JACKSON, 1982; LAOSA, 1982; MARJORIBANKS, 1976); EL TIPO DE LENGUAJE FAMILIAR UTILIZADO - (NORMAN-JACKSON, 1982; LAOSA, 1982); Y FAMILIAS DE ALTO RIESGO (WILTON Y BARBOUR, 1978).

→ B) TAMAÑO DE LA FAMILIA Y ORDEN DE NACIMIENTO.

MARJORIBANKS (1976;1981) HA ESTUDIADO LA RELACIÓN ENTRE CLASE SOCIAL - TAMAÑO DE LA FAMILIA - ORDEN DE NACIMIENTO CON EL MEDIO AMBIENTE FAMILIAR Y EL LOGRO ACADÉMICO DEL NIÑO. LAS MEDIDAS UTILIZADAS SON EXTRAÍDAS DE INVENTARIOS Y ENTREVISTAS SOBRE EL NIVEL SOCIOECONÓMICO, LAS EXPECTATIVAS DE LOS PADRES SOBRE LA EDUCACIÓN DE LOS HIJOS Y LAS ORIENTACIONES AFECTIVAS PARA LA FAMILIA; SE HA UTILIZADO UNA PRUEBA DE EJECUCIÓN -- COGNITIVA PARA EL NIÑO (THE RAVEN PROGRESSIVE MATRICES) CON BASE EN SUS OBSERVACIONES AFIRMA ENCONTRAR DIFERENCIAS SIGNIFICATIVAS ENTRE EL MEDIOAMBIENTE FAMILIAR, - EL LOGRO ACADÉMICO Y LA HABILIDAD INTELLECTUAL EN LOS DIFERENTES NIVELES SOCIOECONÓMICOS; INCREMENTO EN LOGROS ACADÉMICOS DE ACUERDO AL INCREMENTO DEL TAMAÑO DE LA FAMILIA Y DIFERENTE MEDIOAMBIENTE FAMILIAR DE ACUERDO A ÉSTE. NO ENCONTRÓ DIFERENCIAS SIGNIFICATIVAS EN EL TAMAÑO DE LA FAMILIA Y CONDUCTA AFECTIVA, PERO SÍ HUBO DIFERENCIAS EN CUANTO AL TAMAÑO DE LA FAMILIA, ORDEN DE NACIMIENTO Y MANEJO DEL LENGUAJE, EL AUTOR LO -

EXPLICA EN BASE A DOS TIPOS DE EFECTOS: CONTEXTUAL EN EL QUE SE OBSERVA EL ESTABLECIMIENTO DE PATRONES SOCIALES Y PSICOLÓGICOS DIFERENTES; E INDIVIDUAL DÓNDE EL NIÑO ADQUIERE UN ESTATUS DE ACUERDO A LA POSICIÓN DENTRO DE LA FAMILIA, LO CUAL ESTÁ ASOCIADO CON LAS ADAPTACIONES LINGÜÍSTICAS, EDUCATIVAS Y OCUPACIONALES. POR OTRA PARTE SE SEÑALA QUE LA IMPORTANCIA DE LOS HERMANOS MAYORES (NORMAN-JACKSON, 1982) RADICA EN LA FAMILIARIZACIÓN, A TRAVÉS DE ESTOS, CON SISTEMAS FORMALES DE -- EDUCACIÓN RELACIONADO CON ÉXITO ACADÉMICO DEL NIÑO EN SU INGRESO A LA ESCUELA.

->C) ESTATUS DEL EMPLEO MATERNO.

AL ESTUDIAR LA INFLUENCIA DEL ESTATUS DEL EMPLEO MATERNO EN FAMILIAS INTACTAS SE HA ENCONTRADO QUE EL HECHO DE QUE LA MADRE SEA ENPLEADA O NO ALTERA SIGNIFICATIVAMENTE LOS PAPELES ESPECIALIZADOS ASIGNADOS A CADA UNO DE LOS PADRES (STUKEY, Mc GHEE, Y BELL, 1982; - LAOSA, 1982). SIN EMBARGO EXISTEN ALGUNAS DIFERENCIAS EN CUANTO A LA PARTICIPACIÓN EN EL CUIDADO DEL NIÑO, Y LAS MUESTRAS DE AFECTO POSITIVO A FAVOR DE LAS MADRES EMPLEADAS (STUKEY, ET AL., 1982). LAOSA (1982) NO ENCUENTRA DIFERENCIAS EN LAS ESTRATEGIAS DE ENSEÑANZA MATERNA NI EN LA CANTIDAD Y TIPO DE VOCALIZACIONES DIRIGIDAS AL NIÑO, PERO SÍ OBSERVA UNA DIFERENCIA SIGNIFICATIVA EN CUANTO AL DESARROLLO LINGÜÍSTICO DEL NIÑO -- QUE SE VE MÁS FAVORECIDO EN EL GRUPO DE MADRES EMPLEADAS, ESTA DIFERENCIA LA ATRIBUYE AL HECHO DE QUE LOS NIÑOS DE LAS MADRES EMPLEADAS ESTUDIADAS PERMANECEN -- GRAN PARTE DEL DÍA EN UN AMBIENTE DISTINTO AL FAMILIAR QUE PROBABLEMENTE LE PROPORCIONA ESTIMULACIÓN MÁS EFECTIVA.

→D) ESCOLARIDAD DE LOS PADRES.

LAOSA (1982) REPORTA UNA SERIE DE ESTUDIOS SOBRE LA ESCOLARIDAD MATERNA EN RELACIÓN CON LA CONDUCTA DE ENSEÑANZA MATERNA, EN DIFERENTES CLASES SOCIOECONÓMICAS Y GRUPOS ÉTNICOS. INDICA QUE LA ESCOLARIDAD ES UN FUERTE PREDICTOR DE LAS ESTRATEGIAS DE ENSEÑANZA UTILIZADAS: EL MODELAMIENTO ESTÁ INVERSAMENTE RELACIONADO CON LA ESCOLARIDAD DE LA MADRE, ASÍ COMO EL CONTROL FÍSICO NEGATIVO Y EL SEÑALAMIENTO; MIENTRAS EL REFORZAMIENTO VERBAL Y LA INDAGACIÓN ESTÁN DIRECTAMENTE RELACIONADOS CON LA ESCOLARIDAD MATERNA; ENCUENTRA TAMBIÉN UN UMBRAL DEL NIVEL DE ESCOLARIDAD (10 AÑOS) A PARTIR DEL CUAL LA FORMACIÓN ADICIONAL TIENE UNA INFLUENCIA AÚN MÁS PRONUNCIADA, Y SEÑALA QUE EXISTE LA POSIBILIDAD DE QUE LAS MADRES IMITAN EL ESTILO ACADÉMICO DE SUS CLASES. AFIRMA QUE, SIN EMBARGO, NO TODAS LAS TÉCNICAS DE ENSEÑANZA ESTÁN RELACIONADAS CON LA ESCOLARIDAD DE LA MADRE, ESTAS SON: DIRECTIVA (LA MADRE DIRIGE VERBALMENTE LA ACCIÓN DEL NIÑO); RETROALIMENTACIÓN NEGATIVA; CONTROL FÍSICO POSITIVO (CONTROL MANUAL DEL NIÑO PARA FACILITAR LA EJECUCIÓN); Y AFECTO POSITIVO, AL ESTUDIAR LA CLASE SOCIAL Y EL GRUPO ÉTNICO, SÍ ENCUENTRA DIFERENCIAS PERO ÉSTAS SE DESVANECEN AL IGUALAR LA ESCOLARIDAD MATERNA, ESTO ES, LAS DIFERENCIAS ENTRE CLASES SOCIALES Y GRUPOS ÉTNICOS RESPECTO A LAS ESTRATEGIAS DE ENSEÑANZA MATERNA SON MANTENIDAS POR LAS DIFERENCIAS EN EL GRADO DE ESCOLARIDAD.

ENCUENTRA TAMBIÉN RELACIONES DIRECTAMENTE PROPORCIONALES SIGNIFICATIVAS ENTRE LA ESCOLARIDAD DE AMBOS PADRES Y ENTRE LAS ESTRATEGIAS DE ENSEÑANZA MATERNA Y LAS ESTRATEGIAS DE APRENDIZAJE DEL NIÑO (MODELAMIENTO-APRENDIZAJE OBSERVACIONAL; INDAGACIÓN-MANIPULACIÓN VER

BAL SIMBÓLICA).

E) ALTO RIESGO FAMILIAR.

SE HA OBSERVADO QUE EL TIPO DE CONFORMACIÓN FAMILIAR, DÓNDE SE ENCUENTRA ALGÚN FAMILIAR CON RETARDO EN EL DESARROLLO, ES UN ÍNDICE DE ALTO RIESGO AMBIENTAL PARA EL DESARROLLO ÓPTIMO DEL NIÑO. WILTON Y BARBOUR (1978) HACEN UN ESTUDIO PARA OBSERVAR LA INTERACCIÓN MADRE-HIJO CON NIÑOS DE ALTO RIESGO CULTURAL FAMILIAR, QUE SE CARACTERIZAN POR LO SIGUIENTE: QUE EL NIÑO MUESTRE ALGÚN TIPO DE RETARDO CON DIFICULTADES EN LA CONDUCTA ADAPTATIVA (BASÁNDOSE EN EL STANFORD-BINET) SIN MOSTRAR EVIDENCIA DE ETIOLOGÍA BIOLÓGICA; Y QUE AL MENOS UNO DE LOS PADRES O HERMANOS MUESTRE EVIDENCIA DE FUNCIONAMIENTO SUBNORMAL. COMPARAN UN GRUPO DE ALTO RIESGO FORMADO POR NIÑOS PEQUEÑOS (12-27 MESES) Y NIÑOS DE MAYOR EDAD (30-46 MESES); Y UN GRUPO CONTRASTE. OBSERVAN DIFERENCIAS SIGNIFICATIVAS EN LA INTERACCIÓN MADRE-HIJO: LAS MADRES DE NIÑOS DE ALTO RIESGO INTERACTÚAN MENOS TIEMPO Y CONSUMEN MENOS TIEMPO EN RETROALIMENTAR A SUS HIJOS EN ACCIONES TALES COMO EL NOMBRAMIENTO DE OBJETOS, LA ILUSTRACIÓN DE FIGURAS, ETC.; DE IGUAL FORMA CONSUMEN MENOS TIEMPO EN ACTIVIDADES DIDÁCTICAS QUE LAS MADRES DE NIÑOS CONTRASTE; Y ESTOS NIÑOS REALIZAN POR LO TANTO MÁS TAREAS DE APRENDIZAJE QUE LOS NIÑOS DE ALTO RIESGO. ESTAS DIFERENCIAS SE ENCUENTRAN MÁS PRONUNCIADAS EN NIÑOS PEQUEÑOS Y TIENDEN A DESAPARECER CONFORME INCREMENTA LA EDAD DEL NIÑO. LOS AUTORES SEÑALAN QUE LAS MADRES DE NIÑOS DE ALTO RIESGO PROVEEN DE MENOS OPORTUNIDADES DE APRENDIZAJE, Y QUE LAS HABILIDADES MATERNAS SON DETERMINANTES EN LA FAMILIA CON ALTO RIESGO CULTURAL.

F) TIPO DE LENGUAJE UTILIZADO EN LA FAMILIA:
ESTÁNDAR/NO ESTÁNDAR.

EL TIPO DE LENGUAJE UTILIZADO EN EL HOGAR ES UN FACTOR DE PRIMERA IMPORTANCIA PARA LA ADAPTACIÓN DEL NIÑO A SISTEMAS FORMALES DE ENSEÑANZA QUE CONTRIBUYEN AL LOGRO ACADÉMICO. NORMAN-JACKSON (1982) SEÑALA LA INFLUENCIA EN NIÑOS PREESCOLARES DEL LENGUAJE FAMILIAR, PRINCIPALMENTE DE HERMANOS MAYORES BIEN INTEGRADOS AL SISTEMA EDUCATIVO, Y EL REFORZAMIENTO DE LAS ACCIONES LINGÜÍSTICAS DEL NIÑO PARA EL ÉXITO FUTURO EN EDADES ESCOLARES. POR OTRA PARTE LAOSA (1982) SEÑALA LA RELACIÓN EXISTENTE ENTRE EL GRADO DE ESCOLARIDAD DE LOS PADRES, EL GRUPO ÉTNICO AL QUE PERTENECEN Y EL TIPO DE LENGUAJE QUE ELLOS EMPLEAN EN EL HOGAR. LAS MADRES QUE MUESTRAN UN GRADO MÁS ALTO DE ESCOLARIDAD TIENDEN A UTILIZAR UN LENGUAJE MÁS PARECIDO AL EMPLEADO EN LOS SISTEMAS ESCOLARES FORMALES A DIFERENCIA DE LAS MADRES CON MENOS ESCOLARIDAD LAS CUALES EMPLEAN AL DIRIGIRSE A SUS HIJOS UN TIPO DE LENGUAJE NO ESTÁNDAR. EL AUTOR AFIRMA QUE DEPENDE EN GRAN MEDIDA DEL TIPO DE LENGUAJE AL CUAL SE ENCUENTRE EXPUESTO EL NIÑO EN EL HOGAR, PARA LA ELECCIÓN DE ESTE ÚLTIMO DE UN ESTILO PARTICULAR; Y ENFATIZA LA RELEVANCIA DE LA UTILIZACIÓN DEL LENGUAJE ESTÁNDAR EN EL HOGAR PARA ASEGURAR LA CONTINUIDAD FAMILIA-ESCUELA QUE CONSTITUYE UN FACTOR FUNDAMENTAL PARA LA INTEGRACIÓN DEL NIÑO AL SISTEMA FORMAL DE ENSEÑANZA.

AÚN CUANDO SE CUESTIONA LA VALIDEZ DE ALGUNAS DE LAS MEDIDAS UTILIZADAS EN LOS ESTUDIOS REVISADOS, ÉSTOS EVIDENCIAN LA RELEVANCIA DE VARIABLES DE DISTINTA NATURALEZA SOBRE EL TIPO DE ACCIONES DE LA MADRE DIRIGI--

DAS AL NIÑO Y EL DESARROLLO LINGÜÍSTICO Y NO LINGÜÍSTICO DE ÉSTE ÚLTIMO. CABE SEÑALAR QUE AUNQUE ALGUNAS DE LAS VARIABLES ANALIZADAS NO CORRESPONDEN AL CAMPO DE ESTUDIO DE LA PSICOLOGÍA, ÉSTAS DEBEN CONSIDERADAS PARA EL MEJOR ENTENDIMIENTO DEL FENÓMENO.

III: PROYECTO DE ESTIMULACION LINGUISTICA TEMPRANA Y DESARROLLO DE UNA TECNOLOGIA DE PREVENCION DE ALTERACIONES DEL DESARROLLO: DESCRIPCION GENERAL.

EL PRESENTE TRABAJO ES PARTE DEL PROYECTO DE INVESTIGACIÓN SOBRE APRENDIZAJE HUMANO, CORRESPONDIENTE A LA LÍNEA DE INVESTIGACIÓN DE ESTIMULACIÓN LINGÜÍSTICA TEMPRANA Y DESARROLLO DE UNA TECNOLOGÍA DE PREVENCIÓN DE ALTERACIONES DEL DESARROLLO, LA CUAL ES PRODUCTO DE UN CONVENIO ESTABLECIDO ENTRE EL INSTITUTO MEXICANO DE PSIQUIATRÍA Y LA ENEP IZTACALA.

LA INVESTIGACIÓN TIENE COMO FINALIDAD AFINAR EL ANÁLISIS DE LAS INTERACCIONES LINGÜÍSTICAS ADULTO-INFANTE Y, POR OTRA PARTE, EVALUAR LA POSIBILIDAD DE UNA TECNOLOGÍA DE ESTIMULACIÓN TEMPRANA CON VALOR PREVENTIVO POTENCIAL - EN LAS ALTERACIONES SOCIALES Y PSICOLÓGICAS DEL DESARROLLO.

1. OBJETIVOS DE LA INVESTIGACION:

- A) AMPLIAR EL RANGO DE LAS INTERACCIONES LINGÜÍSTICAS - MADRE-HIJO, CUBRIENDO DIADAS PROVENIENTES DE AMBIENTES MARGINADOS;
- B) EXTENDER, DE SER NECESARIO, LAS CATEGORÍAS DE LA ESCALA CONDUCTUAL DE INTERACCIONES LINGÜÍSTICAS TEMPRANAS;
- C) CONFIRMAR TRANSCULTURALMENTE LOS HALLAZGOS REPORTADOS POR MOERK (1974-1976) SOBRE LOS EFECTOS A CORTO Y A LARGO PLAZO DE LA FRECUENCIA Y TIPO DE ACCIONES DE LA MADRE EN LA FRECUENCIA Y TIPO DE PRODUCCIÓN LINGÜÍSTICA DEL NIÑO;

D) IDENTIFICAR PATRONES DE INTERACCIÓN ESPECÍFICOS DE DIADAS PROVENIENTES DE SITIOS EMPOBRECIDOS SOCIALMENTE, Y SU POSIBLE CARACTERIZACIÓN COMO PATRONES "DEFICITARIOS" EN EL PROCESO DE DESARROLLO;

E) EXPLORAR PROCEDIMIENTOS DE INTERVENCIÓN Y ENTRENAMIENTO DE LA MADRE QUE MODIFIQUEN LA FRECUENCIA, LA VARIEDAD Y LA OPORTUNIDAD DE SUS ACCIONES LINGÜÍSTICAS EN INTERACCIÓN CON EL NIÑO.

2. METODO

LA INVESTIGACIÓN CONSISTIRÁ EN UN ESTUDIO LONGITUDINAL CON CORTES TRANSVERSALES. SE LLEVARÁN A CABO ESTUDIOS LONGITUDINALES CON DURACIÓN DE 5 AÑOS Y ESTUDIOS TRANSVERSALES, CON 2 MESES DE DURACIÓN, EN CADA UNA DE LAS EDADES OBSERVADAS.

A) SUJETOS

LA POBLACIÓN A ESTUDIAR EN LA PRESENTE INVESTIGACIÓN SE CONFORMA DE DIADAS MADRE-HIJO CON LAS SIGUIENTES CARACTERÍSTICAS:

- I) QUE LA MADRE SEA ANALFABETA FORMAL O FUNCIONAL;
- II) QUE EL INGRESO DE LA FAMILIA SEA A LO SUMO SUPERIOR EN UN 25% AL DEL SALARIO MÍNIMO;
- III) QUE LA FAMILIA VIVA EN UNA ZONA URBANA O SUBURBANA CON SERVICIOS INCOMPLETOS.

SE SELECCIONARÁN 2 DIADAS PARA ESTUDIOS LONGITUDINALES Y 34 DIADAS PARA ESTUDIOS TRANSVERSALES.

B) SITUACIÓN:

LAS OBSERVACIONES DEL ESTUDIO SE REALIZARÁN EN AMBIENTES NATURALES (CASA-HABITACIÓN DE LOS SUJETOS) VARIANDO LA SITUACIÓN DE REGISTRO PARA OBTENER DATOS DE DISTINTAS ACTIVIDADES EN LAS CUALES HAY PARTICIPACIÓN INTERACTIVA COMO EN LA ALIMENTACIÓN, EL BAÑO Y EL JUEGO.

C) PROCEDIMIENTO:

ORIGINALMENTE EL DISEÑO CONSISTÍA EN 4 ESTUDIOS LONGITUDINALES CON OBSERVACIONES SEMANALES INICIADAS EN LAS EDADES DE 3-5 ó 6-8 MESES Y FINALIZADAS A LOS 36 MESES DE EDAD DEL NIÑO; Y 24 ESTUDIOS TRANSVERSALES CONSISTENTES EN 12 OBSERVACIONES SEMANALES EN DIADAS CON NIÑOS EN UN RANGO DE EDAD DE 3 A 36 MESES.

LOS ESTUDIOS SE DISTRIBUÍAN DE LA SIGUIENTE MANERA:

- I) DE OBSERVACIÓN: CONSISTENTE EN LA REALIZACIÓN DE LOS REGISTROS SIN INTERVENCIÓN ALGUNA. DOS LONGITUDINALES Y 12 TRANSVERSALES;
- II) DE INTERVENCIÓN: REALIZANDO REGISTROS EN DIADAS CON MADRES BAJO ENTRENAMIENTO PARA MODIFICAR PARTICULARIDADES DE SU INTERACCIÓN. DOS LONGITUDINALES Y 12 TRANSVERSALES.

A DOS MESES DE INICIO DE LOS ESTUDIOS LONGITUDINALES SIN INTERVENCIÓN, ESTABA PLANEADA LA COMPARACIÓN DE ESOS DATOS, CON LOS DATOS DE EDADES EQUIVALENTES PROVENIENTES DE LA LÍNEA DE INTERACCIONES TEMPRANAS Y DESARROLLO DEL LENGUAJE (DÓNDE LAS DIADAS ESTUDIADAS PERTENECEN A LA CLASE MEDIA ALTA Y DÓNDE LAS MADRES TIENEN EDUCACIÓN SUPERIOR) Y CON BASE EN LAS DIFERENCIAS ENCONTRADAS EN EL TIPO DE INTERACCIÓN VOCAL Y NO VOCAL, DESARROLLAR ESTRATEGIAS DE IN-

TERVENCIÓN PERTINENTES A PARTIR DE LAS CUALES SE INICIARÁN LOS ESTUDIOS LONGITUDINALES Y TRANSVERSALES DE LA CONDICIÓN DE INTERVENCIÓN.

D) FORMA DE REGISTRO:

LAS OBSERVACIONES, HASTA EL MOMENTO, HAN CONSISTIDO EN REGISTROS DE INTERACCIÓN MADRE-HIJO EN SITUACIONES DE JUEGO, ALIMENTACIÓN O BAÑO. EL REGISTRO SE EFECTÚA MEDIANTE UNA GRABACIÓN ESTEREOFÓNICA DE 15 MINUTOS.

EN UNA PISTA DE LA GRABADORA SE REGISTRAN LOS INTERCAMBIOS VOCALES DE LA DIADA, Y EN LA OTRA PISTA SE GRABA LA NARRACIÓN DEL OBSERVADOR, DE LA CONDUCTA NO-VOCAL DE LOS SUJETOS.

AL COMENZAR LA GRABACIÓN EL OBSERVADOR INDICA:

- I) FECHA Y HORA;
- II) PERSONAS PRESENTES;
- III) SITUACIÓN: DÓNDE SE INCLUYE LA DISTRIBUCIÓN DE LAS PERSONAS EN EL ESPACIO FÍSICO Y LA ACTIVIDAD QUE REALIZA EN ESE MOMENTO.
- IV) PIE DE INICIO PARA EL CODIFICADOR: DÓNDE GENERALMENTE SE UTILIZA LA PALABRA "CORRE".

E) FORMA DE CODIFICACIÓN:

LAS GRABACIONES SON CODIFICADAS CON BASE EN LAS CATEGORÍAS DE LA ESCALA CONDUCTUAL DE INTERACCIONES LINGÜÍSTICAS TEMPRANAS (APÉNDICE Nº 1) LA CUAL SE DIVIDE EN DOS NIVELES GENERALES: REACTIVO Y FUNCIONAL.

EN EL NIVEL REACTIVO SE UBICAN AQUELLAS RESPUESTAS - DEFINIDAS CON BASE EN SUS CARACTERÍSTICAS MORFOLÓGICAS O FORMALES.

EN EL NIVEL FUNCIONAL SE INCLUYEN LAS RESPUESTAS CUYOS TIPOS DE RELACIONES CON EL MEDIO SE DEFINEN POR LAS CLASES DE INTERACCIONES CON OTRAS RESPUESTAS, ORGANISMOS, OBJETOS O EVENTOS, Y NO POR SUS CARACTERÍSTICAS MORFOLÓGICAS O FORMALES.

Así, A NIVEL REACTIVO TENEMOS LOS SIGUIENTES SUBNIVELES:

- I) ELEMENTOS MORFOLÓGICOS: DEFINIDOS CON BASE EN - PROPIEDADES COMO LA INTENSIDAD, DURACIÓN, TOPOGRAFÍA, GEOGRAFÍA, ETC. DE LA CONDUCTA; ESTAS - PUEDEN SER VOCALES Y NO VOCALES;
- II) ELEMENTOS FORMALES: DEFINIDOS A PARTIR DE CATEGORÍAS GRAMATICALES;
- III) UNIDADES ESTILÍSTICAS: QUE SE REFIEREN A CONJUNTOS DE VOCALIZACIONES CONVENCIONALES QUE SE AGRUPAN SEGÚN CRITERIOS SINTÁCTICOS FORMALES,

LA INFORMACIÓN DE LA GRABACIÓN SE CODIFICA DE ACUERDO A LOS SIGUIENTES PUNTOS:

LOS ELEMENTOS REACTIVOS MORFOLÓGICOS NO VOCALES SE IDENTIFICAN A PARTIR DE LA PISTA DONDE SE ENCUENTRA GRABADA LA VOZ DEL NARRADOR; Y LOS ELEMENTOS REACTIVOS MORFOLÓGICOS VOCALES SE IDENTIFICAN A PARTIR DE LA PISTA DONDE SE GRABAN LAS VOCALIZACIONES DE LA DIADA.

LAS CATEGORÍAS FORMALES SE IDENTIFICAN EN LA PISTA DONDE SE ENCUENTRAN LAS VOCALIZACIONES DE LOS SUJETOS,

FINALMENTE, LAS CATEGORÍAS FUNCIONALES SE IDENTIFICAN A PARTIR DE AMBAS PISTAS.

LA HOJA DE CODIFICACIÓN PARA LOS ELEMENTOS MORFOLÓGICOS CONTEMPLA LOS SIGUIENTES ASPECTOS:

- I) DATOS GENERALES: FECHA, HORA, DIADA ADULTO-INFANTE, ACTIVIDADES Y CODIFICADORES;
- II) PERSONA: HAY TRES APARTADOS CORRESPONDIENTES PARA CADA SUJETO: ADULTO (A); INFANTE (I); Y OTRAS PERSONAS DISTINTAS A LA MADRE Y AL NARRADOR (O);
- III) CONDUCTAS: LOS APARTADOS DE CADA UNA DE LAS PERSONAS TIENE DOS SUBDIVISIONES. EN LA PRIMERA SE ANOTAN LOS NÚMEROS DE LAS CATEGORÍAS VOCALES -- (V); Y EN LA OTRA SE ANOTAN LOS NÚMEROS DE LAS CATEGORÍAS NO VOCALES CORRESPONDIENTES (V).

LA HOJA DE CODIFICACIÓN DE LAS CATEGORÍAS GRAMATICALES INCLUYE UN APARTADO PARA LOS ELEMENTOS Y OTRO PARA LA CLASIFICACIÓN DE LAS UNIDADES ESTILÍSTICAS.

3. CAMBIOS EN EL DISEÑO DE INVESTIGACION

A PARTIR DEL DISEÑO ORIGINAL HAN HABIDO ALGUNOS CAMBIOS EN LOS DIFERENTES ASPECTOS QUE ÉSTE COMPRENDE.

A) DISEÑO DE LA INVESTIGACIÓN:

LOS CAMBIOS SUFRIDOS POR EL DISEÑO DE INVESTIGACIÓN PLANTEADO ORIGINALMENTE SE DEBIERON PRINCIPALMENTE A DOS

FACTORES. POR UN LADO, A LA CONSTANTE DEPURACIÓN DE LAS CATEGORÍAS MORFOLÓGICAS, A REESTRUCTURACIÓN DE LAS UNIDADES ESTILÍSTICAS Y AL HECHO DE QUE LAS CATEGORÍAS INTERACTIVAS AÚN SE ENCUENTRA EN PROCESO DE ELABORACIÓN. POR OTRA PARTE, SE DETECTARON, MEDIANTE LA REVISIÓN DE LITERATURA, MOMENTOS EN LOS CUALES EL DESARROLLO LINGÜÍSTICO DEL NIÑO ES MÁS ACELERADO, POR LO QUE SE ESPACIARON LOS PERÍODOS DE REGISTRO SIN ALTERARSE LA CANTIDAD DE DATOS OBTENIDOS EN CADA MOMENTO, ADICIONALMENTE SE EXTENDIÓ EL TIEMPO DE OBSERVACIÓN HASTA LA EDAD DE 60 MESES,

EL DISEÑO VIGENTE COMPRENDE DOS ESTUDIOS LONGITUDINALES, DE LOS 3 A LOS 60 MESES DE EDAD, UNO DE ELLOS ASIGNADO A LA CONDICIÓN DE OBSERVACIÓN Y EL OTRO A LA CONDICIÓN DE INTERVENCIÓN. LOS ESTUDIOS TRANSVERSALES AUMENTARON A 34: 17 PARA LA CONDICIÓN DE OBSERVACIÓN; Y 17 PARA LA CONDICIÓN DE INTERVENCIÓN. LAS EDADES A REGISTRAR SE ENCUENTRAN EN UN RANGO DE 3 A 60 MESES. PARA CADA MOMENTO ANALIZADO SE CONTARÁ CON 4 HORAS EFECTIVAS DE REGISTRO. EL ESPACIAMIENTO DE LAS OBSERVACIONES ES EL SIGUIENTE:

I) ESTUDIOS LONGITUDINALES: DE LOS 3 A LOS 5 MESES DE EDAD DEL NIÑO SE REALIZARÁN MENSUALMENTE CUATRO REGISTROS (UNO CADA DÍA) CON DURACIÓN DE MEDIA HORA; DE LOS 6 A LOS 26 MESES DE EDAD SE HARÁ UN REGISTRO SEMANAL DE MEDIA HORA; DE LOS 27 A LOS 36 MESES DE EDAD EL REGISTRO TENDRÁ LAS MISMAS CARACTERÍSTICAS DE LAS EDADES COMPRENDIDAS ENTRE 3 Y 5 MESES; Y FINALMENTE, DE LOS 38 A LOS 60 MESES DE EDAD LA OBSERVACIÓN SERÁ BIMESTRAL Y CONSISTIRÁ EN 4 REGISTROS -- CON DURACIÓN DE UNA HORA.

II) ESTUDIOS TRANSVERSALES: EN LOS PERÍODOS DE 3-5;

27-29; 30-32; 34-36; Y 38-40 MESES DE EDAD, CADA ESTUDIO COMPRENDERÁ UN REGISTRO MENSUAL CON 4 OBSERVACIONES (UNA DIARIA) CON DURACIÓN DE MEDIA HORA; LOS ESTUDIOS QUE ABARCAN LAS EDADES DE 6-8; 9-11; 12-14; 15-17; 18-20; 21-23; Y 24-26 MESES SERÁN SEMANALES CON DURACIÓN DE MEDIA HORA; Y LOS ESTUDIOS DE LAS EDADES DE 42-44; 46-48; 50-52; 54-56; Y 58-60 MESES SE REALIZARÁN BIMESTRALMENTE Y CONSTARÁN DE CUATRO REGISTROS (UNO CADA DÍA) CON DURACIÓN DE UNA HORA - (VER APÉNDICE Nº 2),

EL PROCEDIMIENTO COMPRENDE LOS SIGUIENTES ASPECTOS:

1º. ESTUDIO LONGITUDINAL CORRESPONDIENTE A LA OBSERVACIÓN (CONTINUACIÓN),

2º. REALIZACIÓN DE LOS 17 ESTUDIOS TRANSVERSALES DE LA CONDICIÓN DE OBSERVACIÓN EN FORMA SIMULTÁNEA, EN LA MEDIDA POSIBLE,

3º. COMPARACIÓN DE DATOS OBTENIDOS EN ESTE ESTUDIO CON DATOS DE DIADAS PROVENIENTES DE CLASE MEDIA ALTA EN LAS EDADES SIGUIENTES: 12-14; 18-20; 24-26; - 34-36; Y 42-44 MESES.

4º. PLANEACIÓN DE LA ESTRATEGIA DE INTERVENCIÓN,

5º. IMPLEMENTACIÓN DE LA ESTRATEGIA DE INTERVENCIÓN AL INICIO DEL ESTUDIO LONGITUDINAL DE LA CONDICIÓN DE INTERVENCIÓN,

6º. REALIZACIÓN DE LOS 17 ESTUDIOS TRANSVERSALES DE LA CONDICIÓN DE INTERVENCIÓN,

7º. COMPARACIÓN DE DATOS DE LAS CONDICIONES DE INVESTIGACIÓN (OBSERVACIÓN E INTERVENCIÓN) PARA LA IDENTIFICAR LOS MOMENTOS MAS OPORTUNOS DE INTERVENCIÓN.

B) CATEGORÍAS:

LOS CAMBIOS OCURRIDOS EN ESTE ASPECTO SE AVOCAN A LA INCLUSIÓN DE ALGUNAS CATEGORÍAS DEL NIVEL MORFOLÓGICO ASÍ COMO A LA REMOCIÓN DE OTRAS (APÉNDICE Nº. 3), - EN EL NIVEL FORMAL LA DEFINICIÓN DE LOS ELEMENTOS Y LA REESTRUCTURACIÓN DE LAS UNIDADES ESTILÍSTICAS (APÉNDICE Nº. 4), EN EL NIVEL FUNCIONAL, LAS CATEGORÍAS SE ENCUENTRAN EN LA ETAPA FINAL DE ELABORACIÓN.

C) FORMA DE REGISTRO:

SE HA ESTANDARIZADO LA FORMA DE NARRACIÓN MEDIANTE EL USO DE TÉRMINOS COMUNES Y RESTRICCIONES DE ALGUNOS TÉRMINOS O DESCRIPCIONES QUE TIENDAN A ALTERAR LOS DATOS Y/O CONFUNDIR AL CODIFICADOR (VER APÉNDICE Nº. 5), DE ESTA FORMA, SE PRETENDE OPTIMIZAR LA CATEGORIZACIÓN DE LOS REGISTROS.

D) FORMA DE CODIFICACIÓN:

DEBIDO A LA COMPLEJIDAD DE LA LECTURA DE LOS DATOS EN LA HOJA DE CODIFICACIÓN ORIGINAL (APÉNDICE Nº. 6) EL FORMATO SE MODIFICÓ HACIÉNDOSE MAS OPERATIVO (APÉNDICE Nº. 7), ASIMISMO SE MODIFICARON LAS CONVENCIONES PARA LA CODIFICACIÓN DE ACUERDO AL NUEVO FORMATO (APÉNDICE Nº. 8),

IV. RESULTADOS PRELIMINARES OBTENIDOS CON UNA DIADA EN EL NIVEL REACTIVO.

EN ESTA PARTE DEL TRABAJO SE PRESENTAN ALGUNOS RESULTADOS PRELIMINARES OBTENIDOS CON LA DIADA PERTENECIENTE AL ESTUDIO LONGITUDINAL. LOS DATOS CORRESPONDEN A LOS DOS SUBNIVELES - MORFOLÓGICO Y FORMAL - QUE CONSTITUYEN EL NIVEL REACTIVO.

SE MUESTRAN LOS CAMBIOS OCURRIDOS EN CUANTO A LA PRESENTACIÓN DE CATEGORÍAS, EN AMBOS MIEMBROS DE LA DIADA, EN EL TRANSCURSO DE CUATRO MOMENTOS DE DESARROLLO DEL INFANTE: 10, 16, 21 Y 23 MESES DE EDAD. CADA UNO DE LOS MOMENTOS ESTÁ REPRESENTADO POR UNA MUESTRA DE 30 MINUTOS DE LA INTERACCIÓN ADULTO-INFANTE, OBTENIDA MEDIANTE DOS REGISTROS (REALIZADOS EN DÍAS DIFERENTES) CON DURACIÓN DE 15 MINUTOS CADA UNO.

LAS CODIFICACIONES DE ESTOS REGISTROS FUERON ANALIZADAS EN DOS NIVELES: MORFOLÓGICO, SUBDIVIDIENDOSE EN -- CONDUCTA VOCAL Y CONDUCTA NO VOCAL; Y FORMAL, DISTINGUIENDO LOS ELEMENTOS GRAMATICALES DE LAS UNIDADES ESTILÍSTICAS. EL ANÁLISIS DE LOS DATOS FUE ELABORADO EN TÉRMINOS DE FRECUENCIAS ABSOLUTAS Y PORCENTAJES DE CADA CATEGORÍA; ASIMISMO, SE PRESENTAN DOS ÍNDICES APLICADOS A LAS VOCALIZACIONES DE LOS SUJETOS: LA LONGITUD MEDIA DE PRODUCCIÓN VERBAL (LMPV); Y EL ÍNDICE DE DIVERSIDAD LEXICAL (IDL).

1) CATEGORÍAS MORFOLÓGICAS:

EN EL NIVEL MORFOLÓGICO SE OBSERVARON CAMBIOS TAN-

TO EN LAS CATEGORÍAS VOCALES COMO EN LAS CATEGORÍAS NO VOCALES. EN GENERAL, SE ENCONTRARON FRECUENCIAS MAS ELEVADAS EN LAS CATEGORÍAS NO VOCALES QUE EN LAS CATEGORÍAS VOCALES, PARA AMBOS MIEMBROS DE LA DIADA, EN LOS CUATRO MOMENTOS OBSERVADOS (T1, T2, T3 Y T4).

LA CONDUCTA NO VOCAL DEL ADULTO MOSTRÓ POCAS VARIACIONES: EN EL PRIMER MOMENTO (T1) SE OBSERVÓ LA FRECUENCIA MAS ELEVADA, CON UN VALOR DE 219, DESCENDIENDO A 152 EN T2 Y MANTENIÉNDOSE EN VALORES APROXIMADOS EN T3 Y T4. EN EL INFANTE, LAS FRECUENCIAS DE CATEGORÍAS NO VOCALES MOSTRARON SIMILITUDES EN T1 Y T2, INCREMENTANDO SU VALOR EN T3 DE 230 A 260 Y DESCENDIENDO POSTERIORMENTE A 179 PRESENTACIONES EN T4 (FIG. 1).

RESPECTO A LOS PORCENTAJE DE PRESENTACIÓN DE ESTAS CATEGORÍAS (TABLA 1) SE OBSERVÓ UN INCREMENTO CONSTANTE EN LA CONDUCTA VOCAL DEL INFANTE EN RELACIÓN A SU CONDUCTA NO VOCAL (DE 21.8 A 51.2%), LOS PORCENTAJES DE LA CONDUCTA VOCAL DEL ADULTO INCREMENTARON DE 33.4 EN T1 A 53.2 EN T2; EN T3 DECREMENTARON A 27.2 Y , POSTERIORMENTE, EN T4, EL PORCENTAJE CRECIÓ A 49.2.

PARA EL ANÁLISIS DE LAS 26 CATEGORÍAS NO VOCALES - ÉSTAS SE DIVIDIERON EN 7 GRUPOS GENERALES: ORIENTACIONES, MANIPULACIONES, SEÑALAMIENTOS, CONTACTOS PERSONALES, DESPLAZAMIENTOS, PATRÓN CONVENCIONAL COMPLEJO Y MOVIMIENTOS VARIOS (FIG. 2). EN LA CONDUCTA DEL ADULTO, SE OBSERVÓ QUE LAS MANIPULACIONES, LOS SEÑALAMIENTOS Y LOS CONTACTOS PERSONALES, BÁSICAMENTE CONSERVAN LOS MISMOS VALORES, EXCEPTO EN EL MOMENTO 2; LAS ORIENTACIONES DECREMENTARON EN LOS 3 PRIMEROS MOMENTOS Y MANTUVIERON SU VALOR EN T4; EL PATRÓN CONVENCIONAL COMPLEJO INCREMENTÓ DE 8 PRESENTACIONES EN T1 A 27 EN T2, EN LOS DOS MOMENTOS RESTANTES SE --

PRESENTARON VALORES SEMEJANTES AL INICIAL; Y LA CATEGORÍA DE DESPLAZAMIENTO MOSTRÓ UN INCREMENTO PRONUNCIADO DE T2 A T4. AL OBSERVAR LA CONDUCTA DEL NIÑO SE APRECIA QUE, EN GENERAL, LAS ORIENTACIONES Y LAS MANIPULACIONES FUERON LAS CATEGORÍAS NO VOCALES QUE MOSTRARON FRECUENCIAS MAS ALTAS DURANTE LOS PERÍODOS OBSERVADOS, ASIMISMO LA MAYORÍA DE LAS CATEGORÍAS INCREMENTARON EN T2 O EN T3; ENTRE LOS CAMBIOS MAS IMPORTANTES SE OBSERVA EL NOTABLE INCREMENTO EN LOS SEÑALAMIENTOS, LOS CONTACTOS PERSONALES, LOS DESPLAZAMIENTOS Y LAS MANIPULACIONES, SIN EMBARGO, EN ESTAS DOS ÚLTIMAS CATEGORÍAS LAS FRECUENCIAS DECREMENTARON EN EL ÚLTIMO MOMENTO; EN LAS ORIENTACIONES, LAS FRECUENCIAS ASCENDIERON DE UN VALOR DE 60 MOSTRADO EN T1 A UN VALOR DE 73 EN T2 Y DECREMENTARON POSTERIORMENTE SIENDO ESTE DECREMENTO MAS PRONUNCIADO EN T3 (FIG. 2).

AL DESGLOSAR ALGUNOS GRUPOS DE CATEGORÍAS SE OBSERVAN CAMBIOS ESPECÍFICOS TANTO EN TÉRMINOS DE FRECUENCIAS ABSOLUTAS COMO DE PORCENTAJES. POR EJEMPLO, SE OBSERVAN PATRONES SIMILARES EN LA CATEGORÍA DE ORIENTACIÓN HACIA PERSONA EN AMBOS SUJETOS, AUNQUE LA CONDUCTA DEL INFANTE MOSTRÓ FRECUENCIAS MÁS ELEVADAS; EN LA CATEGORÍA DE ORIENTACIÓN HACIA OBJETO LAS FRECUENCIAS EXHIBIDAS POR EL ADULTO DECAYERON GRADUALMENTE A DIFERENCIA DE LAS DEL INFANTE QUE TUVIERON UNA CAÍDA ABRUPTA DE T2 A T3 Y UNA RECUPERACIÓN EN T4 (FIG. 3). DE LA MISMA FORMA, SE APRECIAN SIMILITUDES ENTRE LOS PATRONES DE AMBOS SUJETOS, CORRESPONDIENTES A LAS CATEGORÍAS DE SEÑALAMIENTO: FRECUENCIAS MAS ALTAS EN LA CATEGORÍA DE ORIENTACIÓN HACIA PERSONA; Y FRECUENCIAS DESCENDENTES, HASTA NIVELES DE CERO O CERACANOS A CERO, EN LOS SEÑALAMIENTOS HACIA OBJETO (FIG. 4).

EN LAS CATEGORÍAS CORRESPONDIENTES A LOS DISTINTOS

TIPOS DE MANIPULACIONES (FIG. 5) SE OBSERVÓ EN EL ADULTO UN DECREMENTO EN LA FRECUENCIA DE LAS MANIPULACIONES NO CONVENCIONALES (TIPO B Y TIPO C) Y UN INCREMENTO EN LA FRECUENCIA DE LA MANIPULACIÓN TIPO A, DE CARÁCTER CONVENCIONAL, ÉSTO TAMBIÉN SE VE REFLEJADO EN TÉRMINOS DE PORCENTAJES POR EL INCREMENTO GRADUAL DE LAS MANIPULACIONES CONVENCIONALES, DE 15.4% EN T1 A 80% EN T4, EN RELACIÓN A LAS MANIPULACIONES NO CONVENCIONALES. EN LA CONDUCTA DEL INFANTE SE OBSERVÓ UN PREDOMINIO, EN TÉRMINOS DE FRECUENCIA Y PORCENTAJE, DE LAS MANIPULACIONES DE TIPO CONVENCIONAL, SIN EMBARGO, A PESAR DE QUE EN T1 Y T2 NO SE PRESENTARON MANIPULACIONES CONVENCIONALES, EN T3 Y T4 SURGEN CON ESCASA FRECUENCIA. AQUÍ, EL PORCENTAJE INCREMENTÓ DE 10 A 12%, EN RELACIÓN A LAS MANIPULACIONES NO CONVENCIONALES, AUNQUE LA FRECUENCIA DECREMENTÓ DE T3 A T4 (TABLA 2).

IZT. 1000398

EN LO REFERENTE A LOS DOS TIPOS DE DESPLAZAMIENTO (REACCIÓN CORPORAL GLOBAL Y REACCIÓN CORPORAL DINÁMICA) NO SE OBSERVARON CAMBIOS SISTEMÁTICOS EN LA CONDUCTA DEL ADULTO; EN EL INFANTE SE OBSERVÓ UNA TENDENCIA POSITIVA HASTA T3 (FIG. 6), EXCEPTUANDO UN MOMENTO - T2 - EN LA CATEGORÍA DE REACCIÓN CORPORAL GLOBAL, Y UN POSTERIOR DECREMENTO EN T4 EN LA FRECUENCIA DE AMBOS TIPOS DE DESPLAZAMIENTO; EN TÉRMINOS DE PORCENTAJE, LAS REACCIONES CORPORALES DINÁMICAS INCREMENTARON GRADUALMENTE, DE 0 A 21%, EN EL TRANCURSO DE LOS CUATRO MOMENTOS, EN RELACIÓN CON LAS REACCIONES CORPORALES GLOBALES.

POR OTRA PARTE, LAS CATEGORÍAS VOCALES MUESTRAN CAMBIOS IMPORTANTES: EN AMBOS MIEMBROS DE LA DIADA SE OBSERVÓ UNA FRECUENCIA MAS ALTA EN LAS VOCALIZACIONES CONVENCIONALES QUE EN LAS VOCALIZACIONES NO CONVENCIONALES DURANTE LOS CUATRO PERÍODOS DE OBSERVACIÓN (FIG. 7) Y UN



U.N.A.M. CAMPUS
IZTACALA

INCREMENTO EN LA FRECUENCIA Y EL PORCENTAJE DE ESTE TIPO DE VOCALIZACIONES DE T1 A T3, CON UN PEQUEÑO DECREMENTO DEL PORCENTAJE EN T4 (TABLA 3). EN EL INFANTE SE OBSERVA TAMBIÉN UN INCREMENTO EN LA FRECUENCIA DE LAS VOCALIZACIONES NO CONVENCIONALES EN LOS TRES PRIMEROS MOMENTOS.

AL OBSERVAR CADA CATEGORÍA VOCAL POR SEPARADO (FIG 8) SE APRECIA QUE LAS VOCALIZACIONES CONVENCIONALES - UNITARIAS Y COMPLEJAS DE LA MADRE TENDIERON A INCREMENTAR EN FRECUENCIA, EXCEPTO EN T3, DONDE EL ADULTO MOSTRÓ MUY Poca ACTIVIDAD VOCAL, ESTE PATRÓN TAMBIÉN SE DIÓ CON LAS VOCALIZACIONES NO CONVENCIONALES PERO CON UNA FRECUENCIA MAS BAJA QUE EN LAS CONVENCIONALES. EL INFANTE, EN GENERAL, INCREMENTÓ BASTANTE SU PRODUCCIÓN VOCAL, SIENDO ÉSTO MAS PRONUNCIADO EN LAS VOCALIZACIONES CONVENCIONALES UNITARIAS QUE AUMENTARON SU FRECUENCIA DE 14 VOCALIZACIONES EN T1 A 131 VOCALIZACIONES EN T3 PARA, FINALMENTE, PRODUCIR 106 EMISIONES DE ESTE TIPO EN T4; AUNQUE CON VALORES MAS BAJOS, EL NIÑO TAMBIÉN INCREMENTÓ SUS VOCALIZACIONES NO CONVENCIONALES DE VARIOS TIPOS Y DECREMENTÓ MODERADAMENTE SUS BALBUCEOS; - EN T2 COMIENZAN A PRESENTARSE LAS VOCALIZACIONES CONVENCIONALES REPETIDAS, Y EN T3 LAS VOCALIZACIONES UNITARIAS COMPLEJAS QUE ALCANZAN SU MÁXIMO VALOR - 19 EMISIONES - EN T3.

2) LONGITUD MEDIA DE PRODUCCIÓN VERBAL (LMPV).

LA LMPV SE CALCULÓ DIVIDIENDO EL NÚMERO TOTAL DE PALABRAS ENTRE EL NÚMERO TOTAL DE EMISIONES, OBTENIENDO ASÍ UN VALOR PROMEDIO DE PALABRAS POR EMISIÓN. PARA OBTENER EL ÍNDICE SE CONSIDERARON LOS SIGUIENTES ASPECTOS:

- A) SE EXCLUYERON LAS EMISIONES INCOMPLETAS Y AQUELLAS QUE TENÍAN PARTES NO DISCERNIBLES;
- B) SE EXCLUYERON TODAS LAS EMISIONES EXTRAORDINARIAS TALES COMO FONEMAS AISLADOS, O EN CONJUNTO, SIN SIGNIFICADO CONVENCIONAL, GRITOS, BALBUCEOS, ETC.;
- C) SE INCLUYÓ COMO UNIDAD CADA UNA DE LAS PALABRAS QUE CONSTITUÍAN EMISIONES REPETIDAS TALES COMO: TOMA, TOMA, TOMA.
- D) SE CONSIDERARON TODAS LAS EMISIONES, CON ESTOS REQUISITOS, DE LA SESIÓN.

SE ENCONTRÓ QUE LA LMP DE LA MADRE VARIÓ APARENTEMENTE EN FORMA NO SISTEMÁTICA, A TRAVÉS DE LOS CUATRO - MOMENTOS DEL DESARROLLO DEL INFANTE OBSERVADOS, LOS VALORES OSCILARON ENTRE 1.63 Y 2.49 PALABRAS POR EMISIÓN. DEBIDO A LAS CARACTERÍSTICAS DEL ÍNDICE, ÉSTE PUDO CALCULARSE EN LAS EMISIONES DEL INFANTE SOLAMENTE A PARTIR DEL TERCER MOMENTO DONDE ALCANZÓ UN VALOR DE 1.24 PALABRAS POR EMISIÓN, EN EL ÚLTIMO MOMENTO (T4) INCREMENTÓ EL VALOR A 1.35 (FIG. 9).

3) INDICE DE DIVERSIDAD LEXICAL (IDL)

ESTE ÍNDICE SEÑALA LA PROPORCIÓN DE TÉRMINOS DISTINTOS EN UN CONJUNTO ESPECÍFICO DE EMISIONES, AL DIVIDIR EL NÚMERO DE PALABRAS DIFERENTES ENTRE EL NÚMERO - TOTAL DE PALABRAS. EN ESTE ESTUDIO SE CALCULÓ A PARTIR DE 50 PALABRAS POR CADA MOMENTO OBSERVADO. SE ENCONTRÓ UN INCREMENTO CONSTANTE EN EL IDL DEL ADULTO: .24 EN - T1; .49 EN T2; .62 EN T3; Y .72 EN T4. EN EL LENGUAJE

DEL NIÑO SE CALCULÓ A PARTIR DE T3, OBTENIÉNDOSE UN VALOR DE .28 Y EN T4 DE .3 (FIG. 10).

4) CATEGORÍAS FORMALES.

EN EL NIVEL FORMAL SE ENCONTRARON CAMBIOS EN LA CONFORMACIÓN DE LAS VOCALIZACIONES CONVENCIONALES DE LOS DOS MIEMBROS DE LA DIADA, TANTO EN LAS UNIDADES ESTILÍSTICAS COMO EN LOS ELEMENTOS GRAMATICALES QUE LAS CONSTITUYEN.

PARA FINES DE ANÁLISIS, LOS ELEMENTOS FORMALES SE DIVIDIERON EN LOS SIGUIENTES GRUPOS GENERALES DE ACUERDO A SU FUNCIÓN:

- A) ELEMENTOS PRIMARIOS.- AQUI SE AGRUPAN LOS NÚCLEOS DE LA ORACIÓN, TANTO DEL SUJETO - SUSTANTIVO Y PRONOMBRE - COMO DE LA ACCIÓN - VERBO-.
- B) ELEMENTOS SECUNDARIOS.- EN ESTE GRUPO SE ENCUENTRAN LOS ADJETIVOS Y LOS ADVERBIOS LOS CUALES SON MODIFICADORES DE LOS NÚCLEOS.
- C) ELEMENTOS TERCARIOS.- ESTE GRUPO ESTÁ FORMADO POR LOS NEXOS DE LA ORACIÓN, QUE SON PARTÍCULAS CON FUNCIÓN COORDINANTE O SUBORDINANTE (PREPOSICIONES Y CONJUNCIONES).

LOS CAMBIOS OCURRIDOS EN RELACIÓN A ESTAS CATEGORÍAS SE APRECIAN EN LAS TABLAS 4 Y 5. EN LAS VOCALIZACIONES DEL ADULTO PREDOMINARON LOS ELEMENTOS PRIMARIOS EN TODOS LOS PERÍODOS OBSERVADOS, LA FRECUENCIA DE ÉSTOS DECREMENTÓ DE T1 A T3 Y SE RECUPERÓ EN T4 ALCANZANDO SU VALOR MAS ELEVADO; AÚN CUANDO EN T3 SE OBSERVÓ -

LA FRECUENCIA MAS BAJA, EN TÉRMINOS DE PORCENTAJES PRESENTA EN ESE MOMENTO EL VALOR MAS ALTO EN RELACIÓN A - OTRAS CATEGORÍAS. EN ORDEN DE FRECUENCIA, LOS ELEMENTOS SECUNDARIOS SIGUEN A LOS NÚCLEOS Y POSTERIORMENTE SE ENCUENTRAN LOS ELEMENTOS EXTRAORACIONALES; LAS CATEGORÍAS -- QUE PRESENTARON FRECUENCIAS MAS BAJAS FUERON LOS ELEMENTOS TERCARIOS (NEXOS); ESTE ORDEN BÁSICAMENTE SE CONSERVA CON LOS PORCENTAJES DE LOS GRUPOS DE CATEGORÍAS.

EN EL GRUPO DE ELEMENTOS PRIMARIOS LOS VERBOS MOSTRARON LOS PORCENTAJES MAS ALTOS - ENTRE EL 25 Y 40% - DEL TOTAL DE CATEGORÍAS; LOS SUSTANTIVOS SE PRESENTARON CON PORCENTAJES MODERADOS - ENTRE 16 Y 18.5% -; Y LOS PRONOMBRES MOSTRARON DIFERENTES VALORES INCREMENTANDO DE 3.9% EN T1 A 20.1% EN T4.

AL OBSERVAR POR SEPARADO LA PRESENTACIÓN DE LOS - DISTINTOS TIPOS DE VERBOS (TABLA 6) SE APRECIA QUE LA FORMA DEL IMPERATIVO TIENE MAYOR FRECUENCIA Y PORCENTAJES MAS ALTOS EN TODOS LOS MOMENTOS, SUS VALORES SE ENCUENTRAN ENTRE 50 Y 72.2%; INMEDIATAMENTE SE ENCUENTRAN LOS VERBOS EN INDICATIVO E INFINITIVO CON VALORES VARIABLES ENTRE 7.8 Y 28.3%; LOS VERBOS EN SUBJUNTIVO APARECEN SÓLO EN T1 Y T2 CON ESCASA FRECUENCIA Y PORCENTAJE - 1.9 Y 2.2% - ; LAS FORMAS DE GERUNDIO Y PARTICIPIO NO SE PRESENTAN.

EN LA CONDUCTA VOCAL DEL NIÑO PUEDE APRECIARSE LA OCURRENCIA DE ALGUNAS FORMAS GRAMATICALES DESDE T1 DONDE ÉSTE PRODUJO 2 PRONOMBRES Y 6 PREPOSICIONES; A PARTIR DE T2 COMENZÓ A EMITIR SUSTANTIVOS (UNO) Y ÉSTA CATEGORÍA INCREMENTÓ DRÁSTICAMENTE A 31 PRESENTACIONES - EN T3 Y A 56 EN T4; LAS FORMAS VERBALES SE PRESENTARON

A PARTIR DE T3 CON SÓLO 3 OCURRENCIAS E INCREMENTARON EN T4 A 10; DE IGUAL FORMA, LOS ELEMENTOS SECUNDARIOS APARECIERON HASTA T3. SIN EMBARGO, EN LOS CUATRO MOMENTOS LAS FRECUENCIAS MAS ALTAS PERTENECIERON A LOS ELEMENTOS EXTRAORACIONALES, EN PARTICULAR A LAS FORMAS FONMÍCAS, LOS CUALES SE PRESENTARON EN UN RANGO DE FRECUENCIA DE 46 A 136 EMISIONES (TABLA 4).

EN TÉRMINOS DE PORCENTAJE DE LOS GRUPOS DE ELEMENTOS (TABLA 5), DE T1 A T3 SE OBSERVÓ UN PREDOMINIO DE LOS ELEMENTOS EXTRAORACIONALES - ENTRE 70.8 Y 98.8% -, SIN EMBARGO, EN T3 EL GRUPO DE ELEMENTOS PRIMARIOS INCREMENTÓ SU PORCENTAJE A 23.4 Y EN T4 SE PRESENTÓ CON UN PORCENTAJE DE 55.5; LOS DEMÁS ELEMENTOS SE PRESENTARON CON PORCENTAJES MUY BAJOS.

DE IGUAL FORMA QUE EN EL ADULTO, EL TIPO DE VERBOS CON PORCENTAJES MAS ALTOS FUÉ EL IMPERATIVO QUE SE -- PRESENTÓ EN T3 CON 66.7% Y EN T4 CON EL 100%, EN RELACIÓN A OTRAS FORMAS VERBALES; EN T3 SE PRESENTÓ UN VERBO EN INDICATIVO CON UN PORCENTAJE DE 33.3 (TABLA 6).

POR OTRA PARTE, EN LAS UNIDADES ESTILÍSTICAS EL - ADULTO PRESENTÓ EN LOS CUATRO TIEMPOS FRECUENCIAS Y -- PORCENTAJES SIMILARES EN LA EMISIÓN DE ENUNCIADOS UNIMEMBRES, DONDE LAS PALABRAS AISLADAS PREDOMINARON SOBRE LAS FRASES; Y DE LOS ENUNCIADOS BIMEMBRES, DONDE - DE T1 A T3 SE OBSERVÓ MAYOR FRECUENCIA Y PORCENTAJE DE LOS VERBOS EN IMPERATIVO AISLADOS Y EN T4 DE LAS ORACIONES SIMPLES; LAS UNIDADES EXTRAORACIONALES SE PRESENTARON, EN EL ADULTO, CON MAYOR FRECUENCIA Y PORCENTAJE EN RELACIÓN A LAS DEMÁS UNIDADES ESTILÍSTICAS. A DIFERENCIA DEL INFANTE QUIEN MOSTRÓ MAYOR FRECUENCIA EN LA EMISIÓN DE UNIDADES EXTRAORACIONALES, CONSTITUÍDAS BÁSI

CAMENTE POR CONJUNTOS DE FONEMAS SIN SIGNIFICADO CONVENCIONAL; SIGUIENDO EN ORDEN DE FRECUENCIA LOS ENUNCIADOS UNIMEMBRES, LOS CUALES INCREMENTARON A TRAVÉS DE LOS MOMENTOS OBSERVADOS; Y LOS ENUNCIADOS BIMEMBRES QUE APARECIERON EN T3 CON 2 VERBOS AISLADOS Y UNA ORACIÓN SIMPLE PARA LUEGO INCREMENTAR EN T4 CON 9 VERBOS AISLADOS Y -- UNA ORACIÓN SIMPLE. EL ORDEN PRESENTADO NO SE ALTERA EN TÉRMINOS DE PORCENTAJE.

V. DISCUSION.

LOS RESULTADOS DEL NIVEL REACTIVO MORFOLÓGICO MUESTRAN VARIACIONES QUE, APARENTEMENTE, INDICAN PATRONES DE RELACIÓN ENTRE LAS CATEGORÍAS CONDUCTUALES DE LA MADRE Y DEL HIJO, TANTO EN EL ASPECTO VOCAL COMO EN EL NO VOCAL. POR EJEMPLO, EL INCREMENTO EN LA PROPORCIÓN DE LA CONDUCTA VOCAL RESPECTO DE LA NO VOCAL EN AMBOS MIEMBROS DE LA DIADA; ASÍ COMO EL INCREMENTO EN LAS MANIPULACIONES CONVENCIONALES DE LA MADRE Y EL SURGIMIENTO DE ÉSTAS EN LA CONDUCTA DEL NIÑO EN ADICIÓN AL DECREMENTO DE SUS MANIPULACIONES DE TIPO NO CONVENCIONAL; OTRA RELACIÓN PODRÍA ESTAR DADA POR EL DECREMENTO EN EL DESPLAZAMIENTO DE AMBOS SUJETOS MIENTRAS SE INCREMENTAN LAS MANIPULACIONES CONVENCIONALES; TAMBIÉN SE OBSERVA UN DECREMENTO EN LOS SEÑALAMIENTOS, TANTO EN LA MADRE COMO EN EL NIÑO, CONFORME INCREMENTAN LAS VOCALIZACIONES DE CARÁCTER CONVENCIONAL DE AMBOS; ASÍ COMO EN EL DECREMENTO EN LA CONDUCTA DE LA MADRE DEL PATRÓN CONVENCIONAL - COMPLEJO CONSTITUÍDO POR CONDUCTAS DE CUIDADO MATERNO, A PARTIR DEL INCREMENTO EN LOS DESPLAZAMIENTOS DEL NIÑO.

AÚN CUANDO ESTAS RELACIONES DEBEN CORROBORARSE HACIENDO UN ANÁLISIS ESTADÍSTICO PRECISO EN TÉRMINOS DE PROBABILIDADES DE TRANSICIÓN, ESTOS DATOS PUEDEN SER COMPARADOS CON LOS REPORTADOS CON OTROS AUTORES (CHÁVEZ, MARTÍNEZ Y BOURGES, 1975; CHÁVEZ, MARTÍNEZ Y YASCHINE, 1975 A; 1975B) AL IDENTIFICAR UN INCREMENTO EN EL GRADO DE INDEPENDENCIA DEL NIÑO HACIA LA MADRE CONFORME ÉSTE MUESTRA UN RANGO MAS AMPLIO DE ACTIVIDADES, ASÍ COMO EL INCREMENTO EN LA INICIATIVA DE INTERACCIÓN MEDIANTE LA ACTIVIDAD VOCAL.

AL PARECER, LA TAXONOMÍA CORRESPONDIENTE AL NIVEL REACTIVO MORFOLÓGICO NO ES MUY SENSIBLE A ALGUNOS ASPECTOS DE INTERÉS PARA EL MISMO, YA QUE SE OBSERVÓ UNA ALTA FRECUENCIA EN LA CATEGORÍA DE DESECHO. ESTO PUEDE OBEDECER A LA GRAN CANTIDAD DE GESTICULACIONES QUE SE IDENTIFICAN EN LAS NARRACIONES Y QUE, HASTA EL MOMENTO NO SE HAN CONTEMPLADO EN LA TAXONOMÍA MORFOLÓGICA. A PARTIR DE ESTE HECHO, SE PROPONEN ALGUNOS CAMBIOS EN ESTE NIVEL QUE CONTEMPLAN LA INCLUSIÓN DE MORFOLOGÍAS NO VOCALES DE CARÁCTER CONVENCIONAL, ADICIONALMENTE A LAS MANIPULACIONES TIPO 'A' Y A LOS SEÑALAMIENTOS.

POR OTRA PARTE, SE OBSERVA QUE LA LMPV MATERNA A PESAR DE QUE EN OCASIONES ALCANZA LOS VALORES REPORTADOS POR MOERK (1981A; 1981B) Y RON DAL (1981B; 1982A) PARECE NO ADAPTARSE AL NIVEL DE PRODUCCIÓN LINGÜÍSTICA DEL NIÑO. EL IDL, EN ESTE CASO PARECE SER MAS SENSIBLE A LOS CAMBIOS EN LA PRODUCCIÓN VOCAL DE AMBOS SUJETOS. SIN EMBARGO, HAY QUE CONSIDERAR EL HECHO DE QUE ESTOS ÍNDICES PUEDEN SER OBSCURECIDOS POR LAS VARIACIONES -- EXISTENTES DE ACUERDO A LA ACTIVIDAD EN QUE SE ENCUENTRA INVOLUCRADA LA DIADA.

ASIMISMO, SE ENCUENTRA CIERTA RELACIÓN ENTRE LA FRECUENCIA DEL INPUT LINGÜÍSTICO Y EL INCREMENTO EN LA PRODUCCIÓN LINGÜÍSTICA DEL NIÑO, EN CATEGORÍAS GRAMATICALES PARTICULARES: LA MADRE PROPORCIONA MAYOR INFORMACIÓN SOBRE LOS ELEMENTOS PRIMARIOS, SUSTANTIVOS Y VERBOS EN INFINITIVO PRINCIPALMENTE, QUE SON LAS FORMAS PARTICULARES QUE APARECEN PRIMERO, DE MANERA CONSTANTE, EN EL LENGUAJE FORMAL DEL NIÑO. AÚN CUANDO LA CANTIDAD DE VOCALIZACIONES DE LA DIADA FUE INFERIOR RESPECTO DE LOS DATOS REPORTADOS POR OTROS AUTORES, ESTOS HALLAZGOS CORROBORAN LAS AFIRMACIONES DE MOERK (1981A; 1981B; -

1981c): RONDAL (1981b; 1982A; 1982B) SOBRE LA ESTIMULACIÓN LINGÜÍSTICA QUE PROVEE EL ADULTO; Y NELSON (1981) ACERCA DE LA ADQUISICIÓN DE ESTILOS EN EL NIÑO DE -- ACUERDO AL CONTEXTO EN QUE SE DESARROLLA ÉSTE.

SIN EMBARGO, NO PUEDE AFIRMARSE QUE ES SÓLO LA FRECUENCIA DEL INPUT Y LAS ADAPTACIONES LINGÜÍSTICAS MATERNAS LAS QUE DETERMINAN LAS FORMAS PARTICULARES DE ADQUISICIÓN DEL SISTEMA REACTIVO CONVENCIONAL, SINO QUE DEBEN CONSIDERARSE EN EL ANÁLISIS DEL FENÓMENO LINGÜÍSTICO, LAS FORMAS ESPECÍFICAS DE RELACIÓN ENTRE EL SUJETO EN DESARROLLO, EL SUJETO DESARROLLADO Y LOS OBJETOS CON LOS QUE AMBOS ESTABLECEN CONTACTO.

DE ESTA MANERA, LOS DATOS REPORTADOS EN ESTE ESTUDIO DEBEN RELACIONARSE CON UN ANÁLISIS FUNCIONAL POSTERIOR QUE IDENTIFIQUE LOS ARREGLOS DE CONTINGENCIAS ESPECÍFICOS - NIVELES FUNCIONALES - Y LOS FACTORES CRÍTICOS QUE LOS DETERMINAN, DEBIDO A QUE SÓLO LA INTEGRACIÓN DE AMBOS NIVELES (REACTIVO Y FUNCIONAL) VA A PERMITIR LA IDENTIFICACIÓN DE PATRONES DIFERENCIALES -DESD E EL ENFOQUE CONCEPTUAL EN EL QUE SE ENMARCA EL TRABAJO - Y, POR LO TANTO, LA POSIBILIDAD DE CREAR UN ESTUDIO EXPLORATORIO SOBRE LA PREVENCIÓN DE PROBLEMAS LINGÜÍSTICOS.

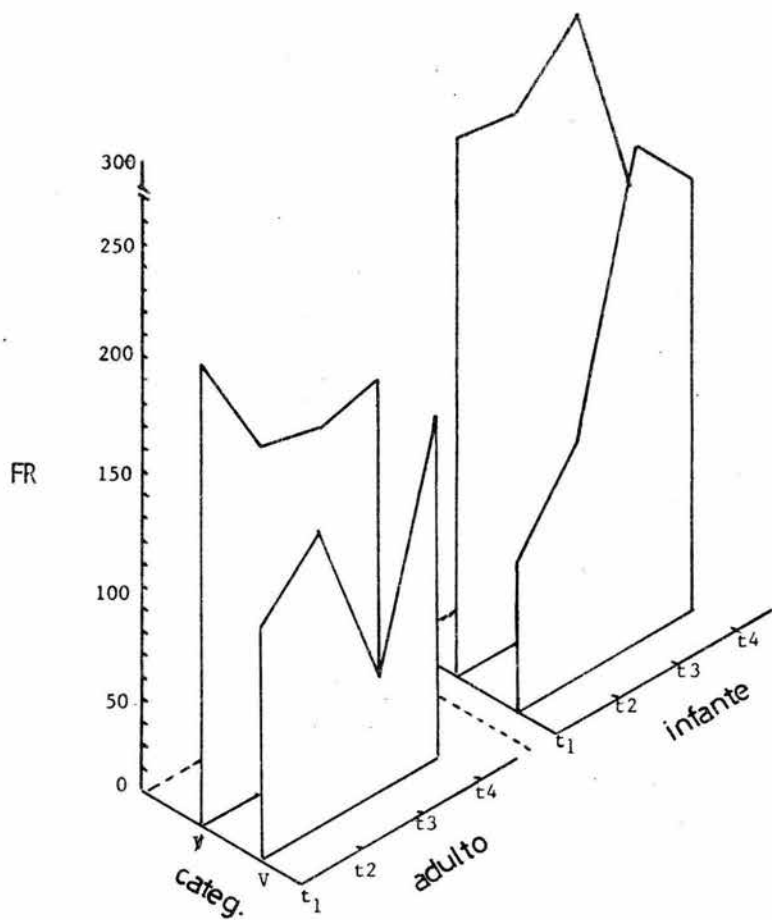

y- Categorías no vocales

v- Categorías vocales

FIG. 1 FRECUENCIAS ABSOLUTAS DE CONDUCTA VOCAL Y NO VOCAL.

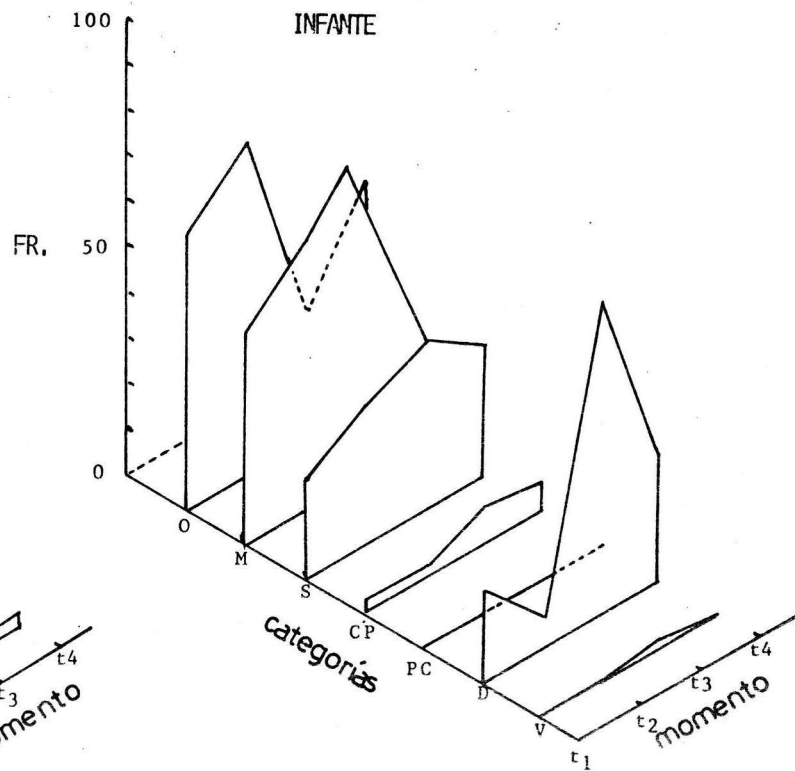
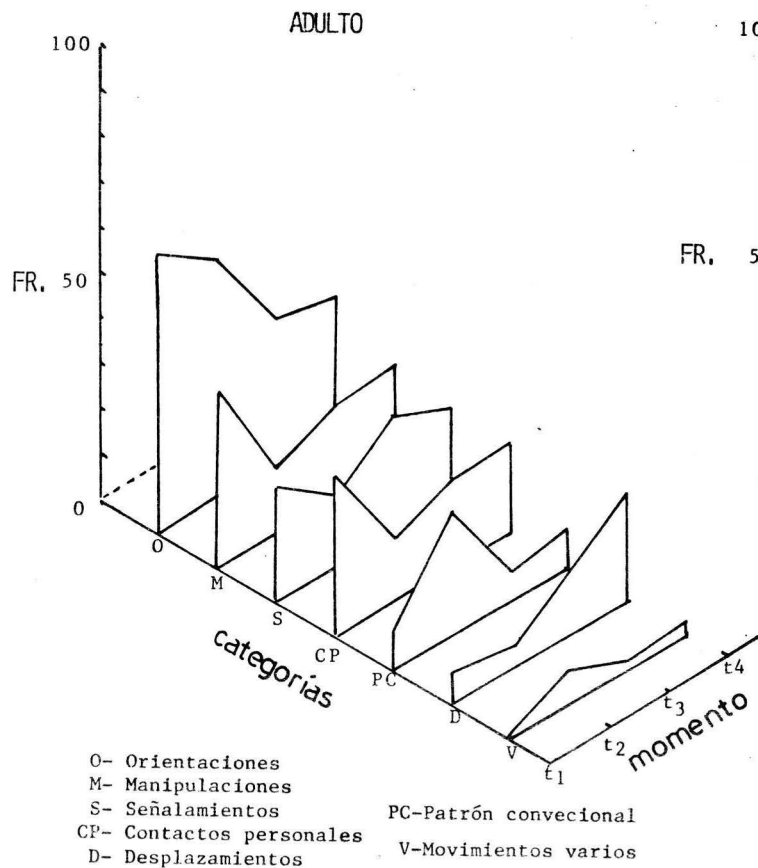

FIG. 2 FRECUENCIAS ABSOLUTAS DE CATEGORÍAS NO VOCALES.

FIG. 3 ORIENTACIONES - FRECUENCIAS ABSOLUTAS - .

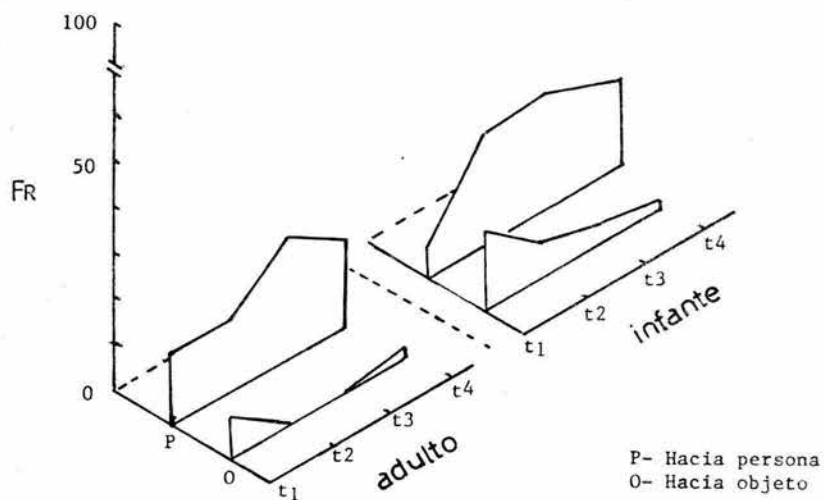
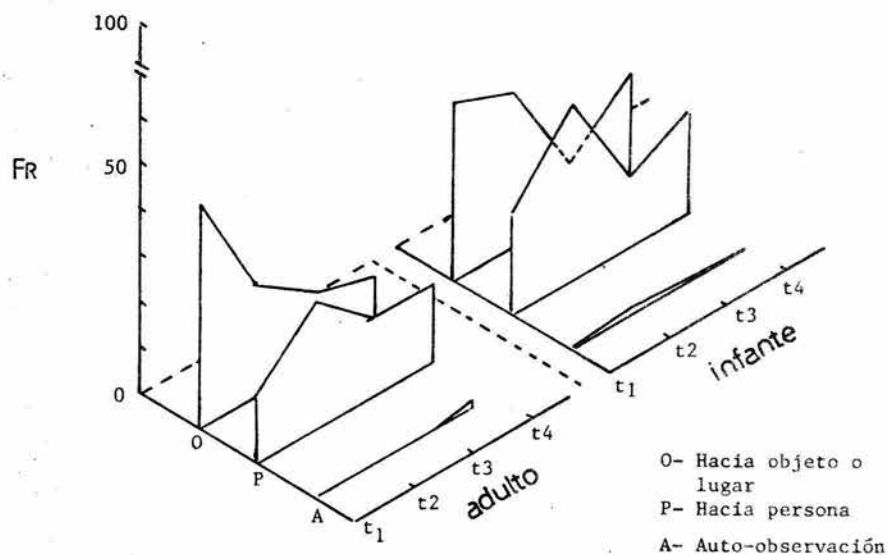
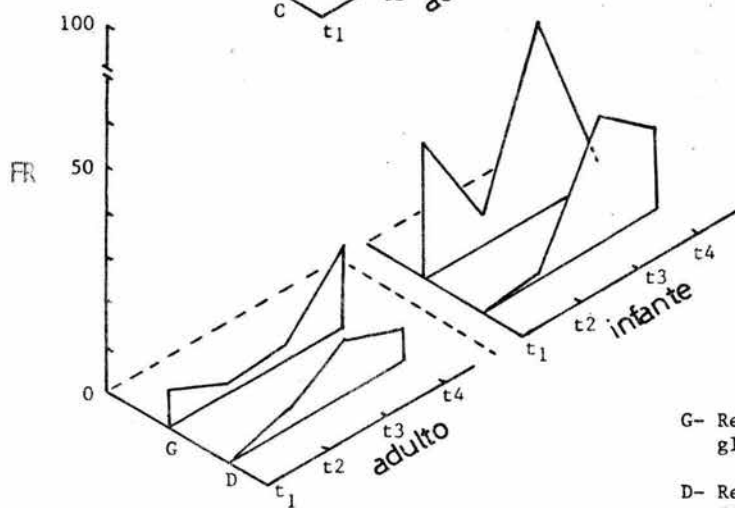
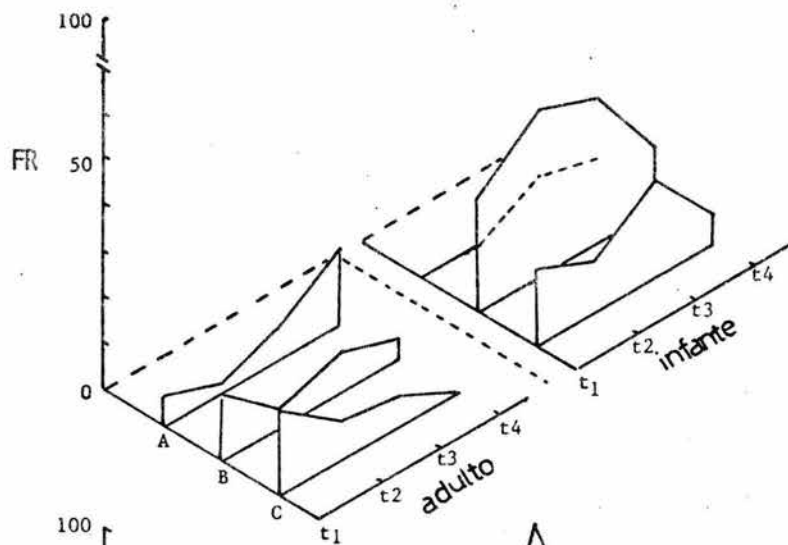

FIG. 4 SEÑALAMIENTOS - FRECUENCIAS ABSOLUTAS - .

FIG. 5 TIPO DE MANIPULACIONES - FRECUENCIAS ABSOLUTAS -



- G- Reacción corporal global
- D- Reacción corporal dinámica

FIG. 6 DESPLAZAMIENTOS - FRECUENCIAS ABSOLUTAS -

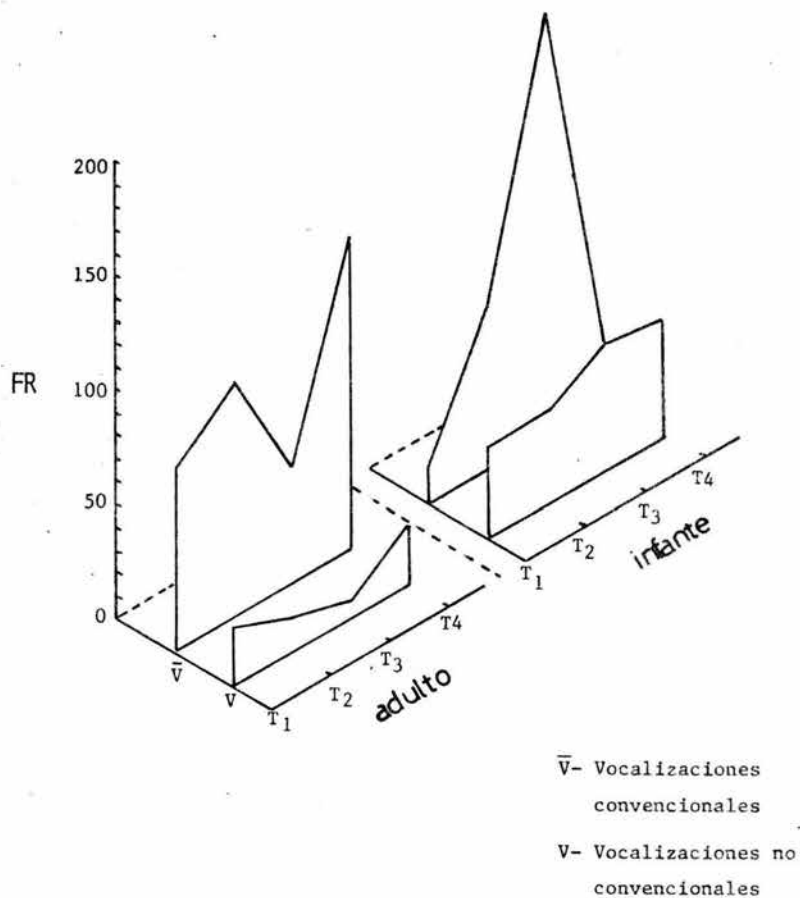

FIG. 7 FRECUENCIAS ABSOLUTAS DE VOCALIZACIONES CONVENCIONALES Y NO CONVENCIONALES.

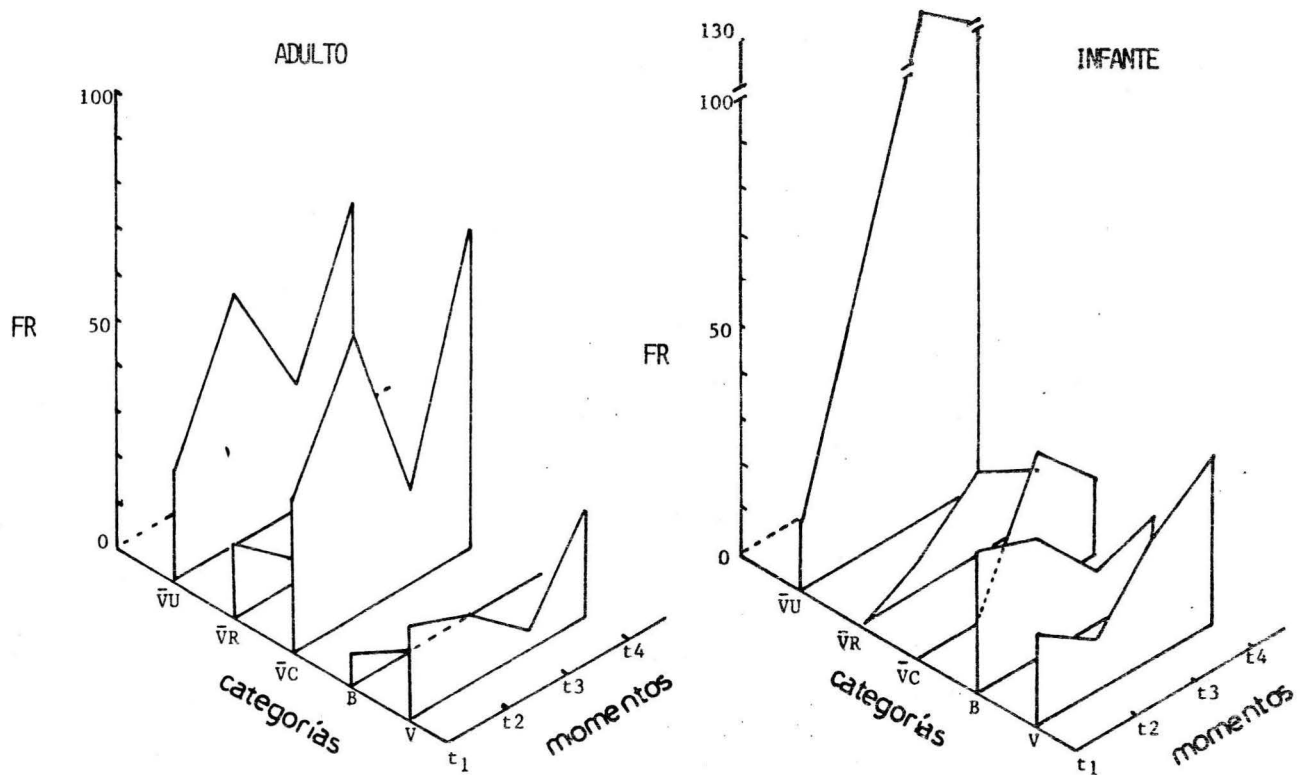

FIG. 8 FRECUENCIAS ABSOLUTAS DE CATEGORÍAS VOCALES

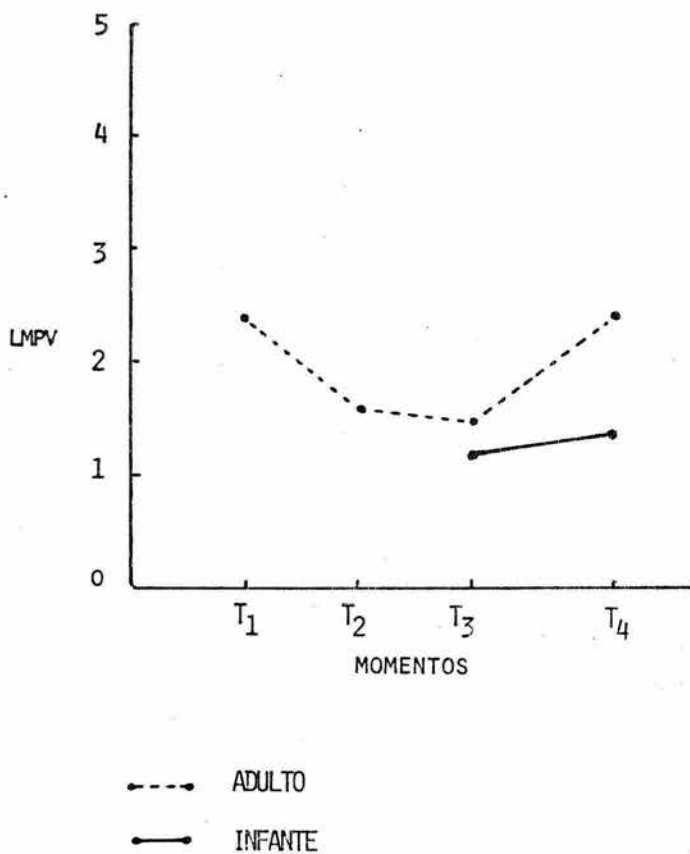

FIG. 9 LONGITUD MEDIA DE PRODUCCION VERBAL

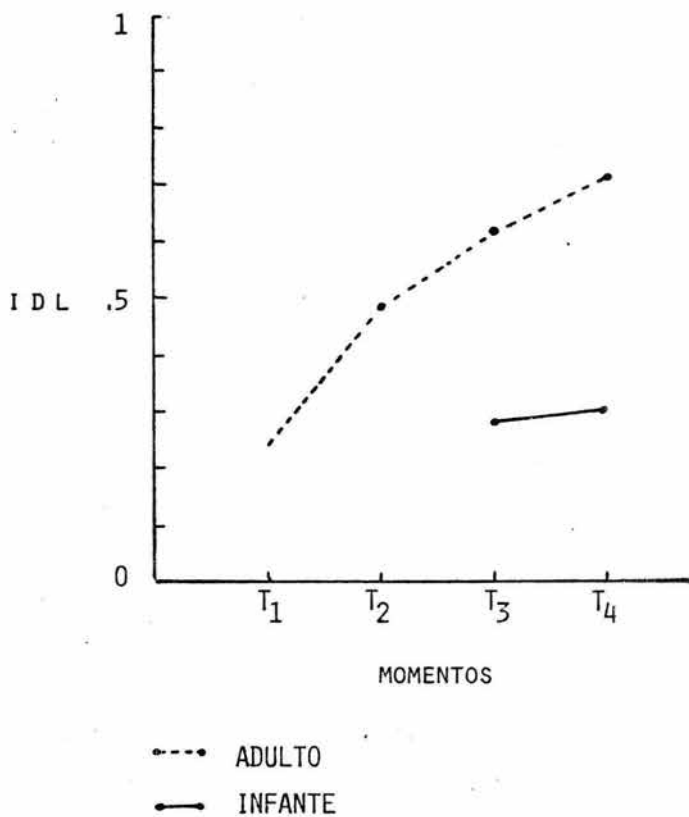

FIG. 10 INDICE DE DIVERSIDAD LEXICAL.

MOMENTO	ADULTO		INFANTE	
	V	Y	V	Y
T1	33.4	66.6	21.8	78.2
T2	53.2	49.8	31.7	68.3
T3	27.2	72.8	46.6	53.4
T4	49.8	50.2	51.2	48.7

TABLA 1. PORCENTAJES DE CONDUCTA VOCAL Y NO VOCAL.

MOMENTO	ADULTO		INFANTE	
	M	\bar{M}	M	\bar{M}
T1	84.6	15.4	100.0	-
T2	85.7	14.3	100.0	-
T3	70.0	30.0	90.0	10.0
T4	20.0	80.0	88.0	12.0

TABLA 2. PORCENTAJE DE MANIPULACIONES DE TIPO CONVENCIONAL (\bar{M}) Y NO CONVENCIONAL (M).

MOMENTO	ADULTO		INFANTE	
	\bar{V}	V	\bar{V}	V
T1	76.3	23.7	21.2	78.8
T2	88.6	21.4	63.5	36.5
T3	94.5	5.5	81.4	18.6
T4	91.3	8.7	71.2	28.8

TABLA 3. PORCENTAJE DE VOCALIZACIONES CONVENCIONALES (\bar{V}) Y NO CONVENCIONALES (V).

ELEMENTOS		T1		T2		T3		T4	
		A	I	A	I	A	I	A	I
P	SUST.	28	-	20	1	9	31	45	56
	VERBO	61	-	46	-	18	3	72	10
	PRON	6	2	6	-	8	11	57	15
T O T A L		95	2	52	1	35	45	174	81
S	ADJ.	5	-	11	-	-	1	10	-
	ADV.	29	-	13	-	2	4	52	6
T O T A L		34	-	24	-	2	5	62	6
T	PREP.	4	6	20	-	4	-	-	-
	CONJ.	3	-	4	-	-	6	19	-
T O T A L		7	6	24	-	4	6	19	-
EX	INT.	4	-	8	-	5	1	16	1
	FON.	4	12	1	61	1	127	2	50
	ONOM.	-	-	-	-	-	-	1	-
	N.D.	8	34	5	23	3	8	10	8
T O T A L		16	46	14	84	9	136	29	59

TABLA 4. FRECUENCIAS ABSOLUTAS DE ELEMENTOS FORMALES.

ELEMENTOS		T1		T2		T3		T4	
		A	I	A	I	A	I	A	I
P	SUST.	18.4	-	17.5	1.2	18.0	16.1	15.9	38.4
	VERBO	40.1	-	40.3	-	36.0	1.5	25.3	6.8
	PRON.	3.9	3.7	5.2	-	16.0	5.7	20.1	10.3
T O T A L		62.5	3.7	45.6	1.2	70.0	23.4	61.3	55.5
S	ADJ.	3.3	-	9.6	-	-	0.5	3.5	-
	ADV.	19.1	-	11.4	-	4.0	2.1	18.3	4.1
T O T A L		22.4	-	21.0	-	4.0	2.6	21.8	4.1
T	PREP.	2.6	11.1	17.5	-	8.0	-	-	-
	CONJ.	2.0	-	3.5	-	-	3.1	6.7	-
T O T A L		4.6	11.1	21.0	-	8.0	3.1	6.7	-
EX	INT.	2.6	-	7.0	-	10.0	0.5	5.7	0.7
	FON.	2.6	22.2	1.0	71.8	2.0	66.1	0.7	34.2
	ONOM.	-	-	-	-	-	-	0.3	-
	N.D.	5.3	63.0	4.4	27.0	6.0	4.2	3.5	5.5
T O T A L		10.5	85.2	12.4	98.8	18.0	70.8	10.2	40.4

TABLA 5. PORCENTAJE DE ELEMENTOS FORMALES.

VERBOS		T1		T2		T3		T4	
		A	I	A	I	A	I	A	I
INDIC.	F	9	-	9	-	2	1	18	-
	%	17,6	-	19,6	-	11,1	33,3	25,3	-
SUBJ.	F	1	-	1	-	-	-	2	-
	%	1,9	-	2,2	-	-	-	2,8	-
IMP.	F	37	-	23	-	13	2	44	10
	%	62,7	-	50	-	72,2	66,7	61,9	100
INF.	F	4	-	13	-	3	-	7	-
	%	7,8	-	28,3	-	16,7	-	9,8	-
GER.	F	-	-	-	-	-	-	-	-
	%	-	-	-	-	-	-	-	-
PART.	F	-	-	-	-	-	-	-	-
	%	-	-	-	-	-	-	-	-

TABLA 6. FRECUENCIAS ABSOLUTAS Y PORCENTAJES DE TIPOS DE VERBOS.

TIPO DE ENUNCIADO		A D U L T O				I N F A N T E			
		T1	T2	T3	T4	T1	T2	T3	T4
U	P	16	16	12	27	2	2	34	82
	F	11	14	5	15	-	-	8	4
B	V	24	20	9	18	-	-	2	9
	S	11	23	6	40	-	-	1	1
	E	5	-	1	8	-	-	-	-
EX		10	15	13	25	46	68	136	51
T O T A L		77	88	46	133	48	70	181	147

TABLA 7. FRECUENCIAS ABSOLUTAS DE UNIDADES ESTILISTICAS.

TIPO DE ENUNCIADO		A D U L T O				I N F A N T E			
		T1	T2	T3	T4	T1	T2	T3	T4
U	P	28.8	18.2	26.1	20.3	4.2	2.9	18.8	55.8
	F	14.3	16	10.9	11.3	-	-	4.4	2.7
B	V	31.2	22.7	19.6	13.5	-	-	1.2	6.1
	S	14.3	26.1	13	30.1	-	-	0.5	0.7
	E	6.5	-	2.1	6	-	-	-	-
EX		12.9	17	28.3	18.8	95.8	97.1	75.1	34.7

TABLA 8. PORCENTAJES DE UNIDADES ESTILISTICAS.

REFERENCIAS BIBLIOGRAFICAS.

- CHÁVEZ, A., MARTÍNEZ, C., Y BOURGES, H. (1976) NUTRITION AND DEVELOPMENT OF CHILDREN FROM POOR RURAL AREAS. EN PÉREZ HIDALGO Y A. CHÁVEZ: LA DESNUTRICIÓN Y LA SALUD EN MÉXICO. MÉXICO, INSTITUTO NACIONAL DE NUTRICIÓN, PUBLICACIÓN L-34.
- CHÁVEZ, A., MARTÍNEZ, C., Y YASCHINE, T. (1976A) THE IMPORTANCE OF NUTRITION AND STIMULO ON CHILD MENTAL AND SOCIAL DEVELOPMENT. EN PÉREZ HIDALGO Y A. CHÁVEZ, OP. CIT
- CHÁVEZ, A., MARTÍNEZ, C., Y YASCHINE, T. (1976B) NUTRITION, BEHAVIORAL DEVELOPMENT AND MOTHER-CHILD INTERACTION IN YOUNG RURAL CHILDREN. EN PÉREZ-HIDALGO Y A. CHÁVEZ, OP. CIT.
- CHOMSKY, N. Y MILLER, G.A. (1972) EL ANÁLISIS FORMAL DE LOS LENGUAJES NATURALES. MADRID, COMUNICACIÓN.
- CRAVIOTO, J. (1976) MOTHER-CHILD INTERRELATIONSHIPS AND MALNUTRITION. EN VÍCTOR C. VANGHAN Y T. BERRY BRAZELTON (EDS): THE FAMILY-CAN IT BE SAVED?. YEAR BOOK MEDICAL PUBLISHER, INC.
- CRAVIOTO, J. Y ARRIETA, R. (1982) NUTRICIÓN - DESARROLLO MENTAL, CONDUCTA Y APRENDIZAJE. INSTITUTO NACIONAL DE CIENCIAS Y TECNOLOGÍA DE LA SALUD DEL NIÑO. DIF-UNICEF.
- CUNNINGHAM, C.E., REULER, E., BLACKWELL, J. Y DECK, J. (1981). BEHAVIORAL AND LINGUISTIC DEVELOPMENTS

IN THE INTERACTIONS OF NORMAL AND RETARDED ---
CHILDREN WITH THEIR MOTHERS. CHILD DEVELOPMENT
52 , 62-70.

GUTMANN, A.J. Y RONDAL, J.A. (1979) VERABAL OPERANTS
IN MOTHER'S SPEECH IN THE NON-RETARDED AND --
DOWN'S SYNDROME CHILDREN MATCHED FOR LINGUISTIC
LEVEL. AMERICAN JOURNAL OF MENTAL DEFICIEN
CY, Vol. 83, 5, 446-452.

KANTOR, J.R: (1936) AN OBJECTIVE PSYCHOLOGY OF GRAMMAR,
OHIO, THE PRINCIPIA PRESS.

— KANTOR, J.R: (1977) PSYCHOLOGICAL LINGUISTICS. CHICAGO,
THE PRINCIPIA PRESS.

LAOSA, L.M. (1982) SCHOOL, UCUPATION, CULTURE AND FAMILY:
THE IMPACT OF PARENTAL SCHOOLING ON THE PARENT-
CHILD RELATIONSHIP. JOURNAL OF EDUCATIONAL PSY-
CHOLOGY, 74, 791-827

✓ MARJORIBANKS, K. (1976) SIBSIZE, FAMILY ENVIROMENT, COG-
NITIVE PERFORMANCE AND AFFECTIVE CHARACTERISTICS,
THE JOURNAL OF PSYCHOLOGY, 94, 195-204

MARJORIBANKS, K. (1981) FAMILY ENVIROMENTS AND CHILDREN'S
ACADEMIC ACHIEVEMENT: SEX AND SOCIAL GROUP DIFFE-
RENCES, THE JOURNAL OF PSYCHOLOGY, 109, 215-221,

✓ MOERK, E. (1972) PRINCIPLES OF INTERACTION IN LANGUAGE -
LEARNING. MERRIL PALMER QUATERLY, Vol 18 (3), -
229-257.

- MOERK, E. (1981A) A BEHAVIORAL ANALYSIS OF CONTROVER--
SIAL TOPICS IN FIRST LANGUAGE ACQUISITION: RE--
INFORCEMENTS, CORRE CTIONS, MODELING, INPUT, -
FREQUENCIES, AND THE THREE-TERM CONTINGENCY PAI--
TERN. VERSIÓN MIMEOGRÁFICA.
- MOERK, E. (1981B) DIFFERENTIAL ANALYSIS OF LANGUAGE --
TEACHING. VERSIÓN MIMEOGRÁFICA.
- MOERK, E. (1981C) THE MOTHER OF EVE AS FIRST LANGUAGE
TEACHER. VERSIÓN MIMEOGRÁFICA.
- NELSON, K. (1981) INDIVIDUAL DIFFERENCES IN LANGUAGE -
DEVELOPMENT: IMPLICATIONS FOR DEVELOPMENT AND
LANGUAGE. DEVELOPMENTAL PSYCHOLOGY, 17, 170 -
187.
- NORMAN-JACKSON, J. (1982) FAMILY INTERACTIONS, LANGUAGE
DEVELOPMENT AND PRIMARY READING ACHIEVEMENT OF
BLACK CHILDREN IN FAMILIES OF LOW INCOME. CHILD
DEVELOPMENT, 53, 349-358.
- RIBES, E. (1983) LANGUAGE AS BEHAVIOR: FUNCTIONAL MEDIA--
TION VS. MORPHOLOGICAL DESCRIPTION. VERSIÓN MI--
MEOGRÁFICA.
- RIBES, E. Y PINEDA, L.A. (1984) A FUNCTIONAL ANALYSIS -
OF LANGUAGE AS BEHAVIOR. VERSIÓN MIMEOGRÁFICA.
- RONDAL, J.A. (1981A) LA ADQUISICIÓN DEL LENGUAJE EN SUJE--
TOS DEFICIENTES MENTALES MODERADOS Y SEVEROS.
ANUARIO DE PSICOLOGÍA, Núm. 25 (2)
- RONDAL, J.A. (1981B) ON NATURE OF LINGUISTIC INPUT TO -

LANGUAGE-LEARNING CHILDREN, INTERNATIONAL JOURNAL OF PSYCHOLINGUISTICS, 21, 75-107

KONDAL, J.A. (1982A) L'INTERACTION ADULTE-ENFANT ET LA CONSTRUCTION DU LANGAGE, BRUXELLES, PIERRE MARDAGA, EDITEUR.

KONDAL, J.A. (1982B) SOCIAL BEHAVIORISM AND THE INTERPERSONAL DETERMINANTS OF LANGUAGE ACQUISITION, VERSIÓN MIMEOGRÁFICA.

SKINNER (1957) CONDUCTA VERBAL, MÉXICO, TRILLAS (TRADUCCIÓN AL ESPAÑOL).

✓ STUCKEY, M. F. , MCGHEE, P.E. Y BELL, N.J. (1982) PARENT CHILD INTERACTION: THE INFLUENCE OF MATERNAL EMPLOYMENT, DEVELOPMENTAL PSYCHOLOGY, VOL. 18, 4, - 635-644.

WILTON, K. Y BARBOUR, A. (1978) MOTHER-CHILD INTERACTION IN HIGH-RISK AND CONTRAST PRESCHOOLERS OF LOW -- SOCIOECONOMIC STATUS, CHILD DEVELOPMENT, 49, 1136-1145.

APENDICE No. 1

ESCALA CONDUCTUAL DE INTERACCIONES LINGÜÍSTICAS TEMPRANAS:
NIVELES DE ANÁLISIS.

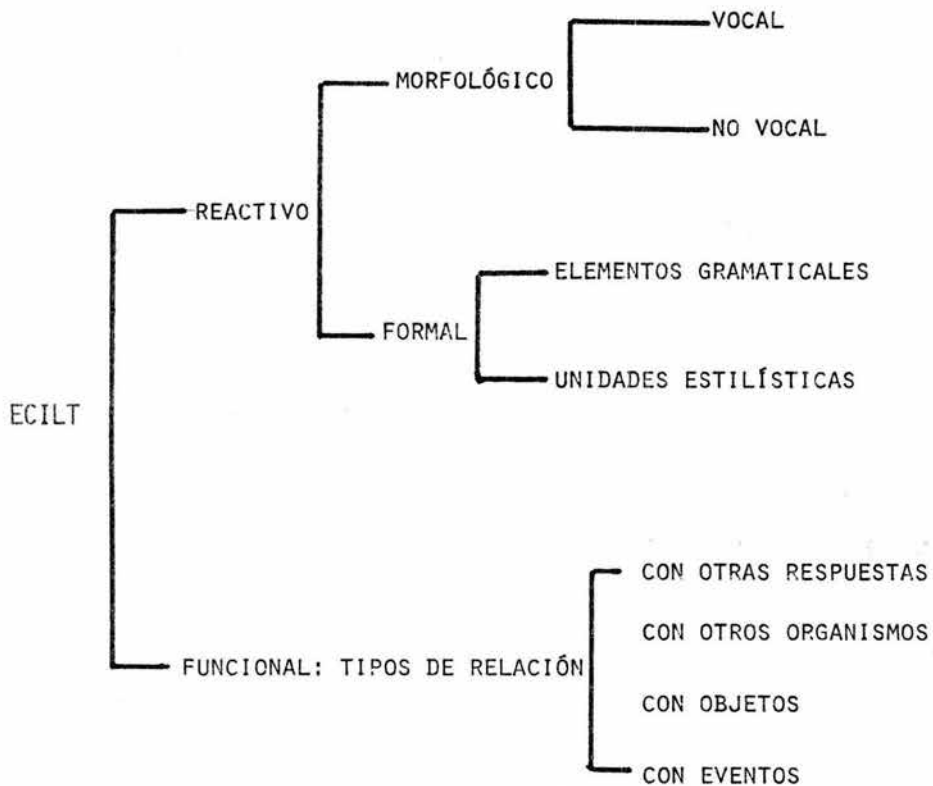

OBSERVACION

LONGITUDINAL

MESES

3 6 9 12 15 18 21 24 27 30 34 38 42 46 50 54 58 60

TRANSVERSALES

COMPARACION DE
DATOS Y DISEÑO
DE INTERVENCION

INTERVENCION

LONGITUDINAL

TRANSVERSALES

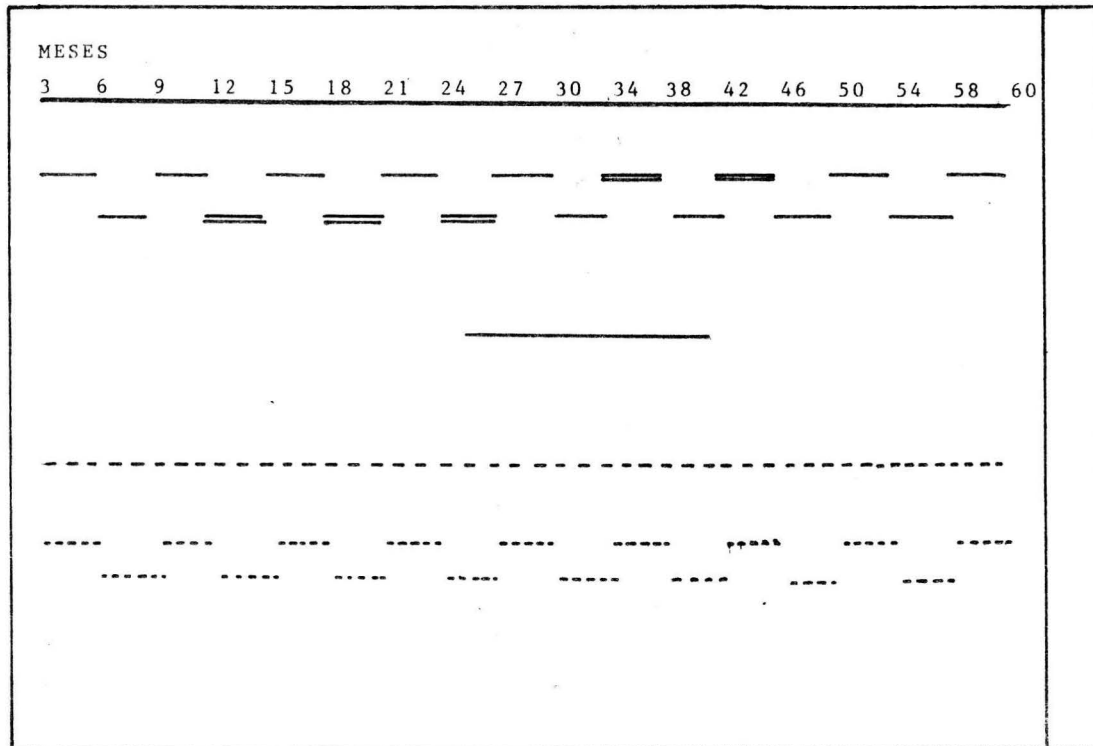

APENDICE 2. DISEÑO GENERAL

APENDICE No. 3

ELEMENTOS REACTIVOS MORFOLÓGICOS. - VERSION ORIGINAL -

VOCALES.

1. VOCALIZACIÓN CONVENCIONAL UNITARIA.- TODA VOCALIZACIÓN QUE SE IDENTIFIQUE COMO PALABRA, SÍLABA O LETRA - EMITIDA SEPARADA DE OTRAS VOCALIZACIONES POR PAUSAS -- CON DURACIÓN MÍNIMA DE APROXIMADAMENTE 3 SEGUNDOS.

EJ.- TOMA, AQUÍ, MAMÁ, TA, MA, AH, Y, ES, ETC.

2. VOCALIZACIÓN CONVENCIONAL REPETIDA.- TODA VOCALIZACIÓN QUE SE IDENTIFIQUE COMO PALABRA, CONJUNTO DE SÍLABAS UNIDAS, SÍLABAS O LETRAS PRESENTADAS EN MÁS DE UNA OCASIÓN CON PAUSAS MÁXIMAS DE DOS SEGUNDOS ENTRE VOCALIZACIONES.

EJ.- TA-TA, TITA-TITA, AA-AA, PAPA-PAPA, MIRA-MIRA, ETC.

3. VOCALIZACIÓN CONVENCIONAL COMPLEJA.- DOS O MÁS VOCALIZACIONES DIFERENTES ENTRE SÍ, IDENTIFICABLES COMO PALABRAS, SÍLABAS O LETRAS Y QUE SON INICIADAS CON UN PATRÓN DE ENTONACIÓN ASCENDENTE Y CONCLUÍDAS CON PATRÓN DESCENDENTE O A LA INVERSA.

EJ.- LA MAMÁ ES MUY INTELIGENTE, ESTÁ AQUÍ, AH,- MIRA, ETC.

4. BALBUCEO.- VOCALIZACIÓN DE PATRÓN FONÉTICO IRREGULAR Y NO CONVENCIONAL QUE NO PUEDE SER REPRODUCIDO FIELMENTE.

5. GRITO.- VOCALIZACIÓN DE DURACIÓN VARIABLE CUYA PROPIEDAD DEFINITORIA ES QUE SEA PRODUCIDA CON MAYOR INTENSIDAD A LA MAYORÍA DE LAS VOCALIZACIONES CONVENCIONALES O NO CONVENCIONALES EMITIDAS POR EL SUJETO.

6. LLANTO.

7. RISA.

8. OTROS. (TOSER, ESCUPIR, SOPLAR, ETC.)

NO VOCALES.

9. EXTENSIÓN DE BRAZO, SOSTENIENDO OBJETO, HACIA PERSONA.

10. APUNTAR HACIA PERSONA.

11. EXTENSIÓN DE BRAZO SOSTENIENDO OBJETO HACIA LUGAR U OBJETO.

12. APUNTAR HACIA LUGAR U OBJETO.

13. COLOCAR MANO VACÍA FRENTE A PERSONA.

14. EXTENSIÓN DE AMBOS BRAZOS HACIA PERSONA.

15. EXTENSIÓN DE AMBOS BRAZOS HACIA OBJETO.

16. MANIPULACIÓN OPERATIVA DE OBJETO. LA ACTIVIDAD DEL SUJETO SOBRE EL OBJETO (O PERSONA) QUE SIGUE UN PATRÓN CONVENCIONAL Y PRODUCE CAMBIOS APARENTES EN EL ESTADO DEL OBJETO O PERSONA Y EN LA SITUACIÓN GLOBAL. SE CONSIDERA COMO UNA SOLA OCURRENCIA SI LA DURACIÓN DE ÉSTA ES COMO MÁXIMO DE UN INTERVALO, EL FIN DE ESTA CONDUCTA SE CONSIDERA COMO UNA SEGUNDA OCURRENCIA.

17. MANIPULACIÓN.- LA ACCIÓN DEL SUJETO SOBRE EL OBJETO SE CARACTERIZA POR EL CONTACTO DE LAS MANOS Y ORIENTACIÓN.

TACIÓN SOSTENIDA DE LA CARA HACIA EL OBJETO SIN GENERAR CAMBIOS APARENTES EN LA SITUACIÓN GLOBAL O EN LAS PROPIEDADES DE DICHO OBJETO.

18. GOLPEAR.- CONTACTO RÁPIDO Y FUERTE DE MANO, PIE O MANOS CON OBJETO CONTRA PARTE DEL CUERPO U OTRO OBJETO.

19. CARICIA.- CONTACTO DÉBIL, LENTO Y REPETITIVO DE LA MANO O MANOS CON PARTE DEL CUERPO, OBJETO O ANIMAL.

20. CONTACTO FÍSICO PERSONAL SIMPLE.- CONTACTO MOMENTÁNEO CON MANO O DEDOS DE BAJA INTENSIDAD CON PARTE DEL CUERPO DE OTRA PERSONA.

21. CONTACTO FÍSICO OBJETAL SIMPLE.- IGUAL QUE LA ANTERIOR PERO CON OBJETO O ANIMAL.

22. ORIENTACIÓN HACIA PERSONA.- CAMBIO DE POSICIÓN DE LA CARA EN DIRECCIÓN DE PERSONA O PARTE DEL CUERPO DE ELLA Y MANTENIMIENTO DE LA POSICIÓN DURANTE UN MÍNIMO DE 2 SEGUNDOS.

23. ORIENTACIÓN HACIA OBJETO.- IGUAL QUE LA ANTERIOR - PERO CON RESPECTO A OBJETO O ANIMAL.

24. SACUDIR CABEZA LATERALMENTE.- MOVIMIENTO REPETITIVO DE LA CABEZA EN SENTIDO HORIZONTAL.

25. SACUDIR CABEZA VERTICALMENTE.- MOVIMIENTO REPETITIVO DE LA CABEZA HACIA ARRIBA Y HACIA ABAJO.

26. AGITAR MANO O BRAZO.- MOVIMIENTO REPETITIVO DE MANO O BRAZO EN CUALQUIER DIRECCIÓN.

27. RETIRAR CARA.- MOVIMIENTO LATERAL O VERTICAL DE LA CABEZA, EJECUTADO CON FUERZA Y RAPIDEZ UNA SOLA VEZ Y PERMANECIENDO APROXIMADAMENTE 2 SEGUNDOS MÍNIMO ANTES DE CAMBIO DE ORIENTACIÓN.
28. MANIPULACIÓN AUXILIAR.- EL INDIVIDUO SUJETA UN OBJETO O PARTE DEL CUERPO DE OTRA PERSONA AL MANTENER O CAMBIAR SU POSICIÓN CORPORAL.
29. REACCIÓN CORPORAL GLOBAL.- CAMBIO DE ESTADO (POSICIÓN) DEL CUERPO EN EL MISMO LUGAR.
30. REACCIÓN CORPORAL GLOBAL DINÁMICA.- DESPLAZAMIENTO DEL ORGANISMO PRODUCIENDO UN CAMBIO EN LA UBICACIÓN DE ÉSTE.
31. APLAUSO.
32. CONTACTO FÍSICO PERSONAL COMPLEJO.
33. GESTO CORPORAL.
34. PATRÓN CONVENCIONAL PERSONAL COMPLEJO.
35. OTROS.

ELEMENTOS REACTIVOS MORFOLOGICOS. - VERSION CORREGIDA -.

VOCALES

- 1.- VOCALIZACIÓN CONVENCIONAL UNITARIA.- TODA VOCALIZACIÓN - QUE SE IDENTIFIQUE COMO PALABRA, SÍLABA O LETRA EMITIDA SEPARADA DE OTRAS VOCALIZACIONES POR PAUSAS CON DURACIÓN MÍNIMA DE APROXIMADAMENTE 3 SEG.

EJ: TOMA; AQUÍ; MAMÁ; TA; Y; ES; ETC.

- 2.- VOCALIZACIÓN CONVENCIONAL REPETIDA.- TODA VOCALIZACIÓN - QUE SE IDENTIFIQUE COMO PALABRA, CONJUNTO DE SÍLABAS UNIDAS, SÍLABAS O LETRAS PRESENTADAS EN MAS DE UNA OCASIÓN CON PAUSAS MÁXIMAS DE 2 SEG. ENTRE VOCALIZACIONES.

EJ: TA-TA; TITA-TITA; PAPÁ-PAPÁ; AA-AA; MIRA-MIRA; ETC.

- 3.- VOCALIZACIÓN CONVENCIONAL COMPLEJA.- DOS O MÁS VOCALIZACIONES DIFERENTES ENTRE SÍ IDENTIFICABLES COMO PALABRAS, SÍLABAS O LETRAS QUE SON INICIADAS CON UN PATRÓN DE ENTONACIÓN ASCENDENTE Y CONCLUÍDAS CON UN PATRÓN DESCENDENTE O A LA INVERSA.

EJ: LA MAMÁ ES MUY INTELIGENTE; ESTÁ AQUÍ; ETC.

- 4.- BALBUCEO.- VOCALIZACIÓN DE PATRÓN FONÉTICO IRREGULAR E - INDIFERENCIADO, QUE NO PUEDE SER REPRODUCIDO FIELMENTE. NO SE CATEGORIZAN COMO BALBUCEO EMISIONES CONVENCIONALES TALES COMO: A-GU; DA-DA; BU-BU; ETC.

- 5.- GRITO.- VOCALIZACIÓN DE DURACIÓN VARIABLE PRODUCIDA CON MAYOR INTENSIDAD QUE LA MAYORÍA DE LAS VOCALIZACIONES -

CONVENCIONALES O NO CONVENCIONALES EMITIDAS POR EL SUJETO.

6.- LLANTO.

7.- RISA.

8.- OTROS.- (TOSER, ESCUPIR, SOPLAR, SILBAR, BOSTEZAR, ETC.)

NO VOCALES

9.- EXTENSIÓN DE BRAZO, SOSTENIENDO OBJETO, HACIA PERSONA.- SE CODIFICA CON ESTA CATEGORÍA CUANDO EL SUJETO SOSTIENE UN OBJETO CON LA MANO Y EXTIENDE EL BRAZO EN DIRECCIÓN - DE UNA PERSONA QUE PUEDE O NO ESTAR SOSTENIENDO OBJETO.

10.- APUNTAR HACIA PERSONA.- SE CODIFICA CON ESTA CATEGORÍA - CUANDO LA RESPUESTA SE PRODUCE EN DIRECCIÓN DE UNA PERSONA (AUNQUE ESTÉ SOSTENIENDO UN OBJETO) Y SE PRESENTA LA EXTENSIÓN DEL DEDO ÍNDICE EN ESA DIRECCIÓN.

11.- EXTENSIÓN DE BRAZO, SOSTENIENDO OBJETO, HACIA LUGAR U OBJETO.- SE CODIFICA CON ESTA CATEGORÍA CUANDO EL BRAZO SE EXTIENDE, SOSTENIENDO OBJETO, HACIA UN OBJETO QUE ESTÉ - SÓLO O HACIA UN LUGAR DONDE NO SE ENCUENTRE PERSONA ALGUNA.

12.- APUNTAR HACIA LUGAR U OBJETO.- SE CODIFICA CON ESTA CATEGORÍA CUANDO LA RESPUESTA SE PRODUCE EN DIRECCIÓN DE UN OBJETO QUE ESTÉ SOLO O HACIA UN LUGAR DONDE NO SE ENCUENTRE UNA PERSONA, PRESENTÁNDOSE LA EXTENSIÓN DEL ÍNDICE - EN ESA DIRECCIÓN.

13.- COLOCAR MANO VACÍA HACIA PERSONA.- SE CODIFICA CON ESTA

CATEGORÍA CUANDO LA MANO VACÍA SE COLOCA FRENTE A UNA PERSONA, AUNQUE ÉSTA ESTÉ SOSTENIENDO ALGÚN OBJETO. SE DEFINIENE POR LA COLOCACIÓN DE LA PALMA DE LA MANO HACIA ARRIBA.

- 14.-EXTENSIÓN DE UNO O AMBOS BRAZOS HACIA PERSONA.- SE CODIFICA CON ESTA CATEGORÍA CUANDO LA RESPUESTA DE EXTENSIÓN SE PRODUCE EN DIRECCIÓN DE UNA PERSONA QUE PUEDE O NO ESTAR SOSTENIENDO ALGÚN OBJETO.
- 15.-EXTENSIÓN DE UNO O AMBOS BRAZOS HACIA LUGAR U OBJETO.- SE CODIFICA CON ESTA CATEGORÍA CUANDO EL SUJETO EXTIENDE SUS BRAZOS, SIN SOSTENER OBJETO, HACIA UN OBJETO QUE ESTÁ SOLO O UN LUGAR DONDE NO SE ENCUENTRE ALGUNA PERSONA.
- 16.-MANIPULACIÓN A.- SE CODIFICA CON ESTA CATEGORÍA CUANDO AL OBJETO DE LA ACTIVIDAD SE LE DA EL USO CONVENCIONAL PROPIO. SE USARÁ SÓLO PARA AQUELLOS OBJETOS LISTADOS EN EL ANEXO Y LAS ACTIVIDADES ESPECIFICADAS PARA CADA UNO DE ELLOS. SI ALGÚN OBJETO PRESENTA DUDA, SE SOMETERÁ A CONSIDERACIÓN DEL GRUPO DE CODIFICADORES.
- 17.-MANIPULACIÓN B.- SE CODIFICARÁ CON ESTA CATEGORÍA CUANDO LA ACCIÓN DEL SUJETO SOBRE EL OBJETO CONSISTE EN ALGO MÁS QUE EL TOMAR Y DEJAR. IMPLICA MANTENER EL OBJETO EN PRENSIÓN Y REALIZAR CON ÉL ALGUNA ACTIVIDAD.
- 18.-MANIPULACIÓN C.- SE CODIFICARÁ CON ESTA CATEGORÍA CUANDO LA RESPUESTA DEL SUJETO HACIA EL OBJETO SÓLO PRODUCE UN CAMBIO EN LA UBICACIÓN DE ESTE ÚLTIMO. SÓLO SE USARÁ -- CUANDO EN LA NARRACIÓN SE ESPECIFIQUE QUE LO TOMA Y LO DEJA EN OTRO LUGAR, UTILIZANDO SÓLO EL TIEMPO NECESARIO PARA PRODUCIR EL CAMBIO DE LUGAR DEL OBJETO.
NOTA: SI EL CAMBIO DE LUGAR ES HACIA OTRA PERSONA, SE CODIFICARÁ CON LA CATEGORÍA "9".
- 19.-CARICIA.- SE CODIFICARÁ CON ESTA CATEGORÍA CUANDO LA RES

PUESTA DEL SUJETO ES EL CONTACTO SUAVE Y REPETITIVO DE SU MANO O MANOS CON EL OBJETO, ANIMAL O PARTE DEL CUERPO DE OTRA PERSONA.

- 20.-CONTACTO FÍSICO PERSONAL.- SE CODIFICA CON ESTA CATEGORÍA CUANDO SE PRESENTA EN UNA SOLA OCASIÓN LA ACCIÓN DE CUALQUIER PARTE DEL CUERPO DE UNO DE LOS SUJETOS SOBRE PARTE O PARTES DEL CUERPO DE OTRA PERSONA.
- 21.-CONTACTO FÍSICO OBJETAL SIMPLE.- SE CODIFICA CON ESTA CATEGORÍA CUANDO EL SUJETO TOCA O COGE UN OBJETO Y LO MANTIENE EN SU MANO SIN REALIZAR NINGUNA ACTIVIDAD CON ÉL.
- 22.-ORIENTACIÓN HACIA PERSONA.- SE CODIFICA CON ESTA CATEGORÍA CUANDO EL SUJETO PRESENTA UN CAMBIO EN LA ORIENTACIÓN VISUAL EN DIRECCIÓN DE UNA PERSONA O PARTE DEL CUERPO DE ELLA (AUNQUE ESTÉ SOSTENIENDO UN OBJETO).
- 23.-ORIENTACIÓN HACIA OBJETO.- SE CODIFICA CON ESTA CATEGORÍA CUANDO EL SUJETO PRESENTA UN CAMBIO EN LA ORIENTACIÓN VISUAL EN DIRECCIÓN A UN OBJETO QUE ESTÉ SOLO, UN LUGAR O UN ANIMAL. CUANDO EN LA NARRACIÓN NO SE ESPECIFIQUE HACIA DONDE VOLTEA EL SUJETO, SE UTILIZARÁ ESTA CATEGORÍA, EXCEPTO QUE SEA MUY EVIDENTE QUE ES HACIA PERSONA.
- 24.-SACUDIR CABEZA HORIZONTALMENTE.- MOVIMIENTO REPETITIVO DE CABEZA EN SENTIDO HORIZONTAL.
- 25.-SACUDIR CABEZA VERTICALMENTE.- MOVIMIENTO REPETITIVO DE CABEZA HACIA ARRIBA Y HACIA ABAJO.
- 26.-AGITAR MANO O BRAZO.- MOVIMIENTO REPETITIVO DE MANO O BRAZO EN CUALQUIER DIRECCIÓN.
- 27.-RETIRAR CARA.- SE CODIFICARÁ ESTA CATEGORÍA CUANDO LA RES

PUESTA DEL SUJETO CONSISTE EN EL MOVIMIENTO LATERAL O -- VERTICAL DE CABEZA, EJECUTADO CON RAPIDEZ UNA SOLA VEZ Y QUE RESULTA EN UN ALEJAMIENTO DE ALGÚN OBJETO O PERSONA.

28.-GOLPEAR.- SE CODIFICA CON ESTA CATEGORÍA CUANDO SE PRESENTA UN CONTACTO CON PRODUCCIÓN DE RUIDO, DE PIE, MANO O MANO CON OBJETO CONTRA PARTE DEL CUERPO O CONTRA OBJETO. EN EL CASO DE PALMEO CON PRODUCCIÓN DE RUIDO SE CONSIDERARÁ COMO CARICIA (CAT. 19).

29.-REACCIÓN CORPORAL GLOBAL.- CAMBIO DE ESTADO (POSICIÓN) DEL CUERPO EN EL MISMO LUGAR.

30.-REACCIÓN CORPORAL DINÁMICA.- DESPLAZAMIENTO DEL ORGANISMO DE UN LUGAR A OTRO DE LA HABITACIÓN.

31.-AUSO.

IZT. 1000398

RESERVACIÓN.- SE CODIFICA CON ESTA CATEGORÍA CUANDO NO SOSTIENE CONTACTO VISUAL CON ALGUNA(S) PARTE(S) DEL CUERPO.

CONTACTO CORPORAL COMPLEJO.- SE CODIFICA CON ESTA CATEGORÍA CUANDO UNO DE LOS INTEGRANTES DE LA DIADA U OTRA PERSONA ESTABLECE CONTACTO REPETIDO CON EL OTRO POR MEDIO DE UN OBJETO Y/O SUSTANCIA UTILIZADOS EN ACTIVIDADES DE TRABAJO, ALIMENTACIÓN O VESTIDO. SE CODIFICA EN LA PERSONA QUE EJECUTA LA ACCIÓN, NO EN QUIEN LA RECIBE.

34.-OTRAS.



U.N.A.M. CAMPUS
IZTACALA

ANEXO A

OBJETOS Y USOS CONVENCIONALES PARA LA MANIPULACION "A".

<u>OBJETO</u>	<u>USO</u>
PUERTAS, CAJAS CON TAPA O CUALQUIER OBJETO QUE TENGA TAPA O PUERTA	ABRIR O CERRAR DE CUALQUIER FORMA Y CON CUALQUIER PARTE DEL CUERPO.
CUBOS O DADOS	COLOCARLOS UNO ENCIMA DE OTRO, UNO FRENTE A OTRO, FORMANDO FIGURAS.
LAPICES, PINCELES, GISES PLUMONES, CRAYONES	TOMARLOS CON LAS MANOS -- (UNA A LA VEZ, O LAS DOS-SIMULTÁNEAMENTE) Y PRODUCIR TRAZOS O HUELLAS SOBRE CUALQUIER SUPERFICIE U OBJETO.
APAGADOR DE LUZ	APRETAR EL BOTÓN, SUBIR O BAJAR LA PALANCA PRODUCIENDO UN CAMBIO DE POSICIÓN DE LA MISMA.
TRICICLOS, CARROS CON -- ASIENTO PARA NIÑO, VEHICULOS SOBRE LOS CUALES -- EL NIÑO U OTRA PERSONA -- PUEDE SENTARSE Y DESPLAZARSE EN ESA POSICION	DESPLAZARSE MONTADO SOBRE EL JUGUETE O MOVER EL OBJETO EMPUJÁNDOLO Y MANTENIÉNDOSE FRENTE O DETRÁS DEL MISMO.
JUGUETES DE CUERDA	DARLES CUERDA Y SOLTARLOS

OBJETOUSO

ROMPECABEZAS O JUGUETES
DE ENSAMBLADO DE PIEZAS

O REPRODUCIR EL FUNCIONA-
MIENTO DEL JUGUETE MANEJÁN-
DOLO DIRECTAMENTE CON LAS
MANOS.

ANIMALES O PERSONAS DE-
PLASTICO

COLOCAR LAS PIEZAS DEL JU-
GUETE EN LA PARTE CORRES-
PONDIENTE, AUNQUE NO SEA-
"ACERTADA" LA COLOCACIÓN.

INSTRUMENTOS MUSICALES
(REALES O DE JUGUETE) -
CAMPANAS Y CASCABELES

PONERLOS FRENTE A FRENTE-
Y MOVERLOS; PONER UNOS EN
CIMA DE OTROS; COLOCARLOS
SOBRE OTROS JUGUETES U OB-
JETOS (COCHES O CASAS DE -
JUGUETE, PIEZAS DE MADERA,
MUEBLES) Y MOVERLOS CON -
LAS MANOS AL TIEMPO QUE -
SE VOCALIZA.

CINTAS ADHESIVAS

PRODUCIR RUIDO O SONIDO YA
SEA SOPLANDO POR UNA BOQUI-
LLA, OPRIMIENDO TECLAS O
BOTONES, TIRANDO DE CUER-
DAS, USANDO PALOS PARA PE-
GAR SOBRE SUPERFICIE DE -
TAMBORES, AGITAR EL OBJE-
TO.

CORTAR PEDAZOS DE CINTA Y
COLOCARLOS CON EL LADO --
ADHESIVO SOBRE ALGÚN OBJETO.

OBJETOUSO

PINTURAS EN FRASCO O RECIPIENTES

TOMAR PINTURA CON PINCEL - U OTRO OBJETO CONSTITUYE - PARTE DE LA MANIPULACIÓN - DE ESOS OBJETOS Y SE CONSIDERA COMO LA MISMA RESPUESTA.

PELOTAS

TOMARLAS CON UNA O DOS MANOS Y AVENTARLAS; PEGARLES CON MANOS, PIES, BRAZOS O CABEZA. NO SE CONSIDERA - QUE HAYA EJECUTADO ESTA - RESPUESTA CUANDO EL CONTACTO SEA PRODUCTO DE QUE -- OTRA PERSONA HAYA LANZADO LA PELOTA Y A QUIEN LE PEGA NO REALIZA MOVIMIENTO ALGUNO DIRIGIDO HACIA LA PELOTA.

MICROFONO

COLOCÁRSELO FRENTE A LA - BOCA Y HABLAR O EMITIR VOCALIZACIONES.

LIBROS, CUADERNOS

HOJEARLOS, ABRIRLOS Y CERRARLOS.

MUÑECAS Y MUÑECOS DE PELUCHE

VESTIRLOS, PEINARLOS, SIMULAR DARLES DE COMER.

MUEBLES

ABRIR Y CERRAR CAJONES Y PUERTAS.

OBJETOUSO

BOLSAS Y PORTAFOLIOS

COLOCAR OBJETOS EN SU INTERIOR.

PEINE, CEPILLO

LLEVÁRSELO A LA CABEZA Y TOCARSE EL PELO CON ELLOS; MOVERLOS HACIA ADELANTE Y HACIA ATRÁS.

PASADORES

LLEVÁRSELOS A LA CABEZA Y TOCARSE EL PELO CON ELLOS.

LLAVES

TOCAR UNA CERRADURA O PICAPORTE CON LA PUNTA DE LA LLAVE; INTRODUCIR LA LLAVE A LA CERRADURA Y OPERAR LA CERRADURA O SIMPLEMENTE DEJARLA DENTRO.

TIJERAS

TOMARLAS INTRODUCIENDO LOS DEDOS PULGAR E ÍNDICE EN LOS ORIFICIOS DEL MANGO Y MOVER LOS DEDOS PRODUCIENDO QUE LAS HOJAS DE LAS TIJERAS SE ABRAN Y SE CIERRAN; APROXIMARLAS A ALGÚN OBJETO ABRIÉNDOLAS Y CERRÁNDOLAS (AUNQUE NO SE PRODUZCAN CORTES).

ESCRITORIO O MESA

ABRIR LA TAPA Y COLOCARLA EN POSICIÓN PARA ESCRIBIR O USARLA.

OBJETOUSO

CASA DE MUÑECAS

SACAR Y METER TANTO MUÑECAS COMO MUEBLES, TRASTES ROPA, ETC. DE LA CASA; ACOMODAR ESTOS OBJETOS EN LOS DIFERENTES ESPACIOS DE LA CASA.

ROPA, ZAPATOS

COLOCAR MANOS, BRAZOS O PIES EN LAS PARTES DE LAS PRENDAS DESTINADAS PARA ELLOS, AUNQUE LA PRENDA NO QUEDE PUESTA ADECUADAMENTE.

VENTANAS

ABRIR Y/O CERRARLAS.

TRAPOS Y ESPONJAS

FROTARLOS CONTRA ALGÚN OBJETO O CONTRA ALGUNA PARTE DEL CUERPO DE OTRA PERSONA O DE LA MISMA PERSONA QUE MANIPULA EL TRAPO O ESPONJA.

COBIJAS, SABANAS

COLOCARLAS SOBRE ALGÚN OBJETO, JUGUETE O PERSONA EXTENDIÉNDOLA SOBRE ÉSTOS O ÉSTA; DOBLARLA; COLOCARLA SOBRE LA MISMA PERSONA QUE LA MANIPULA.

REGLAS, ESCUADRAS

COLOCARLAS SOBRE UNA SUPERFICIE PLANA Y PASAR UN LÁPIZ, PINCEL, PLUMÓN, ETC. A LO LARGO DE UNA ORILLA.

APENDICE No. 4

ELEMENTOS REACTIVOS FORMALES.

1. SUSTANTIVO.- Es AQUEL QUE DESIGNA PERSONAS, ANIMALES O COSAS. ES EL NÚCLEO DE LA ORACIÓN.
EJ. NIÑO, GATO, PIEDRA, JUAN, AMABILIDAD, BELLEZA, HOLANDA, REBAÑO, MUCHEDUMBRE, TREN, PUDOR, ETC.
EL EDIFICIO DE ENFRETE ES ROJO.

2. ADJETIVO.- ES TODA PALABRA QUE REDUCE LA EXTENSIÓN INDEFINIDA DEL SUSTANTIVO POR LA AÑADIDURA DE UNA CUALIDAD DESCRIPTIVA O POR EL ESTABLECIMIENTO DE RELACIONES MÁS COMPLICADAS. SE DIVIDEN EN:
 - A) CALIFICATIVO: DESCRIBE AL SUSTANTIVO INFORMANDO ACERCA DE ALGUNA CUALIDAD INTERNA O EXTERNA DEL EVENTO.
EJ. MUÑECO AZUL; UNIFORME MILITAR; ESCRITO POÉTICO; ANCIANO PROFESOR; ANIMAL FEROZ; GRAN AMIGO; ETC.
 - B) DETERMINATIVO: CONCRETA LA SIGNIFICACIÓN EN QUE HA DE TOMARSE EL SUSTANTIVO POR MEDIO DE DIFERENTES RELACIONES.
EJ. ESTE LIBRO; AQUEL CABALLO; LA PELOTA MÍA; TODO EL PAN; BASTANTES LÁPICES; DEMÁS BOTELLAS; PRIMER AVIÓN; TU ZAPATO; ETC.

3. PRONOMBRE.- ES AQUEL QUE SUSTITUYE AL SUSTANTIVO Y NO EXPRESA POR SÍ MISMO NINGÚN CONCEPTO FIJO. SIMPLIFICA Y FLEXIBILIZA LA EXPRESIÓN.
 - A) PERSONAL. EJ. YO, TÚ, ÉL, NOSOTROS, VOSOTROS, ELLOS, PA MÍ, CONMIGO, SIN TÍ, CONSIGO, ELLA, ELLO, LE, LO, SE, LA, LES, LOS, ETC.
 - B) DETERMINATIVO. EJ. QUÉ, CUÁL, QUIÉN, CUANTO, ETC.

4. ADVERBIO.- ES AQUEL QUE CALIFICA AL VERBO PRINCIPALMENTE Y TAMBIÉN A PALABRAS ADJETIVAS.

EJ. UN HOMBRE BIEN EDUCADO (CALIFICA AL VERBO).
VIVE BIEN LEJOS (CALIFICA AL ADJETIVO).

LOS ADVERBIOS SE DIVIDEN EN:

A) CALIFICATIVOS: EXPRESAN CUALIDADES.

EJ. BIEN, MAL, MEJOR, LINDAMENTE, CLARAMENTE, TERMINAN-
TEMENTE. EL NIÑO APRENDIÓ A LEER FÁCILMENTE.

B) DETERMINATIVOS: CONCRETAN CIRCUNSTANCIAS (DÓNDE, CUÁNDO,
CUÁNTO).

EJ. ENCIMA, DEBAJO, LEJOS, FUERA, ACÁ, ALLÁ, ANTES, DES-
PUÉS, PRONTO, MUCHO, POCO, BASTANTE.

ENRIQUE TERMINÓ EL TRABAJO ANTES DE LO ESPERADO.

5. VERBO SIMPLE.- ES LA PALABRA DE LA ORACIÓN QUE EXPRESA REA-
LIDAD O ACCIÓN (EXPRESIÓN DE CAMBIO, MOVIMIENTO, ALTERACIO-
NES DE LOS OBJETOS EN RELACIÓN AL MUNDO EXTERIOR), CASI --
SIEMPRE CON INDICACIÓN DE TIEMPO Y PERSONA. EL VERBO SIMPLE
ESTÁ CONSTITUÍDO POR UNA SOLA PALABRA (EJ. PATINAR, HABLAR,
ETC.).

LOS PRINCIPALES MODOS SON:

A) INDICATIVO: CUANDO ES UN ENUNCIADO DE UN MODO ABSOLUTA-
MENTE OBJETIVO, SIN QUE EL HABLA TENGA OTRA INTERVENCIÓN
QUE ENUNCIAR EL JUICIO.

EJ. PEDRO JUEGA; CARLOS VENDRÁ; MARÍA FUÉ AL CINE.

B) SUBJUNTIVO: CUANDO ES UN ENUNCIADO CON DISPOSICIÓN SUB-
JETIVA BAJO LA FORMA DE DESEO, DUDA, TEMOR, ETC.

EJ. DUDO QUE ESTUDIES; TE DIGO QUE VENGAS; SI ESTUDIARAS.

C) IMPERATIVO: CUANDO EXPRESA UN MANDATO (SOLO SE DA EN VER-
BOS SIMPLES).

EJ. VEN, MÁRCHATE, HAZ TU TAREA, TRAÉME EL LIBRO

5.1. INFINITIVO.- EJ. LLOVER, MARCHAR, ETC.

5.2. GERUNDIO.- EJ. YENDO, VOLVIENDO, ETC.

5.3. PARTICIPIO.- EJ. IDO, COMIDO, ETC.

6. VERBO COMPUESTO.- IGUAL QUE EL VERBO SIMPLE PERO FORMADO - CON APOYO DE VERBOS AUXILIARES (HABER, SER).
EJ. HABER JUGADO, HABER SIDO, ETC.

LOS MODOS DEL VERBO COMPUESTO SON:

A) INDICATIVO: EJ. YO HE JUGADO; RAÚL HABRÁ MARCHADO.

B) SUBJUNTIVO: EJ. NO CREO QUE HAYA VENIDO; HUBIESE LLAMADO.

7. PREPOSICIÓN.- ES LA PARTE DE LA ORACIÓN QUE UNE DOS CONCEPTOS ENTRE SÍ E INDICA LA RELACIÓN QUE HAY ENTRE ELLOS. ESTAS SON: A, ANTE, BAJO (JUNTO A), CON, CONTRA, DE, DESDE, DURANTE, EN, ENTRE, HACIA, HASTA, MEDIANTE, SEGÚN, SIN, --SO (BAJO), SOBRE, TRAS.

EJ. EL IMPULSO NERVIOSO SE TRANSMITE MEDIANTE LA SINAPSIS.
PEDRO SALIÓ CON SU HERMANA AL PARQUE.

8. CONJUNCIÓN.- ES ÁQUELLA QUE ENLAZA ORACIONES ENTERAS Y ESTABLECE RELACIÓN ENTRE ELLAS. EXISTEN LAS SIGUIENTES CONJUNCIÓNES:

. COPULATIVAS: Y, E, NI, QUE.

. DISYUNTIVAS: O (U); YA... YA; BIEN... BIEN; ORA... ORA.

. ADVERSATIVAS: PERO, SINO, MAS.

. ILATIVAS: CONQUE, LUEGO, PUES, ASÍ PUES, POR CONSIGUIENTE, ETC.

. CAUSALES: PORQUE, PUES COMO, PUESTO QUE.

. DETERMINATIVAS: QUE, HASTA QUE, SIN QUE.

. FINALES: PARA QUE, A FIN DE QUE.

. CONDICIONALES: SI, CON TAL QUE, ETC.

. CONCESIVAS: AUNQUE, SI BIEN, POR MÁS QUE, ETC.

EJ. PUEDES SALIR ESTA TARDE PERO NO ESTOY COMPLETAMENTE DE ACUERDO.

9. ARTÍCULO.- ES LA PALABRA QUE SE ANTEPONE AL SUSTANTIVO PARA AISLARLO DE UNA VAGUEDAD SIN LÍMITES, PARA PRESENTARLO COMO UN FOCO O CENTRO DE LA ORACIÓN. EL ARTÍCULO SE DIVIDE EN:

A) DETERMINADO: CUANDO TOMA UN SENTIDO CONCRETO (EL, LA, - LOS, LAS, LO).

EJ. EL JUGUETE.

B) INDETERMINADO: CUANDO UN SENTIDO POCO VAGO O INDETERMINADO (UN, UNAS, UNO, UNOS). EJ. UN HACHA.

* CUANDO SEA CONTRACTO SE UBICA DENTRO DE "A" O "B" DEPENDIENDO DEL ARTÍCULO QUE CONTENGA.

10. INTERJECCIÓN.- ES TODA VOZ QUE EXPRESA LA AFECTIVIDAD DEL LENGUAJE EN FORMA REPENTINA O IMPREMEDITADAMENTE, DEPENDE MÁS BIEN DE LA ENTONACIÓN.

EJ. AH!; AY!; OH!; BAH!; HOLA!; JA JA!; UF!; PUF!; ETC.

ADEMÁS SE USAN COMO INTERJECCIONES MUCHAS PALABRAS QUE SON NOMBRES, VERBOS, ADVERBIOS, ETC.

EJ. BRAVO!; ANDA!; CUIDADO!; DEMONIOS!; TOMA!; VAYA!; ETC.

NO SE LIMITA A EXPRESAR SENTIMIENTOS Y EMOCIONES, TAMBIÉN DESEMPEÑA, DE MANERA RUDIMENTARIA OTRAS FUNCIONES LINGÜÍSTICAS:

- DE LLAMADA (PROPIA DEL IMPERATIVO) PST!; CHIST!; ETC.

- REPRESENTACIÓN DE UN CONTENIDO. ZAS!; PLAF!; ETC.

11. ONOMATOPEYA.- VOCABLO QUE IMITA EL SONIDO DE UNA COSA CON EL SIGNIFICADO.

EJ. MIAU, TIC-TAC, ETC. (CUANDO SON REPETIDAS SE UTILIZA - EL MISMO APÓSTROFE COMO PARA SEÑALAR PLURAL (").

12. FONEMA ÚNICO.- 1/2

13. FONEMA REPETIDO.- FONEMAS IGUALES PRESENTADOS EN MÁS DE UNA OCASIÓN, FORMANDO UNA UNIDAD SIN SIGNIFICADO CONVENCIONAL. EJ. AAA, UUU, ETC.

14. CONJUNTO DE FONEMAS.- DOS O MÁS FONEMAS DISTINTOS UNIDOS - ENTRE SÍ FORMANDO UNA UNIDAD SIN SIGNIFICADO CONVENCIONAL.

15. NO DISCERNIBLE.

PARA LOS SUSTANTIVOS, ADJETIVOS, PRONOMBRES Y ARTÍCULOS,- SE APLICAN LOS SIGUIENTES CRITERIOS:

GÉNERO.

MASCULINO: M; FEMENINO: F; NEUTRO: N.

NÚMERO.

SINGULAR: SIN SEÑAL

PLURAL: (^)

PARA LOS VERBOS Y PRONOMBRES SE APLICAN LOS SIGUIENTES CRITERIOS:

PERSONA.

PRIMERA: I

SEGUNDA: II

TERCERA: III

UNIDADES ESTILÍSTICAS. - VERSION ORIGINAL -

16. FRASES:

- A) SUSTANTIVALES
- B) ADJETIVALES
- C) ADVERBIALES
- D) VERBALES

17. ORACIONES SIMPLES.

18. ORACIONES COMPUESTAS COORDINADAS:

- A) COPULATIVAS
- B) ADVERSATIVAS
- C) DISTRIBUTIVAS
- D) CAUSALES
- E) DISYUNTIVAS

19. ORACIONES COMPUESTAS SUBORDINADAS:

- A) SUSTANTIVALES
- B) ADVERBIALES
- C) ADJETIVALES

20. FORMAS ESTEREOTÍPICAS:

- A) RIMAS
- B) CANCIONES
- C) DICHOS
- D) FÓRMULAS DE CORTESÍA (INCLUYENDO SALUDO Y DESPEDIDA)
- E) FORMAS DE APOYO

21. UNIDAD INCOMPLETA.

PARA LAS CATEGORÍAS 3 Y 4 SE APLICAN LOS SIGUIENTES CRITERIOS REPRESENTADOS POR LOS SIGNOS CORRESPONDIENTES:

VOZ

ACTIVA: A

PASIVA: P

ENTONACIÓN

EXCLAMATIVA: I

DECLARATIVA: II

INTERROGATIVA: III

NEGATIVA: IV

IMPERATIVA: V

APENDICE 4

UNIDADES ESTILISTICAS. -VERSION CORREGIDA -

- 16.- ENUNCIADO UNIMEMBRE.- MÍNIMO SEGMENTO DEL DISCURSO SUFICIENTE PARA DECIR ALGO, CARECE DE SUJETO Y PREDICADO (NO SE PRESENTA VERBO CONJUGADO).
- A) P.- CUANDO ES UNA SOLA PALABRA.
- B) F.- CUANDO ES UNA FRESE.
- 17.- ENUNCIADO BIMEMBRE.- SEGMENTO DEL DISCURSO QUE SE COMPONE DE SUJETO Y PREDICADO (PRESENCIA DE UN VERBO CONJUGADO). PUEDE SER:
- A) V.- CUANDO SE TRATA DE UN VERBO CONJUGADO AISLADO.
- B) S.- CUANDO SE TRATA DE UNA ORACIÓN SIMPLE (CON UN SOLO VERBO CONJUGADO).
- C) E.- CUANDO SE TRATA DE UNA ORACIÓN COMPUESTA O COMPLEJA DONDE SE PRESENTAN DOS O MAS VERBOS CONJUGADOS CON RELACIONES DE COORDINACIÓN O SUBORDINACIÓN.
- 18.- UNIDAD EXTRAORACIONAL.- EMISIÓN CONSTITUÍDA POR UNA SOLA PALABRA PRODUCIDA DE TAL MANERA QUE SU FUNCIÓN SINTÁCTICA SE PUEDE DETERMINAR POR SU RELACIÓN CON OTRAS EMISIONES DENTRO DEL EPISODIO ORAL Y QUE DIFIERE DE LOS ENUNCIADOS UNIMEMBRES POR SER ELEMENTOS EXTRAORACIONALES.
- A) INTERJECTIVA. C) FONÉMICA
- B) ONOMATOPÉYICA. D) NO DISCERNIBLE.

APENDICE No. 5

CONVENCIONES PARA LA NARRACION.

1. COLOCACIÓN ADECUADA DEL APARATO.- EL MICRÓFONO DE LA PISTA QUE GRABA LAS VOCALIZACIONES DE LOS SUJETOS - DEBE COLOCARSE, DE SER POSIBLE EN UN LUGAR OCULTO PARA QUE REGISTRE CON LA MAYOR FIDELIDAD POSIBLE LAS VOCALIZACIONES.
2. AL COMIENZO DE LA GRABACIÓN DEBEN HACERSE LAS ESPECIFICACIONES DE INICIO DE LA SESIÓN: INDICACIÓN DE FECHA, HORA, SUJETOS Y SITUACIÓN. ASIMISMO DEBE ESPECIFICARSE EL INICIO DE LA SESIÓN PRONUNCIANDO LA PALABRA - "CORRE" Y NARRANDO LAS INTERACCIONES INMEDIATAMENTE -- DESPUÉS.
3. LA NARRACIÓN DEL OBSERVADOR DEBE SER SINCRONIZADA - CON LAS INTERACCIONES PRESENTADAS EN LA MEDIDA DE LO - POSIBLE.
4. EL NARRADOR DEBE MANTENER UNA POSICIÓN FIJA DURANTE LA SESIÓN E INTERACTUAR LO MENOS POSIBLE CON LA DIADA.
5. DEBE ESPECIFICARSE EN LA NARRACIÓN LA ORIENTACIÓN - DEL SUJETO QUE VOCALIZA.
6. DEBE ESPECIFICARSE CUANDO EL SUJETO SIGUE PRESENTANDO LA MISMA CONDUCTA EN LOS INTERVALOS SIGUIENTES A SU INICIO.
7. DEBE ESPECIFICARSE LA TERMINACIÓN DE LA CONDUCTA, - EXCEPTO EN LAS QUE SE DEFINEN CON BASE EN EL CAMBIO DE CONDUCTA.

8. DEBE ESPECIFICARSE EL CAMBIO EN EL OBJETO DE LA ACTIVIDAD EN AQUELLAS CONDUCTAS QUE FUNCIONALMENTE SEAN IGUALES (LAVAR, VESTIR, ALIMENTAR, ETC.),

9. SE DEBE ESPECIFICAR SI LA CONDUCTA QUE SE REALIZA SE EJECUTA CON LA MANO, EL PIE, EL BRAZO, ETC., ES DECIR LA PARTE DEL CUERPO CON QUE SE PRODUCE. SIN EMBARGO, ES INNECESARIO ESPECIFICAR SI FUÉ CON LA MANO O -- PIE IZQUIERDOS.

10. DEBEN EVITARSE EXPRESIONES TALES COMO "SIGUE SENTADO", "SIGUE DE PIE", "SIGUE SOSTENIENDO EL OBJETO", -- ETC., QUE NO INDICAN ACCIÓN. SÍ DEBERÁN ESPECIFICARSE LOS CAMBIOS DE POSICIÓN.

11. SE DEBEN EVITAR TÉRMINOS AMBIGUOS TALES COMO "TRATA DE ALCANZAR EL OBJETO", "INTENTA QUITARLE EL OBJETO" , ETC.; LA NARRACIÓN DEBERÁ DESCRIBIR LOS MOVIMIENTOS QUE SE OBSERVAN Y QUE COMPONEN LA ACCIÓN. POR EJEMPLO: "EXTIENDE EL BRAZO", "SE AGACHA", ETC.

12. EN LO POSIBLE SE EVITARÁN LOS DIMINUTIVOS EN LA NARRACIÓN.

HOJA DE CODIFICACION

Sujetos _____ Lugar _____ Narrador _____
 Fecha _____ Actividad _____ Transcriptor _____

INT.		001	002	003	
A	✓			3 (1)	
	✓	34 (2)	16 (1)		
I	✓		4 (2)	4 (2)	
	✓	22(1)25(3)	26 (3)	23 (2)	
O	✓				
	✓				

INT.		001	002	003	
A	E			9AM-11-5A III-2AM (1)	
	U			12 A II (1)	
I	E		15	15(2)	
	U				
O	E				
	U				

APENDICE No. 8

CONVENCIONES PARA LA TRANSCRIPCIÓN DE REGISTROS.

1.- LA PRIMERA COLUMNA DEL FORMATO PARA LA TRANSCRIPCIÓN CORRESPONDE A LA SECUENCIA DE PRESENTACIÓN DE LAS CATEGORÍAS. LA SECUENCIA COMIENZA A CORRER A PARTIR DE UN PIE DE INICIO ("CORRE") INDICADO EN EL REGISTRO POR EL NARRADOR.

EN LAS GRABACIONES EN LAS QUE NO SE SEÑALA EL PIE DE INICIO, SE COMIENZA A TRANSCRIBIR EN UN PUNTO ELEGIDO ARBITRARIAMENTE DESPUÉS DE LA DESCRIPCIÓN DE LA SITUACIÓN DE REGISTRO. PARA IDENTIFICARLO, SE ANOTARÁ EN EL PRIMER RENGLÓN DE LA HOJA DE REGISTRO LA ÚLTIMA FRASE DE LA DESCRIPCIÓN Y SE REGISTRARÁ LA INTERACCIÓN SI SIGUIENTE CON SECUENCIA 1.

2.- LAS SIGUIENTES COLUMNAS CORRESPONDEN AL NIVEL MORFOLÓGICO. EN ELLAS SE INDICAN LOS SUJETOS: ADULTO (A); INFANTE (I); Y OTROS (O). CADA UNA DE LAS COLUMNAS ASIGNADAS A LOS SUJETOS SE SUBDIVIDE EN DOS, LA PRIMERA PARA LA UBICACIÓN DE CATEGORÍAS VOCALES, Y LA SEGUNDA PARA LAS NO VOCALES. ÉSTAS SE CODIFICAN EN EL RENGLÓN DE LA SECUENCIA CORRESPONDIENTE.

3.- SI SE PRESENTAN CONDUCTAS SIMULTÁNEAS DE UNO O MÁS SUJETOS, LAS CATEGORÍAS TANTO VOCALES COMO NO VOCALES, SE UBICAN EN EL MISMO RENGLÓN DE SECUENCIA.

4.- EN LAS CATEGORÍAS MORFOLÓGICAS VOCALES SE CONSIDERAN LOS SIGUIENTES CRITERIOS, LOS CUALES SE ANOTAN EN FORMA DE EXPONENTE JUNTO A CADA CLAVE:

EMISIÓN IGUAL (I): CUANDO LA EMISIÓN DE UNO DE LOS SU-

JETOS REPRODUCE LOS SONIDOS DE LA EMISIÓN DEL OTRO EN - EL MISMO ORDEN.

EMISIÓN SEMEJANTE (S): CUANDO LA EMISIÓN DE ALGUNO DE LOS SUJETOS REPRODUCE ALGUNOS DE LOS SONIDOS DE LA EMISIÓN DEL OTRO, MANTENIENDO EL ORDEN EN LA EMISIÓN DE - ÉSTOS Y SUSTITUYENDO U OMITIENDO LOS DEMÁS.

5.- EN LOS CASOS DE CONDUCTAS DE LARGA DURACIÓN SE PRO CEDE DE LA SIGUIENTE MANERA:

- A) CUANDO EN LA NARRACIÓN SE MENCIONA QUE CONTINÚA UNA CONDUCTA SE COLOCA UN 0 (CERO) Y SE CONSIDERA QUE - LA CATEGORÍA SE PRESENTÓ EN LAS EMISIONES ANTERIO-- RES DESDE LA PRIMERA MENCIÓN DE LA CONDUCTA. SI NO SE MENCIONA QUE CONTINÚA SE CONSIDERA QUE YA NO SE PRESENTÓ.
- B) CUANDO SE MENCIONA QUE TERMINÓ DE EJECUTARSE LA CON DUCTA, SE CONSIDERA QUE CONTINUÓ EJECUTÁNDOSE EN AN TERIORES OCASIONES. POR TANTO DEBERÁ PONERSE LA CA-- TEGORÍA CON SU CERO RESPECTIVO EN TODAS LAS SECUEN-- CIAS ANTERIORES, HASTA EL MOMENTO EN QUE SE INICIÓ.

6.- EN LAS CATEGORÍAS 9, 11, 16, 17, 28 o 33 PRIMERO - SE PRESENTAN MANIPULACIONES TIPO C. SIN EMBARGO, SÓLO SE TRANSCRIBEN LAS CATEGORÍAS CORRESPONDIENTES Y NO LA OCURRENCIA DE LA MANIPULACIÓN QUE SE PRESENTA EN CADA CASO.

7.- SE REGISTRA COMO UNA OCURRENCIA DISTINTA DE LOS PA TRONES CONVENCIONALES Y LAS MANIPULACIONES TIPO A, SÓLO CUANDO CAMBIA EL OBJETO DE LA ACTIVIDAD Y SE SIGUE EL MISMO CRITERIO DE DURACIÓN YA MENCIONADO (USO DE CEROS) CUANDO LA ACTIVIDAD SEA REPETITIVA. EJ. DAR DE CUCHARA DAS DE ALIMENTO, SE TRANSCRIBE COMO EL MISMO PATRÓN -- MIENTRAS SE DA EL MISMO ALIMENTO; CUANDO CAMBIA EL INS

TRUMENTO QUE SE USA O EL ALIMENTO, SE REGISTRA COMO -- OTRO TIPO DE PATRÓN.

8.- PARA LA TRANSCRIPCIÓN DE OTROS (O): SE TRANSCRIBEN LAS CONDUCTAS DE CUALQUIER PERSONA QUE SE HAYA REGISTRADO INTERACTUANDO CON ALGÚN MIEMBRO DE LA DIADA.

9.- EN LA COLUMNA DE TRANSCRIPCIÓN TEXTUAL, SE TRANSCRIBEN LAS EMISIONES DE LOS SUJETOS TAL COMO APARECEN EN LA GRABACIÓN. EN CASO DE QUE SE PRESENTEN EMISIONES DE DOS O MÁS SUJETOS SIMULTÁNEAMENTE SE ESCRIBIRÁN EN EL MISMO RENGLÓN ANTEPONIENDO A CADA EMISIÓN (A) EN CASO DE CORRESPONDER AL ADULTO, UNA (I) SI ES DEL INFANTE Y UNA (O) EN CASO DE SER OTRO .

SI SE TRATA DE UNA EMISIÓN NO DISCERNIBLE SE SEÑALA EN EL RENGLÓN CORRESPONDIENTE CON EL RÓTULO DE: (NO DISCERNIBLE).

10.- EN EL ESPACIO RESERVADO AL INTERVALO, LA PRIMERA-COLUMNA SERÁ USADA PARA REGISTRAR EL NÚMERO DEL CONTADOR DE LA GRABADORA QUE CORRESPONDA A LA EMISIÓN QUE SE ESTÁ TRANSCRIBIENDO, SU FUNCIÓN SERÁ DE APOYO Y NO REQUIERE ANOTARSE EN CADA EMISIÓN. LA SEGUNDA COLUMNA-ESTARÁ RESERVADA PARA REGISTRAR EL NÚMERO DE INTERVALO REAL.

11.- EN GENERAL, LA CODIFICACIÓN DE CATEGORÍAS NO VOCALES DEL NIVEL MORFOLÓGICO, DEBERÁ CEÑIRSE ESTRICTAMENTE A LA INFORMACIÓN CONTENIDA EN LA NARRACIÓN Y SE TRANSCRIBIRÁN EN EL MOMENTO EN QUE SON NARRADAS. SI SE IDENTIFICA ALGÚN SONIDO QUE PODRÍA CORRESPONDER A UN GOLPE POR EJEMPLO, ÉSTE NO SE TRANSCRIBIRÁ A MENOS QUE SEA NARRADA LA ACCIÓN.