

" CENTRO COMUNITARIO DE ABASTO "

219
2 ej

JURADO # A2

ARQ. LILIA GUZMAN Y GARCIA

ARQ. IGNACIO GONZALEZ TEJEDA

ARQ. CESAR MORA VELASCO

RICARDO RAMIREZ HERNANDEZ
SEMESTRE 85-2
FACULTAD DE ARQUITECTURA
U. N. A. M.



Universidad Nacional
Autónoma de México

UNAM



UNAM – Dirección General de Bibliotecas Tesis Digitales Restricciones de uso

DERECHOS RESERVADOS © PROHIBIDA SU REPRODUCCIÓN TOTAL O PARCIAL

Todo el material contenido en esta tesis está protegido por la Ley Federal del Derecho de Autor (LFDA) de los Estados Unidos Mexicanos (México).

El uso de imágenes, fragmentos de videos, y demás material que sea objeto de protección de los derechos de autor, será exclusivamente para fines educativos e informativos y deberá citar la fuente donde la obtuvo mencionando el autor o autores. Cualquier uso distinto como el lucro, reproducción, edición o modificación, será perseguido y sancionado por el respectivo titular de los Derechos de Autor.

INDICE.

INTRODUCCION.

1. ESTUDIO GENERAL.

- 1.1 ANTECEDENTES HISTORICOS.
- 1.2 MEDIO FISICO NATURAL.
- 1.3 MEDIO FISICO ARTIFICIAL.
- 1.4 ESTRUCTURA SOCIOECONOMICA.
- 1.5 CONCLUSIONES.

2.-UBICACION DE LA ZONA.

- 2.1 UBICACION Y FUNDAMENTACION DE LA ZONA.
- 2.2 DESCRIPCION DE LA ZONA.
- 2.3 CONOCIMIENTO DEL TERRENO.

3.-ESTUDIO DEL TEMA.

- 3.1 ANTECEDENTES HISTORICOS.
- 3.2 FUNDAMENTACION Y VIABILIDAD .
- 3.3 ANALISIS COMPARATIVO.

4.-PROCESO DEL PROGRAMA.

- 4.1 DEDUCCION DEL PROGRAMA.
- 4.2 PROGRAMA ARQUITECTONICO.
- 4.3 ANALISIS DEL PROGRAMA.
- 4.4 CONDICIONES ARQUITECTONICAS.

5.- ESTUDIO CONCEPTUAL.

- 5.1 OBJETIVOS.
- 5.2 CONCEPTO ARQUITECTONICO.
- 5.3 ESQUEMAS COMPOSITIVOS.
- 5.4 AGRUPACION DE LAS PARTES
- 5.5 TEXTURA Y COLOR.

6.- MEMORIA DESCRIPTIVA.

6.1 DESCRIPCION DEL PROYECTO.

6.2 DESCRIPCION DE LA ESTRUCTURA.

6.3 DESCRIPCION DE LAS INSTALACIONES.

6.4 DESCRIPCION DE LOS ACABADOS.

7.- LAMINAS

INTRODUCCION.

COMERCIALIZACIÓN EN LOS PAISES EN VIAS DE DESARROLLO.

a experiencia de los países en desarrollo en cuanto se refiere a la comercialización de alimentos es generalmente conocida y se caracteriza por la pésima estructura que rige los sistemas de comercialización de alimentos, especialmente cuando los productos son destinados al consumo interno ;falta de bienes de almacenamiento ,pésimo transporte,grandes monopolios y otras circunstancias que repercuten directamente en el precio de los alimentos bajos para el productor y alto para el consumidor .Es decir la mayor parte del valor generado por los precios queda en manos de los intermediarios .

POLITICA ALIMENTARIA Y NUTRICIONAL.

Al considerar los problemas de la comercialización de alimentos desde el ángulo de la política alimentaria y nutricional se debe enfocar los siguientes aspectos:

Manejo adecuado de los alimentos para evitar sus pérdidas y desperdicios; regulación del precio de los alimentos en relación con su demanda ,asegurando al mismo tiempo que ésta sea satisfecha por una oferta suficiente y equilibrada de alimentos; y mejoramiento de la estructura de comercialización que tiene especial importancia para una buena distribución de alimentos a lo largo del país .

Con respecto al manejo de alimentos ,un hecho saltó a nuestra observación - en las zonas de subdesarrollo ;las pérdidas de una gran cantidad de alimentos son debidas al deficiente almacenamiento ,transporte y elaboración de productos ,al mismo tiempo en éstas zonas se generan grandes cadenas de inter

mediarios ,que obtienen grandes ingresos operando con los productos y consumidores pero infortunadamente ,perjudicándolos tanto a unos como a otros -
ALGUNOS PROBLEMAS DEL ACTUAL SISTEMA.

La máxima expresión de pérdidas que se producen por mala comercialización se le puede detectar en los mercados al aire libre, donde hay pérdidas tanto -- cualitativas como cuantitativas en los alimentos sin contar con su tremenda repercusión en el campo de la salubridad.

Estas deficiencias de infraestructura se agravan en cuanto a instalaciones para conservar productos de acuerdo a su grado de perecibilidad, transportes - inadecuados y sin refrigeración y ventilación ,almacenes en bodegas desprovistas de equipos básicos para dar cabida a alimentos,mercados descontrolados y sin la suficiente supervisión higiénica y deficiencias en caminos y carreteras ,dificultando enormemente una disponibilidad variada y suficiente - de alimentos con sus repercusiones negativas en el consumo de los mismos.

La comercialización de alimentos debe favorecer una oferta variada,suficiente y permanente de alimentos en los mercados acorde con la preferencia y con los ingresos de los consumidores .De esta manera aparecen claras las interrelaciones estrechas entre los productores y la comercialización de alimentos que será capaz de favorecer una alimentación correcta del consumidor.

En lo que respecta al otro factor de ingreso que le permita al individuo y a la familia tener capacidad económica para asegurar una buena alimentación es asunto exclusivo del desarrollo económico que afronta en ese momento el - país y que es de fundamental importancia en su alimentación.

Por todo esto es importante e indispensable plantear normas muchas veces -- drásticas,que racionalicen y minimicen, el costo que representa el proceso.

de comercialización .Es a éstos niveles donde se debe actuar ,y sus principales puntos de acción pueden ser:

Fomentar la organización de servicios de mercado y racionalizar los sistemas de almacenamiento y transporte de los productos agropecuarios y pesqueros.

Intervenir en el mercado comprador de alimentos a fin de garantizar a los distintos productores un precio de garantía por sus productos, lo que favorecerá a un mejor precio para los consumidores.

Fomentar la formación y establecimientos de cooperativas tanto de productores como de consumidores.

SITUACION NUTRICIONAL DE LOS PAISES SUBDESARROLLADOS.

La desnutrición y una alimentación deficiente predominan en los países subdesarrollados, donde la población presenta los índices mayores de crecimiento demográfico. Debe verse en esta situación una relación condicional, ya que fundamentalmente estos factores son expresión en sí de subdesarrollo.

La brecha entre estos países y los industrializados no disminuye, sino que aumenta cada vez más. Además, en la mayoría de los países subdesarrollados los pobres son más pobres y su contraste con los ricos es mayor que en los otros países. En México, a nivel nacional, se da un fenómeno similar aunque se han efectuado esfuerzos por modificar este esquema. De mantenerse las circunstancias actuales de producción, industrialización, comercialización, distribución e intercambios nacionales, los problemas de la alimentación tenderán a agravarse. De allí la urgente necesidad de poner en vigor medidas legales y administrativas que corrijan dicha situación.

En lo que se refiere a distribución de alimentos se ven totalmente afectadas las zonas más marginadas tanto en las regiones Rurales como Urbanas. Como es el caso particular de la zona de los pedregales en la Ciudad de México, así-muchas otras zonas donde la distribución de alimentos es limitada y además - presenta un déficit de variedad, precios más elevados y productos en mal esta-do; donde debería de presentarse todo lo contrario por ser de las clases más - desprotegidas.

En lo que se refiere a comercialización, el comportamiento de los precios de-venta registran grandes diferencias entre mercado y mercado; no existe al pa-recer ninguna regla o relación racional y por el contrario, se observa que --mercados de zonas residenciales muestran frecuentemente precios más bajos que aquellos ubicados en zonas proletarias, sobre todo considerando la diferente-calidad de los productos expuestos para la venta. Por su parte es válido a--notar que en el interior de los mercados es frecuente encontrar diferencias--menores de precios, sobre el mismo artículo y la misma calidad.

La nutrición y el desarrollo socio-económico de las zonas marginadas serían-conceptos íntimamente vinculados. Ya que un correcto estado nutricional es -factor fundamental para que el ser humano alcance una mejor condición física y mental, lo que constituye una parte es-encial de su bienestar. La buena nu-trición es un propósito tradicional y permanentemente perseguido por el de--sarrollo y, simultáneamente, un medio indispensable para alcanzarlo.

Para conocer la situación nutricional de la población de los países subde--sarrollados y en especial de las zonas marginadas, se ha recurrido a investi-gaciones. Las cuales muestran que: un 40% de la población padece una alimenta-ción deficiente.

Una medida para el mejoramiento relativo de la alimentación, sería consecuen-

cia de la incorporación de nuevos sectores de la población a las clases medias, con la adopción progresiva de sus tipos de alimentación, así como del perfeccionamiento de los mismos por influencia de la labor médica.

El mal de la desnutrición proviene de causas complejas; injusticia social, pobreza, ignorancia e insalubridad. La negligencia para el trabajo que se observa frecuentemente en vastos sectores, no debe de ser atribuible al clima o a la falta de voluntad para el trabajo; se trata más bien de una conducta derivada de las escasas energías disponibles por una nutrición deficiente.

Los grupos sociales con dieta más deficiente, son los más afectados por la distribución desigual del ingreso, por falta de oportunidades de trabajo, de educación, de recursos crediticios y tecnológicos. Son los que no cuentan con servicios, ni se benefician con las obras públicas y, además, es el sector de la población más disperso y desorganizado y el que tiene las menores posibilidades de tomar decisiones que afecten su propio destino.

ANTECEDENTES HISTORICOS

Tlalpan fué fundada por los Tapanecas, cuya población estaba asentada - sobre una de las margenes del desaparecido Rio San Buenaventura que constituye el límite natural entre Xochimilco y Tlalpan.

Fue en 1537 cuando se consideró como la fecha de fundación Hispánica de Tlalpan. Se hace el primer deslinde de tierras entre los naturales radicados en Techihitl, Peña Pobre , Coscomate y Tlapixco (actualmente barrio del Niño Jesús), para regular el uso de los numerosos manantiales que existían en estos lugares.

En 1556 se consolidó la población hispánica e indígena delimitándose -- los barrios de Santa Ursula, el Monte Calvario, Nahualahuac, Texopaneca, -- Hueypulco, Chimalcoyoc y Aostocpan.

En el año de 1827 se le otorga a Tlalpan el rango de ciudad, carácter - que perdería en el año de 1835.

El desarrollo que ha tenido la Delegación ha sido bastante lento, hasta aproximadamente 1960 la mancha urbana se extendía en algunas zonas sobre la avenida Insurgentes desde el centro de Tlalpan. Entre la década de 1960-1970 se consolidan los asentamientos a todo lo largo de la Avenida Insurgentes, - llegando hasta la entrada a la carretera a Cuernavaca.

A partir de 1972 surgen los primeros asentamientos irregulares en la zona noroeste de la Delegación, cuyo crecimiento se ha venido dando a raíz de la necesidad de habitación de las clases de escasos recursos.

Paralelamente a este crecimiento irregular , se ha dado el desarrollo -

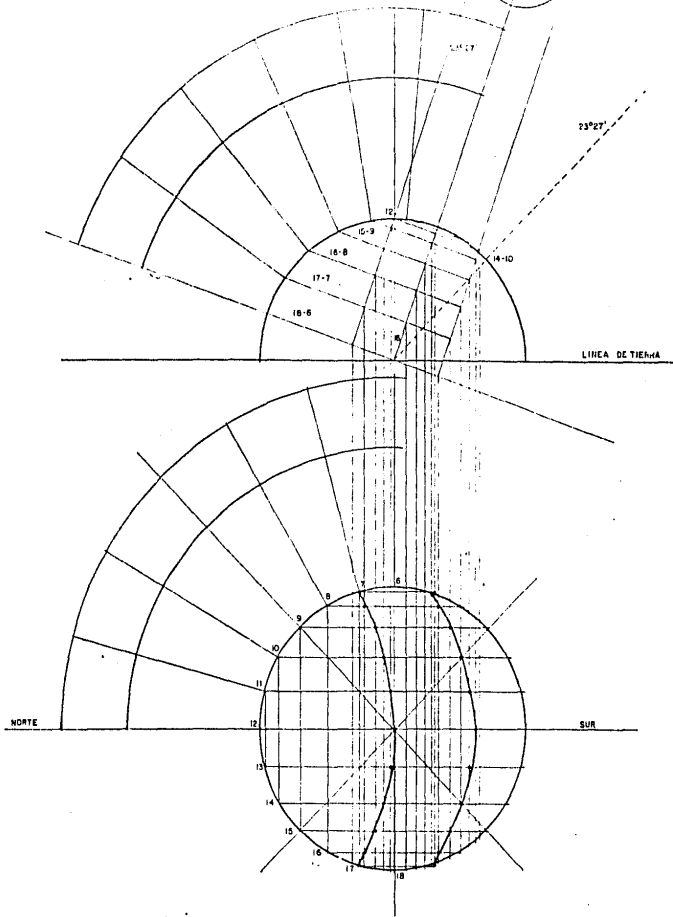

MEDIO FISICO NATURAL

La Delegación Tlalpan se localiza al sur del Distrito Federal, colinda con la Delegación Alvaro Obregón y Coyoacán al norte, Magdalena Contreras al poniente, Milpa Alta y Xochimilco al oriente y con el estado de Morelos al sur. La extensión territorial de la Delegación es de 301.2 Km², siendo esta la más grande en extensión y considerandosele como el cinturón verde del Distrito Federal.

Clima: El clima de la Delegación es templado regular, registrandose una temperatura del mes más cálido de 26°C. Por otra parte la altitud permite el paso de los vientos provocando comunmente en el verano y en el otoño nublados y lloviznas así como descenso en la temperatura.

Se tiene un régimen de lluvia característico de la Ciudad de México en el cual se registran como los meses más lluviosos Junio, Julio y Agosto y como los más secos Enero, Febrero y Marzo.

Esta zona es considerada como de máximo nivel de insolación por lo tanto en combinación con la temperatura se consideran como orientaciones favorables la sur, sureste y suroeste, para con éstas lograr una estabilidad de confort.

Geología: Gran parte de la extensión territorial de la Delegación se encuentra constituido por suelos pedregosos (piedra basáltica). El pedregal de Tlalpan tiene una cubierta de tierra fértil en la que se puede dar gran variedad de vegetación. Haciendo un estudio más amplio del suelo de la Delegación nos encontramos que su suelo es tan accidentado que hace que su topogra

fía llega a ser un impedimento para la dotación de servicios de infraestructura. Pero no obstante esta topografía se ha dado cada día más los asentamientos irregulares que han ido formando la zona conurbada de la parte noroeste de la Delegación, y que han ocasionado el deterioro de la zona de amortiguamiento (zona de conservación ecológica).

La Delegación en un 80% de su superficie es montañosa, considerándose en este porcentaje grandes extensiones de áreas verdes. Del resto, el 16% comprende la trama urbana y el 4% corresponde a la superficie de los pueblos.

Flora y Fauna: La vegetación de Tlalpan se divide en :

Vegetación del Pedregal: Donde encontramos el palo loco, piru, encino, ocote, oyamel, y otras variedades de encino .

Vegetación de la Región Montañosa: Esta formada por bosques de coníferas y oyamel, así como varias especies de pino y cedros. Entre los arbustos está el alhelí, el madrono, la cuchara, etc. En las partes altas crece el pino y oyamel y junto a estos diversas especies de helechos y musgos.

El Pedregal ofrece las mejores condiciones de vida para la fauna silvestre tales como; tlacuache, ratones, conejos y ardillas. En las regiones más apartadas y solitarias existen mamíferos de mayor tamaño como; el zorrillo y el coyote.

MEDIO FISICO ARTIFICIAL

La zona urbana de la Delegación se localiza al norte de esta, cubriendo un 16% del área total. El uso del suelo de mayor importancia es el habitacional ocupando aproximadamente un 80% de la zona urbana. El porcentaje restante corresponde a servicios de equipamiento, áreas verdes, vialidad y terrenos baldíos.

Las condiciones en que se ha dado el proceso de los asentamientos en la Delegación han provocado en la zona noreste; densidades altas de construcción en la zona centro de la mancha urbana bajas y en la zona noroeste las densidades son medias y bajas.

Infraestructura: En general los servicios de infraestructura se distribuyen sobre la mancha urbana de la siguiente forma; el agua potable sirve a la población en un 61%, el drenaje y alcantarillado en un 54%, la energía eléctrica y alumbrado público a un 71% y pavimentos y banquetas a un 86% de la población.

Al noroeste de la Delegación encontramos una deficiencia en los servicios de infraestructura principalmente por la topografía del terreno que es muy accidentada, además de que estas zonas presentan asentamientos irregulares y de invasión, se hace más difícil aún la dotación de servicios. En esta zona se ha detectado contaminación de los mantos freáticos, debido a que en esta zona se carece de drenaje y de orientación para la construcción de fosas sépticas, así, todas las aguas que son desechadas son mandadas directamente al terreno pasando a través de las grietas propias del terreno.

Educación: En cuanto a educación, la delegación tiene un alto porcentaje de alfabetización, que representa el 92.8% de la población, por lo que -- tan solo el 7.2% de ésta no sabe leer ni escribir.

En lo que respecta a educación pre-escolar un 28% de las escuelas que de manda la población se encuentran dentro de la Delegación. En educación prima ria el 54% de las escuelas se encuentran dentro de la Delegación. Y en cuanto a escuelas a nivel bachillerato encontramos un 8.24%.

Vivienda: En la Delegación Tlalpan existe una gran heterogeneidad en lo que respecta al tipo de vivienda, encontrándonos en determinadas zonas residencias muy cercanas a barrios populares. En cuanto a la calidad de la vivienda podemos observar que basándonos en los materiales empleados para la fabricación de ésta, podemos clasificarla de la siguiente forma; Vivienda Buena - encontramos en la delegación un 20%, Vivienda Mala un 25% y Vivienda Regular un 55%.

La problemática de la vivienda que es común en todo el Distrito Federal, se agudiza en la Delegación de Tlalpan, siendo esta una de las periféricas y teniendo una vasta extensión territorial, ha ido sufriendo en los últimos 15 años una serie de asentamientos de tipo irregular, provocando que la zona ur bana se vaya extendiendo no dejando reserva del suelo para servicios básicos de equipamiento.

Salud: Los servicios de salud existentes en la Delegación se hallan con centrados principalmente en la zona central de la mancha urbana. Estos servi cios se caracterizan básicamente por ser Instituciones y Hospitales de espe-

cialidades llegando a dar servicio a nivel Nacional.

No obstante la gran cantidad de servicios médicos especializados, en -- las zonas periféricas más pobres, así mismo como en los poblados, existe un -- déficit en cuanto a servicios médicos de primer contacto y de emergencia. Es -- ta es la razón por la que los habitantes de esta zona muchas veces tienen -- que desplazarse al centro de la zona urbana o inclusive fuera de la Delega-- ción.

Industria y Comercio: Los corredores principales se localizan principal -- mente en las avenidas más importantes; como la avenida Insurgentes, Acoxta y Canal de Miramontes, en estas encontramos básicamente comercio especializado este comercio en toda la Delegación representa el 50% de todos los comercios existentes en ésta. La Delegación cuenta para el abasto de productos básicos con mercados fijos, siendo el 20% de los comercios; estos no llegan a satis -- facer las necesidades de la población, por lo que estos se ven auxiliados -- por mercados sobreruedas y tianguis temporales, los que cubren el 30% de los comercios dentro de la Delegación. A pesar de esto el abasto de viveres no -- es lo suficientemente satisfactorio, lo que ocasiona grandes traslados de -- la población humilde para comprar sus provisiones.

La Industria existente en la delegación se clasifica según el volúmen -- de producto terminado en Ligera, mediana y pesada, entre las primeras pode -- mos encontrar; imprentas talleres mecánicos, etc. En la segunda fábricas de muebles, textiles, alimentos, etc. Y en la Industria pesada encontramos labo -- ratorios químicos y de productos farmacéuticos.

Vialidad y Transporte: La topografía de la Delegación ha influido en la estructura vial. Se cuenta con vías de acceso primario como; Insurgentes, Periférico, Viaducto Tlalpan, Calzada de Tlalpan y la Carretera Picacho-Ajusco. Estas comunican la zona norte de la Delegación con el Distrito Federal, la estructura vial de la mancha urbana se concentra principalmente en la parte central y oriente de esta, con prioridad en las circulaciones norte-sur.

El área poniente de la mancha urbana carece de una adecuada estructural, principalmente debido a la topografía, ya que existen suficientes vías secundarias pero el acceso a estas es difícil por lo accidentado del terreno. Además de estas vías de comunicación, existen bastantes calles sin pavimentar reflejándose todas estas condiciones en la falta de avenidas que comuniquen la zona urbana de oriente a poniente.

Estas condiciones de la vialidad hacen evidente la situación en cuanto a los transportes, por lo que en general la zona centro y oriente de la mancha urbana se encuentran bien comunicadas, no así la zona poniente y los pueblos, en donde éstos al quedar apartados de la zona urbana hacen difícil el acceso a ellos.

ESTRUCTURA SOCIO-ECONOMICA

La población en Tlalpan para el año de 1985, según los índices de crecimiento que establece el Consejo Nacional de Población, ascenderá a 600 mil -

habitantes, de los cuales el 55% representa la población económicamente activa. Esta población está entre los 12 a 74 años de edad. Las actividades a las que principalmente se dedica esta población son; agricultura y ganadería un 7.7% de la PEA, explotación de minas y canteras 8.7%, Industria manufacturera 14%, Industria de la Construcción 13.3%, entre otras.

La pirámide de edades nos muestra que más del cincuenta por ciento de la población de Tlalpan es una población joven, menor a los veintinueve años, lo que nos hace deducir que gran parte de la población económicamente activa es precisamente esta población joven.

El 60% de la población económicamente activa recibe ingresos inferiores o iguales al salario mínimo, esta población se localiza principalmente en la zona de Padierna, Ampliación Miguel Hidalgo, Tlalcoligia y en los alrededores de los pueblos.

Las zonas con altos ingresos económicos se encuentran en; Fuentes del Pedregal, Santa Teresa, zona típica de Tlalpan, zona habitacional del Campo de Golf, Coapa, Villa Olímpica y en la zona antigua de los pueblos.

La tasa de desempleo es del orden del 9% cifra que en los últimos meses se ha incrementado, con un índice de aproximadamente del 60% de subempleados.

CONCLUSIONES

Con el fin de hacer una pequeña recapitulación de todo lo que hasta aquí se ha explicado y dar conclusiones lo más concretas posibles, se ha realizado una subdivisión de la Delegación, por demás arbitraria, pero que nos ayudará a explicar más claramente las características de los asentamientos humanos de la Delegación Tlalpan. Esta subdivisión consta de cuatro zonas, las que se han delimitado de la siguiente forma:

La zona 1 corresponde a la parte oeste de la zona urbana y la delimitamos por el Periférico, la avenida Picacho-Ajusco y la Delegación Alvaro Obregón.

La zona 2 se delimita por la avenida Periférico, la avenida Picacho Ajusco e Insurgentes; ésta corresponde a la parte central de la zona urbana.

La zona 3 se delimita al norte por la Delegación Coyoacán, por la avenida Insurgentes al oeste y por la Delegación Xochimilco al este.

Por último la zona 4 corresponde a los pueblos, a saber; San Miguel Xicalco, Magdalena Petlacalco, Topilejo, El Ajusco y Parres.

Zona 1: Presenta deficiencias en servicios de infraestructura como; agua potable, energía eléctrica y alumbrado público. En casi el total de la zona se carece de drenaje, pavimentos y banquetas, por problemas topográficos. Las pendientes que presenta el terreno van del 5% al 25%.

Las densidades habitacionales son principalmente medias y bajas considerando de 45 a 200 hab/Ha., es una zona principalmente irregular. La vivienda existente predominante es mala y de regular calidad.

En cuanto a vialidad gran número de vías secundarias presentan dificultad para su acceso debido a la topografía, por consiguiente es deficiente en transporte.

En cuanto a salud se carece de servicios médicos elementales. El nivel socio-económico es bajo, reflejándose este factor en la educación teniendo niveles muy bajos. Así como también se refleja en el abastecimiento de productos de primera necesidad, en donde se encuentran deficiencias.

Al norte de esta zona el nivel socio-económico es alto, además cuentan con la mayoría de los servicios de infraestructura.

Zona 2: Al igual que la anterior presenta insuficiencia de servicios tales como; drenaje, pavimetos, etc. además en la vialidad y el transporte de la parte central de ésta; debido principalmente debido a lo accidentado del terreno.

La densidad habitacional en este lugar es baja y media principalmente, siendo la vivienda de buena calidad en la parte norte y noroeste, contando éstas con un nivel socio-económico alto, al igual que el nivel educativo. La vivienda en la parte sur es de mala calidad, teniéndose una densidad habitacional baja, no obstante esto se presenta un gran hacinamiento. Presentando un nivel socio-económico y educativo bajo.

En cuanto al comercio existen pocos corredores comerciales y los existentes se encuentran a lo largo de la avenida Insurgentes. En tanto los servicios de salud son mínimos y deficientes.

Cabe mencionar que la zona cuenta con dos áreas verdes muy importantes- que son; Las Fuentes Brotantes y el Zoológico de Tlalpan .

Zona 3: Esta zona se caracteriza por contar con la mayoría de los servi cios de infraestructura y equipamiento. Las densidades habitacionales son ba jas entre la avenida Insurgentes y calzada de Tlalpan, medias y altas entre- la calzada de Tlalpan hasta el límite de la Delegación. Existen zonas de con centración de población al sur y noreste de la zona.

Predomina la vivienda multifamiliar que en su mayoría es de buena cali- dad siguiéndola en importancia la vivienda unifamiliar también de buena cali- dad.

Las vías de comunicación existentes en la zona son las mejores en cuan- to a su estructura vial, comunicandose éstas con el resto del Distrito Federa- l. Sobre estas encontramos gran cantidad de Industrias y Comercio Especia- lizado.

Entre Insurgentes y Viaducto Tlalpan encontramos un gran número de ser- vicios médicos, que van desde consultorios particulares hasta Hospitales de- especialidades.

Zona 4: En la parte centro de los principales poblados encontramos den- sidades habitacionales medias, siendo la calidad de la vivienda regular. Al- rededor de los poblados se consideró como una zona de densidad baja y con - una calidad de vivienda mala, exceptuando zonas con alto nivel de ingresos e conómicos. También alrededor de estos encontramos zonas agrícolas y pecuarias.

Las deficiencias en infraestructura son en servicios de drenaje, pavimentos y banquetas.

La actividad agrícola y ganadera es importante, incorporándose a esta actividad desde muy temprana edad la población trabajadora. Las vialidades que comunican a estos poblados son principalmente carreteras.

Los servicios de salud y comercio que existen en los poblados son bastante deficientes.

UBICACION Y FUNDAMENTACION DE LA ZONA DE ESTUDIO

Ubicación: La ubicación de la zona en donde se hará la propuesta del Tema de Tesis es la siguiente; Está delimitada hacia el norte; por el anillo Periférico, en el lado oriente por la avenida Insurgentes, que divide esta zona de la residencial antigua pueblo de Tlalpan, y por el poniente por la vía de ferrocarril México-Cuernavaca; en donde a lo largo de su periferia genera una serie de asentamientos humanos que se encuentran en peores condiciones de vida que los que se ubican dentro de la zona.

Las principales vías de acceso son la avenida Insurgentes, el anillo Periférico y la carretera Picacho-Ajusco; dadas las condiciones de estas, a lo largo de ellas generan una intensa actividad económica en el uso del suelo, existe una vía que comunica a la zona central, entre la avenida Insurgentes y la carretera Picacho-Ajusco, es una vía compuesta por varias avenidas entre las que encontramos a Jesús Lecuona, comunicando a la zona en ambos sentidos con circulación oriente-poniente.

Fundamentacion: La investigación realizada en toda la Delegación Tlalpan; nos muestra que esta zona en donde se definirá la propuesta del Tema de Tesis, por su problemática, era una de las más conflictivas; y curiosamente en donde se hace más notable la contradicción entre clases sociales, simplemente en la dotación de servicios de equipamiento e infraestructura, favoreciendo a las clases sociales de mayores ingresos.

Siendo una zona, en donde según cálculos se considera que existe, un 60% de la población total de Tlalpan; y de esta población la mayor parte, una población con salarios menores e iguales al salario mínimo, con un grado-

de hacinamiento alto, y sin contar con muchos servicios de equipamiento necesarios. Además de ser una zona en donde se sigue dando un alto crecimiento poblacional. Hemos creído conveniente su estudio más profundo y dar verdaderas soluciones, que ayuden a mantener un equilibrio en el crecimiento urbano, dotando de los servicios de equipamiento que demande la población. Ya que no se puede pasar por alto las necesidades de una población tan numerosa, que tiene condiciones de vida tan desfavorables.

En las colonias Miguel Hidalgo, Ampliación Miguel Hidalgo, San Nicolás-Totolapan, Héroes de Padierna, López Portillo, entre otras; los asentamientos urbanos han surgido bajo la marginación e irregularidad; al ser la mayoría de los terrenos ocupados, zonas ejidales, la dotación de servicios de equipamiento e infraestructura se han visto afectados por dos razones; la primera, que afecta a la dotación de infraestructura, es la accidentada topografía del terreno; y la segunda que afecta a la dotación de los dos servicios es una cuestión netamente política, que se refiere a la negativa de la Delegación de dotar a esta zona con servicios, arguyendo la irregularidad de los predios.

Ante esta negativa los colonos, se han organizado por medio de las llamadas Casas Ejidales para promover acciones, encaminadas en primer lugar a llevar cierto orden en la regularización de predios; no permitir nuevas invasiones en terrenos en donde el DDF ha definido el uso del suelo; y gestionando ante las autoridades de distintos Organismos Públicos, la dotación de ser

vicios de equipamiento e infraestructura, llegando inclusive los mismos colonos a organizarse y promover obras por autoconstrucción; tal es el caso como el relleno para el trazo de avenidas, creación de áreas recreativas básicas, entre otras.

Por otra parte en vista a este interés por resolver ellos mismos sus problemas, y existiendo un vínculo muy fuerte entre colonos y representantes ejidales, se ha platicado con ellos a cerca del proyecto de tesis, quienes lo han acogido con interés y agrado, conservando aún la esperanza de que alguien les tienda la mano para ayudarlos a solucionar sus problemas.

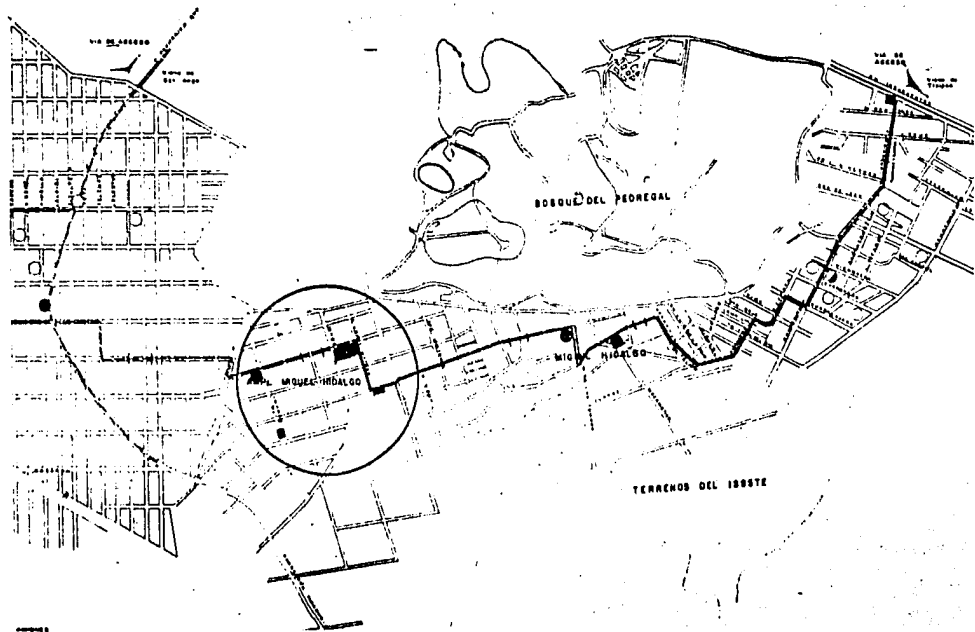

DESCRIPCION DE LA ZONA

Antecedentes Históricos: En 1936 se funda el ejido de Tlalpan constituido por 1410 Ha, siendo en su mayor parte tierra pedregosa y cerril. En 1954 los ejidatarios construyen la zona urbano-ejidal. En 1957 se asienta en el rancho Techihuil, antiguo pueblo del Tranquero. Para 1960 se empieza a conformar al poniente de la avenida Insurgentes; prevaleciendo las autoridades agrarias - los que se encargan de repartir los terrenos en forma de lotes; principalmente a pobladores de provincia. Para principios de 1970 se dá la traza por el lado sur del anillo Periférico y al oriente de la vía del ferrocarril México -Cuernavaca, ya para 1979 se consolida como zona al unirse por medio de la - Colonia Ampliación Miguel Hidalgo, caracterizandose esta zona por no tener - ningún orden en la traza; ya que al empezar a poblarse los habitantes abrieron las calles y nivelaron terrenos, haciendo las divisiones de acuerdo a como se iban poblando.

Contexto Físico: Su topografía es sumamente accidentada, debido a la naturaleza pedregosa del suelo. En general se pueden notar ligeras pendientes - que bajan hacia el noreste, contrastando con elevaciones irregulares que el proceso de ocupación urbana no ha modificado notablemente.

Actualmente solo existen como el uso del suelo; el habitacional de vi--vienda unifamiliar y el consumo dedicado al consumo básico; fundamentalmente además de otros pocos servicios de equipamiento. Por otra parte es una zona - en proceso de consolidación que se está transformando rápidamente en lo urbano y en la superposición de tipología habitacional; siendo esta última la --

más notable ya que los predios sin dueño son vendidos por el CORETT, para uso habitacional; como residencias o pequeños condominios de alto estatus. Haciéndose por lo tanto evidente la diferenciación tipológica de las viviendas, creándose barrios de ricos y pobres.

La traza urbana de la zona es en su forma muy irregular, reflejando la - estructura vial interna, que a pesar del contexto físico-natural; las calles - son rectas, pero ninguna de ellas son continuas.

Infraestructura: Los servicios de infraestructura se distribuyen de la siguiente forma; el agua potable es de un 58% y un 42% se hace por medio de pipas; el drenaje y alcantarillado tiene un área servida del 38% (en zonas no - pedregosas); la energía eléctrica y el alumbrado público solamente un 53% ; - el pavimento ybanqueta es de aproximadamente de un 45 asfáltico y un 55% de - terracería.

Equipamiento: Esta vasta zona cuenta apenas con el siguiente equipamiento, siendo beneficiados los colonos de las avenidas principales; haciéndose - notable la falta de servicios en zonas de más difícil acceso, y a veces de -- más alto índice de densidad de población.

Se cuenta con : 10 jardines de niños, 16 primarias, 4 secundarias, 4 dispensarios médicos, 1 centro de salud, 5 mercados y 4 canchas llaneras.

Antecedentes Sociales: La mayoría de los pobladores de esta zona es gente emigrante de provincia y de escasos recursos económicos. El promedio de habitantes por vivienda es de aproximadamente de 6 habitantes/vivienda. Los in-

grupos económicos promedio de esta población, no sobrepasan en mucho al salario mínimo.

Los principales lugares de hacinamiento y de asentamientos irregulares se hallan en las colonias; Padierna, Miguel Hidalgo, Tlalcolígia, entre otras. Debido a que estos asentamientos han surgido por invasiones y expansiones in controladas; provocando la saturación de vivienda, no existiendo reservas pa ra un mejor aprovechamiento de uso del suelo y para la dotación de servicios de equipamiento. Teniendo estas zonas hasta más de 200 hab/Ha.

El nivel educativo general de la zona es muy bajo, llegando el máximo - medio a nivel secundaria.

CROQUIS DE LOCALIZACION DEL TERRENO PROPUESTO

COL. AMPLIACION MIGUEL HIDALGO.

LAZARO CARDENAS

4000

$A=4000 \text{ Mts}^2$

100.00

LOPEZ MATEOS

50.0

ABELARDO RODRIGUEZ

LUIS ECHEVERRIA

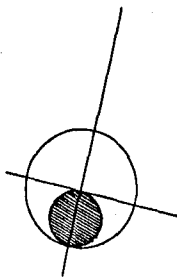

C O N O C I M I E N T O D E L T E R R E N O

EL TERRENO ES DE FORMA RECTANGULAR Y TIENE UN AREA DE 5,000 METROS CUADRADOS (50 X 100) SU ORIENTACION ES NOROESTE, PRESENTA UNA PENDIENTE DEL 3% O SEA-QUE EN 100 mts. SUBE 3 mts.. EL PAISAJE URBANO CIRCUNDANTE SON CASAS HABITACION QUE EN SU MAYORIA SON DE AUTOCONSTRUCCION Y DE UN SOLO NIVEL.

EL ACCESO PRINCIPAL AL TERRENO LO CONSTITUYE LA CALLE LOPEZ MATEOS CON UN ANCHO DE 10 mts. QUE SE ORIGINA EN INSURGENTES Y SALE A LA AVENIDA POCACHO-AJUSCO, LAS CALLES CIRCUNDANTES SON DE 8 mts. DE ANCHO.

LOS OBSTACULOS NATURALES CON QUE CUENTA EL TERRENO SON PIEDRAS DE GRAN TAMAÑO Y ABUNDANTE VEGETACION.

LAS PRINCIPALES VISTAS DEL TERRENO SON HACIA EL PONIENTE, ASIMISMO SE ALCANZAN A OBSERVAR LOS LIMITES DEL CERRO DEL XITLÉ.

EL SUELO Y SUBSUELO ESTAN CONSTITUIDOS POR PIEDRA VOLCANICA Y ARENAS ARCILLOSAS, TENIENDO UNA RESISTENCIA DE TERRENO DE APROXIMADAMENTE 8 T/m².

LOS SERVICIOS MUNICIPALES EXISTENTES SON: AGUA POTABLE, ALUMBRADO PUBLICO, TELEFONO.

LA VEGETACION NATURAL EXISTENTE EN Y FUERA DEL TERRENO SE ENCUENTRA CONSTITUIDA POR MATERIAL MUY HETEROGENEO, PRESENTANDO GRANDES DIFERENCIAS EN SU COMPOSICION FLORAL, ENTRE SUS VARIETADES ENCONTRAMOS TAMBIEN ARBOLES COMO EL PIRUL, ENCINO, OCOTE, JACALOTE Y OYAMEL.

ANTECEDENTES HISTORICOS

EL COMERCIO EN LA CIUDAD PREHISPANICA SE DESARROLLO POR MEDIO DE TIANGUIS, AL QUE CONCURRIAN COMERCIANTES DE TODOS LOS PUEBLOS CIRCUNVECINOS PARA OFRECER MERCANCIAS QUE ELLOS MISMOS ELABORABAN O CULTIVABAN, EL MERCADO PRINCIPAL QUE DABA ESTE TIPO DE SERVICIO ERA EL TLATELOLCO, SE COMERCIABA TODA CLASE DE ARTICULOS Y DE PRODUCTOS.

LAS OPERACIONES COMERCIALES ESTABAN ORGANIZADAS DE TAL MANERA QUE SATISFICIERAN AL CONSUMIDOR, YA QUE EXISTIA LA COMPRA-VENTA POR MEDIO DE UNIDADES MONETARIAS O POR MEDIO DE TRUEQUES, ESTA BASE COMERCIAL TAN DESARROLLADA FUE LA QUE ENCONTARON LOS ESPAÑOLES A SU LLEGADA A LA CIUDAD DE MEXICO, LA CUAL LES CAUSO GRAN SORPRESA Y SOBRE ELLA SENTARON SU PROPIA ORGANIZACION.

CON LA LLEGADA DE LOS ESPAÑOLES, NO SOLO SE LOGRO FOMENTAR EL COMERCIO INTERIOR, SINO QUE SE ORGANIZARON LAS RELACIONES EXTERIORES, DANDO GRAN IMPORTANCIA AL PUERTO DE VERACRUZ. PARA AGILIZAR EL COMERCIO SE CREARON LAS PRIMERAS FERIAS, EN DONDE SE VENDIAN LOS PRODUCTOS TRAIDOS DE ESPAÑA, PERO DEBIDO A LA FALTA DE MOVILIZACION DE LOS PRODUCTOS A LA CIUDAD, ESTAS SE REALIZABAN EN LOS PUERTOS, Y FUERON LAS PRIMERAS FORMAS DE ORGANIZACION IMPUESTAS POR LOS CONQUISTADORES.

PERO YA EN MEXICO EXISTIAN LOS MERCADOS EN DONDE SE LLEVABAN A CABO LA COMPRA-VENTA DE MERCADERIAS, ESTOS ERAN CINCO COMO PRINCIPALES Y MAS DE 23 PLAZUELAS, PERO CONSERVANDO EL MISMO ESQUEMA PREHISPANICO DE DISTRIBUCION. LA PLANTA MAYOR ERA EL EJE DE LA ECONOMIA COLONIAL: SIGUIENDOLE EN IMPORTAN-

CIA LOS OTROS MERCADOS. EL PERIODO INDEPENDIENTE MARCA UN CAMBIO EN LA VIDA POLITICA Y ECONOMICA ,YA QUE SE TRATABA DE ROMPER EL MONOPOLIO EJERCIDO POR ESPAÑA EN EL ASPECTO COMERCIAL, BASADOS EN LA PROTECCION ,SE DABAN LOS PRIMEROS PASOS PARA EL DESARROLLO DEL COMERCIO EN LA CIUDAD ,UN COMERCIO QUE POR TRADICION SE ENCONTRABA CONCENTRADO EN EL PRIMER CUADRO.

EN ESTAS CONDICIONES SE DESARROLLO EL COTIDIANO MERCADO EN LA CIUDAD DE MEXICO ,Y QUE ASUMIA DOS FORMAS : EL COMERCIO DE TIENDAS EN PEQUEÑOS ESTABLECIMIENTOS Y EL COMERCIO DE MERCADOS EN LAS CALLES O EN LAS PLAZAS. EL SISTEMA DE TIENDAS SE CONJUGO CON EL ANTIGUO SISTEMA COMERCIAL MAS POPULAR QUE ERA EL MERCADO,ESTE FUNCIONABA DURANTE DOS O TRES DIAS A LA SEMANA .

CON EL DESARROLLO DEL COMERCIO EN LA CIUDAD DE MEXICO ,ES CUANDO APARECEN EL MERCADO DE LA MERCED Y POSTERIORMENTE EL MERCADO DE JAMAICA.

EL COMERCIO DE MEXICO EN LA ACTUALIDAD.

EN UN PAIS COMO LOS MEXICO , LOS MEDIOS DE PRODUCCION HAN LLEGADO A UN GRADO TAL DE REFINAMIENTO ,QUE DA COMO RESULTADO EXCEDENTES DE PRODUCCION, LOS CUALES SON MAS QUE SUFICIENTES PARA SATISFACER EL MERCADO --

INTERNO Y BUSCAR UNA UBICACION EN EL EXTERNO.

SIENDO LA ORGANIZACION POLITICA, SOCIAL Y ECONOMICA DEL PAIS PROPIA DE LA ORBITA IMPERIALISTA Y COMO UNA CARACTERISTICA DEL SUBDESARROLLO, SU SOCIEDAD DE CONSUMO TIENE UNA TENDENCIA DE SER CADA DIA MAS ALTA Y ESTO SE DEBE FUNDAMENTALMENTE AL CONTROL Y MANIPULACION DE LAS FORMAS DE COMERCIO EN MEXICO, DE PARTE DE LA INICIATIVA PRIVADA Y POR LAS GRANDES EMPRESAS TRASNACIONALES, LO CUAL PERJUDICA LA ECONOMIA NACIONAL.

EL COMERCIO SE PUEDE CLASIFICAR EN LA SIGUIENTE FORMA. SEGUN SU ORIGEN: LOCAL, MUNICIPAL, ESTATAL, NACIONAL E INTERNACIONAL.

VOLUMEN: GRAN COMERCIANTE, MAYORISTA, MEDIO MAYORISTA, MENUDEO.

ESCALA: GRAN MAYORISTA.

FORMAS: CADENAS, INDUSTRIAS, TIENDAS, PEQUEÑOS TIANGUIS, MERCADOS, VENDEDOR AMBULANTE.

OTRA FORMA DE CLASIFICACION DEPENDE DEL MODO DE EFECTUAR LA OPERACION, QUE BASICAMENTE SE DIVIDE ENTRES TIPOS:

BURSATIL. -EL NEGOCIO SE EFECTUA SIN PRESENCIA DEL OBJETO, QUE INCLUSO PUEDE SER INEXISTENTE EN EL MOMENTO DE EFECTUAR LA OPERACION.

BANCARIO O CREDITO. -SE COMERCIA CON PRESENCIA DEL OBJETO Y AUSENCIA DEL DINERO, GENERALMENTE SE EFECTUA CON SIMBOLOS DE CAMBIO, COMO SON: TARJETAS DE CREDITO O CHEQUES QUE SON RESPALDADOS POR UNA INSTITUCION BANCARIA.

AL CONTADO. -SE COMERCIA CON PRESENCIA DEL OBJETO POR EL VENDEDOR Y LA MONEDA POR EL COMPRADOR.

EN NUESTRO PAIS LA FORMA DE COMERCIO, EN CIERTOS ASPECTOS HA SUFRIDO UNA NOTABLE TRANSFORMACION, Y EN OTROS HA PERMANECIDO PRACTICAMENTE ESTATICA, ENTRE ESTOS ULTIMOS ENCONTRAMOS QUE EN ALGUNOS LUGARES EL COMERCIO SE EFECTUA TODA

VIA EN FORMA SIMILAR A COMO SE EFECTUABA EN SIGLOS PASADOS, CUANDO UN GRUPO - DE PERSONAS OCACIONAL O PERIODICAMENTE SE REUNIAN FORMANDO UN TIANGUIS, NORMALMENTE EN ESPACIOS LIBRES O CALLES ADYACENTES A CENTROS DE REUNION. LA UNICA DIFERENCIA QUE EXISTE ENTRE ESTE Y EL QUE SE LLEVABA A CABO EN LA EPOCA - PRECORTESIANA Y COLONIAL ES EN QUE LAS TRANSACCIONES SE EFECTUAN ACTUALMENTE POR MEDIO DE MONEDA Y NO MEDIANTE TRUEQUE.

ANTECEDENTES DE MERCADOS EN MEXICO.

LA EXISTENCIA DE LOS MERCADOS EN LA ACTUALIDAD, SE DEBE PRINCIPALMENTE A LA - TRADICION DE FORMA DE COMPRA-VENTA QUE HA PASADO DE GENERACION EN GENERACION HASTA NUESTROS DIAS.

LOS ESPACIOS ARQUITECTONICOS HAN SIDO DETERMINADOS POR LA FORMA DE UN INTERCAMBIO COMERCIAL, LAS RELACIONES HUMANAS Y LOS RECURSOS TECNICOS, AL MISMO - - TIEMPO ESTOS ESPACIOS ARQUITECTONICOS INFLUYEN EN LA MANERA EN QUE SE DAN LAS RELACIONES HUMANAS Y COMERCIALES, Y LA UBICACION DEL ESPACIO ARQUITECTONICO - DEL MERCADO EN LA CIUDAD CONSTITUYE UN POLO DE ATRACCION URBANA DE ALTA JERARQUIA.

EL MERCADO HA CONSTITUIDO UN RITO EN LA ACTIVIDAD DE LA SOCIEDAD Y HA PROPICIADO O FRENADO SEGUN SUS CARACTERISTICAS Y EL MOMENTO HISTORICO, OTRAS RELACIONES Y ACTIVIDADES IMPORTANTES, COMO EN LOS CASOS DE LA RELIGION Y LA CULTURA, YA QUE ES Y HA SIDO UN IMPORTANTE CENTRO DE REUNION. ESTE TIPO DE COMERCIO SE HA IDO MEJORANDO AL REUNIR A CIERTO NUMERO DE PERSONAS DENTRO DE UN LOCAL ADECUADO A SUS NECESIDADES, FORMANDOSE ASI UN MERCADO. ESTA FORMA DE COMERCIO TRAE CONSIGO VENTAJAS TALES COMO LA DE QUE SE LE DE OPORTUNIDAD A

PEQUEÑOS COMERCIANTES, QUE DE OTRA MANERA NO PODRIAN COMPETIR CON LAS GRANDES EMPRESAS ORGANIZADAS, YA QUE EN LOS MERCADOS LA RENTA QUE PAGAN LOS LOCATARIOS ES BAJA Y LOS GASTOS DE INSTALACION SON MINIMOS, ASI COMO LA REUNION DE UN GRUPO DE COMERCIANTES DEL MISMO RAMO, IMPLICA LA COMPETENCIA EN CALIDAD Y PRECIO EN BENEFICIO DIRECTO DEL CONSUMIDOR.

ACTUALMENTE EXISTEN MERCADOS EN EL INTERIOR DEL PAIS QUE FUERON EDIFICADOS - HACE TIEMPO EN LA ENTRADA DE LOS POBLADOS PEQUEÑOS Y DISTANTES, Y POR ESTA - MISMA RAZON NO HAN SUFRIDO CAMBIOS, PERO SUS HABITANTES Y EL COMERCIO HAN - AUMENTADO, OCACIONANDO QUE SEA INSUFICIENTE EL MERCADO POR LA DEMANDA DE PRODUCTOS DE LA POBLACION, TENIENDO COMO CONSECUENCIA EL ESTABLECIMIENTO DE PUESTOS SEMIFIJOS Y AMBULANTES EN TORNO AL MISMO, INVADIENDO LA VIA PUBLICA Y ENFOTORPECIENDO LA CIRCULACION DE VEHICULOS Y PEATONES. ESTE MISMO PROBLEMA AUMENTADO EN FORMA CONSIDERABLE, ES EL MISMO QUE SE PRESENTA EN LA CIUDAD DE MEXICO, UNICAMENTE QUE CON MAS GRAVES CONSECUENCIAS TANTO VEHICULARES COMO DE SALUD E HIGIENE.

SE DEBE ESTAR CONSIENTE DE QUE UN GRAN NUMERO DE FAMILIAS VIVEN DEL PEQUEÑO-COMERCIO (MERCADO) Y ES UNA MINORIA LA QUE CONTROLA EL COMERCIO EN GRANDE.. ESTE TIPO DE EDIFICACION TAMBIEN PRODUCE ALZA EN EL COSTO DE LA TIERRA EN ZONAS ALDEAÑAS, EL INMUEBLE ES DE PROPIEDAD MUNICIPAL, PERO GENERALMENTE POR LA CONSTRUCCION SE SEÑALA UNA RECUPERACION COBRABLE A LOS LOCATARIOS. EN LA ACTUALIDAD LOS MERCADOS SE DAN A PARTIR DE LA CONCENTRACION DE UN CIERTO NUMERO DE LOCATARIOS EN UN DETERMINADO LUGAR, SIN LOS MEDIOS ADECUADOS PARA FUNCIONAR COMO MERCADO.

TIPOLOGIA DE LOS MERCADOS ACTUALES.

A.-MERCADO SOBRE RUEDAS O TIANGUIS.

B.-MERCADOS DE COLONIAS POPULARES.

C.-SUPERMERCADOS O TIENDAS DE SERVICIO.

A QUIEN CORRESPONDA:
P R E S E N T E .

Por medio de la presente me permito informar a usted que los alumnos RAMIREZ HERNANDEZ RICARDO con número de cuenta 8052365-1, GONZALEZ DELGADO ANA LILIA con número de cuenta 7212162-7 y MORALES GONZALEZ J. FRANCISCO con número de cuenta 7526458-5, estudiantes de la Facultad de Arquitectura de la U.N.A.M., proponen el proyecto a nivel Tesis de un mercado en la Colonia Ampliación Miguel Hidalgo en la Delegación Tlalpan, donde existe el terreno destinado a éste uso.

Para lo cual se tiene todo el apoyo por parte de la Delegación, para considerar la creación de éste mercado.

A petición de los interesados se extiende la presente -- constancia para los fines necesarios.

México, D. F., a 22 de febrero de 1985.

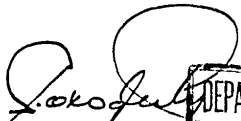
LIC. SALVADOR D'OGHERTY DE LA GARZA
JEFE DE LA OFICINA DE MERCADOS DE LA
DELEGACION DE TLALPAN.

DEPARTAMENTO DEL D.F.
OFICINA DE MERCADOS

FUNDAMENTACION Y VIABILIDAD

DE ACUERDO A LA INVESTIGACION REALIZADA EN LA DELEGACION DE TLALPAN Y UNA VEZ DETECTADOS LOS PROBLEMAS DE LA MISMA, SE PROCEDIO A DETERMINAR LA ZONA CON MAYORES PROBLEMAS Y PLANTEAR SOLUCIONES ARQUITECTONICAS, EN BASE A ESTE PRINCIPIO SE DETERMINO QUE LA ZONA QUE CARECE DE MAS SERVICIOS DE EQUIPAMIENTO ES LA QUE COMPRENDE LAS COLONIAS AMPLIACION MIGUEL HIDALGO, PADIERNA Y SAN MIGUEL TOTOLAPAN, HACIENDO UN ESTUDIO DE LOS TEMAS VIABLES Y PRIORITARIOS A REALIZAR EN DICHAS COLONIAS, SE LLEGO A LA CONCLUSION DE TRABAJAR EN LA COLONIA AMPLIACION MIGUEL HIDALGO POR SER LA MAS PROBLEMÁTICA Y CARENTE DE SERVICIOS.

SE PROPONE REALIZAR COMO TEMA DE TESIS " CENTRO COMUNITARIO DE ABASTO "(MERCADO) ,QUE SATISFAGA LAS NECESIDADES DE LA COLONIA AMPLIACION MIGUEL HIDALGO, EN DONDE EXISTE UN DEFICIT DE 140 LOCALES.

LAS CONDICIONES EN QUE SE DA EL COMERCIO REPRESENTA PROBLEMAS PARA LA SALUD POR LAS MALAS CONDICIONES EN QUE SE DA, QUE SON LOS MERCADOS SOBRE RUEDAS. ACTUALMENTE SE CONSIDERA UNA POBLACION EN LA DELEGACION DE 600,000 HABITANTES, APROXIMADAMENTE EL CINCUENTA POR CIENTO DE LA POBLACION ECONOMICAMENTE ACTIVA PERCIBE SALARIOS IGUALES O MENORES AL SALARIO MINIMO. CONCENTRANDOSE ESTA POBLACION EN LA ZONA ANTERIORMENTE DESCRITA, HECHO POR EL CUAL SE HACE TAMBIEN MAS DIFICIL QUE ESTAS PERSONAS PUEDAN ABASTECERSE DE PRODUCTOS DE PRIMERA NECESIDAD. REALIZANDO LA MAYORIA DE LAS VECES TRAYECTOS MUY LARGOS PARA CONSEGUIR DICHOS PRODUCTOS, YA QUE DEBIDO A SUS CONDICIONES ECONOMICAS NO TIENEN POSIBILIDADES PARA ADQUIRIR LOS PRODUCTOS DE PRIMERA NECESIDAD EN

GRANDES ALMACENES COMERCIALES.

LA COLONIA AMPLIACION MIGUEL HIDALGO POR SU DESARROLLO HISTORICO, A EVOLUCIONADO A PARTIR DE TERRENOS DE USO EJIDAL, POR LO CUAL ACTUALMENTE LOS PROBLEMAS DE TENENCIA DE LA TIERRA Y POLITICOS, NO PERMITEN QUE LA DELEGACION DE Tlalpan, DOTE DE ESTE TIPO DE SERVICIOS A ESTA COMUNIDAD.

EN FORMA CONJUNTA CON COABASTO Y EL DEPARTAMENTO DE MERCADOS DE LA DELEGACION, PROPONEMOS DICHO TEMA, EL CUAL DE HECHO TAMBIEN HA INTERESADO A LA COMUNIDAD DE LA COLONIA.

CONSIDERAMOS QUE TODO MERCADO ADEMAS DE SER UN SERVICIO INDISPENSABLE PARA LA POBLACION, ES UN EDIFICIO PRIMORDIAL PARA EL DESARROLLO Y OPTIMA SOLUCION DE LAS NECESIDADES BASICAS DE TODA POBLACION.

INDEPENDIENTEMENTE DE LO ANTERIORMENTE DESCRITO, DEBEMOS TENER CONSCIENCIA DE LA NECESIDAD DE COLABORACION DE NUESTRA PROFESION EN SOLUCIONES A PROBLEMAS DE INDOLE SOCIAL, Y ENFRENTARNOS AL PROBLEMA DE DOTAR DE HABITACION, EQUIPAMIENTO E INFRAESTRUCTURA A UNA MASA URBANA QUE CADA DIA ES MAYOR.

OBJETIVOS

LAS FUNCIONES QUE SE REALIZARON EN EL CENTRO COMUNITARIO DE ABASTO (MERCADO) ESTAN ENFOCADAS PARA SATISFACER LAS CONDICIONES DE VENTA DE LOS COMERCIANTES Y A LA VEZ MEJORAR LAS CONDICIONES DE COMPRA DE LA POBLACION DE BAJOS RECURSOS A SERVIR EN LA ZONA.

1.-LA PLANIFICACION DEL CENTRO.COMUNITARIO DE ABASTO ESTARA ORIENTADA A ESTABLECER EL CARACTER DE SERVICIO PUBLICO Y DE UTILIDAD SOCIAL PARA EL QUE FUERON CREADOS.

2.-TENDRA COMO FIN CENTRAL EL LOGRAR QUE LOS MERCADOS PUBLICOS SE CONSTITUYAN EN UN CANAL EFICIENTE DE COMERCIALIZACION DE PRODUCTOS BASICOS Y DE CONSUMO GENERALIZADO, PARA LA POBLACION DEL DISTRITO FEDERAL, ESPECIALMENTE LA DE BAJOS INGRESOS.

3.-BUSCARA PROPORCIONAR BENEFICIO AL MAYOR NUMERO DE HABITANTES POSIBLE COMPRENDIDOS EN SU AREA DE INFLUENCIA Y DEBERA TENDER A CUBRIR DE MANERA EFICIENTE LA DEMANDA POTENCIAL DE PRODUCTOS BASICOS DE LA POBLACION QUE ATIENDE.

4.-ATRAER AL PUBLICO CONSUMIDOR A TRAVES DE UNA DISTRIBUCION ADECUADA DE LOS GIROS Y LOCALES, Y LA INCORPORACION DE LOS SERVICIOS QUE DEMANDA LA POBLACION.

5.-EVITARA LA ANARQUIA QUE IMPERA EN LOS MERCADOS PUBLICOS EN LO REFERENTE A HORARIOS DE OPERACION, AL FIJAR, DE ACUERDO A LAS CARACTERÍSTICAS DE CADA MERCADO Y LAS NECESIDADES DE CONSUMIDORES, LOS HORARIOS MAS CONVENIENTES PARA EL DESARROLLO DE LAS ACTIVIDADES COMERCIALES.

6.-ESTABLECERA LOS MECANISMOS MAS CONVENIENTES PARA CONSERVAR UNA ESTRUCTURA COMERCIAL ACORDE A LAS NECESIDADES DE LOS CONSUMIDORES; EVITANDO LOS CAMBIOS ARBITRARIOS DE GIROS Y LA UBICACION DESORDENADA DE LOCALES.

7.-PROPICIARA EL USO OPTIMO DEL ESPACIO Y LAS INSTALACIONES CON QUE SE CUEN-

TA EN CADA MERCADO EN FUNCION DE LAS NECESIDADES DEL CONJUNTO DE LOCATARIOS
Y DE LOS CONSUMIDORES.

CONCEPTO

El criterio fundamental para la concepción del conjunto a desarrollar es la de conservar nuestras raíces culturales, adecuando sus rasgos característicos con relación a lo actual, considerando las necesidades del presente con proyección funcional hacia el futuro de tal manera pretendemos que nuestro tema tenga características de los centros ceremoniales prehispánicos donde se integra el espacio abierto con lo construido y lo formal.

ESQUEMAS COMPOSITIVOS

1 Para el principio de un ordenamiento y planteamiento proponemos manejar el edificio tomando como base sus ejes de composición considerando a los sistemas y sus componentes por medio de una jerarquía de acuerdo a la situación y función de sus elementos.

2 Las formas predominantes serán aditivas a tensión espacial, esto quiere decir que ambas formas están próximas, unas de las otras o que compartan un rasgo visual común sea el material, el contorno, o el color.

3 El elemento rector será alineado y rector a los elementos secundarios los cuales tendrán una secuencia con respecto a su función alineada.

4 Los espacios los relacionaremos principalmente a partir de una liga con un tercer espacio, esto quiere decir que a partir de una zona principal las demás zonas convergen a ella.

5 El acceso principal será en forma de embudo para acoger una parte del espacio exterior en el territorio del edificio y de esa manera dar un carácter psicológico de atracción.

6 En relación a las vistas exteriores pretendemos que tengan un acercamiento frontal ya que de esta manera conduce directamente al acceso.

7 Las circulaciones serán lineales puesto que un recorrido recto puede ser el elemento organizador para una serie de espacios además puede ser curvilíneo o segmentado, cortado por otras circulaciones, ramificarse y formar lazos y núcleos.

AGrupación DE LAS PARTES

Dentro de nuestro conjunto manejaremos una agrupación central y concentrada, la cual se compone de espacios secundarios en torno a uno dominante y de mayor tamaño.

El espacio central de nuestra agrupación será de forma regular y de dimensiones grandes, el cual permitirá reunir a los espacios secundarios de acuerdo a su función con respecto al conjunto pueden diferir formalmente entre si, lo cual nos permitirá una organización formal adecuada.

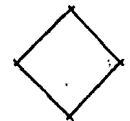
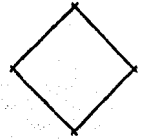
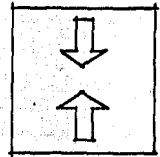
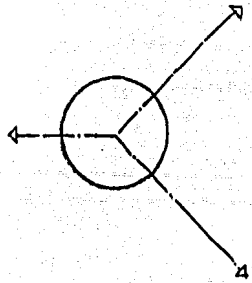
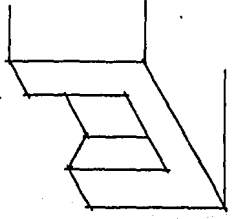
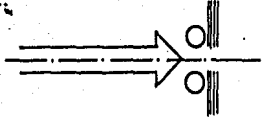
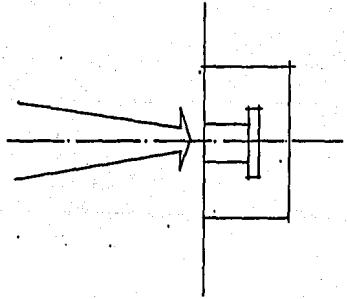
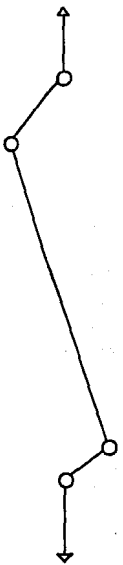
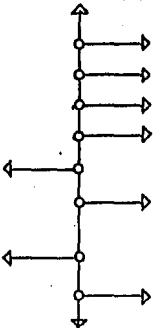

COLOR Y TEXTURA

TONO. Las variaciones de la luz y las características de los objetos reflejantes constituyen las tonalidades, las cuales conforman el medio con el que se distingue ópticamente la complicada información visual del entorno, todo objeto iluminado irradia en el espectador una tonalidad que parte de la claridad casi absoluta a la oscuridad total.

COLOR. Cada color tiene numerosos significados asociativos y simbólicos, por ello ofrece un enorme vocabulario de gran utilidad en la comunicación de los delimitantes espaciales. El color tiene una intensa afinidad con las emociones de los seres humanos.

MATIZ. Se refiere el color mismo:

Amarillo -- Luz, calor

Rojo -- Emocional

Azul -- Pasividad

El rojo se amortigua al mezclarse con el azul y se activa con el amarillo.

BRILLO. Valor de las radiaciones tonales, las brillantes provoca la atención de los espectadores.

SATURACION. A la pureza de un matiz con respecto a un neutro cuando más intensa o saturada es la reflexión cromática de un objeto tendrá más expresión y cualidades emotivas.

TEXTURA. Elemento visual cuya característica esencial es la de suplir al sentido del tacto.

La textura está relacionada con la composición de una superficie y sus variaciones volumétricas tonales o cromáticas.

La iluminación enriquece la experiencia visual de la textura.

Experiencia táctil -- Aspero, suave, duro, pulido, blando

En función del entorno -- Uniformidad, rugosidad, continuidad

ESCALA. Es la relación de medidas interviniendo elementos físicos naturales y anímicos emocionales, factor desisivo el hombre mismo. Existen varios tipos de escalas participantes en el espacio arquitectónico.

Monumentales.- dependiendo de sus características simbólicas para un grupo de personas.

Geométricas.- en base a relaciones proporcionales de medidas propias del elemento físico.

CONTORNO. Todo objeto está inmerso en un horizonte formado por elementos físicos naturales o artificiales. La disposición de los elementos arquitectónicos sobresale de dicho contexto articulando un contorno.

Contornos básicos:

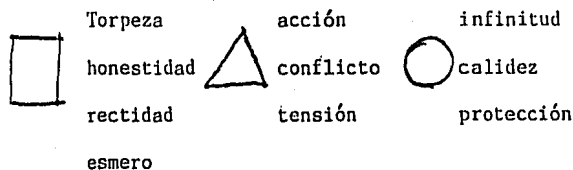

DIMENSION. La dimensión real es el elemento dominante en el diseño de volúmenes, requiere la capacidad de previsualizar y planear tamaño natural. Los delimitantes espaciales tienen un número infinito de posibilidades de percepción visual por éste hecho se modifican las significaciones de cada alterativa posible.

Es ésta complejidad de la visualización dimensional lo que exige del emisor-creador una profunda comprensión del conjunto.

El problema se puede hacer más sencillo si se considera que los espacios arquitectónicos pueden dividirse en dos grandes actividades: los espacios de recorrido y los de estancia o llegada y aún más proveer los recorridos para presentar la experiencia dimensional, en función de él.

EL CONTRASTE. Es esencial en la estrategia del control de los efectos visuales y en consecuencia del significado de los mismos.

Los opuestos parecen ser ellos mismos con más intencidad cuando se conciben conjuntamente. Existe una comprensión más exacta de lo liso si se sobrepone lo rugoso.

Claro -- oscuro

Vertical -- Horizontal

Paralelo -- Cruzado

Rugoso -- Liso

Anguloso -- Redondo

Continuo -- Cortado

LA ARMONIA. Significa pasividad y produce sensaciones de tranquilidad y quietud mientras que el contraste provoca actividad y disposición en el espectador producido por la dinámica espacial.

En conclusión: para el conjunto se pretende manejar el color y la textura de los materiales a emplear respetando sus características.

Los muros serán de tabique refractario color marfil esmaltado a dos caras, las cubiertas de lámina pintro color rojo ladrillo, los faldones de lámina pintro café oscuro. En las plazas de acceso y estacionamiento se empleará el adocreto color rosa.

Lo que se pretende es que exista un contraste, o sea un dinamismo especial, ya que los espacios interiores y exteriores son de llegada y recorrido. También una proporción entre las cubiertas y los muros por medio del color y la textura.

ANALISIS COMPARATIVO

PARA DETERMINAR LOS DIFERENTES TIPOS DE GIROS,ASI COMO EL NUMERO DE PUESTOS-DE LOS QUE CONSTARA CADA UNO DE ESTOS,SE REALIZARON SEIS VISITAS DE CAMPO A DIFERENTES MERCADOS QUE TIENEN CARACTERISTICAS SEMEJANTES A NUESTRA ZONA DE ESTUDIO.

MERCADO SAN JUANICO,MERCADO CONSTITUCION DE 1917,MERCADO DE LOS ANGELES,MERCADO DE LA PURISIMA,MERCADO SIFON Y MERCADO DE ACULCO.EN DONDE SE REALIZARON ADEMAS ESTUDIOS DE TIPOLOGIA ESTRUCTURAL Y CONSTRUCTIVA.

PARA NUESTRO ESTUDIO NOS REFERIREMOS A LOS SEIS MERCADOS VISITADOS,AUNQUE SO LO SE PRESENTEN AQUI TRES DE ELLOS COMO EJEMPLO.

MERCADO DE SAN JUANICO:

| LOCAL | No. | AREA M2. | TOTAL |
|----------------|-----|--------------------|-------|
| VERDURAS | 17 | 2.50 X 2= 5.00 | 85.00 |
| FRUTAS | 7 | = 5.00 | 35.00 |
| SEMILLAS | 2 | = 5.00 | 10.00 |
| MOLES Y CHILES | 4 | = 5.00 | 20.00 |
| FLORES | 2 | = 5.00 | 10.00 |
| ABARROTES | 7 | 3.00 X 3= 9.00 | 63.00 |
| CREMERIA | 5 | = 9.00 | 35.00 |
| PESCADO | 6 | 2.50 X 2.50 = 6.25 | 37.50 |
| MARISCOS | 1 | = 6.25 | 6.25 |
| POLLO | 5 | = 6.25 | 31.25 |

| | | | |
|------------|----|--------------------|--------|
| CARNICERIA | 12 | 3.00 X 3 = 9.00 | 108.00 |
| C.DE CERDO | 3 | 2.50 X 2.50 = 6.25 | 25.00 |
| VISCERAS | 4 | = 6.25 | 25.00 |
| ANTOJITOS | 1 | 3.00 X 2.50 = 7.50 | 7.50 |
| COCINA | 7 | 3.00 X 3.00 = 9.00 | 63.00 |
| ROPA | 7 | 2.00 X 2.00 = 4.00 | 28.00 |
| ZAPATOS. | 5 | = 4.00 | 20.00 |
| PERFUMES | 1 | = 4.00 | 4.00 |
| LOZA | 1 | = 4.00 | 4.00 |
| BONETERIA | 4 | = 4.00 | 16.00 |
| ART. HOGAR | 2 | = 4.00 | 8.00 |
| HIERBAS | 2 | 2.50 X 2.00 = 5.00 | 10.00 |
| GELATINAS | 1 | = 5.00 | 5.00 |
| DISCOS | 1 | 2.00 X 2.00 = 4.00 | 4.00 |

CRITICA:

EL PROBLEMA DE ESTE MERCADO CONSISTE EN LOS PUESTOS DE PESCADO QUE POR LO GENERAL PERMANECEN CERRADOS Y SOLO UNA O DOS VECES A LA SEMANA VENDEN ESTE PRODUCTO Y EN ALGUNOS OTROS CASOS ESTOS PUESTOS SON OCUPADOS POR OTROS DE DIFERENTE GIRO COMERCIAL. EN LO GENERAL ESTE MERCADO ES UNO DE LOS DE MEJOR FUNCIONALIDAD, PORQUE TIENE LOS GIROS BIEN DISTRIBUIDOS Y POR LO TANTO LAS CIRCULACIONES NO SON CONFLICTIVAS

MERCADO SAN JUANICO

Nº DE PUESTOS 108

Z-1 = 256

Z-2 = 1024

Z-3 = 220

Z-4 = 540

AREA DE TERRENO = 2048

CONSTRUIDO = 1928

64.00

8.00

32.00

24.00

ACCESO

GUARDERIA

10.00

Z-4

FRUTAS

ZAPATOS

Y

LEGUMBRES

ROPA

Z-2

LAV. CM BA AD

32.00

ANDEN

BAÑOS

COCINA

22.00

PATIO DE

Y

Z-3

MANIOBRAS

REGS

ACCESO

8.00

46.00

10.00

CALZ. SAN JUANICO

VICENTE GUERRERO

TIPOLOGIA ESTRUCTURAL

| CIMENTACIONES | | APOYOS | | CUBIERTAS | | | | DIVISION |
|---------------|------------|--------------|----------|-----------|--------|-----------|------------|-------------|
| PIE CONC | AISLADO | OTRA AISLADO | CONTINUO | PLANAS | CURVAS | COMBINADA | TRABELOSA | DIVISION |
| | CONTINUO | | | | | | | |
| DRA ARMA | AISLADO | CONTINUO | SEMICON | COMBINADA | OTRO | MADERA | CONC. ARM. | SIN VISIBIL |
| | CONTINUO | | | | | | | |
| | LOSA | | | | | | | NO RUIDO |
| | MADERA | | | | | | | DEFINITIVO |
| | METAL | | | | | | | MOVER |
| | MADERA | | | | | | | |
| | CONC. ARM. | | | | | | | |
| | METAL | | | | | | | |
| | OTRO | | | | | | | |
| | MADERA | | | | | | | |
| | CONC. ARM. | | | | | | | |
| | METAL | | | | | | | |
| | OTRO | | | | | | | |
| | MADERA | | | | | | | |
| | CONC. ARM. | | | | | | | |
| | METAL | | | | | | | |
| | OTRO | | | | | | | |
| | MADERA | | | | | | | |
| | CONC. ARM. | | | | | | | |
| | COMBINADA | | | | | | | |
| | METAL | | | | | | | |
| | OTRO | | | | | | | |
| | MADERA | | | | | | | |
| | CONC. ARM. | | | | | | | |
| | COMBINADA | | | | | | | |
| | METAL | | | | | | | |
| | OTRO | | | | | | | |

| | | | |
|---------------------------------|---------------|-------------------------------|---------|
| | | TIPOLOGIA CONSTRUCTIVA | |
| | | | |
| | | ACABADOS | |
| | | | |
| CONCRETO ARMADO | ACABADO BASE | CIMENTACION | AP OXOS |
| | " INICIAL | | |
| IMPERMEABILIZANTE | " FINAL | | |
| | | | |
| CONCRETO ARMADO Y EST. METALICA | " BASE | PISOS | |
| | " INICIAL | | |
| PINTURA VINILICA | " FINAL | | |
| | | | |
| PLANTILLA | " BASE | DIVISIONES | |
| FIRME DE CONCRETO | " INICIAL | | |
| ESCOBILLADO | " FINAL | | |
| | | | |
| TABICON | " BASE | HIDRAULICA | |
| | " INICIAL | | |
| PINTURA VINILICA | " FINAL | | |
| | | | |
| TUBERIA MUNICIPAL | AGUA FRIA | SANTARIA | |
| CAL DERA | AGUA CALIENTE | | |
| TANQUE ELEVADO | PRESION | | |
| | | | |
| | COLECTOR | ELECTRICA | |
| | FOSA SEPTICA | | |
| | | | |
| | DIRECTA | | |
| | INDIRECTA | | |
| | MONOFASICA | | |
| | TRIFASICA | | |

MERCADO DE LA SIFON:

| LOCAL | No. | AREA M2. | TOTAL |
|---------------|-----|---------------------|--------|
| VERDURAS | 15 | 2.40 X 2.00 = 4.80 | 72.00 |
| FRUTAS | 12 | = 4.80 | 57.60 |
| SEMILLAS | 1 | = 4.80 | 4.80 |
| MOLE Y CHILES | 4 | = 4.80 | 12.20 |
| FLORES | 2 | = 4.80 | 5.60 |
| ABARROTES | 6 | 3.20 X 3.00 = 9.60 | 57.60 |
| CREMERIA | 3 | = 9.60 | 28.80 |
| PESCADO | 2 | 2.00 X 2.00 = 4.00 | 8.00 |
| POLLO | 5 | 2.40 X 2.00 = 4.80 | 24.00 |
| CARNICERIAS | 14 | 3.50 X 3.00 = 10.50 | 147.00 |
| C. DE CERDO | 3 | 3.00 X 3.00 = 9.00 | 27.00 |
| VISCERAS | 4 | = 9.00 | 36.00 |
| COCINA | 7 | = 9.00 | 63.00 |
| ROPA | 9 | 2.00 X 2.00 = 4.00 | 36.00 |
| ZAPATOS | 6 | = 4.00 | 24.00 |
| PERFUMES | 2 | = 4.00 | 8.00 |
| LOZA | 2 | = 4.00 | 8.00 |
| TELAS | 2 | = 4.00 | 8.00 |
| BONETERIA | 5 | = 4.00 | 20.00 |
| JUGOS | 2 | 3.00 X 3.00 = 9.00 | 18.00 |
| ART. HOGAR | 2 | 2.00 X 2.00 = 4.00 | 8.00 |

| | | | |
|---------------|---|--------------------|------|
| HIERBAS | 1 | 2.00 X 2.00 = 4.00 | 4.00 |
| PLASTICOS | 2 | = 4.00 | 8.00 |
| JUGUETES | 2 | = 4.00 | 8.00 |
| T. REP. ELEC. | 1 | = 4.00 | 4.00 |
| DISCOS | 1 | = 4.00 | 4.00 |
| JOYERIA DE F. | 1 | = 4.00 | 4.00 |
| CERRAJERIA | 1 | = 4.00 | 4.00 |

CRITICA:

ESTE MERCADO TIENE MUCHISIMO TERRENO DESAPROVECHADO Y NO REDITUABLE, YA QUE -
ESTA DIVIDIDO EN DOS EDIFICIOS Y ENTRE ESTOS HAY UN VACIO ENORME QUE NO SE -
APROVECHA PARA NADA, ADEMÁS DE ESTO TIENEN UN SUPUESTO TIANGUIS DONDE LOS CO-
MERCIANTE DEBERIAN DE EXHIBIR SUS PRODUCTOS LOS DIAS DE PLAZA Y EN VEZ DE -
USAR ESTA ZONA OCUPAN LAS CIRCULACIONES DEL MERCADO. OTRO PROBLEMA DE ESTE
MERCADO ES QUE TIENE DEMASIADAS CIRCULACIONES Y MUCHISIMAS ENTRADAS, POR ESTOS
PROBLEMAS SE DESAPROVECHA EL TERRENO.

MERCADO SIFON

AREA DE TERRENO 3840 m²

AREA CONSTRUIDA 2526 m²

N° DE PUESTOS 118

COLINDANCIA ESC. SEC. 80.00

33.00 25.00 10.00 12.00

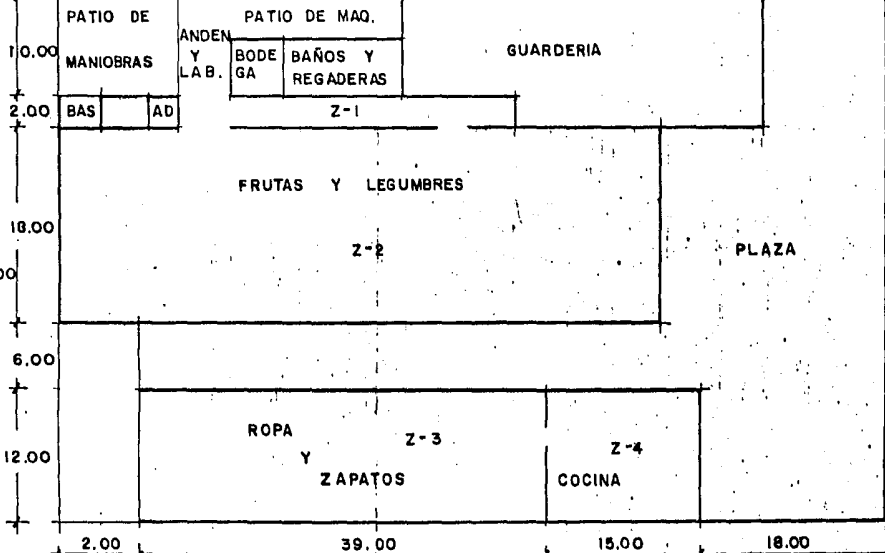

Z-1=816
Z-2=1024
Z-3=468
Z-4=180.0

JASMIN

TIPOLOGIA CONSTRUCTIVA

ACABADOS

INSTALACIONES

| | | | |
|----------------------------|--------------|----------|-------------|
| CONCRETO ARMADO | ACABADO | BASE | CIMENTACION |
| IMPERMEABILIZANTE | " | INICIAL | |
| | " | FINAL | APOTOS |
| CONCRETO ARMADO | " | BASE | |
| | " | INICIAL | PISOS |
| PINTURA VINILICA | " | FINAL | |
| | " | BASE | DIVISIONES |
| PLANTILLA | " | INICIAL | |
| | " | FINAL | HIDRAULICA |
| TABIQUE VIDRIADO DOS CARAS | " | BASE | |
| | " | INICIAL | SANTARIA |
| A PARENTE | " | FINAL | |
| TUBERIA MUNICIPAL | AGUA | FRIA | ELECTRICA |
| CALDERA | AGUA | CALIENTE | |
| TANQUE ELEVADO | PRESION | | |
| | COLECTOR | | |
| | FOSA SEPTICA | | |
| | DIRECTA | | |
| | INDIRECTA | | |
| | MONOFASICA | | |
| | TRIFASICA | | |

MERCADO DE LA PURISIMA:

| LOCAL | No. | AREA M2. | TOTAL |
|----------------|-----|---------------------|--------|
| VERDURAS | 12 | 2.00 X 2.00 = 4.00 | 48.00 |
| FRUTAS | 12 | = 4.00 | 48.00 |
| SEMILLAS | 5 | = 4.00 | 20.00 |
| FLORES | 2 | = 4.00 | 8.00 |
| ABARROTES | 7 | 3.00 X 2.00 = 6.00 | 42.00 |
| MARISCOS | 3 | 2.00 X 2.00 = 4.00 | 12.00 |
| POLLO | 4 | 3.00 X 2.00 = 6.00 | 24.00 |
| CARNICERIAS | 12 | 3.00 X 3.40 = 10.20 | 124.40 |
| C. DE CERDO | 2 | 3.00 X 2.00 = 6.00 | 12.00 |
| VISCERAS | 4 | = 6.00 | 24.00 |
| TORTILLERIA | 1 | 3.00 X 2.50 = 7.50 | 7.50 |
| COCINA | 10 | 3.00 X 2.00 = 6.00 | 60.00 |
| ROPA | 4 | 2.00 X 2.00 = 4.00 | 16.00 |
| ZAPATOS | 8 | = 4.00 | 32.00 |
| PERFUMES | 1 | = 4.00 | 4.00 |
| BONETERIA | 4 | = 4.00 | 16.00 |
| JUGOS | 1 | 3.00 X 2.00 = 6.00 | 6.00 |
| ART. DEL HOGAR | 3 | 2.00 X 2.00 = 4.00 | 12.00 |
| HIERBAS | 1 | = 4.00 | 4.00 |
| GELATINAS | 1 | = 4.00 | 4.00 |

CRITICA:

EN ESTE MERCADO TODO ESTA BIEN APROVECHADO, UN POCO CONGESTIONADO EN LA ZONA DE COMIDA HECHA, PUES UNA TORTILLERIA QUE SE ENCUENTRA EN LA ENTRADA OBSTACULIZA LA CIRCULACION.

OTRO PROBLEMA ES QUE HAY UNA ENTRADA DIRECTA AL CUARTO DE MAQUINAS. ESTE ES UN MERCADO DE LOS MAS FUNCIONALES, YA QUE TIENE VARIOS ACCESOS BIEN PLANTEADOS , SUS CIRCULACIONES NO SON CONFLICTIVAS, SUS GIROS BIEN DISTRIBUIDOS Y UNA ZONA PARA TIANGUIS DOMINICAL MUY BIEN RESUELTA.

MERCADO PURISIMA

AREA TERRENO 3600 m²
AREA CONSTRUIDA 3650

Nº DE PUESTOS 98

AV. HIDALGO

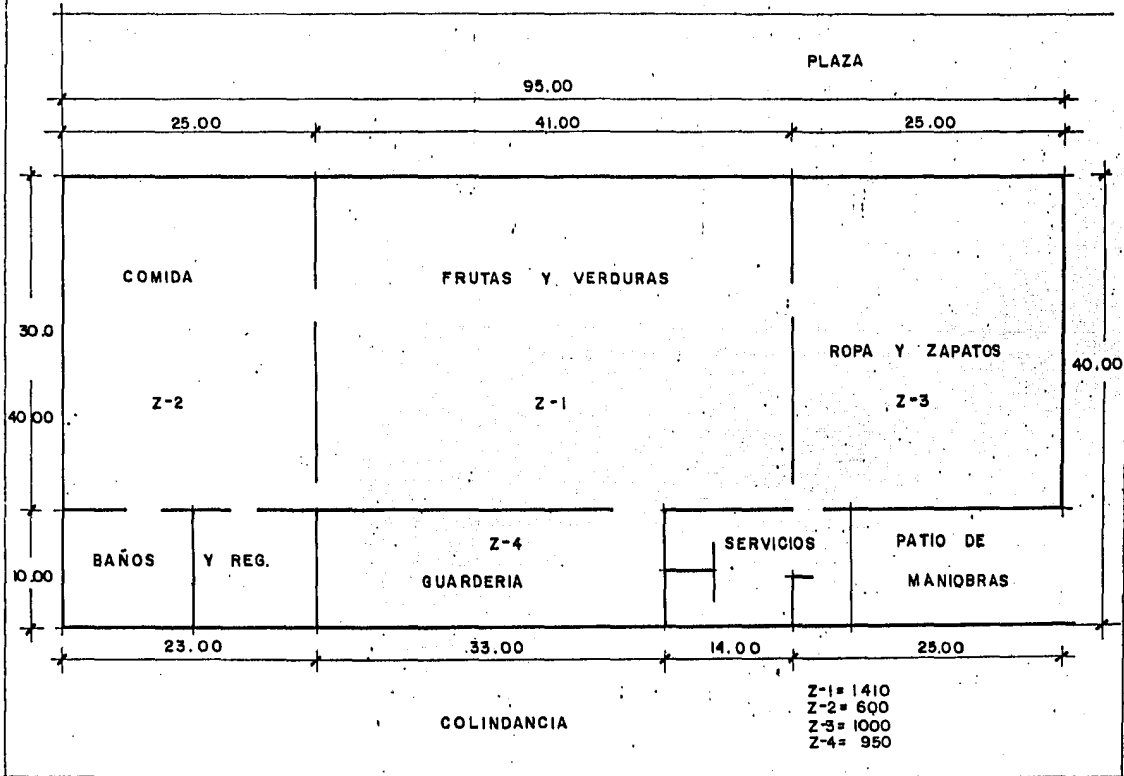

| | | | | | | | |
|----------------------------|---------------|-------------------------------|---------------|-----------------|-----------|----------------------|---------|
| | | TIPOLOGIA CONSTRUCTIVA | | ACABADOS | | INSTALACIONES | |
| | | | | | | | |
| CONCRETO ARMADO | ACABADO BASE | CIMENTACION | " INICIAL | " FINAL | " BASE | " INICIAL | " FINAL |
| IMPERMEABILIZANTE | " | | | | | | |
| CONCRETO ARMADO | " | APOYOS | " BASE | " INICIAL | " BASE | " INICIAL | " FINAL |
| PINTURA | " | | | | | | |
| FIRME DE CEMENTO | " | PISOS | " BASE | " INICIAL | " BASE | " INICIAL | " FINAL |
| PULIDO Y ESCOBILLADO | " | | | | | | |
| TABIQUE VIDRIADO DOS CARAS | " | DIVISIONES | " BASE | " INICIAL | " BASE | " INICIAL | " FINAL |
| PINTURA VINILICA | " | | | | | | |
| TUBERIA MUNICIPAL | AGUA FRIA | HIDRAULICA | AGUA CALIENTE | PRESION | " BASE | " INICIAL | " FINAL |
| CALDERA | AGUA CALIENTE | | | | | | |
| TANQUE ELEVADO | PRESION | SANTARIA | " BASE | " INICIAL | " BASE | " INICIAL | " FINAL |
| | COLECTOR | | | | | | |
| | FOSA SEPTICA | ELECTRICA | " BASE | " INICIAL | " BASE | " INICIAL | " FINAL |
| | | | | | | | |
| | DIRECTA | " BASE | " INICIAL | " BASE | " INICIAL | " FINAL | " FINAL |
| | INDIRECTA | | | | | | |
| | MONOFASICA | | | | | | |
| | TRIFASICA | | | | | | |

CONCLUSION ANALISIS COMPARATIVO.

DE ACUERDO AL ANALISIS REALIZADO SE DETECTARON VARIAS FALLAS EN LOS MERCADOS QUE SON LAS SIGUIENTES:

MALA DISTRIBUCION DE LOS ACCEOS.

CONFLICTOS EN LAS CIRCULACIONES.

LOS LOCALES EXTERIORES CON FALTA DE ESPACIO , Y POR LO TANTO OCUPANDO LA BANQUETA.

PEQUEÑO PATIO DE MANIOBRAS.

FALTA DE GUARDERIA PARA LOS LOCATARIOS.

LOS GIROS MAL DISTRIBUIDOS Y COMBINADOS.

MATERIALES NO APROPIADOS PARA UN FACIL MANTENIMIENTO OCACIONANDO UNA MALA LIMPIEZA.

EN ALGUNAS ZONAS FALTA DE ILUMINACION.

LAS CUBIERTAS GUARDAN MUCHO CALOR PORQUE LA MAYORIA SON DE LAMINA DE METAL.

EN BASE A TODO LO ANTES EXPUESTO HAY QUE TENER MUCHO CUIDADO EN EL USO ADECUADO DE LOS MATERIALES, DISTRIBUCION DE LOS GIROS, ILUMINACION, VENTILACION, PROPORCIONAR DE LOS SERVICIOS NECESARIOS TANTO A LOCATARIOS COMO AL PUBLICO. PARA UNA MAYOR EFICIENCIA EN LOS MERCADOS PUBLICOS:

DEDUCCION DEL PROGRAMA ARQUITECTONICO.

NUMERO DE PUESTOS Y PORCENTAJES PARA SACAR EL NUMERO DE PUESTOS DEL MERCADO PROPUESTO.

1. -MERCADO DE SAN JUANICO.
2. -MERCADO DE ACULCO.
3. -MERCADO DE LA SIFON.
4. -MERCADO DE LA PURISIMA.
5. -MERCADO DE CONSTITUCION DE 1917.
6. -MERCADO DE LOS ANGELES.

| PUESTOS | 1 | 2 | 3 | 4 | 5 | 6 | SUMA | % |
|----------------|----|----|----|----|----|----|------|------|
| VERDURAS | 17 | 6 | 15 | 12 | 18 | 10 | 78 | 13.0 |
| FRUTAS | 7 | 11 | 12 | 12 | 22 | 14 | 78 | 13.0 |
| SEMILLAS | 2 | 1 | 1 | 5 | 5 | 0 | 14 | 2.33 |
| MOLES Y CHILES | 4 | 3 | 4 | 0 | 4 | 2 | 17 | 2.83 |
| FLORES | 2 | 2 | 2 | 2 | 1 | 0 | 9 | 1.50 |
| ABARROTES | 7 | 4 | 6 | 7 | 4 | 1 | 29 | 4.83 |
| CREMERIA | 5 | 7 | 3 | 0 | 5 | 0 | 20 | 3.33 |
| PESCADO | 6 | 2 | 2 | 0 | 3 | 0 | 13 | 2.16 |
| MARISCOS | 1 | 2 | 0 | 3 | 2 | 0 | 8 | 1.30 |

| | | | | | | | | |
|--------------|----|----|----|----|----|----|----|-------|
| POLLO | 5 | 5 | 5 | 4 | 8 | 0 | 27 | 4.50 |
| CARNICERIA | 12 | 13 | 14 | 12 | 11 | 10 | 72 | 12.00 |
| C.DE CERDO | 3 | 4 | 3 | 2 | 6 | 2 | 20 | 3.33 |
| VISCERAS | 4 | 4 | 4 | 4 | 4 | 3 | 23 | 3.33 |
| TORTILLERIA | 0 | 0 | 0 | 1 | 1 | 1 | 3 | 0.50 |
| ANTOJITOS | 1 | 0 | 0 | 0 | 0 | 0 | 1 | 0.16 |
| COCINA | 7 | 5 | 7 | 10 | 8 | 0 | 37 | 6.16 |
| ROPA | 7 | 7 | 9 | 4 | 20 | 8 | 55 | 9.16 |
| ZAPATOS | 5 | 5 | 6 | 8 | 0 | 4 | 28 | 4.66 |
| PERFUMES | 1 | 2 | 2 | 1 | 1 | 1 | 8 | 1.33 |
| LOZA | 1 | 2 | 2 | 0 | 0 | 0 | 5 | 0.83 |
| TELAS | 0 | 3 | 2 | 1 | 2 | 2 | 10 | 1.66 |
| BONETERIA | 4 | 5 | 5 | 2 | 4 | 2 | 22 | 3.66 |
| DULCERIA | 0 | 1 | 0 | 0 | 1 | 0 | 4 | 0.33 |
| JUGOS | 0 | 2 | 2 | 1 | 1 | 1 | 7 | 1.16 |
| ART. HOGAR | 2 | 2 | 2 | 3 | 4 | 0 | 13 | 2.16 |
| HUEVO | 0 | 0 | 0 | 0 | 1 | 1 | 2 | 0.33 |
| HIERBAS | 2 | 1 | 1 | 1 | 1 | 1 | 7 | 1.16 |
| PAPELERIA | 0 | 0 | 0 | 0 | 1 | 0 | 1 | 0.16 |
| PLASTICOS | 0 | 1 | 2 | 0 | 0 | 0 | 3 | 0.50 |
| GELATINAS | 1 | 0 | 0 | 1 | 0 | 0 | 2 | 0.33 |
| JUGUETES | 0 | 1 | 2 | 0 | 2 | 0 | 5 | 0.83 |
| T. LECT.REP. | 0 | 0 | 1 | 0 | 2 | 2 | 5 | 0.83 |
| DISCOS | 1 | 1 | 1 | 0 | 0 | 0 | 3 | 0.55 |

| | | | | | | | | |
|----------------|------------|------------|------------|-----------|------------|-----------|------------|---------------|
| HELADOS | 0 | 1 | 0 | 0 | 1 | 0 | 24 | 0.33 |
| SOMBREROS | 0 | 1 | 0 | 0 | 0 | 0 | 1 | 0.16 |
| RADIO-T.V. | 0 | 1 | 0 | 0 | 0 | 0 | 1 | 0.16 |
| BOLSAS | 0 | 1 | 0 | 0 | 0 | 0 | 1 | 0.16 |
| JOYERIA DE F. | 0 | 0 | 1 | 0 | 0 | 0 | 1 | 0.16 |
| CERRAJERIA | 0 | 0 | 1 | 0 | 0 | 0 | 1 | 0.16 |
| TOTALES | 108 | 106 | 117 | 97 | 143 | 65 | 639 | 101.59 |

LA FORMA EN QUE SE SACARON LOS DIFERENTES GIROS DE LOS CUALES SE COMPONE-NUESTRO "CENTRO COMUNITARIO DE ABASTO" FUE LA SIGUIENTE:

SE DETERMINO EL NUMERO DE LOCALES DESTINADOS A LA COMERCIALIZACION DE UN DETERMINADO PRODUCTO EN CADA UNO DE LOS MERCADOS VISITADOS, SE SUMO EL NUMERO DE PUESTOS QUE CONTENIA CADA MERCADO Y SE PROCEDIO A SACAR LA MEDIA DEL NUMERO DE PUESTOS DE CADA GIRO. ESTO NOS DETERMINO LA EXISTENCIA DE UN DETERMINADO GIRO ASI COMO EL NUMERO DE PUESTOS QUE REQUIERE EL CENTRO COMUNITARIO DE ABASTO.

PARA DETERMINAR EL NUMERO EXACTO DE LOCALES QUE DEBEN DE ESTAR REPARTIDOS EN LOS DIFERENTES GIROS SE HACE UNA REGLA DE TRES POREJEMPLO: TENEMOS QUE EL MERCADO DE SAN JUANICO TIENE 16 PUESTOS DE VERDURAS, EL DE ACULCO 6, EL DE LA SIFON 15, LA PURISIMA 4, CONSTITUCION DE 1917 18 Y EL DE LOS ANGELES 10 ENTONCES SE PROCEDA A SACAR LA MEDIA. ASI COMO EN EL DE LAS VERDURAS SE PROCEDE A HACER LO MISMO CON TODOS LOS GIROS, Y SE SUMAN TODAS LAS MEDIAS QUE NOS DA UN TOTAL DE 101.59%.

LA MEDIA DE LOS PUESTOS DE VERDURAS EN NUESTROS SEIS MERCADOS ES 13%, ENTON
CES TENEMOS QUE:

13-----101.59

X-----121 PUESTOS

ÉSTO NOS DA 15.8 QUE SON 16 PUESTOS DE VERDURAS PROPUESTOS.

UTILIZANDO ESTA MISMA REGLA DE TRES PARA EL CENTRO COMUNITARIO DE ABASTO
PROPUESTO EN LA COLONIA AMPLIACION MIGUEL HIDALGO SERA DE LA SIGUIENTE MA-
NERA:

13-----101.59

X-----140 PUESTOS

ESTO NOS DA 17.91 QUE SON 18 PUESTOS DE VERDURAS PROPUESTOS.

DISTRIBUCION IDEAL POR GIROS.

DENTRO DE LA NAVE MAYOR DEBERA HACERSE UNA PRIMERA DISTRIBUCION EN DOS ZONAS UNA DE GIROS SECOS (TODOS AQUELLOS QUE NO REQUIEREN EL LAVADO DE PRODUCTOS) Y OTRA ZONA HUMEDA (FRUTAS, LEGUMBRES Y CARNES) DE TAL MANERA QUE LOS GIROS DE CADA ZONA QUEDEN AGRUPADOS.

POR OTRA PARTE SERA NECESARIO PLANEAR EL RECORRIDO DE CONSUMIDORES QUE MAS FAVORESCA LA VENTA DE PRODUCTOS DE TODOS LOS GIROS . CON ESTE FIN LOS GIROS DE CARNES, ABARROTES, CREMERIA Y LACTEOS DEBERAN SITUARSE EN LAS ZONAS MAS DISTANTES EN LA NAVE MAYOR CON RESPECTO A LAS ENTRADAS EXTERIORES Y PASILLOS DEL MERCADO , CON OBJETO DE QUE LOS CONSUMIDORES SE VEAN OBLIGADOS A RECORRER TALES LOCALES ANTES DE LLEGAR A LA ZONA DE ALIMENTOS NO PREPARADOS Y COMIDAS PREPARADAS QUE SON USUALMENTE, LAS AREAS MAS CONCURRIDAS DE LOS MERCADOS.

UN MODELO IDEAL DEL MERCADO, SEGUN ESTOS CRITERIOS SE PRESENTA EN LA SIGUIENTE ILUSTRACION.

FIGURA 1. Ejemplo Hipotético de Distribución de Areas y Giros en un Mercado Público

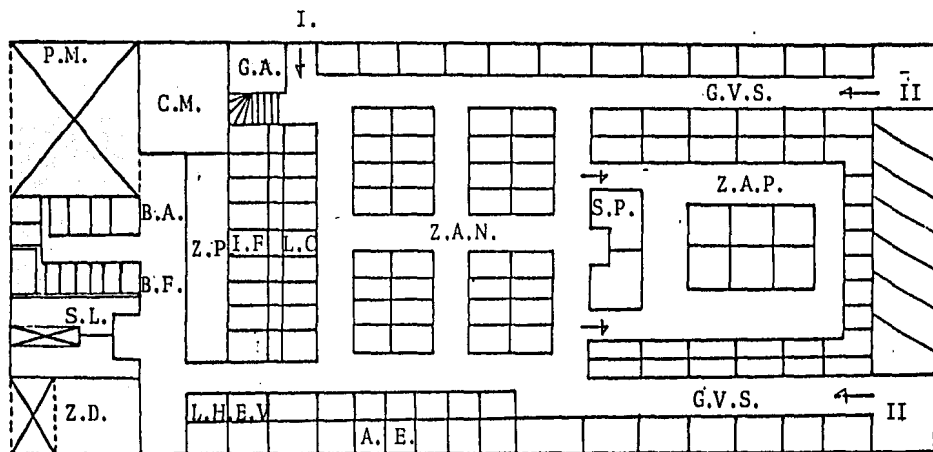

CLAVE

| | |
|--------|---|
| P.M. | Patio de Maniobras |
| C.M. | Cuarto de Máquinas |
| G.A. | Guardería y Administración en Planta Alta |
| B.A. | Bodega de Abarrotes |
| B.F. | Bodega fría para frutas y legumbres |
| S.L. | Sanitarios y vestidores para locatarios |
| Z.P. | Zona de Preparación |
| Z.D. | Zona de Desechos |
| L.H. | Local de Hielo |
| E.V. | Local de Envases Vacíos |
| I.F. | Instalación de cámaras frías |
| A.E. | Accesorias exteriores para giros varios y servicios |
| L.C. | Locales de cárnicos |
| S.P. | Sanitarios para el público |
| Z.A.N. | Zona de Alimentos No Preparados |
| Z.A.P. | Zona de Alimentos Preparados |
| G.V.S. | Zona de giros varios y servicios |
| I | Acceso controlado a guardería |
| II | Acceso al público |

PROGRAMA ARQUITECTONICO DEL "CENTRO COMUNITARIO DE ABASTO".

PARA DETERMINAR EL SIGUIENTE PROGRAMA ARQUITECTONICO SE PROCEDIO DE LA SIGUIENTE MANERA:

PRIMERAMENTE SE TOMO COMO BASE LA INVESTIGACION REALIZADA EN LOS SEIS MERCADOS ANTES MENSIONADOS, POSTERIORMENTE SE REALIZARON ENCUESTAS EN LA COLONIA PARA DETECTAR LA DEMANDA EXISTENTE DE PRODUCTOS.

CONSULTA A NORMAS DE EQUIPAMIENTO.

CONSULTA AL PLAN RECTOR PARA MERCADOS PUBLICOS DE COABASTO.

CRITERIO DEL ALUMNO.

BASANDOSE EN LOS PUNTOS ANTERIORMENTE EXPUESTOS EL "CENTRO COMUNITARIO DE ABASTO" DE LA COLONIA AMPLIACION MIGUEL HIDALGO CONSTARA DE 140 LOCALES CON LOS SIGUIENTES GIROS:

CARNICERIAS , VISCERAS , VERDURAS , POLLERIAS , FRUTERIAS , ABARROTES ,
PESCADERIAS , CREMERIA.

A CONTINUACION SE ENUNCIA EL PROGRAMA ARQUITECTONICO.

PROGRAMA ARQUITECTONICO.

0.0 CENTRO COMUNITARIO DE ABASTO.

1.0 ZONA ADMINISTRATIVA .

- 1.1.1 VESTIBULO.
- 1.1.2 CONTROL Y ESPERA.
- 1.1.3 PRIVADO ADMINISTRADOR.
- 1.1.4 PRIVADO CONTADOR.
- 1.1.5 PRIVADO TESORERO.
- 1.1.6 OFICINA DE PESAS Y MEDIDAS.
- 1.1.7 ATENCION MEDICA.
- 1.1.8 CUARTO DE ASEO.
- 1.1.9 TOILET HOMBRES.
- 1.1.10 TOILET MUJERES.

2.0 ZONA DE VENTAS.

2.1 ZONA HUMEDA.

- 2.1.1 FRUTAS.
- 2.1.2 VERDURAS.
- 2.1.3 CARNICERIAS.
- 2.1.4 CARNE DE CERDO.
- 2.1.5 PESCADOS.
- 2.1.6 POLLERIAS.
- 2.1.7 VISCERAS.
- 2.1.8 CREMERIAS.
- 2.1.9 ABARROTES.
- 2.1.10 SEMILLAS.
- 2.1.11 MOLES Y CHILES SECOS.
- 2.1.12 MOLINO DE CHILES.
- 2.1.13 FLORES.
- 2.1.14 HUEVO.

- 2.2 ZONA SEMI-HUMEDA.
 - 2.2.1 FONDAS.
 - 2.2.2 MARISCOS.
 - 2.2.3 BARBACOA.
 - 2.2.4 JUGOS Y LICUADOS.
 - 2.2.5 PAN.
 - 2.2.6 TORTILLERIA.
 - 2.2.7 ZONA DE MESAS.
- 2.3 ZONA SECA.
 - 2.3.1 ROPA.
 - 2.3.2 ZAPATERIAS.
 - 2.3.3 TELAS.
 - 2.3.4 MERCERIAS.
 - 2.3.5 LOSA.
 - 2.3.6 PELTRE.
 - 2.3.7 ESCOBAS Y PLASTICOS.
 - 2.3.8 REPARACION ELECTRICA.
 - 2.3.9 CERRAJERIAS.
 - 2.3.10 PERIODICO Y REVISTAS.
 - 2.3.11 JUGUETERIAS.
 - 2.3.12 DULCERIAS.
 - 2.3.13 PERFUMERIAS.
 - 2.3.14 REGALOS.
 - 2.3.15 DISCOS.
- 3.0 SERVICIOS.
- 3.1 ABASTECIMIENTO.
 - 3.1.1 PATIO DE MANIOBRAS.
 - 3.1.2 ANDEN DE CARGA Y DESCARGA.
 - 3.1.3 ZONA DE PILETAS.
 - 3.1.4 LOCAL DE HIELO.

3.2 MANTENIMIENTO.

3.2.1 CUARTO DE MAQUINAS.

3.2.2 CUARTO DE MANTENIMIENTO Y LIMPIEZA.

3.2.3 CUARTO DE BASURA.

3.3 SERVICIOS AL USUARIO.

3.3.1 ESTACIONAMIENTO.

3.3.2 SANITARIOS.

3.3.2.1 SANITARIOS HOMBRES.

3.3.2.2 SANITARIOS MUJERES.

4.0 SERVICIO COMPLEMENTARIO (GUARDERIA)

4.1 DIRECCION.

4.1.1 SALA DE ESPERA Y SECRETARIA.

4.1.2 PRIVADO DIRECTOR.

4.1.3 SALON MAESTROS.

4.2 SECCION MATERNALES.

4.2.1 SALON MATERNALES .

4.3 SECCION PREESCOLARES.

4.3.1 SALON PREESCOLARES (2 AULAS).

4.4 SERVICIOS .

4.4.1 COCINA.

4.4.2 ATENCION MEDICA.

4.4.3 SALON DE USOS MULTIPLES.

4.4.4 PATIO DE RECREO.

4.4.5 CUARTO DE ASEO.

4.4.6 SANITARIOS PREESCOLARES.

4.4.6.1 SANITARIOS NIÑOS.

4.4.6.2 SANITARIOS NIÑAS.

4.4.7 SANITARIOS PERSONAL.

4.4.7.1 SANITARIOS HOMBRES.

4.4.7.2 SANITARIOS MUJERES.

ANALISIS DEL PROGRAMA ARQUITECTONICO

ADMINISTRACION: EL ACCESO DEBERA ESTAR CERCA DE LA ZONA DE CARGA , ASI MISMO DE LA GUARDERIA INFANTIL PARA EL CONTROL DE ABASTECIMIENTO Y FUNCIONAMIENTO GENERAL DEL EDIFICIO.

VENTAS.

ZONA HUMEDA: ESTA ZONA SE UBICA EN LA PARTE MAS CERCANA A LOS PATIOS DE MANIOBRAS Y BODEGA YA QUE SON LOCALES DE MERCANCIA MUY PESADA.

ZONA SEMI-HUMEDA; ESTA SE AGRUPARA EN UNA ZONA SEMI-DESCUBIERTA PARA PODER CONTAR CON UNA SOLA AREA COMUN DE MESAS.

ZONA SECA : SON LOCALES AL EXTERIOR QUE DAN HACIA LA PLAZA DE ACCESO LA CUAL SERA UTILIZADA LOS DOMINGOS COMO ZONA DE TIANGUIS. ESTA ZONA IRA COMPLEMENTADA CON ARRIATES Y JARDINERAS PARA QUITAR MONOTONIA Y HACERLA MAS AGRADABLE..

SERVICIOS GENERALES.

PATIO DE MANIOBRAS : CON ACCESO EXCLUSIVO PARA VEHICULOS DE ABASTECIMIENTO Y RECOLECTOR DE BASURA.

ANDENES DE CARGA Y DESCARGA : PARA LA RECEPCION Y DISTRIBUCION DE LA MERCANCIA.

ZONA DE TRABAJO : CONSTA DE TARJAS PARA LA LIMPIEZA DE LA MERCANCIA.

BODEGA : CON EL FIN DE AYUDAR UN POCO A LOS LOCATARIOS QUE SU MERCANCIA ES VOLUMINOSA Y PODER ASI AMPLIAR SU CAPACIDAD DE BODEGA.

CUARTO DE MAQUINAS : CONSTARA DE UN TANQUE ELEVADO, CISTERNA ASI COMO UNA ESTACION DE ENERGIA ELECTRICA.

CUARTO DE MANTENIMIENTO Y LIMPIEZA : PARA EL GUARDADO DE LOS UTENSILIOS DE LIMPIEZA Y MANTENIMIENTO GENERAL DEL EDIFICIO.

CUARTO DE BASURA : CON ACCESO DIRECTO DEL EXTERIOR PARA EL TRANSPORTE DE LOS DESPERDICIOS.

ESTACIONAMIENTO : DONDE SE ALOJARAN LOS VEHICULOS DE LOCATARIOS DEL MERCADO Y PUBLICO EN GENERAL.

SANITARIOS : TENDRAN ACCESO DIRECTO A LA ZONA DE COMPRA-VENTA. EL ACCESO DEL USUARIO DEBERA ESTAR CONTROLADO POR UNA PERSONA QUE DESIGNE LA SECRETARIA DE INDUSTRIA Y COMERCIO.

SERVICIOS COMPLEMENTARIOS.

GUARDERIA INFANTIL : DEBERA TENER ACCESO INDIRECTO DEL EXTERIOR PARA UN MAYOR CONTROL DE LOS NIÑOS.

CONDICIONES ARQUITECTONICAS .

FRUTAS LEGUMBRES Y VERDURAS : LOCAL DESCUBIERTO CON VERTEDERO CON PLANCHA AL FRENTE PARA LA EXPOSICION DE LA MERCANCIA Y PLANCHA EN LA PARTE POSTERIOR PARA EL GUARDADO DEL PRODUCTO.

PESACDERIA : LOCAL DESCUBIERTO CON PLANCHA AL FRENTE PARA EXPOSICION DEL PRODUCTO Y PLANCHA EN LA PARTE POSTERIOR PARA SU GUARDADO Y VERTEDERO.

POLLERIA, VISCERAS Y CARNE DE CERDO : LOCAL DESCUBIERTO CON VERTEDERO, PLANCHA AL FRENTE PARA LA EXPOSICION DEL PRODUCTO Y PLANCHA POSTERIOR PARA SU GUARDADO

CREMERIA Y ABARROTES : LOCAL CERRADO CON CORTINA METALICA , MOSTRADOR , ANAQUELES Y VERTEDERO.

CARNICERIA : LOCAL DESCUBIERTO CON VERTEDERO , FRIGORIFICO , VITRINA REFRIGERADORA PARA EXPOSICION Y GUARDADO DEL PRODUCTO Y UNA MESA DE TRABAJO.

TORTILLERIA : LOCAL CERRADO CON CORTINA METALICA , MOSTRADOR Y VERTEDERO .

SEMILLAS Y CHILES SECOS : LOCAL ABIERTO CON PLANCHA POSTERIOR DE GUARDADO Y UNA DE EXIBICION DE LA MERCANCIA.

ZAPATERIAS : LOCAL CERRADO CON CORTINA METALICA .

FLORES : LOCAL ABIERTO CON VERTEDERO Y PLANCHA PARA EXPOSICION.

REPARACION DE ARTICULOS ELECTRICOS : LOCAL CERRADO CON CORTINA METALICA CON ANAQUELES Y MOSTRADOR.

MERCERIA , TELAS Y ROPA : LOCAL CERRADO CON CORTINA METALICA CON ANAQUELES Y MOSTRADOR.

JOGOS : ESTARA DOTADO DE MOSTRADOR ANAQUELES Y VERTEDERO.

COCINAS O FONDAS CONSTARA DE LAS SIGUIENTES AREAS :

PREPARACION Y LAVADO , COCCION , Y CONSUMO Y ESTARA DOTADO DE UN NUMERO DETERMINADO DE MESAS.

DESCRIPCION DEL PROYECTO.

EL CONJUNTO ARQUITECTONICO SE REALIZO TOMANDO COMO BASE EL CONCEPTO DE VIDA INTERIOR, LOGRANDO ILUMINACION NATURAL Y, SOBRE TODO, VISTAS Y REMATES NATURALES CON LA UTILIZACION DE JARDINES INTERIORES.

EL ACCESO PRINCIPAL QUEDA INTEGRADO CON EL ENTORNO URBANO, A TRAVES DE UNA PLAZA QUE TIENE COMO FINALIDAD UNA SENSACION DE AMPLITUD A LOS USUARIOS.

EL PROYECTO ESTA CONSTITUIDO BASICAMENTE POR TRES CUERPOS:

A.-PARA LA VENTA DE FRUTAS, LEGUMBRES, ABARROTES, CARNE, ETC. (ZONA HUMEDA).

B.-PARA LA VENTA DE ROPA, TELAS, ZAPATOS, ETC. (ZONA SECA).

C.-VENTA DE COMIDAS. (ZONA SEMI-HUMEDA).

LA ZONA HUMEDA SE UBICA EN LA PARTE CENTRAL, DE FORMA CUADRANGULAR, GENERADA EN DOS DIRECCIONES PARA ASI LOGRAR EL EFECTO DEL CONCEPTO INTERIOR, CADA UNA DE ESTAS DOS DIRECCIONES CORRESPONDE A UN EDIFICIO. PARA COMUNICAR ESTE ELEMENTO O CUERPO CUADRANGULAR CON LOS OTROS EDIFICIOS, EXISTEN ZONAS JARDINADAS, LAS QUE TAMBIEN SIRVEN COMO REMATE VISUAL.

LA ZONA SECA SE LOCALIZA AL OESTE, SE COMUNICA POR MEDIO DE ANDADORES Y ZONAS JARDINADAS.

LA ZONA SEMI-HUMEDA SE LOCALIZA AL ESTE, TAMBIEN SE COMUNICA POR MEDIO DE ANDADORES Y ZONAS JARDINADAS.

EN LA PARTE SUR-ESTE SE LOCALIZA LA GUARDERIA Y AL SUR-OESTE EL ESTACIONAMIENTO.

MEMORIAS DE ESTRUCTURA, INSTALACIONES Y ACABADOS

ESTRUCTURA.

LOS CLAROS ESTRUCTURALES SERAN TAN GRANDES COMO SEA POSIBLE DENTRO DE LA LOGICA CONSTRUCTIVA Y SE EVITARAN AL MAXIMO DE CARGA.

SE USARAN OBLIGATORIAMENTE MUROS DIVISORIOS SIN FUNCION ESTRUCTURAL EN ZONAS DE POSIBLE AMPLIACION O MODIFICACION, LO QUE PERMITIRA QUE SEAN SUPRIDOS POSTERIORMENTE SIN PROBLEMAS ESTRUCTURALES Y SIN GRANDES COSTOS ADICIONALES.

SE USARAN DE PREFERENCIA ELEMENTOS MODULARES QUE PUEDAN SER UTILIZADOS CUANDO EL MERCADO SUFRA MODIFICACIONES POSTERIORES, O BIEN QUE PERMITAN FUTURA AMPLIACIONES CON UN MAXIMO DE AFECTACION A LA ESTRUCTURA EXISTENTE.

INSTALACIONES.

AGUAS PLUVIALES:

ES NECESARIO TOMAR EN CUENTA EL REGISTRO MAXIMO DE LA PRECIPITACION DE LLUVIA, GRANIZO, ASI COMO OBSERVAR LAS PRACTICAS Y RECOMENDACIONES LOCALES AL RESPECTO, ESTA INFORMACION PERMITE DETERMINAR:

LAS CARACTERISTICAS DEL SISTEMA DE CANALIZACION.

LOS DIAMETROS DE LA RED Y LAS BAJADAS DE AGUA PLUVIAL.

LOS TIPOS Y DISPOSICION DE LAS COLADERAS.

CONSIDERACIONES ESPECIALES SOBRE LA CUBIERTA Y ESTRUCTURA DEL EDIFICIO.

AGUAS SERVIDAS:

SE CONSIDERA EL CALCULO DE DESALOJO DE AGUAS SERVIDAS QUE DETERMINA EL DIA-

METRO CORRECTO DE LAS CAÑERIAS DE LA RED CORRESPONDIENTE.

SE DEBE CONSIDERAR LA PROFUNDIDAD DEL COLECTOR MUNICIPAL Y LA PROFUNDIDAD -
REQUERIDA POR LA RED DE DESALOJO DE AGUAS SERVIDAS, TRATANDO DE EVITAR AL -
MAXIMO LA UTILIZACION DE CARCAMOS Y BOMBEO.

SE TOMARA EN CUENTA EL DIAMETRO DE LAS CAÑERIAS POR CONECTAR AL COLECTOR -
MUNICIPAL Y LA CAPACIDAD (DIAMETRO) DE ESTE.

EN CASO DE NO CONTAR CON COLECTORES MUNICIPALES, SE DEBE CONSIDERAR LA POSI-
BILIDAD (EN TERMINOS DE COSTO) DE UTILIZAR FOSAS SEPTICAS Y SISTEMA DE AB-
SORCION..

SE DETERMINARA EL NUMERO DE LOCALES Y SERVICIOS QUE REQUIEREN DE AGUA POTA-
BLE Y EL GASTO TOTAL QUE GENERARA LA OPERACION DEL MERCADO, CON EL FIN DE DI-
SEÑAR LA RED DE DISTRIBUCION ADECUADA PARA EL BUEN FUNCIONAMIENTO E HIGIENE
DEL INMUEBLE.

SE DEBE CONSIDERAR LA PRESION , REGULARIDAD Y CAPACIDAD DEL SERVICIO MUNICI-
PAL DE AGUAPOTABLE , PARA EVALUAR LA POSIBLE NECESIDAD DE CISTERNA Y/O TANQUE
LEVADO, EN FUNCION DEL VOLUMEN DE AGUA REQUERIDA.

ENERGIA Y ALUMBRADO.

PARA EL DISEÑO DE LA RED, LA ACOMETIDA Y LOS CONTROLES, DEBERA CONSIDERARSE EL
CONSUMO TOTAL DEL INMUEBLE.

LOS TABLEROS DE CONTROL Y LOS MEDIDORES DEBERAN ESTAR AGRUPADOS, LOCALIZADOS
EN UNA ZONA ACCESIBLE PARA SU REGISTRO, PERO PROTEGIDOS DEL ACCESO INDISCRIMINADO DEL PUBLICO.

LAS TUBERIAS EN PISOS, MUROS Y TECHOS DE CONCRETO SERAN OCULTAS PARA SU ADE-
CUADA PROTECCION EN: LOS TECHOS CON ESTRUCTURA METALICA Y LAMINA (EN LAS -

VES) SERAN VISIBLES PARA SU FACIL MANTENIMIENTO.

SE CONSIDERARA ALUMBRADO GENERAL EN TODA LA NAVE O NAVES DONDE SE UBIQUEN -
LOS PUESTOS,ASI COMO EN LAS CIRCULACIONES INTERIORES Y EXTERIORES,COMO TAM-
BIEN UN CONTACTO MONOFASICO EN CADA PUESTO,

LOS LOCALES PARA CARNICERIAS,FONDAS,ABARROTES Y OTROS SIMILARES REQUIEREN -
DE UNIDADES DE REFRIGERACION E INSTALACIONES ESPECIFICAS(APARATOS ELECTRI-
COS,ILUMINACION ESPECIAL,ETC.) QUE DEMANDAN CORRIENTE MONOFASICA Y TRIFA--
SICA,POR LO QUE CADA UNO DE ELLOS PUEDE CONTAR CON UN SISTEMA INDEPENDIENTE.

GAS:

LAS INSTALACIONES DE GAS EN LOS MERCADOS SON CASI EXCLUSIVAS DE LAS FONDAS-
Y PUESTOS DE COMIDA,QUE EN LA MAYORIA DE LOS CASOS REQUIEREN DE ESTE SERVI-
CIO.

EL DEPOSITO PARA ALMACENAMIENTO DE GAS DEBERA LOCALIZARSE EN UNA ZONA ABIER-
TA PARA SU MEJOR VENTILACION,LO MAS ALEJADO POSIBLE DE LAS AREAS DE CONCU--
RRENCIA .

LAS TUBERIAS DEBERAN IR DESCUBIERTAS PARA EN CASO DE FUGAS EVITAR LA ACUMU-
LACION DE GAS EN LOS DUCTOS DE INSTALACIONES

MATERIALES:

LOS MATERIALES UTILIZADOS EN LOS MERCADOS DEBERAN GARANTIZAR EL MINIMO COS-
TO DE MANTENIMIENTO Y LA MAXIMA DURABILIDAD.

DEBERAN EVITARSE MATERIALES Y RECUBRIMIENTOS QUE,POR SU TEXTURA Y/O CAPACI-
DAD DE ABSORCION PUEDAN ALOJAR DESPERDICIOS O RESIDUOS DE CUALQUIER TIPO -
QUE LOS CONVIERTAN EN ELEMENTOS ANTIHIGIENICOS O EN FUENTES DE CONTAMINACION.
LAS CONDICIONES CLIMATICAS Y LOS CONTENIDOS DEL VIENTO* (GRIS, POLVOS, INSEC-

TOS, CONTAMINANTES QUIMICOS ,POLVO ETC.) DEBERAN CONSIDERARCE EN LA SELECCION DE RECUBRIMIENTOS,MATERIALES DE VENTANERIA ,ESTRUCTURA ETC.

POSIBILIDADES DE ESTRUCTURAS Y ACABADOS PARA LOS DIFERENTES ELEMENTOS A RESOLVER.

CONCRETOS:

ACCESOS Y PLAZAS SERAN DE ADOCRETO LLEVANDO UN FIRME DE ARENA PARA LA ABSORCION DE LA HUMEDAD.

PASIKLOS:

EN EL INTERIOR DEL MERCADO SERAN DE CONCRETO ESCOBILLADO CON ESFUERZO A LA COMPRESION.

MUROS:

TODOS LOS MUROS DE FACHADA SERAN DE TABIQUE ESMALTADO DOS CARAS Y LOS MUROS INTERIORES SERAN DEL MISMO MATERIAL.

CASTILLOS Y COLOMNSA SERAN DE CONCRETO ARMADO.

CUBIERTAS SERAN DE DOS TIPOS :

EN LAS TRES ZONAS PRINCIPALES SE UTILIZARA CUBIERTA A BASE DELAMINA PINTRO , Y EN LAS DEMAS ZONAS LOZAS DE VIGUETA I BOVEDILLA.

CIMENTACION SERA DE CONCRETO ARMADO SIENDO ESTA AISLADA.

PISOS:

EN LOS PASILLOS Y LUGARES DE MUCHO MOVIMIENTO TENDRAN PISOS DE CEMENTO ESCOBILLADO, EN LOS SANITARIOS SE COLOCALA MOSAICO, EN LA ZONA DE LA GUARDERIA SERA DE LOSETA VINILICA.

CALLE GENERAL LÓPEZ GARCÍA

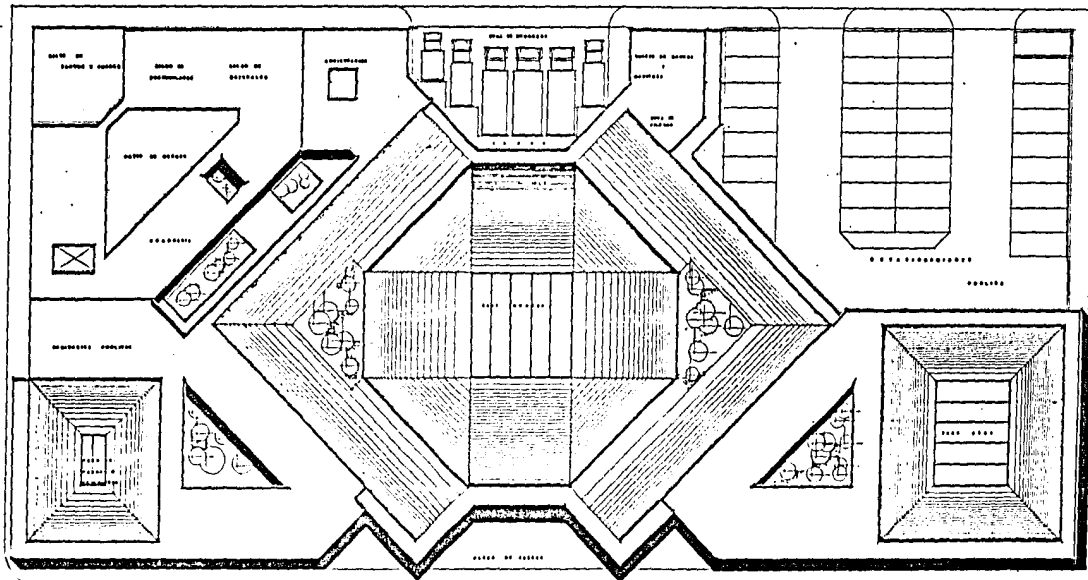

PLANTA DE CONJUNTO



COLEGIO
DE ARQUITECTOS

U. R. A. M.

TESIS
PROFESIONAL

TEMA:
DISEÑO DE UN CENTRO
COMUNITARIO DE ABASTO
EN EL PUEBLO DE
SAN JUAN DE LOS RÍOS

FECHA:
AÑO 1968
MES MARZO

CENTRO
COMUNITARIO
DE ABASTO

EN EL PUEBLO DE
SAN JUAN DE LOS RÍOS
ESTADO DE QUERÉTARO



PLANTA DE TERCER NIVEL

DR. JOSÉ F. GARCÍA

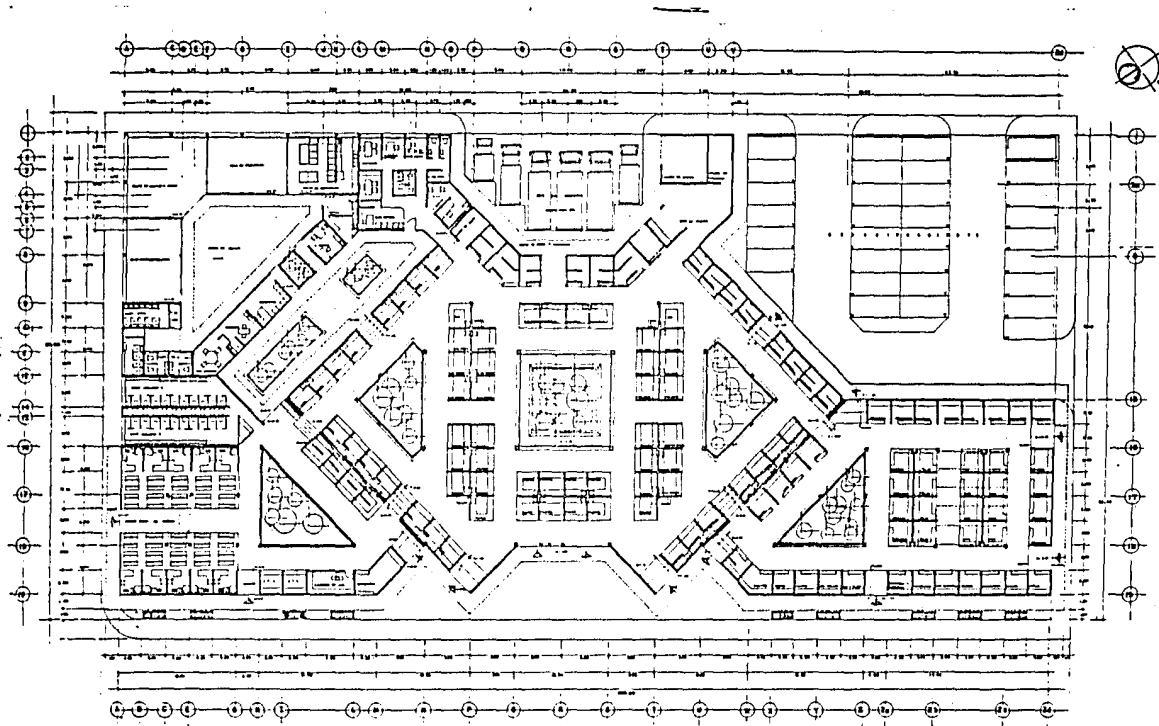



PLANTA ARQUITECTONICA DE CONJUNTO

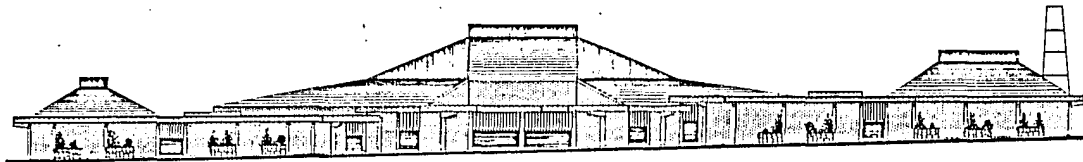

 INGENIEROS
 ARQUITECTOS
 U. N. A. A. M.
**TESIS
 PROFESIONAL**
 TITULO:
 DISEÑO DE UN CENTRO
 COMUNITARIO EN
 EL DISTRITO DE
 SAN JUAN DE LOS RIOS
 DE LOS RIOS
 TEMA:
 EL DISEÑO DE UN
 CENTRO COMUNITARIO
 EN EL DISTRITO DE
 SAN JUAN DE LOS RIOS
 DE LOS RIOS
**CENTRO
 COMUNITARIO
 DE ARBETO**
 ING. NORMAN A. GONZALEZ
 HELDORING TILGNER
 & C.
 AV. 10 DE
 FEBRERO
 PROFESORES DE
 DISEÑO
 ING. FERNANDO MORALES

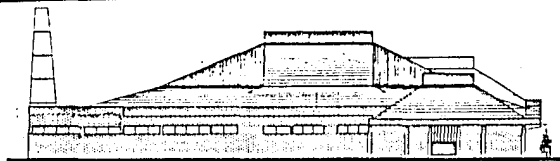

FACHADA NOROESTE

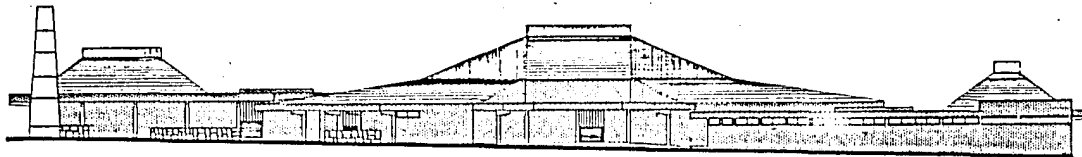

FACHADA NORESTE



FACHADA SURESTE

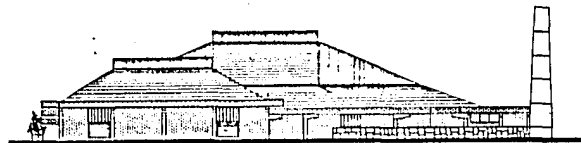

FACHADA SUROESTE



UNIVERSIDAD
NACIONAL AUTÓNOMA

U. N. A. M.

TESIS
PROFESIONAL

ASISTENTE
ENCARGADO DE LA
CATEDRA DE ARQUITECTURA Y PLANEACIÓN
UNIVERSIDAD NACIONAL AUTÓNOMA DE MÉXICO

1955
ING. CARLOS GONZÁLEZ
ING. JOSÉ GARCÍA
ING. EDUARDO HERRERA

CENTRO
COMUNITARIO
DE ARABITO

(CEN. DE INVEST. Y DESARROLLO)
MEXICALCAN, TLAQUEPA
D. F.

FECHA DE
FACEDOR

ING. JOSÉ G. HERRERA



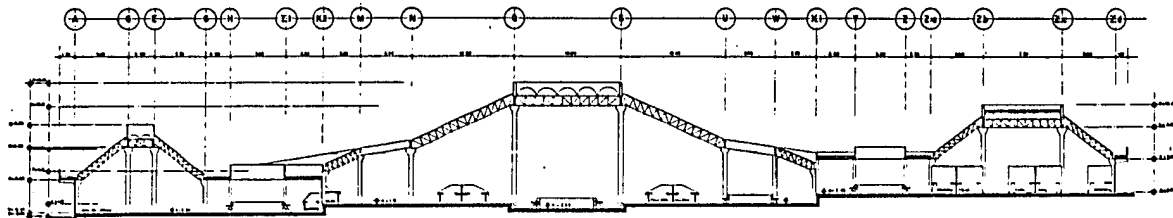

CORTE CL-1

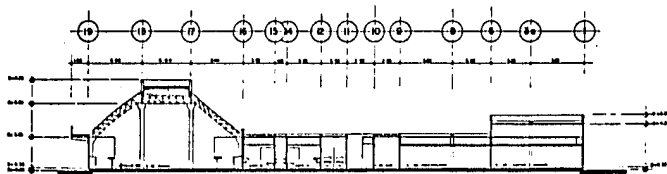

CORTE CT-1

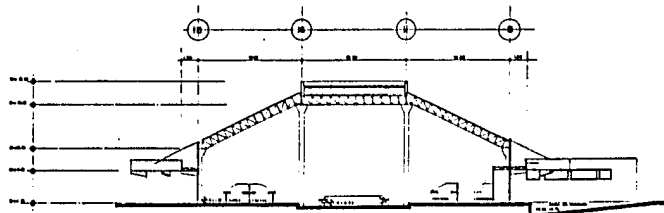

CORTE CT-2.



ESCUELA
DE ARQUITECTURA

U. N. A. M.

YESIS
PROFESIONAL

TESIS
PROYECTO DE PLAN
GENERAL DE UNIDAD A CONSTRUIR
PARTE CENTRAL DEL PLAN

FECHA:
DEL 15 DE JUNIO
DEL 1968 HASTA
DEL 15 DE JUNIO DE 1968

CENTRO
COMUNITARIO
DE ABASTO
(SOL. AMPLIACION Y MODIFICACION)
DE LAS ZONAS TITULADAS
N.º 1 Y 2

PROYECTO DE
DISEÑO DE CONJUNTO

DEL DR. JOSE G. DEVEDAS



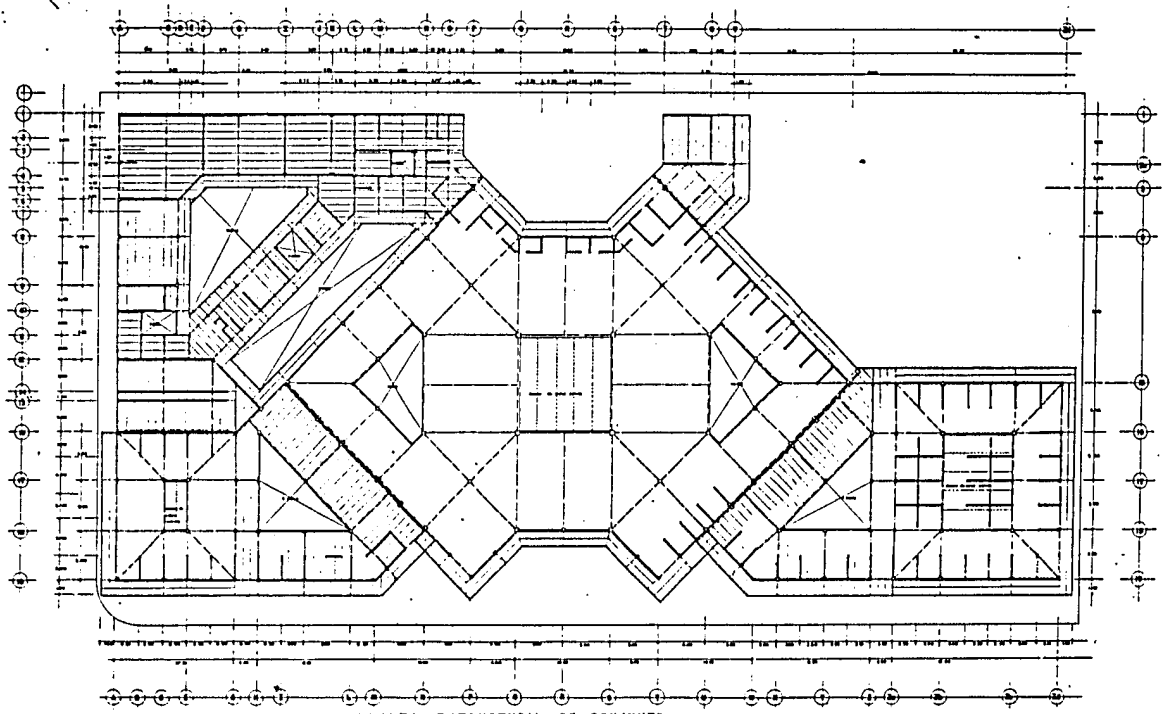

PLANTA ESTRUCTURAL DE CONJUNTO

 FACULTAD DE ARQUITECTURA
 M. R. A. M.
TESIS PROFESIONAL
 TÍTULO: CENTRO COMERCIAL Y HABITACIONAL
 AUTOR: DR. JOSE G. BARRA
 TUTOR: DR. JOSE G. BARRA
CENTRO COMERCIAL Y HABITACIONAL
 PLAN N.º PLANTA ESTRUCTURAL DE CONJUNTO
 DR. JOSE G. BARRA

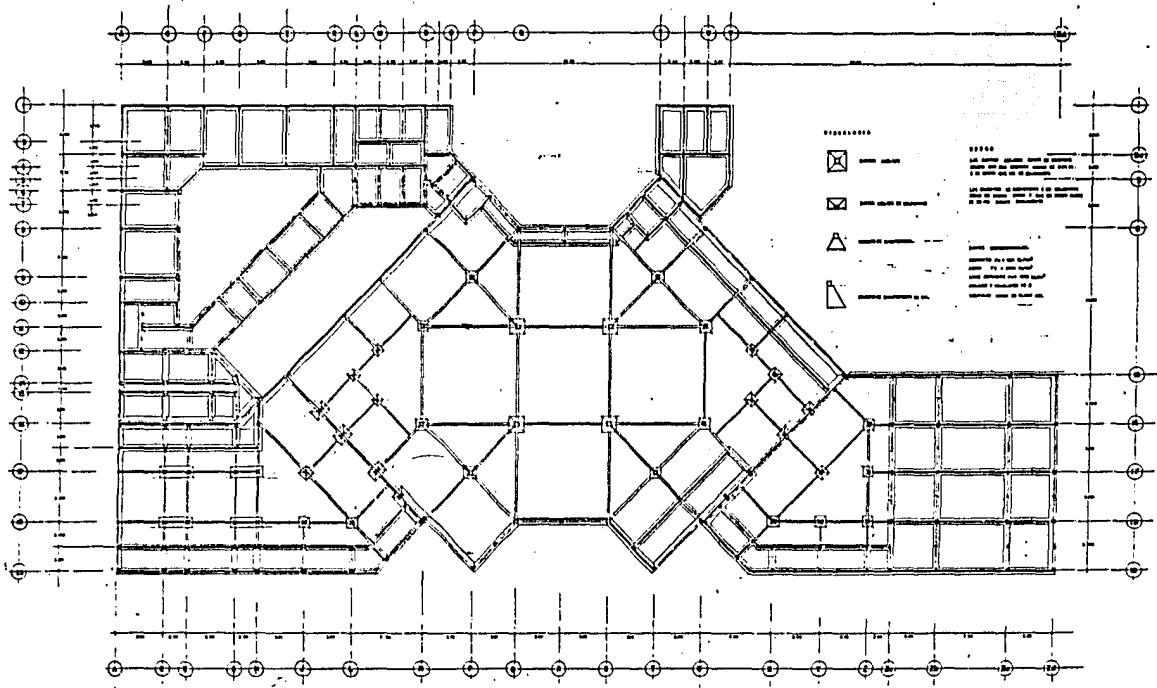

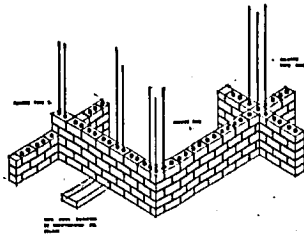

PLANTA DE CIMENTACION DE CONJUNTO

 FACULTAD DE ARQUITECTURA
 U. N. A. M.
YESIS PROFESIONAL
 TITULO DE INGENIERA EN ARQUITECTURA
 ESPECIALIDAD EN ARQUITECTURA
 TITULO DE INGENIERA EN ARQUITECTURA
 ESPECIALIDAD EN ARQUITECTURA
 TITULO DE INGENIERA EN ARQUITECTURA
 ESPECIALIDAD EN ARQUITECTURA
CENTRO COMUNITARIO DE ABASTO
 DEL MUNICIPIO DE SAN JUAN
 MUNICIPIO DE SAN JUAN
 PLANTA DE CIMENTACION DE CONJUNTO
 DEL PERIODO DE OBRAS



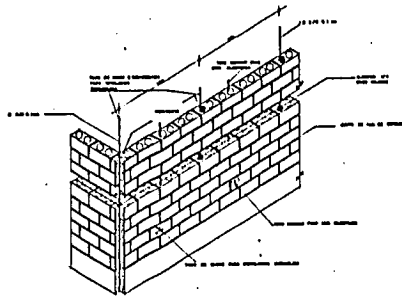

DETALLE DE ANCLAJE DE TORNILLOS ESMALTADOS

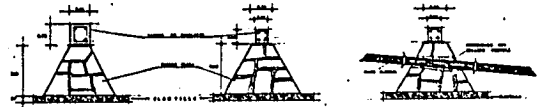

DETALLE DE ENTALLES ANCLAJE E INSTALACIONES

DETALLES CONSTRUCTIVOS.



CIMENTOS DE PIEDRA HUECA

PLANO DE TIPO DEL MUEBLE

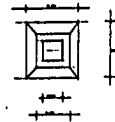

PLANTA DE SANTA ANA

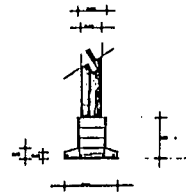

ALZADO



DETALLE DE ABRIATE



ESCUELA DE ARQUITECTURA

U. N. A. M.

TESIS PROFESIONAL

TEMA: CIMENTOS ANCLAJE A LA PIEDRA HUECA

ALZADO: DR. CARLOS GONZALEZ
PLANTA: DR. CARLOS GONZALEZ
DETALLE: DR. CARLOS GONZALEZ

CENTRO COMUNITARIO DE ABASTO (CON. SUPLENDO A HORAS) DEL DISTRITO TLALPAM O. P.

PLANO DE DETALLES CONSTRUCTIVOS

DR. CARLOS GONZALEZ



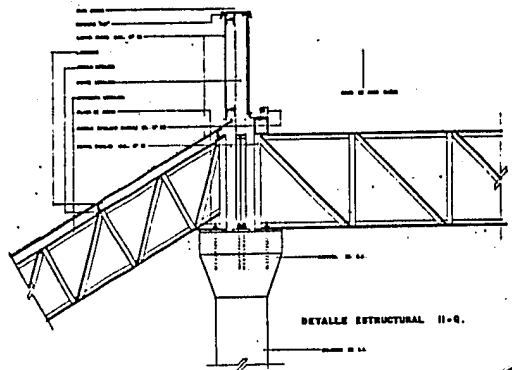

DETALLE ESTRUCTURAL 11-B.

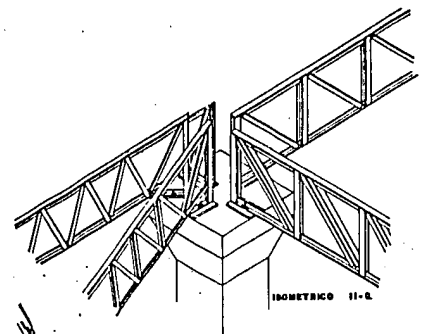

ISOMETRICO 11-B.

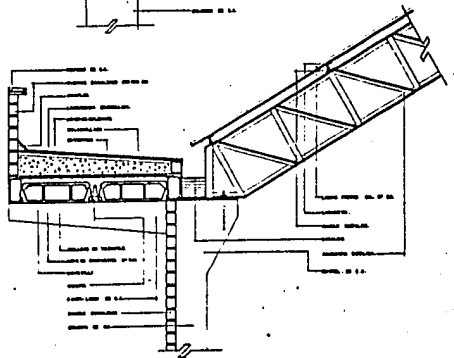

DETALLE ESTRUCTURAL 10-A.

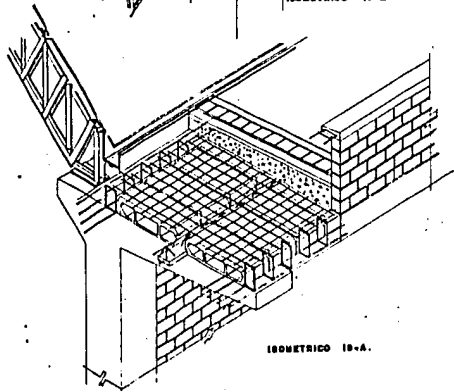

ISOMETRICO 10-A.

DETALLES ESTRUCTURALES.

| |
|--|
| |
| FACULTAD DE ARQUITECTURA |
| U. B. A. - M. |
| TESIS PROFESIONAL |
| TITULO: TITULO: TITULO: TITULO: |
| AUTOR: DIR. TESIS: DIR. TESIS: DIR. TESIS: |
| CENTRO COMUNITARIO DE ARQUITECTURA (C.A.A.) (C.A.A.) (C.A.A.) |
| PLANO N° DETALLES ESTRUCTURALES |
| |
| HOJAS: 20 DE 20 |
| |

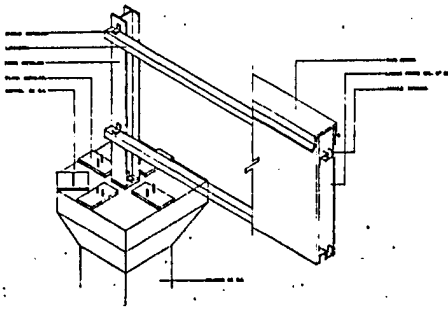

DETALLE ISOMETRICO DE PASTIL EN MADERA

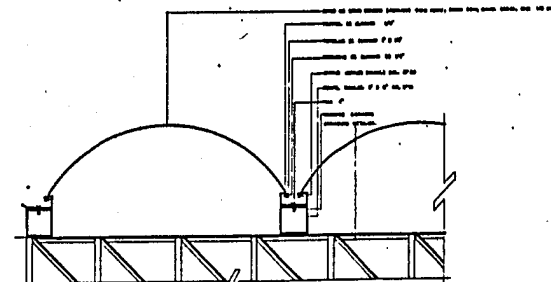
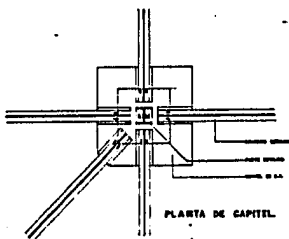
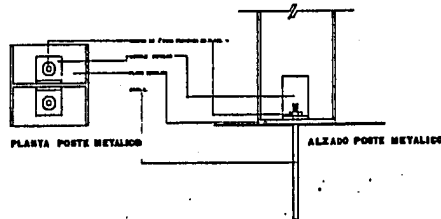

DETALLES ESTRUCTURALES



FACULTAD DE ARQUITECTURA
M. N. A. M.
TESIS PROFESIONAL
 TITULO: **PROYECTO DE UN CENTRO COMUNITARIO DE ABASTO**
 AUTOR: **ING. JOSE G. BARRERA**
 ASESOR: **ING. JOSE G. BARRERA**
 INSTITUCION: **UNIVERSIDAD NACIONAL DE SAN CARLOS DE GUAYAMA**
 AÑO: **1977**
 PLAN DE: **DETALLES ESTRUCTURALES**
 ING. JOSE G. BARRERA

