

302925



UNIVERSIDAD FEMENINA DE MEXICO

ESCUELA DE PSICOLOGIA
INCORPORADA A LA UNAM

9
2010

TRANSMISION DE LIMITES EN LA INTERACCION
FAMILIAR CUANDO SE VIVE ANTE UNA SITUACION
DE HACINAMIENTO.

T E S I S
QUE PARA OBTENER EL TITULO DE:
LICENCIADA EN PSICOLOGIA
P R E S E N T A :
MARIA DEL CARMEN REYES HUITRON

DIRECTOR DE TESIS: LIC. EDWIN SANCHEZ AUSUCUA.

MEXICO, D. F.

1998.

TESIS CON
FALLA DE ORIGEN

32299



Universidad Nacional
Autónoma de México

Dirección General de Bibliotecas de la UNAM

Biblioteca Central



UNAM – Dirección General de Bibliotecas
Tesis Digitales
Restricciones de uso

DERECHOS RESERVADOS ©
PROHIBIDA SU REPRODUCCIÓN TOTAL O PARCIAL

Todo el material contenido en esta tesis esta protegido por la Ley Federal del Derecho de Autor (LFDA) de los Estados Unidos Mexicanos (México).

El uso de imágenes, fragmentos de videos, y demás material que sea objeto de protección de los derechos de autor, será exclusivamente para fines educativos e informativos y deberá citar la fuente donde la obtuvo mencionando el autor o autores. Cualquier uso distinto como el lucro, reproducción, edición o modificación, será perseguido y sancionado por el respectivo titular de los Derechos de Autor.

***“INICIAR UNA OBRA ES COSA RELATIVAMENTE FÁCIL, BASTA
CON AVIVAR UN POCO LA LUMBRE DEL ENTUSIASMO.***

***PERSEVERAR EN ELLA HASTA EL ÉXITO, ES COSA DIFERENTE;
ESO YA ES ALGO QUE REQUIERE CONTINUIDAD Y ESFUERZO.***

***Y LAS VICTORIAS CORRESPONDEN SIEMPRE A QUIENES SE
PREPARAN, A QUIENES LUCHAN Y A QUIENES PERSEVERAN”.***

ANONIMO

AGRADECIMIENTOS

A LA LICENCIADA CATALINA PIÑA Y A LA LICENCIADA ROSARIO DE ANDA, CON MI MAYOR RECONOCIMIENTO POR LOS CONOCIMIENTOS Y EL APOYO MORAL BRINDADO.

A TODAS LAS PERSONAS QUE DE UNA U OTRA MANERA, ME BRINDARON APOYO INCONDICIONAL EN LA ELABORACIÓN DE ESTA TESIS.

A DIOS POR HABER ILUMINADO MI RAZONAMIENTO, DÁNDOME LA FORTALEZA Y EL ENTUSIASMO SUFICIENTE PARA EL LOGRO DE ESTE PROYECTO.

A MIS PADRES

*POR SER FUENTE DE SABIDURIA Y EJEMPLO DE SUPERACIÓN
DURANTE TODA MI VIDA, PERMITIÉNDOME CON ELLO POSEER
LAS BASES NECESARIAS PARA UN DESARROLLO COMO SER
HUMANO Y PROFESIONAL*

A MIS HERMANOS

POR SER PARTE IMPORTANTE EN MI VIDA

DE UNA MANERA ESPECIAL

*A LEONARDO REYES VIDAL CON RESPETO Y ADMIRACION POR
BRINDAR PARTE DE SU TIEMPO PARA LEER Y ORIENTAR ESTE
TRABAJO CON EL FIN DE HACERLO MAS CLARO Y LEGIBLE.*

SINCERAMENTE

CARMEN

INDICE

RESUMEN

INTRODUCCIÓN.

	PAG
I. ANTECEDENTES ANTROPOLÓGICOS Y SOCIOLOGICOS DE LA FAMILIA	
1 ANÁLISIS DE MORGAN SOBRE LA EVOLUCIÓN DE LA FAMILIA	1
1.1 ANÁLISIS DE LA FAMILIA DESDE LA PERSPECTIVA DEL ESTUDIO DE LOS SISTEMAS DE PARENTESCO.	4
1.2 LA FAMILIA COMO GRUPO DOMESTICO	7
II. ENFOQUE SISTEMICO DE LA FAMILIA	10
2 MODELO ESTRUCTURALISTA DE SALVADOR MINUCHIN	13
2.0.1 PAUTAS TRANSACCIONALES	14
2.0.2 FUNCION DE LOS LIMITES	16
2.0.3 ORGANIZACIÓN Y FUNCIONAMIENTO DE LOS SUBSITEMAS	20
2.1 MODELO CIBERNÉTICO DE LA FAMILIA	23
2.2 PSICODINAMISMOS DE LA VIDA FAMILIAR	25
2.2.1 CONFIGURACIÓN DE LA PERSONALIDAD DESDE EL PUNTO DE VISTA TEÓRICO DE NATHAN W. ACKERMAN.	27
2.2.2 SALUD Y ENFERMEDAD DE LA FAMILIA	32
2.2.3 MECANISMOS QUE ORGANIZAN LAS FUNCIONES ESPECIFICAS O PAPELES DE LOS MIEMBROS EN LA FAMILIA.	34

III HACINAMIENTO **PAG**

3. EL CARÁCTER MULTIDIMENCIONAL DEL FENOMENO DE HACINAMIENTO 37

3.0.1 COMPILACION DE EXPERIMENTOS PARA EJEMPLIFICAR EL FENOMENO DE HACINAMIENTO 40

3.0.2 CONSECUENCIAS DEL HACINAMIENTO EN UN SISTEMA FAMILIAR 43

3.1 LA TEORÍA PROXEMICA DE T. HALL EDUARD 44

3.2 ANÁLISIS DE FRIEDRICH BOLLONOW SOBRE HOMBRE Y ESPACIO 45

IV. MÉTODO

4. JUSTIFICACIÓN, PLANTEAMIENTO DEL PROBLEMA Y DEFINICIONES CONCEPTUALES 50

4.1 TIPO DE ESTUDIO 52

4.2 PROCEDIMIENTO 52

V. ESTUDIO Y ANÁLISIS DEL CASO

5. PRESENTACIÓN DE RESULTADOS 54

a) MODELO DE INVESTIGACION

1. Identificación de datos.
2. Esbozo Histórico.
3. La familia como grupo.
4. Funcionamiento habitual de la familia.
5. Análisis de la conformación de los limites.

RESUMEN.

La presente investigación nos proporciona una amplia gama de información del hacinamiento y de la dinámica familiar cuando se vive una en situación de esta índole; analizando los límites, la organización y el funcionamiento de un grupo familiar extenso con una estructura polinuclear. El lapso de la investigación fue cubierto en 5 meses, con apoyo de la observación directa y en la entrevista no estructurada para obtener las conclusiones aquí planteadas. En el marco socioeconómico cultural es de nivel parcialmente unificado en un nivel bajo y medio con sectores infectados con parásitos sociales, la población donde se desarrolla esta familia se encuentra ubicada en la zona ejidal, la Presita, inmersa en los límites de San Martín Tepetlixpan, dentro del área urbana del municipio de Cuatitlan Izcalli. El propósito fue determinar el desequilibrio familiar respecto a la transmisión de límites, favorecidos por una situación de hacinamiento. En la primera parte de la investigación se sustenta teóricamente en el problema llegando así al conocimiento de que las familias con problemas de hacinamiento sostienen una relación bajo límites rígidos, donde el desenvolvimiento del grupo de ve frenado afectando la unidad familiar.

INTRODUCCIÓN

El presente estudio se interesa por la dinámica familiar que se está presentando en el México moderno, el cual se transforma aceleradamente obligando a los grupos familiares a organizarse de maneras diferentes para su supervivencia, y enfrentando principalmente las dificultades socioeconómicas. Una de estas es el hecho de que varias generaciones de un grupo familiar habiten en una sola vivienda.

Estudios realizados desde el campo de la sociología indican que este es un fenómeno que va en aumento tanto en áreas rurales como urbanas, y la mayoría ubicadas dentro de los cinturones de pobreza cada vez son más y con ello otros problemas a nivel cultural.

Una visión amplia sobre estos fenómenos motivó el interés de conocer la dinámica familiar de estos grupos, preguntándonos sobre la influencia que tiene el hecho de vivir amontonados (hacinamiento) en la transmisión de límites entre los miembros de un grupo familiar; tomando en cuenta que para toda familia los límites son indispensables para la acomodación mutua de sus integrantes. Constituyen un parámetro útil para evaluar su funcionamiento, así como también permite observar su grado de intimidad y de apertura entre ellos.

Desde siempre la familia a sido un tema de interés para muchas disciplinas entre ellas a la psicología; sin embargo no se encontraron estudios que hicieran mención a familias hacinadas, empezando porque no existe un análisis claro del fenómeno de hacinamiento. Por lo que en un primer momento de la realización del presente estudio se enfocó a realizar una recopilación bibliográfica de éste para su entendimiento y posteriormente se analizó un grupo familiar que viviera bajo estas condiciones. Para el análisis se utilizó como base la corriente teórica de los sistemas, que ha tenido un gran auge en las ultimas décadas.

I. ANTECEDENTES ANTROPOLÓGICOS Y SOCIOLOGICOS DE LA FAMILIA.

La constante transformación de la familia a través del tiempo es el resultado de un incesante proceso de evolución; ha tomado formas muy diversas a lo largo de la historia de la humanidad, amoldándose a la cultura, a las condiciones de vida que dominan el lugar y en un tiempo dado. Han existido variedad de formas de abordaje para su estudio evolutivo, como lo son los análisis de las épocas de la cultura, de los sistemas de parentesco o de los grupos domésticos y en la actualidad con todo un enfoque sistémico de ésta.

1 ANÁLISIS DE MORGAN SOBRE LA EVOLUCION DE LA FAMILIA

El estudio de la evolución de la familia realizada por Morgan nos muestra en primera instancia una época primitiva, caracterizada por el salvajismo y una lucha del hombre por salir de la animalidad, no existiendo aún una noción de familia. Se encuentra como la forma más antigua y primitiva de la familia, a los matrimonios por grupos, la forma de matrimonios en que grupos enteros de hombres y grupos enteros de mujeres se pertenecen recíprocamente. Los hombres y mujeres vivían en promiscuidad sexual en sentido de que aún no existían las restricciones impuestas más tarde por la prohibición del incesto y por la costumbre.

A partir del antiguo origen, la familia pasó por varias etapas de desarrollo. Primeramente encontramos a la familia consanguínea, donde los grupos conyugales se clasifican por generaciones y su organización consistió en excluir a los padres y a los hijos del comercio sexual recíproco. Hermanos y hermanas, primos y primas en primero, segundo y tercer grados, son todos ellos maridos y mujeres unos de otros.

Aparece después la familia Punalúa, en la que el tabú del incesto varía. La prohibición de la unión sexual abarca también a los hermanos. Este proceso de prohibición probablemente comienza con la exclusión de los hermanos uterinos, y acabando con la prohibición del matrimonio entre hermanos colaterales (es decir, según nuestros actuales nombres de parentesco, los primos carnales, primos segundos y primos terceros). En la familia Punalúa aparece el llamado matrimonio por grupos, es decir, conjuntos de hombres y mujeres que podían unirse indistintamente entre sí sin tener que establecer vínculos de pareja.

En una tercera etapa encontramos a la familia sindiásmica donde un hombre vive con una mujer, pero de tal suerte que la poligamia y la infidelidad ocasional siguen siendo un derecho para los hombres, aunque por causas económicas la poligamia se observa raramente; al mismo tiempo, se exige la más estricta fidelidad a las mujeres mientras dure la vida común, y su adulterio se castiga cruelmente. Sin embargo, el vínculo conyugal se disuelve con facilidad por una y otra parte, y después, como antes, los hijos sólo pertenecen a la madre.

Finalmente aparece la familia monogámica, procede por vía directa de la sindiásmica. Tiene por objeto procrear hijos cuya paternidad está definida claramente. Aparece en el momento en el que el hombre ve aumentar su poder social, su fin expreso es el procrear hijos cuya paternidad sea indiscutible; y esta paternidad indiscutible se exige por que los hijos, en calidad de herederos directos han de entrar un día en posesión de los bienes de su padre.

La familia monogámica se diferencia de matrimonio sindiásmico por una solidez mucho más grande de los lazos conyugales, que ya no pueden ser disueltos por deseo de cualquiera de las partes. Ahora, sólo el hombre, como regla, puede romper estos lazos y repudiar a la mujer.

También se le otorga el derecho de infidelidad conyugal, sancionando, al menos, por la costumbre, este derecho se ejerce cada vez más ampliamente, a medida que progresa la evolución social. Si la mujer se acuerda de las antiguas prácticas sexuales y quiere renovarlas, es castigada más rigurosamente que en ninguna época anterior.

La monogamia nació de la concentración de grandes riquezas en unas mismas manos -las de un hombre- y el deseo de transmitir esas riquezas por herencia a los hijos de este hombre, excluyendo los de cualquier otro. Para lo que necesita la monogamia de la mujer, pero no la del hombre; tanto es así, que la monogamia de la primera no ha sido el menor obstáculo para la poligamia descarada u oculta del segundo, por tanto no se vive una monogamia como tal. Con la revolución social, van desapareciendo las riquezas hereditarias (medios de producción) y con ello puede pensarse que "pueda comenzarse a vivir una monogamia como tal"; debido al surgimiento del trabajo asalariado, el proletariado y a la dificultad del hombre de mantener ha varias mujeres.

Con el origen de la familia monogámica se manifiesta con claridad el conflicto entre el hombre y la mujer, originado por el dominio exclusivo del primero; pero ante el cual la mujer se rebelaba con el paso del tiempo. Estas etapas de desarrollo de la familia muestran las diferentes configuraciones que ha tenido, bajo un sistema de restricciones sexuales incestuosas. El incesto constituye una regla universal que prohíbe el matrimonio entre parientes cercanos, y varía según el modo en que cada grupo define lo que se entiende por pariente próximo.

1.1 ANÁLISIS DE LA FAMILIA DESDE LA PERSPECTIVA DE ESTUDIO DE LOS SISTEMAS DE PARENTESCO

La socióloga Martine Segalen, considera que la familia es un término polisémico que designa, a la vez individuos y relaciones. Según el contexto, la familia puede designar, también un conjunto muy restringido (padres o abuelos) o amplio (tíos, tías o primos) de personas emparentadas. La familia designa, en otros contextos, relaciones entre individuos o unidades familiares. El significado de familia es amplio pero una forma de entenderla es a través del análisis de los sistemas de parentesco.

Retomando a Fred Zimmerman, Segalen señala que los sistemas de parentesco designan la referencia social de los miembros, que se efectúa mediante la nomenclatura (padre, madre, hermana etc.). La nomenclatura del parentesco es un sistema de clasificación de los parientes que a su vez designan conductas: de evitación, de respeto, de galantería, que puede tenerse con los parientes.

Para Lévi-Strauss un sistema de parentesco recubre dos ordenes muy diferentes de realidad. Se tiene ante todo *términos* por los que se expresan los diferentes tipos de relaciones familiares. Pero el parentesco no se expresa solo en nomenclatura: los individuos o las clases de individuos que utilizan los términos se sienten (o no se sienten, según los casos) obligados a una determinada conducta recíproca: respeto a la familiaridad, derecho o deber, afecto u hostilidad. Así ,entonces, junto a lo que se puede llamar *sistema de denominaciones* (que constituye, en rigor, un sistema de vocabulario), hay otro de naturaleza igualmente psicológica y social, que se llama *sistema de actitudes*.

El sistema de parentesco no posee igual importancia en todas las culturas. En algunas proporciona el principio activo que regula todas las relaciones sociales o la de mayor parte de éstas. En otros grupos, dicha función está ausente o demasiado reducida .

La terminología del parentesco se articula con los modos de filiación y de alianza, que constituyen otros dos principios de parentesco. Filiación es el reconocimiento de lazos entre los individuos que descienden unos de otros. (procedencia de los hijos respecto a los padres). Es reconocida y su peso en la organización social varían en las diferentes sociedades humanas. Martine Segalen describe tres formas de filiación:

1. Filiación unilineal, en la que sólo son reconocidos como parientes a aquellos que descienden de una línea paterna (patrilineales) o de una línea materna (matrilineales). Adopta un principio de clasificación fundado sobre el sexo; asigna un individuo a un solo grupo de parientes.

2. Filiación bilineal, sistema en el que cada grupo de filiación tiene asignada una función diferente, el patrilineaje cumple unas y matrilineaje otras, cada linaje asegura un principio claramente separado y los elementos estructurales de la organización social están en armonía.

3. Filiación indiferenciada o cognática, sistema en el que la pertenencia a un grupo de parentesco ya no está fundada sobre el sexo. Todos los descendientes de un individuo forman parte de un grupo de parentesco. Estos grupos funcionan en la medida en que su flexibilidad permite adaptarse a fluctuaciones demográficas importantes: contrariamente al sistema unilineal, que prohíbe la transferencia de un individuo de un grupo de parientes a otro, el sistema cognático permite a un individuo activar sus relaciones con otro patrí o matrilineaje, de hacer valer sus derechos sobre sus tierras si las de su linaje presente son suficientes, en el caso de presión demográfica.

Entre la filiación unilineal, filiación bilineal y filiación indiferenciada no existe, sin duda, una división fija. Todo sistema posee este coeficiente de indiferenciación difusa que resulta de la existencia universal de la familia conyugal. Además, un sistema unilineal siempre reconoce, en cierta medida, la existencia del otro linaje. Por lo contrario, es raro encontrar un ejemplo de filiación rigurosamente indiferenciada (Lévi-Strauss Claude, 1993).

1.2 LA FAMILIA COMO GRUPO DOMESTICO

El grupo domestico es un termino dado a la familia de una comunidad donde los miembros que la componían no necesariamente tenían que tener los mismos lazos de sangre. El tamaño y la organización de estas comunidades varian en cuanto a el lugar y momento histórico, pero se pueden generalizar sus funciones en relación con la organización económica y de trabajo especifico. Así como también la importancia de la residencia y de la comida como un símbolo de pertenencia al grupo.

Como formas particulares de grupos domésticos, las comunidades familiares tenían claramente la característica esencial que es la coresidencia. La distribución del trabajo y de los bienes no era suficiente para definir las; era necesario que todos sus miembros compartieran el mismo techo y, sobre todo, la cocina. No bastaba con dormir en la misma casa, era necesario preparar y tomar conjuntamente la comida.

Las comunidades familiares sólo podían beneficiarse de algunas ventajas si cumplían esta condición. Se elegía a el hombre de mayor edad como la máxima autoridad. Este dirigía la comunidad, la representaba frente al exterior, asignaba tareas correspondientes a cada uno y organizaba los matrimonios. Una mujer dirigía a las mujeres e hijas, y la dueña elegida nunca era la mujer, la madre, la hermana o la hija del amo.

El tipo de grupo doméstico ya sea de antaño o actual, ayuda a determinar la organización de las relaciones sociales más o menos íntimas en el seno del grupo de parentesco. Así los modelos estructurales afectan en parte los procesos de tensión y de ajuste entre emparentados. Los modelos de socialización están igualmente afectados por la presencia de tal o cual pariente. Los que viven en un mismo grupo doméstico compartirán probablemente el mismo presupuesto: los intercambios económicos en parte están determinados por los tipos de grupos de grupo domestico.

Martine Segalen retoma en su libro antropología histórica de la familia una clasificación de grupos domésticos realizada por los historiadores del Grupo Cambridge, la cual se compone de cuatro categorías:

- a) Los grupos domésticos llamados “sin estructura familiar”, de los que no se ve muy bien a qué corresponden si no es a viejos amigos que comparten el mismo hogar. En esta categoría se cuentan, lo más a menudo, las personas solas.
- b) Los grupos domésticos “simples” que corresponden a la familia, a nuestra célula familiar contemporánea: están compuestos ya sea del padre, de la madre y de los hijos, o ya sea de un viudo o de una viuda con sus hijos, excluyendo cualquier otro pariente.
- c) Los grupos domésticos “extensos compuestos, además de los miembros de la familia simple, por parientes ascendentes, descendentes o colaterales, es decir, por un padre o una madre del jefe de familia o de su mujer, por un hermano o una hermana, un sobrino. La extensión corresponde a una adición a un núcleo central conyugal de un pariente más o menos próximo.

d) Los grupos domésticos “múltiples” en los que cohabitan varias familias emparentadas; de ahí su nombre de “polinucleares”.

Actualmente la familia es clasificada en cuanto a su estructura en familia nuclear y familia extensa. La primera esta compuesta por los padres y los hijos, quienes viven juntos bajo un mismo techo. Los hijos son generalmente descendientes de los padres, pero también se incluyen a los hijos adoptivos cuando los hay.

La familia extensa, es la configuración familiar que está formada por varias generaciones que viven en íntima relación constituyendo una forma de familia que trata de adaptarse a las situaciones de stress, es un modelo importante en muchas familias afectadas por la pobreza. Las funciones familiares son compartidas pudiendo llevarse a cabo la organización de apoyo y cooperación con flexibilidad propias de este modelo. Cuando la familia extensa no puede enfrentar problemas es debido a las dificultades para asignar claramente responsabilidades, existiendo límites imprecisos, creando confusión en sus miembros.

Considerando este panorama evolutivo podemos advertir que la estructura familiar, las denominaciones de parentesco y su organización dependen de un sistema de normas o costumbres propias de su grupo y de la influencia de una época.

Su conformación depende de la idiosincrasia, de las relaciones, de su propia organización, de sus etapas de desarrollo y del marco cultural en donde se desenvuelve.

II ENFOQUE SISTEMICO DE LA FAMILIA

El área de la psicología a evolucionado paralelamente al pensamiento científico que a través del tiempo ha tomado diversas direcciones filosóficas. El mayor auge que tuvo esta área fue durante el siglo XIX con el psicoanálisis de Freud, época donde imperaba el pensamiento meramente mecánico, el cual influyó de gran manera en la conformación del esquema referencial del mismo (Santa María F, Antonio 1979). El centro de estudio de la ciencia había sido el hombre como individuo y se intentaba explicar su conducta en términos de impulsos o instintos o emociones. Actualmente el marco alrededor del individuo se ha roto y las preguntas de investigación se responden en términos de contexto de las relaciones que él crea y vive.

Las razones de este cambio han sido la continua importancia que se concede a las relaciones interpersonales a través de los años y el reciente desarrollo de las ideas sobre sistemas. El cambio se basa en el enfoque del individuo y su adaptación a los modelos de conducta habituales y sistemáticos que los hombres desarrollan cuando se relacionan en la intimidad. La manifestación directa de este cambio se advierte en el campo de la investigación de la familia (J. Haley 1985).

De acuerdo al pensamiento sistémico, corresponde aquí distinguir dos de las perspectivas teóricas que lo integran: la teoría general de sistemas y la cibernética (Fernández de Cerruti). El objetivo y el término de la teoría general de los sistemas fueron presentados por primera vez por Von Bertalanfy después de la Segunda Guerra mundial (con anterioridad a la publicación en 1948 de la Cibernética de Wiener).

Desde la perspectiva de la teoría general de sistemas (Von Bertalanffy, 1968), la familia puede considerarse como un sistema, o sea, una totalidad que se autorregula y se mantiene en constante interacción con su medio, iniciando un circuito de influencia recíproca. Esto se da en un proceso de equilibrio dinámico entre la estabilidad que permite la permanencia del sistema, y el cambio, que posibilita los ajustes necesarios para responder tanto a las modificaciones internas como externas.

Desde la perspectiva de la cibernética, que Norbert Wiener llamó la teoría de la comunicación y del control, la familia puede considerarse como un sistema compuesto por individuos que se comunican entre sí, que intercambian mensajes, que generan información.

De esta manera la familia puede considerarse como un sistema cibernético que se autorregula por medio del procesamiento de información y la corrección de sus errores. Este es un proceso de retroalimentación, o sea, una cadena donde la operación a influye sobre b, b a su vez influye sobre c, y c cierra la cadena influyendo a su vez sobre a.

Tomando en consideración esta tendencia sistémica el presente estudio dio énfasis a las aportaciones teóricas de tres escuelas que marcan un estilo de trabajo de esta corriente, para conocer como se transmiten los límites en la interacción familiar cuando se vive ante una situación de hacinamiento; a través de comprender la organización, el funcionamiento y el ejercicio de roles en una familia extensa. Estas escuelas son: La Escuela de Milán, la estructural y la del Instituto de Ackerman.

La escuela Estructural describe a la familia como un grupo natural, en interacción con su medio, que conforma su estructura a través de patrones de interacción (Minuchin y Fischman, 1981); aporta a su vez, una tipología característica de la familia, que permite describir el tipo de organización que esta tiene y la cual se desarrolla en la presente investigación.

El estilo de la Escuela de Milán describe a la familia como un sistema cibernético en constante transformación, gobernado por reglas; las cuales al mantenerse en una relación simétrica y no clara da origen al síntoma. La escuela del instituto de Ackerman centra su atención, en el proceso de comunicación familiar e intenta conectar la conducta problema (síntoma) con las conductas de las demás personas incluidas en el sistema.

Este enfoque considera que las descripciones familiares pertenecen a distintos dominios de observación; como son la estabilidad, el cambio y la complementación de ambos aspectos.

2. MODELO ESTRUCTURALISTA DE SALVADOR MINUCHIN

El enfoque estructural parte de la idea de que el individuo no es un ser aislado, sino que forma parte de diversos contextos sociales, de los cuales el de que mayor importancia es el de la familia; aunque todos los demás influyan en este y viceversa. La orientación de este modelo se basa principalmente en dos axiomas. El primero considera que el individuo influye sobre su contexto y es influido por éste por las secuencias repetidas de la interacción; y el segundo subraya que cualquier modificación en el contexto producen cambios en el individuo.

La interacción que se tiene con los contextos habituales, permite al individuo almacenar información, actitudes y experiencias, las cuales se irán modificando por la influencia de los acontecimientos actuales. Al respecto Minuchin considera que “El presente del individuo es su pasado más sus circunstancias actuales. Una parte de su pasado sobrevivirá siempre, contenido y modificado por las interacciones actuales”. El objetivo de este enfoque es el de introducir una conceptualización interaccional del ser humano en sus diferentes contextos; pero la finalidad del presente estudio conllevó a darle mayor relevancia al contexto familiar.

Minuchin conceptualiza a la familia como un sistema abierto que opera dentro de contextos sociales específicos, su estructura es la de un sistema sociocultural en proceso de transformación, muestra un desarrollo desplazándose a través de un cierto número de etapas que exigen una reestructuración, así como también se adapta a las circunstancias cambiantes de modo tal que mantiene una continuidad y fomenta el crecimiento psicosocial de cada miembro.

2.0.1 PAUTAS TRANSACCIONALES

El concepto de familia no se reduce a los aspectos biopsicodinámicos individuales de sus miembros. Los miembros de una familia se relacionan de acuerdo con ciertas disposiciones que gobiernan sus transacciones, entendiéndose por esto las normas o reglas que sirven de base para las negociaciones o convenios familiares. Estas disposiciones, aunque por lo general no son establecidas en forma explícita, o siquiera reconocidas, constituyen un todo: la estructura de la familia. La realidad de la estructura corresponde a un orden diferente que la realidad de los miembros individuales.

La familia es el conjunto invisible de demandas funcionales que organizan los modos en que interactúan los miembros de una familia. Las transacciones repetidas establecen pautas acerca de qué manera, cuando y con quién relacionarse, y estas pautas sostienen el sistema.

Las pautas transaccionales regulan la conducta de los miembros de la familia. Son mantenidas por dos sistemas de coacción. El primero es genérico e implica las reglas universales que gobiernan la organización familiar; como lo es la jerarquización del poder o la complementariedad de las funciones.

El segundo sistema de coacción es idiosincrásico, e implica las expectativas mutuas de los diversos miembros de la familia. Estas expectativas surgen de las negociaciones explícitas e implícitas entre los miembros de la familia relacionadas a menudo con los acontecimientos diarios.

Las pautas permanecen en relación con una acomodación mutua en la familia, así como también por su grado de eficacia funcional. De este modo, el sistema se mantiene a sí mismo. Ofrece resistencias al cambio más allá de cierto nivel y conserva las pautas preferidas mientras puedan ser sostenidas. En el interior del sistema existen pautas alternativas, pero toda desviación que va más allá del umbral de tolerancia del sistema, excita mecanismos que restablecen el nivel habitual (como la lealtad familiar y maniobras de inducción de culpabilidad).

La existencia continua de la familia como sistema depende de una gama suficiente de pautas, la disponibilidad de pautas transaccionales alternativas, y la flexibilidad para movilizarlas cuando es necesario hacerlo. La familia debe responder a cambios internos y externos y, por lo tanto, debe ser capaz de transformarse de modo tal que le permita encarar nuevas circunstancias sin perder la continuidad que proporciona el marco de referencia de sus miembros.

El sistema familiar se diferencia y desempeña sus funciones a través de sus subsistemas. Los individuos son subsistemas en el interior de una familia. Las díadas, como la de marido-mujer o madre-hijo, pueden ser subsistemas. Los subsistemas pueden ser formados por generación, sexo, interés o función.

Cada individuo pertenece a diferentes subsistemas en los que posee diferentes niveles de poder y en los que aprende habilidades diferenciadas. La organización en subsistemas de una familia proporciona un entrenamiento adecuado en el proceso de mantenimiento de la individualidad, al mismo tiempo que ejerce sus habilidades interpersonales en diferentes niveles.

2.0.2 FUNCION DE LOS LIMITES

La función de los límites reside en proteger la diferenciación del sistema y están constituidos por las reglas que definen quiénes participan, y de qué manera.

En el sistema familiar los límites deben definirse con suficiente precisión como para permitir a los miembros de los subsistemas el desarrollo de sus funciones sin interferencias indebidas, pero también deben permitir el contacto entre los miembros del subsistema y los otros.

La claridad de los límites en el interior de una familia constituye un parámetro útil para la evaluación de su funcionamiento. Algunas familias se vuelcan hacia sí mismas para desarrollar su propio microcosmos, con un incremento consecuente de comunicación y de preocupación entre los miembros de la familia. Como producto de ello, la distancia disminuye y los límites se esfuman. La diferenciación del sistema familiar se hace difusa. Un sistema de este tipo puede sobrecargarse y carecer de los recursos necesarios para adaptarse y cambiar bajo circunstancias de stress.

Existen otras familias que se desarrollan con límites muy rígidos. La comunicación entre los subsistemas es difícil, y las funciones protectoras de la familia se ven así perjudicadas. Estos dos extremos de funcionamiento de los límites son designados como aglutinamiento y desligamiento.

Es posible considerar a todas las familias como pertenecientes a algún punto situado entre un continuum cuyos polos son los dos extremos de límites difusos, por un lado, y de límites sumamente rígidos. Las operaciones en los extremos, señalan áreas posible de patología.



DESLIGADA
(límites
inadecuadamente
rígidos)

LIMITES CLAROS
(espectro normal)

AGLUTINADA
(límites difusos)

En términos humanos, aglutinamiento y desligamiento se refieren a un estilo transaccional, o de preferencia por un tipo de interacción, no a una diferencia cualitativa entre lo funcional y la disfuncional.

Los miembros de subsistemas o familias aglutinados pueden verse perjudicados en el sentido de que el exaltado sentido de pertenencia requiere un importante abandono de la autonomía. La carencia de una diferenciación en subsistemas, desalienta la exploración y el dominio autónomos de los problemas.

Los miembros de subsistemas o familias desligados pueden funcionar en forma autónoma, pero poseen desproporcionado sentido de independencia y carecen de sentimiento de lealtad y pertenencia y de la capacidad de interdependencia y de requerir ayuda cuando la necesitan.

Un sistema próximo al extremo desligado del continuum tolera una amplia gama de variaciones individuales entre sus miembros. Pero los stress que afectan a uno de los miembros de la familia no atraviesan sus límites inadecuadamente rígidos. Sólo un alto nivel de stress individual puede repercutir con la suficiente intensidad como para activar los sistemas de apoyo de la familia. En el extremo aglutinado del continuum, se observa lo contrario. La conducta de un miembro afecta de inmediato a los otros y el stress de un miembro individual repercute intensamente a través de los límites y produce rápido eco en otros subsistemas.

Millar (1968), en su artículo titulado "El establecimiento de límites y maduración psicológica del niño" menciona que para algunos padres colocar límites ha llegado a tener implicaciones de autoritarismo e insensibilidad. La fase del desarrollo del Yo, en la cual el establecimiento de límites por los padres, juega un papel central, es aquella en la cual el chico está experimentando la devaluación de su omnipotencia. La desilusión de la omnipotencia comienza en parte, a causa de la resistencia de los padres a continuar como sus esclavos. Es también una respuesta a la competencia real creciente del pequeño, así como una aceptación de su responsabilidad como padres para que su maduración siga adelante.

Es una crisis para el niño aceptar y reconocer su incapacidad para sobrevivir sin los padres y le señala su yo devaluado; si ha sido guiado adecuadamente, podrá hacer a un lado su omnipotencia y confiar en la de sus padres. El logro de este paso abre la puerta a un crecimiento posterior del yo infantil. La capacidad de los padres para establecer límites claros y precisos y mantenerlos es un ingrediente importante de ayuda al pequeño para encontrar su camino en este momento de su desarrollo.

Poner límites implica desaprobar claramente y usar castigos si es necesario, la reacción del infante generalmente es positiva, cuando ha pasado el coraje, tanto los padres como los hijos se sienten mejor. La atmósfera se aclara y se sigue un periodo de reaproximación. Sin embargo, con frecuencia, los padres tienen dificultades específicas para el establecimiento de los límites. Una consecuencia de la falla en establecerlos genera un niño inmaduro, infantilizado, con poca tolerancia a la frustración, baja capacidad de demora, egocentricidad continua autoestima deteriorada.

Además de los límites que se imponen al pequeño en su desenvolvimiento individual, dentro de la familia también hay que establecerlos de modo que sepa claramente el papel jugado por cada miembro y cuáles son las actitudes esperadas de él y las que no se permiten dentro del sistema familiar; en el cual interactúan constantemente tres subsistemas: el conyugal, el parental y el fraterno. (Peniche Bates, Welinna 1985)

2.0.3 ORGANIZACIÓN Y FUNCIONAMIENTO DE LOS SUBSISTEMAS

Una forma de ilustrar las etapas y procesos del desarrollo familiar es a través del análisis de la organización y funciones de los subsistemas, tomando como base a tres de estos; los cuales son:

1. El subsistema conyugal, donde la unión de dos personas para formar una familia constituye el comienzo formal de una nueva unidad familiar. La pareja debe acomodarse mutuamente en un gran número de rutinas. En este proceso de mutua acomodación, la pareja desarrolla una serie de transacciones, formas en que cada esposo estimula y controla la conducta del otro y, a su vez, es influido por la secuencia de conducta anterior. Estas pautas transaccionales constituyen una trama invisible de demandas complementarias que regulan muchas situaciones de la familia.

La pareja también deberá enfrentar la tarea de separación de cada familia de origen y negociar una relación diferente con los padres, hermanos y parientes políticos. Si las familias de origen no logran adaptarse a la separación de sus miembros, es posible que lleguen a amenazar el proceso de constitución de una nueva unidad.

El subsistema conyugal debe llegar a un límite que lo proteja de la interferencia de las demandas y necesidades de otros sistemas; en particular cuando la familia tiene hijos. Los adultos deben poseer un territorio psicosocial propio. Si el límite alrededor de los esposos es excesivamente rígido, el sistema puede verse stressado por su aislamiento. Pero si los esposos mantienen límites flexibles, otros subgrupos, incluyendo a los hijos y a los parientes políticos, pueden interferir en el funcionamiento de su subsistema.

2. Con el subsistema parental la familia alcanza un nuevo nivel de formación familiar, donde el nacimiento de un hijo implica un cambio en las pautas transaccionales de los cónyuges. En la organización de la familia aparece un nuevo grupo de subsistemas, en el que los hijos y los padres tienen diferentes funciones.

En esta nueva interacción, los padres tienen que trazar límites que permitan el acceso de los hijos a ambos padres y, al mismo tiempo, que los excluyan de las relaciones conyugales.

La relación de paternidad requiere la capacidad de alimentación, guía y control. Las proporciones de estos elementos dependen de las necesidades de desarrollo del hijo y de las capacidades de los padres. Pero la relación requiere el uso de la autoridad para que se puedan desempeñar sus funciones ejecutivas.

El funcionamiento eficaz requiere que los padres y los hijos acepten el hecho de que el uso diferenciado de autoridad constituye un ingrediente necesario del subsistema parental. La responsabilidad y la obligación de los padres para determinar las reglas de la familia estimula el derecho y la obligación de los hijos de crecer y desarrollarse en forma autónoma.

3. El subsistema fraterno, es el primer laboratorio social en el que los hijos pueden experimentar con sus iguales. En el marco de este contexto los hijos se apoyan, aíslan, descargan sus culpas y aprenden mutuamente. Los hermanos aprenden a negociar, cooperar, y competir.

La manera de como los hermanos se relacionan, conforman los patrones de socialización con el mundo extrafamiliar; los cuales tienden a modificarse cuando cada miembro de este subsistema aprende formas alternativas de relación en este medio externo e incorpora al subsistema nuevas experiencias. En este subsistema cada uno de los hermanos adquiere y posee posiciones diferentes en sus relaciones mutuas y estas posiciones, asumidas tempranamente pueden ser significativas en el desarrollo posterior de sus vidas.

En las familias amplias, el subsistema fraterno posee otras divisiones, ya sea por edad, sexo o función; determinando así el subsistema de los mayores y menores, los que tienen más aptitudes para la realización de algunas tareas, o bien si son hombres o mujeres.

Los límites que se establecen en el subsistema fraterno deben proteger a los que lo conforman, de la interferencia adulta; para que puedan ejercer su derecho a la privacidad, tener sus propias áreas de interés y disponer de la libertad de cometer errores en su exploración.

2.1 MODELO CIBERNÉTICO DE LA FAMILIA

La cibernética centra su atención en el estudio los sistemas de control y comunicación; de tal manera que las bases teóricas de esta área de la ciencia aplicada a la familia, permite entender como la conducta de un individuo ejerce influencia sobre los otros y que el cambio de la conducta de uno de ellos provoca respuestas en los demás.

Retomando los conceptos cibernéticos, Jay Haley considero que las personas que viven juntas durante mucho tiempo no toleran todos los tipos de conducta que se intercambian entre ellas y se entregan a la tarea de ponerse límites las unas a las otras. Resultando posible, que en la medida en que los miembros de la familia se limitan entre sí, describir su interacción en términos de procesos autocorrectivos del sistema total. Los miembros responden de forma activada por el error cuando cualquiera de ellos sobrepasa cierto límite. Estos procesos de conducta mutuamente reactiva definen las reglas del sistema familiar, que, en este sentido, es un sistema dotado de un proceso regulador. No existe sin embargo, un regulador único del sistema, sino que cada miembro funciona como regulador de los demás y de esta forma mantiene el sistema.

Decir que los miembros de la familia responden entre sí en forma activada por el error, de modo que se mantenga estable el sistema familiar, es sugerir que los refuerzos que mantienen la estabilidad del sistema son producto de los intentos de introducir cambios realizados por los miembros. Es decir, cuanto más intentos individuales de cambiar el sistema, mayor es la actividad de los procesos que lo mantienen inmodificado.

De esto se deduce también que, cuanto más descontentos estén los miembros de la familia, más intentarán introducir algún cambio y, por lo tanto, reforzarán la perpetuación del sistema tal cual es. Esta es la tragedia de la familia conflictiva. Los límites del sistema familiar son fijados por los miembros de la familia en su mutua interinfluencia. Por lo tanto, al describir a una familia, deben tenerse en cuenta dos niveles de regulación: a) La respuesta activa de un miembro cuando otro sobrepasa los límites de su campo de acción, y b) el intento de cada uno de los miembros por ser el metarregulador, es decir, la persona que fija dichos límites.

Es en este nivel de metarregulación en el que se sitúa el problema del control, pues el proceso de regulación se manifiesta en él como una lucha mantenida por cada uno de los miembros de la familia para ser quien determine los límites de la conducta de los demás. La existencia en la familia de subsistemas que regulan el uno al otro añade una nueva complejidad: el subsistema de los parientes políticos influye sobre el núcleo familiar, el subsistema hermanos sobre las relaciones de los padres etc.

Procurar estos dos niveles de observación en el contexto actual de cada familia, permite destacar la lucha entre las fuerzas opuestas que inducen al conflicto y la patología del sistema. Los conflictos pueden ser manifiestos o encubiertos mediante tácticas de violencia física al manifestarse desvalido e incapaz, por la disociación de la familia en alianzas entre los miembros de la familia, así como también, entre un miembro del núcleo familiar con otros parientes de otras generaciones; recurriendo al rechazo, el ataque y el sabotaje en agresiones mutuas.

La psicopatología es consecuencia de la lucha por el poder entre personas; entendiendo por poder, la posesión de dominio o capacidad de gobiernos sobre otros. Cuando no existe una jerarquización del poder, puede inducir a la familia a sobrevalorar la igualdad e imponer por ello una relación simétrica única, que provoca la incapacidad en sus miembros de manejar su relación intrafamiliar; así como también no permite el aprendizaje o el intercambio del medio extrafamiliar.

2.2 PSICODINAMISMOS DE LA VIDA FAMILIAR

El doctor Ackerman contribuyó a la ciencia, con sus documentaciones clínicas de cincuenta casos familiares recogidos durante veintiocho años de práctica psiquiátrica psicoanalítica, en la clínica de salud mental familiar de New York; así como también de clínica psicoanalítica de Culumbia. A partir de sus observaciones construyó un marco conceptual para comprender las relaciones entre los procesos familiares y la salud mental.

Los aspectos teóricos de Ackerman se basan en la imagen que tiene del hombre como un todo y como un sistema abierto, el cual está constantemente interactuando con dos unidades de gran importancia, que son la familia y la sociedad. Y son en éstas dos unidades donde el hombre va moldeando su personalidad.

Los determinantes del moldeamiento de la personalidad son, el proceso biológico y el proceso social. El primero en dar una conceptualización teórica sobre la personalidad fue Freud, pero Ackerman considero las aportaciones de este autor como una orientación unilateral del hombre; porque a pesar de que Freud concebía la importancia de ambos procesos en la configuración de la personalidad, este dio prioridad en sus conceptualizaciones al aspecto biológico y el aspecto social tomó una posición tangencial.

Ackerman penso que se tenían que reformular algunos conceptos del enfoque Freudiano centrado en los procesos profundos de la personalidad, dentro de un esquema teórico más amplio que reconociera la continuidad esencial del individuo, la familia y la sociedad.

Ackerman en su análisis de la teoría psicoanalítica de Freud indico; “ Este autor centra su atención en el papel de la familia, en el moldeamiento de la personalidad y en la salud mental del niño, pero da prioridad a los instintos innatos. Enfatiza el núcleo biológico del hombre, y disminuye el papel de la sociedad. Se detiene mucho en la estructuración permanente de la personalidad en los primeros años de vida, y reduce la importancia de niveles posteriores de participación social. Eleva a una altura vertiginosa la primacía de los procesos irracionales inconscientes, al tiempo que infravalora los poderes racionales del hombre”.

Continua diciendo, “ Freud concebía la familia como el medio para disciplinar los instintos biológicamente del niño, y para forzar la represión de su descarga espontánea. Describía al niño como un animalito perverso polimorfo”.

2.2.1 LA CONFIGURACION DE LA PERSONALIDAD DESDE EL PUNTO DE VISTA TEORICO DE NATHAN W. ACKERMAN

Ackerman no rechaza el psicoanálisis de Freud, sino que utiliza sus conceptos para comprender los procesos mentales internos. De esta manera Ackerman intenta abarcar dentro de su marco teórico, tanto las pautas integradoras de la personalidad y los dinamismos de las relaciones interpersonales, para interpretar los procesos mentales inconscientes y conflictos relacionados en el contexto más amplio de la experiencia consciente del individuo y de su integración a las relaciones grupales.

Ackerman define a la personalidad como: “El resultado de la interacción y combinación del organismo individual y su ambiente; y es también el producto de la progresiva diferenciación del organismo de su ambiente. Es el instrumento integrador de los procesos adaptativos.

Por consiguiente la personalidad, desde el nacimiento, es biopsicosocial”. La familia es el primer grupo donde se socializa el ser humano y es donde se gesta la personalidad de éste; la adaptación a esta primera unidad, implica una alta probabilidad de adaptación a una unidad mayor que es la sociedad.

Para Ackerman, “La unidad familiar es la intermediaria entre el individuo y la sociedad” y los procesos de organización de ésta, tienen un papel importante en la salud y enfermedad; tanto mental, como en la interacción de sus miembros dentro y fuera del núcleo familiar.

Estos procesos son interdependientes y podemos mencionar algunos como la identidad psicológica, que comprende esfuerzos expectativas y valores; así como también la estabilidad del comportamiento expresada como: continuidad en el tiempo, el control del conflicto y la capacidad de cambiar, aprender y lograr un desarrollo mayor; adaptabilidad y complementariedad en las nuevas relaciones de roles. La identidad psicológica es una representación única, no es una configuración estática evoluciona y cambia a través del tiempo. Es una combinación de elementos de experiencias viejos y nuevos, profundos y superficiales. Está moldeada por la interacción del individuo con su ambiente interpersonal. La identidad psicológica se refiere a un concepto de sí expresado en esfuerzos, metas, expectativas y valores de una persona o grupo de personas.

A medida que el individuo madura, logra una identidad que es a la vez individual y social, y ambos aspectos no son claramente separables. El componente individual de identidad personal está representado por los rasgos más antiguos, más tempranamente adquiridos. Éste es el aspecto más duradero y menos modificable de la personalidad, el aspecto más personal, íntimo y relativamente fijo del yo. El componente social de la identidad de la persona está representado en los aspectos de la personalidad posteriormente adquiridos y más periféricos. Ésta es la capa menos duradera y más modificable del carácter. Es menos personal, menos íntima, menos fija. Es por consiguiente más maleable y a modo de prueba, influida por el tiempo y los procesos de pertenencia al grupo.

En cada estadio de desarrollo, la identidad personal está ligada y diferenciada de la identidad de los padres y de la familia en una forma especial. Esta relación comienza con la simbiosis de la pareja madre-hijo; está moldeada por los procesos de identificación primaria del niño y sus padres; y sufre cambios posteriores a medida que el niño diferencia gradualmente su yo y prolonga su identificación para abarcar otros miembros de la familia. Por consiguiente la organización de la identidad individual en cualquier momento del tiempo compendia una identidad familiar correspondiente.

En el contexto de la relación familiar o grupo, la identidad psicológica se refiere a elementos unidos de identidad psíquica; los impulsos, valores, expectativas, acciones, temores y problemas de adaptación mutuamente compartidos y complementados por las conductas que los miembros del grupo familiar efectúan en sus roles. Esto es, un segmento de identidad compartida reflejando en fundamentos de experiencia unida, y actuando en las conductas de rol familiar recíprocas o complementarias de estas personas unidas.

Es este aspecto de la vida familiar lo que da forma a las normas ideales de la familia; la línea de acción en autoridad, diferenciación sexual, división del trabajo y actitudes en la crianza de los hijos.

La identidad psicológica de un grupo familiar determina la forma en que tienen cierto equilibrio los elementos de igualdad y diferencia entre personalidades de los miembros de la familia.

Toda familia logra un equilibrio, que mantiene su integración como grupo. Este equilibrio protege la estabilidad de la familia, pero esta estabilidad no es estática sino dinámica; es decir que la familia se va adaptando a los procesos de cambio tanto del medio extrafamiliar, como de cada uno de sus miembros, lo que permite así un desarrollo con mayores probabilidades de salud emocional en sus miembros y mayor consistencia como grupo. Cuando una familia logra su equilibrio bajo parámetros estáticos, tiene mayor probabilidad de desajuste emocional en sus miembros y de desorganización como grupo.

Para Ackerman el proceso de estabilización tiene dos faces de funcionamiento; la primera hace referencia a “Un proceso conservador que hace posible la continuidad de la uniformidad en el tiempo. Sin embargo, nunca pueden mantenerse exactamente las condiciones del pasado. La segunda fase de la función de estabilización es la acomodación a nuevas condiciones de vida”.

La estabilidad en las relaciones interpersonales es una función del interjuego de la orientación hacia sí mismo y hacia el grupo. La interacción de los miembros de la familia en sus roles familiares respectivos determina el tipo de estabilidad de las relaciones familiares. Afecta a la capacidad de manejar el conflicto familiar y de restablecer el equilibrio después de una crisis emocional.

El control del conflicto es una dimensión especial y directamente vinculada con las relaciones del individuo y la familia. El fracaso en encontrar una solución eficaz lleva a la inadaptación y enfermedad emocional. Es de importancia especial la capacidad para lograr pautas de complementariedad de los roles familiares.

El término complementariedad se refiere a pautas específicas de relaciones entre roles familiares que proporcionan satisfacciones, vías de solución para el conflicto, apoyo a una imagen necesaria de sí mismo, y afianzamiento de formas decisivas de defensa contra la ansiedad.

El rol representa una unidad adaptativa de la personalidad en acción, permite la adaptación al grupo, delimita las diferencias entre las personas y tiende a modificarse en relación a las exigencias sociales. Cada rol requiere la movilización de defensas y recursos ante la realidad. El éxito o fracaso de la adaptación es parte contingente con respecto al grado de apoyo que el individuo extrae de sus relaciones grupales.

Cada individuo adquiere distintos roles de acuerdo al estadio de maduración por el cual este pasando. cuando se es niño los problemas de adaptación más importantes están contenidos dentro del marco familiar; el niño y su madre, el niño y su padre, el niño y sus hermanos. Para el adolescente los problemas de adaptación más importantes son la maduración y diferenciación sexual y la preparación emocional para las tareas de la vida adulta.

La identidad de la evolución del adolescente debe acomodarse a los roles ampliados y cambiantes que debe cumplir dentro de la familia y también dentro de la comunidad. Para el adulto los principales problemas adaptativos que tiene dentro del grupo familiar yacen en las relaciones de marido y mujer, padre y madre, padre e hijo. Las exigencias de la integración a los roles intrafamiliares deben armonizar con las exigencias correspondientes a los roles extrafamiliares, sociales y de trabajo.

2.2.2 SALUD Y ENFERMEDAD DE LA FAMILIA

El tratar de dar una definición de lo que es sano o enfermo no es sencillo en el caso de los individuos ni de las familias. La distribución es más relativa que absoluta, no se puede hablar de una familia sana en su totalidad.

Desde el punto de vista psiquiátrico, las familias son predominantemente sanas o predominantemente enfermas. Es posible distinguir en una familia dada algunos componentes del funcionamiento familiar que son principalmente inadecuados. Si para propósitos prácticos clínicos, es necesario distinguir entre familias sanas o enfermas; se puede pensar en las familias enfermas como aquellas que fracasan progresivamente en el cumplimiento de sus funciones familiares esenciales.

Puede ser posible concebir en un solo continuo grados de éxito y fracaso en la realización de funciones familiares esenciales. Desde cierto punto de vista, se puede graduar la profundidad y lo nocivo del fracaso en la adaptación familiar de acuerdo con el nivel en el que la familia maneja sus problemas.

1. La familia enfrenta sus problemas, los delimita correctamente y logra una solución realista para ellos.
2. Aunque incapacitada para lograr una solución realista, la familia puede, sin embargo, contener el problema, y controlar los efectos potencialmente nocivos, mientras que se otorga a sí misma un período más largo para encontrar una solución.

3. Incapaz de encontrar una solución eficaz o de contener los efectos destructivos del conflicto, la familia reacciona a la tensión del fracaso con una conducta impulsiva, inadecuada, autodestructivas, dañina. A veces, la familia como grupo busca un chivo emisario, dentro o fuera de ella. En esta condición la familia como tal no puede mantener sus defensas por mucho tiempo.

4. Con fracasos persistentes en los tres niveles precedentes, la familia muestra síntomas progresivos de desintegración emocional, que en algunas circunstancias pueden culminar en la desorganización de los lazos familiares.

Sea cual fuere el grado de fracaso, la familia perturbada puede manifestar predominancia de patología social o de psicopatología. La patología social y la psicopatología pueden o no coexistir. En algunas familias se superponen graves trastornos de ambos tipos. Otras familias superficialmente integradas como unidad social, están caracterizadas por una grave psicopatología parecen capaces de mantener el aspecto superficial de unidad y conformidad con los requerimientos de la comunidad, mientras que internamente están constituidas por personas alienadas, seriamente trastornadas.

En otros tipos de familia puede prevalecer la estructura contraria, y como reacción a una crisis familiar puede haber por un tiempo una grave patología social, aunque uno no pueda detectar inmediatamente los signos de psicopatología.

Los medios con los que una familia dada maneja sus problemas y conflictos varía con su status social y posición cultural. Cuando la desorganización social de la familia persiste y se vuelve crónica, lleva en última instancia a la perturbación psicopatológica.

2.2.3 MECANISMOS QUE ORGANIZAN LAS FUNCIONES ESPECIFICAS O PAPELES DE LOS MIEMBROS EN LA FAMILIA.

Para que la familia logre un equilibrio debe organizarse de diversas maneras, otorgando a sus miembros diferentes papeles; dentro de los mecanismos que utiliza para lograrlo encontramos el deseo de buscar por prejuicios un chivo expiatorio y el surgimiento de fuerzas neutralizadoras en el grupo familiar.

Se puede entender como prejuicio, al hecho de juzgar las cosas antes de tiempo o sin tener de ellas exacto conocimiento. Para Ackerman, existen dos categorías de prejuicios: los públicos y los particulares; los primeros se refieren al antagonismo común que se basan en diferencias de color, religión, origen étnico etc. y los segundos enfatizan la vida privada de la familia.

En la vida intrafamiliar los prejuicios se organizan de manera irracional alrededor de significados especiales que les son atribuidos a las diferencias entre los miembros de la familia. La persona que muestra una diferencia se percibe como “extraña”, la cual amenaza la seguridad de los otros miembros del grupo. Compartiendo este sentimiento de amenaza, varios miembros o la mayoría de la familia atacan a la fuente de la diferencia.

En cualquier familia existen similitudes y diferencias entre sus miembros, lo que ayuda a su adecuado desarrollo como grupo y como individuos; sin embargo cuando alguna de estas posiciones se vuelven rígidas, fijas, automáticas y no aceptan la influencia correctiva de la realidad prevaleciente, se transforman en prejuicios. Esto afecta la funcionalidad familiar cuando los miembros luchan por reconciliar las diferencias existentes entre ellos.

Una familia afectada por los prejuicios puede sufrir divisiones en su estructura, en forma de alianzas emocionales antagónicas. Estas facciones luchan por la amenaza que sienten por ciertas diferencias entre los miembros de la familia. Alrededor de estas diferencias está el patrón de los prejuicios familiares específicos.

Al desarrollarse estos mecanismos emocionales se organizan funciones específicas o papeles: el papel de atacante, el de víctima y el de curandero. En un momento dado estos papeles son desempeñados por algunos miembros particulares y al pasar el tiempo por otros miembros. Cada uno es seleccionado para desempeñar su respectivo papel por procesos emocionales inconscientes dentro de la familia.

El destructor de la familia castiga al miembro cuyas diferencias se consideran una ofensa y una amenaza para la continuidad del funcionamiento familiar. El miembro elegido como chivo expiatorio sufre un daño emocional, y por ello se vuelve vulnerable al peligro de sufrir un colapso mental. Otro miembro de la familia desempeña el papel de pacificador, protector o curandero, y se dedica a rescatar a la víctima de los ataques punitivos. A veces el miembro que comienza a desempeñar el papel de perseguidor puede cambiar y desempeñar el papel de víctima o de curandero y viceversa.

Cada uno de estos papeles funcionales puede ser desempeñado en distintos momentos por los miembros de la familia. En el desarrollo de un conflicto familiar crítico, un prejuicio primario que se atribuye a diferencias sobresalientes y amenazantes de un miembro puede producir contra prejuicios. En este caso, la secuencia emocional es el ataque, la defensa y el contraataque.

A la larga los prejuicios, los contraprejuicios y los mecanismos de defensa asociados causan distorsión progresiva de las relaciones del papel familiar. Esto afecta más algunos miembros de la familia que a otros: predispone a algunos a tener prejuicios familiares intensos, mientras fortalece a otros contra éstos.

III HACINAMIENTO

3. EL CARÁCTER MULTIDIMENCIONAL DEL FENÓMENO DE HACINAMIENTO.

Al escuchar la palabra hacinamiento, nos puede venir a la mente imágenes de aglomeración o amontonamiento. Ejemplos cotidianos pueden ser la cantidad de carga vehicular que no permite la facilidad de trasladarse de un lugar a otro y la cantidad de gente que hace uso de los medios de transporte colectivo o de los servicios públicos. ¿Pero en realidad podemos considerar al Hacinamiento como sinónimo de aglomeración o amontonamiento?

De una manera teórica encontramos autores que consideran que el hacinamiento se presenta en diversas situaciones, como es el caso de Niconia y Col (1979); “Proponen que se usa el termino hacinado cuando existe falta de privacía, proximidad muy estrecha a otros, escasez y congestionamiento de recursos”.

Epstein (1981) menciona que un ambiente es hacinante porque: los recursos escasean, las actividades de una persona pueden interferir con las de otras, la interacción interpersonal inevitable puede distraer a un individuo o crear en un grupo conductas que evitan que el individuo alcance sus metas personales; mientras que también, la violación de normas espaciales puede incrementar la activación y la inconformidad.

Smith, Irwin y Barbara Sarason, por su parte consideraron al fenómeno de hacinamiento como una reacción emocional; su carácter radica en la interpretación que un individuo da a sus emociones negativas y su atribución a la densidad.

Para estas personas el hacinamiento es un fenómeno mensurable en función de la *densidad espacial*; entendiendo por ésta, el espacio que cada individuo tendría a su disposición si todo el espacio libre se distribuyera en proporciones iguales. También es mensurable en función de la *densidad social*, es decir, el número de individuos agrupados; a la densidad social de un espacio habitable le da el nombre de *densidad interior* y la densidad social del barrio le llama *densidad externa*.

La densidad entorpece la realización de la conducta, causa una sobrecarga cognoscitiva o una sensación de límites desagradables de la libertad personal. Cuando esto sucede, el sujeto experimenta la pérdida de control sobre su medio, lo cual origina excitación. El siguiente paso consiste en buscar la fuente de esa sensación; y es aquí donde está en juego el proceso de atribución, o sea la búsqueda de la causa. Si se atribuye la excitación a la densidad de la situación, se percibirá que la situación está en hacinamiento.

Como podemos observar, el estudio del fenómeno de hacinamiento ha adquirido un carácter multidimensional, porque la forma en que se ha abordado este tema ha sido en distintos niveles. De una manera generalizada uno de estos niveles pertenece al campo del ambiente físico y otro al campo de la conducta; pero el común denominador de los diferentes puntos de vista, cita la relación entre ambos campos para explicar este fenómeno.

De esta manera el ambiente físico hace referencia a la carencia de espacio medible necesaria para cada sujeto, la alta densidad de personas y la estrecha distancia entre los sujetos. El campo de la conducta hace más referencia a la forma de como se perciben estos factores y como influyen en la constante interacción de los sujetos.

3.0.1 COMPILACIÓN DE EXPERIMENTOS PARA EJEMPLIFICAR EL FENÓMENO DE HACINAMIENTO

La mayoría de experimentos realizados para estudiar el fenómeno de hacinamiento se ha realizado con animales, considerando que las posiciones éticas impedían a los investigadores manipular condiciones de la vida humana directamente a fin de analizar este fenómeno.

Los estudios que mayor relieve tuvieron fueron los de John Calhoun (1962); construyó un ambiente ideal para turones, les suministró agua, alimento y materiales para hacer nidos. Conforme se multiplicó su número, Calhoun pudo estudiar como se adaptaban a condiciones de vida cada vez más hacinantes.

Las observaciones de Calhoun revelaron un elevado índice de mortalidad de las crías. Algunas nacían muertas o débiles; otras eran devoradas o morían desamparadas, pues sus madres no las cuidaban. Los turones macho se volvían totalmente retraídos, perdían el interés por la actividad sexual o se mostraban cada vez más hiperactivos. Con el tiempo dejaban de distinguir entre los turones macho y hembra. Al aumentar la población, se observaron casos de gran agresividad, pasividad absoluta, destrucción de nidos y construcción de nidos defectuosos.

De los experimentos de Calhoun se puede deducir que el hacinamiento trastorna importantes funciones sociales y por eso conduce a la desorganización y, en definitiva, al desplome demográfico o a las grandes mortandades.

El etólogo John Christian (1950) propuso la tesis de que el aumento y la disminución de la población entre los mamíferos estaban gobernados por mecanismos fisiológicos que respondían a la densidad. Al analizar los resultados obtenidos en sus experimentos con ciervos, probó que cuando el apiñamiento es demasiado grande a consecuencia de los aumentos bruscos de la población, la tensión estresante era cada vez mayor.

Cuando esta tensión psicológica y emocional se acumulaba se iba perdiendo la calma y en la química del organismo produciendo una reacción endocrina, que producía el desplome demográfico.

El investigador inglés H. Shoemaker, en sus experimentos con poblaciones de canarios que el hacinaba en una jaula grande, observó que las aves elaboraban una jerarquía de dominancia que estorbaba el anidamiento de las aves de jerarquía inferior, hasta que se les proporcionaron jaulas pequeñas donde las parejas podían anidar y cuidar a las crías. Los canario machos de categoría inferior tenían así un territorio propio no violado y por ello lograban en la cría mejores resultados de los que de otro modo hubiera logrado.

De esta manera demostró que los efectos del hacinamiento podían ser contrarrestados si se proveía el espacio debido para ciertas situaciones críticas. Se considera una situación crítica cuando la población aumentaba tanto que ya no había el espacio mínimo necesario para sobrevivir.

De la serie de observaciones realizadas en estos experimentos podemos deducir su utilidad; la cual es comprender que los humanos al igual que los animales son influidos por el medio ambiente que los rodea y ambos tienen que adaptarse de una manera patológica a situaciones críticas que se les presentan, para poder sobrevivir.

Otro método de examinar el hacinamiento consiste en estudios de laboratorio con sujetos humanos, para medir allí diversas conductas que se presentan ante este fenómeno. Los experimentos de laboratorio que miden la ejecución de tareas no han aportado, en general, datos uniformes sobre los efectos que el apiñamiento produce en la conducta. Uno de los problemas ha sido que en todos estos ensayos la situación de apiñamiento duran un breve periodo de tiempo (el tiempo mínimo de los experimentos con animales para medir sus conductas ante un fenómeno de hacinamiento era entre diez a catorce años, por tal motivo se les dio gran impotencia).

Algunos investigadores están convencidos de que únicamente el apiñamiento prolongado puede ejercer fuerte influjo en el comportamiento. A fin de demostrar esa hipótesis, Smith y Haythorn (1972) estudiaron a grupos de hombres que estuvieron reclusos en cámaras de aislamiento muy reducidas o muy grandes, permaneciendo allí hasta 20 días. Los que se hallaban en el cuarto pequeño manifestaron menos conducta hostil y agresiva que quienes se encontraban en los cuartos más grandes y menos apiñados. Los investigadores llegaron a la conclusión de que, al verse obligados, los individuos se adaptaban a las condiciones de apiñamiento, sin que aparezcan consecuencias negativas en su conducta.

Los investigadores habían tratado de precisar si el hecho de estar en una situación de apiñamiento, repercute más tarde en la conducta cuando las condiciones sean diferentes. En un experimento, el rendimiento de los sujetos en una tarea de corrección de galeras, destinada a probar la concentración o capacidad para tolerar las frustraciones, permaneció inalterado mientras estuvieron en las condiciones de apiñamiento, se observó que los que habían estado amontonados en la primera hora toleraban menos la frustración que aquéllos que no lo habían estado (Sherrod, 1974).

Tales resultados indican que, si bien la gente puede soportar situaciones de gran densidad cierto tiempo, se da un efecto acumulativo una vez que abandonan el ambiente de apañamiento. A la larga esta condición perjudica la conducta.

3.0.2 CONSECUENCIAS DEL HACINAMIENTO EN UN SISTEMA FAMILIAR

El hacinamiento es siempre una amenaza para la unidad familiar, generando problemas en su sistema biopsicosocial. Se presenta un incremento en las enfermedades, principalmente en los menores de edad. La angustia y el stress se elevan continuamente, tomando como escape el aislamiento, la evasión o la agresión latente y manifiesta. La interacción de sus miembros, la comunicación y la coordinación de sus actividades es inadecuada.

Existen factores de desequilibrio provocados por el hacinamiento, uno de ellos está relacionado con la fatiga psicológica que suele implicar la convivencia continua; el otro, con la imposibilidad de conservar la intimidad y satisfacer las ilusiones y obligaciones personales que pueden y deben alcanzarse en el hogar. Los dos tienen como consecuencia inmediata la tensión nerviosa de cada uno de los miembros de la vivienda y la huida hacia la calle o hacia diversión fácil.

El recurso a la vida diurna callejera, es un de los escapes de los excesos de hacinamiento; puede ser negativo, cuando con ello se evade el control de las personas mayores y se reúnen en bandas ociosas. La frecuente ubicación de los hogares superpoblados en áreas de difícil control, agrava la necesidad de evasión que los índices de hacinamiento imponen.

Por otra parte, la convivencia con los adultos y las dificultades que éstos tienen para conservar su intimidad hace madurar prematuramente a los que se encuentran en tales condiciones, sobre todo en lo que respecta a la información sexual. En este ámbito, aunque la situación no sea definitiva, los problemas que plantean determinados índices de hacinamiento son muy altos.

3.1 LA TEORÍA PROXÉMICA DE T. HALL EDWARD

En el presente estudio se ha considerado al fenómeno de hacinamiento en dos niveles, los cuales están en constante interacción; uno de ellos abarca el campo físico y otro el conductual. El primero hace referencia al espacio medible y el segundo a la manera de como se percibe éste y como influye en las acciones del ser humano.

Es precisamente la teoría proxémica ideada por el antropólogo E. Hall, la que hace referencia al empleo que el hombre hace del espacio con relación a la cultura a la que pertenece. Para Hall el espacio es percibido de forma diferente por cada individuo y lo que puede realizar en él indica su modo de sentirlo.

Hall considera que el ser humano marca a su alrededor un espacio propio el cual interioriza y tiene un significado de acuerdo con su experiencia. Piensa que en la vida cotidiana, el espacio medible no es de gran interés para el hombre, debido a que éste no tiene que estar calculado y midiendo la distancia en que se encuentran las cosas o las personas a su alrededor. Para él adquiere mayor importancia la distancia subjetiva, donde a través del lenguaje se da una interpretación de ésta (lo que para unos es cerca, para otros es lejos).

La experiencia del espacio es lo más importante para el individuo, porque entran en ella las distancias que mantienen en los encuentros con otras personas y determinan el modo de interactuar con éstas y que de acuerdo a su personalidad va a tolerar o no la proximidad de los demás.

3.2 ANÁLISIS DE FRIEDRICH BOLLNOW SOBRE HOMBRE Y ESPACIO

La principal contribución de Bollnow dentro del área filosófica, fue el intentar describir coherente y sistemáticamente la estructura espacial de la existencia humana, el cual estaba relegado al último plano, debido al auge que tenía en esos momentos el pensar filosófico de la temporalidad de la existencia humana; donde el principal exponente era el alemán Martín Heidegger.

Bollnow comenzó su análisis haciendo una distinción entre el espacio matemático y físico, y el espacio vivencial. El primero es susceptible de ser medido, en sus tres dimensiones (longitud, anchura y altura), en metros y centímetros.

En el caso del espacio vivencial se designa al espacio tal y como se manifiesta en la vida humana; fácilmente empleada en un sentido subjetivo, es decir como un espacio es vivenciado por un hombre, espacio que ya existe como tal, independiente de la manera de ser vivenciado. Así pues la expresión espacio vivencial puede ser fácilmente comprendida como equivalente a vivencia del espacio, en el sentido de un hecho únicamente psíquico.

El hombre necesita un determinado espacio vital, en el que se mueva. La necesidad de espacio vital puede ser mayor en unos, menor en otros, y, en consecuencia, el espacio vital, aunque objetivamente igual, puede ser para unos más ancho, para otro más estrecho, incluso más aún : el mismo hombre siente según su disposición anímica que su espacio vital, normalmente constante, es a veces más holgado y otras más angosto.

Mas como los hombres tienen que repartirse el espacio vital existente, se origina entre ellos un estado de rivalidad. Si uno se despliega sin consideración, lo hace a contra de otro. La única manera de ganar espacio es quitándoselo a otro.

Por otra parte sostiene que la estructura de existencia humana se encuentra determinada por la relación con el espacio. El espacio no está independiente del hombre y este existe en la medida en que el hombre crea espacio y lo despliega a su alrededor. De esta manera el hombre es el origen y centro permanente del espacio. Para sustentar sus definiciones Bollnow, tomó en consideración los puntos de vista sobre el espacio de E. Minkowski y de Graf Dürckheim.

E. Minkowski en su libro “Le temps vécu” considera que el espacio no se reduce a las relaciones geométricas. Vivimos y actuamos dentro del espacio y en él se desarrolla tanto nuestra vida personal como la vida colectiva de la humanidad.

Graf Dürckheim considera al espacio como el medio donde hombre se desarrolla; éste puede ser vivenciado como amenazador o preservador, como extraño o conocido, como un lugar limitado o lugar de realización con la posibilidad de despliegue.

Afirma que la interpretación que el hombre realiza de su espacio ésta llena de significados, los cuales varían conforme a los diferentes lugares y regiones del espacio en el que se encuentre. Estos significados no solo son atribuibles a sentimientos asignados al espacio sino que son caracteres auténticos del mismo espacio.

Dentro de un espacio total el hombre crea un espacio concreto (lugar en el que vive y vivencia) y está en dependencia con él. Así, Dürckheim hace resaltar: “El espacio concreto es distinto según el ser cuyo espacio es y según la vida que en él se realiza. Se modifica con el hombre que se encuentra en él, cambia con la actualidad de determinadas posturas y orientaciones que de modo más o menos momentáneo, dominan todo el YO”.

Bollnow menciona que el espacio concreto que describe Dürckheim está ligado como correlato al hombre que vive en él, y no sólo es distinto para los diferentes hombres, sino que también se modifica para el individuo según su animo y su disposición. Cada modificación en el hombre determina una modificación de su espacio vivencial.

La casa es el espacio concreto creado por y para el hombre con base en sus necesidades. Su principal función es la de dar protección y seguridad, esto va a depender tanto de la estructura física de la casa como de la manera que es percibida por el hombre que en ella habita.

Jézabelle Ekambi - Schmit en su libro “La percepción del hábitat”; describe a la casa como refugio personal y como espacio de sociedad familiar, es vivido y sentido espontáneamente por sus habitantes de maneras distintas.

Esta manera de visualizar la casa parte de dos conceptos teóricos basados en los estudios realizados por ella misma para el área de la psicología del entorno. Estos conceptos son el hábitat y el habitar.

El hábitat es un lugar y un marco que reúne “las condiciones favorables” para la vida, y el habitar es como la imagen de ese espacio engloba los actos y las emociones vividas en ese lugar. Por tanto la casa es a la vez un objeto -el inmueble- y el modo de utilización implica la acción del habitar.

Para el filósofo Bachelard el habitar significa tener un lugar fijo en el espacio, pertenecer a ese lugar y estar enraizado en él. Pero para que el hombre pueda permanecer en este lugar, para que se sienta a gusto allí y para poder allí con sosiego, este lugar deberá tener cierta extensión en la que se pueda mover libremente.

A partir del espacio fijo que proporciona la estructura de una casa se limita lo que es espacio interior y el espacio exterior. Los dos espacios tienen caracteres totalmente distintos. El espacio exterior es el de la actividad en el mundo, donde siempre hay resistencias que vencer y adversarios de los que defenderse; es el espacio de la falta de protección, el de los peligros y el del estar a la merced de todo. Por eso se necesita el espacio de la casa. Es la esfera de tranquilidad y de la paz en el que el hombre puede prescindir de la constante alerta ante la posible amenaza; un espacio destinado al retiro y a la relajación.

Sin embargo la casa no es sólo protección externa, sino a la vez el símbolo de la vida humana. No sólo dispensa en el interior calor y comodidad, sino que respecto al exterior le da al hombre firmeza y fuerza para prevalecer contra el mundo.

IV METODOLÓGIA

4. JUSTIFICACION, PLANTEAMIENTO DEL PROBLEMA Y DEFINICIONES CONCEPTUALES

Con el florecimiento de la industria en la ciudad de México en 1940, el país entro en crisis económica, social y política; creando barrios de miseria, producto de emigración del campesino a la urbe, necesitada de mano de obra barata (Toca Antonio, 1983).

La industria mexicana poco competitiva, contaba con un mercado interno deficiente, donde grandes empresas nacionales y extranjeras adquirirían el control de la producción y la distribución. En México ante esta situación se destinó mayor capital a la industria que al sector público urbano y rural acarreado con ello la crisis social. Caracterizada por la gran concentración de familias campesinas con expectativas de conseguir empleos industriales en la ciudad, problemas de desempleo, desnutrición, tazas altas de mortalidad y expansión física de la ciudad (González 1985).

La ciudad reduce día a día las perspectivas de vida de los trabajadores. La industria, no necesita de la enorme masa de trabajadores que se reproducen en las ciudades o que llegan del campo; su desarrollo sigue los imperativos de la moderna acumulación capitalista y de la dependencia de la industria extranjera, productora de máquinas e instrumentos que van remplazando la mano de obra. Desempleados y obreros activos carecen de ingresos regulares, de estabilidad laboral y de alternativas para adquirir tierra y vivienda en el mercado capitalista (Pradilla 1983).

Este desequilibrio afectó de gran manera a la estructura familiar, a sus valores y costumbres. Resulta un hecho incontrovertible la presencia de transformaciones o modificaciones al interior de las familias, bien a nivel de su composición o de los modos concretos en que realiza su funcionamiento. Este proceso parece seguir una ley, según la cual, las características socio-demográficas de las familias y la organización familiar de la vida cotidiana, serían variables en el tiempo, de acuerdo con las transformaciones ocurridas a nivel social, demográfico, cultural, económico y político (Hurriaga José, E. 1987).

Actualmente otro de los fenómenos que se presentan como efecto de esta transición, es el hacinamiento. Considerado en el presente estudio, como la interpretación que el sujeto da a sus emociones negativas y a su atribución a la densidad (Smith, Irvin y Barbara Sarason 1984).

La densidad entorpece la realización de la conducta, causa una sobrecarga cognoscitiva o una sensación de límites desagradables de la libertad personal. Cuando esto sucede, el sujeto experimenta la pérdida de control sobre su medio, lo cual origina excitación. El siguiente paso consiste en buscar la fuente de esa sensación; y es aquí donde entra en juego el proceso de atribución, o sea la búsqueda de la causa. Si se atribuye la excitación a la densidad de la situación, se percibirá que la situación está en hacinamiento (Evans 1980).

Por los constantes cambios que ha sufrido la estructura familiar en México, se plantea la necesidad de conocer la situación actual de la familia, en sus diferentes perspectivas. En el caso de este estudio, el interés reside en conocer, ¿Cómo se transmiten los límites en la interacción familiar cuando se vive ante una situación de hacinamiento?. Se realizó un análisis cualitativo para conocer aquellos aspectos más detallados acerca de la organización, el funcionamiento y el ejercicio de roles en una familia extensa de la comunidad la Presita, ubicada en la ciudad de Cuautitlan Izcalli, Estado de México. Todos los miembros que la conforman habitan en la misma vivienda que carece de espacio y donde su nivel económico es bajo.

Los límites familiares determinan las diferencias entre los miembros, en sus funciones dentro del núcleo. Y la manera de como se transmiten, son fundamento de las pautas de interacción entre ellos y que se generaliza en su interacción con personas externas al núcleo familiar con las que se relacionan (Minuchin 1979)

La importancia de este trabajo puede ser, la presentación de un material que confirme la presencia de problemas en la organización familiar cuando se percibe un ambiente hacinante; donde las personas que integran un grupo familiar tienen que adoptar un estilo de vida que se convierte en costumbre. Este material puede ser de utilidad para la psicología y para otras áreas como la sociología, la antropología, la economía, y todas aquellas interesadas en el estudio de la familia en relación con otros factores a investigar; así como también puede proporcionar información a diversas instituciones dedicadas a la realización de programas de orientación y planificación de la familiar.

4.1 TIPO DE ESTUDIO

La primera fase del estudio fue la captación de información preliminar sobre los sistemas familiares y el tema de hacinamiento; este último había sido poco explorado y carecía de un concepto estable por lo que fue necesario retomar diversas fuentes para conjuntar una idea más concreta y objetiva que sirviera de base para entender la presente investigación de campo realizada a través de un estudio de caso.

Este estudio permito observar los fenómenos en su desarrollo natural, permitiendo la observación directa de los acontecimientos que sucedían y los efectos que producía en un extenso grupo familiar. (información prospectiva).

Otro tipo de información obtenida del grupo familiar fueron los relatos, testimonios y actos de los integrantes del mismo (información retrospectiva).

La suma de ambas informaciones, prospectiva y retrospectiva proporciona un panorama general de las cualidades del grupo.

4.2 PROCEDIMIENTO

Se realizó una investigación exploratoria bibliográfica, retomando textos de distintas áreas de estudio, como son: la sociología, la filosofía la arquitectura y la psicología; para ampliar el conocimiento sobre el tema de la familia y para enriquecer el panorama de la noción que se tiene del fenómeno de hacinamiento.

Se eligió una familia extensa con estructura polinuclear que habitara en una vivienda con espacio reducido. La población donde se desarrolla esta la familia se encuentra ubicada en la zona ejidal, la Presita, inmersa en los límites del poblado de San Martín Tepetlixpan; el cual pertenece al área urbana del municipio de Cuautitlán Izacalli.

Posteriormente se invitó a participar en el estudio a esta familia, explicándoles que el propósito de este estudio consistiría en recabar información sobre los tipos de familias mexicanas; así mismo se solicitó su consentimiento para que participaran en el estudio, el cual no tendría ningún costo.

Finalmente se realizó una observación sistematizada en un tiempo aproximado de cinco meses; el propósito era identificar en la dinámica familiar como se transmitían los límites que daban organización al grupo que vivía en una situación de hacinamiento. Los parámetros utilizados para la observación fueron los siguientes:

- Información general
- Componentes de cada núcleo familiar
- Esbozo histórico
- La familia como grupo
- Funcionamiento habitual de la familia
- Análisis de la conformación de límites

(ver anexo 1)

V. ESTUDIO Y ANÁLISIS DE CASO

5. PRESENTACIÓN DE RESULTADOS

INFORMACIÓN GENERAL

1) CARACTERÍSTICAS DEL LUGAR

El grupo familiar en estudio pertenece a la zona ejidal la Presita, inmersa en los límites del poblado de San. Martín Tepetlixpan; ubicado dentro del área Urbana de la Ciudad de Cuautitlan Izcalli en el Estado de México.

En la Ciudad de Cuautitlan Izcalli, la concentración de población, actividades industriales, comerciales, financieras y administrativas; se desbordaron con la prohibición de nuevos fraccionamientos en el distrito Federal, en el año de 1952. El crecimiento Urbano de esta ciudad se ha dado principalmente por la promoción de fraccionamientos y la creación de colonias populares, trayendo consigo, el arribo de costumbres y condiciones diferentes entre sí y con las existentes en las comunidades originales, por lo que en algunas colonias hay problemas sociales, tales como: el hacinamiento, la drogadicción, el alcoholismo y vandalismo.

2) CONFORMACIÓN DEL GRUPO FAMILIAR

Para organizar la información proteger la identidad del grupo familiar, se empleó un sistema de símbolos y nombres ficticios (anexo 2) para identificar:

- a) A cada uno de los miembros que lo conforman.
- b) El núcleo familiar al que pertenecen
- c) Su distribución en la vivienda

3) ACTITUD HACIA LA INTERVENCIÓN PROFESIONAL

Las observaciones se realizaron en su ambiente natural; fue a través de la Sra. Irma (**A**) como se invitó a participar al grupo familiar en el presente estudio, explicándole que el propósito de éste era recabar información sobre los tipos de familias mexicanas y el cual no tendría ningún costo.

Ante esta petición (**A**) mostró una actitud de superficialidad; aceptó de forma inmediata la realización del estudio, sin realizar preguntas y sin consultar al los miembros de la familia, por lo que en ese mismo momento se estableció el día y la hora de inicio de la primer visita.

Por las condiciones de organización de la familia en un primer momento, se utilizó la técnica de entrevista, para sondear la información que los miembros de ésta habían recibido de (**A**), acerca del estudio que se iba a realizar, así como también permitiría establecer una forma de trabajo.

El primer día de trabajo con la familia, (**A**) se mostró muy cordial y tomando la iniciativa reunió a algunos de los integrantes del grupo familiar; entre estos a Guadalupe (**O**), Enrique (**C**), y Amparo (**H**). Se encontraban otras personas en la vivienda, pero estas no se pudieron reunir en ese momento por la mala relación que existía entre ellos, según informo (**A**); sin embargo confirmó que estos habían aceptado participar en el estudio.

La actitud que tomaron en ese momento las personas presentes era de indiferencia, la única que tomaba la palabra era (**A**). El ambiente se tornaba tenso y existían prologados minutos de silencio. Se les pregunto sobre el motivo por el cual habían aceptado participar en el estudio y en ese momento todos cruzaron sus miradas, siendo (**A**) la primera en contestar. Manifestó la necesidad de ayuda para mejorar la relación entre las personas que allí vivían, que eran demasiados y que no se hablaban entre sí. A partir de ese momento todos centraron sus mínimos comentarios para confirmar lo que ella expresaba.

Se podía observar que la influencia de (A) en las respuestas de las personas que estaban presentes, por lo que se decidió trabajar con estas personas de manera individual en un horario establecido. De las entrevistas realizadas a éstas, se obtuvo información retrospectiva sobre la conformación de este grupo familiar que será descrita posteriormente.

Durante el tiempo que se realizaron las entrevistas individuales, se aprovechó para establecer contacto con otros miembros de la familia. Esto causaba cierta molestia en algunos de los miembros de la familia que ya habían sido entrevistados, debido a que existía el temor a que hubiese fuga de información. Se les aclaró que la información que cada uno brindara sería confidencial.

Ya que se tuvo contacto con la mayoría de las personas que habitaban la vivienda, se procedió a eliminar los horarios fijos y las entrevistas individuales, con la finalidad de observar la interacción natural como grupo, siendo éste uno de los principales objetivos del presente estudio.

COMPONENTES DE CADA NÚCLEO DEL GRUPO FAMILIAR

PRIMER NÚCLEO FAMILIAR ①

1) IDENTIFICACIÓN DE LOS DATOS

Esta conformado por la madre (A), por el padre (B **finado**) y nueve hijos; cuatro viven en unión libre, y cinco son solteros. Para la descripción de este núcleo se tomó la configuración actual; compuesta por cuatro adultos (A, C, CH, D), y dos adolescentes (E, F).

PADRES

EDAD DE IRMA (A): 45 años
SEXO: Femenino
ESCOLARIDAD: Analfabeta
ESTADO CIVIL: Unión libre
OCUPACION: Empleada domestica
INGRESOS: \$ 350 semanales
STATUS ÉTNICO: Mexicana
STATUS RELIGIOSO: Católico

HIJOS

EDAD DE ENRIQUE (C): 23 años
SEXO: Masculino
ESCOLARIDAD: Primaria
ESTADO CIVIL: Soltero
OCUPACION: Obrero
INGRESOS: \$ 300 semanales
STATUS ÉTNICO: Mexicano
STATUS RELIGIOSO: Católico

EDAD DE LAURA (CH): 21 años
SEXO: Femenino
ESCOLARIDAD: Actualmente se encuentra estudiando la primaria abierta.
ESTADO CIVIL: Soltera
OCUPACION: Estudiante
INGRESOS: Ninguno
STATUS ETNICO: Mexicana
STATUS RELIGIOSO: Católico

EDAD DE GERARDO (D): 18 años
SEXO: Masculino
ESCOLARIDAD: 5° de primaria
ESTADO CIVIL: Soltero
OCUPACION: Ninguna
INGRESOS: Ninguno
STATUS ETNICO: Mexicano
STATUS RELIGIOSO: Católico

EDAD DE NORMA (E): 17 años.
 SEXO: Femenino
 ESCOLARIDAD: 1ª de secundaria abierta
 ESTADO CIVIL: Soltera
 OCUPACION: Estudiante
 INGRESOS: Ninguno.
 STATUS ETNICO: Mexicana
 STATUS RELIGIOSO: Católico

EDAD DE MARTIN (F): 14 años
 SEXO: Masculino
 ESCOLARIDAD: Primaria
 ESTADO CIVIL: Soltero
 OCUPACION: Estudiante
 INGRESOS: Ninguno
 STATUS ETNICO: Mexicano
 STATUS RELIGIOSO: Católico

La madre habita el cuarto numero (▼) el cual comparte con el quinto núcleo familiar y los hijos ocupan el cuarto numero (II); está bien cimentado pero carece de puerta y ventanas, su tamaño es reducido en estructura y su espacio interior libre es mínimo por la cantidad de muebles que ahí se encuentran.

Los ingresos obtenidos son bajos, solo (A, C) tienen empleo y ambos cubren las necesidades básicas de la familia; pero la mayor parte del salario de (A) se invierte en material de construcción para unos cuartos que se están levantando en otro terreno.

2) ESBOZO HISTÓRICO

El nacimiento de este núcleo familiar comenzó con la unión de (A) y (B), los cuales, sostuvieron una relación conflictiva desde sus primeras etapas como familia. (B) era alcohólico, manifestaba sus impulsos agresivos, maltrataba físicamente a (A), la censuraba no permitiéndole salir en busca de empleo; pero ella se revelaba ante esta situación. Ambos sostenían relaciones poligámicas; (B) falleció de cirrosis hepática en 1995, años anteriores a su muerte, (A) y (B) no sostenían relaciones íntimas entre ellos, aunque siguieron habitando la misma vivienda.

(A) tuvo un hijo (F) con una “segunda pareja” (2ª PI), el cual fue registrado con el apellido de (B), estando éste consciente de la situación. Al término de la relación de (A) con (2ªPI), dio comienzo a una nueva relación con una “tercera persona” (3ª PI), la cual llevo a vivir a la vivienda a un en vida de (B). Es importante hacer notar que (3ªPI) es casado y tiene una familia, por lo que su estancia en esta vivienda era inestable. Actualmente sigue manteniendo una relación con esta tercer pareja; pero esto molesta a los hijos, principalmente a (L) y (C) los cuales tienen años sin establecer una comunicación con su madre.

En cuanto a sus funciones paternas, (B) no aportaba nada económicamente y (A) enfocó su atención en buscar actividades fuera del hogar. Los hijos mayores tuvieron que tomar la responsabilidad del cuidado de los hermanos menores. Así Isabel (K) la hija mayor se encargo de las actividades del hogar, y Antonio (G) el hijo mayor se encargo de cubrir las necesidades económicas. Ambos de esta manera cubrieron ciertas carencias paternas; cuando éstos se casaron, éstas mismas carencias fueron cubiertas por (C) y por (CH); aunque en forma distinta, dado que las condición eran otras.

Actualmente la madre se ha desligado mayormente de la familia, dando prioridad a la relación que mantiene con su pareja; se muestra indiferente a las necesidades de sus hijos, solo cuando se presentan conflictos entre éstos, ella de manera agresiva determina lo que se hace, sin importarle los motivos que llevaron a esta situación.

La comunicación de (A) con los hijos varones es nula, excepto con (F) , con las hijas existe una alianza sostenida por un intercambio de beneficios; es a través de ellas como puede comunicarse de manera pasiva con las personas con quienes tiene conflictos, a cambio de darles una jerarquía importante en el grupo familiar y defenderlas cuando ésta ha sido quebrantada. Estas aceptan fácilmente la relación de la madre con su pareja en la medida que éste satisface algunos de sus caprichos, relacionados con la compra de ropa, calzado o cosas por el estilo.

Cada uno de los hermanos tienen determinadas funciones que cumplir en la familia; **(C)**, provee el principal recurso económico para la familia, **(CH)** es la encargada de distribuir los gastos y tiene el apoyo de su hermana **(E)** para cumplir las actividades en el hogar, ambas han logrado una alianza afectiva y de protección ante otros miembros de la familia y del medio extrafamiliar.

Las dos comparten pasatiempos y actividades similares fuera del núcleo familiar, como son: pertenecer al equipo de foot-ball de la colonia, algunas veces salen a los bailes del lugar; así como también estudian en la misma institución. Es de importancia resaltar el hecho de que **(CH)** no estudiaba, e ingreso a cursar la primaria abierta en el momento que **(E)** empieza a estudiar la secundaria en el mismo lugar.

Uno de los hermanos se ha desligado de la familia **(D)**, su estancia es remota en el hogar durante el día, sólo asiste a tomar los alimentos, llega muy noche o bien no llega. Perteneció a una pandilla, con la cual pasa la mayor parte del tiempo, se embriaga y se ha pensado que se droga. La relación que éste lleva con la familia es superficial; el que no sea productivo para la familia causa molestia, pero como tal situación es cotidiana, aparentemente ya están acostumbrados. Es el dueño legal del terreno donde están viviendo; le fue obsequiado por una de las tías por el afecto que está sentía hacía él y éste es el medio utilizado para defenderse de la familia

Al hermano menor **(F)** se le ha encomendado sólo la función de estudiar y se le ha brindado el apoyo económico para el material necesario. Existen molestias en la familia, porque éste no le ha dado al estudio la importancia que esperaban.

3) LA FAMILIA COMO GRUPO

a) ORGANIZACIÓN INTERNA

Se percibe un clima hostil y de desconfianza; principalmente hacia el medio extrafamiliar. La interacción entre sus miembros es superficial, su comunicación verbal es carente y tienden a aislarse entre sí.

Este núcleo familiar basa su unidad familiar estableciendo pautas de control excesivas, que reducen la participación emocional, la comunicación eficaz y el desarrollo de sus miembros. Los mecanismos que utilizan los miembros es el aislamiento y no hay manifestaciones afectivas entre ellos. Cuando se rompe el control de estas pautas se pierde la estabilidad de sus relaciones, generando un ambiente agresivo y de competencia, por lo que necesitan retomar ese control restringido como única opción para seguir como grupo; haciendo de esto un círculo vicioso. Esto no permite un desarrollo familiar, las posibilidades del desarrollo personal es sumamente reducidas, porque se vive un clima de desconfianza e inseguridad.

b) ADAPTACIÓN EXTERNA DE LA FAMILIA

El núcleo familiar se ha aislado del medio exterior, el número de amistades es disminuido y su interacción con éstas es superficial. Para la realización de actividades laborales tienen que desplazarse a distancias cortas, y a los alrededores de la zona cuentan con suficientes servicios públicos, que no les es necesario salir a otros medios sociales.

Los miembros son invadidos por una atmósfera de fracaso familiar. Se identifican profundamente con éste y una sensación de inferioridad invade la identidad personal. Se sienten avergonzados de su familia y de situación económica de las primeras etapas de desarrollo familiar y de una forma menor de la situación actual.

Omiten hablar de su forma de interactuar del pasado; pero a través de otros miembros del grupo familiar se logró saber que su situación era bastante conflictiva y la agresión se manifestaba abiertamente entre ellos. Los grupos de amistades que tenían tanto hombres como mujeres, pertenecían a pandillas, y regularmente se reunían para alcoholizarse.

Esto disminuyó cuando los hermanos mayores fueron formando su propio núcleo familiar; actualmente el pequeño grupo de amistades de la mayoría de los miembros, cuenta con características relativamente distintas a su anterior grupo de amigos.

La convivencia de las mujeres con personas de la comunidad es relativamente mayor que la de los hombres; su pertenencia a un equipo deportivo de foot ball y su interacción en el medio escolar con jóvenes de la misma edad ha facilitado su socialización.

En el caso de los hombres, (C) es el más aislado del medio, en su tiempo libre es de su preferencia centrar su atención en ver televisión o dormir, (F) ha encontrado su nuevo grupo de amistades en la escuela; el cual es clasificado como problemático. (D) es uno de los hermanos que se ha desligado de su matriz familiar y ha encontrado en pandillas un grupo con el que se identifica.

4) FUNCIONAMIENTO HABITUAL DE LA FAMILIA

a) RELACIÓN MATRIMONIAL

De la información retrospectiva sobre la interacción como pareja de (A) y (B) se pudo deducir la existencia de perturbaciones en su relación; no hubo una planeación de vida en pareja, solo se unieron libremente por la llegada próxima del primer hijo. No hubo complementariedad sexual, la intimidad era forzada y ésta se evitó totalmente después del nacimiento de (E). No existieron demostraciones afectivas, no había empatía, ni apoyo mutuo y la comunicación fue carente. Ambos establecieron relaciones poligámicas.

b) RELACIÓN PATERNO-FILIAL

La relación como pareja paterna se vio afectada por la inadaptación a la relación conyugal y viceversa. El problema de comunicación no permitía que se tuvieran un acuerdo para la crianza de los hijos. Los padres no cubrieron las funciones que socialmente competen a su rol, como son: protección y apoyo afectivo hacia la familia.

El padre no brindó el apoyo económico necesario para la satisfacción de necesidades básicas. Estuvo presente físicamente, pero sin representar una figura de autoridad para los hijos, por lo que la madre tomó este lugar. Es importante hacer notar que el hijo mayor (**G**) antes de que se casara adquirió un valor jerárquico mayor que el padre pero menor que la madre, debido a que este sustituía algunas funciones que competían al rol del padre; principalmente las económicas.

La madre (**A**) enfocó su atención en buscar actividades fuera del hogar que absorbieran la mayor parte del tiempo, como una ganancia secundaria de mantener ocupada la mente, evitando así “pensar en la familia”. La interacción de la madre con los hijos ha sido distante, no existe expresiones afectivas y la comunicación verbal es carente.

c) RELACIÓN ENTRE PAREJAS FRATERNAS.

La interacción de este subsistema depende de gran manera de la realización o no de las funciones, el cumplimiento de éstas, dan una estabilidad estática a la familia. A su vez son utilizadas como defensa entre ellos mismos ante un desacuerdo; evitando simplemente su realización. Esto exige a sus miembros un autocontrol, porque todos en cierta forma influyen y tienen poder sobre las decisiones de los otros.

5) ANÁLISIS DE LA CONFORMACIÓN DE LOS LÍMITES

Ante la situación conflictiva vivida en las primeras etapas de formación familiar, los hijos se vieron afectados; los primeros cimientos de identificación no les proporciono seguridad. Su relación vivida con figuras paternas inestables emocionalmente y un medio extrafamiliar percibido como amenazante, los llevo a establecer relaciones dependientes.

Las representaciones que cada miembro de la familia a incorporado a su estructura psíquica, ha incluido la imagen de una madre autosuficiente, autoritaria, dominante y desligada afectivamente de los hijos; así como también una imagen paterna débil e insegura, con una posición subordinada ante la esposa. La dificultad para establecer límites claros y flexibles en la pareja, llevó a romper la relación conyugal y la complementariedad en los roles paternos.

El subsistema fraterno tuvo que acomodarse a este contexto; integrándose de manera compensatoria. Su unión se basó en la complementación de funciones que suplían parcialmente las carencias del subsistema paterno; acentuando así, las aspiraciones utilitarias en su relación.

Cada miembro cumple con un rol específico que da poder y pertenencia al grupo familiar, no existe la seguridad suficiente para la adquisición de otros, ya sea en el medio intrafamiliar o en el extrafamiliar. A través de sus funciones unos a otros se manipulan, dando como resultado una conducta prejuiciosa; entendiéndose por ésta, un intento emocional relativamente enfermizo para reparar la autoestima dañada. Así los placeres de un miembro se incrementan a expensas de otro, esto tiene un significado de sacrificio de las satisfacciones propias, pero que a su vez implica algo a cambio.

A pesar de la organización adquirida, los límites no son claros. Ubicando a los subsistemas del núcleo familiar en algún punto situado entre un continuum cuyos polos son los dos extremos de límites difusos (subsistemas aglutinados), por un lado, y por el otro límites sumamente rígidos (subsistema desligado). Encontramos que en la interacción fraterna, domina el extremo aglutinado; observándose dificultades en su proceso de separación e individuación, su autonomía se reduce como parámetro necesario de pertenencia al grupo.

En el subsistema de relación madre-hijo, los límites que gobiernan son rígidos, principalmente hacia con los hijos del sexo masculino; con éstos existe un desligamiento total, no entabla comunicación verbal alguna con ellos, y las hijas son el medio a través de las cual son trasmitidos sus mensajes a éstos. Cuando este medio no es asequible, la madre se coloca en un lugar de poder e inhibe agresivamente todas las manifestaciones de desacuerdo. Su actitud se centra en la satisfacción de necesidades propias; así los hijos toman posición periférica.

SEGUNDO NÚCLEO FAMILIAR ②

1) IDENTIFICACIÓN DE LOS DATOS

PADRES

EDAD DE ANTONIO (G): 29 años

SEXO: Masculino

ESCOLARIDAD: Primaria

ESTADO CIVIL: Unión libre

OCUPACION: Obrero

INGRESOS: \$ 450 semanales

STATUS ÉTNICO: Mexicano

STATUS RELIGIOSO: Católico

EDAD DE AMPARO (H): 26 años

SEXO: Femenino

ESCOLARIDAD: 2° de secundaria

ESTADO CIVIL: Unión libre

OCUPACION: Ama de casa

INGRESOS: Ninguno

STATUS ÉTNICO: Mexicano

STATUS RELIGIOSO: Católico

HIJOS

EDAD DE YOSHIMAR (I): 2 años

SEXO: Masculino

STATUS ÉTNICO: Mexicano

STATUS RELIGIOSO: Católico

EDAD DE EDWIN (J): 2 meses

SEXO: Masculino

STATUS ÉTNICO: Mexicano

STATUS RELIGIOSO: Católico

Habitan en el cuarto (K) de esta vivienda; es uno de los más pequeños, es oscuro, con poca ventilación y los muebles impiden el libre movimiento.

2) ESBOZO HISTÓRICO

Ambos miembros de la pareja son originarios del Estado de México y se desarrollaron en la misma comunidad. Amparo (**H**) tenía amistad con las hermanas de Antonio (**G**) y asistía constantemente a la casa de este. Su relación comenzó cuando él tenía 23 años de edad y ella 20, el noviazgo duró de tres a cuatro meses y posteriormente vivieron juntos en unión libre.

No existía complementación sexual y la estabilidad de la pareja se había visto afectada por el control excesivo de (**H**), y por sus celos; manifestaba abiertamente la desaprobación de las amistades de (**G**) hasta el grado de apartarlas, censuraba sus llegadas retardadas al hogar después de terminada la jornada de trabajo; así también le exigía cubrir las necesidades económicas. Los conflictos en la pareja conducían a la separación, pero la procreación del primer hijo (**I**), después de tres años de unión libre, modificó este propósito y (**G**) se sometió aun más al autoritarismo de (**H**).

El nacimiento de este hijo disminuyó una amplia gama de temores; (**H**) no lograba quedar embarazada, y un hijo significaba la continuación de la relación como pareja y la oportunidad de restablecer de cierta manera su imagen ante el medio social (ella trabajaba en bares antes de unirse a (**G**)). A este hijo querían proporcionarle todos los beneficios de los que ellos habían sido desprovistos.

La procreación del segundo hijo (**J**) fue accidental; los padres consideraban que no era el mejor momento, tenían otros objetivos próximos a cumplir los cuales se vieron postergados. Habían adquirido un terreno fuera de la comunidad y lejos de los parientes, pensaban comenzar a construir con los ahorros que tenían, pero este dinero tuvo que ser utilizado para los gastos del periodo del embarazo y para el momento del parto.

Durante todo el proceso de embarazo, se presentaban malestares, como: hemorragias, excesivos vómitos y dolores de cabeza continuos. La madre indicó que ninguno de estos síntomas se presentaron en el primer embarazo y que temía que el segundo hijo naciera dañado; es decir con alguna enfermedad, una malformación o con síndrome de Down. Su preocupación estaba dirigida a quien lo cuidaría cuando ellos murieran; porque mientras estuvieran vivos, como fuera ellos se harían responsables.

La pareja deseaba que el sexo del segundo hijo, hubiese sido femenino; principalmente el padre. Depositaron sus esperanzas en que así sería, habían decidido que al nacer este, (H) se sometería a una intervención quirúrgica para ya no tener hijos; al ver su deseo frustrado, decidieron cancelar la cirugía y esperar un tiempo para tener otro hijo. A pesar de esto manifestaron la aceptación de la llegada del nuevo hijo.

El ideal del padre estaba basado en que las niñas eran más cariñosas que los niños, y deseaba una interacción diferente a la que sostenía con (I). Lo percibía como un niño berrinchudo y la convivencia entre ellos era difícil cuando la madre estaba presente; el hijo no permitía que el padre se acercara a él y tampoco hacía la madre. El padre se molestaba ante esta actitud y en variadas ocasiones lo reprendía. Esto era motivo de discusión entre la pareja, ella salía en defensa del hijo, ocasionando que esta conducta se siguiese repitiendo. Así también trataba de complacer las peticiones de éste, el cual exigía las cosas llorando a golpes o a señas y no había tenido la necesidad de comunicarse verbalmente porque los padres toleraban estas actitudes.

La interacción de los padres con (I), se modificó con el nacimiento del segundo hijo; la madre se mostraba más permisiva con él, para evitar que se sintiese desplazado y el padre aumentó ligeramente la convivencia con él, como una forma de ayuda a la esposa cuando esta atendía al recién nacido.

La interacción de (I) con el recién nacido, aún era superficial, regularmente no se acercaba a la amaca donde este dormía pues tenía una altura no alcanzada por el niño; pero manifestaba celos cuando la madre (H) lo atendía. Su deseo era ser tratado como bebe y exigía más atención por parte de (H), quería estar siempre en sus brazos, así también se incrementó la conducta de tomar todos los líquidos en vivieron que aun tenía.

Con el segundo hijo la madre solo procuraba alimentarlo y mantenerlo aseado, manifestaba que era un niño muy sano, el cual no causaba problemas como otros niños; los cuales la mayor parte del tiempo y principalmente en la noche lloraban o se enfermaban. El padre no tenía ningún acercamiento afectivo con él.

a) ASPECTOS PARTICULARES

(H) fue una hija no deseada; sus padres mantenían relaciones sexuales ocultándose de los familiares. El padre ya estaba unido a otra mujer con la cual tenía dos hijos; cuando supo de este embarazo, dio por terminada la relación con la madre de (H), dejándole toda la responsabilidad. Un año después de su nacimiento, la madre se unió a otra pareja, con la cual formó una familia y (H) fue integrada a está.

(H) tiene cinco medios hermanos, siendo ella la única mujer; manifestaba que durante su infancia, el padrastro la trataba como a sus hijos; este era distante y callado. Esta forma de interactuar se modifico cuando (H) inicio la etapa de la pubertad; su desarrollo físico era atrayente para él y buscaba la oportunidad de que estuviera sola para asediarla, le gustaba espiarla cuando se cambiaba de ropa o cuando se bañaba.

Nunca menciono nada a su madre de lo que pasaba, pero asumía que esta ya se había dado cuenta, porque realizo modificaciones en el hogar. (H) compartía la recamara matrimonial, en esta, la madre coloco a la mitad una cortina, para evitar que el padrastro la “espiara”, y también procuraba no dejarla sola.

Ambas se hicieron vulnerables a la situación y su interacción se vio afectada, la actitud de la madre era agresiva; la golpeaba con cualquier pretexto, le asignaba más actividades en el hogar y la reprendía constantemente utilizando palabras groseras. (H) tenía la imagen de una madre celosa y decidió marcharse, dejo los estudios y fue a vivir sola en un cuarto de renta; su necesidad de autocastigo la llevo a buscar amistades y empleos destructivos. Era adicta a las drogas y trabajaba en bares; su actividad consistía en tomar bebidas embriagantes con los clientes, tenía la necesidad de asegurar que no se prostituía. Actualmente esta unida a (G), es ama de casa y aparentemente la interacción con su madre y su padrastro ha mejorado; pero guarda resentimiento, humillación y rabia que no puede manifestar abiertamente.

3) LA FAMILIA COMO GRUPO

a) ORGANIZACIÓN INTERNA.

Este núcleo familiar se encontraba en sus primeras etapas de formación, la acomodación de sus miembros en cuanto a sus funciones y en cuanto a su relación afectiva había tenido que pasar por situaciones excesivamente conflictivas; lo que había provocado un incremento en el control de sus miembros. La comunicación era casi nula, y se presentaba un gran aislamiento, principalmente en Antonio (**G**). Este cuando llega de trabajar regularmente centra su atención en ver la televisión, en dormir o permanecer sentado en la banqueta que esta fuera de la vivienda.

Amparo (**H**) presenta un carácter dominante y siempre esta a la defensiva; es la encargada de las actividades del hogar. Dentro de las metas que tiene están la de construir su casa y brindarle a sus hijos todo lo necesario, siendo ella quien administra la economía del hogar. (**G**) asume la decisiones de su esposa sin objetar algo.

La representación que la pareja tiene de sus familias de origen ha sido desagradable y tienen un ideal de cambio, sin embargo siguen repitiendo algunas conductas, que son conflictivas e impiden un desarrollo satisfactorio, existe un control excesivo, donde la autoritarismo de la mujer, subordina las acciones de su pareja, y para esta los hijos tienen mayor importancia que el mismo padre.

b) ADAPTACIÓN EXTERNA DE LA FAMILIA

No tenían amistades en la comunidad por las manifestaciones agresivas de (**H**), su interacción con los parientes que habitaban en la vivienda era de rebelión, reaccionando ante cualquier circunstancia "amenazante" de manera defensiva.

4) FUNCIONAMIENTO HABITUAL DE LA FAMILIA

a) RELACIÓN MATRIMONIAL

El ideal de la unión formó una relación dependiente; buscaban una posición de “respeto”, y necesitaban una alianza de mutua protección para contrarrestar sentimientos de inferioridad, rechazo y vulnerabilidad de las amenazas externas. No existía complementariedad sexual, y las relaciones se hicieron monótonas y conforme paso el tiempo tomaron una posición secundaria; principalmente cuando nacieron los hijos. La comunicación entre ellos era carente y la acomodación como pareja implicó la subordinación de Antonio (G) al control de Amparo (H).

b) RELACIÓN PATERNO - FILIAL

Como padres han terminado por sostener una estabilidad estática donde las funciones de sus roles están rigidamente delimitadas y mientras se cumplan se evita el conflicto. El padre es el encargado de los gastos de la familia y se encuentra afectivamente desligado de ésta.

La madre representa una figura de más autoridad que el padre, sus actitudes son de sobreprotección hacia los hijos, principalmente con el mayor. Este último se ha convertido en el punto de discusión entre ellos, debido a que la madre no le permite al padre que le amoneste. Ella misma trataba de no hacerlo, aunque en algunas ocasiones lo había hecho pero esto le afectaba, hasta el punto de remediar la situación consintiendo al niño. Este al percibir la actitud de los padres pudo controlar la situación través del berrinche y conseguir con ésto todo lo que deseaba.

c) RELACIÓN ENTRE PAREJAS FRATERNAS

Con el nacimiento del segundo hijo (J), el primero tuvo actitudes regresivas y de rechazo cuando la madre atendía al recién nacido.

5) ANÁLISIS DE LA CONFORMACIÓN DE LOS LÍMITES

La organización de este núcleo familiar está sostenida por una pareja, que a nivel conyugal y paterno han establecido límites rígidos, con funciones determinantes que exigen un autocontrol para ambos. La madre es el metarregulador de la familia, es decir la persona que pone los límites; es autoritaria y asume la posición de poder coersitivo con su pareja. A éste no le da el lugar de respeto ante el hijo, por lo que no puede establecer límites.

El hijo mayor ha establecido una relación simbiótica con la madre, y con el nacimiento del segundo hijo se puede apreciar el principio de la separación de ésta. Separación que es dolorosa y la refleja con sus actitudes regresivas; sin embargo la madre sostiene esta conducta, provocando que se sostenga su omnipotencia y baja capacidad de demora. La madre no ha podido establecer pautas a este hijo, el cual se ha convertido en un manipulador de ambos padres.

En el subsistema padre e hijo se ha observado que no hay límites claros, debido a que el padre se aísla de la familia y ve sometida su autoridad a la de su pareja.

La interacción que ambos padres tienen con el recién nacido es superficial; éste la mayor parte del día está dormido.

TERCER NÚCLEO FAMILIAR ③

1) IDENTIFICACIÓN DE LOS DATOS

PADRES

EDAD DE HUMBERTO (L): 24 años
SEXO: Masculino
ESCOLARIDAD: Primaria
ESTADO CIVIL: Unión libre
OCUPACION: Plomero particular
INGRESOS: Es inestable; fluctúa de \$50 a \$ 200 semanales.
STATUS ÉTNICO: Mexicana
STATUS RELIGIOSO: Católico

EDAD DE MARIA (M): 24 años
SEXO: Femenino
ESCOLARIDAD: Analfabeta
ESTADO CIVIL: Unión libre
OCUPACION: Ama de casa
INGRESOS: Ninguno
STATUS ÉTNICO: Mexicana
STATUS RELIGIOSO: Católico

HIJOS

EDAD DE HUMBERTO (N): 4 años
SEXO: Masculino
ESCOLARIDAD: 1° de preprimaria
STATUS ÉTNICO: Mexicano
STATUS RELIGIOSO: Católico

EDAD DE SERGIO (Ñ): 3 años
SEXO: Masculino
STATUS ÉTNICO: Mexicano
STATUS RELIGIOSO: Católico

Habitan en el cuarto **(XXX)** de esta vivienda, es el más grande, mide 408 cm de ancho x 500 cm de largo, las paredes son de tabique y el techo de lamina; en tiempo de lluvias sufren de trasmisión de agua por techo y paredes, así mismo el piso ya esta bastante abierado y en algunas partes tiende a hacerse lodo, la ventilación y la iluminación son adecuadas.

2) ESBOZO HISTÓRICO

Esta pareja se conoció cuando ambos tenían 18 años de edad, los dos prestaban sus servicios en las construcciones de los edificios de INFONAVIT; él realizaba trabajos de plomería y ella se encargaba de la limpieza y de pintar los departamentos ya terminados. Al principio su interacción era superficial pero a Humberto **(L)** le atraía María **(M)** y la comenzó a cortejar.

El noviazgo surgió rápidamente y a los dos meses decidieron mantener su relación en unión libre. Vivieron con la familia de **(L)**, en esta época la vivienda solo se componía de un cuarto, por lo que ellos tuvieron que dormir en el suelo. Esta situación duro hasta que se construyeron otros; los que actualmente conforman la vivienda y los familiares se fueron distribuyendo.

La familia de **(L)** se rehusaba a aceptar la llegada de **(M)** a su hogar, la maltrataban moralmente y la agredían verbalmente cuando su pareja no se encontraba presente. Durante los primeros meses de su unión **(M)** aún trabajaba, situación que aprovecharon la madre y las hermanas de **(L)** para poner en duda su fidelidad. Sostenían que **(M)** engañaba a su esposo con otro hombre, cosa que él aparentemente no creía; sin embargo éste no le permitió seguir trabajando.

(M) había aceptado unirse a **(L)** e ir a vivir con la familia de éste, porque quería escapar de un hogar infeliz y de un padre alcohólico, exhibicionista y golpeador; así como también temía que **(L)** la abandonara. **(M)** no había tenido aún experiencias sexuales, esperaba que su pareja la tratara con cariño para no sentirse sola y deseaba formar con él una familia distinta a la que ella había tenido; pero la actitud de él era de indiferencia, constantemente se embriagaba y le gustaba estar demasiado tiempo con los amigos.

El comienzo de su relación se caracterizó por una vida sexual activa, moldeada principalmente por **(L)**; él necesitaba continuamente de las relaciones sexuales, pero el espacio donde habitaban era tan reducido y con mucha gente, que a ella le incomodaba tenerlas. **(M)** cedía para evitar conflictos con su pareja, pero se sentía fastidiada por la utilización que él hacía de su cuerpo. Esta sensación persiste actualmente; se siente rebajada, desea que **(L)** le demuestre afecto, que no la haga sentir como una sirvienta y que no le de vergüenza salir con ella o con sus hijos.

(L) es celoso, no le permite a **(M)** que se arregle demasiado y siempre que sale debe de permanecer acompañada de sus hijos. Cada vez **(M)** se siente más defraudada de esta situación y desesperada de no poder manifestar su inconformidad; así también quisiera llorar y gritar pero no se lo permite ella misma, porque tiene la sensación de que los familiares se burlan de lo que le sucede.

La apariencia de **(M)** es sumisa y frágil, se enferma continuamente, es tímida, su tono de voz es baja, es delgada, sus rasgos son finos y siempre le gusta estar aseada. **(L)** es sumamente callado y aparentemente es un hombre tranquilo; sin embargo **(M)** manifiesta que en ocasiones es agresivo con ella y la ha llegado a golpear, pero el método que más utiliza para lastimarla es evitando absolutamente la comunicación y pedirle relaciones sexuales aunque ella no las deseara.

(M) evitaba expresar sus desacuerdos, para no ocasionar conflictos; en algunas ocasiones ella le pedía a **(L)** que conviviera más con sus hijos y que salieran juntos en familia, pero él se molestaba y le decía que si lo que le daba no bastaba; en esas ocasiones se salía, no regresaba a la casa o llegaba ebrio y duraban semanas sin hablarse.

La aportación económica del padre no cubría la necesidades básicas, y los niños se enfermaban constantemente, no había quien le ayudara y a escondidas de los parientes y de **(L)** realizaba trabajos domésticos para juntar un poco de dinero.

El hijo mayor comenzó sus estudios de preprimaria, y cada día que pasa **(M)** se siente más inútil por no poder ayudarlo a resolver sus dudas y porque ve que los ingresos económicos no le alcanzan para todo el material escolar que piden. Ella no sabe leer ni escribir y ha pensado en estudiar la primaria abierta y de comenzar nuevamente a trabajar, pero **(L)** no lo permite y se burla diciéndole que esta loca.

a) ASPECTOS PARTICULARES.

(M) proviene de una familia extensa, con problemas de hacinamiento, la situación económica era carente y no alcanzaba para una adecuada alimentación. Su padre era alcohólico y agresivo; así también era exhibicionista con las hijas; cuando estaba ebrio le satisfacía desnudarse en su presencia. La madre regularmente estaba ausente del hogar; diariamente salía a trabajar y como no alcanzaban sus ingresos pedía en las casas limosna o lo que le quisieran dar como: comida, ropa o calzado usado, el cual vendía.

Las hermanas de **(M)** mantenían relaciones con distintas parejas, y no tomaban precauciones para evitar embarazos. Tenían hijos no deseados, a los cuales los abandonaban con la madre de **(M)**; si ésta no los quería aceptar la amenazaban con regalarlos a otras personas, obligándola así a quedarse con ellos.

(M) y uno de sus hermanos eran los únicos en ayudar en los gastos del hogar; ella comenzó a trabajar desde los ocho años, como ayudante de limpieza. Actualmente tiene su propia familia, dejó de trabajar y ya no puede ayudar económicamente a su familia de origen, se siente impotente al ver a su madre cansada y a sus sobrinos enfermos y desnutridos, así como también de soportar una vida de carencias con su propia familia.

3) LA FAMILIA COMO GRUPO

a) ORGANIZACIÓN INTERNA

Regularmente en la habitación de este núcleo familiar solo se encontraba María y sus hijos, fueron pocas las ocasiones que Humberto permanecía y su atención estaba centrada en los programas televisivos. El ambiente era distinto en cada una de las situaciones; era bastante tenso cuando se encontraba Humberto, María no hablaba y se ponía a recoger cualquier cosa.

Al comenzar el estudio la actitud de María era de mucho miedo, por que su suegra la Sra. Irma (A) la había amenazado con correrla de la vivienda si decía algo sobre alguno de los otros miembros del grupo familiar. Y durante las visitas a este núcleo familiar regularmente estaban entrando y saliendo integrantes del resto del grupo (en esta habitación el núcleo familiar \textcircled{D} acomodo su cocina), y María no hablaba, se ponía tensa. Por lo que se tuvieron que aprovechar las salidas que ésta tenía para recoger a su hijo en la escuela o cuando iba a comprar el mandado. Era en estos momentos en los que manifestaba su impotencia ante las continuas agresiones de este grupo familiar y de los conflictos propios de su núcleo familiar.

Como núcleo familiar, sus miembros solo establecen una comunicación mínima, y no existen metas a futuro, sus acciones giran en torno a ver como van a pasar el día, debido a que sus carencias económicas son excesivas.

b) ADAPTACIÓN EXTERNA

(L) pertenece a un grupo de amistades, con los que regularmente se reúne para embriagarse, aunque en los últimos meses ésto ha disminuido. (M) tiene poco contacto con el medio extrafamiliar y la mayor parte del tiempo esta encerrada en el cuarto con sus hijos. No establece amistades profundas.

4) FUNCIONAMIENTO HABITUAL DE LA FAMILIA

a) RELACIÓN MATRIMONIAL HABITUAL.

No existe complementariedad sexual, es una relación dependiente y destructiva; la unión había tenido una motivación oculta de contrarrestar la ansiedad de cada uno de ellos. Para él encontrar una mujer sumisa le garantizaba la fidelidad de ésta. (L) tenía el temor de que su pareja fuera como su madre, de hecho este temor a dirigido a la relación a un control excesivo sobre (M).

La motivación oculta de (M) era el poder escapar de la familia de origen; su defensa era el enamoramiento por su pareja y la creencia de ser correspondida de la misma manera. Sin embargo la relación fue frustrante desde el comienzo, y ha dado origen al aislamiento y a la sensación de abandono.

La continuidad como pareja está basada en un control excesivo por parte de (L), y en el sometimiento de las acciones de (M) principalmente en el aspecto sexual, la comunicación es mínima, el trato entre ellos es más de objeto o instrumento que de personas. La alianza emocional está rota y lo que sostiene la unión son los hijos y la misma pobreza. Existe el temor a la soledad y una separación implicaría buscar un nuevo sitio donde vivir, en el caso de (M) y los medios para hacerlo no se tienen.

b) RELACIÓN PATERNO - FILIAL HABITUAL

La capacidad de esta pareja para adaptarse a sus roles paternos era pobre, no existía un acuerdo para la crianza de los hijos y la carente comunicación no permitía expresar opiniones sobre lo que esperaba cada uno de su pareja para el cuidado de éstos. (M) deseaba que (L) interactuará más con ellos, pero a él no le gustaba demostrar sus afectos y se comportaba con indiferencia; aparentemente sí los quería, pero regularmente no convivía con ellos. Para él ser padre significaba mantenerlos económicamente y sus funciones se resumían al trabajo.

Para (M) ser madre constituyo una fuente de ansiedad, porque no tenía el apoyo de su pareja y temía que este la golpeará si ella hacía alguna reclamación. Su inseguridad la hacía dudar sobre si estaría educando adecuadamente o no a sus hijos, así también se preocupaba por el mal ejemplo que el padre daba a sus hijos siempre que llegaba ebrio al hogar. La aportación económica de (L) para la familia no alcanzaba para una alimentación adecuada, y los niños se enfermaban constantemente. No había quien la ayudara y a escondida de los parientes y de (L) realizaba trabajos de limpieza sencillos para poder juntar un poco de dinero.

(M) siente que ha fracasado en sus funciones maternas, porque no ha podido brindarles un hogar feliz; esto le crea culpa y manifiesta que los niños no tienen derecho a sufrir. Para contrarrestar este sentimiento, reacciona tomando una actitud de sacrificio y de abnegación.

c) RELACIONES ENTRE PAREJAS FRATERNAS

La diferencia de edad entre los hermanos es mínima, lo que les permitía compartir los mismos juegos. El hermano menor (Ñ) era demasiado introvertido y regularmente permanecía con la madre y solo cuando regresaba su hermano (N) de la escuela se separaba de ella. Continuamente se peleaban y competían por los pocos juguetes que tenían; el menor de ellos siempre salía ganando, aunque era demasiado introvertido; tendía a ser agresivo y su mejor método de expresión eran los golpes. Sin embargo el que dirigía los juegos era el mayor, cuando sentía que (Ñ) se quedaba con los juguetes rápidamente cambiaba de juego, sabiendo que este lo seguiría.

El hermano mayor era menos introvertido, le favorecía su asistencia a la escuela y su interacción con otros niños de su edad. Regularmente cuando estaba en el hogar no le gustaba permanecer en el mismo lugar y en ocasiones le aburría estar con su hermano, ante esto siempre buscaba la manera de salirse al patio. No duraban mucho tiempo jugando, (N) llegaba cansado de la escuela y preferían ver la televisión hasta quedarse dormidos.

5) ANÁLISIS DE LA CONFORMACIÓN DE LOS LIMITES

El subsistema conyugal se ha establecido sobre pautas de control rígidas y que impiden el desarrollo como personas, como pareja y como familia en general, el marido posee un nivel jerárquico mayor que el de la madre basado en el autoritarismo y en el poder. Existe una gran distancia afectiva entre la pareja y la comunicación es mínima, lo que ha generado dificultad para establecer límites claros en los hijos. Se percibe que ambos mantienen una actitud bastante pasiva y de cierto abandono emocional hacia éstos, de una manera especial el padre. La madre tiene un poco más de contacto con ellos porque tiene que atenderlos pero su actitud depresiva y su desmotivación han influido para que su posición sea devaluada.

Los hijos se desenvuelven distintamente, el mayor asiste a la escuela preprimaria y tiene contacto con otros niños de su edad lo que le a servido mucho en su proceso de separación - individuación. Anteriormente solo se encontraba encerrado en su hogar y con el único que jugaba era con su hermano menor; este último al presentarse el cambio tomo una actitud de berrinche para llamar la atención de la madre y se enfermaba continuamente. La madre no pudo establecer límites ante estas actitudes y el niño asumió una posición omnipotente y dependiente (simbiótica); tiene un bajo nivel de tolerancia a la frustración y se retrae del medio externo.

A través del juego los hermanos muestran competencia y ambos quieren dirigir el juego; el mayor tiende a aburrirse y constantemente cambia éstos y termina dirigiendolos él.

CUARTO NÚCLEO FAMILIAR ④**1) IDENTIFICACIÓN DE LOS DATOS****PADRES**

EDAD DE LA MADRE (O): 20 años

SEXO: Femenino

ESCOLARIDAD: 3° de primaria

ESTADO CIVIL: Unión libre

OCUPACION: Empleada domestica

INGRESOS: \$ 100 a la semana

STATUS ÉTNICO: Mexicana

STATUS RELIGIOSO: Católica

EDAD DEL PADRE (P): 21 años

SEXO: Masculino

ESCOLARIDAD: Primaria

ESTADO CIVIL: Unión libre

OCUPACION: Ninguna

INGRESOS: Ninguno

STATUS ÉTNICO: Mexicano

STATUS RELIGIOSO: Católico

HIJOS

EDAD DE (Q): 1 año

SEXO: Masculino

STATUS ÉTNICO: Mexicano

STATUS RELIGIOSO: Católico

Habitan el cuarto numero (IX) junto con el primer núcleo familiar.

2) ESBOZO HISTÓRICO

Carlos (P) es originario de Cuernavaca, Morelos; llegó a vivir al Estado de México cuando tenía 18 años, con el objetivo de trabajar; se hospedó con unos familiares, con los cuales no se adaptó. Rápidamente logró hacer amistades y todo el tiempo libre permanecía en la calle, los fines de semana salía a las fiestas del lugar y en una de éstas conoció a Guadalupe (O); comenzando así su relación de noviazgo a las pocas semanas.

Durante la etapa del noviazgo compartían una vida sexual activa y en uno de los descuidos ella quedó embarazada, motivo por el cual decidieron unirse. Cuando se dio este momento él tenía 19 años de edad y ella acababa de cumplir 18; aún no tenían los ingresos suficientes para independizarse, por lo que se fueron a vivir con la familia de (O).

A partir de su unión, la intimidad se vio afectada; de manera progresiva (P) comenzó a alcoholizarse y posteriormente a drogarse; dejó de trabajar, se hizo miembro de una de las pandillas de la comunidad, regularmente nunca estaba en el hogar y en ocasiones no llegaba a dormir. Los familiares de (O) lo corrían del hogar, pero él se resistía a marcharse; aparentemente (O) aceptaba la decisión de su familia, pero no era así; ella tenía temor de que (P) se fuera y la dejara, sentía que se iba a quedar sola y ya nadie se fijaría en ella porque tenía un hijo. Finalmente (P) se salió de la casa, pero (O) lo seguía viendo a escondidas de la familia.

3) LA FAMILIA COMO GRUPO

a) ORGANIZACIÓN INTERNA

(O) es una persona que ha vivido siempre con el grupo familiar de origen y no había podido establecer su propia familia, ella siguió asumiendo una posición de hija en lugar de pareja y de madre. Al marcharse (P) del hogar esta conducta aumentó, y el grupo en general ha sostenido esta posición.

La comunicación de **(O)** es carente, la misma dependencia que ésta tiene, no le ha permitido tener expectativas de cambio, los ingresos que ella aporta son mínimos, y sus posibilidades de buscar actividades placenteras es sumamente reducida. El tiempo libre se encuentra en el hogar, con su hijo, y regularmente su pasatiempo es ver la televisión.

(O) se somete a la autoridad de los miembros de la familia, principalmente de su madre; ante su hijo sólo es la persona que satisface sus necesidades y su refugio, siempre lo trae en brazos pero su interacción es superficial. No hay muestras afectivas, el niño la mayor parte del tiempo esta llorando y trata de calmarlo dándole la mamila o alguna otra cosa, como golosinas.

El padre **(P)** es totalmente una figura ausente, no vive en el hogar y no cumple con sus funciones. Este sigue buscando a **(O)**; en algunas ocasiones le pide dinero, así como también que se vayan ella y su hijo a vivir con él a Cuernavaca donde se encuentra la familia de éste.

(O) se ha convertido en el punto intermedio de lucha entre el grupo familiar con el que vive y **(P)**; la familia no le permite a **(O)** el contacto con su pareja, pero esta lo hace ocultándose de estos. La situación a ocasionado que se sostenga la desintegración del núcleo familiar y no permita su evolución, generando en sus miembros ansiedad, aislamiento, actitudes defensivas y competitivas.

b) ADAPTACIÓN EXTERNA

(P) pertenece a uno de los grupos pandilleros de la comunidad y es adicto a sustancias y **(O)** no establece relaciones profundas con miembros extrafamiliares, la mayor parte del tiempo libre se encuentra en el hogar.

4) FUNCIONAMIENTO HABITUAL DE LA FAMILIA

a) RELACIÓN MATRIMONIAL HABITUAL

Actualmente está rota la intimidad sexual de la pareja, pero se busca una reconciliación la cual no es aceptada socialmente y causa confusión. Cuando estaban unidos se peleaban, no se hablaban y estaban distanciados y ahora que se encuentran distanciados se extrañan. Lo que buscan en la relación es la gratificación de sus necesidades fisiológicas, pero más importante que esto es la relación simbiótica establecida, donde no existe una relación persona - persona, debido a que para el sujeto, el otro no existe como individuo separado con sus necesidades, motivaciones, etc.; existe como prolongación de sí mismo. De esta manera se ha creado una relación parasitaria donde uno de los miembros se aferra al otro.

b) RELACIÓN PATERNO - FILIAL HABITUAL

Esta pareja aún no había logrado asumir su funciones paternas; el padre era una figura ausente, debido a que regularmente no permanecía en el hogar y no interactuaba con su hijo. En el caso de la madre, por las mañanas salía a trabajar y las que aparentemente se encargaban de cuidarlo, eran las hermanas de ésta. Lo cierto es que estaba abandonado, sólo cumplían con alimentarlo mientras llegaba la madre; como el niño aún no caminaba, lo dejaban en la cama todo el día y ellas se dedicaban totalmente a otras actividades. Miguel Angel (Q) continuamente estaba llorando, pero nadie lo atendía y en el momento que éste se cansaba, se quedaba dormido.

Cuando la madre estaba de regreso en casa, (Q) siempre quería estar en sus brazos y no permitía a nadie más que se acercara a él. Esta cedía al llamado de su hijo para evitar que los otros miembros de la familia se molestaran con su llanto. La interacción de (O) con su hijo era superficial, se mostraba indiferente, no había demostraciones de cariño, al contrario su actitud era de fastidio y de cansancio.

La apariencia física de (Q) era frágil y continuamente estaba enfermo, su expresión era de tristeza y su aseo era inadecuado; principalmente cuando la madre no se encontraba en el hogar. Existe un retraso psicomotor; se percibe que sus movimientos son lentos, regularmente siempre esta sentado o acostado. El único medio que ha utilizado para comunicarse y de llamar la atención de los demás es "el llanto" o las mismas enfermedades.

5) ANÁLISIS DE LA CONFORMACIÓN DE LOS LÍMITES

Este núcleo familiar se vio alterado en su estructura, por el desequilibrio de la interacción de sus miembros; los cuales no pudieron marcar límites que diferenciaron este núcleo del grupo en general. Esto puede ser causa de la inmadurez de los padres para asumir las responsabilidades que competen a sus roles.

No han podido establecer límites claros en el subsistema conyugal, lo que hace que este subsistema mantenga una relación dependiente bajo pautas rígidas, lo que sostiene el desapego en la relación. Como padres, (P) es una figura ausente y el rol materno es cubierto por varias personas del grupo familiar extenso y por (O) cuando llega de trabajar.

El niño (Q) ha estado sometido a un abandono constante, lo que le ha generado mucha desconfianza, y conductas depresivas; así como también le ha generado la necesidad de llamar la atención y tiene poca tolerancia a la frustración.

**PARIENTES CERCANOS QUE HABITAN LA MISMA
VIVIENDA**

QUINTO NÚCLEO FAMILIAR ⑤

1) IDENTIFICACIÓN DE LOS DATOS

EDAD DE LA MADRE (R): 40 años

SEXO: Femenino

ESCOLARIDAD: Analfabeta

ESTADO CIVIL: Unión libre

OCUPACION: Empleada domestica

INGRESOS: ¿?

STATUS ÉTNICO: Mexicana

STATUS RELIGIOSO: Católico

HIJOS

EDAD DE (S): 17 años

SEXO: femenino

ESCOLARIDAD: 2º semestre de la carrera técnica en aeromoza

ESTADO CIVIL: Soltera

OCUPACION: Estudiante y empleada domestica

INGRESOS: ¿?

STATUS ÉTNICO: Mexicana

STATUS RELIGIOSO: Católico

EDAD DE (T): 10 años
 SEXO: Femenino
 ESCOLARIDAD: 4º de primaria
 STATUS ÉTNICO: Mexicana
 STATUS RELIGIOSO: Católico

EDAD DE (U): 8 años
 SEXO: Masculino
 ESCOLARIDAD: 2º de primaria
 STATUS ÉTNICO: Mexicana
 STATUS RELIGIOSO: Católico

PAREJA ACTUAL DE (R)

EDAD de (APR) : 65 años
 SEXO: Masculino
 ESCOLARIDAD: ¿?
 ESTADO CIVIL: Unión libre
 OCUPACION: ¿?
 INGRESOS: ¿?
 STATUS ÉTNICO: Mexicano
 STATUS RELIGIOSO: Católico

Estas personas ocupan el cuarto numero (**V**), se encuentra ubicado en la azotea y no está bien cimentado; las paredes son de tabique sobrepuesto y el techo es de lamina de asbesto. Así mismo el espacio interior libre es muy reducido, no hay puertas ni ventanas.

Este núcleo familiar está conformado por parientes cercanos de Irma (A) miembro del primer núcleo familiar, (R) es su media hermana. Tienen dos años de habitar esta vivienda pero tratan de evitar un contacto profundo con los otros miembros del grupo familiar que ahí viven. Aparentemente había aceptado participar en el presente estudio, sin embargo eludían con cualquier pretexto las visitas realizadas a su núcleo familiar, (solo se tuvieron dos entrevistas relativamente cortas con (R)).

Regularmente (**R**) andaba presionada con el tiempo y por las mañanas realizaba todas sus actividades del hogar y a partir de la 1:30 salía a dejar a sus hijos a la escuela y después se retiraba a trabajar, su hora de regreso era entre 7:00 u 8: 00 p.m., pero siempre llegaba a dormir. (**S**) regularmente no estaba en su casa; por las mañanas trabajaba, por las tardes estudiaba y los fines de semana salía con su novio. “ Con los únicos que se podía tener más contacto era con los niños (**T**) y (**U**), porque éstos salían a jugar al patio.

2) ESBOZO HISTÓRICO

(**R**) tiene tres hijos, la mayor (**S**) es producto de la relación con su primer pareja (**PRS**), el cual abandono a la madre cuando supo del embarazo y no se supo más de él. Posteriormente (**R**) tuvo otras parejas (...) y con una de estas nuevamente quedo embarazada, el padre de este segundo hijo (**PRTU**) también la abandono, pero éste reanudo su relación al poco tiempo de su nacimiento; pero al poco tiempo (**R**) quedo nuevamente embarazada, motivo por el cual la abandono definitivamente. Después se supo que éste ya había fallecido. Actualmente mantiene una relación con otra pareja (**APR**), la cual vive con ella en esta vivienda.

La interacción que la madre tiene con sus tres hijos es conflictiva; en alguna de la ocasiones se tuvo la oportunidad de escuchar una de las fuertes discusiones entre ésta y su hija la mayor (**S**), la cual le reclamaba la pobreza en que vivía; así como también le decía que era una puta y una muerta de hambre. Algunos miembros del grupo familiar que se encontraban en ese momento en la vivienda, comentaron que ésto solía suceder continuamente; pero la que siempre ganaba era la hija, que ésta tenía un fuerte dominio sobre la madre. A (**R**) la consideraban una tonta, porque a pesar del trato que le daba su hija esta todavía tenía muchas consideraciones con ella; así mismo mencionaron que los hijos más pequeños también le faltaban al respeto pero que a estos “aún podía tenerlos bajo control”.

(**S**) cuidaba su aspecto personal, no llevaba una buena relación con el resto de la familia, era muy egocéntrica y no permitía el acercamiento de personas; lo único que deseaba era terminar los estudios, encontrar otro trabajo y salirse de su casa. Tiene novio, al cual le daba pena llevarlo a su casa por las condiciones en que ésta se encontraba.

3) LA FAMILIA COMO GRUPO

a) ORGANIZACIÓN INTERNA

Este núcleo familiar que se encuentra en una etapa conflictiva, en donde existe una interacción inadecuada de la madre con sus hijos. Los cuales difieren notablemente en edad. La hija mayor presenta inestabilidad en el humor, es rebelde, lucha por su independencia y no ha establecido un vínculo de lealtad con la madre.

(R) asume totalmente las responsabilidades del hogar; en las situaciones de trabajo no hay actividades compartidas entre los miembros que conforman éste núcleo. (S) intenta desarrollarse como persona, pero sus metas son individualistas, y el logro de éstas implica el abandono del núcleo familiar. (R) considera un hecho la actitud de su hija (S), y lo único que le interesa es sacar adelante a los hijos más pequeños.

(R) ha logrado dar comienzo a la construcción de una casa propia, aunque pequeña pero en otro lugar fuera de la vivienda; para ella esto ha significado un gran sacrificio, porque los ingresos de ella son mínimos y el único que le ayuda es su actual pareja (APR).

Este desequilibrio en la familia a impedido el crecimiento como núcleo familiar y la representación que los miembros han tenido de ésta es de desunión y desconfianza lo que ha llevado a sus miembros a tener comportamientos defensivos y de aislamiento.

b) ADAPTACIÓN EXTERNA

Los miembros que conforman este núcleo familiar no establecen relaciones profundas con personas de la comunidad. Puede pensarse que (S) como defensa desea huir defensivamente de su núcleo familiar, negando su pertenencia a éste; tiene su grupo de amistades en la escuela, pero las cuales no son conocidas por su familia; éstos consideran que a ella le avergüenza que sepan donde y como vive. Ella estudia en una escuela técnica particular, y es de su preferencia estar en ese lugar. (S) es percibida por el grupo familiar como una persona antipática y voluble; por lo que prefieren no interactuar con ella.

(R) se encuentra sumergida en sus actividades y tiende a aislarse del medio externo; los niños pequeños tienen problemas de adaptación escolar, principalmente Edgar (V). Su conducta tiende a ser agresiva con los otros compañeros y sus calificaciones tienden a ser bajas.

4) FUNCIONAMIENTO HABITUAL DE LA FAMILIA

a) RELACIÓN MATRIMONIAL

La señora (R) durante su vida ha tenido distintas parejas; actualmente mantiene "relaciones íntimas" con una persona 15 años mayor que ella (APC); tienen dos años viviendo en unión libre, aunque anteriormente ya tenían un año de mantener relaciones. (R) aceptó que vivieran juntos porque de cierta manera él le ayudaba a cubrir los gastos de su familia.

Las relaciones íntimas eran insatisfactorias para (R); antes de que vivieran juntos, estas eran frecuentes, pero después de la unión ella ponía demasiados pretextos para no tenerlas, entre estos: que el lugar era muy pequeño o que sus hijos podrían despertarse y darse cuenta.

Cuando (R) sentía que (APC) ya estaba demasiado molesto por esta situación, ella cedía a tener relaciones, pero con la condición de que éstas no se realizaran en la casa; de esta manera (APC) tenía que pagar un cuarto de hotel cada que él quisiera tener intimidad sexual. Con esto (R) logro que la actividad sexual disminuyera.

b) RELACIÓN PATERNO - FILIAL HABITUAL

En éste núcleo familiar no hubo una figura paterna y la madre era una persona aislada, su comunicación era carente, su expresión era de fastidio y se le veía cansada. Su posición de autoridad estaba devaluada y había perdido el control de la familia y los hijos hacían lo que querían, los más pequeños tenían problemas de conducta en la escuela y bajos promedios.

La interacción de la madre con sus hijos era superficial, no había demostraciones afectivas y regularmente su atención estaba centrada en sus actividades del hogar, las cuales realizaba de una manera monótona.

c) RELACIÓN ENTRE PAREJAS FRATERNAS

Existe una diferencia de siete años de edad entre la hermana mayor (S) y los dos hermanos menores (T y U). La convivencia entre éstos era conflictiva, cuando estaba (S) en el hogar los hermanos prefería estar lejos de ella, porque esta se molestaba rápidamente y tendía a golpearlos.

(T) y (U) regularmente compartían los juegos, los cuales eran competitivos y rudos, su lenguaje era vulgar y la mayoría de las veces terminaban peleando. Se podía percibir que muchas de las actitudes de los niños durante el inicio del juego eran normales para ellos, tales como golpes, jalones de cabello y empujones; sin embargo conforme iba avanzando éste, las actitudes se incrementaban hasta ocasionar un conflicto; el cual terminaba junto con el juego.

5) ANÁLISIS DE LA CONFORMACIÓN DE LIMITES

En este núcleo familiar existen fallas en el establecimiento de límites; la diferenciación de subsistemas es carente, no hay jerarquización en las funciones y la madre como figura de autoridad no posee un lugar como tal. El poder todos los miembros lo quieren tener pero el método que utilizan es coersitivo. Lo que provoca que los límites se esfumen y se pierda el respeto.

Los límites difusos no han permitido que se desarrolle un sentimiento de lealtad y de pertenencia en sus miembros. Los hijos han creado a su alrededor barreras agresivas que no permiten el acercamiento, ni la dirección de la madre, ni entre ellos mismos. Todo esto a incrementado los conflictos y a la desunión del núcleo familiar.

HERMANOS DE AMPARO (H) MIEMBRO DEL SEGUNDO NÚCLEO FAMILIAR.

1) IDENTIFICACIÓN DE DATOS

OMAR (Y)

EDAD: 23 años

SEXO: Masculino

ESCOLARIDAD: Secundaria

OCUPACION: Empleado

INGRESOS: \$100 a la semana

STATUS ÉTNICO: Mexicano

STATUS RELIGIOSO: Católico

JUAN (Z)

EDAD: 16 años

SEXO: Masculino

ESCOLARIDAD: Secundaria

ESTADO CIVIL: Soltero

OCUPACION: No tiene un trabajo estable

INGRESOS: \$ 50 a la semana

STATUS ÉTNICO: Mexicano

STATUS RELIGIOSO: Católico

Estas dos personas habitan el cuarto numero (IV) de esta vivienda, se encuentra ubicado en la azotea. Su estructura es de tabique sobrepuesto, el espacio es reducido, carece de ventanas, el techo es de lamina de cartón y la puerta es sustituida por un madero sobrepuesto.

a) ASPECTOS GENERALES

Ambas personas llegaron a vivir en esta vivienda, primero Omar (Y) y después de dos años Juan (Z). Su media hermana (H) los apoyo, pidiendo a su suegra que les prestase un espacio para habitar. Con la aceptación de ésta surgieron conflictos y desunión en todo el grupo general; porque todos vivían apretados y ese espacio hubiera sido de utilidad para alguno de los miembros del grupo familiar.

Las personas del grupo familiar remiten que (Y) era una persona adicta a sustancias, y se reunía con pandillas, las cuales lo habían llevado a cometer actos delictivos, como el asalto a casas o personas. En variadas ocasiones los judiciales lo fueron a buscar a la vivienda, pero (Y) se escabullía fácilmente y nunca lo pudieron atrapar. Actualmente parece que estos actos ya no los lleva a cabo; sin embargo existe la duda, porque todavía se sigue reuniendo en estas pandillas aunque con menos frecuencia.

El hermano menor (Z) no tenía un trabajo estable y la mayor parte del tiempo se reunía con personas conflictivas de la comunidad. Su aspecto físico era desaliñado, tenía el pelo pintado de color zanahoria con un mechón rubio; un amigo con el que diariamente se reunía al parecer ejercía algún tipo de influencia, dadas las similitudes entre ambos.

Actualmente ellos mantienen una relación superficial con el grupo familiar, su estancia en la vivienda durante el día es remota, regularmente salen a “trabajar” o se les puede ver con los amigos en la calle.

5.1 ANÁLISIS DEL CASO

Este grupo familiar ha sufrido cambios adaptativos bajo condiciones desfavorables de tensión, ocasionadas por la congregación de factores ambientales, psicológicos y sociales. Dentro del primer factor encontraremos carencia en el espacio habitacional, que obliga a los individuos a estar en una continua interacción, con la imposibilidad de tener privacidad y momentos de intimidad, ya sea como núcleo familiar ó como individuo.

La intimidad como factor psicológico proporciona al ser humano, momentos de reflexión que llevan al autoconocimiento; permite ver sus limitaciones personales y sus posibilidades a fin de superar unas y aprovechar otras; y todo ésto para alcanzar un mayor autodomnio. Este proceso que es necesario para el desarrollo humano que lo preparan para vivir en sociedad.

Una familia donde sus integrantes han obtenido las bases necesarias para la adquisición de seguridad como son : amor, libertad, aceptación incondicional, confianza, reconocimiento como persona aceptando sus cualidades y defectos; este conjunto valores son un reflejo de que el núcleo como familia esta unido y fuertemente estructurado.

Cuando un núcleo familiar se encuentra integrado puede adaptarse con mayor facilidad a las modificaciones internas de sus miembros y a los cambios sociales. Podemos decir que el grupo familiar en estudio funciona a la inversa de este proceso y su organización se ha degradado sosteniendo pautas rígidas en su relación frenando el proceso de cambio y el crecimiento es paulatinamente lento, como personas y como núcleo.

Salvador Minuchin menciona al respecto que todo cambio va mas allá del umbral de tolerancia del sistema excita mecanismos que establecen el nivel habitual.

Dentro de los mecanismos podemos encontrar la formación de coaliciones antagónicas que provocan controversias entre la estabilidad y el desequilibrio del conglomerado familiar. Las coaliciones en la familia sirven como medio de control y a su vez estas son generadoras de conflicto cuando se sobrepasa los límites establecidos que dan forma la grupo como familia.

Los límites familiares en momentos de mayor estabilidad son rígidos, donde se requiere el autocontrol, abandono de ideales que provocan la reducción de solidaridad y lealtad en estos momentos de estabilidad las jerarquías son impuestas por el poder coercitivo, es decir la jerarquía se impone por el respaldo de la fuerza, no por la razón.

Los límites en situaciones de desequilibrio tienden a desaparecer, provocando la pérdida del respeto, valores morales y la diferencia de jerarquías. Se implementa un control con base a la agresión física y verbal, donde termina todo el grupo involucrado. El conflicto no produce cambios, por lo contrario provoca una estabilidad estática.

Considerando que la homeostásis familiar descrita por Ackerman, no tiene por meta el equilibrio estático, sino la adaptación fluida, flexible, a las condiciones cambiantes de vida, podemos decir que la familia en estudio se ha adaptado patológicamente.

Las personas se sienten inconformes ante las pautas desagradables, experimentan la pérdida de control tanto de su medio intrafamiliar como extrafamiliar; tienen la intención de separarse del grupo y comenzar a crecer en su propio núcleo, pero su esperanza se ve reducida ante el temor de no poder solventar sus necesidades básicas, ya que los recursos económicos son bajos.

No solo se puede considerar que el factor económico sea un obstáculo para la independencia de sus miembros de manera individual o como núcleo familiar, también el medio cultural donde se desenvuelven; las costumbres y pautas de conducta se transmiten de generación en generación.

Todos los miembros de esta familia provienen de grupos que han vivido bajo condiciones de hacinamiento, hay antecedentes de alcoholismo, drogadicción, maltrato físico, desintegración y poligamia. Esto ha conducido a una producción en cadena de personas inestables emocionalmente y débiles para asumir responsabilidades de manera autónoma.

La familia en estudio sostiene una interacción dependiente, que lleva a sus integrantes al conformismo y a contener sus emociones como mecanismo de pertenencia al grupo, siendo esta una manera común de vivir dentro de esta familia.

El conflicto se evitaba en variadas ocasiones y con ello el grupo familiar no llegaba a la desintegración, de tal manera que podían seguir sosteniendo su dependencia.

5.2 CONCLUSIONES

En conclusión y en base a la familia modelo examinada e investigada en el estudio de campo, se deduce que el hombre como ser humano al habitar en un espacio reducido en donde su individualidad y la privacidad se ven invadidos por los demás miembros del conglomerado familiar, el desarrollo en general se ve frenado a consecuencia de la densidad, ya que ésta entorpece el buen desenvolvimiento de la conducta humana, creando en el individuo una sensación de invasión en los límites de la libertad personal, esto provoca que la persona experimente una pérdida sobre el control de su espacio vivencial, provocando trastornos emocionales que llevan a los individuos a tener conductas agresivas, de aislamiento o pasividad y confrontación.

Este fenómeno de controversias de agresividad-pasividad, estabilidad-desequilibrio, provoca un estancamiento a consecuencia de la escasez de recursos (factor principal el hacinamiento), la estrecha proximidad con los demás miembros de la familia ocasiona que las actividades de unos interfieran con otros, esto viene a romper las normas espaciales del individuo provocándose, fricciones, excitaciones e inconformidades de las personas como miembros de la familia.

Estos fenómenos nos indican la existencia de fallas en el establecimiento de pautas de interacción; los límites se vuelven rígidos o se esfuman en tiempos de crisis, e impiden establecer vínculos de confianza, de comunicación, perdiéndose entonces la diferenciación de jerarquías.

Las figuras paternas no representan la autoridad suficiente para dar dirección y control a la conducta de los hijos; las madres son autoritarias y no le dan una lugar de importancia a la figura del padre tomando éste una posición periférica ante el resto de los miembros.

Una familia en donde el espacio vivencial de los individuos es el adecuado para del desarrollo de éstos tienen un progreso relativamente alto en relación a una familia en hacinamiento es decir el espacio vivencial influye de manera psíquica y social en el individuo. Por consecuencia se concluye que el individuo como ser humano necesita un espacio vital para desenvolverse y experimentar un estado de libertad que lo conduzca al progreso .

Todas las consecuencias que emergen del problema de hacinamiento, hace de las familias que viven esta situación un sistema cerrado, donde la rigidez de su relación no permite a sus miembros experimentar algo distinto a lo aprendido, a conocer lo desconocido o a marcar diferencias en cuanto a sus actitudes.

En estas familias regularmente no existe una jerarquización de poder, sino que todos exigen una igualdad; el cambio o crecimiento de sus integrantes implica un conflicto, por lo cual todo sujeto de la familia esta sometido a las circunstancias que se viven en el grupo y con escasas posibilidades de salir de ellas, debido a que sus relaciones han creado fuertes lazos de dependencia difícil de disolver.

Este tipo de familias generalmente son estáticas, no permiten soluciones o aspectos que modifiquen en forma positiva al grupo familiar, cualquier cambio se vive como un peligro para la integridad de sus miembros, así que éstos responden activamente ante la presencia de una situación amenazante; lo que mantiene al sistema inmodificado, transmitiendo así de generación en generación un estilo de vida común.

Esto viene a confirmar lo que menciona el enfoque cibernético sobre la autorregulación de las familias conflictivas, donde los miembros responden entre sí en forma activada por el error, de modo que se mantenga estable el sistema familiar, es sugerir que los esfuerzos que mantienen la estabilidad del sistema son producto de los intentos de introducir cambios realizados por los miembros. Es decir, cuanto mas intentos individuales de cambiar el sistema, mayor es la actividad de los procesos que la mantienen.

Los mecanismos que estas familias utilizan para sostener al grupo integrado son las coaliciones antagónicas, que sirven como medio de control y a su vez son generadores de conflictos cuando se sobrepasan los límites establecidos que dan forma al grupo como familia.

Si uno de los miembros busca desenvolverse en otro ámbito y comienza a ser diferente, se convierte en el punto de ataque para el resto del grupo; los cuales ejercen sobre él acciones que lo devalúan como persona y lo cargan afectivamente con sentimientos de culpa, haciéndolo retornar al rol establecido en el grupo o bien se desliga de la familia.

Podemos mencionar que los sistemas familiares que enfrentan una situación hacinante tienen una adaptación patológica, donde los subsistemas no logran diferenciarse entre sí, y no logran cubrir adecuadamente sus funciones.

5.3 SUGERENCIAS Y LIMITACIONES.

Uno de los propósitos al realizar el presente estudio fue el determinar el tipo de desequilibrio familiar respecto a la transmisión de límites favorecido por una situación de hacinamiento.

Se sugiere en futuros estudios realizar una comparación entre familias extensas nucleares y polinúcleares, que vivan una situación de hacinamiento; asimismo se considera como un alcance obtenido, el proporciona información a investigadores de diferentes disciplinas sobre el estudio del hacinamiento a nivel familiar el cual no ha sido estudiado y difundido en México.

Por otro lado, se considera que una limitación importante fue la falta de información en relación del hacinamiento, así como la falta de cooperación de algunos miembro de la familia.

ANEXO 1

GUIA PARA LOS DATOS QUE CONDUCEN AL DIAGNOSTICO PARA LA FAMILIA.

Información general.

- 1) Característica del lugar.
- 2) Conformación del grupo familiar.
- 3) Actitud hacia la intervención profesional.

Componentes de cada núcleo del grupo familiar.

- 1) Identificación de los datos.
 - a) Edad.
 - b) Sexo.
 - c) Escolaridad
 - d) Estado civil.
 - e) Ingresos
 - f) Status étnico.
 - g) Status religioso.

- 2) Esbozo histórico.

3) La familia como grupo.

a) Organización interna.

- i) Describir el clima emocional, comunicación, metas compartidas, actividades, placeres, enfoques de la autoridad, división del trabajo, actitudes ante la crianza de los hijos, problemas etc.

Evaluar:

La identidad del grupo familiar, impulsos, expectativas y valores; estabilidad de la familia (identidad y estabilidad tal como se percibes desde dentro).

b) Adaptación externa de la familia a la comunidad

4) Funcionamiento habitual de la familia

a) Relación matrimonial habitual.

- i) Describir la interacción como cónyuges, percepción de la adaptación al rol propio y del compañero; describir los elementos de la relación de roles matrimoniales de los niveles, sexual, social y efectivo: cualidad del amor y de las satisfacciones pertinentes, idea de la relación futura, incluyendo los hijos.
- ii) Evaluar la identidad y estabilidad de la relación matrimonial.

b) Relación paterno - filial habitual

- i) Describir la relaciones de pareja paterna con el hijo, la influencia de la pareja y de cada uno y viceversa.
- ii) Evaluar la identidad la estabilidad de las relaciones paterna - filial .
- iii) Relación entre parejas paternas.

5) Análisis de la conformación de límites.

ANEXO 2

FAMILIOGRAMA

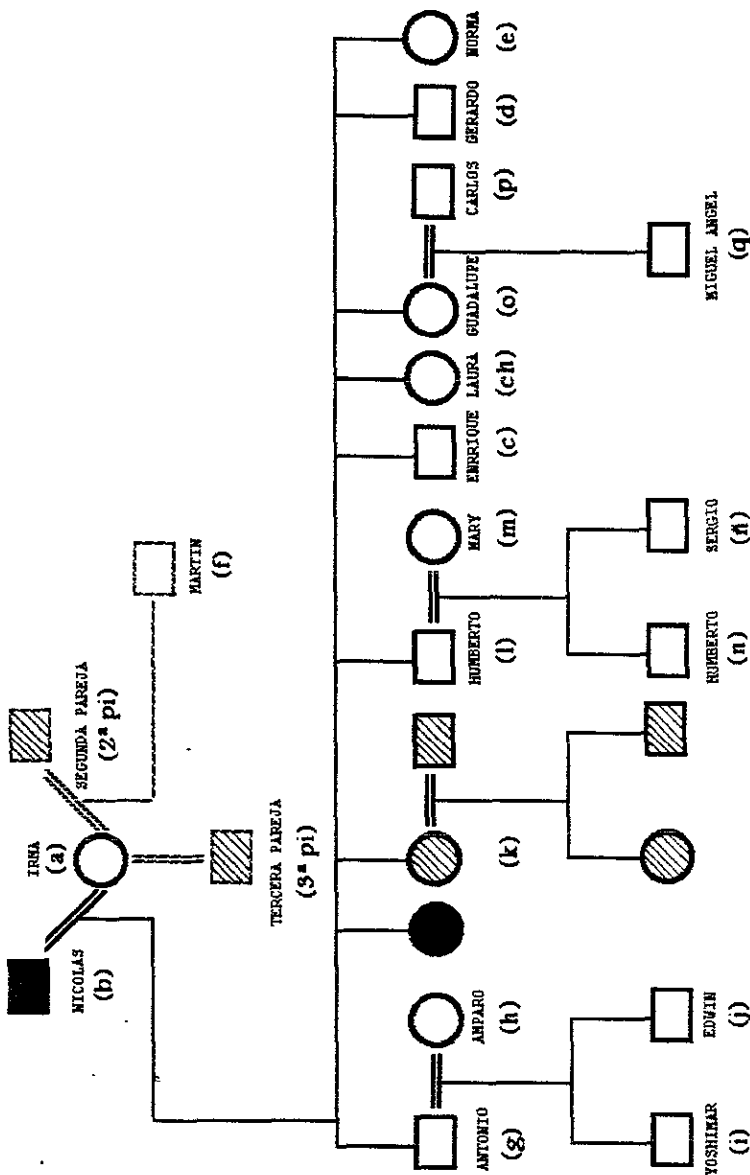

ANEXO 2

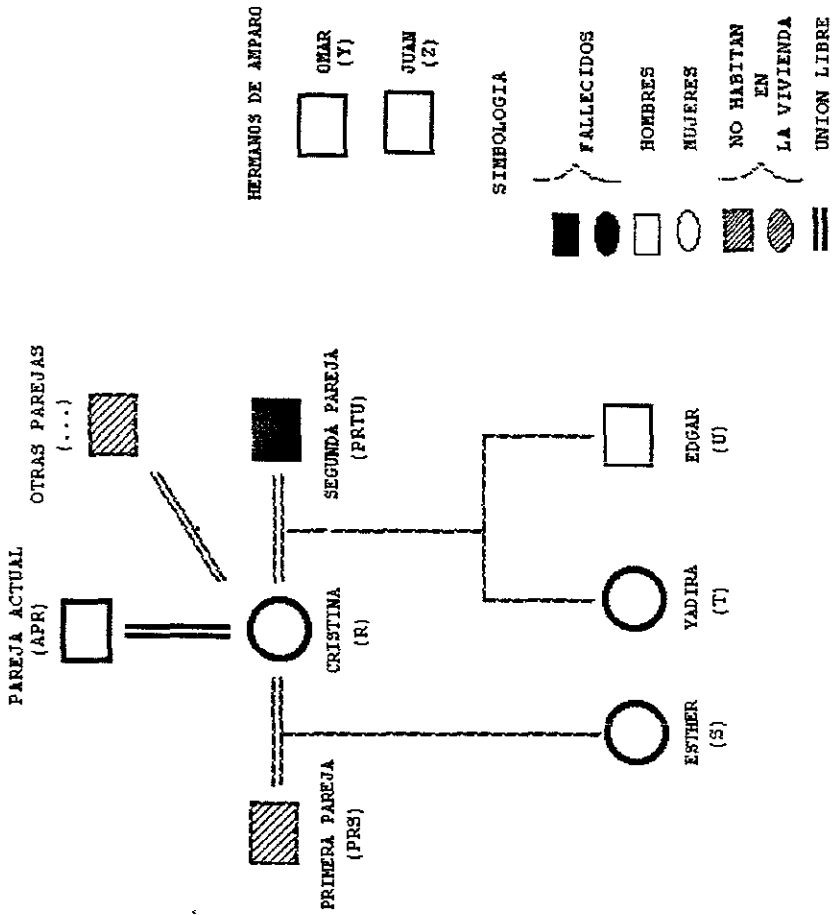

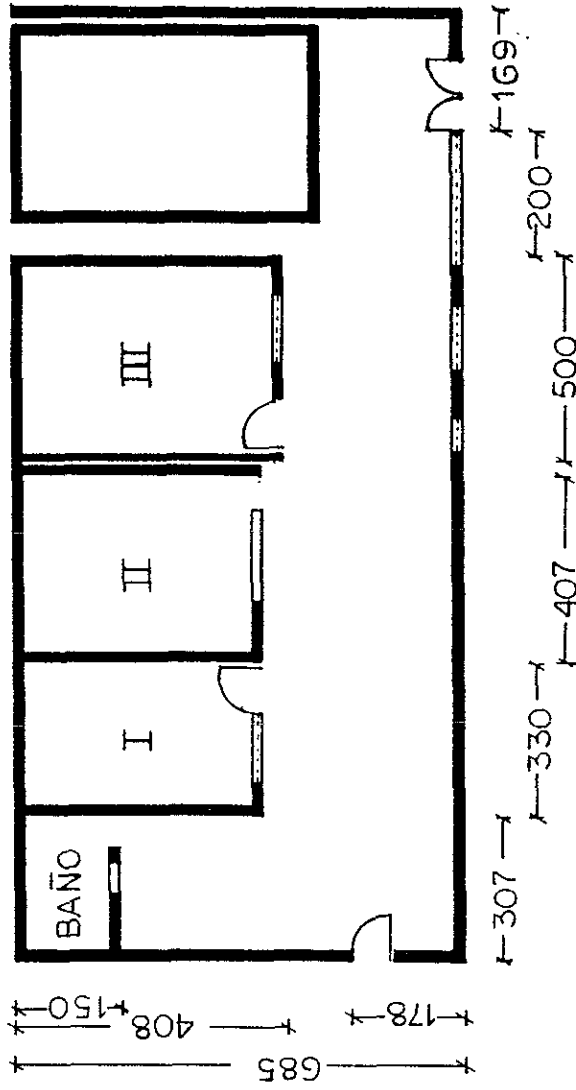

ANEXO 2

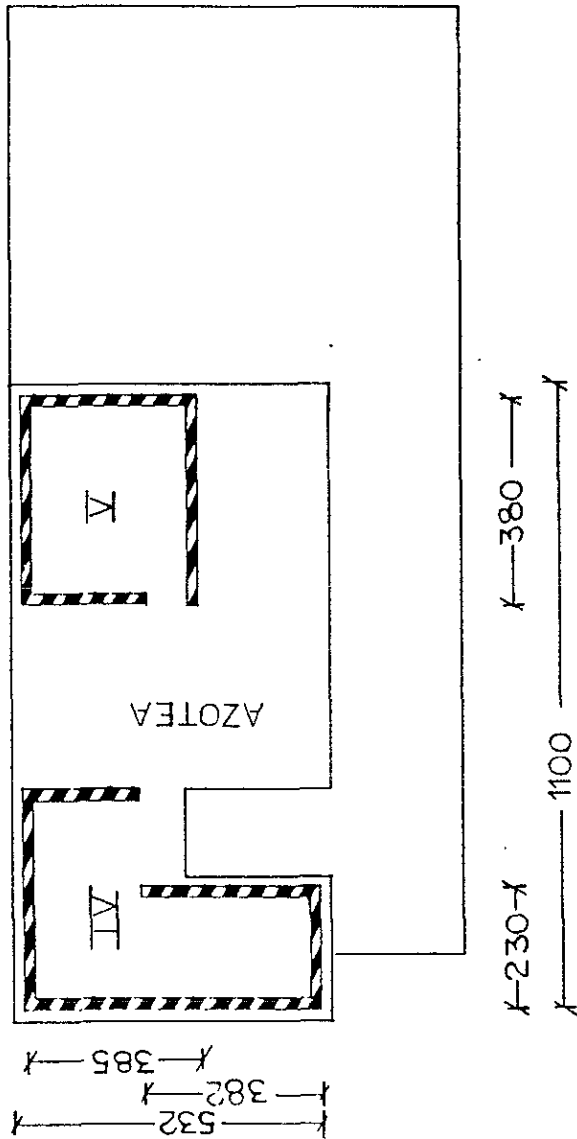

ANEXO 2



-  TABIQUE SOBREPUESTO
-  MURO
-  VENTANA

VI BIBLIOGRAFIA CITADA

- * Engels Friedrich, (1992) El origen de la familia de la propiedad privada y del Estado. Planeta - Agostini, México; 55 - 153 pp.

- * Segalern Martine, (1992) Antropología histórica de la familia. Taurus Universitaria, México; 43 - 62 pp.

- * Lévi - Strauus, (1994) Antropología estructural. Altalaya, Barcelona; 81p.

- * Lévi Strauus Claude, (1993) Las estructuras elementales del parentesco, Vol. 1. Planeta- Agostini, México; 149 p.

- * Santamaria F. Antonio, (1979) El psicoanálisis y el desarrollo de sistemas familiares. Cuadernos de Psicoanálisis, vol. 12 Números 1-4, Mayo 73 - 96 pp.

- * Zuk Gerald, H. e Boszormenyi Nagy Ivan (compiladores), (1985) Terapia familiar y familias en conflicto. Fondo de cultura económica, México; 28 p.

- * Marta Fernández de Cerruti. En busca de un estilo de trabajo

- * Minuchin Salvador, (1979) Familias y terapia familiar. Gedisa, Barcelona; 19 - 329 pp.

- * Peniche Bates Welinna, (1985) Familias con falla en el establecimiento de limite. Revista psicológica Aletheia, Instituto de investigación clínica y social, México; 21 - 28 pp.
- * Haley Jay, (1987) Estrategias en psicoterapia. Toray S. A., Barcelona 182 - 218 pp.
- * Ackerman Nathan W. (1994) Diagnóstico y tratamiento de las relaciones familiares. Horme, Buenos Aires 21 - 413 pp.
- * Zuk Gerald, H. e Boszormeny Nagy Ivan (compiladores), (1985) Terapia familiar y familias en conflicto. Fondo de cultura económica, México; 7 -46 y 69 - 78 pp.
- * Aguilar Domínguez María Eugenia, (1987) Hacinamiento y satisfacción en el trabajo. México; 8 - 9 pp.
- * Smith Ronald, E. (1984) Fronteras de la conducta. Harla, México; 752 - 763 pp.
- * Hall Edward, (1973) La dimensión oculta. Instituto de estudios de administración local, Madrid; 34 - 55 pp.
- * García Yagüe Juan, (1961) Familia y personalidad. Publicaciones Españolas, Madrid; 183 - 211 pp.
- * Hall Edward, (1979) La dimensión oculta: Enfoque antropológico del uso de espacio. Siglo XXI, México 161 - 199 pp.

- * Bollnow Otto Friedrich, (1969) *Hombre y Espacio*. Labor, Barcelona; 9 -93, 117- 173, 206, 227, 228, 241 - 270 pp.
- * Ekambi - Schmidt Jézabelle, (1974) *La percepción del Hábitat*. Gustavo Gili S. A., España; 7 - 163 pp.
- * Toca Antonio, (1983) *El distrito Federal: de la utopía al desastre*. Revista casa del tiempo. Vol. 3, Junio; 7 - 11 pp.
- * González Predero E, (1985) *La riqueza de la pobreza*. 1ª ed. 1979 por Joaquín Mortiz S.A. y 1ª de. 1985 *Lecturas Mexicanas*; 91 - 120 pp.
- * Pradilla Emilio, (1983) *La ciudad Latinoamericana y la lucha de los trabajadores*. Revista casa del tiempo, Vol. 3, Junio; 32 - 40
- * Hurriaga José, E. (1987) *La estructura social y cultural de México*. Cien de México; 28 - 39 pp.
- * Smith Ronald E. (1984) *Fronteras de la conducta*. Harla, México; 758 pp.
- * Zinser, Otto. (1992) *Psicología experimental*. Mc Graw Hill, México; 175 - 78 pp.

BIBLIOGRAFIA GENERAL

- * Estrada Inda, Lauro. (1990) El ciclo vital de l familia. Posada, México; 131 pp.
- * Umbarger, Cártter C. (1983) Terapia familiar estructural. Amorroto, Buenos Aires; 24 - 60 pp.
- * Köning Rene. (1981) La familia en nuestro tiempo. Siglo XX, España; 40 -52, 103 - 115, 154, 155 pp.
- * Boszormenyi - Nagy, Ivan. (1991) Terapia Familiar intensiva: Aspectos Teóricos y prácticos. Trillas, México; 56 - 113, 179 - 198 pp.
- * Bertalanffy, Ludwy von . (1967) Robots, hombre y mentes: La psicología en el mundo moderno, Guadarrama, Madrid; 91 - 172 pp.
- * Varios, (1968) Teoría y practica de la psicoterapia familiar. Proteo, Buenos Aires; 24 -26, 63 - 115 pp.
- * Varios, (1992) Relaciones interpersonales : Un punto de vista Psicoanalítico. Instituto de investigación en psicología clínica y social, México; 71 - 121 pp.
- * Papalia E. D. (1990) Psicología. 1 Edición, Mc Graw Hill, México; 382 - 390 y 550.- 593 pp.

- * Papalia E.D. (1982) *Psicología del desarrollo*. Mc Graw Hill, Latinoamérica, Colombia ; 174 - 183 pp
- * Riesgo Menguez L. (1980) *La familia ahora*. Rialp, Madrid; 87 - 98 pp.
- * Issacs David, (1990) *Familia, responsabilidad del hombre*. Minos México; 30 - 58 pp.
- * Salles Manuel y Salles Marcelo, (1986) *De la simbiosis de la familia*. Cuadernos de Psicoanálisis, Vol. 19, Números 3 - 4, Julio - Diciembre; 186 - 195 pp.
- * Romano Ester, (1987) *Violencia familiar: contribuciones para un tipología de base analítica*. Revista de psicoanálisis. Vol. 44, Número 3, Mayo - Junio; 621 - 633 pp.
- * Castelnuovo Allan, (1987) *De la familia extendida a la nuclear: Problemática psicológica de una posibilidad de transición*. Revista de psicoanálisis. Vol. 9, Número 1, Buenos Aires; 175 - 182 pp.
- * Garza Chada, Raúl. (1986) *Efecto de los factores sociales y biológicos sobre el tamaño de la familia*. En *Salud publica de México*, Vol. 28, Número 1, Enero - Febrero 73 - 82 pp.
- * Muñoz, Paz. (1990) *Confianza en la familia*. En *La Familia, México, Estudio de casos*. Resista en tiempo, Número 2497, Marzo; 18 p.

- * Margain María Teresa y Canseco María Teresa, (1994) Diferentes tipos de organizaciones familiares. En la familia: Su estudio y atención, 22 casos de IFAC. Instituto de la Familia, México; 112 -120 pp.

- Cuellar, O. y P. Muñiz (1988). Ciclo de desarrollo, composición de parentesco y carga demográfica familiar. Un estudio de caso. Colección Investigación y capacitación en población y desarrollo. Universidad Iberoamericana, y Fondo de las Naciones Unidas para actividades en Materia de población, México; 98 - 110 pp.

- * Selby, H. (1991) . La familia en México urbano. Mecanismos de defensa frente a la crisis (1978 - 1992). Consejo Nacional para la Cultura y las Artes. México; 13 - 33 pp.

- * Boltvinik, J.(1995). Perspectivas en el estudio de la pobreza, en Revista sociológica, año 10 Numero 29. UAM-A México; 181 -208 pp.