

Universidad Nacional Autónoma de México  
Facultad de Arquitectura

# CONJUNTOS HABITACIONALES DE USO MIXTO EN LA CIUDAD DE MÉXICO

Tesis que para obtener el título de Arquitecta presenta:

**Jessica Itzel Alejandre Hernández**

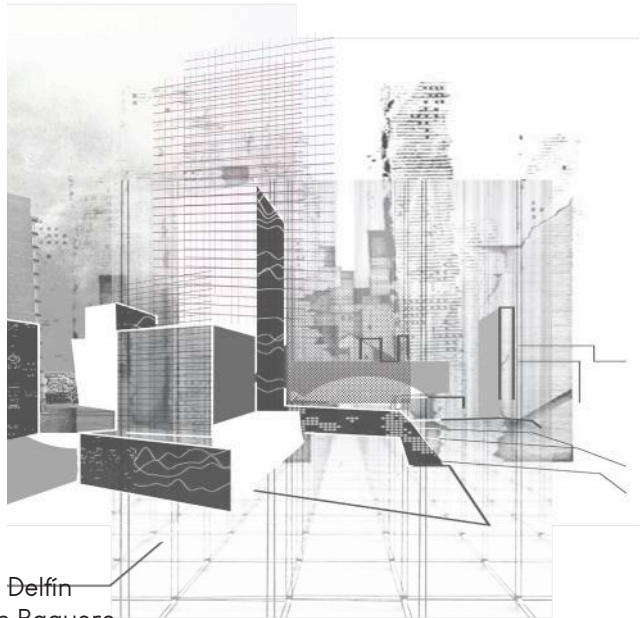

Asesores:

Arq. Mauricio Trápaga Delfín

Arq. Félix Jean Louis Durán Baquero

Arq. Virginia Cristina Barrios Fernández

Ciudad Universitaria, CDMX, Octubre 2019



Universidad Nacional  
Autónoma de México



**UNAM – Dirección General de Bibliotecas**  
**Tesis Digitales**  
**Restricciones de uso**

**DERECHOS RESERVADOS ©**  
**PROHIBIDA SU REPRODUCCIÓN TOTAL O PARCIAL**

Todo el material contenido en esta tesis esta protegido por la Ley Federal del Derecho de Autor (LFDA) de los Estados Unidos Mexicanos (México).

El uso de imágenes, fragmentos de videos, y demás material que sea objeto de protección de los derechos de autor, será exclusivamente para fines educativos e informativos y deberá citar la fuente donde la obtuvo mencionando el autor o autores. Cualquier uso distinto como el lucro, reproducción, edición o modificación, será perseguido y sancionado por el respectivo titular de los Derechos de Autor.

# AGRADECIMIENTOS

La arquitectura es una expresión de valores.  
Norman Foster

Llegar a este punto de mi vida representó un gran reto en el que gocé, disfruté, aprendí y lloré para poder formarme como profesional y como persona en sentido integral; tengo mucho que agradecer a la vida, sobre todo a Dios por haber permitido que cumpliera uno de mis objetivos principales y abrir paso a una nueva etapa de mi vida.

Quiero agradecer infinitamente a la Universidad Nacional Autónoma de México por darme todo: una educación, bases para poder enfrentarme al mundo, amigos y profesores que me ayudaron a llegar a este punto y, sin duda alguna, una de las mejores experiencias al ser universitaria y egresada de la máxima casa de estudios de México.

Quiero agradecer a mi madre y a mi padre porque sin ellos no hubiera llegado tan lejos, agradezco su apoyo incondicional para poder cumplir mis metas y propósitos educándome para siempre dar lo mejor, sobresalir y por enseñarme que las cosas que más cuestan trabajo son las que más se disfrutan y que a pesar de todas las dificultades y las decepciones, es posible alcanzar el éxito y sobresalir.

Quiero agradecer a mi tía y a mi abuelita porque fueron de las personas que me vieron crecer y que me acompañaron este proceso preocupándose, alentándome y presionándome para terminar mis estudios.

Quiero agradecer a cada uno de mis tíos y a mi abuelo por apoyarme y ayudarme cubriendo la ausencia de mi padre, por desempeñar bien ese papel, al estar al pendiente de mí, procurándome y motivándome a siempre dar lo mejor.

Agradezco a mis hermanos y a mis primos por la compañía y nunca dejar de creer en mi para cumplir mis objetivos.

Agradezco a Grecia y a Laura por demostrarme que la amistad dura más de 10 años y que no importa que cada una elija cosas diferentes para formarnos como personas y profesionales porque cuando hay amor y la hermandad, no hay obstáculo que pueda interponerse. Gracias por su apoyo incondicional sin importar la distancia o las circunstancias

Quiero agradecer a Melissa y a Verónica por apoyarme y orientarme al llevar seminario, sin su ayuda no habría podido culminar mis proyectos y mi documento, agradezco también su compañía y amistad, me brindaron de los mejores momentos y recuerdos en toda la carrera.

Agradezco a Ingrid por demostrarme que la Arquitectura es similar a las personas: no deberían ser juzgadas por su fachada porque cada una es distinta y siempre podemos aprender de ellas. Gracias por ser una de las personas que me motivó y alentó para poder terminar la carrera, gracias por ser de las mejores compañías y siempre creer en mí.

Por último, quiero agradecer a mis amigos por acompañarme en este trayecto llamado universidad, por brindarme su tiempo, cariño y un sinfín de aventuras, algunos desde el bachillerato y otros en la Facultad. Gracias a Fernanda, Viridiana, Loreli, Fernando, Mayra, Mariana, Irving, Karina, Suhey, Roberto, Ingrid C.



# ÍNDICE

<b>Introducción</b>	<b>7</b>
<b>Vivienda Emergente</b>	<b>8</b>
<b>Introducción Vivienda</b>	<b>36</b>
Análisis del sitio	38
Análisis de Urbano	41
Análisis de Asoleamiento	48
Demanda	50
Usuario	50
Normatividad	50
<b>Conjunto Miguel Aleman</b>	<b>52</b>
<b>Torre Bora</b>	<b>54</b>
<b>The Flying Green</b>	<b>57</b>
Proceso de Diseño	58
Porpuesta #1	62
Porpuesta #2	64
Porpuesta FINAL	66
<b>Conjunto Lídxi</b>	<b>73</b>
Conjunto Lídxi	74
Análisis del sitio	76
Análisis de Urbano	78
Análisis de Asoleamiento	80
Demanda	82
Usuario	82
normatividad	82
Proceso de Diseño	84
Intenciones	86
Proyectuales Intenciones	88
Programa Arquitectónico	90
Porpuesta #1	94
Porpuesta #2	96
Porpuesta FINAL	100
<b>Conclusiones Generales</b>	<b>111</b>
<b>Referencias</b>	<b>113</b>



# INTRODUCCIÓN

El presente documento es una recopilación de los trabajos realizados en el Seminario de Titulación I y II del Taller Carlos Leduc Montañó de la Facultad de Arquitectura, donde se muestra el proceso de diseño para una propuesta arquitectónica.

**El objetivo** de este seminario es aplicar los conocimientos adquiridos a lo largo de la carrera en una demanda propuesta por los tutores, donde el tema principal es la vivienda (conjunto habitacional) y uso mixto, en la cual se ve reflejado un análisis del sitio en una escala urbana y particular de los predios afectados, así como la normatividad que afecta a estos, un análisis para poder definir al usuario y cliente potencial, un estudio de oferta y demanda en el mercado, se utilizan análogos como apoyo para la realización del diseño y un registro de las intenciones espaciales y proyectuales para el proceso arquitectónico con el cual se justifica el proyecto hasta llegar a su culminación.

## **Vivienda emergente**

Este proyecto habla sobre un concurso expuesto por CAM-SAM, para diseñar viviendas emergentes después de los hechos ocurridos en el sismo del 2017.

## **Copilco 102 - The Flying Green**

Es una propuesta de uso habitacional y mixto en menor escala, donde el diseño de la vivienda es de clase media/alta.

## **Copilco 75 - Conjunto Lídxi**

El proyecto desarrolla una propuesta de diseño para un conjunto habitacional con un uso mixto, donde se involucra el comercio, un espacio cultural y áreas verdes.





# VIVIENDA EMERGENTE

Como presentación e introducción al seminario el primer proyecto a desarrollar fue una “Vivienda Emergente”, un concurso estudiantil desarrollado por CAM-SAM 2018.

En donde las bases del concurso y sus parámetros fueron los siguientes:

“El Concurso convoca a presentar ideas para un nuevo modelo de “VIVIENDA EMERGENTE” que permita maximizar el uso del espacio en módulos de habitación para casos de emergencia, integrando criterios de impactos ante contingencias, sustentabilidad, conservación de energía, gestión de agua, ciclo de vida y seguridad. De esta manera, se buscan propuestas de vocación social, mediante procesos, formas y funciones que permitan un edificio reciclable y reusable, replicable en masa, diseñado para su manufactura, logística, ágil despliegue y desensamblaje.

Una “VIVIENDA EMERGENTE” es una estructura de fácil ensamblaje y de vocación social, con posibilidad de ubicarse en distintas localidades de la Zona Metropolitana del Valle de México ante situaciones de desastre, cuyo objetivo primordial es el mitigar los efectos a la comunidad al proveer, en un corto periodo de tiempo, de un espacio seguro y confortable para realizar actividades familiares cotidianas a los afectados ante un evento sísmico.

El emplazamiento tipo se encuentra en los espacios libres del Multifamiliar Tlalpan. La estructura propia de la “VIVIENDA EMERGENTE” podrá disponerse de forma libre dentro de este sitio.” (CAM-SAM, 2018)



ILUSTRACIÓN 1-Imagen tomada de:  
[https://www.google.com.mx/search?q=multifamiliar+tlalpan&source=lnms&tbn=isch&sa=X&ved=0ahUKEwjhrs7GjYHkAhX6Ap0JHaP9CS8Q\\_AUIEigC&biw=1366&bih=657#imgrc=g8V\\_gsUatHWMKM](https://www.google.com.mx/search?q=multifamiliar+tlalpan&source=lnms&tbn=isch&sa=X&ved=0ahUKEwjhrs7GjYHkAhX6Ap0JHaP9CS8Q_AUIEigC&biw=1366&bih=657#imgrc=g8V_gsUatHWMKM):



ILUSTRACIÓN 2-Imagen tomada de  
[https://www.google.com.mx/search?q=multifamiliar+tlalpan&source=lnms&tbn=isch&sa=X&ved=0ahUKEwjhrs7GjYHkAhX6Ap0JHaP9CS8Q\\_AUIEigC&biw=1366&bih=657#imgrc=05hBDBCZvFFpM](https://www.google.com.mx/search?q=multifamiliar+tlalpan&source=lnms&tbn=isch&sa=X&ved=0ahUKEwjhrs7GjYHkAhX6Ap0JHaP9CS8Q_AUIEigC&biw=1366&bih=657#imgrc=05hBDBCZvFFpM):

## OBJETIVO:

Se deberá considerar un sistema constructivo ligero, modular y de fácil transportación, cuyas características permitan a la misma comunidad intervenir y participar en el proceso de construcción y/o ensamblaje, mediante un proceso de producción social asistida, aportando mano de obra no calificada para el ensamblaje de la VIVIENDA EMERGENTE.

La propuesta deberá considerar en sus principios de diseño, soluciones técnicas de orden pasivo y bioclimático, poniendo especial atención a los materiales y sistemas constructivos para obtener las mejores condiciones de habitabilidad y confort de los espacios que constituyan al edificio.

Restricciones.

Las siguientes restricciones son obligatorias para todas las propuestas:

- Área de desplante mínima: 9.00 m<sup>2</sup> totales
- Altura máxima: 3.60 m.
- Peso máximo: 1,000.00 kg.

## ALCANCES:

El programa arquitectónico de la “VIVIENDA EMERGENTE” deberá incluir los siguientes espacios, donde cada equipo propondrá la superficie máxima de ocupación, de acuerdo al análisis de las actividades a desarrollar y que a grandes rasgos comprenden:

A. Un (1) espacio interior fijo de uso flexible (5 personas - usos variados tales como cocinar, comer, estar, dormir, estudiar, etc.)

B. Un (1) espacio exterior cubierto de uso flexible (5 personas - usos variados a realizarse al exterior)

C. Dos (2) núcleos sanitarios externos al módulo - 1 para hombres – 1 para mujeres (compartidos cada 4 módulos) incluyendo 1 lavabo, 1 w.c. y 1 regadera con banca-vestidor cada uno).

Asimismo, se solicitan los siguientes espacios, cuyas áreas no serán incluidas dentro de la superficie de construcción:

D. Bodega con capacidad de 6.00m<sup>3</sup> mínimo.

E. Zona de abastecimiento de agua potable.



ILUSTRACIÓN 3- Imagen tomada de [https://www.google.com.mx/search?q=multifamiliar+tlalpan&source=Inms&tbn=isch&sa=X&ved=0ahUKEwjhrs7GjYHkAhX6Ap0JHaP9CS8Q\\_AUIEigC&biw=1366&bih=657#imgrc=oKY0vmz5ksJrIM](https://www.google.com.mx/search?q=multifamiliar+tlalpan&source=Inms&tbn=isch&sa=X&ved=0ahUKEwjhrs7GjYHkAhX6Ap0JHaP9CS8Q_AUIEigC&biw=1366&bih=657#imgrc=oKY0vmz5ksJrIM):



ILUSTRACIÓN 4- Imagen tomada de [https://www.google.com.mx/search?q=multifamiliar+tlalpan&source=Inms&tbn=isch&sa=X&ved=0ahUKEwjhrs7GjYHkAhX6Ap0JHaP9CS8Q\\_AUIEigC&biw=1366&bih=657#imgrc=5c\\_Q1lbd2q1rCM](https://www.google.com.mx/search?q=multifamiliar+tlalpan&source=Inms&tbn=isch&sa=X&ved=0ahUKEwjhrs7GjYHkAhX6Ap0JHaP9CS8Q_AUIEigC&biw=1366&bih=657#imgrc=5c_Q1lbd2q1rCM):

# VIVIENDA EMERGENTE -

EDIFICIO RECICLABLE Y  
REUSABLE EN MASA

QUE RESPONDA ANTE  
CUALQUIER EMERGENCIA



Imagen Obtenida De Sitio Web: google.com

PROVEER EN UN CORTO PERIODO DE TIEMPO UN ESPACIO SEGURO Y  
CONFORABLE A LA Población AFECTADA

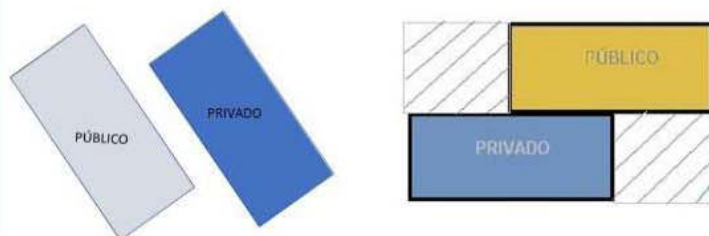

POSIBLE MOBILIARIO DEFINIDO  
POR MODULACIÓN A PARTIR DE  
HOJAS DE TRIPLAY, COMO CAMAS,  
LITERAS, REPISAS, MESAS Y  
ASIENTOS.

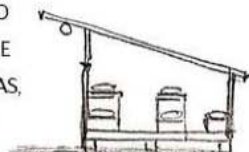

▲ SUSTIEN

◀ CONSERVACIÓN DE

◀ GESTIÓN

DEMANDA

- ESPACIO
- ESPACIO
- 2 NÚCLEOS
- NO EXCAVA
- PESO: 1 TON

# -19S

## ACP-345



IMPACTO ANTE CONTINGENCIAS

ABILIDAD

ENERGÍA

IDEALIA

OCIO DE VIDA

SEGURIDAD



TERIOR FLEXIBLE (5 PERSONAS)

TERIOR CUBIERTO

SANITARIOS POR C/4 MÓDULOS

CCIONES

EN MÁXIMO

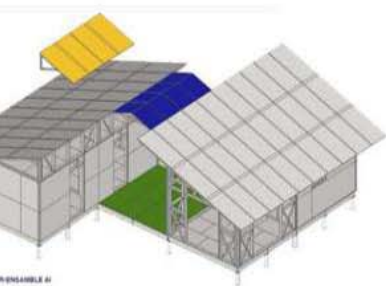

Á  
R  
E  
A  
  
L  
I  
B  
R  
E  
T  
L  
D  
A  
D  
E  
L  
P  
A  
M  
N  
U  
L  
T  
I  
D  
I  
F  
M  
A  
M  
I  
L  
I  
A  
R  
D  
E



## MATERIALES

POLINES \$60.00PZ

MEDIDAS:

0.10X0.10X3.60

0.10X0.10X2.40



TRIPLAY \$700.00 PZ

MEDIDAS:

1.20X2.40



TARIMAS \$85.00PZ

MEDIDAS:

1X120



LLANTAS USADAS  
CUBETAS Y PINTURA

NEGRA

TUBOS PVC



## SISTEMA CONSTRUCTIVO

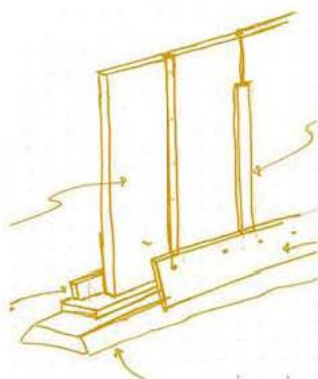

3.60M

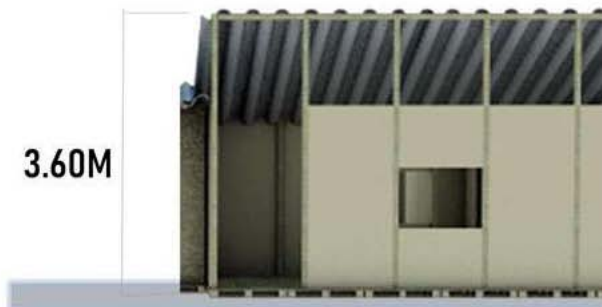

ENSAMBLE DE HOJAS CON  
APOYO DE POLINES Y  
TABLONES DE 0.30M

REFUERZO EN NODOS CON  
PERNOS



MODULACIÓN A PARTIR DE E  
ESTANDAR DE LAS HOJAS D  
CORRESPONDIENDO A LA A  
MÁXIMA DE 3.60 M AL INTER  
VIVIENDA A UNA ALTURA MÍN  
PERMITIENDO LA RECOLECC

ACP-345

TEJA LÁMINA ONDULADA DE

ZINC \$147.00/M2

MEDIDAS:



CIMENTACIÓN SUPERFICIAL  
A BASE DE LLANTAS



MEDIDAS  
DE TRIPLAY,  
ALTURA  
DE LA  
ANIMADA DE 2.40  
CIÓN DE AGUA

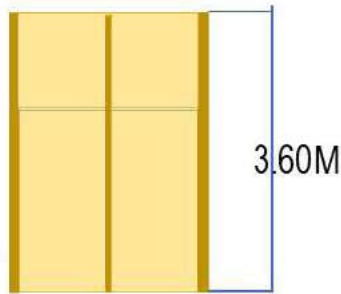

### INSTALACIÓN ELÉCTRICA

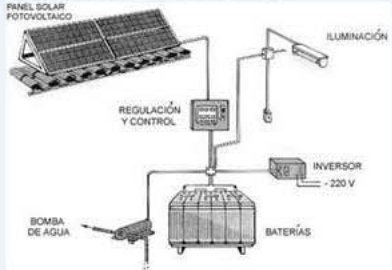

### CAPTACIÓN DE AGUA PLUVIAL Y FILTRACIÓN. I. HIDRÁULICO



### SISTEMA DE CALENTAMIENTO DE AGUA

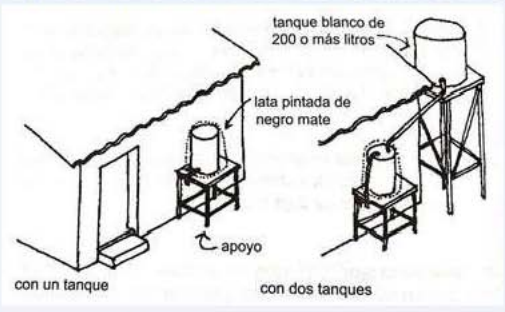

### INSTALACIÓN SANITARIA (BAÑO SECO)

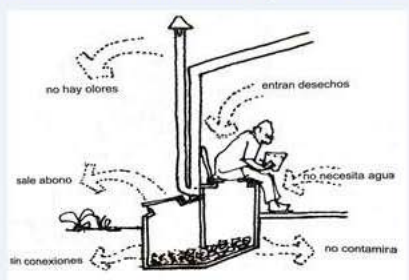



## MODELO PROPUESTA SUGERIDA

ESPACIO DE GUARDADO INTEGRADO AL  
INTERIOR DE CADA MÓDULO,  
POR PROPORCIONANDO COMODIDAD Y SEGURIDAD  
A LOS HABITANTES CORRESPONDIENTES.

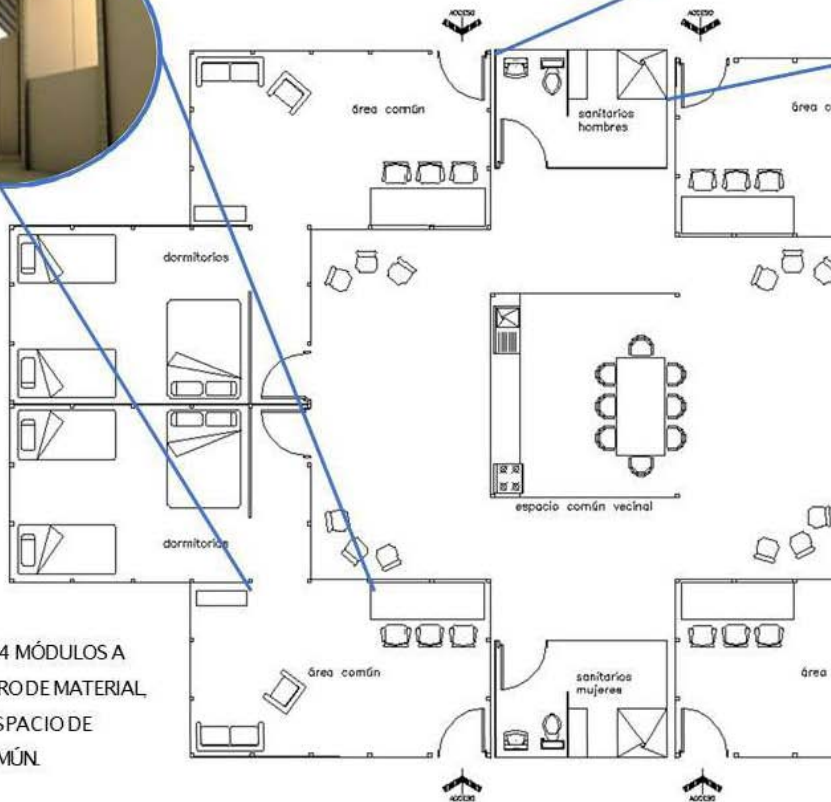

INTEGRACIÓN DE 4 MÓDULOS A  
TRAVÉS DE AHORRO DE MATERIAL,  
FORMANDO UN ESPACIO DE  
CONVIVENCIA COMÚN.



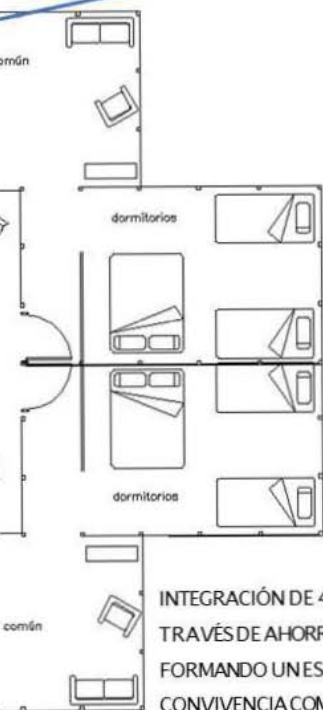

INTEGRACIÓN DE 4 MÓDULOS A TRAVÉS DE AHORRO DE MATERIAL FORMANDO UN ESPACIO DE CONVIVENCIA COMÚN.

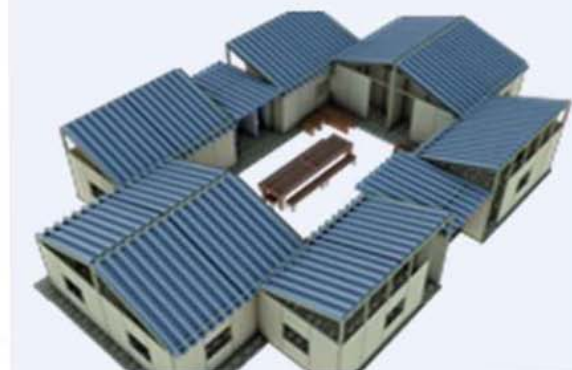

# EMPLAZAMIENTO

LA VIVIENDA EMERGENTE QUE OFRECE OTRA EXPERIENCIA. BASANDO EL PROYECTO EN 3 PRINCIPIOS:  
FLEXIBLE  
ACCESIBLE  
CONFORTABLE

EL ESPACIO ES DISEÑADO PARTIENDO DE UN MÓDULO CON UNA RELACIÓN 2 A 1 QUE ALJUNTARLO CON OTRO IGUAL FORMA UN PATRÓN Y ESTE A SU VEZ AL COMBINARLO CON 3 PATRONES MÁS GENERA UN CONJUNTO DONDE EXISTE LA PRIVACIDAD Y UNA INTEGRACIÓN CON EL EXTERIOR CREAMDO UN DENTRO FUERA.

INTEGRACIÓN DE 4 MÓDULOS A TRAVÉS DE AHORRO DE MATERIAL, FORMANDO UN ESPACIO DE CONVIVENCIA EN COMÚN.

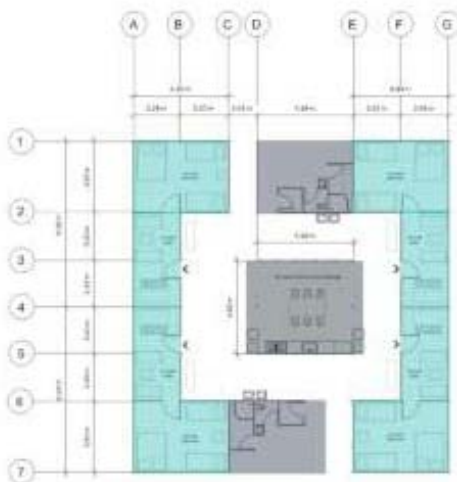

## ACP-345





DENTRO DEL MULTIFAMILIAR DE TLALPAN SE PUEDEN COLOCAR 8 MÓDULOS GRANDES DE VIVIENDA EMERGENTE, EN EL CUAL SE PODRÍAN ALOJAR 40 FAMILIAS.

ESTA FORMA DE ACOMODO PERMITE MAYOR SEGURIDAD, YA QUE LOS ACCESOS HACIA LAS VIVIENDAS SE ENCUENTRAN DENTRO DE LA ZONA DE LA VIVIENDA EMERGENTE. POR LO MISMO, LA ZONA DE CONVIVENCIA SE ENCUENTRA AL CENTRO Y LOS SERVICIOS EN LOS EXTREMOS DE LA VIVIENDA.

ZONA DE VIVIENDA

ZONA DE CONVIVENCIA COMÚN

ZONA DE SERVICIOS Y BODEGA



# SISTEMA CONSTRUCTIVO

LOS MATERIALES CON LOS QUE LA VIVIENDA EMERGENTE CUENTA SON:

TARIMAS  
POLINES  
HOJAS DE TRIPLAY DE  
1.20X2.40  
LAMINA DE ZINC

EL DISEÑO DE LA VIVIENDA EMERGENTE ESTÁ MODULADO CONFORME LA MEDIDA DE LOS MATERIALES COMO LAS HOJAS DE TRIPLAY QUE SON DE 1.20m X 2.40m Y LOS POLINES SE CONSIGUEN DE 8m.

PARA LA CONSTRUCCIÓN DE CADA MÓDULO NO SE NECESITA DE MANO DE OBRA ESPECIALIZADA Y PUEDE REALIZARSE EN UN DÍA POR MÓDULO.

PARA LAS INSTALACIONES HIDROSANITARIAS SE REALIZA LA CAPACIÓN DE AGUA PLUVIAL Y SE PASA POR UN FILTRO PARA CONVERTIR EL AGUA POTABLE. Y EN EL BAÑO SE USA UN SISTEMA DE BAÑO SECO.



## ACP-345

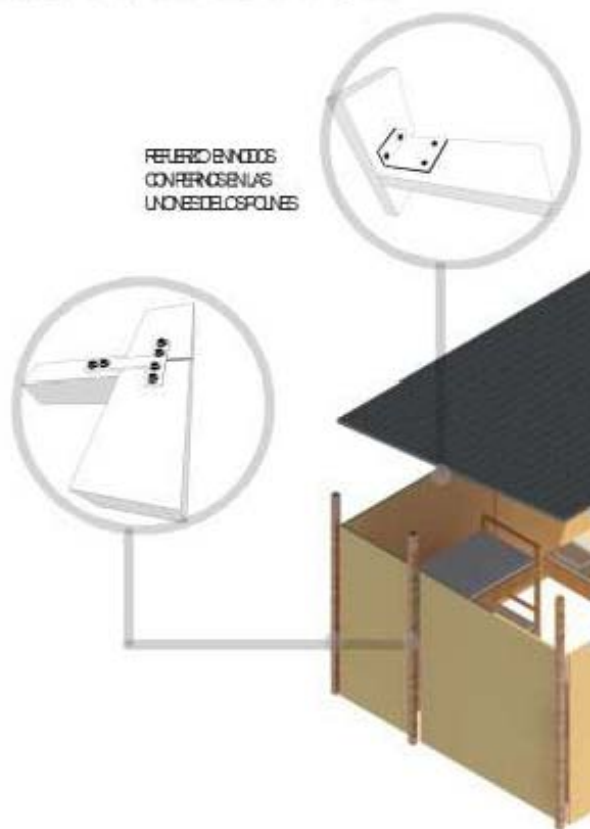

REFERENCIAS  
CONFERENCIAS  
UNO DE LOS POLINES

CAPTACIÓN DE AGUA PLUVIAL

INCLINACIÓN DE LÁMINAS APOYADAS EN TUBOS DE PVC QUE PERMITIRAN LA RECOLECCIÓN DE AGUA





ENSAMBLE DE HOJAS CON APOYO DE POLINES Y TABLONES DE 0.30 M

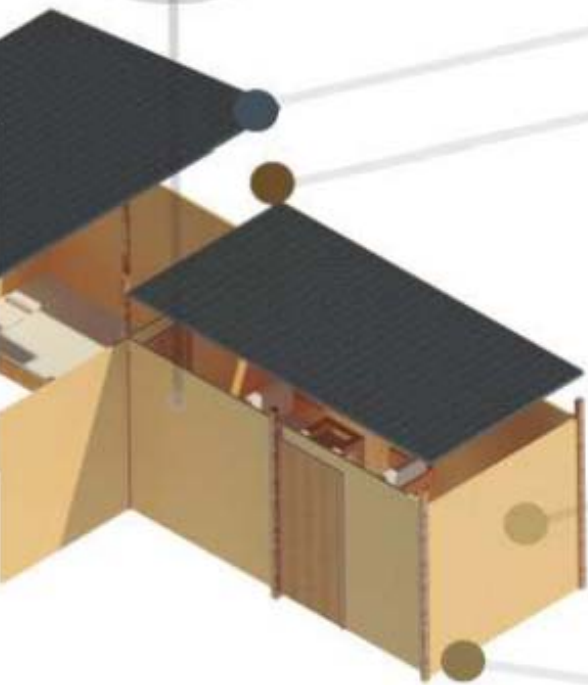

SISTEMA DE BAÑO SECO

TRATAMIENTO DE LASTRADO POR MEDIO DE ACEITES PARA EVITAR EL DESGASTE DE MATERIAL POR HUMEDAD

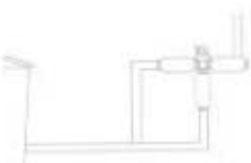

RO PARA EL AGUA POTABLE



APARATO	ANCHO	GRAN	ALTO	PESO	ACERO
WATER	400	30	10	10	1000
WATER	400	30	10	10	1000
WATER	400	30	10	10	1000
WATER	400	30	10	10	1000
WATER	400	30	10	10	1000
WATER	400	30	10	10	1000
WATER	400	30	10	10	1000
WATER	400	30	10	10	1000
WATER	400	30	10	10	1000
WATER	400	30	10	10	1000

# VIVIENDA EMERGENTE



CADA MÓDULO DE LA VIVIENDA EMERGENTE CUENTA CON UN ÁREA DE DESCANSO MÁS PRIVADA QUE EL ÁREA COMÚN DE LAS DEMÁS VIVIENDAS. EN ESTA CUENTA CON SILLÓN, MESA CON SILLAS Y MUEBLE PARA LA TELEVISIÓN.

LA ZONA MÁS PRIVADA ES DONDE SE ENCUENTRAN LAS CAMAS PARA LOS 5 HABITANTES. SE CUENTA CON DOS LITERAS CON DOS LITERAS Y UNA CAMA MATRIMONIAL.

LAS ALTURAS VARIAN EN LAS DOS ZONAS DE LA VIVIENDA; LA ZONA CON MENOR ALTURA ES LA ZONA MÁS PÚBLICA Y LA DE MAYOR ALTURA ES LA ZONA MÁS PRIVADA.

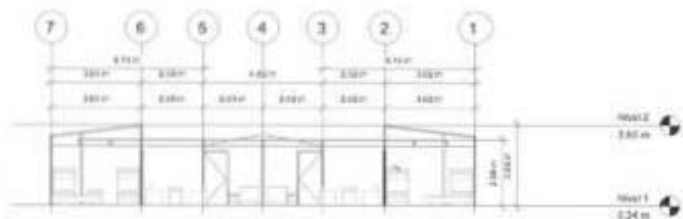
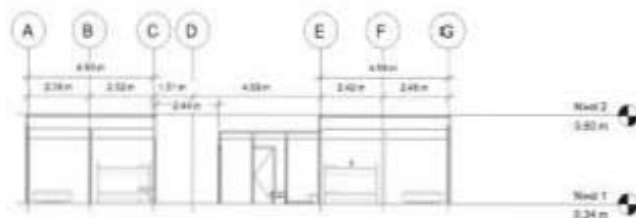

EL TECHO DE LA ZONA MÁS PRIVADA MIDE 3m DE ALTURA Y LA ZONA DE LAS REMAGARAS CUENTA CON 3.60m DE ALTO.

## ACP-345



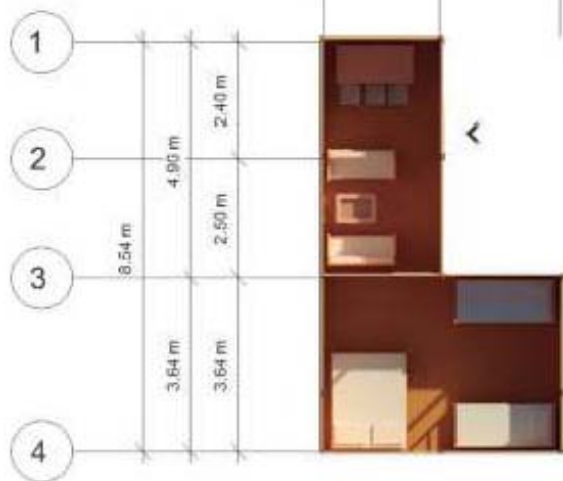
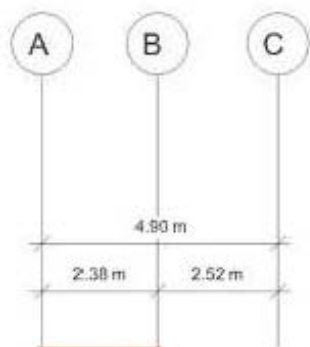

EL MÓDULO DE VIVIENDA ES DE 30M<sup>2</sup>. LA VIVIENDA SE ENCUENTRA MODULADA POR MEDIO DE LAS MEDIDAS DE LAS HOJAS DE TRIPLAY QUE MIDEN 1.20m X 2.40m







ILUSTRACIÓN 5- Foto 1 maqueta Vivienda Emergente





ILUSTRACIÓN 6- Foto 2 maqueta Vivienda Emergente



ILUSTRACIÓN 7-Render intervención Vivienda Emergente 2018





UNAM/FA  
CARLOS LEDUC  
MONTAÑO

U. N. A. M



LOCALIZACIÓN

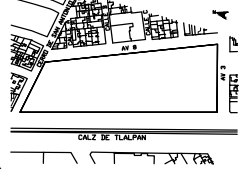

**NOTAS**  
LAS COTAS RIGEN AL DIBUJO.  
LOS PLANOS ARQUITECTÓNICOS RIGEN A LOS PLANOS DE INGENIERÍA.  
SE DEBERÁN VERIFICAR TODAS LAS MEDIDAS Y NIVELES EN OBRA, ANTES DE INICIAR CUALQUIER TRABAJO.

SI EXISTE DISCREPANCIA CONSULTAR A LA DIRECCIÓN DE PROYECTO.

SIMBOLOGÍA

- N - INDICA NIVEL
- NE - INDICA NIVEL DE PARED
- NS - INDICA NIVEL DE GALERÍA
- NPT - INDICA NIVEL DE PISO TERMINADO
- NSL - INDICA NIVEL SUPERIOR DE LOSA
- NLB - INDICA NIVEL LECHO BAJO

SIMBOLOGÍA

REVISIONES

FECHA	DESCRIPCIÓN	ELABORADO	REVISADO

ESCALA GRAFICA:



NOMBRE DEL PLANO:

PLANTA MACRO

PROPIETARIO:

EQUIPO:

ALEJALDRE HERNÁNDEZ JESSICA ITZEL  
CAMARILLO OHIMAL VIRIDIANA I  
PERA MARTINEZ MARIA FERNANDA

DIRECCIÓN:

FECHA:

ACOTACIONES :

ESCALA:

DIBUJO:

CLAVE:

AT-04

NORTE :



ULTIMA REVISION

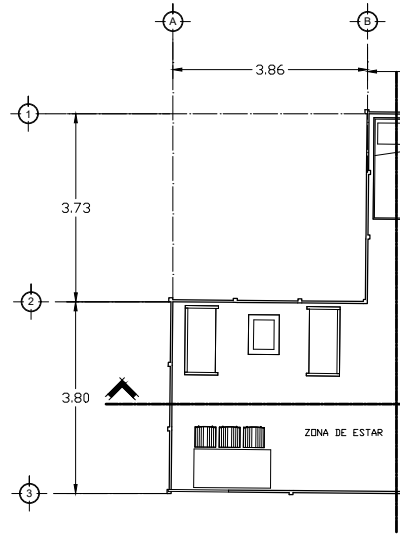

PLANTA  
ARQUITECTÓNICA

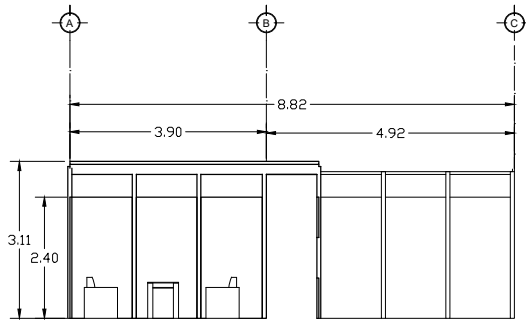

CORTE A

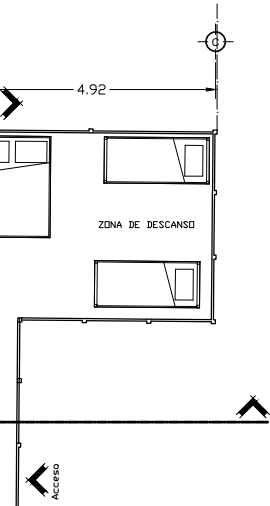

CA

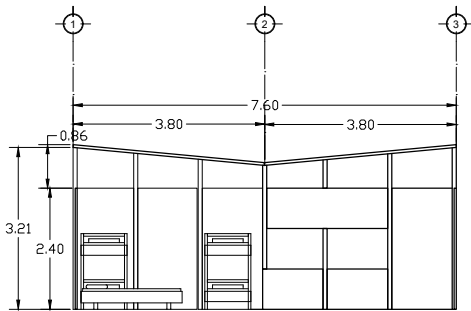

CORTE B

UNAM / FA

CARLOS LEDUC  
MONTAÑO

U. N. A. M



LOCALIZACIÓN

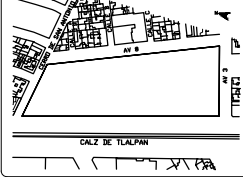

**NOTAS**  
 LAS COTAS RIGEN AL DIBUJO.  
 LOS PLANOS ARQUITECTÓNICOS RIGEN A LOS PLANOS DE INGENIERÍA.  
 SE DEBERÁN VERIFICAR TODAS LAS MEDIDAS Y NIVELES EN OBRA, ANTES DE INICIAR CUALQUIER TRABAJO.  
 SI EXISTE DISCREPANCIA CONSULTAR A LA DIRECCIÓN DE PROYECTO.

**SIMBOLOGÍA**  
 N - INDICA NIVEL DE PARETE  
 NE - INDICA NIVEL DE CALLE  
 NS - INDICA NIVEL DE BANILETA  
 NPT - INDICA NIVEL DE PISO TERMINADO  
 NPL - INDICA NIVEL SUPERIOR DE LOSA  
 NLB - INDICA NIVEL LECHO BAJO

SIMBOLOGÍA

REVISIONES

NO.	FECHA	CONTENIDO

ESCALA GRAFICA:



NOMBRE DEL PLANO:

PLANTAS TIPO

PROPIETARIO:

EQUIPO:

ALEJALDRE HERNÁNDEZ JESSICA ITZEL  
 CAMARILLO CHIMAL VIRDIANAI  
 PERA MARTINEZ MARIA FERNANDA

DIRECCIÓN:

FECHA:

ACOTACIONES :

ESCALA:

1:100

DIBUJO:

CLAVE:

AT-01

NORTE :



ULTIMA REVISION

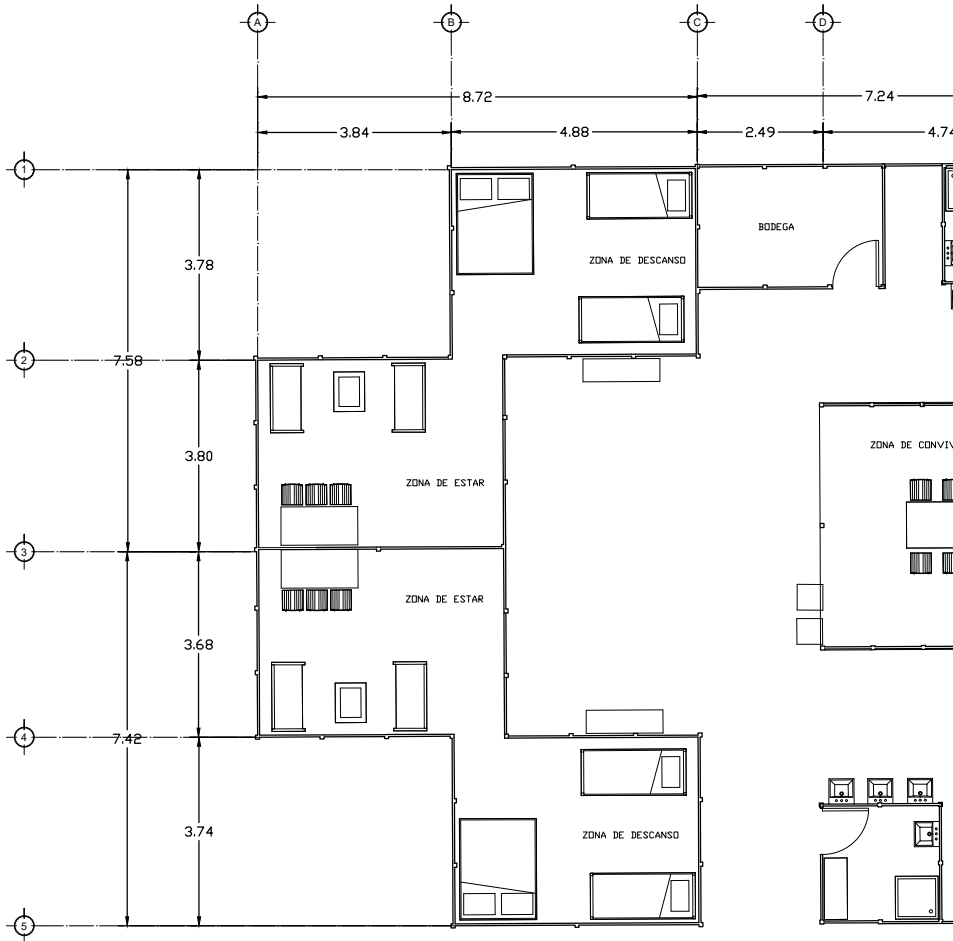

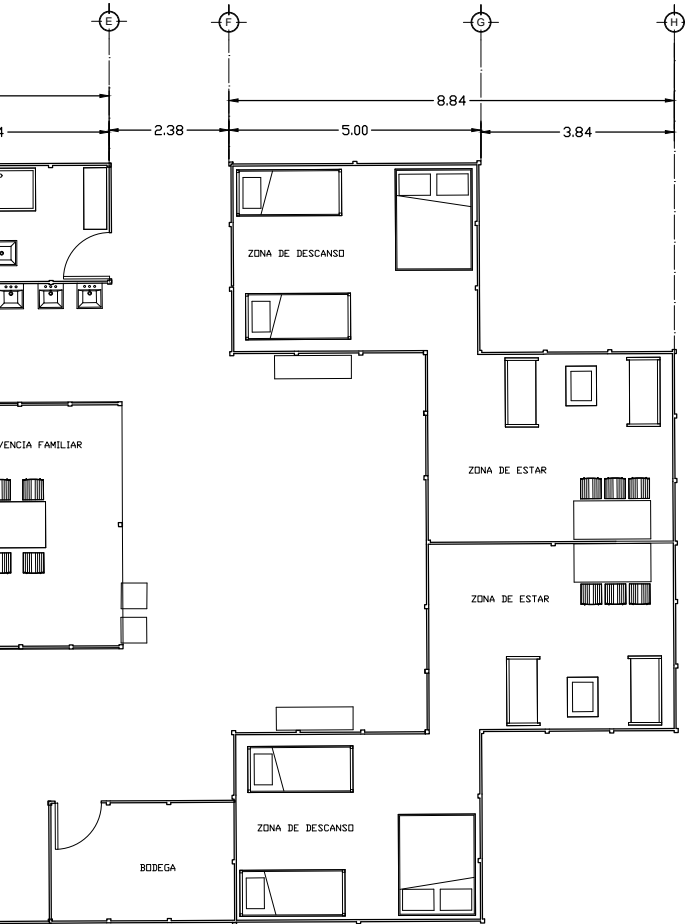

UNAM/FA

CARLOS LEDUC  
MONTAÑO

U. N. A. M



LOCALIZACIÓN

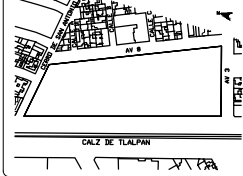

**NOTAS**  
 LAS COTAS RIGEN AL DIBUJO.  
 LOS PLANOS ARQUITECTÓNICOS RIGEN A LOS PLANOS DE INGENIERÍA.  
 SE DEBERÁN VERIFICAR TODAS LAS MEDIDAS Y NIVELES EN OBRA, ANTES DE INICIAR CUALQUIER TRABAJO.

SI EXISTE DISCREPANCIA CONSULTAR A LA DIRECCIÓN DE PROYECTO.

SIMBOLOGÍA

NI INDICA NIVEL  
 NE INDICA NIVEL DE PARETE  
 NC INDICA NIVEL DE CALLE  
 NB INDICA NIVEL DE BANQUETA  
 NPT INDICA NIVEL SUPERFINISH TERMINADO  
 NLS INDICA NIVEL SUPERFINISH DE LOSA  
 NLE INDICA NIVEL LECHO BAJO

SIMBOLOGÍA

REVISIONES

NO.	FECHA	DESCRIPCIÓN

ESCALA GRAFICA:



NOMBRE DEL PLANO:

PLANTA DE CONJUNTO

PROPIETARIO:

EQUIPO:

ALEJALDRE HERNÁNDEZ JESSICA ITZEL  
 CAMARILLO CHIMAL VIRIDIANA  
 PEÑA MARTÍNEZ MARÍA BERNANDA

DIRECCIÓN:

FECHA:

ACOTACIONES :

ESCALA:

1:100

DIBUJO:

CLAVE:

AT-02

NORTE :



ULTIMA REVISION



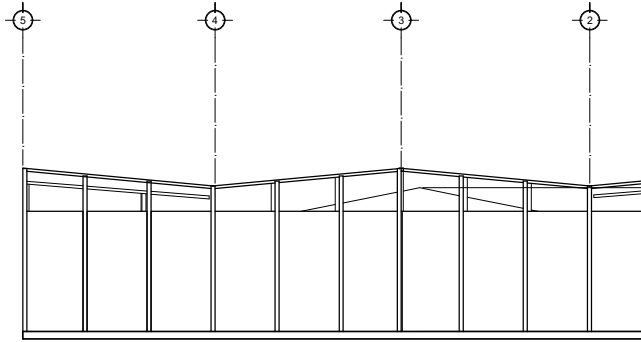

FACHADA

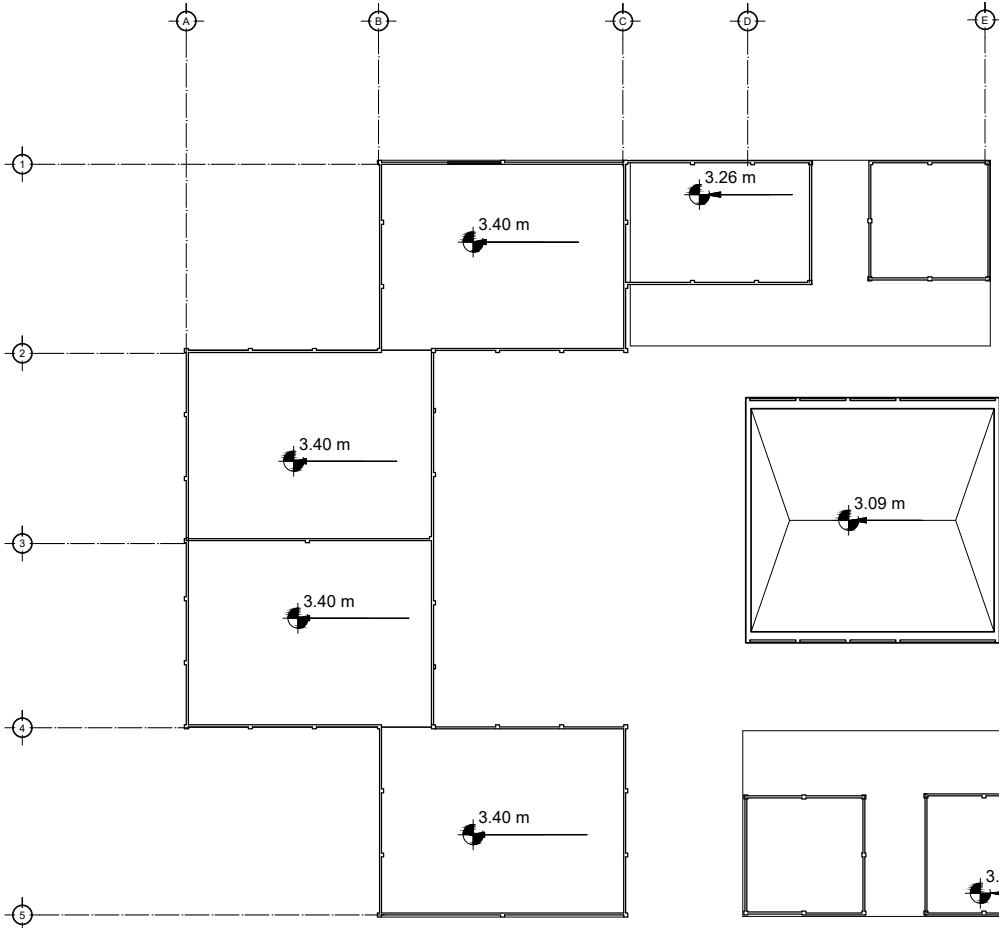

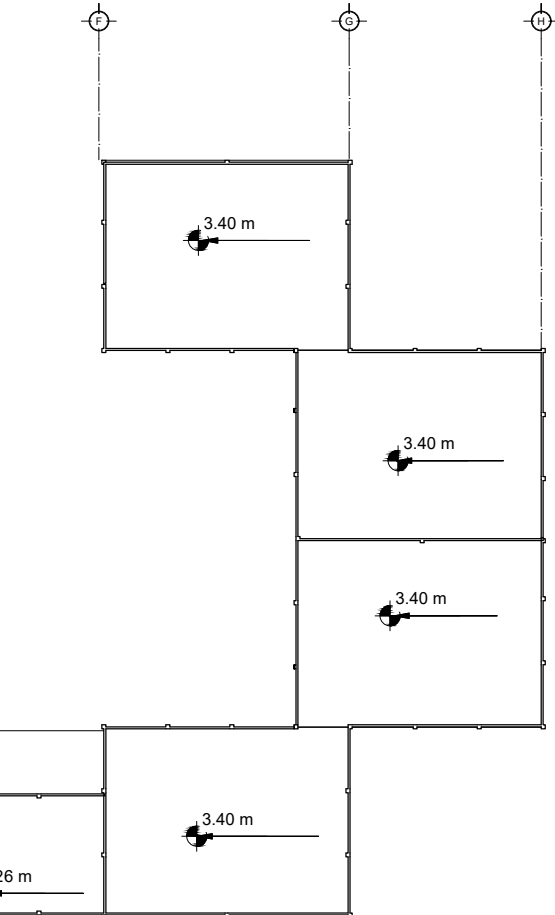
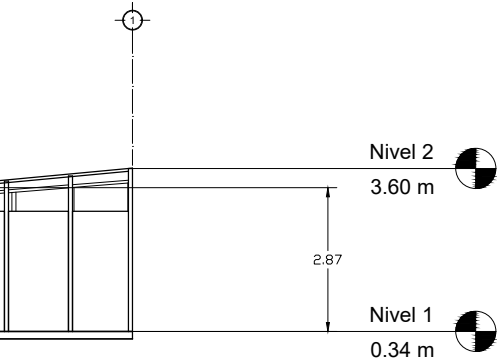

UNAM / FA

CARLOS LEDUC MONTAÑO

U. N. A. M



LOCALIZACIÓN

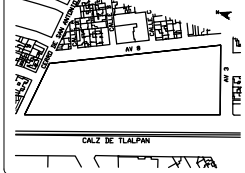

**N O T A S**

LAS COTAS RIGEN AL DIBUJO.  
LOS PLANOS ARQUITECTONICOS RIGEN A LOS PLANOS DE INGENIERIA.  
SE DEBERAN VERIFICAR TODAS LAS MEDIDAS Y NIVELES EN OBRA, ANTES DE INICIAR CUALQUIER TRABAJO.

SI EXISTE DISCREPANCIA CONSULTAR A LA DIRECCION DE PROYECTO.

**S I M B O L O G I A**

**N** -INDICA NIVEL  
**RE** -INDICA NIVEL DE PRETEL  
**RI** -INDICA NIVEL DE GALLE  
**RF** -INDICA NIVEL DE BANQUETA  
**RFI** -INDICA NIVEL DE FRENTE  
**MSL** -INDICA NIVEL SUPERIOR DE LOSA  
**ML** -INDICA NIVEL LECHO BAJO

**S I M B O L O G I A**

**REVISIONES**

NO.	FECHA	DESCRIPCION

ESCALA GRAFICA:



NOMBRE DEL PLANO:

PLANTA DE TECHOS Y FACHADA

PROPIETARIO:

EQUIPO:

ALEJALDRE HERNANDEZ JESSICA ITZEL  
CAMARILLO CHIMAL VIRIDIANA I  
PEÑA MARTINEZ MARIA FERNANDA

DIRECCION:

FECHA:

ACOTACIONES :

ESCALA:

1:100

DIBUJO:

CLAVE:

AT-03

NORTE :



ULTIMA REVISION



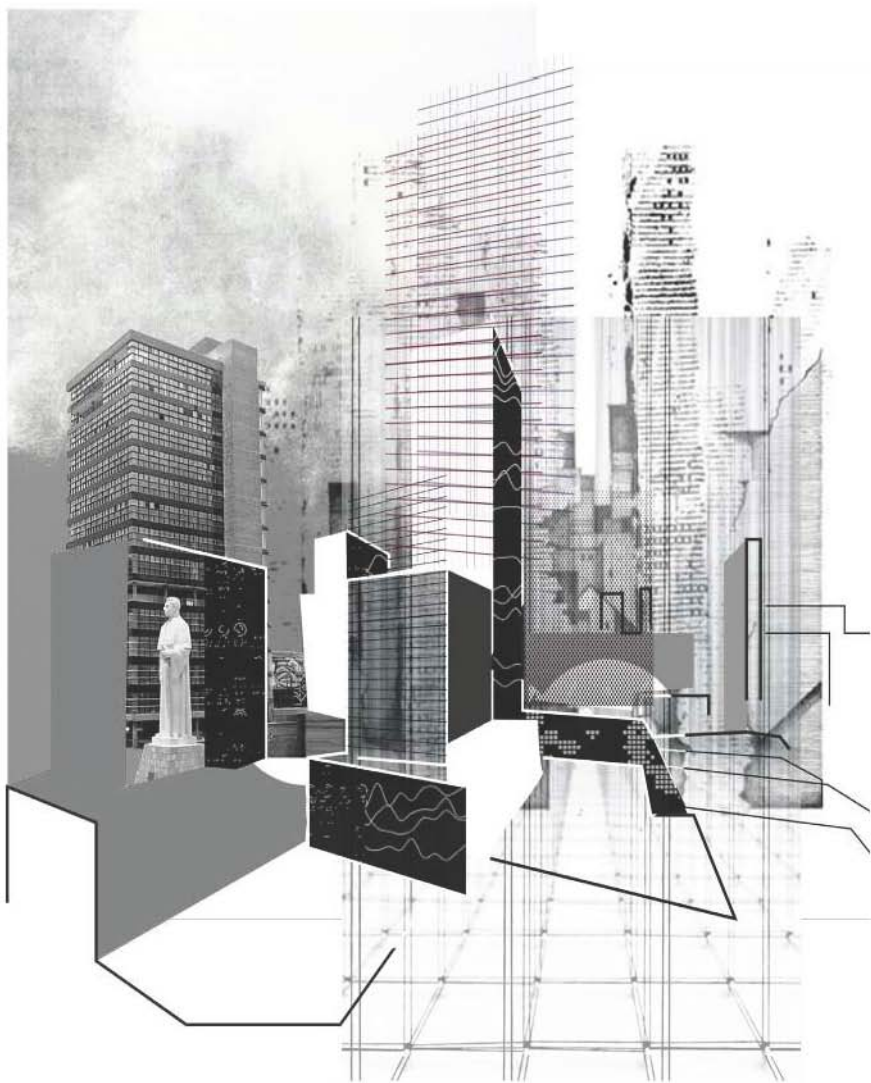

# INTRODUCCIÓN V I V I E N D A

A través del tiempo la arquitectura va mostrando como los arquitectos han ido tomando nuevas posturas a la hora de proyectar viviendas contemporáneas, estas posturas son dadas por los cambios sociales, económicos, tecnológicos y ambientales.

En la actualidad la forma de habitar se ha ido desarrollando de una manera en la que el usuario ya no es una familia convencional y los espacios no son solo cuatro sólidas y estáticas paredes.

Por estas razones se toma una postura donde la arquitectura muestre diferentes escenarios que sirve para que el usuario adapte, modifique y transforme cuantas veces sea necesario su entorno de acuerdo a sus necesidades.

Los hogares son espacios en constante evolución, estos no terminan de transformarse y reinventarse, el proponer un espacio flexible, abierto a la posibilidad de los cambios para que el usuario se apropie y se adueñe del espacio, es decir la nueva forma de reinventar y proponer un espacio.

Copilco 102 es la respuesta a una demanda inmobiliaria debido al crecimiento urbano, la movilidad urbana, trabajo, vida social y la economía.

El proyecto se desarrolla en la colonia Copilco el Bajo, lo que lo hace diferente es la densidad de población que se puede desarrollar, así como la escala del proyecto y el impacto de afectación. Proponiendo una integración entre el contexto y el conjunto urbano. Una relación conceptual a un nivel de anteproyecto, representando la funcionalidad de la vivienda.

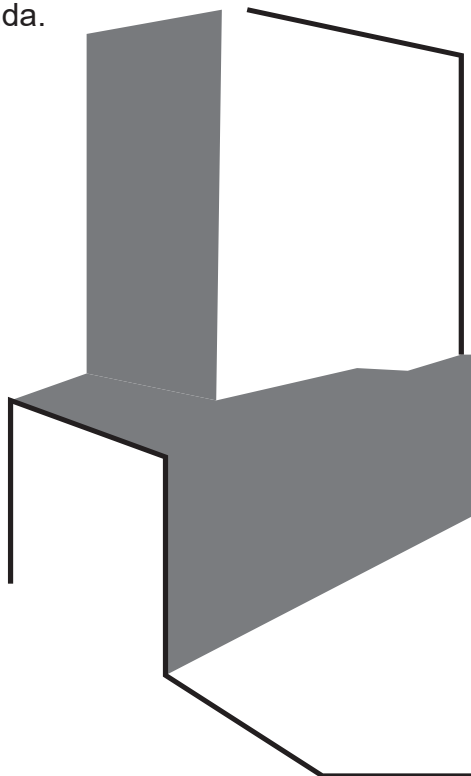

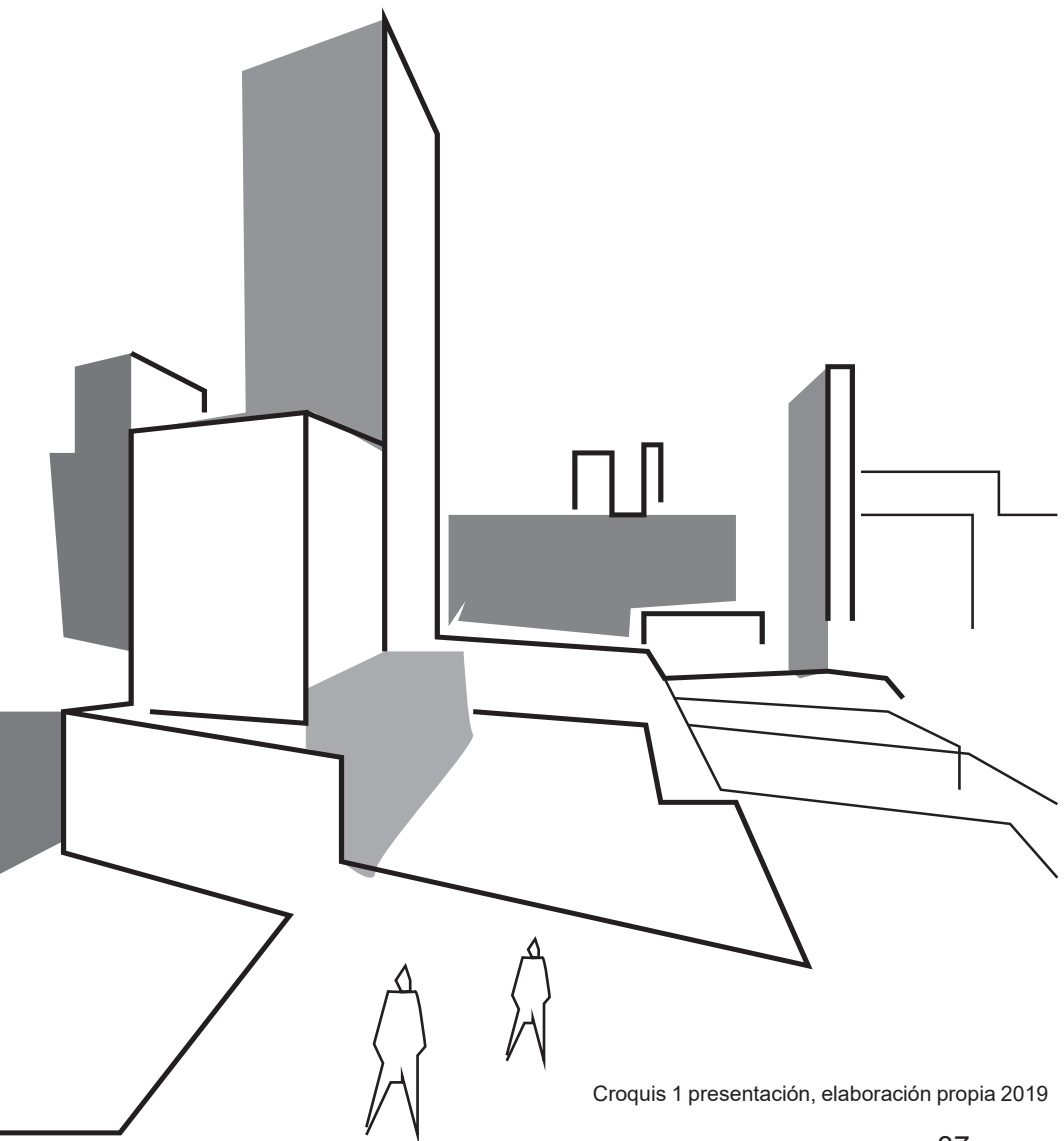

Croquis 1 presentación, elaboración propia 2019

# ANÁLISIS DEL SITIO



Copilco #102 se encuentra ubicado en la Ciudad de México, en la alcaldía Coyoacán, colonia Copilco el Bajo en la avenida Eje 10 Sur Copilco.

Las vistas principales son al norte con los edificios multifamiliares de 8 a 10 niveles y vivienda de 2 niveles en su mayoría, amplio campo visual al norte sin remates cercanos, al sur tenemos edificios de 2 a 3 niveles, predomina área verde con amplio campo visual, al oriente con edificios en su mayoría de 10 a 15 niveles con un poco campo visual, y al poniente conjunto habitacional de 3 a 5 niveles.

El predio se localiza en zona III.- Lomerío; el tipo de suelo influye directamente en el tipo de cimentación que debe llevar el edificio de acuerdo a las características de éste, para tener un criterio sobre el tipo de cimentación a utilizar, se considera el terreno como un suelo de alta resistencia y de

baja compresibilidad; asimismo se considera al ser un edificio de hasta 15 niveles como máximo se recomienda utilizar losa de cimentación.

TIPO DE CIMENTACIÓN		PROFUNDAS		
MAGNITUD DE LA CARGA	GRANDE			
	MEDIA			
	PEQUEÑA			
RESISTENCIA	MUY BAJA	BAJA	MEDIA	
COMPRESIBILIDAD	MUY ALTA	ALTA	MEDIA	

ILUSTRACIÓN 8- Imagen recuperada de: <https://drive.google.com/drive/folders/1O2NL6QzowMEMw-PNg6-xCDB8-oaD6Sb9>



ILUSTRACIÓN 9-Croquis de Localización del predio, elaboración propia. 2018



ILUSTRACIÓN 10-Imagen recuperada de <https://www.google.com.mx/maps/>

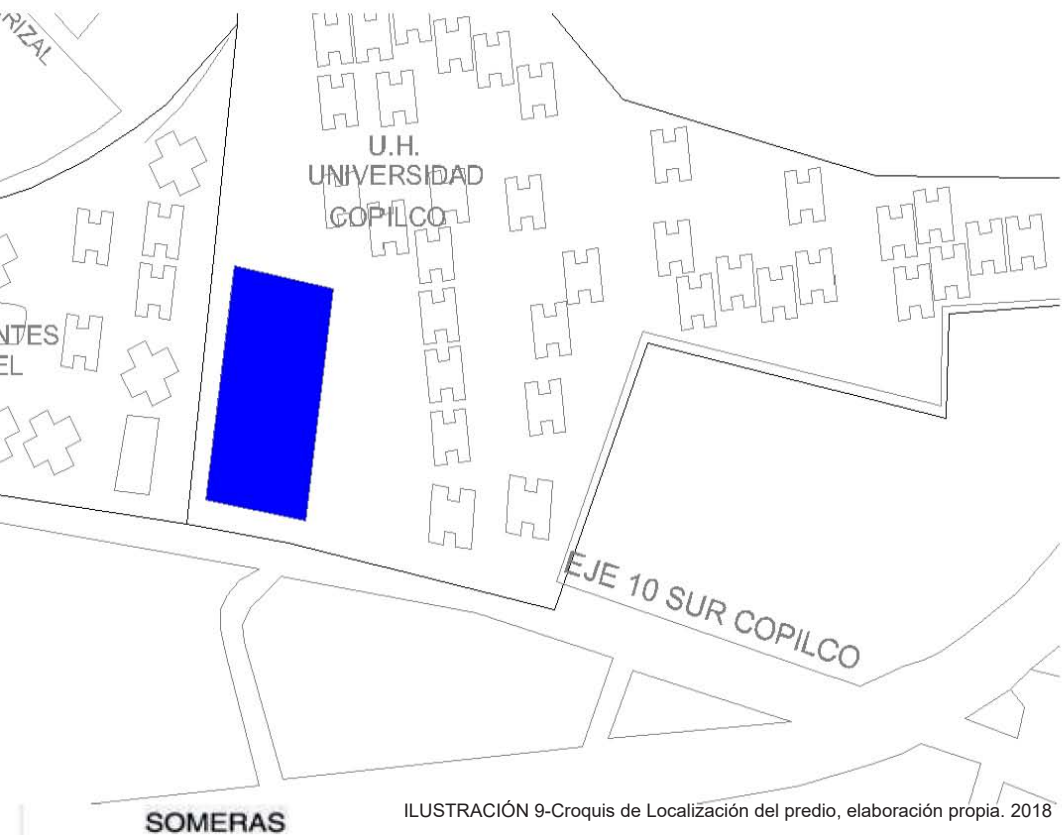

# EQUIPAMIENTO

-  COMERCIO
-  MUSEOS
-  AREAS VERDES
-  CIUDAD UNIVERSITARIA
-  CONJUNTOS HABITACIONALES

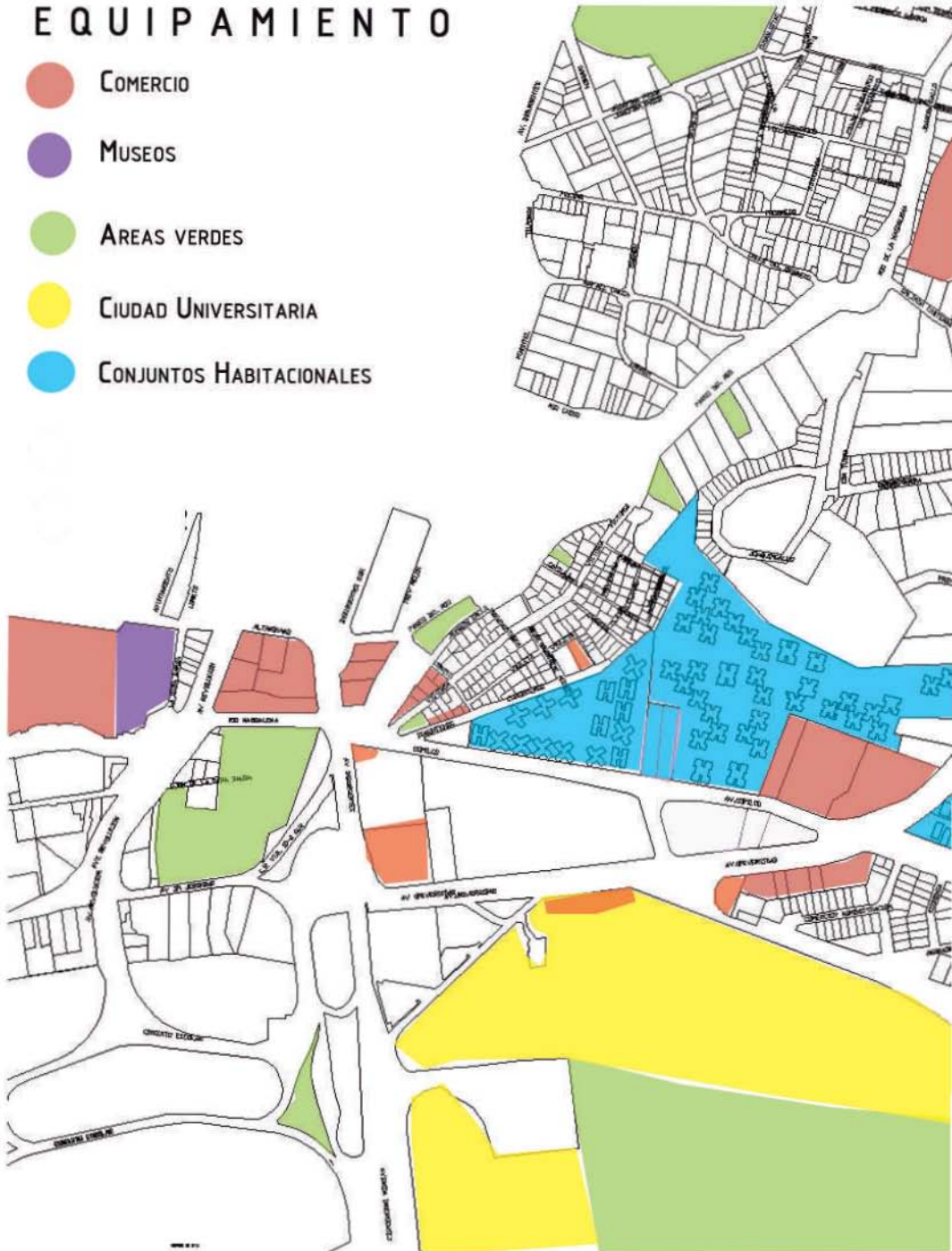

# ANÁLISIS URBANO



La colonia Copilco el Bajo cuenta con la infraestructura requerida y los servicios indispensables para cubrir las necesidades de las personas que habitan en ella, algunos de los servicios son agua, luz, drenaje, etcétera, lo cual es una ventaja para llevar a cabo un desarrollo inmobiliario.

Lo que predomina en la zona es la vivienda, cuenta con escuelas, espacios de recreación, parques y áreas verdes, diferentes zonas comerciales para abastecer a los conjuntos habitacionales actuales y los nuevos a desarrollar. También hay hospitales, iglesias, museos, el estadio Olímpico y la cercanía a empresas que prestan servicios como Telmex, Conagua, ISSSTE por mencionar algunos. Copilco el Bajo al contar con todos los servicios y la cercanía a C.U., son factores que dan una plusvalía a los predios que conforman la colonia ya que permite una vida más confortable del agrado de quienes la habitan y podrían llegar a habitar.

# M O V I L I D A D

- AV. PRINCIPALES
- AV. SECUNDARIAS
- ↔ FLUJOS VEHICULARES



ILUSTRACIÓN 12-Plano de Movilidad, elaboración propia. 2018

# ANÁLISIS URBANO

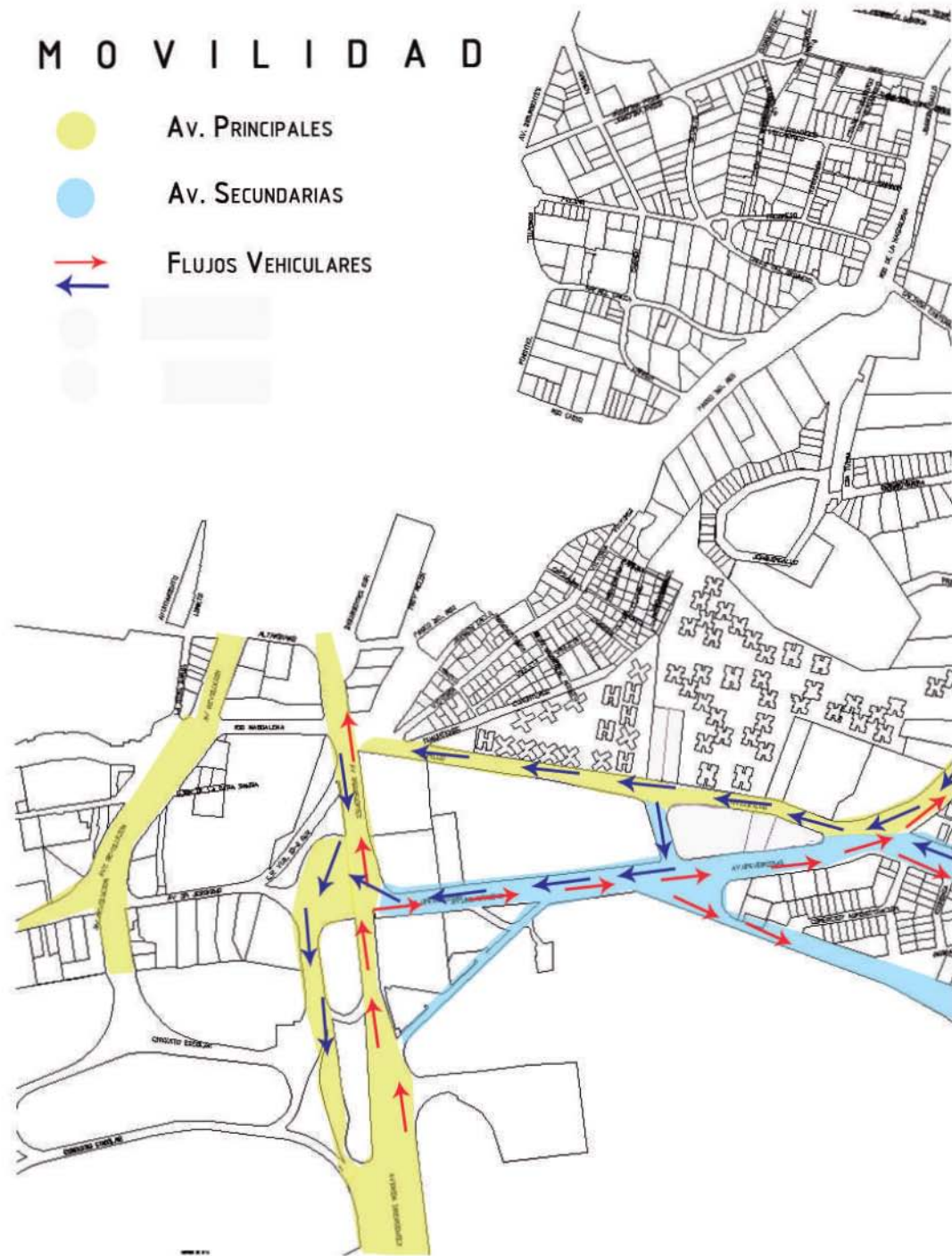

Las avenidas que existen como Av. Universidad y Eje 10 son algunas de las principales en la Ciudad de México y estas se conectan con otras igual de importantes como lo es Insurgentes Sur, Revolución, Churubusco y no a una distancia mayor a los 5km el Periférico proporcionando alternativas para la movilidad.

Sin embargo, el transporte público más cercano son las estaciones de parada de camiones localizadas sobre las 2 avenidas principales entorno al terreno; estas tienen 4 rutas principales que circulan por la zona, conectando las partes oriente, poniente y sur de la ciudad; siendo:

- 1.San Francisco-Culhuacán (Oriente) - Ciudad Universitaria (Sur)
- 2.Metro Universidad (Sur) – Pedregal de San Nicolás (Sur)
- 3.Metro Miguel Ángel de Quevedo – Santa Fe (Poniente)
- 4.Circuito Bosques (Poniente) – Metro Universidad (Sur)

# MAPA DE FLUJOS Y VIALIDAD



ILUSTRACIÓN 13- Plano de Flujos y Vialidades, elaboración propia. 2018

# A N Á L I S I S U R B A N O

El único acceso a este predio es por Av. Eje 10 Sur Copilco, la ventaja de esto es que es una avenida principal que conecta con otras avenidas igual de importantes que facilitan el traslado y la movilidad, el flujo peatonal es moderado lo cual lo vuelve tranquilo. Los peatones que transitan provienen principalmente de Ciudad Universitaria, ya que alberga una cantidad considerable de personas, parte de ellos se desplazan por la zona debido a la necesidad de transporte y los locales comerciales.

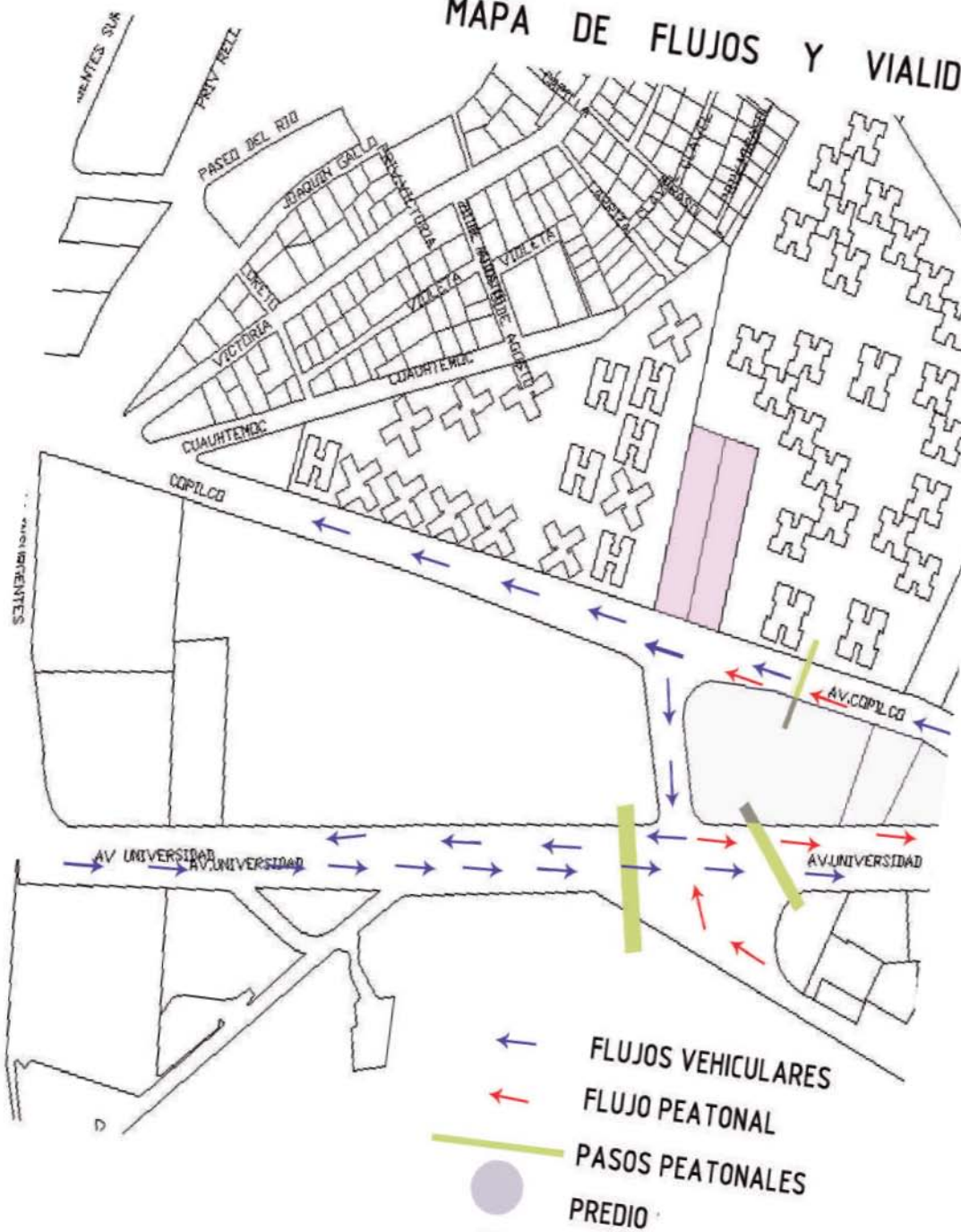

ILUSTRACIÓN 14-Imagen recuperada de [https://www.google.com.mx/maps/@19.3379735,-99.1861831,3a,75y,285.84h,9.2,44t/data=!3m1!1e1!3m4!1sGC\\_70z8yyon4SDSiZgphSAI2e0!7!13312!8!6656](https://www.google.com.mx/maps/@19.3379735,-99.1861831,3a,75y,285.84h,9.2,44t/data=!3m1!1e1!3m4!1sGC_70z8yyon4SDSiZgphSAI2e0!7!13312!8!6656)



# ANÁLISIS URBANO

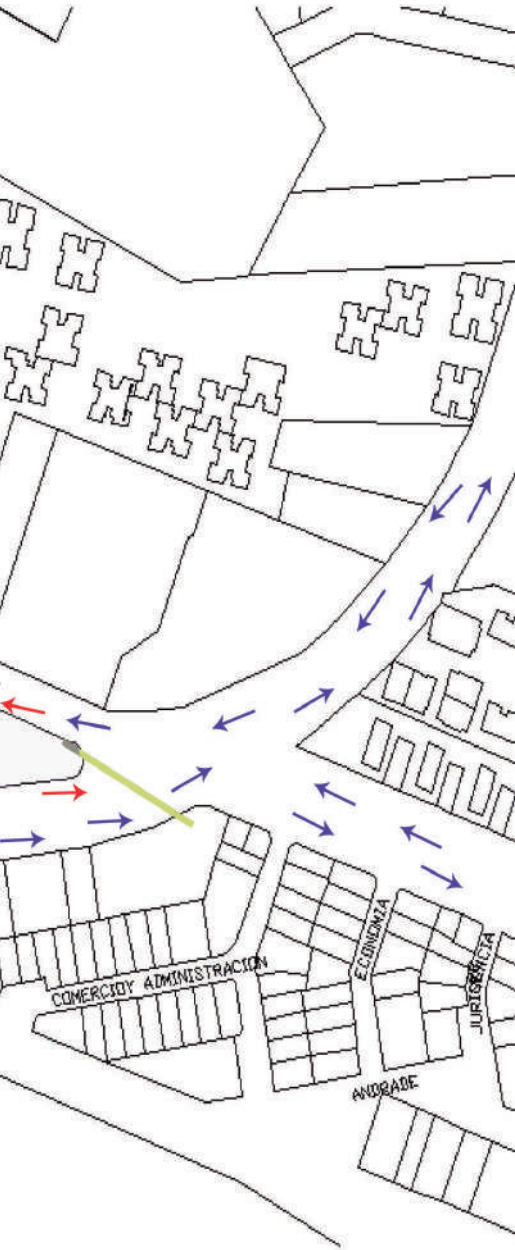

Copilco el Bajo cuenta con una red de transporte favorable ya que tiene paraderos para camiones y microbús en sus rutas que conectan con colonias aledañas, así como una línea del metrobus que permite ir de norte a sur en tiempos reducidos, se encuentra también el metro Miguel Ángel de Quevedo y Copilco lo cual es una plusvalía ya que facilitan la movilidad por donde se desee dando varias alternativas para desplazarse.



ILUSTRACIÓN 16-Imagen tomada de <https://elbigdata.mx/city/atencion-cambian-entradas-y-salidas-de-metrobus-en-doctor-galvez/>



ILUSTRACIÓN 17-Imagen tomada de <https://www.puntopropunto.com/secciones/cdmx-en-punto/usuarios-reportan-balacera-en-el-metro-copilco/>



# ANÁLISIS DE ASOLEAMIENTO

La zona cuenta con un clima templado; sin embargo, debido a las condiciones atmosféricas de la Ciudad de México, el clima presenta distorsiones en periodos cortos de tiempo llegando a provocar temperaturas muy bajas, muy altas, lluvia y densa nubosidad en un mismo día.

Debido a la incidencia del sol, las sombras proyectadas por los edificios colindantes al predio y la forma del terreno se consideran dos tipos de orientación para que el predio tenga mayor iluminación y ventilación natural.

## ORIENTACIÓN AL OESTE:

El sol da todo el año desde mediodía hasta el atardecer, recomendado para climas fríos.

## ORIENTACIÓN AL ESTE:

El sol da todo el año del amanecer al mediodía, se ahorra calefacción en invierno, las habitaciones recomendadas al este son terrazas o salas, se recomienda cortinas o persianas horizontales para proteger.

Temperaturas:

- Max. Anual: 24.7° C
- Media Anual : 17.2° C
- Min. Anual: 9.5° C

Precipitación Pluvial:

- 817.1 mm Anuales
- 94.8 días de precipitación

Vientos dominantes:

- proviene desde la dirección Norte y Noroeste
- Velocidad Max 36 km/h
- Velocidad Mínima 4 km/h



ILUSTRACIÓN 18-DIAGRAMA 1



ILUSTRACIÓN 19-DIAGRAMA 2

## TRAYECTORIA SOLAR Y VIENTOS PREDOMINANTES



ILUSTRACIÓN 20-Plano de trayectoria solar, elaboración propia. 2018



ILUSTRACIÓN 21-Asoleamiento Enero



ILUSTRACIÓN 22- Asoleamiento Abril

# DEMANDA USUARIO NORMATIVIDAD

La población predominante se encuentra entre los 20-45 años que incluye estudiantes, trabajadores, profesionistas y adultos jóvenes. 97.8% de los habitantes de las colonias cercanas al predio se encuentran pagando renta.

85.6% de la población trabaja en el sector terciario.

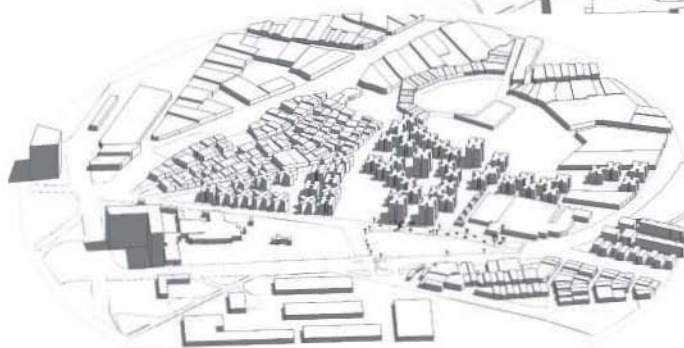
50.30% tiene ingresos mensuales de 5 salarios mínimos.

21.69% de la población tiene ingresos mensuales a 10 salarios mínimos (SIDESOCDMX, 2019)

El sector tiene alto desarrollo social.

Tomando en cuenta estos datos podemos determinar que el cliente potencial no solo debe ser uno, sino varios donde el proyecto ofrezca atender sus necesidades, podemos nombrar a personas que van de los 27 años hasta un adulto mayor, como por ejemplo, familias de 3 a 4 integrantes y familias de 4 a 5 personas.

A cada uno ofreciendo un espacio que se muestre flexible y se preste a la reinterpretación según sea el caso.

El terreno cuenta con 3 724 m<sup>2</sup> y debe respetarse un 40 % de área libre (1 490 m<sup>2</sup>) desplantándose en una superficie de 2 234 m<sup>2</sup> en 15 niveles con un área Útil de 33 510 m<sup>2</sup>. Se propondrán 2 sótanos de estacionamiento debido a que el proyecto se encuentra en una zona de transición por lo que al aumentar la profundidad de la cimentación se produciría una sobrecompensación (empuje del edificio por la reacción del suelo), los sótanos tendrán un área máxima de 7 448 m<sup>2</sup> al ocupar el 100 % del terreno como desplante.



ILUSTRACIÓN 23-Imagen tomada de <http://www.sideso.cdmx.gob.mx/documentos/EVALUA/2005/Colonias/Coyoacan/0020.Coplico%20EI%20Bajo.pdf>



ILUSTRACIÓN 24- Plano de Ocupación, elaboración propia. 2018

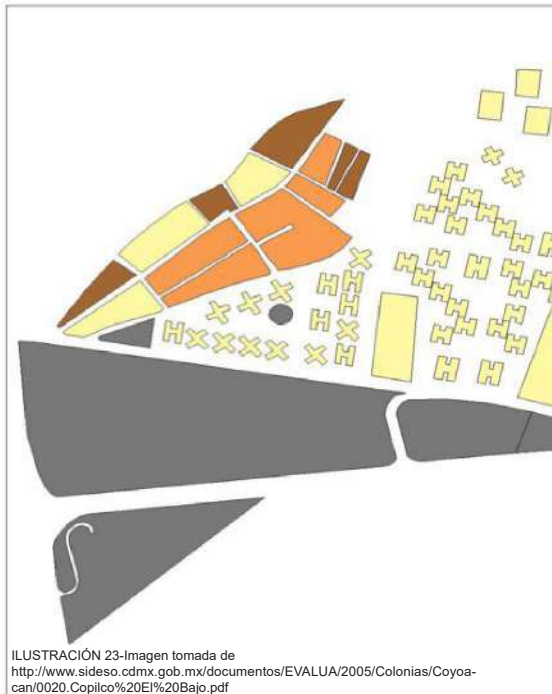

Total de área: 3,718 m<sup>2</sup>  
 Área libre 40% 1,487 m<sup>2</sup>  
 Área de desplante: 2,231 m<sup>2</sup>  
 Área útil 15 niveles: 33,462 m<sup>2</sup>

## PROGRAMA ARQUITECTÓNICO

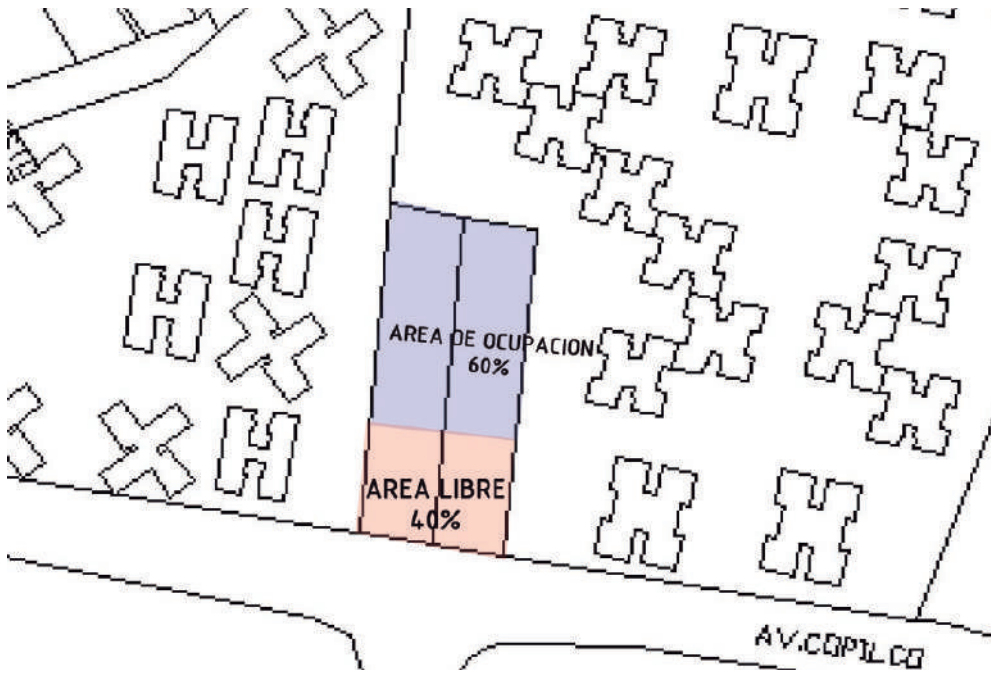
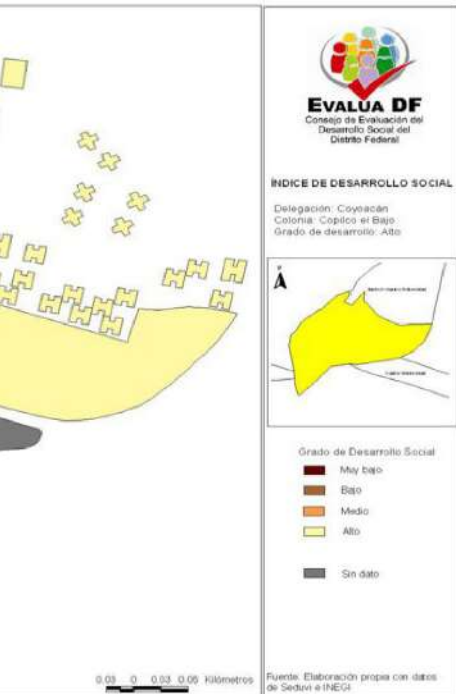
Departamentos de 110m<sup>2</sup>  
 Departamentos de 55m<sup>2</sup>  
 Departamentos de 55m<sup>2</sup>

Amenidades:

- Jardines verdes en azoteas
- Gimnasio
- Lavandería
- Tintorería
- Área comercial

# CONJUNTO MIGUEL ALEMÁN

El análogo utilizado para comprender mejor lo que conlleva un conjunto habitacional es el “Centro Urbano Presidente Miguel Alemán” que se encuentra ubicado entre las avenidas Coyoacán, Félix Cuevas, Mayorazgo y Parrquia.

El proyecto consta de 15 edificios, de los cuales 9 son de 13 niveles mientras que el resto de las construcciones cuenta solo con 3 plantas, logrando un 80% de área libre.

La idea principal del conjunto es unir la vivienda con la ciudad.

Por otra parte, una de las intenciones que se ven reflejadas en el proyecto es la unificación a través de las fachadas que enfatizan la utilización de los módulos en los departamentos.

Otro aspecto a resaltar son las circulaciones en vertical y en horizontal, ya que están pensadas para llegar a los departamentos recorriendo distancias equivalentes de un núcleo de escaleras y elevador al departamento.

Finalmente podemos concluir que la idea de integración entre el conjunto urbano habitacional y el contexto no es del todo errónea ya que construir basado en la modulación, materialidad y unificar actividades son buenas intenciones proyectuales, así como la idea de las circulaciones en los edificios con trayectos cortos son ejemplo para retomar en mi proyecto.



ILUSTRACIÓN 25 - PLANO CONJUNTO ANÁLOGO



ILUSTRACIÓN 26-INFORMACIÓN E IMÁGENES TOMADAS DE:  
<https://www.eluniversal.com.mx/metropoli/cdmx/la-ciudad-en-el-tiempo-el-primero-multifamiliar-de-mexico#imagen-1>  
<http://www.arqred.mx/blog/2010/03/27/miguel-aleman/?fbclid=IwAR16vEQNOgWYzzJ5JcGqKCWBL4PWKCdAGz8WuBgELm-MZ3Yh0mfuh9rSDp4>



# T O R R E B O R A

Para comprender mejor la escala a nivel arquitectónico se tomó la Torre Bora como análogo, diseñada por la firma Zaha Hadid Architects, esta torre está ubicada en la exclusiva zona de Santa Fe en la Ciudad de México.

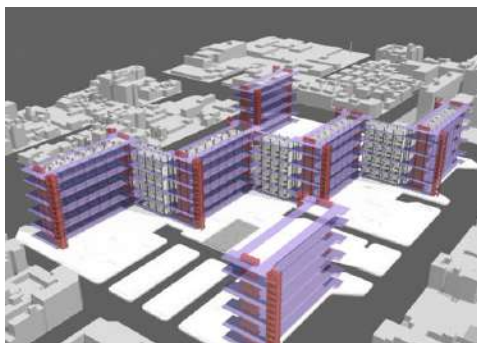
Con más de 50 pisos, Bora será la torre residencial más alta de la Ciudad de México incorporando más de 220 unidades residenciales de uno, dos y tres habitaciones. El acomodo de los departamentos maximiza la luz natural, asegura privacidad y ofrece vistas panorámicas de dos puntos de la ciudad, además de estar rodeados por balcones que proporcionan a los residentes con áreas exteriores para disfrutar del clima subtropical de Santa Fe. La torre además contará con Elite Shops, un complejo comercial de tiendas de marcas de lujo, restaurantes y bancos. (skyscrapercity, 2017)

Elegí este proyecto porque es de lo más nuevo e innovador del diseño en departamentos, cada uno de los prototipos de los departamentos se divide en dos partes

fundamentales que es lo público y lo privado, donde la recámara, el vestidor, el baño de la recámara principal y en casos particulares un sala de t.v, son los espacios que tienen privacidad, mientras que el diseño de la cocina con la estancia se abren para invitar a una convivencia entre estos dos espacios, puesto que ya no existe un muro que los divida, así como una conexión entre el comedor o una barra, los muebles son los que proponen el espacio dando una flexibilidad y la posibilidad de adaptar el espacio.

Podemos concluir que esta nueva forma de diseñar la vivienda deja detrás la división de espacios con muros fijos que no permiten reinterpretar el espacio y dejándolos enclaustrados, cuando existe la posibilidad de cambiarlos y establecer una integración sin importar las actividades o necesidades y solo reconociendo el espacio como algo público y privado.

ILUSTRACIÓN 28-INFORMACIÓN E IMÁGENES TOMADAS DE:  
<https://www.skyscrapercity.com/showthread.php?t=2044330>

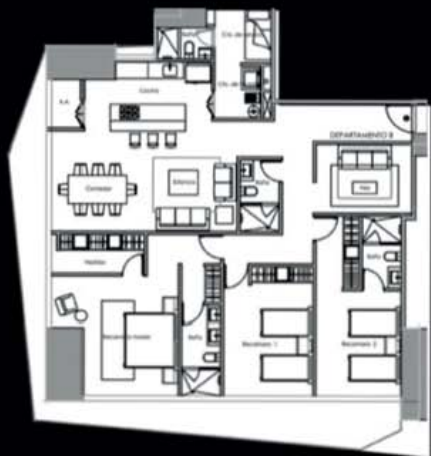



# THE FLYING GREEN

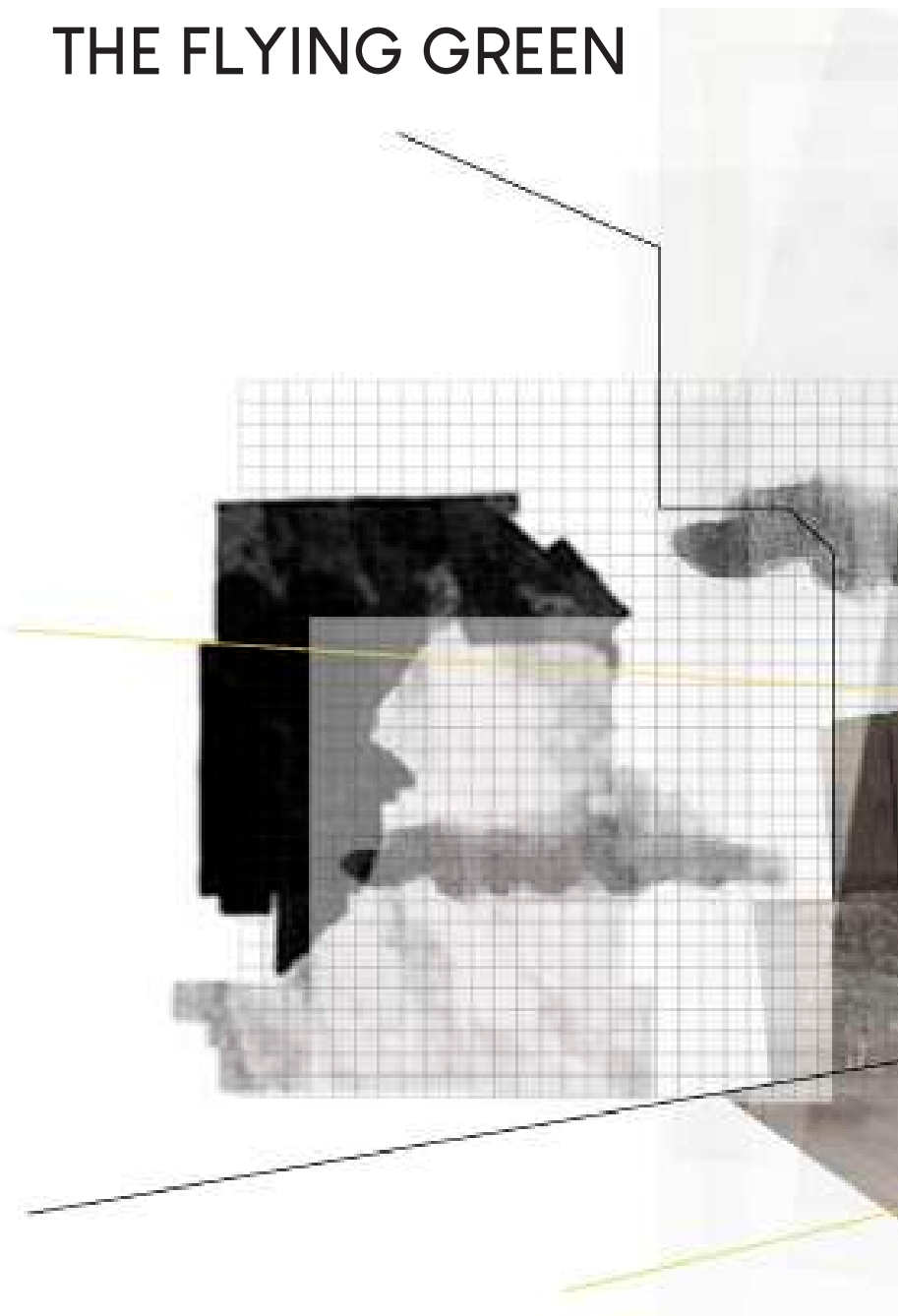



Collage 2, portada elaboración propia 2019

# PROCESO DE DISEÑO

Pensando en la disposición del terreno y conforme a las colindancias se toma en cuenta ejes de composición donde todo parte de una forma alargada y se emplaza así.

Posteriormente la forma se descompone para introducir un ritmo y secuencia donde se juega con las alturas para generar diferentes sensaciones.



ILUSTRACIÓN 30 - VOLÚMEN PROCESO



AV. UNIVERSIDAD  
ILUSTRACIÓN 29 PLANTA PROCESO

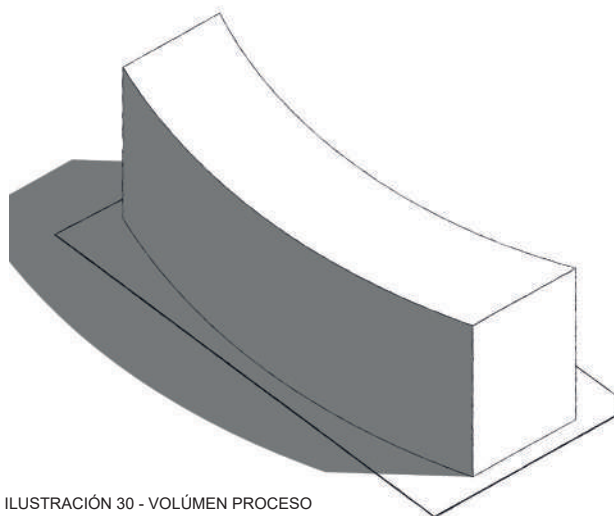
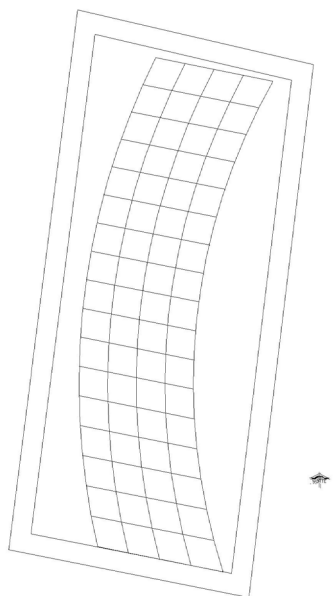
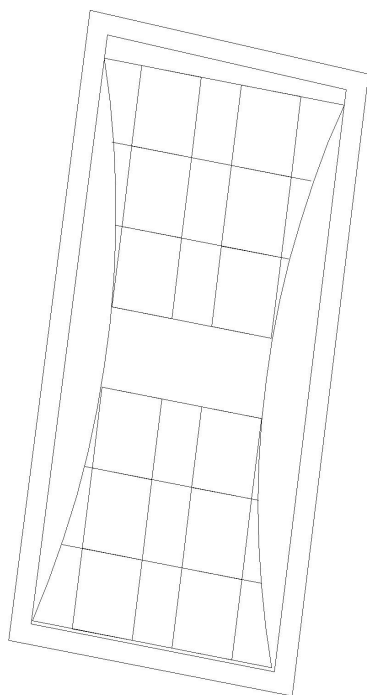

AV. UNIVERSIDAD  
ILUSTRACIÓN 31 PLANTA PROCESO



ILUSTRACIÓN 32 - VOLÚMEN PROCESO



ILUSTRACIÓN 33 - VOLÚMEN PROCESO

La idea de subir y bajar las alturas como juego y respuesta a la orientación va marcando la forma, así como dejar en el centro las circulaciones da la funcionalidad del proyecto.

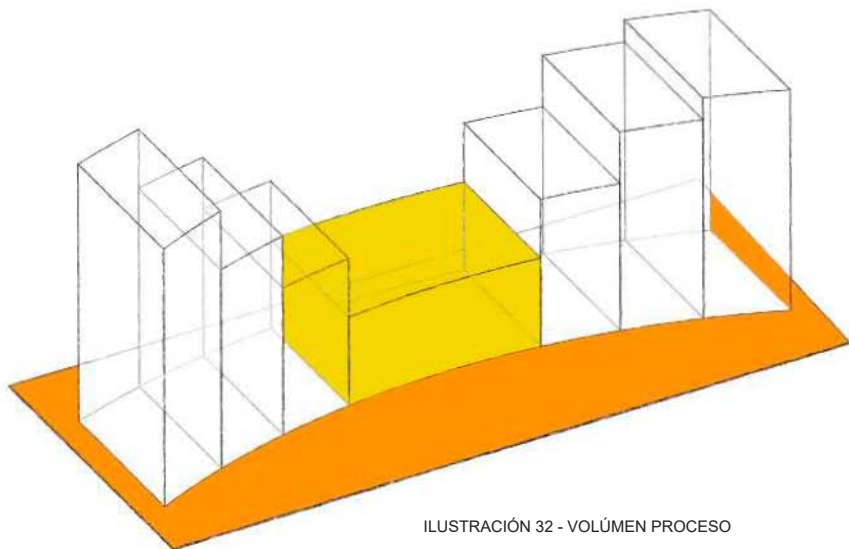
Dado que la composición se va marcando se comienza a pensar en las circulaciones y es así como el volumen se parte, dejando por dentro el núcleo de las circulaciones.

En esta parte del proceso se ve reflejado ya la modulación y la proporción de los cuerpos que forman parte del conjunto.

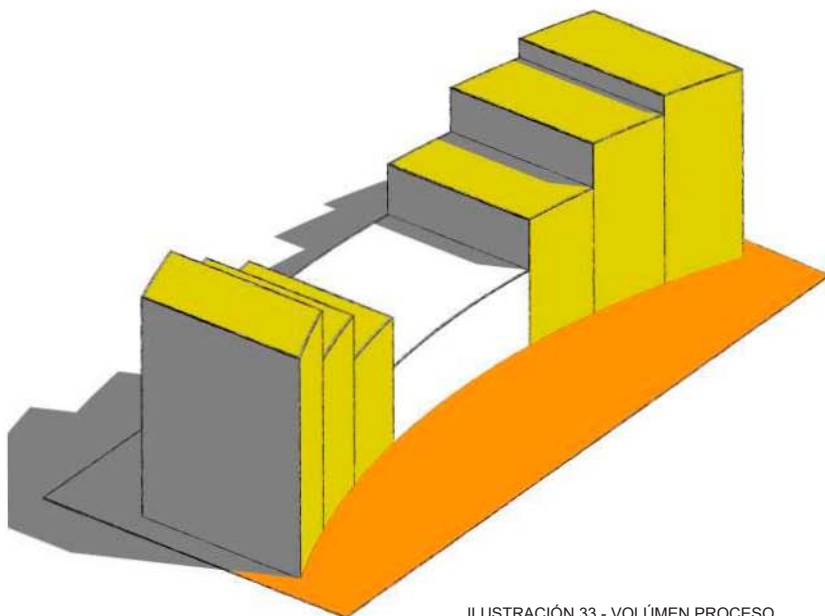

ILUSTRACIÓN 34 - PLANTA PROCESO



ILUSTRACIÓN 35 - VOLÚMEN PROCESO

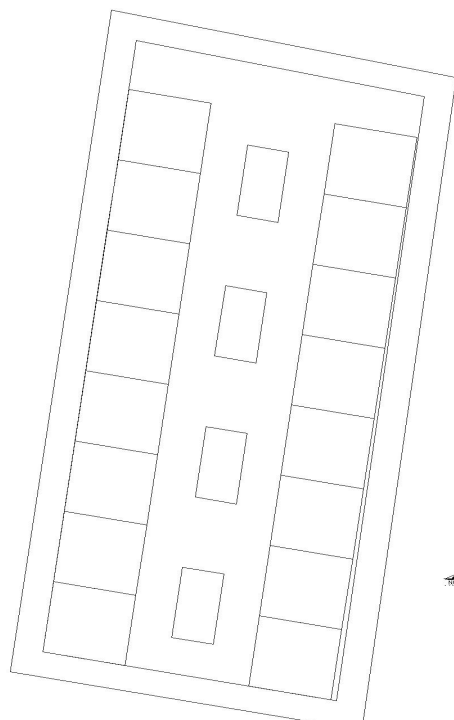

ILUSTRACIÓN 36- VOLÚMEN PROCESO

La modulación fue pensada en que debía generar espacios que respondan a las necesidades de los usuarios, así como claros que ayuden al estacionamiento para que la estructura coincidiera en todo.

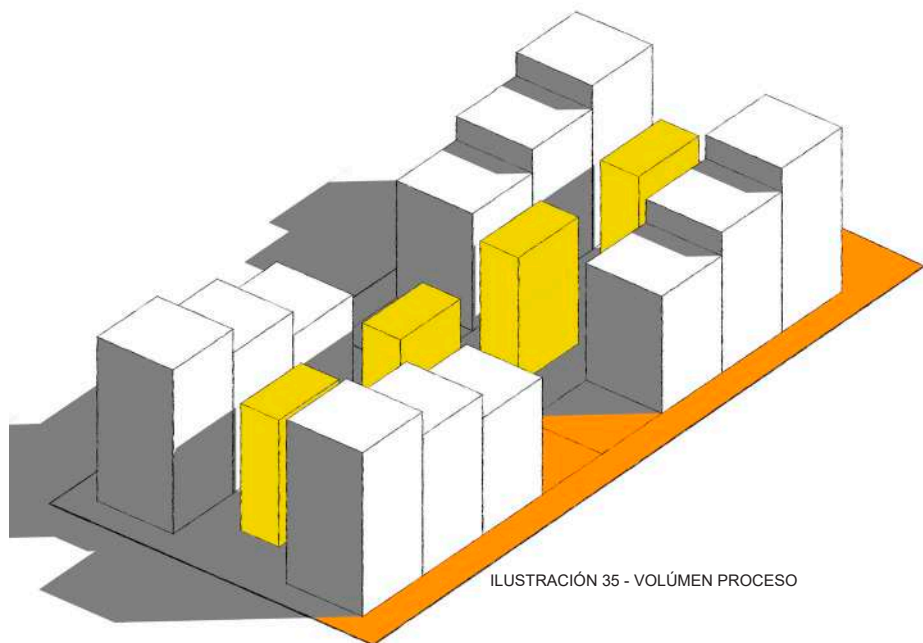
La forma escalonada se elige para aprovechar las vistas al exterior y así generar jardines o terrazas para los usuarios y puedan admirar el paisaje que ofrece Ciudad Universitaria.

# PORPUESTA #1

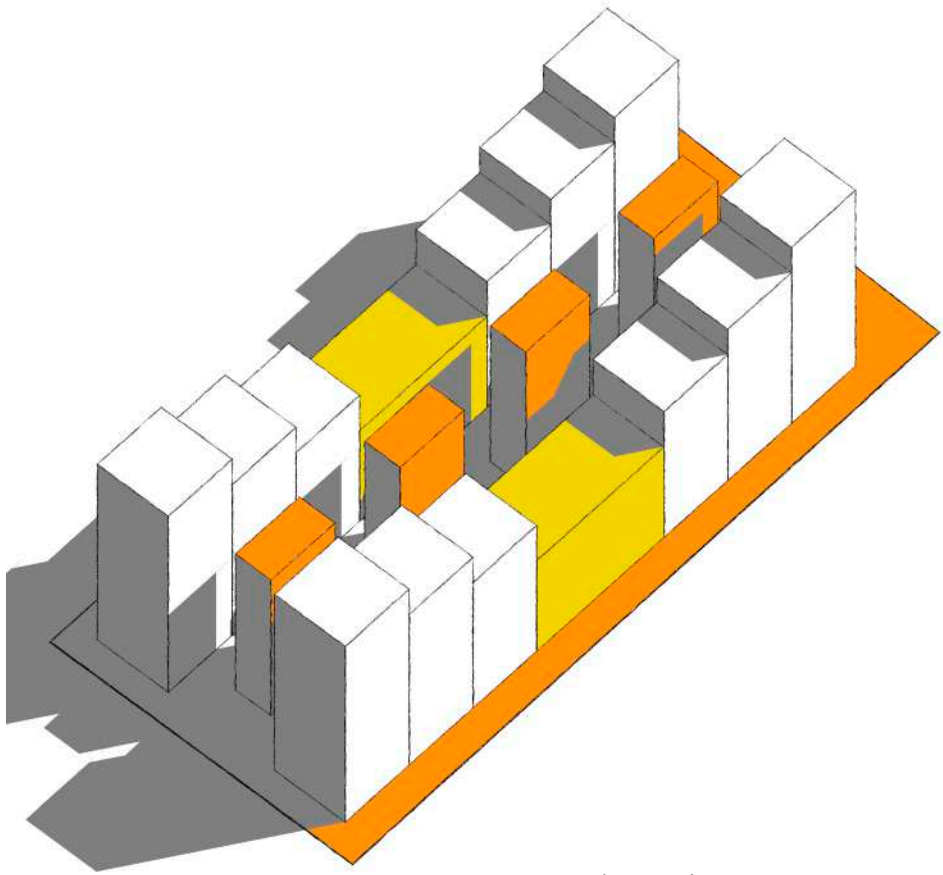
La propuesta esta diseñada para juntar dos módulos de las mismas dimensiones los cuales son dirigidos a usuarios distintos, uno para familias de 2 a 4 integrantes y el otro módulo pensado en una o dos personas que exijan mayor espacio para realizar otras actividades fuera de las domésticas. Al unir ambos módulos surge uno mayor que va dirigido a familias de más de 4 integrantes.

Pensando en un núcleo de servicios para ambos departamentos y así ahorrar en instalaciones haciendo el proyecto más factible.

Como primera imagen cumple con puntos esenciales para un diseño funcional pero no es la respuesta a los requerimientos de las nuevas formas de habitar el espacio, puesto que no existe una mayor flexibilidad.



ILUSTRACIÓN 37 - PRIMERA PROPUESTA 1



ILUSTRACIÓN 38 - PRIMERA PROPUESTA 2

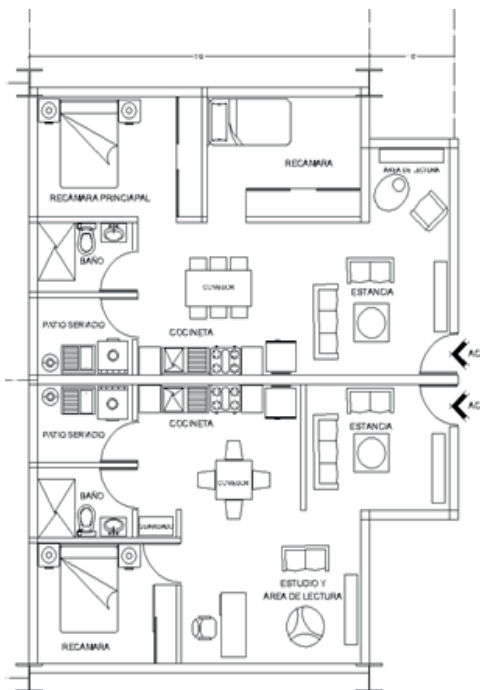

ILUSTRACIÓN 39 - PRIMERA PROPUESTA 1 PLANTA

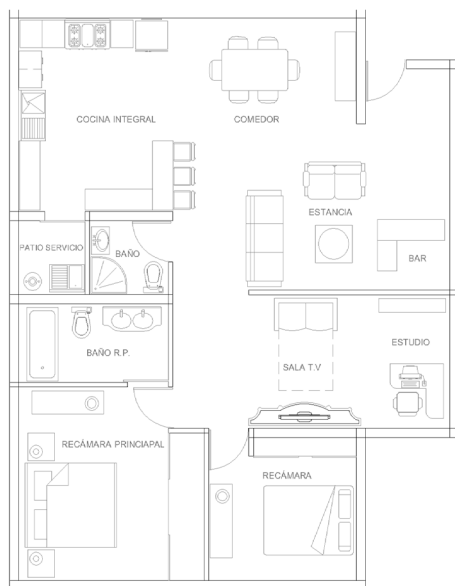

# PROPUESTA #2

En esta parte del proceso la propuesta desarrollada separa en dos áreas el espacio, dejando en claro lo público de lo privado donde la única conexión es el pasillo para vestibular las habitaciones, Aquí el mobiliario juega un papel importante ya que es el encargado de dividir los espacios comunes sin necesidad de poner un muro como una barrera, esto con el fin de que exista una delimitación pero también una conexión visual y la posibilidad de irlo cambiando.

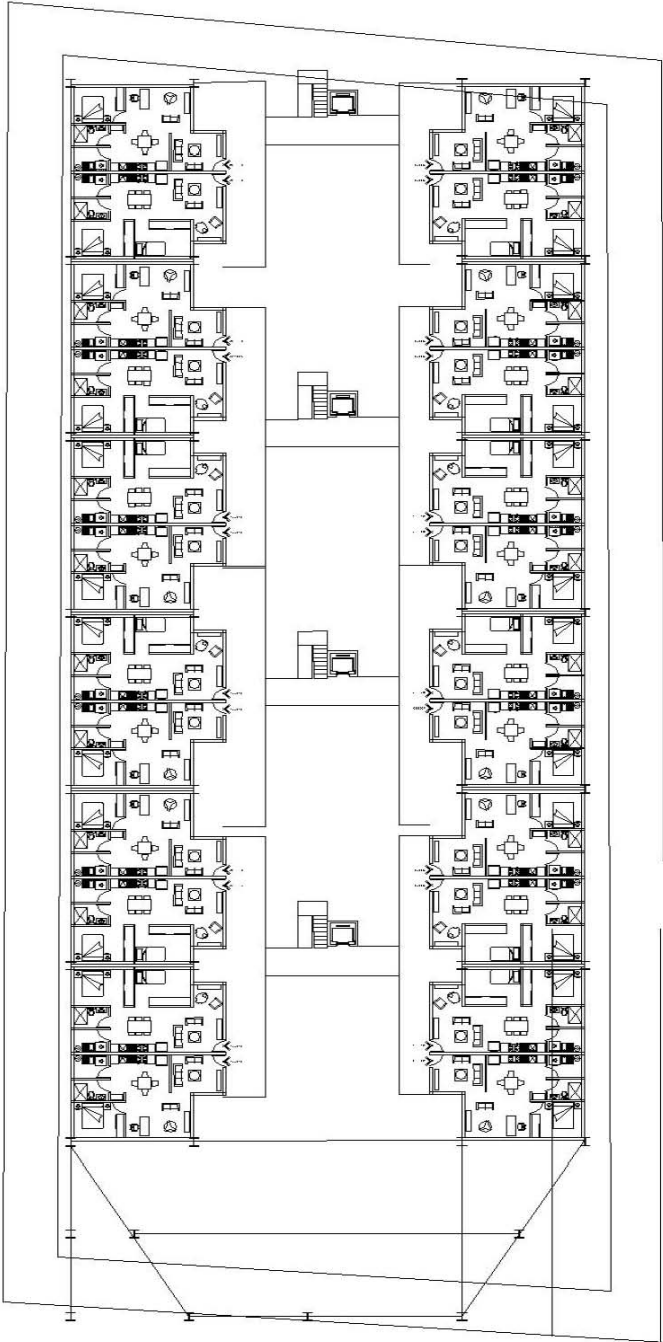

ILUSTRACIÓN 40 - SEGUNDA PROPUESTA 1



ILUSTRACIÓN 41 - SEGUNDA PROPUESTA 2

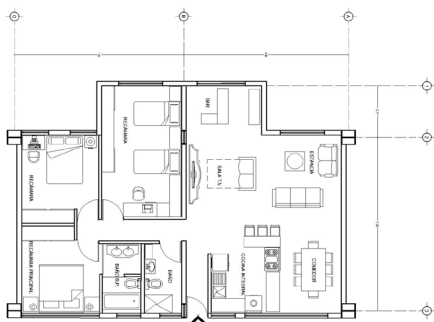

ILUSTRACIÓN 42 - SEGUNDA PROPUESTA PLANTA

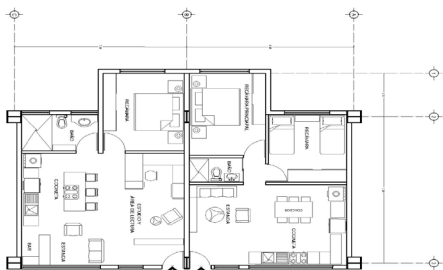

ILUSTRACIÓN 43 - SEGUNDA PROPUESTA PLANTA CONJUNTO

# PROPUESTA FINAL

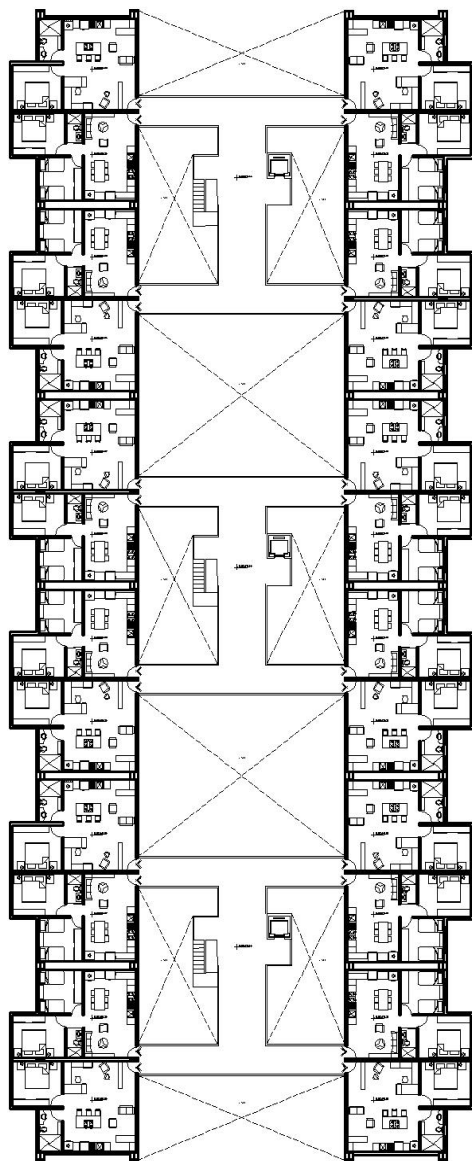

ILUSTRACIÓN 44 - PROPUESTA FINAL 1

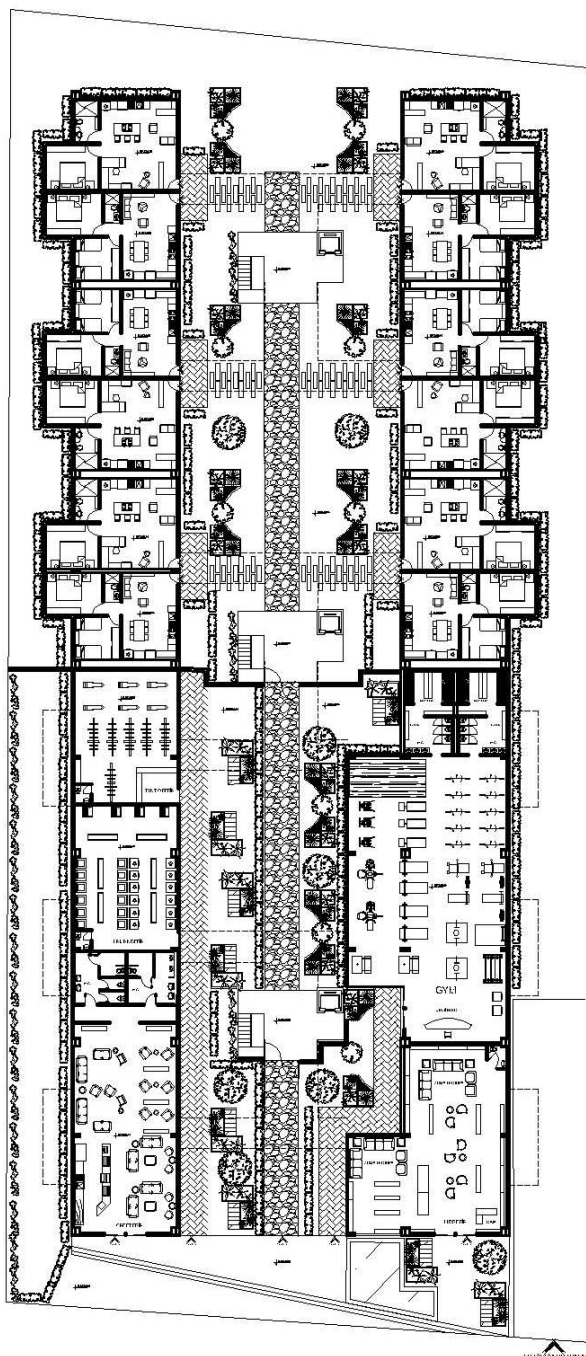

ILUSTRACIÓN 45 - PROPUESTA FINAL 2



ILUSTRACIÓN 46 - RENDER SALA



ILUSTRACIÓN 47 - RENDER ESTUDIO



ILUSTRACIÓN 48 - RENDER COCINA



ILUSTRACIÓN 49 - RENDER RECÁMARA PRINCIPAL



ILUSTRACIÓN 50 - RENDER HABITACIÓN

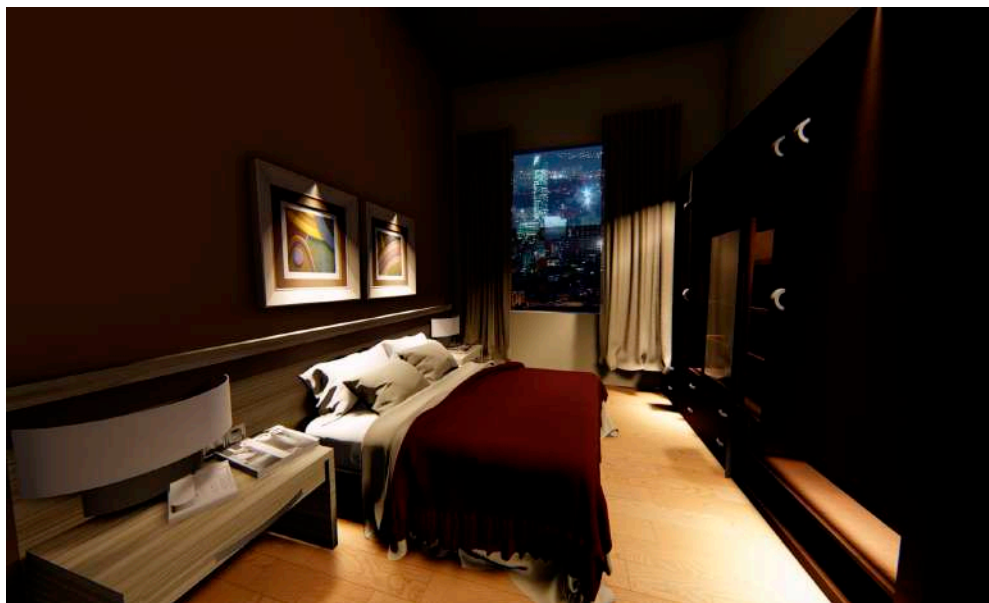

ILUSTRACIÓN 51 - RENDER COCINA 2

INSURGENTES



UNIVERSIDAD

COPILCO

EJE 10 SUR COPILCO







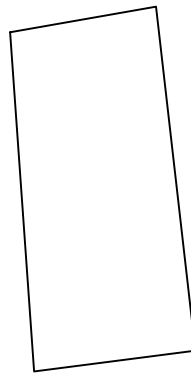
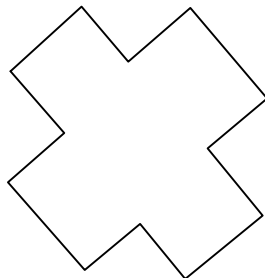
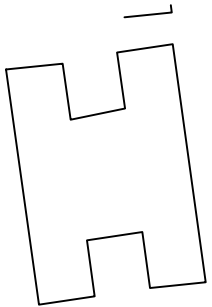

INSURGENTES

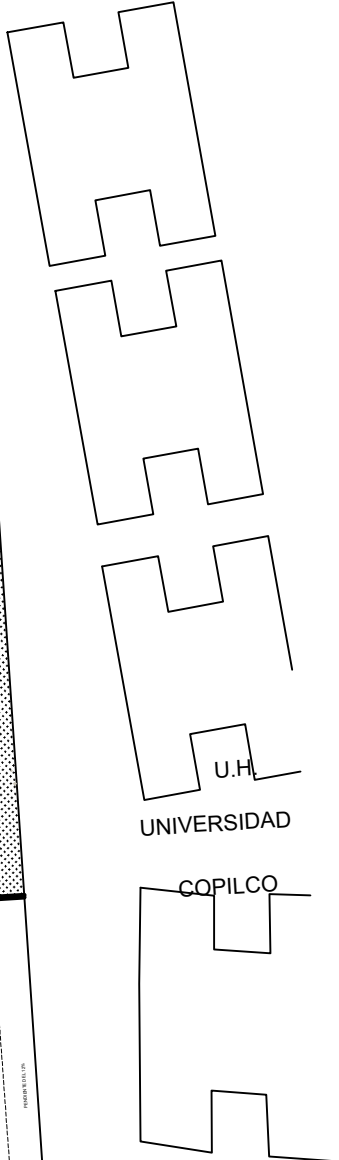
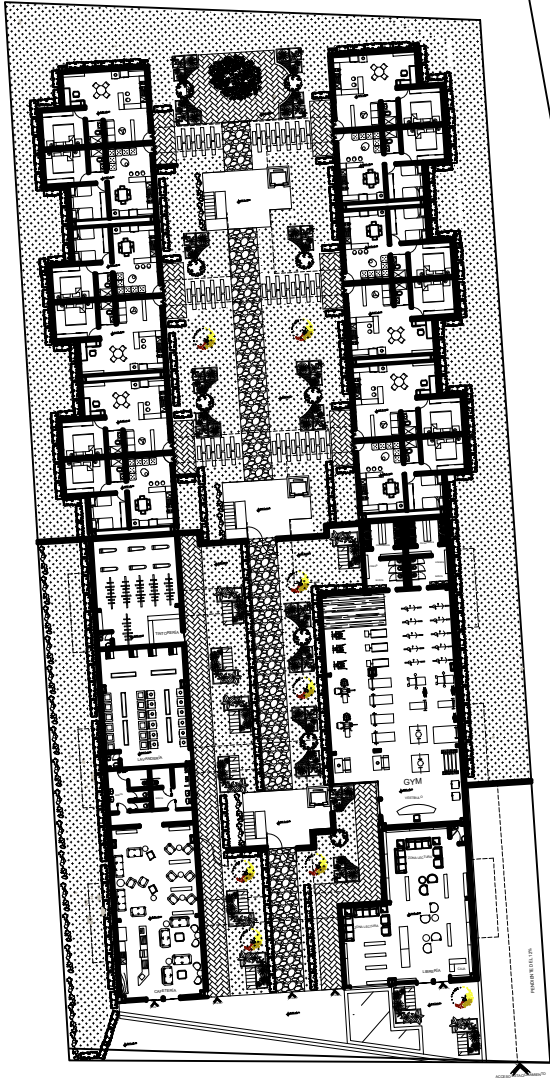

U.H.  
UNIVERSIDAD

COPILCO

EJE 10 SUR COPILCO

UNAM/FA  
CARLOS LEDUC  
MONTAÑO

U.N.A.M



LOCALIZACIÓN

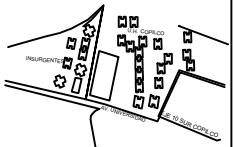

NOTAS

LAS COTAS FIJAN AL DIBUJO.  
LOS PLANOS ARQUITECTONICOS FIJAN A LOS PLANOS DE INGENIERIA,  
SE DEBERAN VERIFICAR TODAS LAS MEDIDAS Y NIVELES EN OBRA, ANTES DE INICIAR CUALQUIER TRABAJO.  
EN ESTE DISEÑO SE CONSULTA A LA DIRECCION DE PROYECTO.

SIMBOLOGIA

Table for symbology with empty rows for defining symbols.

REVISIONES

NO.	FECHA	REVISION

ESCALA GRAFICA:



NOMBRE DEL PLANO:

PLANTAS  
ESTACIONAMIENTO  
SOTANO NIV. 1 Y 2

PROPIETARIO:

ALUMNA:

ALEJALDRE HERNANDEZ JESSICA ITZEL

DIRECCION:

EJE 10 SUR COPILCO DEL COYDACAN

FECHA:

08-DICIEMBRE-2018

ACOTACIONES:

ESCALA:

1:200

DIBUJO:

CLAVE:

A-02

NORTE:



ULTIMA REVISION

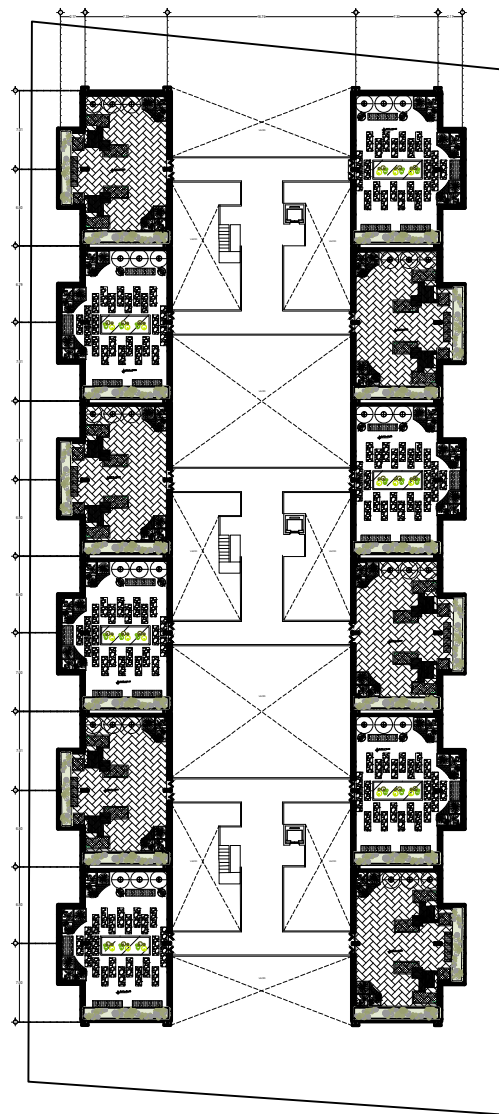
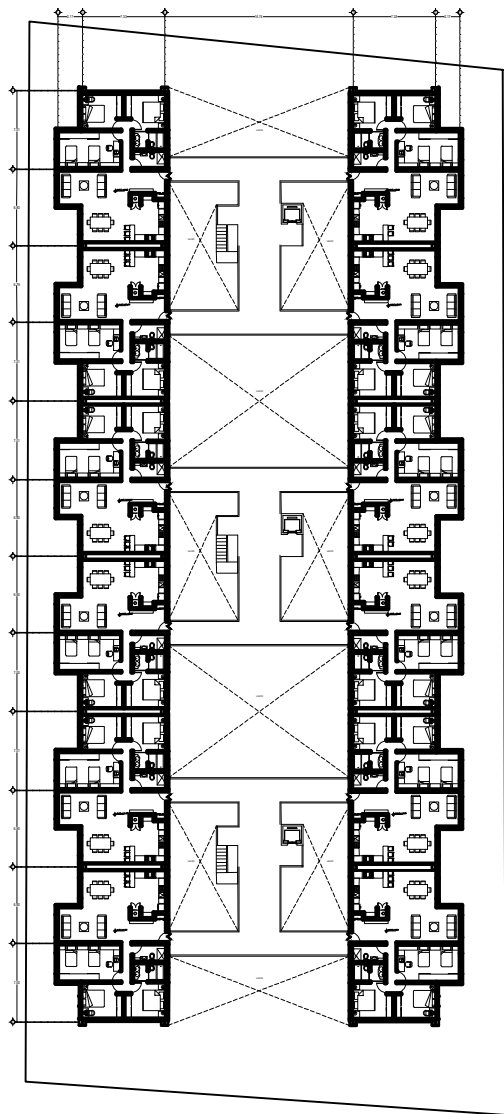

UNAM/FA  
CARLOS LEDUC  
MONTAÑO

U.N.A.M



LOCALIZACIÓN



**NOTAS**  
LAS COTAS FIJAS AL DIBUJO.  
LOS PLANOS ARQUITECTONICOS RIENEN A LOS PLANOS DE INGENIERIA.  
SE DEBERAN VERIFICAR TODAS LAS MEDIDAS Y NIVELES EN OBRA, ANTES DE INICIAR CUALQUIER TRABAJO.  
SI EXISTE DIFERENCIA CONSULTAR A LA DIRECCION DE PROYECTO.

SIMBOLOGIA

REVISIONES

NO.	FECHA	CONTENIDO

ESCALA GRAFICA:



NOMBRE DEL PLANO:  
PLANTA TIPO 2  
Y PLANTA DE AZÓTEA

PROPIETARIO:

ALUMNA:  
ALEJALDRE HERNANDEZ JESSICA ITZEL

DIRECCIÓN:  
E.E 10 SUR COPILCO DEL COYACAN

FECHA:  
06-DICIEMBRE-2018  
ACOTACIONES: 1  
ESCALA:  
1:200  
DIBUJO:

CLAVE:  
A-03



ULTIMA REVISION

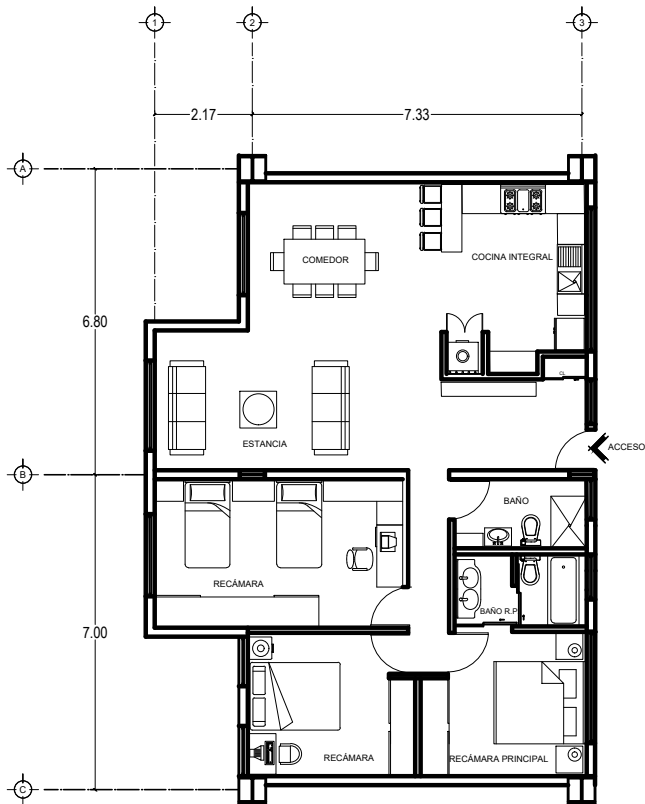

Departamento tipo 1

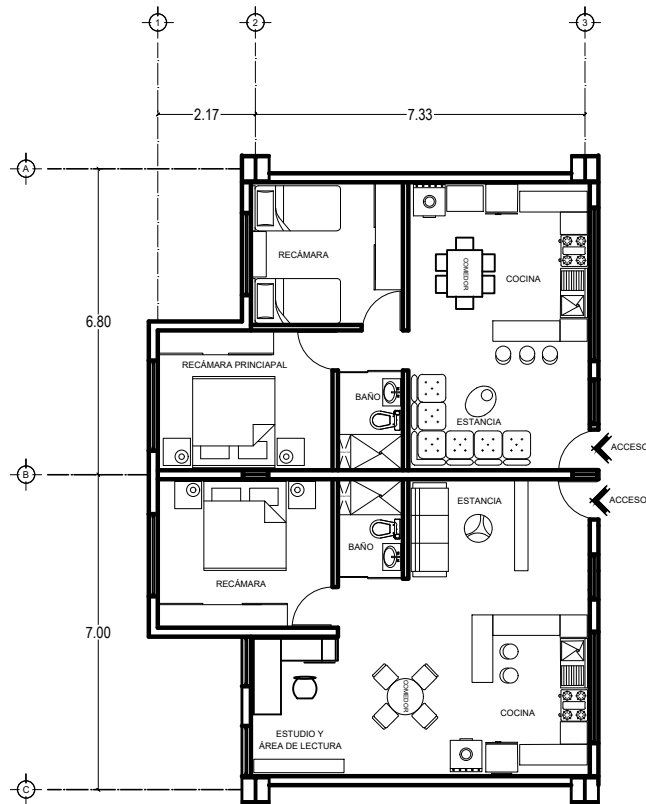

Departamento tipo 2-3

UNAM/FA  
CARLOS LEDUC  
MONTAÑO

U.N.A.M



LOCALIZACIÓN

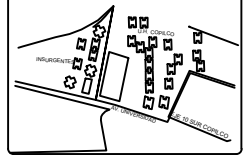

**NOTAS**  
 LAS COTAS FIJAS AL DIBUJO.  
 LOS PLANOS ARQUITECTÓNICOS ROJEAN A LOS PLANOS DE INGENIERÍA.  
 SE DEBERÁN VERIFICAR TODAS LAS MEDIDAS Y NIVELES EN OBRA, ANTES DE INICIAR CUALQUIER TRABAJO.  
 SI EXISTE DISCREPANCIA CONSULTAR A LA DIRECCIÓN DE PROYECTO.

**SIMBOLOGÍA**

**REVISIONES**

Nº	FECHA	CONTENIDO

**ESCALA GRAFICA:**  
 0 0.5 1 2 3

**NOMBRE DEL PLANO:**  
 PLANTAS DEPTOS. TIPO

**PROPIETARIO:**  
 ALEJANDRE HERNÁNDEZ JESSICA ITZEL

**DIRECCIÓN:**  
 EJE 10 SUR COPILCO DEL COYOACAN

**FECHA:** 08-DICIEMBRE-2018  
**ACOTACIONES:**  
**ESCALA:** 1:50  
**DIBUJO:**

**CLAVE:**  
**A-04**

**NORTE:**  
  
**ULTIMA REVISIÓN**

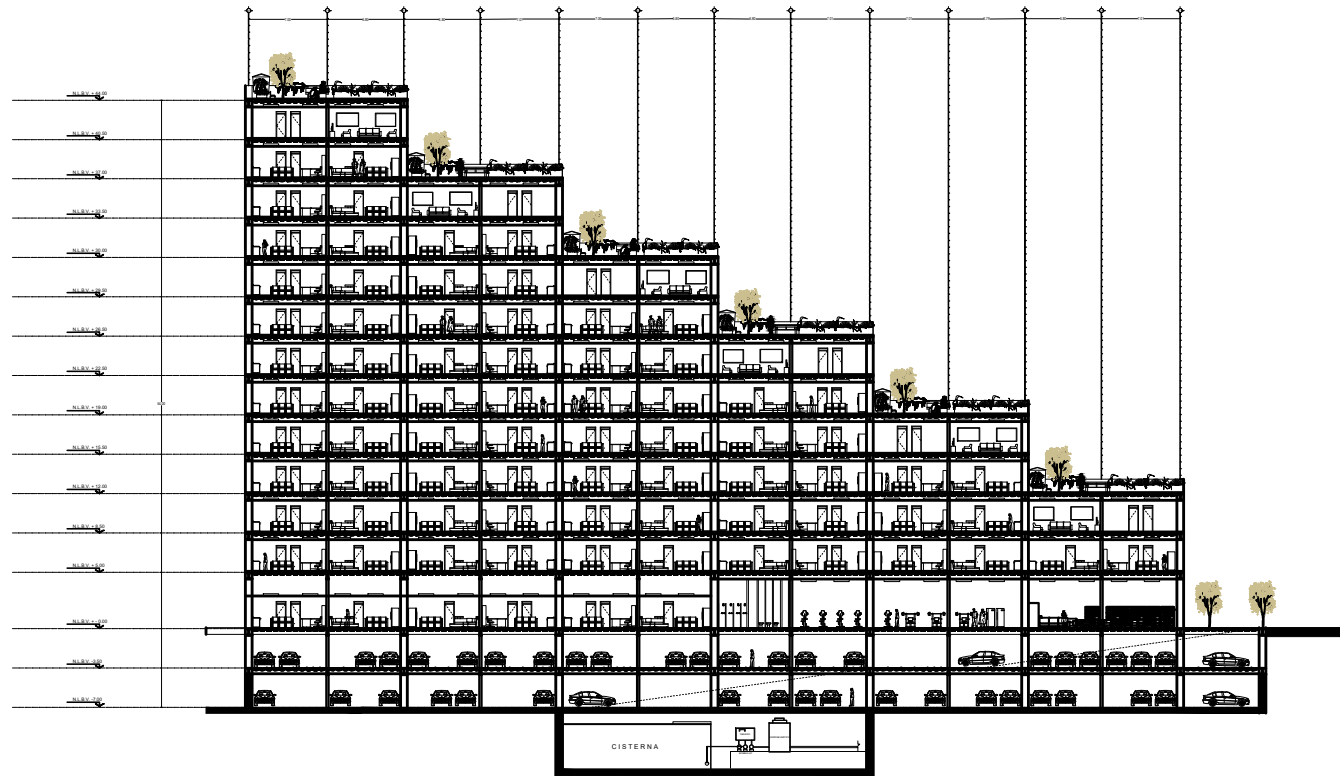

UNAM/FA  
CARLOS LEDUC  
MONTAÑO

U.N.A.M.



LOCALIZACIÓN

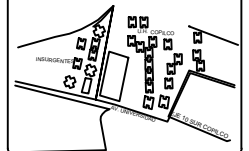

**NOTAS**  
LAS COTAS FIJAS AL DIBUJO.  
LOS PLANOS ARQUITECTÓNICOS RIEN A LOS PLANOS DE INGENIERÍA,  
SE DEBERÁN VERIFICAR TODAS LAS MEDIDAS Y REVESER EN OBRA, ANTES DE INICIAR CUALQUIER TRABAJO.  
SI EXISTE DISCREPANCIA CONSULTAR A LA DIRECCIÓN DE PROYECTO.

**SIMBOLOGÍA**

SIMBOLOGÍA	
---	SEÑAL DE NIVEL
---	SEÑAL DE COTE
---	SEÑAL DE NIVEL DE ACERQUE
---	SEÑAL DE NIVEL DE PISO TERMINADO
---	SEÑAL DE NIVEL DE CIELO LIMPIO

REVISIONES	

ESCALA GRAFICA:	
0	0.5 1 2 3

NOMBRE DEL PLANO:  
CORTE LONGITUDINAL

PROPIETARIO:

ALUMNA:  
ALEJALDRE HERNÁNDEZ JESSICA ITZEL

DIRECCIÓN:  
E-E 10 SUR COPILCO DEL COYOACAN

FECHA:  
06-DICIEMBRE-2018  
ACOTACIONES: 1  
ESCALA: 1:200  
DIBUJO:

CLAVE:  
**A-05**

NORTE:

ULTIMA REVISION



UNAM/FA  
CARLOS LEDUC  
MONTAÑO

U. N. A. M



LOCALIZACIÓN

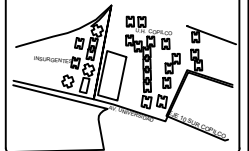

**NOTAS**  
LAS COTAS FIJAS AL DIBUJO.  
LOS PLANOS ARQUITECTONICOS RIEN A LOS PLANOS DE INGENIERIA,  
SE DEBEAN VERIFICAR TODAS LAS MEDIDAS Y NIVELES EN OBRA, ANTES DE INICIAR CUALQUIER TRABAJO.  
SI EXISTE DIFERENCIA CONSULTAR A LA DIRECCION DE PROYECTO.

**SIMBOLOGIA**

1	INDICIA NIVEL
2	INDICIA NIVEL DE COTE
3	INDICIA NIVEL DE CALLE
4	INDICIA NIVEL DE CALLE DE LA AVENIDA
5	INDICIA NIVEL DE CALLE DE LA AVENIDA
6	INDICIA NIVEL DE CALLE DE LA AVENIDA
7	INDICIA NIVEL DE CALLE DE LA AVENIDA
8	INDICIA NIVEL DE CALLE DE LA AVENIDA
9	INDICIA NIVEL DE CALLE DE LA AVENIDA
10	INDICIA NIVEL DE CALLE DE LA AVENIDA
11	INDICIA NIVEL DE CALLE DE LA AVENIDA
12	INDICIA NIVEL DE CALLE DE LA AVENIDA
13	INDICIA NIVEL DE CALLE DE LA AVENIDA
14	INDICIA NIVEL DE CALLE DE LA AVENIDA
15	INDICIA NIVEL DE CALLE DE LA AVENIDA
16	INDICIA NIVEL DE CALLE DE LA AVENIDA
17	INDICIA NIVEL DE CALLE DE LA AVENIDA
18	INDICIA NIVEL DE CALLE DE LA AVENIDA
19	INDICIA NIVEL DE CALLE DE LA AVENIDA
20	INDICIA NIVEL DE CALLE DE LA AVENIDA
21	INDICIA NIVEL DE CALLE DE LA AVENIDA
22	INDICIA NIVEL DE CALLE DE LA AVENIDA
23	INDICIA NIVEL DE CALLE DE LA AVENIDA
24	INDICIA NIVEL DE CALLE DE LA AVENIDA
25	INDICIA NIVEL DE CALLE DE LA AVENIDA
26	INDICIA NIVEL DE CALLE DE LA AVENIDA
27	INDICIA NIVEL DE CALLE DE LA AVENIDA
28	INDICIA NIVEL DE CALLE DE LA AVENIDA
29	INDICIA NIVEL DE CALLE DE LA AVENIDA
30	INDICIA NIVEL DE CALLE DE LA AVENIDA
31	INDICIA NIVEL DE CALLE DE LA AVENIDA
32	INDICIA NIVEL DE CALLE DE LA AVENIDA
33	INDICIA NIVEL DE CALLE DE LA AVENIDA
34	INDICIA NIVEL DE CALLE DE LA AVENIDA
35	INDICIA NIVEL DE CALLE DE LA AVENIDA
36	INDICIA NIVEL DE CALLE DE LA AVENIDA
37	INDICIA NIVEL DE CALLE DE LA AVENIDA
38	INDICIA NIVEL DE CALLE DE LA AVENIDA
39	INDICIA NIVEL DE CALLE DE LA AVENIDA
40	INDICIA NIVEL DE CALLE DE LA AVENIDA
41	INDICIA NIVEL DE CALLE DE LA AVENIDA
42	INDICIA NIVEL DE CALLE DE LA AVENIDA
43	INDICIA NIVEL DE CALLE DE LA AVENIDA
44	INDICIA NIVEL DE CALLE DE LA AVENIDA
45	INDICIA NIVEL DE CALLE DE LA AVENIDA
46	INDICIA NIVEL DE CALLE DE LA AVENIDA
47	INDICIA NIVEL DE CALLE DE LA AVENIDA
48	INDICIA NIVEL DE CALLE DE LA AVENIDA
49	INDICIA NIVEL DE CALLE DE LA AVENIDA
50	INDICIA NIVEL DE CALLE DE LA AVENIDA
51	INDICIA NIVEL DE CALLE DE LA AVENIDA
52	INDICIA NIVEL DE CALLE DE LA AVENIDA
53	INDICIA NIVEL DE CALLE DE LA AVENIDA
54	INDICIA NIVEL DE CALLE DE LA AVENIDA
55	INDICIA NIVEL DE CALLE DE LA AVENIDA
56	INDICIA NIVEL DE CALLE DE LA AVENIDA
57	INDICIA NIVEL DE CALLE DE LA AVENIDA
58	INDICIA NIVEL DE CALLE DE LA AVENIDA
59	INDICIA NIVEL DE CALLE DE LA AVENIDA
60	INDICIA NIVEL DE CALLE DE LA AVENIDA
61	INDICIA NIVEL DE CALLE DE LA AVENIDA
62	INDICIA NIVEL DE CALLE DE LA AVENIDA
63	INDICIA NIVEL DE CALLE DE LA AVENIDA
64	INDICIA NIVEL DE CALLE DE LA AVENIDA
65	INDICIA NIVEL DE CALLE DE LA AVENIDA
66	INDICIA NIVEL DE CALLE DE LA AVENIDA
67	INDICIA NIVEL DE CALLE DE LA AVENIDA
68	INDICIA NIVEL DE CALLE DE LA AVENIDA
69	INDICIA NIVEL DE CALLE DE LA AVENIDA
70	INDICIA NIVEL DE CALLE DE LA AVENIDA
71	INDICIA NIVEL DE CALLE DE LA AVENIDA
72	INDICIA NIVEL DE CALLE DE LA AVENIDA
73	INDICIA NIVEL DE CALLE DE LA AVENIDA
74	INDICIA NIVEL DE CALLE DE LA AVENIDA
75	INDICIA NIVEL DE CALLE DE LA AVENIDA
76	INDICIA NIVEL DE CALLE DE LA AVENIDA
77	INDICIA NIVEL DE CALLE DE LA AVENIDA
78	INDICIA NIVEL DE CALLE DE LA AVENIDA
79	INDICIA NIVEL DE CALLE DE LA AVENIDA
80	INDICIA NIVEL DE CALLE DE LA AVENIDA
81	INDICIA NIVEL DE CALLE DE LA AVENIDA
82	INDICIA NIVEL DE CALLE DE LA AVENIDA
83	INDICIA NIVEL DE CALLE DE LA AVENIDA
84	INDICIA NIVEL DE CALLE DE LA AVENIDA
85	INDICIA NIVEL DE CALLE DE LA AVENIDA
86	INDICIA NIVEL DE CALLE DE LA AVENIDA
87	INDICIA NIVEL DE CALLE DE LA AVENIDA
88	INDICIA NIVEL DE CALLE DE LA AVENIDA
89	INDICIA NIVEL DE CALLE DE LA AVENIDA
90	INDICIA NIVEL DE CALLE DE LA AVENIDA
91	INDICIA NIVEL DE CALLE DE LA AVENIDA
92	INDICIA NIVEL DE CALLE DE LA AVENIDA
93	INDICIA NIVEL DE CALLE DE LA AVENIDA
94	INDICIA NIVEL DE CALLE DE LA AVENIDA
95	INDICIA NIVEL DE CALLE DE LA AVENIDA
96	INDICIA NIVEL DE CALLE DE LA AVENIDA
97	INDICIA NIVEL DE CALLE DE LA AVENIDA
98	INDICIA NIVEL DE CALLE DE LA AVENIDA
99	INDICIA NIVEL DE CALLE DE LA AVENIDA
100	INDICIA NIVEL DE CALLE DE LA AVENIDA

**SIMBOLOGIA**

REVISIONES

1			
2			
3			
4			
5			
6			
7			
8			
9			
10			
11			
12			
13			
14			
15			
16			
17			
18			
19			
20			
21			
22			
23			
24			
25			
26			
27			
28			
29			
30			
31			
32			
33			
34			
35			
36			
37			
38			
39			
40			
41			
42			
43			
44			
45			
46			
47			
48			
49			
50			
51			
52			
53			
54			
55			
56			
57			
58			
59			
60			
61			
62			
63			
64			
65			
66			
67			
68			
69			
70			
71			
72			
73			
74			
75			
76			
77			
78			
79			
80			
81			
82			
83			
84			
85			
86			
87			
88			
89			
90			
91			
92			
93			
94			
95			
96			
97			
98			
99			
100			

ESCALA GRAFICA:



NOMBRE DEL PLANO:

FACHADA

PROPIETARIO:

ALUMNA:

ALEJANDRE HERNANDEZ JESSICA ITZEL

DIRECCION:

EJE 10 SUR COPILCO DEL COYDACAN

FECHA:

06-DICIEMBRE-2018

ACOTACIONES :

ESCALA:

1:200

DIBUJO:

CLAVE:

A-06

NORTE :



ULTIMA REVISION

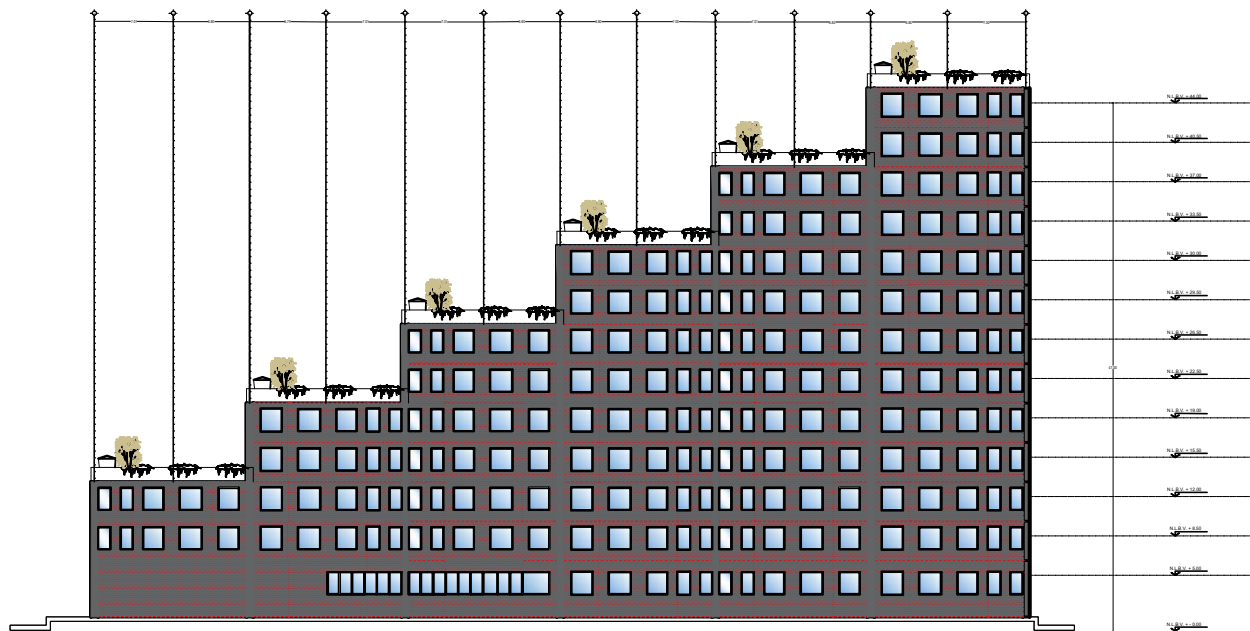

UNAM/FA  
CARLOS LEDUC  
MONTAÑO

U. N. A. M



LOCALIZACIÓN

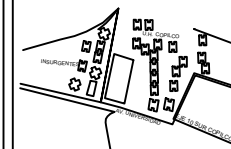

NOTAS

LAS COTAS FIJAN AL DISEÑO.  
LOS PLANOS ARQUITECTÓNICOS FIJAN A LOS PLANOS DE INGENIERÍA,  
SE DEBE VERIFICAR TODAS LAS MEDIDAS Y NIVELES EN OBRA, ANTES DE INICIAR CUALQUIER TRABAJO.  
EN CASO DE DIVERGENCIAS CONSULTAR A LA DIRECCIÓN DE PROYECTO.

SIMBOLOGÍA

REVISIONES

NO.	FECHA	CONTENIDO

NO.	FECHA	CONTENIDO



NOMBRE DEL PLANO:  
FACHADA

PROPIETARIO:

ALUMNA:  
ALEJANDRE HERNÁNDEZ JESSICA ITZEL

DIRECCIÓN:  
E-E 10 SUR COPILCO DEL COYACACAN

FECHA:  
06-DICIEMBRE-2018  
ACOTACIONES: 1  
ESCALA:  
1:200  
DIBUJO:

CLAVE:  
A-07



ULTIMA REVISIÓN







# CONJUNTO LÍDXI

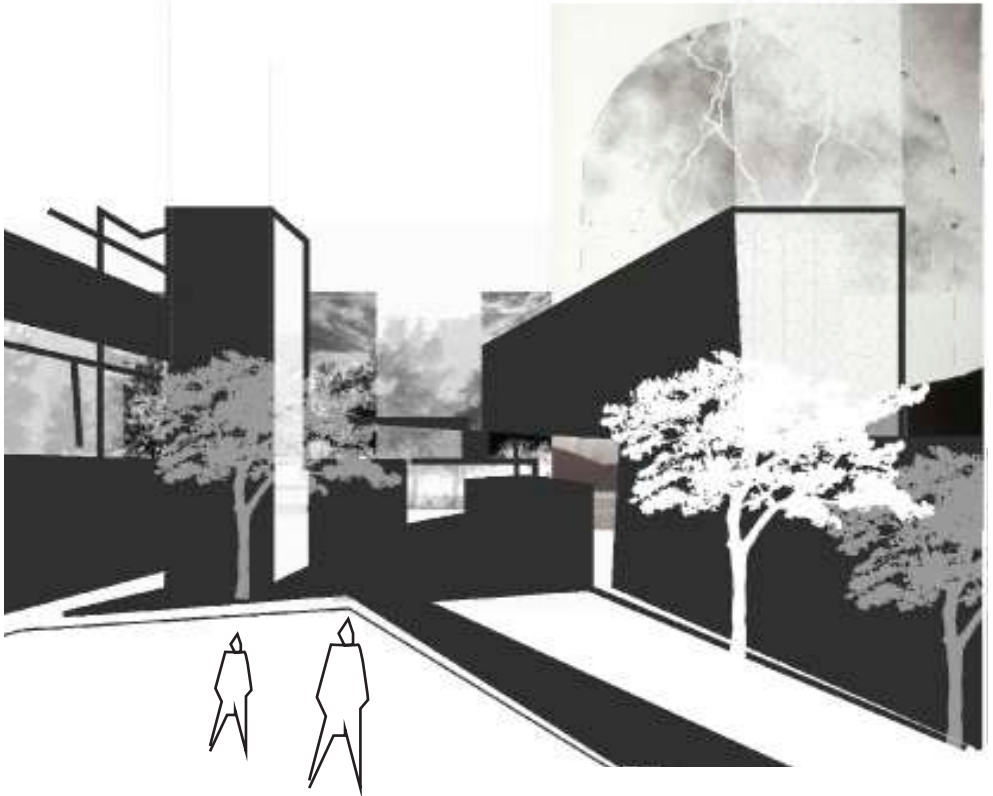

# CONJUNTO L Í D X I

A lo largo del tiempo la globalización en la Ciudad de México ha ido creciendo considerablemente provocando una demanda en la vivienda, la cual pide una nueva forma de habitar y reinterpretar el espacio, en donde las casas no son la respuesta a este requerimiento, ya que, el espacio proyectado debe ser mucho más flexible para todos y cubrir un número mayor de habitantes por hectárea.

Debido a esto, la vida en vertical ha ido tomando un papel importante para la reinterpretación e integración de las ciudades, en el que los departamentos y la vida en las alturas es la respuesta a un problema por falta de suelo.

No solo el proponer un edificio, en el cual, lo principal sea la vivienda es lo más factible, ya que como personas tenemos otras necesidades, por lo cual pensar en un conjunto que te ofrezca otros servicios y beneficios incrementa el valor del inmueble.

Muchos de estos servicios se basan en amenidades que van desde un minisúper hasta lugares recreativos como un gimnasio.

Claro, el diseño del conjunto es fundamental y contar con espacios verdes en el interior del conjunto es una plusvalía ya que permite la interacción de sus usuarios sin perder la privacidad y seguridad que debe existir.

Se trata de construir torres de pisos que pueden cambiar de forma, que combaten el cambio climático, que se adaptan a diversos modelos organizativos y que dejen al usuario apropiarse de su espacio, combinado con los diferentes modelos de usuarios que los pueden habitar.

El Conjunto Lídxí es la respuesta a estos requerimientos; propone un diseño de edificios en el cual se integre la vivienda como factor principal con un espacio cultural y área comercial, separando lo público de lo privado.



# A N Á L I S I S D E L S I T I O

Copilco # 75 se encuentra ubicado en la Ciudad de México, en la alcaldía Coyoacán entre Av. Universidad y Eje 10 Sur Copilco.

Las vistas principales que tiene son al sur Ciudad Universitaria, al norte la unidad habitacional Copilco, al este la unidad habitacional Copilco Universidad y al oeste el club deportivo contry y el edificio de Conagua, siendo el sur (Ciudad Universitaria) la mejor vista inmediata al exterior del predio.

El predio se localiza en zona III-Lomerío y con una restricción de hasta 15 niveles por lo cual se recomienda utilizar losa de cimentación.

Copilco el bajo es una colonia con un alto desarrollo social, cuenta con todos los servicios, sin dejar de lado la cercanía a C.U. con sus áreas verdes, espacios culturales y recreativos. También la posibilidad de movilidad con estaciones del metro, metrobús y paraderos en diversas rutas.

## EQUIPAMIENTO



Área de influencia de estudio 1 Km para el análisis de Equipamiento Urbano.

La conexión con las avenidas principales y el constante tránsito peatonal hacen de la colonia un lugar seguro y transitable.

Por todos estos factores desarrollar aquí un proyecto inmobiliario es factible y viable.



ILUSTRACIÓN 53-Análisis urbano(Ilustración).Imagen recuperada de: <https://drive.google.com/drive/u/0/folders/1O2NL6QzowMEMw-PNg6-xC-DB8-aaD6Sb9>



ILUSTRACIÓN 54-Croquis de Localización del predio, elaboración propia. 2018

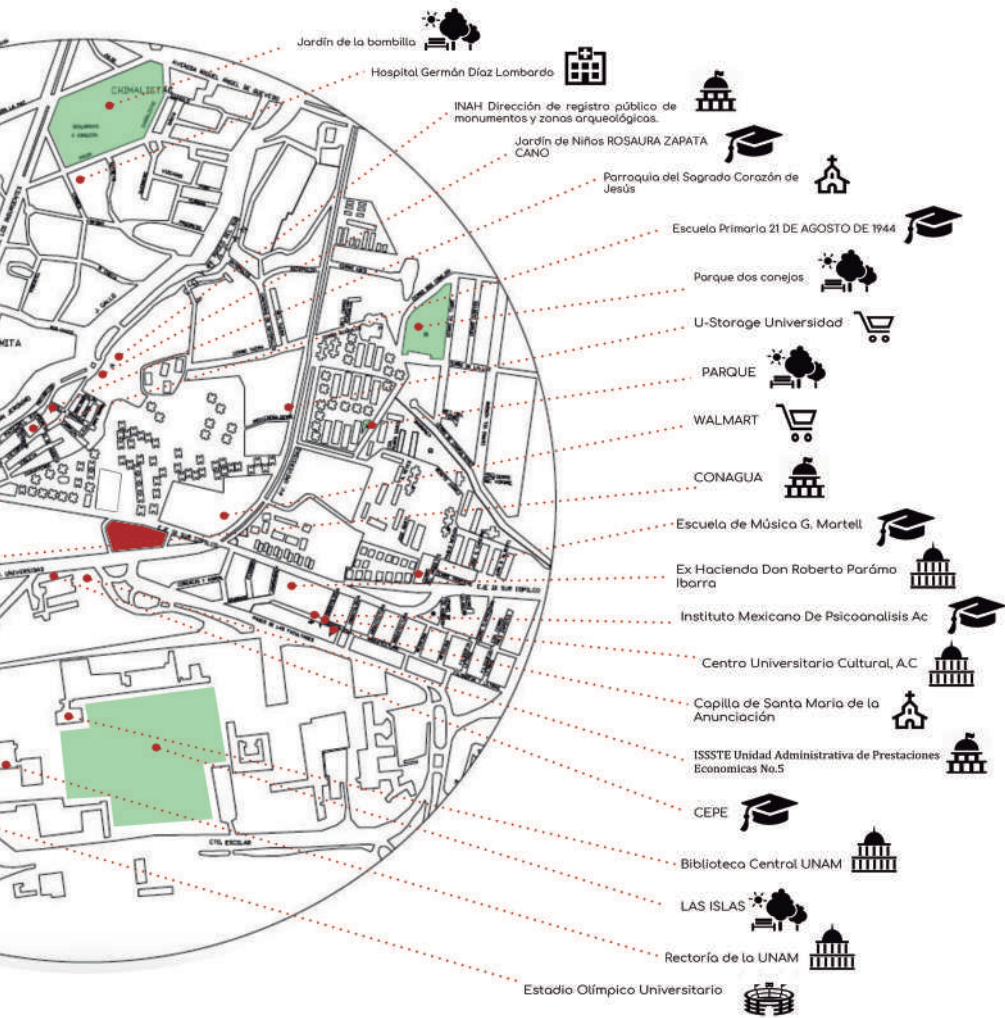

ILUSTRACIÓN 55-Imagen recuperada de <https://www.google.com.mx/maps/>

# A N Á L I S I S U R B A N O

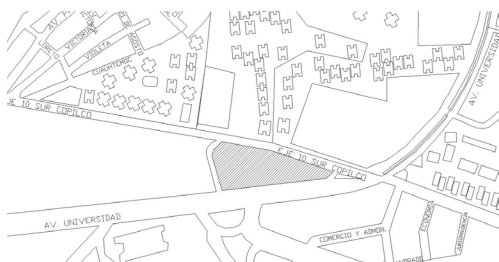
## COPILCO 75

Después de analizar el flujo vehicular y peatonal se llega a la conclusión de que los peatones transitan en su mayoría por Av. Universidad, así como el vehicular, las vialidades permiten que el terreno sea accesible por sus 4 lados donde los 2 mejores son Av. Universidad y Eje 10 Sur Copilco. Gracias a la ubicación del predio las salidas a las avenidas principales y los alrededores facilita la movilidad dando una plusvalía al predio.

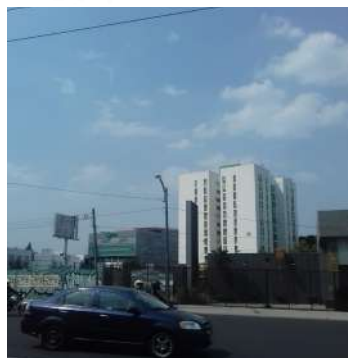
## MAPA

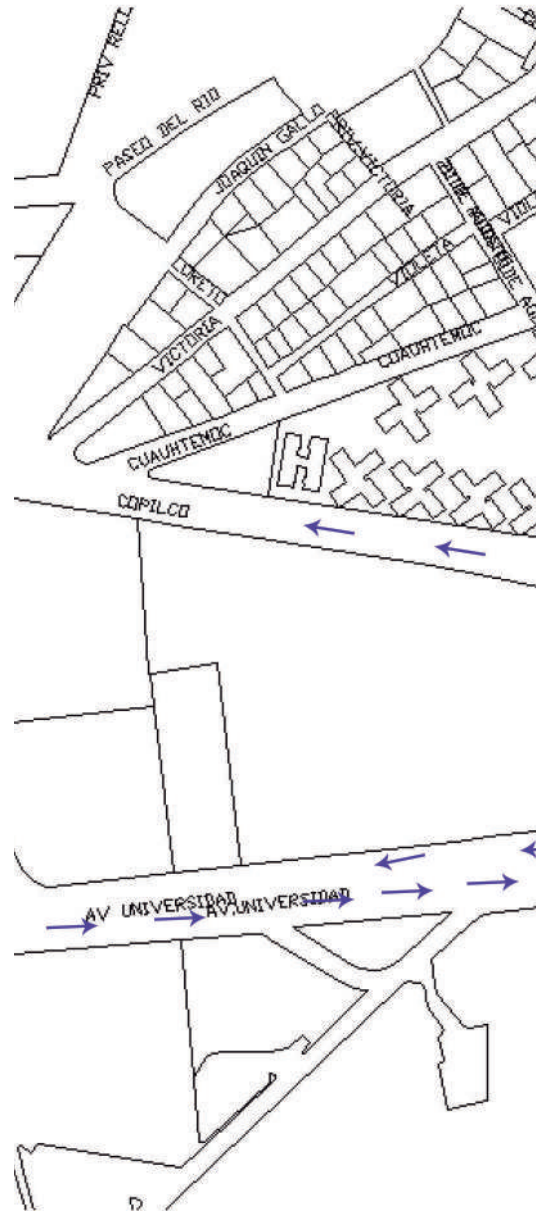

# DE FLUJOS Y VIALIDADES

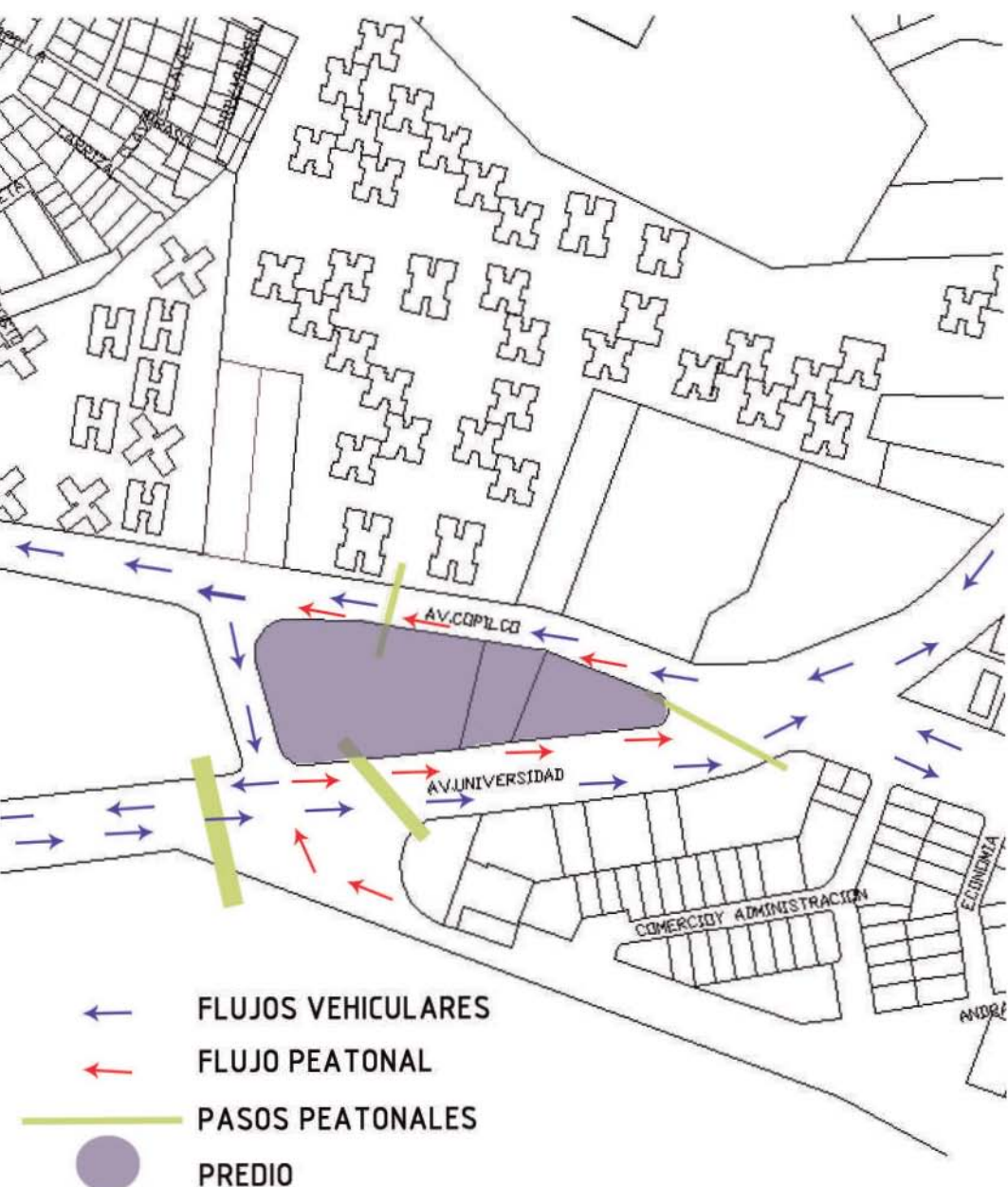



# ANÁLISIS DE ASOLEAMIENTO

Analizando la incidencia del sol, los vientos dominantes y tomando en cuenta la localización del predio se tienen dos alternativas para la orientación.

## ORIENTACIÓN AL NORTE:

El sol da en verano en la primera hora de la mañana y al atardecer, se recomienda mandar la cocina y servicios hacia este lado, así como las circulaciones.

## ORIENTACIÓN AL SUR:

En invierno, primavera y otoño, el sol da todo el día, en verano solo en las horas centrales, se recomienda en dormitorios y estancia.

## Temperaturas:

- Max. Anual: 24.7° C
- Media Anual : 17.2° C
- Min. Anual: 9.5° C

## Precipitación Pluvial:

- 817.1 mm Anuales
- 94.8 días de precipitación

## Vientos dominantes:

- provienen desde la dirección Norte y Noroeste
- Velocidad Max 36 km/h
- Velocidad Mínima 4 km/h



ILUSTRACIÓN 57-DIAGRAMA 1



ILUSTRACIÓN 58- Asoleamiento Junio

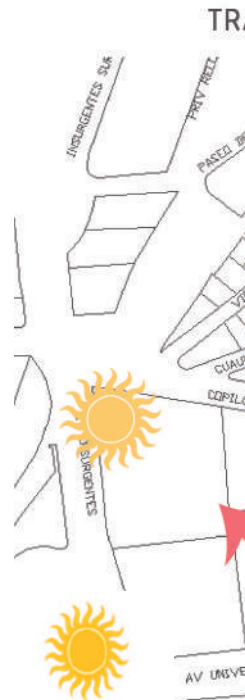

## TRAYECTORIA SOLAR Y VIENTOS PREDOMINANTES



ILUSTRACIÓN 59-Plano de trayectoria solar, elaboración propia. 2018

ILUSTRACIÓN 60-DIAGRAMA 2

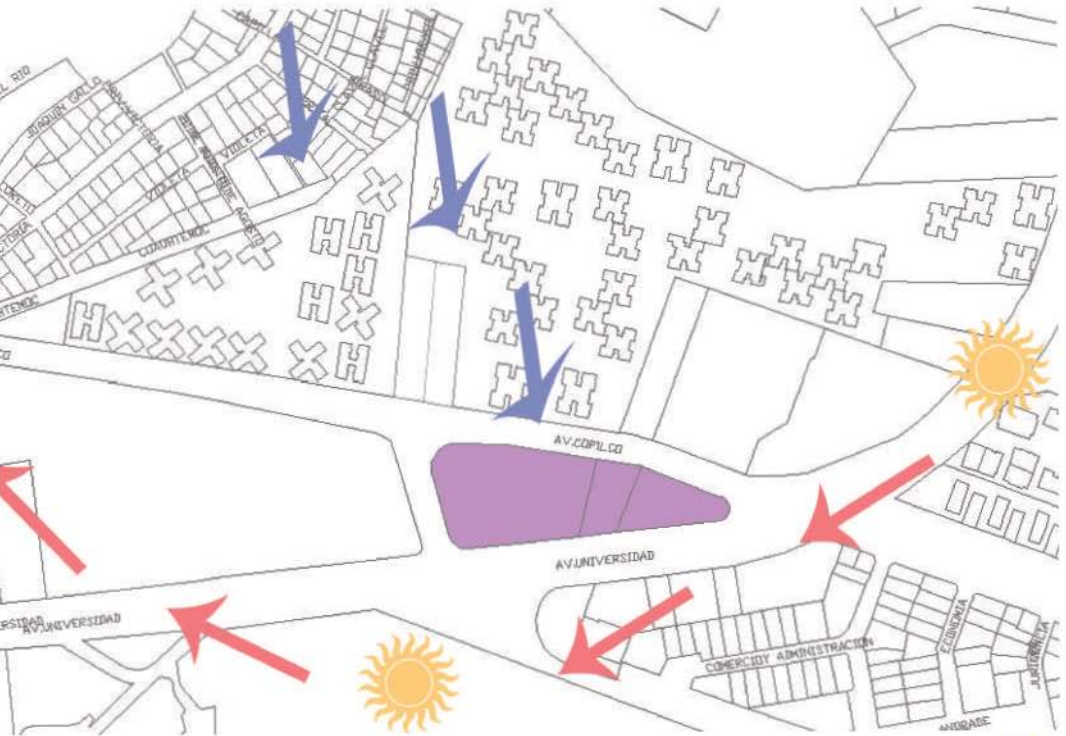

ILUSTRACIÓN 61- Asoleamiento Agosto

# DEMANDA USUARIO NORMATIVIDAD

## OFERTA INMOBILIARIA PARA USUARIOS CON:

Ingresos mayores a \$12,000.00

Compra / renta = \$7,500.00

Competencia en el mercado =  
\$11,600.00

Ingresos mayores a \$22,000.00

Compra / renta = \$12,500.00

Competencia en el mercado =  
\$15,800.00

Ingresos mayores a \$30,000.00

Compra / renta = \$18,750.00

Competencia en el mercado =  
\$22,600.00

Densidad de construcción por hectárea:

COS = 40% de área libre = 3896m<sup>2</sup>

Área de desplante = 5844m<sup>2</sup>

CUS = 5844m<sup>2</sup> x 9 niveles = 52596m<sup>2</sup> de  
construcción total

Número de viviendas (densidad de viviendas  
por hectárea)

106 viviendas de 45m<sup>2</sup>,

84 viviendas de 60m<sup>2</sup>

54 viviendas de 80m<sup>2</sup>

244 viviendas en total

Densidad de habitantes por hectárea = 732

## FACTIBILIDAD

Ejemplo en predio 2

Usuarios

Personas y parejas de 27 años en adelante con ingresos mayores a los \$12,000.00 mensuales.

Familias de 3-4 integrantes con ingresos mayores a los \$22,000.00 mensuales.

Familias de 4-5 integrantes con ingresos mayores a los \$30,000.00 mensuales.

Costo de construcción por m<sup>2</sup> en vivienda residencial medio - alto en la ciudad de México es de \$12,000.00 (JOELIA, 2018)

Esto quiere decir que la construcción total del proyecto aproximadamente es de \$63,115,200.00

Ejemplo con 1 vivienda de cada tipo

45m<sup>2</sup> \* 12000 = \$540000.00 +  
10% de utilidad

60m<sup>2</sup> \* 12000 = \$720000.00 +  
10% de utilidad

80m<sup>2</sup> \* 12000 = \$960000.00 +  
10% de utilidad

\*nota no se contemplaron aún precios unitarios\*

INFORMACIÓN TOMADA DE: [https://www.homify.com.mx/libros\\_de\\_ideas/5761826/cuanto-cuesta-el-metro-cuadrado-de-construccion-en-mexico](https://www.homify.com.mx/libros_de_ideas/5761826/cuanto-cuesta-el-metro-cuadrado-de-construccion-en-mexico)  
<http://ciudadmx.cdmx.gob.mx:8080/seduvi/>  
<https://drive.google.com/drive/folders/1O2NL6QzowME-mw-PNg6-xCDB8-0aD6Sb9>



ILUSTRACIÓN 62- Plano de Uso de Suelo, elaboración propia. 2018



ILUSTRACIÓN 63- Plano de Ocupación, elaboración propia. 2018

# PROCESO DE DISEÑO

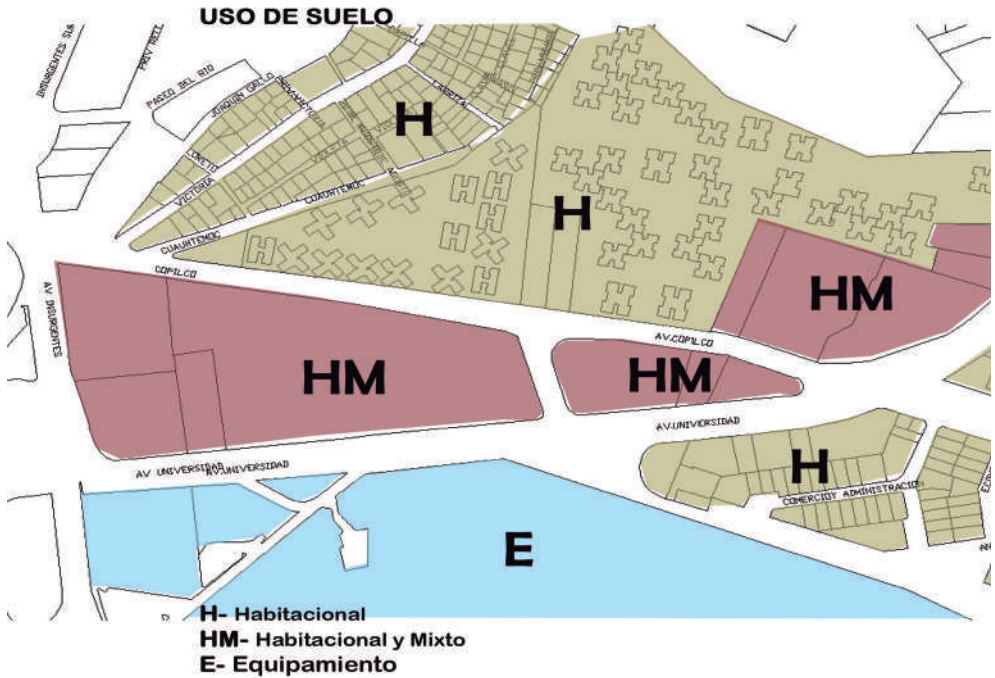
Asumiendo la irregularidad del terreno se plantean ejes compositivos respondiendo a la forma del predio, con esto se tiene una mayor apropiación del espacio sin perder la idea de la ocupación y desplante que marca la normatividad.

Recordando que el mayor flujo peatonal se da por Av. Universidad proponer el comercio en esta zona respondería mejor, pensando en un aprovechamiento al máximo del predio.

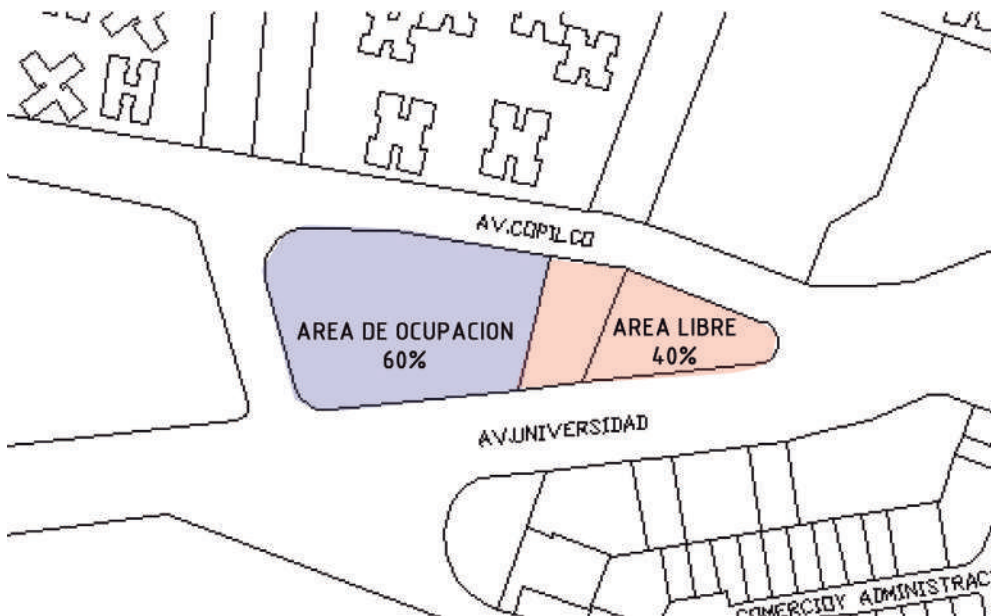
Dado que el predio en esta parte tiene mayor superficie y para un buen aprovechamiento se considera que la vivienda respondería positivamente sí se desplanta en esta zona.

La punta o esquina del terreno debe ser una conexión directa con el contexto y el interior de éste, lo que llevaría a una articulación con el comercio y la vivienda para esta zona se propone el espacio cultura.

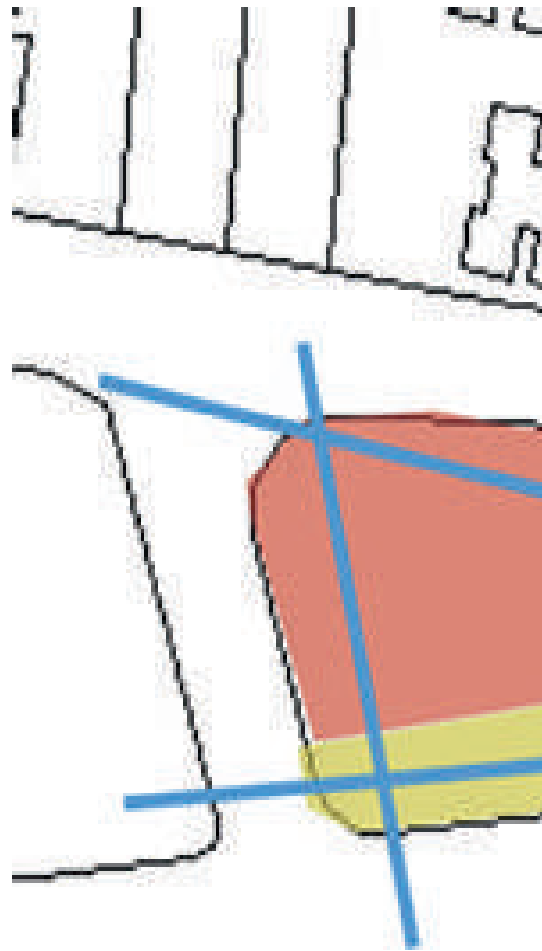

Considerando estos aspectos a zonificación y emplazamiento convendría una forma volumétrica que rodé el terreno teniendo en cuenta el área libre y de ocupación permitido, así se generará un vacío al interior del predio que servirá para vistas al interior, con iluminación y ventilación natural para el diseño del conjunto.



ILUSTRACIÓN 64-Plano de Zonificación, elaboración propia. 2018



ILUSTRACIÓN 65- Volúmen de Zonificación, elaboración propia. 2018

# INTENCIONES PROYECTUALES

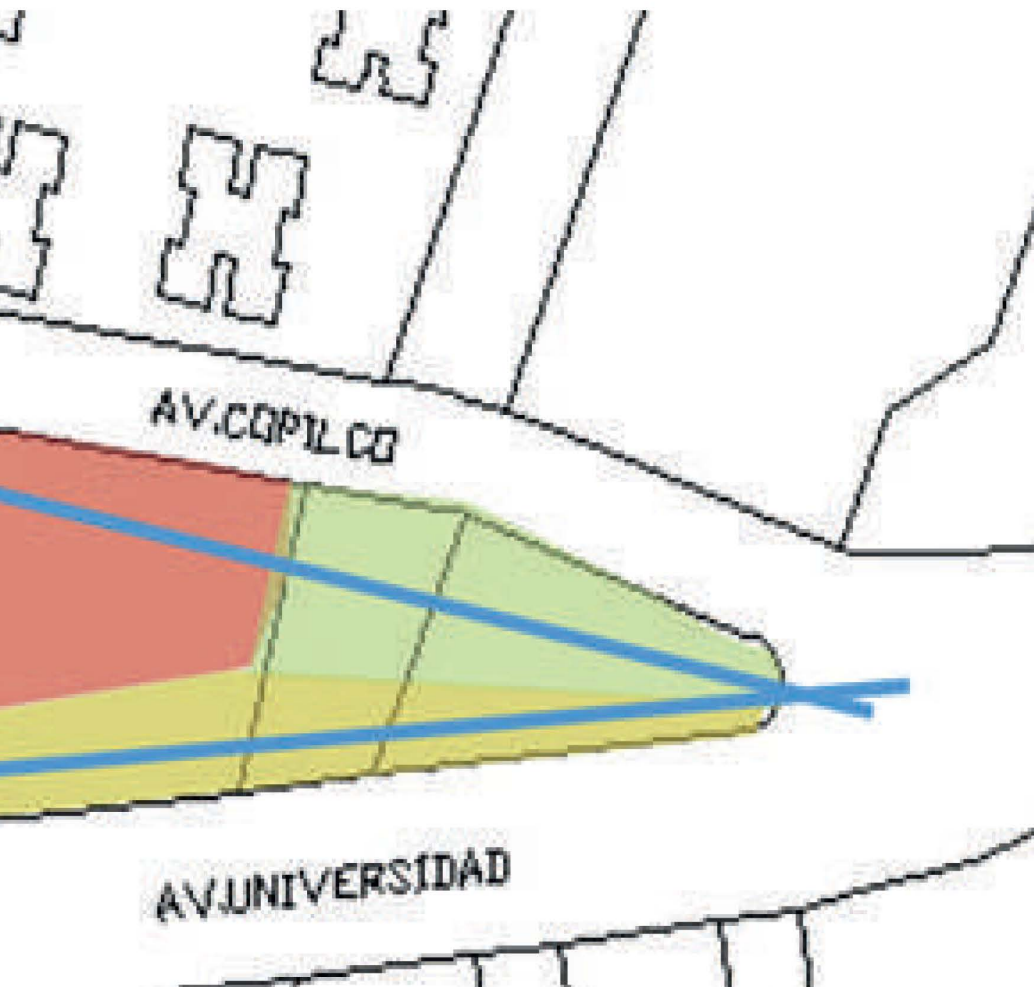
El proyecto está planteado para explotar el máximo potencial del terreno, dejando las circulaciones en vertical y el diseño del inmueble en horizontal, aprovechando vistas cercanas al predio, la orientación para utilizar iluminación y ventilación natural en espacios habitables, donde la forma responde a la funcionalidad.

Así mismo se pueden generar vistas al interior del conjunto, así como a Ciudad Universitaria aprovechando al máximo el paisaje.

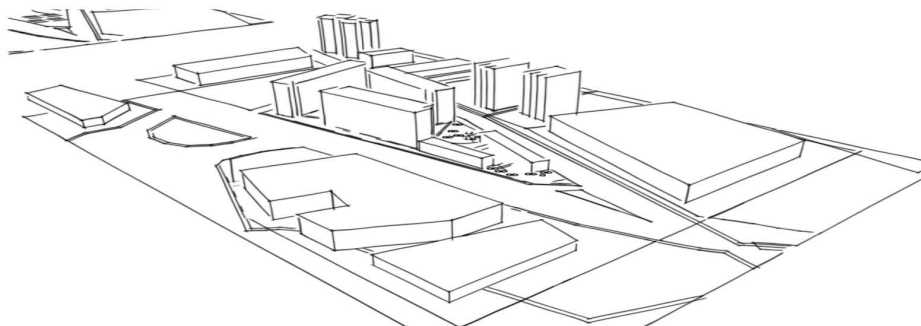
Se plantea un corredor comercial público e independiente al conjunto habitacional para así separar actividades, conformando un área pública e independiente al conjunto.

Muros celosías que permitan la vista controlada al patio central del conjunto.

Se buscará generar una secuencia y ritmo con las abstracciones de los volúmenes de los departamentos, aprovechando estos vacíos para iluminación y ventilación natural.

Barreras naturales para aclimatar y cubrir en todo el conjunto habitacional.

Celosías en fachadas y circulaciones para cubrir de miradas externas brindando privacidad sin perder la iluminación y ventilación así como un acercamiento de lo que acontece del otro lado del muro.

Crear espacios con diferentes sensaciones al exterior que te acompañen a un recorrido donde la luz juega un aspecto muy importante.

Haces de luz en los corredores de los departamentos proyectados por la iluminación que penetra a través de los vacíos del muro.

Aprovechar el eje peatonal de Av. Universidad para atraer al usuario a los comercios que se proponen en esta parte del predio.



ILUSTRACIÓN 66-CROQUIS, elaboración propia. 2018



ILUSTRACIÓN 67-CROQUIS, elaboración propia. 2018

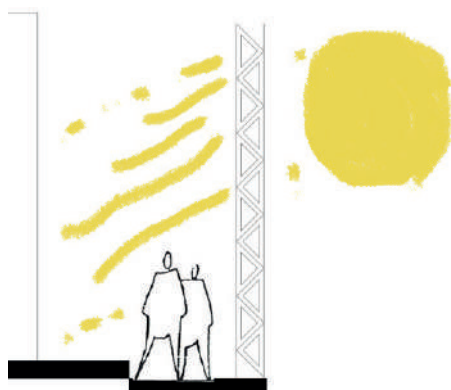

ILUSTRACIÓN 68-CROQUIS, elaboración propia. 2018

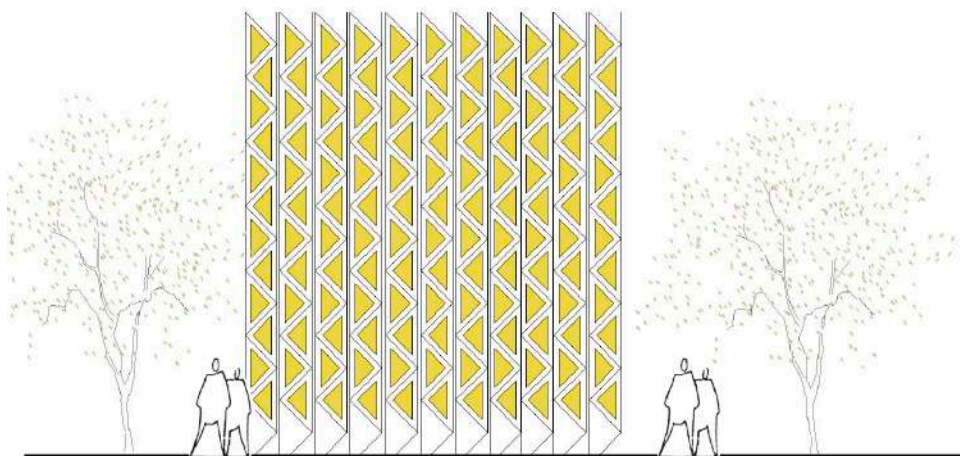

# INTENCIONES PROYECTUALES

Pergolados para cubrir y enmarcar un recorrido direccional que te guíe hasta los accesos de los departamentos.

Vistas al interior del conjunto habitacional, barreras naturales y espacios de convivencia para los usuarios.

Tomar la materialidad para contrastar el proyecto y generar una conexión e integración de todo el conjunto habitacional.



ILUSTRACIÓN 69-CROQUIS, elaboración propia. 2018





ILUSTRACIÓN 70-CROQUIS, elaboración propia. 2018



ILUSTRACIÓN 71-CROQUIS, elaboración propia. 2018

# PROGRAMA ARQUITECTÓNICO

Dado que el predio tiene una localización estratégica en cuanto al flujo de personas que vienen del metro o de las Av. Insurgentes Sur y Universidad a C.U. o de los conjuntos habitacionales adyacentes se determinan 3 zonas:

- Vivienda
- Comercio
- Cultural

La vivienda ocupando un 60% del área de desplante con departamentos de 42m<sup>2</sup>, 60m<sup>2</sup>, y 80m<sup>2</sup>, mientras que el comercio ocupa un 30% del área de desplante pensado tanto para los habitantes del conjunto así como el flujo peatonal y los edificios aledaños al predio, finalmente un espacio cultural de recreación ocupando un 10% del área.

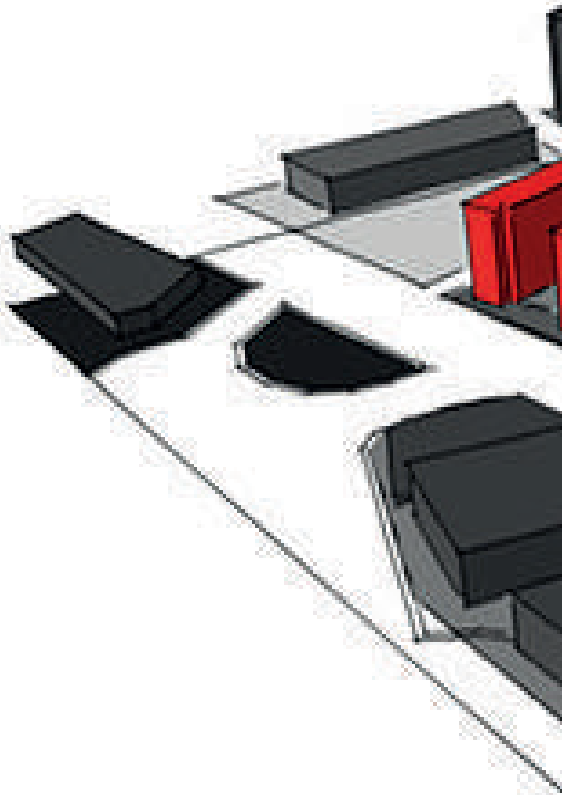

# ESQUEMA DE OCUPACIÓN



ILUSTRACIÓN 72-ESQUEMA DE OCUPACIÓN, elaboración propia. 2018

# CONCEPTO

## “Patio Central Integral”

Crear un sistema de composición, capaz de cobijar usos, formas, tamaños, generando vistas, iluminación, ventilación, estableciendo una conexión entre lo público y lo privado logrando una articulación entre el conjunto y su contexto.

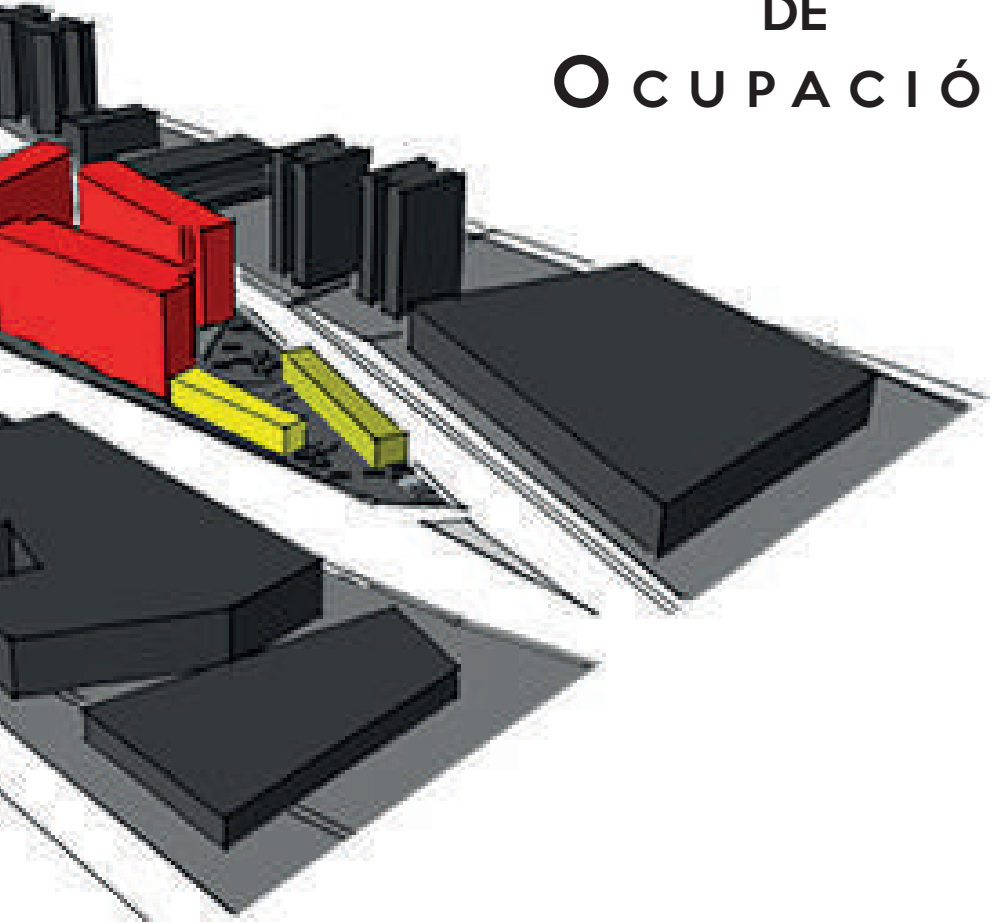
### Justificación

Considerando las intenciones y el análisis previo pensando que el terreno es irregular, ubicado entre dos avenidas principales y cuenta con una de las mejores vistas hacia C.U., el planteamiento es aprovechar estas vistas y la orientación para los departamentos.

Dejando el comercio sobre Av. Universidad por el flujo de peatones y tipo de usuario, la esquina aprovechándola para emplazar el espacio cultural.

Usar la altura máxima permitida y así explotar el uso de suelo que marca la normativa.

Con una modulación y tomando los ejes compositivos ya antes mencionados se comienzan las primeras imágenes de proyección.



ILUSTRACIÓN 73-OCUPACIÓN, elaboración propia. 2018



# EXPLORACIONES

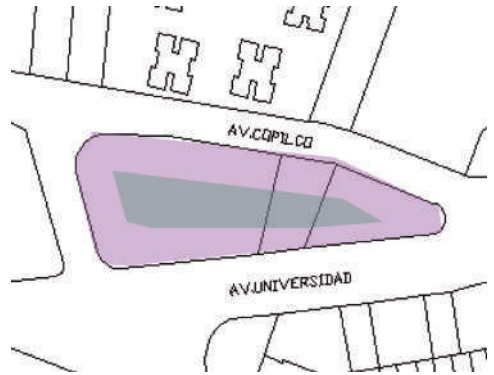
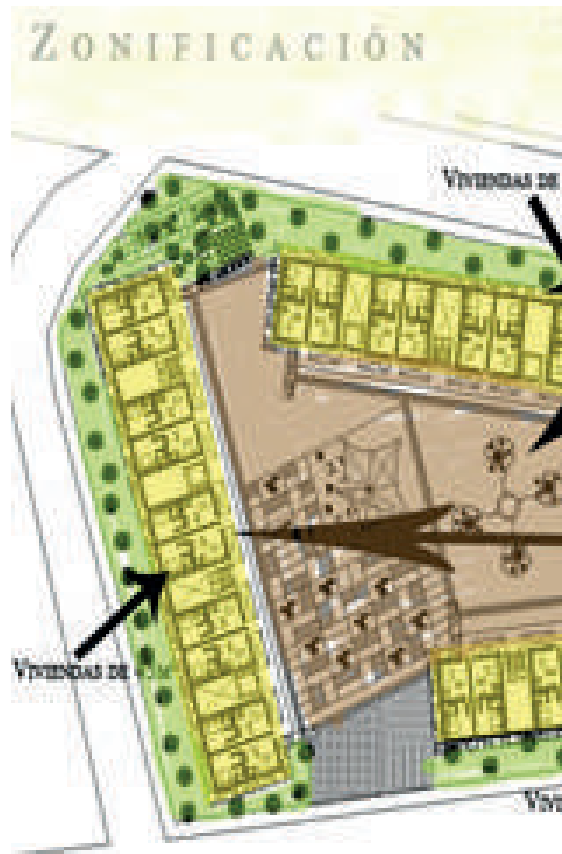

ILUSTRACIÓN 74-EXPLORACIONES, elaboración propia. 2018



ILUSTRACIÓN 75-Plano Zonificación, elaboración propia. 2018

# PROPUESTA #1

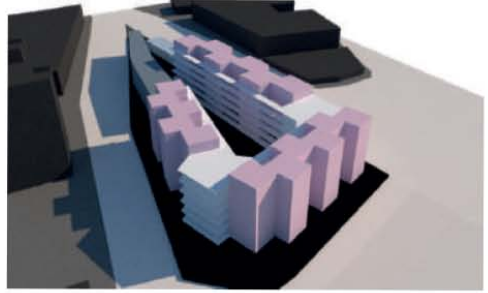
Propuesta 1 es resultado del análisis, exploraciones e intenciones espaciales; en esta parte del proceso se marca el emplazamiento y la zonificación.

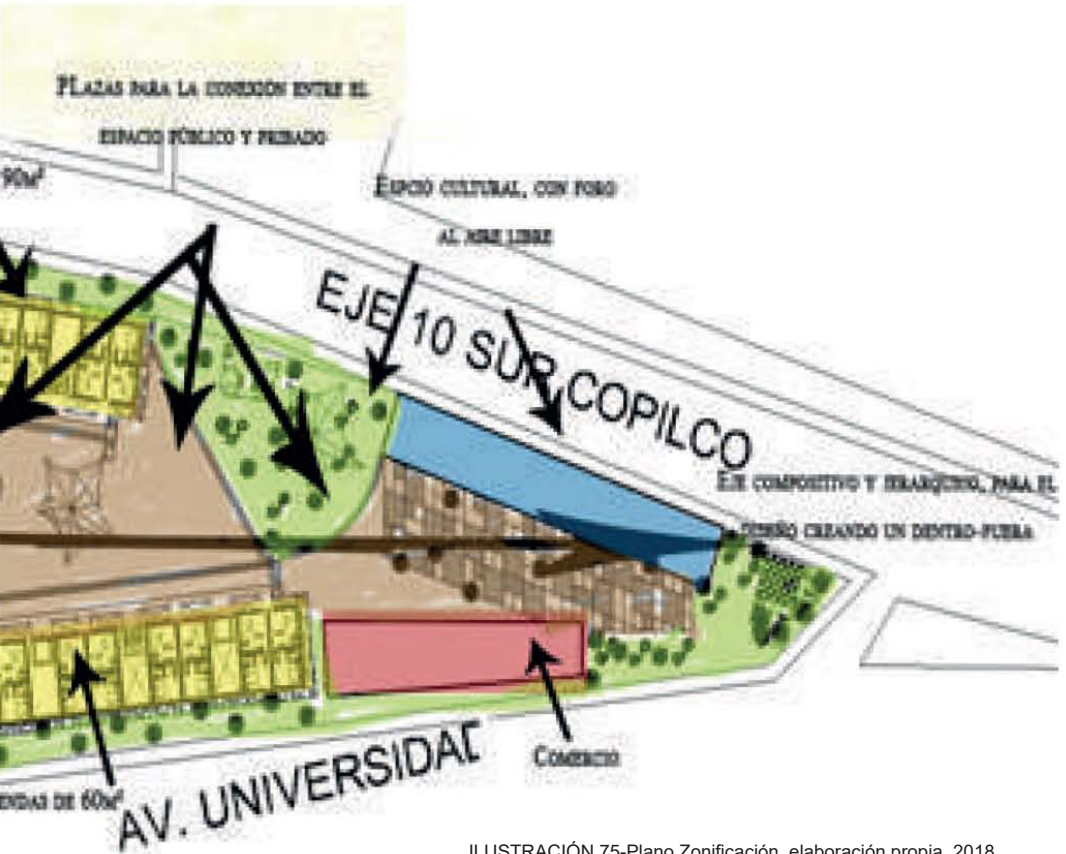

ILUSTRACIÓN 76 - PRIMERA PROPUESTA 1



ILUSTRACIÓN 77 - PRIMERA PROPUESTA 2

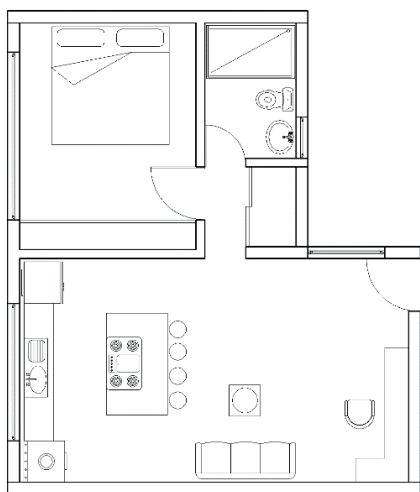

AV. U



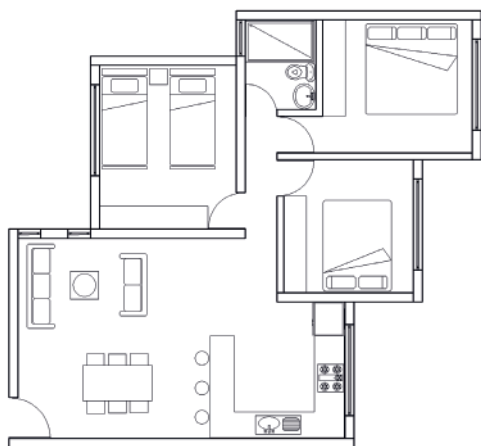
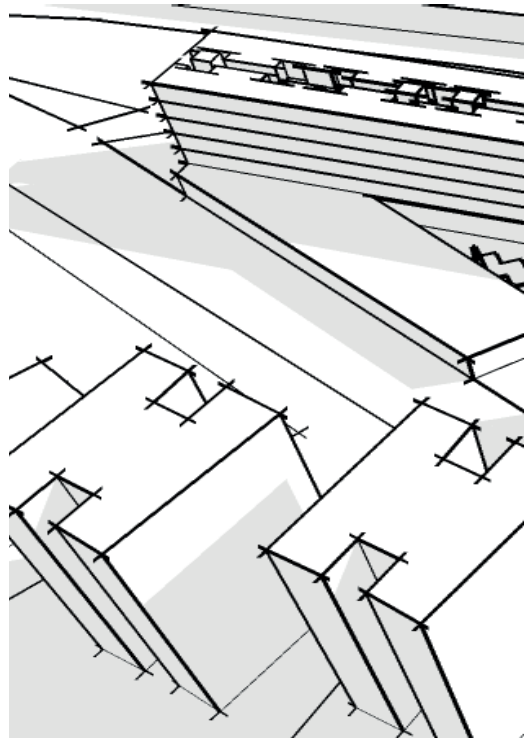

ILUSTRACIÓN 78 - PRIMERA PROPUESTA PLANTA

UNIVERSIDAD



ILUSTRACIÓN 79 - PRIMERA PROPUESTA VOLÚMEN

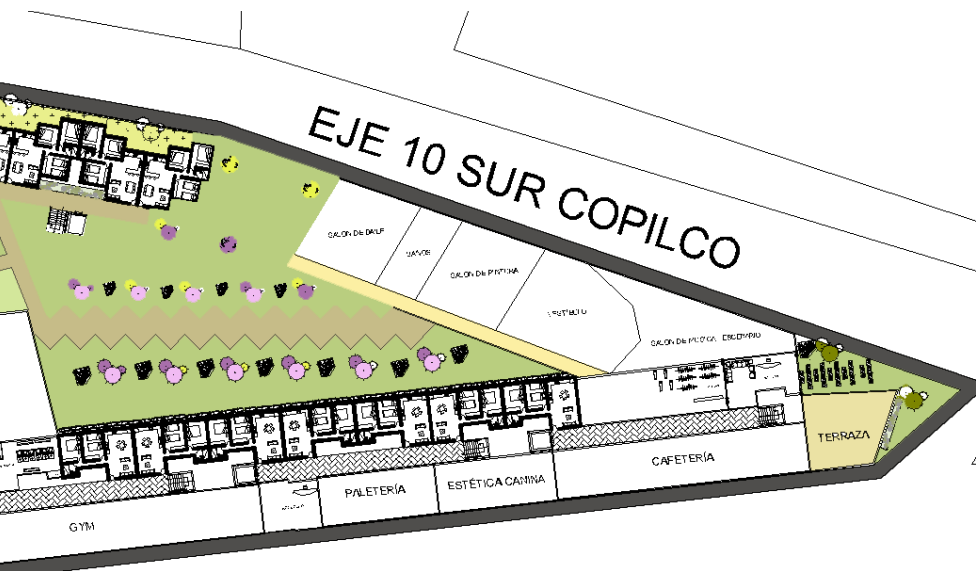

# PROPUESTA #2

Propuesta 2 es la corrección de la propuesta 1 donde se toman aspectos favorables y se ajustan a las necesidades requeridas. La forma y la función tienen relación y comienza a distinguirse la volumetría como un solo conjunto.

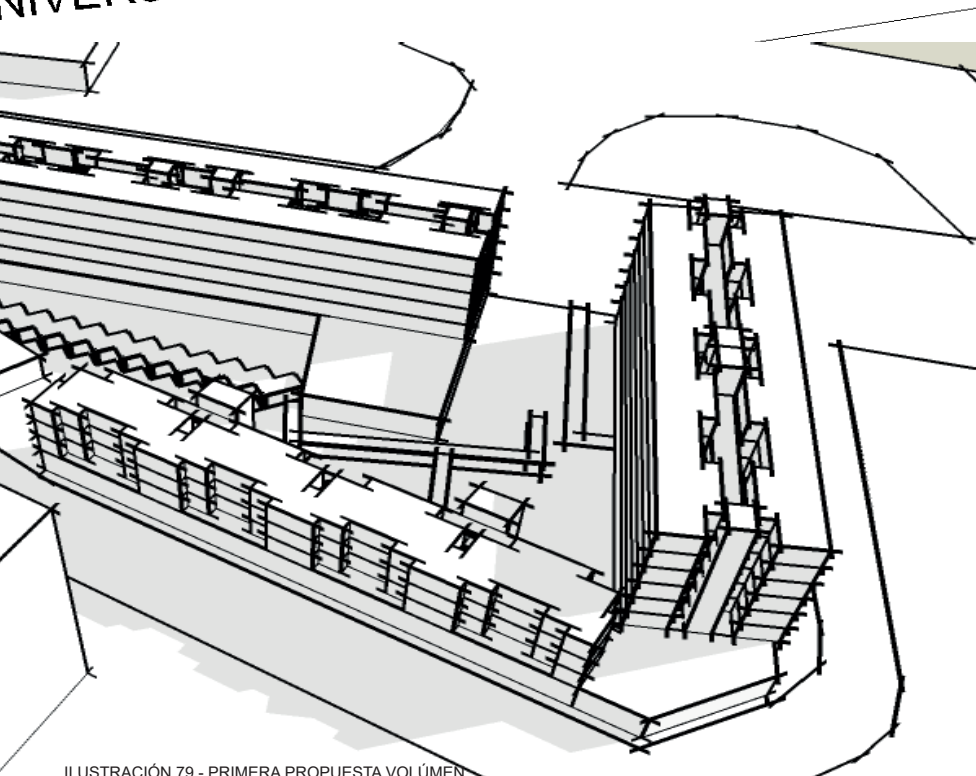
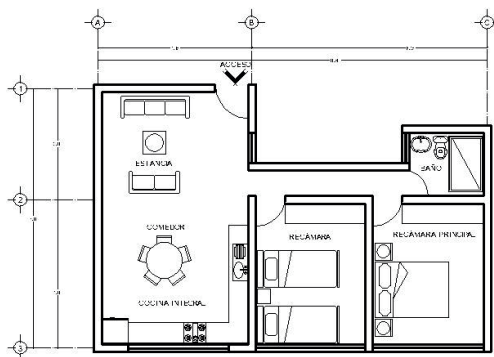

DEPARTAMENTO TIPO 60m<sup>2</sup>

ILUSTRACIÓN 80 - SEGUNDA PROPUESTA 1

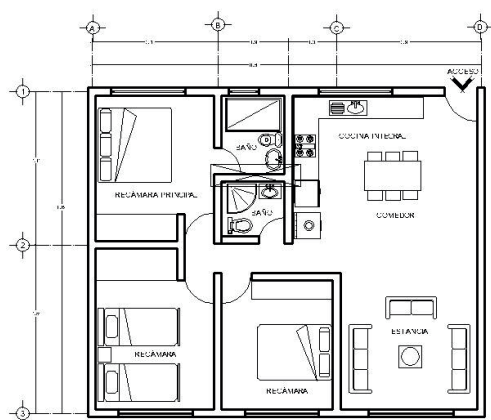

DEPARTAMENTO TIPO 80m<sup>2</sup>

ILUSTRACIÓN 81 - SEGUNDA PROPUESTA 2





ILUSTRACIÓN 82 - SEGUNDA PROPUESTA PLANTA CONJUNTO



ILUSTRACIÓN 83- SEGUNDA PROPUESTA PLANTA

# PORPUESTA #2 MAQUETA VOLUMÉTRICA

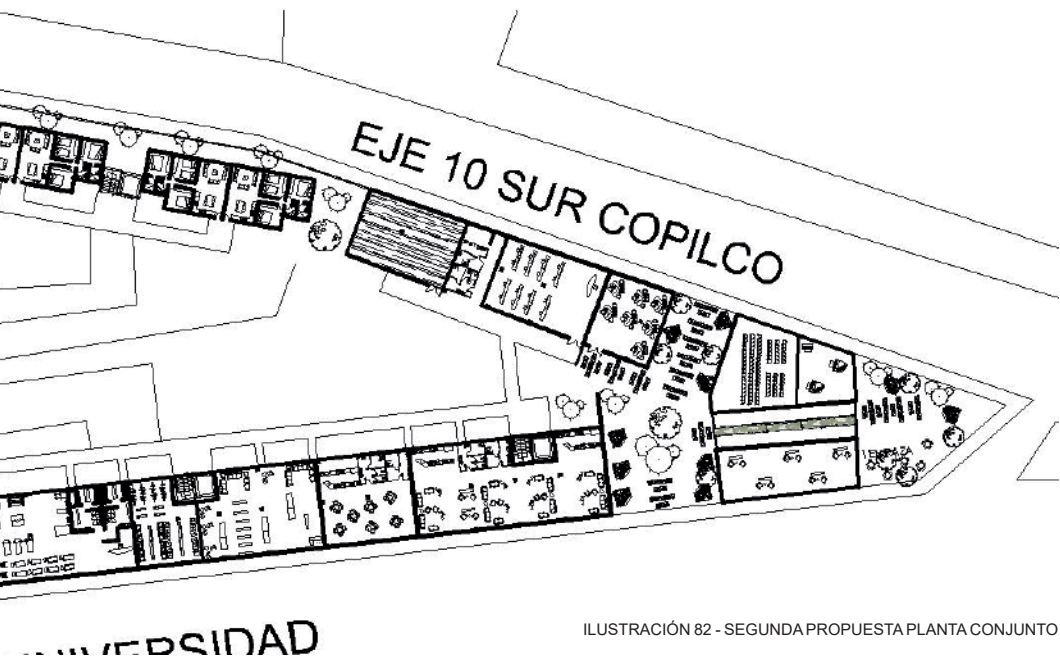

ILUSTRACIÓN 84- MAQUETA VISTA AV. UNIVERSIDAD



ILUSTRACIÓN 85- MAQUETA VISTA AV. EJE 10

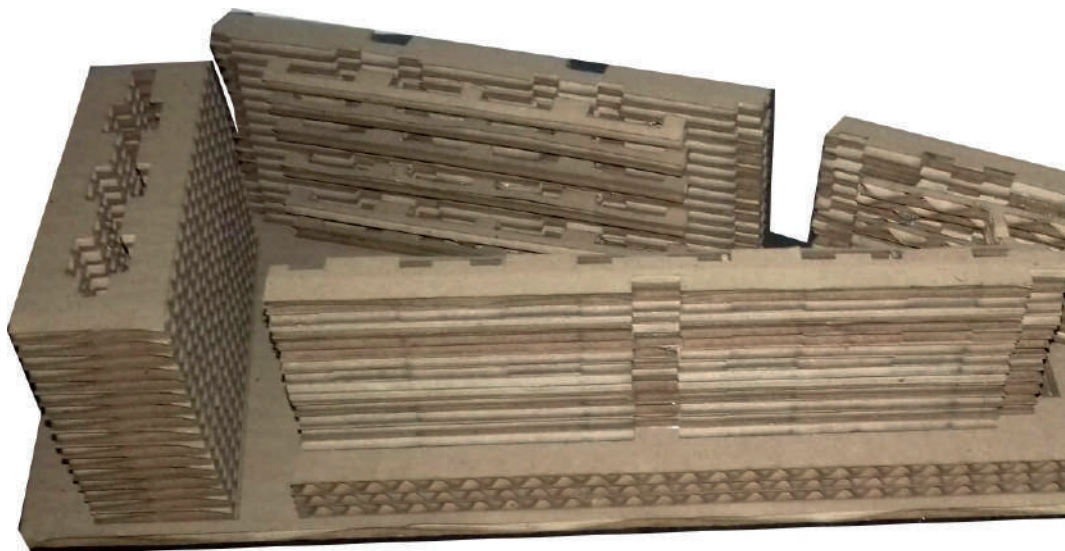

ILUSTRACIÓN 86- MAQUETA VISTA PLANTA

# POR PUESTA FINAL

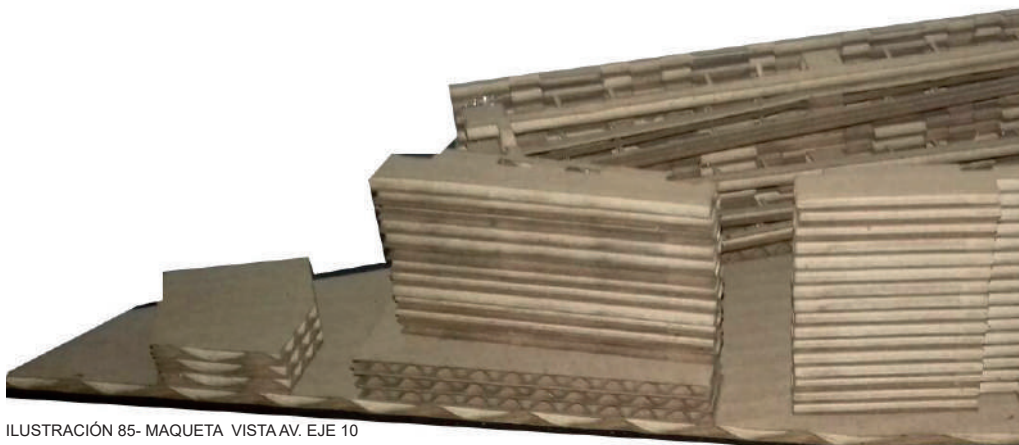

ILUSTRACIÓN 87- PLANTA DEP. 1

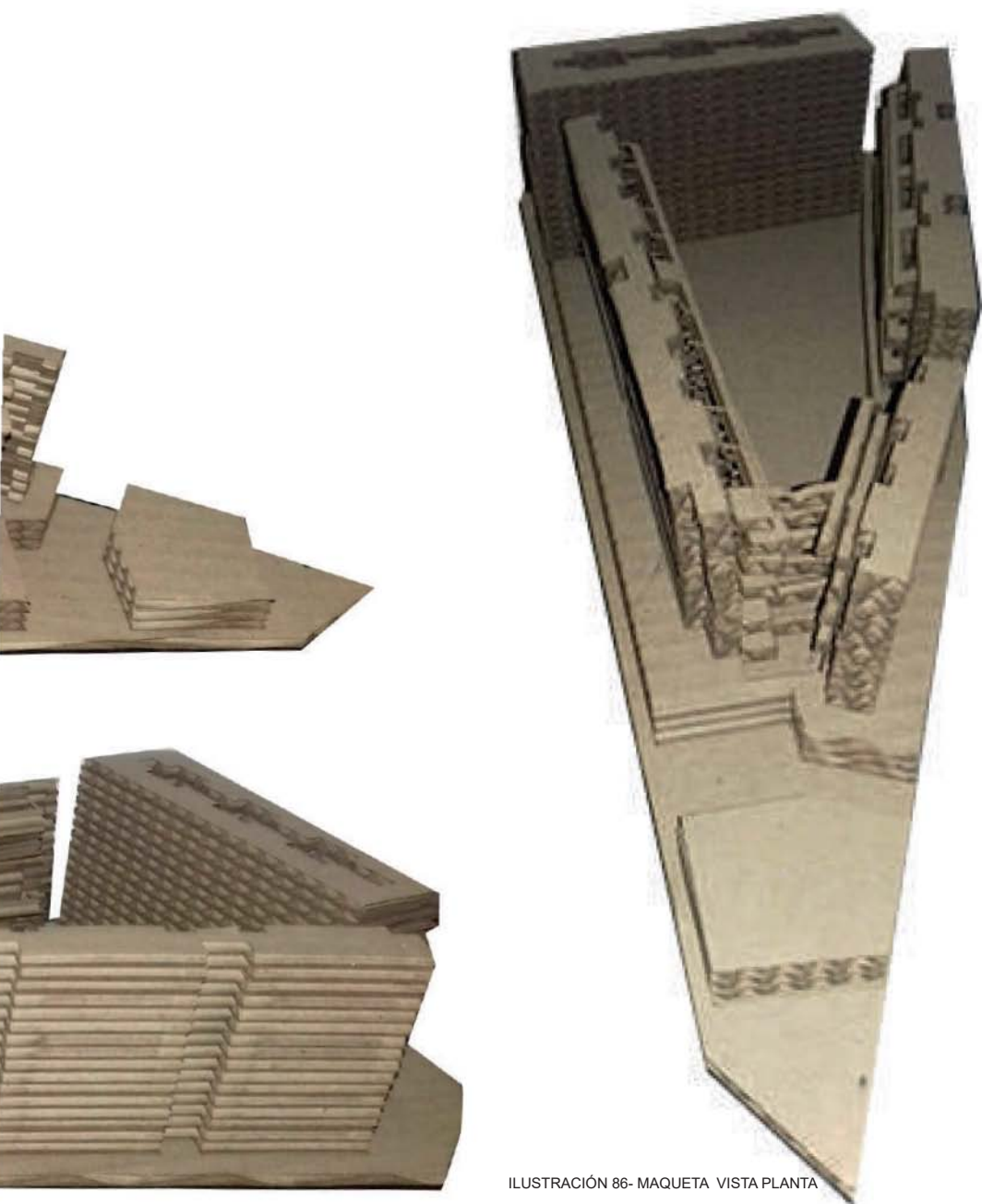

ILUSTRACIÓN 88- PLANTA DEP. 2



ILUSTRACIÓN 89- PLANTA DEP. 3



ILUSTRACIÓN 90- RENDER RECÁMARA 3



ILUSTRACIÓN 91- RENDER COCINA



ILUSTRACIÓN 92- RENDER SALA



ILUSTRACIÓN 93- RENDER RECÁMARA PRINCIPAL



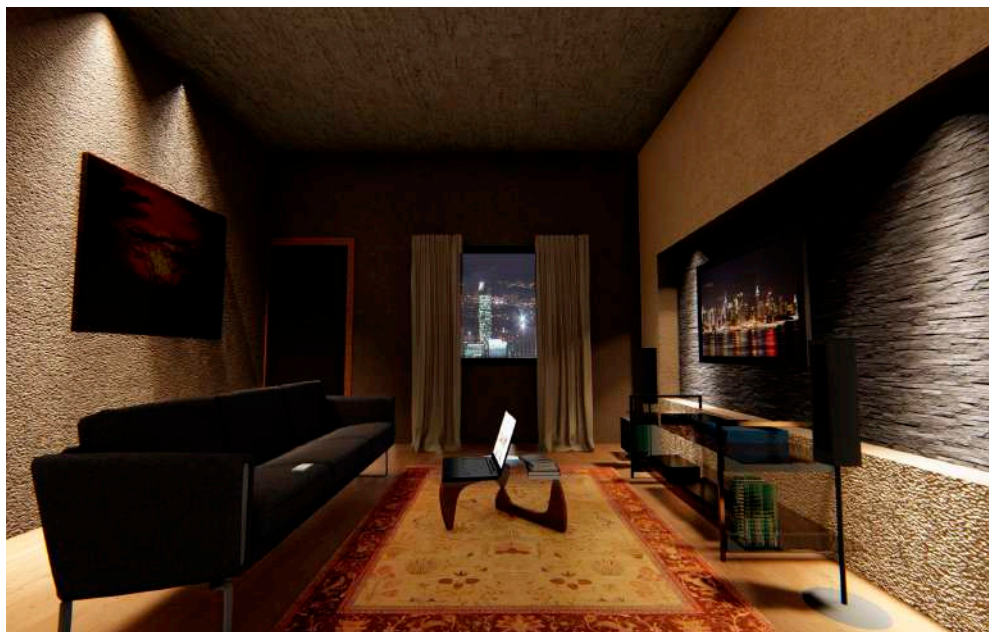

ILUSTRACIÓN 94- RENDER RECÁMARA 2



ILUSTRACIÓN 95- RENDER RESTAURANTE

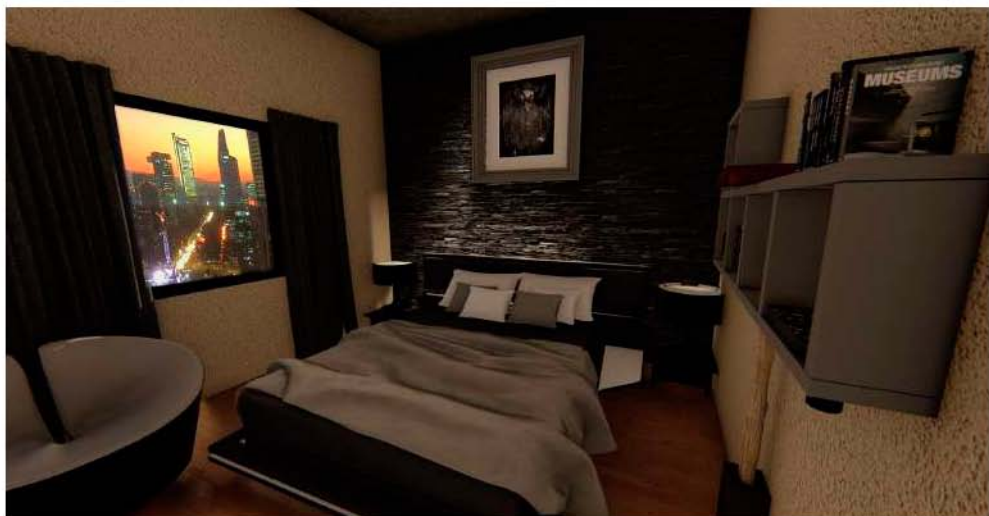

ILUSTRACION 96- TEATRO



ILUSTRACIÓN 97- MAQUETACIÓN INTERIOR DEL CONJUNTO



ILUSTRACIÓN 98- MAQUETACIÓN DEL CONJUNTO AV. UNIVERSIDAD



ILUSTRACIÓN 99- MAQUETACIÓN DEL CONJUNTO AV. EJE 10



ILUSTRACIÓN 100- MAQUETACIÓN DEL CONJUNTO GLORIETA



ILUSTRACIÓN 101- MAQUETACIÓN PERSPECTIVA



ILUSTRACIÓN 102- MAQUETACIÓN INTERIOR 1



ILUSTRACIÓN 103- MAQUETACIÓN INTERIOR 2



ILUSTRACIÓN 104- MAQUETACIÓN INTERIOR 3



FACULTAD DE ARQUITECTURA U.N.A.M.  
 CARLOS LEDUC MONTAÑO

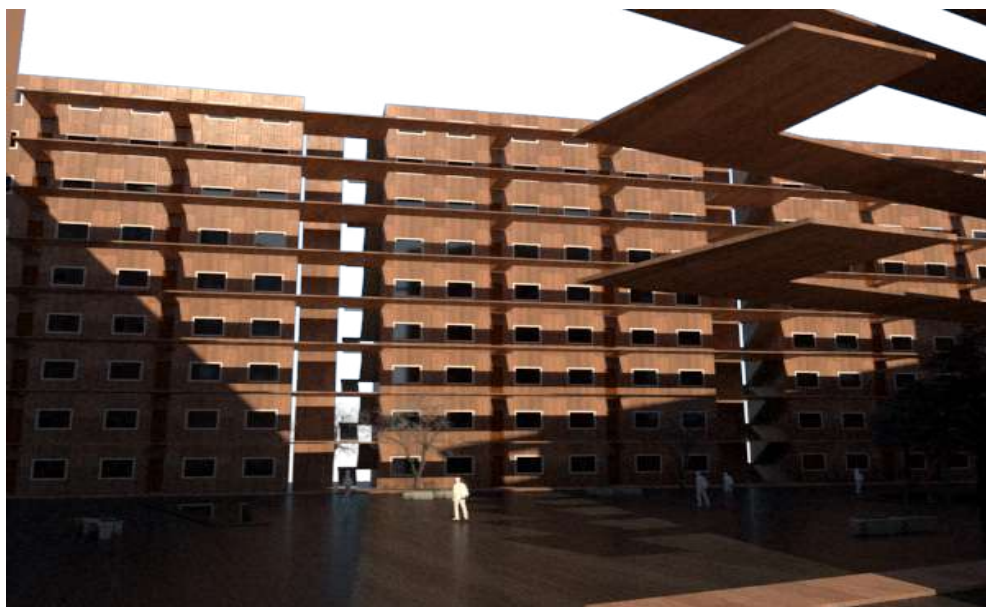
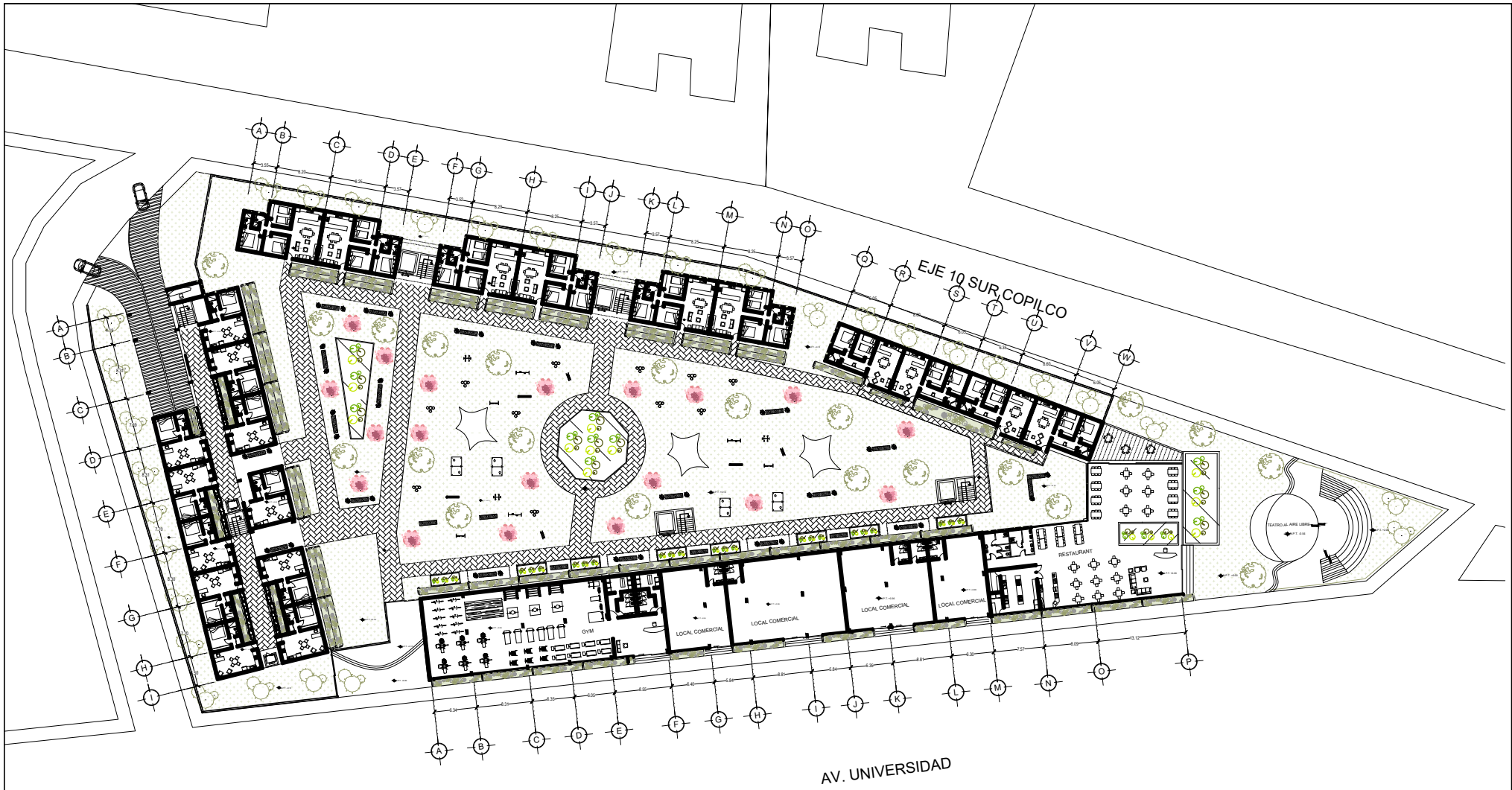

LOCALIZACIÓN



NORTE :



DIRECCIÓN:

AV. COPILCO, COL. COPILCO EL BAJO DEL COYOACÁN, CDMX, MÉXICO.

TABLA DE OCUPACIÓN

DOMINIO DE CONSTRUCCIÓN POR MEDIANZA: 6500 - 4000 DE ÁREA LIBRE = 20000 m<sup>2</sup>  
 ÁREA DE DESPLANTE = 8000 m<sup>2</sup>  
 QUÉ: 8000 m<sup>2</sup> X 9 UNIDADES = 72000 m<sup>2</sup>  
 DOMINIO DE HABITANTES POR MEDIANZA = 700  
 106 viviendas de 45m<sup>2</sup>  
 84 viviendas de 60m<sup>2</sup>  
 244 viviendas en total  
 328 cajones de estacionamiento  
 1808 m<sup>2</sup> de área comercial  
 504 m<sup>2</sup> de área cultural

SIMBOLOGÍA

- ◆ N.P.T. NIVEL DE PISO TERMINADO
- ▲ CORTE
- > ACCESO

PROYECTO:

CONJUNTO HABITACIONAL INTEGRAL URBANO

DISEÑADO POR:

ALEJALDRE HERNÁNDEZ  
 JESSICA ITZEL

FECHA:

AGOSTO 2018

ACOTACIONES :

ESCALA: 1:250

DIBUJO:

ESCALA GRÁFICA:



CLAVE:

A1

NOMBRE DEL PLANO:  
 PLANTA BAJA CONJUNTO



FACULTAD DE ARQUITECTURA U.N.A.M.  
 CARLOS LEDUC MONTAÑO



LOCALIZACIÓN



NORTE :



DIRECCIÓN:

AV. COPILCO, COL. COPILCO EL BAJO DEL COYOACÁN, CDMX, MÉXICO.

TABLA DE OCUPACIÓN

DEMANDA DE CONSTRUCCIÓN POR METRAJE: 6500 - 6000 DE SECA LINEA = 20000 m<sup>2</sup>  
 AREA DE OBLIGANTE = 8800 m<sup>2</sup>  
 CUB = 8800 m<sup>2</sup> X 9 NIVELES = 88200 m<sup>3</sup>  
 DEMANDA DE HABITANTES POR METRAJE = 720  
 106 viviendas de 45m<sup>2</sup>  
 84 viviendas de 60m<sup>2</sup>  
 84 viviendas de 80m<sup>2</sup>  
 244 viviendas en total  
 328 cajones de estacionamiento  
 1808 m<sup>2</sup> de área comercial  
 504 m<sup>2</sup> de área cultural

SIMBOLOGÍA

- ◆ N.P.T. NIVEL DE PISO TERMINADO
- ▲ CORTE
- > ACCESO

PROYECTO:

CONJUNTO HABITACIONAL INTEGRAL URBANO

DISEÑADO POR:

ALEJALDRE HERNÁNDEZ  
 JESSICA ITZEL

FECHA:

AGOSTO 2018

ACOTACIONES :

ESCALA: 1:250

DIBUJO:

ESCALA GRÁFICA:



CLAVE:

A2

NOMBRE DEL PLANO:

PLANTA TIPO N3



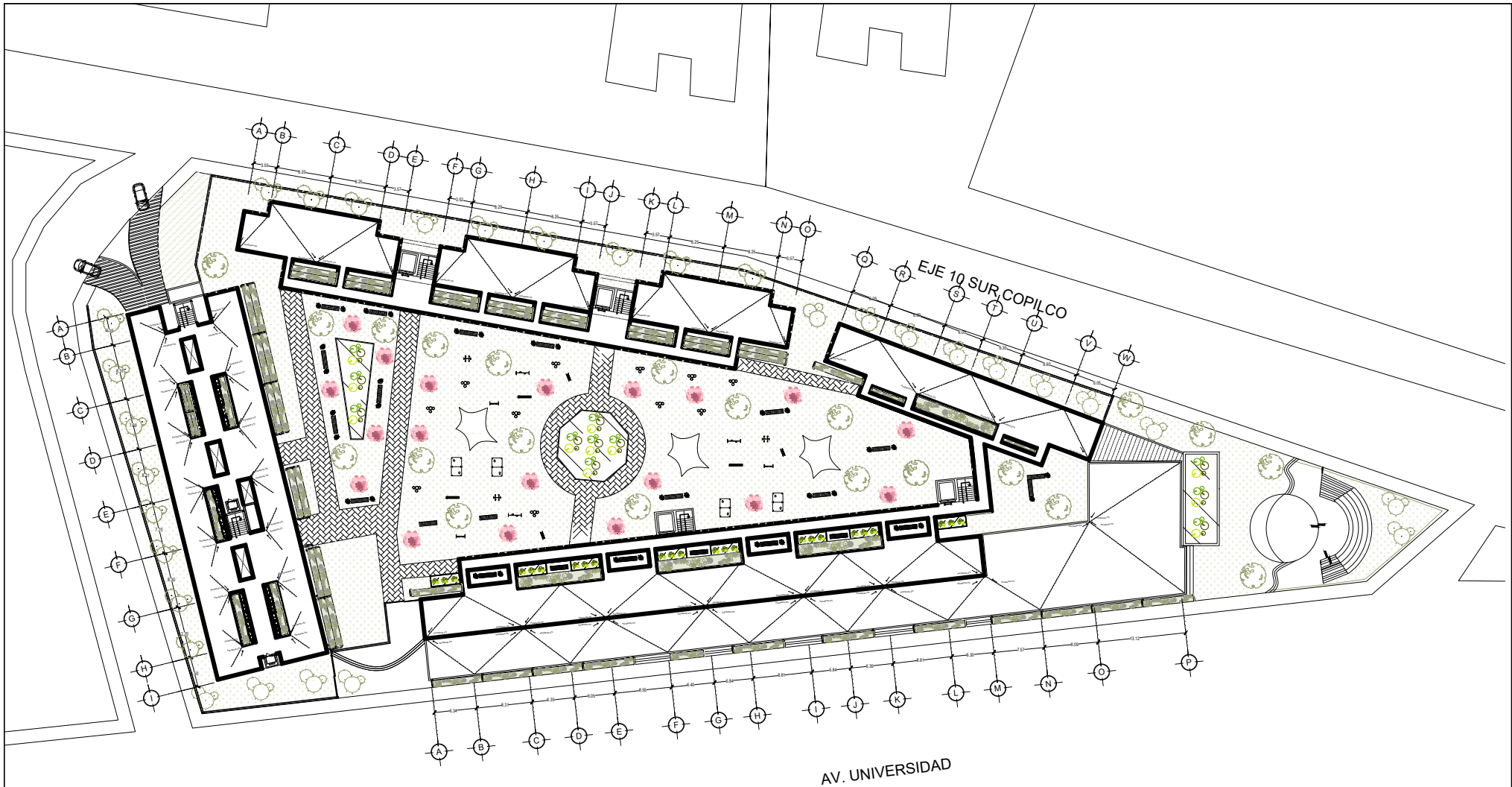

FACULTAD DE ARQUITECTURA U.N.A.M.  
 CARLOS LEDUC MONTAÑO



NORTE:   
 DIRECCIÓN:  
 AV. COPILCO, COL. COPILCO EL BAJO DEL COYOACÁN, CDMX, MÉXICO.

**TABLA DE OCUPACIÓN**  
 DENSIDAD DE CONSTRUCCIÓN POR NIVEL: 0.50 - 0.60 DE 0.60 A 0.70  
 AREA DE COCINANTE = 884m<sup>2</sup>  
 AREA DE 0.50m<sup>2</sup> X 9 NIVELES = 4500m<sup>2</sup>  
 DENSIDAD DE HABITANTES POR NIVEL: 0.70  
 106 viviendas de 45m<sup>2</sup>  
 84 viviendas de 60m<sup>2</sup>  
 54 viviendas de 80m<sup>2</sup>  
 244 viviendas en total  
 328 cajones de estacionamiento  
 1808 m<sup>2</sup> de área comercial  
 504 m<sup>2</sup> de área cultural

**SIMBOLOGÍA**  
 ◆ N.P.T. NIVEL DE PISO TERMINADO  
 ▲ CORTE  
 > ACCESO

PROYECTO:  
 CONJUNTO HABITACIONAL INTEGRAL URBANO  
 DISEÑADO POR:  
 ALEJALDRE HERNÁNDEZ  
 JESSICA ITZEL

FECHA:  
 AGOSTO 2018  
 ACOTACIONES: 1  
 ESCALA: 1:250  
 DIBUJO:  
 ESCALA GRÁFICA:  

CLAVE:  
 A3  
 NOMBRE DEL PLANO:  
 PLANTA TECHOS

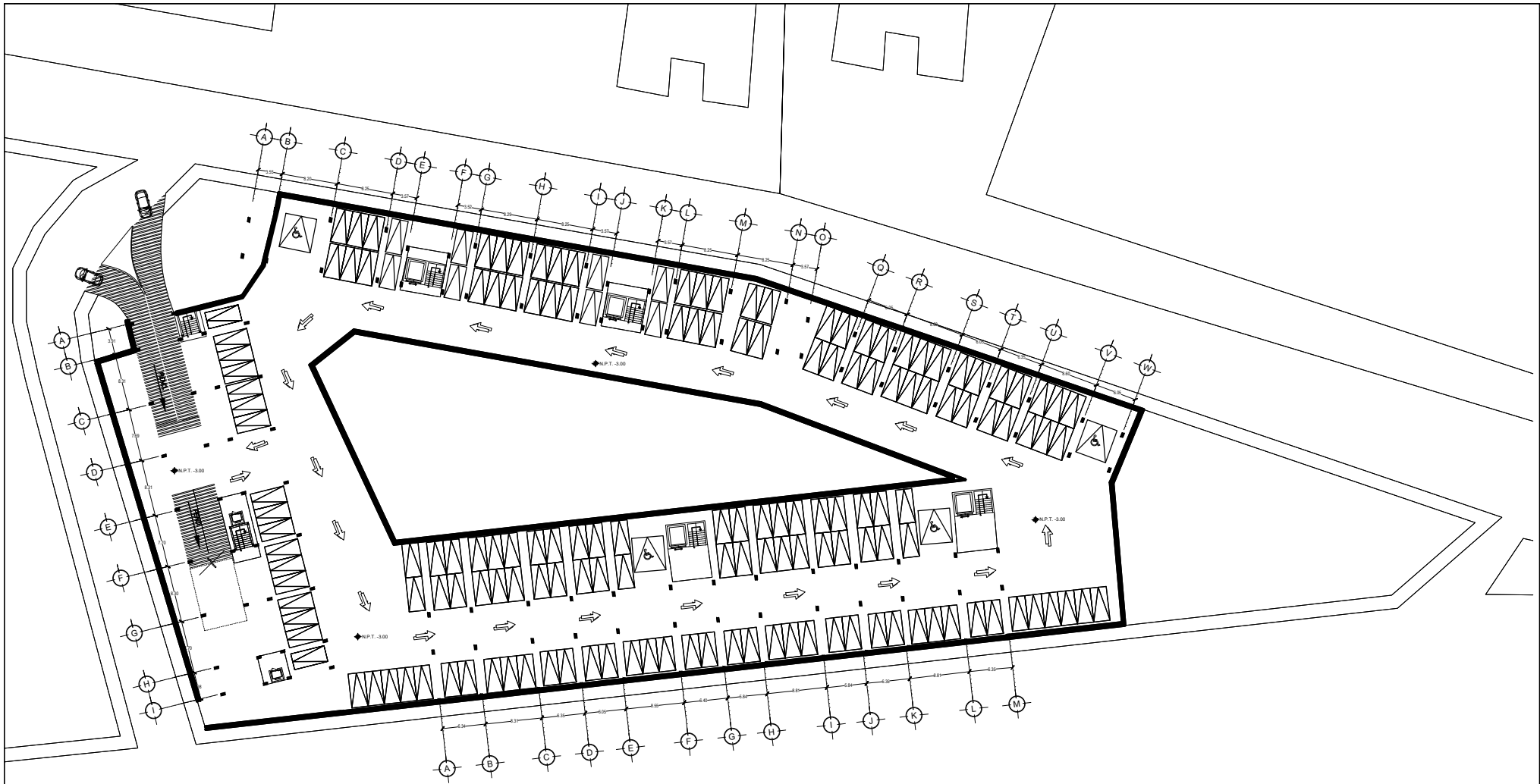

FACULTAD DE ARQUITECTURA U.N.A.M.  
 CARLOS LEDUC MONTAÑO



**TABLA DE OCUPACION**  
 DENSIDAD DE CONSTRUCCION POR METRADEO: 0.60 - 0.65 DE AREA LIBRE = 2800m<sup>2</sup>  
 AREA DE OBRANTE = 8800m<sup>2</sup>  
 AREA = 8800m<sup>2</sup> X 9 NIVELES = 88200m<sup>2</sup>  
 DENSIDAD DE HABITANTES POR METRADEO = 700  
 106 viviendas de 45m<sup>2</sup>  
 84 viviendas de 60m<sup>2</sup>  
 84 viviendas de 80m<sup>2</sup>  
 244 viviendas en total  
 328 cajones de estacionamiento  
 1808 m<sup>2</sup> de Area comercial  
 504 m<sup>2</sup> de Area cultural

**SIMBOLOGÍA**

- ◆ N.P.T. NIVEL DE PISO TERMINADO
- ▲ CORTE
- > ACCESO

PROYECTO:  
**CONJUNTO HABITACIONAL INTEGRAL URBANO**

DISEÑADO POR:  
**ALEJALDRE HERNÁNDEZ  
 JESSICA ITZEL**

FECHA:  
**JUNIO 2019**

ACOTACIONES :  
 ESCALA: 1:250  
 DIBUJO:  
 ESCALA GRÁFICA:

CLAVE:  
**A 4**

NOMBRE DEL PLANO:  
**PLANTA ESTACIONAMIENTO N1**

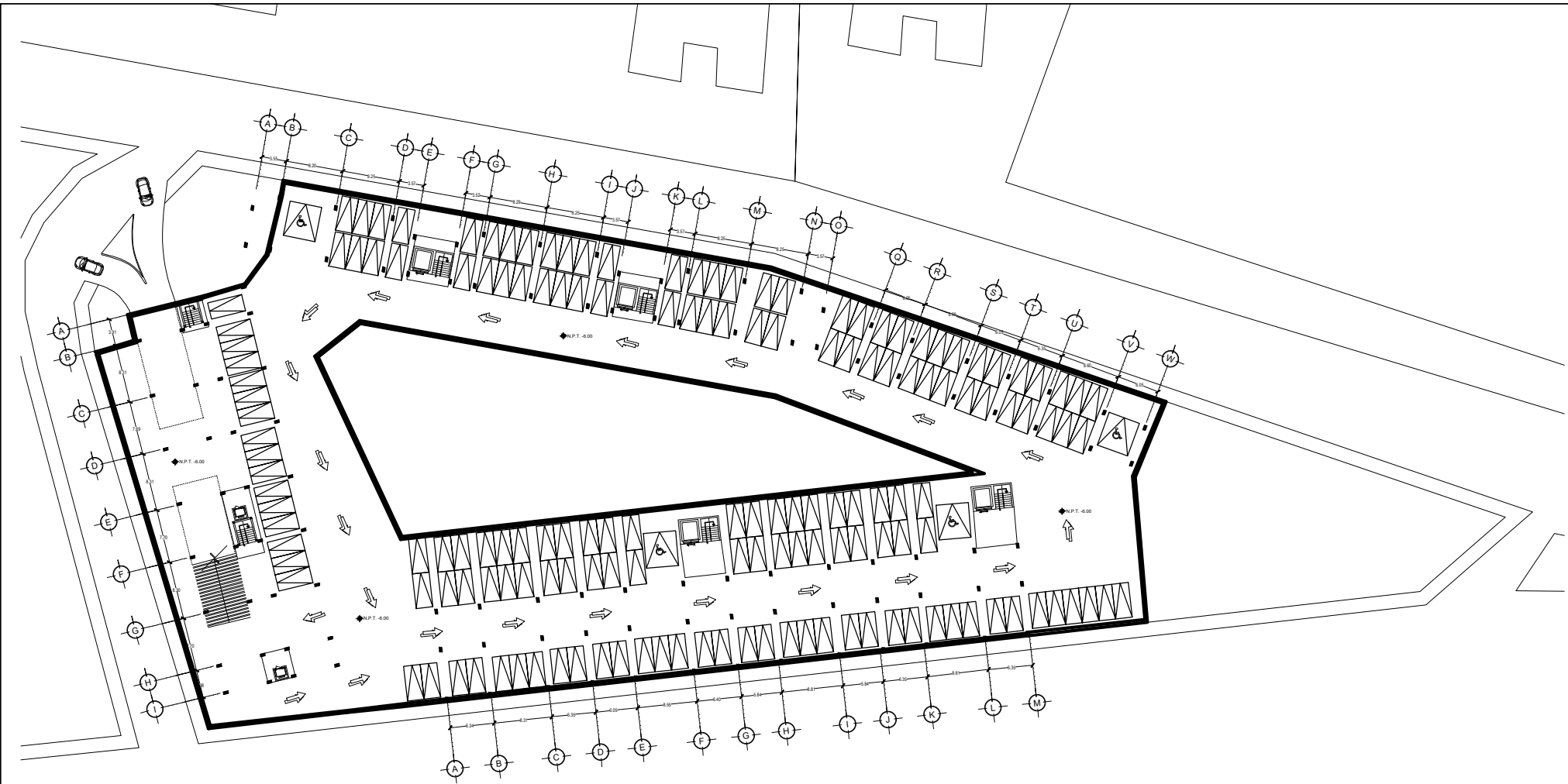

FACULTAD DE ARQUITECTURA U.N.A.M.  
 CARLOS LEDUC MONTAÑO



LOCALIZACIÓN



NORTE :



DIRECCIÓN:

AV. COPILCO, COL. COPILCO EL BAJO DEL COYOACÁN, CDMX, MÉXICO.

TABLA DE OCUPACIÓN

DOMINIO DE CONSTRUCCIÓN POR MEDIANZA:  
 6500 - 6500 DE SECA LINEA = 2000m<sup>2</sup>  
 AREA DE DESPLANTE = 8800m<sup>2</sup>  
 106 viviendas de 45m<sup>2</sup>  
 84 viviendas de 60m<sup>2</sup>  
 244 viviendas en total  
 328 cajones de estacionamiento  
 1808 m<sup>2</sup> de área comercial  
 504 m<sup>2</sup> de área cultural

SIMBOLOGÍA

- ◆ N.P.T. NIVEL DE PISO TERMINADO
- ▲ CORTE
- > ACCESO

PROYECTO:  
**CONJUNTO HABITACIONAL INTEGRAL URBANO**  
 DISEÑADO POR:  
**ALEJALDRE HERNÁNDEZ JESSICA ITZEL**

FECHA:  
**JUNIO 2019**  
 ACOTACIONES :  
 ESCALA:  
**1:250**  
 DIBUJO:

ESCALA GRÁFICA:

CLAVE:

**A5**

NOMBRE DEL PLANO:  
**PLANTA ESTACIONAMIENTO N2**

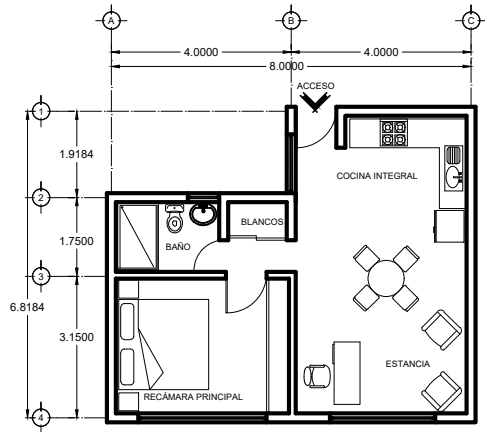

DEPARTAMENTO TIPO 42m<sup>2</sup>

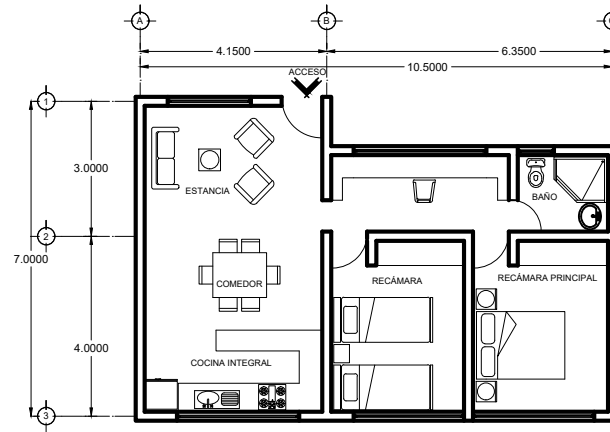

DEPARTAMENTO TIPO 60m<sup>2</sup>

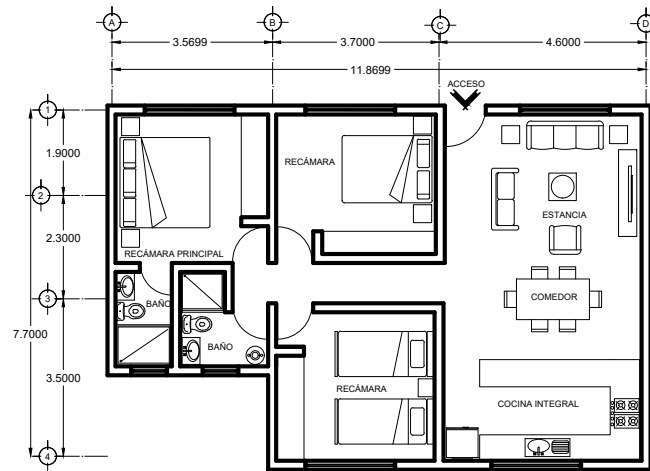

DEPARTAMENTO TIPO 80m<sup>2</sup>

FACULTAD DE ARQUITECTURA

U. N. A. M.



CARLOS LEDUC MONTAÑO

LOCALIZACIÓN



NORTE :



DIRECCIÓN:

AV. COPILCO, COL. COPILCO EL BAJO DEL COYOACÁN, CDMX, MÉXICO.

NOTAS  
LAS COTAS ROJEAN AL DIBUJO.

SIMBOLOGÍA

- ◆ N.P.T. NIVEL DE PISO TERMINADO
- ▲ CORTE
- ACCESO

PROYECTO:  
CONJUNTO HABITACIONAL  
INTEGRAL URBANO

DISEÑADO POR:  
ALEJALDRE HERNÁNDEZ  
JESSICA ITZEL

FECHA: AGOSTO 2019

ACOTACIONES :

ESCALA: 1:50

DIBUJO:

ESCALA GRÁFICA:



CLAVE:

A6

NOMBRE DEL PLANO:  
PLANTA DEPARTAMENTOS TIPO

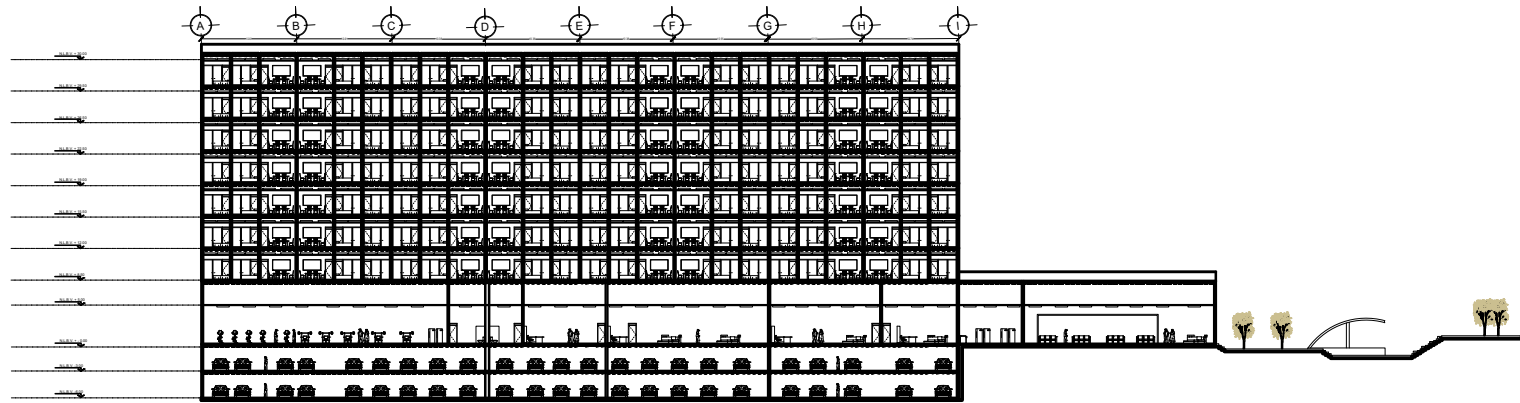

FACULTAD DE ARQUITECTURA U. N. A. M.  
CARLOS LEDUC MONTAÑO



LOCALIZACIÓN



NORTE :



DIRECCIÓN:

AV. COPILCO, COL. COPILCO EL BAJO DEL. COYOACÁN, CDMX, MÉXICO.

NOTAS  
LAS COTAS SON AL DIBUJO.

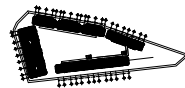

SIMBOLOGÍA

- ◆ N.P.T. NIVEL DE PISO TERMINADO
- ▲ CORTE
- > ACCESO

PROYECTO:  
CONJUNTO HABITACIONAL  
Y PASEO COMERCIAL

DISEÑADO POR:  
CAMARILLO CHIMAL  
VIRIDIANA

FECHA: MAYO 2019

ACOTACIONES :

ESCALA: 1:250

DIBUJO:

ESCALA GRÁFICA:



CLAVE:

A 7

NOMBRE DEL PLANO:  
CORTE LONGITUDINAL

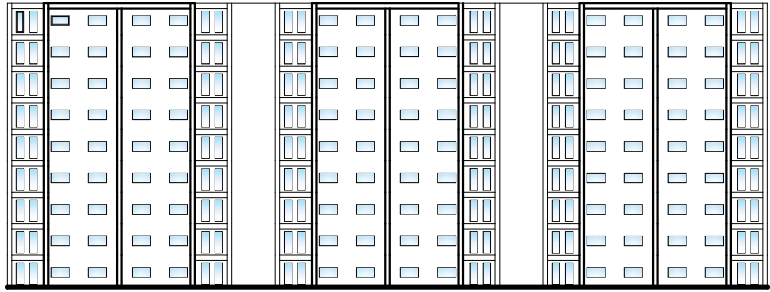

FACHADA

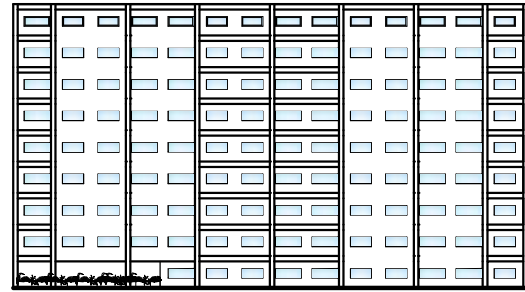

FACHADA



FACHADA

FACULTAD DE ARQUITECTURA U. N. A. M.  
CARLOS LEDUC MONTAÑO



LOCALIZACIÓN



NORTE :



DIRECCIÓN:

AV. COPILCO, COL. COPILCO EL BAJO DEL COYOACÁN, CDMX, MÉXICO.

NOTAS  
LAS COTAS RIEN AL DIBUJO.

SIMBOLOGÍA

- ◆ N.P.T. NIVEL DE PISO TERMINADO
- ▲ CORTE
- > ACCESO

PROYECTO:  
CONJUNTO HABITACIONAL INTEGRAL URBANO

DISEÑADO POR:  
ALEJALDRE HERNÁNDEZ  
JESSICA ITZEL

FECHA: JUNIO 2019

ACOTACIONES :

ESCALA: 1:250

DIBUJO:

ESCALA GRÁFICA:



CLAVE:

A8

NOMBRE DEL PLANO:  
FACHADAS

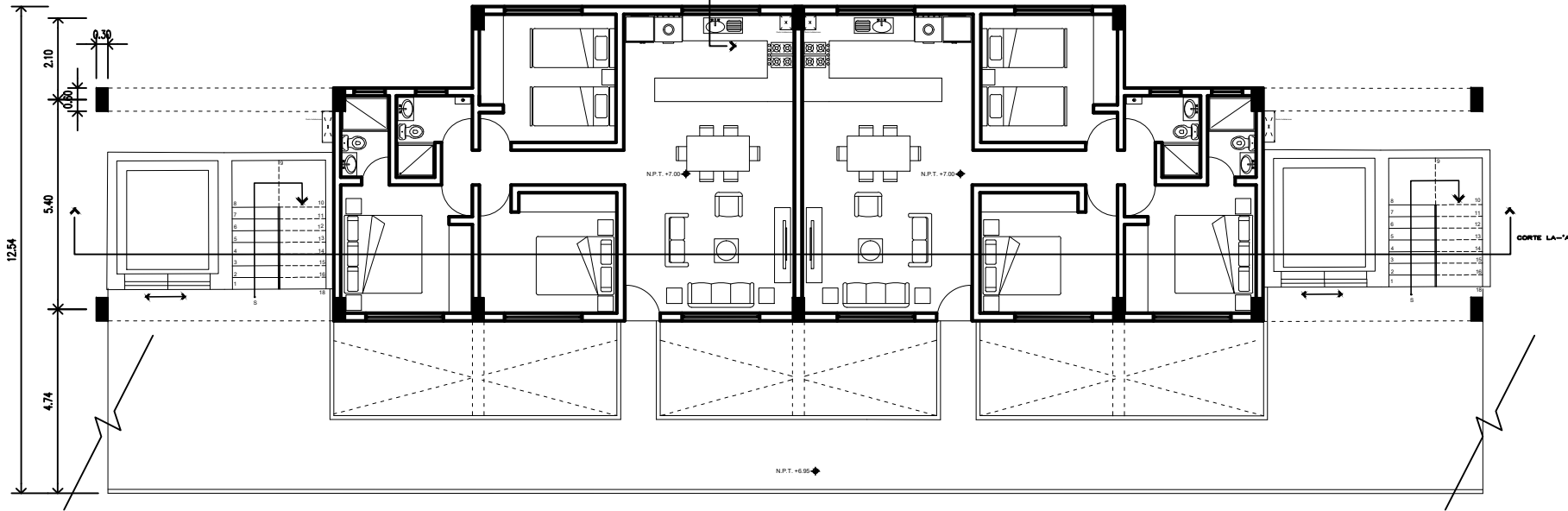
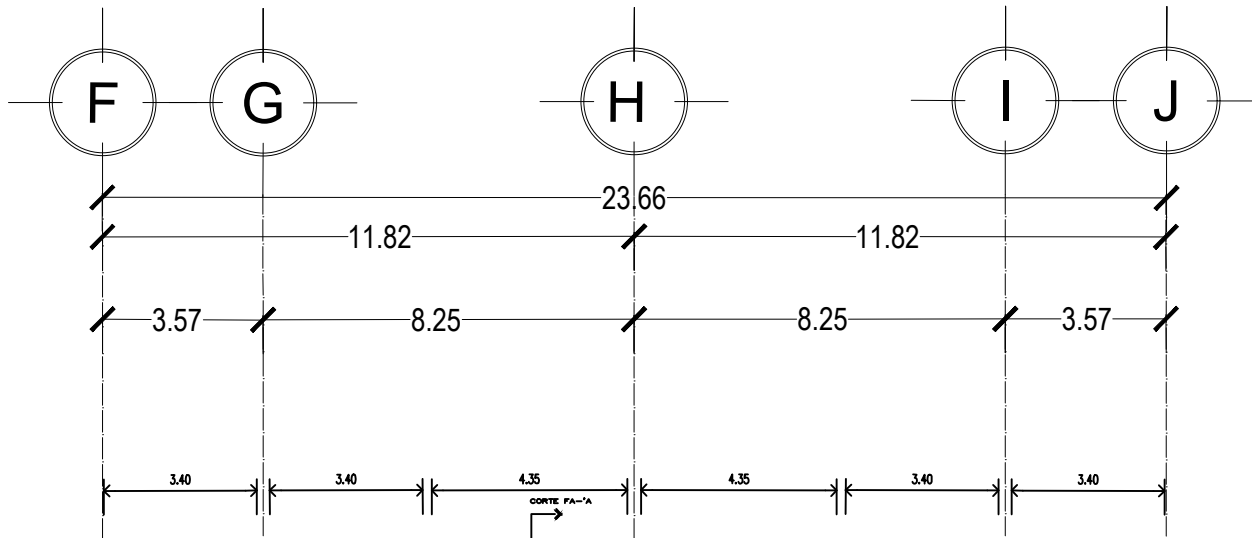

FACULTAD DE ARQUITECTURA  
U. N. A. M.  
CARLOS LEDUC MONTAÑO

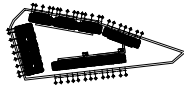

NORTE :   
DIRECCIÓN:  
AV. COPILCO, COL. COPILCO EL BAJO DEL COYOACÁN, CDMX, MÉXICO.

NOTAS  
LAS COTAS RODEAN AL DIBUJO.  

SIMBOLOGÍA  
◆ N.P.T. NIVEL DE PISO TERMINADO  
▲ CORTE  
➤ ACCESO

PROYECTO:  
CONJUNTO HABITACIONAL INTEGRAL URBANO  
DISEÑADO POR:  
ALEJALDRE HERNÁNDEZ  
JESSICA ITZEL

FECHA: AGOSTO 2019  
ACOTACIONES :  
ESCALA: 1:50  
DIBUJO:  
ESCALA GRÁFICA:  

CLAVE:  
A9  
NOMBRE DEL PLANO:  
PLANTA CIRCULACIONES TIPO

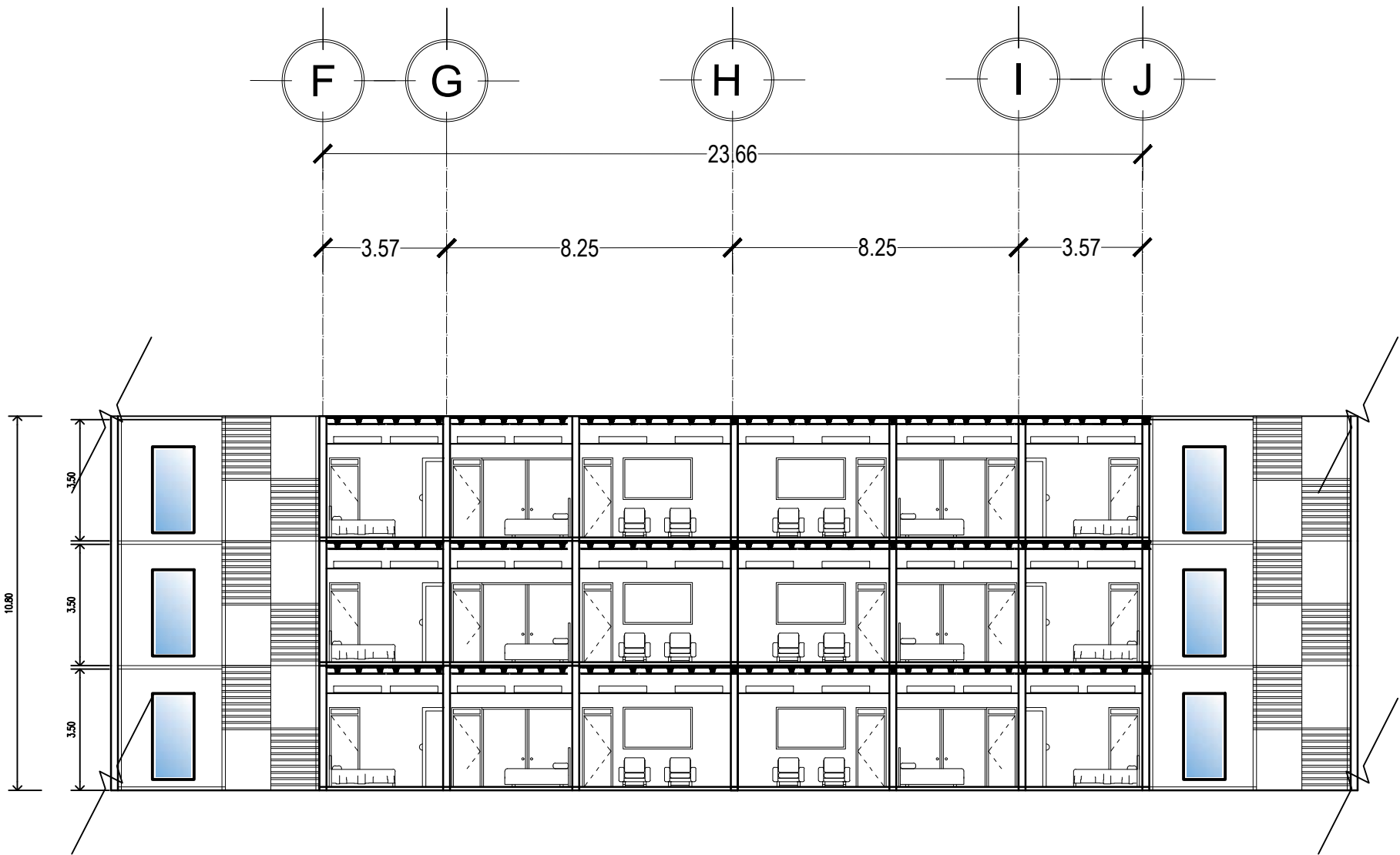

FACULTAD DE  
ARQUITECTURA

U. N. A. M.



CARLOS LEDUC  
MONTAÑO

LOCALIZACIÓN



NORTE :



DIRECCIÓN:

AV. COPILCO, COL. COPILCO EL BAJO  
DEL COYOACÁN, CDMX, MÉXICO.

NOTAS  
LAS COTAS RODEAN AL DIBUJO.

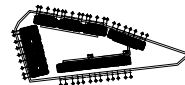

SIMBOLOGÍA

- ◆ N.P.T. NIVEL DE PISO TERMINADO
- ▲ CORTE
- ACCESO

PROYECTO:  
CONJUNTO HABITACIONAL  
INTEGRAL URBANO

DISEÑADO POR:  
ALEJALDRE HERNÁNDEZ  
JESSICA ITZEL

FECHA: AGOSTO 2019

ACOTACIONES :

ESCALA: 1:50

DIBUJO:

ESCALA GRÁFICA:



CLAVE:

A10

NOMBRE DEL PLANO:  
CORTE CIRCULACIONES  
TIPO



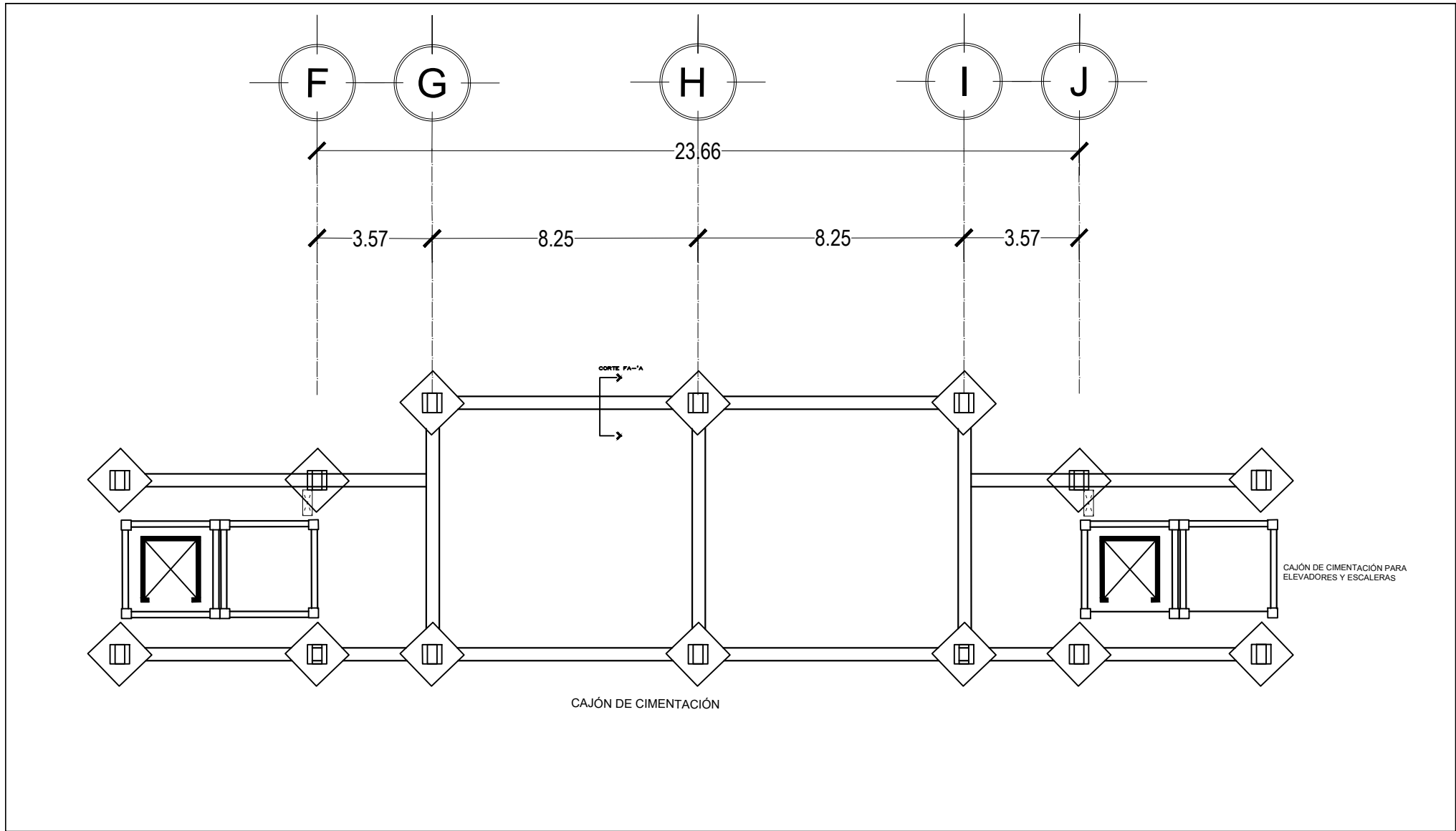

FACULTAD DE ARQUITECTURA  
 U. N. A. M.  
 CARLOS LEDUC MONTAÑO



NORTE : 

DIRECCIÓN:  
 AV. COPILCO, COL. COPILCO EL BAJO DEL COYOACÁN, CDMX, MÉXICO.

NOTAS  
 LAS COTAS RODEAN AL DIBUJO.

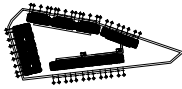

SIMBOLOGÍA

- ◆ N.P.T. NIVEL DE PISO TERMINADO
- ▲ CORTE
- ACCESO

PROYECTO:  
 CONJUNTO HABITACIONAL INTEGRAL URBANO

DISEÑADO POR:  
 ALEJALDRE HERNÁNDEZ  
 JESSICA ITZEL

FECHA: AGOSTO 2019

ACOTACIONES : \_\_\_\_\_

ESCALA: 1:50

DIBUJO: \_\_\_\_\_

ESCALA GRÁFICA:  

CLAVE: **E1**

NOMBRE DEL PLANO:  
 CIMENTACIÓN TIPO

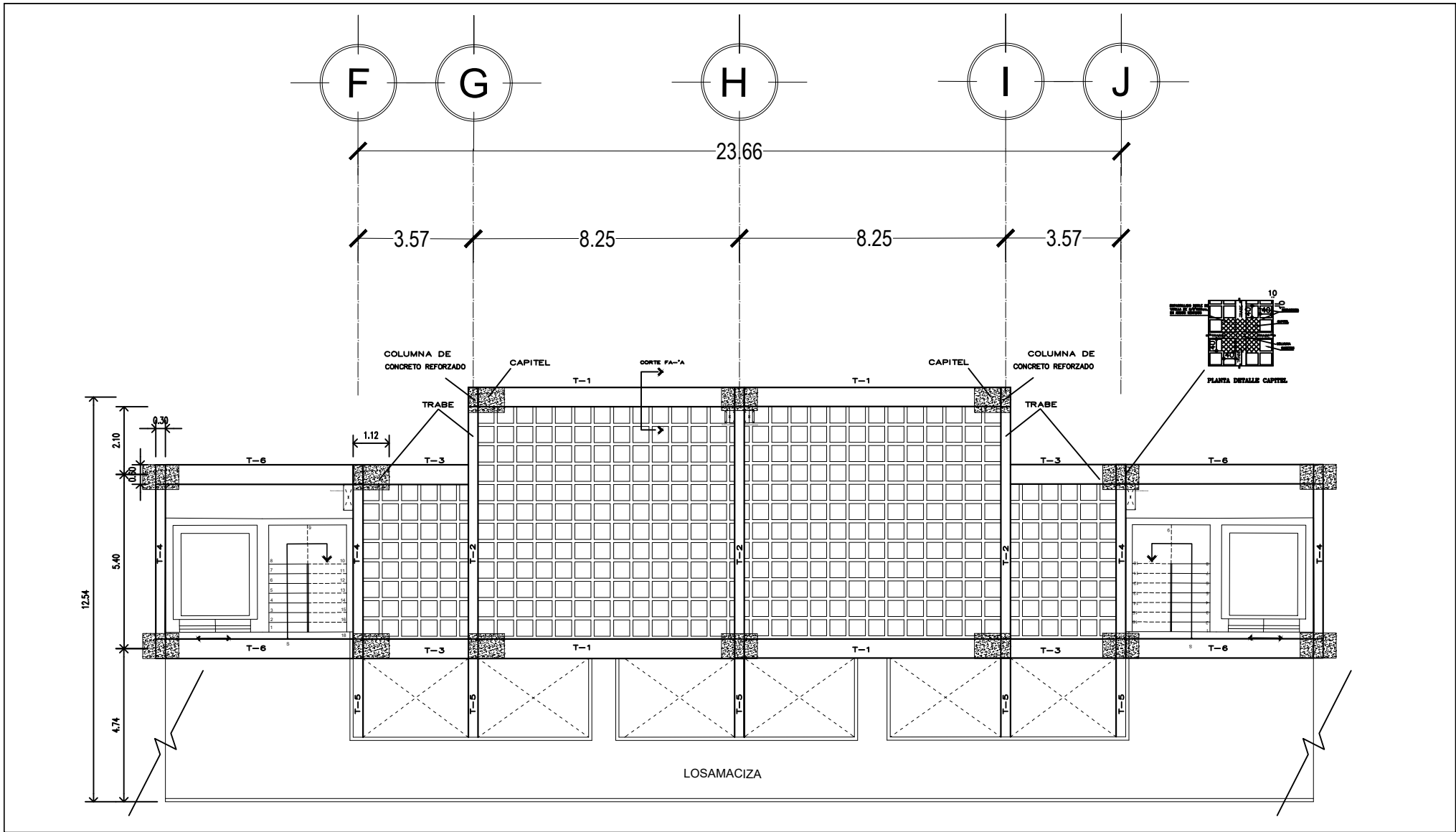

FACULTAD DE ARQUITECTURA

U.N.A.M.



CARLOS LEDUC MONTAÑO

LOCALIZACIÓN



NORTE :



DIRECCIÓN:

AV. COPILCO, COL. COPILCO EL BAJO DEL COYOACÁN, CDMX, MÉXICO.

NOTAS  
LAS COTAS ROJEAN AL DIBUJO.

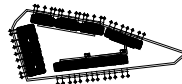

SIMBOLOGÍA

◊ N.P.T.	NIVEL DE PISO TERMINADO
▲	CORTE
➤	ACCESO
T-1	TRABE TIPO 1
T-2	TRABE TIPO 2
T-3	TRABE TIPO 3
T-4	TRABE TIPO 4
T-5	TRABE TIPO 5
T-6	TRABE TIPO 6

PROYECTO:  
CONJUNTO HABITACIONAL  
INTEGRAL URBANO

DISEÑADO POR:  
ALEJALDRE HERNÁNDEZ  
JESSICA ITZEL

FECHA: AGOSTO 2019

ACOTACIONES :

ESCALA: 1:50

DIBUJO:

ESCALA GRÁFICA:



CLAVE:

E2

NOMBRE DEL PLANO:

LOSA DE ENTREPISO

MURO DE BLOQUE HUECO 20x20x40cm

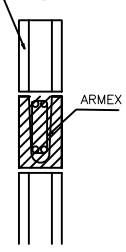

CERRAMIENTO

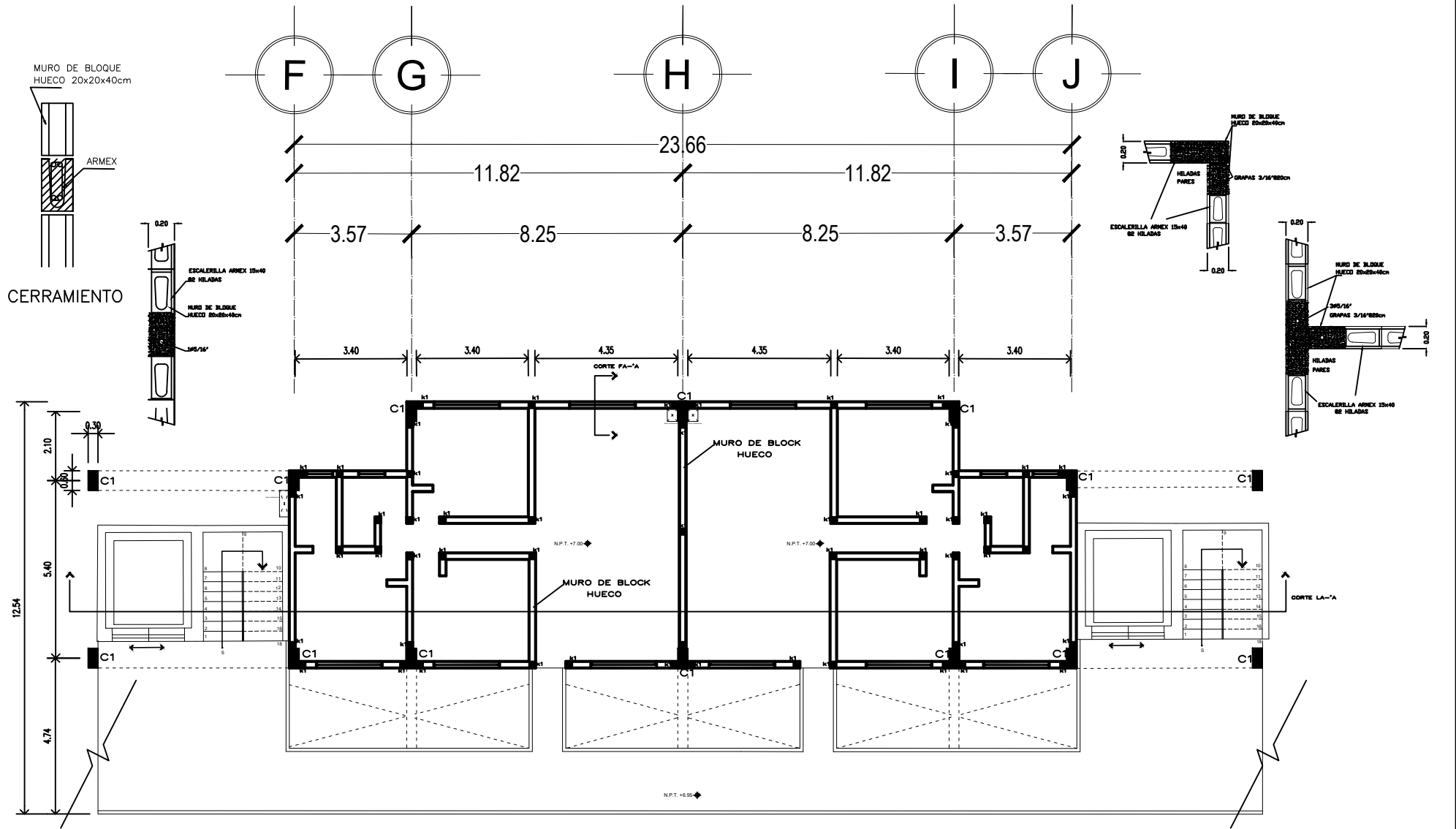
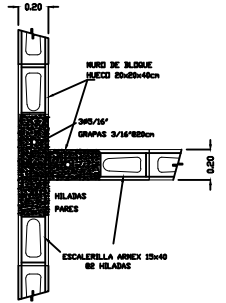
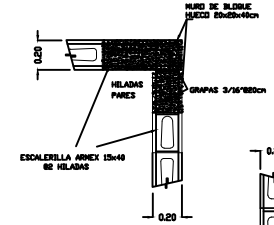
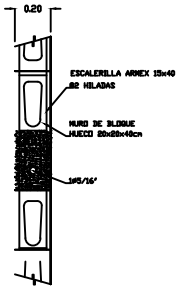

FACULTAD DE ARQUITECTURA

U. N. A. M.

CARLOS LEDUC MONTAÑO



LOCALIZACIÓN



NORTE :



DIRECCIÓN:

AV. COPILCO, COL. COPILCO EL BAJO DEL COYOACÁN, CDMX, MÉXICO.

NOTAS  
LAS COTAS ROEDN AL DIBUJO.

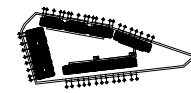

SIMBOLOGÍA

- ◆ N.P.T. NIVEL DE PISO TERMINADO
- ▲ CORTE
- ACCESO
- K1 CASTILLO TIPO 1
- C1 COLUMNA TIPO 1
- ▬ MURO DE BLOQUE HUECO

PROYECTO:  
CONJUNTO HABITACIONAL  
INTEGRAL URBANO

DISEÑADO POR:  
ALEJALDRE HERNÁNDEZ  
JESSICA ITZEL

FECHA: AGOSTO 2019

ACOTACIONES :

ESCALA: 1:50

DIBUJO:

ESCALA GRÁFICA:



CLAVE:

EA1

NOMBRE DEL PLANO:

ALBAÑILERÍA

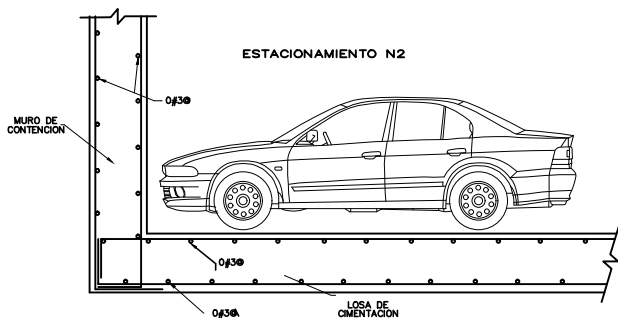
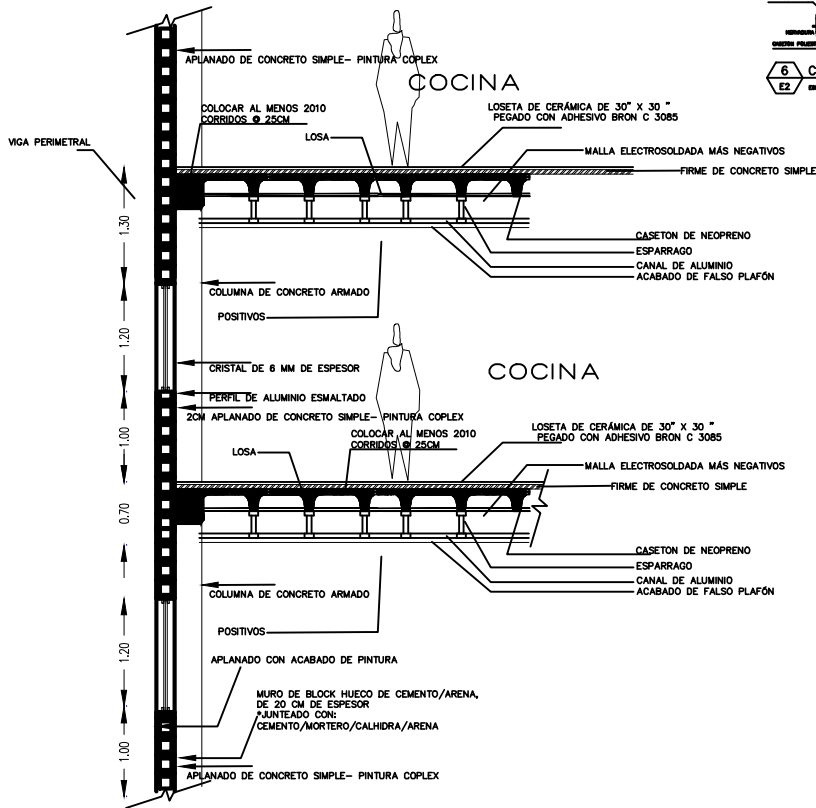
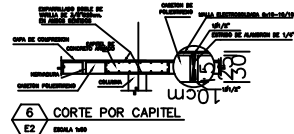
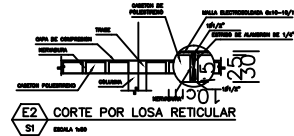
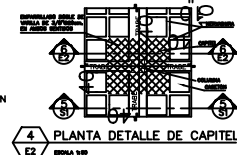
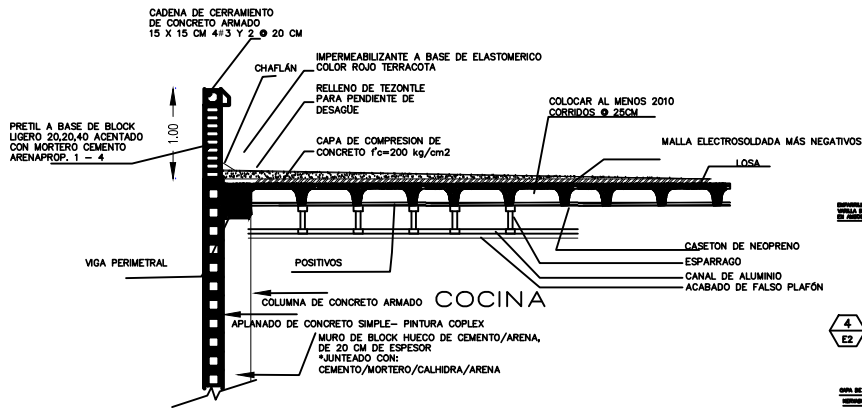

DETALLE UNION CAJÓN DE CIMENTACION, MURO DE CONTENCIÓN

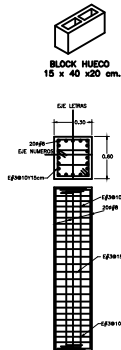

DETALLE DE COLUMNAS

CLAVE:	E3
FECHA:	AUGUSTO 2019
ADICIONES:	1
ESCALA:	1:25
DIBUJÓ:	
ESCALA GRÁFICA:	
NOMBRE DEL PLANO:	CORTE POR FACHADA A-A'

PROYECTO:	CONJUNTO HABITACIONAL INTEGRAL URBANO
DISEÑADO POR:	ALEJANDRO HERNÁNDEZ JESSICA ITZEL

SIMBOLOGÍA	NIVEL DE PISO TERMINADO
	CORTE
	ACCESO

N.O.T.A.S	Las cotas van al dibujo.
-----------	--------------------------

NORTE 1	DIRECCIÓN: AL COMPLEJO CON DOMICILIO EN BLVD DEL ESTACIONAMIENTO, CIUDAD DE MEXICO.
---------	---

LOCALIZACIÓN	
--------------	--

LOCALIZACIÓN	
--------------	--

FACULTAD DE U.N.A.M. ARQUITECTURA	CARLOS LEDUC MONTAÑO
-----------------------------------	----------------------

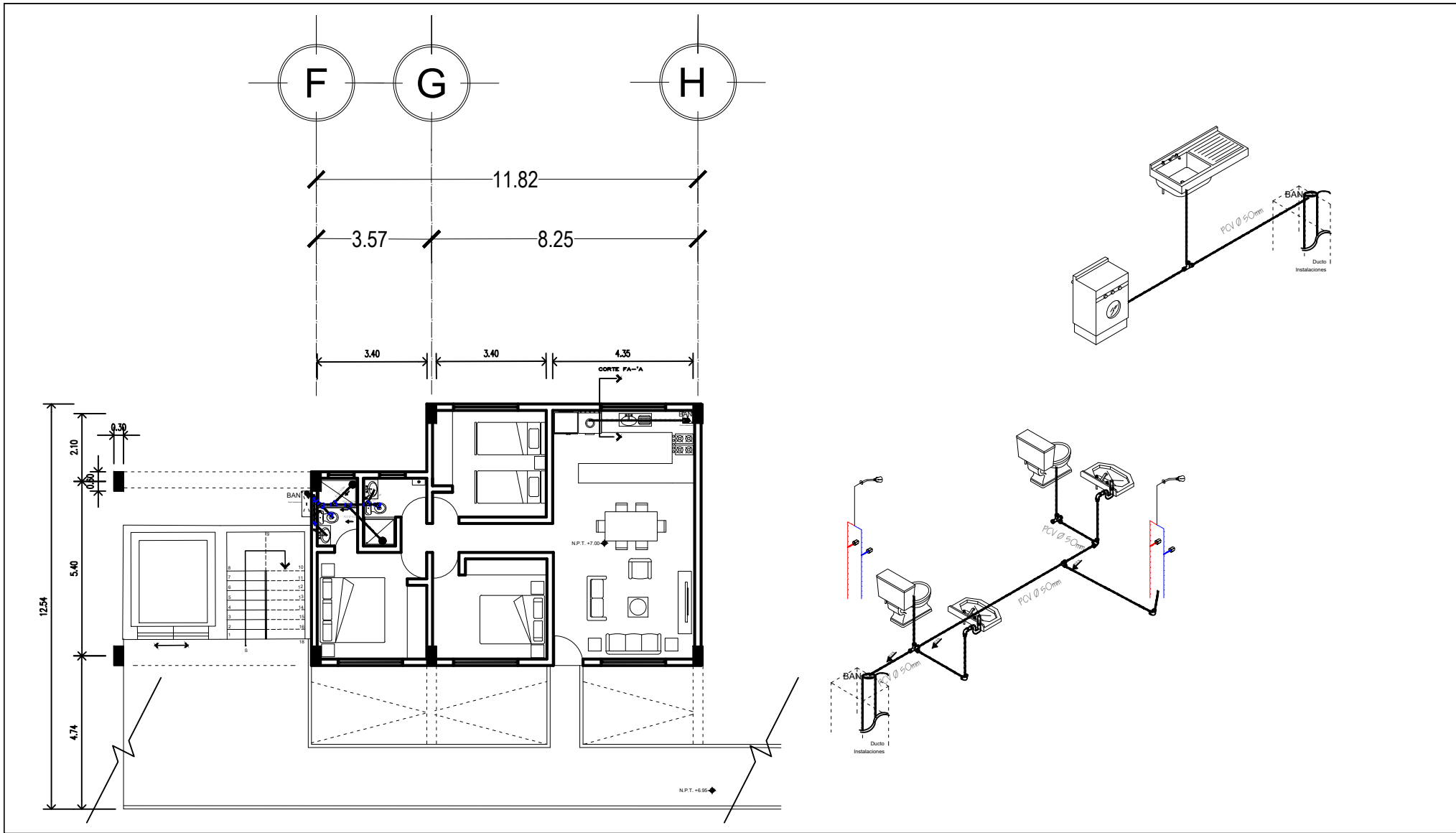

FACULTAD DE ARQUITECTURA

U. N. A. M.



CARLOS LEDUC MONTAÑO

LOCALIZACIÓN

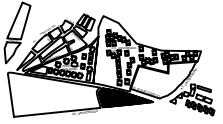

NORTE :



DIRECCIÓN:

AV. COPILCO, COL. COPILCO EL BAJO DEL COYOACÁN, CDMX, MÉXICO.

NOTAS

LAS COTAS RODEAN AL DIBUJO.

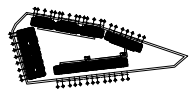

SIMBOLOGÍA

- ◆ N.P.T. NIVEL DE PISO TERMINADO
- ▲ CORTE
- ACCESO
- ⊙ BAN BAJADA AGUAS NEGRAS
- TUBO PVC Ø 50mm

PROYECTO:

CONJUNTO HABITACIONAL INTEGRAL URBANO

DISEÑADO POR:

ALEJALDRE HERNÁNDEZ  
JESSICA ITZEL

FECHA: AGOSTO 2019

ACOTACIONES :

ESCALA: 1:50

DIBUJO:

ESCALA GRÁFICA:



CLAVE:

IS1

NOMBRE DEL PLANO:

INSTALACIÓN SANITARIA TIPO

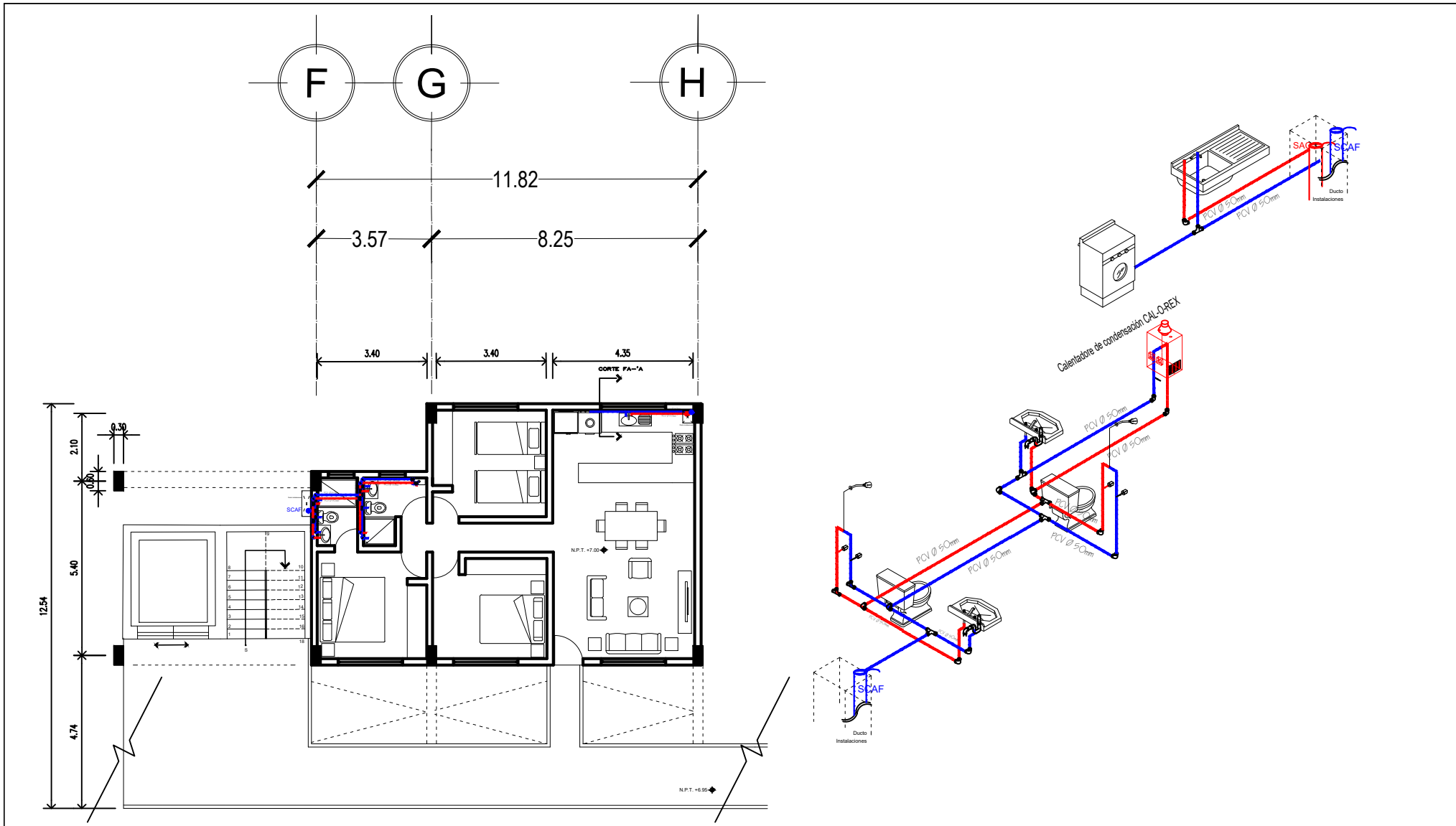

FACULTAD DE ARQUITECTURA  
 U. N. A. M.  
 CARLOS LEDUC MONTAÑO

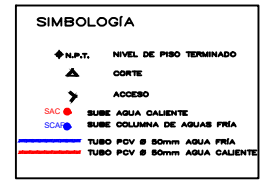
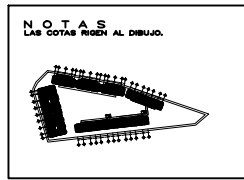
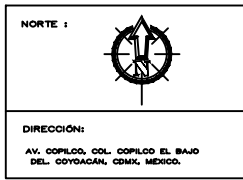

PROYECTO:  
 CONJUNTO HABITACIONAL INTEGRAL URBANO

DISEÑADO POR:  
 ALEJALDRE HERNÁNDEZ  
 JESSICA ITZEL

FECHA: AGOSTO 2019  
 ACOTACIONES :  
 ESCALA: 1:50  
 DIBUJO:  
 ESCALA GRÁFICA:

CLAVE:  
 IH1

NOMBRE DEL PLANO:  
 INSTALACIÓN HIDRÁULICA TIPO

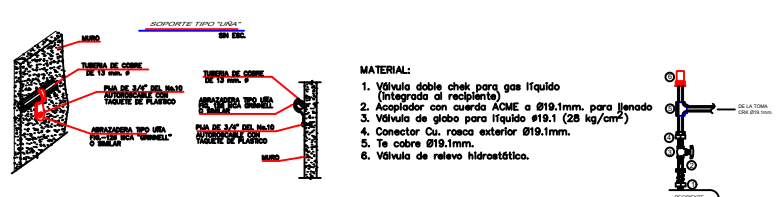
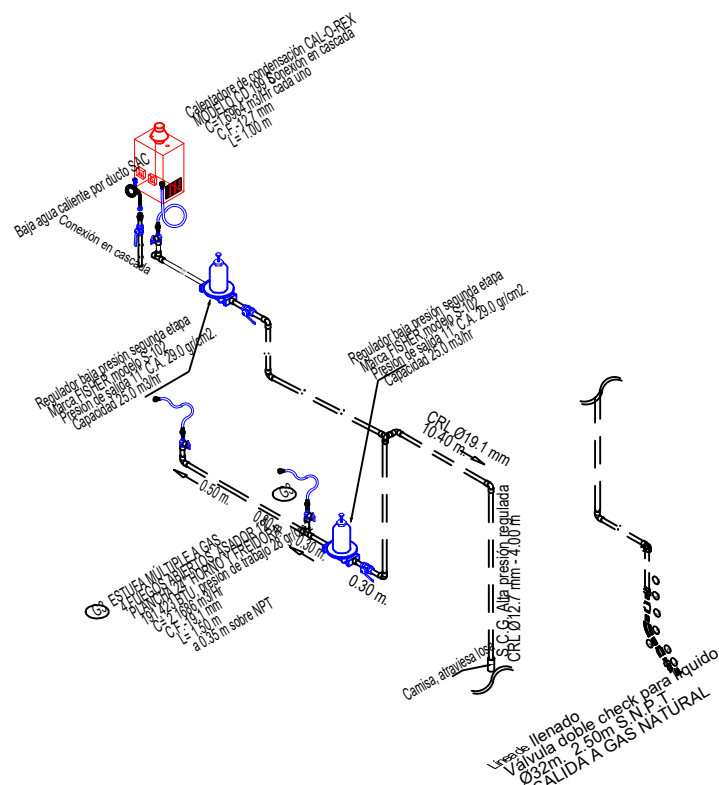
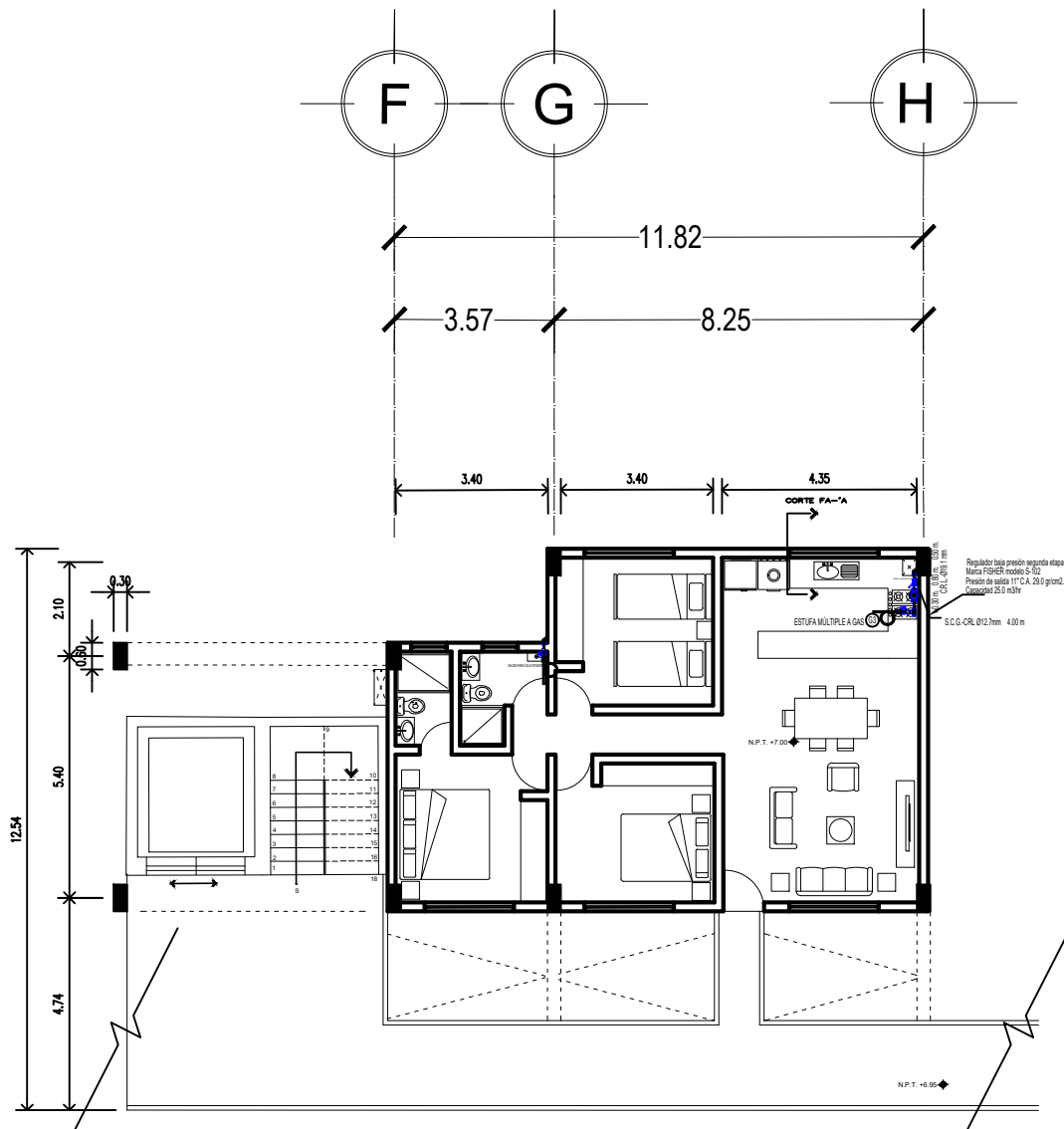

FACULTAD DE ARQUITECTURA  
U.N.A.M.  
CARLOS LEDUC MONTAÑO

LOCALIZACIÓN

NORTE :

DIRECCIÓN:  
AV. COPILCO, COL. COPILCO EL BAJO DEL COYOACÁN, CDMX, MÉXICO.

NOTAS  
LAS COTAS RODEAN AL DIBUJO.

SIMBOLOGÍA

- ◉ N.P.T. NIVEL DE PISO TERMINADO
- ▲ CORTE
- ACCESO

VALVULA DE SERVIDOR.  
VALVULA DE SERVIDOR.  
SERVIDOR DE PARED.  
REGULADOR PARA GAS L.P.  
VALVULA DE PARED.

PROYECTO:  
CONJUNTO HABITACIONAL INTEGRAL URBANO

DISEÑADOR POR:  
ALEJANDRE HERNÁNDEZ JESSICA ITZEL

FECHA: AGOSTO 2019

ACOTACIONES : \_\_\_\_\_

ESCALA: 1:50

DIBUJO: \_\_\_\_\_

ESCALA GRÁFICA:

CLAVE:  
IG1

NOMBRE DEL PLANO:  
INSTALACIÓN SANITARIA TIPO

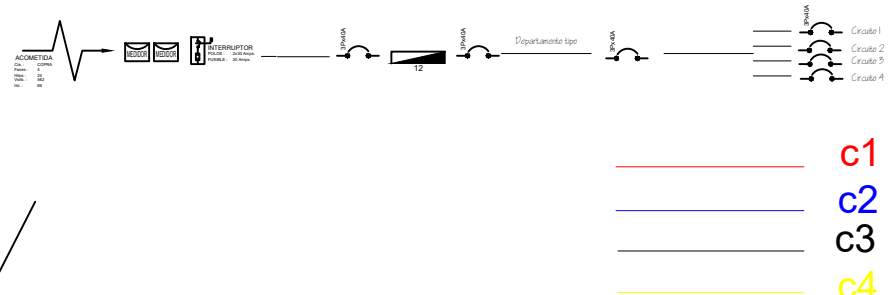
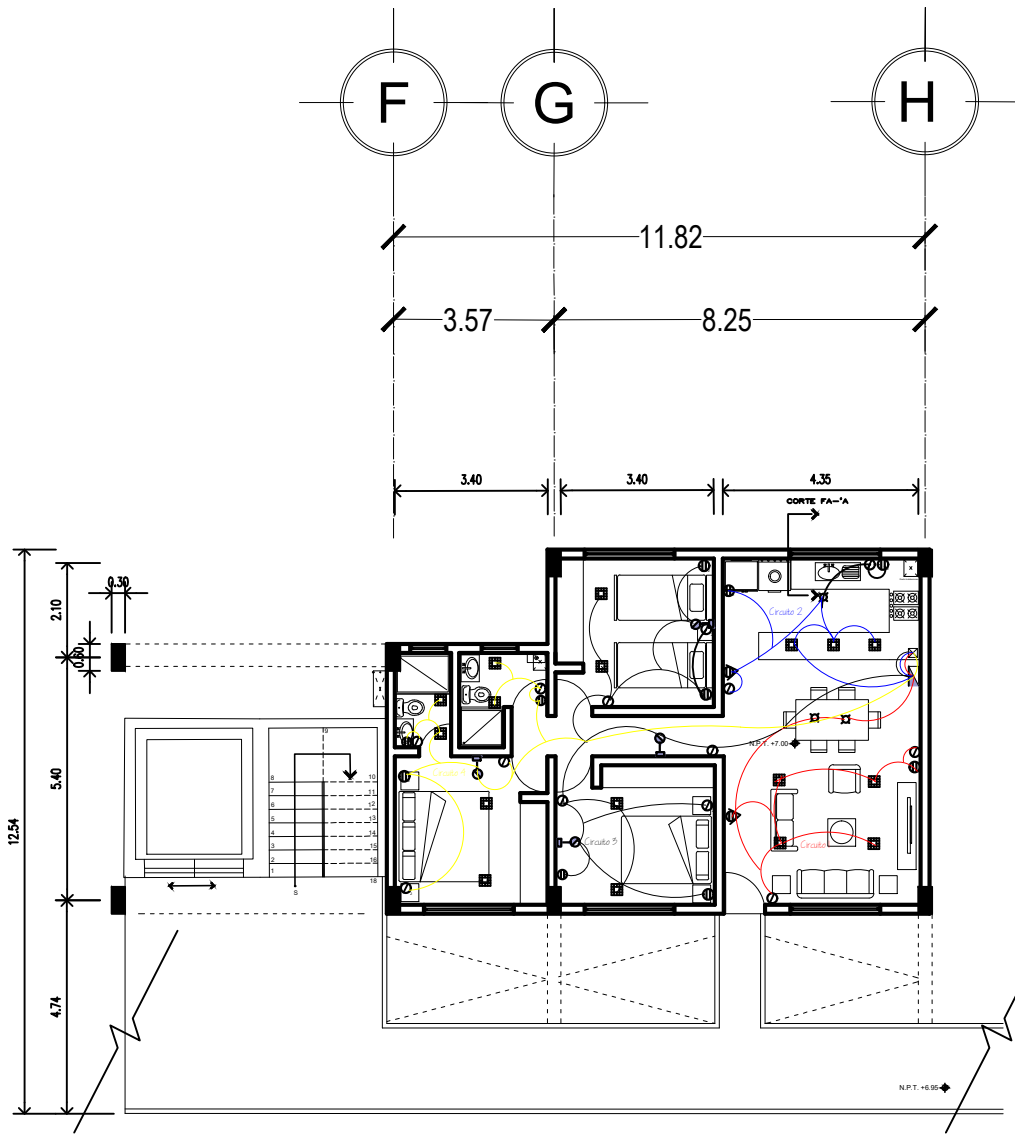

FACULTAD DE ARQUITECTURA  
U. N. A. M.  
CARLOS LEDUC MONTAÑO



NORTE :

DIRECCIÓN:  
AV. COPILCO, COL. COPILCO EL BAJO DEL COYOACÁN, CDMX, MÉXICO.

NOTAS  
LAS COTAS ROJEAN AL DIBUJO.

SIMBOLOGÍA

- N.P.T. NIVEL DE PISO TERMINADO
- CORTE
- ACCESO
- Tablero de control
- Contacto doble
- Contacto simple
- Interruptor de Fase
- Cable
- Tubo lacado
- Interruptor doble
- Accesorio simple
- Caja de conexión

PROYECTO:  
CONJUNTO HABITACIONAL INTEGRAL URBANO

DISEÑADO POR:  
ALEJALDRE HERNÁNDEZ  
JESSICA ITZEL

FECHA: AGOSTO 2019

ACOTACIONES :

ESCALA: 1:50

DIBUJO:

ESCALA GRÁFICA:

CLAVE:

IE1

NOMBRE DEL PLANO:  
INSTALACIÓN ELÉCTRICA TIPO





## CONCLUSIONES GENERALES

La forma de habitar un espacio se ha ido modificando y adaptando, diseñar viviendas que cumplan las necesidades requeridas en estos tiempos no es un reto fácil ya que los espacios deben ser más flexibles dejando de lado los cuartos de cuatro paredes sólidas que evitan modificar el espacio y separándolo.

En el seminario de titulación se abarcaron temas en los cuales se planteaba esta problemática de diseñar vivienda con espacios flexibles para diferentes tipos de usuario.

Puse en práctica los conocimientos que adquirí en toda la carrera para el proceso de diseño y darle una solución a la demanda.

Todo tenía una relación desde la investigación del predio hasta definir el usuario y la oferta que se haría.

El desarrollo constó de un análisis previo en escala urbana para llegar a la escala arquitectónica, donde se toman elementos como la movilidad, el equipamiento y factores climáticos. Todo esto para poder hacer exploraciones y acercamientos de las propuestas

viables para la resolución del proyecto y elegir la mejor alternativa. La forma de trabajo para proyectar tuvo tres pasos importantes que fue la investigación, el análisis y el proceso.

Esta metodología para diseñar es la que se ha planteado a lo largo de toda la carrera y ponerla en práctica en un proyecto con grandes alcances ayuda a tener una mejor vista panorámica de lo que se debe hacer en el mundo profesional.

Sin duda alguna los temas relacionados con la vivienda y la metodología que se aplicó en el seminario de titulación I y II fueron elementos clave para poder llevar este proceso, en el cual los alcances son los adecuados para el tiempo en el que se desarrollaron, puedo concluir diciendo que estoy conforme con los objetivos y alcances que desarrollo el seminario fueron los adecuados para mi culminación en la carrera.



## REFERENCIAS

CAM-SAM. (08 de 2018). Colegio de Arquitectos de la Ciudad de México . Obtenido de [www.colegiodearquitectoscdmx.org](http://www.colegiodearquitectoscdmx.org): <https://www.colegiodearquitectoscdmx.org/wp-content/uploads/2018/08/Bases-Concurso-Estudiantil-Vivienda-19S.pdf>

JOELIA, D. (10 de AGOSTO de 2018). Homify. Obtenido de [https://www.homify.com.mx/libros\\_de\\_ideas/5761826/cuanto-cuesta-el-metro-cuadrado-de-construccion-en-mexico](https://www.homify.com.mx/libros_de_ideas/5761826/cuanto-cuesta-el-metro-cuadrado-de-construccion-en-mexico)

SIDESOCDMX. (JULIO de 2019). <http://www.sideso.cdmx.gob.mx>. Obtenido de [http://www.sideso.cdmx.gob.mx/documentos/ut/COY\\_03-013-1\\_C.pdf](http://www.sideso.cdmx.gob.mx/documentos/ut/COY_03-013-1_C.pdf)

skyscrapercity. (10 de NOVIEMBRE de 2017). Obtenido de <https://www.skyscrapercity.com/showthread.php?t=2044330>