



EDUCAR, RESTAURAR
TRANSFORMAR

CENTRO UNIVERSITARIO "VASCO DE QUIROGA"
DE HUEJUTLA
INCORPORADO A LA UNAM CLAVE: 8895-25
AV. JUÁREZ # 73, COL. JUÁREZ, HUEJUTLA, HIDALGO.

DIVISIÓN DE ESTUDIOS UNIVERSITARIOS

“La dinámica familiar, un aspecto importante que estructura el óptimo desarrollo emocional”

TESIS

QUE PARA OBTENER EL TÍTULO DE:

LICENCIADA EN PSICOLOGÍA

PRESENTA:

TEÓFILA MIGUEL HERNÁNDEZ

GENERACIÓN 2007-2011

HUEJUTLA, HGO. AGOSTO 2015



Universidad Nacional
Autónoma de México



UNAM – Dirección General de Bibliotecas
Tesis Digitales
Restricciones de uso

DERECHOS RESERVADOS ©
PROHIBIDA SU REPRODUCCIÓN TOTAL O PARCIAL

Todo el material contenido en esta tesis esta protegido por la Ley Federal del Derecho de Autor (LFDA) de los Estados Unidos Mexicanos (México).

El uso de imágenes, fragmentos de videos, y demás material que sea objeto de protección de los derechos de autor, será exclusivamente para fines educativos e informativos y deberá citar la fuente donde la obtuvo mencionando el autor o autores. Cualquier uso distinto como el lucro, reproducción, edición o modificación, será perseguido y sancionado por el respectivo titular de los Derechos de Autor.

Dedicatoria

Dedico y agradezco con amor inmenso a Dios, mi Señor Jesús por cuidar siempre de mí en momentos gratos y difíciles en las que he encontrado fortaleza infinita, también por ese maravilloso regalo por haberme mandado a desarrollarme desde el vientre de mi madre y por el tesoro máspreciado del ser humano; “La Vida”, y por permitirme seguir disfrutando de todo lo hermoso que él ha creado.

Te doy mil gracias a ti por traerme al mundo y soportar tantas noches de desolación, gracias a tí mamá Concepción por no dejarme sola y motivarme para que mis sueños se hicieran realidad y mi papá Nicolás.

A cada uno de mis hermanos que han estado presentes siempre que he necesitado, de ese gran apoyo económico, moral y afectivo; a mi cuñado y mis sobrinos por motivarme y alegrarme la vida.

A la sra. Matilde Salas Leon (Q.E.P.D.) que me demostró la gran fortaleza con la que se debe enfrentar la vida, me impulsó a buscar mis logros y luchar por mis objetivos a pesar de las adversidades, mil gracias; de igual manera a la familia Rodríguez Barrera por integrarme parte de su sistema, por su confianza, apoyo, consejos y animarme a salir adelante.

A los chicos que se hicieron partícipes en esta investigación en especial a los del ciclo escolar 2014-2015 y muy en especial al profesor Walter por su apoyo y confianza, gracias!!, a los del jardín de niños “Pino Suarez” del ciclo 2013-2014 por sus alegrías, sus cantos y sonrisas y demostrarme esa valentía con la que se debe luchar siempre.

Agradecimientos

En cada etapa de mi vida he encontrado personas que me han aportado valiosos recuerdos, conocimientos y sobre todo de su amistad y confianza. A los maestros que se hicieron partícipes en cada etapa escolar, por sus buenas enseñanzas y sabios ejemplos, por esas amistades que hasta el momento siguen latentes.

Por mis maestros y compañeros del CECyTEH en especial al grupo “F” de la generación 2004-2007, al Lic. Higor, Lic. Elizabeth, Lic. Nancy, Lic. Fermín y Lic. Cenorino por esas enseñanzas y sabios ejemplos; a la amistad de Arleth, Nancy, Albertha, Alejandra, Susana y Samuel. Gracias a Andrea Jaime y Paola L. por animarme a seguir adelante, por estar conmigo cuando los necesité, muchas gracias.

Al personal del CUVAQH en sus diferentes áreas, muy en especial a la Lic. Luz Mar por formar parte de este gran equipo universitario; a todos los que me impartieron clases al Psic. Juan, Psic. José Emiliano, Psic. Rodolfo, Psic. Marlene, Lic. Manuel, Dra. Maribel, Psic. Berenice, Psic. Ana Isabel, Psic. Blanca, Psic. Rosalba, Lic. Gladis e Ing. Roxana, gracias por sus buenas enseñanzas y sus confrontaciones que reafirmaron en mí, la responsabilidad de esta dichosa carrera reiterando siempre con mucha simpatía y responsabilidad con que profesaban.

Del departamento de Yolistli a todas las chicas que formaron parte de ese equipo y brindarme su amistad, gracias a Inocencia, Leticia, Gloria, Matilde, Ana Leyda, Alicia y Yuridia Hernández; por esos momentos gratos que pasamos juntos. Así como el área de CEDEHUIN por permitirme participar con cada una de ellas quienes han coordinado ese departamento, y los que han sido partícipes en ella en el

que hemos ganado confianza y amistad, por Gregorio Reyes, Luis Angel y María del Carmen; pero muy en especial por la Lic. Alma Delia por seguir confiando en mí e involucrarme en sus actividades, muchísimas gracias. De igual forma los que forman parte del gran equipo de “misiones teresianas”, gracias a cada uno de ellos por esa confianza y amistad que me han depositado, a Dios por permitirme acudir a su llamado y poder salir adelante y terminar con mi objetivo planeado.

A los compañeros con quienes compartí los cuatro años y medio de la carrera, en el que pasamos momentos felices y de desolación y que como grupo tenemos recuerdos únicos del que nos identifica y nos hizo ser diferentes (generación 2007-2011). A su amistad y confianza sincera e infinita de Ana Lizbeth, Blanca Mayra, Estela, Inocencia y Leticia, por el inmenso e incondicional apoyo de Gloria Mendoza y María de los Ángeles por estar conmigo en los momentos que he necesitado, a la madre y Directora General, la Dra. Josefina Matesanz por ese apoyo que me brindó para salir adelante con mi tesis; al Director de la carrera, mi asesor y mi lectora, el Psic. Juan, el Psic. Jhonny y la Psic. Rosalba por su tiempo y animarme a terminar con mi objetivo planeado, mil gracias.

Al apoyo inmenso y amistad del Dr. José Escudero por darme ánimos y motivarme a luchar con lo que me propuse, a las amistades de Ana Lilia, Floridalia, Rodolfo, Jorge, Alicia Velazquez, Primi, Alejandra Badillo, Rubi Miguel, Paulino Reyes, Artemio Torres, Anabel Zequera, Gris, Eduardo, Ana María, Elizabeth de la Cruz y al T.S. Modesto Alvarado, muchísimas gracias.

Dictamen

Nombre de la tesista: Teófila Miguel Hernández

Título de la investigación: “La dinámica familiar, un aspecto importante que estructura el óptimo desarrollo emocional”

Título a recibir: Licenciatura

Nombre de la licenciatura: Psicología

Fecha: Huejutla, Hgo; 25 de junio de 2015

El que firma Lic. En Psic. Jhonny Bautista Valdivia, acreditado por el Centro Universitario “Vasco de Quiroga” de Huejutla, como asesor de tesis de licenciatura, hace constar que el trabajo de tesis aquí mencionado cumple con los requisitos establecidos por la División de Estudios e Investigación, para tener opción al título de licenciatura y se autoriza su impresión.

Atentamente

Lic. En psic. Jhonny Bautista Valdivia

Resumen

La presente tesis detalla el procedimiento y los resultados obtenidos en la investigación realizada en la escuela secundaria técnica No. 36 “Ignacio Zaragoza” de la comunidad de Ixcatlán Huejutla, Hidalgo; sobre las consecuencias que generan la dinámica familiar en el desarrollo emocional del adolescente de 12 a 15 años de edad.

Se muestran los instrumentos de medición cuantitativa y cualitativa y con ello la metodología empleada, se utiliza también el coeficiente de correlación lineal de Pearson en el análisis de las variables, aprobando que la dinámica familiar genera consecuencias negativas en el desarrollo emocional del adolescente, además de factores externos.

Finalmente, se presentan diversas propuestas de prevención e intervención directa a personas inmersas en el sistema educativo (maestros, psicólogos) e indirecta (padres de familia) a quienes pertenecientes o no a la comunidad pueden aportar mejoría en este aspecto.

Palabras clave: dinámica familiar y desarrollo emocional

Abstract

This thesis details the procedure and results I got of research conducted in the technology secondary school No. 36 “Ignacio Zaragoza” located in Ixcatlán Huejutla, Hidalgo; my thesis includes what kind of consequences generate the family dynamic in negative emotional development in age adolescent (of 12 to 15 years).

Also this thesis shows qualitative and quantitative measurement instruments and with the methodology mixed using the Pearson's coefficient in the analysis lineal of variables, it reaffirms that the family dynamic generates negative consequences in the development emotional the school adolescence, like external factors.

Finally, we present various direct intervention and prevention proposals to people involved in education (teachers, psychologist) and indirect (parents) to people who are in this aspect inside and outside of community because they can contribute with improvement in this aspect.

Introducción

Considerando la importancia por el que pasa cada ser humano, el ciclo vital de la familia y sobre todo con hijos en edad escolar y del que muchos tienden a decir un período cruel y de completa rebeldía, después de que los hijos emergen en la etapa de la adolescencia, donde empiezan a formarse habilidades sociales externas y de anhelar su completa libertad de los chicos; razón por la cual se realiza esta investigación pues en muchas ocasiones los padres no manejan un reglamento específico o falta de límites y los hijos tienden a actuar de manera inapropiada, y con mayor escala cuando la figura paterna es ausente y su participación en el ámbito educativo es nulo.

En el primer capítulo ofrece una panorámica general del planteamiento a estudiarse considerando como variables, la dinámica familiar y sus consecuencias en el desarrollo emocional negativo del adolescente de 12 a 15 años en la escuela secundaria técnica No. 36 “Ignacio Zaragoza” de la comunidad de Ixcatlán perteneciente Huejutla, Hidalgo.

Un segundo capítulo aborda la investigación teórica haciéndose énfasis especial en las funciones de los padres como fundadores de la familia, así mismo en el desarrollo emocional de los hijos, pues es la primera escuela donde todo ser humano empieza a comunicarse, socializarse y demostrar ese afecto que se tiene ante los demás con un léxico adecuado. Muestra también las definiciones de cada variable así como los conceptos y temas de interés social, y que en lo particular considero necesario conocerlos.

El tercer capítulo abarca el planteamiento de las hipótesis, conceptualización de variables, describe la metodología utilizada así como la población y muestra a estudiarse, las técnicas e instrumentos utilizados, también detalla un cronograma que marca las etapas de la elaboración de esta tesis.

Los resultados obtenidos se exponen en el cuarto capítulo de esta investigación en la que se analizan e interpretan los resultados de las aplicaciones, es aquí donde surge la complementación del estado cuantitativo y cualitativo de dicha investigación.

Como último capítulo se presentan las sugerencias y conclusiones para los padres de familia y maestros que se obtiene a través de la investigación realizada con respecto a cómo favorecer la convivencia familiar y comunicación con hijos adolescentes, y por consiguiente lograr tener un desarrollo emocional y autoestima adecuadas y así gozar de relaciones interpersonales estables.

Índice

Portada

Dedicatorias y agradecimientos

Dictamen

Resumen - Abstract

Introducción

Capítulo I: Presentación del problema

1.1 Antecedentes.....	2
1.2 Justificación.....	8
1.3 Descripción del problema.....	11
1.4 Objetivos.....	13
1.5 Planteamiento del problema	14
1.6 Interrogante de la investigación.....	14

Capítulo II: Marco teórico

2.1 La dinámica familiar.....	16
2.2 El desarrollo emocional negativo.....	19
2.3 El desarrollo biológico.....	22
2.4 La comunicación en el sistema familiar.....	25
2.5 La adolescencia y su desarrollo.....	28

2.6 La familia con hijos adolescentes.....	31
2.7 Relaciones entre alumnos y maestros.....	34
2.8 Formación de identidad del adolescente en la familia.....	37
2.9 La homeostasis de la familia.....	40
2.10 Relación de padres y maestros en la educación del adolescente.....	42
2.11 Los vínculos afectivos.....	45
2.12 Conquista de la autonomía.....	47
2.13 Relación de hijo adolescente con los padres.....	50
2.14 Un desarrollo familiar óptimo.....	53

Capítulo III: Metodología de la investigación

3.1 Definición de las hipótesis.....	58
3.2 Definición de las variables.....	58
3.3 Operacionalización de variables.....	59
3.4 Descripción de la metodología.....	60
3.5 Población y muestra.....	61
3.6 Técnicas e instrumentos utilizados.....	62
3.7 Cronograma.....	67

Capítulo IV: Descripción de resultados

4.1 Análisis de resultados por instrumento.....	69
4.2 Validación de la hipótesis por correlación y regresión.....	79
4.3 Análisis de resultado y gráficas de las escalas para padres de familia.....	82
4.4 Análisis de resultado y graficado general por dispersión de la (E.R.I.).....	105
4.5 Análisis de las entrevistas e interpretación de la prueba del Dibujo de la Familia.....	107
4.6 Análisis crítico a partir del proceso de triangulación.....	121
4.7 Aceptación o rechazo de hipótesis.....	124

Capítulo V: Discusión y sugerencias de intervención

5.1 Sugerencias.....	127
Anexos.....	131
Glosario.....	147
Referencias bibliográficas.....	154

Capítulo I: Presentación del problema

1.1 Antecedentes

El estudio de la historia de la familia comienza en 1861, con el derecho materno de Bachofen, el autor formuló diferentes temáticas de tesis en donde halló numerosas citas de literatura clásica antigua, de ahí parten diferentes secuencias de introducción a nuevas estructuras familiares.

Antropólogos y sociólogos han desarrollado diferentes teorías sobre la evolución de las estructuras familiares y sus funciones. Según éstas, en las sociedades primitivas existían dos o tres núcleos familiares, a menudo unidos por vínculos de parentesco en donde la familia era una unidad económica.

La familia como elemento natural en el que los individuos nacen y se desarrollan, constituye un engranaje fundamental de la sociedad, ya que en ella las personas adquieren y reproducen normas así como comportamientos sociales; por ello la declaración universal de los derechos humanos en 1948, establece su derecho a ser protegida por la sociedad y el estado.

Minuchin (1986) define a la familia como: “Un conjunto organizado e interdependiente de personas en constante interacción, que se regulan por unas reglas y por funciones dinámicas que existen entre sí y con el exterior” (p.250). Con respecto a ello se puede mencionar que la familia es un grupo con una identidad propia y como escenario en el que tienen lugar un amplio entramado de relaciones.

De ahí que la pertenencia a una familia constituye la matriz de la identidad individual de donde aprende o por la socialización con otros, por las pautas transaccionales que le permitirá funcionar a lo largo de su existencia y evolución

individual. Mientras tanto Bertalanffy en (1993) aportó al campo de la psicoterapia familiar con su teoría general de los sistemas y definió a un sistema como: “Un conjunto de elementos dinámicamente estructurados, cuya totalidad genera unas propiedades que, en parte, son independientes de aquellas que poseen sus elementos por separado” (p.256). En relación a ello hace suponer que mantienen una organización interna que los diferencia de otros de su mismo nivel.

Con respecto a la familia, menciona que es:

Una unidad sistémica, inserta y relacionada a otros sistemas humanos de mayor o menor jerarquía o complejidad que realiza funciones específicas necesarias para la satisfacción de las necesidades de los miembros que la integran, así como de ella misma como una unidad de desarrollo (p.257).

El tipo de relaciones establecidas incide de forma significativa en como la familia hace frente a las problemáticas de cada uno de sus miembros y de ella misma en su conjunto.

En el año 1994, fue proclamado por la ONU como año internacional de la familia; esta iniciativa estaba orientada a aumentar el entendimiento de los temas de familia y a mejorar la capacidad institucional de las naciones a través de políticas integrales.

México decretó en el año 2006 que el primer domingo de marzo sería el día nacional de la familia, en el que las dependencias deben desarrollar actividades para promover el fortalecimiento de las estructuras familiares en sus respectivos ámbitos de competencia.

Mediante la información del censo de población y vivienda 2010 el (INEGI) presenta datos relevantes sobre algunas características de las familias mexicanas en

particular sobre los hogares monoparentales. Los sistemas familiares entendidos como aquellos en los que existe relación de parentesco de los miembros con el jefe, son la principal forma en que las personas se organizan (90.5%), mientras que los no familiares, representan (9.3%). Cabe señalar que de los hogares familiares, ocho de cada diez (77.7 %) son dirigidos por hombres y (22.3%) son mujeres.

En la actualidad existen distintos modelos de convivencia familiar que surgen como consecuencia de algunos cambios sociodemográficos, entre los que destaca el aumento en la esperanza de vida, la disminución del número promedio de hijos de las mujeres y la mayor participación económica de ellas, así como el aumento de separaciones y divorcios entre las parejas, entre el mayor incremento de familias existe el monoparental, que son aquellas que se encuentran conformadas por el jefe e hijos y no se cuentan con un cónyuge, en el Distrito Federal representa el (24.3%).

Los estados de la república mexicana que representan los índices más elevados de jefatura femenina con arriba del (25%), entre ellas se encuentra el Distrito Federal, aunque Hidalgo no se encuentra con el mayor número, la proporción que alcanza esta variable, abarca una cuarta parte de las familias el (23%), aunada a condiciones precarias de empleo, educación y salud, orilla a las mujeres a cumplir con sus jornadas de trabajo con salarios bajos y sin seguridad.

La educación en los adolescentes principalmente, es un factor de gran importancia en el desarrollo social y económico de los individuos y la sociedad, siguiendo la premisa de que un mayor nivel educativo puede traducirse en mejores condiciones de trabajo para las personas, de ésta manera se puede mencionar que

una buena educación de los hijos es adquirida mediante la dinámica familiar y el empeño que muestren los cónyuges hacia los mismos, así también de una motivación constante, además de ser un referente importante en la perspectiva educativa de sus descendencias, donde la escuela principiante que hay es en el hogar y los maestros son los progenitores, en el que se adquiere desde el nacimiento con sus buenos ejemplos y valores ejercidas durante el desarrollo de cada fruto.

Otra de las características que cabe mencionar de la familia es su condición de actividad económica, siendo que en ellos por lo general recaen diversas responsabilidades, entre las que se encuentran el sostenimiento económico de la misma. Hay que tener en cuenta que el sistema es el primer agente socializador y es el determinante para el desarrollo y la formación de modelos y roles, depende de la dinámica familiar constituye la matriz de la identidad individual.

Todo sistema familiar es una unidad organizada a través de sus reglas propias, donde los elementos de organización son necesariamente independientes, el comportamiento de un individuo no se podrá comprender de manera aislada sino en su interacción con el sistema, lo que le sucede a uno de los integrantes en la familia afecta a los demás miembros del mismo, existe un desequilibrio y por consiguiente no hay acuerdos entre ambos.

Las relaciones familiares, por tanto; continúan siendo un elemento relevante en el análisis de la conducta y el estilo de vida del adolescente; el tipo de normas que establecen, los recursos y procedimientos que utilizan para hacer cumplir dichas pautas, junto con el grado de afectividad, comunicación, confianza y apoyo que se

brinden entre el sistema, constituyen dimensiones fundamentales para el crecimiento personal y emocional de los demás jóvenes, para su interiorización de valores y las decisiones que toman ante conflictos sociales.

Actualmente, el tronco familiar es conocido como un sistema social, una totalidad que se construye mediante un sistema de valores y creencias compartidos, por las experiencias vividas a lo largo de la vida, y por los rituales y costumbres que se transmiten generacionalmente.

De este modo, la familia es concebida como un grupo de personas unidas por una historia social e individual atravesada por lazos afectivos y comunicativos; no necesariamente unidas por vínculos consanguíneos, la dinámica interna de la misma sufre transformaciones significativas, evidentes en los roles, la autoridad, la comunicación, el afecto, los límites y las normas; de esta manera se contribuirá a mejorar las relaciones entre los diferentes miembros del sistema familiar.

En un sistema abierto, los miembros de la familia se comunican entre sí, hay intercambio de información dándose la retroalimentación positiva, en donde, lo que le sucede a uno de sus integrantes afecta a todos los demás y afecta al equilibrio que mantienen hasta ese momento. Constituye un refugio para sus miembros dentro de la sociedad y frente al resto de la misma y ejerce una función de mediación entre las necesidades biológicas desde niño a la adolescencia, donde el joven toma sus propias decisiones y se hace independiente de las directrices de la sociedad.

Cabe señalar que la composición y estructura familiar seguirá transformándose conforme avance el proceso de transición demográfica en el país, y

con ello, las necesidades y demandas de la población por vivienda, educación, salud, por mencionar algunos aspectos relevantes seguirá siendo una demanda.

En el grupo familiar, el comportamiento de cada sujeto está conectado de un modo dinámico con el de los otros miembros de la familia y al equilibrio del conjunto. Por lo tanto la familia ha de ser contemplada como una red de comunicaciones entrelazadas en la que todos los miembros influyen en la naturaleza del sistema, a la vez que todos se ven afectados por el propio sistema.

En conclusión tenemos a Rodríguez (2007) donde refiere que la familia: “Es el primer contexto para la transmisión de las normas, valores y modelos de comportamiento, es la familia la que socializa a los hijos permitiéndole interiorizar los elementos básicos de la cultura y desarrollar las bases de su personalidad” (p.115). Lo que expone el autor es que depende de la dinámica familiar así como factores contextuales permitirán a los descendientes desenvolverse con sus amistades.

En el sistema familiar es la primera escuela donde todo individuo aprende a desenvolverse y comunicarse con sus semejantes, depende de la comunicación conyugal principalmente; formarán nuevos modelos de comportamiento en el sistema. Es típico que las familias pasen por dificultades o crisis cuando el hijo mayor entra en la adolescencia, sin que ello signifique que el sistema familiar sea disfuncional, con el paso del tiempo es que ello supere los problemas en las que esté pasando y se adapte al nuevo ciclo, pues es normal que en todo sistema los hijos al llegar a esta fase tienden a emanciparse, ellos tienen necesidad y deber de libertad, ser autónomos y a experimentar nuevas cosas de la vida.

1.2 Justificación

La familia forma parte de la herencia del niño, y todo intento de describir y estudiar el desarrollo de la personalidad como proceso autónomo, independientemente de la matriz familiar en la que tiene lugar, constituye la primera y más persistente influencia que envuelve al niño.

Asimismo la comunicación es el elemento esencial para el autoconocimiento y para el conocimiento del otro, gracias a ello podemos relacionarnos con el pasado y podemos hacer del presente una oportunidad para convivir con otros.

La dinastía es y será el grupo involuntario en el que los miembros poseerán características particulares acerca de cómo percibir el contexto, y de acuerdo a las pautas de interacción recurrentes y predecibles ejercidas; esas pautas reflejarán las afiliaciones, tensiones y jerarquías importantes en las sociedades humanas y confieren significado a la conducta y las relaciones.

Por ello, es importante llevar a cabo esta investigación con el fin de conocer la dinámica familiar de los adolescentes de 12 a 15 años de la escuela secundaria técnica No. 36 de la comunidad de Ixcatlán así como sus consecuencias que genera en su desarrollo emocional.

Cuando hay problemas de interacción en el sistema familiar con los hijos, se comienza a apreciar que existe la falta de comunicación entre el sistema, la información es una necesidad que el ser humano ha tenido hace varios años atrás, y no solo a nivel verbal como comúnmente pensamos, si no también corporal. Por lo tanto, la comunicación puede ser contemplada como una red de comunicaciones

entrelazadas en la que todos los miembros influyen en la naturaleza del sistema, a la vez que todos se ven afectados por el propio sistema.

El motivo de esta inquietud se atribuye a las observaciones que se han llevado a cabo en los estudiantes de dicha institución académica quienes algunos manifiestan carencia de habilidades sociales y sesgos cognitivos debido a la falta de confianza, comunicación y motivación hacia los hijos en el sistema familiar.

Es importante analizar la dinámica familiar de los jóvenes, como es sabido es una etapa difícil en la que se encuentran y algunos llegan a manifestar conductas problema en el aula con los compañeros y maestros mismos, y en gran medida dicho comportamiento se basa en la comunicación que existe en el sistema. Estas actuaciones dependen en gran medida de los acuerdos que existe en el hogar, de mantener su estabilidad, donde todo sistema presenta cambios y estos realizan una fuerza de retroalimentación en cada uno de los miembros, hay que clarificar las pautas para relacionarse y mediante la estructura familiar da el sentido de seguridad de cada uno de los miembros en el sistema.

Partiendo del paradigma sistémico, este análisis del grupo familiar se centra en las observaciones de las relaciones que se han establecido entre los componentes que interactúan con los adolescentes. Esta indagación beneficiará a todo sistema familiar a los que tienen hijos en esta etapa escolar que les permitirá establecer una relación adecuada o en su caso mejorarla, así también a los maestros quienes la mayor parte conviven con ellos y que en ocasiones tienden a actuar de una manera inapropiada con sus alumnos, los llegan a juzgar sin conocer las causas

del comportamiento que manifiestan hacia ellos y compañeros y que estos en muchos casos los etiquetan.

En esta indagación se pretende conocer las consecuencias que genera la dinámica familiar en el desarrollo emocional de los adolescentes, y que esto a la vez ellos los ponen en práctica de manera directa o indirecta entre compañeros en el ajuste psicosocial y en su desarrollo emocional del mismo, y que en ocasiones se convierte en violencia o el ya conocido actualmente el bullying, que se manifiesta en agresión física o psicológica de quienes lo efectúan.

La familia es al mismo tiempo, un sistema abierto y por lo tanto, en continua transformación, viviendo cambios y modificaciones que son distintos en cada momento de su evolución. Ver la interacción de los distintos miembros de la familia, supone, que no es suficiente con tener una idea de los acontecimientos que actúan sobre lo que ahora es percibido como un conflicto familiar.

La comunicación transforma las reglas que prescriben y limitan los comportamientos individuales en el seno familiar; también establece como deben ser expresados, recibidos e interpretados los sentimientos y emociones de sus miembros. De ahí que los resultados se observarán dentro del sistema familiar una seguridad afectiva entre los miembros; así también entre los cónyuges proporcionar a la pareja pleno goce de sus funciones, dar a los hijos la noción firme y vivencial de su libertad y confianza, enseñar respuestas adaptativas a los miembros en el sistema para la interacción social y que les permitirá identificaciones claras y adecuadas dentro del sistema y en el contexto donde se desenvuelvan.

1.3 Descripción del problema

La familia es un sistema importante porque configura la vida de una persona durante muchos años, es el grupo de personas que tiene lazos de parentesco, costumbres y hábitos comunes, y son un factor fundamental en el desarrollo del ser humano.

Por el bien de la juventud, tanto padres de familia como docentes logren conocer la característica principal de este ciclo de vida, así como el desarrollo y las etapas del adolescente en las cuales tienen que enfrentarse ante cualquier circunstancia, establecer las cualidades de una buena comunicación clara y eficaz en el contexto hogareño.

La adolescencia es una de las fases de la vida más fascinante y quizás compleja, una época en la que la gente joven asume nuevas responsabilidades y experimenta una sensación de independencia. Los mozos buscan su identidad, aprender a poner en práctica los valores aprendidos en su primera infancia con sus progenitores y los cercanos a él; así como desarrollar habilidades que les permitirán convertirse en adultos atentos y responsables.

En una dinámica familiar donde existe conflictos entre el sistema, por lo regular sucede en la discusión entre los cónyuges y los hijos son los primeros afectados en su desarrollo emocional al no demostrarse afectos positivos entre el sistema, y a su vez ellos interactúan de esa misma manera, ser conflictivos en el contexto donde se desenvuelven de lo que perciben en su hogar.

Es a través de la comunicación principalmente entre los padres y docentes, entre padres e hijos, entre hijos y docentes que llegan a un consenso, a unos

acuerdos en los que con el compromiso y la responsabilidad de que todos pueden mejorar las relaciones familiares y por lo tanto el rendimiento académico adecuado y un desarrollo emocional óptimo.

Actualmente se observa en poblaciones de adolescentes, la desintegración y poca atención consigo mismas, debido a la falta de comunicación efectiva en la dinámica familiar, quienes después los padres son los que se preocupan por el comportamiento y las conductas que emiten hacia otros y etiquetan que el del problema es el hijo.

Al entender que el equilibrio u homeostasis de todo sistema está íntimamente relacionado con el medio donde el sistema se instaura e interactúa. Por esta razón se puede encontrar familias disfuncionales, o con grandes desequilibrios; existen familias en las que impera el fanatismo y los abusos pero que, a pesar del sufrimiento, mantienen durante décadas la misma estructura interna.

Dado que el entorno es cambiante, se observa como los cambios sociales del entorno demandan que la familia facilite la apertura al cambio, orientación a nuevas metas, homeostasis, autorregulación y coalición dentro del sistema; lo cual determinará en el desarrollo emocional y psicosocial del adolescente dentro del sistema y en el contexto donde se desenvuelve con otros. Cuando los impúberes reciben el apoyo y el aliento de los adultos, se desarrollan de formas imaginables, convirtiéndose en miembros plenos de sus familias y comunidades dispuestos a participar y contribuir con ello por iniciativa propia; con su creatividad, energía y entusiasmo pueden cambiar el mundo logrando que sea mejor para todos.

1.4 Objetivos generales y particulares

Objetivo general: analizar la dinámica familiar de los adolescentes de 12 a 15 años y sus consecuencias en su desarrollo emocional negativo desde el enfoque sistémico.

Objetivos específicos:

- Indagar la influencia que ejercen las relaciones familiares en el desarrollo emocional del adolescente.
- Investigar la literatura correspondiente que permita sustentar la investigación de acuerdo al objetivo general.
- Elaborar y aplicar los instrumentos de medición necesarios tales como entrevistas, encuestas, que permitan corroborar información correspondiente que apoye al tema de investigación.
- Analizar la información recabada para sustentar con mayor solidez el proyecto de investigación.
- Proponer sugerencias que faciliten la ampliación de la investigación para que proporcione resultados adecuados a la población.

1.5 Planteamiento del problema

Esta investigación pretende saber las consecuencias que genera la dinámica familiar en el desarrollo emocional negativo del adolescente de 12 a 15 años; en la institución educativa antes mencionada, se ha observado que la relación de los educandos con los maestros, como con los padres sus actuaciones no son las adecuadas refieren los progenitores, los docentes comentan que no se comportan de una manera apropiada dentro del aula y esto depende de la educación adquirida en la familia, se trata de llevar a cabo dicha averiguación dado que es importante conocer el sistema familiar de estos jóvenes así como la comunicación que existe dentro de ello, ya que es una estrategia útil que al ser generalizada en el sistema proporciona la base necesaria para la formación de una personalidad sociable en búsqueda de relaciones interpersonales satisfactorias, motivo por el cual se pretende dar respuesta a la siguiente interrogante:

1.6 Interrogantes de la investigación

¿Qué consecuencias genera la dinámica familiar en el desarrollo emocional negativo del adolescente de 12 a 15 años que estudian en la escuela secundaria técnica de la comunidad de Ixcatlán?

Capítulo II: Marco teórico

2.1 La dinámica familiar

La familia es considerada como un **sistema** dinámico viviente que está sometida a un continuo establecimiento de reglas y de búsqueda, en constante transformación lo que significa que es capaz de adaptarse a las exigencias del desarrollo individual de sus miembros y las exigencias del entorno, esta adaptación asegura la continuidad y a la vez el crecimiento psicosocial de los miembros; es un proceso que ocurre debido al equilibrio entre las fuerzas que prevalecen en todo sistema hacia la tendencia de la **homeostasis**.

La importancia que tiene nuestras raíces dentro del medio social es fundamental en el desarrollo psicológico, fisiológico y moral de los integrantes, la dinámica familiar es el elemento natural y fundamental de la sociedad y tiene derecho a la protección de la sociedad; en muchos países occidentales, el concepto y su composición ha cambiado considerablemente en los últimos años, Espejel (1997) explica que la dinámica familiar es: “El conjunto de pautas transaccionales que establece de qué manera, cuándo y con quién se relaciona cada miembro de la familia en un momento dado y de acuerdo al ciclo vital por el que se está atravesando dicha familia” (p.51). Con relación a esta cita se puede mencionar que depende de la fase en la que se encuentran los miembros de un hogar para poder cumplir con sus tareas, pues en cada período se deben establecer reglas para que funcionen adecuadamente las labores requisitas.

Mientras que para Satir (2002) refiere:

El concepto tradicional de la familia es el de un lugar donde pueden encontrarse el amor, la comprensión y el apoyo, aun cuando todo lo demás haya fracasado; el lugar

donde podemos recuperar el aliento y sacar nuevas energías para enfrentarnos mejor al mundo exterior (p.12).

En lo que respecta es que en el sistema familiar haya tranquilidad y no la quietud de cautela, donde se puede manifestar hablando con franqueza y escuchando con interés.

La familia es clave para el proceso de socialización primaria debido que las actitudes, la estabilidad, la seguridad, los modos de ser y el cultivo de las diferentes dimensiones se forman en los primeros años de vida; aspectos y responsabilidad que no se les deben delegar a otros agentes socializadores. Con respecto a ello, Belart y Ferrer (1998) subrayan que:

La dinámica familiar es el tejido de relaciones y vínculos atravesados por la colaboración, intercambio, poder y conflicto que se genera entre los miembros de la familia al interior de ésta, de acuerdo a la distribución de responsabilidades en el hogar, la participación y la toma de decisiones (p.333).

En este sentido se puede interpretar como los encuentros entre las subjetividades que regulan la convivencia y permite que el funcionamiento de la vida familiar se desarrolle armónicamente.

El linaje es el núcleo de la sociedad y por ello debe fortalecerse, en esta ocasión se considera importante analizar la dinámica y sus consecuencias que puede darse en su desarrollo sobre todo con hijos en la etapa de la adolescencia, no solo porque causa daños en la vida emocional y social de los integrantes de la misma, sino también por las repercusiones que esto causa hacia el exterior, como la desintegración de los valores sociales e individuales, la crisis en el sistema familiar, falta de comunicación y confianza y el incremento de la delincuencia. Es función de la parentela transmitir a la descendencia del conocimiento de los valores que la

sociedad prescribe, permite o prohíbe, y de los medios aceptados o reprobados para la consecución de los objetivos, aunque es bien sabido que las familias pasan por dificultades cuando el hijo mayor entra en esta etapa.

Para ello es indispensable que cada integrante del sistema conozca e interiorice su rol dentro de la familia, lo que facilita en gran medida su adaptación a la dinámica interna de su grupo. Al respecto afirma Bachofen (1979) que:

La dinámica familiar comprende las diversas situaciones de naturaleza psicológica, biológica y social que están presentes en las relaciones que se dan entre los miembros que conforman la familia y que les posibilita el ejercicio de la cotidianidad en todo lo relacionado con la comunicación, afectividad, autoridad y crianza de los miembros y subsistemas de la familia (p.9).

Lo que significa que los estirpes en su dinámica interna están atravesados por una historia, aunque comparten los miembros del grupo, todos desde su individualidad asumen diversas posturas.

El rol es el punto clave en el sistema, en donde al interior de la familia se tejen vínculos atravesados, aspectos que configuran un entramado de roles asimétricos e interactivos que son asumidos y vivenciados de modos distintos por cada miembro; (Krauth citado en Aberastury y Knobel, 1987, p.14) explica que:

La dinámica familiar se describe a partir de la diferenciación de roles, la madre, ordenadora y a cargo de la responsabilidad de los hijos, papel que delega en la hija; el padre, transgresor y sin responsabilidades adultas, asimilado al lugar del hijo y actuando en complicidad con este.

De acuerdo a ello, en el contexto actual estos matices en los roles se han transformado debido a la lucha por la equidad que algunas mujeres han emprendido; puesto que las labores del hogar es en conjunto y no simplemente de la mujer.

2.2 El desarrollo emocional negativo

En la primera infancia, el niño carece de la capacidad de regular por sí mismo sus estados emocionales y queda a merced de reacciones emocionales intensas. La regulación afectiva solo puede tener lugar en el contexto de una relación con otro ser humano, el contacto físico y emocional como el hablar, abrazar y tranquilizar, permite al niño establecer la calma en situaciones de necesidad e ir aprendiendo a regular por sí mismo a controlar sus emociones.

En un nivel emocional, la **confianza básica** es un logro que se da como resultado de numerosas interacciones satisfactorias entre el bebé y sus cuidadores primarios. El niño que ha construido su confianza básica puede luego explorar el mundo, crecer, separarse e individualizarse. La confianza se relaciona con la seguridad que un niño tiene de saber que sus cuidadores son sensibles a sus necesidades físicas y emocionales, con respecto a ello, (Erikson citado en Papalia, Olds y Feldman, 2009, p. 178) afirma que: “Durante el primer año de vida posnatal, el lactante afronta su primer desafío importante, cuya victoria ejerce un efecto profundo en todos los desarrollos ulteriores”. El niño se encuentra en dilema de confiar o desconfiar de las cosas y la gente que lo rodean.

La **afectividad** juega un papel muy importante en el desarrollo emocional, ya que de ésta depende la madurez física, intelectual y social de todo individuo, una persona que goza de afectividad podrá llegar a ser un individuo con alto grado de **autoestima**. Cuando la capacidad es deficiente, la persona es pesimista,

dependiente, suspicaz, depresiva y manifestar conductas no adecuadas con personas, objetos o animales.

La perspectiva psicoanalítica de (Freud, citado en Guillem, 1993, p. 29) menciona que se desarrollan al inicio de la vida en que: “Los recién nacidos están gobernados por el **ello**, la sede de las pulsiones instintivas inconscientes, que busca la gratificación inmediata bajo el **principio del placer**”. Esto da a entender cuando hay una demora en la gratificación como en los lactantes que tienen que esperar antes de que se alimente, empiezan a verse como separados del mundo exterior.

Las emociones son sentimientos subjetivos, ya que nos hacen sentir de una forma particular como irritada o alegre, (Panksepp, citado en Rodrigo y Palacios, 1998, p.447) refiere que: “Las emociones surgen de los circuitos neurales genéticamente heredados que regulan la actividad cerebral”. En lo que respecta es que los humanos heredamos un circuito cerebral de ira, miedo, tristeza, alegría, felicidad y otras emociones hacia otras generaciones, depende como es cada uno es lo que poseerá el hijo.

Los cuadros depresivos y los cambios de humor también sufren una evolución, se presentan con mayor frecuencia los problemas emocionales serios y tienden a actuar de una manera inadecuada, y eso puede causar trastornos conductuales, cognoscitivos, emocionales o mentales, pero también influyen los padres, con relación a ello (Eisenber, citado en Bertalanffy, 1998, p.391) menciona: “Si el conflicto familiar es constructivo, puede ayudar a los hijos a ver la necesidad de reglas y

normas de conducta”. Los hijos aprenden qué tipo de problemas vale la pena discutir y que estrategias pueden ser efectivas.

Los cambios en el sistema, en las interacciones y en las pautas de crianza pueden afectar los estilos parentales y el desarrollo socioafectivo. Así, para Santrock (2003) refiere: “La red familiar se reorganiza y las relaciones se redefinen permanentemente” (p.112). Debido a las funciones relacionadas en la dinámica familiar influye sobre las características de los hijos y su ajuste emocional.

Papalia (2009) comenta que: “Las emociones negativas y los cambios en el estado de ánimo son más intensos durante la adolescencia temprana, debido quizás a los eventos estresantes vinculados con la pubertad” (p.486). Reconocer que en la adolescencia puede ser una época difícil ayudar a los padres a poner en perspectiva los conflictos en el sistema y evitar juzgar a los hijos, tener una comunicación eficaz y no llegar a discusiones, tratarlos con respeto y brindar amistad para que puedan confiar plenamente en ellos, escucharlos y no hacer represiones a las primeras pues toda causa tiene sus consecuencias.

Es así que las influencias hormonales y sociales contribuyen a acentuar la emoción y el mal humor en la adolescencia, la maduración física temprana o tardía afecta el ajuste emocional o social y el conflicto que suele haber entre los padres en ocasiones surge por aspectos inmaduros del pensamiento de los chicos. Tienden a desarrollar emociones negativas por los cambios físicos, cognoscitivos y psicosociales, pero en gran parte influye como los padres les demuestren afectos y elogios hacia ellos así como la comunicación que exista dentro del sistema.

2.3 El desarrollo biológico

El término desarrollo, es una acepción psicológica general, se refiere a ciertos cambios que experimentan los seres humanos, desde la concepción hasta la muerte. Papalia (2009) menciona que la fertilización o concepción: “Es el proceso por el cual el espermatozoide y un óvulo se combinan para crear una sola célula llamada cigoto, que luego se duplica una y otra vez por división celular para convertirse en un bebé” (p.70). Esto da a entender a las células sexuales del hombre y la mujer que se fusionan para producir un organismo unicelular que resulta de la fertilización.

Es importante mencionar los periodos en el que cada individuo se desarrolla; en esta ocasión abordaremos desde el nacimiento a la adolescencia debido a la investigación que trata; con relación a ello Papalia (2009) explica: “La etapa germinal ocurre durante las dos primeras semanas del desarrollo prenatal, caracterizado por una rápida división celular, una creciente complejidad y diferenciación, por la implantación en la pared del útero” (p.85). En este periodo comprende el proceso de desarrollo que tiene lugar entre la concepción y el nacimiento, tiempo en el que el organismo humano crece de una célula fertilizada a miles de millones de células.

La infancia, que se extiende desde el nacimiento hasta el segundo año de vida, es un periodo de cambios increíbles en el que se desarrollan la capacidad y la coordinación motora del infante, así como sus capacidades sensoriales y de lenguaje. De acuerdo a las etapas del desarrollo cognoscitivo de Piaget, en este peldaño llamó **sensoriomotriz**, de ahí Montessori (1982) da a conocer:

El niño que nace no entra en un ambiente natural, penetra en el contexto de la civilización donde se desarrolla la vida de los hombres. Es una situación supernatural,

fabricado a la margen de la naturaleza, con la fiebre de facilitar la vida del hombre y su adaptación” (p.49).

Lo que explica esta autora es de brindarle los cuidados necesarios al nuevo ser que llegó al mundo, no solo hay que ponerle atención a la madre porque ha sufrido el parto pues el fruto también se muestra frágil como un cristal.

En la niñez temprana se encuentran en los años preescolares, donde los chiquillos continúan su rápido crecimiento físico, cognitivo y lingüístico; aquí ya son capaces de utilizar muchos esbozos de acción, sin embargo; mientras tales esquemas permanezcan vinculados a acciones físicas, no servirán para recordar el pasado, para efectuar un seguimiento de la información o para planear. Para conseguirlo, el infante necesita lo que (Piaget, citado en Papalia, 2009, p.271) llamó operaciones: “Las acciones que se llevan a cabo y se revierten mentalmente, más que físicamente”. Entonces, la etapa que sigue se le denomina **preoperacional** en esta fase los infantes no están preparados para realizar operaciones o manipulaciones mentales que exigen pensamiento lógico aunque esté dirigiéndose hacia su dominio.

Durante la niñez intermedia, los niños hacen notables en su habilidad para la lectura, la escritura y la aritmética; para comprender su mundo y para pensar de manera lógica. Montessori (1982) explica: “Las capacidades motrices de los niños siguen mejorando, los chiquillos siguen fortaleciéndose, haciendo más rápidos y adquiriendo su mejor coordinación; les complace mucho someter a prueba su cuerpo y aprender nuevas habilidades” (p.345). Lo que refiere el autor, los infantes se encuentran en su mejor proceso de adquisición de habilidades y libertad para jugar;

la calidad de las relaciones familiares sigue ejerciendo una gran influencia sobre el ajuste emocional y social, el crecimiento es considerablemente más lento, en este espacio Piaget acuñó el término de **operaciones concretas** para describir la etapa del pensamiento práctico.

La adolescencia es el periodo de transición entre la niñez y la vida adulta durante el cual acontece la maduración sexual, empieza el último período de Piaget que es el pensamiento de **operaciones formales**, donde se necesita un sistema mental para controlar conjuntos de variables y que funcione a través de un contiguo de posibilidades; y ocurre la preparación para ingresar al mundo de los adultos. A medida que la población estudiada busca una mayor independencia de los padres, también desean un mayor contacto y un sentido de pertenencia y compañía con sus pares.

El vocabulario y otros aspectos del desarrollo del lenguaje, sobre todo con los relacionados al pensamiento abstracto mejoran durante esta época, los muchachos disfrutan del juego de las palabras y crean su propio dialecto para comunicarse con la dinámica familiar así como los amistades, adquieren diferentes formas de expresarse en los contextos donde se llegan a desenvolver, pero algunos llegan a guardar respeto acerca de su lenguaje para no ser confinados.

Por las funciones que se cumple en relación con cada etapa, según Rodrigo y Palacios (1998) afirman: “La familia está en la obligación de cumplir con sus menores cuatro funciones básicas para que estos puedan actuar de manera independiente” los cargos a cumplir son:

- Asegurar la supervivencia de los hijos, su sano crecimiento y su socialización en las conductas básicas de comunicación, diálogo y simbolización.
- Aportar a los hijos un clima de afecto, cariño y apoyo incondicional, estableciendo con la menor relación de apego, apoyo, un sentimiento de relación privilegiada y de compromiso emocional.
- Estimular a los menores lo suficiente para hacer de ellos personas capaces de relacionarse de manera competente con su entorno físico y social, así como de responder y afrontar adecuadamente a las demandas y problemas que se le presenten.
- Tomar decisiones con respecto a la apertura hacia otros contextos educativos que van a compartir con la familia las tareas de socialización y de crianza (p.2).

En relación a ello se puede mencionar que en todo sistema familiar tienen que brindar a sus descendencias los cuidados y valores necesarios para desenvolverse correctamente en cada contexto, los padres tienen que brindar atención especial para que los hijos sean unas buenas personas, con valores, creencias y tradiciones de acuerdo a lo que se vive en el hogar y estableciendo los límites necesarios.

2.4 La comunicación en el sistema familiar

La comunicación es un punto crucial debido a que las relaciones familiares están atravesadas por el cambio de pensamientos, emociones y expresiones entre las personas vinculadas al grupo familiar, y que son exteriorizadas a través de acción y lenguaje verbal o no verbal.

El comunicado en el matrimonio debe estar fundamentada en el desarrollo personal, de modo que en las dos partes conserven una autonomía relativa e integral, en base a ello Villalobos (1995) explica:

La actitud de comunicación implica poner en práctica la **sinceridad** en lo que se dice, en lo que se piensa y en torno a lo que sucede. Esto requiere decirlo todo; incluso lo que pueda molestar a la persona amada, en beneficio de la relación misma (p.74).

Esto da a entender que en ello se propicie la **espontaneidad** de lo que se imagina y en torno a lo que se hace, aunque pueda incomodar a la persona adorada pero esto se hace con la finalidad de mantener la estabilidad, hacer comentarios constructivos, tener prudencia en cuanto a lo que se dice y como se expone.

El canal de información sirve también para expresar lo que sentimos o necesitamos, sin embargo; en la pareja deben de estar seguros cuando hay que comunicarse, de saber con precisión lo que se quiere expresar para lograr la conquista y la permanencia de la relación. La actitud supone dar a conocer a la persona admirada desde la experiencia trivial hasta lo trascendental de nuestro ser.

La notificación familiar para Watzlawick (1987) es: “Un instrumento que padres e hijos utilizan para renegociar sus roles, constituyendo el medio por el cual su relación puede desarrollarse y cambiar hacia una mayor multitud y reciprocidad” (p.5). En base a lo que refiere este autor es que padres e hijos logren una buena comunicación para llegar a un acuerdo.

En efecto todo es noticia, el hecho de permanecer en silencio no significa que no exista información con el interior, en relación a ello Jackson (1984) refiere que la comunicación: “Es un proceso de interacción que da origen a una relación significativa entre las personas comprendidas en ella” (p.67). Como es bien sabido que en todo acto de comunicarnos existe un emisor y un receptor y las interacciones que se dan en ello están formados por las diferentes maneras de transmitir y recibir información. La capacidad de comunicarse es una habilidad que se aprende en la familia, y así podemos encontrarnos con familias comunicativas y otras más bien

distantes en palabras. El comunicarnos es como una cadena, lo que uno dice y como lo dice afecta al otro y viceversa, hay un intercambio circular de información constante entre los que se están comunicando.

Para que exista un buen acuerdo es necesario que entre el sistema concuerden y vayan a la par; cuando hay discrepancia se producen mensajes dobles e incongruentes que generan confusión y desconfianza. Es así que Satir (2002) explica: "La comunicación es a la relación como la respiración a la vida" (p.69). De acuerdo a lo que refiere es un factor clave para una buena relación entre los integrantes de un sistema así como para poder socializarnos con los que están a nuestro exterior.

La expresión de los sentimientos juega un papel muy importante, ya que el no mostrarlos conduce al aislamiento y a la soledad, las relaciones son más firmes y confiadas cuando hay libertad para expresarse tanto positivo como negativo. El mensaje transporta las reglas que prescriben y limitan los comportamientos individuales en el seno familiar, en él se establecen como deben ser expresados, recibidos e interpretados los sentimientos y emociones de sus miembros.

El grado de comunicación que establezcan los padres hacia sus descendencias, se reflejará en la manifestación de relaciones interpersonales que los hijos construyan hacia las personas con quienes se socialicen según cada etapa. Si los padres practican un lenguaje positivo basado en la libertad de expresión, en la comprensión y en el libre intercambio de información su grupo se les facilitará expresarse adecuadamente frente al contexto donde se encuentren.

2.5 La adolescencia y su desarrollo

La adolescencia es una construcción social lo cual conlleva grandes cambios interrelacionados en todas las áreas del desarrollo. De acuerdo a ello Papalia (2009) refiere que: “Es una transición del desarrollo entre la niñez y la edad adulta que implica importantes cambios físicos, cognoscitivos y psicosociales” (p.427). Esto comienza con la aparición de los primeros signos de la pubertad y cuando cesa el crecimiento.

Es una época de oportunidades y de riesgos, los adolescentes se encuentran en el umbral del amor, de la vida de trabajo y de la participación en la sociedad de los adultos, algunos suelen encontrarse en ambientes no adecuados y eso les impide a desarrollarse potencialmente.

Los jóvenes no solo se ven diferentes de los niños pequeños sino que también piensan de manera distinta, su desarrollo cognoscitivo continúa en un mejor avance; de acuerdo con (Piaget, citado en Woolfolk, 2006, p.444) describe que: “Los adolescentes entran al nivel más alto del desarrollo cognoscitivo, las operaciones formales, cuando desarrollan la capacidad para el **pensamiento abstracto**”. De acuerdo a este impulso da a entender que los chicos les dan una nueva y flexible forma de manipular la información que tengan a su alcance.

Las personas en la etapa de operaciones formales pueden integrar lo que han aprendido en el pasado con los desafíos del presente y hacer planes para el futuro, en relación a ello Savater (1997) explica que: “El adolescente puede amar la libertad u odiar la explotación, lo posible y lo ideal cautivan la mente y el sentimiento” (p.444). Dependiendo de su desarrollo emocional que adquirió en la dinámica familiar éste

actuará en base a lo observado en el sistema. En el desarrollo psicosocial se da la búsqueda de identidad, a la que (Erikson, citado en Woolfolk, 2006, p.469) definió que: “Es una concepción coherente del **yo**, formada por metas, valores y creencias con las cuales la persona está sólidamente comprometida”. En base a ello menciona que es una etapa en la que se sienta las bases para afrontar los problemas psicosociales de la vida.

Durante los años de la adolescencia el tema del logro se vuelve altamente crítico y a menudo los jóvenes sienten que no son hábiles en ninguna actividad; son juzgados por sus logros y se juzgan a sí mismos, existen áreas de logro y las normas son elevadas, es aquí donde el idealismo afecta de que los jóvenes tratan de alcanzar, por lo que a menudo sus logros quedan cortos en relación con sus expectativas y se decepcionan o desaniman.

De acuerdo a Lutte (1991) sugiere que hay cuatro alternativas de identidad para los encuestados, dependiendo si han explorado las opciones y si han establecido compromisos de las cuales: **Logro de identidad, exclusión, difusión** y finalmente, se encuentran luchando con las opciones que experimentan a lo que Erikson también llamó **aplazamiento** (p.69). Ello da a entender a que los jóvenes tienden a ser autónomos y gozar de su identidad si han examinado las elecciones antes mencionadas

Muchos experimentan una amarga sensación de rebeldía por no poder controlar sus propios sentimientos, se sienten tristes y desalentados, o incluso resentidos o culpables, quizá porque no son demasiado perfeccionistas e inquisitivos

y quieren verlo todo con una claridad que la vida no siempre puede dar. Quieren entrar en su vida afectiva con mucho ímpetu y pretenden salir luego de ella seguros e inmóviles con todas sus ideas como letras en molde y al chocar con la complejidad de sus propios sentimientos, se encuentran como inundados en tristeza sin ánimos y su autoestima es baja.

La búsqueda incluye la definición de los papeles del sexo, el cumplimiento con la elección vocacional y la identificación de compañeros compatibles, muchos psicólogos han enumerado las tareas o metas del adolescente; (Havighurst, citado en Villanueva, 1998, pp.10-11) llama desarrollistas a estas estructuras, las siguientes son algunas de las metas sobresalientes del joven:

1. Lograr el sentido de independencia con respecto a los padres
2. Adquirir las aptitudes sociales que se requieren de todo adulto joven
3. Lograr un sentido de sí mismo como de una persona que tiene su propio valor
4. Desarrollar las necesarias habilidades académicas y vocacionales
5. Adaptarse a un físico que está cambiando rápidamente, y al desarrollo sexual
6. Asumir un conjunto de normas y valores internalizados que les sirvan de guías.

Estas tareas pueden diferenciarse y distinguir las metas que son características propias de esta etapa, para lograr adecuadamente dichas fases es necesario que dentro del sistema familiar exista una comunicación clara y eficaz, con valores propios dentro de ello pues los frutos serán los que transmitan lo que han aprendido y es la primera escuela donde se experimentan los comportamientos.

Otra característica de esta época es el llamado por (Elkind, citado en Woolfolk, 2006, p.39) **egocentrismo del adolescente**, a diferencia de los niños pequeños: “Los adolescentes no niegan que las demás personas tengan percepciones y creencias diferentes; ellos sólo se enfocan mucho en sus propias ideas”. Esto hace

suponer que no toman en cuenta que otras personas puedan percibir diferente que ellos, y que tenemos conceptos diferentes pero los adolescentes se encauzan en su propio pensamiento.

Al llegar a esta etapa la aparente tranquilidad que tenía el niño en etapas anteriores se pierde, y el adolescente se encuentra ante la necesidad de estructurar una nueva identidad personal, lo cual no es fácil ya que ha de integrar todas esas transformaciones. La vida social transforma la inteligencia por la acción intermedia del lenguaje, del contenido de los cambios y de las reglas que impone el pensamiento. Sin intercambio de información y cooperación con los demás, el individuo no llegaría a agrupar sus operaciones en un todo.

2.6 La familia con hijos adolescentes

En las últimas décadas han proliferado los estudios sobre la familia como contexto de desarrollo, centrándose un considerable número de dichas investigaciones en las ramas con hijos adolescentes, éste interés se debe al hecho de los numerosos cambios biológicos, cognitivos y sociales que el joven debe afrontar; incrementándose la probabilidad de tensiones, dificultades de adaptación, conductas de riesgo o disminución de su bienestar psicosocial, esta etapa no es de rebeldía como se ha supuesto siempre; depende de la educación que se ha brindado al chico desde su desarrollo éste actuará ante la sociedad en el contexto donde se encuentre.

Es así que (Palacios, citado en Palazzoli, 1987, p.125) explica: “Una de las características más comunes de este periodo es la **ambivalencia** entre adolescentes y padres”. Lo que explica el autor es que padre e hijo debe existir siempre una

alianza, estar equilibrados y en constante comunicación retomando sus opiniones y moralizar en alguna opinión que necesitan de su figura, escuchar con atención de lo que quiere expresar y no a las primeras reprimirlas.

La familia de nuestro tiempo es y debe seguir siendo una unidad plural, abierta de sus diferentes miembros que requiere adaptarse a las necesidades del momento; la adolescencia es una etapa difícil y en la que suelen surgir frecuentes desavenencias entre el sistema familiar, determinadas en muchos casos por la existencia de perspectivas diferentes sobre la cantidad y el grado de control que los padres deberían tener sobre distintos aspectos de la vida del joven.

Por ello el sistema familiar y las pautas de crianza adecuadas facilitan el desarrollo de habilidades sociales y de conductas sociales, lo cual es importante brindar sensibilización y orientación; (Mestre, citado en Kimmel y Weiner, 1998, p.116) destaca:

El tipo de normas que una familia establece, los recursos y procedimientos que utilizan para hacer cumplir dichas normas, junto con el grado de afectividad, comunicación y apoyo entre padres e hijos, son fundamentales para el crecimiento personal, la interiorización de valores, las habilidades sociales y la toma de decisiones para resolver conflictos.

Lo que trata de entender el autor es que los hijos se desenvolverán de la manera como fue vivido en el sistema familiar, así como el grado de afecto que recibió y sobre todo el respeto se verá reflejado en su grupo de amistades.

El adolescente necesita establecer una idea propia y alcanzar una mayor autonomía respecto del núcleo familiar. Sin embargo ésta creciente libertad no implica una pérdida de vinculación afectiva con los padres, de hecho el

mantenimiento de este vínculo es para autores como Smollar y Cooper un prerequisite necesario para el adecuado desarrollo; en palabras de Musitu (2000) explica:

Durante la adolescencia, la familia se encuentra con el deber de sincronizar dos movimientos antagónicos que se presentan con una creciente intensidad: la primera la tendencia del sistema hacia la unidad, al mantenimiento de lazos afectivos y al sentimiento de pertenencia, y por el otro lado la tendencia hacia la diferenciación y la autonomía de los miembros singulares (p.2).

De lo que refiere el autor es que en este periodo la dinámica familiar debe ser unida y flexible mostrándose aficiones positivas y sobre todo la comunicación como punto clave en esta interacción.

Los valores y actitudes que transmiten en el núcleo familiar forjan la personalidad de los hijos a lo largo de su vida, y éstas a su vez la transmiten en su contexto, por ello es importante que se promueva el cariño, el afecto, el apoyo emocional y la existencia de una orden familiar de límites claros y razonables sobre todo en la adolescencia, porque es cuando los padres de familia se les dificulta manejar esa etapa debido a la falta de normas, y en este ciclo es difícil que los chicos cambien de actitud y comportamiento como los padres quieren que sean pues ellos buscan su identidad personal y de ser autónomos.

En distintas investigaciones se ha constatado que una dinámica familiar positiva, caracterizada por la comunicación abierta y por la presencia de afecto y apoyo entre padres e hijos es uno de los más importantes y aseguradores de bienestar psicosocial en la juventud, mientras que un ambiente familiar negativo con frecuentes conflictos y tensiones, dificulta el buen desarrollo de los hijos y aumenta la probabilidad de que surjan problemas de disciplina y conducta.

2.7 Relación entre alumnos y maestros

Las relaciones entre estas figuras se crean y se enriquecen dentro del aula, los profesores tienen que estar conscientes que en cada etapa escolar no siempre se encontrará con las mismas actitudes para cada estudiante, deben poseer paciencia y tolerancia con cada uno de ellos, brindarles un espacio para conversar y ofrecer ayuda. Con relación a ello (Valencia, citada en Savater, 1997, p.512) explica: “Si no se está dispuesto a invertir tiempo, emoción e inteligencia, no se está dispuesto a ser maestro”. El trabajar en esta etapa del desarrollo humano, para algunos puede ser difícil, pero se debe actuar con cautela y responsabilidad para el bien de los que están al frente y así puedan lograr un **aprendizaje significativo**.

Cabe destacar, que para fomentar un ambiente adecuado entre el educador y educando la comunicación y actividades que se llevan a cabo dentro del aula como fuera de ella; así como la manera de mostrar interés por la materia principalmente el maestro, de las estrategias que utiliza para que sus educandos no les parezca una clase tediosa y puedan expresarse activamente.

Además debe de brindar un aprendizaje adecuado, (Freire, citado en Villanueva, 1998, p.20) da a conocer en sus palabras:

Si el educador es quien sabe, y los educandos son los ignorantes, le cabe entonces, al primero dar, entregar, llevar, transmitir su saber a los segundos. Saber que deja de ser un saber de experiencia realizada para ser el saber de experiencia narrada o transmitida.

El mensaje que deja aquí, es que el preceptor es quien tiene que llevar sus conocimientos a sus becarios lo que ya adquirió en su experiencia vocacional. Por otro lado, autores como (Harme y Pianta, citados en García, 2001, p.2) refieren: “La

asociación entre la calidad de las relaciones tempranas profesor y alumno y el desempeño escolar posterior podría ser fuerte y persistente”. Parece que los estudiantes con problemas de conducta significativos durante los primeros años tienen menos probabilidades de enfrentar problemas posteriores en la escuela, si sus profesores perciben sus necesidades y les brindan retroalimentación frecuente y consistente.

Es también la comunicación entre el estudiante y el profesor esencial cuando surge un problema; ello implica algo más que el maestro hable y el educando escuche. Va más allá del intercambio de palabras entre individuos, como ya es sabido que nos comunicamos de diversas formas; a través de nuestros actos, movimientos, tono de voz, expresiones fáciles y muchas otras conductas no verbales envían mensajes a los colegiales y que; muchas veces, las recomendaciones que se envían no son lo que ellos reciben, llega a existir distorsiones, por ello es ideal utilizar la **regla del parafraseo** y la **escucha empática**.

Un salón de clases bien manejado requiere de una línea bidireccional de comunicación entre el catedrático y el colegial, (Sokolove, citado en Woolfolk, 2006, p. 418) y colaboradores resumieron los componentes de la escucha activa:

1. Bloquear los estímulos externos
2. Poner atención cuidadosa a los mensajes tanto verbales como no verbales
3. Hacer inferencias respecto de los sentimientos del orador.

De ahí, que los estudiantes se dan cuenta de que fueron escuchados realmente y que no fueron evaluados negativamente por lo que se llegan a sentir más libres para confiar en su preceptor y así hablar con mayor apertura.

Conforme se incrementa la supervisión del tutor, también aumenta el tiempo de participación de sus oyentes, cuando la tarea ofrece indicios continuos respecto de lo que debe hacer a continuación, el compromiso es mayor. Las actividades con pasos claros suelen ser más absorbentes, ya que uno de los pasos conduce de manera natural al siguiente; otros aspectos que también fomentan el compromiso es establecer de manera clara y específica los requisitos para el trabajo.

En base a esta referencia (Portillo, citado en Horrocks, 2001, p.512) explica: “A los alumnos les gusta que les pongan dinámicas y les desagradan las materias tediosas y muy teóricas”. A los chicos les agradan aquellas actividades de intelecto, imaginación y destreza, adquieren mayor aprendizaje y le ponen interés real por llevar a cabo.

Para crear un ambiente positivo y evitar contrariedades, los instructores deben tomar en cuenta las diferencias individuales, fomentar la motivación de sus estudiantes y reforzar las conductas positivas; según (Kounin, citado en Aberastury, 1987, p.408), que los maestros eficaces del salón eran especialmente diestros en cuatro áreas, “Estar en todo, actividades simultáneas, enfoque grupal y control de avance”. Cuando es necesario imponer sanciones, los profesores deberían hacerlo de forma tranquila y en privado con el que se quiera tratar; manejar adecuadamente el reglamento interno del aula y evitar estar ratificando constantemente a los alumnos, llevar acabo actividades de distracción y manipulación para analizar el aprendizaje de éstos, al hacer actividades constantemente teóricas se distraen con facilidad en otras actividades entre compañeros y no manifiestan atención mientras se encuentran en clases.

2.8 Formación de identidad del adolescente en la familia

Dentro del ciclo vital humano, la adolescencia es una época de desarrollo caracterizada por una serie de cambios biológicos, psicológicos y sociales que preceden a la etapa adulta y que tiene que ver con la búsqueda de autonomía, diferenciación del medio familiar y búsqueda de pertenencia con los pares.

El aspecto central para los adolescentes es el desarrollo de una identidad, que ofrecerá una base sólida para la edad adulta. Es evidente que el individuo ha estado desarrollando un sentido del yo desde la infancia. Pero la adolescencia marca la primera vez que se hace un esfuerzo consciente por responder una pregunta que en ese momento implica presión, ¿Quién soy? El conflicto central que define esta etapa es para Erikson (1959) la **identidad contra confusión de papel**, (Marcia, citada en Woolfolk, 2006, p. 69) explica:

Identidad se refiere a la organización de la conducta, habilidades, creencias e historia del individuo en una imagen consistente de sí mismo. Esto implica elecciones y decisiones deliberadas, en particular, con respecto de la vocación, orientación sexual y una filosofía de la vida”.

Si los adolescentes no logran integrar todos estos aspectos se sienten incapaces de elegirlos en absoluto, existe el riesgo lo que Erickson llamó una confusión del papel pues tienen que autoevaluarse.

La identidad de cada cual está íntimamente relacionada con el grado de autoestima que posee, a la vez; ello depende de la dinámica familiar en el que se vive, los amigos y grupos de apoyo de cada joven, pues son con los que se relaciona y tiene comunicación continuamente. El adolescente necesita darle a todo esto una continuación dentro de la personalidad, (Erickson, citado en Aberastury, 1987, p.50)

explica: “El problema clave de la identidad consiste en la capacidad del yo de mantener la mismidad y la continuidad frente a un destino cambiante”. De acuerdo a la cita, la identificación no significa para este autor un sistema interno, cerrado, impenetrable al cambio, sino más bien un proceso psicosocial que preserva algunos rasgos esenciales tanto en el individuo como en su sociedad.

A medida que el impúber va creciendo y cambiando en su desarrollo, se va integrando con las concepciones que acerca de él mismo tiene, así como de otras personas, grupos de amigos y principalmente del sistema familiar; va asimilando los valores que constituyen el medio ambiente social; se va formando su sentimiento de igualdad, como una verdadera experiencia de autoconocimiento.

Para (Sorenson, citado en Aberastury, 1987, p.50) manifiesta que: “La identidad es la creación de un sentimiento interno de mismidad y continuidad, una unidad de la personalidad sentida por el individuo y reconocida por otro, que es el saber quién soy”. Para este autor la identificación es de crearse uno mismo, de cómo se evalúa, hacerse preguntas internamente y responderlas de acuerdo a lo que se percibe continuamente, además de la evaluación externa con el grupo de cercanos con quien se convive consecutivamente.

En esta búsqueda de identidad, el adolescente recurre a las situaciones que se presentan como más favorables en el momento, una de ellas es la de uniformidad, que brinda seguridad y estima personal; en relación a ello (Grinberg, citado en Aberastury, 1987, p. 51) expone que:

El sentimiento de identidad implica la noción de un yo y que se apoya esencialmente en la continuidad y semejanza de las fantasías inconscientes referidas

primordialmente a las sensaciones corporales, a las tendencias y afectos en relación con los objetos del mundo interno y a las ansiedades correspondientes, al funcionamiento específico en calidad de intensidad de los mecanismos de defensa y al tipo particular de identificaciones asimiladas resultantes de los procesos de introyección y proyección.

En relación a lo que refiere el autor, el joven tiene que ser él solamente, de encontrarse en su mundo y encontrarle sentido a su vida, darse respuesta de la etapa en la que se encuentra y por qué actúa de tal manera, esto se puede estribar de la persistencia e igualdad de sus fantasías referidas en su impresión física, a los referidos de su grupo primario y a lo que es percibido en el otro sujeto.

Sobre la base de lo ya dicho, la identidad del adolescente es la que se caracteriza por el cambio de relación del individuo, básicamente con sus padres, por supuesto, la separación de éstos comienza desde el nacimiento; pero es durante la adolescencia cuando los seres humanos, como dicen (Gallagher y Harris, citados en Aberastury, 1987, p.58) que: “Quieren desesperadamente ser ellos mismos”. En esta etapa los impúberes dan un nuevo paso para estructurarse en la preparación para la adultez. La presencia externa, concreta de los padres empieza a hacerse innecesaria; la separación de éstos no solo es posible, sino ya necesaria, están internalizadas, incorporadas a la personalidad, e iniciar su proceso de individuación.

El volumen, la configuración y la calidad de las figuras parentales internalizadas adecuadamente, enriquecieron al yo, reforzaron sus mecanismos defensivos útiles, permitieron el desarrollo de sus áreas más sanas. Lo que hará día tras día en cada contexto en que se desenvuelva ya sea por iniciativa propia y sólo o, con su grupo de camaradas encontrará respuesta de las preguntas que se plantea para encontrar su identidad personal en su sistema.

2.9 La homeostasis de la familia

Cuando se dan situaciones de desequilibrio en el sistema, es habitual que unos miembros de la parentela consideren que otros no cumplen con sus obligaciones y les requieren lealtad familiar, también es frecuente la aparición de maniobras de inducción de culpabilidades de unos miembros hacia otros.

Con relación a Espejel (1996) menciona que:

Es la regulación y el mantenimiento de un medio interno constante, cuando se llega a la homeostasis; es cuando la familia conserva o mantiene sus pautas preferidas tanto tiempo como le es posible, poniendo resistencias a los cambios mediante mecanismos de regulación (p.58).

En base a ello, después de haberse presentado una crisis familiar lo común es obtener un acuerdo, momento de calma y tranquilidad; poner de manifiesto los prototipos que se han abandonado.

Al igual que el cuerpo, el sistema familiar puede incluir fuerzas que lo mantienen en estado estable que resulta nocivo debido a que le impide a la familia adaptarse a los cambios propios del desarrollo; estos cambios se dan constantemente y no exclusivamente dentro de la adolescencia, claro está que es una etapa difícil pero también maravilloso en la que vive el joven en este ciclo porque experimenta diferentes sensaciones y es cuando busca su autonomía y siente tener el control total de su persona, para que la familia no se vea afectada es necesaria la comunicación constante y tomar acuerdos. Es así que Levetón (1990) plantea que toda familia desarrolla un nivel de comportamiento y explica que: "Todas las personas tenemos una idea de equilibrio en nuestra familia, de fronteras y de límites la ruptura de los cuales constituirá un choque o una crisis para la existencia del

conjunto familiar” (p.45). Es en base a la dinámica familiar donde existen límites que se quiere lograr tener un equilibrio la cual puede generar un conflicto o llegar a un acuerdo para mantener la homeostasis familiar.

La homeostasis en gran medida depende de la presencia de una figura significativa o en su conjunto donde todas las noches y mañanas puedan estar y convivir juntos, cuando repentinamente ello es perturbada la familia se reagrupa y en ese proceso uno puede desarrollar síntomas o fobias cuando se tenía realmente un alto grado de afecto hacia esa persona aunque no siempre se producen, pues con frecuencia se mantiene en formas sutiles, gracias a las cuales existe en casi todas las familias cierto grado de equilibrio y predicción.

En palabras de (Jackson, citado en Guillem, 1993, p.148) explica: “Puede considerarse que los mecanismos homeostáticos son conductas que delimitan las fluctuaciones de otras conductas a lo largo de la gama particular correspondiente a la norma”. Con lo mencionado hace suponer que los componentes que mantienen la homeostasis son los que poseen algún comportamiento en particular quienes gobiernan y concretan las oscilaciones de otros hacia la progresión al modelo adecuado.

Palazzolin (1987) afirma: “En realidad la tendencia homeostático por un lado y la capacidad de transformación por el otro, en cuanto a caracteres funcionales del sistema no son respectivamente algo mejor ni peor” (p.57). En lo que explica este autor es que en las fases de desequilibrio se alternan con el equilibrio y es necesario darse en todo sistema que no es algo malo o bueno, esto se da en cada etapa del

desarrollo y así vivir acorde a un nuevo ciclo sin llevar consigo una crisis, o cuando no fue resuelto algo adecuadamente y se vive en la siguiente fase esto se vuelve a vivir con los hijos y por consiguiente se presenta en conflicto con ello.

Ambas parecen indispensables para mantener el equilibrio dinámico dentro del sistema en continuum circular, donde periodos de cambio alternan con periodos de homeostasis y así el sistema familiar tiende al mismo tiempo a la conservación y a la evolución; aunque la familia solo puede fluctuar dentro de ciertos límites, posee una capacidad asombrosa para adaptarse y cambiar, manteniendo su capacidad para enfrentar diversas vicisitudes a lo largo de un ciclo vital.

2.10 Relación de padres y maestros en la educación del adolescente

Por una buena educación y por el buen porvenir de futuros mexicanos, es necesario que exista un acuerdo mutuo entre los padres de familia y docentes así como con los educandos, por ello (Velasco, citado en Ceballos y Rodrigo, 2005, p.75) refiere: “La comunicación entre padres y maestros es crucial para describir e interpretar la conducta del alumno, ya que la información en un contexto puede ofrecernos datos importantes sobre el comportamiento en el otro”. Con relación a lo que menciona el autor es que debe existir continuamente un acuerdo entre el educador y el tutor para recabar información acerca de su conducta que emite constantemente con los compañeros y con los profesores y por una buena educación de ello.

La educación tiene un sentido tanto personal como comunitario integrando a cada miembro de la comunidad desde su célula base que es la familia. Desde la perspectiva de Villanueva (1998) menciona que: “Educarse es crecer en valores, la

escuela tiene la capacidad para promover el crecimiento del individuo y modificar con ello el entorno social” (p.413). Si los progenitores educan adecuadamente a sus descendientes desde infantes, con buenos valores, principios y costumbres; en el aula sabrán interactuar adecuadamente con sus semejantes, pues la primera escuela y maestros especiales se forman y se adquieren aprendizajes significativos es en el hogar con quienes se tiene un contacto cercano desde nacimiento.

La adecuada relación entre padres y educadores es indispensable para mantener un buen nivel de aprovechamiento escolar y un buen nivel de salud psicosocial; es importante subrayar que el educando vive dos mundos, la escuela y su casa, lo que aprende en la escuela puede estar en desacuerdo con lo que se piensa o se hace en su casa y viceversa. Las pautas de conducta y la escala de valores pueden ser muy distintas y crear en la adolescente inseguridad o confusión.

De acuerdo a Savater (1997) expone: “La educación persigue no el desarrollo de competencias sino el encuentro y la vinculación con nuestros semejantes” (p.347). El asistir a la escuela no significa siempre estar en un cuadro de honor sino de adquirir conocimientos básicos y necesarios por el bien del desarrollo personal. Lo que implica el desarrollo de estrategias y planes que incorporen el aprendizaje de valores y la llamada educación moral. Por otro lado (Anderman y Maehr, citados en Elzo, 2000, p.362) ilustran:

Los estudiantes son más proclives a trabajar hacia el logro de metas que son claras, específicas, razonables, moderadamente desafiantes y alcanzables dentro de un periodo relativamente corto. Si los profesores se enfocan en el desempeño del educando, en las calificaciones altas y en la competencia, podría ser que los alumnos establecieran metas de desempeño, lo cual socavaría la capacidad de los escolares para aprender y para interesarse en las actividades.

Lo que aquí relatan los autores es que los chicos quieren hacer actividades serenas, detalladas pero que los hagan reflexionar, pensar como llevarlo a cabo y además culminar dentro del tiempo establecido, pero; si los maestros ponen atención en cómo se comportan, en tener una calificación aceptada dentro de la competencia, puede causar que sus condiscípulos adquieran facilidades de distracción con sus compañeros, lo cual conlleva a la falta de interés de lo que se esté desarrollando.

Por lo antes expuesto se deben emprender actividades permanentes con los padres; juntas, reuniones de orientación acerca de los programas aplicados a sus hijos, escuela de padres y entrevistas personales para tratar los problemas de los educandos. Es recomendable fomentar la conciencia del problema dentro de la sociedad de padres de familia y hacerles compartir la responsabilidad sobre ciertos aspectos de la educación de sus hijos, de acuerdo a Villalobos (1995) explica:

En el ambiente del hogar es aquella porción del mundo que depende de nuestro control, crear en él un sitio de tranquilidad, de concordia y de aceptación es nuestra posibilidad real. En un reducto así, es indudable que cada uno de los miembros de la familia pueda desarrollar sus capacidades y ser aceptado a pesar de sus limitaciones (p.34).

Con referente a esta cita, es que depende mucho de la dinámica familiar interna que ejercen los progenitores para que puedan desarrollarse adecuadamente sus descendientes y ello depende de los padres, los maestros del hogar.

Es así que todos los estudiantes necesitan interactuar con sus pares y con los profesores para que prueben su pensamiento, que sean desafiados, reciban retroalimentación y observen cómo los demás resuelven los problemas; por lo que Vygotsky considera que los profesores, los padres y otros adultos cercanos son fundamentales para el aprendizaje del educando.

2.11 Los vínculos afectivos

La construcción de la vida social y afectiva durante la adolescencia se haya influido por los elementos de diversa índole que guardan relación con factores individuales, familiares y sociales de individuos. Específicamente, en el plano de las relaciones afectivas tienen especial relevancia, en primer lugar, el carácter singular que para el adolescente tengan las relaciones en el ámbito familiar, y segundo; los significados que asigne a las relaciones con su grupo de amistades. Ambos tipos de relaciones han de constituirse en competentes fundamentales a la hora en que el adolescente delimite su ámbito social y afectivo fuera al correspondiente a la familia, llega a adquirir diferentes sentimientos de afecto, depende del grado en el que se le asignan de esa manera les demostrará.

El patrón estándar de la dinámica afectiva describe lo que sucede cuando se presenta y retira un estímulo que suscita emociones, las reacciones afectivas son a su vez más intensas ante los éxitos y fracasos que se producen en estas circunstancias que ponen en juego la autoestima del joven, por ello es importante la participación de los padres ante diferentes circunstancias.

Las investigaciones sobre el apego han demostrado que la vinculación afectiva de los adolescentes con sus padres es positivo para ellos, sobre todo si se ha presentado un apego seguro, ello facilita el bienestar y el ajuste social, además de ser un factor protector de los comportamientos problemáticos. Por lo que Santrok (2003) manifiesta:

El apego evasivo favorece el distanciamiento mutuo entre padre e hijo, lo que reduce la influencia sobre ellos, el apego ansioso-ambivalente genera en la adolescencia

conflictos de búsqueda mezclados con sentimientos de enfado hacia los padres, y el apego desorganizado provoca miedo y desorientación en las relaciones familiares (p.394).

Cuando los padres favorecen un afecto positivo y seguro a sus descendientes proporciona el bienestar social y consigo mismo, por el contrario si el grupo primario evade a sus frutos tienden a distanciarse y por consiguiente crean problemas conductuales.

Se entenderá como vínculo a la relación nutricia que se manifiesta por el movimiento cognitivo de reconocimiento constitutivo y valoración, así como, por la implicación emocional que se hace evidente en la relación cercana y de confianza en las expresiones de cariño y ternura, y por último, las pautas de socialización utilizadas para la transmisión de normas y para la protección y cuidado.

Los impúberes que gozan en su familia de un clima afectivo tienden a mostrar un mejor ajuste y desarrollo psicosocial, más autoestima y mayor competencia conductual y académico. Los que sufren control suelen tener un mayor ajuste escolar y una menor implicación en actividades antisociales, aunque también, si este es excesivo, puede dar lugar a problemas de conducta y de rebeldía. Es así que Ceballos y Rodrigo (1998) mencionan:

La educación familiar de los adolescentes, basada en una atmósfera de control y centrada en el cumplimiento de normas impuesta unilateralmente por los padres, aunque parta de supuestas necesidades de los hijos, puede resultar pernicioso; tanto más si no va acompañada de afecto sino de hostilidad, o implica castigos (p.399).

Si el grupo primario de los jóvenes siempre se encuentra en constante control sobre ellos, aun partiendo de sus necesidades suele ser dañino en su desarrollo, por lo que es necesario que habite siempre cálidos afectos para ellos pues pasan por momentos críticos, de no ser así buscan otras vías no adecuadas.

Cuando los hijos son criados con carencia afectiva por lo regular es cuando se puede encontrar que las relaciones entre padres e hijos son hostiles y carentes de afecto, así como desarrollar inestabilidades personales. En base a ello (Caspi y Elder, citados en Howe, 1997, p.152) sostienen que los comportamientos difíciles conducen a relaciones difíciles, que generan entornos sociales adversos en los que tiene que darse el desarrollo psicológico de la nueva generación.

Las personalidades inestables socavan las relaciones de apoyo con otros, y vínculos débiles conducen a la expresión de tendencias inestables. En realidad la corriente primaria de influencia dentro de una generación va del comportamiento difícil a las relaciones difíciles...los adultos tensos y explosivos tienden a generar tensiones y **discordias maritales**.

En relación a esta cita, cuando un sujeto es inseguro quebranta sus relaciones y por lo tanto su carencia afectiva hacia otros es endeble, esto parte del grupo primario cuando tienden a ser estrictos y exigentes crean ambientes discrepantes. Día tras día, en el seno de cada hogar, se desarrolla un proceso continuo, se gestan y se viven valores morales, también de una colmada de atenciones y de buen trato personal, en donde se exceden las expectativas de bienestar de sus miembros, y en donde todos están dispuestos a participar en tareas comunes, genera personas estables, amorosas y equilibradas.

2.12 Conquista de la autonomía

A medida que salen al mundo, los adolescentes optan nuevas responsabilidades, experimentan nuevas formas de hacer las cosas y reclaman con impaciencia su independencia, comienzan a cuestionarse a sí mismos y a los demás, y a advertir las complejidades y los matices de la vida. Establecen su independencia emocional y psicológica, aprender a entender y a vivir su sexualidad y a considerar su papel en la

sociedad del futuro; la conquista de la autonomía puede llevar consigo a la ruptura familiar.

En condiciones normales los niños pasan por un largo periodo de buenas relaciones con las figuras de apego, una crisis que puede ser conflictiva o pacífica pero que siempre implica un cambio profundo en el sistema de relaciones entre padres e hijos; con relación a ello Miranda y Pérez (2005) explican: “Los conflictos son escasos si los padres ayudan a sus hijos a conseguir la independencia, mientras que se incrementa cuando aquéllos intentan mantener un control absoluto sobre éstos” (p.392). Los autores refieren que los chicos serán libres cuando sus figuras de autoridad logren que éstos sean independientes y no tener un control sobre ellos.

Por lo tanto, Kimmel y Weiner (1998): explican:

La nueva percepción de los padres, unida a la autonomía divergente de los adolescentes, los estimula a desafiar las opiniones y decisiones parentales que antes se acataban sin discusión, no porque ya no quieran y respeten a sus padres, ni tampoco que se hayan vuelto rebeldes, sino porque es natural y saludable para ellos afirmarse a sí mismos como individuos, que no sean tratados como niños (p.392).

Lo que éstos autores explican, es que los padres los incitan a afrontar sus decretos como cuando eran niños sin disputas acerca de ello, así; los adolescentes tienen que independizarse de la familia no por ya no querer forma parte de ello, sino que necesitan de su libertad y no ser tratados como infantes.

Muchos estudios refieren que es posible alcanzar la autonomía sin que se produzca la ruptura con la familia, y destacan la importancia de la interdependencia y la conexión entre padres y adolescentes, tal es el caso con Coleman y Hendry (2003) que explican: “Ser un individuo autónomo y mantener una relación interdependiente

es posible y no excluyente; más bien, la autonomía e interdependencia son dos rasgos complementarios de crecimiento normal en la familia durante la adolescencia, aunque tenga diversas contradicciones” (p.393). Es así que la emancipación durante esta etapa es normal en todo ciclo del ser humano aunque hay ocasiones esto genera conflicto dentro de ello, sobre todo cuando las chicas tienden a fugarse con los novios cuando no existe buena comunicación dentro del estirpe.

El desarrollo de la autonomía en las relaciones familiares es una tarea clave para el adolescente y no es algo sencillo de alcanzar, los conflictos surgen porque padres y adolescentes están intentando llevar a cabo sus tareas evolutivas, en relación a ello García (2001) expone: “Los padres promoviendo normas y conductas que mejoren el comportamiento y la adaptación familiar de los adolescentes; éstos reclamando su autonomía y una relación más igualitaria” (p.394). Las figuras de autoridad siempre buscan y hacen un mundo mejor para los hijos, pero en este periodo ellos desean su libertad y una relación equivalente con sus progenitores.

Las relaciones negativas de los padres ante el proceso de autonomía del hijo adolescente tienen diversas explicaciones, tal como Lutte (1991) describe:

Los padres todavía se sienten útiles para su hijo y el deseo de autonomía de éste les desilusiona; creen conocerle bien, y temen dejarlo indefenso para afrontar la vida; los años de convivencia durante la niñez les impide darse cuenta de que su hijo ha cambiado y hay que tratarlo de otro modo, abandonando los estilos autoritarios en favor de otros más democráticos (p.394).

En cada etapa de la vida los padres deben de tratar a sus descendientes tal cual, para que no sea difícil desprenderse de ellos como en este ciclo, pues los chicos lo que necesitan es libertad, por lo tanto ellos deben de ser liberales de escoger donde quieren estar, estudiar o trabajar.

En consecuencia, se puede concluir que el estilo democrático, en el que se da un equilibrio entre control y autonomía, es el que mejor fomenta el bienestar y el desarrollo óptimo del adolescente, y que no son estrategias educativas recomendables ni exigir mucho ni desentenderse completamente de ellos, fomentar una relación positiva, basada en confianza y ayuda mutua, si los padres logran ganarse la confianza del hijo, éste se relacionará frecuentemente con ellos, respetar el reglamento que existe y contar de sus cosas personales.

2.13 Relación de hijo adolescente con los padres

Existen numerosos estudios en lo que se refiere a relaciones de hijos adolescentes con padres como el realizado por (Erikson, citado en DiCaprio, 1989, p.18) en la cual explica: “La necesidad de asociación de los adolescentes persigue lograr una mayor independencia respecto del sistema familiar”. En lo que respecta a este autor es que el chico lo que anhela en su sistema es su identidad, quiere ser autónomo y que ya no sea tratado como niño pues se percibe que se ha desarrollado, quiere experimentar de la vida sin que sus padres le estén poniendo pautas o cuestionando de lo que hace o deja de hacer.

Algunos autores han visto la necesidad de distinguir entre ser padre y ser madre a la hora de explicar las relaciones de los padres con el adolescente, pues no depositan la misma confianza y apoyo en los hijos, tal es el caso de Coleman (2003) que refiere:

Las madres parecen desempeñar un rol diferente y más íntimo que en los padres, tanto con los hijos como con las hijas durante la adolescencia, basado en el apoyo, el interés y el compromiso en la tarea de educar a sus descendientes (p.399).

Lo que el autor explica, es que el padre y madre ejercen diferentes relaciones con sus chicos, la madre suele ser más de confianza en quien se puede contar cosas personales, alguien de quien se quiere escuchar un consejo y no un regaño.

Al respecto, (McPherson, citado en Montañes, 2001, p.393) refiere: “Hay relaciones consistentes entre diferentes normas de conducta familiar y el estilo manifiesto de expresión de problemas que muestran los hijos e hijas adolescentes”. El desequilibrio emocional de los hijos se relaciona con la composición y el funcionamiento familiar, depende de la atención y confianza que brindan los padres a sus descendientes, estos se expresarán con ellos para informarles de sus acontecimientos personales.

Al mismo tiempo, las madres son percibidas como más abiertas, comprensivas e interesadas en los asuntos del hijo adolescente, y suelen iniciar con mayor frecuencia intercambios comunicativos con sus hijos e hijas. Las relaciones que mantienen con los padres dependen de muchas variables, entre ellas ser padre y madre, pero también de la forma en que el impúber perciba a cada figura. En palabras de Elzo (2000) explica que hay seis tipos de prototipos distintos de percepción de la figura paterna y cinco para la materna:

1. El padre ausente
2. El padre que mira a otro lado
3. El padre superprotector
4. El padre compañero o amigo
5. El padre que provoca pena
6. El padre-padre, (p.400).

En relación a lo expuesto, normalmente por razones de trabajo, que antes era normal, pero ahora los adolescentes no ven bien porque consideran que el padre

también tiene que asumir su responsabilidad en la educación, uno que otro en cambio ha desertado su labor. Sin embargo; existe aquel que desea que se discutan las cosas más importantes en el seno de la familia, que se siente razonablemente satisfecho con su rol de padre, consciente de sus posibilidades y limitaciones, y que reconoce la inevitable y necesaria emancipación de sus hijos.

Se constata que hay muchos chicos y chicas que mantienen excelentes relaciones de estos padres, con quienes hablan de casi todo, exceptuando algunos temas como la sexualidad. En cuanto a los prototipos de la madre, encontramos:

1. La madre ausente
2. La madre amiga
3. La madre preocupada
4. La madre humillada y minusvalorada
5. La madre-madre

En cuanto a la madre ausente hoy una realidad en las familias debido a la incorporación al trabajo, los adolescentes; aún más las hijas, sienten esa ausencia de forma negativa y lo manifiestan de diversas maneras. En cambio, aquel que tiene el privilegio de tenerla a su lado, se dice que es su confidente y cómplice, es un tipo habitual con el que se mantienen las relaciones generalmente positivas y cariñosas, aunque ciertos temas no se hablan entre ellos.

Otras figuras de madre muy habitual para los jóvenes, en el que el adolescente suele mantener buenas relaciones con su madre, pero le oculta cosas para evitar que la agobie y le haga continuas preguntas, con lo cual queda perjudicada la comunicación, sin embargo otras relaciones son pobres y negativas, o aquel que no es una amiga, sino más que ello, que puede decir no, incluso con rotundidad que el padre, las nuevas condiciones sociales y el protagonismo que está

adquiriendo la mujer fuera de la familia ayuda a resaltar el papel de la madre dentro del seno familiar.

En función de la percepción que tienen de su padre y su madre, los adolescentes se comunican con ellos aunque en general hay cuatro temas que los adolescentes ocultan a sus padres, como sus relaciones sexuales, el uso de su tiempo libre, el consumo de alcohol y drogas y los pequeños hurtos que realizan con frecuencia.

2.14 Un desarrollo familiar óptimo

Cada familia tiene sus formas de pensar y sus propiedades, no obstante algunas investigaciones han demostrado que entre algunas cualidades comunes de los padres eficaces se encuentran que se demuestran amor, se comunican con ellos, les dedican tiempo y les demuestran que se preocupan por sus bienestar, apoyan a sus hijos; ponen normas, fijan límites en el comportamiento, supervisan que se cumple de forma consistente y adecuada a la edad y etapa de desarrollo; dan ejemplos, enseñan responsabilidad, facilitan experiencias, ya que según los recursos de cada familia conviene facilitarle que conozca nuevas cosas, y finalmente que respeten a sus hijos pues es una creencia de que todos los adolescentes son rebeldes y difíciles; pero es cierto que necesitan ayuda y ser tratados con respeto, que los reconozcan, aprecien sus diferencias y se les trate como cualquier persona. El adolescente de hoy, según (Carrillo, citado en Álvarez, 2001, p.19) explica que:

Se enfrenta a realidades que los padres de los mismos no tuvieron que vivir, entre algunas de estas se encuentran la proliferación de la enfermedad venérea, la invitación masiva y compulsiva hacia la sexualidad irresponsable, la sobre exposición de conductas compulsivas y consumistas entre otros.

Lo que el autor menciona es que, a diferencia de cuando los padres fueron adolescentes que se les inculcaba que estudiaran para ser o conseguir un buen esposo (a), ahora se les invita a consumir, a buscar poder, a probar experiencias, a vivir la vida, no importando como ni a que costo.

Para (Frontera y Cabezuolo, citados en Álvarez, 2001, p.19) afirman que es importante destacar que al mismo tiempo que el adolescente sufre su transformación, los padres suelen tener desequilibrios propios motivados por temas laborales, explica que: “Si se unen en el tiempo la crisis de los padres y los hijos, la inestabilidad de las relaciones puede ser mayor y se puede incluso producir la ruptura del núcleo familiar en el momento más inoportuno para el adolescente”. De acuerdo a ello, se puede concluir que tanto el padre como el hijo están pasando por procesos diferentes y difíciles, si en uno de esos momentos llegan a discutir por algo insignificante, la discusión puede llegar a extremos dentro de la familia, el padre lo que provocará es que el hijo le guarde rencor y no tomarle en cuenta sus opiniones.

Por lo tanto, es muy importante que los padres tengan un acuerdo de actitud, acepten el adolescente con sus críticas, tutelen el cambio, no abandonen su responsabilidad y sean un sólido refugio afectivo en los momentos diversos. Debido a que tanto padres e hijos experimentan periodos de crisis, esta puede ser una de las razones para que la comunicación entre ambos no sea tan sencilla para lograr, afectando de esta forma las relaciones familiares, y por consiguiente hace que su desarrollo se vea entorpecido. Entre las principales funciones de la familia, una de las menos apreciadas es su función como agencia educativa para la cultura en la que existe, los padres no sólo tienen la oportunidad, sino también el deber de ofrecerles

a sus hijos el aprendizaje y las experiencias que les permitan adaptarse al medio como ha dicho (Fromm, citado en Horrocks, 2001, p.383) en la que expone:

A fin de que cualquier sociedad pueda funcionar bien, sus miembros deben adquirir el tipo de carácter que los haga querer actuar en la forma debida como miembros de la sociedad o de una clase especial dentro de esta. Deben decidir que objetividad es necesaria para lograr eso, la fuerza externa se reemplaza para la compulsión interna, y por el tipo particular de energía humana que es canalizada dentro de los rasgos de carácter.

Cabe mencionar que los antecesores deben de educar a sus descendientes de manera adecuada con normas y valores necesarios de tal manera que puedan actuar correctamente en su contexto sin ser rechazados y etiquetados por la sociedad, los papás fungen como modelos en la cual se verá reflejada en la conducta de los hijos.

Con lo anterior se puede concluir que para la relación entre padres e hijos no se vea afectado de forma negativa al llegar estos en la adolescencia, el promover una buena comunicación clara y eficaz en la familia, será la base fundamental que les permitirá adaptarse a cualquier tipo de cambio; es así que la dinámica familiar será armoniosa al demostrarse apoyo y afecto positivo, debe de existir confianza segura y dar opiniones día a día y llegar a conclusiones adecuadas.

Según Valdez y Ochoa (2010) existen tres características que van a marcar el cambio en las relaciones de los padres con hijos adolescentes:

- El distanciamiento que se produce en las relaciones entre los adolescentes y padres

Con la llegada a esta etapa, ocurre un fenómeno que muchas veces angustia a los padres y es la aparente pérdida del interés por parte del adolescente por no

comunicarse con sus progenitores, esto coincide con el factor afectivo que adquieren figuras fuera del núcleo, especialmente los amigos.

- El aumento del nivel de conflictividad en las relaciones

Aunque es indiscutible que los conflictos entre padres e hijos aumentan en la adolescencia y que han considerado como un unificador de disfunción familiar, autores como Motrico, Fuentes y Bersabé (2001), hacen énfasis en el valor adaptativo de los mismos, tanto para el desarrollo del adolescente como para los cambios necesarios en el funcionamiento familiar, pues contribuyen a desarrollar en todos los miembros del hogar la tolerancia a las diferencias de opinión.

- La tendencia a una mayor simetría o igualdad en las mismas (p.127)

Debido a que el desarrollo físico, intelectual y emocional del adolescente lo acerca mucho más a los adultos en cuanto a habilidades, e incluso; en algunas áreas pueden superar a sus mayores, para ello los padres los motivan el asistir a la escuela, pero en gran parte influye el interés que ponga el educando.

Esto trae como consecuencia que empiecen a evidenciar relaciones más simétricas con ambos padres, los progenitores continúan siendo las figura de autoridad, su comunicación con los hijos debe cambiar en darles más independencia, permitirles tomar decisiones siempre que no se pongan en riesgo a ellos mismos y a los demás, y pasar de la imposición de dar órdenes, a la de aconsejar y apoyar. Con todo eso se puede concluir, que a pesar de los cambios y desacuerdos que pudieran surgir entre padres e hijos, si mantienen abiertos los canales de comunicación, las relaciones entre ellos no tiene que resultar afectada.

Capítulo III: Metodología de la investigación

3.1 Definición de hipótesis

Definición de las hipótesis

- Hipótesis de investigación

Hi: La dinámica familiar genera consecuencias negativas en el desarrollo emocional del adolescente

- Hipótesis nula

Ho: La dinámica familiar no genera consecuencias negativas en el desarrollo emocional del adolescente

- Hipótesis alternativa

Ha: Otros factores generan consecuencias negativas en el desarrollo emocional del adolescente

3.2 Definición de las variables

- Variable independiente: Dinámica familiar
- Variable dependiente: Desarrollo emocional negativo

Dinámica familiar: Es el conjunto de pautas transaccionales que establece de qué manera, cuándo y con quién se relaciona cada miembro de la familia en un momento dado y de acuerdo al ciclo vital por el que está atravesando dicha familia (Espejel, 1996). Son las conexiones y acuerdos que existen dentro de ella para que funcione adecuadamente poniendo en práctica lo acordado y manejando los reglamentos.

Desarrollo emocional negativo: Las emociones negativas y los cambios en el estado de ánimo son más intensos durante la adolescencia temprana, debido quizás a los

eventos estresantes vinculados con la pubertad (Wilson 2002). Cuando un adolescente presenta emociones negativas tiende a incluir rechazo, intimidación, aislamiento, explotación, degradación, ridiculicen o sentir incapacidad para proporcionar apoyo emocional, amor y afecto (Dubowitz, 1999), los que llegan a emitir conductas no adecuadas para la sociedad en general.

3.3 Operacionalización de variables

	Ítems	Índice
Variable independiente Dinámica familiar	Lo que más me gusta de mi familia es:	Que nadie se interfiere en la vida de los demás, y que cada uno hace su vida como le parece. Cuando estamos juntos la pasamos bien sin mayores reglas ni compromisos. Cada cual es respetado por lo que es y todos saben que pueden contar con los demás
	Siento que mi hijo que está en la secundaria tiende a la irresponsabilidad en mayor escala que su hermano menor	Siempre A veces Nunca
	Cuando decidimos tener hijo lo comentamos con nuestros hijos:	Si, para que se acepten como hermanos después. No, pues es decisión de pareja. Nunca planeamos tenerlos
Variable dependiente Desarrollo emocional	Nuestros hijos nos platican acerca de sus amigos	Siempre A veces Nunca
	Por una buena educación de nuestros hijos nos turnamos para ir a reunión, preguntar por sus avances y su comportamiento	Nunca A veces Siempre
	Cuando nos sentimos felices y contentos entre familia nos demostramos afecto por medio de:	Abrazos Palabras Detalles

3.4 Descripción de la metodología

Por un buen desarrollo de investigación fue necesario recurrir al método mixto porque permite arrojar datos cuantitativamente y cualitativos debido también a la población muestra en la que se trabajó y el diseño empleado. De acuerdo a Sampieri (2010) explica que:

Los métodos mixtos representan un conjunto de procesos sistemáticos, empíricos y críticos de investigación e implican la recolección y el análisis de datos cuantitativos y cualitativos, así como su integración y discusión conjunta, para realizar inferencias producto de toda la información recabada y lograr un mayor entendimiento del fenómeno bajo estudio (p. 546).

Ello permite conocer en forma más amplia y profunda la teorización de lo que se está investigando, así como una mayor exploración de los datos obtenidos en las investigaciones y de los instrumentos aplicados.

Para poder recabar información veraz y oportuna de igual manera obtener los resultados adecuados en esta investigación fue necesario consultar en diferentes fuentes bibliográficas tales el caso de libros impresos y electrónicos, revista científica y manuales; lo cual han permitido la fundamentación que sustenta el planteamiento de la investigación así como los instrumentos utilizados para analizar y conocer a fondo y detalladamente los datos obtenidos en cada una de ellas con datos de alto grado de confiabilidad y precisos para la indagación.

En estos casos el diseño apropiado dentro de la metodología cumple con las expectativas de un estudio transeccional debido a que coleccionan fundamentos en un tiempo único, la recolección de datos para la población estudiada se lleva a cabo en un solo momento y así analizar su interrelación.

Para analizar la averiguación así como vigorizar los instrumentos utilizados y reforzar las deducciones obtenidas se lleva a cabo mediante el diseño correlacional con la intención de analizar a fondo y describir la relación que exista entre las variables dependiente e independiente.

3.5 Población y muestra

En esta investigación participaron 20 alumnos entre hombres y mujeres con un rango de edad de los 12 a 15 años, 9 de ellos cursan el 1er. grado, 6 de 2do. y 5 de 3er. grado del ciclo escolar 2015, ambos son alumnos de la escuela secundaria técnica “Ignacio Zaragoza” ubicada en la comunidad de Ixcatlán municipio de Huejutla de Reyes, Hidalgo; algunos son procedentes de otras comunidades del 70% mientras que el 30% pertenecen a esa localidad.

Se llevó dicha investigación con estos alumnos debido a la falta de interés que tenían de asistir y comprometerse con su educación, fueron referidos primeramente por sus tutores y después por las observaciones que se llevaron a cabo como: no mostrar atención durante las clases, no culminar con trabajos escolares ni llevar tareas así como la conducta emitida hacia los compañeros y maestros; se analizó que es por falta de reglas y límites en casa, escasa comunicación y poca atención hacia ellos por cuestiones laborales de los padres, por separación y divorcio de los mismos, e incluso por la llegada de otro hermano. También se percibió la falta de interés y apoyo que muestran los padres, la inasistencia en reuniones, acercarse a la escuela para preguntar sobre su conducta, de sus logros y vances de sus hijos y eso genera que los chicos muestran poco interés.

3.6 Técnicas e instrumentos utilizados

Para poder recabar información confiable y viable fue necesario investigar y analizar a fondo instrumentos con validez oficial y así obtener una mayor recolección e indagación de datos cuantitativos y cualitativos correspondientes al modelo mixto, de la cual se emplearon una serie de instrumentos que serán descritos a continuación.

1.- Encuesta: Consiste en un conjunto de preguntas respecto a las dos variables a medir, son fáciles de codificar y de preparar para su análisis debido a que requieren de un menor esfuerzo por parte de los encuestados lo cual incrementa la eficacia y la objetividad (Sampieri, 2010). Con fines de indagación en este planteamiento se diseñó un instrumento que ha sido conformado por 30 preguntas abiertas que incluyen tres opciones múltiples a la que se aplicó fue a 20 padres de familia de los adolescentes seleccionados. Dentro de su objetivo es analizar la dinámica familiar de los adolescentes y sus posibles consecuencias que esto puede generar en su desarrollo emocional, (ver anexo 1).

2.- Escalas: Este instrumento consiste en una entrevista abierta y dirigida, de las respuestas que aportan los entrevistados, el entrevistador determina el rubro o rubros a marcar en el o los casilleros correspondientes, estando alerta para hacer las preguntas pertinentes a fin de lograr seguridad en el casillero que va a marcar (Espejel, 1996).

Se investigó instrumentos de medición que cuenten con validación y confiabilización; una de ellas fue la escala del funcionamiento familiar obtenida de la Dra. Espejel (1996), es un instrumento conformado por 40 reactivos que investigan 9

áreas que miden el funcionamiento dinámico, sistémico estructural de la familia. Ellas son: territorio o centralidad, roles, jerarquía, límites, modos de control de conducta, alianzas, comunicación, afectos y patología, (ver anexo 2).

Dentro de la escala se agrupan las áreas originales en nueve factores principales que representan el 56.10% de la varianza total que son los que se manejan en el formato de calificación y en el perfil del funcionamiento familiar que a continuación se describen:

- **Autoridad:** Evalúa la eficiencia de la autoridad dentro de la familia. Considera como más funcionales aquellas familias donde la autoridad reside en el subsistema parental y es compartida por ambos padres.
- **Orden:** Evalúa como se manejan los límites y los modos de control de conducta. Considera como más funcionales a las familias con límites bien establecidos y respetados.
- **Supervisión:** Evalúa la funcionalidad de la vigilancia de normas y comportamiento.
- **Afecto:** Evalúa como se presentan las muestras de sentimientos y emociones entre los miembros de la familia.
- **Apoyo:** Es la forma en que los miembros de la familia se proporcionan soporte social, dentro y fuera del grupo familiar.
- **Conducta disruptiva:** Evalúa el manejo de conductas no aceptadas socialmente como adicciones, problemas con la autoridad o alguna otra situación emergente.
- **Comunicación:** Evalúa la forma de relación verbal o no verbal que se da dentro de la familia.
- **Afecto negativo:** Evalúa la funcionalidad de la presencia de sentimientos y emociones de malestar dentro de la familia.
- **Recursos:** Se refiere a la existencia de potencialidades instrumentales y afectivas y a la capacidad de la familia para desarrollarlos y utilizarlos.

Formato de calificación

Cada cuadro tiene el número de ítem que le corresponde. Escribir el puntaje de funcionamiento en los cuadros según que le corresponda. Un mismo ítem puede

aparecer en varios conceptos (por ejemplo el 40) después de haber hecho el vaciado sumar cada escala. El puntaje global se obtiene sumando los puntos de los 40 ítems, debido a su repetición en diferentes escalas no se puede hacer la suma por áreas.

Función											Suma	
Autoridad	1	3	4	5	11	12	14	28	39	40		
Control	8	10	17	26	31	34	35	40				
Supervisión	16	25	25	28								
Afecto	22	23	24	27	31	32	33					
Apoyo	7	16	18	20	39	40						
Conducta disruptiva	5	9	36	37	38	39	40					
Comunicación	4	10	15	18	19	21	22	36	38			
Afecto negativo	6	15	29	34								
Recurso	2	12	13	14	17	40						
Puntaje global												

Una vez obtenido el puntaje global y la suma horizontal por áreas, se vacían en el siguiente perfil para obtener la gráfica de la funcionalidad o disfuncionalidad.

También se aplicó a los adolescentes la escala para la evaluación de las relaciones intrafamiliares (E. R. I) retomada de Rivera-Heredia, Andrade Palos (1999), es un instrumento conformado por 56 reactivos que investigan las interconexiones que se dan entre los integrantes de cada familia; proporcionan información sobre cómo es la interacción familiar respecto a la expresión de emociones, a la unión y apoyo, y a la percepción de dificultades o conflictos para manejar las reglas de convivencia y adaptarse a las situaciones de cambio (ver anexo 3).

La dimensión de unión y apoyo mide la tendencia de la familia de realizar actividades en conjunto, de convivir y de apoyarse mutuamente. Se asocia con un sentido de solidaridad y de pertenencia con el sistema familiar. Por su parte la dimensión de dificultades se refiere a los aspectos de las relaciones intrafamiliares considerados ya sea por el individuo, o por la sociedad como indeseables, negativos, problemáticos o difíciles. De ahí que esta dimensión también puede identificar el grado de percepción de conflicto dentro de una familia. Finalmente, la dimensión de expresión mide la posibilidad de comunicar verbalmente las emociones, ideas, y acontecimientos de los miembros de la familia dentro de un ambiente de respeto, a continuación se presentan los reactivos que integran cada dimensión así como la propuesta para interpretar los puntajes obtenidos:

Dimensiones	Reactivos	Alto	Medio alto	Medio	Medio bajo	Bajo
Unión y apoyo	5, 10, 15, 20, 25, 30, 35, 40, 45, 50, 55	55-47	46-38	37-29	28-20	19-11
Expresión	1, 3, 6, 8, 11, 13, 16, 18, 21, 23, 26, 28, 31, 33, 36, 38, 41, 43, 46, 48, 51, 53	110-94	93-77	76-56	55-39	38-22
Dificultades	2, 4, 7, 9, 12, 14, 17, 19, 22, 24, 27, 29, 32, 34, 37, 39, 42, 44, 47, 49, 52, 54, 56	115-98	97-80	79-59	58-41	40-23

Pasos para la calificación:

- 1) Identificar los reactivos que conforman cada dimensión
- 2) Sumar el total de reactivos que integran en cada dimensión
- 3) Se obtiene el puntaje final de la dimensión

3.- Prueba del D.F.: Se aplicó a 4 alumnos cuyas respuestas arrojadas en las encuestas y las escalas tanto a padres de familia como a los adolescentes, deben darle mayor auge a las variables, así también a investigar y analizar con mayor profundidad lo que genera la dinámica familiar en el desarrollo emocional de los adolescentes.

Es una prueba que con ella se pueden conocer las dificultades de adaptación al medio familiar, los conflictos edípicos y de rivalidad fraterna. Además de los aspectos emocionales, refleja el desarrollo intelectual del niño (Corman, 1967). Es una de las técnicas de exploración de la afectividad infantil que goza de mayor popularidad, en esta prueba se enfatiza el aspecto proyectivo; evalúa clínicamente cómo el chico percibe subjetivamente las relaciones entre los miembros de la familia y como se incluye él en el sistema al que es considerado como un todo. Además, permite investigar acerca de los aspectos de la comunicación del adolescente con otros miembros de su familia, y de los miembros restantes entre sí.

4.- Entrevista: En términos simples es una conversación que tiene un propósito o meta. Nuevamente se aplicaron con los cuatro personas de la población con la finalidad de profundizar y enriquecer los datos de la encuesta, las escalas y la prueba del D.F. para así conocer su dinámica familiar, los tipos de comunicación y de las expresiones emocionales emitidas y relacionar los datos conductuales de cada evaluado con su respectiva familia para analizar si se corrobora o no el planteamiento, de la misma manera se obtendrán más datos sobre qué elementos influyen en la dinámica familiar del adolescente y sus consecuencias que le generan en su desarrollo emocional.

Capítulo IV: Descripción de resultados

4.1 Análisis de resultados por instrumento

1) Lo que más me gusta de mi familia es:

Opción	Frecuencia	Porcentaje
a) Que nadie se interfiere en la vida de los demás, y que cada uno hace su vida como le parece	0	0%
b) Cuando estamos juntos la pasamos bien sin mayores reglas ni compromisos	10	50%
c) Cada cual es respetado por lo que es y todos saben que pueden contar con los demás	10	50%
Total	20	100%

De la población encuestada, se muestra que la mitad de ellos con el (50%) lo que más les gusta de su familia es que cuando están juntos se la pasan bien sin mayores reglas ni compromisos mientras que el otro (50%) mencionan que lo que les gusta de ellos es que cada cual es respetado por lo que es y todos saben que pueden contar con los demás. En conclusión, se puede mencionar que la dinámica familiar de los encuestados es considerada como estable y estando juntos se la pasan bien, pero analizando con las demás escalas se percibe que existe poca unión y comunicación dentro del sistema razón por la cual los chicos acuden a otros miembros para expresar sus sentimientos personales y emocionales.

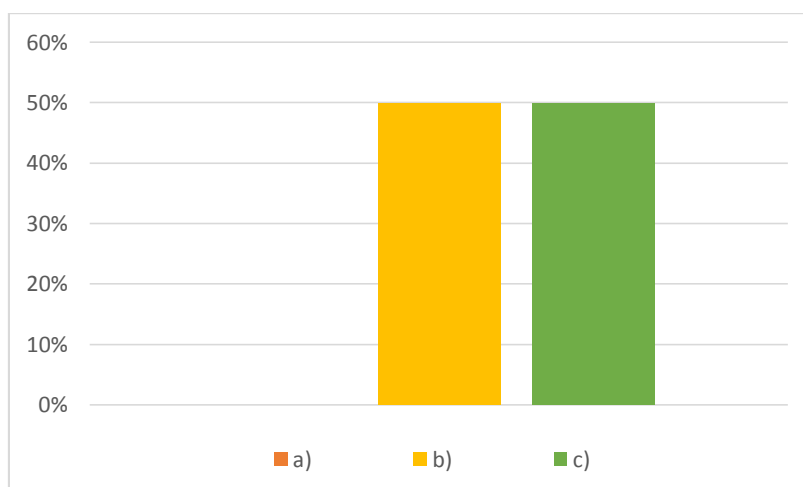

- 2) Siento que mi hijo que está en la secundaria tiende a la irresponsabilidad en mayor escala que su hermano menor

Opción	Frecuencia	Porcentaje
a) Siempre	0	0%
b) A veces	16	80%
c) Nunca	4	20%
Total	20	100%

A través de esta tabla se observa que más de la mitad de la población encuestada el (80%) refieren que el hijo que está en la secundaria a veces tiende a la irresponsabilidad en mayor frecuencia que el hermano menor, mientras tanto sólo el (20%) consideran que nunca tienden a irresponsabilizarse, de cumplir con los trabajos escolares y de los labores del hogar. Considerando con las demás escalas se concluye que es por falta de límites y de figura parental en el sistema y además de que los impúberes desean su independencia, y si existiera algún reglamento en el hogar no es respetado porque además de existir alguna conducta no aceptada el apoyo sigue existiendo y no se aplica alguna sanción.

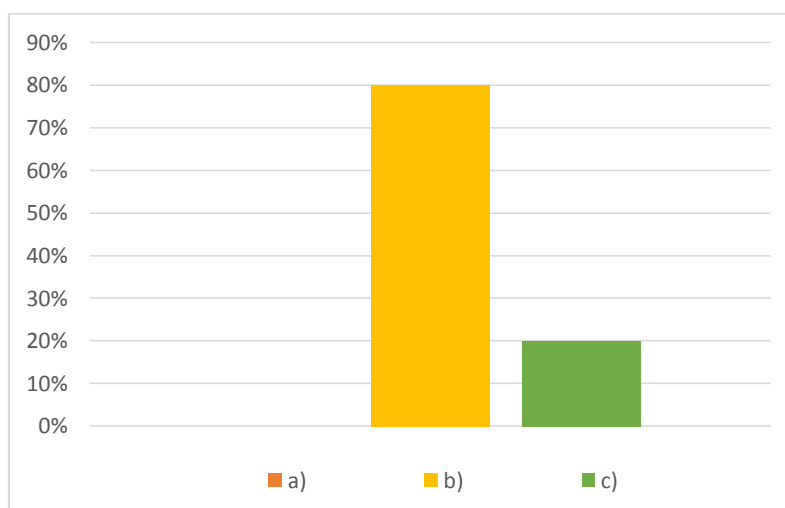

3) Cuando decidimos tener hijos lo comentamos con nuestros hijos mayores

Opción	Frecuencia	Porcentaje
a) Si, para que se acepten como hermanos después	0	0%
b) No, pues es decisión de pareja	13	65%
c) Nunca planeamos tenerlos, se dio por ocasión	7	35%
Total	20	100%

Se aprecia en la tabla los resultados que se obtuvieron en los encuestados que el (65%) de la población cuando decidieron tener hijos no lo comentaron con sus hijos mayores pues consideraron que es más decisión de pareja pues ellos no participarán en los cuidados que llegara a necesitar el infante, un (35%) de ellos refieren que nunca planearon tenerlos y se dio por simple ocasión.

Con todo ello se concluye que al tomar decisiones no se les informa a los hijos o pedir opinión alguna, del cual se puede afirmar pues dentro del área de comunicación se obtuvo un resultado muy escasa.

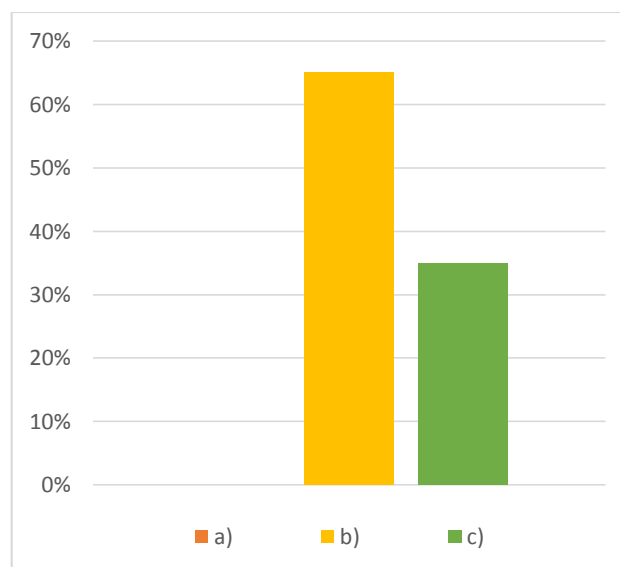

4) Nuestros hijos nos platican acerca de sus amigos

Opción	Frecuencia	Porcentaje
a) Siempre	5	25%
b) A veces	8	40%
c) Nunca	7	35%
Total	20	100%

En esta información recabada se puede visualizar que el (40%) de los encuestados consideran que sólo a veces sus hijos llegan a platicarles acerca de sus amistades, pero cuando hacen alguna actividad aprobada en la escuela y mientras que el (35%) refieren que sus chicos nunca llegan a platicar con ellos sobre cuestiones de amigos y sólo el (25%) explican que siempre les platican de ellos y de las actividades que realizaron durante el transcurso.

Por lo que se puede apreciar que los hijos no tienen la suficiente confianza hacia sus padres para platicar sobre cuestiones personales o de simpatía, con relación a ello se puede corroborar en la escala siguiente pues ellos acuden con otras personas, como los amigos cercanos.

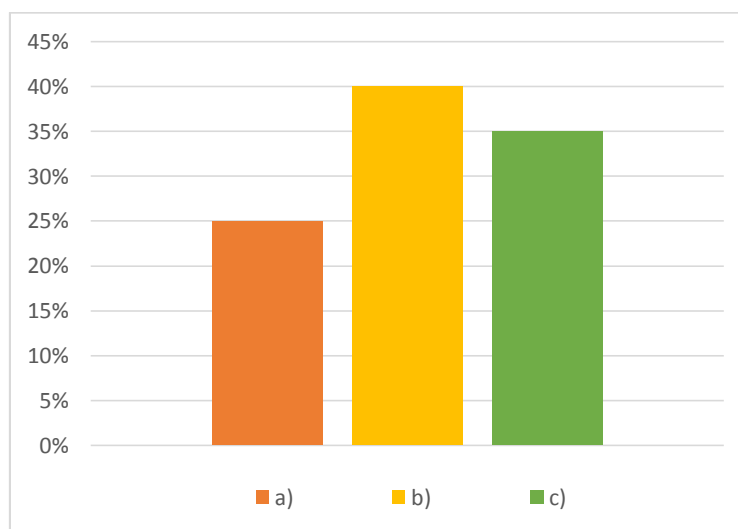

- 5) Por una buena educación de nuestros hijos nos turnamos para ir a reunión, preguntar por sus avances y su comportamiento

Opción	Frecuencia	Porcentaje
a) Nunca	8	40%
b) A veces	8	40%
c) Siempre	4	20%
Total	20	100%

De los resultados obtenidos se puede analizar que los padres de familia el (40%) de ellos a veces se turnan para asistir a reuniones a preguntar por sus avances y su comportamiento del impúber, y así que los chicos se den cuenta que ambos tienen interés para el mejoramiento académico del mismo, el otro (40%) refieren que normalmente asiste la madre pues el papá por cuestiones laborales no puede involucrarse en sus actividades y sólo el 20% de ellos representan que siempre asisten ambos para que sus hijos se sientan motivados. Con todo lo referente se concluye que la participación del padre es muy escasa del cual se aprecia claramente en las demás gráficas

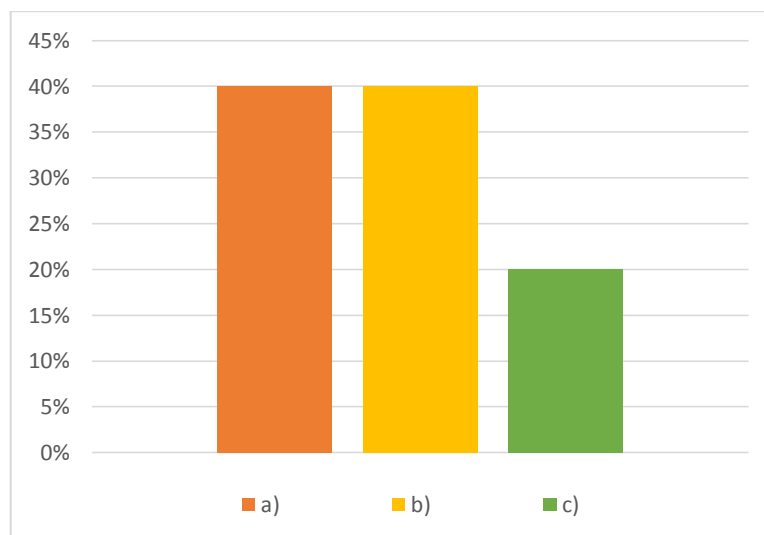

- 6) Cuando nos sentimos felices y contentos entre familia nos demostramos afecto por medio de:

Opción	Frecuencia	Porcentaje
a) Abrazos	8	40%
b) Palabras	6	30%
c) Detalles	6	30%
Total	20	100%

De los datos arrojados se muestra que casi la mitad de la población encuestada el (40%) de los padres de familia refieren que cuando se sienten felices y contentos en su dinámica familiar se demuestran afecto por medio de abrazos, mientras que el (30%) de ellos narran que se manifiestan su felicidad con palabras y el (30%) restante dicen que se declaran con detalles especiales y significativos para cada uno.

Pero se concluye que es sólo la opinión de los padres de familia pues los chicos refieren que sus expresiones dentro de la familia suelen ser escasas, ello se puede comprobar en los demás resultados obtenidos.

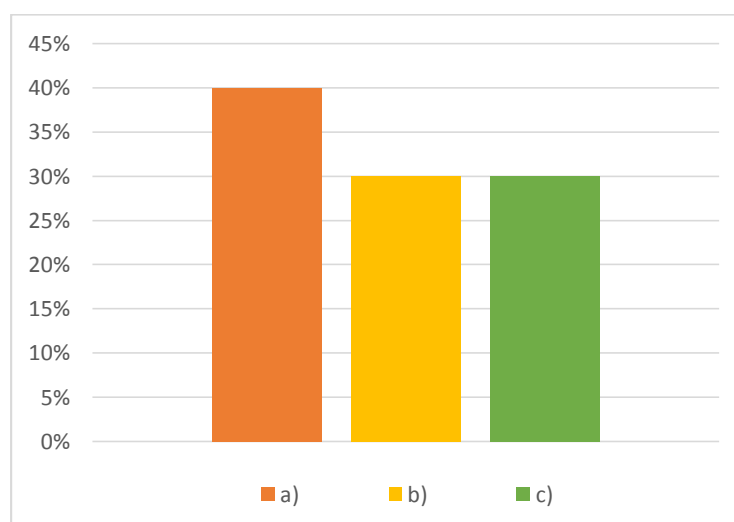

Análisis de resultado y graficado del perfil del funcionamiento familiar

- 1.- En los problemas de los hijos, ¿Quién o quiénes intervienen?
a) Padre b) Madre c) Otro familiar d) Otro no familiar
- 2.- ¿Quién reprende a los hijos cuando cometen una falta?
a) Padre b) Madre c) Otro familiar d) Otro no familiar
- 3.- En las decisiones familiares importantes, ¿Quiénes participan?
a) Padre b) Madre c) Otro familiar d) Otro no familiar
- 4.- Si consideran ustedes que expresan libremente sus opiniones, ¿Quiénes son los que lo hacen?
a) Padre b) Madre c) Otro familiar d) Otro no familiar
- 5.- ¿Quiénes tienen mejor disposición para escuchar?
a) Padre b) Madre c) Otro familiar d) Otro no familiar
- 6.- ¿Quién supervisa el comportamiento escolar de los hijos?
a) Padre b) Madre c) Otro familiar d) Otro no familiar



En esta gráfica se puede analizar el porcentaje obtenido en la escala aplicada a padres de familia y muestra claramente del cómo perciben tener su funcionamiento familiar, del cual fue conseguido que un mayor porcentaje tienden a recurrir a otras personas principalmente los hijos cuando quieren comunicarse con otros y expresar

sus sentimientos, éstos pueden ser los vecinos cercanos o amistades con quienes tienen mayor confianza; y si los chicos tienden a notificar algo a sus figuras parentales lo hacen con las mamás en especial las chicas debido al ámbito laboral o ausencia del padre no se presta para entablar una conversación dentro del sistema, pero también es muy escasa la plática que llegan a generar pues refieren que cuestiones muy personales o cuando sienten que han cometido alguna falta no les llegan a saber ellos directamente porque lo primero que harían es reprimir por eso tienden a desviarlos y utilizar a terceras personas como se ejemplifica en la gráfica, del cual se puede afirmar el grado de comunicación que existe pues dentro de esa área se observa un grado muy bajo y no gozan de comunicaciones interpersonales adecuadas ni expresarse adecuadamente.

También se puede visualizar que dentro de los partícipes en la dinámica familiar se hacen presentes otros familiares cercanos como los hermanos pero en especial los abuelitos pues ellos están bajo guardia de algunos nietos debido al ámbito laboral de los progenitores, cabe hacer mención que sólo la mitad de la población encuestada poseen una autoridad firme y cumplen con las tareas requisitas en su dinámica.

Mientras que el resto no se percibe la participación de él sino una escasa contribución para el desarrollo personal del hijo y por consiguiente el reglamento y los roles dentro del medio no son aceptados ni manejados adecuadamente y al cometer alguna falta no son castigados por alguien, pero también se puede examinar que existe un alto índice de apoyo hacia los mismos en que sus conductas los llegan a premiar; ésta es una escala con alto grado de confiabilidad y del que evalúa las

siguientes áreas en el cual se muestran también los porcentajes totales obtenidos para mayor validez, de igual manera se puede considerar de las deducciones conseguidos en la escala para adolescentes del cual se presentan posteriormente así como de las encuestas.

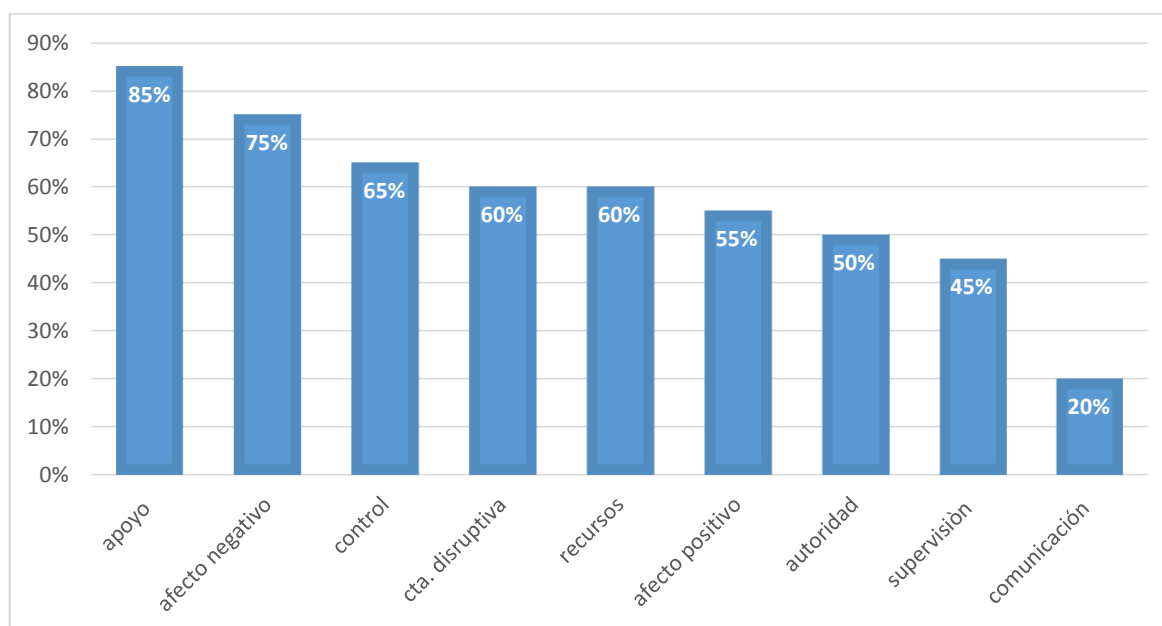

Dentro de esta gráfica se muestran los resultados obtenidos en la escala del cual fueron evaluados las áreas mostradas, donde se especifica claramente que la mayor parte de la población encuestada casi todos depositan todo el apoyo a sus descendientes y un mínimo porcentaje de comunicación dando como resultado un alto grado de conductas disruptivas y afectos negativos, también el control es manejado por un porcentaje medio y en el cual no todos muestran el interés y apoyo hacia los hijos en cuestiones académicas, pues ellos no se hacen partícipes ni presentes dentro de las actividades que se realizan dentro de la institución académica.

Análisis de resultado y graficado de la E.R.I

- 1) Somos una familia cariñosa
- 2) En nuestra familia hay un sentimiento de unión
- 3) Mi familia es cálida y nos brinda apoyo
- 4) Cuando tengo algún problema no se lo platico a mi familia
- 5) Es difícil saber cuáles son las reglas que se siguen en nuestra familia
- 6) Peleamos mucho en nuestra familia
- 7) Nosotros somos francos unos a otros
- 8) En mi familia expresamos abiertamente nuestras emociones
- 9) En mi casa respetamos nuestras propias reglas de conducta

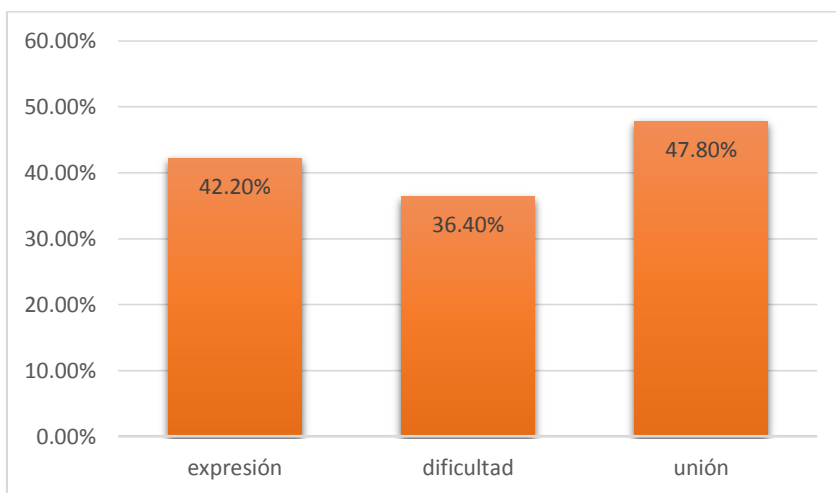

En esta gráfica se observa el porcentaje obtenido de la escala en los adolescentes, es una prueba confiable y en el que se aprecia visiblemente las opiniones de los examinados sobre su relación dentro de la familia, fue obtenida que menos de la mitad de población aplicada con un (47.8%) de ellos gozan de una familia poco unida en el que sus sentimientos no son mostrados dentro de su ámbito sino que se da con

el mundo exterior y el apoyo moral que llegan a tener de sus antecesores suele ser insuficiente del que necesitan para su adecuado desarrollo personal, emocional y social; ello se puede diferenciar con el perfil del funcionamiento familiar dentro del área de conductas disruptivas y de las entrevistas, donde al emitir una conducta no deseada los padres en vez de castigar o marcar reglas más estrictas lo que hacen es brindar apoyo e incluso premiar su comportamiento y sobreprotegerlos pues dentro de la encuesta ellos comentan querer realmente a sus hijos.

Con todo lo referente se puede concluir con mayor solidez que de acuerdo a los puntajes obtenidos en conjunto con los demás instrumentos aplicados que los resultados casi son idénticos, del cual se aprueba que la dinámica familiar si influye en el desarrollo emocional del adolescente y tienden a manifestar conductas no aceptables para la sociedad como el alcoholismo, la drogadicción, el vandalismo, la falta de interés con sus estudios.

4.2 Validación de la hipótesis por correlación y regresión

Coeficiente de correlación de Pearson

n	X	Y	XY	X ²	Y ²
1	36	38	1368	1296	1444
2	28	29	812	784	841
3	27	29	783	729	841
4	32	35	1120	1024	1225
5	34	38	1292	1156	1444
6	37	39	1443	1369	1521
7	40	39	1560	1600	1521
8	37	36	1332	1369	1296
9	39	36	1404	1521	1296

10	35	27	945	1225	729
11	40	36	1440	1600	1296
12	37	38	1406	1369	1444
13	36	38	1368	1296	1444
14	38	37	1406	1444	1369
15	37	42	1554	1369	1764
16	41	33	1353	1681	1089
17	43	40	1720	1849	1600
18	32	26	832	1024	676
19	39	40	1560	1521	1600
20	31	31	961	961	961
	$\Sigma = 719$	$\Sigma = 707$	$\Sigma = 25659$	$\Sigma = 26187$	$\Sigma = 25401$

$$r = \frac{n (\Sigma XY) - (\Sigma X) (\Sigma Y)}{\sqrt{[n (\Sigma X^2) - (\Sigma X)^2] [n (\Sigma Y^2) - (\Sigma Y)^2]}}$$

$$r = \frac{20 (25659) - (719) (707)}{\sqrt{[20 (26187) - (719)^2] [20 (25401) - (707)^2]}}$$

$$r = \frac{513180 - 508333}{\sqrt{[(523740 - 516961)] [(508020 - 499849)]}}$$

$$r = \frac{4847}{\sqrt{(6779) (8171)}}$$

$$r = \frac{4847}{\sqrt{55391209}}$$

$$r = \frac{4847}{7442.52}$$

r = **0.65** 1257907 correlación positiva media

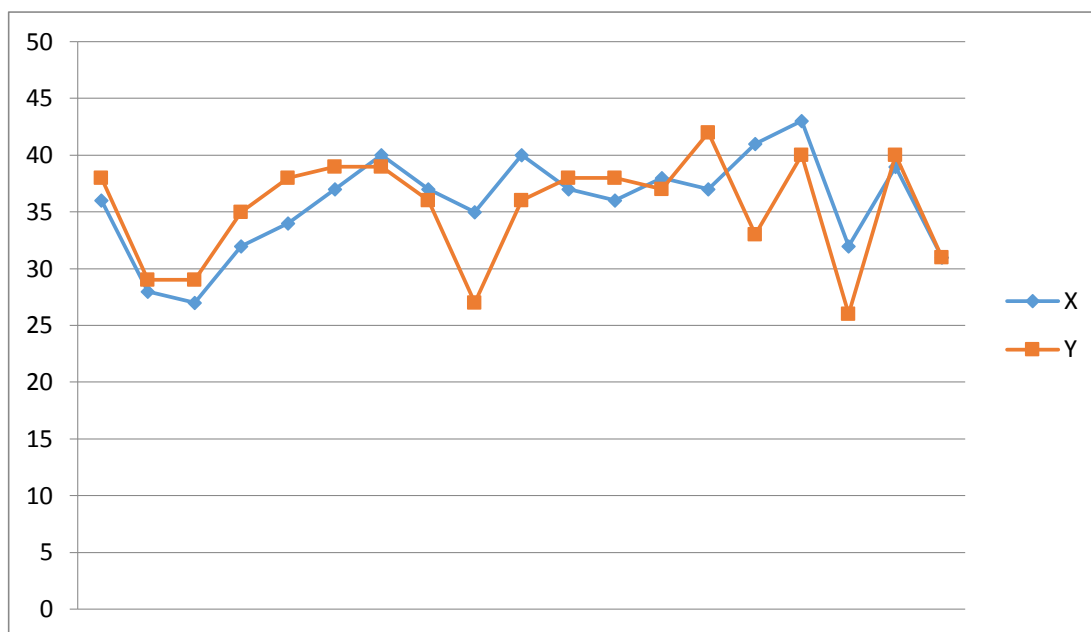

De acuerdo a las puntuaciones obtenidas del tamaño total de la muestra representativa de 20 sujetos a quienes se les aplicó la encuesta para medir la correlación de las variables, se detecta que la mayoría de los encuestados con un (65%) obtienen puntuaciones de 35 a 42 cuyo resultado indica que su dinámica familiar es estable y que actualmente el desarrollo emocional de sus hijos es adecuado; mientras que una minoría con el (35%) obtuvieron puntuaciones de 27 a 34 lo cual indica que su dinámica familiar es disfuncional con un desarrollo emocional negativo serio.

4.3 Análisis de resultados y gráficas de las escalas para padres de familia

Perfil del funcionamiento familiar

Familia: Cervantes

Fecha de aplicación: 26/febrero/2015

Tiempo de formada: 5 años

Etapa del ciclo vital: **Reencuentro**

Nivel socioeconómico: Medio

Número de miembros: 5

Adultos: 3

Adolescentes: 1

Niños: 1

Tipo de familia: **Uniparental extensa**

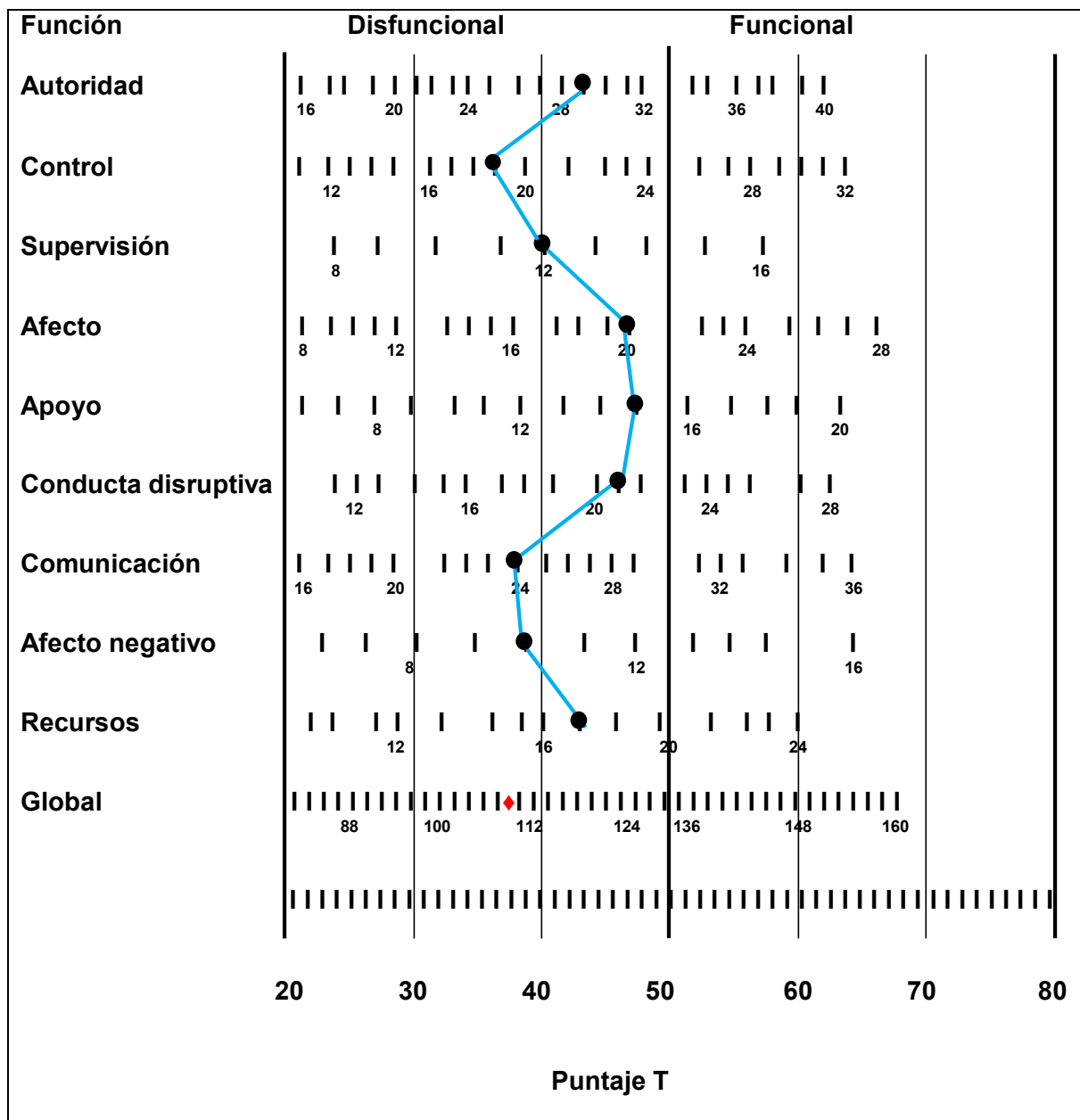

Perfil del funcionamiento familiar

Familia: Bautista

Fecha de aplicación: 26/febrero/2015

Tiempo de formada: 7 años

Etapa del ciclo vital: Los hijos

Nivel socioeconómico: Medio

Número de miembros: 7

Adultos: 2

Adolescentes: 2

Niños: 3

Tipo de familia: **Reestructurada extensa**

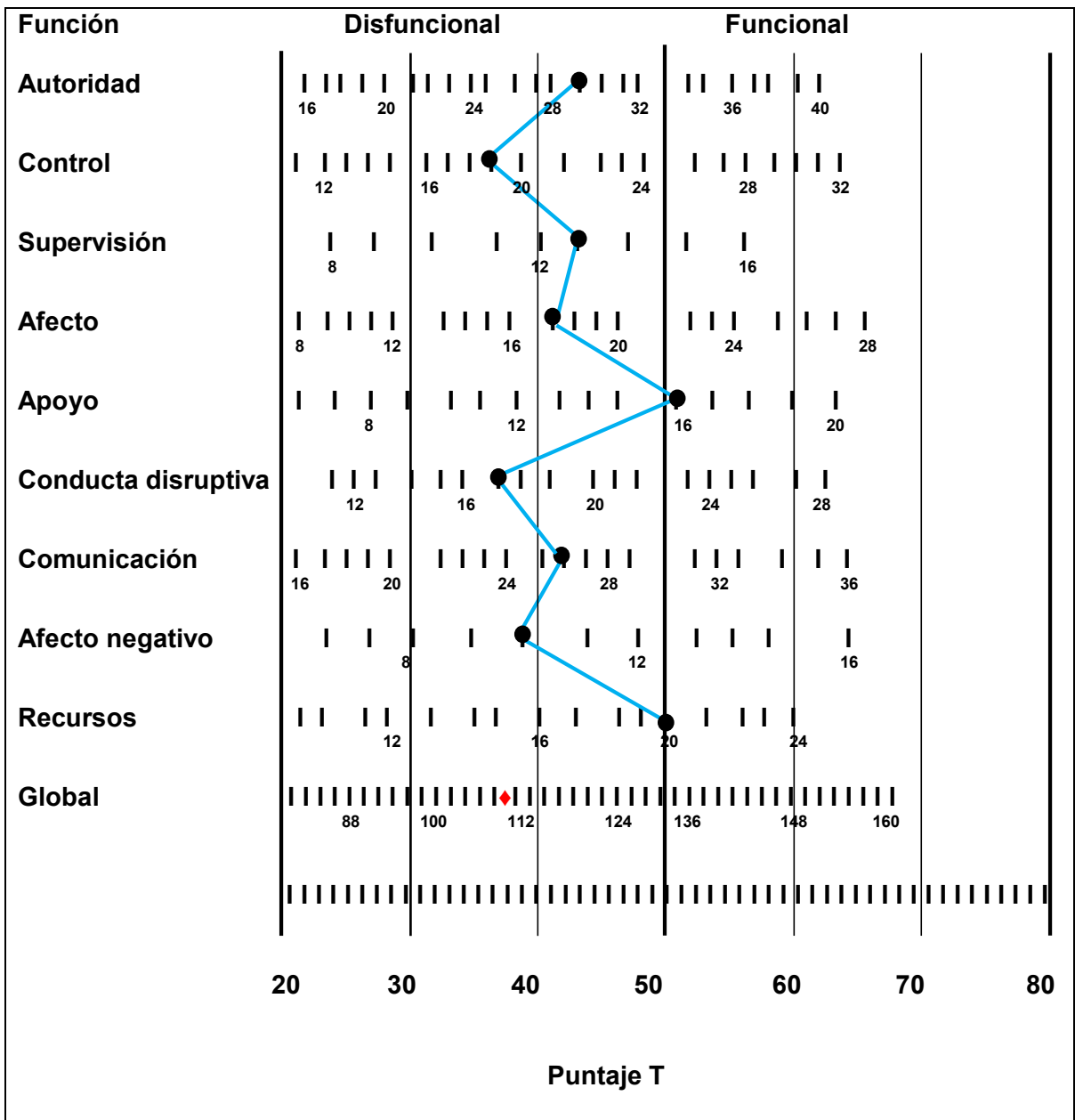

Perfil del funcionamiento familiar

Familia: Castro

Fecha de aplicación: 26/febrero/2015

Tiempo de formada: 16 años

Etapa del ciclo vital: Adolescencia

Nivel socioeconómico: Medio

Número de miembros: 5

Adultos: 2

Adolescentes: 2

Niños: 1

Tipo de familia: **Primaria nuclear**

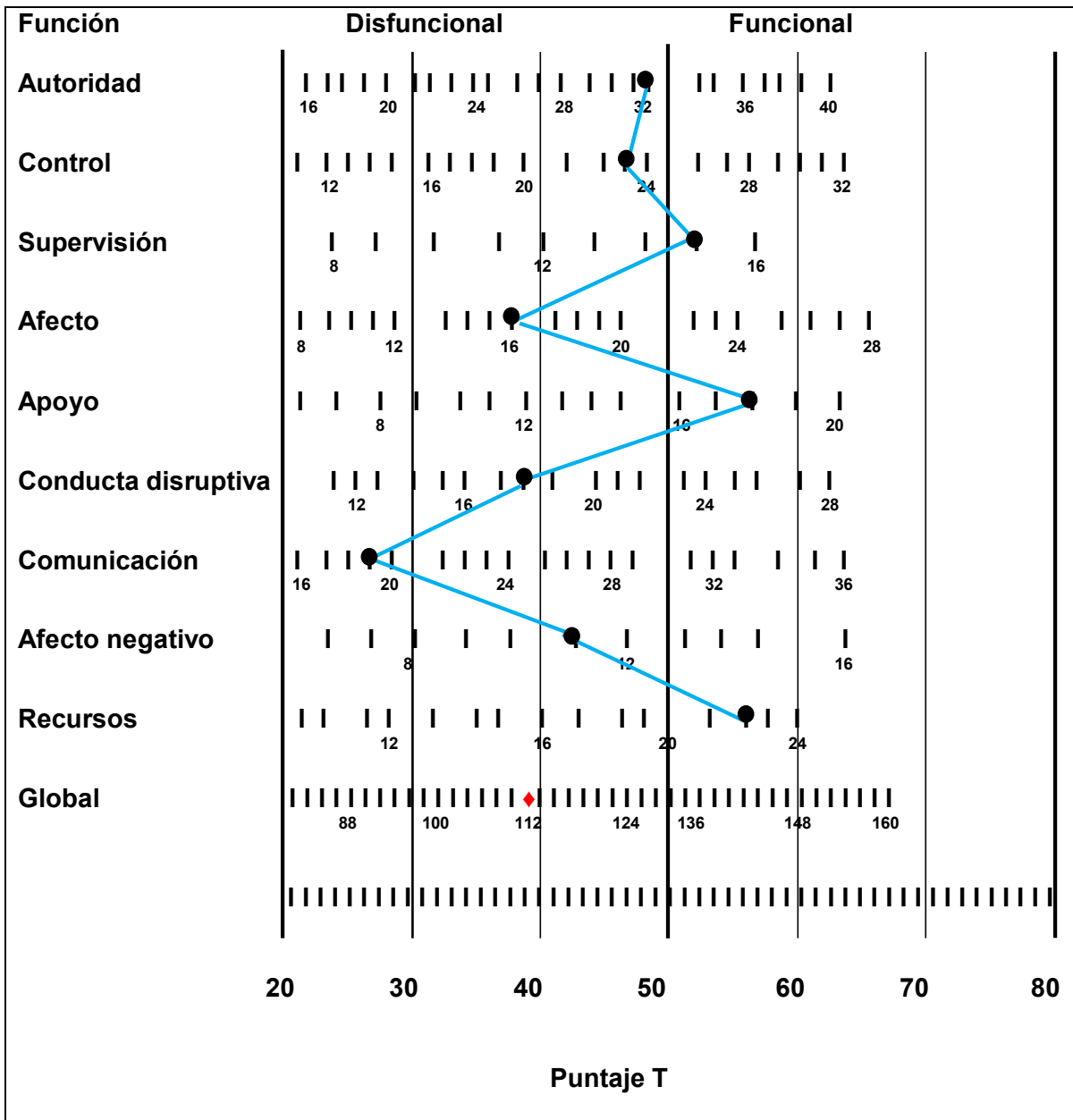

Perfil del funcionamiento familiar

Familia: Hernández

Fecha de aplicación: 26/febrero/2015

Tiempo de formada: 16 años

Etapa del ciclo vital: Los hijos

Nivel socioeconómico: Medio

Número de miembros: 4 Adultos: 2

Adolescentes: 1 Niños: 1

Tipo de familia: Primaria nuclear

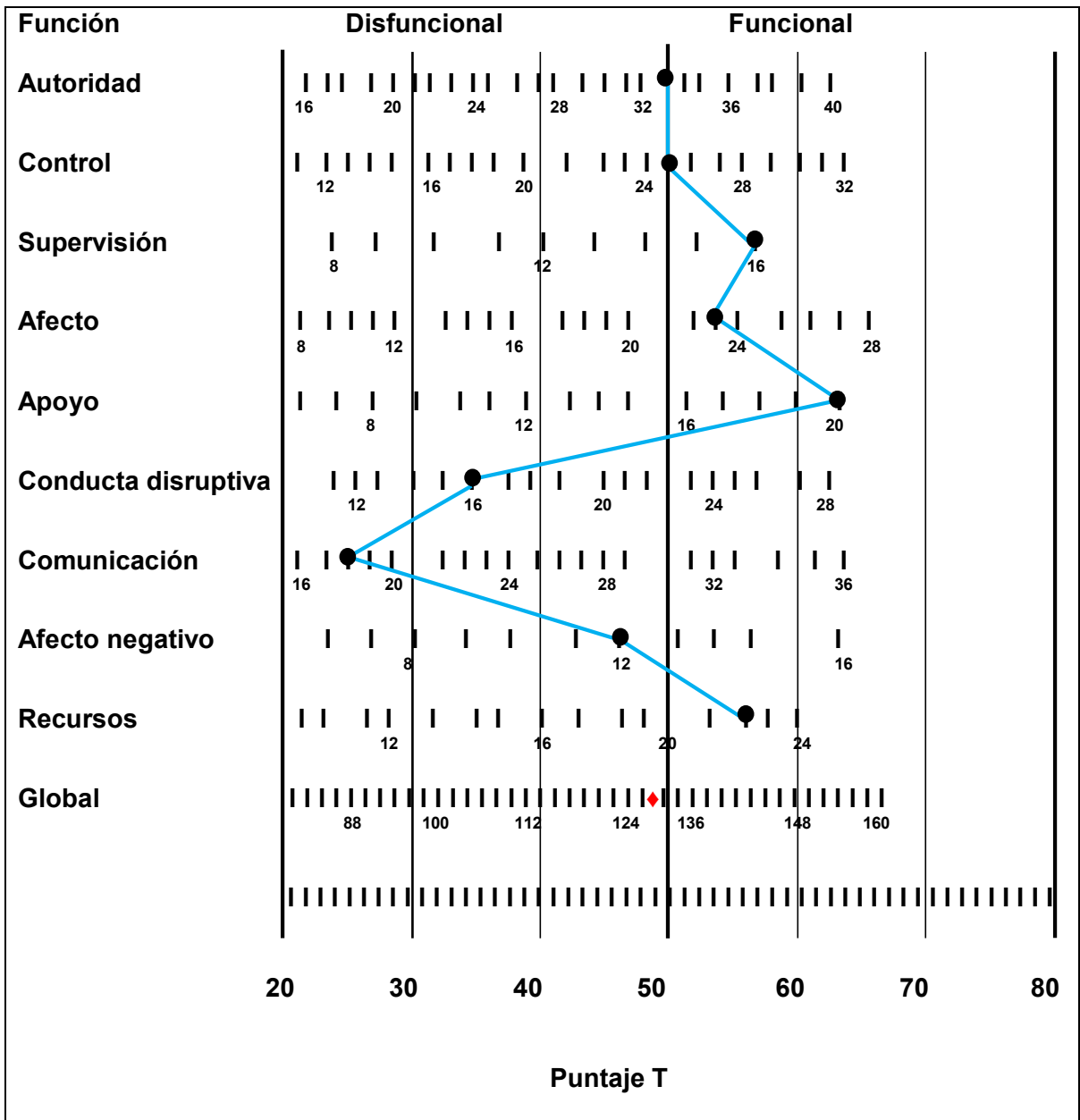

Perfil del funcionamiento familiar

Familia: Flores

Fecha de aplicación: 26/febrero/2015

Tiempo de formada: 17 años

Etapa del ciclo vital: Adolescencia

Nivel socioeconómico: Bajo

Número de miembros: 5

Adultos: 3

Adolescentes: 2

Niños: 0

Tipo de familia: Uniparental nuclear

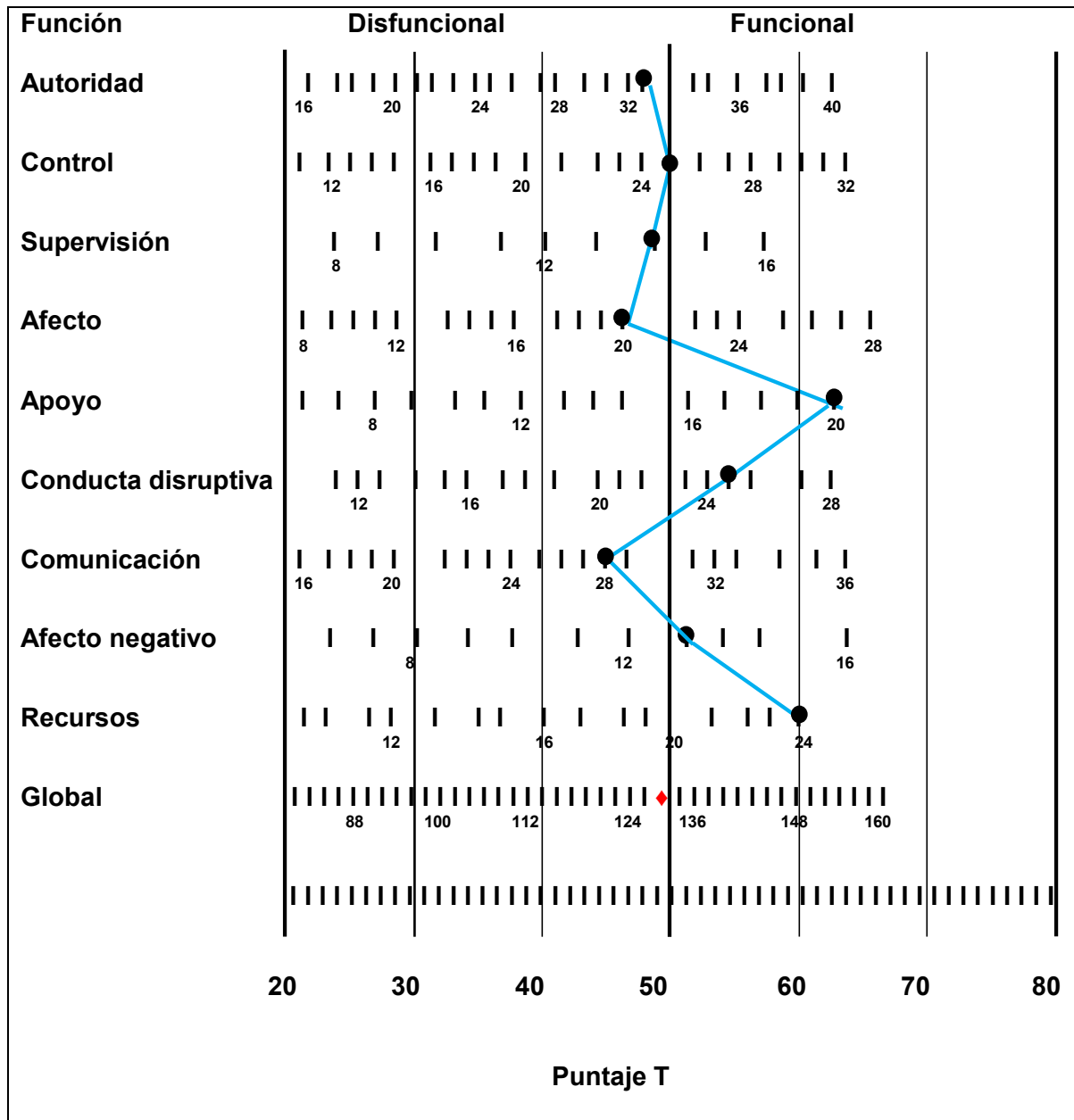

Perfil del funcionamiento familiar

Familia: Gómez

Fecha de aplicación: 26/febrero/2015

Tiempo de formada: 18 años

Etapa del ciclo vital: Adolescencia

Nivel socioeconómico: Medio

Número de miembros: 5 Adultos: 2

Adolescentes: 2 Niños: 1

Tipo de familia: Primaria nuclear

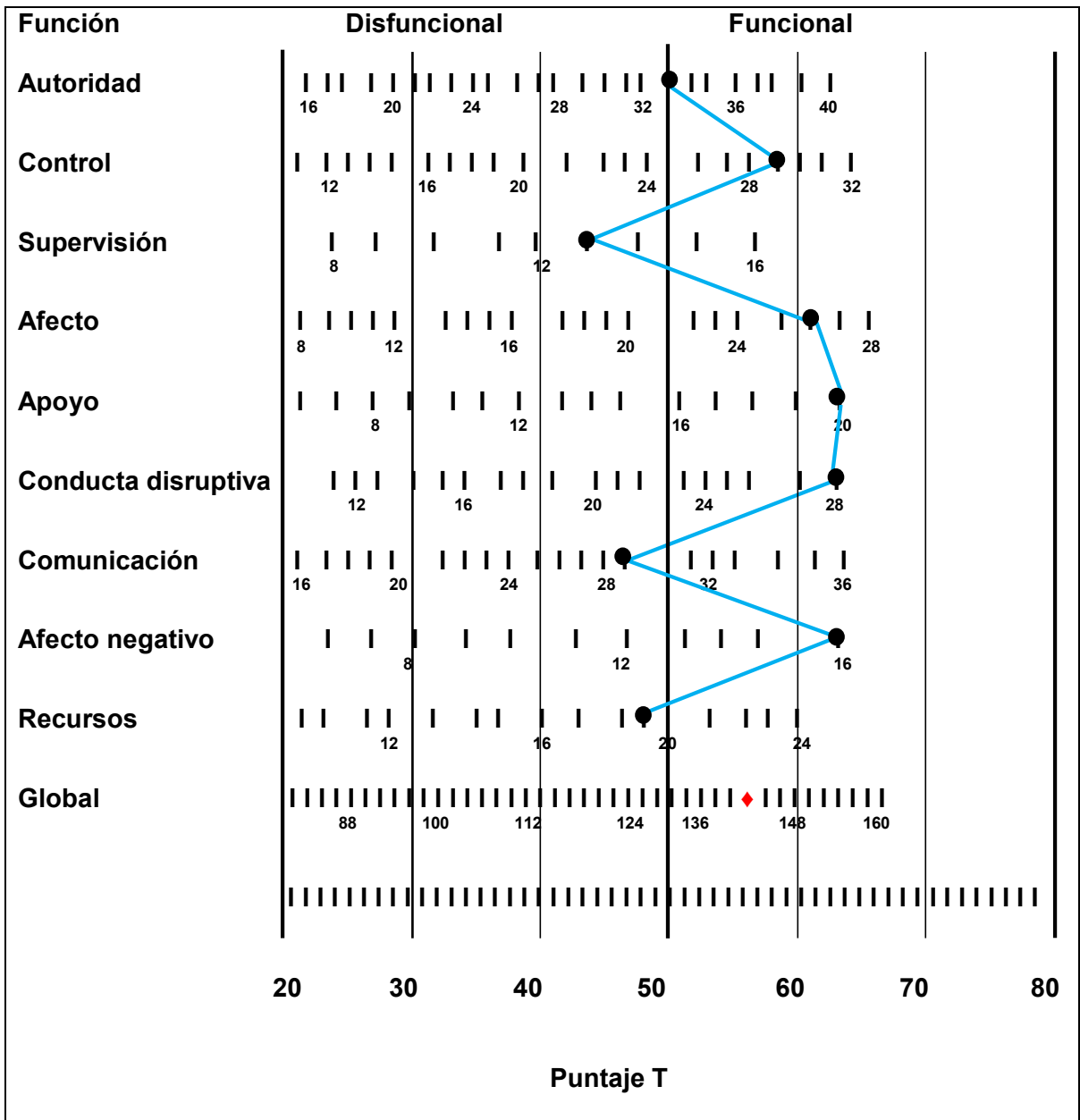

Perfil del funcionamiento familiar

Familia: San Juan

Fecha de aplicación: 26/febrero/2015

Tiempo de formada: 13 años

Etapa del ciclo vital: Los hijos

Nivel socioeconómico: Medio

Número de miembros: 4

Adultos: 2

Adolescentes: 1

Niños: 2

Tipo de familia: Primaria nuclear

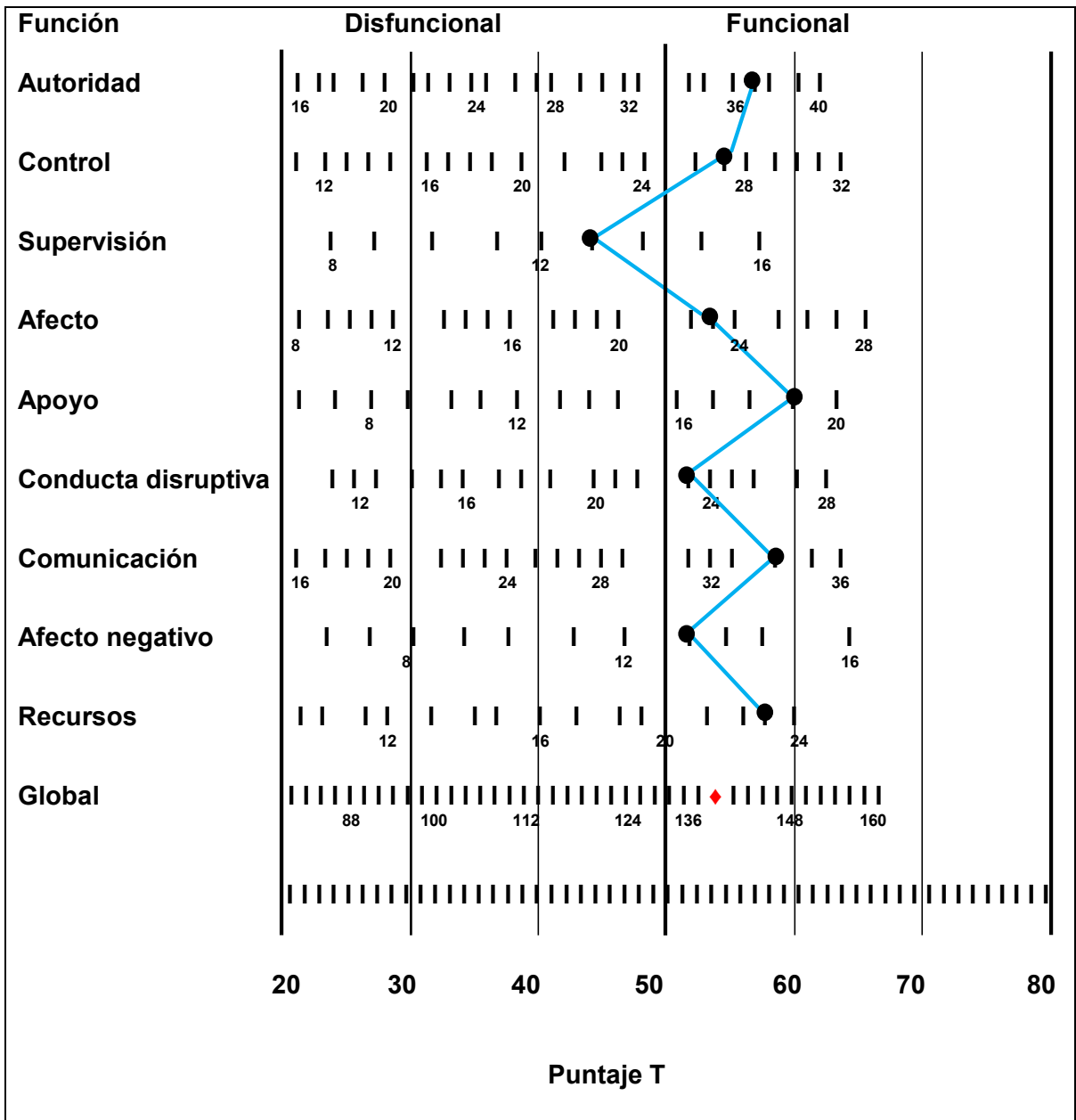

Perfil del funcionamiento familiar

Familia: Vergara

Fecha de aplicación: 26/febrero/2015

Tiempo de formada: 13 años

Etapa del ciclo vital: Los hijos

Nivel socioeconómico: Medio

Número de miembros: 5

Adultos: 2

Adolescentes: 1

Niños: 2

Tipo de familia: Primaria nuclear

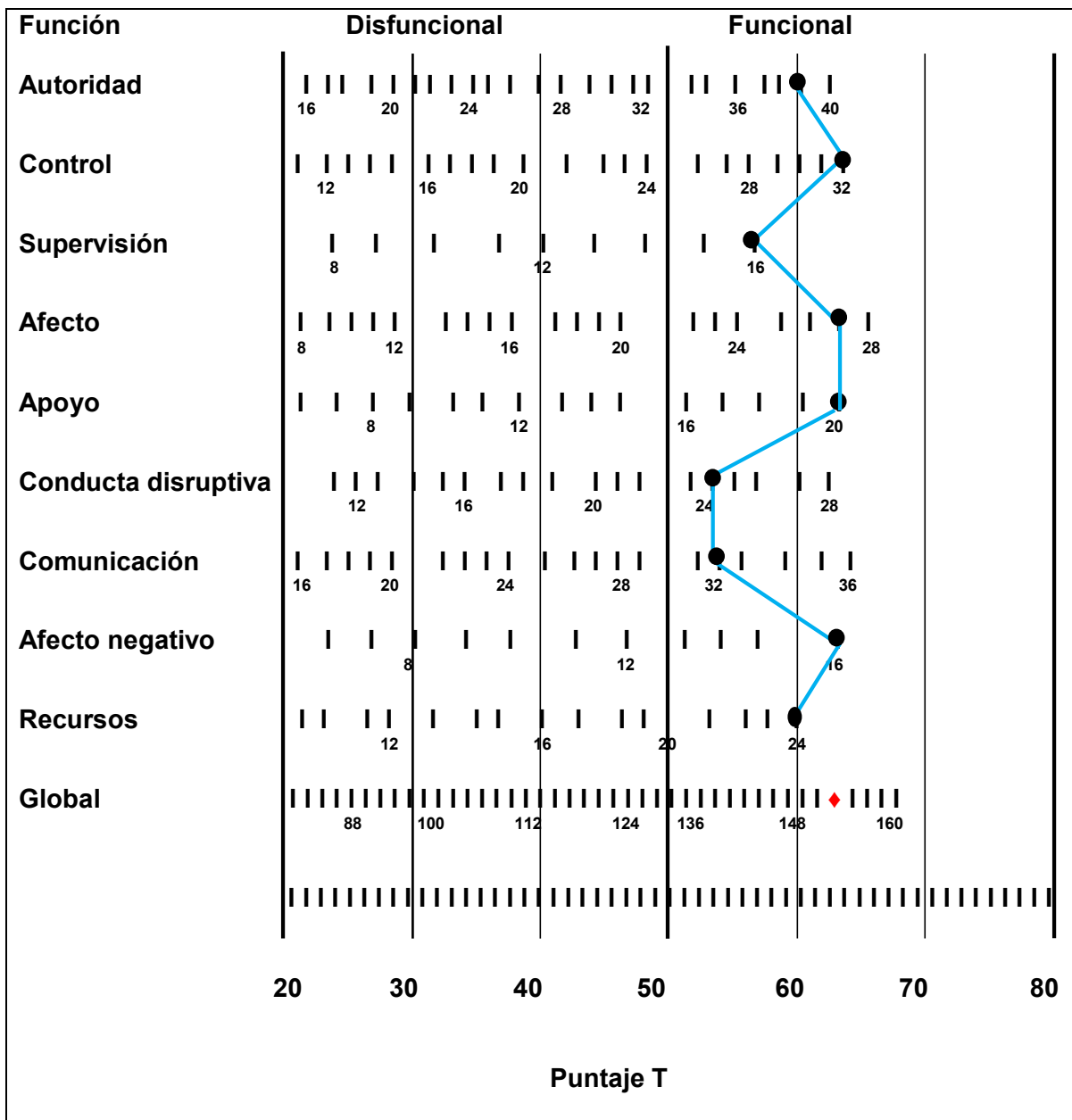

Perfil del funcionamiento familiar

Familia: Casiano

Fecha de aplicación: 26/febrero/2015

Tiempo de formada: 17 años

Etapa del ciclo vital: Adolescencia

Nivel socioeconómico: Medio

Número de miembros: 7

Adultos: 2

Adolescentes: 3

Niños: 2

Tipo de familia: Primaria nuclear

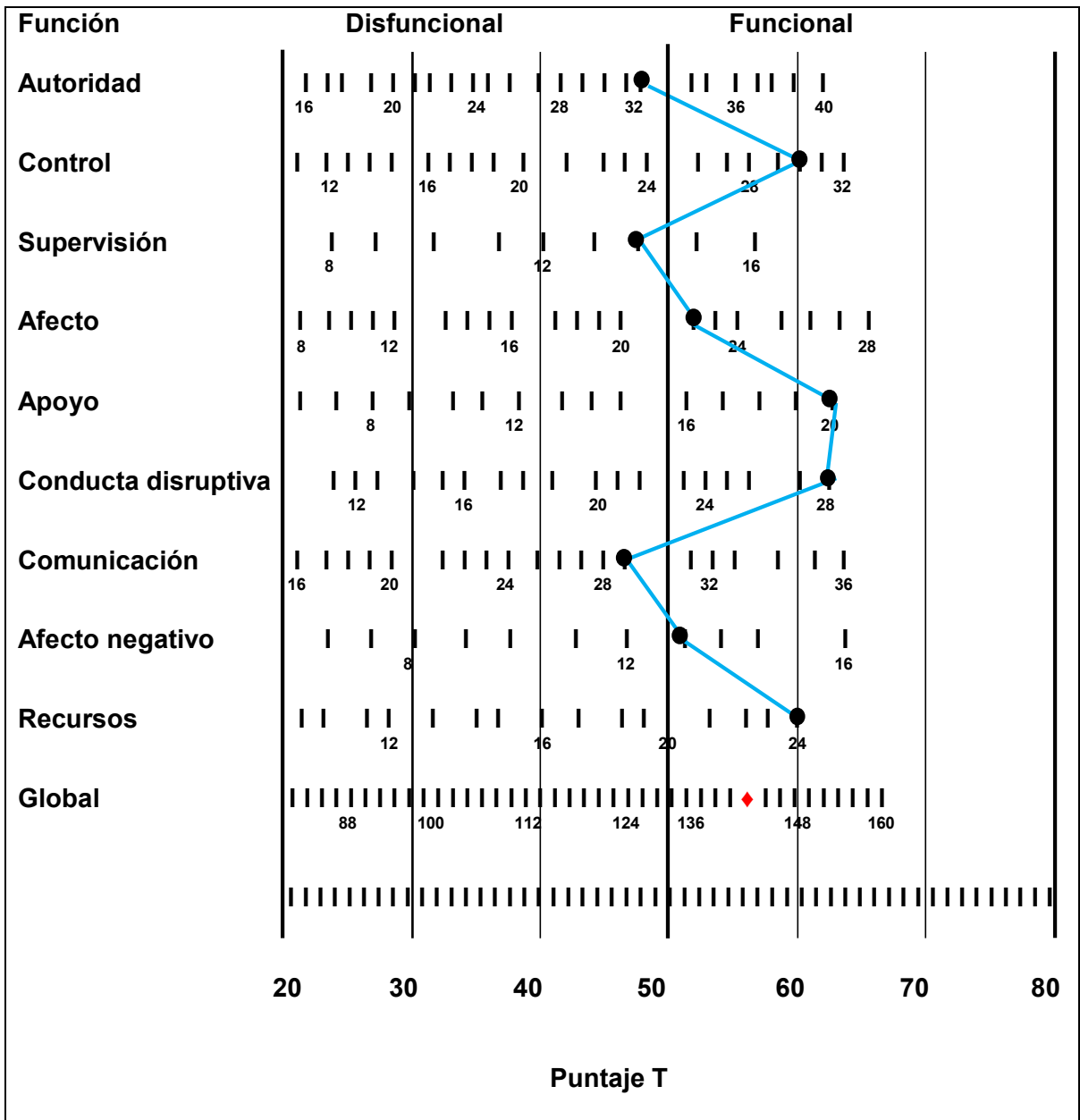

Perfil del funcionamiento familiar

Familia: Pérez

Fecha de aplicación: 26/febrero/2015

Tiempo de formada: 28 años

Etapa del ciclo vital: **Emancipación**

Nivel socioeconómico: Medio

Número de miembros: 8

Adultos: 5

Adolescentes: 3

Niños: 0

Tipo de familia: Primaria nuclear

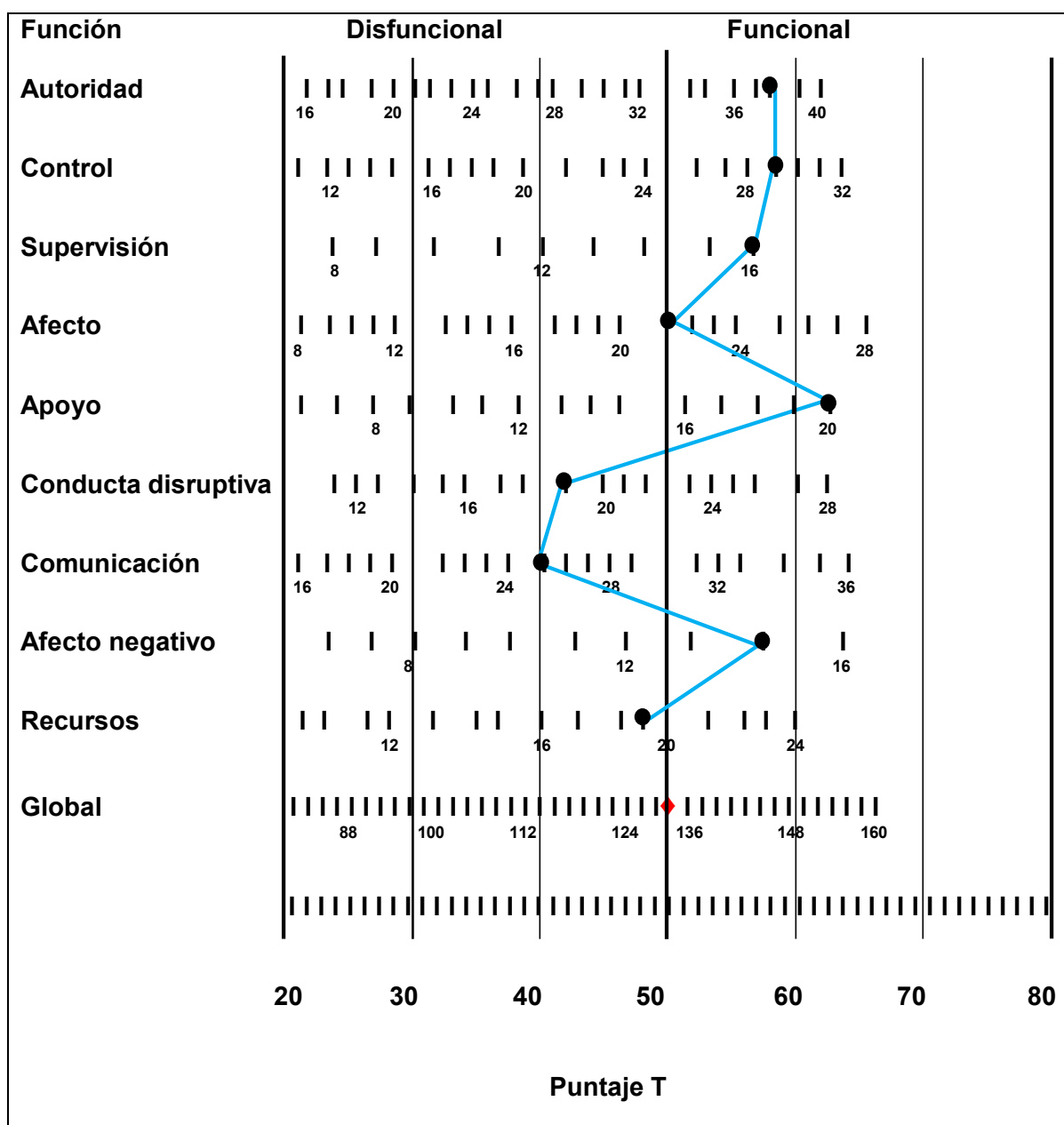

Perfil del funcionamiento familiar

Familia: Meza

Fecha de aplicación: 26/febrero/2015

Tiempo de formada: 23 años

Etapa del ciclo vital: Adolescencia

Nivel socioeconómico: Bajo

Número de miembros: 6

Adultos: 2

Adolescentes: 4

Niños: 0

Tipo de familia: Primaria nuclear

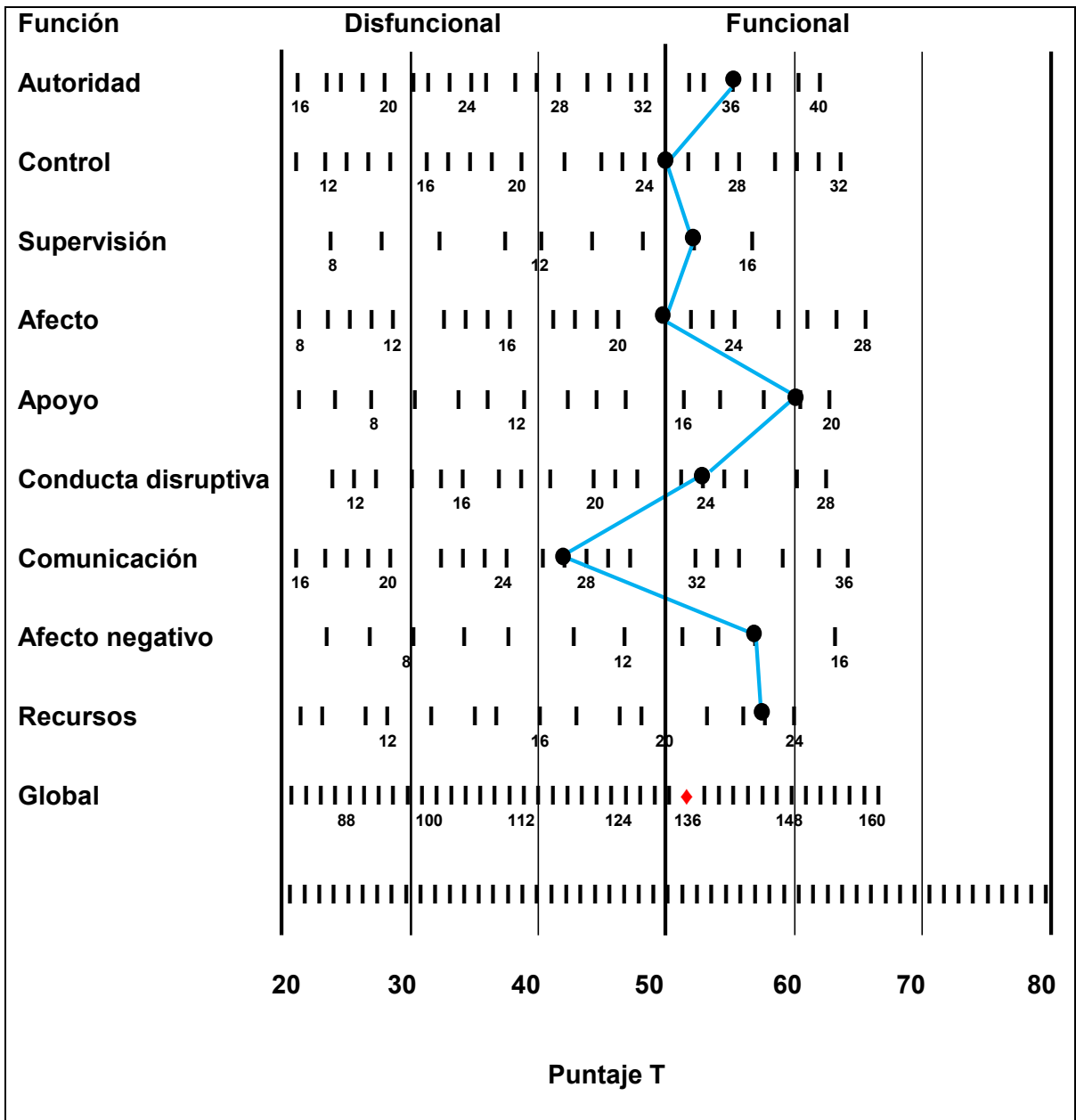

Perfil del funcionamiento familiar

Familia: Téllez

Fecha de aplicación: 26/febrero/2015

Tiempo de formada: 18 años

Etapa del ciclo vital: Los hijos

Nivel socioeconómico: Medio

Número de miembros: 6

Adultos: 2

Adolescentes: 2

Niños: 2

Tipo de familia: Primaria nuclear

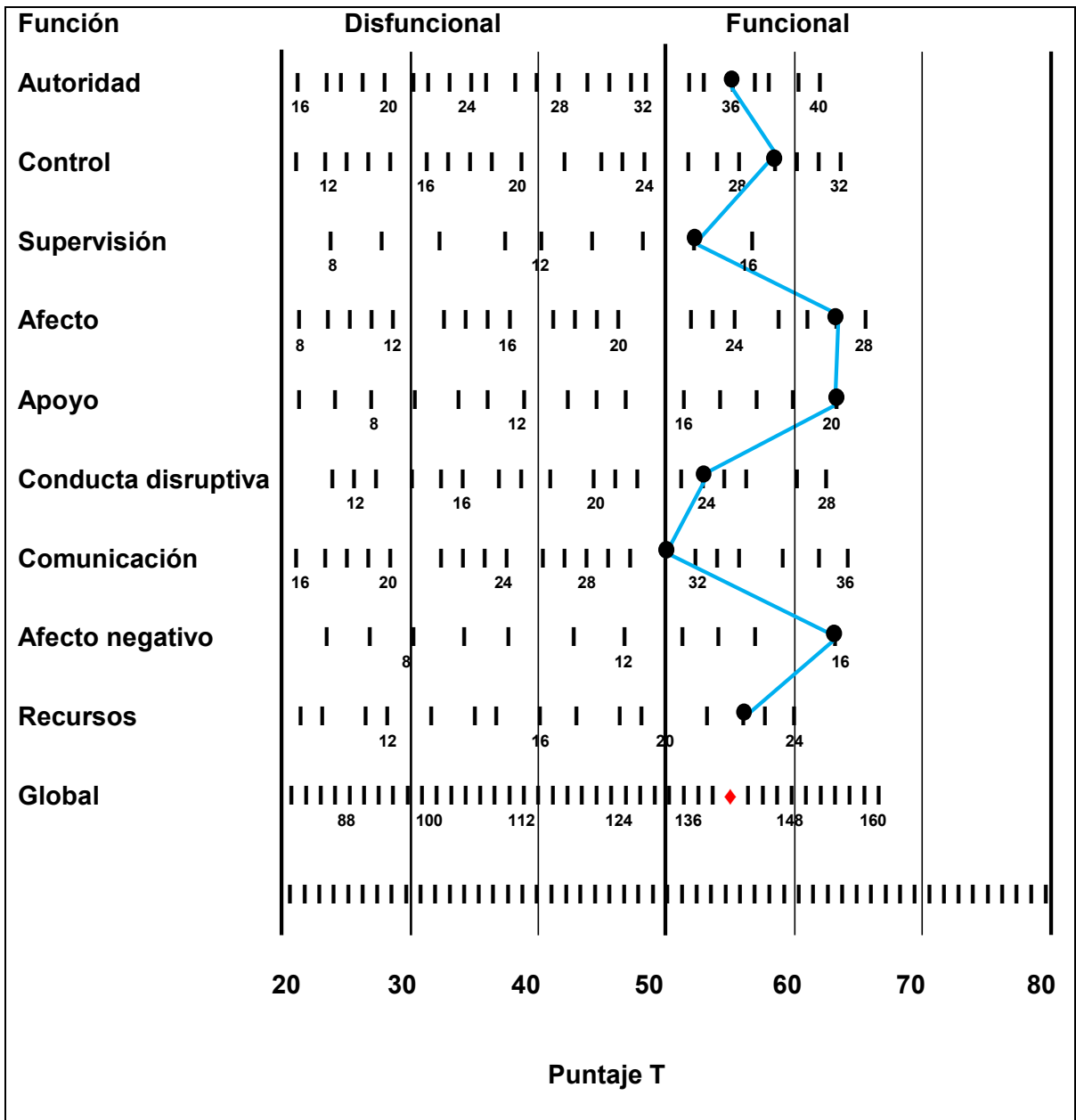

Perfil del funcionamiento familiar

Familia: Mendoza

Fecha de aplicación: 26/febrero/2015

Tiempo de formada: 25 años

Etapa del ciclo vital: Adolescencia

Nivel socioeconómico: Medio

Número de miembros: 7

Adultos: 2

Adolescentes: 4

Niños: 1

Tipo de familia: Primaria nuclear

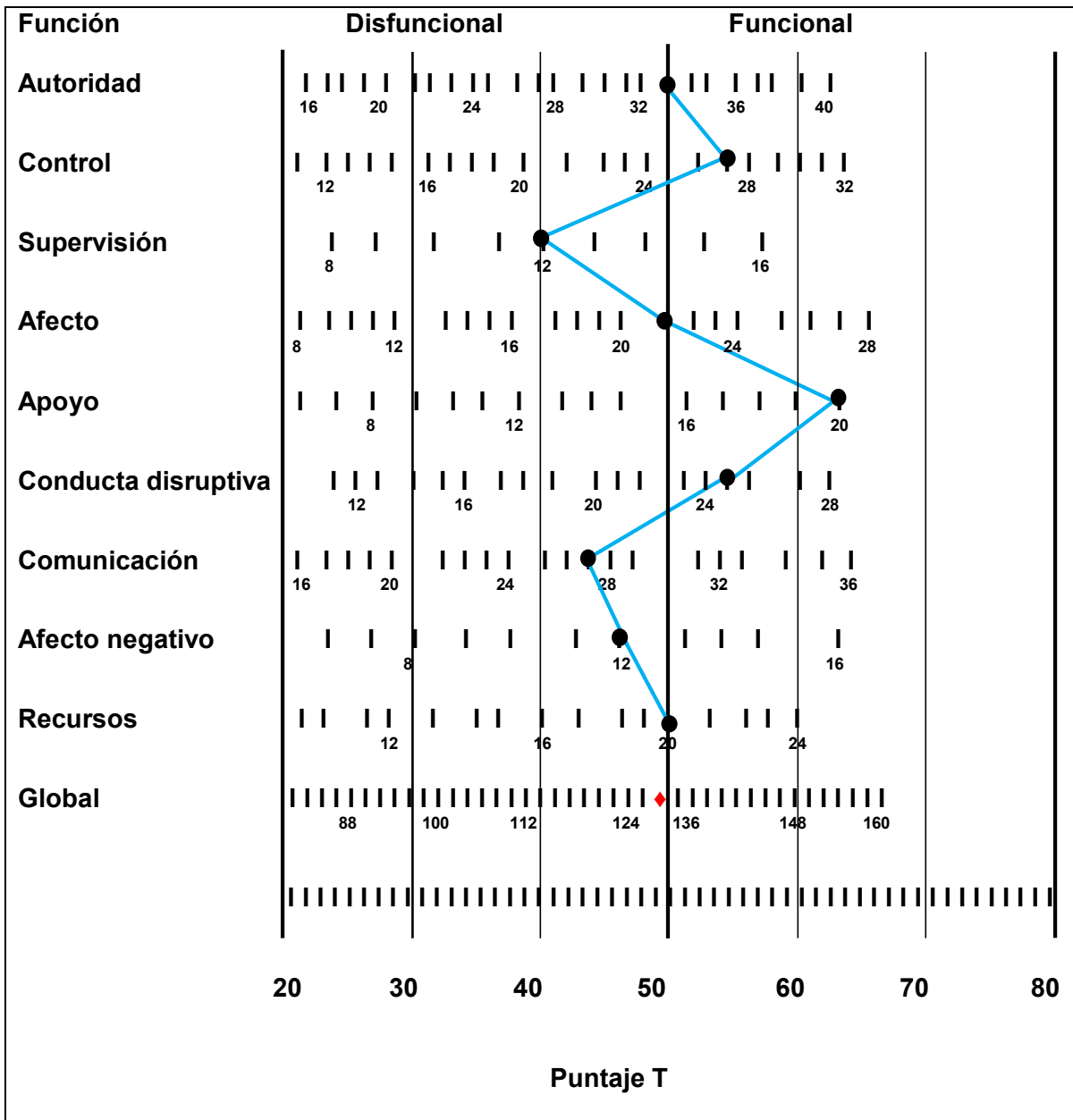

Perfil del funcionamiento familiar

Familia: Alonso

Fecha de aplicación: 26/febrero/2015

Tiempo de formada: 28 años

Etapa del ciclo vital: Reencuentro

Nivel socioeconómico: Medio

Número de miembros: 7

Adultos: 5

Adolescentes: 2

Niños: 0

Tipo de familia: Primaria nuclear

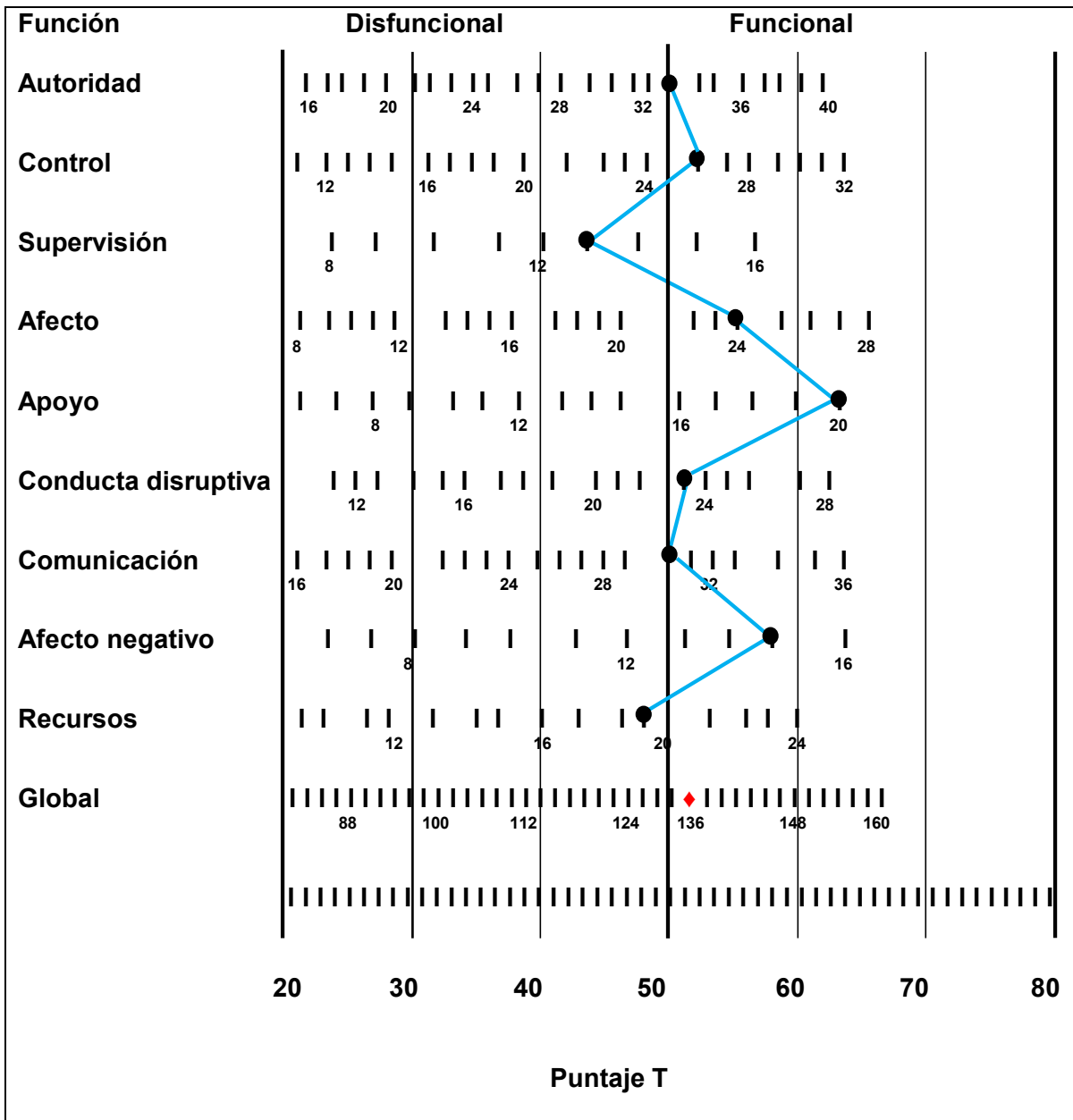

Perfil del funcionamiento familiar

Familia: Vite

Fecha de aplicación: 26/febrero/2015

Tiempo de formada: 17 años

Etapa del ciclo vital: Adolescencia

Nivel socioeconómico: Medio

Número de miembros: 5

Adultos: 2

Adolescentes: 2

Niños: 1

Tipo de familia: Primaria nuclear

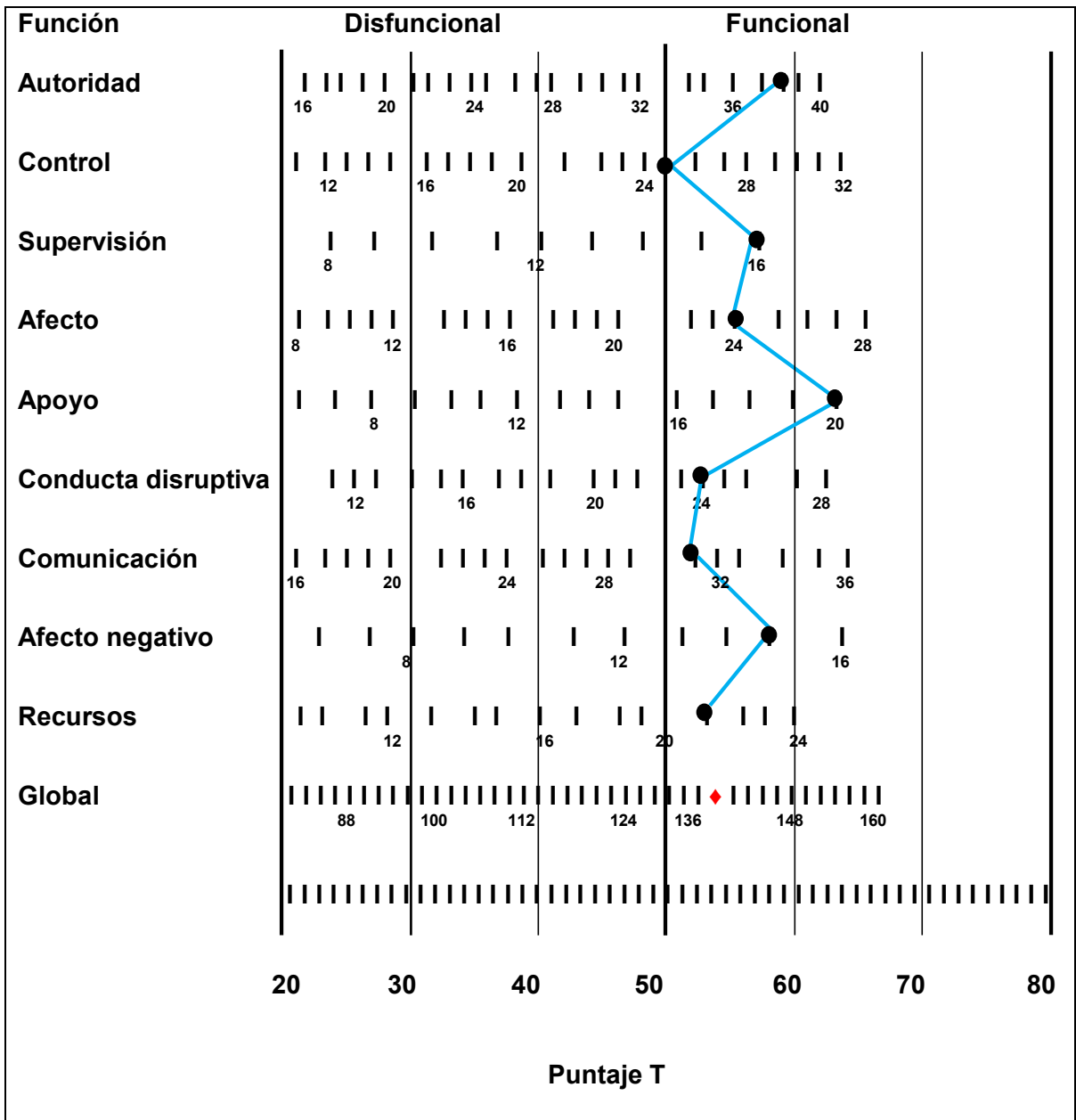

Perfil del funcionamiento familiar

Familia: Rodríguez

Fecha de aplicación: 26/febrero/2015

Tiempo de formada: 31 años

Etapa del ciclo vital: Adolescencia

Nivel socioeconómico: Bajo

Número de miembros: 7 Adultos: 4

Adolescentes: 3 Niños: 0

Tipo de familia: Primaria nuclear

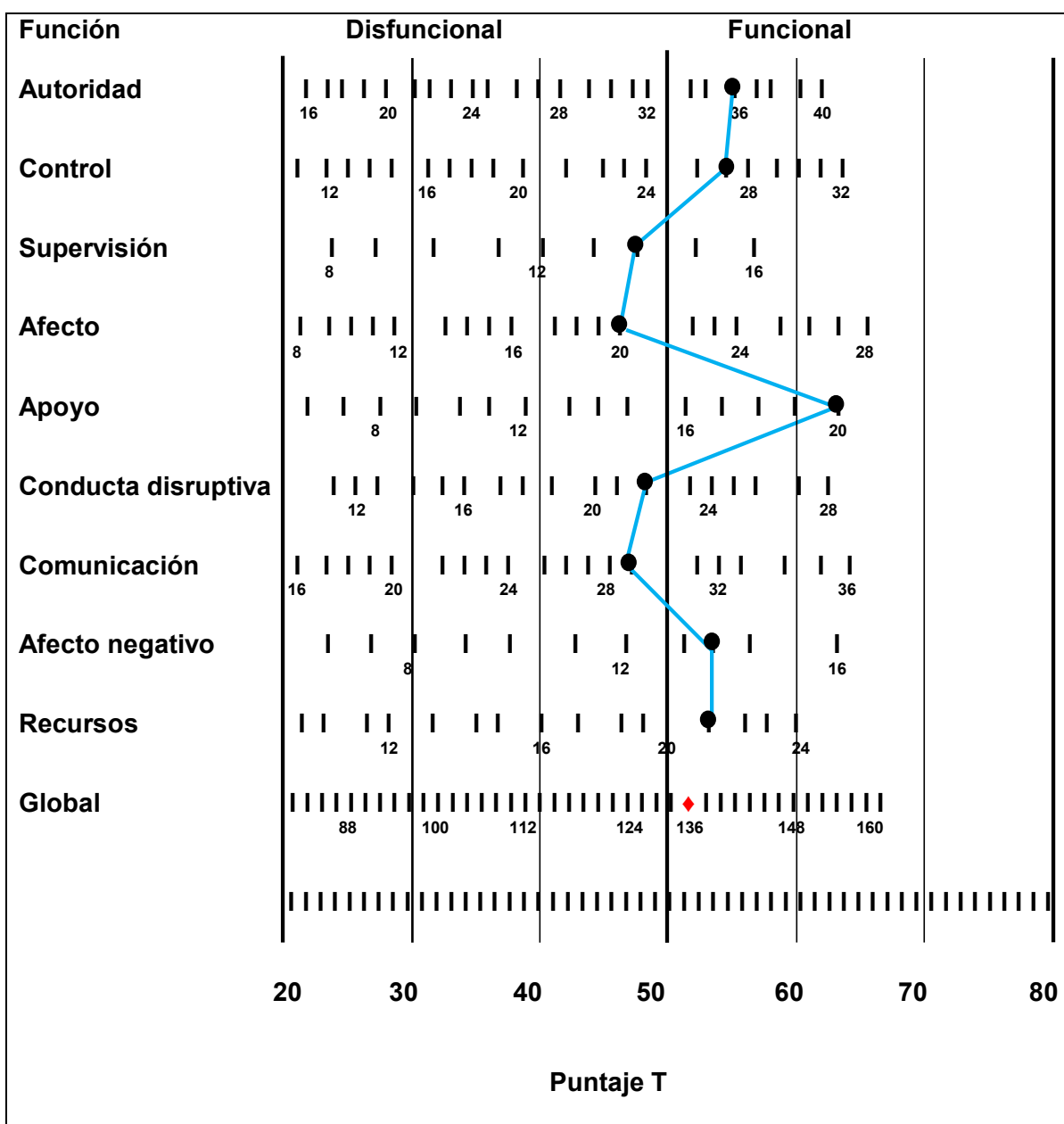

Perfil del funcionamiento familiar

Familia: García

Fecha de aplicación: 26/febrero/2015

Tiempo de formada: 19 años

Etapa del ciclo vital: Adolescencia

Nivel socioeconómico: Medio

Número de miembros: 6 Adultos: 2

Adolescentes: 3 Niños: 1

Tipo de familia: Primaria nuclear

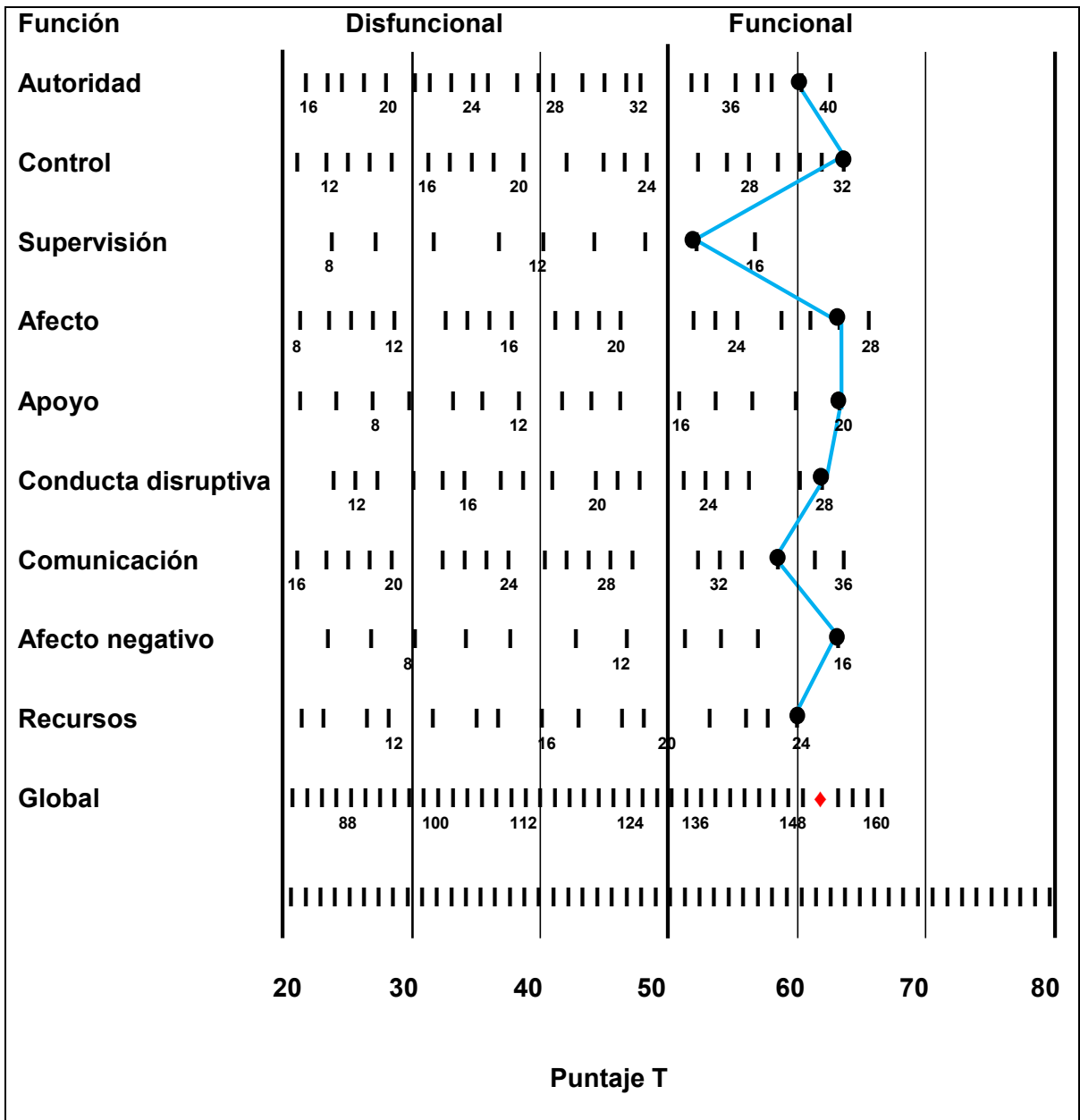

Perfil del funcionamiento familiar

Familia: Vargas

Fecha de aplicación: 26/febrero/2015

Tiempo de formada: 23 años

Etapa del ciclo vital: Adolescencia

Nivel socioeconómico: Bajo

Número de miembros: 7 Adultos: 4

Adolescentes: 3

Niños: 0

Tipo de familia: Primaria nuclear

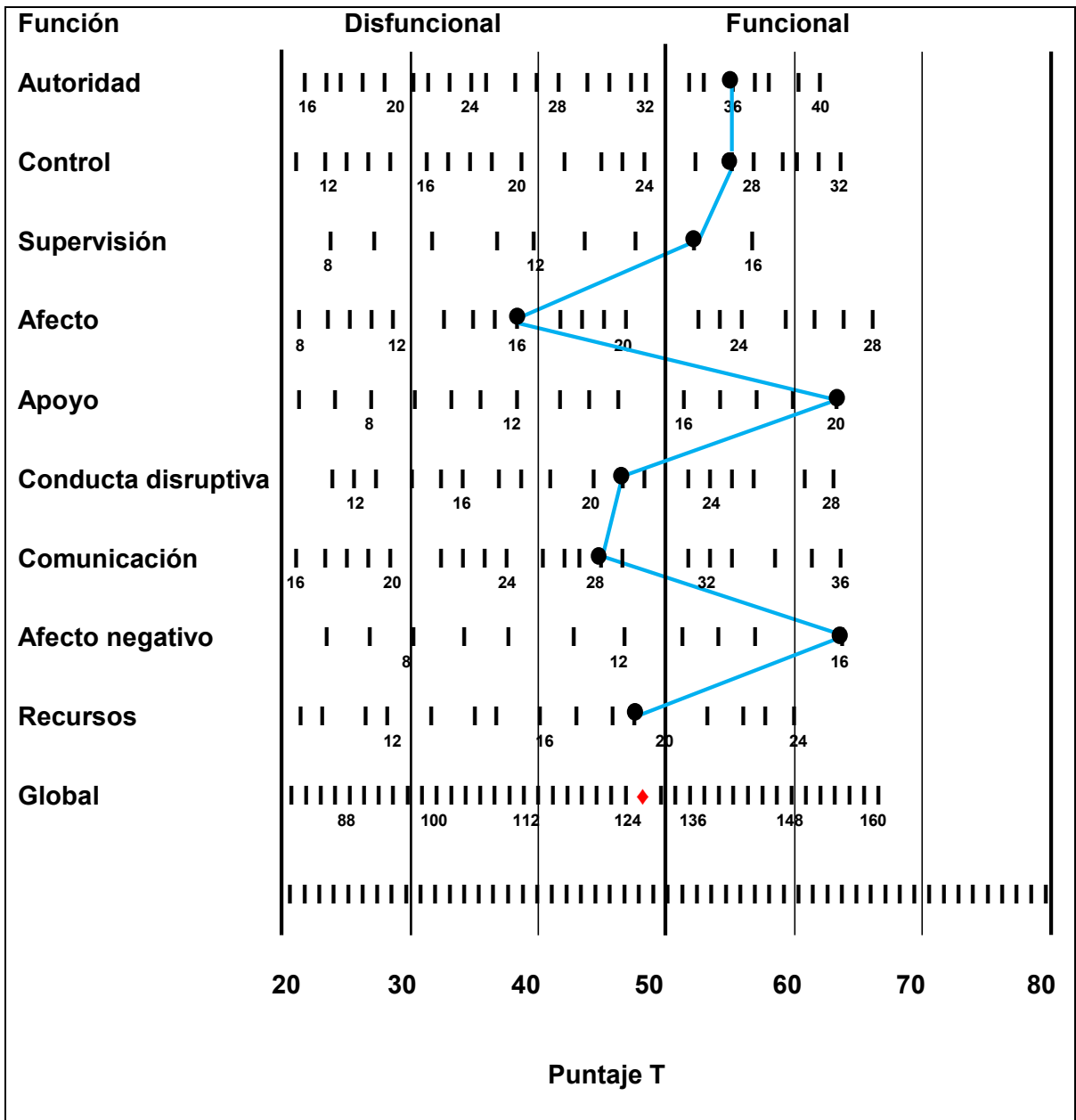

Perfil del funcionamiento familiar

Familia: Villegas

Fecha de aplicación: 26/febrero/2015

Tiempo de formada: 21 años

Etapa del ciclo vital: Adolescencia

Nivel socioeconómico: Medio

Número de miembros: 5 Adultos: 2

Adolescentes: 2 Niños: 1

Tipo de familia: Primaria nuclear

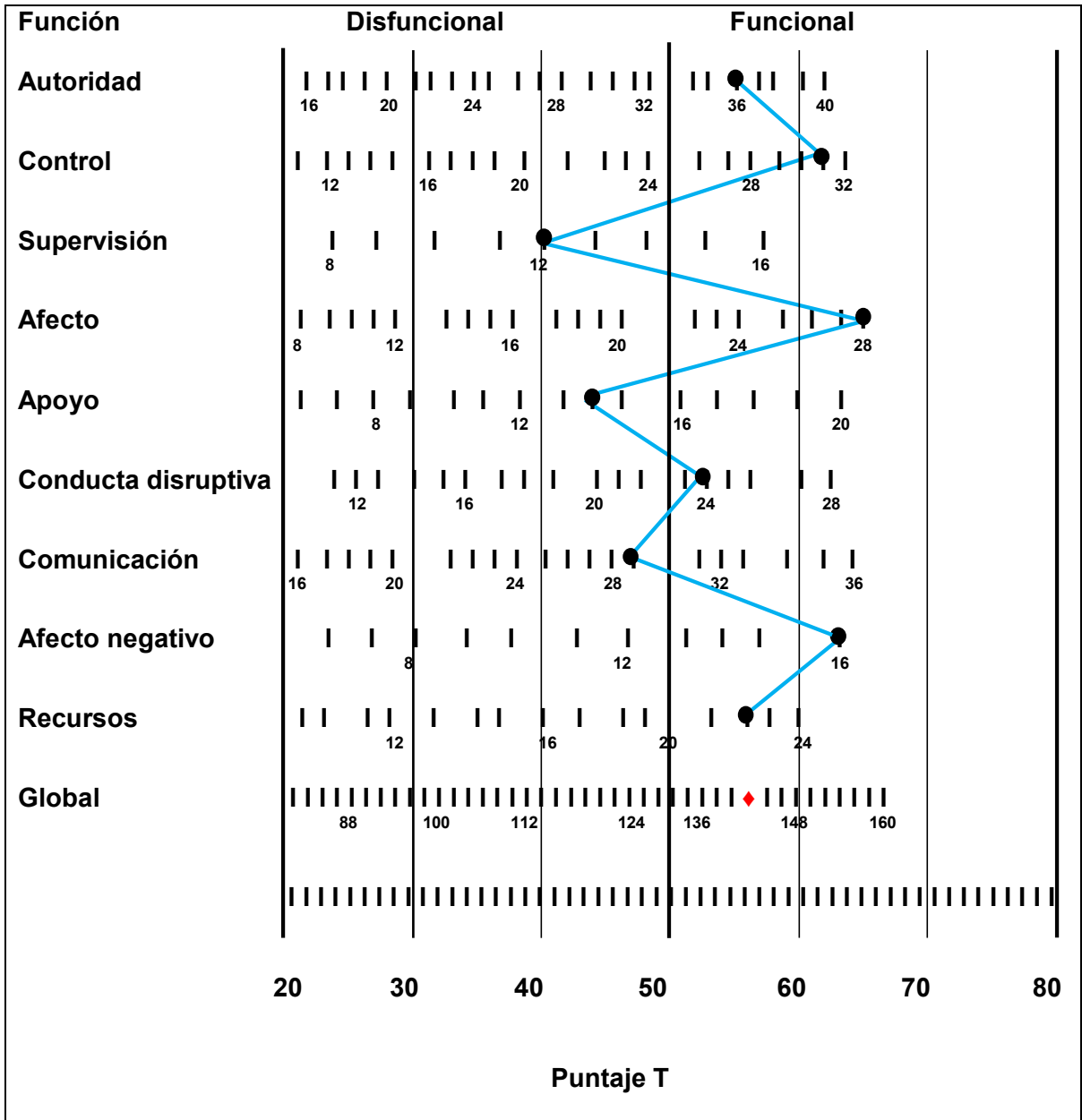

Perfil del funcionamiento familiar

Familia: Ramírez

Fecha de aplicación: 26/febrero/2015

Tiempo de formada: 22 años

Etapa del ciclo vital: Adolescencia

Nivel socioeconómico: Baja

Número de miembros: 4 Adultos: 1

Adolescentes: 1

Niños: 3

Tipo de familia: Uniparental nuclear

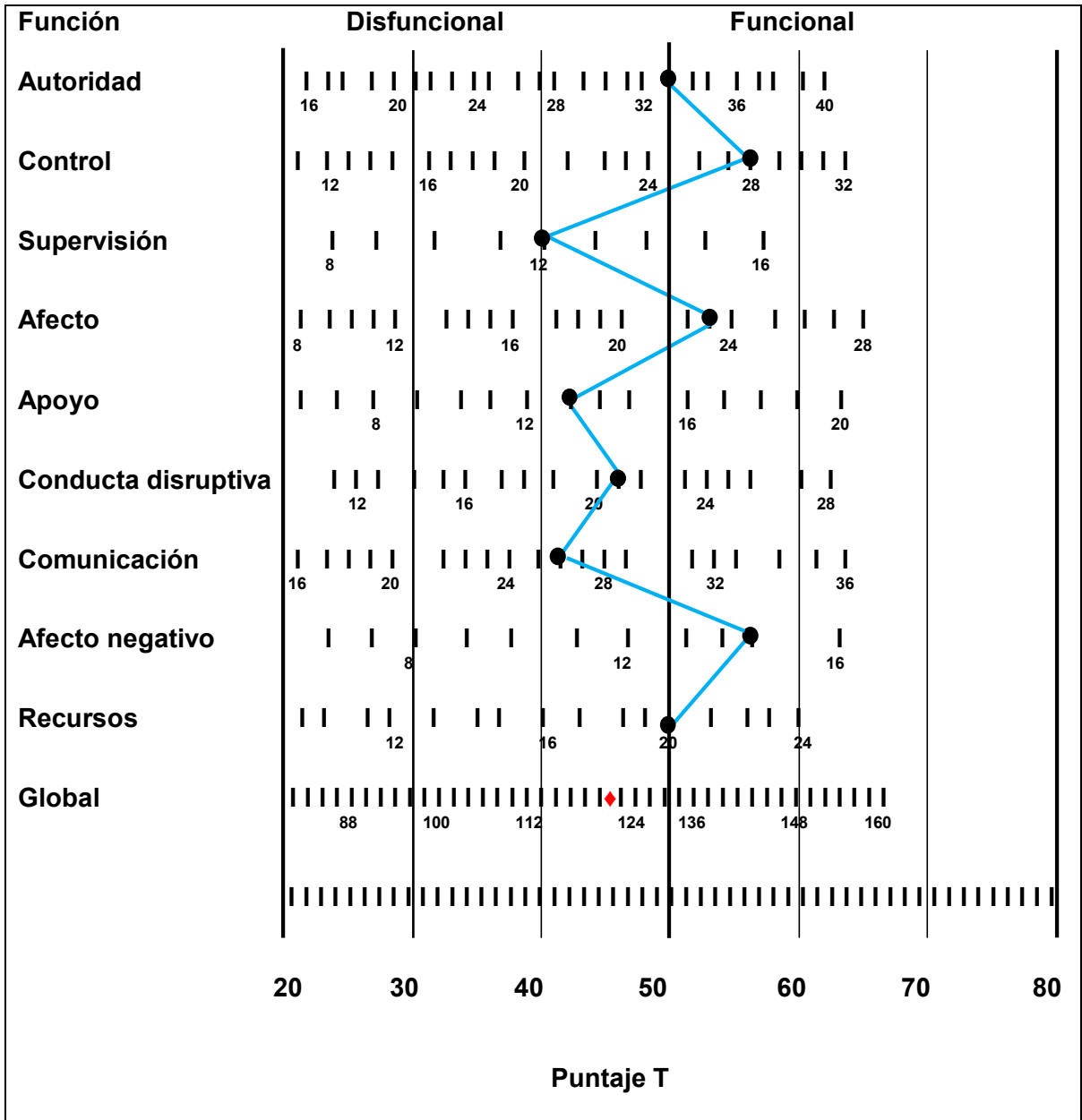

Cuadro de porcentaje general de la escala e interpretación

Función	Disfuncional		Puntaje T		Funcional	
Autoridad	5	25%	5	25%	10	50%
Control	3	15%	4	20%	13	65%
Supervisión	11	55%	0	0%	9	45%
Afecto	6	30%	3	15%	11	55%
Apoyo	3	15%	0	0%	17	85%
Conducta disruptiva	8	40%	0	0%	12	60%
Comunicación	14	70%	2	10%	4	20%
Afecto negativo	5	25%	0	0%	15	75%
Recursos	5	25%	3	15%	12	60%
Global	8	40%	1	5%	11	55%

De acuerdo a los resultados obtenidos, se puede apreciar que la mitad de la población el (50%) de los encuestados presenta una autoridad eficiente dentro de la familia donde reside el subsistema parental y es compartida por ambos padres, mientras que el (25%) es disfuncional, ello se debe por falta de objetos primarios por cuestiones de inclusión al ámbito laboral, por separación y divorcio, o pérdida; y el (25%) restante se encuentra en un puntaje medio, lo cual puede estar ocasionándose a la falta de organización entre el sistema y no poder llegar a un acuerdo entre las figuras. Por lo tanto, en más de la mitad de la población con un (65%) de los sujetos encuestados, se aprecia que en su estirpe habita un orden adecuado, donde existe y es manejado debidamente los límites tanto por los padres como los hijos; y mientras que el (20%) de ellos se encuentran en un promedio medio, esto se debe a la falta de figura paterna y en la cual los encuestados se aprovechan de la confianza de su madre no acatando el reglamento que pudiera existir, y sólo el (15%) se muestra con

los modos de control de conducta disfuncional, donde no existe algún límite o si los hubiese no están lo suficientemente establecidas y por consiguiente no se respetan.

En lo que respecta a la supervisión, un poco más de la mitad de los encuestados el (55%) de ellos muestran una vigilancia de normas y comportamiento disfuncionales, como padres depositan toda la confianza a externos no dedicando tiempo para asistir a la institución educativa para demostrar la atención y apoyo que se tiene hacia el hijo; y mientras que el (45%) representan funcionales donde muestran su apoyo y dedicación a la educación de sus hijos, vigilar que su conducta sea aceptable para la sociedad en general y que el reglamento se cumpla conforme a lo establecido desde su dinámica familiar.

Dentro del área de los afectos, se obtuvo un resultado del (55%) donde se puede apreciar que un poco más de la mitad de la población se demuestran sus sentimientos adecuadamente entre los miembros de la familia, mientras que el (30%) indica que no existe afecto entre la estirpe, no tienen la costumbre de expresar sus sentimientos, quizá esto se debe a la zona de la población elegida, y por lo tanto el (15%) indican que se encuentran en un puntaje medio, quizá las muestras de sentimientos y emociones que se llegan a presentar entre los miembros de familia son escasas, puede deberse en algún evento donde lo amerite demostrarse su amor y apoyo por medio de una felicitación con palabras o un abrazo.

Cabe mencionar que dentro del espacio de los apoyos, más de la mitad de la cantidad encuestada con un (85%) muestran un apoyo funcional, proporcionándose soporte social dentro y fuera del grupo familiar, y mientras que sólo un (15%) no se llegan a demostrar ese sostén con la que deberían de contarse entre los miembros y

con mayor razón por aquellas familias con hijos que se encuentran en esta etapa de la adolescencia.

Mientras que en el departamento de conducta disruptiva se puede mencionar que un poco más de la mitad con el (60%) disfrutan de conductas aceptadas socialmente y, mientras que el (40%) muestran conductas disfuncionales, como las adicciones, problemas con la autoridad o alguna otra situación emergente, esto es debido a la falta de comunicación que se da entre los integrantes del sistema pues se muestra que en la mayoría con un (70%) no existe algún acuerdo; la comunicación es disfuncional por lo que la relación que puede haber es muy escasa, y solo un (20%) se llegan a comunicar adecuadamente con sus componentes, y mientras que un (10%) se muestran en un puntaje medio, donde pueden llegar a emitirse mensajes con interés social o que es necesario discutir para poder llegar a una conclusión.

Dentro del área de afectos negativos, se puede apreciar que gran parte de los encuestados con un (75%) la presencia de sentimientos y emociones de malestar dentro de la familia se hacen presentes, donde ellos muestran que existe la quietud escasa entre sus miembros, y por lo tanto el (25%) se aprecia que es disfuncional pues se demuestran sus inquietudes dentro del sistema; y por último en el área de recursos con más de la mitad de la población con el (60%) indican que cuentan con las potencialidades instrumentales y afectivas necesarias para ser utilizadas y a la capacidad de la familia para desarrollarlas y utilizarlas, el (25%) se encuentra en disfunción y un (15%) dentro del puntaje medio.

4.4 Análisis de resultados y graficado general por dispersión de la (E.R.I)

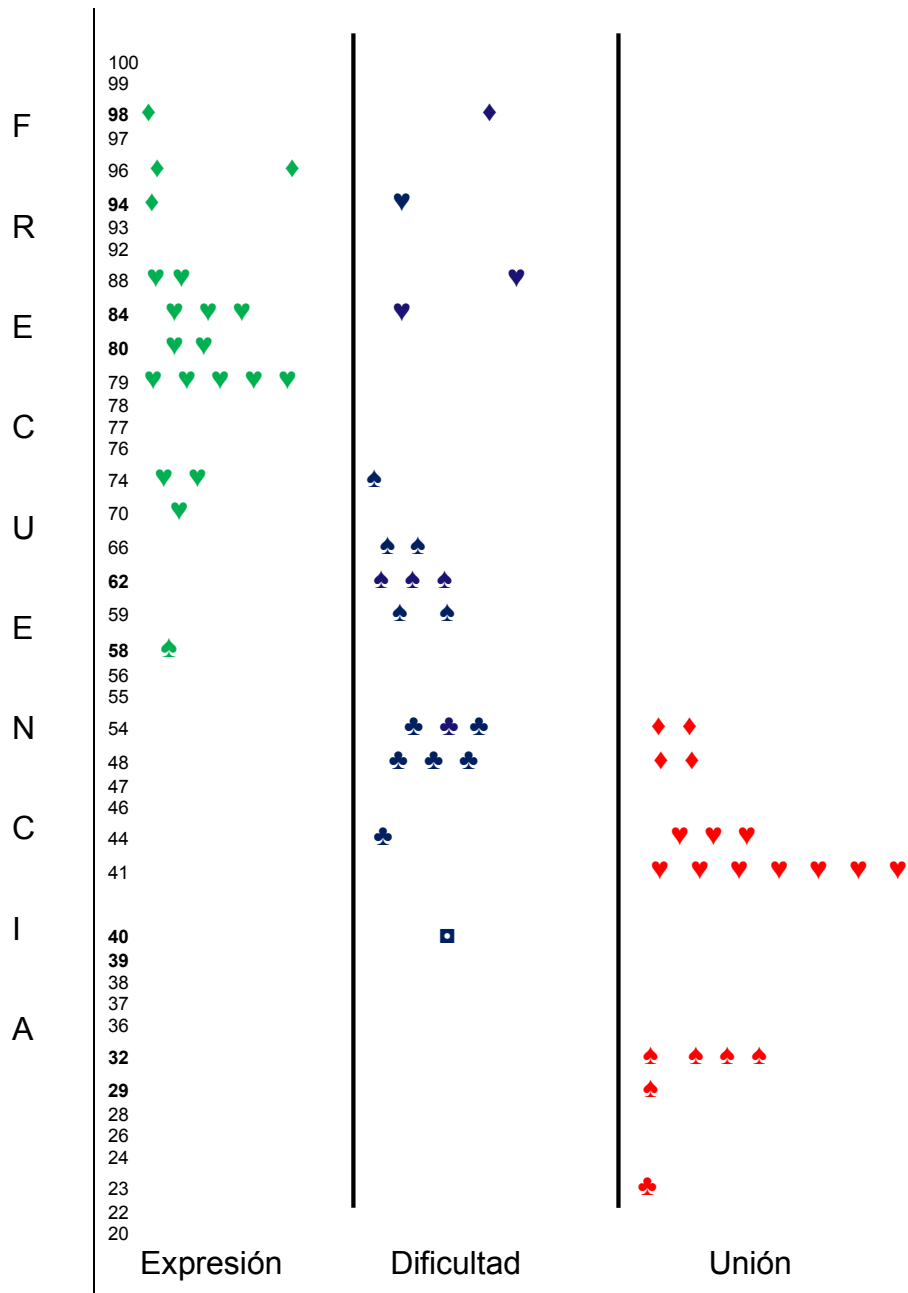

	Expresión	Dificultad	Unión
Alto	◆	◆	◆
Medio alto	♥	♥	♥
Medio	♠	♠	♠
Medio bajo	♣	♣	♣
Bajo	◻	◻	◻

En esta gráfica se aprecian los resultados obtenidos de la escala aplicada a los adolescentes, el cual representa una expresión adecuada medio alto, representando con un (75%) del cual refieren que los examinados muestran sus expresiones con la familia pero en mayor escala con amistades, esto se debe a la confianza y atención; mientras que un (20%) de ellos hay un alto grado de expresiones en su familia, una comunicación adecuada tanto verbal como no verbal, las emociones, ideas y acontecimientos dentro del sistema y en un ambiente de respeto, y sólo el (5%) representa una expresión media porque no están acostumbrados a decir lo que les esté generando.

En lo que respecta a la dimensión de dificultad, casi la mitad de la población el (40%) existe una dificultad media y el (35%) medio bajo en donde los aspectos de relaciones intrafamiliares considerados por el individuo y la sociedad como indeseables, negativos, problemáticos o difíciles se llegan a hacer presentes en algunos momentos y mientras que un (15%) representa medio alto ello debido a la falta de comunicación entre la dinámica familiar y sólo el (5%) indican alto y también con el (5%) es bajo en donde uno de los adolescentes acata el reglamento y el otro no le es parecido lo que esta en reglamento.

Por último, el área de unión y apoyo con el (50%) de los examinados representan que manifiestan un medio alto, tendencia de la familia de realizar actividades en conjunto, de convivir y apoyarse, mientras que el (25%) revelan que hay una unión media y el (20%) indican que se muestran una unión alta con un sentido de solidaridad y pertenencia con el sistema familiar y solo el (5%) dicen que es medio bajo, ello debido a la falta de reglas y acuerdos por parte del sistema.

4.5 Análisis de las entrevistas e interpretación de la prueba del D.F.

Entrevista 1

- ❖ F. Y. un chico de 12 años cursa el segundo grado de secundaria, complexión robusto, tez moreno, estatura acorde a su edad, asiste a la escuela con buena alineación portando siempre su uniforme escolar o deportivo; es el mayor de dos hermanos el menor tiene 10 años.

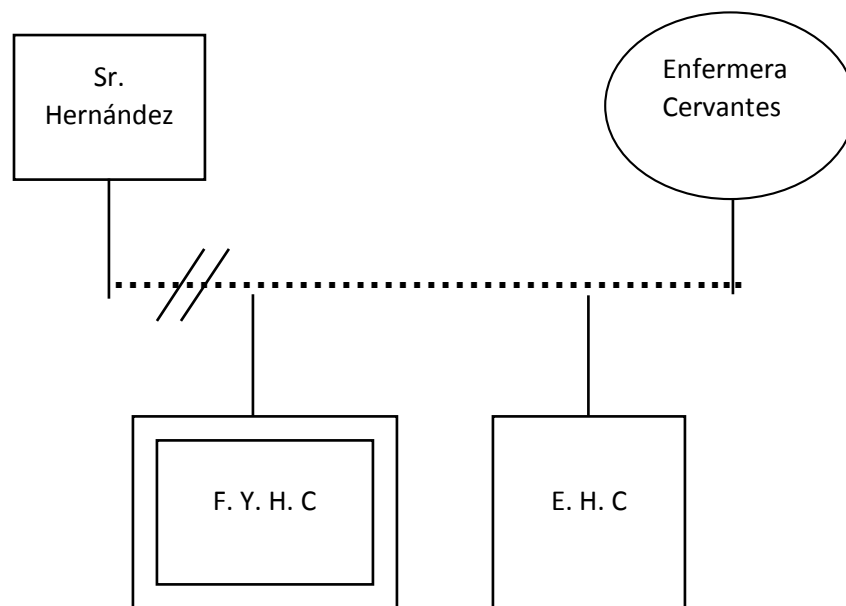

Menciona que vive con su mamá y abuelitos y siempre han convivido muy bien juntos, pero les dice que son sus abuelitos sino papás pues se han criado con ellos, su mamá hace poco que terminó su carrera en enfermería y estaba trabajando en el hospital regional por contrato, su abuelito es jefe de policía municipal y su abuelita ama de casa.

Anteriormente sus vecinos se burlaban de él pues le decían que con el que vive y ha considerado como su padre no lo era, se molestaba pero no tendió a actuar

a la defensiva, le preguntaba a su mamá del por qué le decían esas cosas y ella le decía que no les hiciera caso que no sabían lo que están diciendo. Cuando ya ingresó en la secundaria, en una tarde lo estaban esperando su mamá y su abuelito para platicar con él, mientras su abuelita salió a pasear con su hermano para que no escuchara lo que iban a platicar, entonces le dieron la razón que efectivamente su abuelito no era su padre pero no dejaba de ser parte de su familia y menos que lo dejara de considerar pues él siempre estará con ellos para apoyar en lo que necesiten, pidió explicación del por qué hasta ese momento se tomaron la molestia de decirle la verdad y le comentaron que ya está en edad para saberlo y sobre todo de defenderse, mientras; tenía que guardar el secreto con su hermano pues él aún está chiquillo.

Refiere, que una vez de escuchar todo se sintió triste, desesperado, enojado, decepcionado y molesto; su mamá y su abuelito empezaron a discutir y él prefirió salir e ir a un campo donde no lo molestara nadie para poder desahogarse y llorar, pues no se sintió capaz de hacerlo frente a ellos, ya cuando se sintió mejor regresó a casa y se acercó a su mamá para disculparse pues ella no era la culpable de todo lo que le sucedió, pero también no se siente capaz de perdonarla pues sus compañeros vecinos ya se habían burlado de él tantas veces, y desde ese entonces sintió que la confianza que había se perdió en absoluto en ese instante, pero con sus abuelitos no tanto.

En la escuela, tiene buena relación con sus compañeros pero también, antes de enterarse lo de su familia considera que su conducta era buena pues actualmente en ocasiones no cumple con sus trabajos e incluso dejar de tomar interés por lo que

hace, estar jugando o platicar dentro del salón de clases inclusive un día se escapó, tenía mucha confianza y comunicación hacia su madre, en el receso tiende a convivir con el que considera que son sus amigos pero no son de la misma comunidad y no traen su lonche porque a sus mamás no les da tiempo, por ello, antes de comer él primero tiende a repartir entre ellos no importando si no le toca.

La mamá dice que quiere a que los maestros estén mas al pendiente de su hijo, pues parece que sus compañeros le quitan su lonche y él se queda sin comer porque cuando llega a casa es lo primero que pide cuando anteriormente no era así, prefería platicar de como le fue en la escuela y hace poco percibe que su hijo se ha distanciado quizá le están haciendo algo y los maestros no se dan cuenta.

Al parecer F. Y. tiene buena relación con su hermano, quien es el único marco de referencia estable que le queda en la familia, sin embargo; quizá por su edad y por no saber aún la verdad del origen de su familia no parece tener una relación profunda como con sus amigos, estando con ellos se siente agusto y disfruta de su compañía.

Al darle las indicaciones sobre la prueba del D.F., preguntó si una familia feliz, triste, enojada, unida o real, pero representó a sus amigos. Relata que el primero es N. de 13 años está estudiando, seguido de R. de 15 años se encuentra en la escuela y de seguro estará jugando, después a J. de 21 años se encuentra en su casa o esperar la llegada de ir a la escuela, enseguida a G. de 13 años y está en su casa y por último a él que se encuentra en la escuela trabajando. Esto podría indicar que el personaje más valorado es N, pero con quien se identifica es J. pues refiere que es muy calmado y los defiende a todos. Se observa el trazo fuerte lo que puede indicar

pulsiones poderosas, audacia, violencia, expansión imaginativa, lo cual puede confirmarse porque utiliza el sector superior de la página y el sector izquierdo que representa tendencias regresivas. Al observar a la familia como totalidad, llama la atención que él percibe un bloque o subsistema en el que están sus amigos, esto podría implicar defensa consistente para negar una realidad que produce ansiedad, máxima expresión de desvalorización, ansiedad, distancia emocional y dificultades de comunicación que le impiden integrarse a su familia.

Algo curioso se muestra el hecho de que todos tienen ojos con pupila menos él, lo que parece reflejar no querer ver ni aceptar la realidad, en ocasiones borró, probablemente por ansiedad. Es importante mencionar que en su dibujo, F. Y. proyecta claramente su conflictiva y al observarlo puede decirse que se siente ansioso, y deprimido con aspectos violentos, por lo que no es conveniente que se le presione. El hecho de que no dibuje a sus padres, implica que aunque percibe distancia con su familia, está haciendo un esfuerzo por adaptarse y socializarse.

En la encuesta se muestra atento y dice que el más feliz y bueno es G. porque no tiene problema alguno y se lleva bien con todos, el malo y menos feliz es R., porque quiere hacer otras cosas que no es correcto llevar a cabo, dice que los personajes están ahí sentados platicando de cómo les fue su día, por otro lado, el dibujo es relativamente elaborado y refleja un desarrollo intelectual adecuado para su edad; lo anterior indica que F.Y. requiere de una terapia orientada que le permita elaborar el duelo por la separación de sus padres y superar su ansiedad y depresión para poder interactuar y generar nuevamente esa confianza entre madre e hijo y tomar mayor interés a lo que realiza.

Entrevista 2

- ❖ G. una adolescente de 13 años cursa el primer grado de secundaria, complexión delgada, tez morena clara, estatura baja, asiste a la escuela con buena alineación portando siempre su uniforme escolar o deportivo. Es la segunda hija de 5 hermanos, su hermano mayor pero de otro padre tiene 18 años y está estudiando la secundaria abierta en Huejutla, el tercero tiene 6 años el otro de 4 ellos están en el jardín de niños y el último de 2 años, éstos tres son del actual pareja de su mamá.

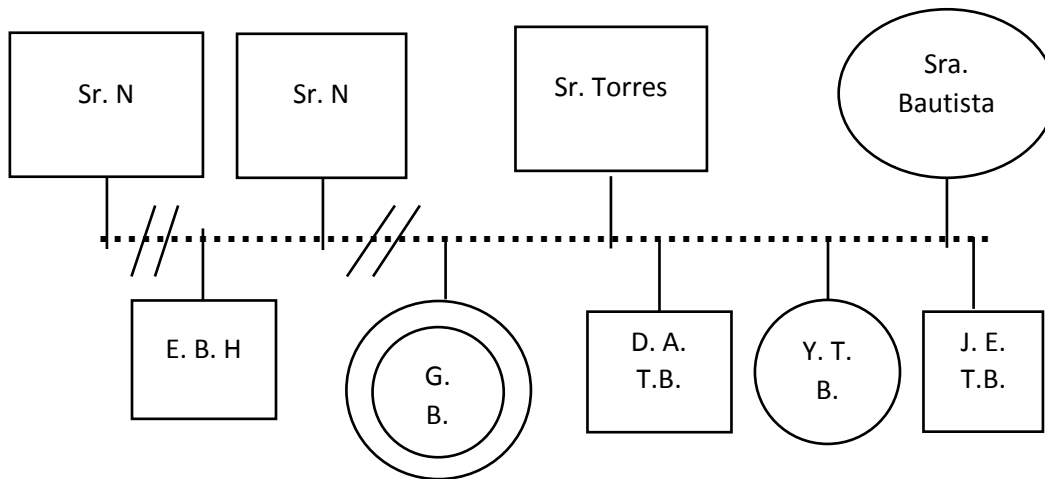

Comenta que estaba en la ciudad de México y allá terminó su educación primaria pero como su padrastro es soldado y donde lo mandaban, ellos tenían que ir con él por eso estudió en tres escuelas diferentes. Su hermano mayor ya vivía en el pueblo con su abuelito materno, mientras ella iba a la escuela lo acompañaba casi siempre su padrastro pues su madre no podía por sus hermanos pequeños.

Dice que siempre le ha interesado estudiar y cumplir con todo pero también le llama la atención las armas, de ir a estudiar en el colegio militar o también formar parte del escuadrón o policía militar pues casi todos sus tíos forman parte de ese

equipo; tiene una calificación adecuada, iba a estudiar allá mismo pero por problemas con su abuelito se tuvieron que regresar, y la fué a inscribir su mamá en la secundaria quince días después de que ya habían entrado en la escuela pero no llevaba consigo ningún papel de la secundaria pues ya se había inscrito allá donde radicaban.

Actualmente en las reuniones o actividades escolares asiste su abuelito pues su mamá dice que tiene que estar al pendiente de sus pequeños, excepto de que se especifique su asistencia, G. menciona que tiene una buena comunicación con su mamá pero no le tiene suficiente confianza, a quien no tolera es a su padrastro pues dice que mientras estaba en México se dio la tarea de buscar a su verdadero padre en internet pero uno de sus primos se dió cuenta y le comentaron a él lo que ella está haciendo, dice que la llegó a golpear y le preguntó que qué era lo que buscaba o necesitaba si ya tenía todo y desde aquel entonces ya no la volvió a hacer.

Menciona que cuando estaba en México en un mes de septiembre su mamá no estaba y su padrastro quiso abusar de ella, poneso cuando estaba en la escuela durante este año recordó lo que le quería hacer y empezó a llorar, no le quiso contar a su maestro pues también le dan pavor los hombres pues imagina que todos son así, y que de escondidas él entraba a su cuarto y le dejaba condones envueltos con su ropa interior, cuando llega al pueblo a vivir con su abuelito un mes después le pasa lo mismo, su abuelito se quiso aprovechar de ella acariciándola, su mamá tiene la costumbre de visitar a su padrastro cada mes por una semana y cuando pasó todo eso ella no estaba, dice que en la hora de la comida ella siente su mirada pesado de él por ello en ocasiones tiende a comer asta la última o ir a encerrarse a su cuarto.

La madre refiere que su papá (el abuelito de G) es muy machista y egoísta pues cuando compra algo no lo comparte con nadie, no les da permiso de ver ni la T.V. pues cuando él sale le pone candado a la casa o se lleva el control, que siempre ha sido así y por ello no tolera más estar viviendo con él y es mejor regresarse nuevamente a la ciudad pues ella comenta que G. le dice que ya se quiere ir. Pero G. menciona que no se quiere regresar a vivir allá pues se encontraría nuevamente con su padrastro y que ella lo detesta e incluso desearle la muerte, y que tampoco quiere quedarse pues es un martirio convivir con el abuelito.

Cuenta que de todo lo que le ha pasado no se ha atrevido a contarle a su mamá por miedo a que la golpee y guardarle rencor, pues sería como quitarle su felicidad ya que ella le dice que por fin lo ha encontrado lo que tanto lo ha buscado, del cual pensó que anteriormente lo había encontrado con el indigno de su padre de G., dice que tiene buena relación con sus hermanos, pero hay ocasiones en que quiere platicarle a su mamá pero ella no le presta atención y dice que ella no se siente la culpable de lo que le pasó con su papá, aunque lo quisiera encontrar para desahogarse con él, mientras se le fue entrevistada se mantuvo atenta pero al mencionar lo de su padrastro empezó a llorar y ya cuando se retiró dijo que ya se sentía bien pues no había platicado con alguien y no pensó que le prestaran atención jamás.

Al darle indicaciones sobre el dibujo preguntó si a su familia real, a todos o solo algunos, después mencionó que no sabía dibujar estando en la secundaria ya ni sus hermanitos, mientras dibujaba dijo que su padrastro O. de 40 años como sea pues ni quisiera acordarse de él y sería el primero en dibujar y sin detalle alguno;

esto puede indicar su temor hacia él, su trazo fue fuerte lo cual indica pulsiones poderosas, audacia, violencia, ocupando el sector izquierdo lo cual representa tendencias regresivas pero con afectos adecuados, en varias ocasiones presentó borraduras y sombreados lo cual indica ansiedad y conflictos emocionales.

Dice que O. se encuentra en México y según está trabajando pero no hace nada, y A. está en un parque parada y con mucho enojo; llama la atención de que O. lo representó con expresión sonriente y a A. con la boca abierta como gritando en la que le escribió su nombre de G., señaló que el más malo pero feliz es O. mientras que el bueno y la menos feliz es A., cree que ella es bipolar porque hay ocasiones en que la regaña, le grita y la compara y que es enojona pero en ocasiones es buena y amable, le gusta echar relajo pero repentinamente cambia de humor y que aún así se identifica con ella. Por otro lado, el dibujo refleja un desarrollo intelectual adecuado para su edad pero con una escala emocional baja, lo cual indica que G. requiere de una terapia para poder relacionarse adecuadamente con su familia y superar su ansiedad y conflictos emocionales.

Entrevista 3

- ❖ M. A. es un chico de 12 años cursa el primer grado de secundaria, complexión delgado, tez moreno claro, estatura baja, hay veces que asiste a la escuela con buena alineación portando su uniforme escolar o deportivo; en ocasiones se llega a depilar sus cejas pero a mitades, o marcar una línea atravesada en medio; es el segundo de tres hermanos su hermano mayor tiene 15 años y esta cursando el tercer grado de secundaria y el menor en la primaria, dice que tiene buena relación con ellos.

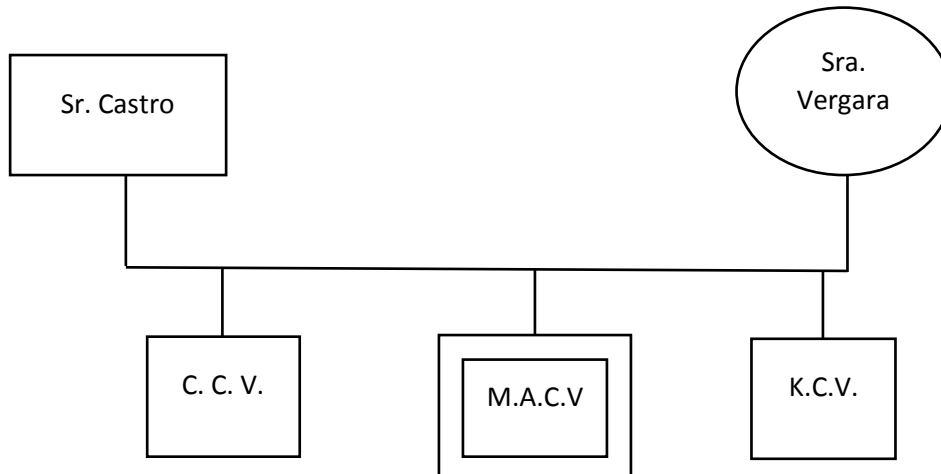

Su madre refiere que es un niño muy rebelde e irresponsable, hay ocasiones en que no cumple con sus tareas y cuando está en casa no ayuda en los labores del hogar, ella refiere que no tiene buena comunicación con su esposo y cree que tiene una familia disfuncional pues no tienen una comunicación adecuada, principalmente con M.A. pues por más que platica con él sigue en las mismas y no entiende del por qué de su conducta si su hermano mayor no le ha causado conflicto alguno, dice que sospecha por la ausencia de figura paterna, sentir tanto extraño hacia él pues los visita cada fin del mes de preferencia fines de semana quizá por no querer ir a la escuela a preguntar sobre el comportamiento de sus hijos.

Mientras M. A. dice que si hay momentos en el que no quiere hacer alguna actividad pues se siente cansado o cuando no le entiende o no le llama la atención ciertas materias por eso no participa, pero también porque ve que sus demás compañeros están jugando o platicando lo distraen y cae en el juego.

La madre narra que no tienen buena cercanía ni expresarsiión de sus emociones, ella se llega a enterar de algo de su hijo es por algún vecino, pues como

no presta atención por escucharlos y ellos recurren a los amigos, aún así, dice que está pendiente de ellos pues en ocasiones asiste a la escuela y que no tiene participación alguna es el padre, es por ello que; cuando viene a visitarlos sólo se la pasa discutiendo con él pues siente hasta el momento no se ha responsabilizado de sus hijos, y que no únicamente es cuestión material o económico pues ellos necesitan de afecto, amor y calor amoroso dentro de la familia cosa que no lo han tenido todo por culpa de él; dice que cuando llegan a discutir lo hace en presencia de sus hijos para que lo escuchen lo que va a comentar y darse cuenta del padre irresponsable que tienen.

Comenta que rara la ocasión en que se sientan a ver T.V aunque no siempre juntos o leer algún cuento aunque no todos ponen atención, ella dice que se quisiera ganar la confianza de sus hijos y no que la vieran como figura de autoridad sino como una amiga y tener una relación de iguales sin ocultarse nada.

M. A. comenta que si llega a cometer alguna conducta inadecuada pero no piensa de las consecuencias y sabe que lo último que se enterará será su padre y no le podrá hacer nada pues no se encuentra a la vuelta de la esquina, hay ocasiones en el que siente un profundo extraño hacia él, y con mayor razón cuando sus amigos platican de sus padres o en alguna actividad escolar con padres.

Al presentarle la hoja y darle indicaciones comentó, una familia; y empezó a dibujar, pero lo hizo en forma vertical no moviendo la hoja por nada hasta que ya terminó, al preguntarle sobre su dibujo mencionó que es una familia real la de sus tíos, en primer lugar se encuentra el padre de 25 años junto con la madre de 23 años frente a un árbol, y posteriormente al hijo de 15 años y el hermano de 10 años

también frente a un árbol, ellos se encuentran en un campo divirtiéndose toda la familia, conviven, juegan y todos están muy felices disfrutando de su día; su trazo fue muy débil lo cual puede indicar delicadeza de sentimientos, timidez, inhibición de los instintos, incapacidad para afirmarse o sentimiento de fracaso, representado el sector superior que se relaciona con una expansión imaginativa y ello puede ser una imaginación de mayor grado pues a las familias los encerró con la forma de una nube pero es un árbol, y el lado izquierdo con tendencias regresivas.

Presentó algunas borraduras lo cual es un indicador de ansiedad y conflictos emocionales lo cual se puede afirmar pues se asocia en mayor grado en hijos segundos, se muestra claramente la distancia al marcar un árbol con forma de nubes para la pareja y por otra parte a los hijos, ello se considera la distancia emocional existente entre los miembros de la familia y en representar en planos diferentes es la falta de comunicación. Comentó que el más bueno y alegre es el padre pues siempre sonrío y quiere mucho a sus niños y a su esposa, les demuestra amor y apoyo, el malo y enojón es el niño de diez años porque dice que no le hacen caso o le hace maldades a su hermano y a sus padres, y que se identificaba con el hijo que tiene quince años porque se porta bien, no pelea, y escoje a él porque quisiera mejorar su conducta. En su dibujo, M. A. representa claramente su conflictiva y al observarlo puede decirse que es tímido y no acatar las indicaciones por lo que es conveniente la participación de la figura paterna y marcar reglas y límites adecuados.

Entrevista 4

- ❖ J. es un chico alegre, sonriente, cuenta con 15 años y cursa el tercer grado de secundaria, complexión robusto, tez moreno claro, estatura acorde a su edad,

asiste a la escuela con buena alineación portando su uniforme escolar o deportivo; es el mayor de dos hermanos el menor tiene 8 años.

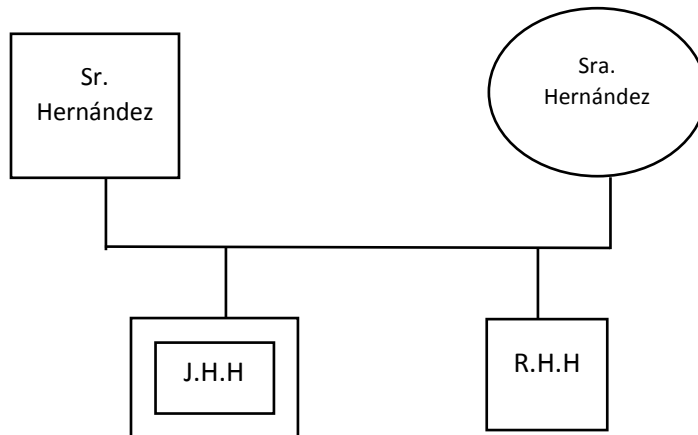

Menciona que su mamá es subdirectora del telebachillerato y su papá es albañil, dice que entre semana se queda en su casa una señora haciendo los labores del hogar y al cuidado de su hermano menor, sus maestros comentan que tiende a distraerse mucho y a los demás compañeros también, no participar ni asistir en ocasiones a la escuela; él dice que en cambio de horario le da flojera levantarse temprano, hay momentos en que su mamá le habla y ya se levanta pues no quiere que lo estén molestando, se cambia pero vuelve a acostarse y se queda dormido nuevamente.

La madre refiere que ya no sabe que hacer con él, pues no la obedece, casi siempre sale por las tardes noches con sus amigos y llega muy noche y ella lo tiene que esperar y lo revisa si no viene tomado o drogado pues dice que sus amigos tienden a tomar mucho; comenta que cuando cursaba el primer año de secundaria se llegó a emborrachar y le presentó un accidente del cual tuvo que internarse de emergencia en el seguro estando unos días en coma, y ella se asustó pues imaginó que ya lo perdería por siempre, aún de lo que ha pasado no aprende pues sigue tomando e inclusive llegó a formar parte del doble AA; J. trabajaba los fines de

semana en Huejutla pero sus padres imaginan que es por el tipo de amigos que tiene lo pervierten por ello le prohibieron estrictamente trabajar, ella ya no le quiere decir nada y hay ocasiones en que él se acerca a ella para platicarle y le dice que no tiene tiempo o simplemente no contestarle pues J. siempre tiene la intención de hacerla enojar para poder salir con sus amistades.

J. narra que asistió al grupo por invitación de algunos amigos, en ocasiones pedía dinero para acudir y sus padres le daban, pero había momentos en que no asistía, prefería ir a divertirse y a pasear a otros lados pues no le encontraba sentido del por qué tenía que ir, sin embargo ellos nunca se enteraron; dice que en este ciclo le suspendieron su trabajo pues en un fin de semana llegó de noche a su casa y medio borracho, sus padres lo estaban esperando para platicar con él, pero lo primero que hizo su papá es golperlo, J. se molestó y también lo agarró a golpes y su madre los separó; después J. sacó su navaja que siempre tiende andar trayendo pero dice que sólo lo hizo para asustarlo y ya no le hiciera nada, cuando su papá se le acercó para quitárselo se le enterró y salió corriendo en busca de ayuda para atenderse rápidamente, mientras su mamá fue a dar parte a las autoridades para dar conocimiento lo que había pasado para que su hijo estuviera tras las rejas.

La madre relata que fueron las autoridades municipales a la comunidad pero el padre se negó rotundamente a que la trasladaran a la ciudad para que declarara pues al fin de cuentas es su hijo y que lo perdonaba; J. se disculpó pero dijo que no tiene culpa alguna pues no tenía ninguna intención de hacerlo.

En la entrevista J. se mostró interesado y seguro de lo que comentaba, al darle indicaciones sobre el dibujo no dijo nada y empezó a dibujar, represento a sus

amigos y el primero que plasmó es O. de 18 años, enseguida a P. de 23 años, después a C. de 17 años y por último a el. Esto podría indicar que el personaje más valorado es O. además con quien se identifica; en su dibujo se observa el tamaño disminuido, lo que puede indicar minusvalía e inseguridad; así como depresión lo cual puede confirmarse porque en su diseño utiliza el sector inferior de la página. El trazo es fuerte lo cual indica pulsiones poderosas, audacia, violencia; al observar a la familia como totalidad, existe una distancia importante entre sus integrantes, esto podría implicar distancia emocional y dificultades de comunicación que le impiden integrarse a su familia y siente estar en mayor escala de confianza con sus amistades.

Llama la atención de que todos tienen una expresión sonriente menos el, lo que parece reflejar sus sentimientos de tristeza, J. borra en varias ocasiones y gira su papel, esto podría asociarse a no acatar órdenes y de presentar ansiedad. En su dibujo, J. proyecta claramente su conflictiva y al observarlo puede decirse que se siente ansioso, inseguro y deprimido, por lo que es conveniente que se le presione. El hecho de no plasmar a sus padres, implica que aunque percibe distancia está haciendo un esfuerzo por adaptarse al sistema, pero también la exigencia y rigidez exageradas pueden aumentar su ansiedad y depresión.

En la encuesta se muestra atento y dice que el más feliz es O. porque no tiene preocupación alguna, le gusta trabajar y tiene buena relación con su familia y a la vez ellos con sus amistades de el, el menos feliz es C. porque no le gusta que le hagan bromas y se molesta con facilidad, dice que los personajes plasmados se encuentran sentados en una tarde tranquila en una galera observando a unos vecinos que están

jugando, por otro lado el dibujo es relativamente elaborado y refleja un desarrollo intelectual adecuado para su edad. Lo anterior indica que J. requiere de una terapia conductual que le permita mejorar su conducta y relacionarse adecuadamente con su familia, así como superar su ansiedad y depresión.

4.6 Análisis crítico a partir del proceso de triangulación

Considerando los resultados cualitativos y cuantitativos obtenidos a través de los instrumentos aplicados para el análisis correspondiente e integrando las partes de cada uno, se puede apreciar que la mayor parte de la población tienen una buena relación con su familia pero con comunicación disfuncional, sin embargo, después de analizar la encuesta aplicada a los padres de familia, los resultados obtenidos algunos coincidieron con los de la escala de padres y el de los adolescentes; por ello, se aplicó el D.F y entrevistas a los primeros cuatro que obtuvieron puntajes bajos.

Sin embargo en consideración a los resultados obtenidos de acuerdo al coeficiente de correlación de Pearson, se refleja que existe una correlación positiva media entre las variables dependiente e independiente, existiendo la posibilidad de que en la dinámica familiar genere consecuencias negativas en el desarrollo emocional del adolescente, como baja autoestima, falta de interés con su educación, aislamiento, rechazo, sin descartar que influya la comunicación y confianza para su adecuado proceso y de relaciones interpersonales estables.

En la escala del perfil del funcionamiento familiar se ha encontrado que el mayor número de sujetos evaluados el (55%) gozan de una familia funcional pero también la mayor parte de ellos con el (70%) tienen una comunicación disfuncional

entre los miembros de la familia ello se debe al ámbito laboral que se encuentran principalmente los padres, la ausencia por separación y por consiguiente no existe alguna participación por su figura; mientras que el (40%) fue obtenido por familias disfuncionales, y entre ellos se encuentran los seleccionados a aplicarles el D.F., los encuestados mencionan que es por la ausencia de la figura paterna pues por cuestiones laborales se encuentran ausentes por meses, otros por separación, falta de comunicación, confianza y apoyo; siendo éste el que indica la dinámica familiar inestables y como consecuencia en que los adolescentes desarrollen su estado emocional negativo, a actuar a la defensiva y con conductas inadecuadas, por falta de reglas y límites que la madre no se siente capaz de sobrellevar, mientras refieren que es justo y necesario, y por lo tanto un (5%) se encuentra en un puntaje T con una relación media entre los miembros del sistema, e incluso el chico comenta que también se dedica a trabajar los fines de semana para poder solventar sus gastos personales y ayudar también en la familia.

Considerando también los resultados de la aplicación de la E.R.I. para los adolescentes se ha encontrado que la mayoría de los sujetos evaluados con un (75%) emplean su expresión medio alta, lo cual indica que existe la posibilidad de comunicar verbalmente las emociones, ideas y acontecimientos de los miembros de la familia dentro de un ambiente de respeto, pero también puede reflejar que son los examinados los que se expresan pero en ocasiones no los ponen en práctica dentro de la familia sino con amistades cercanos dado que en su dinámica familiar no los llegan a poner atención debido a la falta de confianza.

En lo que respecta al área de dificultades se obtuvo un resultado medio con un (40%), pero un sujeto arrojó un porcentaje alto lo cual indica pueda existir algún grado de conflicto familiar, y que en los aspectos de relaciones intrafamiliares ya sea por el individuo mismo o por la sociedad son indeseables, que puede ocasionar problemas incluso a terceros y que pueden ser difíciles. Por último se encuentra la dimensión de unión y apoyo, en la cual se muestra que un (50%) de los chicos en su familia existe la tendencia de realizar actividades en conjunto, de convivir y de ayudarse recíprocamente, mientras que uno de ellos se encuentra en un puntaje medio bajo lo cual se asocia con un sentido de solidaridad y de pertenencia con el sistema familiar escasa, donde es necesario poner en práctica la comunicación y confianza ante todo para poder gozar de relaciones interpersonales adecuadas tanto en su dinámica como con amistades cercanas, compañeros de la escuela y maestros mismos con quienes se tiene una convivencia cercana.

Profundizando en el análisis de la investigación, en consideración a las entrevistas personales aplicadas así como con las del D.F se destaca la importancia que tiene la comunicación y apoyo en la dinámica familiar, lo cual los cuatro entrevistados indican que ambos tenían un buen acuerdo y mucha confianza dentro de su sistema, pero dos de ellos después de vivir la separación de sus padres y no saber nada acerca de su paradero se desilusionaron con su figura materna por ocultarles de la existencia de sus padres y por consiguiente la comunicación que existía se pierde y con mayor razón la confianza.

Mientras que los otros dos, mencionan que sus objetos primarios no les llegan a prestar la suficiente interés de lo que realizan, prefieren prestar mayor atención a

su trabajo y no a los hijos pues llegan ya tarde noche a la casa e inclusive uno de ellos no los visita pues se encuentra en el militar y tiene vacaciones cada mes por un par de días, y en la cual esos encuestados comentan que existe comunicación y apoyo muy escasa hacia la figura de autoridad.

Algunos factores externos a la dinámica familiar han influido en el desarrollo emocional de estos adolescentes y de los cuales se analizaron en las encuestas, las escalas, las entrevistas y en los dibujos proyectados que son ocasionados por el tipo de familia que a la vez va a la par por la falta de comunicación en el sistema, la calidad de vínculo afectivo, los estilos de disciplina de los padres (patrones de conducta), duelos, pérdidas, separaciones, divorcios, dificultad para reconocer y expresar sus emociones, sentimientos, pensamientos y carencia de empatía, pero también es por el apoyo que los padres depositan hacia los hijos y no los dejan independizar y vivir la vida como ellos desean.

4.7 Aceptacion o rechazo de hipótesis

Una vez analizados los resultados anteriores y de acuerdo a la revisión de la hipótesis planteada se han considerado varios puntos de referencia en la presente investigación, se concluye que se aprueba la hipótesis delimitada en la actual investigación, que se cita:

“La dinámica familiar influye en el desarrollo emocional negativo del adolescente”

Sin embargo, considerando como resultado una correlacion positiva media entre las variables, la aplicación de las entrevistas individuales ha permitido indagar

y sustentar dicha hipótesis, reflejando además que las relaciones interpersonales establecidas por los chicos son influenciadas también por factores externos como la falta de comunicación, carencia de modelos, separaciones y escasez de empatía.

La familia es un sistema que opera a través de pautas transaccionales que se repiten, dando lugar a patrones que permiten ver el funcionamiento interno en función del medio en que se desenvuelve, dentro de su funcionalidad tiene que poseer la capacidad del sistema para enfrentar y superar cada una de las etapas del ciclo vital y las crisis por las que se atraviesa, sin embargo; esto es lo que las familias no son capaces de sobrellevar y su dinámica no se encuentra lo suficientemente bien estructurado; también de poseer una estructura adecuada al organizarse de acuerdo a las jerarquías, alianzas, límites, territorio y geografía del mismo.

Capítulo V: Discusión y sugerencias de intervención

5.1- Sugerencias

Principalmente a los padres de familia que son los encargados de forjar la personalidad del hijo desde temprana edad en el seno familiar, se les sugiere que promuevan un desarrollo favorable para todos sus miembros, teniendo jerarquías claras, límites y reglas claros, roles claros y definidos, comunicación abierta y explícita así como la capacidad de adaptación al cambio.

Dentro del sistema se debe proporcionar una sensación de pertenencia y aceptación que contribuya a desarrollar la identidad personal y la autonomía de las personas que lo conforman, demostrarse afectos así como sus vínculos emocionales hacer generalmente estables y sólidos, sobre todo en el caso de necesitarse para enfrentar una dificultad o amenaza.

Durante la etapa de la adolescencia resulta importante establecer una relación con la familia mediante la comunicación debido a que el proceso de socialización que realiza es fundamental para que se integren en su ámbito social y que sea capaz de cumplir con su status y rol social.

Dentro del área educativa es necesario la presencia y participación de la figura paterna, pues así la familia será con mayor funcionalidad, menos permeabilidad a la intrusión externa, roles más claros, más expresión de afectos de todo tipo, menos aislamiento y mayor comunicación; para que los hijos muestren interés por su educación y sentirse motivados.

El rol de ser padres es complejo y debe ir modificándose para poderse adaptar a las diferentes etapas del desarrollo por las que atraviesan los hijos, es por ello que

los padres necesitan, además de estar conscientes de dichos cambios, profundizar sus conocimientos sobre las características propias de la adolescencia, lo que les permitirá entenderlos mejor y tener una comunicación clara y eficaz. Entre las estrategias de comunicación que dentro del sistema se puede emplear son la empatía, asertividad y la escucha activa, marcar límites, reglas y roles claros en cada fase que atraviesa el hijo y hacerlos que sean respetados dentro y fuera de la dinámica familiar.

Es necesario que se trabaje en conjunto (padres, hijos y maestros) para mejorar la conducta de los hijos, los docentes implementar talleres, temas de interés familiar y educativo, conferencias, etc. Para los padres de familia y alumnado; los padres de familia tienen el deber de asistir a dichas actividades que se realicen en la escuela y los hijos también de participar en ello.

Que en cualquier institución educativa es necesario que existan reglamentos y que esto sea respetado conforme lo marque; pero también dentro del aula el tutor tiene que manejar sus límites, reglas y roles claros y adecuados y en cada ciclo escolar modificarlos para que los adolescentes sepan adecuarse y distinguirse en la fase que se encuentran y que éstos sean respetados tanto por el docente como alumnado y hacerlos cumplir.

A los que trabajan con familias es necesario transformar la estructura pues se permitirá el cambio, el sistema familiar se regula, alimenta y socializa a sus miembros, de tal manera que si se logra reparar o modificar su funcionamiento, se logrará una mayor eficacia y el cambio logrado se mantendrá, dada la propiedad autorreguladora que tiene. Por ello, en una institución de atención y protección de la

estirpe se debe incluir a todo el sistema en la entrevista y a todas aquellas personas que intervienen en la dinámica familiar.

Es también importante conocer la etapa del ciclo vital en la que se encuentra una familia, pues éste puede llevar a elevados niveles de tensión, si esto se llega a generar es necesario acudir a consultoría; buscar atención psicológica y trabajar en conjunto quienes integran el sistema, de ahí es preciso recordar que en todo sistema existen normas y reglas que es preciso detectar y señalar para ayudar a producir cambios.

La familia es un sistema inmerso en un sistema social y sus orígenes y pautas de relación están interrelacionados con los cambios de esa sociedad a la que pertenece, hasta la fecha es el encargado de suplir la satisfacción de necesidades biológicas y afectivas de los individuos, responde por el desarrollo integral de sus miembros y por la inserción de ellos.

El límite entre la familia y su entorno es fundamental, ya que la familia debe satisfacer tanto las necesidades del sistema familiar y de cada uno de sus miembros, como también algunas necesidades de la sociedad. Estos límites deben ser semipermeables pero claros de tal manera que la influencia externa no le haga perder su identidad, sin que ello signifique aislarse.

Anexos

(Anexo 1)

Encuesta de investigación para padres de familia

Instrucciones: lea cuidadosamente cada frase y subraye en cada una la respuesta que crea conveniente o la que sea próxima a su familia. Esta encuesta es de total confidencialidad. Muchas gracias por su participación.

- 1) La palabra que mejor describe a mi familia es:
 - a) Desunida
 - b) Divertida
 - c) Unida

- 2) En mi familia, cuando un hijo debe enfrentar una situación difícil acude en primer lugar a:
 - a) Los amigos
 - b) Personas ajenas a la familia
 - c) Sus padres

- 3) En las vacaciones solemos pasar el tiempo:
 - a) Cada cual haciendo lo que le gusta en forma independiente
 - b) Jugando o viendo TV, aunque no siempre juntos
 - c) Haciendo actividades que nos agraden a todos

- 4) Lo que más me gusta de mi familia es:
 - a) Que nadie se interfiere en la vida de los demás, y que cada uno hace su vida como le parece
 - b) Cuando estamos juntos la pasamos bien sin mayores reglas ni compromisos
 - c) Cada cual es respetado por lo que es y todos saben que pueden contar con los demás

- 5) Siento que mi hijo que está en la secundaria tiende a la irresponsabilidad en mayor escala que su hermano menor
 - a) Siempre
 - b) A vece
 - c) Nunca

- 6) Generalmente cuando discutimos como pareja:
 - a) Lo hacemos frente a los hijos para que sepan defenderse cuando se casen
 - b) Lo hacemos en presencia de nuestros hijos para que nos defiendan si realmente nos quieren
 - c) Preferimos platicar en la noche cuando ya estén dormidos

- 7) Quisiera que mis hijos me vieran como:
 - a) Su amigo, que confiaran en mí y tuviéramos una relación de iguales
 - b) Una imagen de autoridad, que sientan por mí sincero y profundo respeto

- c) Un ejemplo vivo de valores y virtudes de la cual espero que ellos profesen
- 8) Cuando decidimos tener hijos lo comentamos con nuestros hijos
- a) Si, para que se acepten como hermanos después
 - b) No, pues es decisión de pareja
 - c) Nunca planeamos tenerlos, se dio por ocasión
- 9) Le tengo mayor confianza a:
- a) Los hijos
 - b) La pareja
 - c) Los vecinos
- 10) Cuando ya tenemos asignados nuestras labores en casa, todos nosotros:
- a) Sabemos que nos toca hacer a cada quien
 - b) Tenemos que recordarles a los hijos porque en verdad parece que no ven ni recuerdan lo acordado
 - c) A veces, tenemos que decirnos que hacer
- 11) Por las tardes noches solemos:
- a) Ver alguna película juntos
 - b) Platicar acerca de cómo nos fue en el día
 - c) Leer algún cuento y reflexionar
- 12) Los fines de semana lo ocupamos para:
- a) Salir de compras e ir de paseo
 - b) Dedicarnos a hacer la tarea juntos
 - c) Hacer la limpieza general en el hogar
- 13) Mis hijos son un desastre, constantemente llegan citatorios a casa por su mala conducta
- a) No, porque los hemos educado con valores
 - b) Si, por que los amigos que tiene lo pasan a amolar
 - c) Por más que lo regañamos y castigamos sigue en lo mismo
- 14) En casa, quien toma las decisiones es:
- a) El papá porque es quien manda y ordena en todo
 - b) La mamá porque es más comprensible
 - c) Ambos para no tener conflicto
- 15) Si mis hijos no me ayudan en labores del hogar los regaño e incluso les golpeo
- a) Si
 - b) Nunca
 - c) A veces

- 16) En mi familia, cuando un hijo debe enfrentar una situación difícil acude en primer lugar a:
- a) Los amigos
 - b) Personas ajenas a la familia
 - c) Sus padres
- 17) Acudimos a la escuela de nuestros hijos para estar en constante información acerca de su conducta y su desempeño en su salón
- a) Si, para que se percate que lo estamos ayudando
 - b) No, porque sabemos que es un hijo educado
 - c) Es responsabilidad de los maestros pues está dentro de la institución
- 18) Nuestros hijos nos platican acerca de sus amigos
- a) Siempre
 - b) A veces
 - c) Nunca
- 19) Si se porta mal un hijo en la escuela lo que hacemos es:
- a) Golpearlo y regañarlo
 - b) Platicar con él y preguntarle del por que
 - c) Castigarlo y exigirle
- 20) Por una buena educación de nuestros hijos nos turnamos para ir a reunión, preguntar por sus avances y su comportamiento
- a) Nunca
 - b) A veces
 - c) Siempre
- 21) Si un hijo comete un error:
- a) Es su responsabilidad, que lo enfrente solo
 - b) No lo ayudamos para que aprenda a respetar
 - c) Le brindamos toda nuestra confianza y apoyo para que lo enfrente y asuma las consecuencias
- 22) A mi hijo le dije que tipo de amigos debe tener y tiendo a elegirlos por el
- a) No, pues es su decisión
 - b) Sí, porque unos son muy problemáticos
 - c) Depende de el de cómo se sienta con ellos
- 23) En nuestra familia hemos manifestado nuestras expresiones emocionales
- a) A veces
 - b) Nunca
 - c) Siempre
- 24) Cuando percibo que mi hijo anda triste o preocupado
- a) Me acerco a él para preguntarle qué le pasa
 - b) Me da lo mismo, quizá es por andar de novio
 - c) No le hablo espero que el acuda a mi

- 25) Cuando un hijo está pasando por un momento de tristeza acude primero a:
a) Los padres b) Los amigos c) Los hermanos
- 26) Cuando le llamamos la atención a nuestro hijo siento que:
a) Le vale lo que le decimos, pues lo vuelve a hacer
b) Le afecta, pues se muestra triste y decaído con nosotros
c) Se molesta porque ya no nos dirige la palabra hasta disculparnos con el
- 27) Realmente sabemos cuándo un hijo anda triste o preocupado por algo pues se muestra:
a) Triste y distante
b) Decaído y sin ánimo
c) Enojado y de mal humor
- 28) Cuando discutimos en presencia de nuestros hijos siento que les afecta pues bajan en calificación
a) Nunca b) A veces c) Siempre
- 29) Cuando asistimos a reunión general en la escuela y observamos que nuestro hijo está en cuadro de honor cuando llega a casa:
a) Le felicitamos y darle más ánimo
b) Le regalamos algún incentivo para que siga así
c) Lo recibimos con comida especial pero no le decimos nada
- 30) Cuando nos sentimos felices y contentos entre familia nos demostramos afecto por medio de:
a) Abrazos b) Palabras c) Detalles

7. En los problemas de los hijos, ¿Quién o quienes intervienen?

Padre	Madre	Hijos	Hijas	Otro familiar	Otro no familiar	Todos	Nadie

8. ¿Quién reprende a los hijos cuando cometen una falta?

Padre	Madre	Hijos	Hijas	Otro familiar	Otro no familiar	Todos	Nadie

9. Si en casa existen horarios para comer o llegar, ¿Quiénes respetan los horarios de llegada?

Padre	Madre	Hijos	Hijas	Otro familiar	Otro no familiar	Todos	Nadie

10. Si uno de los padres castiga a un hijo, ¿Quién interviene?

Padre	Madre	Hijos	Hijas	Otro familiar	Otro no familiar	Todos	Nadie

11. Cuando alguien invita a la casa a quien se le avisa...

Quien invita	Padre	Madre	Hijos	Hijas	Otro familiar	Otro no familiar	No avisa
Padre							
Madre							
Hijos							
Hijas							
Otro familiar							
Otro no familiar							

12. ¿Quiénes participan y quienes no participan en la economía familiar?

Estatus	Padre	Madre	Hijos	Hijas	Otro familiar	Otro no familiar
Trabaja y participa						
Trabaja y no participa						
No trabaja y participa						
No trabaja						

13. Si cada quien tiene obligaciones definidas en esta familia, ¿Quién sustituye a quien para cumplirlas cuando no puede hacerlo el responsable?

Responsable	Padre	Madre	Hijos	Hijas	Otro familiar	Otro no familiar	Nadie
Padre							
Madre							
Hijos							
Hijas							
Otro familiar							
Otro no familiar							

14. En las decisiones familiares importantes, ¿Quiénes participan?

Padre	Madre	Hijos	Hijas	Otro familiar	Otro no familiar	Todos	Nadie

15. Para ausentarse de la casa, ¿Quién le avisa o pide permiso a quién?

Pide permiso	Padre	Madre	Hijos	Hijas	Otro familiar	Otro no familiar	Nadie
Padre							
Madre							
Hijos							
Hijas							
Otro familiar							
Otro no familiar							

16. Cuando alguien comete una falta, ¿Quién y cómo castiga?

Quien castiga	Verbalmente	Corporalmente	Instrumentalmente
Padre			
Madre			
Hijos			
Hijas			
Otro familiar			
Otro no familiar			

17. Si acostumbran hacer promesas sobre premios y castigos, ¿Quién las cumple siempre?

Padre	Madre	Hijos	Hijas	Otro familiar	Otro no familiar	Todos	Nadie

18. Cuando alguien se siente triste, decaído o preocupado, ¿Quién pide ayuda?

Pide ayuda	Padre	Madre	Hijos	Hijas	Otro familiar	Otro no familiar	Nadie
Padre							
Madre							
Hijos							
Hijas							
Otro familiar							
Otro no familiar							

19. ¿Quiénes de ustedes salen juntos con cierta frecuencia?

	Padre	Madre	Hijos	Hijas	Otro familiar	Otro no familiar	Nadie
Padre							
Madre							
Hijos							
Hijas							
Otro familiar							
Otro no familiar							

20. En esta familia, ¿Quién protege a quién?

Pide ayuda	Padre	Madre	Hijos	Hijas	Otro familiar	Otro no familiar	Nadie
Padre							
Madre							
Hijos							
Hijas							
Otro familiar							
Otro no familiar							

21. Si conversan ustedes unos con otros, ¿Quién con quien lo hace?

Pide ayuda	Padre	Madre	Hijos	Hijas	Otro familiar	Otro no familiar	Nadie
Padre							
Madre							
Hijos							
Hijas							
Otro familiar							
Otro no familiar							

22. Si consideran ustedes que expresan libremente sus opiniones, ¿Quiénes son los que lo hacen?

Padre	Madre	Hijos	Hijas	Otro familiar	Otro no familiar	Todos	Nadie

23. ¿Quiénes tienen mejor disposición para escuchar?

Padre	Madre	Hijos	Hijas	Otro familiar	Otro no familiar	Todos	Nadie

30. ¿Quiénes tomaron la decisión de vivir en este lugar?

Padre	Madre	Hijos	Hijas	Otro familiar	Otro no familiar	Todos	Nadie

31. En esta familia, ¿Quiénes son los más alegres o los que se divierten más?

Padre	Madre	Hijos	Hijas	Otro familiar	Otro no familiar	Todos	Nadie

32. ¿Quién en esta familia estimula las habilidades y aptitudes?

Padre	Madre	Hijos	Hijas	Otro familiar	Otro no familiar	Todos	Nadie

33. ¿Quiénes en la familia se abrazan espontáneamente?

	Padre	Madre	Hijos	Hijas	Otro familiar	Otro no familiar	Nadie
Padre							
Madre							
Hijos							
Hijas							
Otro familiar							
Otro no familiar							

34. Cuando se llegan a enojar en esta familia, ¿Quiénes son los que lo hacen y con quiénes?

	Padre	Madre	Hijos	Hijas	Otro familiar	Otro no familiar	Nadie
Padre							
Madre							
Hijos							
Hijas							
Otro familiar							
Otro no familiar							

35. ¿Se han llegado a golpear en esta familia? ¿Quién con quién?

	Padre	Madre	Hijos	Hijas	Otro familiar	Otro no familiar	Nadie
Padre							
Madre							
Hijos							
Hijas							
Otro familiar							
Otro no familiar							

Muy frecuente	Algunas veces	Muy raro

36. ¿En esta familia hay alguien que se embriague con alcohol o tome otro tipo de estimulante?

	Muy frecuente	Algunas veces	Muy raro
Padre			
Madre			
Hijos			
Hijas			
Otro familiar			
Otro no familiar			

37. ¿Quién tiene o ha tenido problemas de comportamiento en la escuela, el trabajo o con los demás?

	Muy frecuente	Algunas veces	Muy raro
Padre			
Madre			
Hijos			
Hijas			
Otro familiar			
Otro no familiar			

38. Si en esta familia ha habido problemas con la autoridad (policía, jefes, maestros, etcétera) ¿Quién los ha tenido?

	Muy frecuente	Algunas veces	Muy raro
Padre			
Madre			
Hijos			
Hijas			
Otro familiar			
Otro no familiar			

39. ¿Quién ha presentado algún problema emocional?

	Muy frecuente	Algunas veces	Muy raro
Padre			
Madre			
Hijos			
Hijas			
Otro familiar			
Otro no familiar			

40. ¿Quién en la familia se aísla?

	Muy frecuente	Algunas veces	Muy raro
Padre			
Madre			
Hijos			
Hijas			
Otro familiar			
Otro no familiar			

(Anexo 3)

Escala para la evaluación de las relaciones intrafamiliares (E.R.I)

Instrucciones: ayúdanos a conocer cómo funcionan las familias en México, con base en la experiencia y opinión que tienes sobre tu propia familia. La información que tú proporcionas será estrictamente confidencial. Recuerda que lo importante es conocer tu punto de vista. Trata de ser lo más sincero y espontáneo posible. Gracias por tu colaboración.

A continuación se presentan una serie de frases que se refieren a aspectos relacionados con TU FAMILIA. Indica cruzando con una X (equis) el número que mejor se adecuó a la forma de actuar de tu familia, basándote en la siguiente escala:

TA = 5 = totalmente de acuerdo

A = 4 = de acuerdo

N = 3 = neutral (ni de acuerdo ni en desacuerdo)

D = 2 = en desacuerdo

TD = 1 = totalmente en desacuerdo

Evaluación de las relaciones intrafamiliares E.R.I	TA	A	N	D	TD
En mi familia hablamos con franqueza	5	4	3	2	1
Nuestra familia no hace las cosas junta	5	4	3	2	1
Mis padres me animan a expresar abiertamente mis puntos de vista	5	4	3	2	1
Hay muchos malos sentimientos en mi familia	5	4	3	2	1
Los miembros de la familia acostumbran hacer cosas juntos	5	4	3	2	1
En casa acostumbramos expresar nuestras ideas	5	4	3	2	1
Me avergüenza mostrar mis emociones frente a la familia	5	4	3	2	1
En nuestra familia es importante para todos expresar nuestras opiniones	5	4	3	2	1
Frecuentemente tengo que adivinar sobre que piensan los otros miembros de la familia o sobre cómo se sienten	5	4	3	2	1
Somos una familia cariñosa	5	4	3	2	1
Mi familia me escucha	5	4	3	2	1
Es difícil llegar a un acuerdo con mi familia	5	4	3	2	1
En mi familia expresamos abiertamente nuestro cariño	5	4	3	2	1
En mi familia, nadie se preocupa por los sentimientos de los demás	5	4	3	2	1
En nuestra familia hay un sentimiento de unión	5	4	3	2	1
En mi familia, yo me siento libre de expresar mis opiniones	5	4	3	2	1

La atmósfera de mi familia usualmente es desagradable	5	4	3	2	1
Los miembros de la familia nos sentimos libres de decir lo que traemos en mente	5	4	3	2	1
Generalmente nos desquitamos con la misma persona de la familia cuando algo sale mal	5	4	3	2	1
Mi familia es cálida y nos brinda apoyo	5	4	3	2	1
Cada miembro de la familia aporta algo en las decisiones familiares importantes	5	4	3	2	1
Encuentro difícil expresar mis opiniones en la familia	5	4	3	2	1
En nuestra familia a cada quien le es fácil expresar su opinión	5	4	3	2	1
Cuando tengo algún problema no se lo platico a mi familia	5	4	3	2	1
Nuestra familia acostumbra hacer actividades en conjunto	5	4	3	2	1
Nosotros somos francos unos a otros	5	4	3	2	1
Es difícil saber cuáles son las reglas que se siguen en nuestra familia	5	4	3	2	1
En mi familia acostumbramos discutir nuestros problemas	5	4	3	2	1
Los miembros de la familia no son muy receptivos para los puntos de vista de los demás	5	4	3	2	1
Los miembros de la familia de verdad nos ayudamos y apoyamos unos a otros	5	4	3	2	1
En mi familia, yo puedo expresar cualquier sentimiento que tenga	5	4	3	2	1
Los conflictos en mi familia nunca se resuelven	5	4	3	2	1
En mi familia expresamos abiertamente nuestras emociones	5	4	3	2	1
Si las reglas se rompen no sabemos que esperar	5	4	3	2	1
Las comidas en mi casa, usualmente son amigables y placenteras	5	4	3	2	1
En mi familia nos decimos las cosas abiertamente	5	4	3	2	1
Muchas veces los miembros de la familia se callan sus sentimientos para ellos mismos	5	4	3	2	1
Nos contamos nuestros problemas unos a otros	5	4	3	2	1
Generalmente cuando surge un problema cada miembro de la familia confía solo en sí mismo	5	4	3	2	1
Mi familia tiene todas las cualidades que yo siempre quise en una familia	5	4	3	2	1
En mi familia, yo siento que puedo hablar las cosas y solucionar los problemas	5	4	3	2	1
Nuestra familia no habla de sus problemas	5	4	3	2	1
Cuando surgen problemas toda la familia se compromete a resolverlos	5	4	3	2	1

El tomar decisiones es un problema en nuestra familia	5	4	3	2	1
Los miembros de la familia realmente se apoyan	5	4	3	2	1
En mi casa respetamos nuestras propias reglas de conducta	5	4	3	2	1
En nuestra familia, cuando alguien se queja otro se molesta	5	4	3	2	1
Si hay algún desacuerdo en la familia, tratamos de suavizar las cosas y de mantener la paz	5	4	3	2	1
Nuestras decisiones no son propias sino que están forzadas por cosas fuera de nuestro control	5	4	3	2	1
La gente de mi familia frecuentemente se disculpa de sus errores	5	4	3	2	1
La disciplina es razonable y justa en nuestra familia	5	4	3	2	1
Los miembros de la familia no concordamos unos con otros al tomar decisiones	5	4	3	2	1
Todo funciona en nuestra familia	5	4	3	2	1
Pelemos mucho en nuestra familia	5	4	3	2	1
Los miembros de la familia nos animamos unos a otros a defender nuestros derechos	5	4	3	2	1
Las tareas familiares no están lo suficientemente bien distribuidos	5	4	3	2	1

Glosario

Afectividad: Conjunto de emociones y sentimientos que un individuo puede experimentar a través de las distintas situaciones que vive.

Alianza: Asociación entre dos o más individuos para apoyar los intereses mutuos, se le llama alianza a la asociación abierta o encubierta entre dos o más miembros; se consideran funcionales aquellas que incluyen a los miembros de la misma generación, la de los esposos y la de los hermanos.

Ambivalencia: Es la existencia simultánea de actitudes y sentimientos contradictorios, como la simpatía y la hostilidad, hacia la misma persona, objeto, evento o situación. Un conflicto emocional que se produce cuando el sujeto es simultáneamente atraído y repelido por la misma meta o deseo.

Apego: Vínculo socioemocional que puede ser establecido entre los individuos, se considera como de gran importancia e influencia en el desarrollo infantil.

Aplazamiento: Crisis de identidad, suspensión de las elecciones debido a las confusiones.

Aprendizaje significativo: Ausubel plantea que el aprendizaje del alumno depende de la estructura cognitiva previa que se relaciona con la nueva información, debe entenderse por “estructura cognitiva”, al conjunto de conceptos, ideas que un individuo posee en determinado campo del conocimiento, así como su organización.

Autoestima: Conjunto de valoraciones y evaluaciones que se traducen en sentimientos, opiniones y comportamientos, sobre la configuración organizada de percepciones, de autoconceptos y de autoimagen que tiene el sujeto de forma

consciente, y que pueden ser autoinformados por el individuo, a pesar de que a veces, pueden estar influidos por contenidos inconscientes.

Autonomía: Es una estructura psicológica que se va construyendo con las crisis resueltas, cuando las tensiones no se resuelven aparece la incertidumbre, la angustia y el agotamiento.

Confianza básica: Es la primera etapa psicosocial de Erikson donde se presenta la primera gran crisis, esta etapa va del nacimiento a los 12 o 18 meses, en ella el bebé desarrolla el sentido de si puede o no confiar en el mundo. A través de esta etapa se desarrolla la virtud de la Esperanza. El niño debe decidir si el mundo es o no un lugar en el que se pueda confiar.

Difusión de identidad: Carencia de centralidad, confusión acerca de lo que uno es y de lo que desea.

Discordias maritales: Constituye un fenómeno cuya profundización reviste importancia por constituirse en un desestabilizador de la unión familiar y generar consecuencias psicosociales, tanto en los cónyuges como en los grupos colindantes y entorno social como los hijos, familia de origen, grupos de amigos (generalmente comunes), productividad laboral y subsecuente en la sociedad misma, ya que el bienestar de la familia está íntimamente ligado a su desarrollo y equilibrio.

Egocentrismo del adolescente: Suposición de que todos los demás comparten los pensamientos, los sentimientos y las preocupaciones que uno tiene.

Ello: Es la instancia psíquica más antigua, tanto desde el punto de vista filogenético como ontogenético, recibe toda su energía desde los órganos interiores y no

mantiene contacto directo con el exterior. Se considera la fuente de energía psíquica y contiene todas las pulsiones e instintos biológicos básicos sin socializar, se rige por el principio del placer, es totalmente inconsciente y la zona donde residen los procesos psíquicos más primarios y los impulsos instintivos.

Emancipación: Durante esta etapa es cuando el joven tiene que abandonar el hogar paterno y salir en busca de un compañero fuera de su sistema familiar.

Escucha empática: Captar la intención y las emociones que están detrás de lo que la persona dice, y reflejarlas utilizando el parafraseo.

Espontaneidad: Se aplica a la persona que se comporta o habla dejándose llevar por sus impulsos naturales y sin reprimirse por consideraciones dictadas por la razón.

Exclusión: Aceptación de las elecciones de vida paternas, sin consideración de las opciones.

Fantasías: Libre actividad del pensamiento por la cual premisa y conclusiones pueden ignorar la realidad. También mecanismo de defensa por el que las imágenes mentales inventadas producen satisfacciones sustitutivas irreales.

Familia: Desde un enfoque sistémico la familia es de vital importancia puesto que la forma como están organizados sus miembros, el papel que juega cada uno de ellos, la forma en que se comunican, van a determinar el tipo de relaciones que se establece en dicho sistema familiar, lo que a su vez posibilitará o no la presencia y/o mantenimiento de problemas psicológicos.

Familia primaria nuclear: Es la familia integrada por padre, madre e hijos de ambos, sin que haya uniones previas con hijos.

Familia reestructurada extensa: Es una familia formada por una pareja donde uno o ambos de los cónyuges ha tenido unión previa con hijos y que vive con la familia de origen de el o ella.

Familia uniparental extensa: Es una familia integrada por padre o madre con uno o más hijos que vive con su familia de origen.

Homeostasis: Desde el punto de vista sistémico con este término se entiende el mantenimiento del equilibrio interno, el estado constante o la estabilidad del sistema que designa la regulación del equilibrio del medio interno y en general de toda la actividad del organismo.

Homeostasis familiar: Se entiende a la interacción entre sus miembros, que facilita una relación emocional y física y promueve el desarrollo individual y familiar, permitiendo los cambios necesarios sin que se afecte la unión y el equilibrio del sistema familiar, para mantenerla utiliza dos mecanismos, la retroalimentación negativa y el cierre de las fronteras familiares.

Identidad: Es el resultado de un proceso dinámico que se ha definido como el yo, una hipótesis que formula el organismo sobre sí mismo, es importante dictaminar la habilidad intelectual de un sujeto para formular hipótesis.

Identidad vs confusión de papel: La quinta de las ocho etapas del desarrollo propuestas por Erikson, la cual se caracteriza por una crisis de identidad que ocurre durante la adolescencia. Durante esta etapa el individuo puede experimentar una

moratoria psicosocial, un periodo que permite la experimentación de roles sociales, el adolescente debe adquirir una identidad respecto de su vocación, los papeles de género, la política y la religión.

Introyección: Mecanismo de defensa por el que se hacen propios rasgos de personalidad de un sujeto.

Logro de identidad: Fuerte sentido de compromiso con las elecciones de vida, después de la libre consideración de las alternativas.

Operaciones concretas: Son las tareas mentales vinculadas con objetos y situaciones específicas.

Operaciones formales: Tareas mentales vinculadas con el pensamiento abstracto y coordinación de distintas variables.

Pensamiento abstracto: Supone la capacidad de crear ideas y conceptos aplicables, las personas que son capaces de desarrollar pueden encontrar soluciones originales a los problemas e incluso plantear situaciones hipotéticas que les permitan anteponerse a situaciones difíciles o problemas inesperados.

Preoperacional: Etapa importante cognoscitivo en la que los niños utilizan en forma más compleja el pensamiento simbólico, pero aún no pueden emplear la lógica.

Principio del placer: En psicoanálisis es el principio rector del ello (parte de la personalidad interesada en la gratificación inmediata), que busca el placer sin atender a las consecuencias. De ese modo, Freud defendió que el principio que mueve al ello es un principio hedonista: el principio del placer (afán por obtener placer y evitar el dolor).

Proyección: Mecanismo de defensa caracterizado por proyectar hacia los demás sentimientos, deseos o impulsos inaceptables para uno mismo.

Regla del parafraseo: Acuerdo mediante el cual los escuchas deben resumir con precisión lo que el comunicador dijo, antes de que se les permita responder.

Reencuentro: Es también conocido como “nido vacío”, es cuando ya se han ido los hijos, ya sea porque se casan o porque se da el cambio emocional que produce su independencia, no queda de otra salida que enfrentarse nuevamente con uno mismo y con el compañero.

Sensoriomotriz: relaciona los sentidos y la actividad motora, porque el pensamiento del niño implica observar, escuchar, moverse, tocar, saborear, etcétera.

Sinceridad: Es la virtud de la franqueza, el amor y el respeto por lo veraz; la persona sincera actúa siempre de buena fe y mantiene una coherencia entre sus palabras y sus actos.

Sistema: Es un conjunto de elementos en interacción (persona, familia, bandada, etcétera) que se compone de un aspecto estructural y un aspecto funcional, organizado y relacionado que interactúan entre sí para lograr un objetivo.

Socialización: Proceso por el que un individuo desarrolla su capacidad de adaptarse a la dialéctica individuo-sociedad al entablar relaciones interpersonales, o formar parte de una estructura social. Esto implica un estado avanzado de reconocimiento del otro y por tanto el estar por encima del egocentrismo, además implica representaciones mentales complejas en los niños.

Yo (ego): Para Freud, es el “principio de realidad”, es consciente y tiene la función de la comprobación de la realidad, así como la regulación y control de los deseos e impulsos provenientes del Ello. Su tarea es la autoconservación y utiliza todos los mecanismos psicológicos de defensa.

Referencias bibliográficas

1. Aberastury, A y Knobel, M. (1987). *La adolescencia normal. Un enfoque psicoanalítico*. México: Paidós.
2. Álvarez, M. (2001). *Diseño y evaluación de programas de educación emocional*. Barcelona: Cisspaxis.
3. Alboukrek, A. y Fuentes G. (2000). *Diccionario de sinónimos antónimos e ideas afines*. México: Larousse.
4. Bachofen, A. (1979). *El origen de la familia, la propiedad privada y el estado*. Moscú: Progreso.
5. Belart, A. y Ferrer, M. (1998). *El ciclo de la vida. Una visión sistémica de la familia*. México: Desclee de brouwer.
6. Bertalanffy, L. (1988). *Teoría general de los sistemas. Fondo de Cultura Económica*. (4ta. ed.). México D.F. [s.e.]
7. Ceballos, E. y Rodrigo, M. (1998). *Las metas y estrategias de socialización entre padres e hijos. Familia y desarrollo humano*. Madrid: Alianza.
8. Coleman, J. y Hendry L. (2003). *Psicología de la adolescencia*. Madrid.: Morata.
9. DiCaprio, N. S. (1989). *Teoría de la personalidad*. (2da. ed.). México, D.F.: McGrall Hill.
10. Elzo, J. (2000). *El silencio de los adolescentes. Lo que no cuentan a sus padres*. México: Madrid.
11. Espejel, E. (1997). *Manual para la escala de funcionamiento familiar*. (1ra. ed.). México, D.F.: Instituto de la familia, A.C.

12. Estrada, L. (1997). *El ciclo vital de la familia*. México, D.F.: Grijalbo.
13. García, E. (2001). *Piaget: La formación de la inteligencia*. (2da. ed.). México: Trillas.
14. Guillem, T. (1993). *Aproximaciones a la psicoterapia. Una introducción a los tratamientos psicológicos*. (15va. ed). Barcelona, España: Paidós Ibérica.
15. Horrocks, J. (2001). *Psicología de la adolescencia*. México: Trillas.
16. Howe, D. (1997). *La teoría del vínculo afectivo para la práctica del trabajo social*. Barcelona: Paidós.
17. Jackson, D. (1984). *Comunicación familiar y matrimonio*. (9na. ed.). Buenos Aires, Argentina. [s.e.]
18. Kimmel, D. y Weiner, I. (1998). *La adolescencia: una transición al desarrollo*. Barcelona: Ariel Psicología.
19. Levetón, E. (1990). *El adolescente en crisis (su apoyo en Terapia Familiar)*. (2da. ed.). México, D.F.: Pax.
20. Lutte, G. (1991). *Liberar la adolescencia. La psicología de los jóvenes de hoy*. Barcelona: Herder.
21. Minuchin, P., Colapinto, J. y Minuchin, S. (2000). *Pobreza, institución, familia*. Argentina: Amorrurto.
22. Miranda, A. y Pérez, J. (2005). *Socilaizacion familiar, pese a todo*. Madrid: Alianza.
23. Montañes, M., Bartolomé, R. Montañes, J. y Parra, M. (2008, febrero). *Influencia del contexto familiar en las conductas adolescentes*. *Revista mexicana de psicología*, pp. 391-407.

24. Montessori, M. (1982). *El niño, el secreto de la infancia*. (2da. ed.). México: Diana.
25. Musitu, G., Veiga, F., Lila, M., Martínez, B., Herrero, J., Estévez, E. y Moura H. (2000). *Conductas disruptivas y actitudes hacia la autoridad institucional del adolescente: el rol de la escuela*. Lisboa: Porto.
26. Palazzoli, S. (1987). *El mago sin magia*. (1ra. ed.). Buenos Aires, Argentina: Paidós.
27. Papalia, D., Olds, S. y Feldman, R. (2009). *Psicología del desarrollo*. (11^a. ed.). México: Mc Graw Hill.
28. Rivera, H. y Andrade, P. (1998). *Escala de relaciones intrafamiliares*. *Variacha, revista de psicología*, [19], pp. 12-29.
29. Rodrigo, M. y Palacios, J. (1998). *Familia y desarrollo humano*. Madrid: Alianza.
30. Sampieri, R, Fernández, C. y Baptista, P. (2010). *Metodología de la investigación*. (5ta. ed.). México, D.F.: McGraw-Hill.
31. Santrock, J. W. (2003). *Adolescencia*. Madrid: McGraw-Hill.
32. Satir, V. (2002). *Nuevas relaciones humanas en el nucleo familiar*. México, D.F.: Pax.
33. Savater, F. (1997). *El valor de educar*. Barcelona, España: Ariel.
34. Valdés, A. y Ochoa, J. (2010). *Familia y crisis. Estrategias de afrontamiento*. México: Pearson Educación.
35. Villalobos, E. M. (1995). *La familia como agente educador*. México: Braga.
36. Villanueva, C. (1998). *Jóvenes violentos*. Barcelona: Icaria.

37. Watzlawick, P., Beavin, J. y Jackson D. (1987). *Teoría de la comunicación humana*. (6ta. ed.). Barcelona: Herder.
38. Woolfolk, A. (2006). *Psicología educativa*. (9na. ed.). México: Pearson.