

**UNIVERSIDAD NACIONAL AUTÓNOMA DE MÉXICO  
FACULTAD DE ARQUITECTURA**

**CONCURSO PARA EL PROYECTO DE  
SEMINARIO DE FORMACIÓN SACERDOTAL DE  
LA DIÓCESIS DE TEOTIHUACÁN,  
EDO. DE MÉXICO.**

PROYECTO GANADOR DEL PRIMER LUGAR:  
“CONCURSO DE ANTEPROYECTOS”

TESIS QUE PARA OBTENER EL TÍTULO DE ARQUITECTA PRESENTA:

**MARÍA TERESA MACCHETTO JIMÉNEZ**

No. de cuenta: 30628170-3

Sinodales  
ARQ. FRANCISCO JAVIER FONSECA ROMERO  
ARQ. GERARDO CORIA GONZÁLEZ  
ARQ. JOSÉ LUIS RINCÓN MEDINA



Universidad Nacional  
Autónoma de México

Dirección General de Bibliotecas de la UNAM

**Biblioteca Central**



**UNAM – Dirección General de Bibliotecas**  
**Tesis Digitales**  
**Restricciones de uso**

**DERECHOS RESERVADOS ©**  
**PROHIBIDA SU REPRODUCCIÓN TOTAL O PARCIAL**

Todo el material contenido en esta tesis esta protegido por la Ley Federal del Derecho de Autor (LFDA) de los Estados Unidos Mexicanos (México).

El uso de imágenes, fragmentos de videos, y demás material que sea objeto de protección de los derechos de autor, será exclusivamente para fines educativos e informativos y deberá citar la fuente donde la obtuvo mencionando el autor o autores. Cualquier uso distinto como el lucro, reproducción, edición o modificación, será perseguido y sancionado por el respectivo titular de los Derechos de Autor.

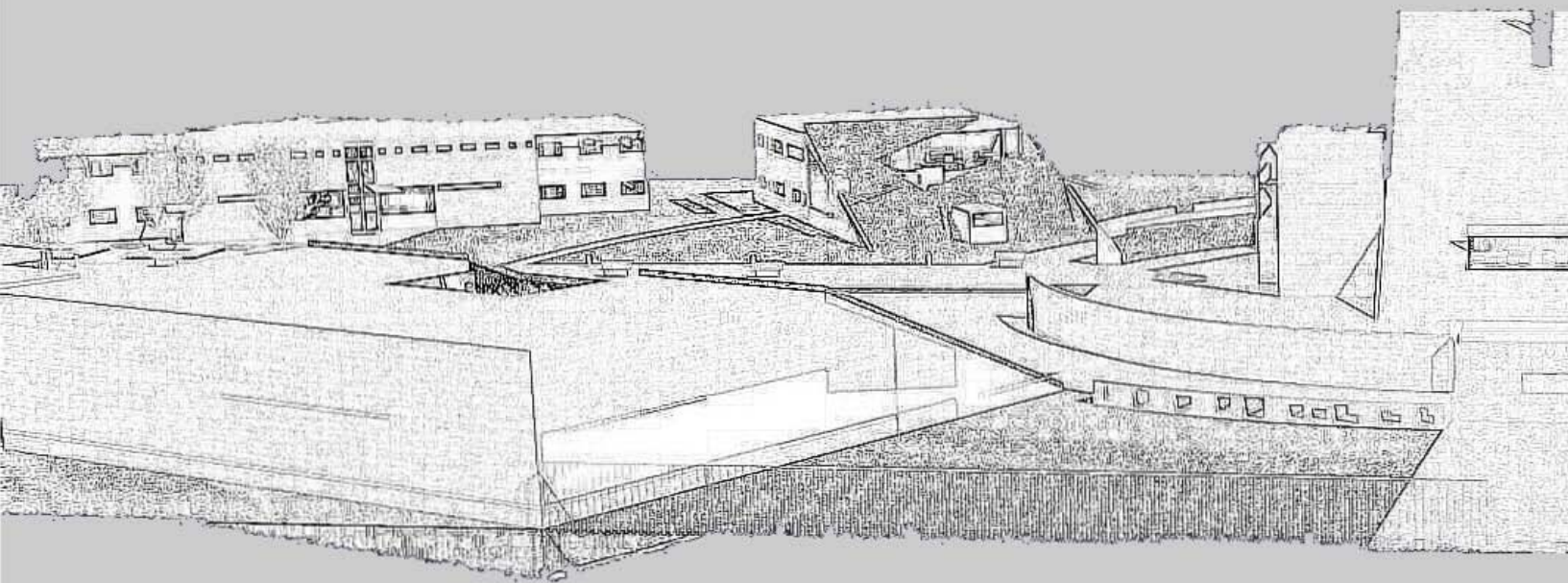

*A mis padres, que estuvieron conmigo desde el primer día que cruce las puertas de la facultad y que a mi lado, resistieron este largo camino apoyándome y alentándome a seguir adelante; que me obligaron mil días a descansar y otros mil a trabajar, me alimentaron y llenaron de detalles en mis noches de entrega.*

*A mis hermanos que siempre confiaron en mí, y escucharon mil veces cada cambio de mis proyectos, que se desvelaron conmigo platicando o trabajando para acompañarme por las noches que duraban casi nada.*

*A Dario por que sin él, no hubiera acabado ninguna entrega. Porque me acompañó a lo largo de cada proyecto que realicé como una extensión de mí.*

*A Betín que recorrió a mi lado todas las aventuras que me ofreció la carrera, que estuvo al tanto de mí en mis triunfos y fracasos apoyándome incondicionalmente.*

*A mis amigos que entendieron que sí los quería, pero que no tenía tiempo para salir y que entonces se unieron a la causa y me acompañaron por las noches cuando tenía entregas.*

*A mis profesores del taller Carlos Leduc Montaña, que confiaron en mí y me contagiaron su pasión por la arquitectura, que me orientaron y me exigieron para que diera lo mejor de mí en cada proyecto.*

*A mis sinodales: Javier Fonseca y Humberto Rello, que me llevaron al límite con este proyecto, que me hicieron enamorarme de él y no descansar hasta llegar a un acuerdo en el que "esto" tenía que terminar.*

*Y a todas las personas que me fui encontrando en este largo y sinuoso camino, que me aportaron nuevos conocimientos y que esperaban impacientes este momento*

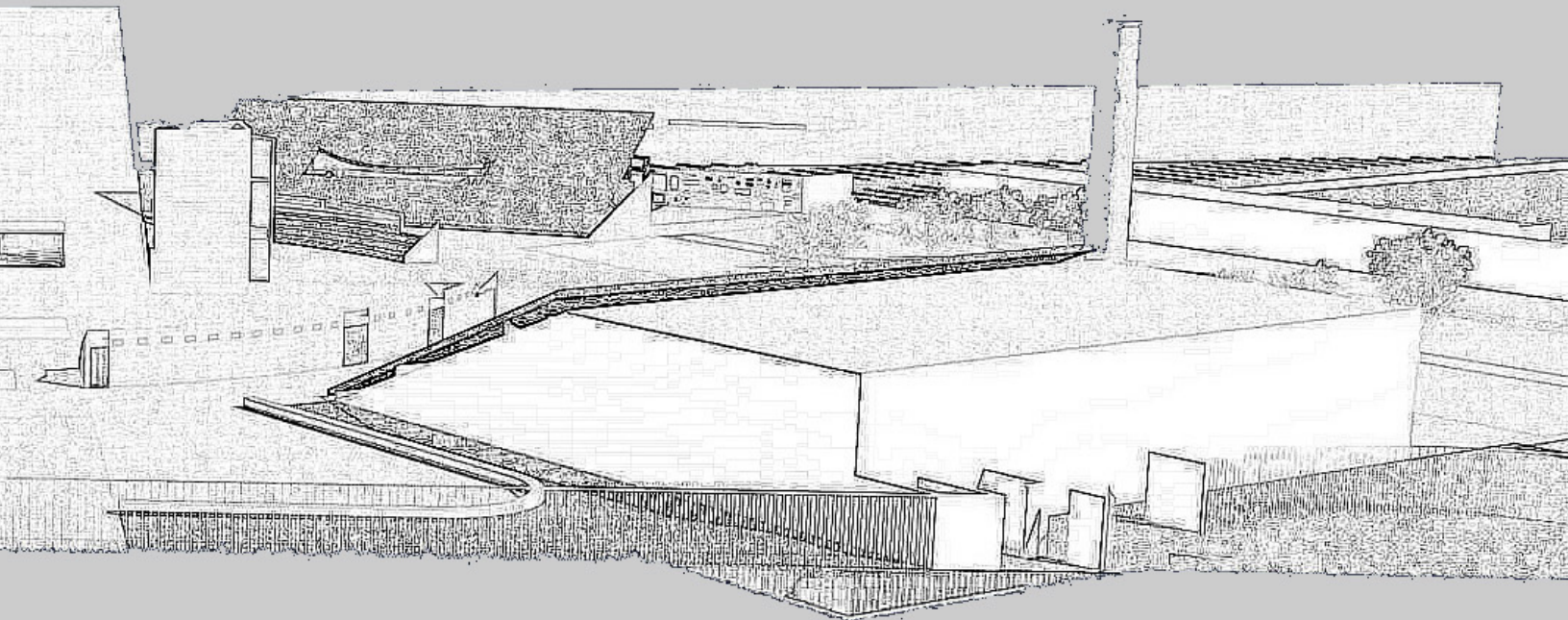

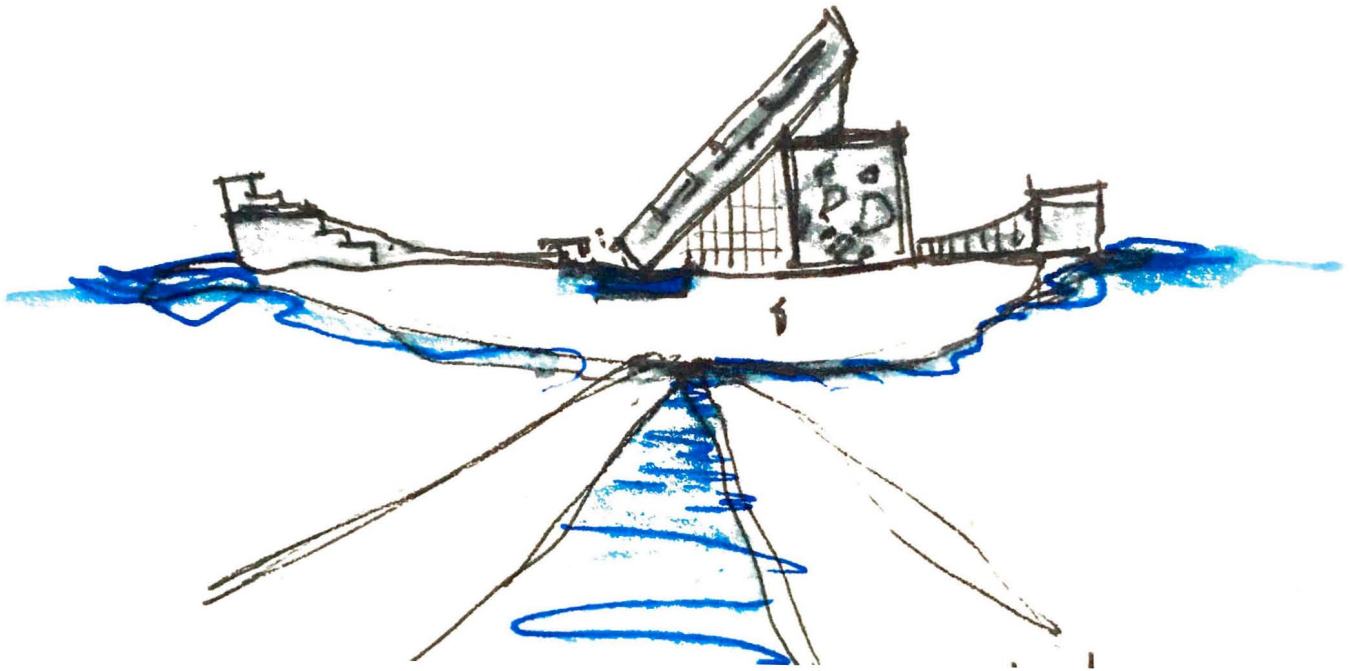

# Introducción

En el año 2013 la diócesis de San Juan Bautista de Teotihuacán, por medio del arquitecto Jorge Arana (ex- alumno de la FA) hace el encargo a la Facultad de Arquitectura para realizar la elaboración de una propuesta a nivel anteproyecto para la construcción del Seminario San Juan Bautista Teotihuacán, Teo. Edo. De México. Dicho proyecto pasa a manos del Seminario de Titulación I y II de la terna de los arquitectos y profesores Xavier Fonseca y Humberto Rello, pertenecientes al taller de arquitectura Carlos Leduc Montañó; tomando éste como tema para titulación para los alumnos inscritos en dicha terna de noveno y décimo semestre. Los arquitectos al tomar el tema, deciden no elaborar una propuesta de anteproyecto del seminario, sino distintas propuestas encabezadas por cada estudiante perteneciente a la terna. A modo de concurso entre los compañeros del taller, fue llevado a cabo la elaboración de diversas maneras de abordar el tema, resultando 7 proyectos distintos; los cuales, concursando entre ellos, fueron presentados a la diócesis de Teotihuacán, resultando un proyecto ganador realizable y 3 más que fueron elegidos por la gran capacidad de resolución del tema.

El encargo de este proyecto, nace del deseo y la necesidad de la diócesis por tener una escuela para sacerdotes pertenecientes a ella misma; ya que actualmente la diócesis no cuenta con ningún seminario, lo cual lleva a los jóvenes que desean cursar los estudios de sacerdocio, a salir de la región de San Juan Teotihuacán para estudiar en otra ciudad que gocé de un seminario.

El presente trabajo, hace un recuento del proceso que fue llevado a cabo para la elaboración de las propuestas de anteproyecto del seminario de San Juan Bautista, Teotihuacán.

Dividido en dos partes, la primera sobre la investigación previa al desarrollo del proyecto, y la segunda del trabajo individual que como alumna de la terna de titulación desarrolle como propuesta de anteproyecto.

De esta forma el trabajo está presentado por capítulos que de una manera ordenada, recorren el camino a base de investigaciones y propuestas conceptuales para concluir de esta forma en la mejor propuesta de anteproyecto, que en otras palabras es mi idea del SEMINARIO...

En la lectura de este documento, encontraremos de acuerdo al orden de los capítulos lo siguiente:

En el capítulo I se aborda el marco histórico, dando al lector una introducción sobre la arquitectura religiosa en México, abordando las diferencias entre las órdenes religiosas y las diócesis pertenecientes al clero secular o regular, que es el caso de nuestro seminario.

El segundo capítulo está dedicado a la investigación de la esencia de la cultura arquitectónica de la región, donde los temas son más del tipo arquitectónico, resaltando el contexto donde estará situado el seminario, o sea la región de Teotihuacán. Es importante tener en cuenta que el seminario con toda la ideología católica-cristiana, de la cual nace, lo hace en un sitio con una gran carga histórica, referente a las culturas mesoamericanas. El juego en la arquitectura de estas dos culturas conviviendo, se ve reflejada en los vestigios más antiguos de esta misma; y por lo cual, la propuesta arquitectónica del seminario debe de igual forma jugar y ensambalar perfectamente con las dos culturas que lo mantienen.

El contenido del tercer capítulo, es acerca de la Diócesis de Teotihuacán, (la solicitante del proyecto). En él se aborda la historia de su surgimiento, así como los objetivos que busca encontrar en las personas pertenecientes a está. Dentro de este tema, de una manera más amplia se puede conocer cuáles son los principios, su misión y la simbología, que son las cosas que la mantienen en pie, y que se convierte en una especie de guía espiritual para los feligreses. Estos mismos temas, son los que deciden transmitir a los futuros sacerdotes, a través de los estudios de sacerdocio en las instalaciones del futuro seminario.

El cuarto capítulo se separa un poco de la investigación en equipo de cada tema, ya que como su nombre lo dice "Principios fundamentales de la tesis", aborda de manera individual las reflexiones formadas por cada estudiante sobre cómo abordar el proyecto, ya con una investigación previa al tema, que respalda las decisiones de proyecto tomadas por cada uno. De manera breve se menciona el proceso de diseño que llevamos en conjunto, pero que marca una separación sobre esa línea de investigación donde cada uno comienza a tomar su propio camino al momento de diseñar.

De la misma manera de forma muy breve se habla del concepto (idea generatriz del proyecto) que cada uno eligió de forma libre para realizar el discurso del proyecto. Por último, se da una introducción de la memoria descriptiva del proyecto; hablando en términos generales de la resolución de este, de las tomas de decisiones en cuanto a espacialidad, materialidad y sistemas constructivos, así como las ecotecias utilizadas en éste.

El capítulo V, desarrolla la parte del Proceso de diseño empleado como taller para la resolución de los proyectos. Empezando por hablar de la "Demanda", de cómo y por qué desarrollamos este proyecto como tema de tesis, siguiendo por la metodología de diseño, que explica brevemente como fue el proceso en la terna, dentro del taller, con el cual nos fueron guiando los asesores para concluir con la propuesta arquitectónica.

Siendo parte importante dentro del proceso de diseño, el tema del concurso, es desarrollado, para explicar cómo nos preparamos de manera individual cada uno como participantes y como fue tratado el tema por parte de la diócesis. Para finalizar este capítulo y de igual manera el proceso de diseño, se habla de la exposición de los proyectos y la entrega de estos a la comunidad de San Juan Teotihuacán. Este a manera de relato, cuenta al lector la experiencia que tuvimos como estudiantes al participar en un concurso de esta magnitud.

El penúltimo capítulo se regresa un poco a la parte de la investigación previa a generar el proyecto, pero su orden corresponde a ser el preámbulo para comenzar con el trabajo individual, ya que está dedicado al Marco Geográfico, el sitio. De esta manera el lector es situado en la región de San Juan Teotihuacán y desde ese punto estará observando el desarrollo del proyecto, siendo así más empático con el sitio donde está surgiendo éste. Dentro de este capítulo empezamos a entender donde está ubicado el terreno para la construcción del seminario y cuáles son las condiciones geográficas que están siendo tomadas en cuenta en cada decisión de proyecto que se está haciendo presente dentro del conjunto del seminario.

### Capítulo VII... “El proyecto”

Este capítulo marca el cambio entre el trabajo de investigación en conjunto con los alumnos de la terna, y el trabajo individual de cada uno.

Dedicado meramente al proyecto, se presenta en diferentes partes; partiendo de las generalidades del proyecto. Empezando con la traza de los ejes rectores del seminario, cuales son y de donde provienen; hablando también de forma general y siempre del conjunto, de las áreas de manera agrupadas como los espacios públicos, áreas verdes, accesos y finalizando con un análisis de áreas construidas y libres en metros cuadrados.

Después de hablar del conjunto, es preciso comenzar a hablar de los doce edificios diferentes que integran al conjunto, pero de manera individual.

Para poder explicar de una forma más comprensible el desarrollo del proyecto, los edificios fueron agrupados por zonas, de acuerdo a las actividades y la interacción con las personas pertenecientes al seminario y las externas; por lo cual agrupé los edificios para así desarrollarlos mejor, por zonas que van de lo público. Semi- público- semi- privado y privado.

El análisis de cada edificio es encontrado de acuerdo a su zona, donde puede leerse en la memoria descriptiva más a detalle, las condiciones de cada edificio. Para apoyar esta parte, se presentan las plantas arquitectónicas, así como, cortes, croquis y renders.

Para finalizar, este documento presenta una serie de conclusiones acerca del seminario, de acuerdo a mi visión como arquitecta, donde explico de manera breve, cuales fueron mis inquietudes, y deseos al momento de realizar este proyecto.

De esta manera el lector va a entender en forma resumida, que es lo que yo pienso y en sí, cual es mi idea cuando alguien pregunta ¿Qué es un seminario?

*María Teresa Macchetto Jiménez*



## **CAPÍTULO I MARCO HISTÓRICO**

-Los inicios de la arquitectura religiosa	11
-Las estructuras religiosas en el proceso de “colonización”.	15
-Los sistemas de formación sacerdotal en México.	17
(El papel de las órdenes religiosas)	
-Origen de los seminarios.	23
- ¿Qué es el clero?	25

## **CAPÍTULO II INVESTIGACIÓN “LA ESCENCIA DE LA CULTURA ARQUITECTÓNICA DE LA REGIÓN”**

-Teotihuacán, arquitectura de la región teotihuacana.	28
-Análogos y referencias. (Edificios visitados, arquitectura y enseñanza)	33
-Ejemplos paradigmáticos. (Notre-Dame du Haut, Ronchamp, Francia.) (La Tourette, Eveux, Francia.)	42

## **CAPÍTULO III LA ORGANIZACIÓN DE LA DIÓCESIS DE TEOTIHUACÁN, (HISTORIA Y CREACIÓN)**

-Historia de la diócesis.	49
-Objetivo.	50
-Principios, misión y simbología.	51
-Demanda	
-Programa arquitectónico de necesidades elaborado por el comité Pro Construcción del seminario.	52

## **CAPÍTULO IV PROCESO DE DISEÑO**

-Demanda.	55
-Metodología de diseño.	
-Visitas de sitio	56
-Programa arquitectónico definitivo.	61
-El concurso.	66
-La exposición y la entrega a la comunidad.	67
-Reconocimientos por la participación en el concurso.	68

## **CAPÍTULO V MARCO GEOGRÁFICO EL SITIO**

-Localización.	73
-Medio físico.	
-Clima.	
-Precipitación.	
-Temperatura.	
-Recursos naturales.	
-Flora y fauna.	
-Vistas del terreno.	74
-Uso de suelo de Santo Domingo.	76
-Aspectos sociales y culturales.	77

## **CAPÍTULO VI EL PROYECTO**

-Análisis del sitio / Imagen urbana.	81
- Proceso de composición del conjunto_ (Emplazamiento).	82
-Planta de techos.	85
-Conceptos del proyecto.	87
-Accesos al conjunto.	88
-El espacio público.	89
-Las áreas verdes.	90
-Resumen de áreas en metros cuadrados.	91

## **CAPÍTULO VII ANÁLISIS ESPACIAL DE CADA EDIFICIO**

ZONA SEMI-PRIVADA_ CENTRO CEREMONIAL	
-Capilla	
*Análisis espacial.	96
*Programa arquitectónico.	97
*Planos arquitectónicos.	98
*Imágenes.	101
-Auditorio	
*Análisis espacial.	102
*Programa arquitectónico.	103
*Planos arquitectónicos.	104

# Índice

-Comedor	106	-Casa de los servicios	145
*Análisis espacial.	107	*Análisis espacial.	146
*Programa arquitectónico.	108	*Programa arquitectónico.	147
*Planos arquitectónicos.		*Planos arquitectónicos.	147
-Casa de los sacerdotes	110	-Área deportiva	149
*Análisis espacial.	111	*Análisis espacial.	150
*Programa arquitectónico.	112	*Programa arquitectónico.	151
*Planos arquitectónicos.		*Planos arquitectónicos.	151
-Casa de los huéspedes	114	PLANOS ARQUITECTÓNICOS	
*Análisis espacial.	115	-Planos de conjunto	155
*Programa arquitectónico.	116	*Plano de conjunto	157
*Planos arquitectónicos.		*Plano de conjunto. (Criterio de inst. eléctrica)	157
ZONA PRIVADA_		*Plano de conjunto. (Criterio de inst. de red de agua fría)	159
ÁREA ACADÉMICA Y DE DORMITORIOS		*Plano de conjunto. (Criterio de inst. recolecta de agua pluvial)	161
-Biblioteca	121	-Planos arquitectónicos de cada edificio	
*Análisis espacial.	122	-CENTRO CEREMONIAL	163
*Programa arquitectónico.	123	*Capilla	165
*Planos arquitectónicos.		*Auditorio	167
-Aulas (Ala norte)	124	*Comedor	169
*Análisis espacial.	125	*Casa de los huéspedes	171
*Programa arquitectónico.	73	*Casa de los sacerdotes	
-Aulas (Ala sur)	126	-ÁREA ACADÉMICA	173
*Análisis espacial.	127	*Biblioteca	175
*Programa arquitectónico.	128	*Casa de los estudiantes (Filos. /Teo.)	
*Planos arquitectónicos.		-SERVICIOS	177
-Dormitorios	131	*Administración	179
*Análisis espacial.	133	*Casa de servicios	181
*Programa arquitectónico.	135	*Área deportiva	
*Planos arquitectónicos.		BIBLIOGRAFÍA.	185
ZONA PÚBLICA			
-Administración	141		
*Análisis espacial.	142		
*Programa arquitectónico.	143		
*Planos arquitectónicos.			



Capítulo I

# MARCO HISTÓRICO

LOS INICIOS DE LA ARQUITECTURA RELIGIOSA.

**LAS ESTRUCTURAS RELIGIOSAS EN EL PROCESO DE “COLONIZACIÓN”.**

LOS SISTEMAS DE FORMACIÓN SACERDOTAL EN MÉXICO (EL PAPEL DE LAS

ÓRDENES RELIGIOSAS)

**ORIGEN DE LOS SEMINARIOS.**

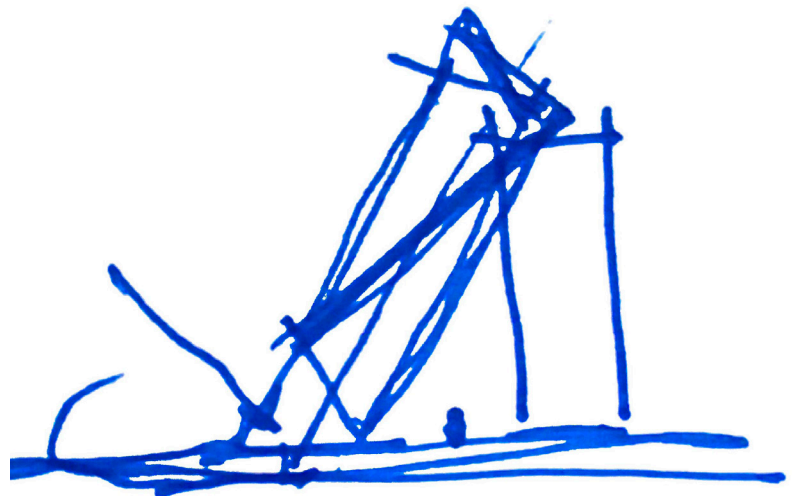



## LOS INICIOS DE LA ARQUITECTURA RELIGIOSA

El sistema de la Iglesia en Europa, llevaba años de trabajo y fortalecimiento en sus doctrinas, por lo cual las necesidades litúrgicas que debían satisfacer los templos ya estaban resueltas de tiempo atrás. Sin embargo, la situación en América, era muy distinta debido a que era un territorio completamente desconocido y con una cultura muy diferente. Todas las diferencias estaban englobadas dentro de los marcos de la conformación étnica, tradiciones religiosas, características geográficas, sistemas de edificación etc., por lo cual, en el ámbito de la arquitectura, hubo la necesidad de implantar programas arquitectónicos distintos y por lo tanto, soluciones arquitectónicas, también distintas.

El producto de los acontecimientos que se vivían en este momento histórico, los cuales marcan una doble influencia cultural, de indígenas y españoles, deriva en un sincretismo entre las dos culturas, conjuntando características de los dos pueblos que la nutren, y que dan origen a una manifestación propia de individualidad.

### La Arquitectura del Siglo XVI

Con la caída de Tenochtitlan en poder de Hernán Cortés, el 13 de agosto de 1521, se inicia una nueva etapa en la arquitectura, al sobreponerse el arte prehispánico, la cultura renacentista y las tradiciones españolas. Esta mezcla da origen a una nueva expresión arquitectónica, en la que a las soluciones y los temas ornamentales arquitectónicos europeos se agregan la sensibilidad y la interpretación indígena.

Durante casi tres siglos la Nueva España vio sucederse los mismos estilos que simultáneamente se producían en Europa: románico, gótico, renacentista, manierista, barroco y neoclásico; los correspondientes novohispanos, sin dejar de pertenecer en sus caracteres generales a los originales europeos, reflejan sin embargo una personalidad perfectamente definida que acerca del sentimiento y las expresiones de un pueblo claramente individualizado.

Por esto, en muchas ocasiones, la interpretación que se da a cada estilo es diferente a la europea, no sólo en cuanto a las soluciones que es fácil suponer fueran distintas por ser distintas también las necesidades, sino, asimismo y principalmente, en lo formal, a lo que se da una atención predominante, y que deriva tanto del sentimiento indígena que repetidamente había mostrado afición por lo decorativo, como también a la tradición española, formada a lo largo de la convivencia durante siglos de lo europeo y lo musulmán, que cristaliza en el arte mudéjar y que en América adquiere nuevas expresiones.

El arte llamado del siglo XVI se desarrolla, aproximadamente, a partir de la Conquista hasta la aparición del estilo barroco en el primer tercio del siglo XVII, momento en que la nacionalidad mexicana adquiere caracteres propios. Esta época abarca las expresiones estilísticas más diversas, que van del gótico final al renacimiento y el manierismo, bajo el común denominador del mudéjar, todo ello interpretado por el sentir indígena, que impone sus propias expresiones y su habilidad técnica a los estilos europeos.

A la caída de Tenochtitlan en poder de las tropas de Cortés. La reconstrucción se emprendió de inmediato, con el fin de establecer el gobierno en el mismo lugar en que había tenido asiento el poder. Poco a poco, sobre las ruinas indígenas surgió la nueva ciudad, trazada por Alonso García Bravo, autor también de las trazas de Oaxaca y Veracruz.

García Bravo conservó algunos elementos fundamentales de Tenochtitlan, como la gran plaza central y las cuatro calzadas que unían a la ciudad prehispánica con la tierra firme, y sobre estas bases fue trazada la primera gran ciudad que se levantó en América bajo los principios del urbanismo renacentista. La similitud entre la composición de Tenochtitlan y las urbes grecorromanas, unas y otras distribuidas según los ejes determinados por las calles principales que se cruzan en el centro cívico, fue una coincidencia que facilitó el nuevo trazado a base de calles rectas que delimitaban manzanas rectangulares dirigidas de oriente a poniente.

El centro de la ciudad estaba ocupado por el gobierno civil y los edificios de abasto. Quedó la iglesia mayor frente a un atrio que formaba escuadra con la plaza. Esto es un fiel reflejo de la voluntad humanística de dar predominio al poder civil, al ayuntamiento de los vecinos para el gobierno de la ciudad.

No se amuralló la ciudad. Esto fue la primera levantada con un sentido moderno, sin encerrarla dentro de fuertes muros como era la tradición medieval. Los indígenas siguieron habitando en los alrededores, en forma totalmente aislada de la población española.

Los pueblos de indígenas, que se diferenciaban claramente de los españoles, también fueron trazados de una manera semejante, pero teniendo como centro el convento, que reunía en sí tanto el poder religioso como el secular; se dividieron en barrios, cada uno de ellos dominado por su capilla. En repetidas ocasiones, así el convento como las capillas de los barrios se levantaban sobre los mismos lugares del culto prehispánico.

Un complemento básico de este sentido urbanista era la plaza que, más que centro cívico, era tianguis, el lugar del intercambio comercial, a veces rodeada de arcadas.



Mapa 2. Mercado de México, siglo XVI (De Durand Forest, 1971).

Al igual que las ferias en las ciudades europeas y mozarabes, el tianguis azteca se situaba no muy lejos de los templos religiosos. Se localizaba normalmente cerca de las iglesias o de las catedrales, generalmente frente al atrio y alrededor de una fuente,

La plaza era un lugar de culto, un lugar sagrado donde el comercio y la religión estaban íntimamente ligados, lo que facilitará la tarea de los sacerdotes españoles en su proceso de evangelización.

La plaza del mercado parecía un lugar indicado para los religiosos para llevar a cabo la evangelización, porque tenían en un mismo día un número incalculable de personas reunidas aptas para escuchar el catequismo y vagar a sus ocupaciones de vender y de comprar.

En los primeros años de la Colonia, el idioma era una barrera para ambas partes. Los sacerdotes dieron prioridad a la educación de los niños de los caciques, quienes aprendían con gran facilidad. Los unos enseñaban la verdadera religión, los otros su lengua, sus costumbres y todos los secretos de la idolatría. Rápidamente esos niños servirían de intérpretes, de profesores y de delatores.

Los sacerdotes estaban cerca del pueblo para una mejor escucha y sobre todo una mejor vigilancia, al igual que lo hacían en Europa. Lugar de intercambio y de predicación, la gran plaza del mercado colonial era también un lugar punitivo: se condenaba en público, se castigaba, se ejecutaba, se hacían actos de fe. Finalmente, también era el lugar de ceremonias solemnes con las grandes procesiones, y de diversión.

Se puede entonces concluir que los tianguis prehispánico y colonial presentan varias similitudes; se hacían contrataciones, se predicaba, se castigaba y se celebraba; además de una continuidad arquitectónica en cuanto a la utilización y la localización de los portales prehispánicos y coloniales.



La evangelización del mundo hispano en México de la plaza por el templo de la casa de St. Francisco y el templo de los franciscanos.

Figura 2. Fray Martín de Valencia sobre el momoxtli de Tlaxcala (Muñoz Camargo, publicado por Acuña, 1981).

## La Arquitectura Religiosa

Dentro de la transformación cultural que se opera como consecuencia de la Conquista, la evangelización es un hecho capital que tuvo como consecuencia una fiebre constructiva que se debe a las órdenes mendicantes: franciscanos, dominicos y agustinos.

Dos años después de la Conquista, en 1523, llegaron a la Nueva España dos frailes y un lego franciscanos, este último Fray Pedro de Gante, que iniciaron la conversión de los indígenas al Evangelio. Ante la insistencia de Cortés, un año más tarde desembarcaron en Veracruz doce franciscanos más, encabezados por Fray Martín de Valencia, entre los cuales figuraba el ilustre Motolinía.

A partir de este momento, no sólo la religión sino también la cultura adquirió relieve, pues estos frailes y los que llegaron posteriormente, alternaron la predicación con la investigación de la cultura indígena; moviéndose por todo el territorio conquistado, levantando monasterios y recopilando el conocimiento antiguo.

#### Localización

Los franciscanos, como primeros en llegar, encontraron un campo totalmente virgen; establecieron monasterios en los principales núcleos de población y canalizaron sus fundaciones hacia los actuales estados de Tlaxcala y Puebla, abarcando también partes de Hidalgo y Morelos, además de otros lugares con monasterios más aislados, y Yucatán, que les perteneció totalmente.

Los dominicos extendieron su influencia por el sureste del Valle de México, y por Morelos y Puebla hasta la Mixteca y más lejos. Chiapas, perteneciente entonces a la Capitanía de Guatemala. Los agustinos inician sus fundaciones en Morelos y se expanden principalmente hacia la parte baja de Michoacán y en la zona otomí. Por otra parte, por el noreste, buscan el camino a la Huasteca.

En los pueblos de indios de importancia se fundaban conventos, de cada uno de los cuales dependían varias visitas, consistentes en iglesias de menor dimensión, anexa a cada una de las cuales se levantaba una pequeña casa, destinada a albergar a los frailes que hacían la visita. En algunos casos también se levantaban capillas en los barrios indígenas dependientes del pueblo principal. De esta manera se establecía una red de fundaciones que permitía la mejor atención posible a la gran población indígena, dado el escaso número de frailes de que se disponía.

Por lo anterior vemos que el edificio fundamental para la evangelización era el convento, el cual no solamente servía de residencia a los frailes sino que también hacía el papel de escuela, hospital, hospedería, etcétera, por lo que constituía un verdadero centro de servicio social. Su composición era la misma que se había impuesto en Europa, pero con las modificaciones indispensables para adecuarla a una serie de necesidades muy peculiares como las de la evangelización y a las cuales se adaptaron admirablemente los mendicantes, buscando la mayor armonía posible con las tradiciones indígenas, a fin de facilitar la labor misionera.

Las partes fundamentales de la composición de un monasterio mexicano del siglo XVI son la iglesia, el atrio y el convento.

El atrio alcanzaba enormes superficies y se extendía generalmente fuera de la iglesia prolongando su eje, y en él se situaban la capilla abierta, las pozas y una cruz. El conjunto se complementaba con la huerta, en la parte posterior del convento.

#### Atrios

Con objeto de dar cabida a las enormes muchedumbres de conversos, los atrios adquirieron dimensiones inusitadas, cubriendo a veces, superficies que exceden los diez mil metros cuadrados. Generalmente están situados al frente de la iglesia, como en los templos anteriores, pero también hay algunos situados lateralmente. Se limitan por una barda almenada y sobre sus ejes se encuentran los accesos, que solían estar formados por una arcada de tres claros.

En su centro se coloca una cruz. En los cuatro ángulos del atrio se levantaban las capillas posas. Su objeto era el de servir como tabernáculos para depositar la custodia durante las procesiones, indicando con la disposición de sus entradas el sentido del movimiento de la misma.

El elemento más importante relacionado con el atrio es la capilla abierta, surgida de la necesidad de celebrar la misa ante grandes concurrencias, de fieles, llegadas los domingos y días de fiesta de todos los pueblos cercanos carentes de conventos. En estos casos, el atrio hacía el papel de nave de la iglesia, y la capilla era el presbiterio.

También encontramos en estas disposiciones una prueba de la habilidad con que los frailes mendicantes llevaron a cabo la evangelización sin alterar excesivamente las costumbres indígenas.

Esto es debido a que la tradición prehispánica de presenciar al aire libre las ceremonias religiosas, fue conservada por los frailes mediante el empleo de la capilla abierta. Gracias a ella fue posible facilitar la evangelización y es, desde muchos puntos de vista, el tipo de edificio más característico del siglo XVI.

Por último, consideraremos el edificio del convento, que ya hemos visto que era, a la vez, habitación de los frailes y centro de servicios sociales. Lo mismo que para el resto de los elementos, se solían distribuir sus partes en forma que admitía pocas variantes. Quedaba situado por lo regular al sur de la iglesia, aunque en ocasiones también los hay al, norte, En el piso bajo, y alrededor de un pórtico estaba la portería, la sala capitular, la sacristía, el refectorio, la cocina y despensas, así como la escalera y, en lo alto, las celdas de los frailes y del prior, la biblioteca y los sanitarios. Todos estos locales eran de una gran sobriedad, estaban decorados únicamente con pinturas murales, y no competían en expresividad arquitectónica con la parte nuclear del edificio, el claustro.

Éste recibió diversas soluciones a lo largo del siglo. Los claustros más antiguos están formados por gruesos muros apenas perforados por vanos aislados.

Los corredores recibieron un tratamiento especial en lo que a ornamentación se refiere. La pintura al fresco, formando frisos y composiciones de escenas al fondo de los pasillos,



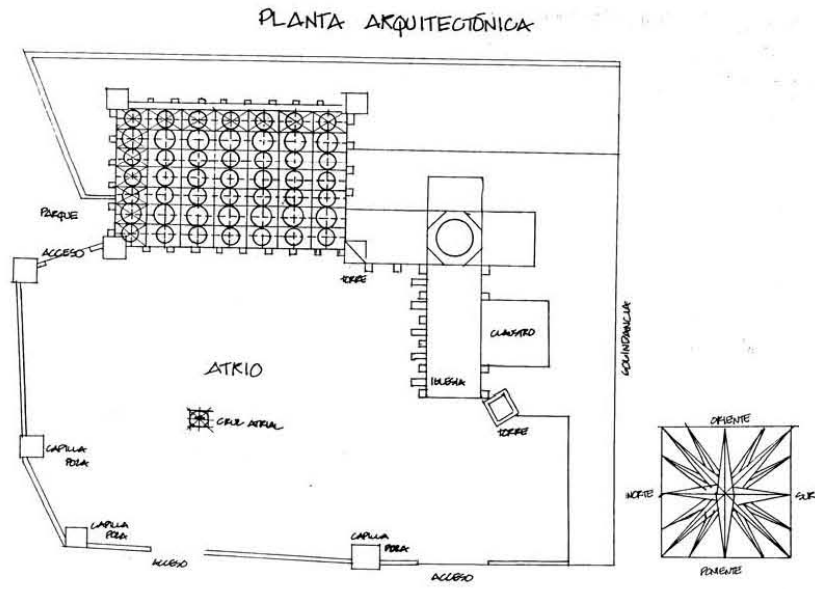

*Planta arquitectónica del Convento de San Gabriel, Cholula, Puebla, México.*



*Convento de San Gabriel, Cholula, Puebla, México.*

llegó a un gran desarrollo, lo mismo que las bóvedas, en las que se solía pintar un encasetonado que era imposible construir con los procedimientos usados.

A pesar de haber sido repintadas en múltiples ocasiones o de haberse destruido u ocultado con pintura, todavía es posible ver en muchos monasterios algunos de estos frescos.

La pintura mural en algunos de los edificios, es una característica fundamental de la arquitectura del siglo XVI, realizada con técnicas hoy desconocidas puesto que se recogió la tradición prehispánica de preparación de enlucidos y de colorantes.

## LAS ESTRUCTURAS RELIGIOSAS EN EL PROCESO DE "COLONIZACIÓN"

La iglesia durante la conquista de México fue la institución a través de la cual se colonizó al pueblo mexicano; su función fue la legitimación de un pueblo sobre otro, a través de nuevos paradigmas y concepciones del mundo por la fuerza.

El primer periodo de la iglesia en nuestro país, se caracteriza por la introducción de una nueva cosmovisión; su influencia en los primeros años fue principalmente a un nivel teológico.

La manera en que la Iglesia podía llevar a cabo la colonización en Mesoamérica, fue a través de dos sistemas en el ámbito económico y religioso, impuestos por ella misma; la encomienda por principios de cuenta, y más tarde, la hacienda; en ambos casos además de hacer énfasis en la parte teológica, tenían que ver con el tipo de trabajo que debían realizar los indígenas y la explotación de la riqueza.

Los conquistadores y sus herederos, lograron mantener el sistema de encomienda durante algunos años. En este sistema, los indios continuaban sirviéndoles y pagándoles tributo; mientras que el encomendero quedaba obligado a que los indígenas recibieran una doctrina cristiana y buen trato.

El proceso evangelizador católico, rompió con la cosmovisión prehispánica del mundo e impuso nuevos paradigmas.

La principal función de los predicadores fue la educación y la organización comunitaria, donde formaron doctrinas, casi siempre una en cada señorío.

La religiosidad fue el rasgo más distintivo en el siglo XVII, festividades y cultos iban tomados de la mano. Cuando el

proceso de adoctrinamiento se iniciaba entre los pueblos, existían personas encargadas de vigilar el cumplimiento de los preceptos religiosos, lo que daba cierto prestigio a los indígenas de la comunidad y favorecía el dominio de los eclesiásticos sobre el pueblo.

De la encomienda se dio paso a la hacienda, donde grandes extensiones estaban en manos de los grupos privilegiados; entre ellos la Iglesia. De esta manera, su poder continuó aumentando al mismo tiempo que los intereses del clero por controlar el camino que sus adoctrinados habrían de seguir y así, todos los aspectos de su vidas.

De esta forma fue que el catolicismo comenzó a encarnarse cada vez más en la vida de los pueblos indígenas, donde el culto estilo católico comenzó a ser aceptado y así a formar parte de la vida comunitaria e individual.

La base de la cultura novohispana, estuvo cimentada en el pasado prehispánico y la religión católica. En este sincretismo, Los criollos mexicanos, al carecer de Santos propios, encontraron fácilmente a quien adorar en las imágenes religiosas, las cuales no necesitaban la canonización romana ni la aprobación de la inquisición española.



*Escudo Agustino.*



*Escudo Dominico.*



*Escudo Franciscano.*



*Escudo.*



*Escudo Jesuita.*

## FRANCISCANOS

Nombre oficial: Orden de Frailes Menores.

Latín: Ordo Fratrum Minorum.

Siglas: O.F.M.

Lema: Paz y bien.

Tipo de orden: mendicante.

Los franciscanos se establecieron en la región de Puebla y en el Centro de México, en lo que serían los futuros estados de México, Morelos, Hidalgo y Tlaxcala.

La presencia de la orden franciscana en México data de 1524, tan pronto llegaron los primeros misioneros franciscanos a Texcoco y Toluca, que eran los centros más importantes de los valles de México y Matlatzincó, se abocaron a organizar los asentamientos indígenas según lineamientos del virrey Antonio de Mendoza. Incluso los misioneros franciscanos y dominicos reordenaron ocho centros para la conversión de los indios fuera de la ciudad de México. Tres situados en la ribera del lago: Coyoacán, Cuautitlán y Texcoco; otros tres en la comarca de pueblos acolhuas: Coatepec, Tepetlaoxtoc y Otumba; y dos en las tierras de los chalcas: Tlalmanalco y Chimalhuacán.

La organización misional de los franciscanos se realizaba a partir de provincias, siendo la de San Gregorio la que englobaba todo el archipiélago. A los franciscanos mexicanos les correspondió Nueva Galicia, Nueva Vizcaya, Nuevo León, Coahuila, Texas, Tamaulipas y Nuevo México. La actividad en esta zona se dirigió desde la provincia de San Francisco, con sede en Zacatecas. Para ello, ya desde comienzos del siglo xvii los mismos franciscanos abogaron por la constitución de lo que se llamaría Camino Real de Tierra Adentro. El territorio del amplio septentrión mexicano difiere en muchos sentidos de lo que los frailes se encontrarían en Filipinas.



## DOMINICOS

Nombre oficial: Orden de Predicadores.

Latín: Ordo Praedicatorum.

Siglas: O.P.

Lema: "Alabar, Bendecir y Predicar".

Tipo: Mendicante

Los dominicos extendieron su actividad a los lugares vacantes del valle de México, Puebla y Morelos, además de toda la zona mixteca-zapoteca con Oaxaca como Centro

En 1528 los dominicos se establecieron en Chimalhuacán, Chalco, Ecatingo, Ixtapaluca, Tepetlaoxtoc, Tenango Tepopola y Amecameca. Aprovechando la fertilidad de la zona y la abundancia de la fuerza de trabajo, desarrollaron la agricultura y dieron auge a actividades económicas importantes como la arriería, el corte de madera y la fabricación de carbón.

, En agosto de 1777, fray Juan Ubach inicio la visita de la orden de predicadores en sus provincias de México, Puebla, Oaxaca y Guatemala. Su primera actuación se encamino, lógicamente, a tomar conciencia del potencial humano y económico de todos y cada uno de sus conventos. Dentro de los límites jurisdiccionales del arzobispado mexicano, los dominicos tenían siete conventos, un colegio, una doctrina y una misión. Los conventos eran el de Santo Domingo, el de Nuestra santísima Madre y Señora de la Piedad, ambos en la capital, el de San Pedro y San Pablo en Querétaro, el de Cristo Crucificado en el pueblo de San Juan del Rio, el de Sanyigo en Cuautla- Amilpas y el ubicado en Azcapotzalco. Estos dos últimos tenían asociados la administración de los curatos establecidos en los respectivos pueblos. Asimismo, la religión regentaba un colegio, el de Portacoeli, en la ciudad de México; un curato, el de Chimalhuacan Chalco y por último una misión entre los indios rucos, denominada San Miguel de las Palmas



## AGUSTINOS

Nombre oficial: Orden de San Agustín.

Latín: Ordo Fratrum Sancti Augustini.

Siglas: O.S.A.

Lema: Una sola alma y un sólo corazón hacia Dios.

Tipo de orden: mendicante.

Los agustinos se establecieron en San Agustín Acolman en 1555, Ayotzingo, Tecamac y Tepexpan

Los agustinos sembraron la fe en tres direcciones: un área meridional, otra septentrional, entre los otomíes, y la última occidental, hacia Michoacán. Se establecieron en la región fronteriza de los actuales estados de Guerrero y Morelos, y en los años de 1537 y 1543 se instalaron en Ocuilan y Malinalco, respectivamente, en el valle de Toluca, y en algunos lugares del valle de México como Acolman, Ayotzingo, Tecamac y Tepexpan de acuerdo con el capítulo de 1540; por esa misma época fundaron casa en Capulhuac, Tianguistenco y Zacualpan, y en Toluca dos conventos.

Iniciaron los agustinos su apostolado de los frailes Jerónimo de San Esteban y Agustín de la Coruña en los poblados de Ocuituco, Chilapa y Tlapa (1534-1535), en el actual estado de Guerrero. Esta misma región misional establecieron también los conventos de Totolapan, Yecapixtla, Jantetelco, Chietla, Atlatlahucan y Huatlatlauca (534-1569).



## CARMELITAS DESCALZOS

Nombre oficial: Orden de Nuestra Señora del Monte Carmelo.

Latín: Ordo Fratrum Beatissimae Mariae Virginis de Monte Carmelo.

Siglas: O.C.D.

Lema: Me consume el celo por el Señor, Dios de los ejércitos.

Tipo de orden: mendicante.

Los religiosos carmelitas reformados que integraron la misión de la Nueva España arribaron a ésta en el mes de septiembre de 1585, encabezados por fray Juan de la Madre de Dios. A poco de haber llegado el virrey, quien había sido su compañero de viaje, les concedió la ermita de San Sebastián, en el barrio indígena del mismo nombre, al noroeste de la ciudad de México donde al cabo de corto tiempo construyeron su primer convento.

Fue en 1598 cuando los carmelitas novohispanos se separaron de la provincia de Sevilla y fundaron la provincia de San Alberto, pero ya contaban con cuatro conventos: el de la ciudad de Puebla, fundado en 1586; el de Atlixco (Puebla) en 1589; el de Valladolid (Morelia) en 1593 y el de Guadalajara en 1593. En 1597 se erigió el convento de Celaya (Guanajuato).

La rama femenina de la orden se instaló en Veracruz primero, pero en 1601 recibió la licencia del obispo don Diego Romano para fundar una casa y beaterio de mujeres en la ciudad de Puebla, la cual se transformó en convento el 6 de junio de 1603, el primero de esa orden en América. Una cédula real autorizó dicho establecimiento en Nueva España, el convento de San José y Santa Teresa, lo cual se llevó a cabo el 27 de diciembre de 1604.



## JESUITAS

Nombre oficial: Compañía de Jesús.  
 Latín: Societas Jesu o Societas Iesu.  
 Siglas: S.I. o S.J.  
 Lema: "A la mayor gloria de Dios".

Fue fundada en 1534 por San Ignacio de Loyola, junto con San Francisco Javier y otros y aprobada en 1540 por el Papa Pablo III.

Los jesuitas llegaron a Brasil ya en el generalato de San Ignacio. En el gobierno de San Francisco de Borja ingresaron a Florida, México y Perú y en el de Claudio Acquaviva a Canadá, Nueva Granada, la Presidencia de Quito y otras zonas. De acuerdo a sus nacionalidades, los misioneros jesuitas se distribuyeron en las distintas posesiones de las potencias europeas.

Los jesuitas llegaron a México el 28 de septiembre de 1572 a misionar y también a fundar escuelas para contribuir a la mejora moral y cultural de la sociedad criolla novohispana. La orden de San Ignacio pronto se reconoció como la primera dedicada a la enseñanza. Poco tiempo después de su llegada a la Nueva España comenzaron a levantar un edificio para enseñar las clases de letras, de filosofía y teología y en 1586 fundaron el Colegio de San Gregorio, un establecimiento para niños indígenas. Ahí permanecieron hasta que se trasladaron a Tepozotlán en 1595. Posteriormente abrieron cuatro colegios para estudiantes externos. Los jesuitas estudiaron ahí filosofía y teología hasta 1625 en que los estudios filosóficos pasaron a la ciudad de Puebla. En esta ciudad hacia 1579 abrieron el colegio de niños indios y criollos encabezados por un noble jesuita, el padre Antonio de Rincón, descendiente de los reyes de Texcoco. Más tarde se trasladaron al Colegio de San Javier en la misma ciudad.

A partir del siglo XVII los jesuitas emprendieron una gran actividad misional en el norte de México entre los tepehuanes, tarahumaras, yaquis, coras, etc. Sobresalieron en el estudio de lenguas indígenas, publicando diversos diccionarios, gramáticas, vocabularios y sermones en unos treinta idiomas nativos.

El 25 de junio de 1767 se presentaron fuerzas armadas en la Casa Profesa de México y en todos los colegios para notificarles que eran expulsados de territorio novohispano por orden del rey Carlos III. Fueron desterrados a los Estados Pontificios, en Boloña y Ferrara. En 1773 a través del Breve de Clemente XIV se dio a conocer la supresión definitiva de la compañía. Fue hasta el 7 de agosto de 1814 que el Papa Pío VII autorizó que los jesuitas restablecieran la orden de San Ignacio.

En México se restableció igualmente y recuperaron el Colegio de San Ildefonso y el Colegio de San Pedro y San Pablo, sin embargo, con las leyes de Reforma del siglo XIX sufrieron dispersión al igual que las otras órdenes religiosas y el clero en general.





## MERCEDARIOS

Nombre oficial: Orden de Nuestra Señora de la Merced Redención de Cautivos Cristianos.

Latín: Ordo Beatæ Mariæ Virginis de Redemptione Captivorum.

Siglas: O. de M.

Lema: "Alegremente dispuestos a dar la vida".

Tipo de orden: militar; mendicante.

San Pedro Nolasco, con la colaboración de San Reimundo de Peñafort, Creó en 1203 una asociación de varones con el fin de llevar vida en común y consagrarse a la redención de los cautivos, para preservarlos de la apostasía.

Dentro de los límites de la archidiócesis mexicana, los mercedarios tenían cinco fundaciones. Dos en la misma capital, el convento grande y el de Belem; otra en el vecino pueblo de Tacuba; otra más en Toluca; y por último, una en la segunda ciudad del arzobispado, Querétaro .Todas pertenecían a la única provincia novohispana de Nuestra Señora de la Visitación.



## ORIGEN DE LOS SEMINARIOS

Un seminario conciliar o sacerdotal es la casa de formación para los jóvenes que desean dedicarse al ministerio sacerdotal. Los seminarios están bajo la autoridad de un obispo.

Los seminarios sólo aceptan varones que tengan recta intención hacia el sacerdocio, disponibilidad hacia el celibato y que hayan recibido los sacramentos del bautismo, confesión, comunión y confirmación.

De la misma forma, se establece que todo varón que desee ingresar en un seminario debe cumplir con otra serie importante de requisitos. Entre ellos está el hecho de que tome la decisión de manera libre y sin presionado por nada ni por nadie; el disponer de buena salud a todos los niveles y el tener capacidad moral y espiritual.

Entre las múltiples materias que se estudian en el seminario podríamos destacar la ética, el derecho canónico, idiomas, historia de la iglesia o teología moral.

Es un lugar de estudios donde los profesores guardan su semilla y esperan que los estudiantes den frutos de nuevos entendimientos y razones.

El propósito del Seminario mayor es la formación de pastores bajo el ejemplo de Jesús sacerdote y Buen Pastor.

En el Seminario Mayor se debe también de preparar de 4 áreas para poder tener una mejor respuesta a Dios. Todas ellas han de estar simultáneamente presentes a lo largo de dicho proceso y, sobre la base de la formación espiritual, guardan entre sí una perfecta armonía y unidad pedagógica. Las áreas son:



*Imágen de seminaristas pertenecientes a un Seminario sacerdotal en el que realizan su formación personal y espiritual.*



*Capilla del Seminario Conciliar de Nuestra Señora de Guadalupe. Querétaro, México.*

## FORMACIÓN HUMANA

La formación humana va integrada por la madurez humana es una realidad compleja y no siempre resulta sencillo precisar su contenido. No obstante se suele considerar maduro el hombre que presenta, entre otras, las siguientes características: equilibrio y armonía en la integración de tendencias y valores, suficiente estabilidad psicológica y afectiva, capacidad para tomar decisiones prudentes, rectitud y objetividad en el modo de juzgar los acontecimientos y las personas, dominio del propio carácter, fortaleza de espíritu, constancia, normal interiorización de las virtudes más apreciadas en la convivencia humana y aptitudes de sociabilidad que permitan relacionarse con los hombres.

## FORMACIÓN ESPIRITUAL

La formación espiritual consiste en la educación de la vida en el Espíritu. Esta educación es exigida, tanto por la dimensión constitutivamente religiosa e histórica del ser humano, pues está abierto a lo trascendente, como por el propio desarrollo de la gracia comunicada en los sacramentos de la iniciación cristiana. La misma gracia bautismal, que acompaña al hombre en su camino de comunión con Dios y lo incorpora a Cristo y a su Iglesia, llega, según designio divino, a predisponer y capacitar para la respuesta a la vocación y misión presbiteral.

## FORMACIÓN INTELECTUAL

La formación teológica debe corresponder a la naturaleza misma de la Teología, es decir, ha de provenir de la fe y conducir a la fe. En consecuencia, debe favorecer una adhesión más plena a Jesucristo en la Iglesia. La formación teológica y espiritual se refuerza así mutuamente. El estudio de la Teología pide que se desarrollen todos los temas esenciales del contenido de la Revelación para que el seminarista pueda llegar a obtener una visión completa y sistemática de la misma.

## FORMACIÓN PASTORAL

La formación pastoral que han de tener los estudios del futuro sacerdote exige que éstos, y particularmente la Teología, se orienten a preparar pastores para nuestro tiempo.



*Foto de Vitrail en el altar del oratorio del Seminario Menor de Teotihuacán.*

## ¿QUÉ ES EL CLERO?

Como clero se denomina la clase conformada por los sacerdotes que se guían por la doctrina cristiana, según los preceptos de la Iglesia católica, también puede referirse a los clérigos considerados en conjunto, considerando a todas las personas que se han ordenado en el servicio religioso, como los sacerdotes y los diáconos.

Originalmente la palabra, proviene del latín tardío *clerus*, y este del griego bizantino *κλήρος* (*kléros*). Que designa cualquier objeto pequeño, fragmento de cualquier material que forma parte de un Todo.

La existencia del clero data de la Edad Media, cuando la jerarquía religiosa gozaba de ciertos privilegios equivalentes a los de la nobleza feudal.

La función del clero es la práctica del culto, lo cual comprendía la celebración de la liturgia, la enseñanza y la predicación, así como la administración de los sacramentos (bautismo, confirmación, matrimonio, extremaunción, etc.)

## CLERO REGULAR Y SECULAR

El clero regular, de latín *regula*, (que significa “regla”). Se refiere al sacerdote o fraile que vive en conventos bajo las reglas determinadas de la orden. A este grupo pertenecen las Ordenes Mendicantes y demás ordenes que también tienen reglas en común. Él superior de la orden o de la casa es a quien se le debe obediencia. Él superior general o aba es la autoridad máxima, quién a su vez depende directamente de la autoridad del papa.

Clero secular. Del latín *saeculum*, (que significa “mundo”). es el sacerdote o eclesiástico que vive en el mundo, es decir, entre el pueblo, no en convento o comunidad como las órdenes religiosas, se involucran en la vida de las comunidades, administran sacramentos y predicán la palabra. La autoridad local del clero secular diocesano es el obispo, que a su vez depende directamente del papa.

## Alto clero y bajo clero

Antiguamente, como alto clero se denominaba aquel que estaba conformado por arzobispos, obispos, cardenales, abades y canónigos que provenían de familias acaudaladas y ostentaban nobleza de linaje. Por otro lado, estaba el bajo clero, constituido por los sacerdotes y diáconos de orígenes humildes. En este sentido, el alto clero era el equivalente de la nobleza en la sociedad clerical.



Capítulo II

# INVESTIGACIÓN

## La esencia de la cultura arquitectónica de la religión

TEOTIHUACÁN, ARQUITECTURA DE LA REGIÓN TEOTIHUACANA.

**ARQUITECTURA RELIGIOSA.**

ANÁLOGOS Y REFERENCIAS, EJEMPLOS PARADIGMÁTICOS. NOTRE-DAME DU HAUT,

RONCHAMP, LA TOURETTE, EDIFICIOS VISITADOS.

**ARQUITECTURA CIVIL-EX HACIENDAS.**

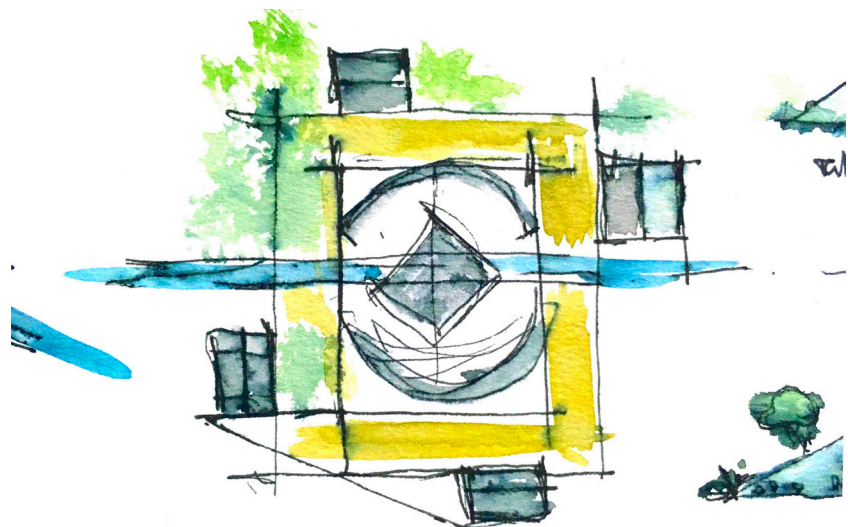

## TEOTIHUACÁN. ARQ. DE LA REGIÓN TEOTIHUACÁNA

### Topografía Teotihuacana

Teotihuacán, gran ciudad cuya cultura estaba olvidada en gran parte por los indígenas en el momento en que llegaron los españoles, lleva su nombre náhuatl su significado: “Lugar de los dioses” o “hecho por los dioses”.

El primitivo asentamiento humano se localizaba en un valle boscoso de aproximadamente 450 km<sup>2</sup>, en el altiplano mesoamericano que hoy forma parte del Valle de México, con una altitud promedio de 2 250m. En la actualidad, está formado por tierras agrícolas; su entorno inmediato está constituido por cerros de poca elevación (500m de altitud), como el Cerro Gordo, que sirve de espléndido fondo al eje principal de la ciudad y de la pirámide de la Luna.

Su vegetación boscosa, estaba formada por arbustos, ocotes y pirules.

### Arquitectura Teotihuacana

Desde la fase Tzacualli, se desarrollaron en Teotihuacán concepciones de conjuntos arquitectónicos que consistían en una plaza- plataforma con tres edificios simétricos, tanto en forma como en implantación; comúnmente denominado “Complejo triple”, cuya característica técnica es la de ser un “conjunto frontal simétrico reflejante” Tenía un eje central con estructuras en ambos lados que se reflejaban una a la otra. En estos conjuntos, el elemento frontal siempre situado en el eje central de la composición, adquiere una jerarquía superior por su volumen y su composición arquitectónica.

Por lo que se refiere al eje principal de la ciudad; éste fue trazado durante la fase Miccaotli (150-205 d. C.), tiene una dirección norte-sur y que corresponde a la Calzada de los Muertos. Está mide 45 metros de ancho y más de 4.5 km de longitud; posee construcciones en ambos lados, con ejes secundarios a 90° y un gran remate al final, constituido por la pirámide de la Luna.

La Calzada de los Muertos, tiene un valor urbanístico excepcional, por ser el más largo, con edificios en ambos lados y remate visual; además de que este gran eje se haya concebido en forma ceremonial, penetrando su espacio, da una característica sugerida desde los primitivos asentamientos en Mesoamérica, muy propia de esta particular concepción espacial que no está presente en otras culturas.

Por otra parte, existe una orientación marcada con petroglifos en el Cerro Colorado y en la Calzada de los Muertos, con una distancia de 3km y orientada 15° y 31” al noroeste.

Durante la fase Tlamimilolpa (250-450 d. C.) se prolonga la Calzada de los Muertos, se impone el tablero-talud y se construye la Ciudadela. Esta es otra de las construcciones pertenecientes a este grandioso conjunto urbanístico, que muestra las particulares concepciones de Teotihuacán. Su arquitectura se configura esencialmente a base de tablero y talud, con técnica Ixtapaltetl y enlucidos. Aquí se desarrolla el espacio arquitectónico de plaza y se delimita por una plataforma rectangular con una anchura de 32.50m y 3m de altura.

En la sección oriente de la gran plaza se situó la pirámide dedicada a Quetzalcóatl.

En Teotihuacán el trazo del eje oriente poniente es continuación del de la Ciudadela, por más de 6 km; al concluir en ésta, genera dos avenidas que la rodean y desembocan en la Calzada de los Muertos con una orientación de 16° 30” noroeste. Tenía construcciones habitacionales en sus parámetros norte y sur, en un tramo considerable. Las dos grandes avenidas, formaban cuatro zonas perfectamente delimitadas.

Teotihuacán tuvo su máximo desarrollo cultural entre los años 400 y 500 después de Cristo y fue abandonada hacia 750 después de Cristo.

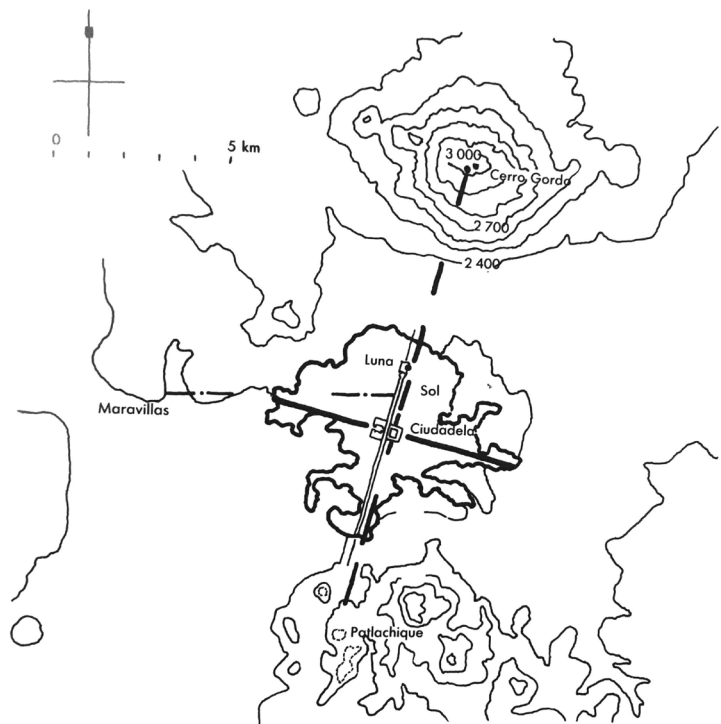

Trazo de Teotihuacán. (Alejandro Mangino Tazzer, según Millón.)

### Visión itinerante

De acuerdo con la concepción espacial itinerante, el observador desempeña un papel central en la percepción del espacio; Las relaciones entre el observador y conjunto arquitectónico son dinámicas y kinéticas.

### Superficies o planos visuales.

La sobre posición de planos visuales mediante plataformas escalonadas, es el común denominador de la arquitectura mesoamericana; Desde la plataforma primitiva para el desplante de una choza, se le imprime un carácter digno y se le otorga jerarquía a la arquitectura, por modesta que sea. Esta serie de plataformas sobrepuestas generan las grandes pirámides, cuyo remate es un templo en la cúspide; También se le imprime el sentido de pesantez derivado de las grandes masas planas, normativo del ejercicio de la arquitectura mesoamericana.

### Color Aparente.

En la actualidad, el colorido del conjunto urbanístico de Teotihuacán está en función de los materiales modernos empleados en su restauración; lo blancuzco del cemento asoma y cubre los relucientes edificios; Únicamente en los casos de intemperización de la piedra, como en la Pirámide Sol, se integra con el colorido natural del material, el de la naturaleza que lo rodea.

Por otro lado, el color de la Calzada de los Muertos, por su acabado a base de tierra de la región, debió haber sido más amarillo, sobre todo en la época de lluvias.

### Contraste

El mayor contraste en la planificación de Teotihuacan está representado por la magnitud de los espacios arquitectónicos exteriores respecto de los interiores; Los exteriores fueron concebidos de acuerdo con la interrelación de las Pirámides del Sol y de la Luna; Otro gran contraste se advierte en la distribución de los edificios; el granito que corresponde a la Pirámide del Sol tiene un enorme volumen comparado con la Ciudadela.

### Volumetría

La volumetría general del conjunto arquitectónico teotihuacano está definida por las plataformas que circundan espacios delimitados, como de la Ciudadela. Este espacio tiene la característica de que en las plazas interiores o recintos, las rasantes visuales ocultan el entorno inmediato y solo es visible la Pirámide el Sol, pues la de la Luna, al ascender, se pierde en las hundidas explanadas. En términos generales, la volumetría es masiva y de gran pesantes.

### Relaciones espaciales.

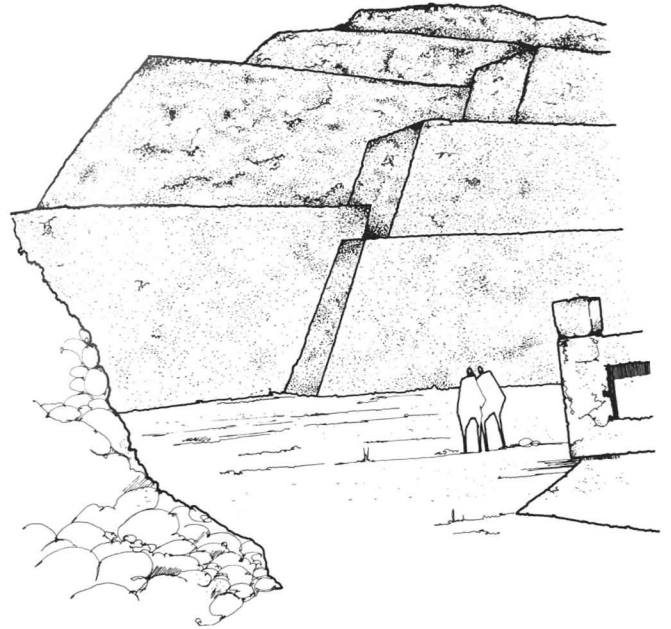

Existen relaciones espaciales entre el ancho y el largo de la Calzada de los Muertos, en función del remate visual constituido por la Pirámide de la Luna. La relación de los edificios circundantes a la Plaza de la Luna, entre sí y entre sus partes simétricas por sus costados, y todos sus emplazamientos generan el espacio-plaza con su altar al centro.

### Dinamismo.

Esta característica se encuentra presente con tal fuerza, que subyuga y contagia al ir penetrando los espacios teotihuacanos. Las escaleras permiten ascender por las diversas plataformas; luego bajar a las explanadas, volver a subir hasta los Templos y pasar a grupos más grandes hasta pasar a las grandiosas escalinatas, las cuales también tienen movimiento espacial a lo largo de la Calzada de los Muertos.

La visión itinerante es manifestada en esta composición urbanística; El espectador va penetrando los espacios-plaza y los entornos inmediatos a los edificios van impregnando de dinamismo y armonía al conjunto, respecto de los entornos mediatos al Cerro Gordo y otros circunvecinos.

Los patios ó terrazas que se encuentran limitados en la Calzada de los Muertos también imprimen dinamismo a la Pirámide e la Luna; Pues al ascender sobre el desnivel se



observa cómo va surgiendo ésta a manera de remate  
Por momentos se pierde de vista, pero vuelve a surgir más adelante, como una experiencia dinámica.

#### Simetrías.

En todos los conjuntos Teotihuacanos la simetría es de tipo reflejante, característica arquitectónica consistente en que un eje central determina una composición similar en cada uno de sus lados.

#### Equilibrio.

Los volúmenes de las Pirámides del Sol con su plaza anexa y los de la Pirámide de la Luna con su plaza y la Calzada de los Muertos, tienen formalmente el mismo peso en la composición general del conjunto.

#### Proporción.

Ya desde su planificación, los diversos elementos que integran el conjunto urbanístico arquitectónico, guardaron total proporción, lo cual indica que desde su origen la ciudad fue concebida como un gran conjunto.

#### Armonía.

Los teotihuacanos concebían el espacio en armonía con la naturaleza y como parte de ella; Creaban los espacios partiendo de un englobamiento en cuyo recinto o espacio limitado proyectaban los diversos edificios y plazas.

#### Cerramientos o Remates visuales.

En Teotihuacan se utilizó este recurso urbano para imprimir interés de atracción visual a las estructuras arquitectónicas. Por tanto, es posible determinar que los ejes de todos los grupos y conjuntos rematan en algún elemento arquitectónico, que a su vez se relacionan con el entorno natural, generando así los cerramientos formales. Por ejemplo, el eje principal de la Calzada de los Muertos tiene como cerramiento visual, la cual a su vez está enmarcada por el Cerro Gordo.

#### Espacios procesionales de visión itinerante.

La relación entre los espacios interior y exterior es una característica propia de la arquitectura mesoamericana, donde los espacios interiores adquieren sentido en función del espacio exterior.

#### El modo de vida al aire libre.

Las culturas mesoamericanas se desarrollaron al aire libre; Las construcciones estaban rodeadas de amplios espacios. Las plazas son signos manifiestos de un urbanismo a base de amplios espacios descubiertos;

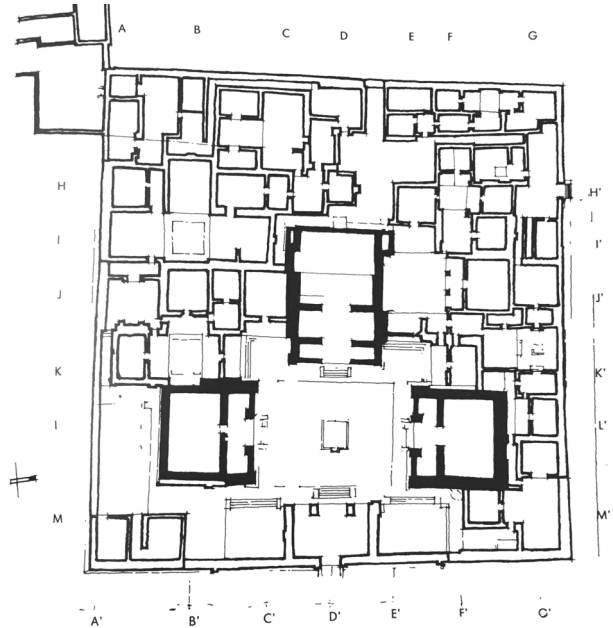

*Yayhuala, Teotihuacán: conjunto habitacional.*

Las grandes calzadas y los senderos ceremoniales también atestiguan ese sistema de vida originado por una ideología mesoamericana diferente de la actual. Al respecto debe señalarse que el concepto espacial contemporáneo, producto de la influencia grecorromana, considera al espacio como algo limitado por una estructura; Como espacio interior básicamente. Tal concepción es opuesta a la indígena, según la cual el espacio interior está en íntima relación con el espacio exterior, puesto que este se genera en función de aquel.

El análisis urbano de Teotihuacan constata que en la arquitectura mesoamericana se concedió una gran importancia a la relación entre espacio interior y espacio exterior, de la cual el entorno es un elemento esencial.

La belleza arquitectónica teotihuacana solo se manifiesta plenamente en función del observador, quien al desplazarse va penetrando el espacio.

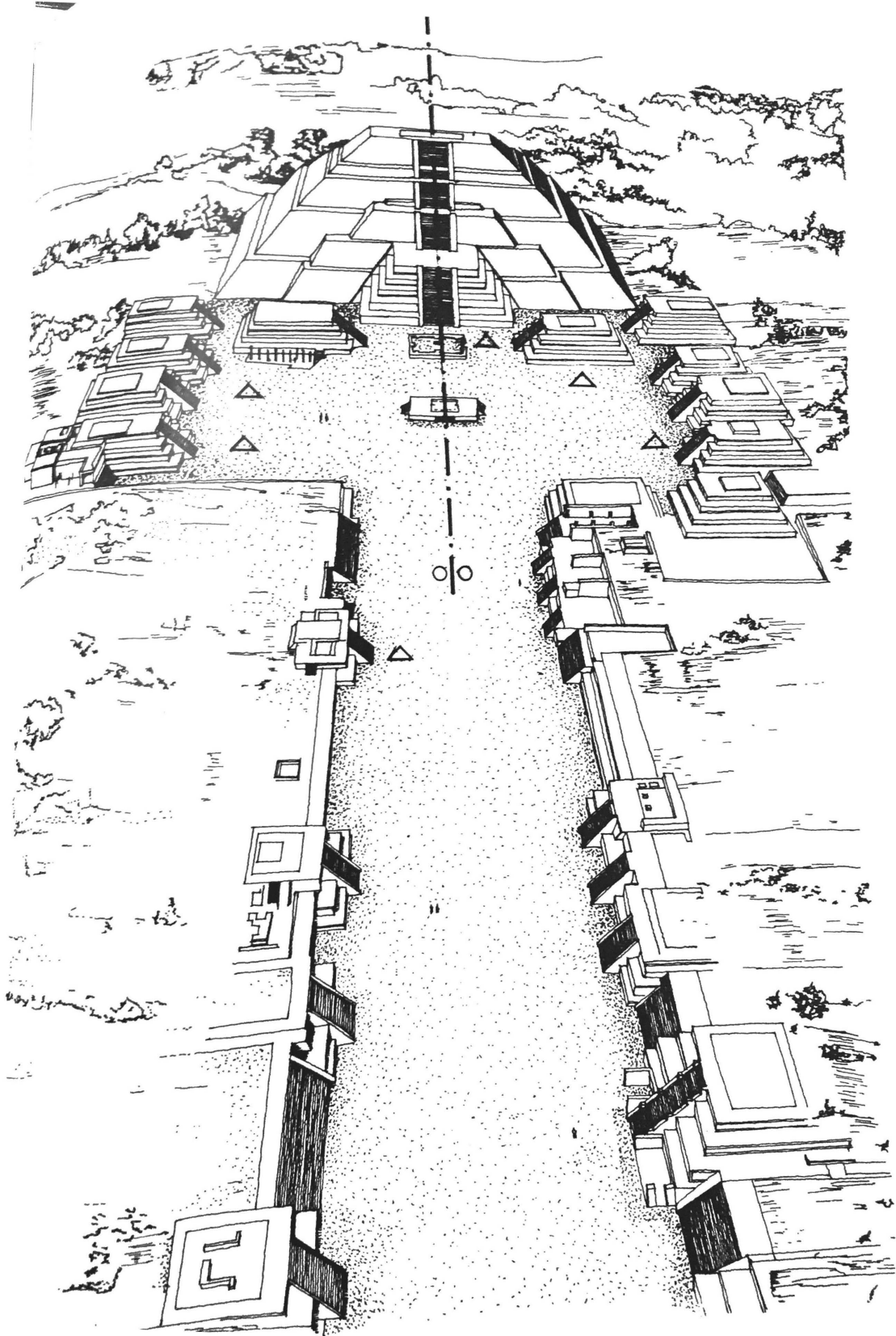

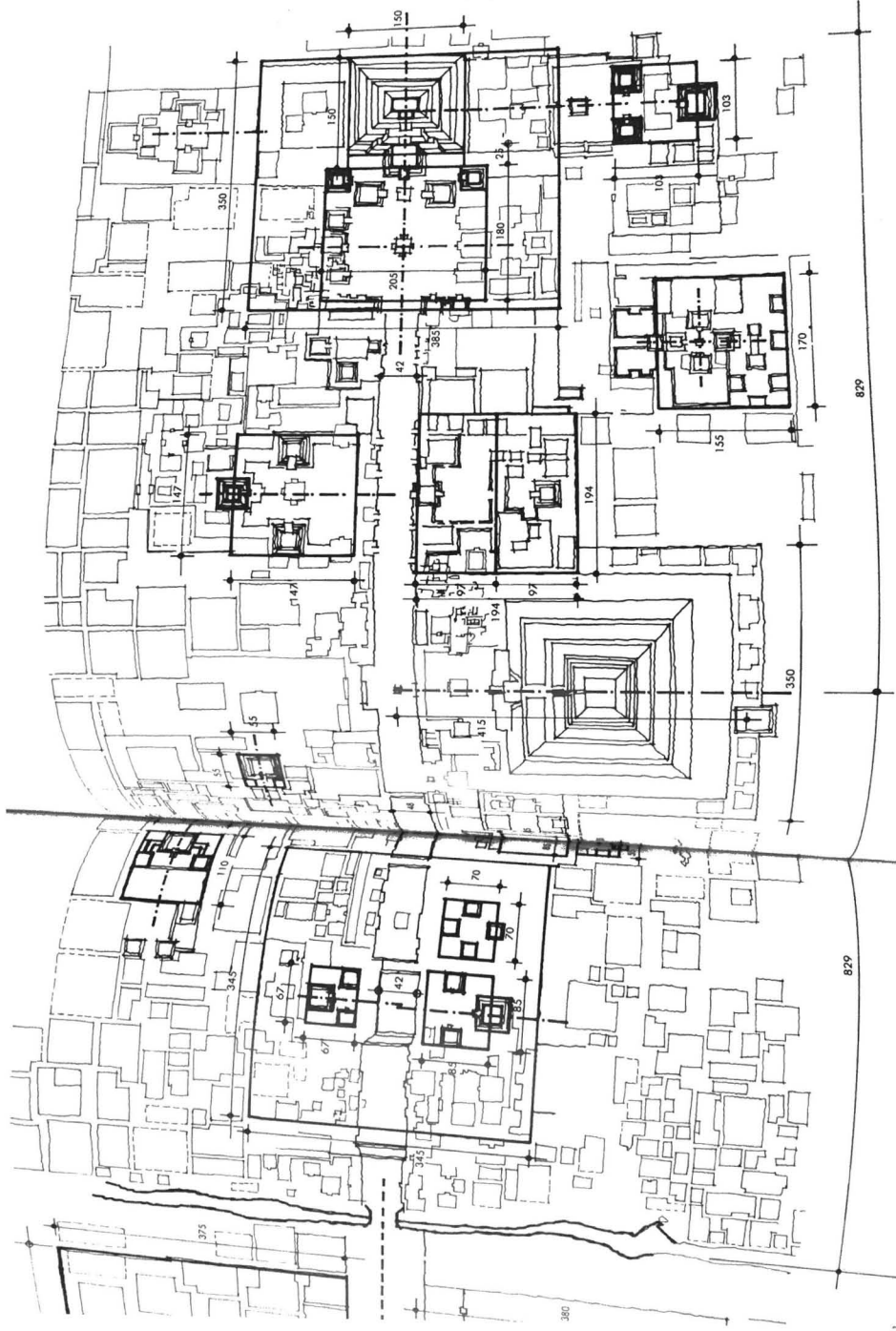

Plano de proporciones.

La información anterior fue obtenida y transcrita tal cual, sin modificaciones, al igual que las imágenes, del libro "Arquitectura mesoamericana, Relaciones espaciales" del autor Alejandro Mangino Tazzer, Editorial Trillas.

Para la comprensión de la esencia y la estructura conceptual de los edificios utilizados con fines religiosos se seleccionaron aquellos conjuntos análogos que nos permitieran analizar su programa arquitectónico, como el manejo de conceptos religiosos trasladados a la arquitectura; dando preferencia a los ejemplos latinoamericanos.

Los seleccionados fueron los siguientes:

-Abadía del Tepeyac Monasterio Benedicto, Cuautitlán Izcalli, Estado de México, 1968.

-Capilla de Nuestra Señora de la Soledad del Altillo, Coyoacán, D.F, 1955.

-Iglesia Parroquial de la Purísima Concepción; Monterrey, Nuevo León, 1941.

-Casa Religiosa del Seminario Metropolitano de Buenos Aires; Buenos Aires, Argentina

-Seminario Mayor de Medellín, Rodríguez y Vázquez; Medellín, Colombia 1960

-Monasterio de Nuestra Señora De Novy Dvur; República Checa. 1999.

## ABADÍA DEL TEPEYAC-MONASTERIO BENEDICTO.

Fray Gabriel Chávez De La Mora. Lago de Guadalupe, Cuautitlán Izcalli, Estado de México, 1968

### COMPOSICIÓN

El conjunto surge a partir de dos ejes principales, formando en su intersección un patio central (claustro); punto que distribuye hacia todos los edificios. La abadía cuenta con el esquema tradicional de los monasterios, donde todos los

espacios son ubicados alrededor del claustro.

### CAPILLA

Los ejes de composición enfatizan la parte central donde se colocó la cruz, de la cual parten dos ejes en forma también de cruz con el altar a un lado.



Plano de conjunto.

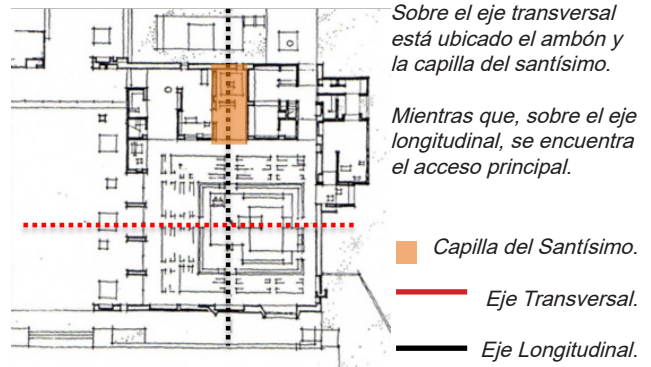

### GEOMETRÍA

El lenguaje arquitectónico nos habla de volúmenes rectangulares muy simples, con un aplanado rústico, en su mayoría todo en blanco, con acentos de color.



Patio central / Claustro.



Vista de un patio interior.



Vista del conjunto.

## ESTRUCTURA

La capilla está apoyada en armaduras metálicas y con un plafón de madera. Mientras que en la zona dedicada a la administración tenemos una losa encasetonada.

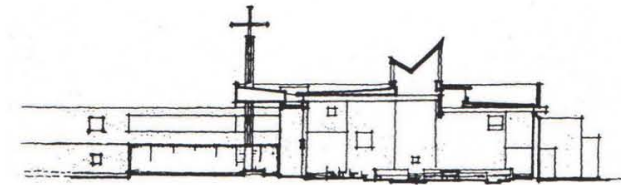

*Corte esquemático Capilla.*

## MATERIALES

Se utilizan muros de ladrillo rojo recocido, para enmarcar algunos espacios, los cuales hacen contraste con el resto de los muros, que se describen como aplanados y de concreto en color blanco.



*Vista del comedor.*



*Vista Habitación.*

## ILUMINACIÓN

Tanto en la capilla como en algunos otros espacios, la iluminación natural es de manera cenital, generando así cierto misticismo en el Seminario.

### CAPILLA DE NUESTRA SEÑORA DE LA



*Iluminación cenital al interior de la Capilla.*



*Iluminación central en una estancia.*



*Iluminación por medio de vitrales al interior de la Capilla.*



*Iluminación en el Claustro.*

## SOLEDAD DEL ALTILLO.

Enrique de la Mora y Palomar/ Félix Candela. Delegación Coyoacán, D.F, 1955

### COMPOSICIÓN

La capilla tiene una solución simétrica con un mismo eje de composición central (Norte-Sur). Sobre este eje se encuentra ubicado el acceso principal, el altar y el sagrario.

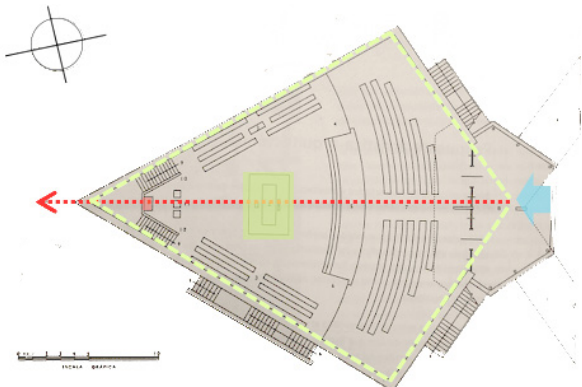

Planta arquitectónica Capilla.

### CONCEPTO

El proyecto consistía en tener una capilla adaptada completamente al funcionamiento de la liturgia que se estaba renovando.

El techo estaba inspirado en una hoja de papel doblada por el viento, que, en vez de bajar en el sentido de la gravedad, levanta su borde en sugestión de vuelo.

En el interior todo se integra en una unidad, sólo los



Fachada principal y Atrio.

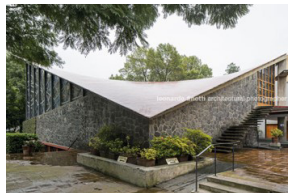

Entrada de servicio.

desniveles del piso hacen una diferencia de elementos, creando una línea jerárquica desde el atrio hasta el sagrario. La cubierta, de igual forma, genera un espacio continuo del exterior al interior.



Vista Altar.

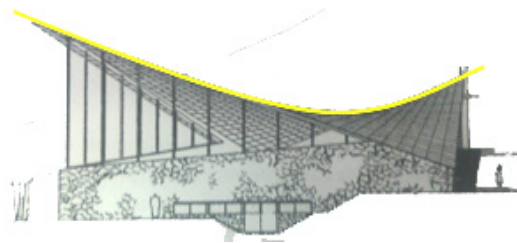

Fachada posterior.

### GEOMETRÍA

La planta tiene una forma romboidal, y está cubierta por un gran cascarón curvado de 36m de largo por 29m de ancho.

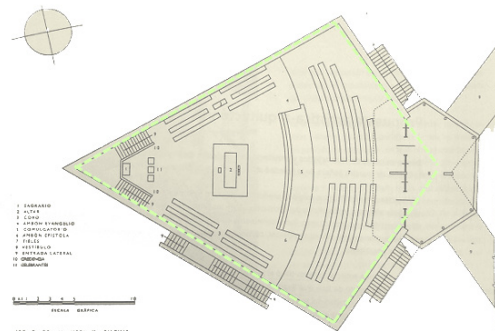

Planta arquitectónica.

## ESTRUCTURA

La localización sobre el terreno, situó el eje menor del romboide al borde de un desnivel. Se creó así, un problema de balance, solucionado por una gran cruz a la entrada que funciona como un tensor de tracción.

Para la solución de la cubierta se diseñó un paraboloides hiperbólico de 4 cm de espesor, apoyado en dos puntos.

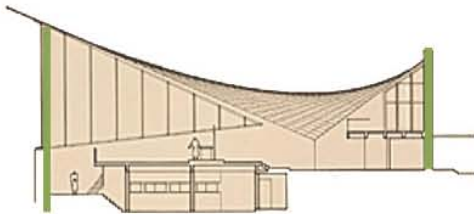

*Corte transversal.*

Los muros están contruidos de piedra braza, con un recubrimiento de mortero en el interior y, posteriormente; pintura blanca. Las escaleras son de concreto armado.

Los pavimentos al igual que los muros, fueron hechos de piedra braza, respondienddo al contexto donde está ubicada la capilla. El mobiliario en general es de madera, así como el muro del acceso y las carpinterías justo detrás de la cruz.



*Escalera de concreto.*

## MATERIALES

Félix Candela diseñó un paraboloides hiperbólico de concreto armado donde las puntas hacia los lados más largos se levantan; los cerramientos verticales, se solucionaron por el arquitecto con un vitral en el ábside triangular de la nave, incorporando así otro arte plástico a la obra. Por el otro extremo realizó el cerramiento con ayuda de una gran cruz de concreto armado, para darle la rigidez suficiente para soportarse.

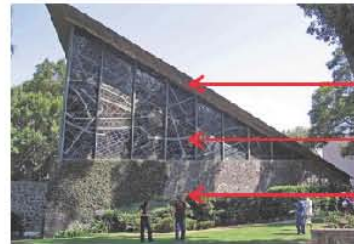

*Cascaron de concreto armado*

*Vitral.*

*Piedra braza.*

*Vista exterior (Vitales)*

## ILUMINACIÓN

Al interior de la capilla, puede apreciarse diferentes ambientes dependiendo de la hora del día, debido a que la luz natural puede ingresar fácilmente gracias a los vitrales; Estos iluminan gran parte del presbiterio, dando un ambiente de interioridad y religiosidad propicio para la contemplación y la quietud interior.



*Vista del presbiterio.*



## IGLESIA PARROQUIAL DE LA PURISIMA CONCEPCIÓN.

Enrique de la Mora y Palomar. Monterrey, Nuevo León, 1941.

### COMPOSICIÓN Y GEOMETRÍA

El proyecto surge a partir de dos ejes principales, que atraviesan por el interior de la asamblea, para interceptarse en el presbiterio y dar origen a las capillas aledañas. El volumen es una cruz latina, formada por una bóveda de cañón corrido parabólico.

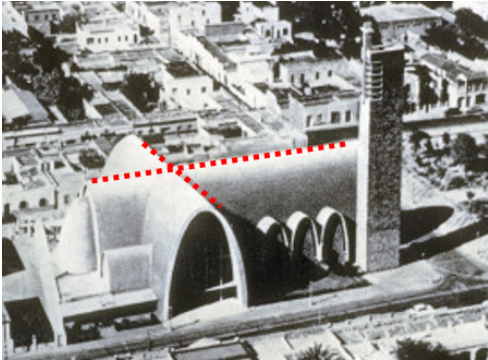

Vista aérea de la Parroquia.

### ESTRUCTURA Y MATERIALES

La estructura de la nave está compuesta por una bóveda de cañón corrido parabólico que surge desde el piso, desplantado sobre una base de concreto armado. En la fachada encontramos una mezcla de concreto armado aparente que juega con un gran volumen de piedra brasa.



Piedra.  
Estructura de concreto armado, aplanado y pintado.  
Vidrio.  
Madera en puertas de acceso.

### CONCEPTO

El paraboloides está vinculado a la Santísima Trinidad, representado por una línea recta que se mueve sobre otras dos; éstas dos últimas representan al padre y al hijo, mientras que la línea en movimiento es el espíritu santo.

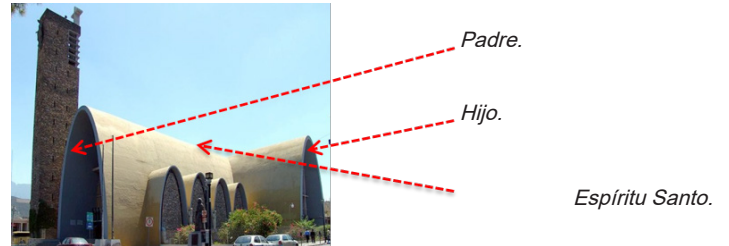

### ILUMINACIÓN

La iluminación al interior de la capilla remarca el juego de volúmenes que se van formando con las estructuras de los paraboloides, ya que la luz natural, ingresa de manera controlada a través de vitrales remetidos en los marcos de la fachada; lo cual produce atmósferas variables de acuerdo con las horas del día.



Vista del altar.

Vitrales.

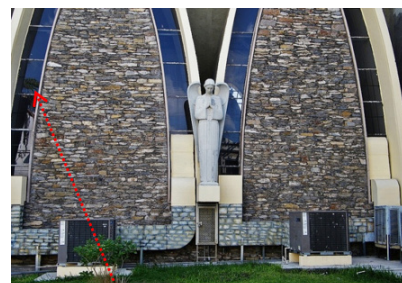

Vista Exterior.

Vitrales en el Altar.

**CASA RELIGIOSA DEL SEMINARIO METROPOLITANO DE BUENOS AIRES, ARGENTINA**

Instituto vocacional «San José»

**COMPOSICIÓN Y GEOMETRÍA**

La casa se compone de tres módulos de forma rectangular en planta. Esté volumen rectangular en forma de herradura, es hecho a partir de trazos ortogonales y simétricos respecto al eje N-S.

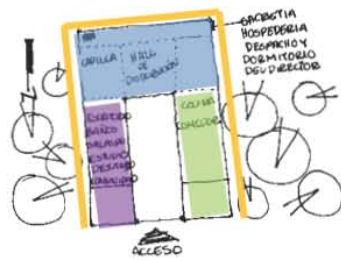

*Planta arquitectónica*

Eje de simetría



*Fachada principal.*

**CONCEPTO**

Al ser está, la adaptación de una casa de descanso de mediados del siglo XIX, es imaginable que se busca la tranquilidad y armonía, ya que, de igual forma, estos son aspectos fundamentales dentro de un seminario para llevar a cabo actividades espirituales, como la oración; por lo que el ambiente campestre favorece estos aspectos en el espacio.



*Jardín.*



*Capilla.*

**ESTRUCTURA Y MATERIALES**

Su estructura es a base de columnas y traveses de concreto armado. La capilla se compone de una nave de bóveda corrida que descansa sobre columnas de concreto. Los acabados de los interiores son de madera y mosaicos de cerámica para pisos en tonos ocre.

Traveses

Columnas



*Fachada trasera y vestíbulo.*

**LUZ**

El manejo de la luz se controla mediante el uso de cortinas en las áreas de meditación y oración para así, generar un ambiente más íntimo. En las áreas comunes y de convivencia, se permite más el paso de la luz, por el tipo de las actividades, para así, tener un contacto más directo con el exterior.



*Vista del comedor.*



*Estancia.*

## SEMINARIO MAYOR DE MEDELLIN, RODRIGUEZ Y VAZQUEZ

Medellín, Colombia 1960

### COMPOSICIÓN Y GEOMETRIA

El conjunto se desarrolla a partir de dos ejes principales que definen las áreas (administración, habitacional y escolar). En el diseño predominan las líneas rectas y vértices cerrados, solo la capilla mayor rompe con esa linealidad.

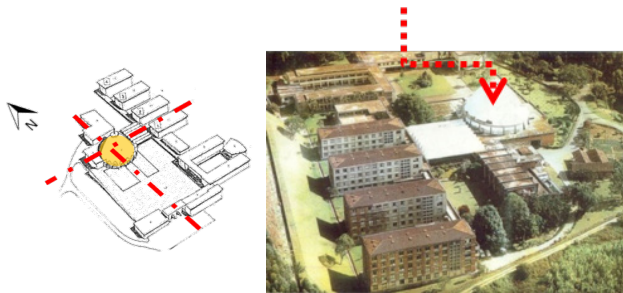

Planta de conjunto. Muestra los ejes compositivos.

Fotografía de conjunto.

### ESTRUCTURA Y MATERIALES

Los edificios están hechos a base de marcos rígidos de concreto, la capilla cuenta con una cubierta de cascarrón de concreto. En general se aplicó concreto al conjunto, pero se marcan las texturas en el piso con adoquín y procurando el mayor uso de áreas verdes.



Estructura a base de marcos rígidos.

Fotografía del proceso de construcción del edificio. Camino hacia el seminario menor.

Manejo de áreas verdes y pavimentos que dialoguen con éstas.



### CONCEPTO

Tiene un estilo moderno con algunos detalles de art decó. El templo es la volumetría más destacada, por su forma esférica, la cual se asemeja a un cáliz invertido, y puede ser visto desde diferentes partes de la ciudad.



Fachada sur de la Capilla.

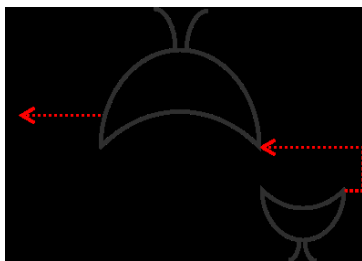

### LUZ

Su diseño trató de emplear al máximo la luz natural, relacionando el interior con el exterior por medio de ventanas y corredores abiertos.

Ventanas de piso a techo.  
Orientación N-S



Patio central que permite la iluminación a cada edificio.

Edificio de biblioteca al fondo y aulas a los costados.



## MONASTERIO DE NUESTRA SEÑORA DE NOVY DVUR.

John Pawson. Dobrá Voda, República Checa. 1999.

### COMPOSICIÓN Y GEOMETRÍA

El proyecto conserva la barroca configuración de la casa solariega y del patio, permitiendo que tanto la iglesia como tres lados del claustro sean construcciones completamente nuevas.

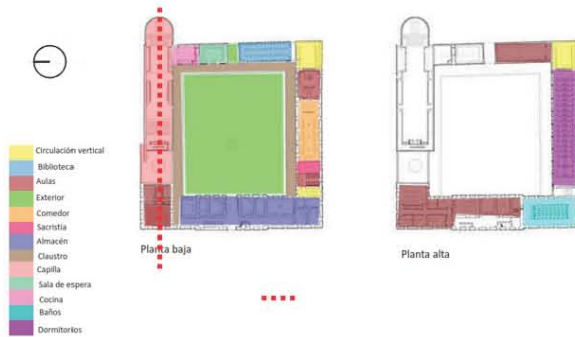

*Planta arquitectónica.*

*Eje compositivo de la nueva construcción.*

### ESTRUCTURA Y MATERIALES



*Vista lavamanos.*



*Vista biblioteca.*



*Vista del conjunto.*

### CONCEPTO

El concepto es minimalista: La ausencia de distracciones visuales sirve de apoyo al propósito de la vida monástica, que es la concentración de Dios. La función de un monasterio debería ser lisa y sin grietas, como sus volúmenes y superficies.



*Vista de capilla durante el día.*



*Vista exterior.*

### ILUMINACIÓN

En consonancia con las inquietudes ascéticas de los cistercienses, Pawson ha creado una construcción de intensos efectos de luz que son perfectamente coherentes con una atmósfera de serenidad.



*Vista del corredor tipo claustro.*



*Vista de capilla en la noche.*

# Ejemplos paradigmáticos

Se analizaron dos ejemplos de la arquitectura moderna internacional que fueron clave en la creación de una nueva interpretación de los conceptos religiosos en la arquitectura, ambos ejemplos son de Le Corbusier, arquitecto que influyó la teoría y la práctica de la arquitectura y el urbanismo del siglo XX

Los edificios analizados fueron:

- Capilla de Notre Dame du Haut, Ronchamp, Francia, 1950-1955
- Convento Sainte Marie la Tourette; Lyon, Francia, 1957-1960

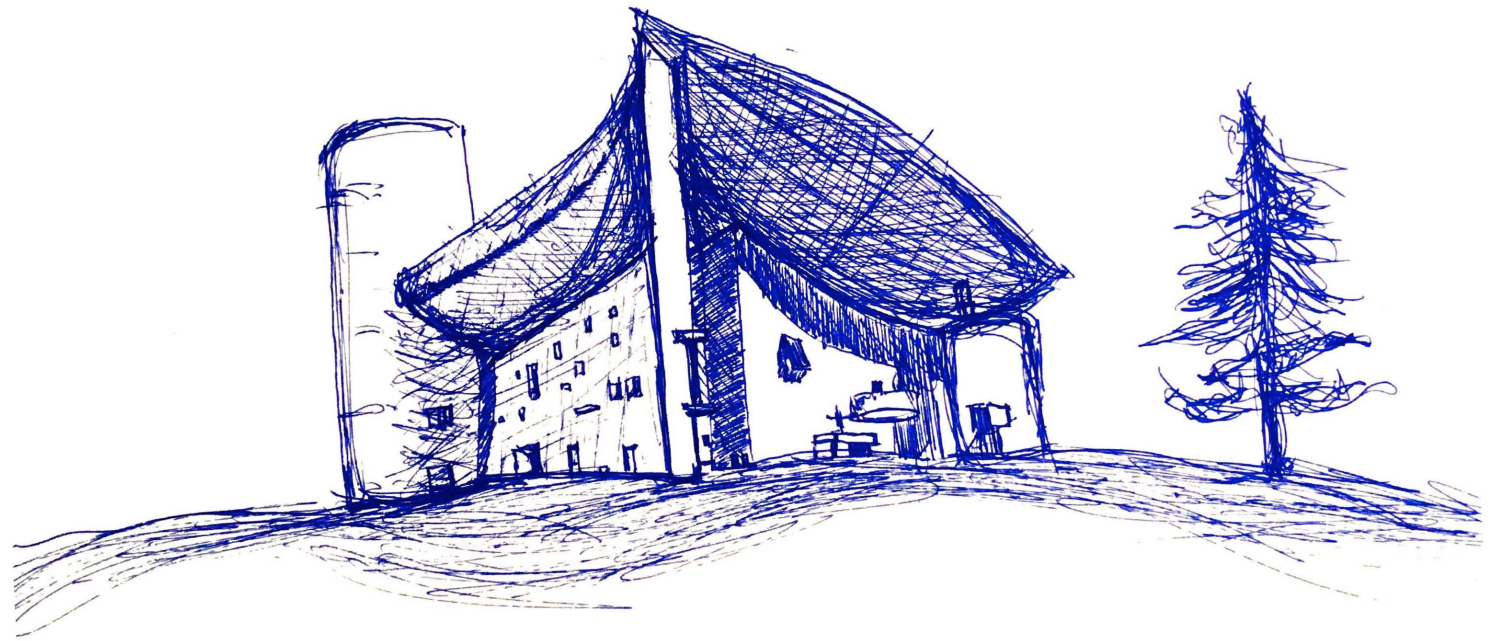

*Croquis realizado por Ma. Teresa Macchetto Jiménez.*

## CAPILLA DE NOTRE DAME DU HAUT, LE CORBUSIER

Ronchamp, Francia, 1950-1955

### COMPOSICIÓN Y GEOMETRÍA

La planta es orgánica se compone de una nave “rectangular” y curvilínea, con dos entradas laterales, un altar principal y tres elementos articuladores (capillas) debajo de las torres. Consta de paredes curvas. Dialogando así con el paisaje.

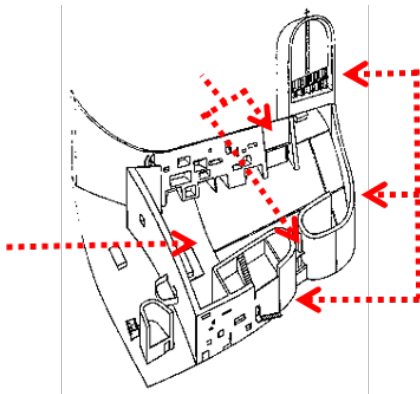

Isométrico de la Capilla.

### CONCEPTO

La principal intención de Le Corbusier es crear un dialogo entre el edificio y contexto relacionando a los 4 horizontes. La cubierta es una concha de cangrejo sobre objetos orgánicos.



Fotografía del conjunto y perspectiva de la capilla abierta.

### ESTRUCTURA Y MATERIALES

Se compone de pilares metálicos, muros de concreto armado, lo que permite concentrar los esfuerzos y la cubierta en los pilares angulares. Los muros forman una membrana que hace que sea una cascara. Los colores y el manejo del concreto dan textura al volumen.

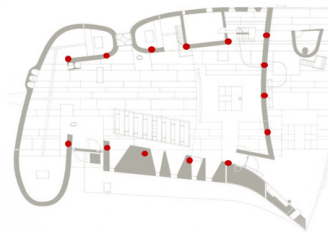

Planta arquitectónica.

### LUZ

La luz es débil, entra de forma indirecta que viene debajo de las tres torres; así como del muro sur haciendo un efecto periscopio.

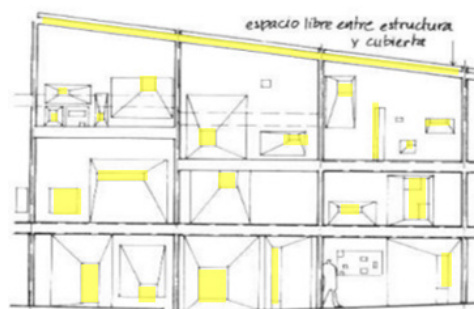

Volumetría de la fachada sur y el altar, donde se aprecia el juego de vanos y macizos que iluminan de manera distinta la capilla creando en su interior la imagen de un cielo estrellado.

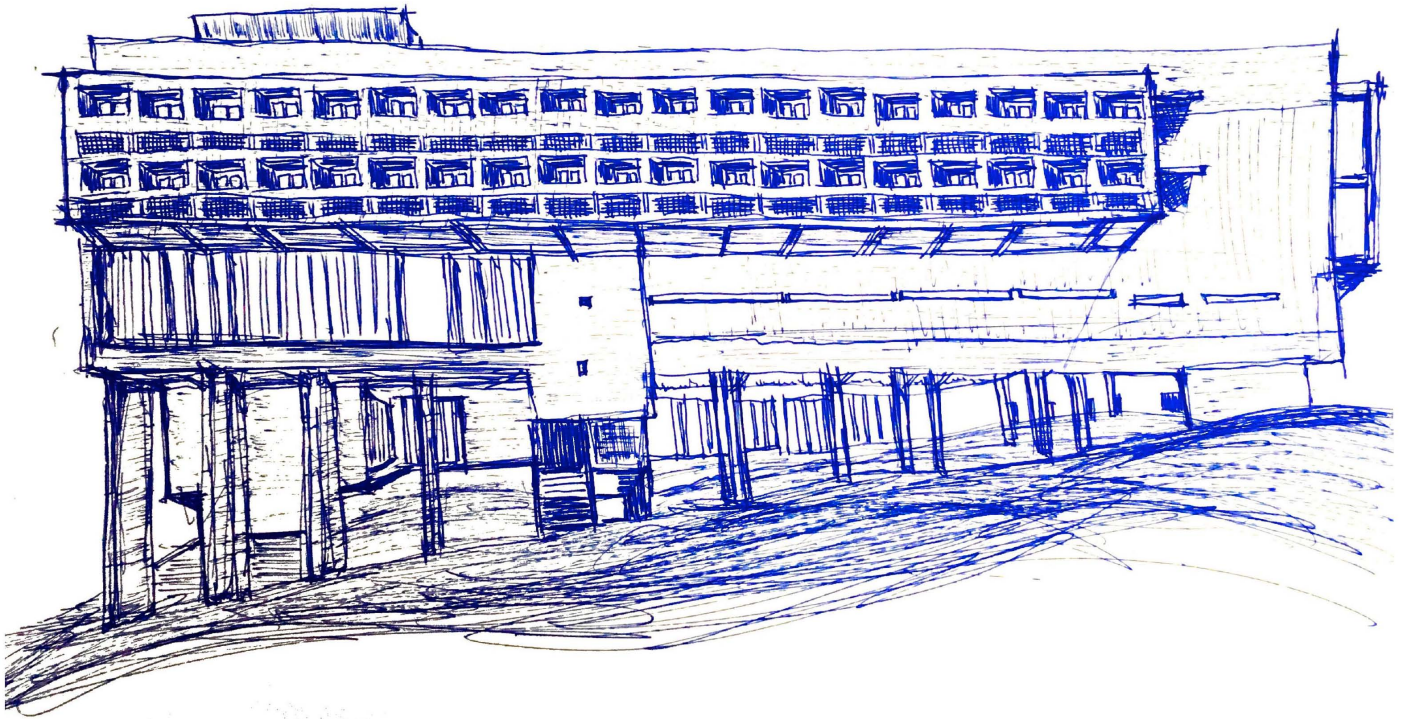

*Croquis realizado por Ma. Teresa Macchetto Jiménez.*



## CONVENTO SAINTE MARIE LA TOURETTE, LE CORBUSIER

Lyon, Francia, 1957-1960

### COMPOSICIÓN Y GEOMETRÍA

La forma es una cuadrícula de repetición regular con un fuerte énfasis horizontal, que la convierten en una forma fuerte y severa. La elevación que ocupa el conjunto produce vistas al noroeste.

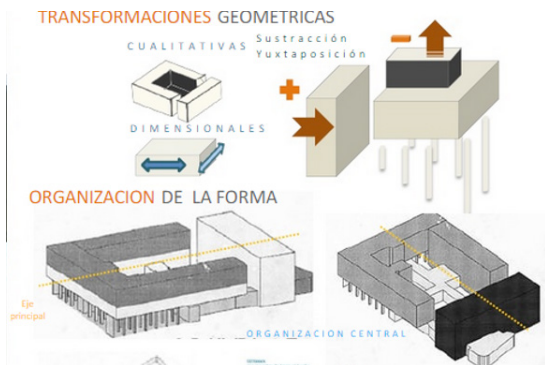

Planta de conjunto. Muestra los ejes compositivos.

### CONCEPTO

Es un fragmento residual y difícilmente accesible en la pendiente bajo el monasterio y su contrapartida en la cubierta, relacionando tierra y cielo: un claustro cerrado que no se puede recorrer completo, que enfatiza no la presencia de Dios en la tierra, sino la barrera, humana en este caso del horizonte.



Vistas del claustro.

### ESTRUCTURA Y MATERIALES

Se trata de un sistema estructural de losas, vigas, tabiques, caja de escaleras y columnas en concreto armado combinadas con muros de carga. El concreto convierte al edificio en una forma fuerte y severa.

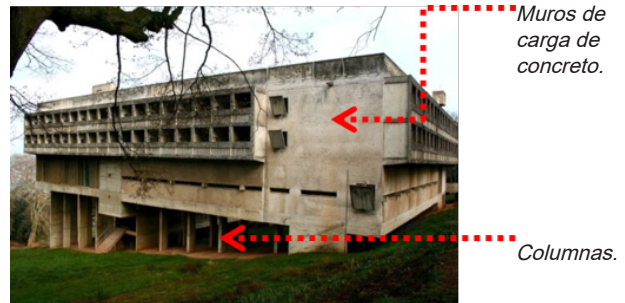

Fachada principal del convento.

### LUZ

Las ventanas del patio interior cuentan con lamas verticales de hormigón que van desde el suelo hasta el techo. Éstas están perforadas con huecos vidriados y separadas entre sí por ranuras para la ventilación protegidas con redes metálicas para los mosquitos.

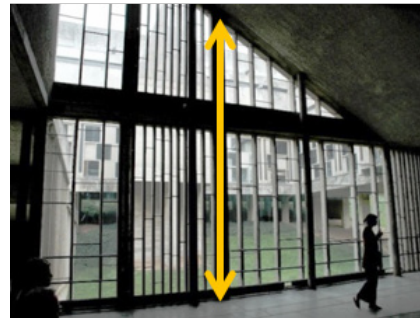

Fotografía del interior en áreas públicas y privadas.

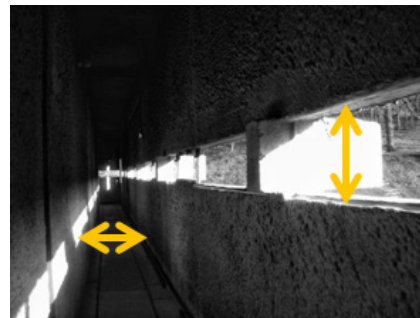

Capítulo III

# LA ORGANIZACIÓN DE LA DIÓCESIS DE TEOTIHUACÁN

## Historia y la creación

HISTORIA DE LA DIÓCESIS.

**OBJETIVO.**

PRINCIPIOS, MISIÓN Y SIBOLOGÍA.

**PROGRAMA ARQUITECTÓNICO ELABORADO POR EL COMITÉ PRO CONSTRUCCIÓN  
DEL SEMINARIO DE SAN JUAN BAUTISTA, TEOTIHUACÁN.**

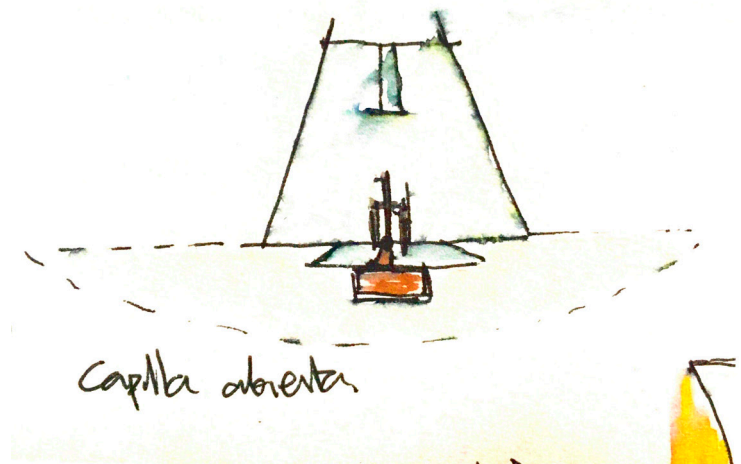



## HISTORIA DE LA DIÓCESIS

La Diócesis de Teotihuacán es una diócesis católica ubicada al noreste del Estado de México, su territorio lo conforman ocho municipios de la entidad mexiquense. Es la diócesis más reciente en México. Su parroquia sede es la Catedral de San Juan Bautista.

La sede catedralicia de la nueva Diócesis es la Iglesia de San Juan Bautista, conocida también como la Catedral de Teotihuacán. El obispo de la Diócesis en 2009, decidió cambiar el nombre a Santa Iglesia Catedral del Divino Redentor, así como también nombrar al templo secundario de la "purificación" como Sede Parroquial de San Juan Bautista

La catedral del divino redentor fue edificada, según la inscripción ubicada en la fachada principal, en el año de 1548, este templo ahora convertido en catedral de la diócesis de Teotihuacán es admirado por su decoración plateresca. Se edificó para la veneración a la imagen de San Juan Bautista originalmente, esto se demuestra por un nicho ubicado en la parte superior de la entrada a la catedral, así mismo denotamos en la parte del superior del altar un magnifico cuadro montado en las columnas centrales del templo, en el cual podemos observar uno de los pasajes más representativos de la historia católica, "El bautismo de Jesús por parte de Juan el bautista". Con el paso del tiempo se ha creado una ferviente veneración a una advocación de Jesús que lleva por nombre "Divino Redentor", el cual es una imagen sumamente especial pues cuenta con la cualidad de ser una pieza articulada (Movimiento articular en extremidades superiores e inferiores", única en la región.

## OBJETIVO

La diócesis de Teotihuacán en el proceso de conformación del seminario de San Juan Bautista ha realizado un conjunto de documentos de la organización de diversos comités, estableciendo lo siguiente:

Ayudar a los jóvenes, y a los jóvenes adultos, a entender y confiar en las enseñanzas y en la expiación de Jesucristo, a hacerse merecedores de las bendiciones del templo y a prepararse ellos mismos, a sus familias y a los demás para la vida eterna con su Padre Celestial.

Para alcanzarlo:

Vivimos el evangelio de Jesucristo y nos esforzamos por tener la compañía del Espíritu. Nuestra conducta y nuestro trato son ejemplares en el hogar, en el salón de clases y en la comunidad. Procuramos mejorar continuamente nuestro desempeño, nuestro conocimiento, nuestra actitud y nuestro carácter.

Enseñamos a los alumnos las doctrinas y los principios del Evangelio como se hallan en las Escrituras y en las palabras de los profetas. Estas doctrinas y principios se enseñan de tal manera que conduzcan al entendimiento y a la edificación. Ayudamos a los alumnos a cumplir con su función en el proceso de aprendizaje y los preparamos para que enseñen el Evangelio a los demás.

Administramos nuestros programas y recursos de manera apropiada. Nuestros esfuerzos ayudan a los padres en su responsabilidad de fortalecer a sus familias. Trabajamos estrechamente con los líderes del sacerdocio al invitar a los alumnos a participar y al proveerles de un ambiente espiritual donde ellos puedan relacionarse el uno con el otro y aprender juntos.

## PRINCIPIOS

Según la iglesia católica en México la actividad sacerdotal se desarrolla a través de un sacerdote; la vocación al ministerio sacerdotal va dirigida a varones bautizados, llamados como todo fiel a la santidad, bajo la peculiar configuración con Jesucristo, Buen. El camino de su respuesta exige aportar de manera íntegra la originalidad de la propia persona, en la riqueza de su identidad y de su constitución como ser corpóreo y espiritual, consciente y libre, en relación permanente y necesaria para su existencia a través de la comunicación, que le permite la interacción para la complementariedad.

Como ser en relación, la totalidad de sus vínculos constitutivos queda incorporada a la forma propia de su estado de vida, en la cual debe ser ante todo hombre de comunión y de servicio.

La ordenación sacerdotal, que constituye en la Iglesia un sacramento, imprime carácter y se confiere para toda la vida.

El sacerdocio es un don de Dios para el mundo, pues a través de los pastores Él reúne, alimenta y cuida a la comunidad cristiana, y por el ministerio profético, sacerdotal y pastoral, lleva adelante la misión de salvar a la humanidad a través de la Iglesia.

Por lo tanto, aquellos discípulos misioneros que han sido llamados por Dios para desempeñar libre, generosa y voluntariamente este ministerio, deberán prepararse adecuadamente para responder a las exigencias de dicha misión, "pues su vocación es un llamado a configurarse, por el sacramento del Orden, con Cristo Cabeza y Pastor, Siervo y Esposo de la Iglesia" mediante una "ligazón ontológica específica". En efecto, "el Espíritu Santo, consagrando al sacerdote y configurándolo con Jesucristo, crea una relación entre el Señor Jesús y el sacerdote:

relación ontológica y psicológica, sacramental y moral". Hay una formación "inicial", que se da en el seminario y una formación "permanente", que se prolonga a lo largo de toda la vida, en las distintas dimensiones de la madurez sacerdotal: humana, espiritual, intelectual y pastoral.

Se trata de todo un proceso que conduce a una plena identificación y asimilación con Cristo Salvador, encarnado, muerto y resucitado, de quien depende toda la gracia sacerdotal.

Por lo tanto, la formación del futuro sacerdote y el discernimiento sobre la idoneidad de los candidatos es competencia única y exclusiva de la Iglesia, ya que sólo en ella se nace a la vida de gracia y se desarrolla la vocación sacerdotal, que de suyo es eclesial y misionera y ha de llevar en todo momento la impronta de la comunión, como eje de formación y sentido del itinerario.

La construcción del Reino de Dios en el mundo, tema central de la predicación de Cristo, sigue siendo el horizonte misionero de la Iglesia. Inserto en la cultura actual, "el presbítero está llamado a conocerla para sembrar en ella la semilla del Evangelio, es decir, para que el mensaje de Jesús llegue a ser una interpelación válida, comprensible, esperanzadora y relevante para la vida del hombre y de la mujer de hoy, especialmente para los jóvenes". El candidato al ministerio sacerdotal deberá estar capacitado para construir este Reino por medio del diálogo, desde la Iglesia hacia el resto de la humanidad, tomando en cuenta la dinámica de la inculturación. Para esto, su formación ha de llevarlo a construir en sí una cosmovisión cristiana sólida, a la vez que abierta a otras formas distintas de expresar la realidad.



## MISIÓN

Para llevar a cabo la tarea de formar a los futuros sacerdotes, la Iglesia que peregrina en México cuenta con diversos tipos de seminarios y casas de formación, orientados a responder a las exigencias formativas que plantea la variedad de procedencias y experiencias de los discípulos misioneros llamados por Dios al sacerdocio, y la atención de algunas necesidades pastorales específicas en la Iglesia. Todos estos seminarios y casas de formación han de regirse por la normativa de la Iglesia universal y local en lo referente a la formación sacerdotal.

Las casas de formación de los institutos de vida consagrada y de las sociedades de vida apostólica que preparan candidatos a las órdenes sagradas, han de atenerse a la normativa de la Iglesia universal y a las presentes normas básicas en lo relativo a la formación específicamente sacerdotal, y educar a sus futuros presbíteros en el espíritu de comunión, propio de la Iglesia universal y local a la que pertenecemos todos.

Además de los seminarios tradicionales diocesanos o interdiocesanos, la Iglesia de México cuenta con experiencias formativas especiales que la enriquecen y amplían sus horizontes de atención pastoral

Para la formación de vocaciones de edad madura, donde sea necesario y posible, se establecen seminarios dedicados a este fin, asegurándose la interiorización y maduración de una experiencia enigmática y cuidando la sólida formación humana, espiritual, intelectual y pastoral de los futuros sacerdotes. Observando la normativa canónica de la Iglesia y lo sustancial de las Normas Básicas para la Formación Sacerdotal, pero en su propio reglamento se atenderá cuidadosamente a las necesidades peculiares de los candidatos y a la debida relación con la diócesis que los envía y/o con aquella en la que ejercerán su ministerio.

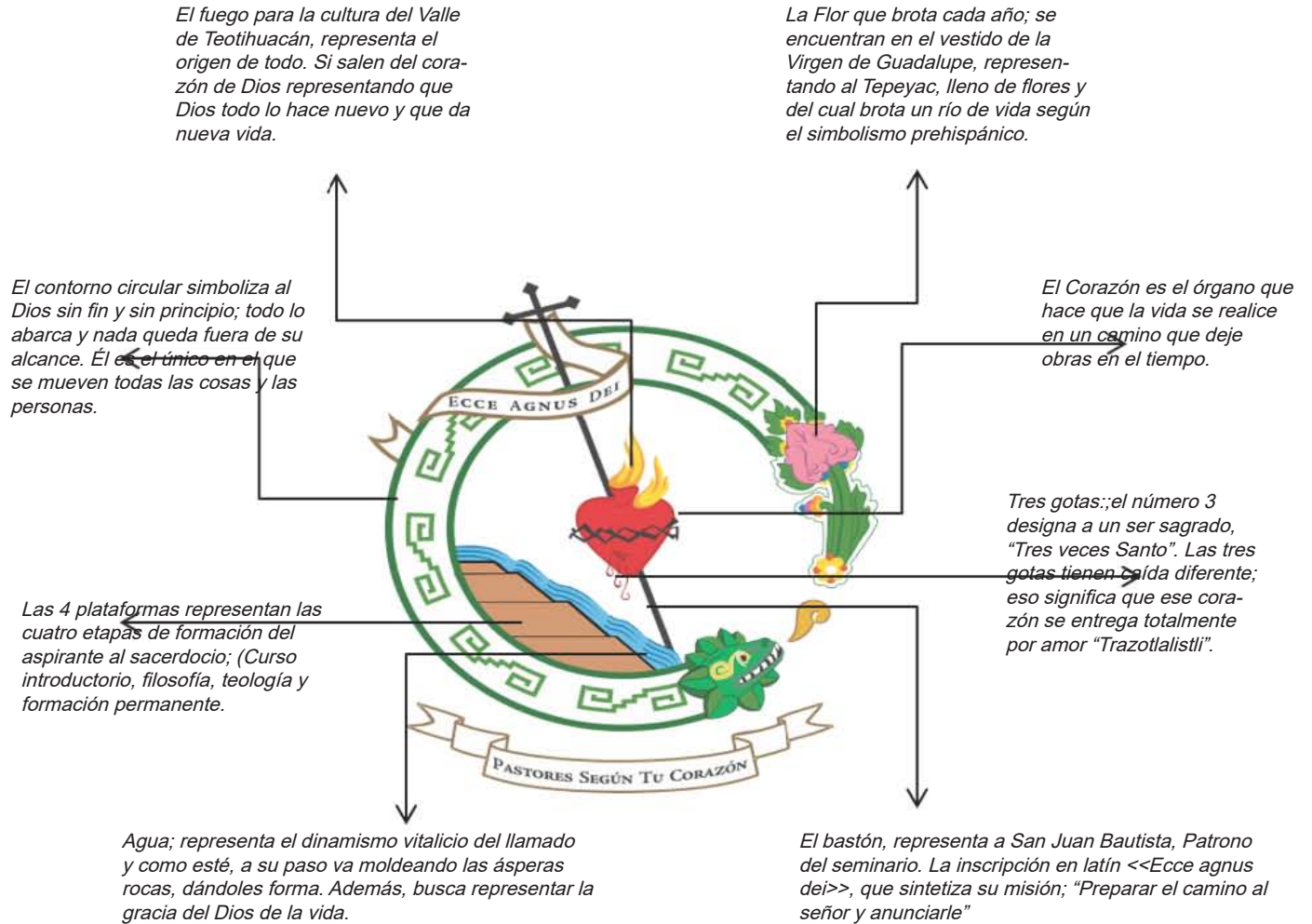

El escudo de la diócesis de San Juan Bautista tiene elementos prehispánicos y cristianos los cuales expresan el misterio de la vocación al sacerdocio y refleja el sentido filosófico y teológico de sus pueblos; el perfil de lo que debe ser hoy el sacerdote, que da identidad a la iglesia. Con esta convicción el Seminario busca formar pastores que al igual que Juan el Bautista, anuncien al cordero de Dios con su misma vida.

## PROGRAMA ARQUITECTÓNICO

### ÁREAS GENERALES

Área Pública  
Área Administrativa  
Área Académica  
Área de Dormitorios  
Área de Servicios  
Área de Alimentos  
Áreas Independientes

### ÁREA ADMINISTRATIVA

Recepción y sala de Espera  
Secretaría  
Seis Oficinas  
Servicios Sanitario

### ÁREA PÚBLICA

Caseta de Control  
Entrada  
Estacionamiento para 10  
Auditorio de 250 a 300 personas.  
Capilla general, en forma de asamblea, para 200 personas (sacristía, bodega, espacio para confesionarios, oratorio de la Palabra, atrio)  
Sanitarios

### ÁREA ACADÉMICA

Siete aulas con capacidades diferenciadas (una para 60, una para 40, una para 20, y tres de 15)  
Servicios Sanitarios  
Biblioteca (acervo, sala de consulta, internet (Biblioteca virtual)  
Sala de cómputo  
Cabina de radio  
Cafetería (isla)

### ÁREA DE ALIMENTOS

Comedor para 100 personas  
Cocina

### ÁREA DE DORMITORIOS

Tres áreas  
La primera área con tres comunidades  
Una para comunidad de Filosofía, que contenga 5 departamentos, con capacidad para 6 personas cada uno (camas, closet, sala de estudio, baños completos), sala de estar, oratorio para 30 personas, y oficina para formador.  
Una para comunidad de Teología, que contenga 5 departamentos, con capacidad para 6 personas cada uno (camas, closet, sala de estudio, baños completos), sala de

estar, oratorio para 30 personas, y oficina para formador.  
Una para comunidad de formadores, 10 habitaciones con baño completo y closet cada una, una sala - cocineta y oratorio para 10 personas.

La segunda para la comunidad de servicio, con 6 habitaciones con baño y closet cada una, sala, oratorio, cocineta, cuarto de lavado y planchado.

La tercera Sesenta habitaciones dobles con closet y baño completo

### ÁREA DE SERVICIOS

(que toda la construcción se proyectara con tecnología ecológica y autosustentable)

Patio de lavado y tendido para la primera área (seminaristas)  
Cuarto de máquinas  
Bodega general  
Tres Cisternas; para agua potable, para agua pluvial y para aguas tratadas.

### ÁREAS INDEPENDIENTES

Áreas Deportivas (cancha de futbol reglamentaria, 2 canchas para deporte múltiple, alberca)  
Áreas verdes  
Sala de esparcimiento

*\*La información en este capítulo fue elaborada por la diócesis de Teotihuacán Bautista.*

*\*El programa arquitectónico anterior, fue elaborado por el comité Pro Construcción del Seminario de San Juan Bautista Teotihuacán.*

Capítulo IV

# EL PROCESO DE DISEÑO

DEMANDA.

**METODOLOGÍA DE DISEÑO. VISITAS AL SITIO.**

PROGRAMA ARQUITECTÓNICO.

**EL CONCURSO.**

LA EXPOSICIÓN.

**LA ENTREGA A LA COMUNIDAD.**

RECONOCIMIENTO DE LA DIOCESIS.

**RECONOCIMIENTO DEL TALLER CARLOS LEDUC.**







## DEMANDA

Hoy en día la mejor manera de acercar a los jóvenes a la casa de dios es implementando sus estudios religiosos desde una temprana edad, por ello la implementación de los seminarios son una perfecta opción.

En el municipio de Santo Domingo, a la diócesis de Teotihuacán se les fue donado un terreno para poder emprender este proyecto, la elaboración de otro seminario de la Diócesis de Teotihuacán, llamado "Seminario de San Juan Bautista", este proyecto se les fue dado a alumnos de la Facultad de Arquitectura de Ciudad Universitaria, del Taller Carlos Leduc Montaña, para la elaboración del proyecto arquitectónico.

Esta labor se dio en fechas en que la diócesis cumple su aniversario número 5, y para celebrarlo podrá inaugurar este seminario el cual podrá alojar a nuevos jóvenes seminaristas y así poder expandir la palabra de dios en el poblado de Santo Domingo.

La participación de la Facultad de Arquitectura de la UNAM a través del Seminario de Titulación del taller Carlos Leduc Montaña se da por la invitación del Arq. Jorge Arana Aguilar, ex alumno de la facultad y promotor de las culturas y la arquitectura de la región.

En donde se forma un grupo de ocho estudiantes para la coordinación de los diferentes puntos a tratar:

- 1.- El programa arquitectónico
- 2.- Metodología de diseño
- 3.- El concurso
- 4.- La exposición
- 5.- La entrega a la comunidad

A partir de este momento el trabajo se realizó de manera individual, donde cada alumno, con ayuda de modelos tridimensionales fue desarrollando su propuesta de seminario, con exposiciones frente al grupo para tener una retroalimentación entre todos.

## METODOLOGÍA DE DISEÑO

La manera en cómo se llevó a cabo la elaboración de las propuestas de anteproyecto para el Seminario de San Juan Bautista de la diócesis de Teotihuacán, estuvo basada en una serie de análisis en diferentes direcciones sobre el contexto, el sitio y el usuario.

Los profesores del seminario de titulación del taller de arquitectura, nos adentraron al tema por etapas, las cuales debimos dominar y concluir para pasar al siguiente tema. Las investigaciones comenzaron con el análisis de los diferentes sitios religiosos existentes; donde se generó un desarrollo espacial arquitectónico y de usuario por cada edificio religioso. Cada alumno aportó investigaciones de análogos de diferentes edificios religiosos al seminario, al mismo tiempo que se investigaba la diferencia que existe entre las distintas órdenes religiosas y las diócesis y así también, el funcionamiento de diversas escuelas.

Pasando a la siguiente etapa, se hizo un análisis a fondo del programa arquitectónico, que fue elaborado por la diócesis, donde expresan los requerimientos espaciales para el seminario. De igual manera, cada alumno desarrollo diversos espacios, haciendo tablas de necesidades y de medidas generales, para así llegar a un análisis de áreas aproximado.

Pasamos a la etapa de análisis del sitio; el cual nos llevó a hacer investigaciones dentro del marco físico, geográfico, sociocultural y económico de la región donde trabajaríamos, así como a los futuros usuarios del seminario.

Finalmente, para poder concluir el análisis para empezar a diseñar, tuvimos varias visitas al sitio (al terreno) donde cada uno de nosotros fue experimentando todo lo que anteriormente se había esclarecido en clase. Así mismo visitamos edificios religiosos de las comunidades cercanas a Santo Domingo Aztacameca, para de igual forma verificar lo investigado anteriormente y así sensibilizarnos con el tema.

El proceso de diseño estuvo marcado por un sistema de desarrollo de modelos tridimensionales que se basaron en el análisis del potencial geométrico, para el emplazamiento y la definición de la estructura compositiva del conjunto.

## VISITAS DE SITIO

### CATEDRAL SAN JUAN TEOTIHUACÁN. TEOTIHUACÁN. EDO. DE MÉXICO.

La visita a la catedral de San Juan Teotihuacán nos mostró un panorama de la arquitectura del siglo XVI es admirado por su decoración plateresca, Los muros dentro del templo se encuentran adornados de manera excepcional por pinturas las cuales tienen temas religiosos, observar las entradas de luz, la conexión con lo espiritual nos invita a imaginar y proponer ideas para el proyecto del seminario.

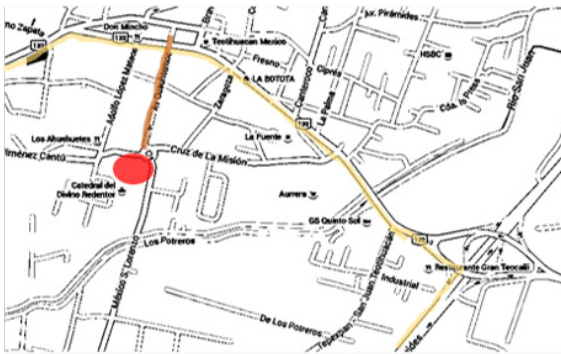

Ubicación.



Vista del conjunto de la catedral.



Vista de la catedral hecha de piedra, enmarcando su cúpula.



Patio central con un juego de arcos de medio punto que enfatizan el espacio.



Corredor en planta alta, donde se aprecian las vigas de madera.



Los materiales utilizados en esta construcción son de la región, lo cual permite a edificio una mejor integración a su contexto inmediato.

EX HACIENDA DE XALA.  
EDO. DE MÉXICO

La Ex Hacienda de Xala nos mostró una arquitectura en base a una construcción de piedra, la combinación de los material la hace generar esa sensación de tranquilidad, ver el ritmo de las construcciones, las fachadas que dan esa jerarquía al llegar al lugar, el contexto la envuelve y la hace ser aún más esplendida con las vistas.

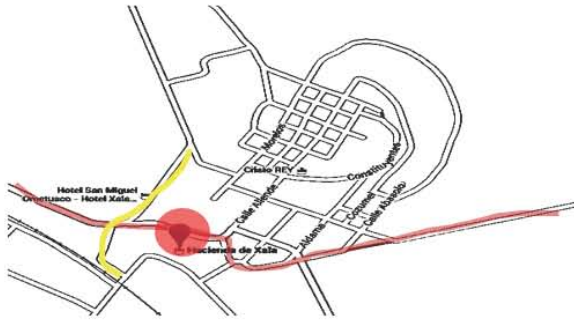

Ubicación.

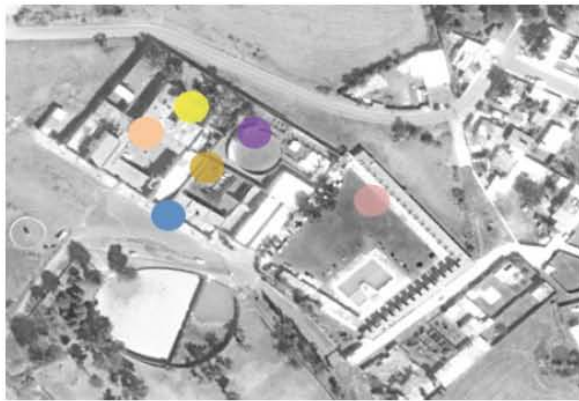

Vista del conjunto de la Ex- Hacienda.



Fachada sur principal con arcos escarzanos y conopial.



Orientación Noroeste; Habitaciones construidas con piedra.



Orientación norte; Zona de ganadería.



Utilización de arcos de medio punto.

**EX. CONVENTO OXTOTIPAC  
EDO. DE MÉXICO**

El Ex convento de San Nicolás Oxtotipac es una obra arquitectónica construida por los Frailes, el Convento en su totalidad llama la atención por sus pequeñas dimensiones y en él se encuentran: el claustro, celdas, pinturas de 1791 y grabados, El piso de la iglesia es de madera, material que durante el siglo XVI sirvió para suelos y cubiertas, pero que en muy pocos templos se conserva. También son muy interesantes el púlpito de madera y la rueda de campanas, la mayor parte de estos lugares tienden a utilizar el color blanco como símbolo de pureza, tranquilidad y conexión con lo espiritual y dar énfasis a la luz.



*La entrada al templo está enmarcada por un arco de medio punto decorado con flores al igual que sus jambas y el friso.*



*Ubicación.*



*Los arcos de medio punto que forman parte de la fachada complemento del Ex convento Oxtotipac.*



*Vista del conjunto del convento.*



*Patio central del convento, las columnas alrededor generan un ritmo y simetría al espacio.*



*Una triple arcada da acceso al atrio y a un andador central flanqueado por árboles que conduce al templo.*



*Oratorio.*

## SEMINARIO MENOR DE QUERÉTARO

Seminario de Nuestra señora de Guadalupe es un lugar que da respuesta a las interrogantes del hombre actual, teniendo una formación más íntegra, que permita a los futuros pastores enfrentar los retos del ministerio sacerdotal, eso es el enfoque que se imparte, por ello el lugar es acogedor y en cada espacio hay un encuentro con esa paz y esa meditación con Dios, cada área tiene un énfasis en las entradas de luz porque tiene un simbolismo importante que da lugar a una enseñanza y sentir divino de estos espacios.

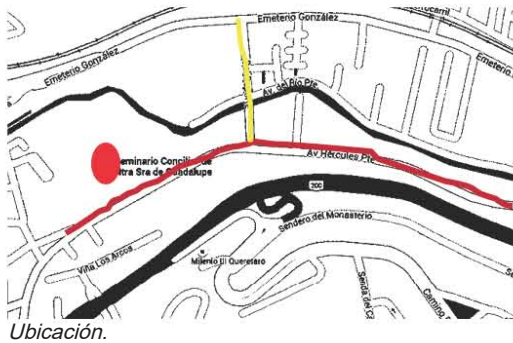

Ubicación.



Vista del conjunto del seminario.



Fachada principal del templo, donde obtiene jerarquía gracias a su monumentalidad y a las columnas que enmarcan en acceso.



En la capilla se observa la bóveda de ladrillo acompañada por vigas de madera, que hacen del espacio un lugar fresco.



La capilla expone los materiales de la región como la piedra, que además de integrarla a su contexto, de igual forma genera un espacio fresco y confortable para el clima donde está situada.



Claustro, que sirve como un vestíbulo exterior que distribuye a las diferentes aulas dentro del seminario.



Atrio del seminario con juegos de pavimento con piedras de colores de la región, que forman tapetes.

## EX. CONVENTO DE SAN FRANCISCO.

Convento de San Francisco quizá uno de los más antiguos donde nos mostraron la forma de vida y de adaptar los espacios, la importancia que cada área tiene nos invita a poder analizar las expectativas que nosotros queremos alcanzar para poder hacer un diseño, con un valor significativo, con ese estado de confort que invite a poder tener ese encuentro de paz y oración.

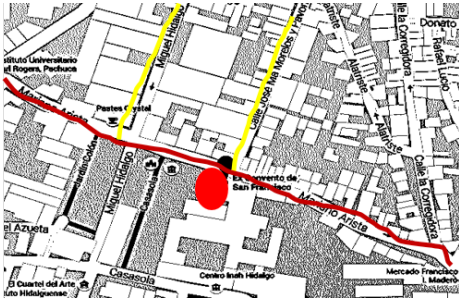

Ubicación.

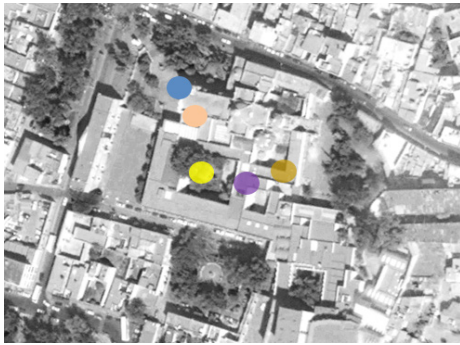

Vista del conjunto el Ex- convento.



Acceso principal a la iglesia. La entrada al edificio es jerarquizada por la monumentalidad y los materiales tan pesados.



Vista desde el atrio a la entrada principal.



Claustro del convento.



Comedor. La distribución de los muebles se debe a la idea de fomentar la comunidad de los frailes en la hora de la comida, donde todos conviven y escuchan la palabra con las mismas condiciones.



Oratorio (Antiguo comedor) donde actualmente existe un púlpito donde los antiguos frailes daban la palabra en la comida.

## PROGRAMA ARQUITECTÓNICO DEFINITIVO

*\* Los espacios marcados con asterisco son diferentes o nuevas propuestas de los requeridos en el programa arquitectónico realizado por el área encargada de la construcción del seminario.*

El equipo encargado de la construcción de la diócesis de Teotihuacán, dividió el programa arquitectónico en 7 áreas, donde cada una contiene el desarrollo de los diversos edificios para el seminario.

### ÁREAS GENERALES

- 1.- Área Pública
- 2.- Área Administrativa
- 3.- Área Académica
- 4.- Área de Dormitorios
- 5.- Área de Servicios
- 6.- Área de Alimentos
- 7.- Áreas Independientes

### ÁREA PÚBLICA

Consta de los edificios que darán servicio al público en general ya que al seminario, tendrán ingreso personas que no estén relacionadas con la diócesis, pero que podrán gozar de las instalaciones que formarán parte del seminario. Los edificios que componen esta área serán rentados al público en general, para diversos eventos, resolviendo las necesidades de los usuarios, y así también dejando un ingreso monetario para la diócesis.

En esta área se necesita desarrollar lo siguiente:

- Entrada. Los ingresos al seminario deben desarrollarse de acuerdo a la actividad que se va a realizar. En este caso, se desarrollará una entrada controlada para dar paso a las personas que forman parte del seminario y a las personas que piden informes, que no son pertenecientes a la diócesis. Una segunda entrada está planteada para los diversos eventos públicos o privados que se realicen dentro del seminario; accediendo directamente a la plaza de la capilla.\*El tercer acceso será el servicio de estacionamiento para 10 automóviles pertenecientes a las personas de la diócesis, como para los grandes eventos, donde las personas puedan estacionar los automóviles al

interior del seminario; así como también el acceso al patio de carga y descarga para el comedor y el basurero.

- Una caseta de Control; que haga el filtro de los usuarios que van a ingresar al seminario.

- Un auditorio con capacidad para 250 a 300 personas. Este edificio, servirá como apoyo a los cursos impartidos de la carrera de filosofía y teología, donde se podrán presentar ponencias, conferencias, películas etc. De igual manera, para eventos donde participe el seminario que no puedan realizarse en las aulas. Este auditorio también será rentado al público en general para cualquier evento aun sea independiente de los temas de la diócesis.

- Una capilla en forma de asamblea, con capacidad para 200 personas, que contenga una sacristía, bodegas, confesionarios, oratorio de la Palabra, atrio y sanitarios. La capilla es el edificio más importante dentro del seminario, ya que es el punto donde se aplican todos los conocimientos aprendidos durante la carrera de los seminaristas. De igual manera que los otros edificios del área pública, esta será rentada para el público en general para diversos eventos litúrgicos que quieran ser celebrados en las instalaciones del seminario; por ejemplo (bautizos, XV años, confirmación y bodas)

### ÁREA ADMINISTRATIVA

Los edificios presentados en esta área, dan servicio al área pública, ya que es donde se realiza toda la administración del seminario tanto de la educación de los seminaristas, como los trámites que puedan realizar personas ajenas al seminario, que quieran utilizar las instalaciones para algún fin en particular.

- Recepción y sala de Espera; para atender a todos los usuarios pertenecientes o no de la diócesis.  
-Secretaría: que lleve a cabo los trámites y el desarrollo de las actividades del seminario.  
-Seis Oficinas; para los responsables de cada área dentro del seminario.  
-Servicios Sanitario; que den servicio a las personas que trabajan en esta área.

### ÁREA ACADÉMICA

Es en esta parte donde están situados todos los edificios que tengan que ver con la formación sacerdotal de los estudiantes. Esta área no es pública, así que las personas ajenas al seminario, no pueden tener acceso a ella, al menos que obtengan un permiso por parte de la diócesis. En algunos momentos, grupos invitados a trabajar con los estudiantes pertenecientes a la diócesis de Teotihuacán, podrán gozar de estas instalaciones, con fines académicos únicamente.



Los edificios que constituyen el área académica son:

- Siete aulas con capacidades diferenciadas:
  - Dos aulas flexibles para 60 personas con opción para formar 2 aulas de 30 personas cada una.\*
  - Tres aulas para 15 personas cada una.
  - Un aula para 20 personas.
- Servicios Sanitarios; para hombres y mujeres.
- Una biblioteca que contenga un acervo para 10,000 volúmenes, un acervo controlado para 1000 volúmenes\*, 4 salas de consulta\*, 4 salas de lectura\*, 2 espacios para biblioteca virtual, 2 módulos de sanitarios para hombres y mujeres\* y una recepción.
- Una sala de cómputo para 14 personas y un área de fotocopiado e impresiones\*.
- Una cabina de radio para llevar a cabo los programas pertenecientes del seminario.
- Una cafetería, que dé servicio a toda el área académica.
- Una mediateca para consultar libros en otros idiomas con capacidad para 1000 volúmenes y computadoras para ver películas.\*

## ÁREA DE ALIMENTOS

Está destinada para dar el servicio de alimentación dentro del seminario durante el día. Este edificio de igual manera forma parte del área pública, ya que personas ajenas al seminario podrán rentarlo para diversos eventos independientes al seminario.

Esta área consta únicamente de un edificio "comedor" y se constituye de los siguientes espacios:

- Un comedor para 100 personas, acomodados por mesas para 10 comensales cada uno.
- Un desayunador para 10 personas que será el sitio donde los sacerdotes comerán en las mismas horas que los estudiantes.
- Un comedor para 10 personas.\*
- Una cocina que este dividida por zonas para las diversas actividades a realizar; (Zona de lavado -zona de caliente)

- zona de preparado- zona de entrega) Así mismo que contenga una alacena, una bodega de alimentos, una bodega fría, una bodega seca y una cava.\* )

- Un patio de carga y descarga para recibir las dotaciones alimenticias y así mismo retirar la basura.

-Sanitarios para hombres y mujeres.\*

## ÁREA DE SERVICIOS

Son los servicios que tendrá el seminario donde toda la construcción debe proyectarse con tecnología ecológica y autosustentable. En esta área, se requieren los siguientes espacios:

- Un patio de lavado y tendido para los seminaristas.
- Un cuarto de máquinas
- Una bodega general.
- Tres Cisternas, para agua potable, para agua pluvial y para aguas tratadas.

## ÁREAS INDEPENDIENTES

Está dividida en el área deportiva y las áreas verdes que serán la conexión entre los diferentes edificios pertenecientes al seminario. De igual manera, estas áreas pertenecen al área pública, ya que la zona deportiva será rentada al público en general, y así algunas áreas de esparcimiento podrán ser utilizadas por las personas ajenas al seminario. Entonces tenemos lo siguiente:

- Área deportivas que se compone de una cancha de fútbol reglamentaria, 2 canchas para deporte múltiple, una alberca Semi-olímpica y un gimnasio.\*
- Áreas verdes. Divididas por zonas pero creando la envolvente que conecta los edificios (Huertos para el comedor, huertos verticales, jardines elípticos y jardín del Edén)\*
- Sala de esparcimiento. Ubicadas dentro de los dormitorios de filosofía y teología, donde los estudiantes tienen acceso a juegos de mesa, billar y una sala de televisión.\*

## ÁREA DE DORMITORIOS

Se divide por áreas ya que existen 4 tipos de usuarios que van a dormir dentro del seminario. Cada área tiene un edificio independiente, pero casi con las mismas condiciones unas con las otras.

### Comunidad de Filosofía:

- 5 departamentos, con capacidad para 6 personas cada uno. Cada departamento debe contener 6 recamaras individuales con cama y closet. Una sala de estudio para todos los integrantes y así mismo una estancia. **Los baños serán por departamento, encontrándose independientes a este;** \* cada uno tendrá dos excusados, un mingitorio, 3 lavabos y dos regaderas con zona de cambiado.

- Un oratorio para 30 personas.  
- Una oficina con dormitorio para el formador de la comunidad.

-Una sala de juegos. \*

-Una sala de televisión. \*

-Una estancia comunal. \*

-Una lavandería. \*

### Comunidad de Teología:

- 5 departamentos, con capacidad para 6 personas cada uno. Cada departamento debe contener 6 recamaras individuales con cama y closet. Una sala de estudio para todos los integrantes y así mismo una estancia. Los baños serán por departamento, encontrándose independientes a este; \* cada uno tendrá dos excusados, un mingitorio, 3 lavabos y dos regaderas con zona de cambiado.

- Un oratorio para 30 personas.  
- Una oficina con dormitorio para el formador de la comunidad.

-Una sala de juegos. \*

-Una sala de televisión. \*

-Una estancia comunal. \*

-Una lavandería. \*

### Comunidad de formadores:

- 10 habitaciones con baño completo, closet y estancia\* cada una.

-Una estancia comunal.

- Un área de estudio. \*

### Comunidad de servicio:

- 6 habitaciones con baño y closet y estancia\* cada una. - Una estancia comunal.

- Un oratorio para 6 personas.

-Una cocineta con desayunador.

-Un cuarto de lavado y planchado.

### Casa de Huéspedes

- Sesenta habitaciones dobles con closet y baño completo cada una.

-Estancia comunal. \*

- Una cocineta con desayunador.

- Un oratorio para 10 personas.





*Premiación del concurso de anteproyectos para el seminario de en San Juan Teotihuacán, con la comunidad del lugar.*

## EL CONCURSO

La realización del anteproyecto para el Seminario de San Juan Bautista, de la diócesis de Teotihuacán fue convocado a partir de un concurso entre los alumnos del Seminario de Titulación I y II del Taller Carlos Leduc Montaña y alumnos del Tecnológico de Monterrey, donde cada participante de las dos escuelas, después de un proceso de 6 meses de trabajo, presentaría sus propuestas ante el comité y jurado elegido de la diócesis de Teotihuacán, a la cuales estuvieron invitados además de personas pertenecientes a la misma diócesis; los profesores de las dos escuelas que llevaron el seminario junto con los estudiantes, así como otros profesores invitados de la facultad de arquitectura, que no tenían relación con ninguno de los proyectos presentados durante el concurso. Además, asistieron personajes de algunas arquidiócesis de México, que de igual forma, no pertenecen a la diócesis de Teotihuacán.

El objetivo del concurso era que la diócesis de Teotihuacán después de escuchar y ver todas las propuestas presentadas por los estudiantes, escogieran una de ellas como Anteproyecto para la construcción de su nuevo seminario.

El concurso fue llevado a cabo en la catedral de San Juan Teotihuacán, Teotihuacán, Edo. De México, el día 5 de febrero del año 2013 a las 12:00pm.

Cada participante se presentó de manera individual frente al jurado integrado por todas las personas mencionadas anteriormente, contando como material de exposición con 2 láminas de presentación del proyecto (donde se incluyó la planta de conjunto arquitectónica ambientada; como renders, diagramas etc.) Los planos de conjunto de planta de techos y planta arquitectónica. También se incluyeron los planos arquitectónicos de los 12 edificios que forman el conjunto (incluyendo plantas arquitectónicas, cortes y fachadas) Y como apoyo, cada alumno presento una maqueta del conjunto a escala 1:500, debido a las dimensiones del proyecto.

Los participantes gozaron de 10 minutos libres de preguntas frente al jurado para explicar de manera rápida y concisa, en que consistía el proyecto de cada uno.

Al finalizar la participación de los concursantes, se dio un plazo de aproximadamente 4 horas para elegir los mejores 4 proyectos; donde hubo un ganador, un segundo y tercer lugar y una mención honorífica.





## LA EXPOSICIÓN Y LA ENTREGA A LA COMUNIDAD

Para celebrar la adquisición de un anteproyecto para la construcción del seminario, la diócesis de Teotihuacán realizó una ceremonia para festejar junto con toda la diócesis y la comunidad de San Juan Teotihuacán para presentar los proyectos que participaron en el concurso y así mismo los proyectos ganadores.

La exposición fue elaborada por los estudiantes del seminario de titulación I y II del taller Carlos Leduc Montaño; y estuvo conformada por un recorrido a través del proceso que como estudiantes llevamos a cabo dentro del taller de arquitectura y en las visitas al sitio, para llegar a cada propuesta de anteproyecto,

En ella se expusieron sobre todo fotografías del trabajo realizado en clases de cada estudiante, presentaciones de la evolución de las propuestas y las visitas que tuvimos al sitio, así como a comunidades cercanas a San Juan Teotihuacán.



El día de la inauguración de la exposición, estuvieron presentes más de 500 personas de la comunidad de San Juan Teotihuacán, contando también con toda la diócesis.

En primer lugar, se llevó a cabo la premiación de los 4 lugares obtenidos por los alumnos, donde pasando de unos discursos dados por el Monseñor y el rector de la escuela, hablaron con la gente de la comunidad para explicarles su deseo del nuevo proyecto del seminario. Siguiendo el protocolo, la diócesis ofreció una gran comida para toda la comunidad; dando paso a la exposición de los proyectos; donde cada estudiante, reunido alrededor de su proyecto, explico a la comunidad en que consistía el proyecto de cada uno.

El público invitado, tuvo la oportunidad de preguntar y comentar sus inquietudes respecto a cada uno de los proyectos.

Seguido de esta serie de pláticas, los invitados pudieron continuar por el recorrido de la exposición que los estudiantes preparamos.

Al finalizar el evento, la gente que asistió, se fue contenta de saber que ya existía un proyecto ganador que se va a construir y que esté, brindara a la comunidad una escuela para sacerdotes con un programa arquitectónico muy amplio y así las instalaciones que quedarán abiertas al público en general.



*Imagen 1,2 y 3. Exposición del proyecto ganador del concurso de anteproyectos para el seminario, a la comunidad.*



*Reconocimiento por parte de la diócesis de Teotihuacán, por la participación en el concurso de Anteproyectos para el seminario de San Juan Bautista, Teotihuacán.*

Concurso de  
anteproyectos  
arquitectónicos

Seminario  
San Juan Bautista  
Teotihuacán

24 de febrero de 2015

La Diócesis de Teotihuacán otorga el presente

Reconocimiento a  
**Tere Macchetto Jiménez**

Por haber obtenido el Primer Lugar

*+G. Francisco Escobar Galicia*

Monseñor Guillermo Francisco Escobar Galicia  
Obispo de Teotihuacán

Logos in the brown bar:  
1. A circular logo with a cross and a figure.  
2. A stylized 'C' logo with 'CARLOS LEDUC' below it.  
3. A logo with 'FACULTAD DE ARQUITECTURA' and 'UNAM' below it.  
4. The coat of arms of the Diocese of Teotihuacán.

*Reconocimiento de parte del taller de arquitectura Carlos Leduc Montaña de la Facultad de Arquitectura de la UNAM, por la participación en el concurso de Anteproyectos para el seminario de San Juan Bautista, Teotihuacán.*





Capítulo V

# MARCO GEOGRÁFICO. EL SITIO

LOCALIZACIÓN.

**CLIMA.**

PRECIPITACIÓN.

**TEMPERATURA.**

RECURSOS NATURALES.

**FLORA Y FAUNA.**

USO DE SUELO, SANTO DOMINGO AZTACAMECA.

**ASPECTOS SOCIALES Y CULTURALES.**

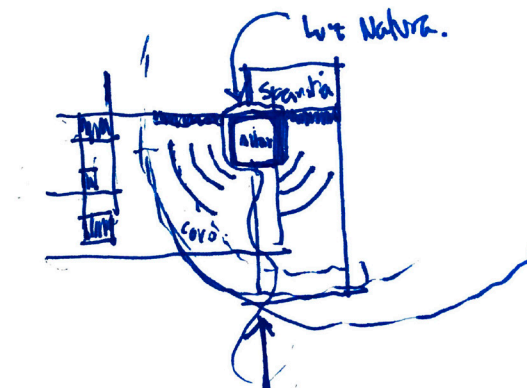
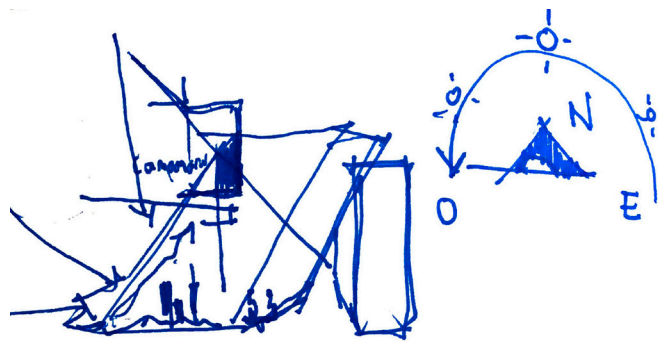

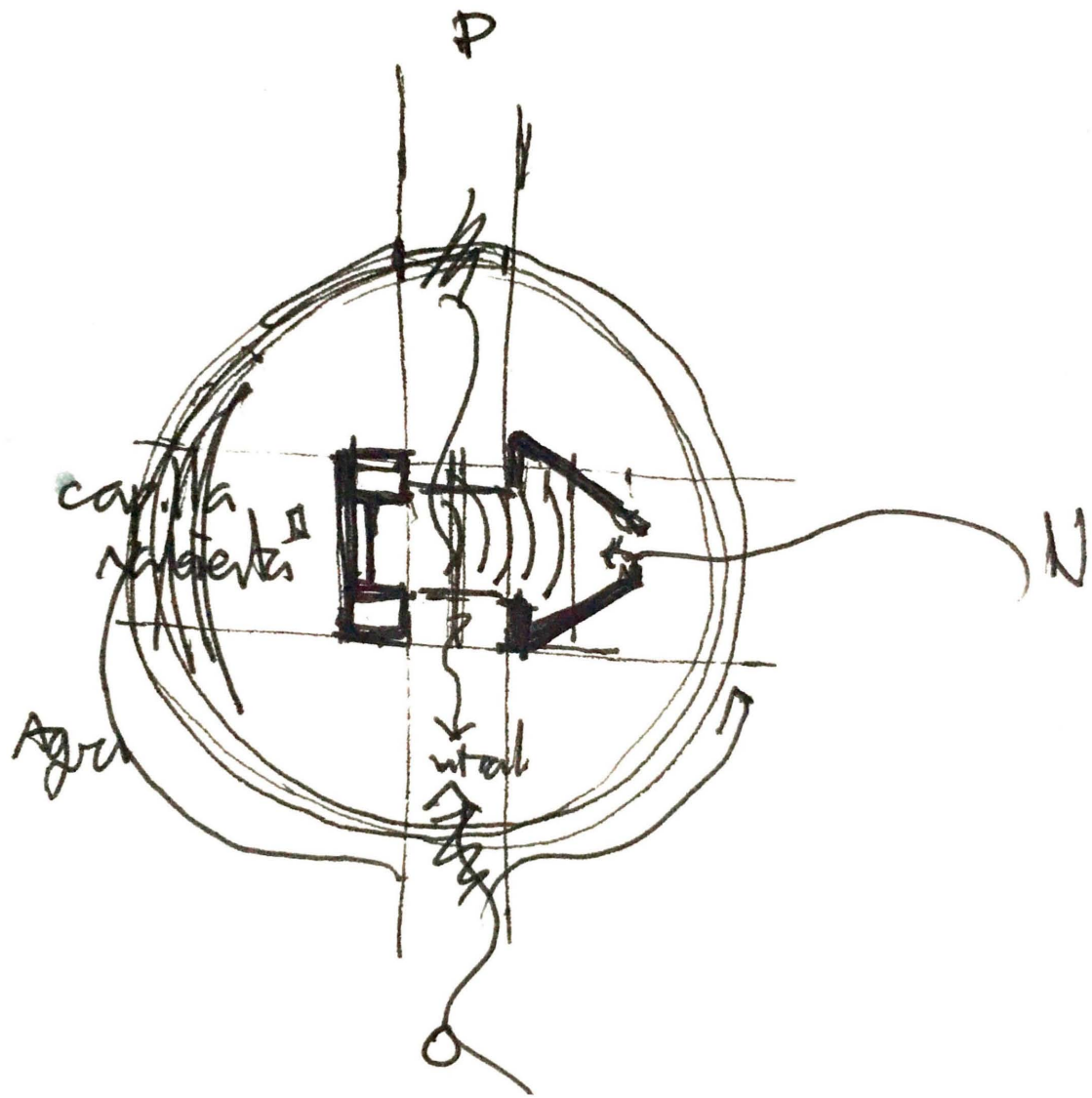

## UBICACIÓN

El proyecto Arquitectónico del Seminario de San Juan Bautista, de la Diócesis de Teotihuacán, se ubica en Santo Domingo Aztacameca, Municipio de Axapusco, Estado de México. Colinda al norte con el municipio de Temascalapa, con el estado de Hidalgo y Nopaltepec; al este con el municipio Nopaltepec y el estado de Hidalgo; al sur con el Estado de Hidalgo y los municipios de Otumba y San Martín de las Pirámides; al oeste con los municipios de San Martín de las Pirámides y Temascalapa.

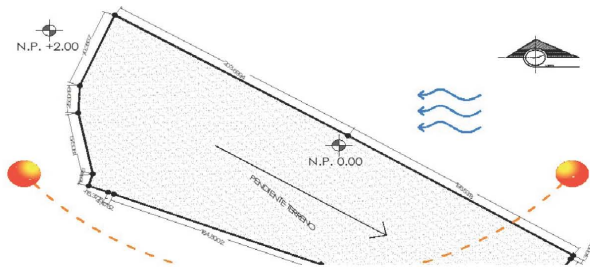
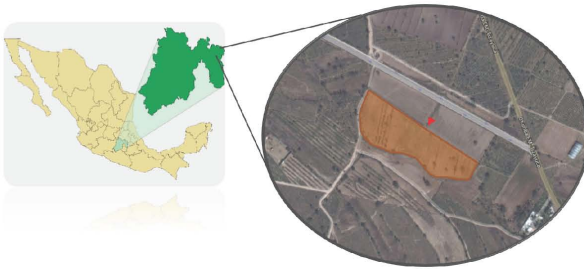

## MEDIO FÍSICO

El municipio de Axapusco se localiza en la parte noreste del estado, en las coordenadas 98°47'50" longitud oeste y 19°43'10" latitud norte.

### EXTENSION

Posee una extensión territorial de 269.01 kilómetros cuadrados, representando el 1.16% de la superficie total del estado.

### CLIMA

Su clima es seco con lluvias en verano, Semi-seco (52.25%) y templado subhúmedo con lluvias en verano, de menor humedad (47.75%).

### TEMPERATURA

Su temperatura anual oscila entre los 12 – 16°C

### PRECIPITACION PLUVIAL

Los meses más lluviosos son julio y agosto, con un rango de entre 500 – 700 mm de lluvia.

### VIENTOS DOMINANTES

Los vientos más fuertes se presentan los meses de febrero a junio con una dirección de oriente a poniente.

### FLORA

La vegetación es sobre todo de chaparrales y árboles medianos como el pirúl, destacando sobre todo las cactáceas y los magueyes; el área boscosa se encuentra en los terrenos de agostadero del cerro Tepayotl, donde se encuentran pinos, cedro y encinos, en pequeña cantidad, debido a la sobre explotación y al pastoreo intensivo.

### FAUNA

La fauna está comprendida por las especies que habitan todo el valle de México y es relativamente escasa; debido a la intensa deforestación y la escasez de mantos acuíferos superficiales, siendo la más abundante: el conejo, liebre, coyote, zorrillo, ardilla, cacomixtle y algunas víboras de cascabel y zencuates.



*Vista a Cerro Salinas al norponiente.*



*Vista a Cerro Gordo al Surponiente.*



*Imagen aérea del terreno para el proyecto del Seminario.*



*Vista al Nororiente.*



*Vista a depresiones y Valles Cuautenco.*

## USO DEL SUELO Y VEGETACIÓN SANTO DOMINGO

### Santo Domingo

El predio que estamos manejando para el seminario está alejado de la comunidad de Santo domingo, el uso de suelo principalmente es de pastizales, utilizando el suelo para cultivos.

### Uso del suelo

Agricultura (81.42%) y zona urbana (3.88%)

### Vegetación

Pastizal (5.95%), matorral (5.76%) y bosque (2.99%)

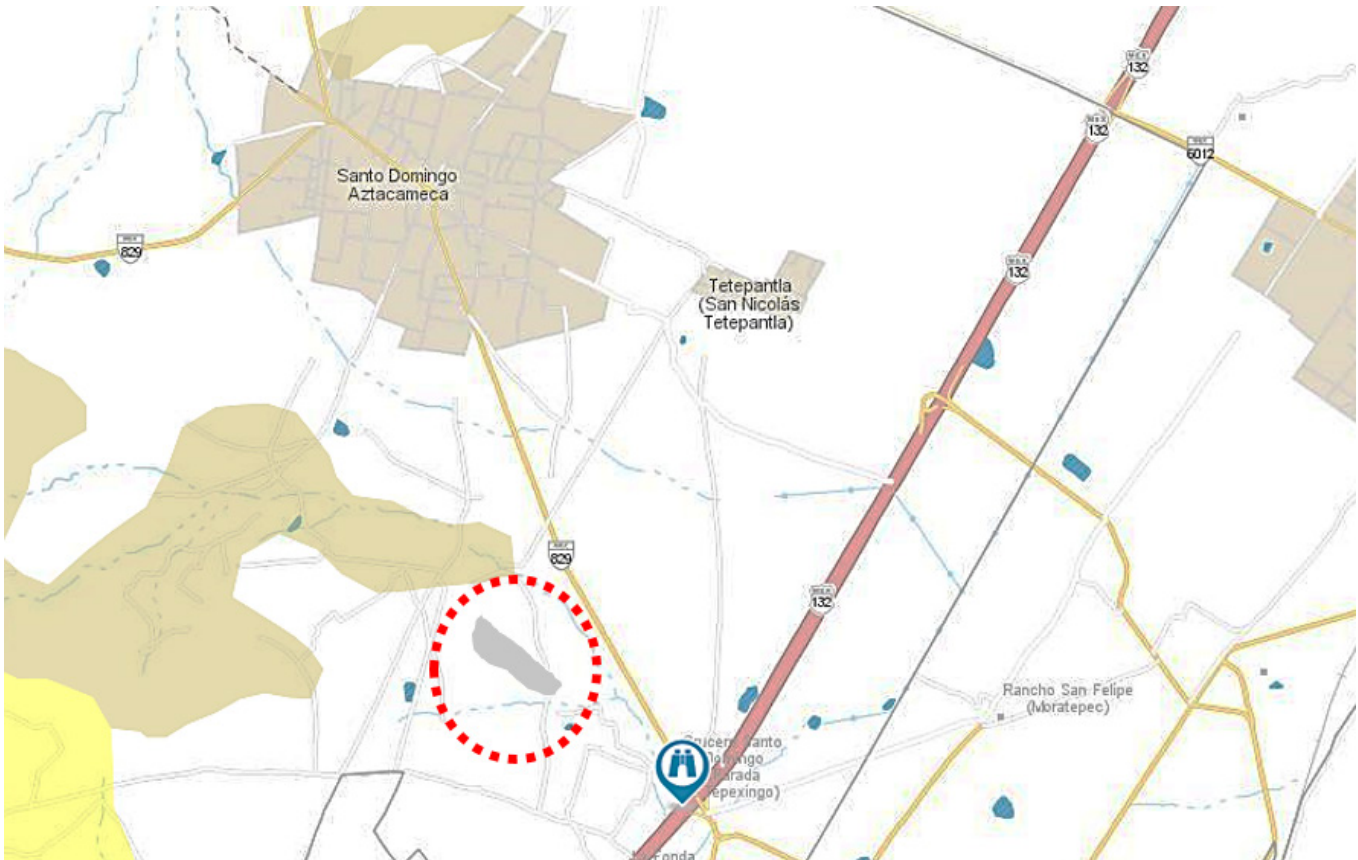
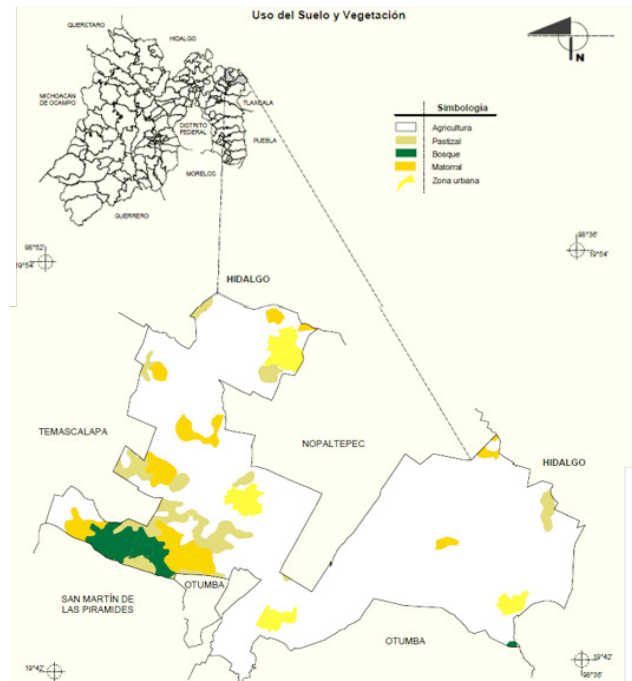

Capítulo VI

# EL PROYECTO

ANÁLISIS DEL SITIO/IMAGEN URBANA.

**PROCESO DE COMPOSICIÓN DEL CONJUNTO (EMPLAZAMIENTO).**

PLANTA DE TECHOS.

**CONCEPTOS DEL PROYECTO.**

ACCESOS AL CONJUNTO.

**EL ESPACIO PÚBLICO.**

LAS ÁREAS VERDES.

**RESUMEN DE LAS ÁREAS EN METROS CUADRADOS.**

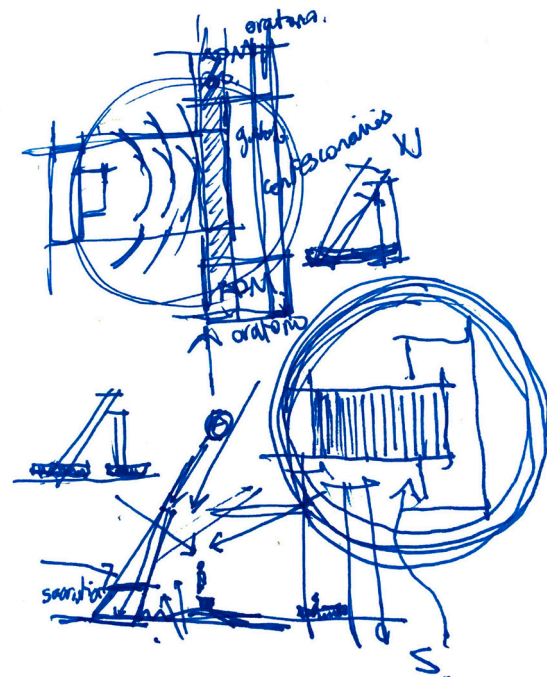





## ANÁLISIS DEL SITIO / IMÁGEN URBANA

## Ubicación:

Comunidad de SANTO DOMINGO AZTACAMECA.  
Municipio de AXAPUSCO, Estado de México.

El terreno se encuentra dentro de una zona de agricultor, por lo que las colindancias carecen de construcciones de ningún tipo. Todas las vistas que se generan del proyecto, son hacia campos de agricultor y los cerros más cercanos, lo cual permite utilizar las orientaciones adecuadas, según cada edificio, y así mismo aprovechar la visual para remates visuales dentro de las intenciones del proyecto.

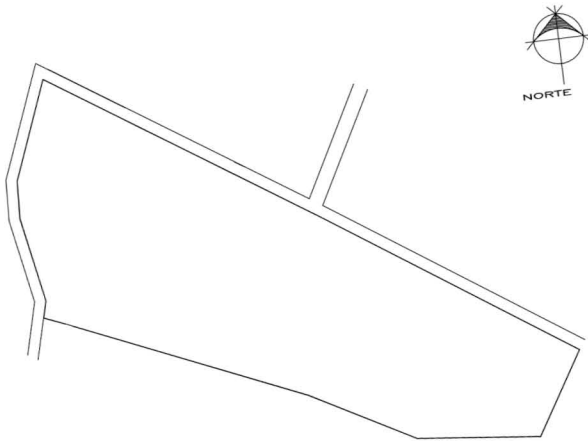

A.

La fachada noreste, brinda los dos accesos al seminario. En ella remata justo a la mitad del terreno la calle principal que cruza las parcelas de agricultura, proveniente de la carretera que va hacia la comunidad de Santo Domingo. Es la fachada más larga de todo el terreno y mide 402.22 m de largo. El remate de la calle de acceso a los terrenos, se genera directamente con la Capilla, quién recibe al público en general. Ese remate consta de un acceso para grandes celebraciones. El otro acceso al seminario se encuentra a un costado, que sirve como entrada de uso cotidiano y está controlado.

B.

La fachada sureste cuenta con 63.89 m de largo, y colinda únicamente con terrenos de agricultura. El paisaje es un conjunto de planicie con sembradíos y una serie de cerros a lo lejos. Sobre esta fachada, al interior del seminario se ubica el jardín del Edén (un jardín hecho para la reflexión, meditación y retiros espirituales); con solo una pequeña construcción en su interior, un oratorio que repite la tipología de la capilla.

C.

La fachada suroeste tiene una longitud de 345.66 m de largo. Su colindancia es de la misma forma con terrenos para sembradío y al fondo con una cadena de cerros; dentro de los cuales se encuentra el cerro Pelón; muy importante para las comunidades aledañas. Sobre esta fachada, al interior del conjunto se observa una serie de huertos que forman parte de los jardines del seminario. También se ubican edificios como el comedor, casa de los sacerdotes y los dormitorios de los alumnos de Teología.

D.

La fachada noroeste colinda con el camino rural hacia el cerro Pelón. Es la parte más alta del terreno, con una diferencia de 2m de altura llegando al nivel 0 en la parte media. Sobre esta fachada al interior del terreno se encuentra ubicado el campo profesional de fútbol; una cancha de usos múltiples y servicios de la zona deportiva.

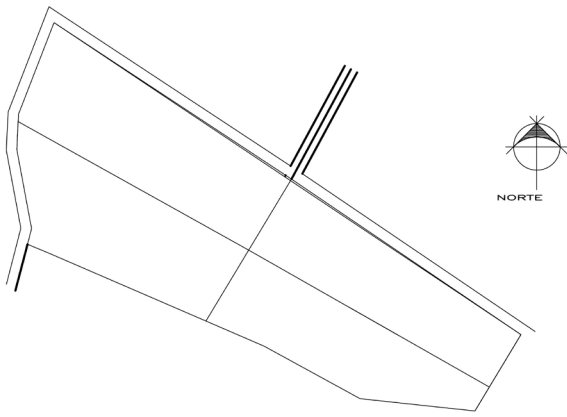

## COMPOSICIÓN DEL CONJUNTO EMPLAZAMIENTO

El emplazamiento ocurre a partir de dos ejes que dividen al terreno por la mitad. El eje transversal remata con la calle de acceso al terreno. El eje longitudinal tiene como remate principal al Este el cerro Gordo, muy importante para los habitantes del sitio. La intersección generada por los dos ejes es el punto más importante dentro del terreno.

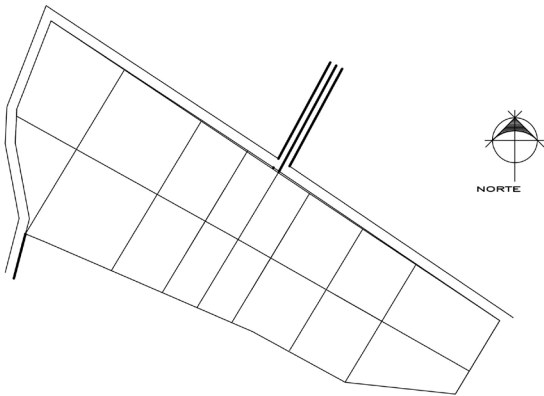

A partir de estos dos ejes, el terreno se secciona sobre el eje longitudinal, tomando como base los puntos que forman la poligonal del terreno y sacando una proporción adecuada entre ellos. Estas secciones se forman a partir de la idea de dividir las actividades dentro del seminario; y con ello crear una lógica de situación.

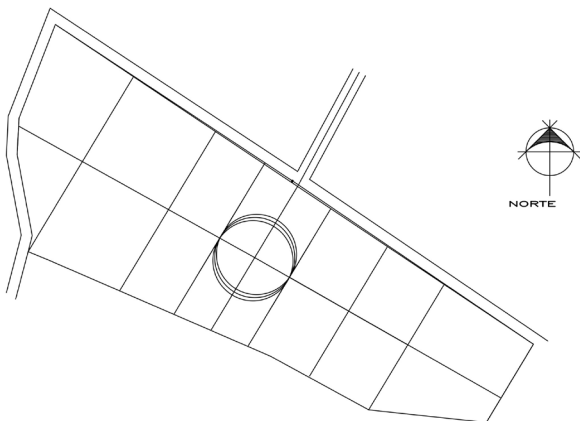

Ya con todas las secciones que identificarán las diversas áreas dentro del seminario, se ubica la CAPILLA, en la intersección de los ejes principales. Ya que es el punto más importante del terreno, y se plantea que sea el remate visual de la calle de acceso y reciba así a todos los usuarios.

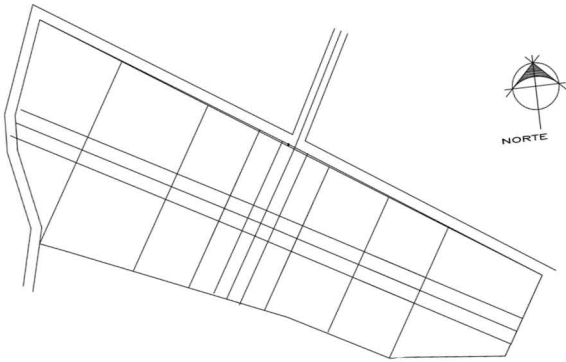

Dentro de las intenciones del proyecto, se plantea dejar los dos ejes principales (longitudinal y transversal) libres, hacia los cuatro puntos. Esto debido a que la ubicación de la CAPILLA es en el centro del conjunto y por ser el edificio de mayor jerarquía, debe de quedar libre de cualquier edificio. Para que así se pueda apreciar visualmente desde cualquier punto sobre los ejes.

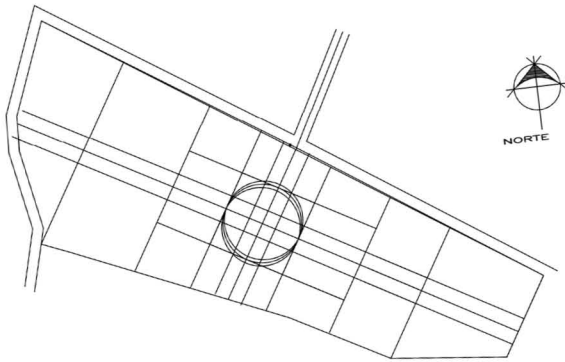

Ya inscrita la CAPILLA en la intersección de los ejes, se generan 4 aberturas (dos sobre el eje Long. y 2 sobre el eje transversal) que ahora forman los accesos a ella, siguiendo con la idea de mantener los ejes limpios, únicamente interseptados por el edificio CAPILLA.

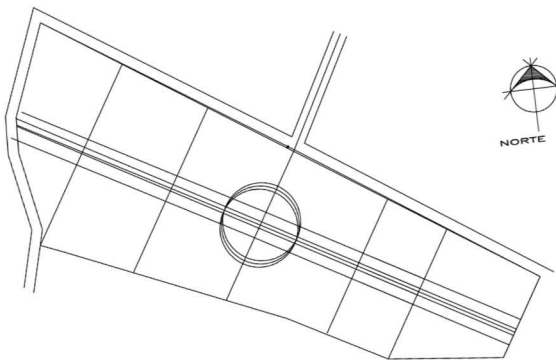

Sobre el eje longitudinal, existe un canal de agua que cruza todo el terreno, que acompaña al usuario durante el recorrido del seminario. Esto surge del concepto que rige el proyecto, que es la PUREZA, donde el canal de agua acompañara a todos los feligreses durante su recorrido, purificándolos de sus pecados para entrar a la CAPILLA.

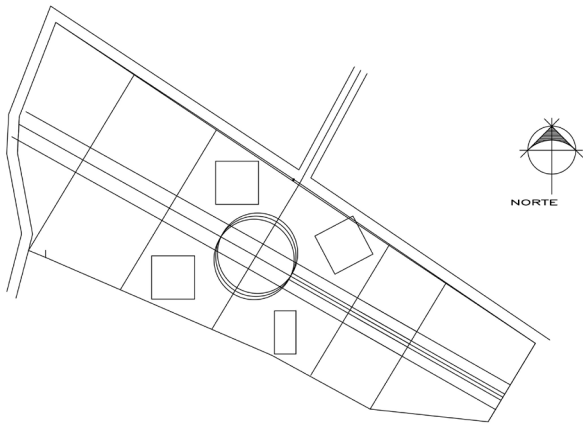

Después de ubicar la capilla en la intersección de los ejes, se emplazan los edificios de la zona pública y Semi-pública. Estos rodean a la capilla con la idea de crear un centro ceremonial, donde ella es el centro de todo y los edificios importantes que la respaldan. Tomando como referencia la cultura Teotihuacana, en donde la calzada de los muertos es el eje principal que remata en el gran centro ceremonial. Así, el eje longitudinal que atraviesa el conjunto simula esta calzada que remata con la capilla.

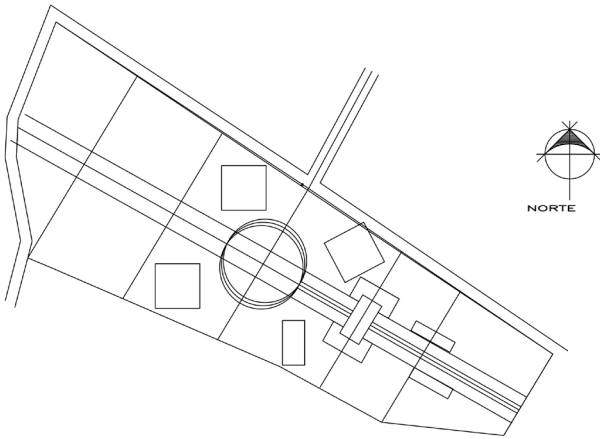

La CAPILLA es el parte aguas entre la zona pública y la zona privada; por ello, sobre el eje longitudinal hacia el eje se encuentra el área académica, aún perteneciente al área semiprivada. Siguiendo con los edificios correspondientes a las casas de los estudiantes, los cuales ya están dentro del área privada. Y culminando con el “JARDÍN DEL EDÉN”, espacio creado para los retiros espirituales, la meditación y reflexión de cada individuo.

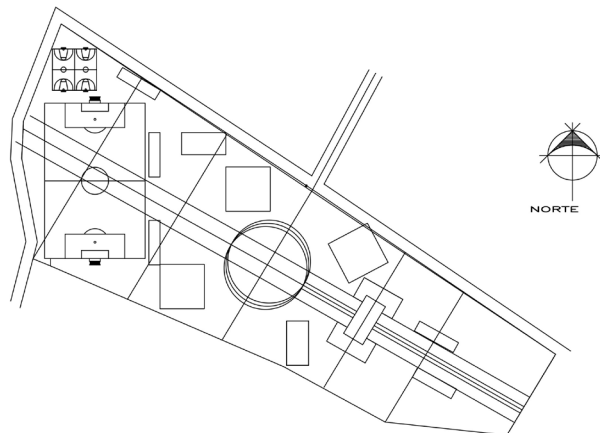

Hacia el poniente, sobre el eje longitudinal y partiendo de la CAPILLA, se emplaza todo lo referente a la zona pública, donde se ubica el área deportiva, el área administrativa y la de servicios.





## CONCEPTOS DEL PROYECTO

### P U R E Z A

Tratándose de un concepto presente dentro de la religión cristiana - católica, donde el individuo que aspira a la vida espiritual, debe ser un ente puro para alcanzar un diálogo fecundo con el SER; liberándose de todos sus pecados para así tener acceso al cielo.

En la mayoría de las culturas, se encuentra presente esta condición para llegar a la perfección como ser humano.

Dentro del proyecto, la pureza está representada por medio del elemento del agua; factor que baña a los feligreses liberándolos de todo indicio de maldad que habite en ellos.

En el proyecto el agua se encuentra presente en todas partes; comenzando con un canal que atraviesa todo el conjunto, el cual acompaña a los usuarios durante todo el recorrido, hacia los diversos edificios, desembocando en un estanque con carpas, dentro del JARDÍN DEL ÉDEN", emulando el proceso que los seminaristas, al entregar su vida a DIOS, deben recorrer para así alcanzar su plenitud y tener acceso al paraíso.

La capilla es un punto clave en el manejo del agua, ya que está rodeada de canales, el cual el usuario debe atravesar y así mismo purificarse para tener acceso a ella.

### E L C A M I N O

Tomando en cuenta el proceso que cada seminarista debe de llevar para acercarse a DIOS; se plantea un recorrido en el cual los estudiantes se van desprendiendo de la vida mundana para servir por completo a la divinidad.

Por ello, la disposición de los volúmenes en el conjunto es lineal y se van agrupando y separando en las etapas que están presentes en la vida de la preparación del sacerdote.

Empezando con el área pública, donde se agrupan las actividades deportivas, las cuales son accesibles al público en general. En seguida encontramos otros edificios de orden público, como el comedor, auditorio y la capilla; siendo esta el parte aguas entre lo público y lo privado.

En la zona semipública, se agrupan con ella la casa de los huéspedes y la casa de los sacerdotes. Siguiendo el recorrido al lado del canal, encontramos los dormitorios de los estudiantes y el área académica, lo cual ya se convierte en una zona privada exclusiva de la gente que habita el seminario. Estos últimos culminan al final con el Jardín de Edén; donde se encuentran pequeños espacios de estar, y un oratorio que repite la tipología de la capilla.



## ACCESOS AL CONJUNTO

### Accesos de vehículos

La entrada de los vehículos está ubicada sobre la calle perpendicular de acceso al terreno (calle principal), sobre la fachada N-E.

Es un acceso controlado por la misma persona que controla el acceso peatonal e inmediatamente llega al estacionamiento de los sacerdotes.

Ese estacionamiento cuenta con una calle que lleva al interior del conjunto, pasando lateralmente por el claustro; para los camiones que necesitan acceso al seminario para cualquier tipo de servicio.

### Estacionamiento de los sacerdotes

Es el único estacionamiento dentro del conjunto, para 12 automóviles.

### Accesos peatonales

Existen dos accesos peatonales sobre la misma calle de los accesos vehiculares.

El primero, es la entrada de usos cotidiano, la cual está controlada por una persona en una caseta; con el cual se deben identificar los usuarios para pasar. En la plaza de acceso, se encuentran rodeando, en forma circular 12 esculturas, que representan a los 12 apóstoles del seminario; y a un costado la escultura de San Juan Bautista, quién es el santo patrono del seminario,

Este acceso remata con el talud del área deportiva y hace llegar al usuario al Claustro que distribuye hacia los edificios públicos.

El segundo acceso se encuentra sobre la misma calle, a la altura de la capilla, donde existe una plaza antes de entrar a ella; y es utilizado durante las grandes celebraciones del seminario o los eventos privados para los cuales se renta.

### Estacionamiento emergente

Este estacionamiento no es permanente, solo funciona, cuando hay grandes eventos en el seminario y se permite el acceso a los automóviles y camiones para personas. Este estacionamiento se lleva a cabo en la plaza del Claustro con un área de 1684.99 m<sup>2</sup>.

- Circulación autos
- Circulación peatonal
- Accesos
- Estacionamiento emergente

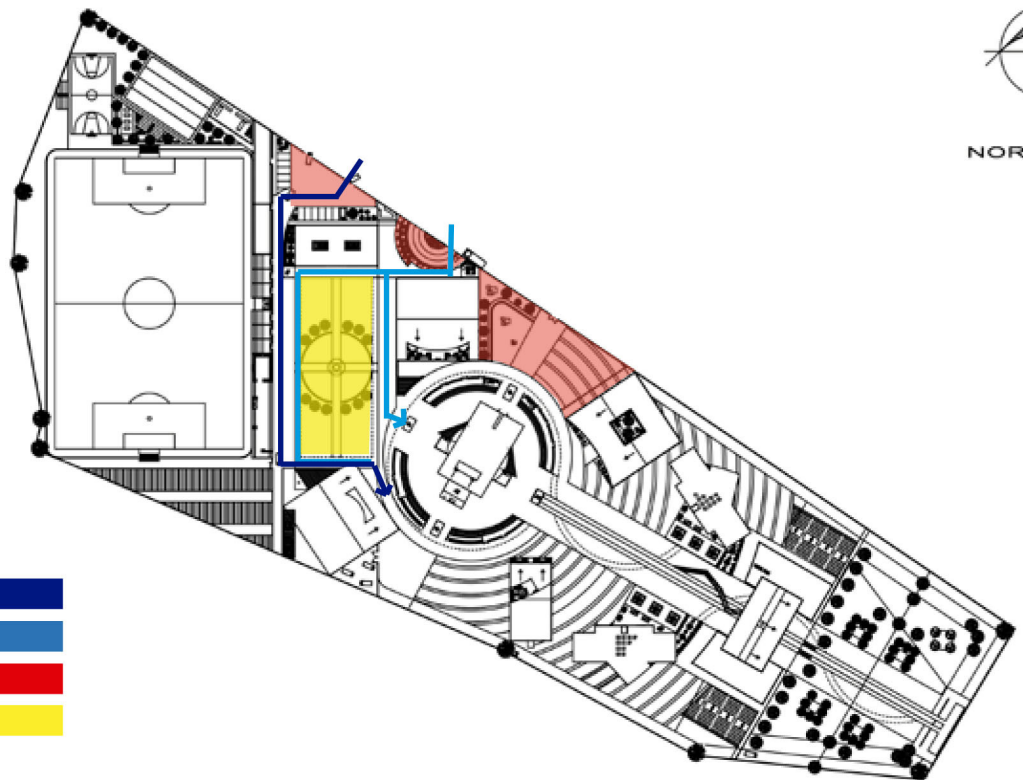

## ESPACIO PÚBLICO

El espacio público se encuentra disperso a lo largo de todo el conjunto, creando plazas exteriores e interiores con cada edificio, fomentando así a la convivencia de todos los usuarios al encontrarse al exterior. Estos espacios también sirven como una extensión de los mismos edificios, llevando a cabo las actividades de recreación al exterior.

Ya que uno de los conceptos del proyecto es el recorrido, estos espacios plantean que el usuario al estar recorriendo e seminario debe de encontrar espacios abiertos (edificio - plaza - jardín - plaza - jardín- edificio) que lo inciten a la reflexión cotidiana, mientras se va encontrando dentro de cada espacio.

Para llevar a cabo con satisfacción la reflexión; el espacio público provee de otros elementos que incitan a la reflexión, al cuestionamiento y que estimulan visualmente al usuario. Por ejemplo: esculturas, ubicadas en puntos estratégicos dentro de los recorridos. El canal de agua, siempre en movimiento. Los jardines elípticos, los huertos verticales, el jardín del Edén y las bancas situadas en lugares aislados o de convivencia.

El espacio público es la red que de manera lineal conecta a todos los edificios y los abraza para hacerlos permanecer juntos.

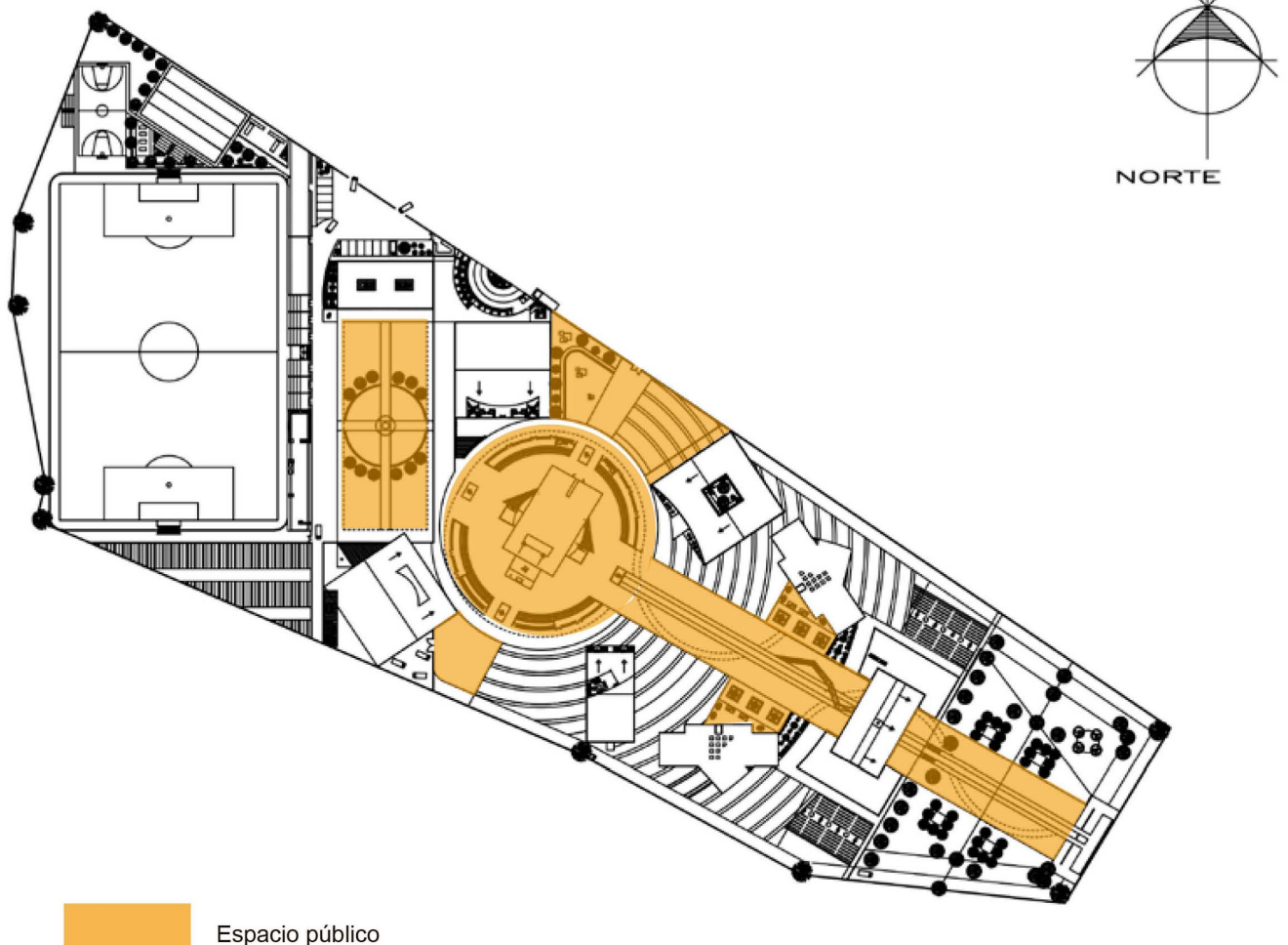

## ÁREAS VERDES

El conjunto del seminario goza en su mayoría de áreas verdes. Es una plática del conjunto con su contexto inmediato que es la naturaleza.

El mismo espacio público va conectando las áreas verdes, para que sirvan en función de éstas.

Las áreas verdes están seccionadas según su función:

N-E - Área verde de la zona deportiva; donde está el campo de fútbol profesional y los jardines en terrazas.

S-P - Zona de huertos que tienen comunicación directa con el comedor. Ahí se cultivan vegetales que son utilizados en la cocina, y es la vista de la que gozan los comensales.

N-E y S-P - Zona de huertos elípticos, donde se cultivan plantas de la región como todo tipo de cactáceas.

Jardín del Edén - Jardín con árboles de la región que donen de flores y frutos. Al fondo culmina el canal de agua, dentro de un estanque de carpas cosechadas para la época de la cuaresma y que está resguardado por un pequeño oratorio al aire libre.

Edificios aledaños a la capilla (centro ceremonial)  
Estos edificios con cubierta verde, son utilizados como terrazas, cuando hay grandes eventos en el seminario y la capilla abierta no puede albergar por completo a los feligreses.

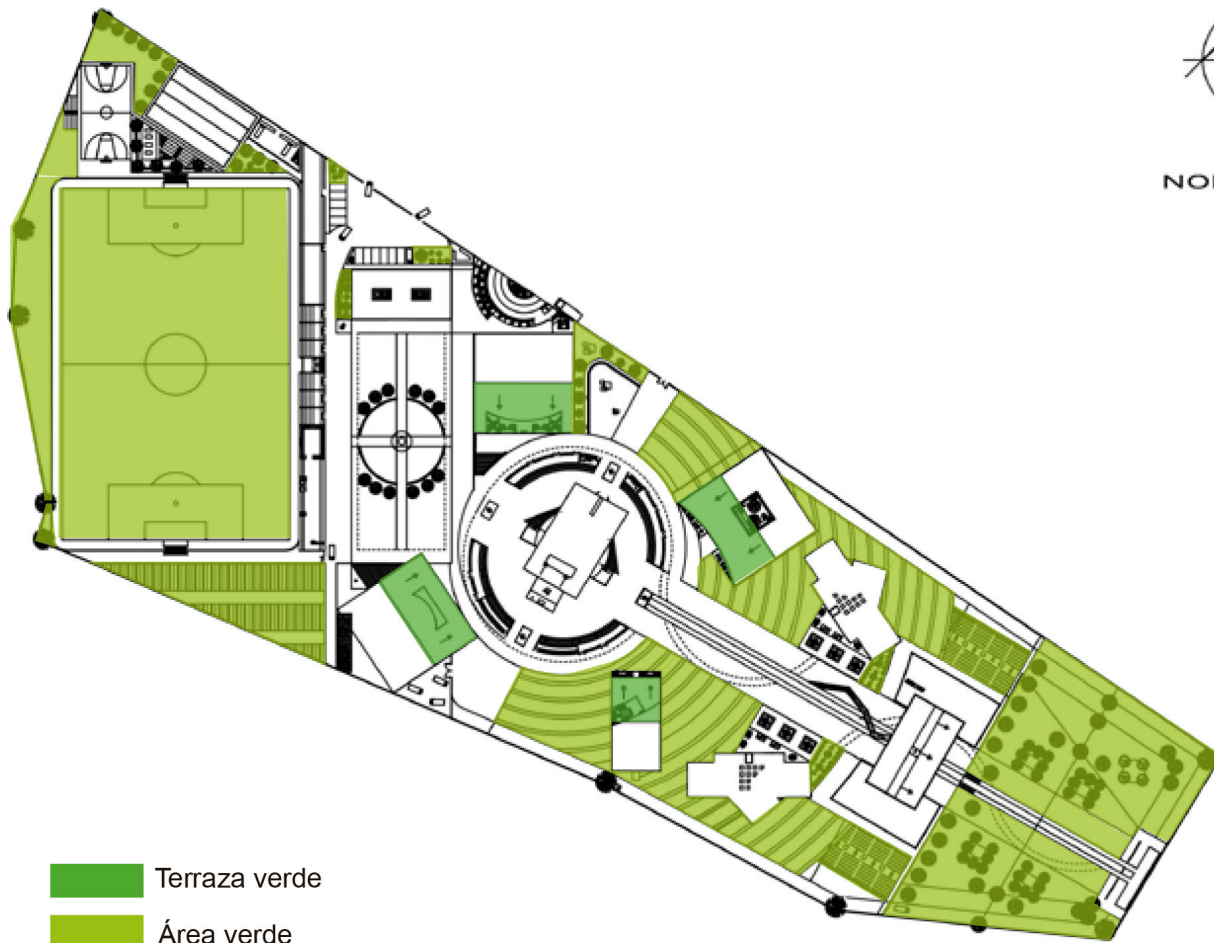

## RESUMEN DE ÁREAS EN M2

Áreas interiores	m2	Áreas exteriores	m2
Centro ceremonial		Jardines	23,025.53
Capilla		Plazas (espacio público)	12,137.20
Planta baja	616.2		
Planta coro	177.55		
Gradas	579.96		
Auditorio	900		
Comedor	900		
Casa de los sacerdotes			
Planta baja	450		
Primer nivel	229.83		
Casa de los huéspedes			
Planta baja	900		
Primer nivel	545.76		
Segundo nivel	365.78		
Zona privada			
Aulas (Ala Norte)	378.09		
Aulas (Ala sur)	368.72		
Biblioteca	450		
Dormitorios (filosofía y teología)			
Planta baja	478.38		
Planta alta	478.38		
	=956.76X2		
	=1913.52		
Zona pública			
Administración	450		
Casa de los servicios	282.46		
Área deportiva	258.46		
Cto. De máquinas	135.19		
	TOTAL = 9,902.33		ÁREA TOTAL DE TERRENO= 43,597.85m2



Capítulo VII

# ANÁLISIS ESPACIAL DE CADA EDIFICIO

ZONA SEMI-PRIVADA, CENTRO CEREMONIAL.

**ZONA PRIVADA, ÁREA ACADÉMICA Y DORMITORIOS.**

ZONA PÚBLICA, ADMINISTRACIÓN, CASA DE SERVICIOS Y ÁREA DEPORTIVA.

**CRITERIO DE INSTALACIÓN ELÉCTRICA, HIDRÁULICA**

**Y SISTEMA DE RIEGO EN EL CONJUNTO.**

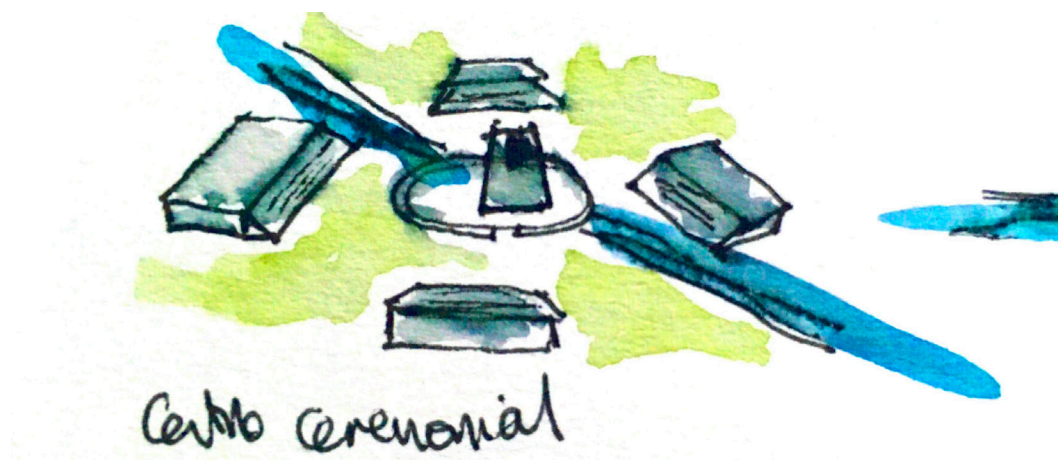

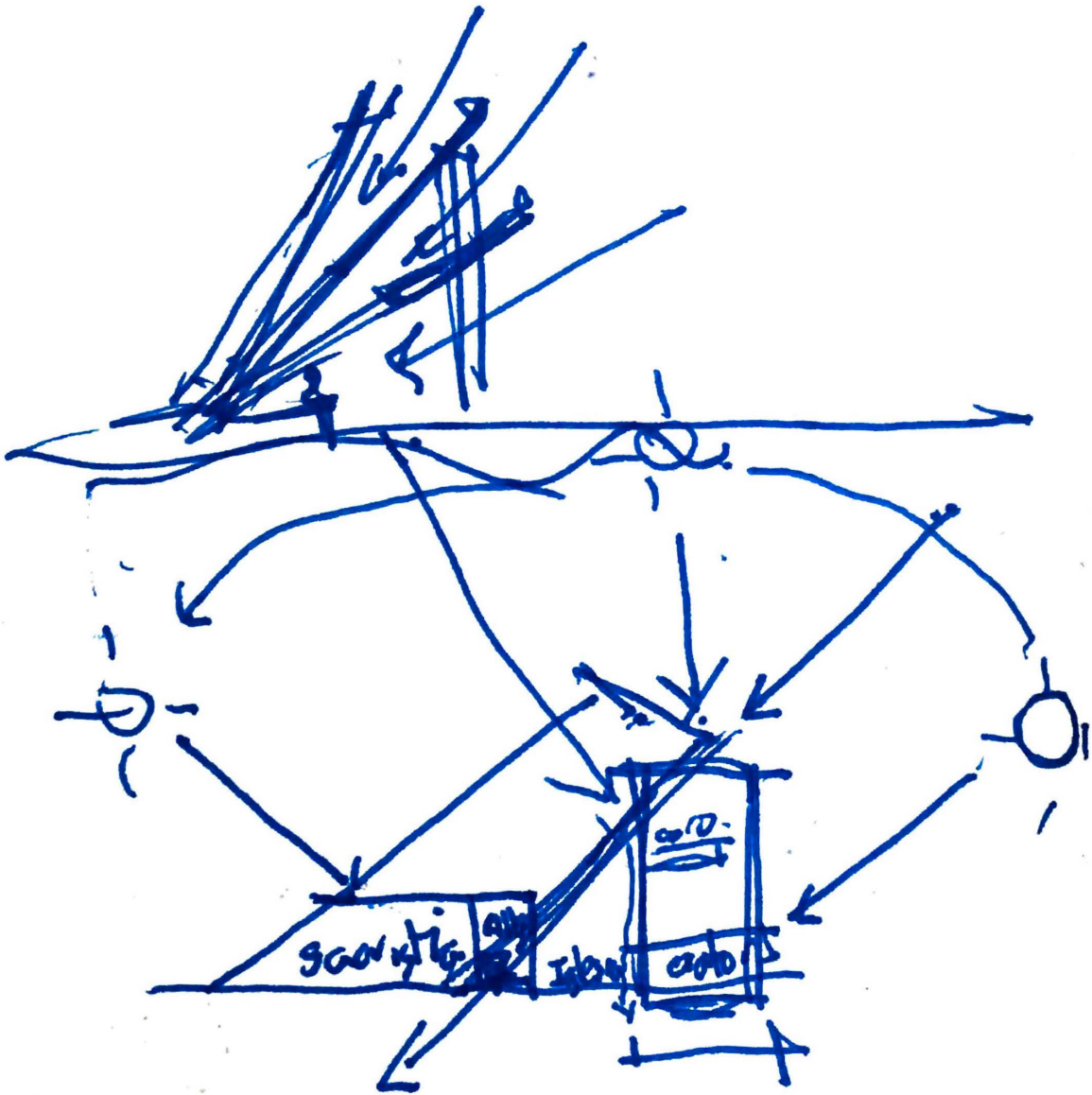
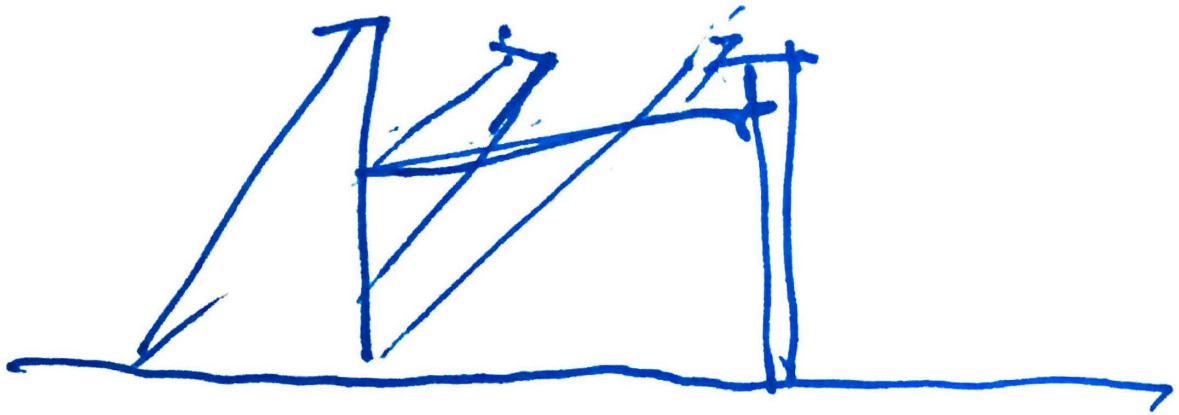

DESCRIPCIÓN DE CADA EDIFICIO

# **ZONA SEMI-PRIVADA**

CENTRO CEREMONIAL



## CAPILLA

### Emplazamiento.

La capilla se encuentra emplazada en el centro del terreno, en la intersección de los ejes principales.

### Orientaciones

#### SE -SO

Sobre el eje longitudinal del terreno, donde están ubicados los dos oratorios, y los dos accesos secundarios a la capilla.

#### Norte.

Sobre el eje trasversal principal del terreno, donde se encuentra el acceso a la capilla y así donde remata la calle de acceso al terreno.

#### Sur.

Sobre el eje trasversal principal del terreno, donde se encuentra ubicada el altar de la capilla abierta.

### Accesos

Existen 5 accesos a la capilla divididos en 3 funciones:

-Acceso principal: Sobre el eje transversal.

-Accesos secundarios: Sobre el eje longitudinal  
(Para el público en general)

-Accesos restringidos: Sobre el eje longitudinal, detrás del altar; estos dos son para las personas del presbiterio.

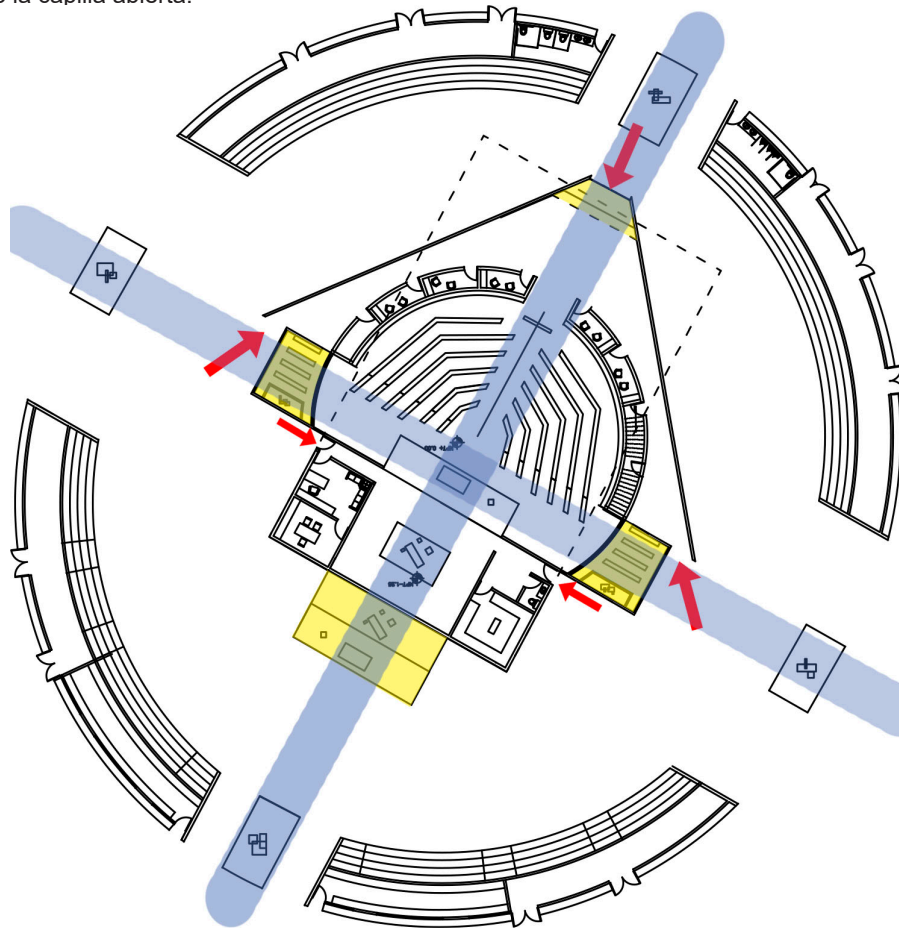

## PROGRAMA

### Primer nivel

La capilla cuenta con las siguientes áreas:

#### -Asamblea.

De forma radial y aislada del exterior, con capacidad para 320 personas sentadas, divididas en dos hileras de 6 filas de diferentes tamaños.

#### Presbiterio

El presbiterio es el remate visual de la asamblea, de forma ortogonal; en él se encuentra el altar y un espejo de agua con esculturas en su interior. El diseño del remate del presbiterio crea una conexión visual entre el exterior y el interior a través de un gran ventanal; proponiendo un paisaje robado a interior de la capilla, donde al momento de la misa, el público vea en lugar del retablo, el paisaje exterior y la luz natural.

#### Sacristía

La sacristía está compuesta por un sanitario y un closet vestidor de 4.15m x 4.0 m. Está ubicado a un costado del presbiterio y de uno de los accesos restringidos. Para acceder a la sacristía es necesario descender 2.5m de altura.

#### Oficinas

Al otro lado del altar, se encuentra la oficina del Monseñor, de 4.15m x 2.93m. Antes de esta se encuentra una oficina para el/la secretario (a), con una sala de espera. Sus dimensiones son de 4.15 m x 3.20 m.

#### Confesionarios

Sobre el muro curvo que envuelve la asamblea, del otro lado se encuentran los confesionarios. Son 5 pequeñas salas con dos sillones individuales y un librero. Estos confesionarios están pensados como una gran caja de madera, dentro de la capilla, con la misma idea de los confesionarios convencionales, donde cada uno se presenta como una pequeña caja de madera individual. Cada confesionario mide 3m x 1.4m con una altura de 2.50 hasta donde acaba la caja de madera. La cubierta de ellos, es el segundo nivel de la capilla (CORO) que flota una distancia de 1 metro.

#### Oratorios

Dos grandes torreones que sostienen la gran losa de la capilla y que son intersectados por el eje longitudinal principal del terreno, son los oratorios. Dos grandes bloques de 8 metros de altura. En sus caras laterales, muro ciego y sus caras hacia el eje, con dos grandes vitrales. Al interior se encuentran 4 bancas, en fila para 5 personas cada una y al frente de estas una figura importante para la capilla.

#### Capilla abierta

Está ubicada sobre el eje transversal principal del terreno, es la fachada sur de la capilla. Repite el altar al interior de la capilla, con las mismas dimensiones de 9m x 2.5 m y el espejo de agua de las mismas dimensiones en la parte posterior del altar. El espacio de la asamblea al aire libre, queda confinado de igual manera que en el interior, de forma radial y queda confinado por las graderías que rodean la capilla en forma de círculo. En las gradas de este lado, son asientos para las personas que van a presenciar la misa y las demás irán paradas en la plaza. Cuando exista un evento que requiera más capacidad de asistentes, las terrazas verdes de los dos edificios posteriores a la capilla servirán para albergar más público.

#### Gradas

Las gradas de la fachada sur de la capilla servirán para la capilla abierta en uno de sus lados, y del otro lado serán bodegas. Las gradas de la fachada principal de la capilla (norte), servirán como criptas para los sacerdotes que quieran ser enterrados ahí; y del otro lado serán los sanitarios de la capilla y dos librerías.

#### Esculturas.

En los 4 puntos cardinales de la capilla, sobre los ejes longitudinales y transversal del terreno se encuentran las esculturas de los 4 apóstoles custodiando la capilla; están situadas sobre un espejo de agua cada una y marcan los 4 accesos a la capilla.

#### Coro.

Ubicado en un mezanine dentro de la Capilla que rodea las circulaciones de está en planta baja y genera una doble altura en la asamblea.

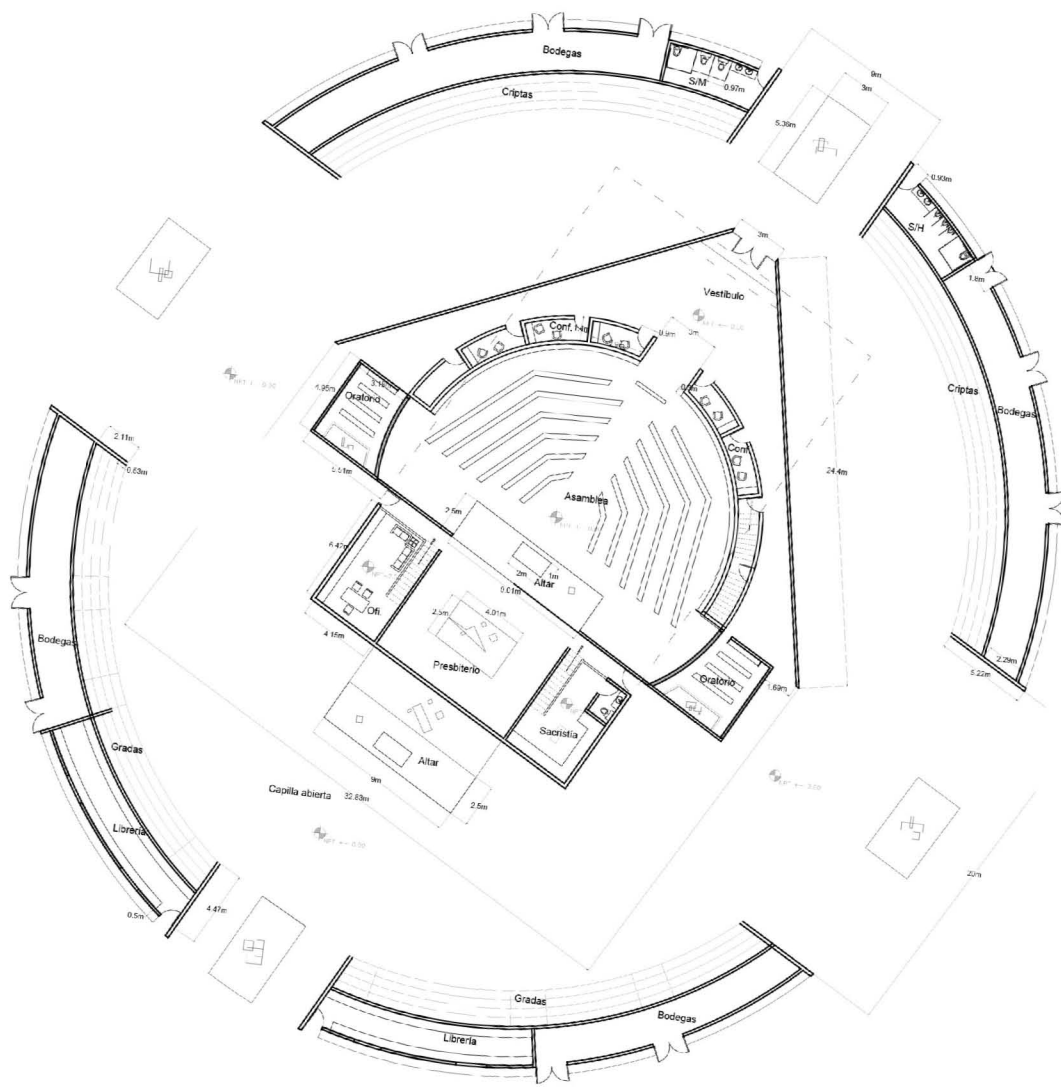

PLANTA BAJA

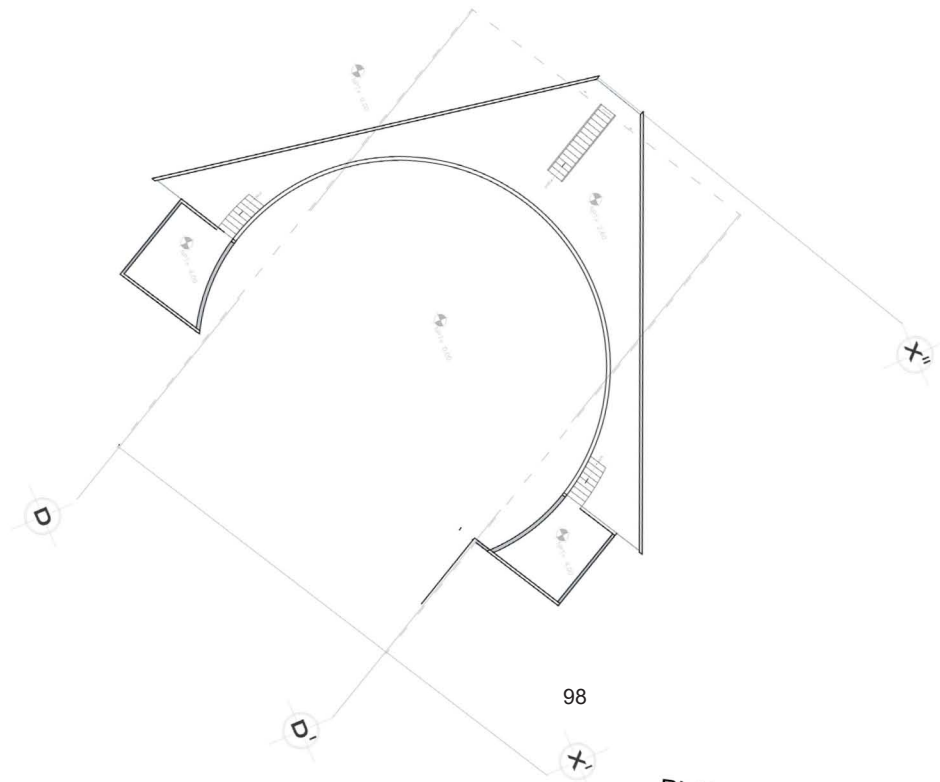

PLANTA CORO

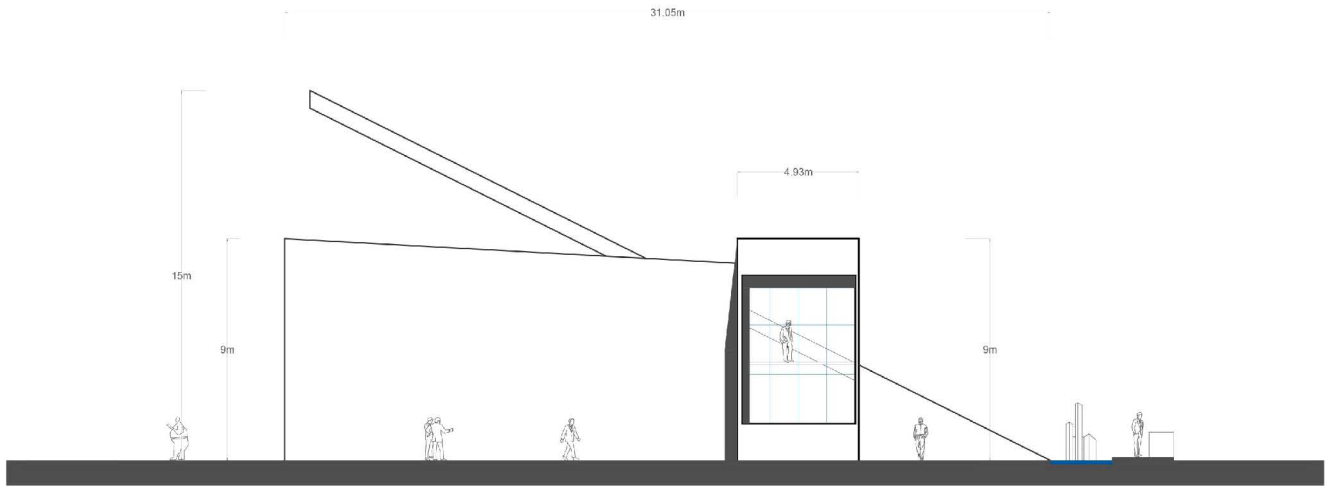

FACHADA PONIENTE

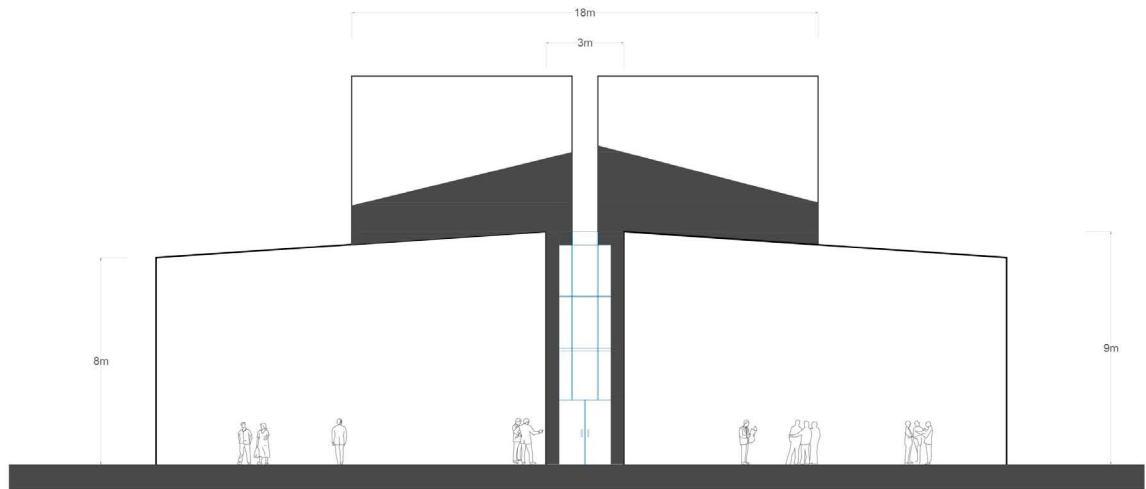

FACHADA NORTE

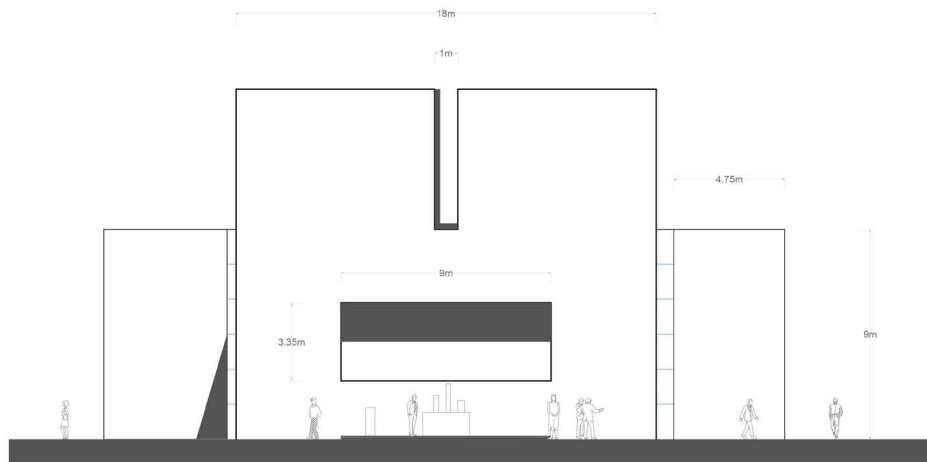

FACHADA SUR

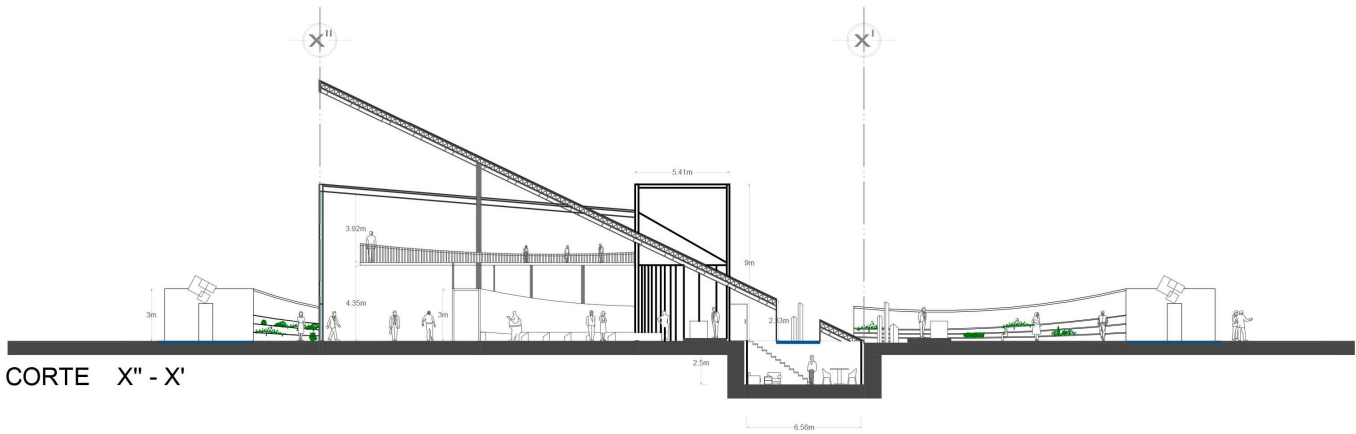

CORTE X'' - X'

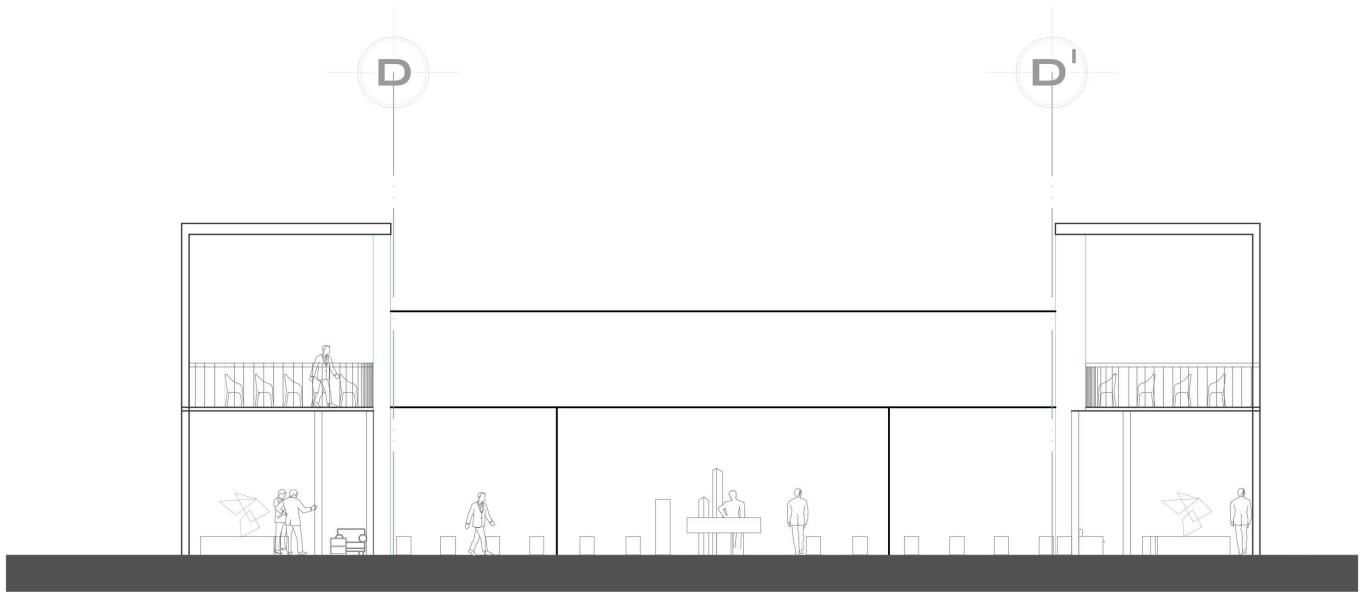

CORTE D - D'

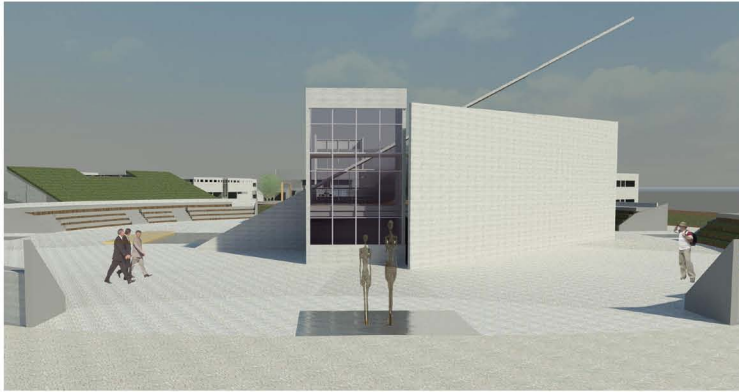

*Acceso principal a la capilla.*



*Fachada poniente.*

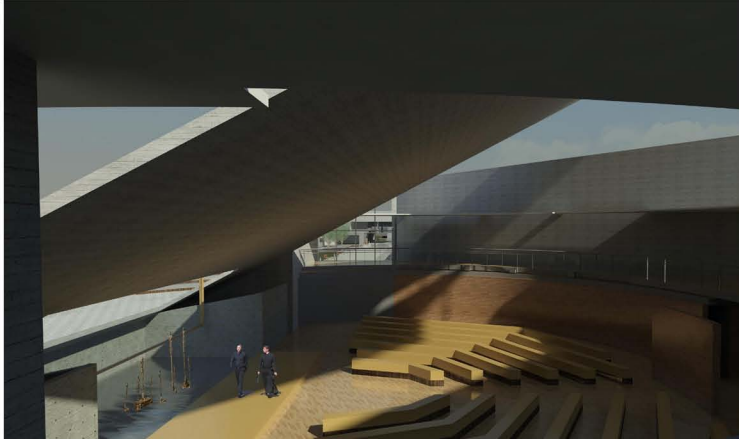

*Vista al interior de la capilla desde el coro.*



*Fachada oriente.*

# AUDITORIO

## Emplazamiento

El auditorio se encuentra emplazado dentro del llamado "centro ceremonial" en el costado N-O de la capilla, tomando como referencia los ejes principales del terreno.

## Orientaciones

### Norte

La fachada principal se encuentra orientada al norte y es la única parte del edificio que recibe luz natural. Aquí se encuentra el acceso al edificio, con una recepción, dos salas de espera y dos jardines interiores.

### Este

Fachada cerrada

### Oeste

Fachada cerrada

### Sur

Fachada cerrada

## Accesos

El auditorio únicamente cuenta con un acceso sobre la fachada norte; llegando al vestíbulo - recepción y salas de espera.

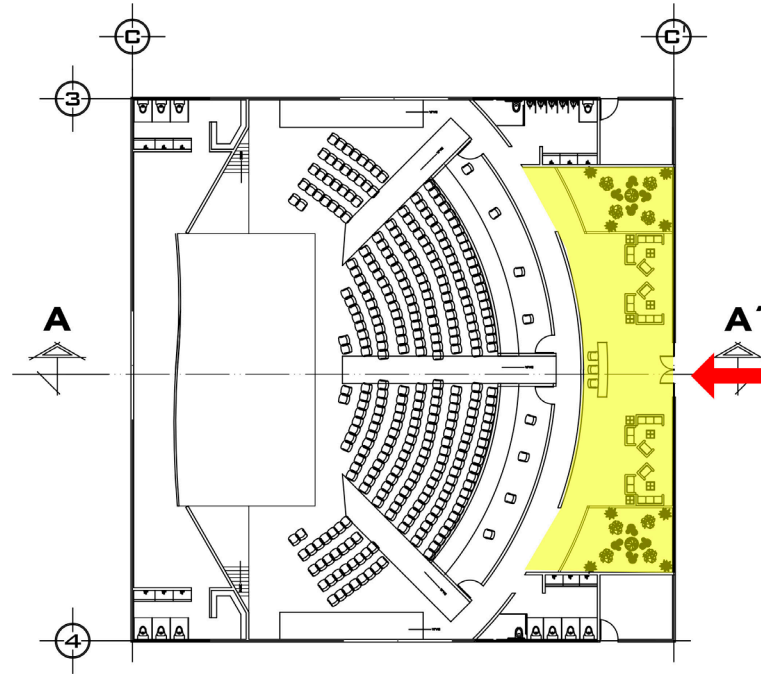

## PROGRAMA

### Capacidad

El auditorio cuenta con 316 butacas, divididas en 4 secciones: 2 de 32 asientos y 2 de 124. Cada sección tiene en cada costado un pasillo de 1.5m de ancho.

### Sala técnica

En la parte posterior de las últimas filas se encuentran las cabinas de audiovisual, desde donde se controlan todos los aspectos técnicos del auditorio.

### Escenario

De forma rectangular con unas dimensiones de 15m x 7.6m y elevado un metro sobre el nivel de la primera fila de butacas. El escenario en sí cuenta con una altura de 6.9m de altura y está a 1.60 m de distancia de la primera hilera de butacas.

### Zona de camerinos

El área detrás del escenario está completamente destinada a los camerinos, donde se encuentran dos módulos de baños en cada costado del escenario, con una zona de vestidores cada uno.

### Sanitarios

Los sanitarios se encuentran ubicados en cada costado del edificio, sobre los accesos laterales a la zona de butacas.

### Bodegas

Sobre los costados laterales del auditorio se encuentran dos bodegas para mantenimiento de este.

La plaza de acceso al auditorio se encuentra 2.5m debajo del nivel 0.00 del conjunto, por lo cual se vuelve un lugar de tranquilidad y aísla el ruido hacia la capilla.

### Cubierta

La cubierta del auditorio, al encontrarse este como parte del conjunto del "centro ceremonial", tiene una inclinación a la mitad del edificio, desde el punto más alto, llegando al nivel 0.00 del nivel del terreno. Está cubierta es una fachada verde y terraza.



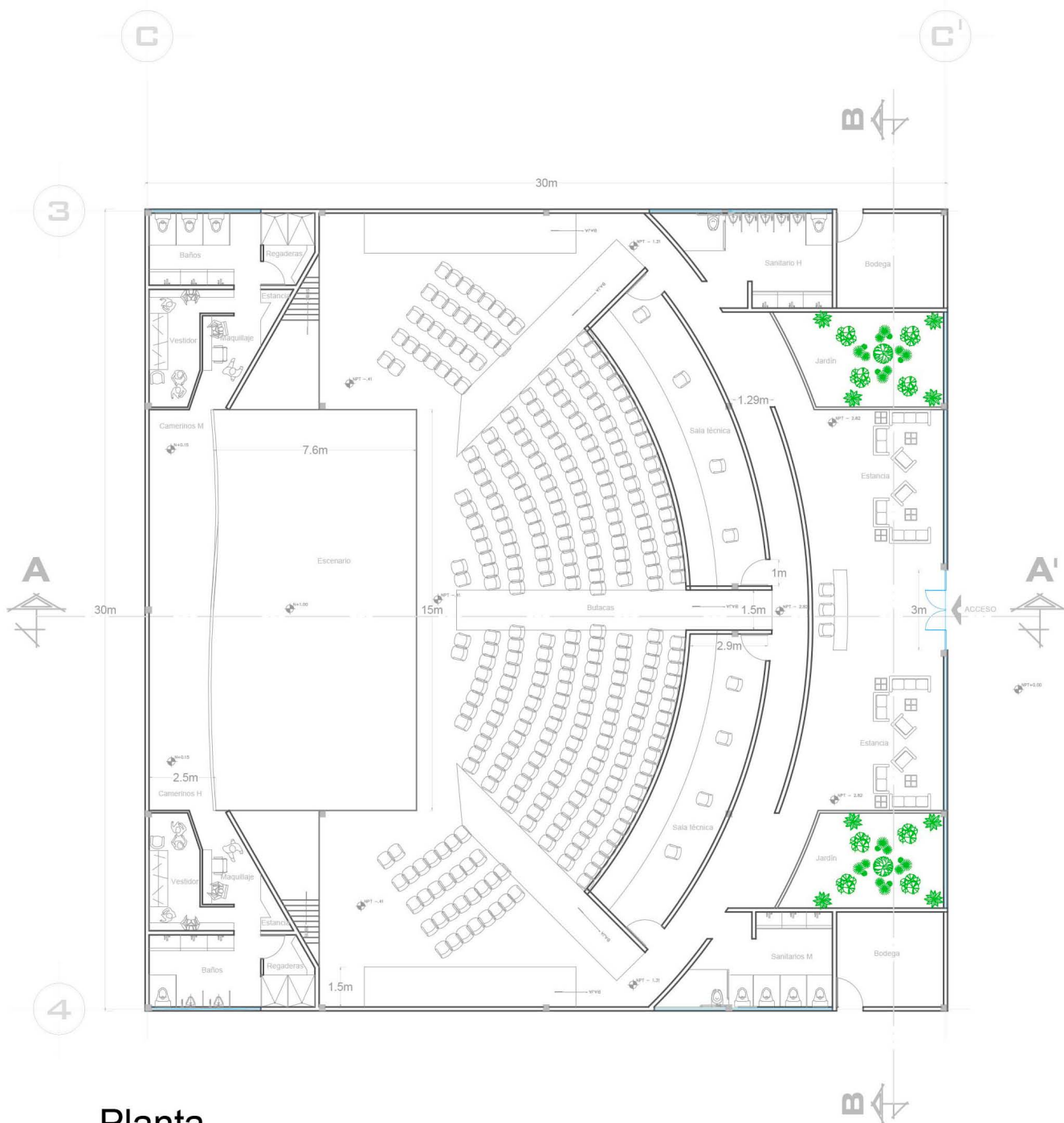

Planta

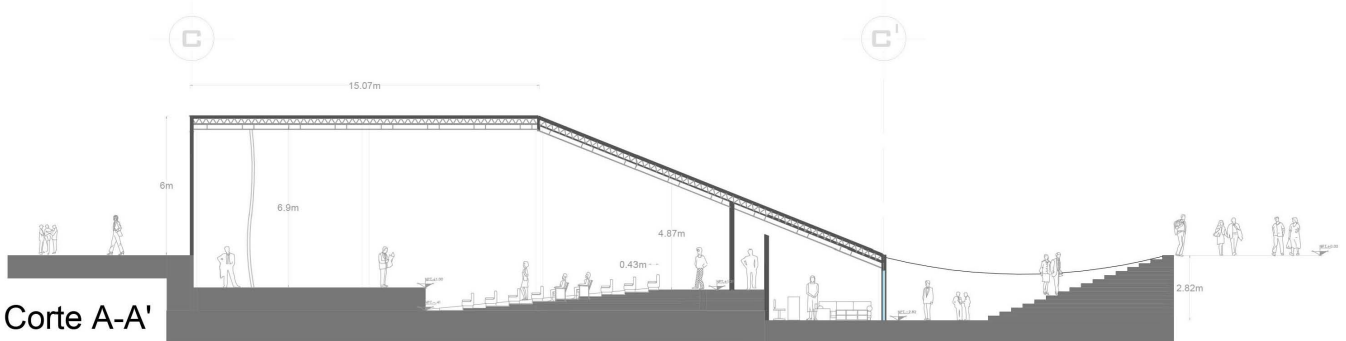
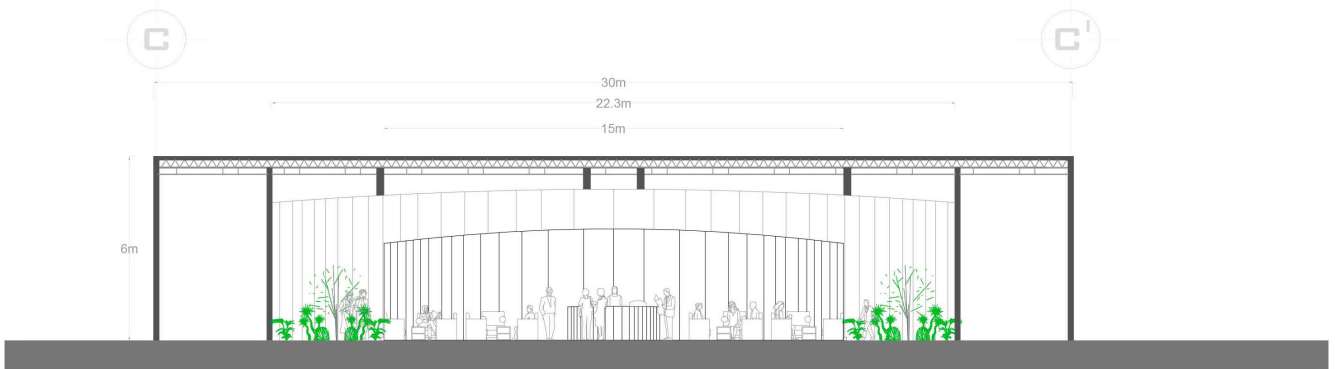
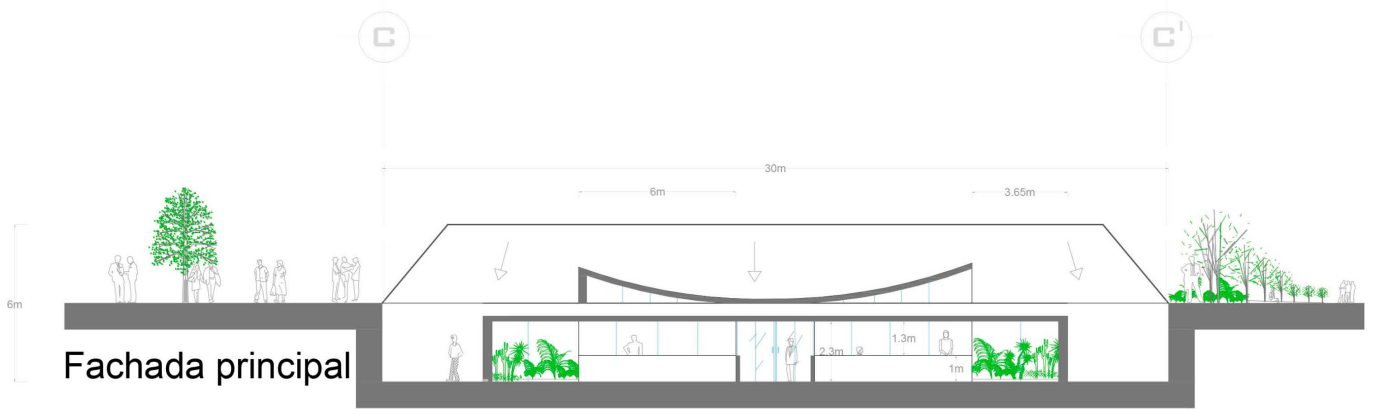

## COMEDOR

### Emplazamiento

El comedor forma parte del conjunto de edificios llamado "centro ceremonial", ubicado sobre el costado S-O de la capilla.

### Orientaciones

#### Norte

En esta fachada se encuentra el acceso principal al comedor. Tiene un vestíbulo interior exterior antes de entrar. Esta fachada tiene comunicación directa con el claustro del conjunto. Así mismo se ubican los sanitarios para el público.

#### Poniente

Esta fachada tiene comunicación directa con los huertos. Es otro acceso al comedor. Se conforma por ser una terraza abierta, pero cubierta, con un comedor para los sacerdotes y una sala de estar; acompañándolos con una fuente.

#### Oriente

Sobre esta fachada está ubicada la cava en un nivel subterráneo y la cocina

#### Sur

Esta fachada es de muro ciego, no tiene comunicación visual, pero tiene un acceso proveniente del patio de descarga hacia la cocina.

### Accesos

El acceso principal es a través del claustro del conjunto y llega directamente al área de comida. Este únicamente sirve para el público en general.

#### Acceso a través de la terraza.

Este puede ser utilizado por todos los usuarios, cuando se desee salir del comedor hacia la zona de los huertos. No es un acceso controlado, sin embargo, por su ubicación no es perceptible de inmediato, por lo cual el público sigue entrando por la fachada principal.

#### Acceso de servicio

Se utiliza para los camiones o personas que dan servicio al comedor y lo surten de comida u materiales. Pasando el patio de descarga tiene acceso directo con la cocina hacia la zona de bodegas.

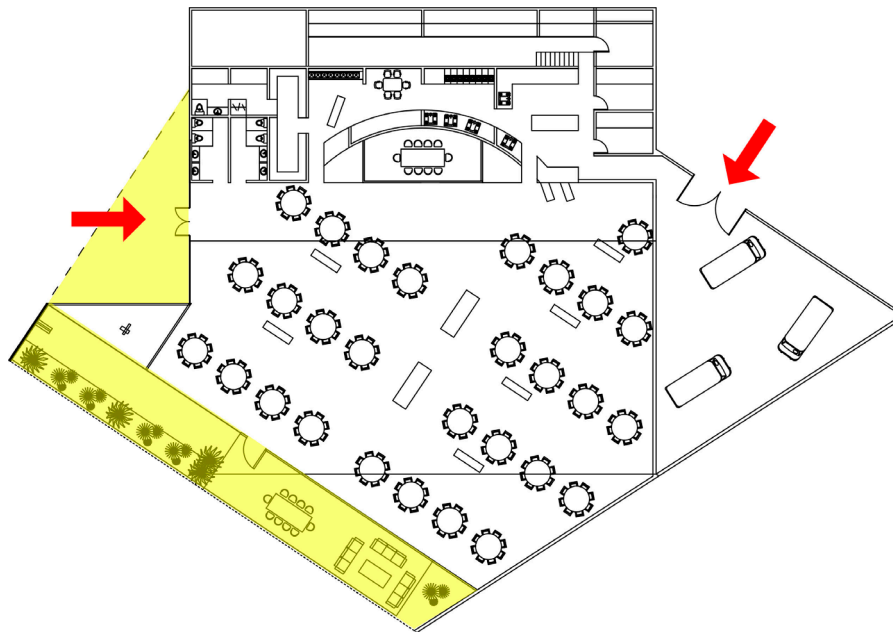

## PROGRAMA

### Área de comida

Con un área de 624.07m<sup>2</sup> se desarrolla el lugar donde están ubicadas todas las mesas para los usuarios. Cuenta con 29 mesas para 1 personas cada una (290 personas) sin incluir a los sacerdotes. Está zona tiene vista al acceso principal del edificio y hacia la terraza ubicada frente a los huertos. Tiene una altura de 5.7 m. Los sacerdotes comen dentro de la misma zona, pero sobre una plataforma a la cabeza de toda el área. Tiene un comedor para 10 personas.

### Cocina

Se encuentra en la parte posterior de las mesas y cuenta con una alacena de 17 m<sup>2</sup>, un área de lavado con una tarja corrida, en donde llegan los carros con los trastes sucios. Una zona de calentado, donde se ponen las ollas y cazuelas ya preparadas que deben estar todo el tiempo calentándose a fuego lento durante la comida. Dentro de esta zona se ubican también estufas donde se está terminando de cocinar la comida. Junto a esta zona caliente, está la zona de preparado, donde se está cocinando todo y junto a está una zona de entrega de comida, por donde pasan los usuarios internos a recoger los carros con la comida preparada para distribuirla por los pasillos entre las mesas. Al lado de la zona de preparado se encuentran almacenes que sirven tanto para guardado de trastes y comida.

Dentro de la cocina, en la zona de entrega se preparan unos carros que llevan las porciones necesarias para cada determinado número de mesas. Estos son llevados por los estudiantes que están a cargo de repartirla y los llevan hacia unas mesas sobre el pasillo principal para dejar los víveres ahí. De ese punto los carros salen a repartir la comida hacia las distintas mesas.

### Cava

La cava está ubicada en la parte posterior de la cocina, enterrada 1.7m sobre el nivel 0.00 del terreno.

### Sanitarios

A la entrada del edificio están ubicados los sanitarios públicos para hombres y mujeres.

### Sanitario del personal

Dentro de la cocina se encuentra un módulo de sanitario para las personas que están trabajando en la cocina, junto a esté, existe un área de cambiado para los trabajadores con un closet para guardar su ropa.

### Bodegas

Dentro de la cocina existen 3 bodegas de la misma capacidad con funciones distintas. (Bodega fría, conservas, trastes)

### Patio de carga y descarga

Sobre la fachada oriente del edificio se encuentra el patio donde llegan todos los camiones a descargar los alimentos que serán consumidos dentro del seminario.

### Exterior

La plaza que da acceso al auditorio sobre la fachada principal, es el claustro del conjunto. Desde el vestíbulo exterior - interior se puede apreciar el talud (Casa de servicios).

Sobre la fachada poniente del edificio se ubica la terraza que tiene vista principal a los huertos, donde se cosechan vegetales que sirven al seminario.

### Cubierta.

Al igual que los otros edificios que forman parte del "centro ceremonial" está en su mitad, inclinada hasta el nivel 0.00 del conjunto, dejando una terraza verde en su fachada cubierta, que servirá a los usuarios de asiento cuando se lleve a cabo un gran evento en la capilla abierta y se acabe el cupo en esta.

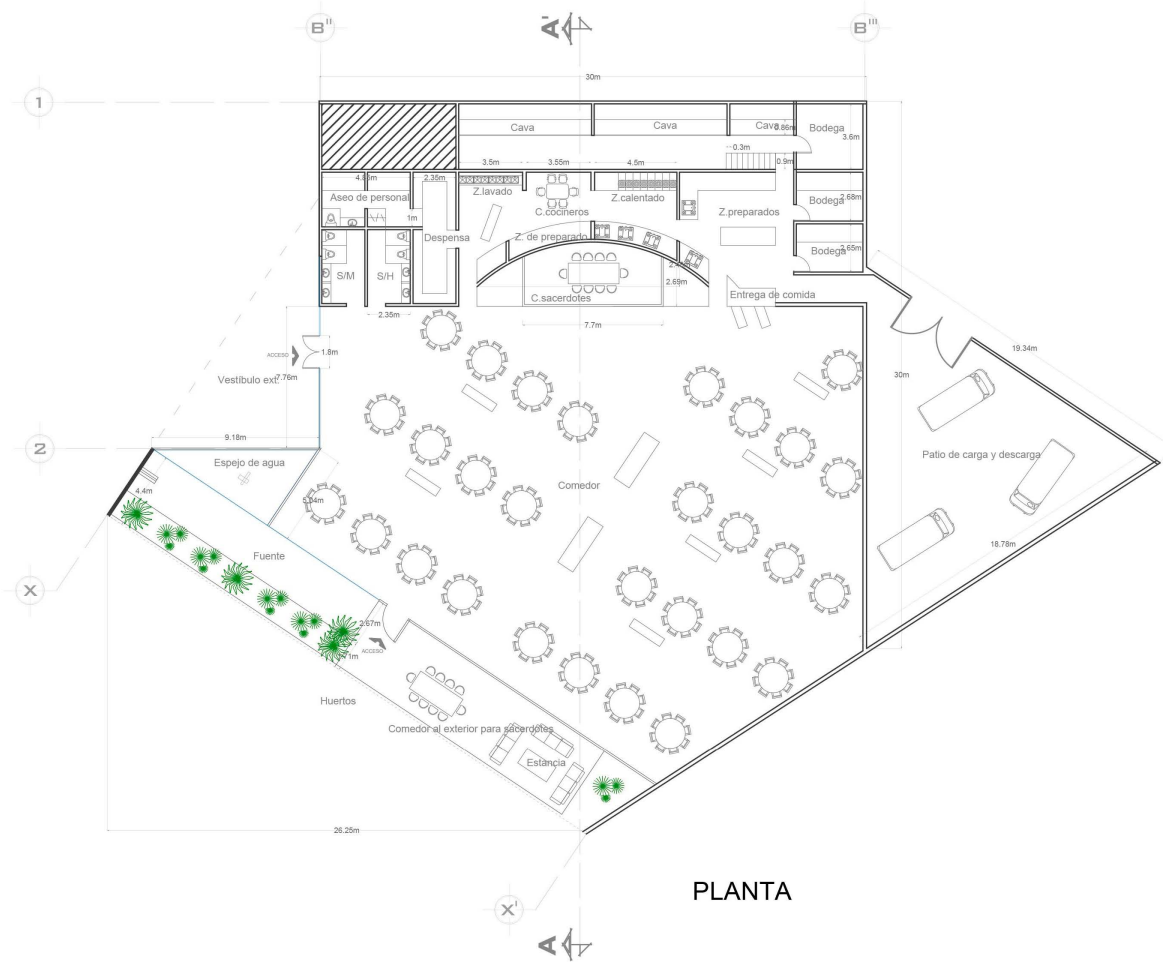

PLANTA

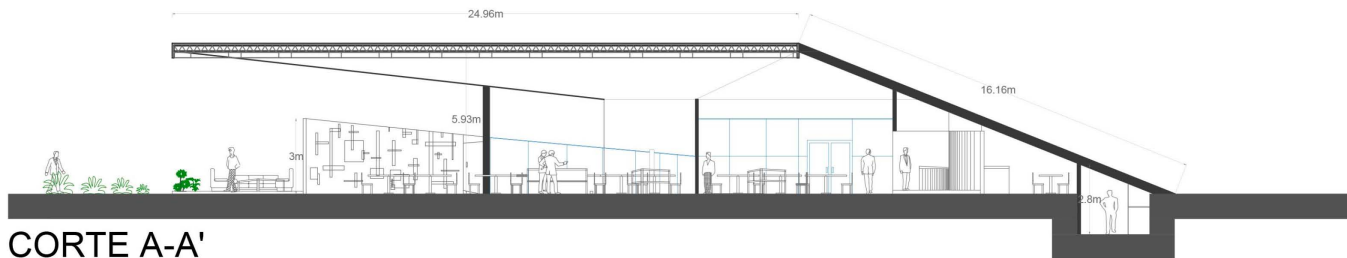

CORTE A-A'

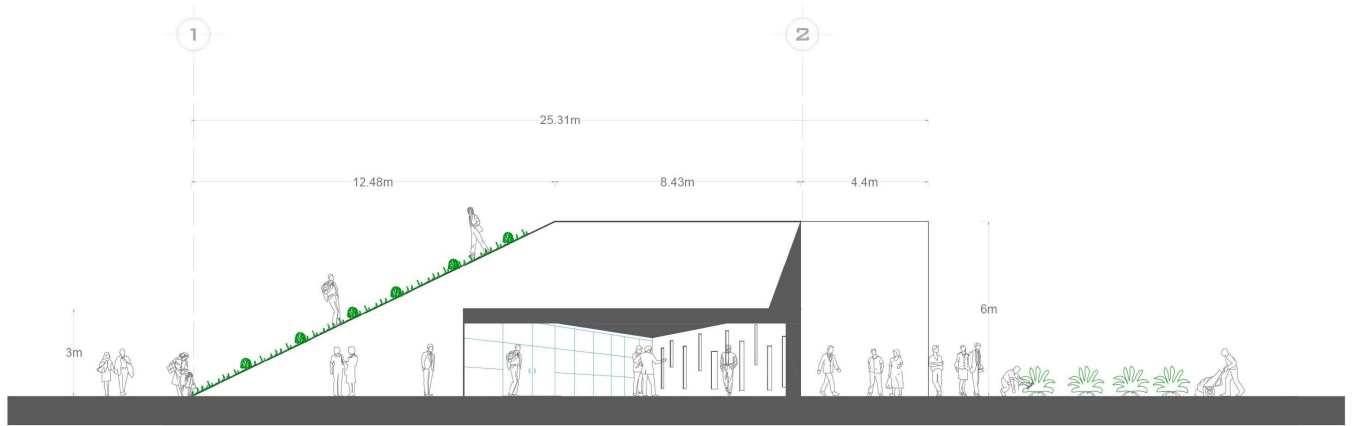

FACHADA PRINCIPAL



FACHADA DEL COMEDOR AL AIRE LIBRE

## CASA DE LOS SACERDOTES

### Emplazamiento

Se encuentra ubicada al S-O de la capilla y forma parte de los edificios pertenecientes al "Centro ceremonial"

### Orientaciones

#### Norte

Sobre esta fachada se encuentra el oratorio que tiene un jardín interior exterior.

#### Sur

En este lado del edificio están ubicadas 4 recamaras; dos en la planta baja y dos en la planta alta. Sin embargo, estas recamaras no tienen ventana hacia esta fachada. Pero se logra iluminar el corredor que lleva hacia las recamaras.

#### Oriente

En esta fachada se ubican 4 recamaras; en cada planta, así como la sala de estudio en planta alta. También tiene orientación sobre las escaleras que se encuentran a un costado de la sala en la planta baja. En esta fachada también el oratorio, sin embargo, este tiene muro ciego y no permite la entrada de luz por los costados.

#### Poniente

De igual forma en esta fachada se ubican las recamaras, una terraza perteneciente a la sala de estudio, la cocina en planta baja y el acceso al edificio.

### Acceso

La casa de los sacerdotes cuenta con un único acceso, sobre la fachada poniente al edificio. Este acceso remata con la sala de estar de la casa.

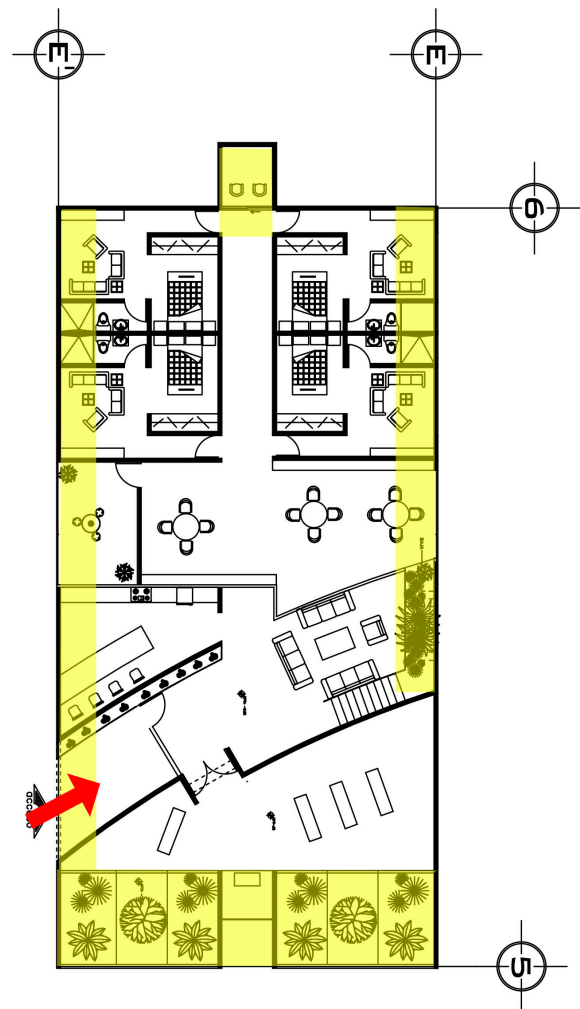

## PROGRAMA

### Cocineta

Cuenta con un área de 24.48 m<sup>2</sup>. Como mobiliario existe un refrigerador de tamaño mediano, una estufa, un fregadero y una barra de preparados con las medidas adecuadas para poder comer algo sentados en ella.

### Estancia

A la entrada de la casa, pasando el vestíbulo está ubicada un área destinada a la estancia con 12.12 m<sup>2</sup>, con sillones para 10 personas. Está abrazada por la "L" que forman las escaleras para el primer nivel, y tiene un pequeño jardín al interior debajo de ellas con un gran ventanal.

### Recamaras

Dentro de la casa hay 10 recamaras para cada sacerdote; en su mayoría son de iguales proporciones y mismo mobiliario, exceptuando una que cambia la forma por el muro curvo que divide la estancia, al interior de la casa. Las recamaras "tipo" tienen un área de 26.60 m<sup>2</sup>; y cada una cuenta con una pequeña estancia, con mueble librero y vista al exterior; un baño completo con ventilación natural y una recamara delimitada, pero no cerrada; con un closet, cama matrimonial, dos buros y un mueble librero bajo a la orilla de la cama para poner una televisión.

La recamara con forma distinta cuenta con los mismos espacios, pero tiene un área de 29.88 m<sup>2</sup>.

### Oratorio

En la planta baja de la casa, del vestíbulo a la derecha se encuentra el oratorio, que únicamente sirve a los 10 sacerdotes que habitan la casa. Tiene un área de 114.55 m<sup>2</sup> de los cuales 44.64 m<sup>2</sup> están destinados a un jardín interior semi-abierto. Dentro del mobiliario existen 4 bancos de 1.80 m de largo para 3 personas cada uno. Y un pequeño altar.

Es interesante el espacio al interior del oratorio, porque es el lugar donde la cubierta desciende hasta el suelo dejando ver al interior la inclinación exagerada de ésta. La losa se corta antes de llegar al suelo, para brindar luz natural al jardín interior del oratorio, por lo cual la luz se presenta de una manera indirecta en el espacio, y así con esta abertura, la ventilación entra y refresca el ambiente pasando primero por las plantas del jardín interior que son aromáticas.

### Primer nivel

En este nivel únicamente tenemos 4 recamaras tipo que se repiten de la planta baja; en el espacio donde irían las otras dos recamaras, hay un pequeño estudio con un gran librero y otro bajo, mesas de trabajo y una terraza orientada al oriente. Sin embargo, como está remetida, no permite el acceso tan directo de los rayos solares. Desde este estudio se puede ver hacia el nivel inferior (P.B) únicamente la estancia, vestíbulo y acceso a la casa.

El corredor que lleva a las recamaras en este nivel remata con una pequeña terraza, a la cual se puede acceder. En el nivel planta baja, existe un remate visual al exterior, pero no se puede salir.



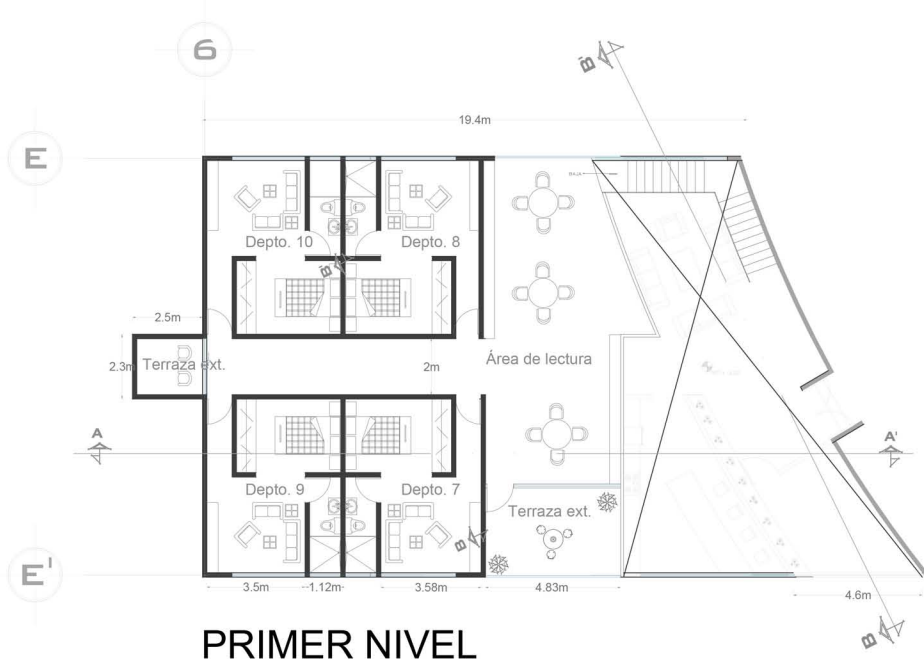



Fachada oriente

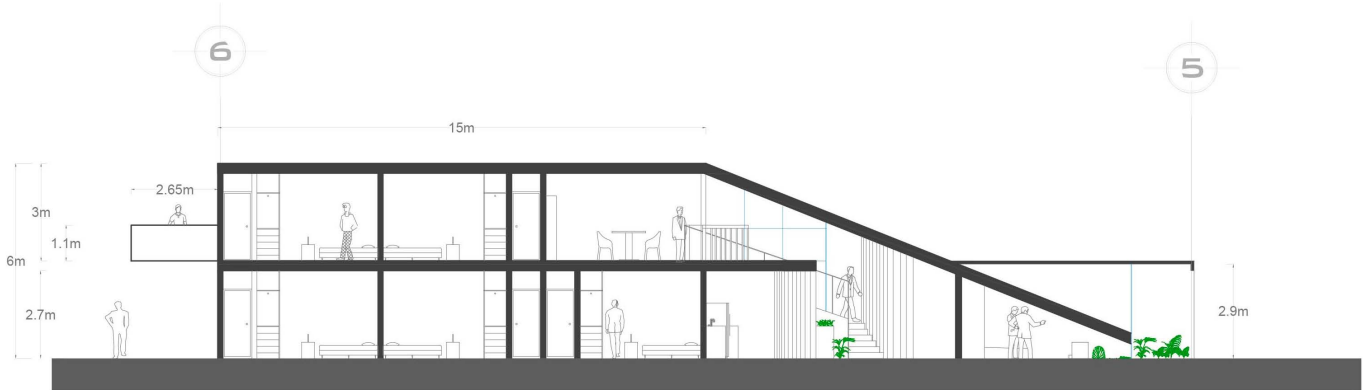

CORTE A-A'

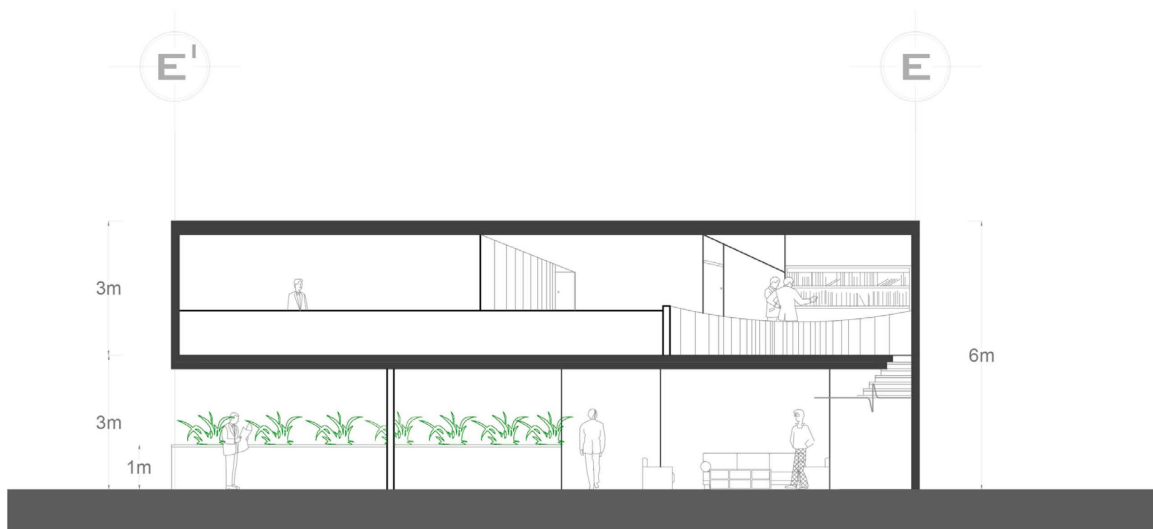

CORTE B - B'

# CASA DE HUÉSPEDES

## Emplazamiento

El auditorio se encuentra emplazado dentro del llamado "centro ceremonial" en el costado Oriente de la capilla, tomando como referencia los ejes principales del terreno.

## Orientaciones

### N - O

En esta fachada se encuentra el acceso al edificio, y es también el lugar a donde llega la cubierta al piso. Al igual que en la casa de los sacerdotes, se corta antes de llegar al suelo, para dejar unos jardines sobre la fachada. Tiene forma curva, ya que sigue la forma de los jardines en forma de círculo que provienen de las ondas proyectadas por la capilla.

### Este

Sobre esta fachada se ubican en los 3 niveles con los que cuenta el edificio, 10 recamaras dobles con ventanas hacia el exterior.

### Norte

En esta fachada se ubican 4 recamaras y los dos grandes pasillos curvados con ventanal hacia el exterior

### Sur

Al igual que en la fachada norte, se ubican 4 recamaras y dos grandes ventanales en curva hacia el exterior.

## Accesos

Solo existe un acceso por la fachada N-E.

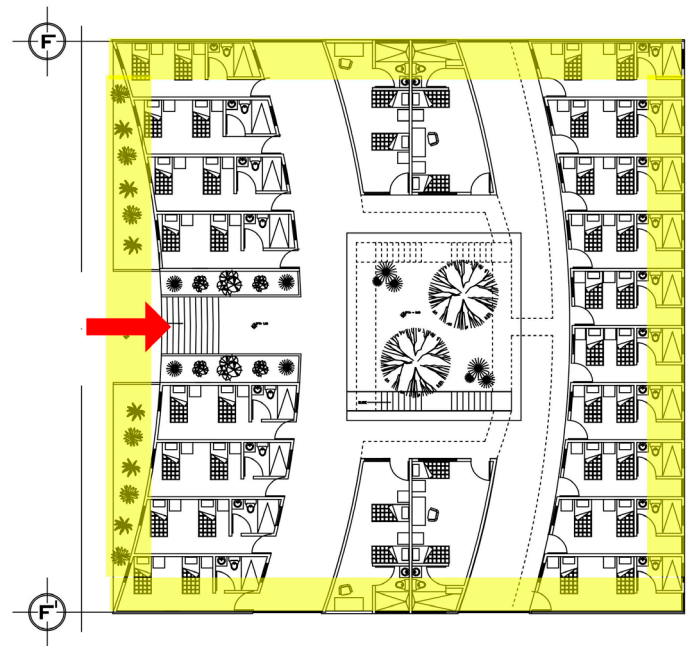

## PROGRAMA

### Capacidad

La casa de los huéspedes cuenta con 50 habitaciones dobles, divididas en 3 niveles.

### Nivel -1.80m

Se accede a la casa en nivel 0.00 pero se desciende 1.80m rematando con un jardín interior en el centro del edificio. En esta planta se encuentran 22 recamaras y las escaleras que rodean el jardín cuadrangular, para subir a los siguientes niveles. En los corredores y en el jardín hay una triple altura.

### Planta baja / primer nivel

Desembarcando de la escalera, existen unos corredores flotando en dirección a las recamaras. Por cada nivel existen 14 recamaras. Desde esta planta se pueden ver todos los niveles inferiores, ya que en planta 1-.80 existe una doble altura en los corredores.

### Jardín interior

Este jardín tiene un área de 72.12m<sup>2</sup>. Alrededor de él, se encuentra una banca perimetral, que lo rodea, de .50 cm de ancho. Este jardín en su mayoría está al descubierto, ya que la cubierta tiene encima de él un domo que no lo cubre en su totalidad.

### Cubierta

Igual que los otros edificios pertenecientes al centro ceremonial, la cubierta en su mitad comienza a bajar hasta el nivel 0.00 del terreno. Está cubierta justo en el centro tiene un domo semi-cubierto que queda exactamente arriba del jardín interior del edificio. Proporcionándole al jardín luz natural y sirviendo de gran ventilación para el edificio.

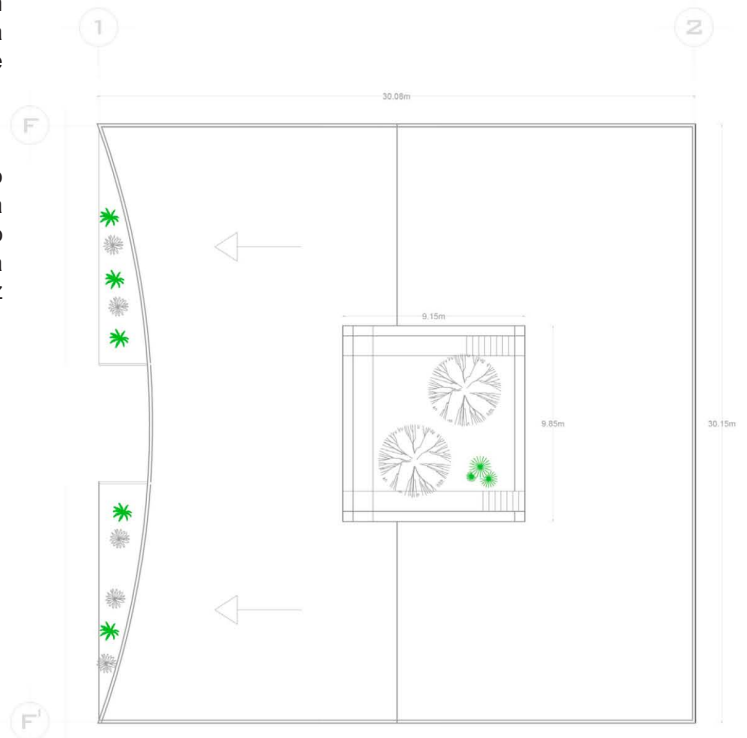

Planta de techos

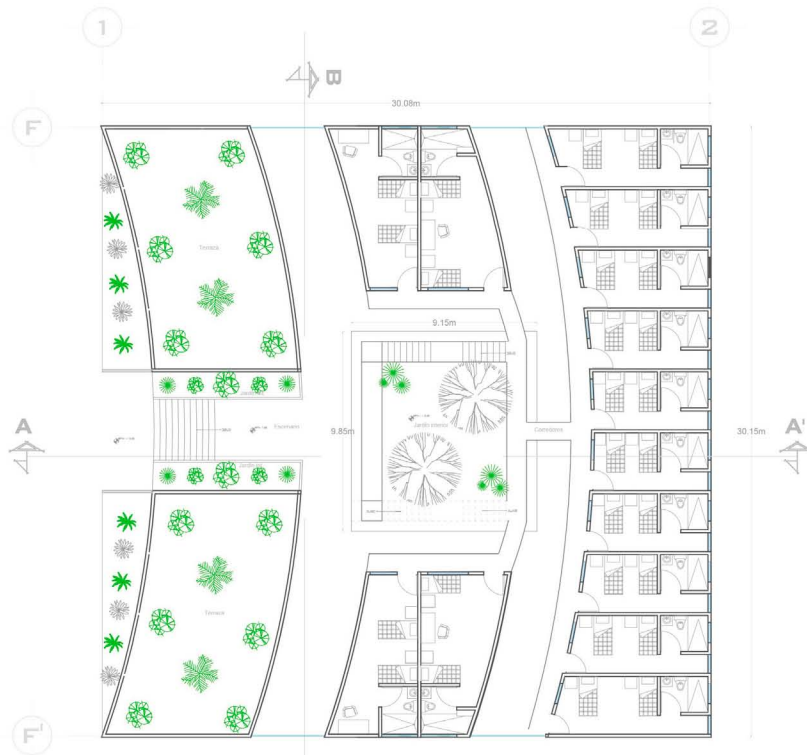

Primer nivel  
Esc. 1:500

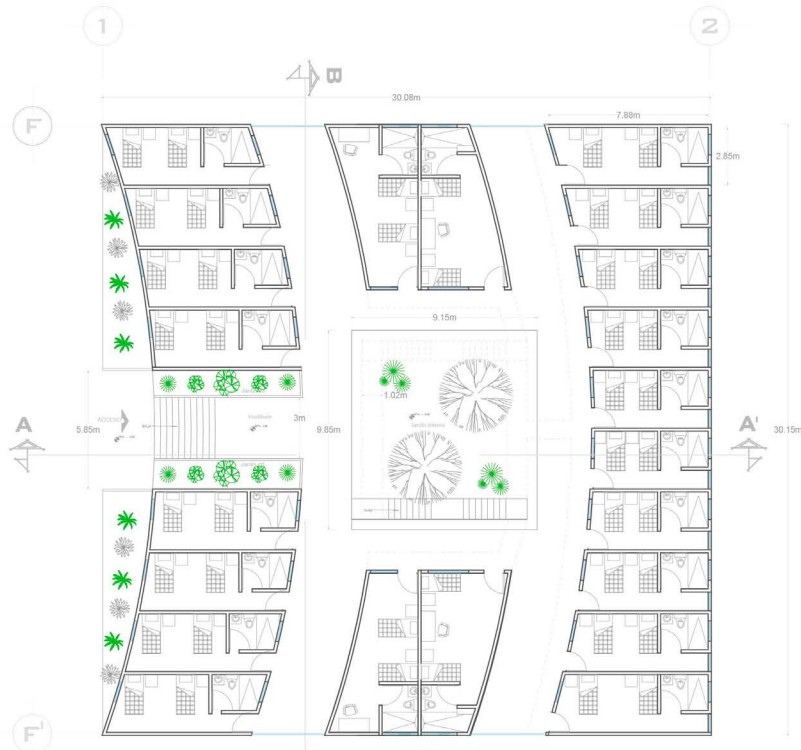

Planta baja

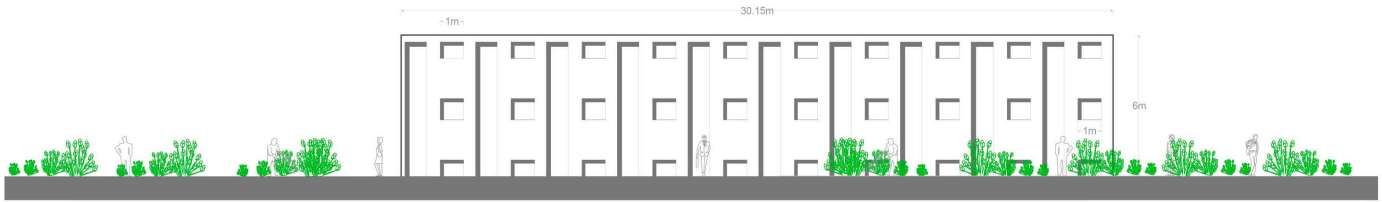

FACHADA NORTE- ORIENTE

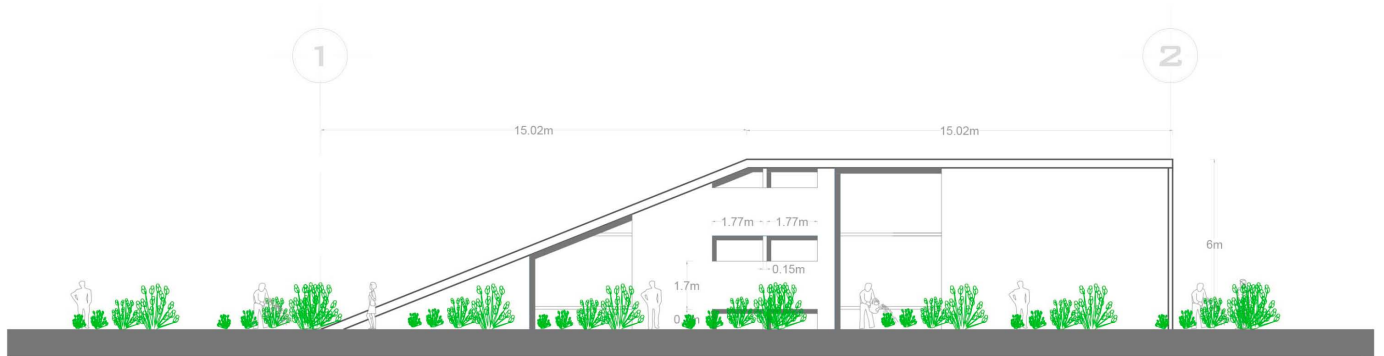

FACHADA SUR- ORIENTE

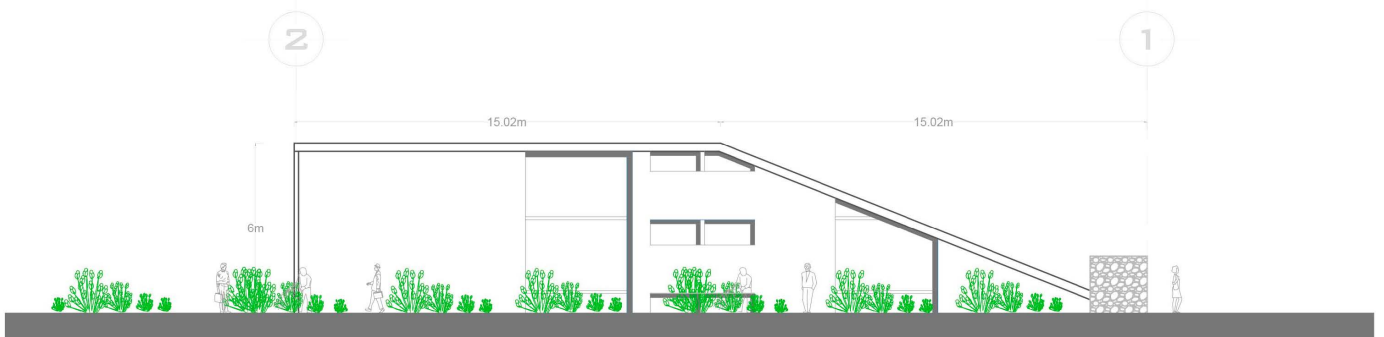

FACHADA NORTE PONIENTE



CORTE F - F'



CORTE 1 - 2

DESCRIPCIÓN DE CADA EDIFICIO

# **ZONA PRIVADA**

ÁREA ACADÉMICA Y DORMITORIOS



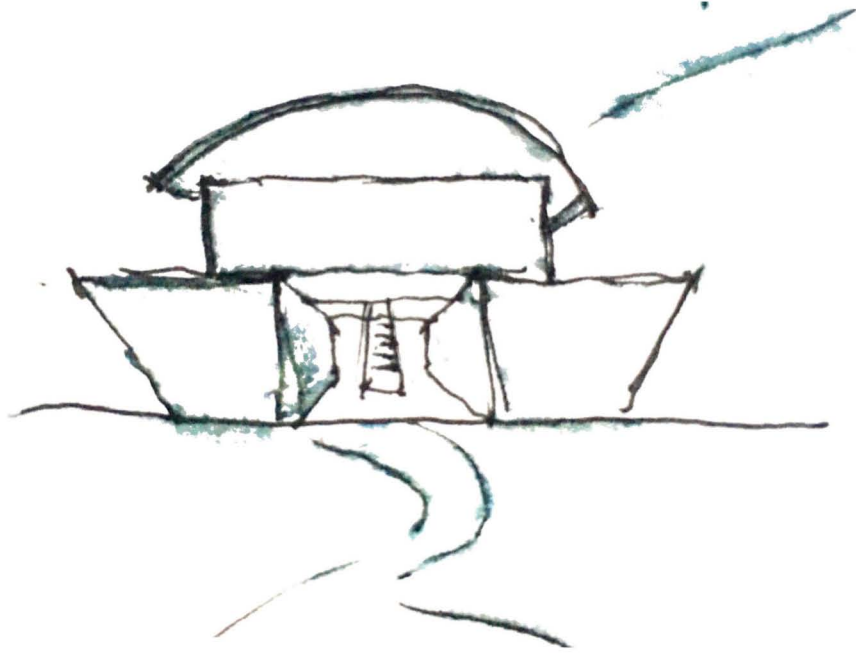

Biblioteca.



## BIBLIOTECA

### Emplazamiento.

Se encuentra emplazada sobre el eje longitudinal del conjunto. Sobre la gran calzada que recorre el seminario. En el costado oriente de la capilla.

### Orientaciones

#### N - P

Es la fachada principal, que da hacia el eje longitudinal del conjunto y en ella están ubicadas las zonas de trabajo, salas de lectura y terrazas.

S - O Es la fachada trasera de la biblioteca y tiene vista en su totalidad hacia el jardín del Edén. En ella se ubican áreas de trabajo, salas de lectura, sanitarios y terrazas.

Norte Se encuentran igual las áreas de trabajo y un acceso a las terrazas de las aulas.

#### Sur

Se ubican las áreas de trabajo y un acceso a las terrazas de las aulas.

### Accesos

Existe un único acceso a la biblioteca, por medio de una rampa sobre el eje longitudinal del terreno, la gran calzada. Este acceso está controlado por la persona encargada de la biblioteca.

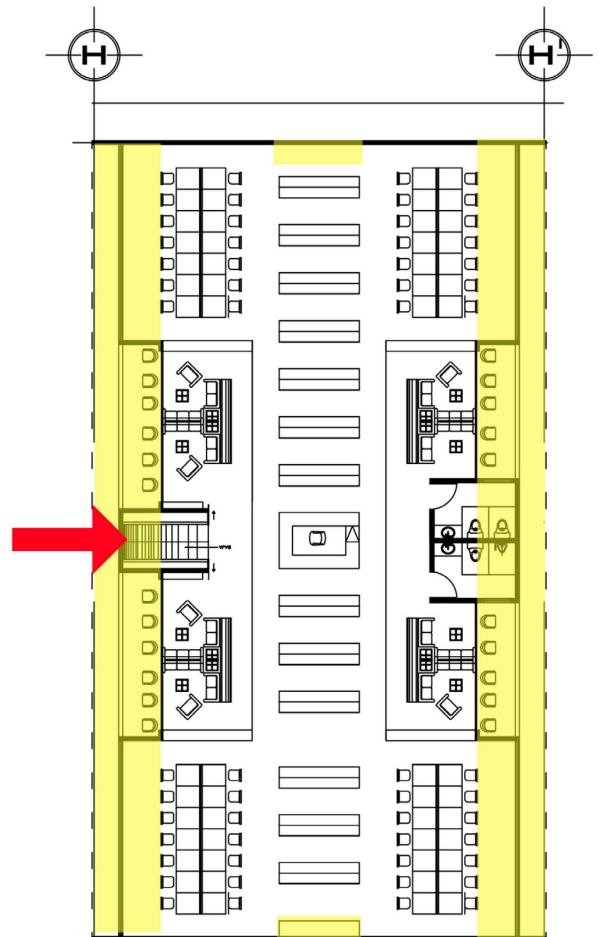

## PROGRAMA

### Acervo

En el eje longitudinal de la biblioteca se ubica el acervo que cuenta con espacio para 9,600 volúmenes. Estos están divididos en 20 libreros de 3m de largo x 2m de altura, con 4 divisiones a cada .50cm. Este número está calculado tomando como parámetro un libro de 2.5cm de ancho. Entre cada librero existe una separación de 1m para poder revisar los libros.

### Acervo controlado

Dentro del eje del acervo, junto a la recepción, se encuentran dos cajas de madera (una de cada lado de la recepción) donde se tienen libros que no están a disposición de los usuarios sin un permiso. Este espacio cuenta con 3 libreros de las mismas dimensiones de los otros; teniendo así un total de 1,440 libros por cada caja, o sea 2,880 libros.

Los dos acervos están protegidos en su totalidad de la entrada directa de luz natural para tener un mejor resguardo de los libros.

### Salas de lectura

Sobre el eje longitudinal, hacia las fachadas tenemos 4 salas de lectura, distribuidas en la zona media del edificio. Dos se encuentran mirando hacia la gran calzada del eje principal del terreno y las otras dos, en el otro extremo del edificio, miran hacia el jardín del Edén. Se distribuyen cada una con dos estancias encontradas de espalda, con asientos para 6 personas cada una, un total de 12 personas. Cuentan con un librero bajo y están delimitadas por el acervo con un librero para revistas. Estas salas de lectura tienen salida a una terraza, donde hay mobiliario para sentarse.

## Salas de estudio

En los cuatro extremos del edificio se ubican las salas de estudio. Estas se componen de una gran mesa corrida de 1.85m de ancho x 6.60m de largo, dejando espacio para 7 personas de cada lado (14 por los dos), con un espacio de trabajo de .80 x .90 cm para cada persona. Estas salas tienen vista en las fachadas principales hacia el exterior y de igual manera que las salas de lectura, se ubican dos hacia la gran calzada (eje principal del conjunto) y dos hacia el jardín del Edén.

Ningún espacio dentro de la biblioteca sufre de asoleamiento, ya que las dos fachadas sobre el eje principal del terreno, tienen una inclinación de 1 m hacia el exterior, la cual sirve como para sol.

### Recepción

Está ubicada a la entrada de la biblioteca, en un módulo de 3 x 2.10 m. Es el control de préstamo y devolución de los libros; y también de sacar fotocopias de los libros.

### Sanitarios

Están ubicados sobre la fachada hacia el jardín del Edén, entre las dos salas de lectura de este lado. Son dos módulos de sanitario, uno para hombres y el otro para mujeres con medidas de 3.05m x 2.10m y un área de 6.40 m<sup>2</sup> cada uno. El sanitario de mujeres cuenta con 2 excusados y un lavabo y el de los hombres con un excusado, un mingitorio y un lavabo. Cada módulo de sanitarios tiene ventilación hacia las terrazas del área de lectura.

### Salidas

Sobre el eje longitudinal de la biblioteca, se encuentran dos salidas (una de cada extremo del edificio) hacia las terrazas para lectura al aire libre. Estas terrazas son las cubiertas de las aulas, se puede acceder a ellas únicamente por la biblioteca, se pueden recorrer en su totalidad y tienen vista hacia todo el conjunto. En estas terrazas existe mobiliario para sentarse a la sombra y también algunas plantas de la región.

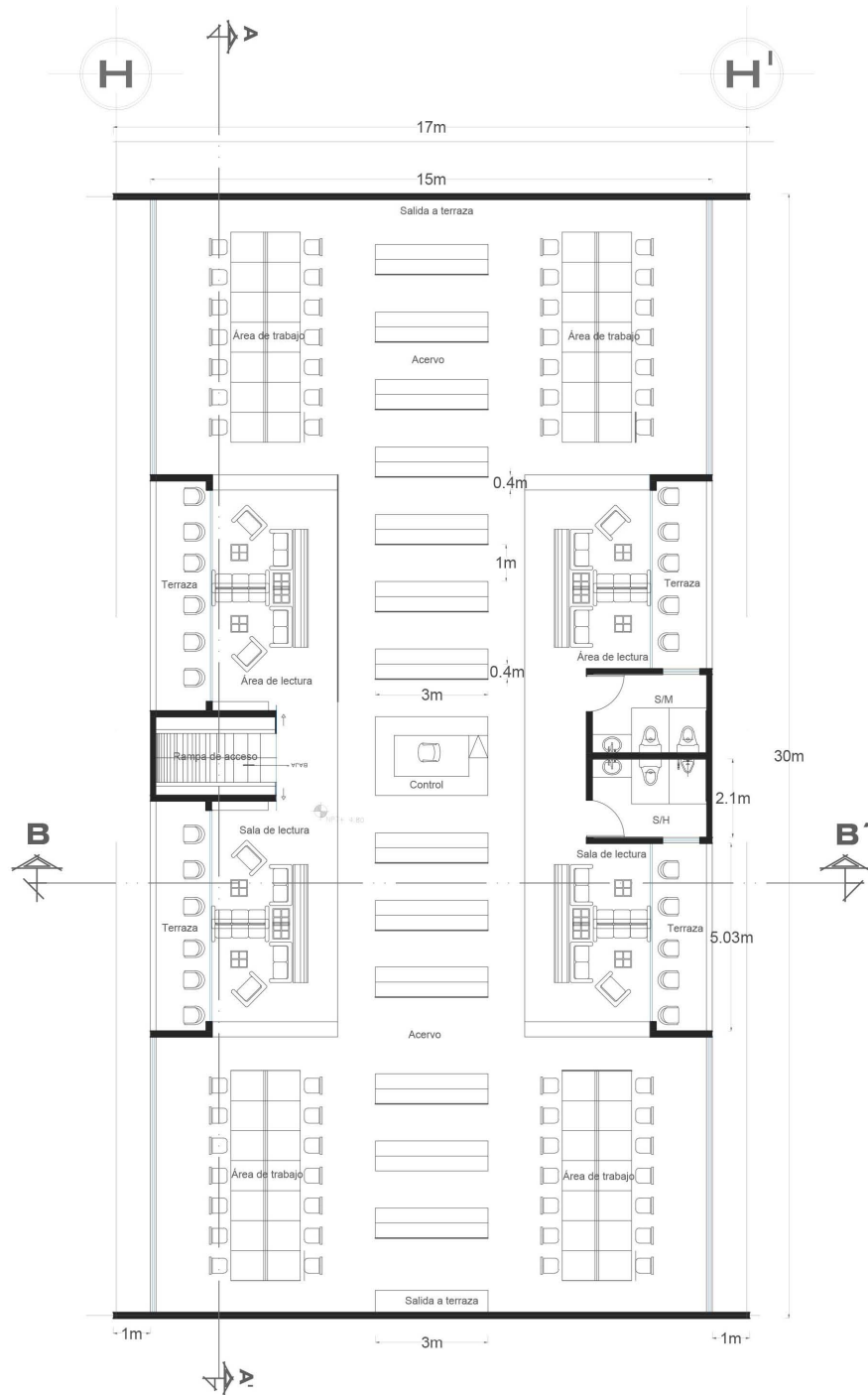

## ÁREA ACADÉMICA

### AULAS (ALA NORTE)

#### Emplazamiento.

Las aulas están emplazadas a un costado de cada extremo de la biblioteca sobre el eje longitudinal del conjunto. Sobre la gran calzada que recorre el seminario.

#### Orientaciones

S - P Sobre esta fachada se ubican dos aulas y la cabina de radio.

S - O En esta fachada se ubican dos aulas con vista al jardín de Edén.

N - O Es la fachada que da hacia la gran calzada y se ubica en su interior un aula, los sanitarios y el centro de cómputo.

N - P Esta fachada se dirige hacia la gran calzada, el eje principal del terreno y en ella se ubican en su interior la cabina de radio y el centro de cómputo.

#### Accesos

Los accesos son en las fachadas laterales, teniendo en cuenta como eje principal la gran calzada. Cada aula o espacio tiene un acceso independiente.

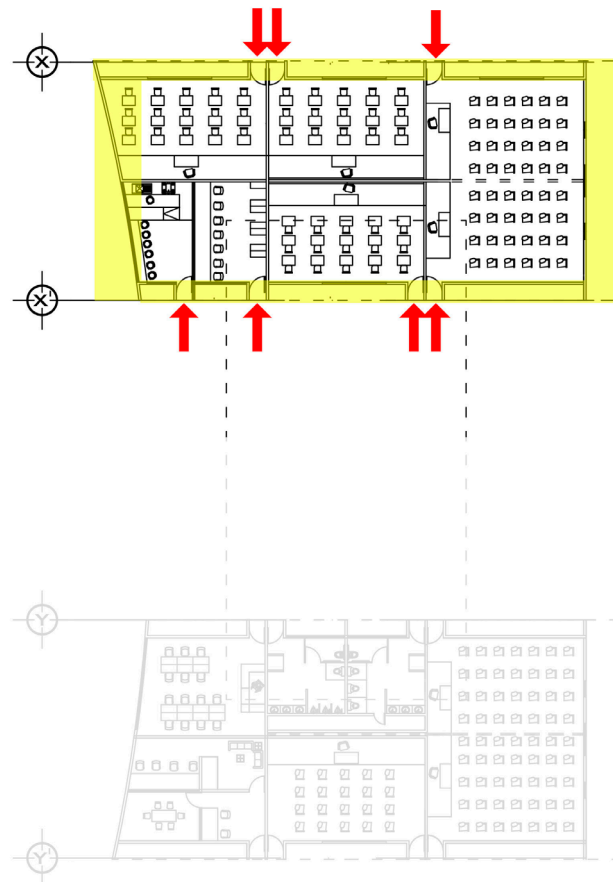

## PROGRAMA

### Aulas

En esta ala del área académica se encuentran 3 aulas con capacidad para 15 personas cada una. Ellas tienen las mismas proporciones, de 60m<sup>2</sup> cada una. Cada una tiene una ventana sobre las fachadas laterales.

### Aula flexible

Al fondo del edificio, se encuentra una gran aula con capacidad para 63 alumnos. A la mitad de esta aula, se encuentra un muro divisible corredizo, lo cual puede separar el aula en otras dos para 31 y 32 personas de cada lado, o bien, abrir el muro y tener espacio para los 63 alumnos. Esta aula tiene ventanas hacia el jardín del Edén.

### Cafetería

Se encuentra ubicada sobre el eje principal del terreno. Tiene un área de 24.40 m<sup>2</sup>. En su interior tiene el área de preparado con una barra continua donde hay una estufa, un fregadero y los demás aparatos electrónicos. Hacia la fachada principal tiene una barra corrida con espacio para 6 bancos. Es una cafetería de uso rápido, más que para estar ahí, funciona para pedir comida o bebidas y en su lugar, utilizar los espacios al aire libre para consumir los alimentos.

### Mediateca

Es un espacio con un área de 28.29 m<sup>2</sup>. Tiene ventana hacia la fachada lateral, sobre la gran calzada. En su interior como mobiliario existe una mesa corrida con lugar para 7 personas; en el otro lado se encuentran 7 muebles para albergar libros y películas. Cada uno de estos mide 1x.40 m con divisiones en su interior a cada .50 cm en el sentido vertical. Tomando en cuenta como parámetro un libro de 2.5 cm de espesor, estos libreros tienen capacidad para 160 libros por cada lado, dando un total de 1,120 libros o películas.

## AULAS (ALA SUR)

### Emplazamiento.

Las aulas están emplazadas a un costado de cada extremo de la biblioteca sobre el eje longitudinal del conjunto. Sobre la gran calzada que recorre el seminario.

### Orientaciones

S – P Sobre esta fachada se ubican dos aulas y la cabina de radio.

S – O En esta fachada se ubican dos aulas con vista al jardín de Edén.

N - O Es la fachada que da hacia la gran calzada y se ubica en su interior un aula, los sanitarios y el centro de cómputo.

N - P Esta fachada se dirige hacia la gran calzada, el eje principal del terreno y en ella se ubican en su interior la cabina de radio y el centro de cómputo.

### Accesos

Los accesos son en las fachadas laterales, teniendo en cuenta como eje principal la gran calzada. Cada aula o espacio tiene un acceso independiente.

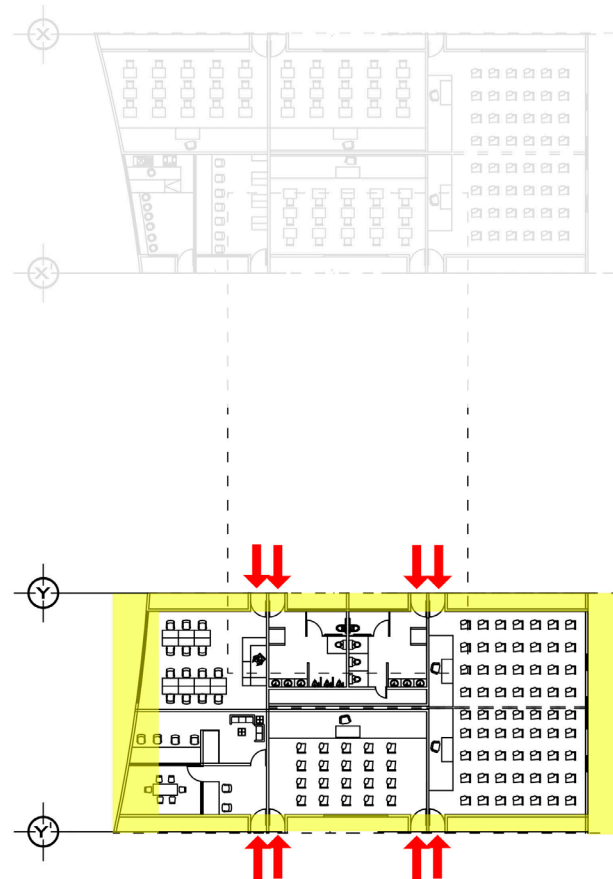

## PROGRAMA

### Aulas

En esta ala del área académica se encuentran un aula con capacidad para 20 personas y tiene un área de 64.50 m<sup>2</sup>. Tiene una ventana sobre las fachadas lateral, hacia los huertos verticales.

### Aula flexible

Al fondo del edificio, se encuentra una gran aula con capacidad para 63 alumnos. A la mitad de esta aula, se encuentra un muro divisible corredizo, lo cual puede separar el aula en otras dos para 31 y 32 personas de cada lado, o bien, abrir el muro y tener espacio para los 63 alumnos. Esta aula tiene ventanas hacia el jardín del Edén.

### Cabina de radio

Se encuentra ubicada sobre el eje principal del terreno. No tiene ningún tipo de ventana hacia el exterior, ya que debe estar aislada totalmente. Tiene un área de 55.18 m<sup>2</sup> y está dividida en su interior en 3 partes: La sala de reunión o entrevistas, la cual se encuentra rodeada por dos cabinas con ventana hacia el interior, donde se controla todo el audio. La cabina más grande, tiene una estancia al interior para descanso y el espacio para todo el equipo de voz y datos.

### Centro de cómputo

Es un espacio con un área de 42.20 m<sup>2</sup>. Tiene vista principal hacia los jardines de los dormitorios de Teología y así también hacia la gran calzada. En su interior cuenta con dos mesas corridas con computadoras. Una mesa tiene espacio para 6 computadoras y la otra para 8 computadoras. Al acceder al centro de cómputo se encuentra la recepción, con un área de 4.5 m<sup>2</sup>, donde se encuentra el encargado del centro, y es quien presta las computadoras y saca impresiones y fotocopias.

### Sanitarios

Sobre la fachada que da a la gran calzada, se encuentran ubicados dos módulos de sanitarios (H / M) Los dos tienen ventilación natural hacia esta fachada y tienen las mismas proporciones, contando con un área de 22.90 m<sup>2</sup> cada uno. El Sanitario de mujeres tiene en su interior 4 excusados (uno para discapacitados), 3 lavabos y una bodega. Dentro de este módulo existe una puerta hacia el ducto de instalaciones que se encuentra en la parte trasera de los dos módulos de sanitarios. Es un espacio de .90m de ancho x 9.85 m del largo de los dos sanitarios. En este espacio puede pasar una persona a reparar las instalaciones de ambos sanitarios. Los sanitarios de hombres cuentan con 3 mingitorios, 3 lavabos y una bodega.





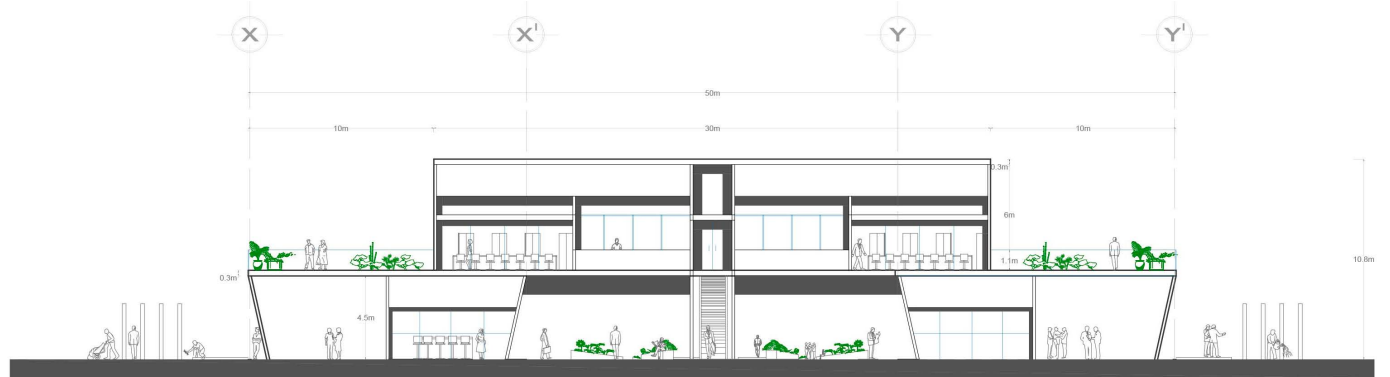

Fachada N-O

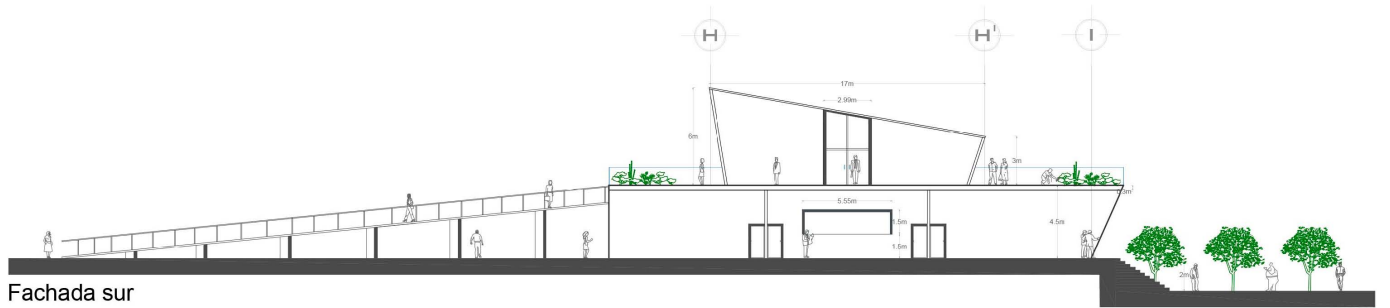

Fachada sur

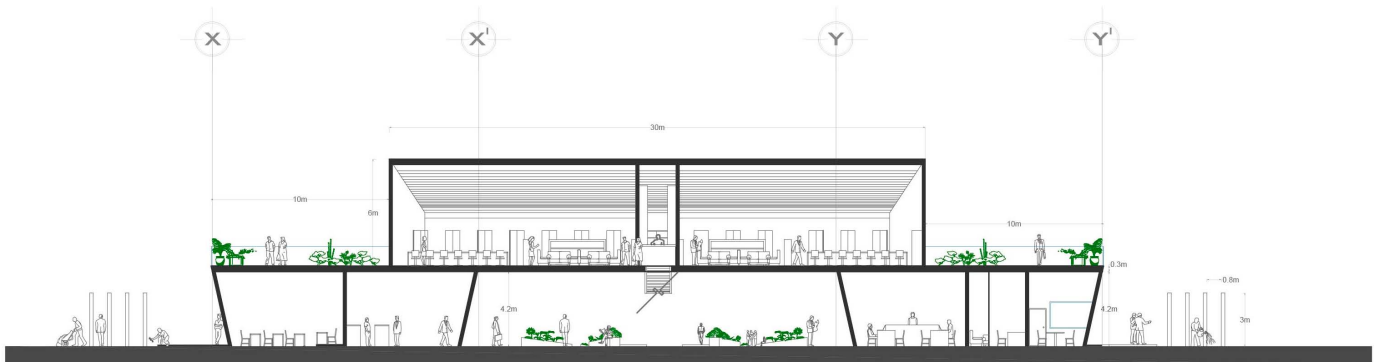

Corte A - A'

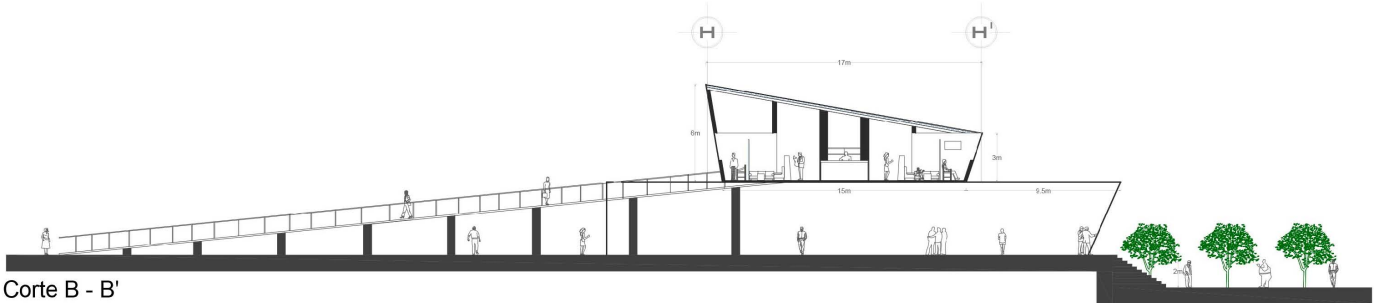

Corte B - B'

## DORMITORIOS

### Emplazamiento.

Los dos edificios de dormitorios de Filosofía y Teología, se encuentran ubicados sobre el eje principal del terreno en los costados laterales, uno enfrente del otro. Están rodeados de los jardines circulares.

### Orientaciones (Dormitorios filosofía)

S - P Sobre esta fachada se ubican los módulos de baños, recamaras y las escaleras.

N- P En esta fachada se ubican recamaras.

S - O En esta fachada se ubican recamaras.

N - O Esta fachada se ubican recamaras y el oratorio.

### Accesos

Existen varios accesos al edificio de los dormitorios; el principal está sobre la fachada principal S - P con vista hacia la calzada principal. A los costados de esta fachada, en los laterales, se encuentran otros dos accesos al edificio. Sobre la fachada N- O se encuentra otro acceso, pasando el oratorio, que desemboca en el vestíbulo principal del edificio, y de la misma forma sobre los laterales de la fachada N- O se puede acceder al edificio.

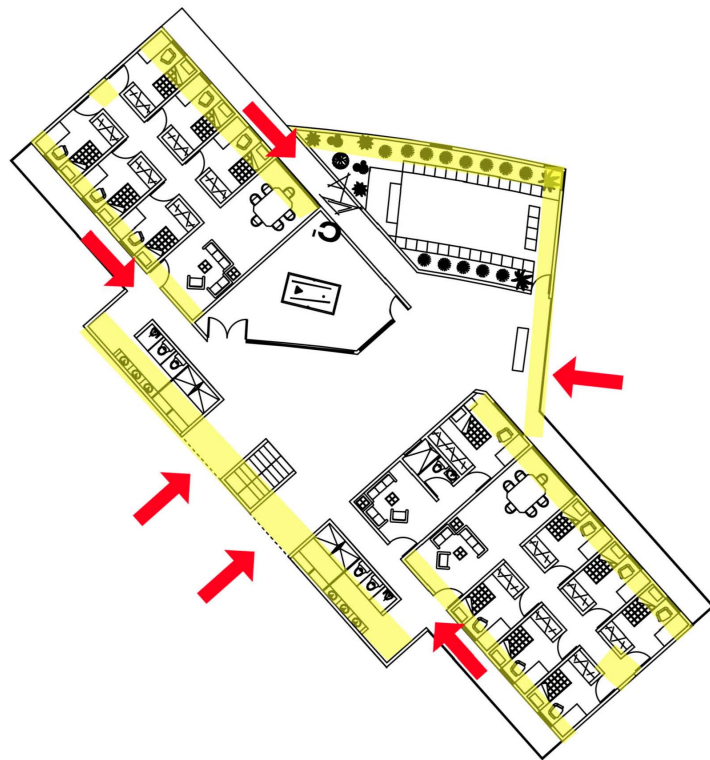

## DORMITORIOS

### Emplazamiento.

Los dos edificios de dormitorios de Filosofía y Teología, se encuentran ubicados sobre el eje principal del terreno en los costados laterales, uno enfrente del otro. Están rodeados de los jardines circulares.

### Orientaciones (Dormitorios Teología)

#### Norte

Sobre esta fachada se ubican los módulos de baños, recamaras y las escaleras.

Poniente En esta fachada se ubican recamaras.

Oriente En esta fachada se ubican recamaras.

Sur Esta fachada se ubican recamaras y el oratorio.

### Accesos

Existen varios accesos al edificio de los dormitorios; el principal está sobre la fachada principal norte con vista hacia la calzada principal. A los costados de esta fachada, en los laterales, se encuentran otros dos accesos al edificio. Sobre la fachada Sur se encuentra otro acceso, pasando el oratorio, que desemboca en el vestíbulo principal del edificio, y de la misma forma sobre los laterales de la fachada sur se puede acceder al edificio.

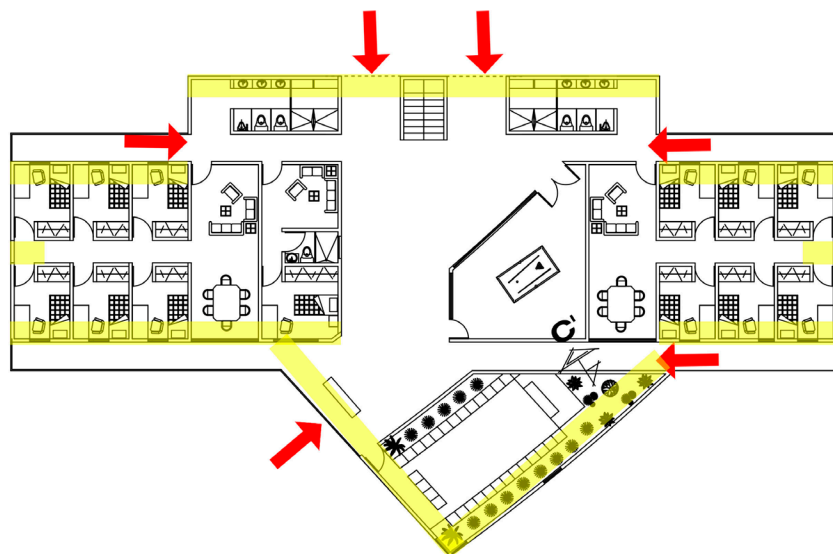

## PROGRAMA

Los dos edificios de dormitorios, son iguales en cuanto al programa arquitectónico, áreas y forma.

Departamentos (6 estudiantes) Área 85.57 m<sup>2</sup>

-Dos en planta baja y dos en planta alta

Cada departamento cuenta con 6 recamaras individuales, una estancia y un área de estudio.

-Recamara tipo (8.13 m<sup>2</sup>)

Cada recamara tiene una cama individual, un closet de 1.44 m de largo y un escritorio de 1.5 x .70 m. Todas las recamaras tienen un ventanal de .90 x 2m entre el escritorio y la cama.

-Estancia (7.11m<sup>2</sup>) sin contar circulaciones.

En cada departamento esta una pequeña estancia para 6 personas, para promover la interacción entre los estudiantes.

-Área de estudio (10.24 m<sup>2</sup>)

Cada departamento cuenta con un área de estudio para trabajar en conjunto. Esta tiene ventana hacia los jardines circulares. Existe la posibilidad que si uno de los estudiantes no quiera trabajar en el área de estudio, puede trabajar en su recamara.

### Planta baja

Área de juegos (34.56 m<sup>2</sup>)

Este lugar está destinado para la recreación de los estudiantes. En ella se encuentra una mesa de billar y pequeñas mesas para juegos de mesa. Este espacio tiene dos grandes ventanales con vista al vestíbulo del edificio.

Departamento del formador (26.67 m<sup>2</sup>)

Está ubicada sobre el vestíbulo del edificio, al interior cuenta con una recamara de 11.09 m<sup>2</sup> que tiene de mobiliario una cama individual, un buró, un escritorio con silla y un closet de 2.40 m de largo; la recamara tiene una ventana con vista a los jardines circulares. Así mismo el departamento tiene un baño completo de 3.31 m<sup>2</sup>, con una regadera un excusado y un lavabo. Por último, pasando a entrada se ubica una estancia para 6 personas, con un área de 7.18 m<sup>2</sup>.

Baños (10.80 m<sup>2</sup> por cada módulo)

Sobre la fachada principal de cada edificio se ubican los módulos de baños, separados en dos bloques en planta baja (uno para cada departamento) Estos módulos no se encuentran unidos con los departamentos para que cada uno tenga mejor ventilación, únicamente están separados por un pasillo sobre el corredor.

Cada módulo de baño cuenta con 2 excusados, un mingitorio, 3 lavabos y dos regaderas, que tienen también espacio para área de secado.

Oratorio (51.83 m<sup>2</sup>)

El oratorio también forma parte de cada edificio, sin embargo al igual que los módulos de baños, se encuentra separado por un corredor; esto para aislarlo un poco del ruido y crear un espacio más privado.

Al interior el oratorio cuenta con espacio para 30 personas, acomodadas en 3 filas, que se encuentran mirando hacia el altar. En su interior, el perímetro de las filas está rodeado por un jardín interior, rematando en el altar, donde penetra la luz natural.

## PROGRAMA

### Planta alta

#### Departamentos

En este nivel se encuentran 3 departamentos; que repiten el programa arquitectónico del departamento en planta baja, pero tienen diferente forma. Uno es un departamento tipo (planta baja), el segundo repite el mismo esquema, sin embargo, tiene una recámara extra (7 personas) y el tercero su forma está en función a la planta del oratorio (curvo) sin embargo tiene los mismos espacios que los demás.

#### Sala de televisión (11.04 m<sup>2</sup>)

En ella se encuentra un mueble bajo de 3.42 x .40 m donde se guardan las películas y aparatos electrónicos y está ubicada la pantalla. Y cuenta con un espacio para pequeños sillones individuales o sillas para ver las proyecciones.

#### Baños

En la fachada principal se ubican dos módulos de baños, separados a la altura de cada departamento. El primero funciona para un departamento y cuenta con dos regaderas con área de secado, dos excusados, un mingitorio y dos lavabos. El segundo, de mayor área, funciona para los otros dos departamentos y cuenta con dos excusados, dos mingitorios, 4 lavabos y 4 regaderas con área de secado. Los dos módulos de baños de igual forma que en planta baja, están separados de los departamentos por un pequeño corredor.

#### Estancia (60.95 m<sup>2</sup>)

El vestíbulo en planta alta se convierte en una gran estancia con dos salas para 6 personas cada una, mesas de trabajo y de juegos. Estos tienen luz natural, ya que la cubierta tiene sobre estos un domo delimitando toda esta área.

#### Terraza (16.60 m<sup>2</sup>)

Seguido de la estancia en planta alta, se ubica una terraza al exterior que contiene mobiliario para sentarse y unas plantas. Estas terrazas cubiertas - descubiertas tienen vista hacia los jardines circulares.

Planta baja



Primer nivel

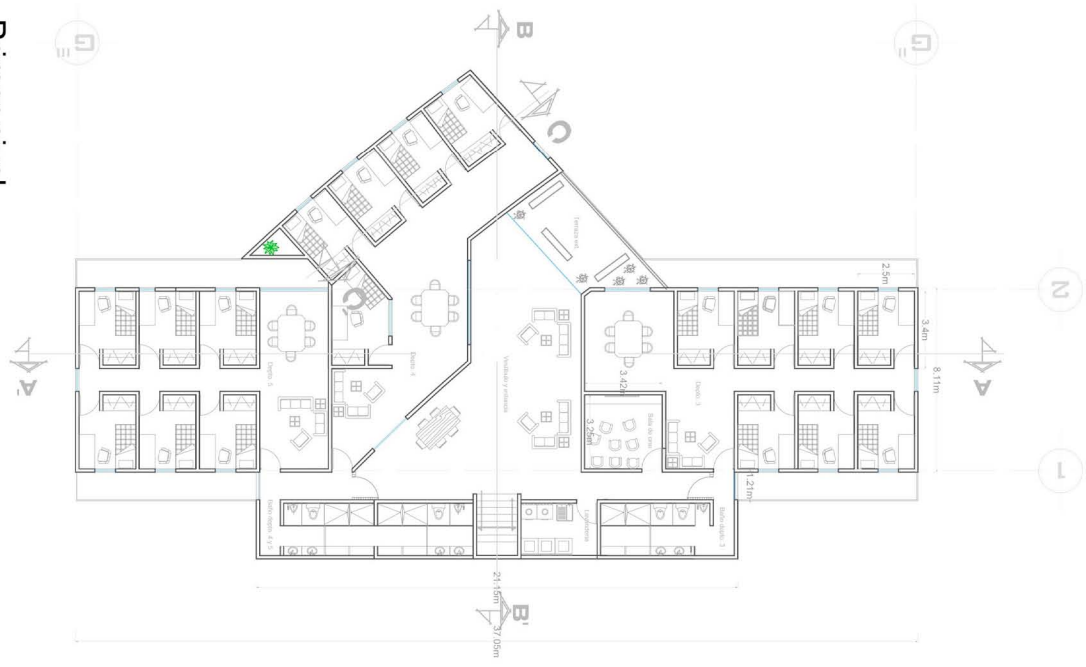



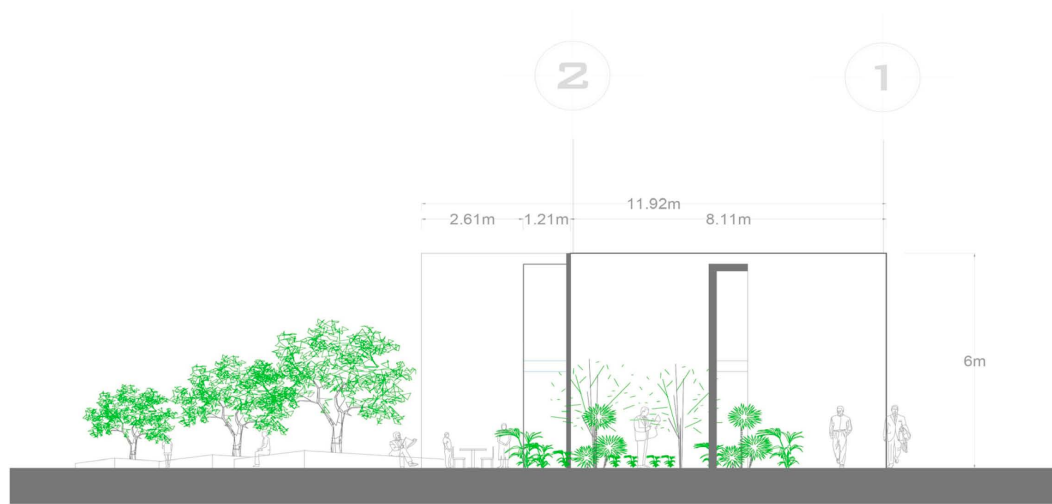
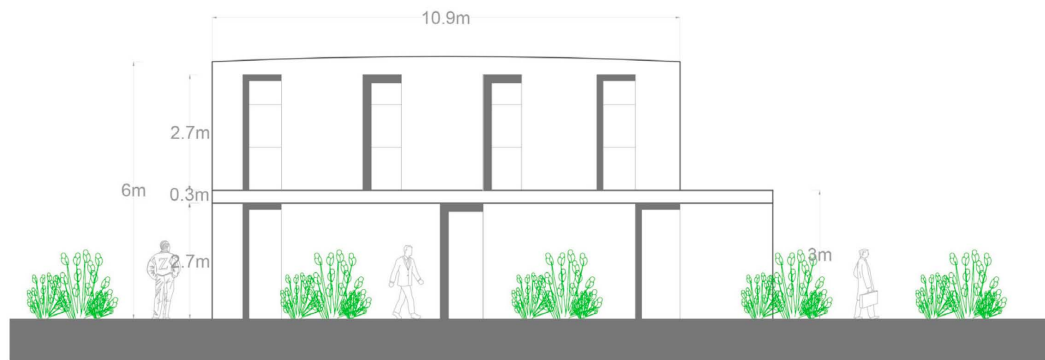



CORTE 2- 1

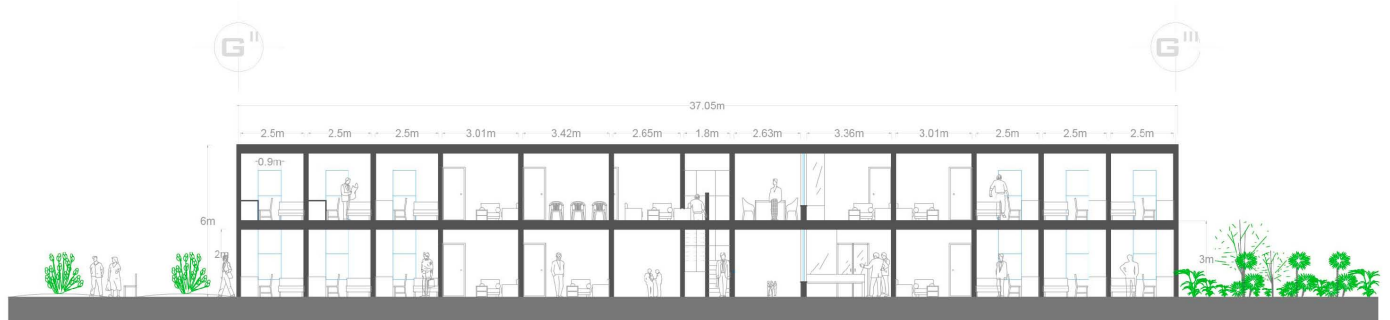

CORTE G''-G'''

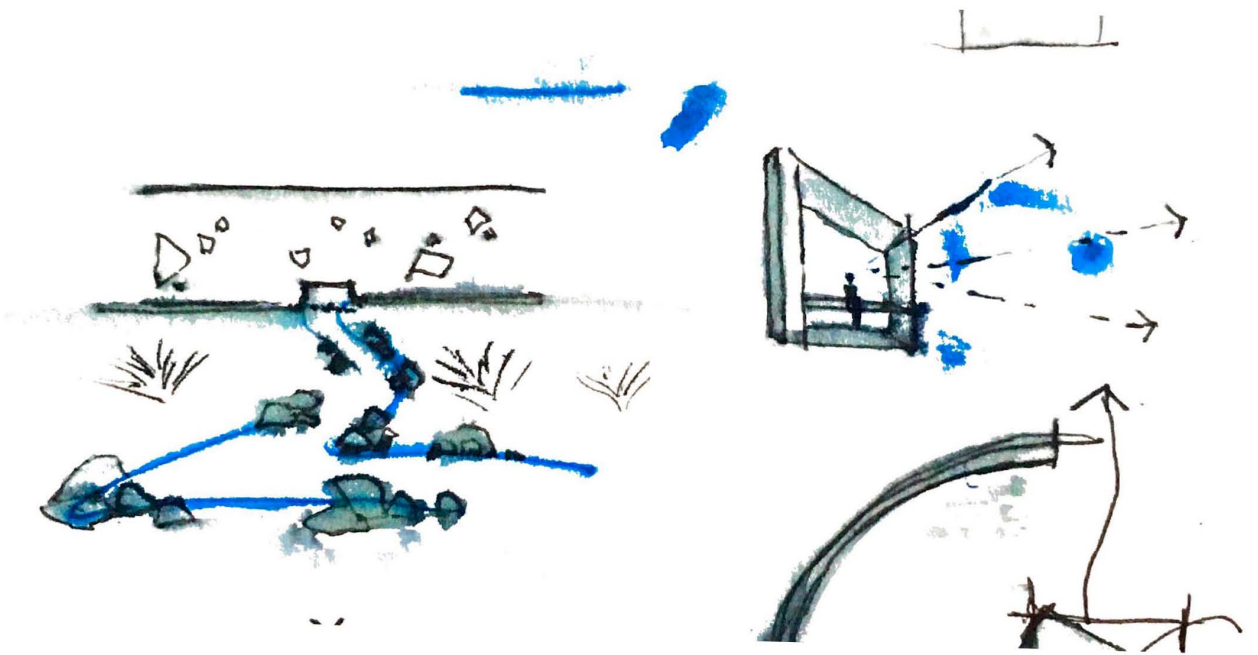

DESCRIPCIÓN DE CADA EDIFICIO

# **ZONA PÚBLICA**

ADMINISTRACIÓN, CASA DE SERVICIOS Y ÁREA DEPORTIVA

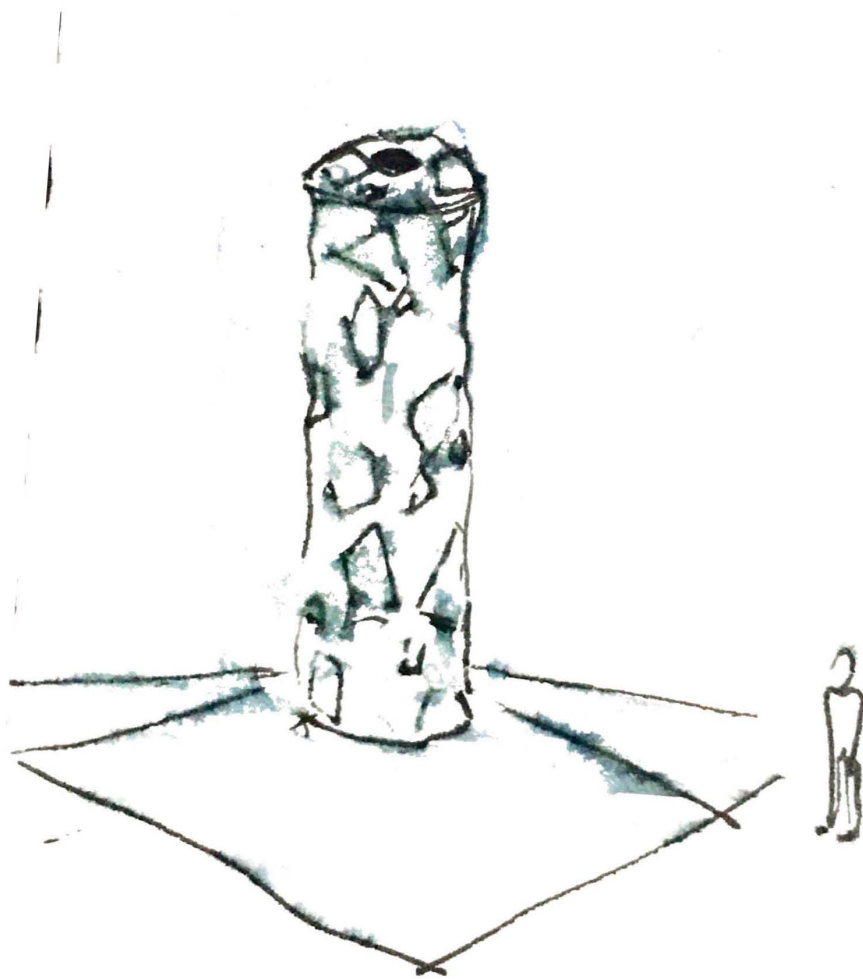

## ADMINISTRACIÓN

### Emplazamiento.

Se encuentra ubicado en el área pública, junto al acceso peatonal controlado (uso cotidiano) y el estacionamiento de los sacerdotes.

### Orientaciones

#### Norte

Sobre esta fachada están ubicadas 4 oficinas.

Poniente Es la fachada se ubica dos oficinas y los sanitarios públicos.

Oriente Se ubican dos oficinas.

Sur. Se ubican los módulos de visitas, el acceso principal, la recepción, las salas de espera y parte de los sanitarios.

### Accesos

Existe un único acceso sobre la fachada sur. A él se llega por medio del claustro, y es uno de los 4 remates de éste.

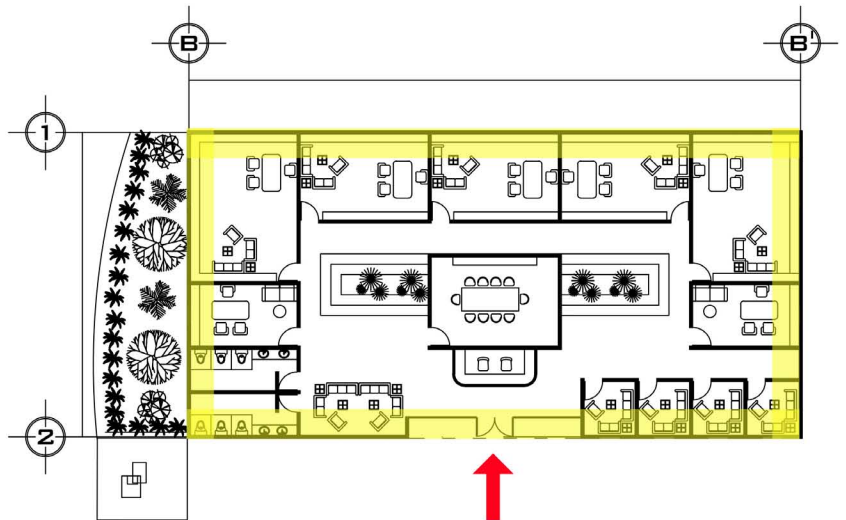

## PROGRAMA

### Oficinas

Existen 7 oficinas al interior del edificio y tienen 3 medidas diferentes.

#### - Oficina 1 (37.44 m2) (2)

Estas oficinas están destinadas a las personas con mayor jerarquía dentro del seminario. Cada una cuenta con un mueble libreo bajo en todo el perímetro de la oficina, una estancia para 6 personas y un escritorio.

#### - Oficina 2 (26.25 m2) (3)

Estas oficinas están destinadas a personas con una menor jerarquía dentro del seminario. Tienen como mobiliario dos muebles librero bajos en el perímetro de la oficina, una estancia y un escritorio.

#### - Oficina 3 (15.60 m2) (2)

Estas oficinas tienen sobre el muro fachada un mueble librero, un escritorio y una estancia para dos personas.

### Sala de juntas (26.97 m2)

Esta sala se encuentra en el medio de la administración tiene ventanal en los extremos laterales hacia el jardín interior.

### Sala de espera

Se encuentra sobre la fachada principal con vista al claustro del conjunto. Cuenta con sillones para 12 personas.

### Recepción

A la entrada de la administración se ubica la recepción con un área de 7.24 m2. En este espacio, pueden trabajar dos personas.

### Salas de visita (6.55 m2) (4)

Estas pequeñas salas están destinadas a las visitas que hacen los familiares a los seminaristas, donde se encuentra una sala de estar con capacidad para 6 personas y cada una tiene un ventanal con vista hacia el claustro del conjunto.

### Sanitarios (10.53 m2) (2)

Sobre la fachada poniente se encuentran dos módulos de sanitarios (hombres / mujeres) El sanitario de hombres contiene 2 mingitorios y un excusado y dos lavabos. El sanitario de mujeres contiene 3 excusados y dos lavabos. Los dos módulos tienen ventilación natural.

### Jardín interior (31.5 m2)

Se encuentra rodeando la sala de juntas, en el medio de la administración. Este jardín está casi en su totalidad descubierto, ya que la cubierta tiene un domo, que deja abierto una parte hacia el jardín, lo cual promueve la circulación del aire al interior.

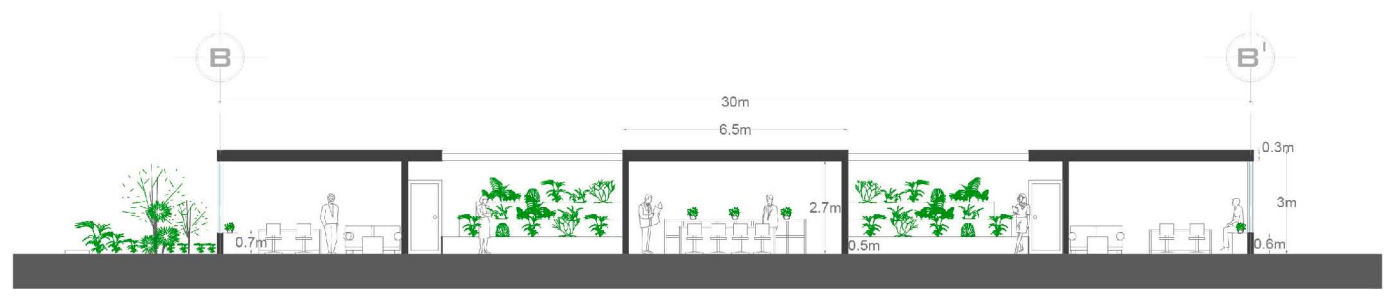

CORTE B - B'



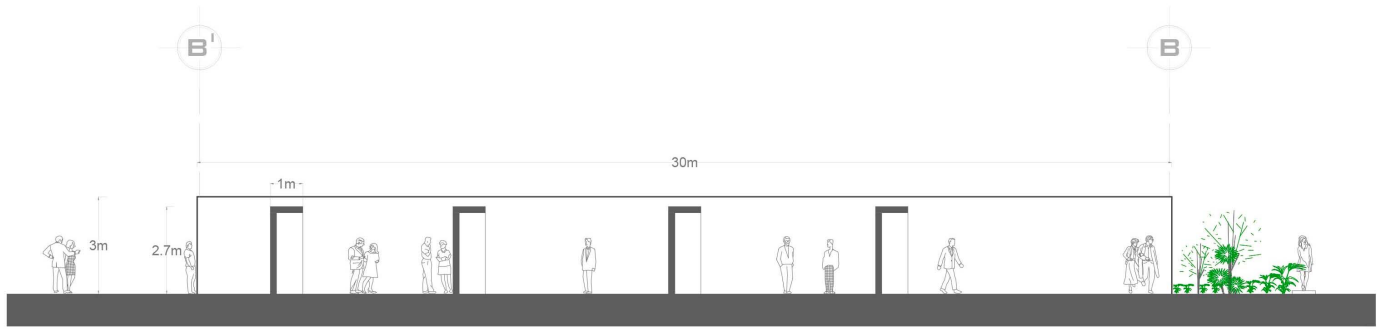

FACHADA NORTE

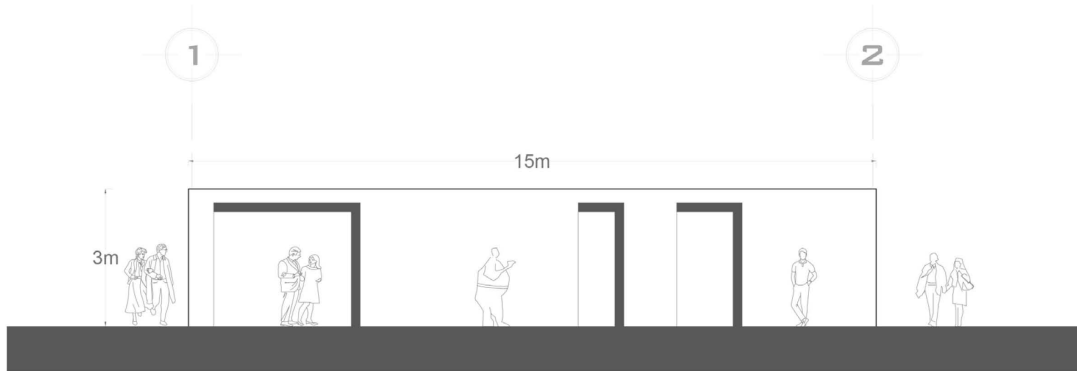

FACHADA PONIENTE

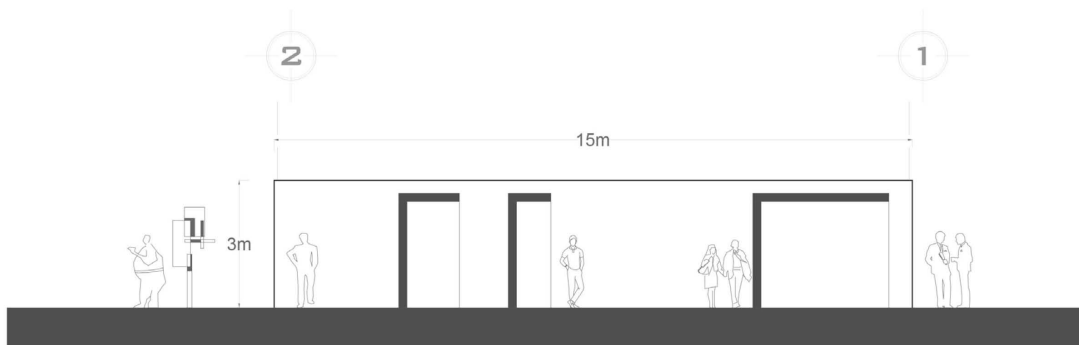

FACHADA ORIENTE

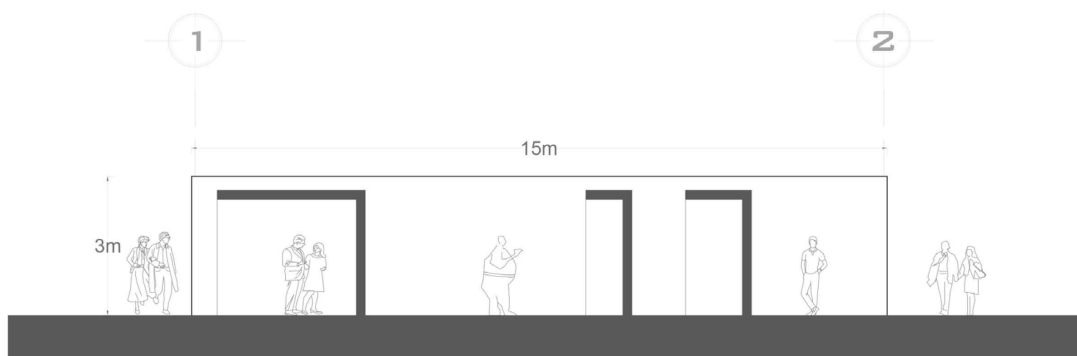

FACHADA PONIENTE

## CASA DE LOS SERVICIOS

### Emplazamiento.

Se encuentra ubicado en el área pública, que separa el claustro del área deportiva.

### Orientaciones

#### Norte

Sobre esta fachada se ubica el oratorio.

Poniente En esta fachada se ubica el oratorio, estancia, lavandería.

Oriente Se ubican las habitaciones y la cocineta.

Sur. Se ubican el acceso principal, está la cocineta y una estancia.

### Accesos

Existe un único acceso sobre la fachada sur, tiene un ventanal con vista hacia los huertos del comedor.

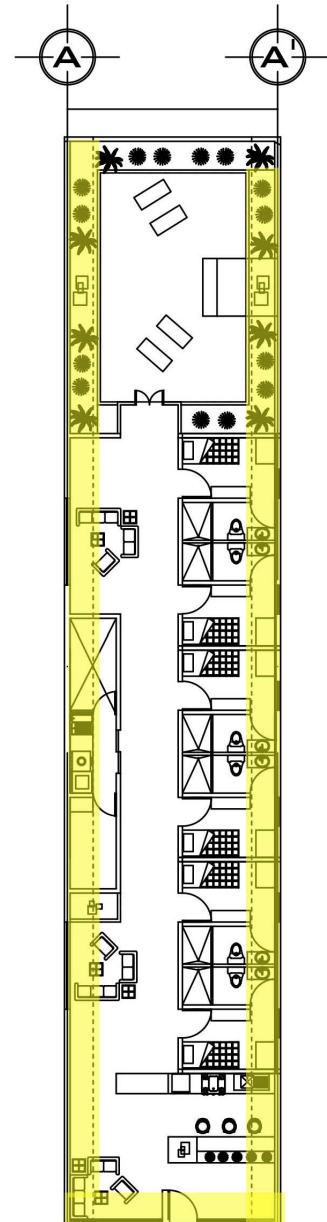

## PROGRAMA

### Recamaras (11.54 m<sup>2</sup>) (6)

Cada recamara cuenta con una cama individual, un armario, un mueble para poner cosas. Cada una tiene un baño con un área de 4.26 m<sup>2</sup>.

### Cocineta (9.90 m<sup>2</sup>)

La cocineta cuenta con un refrigerador de tamaño mediano, una estufa, y un fregadero y una barra para preparar alimentos que también sirve para comer.

### Estancias

Sobre la fachada poniente se encuentran 3 estancias con vista al campo de fútbol.

### Lavandería (14.96 m<sup>2</sup>)

La lavandería se encuentra sobre la fachada poniente del edificio y tiene una lavadora, una secadora y un lavadero. Además, tiene un cuarto para plancha y un patio de servicio para tendido.

### Oratorio (72.06 m<sup>2</sup>)

El oratorio en su interior tiene 4 bancas para dos personas cada una, un altar y un jardín interior en todo el perímetro del oratorio.

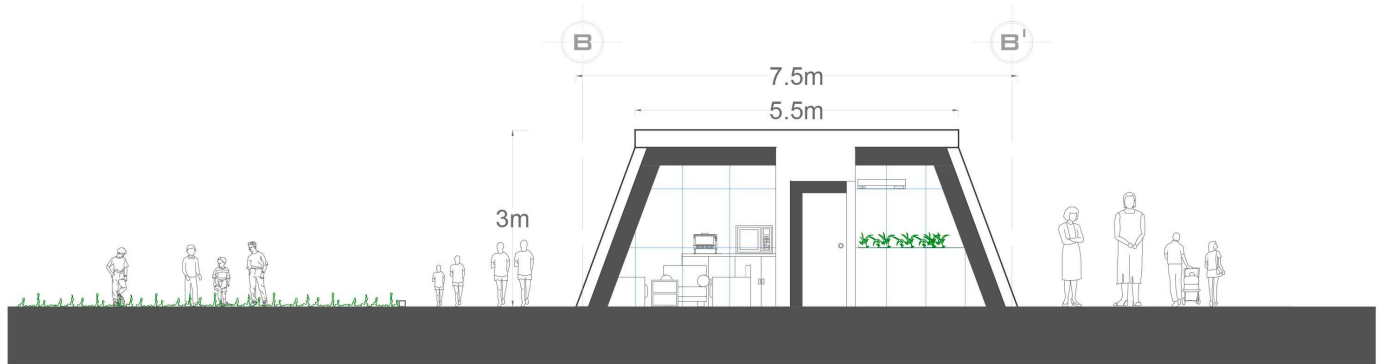

FACHADA SUR

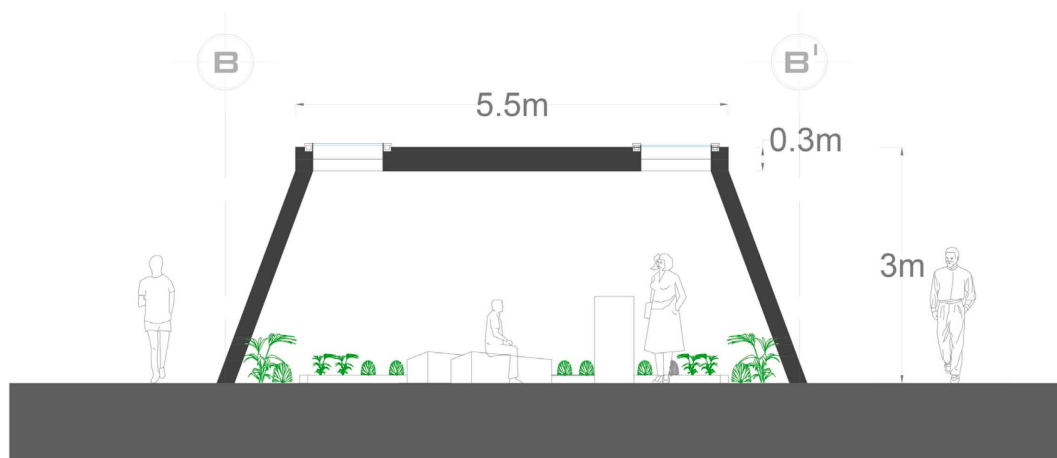

CORTE B-B'

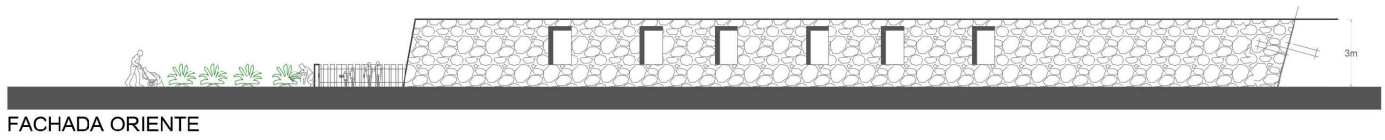
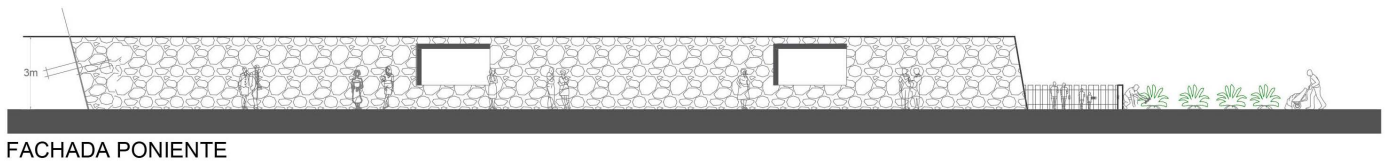

## ÁREA DEPORTIVA

### Emplazamiento.

Se encuentra ubicado en el área pública, dentro del talud que separa el claustro del campo de fútbol.

### Orientaciones

Norte  
Cerrada.

S - P Se encuentran ubicados los vestidores.

Poniente Se ubica en gimnasio y las gradas.

### Accesos

Existe un único acceso controlado sobre la fachada oriente, a un costado del estacionamiento.

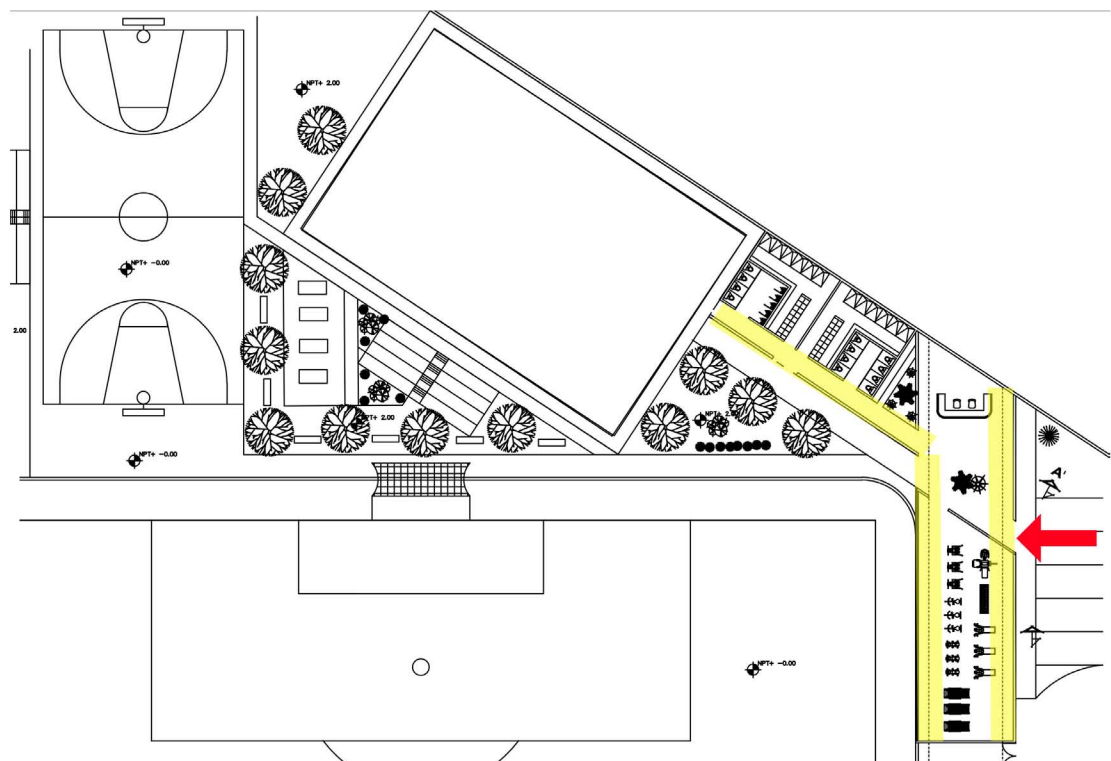

## PROGRAMA

### Gimnasio (116.09 m<sup>2</sup>)

Es un espacio abierto (sin ninguna división en el interior) donde se encuentran los diferentes aparatos para hacer ejercicio. La fachada poniente tiene está abierta, para una buena ventilación y tiene vista hacia el campo de futbol.

### Recepción y vestíbulo (82.85 m<sup>2</sup>)

Es el control de acceso a toda el área deportiva, ya que está zona se renta al público en general.

### Vestidores (40.46m<sup>2</sup>) (2)

Existen dos módulos de vestidores (hombres /mujeres) con las mismas capacidades. El vestidor de mujeres cuenta con una zona de sanitarios (8 excusados), una zona seca con casilleros corridos por ambos lados y un área para cambiado y la zona húmeda con 6 regaderas corridas.

El vestidor de hombres cuenta con una zona de sanitarios (4 excusados y 5 mingitorios), una zona seca con casilleros corridos y una zona húmeda con 6 regaderas. Los vestidores están conectados por un corredor delimitado hacia el exterior con una celosía de madera con aberturas en patrones, por lo cual el aire fluye al interior del corredor y así a cada vestidor. Este corredor lleva directamente a la alberca, pero tiene otra salida hacia las canchas.

### Alberca (18 x 28m)

Es una alberca semi olimpica al aire libre. Tiene conexión directa con los vestidores y sobre su lado más largo hacia el S- P se encuentra unas graderías para los visitantes.

### Gradas de la alberca (nivel +2.00m)

Las gradas tienen un área de 40 m<sup>2</sup> contando con circulaciones. Subiendo por las escaleras, pasando la última grada, se encuentra una terraza jardinera con área de descanso (camastros) y bancas que apuntan en dirección de las canchas.

### Cancha de usos múltiples (15 x 28 m)

En el nivel 0.00 del terreno, entre las terrazas se encuentra

una cancha de usos múltiples que puede ser utilizada para diversas actividades. Tiene orientación N-S. Sobre lo largo de la cancha al poniente, se encuentran unas gradas empotradas en el terreno natural +2.00 m de altura, para poder observar los juegos. Para acceder a la cancha existe un corredor que empieza desde la recepción.

### Campo de futbol (105 x 68 m)

Esta cancha profesional con orientación N-S, será rentada al igual que toda el área deportiva, al público en general. Alrededor de ella existe una pista de atletismo de 3 m de ancho, para correr. El campo se encuentra incrustado entre las plataformas naturales del terreno (nivel+2.00) y el talud que separa el claustro de la zona deportiva. Al sur de la cancha se encuentran los huertos que sirven al comedor.

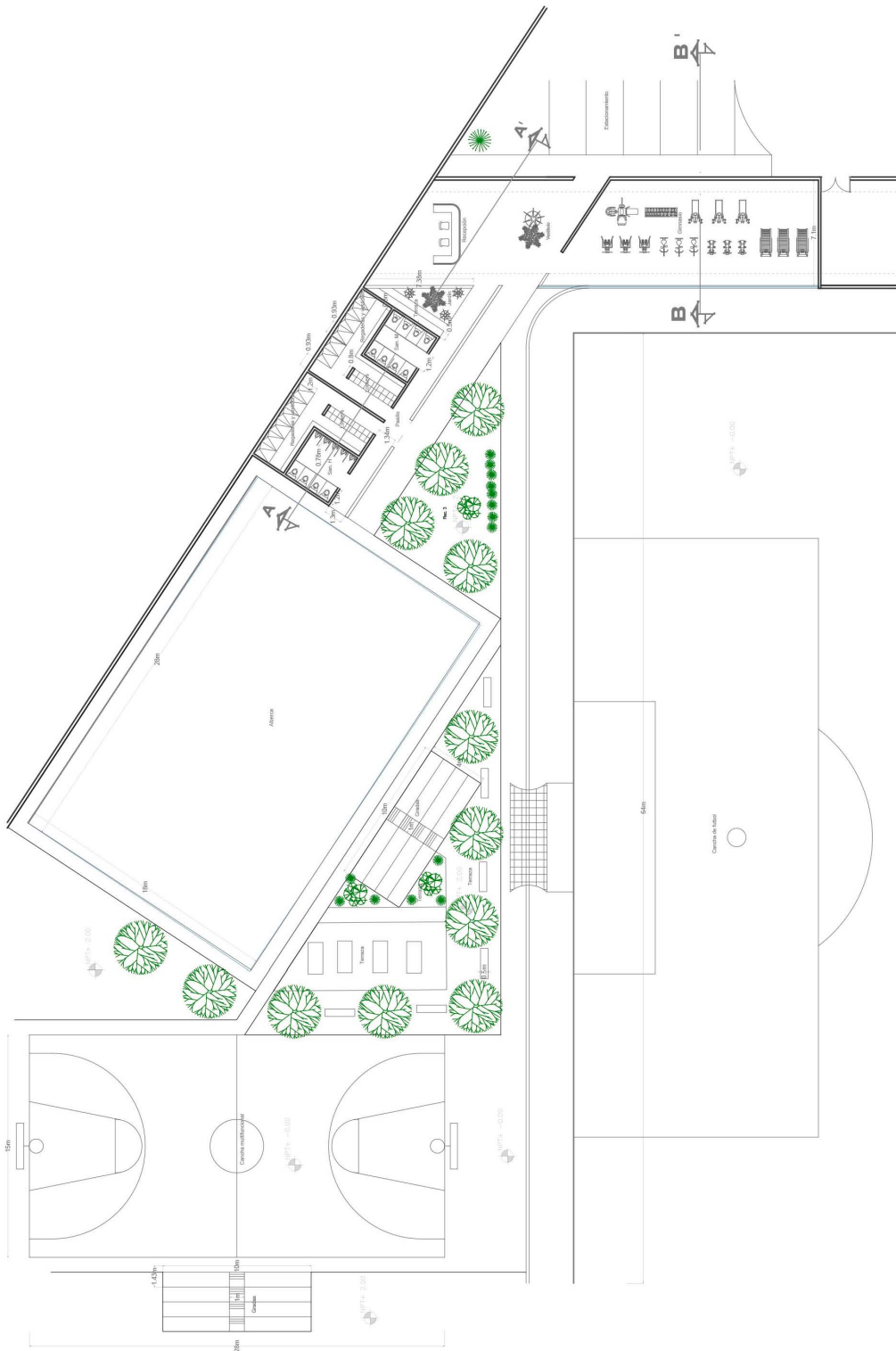

PLANTA



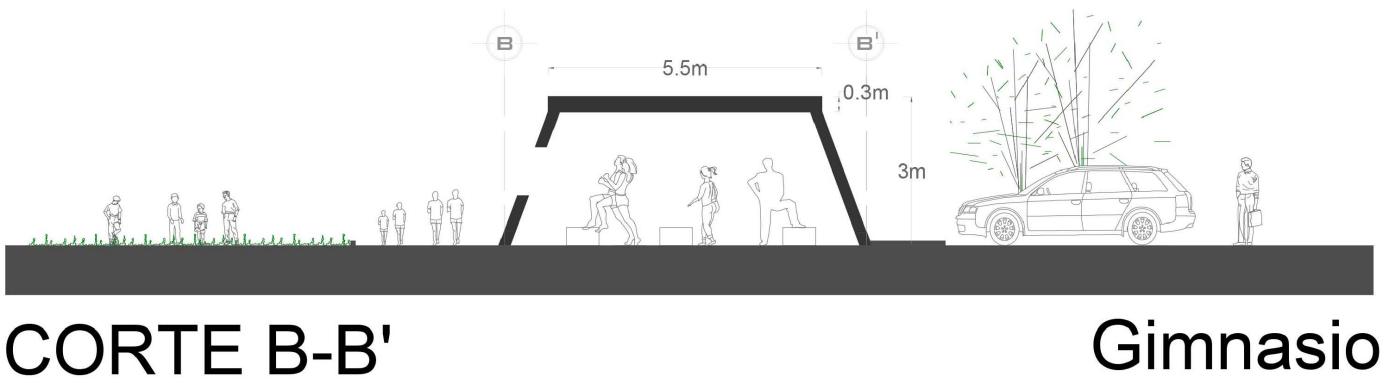

# **PLANOS ARQUITECTÓNICOS**

## PLANOS DE CONJUNTO

Plano de conjunto  
Plano de criterio de instalación eléctrica  
Plano de distribución de agua fría  
Plano de tratamiento de agua pluvial

## PLANOS ARQUITECTÓNICOS DE CADA EDIFICIO

### CENTRO CEREMONIAL

Capilla  
Auditorio  
Comedor  
Casa de los huéspedes  
Casa de los sacerdotes

### ÁREA ACADÉMICA Y DORMITORIOS

Biblioteca  
Casa de los estudiantes filosofía y teología

### SERVICIOS

Administración  
Casa de servicios  
Área deportiva

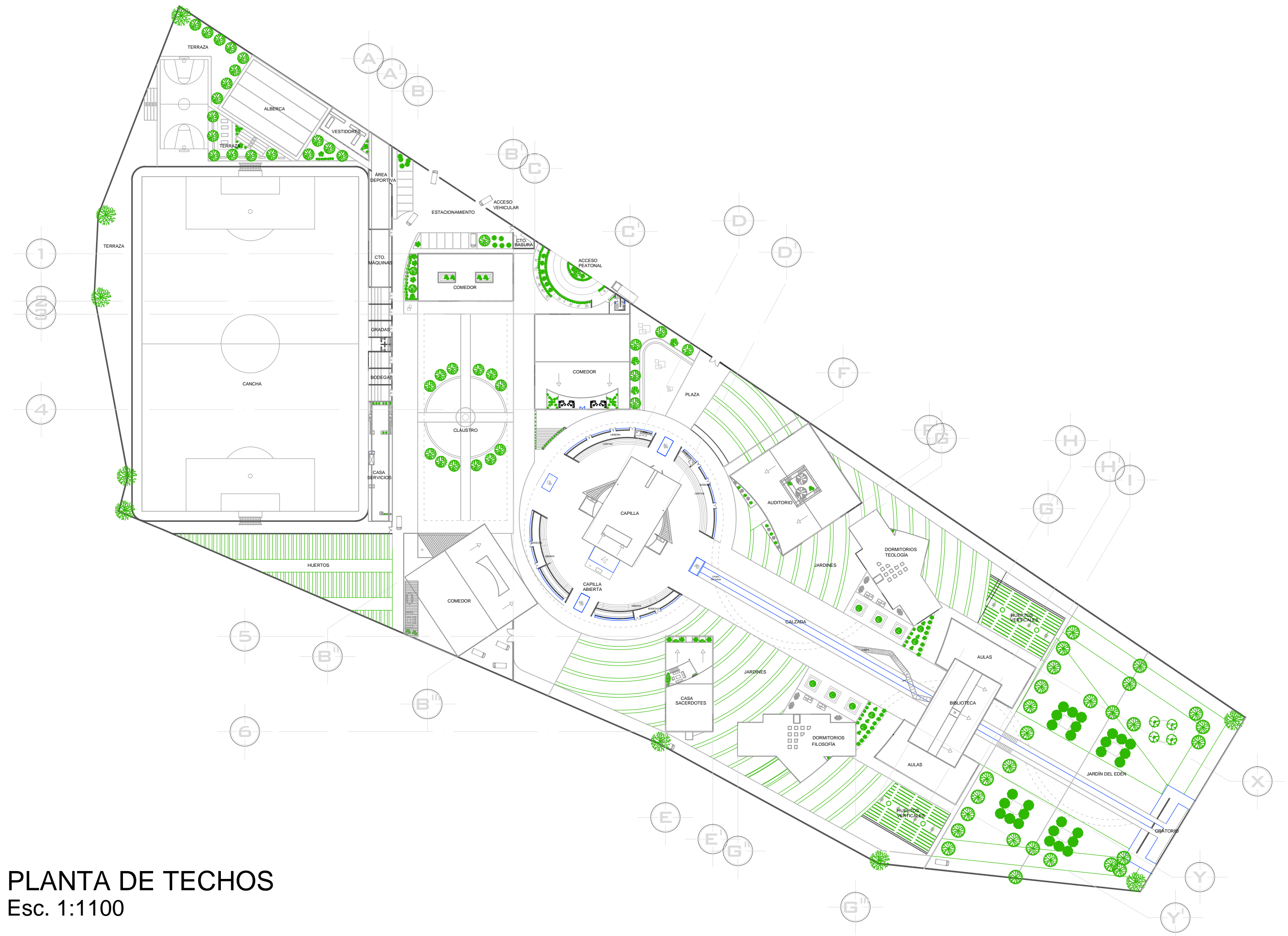

**PLANTA DE TECHOS**  
Esc. 1:1100

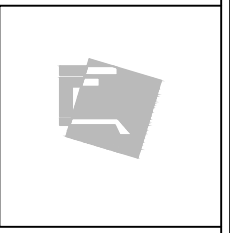

**Ubicación**  
Comunidad de Santo Domingo  
Aztacameca.  
Municipio de Axapusco  
Estado de México



**Proyecto:**  
Seminario San Juan Bautista,  
Diócesis de Teotihuacán

**Alumna :**  
Macchetto Jiménez María Teresa

**Plano :**  
PLANTA DE  
TECHOS

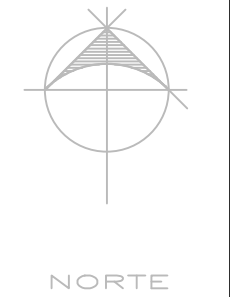

**Fecha:**  
Noviembre 2017  
**Escala:**  
1 : 1100

**CONJ-01**

## BIBLIOGRAFÍA

### LIBROS

González Pozo, Alberto; Gabriel Chávez de la Mora. 1ª Ed. Guadalajara: ITESO / Secretaría de Cultura Jalisco / Universidad de Guadalajara, 2005

Plazola Anguiano, Guillermo; Arquitecto Fray Gabriel Chávez de la Mora. 2ª Ed. México: Plazola editores 2010.

Plazola Cisneros, Alfredo; Enciclopedia de Arquitectura, Volumen 7. Ed. México: 1998

García Dávalos Luis Arturo; Capilla de Nuestra Señora de la Soledad del Attilo, Ed. México: editorial, 2010

AGUSTÍN PIÑA DREINHOFFER : ARQUITECTURA DEL SIGLO XVI , UNAM. Ed. México: Coordinación de difusión cultural, Dirección de Literatura,2013

-Arquitectura mesoamericana , Relaciones espaciales, Alejandro Mangino Tazzer, Editorial Trillas.

-CASTRO GUTIERREZ FELIPE: LOS INDIOS y LA CIUDAD. PANORAMA y PERSPECTIVAS DE INVESTIGACIÓN, Instituto de Investigaciones Históricas, UNAM López Austin Alfredo, López Luján Leonardo, EL PASADO INDÍGENA, 3º Edición, México, FCE, Colmex, FHA, 2014

### ARTICULOS

-Del tianguis prehispánico al tianguis colonial: Lugar de intercambio y predicación (siglo XVI), PASCALE VILLEGAS. <http://www.iifilologicas.unam.mx/estmesoam/uploads/Vol%C3%BAmenes/Volumen%208/Villegas-tianguis-prehispanico.pdf>

### PÁGINAS WEB

-<http://www.johnpawson.com/works/abbey-of-our-lady-of-novy-dvur/>

-<http://archidose.blogspot.mx/2006/04/novy-dvur-monastery.html>

-<http://www.johnpawson.com/>

[www.siervosdelespiritusanto.com](http://www.siervosdelespiritusanto.com)

[http://portal2.edomex.gob.mx/covate/san\\_juan\\_teotihuacan/index.htm](http://portal2.edomex.gob.mx/covate/san_juan_teotihuacan/index.htm)

[www.inafed.gob.mx/work/enciclopedia/EMM15mexico/.../15016a.html](http://www.inafed.gob.mx/work/enciclopedia/EMM15mexico/.../15016a.html)

[www.entreyparaseminaristas.com](http://www.entreyparaseminaristas.com)

<http://parroquiasanjuanbautista.ytv.mx/historia/>

Capilla de Nuestra Señora de la Soledad. En.wikiarquitectura. 2013. (consulta: 08 de Octubre de 2015). Disponible en: [http://en.wikiarquitectura.com/index.php?title=Chapel\\_of\\_Nuestra\\_Se%C3%B1ora\\_de\\_la\\_Soledad](http://en.wikiarquitectura.com/index.php?title=Chapel_of_Nuestra_Se%C3%B1ora_de_la_Soledad)

Karina Duque. Clásicos de Arquitectura: Iglesia de la Purísima en Monterrey / Enrique de la Mora y Palomar. ArchDaily México. 2013.( consulta: 08 de Octubre de 2015). Disponibles en: <http://www.archdaily.mx/mx/02-241197/clasicos-de-arquitectura-iglesia-de-la-purisima-en-monterrey-enrique-de-la-mora-y-palomar>.

<http://www.iifilologicas.unam.mx/estmesoam/uploads/Vol%C3%BAmenes/Volumen%208/Villegas-tianguis-prehispanico.pdf>

Que es clero regular y secular<http://www.significados.com/clero/http://etimologias.dechile.net/?clero>Que es clero regular y secular<http://historiadeprimersemestreunivas101.blogia.com/2011/041404-clero-regular-y-clero-secular.php>  
[https://es.wikipedia.org/wiki/San\\_Mart%C3%ADn\\_de\\_las\\_Pir%C3%A1mides](https://es.wikipedia.org/wiki/San_Mart%C3%ADn_de_las_Pir%C3%A1mides)  
<http://www.visitmexico.com/es/estado-de-mexico>

