



Universidad Nacional Autónoma de México
Facultad de Arquitectura

Género y juego en el espacio público.

Una propuesta desde el diseño
industrial para un juego con género fluido.

Tesis. Actividad de investigación.
Reporte de investigación que, para obtener el
Título de Diseñadoras Industriales, presentan:

Tania Marina Acevedo Granados y
Karla del Carmen Monsiváis Pöhls

Con la dirección de:
MDI Héctor López Aguado

Y la asesoría de:
MDI Vanessa Sattelle Gunther
DI Marta Ruíz García
MDI Ana Paula García y Colomé Góngora
Dr. Carlos Soto Curiel

Declaramos que este proyecto es totalmente de nuestra autoría y no ha sido utilizado previamente en ninguna Institución Educativa y autorizamos a la UNAM para que publique este documento por los medios que juzgue pertinentes.

Ciudad Universitaria, CdMx 2017



Universidad Nacional
Autónoma de México



UNAM – Dirección General de Bibliotecas
Tesis Digitales
Restricciones de uso

DERECHOS RESERVADOS ©
PROHIBIDA SU REPRODUCCIÓN TOTAL O PARCIAL

Todo el material contenido en esta tesis esta protegido por la Ley Federal del Derecho de Autor (LFDA) de los Estados Unidos Mexicanos (México).

El uso de imágenes, fragmentos de videos, y demás material que sea objeto de protección de los derechos de autor, será exclusivamente para fines educativos e informativos y deberá citar la fuente donde la obtuvo mencionando el autor o autores. Cualquier uso distinto como el lucro, reproducción, edición o modificación, será perseguido y sancionado por el respectivo titular de los Derechos de Autor.



UNIVERSIDAD NACIONAL
AUTÓNOMA DE
MÉXICO

Cóordinación de Exámenes Profesionales
Facultad de Arquitectura, UNAM
PRESENTE

EP01 Certificado de aprobación de
impresión de Tesis.

El director de tesis y los cuatro asesores que suscriben, después de revisar la tesis del alumno

NOMBRE ACEVEDO GRANADOS TANIA MARINA No. DE CUENTA 307015792

NOMBRE TESIS GENERO Y JUEGO EN EL ESPACIO PUBLICO

OPCION DE TITULACION TESIS Y EXAMEN PROFESIONAL

Consideran que el nivel de complejidad y de calidad de LA TESIS, cumple con los requisitos de este Centro, por lo que autorizan su impresión y firman la presente como jurado del

Examen Profesional que se celebrará el día a las horas.

Para obtener el título de DISEÑADORA INDUSTRIAL

ATENTAMENTE
"POR MI RAZA HABLARÁ EL ESPÍRITU"
Ciudad Universitaria, D.F. a 6 de marzo de 2017

NOMBRE	FIRMA
PRESIDENTE M.D.I. HECTOR LOPEZ AGUADO AGUILAR	
VOCAL M.D.I. VANESSA SATTELE GUNTHER	
SECRETARIO D.I. MARTA RUIZ GARCIA	
PRIMER SUPLENTE DR. CARLOS DANIEL SOTO CURIEL	
SEGUNDO SUPLENTE D.I. ANA PAULA GARCIA Y COLOME GONGORA	

ARQ. MARCOS MAZARI HIRIART
Vo. Bo. del Director de la Facultad



UNIVERSIDAD NACIONAL
AUTÓNOMA DE

MEXICO
Coordinación de Exámenes Profesionales
Facultad de Arquitectura, UNAM
PRESENTE

EP01 Certificado de aprobación de
impresión de Tesis.

El director de tesis y los cuatro asesores que suscriben, después de revisar la tesis del alumno

NOMBRE MONSIVAIS POHLS KARLA DEL CARMEN No. DE CUENTA 307226057

NOMBRE TESIS GENERO Y JUEGO EN EL ESPACIO PUBLICO

OPCION DE TITULACION TESIS Y EXAMEN PROFESIONAL

Consideran que el nivel de complejidad y de calidad de LA TESIS, cumple con los requisitos de este Centro, por lo que autorizan su impresión y firman la presente como jurado del

Examen Profesional que se celebrará el día a las horas.

Para obtener el título de DISEÑADORA INDUSTRIAL

ATENTAMENTE
"POR MI RAZA HABLARÁ EL ESPÍRITU"
Ciudad Universitaria, D.F. a 6 de marzo de 2017

NOMBRE	FIRMA
PRESIDENTE M.D.I. HÉCTOR LOPEZ AGUADO AGUILAR	
VOCAL M.D.I. VANESSA SATTELE GUNTHER	<i>Vanessa Sattde</i>
SECRETARIO D.I. MARTA RUIZ GARCIA	
PRIMER SUPLENTE DR. CARLOS DANIEL SOTO CURIEL	
SEGUNDO SUPLENTE D.I. ANA PAULA GARCIA Y COLOME GONGORA	<i>Colome</i>

ARQ. MARCOS MAZARI HIRIART
Vo. Bo. del Director de la Facultad

A Vale, por ser extraordinaria.

Algunas veces pensé que terminaría haciendo otra cosa de mi vida, pero ésto del diseño me atrapó porque justo es esa cosa que me permite conectar ideas que vienen de varias mentes, lógicas, investigaciones, en un algo que comunique, que sirva y que signifique.

Agradezco a la UNAM por permitirme explorar en la universalidad del conocimiento y observar desde distintos ángulos.

A mi papá por mostrarme el disfrutar de la creatividad y de sentir lo máximo.

A mi mamá por inyectarme la fuerza y la disciplina para seguir.

A Van, por ser mi impulso y mi recordatorio de la pasión.
Perickito, por ser el mejor crítico del proyecto ¡Te amo!

Y a mi abuelita Carmelita, por decirme tanto, con tan pocas palabras.

Karlita, sin tí ésto hubiera sido muy distinto, ahora tengo un poco de tí en mi forma de percibir, sé que eres una persona llena de talento de distintas formas y que tengo mucho más que aprender contigo, espero tenerte siempre como amiga y seguir diseñando juntas.

Tanilla ¡seguimos aprendiendo juntas! Nunca voy a olvidar cuando me ayudaste a elegir la materia para cursar en biología. Las largas pláticas, los ositos devastados. Gracias por enseñarme que explorar es libertad. May, por esos pequeños detalles que jamás olvido, que me han hecho ser quien soy, por tu sutileza y fuerza. Felipe, por mis exámenes sobre la tesis hasta llorar, los agradezco. Tita Tere, por esa fuerza que tienes, todas las historias, tu memoria y tu amor tan grande.

A toda mi familia y amigos que me han enseñado, criticado, alentado, regañado y felicitado.

Tania Marina

Gracias a todas las personas grandiosas que nos apoyaron sin tener que hacerlo, por creer en el tema y en el proyecto, por darnos fuerzas, información y empuje para poder terminar este trabajo.

A Genaro Torres, Geny porque fuiste nuestro equipo, resolvimos cosas juntos y siempre nos entendiste, muchas gracias amigo.

A Jimena Gonzales, Jime las dos te queremos agradecer por ser tan linda y empatizar con el tema de nuestro trabajo, por comentarnos e invitarnos con las chicas del seminario de feminismo, por tu información y tu trabajo ¡te queremos!

A Vero y su grupo de seminario sobre feminismo que nos abrió las puertas en la facultad de Filosofía para poder exponer nuestro tema y nuestras ideas y propuestas, gracias por comentarnos y abrirnos puertas hacia otro tipo de reflexiones, por enriquecer nuestras mentes y por su gran interés que fue de mucha ayuda cuando nos sentimos perdidas.

A Diego Alatorre por echarnos la mano comentándonos, dándonos ideas super imposibles y entendiendo nuestro trabajo.

A todos los pequeñitos del Circulo Infantil Prisma que colaboraron con nosotras co-diseñando este juguete, usando, jugando, rompiendo los simuladores, comentando, pintando de colores, modelando en plastilina sus propuestas ¡ustedes son de lo más valioso del proyecto!

Karla y Marina

Resumen

La presente tesis para obtener el grado académico de la Licenciatura en Diseño Industrial, tuvo como objetivo principal el diseñar un patio de juegos para niños abordando el tema de la “violencia de género”, de una manera preventiva por medio del aprendizaje cognitivo.

La propuesta de diseño es el resultado de una investigación, reflexión y análisis de las necesidades sociales verdaderas y actuales de los habitantes de la Ciudad de México; un acercamiento del diseño industrial al área de las ciencias sociales y también una crítica a la manera tradicional de solucionar problemas en la actualidad de la Ciudad de México. Para su desarrollo se llevaron a cabo investigaciones, observaciones, actividades y entrevistas al usuario.

Teniendo como conclusiones la necesidad de un espacio de reflexión sobre el género en el diseño industrial y la continuación de investigaciones y propuestas sobre la estética de los objetos “generizados”.

Palabras clave: diseño de género, diseño industrial, prevención de la violencia, juguetes, patio de juegos, diseño infantil.

Índice

Resumen	8	Cap4	
Índice	9	<i>Actividades con el</i>	
Introducción	10	<i>usuario</i>	103
Proceso	12	Educación y juego	104
Pregunta de diseño	14	Actividad 1	106
Metodología	15	Actividad 2	114
		Actividad 3	128
		Actividad 4	136
Cap1			
<i>La problemática</i>	19	Cap5	
Acercamiento	36	<i>Propuesta de diseño</i>	143
Análisis del proceso	38	Exploración	144
Antecedentes	44	La propuesta final	160
El diseño de género	48	Ventajas del producto	164
		La función	168
Cap2		La producción	172
<i>Roles rígidos en el diseño</i>		La ergonomía	177
<i>infantil</i>	59	La estética	185
Análisis estético	60		
Psicología del color	75	Conclusiones	190
Usuario	79	Anexos	192
Género en el juego	82	Glosario	250
		Bibliografía	255
Cap3		Referencias	256
<i>Lluvia de propuestas y</i>		Referencias gráficas	257
<i>conceptos del proceso</i>	88	Planos	258

Introducción

La presente tesis, aborda el tema de la “Violencia de género”, de una manera preventiva por medio de la educación, utilizando el aprendizaje cognitivo mediante el juego en edades de mayor plasticidad cerebral.

El diseño propuesto es un patio de juegos que, por medio de su lenguaje estético, alienta a los niños y niñas a interacciones grupales, en las cuales los valores estéticos estereotípicos no limitan la relación entre géneros.

El trabajo que se presenta tiene el objetivo de acercar al Diseño Industrial de la UNAM a los problemas del contexto en el que nos desenvolvemos sea éste económico o social utilizando la metodología del Pensamiento de diseño (Design Thinking) y herramientas para la innovación estratégica.

La propuesta de diseño es el resultado de una investigación, reflexión y análisis de las necesidades sociales verdaderas y actuales de la Ciudad de México; un acercamiento del diseño industrial al área de las ciencias sociales y también una crítica a la manera tradicional de solucionar problemas en la actualidad de la Ciudad de México.



Imagen1 Acevedo, TM. (2016) Actividad con el usuario

Proceso

Seminario de tesis I y II

2016-1

2016-2

Análisis e investigación sobre calidad de vida.

Observación del contexto con la gente, empatizar.

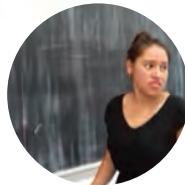

Desarrollo de investigación y documentación.



Contacto directo con el usuario.

Desarrollo de proyecto

2017-1

2017-2

Desarrollo y pruebas en base al análisis y la observación.

Desarrollo, orden y comunicación del proyecto.



1	Capítulo 1	Actividades con el mundo.	
2			
3			
4			
5			
6			
7			
8			
9			
10			
11			
12			
13			
14			
15			
16			
17			
18			
19			
20			
21			
22			
23			
24			
25			
26			
27			
28			
29			
30			
31			
32			
33			
34			
35			
36			
37			
38			
39			
40			
41			
42			
43			
44			
45			
46			
47			
48			
49			
50			
51			
52			
53			
54			
55			
56			
57			
58			
59			
60			
61			
62			
63			
64			
65			
66			
67			
68			
69			
70			
71			
72			
73			
74			
75			
76			
77			
78			
79			
80			
81			
82			
83			
84			
85			
86			
87			
88			
89			
90			
91			
92			
93			
94			
95			
96			
97			
98			
99			
100			

Esquema1 Acevedo, TM (2016) Esquematización del progreso del trabajo de investigación y diseño.

Pregunta de diseño

¿Cómo atacar el problema de los roles rígidos de género en los juguetes utilizando el diseño como herramienta social?

Objetivo general

A partir de la investigación primaria y secundaria, diseñar abordando el problema de los roles rígidos de género, y que así la propuesta contribuya a la prevención de la violencia de género.

Objetivo específico

Diseñar un patio de juegos en el que los valores configurativos combinen atributos estéticos masculinos y femeninos teniendo una misma función, de manera que expresen que el manejo de la estética en un juguete no debe influir en las capacidades o habilidades personales del niño.

Metodología

Al rededor del mundo se desarrolla una visión del diseño social incluso de metodologías extraídas del pensamiento de los diseñadores que se implementan para resolver problemas sociales ocupándose de la calidad de vida de las personas; vertientes como el Design Thinking proponen incluir a los usuarios como medios de información primaria para el desarrollo del producto o servicio, y no únicamente mostrarle prototipos ya que el objeto producto está resuelto.

El presente trabajo se desarrolló bajo la metodología del Pensamiento de Diseño, incorporando a la vez la metodología del Centro de Investigaciones de Diseño Industrial para el diseño de producto y los procesos de cada una de las diseñadoras que presentan esta tesis.

Un ejemplo de diseño social aplicando esta metodología es el trabajo de la diseñadora india Kiran Sethi, fundadora del colegio Riverside en la comunidad de Ahmedabad, India. El trabajo de esta diseñadora es aplicar la metodología del Pensamiento de Diseño para cambiar la vida de los habitantes de la India a partir de la educación infantil y el empoderamiento de la niñez en las comunidades utilizando la reflexión sobre problemas sociales y la empatía, por ejemplo, trabajando con estrategias de diseño como entrevistas, trabajo con el usuario, repetición y análisis de secuencias de uso o jornadas de trabajo.

A partir del uso de la metodología del Pensamiento de Diseño en la educación primaria, los resultados en las materias como inglés y ciencias son considerablemente mejores ya que los niños se encuentran empoderados y a sabiendas de que pueden generar cambios si trabajan en ello.

Esquematisando, la diseñadora Kiran Sethi explica brevemente la manera de trabajar con los niños como se muestra en el esquema 1.

En el esquema 2 se muestran dos columnas: a la izquierda el proceso del Design Thinking o Pensamiento de Diseño y a la derecha, el proceso equivalente a cada etapa del primer esquema, llevado a cabo por las diseñadoras para llegar al diseño final.





Esquema 3 Acevedo, TM (2016) A la derecha, esquematización del proceso de diseño llevado a cabo en la presente tesis.



Imagen2 Acevedo, TM (2016) La problemática



La problemática

Se comenzó la investigación haciendo un análisis con base en el compendio de los once indicadores de calidad de vida que propone la OCDE, (Organisation for Economic Co-operation and Development) para medir el bienestar social.

México es uno de los cuatro países americanos pertenecientes a la OCDE y el más bajo calificado en el indicador de calidad de vida nombrado "Seguridad". (OCDE, 2011)

Véase Esquema 3 y Tablas 1 y 2



Esquema 4 Monsivais, KC (2015) Proceso de análisis y selección de indicadores.



Tabla1 Acevedo, TM (2015) en base a la información comparativa de los indicadores Seguridad, Salud y Educación según la OCDE, se muestra la posición de México resaltada.



Tabla2 Acevedo, TM (2015) En base a la información de calificación de los países americanos pertenecientes a la OCDE, muestra todos los indicadores medidos y resalta la posición de Seguridad, Salud y Educación.

Uno de los factores que se evaluó fue la violencia de género, problemática que día a día vivimos las personas habitantes de la Ciudad de México en distintos contextos, sean públicos o privados y que además abarca los indicadores de “Salud”, ya que la OMS define éste tipo de violencia como un problema de salud pública y de “Educación”, que es el indicador que puede medir el nivel de preparación de la sociedad para enfrentar este tipo de eventualidades frecuentes en una ciudad que como la Ciudad de México, en la que las mismas familias educan a los hijos incentivando roles rígidos de género. (Paz, 1959)

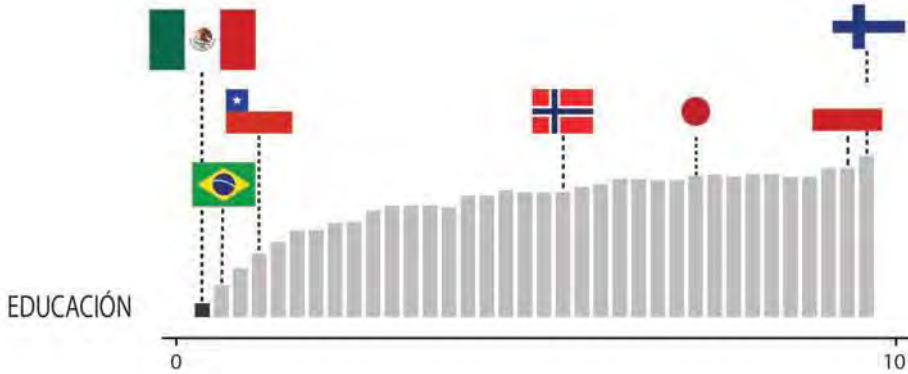
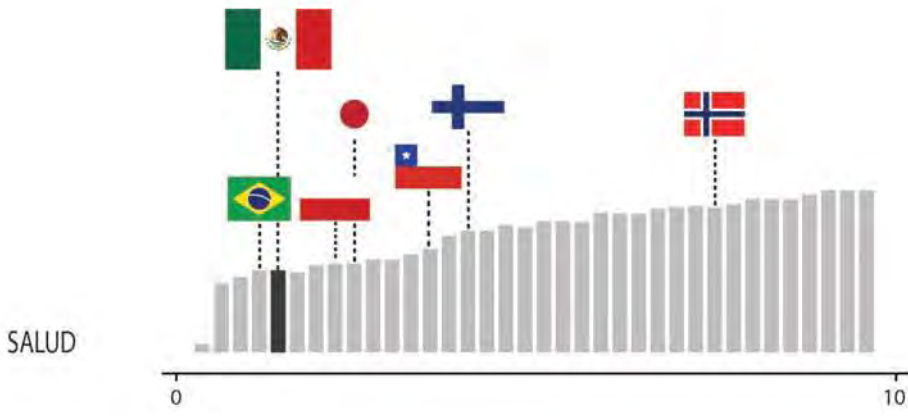
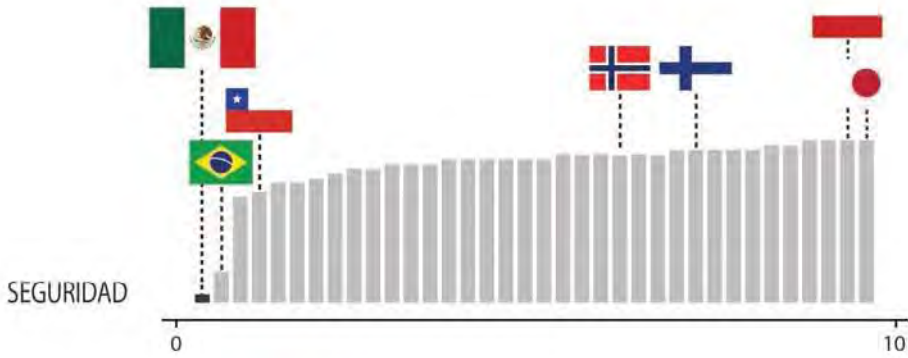
Proponemos explorar desde el diseño, temas que pertenecen al área de ciencias sociales con un enfoque transdisciplinario ¿Cómo podemos participar activamente como diseñadoras industriales en una problemática que “pertenece” a otra área del conocimiento?

Para poder proponer se tuvo que analizar y seleccionar información que fuera de utilidad en el proceso de diseño, la cual fue obtenida a través de recursos de otras áreas como encuestas del INEGI. Dicha información permitió problematizar la situación del ambiente violento en México y así lograr una aportación innovadora en el campo de la prevención que pueda ser un recurso educativo ya sea para instituciones como INMUJERES, DIF o instituciones privadas.

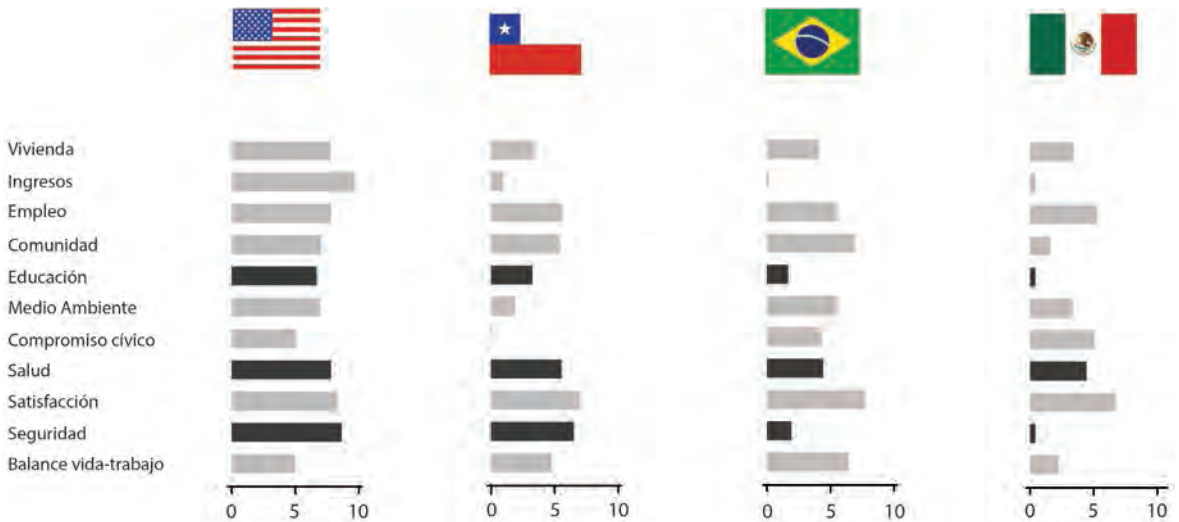
Al realizar la investigación saltó a la vista que México se encuentra en el cuarto lugar internacional de homicidios en donde el primer lugar lo tiene Sudáfrica, Brasil, Rusia y después México con 13 asesinatos cada 100.000 personas, se encuentra en primer lugar sobre Sudáfrica, India y Brasil con el porcentaje de personas que declaran haber sido asaltadas en el último año (OCDE, 2011).

A partir de este indicador, surgió información adicional sobre los sectores sociales que se encuentran más vulnerables a ser víctimas de algún tipo de violencia como crímenes y homicidios sexuales en los cuales las mujeres se encuentran en mayor propensión.

Según la OCDE (2011), la seguridad de un país depende del grado de vulnerabilidad en el que se ubican sus propios pobladores, lo cual también depende del grado de escolaridad de la población, pues en comparación con los otros países pertenecientes, aquellos que muestran un nivel más elevado en grado de estudios tienen más posibilidad de saber qué hacer en una situación de riesgo. Es importante mencionar que la OMS califica como poblaciones de riesgo, es decir con mayor nivel de vulnerabilidad ante la violencia a los niños y a las mujeres.

En América Latina y el Caribe la violencia hacia las mujeres es un problema que se mantiene vigente y con un gran número de afectados. A pesar de que México no se encuentra en los primeros lugares, sus niveles se mantienen altos y se han incrementado los esfuerzos para erradicar este problema, sin embargo, muchos de los estudios y encuestas realizadas se quedan como un estudio en papel y no trascienden en la afectación al comportamiento de la sociedad.

En México, datos de distintas instituciones nacionales como el INEGI muestran la alta incidencia de agresiones ejercidas contra la mujer y feminicidios, que son los modos más extremos de la violencia de género, puntualmente el trabajo que muestra la Encuesta Nacional sobre la Dinámica de las relaciones en los Hogares en su edición del año 2013: en el Distrito Federal de cada 100 mujeres de 15 y más años, 77 han sufrido algún incidente de violencia ya sea en su relación de pareja, o en los espacios comunitarios, laboral, familiar o escolar.

La violencia comunitaria es la más frecuente, padecida por 59.6% de las mujeres en donde cabe el acoso en las calles y el transporte público; le sigue la ejercida por la pareja, 43.5% de las mujeres en una relación conyugal han recibido alguna clase de maltrato por parte del o la cónyuge. (ENDIREH, 2013)

Cabe aclarar que una mujer pudo haber declarado más de un tipo de violencia y también que el porcentaje de denuncia es bastante bajo por la misma problemática social de roles impuestos de género en el que ser mujer es sinónimo de sumisión en la pareja y por lo tanto muchas veces las conductas violentas son casos “normales” para las

mujeres.

A pesar de haber mucha información acerca del tema, esta se ha obtenido en los últimos años ya que es un problema que se aborda hace relativamente poco; ya que la primera Encuesta Nacional de Dinámicas de Relaciones en los Hogares (ENDIREH) se realizó en el 2003.

La última ENDIREH realizada en el 2013 muestra que casi 5 de cada 10 mujeres de 15 años y más en el país (46%) han sido víctimas de violencia por parte de sus parejas durante su actual o más reciente relación, con porcentajes que van desde 29.8% en Chiapas hasta 56.9% en el Estado de México (Casique, 2014). Estos datos nos revelan que el problema de violencia en México es una problemática vigente y se necesitan propuestas de acciones para erradicarla que tiene sus raíces a nivel cultural y social y la manera más efectiva es a través de la prevención, por lo tanto, de la educación.

Según la OMS (Organización Mundial de la Salud), la violencia de género es un problema de salud pública que causa daños ya sean físicos o psicológicos a la víctima, esto se vuelve un grave problema social que atender y que deriva en más problemas de diferente índole para el país.

A partir de esta línea de pensamiento se decidió enfocar la investigación en los indicadores de calidad de vida que más se acercan al problema, los cuales nos permiten abordar el tema desde un punto de vista preventivo trabajando desde la educación y teniendo como consecuencia impacto sobre la salud y la seguridad.

Analizando trabajos previos en estos sectores como lo son el silbato contra la violencia hacia las mujeres de Mancera y la separación de los vagones

del transporte público se llegó a la conclusión que la mayoría de las soluciones propuestas desde un enfoque del diseño industrial son soluciones inmediatas y a su vez generadoras de mayor violencia direccionada en sentido opuesto, esto genera un círculo vicioso y no permite avanzar o mejorar las condiciones de vida.

Para analizar y ordenar la investigación que se hizo de la problemática se realizó la siguiente infografía en donde nos planteamos la pregunta ¿En dónde cabe el diseño industrial cuando hablamos de violencia de género?

*Esquema 5 Siguiete página. Acevedo, TM y Monsivais, KC (2015)
Infografía de investigación realizada en seminario de titulación
(diseño VII)
Representa el proceso de exploración y detección de insights.*

VIOLENCIA DE GÉNERO

¿EN DÓNDE CABE EL DISEÑO INDUSTRIAL?

INFOGRAFÍA DE INVESTIGACIÓN
DISEÑO VII.
SEMINARIO DE TESIS/ CALIDAD DE VIDA
DIRECTOR: MICHÉL LÓPEZ AGUADO
TESISTAS: TANIA MARINA ACEVEDO GRANADOS
KARLA DEL CARMEN MONSIVÉS PÓHLS



DISEÑO

5

LOS DISEÑADORES SEGUIMOS DISEÑANDO CON VALORES ESTÉTICOS ESTEREOTÍPICOS CONDICIONANDO AL USUARIO A UNA INTERACCIÓN PREESTABLECIDA SOCIALMENTE.

1



28



1 DE CADA 3 MUJERES

Sufre violencia física o sexual por parte de su pareja en algún momento de su vida.



48,7% en Ecuador
47% en México
45,4% en Uruguay

VIOLENCIA DE GÉNERO

SEXO ROL DEL INGENIERO POR SUS CARACTERÍSTICAS BIOLÓGICAS NO MODIFICABLE	≠	GÉNERO ROL ADQUIRIDO Y SOCIALMENTE IMPUESTO MODIFICABLE
--	---	---

Es la violencia dirigida contra una persona en razón del género que él o ella tiene o de

2



CAUSAS PRINCIPALES

- VIOLENCIA DOMÉSTICA
- ELECCIÓN DE PAREJA
- DOCTRINA DE LA DOMESTICIDAD
- MODELO MESOAMERICANO

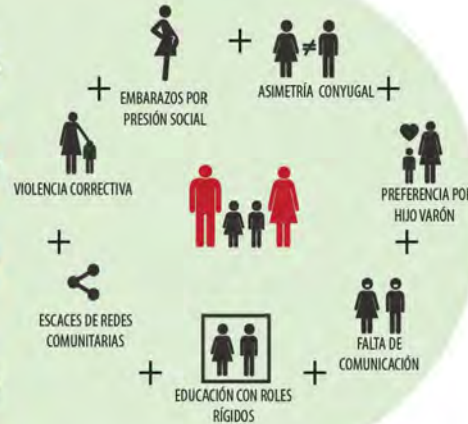

3

CONSECUENCIAS



FÍSICAS

RIESGO DE CONTRAER INFECCIONES DE TRANSMISIÓN SEXUAL
USO DE DROGAS O ALCOHOL

PSICOLÓGICAS

MAYOR RIESGO DE REINCIDENCIA EN EL FUTURO
DEPRESIÓN

RECONSTRUIR SU MASCULINIDAD POR MEDIO DE VIOLENCIA FÍSICA O SEXUAL

INDIVIDUALISMO
BLOQUEO COMO MECANISMOS DE DEFENSA

RECONSTRUIR SU MASCULINIDAD

AMENAZA EL ORDEN



LA RESPUESTA DESDE EL DISEÑO DE PRODUCTO FRENTE A LA VIOLENCIA DE GÉNERO:



VIOLENCIA VS VIOLENCIA

INVESTIGACIÓN DE CAMPO



OBSERVACIONES



ENCUESTAS

INTERACCIÓN FAMILIAR

MADRES

INTERACCIÓN ESCOLAR

HIJOS

MAESTRAS



Las expectativas sobre el rol que el o ella deba cumplir en una sociedad o cultura.



4 RESPUESTAS

SOCIAL



BIODIEDA RESERVA

EL DERECHO AL VOTO DE LA MUJER

ACCESO A LA EDUCACIÓN

INTEGRACIÓN AL MERCADO LABORAL

SEPARACIÓN ENTRE SEXUALIDAD Y REPRODUCCIÓN

6 INSIGHTS

A)

EL PROBLEMA NO ES DE VIOLENCIA DE GÉNERO O ÚNICAMENTE LAS MUJERES SINO DE POLES DE CONDUCTA ESTABLECIDOS EN LA SOCIEDAD

B)

MEJOR INTERVENIR EN LA EDUCACIÓN INFANTIL, PREVENTIVA QUE EN LA EDUCACIÓN A PERSONAS ADULTAS (CORRECTIVA)

C)

EL DISEÑO DE LOS OBJETOS PUEDE AYUDAR A PERPETUAR ESTEREOTIPOS DE GÉNERO MEDIANTE LA ESTÉTICA

D)

EN LA EDUCACIÓN SOBRE VALORES PUEDE CREARSE UN CLIMA ESCOLAR "MÁS" CASA



OMS/WHO



CEPAL



MUJERES EN LAS CUIRLES ANOS HAZEN UNA LENGUA VIOLENTA

"CONVENCIÓN PARA LA ELIMINACIÓN DE TODAS LAS FORMAS DE DISCRIMINACIÓN CONTRA LAS MUJERES" CEDAW

"CONVENCIÓN INTERAMERICANA PARA PREVENIR, ELIMINAR Y SANCIONAR LA VIOLENCIA CONTRA LAS MUJERES" BELEM DO PARÁ

EL ROL DE LOS GÉNEROS DEPENDE DE LA COEXPOSICIÓN CULTURAL DEL INDIVIDUAL

ESTADÍSTICAS ANÁLISIS ESTUDIOS

INSTITUCIONAL

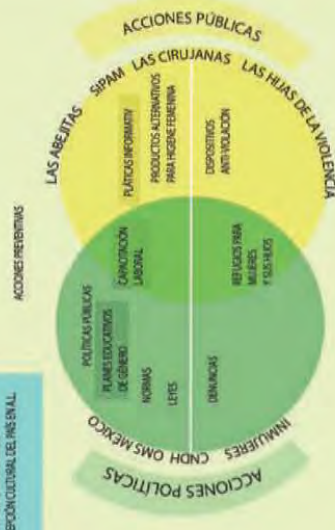

Roz, Octavio. El laberinto de la violencia. México, FCE 1997

Compendium of OECD Inequality Indicators, quality of life, OECD 2011

Castaño, Ivette, Cecilia Roberto. Experiencias y resultados de la violencia contra las mujeres en México. Boletín de la UNIFEM 2011 en comparación con sus versiones previas: 2003 y 2006. (enero-marzo 2014), UNIFEM (MUNICIPIOS)

Latham (Iveta), Martha L. (PREG UNIFEM) Equidad de género y prevención de la violencia en primer año. México DF, 2010 SEP/UNAM

La violencia de género es un tipo de violencia ya sea física o psicológica que es ejercida hacia una persona en base a su sexo o género impactando de manera negativa su calidad de vida. (OCDE,2014)

Según la OMS la violencia de género es un problema de salud pública ya que tiene consecuencias en el bienestar general de la persona afectada. Para la ONU-mujeres, este tipo de violencia «se refiere a aquella dirigida contra una persona en razón del género que él o ella tiene, así como de las expectativas sobre el rol que él o ella deba cumplir en una sociedad o cultura» es decir, no solo es una agresión individual ejercida hacia una persona con respecto a su sexo sino la presión social ejercida con la imposición de comportamientos asignados a éste y el cumplimiento de las expectativas en la vida social.

La violencia de género se manifiesta de distintas maneras e incluye, según diferentes asociaciones involucradas en el estudio y prevención del problema, actos que causen sufrimiento o daño, la privación de sus libertades y acciones que subordinan a un individuo o un grupo y que pueden estar presentes en distintos ámbitos y entornos como la comunidad, la escuela, el trabajo e incluso la familia.

Este problema tiene diferentes repercusiones ya sea a nivel personal como social y hasta económico. Las consecuencias de este problema repercuten de manera directa en la persona de manera psicológica, generando patrones destructivos de violencia como alcoholismo y consumo excesivo de otras drogas, depresión y trastornos de otros tipos como de personalidad o alimenticios. Las consecuencias físicas pueden ser a corto plazo como maltratos, lesiones en el cuerpo, mutilaciones y hasta homicidios o a largo plazo como enfermedades



1 DE CADA 3 MUJERES

Sufre violencia física o sexual por parte de su pareja en algún momento de su vida.



48,7% en Ecuador
47% en México
45,4% en Uruguay

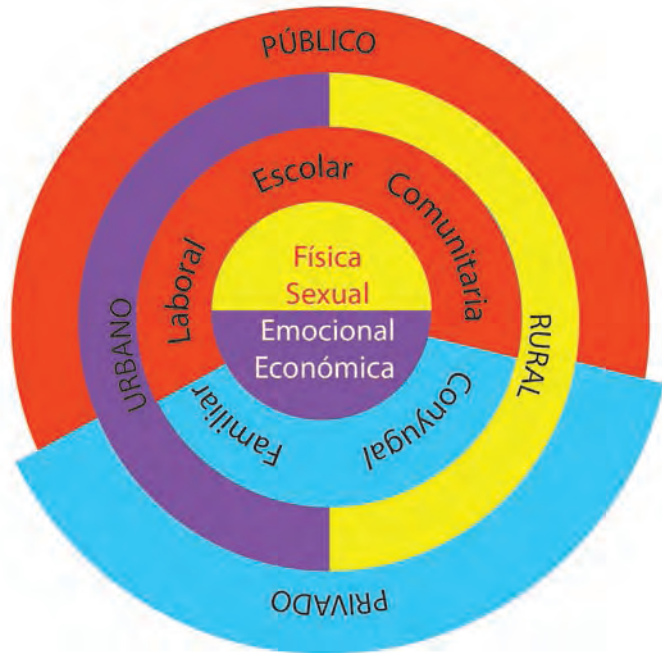

Esquema 6 Monsivais, KC (2015) Fragmento de la infografía realizada en seminario de tesis 1 que muestra datos de la OMS y la CEPAL junto con una clasificación de tipos de violencia basada en la información secundaria.

de transmisión sexual, embarazos no deseados y abortos inducidos los cuales están mayormente vinculados a la violencia sexual. Como sociedad, las repercusiones de este problema pueden incidir en los niños y personas cercanas, afectando de manera negativa el entorno familiar y comunitario. (Casique, 2014)

A nivel económico repercute en los gastos que se generan para la atención de las víctimas por la violencia y a su vez dificulta la eliminación de la pobreza al bloquear ingresos a la familia y la comunidad afectando indirectamente la economía del país.

Existen muchas investigaciones y estudios teóricos que derivan, por ejemplo, en guías para la educación de la equidad de género para los profesores a

distintos niveles educativos, propuestas de políticas públicas derivadas de los estudios hechos por INMUJERES, leyes y normas. Sin embargo ¿qué sucede con la literatura o las propuestas desde la visión del diseño industrial?

La literatura desde la visión antropológica y social ya es tan rica, que nos da suficientes herramientas teóricas para proponer desde el Diseño Industrial una respuesta tangible que aterrizando éstas investigaciones.

Puntos clave detectados:

- El problema no es la violencia de género como una lucha de hombres contra mujeres, sino de roles de conducta socialmente establecidos.
- Es más probable incidir en la educación infantil (preventiva) que en la educación a personas adultas (correctiva).
- Es necesario que los niños cuenten con opciones de ejemplos para asumir roles de género.
- En la educación sobre valores es necesario cerrar el ciclo escuela - niño - hogar.

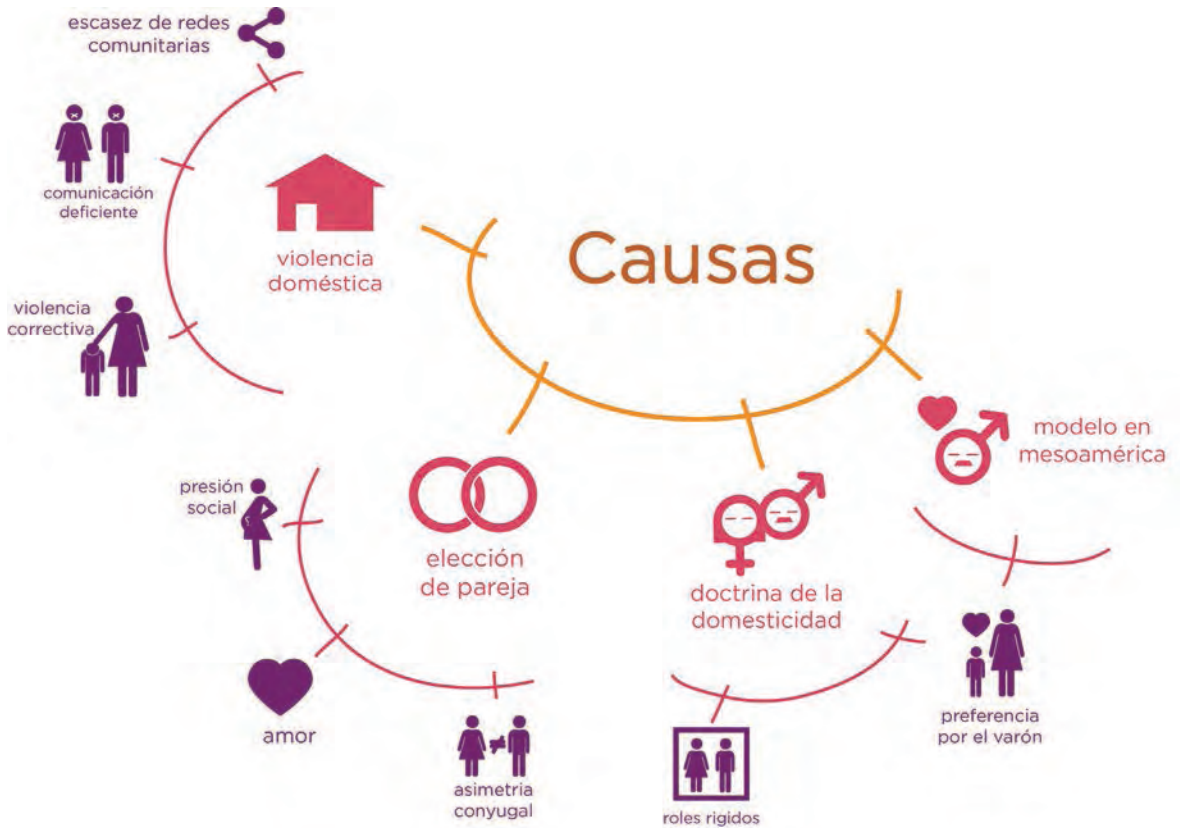

Esquema 7 Monsivais, KC (2015) Causas por las cuales la violencia de género es parte de la vida común de un niño. Basado en la información secundaria extraída de ENDIREH 2013

“Como sociedad, las repercusiones de este problema pueden incidir en los niños y personas cercanas, afectando de manera negativa el entorno familiar y comunitario.”

(Casique, 2014)

Esquema 8
 A la derecha. Monsivais, KC
 (2015) Consecuencias físicas y
 psicológicas de algunas de las
 causas más comunes de la violencia de género y
 repercusiones económicas que
 representa para el país.



Repercusiones Económicas

La eliminación de la pobreza requiere ingresos destinados a la familia y a la comunidad

Los gastos que se generan para la atención de la víctimas



Frecuencias



Asimetría conyugal

Nivel de estrés



Abuso sexual en la infancia

Uso de drogas y alcohol

Riesgo de contraer ETS

Depresión

Alto riesgo de revictimización futura



Roles Rígidos

Reafirmar su masculinidad agrediendo física o sexualmente

Lesiones físicas
Muerte

Trabajo no remunerado

Rezago educativo más marcado en mujeres

Acercamiento

...” nadamas les decimos que no deben de pegar, porque luego les da por pegar, usan pistolas como juguetes, que no son buenas porque dañan a las personas...nada más, no tocamos así como temas de violencia ni nada de eso”...

Entrevista Asistente
educativa de Estancia
SEDESOL DIF

Durante la investigación se realizaron cinco observaciones, veinte entrevistas, y se escucharon tres testimonios de personas que de algún modo tenían algo que contar sobre el tema de la violencia involucrando a los niños como testigos o actores, las madres e incluso los hombres como víctimas de la violencia de género.

Este recurso fue muy valioso para ir más allá de la teoría y escuchar lo que sucede en la Ciudad de México en el año 2016 y cómo los números pueden contradecirse o afirmarse al escuchar un testimonio.

La transcripción de las entrevistas se encuentra en el apartado de anexos de la presente tesis.

...”Él t
y cuan
me qu

“mamá es protectora, la mamá te apapacha pero si tienes un machín en casa “deja ese chamaco, lo vas a hacer maricón” ...

Testimonio Madre AA

...”Si solo la casa fuera referencia, no estuviéramos rodeados de profesionales, no tuviéramos deportistas tan chingones, pero tu decides”...

Testimonio Madre AA

... tenía apenas un año cuando sentía peligro quería defender”...

Testimonio Madre

Análisis de proceso

La mujer mexicana, como principal objeto de estudio en la investigación sobre violencia de género, fue el primer acercamiento a lo que pudo equivaler a nuestro usuario principal.

Para conocerla mejor, se investigó a la mujer en sus contextos más habituales dentro de la sociedad:

- La mujer como pareja
- La mujer como miembro de la familia

La ENDIREH nos presenta estos contextos como principales marcos teóricos por los cuales se ha guiado la investigación acerca de la violencia de género y sus causas.

Paralelamente se realizaron las entrevistas y pláticas con las mujeres que se pueden consultar en la sección de Anexos del presente trabajo.

“...la mamá juega un papel muy importante mamá es protectora, la mamá te apapacha pero si tienes un machín en casa “deja ese chamaco, lo vas a hacer maricón”

(Teresa,2016)

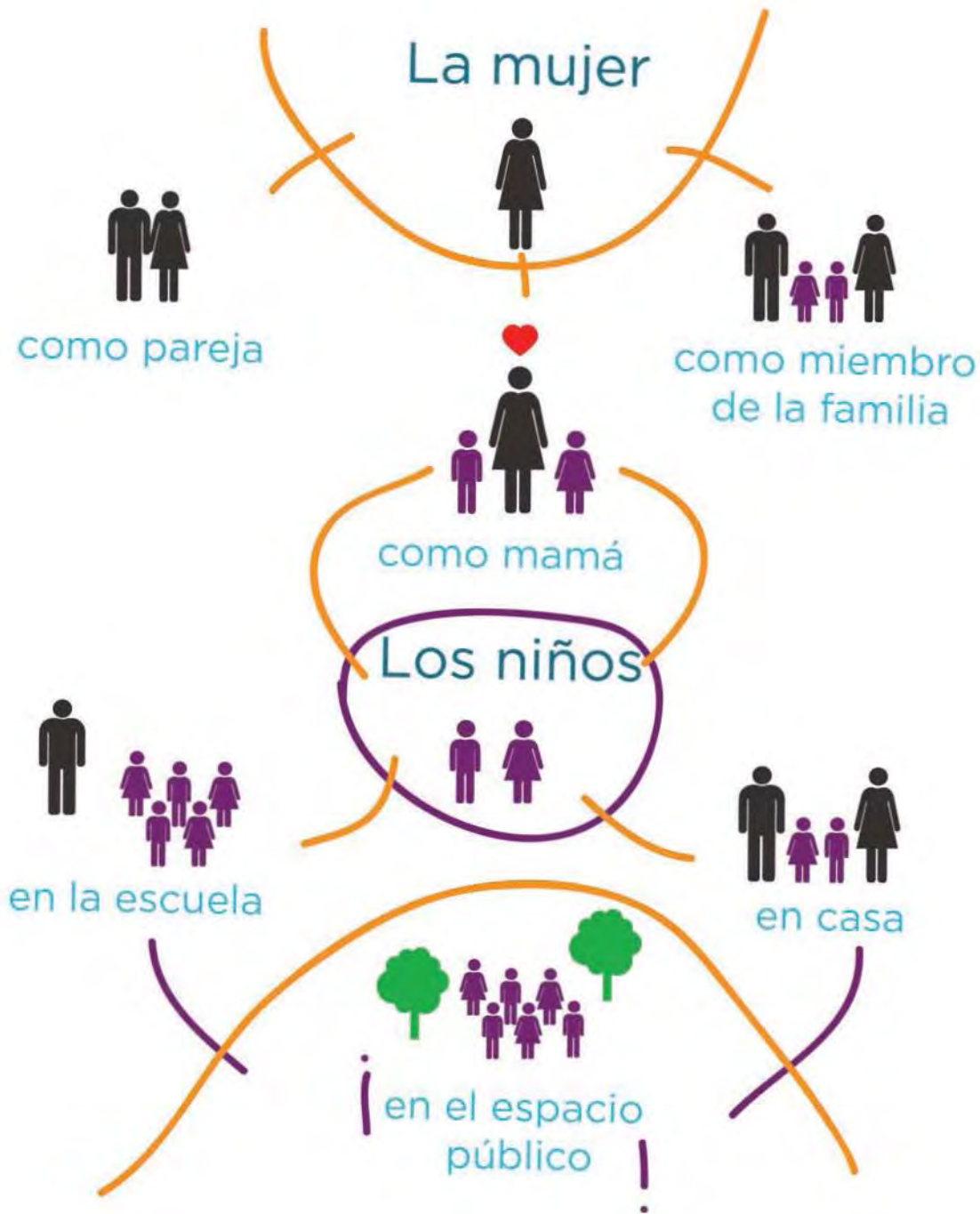

Esquema 9 Acevedo, TM (2016) Análisis del proceso para decidir trabajar en el espacio público.

De las causas de la violencia de género mostradas por los estudios y las entrevistas, se seleccionó la de “Roles rígidos de género”, que es una causa dentro de la “teoría de la domesticidad” y que podemos enfrentar en la etapa temprana del desarrollo infantil.

En base a las conclusiones de las entrevistas:

- El papel de madre y protectora de sus hijos, empodera a la mujer.
- La madre como mujer educada bajo las normas de la sociedad en la que se ha criado, no tiene la misma posibilidad que tiene el niño de modificar sus acciones o decisiones.
- El niño tiene la posibilidad de actuar distinto a su entorno común en el momento en el que se le presenten varias opciones en el momento adecuado de su desarrollo (de 3-6 años) para que pueda incorporar estas acciones de la vida diaria a su repertorio de acciones para imitar.

Se comienza a trabajar enfocándonos en los niños, hijos de estas mujeres víctimas o enroladas en una situación de violencia.

Los niños, como parte de un núcleo familiar tienen su propio círculo social, en el que se desenvuelven día a día:

- En la escuela, que es el lugar donde pueden interactuar con otros niños y que puede comenzar desde la estancia o guardería hasta el término de la primaria.
- En el hogar, que es el lugar en donde desempeñan el papel de hijos, en donde se pueden reafirmar o descartar hábitos y valores y el lugar en donde se encuentran las figuras de ejemplo como los padres o hermanos mayores.

Causa:

roles rígidos



En el desarrollo infantil.
3-6 años



Cómo los roles rígidos, a través del diseño de objetos cotidianos contribuyen de manera gradual a una visión sin :



Para aportar un diseño en contra de

Equidad de género

Un **Patio de Juegos** en donde se eviten y prevengan estereotipos de diseño: Estética visual y usabilidad del juego o juguete.

En el espacio público



El impacto social (por edad y estratos sociales) es mayor.

Esquema 10 Acevedo, TM (2016) Esquema explicativo de la manera en la cuál se pretende abordar el problema de una de las principales causas de la violencia de género: los roles rígidos.

- En el espacio público, que es el lugar donde convergen todos esos niños, que provienen de distintas escuelas y distintos hogares.

El espacio público es una oportunidad de abarcar de manera colectiva a varios niños en un momento en el cual deben estar con sus padres o con un tutor que se dé cuenta de cómo los roles rígidos de género son una causa de la violencia de género en la sociedad actual.

Dentro de las etapas de desarrollo del niño, la edad de los tres a los seis años, es una etapa de imitación de las acciones de su alrededor, el juego lleva el principal curso dentro de la imaginación del niño y es justo la etapa anterior a preferir jugar con personas de su mismo sexo, por lo cual es una edad conveniente para intervenir. (Piaget, 1934)

Imagen 3 derecha. Monsivais KC (2016) Fotografías tomadas en el bosque de chapultepec, en donde se aprecia una interacción en el espacio público por diferentes personas de distintas edades.



Antecedentes

Hay que tomar en cuenta que este trabajo no es la primera respuesta a la violencia de género desde la perspectiva del diseño de producto, sin embargo, los ejemplos más conocidos y difundidos han sido, desde la perspectiva de este estudio, lo que hemos definido como respuestas inmediatas al problema, que cortan de tajo con una respuesta al mismo nivel de violencia que el ataque sin tomar en cuenta un referente desde las ciencias sociales.

Desde el enfoque de este trabajo, un diseño de producto que responde a la violencia con más violencia no es una solución de raíz, aunque muestre resultados más fácilmente medibles, un ejemplo es el invento de la médica Sonnett Ehlers, quien decidió llevar a cabo el proyecto de un condón anti violaciones que está pensado para las mujeres sudafricanas, quienes son una población especialmente vulnerable al abuso sexual ya que en este país son cometidos medio millón de violaciones por año. (Karimi 2010)

El dispositivo funciona como un preservativo, la mujer se lo coloca en la vagina como si fuera un tampón y al momento de ser penetrada por el violador, el pene queda atrapado por unos dientes que no permiten movimiento sin dolor ni la posibilidad de orinar, además no se puede retirar más que con una cirugía, lo cual obliga al violador a acudir a una institución médica y facilita la detención de estas personas.

Es claro que la médica se inclinó por la solución a un



Esquema 11 Monsivais, KC (2015) Clasificación del tipo de respuestas ante la problemática de violencia de género en México. El esquema muestra cómo las respuestas preventivas tienen resultados más ambiciosos que las respuestas inmediatas.

problema específico de su país y su contexto, mas no han faltado las opiniones en contra, que califican al producto como un recordatorio constante de la vulnerabilidad femenina, que no piensa en las consecuencias después del acto de la violación que podrían dejar a la mujer expuesta a otro tipo de ataques.

Además de servir como un referente de diseño de producto, nos sirve también para ejemplificar que el objeto debe ser diseñado a partir de un análisis específico del contexto y del usuario al que va dirigido.

Por otra parte, se han propuesto respuestas preventivas o de concientización desde el ámbito del diseño para la comunicación gráfica, que son por ejemplo campañas audiovisuales para los medios de



Imagen 4 Tacopino, J (2010) Sonnett Ehlers y su invento antiviolaciones Rape aXe.

comunicación masiva como televisión, redes sociales por internet, así como respuestas desde el cine e intervenciones artísticas.

Uno de estos ejemplos es la campaña de “Los diez mandamientos de la mujer” (2011), en el que se tomó en cuenta la participación de las mujeres para proponer mandamientos que después pasarían por eliminatorias hasta llegar a los diez ganadores que circularían por las calles de la Ciudad de México para concientizar a las mujeres sobre la violencia de género.

Comparando ambas aportaciones del diseño por tratar el tema de la violencia de género, se nota fácilmente la diferencia marcada entre ambas, la correctiva o inmediata y la preventiva.



Imagen 5 Vicky Form (2011) Imágenes de la campaña Los diez mandamientos de la mujer.

El diseño de género

Diseño de género es el campo del diseño que tiene como foco de estudio la influencia que tiene este sobre el comportamiento social y la interacción humano/objeto en base a los atributos estéticos asignados para cada género que se le otorga a los productos o a los medios de comunicación relacionados con el diseño.

Una de las personas más influyentes en este campo es la doctora alemana Uta Brandes que imparte la clase de género y diseño en la facultad de Diseño en Colonia, Alemania. Ella afirma que existe una gran responsabilidad en los diseñadores ya que son ellos quienes proponen formas en el objeto y éstas determinan la interacción con el usuario. Esto involucra códigos como: espacio en el que habita, forma de uso e incluso la manera en la que se adquiere. Si el diseñador continúa diseñando

“The design of a product can be considered to embody, reflect and reproduce gender roles and power structures in our society.”

(Ehrnbergers,2006)

consciente o inconscientemente con estereotipos de género este patrón se repetirá y se vuelve perpetuador de conductas separatistas entre géneros.

El diseño de género propone hacer una reflexión consciente al momento de diseñar ya que el lenguaje estético que asignamos a un objeto puede ser una barrera tanto física como mental en la interacción del usuario con el objeto y su entorno. Los códigos visuales en un producto los podemos entender gracias a experiencias previas similares involucran habilidades que son producto de la sociedad en la que nos desenvolvemos por lo tanto el resultado obtenido a través del proceso creativo en la estética de un objeto no es accidental, el diseñador le aplica una intención y aquello que queda oculto es el mensaje que dicta las normas de comportamiento.

Al poder decidir qué conductas serán obtenidas al manejar de cierta manera un objeto se tiene una influencia directa sobre el comportamiento del usuario. Es decir que el diseño de género se enfoca en el lenguaje estético que se maneja en los objetos y reflejan cierto comportamiento en los roles de género, esto a su vez dificulta la transición y la flexibilidad en los roles de género ya que rigidiza de manera directa o indirecta las actividades asignadas a estos.

Para entender gender design (diseño de género) se realizó un experimento en la UCACD (University College of Arts, Crafts and Design) en Estocolmo, durante el 2006 con dos electrodomésticos comunes en casa. Un taladro llamado Dolphia Drill y una batidora de mano llamada Mega Hurricane Mixer. Como punto de partida se tomó estos dos electrodomésticos y se analizó su forma y lenguaje estético a través del “deconstructivismo” de Jaques

Derrida, donde la intensión es hacer visible lo invisible. Se intercambiaron los atributos de cada objeto para lograr el objetivo.

Se crearon los dos prototipos nuevos y se presentaron en exhibiciones y ponencias. Con los comentarios de la audiencia se reveló la importancia del lenguaje estético de los objetos y cómo afecta directamente la relación que tiene el humano con estos.

Sin afectar el motor de ninguno de los objetos, se cambiaron las envolventes por aquella con características estéticas distintas. La audiencia dio sus opiniones sobre el desempeño de las herramientas. Las respuestas se concibieron completamente por la percepción visual del objeto.



Imagen 6 Ehrbergers,K (2006) Prototipos de Karin Ehrbergers University College of Arts, Crafts and Design en Stockholm, 2006

La batidora Mega Hurricane tiene un volumen mayor a las batidoras normales lo que sugiere un motor más grande, la diferencia de materiales y texturas además de planos le da una apariencia compleja. El diseño está basado en un águila, un animal rápido y preciso lo cual sugiere las mismas cualidades en este objeto. Los botones de encendido son naranjas que en psicología de color reflejan poder, y agresividad. La forma y la textura da la sensación de tener un mejor agarre además que los colores opacos y en mate dan la sensación de rigidez y durabilidad. Además, el botón de encendido está diseñado en base al gatillo de una pistola y cuenta con una pantalla digital.

Por otro lado, el taladro Dolphia está inspirado en la forma de un delfín, un animal gentil que tiene conductas similares a las humanas, diseñado en color blanco con detalles azules le da un cambio muy sutil en la gama de colores además que provocan sensación de calma. Tiene una superficie homogénea sin cambio de planos y brillante la cual sugiere un cuidado y atención en el uso. La carcasa es unitaria y muestra muy poco del motor, tiene perforaciones en la envolvente lo cual no refleja alto desempeño. El botón de encendido está integrado a la forma y no es necesario usar una llave para cambiar la broca.

El taladro Dolphia fue percibido como un taladro para mujer y que no era apropiado para taladrar. Sin embargo, la batidora de mano fue considerada como una batidora con mayor potencia que además revelaba necesidades que la batidora normal no satisfacía.

Éste experimento evidencia el poder del lenguaje estético sobre la percepción funcional de los objetos y la relación del objeto/humano también se vuelve distinto sin embargo queda claro que

estos atributos son dictados intencionalmente por el diseño. Esto otorga al diseño de producto una gran responsabilidad y una herramienta de cambio social que frecuentemente son desaprovechadas por el diseñador al mantener la percepción de ideas sin cuestionar su verdadero origen o por el lado contrario usarlas con el propósito de mantener estructuras sociales priorizando el marketing de la empresa.

Como punto de partida se analizaron estos dos objetos, en estos se puede apreciar el carácter estético de ellos. los cuales son productos tecnológicos en el campo “femenino” y “masculino”



Imagen 7 Objetos producto: taladro y batidora.

El lenguaje del taladro expresa claramente el alto desempeño del motor, está acentuado por: las múltiples perforaciones en la envoltente que sugiere el riesgo de sobrecalentamiento del motor, la forma con cambios de plano y relieves prominentes, líneas a lo largo del objeto, colores opacos que dan la percepción de rigidez y durabilidad. La variedad de materiales y la una gran cantidad de botones que quedan claramente independientes de la forma principal indican numerosas propiedades mecánicas y acentúan la impresión de ser un aparato complejo y de precisión. La textura rugosa refleja que existe la necesidad de un esfuerzo físico para operar el

taladro. El gatillo de encendido es similar al gatillo de un arma y su configuración es parecida a la de una pistola, expresando así peligro y miedo.

La batidora, en contraste tiene un cuerpo unificado y orgánico, el motor queda oculto por la envolvente en su totalidad además de cubrir las navajas en una forma similar a la de una falda. Los botones están integrados al cuerpo principal y sugiere que la fuerza requerida para su manejo es poca. En contraste con el taladro, la batidora sugiere que su función está contemplada para tareas menos pesadas y no requiere mucho esfuerzo al ser utilizada. Los colores brillantes y pasteles generan una sensación de tranquilidad y suavidad. los gráficos usados para las funciones no son numéricos como en el taladro sino con iconos de frutas y con símbolos + y - para aumentar potencia lo cual inhibe la precisión.

El lenguaje de producto en la batidora es tradicionalmente interpretado como “femenino” mientras que el del taladro es un lenguaje interpretado tradicionalmente como el “masculino”. La categorización basada en el género provoca una jerarquización en las técnicas y determina lo que es “dominante” y lo que es “auxiliar”. Esto es particularmente notorio en los nombres de las categorías domésticas como “power tools” y “kitchen aids” y como percibimos esta jerarquía puede verse reproducida en el diseño de los objetos.

Frecuentemente se habla de diseñar un objeto donde la función determina la forma. Es por este motivo que se tiene la creencia que los objetos son de cierta forma porque obedecen a la función cuando en realidad están obedeciendo a códigos y un lenguaje muy arraigados en nuestra percepción.

Cuando se habla de productos igualitarios o

equitativos solemos encontrar productos en los que se exaltan la diferencia entre los géneros, sin embargo, no existe un análisis profundo de las diferencias significativas entre los sexos como los aspectos ergonómicos. Un ejemplo de esto es el auto La Femme de Dodge en el año 1955. Este era un auto que decía ser exclusivamente diseñado para mujer, era el mismo modelo Dodge Custom Royal Lancer del mismo año, sin embargo, la única diferencia en el auto era el color rosa pastel, venía incluido un bolso rectangular a juego con la tapicería, un abrigo impermeable con su sombrero a juego y paraguas, todo de lo más ideal. El bolso contenía una funda para el pintalabios, una cigarrera, mechero y una funda impermeable para el bolso. Esto obtuvo muchas críticas ya que era un intento para atraer a nuevas clientas en un sector que estaba dirigido a los hombres, pero no obtuvieron un resultado favorable ya que muchas personas lo



Imagen 8 Dodge Custom Royal Lancer, La Femme. Carscoop, C. (2008). Too Much Estrogen: 1955 Dodge La Femme with Standard Purse.

encontraron un desperdicio o incluso insultante.

Por otro lado, está el ejemplo de Fiat que en el año 2013 lanzó al mercado un auto que fue diseñado para la mujer utilizando percentiles de mujer y teniendo en cuenta aspectos que difieren entre hombres y mujeres tanto del aspecto biológico como de género. Un ejemplo es la distancia que existe entre la manija y la puerta, está calculada para que pueda abrirse usando anillos sin que estos rayen la pintura. Otro aspecto que se tuvo en cuenta fue la medida del volante y que este se ajustara al percentil de una mano de mujer.

En el artículo *Visualizing gender norms in design* se habla de la influencia que ha tenido sobre el diseño la creencia que las mujeres pertenecen al ámbito privado y los hombres al ámbito público y esto es clave para el diseño de los objetos ya que define cómo será la interacción con los objetos y quién la realizará. Esto también ha incidido en que se cree una polaridad entre los géneros y entre los sexos



Imagen 9 Modelo de auto FIAT diseñado para mujeres. Briggs,G (2013)



pensando que son antagónicos provocando una aversión entre los usuarios para realizar acciones que involucren actividades del ámbito del otro género. (Ehrnberger, 2013)

Es evidente entonces la intensión que es aplicada física o psicológicamente a los objetos para imponer la interacción. Los productos para niños están diseñados con la entera intención de mantener los roles de género establecidos con normas de comportamiento para cada uno de ellos. Desde la infancia somos guiados a través de los objetos con los que interactuamos.



Imagen 10 Desde la infancia somos guiados a través de los objetos con los que interactuamos. Bahsous, R (2015) Gender Marketing: How Brands Use the Power of Colors To Persuade You



Imagen 11 Roles rígidos en el diseño para niños.

Recuperado de <http://play.barbie.com/es-lam/explore/life-in-the-dreamhouse>



Roles rígidos en el diseño infantil.

“Desde el punto de vista o de los objetivos de trabajo o el campo de acción para el diseñador, tenemos que la configuración es el instrumento que otorga el valor simbólico de los objetos en una determinada cultura, de ahí que podamos considerar al diseñador como un generador de configuraciones que habrán de tener un significado.”

Dr. Carlos Soto Curiel

Análisis estético

Durante la investigación se fueron seleccionando temas que están involucrados en la problemática, por ejemplo; la violencia de género puede ser una consecuencia de la formación que se recibe desde la niñez y también influyen factores como los roles rígidos de género que también son adquiridos desde las primeras etapas de aprendizaje. La educación y el aprendizaje en la infancia y los roles de género son elementos que están constantemente fusionados en los objetos y productos para niños, como son los juguetes. Los juguetes son objetos que están diseñados para interactuar con los niños y las niñas, muchos de estos tienen un fin educativo, y otros únicamente lúdico, sin embargo, son importantes durante su desarrollo ya que aprenden a relacionarse con el mundo por medio de la imitación en diferentes etapas de la niñez. Los juguetes son los objetos con los que más interactúan y por lo tanto pueden ser representaciones del mundo adulto en el que viven y los cimientos de aquél que en un futuro construirán y vivirán. Teniendo como referencia los estudios de la doctora Uta Brandes, se consideró necesario realizar un análisis estético similar al que se realizó con el taladro y la batidora de mano en juguetes, objetos y algunos gráficos que tienen como receptor y usuario a los niños y niñas. En el análisis de los juguetes se usaron como criterios: la forma, proporción, color, cantidad y

ritmo en los elementos, la función y temática del juego para así poder tener un referente de los juguetes y los elementos usados para generar una estética determinada que es interpretada por los usuarios.

Primero se realizó un análisis estético de juguetes que tienen la misma función sin embargo el manejo de forma y color difiere según el género al que va dirigido. También se hizo una investigación sobre la psicología del color ya que el uso del color es un recurso imprescindible durante los procesos de diseño y el estudio de esta área.

Los principales factores que fueron encontrados en el análisis de juguetes utilizados como una herramienta para definir el género son:

1.- Saturación:

Los colores saturados proyectan una exaltación de la realidad a diferencia de los colores pálidos o pastel que dan una sensación fantasiosa e irreal.

2.- Contraste:

Las combinaciones de alto contraste son más comunes en los juguetes dirigidos a los niños varones.

Se realizó una comparativa de los valores configurativos de los objetos con los valores expresivos que se les atribuyen para observar las diferencias.

Se observó que los valores expresivos son los que cognitivamente quedan en el subconsciente de los niños.



saturación

proyectan una exaltación de la realidad a diferencia de los más pálidos que dan una sensación fantásiosa e irreal



armonías

La combinación producida por tonos próximos en la rueda de color connotando generalmente la belleza



contrastes

combinaciones producidas por tonos opuestos en la rueda contrastan fuertemente produciendo un gran atractivo visual



Para el análisis estético de los juguetes se usó como un recurso importante el color y su aplicación en los juguetes para definir el género del objeto.



El uso de una gama determinada de colores logra influir en la asignación de un género en el objeto que formalmente y funcionalmente puede ser igual.

En el ejemplo de la camioneta se muestra claramente que el uso de un color puede generar una apariencia fantástica como el color rosa, sin embargo, el color negro hace que la camioneta conserve su carácter y es una réplica casi exacta de la realidad.



Algunas propiedades del color que intervienen en el diseño del objeto pueden ser, la saturación y las combinaciones armónicas y contrastes.





valores
configurativos

valores
expresivos

- Colores fantásticos (baja saturación)
 - curvas continuas
 - elementos adeganzandose en la base
 - perforaciones en los soportes
- idealización de la realidad
 - fluidez
 - fragilidad, inestabilidad
 - ligereza



valores
configurativos

valores
expresivos

- colores más realistas
 - curvas fragmentadas
 - elementos anchos en la base
 - dimensiones uniformes
 - proporción horizontal
 - ángulos rectos y a 45°
 - repetición de patrones geométricos
- exaltación de la realidad
 - intermitencia
 - pesadez
 - fortaleza
 - estabilidad



valores
configurativos

valores
expresivos

- curvas continuas
- separación del piso
- elementos verticales esbeltos
- proporción vertical
- elementos se adelgazan en los extremos
- los relieves se van integrando al volumen
- movimiento
- ligereza
- inestabilidad
- delicadeza
- dinamismo





valores
configurativos

valores
expresivos

colores contrastantes básicos
líneas rectas
ángulos a 90° y 45°
elementos pegados al piso
líneas verticales muy anchas
proporción horizontales
dimensiones uniformes a
lo largo de los elementos

vivacidad actividad
·firmeza
·precisión
·pesadez
·estabilidad
·fortaleza





valores configurativos valores expresivos

- pocos ángulos
 - elementos esbeltos
 - perforaciones en las piezas
 - transparencias y brillos
 - adelgazamiento de los elementos
 - Curvas pronunciadas y continuas
 - repetición de elementos geométricos
 - escalonados integrados
 - pocas piezas
- suavidad
 - fluidez
 - ligereza
 - intangibilidad
 - delicadeza
 - precisión
 - dinamismo
 - sencillez





valores configurativos valores expresivos

- líneas rectas
- muchas aristas
- ángulos principalmente 90° y 45°
- colores oscuros y opacos
- mantiene su espesor o se ensancha
- relieves NO integrados
- patrones geométricos intrincados
- gran número de piezas
- elementos muy masivos
- determinación
- agresividad
- precisión
- rigidez
- firmeza
- protección
- seguridad
- complejidad
- fortaleza

estas pistolas cuentan con valores configurativos que mezclan tanto curvas como aristas y colores que hace difícil definir un género definido.

Los juguetes no reflejan un diseño dirigido a un usuario de género específico.





valores
configurativos

valores
expresivos

- colores baja saturación
 - forma simple
 - curvas continuas sin aristas
 - interior de una casa
 - piezas bien definidas
- fantasía
 - seguridad
 - domesticidad
 - simplicidad



valores configurativos valores expresivos

- elementos de la naturaleza
- alto contraste
- forma de esqueleto
- muchas piezas indivisibles
- peligro
- aventura
- misterio
- dificultad

Al realizar el análisis de los juguetes se observó también que juguetes que habían comenzado con juguetes de género neutros fueron lanzando juguetes de género específico.

Un ejemplo de esto es LEGO, que sus juguetes son elementos simples con colores primarios y permitían la construcción de casi cualquier cosa, sin embargo han ido lanzando al mercado juguetes que son de género específico.

Esto hace evidente que tipo de elementos son los más usados para hacer la división de género.



valores
configurativos

- colores más realistas
- curvas fragmentadas
- elementos anchos en la base
- dimensiones uniformes
- proporción horizontal
- ángulos rectos y a 45°
- repetición de patrones geométricos



valores
expresivos

- exaltación de la realidad
- intermitencia
- pesadez
- fortaleza
- estabilidad





Los juguetes neutrales suelen ser caracterizados por tener formas simples y colores primarios y secundarios. Muchos mantienen el color de su material como la madera o colores de baja saturación o naturales como el café o el verde claro como en la imagen (x).



Existen propuestas de diseño de juguetes en las que se pretende integrar a más usuarios independientemente de su género, sin embargo, esto puede verse reflejado únicamente en la publicidad de los objetos. Se muestra niños y niñas jugando con el mismo juguete, pero el lenguaje estético y colores se mantienen igual.



En la imagen (tal) se muestra un kit de herramientas con un lenguaje estético convencional pero se muestra una niña y un niño jugando con él, caso parecido al de la imagen (x).



Imagen pp56-67 imagenes ilustrativas extraidas de Internet.

Psicología del color

La psicología del color es un campo de estudio que analiza la percepción y su efecto sobre el comportamiento humano. A pesar de no ser estrictamente una ciencia se suele ocupar como un recurso en áreas como el diseño, arquitectura, publicidad, moda, señalética y arte.

La psicología difiere de la teoría del color ya que la teoría del color estudia los efectos de la luz y su descomposición para la creación de colores dentro del espectro de luz.

La psicología del color tiene impacto en nuestras emociones sin embargo se debe tener en cuenta que es subjetivo, ya que puede tener distintas interpretaciones según la cultura o las vivencias personales.

Una de las áreas en las que más se hace uso de la psicología es el marketing. Muchas veces pensamos que nuestra decisión está basada en razones lógicas y conscientes sin embargo muchas veces las emociones terminan tomando las decisiones.

Una de las autoras que desarrolla este tema es Eva Heller, una socióloga y psicóloga alemana quien realizó encuestas y estudios sobre los colores y su efecto en las personas. Ella demostró que los colores y los sentimientos no se asocian de manera accidental ni por cuestión de gusto, sino que son “experiencias universales profundamente enraizadas



Esquema 12 Monsivais, KC (2017) Esquematización del significado psicológico de los colores.

desde la infancia en nuestro lenguaje y nuestro pensamiento”. este entendimiento universal se tiene a pesar del entendimiento individual de los colores.

Ella habla sobre cómo es que los colores no poseen un significado innato, se conocen en la infancia y se asocian, estos significados quedan interiorizados en la edad adulta y parecen innatos a las personas.

Ella desmiente varios mitos alrededor de los colores en su libro, ejemplo relevante para nuestra tesis fue el uso del color rosa para lo femenino y explica que el rosa era un color masculino hasta la primera mitad del siglo XX. Se explica que en 1918 un artículo de moda del “Earnshaw’s Infants’ Department” en Inglaterra establecía que el rosa era un color apropiado para los varones ya que era un color fuerte mientras que el azul pastel era un color que refleja delicadeza así que se estableció como un color para niñas, otras fuentes indican que el color azul debía ser utilizado para niños rubios y el rosa para niños castaños ya que resaltaba los ojos de cada uno. Fue hasta 1940 que los sastres y manufactureros decidieron que las niñas debían vestir de rosa y los niños de azul.

Durante los 70’s las feministas exigían volver a la neutralidad en los colores, sin embargo se regresó a la división ya que las niñas que alguna vez fueron educadas bajo la normativa de los colores para cada género educaron a sus hijos e hijas, logrando así extender la moda de los 40’s.

Aunque estos colores fueron en ese tiempo asignados socialmente para infantes parece que la norma se extendió automáticamente incluso para los adultos.

Conclusión:

Si la manera en la que percibimos y reaccionamos con los colores puede ser renegociada y enseñada en la infancia de manera distinta y el lenguaje estético de cada objeto es también un factor variable que no afecta la función del objeto mismo, podemos aprovechar estos recursos para enfocarlos a un objetivo, como la interacción de las personas con determinados objetos.



Imagen 12 Hohenadel, K (2016) The pantone of the year. Ejemplificación de la aplicación del color utilizando el rosa y el azul. Recuperado de <https://www.pantone.com/color-of-the-year-2016>

Usuario

Es importante señalar que, durante el desarrollo de las distintas propuestas, se incorporaron aportes del método de María Montessori porque, además de ser un método comprobado históricamente y mundialmente por sus aportes al campo de la educación para la vida, su creadora incorporó al método una visión de equidad de género.

Para la selección del usuario, se analizaron las etapas propuestas por Piaget, quien habla del aprendizaje cognitivo por etapas de desarrollo de la inteligencia del infante humano. En el esquema 16 se muestran las distintas fases, destacando la Preoperacional (2-7 años), seleccionada por la posibilidad de trabajar mediante el simbolismo de los objetos.

En esta etapa, los infantes están construyendo su mundo por medio de los símbolos que se les presentan, la imitación de actitudes de sus padres o la gente que los rodea y el juego está en una etapa imaginativa, de manera que los objetos presentes durante él, pueden representar tantas cosas como sean posibles a partir de las experiencias que vive el infante.

0 - 2 años



Los niños comienzan a hacer conciencia de otros niños, particularmente mayores. A los 2 años los niños ya juegan unos con otros.

3 - 4 años



A los 3 años comienzan a jugar de manera cooperativa y la preferencia por ciertas amistades comienza a surgir. Juegan con ambos sexos indistintamente y las amistades muy fluidas. Tiene mayor importancia la actividad que desarrollan que las personas involucradas.

5 - 7 años



Las primeras amistades significativas comienzan a surgir. Los niños comienzan a buscar activamente la compañía de sus amigos. Comienzan a compartir por iniciativa propia y tener amigos se convierte en algo muy importante; Puede que lloren si su amigo no asiste a la escuela un día. Comienzan a elegir estar con amigos del mismo sexo.

8 - 11 años



Las amistades comienzan a basarse más en compatibilidad y compartir intereses comunes. Tienen amistades profundas con amigos de su mismo sexo y hay algunas diferencias de género entre los sexos. Los niños tienden a juntarse en grupos más numerosos y son más propensos a involucrarse en actividades como deportes, mientras las niñas se juntan habitualmente por pares y pasan más tiempo platicando.

12 - 16 años



En este periodo los adolescentes tienen más amistades y la naturaleza de estas es el cambio. Se convierten en una red de apoyo para personas de su propia edad y les ayuda a forjar una identidad sin relación al núcleo familiar. Tienden a comunicarse mucho más con sus amistades que con sus padres y buscarán su consejo. Las amistades están basadas en los valores de personalidad más allá de los intereses. La división de género que se nota a partir de los 3 años desaparece. Los grupos crecen y alcanzan su tope a los 13 años formando grupos de entre 12 y 8 personas, a partir de los 14 los grupos se comienzan a hacer pequeños. A los 16 solo tendrán entre 4 o 5 amigos.

Esquema 13 Monsivais, KC (2016) Esquema que presenta los estados de desarrollo social del infante por edades.

Género en el juego

El juego como etapa del desarrollo, ejercita en el usuario capacidades cognitivas, habilidades sociales y capacidades físicas al mismo tiempo que sirve para aprender las normas sociales y de esta manera te muestra cómo hay formas distintas de habitar el mundo en el que vivimos, por lo tanto, el juego es una actividad clave para entender nuestras relaciones de género en la sociedad.

The international journal of Gender, Science and Technology in association with Women in games presentó en el volumen 3, el artículo Design and use of gender specific and gender stereotypical toys en el que presenta un estudio de tres compañías jugueteras de Europa: Jumbo, Sri Toys y Robo Educational toys.

El objetivo del análisis que presentan fue conocer el comportamiento de los niños ante los diferentes tipos de juguetes y juegos que se supone que son educativos, o que promueven convivencias equitativas entre géneros.

De esta manera se obtuvo la clasificación de los juguetes en Gender Stereotypical games o Juegos con género estereotípico y Gender Specific games o Juegos con género específico y se dividen como se muestra en el siguiente esquema x. Ambas clases de juegos tienen un efecto en el jugador y cómo asume su género, sin embargo, los efectos de cada juego o juguete en específico pueden variar siempre

Juego con género

estereotípico

El "cuerpo" esta presente.

Hay un personaje del que se espera algo.

Soldado / Princesa



Juego con género

específico

Se dirige a un sexo sin presentar el "cuerpo".

Sociedad y adultos alientan el uso de éstos juegos para reafirmar el sexo del usuario.

Pistola / mamá



Esquema 15 Acevedo, TM (2017) Clasificación de tipos juegos con género.

de distinta manera en el usuario y así mismo, en diferentes niveles como se muestra en el esquemaX.



Esquema 16 Acevedo, TM (2017) Clasificación de niveles de género en los juegos.



Esquema 17 Acevedo, TM (2017) Clasificación de niveles de género y la ubicación de la propuesta.

estructural simbólico de identidad



El contexto
es indicado
por el
juguete

Materiales
colores
formas

Fomentan
habilidades
y
características
en el
jugador



casa /guerra

suave/cuadrado

fuerza/amabilidad



Esquema 18 Acevedo, TM (2017) Clasificación de niveles de influencia sobre la cognición del niño en el diseño de

Los juguetes refuerzan habilidades relacionadas con el sexo del niño que se verán posteriormente reflejadas en el tipo de vida que eligen, por ejemplo, las pistas de carritos fomentan la práctica de habilidades de percepción espacial y los juegos de muñecas promueven mayormente habilidades verbales entre los jugadores.

De esta forma, se clasifican los juguetes que no están dentro de la primera clasificación en:

Como conclusión, el artículo menciona la importancia de los valores del feminismo dentro de las empresas y principalmente, en la formación de los diseñadores de los juegos y juguetes producidos tanto en la industria comercial como en la educativa y promueve que las empresas inviertan en el desarrollo de productos dentro de la última clasificación: Equitativos, neutrales o fluidos.

El diseño presentado en esta tesis, en función de las clasificaciones de este artículo, estaría en el nivel cuatro: fluido.

Thursday 12 June
19.30 – 21.30

Design Academy Eindhoven
5th floor



GENDER BLENDER

www.designdebates.nl

HOSTED BY
Robert Thiemann
EDITOR-IN-CHIEF FRANK HAASMAA

ANN MAHER
MANAGING EDITOR

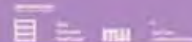

SPONSORED BY
B&W Q&U

Imagen 13 Design Academy of Eindhoven (2014) Ejemplificación gráfica de la clasificación “Muy fluido”. www.designdebates.nl



Imagen14 Acevedo TM (2017) Exploraciòn



Lluvia de propuestas y conceptos del proceso.

Es evidente que los objetos no responden o satisfacen a todas las necesidades ya que siempre hay un agujero negro, este agujero negro es lo que las masas no reflexionan, no hacen consciente. Así que, si un objeto fue diseñado para algo, seguramente sus significados serán desviados. Este agujero negro será el que el diseñador deberá prever para jugar con su multisignificación.

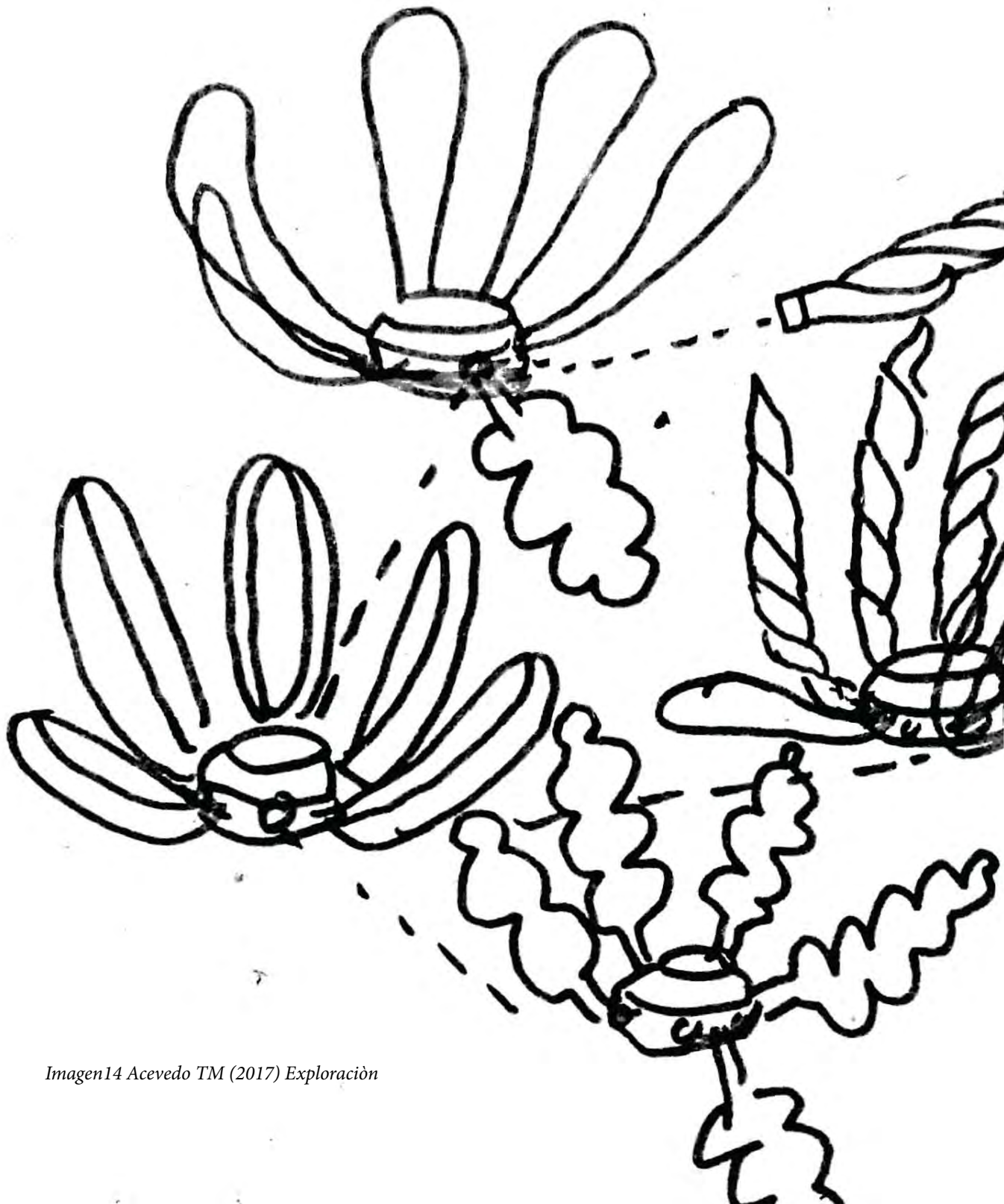
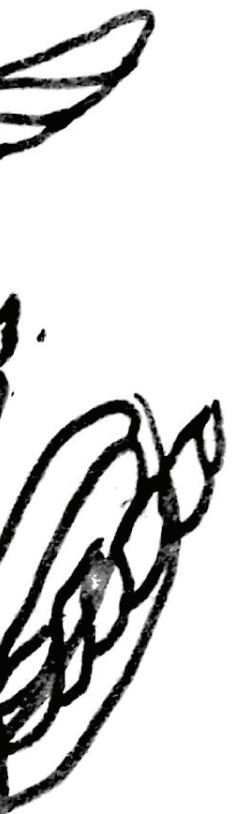
MAC. LiLián González (Design for society)

13/01/2016

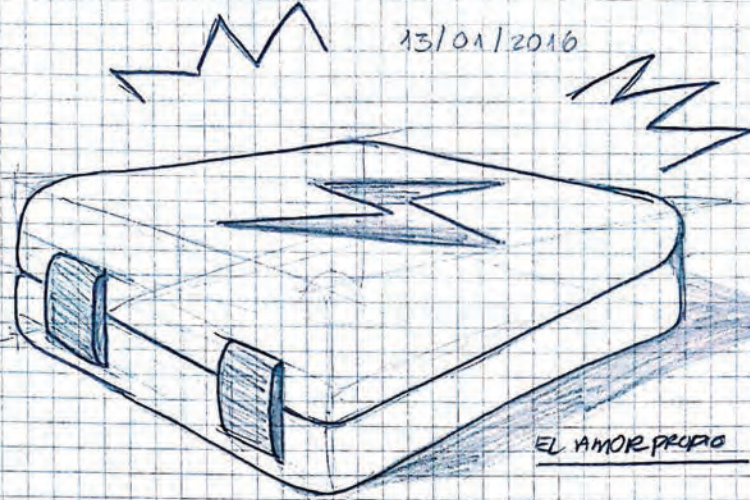

EL AMOR PROPIO

ATRIBUTOS MASCULINOS FEMENINOS

ARISTAS MARCADAS	CURVAS ABILITADAS
ELEMENTOS GRANDES	LARGO Y DELGADO
PESADO	SUAVE LIGERO



~~¿ES?~~
¿CÓMO ES QUE SE MARCA MÁS LA DIFERENCIA ENTRE NIÑOS Y NIÑAS EN LA PRIMARIA?

¿CÓMO HACERLE SONREIR AL NIÑO QUE EL ES VALIENTE, QUE EL TIENE PODER?

CONTENEDOR DE PODER

¿ENERGÍA P/ SER PODEROSO?

DENTRO DE ESTE CÍRCULO, NADIE PUEDE HACERTE DAFÑO.



Imagen 16 Monsivais KC y

Imagen 15 Monsivais KC y Acevedo TM (2017) Exploración

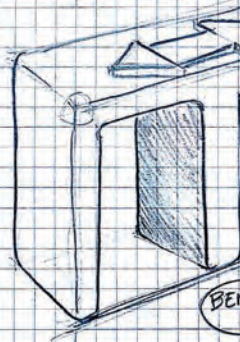
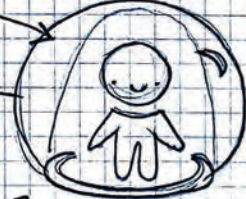
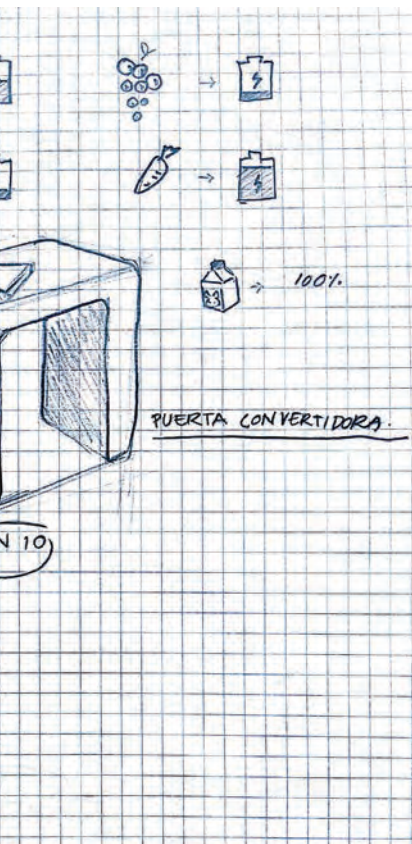

Acevedo TM (2017) Exploración

Propuesta 1:

Usuario:

Niños de 3 a 6 años que (preescolar y primaria temprana)

Basándose en la actividad descrita por la educadora Maricela Zarco, de la estancia Infantil del DIF Usagui, se propone un objeto llamado “Contenedor de valentía”, mezclándolo con los objetos cercanos que pueden tener los niños de esta edad que estén presentes en el triángulo profesor-niño-padre de familia.

El cual dota a tus alimentos del lunch de distintos “Niveles de poder” que representan los distintos valores que debemos trabajar en casa y en escuela: respeto, amor, amistad, tolerancia, compañerismo.

La intención es proponer un objeto que viva dentro del ámbito escuela y ámbito casa, que fomente la participación del niño en decisiones y compare la necesidad de alimentarse con la de amarse y respetarse.

Se tomó como referencia para los niveles de poder a los dibujos animados “Ben 10”, que usan los poderes para convertirse en diferentes “aliens” con poderes distintos, que salvaron al protagonista de una situación de bullying en la escuela al principio de la historia. Para esto existe el portal de “transformador de roles” que te permite entrar y poder cambiar de personaje cuando ya has comido todo el alimento de valores que tiene tu contenedor de valentía.



Imagen 17 Monsivais KC y Acevedo TM (2017) Exploración



WE ARE COOKING!! 18/02/2016

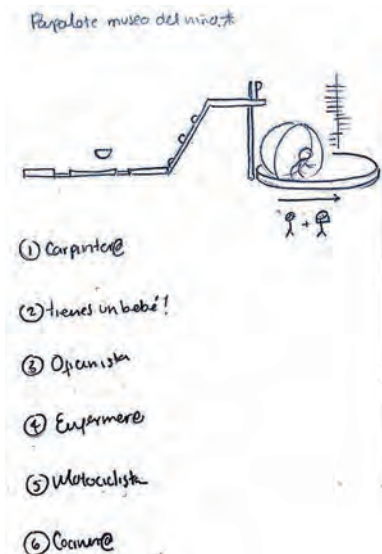

Cocina abierta / Cocinar participativo.

O algún espacio que sea socialmente impuesto muy puntualmente a alguno de los géneros.

Una cocina grande donde puedas escalear y hacer cosas divertidas hace que los niños también quieran participar en un juego que tradicionalmente sería del



- S - sustituir elementos.
- C - combinar actividades o temas
- A - adaptar a la edad y a la época.
- m - magnificar o exagerar las cosas
- P - Poner en otros usos / quién / dónde?
- E - Eliminar cosas innecesarias
- R - Revertir, poner de cabeza, cambiar el objetivo?

L I F E



Imagen 18 Monsivais KC y Acevedo TM (2017) Exploración

Propuesta 2:

Se propuso un juego de mesa en grande para los niños en el cual se invitara a ejercitar la cooperación en un juego de roles.

El juego se ejecuta en dos equipos de niños con un dado que te indica la casilla en la que caerá el primer participante.

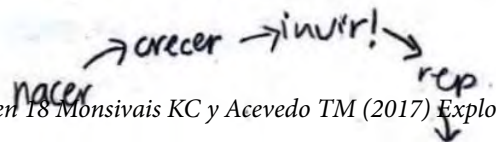
Las casillas tienen diferentes actividades que realizar para poder avanzar que tienen que ver con actividades de la vida diaria asignadas a roles de género impuestos por la sociedad pero que los niños tienen que realizar sin importar su sexo para poder avanzar en el juego, por ejemplo la casilla puede decir “Caíste en un bache, cambia la llanta” o “el bebé tiene hambre, dale su papilla”.

Propuesta 3:

Se modificaron las posibilidades del juego llevándolo a un nivel digital en el que se propuso sustituir el dado por casillas con pantallas táctiles en las cuales se te presentara un reto de juego de roles y luces de colores te indicaran la casilla en la que el niño debía ubicarse para realizar el reto y luego el niño podría escalar una pared que le permitiera llegar a terminar el juego.

Huevo + zanahoria



CONSTRUIR = cocinar
mesalar - ferir

COOK
construir a cocinar

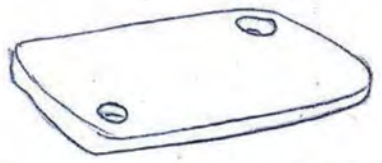

Esta propuesta cambia la concepción de la cocina como una actividad femenina, dándole una ~~propiedad~~ "doble vista"

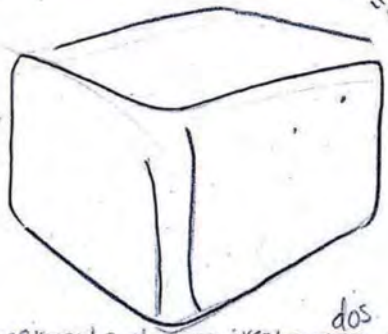

1 HUEVO

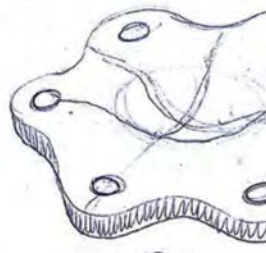

2 ZANAHORIA



Imagen 19 Monsivais KC y Acevedo TM (2017) Exploración

Propuesta 4:

A partir de estas propuestas surge la posibilidad de un juego pensando en el espacio asignado a roles que la Dra. Mónica Cebedio expresa en su tesis doctoral sobre Arquitectura y género en donde compara el espacio público, asignado al rol masculino con el espacio privado, asignado al rol femenino. La doctora explica la apropiación del espacio público por el rol femenino representado por actividades de cuidado, maternales, de protección y serenidad y el masculino o público representado por el movimiento, la fuerza y las actividades relacionadas con salir de caza. (Cebedio, 2003)

Se desarrolla a partir de esta tesis una propuesta de objeto interactivo en el cual armar o construir espacios se vuelve una actividad que une a ambos géneros. La propuesta sugiere activar a los dos géneros con roles asignados a cada uno muy tradicionalmente como:

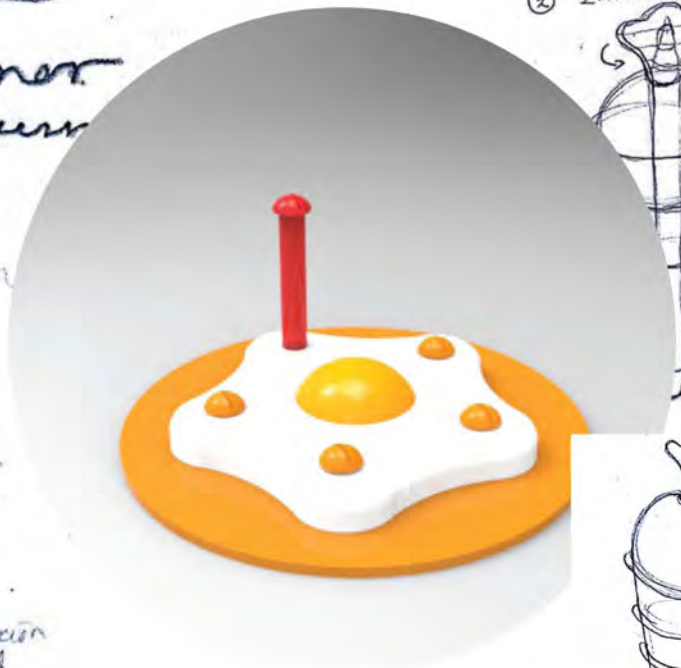
- Cocinar en casa (acto de espacio privado) asignado a rol femenino.
- Construir la ciudad (acto de espacio público) asignado a rol masculino.

Y a partir de esto presentar a los niños una actividad interactiva de construcción y cocina sin instrucción. Se trata de piezas con apariencia explícita de ingredientes de cocina o alimentos que pudieran tomar el rol de elementos de construcción.

- Si los niños y las niñas juegan con estas piezas asignadas a ambos roles sin llevar una instrucción, la actividad se volverá menos explícita y más una semilla subliminal del tema sembrada en la mente de los niños mientras ocurre el juego.
- Si las piezas son combinadas cocina + construcción se pueden identificar con “rol asignado al femenino + rol asignado al masculino” y al mismo

tiempo los niños ejecutan las dos actividades porque

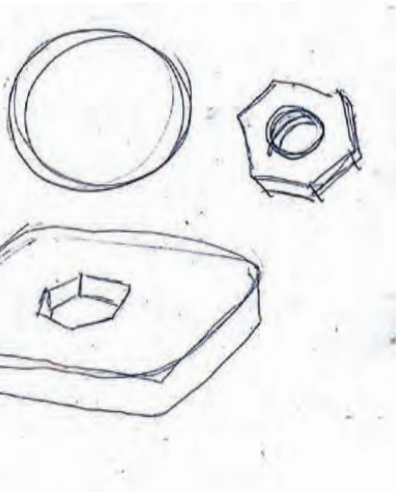
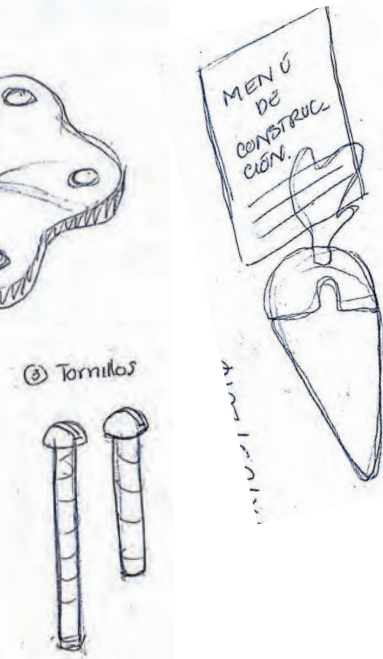

tienen que hacerlo, están construyendo cocinando y cocinando construyendo, de este modo pueden entender que tanto la construcción de una ciudad como la cocina son actividades que pueden hacer ambos.

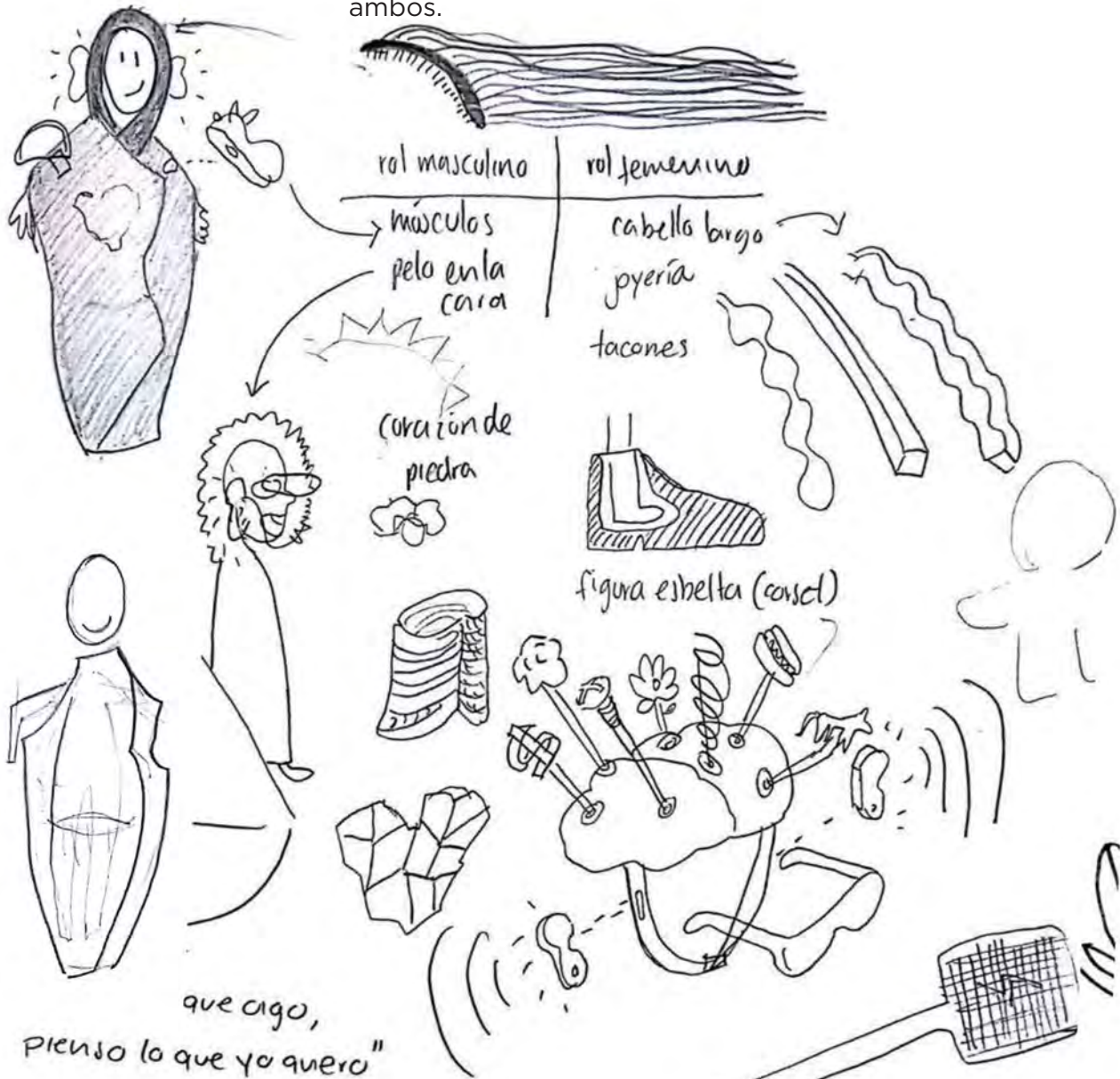

Propuesta 5:

Disfraz mutable

La idea partió de dos envolventes del cuerpo del niño haciendo alusión al espacio público o rol masculino (envolvente translúcida) y al espacio privado o rol femenino (envolvente oscura). Cada uno de estos se podría mutar con una serie de atributos que tu pudieras pegar a tu disfraz son importar que fueran masculinos o femeninos, como cabello largo, joyería, músculos grandes, cabello en el rostro, de forma que el disfraz pudiera irse convirtiendo en un monstruito sin ningún rol especial, sino lo que pudiera crear el niño.

Propuesta 6:

Cerebro pensador

Esta idea derivó de la anterior, pensando en la frase “no importa lo que hago, pienso lo que quiero” en la cual el juguete es un casco en forma de cerebro en donde el niño puede exponer lo que está pensando, sin embargo esta idea se queda en el ámbito de juego personal.

Propuesta 7:

Playground armable

Se trata de un patio de juegos armable el cual permite jugar con los valores estéticos de las piezas con las que se arma el juego.

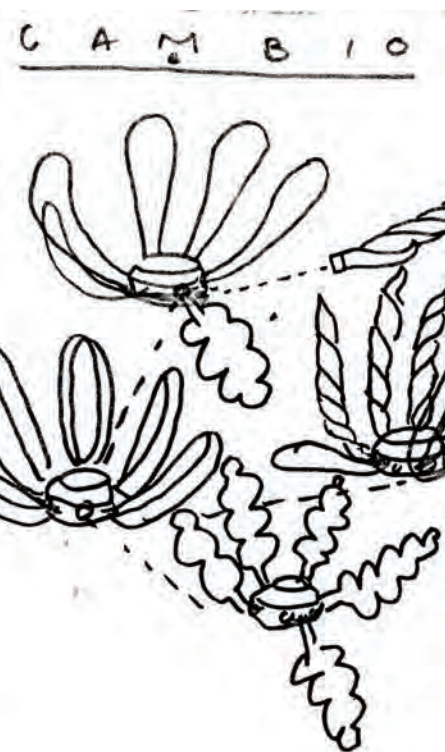

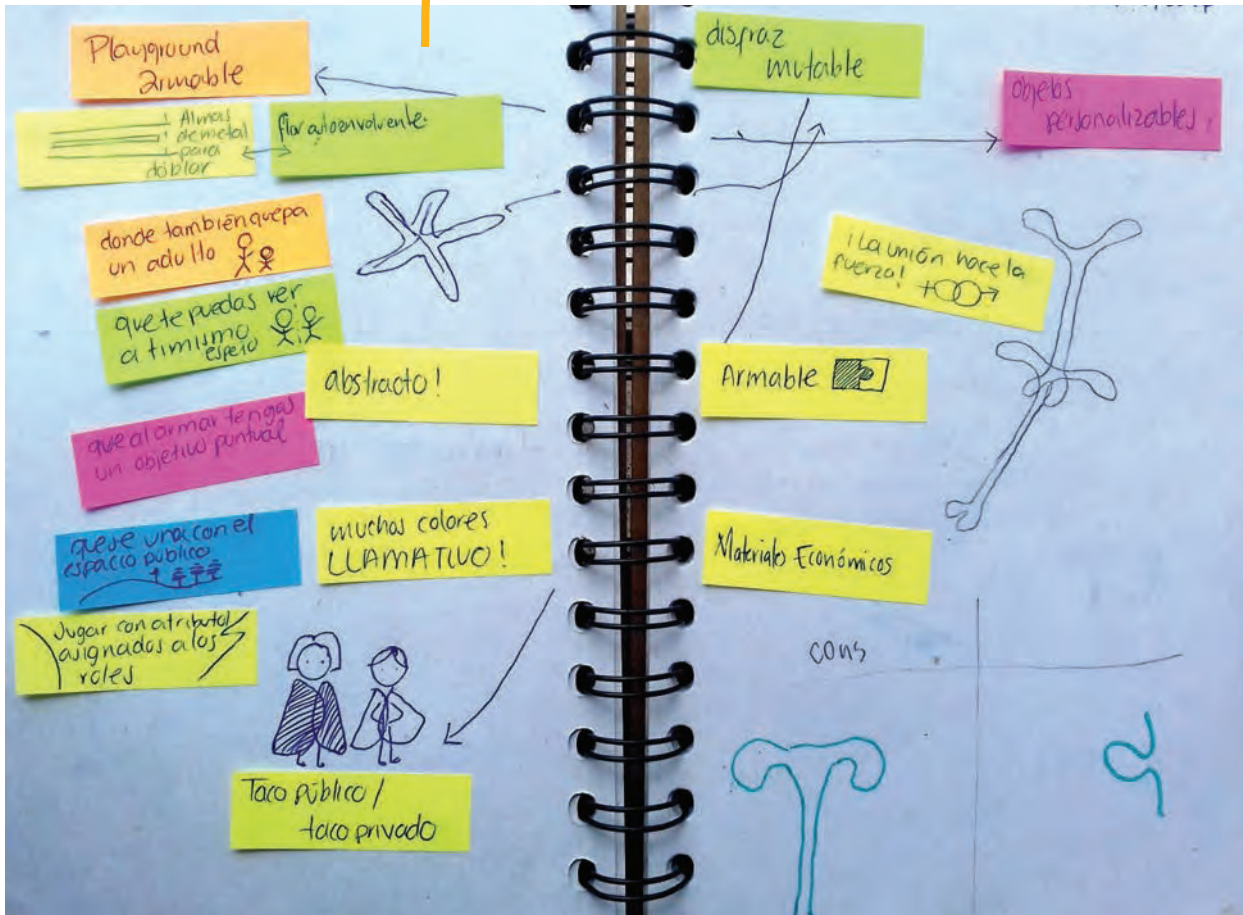

construcción → rol masculino (ágil) - activo, agudo
 flores → rol femenino (pasivo) - suave, delicada



Imagen 21 Monsivais KC y Acevedo TM (2017) Exploración



Imagen 22 Monsivais KC y Acevedo TM (2017) Exploración

concepto: equidad de género.

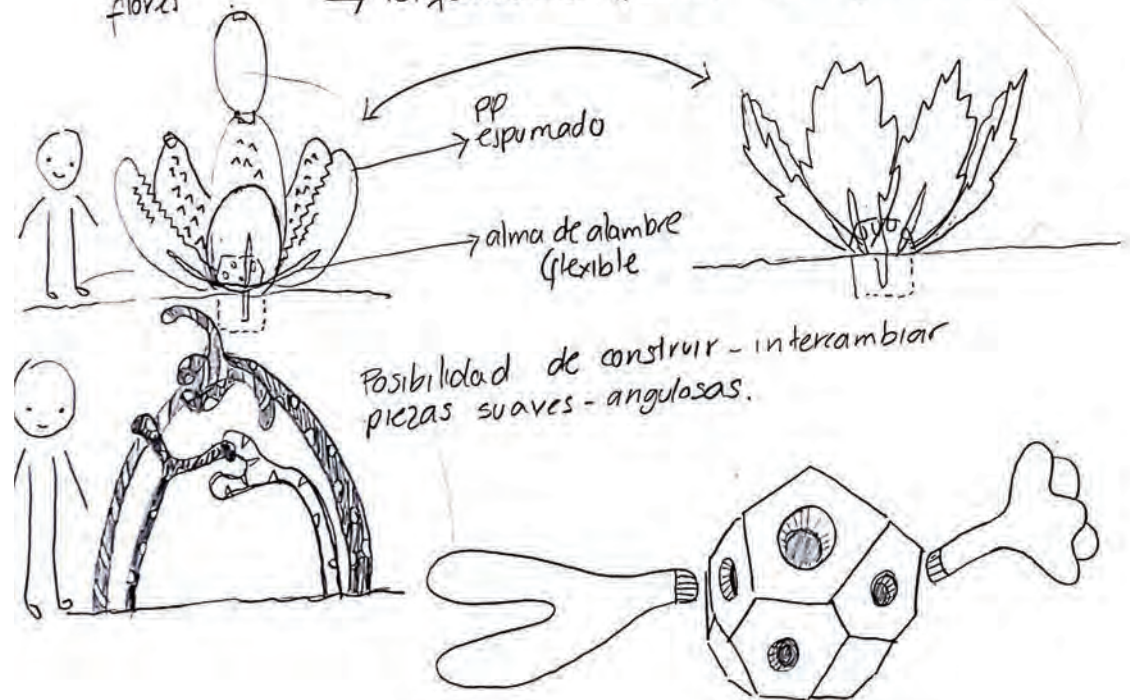

22/09/2016

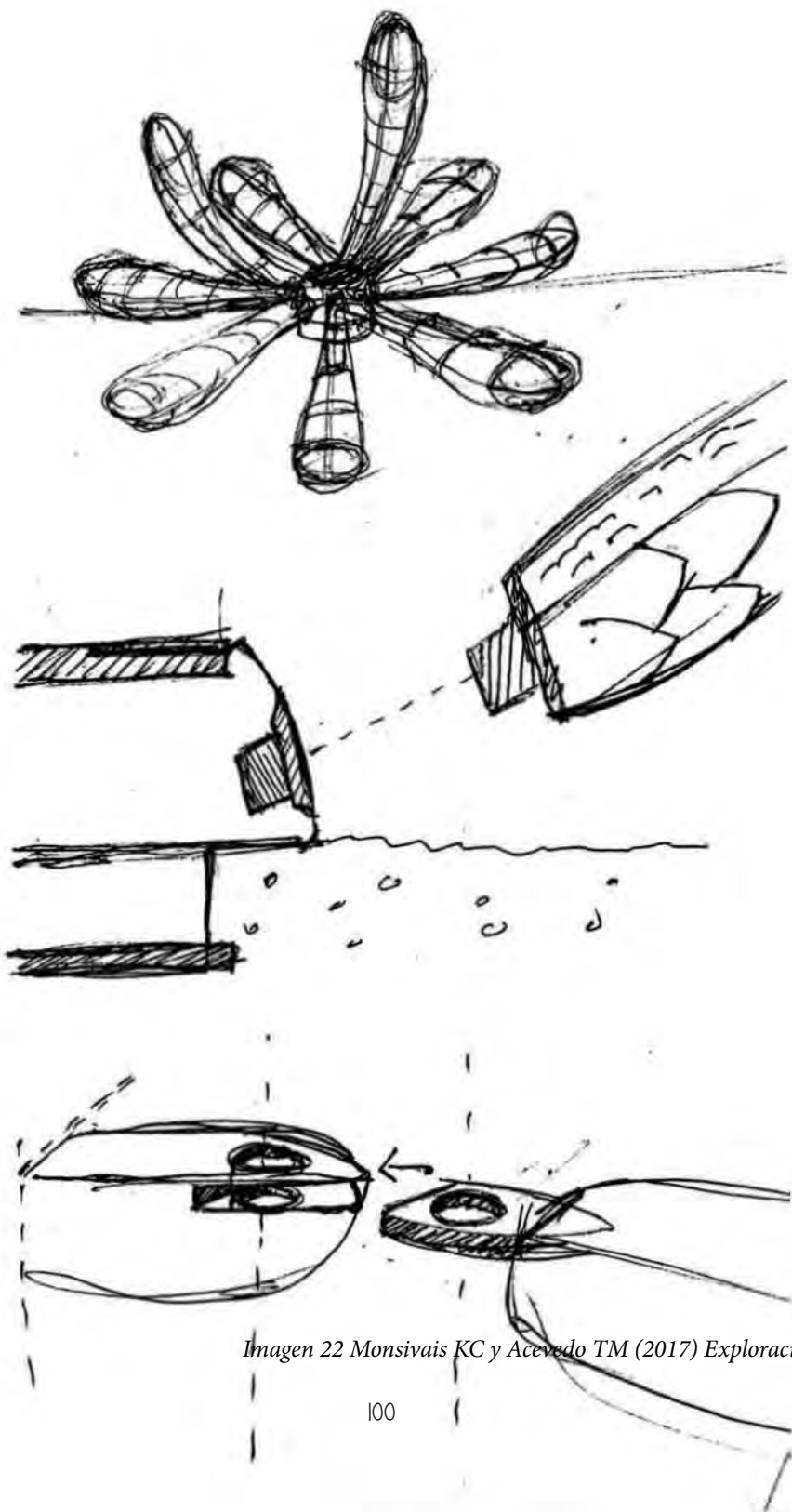
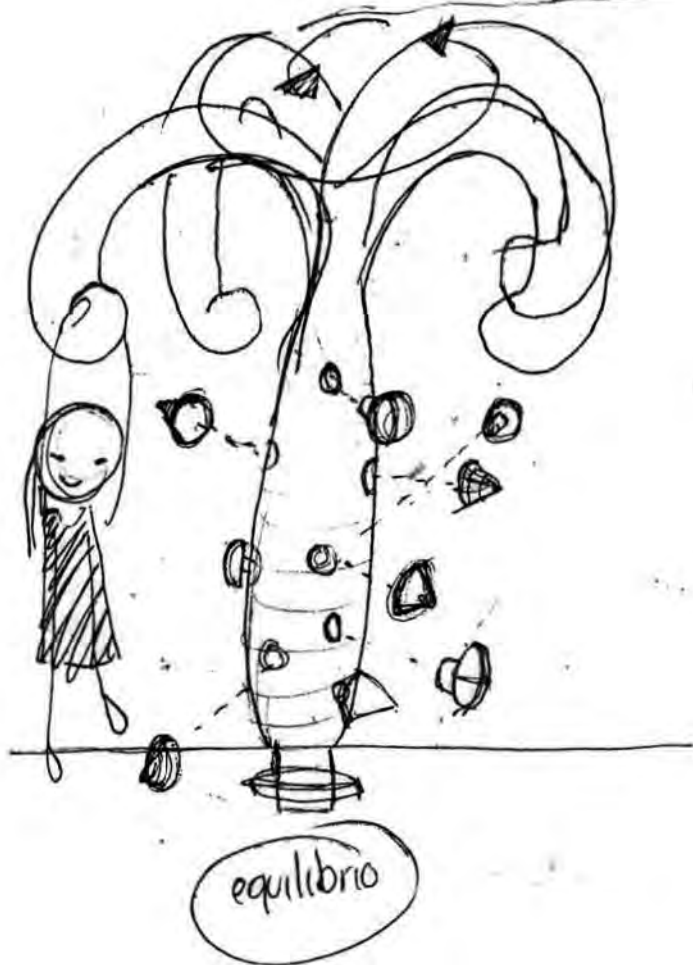

Chimenes de modelo p/ jardín.

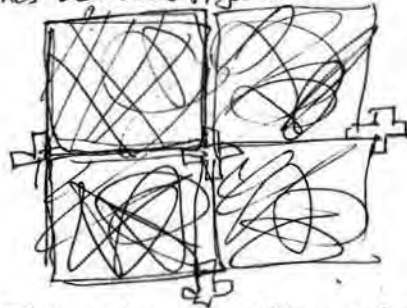

Toshiko Honnuchi → Playground abstractas.

Imagen 23 Monsivais KC y Acevedo TM (2017) Exploración



Imagen 24 Acevedo, TM (2016) Actividades con el usuario.



Actividades con el usuario

Educación y juego

María Montessori propone la división de los niveles de educación por periodos sensibles, esto significa que propone que en los niños existen etapas en las que son atraídos por ciertos temas para el conocimiento, como el movimiento, el lenguaje, la relación con los objetos, los valores para la convivencia, los cinco sentidos, la escritura, el orden, la música, el control de esfínteres, la lectura, las relaciones espaciales y las matemáticas.

Montessori propone su método educativo como un método para la educación para la vida, por lo que integra actividades cotidianas en él, como la limpieza y el orden del lugar en el que los niños se desenvuelven sin importar su sexo, de este modo los niños cultivan un conocimiento sin roles de género impuestos, pues el método defiende que es el infante quien construye su aprendizaje a partir de las experiencias de vida que va adquiriendo.

Es por lo anterior que se considera muy importante promover las actividades que invitan al niño a:

Estimular

Imaginar

Construir

Que resultan más significativas en el desarrollo del niño que los juegos fantasiosos como:

Superhéroes

Princesas

En los cuales, el juego se vuelve una historia solucionada, en donde el niño ya sabe qué debe de

hacer con lo que se le presenta, pues adquiere en el juego el rol del personaje.

Como conclusión de la evaluación psicológica y la información sobre la educación y el juego, se decidió trabajar sobre el concepto de la última propuesta y realizar actividades para enriquecer la idea:

Se realizaron dos actividades con los niños y padres, en el espacio público y en la escuela.



Imagen 25 Acevedo, TM (2016) Objetivo específico parcial.

Actividades

Actividad 1.

“Construyamos nuestro parque”

Ciudad de México a 7 de Abril del 2016

1 ¿Quiénes?

Doce niños de 2 a 5 años, del preescolar “Circulo Infantil Prisma”

2 ¿Cuál fue la actividad?

1 Se llevó al grupo a un salón sin las educadoras, únicamente la guía de una de las tesoreras para realizar la actividad.

2 Se acomodó a los niños tratando de que niños y niñas quedaran combinados, uno y uno alrededor de la mesa.

3 Se les presentó una mesa central con una



Imagen 26 Acevedo, TM (2016) Actividades con el usuario

superficie y a cada uno una bolita de plastilina decolores revueltos.

4 En el centro se presentaron doce muñequitos hechos de plastilina para representar a cada uno de los niños.

5 Se les dio a escoger a los niños el muñequito de su preferencia, escogieron el que ellos quisieron ser.

6 La tesista explica la dinámica:

“Estos muñequitos somos nosotros, vamos a construirnos un parque en esta madera que es la tierra en donde vamos a jugar, podemos usar nuestra plastilina y las cosas que están en el centro de la mesa para hacer los juegos que nosotros



Imagen 27 Acevedo, TM (2016) Actividades con el usuario

queramos para que jueguen nuestros muñequitos.”

7 Se realiza la actividad.

8 Se finaliza mostrando a las educadoras lo que los niños crearon y algunos de ellos explican el juego que hicieron y cómo se juega.

3 ¿Qué pudimos observar?

- Al escoger a su avatar, los niños no distinguieron entre los rosas y los azules, eligieron al azar y no se pelearon por ninguno.



Imagen 28 Acevedo, TM (2016) Actividades con el usuario



¡Es
nuestro
parque en
chiquito!

Imagen 29 Acevedo, TM (2016) Actividades con el usuario

- Los elementos de colores brillantes llamaron primero su atención que la plastilina, primero exploraron la caja de las cuentas, semillas y maderas y después comenzaron a usar la plastilina.
 - Necesitaron una guía para saber cómo comenzar a armar el parque, por lo que la tésista puso la primera contribución, una bola en el centro diciendo que ese era el centro del parque, posteriormente los niños comenzaron a intervenir con más seguridad.
 - Los primeros elementos fueron “árboles” hechos de plastilina con cuentas incrustadas.
 - Luego la construcción de elementos largos pegados al suelo combinando siempre la plastilina con las cuentas.
 - Propusieron “asientos” para descansar fusionados con el mismo juego para trepar desde el respaldo.
 - Propusieron juegos clásicos como la resbaladilla, el sube y baja y los columpios, sin embargo el último con una particularidad: tenía que trepar una montaña para poder subirte.
 - Hubo también propuestas de juegos para trepar con más obstáculos que asemejaban un muro de escalar.
 - Se propuso un arenero de semillas y caminos para recorrer con flores y elementos que subían y bajaban.
 - Al final, cuando el parque estuvo listo para poner a los avatares jugando en el juego de su preferencia, tres niñas pidieron poder “vestir” a su muñequito: Una de ellas le colocó zapatos azules, brillantes. Otra le incrustó semillas rojas en todo su cuerpo diciendo que era un vestido. La última de incrustó cuentas planas brillantes de muchos colores diferentes.
- Es importante resaltar que estas niñas eran de 4 y 5 años, es decir de las más grandes del grupo.
- Al concluir los niños ahora querían jugar con lo que habían construido.



Imagen 30 Acevedo, TM (2016) Actividades con el usuario

- Al momento de mostrarle a las maestras los niños se mostraron un poco cohibidos de cómo y para qué eran sus juegos.
- Como no querían despegarse de su creación, la directora del preescolar propuso colocar la maqueta en una ventana de modo que funcionara como vitrina para que los niños pudieran verla desde el patio.
- Los niños preguntaron entusiasmados cuándo podíamos volver a hacer otro parque.

4 ¿Cuáles son nuestras conclusiones?

- En su mayoría, las propuestas estuvieron enfocadas a juegos cercanos al suelo o en contacto con él.
- Los niños se mostraron entusiastas al poder poner los juegos que construían en el lugar que ellos querían, ya que podían de esta manera lograr unir dos juegos que quizá fueron ideados por separado pero juntos hacen un juego más divertido, que alarga el recorrido.
- En este rango de edad no hubo en ningún momento peleas por territorio, por color o por género, el momento en que los niños se mostraron más dudosos fue cuando fueron interrogados por la maestra a cerca de para qué servían sus juegos, por lo que podemos concluir que entre niños, sin maestros o figura de autoridad cercana a la actividad, ellos se sienten más libres de hacer o mover.

A partir de las conclusiones y lo que pudimos observar, se realizaron modelos:

- Juegos cercanos al suelo

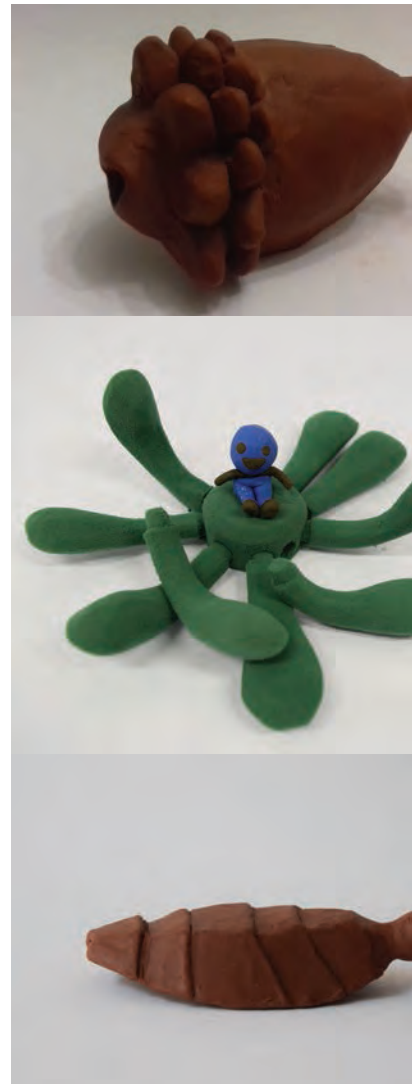

- Poder construir/modificar
- Su juego es más imaginativo que de instrucciones

La pregunta es ¿qué tan involucrado debe estar el adulto en el juego? ya que:

- El adulto puede limitar la imaginación del niño o el uso de ciertas piezas.



Imagen 31 Acevedo TM, Monsivais, KC (2016) Modelos de trabajo a partir de actividad1



Imagen 32 Monsivais, KC (2016) Modelos de trabajo (piezas con atributos femeninos y masculinos) a partir de las conclusiones de la primera actividad con los niños.

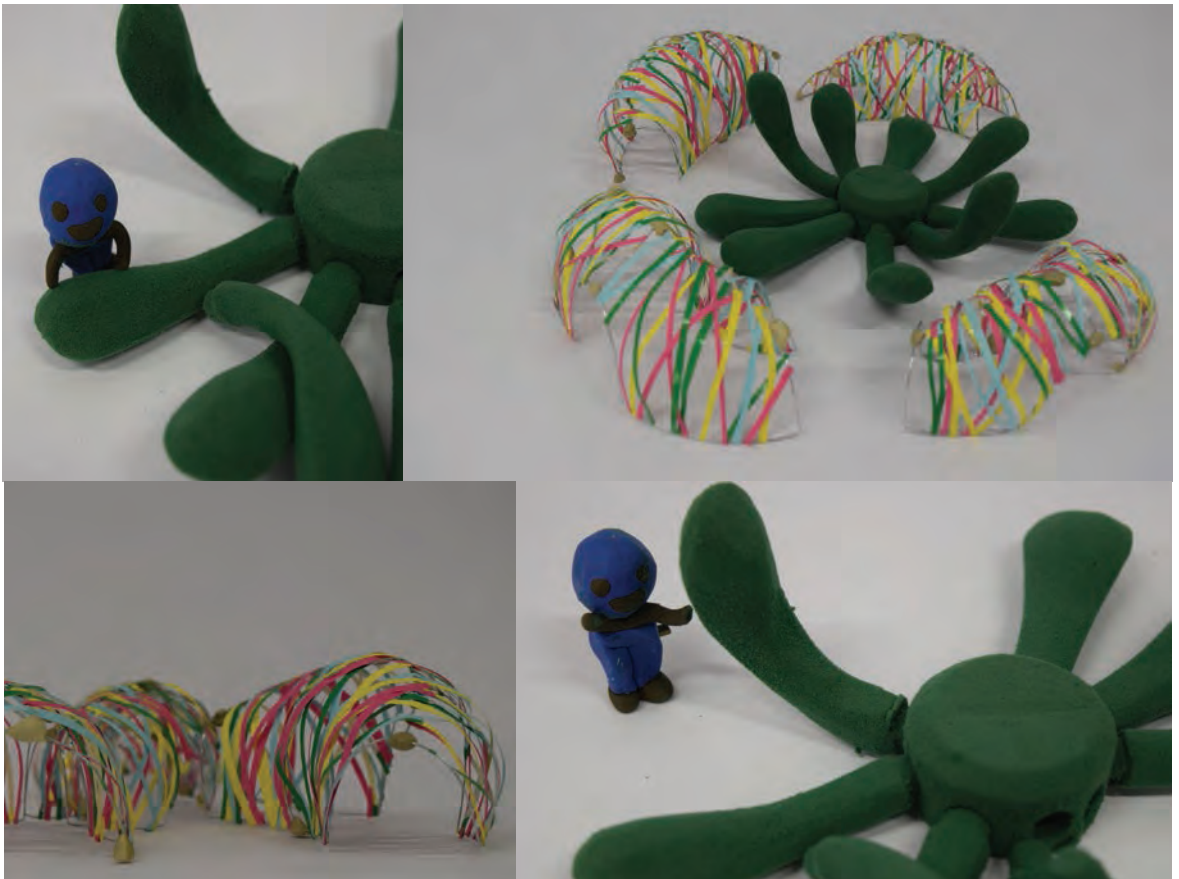

Actividad 2.

“El parque ideal para tus hijos o cómo a ti te hubiera gustado uno”

Ciudad de México a 16 de Abril del 2016

1 ¿Quiénes?

Padres con hijos de 4 a 10 años inscritos en las actividades deportivas del DIF Uxmal y eje 8.

2 ¿Cuál fue la actividad?

Se invitó a los padres entrevistados que esperaban a sus hijos afuera de las instalaciones del DIF a hacer una maqueta con o sin sus hijos que ilustrara un parque como a ellos les hubiera gustado y que fuera el ideal para sus hijos.

Los padres se fueron integrando a lo largo de la actividad que duró media hora.

Se les presentó una superficie de madera en donde podía comenzar a poner las cosas que ellos quisieran.

Se les dio a escoger a los niños el muñequito de su referencia, escogieron el que ellos quisieron ser.

La tesista explica la dinámica:

“Vamos a realizar entre todos, un parque como nosotros lo hubiéramos querido pensando en la entrevista que acaban de contestar (Véase anexos. Entrevista Papás DIF), piensen en los factores que a ustedes les preocupan para sus hijos y lo que desean para ellos.”

Se realiza la actividad, padres se integran a participar sin tener la entrevista previa.

Finalmente, la maqueta termina siendo realizada entre padres e hijos.

3 ¿Qué pudimos observar?

- Los padres están encasillados en la forma de las cosas.
- Los elementos que propusieron en el parque fueron esencialmente los mismos que los de cualquier parque público: columpios, sube y bajas, bancas, perros, faros, caminos marcados. Con

Debe de tener
barda para que
no se los roben.



Imagen 33 Acevedo, TM (2016) Actividades con el usuario



No hija, así no son los columpios...



Imagen 34 Acevedo, TM (2016) Actividades con el usuario



Imagen 35 Acevedo, TM (2016) *Actividades con el usuario*

excepción de una laguna con tortugas.

- Los padres fueron más participativos siendo invitados por sus hijos que por las tesistas, además piden ayuda o contribución a los niños para las ideas de qué poner.
- El primer elemento colocado fue una banca para descanso.

Muchas veces los padres truncan la participación e ideas de los niños diciéndoles que eso no va en un parque o que es demasiado grande o que está chueco.

“En las entrevistas los padres reflejan preocupaciones o deseos para un espacio que en la representación de la maqueta olvidan, es decir solo copian la idea o el ícono de parque que tienen en su cabeza.”

- Los padres colocaron barda y una puerta para el parque, al fondo un estanque con tortugas, en

el camino juegos tradicionales como resbaladillas y sube y bajas papa los niños y bancas para los padres, los niños colocaron una torre de escalar, un trampolín y una especie de zona de rocas para trepar.

- Pudimos observar distintas razones por las cuales los padres participaron: para distraer al hijo en lo que empezaba su actividad, porque a sus hijos les llamó la atención, por pasar un rato agradable con sus hijos, pero ninguno tuvo la clara intención de participar en la actividad por verdadero interés en el tema.

4 ¿Cuáles son nuestras conclusiones?

- Para obtener la opinión de los padres es mejor hacerles preguntas directas, observar sus conductas y analizar sus respuestas o leer entre líneas.
- La mayoría de los padres dicen estar preocupados por los valores en sus hijos, pero participan poco en actividades que tengan que ver con ello.
- Los niños se mostraron entusiastas al poder poner los juegos que construían en el lugar que ellos querían, pero se vieron bastante truncados por la opinión de sus padres.
- Los juegos que propongamos tienen una ventaja al ser públicos ya que los padres no tienen como prioridad invertir en la educación sobre valores de sus hijos, lo que hace que sea más accesible que un juego de mesa, por ejemplo.
- Los padres necesitan explicaciones literales del objetivo del juego para poder invitar a sus hijos a jugar con cierta intención, por ejemplo: el juego puede estar en una explanada pública por unos meses y ser usada por los niños, quienes vivirán la experiencia del juego directamente y les remitirá a valores como el trabajo en equipo, la complementación y la equidad, sin embargo sus padres no tendrán idea de la intención del juego si para ellos no es explícito, de manera que es

conveniente tener una zona en donde los padres puedan entender ésta analogía del juego con los valores involucrados. Aunque de las dos maneras los niños jueguen, si sus padres están interesados y explican o fomentan que el niño concientice que está trabajando en equipo, ejerciendo la equidad y la construcción de muchas posibilidades a partir de una, el juego tendrá un mayor impacto.

Entonces, en base a las conclusiones de las dos primeras actividades, se llegó a la propuesta de un juego en el que se representaran los valores expresivos necesarios mediante los siguientes valores configurativos, habiendo sido seleccionados por la observación de los niños durante las actividades y descartando la posibilidad de un juego con los padres.

Complemento



Imagen 36 Acevedo, TM (2016) Bocetos para definir la forma "fememino" y "maculino"

Simetría

Equilibrio

Dualidad

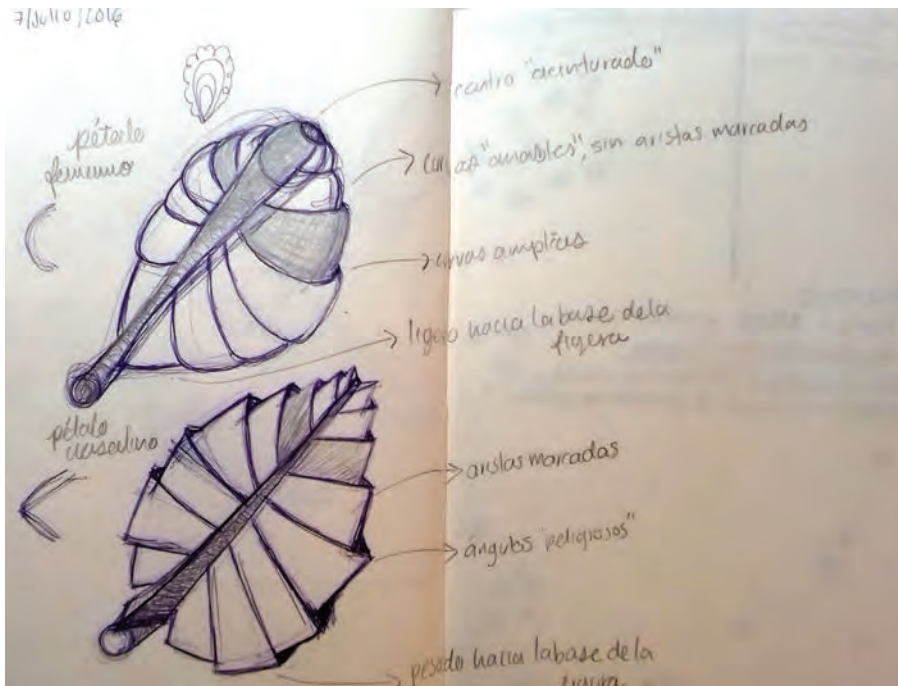
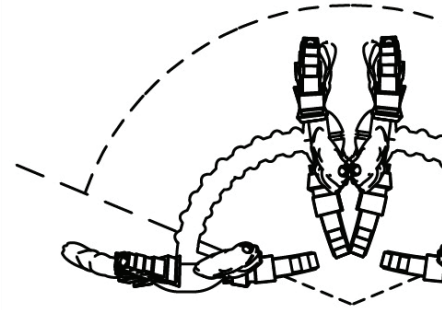
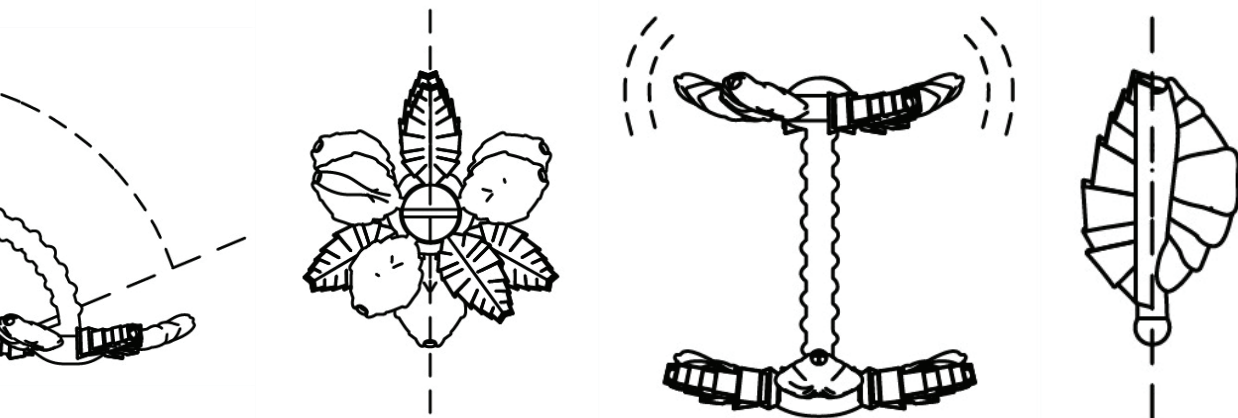

Esquema 19 Acevedo, TM (2016) Esquemas que definieron los valores estéticos mediante los valores configurativos de la primer propuesta: Complementación, Simetría, Equilibrio y Dualidad.



Imagen 37 Acevedo TM y Monsivais KC (2016) Niños en interacción con el juguete en desequilibrio y zona de descanso para padres con explicación del tema.



Esquema 20 Acevedo TM y Monsivais KC (2016) Niños en interacción con el juguete en desequilibrio con piezas diseñadas bajo valores estéticos femeninos y masculinos. Diseño resultado de las actividades con el usuario.

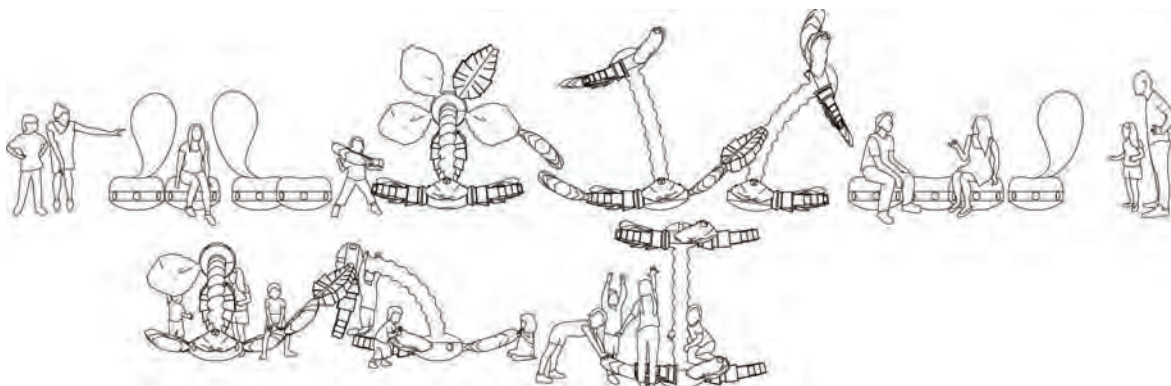
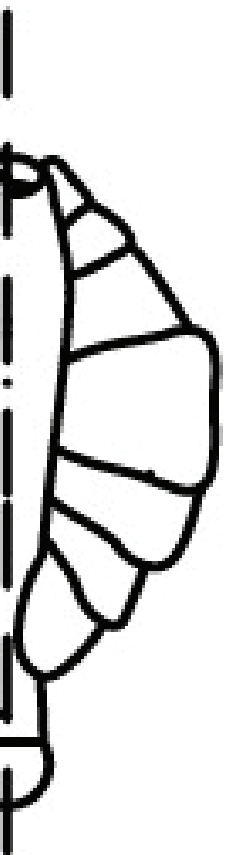
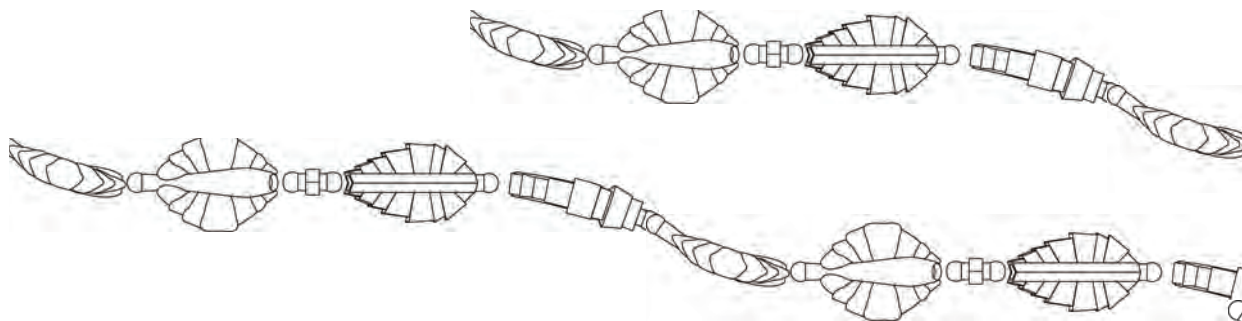
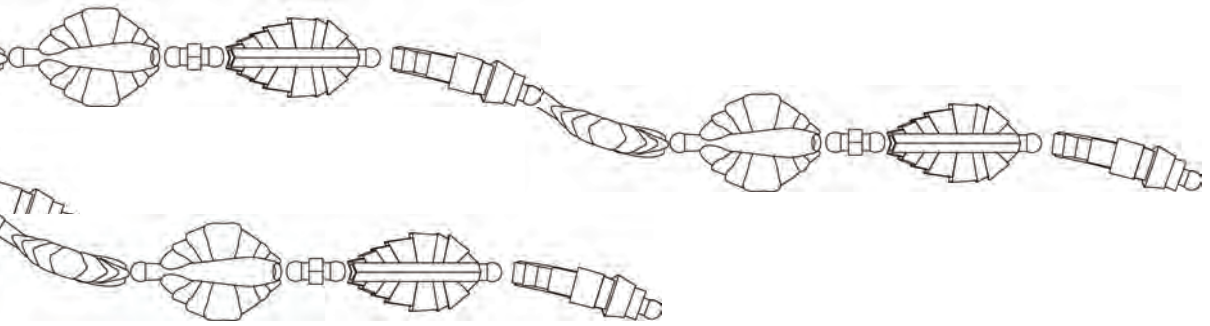

Esquema 21 Acevedo TM y Monsivais KC (2016) Posibilidades para unir las piezas en la propuesta de un patio de juegos armable

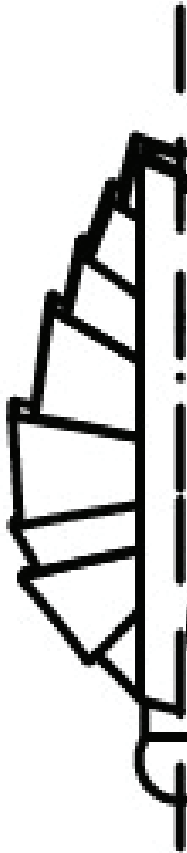



Imagen 38 Acevedo TM y Monsivais KC (2016) Variaciones de colores en las piezas



Imagen 39 Acevedo TM y Monsivais KC (2016) Imagen de la propuesta en un espacio semipúblico

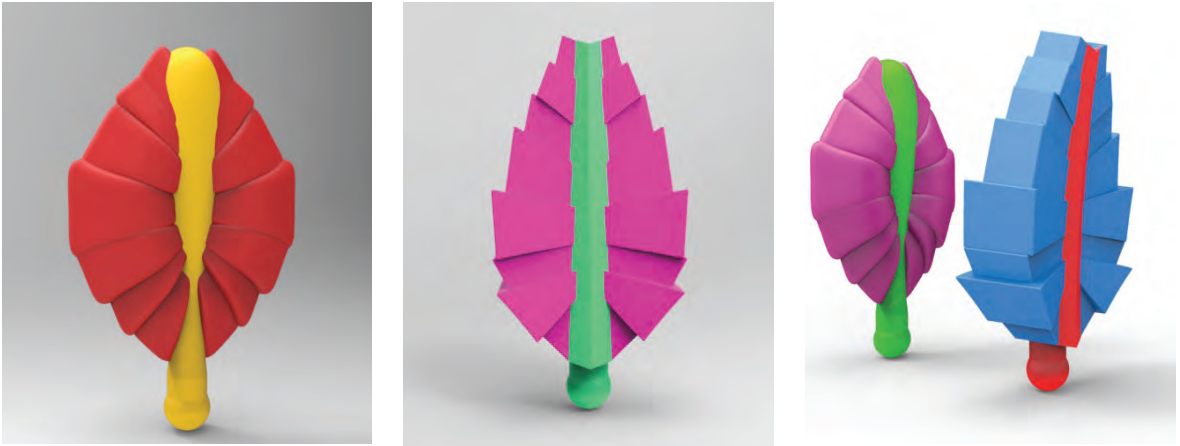

Imagen 40 Monsivais KC (2016) Fotografías del proceso de elaboración del simulador para realizar la actividad 3. Se muestra la modificación de dimensiones de las piezas.



Imagen 40 Monsivais KC (2016) Fotografías del proceso de construcción y momentos de interacción con niños.



Imagen 42 Monsivais KC (2016) La propuesta en contexto.

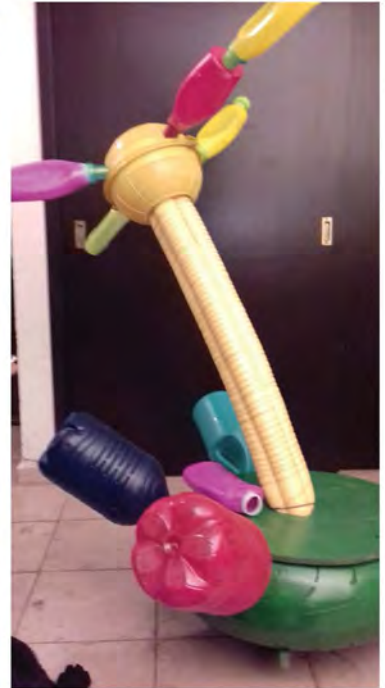
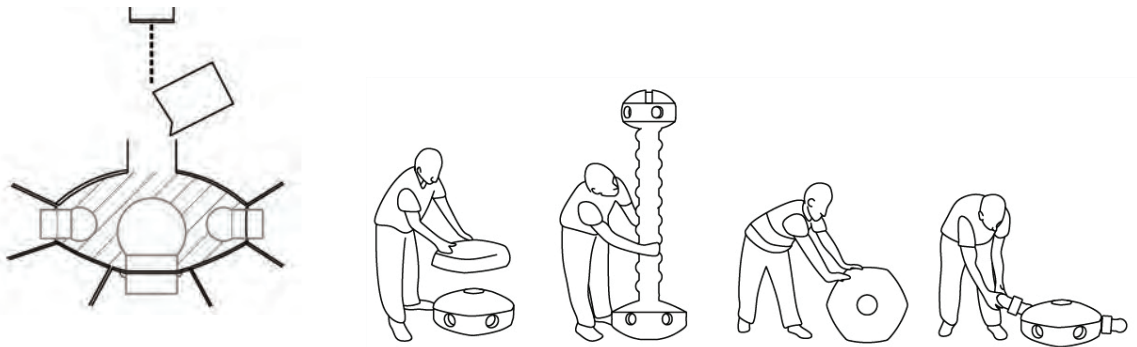

Esquema 22 Acevedo, TM (2016) Esquemas del colado de la propuesta en concreto y la secuencia de uso para instalación de módulos.



Imagen 43 Monsivais KC (2016) La propuesta en contexto.

Actividad 3.

“Un parque para armar”

Ciudad de México a 9 de Diciembre del 2016

1 ¿Quiénes?

Once niños de 3 a 5 años, del preescolar “Circulo Infantil Prisma”

2 ¿Cuál fue la actividad?

Se realizaron dinámicas conformadas por dos equipos, encabezados por una niña y un niño de 5 años cada uno.

Se les asignó un simulador del juego a casa equipo y el reto para ambos fue hacer equilibrar al tercer simulador por medio del ensamble de las piezas. Los niños intentaron hacerlo, pero pronto los equipos no tuvieron orden y los niños se dedicaron a ensamblar las piezas femenina y masculina (simuladas con botellas)



Imagen 44 Monsivais KC (2016) La propuesta en contexto.

Se retiraron las piezas de ensamble y se experimentó observando el comportamiento de los niños solamente con las bases inestables

3 ¿Qué pudimos observar?

- Las dinámicas bajo instrucciones de un monitor son abandonadas por niños de esta edad, pues no necesitan instrucciones para divertirse.
- Las piezas de ensamble distrajeron a los niños, pero los aburririeron pronto al ser muy difíciles de ensamblar, e incluso para realizar el simulador, las dimensiones disminuyeron $2/3$ de su altura con respecto a la propuesta.
- Los niños interactuaron más libremente en cuanto se les quitaron las piezas armables, crearon dinámicas de rotación y cantaron “sube y baja” mientras encontraban el equilibrio en las bases, cuatro niños sentados en las bases, formaron grupos mixtos.

4 ¿Cuáles son nuestras conclusiones?

- Se eliminarán las piezas para conectar pues su objetivo era crear interacciones, pero, al contrario, individualizó la atención de los niños.
- Las bases inestables son muy buen elemento y permanecerán, pues están a la altura adecuada para ser utilizados como “sube y baja” grupales, crean dinámicas mixtas, lo cual nos permite alentar a los niños mediante el objeto a relaciones grupales.
- En el simulador, las piezas fueron elegidas por su forma para representar atributos femeninos y masculinos. En la actividad los niños eligieron su pieza favorita: siempre las niñas los curvos y armónicos y los niños, los ortogonales y contrastantes tal como lo esperábamos, porque los niños ya tienen impuestos los roles rígidos para elegir objetos.



Imagen 45 Acevedo TM (2016)
Experimentación formal.



Imagen 46 Monsivais KC (2016)
Experimentación en campo.

- Se eliminará la parte superior del módulo porque las piezas no son necesarias en el juego además de facilitar el proceso productivo del juguete y nos acerca más a una producción de menor cantidad de piezas.

Entonces la nueva interrogante fue: ¿Cómo dotar a las bases de una conexión para que interactúen más entre grupos que estén en el sube y baja? ¿en necesaria éste elemento físico que represente la conexión?



Imagen 47 Acevedo, TM (2016) Actividades con el usuario



Imagen 48 Acevedo, TM (2016) Actividades con el usuario



Imagen 49 Acevedo, TM (2016) Actividades con el usuario

¡Éste si me gusta!



Imagen 50 Acevedo, TM (2016) Actividades con el usuario



¿Cam-
bia-
mos?



Imagen 51 Acevedo, TM (2016) Actividades con el usuario



¡Subeeee
y bajaaa,
sube
y bajaa!

Imagen 52 Acevedo, TM (2016) Actividades con el usuario

Actividad 4.

“Sube y jala”

Ciudad de México a 14 de Diciembre del 2016

1 ¿Quiénes?

Catorce niños de 3 a 5 años, del preescolar “Circulo Infantil Prisma”

2 ¿Cuál fue la actividad?



Imagen 53 Acevedo, TM (2016) Actividades con el

A partir de las conclusiones de la actividad anterior, se decidió retirar las piezas superiores y dejar solo la base inestable, además se añadió un módulo más con un diámetro mayor y una superficie cóncava en la parte del asiento para los niños con el fin de comprobar la interacción de los niños con un módulo más grande. (d=80 cm h= 30 cm)

Se colocaron mecates de tendadero para unir cada una de las bases.

Bajo ninguna instrucción se dejó jugar a los niños y se observó su interacción entre ellos y los objetos.

Hipótesis: Entre todos los niños formarán grupos y rotándose de llanta, jalarán las cuerdas para provocar movimiento en la base de su compañero, creando una red entre cada base.

3 ¿Qué pudimos observar?

- Los niños más pequeños tropiezan mucho con las cuerdas, los niños de cinco años son quienes jalan y juegan a provocarse y provocar movimientos en las otras bases.
- El juego es muy divertido para los niños y es posible que todas las edades interactúen (3-5)



Imagen 54 Acevedo, TM (2016) Actividades con el usuario

¡Yo los jalo!



¿Me ayudas?



Imagen 55 Acevedo, TM (2016) Actividades con el usuario

- El módulo de mayor diámetro fue muy exitoso para la integración de los niños más pequeños, pues cupieron mejor un mayor número de ellos y niños mayores los ayudaron a balancearse.

4 ¿Cuáles son nuestras conclusiones?

- Las bases inestables permanecerán, pero serán retiradas las cuerdas, pues la conexión e interacción la realiza el propio usuario a partir del movimiento de los módulos.
- Las superficies del módulo que servirán como asiento, deberán tener concavidades para que los niños pequeños tengan más posibilidad de interactuar tomando otras posiciones en el juego como sentarse hacia el centro del módulo y sujetarse mientras los otros niños provocan el





Imagen 57 Acevedo, TM (2016) Actividades con el usuario

movimiento sentados hacia viendo hacia afuera.

- A partir de esta función y usabilidad, se les asignará a los módulos una estética de género fluido, es decir: elementos suaves y elementos peligrosos que se contradigan con combinaciones de color armónicas y contrastantes.

En base a las conclusiones se generaron las siguientes propuestas para la estética del objeto tomando en cuenta los siguientes puntos:



Imagen 58 Acevedo, TM (2016) Actividades con el usuario

1. Hacer un desajuste de los valores configurativos que siguen los juguetes diseñados bajos roles rígidos de género.
2. Mantener las dimensiones funcionales de los cuatro simuladores.
3. Resolver en el menor número de piezas posibles para poder tener factibilidad de producción.



Imagen 59 Acevedo, TM (2016) Actividades con el



Propuesta de diseño

Exploración

En base a las necesidades ergonómicas, funcionales, estéticas y productivas de la propuesta, se bocetaron distintas propuestas con apoyo de *moodboards* mostrados en las siguientes páginas, con características contrastantes y bajo el concepto dictado por el usuario.

Se descartaron posibilidades que limitaban el número de usuarios del juguete, la posición en la cual jugarlo y se rescataron aquellas que invitaban al movimiento entre los juguetes, la interacción y la posibilidad de abordar el juego de diferente manera.

Productivamente, también se optó por las propuestas más eficaces para cuestiones de instalación y seguridad. Se experimentó con modelos físicos, renders, modelados y bocetaje de las maneras de sujeción al espacio público, mediante uniones como rótulas, cable de acero e insertos en el roto moldeado.

Además de la apariencia estética del producto por el concepto “género fluido” se buscó la forma mediante la función: sentarse, girar, agarrarse, pararse, equilibrarse.

De ésta manera se llegó a la propuesta final, que fue también probada mediante un simulador con el usuario para probar funcionalidad, ergonomía y usabilidad.



Imagen 60 Acevedo, TM (2016) Juguetes y dibujos animados dirigidos a niños varones.



Imagen 61 Acevedo, TM (2016) Juguetes y dibujos animados dirigidos a niñas.



Imagen 62 Acevedo, TM (2016) Moodboard “volcánico y acuático” inspirado en las estéticas para niños y niñas.



Una configuración cóncava con espacios para que los niños interactúen hacia afuera y en el centro del módulo.

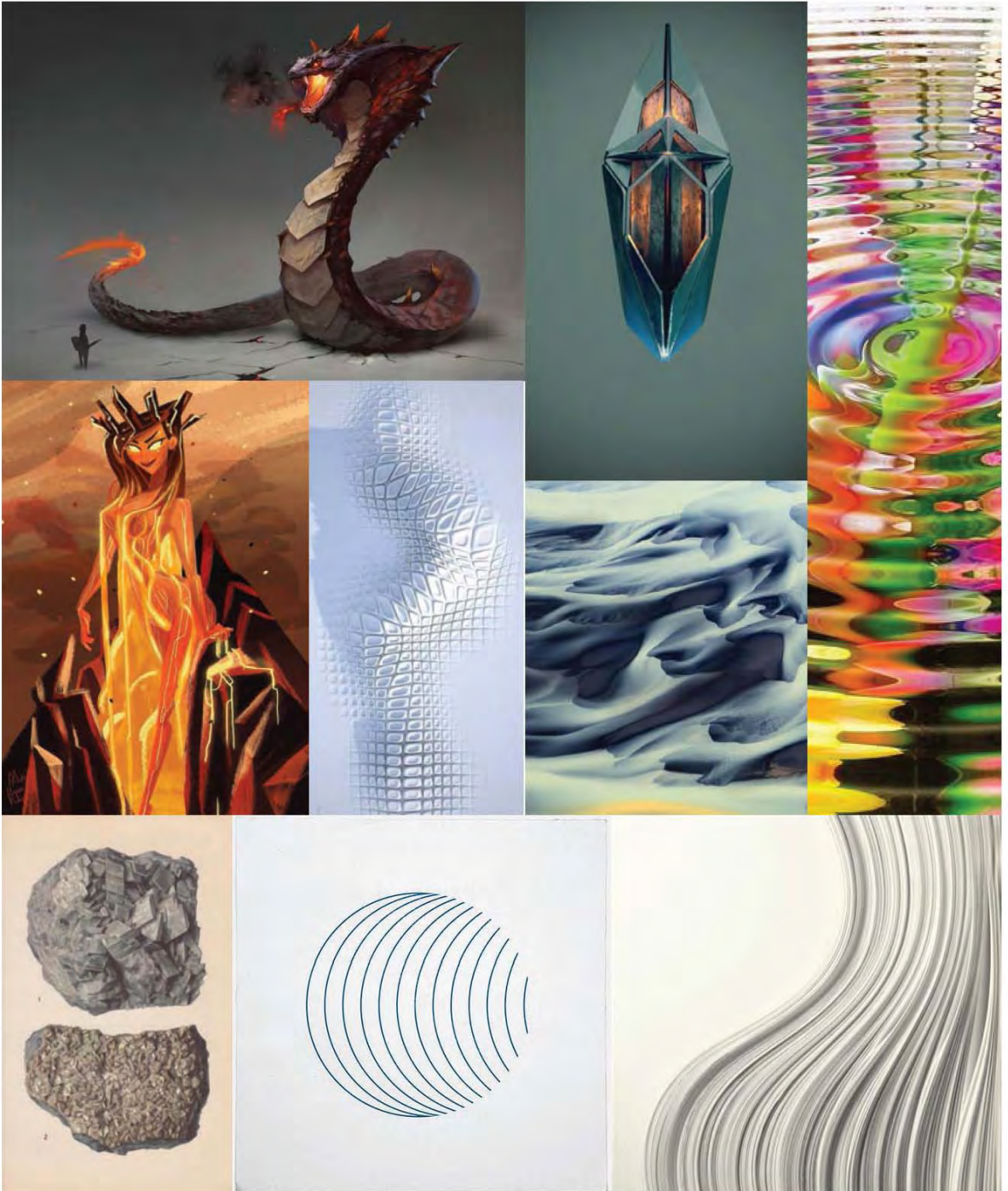
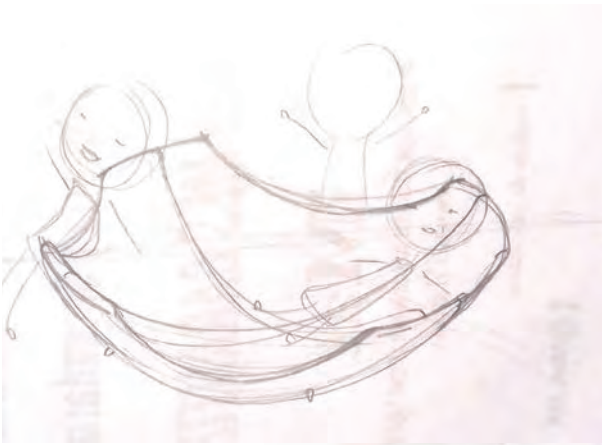
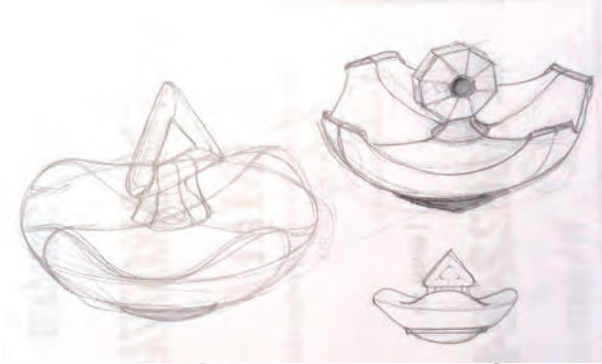

Divisiones evidentes para el número de jugadores con un centro que invite a interactuar de varias formas con el módulo y entre los jugadores.

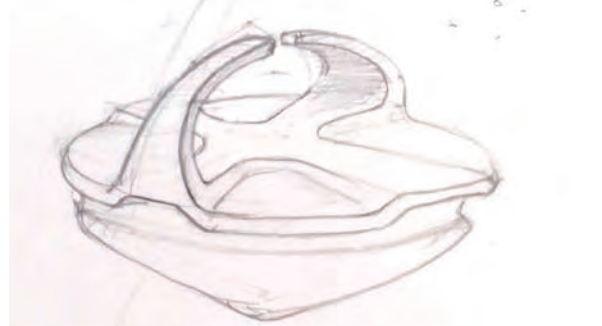

Divisiones evidentes, pero con agarraderas corridas y dos de los extremos hacia el centro. Se descartaron porque los espacios eran menos para los jugadores y la producción en rotomoldeo era menos viable por la forma de las agarraderas.

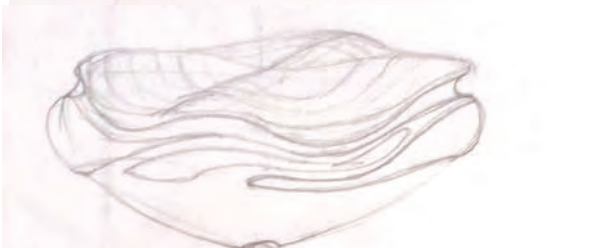

Tomando como concepto “acuático” se realizaron propuestas para llegar a formas amables y suaves.



Se propusieron distintas formas de asirse y poder hacer palanca para girar el módulo como extensiones que se ensanchan y suben o “trenzados”.

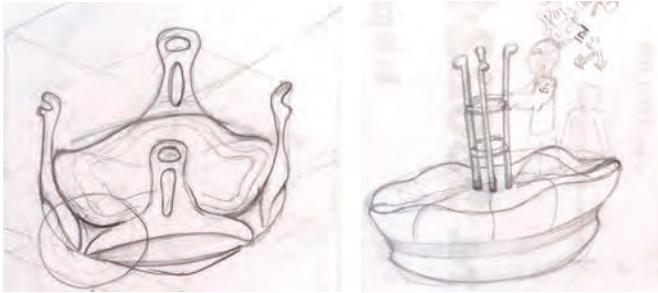

También se pensó en la incorporación de tubular de acero inserto en el roto moldeo o unido mecánicamente, pero se descartó por la dificultad que esto tendría en cuestiones productivas a diferencia de tener solo la pieza plástica.



Para definir el número de usuarios que pudieran subir juntos al módulo también se propusieron formas de remarcar con códigos visuales el número de asientos, los cuales se descartaron porque truncaban la posibilidad de que los niños experimentaran libremente el juego e interactuaran para ponerse de acuerdo.



Imagen 64 Acevedo, TM (2017) Exploración formal en base a las actividades con el usuario, el concepto de equidad y la funcionalidad. 149



Imagen 65 Acevedo, TM (2017) Exploración ¿es de niño o es de niña?

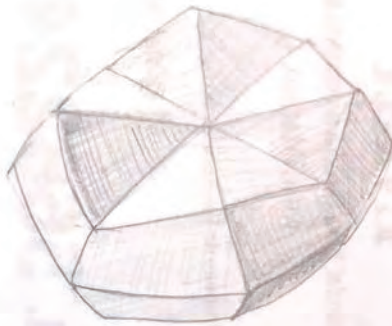

Imagen 66 Monsiváis KC (2017) Exploración ¿es de niño o es de niña?

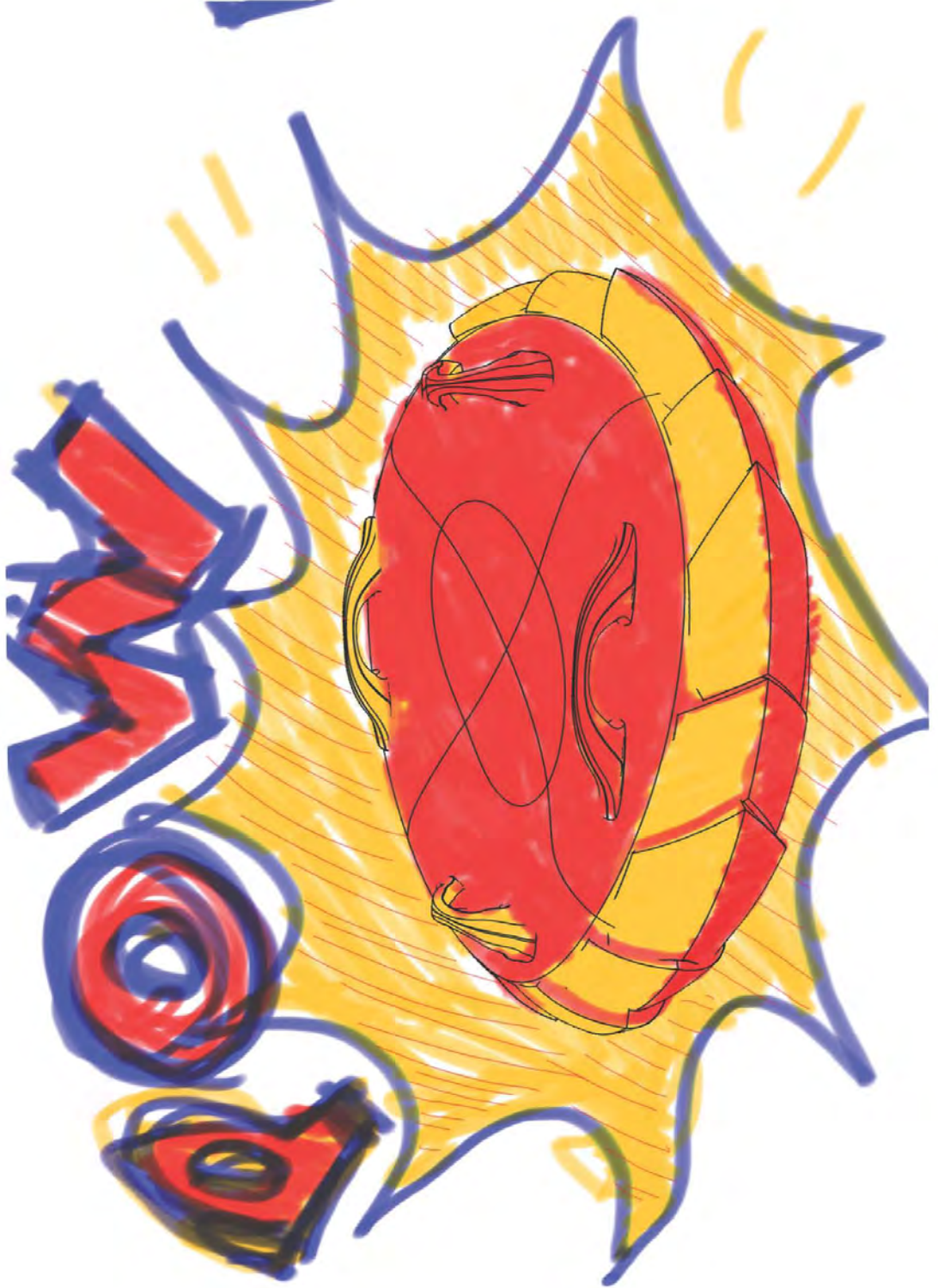

Imagen 67 Monsicvais, KC (2017) Exploraciones de la propuesta.



Esquema 23 Monsicvais, KC (2017) Exploraciones de la propuesta.

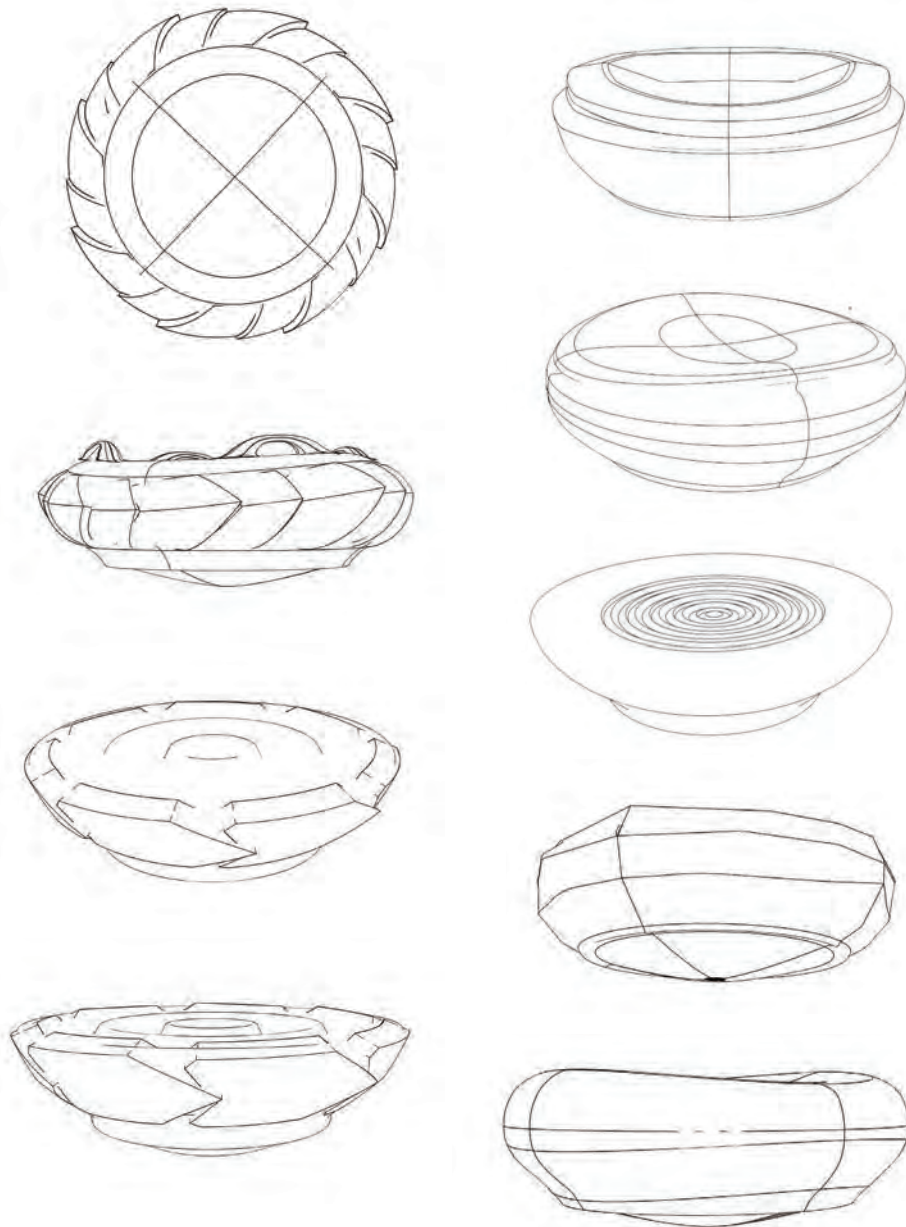
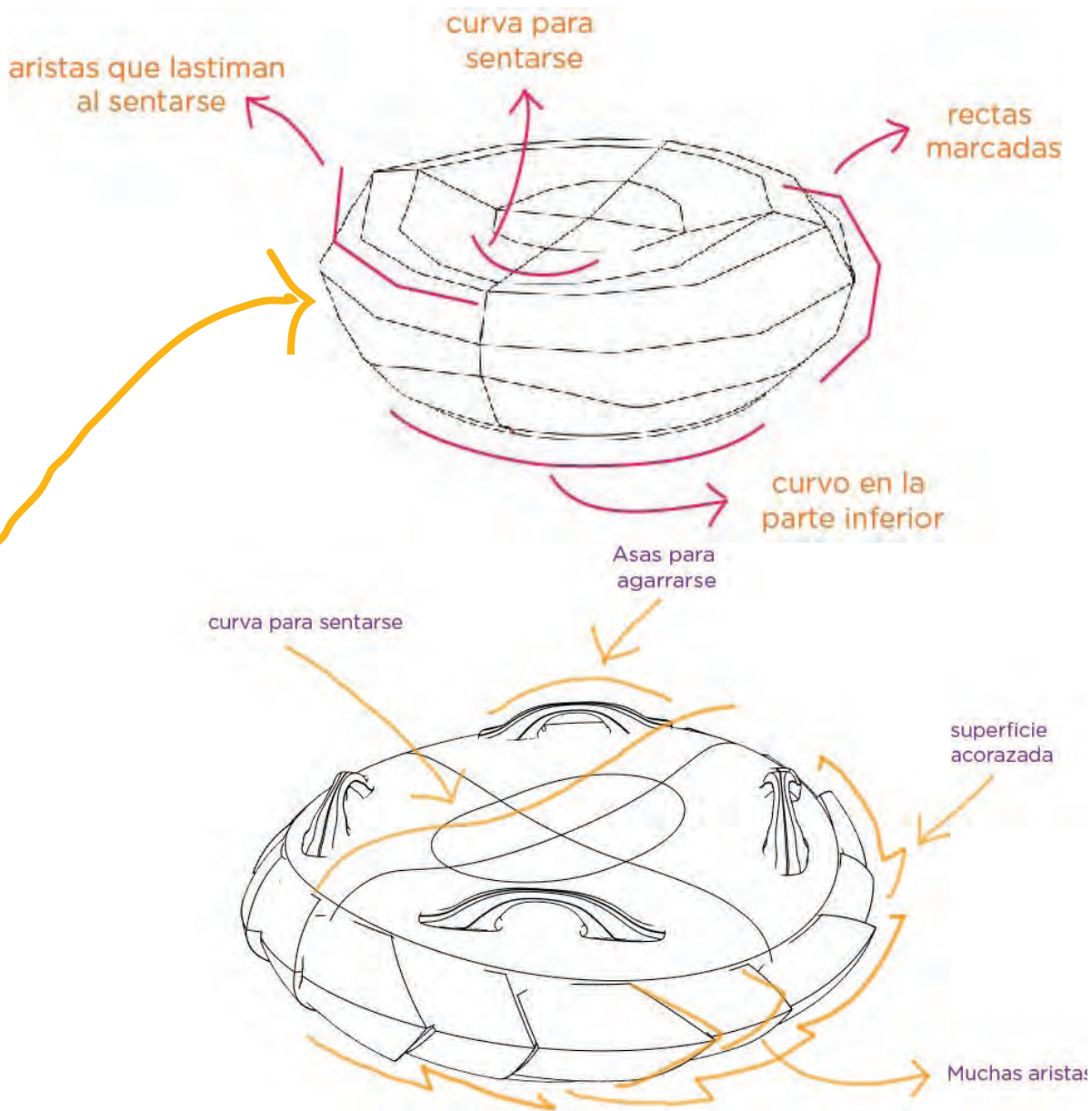
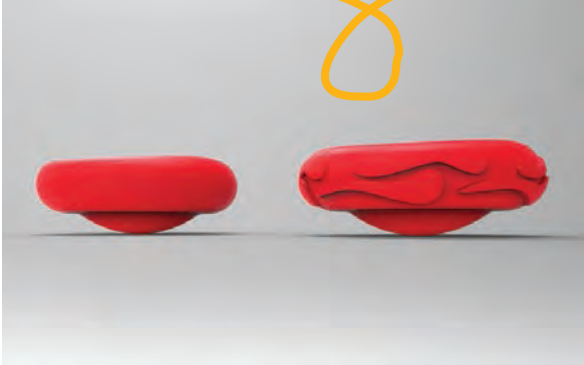

Paralelamente al boceto se fueron creando modelados para dimensionar y probar colores y texturas.

Se comenzó desde la intersección de dos cuerpos geométricos iguales, añadiendo huellas, posteriormente se incorporaron texturas.

También se experimentó con la posibilidad de incorporar dos colores en la pieza: para el relieve y para el cuerpo principal, sin embargo, la propuesta fue descartada por la posibilidad limitada de producirse en México (los talleres y fábricas de rotomoldeo no garantizan una separación bien delimitada de los colores ya que en el proceso hay bajo control en el flujo del plástico).

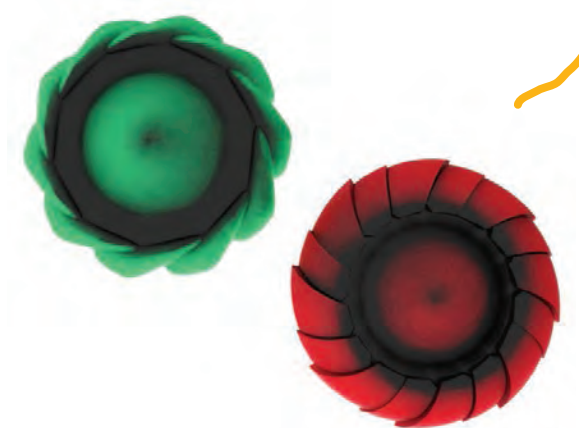
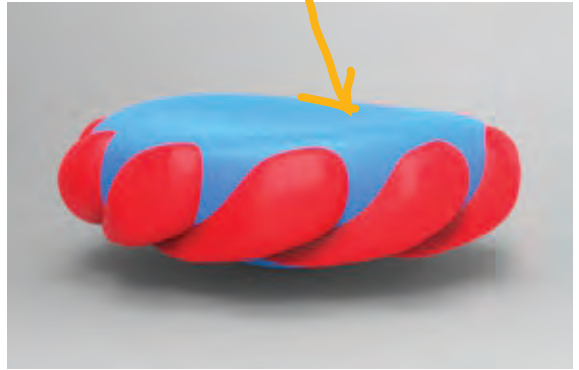
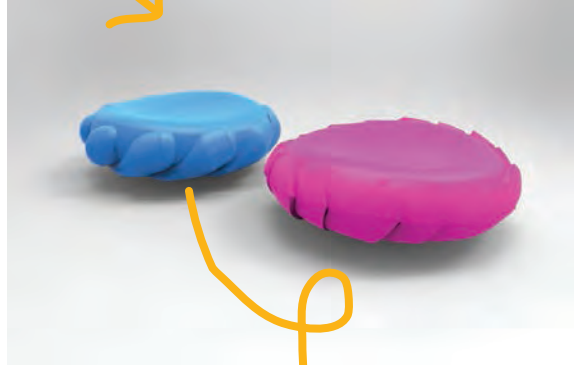

*Imagen 68 Monsicvais, KC y Acevedo TM (2017)
Exploraciones de la propuesta.*



Imagen 69 Monsicvais, KC y Acevedo TM (2017)
 Exploración para empotrar al suelo en espacios públicos.



Imagen 70 Acevedo TM (2017) Exploración para empotrar al suelo en espacios públicos.

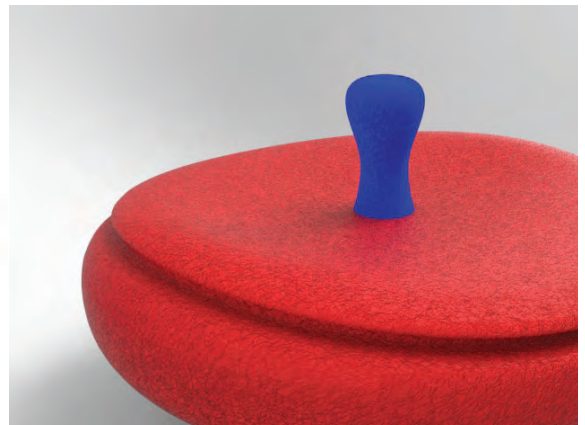
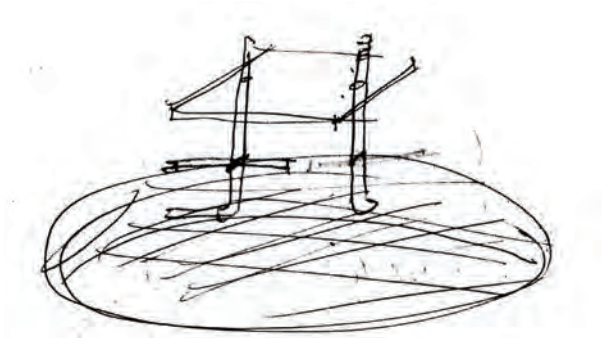
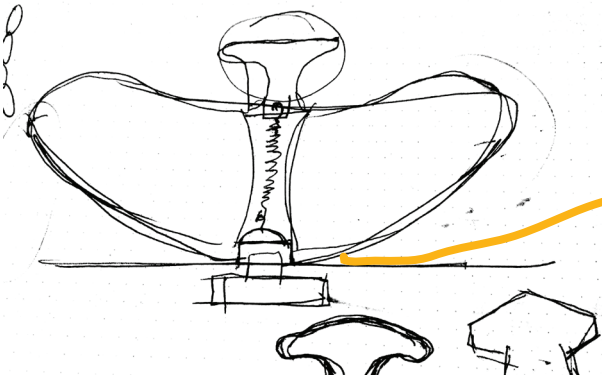
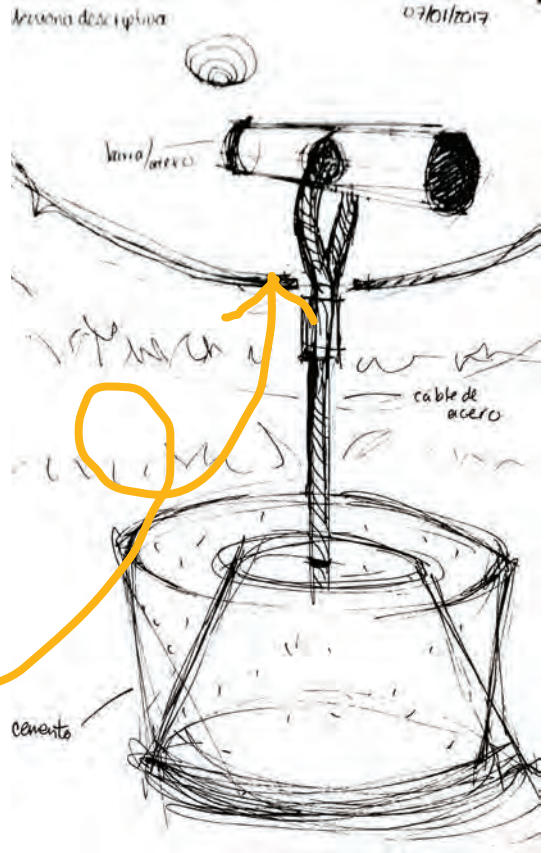
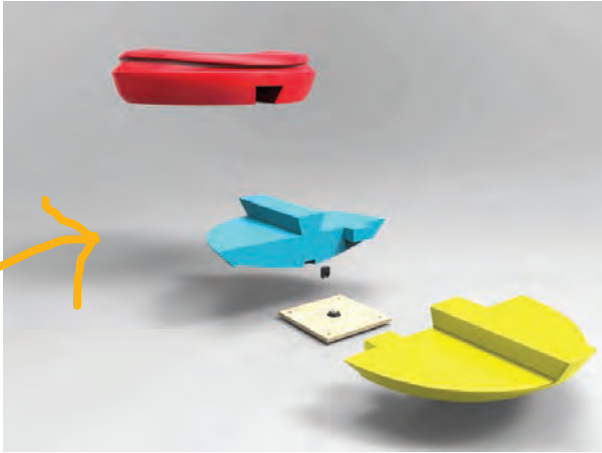

La exploración para el empotre tomó en cuenta:

- Que el módulo pudiera rotar 360° sobre su propio eje.
- Que el empotre fuera lo suficientemente resistente para soportar un uso constante en un espacio público.
- Que el mecanismo de empotre evitara el robo de la o las piezas que formaran el módulo.
- Que el módulo pudiera servir sin necesidad del mecanismo de empotre en un espacio privado.

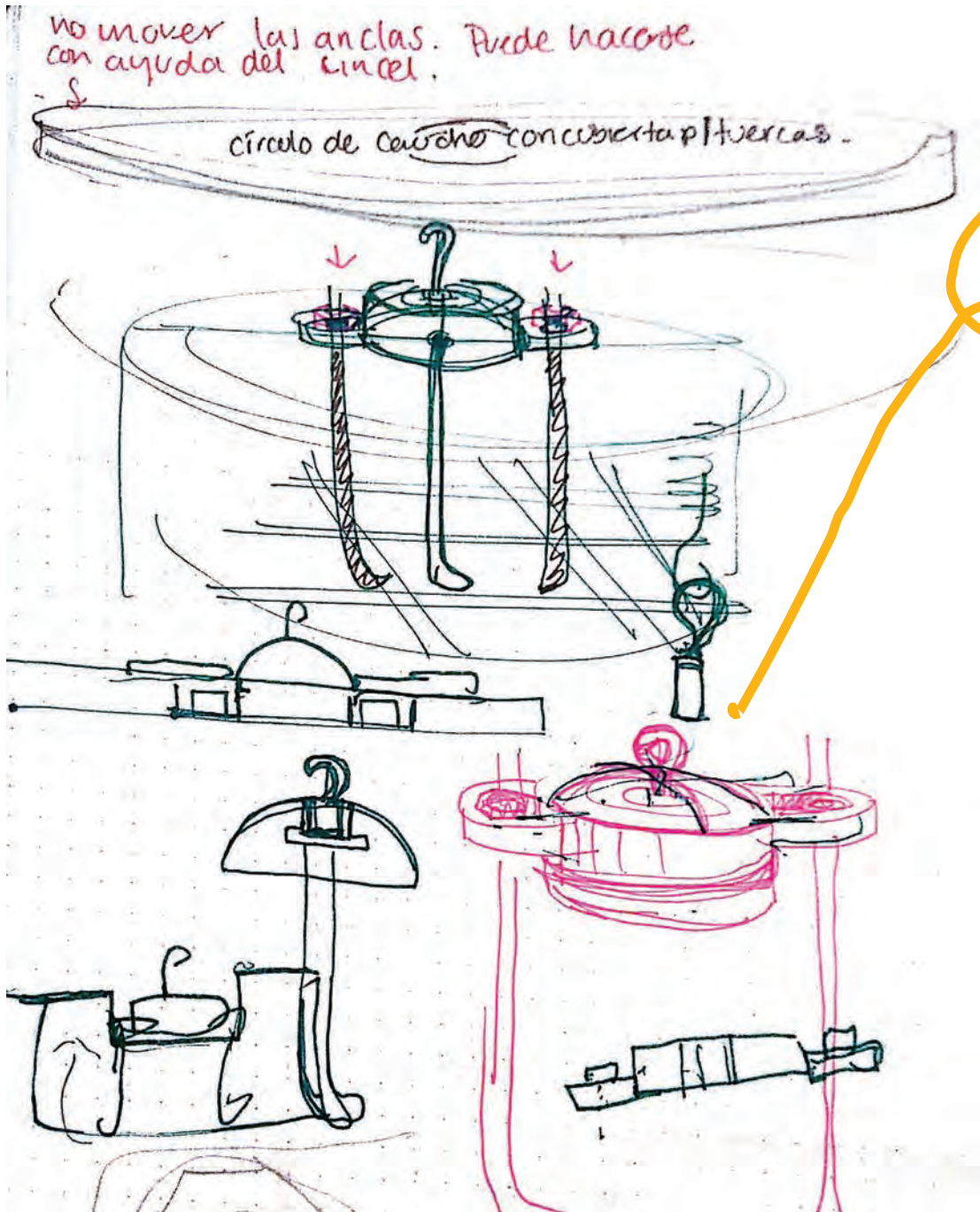
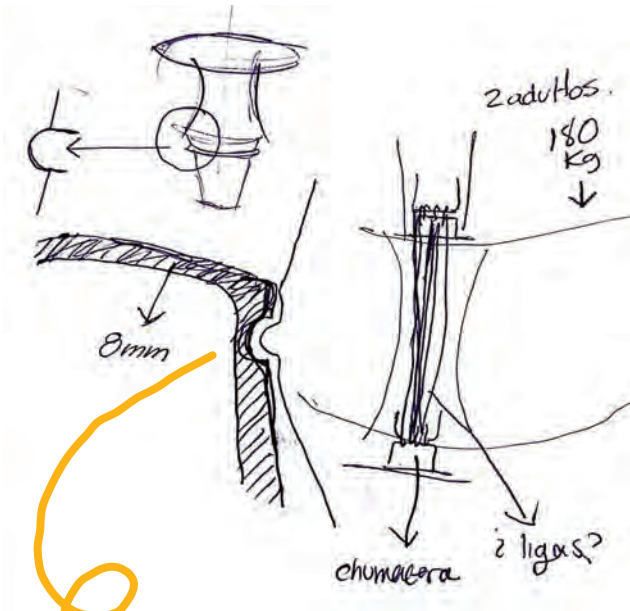

En los siguientes bocetos y esquemas se muestra el análisis de varias opciones como rótulas, peras locas, chumaceras, cables tensores, resortes bungee, bases de concreto y mosaicos.

Imagen 70 Acevedo TM (2017) Exploración para empotre al suelo en espacios públicos.



Imagen 72 Acevedo TM (2017) Exploración para borrar o fundir roles rígidos.



Una vez concretado el empotre, se realizó un simulador con diámetros y alturas y ciertas para probar con infantes de 3 a 6 años y verificar que las dimensiones establecidas funcionaran en cuanto a la antropometría.

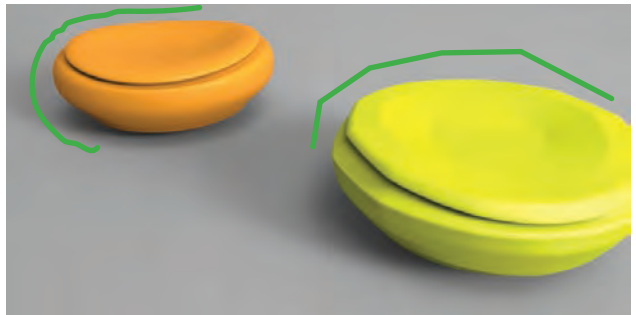
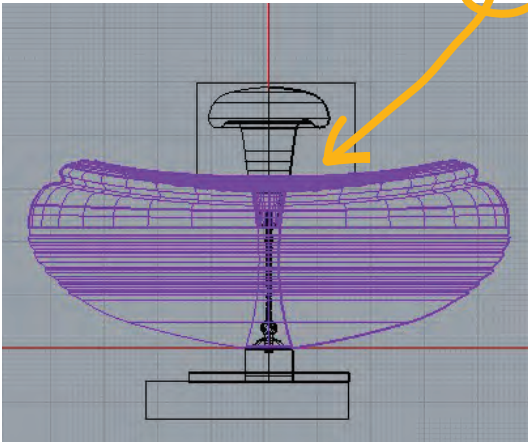
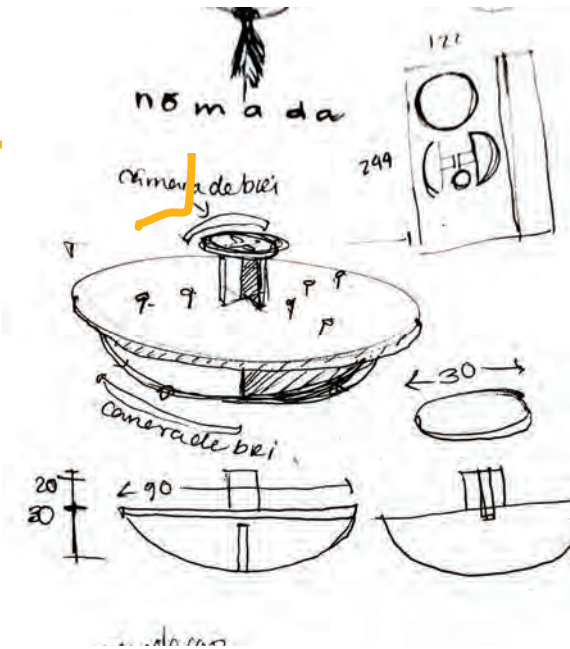

Imagen 73 Acevedo TM (2017) Planeación, construcción de simulador y simulación de dimensiones.

La propuesta final



Imagen 74 Acevedo, TM (2017) Vistas superiores de la propuesta de diseño.





Imagen 75 Monsivais KC (2017) La propuesta en contexto. (Espacio semipúblico)



Ventajas del producto.

Ventajas generales:

Por medio de su usabilidad y lenguaje estético, alienta a interacciones grupales entre infantes, en las cuales los valores estereotípicos no limitan la relación entre ellos, ventaja que otros juguetes no ofrecen.

Ventaja de aspectos estéticos:

Se clasifica dentro del nivel de género Fluido. La estética del juguete provoca que el niño no se decida por “el de niño” o “el de niña”, sin ser un objeto neutro, es la mezcla de los dos valores coexistiendo. En conclusión, responde a un mercado educativo.

Ventajas funcionales:

Provoca interacciones grupales entre niños de 3-6 años sin importar su sexo. Puede ser usado por infantes de 3-6 años sin necesidad de la ayuda de un adulto. Permite la visibilidad de los niños para sus padres. Puede ser instalado con facilidad en cualquier espacio público gracias a su posibilidad de empotrarlo o en espacio semipúblico sin ningún equipo especial. Funciona como un instrumento preventivo que apoya las políticas públicas por la equidad de género.

Ventajas ergonómicas:

Tiene la escala adecuada para poder ser manipulado por un niño de 3-6 años, posibilidad de una limpieza fácil y no posee aristas o elementos que puedan representar un riesgo para el usuario

Ventaja productivos:

Se puede producir en México, bajo un esquema de producción mediano y con una expectativa de vida de 5 años con el mínimo mantenimiento.

Ventajas de mercado:

Puede ser candidato para licitaciones del gobierno para material de apoyo en preescolares y estancias de SEDESOL.

Es un proyecto de diseño para niños, que puede tener como mercado al productor, a un distribuidor o al mismo usuario final como familias, conjuntos habitacionales, preescolares o deportivos.

Como diseño de producto, tiene alcances de emprendimiento con posibilidad de asociaciones con empresas, gobierno o inversionistas.

Ventajas de distribución:

Es posible venderlo sin empaque.



Imagen 75 Acevedo TM y Monsivais KC (2017) La propuesta en contexto.





Esquema 24 Acevedo, TM (2017) Esquema explosivo de las piezas que conforman el diseño final.

La función

Los módulos generadores de interacción están conformados por el mismo número de piezas, dependiendo del caso se pueden empotrar al suelo en caso de ser un espacio público o simplemente colocar sueltos a voluntad del usuario en un espacio semipúblico o privado en el que no se corra el riesgo del vandalismo. A continuación, se describen las funciones de cada una de las piezas comenzando por las que se utilizarán en caso de empotrar.

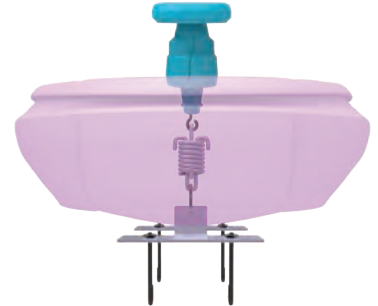

Base para empotrar

Esta pieza cumple dos funciones esenciales:

- Sostener el eje con argolla manteniéndolo protegido y separado tanto del suelo como de la colada de concreto.
- Servir de base para el módulo entero permitiendo que, a través de sus cavidades y con sus anclas, pueda amarrarse al concreto dejándolo inserto.



Gancho de espiga estándar

- Cumple la función de sostener al resorte de extensión de barra de enganche por sus extremos.
- Está inserto en la base para empotrar para sostener el extremo inferior del resorte y tiene una tuerca de seguridad para evitar que se libere.



Resorte de extensión de barra de enganche

- En una barra de enganche, la carga se aplica en los extremos de ganchos largos de acero que pasan a través del centro del resorte y están enganchados alrededor del extremo opuesto, comprimiéndose así el resorte con la carga. Los resortes de barra de enganche son excelentes para ser utilizados en situaciones potenciales de sobrecarga (aptos para espacios públicos) y ofrecen un tope sólido definitivo que continuará soportando una carga estática después de alcanzar la longitud máxima extendida.
- Al ser un resorte de extensión, mantiene tensión entre la base y la agarradera central, de modo que todo el módulo queda fijo y concéntrico.
- Por su trabajo mecánico de extensión y compresión, brinda la posibilidad de soportar una elongación con un peso hasta 160 kg (dos adultos) pero permitir el movimiento con tan solo 30 kg (dos niños de 5 años) de peso.



Pieza principal

- Cumple la función de ser asiento para cuatro niños con espacio suficiente para poder llegar a cualquier parte del perímetro a sostenerse para girar.
- Poseen la mayor cantidad de carga estética, por lo que son esenciales para cumplir con el objetivo cognitivo del proyecto: combinar aspectos estéticos que comúnmente son contrarios (colores, formas, texturas y sonidos)



Inserto metálico para rotomoldeo (Gancho de espiga estándar)

- Se encuentra inserto en la agarradera central como un inserto de roto moldeo, de modo que puede sostener el extremo superior del resorte.



Agarradera central

- Esta pieza central cierra el módulo permitiendo que el resorte haga su trabajo.
- Sirve como elemento que permite al usuario experimentar una manera distinta de montar el módulo. Para los más pequeños (3 años) es una agarradera que les permite asirse con mayor seguridad, mientras que para los niños más grandes (5 años) incluso puede ser un asiento.



La producción

Para la factibilidad productiva de la propuesta, se seleccionó el proceso de rotomoldeo, ya que posibilita el manejo del plástico (PEHD), tiene alta resistencia para la manipulación en espacios públicos y es totalmente viable de producir en México; mediante este proceso se producen las piezas principales que le dan cuerpo al producto, el resto (en caso de la posibilidad de empotrar) se trata de piezas comerciales con excepción de la base. A continuación, se describe el proceso productivo y especificaciones de las piezas comerciales:

Base para empotrar

- Solera de 1/4" x 76.2mm maquinada y soldada con varilla de construcción de 3/8" para el anclaje al concreto. Ésta pieza debe tener en el centro un barreno de 16 mm que permita el libre movimiento del eje con argolla.



Gancho de espiga estándar

- Pieza comercial, debe contar con una espiga de 8mm (1/4") de diámetro y tuerca de seguridad.



Resorte de extensión de barra de enganche

- Pieza comercial, debe cubrir las siguientes características:
Longitud de gancho a gancho sin carga de $L_1 = 157.0$ mm
Diámetro del alambre $d = 5$ mm
Diámetro de la espira de $D_0 = 55$ mm
Soportará una fuerza aplicada de 160 kg (1569.08 N) sin deformarse, pero permitiendo el movimiento con una fuerza de 30 kg (294.2 N)



Inserto metálico para rotomoldeo (Gancho de espiga estándar)

- Pieza comercial, debe contar con un espesor de 19 mm de diámetro y una argolla abierta con una longitud de 60 mm



Pieza principal

- Pieza fabricada mediante el proceso de moldeo rotacional o rotomoldeo del termoplástico PEHD (polietileno de alta densidad) con un mínimo de espesor de pared de 5 mm. El molde es realizado mediante fundición de aluminio de cuatro piezas, el cierre es mediante aprisionado con sujetadores y deberá contar con un tubo de venteo.



Agarradera central

- Pieza fabricada mediante el proceso de moldeo rotacional o rotomoldeo del termoplástico PEHD



(polietileno de alta densidad) con un mínimo de espesor de pared de 5 mm. El molde es realizado mediante fundición de aluminio de dos piezas, el cierre es mediante aprisionado con sujetadores y deberá contar con un tubo de venteo. Debe tomarse en cuenta en el molde la posición del inserto metálico para rotomoldeo con argolla.

Especificaciones

Gancho de espiga estándar:

Carga límite de trabajo = .5 Toneladas

Dimensiones (plg.)

A	1.5
B	1.13
C	.3
D	.05
E	.40
F	.46
G	1.12
H	.35
I	.3
J	.23
SD	.19
SL	.40
ST	.36

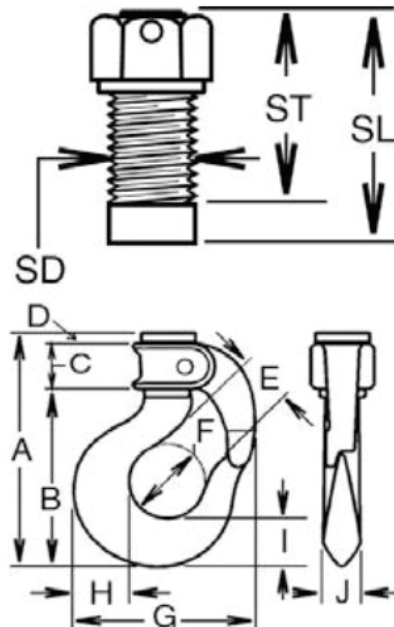

Esquema 25 Especificaciones del gancho de espiga estándar.

Molde de rotomoldeo:

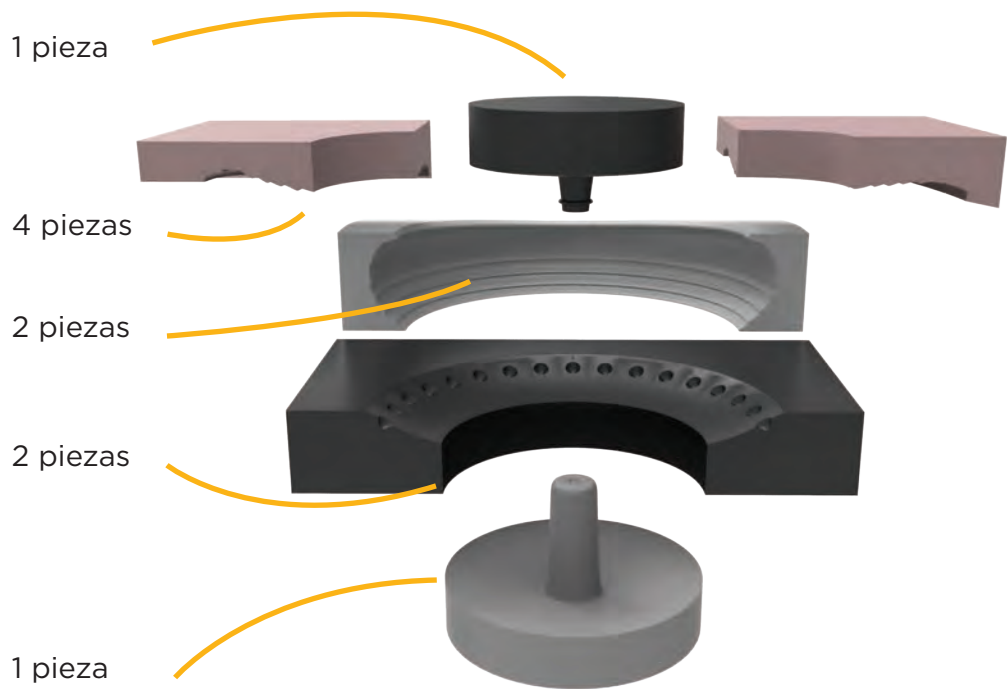

Esquema 25 Adevedo TM (2017) Molde de diez piezas en fundición de aluminio.

Instalación

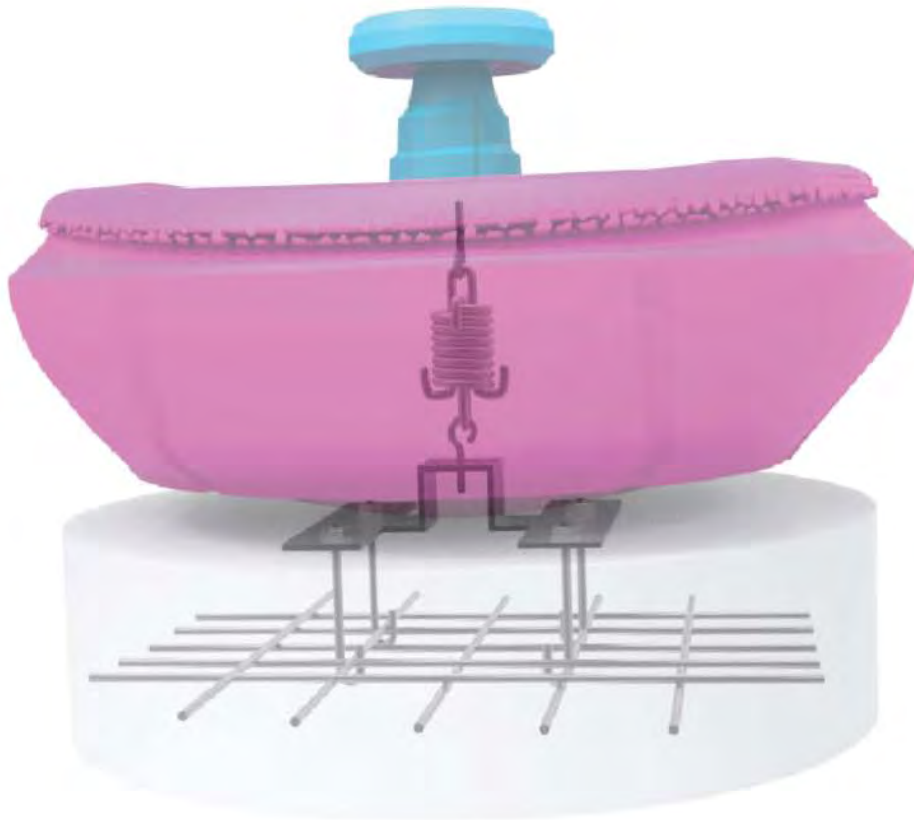

Esquema 27 Acevedo, TM (2017) Esquema que ilustra el diseño para la instalación en espacios públicos a modo de evitar robo de piezas.

La ergonomía

Para poder dimensionar y proporcionar nuestra propuesta de diseño usamos como referencia los percentiles obtenidos del libro Dimensiones antropométricas de población latinoamericana.

Específicamente las medidas de referencia pertenecen a mediciones tomadas a niños de Guadalajara. Consideramos el rango de edades con las que vamos a trabajar sin embargo el diseño de la propuesta tampoco limita su uso si no se encuentra exactamente dentro del rango de edad.

Durante la elaboración de los simuladores se también se tomaron medidas de infantes con los que se realizaron la pruebas para comprobar que efectivamente las medidas fueran adecuadas y permitan su uso sin correr peligro durante la interacción.

Para cada medida se tomó como referencia distinto rango dentro de los percentiles ya que no era conveniente usar el mismo criterio en todas las partes que componen la propuesta.

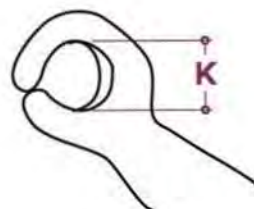
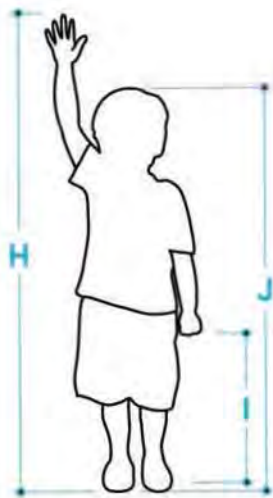
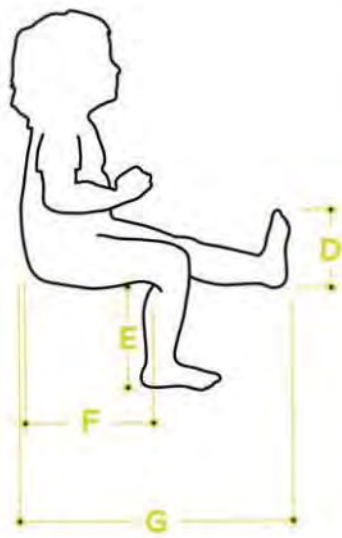
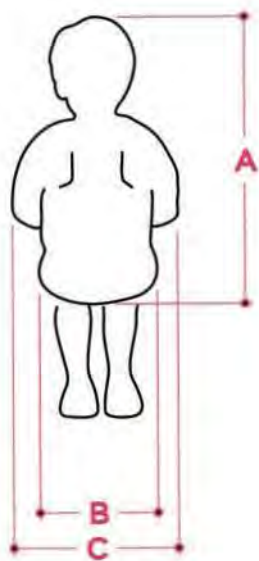

- A** Altura sentado
- B** Ancho de caderas
- C** Ancho de codos
- D** Pies
- E** Altura poplitea
- F** Distancia gluteo poplitea
- G** Distancia gluteo talón
- J** Altura
- H** Alto total
- I** Distancia nudillo suelo
- K** Empuñadura
- L** Alcance frontal

Esquema 28 Monsivais KC (2017) Esquema que muestra las medidas antropométricas utilizadas para la selección de percentiles.

NIÑAS DE 3 AÑOS

	Promedio	Percentiles		
		5	50	95
A	544	493	550	595
B	205	179	206	233
C	295	260	295	330
D	153	138	153	168
E	236	205	234	267
F	256	225	255	287
G	544	475	545	613
H	1083	958	1090	1208
I	395	351	395	440
J	970	905	965	1043
K	23	20	23	26
L	351	310	351	392

NIÑOS DE 3 AÑOS

	Promedio	Percentiles		
		5	50	95
A	550	510	551	590
B	205	177	205	233
C	300	257	304	343
D	154	141	154	167
E	239	203	239	275
F	252	216	252	288
G	544	475	545	613
H	1078	946	1082	1210
I	393	353	394	433
J	970	905	965	1043
K	23	20	23	26
L	351	310	351	392

NIÑAS DE 4 AÑOS

	Promedio	Percentiles		
		5	50	95
A	570	517	573	623
B	213	180	210	248
C	301	268	300	334
D	164	148	165	181
E	263	230	262	296
F	273	238	272	306
G	595	526	592	664
H	1188	1081	1190	1295
I	427	386	425	468
J	1019	960	1035	1112
K	26	21	26	31
L	383	342	384	424

NIÑOS DE 4 AÑOS

	Promedio	Percentiles		
		5	50	95
A	578	537	582	619
B	211	181	210	241
C	302	262	300	342
D	166	151	166	181
E	261	228	260	294
F	267	237	265	303
G	528	459	525	597
H	1197	1091	1200	1303
I	428	383	429	473
J	1048	963	1047	1120
K	24	21	24	27
L	381	337	380	427

NIÑOS DE 5 AÑOS

	Promedio	Percentiles		
		5	50	95
A	606	552	605	660
B	227	192	227	262
C	315	277	314	353
D	175	159	175	192
E	283	250	280	316
F	290	247	292	233
G	573	497	572	649
H	1280	1153	1270	1407
I	458	407	455	509
J	1118	1029	1100	1191
K	26	23	26	29
L	412	366	411	458

NIÑAS DE 5 AÑOS

	Promedio	Percentiles		
		5	50	95
A	601	547	599	655
B	224	193	222	255
C	310	270	310	350
D	174	152	175	191
E	282	242	281	322
F	299	259	297	339
G	614	538	621	690
H	1083	958	1090	1208
I	395	351	395	440
J	970	905	965	1043
K	23	20	23	26
L	351	310	351	392

NIÑOS DE 6 AÑOS

	Promedio	Percentiles		
		5	50	95
A	633	584	634	682
B	238	198	235	278
C	333	272	332	394
D	185	167	185	203
E	296	266	297	326
F	314	274	314	354
G	610	540	611	680
H	1396	1276	1395	1520
I	488	435	487	541
J	1175	1086	1175	1264
K	26	23	27	29
L	443	387	442	449

NIÑAS DE 6 AÑOS

	Promedio	Percentiles		
		5	50	95
A	626	580	628	672
B	236	203	234	282
C	329	266	325	392
D	182	164	183	200
E	298	265	297	331
F	386	341	386	431
G	622	548	622	697
H	1384	1257	1385	1511
I	490	442	489	538
J	1167	1087	1167	1256
K	27	22	26	32
L	442	381	440	503

Pieza principal

- Para la acción de sentarse se tomó como referencia el 5 percentil referente a la altura poplítea y la longitud glúteo – poplítea del infante ya que esta medida permite a un mayor rango de usuarios sentarse de manera cómoda.
- La medida antropométrica del ancho de caderas permite situar cómodamente a cinco niños alrededor del módulo brindándoles 560 mm a cada uno, lo que les da la libertad de adoptar distintas posturas.
- La agarradera perimetral de la pieza principal está basada en el 95 percentil de la empuñadura de los infantes.
- La longitud de pies fue útil para definir la distancia desde el perímetro exterior de la pieza principal hacia el perímetro en el que se encuentran los “topes”, de ésta manera se evitó que al estar parados frente al juguete, los pies pudieran ser aplastados por el movimiento rotacional del mismo.

Agarradera central

- En la empuñadura se usó como referencia el 95 percentil ya que al asir el elemento central de la propuesta se brinda mayor rango de alcance para los infantes más pequeños.
- La altura de la agarradera, referenciada de la altura del infante sentado (493 mm) y la longitud para el alcance frontal (310 mm) fue del 5 percentil.

Agarre central para los más pequeños.

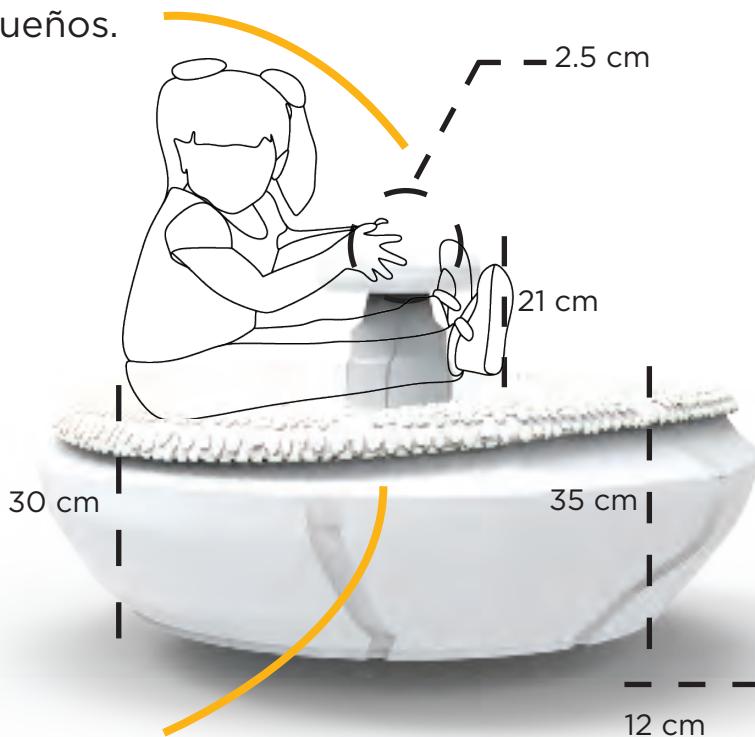

Asiento disponible para cuatro niños con variantes de 5 cm en la altura del asiento (D= 90 cm)

Agarre perimetral continuo que permite la sujeción en cualquier momento.



Esquema 30 Acevedo, TM(2017) Ergonomía de la propuesta



Imagen 77 Acevedo TM y Monsivais KC (2017) Simulación para verificar antropometría.

La estética

El resultado de este proyecto es un conjunto de dos módulos giratorios que se repiten y que podemos describir siguiendo principalmente las categorías estéticas del simbolismo y la funcionalidad.

El simbolismo está presente en el diseño de los dos módulos en el momento en el que valores configurativos, adquieren su valor expresivo y el objeto es usado por infantes de la Ciudad de México con el fin de provocar interacciones entre ellos.

Los módulos tienen estéticamente la intención de combinar características usualmente separadas por género en el diseño de juguetes, a continuación, se hace un listado de características que contrastan entre ambos:

- Su color es armónico, pero sus aristas son marcadas.
- Su color es contrastante, pero sus curvas son continuas.
- Su textura es evidente, pero su movimiento es callado.
- Su textura es sutil, pero su movimiento es ruidoso.

Armonía



Aristas
marcadas

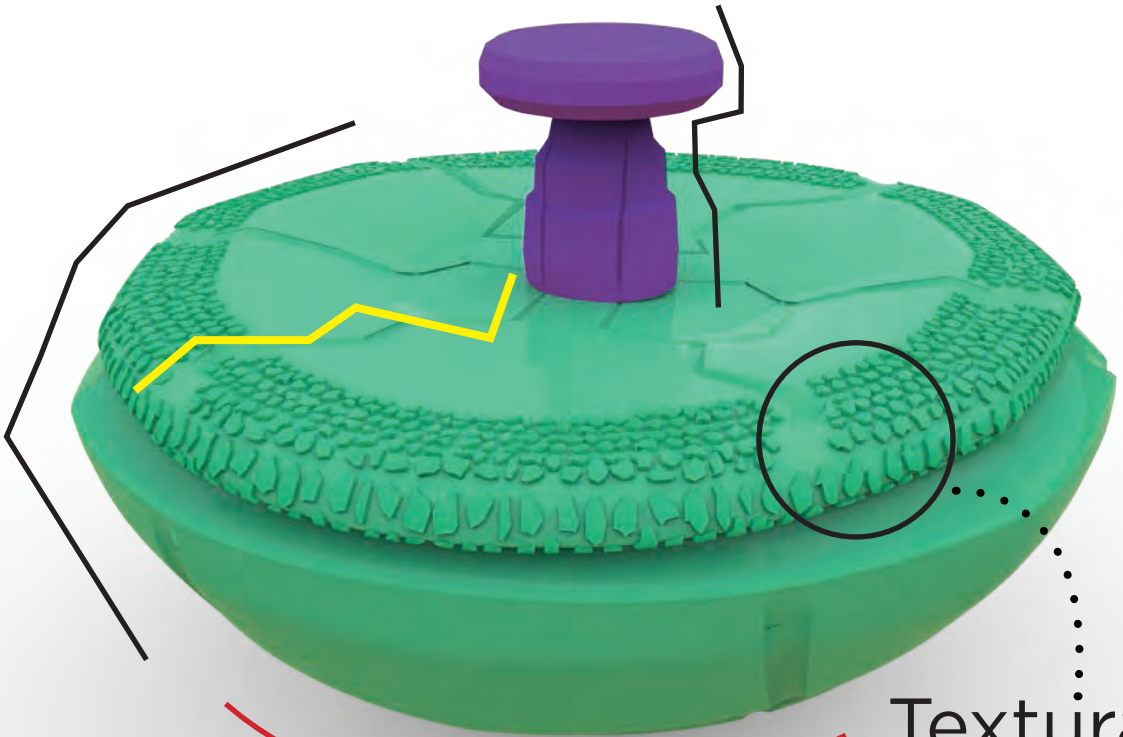

Callado

Textura
evidente

Contraste

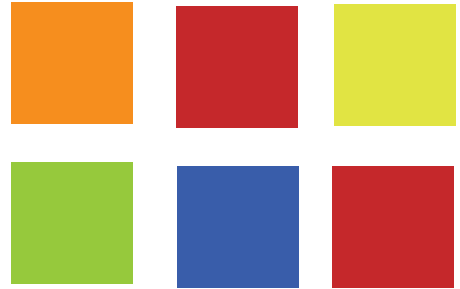

Curvas
continuas

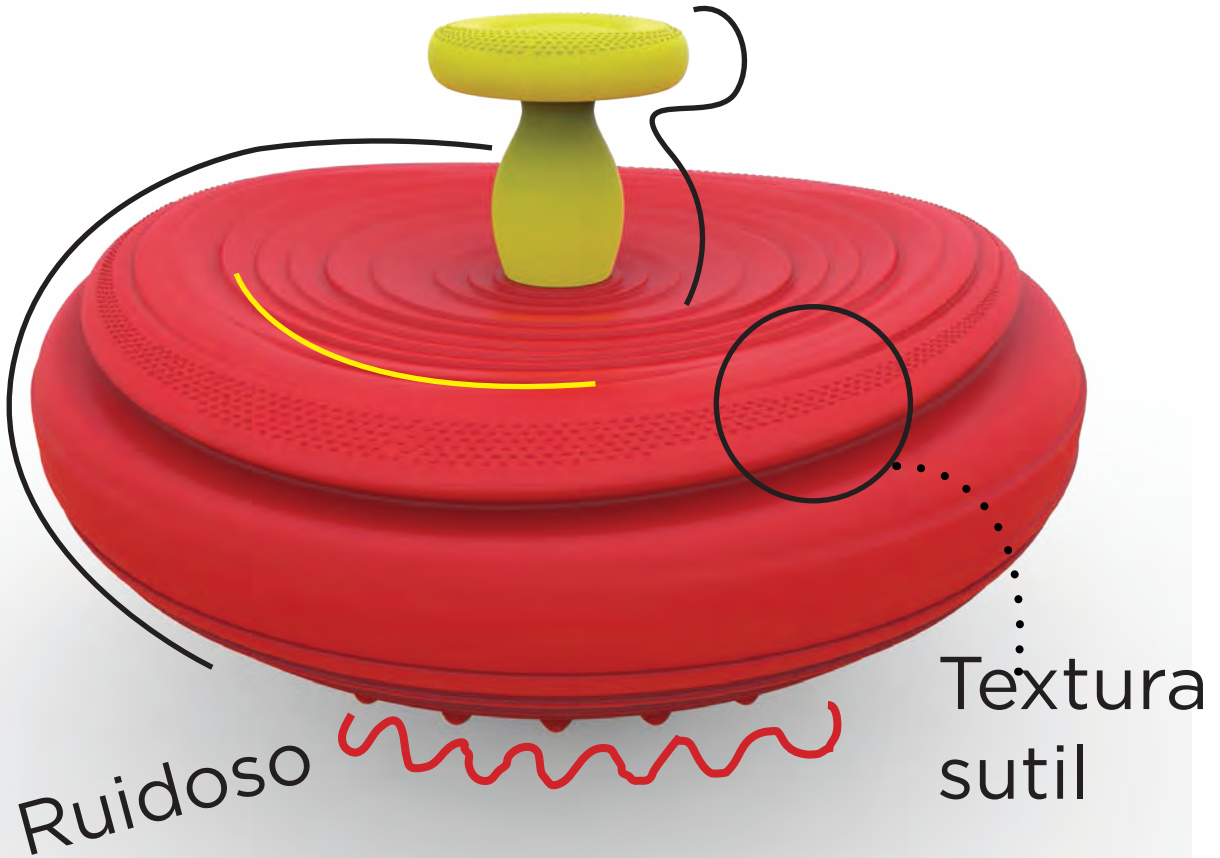

Ruidoso

Textura
sutil

Esquema 31 Acevedo, TM(2017) Estética fluida de la propuesta.

El significado de estos contrastes es la posibilidad de poseer características diferentes a las asociadas a los roles rígidos de género y esto tenerlo presente en todo el proceso del juego en el que se está dando la interacción y participación de los infantes para darle movimiento a los módulos promoviendo de manera cognitiva la práctica de valores y situaciones como:

- colaboración: para poder subirse al juego, es necesaria la participación de varias edades
- equidad: todos los módulos, teniendo diferentes estéticas y los participantes necesitan estar en una igualdad de condiciones para poder mantenerse en equilibrio.
- ayuda: al moverse
- acciones causa/consecuencia: al momento de subir varios niños a un solo módulo e ir cambiandose, el movimiento genera inestabilidad en el juego que los



Imagen 78 Acevedo TM y Monsivais KC (2017) La propuesta en un espacio semipublico (estancia infantil).

niños tendra que resolver apoyandose entre ellos.
•redes de apoyo: al momento de hacer “equipos” para mantener la posición de algún módulo, como lo mostraron las actividades con el usuario, se hacen consensos entre los niños para apoyarse y generar mas movimientos divertidos.

Así mismo, la funcionalidad es otra característica estética que presenta este producto, por su diseño versátil para poder adaptarse a un espacio público y un espacio semipúblico.

En la imagen 79 se puede observar cómo en una estancia infantil del SEDESOL(año 2017) se pueden clasificar muy fácilmente los juguetes dirigidos a varones y a mujeres por las actividades, reforzados por los colores y combinaciones de armonías y contrastes.

La propuesta intenta disolver esas diferencias con las mismas herramientas: actividades y combinación de colores.

-No se promueve una imitación de los roles de género binarios ni la extrapolarización de ellos, en su lugar es una invitación de interacción y relaciones nuevas que reconozcan la diversidad.

-No se conserva la relación género - color, en su lugar se rompe y se disuelve para generar varias opciones.

-No es una imitación o idealización de la realidad, en su lugar es una oportunidad para replantear dinámicas sociales a través del juego.



Imagen 79 Acevedo TM y Monsivais KC (2017) Contexto real de la CDMX en el cual se ubica la propuesta de diseño. Se puede apreciar que en una estancia infantil es evidente la división de juguetes y objetos por colores o roles de género.

Conclusiones

Los juguetes han sido y serán una parte muy importante para el desarrollo de la infancia, muchas posibilidades de dar movimiento a una sociedad que necesita mirar para todos lados, sentir y ver que hay posibilidades y texturas distintas que no tienen dueño.

Creemos que nuestra propuesta es una interpretación colaborativa desde un punto de vista creativo y factible producir de manera local de los juegos que actualmente son escenarios de la interacción entre niños y niñas de la ciudad de México, combinado con lo que un juguete público les podría ofrecer para poder cambiar los diseños que imponen roles.

Nosotras pensamos que como diseñadoras industriales podríamos tener este discurso que representar en un producto que pudiera ser viable para producirse en la actualidad de la Ciudad de México y poderse implementar en espacios en donde los niños y niñas puedan usarlo.

Al comenzar, se tuvo muy poco material de consulta nacional sobre género desde la perspectiva del diseño industrial, pasamos por etapas complicadas porque no se sabía qué era lo correcto o lo adecuado por lo delicado y controversial del tema, pero exponiendo el trabajo a otras disciplinas como la psicología y el feminismo obtuvimos retroalimentación y distintos puntos de vista para

continuar nuestro proceso de diseño y de esta forma fue más fluido.

Si se pudiera seguir trabajando con este proyecto se harían más prototipos para que los niños jugaran con diferentes estéticas, y también ya con un prototipo funcional, hacer observaciones de los usuarios en el espacio público y semipúblico. Una de las cosas que nos frenó mucho para diseñar es la realidad de la seguridad de las calles en nuestra ciudad y la falta de mantenimiento, de ser distinto quizá hubiéramos elegido materiales distintos como textiles o madera.

Como reflexión concluimos que es importante dejar de ver al diseño industrial como un soporte para otras disciplinas a la hora de abordar temas como el género. Hay que plantearse como diseñadores industriales mexicanos, un panorama de investigación extenso y poco explorado desde la visión del diseño en sí, una reflexión gremial de la posición que juegan los objetos y productos más comunes en nuestra vida en el comportamiento social.

Bien es cierto que el diseño es regido por la sociedad, pero también creemos que hay situaciones en la que el diseño toma riendas ¿cuáles son esas situaciones? ¿cuándo el diseño industrial diseña para otras investigaciones y cuándo lo hace desde su perspectiva? Creemos que el diseño de producto y objetos puede dictar ciertos roles de comportamiento y en este caso, de género.

Anexos



Imagen 80 IPN (2006) Para la realización de algunas entrevistas se usó como material de apoyo el "violentómetro", proyecto de una investigación del IPN (Instituto Politécnico Nacional) que puede consultarse aquí:
<http://www.genero.ipn.mx/test/paginas/violent%C3%B3metro.aspx>

Entrevistador: Tania Acevedo

Edad:21

Sexo:F

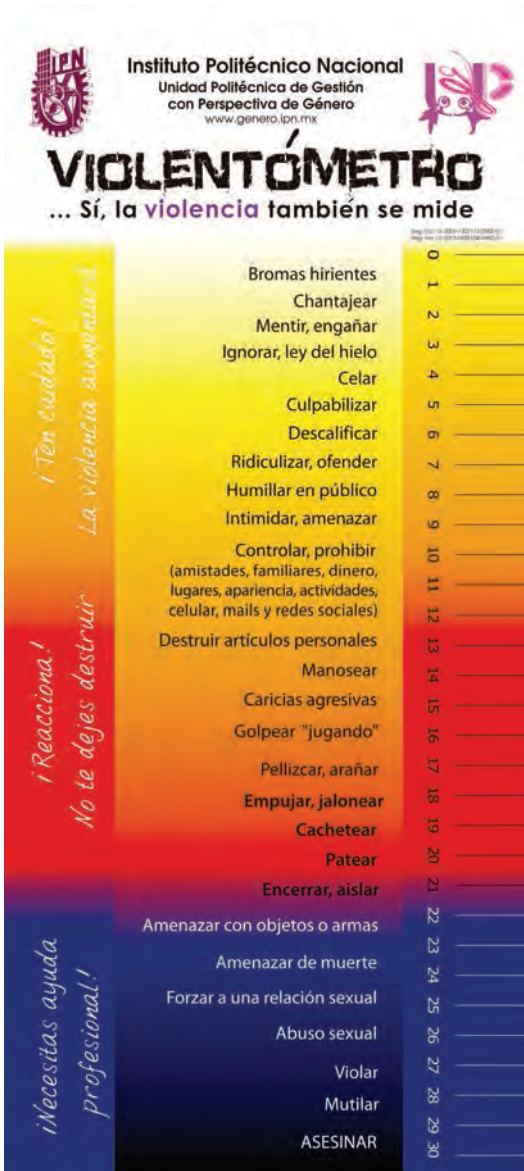
Reseña de la situación de la entrevistada: Mujer que vivió una situación de violencia en el noviazgo y posteriormente conyugal, con un hijo producto de esta relación que duró aproximadamente 3 años desde el comienzo del noviazgo. Actualmente estudia una licenciatura después de haber recibido orientación psicológica y legal así como el apoyo de su familia. (Se muestra el violentómetro)

-¿Podrías identificar el nivel en el que te has encontrado o te encuentras?

- 23-24, amenaza de muerte, pero no existió el “ignorar”, “manosear” ni “amenazar con armas”

-Ahora que ya no vives dentro de este ambiente ¿qué opinas de lo que viviste?

-Tengo 21 años y pasó entre los 16, 17 y 18 años. Es algo muy muy personal, no importa nada de lo que te digan los demás, porque tú desde afuera de la situación puedes criticar a alguien que está viviendo eso pero no puedes entender hasta que haya en tu vida como un punto crítico, y es muy difícil salir de eso.

¿Cómo crees que afectó o afecta lo que viste con tu pareja a tu hijo?(Con esta pregunta la entrevistada comienza a llorar)

-Pues... supongo que si le afectó mucho y fue un punto crítico para mí porque pude o decidí salir de ahí porque Erick tenía un año y él me defendía cuando sentía que algo malo estaba pasando y después de que terminó esa situación pues aún así se ponía muy mal cuando alguien se me acercaba y no sabía lo que pasaba, o sea se asustaba muy fácil así que creo que eso lo afectó mucho y pues también esa fue la parte mala pero él también tenía a su papá como su papá todo ese tiempo y también le afectó mucho que de pronto tenía papá y pues luego ya no... su papá le hablaba por el celular y Erick se la pasaba agarrando el celular o el teléfono todo el tiempo “papá, papá ¿dónde estás? ¿por qué no está mi papá?” y eso lo afectó. Supongo que esta como bloqueado ahora en él, bueno, ahora tiene otra figura paterna que no es su papá pero es su abuelito.

-¿Cuál sería para ti alguna manera de hacerle ver a las mujeres que viven esto, que deben buscar una solución o una salida?

-Quizá para empezar tienen que darse cuenta, si no se dan cuenta, no importa la opinión de nadie, no importa, puede compartir alguien la vida con otra persona que le esta pasando lo mismo o no le está pasando, si alguien a quien le está pasando platica con alguien que no le está pasando, no le va a interesar un comino lo que diga la otra persona, o sea la opinión de la otra persona no le importa porque pues ¿ella qué? no sabe y así, pues no saben y no te importa y no te pueden decir nada, quizá con alguien que le este pasando algo similar, puede que se entienda más pero no va a ser hasta que pase algo... no sé, por lo menos así fue mi situación, conozco a otras chicas que pasan, si no lo mismo, algo parecido y no le importa, no importa la opinión de los demás, tiene que pasar algo muy personal o alguien tiene que sacarte a la fuerza o tu salirte por alguna razón especial, no importa lo que nadie te diga, solo es...-¿ puede haber alguien que no se esté dando cuenta?- sí, sí por ejemplo, una amiga que se llama Hellen, su novio la vigilaba muchísimo, o sea, salía de la alberca de entrenar y su novio ya le estaba marcando “ ¿dónde estás, por qué? bla, bla, bla... Te quiero en tanto tiempo en tu casa” Y en su casa, le marcaba y yo le preguntaba ¿por qué haces eso? y ella “pues esque así es, pero no pasa nada” No se está dando cuenta de lo que le está haciendo, después de mucho tiempo se dió cuenta porque pues le estaba haciendo daño pero en ese momento, al inicio no se daba cuenta de que te está controlando, de que te esta haciendo mal ¿no? o sea, no es una relación sana que te esten gritando a cada rato

para saber dónde estás, con quién estás, qué haces, bla bla, bla... Supongo que es en el inicio donde no te das cuenta, -señala el violentómetro- es como en la parte amarilla, celos, engaños, las ignoradas...incluso los celos todavía la gente cree que está bien, que es parte del amor o no sé. Esta parte, la primera es como donde no te das cuenta y pues muy muy fácil y rápido llegas a la parte rosa o morada.

¿Por qué, según tu experiencia crees que las chicas caen en estas situaciones?

-Pues porque uno cree que así es el amor, uno no sabe bien, todo empieza muy bonito, normalmente las personas más violentas empiezan todo muy lindo, muy afectivos, te dan todo pero esperan de regreso exactamente lo mismo y cuando no lo reciben como lo esperan comienzan con la violencia. Entonces una mujer cae muy fácil, quizá no todas porque todas tienen una visión diferente del mundo y de las personas pero muchas mujeres si se enamoran es "ay, qué bonito" y pues al rato ya te están mintiendo y tu ya también estas celando y empieza todo pues a fallar porque pues tu te encelas, él también, se empiezan a enojar, se empiezan a gritar, se empiezan a pelear y tu dices "no, es que es normal, todos se pelean" pero hay niveles...

¿De quién crees que es la culpa?

-Es de hombres y mujeres pero creo que esta mas visto en mujeres, no sé si sea la misma cantidad de hombres y mujeres pero es más este.. visto en mujeres, supongo que ha sido por más tiempo, quizá es el machismo y cosas de esas. Las mujeres lo manejan diferente... bueno es que yo tengo un amigo que sufrió violencia de una mujer y sí, o sea, le fué peor que a mí, le quitaron el celular, lo alejaron de su familia, él era solo para ella, le pegaban, todo, todo... pero no sé, supongo que es como más reciente que las mujeres, como que el machismo viene de más atrás o se habla más de él.

-Si pudieras hacer algo para evitar que tu hijo o hija caiga en esta clase de situaciones, qué sería?

-Pues enseñarle las cosas que lastiman a la gente, por qué la lastiman... y a recibir las cosas de la mejor manera porque cuando uno recibe las cosas de la peor forma, va reaccionar de la misma forma fea, si te critican algo y tu reaccionas mal, pues... No sé, o sea, reaccionar bien ante las críticas, o los comentario de las demás personas para que desde pequeño sepa cómo responder a algo malo, no lastimar, no violentamente, no groseramente. Enseñarle por qué se debe tratar a la gente con respeto porque así como tratas, te tratarán y que no mereces ninguna forma de que te hieran, por lo tanto tu no tienes que hacer eso...

-¿Crees que la escuela debe ayudar a dar asesoría psicológica o educación de algún tipo como autorespeto, por ejemplo?

-Sí creo que en la escuela pero más que la escuela, desde la casa porque mucho lo que nos dicen en la escuela, o sea cosas que son como de psicología dices ahh, pues para qué... pues no importa porque cuando eres pequeño no importa, bueno tal vez cuando son muy muy chiquitos si te llega pero es mucho mucho más importante que desde tu familia se aprenda eso y que tu en tu familia demuestres el respeto. Pues sí, también es importante pero no como hacia la violencia, sino por conocerte porque digamos que por ejemplo, en caso de abuso sexual tu no sabes peor si tu tienes ese auto respeto y te sabes dar a respetar, yo creo que no puedes llegar a eso porque no llegan y te violan, bueno sí pero con una pareja no llega y te viola, sino que todo empieza con algo bonita y luego empiezan a forzarse las cosas pero hasta ahí tu debes poner el alto, entonces la educación sexual no es importante por la violencia, sino para conocerse.

Entrevistada: Irma

Edad:56

Sexo:F

Reseña de la situación de la entrevistada:

Madre de la entrevistada anterior. En la entrevista habla primero de ella misma con su pareja y sus

hijos y después como madre de una mujer joven y madre violentada.

(Se muestra el violentómetro)

-¿Podrías identificar el nivel en el que te has encontrado o te encuentras?

-En algún momento de mi vida he sufrido violencia, yo creo que el amarillo, celos y mentiras.

-Ahora que ya no vives dentro de este ambiente ¿qué opinas de lo que viviste?

-Este que yo por ejemplo no pensé que fuera una violencia pero definitivamente pues no es nada agradable

-¿Cómo crees que afectó o afecta lo que viste con tu pareja a tu hijo?

- Posiblemente sí, he pensado como que la situación que vivo ahorita es resultado de muchas cosas que han pasado en mi vida y que mucho de lo que viven y son mis hijos puede ser influido por los factores y dentro de ellos es esto.

- ¿Cuál sería para ti alguna manera de hacerle ver a las mujeres que viven esto, que deben buscar una solución o una salida?

-Bueno, ahora si pero antes no me había yo, no había yo sentido que fuera violencia y ahorita se que ya no volvería a suceder o no lo permitiría. Pues yo creo que la información, la comunicación , el estar sobre todo informado y dándose uno el valor como persona.

- ¿Por qué, según tu experiencia crees que las chicas caen en estas situaciones?

-Quizá por ignorancia, quizá por miedo, porque la misma situación de su vida las obliga a mantenerse en ese círculo, en ese bache porque piensan que no pueden superar esa situación porque si cambian a lo mejor les va a ir peor.

- ¿De quién crees que es la culpa?

-Yo creo que es general, yo creo que tanto hombres como mujeres pueden sufrir violencia.

-Si pudieras hacer algo para evitar que tu hijo o hija caiga en esta clase de situaciones, qué sería?

-Pues creo que platicando. Digo ahorita, en este momento me estoy enterando que el engaño, la mentira el chantaje, pudieran ser un tipo de violencia, o sea lo demás si me queda claro que si es violencia, el chantaje, las bromas, mentira y engaño pues no hubiera sentido hasta ahorita que tu me dices que es violencia y lo que yo podría hacer para aportar a mis hijos, ojalá y nunca sufrieran ningún tipo de violencia. Ellas mismas alimentar la información.

-¿crees que la escuela debe ayudar a dar asesoría psicológica o educación de algún tipo como autorespeto, por ejemplo?

-Yo creo que sí pero no solo la escuela, tiene que ser en casa, tiene que estar complementado, yo creo que van de la mano, escuela y casa porque también si en la escuela les dicen una cosa y en la casa no se lleva a cabo esa situación de evitar la violencia o no hacer cosas que tengan que ver con la violencia puede ser que los niños están viviendo una situación incierta, no alcanzarían a comprender, igual que con los hijos, con los papás, de darles información.

Entrevista dirigida a la experiencia como madre de mujer violentada.

(Se muestra el violentómetro) ¿Podrías identificar el nivel se encontró tu hija?

-Pues yo si la ubico, por lo que nos dijo...pues hasta de muerte amenazó, yo no sé si hubo forzamiento de relación sexual, no sé si hubo abuso, hasta el 28 yo creo que pudo haber sido posible, mutilar. Quizá a ella no sé si la amenazó de muerte pero a nosotros sí, nos vino a amenazar.

-Ahora que ya cambiaron las cosas ¿qué opinas de lo que viviste y vivió tu hija?

-Pues una, yo creo que es muy triste la situación que es muy joven para haber... bueno, joven, de mediana edad o a edad adulta, nunca debe de pasar esto pero para ella como todavía era muy chica, pues yo creo que fue mucho más agresivo, aunque yo he hablado y yo recuerdo muchas veces que le dije que si le levantaban la voz nadamas, fuera directo al DIF, pero no sé si estaba amenazada, si estaba verdaderamente inocente o distraída o no pensaba que, a qué tan alto

grado iba a llegar esa situación, a lo mejor pensaba que nadamas iba a pasar una vez y nunca mas, pero yo creo que fue así como esta esta escala, y cada vez fue aumentando y cada vez fue mas rápido y yo creo que eso pudo haber sido causa de una situación familiar de nosotros como papás, aunque yo haya hablado y aunque yo haya dicho muchas veces cosas para ayudarla o para convencerla, no hizo mucho caso ¿por qué? no podría yo explicar más que lo que yo puedo pensar es que uno de los factores si fué una situación familiar.

-¿ Cómo crees que afectó lo que ella vivió con su pareja a su hijo?

Bueno, yo creo que si afectó porque cuando el bebé llegó aquí, él pegaba y era muy chiquito como para pegar, esa es la única situación que yo ví este... que para mí no es normal que un bebé quiera pegar, o cuando alguien gritaba muy fuerte como que se espantaba, incluso ahora que si nos ve gritando o jugando brusco él se asusta.

-¿ Crees que haya forma de hacerle ver a las mujeres como tu hija que deben buscar una solución o una salida?

-Sí, aunque ella tuvo que pasar por una situación mucho muy fuerte como para reaccionar y bueno, aquí se le dio cobijo, y desde antes de que se fuera a vivir con esta persona, ya se le daba atención psicológica, incluso cuando regresó, otra vez.

-Según la historia de tu hija ¿por qué crees que las chicas caen en este tipo de relaciones?

-Yo creo que es por lo mismo, hay una situación en los núcleos familiares que les afecta, a veces también puede ser que sea uno muy permisivo y la inmadurez pudiera llevarlas a esa situación, como que ya quieren quizá salirse del núcleo familiar donde están viviendo pensando que en otro lado van a encontrar algo ... algo mejor, yo puedo pensar, quizás no, ella obvio no esperaba encontrarse con una situación de violencia, ella lo que quería era otr cosa y no la encontró, entonces creo que estamos como en un momento de cambio, de forma de ser de los papás, o sea a nosotros, nuestra generación de papás creo que somos permisivos porque cuando nosotros estábamos jóvenes, no nos permitían hacer muchas cosas y ahora decimos, por ejemplo yo en mi caso, no pues, pero yo lo pensé desde siempre, yo los voy a educar bien desde chiquitos para que no tenga yo que prohibir cosas, sino que se vayan enterando, informando, teniendo experiencias y siendo que los voy a formar y me voy a dedicar al cien a ellos y su respuesta tiene que ser la mejor, la mejor para mí, pero la influencia a lo mejor, pues la situación familiar a lo mejor no era la óptima para que ella estuviera encausada como yo quería o que quizá no todos los factores estaban bien unificados como para que yo lograra mi objetivo con ella, quizá su forma de ser, la influencia, se dejó influenciar por otras..de otra manera y se dejó influenciar por otros,más que por mis consejos.

-Si pudieras hacer algo para que tu nieto no cayera en una situación similar ¿qué harías?

-Educación, comunicación... yo creo que hablarle con la verdad de la situación que ha pasado para que él, en su momento tenga la conciencia de qué es lo que ha sucedido y qué es lo que está viviendo, la situación que él está viviendo, que si no tiene al papá cerca, en fin, quizá no ahorita, quizá en el momento en que él empiece a preguntar, porque va a haber un momento en el que él tenga la inquietud de saber, en ese momento, conforme él vaya teniendo la inquietud, decirle, informarle y hacerle consciente de que tiene que hacerse responsable, porque es eso, es cultura, es información, son valores, todo eso hay que darle porque hay que informarles tanto a niños como a niñas la misma situación que pueden pasar y que no lo hagan ni ellos ni ellas.

-¿Crees que la escuela pueda ayudar a la educación de los niños sobre la violencia de género?

-Pues sí, podría ser como pláticas al nivel que están, de kinder, quizá con puras imágenes, como cuentos, a través de cuentos pasarles la información para que ellos vayan orientando la forma de hacer y de pensar.

-----Conclusiones de las entrevistas de vivencias :

Mencionar el tema de los hijos para las madres es muy delicado y puede ser un punto de inflexión para salir de la situación de violencia.

¿Puede ser más difícil salir de una situación de violencia o hacerla consciente si uno no tiene o no puede tener hijos?

Las personas violentas tienen un problema de falta de amor, por lo cual quieren que se les dé exactamente lo que quieren, eso tiene que ver con la educación desde el núcleo familiar.

Hay desinformación de los niveles de violencia, sin el violentómetro la entrevista no hubiera tenido el cauce que llevó, pues las entrevistadas fueron previamente concientizadas.

Las propuestas desde el núcleo familiar hacia cómo evitar estas situaciones tocan constantemente el tema de educación desde casa. ¿Cómo completar el triángulo de casa-niño-escuela para que haya un equilibrio en la educación sobre valores?

La educación sexual es definitivamente otra rama a abordar, el autorespeto es a donde debemos dirigirnos.

Las madres violentadas ya tienen una vida y una historia hecha, con traumas y situaciones que las han llevado a actuar de cierta forma, por lo tanto es más difícil abordar un tema educativo, más bien es un tema de concientización, en donde el diseño de producto no tiene mucho futuro, pues existen ya muchas campañas que hablan sobre la violencia de género, específicamente sobre la violencia hacia la mujer.

Algunos ejemplos son:

Campaña Vicky Form “Los diez mandamientos de la mujer”

<https://www.youtube.com/watch?v=XZvTabvnwIw>

Comercial Cerveza Quilmes “igualismo

<https://www.youtube.com/watch?v=W62dc9Q-ZYg>

Campaña Slap her

https://www.youtube.com/watch?v=b2OckKQ_mbiQ

Campaña Everlast Perú

https://www.youtube.com/watch?v=RDpaX_KhWSk

Entrevistador: Karla Monsivais

Entrevistada: Teresa

Edad:?

Sexo:F

Reseña de la situación de la entrevistada: Mujer alcohólica rehabilitada que trabajó con mujeres violentadas y víctimas del alcoholismo propio o del cónyuge. Narra experiencia personal y experiencias terceras.

1.¿Qué experiencia tiene usted en cuanto a violencia hacia las mujeres?

Qué experiencia... bueno tengo algunas experiencias, yo he visto, trabajé con muchas mujeres...

¿puedo romper mi anonimato?

Buenas noches, yo me llamo Teresa y soy una enferma alcohólica, a través de mi estancia que fue de veinte años en alcohólicos anónimos pude palpar y sentir el dolor de las mujeres maltratadas y muchos hogares con violencia familiar. Les voy a describir cómo es el hogar de una joven o una mujer mayor, etcétera. Bueno, tuve muchísimas experiencias pero una que me impactó muchísimo

fue el alcoholismo de una mujer y defendiendo muchísimo a su agresor, a su esposo, ver cómo la lastimaba económicamente, emocionalmente, físicamente y ese cuadro a mí me impactó muchísimo porque era una mujer como de unos treinta años, con tres niños, que eso me impactó, un cuarto sumamente húmedo, sin nada qué comer, y los niños, realmente llorando de hambre pero también estaban deprimidos, o sea, eran tres niños y a mí lo que me impactó muchísimo es cómo la mujer defendía tanto al marido y yo le preguntaba: hay un hogar a donde puedes ir, a donde puedes sanarte, pues no sé, sacar a tus hijos adelante ¿te gusta este cuadro?

Y lo más triste para una mujer es escuchar a otra mujer decir “pues es que no pasa nada, mi marido es un excelente marido” -¿pero por qué estas golpeada, por qué estás deprimida, qué te pasa? - Bueno, pues es que no he ido a trabajar, no he traído dinero para mis niños, pero no estoy siendo golpeada como usted dice-

Entonces mi reacción es ¡hijole, me lleno de ira, me lleno de coraje! el ver cómo la mujer maltratada iesconde a los grados de la locura y de la muerte a su agresor! Y bueno, la señora me decía, ¿no? Esque es muy difícil hablar con las mujeres maltratadas, no permiten que se les... como que ellas están escondidas en su dolor iy están tan avergonzadas! Porque yo pude palpar y mirar sus ojos y me dí cuenta de que ella tenía mucho miedo entonces tiene uno que buscar que te vayan dando confianza, que es muy difícil con la mujer maltratada, es muy difícil porque inclusive ellas inventan muchas fantasías para no ver la realidad, la realidad es que les duele, y entonces bueno, se tiene que hacer una labor muy titánica y ponerse quizá a la altura de estas personas y comentarle, mira yo no... yo no fui violentada pero de alguna manera mis padres también fueron violentados; es cómo las personas se van identificando con el dolor y empiezan a convivir, y esta señora empezó a conversar. ¿Cómo empezó? Una de las cosas que yo le pregunté ¿Por qué estas así? ¿Por qué no te defiendes, ¿no? Eso es todo lo que nuestro género femenino grita, ¿cómo permites esto? Y se asombra uno ¡bueno, yo me asombré! iba yo y otra compañera y bueno, me dijo, esteee, me miró a los ojos y me dijo llorando, -mira, Tere ¿te puedo decir de tu?- le dije, sí, claro, pues de eso se trata, te queremos ayudar, es un cuadro muy triste con tus hijos y me dijo - mira, sabes qué?- dice - este, me siento muy triste,este... porque nadie me quiere - ¿Cómo que nadie te quiere? - Sí mira mi papá era alcohólico y mi papá era una persona sumamente sumisa - dice - era una mujer que, pues que no me defendía, que ella no se defendía en lo más mínimo, y ¿sabes una cosa? - dice - Yo estaba muy enojada con mi mamá, ¿por qué permitía que le botara la comida, por qué permitía que este hombre la maltratara- dice - y yo fui creciendo creyendo que yo no tenía ningún valor y encuentro el prototipo de mi padre en otro hombre, porque es mi hábitat, es como viví en casa y tener el mismo patrón de conducta, volverlo a repetir y lo más triste es que yo repetí muchas cosas, muchas...este actitudes de ...igual que mi mamá ¡pero yo no quería ser como mi mamá! Yo quería estudiar - dice- yo quería estudiar, yo quería ser alguien en la vida.

Pero cómo te define...si tu papá y tu mamá dijo siempre “tu eres tonta” “tu no sirves” y ahí empieza, ella me decía: - ahí empecé a decir “es cierto, yo no sirvo” El primer hombre grande que se me acerca y me dice “qué linda te ves”, en ese momento ¡uhhhh! me siento grande, me siento con mi autoestima, me siento bella -dice - pero es falsedad -dice - Y me siento avergonzada porque no me puedo defender - dice- y porque mis hijos van a repetir el mismo patrón de conducta,- bueno no me dijo patrón de conducta, me dijo “la misma conducta”- eso me duele, y prefiero dormir.

Es muy triste, es muy triste y darte cuenta y de repente algo que me impactó y casi me desmadro -dice- una niña de diecisiete años viene con nosotros y me dice - ayuda a mi mamá ¿puedes ayudar a mi mamá? - con una...- es que nos pega, no nos da de comer- ¡no, eso no lo soporto! Es muy doloroso ver ese tipo de mujeres y que vuelves a regresar y que siguen tan devaluadas que ni siquiera quieren luchar, no tienen ganas de luchar, y volvió a regresar y ya estaba con el

marido y le dijo “yo no las conozco”, ahí te das cuenta del gran miedo y las armas tan poderosas que le dan al tipo para que...ipara seguir siendo nada! y volvemos a regresar, etcétera y no hubo nada, la señora nunca reaccionó y eso fueron muchísimos casos, pero ese caso fue un caso muy sobresaliente que, en el cual... Yo estaba en la oficina y en la oficina canalizan fichas para la mujer alcohólica o la mujer que está sufriendo porque hay muchos grupos, inclusive hasta con los profesionales, y desgraciadamente es una lucha tan tremenda que te frustra y a veces hasta te da coraje ¿pero por qué, por qué te hicieron otra panza, por qué no te defendiste? Y bueno, como yo les explicaba, no? Si no hay un valor, si en tu familia no te dicen que eres valiosa, y te ponen la primera etiqueta, y te ponen una etiqueta y eres una pendeja, estúpida, no sirves para ni madres, eso te lo crees de tal forma que tu autoestima se hace pequeña. Tuvimos otro caso con una mujer, una muchachita de catorce años adicta a drogas; nos daban el número, el teléfono la dirección y yo era la encargada, yo y otra muchacha de ir a buscar a estas personas a ver si querían hacer algo ¿qué hace una niña de catorce años, tu crees que quiere dejar de beber? si es lo único que mitiga su dolor ino mames, te duele cabrón! dices puta, es mi nieta, es mi hija “no señora, usted por tonta” o sea, la agresión totalmente “usted por tonta señora ¿quién le dijo que yo soy alcohólica?

Nos llamaban mamá, papá, la tía, hermano, cuando veían que las personas se están hundiendo y que no las pueden detener, pero ellos llaman cuando ya estan desesperado y ya no pueden, se les fue el problema de las manos y ellos ya no pueden controlarla, entonces por último llaman a las personas, nosotros íbamos y hablábamos con ellas; pero entonces esta niña se puso super rebelde “ay pero les voy a romper la madre a mis padres y que no sé qué”- pero te queremos ayudar, queremos ser tus amigas - pero yo fuí comprendiendo mucho que un joven o una joven, es difícil que a los catorce años quiera regenerarse, caraj, es difícil, cambiar de conducta es súmamente difícil, además en la adolescencia muchas veces lo haces “pa que se te quite, mamá”, estás resentida con tu mamá, estás resentida en tu hábitat, en tu casa otra vez estas resentida con tus padres por qué, pues porque son familias disfuncionales, no funcionaron para ella. Alcoholismo, drogadicción, poco afecto, etiquetas, malos tratos, indiferencia, pta, es que todo eso es muy común en las familias disfuncionales ¿entonces qué haces? te tienes que retirar, te tienes que retirar y por más que quieras luchar, duele, te duele ver cómo tu género se está destruyendo, pero desgraciadamente te tienes que destruir, para quizá, más adelante, si es que logras ser adulta, reflexionar y decir “creo que sí hice las cosas mal” peor se lleva muchos años.

2.-¿y qué cree que sea lo que haga caer en cuenta a las personas que la estan regando?
Necesitan buscar ayuda cuando los papás en un momento, te sacan de tu cas, cuando de plano, renuncian a ti, tocar fondo, claro, es cuando estás sufriendo, es cuando tu agarras a tu niña y dices “vámonos, porque necesito hacer algo” peor ya para ese inter in, en esos años, catorce a los dieciocho años ¿cómo actúa una niña? drogas, alcohol, sexo, promiscuidad, tienen mucho resentimiento, están confundidos, la sociedad te empieza a relegar, malas calificaciones, etiquetas en la escuela, son uno y mil problemas en tu adolescencia ¿qué pasa con una niña de esa edad? busca a las mismas personas que son de su edad, ese es su hábitat, ahí nadie la va a juzgar, ahí le van a dar la droga gratis, ahí va a perder el sentido y la van a violar, llega tante desesperación de esas niñas que dicen “aquí estoy, háganme lo que quieran pero quiero un churro, quiero un toque de marihuana, quiero un thinnerazo ” ¿no? es terrible, terrible esas situaciones y claro que se llena de impotencia porque el gobierno no hace nada, ahorita, yo te estoy hablando de hace 15 años, hoy pareciera que se están tomando en cuenta ciertas medidas a nivel médico, psicólogos, psiquiatras pero te podría decir algo, porque sí, me consta: que toda esa gente, se van a salvar dos, es tan fuerte, las drogas, el alcoholismo, que ese químico ya no puedes dejarlo hasta que tocas fondo o te llega posiblemente el amor de alguien. Esas personas necesitan cariño y nada más, para poder salvarse.

Las víctimas de violencia intrafamiliar, aunque no haya drogas, hay dos factores bien importantes, neurosis, porque no hay drogas y sumisión. Borrachos y secos. Y desgraciadamente, aunque tu no veas alcohol en ninguno de los dos ¿qué pasa con esas gentes? también hay soledad, también hay enfermedad; los extremos son malos, o eres bueno, o eres malo; si eres un papá o una mamá o un matrimonio con cierta flexibilidad, con confianza hacia tus hijos, esos muchachos se pueden salvar porque empiezan a coleccionar algo que es muy importante en el ser humano, para mí: amor propio. El amor propio, cuando tu te amas a ti misma, puede ser que sí, como joven, pues sí, me echaré.. no sé, probaré las drogas, perfecto, normal, hasta es normal; pero como tienen cierta comprensión de sus papás, aunque ellos no hayan probado drogas, también tienen conductas y se llaman co-alcoólicos, también, porque están borrachos pero secos, la neurosis nomás porque el borracho se pone a alegrar con alcohol ¡pero hay gente que no toma y se pone peor de loca! con una neurosis espantosa, intimida a la familia, fíjate, ya no estamos hablando de alcohol, intimida a la familia ¿qué genera? miedo, inseguridad, no seguridad, todo el mundo te dice “qué bonita eres”...tú, no lo crees ¿por qué? porque también eres inseguro, no es la familia adecuada, y no hay alcohol, ok, el miedo de la pinche voz ¡nomás escuchas la voz y pff! te quieres meter abajo de la mesa y cuando empiezan las discusiones quieres correr, quieres matarte, quieres... no aguantan tus oídos el dolor, y yo me pregunto, no han tomado, no tienen ninguna droga, pero son gentes que han traído también frustraciones, todo es una raíz, nosotros estudiamos también mucho las raíces de las personas, y también esa raíz, es bien difícil, yo todavía no me he topado con una familia que le de confianza, amor y respeto, porque para que seas segura y tengas confianza debes de tener un poco de amor, respeto y hasta tolerancia y eso es difícil.

3.¿Cómo percibe la violencia dentro de la comunidad?

¿Partiendo de qué colonia? y quién sabe, eh. Porque pudieras vivir en el mejor lugar del pedregal con las mismas conductas del teporocho que está en la esquina, porque estamos hablando de una terrible enfermedad, el alcoholismo es una enfermedad que no tiene cura, porque el alcohol es emocional, te lo digo porque yo lo hice, porque mi realidad a mí no me gustaba, tener papá alcohólico, mamá sumisa. Yo creo que con el alcohol hay más violencia, he visto gentes que sin alcohol tienen los mismos comportamientos violentos que un alcohólico, el neurótico, yo en alguna ocasión tuve la oportunidad con mujeres en el reclusorio, porque ahí te dan servicio, hay grupos que realmente valen la pena; a mí me dieron un servicio de entrar, de verlas cada ocho días, de tener contacto, no físico, de ninguna manera, sin tocarnos pero sí verbal, y ellas me decían: -esque yo no sé por qué estoy aquí, era mi necesidad llevarle de comer a mis hijos porque mi marido se lo gastaba- Entonces, esta pobre mujer, vendía hierba, no era adicta pero tenía una adicción y esa adicción era el marido, también se vuelve adicción, ¿qué hacía por sus hijos? Entonces tu te dices ¿cómo es posible? Sin alcohol.

Yo creo que nos hace falta mucha educación, meterle en valores a los niños, pero hoy quisiera sobresaltar algo: el día de hoy las madres se han hecho permisivas y creen que eso es amor, se están confundiendo los valores con “te voy a comprar” “te voy a llevar” y ese hombre o mujer a la larga, les cuesta mucho vivir, porque ya no se les da, porque ya los soltaron, ya tienen que vivir, valerse por sí mismos y su supervivencia es muy difícil, es mucho muy difícil.

4. ¿Usted cree que los hijos puedan ser una impulsión para salir de situaciones de violencia?

Yo creo que afortunadamente hoy hay muchas mujeres libres, con una gran capacidad y estamos a la par, esa es mi percepción. Pero también estamos al extremo, si una mujer no tiene amor propio, no va a poder salir adelante, porque para vencer, hay que ser fuerte y si no eres fuerte, ahí te quedas y estás justificando porque estás o en tu zona de confort y no quieres mover un dedo o simplemente te hiciste adicta al dolor o a la violencia porque en tu casa viste eso, y todos te lo dicen: esa persona está consciente y superconsciente y ahí se quiere quedar, porque no ama su cuerpo, no hay el valor suficiente.¿Pero sabes cómo viven esas personas? muy enojadas, muy

llenas de envidia, porque tu si saliste, ¿por qué triunfaste? ¿y por qué yo no? Claro, que si hay dos tipos de mujeres, yo conocí una señora que tenía esposo alcohólico, el marido se puso una borrachera, llegó con la amante y ella le dijo “¡Hasta aquí!”, era de Oaxaca, sin saber leer, sin saber escribir agarró los tiliches de todos sus hijos y se vino a México, ¿cómo? quién sabe, se quedó en la calle, armó una casa de campaña y empezó a vender cositas, hoy la señora tiene una casa muy bonita, sus hijos la compensaron y bla bla bla, pareciera como cuento, como película, pero esa fuerza se la dieron sus hijos, porque ella amaba a sus hijos. Tu le pierdes el respeto a una mamá que no ama a sus hijos, a una mamá que no dice ¡Basta!, que ataca pero no se defiende, no pone un límite para su persona, yo pienso eso.

5.¿Crees que la escuela pueda incidir en que los niños se dan cuenta de que hay otra forma de vivir y no repetir patrones?

Lo vital para mí es la casa, pero si tuviéramos un gobierno mejor, maestros mejores, si nuestra vida fuera diferente... los seres humanos se cambian. Yo tengo un hijo, tengo tres, y uno de mis hijos, ese chico era sumamente rebelde desde pequeño, desde pequeño fue mi peor enemigo, me juzgó y tenía toda la razón, no crean que me voy a hacer la víctima ni mucho menos, me lo gané a pulso, porque ¿quién quiere tener una mamá que toma, verdad? nadie. Pero él me decía algo muy importante “en mi casa yo sabía que tu no me querías” eso me decía, y yo todo el día estaba lavando, jodiendome el lomo para que él estudiara o para que... ¿pero qué lo salvó? fijate que él como a los catorce años se puso a trabajar en el hospital de aquí de la clínica ocho ganando una miseria “ay mijito, tráeme un café”...el afecto y la atención que yo no le daba porque estaba trabajando o estaba estúpida y punto, y se dió cuenta de que había un mundo mejor, que no nada más eran cuatro paredes y que él quería luchar y que se iba drogado a la escuela pero él siempre supo que su mamá no era el mundo, y drogado, como pudo, él se pagó su estudio, todo lo que necesitó, él se fue dando cuenta de que había un mundo mejor, qué era lo que pasaba, tenía un espíritu de lucha fuerte, ¿qué lo hizo? mi indiferencia.. “Ah, pues si mi mamá no me quiere, afuera me dan una sobadita” - ándele mi niño, le traje esto- ganaba doscientos pesos. Y aquí, pues mi ignorancia, como la enfermedad es muy cabrona, si tu te estas lastimando, estas lastimando a tu entorno y no hay amor propio pero él se fue dando cuenta como muchos jóvenes que se vienen de los pueblos y vienen a luchar y son grandes maestros, grandes estudiantes, una carrera, doctores, etcétera... Si solo la casa fuera referencia, no estuviéramos rodeados de profesionales, no tuviéramos deportistas tan chingones, porque si tenemos cosas bonitas, sí y no, pero tu decides, yo pienso que uno decide qué tanta fuerza tengo para salir adelante. Mi hijo veía que yo venía cansada pero compraba zapatos, lavaba, planchaba, a lo mejor es un poco de soberbia de mi parte pero ese fue un ejemplo de fortaleza que a él le ayudó muchísimo. No tuve papá, ok, pero tengo a mi mamá y ella viene de trabajar, ya me compró mis zapatos, esque los padres es bien importante, el ejemplo es lo que mata todo, si tu no tienes un ejemplo con tus padres, pues me voy a la milonga, no? como muchos lo hacen. Yo no puedo calificar como muchos lo hacen porque no soy una profesional, yo estoy hablando de mis vivencias, conozco a muchas personas, pero si hay alguien que admiro sobre todas las cosas, que en un tiempo fué mi enemigo, hoy es mi hijo. Mi hija, dejó de drogarse corriendo todos los días, se escapó de mi vida, todos los días se iba a correr al mar, todos los días, todos los días, de la noche a la mañana me dijo “me voy, porque no me sirve estar aquí” y lo quisiera decir con humildad pero no se me da la humildad, y ahora estoy muy orgullosa de mi hija, ahorita en este momento esta en la presidencia como secretaria y estoy muy orgullosa. Dos ejemplos de vida ¿que fue lo que vieron ellos? ¿qué ejemplo les daba? igual primero también se castigaron, eran adolescentes y no alcanzaban a entender, sin embargo siguieron aferrados, siguieron aferrados a decir, “bueno ¿por qué mi mamá?” En una ocasión mi hija me dijo (ella y yo tenemos una platica de calzón quitado, muy bien) y me dice - qué crees mamá, yo siempre quise competir contigo - me compré un refrigerador grande, ahorita uso un

chiquito porque ya soy sola, pero me compré un grande, grandote, grandote y fíjate, por competir ¿y qué crees mamá, ni el primer abono pude pagar y me puse a llorar, dejé de competir mamá, hoy mi propia competencia, soy yo. Entonces eso pues te hace sentir bien.

6. ¿Cómo puede evitarse este problema de repetir comportamientos en los hijos?

primero debemos tener una educación a nivel gobierno, yo pienso que una ayuda a los jóvenes que se casan, porque todo viene de abajo otra vez, si en mi casa yo veo violencia, voy a seguir violento pero si los padres toman cursos, leen, van a ir preparando a sus hijos, los van a hacer fuertes, para que se defiendan, pero la fuerza es la raíz, si no tienen una raíz, que son los padre, si diario se pelean o hay disgustos... yo creo en mi poca cabeza que tengo, que si debe de haber una educación pero a los padres, no a los niños, el niño va a repetir conductas aprendidas en su casa, porque ven que muchas veces el papá maltrata a la mamá o simplemente la indiferencia, pelean por el poder, a ver quien es el mas chingon que la familia. Yo pienso y seguiré insistiendo: si un niño va ya todo maltratado económicamente, psicológicamente y físicamente ¿se podrá rescatar? solamente que realmente quiera volver con uno; vemos a muchos niños en la calle, que son más felices con su chemo, de veras en los jardines con su banda, son más felices porque ahí se sienten amados, en una banda todos te protegen, te comprenden, no te rechazan y llegas con tu mamá y si tu mamá está muy apurada “sí, después hablamos, bla bla bla” son invisibles los niños, entonces yo creo que también tienen que ver los valores de la mamá, la mamá juega un papel muy importante mamá es protectora, la mamá te apapacha pero si tienes un machín en casa “deja ese chamaco, lo vas a hacer maricón” porque la eso a mí me pasó, yo quería apapachar a mi hijo y mi marido “es que este va a salir maricón” y yo dejé de acercarme a él porque eran seis años y yo todavía lo cargaba, entonces miren es muy complejo, así como que decir “si se salva” o “no se salva” es muy complejo, cada historia es diferente pero yo creo que la mujer tiene un papel sumamente importante en la vida de un niño o una niña, creo yo que tenemos una gran responsabilidad con las jóvenes, afortunadamente (digo, no se ve mucho) pero ya hay como más spots donde la televisión se está abriendo un poco... los medios de comunicación ya están lanzando ciertos valores. Y una mamá es capaz de muchas cosas: o defenderse o quedarse pero los hijos impulsan muchísimo a luchar, la mamá, no sé ¿será que yo admiro mucho a las mujeres? me costó mucho admirarlas porque en mi época la mujer hacía lo que el hombre quería, la mujer era menos que una esclava, el día de hoy yo veo a muchas mujeres, por eso les digo que es complejo. Muchas veces yo veo en los camiones, cómo se ponen los niños en el pecho y esa mamá tiene una gran frustración, que no querían a ese niño, sin embargo por otro lado veo mamaces que dicen “¿cómo te fue en la escuela, mijo, qué hiciste?” y ese niño va a crecer con seguridad, va a tener seguridad en la escuela porque se está comunicando, está teniendo comunicación, la mamá se está interesando, hay otras que los niños son invisibles, agarran el celular odio ese aparato maldito! y están chateando, no sé y los niños ahí van - “mamá, esto...” - “sí, cállate, que no sé que” Entonces, es difícil pero sí veo con gran alegría que los niños ya tienen un voto, que ahora si ya no es “te abandono y ya” que las jóvenes ahora son más sensibles para tener un bebé, por ejemplo yo lo veo aquí con mi nuera: es una mamá excelente, excelente la mujer, se la pasa abrazando a su bebé, hablándole al bebé, mi hijo lo mismo, están enamorados ¿qué le están infundiendo al bebé? Tuve la oportunidad de leer un libro hace un tiempo, que los bebés cuando no son amados lo sienten, entonces hay más información ahora, incluso hay escuelas que les enseñan a las mamás a cómo cambiar el pañal. y yo me veo al espejo, y digo ¿cómo me equivoqué? yo le quería hablar a mi madre y ella me decía “vete a ver si ya puso la marrana” yo fui la niña invisible pero eso me hizo tener mucha fuerza porque yo veía que ella no sabía ni leer y yo iba y me ponía a leer con ella y le decía mira mamá aquí dice esto y esto... yo sí desde niña fui una niña que dije iuy a mí no me gusta esta casa, cómo viven, no me gusta mi mamá, no me gusta mi papá! y yo solita en las noches veía y decía no, yo voy a ser diferente,

yo quiero ser diferente y claro que me equivoqué, claro que sí pero pude enderezar el camino, pude enderezarlo y darme cuenta de todo esto que les he comentado, darme cuenta todo a mi alrededor que sí, es complejo pero que sí, un niño si se le ama y se le da confianza, va a triunfar, como también habemos gente que pues, se está lastimando

Me quisiera observar a mí, quizá esto pudiera ayudar a algunas mujeres que están en una cama, que están con miserandose y que creen que el mundo se acabó por un cabrón. Yo también fui de familia disfuncional, padrastro alcohólico y mamá sumisa, en esa época, pero es un clásico que sigue hasta el día de hoy esas cosas siguen pasando, quizá han mejorado porque hay mayor información, porque a lo mejor alguien toma un libro, o una terapia y se da cuenta de que está equivocada ¿no? hay como más medios.

Hay un programa que se llama “lo que llamamos las mujeres”, esos casos nunca salían, sin embargo te lleva a la reflexión porque dices “yo estoy viviendo lo mismo y puedo tener la misma oportunidad”, y una mamá esta abierta al cambio, no un papá, una mamá va a rascarle con la comadre, a terapia, es más a la iglesia, si quieres ipero empieza a buscar algo! las mamaceces estamos, no todas pero la mayoría, si estamos en la lucha por ser mejores, cosa que -yo admiro a los hombres- pero los hombres, para nada, todavía existe un gran machismo, mucha ignorancia, creen que el que va con un psicólogo está loco y ino! un psicólogo es para las cosas que traes atoradas y no puedes decirselas a tu familia y la mujer, vuelvo a insistir, sí tiene cambio. Ese programa a mí se me hace muy duro pero esa es la realidad, la realidad de un ayer no era eso, no había esa clase de programas, también hay que adjudicar las cosas positivas, hay un programa, hay unos spots que me parecen muy excelentes que hablan del bulling, y cómo a ese niño lo molestan, le ponen cosas en su pupitre, le ponen en su respaldo “maricón” a un niño bonito, fino, diferente a todos los demás, regresa al siguiente día y todos le dicen que es una buena persona, que es agradable o sea que va cambiando ¿y qué hacen esos papelitos o esos mensajes? pues el niño de repente dice “no, no quiero esto, no lo quiero” y ya tienen voz, ya tienen una personalidad ¿qué quiere decir? pues que si hemos evolucionado en algunos aspectos, no en todos pero yo si he visto que la nueva generación no se compara a hace cincuenta, cuarenta años, de que yo me dí cuenta es hace como veinte años de que los niños ya no tienen tanto temor al opinar, no que hay papás que dicen, te sientas y te tragas todo eso y los niños crecen con temor, inseguridades y además obesidad. Hoy ya nos hablan de derechos, los ancianos ya tienen derechos, pero ¿realmente los ejerceremos? a veces es una imposición y es un límite, pero un límite jamás será con violencia, un límite será “fíjate esto esta mal” pero bueno, podemos dialogar, que sí, es escaso pero ya puedes decir y a veces ellos creen que porque son tus padres pueden decirte.

Es muy complejo esto, pero yo he visto que si hemos evolucionado, se los digo yo que tengo sesenta y tantos años. Yo siempre critico al gobierno pero también han hecho mucho en derechos y al menos eso queda en tu cabeza como que sabes que tu derecho empieza donde termina el del otro, entonces yo pienso que el día de hoy han cambiado las cosas, aunque la raíz son los padres, y no es que yo no quiera a los hombres pero siento que de alguna manera estos derechos los ha cortado o los ha coartado el hombre “tu no vas a tal lado, tu no mires, tu no esto, tu no lo otro” todavía no les cae el veinte que tenemos derecho, pero aquí el que está tomando el papel principal, es la mujer, también el hombre, el hombre es proveedor, yo lo veo en mi hijo, que he visto muy pocos casos, yo lo veo con qué amor ve a su hijo, pero él tuvo que pasar una terrible soledad para ser como ahora es, para tratar a la mujer con respeto pero con mucha energía, todavía tiene un rasgo.

Yo el día de hoy siento que todos tenemos una circunstancia, pero no tenemos culpas, los padres tampoco porque ellos fueron educados de esa manera, he borrado de mi lista la culpa, yo he borrado de mi lista la culpabilidad, porque yo me sentía culpable de todo, si tu eres libre aquí vas a ser libre en cualquier lado, iba en el camión y el tipo quiere que me baje con el camión

circulando y voy y le digo ino! te paras bien porque me duelen las rodillas - ya me paré, ¿y qué?
- nada mi amor, nomás párate bien.

7.¿Qué nos puede decir acerca de las mujeres que violentan a los hombres?

Ya hay mujeres violentas, y yo fui una de esas. Si soy honesta conmigo...ustedes me van a creer todo pero fíjate que en mi matrimonio yo fui violenta porque yo admiré mucho a mi padrastro, porque el tipo se agarraba en la calle y era mi héroe, yo era una chiquitita, se empezó a crecer mi enfermedad, entonces yo tenía dos personajes, ¿no? mi padrastro siempre fue un buen hombre conmigo, nunca me tocó, nunca me violentó sexualmente ni nada y siempre me compraba mis zapatitos, mi mochilita, siempre ahí estaba, sin embargo eso hace un pozo más profundo porque mi mamá...entonces yo admiré mucho a mi mamá pero yo admiré como esa parte masculina y todas la películas de Pedro Infante y esas que eran de mi época, como la fuerza del hombre al tener una mamá sumisa, siempre quise estar con el más fuerte, a huevo, si tienes unos amigos los tímidos no te interesan, te gusta como el violento, como el cabrón, como el que te puede proteger, como con el que dices, me siento en esta silla y no me voy a caer, ¿no? entonces yo siempre crecí, porque entonces porque los señores entraban en conflicto, entonces pues se le mueve el tapete, yo tomé el control, la verdad, mi marido era el sumiso, pero yo tomé terapia, bueno, hice muchas cosas, yo quería vengar a mi mamá, me hice vengadora y los hombres me los chingaba pero yo era rescatadora de mujeres, por eso me gustó andar con las mujeres, andar con ellas, defenderlas, porque no pude defender a mi mamá, fíjate, en mi terapia salió eso...yo quería, a mi no me gustaba ser con mi mamá y yo cuando veía a mi padrastro cómo le aventaba el plato que conmigo no era así, yo me le quedaba viendo y decía ¿por qué este cabrón?... pero yo calladita, pensaba y ella tenía mil razones, pobrecita, tenía tantos chamacos, era un buen proveedor, pero nos llevaba de comer a todos ¡eh! yo creo que por eso aguantaba, no? pobresita... pero su papel como mujer no me gustó, no me gustaba ese papel de esa época, y entonces yo miré a María Félix cómo se trepaba la señora, la cabrona y eso me gustaba, y ese papel me gustó pero no me resultó porque entonces yo cuando tengo a mi marido, mi marido era un buen hombre, me ayudaba, mentiría si yo dijera que era un cabrón, después, pues bueno se hartó porque pues yo era Juana Machetes y dijo “yo no quiero vivir con esta”, él tenía sus razones para haberme cambiado, cosa que hoy entiendo así pero fue un proceso larguísimo de mucho dolor y muy difícil, pero a mi me dejó siempre ese papel porque eso fue lo que me proyectó mi padre “rápido quiero esto, rápido quiero aquello” fuerte, o sea eso me gustaba y luego él tomaba y yo iba a cuidarlo ¡yo iba a cuidarlo! ¡hazme la buena! y en lugar de defenderla a ella yo lo defendía a él ¿cómo está ese papel tan complejo, Dios mío? pero fueron conductas aprendidas, yo no lo traía, mi esencia no era esa, por eso los niños se violentan, los niños aprenden eso, pero ¿cómo se explicaban que yo, fuera de mi hábitat era tímida, una escuincla me daba mis madrazos y yo no me defendía a ver, cómo ustedes se explican eso. Pero si veía que alguien, una niña le pegaba a otra niña yo me iba y le pegaba a la niña, era todo lo que fui acumulando, era todo lo que fui acumulando, era ese hombre, ese hombre que ya murió fué para mí mi héroe porque en esa época, el que no tomaba iera de machitos!... tomaban, montaban a caballo, o sea esas ridiculeces que ahora digo ¡ay! cómo pude ver eso, en serio pero eso era, y sigue no como antes, hoy un hombre ya se atreve a lavar trastes, trapería, por eso digo que sí ha evolucionado, yo creo que los cambios si se llegan a dar va a llevar muchos años, lo más vital es corregirlo, corregir lo que me esta haciendo daño, eso se me hace muy válido, yo tengo que corregir lo que me esta haciendo daño y no es fácil y menos cuando tienes una vida hecha, eso está más cañón pero bueno, mira aquí estoy. Hoy me siento satisfecha, sí a veces me deprimó y me digo gorda y todo pero luego me sobo y todo, le doy gracias a la vida por haberme enseñado tanto, es toda una vida, y también lo he confirmado con un psicólogo, también leo, tengo mis libros, me da mucho gusto haberles servido de algo.

-----Conclusiones de la entrevista a Teresa Martínez :

La repetición de patrones de casa es consecuencia del ejemplo y de la falta de referentes para el individuo.

Las mujeres violentadas no se atreven a hablar por vergüenza que tienen de sus frustraciones y eso es motivo de depresiones que las llevan a las adicciones.

El amor propio inculcado desde la edad temprana, el tener voz y decisiones, saber expresar tu opinión y ser escuchado es educación para poder afrontar problemas en la vida adulta.

En la adolescencia, las familias disfuncionales, las etiquetas de la sociedad combinados con los malos tratos y la indiferencia de los padres son elementos que propician la pérdida de jóvenes que pueden caer en situaciones violentas.

El amor propio como madre, es un factor determinante para poder transmitirle a tus hijos una seguridad y un ejemplo. "Cuando tu te lastimas, lastimas a quienes están a tu alrededor"

Cuando los referentes no los encuentras en casa, es importante buscar o tener un lugar en donde puedas ver que hay otras formas de hacer las cosas, esto puede ser un trabajo o la escuela, por ejemplo.

La educación en niños depende de la situación de los padres, esto tiene que ver con la comunicación intra familiar, madre e hija, por ejemplo y la confianza que se tengan.

El amor es lo que le hace falta a las personas que están afectadas, es lo único que te puede curar. "Corregir no es fácil, y menos con una vida hecha" la educación para adultos es una acción de las ONGs.

Creemos a partir de esta entrevista que podemos confirmar que a lo que debemos enfocarnos es a un trabajo con niños y no concentrarnos en las personas con historias ya determinadas. La educación es el ámbito en donde podemos influir, sobre todo el auto respeto como personas y quizá el juego de roles de género.

Entrevistas en estancia infantil para madres trabajadoras del DIF -Sedesol.

Entrevistador: Karla Monsivais

Entrevistada: Beatriz

Edad:?

Sexo:F

Reseña de la situación de la entrevistada: maestra con estudios de asesor educativo, mientras habla, cuida a un bebé de meses, siendo que su grupo es el de tres años a tres años, once meses.

-¿Qué rango de edad tienen los niños en la estancia?

-De una año a tres años once meses

-¿Qué hay más, niños o niñas?

niñas

-¿Hay actividades que realicen los niños y las niñas por separado?

-No, todas son combinadas

-¿qué tipo de actividades hacen?

-pues de todo, actividades recreativas, lúdicas, deportivas...y así, y sus necesidades básicas desde las ocho hasta las cuatro

¿ustedes son de la comunidad, viven por aquí?

-Sí, de la misma delegación pero no, no es requisito.

-¿Hay comunicación entre padres y maestros?

-Sí, si hay una comunicación, entran o pasan, bueno... de maestra a papá pues cómo van, qué comieron y cosas así

¿Cuáles son los problemas más comunes?

-A nivel niñitos y a nivel papás y niños...entre los niños pues se pegan, se rasguñan porque el juguete me gustó a mí y yo lo quiero y te voy a pegar porque es MI juguete..

-¿cómo detectan que un niño está sufriendo problemas domésticos?

porque llegan más agresivos, o están tristes y por nada, pegan o andan atrás de uno llorando o se aíslan

-¿Qué medidas se toman cuando se detecta que un niño está sufriendo violencia en el hogar?

-Pues nosotros hablamos con su mamá pero aquí es como muy aparte porque hay un límite y no nos podemos meter en la vida personal de los papás les preguntamos: “¿algo esta pasando en casa, o por qué la niña viene así?

-¿Hay alguna manera en que ustedes les hablen de violencia?

no pues, nadamas que no deben de pegar, porque luego les da por pegar, usan pistolas como juguetes, que no son buenas porque dañan a las personas...nada más, no tocamos así como temas de violencia ni nada de eso.

-¿Cómo se les enseñan los valores como el respeto y equidad a los niños?

-Uhm no hay guías pero sí platicamos con ellos de que deben de respetar y los valores y esto es con reglas.

¿Qué tipo de actividades hacen que retengan más la información?

-A veces con cuentos y a veces platicando, en mi caso..usamos varias imágenes y ellos van armando su propia historia.. prestan mucho atención a los cuentos, les gustan los cubos, les gusta mucho construir, les gusta mucho pintar. Y si lo entienden, hay uno o dos que no pero es porque a veces hay unos que están demasiado consentidos y el su casa no les siguen diciendo, otros son demasiado distraídos o están jugando con sus cosas o simplemente no lo quieren hacer... la edad, es casi a los cuatro años cuando empiezan a hacer caso y a veces estamos platicando y ellos ponen atención y ellos mismos van repitiendo lo que escuchan.

-¿Hay algún tipo de capacitación para los maestros para abordar los temas como violencia de género?

-Capacitan a la directora y la directora nos lo pasa a nosotras

-¿Puedes platicarnos un poco de tus niños?

-Uhm... ¿de quién te platico? uhmmm...Jade, Jade es ella (señala con el dedo) en su casa no tiene problemas pero Jade es demasiado berrinchuda porque está demasiado consentida, se enoja, te avienta las cosas y ya, Tania, que me esta viendo feo, se enferma mucho, y Damián acaba de tener dos hermanitas que son gemelas y ellos también son gemelos o sea que ya son cuatro y ahorita estan como sacados de onda, ¿verdad Damián? que tienes dos nenas, los papás no están juntos y ellos estan tristes, lloran, sus ojos se ven tristes...iDamián, voltea! ¿Ya viste? sus ojos se ven tristes...también ella, tiene una vida muy triste, sé que sus papás se han golpeado de los que son estables es la niña que está hasta allá, Tania y creo que nada más, ellos son los más estables con papá, mamá... Hanna tiene papá y mamá pero el papá es un desastre, la mamá es muy jóven... Y por ejemplo, Tania es una niña muy tranquila, muy feliz, en cambio los gemelitos se pegan entre ellos, Tania es feliz, ella no pega, es demasiado tranquila, Dante sus papás estan separados pero los dos conviven con él y es muy juguetón, Eva es una niña muy triste...Fernanda...ella si no sé cómo viva, su mamá es como muy distante, ella arrebatata las cosas, luego dice mentiras, si ve un celular, dice “ ay yo tengo uno igual en mi casa, mi mamá me lo compró” aunque no sea verdad...

Entrevistada: Mitzi

Edad:?

Sexo:F

Reseña de la situación de la entrevistada: Encargada del grupo de maternal, sentada en el suelo mientras los niños duermen en las colchonetas, carga a su propia bebé.

-¿Qué rango de edad tienen los niños en tu grupo?

-De un año a dos años, son los de maternal.

-¿Qué hay más, niños o niñas?

-niñas

-¿Hay actividades que realicen los niños y las niñas por separado?

-no, las actividades se realizan por igual, para todos

-¿Qué actividades realizas con tus niños?

-Pues nosotros llevamos un plan de trabajo, y en ese plan se llevan a cabo lo que son juegos de caja, lúdicos y los de baúl...en los lúdicos los pones a pintar, a colorear, en los de caja, les damos material ya sea piezas de ensamble o fichas y los de baúl son juguetes.

-¿Hay comunicación entre padres y maestros?

-Bueno, se les dice más que nada cómo se portó durante el día, qué es lo que comió, eso es más que nada de maestra a papá

¿Cuáles son los problemas más comunes?

-uhmmm...pues más que nada, hay niños que nos tienen mucha comunicación con sus papás, entonces ya vienen aquí a repetir lo que ven en casa, por ejemplo, si los papás se pelean o algo así...los niños están divididos por grupos, solo en el desayuno si desayunan todos juntos

-¿Cómo detectan que un niño está sufriendo problemas domésticos?

-luego se les ve el cambio en ellos, por decir, un día vienen bien alegres, bien contentos, hacen las actividades bien y hay días que no, que se les ve muy tímidos, muy alejados de los demás y no quieren hacer las actividades, luego cuando nos damos cuenta que tienen miedo los invitamos a realizar las actividades, tenemos cantos y juegos, les contamos cuentos, y luego realmente no quieren participar en el cuento o la actividad y los invitamos

-¿Qué medidas se toman cuando se detecta que un niño está sufriendo violencia en el hogar?

-Pues hablamos con ellos, tratamos de abrazarlos, de apapacharlos y así es como se les va quitando esa tristeza, luego así le preguntamos ¿qué te pasa, qué tienes, peor luego así directamente no te dicen las cosas, ya entre juego uno le va preguntando qué es lo que tiene y así ellos van sacando las cosas...

-¿Cómo se les enseñan los valores como el respeto y equidad a los niños?

-Pues hay veces que... bueno, tenemos un libro sobre los valores y les contamos cuentos y entre esos cuentos más o menos les vamos diciendo qué es cada cosa.

-¿Qué tipo de actividades hacen que retengan más la información?

-Pues mas que nada en forma de juego, jugando que ellos aprendan, pues hemos visto los colores que jugamos un juego de lego que ellos van formando torres de colores o sus casas de un solo color, y se les va grabando que ese es el color rojo, ¿no?

-¿Qué nos podrías contar acerca de tus niños?

-Todos los niños son especiales, bueno mas que nada el grupo de maternal como que son más inquietos porque cada uno tiene algo especial, si hay uno que otro niño que luego le pega al otro o luego le quita las cosas y siempre le estamos recordando que tiene un corazoncito, y ese corazoncito si le pegas al otro niño, se rompe o se pone a llorar y siente feo. Ehm...no sé cómo vivan en sus casas.

Entrevistada: Paloma

Edad:?

Sexo:F

-¿Qué rango de edad tienen los niños en este grupo?

-De uno a dos años

¿Qué hay más, niños o niñas?

-niños

-¿hay actividades que realicen los niños y las niñas por separado?

-no, siempre están juntos

-¿cuáles son y cómo se comportan los niños y niñas en las actividades diarias?

-Bueno, mas que nada se trabaja lo que son ...es estimular su cuerpo, para cuando pasen a maternal, ya puedan agarrar las tijeras, las crayolas, es más que nada estimular las partes de su cuerpo

-¿Hay comunicación entre padres y maestros?

-Sí, pues a la hora de la entrada y la salida, lo que comen, lo que hacen, si a lo mejor estan enfermos, y igual que ellos nos comuniquen cualquier caída, todo debe estar en constante comunicación

-¿Cuáles son los problemas más comunes?

Pues físicos, las caídas de los chiquitos que apenas están aprendiendo a caminar, los psicológicos, la separación de padres... y aquí no pasa de que se peguen entre otros, porque no comparten el material, hay niños que ya sin que les hagas nada, te pegan, no es necesario tener algún motivo, luego luego te dan el golpe, a lo mejor por los problemas en casa que hacen que reaccionen así a lo mejor por pena o ...no sé, pues los papás no nos lo dicen

-¿Cómo detectan que un niño está sufriendo problemas domésticos?

-Pues por su comportamiento ¿no? más si es un niño alegre, cambia, se aísla o a lo mejor ya no quiere jugar, o también llora, o muchas cosas..

-¿Qué medidas se toman cuando se detecta que un niño está sufriendo violencia en el hogar?

-Sí, bueno pues no porque en esta cuestión nosotras no podemos entrar, solo apapacharlos más porque así decirles decirles pues no, porque ni para preguntarles, más que nada es que se aíslan y ya no juegan con nadie...

-¿Hay algún tipo de capacitación para los maestros para abordar los temas como violencia de género?

-Pues no, solo de protección civil, primeros auxilios, para los materiales que van saliendo pero de tratar un problema emocional, pues no, las que nos dan las da SEDESOL y protección civil...

-¿Cómo se les enseñan los valores como el respeto y equidad a los niños en esta etapa?

-El simple hecho de enseñarles a compartir, a que no peguen, pues ya estas inculcando los valores, el respeto, que se lleven bien entre ellos.. les decimos que no peguen, los separamos un poquito uno del otro, "no le debes de pegar porque ya no va a jugar contigo" haciéndoles comprender que no deben de pegar.

-¿Cuál es la manera más fácil de comunicarse con los niños a esta edad?

-Pues jugando, cantando, con los juguetes porque las rondas todavía no. material de ensamble, bloques, carritos, sonajas...

-¿Qué tipo de actividades hacen que retengan más su atención?

-Los bloques

Entrevistada: Rosy

Edad:?

Sexo:F

Reseña de la situación de la entrevistada: Al principio no quería ser entrevistada, pero en el grupo de lactantes hay dos asistentes educativas, Rosy esperó a escuchar la primera entrevista, incluso participó y después ya quiso hablar sobre los casos de los niños.

- Ahora que ya entrevistamos a ____ sobre el grupo ¿nos podrías tu platicar sobre los niños?

-Bueno, en particular...todos los niños son diferentes, hay unos más inteligentes que otros, tienen habilidad para hacer cosas diferentes, presentan diferentes comportamientos como unos comienzan a caminar al año cuatro meses, hay otros que tienen dos años y todavía no caminan, hay otros que se les facilita hablar más rápido y en las actividades por ejemplo hacer sus cosas como la motricidad fina y la gruesa, hay muchos que se les dificulta y hay otros que no. Ehmm, como decía mi compañera, hay casos en los que sí, a lo mejor la separación de papás les afecta, el que se peleen les afecta, que hagan cosas con ellos les afecta, como quitarles el pecho, meterles el biberon por primera vez, cambiarles la comida como la papilla, tan solo cortarles el cabello, niños más delicados que otros, con las defensas más bajas porque pues hay cambios, los niños sienten el cambio de la madre a la asistente educativa, entonces hay muchos niños que entran y se enferman, hay unos que al contrario, entran no tan entusiasmados y aquí se reaniman mucho, hay muchos niños que son hijos únicos y el convivir con otros niños les ayuda mucho.

Hay niños que si les cuesta mucho trabajo adaptarse y sienten como que... yo pienso, no sé, yo he como que sienten que los vienen a dejar y no regresa, hay un niño que se llama Emiliano, aún no le quitan el pecho, entonces el niño llora, pero no es un llanto de no quiero estar aquí o me siento mal, sino como que un llanto de que extraña algo, entonces aunque lo cargues no deja de llorar, y no se le salen sus lagrimitas pero es porque no le han quitado el pecho, entonces el niño busca, busca; y hay niños que llegan y entrando entrando ya saben donde está el salón y entran corriendo y se ve la diferencia, hay niños que entran llorando, bebés chiquitos como de un año a tres meses, no? y al principio, unas semanas pueden llorar y poco a poco se van acostumbrando y ahora, a la hora de la entrada pues hasta te levantan las manitas, te regala una sonrisa, se ve la diferencia y hay unos que no; pero yo creo que es por lo mismo que a veces las mamás que trabajan mucho no tienen el suficiente contacto con los hijos y pues obviamente quieren estar más con las mamás, o eso de que nada mas las ven en la noche y al día siguiente otra vez a la guardería, los casos en que viene la tía, viene la abuelita y buscan la forma de llamar la atención, un poco más de atención de la que les da la mamá...

-¿Qué tanta disposición hay de las mamás para escuchar los comentarios de las maestras?

-Hay dos: las contestaciones de “ah, sí, está bien, usted es solo la maestra” o de “ah, qué bueno que me dice para tomarlo en cuenta” hay dos tipo de personas, las que se hasta se sienten ofendidas o agredidas pero como dice mi compañera, lamentablemente nosotros no podemos involucrarnos porque esta es una guardería para madres trabajadoras, entonces aunque quisieran, pues son madres solteras o trabajan...entonces, pues si vienen las mamás pero si hay una que otra ocasión que vienen los papás, las tías o los tíos o en algunos casos los hermanitos mayores. Yo soy madre de familia y al final pues ninguna de las actividades compensa la falta de cariño, o sea, si vas a distraer al niño, porque pasa mucho, hay niños nuevos en este momento y a los niños los ves jugar, alguna actividad, los ves cantar y todo pero hay un cierto momento donde el niño nada más va a la puerta y ya se quiere ir, por uno que se salga primero, se quieren ir todos porque sienten esa... yo más que nada les diría a las mamás que cuando tienen, descansan o no sé, pues estuvieran con ellos, porque hay mamitas porque vienen y ni trabajan y aún así los traen a la guardería porque a lo mejor se desesperan de su llanto, entonces pues lamentablemente lo que a nosotros como adultos nos hace falta, es mucha paciencia.

Entrevistada: Mary

Sexo:F

Reseña de la situación de la entrevistada:Es la directora de la estancia infantil, ella recibe las asesoría y cursos y es la encargada de a su vez, dirigir la información a sus maestras.

-¿Qué rango de edad tienen los niños en esta estancia?

-De uno a cuatro años

-¿Qué hay más, niños o niñas?

-Tengo ocho años trabajando y hemos tenido más niños, un promedio ...tenemos cuarenta y seis, tenemos un promedio de -25- 30 niños, el resto son niñas, pura casualidad nada más...

-¿Hay actividades que realicen los niños y las niñas por separado?

-no, todos por igual

-¿Cuáles son y cómo se comportan los niños y niñas en las actividades diarias?

-Bueno, hacen las lúdico educativas, que son pegar papel, iluminar, a todos les gusta, solo hay unos que son muy agresivos y rompen sus trabajos de sus compañeros.

-¿Cuáles son los problemas más comunes?

-Dentro de la estancia, se pegan, se muerden, se rasguñan y siempre hay un líder, en todos los grupos, aunque tengamos de un año, de dos años, de tres años, varios grupos separados, en cada grupo hay un líder, los líderes de los más pequeñitos, los de un año, hacen lo que el líder les dice... si el líder gatea a la puerta, ahí van todos a la puerta, en todos los salones hay uno...pues todos los líderes son para hacer travesuras, en todos los casos, en todos los casos los líderes son los más traviesos..

-¿Cómo detectan que un niño está sufriendo problemas domésticos?

-Uhm, preguntan demasiado, y cuando uno les da la razón del por qué el comportamiento de sus hijos, lo niegan, dicen que su hijo no es ese, que su hijo es bien portado, que su hijo no rasguña, no pega, no dice malas palabras, de lo que nosotros les decimos, nada, en el caso de los niños que son agresivos y que son groseros, en el caso de los niños que son... que sus padres saben que son groseros pero aquí son otro tipo de niños tampoco nos creen, si les decimos: "es que su hijo no dice groserías, su hijo atiende todas las indicaciones, su hijo obedece a las maestras, su hijo es un niño modelo", tenemos niños así y dicen los papás: "esque ese no es mi hijo, si usted lo conociera en casa..." o sea, ninguno de los dos padres esta agusto, tanto el del que es agresivo, que le falta el respeto a las maestras, el niños que es bien portado, sus padres tampoco lo aceptan, porque dicen que ese tampoco es su hijo , que en casa es otro tipo de niño.

-¿Cómo detectan cuando un niño está teniendo problemas en casa?

-Porque cuando los padres se pelean ellos vienen y hacen exactamente lo mismo, lo que vieron en sus casas, lo hacen aquí, apenas tuvimos el caso de un niño que estaba dormido, no vino Mailen hoy pero el niño estaba dormido, entonces la maestra vió que lo estaba agrediendo pero muy feo y le jaló el pelo y le dió... a puño cerrado le empezó a pegar y pues el niño estaba dormido, entonces la maestra le dice "Mailén, no le pegues a Emiliano" y dice "esque mi mamá así le pega a mi papá" y saliendo le dimos la queja a la hermana que lo viene a traer y dijo "ies que ahhhh! se pelearon anoche mis papás y la niña los vió" igual Hanna, les digo todos todos los niños cuando los papás se pelean ellos vienen y hacen lo mismo aquí, pelean y les pegan a sus compañeritos y luego les decimos a sus papás.

-¿Y así como hay comportamientos negativos, los hay positivos?

-Sí, sí, los niños que son...no lo hacen aquí pero nos dicen "es que mis papás se besan" y se chivean cuando nos dicen eso pero sí, si hay esos casos, vienen y nos platican todo, aunque los niños aparentemente están dormidos ,no es cierto porque vienen y nos platican itodo, todo!

-¿Qué medidas se toman cuando se detecta que un niño está sufriendo violencia en el hogar?

Pues hablamos con la mamá y le decimos que si no corrige la situación, pues lo vamos a canalizar con el DIF, y entonces pues ellas dicen “Ya no va a volver a suceder”. Tenemos el caso de una mamá que le pega a su hija pero demasiado, al grado de romperle la...el palo de la escoba en la espalda y la niña siempre golpeada, entonces le decimos “Si no se corrige, la vamos a canalizar con el DIF” ella dice que ya se corrigió pero no, sigue igual, ahora la niña tiene seis años, la niña estuvo aquí pero ya no está, pero está el hermanito, pero el trato es diferente, con la niña es mucho golpe y al niño no le pegan, ella tiene tres hijos pero todos son de diferente papá, vive sola.

-¿Hay algún tipo de capacitación para los maestros para abordar los temas como violencia o los valores?

Sí, eso nosotros se los damos, yo recibo la capacitación y se las paso. Durante todo el año nos capacitan psicólogos, pediatras, pedagogos, sociólogos, tenemos muchas capacitaciones por parte del DIF, nadamas vamos y todos los conocimientos que adquirimos se los transmitimos.

-¿Por qué no hay más comunicación entre padres y maestras, hay alguna regla del DIF que no permite ir más allá o es a su criterio de usted como directora?

-Sí, mira lo que pasa es que los papás se cierran, si es positivo o negativo se cierran, si es positivo, pues yo diría, ¡ay que padre! pero no, y si es negativo, pues también se cierran, en todos los casos es igual.

-¿No hay excepciones?

-No

-¿Cuál es la manera más fácil de comunicarse con los niños a esta edad?

-A través del juego, todo el material que tenemos es didáctico, o sea por ejemplo cuando el niño es muy golpeado o algo pasa, les damos a todos muñecos, y estamos observando cómo se comportan, por ejemplo, a muchos les da por... los ponen así todos en fila y los duermen, como estan dormidos ellos, les ponen sus cobijas y duermen y se duermen con ellos, a otros les pegan y luego ya nos dicen “esque me pegó mi papá” o” me pegó mi primo”o “esque yo juego así a las luchitas con mis tíos”

-¿Usted cree que así como hay comportamientos que se repiten en la escuela desde casa, haya comportamientos aprendidos en la escuela que vayan a casa?

-Sí, si se pueden enseñar en casa, pero no les hacen caso. Yo tuve el caso de una niña que le decíamos...nosotros pintábamos un círculo y les decíamos que ese círculo era como un arma... un armadura que tenían ellos y que ahí se podían meter, cuando mamá te vaya a pegar o cuando veas que te va a pasar algo, tu grita “¡no me toques, no me pegues, respétame!” ya no me acuerdo cuantas palabras tenían que decir los niños y sí, y efectivamente la niña llegó muy triste al siguiente día y le digo ¿qué pasó? - Es que usted me dijo que si me metía al círculo y pintaba el círculo y decía las palabras no me iba a pasar nada- ¿y qué pasó?- dice - yo le dije a mi mamá ¡no me pegues!- pero ellos tienen que gritar fuerte y señalar -¡no me pegues!- Y que su mamá le dijo - ¡cómo no te voy a pegar!- y que le saca y le pega. Le explicamos a su mamá y dijo - ¡Pues me hubieran explicado!- y le dijimos es que, es como una armadura para ellos, tienen que tener y es a través de ese círculo que pintábamos en el patio, entonces tenemos que tener comunicación cuando hay ese tipo de eventos porque los papás lo pueden tomar como una falta de respeto, como que “ yo soy el que mando” o no sé, y para esa niña fue una decepción porque yo le dije que eso iba a pasar. Y ese fue un ejercicio precisamente de violencia, ahorita no me acuerdo cómo se llama, por ahí tengo el cuaderno.

-¿Cree que haya casos en los que los papás no estén de acuerdo con este tipo de actividades?

-Los papás nunca van a estar de acuerdo, nunca van a estar de acuerdo porque ellos nos han dicho, “estos son mis hijos y yo los educo como quiera” por eso no nos metemos en eso.

-¿Pero cree que, por ejemplo esa actividad tuvo impacto en los niños?

-Sí, porque por lo menos aquí en la estancia ellos sabían que si se metían al círculo, no les iba a pasar nada, ellos eran poderosos, y nosotros les enseñamos a hacer el círculo imaginario, ponte en medio y has tu círculo con tu manita y no va a pasar nada.

-¿Las maestras tienen un tipo de educación?

-Sí, todas son asistente educativo.

-¿Quisiera agregar algo?

-Pues sí, que hay mucha violencia de parte de los padres hacia los hijos, mucha, porque también la mayoría de los niños que están en estancias infantiles son de madres solteras, de madres que tienen muchos hijos, de los amantes, de... pocos son hijos de parejas o son parejas que van y vienen, van y vienen, se pelean, los niños ven eso, cambian de parejas, vuelven a regresar, la mayoría están así, a ver, el salón de Bety... una solamente, una tiene pareja, solamente una y todos los demás están iguales, y en los todos los años los que hemos tenido de lactantes, son los mismos casos.

-¿Y en el caso de estos pocos niños hijos de pareja, se puede decir que contagien al grupo de cosas positivas?

-Ella se contagia de otras cosas porque ella como es hija única, está muy consentida, entonces aquí viene y ve que todo es diferente, inclusive cuando vino la mamá, le traía cosas para ella, galletas para ella, comida, todo para ella, todo pero vio que sus amiguitos comían cosas diferentes, entonces la contagiaron de que puede comer ella todo lo que sus amiguitos comen y al principio ella no podía comer eso porque decía que su mamá le decía que eso no, que eso no... ni agua ni nada, ella traía todas sus cosas, pero después ella se dió cuenta de que podía compartir porque hay una dinámica que ellas tienen que compartir, porque acá compartimos todo y ella se dió cuenta de que pues existía otro mundo, no nadamas el mundo de su mamá, porque su mamá le decía "no comas esto porque te va a hacer daño por esto y por esto" "cuando te sirvan la comida fíjate y no comas esto y esto" y entonces llegaba la mamá y le decía - ¿comistes? y la niña empezó a mentir, -yo comí lo que tu me dijiste- pero ella si comía la comida que le dábamos entonces son cosas positivas de aquí porque si a ella le gusta el arroz, la sopa, los guisados y su mamá le decía "no comas eso porque está contaminado" al principio cuando llegó ella solita decía que estaba contaminado pero luego cuando vio que sus amiguitos no se contaminaban, y que podían comer galletas y chocolate, y ella no podía, ella traía especialmente todo, su mamá nos daba en un topercito pero los niños veían su comida y no se les antojaba, inclusive el día de su cumpleaños trajeron dos pasteles, uno para ella y uno para sus compañeros y ella comió el de sus compañeros, la mamá estaba impactada, pero ella no sabe que aquí hacemos trampa, solita ella empezó a decir, "mamá, comí solo lo que tu me dijiste" pero no, ella come de todo. Es que su mamá es enfermera y su papá médico, entonces tu te preguntas ¿qué hace esa niña aquí? pero pues se la recomendaron, entonces, porque les dijeron que tratamos bien a los niños.

-----Conclusiones de entrevistas en estancia infantil del DIF:

Las estancias infantiles del DIF, son para madres trabajadoras, por lo que presentan casos de familias disfuncionales generalmente, las trabajadoras, las asistentes educativas presentan un cierto nivel de ignorancia o quizá sea la desesperación porque los padres o los tutores de los niños son cerrados a los comentarios que les puedan hacer.

Las mismas maestras son personas que están viviendo situaciones de familias disfuncionales. La educación o asesoría que les da el DIF no ha contemplado aún la violencia de género o la igualdad de género como uno de los temas para abordar en las estancias infantiles.

Mucha de la calidad de la educación queda en manos de la directora, pues es la única que recibe la orientación y depende de su criterio y a su entender el cómo pasar esta información a las

demás.

Se observó que la presencia de todo el personal es femenino, por lo que la figura del hombre está ausente en la estancia.

Para poder lograr un equilibrio en lo que se está enseñando a los niños es necesario conectar tres puntos: educador, niño y hogar. En el momento en el que se conecten, las cosas fluyen mejor.

Entrevista a la directora del Circulo Infantil Prisma (guardería y preescolar PARTICULAR)

-¿Qué rango de edades tienen los niños en esta escuela?

-Pues van desde el año hasta los seis años

-¿Qué hay más, niños o niñas?

-Ahorita hay más niños

-¿Hay actividades que realizan los niños y las niñas por separado?

-En el salón de clases no pero cuando van al baño, pues sí, cada quien tiene su baño, todos realizan las mismas actividades.

-¿Hay comunicación entre padres y educadoras?

-Pues cuando los dejan, como muchos van para su trabajo pues nadamas los dejan y ya se van pero cuando vienen por ellos pues pasan y muchos se quedan a platicar con las maestras sobre cómo va su hijo o cómo se portaron ese día o si no lo hacen diario, al menos una vez a la semana tratan de platicar con la maestra o la encargada para ver cómo se comportó el niño, si comió bien... todo ese aspecto

-¿Las maestras pueden detectar cuando un niño está teniendo problemas en casa?

-A fondo no, pero si se notan los cambios en los niños, se notan o tristes, o bueno en la actitud, cambia mucho, pueden estar tristes o al contrario, pueden estar agresivos sin razón alguna.

-¿Y qué tipo de reacciones se presentan?

-Pues se ven tristes, no quieren trabajar, están muy aislados, o al contrario, están muy agresivos, les pegan a los demás niños sin razón, les echan pleito de cualquier cosa, hasta de por el juguete que estaba ahí tirado

Entrevistas en la escuela Ichantli, estudiantes de secundaria

Objetivo de las entrevistas:

Detectar al usuario final de la propuesta de diseño.

Entrevistado: Gabo

Edad:14

-¿Crees que es lo que vives o aprendes en la escuela influyen en tu vida personal?

-pues en mi actitud cambie mucho porque me siento más contento más feliz todas mis frustraciones las desahogo aquí jugando con mis amigos.

-¿qué es lo más importante que has aprendido sobre valores durante el tiempo que has estado en la escuela?

-En si a cumplirlos y respetarlos porque sin valores seríamos un caos ¿no? como que habría mucho descontrol, mucha falta de respeto. Desamistades en especial estaría muy feo, yo en especial no podría vivir sin valores.

-¿Para ti cual es el más importante?

-La amistad, porque la amistad es muy importante, ya que te puedes desarrollar con muchas

personas, convivir y compartir unas mismas ideas con los que otros no puedes como tus papás por ejemplo ¿no? pudes pelearte con tus papás y sabes que te vas a tener ahí un amigo con que apoyarte.

-¿Como te diste cuenta de esto?

-Pues porque en sí, bueno en lo personal a mi si me ha pasado, me he peleado muchas veces con mis papás y pues siempre he tenido como que un amigo para apoyarme, que me respalde, que me apoye, que me cuide y que me dé un consejo y siempre se aprende algo de una persona.

-¿Tienes hermanos?

-Si

-¿Cuántos?

-uno

-¿Es mas chiquito?

-Si tiene once

-¿Como te llevas con él?

-Muy bien, para mi es mi mejor amigo a pesar de que nos peleemos y todo eso siempre sé que voy a poder contar con él y él conmigo

-¿Crees que cosas que hayas aprendido en la escuela haya influido en el comportamiento de tus familia?

-Si algunos valores en especial como por ejemplo, ahorita que me estoy quedando a servicio social, este, estoy como fomentando en mi hermano el ayudar a mi mamá barrer, planchar, cocinar, a mi me gusta mucho hacer esas cosas y me podrán decir de cosas pero realmente a mí no me importa porque sé que si algún día llegó a ser padre soltero o a quedarme a vivir yo sólo sé que lo puedo hacer.

-¿Tu mamá es madre soltera?

-No, no, pero si mi papá casi siempre no está o está trabajando.

-¿Tu mamá trabaja?

-No, es ama de casa

-¿De qué es tu servicio social?

Les ayuda a las maestras de mantenimiento a barrer, a limpiar salones, barrer y todo eso

-¿Por qué?

-Porque hicimos una travesura, hubo un problema en una red social que hay aquí en una red de alumnos se publicó unas cosas muy feas que nosotros nos fuimos, fue mi primo que este público que nos metió problemas y bueno las consecuencias fueron estas.

-Es de aquí?

-Si es nueva, bueno nosotros no la hicimos si no, nosotros como que estamos inscritos en ella.

-¿Es la jaula?

-No, bueno algo así Edmodo

-¿Todavía existe la jaula?

-Si jaja

-A entonces es a partir de hacer estas cosas que haces en el servicio social es como dijiste ah pues voy a decirle mi hermano que esto y esto. Bueno yo no le digo así, él lo ve y como que me trata de imitarme, me sigue. Y así como que le ayuda más a mi mamá.

-Y ¿qué dice tu mamá de que estés haciendo el servicio social así?

-Pues está muy bien porque realmente lo que no hacía antes en mi casa lo hago tanto aquí como castigo como en mi casa como para ayudar.

-¿Y por qué también lo haces en tu casa si ahí no es tu servicio social?

-Porque nosotros bueno lo principal sería porque tenemos que ser como que más, más este... no sabría explicarlo.

-¿Empáticos? ¿Solidario?

-Ajá, solidario, en si apoyar y ayudar además que también lo que más me gusta es ayudar y convivir apoyar a los demás.

-¿Y tu papá trabaja todos los días?

-Si menos los domingos.

-¿Y los domingos que hace?

-Se queda con nosotros en casa, normalmente nos lleva a ver una película o a comer. A todos

-¿vives por aquí?

-Si

-¿Te gusta cómo eres?

-Sí

-¿Qué es lo que más te gusta ti?

-Mi parte de ser, de convivir, me gusta mucho convivir con la gente

-¿Platicar y así?

-Si hacer amigos, bueno, compañeros, si me gusta mucho convivir jugar con, sean niños grandes adultos o cualquier cosa me gusta mucho

-¿Crees que eres guapo?

-No, si me veré feo y eso pero...

-¿te gustas físicamente?

-Si, físicamente si

-pero de los guapos guapos no crees que seas ¿eso quieres decir?

-Si, o sea, diré que estaré guapo pero a mi manera

-¿qué clase te gusta más, Gabo?

-Educación física porque me gusta desarrollarme mucho físicamente

-¿qué deporte haces más?

-Fútbol

-¿y qué juegas?

-Juego defensa

-¿crees que tenga que ver la actitud del maestro con que te guste esa clase?

-No porque hay maestros regañones pero a mí me sigue gustando de todos modos el fútbol, más porque me apasiona. Es -como un estilo de vida... Ah, y el taekwondo

-¿Qué cinta eres?

-Roja avanzada y ya pronto negra

-felicidades

Gracias

-Y sabes lo que es la violencia de género.

-¿Violencia de género?

-Es como discriminar los demás ¿no? sea hombre o mujer o niña y niño ¿no?

-¿Cómo sabes esto?

-Se ven muchas cosas tanto en la vida real como en las películas, mi mamá siempre me ha dicho que a una mujer nunca se le pega ni a un niño, se le respeta mucho, y más a las mujeres... porque ellas pueden hacer muchas más cosas que nosotros pueden lograr hacer más cosas y más si se unen todas, bueno, entre vecinos y eso pueden lograr hacer muchas cosas.

-¿Tú por qué crees que más que los hombres?

Porque nosotros somos como que más, existe más el machismo y la discriminación entre nosotros. Creamos conflictos

-¿crees que hay más violencia entre hombres a hombres que entre mujeres a mujeres?

No, yo siento que la violencia entre hombres y mujeres es la misma ya sea por cualquier caso o

porque se le bajo el novio a la otra o por eso o bueno aquí se ve eso.

-¿Aquí en la escuela?

Bueno no, en la comunidad donde vivo

-¿Hay mucha violencia por celos?

-Ah, si. Mi papá de hecho es muy celoso, muy muy celoso a mi mamá la deja que salga con sus amigas o que le hable a otra persona o que de menos salude por cortesía o ser amable el decir buenos días, mi papá es muy celoso

-¿Tú qué piensas?

-Pues que eso está muy mal porque es la vida de mi mamá y si ella quiere hablarle a alguien pues que le hable ¿no? es su vida y si mi papá, por ejemplo, mi mamá no le puede decir “oye no le hables a esa señora” está bien algunas preguntas ¿quién es? ¿como se llevan? Sí, pero ser celoso y eso no, no me gusta.

-¿y sabes lo que piensa tu mamá de eso?

-¿De los celos? Es muy malo.

-¿Te platica de eso?

-Si a veces ahorita mi mamá, ahorita ya no me... mi papá ya no ha demostrado tantos celos, antes si los demostraba mucho, pero ahorita ya con, ya estamos grandes y si él cree que nosotros podemos defender a mi mamá de cualquier hombre que se le acerque, por eso ya no lo demuestra tanto.

-¿O sea que ya son su equipo, pues?

-Si, como sus guaruras

-¿Tú crees que puedas defender a tu mamá?

-Si, yo a mi mamá si la defiende mucho, la protejo, no celosamente sino de cualquier hombre así que la trate de lastimar o manosear, que si ha pasado y ahorita que como está aprendiendo a manejar, este... si he buscado la manera de apoyarla porque a ella todavía le aterra, este... manejar, le dan nervios, si pero yo he tratado de apoyarla de buscar la forma de, este... de que se sienta cómoda para que se le quiten esos nervios y si ha pasado el típico que empieza a decirle groserías, si nos ha pasado eso, y yo si he salido a dar la cara por mi mamá

-¿el maestro de manejo?

-No, de hecho, mi papá hubo un tiempo en el que... no, una vez que estaba con el señor de manejo mi mamá y le marco mi papá al teléfono y empezó a decir groserías a mi..., no bueno al maestro, empezó a decir por el teléfono “ay es que es un...” de cosas, mi mamá estaba al teléfono pero se escuchaba todo

-¿y que dijo el profesor?

se quedó muy incómodo y dió la clase la dio para desquitarse, eso me lo contó mi mamá

-¿Y tú crees que de esto tú puedas aprender o como tomas estas cosas, como... digo ya tienes 14 años vas en la secundaria, crees que te sirven, o no te sirven?

-Lo que me ha dicho mi mamá es que tome que te sirva de tu papá y lo demás deséchalo, ya sean valores, responsabilidades... todo lo bueno de tu papá tómalo y quédate con él y todo lo que no te sirva que sean celos, enojo, regaños deséchalo

-¿Como sabes que es lo bueno y qué es lo malo? ¿como sabes que tomar?

-Porque antes de tomar una decisión pienso y como que veo las consecuencias, por ejemplo si no hago la tarea pienso a futuro, si no hago la tarea me van a regañar voy a tener un reporte y me van a castigar pero si la hago, me van a felicitar tal vez me consientan con algo o algo así, eso como que me ha ayudado en la parte de si es bueno o malo tomar una decisión.

-¿Eres celoso?

-No, yo no. Por dentro si soy muy celoso, muy celoso pero yo no lo demuestro, me controlo, más que controlar no lo demuestro nada nada nada.

-¿Por qué?

-Porque es como inseguridad de sí mismo porque la creencia de que si yo puedo hablar con una chica mi novia va a hacer lo mismo, hablar con un hombre ¿no? esos celos bueno para mí no sé cómo explicarlo los celos para mí son una tontería a pesar de que yo los tenga pero no los demuestro porque sé que son sus amigos, que se divierta ¿no? porque ha habido muchos casos de que terminar por celos de pues muchas cosas así feas y a mi no me gustaría dejar de que mi novia deje de juntarse con sus amigas por los mismos celos porque se sienta incómoda, estar con un niño algo así

-eres novio de Eratseni ¿no?

- Sí

-¿y como van?

-muy bien, hasta eso

-¿es celosa?

-Con... si un poquito, también no lo demuestra pero si si se le siente y se le ve celosa me deja de hablar pero yo en vez de enojarme con ella o hacerle lo mismo, habló con ella platico y le digo "que... oye ... te enclaste, ¿estas bien? ¿quieres que platiquemos de algo? ¿qué tienes?" y ella me platica y le digo "está bien si quieres le dejo..." "le dejo claro lo que somos entre ella y yo, con la niña que hablo, que solo es mi amiga y ya. Tratamos de resolver los problemas entre los dos y ya.

-¿cómo le llegaste?

-Este bueno primero... la conocí

-ella es de primero ¿no?

-Ajá, éste... pero ahí me enteré de que yo le gustaba y le dije pues vamos a intentarlo ¿porque no? este... la trate de enamorar con regalos y detalles así y ya

-¿Que le regalaste?

bueno en si me gusta mucho dibujar mucho me gusta los éste... los peluches le gustan los peluches, entonces con peluches, con dibujos, este... "¿cómo estás?" Los mensajes por Facebook el mensaje de buenas noches, buenos días ¿como amaneciste? ¿cómo llegaste?

-atención

-ajá

-detallista

-sí, yo, lo que me dicen los maestros, bueno la mayoría, en especial la maestra de cívica, que soy muy caballeroso, sencillo, así como... muy mandilón se podría decir.

-Por eso aparte de que me preocupa mucho, soy muy atento, dejo mis problemas para ayudarle en los suyos y así... la fui enamorando con los dibujos, detalles, mensajes "oye cómo estás" y así pasó el tiempo y me anime, le dije "oye ¿quieres ser mi novia?" y pues me dijo que sí y desde entonces como que he cambiado, he tratado de cambiar para no hacerla sentir mal o cambiar mi actitud, porque antes era muy grosero. era muy... vale todo le valía todo, no las hacía, era muy inmaduro pero ahorita que tratado he tratado de madurar y no se sienta mal como con como era yo antes, como mal portado que no le digan "ay, es que tu novio tu novio es un grosero, un pelado. Ay es que como nos habla, es que dice puras groserías, es que no hace las tareas -o sea, ¿te acusan con ella?

-Este... cuando... si, por una parte si me acusan. le dicen "ay, es que tu novio me hizo esto y me hizo esto" pero ella no le toma mucha importancia, no se porque. Y apenas tuve un problema un chisme que inventaron unas niñas de quinto, que también les gusto unas de quinto y es muy incómodo porque me sacaron el Facebook, y mi Instagram y creo que también tienen mi WhatsApp y mi Ask. Me sacaron todo y sin yo decirles como me llamaba en Instagram ni en Facebook ni en Ask, ni en Whatsapp mi número,

-¿Y que pasó? ¿Cuál fue el problema?

-Inventaron un chisme de que yo andando con esta Eratseni le dije a una compañera que me gustaba y que dejaría a esta Eratseni por ella.
Entonces ella al principio se sintió mal y lloro pero reaccionó y pensó que yo no le haría eso, en realidad yo no le haría eso a ella porque la quiero mucho, sí y no la lastimaría, y ese fue el chisme.
-Muchas gracias

Entrevistada: Eratseni

Edad:13

Sexo:F

Eratseni Chávez Santa María

-¿Crees que lo que vives o aprendes en la escuela influyen en tu vida personal?

-si

-¿de qué manera?

-Por ejemplo pues en cualquier ocasión puedo ver, por ejemplo, matemáticas en la cocina puedes pues tienes que medir tienes que pesar, el español cuando por ejemplo en Navidad y vas escribir tu carta tienes que aprender a corregir tu ortografía tienes que tener una buena caligrafía y también pues en cívica y ética y aprender a respetar aprender a valorar y bueno la vida cotidiana todas las materias se van utilizando aunque no te des cuenta y yo creo que lo que te enseñan si me ayuda porque, bueno el aprendizaje voy a utilizarlo diario, eso es la razón por la que... si.

-Y por ejemplo con tus compañeros que te platican cosas y así ¿has aprendido cosas de tus compañeros que utilices en tu vida?

-Si

-¿Como que?

-Por ejemplo este...cuando un compañero hablar mal del otro que no está presente pues yo digo que esto mal y que no lo quiero hacer yo para no faltarle al respeto. Es como trata a los demás como quieres que te traten entonces también a mis errores y lo de los demás los tienen bien entonces aprendo ver cómo ellos lo hacen, su forma de ser.

-O ¿no aprendes por ejemplo aplicaciones de tu celular o cosas así?

-Si también sólo que bueno algunos compañeros tienen aplicaciones pues que la verdad no creo que sean útiles entonces eso es lo que no aprendo en mi celular mi tablet, entonces si, yo creo que de ellos aprendo muchas cosas que no quiero hacer que puedo tener que puedo consultar y cosas así si

-tú eres de primero ¿verdad? ¿te juntas con los con los de primero o con todos... o con los de tercero también?

-Yo me junto con primero segundo tercero, a mí no me gusta si son muy grandes o muy payasos sino que aprendo a valorarlos tal como son porque no me gustaría que me hicieran lo mismo así que me junto con gente de todas las ciudades y de que platicas con ellos platico de los exámenes de matemáticas español de las materias y bueno...

-¿en serio? ¿Y de vídeos de YouTube?

-ah si también y de chismes que de repente salen o problemas en mi casa

-¿y el papelito que estaba por ahí rondando ahí?

-También, si decía que le... a un compañero que se llama Ricardo le mandaron esa carta y decía que este que a ella le gusta desde hace mucho tiempo y que ella lo ve muy guapo algo así quería decir y que si quería ser su novio entonces yo le pregunté a mi compañero que si quería decir que si y me dijo que no sabía que no quería romperle el corazón.

-Y ¿andas con alguien?

-Si

-y ¿de que platican?

-De lo que nos pasa no bromeamos o nos contamos chismes o hablamos de los demás

-y ¿hablan de lo que pasa en sus casas?

-si

-y ¿como funciona eso? ¿crees que te ayuda a resolver?

-Si

-¿cuánto llevan?

-Vamos a cumplir 2 meses el 19, nos llevamos bien, nos contamos todo y no nos da pena decirnos, bueno a veces si me da pena decirle algo porque siento que va a creer que soy encimosa o cosas así entonces pero nos contamos cómo nos enojamos como nos fue si estamos mal si nos duele algo, si tenemos hambre, que comimos, osea todo nuestro día, practicamente decimos que le pasa a cada quien en lo que le paso durante el día

-¿van en el mismo salon?

-El va en tercero y yo voy en primero

-Y¿cómo te dijo?

-No me lo dijo en persona por qué bueno lo tenía planeado hacer en persona pero una amiga lo estaba alentando a que me dijera el mismo día que ella quería entonces y yo no sabía este... entonces ella me dijo "ay él te lo va pedir y quién sabe qué" y yo "ah ok", y que era sorpresa y le pregunté por mensaje pero no era mi intención que me preguntara por ahí y dije ah OK y después me dijo entonces cuidarías en mi corazón y yo a OK y le seguí preguntando otras cosas me y dijo "ah entonces ¿quieres ser mi novia?" y dije "pues sí"

-Y luego ¿que pasó? se vieron?

-Fue por messenger de Facebook

-y luego ¿que pasó? ¿se vieron saliendo de la escuela? ¿se ven fuera de la escuela?

-No porque o sea literalmente o sea mi papá no sabe porque mi papá es muy sobreprotector entonces... Nada solo que dice puedes tener novio sin que él sepa y yo bueno mamá dice que sin que él sepa. Mi mamá ya sabe pero ella piensa que nosotras porque antes no lo había dicho entonces ella piensa que nosotros consideramos muy vieja y que no pasó por nuestra edad y nos dice que lo único que le molesta es que no me lo digan entonces se lo dije

-¿Que dice tu mamá?

-Dice que está bien sólo que el único problema es que no conocen su familia y tampoco lo conoce usted lo quiere conocerlo

-Y ¿es tu primer novio?

-No, pero no le había dicho mi mamá, porque no era serio como ahora, era como de juego pero el niño si se lo tomaba en serio.

-¿Que dice tu mamá de esto?

-Cuando me ve, a veces, pasan cosas aquí en la escuela y me pongo triste o me quedo pensando y entonces me dice que si pasó algo yo le digo que no porque no quiero que diga "es que no, es que tienes muchos problemas que quién sabe qué"

-O sea tienes miedo que tu mamá crea que tienes problemas

no tengo miedo que mi mamá me obligue a cortarlo por tener problemas con él

-Pero ¿porque tu mamá te obligaría a cortarlo?

-Por qué dice que estoy muy pequeña para estar estresada. para este... tener conflicto pero yo digo que pues tengo que aprender porque de una u otra forma va pasar así

-Pero ¿no crees que tener novio es para disfrutar y no para pelear?

-Si es que a veces, por ejemplo, acaba de pasar un me acaban de decir que mi novio le gusta mi mejor amiga y paso en basket pero yo ese día no me quedé, me lo contaron por mensaje y dije "ah" y le pregunté a mi amiga y me dijo que no era cierto y ya pues se aclaro pero después él

lastimó a las amigas de la niña que me había dicho y yo quería hablar de eso porque no se me hacía justo,

-Y¿cómo la lastimó?

-En basket le lanzó un balón en la cara y le enterró a un arete a una niña. Les dijo que eso era lo que les pasaba por andar inventando chismes y después supo que ellas no fueron las que inventaron el chisme

-¿y que hizo?

-Dijo que se sentía muy mal y creo que se disculpó con ellas

-¿Y tú le dijiste algo o ya no?

-Sí iba hablar sobre eso pero empezaron a sacar ese tema resolvió el problema así que ya

-¿Y son los únicos problemas que has tenido con él? o ¿que más?¿porque no le quieres decir a tu mamá?

-Porque no lo quiero cortar, porque ella no lo quiere... es que no... no le gusta... bueno si, no le gusta que tenga novio pero respeta esa decisión así que yo creo... yo me imagino que me va a obligar a cortarlo.

-Pero ¿como sabes que tu mamá te va a obligar a cortarlo si nunca las has dicho “ay mama, tengo novio pero fíjate que ayer pasó esto y me hizo sentir mal o algo así”?

-Porque conociéndola es así de que, por ejemplo, si saco una mala calificación: “ay no, ya te vas del escuela porque no” cualquier cosita la hace algo muy grande entonces yo creo que ella piensa que soy muy irresponsable, si soy irresponsable pero no tanto como para no aprender a resolver mis problemas entonces...porso no le digo nada.

-¿Qué otros problemas tienes con Gabo? ¿Por qué mas se han pelado?

-Nada más eso porque nos llevamos muy bien y no sé, no es así como que pensemos en peearnos o que nada más este... busquemos problemas, bueno claro, nadie busca problemas pero así, nosotros tratamos de no hacer nada malo para no meternos en problemas y por eso no nos peleamos, bueno si, pasó otro festival de día de muertos me enoje con él y con otra amiga porque ellos dos se estaban peleando me pegaron a mi me ignoraban entonces me enojé y se fue llorando entonces me sentí mal y me disculpé con él.

-Pero ¿porque te ignoraron?

-No sé nada más quieren pelearse y y a mí me estaban pasando cosas, mi mamá estaba teniendo unos problemas entonces ella no estaba conmigo bueno nadie de mi familia estaba conmigo entonces yo tenía que cargar con la responsabilidad de mi hermano y mi sobrino, bueno junto con mi hermana nos teníamos que hacer cargo de ellos dos pero ellos dos son imposible controlarlos entonces yo estaba así... me dejaron mucha tarea y me enoje y se fue llorando y por eso

-o sea él te ignora porque estabas muy estresada

no, porque quería pelearse con mi amiga

-¿De juego?

-No, si se peleaban de verdad se pegaban se mordían y todo eso. Y yo les decía ya cálmense porque les va pasar algo peor no me hacían caso, me pegaban a mí y eso... -¿eso pasó en la escuela?

si aquí en la escuela

-¿en el salón?

-No, en el patio

-¿Cómo se llama tu mejor amiga?

se llama Daniela años

-¿que es lo más importante que has aprendido sobre valores en la escuela?

-Lo más importante que he aprendido es amm...

-Por ejemplo cuando le dijiste cálmense porque si no les va pasar algo peor ¿crees que eso lo

aprendiste escuela o en tu casa?

-En mi casa.

-¿Así les dice tu mamá a ti y a tu hermana?

-Sí, por ejemplo, mi hermano y yo luego este... nos peleamos entre nosotros, no a golpes sino, a gritos y dice mi mamá "cálmense porque sino van a llegar a unos extremos y van a salir lastimados" Y nos calmamos.

-¿Crees que algunas cosas que hayas aprendido en la escuela hayan influido en la manera en que tú familia se comporta? ¿crees que a partir de ti haya habido un cambio?

-No.

-¿Por qué? Espero que no les platicas o porque ls platicas no te escuchan porque no estás con ellos o porque?

-Sinceramente, yo tengo un hermana mayor y una hermano menor así que somos tres, yo soy la de en medio, a mi hermana mayor y a mi hermano menor les van a validar más su opinión y bueno, yo, como me siento, les van a dar más a ellos por ejemplo mi hermano si se dobló el pie lo quieren llevar al hospital y a mi, si se me dobla la mano se me pone hinchada me dicen "pues súbate" Y ya entonces yo digo que esas cosas como que prefiero no contarles nada porque no me escuchan o porque me va peor, me regañan, dicen que estoy... que tengo que ponerme más atenta, que estoy tonta o cosas así Y a mi hermano a eso y dicen "ah, debes de hacer esto y esto y esto" y a mí no me dan consejos, entonces ya me acostumbre.

-¿Vives con tu papá y con tu mamá?

-Sí, Con los dos.

-¿Te gusta como eres?.

-¿Me gusta como soy?

-Sí.

-¿Qué es lo que más te gusta?

-Que pues, éste... me gusta de mí que qué ayudo mucho a las personas aunque me caigan mal, así pésimo pero les digo "ay, ¿quieres que te ayude?" o a veces, este... cuando me peleo con una persona, yo soy la que les digo pues perdón yo me equivoqué pero tú también fuiste y le doy las razones este, aunque me pelee con mis hermanos los valoro mucho y con mis papás también valoro... valoro mis estudios porque sé que no cualquiera va en una escuela privada.

Pues es lo que valoro de mí y me gusta como soy y no quiero cambiar nada.

-¿Crees que eres bonita?

-jaja si

-¿Qué clase te gusta más?

-la clase que más me gusta... antes era historia ahora es... robótica, no, informática antes no me interesaba tanto computadora y todo eso porque la clase de computación era antes nada más haz de cuenta "copy paste" escribir un párrafo y exponerlo y ya ahora aprendemos las partes en el teclado cada tecla tengo que explorar discos las memorias aplicaciones muchas cosas y me gusta eso y antes pues que te gusta la historia me gusta ver historia porque no se se me hacía interesante saber como que "ay, que va a pasar despues" por qué hicieron esto y empezaba un debate

crees que tenga que ver con la actitud de los maestros

si por ejemplo en matemáticas siento ahora el ambiente tenso porque no sé el maestro no explica bien tiene un lenguaje muy formal que nosotros todavía no entendemos y antes la maestra que estaba en matemáticas era así como que sacaba buenas calificaciones me llevado bien con ella le preguntaba cosas y pues me gustaba su ambiente porque era relajada Y no los tenía tensos y ahora pues ahora saco no me las calificaciones pero si un poco y me cuesta más trabajo entenderle.

-¿Sabes lo que es violencia de género?

-Si más o menos

-¿Que es?

-Es no tener equidad, como discriminar por ejemplo entre... como digo. Es un ejemplo: entre los africanos y los estadounidenses pues que sean racistas y yo digo "pues que tiene" es una persona y todos valemos lo mismo aunque sea un presidente o un representante de la ONU no es más que nadie y hay que tener respeto porque es algo que te gustaría que te tuvieran porque yo digo que una persona... que todas las personas valen por igual, claro hay algunas que... bueno no, todas las personas valen igual. Y es más que nadie y entonces yo digo que se racista es muy feo porque no se yo si siento feo porque ellos sienten mal.

-¿Sabes lo que es genero?

-Si, es lo que... Como el pop.

-¿Cómo pop?

-Si como el rock y los géneros de música, bueno por eso me guíe.

-Bueno te voy a dar una pista: sexo y género.

-No, no se

-No lo has escuchado en cívica y ética?

-Sólo sé que existe la violencia sexual, la violencia psicológica y esa de género ¿no? no creo que no, otra pero no me acuerdo. Pero en si no sé en qué consiste.

-¿hablas de violencia en tu casa?

-No.

- y ¿con tu hermana o con alguien que no sean tus papás?

-Con mi hermana a veces, por ejemplo, a mi por ejemplo, a veces en la calle me pellizcan o algo así las personas luego también mi hermana...

-Le gusta vestirse pésimo, por ejemplo, combina... se pone un suéter lleno de bolitas y cosas feas con una falda o un short así de moda y yo digo "que pena" le digo "mejor no te quieres poner eso" y ella me dice "no yo me quiero vestir como yo quiero" y entonces le digo "bueno, vístete como tú quieras ". Una vez se burlaron de ella, no me dio pena no le dije ay qué pena estar contigo, mejor le dije " vámonos de aquí no les hagas cas,o tal vez están celosos" es una frase esencial en mí, aunque yo sé que mi hermana se viste pésimo valoro como es y no me da pena estar con ella, y pues si han pasado varias cosas, me han pellizcado, se han burlado de ella. También en otra escuela, yo fui una veza una escuela pública me hacían bullying bueno a mi amiga y yo me involucre para que fuéramos con maestros y directores entonces me empezaron hacer bullying; mi papa es amigode la directora, se llevaban muy bien, y le dijo que iba hablar con los maestros y con los estudiantes y si habló pero nada más lo hizo porque mi papá es amigo de ella y entonces desde que pasó eso todos se empezaron a juntar conmigo porque según yo era la favorita de la directora y todo eso, entonces otros también me hacían bullying porque yo era su favorita, me decían "es que no es justo tu papá pagar demás " y yo decía " pero estamos en una pública " no quise decir que no era privada ni que no valiera la pena, pero mi papá no paga nada porque es una pública y decía " yo que puedo hacer es " si a ver si contesta porque me enoja lo que hacen y también estuve enojada porque lo hizo sólo porque mi papá es su amigo, no lo hizo porque en verdad le importara la salud de ella, o la mía o lo que ns pasara. Y por eso se lo que es el bullying , se siente feo. No quisiera que me lo volvieran a hacer porque me pegaban, una vez hicieron que me sangrara la nariz, me rob... me escondieron... llevé tres reglas de esas que son como... que se doblan y me las robarn las tres, me robaron la mitad de mi estuche, se llevaron mis plumas mis colores, nadamas me dejaron el sacapuntas, tijeras y pritt entonces, eso es lo que pasó.

-Bueno pues la violencia de género es cuando pasan esas cosas, osa te molestan, pero por el

simple hecho de ser mujer, o de que eres niña o puede pasar al revés, de que lo molestan por el simple hecho de ser hombre o de ser maricón.

Si, por ejemplo si eres niño y no quieres jugar con los niños, que le digan “Ay, es que eres niña”
-exacto

si, si no quiere jugar, no quiere, no tiene porque obligarlo. También me han hecho eso, a veces no quiero jugar porque me siento mal o me da flojera y entonces me dicen “ay, es que eres una princesita ¿verdad? Es que eres niña y yo pienso ”pues si soy niña, ¿que tiene? ¿que quieren que haga?” y también a mi hermano le han dicho “es que tu eres muy fresita, y muy consentido y que tu eres...” y mi hermano dice “para empezar yo no estoy consentido, no soy niña, soy niño y si no quiero jugar no tienen porque forzarme a hacer nada que no quiera.

-Ok! Muchas gracias

Entrevistada: Luz.

Edad:12

-¿Crees que lo que aprendes o vives en la escuela influya en tu vida personal?

-Sí, bueno si te ayuda un poco para resolver problemas. Pues a mí me sirve porque así aprendes más en tu vida y en la vida de los demás.

-¿Con tus compañeros en el recreo que aprendes?

-Si es buena convivencia no hay así como problemas que te estén golpeando en el recreo, eso lo controlan así estrictamente. Si los profesores ven que si se están peleando los controlan.

- ¿Qué es lo más importante que has aprendido tiempo en la escuela?

-A mí no me han enseñado valores nunca. Bueno en kinder, primaria Y en secundaria no me han enseñado valores.

-¿Por qué? ¿Eso no lo enseñan en cívica y ética ?

-Bueno a mí, yo no estado siempre aquí enteré apenas a la mitad del año pasado y entonces en mi otra escuela pues los profesores no iban y nos la pasábamos ahí jugueteando, se cortaban aquí, se abrían, los profesores, todos aquí. Pues los profesores ni siquiera ponían atención y te pegaban con los cuadernos en la cabeza y entonces pues yo no sé nada de valores.

-¿Habías estado siempre en esa escuela? Si desde primero de primaria ¿en tu preescolar tampoco te enseñaron nada? No ---¿y que decían tus papás de esto?

-Pues decían a mis papás que... fuimos a denunciar a la delegación que por que haciendo eso los profesores y entonces pues demandamos al escuela porque los profesores no tenían ningún diploma de que eran maestros. Se metieron porque quisieron entonces pues nada más no se enseñaban las tablas de multiplicar y la ortografía y ya y eso veíamos todos los días.

-¿Qué tipo de cosas que hayas aprendido en la escuela han influido en el comportamiento de tu familia? Sí.

-¿Me puedes platicar alguna comparación?.

-Antes se cortaban las venas y yo nunca me las corte, o sea si ven, yo nunca me las corté a mí no me gusta ver a las personas que ya se les metió no sé que cosa y así y entonces en mi casa tampoco y nos empezaron a pegar mis papás que porque hacíamos eso y yo si les dije mis papás osea nunca me dijeron ”te quedas callada y no digas esto” y en mi otra escuela si te decía “no, es que no vayas a decir que nos cortamos aquí las venas ni nada, si no, te mandamos un reporte verde”. Y así, entonces un día yo si le dije a mi mamá y me mandaron un reporte verde, o sea días de suspensión en mi escuela por decirle a mis papás entonces al tercer día que no fui a la escuela mejor fuimos a denunciar a la delegación.

-¿qué escuela era esta?

-La nueva raza está por la clínica 18 y por la calle de Chihuahua.
-¿Es escuela privada?
-Sí
-¿te gusta te gusta como eres, Luz?
-Sí
-¿Qué clase te gusta más?
-Me gusta mucho matemáticas.
-¿Por qué?
-Porque toda mi familia son físico-matemáticos o enseñan matemáticas entonces a mí siempre me ha gustado matemáticas matemáticas. Sea los demás siempre dicen no que aburrido en la clase y yo... a mí me gusta como la dan y como está con los promedios y todo gustado las matemáticas.
-¿Crees que eres buena?.
-Sí.
-¿Crees que también el que te guste influye en la actitud del maestro?
-Sí.
-¿Desde que estabas en la otra escuela?.
-Sí.
-¿Sabes lo que es la violencia de género?.
-No.
-¿Puede suponer algo con las palabras?
-No.
-¿Sabes que es violencia?.
-Pues sí
-¿Qué es para ti?
-Si agredes a un compañero o a una persona que... pues influye también en tu vida si la violencia la aprendes en la escuela no... a futuro lo estás adquiriendo en la escuela a tus papás o sea lo que te enseñaron tus papás en la escuela es lo que reflejan tus hijos eso siempre me lo han dicho mis papás y a mí pues me dicen que la violencia no es para bien, estará mal entonces a mí nunca me ha gustado ser violenta con mis compañeros.
-¿Y sabes que es género?
-No
-OK ¿Cómo sabes que es violencia?
-En parte por mi mamá, mi mamá estudió, idiomas aprendió portugués alemán, francés, japonés... los idiomas mi mamá me enseñó, de pronto un día estaba en mi otra escuela y me preguntaban que si yo algún día golpe a un compañero, en un examen me preguntaron y entonces que era la violencia que lo explicara con mis propias palabras y era de mi otra escuela, o sea yo saqué 8.5 y los demás reprobaron porque no pusieron atención, entonces pues ahí del examen me aprendí que es la violencia.
-¿Hablas de estos temas en tu casa?
...
-¿Tienes hermanos?
-Sí dos, una hermana y un hermano. uno menor y la otra igual, es hija de mi papá. No nos parecemos en los ojos ni nada entonces es como mi media hermana nos la llevamos bien.
-¿Con alguien de tu familia hablase temas de violencia?
Sí de la violencia y la actitud con tus papás es de lo que nos hablamos.
- Ok pues muchas gracias Luz

Entrevistado:Ricardo.

Edad:12

-¿Crees que lo que aprendes o vives en la escuela influye en tu vida personal?

-Si

-¿Cómo qué cosa?

-Como las matemáticas

-¿por qué?

-Porque como lo que quiero estudiar es ingeniería en sistemas todo el día estoy en la computadora porque me gusta estar en la compu entonces me ayuda a crear programas y así

-¿Qué es lo más importante que has aprendido sobre valores en el tiempo que has estado en la escuela?

-Pues el respeto también la equidad y varias cosas más

-Y ¿porque es lo más importante?

-Porque si no hubiera respeto en la clase estaríamos todos hablando Y el profesor estaría dando su clase

-¿Cómo te han enseñado el respeto?

-Pues, mi mamá yo me acuerdo que me decía, porque yo era Siri me hablaron y me reía y me echaba a correr y hacina y entonces me decía que castigándome no servía así que ir a la premier mi si me portaba bien entonces ahí yo empecé a respetar.

-¿Tú crees que cosas que hayas aprendido en la escuela hayan influido en el comportamiento de tu familia?

-Si

-¿Cómo qué?

-Antes pues mi mamá me pedía un montón de cosas y yo le decía que no podía hacerlas y me decía que para que iba al escuela. Por ejemplo, un día me pidió que le ayudara hacer un problema a mi hermano de matemáticas, él estaba en segundo y no sabía y me dijo “que no sé qué, que porque no lo puedes ayudar” y entonces cambiaron las cosas porque lo puede ayudar.

-¿Qué fue lo que cambió porque no podías ayudarlo?

-Mi mamá se enojaba conmigo porque no lo sabía ayudar y ella no podía porque siempre tenía cosas que hacer entonces ahora está más relajada

-¿Por qué lo puedes ayudar?

-Ajá

-¿Te gusta como eres?.

-Si

-¿Qué te gusta de ti?

-No sé, que se me facilita mucho todo lo de matemáticas.

-¿Qué más?

-Y me gusta jugar basket, porque sé que juego bien.

-¿Por qué crees que la de sexto se te declaro?

-No lo sé, jaja qué onda, no sé, porque soy inteligente

-¿Has platicado con ella?

-Si, dos veces¿Crees que le gustas también físicamente?

-No he hablado con ella en persona pues no lo sé.

¿Qué clase te gusta más?

-Matemáticas y biología

-¿Por qué?

-Por qué me gustan mucho las matemáticas y me gusta como explica el profe y biología porque me llevo bien con el profe y enseña muy bien

-Entonces si tiene que ver con el actitud del maestro

-Pues si

-Es lo que es violencia de género? Aparte no.

-¿Alguna idea con la palabra?

-¿Violencia de género? No sé, como que no hay equidad. O no sé.

-¿Entre quien y quien?.

-Entre el hombre y la mujer

-¿Qué es la equidad?

-Pues que sean iguales entre el hombre la mujer, equidad es ser iguales abre pregunta

-¿y donde aprendiste de esto de equidad? ¿En la escuela o dónde?

-En primero de primaria iba en el posenti.

-¿Hablas esto en tu casa?

-Con mi mamá a veces.

-¿De la violencia de género? ¿O de equidad?

-Pues es que yo hablo de esto porque mi hermana siempre dice que como soy niño no debo hacer y ella tiene que hacer todo porque es mujer, según dice mi hermana y mi mamá dice que no debe ser así y da ejemplos de eso.

-O sea ¿según tu hermana?

-Aja

-¿Y tu mamá que dice?

-Dice que no que los hombres y las mujeres deben ser iguales

-¿Cuántos años tiene tu hermana?

-Tiene nueve

-¿y va aquí escuela?

-si

-¿en qué año vas?

-En quinto.

-Muchas gracias.

Hola Daniela.

-¿Crees que lo que aprendes o vives en la escuela influye en tu vida personal?

-Sí, por ejemplo... a qué materia se refieren?

-Cualquier ejemplo.

-Por ejemplo tal vez humanismo en actos, o sea como me conozco yo, me ayuda a conocerme mejor.

-Humanismo es una materia que llevas ahorita?

-Sí.

-Es una materia que llevo ahorita y me ayuda a conocerme mejor de los hábitos que tengo, qué cosas suelo hacer más, que afecta mi rutina o sea, lo que más me afecta por ejemplo que me de flojera hacer esto, así de hábitos.

-¿Qué es lo más importante que has aprendido sobre valores en el tiempo que has estado en la escuela?

-El respeto primero porque, o sea, me doy cuenta que en otras escuelas en las que iba no respetan mucho o sea tampoco a los maestros y uno se llega pero en este escuela si respetan más a los maestros, los niños se los maestros, es un trato mutuo porque nosotros si ponemos atención

y si les hablamos bien, no somos de contestones como hay otras escuelas que me ha tocado estar.

-¿De lo que has aprendido en humanismo que has aprendido de cómo eres? ¿Te gusta como eres?

-Si

-Plátanos poquito de la clase de humanismo¿qué es lo que ven?

-Tenemos un libro que se llama cómo ser un adolescente feliz y ahí hablamos de diferentes títulos que se ven en el libro por ejemplo hábitos, patrones, o sea lo cotidiano que son los problemas así de adolescente y cómo manejarlos Y también los papás o sea en ese sentido.

-¿Qué clase te gusta más?

-Biología y educación física

-Eres buena en basket ¿verdad?

-Gracias

-¿Porqué?

-Educación física porque me gusta el deporte o sea, me gusta estar aquí afuera y tener mucha energía y biología pues me gusta mucho ese tipo de ciencia o sea todo lo que compone a un animal, aunque biología no es sólo animal también son plantas y todo.

-¿Crees que el hecho que te guste una materia tiene que ver con la actitud del maestro?

-No porque por ejemplo puede que no me guste una materia a veces los maestros siguen siendo igual te guste o no te guste o sea no es de que es mi materia favorita iba a tratar a todos bien o sea, si es en igual.

-¿Sabes lo que es violencia de género?

-Si cuando por ejemplo un hombre, bueno voy a poner el ejemplo más común de que un hombre, no a fuerza tiene que ser así pegar, pero que dañe a una mujer y lo mismo puede pasar revés o sea, que una mujer le haga lo mismo a un hombre.

-¿Y cómo lo sabes?

-Porque lo he visto en clases de sexto, de información cívica nos platicaron sobre eso. También en sí, en la escuela es recurrente como por ejemplo cuando los niños y las niñas se llevan pesado hay veces que se molestan mucho y así, en otras escuelas que he ido pues si, si con lo que les molesta, o sea, nos platicaron eso los maestros como para, no tanto para que nos llegara pasar, que no sabemos eso, pero o sea nomás como una lección.

-Y ¿hablas esos temas en tu casa?

-A veces por ejemplo, nunca ha pasado en mi casa pero o sea, vemos por ejemplo en la tele uno o escuchamos así que pasa mucho y platicamos de eso que tampoco debemos dejar que nadie nos lastime

-¿Tienes hermanos?

-Uno, hombre mayor de 17

-Muchas gracias

Conclusiones de los adolescentes entrevistados de 12 a 14 años:

Los adolescentes en este rango de edad toman como referente aprendizaje que tuvieron durante su educación primaria y en algunos casos en medios de comunicación externos a la escuela.

Se encuentran en una edad en la que todos los conocimientos pasados los van integrando en su criterio y construyen una personalidad por lo tanto pensamos que esta es una edad que rebasa nuestro rango permeable para nuevo aprendizaje.

No hay insistencia por parte de los planes de estudio o profesores para hacer énfasis en la educación sexual y la sexualidad en los adolescentes como consecuencia no se hablan de temas como la diferencia entre sexo y género y la violencia de género.

Existe poca vinculación entre lo que aprenden en la escuela con lo que hacen en casa embargo ocurre más frecuente de la manera contraria es decir el conocimiento aprendido desde casa se refleja en la escuela con mayor naturalidad.

Los niños y niñas no son conscientes de los diferentes niveles que alcanza la violencia de género como los celos, el control, la prepotencia y las bromas pesadas o hirientes.

Entrevistas a Padres en distintos entornos

Reseña de la situación del entrevistado: Papá y Mamá de dos hijos, Primero se entrevista al él y después se realiza la misma entrevista con ella.

Entrevistado: Gustavo

Sexo: M

Edad:30

- ¿Quiénes son los miembros de tu familia?
- Sería mi esposa Edith y mis dos hijos Sebastián y Astrid
- ¿Qué edad tienen?
- Claro que sí, Edith de 31, Sebastián de 9 y Astrid de 4
- ¿Realizan actividades deportivas?
- Eh... ocasionalmente
- ¿Puedes mencionar los tres valores que te parecen más importantes para aprender desde niño?
- Ehm.. respeto, honestidad y... no sé, sería... es que no sé si entre como valor pero sería auto estima
- ¿Auto respeto? Sí, pero bueno, es algo que piensas que es importante.
- Más bien integridad
- ¿Tú de niño, los aprendiste?
- Si
- ¿Cómo los aprendiste?
- A través de mi mamá, a través del ejemplo básicamente, de que es el respeto, que es la honestidad y que es la integridad
- Y tú lo viste y luego ella te platicaba o solo...
- No, básicamente yo lo vi
- ¿Cuál era tu juego favorito de niño?
- Las guerritas con muñecos
- ¿Qué sientes que hayas aprendido de ello?
- Pues... mmm ... no en realidad, de las guerritas no
- ¿Sabes cuál es el juego favorito de tus hijos?
- Sí, de Sebastián, le gusta mucho jugar a los dinosaurios y correr de un lado a otro y guerritas, pero de disparos, de jugar a que es el soldado, no que agarra a los muñecos y juega a que es una guerrita, él es el que
- Edith: "como de estrategia")
- Gustavo: el soldado, él va y hace las cosas.
- Edith: Rescata
- ¿Y Astrid?
- Astrid a las muñecas, cualquier cosa que sea con la muñecas

- Edith: A la doctora
- Gustavo: Ahorita anda mucho con la doctora
- E: ¿Juegas con tus hijos?
- Sí, no tanto como debería pero sí
- ¿A que juegan?
- Con Sebastián juego mucho a los sables laser de los Jedi, este... o cuando este... con la Tablet también juego con él, intercalamos turnos, también a veces a que somos soldados y que nos disparamos el uno al otro. Y con Astrid pues cuando ella misma nos incluye en el juego de que “ahora, papá ven a comprarme algo” que esta jugando a que es la cajera o de que...
- Edith: que es la miss
- Gustavo: aja, o que es la miss y que nosotros somos los alumnos
- Edith: o que es la doctora
- Gustavo: O que es la doctora y tenemos que ir a que nos inyecte o que vamos acompañando a la bebe y que vamos...
- ¿Sientes que cuando juegas con ellos aprenden algo?
- (silencio) mmm pues si, o sea conscientemente no, pero yo creo que inconscientemente si debe haber algún tipo de aprendizaje.
- ¿O sea conscientemente no pero inconscientemente si piensas que puedan aprender algo?
- Si, mucho a través del juego
- ¿Crees que sea importante aprender de tolerancia y prevención de violencia entre niños y niñas y por qué?
- Si, por supuesto que es importante
- ¿Porque?
- Porque todos tenemos como los mismos valores, los mismos... respeto y valores no me refiero a la palabra de valores de honestidad sino el mismo valor como persona, como individuo, este, no importa el género, no importa la edad y es importante que desde pequeño todos nos tengamos esa conciencia que todos somos iguales y que merecemos el mismo respeto sin importar nada ni sexo raza religión ni, este.. edad
- ¿Cómo piensas que puedan aprenderlo?
- Bueno, con niños lo ideal y lo más fácil siempre es hablarles, el juego y de actividades que estén relacionadas a esto.
- ¿Como que tipo de juego?
- No sé, pues mucho a través de canciones, de juegos de mesa que traen así como... sobre los mismos temas de derechos humanos y en fin, este... mmm inclusive en todos los juegos puede estar involucrado una enseñanza tan básica como esto porque en el momento en que involucras más niños pues, este, durante el mismo juego hacen que todos tengan el mismo valor y a través de eso mismo...
- O sea ¿piensas que es importante que haya más niños?
- No necesariamente, pero siempre el refuerzo con más niños es más sencillo porque hay una ejemplificación directa de esto, entonces la manera más fuerte de aprender algo o mejor de aprender algo es a través del ejemplo.
- ¿Cómo te gustaría involucrarte en el aprendizaje?
- Jugando más con mis hijos y poniendo más sobre este tipo de temas de equidad, este, y de derechos humanos con ellos...
- O sea ¿te gustaría ponerte a jugar con ellos o platicarles?
- Ambas, hablar, platicarlo y hacerlo mas bien de una forma mas natural, no tan cuadrado de “hay vamos a platicar sobre esto y...” no, algo más natural.

VIOLENTOMETRO

- ¿Qué impacto crees que produzca el crecer sin saber sobre este tema?
- Muchísimo, es este... tanto poder abusar de alguien más como sobre ti mismo y la violencia no es solamente hacia alguien mas sino tú mismo puedes estarte violentando consciente o inconscientemente entonces yo creo que es muy importante sí conocer acerca del tema de violencia en todos los casos desde ajena hasta propia.
- ¿Tú crees que la violencia de genero pueda tener impactos en el nivel económico del país?
- Sí, por supuesto que si porque al momento que uno mismo o las personas empiezan a agredir, o agredirse a si mismo se empieza a bajar el autoestima y esto mismo repercute en que tan capaz te sientes de realizar cierta acción y esto forzosamente va a repercutir en el desempeño de laboral o si vas a emprender algo que tan suficiente te crees para generar una mejora no solamente económica sino en nivel total de todas las áreas de todo el mundo.
- Bueno, muchas gracias
- Fin de la entrevista-

Entrevistada: Edith

Sexo: femenino

Edad: 31

- Las primeras preguntas son las mismas así que podemos seguir con las que siguen. ¿Qué valores te parecen importantes aprender desde pequeño?
- Honestidad respeto y amor
- ¿Los aprendiste de niña?
- Este... mmm pues sí.
- ¿Cómo los aprendiste?
- El amor y eso pues por que por la familia, por como me trataban mis papás y todos y el respeto yo creo que ese si fue mas como... pues irlo adquiriendo con como quieres que te trate la gente es como debes tratarla tu para que te traten igual.
- ¿Cuál era tu juego favorito de niña?
- Me gustaba mucho jugar a las escondidillas y andar en bicicleta
- ¿Sientes que hayas aprendido algo?
- A andar en bicicleta... (se ríe) si, a integrarme más con la gente, a no sé conocer a la gente y ser más sociable.
- ¿Tú cuales crees que sean los juegos favoritos de tus hijos? ¿igual?
- No yo creo que a Sebastián le gusta mucho... bueno por lo que yo he visto que juega le gustan más los juegos de estrategia, porque lo he visto jugar con carritos, con muñecos y siempre es algo así como de... hasta cuando juega con Astrid porque le dice "A ver, tú vas a hacer esto porque vamos a ir por acá, porque vamos a ir a rescatar a una persona" porque es como irla guiando a una estrategia para jugar
- ¿O sea, si juegan juntos?
- Si juegan mucho juntos, el es el que lleva el control en el juego, él es el que dice "tú vas a hacer esto y esto" pero si juegan mucho juntos.
- ¿Y a Astrid?
- A ella le gusta mucho bailar y ser maestra, cuando ella te dice "a ver vamos a aprender esto" y te enseña cosas y cuando esta solita baila mucho me pide que le ponga música y baila mucho, se mueve y se mueve, es que es lo que le gusta más a ella.
- ¿Tú juegas con ellos seguido?
- Con Sebastián, la verdad es que con Sebastián no juego nunca y con Astrid y cuando estamos

ahí, cuando baila es cuando me dice “mamá, vamos a bailar juntas” y nos ponemos a bailar y cuando estamos ahí bailando Sebastián llega y baila con nosotras y cuando juega a la maestra pues generalmente soy su alumna y por eso juego ahí como con ella.

- ¿Y porqué con Sebastián no?

- Edith: Pues no sé como que sus juegos son como que más, como él quiere ser el que va diciendo que hacer con el juego

- Gustavo: el líder

- Edith: ajá y eso como que me estresa, llega un momento donde le digo “ay bueno ya” porque no me gusta que me digan que hacer, entonces no juego con él mucho y como que no me busca tanto para jugar.

- ¿Y Astrid sí?

- Sí, Astrid sí

- ¿Sientes que aprende algo?

- Yo creo que sí porque aprende como a respetar o lo que yo siento es que aprende a respetar, a desenvolverse y a sentirse que no... pues que no le dé pena bailar, que la vean o sea sentirse... seguridad, porque a veces se pone a bailar en la calle y no le importa que la vean y se estén riendo y con él siento que... pues no juego mucho con él pero yo creo que sí aprende a.. eso, a que no todo el tiempo van a hacer lo que él quiere.

-¿Cómo a respetar turnos?

- Si como a decirle “no yo no quiero jugar a eso” hasta lo he visto en la escuela, le dicen “no ya no quieren jugar conmigo porque no quieren jugar a corretearnos, querían jugar al futbol y a mi no me gusta” entonces siento que es como esa parte de que lo hacen mas tolerante a la frustración de que no se va a hacer lo que él quiera jugar.

- ¿Crees que sea importante aprender de tolerancia y prevención de violencia entre niños y niñas y por qué?

-Si, de tolerancia porque, bueno es lo que yo veo en Sebastián, que él no es muy tolerante a la frustración, entonces no es así como... si él no quiere jugar a algo dice “ pues ya, yo ya no quiero jugar, mejor me quedo solo” y Astrid es más como “OK esta bien, puedo hacer otra cosa con alguien y después esperar a que los otros quieran hacer lo que yo quiero jugar o no sé. Y pues para evitar que sean agredidos o se sientan agredidos por alguien más y a poner límites.

- ¿Cómo piensas que puedan aprenderlo?

-Pues en el juego, cuando juegan ellos entre hermanos y cuando juegan con otro niños. O con el ejemplo cuando se trata de un adulto, creo que la mayor parte de las cosas que un niño aprende es por el ejemplo.

-Además del ejemplo ¿cómo puedes involucrarte en eso?

-A pues diciéndoles que deben respetar a los demás para tener también respeto, o sea tratar a la gente como quieren que a ellos los traten. Porque si ellos son groseros entonces los otros van a.. hasta entre ellos mismos pues otras personas van a decir “ah ok, tú respetas a tu hermana entonces yo porque sí, si tú no respetas a tú hermana yo porque sí la respetaría” y ahí sí ves que todos merecen respeto.

VIOLENTOMETRO

- ¿Qué impacto crees que produzca el crecer sin saber sobre este tema?

- Pues sí, completamente, porque pues se te puede hacer muy fácil el decir “Ay puedo... “ no sé, o sea leyendo esto puede ser muy fácil caer en algo violento hacia los demás o hacia ti o permitir que alguien lo haga contigo y decir “a pues es normal”, no conocer el limite de lo que realmente esta te perjudicando o a los demás y pues sí, sí está fuerte.

- ¿Crees que pueda tener afectaciones además de a nivel personal?

- Si, pues la principal seria la autoestima ¿no? Porque si tú no te sientes suficiente o te están

diciendo que no lo eres y tú no tienes una autoestima fuerte pues si dices “a entonces yo no sirvo para esto” entonces no te permites crecer como persona crecer como.. que tu entorno crezca ayudar a que algo más crezca, en el trabajo “a pues no yo no lo voy a decir porque van a decir que no, que soy malo que soy tonto y así” y entonces ya no te permites que haya un crecimiento personal.

Bueno muchas gracias.

-Fin de la entrevista

Entrevistada: Tania

Sexo: F

Edad:40

-¿Quiénes son los miembros de tu familia?

-Mi mama, mis dos hermanas, mi esposo y mi hija

-¿Qué edad tiene?

-10 años

-¿Qué valores te parecen importantes aprender desde pequeño?

- Ehm... el respeto, la amistad y la responsabilidad

- ¿Tú de niña las aprendiste?

- Si

- ¿Cómo los aprendiste?

- ¿Cómo los aprendí? Bueno mis papás se encargaron de eso, con regaños o con castigos. Por ejemplo en responsabilidad nos ponían horarios y si no llegábamos a la hora que habíamos quedado era castigo seguro entonces aprendíamos a comprometerte cumplir con un horario...

- ¿Cuál era tu juego favorito de niña y que sientes que hayas aprendido de él?

- ¿Del juego? Mi juego favorito de niña era tener una cajita con tarjetas y estampas y cosas de Kitty que casi no había en ese momento y era intercambiar con las amigas, cada una tenía una cajita e intercambiábamos una vez por semana.

- ¿Piensas que aprendiste de eso?

- Si, a valorar las cosas y a ver que no puedes estar cambiando lo que más te gusta, ¿no? o sea eso te lo quedabas y a tratar de conseguir piezas nuevas para estarlas cambiando constantemente, eso era lo máximo para mí.

- ¿Sabes cual es el juego favorito de tu hija?

- Si, estar armando... imprime en la computadora desarrollos de... como de cajitas, bueno, no solamente cajas sino figuras más complejas y le gusta estar armando.

- ¿Juegas tu con tu hija?

- Si

- ¿Sientes que cuando juegas con ella aprende algo?

- No sé si aprenda algo pero... no sé, si aprenda algo...

- O sea, no lo intencionas para que aprenda algo con el juego

-no

- ¿Crees que sea importante aprender de tolerancia y prevención de violencia entre niños y niñas y por qué?

- Si, porque muchas veces los niños se quedan callados cuando están en esas situaciones que no conocen entonces como que las ocultan, las callan ¿no?

-Entonces hablar de eso para que no se callen

- ajá de hecho, bueno yo, bueno, no mediante un juego sino mediante una plática

- ¿Y cómo crees que puedan aprender de esto?
- ¿En base a un juego?
- Si, si quieres o por otra manera
- Tal vez platicándoles historias ¿no?, claro platicándoles historias adecuadas a su edad, no puedes contarles historias... horribles, tal vez habría palabras que ni siquiera podrían entender. Tal vez contándoles historias de acuerdo a su edad
- ¿Cómo te gustaría involucrarte más en este aprendizaje?
- Tal vez podría ser a través de la lectura y ayudarlo por medio de imágenes.

VIOLENTOMETRO

- Fin de la entrevista -

Entrevistado: Samuel

Sexo: M

Edad:<50

- ¿Tienes hijos?
- Si, tengo 2 hijas
- ¿Cuántos años tienen sus hijas?
- Mis hijas tienen 25 y 23 años
- ¿Cómo te hubiera gustado aprender sobre valores?
- Bueno los valores, si te refieres en general a los valores de personalidad de honestidad y principios y todo eso, bueno siempre, normalmente en casa es donde mejor se aprenden con la enseñanza de lo padres ¿no? Y en mi caso, y en mi caso personal es de ahí de donde vienen mis principios y ha sido el mejor lugar para aprenderlos, en casa
- ¿Con el ejemplo o le contaban?
- No, con ejemplo, porque con el ejemplo es además una llamada de atención cuando algo estás haciendo mal, yo tengo este principio de que en casa nos enseñan estos valores y después cuando ya tienes cierta edad de entender las cosas viene lo que es el libre albedrío y el libre albedrío es hacer lo que tú quieras. Ya te enseñaron algo y con el libre albedrío tú dices esto lo rechazo o con esto me quedo ¿no? Esto es lo que yo tengo como principio y de esta forma lo he transmitido a mis hijas ¿no?
- ¿Qué tan a menudo jugabas con tus papas?
- Poco, muy poco, poco porque soy una persona ya adulta, mayor, bueno no tan mayor pero si rebaso cincuenta años de tal manera que la convivencia antes con mis padres no era así muy, muy cercana era de.. muy rígida ¿no?
- ¿Y con tus hijas? ¿Qué tan a menudo jugabas?
- Muy frecuente, muy frecuente, era convivencia muy cercana, hasta la fecha aunque ellas han ingresado en su carrera profesional, este... bueno la separación de sus actividades y todo eso nos impide realizar este tipo de cosas sin embargo existe todavía la comunicación y los momentos en los que nos encontramos pues tenemos la oportunidad para disfrutar
- ¿Cuál era tu juego favorito y qué sientes que hayas aprendido a través de este juego?
- Mi juego favorito eran los acertijos, preguntas capciosas para mis hijas con la finalidad de tener una diversión y aprendizaje
- Y ¿Qué crees que es lo que hayas aprendido?
- Mas bien cuando eras niño cual era tu juego favorito
- Cuando yo era niño mi juego favorito pues era este... no sé jugar a las canicas, andar en la calle con mis amiguitos, jugar futbol.
- ¿Y crees que hayas tenido algún aprendizaje de esto?

- No
- ¿Sabes cuál es o era el juego favorita de tus hijas?
- Si
- ¿Cuál era?
- Este... uno de ellos era, pues como ya lo dije, los acertijos y otro era pues este, no estudiaban mucho eh (jaja) entonces teníamos que ponernos mucho este, esta habilidad de aprender jugando, si? Era lo mejor, el otro era, pues para ellas era pues más la, el ejercicio, la natación, correr y todas esas cosas
- ¿Puedes contarnos una experiencia donde hayas entendido que tan importante es el ejercicio de la equidad?
- ¿El ejercicio de la equidad? Bueno pues lo veo con mis hijas ¿no? no me gustaría que... más bien lo que yo pretendo con mis acciones, pretendo que no le pase a mis hijas, porque son mujeres si hablamos de equidad, de equidad de genero pues esa sería la situación, equidad de género, si es equidad de igualdad en otro tipo de circunstancias o algo así pues yo creo que lo he disfrutado si, he tenido enseñanzas, puedo transmitir algunos ejemplos.
- ¿Nos puedes dar un ejemplo que te haya marcado?
- Bueno como dije, en la época de mis papás y todo eso, el comportamiento en el país y no sé si en todo el mundo existía mucho lo que era el machismo, ¿sí? entonces eso para mi, en mi infancia me dejó muy marcado, ahora he procurado que ese tipo de vivencias de niño no las tenga o no la pueda tener ni con mi esposa ni con mis hijas ni con nadie de ese tipo. procuro mantener la calma y este, ser un poco ecuánime en cuanto a ese tipo de situaciones. Hay situaciones que si se pueden salir de las manos sin embargo lo mas recomendable en el caso de lo que yo he vivido y mi experiencia es retirarme, retirarme y pensar bien las cosas y si lo amerita la situación retomarlo, retomarlo para platicarlo, no retomarlo para continuar con la agresión ¿no? sino para replantearlo de otra forma y buscar una solución y eso si, si .. esa, esa formación de pequeño creo que si me pego mucho y ahora pretendo no transmitirlo y no hacerlo ¿sí? Si antes yo tuve una formación muy rígida y muy este.. militarizada, aunque no tanto pero ahora yo con mis hijas no soy de esa forma sino que hay un poco más de libertad más de comunicación, más de aprender juntos. Eso para mi es una como, vivencia de equidad de género.
- ¿Tú crees que tus hijas hayan podido aprender sobre este valor, jugando?
- Yo creo que si, este, en la actualidad mis hijas aunque como dije anteriormente, aunque ya están graduadas profesionalmente, una de ellas pues ya tiene... las dos ya desarrollan su actividad profesional, este, ya están en una etapa inclusive, pues de formar familias y eso siento que los principios que vivimos y con los que ellas vivieron conmigo, con su mama y conmigo pues se les da oportunidad a que puedan valorar lo que aprendieron y poderlo transmitir o enseñar inclusive con su pareja ahora que será de diferente forma y eso. En esa cuestión de equidad de genero, este, lo que sí yo busco con lo de las parejas de mis hijas, es ver como tratan a mis hijas ¿no? entonces, y no es decirle a él como las debe de tratar, sino es decirles a mis hijas como quieren que las traten ¿sí? porque es muy distinto mi hija yo le puedo decir “mira ten cuidado, hazlo así, no te dejes así, o hazlo de otra forma” ¿sí? y no decirle a él “trátala bien” porque decirle a él “trátala bien” solo lo hará en presencia mía y eso no vale, lo que vale es que ella tenga su valor o tenga su integridad y se lo diga a él, cómo quiere que la traten. ¿sí? Eso para mi es importante y lo he transmitido y creo que mis hijas, las parejas que tienen pues han respondido ¿no?
- ¿Crees que sea importante aprender de tolerancia y prevención de violencia entre niños y niñas y por qué?
- Si, sin embargo también depende el ambiente, la escuela donde se desarrollan, ¿sí? eso es muy importante. Este, si hablamos de ahora con el concepto bullying, seguramente a ellos no les dieron oportunidad por la escuela en donde ellos estudiaron. Siempre ha existido esa forma de,

en cualquier lado ¿eh? de abuso y de podemos señalar a alguien y en algunas situaciones pues si incurrimos en ese tipo de bullying y este hasta podría ser, quizá lo pensamos que es inofensivo sin embargo queda, podría quedar marcado en alguna persona, sobre todo si son niños, bueno, si son niños con discapacidad. Nunca hemos... mis hijas no me permitirían inclusive que... ahora es de ellas para mí ¿no? no me permitirían que hiciera yo ningún comentario ofensivo para alguien con algún tipo de discapacidad. Entonces este, pues hay cosas que como que se retroalimentan, entonces cuando ellas, niñas no me recuerdo que ellas hayan, que hayamos tenido eso

- ¿Cómo piensa que se puede aprender? ¿Cómo lo aprendieron sus hijas?

-Ehm, bueno como dije, los principios, los valores se toman desde la casa ¿sí? son enseñanzas también es el comportamiento, actitud del padre y como se lleva con sus hijos ¿no? este a veces es mucho emulación, o sea, decir a mira "ellos se portan bien" a bueno, pero a veces hay que estar convencido de lo que uno esta haciendo, ehm yo creo que si ahora en... bueno mis hijas, si en algún momento tuvieron oportunidad de caer en algún tipo de bullying hacia otra compañerita, no pudo haber sido, creo. A veces siempre hablamos bien de nuestros hijos pero a veces si no los conocemos bien creemos que son unos angelitos pero resulta que son unos diablillos no? y pueden ser como los motivadores a generar bullying a otros niños, ellos mismos lo pueden generar. Este, mis hijas tuvieron la oportunidad de, en la escuela de estar en un equipo de voleibol en la escuela y eso les ayudo muchísimo ¿no? porque cuando tú juegas en equipo hay una enseñanza que es de grupo, que es de compañerismo se enseña otro tipo de valor ahí, entonces hacer equipo es hacer equipo con todo ¿sí? no solo en la cancha de futbol y eso también entonces ahora que lo menciono me recuerdo mis hijas cuando estaban pequeñas en primaria, pues se metieron al equipo de voleibol de la escuela y pues eran, este, no eran estrellitas pero jugaban, participaban y eran motivadoras ¿no? inclusive para el mismo equipo por este.. para echar porras o para participar o para jugar y a todo no , entonces eso es importante ¿no? entonces no sé como... como... como.. hacer este tipo de... o explicar éste fenómeno de como hacer que los niños puedan hacer, entender valores si es jugando o si es enseñanza o si es los padres, creo que se conjugan muchas cosas, muchas cosas. Inclusive si lo llevamos al ambiente de religión, que también esa ya es otra situación, en la religión también te enseñan valores y puedes estar ahí muy, muy pegadita ¿no? entonces es familia religión y escuela. O sea son como, pilares pero fuertes que conforman a una familia ¿no? y hablo de religión y puede ser la que quieras, no necesariamente una en particular, cada quien tiene sus creencias y... (entrevistadora-la espiritualidad) si, porque en la iglesia es lo que te enseñan ¿no? que es la espiritualidad y como te encuentras a ti mismo ¿no?

VIOLENTOMETRO

-¿Qué impacto crees que produzca el crecer sin saber sobre este tema?

-Ignorancia, este, sin conocer lo de equidad de género pues yo creo que violencia, ignorancia, este,

-¿Qué niveles de afectación puede tener?¿Crees que pueda afectar al país económicamente?

-No, no porque... bueno si lo ponemos en problema, en un panorama en el que las mayorías, son las que tienen este concepto de no conocer lo que es la equidad de genero pues entonces sí estaríamos en un grave problema ¿no? porque debo de reconocer que la inteligencia es del ser humano, no se habla de hombre o de mujer, la inteligencia, la educación y los principios se enseñan por igual, hombre y mujer. En algún momento yo me hubiera preguntado que hubiera pasado si yo hubiera tenido un hijo, ¿sí? que hubiera pasado si yo hubiera tenido un hijo, cual hubiera sido mi comportamiento como padre por haber tenido un hijo, este, tengo muchas dudas,

tengo muchas dudas de que si a mi hijo le pude haber enseñado o le hubiera inculcado lo que a mi me gusta, ¿sí? entonces si eso hubiera sido con mi hijo, pues igual, es un hubiera ¿no? y sabemos que el hubiera no existe pero quizá hubiera encontrado a lo mejor un rechazo o una aceptación por parte de él. Hay que reconocer que cuando algo se esta metiendo a fuerza no es aceptado para nada ¿sí? entonces lo importante es, de nueva cuenta, el libre albedrio. Yo te enseño, yo te digo lo que yo sé, y tú sabes si lo tomas o lo dejas ¿sí?, entonces con este criterio, la enseñanza para los hijos pues ya, ellos sabrán. ¿qué pasará si en el país decide tener, que no conozco lo que es la equidad de genero? Estaríamos en un problema gravísimo ¿sí? si ya creo que es gravísimo, pues sería solamente el país con una mentalidad de idiosincrasia pasada, ¿sí? sin darle oportunidad a que las mujeres también desarrollen y hagan. Hay... Cuando la mujer esta adelante del hombre en cualquier cuestión yo considero... tengo muchas compañeras de trabajo, muchas que conozco que han realizado en su carrera profesional y han escalado y tiene puestos muy importantes y a veces digo “que bueno, se lo merecen, se lo merecen porque han trabajado para ello” entonces no es... y entonces ya me pongo ahí en el violentómetro ¿no? y si hay que pensar en la oportunidad que deben de tener las mujeres para eso este, y es valido. Pero si creo que sería grave si las gentes ignoraran lo que es la equidad de género.

Espero haberla ayudado.

-Si, muchas gracias.

Entrevistado: Raúl

-¿Quienes conforman tu familia?

-Mi esposa y mis tres hijos

-¿Qué edad tienen sus hijos?

-La mayor tiene quince años el que le sigue tiene diez años y la niña pequeña tiene seis

-¿Cómo les enseñas a tus hijos sobre valores?

-Platicando con ellos y escuchando las preguntas que me hacen y los problemas que tienen, conforme a eso pues yo les doy soluciones y opiniones.

-¿Qué tan a menudo juegas o realizas actividades con tus hijos?

-Más que nada los fines de semana que es cuando estoy con ellos

-¿De qué tipo? ¿Juegos?

-Juegos y los llevo al parque también.

-¿Qué cosas has detectado que les gustan más a tus hijos?

-Básicamente salir al parque y subirse al juego, a los juegos que hay en el parque, jugara a la pelota con ellos.

-¿Crees que tus hijos puedan aprender sobre equidad jugando?

-Si, he notado una cierta dificultad en ellos, sobre todo en los dos chicos porque se les dificulta el establecer y obedecer reglas pero si, si los creo capaces de aprender así.

-¿Qué juegos se te ocurren que hará que ellos aprendieran sobre la equidad?

-Pues por ejemplo con juegos de mesa podría ser, establecer reglas o los seguir, las reglas del juego y hacerles ver que todos están sujetos a esas reglas

-¿Les has hablado sobre prevención de violencia entre niños y niñas?

-Si

-¿Cómo piensas que pueden aprender este tipo de cosas?

-Pues ehm, por ejemplo en las noticias cuando se oye que ha habido casos de violencia entre géneros o de violencia hacia menores pues platicar con ellos decirles que eso no debe ser,

que hay sanciones para eso que quien incurre en esas sanciones, en esas conductas debe ser sancionado y castigado y que además pues de todo eso, todos debemos respetarnos aunque seamos distintos seamos hombres o mujeres, porque todos tenemos los mismos derechos.

-¿Qué impacto crees que pueda tener crecer si saber sobre estos temas?

-Pues que las personas que crecen sin saber sobre este tema se, es muy fácil que se acostumbren a hacer las cosas conforme a ellos, conforme a su conveniencia, conforme a ellos creen que pueden hacer, vaya, no sé, corremos el riesgo de crecer creyendo que lo que podemos hacer esta correcto o lo podemos hacer sin ninguna consecuencia.

-Bueno muchas gracias

Entrevistas realizadas el sábado 16 de Abril del 2016 a padres de familia afuera del Centro Recreativo Niños Héroe del DIF ubicado en Eje 8 Sur Popocatépetl No. 276 (Casi Esquina con Uxmal), Ciudad de México.

Entrevista 1

-¿Quiénes son los miembros de tu familia?

-Mi hijo y yo

-Sexo masculino

-Edad: 4 años

-Actividad a la que acude: gimnasia artística

-Menciona los tres valores que te parecen más importantes para aprender desde niño.

-Respeto, bueno ¿cómo se llama? Constancia... y ¿valores? ¿Qué dije?..

-¿Tú de niño, los aprendiste?

-Sí

-¿Cómo los aprendiste?

-Bueno pues siempre me lo inculcaron en casa, primero el respeto entre hermanos principalmente y luego hacia las demás personas, siempre tratar como te gustaría que te trataran, eh la constancia igual que en la escuela y en los deporte siempre era ser constante para obtener buenos resultados y ah, la igualdad, también ser... respetar a todos por igual siendo grandes, chicos, medianos o de otro color, siempre nos la inculcaron en casa.

-¿Cuál era tu juego favorito y qué sientes que hayas aprendido de ello?

-Uhhm... el de las palmaditas, cómo se llama? Se jugaban así como...mesu mesu, y aprendí coordinación, creo...

-¿Sabes cuál es el juego favorito de tus hijos?

-Uhm, futbol

-¿Juegas con tus hijos?

-Sí, a veces sí

-¿Sientes que cuando juegas con ellos aprenden algo?

-Sí, a que no siempre se pierde y a veces se gana..

-¿Crees que sea importante aprender de tolerancia y prevención de violencia entre niños y niñas y por qué?

-Sí, ya que si no se enseña desde niños a ser tolerante pues la tolerancia se va disminuyendo mientras se va creciendo porque pues tu no eres tolerante y tu única salida es la violencia.

-¿Cómo piensas que puedan aprenderlo?

-Pues sobre todo con el ejemplo, de sus papás y de parte de sus papás pues enseñándoles cómo resolver problemas que no toleran, por ejemplo Erick no tolera perder, entonces se trabaja mucho

en eso, que se pierde y no pasa nada, que así es la vida...

-¿Cómo te gustaría involucrarte en el aprendizaje?

-No sé ¿cómo? Bueno por ejemplo cuando yo hago que pierdo en los juegos, hago como “bueno, no importa, ya te ganaré a la próxima” ipues con el ejemplo!

VIOLENTOMETRO

-¿Qué impacto crees que produzca el crecer sin saber sobre este tema?

-Pues no sabes practicarlos entonces no los realizas, no parecen ser importantes en tu vida y no parece que, pues entonces entra la violencia, no? No toleras y entonces agredes de una u otra forma.

Entrevista 2

-¿Quiénes son los miembros de tu familia?

-Mis dos hijos, mis papás y mis hermanos, tengo dos hijos, mi niña tiene once y mi niño tiene siete

-Actividad a la que acuden: natación

-Menciona los tres valores que te parecen más importantes para aprender desde niño.

-El respeto, la honestidad y... no sé no tengo ni idea... el amor.

-¿Tú de niño, los aprendiste?

-Sí

-¿Cómo los aprendiste?

-Pues mis padres me lo inculcaron desde siempre, con el ejemplo

-¿Cuál era tu juego favorito y qué sientes que hayas aprendido de ello?

-Bueno me gustaba mucho jugar a las muñecas y pues si aprendes lo que es la familia, la convivencia y todo eso.

-¿Sabes cuál es el juego favorito de tus hijos?

-Sí, a mi hijo le encantan los videojuegos y juega mucho con lego, muñequitos de lego y mi niña es mucho de dibujar, crear, hacer manualidades...

-¿Juegas con tus hijos?

-Pocas veces

-¿Sientes que cuando juegas con ellos aprenden algo?

-Sí claro, pues a la niña le enseño... a mí también me gusta hacer manualidades entonces le enseño pues lo que yo he aprendido, y con él pues es un poquito más complicado con él porque es niño y su carácter es complicado pero pues sí también trato de.

-¿Crees que sea importante aprender de tolerancia y prevención de violencia entre niños y niñas y por qué?

-Sí es bien importante, ahorita la cuestión en las escuelas esta terrible, este hay muchas agresiones ya no tanto físicas, sicológicas y eso los marca

-¿Cómo piensas que puedan aprenderlo?

-Pues platicando con los papás, si nosotros les damos a ellos el ejemplo, ellos lo van a seguir pero desafortunadamente todos los valores se están perdiendo. Sí o sea que uno les inculque respeto, tolerancia, inclusión porque es muy común que no te hablo porque tu estas chiquito, porque tú no traes tenis de estos, porque tú no traes la mochila nueva, porque... y es bien común y uno como papá no hace el trabajo suficiente en casa.

-¿Cómo te gustaría involucrarte en el aprendizaje?

-Pues ha habido muchos incluso talleres en la escuela y aun así los papás no asisten, no les interesa.

VIOLENTOMETRO

-Ah sí, si sí es cierto.

-¿Qué impacto crees que produzca el crecer sin saber sobre este tema?

-No bueno, llegar al último nivel de esta gráfica, no? Porque cada vez es más difícil tratar de controlarlos porque tu cuando desde pequeños no les inculcas va pasando el tiempo y es más complicado controlarlos en inculcarles ya grandes, entonces yo creo que el fin de una persona que no está educada con valores pues es el final de tu gráfica, no? El asesinato.

Entrevista 3

-¿Quiénes son los miembros de tu familia?

Bueno, la componemos mi esposa, mis dos hijos y yo, mi niña tiene diez años y Alex tiene siete años.

-Actividad a la que acude: Sofía viene a natación y Alex viene a gimnasia artística.

-Menciona los tres valores que te parecen más importantes para aprender desde niño.

-Bueno, la disciplina es muy importante para la formación, las relaciones entre sus mismos compañeros, ellos se van desarrollando...este, otro es este, pues los valores de superación, la competencia entre compañeros es muy importante para poder superarse, así es.

-¿Tú de niño, los aprendiste?

No, fue muy difícil, bueno así como están ellos no, por mi parte me abrí paso.

¿Cómo los aprendiste?

-Por compañeros de la escuela me invitaron a ser parte de un equipo y entonces ahí se dio la competencia pero prácticamente o sea mi familia no, no se interesó en que yo aprendiera esto.

-¿Cuál era tu juego favorito y qué sientes que hayas aprendido de ello?

-El futbol americano, y sí claro: el trabajo en equipo, el compañerismo este...pues ora si lo mismo, la superación de cada persona.

-¿Sabes cuál es el juego favorito de tus hijos?

Sí claro, de Alex es el futbol soccer y de Sofi es precisamente la natación.

-¿Juegas con tus hijos?

-Sí, claro

-¿Sientes que cuando juegas con ellos aprenden algo?

-Sí, bueno aprenden a respetarse entre ellos porque siempre hay competencia de...sí, o sea, vamos al parque y juegan con los patines y se da la competencia entre ellos y a ver quién gana primero, no pues yo y así este...y se respetan entre ellos

-¿Y tú lo haces intencionado o solito lo aprenden?

-Este... si intervengo pero también se da el factor sorpresa.

-¿Crees que sea importante aprender de tolerancia y prevención de violencia entre niños y niñas y por qué?

-Sí claro, por el respeto...a ver repítamela otra vez para formularla. Sí porque los niños no tienen límites, los papás son los que se los ponen, entonces muchas veces pasan esos límites y no se dan cuenta de que pueden causar un daño entonces es importante hacerles saber que están este... pasando ese límite y que están haciendo un daño, así es, sí sí es importante.

-¿Cómo piensas que puedan aprenderlo?

-Ehhhh... en convivencia, o sea deben de estar conviviendo entre ellos porque siempre se da ese como las peleas, o sea puede que sea el juguete el que necesiten varios niños y que necesitan ese, necesitan hacer conciencia de que pueden jugar con él pero a lo mejor respetando el turno de otros niños...

-¿Cómo te gustaría involucrarte en el aprendizaje?

-No , bueno solamente como observador en cuanto se de esta situación y una vez pasando esto, orientarlos, sí porque es una vivencia de ellos, de alguna forma lo tienen que resolver y ya una vez que ellos lo resuelven, interviene uno como papá para decirles qué estuvo mal, qué estuvo bien y

qué pueden hacer en un futuro.

VIOLENTOMETRO

¿Qué impacto crees que produzca el crecer sin saber sobre este tema?

Eh, bueno crecer sin límites de convivencia... bueno como persona piensas que está bien lo que estás haciendo, o sea una persona necesita desde temprana edad saber cuáles son los límites y los factores para poder convivir con las demás personas.

Entrevista 4 *Entrevista a madre y padre de familia al mismo tiempo.

-¿Quiénes son los miembros de tu familia?

Madre - Son cuatro pequeños, mi esposo y yo, quince, doce, cuatro y siete, son tres hombres y una mujer, la mujer es la más chiquita.

-Actividad a la que acuden: natación

-Menciona los tres valores que te parecen más importantes para aprender desde niño.

Madre - Pues el respeto a sus padres

Padre - el respeto a ellos mismos y a sus ajenos

Madre - y el estudio, pues son los valores, no?

-¿Ustedes los aprendieron desde niños?

Padre - Sí

-¿Cómo los aprendiste?

Madre - Igual, nos los inculcaron nuestros padres

Padre - por el ejemplo

Madre - Claro, por el ejemplo de ellos, no?

Padre - Claro, venimos de padres así como que pues ellos también traen su línea de padres atrás, entonces lo rige, quien da el buen ejemplo para ser la buena persona.

-¿Cuál era tu juego favorito y qué sientes que hayas aprendido de ello?

-Padre- de mí era... bueno tenía varios, las canicas ¿así de ese tipo? El tacón, el bolillo,

-¿Cuál es el bolillo?

Padre- El bolillo es un palito que cortas, en forma de bolillo y eso como un palo, haces un hoyito en la tierra, lo cruzas ahí, le pegas en la puntita, le pegas ahí, brinca el bolillo y el que hiciera más metros, ganaba

Madre- Pues jugar a la comidita, jugar con mis muñecas, este hacer fogatas, hacer en la calle con tus amigos hacer una fogatita...

Padre - hoyos petroleros

Madre - Ah, ese no me lo sé

Padre - El stop, el famoso stop... los hoyos petroleros era te parabas en la pared, aventabas pelotas, iba una persona por las pelotas y te alcanzaba, y al que alcanzaba los fletabas en la pared así...jaja les da risa

Madre- pus sí porque ora que juegan puro celular...

-¿Creen que hayan aprendido algo de estos juegos?

Padre- Claro, es otro tipo de cultura, de relación, sí porque es un juego físico, mental

Madre - Y convivías

Padre - Hoy en día la tecnología no te deja permitir desarrollar esas habilidades, bueno, te hace crear una habilidad, totalmente

-¿Sabes cuál es el juego favorito de tus hijos?

Padre - Bueno pues juego así como de mesa pues a ellos les gusta jugar mucho el...

Madre - El ajedrez

Padre- Bueno de los rescatable, eh pues sí el ajedrez, ellos no juegan lo que yo jugaba antes, las canicas no juegan porque ya ni el espacio se presta, hay puro pavimento, cuando yo era en mi tiempo había tierra, terracería y todo ese rollo... pues sí a mi hijo digamos en cuestión física le gusta el básquet, la natación y de mesa, no sé les gusta ese ¿cómo se llama?

Madre- El jenga.

Padre- Sí, procuramos meterles ese tipo de juegos y a mi hija lo que le gusta es la bicicleta, el patín del diablo...

-¿Juegan con tus hijos?

Madre - pues...

Padre- sí, en la mayoría sí, bueno entre semana yo ya llego muy tarde pero su mamá es la que juega más con ellos y sábado y domingo procuramos convivir con ellos, por ejemplo este espacio pues sus actividades, yo entro a nadar con mi hija, a -ayudarla en su actividad...

¿Sienten que cuando juegan con ellos aprenden algo?

Madre - Ah, claro, les da más seguridad en la vida, aprenden a relacionarse más con uno, a ser más sociables, a tener confianza de si mismos, eso es: la seguridad, no?

Padre - seguridad de su persona... sí, por ahí si empiezan de rebeldes ya saben que hay por ahí una imagen paterna y materna que de alguna manera los va a frenar y que saben que no deben de hacer cosas raras, ¿no? Ante... ante las personas, ora si que tienen que... lo que les impregnamos en la parte del respeto ¿no? En todo, cualquier tipo de vida, desde una hormiguita hasta cualquier persona...

-¿Y ustedes lo hacen a propósito o dejan que ellos aprendan solos?

Padre - No, no, no, ora si que va con el ejemplo, no? Si tu lo empiezas a robar, pues el hijo empieza a robar, si vas a una tienda de autoservicio y agarras algo, te comes algo o lo que sea y no lo pagas, pues ellos van a seguir ese esquema y lo importante es, bueno ya te lo comiste, llega a la caja y lo pagas, eso es lo ideal, la influencia es muy importante, si al papá lo ven desde arriba pues... eso va a evitar que se junten con gente mala y van a poder clasificar a sus amistades y a ser gente buena, al final de cuentas que vean al papá que trabaja, a la mamá que se dedica a la casa...El que ellos tengan aportes, no? El lavar los trastes, barrer el piso... que cada quien tenga sus responsabilidades aparte de la escuela, eso los forma como personas y respeto, totalmente.

-¿Crees que sea importante aprender de tolerancia y prevención de violencia entre niños y niñas y por qué?

Padre- Sí, la tolerancia es importante porque te permite dar un espacio a poder platicar, el que te escuchen es súper importante y si esa tolerancia se pierde no permite que se puedan expresar ellos mismos, claro que la tolerancia no empieza en el punto 26, no? Ya cuando dices "ya después de 26" A lo mejor eso no es tolerancia, ya tienes que buscar otros medios para entrar y entender a tus hijos o a las personas, que es lo más difícil...

Madre - o ellos se puedan dirigir a sus compañeros, no? Porque la pregunta, tu te referías a ellos, no? Si ellos saben ser tolerantes hacia alguien. En mi punto de vista y es lo que siempre hemos manejado, ellos no pueden reaccionar agresivamente a un compañero si él lo hace, o sea tiene que ver por qué está pasando, si ese compañero lo está agrediendo tiene que preguntar por qué esta agresivo, no tiene que reaccionar igual que él...para eso hay una autoridad a la cual el se tiene que dirigir y decir "me esta agrediendo" ya como si ya pasaron meses y lo sigue agrediendo, entonces ya intervenimos nosotros pero nosotros nunca les hemos fomentado que agredan, porque hay papás que si lo dicen, no? O sea si te pega regrésaselo o si yo sé que te vuelve a pegar y tú no, te doy a ti. Y nosotros a ellos no, y eso yo lo he escuchado de muchos papás y a mí

se me hace que por eso hay tanta rebeldía tanta violencia porque uno como papá no le enseña a ser tolerante, sabes qué? Pues por algo esta de irritable ese niño, ve y dile a la maestra para que lo canalicen y vean qué está pasando y tu trata de alejarte de él, ya no trates de estar con él si te sigue agrediendo y te sigue agrediendo porque hay niños que si son muy violentos.

Papá- Hay que enseñarles a defenderse, eso si. A defenderse en cuestión de...

Mamá- De hablar

Papá- Cuando ya la situación se torna así como yo les digo a mis hijos que ya no se puede pa otro lado, pues ya te tienes que defender de otra manera, no? Pero procurar calmar el asunto

-¿Cómo piensas que puedan aprenderlo?

Madre- ¿el ser tolerantes? Pues que realmente lo vean de nosotros...

Padre- Es de nosotros y a través de sus bases, su escuela, su tipo de formación, por ejemplo el venir al deporte ayuda porque te da otro tipo de educación, encuentras diferentes formas de pensamiento, desde el que te esta coucheando, te está enseñando, y son relaciones bien diferentes ¿no? Claro, uno lo asocia por una parte, de la naturaleza, el movimiento de un animal, de un insecto, pues es importante porque empiezan a agarrar filosofía y las filosofías pues te hacen cambiar, te hacen ser otra persona entonces de alguna manera, no totalmente de nosotros lo van a ver pero tú te tienes que apoyar de ciertos medios ¿no? Yo lo veo como herramientas, la escuela es una herramienta para que la gente se forme, así por qué lo que están haciendo ahorita ¿por qué estudian en la UNAM y no en el Poli, no? Al final de cuentas todos van a tomar como eso una herramienta para poderse formar y conocer otro tipo de personas para poderlo hacer.

-¿Cómo te gustaría involucrarte en el aprendizaje?

Padre- No, pues en este caso me trato de involucrar o más que se pueda con ellos, por ejemplo hoy en día estoy con mi hija la menor y necesita el apoyo para ir a nadar, tratar de llegar a la casa y reaccionar sobre un plan, sabes qué tu aportas lavando los trastes, yo voy a aportar barriendo el patio o el baño ¿no? Que si se tiene que lavar un baño pues yo lo lavo, para que veas como se lava, cómo se tiene que hacer y ya posteriormente llegar a una cuerdo, yo creo que lo importante es pues llegar a un acuerdo y sobre de eso pues irlo permeando para que ellos... si ellos llegan a tener una acción en su vida ya cuando sean grandes, pues a lo mejor se casen, o tengan una madurez mayor se puedan convivir con las demás personas.

VIOLENTOMETRO

-¿Qué impacto crees que produzca el crecer sin saber sobre este tema?

Madre -No, pues sí...

Padre - No pues es que esto también en la parte emocional es súper importante ¿no? Y pues infiere desde los niños, bueno desde niños hasta adolescentes entonces cuando tu estás viviendo ahorita un proceso con adolescentes debes de tratar de entrar en la emocionalidad del adolescente y tratarlo de orientar y darle lo mejor, puede ser pues bien el noviazgo, qué carrera vas a estudiar, empiezan a haber confusiones entonces tienes que tratar de decirles, es importante que la emocionalidad junto con la madurez de la persona sea íntegra para poder enfocarte a donde quieres llegar, siempre es buscar un punto, una trayectoria, no es estar con que quiero llegar a veinte en ese mismo momento porque no lo haces, no. Quita esos veinte y llega a uno, eso es lo importante del curso.

Madre - Es que yo creo que ya lo que los niños han dejado de convivir naturalmente, que lo hacen ya por medio de un teléfono o de un dispositivo los ha violentado mucho y les ha abierto el pensamiento a muchas cosas que en nuestros tiempos no lo veíamos y a eso me refiero, que a un niño lo que hace es distorsionarle su mente que anteriormente, por ejemplo nosotros qué hacíamos como niños jugar, jugar y jugar, pero qué jugábamos... Muñequitas y ahora el meterte a un medio tecnológico que te hace navegar y encontrar hasta pornografía si tu no la estas buscando, o sea te llega en el momento y yo lo he visto, entonces si uno como adulto reacciona a

eso pues imagínate un niño lo empieza a despertar el morbo y empieza a ver muchas cosas que antes no lo veías...

Padre- Es que deja de eso también, es que es mucho ¿qué es lo que quieres para tus hijos? O simplemente, tu cómo creciste, ser un niño B, un niño A, o sea ¿en qué nivel quieres que estén tus hijos? Niño A es porque va a la escuela, tiene una escuela pues de paga, mucho mejor o un nivel de educación fuerte porque saber que tiene inglés, francés, estudia en una escuela de prestigio, o quieres mantener a un hijo que sea niño C, niño B de los cuáles, pues sabes que empezaron desde abajo y además viven con una serie de personas que lo jalan a ser malo entonces cuando tu lo tratas de arrancar de ahí a lo mejor es más fácil que se lo lleve la parte mala que la parte buena, y todo ese tipo de cosas son las que pasan por tu mente, no? Entonces para que cuando ellos crezcan, tengan un mejor niño y tengan mejores oportunidades. Ahora los millenium quieren tener todo rápido, esos valores se han perdido. La época milenios es lo que te hace, ya una persona que sale de la universidad por decirlo así sale y dice que ya quiere ganar todo el dinero del mundo, cuando la vida no es así, no es fácil, debes tener una etapa de maduración así de lo que sabes.

Entrevista 4

-¿Quiénes son los miembros de tu familia?

-Papá, mamá, hijo.

Sexo: masculino

-Tiene 6 años mi hijo

-Actividad a la que acude: natación, danza, hula hula y otro por ahí que no recuerdo

-Menciona los tres valores que te parecen más importantes para aprender desde niño.

-Respeto, puntualidad, amor.

-¿Tú de niño, los aprendiste?

-Sí

-¿Cómo los aprendiste?

-Pues a través de mis papás, de mi familia, por la manera tradicional.

-¿Cuál era tu juego favorito y qué sientes que hayas aprendido de ello?

-El tochito, aprendido del juego? Pues aprender? A divertirme, pero aprendizaje no mucho.

-¿Sabes cuál es el juego favorito de tus hijos?

-Las muñecas

-¿Juegas con tus hijos?

-A veces

-¿Sientes que cuando juegas con ellos aprenden algo?

-A veces, luego jugamos con los números, con las letras y procuramos que algo aprenda de eso.

-¿Crees que sea importante aprender de tolerancia y prevención de violencia entre niños y niñas y por qué?

Por supuesto, si claro nada más que afortunadamente en la casa somos tolerantes y no practicamos la violencia familiar, si se me hace muy interesante pero nosotros lo ponemos en práctica. Por el mundo en el que estamos viviendo y además lo tenemos que transmitir ahorita a los niños, a los pequeñitos para que ellos vayan teniendo la mayoría de sus capacidades, el entendimiento de lo que debe de ser el mundo hermoso, ¿no?

-¿Cómo piensas que puedan aprenderlo?

-Yo creo que lo pueden aprender primero, de casa, con el ejemplo, con las palabras, igual que en la escuela, en los medios de comunicación y con los amigos, eso se aprende desde chiquito, creo yo.

¿Y además de platicarlo con ellos, cómo se te ocurre que podrían aprenderlo?

-Observando, no? Con la observación que se puede hacer del mundo exterior y de la sociedad que nos rodea, haciéndole notar a los niños, así se me ocurre.

-¿Cómo te gustaría involucrarte en el aprendizaje?

-Bueno yo creo que yo intervengo con el ejemplo en casa, que es una de las partes importantes del aprendizaje, en casa. Si yo no practico la violencia, sino la tolerancia que son los valores que me mencionas pues los niños de ahí absorben eso.

VIOLENTOMETRO

-¿Qué impacto crees que produzca el crecer sin saber sobre este tema?

-Yo creo que el impacto que pueda tener a un niño que no conozca ese tema, podría darse el caso de que incidiera en él, incidiera en tener ese tipo de conductas, que eso es lo que se trata de evitar, no?

-¿Cree que esto pueda tener un impacto a nivel comunidad?

-Pero por supuesto, es una cuestión cultural pero desgraciadamente México es un país que contiene todas esas características ya de muchos años, no es una cosa de hoy y para modificarlo a mí se me imagina que es punto menos que imposible, cada quien cooperamos con nuestro granito de arena pero es complicado, esa es mi opinión.

Entrevista 5

-¿Quiénes son los miembros de su familia?

-Nuestros dos hijos y nosotros

Sexo niña y niño

-Edad 3 años y 5 años

-Actividad a la que acude: A gimnasia y a natación, los dos.

-Menciona los tres valores que te parecen más importantes para aprender desde niño.

Mamá - La responsabilidad, la disciplina y el respeto

Papá - Yo creo que la integridad, la humildad y a humanidad también, aparte de los que dijo.

-¿Tú de niño, los aprendiste?

Madre - No...

Padre - ¿los valores? No, pues yo creo que la mayoría de veces, de la familia pero yo creo que también al paso de los años pues también vas a aprendiendo, no?

-madre va con los niños al baño y abandona la entrevista-

-¿Personalmente tú los aprendiste desde niño o no?

-Yo creo que los que son más del lado humano así como los que te dije de la humildad pues yo creo que sí, pues de los padres, no? Empiezas a aprender eso

-¿Cómo los aprendiste?

-Pues yo creo que haciendo sensibles a las personas, como esto que te digo de la humildad y la humanidad como de estar expuesto a tanto vivencias personales o familiares como de otras personas yo creo que es lo que te va haciendo como más sensible, más humano. Me refiero particularmente a que estés expuesto a convivir con diferentes personas diferentes, que tienen a lo mejor necesidades de otro tipo, limitantes de muchos tipos, económicas, de tiempo, cariño, de muchas y les vas tomando mucho más relevancia por qué son tan importantes, no?

-¿Cuál era tu juego favorito y qué sientes que hayas aprendido de ello?

-Uhhmm pues yo creo que varios pero a mí por ejemplo me gustaba mucho jugar a los carros, los carritos los hot wheels y eso

-¿Y tu crees que hayas aprendido algo de jugar con los carritos?

-Sí, mucho yo creo que por ejemplo de lo que hacía era imaginarme un poquito cómo era la vida

de adultos, la vida así como que ya más madura, yo me acuerdo que me gustaba mucho como soñar lo típico, no? Que tenía mis carros como si fueran de a de veras y de jugar algunas veces con amigos pues también ahí vas como combinando, no? Así como juguemos a que éramos no sé, abundantes, a que éramos felices, a que íbamos a tal parque, no? Como cosas que a lo mejor o no eran cien por ciento posibles por la situación familiar o de tiempo y entonces te permite como imaginar cómo puede ser la vida, no?

-¿Sabes cuál es el juego favorito de tus hijos?

Pues por ejemplo, te puedo decir que de Félix es mucho como de estar peleando, él cree mucho en los monstros entonces quiere estar ahí como que luchando y juega a que es un tipo dinosaurio Godzilla o algo así y él quiere que los demás sean otros monstros y dando vueltas y cosas así, y de Ariadna pues yo diría que a ella le gusta mucho por ejemplo, brincar, correr, le gusta que la correteen, tipo las escondidillas o las traes, todo eso pues son los que a ella le gustan mucho.

-¿Juegas con tus hijos?

-Pues sí, fíjate que sí, bastante, el tiempo que más puedo estar ahí involucrándome con ellos, desde esos así de estar corriendo pues a lo mejor no tanto por el cansancio o así pero los que son así más de casa y todo eso sí, yo trato de estar ahí echando relajo con ellos y todo eso.

-¿Sientes que cuando juegas con ellos aprenden algo?

-Sí, si claro, muchísimo mira por ejemplo yo siempre como que les... me gusta como venderles historias así como por -ejemplo si van a jugar a los monstruos pues tratar de inventarse un tipo de monstruo o que a lo mejor tenemos que tener una situación específica y ahí es como yo se mucho del valor de que aprendan cosas relevantes para ellos pues a lo mejor ya le metes la historia de que a lo mejor teníamos que ayudar no sé a otro monstruo o que otro monstruo nos quería atacar o cosas así entonces yo creo que eso les va enseñando tanto esos valores que decimos como otras cosas, que vayan leyendo algo, cantando...algo así que sí que se puede aprovechar para irles metiendo lo que uno quiera que aprendan también a conveniencia de los padres, no?

-¿Crees que sea importante aprender de tolerancia y prevención de violencia entre niños y niñas y por qué?

-Sí, si muchísimo porque mira al final de cuentas pues ellos como son pequeños están expuestos a abusos también de muchos tipos en la escuela, en la casa, a lo mejor hasta lugares como aquí públicos y en algún momento en ese sentido tienen que aprender en ese sentido a defenderse y también a evitar que se cometan abusos para otras personas o mas que nada que ellos cometan abusos directamente contra otras personas y a mí me interesa mucho que ellos sean humanos, que no sean gandayas, que no sean groseros, que no sean pesados y en algún momento pues ellos van a ser grandes, entonces pues este mucho, si lo logramos cambiar desde que ellos son pequeños pues entonces ya nos vamos a evitar problemas a futuro, no? Tanto nosotros como padres como ellos, como toda la comunidad en general, no?

-¿Cómo piensas que puedan aprenderlo?

-Uhhmm pues de entrada conviviendo con personas diferentes, con niños que estén más arriba, más abajo en cualquiera de los ámbitos que ellos convivan, no? Mas arriba o mas abajo me refiero económicamente, también por ejemplo que tengan familias distintas que las nuestras, unos que a lo mejor no tengan el papá o que no tengan la mamá o que tengan condiciones diferentes, que los papás son de otra orientación o de otra religión o que sean de repente no sé como de otros gustos, no? Personas que de repente se la pasan viajando, entonces, de todo tipo, yo creo que estas diferencias a ellos les van como enseñando la tolerancia y que tienen que respetar, los van haciendo más maduros, vamos.

-¿Cómo te gustaría involucrarte en el aprendizaje?

-Pues yo creo que si de entrada primero, exponiéndolos, no? O sea si los tiene uno en casa así

como en una burbujita y cuidarlos demasiado y consentirlos mucho, darles no sé, cosas materiales y consentirlos con la televisión o cosas así pues yo creo que difícilmente los va a ayudar en eso, ahorita que están conviviendo con otros niños, supongamos que esta con un niño digamos de capacidades diferentes o un niño que parece presumidón o más otro estilo pues tratar de hacerlo que conviva, claro, también con sus límites a lo mejor no permitas que te empuje o así pero, vamos exponiéndolos, no? No hay de otra más que que le entren, que conozcan a otro tipo de amigos, que sean tolerantes, a lo mejor si no les gusta algo pues explicarles, si tienen que aprender algo pues entonces a que sean mas comprensivos.

¿Conocen el VIOLENTOMETRO?

No, no creo.

Ahhh si creo que alguna vez lo había visto
(ejercicio de reflexión)

-¿Qué impacto crees que produzca el crecer sin saber sobre este tema?

-Pues es lo que te decimos, da mucha tristeza ver que yo siempre he creído que como que los mexicanos sufrimos de más, bueno los mexicanos y muchos otros pero particularmente nosotros nos gusta sufrir mucho y eso es precisamente por la ignorancia, o sea a mi meda tristeza que... ahorita, pues aquí es el DIF y medio que yo veo que las familias que vienen aquí pues tienen cierto interés y mucha visión de por qué es importante que vengan aquí sus niños, no? Pero luego si da tristeza te digo cuando ves que las familias se están peleando, los papás están discutiendo unos contra otros y es como de a gratis, no? Porque podrían elegir algo diferente y yo creo que como dices: si estamos conscientes de cuándo estamos siendo violentos, entonces pues si podemos hacer un gran cambio, imagínate fregar la autoestima de un niño desde chiquito, ya no lo levantas, le cuesta mucho trabajo de grande.

Esta padrísimo, qué bueno que estén haciéndolo, yo creo que esto debería ser más institucional, que lo dieran en las escuelas porque cuántas familias ni siquiera se acercan a las escuelas, Qué padre.

-Te invitamos a que participes a diseñar el parque ideal para tus hijos como a ti te hubiera gustado uno.-

Padre - Ahora no podemos pero podemos comentarte. A mi lo que me choca de esta ciudad es la escasez de todo, a lo mejor que todos los niños no estén compitiendo ahí por formarse o empujándose, o cosas así, eso podría estar padrísimo, no sé qué tipo de juegos, aprovechar mejor el espacio...y que a lo mejor entre más niños haya, lejos de ser peligroso o mas aburrido o mas molesto para los padres y apara los hijos, algún tipo se me ocurre no sé una resbaladilla rara en la que no tengan que estar ahí de ya me raspé. Porque aquí en México siempre es lo de espacios pequeños ya sea por el camión, por el metro, por la entrada al DIF, aquí entran solo 1 de cada 10 entonces como que ya basta de eso, no? Habría que cambiar el concepto para que eso sea mas abundante, lo que eso signifique para ustedes...

Madre - Nada mas que entre el deber ser y la realidad, porque para mi por ejemplo es pues muy complicado en parque de los venados, a pesar de que tiene juegos muy padres hay muchos niños pero te genera una inseguridad tremenda el perder de vista, de control a tu hijo, no? Porque pues la inseguridad que hay... Entonces a mí me gustaría un parque que fuera muy seguro y si pudiera haber muchos niños peor que quizás estuvieran bien protegidas las salidas, que fuera sí como delimitado y que tuviera mucha tierra y arena para que se ensucien y que puedan jugar con su cuerpo porque les encanta y pues...

Padre - Sabes que otra cosa? No sé si estamos en el concepto que ustedes quieren pero...

Karlita - Todo nos sirve, gracias.

Padre - A mi me choca cuando ves haz de cuenta un... a los niños les suelen decir "si pasa de esta línea ya no pasas a esta resbaladilla" luego las resbaladillas con de plástico, si los ves

los parques públicos, algunos están muy bien conservados pero la gran mayoría están rotos, entonces de entrada pues tendría que tener un buen mantenimiento pero más que eso, yo creo que diseñar para que las cosas no se rompan. Te lo voy a decir así: a veces nosotros hasta como padres si es un lugar así como que ya no puedes ver a tu hijo ahí tienes a los papás metiéndose a los lugares en donde está diseñado para niños entonces a veces los rompemos por tu peso, por tu tamaño, lo que sea pero no hay de otra porque tampoco vas a dejar a tu hijo ahí, a veces hay niños que les pegan a los otros niños entonces si se pudiera que fuera haz de cuenta como que no me preocupe porque los rompa porque me debe de aguantar a mi como padre, no? O sea diseñar mas abierto, diseñen para que dure, diseñen para que no se tenga uno que estar cuidando o sea mas bien las cosas deben de adaptarse a la realidad mexicana porque luego los diseñan bien bonitos y se ven bien bonitos hasta que los inauguran, luego una semana de uso y ya se rompieron, ya se desarmaron o ya los pintaron, o sea que tal que le ponen una sustancia para evitar que lo pinten, entonces piensen un poquito, no sé a lo mejor si es imposible de hacerlo pero.. como que ese concepto de mas apertura, dejar de estarse preocupando porque siempre somos bien preocupones, lo diseñamos bien barato, somos bien tacaños para diseñar un parque pero eso si lo queremos bien y ya después le estamos poniendo más de pintura, más de seguridad, pues diseñar como dice mi esposa una periferia ahí que nadie salga, que haya alguien de seguridad ahí o algo por el estilo o que el mismo concepto te lleve, que ni siquiera requieras personas, no? Que esté cerrado por concepto o algo y pues así algo como más orgánico digamos, ¿no?

Entrevista 6

¿Quiénes son los miembros de tu familia?

Papá - Mi hijo Fernando, Lorena mi esposa y yo.

Fernando - iy el gato!

-Sexo masculino

-¿Qué edad tienes Fernando?

-Tengo ocho

-¿A qué actividad vienes?

-Natación y gimnasia

-Menciona los tres valores que te parecen más importantes para aprender desde niño.

-El respeto a los demás, la honestidad y pues la cultura del deporte.

-¿Tú de niño, los aprendiste?

-Ehhh... el respeto y la honestidad sí, la cultura del deporte no.

-¿Cómo los aprendiste?

-En casa, con mis padres y también con mis amigos.

-¿Cuál era tu juego favorito y qué sientes que hayas aprendido de ello?

-O sea si, las historias yo creaba como escenarios y todo

-¿De lo que jugaba? Pues sí, repetía cosas que veía de la sociedad y de eso pues creo que aprendí algo.

-¿Sabes cuál es el juego favorito de tus hijos?

Fernando - Call o duty

Papá - Es un videojuego que se llama call of Duty

-¿Juegas con tus hijos?

-Pues Call of Duty no pero Halo a veces, sí, no soy muy gamer pero sí.

Fernando- A veces jugamos con mis muñequitos o escogemos un libro, juegos de mesa, las películas, caricaturas, vemos programas

-¿Sientes que cuando juegas con ellos aprenden algo?

-Pues yo creo que sí, aprende como los valores tratar sobre todo las cosas que hago yo, las acciones, pues eso se refleja y también él las hace.

-¿Crees que sea importante aprender de tolerancia y prevención de violencia entre niños y niñas y por qué?

-Sí, pues porque eso genera que ellos tengan conciencia hacia su persona, que no se lastimen ellos y que no lastimen a los demás, que pueden llegar a hacerlo. Eso lo vemos todos los días en la escuela, en la casa la violencia no solamente con los niños sino también con las niñas, con la mamá, luego también con la gente de diferentes capacidades...

-¿Cómo piensas que puedan aprenderlo?

-Pues una es con lo que nosotros les digamos y también con ejemplos en la escuela, en la escuela hablan mucho de eso también y a veces ver películas, ver libros.

-¿Cómo te gustaría involucrarte en el aprendizaje?

-Pues me involucro todo el tiempo con él, viendo qué es lo que hace, cómo lo hace y pues cual es la convivencia diaria y qué es lo que necesita él

Fernando - mis pasiones

Papá- ¿Tus pasiones? Pues.qué es lo que necesita y cómo puede resolverlo

VIOLENTOMETRO

-¿Qué impacto crees que produzca el crecer sin saber sobre este tema?

-Fernando - pues puedes terminar matando a alguien

-¿Y si no lo aprendieran los compañeros de tu salón qué crees que pasaría?

-Fernando - se asesinarían o harían canibalismo como en un video de pepa que ví, uhhh estaba horrible.

-Papá - Pues creo que mucho porque gran parte de la sociedad esta como esta, ahora todo el mundo es porque ese tipo de valores no se enseñan en casa, se deja parte, muchas veces se deja a la escuela o con los compañeros, entonces la ausencia familiar genera pues otro tipo de violencia por la carencia de valores y eso genera que la banda pues no tenga en quién creer, no tenga un guía y entonces pues se va.

Glosario

sexo

“Es el conjunto de características físicas, biológicas, anatómicas y fisiológicas de los seres humanos, que los definen como hombre o mujer. El sexo viene determinado por la naturaleza, es una construcción natural, con la que se nace. “

ONU,2006

género

“Es el conjunto de características sociales, culturales, políticas, psicológicas, jurídicas y económicas que la sociedad asigna a las personas de forma diferenciada como propias de hombres y mujeres.

Los géneros son construcciones socioculturales que varían a través de la historia y se refieren a los rasgos psicológicos y culturales que la sociedad atribuye a lo que considera “masculino” o “femenino” mediante la educación, el uso del lenguaje, la familia, las instituciones o la religión.”

ONU,2006

diferencia entre sexo y género

“El sexo alude a las diferencias entre hombre y mujer, es una categoría física y biológica. Mientras que género (tradicionalmente, masculino o femenino) es una categoría construida social y culturalmente, se aprende y, por lo tanto, puede evolucionar o cambiar.”
ONU,2006

rol de género

“Si el género designa diferencias entre hombres y mujeres por razones sociales y culturales, estas diferencias se manifiestan por los roles (reproductivo, productivo y de gestión comunitaria), que cada uno desempeña en la sociedad, así como en las responsabilidades, conocimiento local, necesidades y prioridades en el acceso, manejo, uso y control de los recursos.”
ONU,2006

violencia de género

“Lo que define la violencia de género son los hechos agresivos ejercidos sobre una persona sólo por su género. Las acciones que consideramos violentas son todas aquellas que afectan de forma negativa a la identidad, la sexualidad y libertad reproductiva, la salud física y mental y el bienestar social de una persona. “

empoderamiento

“El proceso por medio del cual se dota a un individuo, comunidad o grupo social de un conjunto de herramientas para aumentar su fortaleza, mejorar sus capacidades y acrecentar su potencial, todo esto con el objetivo de que pueda mejorar su situación social, política, económica, psicológica o espiritual. Es desarrollar en una persona la confianza y la seguridad en sí misma, en sus capacidades, en su potencial y en la importancia de sus acciones y decisiones para afectar su vida positivamente.”

factor estético en el diseño

“Relativo al impacto emocional y simbólico del objeto producto. Comprende aquello que nos impacta anímicamente y responde a los motivos, objetivos y métodos del saber filosófico respecto a la estética, la semiología, las ciencias de la comunicación, la psicología y los principios de las artes plásticas. Su limitante es de tipo cultural, ya que el posible usuario establecerá una relación empática con las características perceptibles del objeto.”

Dr. Carlos Soto Curiel

valor estético

La percepción del público o usuario bajo un

contexto y una cultura determinada de emociones representadas que se generan a través de disciplinas fundamentadas en el acto creativo como el arte, la artesanía y el diseño.

Dr. Carlos Soto Curiel

cognición

“La capacidad que tenemos los seres vivos de procesar la información a partir de la percepción (estímulos que nos llegan del mundo exterior a través de los sentidos), el conocimiento adquirido con la experiencia y nuestras características subjetivas que nos permiten integrar toda esta información para valorar e interpretar el mundo.”
Shlomo Breznitz (CogniFit) 2017

diseño social

“Aquella actividad productiva que intenta desarrollar el capital humano y social al mismo tiempo que productos y procesos provechosos; así el diseñador debe prever y dar forma a productos materiales e inmateriales que pueden resolver problemas humanos en amplia escala y contribuir al bienestar social. El diseño social es una actividad profesional y económica, por eso no se debe enmarcar en el mundo de la caridad ni del trabajo voluntario, sino que debe ser vista como una contribución profesional que ha de tenerse en cuenta en el desarrollo económico local. “

Margolin, Victor. 2002

diseño con género fluido

Hemos llamado “diseños con género estereotípico” a los objetos diseñados bajo factores estéticos determinados por roles rígidos de género y dirigidos específicamente hacia un mismo género como el mercado o usuario exclusivo, mientras que llamamos “diseño con género fluido” a los diseños que apuntan en direcciones contrarias entre sus factores estéticos y los roles de género que expresan abriendo la posibilidad de interacción libre para el usuario o mercado final.

Esta definición ha sido construida a partir de dos términos:

1. “gender bending” Sin traducción al español. Usada en el artículo en idioma inglés para definir a los juguetes para infantes que rompen la sincronía entre sus factores estéticos y los roles de género que expresan.
2. “gender fluidity” Se entiende por una persona que tiene la capacidad de combinar o ejercer los roles asignados a la mujer y al hombre, sintiéndose “más como una chica o más como un chico” en ciertos momentos o contextos. Esto no tiene que ver con su orientación sexual o su sexo.

A partir del artículo Design and Use of Gender Specific and Gender Stereotypical Toys
Els Rommes, Maartje Bos and Josine Oude Geerdink
Radboud University, Nijmegen, The Netherlands

Bibliografía

Casique, I. (2014). Expresiones y contextos de la violencia contr las mujeres en México. Resultados de la ENDIREH 2011 en comparación de sus versiones previas 2003 y 2006. Cuernavaca: UNAM, INMUJERES.

Cebedio, M. (2003). Arquitectura y género. Espacio público/ espacio privado. En M. Cevedio. Barcelona: Icaria Antrazyt 203 Mujeres, voces y propuestas.

Chaurand, R et Al (1999). Dimensiones antropométricas. Población latinoamericana. México Cuba Colombia Chile Venezuela. Universidad de Guadalajara. Centro de Investigaciones en ergonomía.

Karimi, F. (2010). Un condón femenino con 'dientes' busca evitar las violaciones en Sudáfrica. Expansión, CNN, 1.

Morin, E. (2012). <http://www.edgarmorin.org>. Obtenido de <http://www.edgarmorin.org>: <http://www.edgarmorin.org>

OCDE. (s.f.). Tu índice para una vida mejor. Obtenido de <http://www.oecdbetterlifeindex.org/es/countries>.

OECD. (2011). Compendium of OECD Well- Being Indicators.

Valeria. (Diciembre de 2015). Experiencia, violentómetro. (T. M. Granados, Entrevistador)

Referencias

International Journal of Gender, Science and Technology in association with Women in Games (2011) Design and Use of Gender Specific and Gender Stereotypical Toys. The Netherlands: Radboud University, Nijmegen.

KTH Maskonstruktion (2013). Visualising Gender Norms in Design, Meet the Mega Hurricane Mixer and the Drill Dolphia. Stockholm: Royal Institute of Technology, Karin Ehrnberger.

OECD, (2015) Igualdad de género y derechos de la mujer en la agenda post-2015: una base para el desarrollo sostenible. Francia: OECD

Martín Juez, F. (2009). Contribuciones para una antropología del diseño. México: Editorial Gedisa.

Soto Curiel, C. (2013). El factor estético en el Diseño Industrial (vol.4 Colección CIDI, UNAM). México: UNAM, CIDI.

Paz, O (1950) El laberinto de la soledad. México: Fondo de Cultura Económica.

Ibarra, R. (2013) La desmitificación del objeto México: Design for society Wordpress.

Referencias gráficas

Imagen 4 Tacopino, J (2010) Recuperado de <http://www.nydailynews.com/news/world/new-anti-rape-female-condom-rape-axe-debuts-south-africa-world-cup-article-1.181527>

Imagen 5 Vicky Form (2011) Recuperado de <https://womenonmovement.com/2012/06/11/campana-los-10-mandamientos-de-la-mujer/>

Imagen 6 Ehrbergers, K (2006) Recuperado de <http://www.ijdesign.org/ojs/index.php/IJDesign/article/view/1070/531>

Imagen 7 recuperadode <http://listado.mercadolibre.com.mx/batidora-de-immersion-braun>

Imagen 8 Carscoop, C. (2008). Too Much Estrogen: 1955 Dodge La Femme with Standard Purse. Recuperado de <http://www.carscoops.com/2008/05/too-much-estrogen-1955-dodge-la-femme.html>

Imagen 9 Briggs, G (2013) Recuperado de <http://www.telegraph.co.uk/motoring/10077069/Designing-cars-that-women-want-to-buy.html>

Imagen 11 Barbie, Matel (2014) Recuperado de <http://play.barbie.com/es-lam/explore/life-in-the-dreamhouse>

Imagen 12. Bahsous, R (2015) Gender Marketing: How Brands Use the Power of Colors To Persuade You Recuperado de <https://www.supermon-ey.com/2014/08/colors/>

Imagen 13 Design Academy of Eindhoven (2014) Recuperado de www.designdebates.nl

Imagen 12 Hohenadel, K (2016) The pantone of the year. Recuperado de <https://www.pantone.com/color-of-the-year-2016>

Todas las imagenes, fotografias y esquemas No referenciados en éste indice, son de la autoría de las sustentantes de ésta tesis.

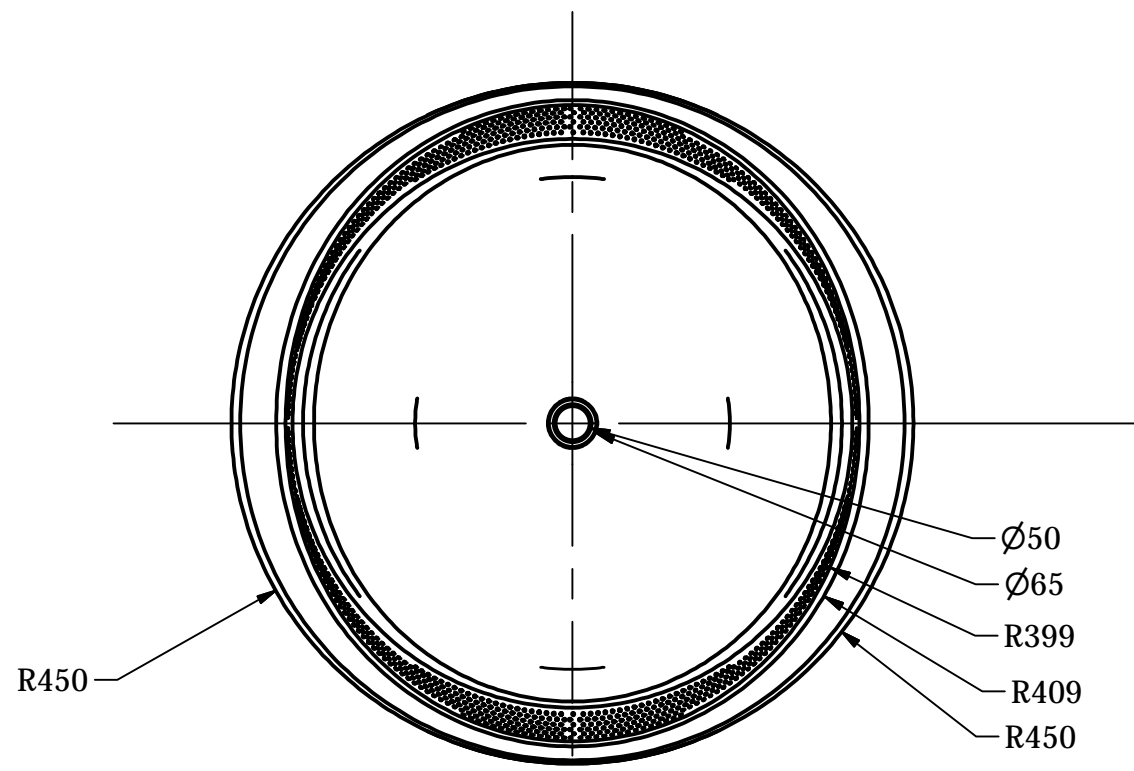

SUPERIOR

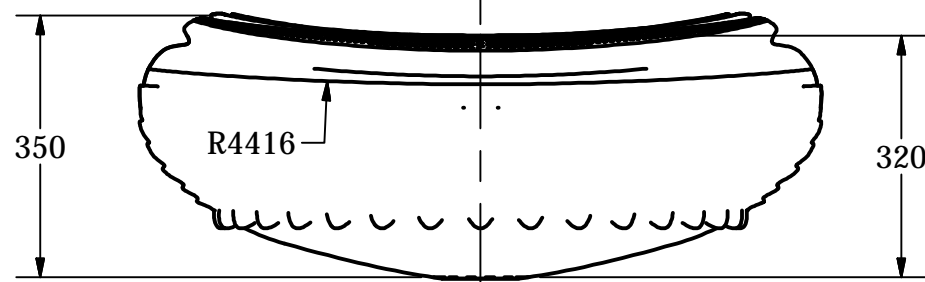

FRONTAL

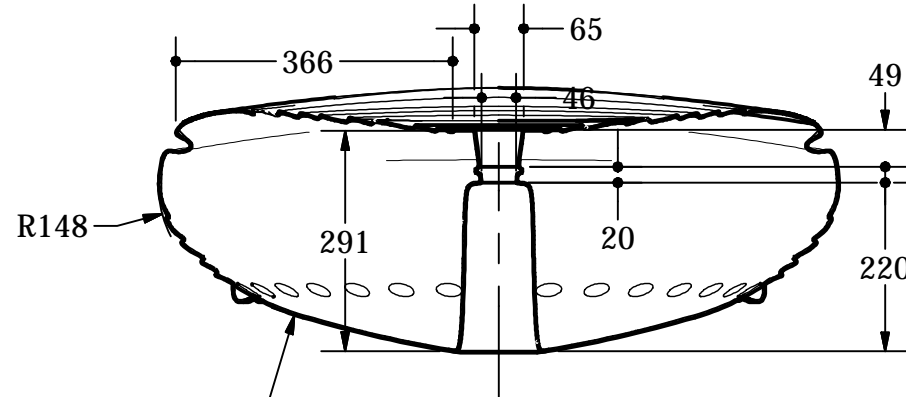

SECCIÓN A-A

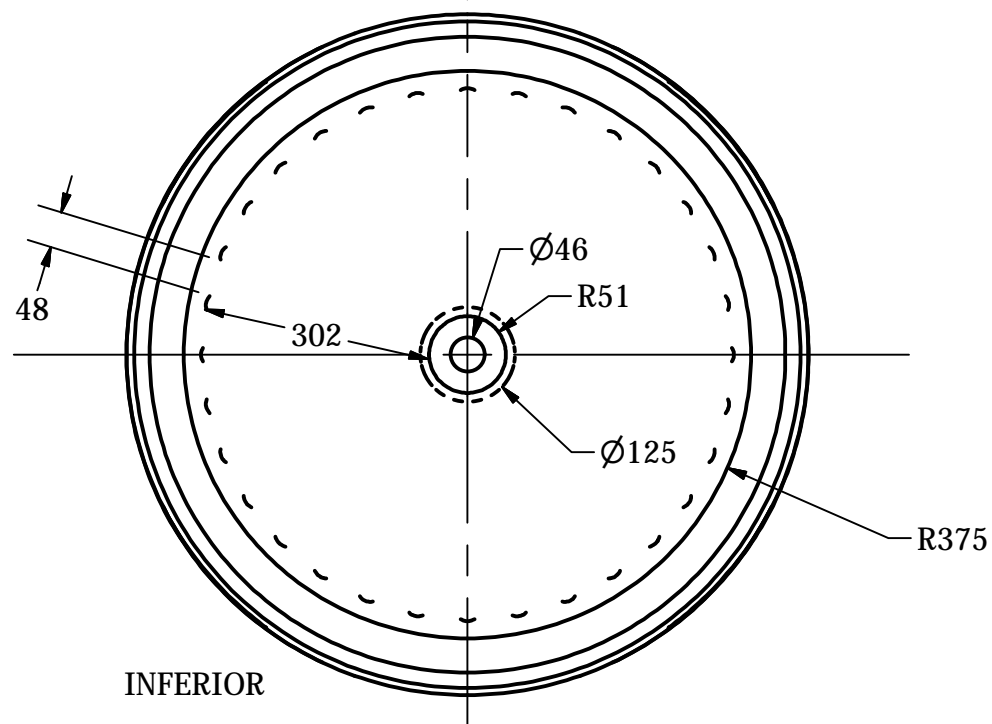

INFERIOR

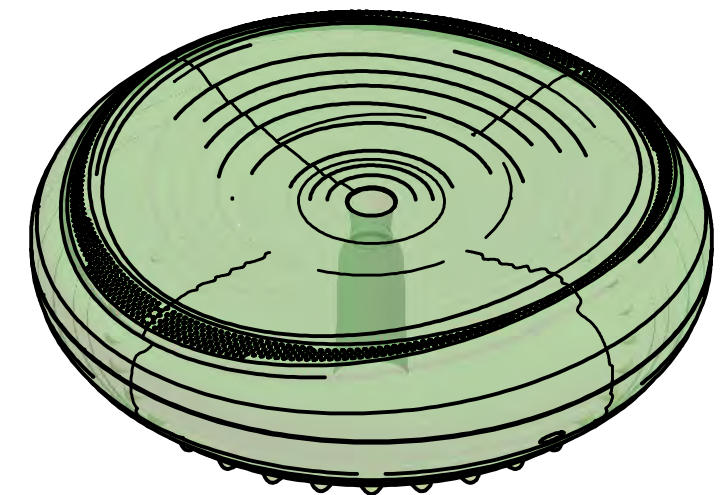

1	Módulo A	PEHD	Rugoso
Cantidad	Nombre	Material	Acabado
	Tania Acevedo/ Karla Monsivais	CIDI UNAM	27/06/2017 1:10
	Patio de Juegos Infantil		A3
	Plano General por pieza		Cotas mm 1/13

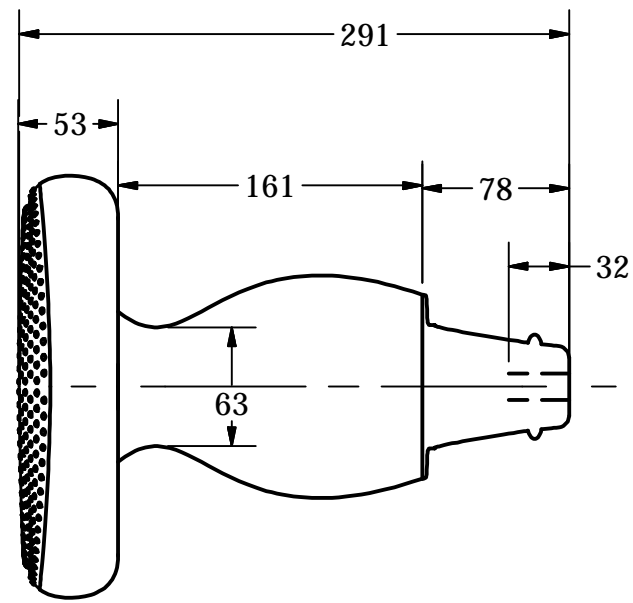

SUPERIOR

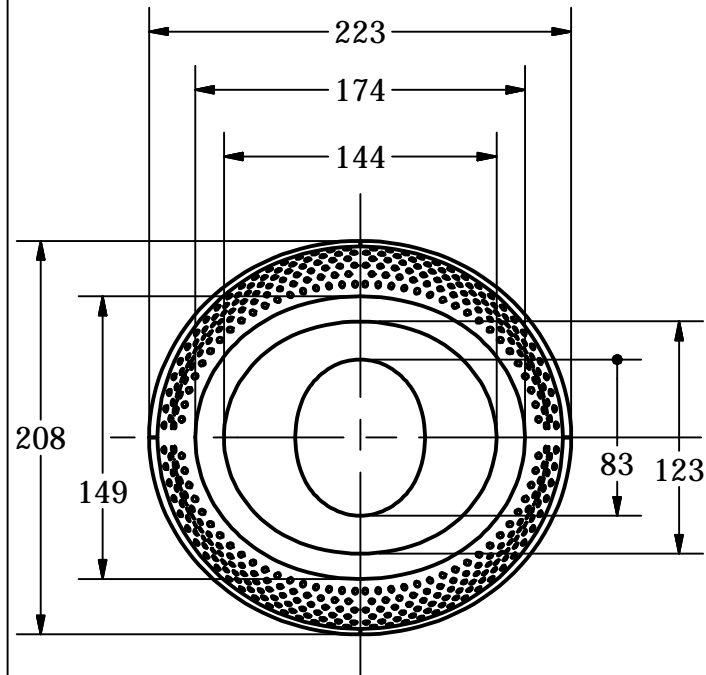

LATERAL IZQUIERDA

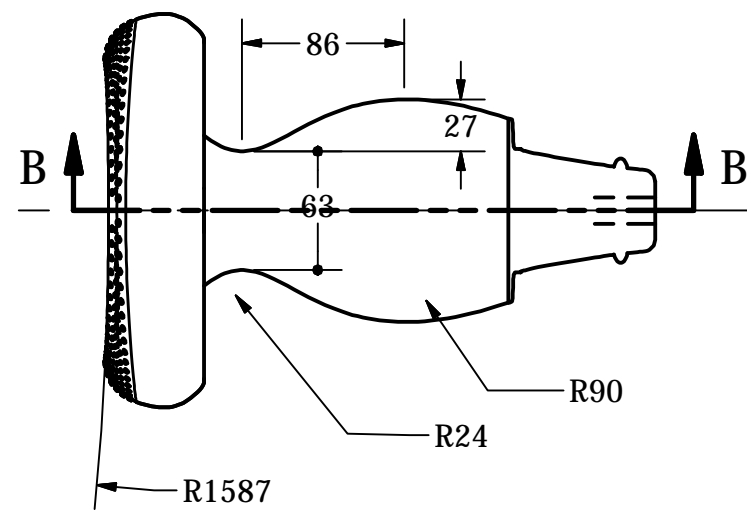

FRONTAL

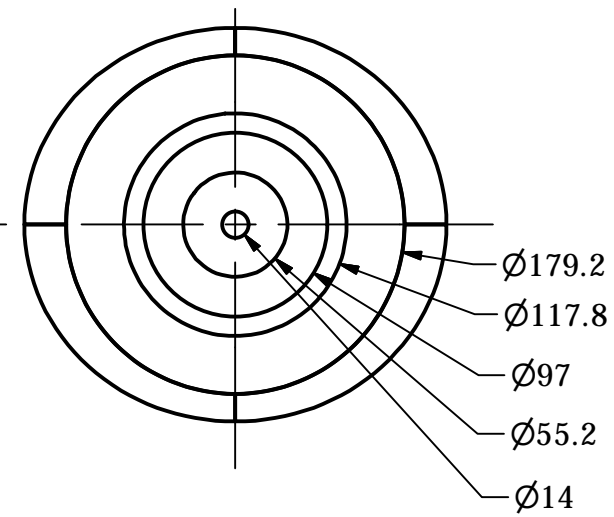

LATERAL DERECHA

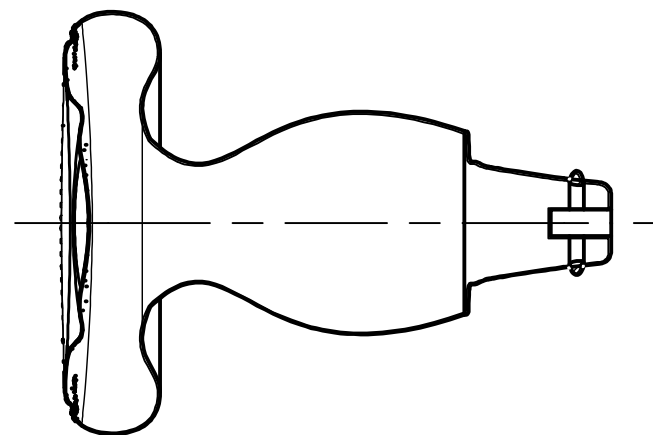

SECCIÓN B-B

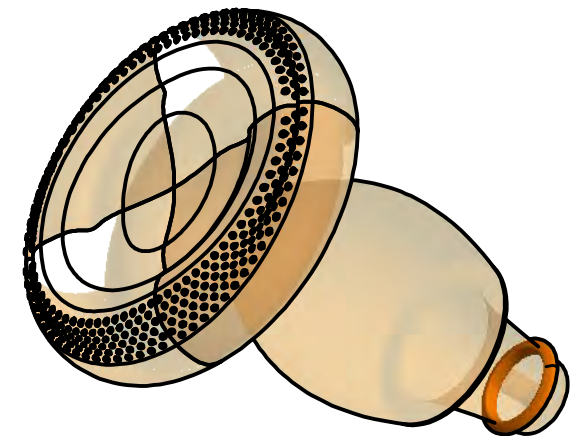

1	Módulo central A	PEHD	Rugoso
Cantidad	Nombre	Material	Acabado
	Tania Acevedo/ Karla Monsivais	CIDI UNAM	27/06/2017 1:4
	Patio de Juegos Infantil		A3
	Plano General por pieza		Cotas mm 2 / 13

D
C
B
A

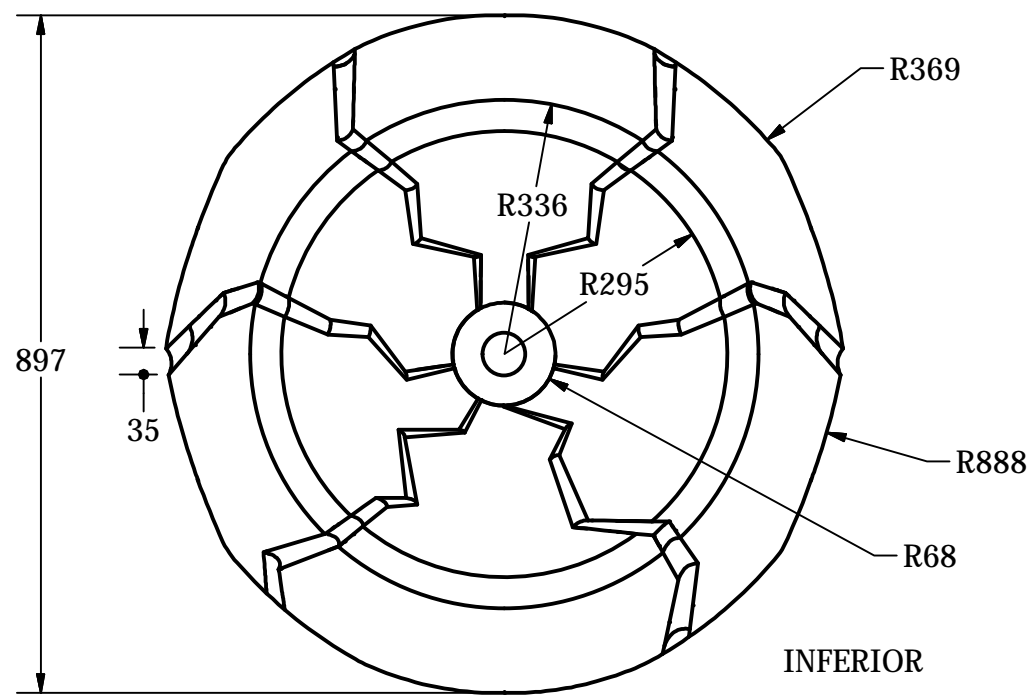
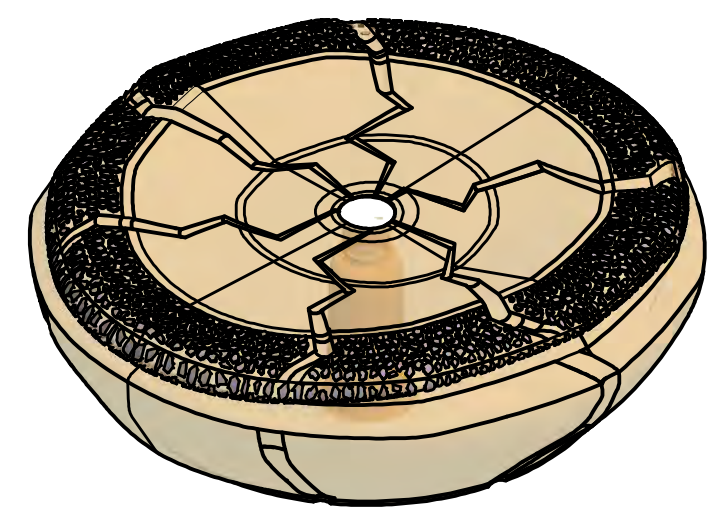
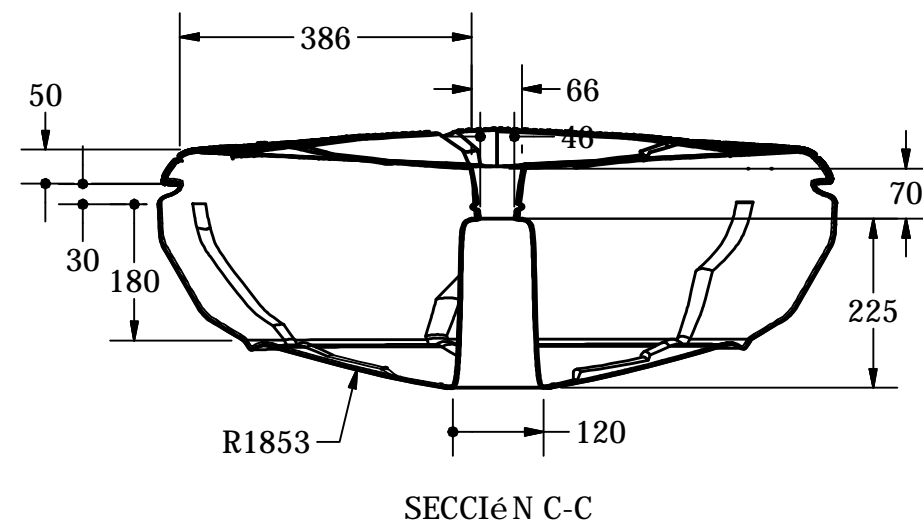
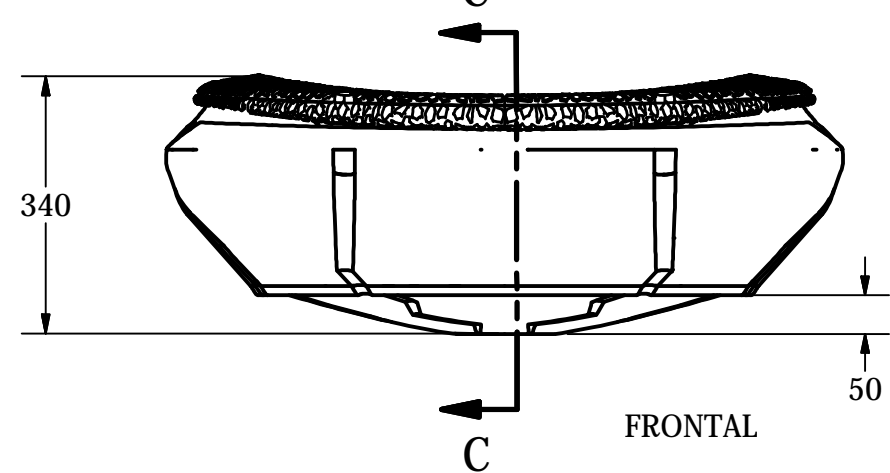
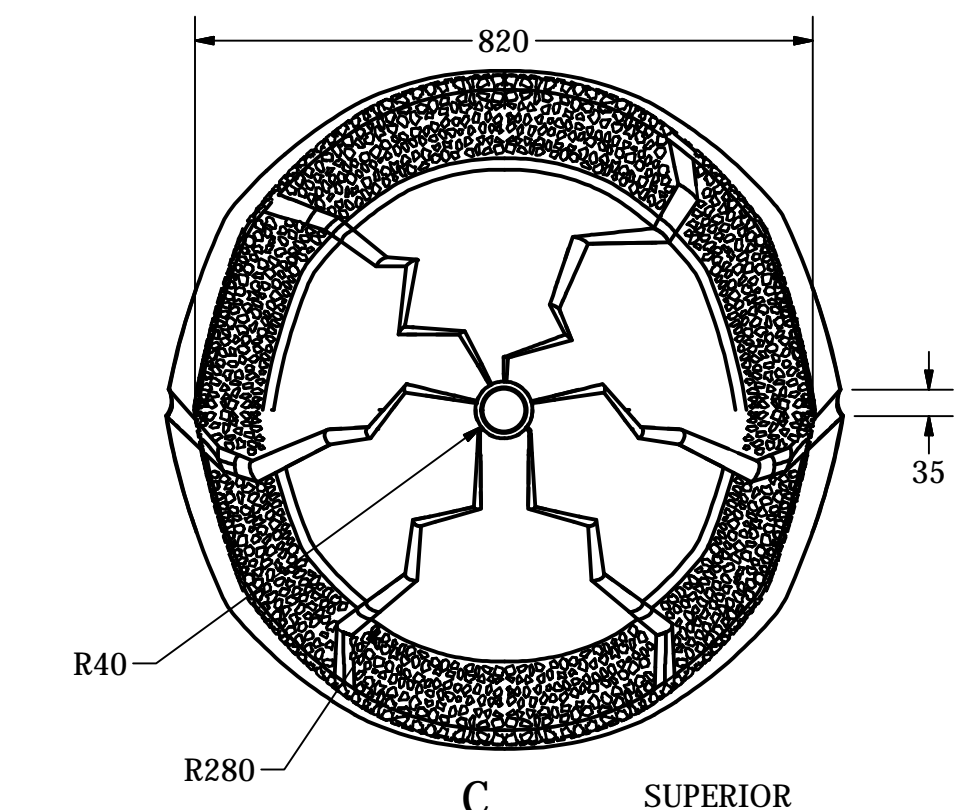

1	Módulo B	PEHD	Liso	
Cantidad	Nombre	Material	Acabado	
Tania Acevedo/ Karla Monsivais		CIDI UNAM	27/06/2017	1:10
Patio de Juegos Infantil			A3	
Plano General por pieza			Cotas mm	3 / 13

D
C
B
A

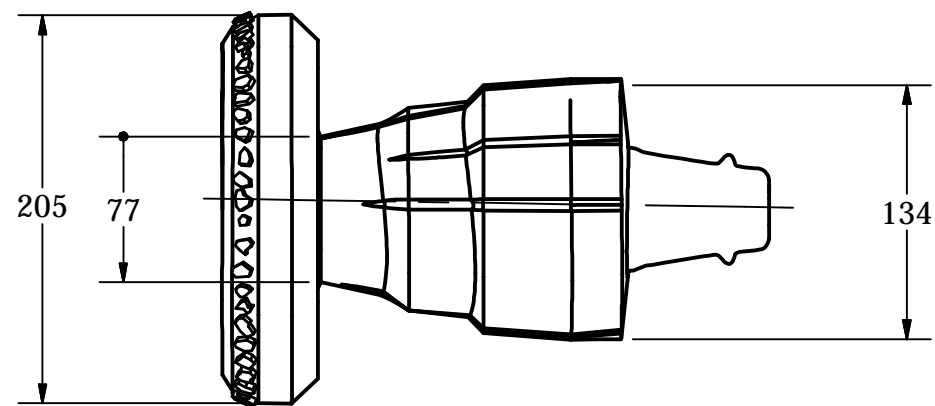

SUPERIOR

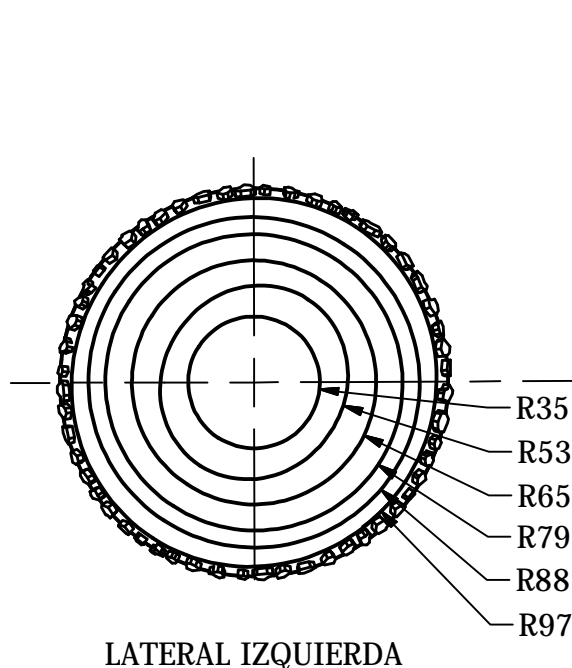
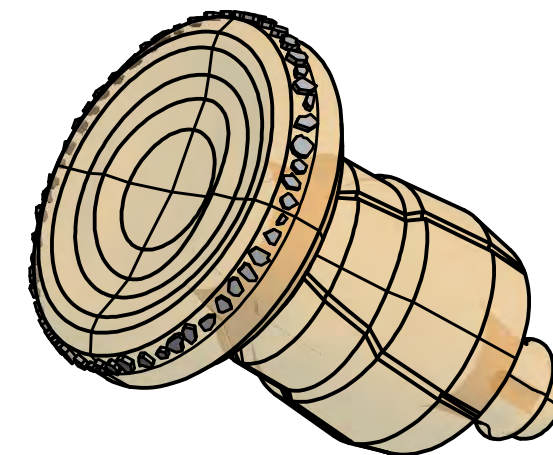

LATERAL IZQUIERDA

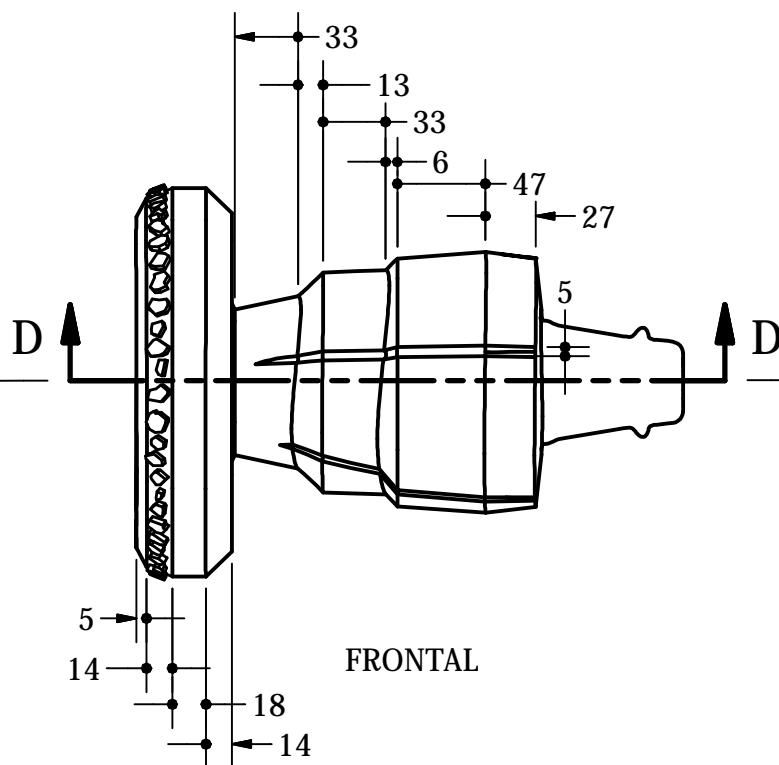

FRONTAL

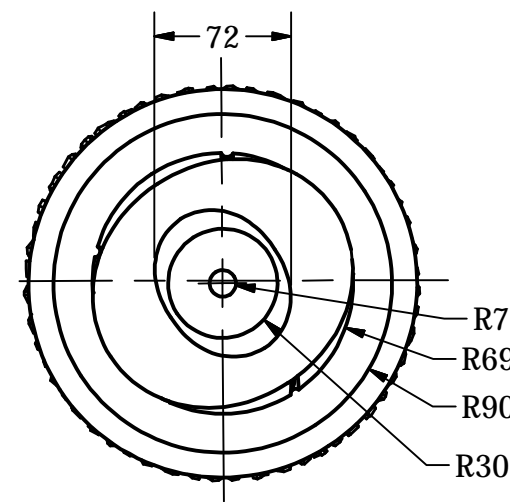

LATERAL DERECHA

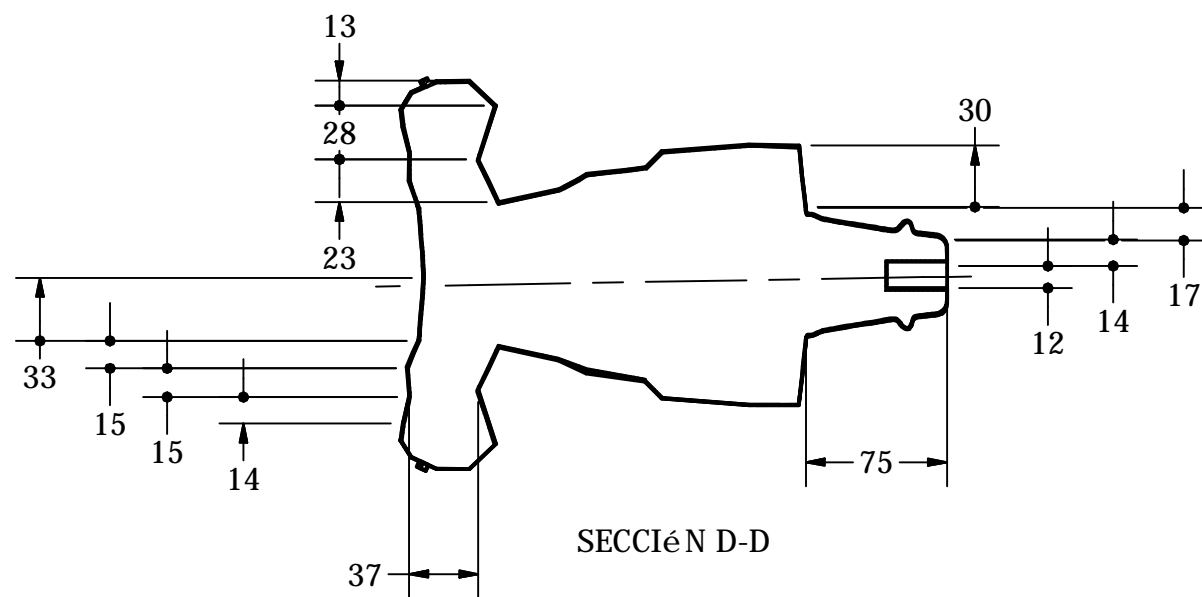

SECCIÓN D-D

1	Módulo central B	PEHD	Rugoso	
Cantidad	Nombre	Material	Acabado	
	Tania Acevedo/ Karla Monsivais	CIDI UNAM	27/06/2017	1:4
Patio de Juegos Infantil			A3	
Plano General por pieza			Cotas mm	4 /13

D

C

B

A

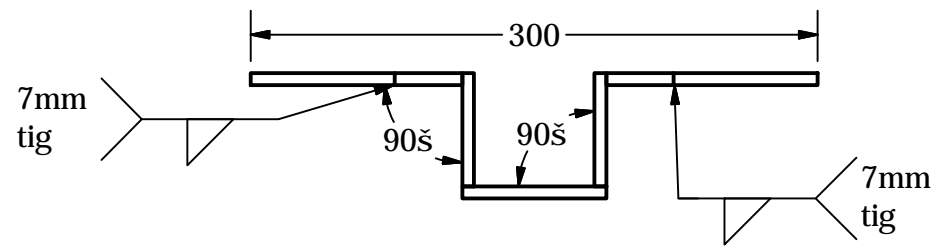

SUPERIOR

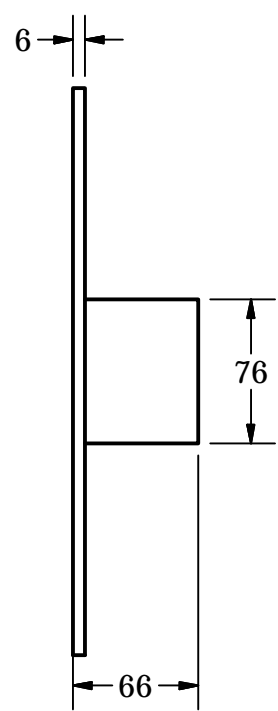

LATERAL

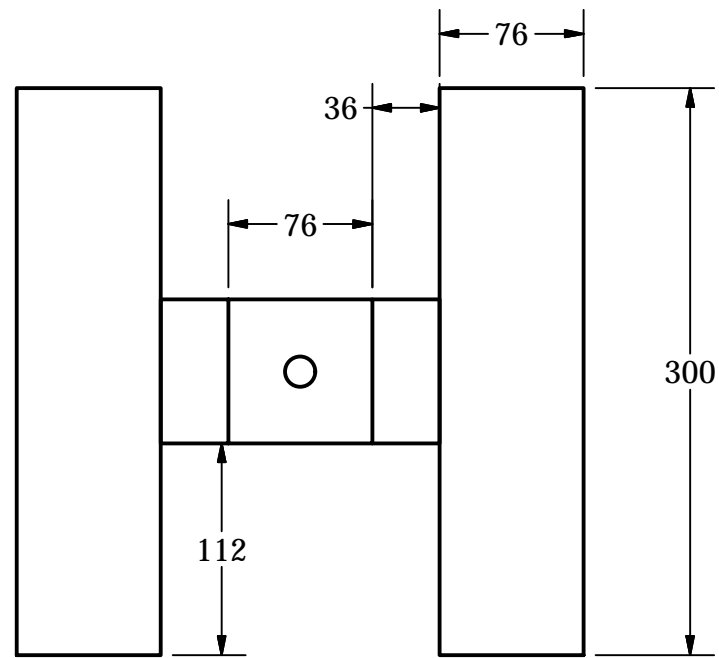

FRONTAL

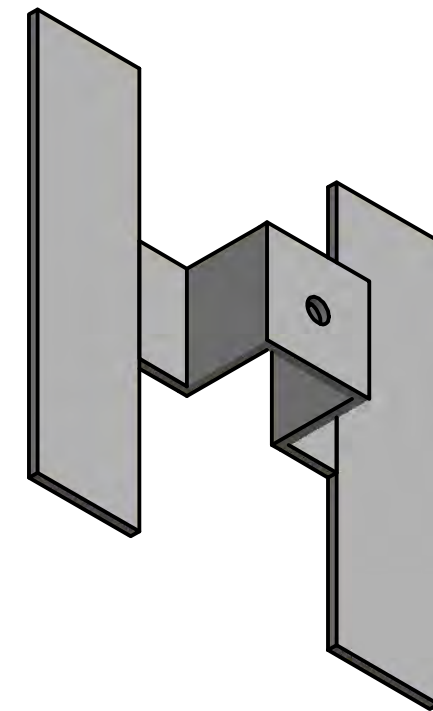

1	Base	acero	al carbón	
Cantidad	Nombre	Material	Acabado	
	Tania Acevedo/ Karla Monsivais	CIDI UNAM	27/06/2017	1:4
Patio de Juegos Infantil			A3	
Plano General por pieza			Cotas mm	5/13

D
C
B
A

1

2

3

↓

4

5

6

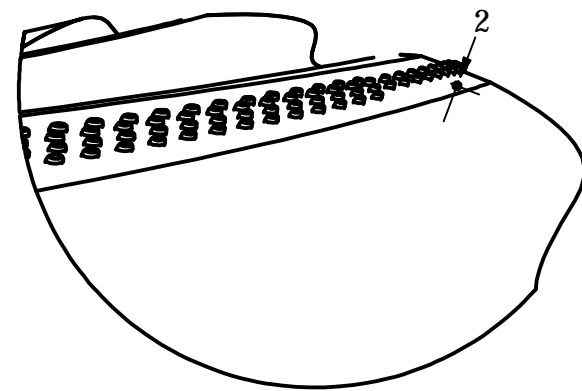

DETALLE H
ESCALA 1 : 1

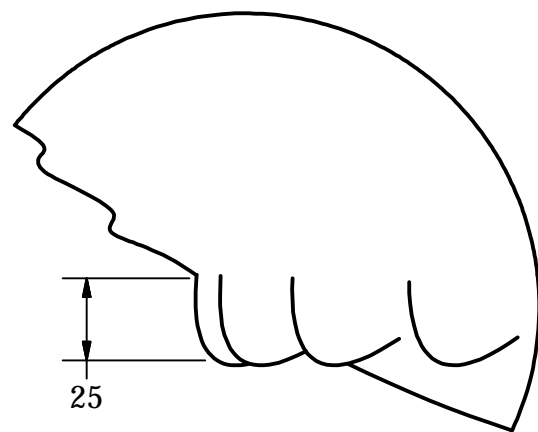
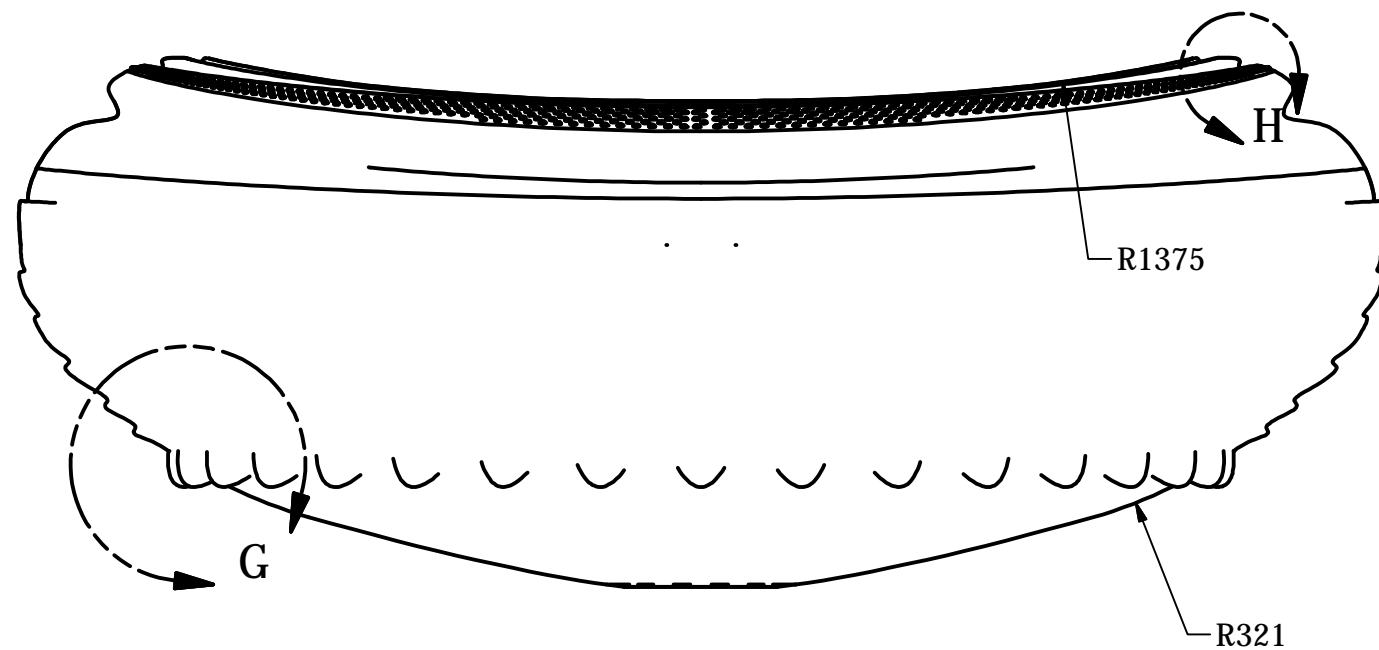

DETALLE G
ESCALA 1 / 2

1	Módulo A	PEHD	Rugoso	
Cantidad	Nombre	Material	Acabado	
	Tania Acevedo/ Karla Monsivais	CIDI UNAM	27/06/2017	1:5
Patio de Juegos Infantil			A3	
Plano de detalles por pieza			Cotas mm	6/13

D

C

B

A

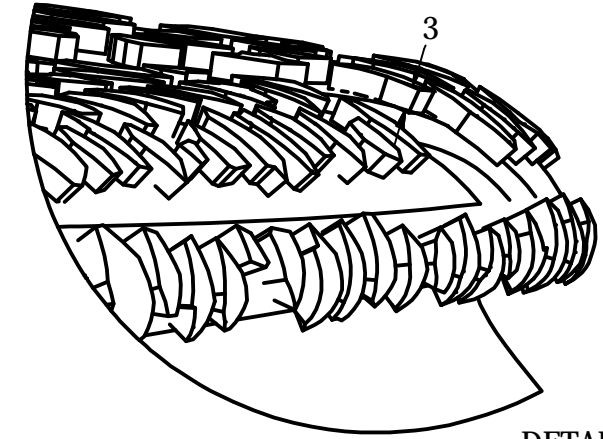

DETALLE F
ESCALA 1 : 1

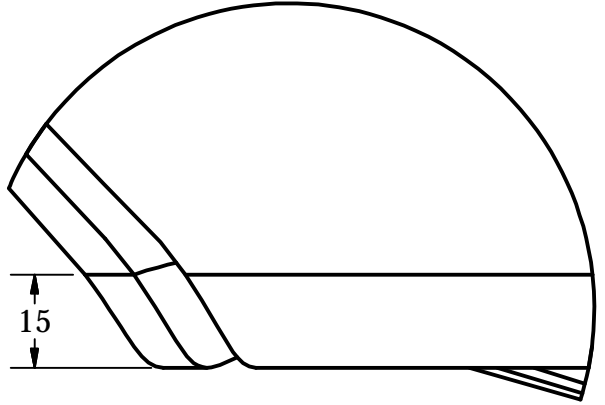
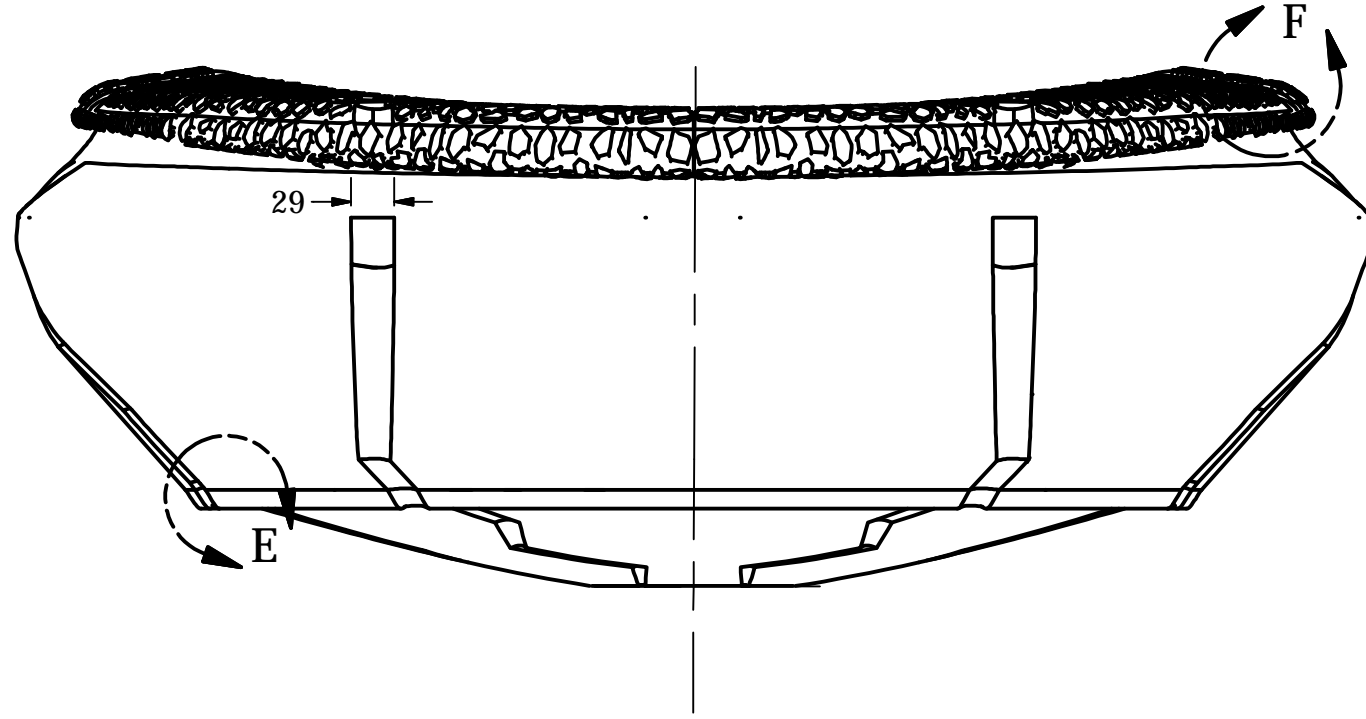

DETALLE E
ESCALA 1 : 1

1	Módulo B	PEHD	Liso	
Cantidad	Nombre	Material	Acabado	
	Tania Acevedo/ Karla Monsivais	CIDI UNAM	27/06/2017	1:5
Patio de Juegos Infantil			A3	
Plano de detalles por pieza			Cotas mm	7/13

D
C
B
A

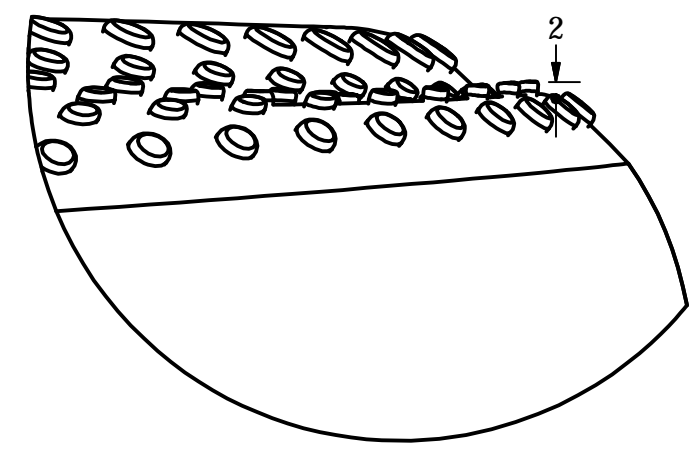
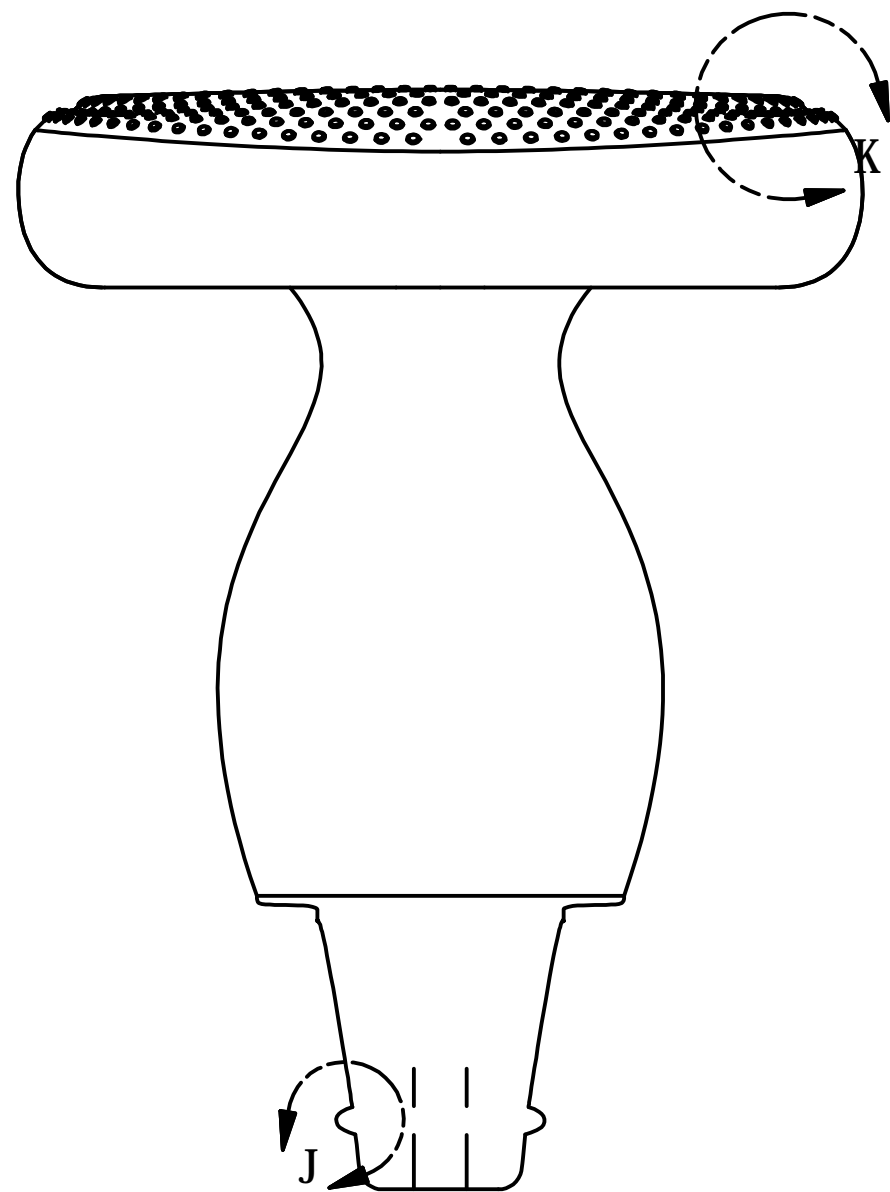

DETALLE K
ESCALA 2 : 1

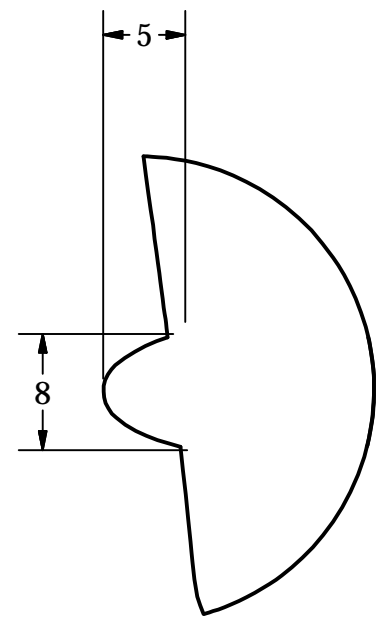

DETALLE J
ESCALA 2 : 1

1	Módulo central A	PEHD	Rugoso	
Cantidad	Nombre	Material	Acabado	
	Tania Acevedo/ Karla Monsivais	CIDI UNAM	27/06/2017	1:2
Patio de Juegos Infantil			A3	
Plano de detalles por pieza			Cotas mm	8/13

D
C
B
A

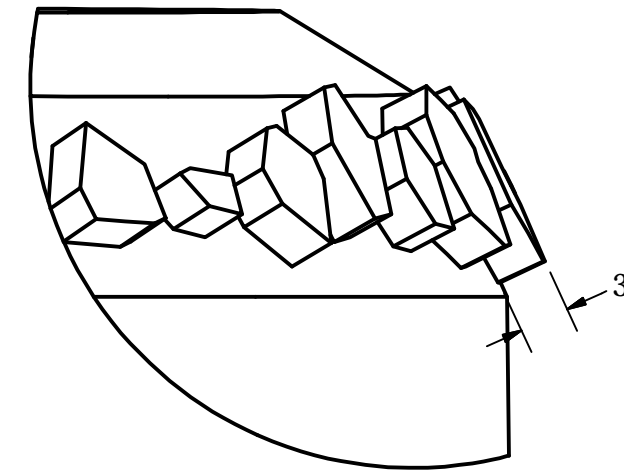
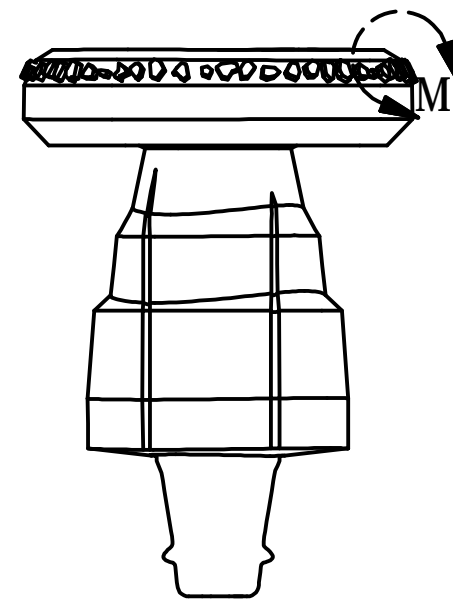

DETALLE M
ESCALA 2 : 1

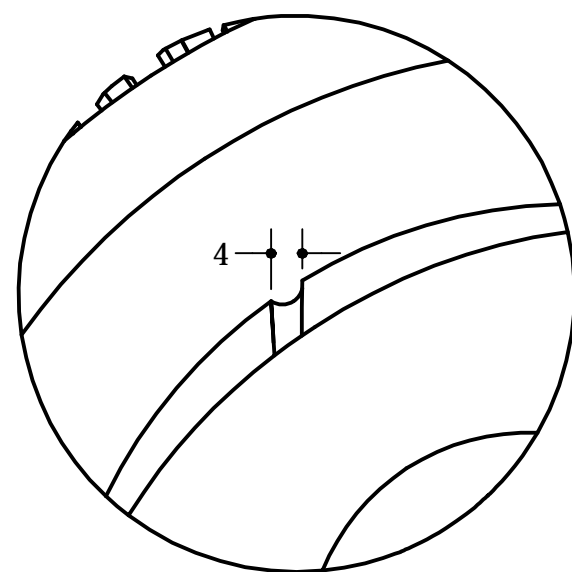

DETALLE L
ESCALA 1 : 1

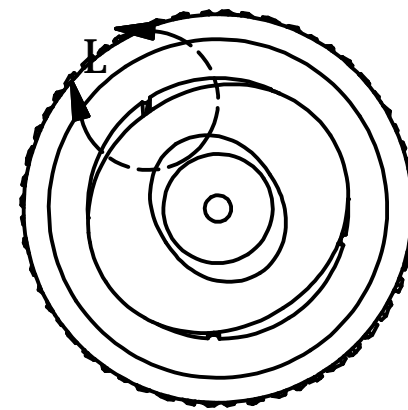

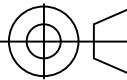
1	Módulo central B	PEHD	Liso
Cantidad	Nombre	Material	Acabado
	Tania Acevedo/ Karla Monsivais	CIDI UNAM	27/06/2017 1:2
Patio de Juegos Infantil			A3 
Plano de detalles por pieza			Cotas mm 9/13

D

C

B

A

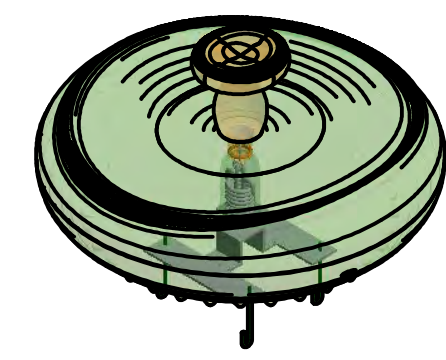
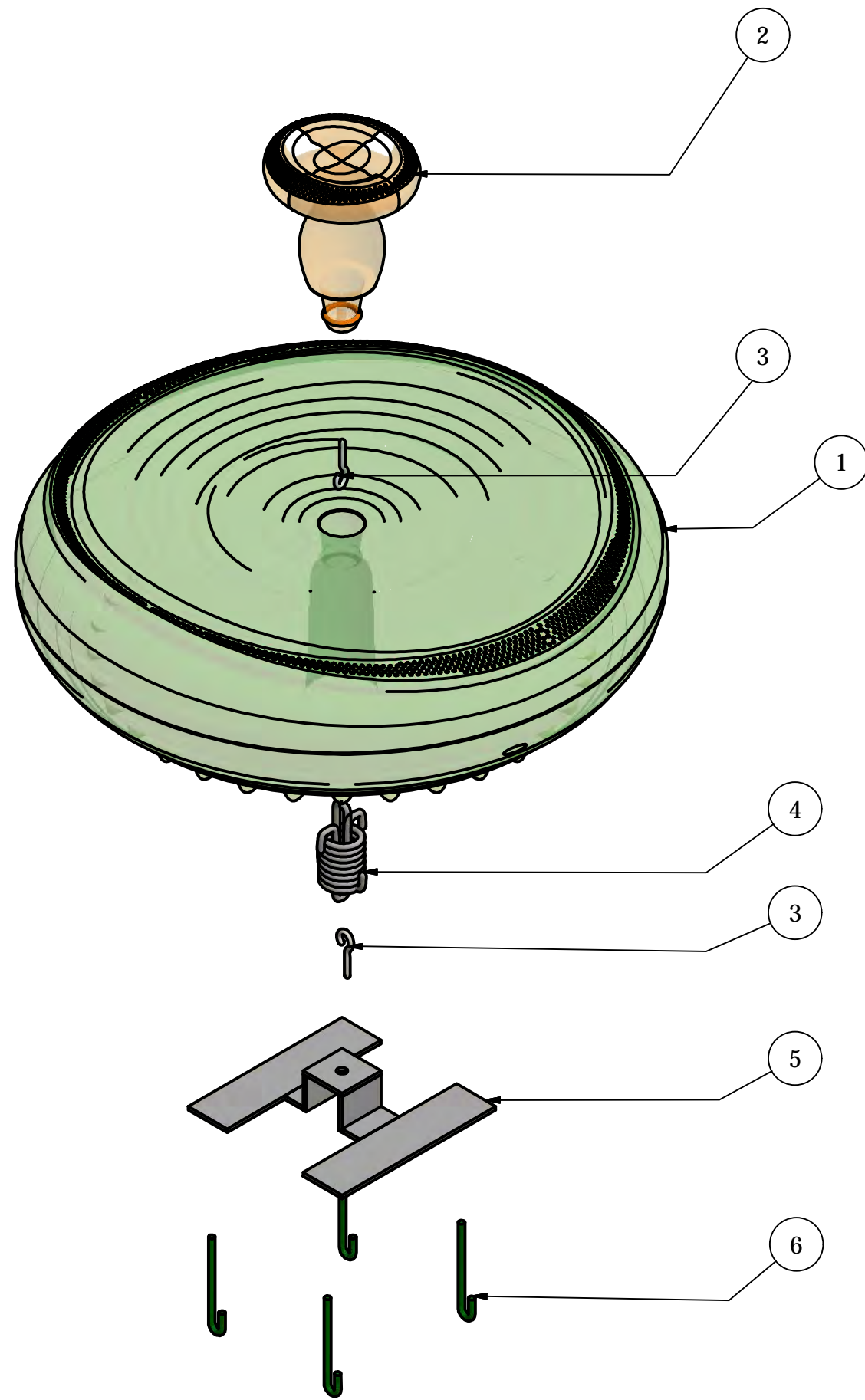

LISTA DE COMPONENTES

COMPONENTE	CANTIDAD	NOMBRE	DESCRIPCIÓN
1	1	capítulo A	PEHD
2	1	centro A	PEHD
3	2	gancho	ACERO T304
4	1	resorte	ACERO T304
5	1	base	SOLERA
6	4	ancla	VARILLA 3/8

1	capítulo A	PEHD	Rugoso
Cantidad	Nombre	Material	Acabado
Tania Acevedo/ Karla Monsivais		CIDI UNAM	27/06/2017 1:8
Patio de Juegos Infantil			A3
Explosivo			Cotas mm 10 /13

D
C
B
A

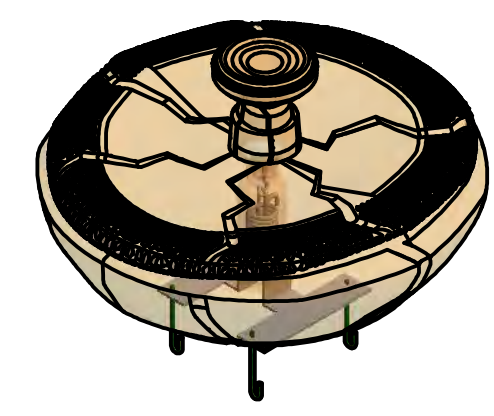
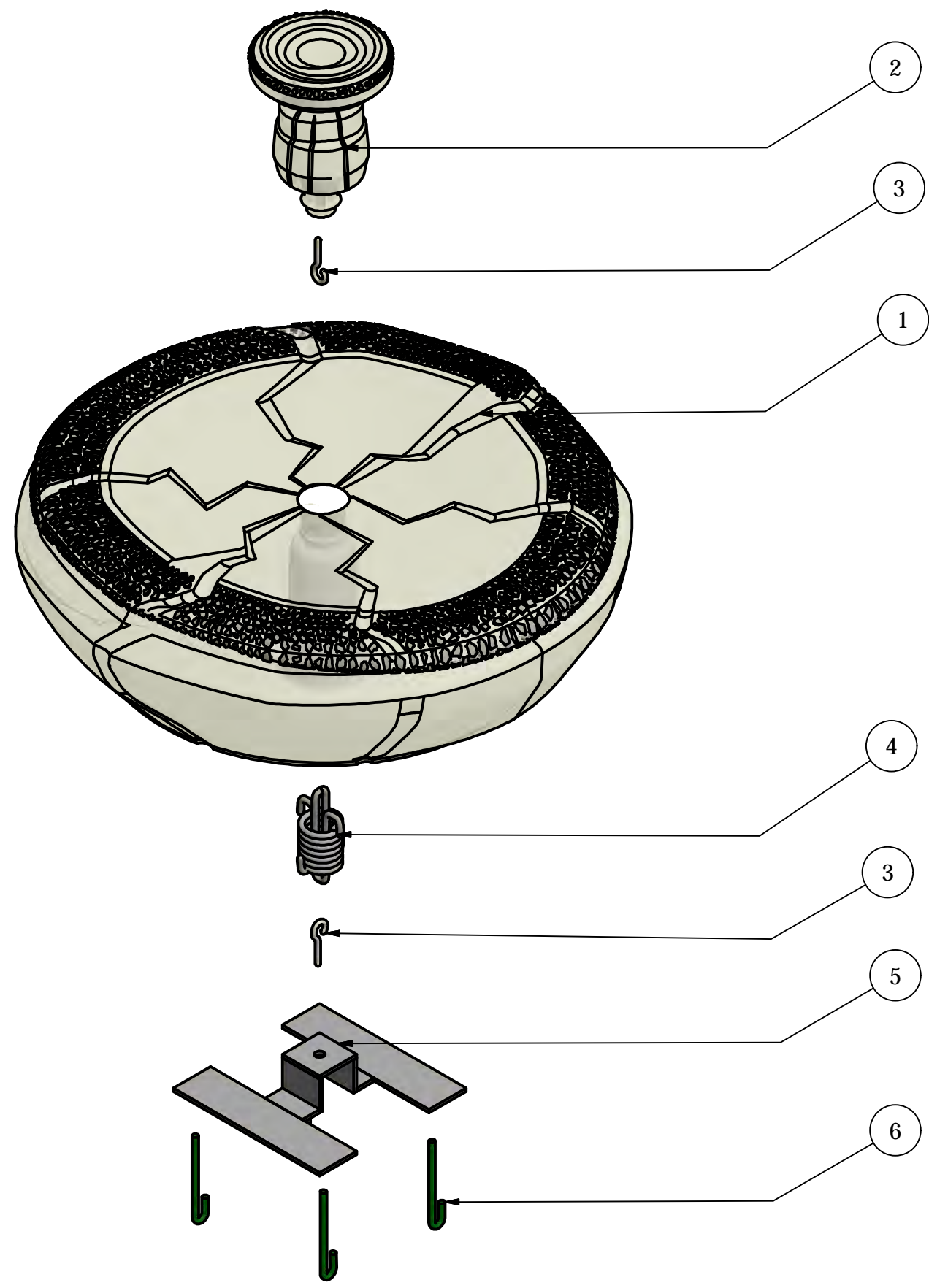

Componentes			
Componente	Cantidad	Nombre	Descripción
1	1	Modulo B	PEHD
2	1	Modulo Centro B	PEHD
3	2	Gancho	Acero T304
4	1	Resorte	Acero T304
5	1	Base	Solera
6	4	Ancla	Varilla 3/8

1	Modulo B	PEHD	Liso
Cantidad	Nombre	Material	Acabado
Tania Acevedo/ Karla Monsivais		CIDI UNAM	27/06/2017 1:8
Patio de Juegos Infantil			A3
Explosivo			Cotas mm 10/13

D
C
B
A

1 2 3 4 5 6

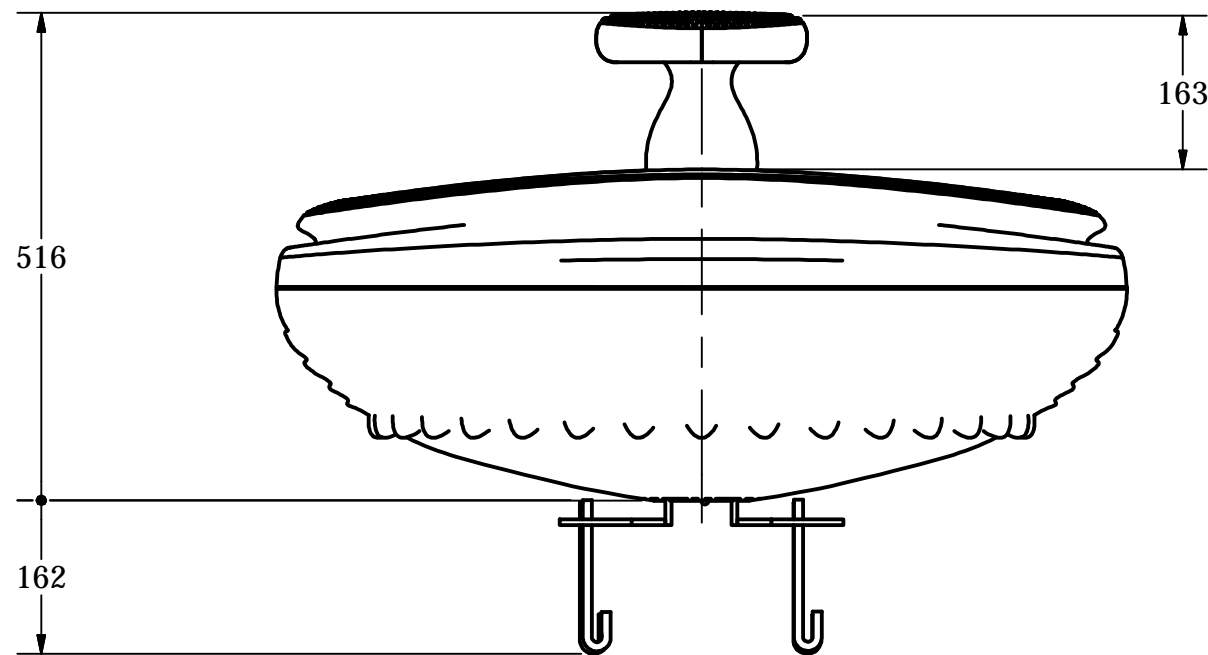
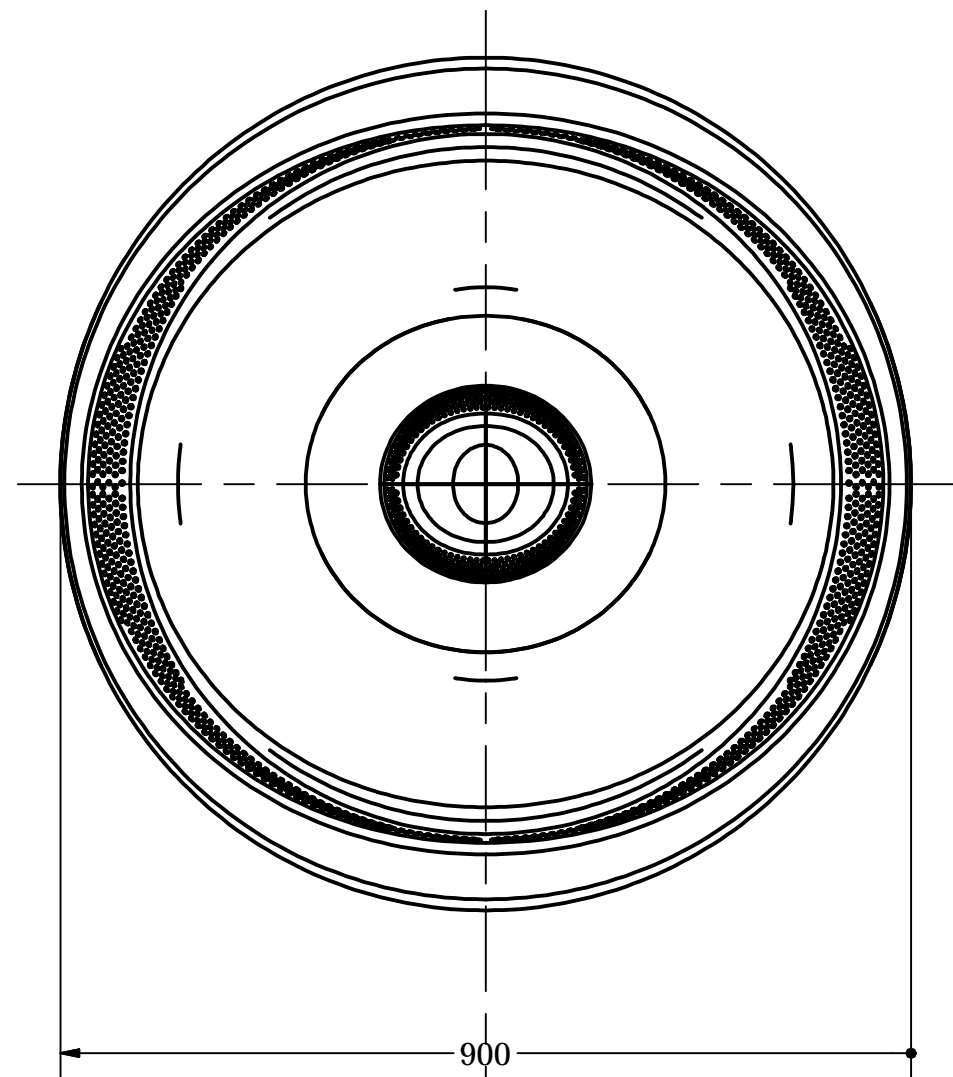

1	Módulo A	PEHD	Rugoso	
Cantidad	Nombre	Material	Acabado	
	Tania Acevedo/ Karla Monsivais	CIDI UNAM	27/06/2017	1:8
Patio de Juegos Infantil			A3	
Plano General de Módulo			Cotas mm	12/13

D

C

B

A

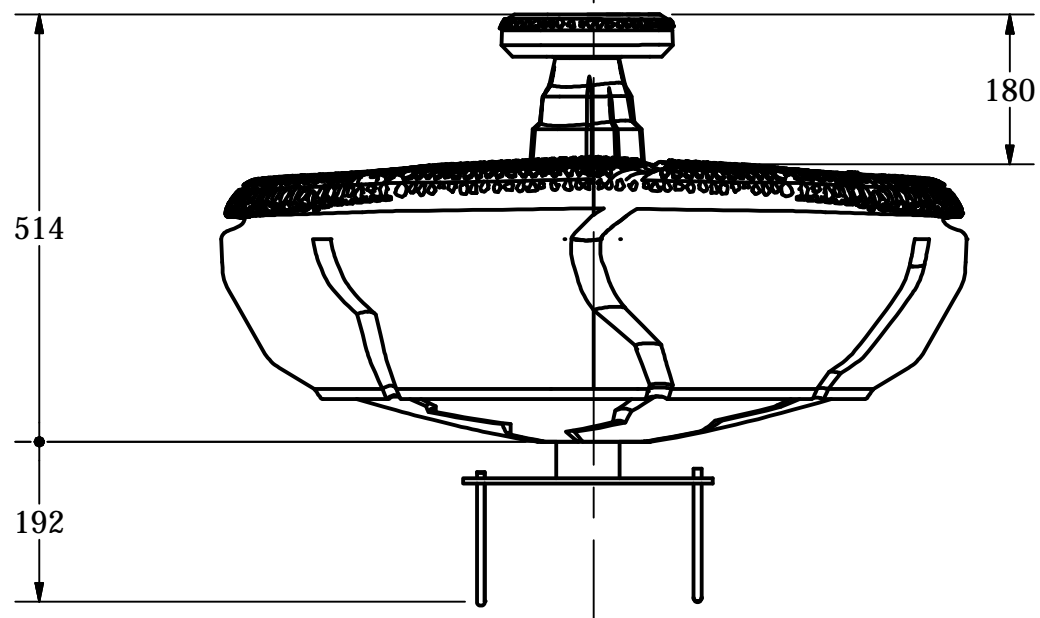
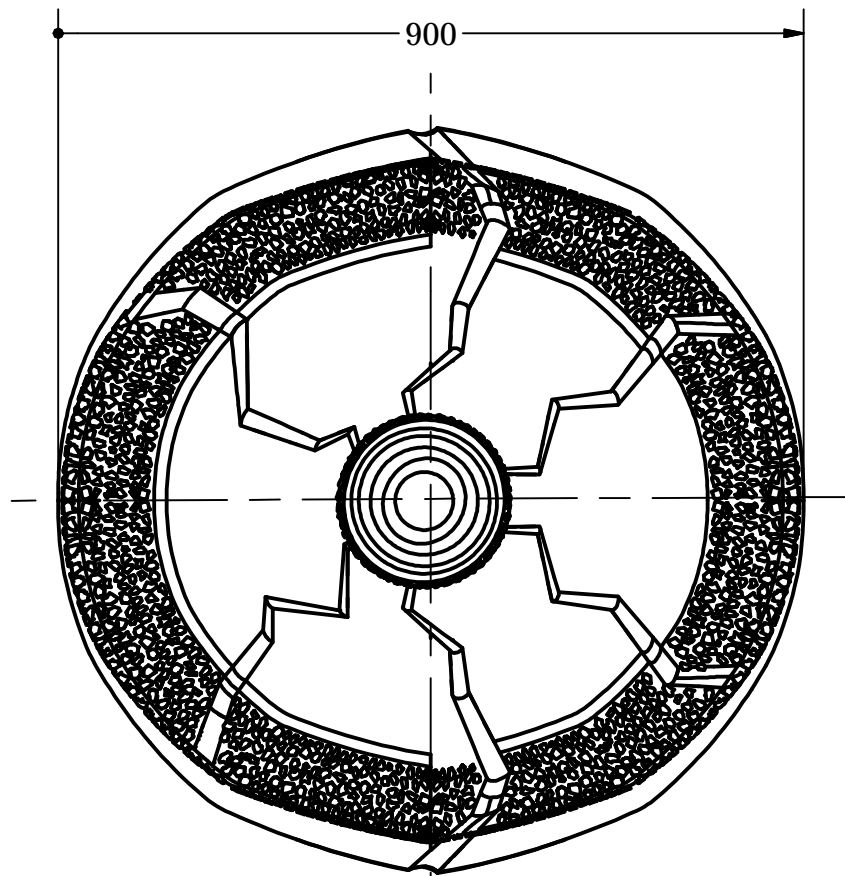

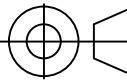
1	módulo B	PEHD	Liso
Cantidad	Nombre	Material	Acabado
	Tania Acevedo/ Karla Monsivais	CIDI UNAM	27/06/2017 1:8
Patio de Juegos Infantil			A3 
Plano General por módulo			Cotas mm 13/13

D

C

B

A