



**UNIVERSIDAD NACIONAL AUTÓNOMA DE MÉXICO**

**FACULTAD DE ARQUITECTURA**

**MEGAPROYECTO CORREDOR URBANO CIRCUITO INTERIOR**

**MICROCIUDAD CULTURAL**

**CENTRO DE ARTE URBANO ATLAMPA**

TESIS QUE PARA OBTENER EL TITULO DE ARQUITECTA PRESENTA

**BETY STEFANY CASTELLANOS SÁNCHEZ**

SINODALES: ARQ. HUGO PORRAS RUIZ / ARQ. OSCAR PORRAS RUIZ / ARQ. JAVIER ORTIZ PÉREZ

O<sup>2</sup>zleq'FØH

**ABRIL 2015**

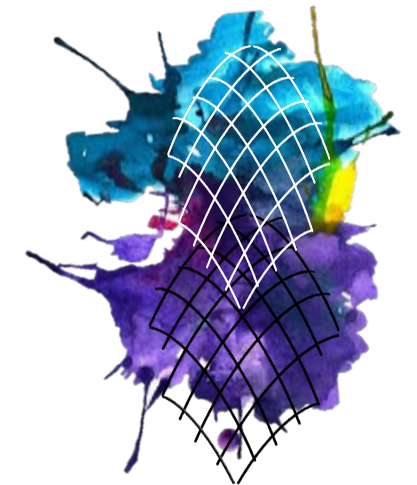



Universidad Nacional  
Autónoma de México

Dirección General de Bibliotecas de la UNAM

**Biblioteca Central**



**UNAM – Dirección General de Bibliotecas**  
**Tesis Digitales**  
**Restricciones de uso**

**DERECHOS RESERVADOS ©**  
**PROHIBIDA SU REPRODUCCIÓN TOTAL O PARCIAL**

Todo el material contenido en esta tesis esta protegido por la Ley Federal del Derecho de Autor (LFDA) de los Estados Unidos Mexicanos (México).

El uso de imágenes, fragmentos de videos, y demás material que sea objeto de protección de los derechos de autor, será exclusivamente para fines educativos e informativos y deberá citar la fuente donde la obtuvo mencionando el autor o autores. Cualquier uso distinto como el lucro, reproducción, edición o modificación, será perseguido y sancionado por el respectivo titular de los Derechos de Autor.



**“Ciudad sin cultura es simple urbanización”**

# ÍNDICE



I.	INTRODUCCIÓN .....	15
II.	PLANTEAMIENTO DEL PROBLEMA.....	15
III.	HIPÓTESIS.....	17
IV.	OBJETIVOS.....	17
V.	FUNDAMENTO.....	18
VI.	SUSTENTABILIDAD.....	19

## CAPÍTULO 1.- INVESTIGACIÓN

1.1.-	POLÍGONO DE ESTUDIO.....	21
▶	1.1.1.- DELIMITACIÓN DEL POLÍGONO DE ESTUDIO. ....	21
▶	1.1.2.- PLANO BASE .....	22
1.2.-	MARCO DE REFERENCIA.....	26
▶	1.2.1.- REFERENTE TEÓRICO.....	26
○	1.2.1.1.- HIPODÁMO DE MILETO.....	26
○	1.2.1.2.- PLAN HIPODAMICO.....	26
○	1.2.1.3.- IMMANUEL KANT.....	26
○	1.2.1.4.- CIUDADES MEXICANAS DEL SIGLO XX.....	28
○	1.2.1.5.- VIGENCIA DEL PENSAMIENTO Y OBRA DE LOS ARQUITECTOS MEXICANOS.....	29

○	1.2.1.6.- LA URBANIZACIÓN METROPOLITANA EN MÉXICO: NORMATIVIDAD Y CARACTERÍSTICAS SOCIOECONÓMICAS.....	30
▶	1.2.2.- SITUACIÓN GEOGRÁFICA.....	38
▶	1.2.3.- ANTECEDENTES HISTÓRICOS.....	38
○	1.2.3.1.- LA NUEVA CIUDAD.....	38
○	1.2.3.2.- LA CIUDAD DE MEXICO EN EL SIGLO XIX.....	39
○	1.2.3.3.- LA REFORMA.....	39
○	1.2.3.4.- EL PORFIRITATO Y LA REVOLUCIÓN.....	40
○	1.2.3.5.- EL TERREMOTO DE 1985.....	40
○	1.2.3.6.- COLONIA ATLAMPA “LA MICROCIUDAD” .....	42
○	1.2.3.7.- COLONIA BUENAVISTA.....	43
○	1.2.3.8.- COLONIA GUERRERO.....	44
○	1.2.3.9.- COLONIA NONOALCO – TLATELOLCO.....	46
○	1.2.3.10.- COLONIA SANTA MARÍA INSURGENTES.....	49
○	1.2.3.11.- COLONIA SANTA MARÍA LA RIBERA.....	49
○	1.2.3.12.- COLONIA SAN SIMON TOLNAHUAC.....	53
▶	1.2.4.- INICIOS DE LA TRAZA URBANA DE LA MICROCIUDAD.....	55
▶	1.2.5.- LA INDUSTRIA EN LA CIUDAD.....	57
▶	1.2.5.1.- NACIMIENTO Y EVOLUCIÓN DE LA ZONA INDUSTRIAL EN LA MICROCIUDAD .....	59
▶	1.2.6.- ZONA PATRIMONIAL.....	64
1.3.-	DIAGNÓSTICO Y ANÁLISIS DEL MEDIO FÍSICO-NATURAL.....	66
▶	1.3.1.- TIPO DE SUELO Y OROGRAFÍA.....	66
▶	1.3.2.- CLIMA.....	66
▶	1.3.3.- PRECIPITACIÓN PLUVIAL.....	67
▶	1.3.4.- VEGETACIÓN.....	67
▶	1.3.5.- PLANO MEDIO FÍSICO NATURAL.....	70

1.4.- DIAGNÓSTICO Y ANÁLISIS DEL MEDIO SOCIAL.....	74		
▶ 1.4.1.- ASPECTOS DEMOGRÁFICOS.....	74		
○ 1.4.1.1.- DENSIDAD DE POBLACIÓN.....	78		
○ 1.4.1.2.- TASA DE CRECIMIENTO.....	84		
○ 1.4.1.3.- NIVEL EDUCATIVO.....	85		
○ 1.4.1.4.- ALFABETIZACIÓN.....	86		
○ 1.4.1.5.- POBLACIÓN INDÍGENA .....	87		
▶ 1.4.2.- ASPECTOS SOCIOECONÓMICOS .....	89		
○ 1.4.2.1.- POBLACIÓN ECONÓMICAMENTE INACTIVA.....	89		
○ 1.4.2.2.- POBLACIÓN ECONÓMICAMENTE.....	90		
○ 1.4.2.3.- POBLACIÓN OCUPADA Y NO OCUPADA.....	92		
▶ 1.4.3.- POBLACIÓN CON DISCAPACIDAD.....	93		
▶ 1.4.4.- INSEGURIDAD EN ATLAMPA.....	94		
▶ 1.4.5.- PLANO DESNIDAD DE POBLACIÓN.....	96		
▶ 1.4.6.- DENSIDAD DE CONSTRUCCION.....	100		
1.5.- DIAGNÓSTICO Y ANÁLISIS URBANO .....	104		
▶ 1.5.1.- VALOR DE LA TIERRA.....	104		
▶ 1.5.2.- USOS DE SUELO.....	104		
▶ 1.5.3.- NORMATIVIDAD.....	105		
○ 1.5.3.1.- SUBSISTEMA EDUCACIÓN.....	105		
○ 1.5.3.2.- SUBSISTEMA CULTURA .....	105		
▶ 1.5.4.- VIVIENDA .....	105		
○ 1.5.4.1.- PROBLEMÁTICA ACTUAL DE LA VIVIENDA.....	106		
○ 1.5.4.2.- AVANCES DE LA POLÍTICA DE DESARROLLO URBANO Y HABITACIONAL EN MATERIA DE VIVIENDA.....	107		
▶ 1.5.5.- INFRAESTRUCTURA .....	108		
		○ 1.5.5.1.- DRENAJE.....	108
		○ 1.5.5.2.- AGUA POTABLE.....	109
		○ 1.5.5.3.- RED ELÉCTRICA Y ALUMBRADO PÚBLICO.....	111
		○ 1.5.5.4.- VIALIDADES Y TRANSPORTE.....	111
		▶ 1.5.6.- EQUIPAMIENTO URBANO.....	111
		▶ 1.5.7.- CULTURA.....	114
		○ 1.5.7.1.- BIBLIOTECA NACIONAL JOSÉ VASCONCELOS.....	114
		○ 1.5.7.2.- MUSEO UNIVERSITARIO DEL CHOPO.....	115
		▶ 1.5.8.- PLANOS DE ANÁLISIS URBANO.....	118
		○ 1.5.8.1.- PLANO VALOR DEL SUELO.....	118
		○ 1.5.8.2.- PLANO USOS DE SUELO.....	122
		○ 1.5.8.3.- PLANO DE INFRAESTRUCTURA.....	126
		○ 1.5.8.4.- PLANO DE VIALIDADES.....	130
		○ 1.5.8.5.- PLANO DE EQUIPAMIENTO URBANO.....	134
		○ 1.5.8.6.- PLANO IMAGEN URBANA.....	138
1.6.- DIAGNÓSTICO INTEGRAL.....	142		
▶ 1.6.1- DIAGNÓSTICO .....	142		
▶ 1.6.2.- PLANO DIAGNOSTICO INTEGRAL.....	156		
▶ 1.6.3.-PLANO ZONAS.....	160		
○ 1.6.3.1.- PLANO ZONA 1.....	160		
○ 1.6.3.2.-PLANO ZONA 2.....	164		
○ 1.6.3.3.-PLANO ZONA 2´ .....	168		
○ 1.6.3.4.-PLANO ZONA 3.....	172		
○ 1.6.3.5.-PLANO ZONA 3´ .....	176		
▶ 1.6.4. PRONÓSTICO.....	180		

## CAPÍTULO 2.- SOLUCIÓN URBANO-ARQUITECTÓNICA

2.1.- MICROCIUDAD CULTURAL.....	181
2.2.- ZONA CULTURAL.....	181
2.3.- CONCEPTUALIZACIÓN.....	182
2.4.- PROPUESTAS URBANAS.....	183
▶ 2.4.1-PLANO DE PROPUESTA MICROCIUDAD CULTURAL.....	184
▶ 2.4.2- LÁMINA DE PROPUESTA URBANA DE LA MICROCIUDAD.....	188
2.5.- PROPUESTAS ARQUITECTÓNICAS.....	194
▶ 2.5.1.- PLANO DE PROPUESTA ZONA CULTURAL.....	198
▶ 2.5.2.- LÁMINA DE PROPUESTAS ARQUITECTONICAS DE LA ZONA CULTURAL.....	202

## CAPÍTULO 3.- DESARROLLO DE PROPUESTA ARQUITECTÓNICA

3.1.- CENTRO DE ARTE URBANO ATLAMPA.....	208
▶ 3.1.1.- CONCEPTO .....	216
▶ 3.1.2.- PROGRAMA ARQUITECTÓNICO.....	217
▶ 3.1.3. FOTS DE MAQUETA.....	220

▶ 3.1.4.- LÁMINAS DE PROPUESTA ARQUITECTÓNICA CENTRO DE ARTE URBANO ATLAMPA.....	222
3.2.- DESARROLLO DEL PROYECTO ARQUITECTÓNICO .....	228
▶ 3.2.1.- PLANO DE CONJUNTO .....	228
▶ 3.2.2. PLANO DE ACCESO.....	232
▶ 3.2.3.- PLANO ARQUITECTONICO.....	236
▶ 3.2.4. PLANO DE CUBIERTA.....	240
▶ 3.2.5- PLANO FACHADA PRINCIPAL.....	244
▶ 3.2.6.- PLANO CORTES.....	248
3.3.- DESARROLLO DEL PROYECTO CONSTRUCTIVO .....	252
▶ 3.3.1.- CIMENTACIÓN – ESTRUCTURAL.....	252
▶ 3.3.2.- INSTALACIÓN ELÉCTRICA.....	260
▶ 3.3.3.- INSTALACIÓN HIDROSANITARIA.....	266
▶ 3.3.4.- HERRERÍA Y CANCELERÍA.....	276
3.4.- MEMORIAS DE CÁLCULO .....	282
▶ 3.4.1.- CIMENTACION – ESTRUCTURAL.....	282
▶ 3.4.2.- INSTALACIÓN ELÉCTRICA.....	288
▶ 3.4.3.- INSTALACIÓN HIDROSANITARIA.....	292
3.5.- COSTO Y PRESUPUESTO .....	296
3.6.- CONCLUSIÓN.....	304

## BIBLIOGRAFÍA

## I. INTRODUCCIÓN

Por su magnitud, el estudio de la arquitectura en la ciudad de México es una tarea ardua, las diferentes etapas que ha tenido a lo largo de su historia hacen de nuestra ciudad un crisol, no sólo cultural, sino también, arquitectónico.

La ciudad de México sufrió un proceso acelerado de cambio en su morfología a lo largo del siglo XX. Estas modificaciones se debieron principalmente a la explosión demográfica; así, la capital del país pasó de quinientos cuarenta mil habitantes en 1900 a ocho millones setecientos veintiún mil en el 2005.<sup>1</sup>

Todos estos cambios tuvieron diversas consecuencias, una de ellas la des-concientización en el diseño de la traza urbana de la Ciudad de México, con ello la incorrecta disposición del uso de suelo y ubicación del Equipamiento Urbano y su capacidad de demanda.

Como antecedente de localización de nuestro **“MEGAPROYECTO CORREDOR URBANO CIRCUITO INTERIOR MICROCIUDAD CULTURAL”**, la colonia Atlampa, se ubica en el límite norte de la delegación Cuauhtémoc, es una zona que a principios del siglo pasado formaba parte de la primera periferia de la entonces Municipalidad de la Ciudad, zona industrial, en la que su ubicación original se debió a que

generalmente las zonas industriales se localizan a las afueras de los asentamientos urbanos. Sin embargo, debido al crecimiento de la ciudad, el día de hoy Atlampa se encuentra en medio del tejido urbano.

Esto se debió, principalmente, a las nuevas necesidades que trajo consigo el desarrollo tecnológico. Así, algunas de las fábricas que en ella se localizaban fueron movilizadas a los denominados parques industriales fuera del Distrito Federal; en el sitio se han hecho modificaciones a los edificios para albergar otro tipo de industria, bodegas de maquinaria o simplemente han dejado de funcionar; por ello este territorio cuenta con potencial de desarrollo.

El documento está conformado por tres capítulos (*Investigación, Solución Urbano – Arquitectónica y Desarrollo de Propuesta Arquitectónica*), en el primero se realiza una investigación la cual se subdivide en seis temas, el *tema 1 “Polígono de Estudio”*, explica los criterios de delimitación del polígono de estudio, en los siguientes temas se hace una ardua investigación que va desde un Marco de Referencia contextual, Antecedentes históricos, Aspectos físicos-naturales hasta los Aspectos urbanos del sitio (*tema 2,3,4 y 5*), que nos da a conocer las situaciones que se viven en esta área y por consecuencia entender las necesidades de esta población, el *tema 6* contiene un diagnóstico integral de la investigación, este con el objetivo de fundamentar y dar claridad a la propuesta; en el capítulo dos se especifica la propuesta

urbano–arquitectónica dando así una solución que resuelva los puntos de oportunidad del sitio; y el tercer capítulo concentra el desarrollo de la propuesta urbano–arquitectónica.

## II. PLANTEAMIENTO DEL PROBLEMA

Observando la estructura urbana actual, detectamos algunos puntos importantes al norte de la delegación Cuauhtémoc, puntos con potencial y que actualmente se encuentran en deterioro, específicamente nos referimos a las actuales colonias: Atlampa, Guerrero, Santa María la Ribera, Santa María Insurgentes, San Simón Tolnahuac, Buenavista, y Nonoalco.

Conociendo el estado del área de estudio, sus aciertos y puntos de oportunidad; se detectó la situación que precede en el área; las condiciones climáticas, los usos de suelo, la situación económica de la población, el equipamiento con el que cuenta y del cual carece, la importancia histórica, etc., con la finalidad de conocer las desventajas que se hayan en nuestro polígono de estudio,

para así poder atender sus principales necesidades en cuanto a equipamiento urbano se refiere.

Enfocándonos en la zona Industrial de Atlampa (propuesta territorial para plantear una “Microciudad”); detectamos el abandono de la industria local, lo que llevó a que este sitio dejará de producir un beneficio a la Ciudad y se convirtiera en foco de inseguridad pública.

*¿Qué fue lo que causo este deterioro urbano en este sector de la ciudad?*

*¿Cómo poder reactivarlo?*

Actualmente, el crecimiento de la ciudad puso a la zona en un punto clave de la misma, por lo que se cree que pueda llegar a satisfacer diversas necesidades a nivel urbano para la ciudad, y así reactivar e impulsar la zona por medio de equipamientos, re-utilización de suelo, servicios de infraestructura, vialidades, así como la implementación de áreas verdes en una zona que actualmente cuenta con alta densidad de construcción.

Como prioridad se busca la implementación de equipamiento urbano a nivel cultural necesario para reintegrar estas colonias a la parte activa de la Ciudad, con la suficiente capacidad para captar población tanto local como foránea, tomando en cuenta que los actuales recintos culturales, carecen de espacios específicamente dedicados a estas actividades, siendo localizados en

edificaciones construidas con otros fines, que no son la difusión cultural, contribuyendo a su vez al enriquecimiento cultural el usuario.

### III. HIPÓTESIS

Por lo antes mencionado se plantea un análisis en función a los puntos sobresalientes o característicos que definen a estas colonias, con lo cual se pretende, por medio de este proyecto, satisfacer las necesidades espaciales para recintos culturales requeridos en el norte de la Ciudad de México, ya que son temas de alta prioridad para el número de pobladores de la Capital.

La intención es solucionar la carencia de espacios destinados al sector cultural, aspirando a un proyecto con gran impacto urbano, político, social y económico, con gran aportación formativa para los usuarios locales, aledaños y foráneos.

Cabe mencionar que se creó en la factibilidad de este proyecto, en el aspecto urbano-arquitectónico con gran influencia ambiental, y así mejorar las actividades de nuestra Ciudad, siendo conscientes del impacto que tendrá, y por consecuencia, se espera sea favorable y así satisfacer las necesidades que requieran dichos servicios, un proyecto de gran calidad, y con esto dejar huella en el Siglo XXI.

### IV. OBJETIVOS

Los objetivos de esta investigación son principalmente conocer las carencias existentes de a nivel urbano, arquitectónico y ambientales que se desarrollan actualmente al norte de la Ciudad de México, donde nos planteamos implementar la Microciudad Cultural.

Por medio de los siguientes puntos referenciales dentro de la investigación:

- a) Explicar el desarrollo e importancia de la zona industrial, desde sus orígenes hasta el año de 1940, momento determinado por los cambios, que actualmente da la pauta para el fundamento del proyecto.
- b) Exponer el caso de estudio como parte de esta trama, cuál es su potencial, para dar un giro estratégico a la zona, apoyar su valoración y en consecuencia su rescate y desarrollo estratégico para la Ciudad.
- c) Satisfacer las necesidades de la sociedad actual y venidera, desarrollando un “Megaproyecto Corredor Urbano del Circuito Interior, Microciudad Cultural”.

Todo lo anterior con la finalidad de contar con los mayores elementos posibles para enriquecer la valoración y reintegración a la vida de la urbe, y en agradecimiento a lo que la sociedad nos ha brindado.

#### IV. FUNDAMENTO

1.- ¿Por qué una “Microciudad”? Para reconvertir esta zona en un lugar nuevo en donde las personas puedan vivirla. Además es un sitio con buena ubicación que cuenta con transporte público, infraestructura y zonas aledañas de gran importancia cultural y patrimonial; pensando en la futura reurbanización de la ciudad.

2.- ¿Por qué esa zona de estudio? Para reutilizar zonas que en alguna época fueron industriales y actualmente están en desuso.

3.- ¿Existe accesibilidad en la zona? La colonia se encuentra delimitada por las vialidades: al norte por Circuito Interior Bicentenario (en ese tramo se llama Paseo de las Jacarandas), Calzada Ricardo Flores Magón al sur, al este por la Avenida de los Insurgentes y cruza de este a oeste el Eje 2 Norte Eulalia Guzmán.

4.- ¿Qué impacto generará el Megaproyecto? Tendrá un impacto ambiental positivo ya que se reutilizará el suelo de la colonia y se crearán áreas verdes, en la parte social se generarán espacios arquitectónicos para el desarrollo de diversas actividades y económicamente se reactivará la región.

5.- ¿Cómo se empleará la sustentabilidad? A grandes rasgos implementaremos: Una “Microciudad” verde, ahorro de energía, microclimas, sistemas de reciclaje.

Esto la hace una propuesta interesante, ya que se requiere identificar estas zonas y equiparlas con todos los servicios; transporte, vivienda, salud, cultura, recreación y deporte; para obtener una “Microciudad” dentro de la Ciudad.



Atlampa, 2013



## VI. SUSTENTABILIDAD



Estrategias Mesoamericanas de Sustentabilidad Ambiental (EMSA)

El concepto medio ambiente y desarrollo sustentable se refiere a la administración eficiente y racional de los recursos naturales, de manera tal que sea posible mejorar el bienestar de la población actual sin comprometer la calidad de vida de las generaciones futuras.

Uno de los principales retos que enfrenta México respecto al medio ambiente y desarrollo sustentable es incluir al primero como uno de los elementos de la competitividad y el desarrollo económico y social. Solo así se puede alcanzar un desarrollo sustentable. Desafortunadamente, los esfuerzos de conservación de los recursos naturales y

ecosistemas suelen verse obstaculizados por un círculo vicioso que incluye pobreza, agotamiento de los recursos naturales, deterioro ambiental y más pobreza. Dicho proceso y equilibrio entre el medio ambiente y desarrollo sustentable requiere así de una estrecha coordinación de las políticas públicas en el mediano y largo plazo.

Esta es una premisa fundamental para el Gobierno Federal dada a conocer en el Plan Nacional de Desarrollo que se traduce en esfuerzos significativos para mejorar la coordinación interinstitucional y la integración intersectorial. La sustentabilidad ambiental es así un criterio rector en el fomento de las actividades productivas, por lo que, en la toma de decisiones sobre inversión, producción y políticas públicas, se incorporan consideraciones de impacto y riesgo ambientales, así como de uso eficiente y racional de los recursos naturales.

El cuidado del medio ambiente y desarrollo sustentable es un tema que preocupa y ocupa a todos los países. Las consecuencias de modelos de desarrollo, pasados y actuales, que no han tomado en cuenta al medio ambiente, se manifiestan inequívocamente en problemas de orden mundial como el cambio climático, por lo cual el Gobierno de la República ha optado por sumarse a los esfuerzos internacionales suscribiendo importantes acuerdos, entre los que destacan el Convenio sobre Diversidad Biológica; la Convención Marco de las Naciones Unidas sobre el Cambio Climático y su Protocolo de Kyoto;

el Convenio de Estocolmo, sobre contaminantes orgánicos persistentes; el Protocolo de Montreal, relativo a las sustancias que agotan la capa de ozono; la Convención de Naciones Unidas de Lucha contra la Desertificación; la Convención sobre el Comercio Internacional de Especies Amenazadas de Fauna y Flora Silvestres; y los Objetivos del Milenio de la Organización de las Naciones Unidas. Estos acuerdos tienen como propósito hacer de México un participante activo en el desarrollo sustentable.

Por su nivel de desarrollo económico, la gran diversidad de sus recursos naturales, su situación geoestratégica y su acceso a distintos foros internacionales, México se ubica en una posición privilegiada para erigirse como un interlocutor importante para el diálogo y la cooperación entre los países desarrollados y en desarrollo en torno al tema del medio ambiente y desarrollo sustentable.

Así, el país ha participado en los esfuerzos de cooperación internacional con el objetivo de contribuir a la consolidación de una agenda basada en principios claramente definidos y apoyada por instituciones sólidas.

En este contexto la Organización de las Naciones Unidas ha establecido que el uso eficiente de la energía y el medio ambiente son indispensables para el desarrollo humano sustentable. Las personas en situación de pobreza son quienes se ven afectadas de manera desproporcionada por la degradación ambiental y la falta de acceso a los servicios

de energía limpia y asequible. Asegurar la sustentabilidad ambiental y el acceso a los servicios energéticos es clave para alcanzar los Objetivos de Desarrollo del Milenio (ODM).

En este sentido, el Programa de las Naciones Unidas para el Desarrollo (PNUD) ofrece a las naciones y diversas comunidades herramientas prácticas para transformar los ODM en acciones en el terreno que generen múltiples y variados beneficios ambientales, sociales y económicos.

El PNUD enfoca su trabajo para fomentar la protección del medio ambiente y desarrollo sustentable en construir y desarrollar capacidades que promuevan una mejor gobernabilidad ambiental, innovación y difusión tecnológica y el aumento de los mecanismos financieros en temas como la conservación y el uso sustentable de la biodiversidad, la gobernabilidad del agua, el fortalecimiento de los espacios de participación ciudadana para el desarrollo sustentable, la reducción de los gases de efecto invernadero y la adaptación al cambio climático.

Asimismo, plantea la vinculación de los aspectos ambientales con enfoques sociales, tales como la perspectiva de equidad de género y etnia, en el diseño e instrumentación de los programas y proyectos en los que colabora. En lo que se refiere a México, la representación del Programa de las Naciones Unidas para el Desarrollo

implementa un programa de trabajo centrado en el combate a la pobreza y las desigualdades, la integración productiva, el fomento de la cultura democrática, la preservación del medio ambiente y el fortalecimiento de la cooperación técnica mexicana hacia terceros países. Todo esto lo realizan, a partir de 5 ejes temáticos definidos como:

- Desarrollo humano
- Gobernabilidad democrática,
- Medio ambiente y energía,
- Sector privado y desarrollo, y
- Equidad de género

El PNUD desarrolla su misión con arreglo a las orientaciones globales que le han ido marcando los Estados Miembro de la ONU en la Asamblea General, entre ellos México de manera destacada. El Programa ha sido y es un agente de cambio en las ideas, por ejemplo en materia de igualdad de género y protección del medio ambiente.

El agua, los alimentos y el oxígeno son los recursos principales desde la perspectiva biológica del hombre que debemos cuidar por nuestro propio bien. El agua es imprescindible para la vida y además cualquier actividad humana requiere su empleo y su carencia limita las

posibilidades de presencia humana. Los alimentos son igualmente importantes ya que presentan a la vez la fuente de materia y energía. La abundancia de oxígeno hace que no se lo valore tanto como un recurso, aunque para los seres vivos es un gas vital.

Además de estos recursos se incorpora la biodiversidad que no ha sido muy conservada y el 60% de los ecosistemas del mundo que soportan toda la vida en la tierra están ahora degradados o en camino de serlo.

El hombre también ha utilizado indiscriminadamente otra serie de recursos para obtener energía, carbón, gas natural, petróleo y minerales radiactivos, así como diversas rocas y minerales constituyen elementos para la fabricación y la construcción. Por ello es necesario comenzarse a preocupar por el uso responsable de dichos recursos y fomentar el equilibrio entre medio ambiente y desarrollo sustentable en beneficio de la humanidad.

## CAPÍTULO 1.- INVESTIGACIÓN

### 1.1.- POLÍGONO DE ESTUDIO

#### 1.1.1.- DELIMITACIÓN DEL POLÍGONO DE ESTUDIO

La propuesta de nuestro polígono de estudio va en función a los puntos de oportunidad de la zona norte de la Ciudad de México. Un factor importante para la delimitación del polígono fue en un principio la relación con el Corredor Metropolitano Circuito Interior (Delimitación Física), debido a la importancia de este posteriormente se tomó la iniciativa de la mejor propuesta territorial para la *“Microciudad”*, la cual fue surgiendo paulatinamente debido a las variaciones que surgieron según el estudio y análisis que se llevaron a cabo (Delimitación Política).

En este caso la delimitación política de la delegación fue importante ya que contiene zonas homogéneas gracias a su comportamiento demográfico, social y económico, lo que nos facilita el análisis de aspectos fundamentales para el proyecto, así que mediante la división de ella y a través de la subdivisión por colonias nos permitirán estudiar a

fondo el estado en el que se encuentra la zona de trabajo, así obtener un mejor resultado de análisis y congruencia

Las colonias Santa María la Ribera, Santa María Insurgentes, San Simón Tolnahuac, Nonoalco – Tlatelolco, Guerrero y Buenavista, que son las que compartieron aspectos precisos para conllevar el proyecto, serán las que nos proporcionen referencias históricas, sociales, económicas, políticas, constructivas, poblacionales e incluso de tipo infraestructura, equipamiento, imagen urbana, etc. Lo que nos facilitará definir las condiciones en las que se encuentra actualmente el entorno que rodea a *“Atlampa”*, colonia en la cual se encontrará nuestra *“Microciudad”*.

Por otra parte retomamos las vialidades más importantes de penetración y comunicación, para la delimitación política y física de nuestra área de estudio; las cuales se encargadas de la división entre colonias e incluso delegaciones cercanas. Como es el caso de; Eje 2 Nte. *“Eulalia Gonzales, Eje 1 Poniente “Guerrero / Vallejo”, Eje 1 Nte. “Jose Antonio Alzate / Mosqueta”, Av. Ricardo Flores Magón, Paseo de la Reforma, Circuito Interior “Paseo de las Jacarandas” y Ribera de San Cosme / Puente de Alvarado, lo cual permitirá la adecuada accesibilidad a nuestra “Microciudad”*.

Así como la división propuesta por INEGI, mediante los AGEBS de los censos realizados para un mejor estudio y

relación con datos certificados de una organización tan relevante en nuestro país; otro principio de localización fue la ubicación de coordenadas geo posicionales a nivel internacional, donde el punto de origen cercano al polígono de estudio se encuentran referenciados a 19° 27'53.77" al Norte y 99°10'00.40" al Oeste, ya que con ello se facilitará una fácil localización a nivel mundial.

En este plano, podemos ver la delimitación que comprenderá el polígono de estudio para, establecer nuestra *"Microciudad"* Cultural. Se pueden observar las diferentes colonias, calles, vialidades importantes para estudiar a fondo el

comportamiento de las masas, así como el desarrollo urbano arquitectónico que se ha ido presentando conforme avanza el tiempo.



### 1.1.2. PLANO BASE





Nombre del Proyecto:  
 Colores:  
 Etnia: Ojines y Piro

MEGA PROYECTO CORREDOUR URBANO CIRCUITO INTERIOR  
 MICROCIUDAD CULTURAL

Ubicación:  
 Atlampca, Cuauhtémoc, Ciudad de México 24co

Nombre del Plano:  
 Escala: 1 : 6.000

UNIVERSIDAD NACIONAL AUTÓNOMA DE MÉXICO  
 FACULTAD DE ARQUITECTURA  
 TALLER HANNES MEYER  
 SEMINARIO DE TITULACION II

PLANO BASE  
 Carta:  
 Matriz  
 Hoja de Plano:  
 1 - A

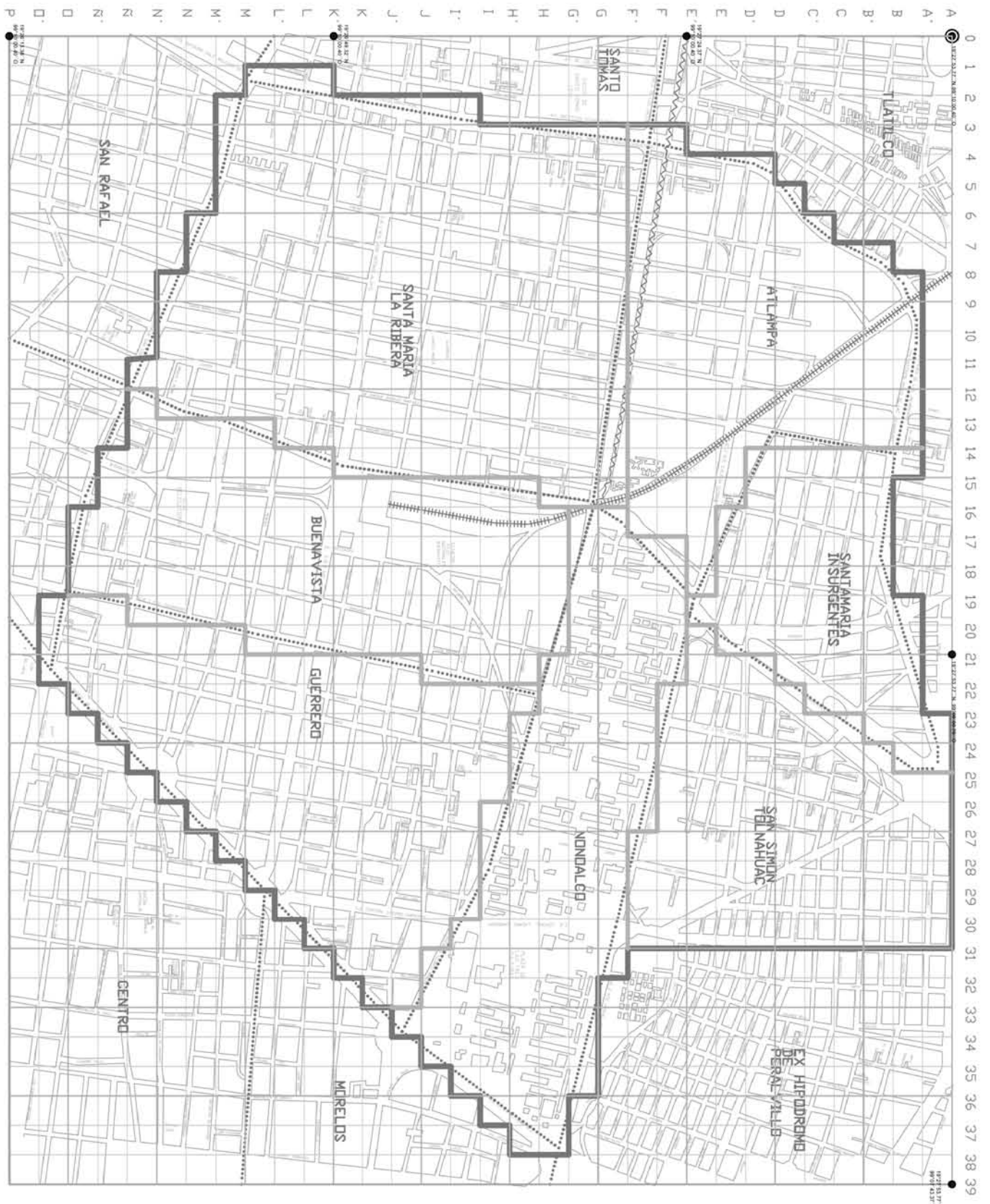

Simbología:

- COLONIAS
- POLICENO
- VIAS EN USO
- VIAS EN ABANDONO

- SUPERFICIE TOTAL 775 Hectareas = 77.500 m<sup>2</sup> = 100%
- ATLAMPA 102 Hectareas = 10.200 m<sup>2</sup> = 13%
- BUENAVISTA 110 Hectareas = 11.000 m<sup>2</sup> = 14%
- GUERRERO 123 Hectareas = 12.200 m<sup>2</sup> = 16%
- NONDALCO 105 Hectareas = 10.500 m<sup>2</sup> = 14%
- TLATELOCO 59 Hectareas = 5.900 m<sup>2</sup> = 7%
- SANTA MARIA INSURGENTES 99 Hectareas = 9.900 m<sup>2</sup> = 13%
- LA RIBERA 190 Hectareas = 1.900 m<sup>2</sup> = 25%
- SAN SIMON TOLNAHUAC 88 Hectareas = 880 m<sup>2</sup> = 11%

COLONIA	HABITANTES
ATLAMPA	14.433 Hab = 10%
BUENAVISTA	10.733 Hab = 8%
GUERRERO	41.527 Hab = 29%
NONDALCO	20.187 Hab = 14%
SAN SIMON TOLNAHUAC	13.637 Hab = 10%
SANTA MARIA INSURGENTES	40.960 Hab = 29%
SANTAMARIA INSURGENTES	1.480 Hab = 1%
TOTAL	142.081 Hab = 100%

TOTAL DE HABITANTES DEL POLICENO: 142.081 Hab = 100%





## 1.2.- MARCO DE REFERENCIA

### 1.2.1. REFERENTE TEÓRICO

#### 1.2.1.1. Hipodamo de Mileto

Fue un arquitecto y gran planificador urbano griego, meteorólogo, matemático y filósofo. Considerado el “padre” del...*planeamiento urbanístico*... nombre asignado al “plan hipodámico”, el cual consiste en un esquema de ciudades cuya distribución está atribuida a cierta retícula, como en el caso del nuestra sitio de localización, la cual tiene una traza reticular.

Hipodamo perteneciente a la época clásica de la Antigua Grecia, no fue solo arquitecto, sino también un verdadero teórico del hábitat urbano. Responsable del trazado urbanístico del Pireo (puerto de Atenas). Fue el primer arquitecto griego en originar un planeamiento urbano y una estructuración de la ciudad a partir de un punto de vista que priorizaba la funcionalidad.

#### 1.2.1.2. Plan hipodámico

Es el tipo de planeamiento urbano que organiza y distribuye una ciudad, mediante el diseño de sus calles, en ángulo recto, generando con esto manzanas ortogonales (cuadradas o rectangulares) como la mayor parte del polígono de estudio, lo cual aprovecharemos. Concepto creado por Hipodamo de Mileto, considerado padre del urbanismo, cuya organización se caracteriza por un diseño de calles rectilíneas y largas que se cruzaban en ángulo recto.

Hoy en día se utiliza un plano urbano llamado “*plano ortogonal, equirrectangular, en cuadrícula o en damero*”. Las ciudades que presentan este tipo de traza urbana suelen ser las que poseen una morfología urbana perfectamente distinguible en su trazo viario.

Dicho planeamiento tiene la ventaja de que su organización suele ser más fácil, por la regularidad de sus manzanas. Aunque parece simple a primera vista, dicha traza suele tener sus complicaciones, ya que prolonga la longitud de los trayectos. Que para solucionarlo se propone incorporar calles diagonales; es importante destacar que no contamos con esta dificultad ya que las avenidas principales interfieren con la longitud de trayectos, como en el caso de la calle Ciprés.

Para aumentar la visibilidad en los cruces de calles estrechas, se sugiere diseñar construcciones con

“chafalanes” (es la eliminación de esquinas por medio de una línea oblicua que una las fachadas perpendiculares).

Sin duda este trazado es altamente recomendado para ciudades de ligera topografía, aunque esto no ha impedido que se implemente en ciudades de abrupta topografía, como lo es la Ciudad de San Francisco, E.U.A., de igual manera resulta favorable para el diseño de nuestro proyecto.

#### 1.2.1.3. Immanuel Kant

Sin duda otro gran personaje, en el cual nos ha sido necesario apoyarnos, para crear un punto de vista objetivo en cuanto a nuestra “*Microciudad*” se refiere, con el único propósito de argumentar y difundir nuestro pensamiento crítico expresando los objetivos que deseamos alcanzar por medio de la propuesta de la “*Microciudad*” dirigida a cultura.

Es por ello que Kant, cumple con los requerimientos necesarios para poder hacer referencia a nuestro proyecto, siendo un él un pensador filosófico adentrado a la crítica social, analizando de tal modo el mundo actual; “real e imperfecto”, para proponer nuevas estrategias con el fin de mejorar el día de mañana.

Tal como pensaba Immanuel Kant, representante del criticismo y precursor del idealismo, considerado uno de los pensadores más influyentes de la Europa moderna y de la filosofía universal. Nosotros proponemos la *"Microciudad"* con el único objetivo de mejorar la ciudad a nivel urbano – arquitectónico, tomando su postura de críticos e idealistas, que desean mejorar las condiciones actuales en nuestra zona de trabajo, considerada una zona en abandono debido a la desindustrialización que se suscitó en México.

Nosotros planteamos cambiar para mejorar a partir de nuestra propuesta la *"Microciudad"*, dando un nuevo giro a la zona industrial de tal modo que logremos impactar a nivel urbano – arquitectónico, el entorno en el cual está se localizará, de tal modo que resulte benéfico a nivel general, proporcionando los servicios de equipamiento complementarios a los existentes a nivel nacional, incorporando especialidades en rehabilitación de tipo motriz, en cuanto a salud nos referimos. Y en espacios dedicados a la difusión de Artes Urbanas, Modernos y preservación de sitios y monumentos históricos, en lo que a Cultura se refiere.

Si bien es cierto, con esto pretendemos dar vida a una de las primeras colonias fundadas en la Ciudad, que actualmente se encuentra en un 90% en condiciones de abandono y desuso. Retomando con esto la preservación de sitios de importancia histórica, arquitectónica, urbana y

cultural, como base para la argumentación de nuestra *"Microciudad"*. Ya que nosotros no pretendemos olvidar aquellas colonias que dieron origen a lo que actualmente conocemos como Centro Histórico, sino reavivar mediante el cambio de uso de suelo proponiendo la implementación de una *"Microciudad"* confinada a la Cultura.

#### 1.2.1.4. Ciudades Mexicanas del Siglo XX

“Por medio de la narración histórica se busca acotar la definición de un modelo de ciudad mexicana...”, señala Héctor Quiroz Rothe en la introducción de su libro *Ciudades Mexicanas del Siglo XX*. En efecto, en el primer capítulo el autor revisa en una narración amena y llana la historia de México y sus transformaciones espaciales acordes con los acontecimientos del momento, circunstancias y consecuencias, para abordar los cambios “radicales” del siglo pasado.

En “Los espacios urbanos del siglo XX”, en el segundo capítulo y parte medular del libro, examina esas transformaciones espaciales a partir de las múltiples variables que se van entrelazando para mostrarnos un panorama de la configuración de las ciudades modernas; asimismo describe críticamente los acontecimientos decisivos en esta configuración entretejiendo los sucesos políticos, económicos, sociales, ideológicos y culturales. Reconoce también la tradición histórica de la construcción de la ciudad informal: los espacios generados por la población desplazada para satisfacer sus necesidades al margen de la planeación institucional o del urbanismo académico, una tendencia que se refleja claramente en las ciudades en las ciudades modernas de México; así como la formación institucional de ciudad, con su acento en la reconstrucción cultural e identitaria que busca fortalecer el espíritu nacionalista. Destaca la influencia norteamericana

en la urbanización de las ciudades mexicanas, no sólo en la traza urbana sino en las formas y géneros arquitectónicos que marcan la pauta de la imagen de ciudad, contrastando con “la ciudad tradicional”, es decir los centros históricos protegidos por las leyes patrimoniales. El ingreso de México en la maquinaria neoliberal, la creciente tendencia a la industrialización con el consecuente crecimiento acelerado de la población urbana, así como la creación de nuevas ciudades agro-industriales producto de la iniciativa del Estado en la planeación territorial, también son revisados.

En el tercer capítulo clasifica las ciudades por actividades, destacando el carácter anodino de muchas ciudades modernas creadas con fines industriales -fronterizas, agroindustriales, petroleras-, que podríamos considerar carentes de identidad pero con las cuales sus habitantes han desarrollado lazos afectivos, al margen de cualquier interpretación estético-urbana.

El autor sugiere observar de manera desinteresada lo que hemos construido: ciudades híbridas donde conviven los monumentos del pasado con las zonas marginales producto del urbanismo informal, y con desarrollos urbanos e inmobiliarios tomados del modelo norteamericano, finalmente, propone dejar a un lado atavismos nacionalistas, nostálgicos o puramente estético-formales para ver las ciudades en su dimensión más amplia y, a partir de ahí, poder intervenir como arquitectos

urbanistas, de manera consciente e inteligente, en la construcción continua y siempre inacabada de las ciudades mexicanas.

*Déborah Paniagua Sánchez Aldana*

### 1.2.1.5. Vigencia del Pensamiento y Obra de los Arquitectos Mexicanos

*“...Todo lo que no es tradición es plagio...”*

Igor Stravinsky

El libro está formado por ocho secciones, cada una a cargo de un autor; es el resultado del Seminario de Arquitectura Mexicana, coordinado por Ramón Vargas Salguero y encargado de la edición Víctor Arias Montes. Lleva por título *Vigencia del pensamiento y obra de los arquitectos mexicanos*, editado por la UNAM en 2006. Los coautores son, además de los dos ya citados, María de Lourdes Díaz, Alejandro Gaytán, Antonio Lorenzo Monterrubio, Gerardo Sánchez y Araceli Zaragoza.

Sabido es que en las escuelas de arquitectura en general los cursos de historia dejan para los años finales, en materias selectivas, el estudio de nuestra arquitectura. Como si el conocimiento de nuestra realidad, sobre todo la inmediata, fuera prescindible. Habría que preguntarse si este flagrante desconocimiento no es en gran parte el culpable del caos en la actual producción arquitectónica a nivel académico y profesional.

Por otra parte, los cursos de historia de la arquitectura mexicana suelen empezarse por la arquitectura indígena, mal llamada incluso por los especialistas mexicanos como “prehispánica” o peor aún “precortesiana”, y

“precolombina” en Sudamérica. Tal vez no se den cuenta de que, conscientemente o no, le niegan un nombre al periodo histórico, pues sólo lo ubican en el tiempo. Es el periodo pre “antes de”, como si nuestras grandes y ancestrales civilizaciones no merecieran tener un nombre propio.

Por otro lado, conocida y reiterada es la posición colonizada que discrimina el pensamiento nacional y regional ante el producido en los países industrializados. Sólo como uno entre muchos ejemplos de esta discriminación, citemos el caso del tema ahora en bodega, de la habitabilidad. El maestro José Villagrán lo planteó a fines de los años veinte; alrededor de medio siglo antes que Norberg Schultz escribiera su *Concept of Dwelling* y un cuarto de siglo antes de que el filósofo alemán Martín Heidegger lo tratara en su texto *“Bauen, Wohnen, Denken”*.

Lo moderno no es privilegio de lo nuevo sino de lo vigente, de lo que perdura y sigue dando respuesta a los problemas actuales de la arquitectura y el urbanismo. El libro con distintos enfoques y diversos matices nos brinda un cúmulo de ideas, de pensamientos, de obras de arquitectos mexicanos, que nos ofrecen permanentes ejemplos de lo que debe ser actualmente nuestra arquitectura.

Este conocimiento y reconocimiento de lo nuestro, lo que nos es cercano, es imprescindible para formular una

arquitectura propia y que por tal razón puede ayudarnos a responder a situaciones y problemas actuales.

En síntesis, es urgente rescatar del olvido la producción ideal y material de valiosos constructores mexicanos como Jesús T. Acevedo, Alberto T. Arai, Carlos Contreras, Jose Luis Cuevas, Federico Mariscal, Nicolás Mariscal, Carlos Obregón Santacilia, Juan O’ Gorman, Alfonso Pallares, Alberto J. Pani, Antonio Rivas Mercado, José Villagrán y Enrique Yáñez, entre otros.

Este libro es un intento significativo en este rescate de la memoria, en este destapar los ojos del recuerdo para valorar que es nuestro.

*Alfonso Ramírez Ponce*

#### 1.2.1.6. La Urbanización Metropolitana en México: normatividad y características socioeconómicas

Las metrópolis en México son los escenarios donde se concentran las actividades económicas secundarias y terciarias, existe la más diversificada mano de obra, se ubican las grandes universidades y centros de investigación que generan las principales innovaciones tecnológicas, siendo además donde se localiza el aparato gubernamental y los grupos de poder. Para hacer posible la concentración metropolitana se requieren multimillonarias inversiones en grandes obras de infraestructura, equipamiento y servicios públicos eficientes. Ello, amalgamado con el capital privado y la fuerza de trabajo, constituyendo colosales factores de producción de cuyo ritmo de acumulación, competitividad y gestión depende el desarrollo económico nacional.

El objetivo central de este trabajo es triple: *i)* analizar la evolución del sistema urbano del país entre 1980 y 2005, destacando la creciente importancia de sus principales metrópolis; *ii)* examinar algunas variables socioeconómicas de las 56 zonas metropolitanas del país en 2000 para determinar la gravedad de su problemática social; *iii)* reflexionar sobre cuestiones de gobernabilidad y administración de las ciudades. Con ello se intenta coadyuvar al propósito gubernamental de establecer las premisas fundamentales para rediseñar una nueva superestructura jurídico-normativa que supere las

insuficientes de la vieja Ley General de Asentamientos Humanos de 1976, con todo y su reforma mayor de 1993. Esto se constituye en una condición necesaria, aunque no suficiente, para promover que las ciudades mexicanas aspiren a ser internacionalmente competitivas.

Se establece, de inicio, que la evolución del sistema urbano nacional hacia formas inéditas de estructuración de las ciudades en conglomerados megalopolitanos, así como grandes regiones de tipo policéntrico, constituyen nuevos ámbitos de concentración de las actividades económicas y la población cuya naturaleza debe reconocerse dentro del derecho urbanístico.

##### El carácter metropolitano de la urbanización, 1980-2005

La evolución del sistema urbano de México en el siglo XX sigue tres grandes periodos: *i)* moderado-bajo, 1900-1940; *ii)* acelerado-medio, 1940-1980; *iii)* bajo-acelerado, 1980-2005. En la década de 1980 se inicia el tránsito de un sistema preeminente monocéntrico a uno policéntrico, pues en 1980 las ocho ciudades grandes de más de 500 mil habitantes absorbían 56 por ciento de la población urbana total.

No obstante, el polo central de esta nueva concentración continuaba siendo la Ciudad de México, que en 1980 representaba un índice de primacía de dos ciudades de 5.7, lo suficientemente elevado para seguir catalogando la jerarquía urbana mexicana como preeminente. Su carácter

de lugar central de primer orden en el sistema urbano se verá fortalecido al iniciar su proceso de expansión megalopolitana.

La estructura económica y la jerarquía urbana presentan un vínculo orgánico, esto es, que son dos elementos inseparables de un mismo cuerpo. A pesar de no constituir una relación de causalidad, presentan desfases espacio-temporales que es necesario desentrañar analíticamente para entender su naturaleza y establecer lineamientos de política y normatividad jurídica.

En el caso de México, se parte de considerar que las dos últimas décadas del siglo XX presentan rasgos diferentes: en la década de 1980 ocurre una grave crisis económica y en la de 1990 se aplica una política neoliberal que produce una recuperación económica relativa e inestable, cuyos resultados finales son poco halagüeños. Los efectos espaciales de la incorporación de México en forma competitiva en la economía mundial dentro del mercado internacional se manifestarán únicamente en el largo plazo, pero es de gran interés comparar la evolución urbana en ambos decenios e identificar sus diferencias.

##### El crecimiento urbano en la década perdida

De 1982 a 1988 el producto interno bruto (PIB) de México se reduce en -0.01% y el decenio de 1980 se bautiza como la “*década perdida*”. Como en estos años se inician las políticas neoliberales, es necesario no confundir los

cambios urbanos de la década atribuibles a dichas políticas de los de la crisis misma.

La prolongada recesión de la década de 1980 impactó escasamente la dinámica demográfica general del país. Entre 1980 y 1990, la población total y la urbana aumentaron en 14.4 y 14.8 millones, el crecimiento absoluto más elevado de todo el siglo XX (la segunda aumenta más por la reducción absoluta de 400 mil habitantes rurales). Suponiendo que la población del campo y la ciudad crecieran a dos por ciento como lo hizo la población total, en la década de 1980 se tendría una migración rural-urbana de aproximadamente 6.8 millones de personas. El grado de urbanización (Gu), esto es, el porcentaje de la población urbana respecto a la total, se eleva de 55% a 63% entre 1980 y 1990, consolidando la hegemonía urbana de México. El impacto de la crisis no se reflejó en la dinámica general del desarrollo urbano, sino en el deterioro de las condiciones de vida de la población y en el aumento del empleo informal.

Existen 81 ciudades que crecen más que la tasa de 3.5% de la población urbana entre 1980 y 1990. Se mantiene el patrón de la distribución espacial de la población urbana observado en periodos anteriores, pero los habitantes de la Ciudad de México aumentan sólo 1.6%, cifra muy inferior a la media urbana y a sus tasas anteriores. No obstante, significa un incremento absoluto de población de

2.2 millones, cuyos requerimientos de empleo, vivienda, servicios e infraestructura se deben atender.

En un proceso histórico de concentración polinuclear se observa, en primer lugar, el acelerado crecimiento de las urbes aledañas a la Ciudad de México especializadas en manufacturas: Puebla (4.1%), Querétaro (10.5%), Pachuca (6.6%), Tlaxcala (6.6%) y 8.7% en San Juan del Río (Garza, 2003: 170-199). Toluca, con una tasa de 3.4%, es ligeramente inferior a la media, crece en 230 mil personas y su expansión metropolitana en el decenio de 1980 se traslapa con la zona metropolitana de la Ciudad de México, constituyendo técnicamente una megalópolis.

En segundo lugar, persiste el dinamismo de las ciudades de la frontera norte, como Tijuana (5.7%), Ciudad Juárez (cuatro por ciento), Mexicali (seis por ciento), Matamoros (5%), Nogales (4.3%) y Piedras Negras (3.7%). La base económica de su expansión demográfica ha sido el crecimiento de la industria maquiladora, que entre 1980 y 1990 aumenta sus plantas de 620 a 1 703 y los trabajadores de 119 a 446 mil (Bendesky et al. 2001: 134).

En tercer lugar están las ciudades portuarias y turísticas, entre las que sobresale Cancún, con 18.6 por ciento anual, que le permite elevar su población de 33 mil a 177 mil personas entre 1980 y 1990. Destaca también Acapulco, con crecimiento de 7.2%; Puerto Vallarta, con 9.5%, y

algunas ciudades turísticas como Oaxaca (6.2%), Guanajuato (4.2%) y San Miguel de Allende (5.1%).

En cuarto sitio se encuentran las ciudades manufactureras del interior, como Saltillo, que crece a 5.6%; Aguascalientes, a 6.6%, y San Luis Potosí, a 3.5%. Igualmente existen algunos nodos en zonas de agricultura moderna, entre los que sobresale Culiacán (5.9%), Hermosillo (5.2%), Celaya (8.4 %), Irapuato (8.1%), Los Mochis (9.7%) y Ciudad Obregón (6.7%).

La crisis económica de la década de 1980 redujo la tasa de crecimiento de la población urbana total y la dinámica de las cuatro principales metrópolis de más de un millón de habitantes, que bajan su participación en la población urbana de 48.9% en 1980 a 43.6 por ciento en 1990. Esto también se refleja en el Índice de Primacía de dos ciudades, que disminuye de 5.7 a 5.1 al reducir la Ciudad de México su participación en la población urbana nacional de 35.4% a 29.6%. Sin embargo, el conjunto de ciudades grandes aumenta a 19 en 1990 y su participación en el total urbano a 63%, como ya se vio. Las ciudades medianas y pequeñas pierden importancia, visualizándose la emergencia de una megalópolis y un conjunto hegemónico de metrópolis que constituyen una nueva concentración de carácter policéntrico.

### Consolidación metropolitana en el neoliberalismo, 1990-2000

En los inicios del año 2000, México tuvo 97.5 millones de habitantes, de los cuales 65.6 se concentraban en un sistema de 349 ciudades.<sup>6</sup> El Gu se eleva a 67.3%, acercando al país a los niveles de urbanización existentes en los países desarrollados.

En la última década del siglo XX, la velocidad de la expansión urbana de México se frena. Entre 1990 y 2000, la tasa de urbanización (Tu) se reduce a 0.7%, no obstante que en términos absolutos la población urbana crece 14.1 millones, cifra ligeramente inferior que en la década de 1980. Esta diferencia se debe, en parte, a cierta recuperación del sector agropecuario (el PIB agrícola aumenta 2.2 por ciento anual en la década de 1990), frenando la emigración del campo y permitiendo elevar la población rural de 29.8 a 31.8 millones de habitantes. Suponiendo que ésta aumentó en 1.85 por ciento entre 1990 y 2000, al igual que la población nacional, debería haber crecido a 35.7 millones, por lo que alrededor de cuatro millones migraron. Sin embargo, las ciudades recibieron un flujo menor de personas del campo, por lo que el resto se dirigió hacia Estados Unidos. A pesar de esta menor presión, durante la década de 1990 las urbes mexicanas tuvieron que proporcionar empleos, infraestructura, servicios públicos y vivienda a 1.4 millones de personas cada año.

Las ciudades con aumentos superiores a 2.5% anual entre 1990 y 2000 —tasa de la población urbana nacional en esa década— fueron 88 y su distribución geográfica prosigue la consolidación de una organización territorial policéntrica. En esta dirección, aunque las cuatro metrópolis principales observaron tasas menores que la media, en términos absolutos aumentan en 4.3 millones de personas, esto es, 30.4 por ciento del crecimiento de la población urbana nacional.

El conglomerado megalopolitano en torno a la Ciudad de México continúa avanzando, fortaleciéndose como el nodo principal del nuevo proceso de concentración. Todas las ciudades que rodean la urbe mantienen un rápido crecimiento, especialmente Toluca (5.5%), con la que ya forma una megalópolis de 19.4 millones de personas en 2000. Cuernavaca crece 3.2%, Pachuca 3.6%, Tlaxcala 4.7% y San Juan del Río 4.9%.

Tijuana y Ciudad Juárez conservan su dinámica histórica y crecen en 5.5% y 4.4% entre 1990 y 2000, persistiendo como las principales sedes maquiladoras en México. Se agrega Nogales (4%) y San Luis Río Colorado (2.9%), pero todas ellas están aisladas del resto de ciudades del país, vinculándose más a las ciudades norteamericanas de Los Ángeles, San Francisco y El Paso. En el noreste, las ciudades fronterizas de Reynosa (7.1%), Matamoros (3.3 por ciento) y Nuevo Laredo (3.6%) también observan tasas elevadas, además de que se encuentran más integradas a

la jerarquía nacional de ciudades vía su gran interrelación con Monterrey.

Finalmente, se tienen las localidades industriales fuera del área inmediata de la Ciudad de México, así como las turísticas y de transporte. Hermosillo (3.1%), se ha industrializado a partir del establecimiento de una gran ensambladora automotriz. Saltillo crece a 2.8% e intensifica su integración con Monterrey, que se encuentra a 80 kilómetros de distancia.

Aguascalientes (2.9%) tiene una producción industrial semejante a la de Tijuana y se articula funcionalmente con toda la región urbana del Bajío, cuyo núcleo principal es Guadalajara. Dentro de las ciudades portuarias y turísticas destacan nuevamente Cancún, con 9.1% de crecimiento; Puerto Vallarta, con 10.2%; Zihuatanejo, con 4.3%, y Cozumel, con 5.8%.

### Evolución del sistema urbano en los albores del siglo XXI

En el primer lustro del nuevo siglo, México prosigue urbanizándose significativamente y seguramente en sus primeras tres décadas se transformará en una nación altamente urbanizada. Destaca que la población total del país entre 2000 y 2005 aumentó en 5.78 millones, mientras la urbana lo hizo en 5.88 (100 mil más). Se tiene, por ende, que la población rural absoluta disminuye en esa cantidad, principalmente por el éxodo de más de 500 mil



mexicanos anuales que han traspasado ilegalmente la frontera con Estados Unidos durante el quinquenio.

En 2005 se tiene un sistema de 367 ciudades, 18 más que en 2000. El grado de urbanización alcanza 69.2% y en el lustro aparecen 5.88 millones de nuevas urbanitas, de las cuales 5.41 (92%) corresponden a las grandes ciudades que elevan a 31 en número y a 71.3% su participación de la población urbana. Como corolario, las ciudades medianas, aunque aumentan su número, disminuyen su porcentaje del total urbano a 19.9%, mientras que las pequeñas lo hacen a 8.8%. En el primer quinquenio del siglo XXI se alcanza, por ende, una súper concentración urbana en un conjunto de 31 ciudades, donde persisten nueve con más de un millón de habitantes, que absorben 41.6% del incremento total de la población urbana.

En el quinquenio de 2000 a 2005, la tasa de crecimiento de la población urbana es de 1.52% anual, significativamente menor que en el periodo anterior gracias al flujo de emigrantes hacia Estados Unidos. De las 367 ciudades existentes, 124 presentan tasas de crecimiento superiores a la media nacional y 223 menores, de las cuales en 52 es negativa. Adicionalmente, 20 son localidades nuevas y no se calculó su crecimiento.

Dentro del sistema urbano de 2005 se mantiene, en primer lugar, la tendencia hacia la concentración policéntrica, pues las grandes urbes de más de 500 mil personas se

elevan a 31, con la incorporación de Cancún, Durango y Xalapa, mientras las de más de un millón se mantienen en nueve (Ciudad de México, Guadalajara, Monterrey, Puebla, Toluca, León, Tijuana, Ciudad Juárez y Torreón). Sin embargo, a diferencia de la década anterior, destaca que con la excepción de la Ciudad de México (0.8%), Toluca (1.12%) y Ciudad Juárez (1.33%), las otras seis urbes millonarias tienen tasas de crecimiento de su población superiores a la media nacional de 1.52%: Tijuana, 2.72%; León, 2.07%; Puebla, 2.04%; Monterrey, 1.85%; Guadalajara, 1.81%, y Torreón, 1.74%. Cabe señalar que estas tasas son significativamente menores a las de la década de 1990, por lo que independientemente de la situación relativa de las grandes ciudades, la dinámica de su crecimiento se desacelera notablemente.

No obstante, en conjunto, las nueve ciudades principales elevan su población en 2.4 millones entre 2000 y 2005, lo cual representa 41.6% del aumento de la población urbana total, casi lo mismo que en el lustro anterior (2.5 millones y 43.9%). Así, en las nueve metrópolis ocurre más del 40% del crecimiento poblacional del sistema urbano de 349 ciudades en 2000. A esto se agrega que San Luis Potosí, Mérida y Querétaro tienen más de 900 mil habitantes en 2005, por lo que seguramente en 2010 pasarán a formar parte de las urbes millonarias, reforzando la concentración policéntrica.

La evolución del sistema de ciudades mexicanas en el último cuarto de siglo se ajusta a la ley tendencial hacia la concentración espacial en una o unas cuantas ciudades en los países con economías de mercado, aunque puedan tener diferencias de magnitud dependiendo de sus peculiaridades geográficas, sociales, demográficas y políticas, las cuales determinan la organización territorial de las actividades económicas.

#### Concentración metropolitana y el nodo megalopolitano

En muchos países del mundo, la multiplicación y mayor interacción de las grandes ciudades en las últimas décadas del siglo XX dio lugar, en primer lugar, a la generalización y dominio de las zonas metropolitanas como tipos característicos de las concentraciones de la población y las actividades económicas y, en segundo, a la emergencia de nuevos y más complejos ámbitos de organización territorial: regiones polinucleares, ciudades Estado, metroplexes, regiones nodales y megalópolis (Barnes y Ledbur, 1998: 64; Peirce, 1993: 1).

En México, la primera delimitación técnica del concepto de zona metropolitana se realizó en la década de 1970 y se detectaron 12 zonas metropolitanas: Ciudad de México, Guadalajara, Monterrey, Puebla, Torreón, León, Tampico, San Luis Potosí, Chihuahua, Orizaba, Veracruz y Mérida (Unikel, Ruiz, Garza, 1976: 122-123). Utilizando una metodología similar, para 2000 fueron identificadas 38

zonas metropolitanas, siendo la Ciudad de México la mayor, con 17.4 millones de habitantes, y la menor, Delicias, con 119 mil (Sobrino, 2003: 192-193). En 2004, la Secretaría de Desarrollo Social, el Consejo Nacional de Población y el INEGI publicaron un trabajo donde proponen una delimitación de 55 zonas metropolitanas, aunque en los censos de población y los económicos aún no se realizan tabulaciones estándar para estos ámbitos territoriales (Secretaría de Desarrollo Social et al, 2004).

En un libro reciente se consideró incorrecto el criterio generalizado en México de definir como zonas metropolitanas únicamente a las urbes cuya expansión del tejido urbano rebasa al municipio central, pues excluye ciudades grandes localizadas en un solo municipio. Se estableció que el conjunto de zonas metropolitanas en México está constituido por 37 urbes localizadas en dos o más municipios, más 19 que se encuentran en uno solo, totalizando 56 zonas metropolitanas en 2000 (Garza, 2003: cuadros AM-2 y AM-3). Considerando el criterio que se sigue en esa publicación, se puede agregar una sola ciudad que entre 2000 y 2005 superó los 200 mil habitantes para tener un conjunto de 57 zonas metropolitanas en el último año.

La urbanización de México en las décadas recientes presenta un carácter metropolitano que es importante de cuantificar para profundizar en el conocimiento del tipo de estructuración espacial de las actividades económicas y la

población en el país. En 1980 sólo 26 localidades fueron clasificadas como metrópolis, las cuales absorbieron 68.8 por ciento de la población urbana total; éstas se elevan a 51 en 1990, con 81% de 51.5 millones habitantes en ciudades. En 2000, de 65.7 millones de mexicanos que vivían en 349 ciudades, 83% se ubicaba en 56 zonas metropolitanas. Finalmente, en 2005 se detectaron 57 metrópolis que mantienen la concentración de 83 por ciento de la población urbana total.

Con la proliferación de zonas metropolitanas, a mediados del siglo XX emergió en Estados Unidos, Inglaterra y Japón una sorprendente forma de concentración territorial bautizada como megalópolis, la cual se constituye por la unión o traslape de una serie de zonas metropolitanas.

#### Pobreza urbana endémica

El bajo nivel y la desigual distribución del ingreso que caracterizan a México se observan nítidamente en el paisaje urbano: proliferación de indigentes, vagos, cuidadores de automóviles (franeleros o viene-viene), limpia-parabrisas y toda una gama de vendedores ambulantes, en el ámbito social; así como extensas áreas irregulares con muy insuficiente infraestructura y equipamiento, además de viviendas en condiciones muy precarias e inconclusas, en la esfera urbanística.

La fisonomía de la trama urbana refleja fielmente la estructura social prevaleciente. Existen zonas para los

estratos altos equivalentes a las de elite de las urbes de países desarrollados, así como para las clases medias en relativamente buena situación. La extensión de la parte subdesarrollada del tejido urbano dependerá del número de pobres existentes, que en las ciudades mexicanas presentan diferencias considerables.

Chihuahua a 54% en Poza Rica. La primera ciudad se encuentra en el séptimo rango según el PIB per cápita analizado, mientras la segunda en el último, mostrando la tendencia inversa entre las dos variables y una obviedad política: la mejor acción para abatir la pobreza no son los programas asistenciales, que mitigan pero no resuelven la situación, sino la generación de actividades productivas y empleo adecuadamente remunerado.

Se pueden identificar tres grupos de ciudades en México según magnitud de pobreza: *i)* 22 metrópolis con nivel bajo, menor a 32.6%, que corresponde al promedio nacional (Damián, 2006: cuadro 1); *ii)* 21 urbes con nivel medio, con porcentajes entre 32.7-39.7 (la media más una desviación estándar); *iii)* 13 ciudades con nivel alto de pobres, superior a 39.8%.

Las ciudades con menos pobres, relativamente prósperas, se localizan principalmente en el norte del país: Chihuahua, Monterrey, Mexicali, Tijuana, Ciudad Juárez, Saltillo, Hermosillo, Delicias, Ciudad Obregón, Torreón, Matamoros y Reynosa (cuadro 3). A estas se incorporan

localidades de la región del Bajío, como Guadalajara, Aguascalientes y Querétaro. La Zona Metropolitana de la Ciudad de México en conjunto se encuentra en las localidades con nivel medio de pobreza, pero dividiéndola entre el Distrito Federal y los municipios conurbados del Estado de México se tienen porcentajes de pobres de 26.9 y 40.2 (Damián, 2006: 27). Así, la primera entidad queda en el grupo de ciudades de baja pobreza y la parte mexiquense en el de alta.

El conjunto de ciudades con nivel medio de pobreza, con valores de entre 32.7-39.7%, se puede dividir en dos grupos: las ciudades del Altiplano Central (Oaxaca, Puebla, Celaya, Morelia, León y Cuernavaca) y algunas localidades portuarias y turísticas (Cancún, Puerto Vallarta, Veracruz, Mazatlán, Tampico y Guaymas).

Finalmente, en las ciudades con niveles altos de pobreza, aproximadamente la mitad de sus habitantes y trama urbana están en situación de gran precariedad. En un primer conjunto se encuentran algunas ciudades de alrededor de 250 mil habitantes del altiplano (Zamora, Tlaxcala, Tehuacán y Uruapan) y en un segundo las petroleras de Poza Rica y Coatzacoalcos-Minatitlán. Sorprende la pertenencia a este grupo de Toluca, que tiene el rango cuatro en PIB per cápita, lo cual únicamente se puede explicar por su acelerada expansión hacia los municipios de Metepec, Mexicaltzingo, San Mateo Atenco, Zinacantepec, Almoloya de Juárez y Oztolotepec, donde se

localizan poblados populares desde antes de incorporarse a su zona metropolitana. Seguramente el porcentaje de pobres en el municipio de Toluca tendrá valores equivalentes a las ciudades relativamente más ricas. En síntesis, las carencias urbanísticas y la problemática social de las ciudades, *ceteris paribus*, está relacionada a su desarrollo económico alcanzado y al correspondiente número de pobres.

### El déficit habitacional

En las 56 metrópolis analizadas existe un rezago de 1.8 millones de viviendas por deterioro físico, materiales inadecuados y hacinamiento de sus moradores. Adicionalmente, en los próximos 10 años se requerirá construir 758 mil nuevas viviendas anuales (Sedesol, s.f.). En México, todos los organismos públicos habitacionales (Infonavit, Fovissste, Fonhapo, etc.), incluyendo los fondos bancarios para vivienda de interés social (banca privada, Fovi y Banobras), produjeron 40 por ciento de las 591 mil nuevas viviendas construidas de 1990 a 2000 (García, 2004: cuadro 4, anexo estadístico). Si el esfuerzo gubernamental se mantiene constante, los promotores inmobiliarios tendrían que producir para los organismos públicos alrededor de 303 mil viviendas en las 56 metrópolis, mientras que el sector popular autoconstruiría las 455 mil restantes. Ante esta posibilidad, el rezago de 1.8 millones se mantendrían constantes. Es evidente que el problema habitacional de las principales urbes del país es insoluble en las condiciones actuales, no obstante los considerables esfuerzos que realizan los organismos habitacionales del Estado.

Considerando el déficit de viviendas por cada 100 habitantes en las 56 ciudades, se observa que San Luis Potosí tiene dos, la menor cifra, mientras que con 6.2 Poza Rica observa la mayor. Existen 15 urbes con un rezago de más de cuatro viviendas por cada 100 personas (Poza Rica,

Acapulco, Cancún, Coatzacoalcos-Minatitlán, Tuxtla Gutiérrez, Orizaba, Tehuacán, Córdoba, Uruapan, Cautla, Guaymas, Puerto Vallarta, Matamoros, Veracruz y Xalapa); 26 metrópolis tienen entre tres y 3.9 viviendas de rezago (desde Morelia, con 3.1, y Ensenada, con 3.9); y 15 con menos de tres, dentro de las que se encuentran Delicias, con 2.9, y San Luis Potosí, con dos.

El coeficiente de correlación de 0.67 entre el rezago de viviendas por cada 100 personas y el porcentaje de pobres muestra una asociación significativa entre la pobreza y la carencia de morada, evidenciando que mientras persistan elevados niveles de pobreza, la problemática urbanística de las ciudades de México no podría ser adecuadamente resuelta.

### Índice de desarrollo humano metropolitano

El Consejo Nacional de Población (Conapo) calculó un Índice de Desarrollo Humano (IDH) para los municipios mexicanos con las mismas variables utilizadas para tal fin por el Programa de las Naciones Unidas para el Desarrollo (PNUD): esperanza de vida al nacer; nivel educacional (alfabetización y matriculación combinada en los tres niveles de estudio); y PIB per cápita real (Conapo, 2000). Este último indicador no se calcula en las cuentas nacionales por municipios, por lo que fue estimado de manera muy imprecisa y sus resultados deben tomarse con suma precaución.<sup>17</sup> El índice está estandarizado con cifras

entre cero y uno, lo que permitió obtener un IDH promedio para cada una de las 56 zonas metropolitanas consideradas, según municipios que las conforman.

Dadas la relativa homogeneidad de la tasa de mortalidad infantil y la escolaridad en las metrópolis, el índice adquiere cifras elevadas, siendo la menor de 0.733 para Tuxtla Gutiérrez y la mayor de 0.849 para Cancún, esto es, los valores extremos sólo tienen una diferencia de 0.116. Con las reservas señaladas, se podrían hacer cuatro grupos de ciudades según IDH: *i)* nueve metrópolis con desarrollo humano alto, superior de 0.831 (la media más una desviación estándar); *ii)* 22 de desarrollo medio, cifras de más de 0.804 (la media) hasta 0.831; *iii)* 15 de bajo, entre 0.778 (la media menos una desviación estándar) y 0.804; y *iv)* 10 urbes de desarrollo muy bajo, con índices menores de 0.778.

Las nueve ciudades de IDH alto son: Cancún, Veracruz, Mexicali, Colima, Ciudad Juárez, Hermosillo, Pachuca, Ciudad Obregón y Monterrey. Como estas urbes tienen porcentajes de pobres con valores de 23 en Monterrey a 33.6 en Cancún, se deriva que el índice refleja condiciones de desarrollo humano muy básicas y generalizadas, pues tiene altos niveles en ciudades con alrededor de un tercio de la población en situación de pobreza.

Las 22 metrópolis de desarrollo medio comprenden desde Guadalajara (0.805) a Zacatecas (0.830). En este grupo se

encuentra la Ciudad de México con 0.813, Saltillo con 0.820, Oaxaca con 0.813 y Tijuana con 0.805. Nuevamente se tiene la limitación anterior y, por ejemplo, Oaxaca tiene 39.6% de pobres y el lugar 53 en PIB per cápita, no obstante se ubica en un desarrollo humano medio.

Finalmente, se tienen las 15 y 10 metrópolis con desarrollo humano bajo y muy bajo, teniendo el más alto valor Delicias (0.804). En este grupo se encuentran principalmente ciudades del centro y del Bajío (se anota entre paréntesis su porcentaje de pobres): Tlaxcala (41.6), Cuautla (47.8), Puebla (39.1), Toluca (44.0), Irapuato (41.4), Uruapan (46.1), Celaya (38.8) y Zamora (40.5). Se agregan las ciudades petroleras de Coatzacoalcos-Minatitlán (45.7) y Poza Rica (54.1), en donde más de la mitad de la población es pobre. Se desprende que un IDH de 0.755 en Poza Rica indica una situación de elevada pobreza. El coeficiente de correlación entre el IDH y el porcentaje de pobres es de  $-0.22$ , esto es poco significativo, aunque el signo negativo indica que a mayor desarrollo humano menor pobreza.

La problemática de las 56 metrópolis analizadas en este inciso hace evidente la relevancia de profundizar en el estudio de su estructura económica, social y jurídica, para lo cual será indispensable diseñar una base estadística con nuevas variables que reflejen más adecuadamente la complejidad de su naturaleza. Esto permitiría superar los tradicionales planes reguladores metropolitanos e iniciar

una nueva generación de planes multidimensionales y marcos legales omnicomprensivos.

## 1.2.2. SITUACIÓN GEOGRÁFICA

El relieve de la “*Microciudad*” es sensiblemente plano, es menor al 5% de pendiente; el clima es templado, con temperatura anual de 17.2°C lo cual beneficia en cuestiones de confort y de recursos económicos a la propuesta arquitectónica; y presenta una precipitación pluvial promedio anual de 618 mililitros, lo que indica que es favorable para la infraestructura existente, sin embargo será relevante contemplarla para el Megaproyecto en cuestiones cuantitativas y de calidad.

La altitud promedio es de 2,240 metros sobre el nivel del mar. La “*Microciudad*” se encontrará ubicada en la delegación Cuauhtémoc, que se asienta dentro del área antiguamente ocupada por el Lago de Texcoco, por lo que predominan los suelos arcillosos; la totalidad del territorio se encuentra en la zona III, lacustre, según la clasificación del Reglamento de Construcción para el Distrito Federal; en particular la propuesta territorial es de tipo de suelo zona II (transición); lo que nos indicará las consideraciones para el tipo de cimentación que requeriremos.

## 1.2.3. ANTECEDENTES HISTÓRICOS

La zona que hoy comprenderá la “*Microciudad*” tiene como origen lo que fue la Ciudad de México hasta aproximadamente, el final de la década 1920-1930.

El asentamiento originario de la urbanización de la zona se remonta a la fundación de la Gran Tenochtitlán, ocurrida en el año 1325 de nuestra era. La Ciudad sede del imperio azteca y su centro ceremonial se localizaron en el área que hoy ocupa el Centro Histórico de la Ciudad de México (CHCM), sitio cercano a la localización de la futura “*Microciudad*”; cuyos vestigios son perceptibles en la actualidad a través de las ruinas rescatadas del llamado “Templo Mayor”.

La Edificación de Tenochtitlán, centro del imperio azteca, se fincó sobre un paraje lacustre y pantanoso cuyos pobladores hubieron de adaptar para construir la ciudad imperial y su gran centro ceremonial. En esa época la urbe se componía de cuatro grandes barrios que correspondía a los cuatro puntos cardinales; a los que se agregaba Tlatelolco (el cual forma parte del polígono de estudio), ubicado al norte de la Ciudad, considerado como ciudad gemela de Tenochtitlán. El islote de Tenochtitlán se comunicaba con las demás poblaciones asentadas en la orilla del lago a través de calzadas, cuyo trazo corresponde actualmente a las calzadas de Tlalpan, Tacuba y de

Guadalupe, así como por canales utilizados desde entonces como vías comerciales. A este trazo se agregaban las áreas destinadas a la producción agrícola, conocidas como “chinampas”, construidas como islotes sobre el lago, algunas de las cuales se conservan en zonas de la actual ciudad, en las Delegaciones de Xochimilco y Tláhuac.

### 1.2.3.1. La Nueva Ciudad

Durante los tres siglos de virreinato, la ciudad capital de La Nueva España, creció lentamente debido a que estaba limitada por las aguas del lago y al proceso de expulsión de la población indígena. Su auge urbano se cifró en la edificación de las casonas de la élite conquistadora y de inmuebles de uso religioso tales como: Conventos y Templos, construidos en abundancia, tanto en el casco central como en la periferia, como en el caso de la “*Microciudad*”. La ciudad vivía una actividad intensa, derivada de su condición de capital imperial centralizada, que en cierta medida heredó del Imperio Azteca.

Hacia 1525, la Ciudad estaba constituida por 104 manzanas irregulares, 18 calles orientadas de Norte a Sur y 7 plazas bien definidas. El primer ensanchamiento de la traza ocurrió hacia el Norte y el Oriente por este último rumbo se establecieron varios grupos de mercaderes atraídos por la vocación comercial de la zona, derivada de la cercanía

del principal embarcadero de la red de canales en el que se cifraba el abasto de la Ciudad, así como de la proximidad de Texcoco y las zonas agrícolas del área chinampera del Sur (Xochimilco, Tláhuac, Mixquic) y del corazón de la capital de la Nueva España, donde se alojaron los mercados a partir de la desintegración de Tlatelolco. Esta zona ha conservado hasta el presente su vocación comercial.

En el transcurso del Siglo XVIII, la Ciudad creció al tiempo que se desecaban las acequias para construir viviendas en las áreas situadas en los linderos del casco central de la ciudad. Su expansión y monumentalidad arquitectónica, congruentes con su condición de Capital periférica del Imperio Español, hicieron de México un centro cosmopolita, que en el siglo XIX sería bautizado por Humboldt como “La Ciudad de los Palacios”.

Por lo que se refiere a su riqueza arquitectónica, la ciudad de México se erige como uno de los sitios más prolíficos del orbe en inmuebles monumentales de un estilo barroco pleno de soluciones constructivas y ornamentación de factura local, gran diversidad morfológica ampliamente celebrada; como los que se encuentran en el Santa María la Ribera.

#### 1.2.3.2. La ciudad de México en Siglo XIX

Al iniciar el siglo XIX, la Ciudad contaba con 397 calles y callejones, 12 puentes, 78 plazas y plazuelas, 14 parroquias, 41 hospitales, 1 hospicio de pobres, la real fábrica de puros y cigarros “La Ciudadela”, 19 mesones, 2 posadas, 28 corrales y 2 barrios.

Durante la insurgencia independentista, la Ciudad de México no sufrió grandes alteraciones derivadas de la guerra, entre otros episodios, se recuerda no sin extrañeza que el cura dirigente del movimiento revolucionario Miguel Hidalgo y Costilla, no la haya ocupado militarmente pese a que pudo hacerlo el 30 de octubre de 1810, al frente de sus fuerzas emplazadas en el Cerro de las Cruces.

La primera mitad del siglo XIX, fue un período de construcción de una Nación Independiente, bajo la constante amenaza de embestidas colonialistas alentadas por el ala conservadora, así como de guerras intestinas y constantes cambios políticos y revueltas militares.

#### 1.2.3.3. La Reforma

Finalmente, después de la guerra entre liberales y conservadores con el triunfo de los primeros, se llevó a cabo el proyecto de Reforma encabezado por el Presidente

Benito Juárez, que modernizó y consolidó la institucionalidad del Estado Mexicano.

En ese contexto y como resultado de la expropiación y nacionalización de las propiedades urbanas y rurales de la Iglesia, se llevó a cabo una transformación urbana a gran escala. Los Conventos se expropiaron y subastaron. Muchos fueron arrasados y posteriormente fraccionados; sus claustros quedaron atravesados por nuevas avenidas y calles. La desamortización de los bienes del Clero incluyó palacios y casonas. Las familias más ricas modificaron su patrón de vida, dejando temporalmente la Ciudad y emigrando a sus residencias campestres; esto explica el auge de villas cercanas como: San Ángel, Mixcoac y Tacubaya, por sólo mencionar algunos ejemplos.

Los viejos edificios fueron subdivididos y adaptados por sus nuevos propietarios, para multiplicar el número de viviendas y accesorias en alquiler. Las “Casas de Vecindad” sustituyeron entonces a las casonas señoriales y a los conventos, estableciendo así una nueva tipología habitacional en la Ciudad. Simultáneamente aparecen nuevos desarrollos de vivienda y servicios, como es el caso de los orígenes de la colonia Guerrero que se remontan a esa época y que tuvo desde su origen, una vocación popular y de clase media.

Muchas de las edificaciones señoriales y religiosas originarias de la Capital de la Nueva España, se conservan



hasta la fecha y sumadas a las sobras que se construyeron durante los dos siglos posteriores a la Independencia, conforman el acervo histórico arquitectónico más rico de la Ciudad de México y uno de los más importantes del país y el continente.

#### 1.2.3.4. El Porfiriato y la Revolución

Durante los más de 30 años que duró la dictadura porfiriana la Ciudad de México, fue la entidad entorno a la cual giraba el resto del país (condición que conserva hasta ahora), en la que se concentraba el Poder Político, Económico y Burocrático, en contradicción con la definición Federalista de los Estados Unidos Mexicanos. Este Centralismo de facto, propició una de las etapas de mayor crecimiento Urbano y Demográfico de la Ciudad de México.

La ciudad creció en torno a su antiguo casco histórico: al Norte hacia las calles de: Granada, Constanza, Estrella, Carpio y Santiago Tlatelolco; al Sur hasta el barrio de Romita y las Plazas de San Lucas y Santo Tomás; al Oriente hasta la Plaza de la Candelaria y la estación del fallido Ferrocarril Interoceánico en San Lázaro; y al Poniente hasta el monumento a Cuauhtémoc, sobre el Paseo de la Reforma y las calles de Industria (Serapio Rendón) y Sabino.

Durante la primera década del siglo XX y última del Porfiriato, con motivo de la celebración del Centenario de la Independencia se construyeron grandes obras públicas, servicios urbanos, líneas de transporte, equipamientos sociales y edificios públicos.

Simultáneamente, se emprendieron desarrollos inmobiliarios exclusivos para una población con mayores recursos económicos; dentro de los cuales la vivienda unifamiliar predominaba sobre la multifamiliar. La modernidad, además de las mejoras urbanas, trajo también la industrialización. En este proceso de expansión urbana, el antiguo casco consolidaba su función de centro, pues se mantenían ahí las principales actividades económicas, administrativas y sobre todo habitacionales.

A partir de entonces, la zona central de la ciudad vivió un crecimiento constante. Hacia 1930, ya contenía un buen número de colonias nuevas surgidas antes y después de la revolución de 1910-1917, tales como Roma, Condesa, Juárez, Hipódromo, Tabacalera, San Rafael, entre otras.

A la Delegación Cuauhtémoc donde se encontrará el desarrollo de la *"Microciudad"*, se le asignó como circunscripción, el territorio que la Capital de la República ocupaba hasta 1930, fecha en que se inició una nueva fase de crecimiento y el desbordamiento de sus límites históricos.

#### 1.2.3.5. El terremoto de 1985

Un parte-aguas reciente en la historia urbana de la Ciudad de México, fue el terremoto ocurrido el 19 y 20 de septiembre de 1985, que afectó de manera importante en la zona, en términos políticos y sociales fue un factor decisivo en la historia de la ciudad.

Puede decirse que paradójicamente, el terremoto de 1985 fue detonador para la Planeación del Desarrollo Urbano, desde el sector público. Entre sus efectos, se registra un replanteamiento general para la Ciudad sobre las estrategias de repoblamiento de la zona central y de manera importante en la Delegación Cuauhtémoc. Para ello se instrumentó entre otras estrategias, la aplicación de un Programa amplio de construcción y dotación de vivienda popular en la zona, que incluye al Centro Histórico, donde además, se ha llevado a cabo durante los últimos años un Programa de rehabilitación bajo un diseño fundado en la premisa del desarrollo sustentable, como en el argumento del proyecto

La relevancia histórica, así como el acervo arquitectónico impregnado de vocación estilística desde la fundación de Tenochtitlán, hasta por lo menos la década de 1930 y señalado por propuestas consistentes de planeación urbana, hacen de la zona que abarca la Delegación Cuauhtémoc, que es el espacio urbano con mayor riqueza Patrimonial de la Ciudad.

Es por eso que el eje temático de la preservación del patrimonio cultural arquitectónico y urbano resulta de especial relevancia, tanto en el presente Programa Delegacional como en los Programas Parciales de Desarrollo Urbano del Centro Histórico, Centro Alameda, Hipódromo, Cuauhtémoc y Santa María la Ribera.

Es importante destacar, que aproximadamente el 80% del territorio delegacional corresponde a Áreas de Conservación Patrimonial, que incluye inmuebles catalogados por INAH, INBA en el ámbito federal y por la SEDUVI en el ámbito local.

En el año de 1987, el Centro Histórico de la Ciudad de México (CHCM) fue declarado Patrimonio Mundial de la Humanidad por la UNESCO.

Los siguientes párrafos son breves descripciones de la parte histórica más relevantes de las diferentes colonias pertenecientes al polígono de estudio, mismas que servirán de referente a la propuesta.

### 1.2.3.6. Colonia Atlampa- “Microciudad”

\* Zona 1 del polígono der estudio.



IGLESIA DEL SANTO NIÑO JESÚS "LIMOSNERITO".

La “Microciudad” se proyectará en la colonia Atlampa la cual se edificó sobre terrenos que eran antiguos potreros. Siendo las primeras casas de 1880, ya que con el inicio del Ferrocarril Central Mexicano, estos terrenos adquirieron nuevo valor urbano. Esta colonia estaba cruzada por un

gran número de espuelas de ferrocarril que proporcionaban servicio a las grandes industrias ahí asentadas, y aunque han disminuido, actualmente todavía pueden observarse algunas industrias que reciben insumos a granel a través de estas espuelas. El Lic. Héctor Manuel Romero da dos significados para el nombre de Atlampa: voz náhuatl que significa “en la Ciénaga” y dice también que procede del náhuatl atl “agua”; amaxactli “bifurcación” y pan “lugar”, y correspondería a la bifurcación de los ríos de Azcapotzalco y Tlalnepantla.

#### Patrimonio

Iglesia del Santo Niño Jesús "Limosnerito", templo católico construido en la década de los cuarenta por la Congregación de San José y cedido a la Arquidiócesis de México en 2005. Se ubica en la calle Clavel. En él se adora una imagen del Niño Jesús que data de principios del siglo XX, ordenada manufacturar por el religioso josefino José María Troncoso y Herrera, en Barcelona. Con el fin de recaudar fondos para los templos de la Congregación de San José, Troncoso ideó que la imagen tuviera una actitud suplicante, con una bolsa en una de sus manos. Dicha imagen se conserva en el templo. Su fiesta patronal es el 6 de enero, a la cual es tradición que acudan concheros, conocidos como "danzantes". El templo es referido también como "El

Laguito", ya que en los terrenos en los cuales se asienta, se formaba un remanso del antiguo Río Consulado, que pasa a un costado, ahora entubado bajo el Circuito Interior Bicentenario.

### 1.2.3.7. Colonia Buenavista

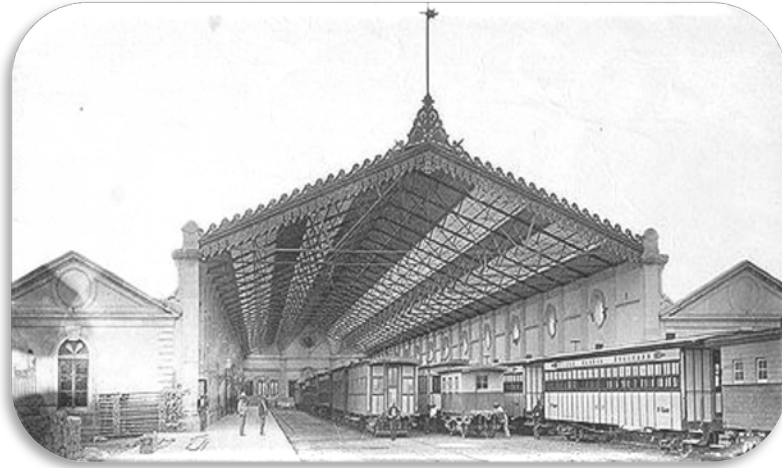

\*Zona 2° del polígono de estudio

Se le dio éste nombre por la Hacienda de los Marqueses de Buenavista en la época colonial cuya casa principal era el hoy Museo de San Carlos. En la actualidad es conocido por ser lugar en donde se encuentran la explanada de la Delegación Cuauhtémoc.

Y actualmente también se encuentra la terminal 4 del Metrobús que va hacia el centro así como también unos llegan hacia el aeropuerto. Está ubicado justo con el cruce

del eje de Alzate que cruza con Insurgentes, lo cual hace que sea muy transitado tanto por peatonales así como automovilistas. La colonia Buenavista surgió entre la populosa colonia Guerrero y la de Santa María la Ribera.

Casi por su parte central pasaba el acueducto de Santa Fe con majestuosa arquería que iba a depositar sus aguas a la caja de la Mariscala, en la parte trasera del hoy Palacio de Bellas Artes. Actualmente aloja al Museo Nacional de San Carlos. La plazuela tenía árboles frondosos y bien cuidados. Más allá enormes huertas alegraban los paisajes casi todos ubicadas a lo largo de la calzada de San Cosme.

Al iniciarse en 1871 el paulatino derrumbe de la arquería del acueducto, el Ayuntamiento inició la venta de los terrenos de este lugar. Para establecer la terminal del FF.CC. Mexicano, vía que construyó Antonio Escandón, quien adquirió la residencia de Ignacio Cortina Chávez ubicada en la plazoleta para abrir lo que es la calle de Buenavista a efecto de darle mejor acceso a la terminal, cuyo edificio principal se construyó en los terrenos que hoy ocupa la Delegación Cuauhtémoc.

#### Estación Buenavista

Estación ferrocarrilera inaugurada el 20 de enero de 1873 por el presidente Sebastián Lerdo de Tejada, hoy en día es la terminal del ferrocarril suburbano. Durante muchos años fue la puerta de entrada al resto del país. En

el año 1957, el entonces Presidente Adolfo Ruiz Cortinez, anunció en su V Informe de Gobierno, la construcción de la nueva Estación de Pasajeros de Ferrocarriles Nacionales, la cual tendría un costo de 20 millones de pesos.

### 1.2.3.8. Colonia Guerrero

\*Zona 3' del polígono de estudio



Originalmente se llamó Colonia Bellavista y de San Fernando y se formó en el potrero que perteneció al Colegio de Propaganda Fide de San Fernando. Data de alrededor de 1873, año en que el Presidente Sebastián

Lerdo de Tejada ordenó la ampliación del Paseo de la Reforma.

La Colonia Guerrero está íntimamente ligada a la historia de la ciudad. Sus terrenos formaron parte del viejo barrio mexicana de Cuepopan. El primer templo que se fundó en el rumbo fue el de Santa María la Redonda, que data de 1524, aunque posteriormente se le hicieron mejoras notables. Por ejemplo, su rotonda es de 1667, de allí que el pueblo, degenerando el vocablo, se conozca desde entonces con el nombre de Santa María la Redonda.

Las primeras casas de esta colonia datan de finales de la segunda década del siglo XIX. La demolición de parte del Convento de San Fernando -que permitía en 1860 abrir el Paseo Guerrero (hoy Eje Guerrero)- facilitó el crecimiento de la colonia.

El barrio de Los Ángeles, cuyo templo data de 1808, estaba apartado de la ciudad. El Lic. Rafael Martínez de la Torre fraccionó sus terrenos, poblándose hasta llegar a los potreros de Nonoalco. Propietario de una plazuela así como de parte del Rancho de Santa María, para perpetuar su memoria se le puso su nombre a la plazuela, mismo que conserva el mercado ahí construido.

A otra plazuela se le puso el de su esposa, Concepción Cuevas, que fue cambiado alrededor de 1920. Se cree que el fraccionamiento de esos terrenos empezó alrededor de

1873, pues en la casa núm. 180 la calle de Guerrero hubo una inscripción grabada en piedra, correspondiente a la nomenclatura de 1928, informando que "esa fue la primera casa construida en la colonia en 1874 y reformada en 1891".

Además de los terrenos de la actual colonia Guerrero, Rafael Martínez de la Torre fue propietario, junto con Manuel y Vicente Escandón, de la Hacienda de la Condesa, el Potrero de Romita, una parte de la Hacienda de la Teja, la mitad de la Huerta del Carmen en San Ángel y la mitad del Rancho de San Miguel Chapultepec, todos ellos terrenos que fueron fraccionados o vendidos a otros fraccionadores.

En esa época -1879-, las calles de la colonia eran las siguientes: de norte a sur, Zarco, Humboldt, Guerrero, Zaragoza y Nonoalco (hoy Ricardo Flores Magón); de poniente a oriente, Violeta, Magnolia, Moctezuma, Mosqueta, Degollado y Camelia. Aun cuando en el plano de 1879 se encuentran trazadas algunas manzanas al norte de la calle de Camelia, sólo una calle tiene nombre: Cuca.

En lo que es hoy Paseo de la Reforma Norte y las calles que allí convergen -Moctezuma, Mosqueta, Camelia y otros más- estuvo el cementerio de Santa Paula que perteneció al Templo de Santa María la Redonda. En ese lugar eran sepultadas personas de escasos recursos. Por humildad, ahí se hizo enterrar el primer Conde de Regia. También fue última morada del Gral. Melchor Múzquiz, presidente interino de la República (del 14/08 al 25/12 de 1832), y de la última virreina de México, María Josefa Sánchez Barriga y Blanco de O'Donojú, quien nunca pisó salones del palacio virreinal ya que su esposo, antes de llegar a la Ciudad de México, suscribía los Tratados de Córdoba en los que se

reconocía la Independencia de la Nueva España, dejando así de regir sus destinos.

En este panteón, el Gral. Antonio López de Santa Anna hizo enterrar la pierna que años antes perdiera en Veracruz, durante la llamada Guerra de los Pasteles, la que desde 1838 estuvo sepultada en su hacienda Manga de Clavo, en el estado de Veracruz. Este singular entierro se efectuó el 27 de septiembre de 1842, con la presencia del propio militar. Años más tarde, cuando Santa Anna pensó ceñirse la corona imperial, el populacho extrajo la pierna de su nicho y la paseó por las calles.

El Panteón de Santa Paula fue clausurado y luego fraccionado en el curso de la octava década del siglo pasado. Ahí, en el rumbo, también se encuentra, construida en el siglo XVIII, la Hostería de Santo Tomás de Villanueva, hoy Hotel Cortés (Av. Hidalgo No. 85), el Hospital de San Hipólito (Av. Hidalgo No. 107) y el Templo de San Juan de Dios, frente a la Alameda Central.

El primer ferrocarril urbano que hubo en la Ciudad de México, que viajaba a la Villa de Guadalupe, quedó terminado el 4 de julio de 1857. El servicio se hacía con una maquina y dos carros que salían de la Plazuela de Villamil, hoy Plaza Aquiles Serdán (Aquiles Serdán y Mina) y seguían por la Calzada de Santa María la Redonda hasta la calle de Talleres, llamada así porque ahí se alojaban los de la empresa; continuaba por la que se llamó calles del

Ferrocarril hasta la Garita de Peralvillo, tomando entonces la Calzada de Piedra o de los Misterios.

A raíz de la construcción ferroviaria de la estación de Buenavista en 1873, el desarrollo arquitectónico de la colonia lo adornaron numerosos hoteles a su alrededor, atrayendo personas de diversas partes de la ciudad y del país y por ende tuvo un desarrollo comercial y cultural, pero con la llegada de otros tipos de transportes su popularidad fue disminuyendo hasta que se suspendió el servicio ferroviario de pasajeros en 1997 debido a la privatización de los ferrocarriles.

Durante muchos años Guerrero fue colonia tranquila. Al iniciarse el presente siglo y aparecer los tranvías eléctricos, dos líneas ofrecieron servicio: la San Juan-Lerdo y Zócalo-Guerrero.

Su transformación se inició durante la segunda mitad de la presente centuria: se ampliaron la Av. Hidalgo y Santa María la Redonda y más tarde se abrió el Paseo de la Reforma hacia el norte. A partir de junio de 1979, tres ejes viales la cruzan, los denominados Eje Guerrero o Eje 1 Poniente, Mosqueta o Eje 1 Norte y el Eje Central Lázaro Cárdenas.

#### Principales Atractivos

- Templo de San Fernando
- Panteón de San Fernando
- Casa de Antonio y Antonieta Rivas Mercado

- Ex convento de San Hipólito
- Dirección: Av. Hidalgo 105 al 111; col. Guerrero; Cuauhtémoc, México D.F.
- Iglesia de Nuestra Señora de los Ángeles
- Parroquia del Inmaculado Corazón de María
- Boutique Hotel de Cortés
- Museo Franz Mayer
- Iglesia de la Santa Veracruz
- Museo Nacional de la Estampa
- Templo de Santa María la Redonda
- Salón los Ángeles
- Teatro Blanquita

#### 1.2.3.9. **Colonia Nonoalco – Tlatelolco**

\* Zona 3' del polígono de estudio



CONJUNTO NONOALCO-TLATELOLCO

Su construcción inició en el año de 1949. Fue proyectada por el arquitecto Mario Pani, asistido por los arquitectos Luis Ramos Cunningham y Ricardo de Robina, en 964,000 m<sup>2</sup> de extensión que fueran lotes baldíos del Sindicato Ferrocarrilero y talleres de la empresa La Consolidada. También se localizaban ahí pequeños almacenes pertenecientes a la estación de Buenavista y algunas viviendas irregulares.

El Instituto de Ingeniería de la UNAM participó en el estudio de las estructuras y de las cimentaciones. Casi todos los edificios se diseñaron utilizando cascarones de concreto invertidos, con una notable economía de costos en cimentación.

Originalmente, Pani contemplaba regenerar lo que identificó como una “herradura de tugurios” que rodeaba la ciudad, reubicando a los marginados en más de quince súper manzanas que irían desde la Avenida de los Insurgentes hasta San Lázaro. Varios ejes viales las atravesarían con dirección al Zócalo. Los tres bloques que se concluyeron fueron llamados *La Independencia*, *La Reforma* y *La República*, aludiendo a éstas los nombres de los edificios en cada una.

La construcción del Centro Urbano implicó la eliminación de alrededor de 1,000 viviendas ubicadas en los terrenos pertenecientes a Ferrocarriles Mexicanos. También



resultaron afectadas casas de las colonias colindantes como Guerrero, San Simón Tolnahuac y Ex Hipódromo de Peralvillo. Fueron desplazadas más de 7,000 personas en total. Aunque en el proyecto original de recuperación de la “herradura de tugurios” se contemplaba la participación de los afectados en la adquisición de vivienda a precios accesibles por medio de un programa crediticio, las condiciones posteriores de venta impidieron a la población pobre desplazada acceder a este conjunto habitacional. Sólo 16 edificios formaron parte de un programa social reservado para funcionarios del ISSSTE. Las autoridades orientaron el resto de las viviendas recién construidas hacia los sectores medios, que fueron vendidas como condominios. De este modo, “Tlatelolco presenta la imagen de lo que hubiera sido el centro de la ciudad, de haberse llevado a cabo el proyecto de erradicación del cinturón de miseria” o herradura de tugurios.

Tlatelolco concretaba lo que Carlos Monsiváis llamó “la utopía del México sin vecindades”: 11,916 departamentos y 2,323 cuartos de servicio en 102 edificios con 688 locales comerciales y 6 estacionamientos cubiertos con 649 cajones. Además, fueron incluidas 22 escuelas (11 preprimarias, 8 primarias y 3 secundarias), guarderías, 6 hospitales y clínicas, 3 centros deportivos, 12 edificios de oficinas administrativas, una central telefónica, 4 teatros y un cine diseñado por Julio de la Peña. El conjunto fue

inaugurado el 21 de noviembre de 1964 por el presidente Adolfo López Mateos.

#### Matanza estudiantil de la Plaza de las Tres Culturas

La tarde del 2 de octubre de 1968, días después de la salida del ejército de los campus de la UNAM y del IPN, miles de personas se reunieron en la Plaza de las Tres Culturas en Tlatelolco ante la vigilancia del Ejército. Por su parte, miembros del Batallón Olimpia (cuyos integrantes iban vestidos de civiles con un pañuelo o guante blanco en la mano izquierda) se infiltraban en la manifestación hasta llegar al edificio Chihuahua, donde se encontraban los oradores del movimiento y varios periodistas.

Luis González de Alba explica la elección del lugar “por ser una explanada muy amplia y estar cerca de las escuelas politécnicas del Casco de Santo Tomás. Además, frente a la plaza se encuentra el edificio Chihuahua, en cuyo tercer piso, una terraza muy amplia donde paran los elevadores, se podían instalar el sonido y la tribuna”

Cerca de las seis de la tarde, casi finalizado el evento, un helicóptero sobrevoló la plaza del cual se dispararon bengalas, presumiblemente, como señal para que los francotiradores del Batallón Olimpia abrieran fuego en contra de los manifestantes y militares que resguardaban el lugar, para hacerles creer a estos últimos, que los

estudiantes eran los agresores. Los militares, en su intento de defenderse, repelieron la agresión, pero ante la confusión, los disparos no fueron dirigidos contra sus agresores, sino hacia la multitud de manifestantes que se encontraban en la plaza.

#### Terremoto de 1985 y derrumbe de las dos terceras partes del edificio *Nuevo León*

Una de las zonas más castigadas por los sismos de 1985 fue Tlatelolco, con el derrumbe de dos de los tres módulos que conformaban el edificio *Nuevo León*. Para entonces, el edificio estaba en plena reparación ya que se trataba de introducir un sistema de pilotes de control, labor que llevaba más de año y medio. Hubo columnas que soportaban tres o cuatro veces más la carga que debían absorber. Además, las cimentaciones a base de cascarones estaban llenas de agua, con lo cual se restituían los pesos de tierra que el diseño original había economizado. En este hecho fallecieron cientos de personas.

Como consecuencia de estos sismos, además de la tragedia del edificio *Nuevo León*, un total de once edificios tuvieron que ser demolidos y otros cuatro reducidos en su altura a partir del 26 de julio de 1986.

En el lugar donde se encontraba el edificio *Nuevo León* hoy puede verse un reloj de sol, donde con una línea se marca



la hora en que ocurrió el sismo del 19 de septiembre de 1985.

### Centro Cultural Universitario Tlatelolco

El Centro Cultural Universitario Tlatelolco (CCUT) es un proyecto estratégico de la Universidad Nacional Autónoma de México (UNAM). El complejo arquitectónico que por casi cuatro décadas ocupó la Secretaría de Relaciones Exteriores (SRE) se incorporó al patrimonio inmobiliario universitario en noviembre de 2006, con el propósito exclusivo de crear un gran espacio cultural que anime y enriquezca, a través de diversos proyectos culturales, la vida comunitaria de la zona norte de la capital del país, ampliando el alcance de los programas académicos de la institución y dando cumplimiento a uno de los más importantes principios del espíritu universitario.

En conmemoración al centenario de la Universidad Autónoma de México, el centro cultural universitario Tlatelolco cubre su exterior de figuras geométricas con colores rojos y azules, llamado "El faro-Xipe tótec" instalación lumínica de Thomas Glassford, inspirada en la mitología azteca. Esta obra llamada Xipe tótec se venera al dios azteca, que consistía en usar piel de sus enemigos para honrar a sus sacerdotes en ceremonias. Esta obra ha sido diseñada por el mexicano el Arq. Pedro Ramírez Vázquez.

En la segunda sección de la unidad, se encuentra el Jardín "Médicos por la Paz", donde se encuentran canchas de basquetbol, andadores con motivos alusivos a la Paz Mundial y el "ágora" donde se realizan diversos eventos culturales y artísticos.

El CCUT está ubicado en el costado suroriental de la Unidad Habitacional Nonoalco-Tlatelolco, en el cuadrángulo delimitado al norte por la zona arqueológica de Tlatelolco y la Plaza de las Tres Culturas; al sur, por la Avenida Ricardo Flores Magón; al poniente, por el Eje Central Lázaro Cárdenas, y al oriente, por áreas de servicios de la propia unidad habitacional.

### 1.2.3.10. Colonia Santa María Insurgentes

\*Zona 1 del polígono de estudio



La colonia Santa María Insurgentes fue fundada sobre los terrenos del rancho El Chopo, sobre su fundación, el legajo Colonias (1890-1920) del Ayuntamiento de la Ciudad de México dice: “En el cabildo del 8 de noviembre de 1910 fue aprobado el plano de esta colonia (entonces con el nombre de Chopo) respecto a nomenclatura de calles y numeración de manzanas” Romero.

Hacia 1950 la colonia recibe el nombre de Santa María Insurgentes al ampliar sus límites que eran al sur; la Calzada Nonoalco, al oeste; Río Consulado, al este y al norte; terrenos baldíos. Esta colonia fue concebida originalmente como residencial, la proximidad con Atlampa debió influir en la determinación del cambio de uso del suelo a industrial, en el sector oeste y sur, colindante con las grandes industrias.

### 1.2.3.11. Colonia Santa María la Ribera

\*Zona 3 del polígono de estudio



SANTA MARIA LA RIBERA

Uno de los primeros en proponer la creación de nuevas poblaciones fue Estanislao Flores, considerado como el fundador de la colonia Santa María la Ribera y su hermano Joaquín, que en 1856 cedieron los terrenos para calles, plazas, paseos, mercados y parques en una parte del rancho de Santa María, Haciendas de la Condesa y la Teja.

Expresa el señor Flores en un documento perteneciente al Archivo Histórico de la Ciudad de México, folleto “Venta de terrenos en esta capital” año 1859.

*...“Hace mucho que nos ocupamos en el proyecto de formar algunas poblaciones extramuros de esta ciudad en dehesas pertenecientes a las haciendas de la Condesa y la Teja, y sus ranchos y terrenos anexos. Ambas presentan amplitud bastante para hacerlo, sin cercenar nada de las tierras que han estado destinadas a la labranza. El rancho de Santa María, perteneciente a la segunda tiene un amplio campo al norte de la Calzada de San Cosme que se prolonga hasta Nonoalco y en el que puede establecerse una linda población (a continuación describe) un hábil ingeniero ha levantado el plano del lugar, distribuido en manzanas regulares con espaciosas calles tiradas a cordel, y en el centro, una alameda, un mercado, un templo...”*

Posteriormente los señores Barroso, Yturbe, Garcifield y Fuentes fraccionaron varios terrenos que darían origen a la colonia de los Azulejos o Barroso, formada por casas y terrenos de: La Campana (Señora Yturbe), Los Azulejos (Señores Barroso), Los Mascarones (Señores Garcifield) y del Elefante (Señor Fuentes). La colonia tenía 38 400 varas cuadradas, llegando hasta la calle de Ciprés. En 1859 solicitan el permiso para fraccionar e hicieron las donaciones, la colonia existió con el nombre original hasta 1908, cuando fue absorbida por la Santa María La Ribera, y consistía en cuatro manzanas de cuatro lotes cada una, la calle central era la calle Hortensia y hacia el sur la de Dalia, al norte la de Magnolia, al oriente la de Mascarones y la de Ciprés, colindando hacia el poniente con otros predios.

En el libro “Barrios y colonias de la Delegación Cuauhtémoc: sus orígenes”, Héctor Manuel Romero menciona que al norte de la Santa María existió un rancho llamado el Chopo, que fue adquirido por Carlos Fredenhager, que estableció ahí la Cervecería La Central. Así como también que el 10 de mayo de 1908, Eduardo García presentó una solicitud al Ayuntamiento para fraccionar el terreno de la Ladrillera, del cual era propietario, manifestando los siguientes límites: al norte el barrio de San Salvador o de Los Gallos, al sur terrenos de Andrés Fernández, al oriente la colonia Santa María la

Ribera y al poniente el dique de circunvalación de la ciudad. Todas estas colonias fueron absorbidas por la Santa María la Ribera

En el plano de 1864 pueden apreciarse las siguientes calles en sentido norte-sur: Encino, Olivo, Álamo, Chopo, Pino, Santa María, Ciprés, Naranjo, Sabino, Fresno y Olmo; en sentido oriente-poniente: Violeta, Magnolia, Mosqueta, Camelia, Jazmín, de la Rosa, Heliotropo y Calzada de la Escuela de las Artes. Son en total 53 manzanas, aparece la Alameda en el lado sur mencionada como plaza de Mercado.

Hacia 1890 la colonia se extendía hasta las calles de Carpio y Sabino, en 1896 Loreto Barroso consiguió la autorización para prolongar la calle de Naranjo hasta la Ribera de San Cosme, adquiriendo para ello la casa N° 18 de la 2° calle de la Ribera de San Cosme.

En 1896 Antonio Escandón compró una casa en la Plazuela de Buenavista y unos terrenos ubicados detrás, para construir la Estación del Ferrocarril de Veracruz (Estación de Buenavista). Posteriormente el Ferrocarril Central adquirió el rancho El Fresno, terrenos situados entre la estación de Buenavista y la colonia Santa María. En esta época se realiza el primer cambio de nomenclatura de la colonia, como Magnolia por Sor Juana Inés de la Cruz, Mosqueta por Alzate, Camelia por Las Flores y Jazmín por Carpio.

El Ayuntamiento de México, realizó posteriormente un cambio de nomenclatura general en la ciudad, dándoles nombres a las calles como Avenida Poniente 12, calle Norte 32, etcétera que no fue aceptado por la población y dio lugar a muchas confusiones.

La población que se asienta en la colonia proviene de la clase media ilustrada, y la burguesía media formada por agricultores, comerciantes, profesionistas, empleados públicos, propietarios de pequeñas industrias y talleres.

A principios del siglo XX la colonia cuenta con todos los servicios urbanos: líneas de tranvía, mercados (el de Dalia y el de Bugambilia), agua potable a través de tuberías de plomo, drenajes con atarjeas y colectores para la conducción de aguas negras y pluviales, así como varios pozos artesianos domésticos en diversos lotes. En esta época se construyó la iglesia de Los Josefinos o de la Sagrada Familia, la del Espíritu Santo y el convento de la Asunción (posteriormente sería transformado en la Casa del Agrarista, y la capilla es actualmente el teatro Sergio Magaña). Las primeras construcciones en la colonia fueron en general pequeñas y ocupaban un pedazo del lote, hacia 1890 en la colonia había casas solas, quintas campestres, casas rústicas, edificios de viviendas y algunas vecindades. En 1900 la colonia se encontraba comprendida dentro del cuartel VII, que incluía la Estación del Ferrocarril Mexicano y llegaba hasta la calle Guerrero.

Existen en la colonia Santa María la Ribera varios edificios que poseen un gran interés histórico y arquitectónico, el más conocido es el Kiosco Morisco de la Alameda, proyectado por el Ing. José Ramón Ibarrola, construido para ser el pabellón de México en la Exposición Internacional de Nueva Orleans que se llevó a cabo de diciembre de 1884 a mayo de 1985. El Kiosco estuvo en la Alameda Central hasta 1910, y fue trasladado el 27 de septiembre durante las fiestas del Centenario a la Alameda de Santa María.

Durante el Porfiriato se produce en México un verdadero auge de inversiones, se desarrolla el ferrocarril, y con este la entrada de capital foráneo para invertir en la industria. En este momento la zona sufre un “ensanche” de la traza original, convirtiéndose en una zona atractiva para el desarrollo inmobiliario y la localización de industrias.

En la calle de Dr. Enrique González Martínez (antes Chopo), se construyó entre 1903 y 1905 el edificio del Museo del Chopo. Este edificio de hierro, vidrio y ladrillo prensado de procedencia alemana, fue conocido como el Palacio de Cristal, destinado en 1910 como sede del pabellón japonés con la exposición de arte e industria, con la que Japón participó en las fiestas del Centenario, por lo que un tiempo recibió también el nombre de Pabellón Japonés. En 1913 se inauguró el Museo Nacional de Historia Natural en sus instalaciones, que fuera clausurado en 1960, en 1975 la UNAM lo restauró y acondicionó para albergar el Museo

Universitario del Chopo, reacondicionado nuevamente en 1982.

El Museo del Instituto de Geología de la UNAM, situado en la calle de Torres Bodet (antes Ciprés), fue construido entre 1900 y 1906 por el arquitecto Carlos Herrera, y diseñado por el geólogo José Guadalupe Aguilera para albergar al Instituto Geológico Nacional.

En la colonia existen todavía varios inmuebles correspondientes a residencias de aquella época, además de las viviendas más discretas pertenecientes a la burguesía. En la calle de Fresno N° 118 se puede apreciar la residencia del arquitecto Jean D. Fleury, autor también de la casa de la esquina de Díaz Mirón y Torres Bodet, a un costado de la Alameda.

Durante las primeras décadas de este siglo, el desarrollo de la ciudad continúa hacia las colonias San Rafael, Juárez, Roma y Condesa, iniciándose el traslado de las familias más adineradas hacia esas nuevas zonas para alejarse del carácter popular que fueron adquiriendo el centro y las colonias más antiguas, proceso que se agudizó durante los años cuarenta.

### Importancia Cultural

En esta pequeña colonia se albergan 3 edificios relacionados con la Universidad Nacional Autónoma de México: el Museo Universitario del Chopo que cuenta con más de cien años de historia y que fue recientemente remodelado en conmemoración de su centenario y que antiguamente fuera el Museo de Historia Natural. En segundo lugar encontramos el edificio de Mascarones, antes la Escuela Nacional de Música y que hoy es un Centro de Lenguas Extranjeras de la UNAM (CELE). Y el Museo de Geología de la UNAM ubicado en la calle de Jaime Torres Bodet.

En esta colonia han vivido personajes importantes, principalmente de la vida cultural de nuestro país, es por eso que algunos de los nombres de sus calles fueron cambiados por el de estos personajes, como es el caso de Doctor Atl, Amado Nervo, Enrique González Martínez, Mariano Azuela, entre otros.

Fue aquí, cantando en el Salón París, donde comenzó su carrera artística el más grande compositor de música ranchera de la historia de México, José Alfredo Jiménez.

Arturo Azuela escribió la tetralogía narrativa que es síntesis histórica de los casi 150 años del barrio: *El tamaño del infierno, La casa de las mil vírgenes, Los ríos de la memoria y Alameda de Santa María*.

Parte de una importante novela de Fernando del Paso, *José Trigo*, transcurre en la colonia.

En cambio, Carlos Fuentes, en *La frontera de cristal* eligió a la Colonia Santa María la Ribera como ejemplo de lugar que en los años ochenta supuestamente daba vergüenza a sus habitantes y deprimía a los turistas estadounidenses: "[...] por Mariano Escobedo a Ejército Nacional a Puente de Alvarado y la Estación de Buenavista, más allá de San Rafael, cada vez más bajo todo, más incierto entre su construcción y su derrumbe, ¿qué es nuevo, qué es viejo, qué está naciendo en esta ciudad, qué está muriendo, son la misma cosa? Los Wingate se miraron entre sí, asombrados, adoloridos."

El pintor Dr. Atl, seudónimo de Gerardo Murillo, vivió los últimos años de su vida en la calle de Pino núm. 278 de esta colonia, calle que actualmente, en el tramo comprendido entre la Av. Ricardo Flores Magón y la Ribera de San Cosme, lleva el nombre de Dr. Atl en su memoria.

También se cuenta dentro de la colonia con el museo de Geología de la UNAM situado en la calle de Jaime Torres Bodet y sobre la avenida de ribera de san Cosme el edificio de Mascarones que fue la Escuela Nacional Música y ahora es un centro de enseñanza de lengua extranjera.

### Kiosco Morisco



SANTA MARIA LA RIBERA

Símbolo de toda una colonia, el Kiosco Morisco es, desde su edificación, una de las construcciones más características de la Colonia Santa María La Ribera.

El Kiosco Morisco se localiza en el centro de la Alameda de la Colonia Santa María La Ribera, en el cruce de la calle Dr. Atl y Salvador Díaz Mirón.

La historia de este kiosco data de finales del siglo XIX, cuando fue diseñado por el ingeniero José Ramón Ibarrola para ser el Pabellón de México en la Exposición Universal de 1884-1885 y de la Feria de San Luis Missouri en 1904. La

estructura de este kiosco (conformada por varios arcos y columnas mudéjares) está realizada completamente en hierro, material de construcción en boga en aquella época y quizá fue fundida en Pittsburgh, Pensilvania, en hornos propiedad del magnate norteamericano Andrew Carnegie debido a la relación de amistad que tenía con el diseñador del kiosco.

Tras haber cumplido su cometido, la estructura fue traída de nuevo a México a principios del siglo XX y fue instalada en el costado sur de la Alameda Central, enfrente del ex convento de Corpus Christi. Durante el tiempo que permaneció en ese lugar, el Kiosco Morisco fue sede de los sorteos de la Lotería Nacional. Posteriormente, durante las fiestas del centenario, el presidente Porfirio Díaz mandó erigir un monumento en ese sitio: el Hemiciclo a Juárez. Por tal razón, y en respuesta a una petición por parte de los colonos del nuevo fraccionamiento Santa María La Ribera, el kiosco fue trasladado a su ubicación actual, donde es ahora el centro de reunión de la comunidad y orgullo de esa colonia, dándole un gran valor que ha alimentado numerosos mitos alrededor de esta construcción, mismos que van desde la afirmación de que el kiosco fue donado por un jeque árabe hasta la asociación del kiosco con aspectos astrológicos y mágicos debido a su planta octagonal y al gran número de decoraciones geométricas que tiene. Lo cierto es que este espacio destaca por ser una construcción única en su tipo en la ciudad. El kiosco no ha perdido su encanto, aunque

las actuales administraciones delegacionales al "remozarla" quitaron los vitrales, sustituyéndolos por cristal común. Se ha intentado rescatar como centro de reunión cultural, con actividades artísticas, conciertos y cine, pero son esporádicos. La comunidad ha redoblado esfuerzos para rodearlo del viejo encanto de la colonia, con cafés, casas de la cultura y diversas actividades.

### Museo del Chopo



MUSEO DEL CHOPO

Otro personaje urbano que concede fisonomía a la colonia es el Museo del Chopo. El 2 de septiembre de 1910, el

Presidente Porfirio Díaz inauguró la Exposición Japonesa de Arte Industrial en el Palacio de Cristal, conocido también como el Edificio de Fierro y como Pabellón Japonés y más tarde, como el Museo del Chopo. En sus orígenes (1904) el edificio estuvo destinado a exposiciones permanentes de artículos nacionales y extranjeros.

Las necesidades de los festejos de 1910 del Centenario de la Independencia obligaron a cambiar su uso para convertirlo en Museo Nacional de Historia Natural.

Desde 1911, su organización como museo, se confió al Dr. Jesús Díaz de León, su primer director. En este edificio, único y singular, hoy Museo Universitario del Chopo, se inició en la capital de la República el empleo del hierro y del vidrio en la construcción, con resultados singulares. Ciertamente, en la Ciudad de México el hierro se empleaba en la época en edificios como los de la joyería "La Esmeralda", la fábrica de cigarros "El Buen Tono" y el Palacio Legislativo, pero lo notable radica en que el Museo del Chopo es el único cuya estructura está sin disimulo y a la vista. No se recubre de argamasas o de cantera en búsqueda estéril del qué dirán. También es el primer edificio prefabricado de la Ciudad de México. Su estructura metálica se fundió en Alemania y el Ing. Luis Bacmeister la armó en México. La suya es una estructura prefabricada cuyo rescate atendió el Ing. Francisco de Pablo, Director de

Proyectos, Obras y conservación de la Universidad Nacional Autónoma de México. Como Museo de Historia Natural dejó de operar en 1973 y en noviembre de 1975 inició sus actividades como Museo Universitario.

### 1.2.3.12. **Colonia San Simón Tolnahuac**

\*Zona 2 del polígono de estudio



Es una colonia en el municipio de Cuauhtémoc de la Ciudad de México, al norte de la ciudad del centro histórico. Las fronteras de la colonia están marcadas por las siguientes calles: Eje 1 Poniente hacia el sur, la Avenida Río Consulado, al norte, la calle Lerdo y Calzada Vallejo al este y Avenida de los Insurgentes Norte, al oeste.

Esta área fue originalmente parte del dominio Tlatelolco y funcionó como tierras comunales a través de la mayoría de

los periodos prehispánico y colonial. Su centro era el pueblo de San Simón Tolnahuac. "Tolnahuac" viene del náhuatl y significa "en las cañas." Alrededor de 1873, algunas de las tierras de cultivo por aquí comenzaron a subdividir y esta subdivisión llamada Cuitláhuac Ferrocarrilera. Esta subdivisión fue poblada principalmente por los trabajadores ferroviarios que trabajaron en la estación de Nonoalco cerca. Esta estación se encuentra en lo que hoy es la esquina de Manuel González y Calle Lerdo y pertenecía a la compañía Monte Alto ferrocarril. Los principales temas fueron en San Simón Atlampa Street es ahora y en ese tiempo, divide la zona en medio. En 1928, seguía siendo el último pueblo independiente, justo al norte del centro histórico de la Ciudad de México, cuando fue finalmente incorporada.

En el año 2008, la ciudad patrocinó el duodécimo "Rescate de la Imagen Urbana de las Unidades Habitacionales en San Simón Tolnahuac. El objetivo del programa es el de mantener y reparar los aspectos de las unidades de apartamentos grandes, tales como la reparación de paredes, patios, fachadas, barandillas y vallas, así como trabajos de mantenimiento en la iluminación y alcantarillado y otros proyectos. Ese año, la atención se centró en varias unidades en Júpiter Street. Este programa es un spin-off del Rescate de la Imagen Urbana de Áreas Verdes y Recreación. En 2009, la ciudad anunció la construcción de un centro cultural de la colonia.



Las escuelas en la colonia son el Centro de Integración Infantil Carrusel preescolar (privado), la escuela primaria Francisco Díaz Covarrubias (público), Kinder Las Rositas preescolar (privada), Mi Arco Iris preescolar (privado), la escuela primaria Profesor Luis de la Brina (público) y la escuela primaria de Tres Culturas (privado).

#### 1.2.4. INICIOS DE LA TRAZA URBANA DE LA MICROCIUDAD

La traza inicial es rectangular de norte a sur y de oriente a poniente (Plano 1), con una ligera desviación al oriente, sigue la nomenclatura de la colonia vecina, refiriéndose a árboles y flores, como: Sabino, Cedro, Pino, Olivo, Fresno, Naranja, Ciprés, en las calles verticales, para las horizontales predominan las flores: Heliotropo, Jazmín, Clavel, Crisantemo; al día de hoy conserva la mayoría de los nombres de las calles originales.

Para el año de 1907, su lotificación ya está en proceso y tiene trazadas dos manzanas en paralelo a Nonoalco y desde el Río del Consulado hasta la calle del Encino, hoy Insurgentes, solo la primera franja tiene construcciones, básicamente a ambos lados de las vías del Ferrocarril Cuernavaca - Pacífico, lo que sigue remarcando la importancia de este medio para el desarrollo del territorio. El límite del crecimiento de la colonia lo marca una

línea de propiedad de terrenos que continuaban siendo privados.

Hacia el año de 1911 existía un registro gráfico de la prolongación de la calle de Pino y otras hacia el poniente de la Atlampa, sin mostrar su punto de terminación, en ese año la Calzada de los Insurgentes ya figura con ese nombre, también la aparece la calle “Ramón Guzmán”, también se hace mención a un conjunto de hogares de obreros constituyendo una población nueva anexa al Barrio de Nonoalco cuyos habitantes eran los trabajadores de Ferrocarriles, zona habitacional que de manera diferente perdura hasta nuestros días. La colonia se fraccionó para seguir el modelo urbanista de la ciudad, y sigue siendo propiedad de los particulares, entre los dueños se presentan los nombres de Leonardo Rodríguez, Brígida Peña, Daniel Peña, Regino González, Francisco Flores, Sebastián Pérez, Teodoro Rodríguez, Manuel Zenteno, Tomás Conty, Arnold Marburg, Juan Celis, Lauro Rivero, entre otros.

Por otro lado, al desarrollo de la colonia Atlampa son las espuelas o escapes del ferrocarril, que se van incorporando, ya que a través de ellas los nuevos establecimientos dedicados a la producción se veían abastecidos, para este momento los usos de la zona son muy específicos, se enfocan al almacenamiento e industria,

la extensión urbana sigue hacia el norte, pero siempre dentro del triángulo límite, la garita de los Gallos cambia su nombre por Garita Arteaga y el “Río de San Francisco” por “Río Chico”.



Figura 1. Patio de inspección de estación Buenavista

En el año de 1924 la colonia Atlampa ya está constituida, cuenta con tres cuadras de construcciones en su mayoría fabriles, y aparece el Barrio de Atlampa, nombre que adoptaría después la colonia, al noroeste del asentamiento se comienza a urbanizar, en este momento aun pertenece al Séptimo Cuartel de la Municipalidad de México, hechos para el cobro de impuestos. También es el momento en que la ciudad



está conformada en municipalidades, la Atlampa es la zona más alejada dentro de Ciudad de México, haciendo frontera con la Municipalidad de Azcapotzalco.

Para los años cuarenta, la colonia de estudio está desarrollada, las calles están trazadas, los lotes divididos, pero no se encuentra en completa ocupación, ya que aún quedan varias manzanas vacías hacia el norte; las inmediaciones también están urbanizadas, la ciudad va tomando forma, cada vez más parecida a lo que actualmente se conoce. El "Río Consulado", aunque muy probablemente haya modificado su cauce. La mezcla de uso va comenzando, así viviendas comparten la zona con sus vecinas las fábricas, El desarrollo de esta zona industrial sigue adelante, dado el cambio en la forma de producción y mayor industrialización del país, así como la entrada de nuevas y mejoradas tecnologías, la aplicación de leyes y normas para el beneficio de los industriales.

Así pues, sin mayores pretensiones de fraccionarse como zona habitacional, se constituyó como zona industrial que junto con en diversos sectores de la ciudad se comenzó a reunir dicha actividad, la mayoría aledañas al sistema ferroviario, como consecuencia de la practicidad y conveniencia del movimiento de mercancía.

Para este momento, la industria no se podía definir propiamente como grandes fábricas de alta

producción, sino como obrajes, talleres y alguna que otra manufacturera con energía de vapor, que poco a poco fue cambiando por la eléctrica, que hizo al rubro ser más eficaz.

## 1.2.5. INDUSTRIA EN LA CIUDAD

La arquitectura industrial se conoce a raíz de la revolución industrial, momento importante para su desarrollo y por lo que es un género relativamente nuevo. Si bien es cierto que el desarrollo industrial de la Ciudad de México se dio a la par del desarrollo del ferrocarril a finales del siglo XIX, fue en el siglo XX cuando tuvo su momento de expansión más significativo.

A consecuencia del desarrollo poblacional, se dio, además de muchos otros, el de la industria. Con ello devino la necesidad de encontrar nuevos espacios y soluciones arquitectónicas para albergarla. Así, las construcciones de esta época que aún existen son testimonios materiales del desarrollo de una ciudad e intrínsecamente de la sociedad.

En la actualidad, en la zona de estudio se encuentran, además de edificaciones originales de principios del siglo XX, nuevas construcciones y adecuaciones a las originales, así como otros usos de suelo. Otra de las consecuencias ha sido que varios de los edificios industriales que pertenecían al periodo de construcción original se modernicen, demuelan o deterioren al punto de no poder apreciar los elementos arquitectónicos originales.

Históricamente, la Ciudad de México ha concentrado el mayor número de población, por lo tanto el mercado

más grande y el máximo de servicio se infraestructura, así como diversas necesidades de productos, muchos de ellos resultado de las transformaciones de materia prima. Desde el Periodo Colonial existió un gran número de gremios, quienes trabajaban de forma artesanal diversos productos, el cual fue disminuyendo paulatinamente con el fortalecimiento de las actividades fabriles y manufactureras, lo que hace la nueva era, el cambio del método artesanal al industrial.

Para que la industrialización suceda se unen varios factores que tiene que ver con:

*...“innovaciones tecnológicas, crecimiento de la población, transformaciones en la tenencia de la tierra y en la producción agraria, modificaciones en el sistema de transportes, comercio internacional de bienes manufacturados, además de los aspectos relativos a la formación de capital y del mercado del trabajo...”*

Los orígenes de la industria moderna en México abarca, básicamente del siglo XIX hasta 1910, año en que la economía se vio interrumpida por la lucha revolucionaria y continuó sin mayores cambios hasta la década de los cuarentas, que coincide con la nacionalización de los ferrocarriles, la expropiación petrolera e importantes movimientos de capital.

Durante La Colonia, las condiciones generales de las manufactureras era lamentable, para empezar, la política era depender de España para la mayoría de los productos, no estaba permitida la cría del gusano, tampoco cultivo de lino y olivo, no se producía el papel en la nación, todo se importaba y por lo tanto era caro. Trabajar en una manufacturera era sinónimo de esclavitud, pobreza y miseria, los obrajes eran como prisiones, donde los obreros no podían salir y eran tratados con mano dura, además de no ser pagados con dinero, sino con mercancía, con lo cual en lugar de obtener capital, obtenían una deuda en productos, que los mismos comerciantes lucraban con su vendimia.

En la primera mitad del siglo XIX, la ciudad se mantuvo como centro artesanal por la residencia de un grupo de productores individuales, al mismo tiempo comenzaron a aparecer las primeras fábricas de textiles, licores, bebidas y papel que se ubicaron en zonas como San Ángel, Tlalpan, Tacubaya; y se conservarían la producción de las antiguas fábricas de la colonia de tabaco y pólvora.

La efectiva expansión industrial manufacturera tuvo lugar después del año de 1870, como consecuencia de la inserción de México en el mercado internacional, la construcción de los ferrocarriles, movilización de capitales y la aparición de los créditos bancarios. La industria textil fue de las más fuertes, tanto por su sistema de energía, como por el desplazamiento de la lana por el

algodón, también de las más castigadas en cuestión de derechos del obrero.

La industria en México hacia fines del siglo XIX, impulsa y da origen a la Ciudad de México del siglo XX, en la cual se instauraba una nueva clase social de suma importancia, “la clase obrera” (fig. 2), y se crea, para el año de 1936, la Confederación de Trabajadores de México (CTM), con la encomienda de velar por las condiciones de los trabajadores de las industrias, ya que sus condiciones eran deplorables.

Po su parte, los trabajadores comunes, en fundiciones y pastelerías ganaban dos pesos diarios, y los que trabajaban dentro de los rubros como los alcoholes, hilados, sombreros, etc., recibían una remuneración de un peso y medio. Por lo que se refiere a las mujeres, en las fábricas de cigarros ganaban un peso diario, siendo explotadas en sus jornadas laborales, pues cubrían horarios de seis de la mañana a nueve de la noche, sin descanso, para poder cumplir con los volúmenes requeridos.

En este orden de ideas, las fábricas que pagaban hasta veinticinco centavos por día, así que lo que ganaban los obreros al mes era en promedio dos pesos al día, lo que significaba un sueldo mensual de cincuenta y cuatro pesos, ridículo comparado con los mil doscientos cincuenta pesos que ganaba un ministro.

Todas las condiciones antes descritas, incito a que, para inicios del siglo XX, las numerosas y sangrientas huelgas de obreros en pos de mejores salarios y condiciones de trabajo, así el autor del famoso libro llamado “México Bárbaro” da cuenta del siguiente testimonio *“el presidente Díaz me ha ordenado que no aumente los salarios y yo no me atrevo a desobedecerlo”* señalando que el presidente Porfirio Díaz era socio mayoritario en un gran número de fábricas.



Fig. 2: Ejemplo de las condiciones de los trabajadores se vislumbra con los obreros de aptitudes especiales como mecánicos de las grandes fábricas, encargados de secciones de máquinas o productos ajustadores, quienes ganaban alrededor de cinco pesos diarios.

### 1.2.5.1. NACIMIENTO Y EVOLUCIÓN DE LA ZONA INDUSTRIAL EN LA MICROCIUDAD

Bajo el contexto histórico, social industrial y económico mencionado en el presente capítulo, es como aparece la zona industrial de la actual colonia Atlampa, dejando como legado histórico las naves industriales como testigos tangibles de esa manera de producción, hoy semblanza del recorrido de nuestra industria.

En la Ciudad de México se comenzó a establecer una gran cantidad de población proveniente del campo, para laborar en las nuevas industrias, lo cual hizo que los habitantes aumentaran, en los primeros veinte años del siglo XX el incremento no fue significativo, sino hasta el año de 1940, cuando se alcanzaron los tres millones de habitantes, Lo que refleja que ambos desarrollos son complementarios.

#### POBLACIÓN DE LA CIUDAD DE MÉXICO

Dentro del Distrito Federal, la ubicación de las industrias no respondía a ningún plan urbanístico, simplemente se reconoció el uso de suelo en veinte zonas industriales, muchas de las cuales existían por su enclave previo o por las características geológicas, también se incluían aquellas dedicadas a la explotación de materiales como el tezontle, arena, grava y ladrilleras, sectores que al unirse dieron origen a once conglomerados que presentaron problemas diversos de índole urbano,

AÑO	HABITANTES	% DE PRODUCCIÓN
1900	541,516	29.3
1910	720,753	43.0
1921	906,063	32.8
1930	1,229,576	65.6
1940	2,987,106	1000
2005	8,720,916	

Figura 3: Industrial dentro de la Ciudad de

municipal y de salud, ya sea por la emisión de gases o por el agua que consumían.

La colonia Atlampa, al formar parte de este posicionamiento, es considerada una zona industrial primero para la actividad previamente establecida y por las características territoriales que este posee, como el encierro físico causado por las líneas de ferrocarril y el Río Consulado, mismo que proporcionaba agua a los establecimientos que la requerían. En adición, la condición de potrero y de terrenos alejados y desolados en una etapa en que el crecimiento máximo de la ciudad abarcaba hasta la Santa María la Ribera, vislumbraba que más allá de esta zona era lo que comúnmente es llamado “tierra de nadie”.



ZONA	TIPO DE INDUSTRIA	UBICACIÓN
I	INDUSTRIAS EN GENERAL SIN OLORES PERSISTENTES EMANACIONES GASEOSAS Y LÍQUIDOS NOCIVOS.	COLONIAS SANTA MARÍA RIVERA INSURGENTES, ATLAMPA, SAN SIMÓN Y TOLNÁHUAC.
II	INDUSTRIAS DE TRANSFORMACIÓN DE PRODUCTOS ANIMALES	COLONIAS FELIPE DE ÁNGELES Y NICOLÁS DRAVO.
III	INDUSTRIAS QUE NO REQUIEREN PREDIOS DE GRAN SUPERFICIE, NI SERVICIOS DE FERROCARRIL.	PARTE ORIENTE DE LA CIUDAD.
IV	INDUSTRIAS QUE NO PRODUJERAN OLORES MOLESTOS, RUIDOS FUERTES, EMANACIONES GASEOSAS NI DESHECHOS LÍQUIDOS NOCIVOS.	COLONIAS GRANADA, AMPLIACIÓN POPO, AHUHUETES Y ANÁHUAC.
V	INDUSTRIA SE CEMENTO, CAL, YESO Y AFINES	COLONIAS ABRAHAM GONZÁLEZ CAROLA, 8 DE AGOSTO Y LOMAS DE BECERRA.
VI	INDUSTRIAS DE TRANSFORMACIÓN DE PRODUCTOS ANIMALES.	COLONIAS OBSERVATORIO Y BELLAVISTA
VII	TALLERES MECÁNICOS, PLANTAS DE MONTAJE DE AUTOMÓVILES, LABORATORIOS, ETC.	COLONIAS GUADALUPE TEPEYAC Y 7 DE NOVIEMBRE.
X	EXPLOTACIÓN DE TABIQUE.	FRANJAS DE 1000M DE ANCHO ADYACENTES A LAS BARRANCAS.
XI	EXPLOTACIÓN DE MINAS DE ARENA.	TACUBAYA Y MIXCOAC.

Cuadro 2: Ubicación y tipo de industria en la Ciudad de México, según fig.1, 1940.

Otra de las circunstancias que ayudó a la concentración de la industria, fueron aquellos privilegios otorgados a los industriales en la administración del presidente Porfirio Díaz, al permitir, por ejemplo, estar diez años libres del pago de impuestos, aplicados, entre otras cosas, a la importación por primera vez de maquinarias, aparatos, herramientas, materiales de construcción y demás elementos necesarios para la instalación y funcionamiento de las empresas.

Por su parte, en el año de 1888, la Ley de Aguas, también favoreció el desarrollo de la industria, pues se le otorgaba la facilidad de uso del vital líquido, con lo que varios de los ríos que proveían como materia prima, también se veían afectados por verter en ellos los desechos de las fábricas, contaminándolos y dejándolos inútiles para el aprovechamiento de la población.

Así, el asentamiento de la industria en el territorio de la colonia Atlampa no fue cosa fácil, pero hasta cierto punto podía ser caprichoso, la facilidad con que la Atlampa se convirtió en zona industrial se puede observar en su localización al límite de la municipalidad de la Ciudad de México, en terrenos originalmente potreros, en donde probablemente a los dueños les convenía más hacer fraccionamientos, como ocurría en el resto de la ciudad, para con ello sacar un mayor beneficio económico, pero los terrenos contaban con el paso del río, con ello un buen

abastecimiento de agua, asimismo estaba triangulada por tres de los ferrocarriles más importantes que recorrían la República Mexicana, además del ferrocarril de cintura que circulaba alrededor de la ciudad de México y que otorgaba una ventaja más para los fines industriales, una excelente comunicación. Estos factores influyeron en que toda la colonia fuera y aun sea de índole industrial, ya que para uso residencial, era complicado dado el entorno poco cómodo para ese fin. Con esto el asentamiento industrial de la colonia fue exitoso, ya que al ser terrenos desocupados, lotificados específicamente para un fin de producción, no así en otros sitios dentro de la municipalidad de México, que la industria se fue dando de manera más espontánea.

La localización estratégica de la zona de proyección fue enmarcada por ferrocarriles que iban y venían de diversos lugares de la República, entre sus rutas principales se encontraban a Ciudad Juárez y Nuevo Laredo, otro hacia Acámbaro, a Cuernavaca y el Pacífico y por último a Veracruz, todo esto por medio de diversas conexiones que se hacían; por su parte, después de la nacionalización de 1937, el uso de las líneas se hacía más accesible y era una pequeña zona comunicada con todo el país y con las otras zonas industriales de la ciudad por medio del ferrocarril de cintura, con lo cual podía obtener materia prima prácticamente de cualquier lado así como la distribución de sus productos de fabricación.

Los recorridos establecidos en el plano de 1899 red ferroviaria llega al país en el año de 1837 y a la Ciudad de México, centro absoluto de distribución férrea, comienza su historia en 1868, donde la estación de Buenavista fue construida de manera provisional como la primera estación terminal. Para principios de siglo comienzan algunas construcciones cercanas a los caminos y a las vías del tren, se pueden observar unas cuantas en sus intersecciones, por lo que probablemente eran oficinas de control del tráfico ferroviario, no olvidando que a partir de la aparición del ferrocarril nuevos poblados y aumento de precio en los terrenos aledaños fue condicionante de la época.

CLASIFICACIÓN	INDUSTRIA
METALURGÍA	CERVECERÍA CENTRAL. COMPAÑÍA HARINERA Y MANUFACTURERA NACIONAL
Laboratorios	“LA LUZ”. COMPAÑÍA MOLINO DE ARROZ. FÁBRICA DE PASTAS LA CASTELLANA
Bodegas	THE MEXICAN CULVERT & TANK COMPANY. COMPAÑÍA DE HIERRO Y ACERO DE MÉXICO. KLEIN Y PRODUCTOS QUÍMICOS. BCICK FELIX Y COMPAÑÍA. GRAN TENERIA NACIONAL. FÁBRICA DE JABÓN “LA LUZ” FÁBRICA DE MUNICIÓN. LA IMPERIAL CERILLERA. MANUFACTURERA DE CIGARROS EL ÁGUILA. YESO UNIVERSAL. COMPAÑÍA DE CERILLOS Y FÓSFOROS. FÁBRICA DE BOTONES. COMPAÑÍA EMPACADORA MEXICANA “EL POPO”. COMPAÑÍA CALARENA.

Con el tiempo, la ciudad tuvo que encontrar la forma de organizarse, ya que la expectativa de crecimiento había sido superada, por tanto las zonas industriales establecidas previamente, fueron quedando inmersas en la traza de la ciudad contemporánea, por lo que en el plan sexenal de 1940 a 1946 se regulo la distribución de la industria y la colonia quedo dentro de la primera sección definida como un tipo de industria en general sin olores persistentes, emanaciones gaseosas y líquidos nocivos, lo cual queda en duda dadas las industrias encontradas.

Así fue que un sector industrial, siguió funcionando, aprovechando las ventajas de su emplazamiento y se apropió y transformó un territorio dentro de la Ciudad de México. El desarrollo de esta zona industrial sigue adelante, lo que da origen a nuestra Microciudad.

En los años cuarenta, comienza un cambio en la forma de producción y mayor industrialización del país, así como la entrada de nuevas y mejoradas tecnologías, la aplicación de leyes y normas para el beneficio de los industriales, los movimientos de las fábricas a zonas más alejadas de la ciudad y de espacios mucho más amplios, el aumento del capital e inversión. En estos años el “Río San Francisco” se ha secado, quedando la remanencia de un camino por donde su cauce fluía, así como una conexión que unía dos grandes líneas de ferrocarril.

Esto nos arroja una última referencia de la traza actual resultado de los antecedentes aquí presentados, la del año 2010 que es finalmente un resumen de este avance del crecimiento para llegar a una colonia completa mente constituida y transformada a lo largo del tiempo, el uso de los ferrocarriles terminó, el río Del Consulado se entubó, la ciudad y sus habitantes aumento en consideración, aun así las huellas del tiempo permanecen, así como la infraestructura en desuso, como las vías del tren y sus escapes, la división de los lotes sigue correspondiendo a la de la primera década del siglo XX, que estaba dividida por sus propietarios. El desarrollo que tuvo la colonia Atlampa dentro de los primeros cuarenta años del siglo XX sólo llegó hasta las calles de Nardo, setenta años han pasado y ahora está completamente ocupada, muchos de los inmuebles que se continuaron estableciendo fueron de índole industrial.

La decadencia que actualmente tiene la colonia como zona industrial se puede entender por varios factores:

- El avance de la tecnología, el crecimiento del capital y la mayor demanda de producción, llevó al crecimiento de algunas industrias que debieron trasladarse a lugares más apropiados para adaptarse a las exigencias del progreso.
- En algunos casos la obsolescencia de la maquinaria de empresas que, por falta de visión o de capital, no renovaron, así como la competencia creciente, hizo que cerraran sus puertas por quiebra.

- El cierre de Ferrocarriles Nacionales, elemento motor de la distribución y funcionamiento de algunas de las fábricas.

Como se ha ido observando a lo largo de los capítulos previos, la colonia Atlampa esta avocada a la industria, el nacimiento y desarrollo de la zona fue influenciada por sus factores de localización e infraestructura, obligándola a ser uno de los primeros parques industriales de la ciudad, aun sin haberse establecido dicho concepto.

Como descripción general de la colonia en la actualidad, es una mezcla de usos y actividades que es de lo más heterogéneo, existen varias fábricas que continúan en funcionamiento como la de Cerillos La imperial y la embotelladora Mundet, así como la Compañía Harinera Nacional, hoy llamada Grupo Trimex, además de otras establecidas a lo largo del tiempo como la Coca Cola. Desde un inicio estaba el uso de bodegas en la zona, el cual aumento a partir de la desocupación de los inmuebles una gran mayoría de ellos solo funcionan como lugares de almacenamiento. En otros casos albergan industrias menores, como pequeñas hiladoras, ensamble de artículos plásticos, preparación de banquetes, comercializadoras de cosméticos, entre otras

Aun así más de 50% del uso de suelo corresponde a las industrial y un 13.20% donde existe una población de 9,486 habitantes dando una densidad de 93 hab /ha, lo que indica una baja densidad, pero no está desocupado.



### 1.2.6. ZONA PATRIMONIAL

La “Microciudad” cuenta con un importante patrimonio cultural urbano conformado por zonas y elementos de valor que la distinguen del resto. En 1980 el Centro Histórico de la Ciudad de México, con un área de 9.1 km<sup>2</sup>, es declarado “Zona de Monumentos Históricos”, por el Ejecutivo Federal y en 1987 es declarado “Patrimonio Cultural de la Humanidad” por la UNESCO.

La Delegación Cuauhtémoc donde se ubica el proyecto, cuenta con 44,281 predios con clave catastral, de los cuales 27,695 que equivalen al 52.54% tienen alguna connotación patrimonial por estar catalogados o declarados, por ubicarse dentro de Zona de Monumentos Históricos o Áreas Patrimoniales o bien por ser colindantes elementos de valor. Dentro de la Zona de Monumentos Históricos existen 7,165 inmuebles; 3,089 en el Perímetro A y 4,076 en el Perímetro B. Uno de los graves problemas del CHCM es que el uso habitacional se ha sustituido paulatinamente por usos comerciales y de servicios. La vivienda se subdivide para alojar a familias de bajos ingresos que poco pueden aportar para el mantenimiento de los edificios. Ambos procesos han tenido como resultado el deterioro de los inmuebles y del entorno urbano.

El mayor problema se presenta debido a la fuerte competencia entre la rentabilidad de los usos comerciales y de bodegas con respecto a la vivienda. Esto ha generado el despoblamiento de las zonas históricas para dar paso a actividades comerciales y de servicios. Los inmuebles que conservan el uso habitacional se encuentran en franco deterioro, a lo que se agrega la problemática social persistente en el centro histórico debido a las desigualdades económicas y sociales. De acuerdo con la Dirección de Sitios Patrimoniales y Monumentos de la SEDUVI, la falta de un catálogo actualizado y homologado entre el INBA, el INAH y esa Dirección, así como la carencia de reglas claras para las intervenciones en las edificaciones, motiva estas transformaciones. Ello genera confusión y molestia entre algunos propietarios que requieren hacer alguna modificación o cambio de uso a los inmuebles.

NO.	COLONIA	TOTAL DE INMUEBLES POR COLONIA	AREA DE CONSERVACIÓN PATRIMONIAL	INMUEBLES CATALOGADOS
1	ATLAMPA	538	0	44
2	BUENAVISTA	739	686	133
3	GUERRERO	1,897	1,897	475
4	NONOALCO TLATELOLCO	148	4	4

**Cuadro 4:** Zona patrimonial de la Microciudad. **Fuente:** Programa delegacional Cuauhtemoc.

El deterioro de los inmuebles y su entorno urbano se debe principalmente a la falta de mantenimiento preventivo y correctivo, al uso inadecuado de la vía pública por el comercio informal, a la delincuencia, al abuso del espacio urbano, a la vivienda de mala calidad, a la antigüedad del parque habitacional y a la contaminación visual y deterioro de la imagen urbana en algunas zonas. Ejemplo de esto se puede observar en algunas vías principales como son el Circuito Interior y la Avenida Insurgentes, por la sobre carga de elementos publicitarios; o en zonas históricas por el abandono y deterioro de inmuebles, tal como se aprecia en las colonias Roma Norte, Roma Sur, Condesa, Juárez, San Rafael, Santa María La Ribera, Guerrero, Atlampa y Centro.

Las construcciones industriales no solo tienen un carácter utilitario, su proyección arquitectónica tiende a no contemplar su posteridad en el tiempo como una variable de importancia, su edificación prioriza la economía y el tiempo; que sea fácil de construir, rápido y a bajo costo. El resultado son edificios provechosos, novedosos en materiales y explotación del espacio.

### 1.3.- DIAGNÓSTICO Y ANÁLISIS DEL MEDIO FÍSICO-NATURAL

Para el caso de la ciudad de México, a partir de la década de los 40's, se inicia un acelerado proceso de industrialización y un crecimiento urbano sin precedente, realizado con una ausencia total de planeación. Una consecuencia nociva de este desarrollo ha sido el aumento de la contaminación ambiental, la cual se ha convertido en una grave preocupación para las autoridades y los habitantes de la zona metropolitana, en la que cada día es más alarmante la frecuencia con que se presentan eventos negativos de contaminación grave, con imprevisibles consecuencias para la salud pública y para el desarrollo de los recursos naturales de su entorno.

#### 1.3.1. TIPO DE SUELO Y OROGRAFÍA

El terreno del polígono es casi en su totalidad plano con una ligera pendiente del 0 al 5% hacia el suroeste de la misma delegación. El terreno es de origen lacustre y se delimita por dos ríos entubados que son: el Río de la Piedad y el Río Consulado los cuales hoy en día son parte del circuito interior.



Figura 4: Relieve de la Ciudad de México Fuente: INEGI 2010

#### 1.3.2. CLIMA

Según el sistema de Köeppen (1958), el clima de gran parte del Distrito Federal es templado sub-húmedo con lluvias en verano que está definido por los vientos alisios que soplan de noroeste a suroeste alcanzando velocidades promedio de 10km/hora, sin embargo, debido a la disminución de las lluvias hacia el centro del valle. Las heladas se presentan de octubre a mayo y algunas nevadas en forma ocasional durante este periodo.

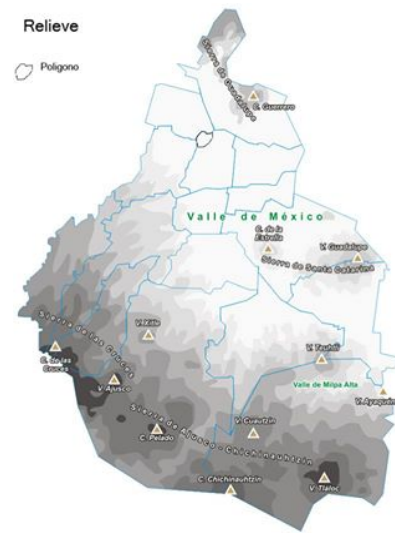

Figura 6: Temperatura de la Ciudad de México Fuente: INEGI 2010

En el polígono de estudio la mayor parte de su territorio se presenta clima Semiseco (7%) y Templado húmedo (6 %). De acuerdo al siguiente mapa de isotermas, Temperatura Media Anual del INEGI al, norte mayor a los 16° C. Y en el sur varía entre los 14° C. y los 16° C. La temperatura media anual es de 16°C. La temperatura más alta, mayor a 25°C, se presenta en los meses de marzo a mayo y la más baja, alrededor de 5°C, en el mes de enero.

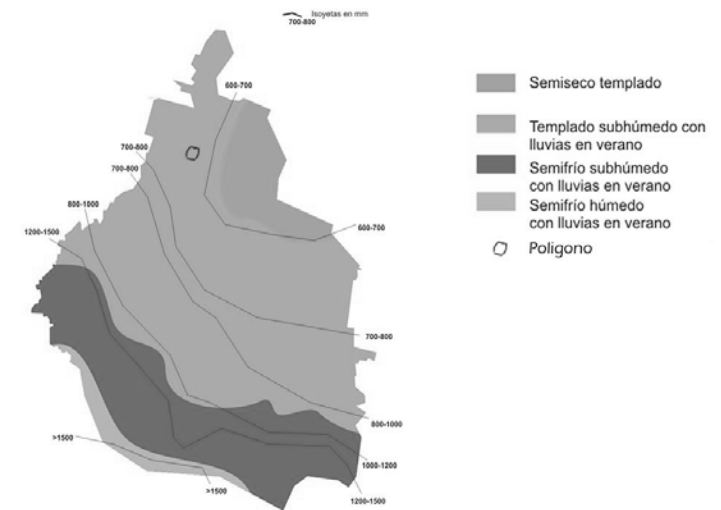
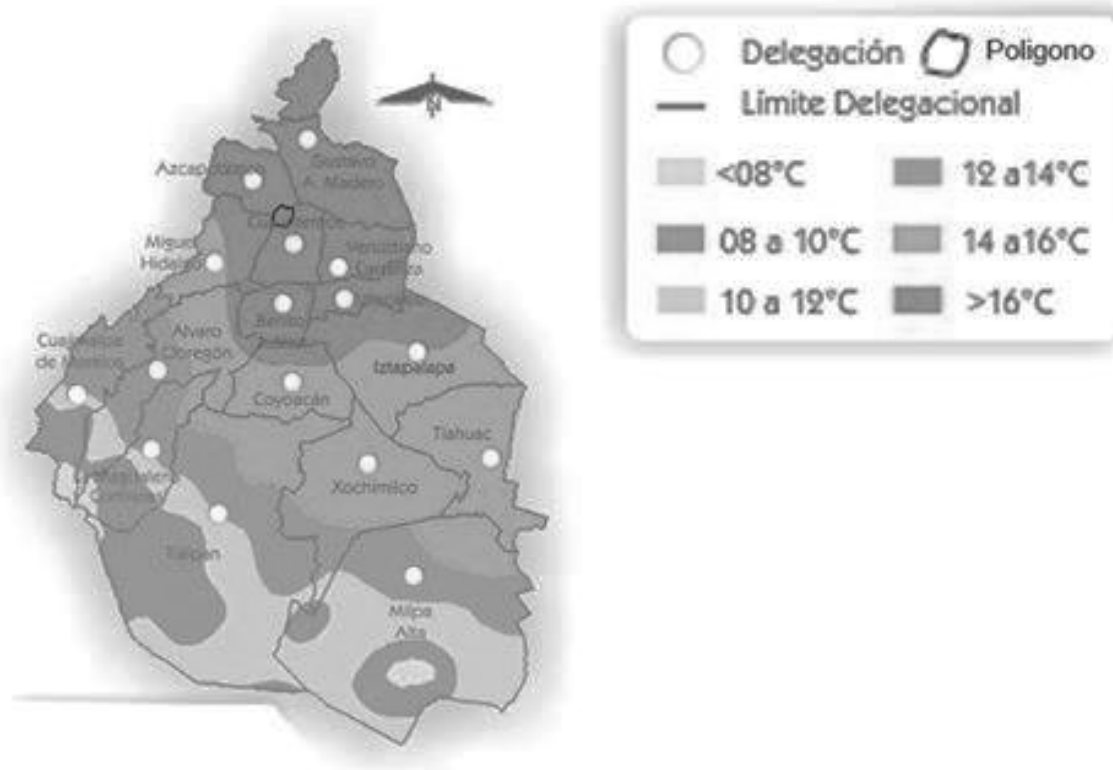

### 1.3.3. PRECIPITACIÓN PLUVIAL

En la propuesta territorial las lluvias se presentan en verano, la precipitación pluvial anual promedio es de entre 600 a 1,300 milímetros.

### 1.3.4. VEGETACIÓN

Los árboles plantados a lo largo de las calles, avenidas y en los espacios verdes de la “Microciudad” nos proporcionan el oxígeno; esta función es cumplida en grado diverso dependiendo de la especie y el estado en que se encuentra el individuo, por ejemplo, se ha determinado que una haya sana, cuya corona o copa de 12 a 14 m de diámetro esté bien desarrollada, tiene en la superficie de sus hojas un área equivalente a 1,600 m<sup>2</sup>. Este árbol es capaz de generar cada año el oxígeno que respiran diez seres humanos, sin embargo es insuficiente, para compensar el que quema un automóvil, aunque circulara solo dos horas durante 180 días (Waltner y Lenz, 1989); otros autores señalan que una superficie de 150 m<sup>2</sup> de hojas de árboles, suministra la porción diaria de oxígeno que necesita un hombre. Por otra parte, algunos estudios determinaron que un árbol adulto promedio de una ciudad, puede transpirar 380 litros de agua en un día (González, 1981).

Con relación a la distribución de las especies en el área de la zona de estudio, estimada en función de la frecuencia de aparición a lo largo de todos los censos, se encuentra que las especies más frecuentes corresponden a Fresno (68%), Colorines (56%), y Trueno (52%), tal como se muestra en el cuadro 5.

La dirección de parques y jardines del sitio de estudio, reportó en enero del año en curso, que se tienen 7 parques, 60 jardines, 48 plazas, 29 glorietas, 52 camellones y otras 5 zonas verdes en área delegacional, que en forma conjunta sumaron una superficie total de 1, 300,694 m<sup>2</sup> de área verde. De lo anterior se calcula la cantidad de 2.5 m<sup>2</sup> de área verde por habitante. Aunque la cantidad antes

mencionada se encuentra todavía muy por debajo de la norma internacional dictada por la OMS (8 a 12 m<sup>2</sup> de área verde/habitante), representa un gran avance, pues en 1999 apenas se contaba con la cantidad de 1.6 m<sup>2</sup> de área verde/habitantes.

ESPECIE	NOMBRE COMÚN	FRECUENCIA OBSERVADA
FRAXINUS UHDEI	FRESNO	68
ERITRINA CORALLOIDES	COLORINES	56
LIGUSTRUM LUCIDUM	TRUENO	52
JACARANDA ACUTIFOLIA	JACARANDA	44
CUPRESSUS LINDLEYI	CEDRO	44
FICUS ELÁSTICA	LAUREL	34

**Cuadro 5:** Especies de árboles más frecuentes en el polígono de estudio **Fuente:** "Tesis" Estimación del Total de Árboles en la Delegación Cuauhtémoc se realizó bajo la dirección del Dr. Eduardo Casas Díaz.

DELEGACIONES

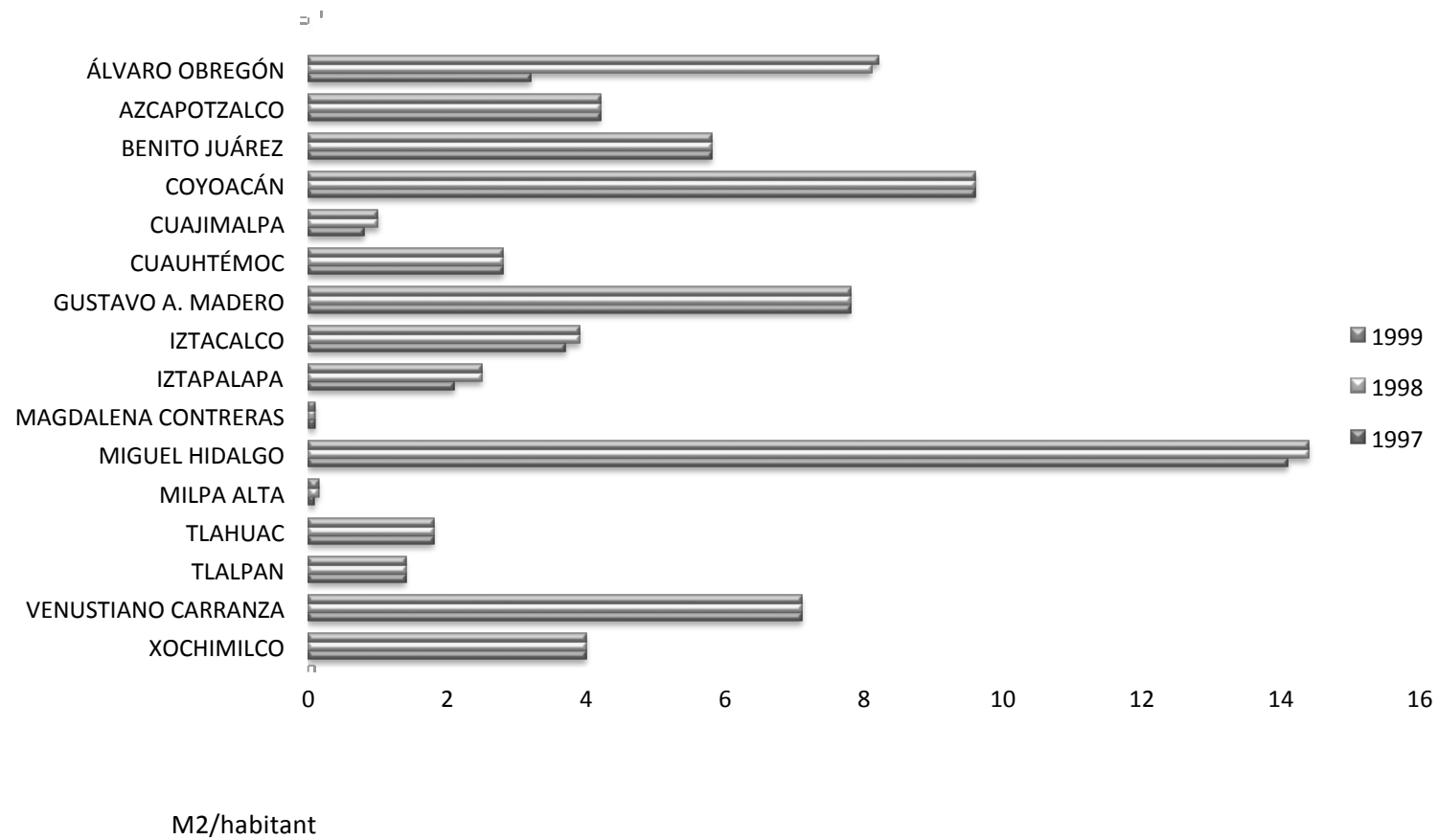

Grafica 1: Área verde en metros cuadrados por habitantes de las delegaciones de la Ciudad de México.

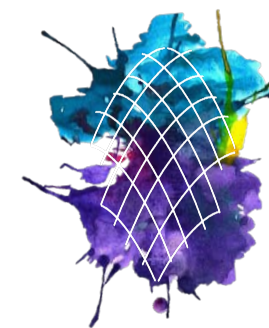

Este plano, demuestra la orientación así como la trayectoria que sigue el sol, respecto a nuestro polígono de estudio, así como también la dirección que llevan los vientos dominantes. Esto con el fin de conocer la mejor orientación dentro del

área de estudio para localizar y orientar de forma adecuada, cualquier cuerpo arquitectónico que deseemos implementar para dar paso a la “Microciudad”, para un mayor aprovechamiento de iluminación y ventilación natural, y lograr con esto un cierto nivel de sostenibilidad a nuestro proyecto, basado en la estructura del medio físico – natural.

#### **1.3.5.- PLANO DE MEDIO FÍSICO-NATURAL**





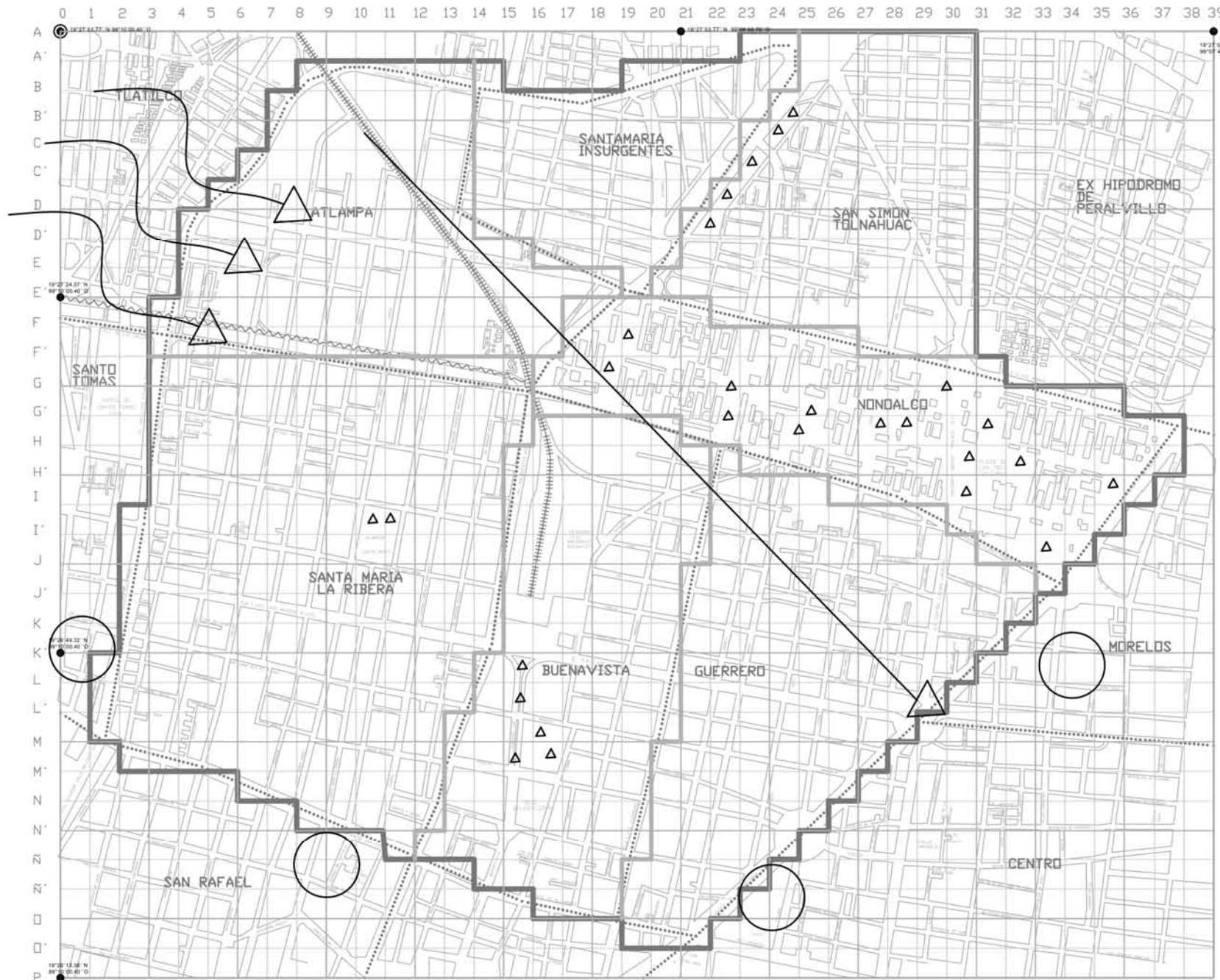

- Simbología:**
- COLONIAS
  - POLIGONO
  - VIAS EN USO
  - VIAS EN ABANDONO

<input type="checkbox"/>	SUPERFICIE TOTAL	775 Hectareas = 77,500 m <sup>2</sup> = 100%
<input type="checkbox"/>	ATLAMPA	102 Hectareas = 10,200 m <sup>2</sup> = 13%
<input type="checkbox"/>	BUENAVISTA	110 Hectareas = 11,000 m <sup>2</sup> = 14%
<input type="checkbox"/>	GUERRERO	122 Hectareas = 12,200 m <sup>2</sup> = 16%
<input type="checkbox"/>	NONDALCO - TLATELOLCO	105 Hectareas = 10,500 m <sup>2</sup> = 14%
<input type="checkbox"/>	SANTA MARIA INSURGENTES	58 Hectareas = 5,800 m <sup>2</sup> = 7%
<input type="checkbox"/>	SANTA MARIA LA RIBERA	190 Hectareas = 1,900 m <sup>2</sup> = 25%
<input type="checkbox"/>	SAN SIMON TOLNAHUAC	88 Hectareas = 880 m <sup>2</sup> = 11%

COLONIA	HABITANTES
ATLAMPA	14,433 Hab = 10%
BUENA VISTA	10,733 Hab = 8%
GUERRERO	41,557 Hab = 29%
NONDALCO	20,181 Hab = 14%
SAN SIMON TOLNAHUAC	13,637 Hab = 10%
SANTAMARIA LA RIBERA	40,960 Hab = 28%
SANTAMARIA INSURGENTES	1,480 Hab = 1%
<b>TOTAL</b>	<b>142,981 Hab = 100 %</b>

TOTAL DE HABITANTES DEL POLIGONO 142,981 Hab = 100 %

- VIENTOS DOMINANTES
- ASOLEAMIENTO
- 0-5 % DE PENDIENTE
- VEGETACION:
  - JACARANDA
  - FRESNO
  - COLORINES
  - TRUENO
  - LAUREL
- 600 - 1300 mm PROMEDIO ANUAL

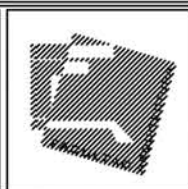

**Nombre del Proyecto:** MEGA PROYECTO CORREDOR URBANO CIRCUITO INTERIOR  
**MICROCIUDAD CULTURAL**

**Calles:** Entre Cipres y Pino

**Ubicación:** Atlampa, Cuauhtémoc. Ciudad de México, México

**Asesores:** ARQ. PORRAS RUIZ HUGO / PORRAS RUIZ OSCAR / GARCIA CHAVEZ ROBERT O

**Elaboró:** CASTELLANOS SANCHEZ BETY \* CRUZ GODDY OSCAR \* DE JESUS ORTEGA STEPHANIE \* GARCÍA RIVERA MÓNICA ITZEEL

**Institución:** UNIVERSIDAD NACIONAL AUTÓNOMA DE MÉXICO  
 FACULTAD DE ARQUITECTURA  
 TALLER HANNES MEYER  
 SEMINARIO DE TITULACION II

**Nombre de Plano:** MEDIO FISICO-NATURAL

**Escala:** 1 : 6,000

**Cotas:** Metros

**No. de Plano:** 1 - A

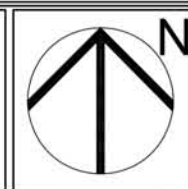



## 1.4.- DIAGNÓSTICO Y ANÁLISIS DEL MEDIO SOCIAL

### 1.4.1. ASPECTOS DEMOGRÁFICOS

El análisis demográfico es importante en todo tipo de estudios económicos y sociales, ya que se considera la población como la principal fuente de recursos del estado, es por esto que es necesario analizar todos sus aspectos.

Se toma como referente básico la calidad de la población, y los próximamente usuarios.

En el caso específico de nuestra “Microciudad”, como se refiere la gráfica 3 y el cuadro 6; nos muestra el número de los habitantes de 142, 981 personas, donde 66, 908 se refiere a la población masculina y 76,073 población femenina.

La información que contiene este documento se expone de una selección de indicadores sobre las características socio

demográfico de la población y las viviendas de las localidades urbanas del país, generado con los resultados del Censo de Población y Vivienda 2010 desagregados hasta nivel de área Geo estadísticas básica2 (AGEB'S) y manzana.

### TOTAL DE POBLACION 142,981

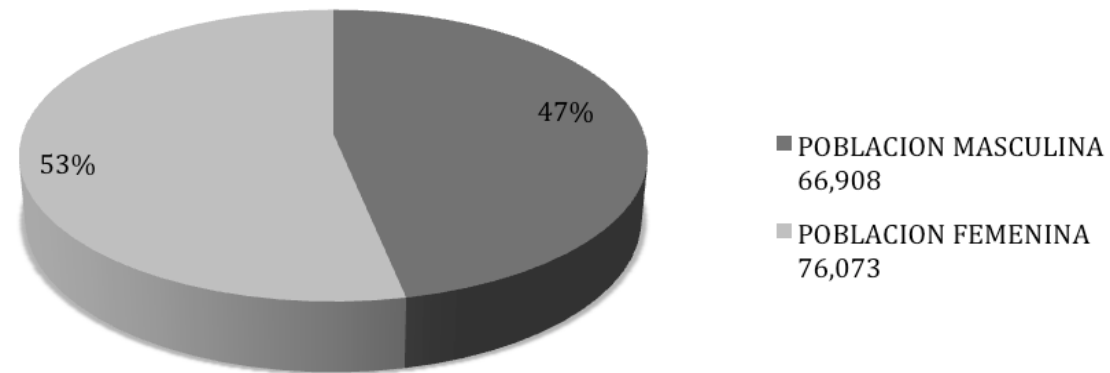

COLONIA	AGEB'S	POBLACION TOTAL MASCULINA	POBLACION TOTAL FEMENINA
ATLAMPA	0042	1450	1585
	017A	2480	2918
	0184	2804	3196
BUENAVISTA	049A	697	780
	0502	4287	4969
GUERRERO	0517	3344	3813
	0521	3611	3995
	0574	4681	5198
	0610	4200	4695
	056A	3125	3466
	0625	682	747
NONOALCO	0324	375	394
	031A	642	763
	0447	656	794
	0451	269	299
	0305	685	793
	0292	749	886

	0288	136	141
	0428	792	969
	0413	101	123
	0273	294	325
	0396	184	250
	0254	105	139
	0381	622	667
	0377	503	602
	024A	515	639
	0235	615	750
	0362	672	764
	0201	710	817
	0216	679	762
SAN SIMÓN TOLNAHUAC	0080	3400	3691
	0076	3087	3459
SANTA MARÍA LA RIBERA	0485	4646	5301
	0606	2293	2671
	0593	2087	2421

	0555	2536	2891
	0466	4644	5326
	0470	2899	3242
SANTA MARÍA INSURGENTES	0057	4	3
	0061	644	829

### 1.4.1.1. DENSIDAD DE POBLACIÓN

Según el Censo General de Población y Vivienda 2010, que realiza el INEGI, tenemos un análisis de las personas que habitan por colonia, basándonos en las 42 AGEBS que en nuestro polígono se emplazan. El cuadro 7 nos muestra el total de habitantes por AGEBS.

COLONIA	AGEB'S	TOTAL DE PERSONAS POR AGEB
ATLAMPA	0042	3035
	017A	5398
	0184	6000
BUENAVISTA	049A	1477
	0502	9256

GUERRERO	0517	7157
	0521	7606
	0574	9879
	0610	8895
	056A	6591
	0625	1429
NONOALCO	0324	769
	031A	1405
	0447	1450
	0451	568



	0305	1478
	0292	1635
	0288	277
	0428	1761
	0413	224
	0273	619
	0396	434
	0254	244
	0381	1289

	0377	1105
	024A	1154
	0235	1365
	0362	1436
	0201	1527
	0216	1441
SAN SIMÓN TOLNAHUAC	0080	7091
	0076	6546

SANTA MARÍA LA RIBERA	0485	9947
	0606	4964
	0593	4508
	0555	5427
	0466	9973
	0470	6141
SANTA MARÍA INSURGENTES	0057	7
	0061	1473

**Cuadro 7:** Total de habitantes por AGEB. **Fuente:** INEGI Censo de Población y Vivienda 2010 desagregados hasta nivel de área Geoestadísticas básica2 (AGEB) y manzana.

La colonia Guerrero (zona 3') cuenta con un total de 41,557 personas, en segunda posición se encuentra Santa María la Ribera (zona 3) en donde habitan 40,960 personas, en tercer lugar está la zona colonia Nonoalco (zona 3') con 20,181 personas, sucesivamente la colonia Atlampa (zona 1) con un total de 14,433 habitantes, en quinto lugar San Simón Tolnahuac (zona 2) que tiene 13,637 personas, en el sexto lugar Buenavista (zona 2') con 10,733 personas y por ultimo Santa María Insurgentes (zona1) con 1,480 habitantes.

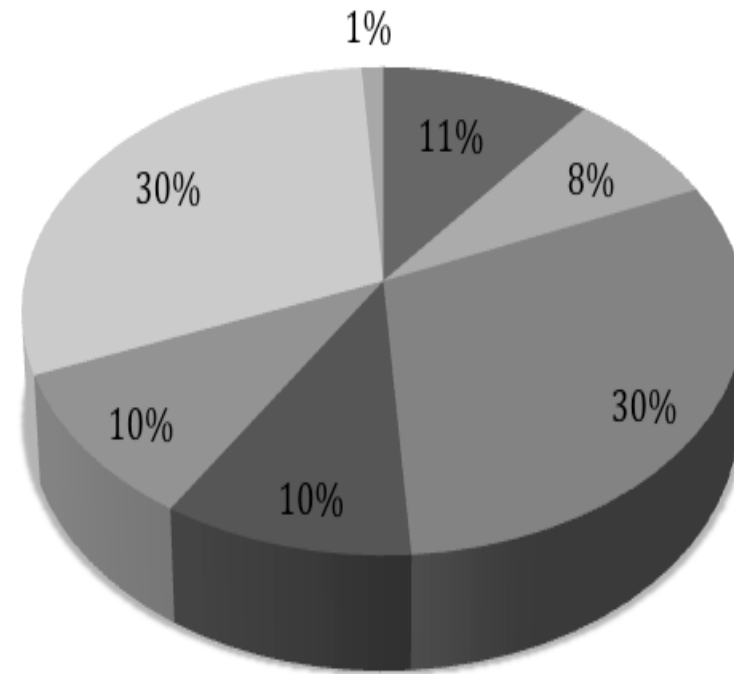

- ATLAMPA 14,433
- BUENAVISTA 10,733
- GUERRERO 41,557
- NONOALCO 20,181
- SAN SIMÓN TOLNAHUAC 13,637
- SANTA MARÍA LA RIBERA 40,960
- SANTA MARÍA INSURGENTES 1,480

**Grafica 3:** Habitantes por colonia **Fuente:** INEGI Censo de Población y Vivienda 2010 desagregados hasta nivel de área Geoestadísticas básica2 (AGEB) y manzana.

### 1.4.1.2. TASA DE CRECIMIENTO

La población delegacional comenzó a disminuir a causa de la sustitución de los usos habitacionales, de la carencia de zonas de reserva para crecimiento urbano y el alto costo del suelo. En el año 2010 se registró una población de 142,981 habitantes. Otro aspecto que destaca es también

la dramática disminución de la población delegacional con respecto al total del Distrito Federal: de 13.42 en 1970 al 6.3% en 1995. Se considera que este proceso de despoblamiento es un fenómeno característico de la zona central de la Ciudad de México.

El cuadro 8 que se muestra, es el resultado de dividir el total de hijos nacidos vivos de las mujeres de 12 a 130 años de edad, entre el total de mujeres del mismo grupo de edad. Excluye a las mujeres que no especificaron el número de hijos.

COLONIA	PROMEDIO DE HIJOS NACIDOS VIVOS (FECUNDIDAD)
ATLAMPA	1.67
NONOALCO	1.55
SANTA MARÍA INSURGENTES	1.46
SANTA MARÍA LA RIBERA	1.57
SAN SIMÓN TOLNAHUAC	1.74
GUERRERO	1.84
BUENAVISTA	1.56

**Tabla 8.** Promedio de natalidad. **Fuente:** los resultados del Censo de Población y Vivienda 2010 desagregados hasta nivel de área Geoestadísticas básica2 (AGEB) y manzana.

### 1.4.1.3. NIVEL EDUCATIVO

Los datos relacionados con la parte educativa dentro de la "Microciudad" fueron de gran importancia, en donde se resumieron de la siguiente manera; las personas de 15 a 130 años de edad que tienen como máxima escolaridad hasta el quinto grado aprobado en primaria y las que incluye a las personas que no especificaron los grados aprobados en el nivel, así como también como máxima escolaridad 6 grados aprobados en primaria

(Primera columna y segunda columna) haciendo un total de 4,821 personas con la primaria completa y 1,558 con primaria incompleta. Las personas de 15 a 130 años de edad que tienen como máxima escolaridad hasta segundo grado aprobado de secundaria. Incluye a las personas que no especificaron los grados aprobados en el nivel señalado, y los habitantes de 15 a 130 años de edad que tienen como máxima escolaridad 3 grados aprobados en secundaria (tercera columna y cuarta columna) que como resultado se obtuvo 3,887 habitantes con secundaria completa y 2,341 habitantes con secundaria incompleta. Y por último las

personas de 18 a 30 años de edad que tienen como máxima escolaridad algún grado aprobado en: preparatoria o bachillerato; normal básica, estudios técnicos o comerciales con secundaria terminada; estudios técnicos o comerciales con preparatoria terminada; normal de licenciatura; licenciatura o profesional; maestría o doctorado. Incluye a las personas que no especificaron los grados aprobados en los niveles señalados. Con esto podemos decir que la Microciudad cuenta con 9,909 habitantes con educación pos básico.

COLONIA	POBLACIÓN DE 15 AÑOS Y MAS CON PRIMARIA COMPLETA	POBLACIÓN DE 15 AÑOS Y MAS CON PRIMARIA INCOMPLETA	POBLACIÓN DE 15 AÑOS Y MAS CON SECUNDARIA COMPLETA	POBLACIÓN DE 15 AÑOS Y MAS CON SECUNDARIA INCOMPLETA	POBLACIÓN DE 18 AÑOS Y MAS CON EDUCACION POS BASICA
ATLAMPA	482	162	448	284	1,098
NONOALCO	347	72	214	187	919
SANTA MARÍA INSURGENTES	29	8	36	7	92
SANTA MARÍA LA RIBERA	1,229	396	908	496	2,594
SAN SIMÓN TOLNAHUAC	487	171	476	246	1,007
GUERRERO	1,863	643	1466	966	3332
BUENAVISTA	384	106	339	155	867
TOTAL	4,821	1,558	3,887	2,341	9,909

#### 1.4.1.4. ALFABETIZACIÓN

Nuestra “Microciudad” cuenta con cierto número de personas que no saben leer ni escribir, con un total de 128 habitantes de entre 4 y 14 años de edad que no saben leer, ni escribir; y 35 personas de entre 15 años y 130 años de edad.

A lo que podemos concluir que habitan 163 personas dentro de nuestro polígono de estudio que no saben leer, ni escribir.

COLONIA	POBLACION DE 4 A 14 AÑOS QUE NO SABEN ESCRIBIR Y LEER	POBLACION DE 15 AÑOS Y MAS QUE NO SABEN ESCRIBIR
ATLAMPA	14	4
NONOALCO	0	0
SANTA MARÍA INSURGENTES	0	10
SANTA MARÍA LA RIBERA	36	8
SAN SIMÓN TOLNAHUAC	12	5
GUERRERO	55	8
BUENAVISTA	11	0
TOTAL	128	35

#### 1.4.1.5. POBLACIÓN ÍNDIGENA

La información que se muestra a continuación, fue recaudada y estudiada por el INEGI 2010, esta fue localizada por la zona geográfica AGEB'S, sin embargo se hizo un estudio en donde los datos han sido comprimidos por la población indígena.

En el Polígono de estudio se encontró un total de 1773 personas que hablan lengua indígena, en la tabla que se muestra a continuación, nos muestra la cantidad exacta que existe.

COLONIA	POBLACIÓN QUE HABLA LENGUA INDIGENA, RELACION AL TOTAL DE POBLACION
ATLAMPA	163/ 14,433
NONOALCO	169/ 20,181
SANTA MARÍA INSURGENTES	7/ 1,480
SANTA MARÍA LA RIBERA	598/ 40, 960
SAN SIMÓN TOLNAHUAC	88/ 13, 637
GUERRERO	624 / 41, 557
BUENAVISTA	124/ 10,733



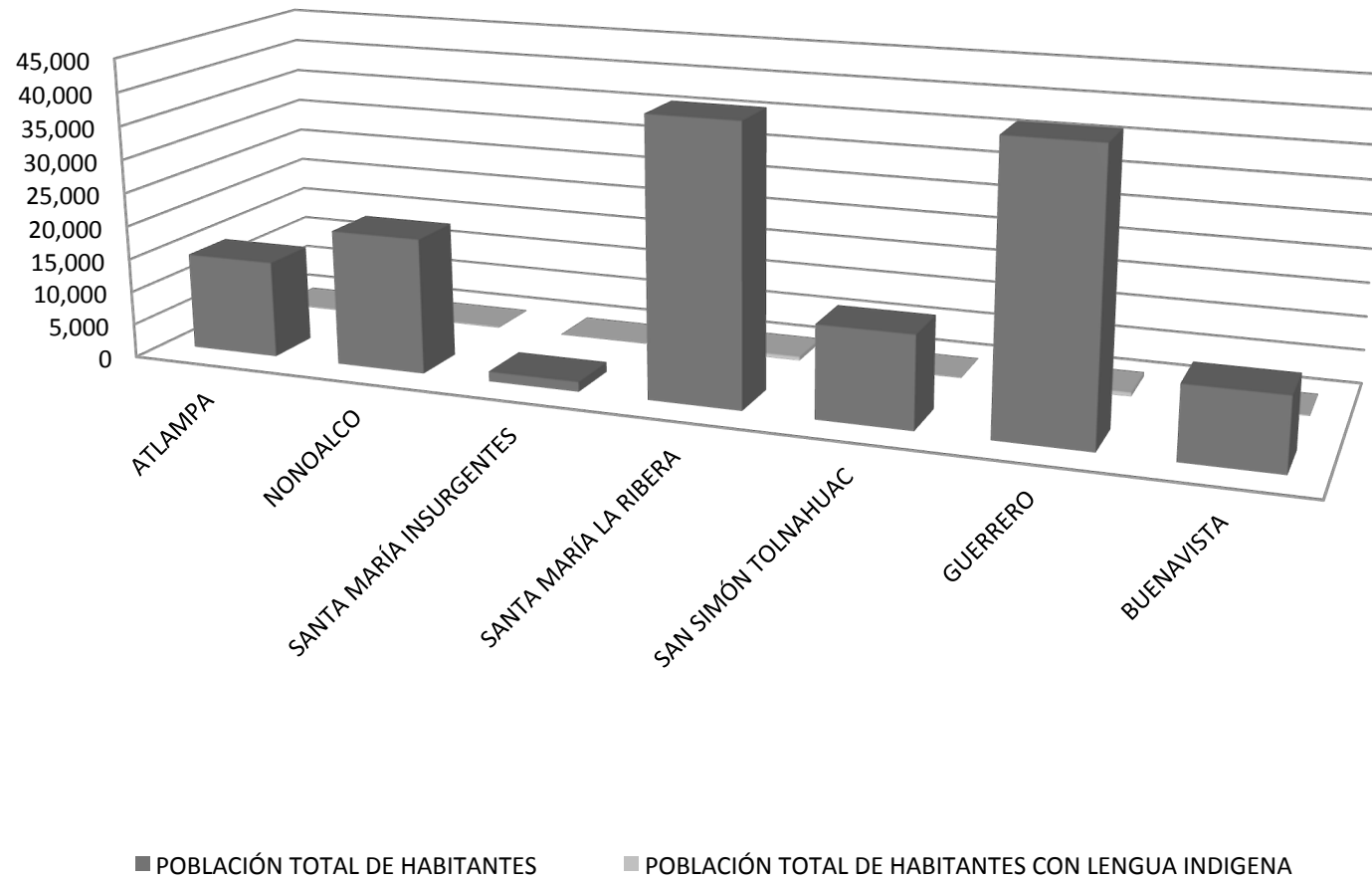

**Grafica 3:** Población indígena. **Fuente:** INEGI Censo de Población y Vivienda 2010 desagregados hasta nivel de área Geoestadísticas básica2 (AGEB) y manzana.

## 1.4.2. ASPECTOS SOCIOECONÓMICOS

Uno de los temas de estudio más importantes son los datos económicos que sirven como referencia para detectar y justificar un proyecto teniendo un planteamiento coherente y de potencial para la “Microciudad”, así como también saber dirigir el proyecto según el contexto socioeconómico de la zona.

Se concluyó un total de 69,970 (60%) personas económicamente activas y 46,384 (40%) de personas económicamente no activas de un total de 116,354 personas (100%).

### 1.4.2.1. POBLACIÓN ECONÓMICAMENTE ACTIVA

En el cuadro 12 se muestra el número de personas de 12 años y más que trabajaron; tenían trabajo pero no trabajaron o; buscaron trabajo en la semana de referencia.

La primera columna hace referencia del total de la población activa, donde se obtiene un total de 69,970 personas dentro de la “Microciudad”.

En la tercera y cuarta columna como su título lo muestra, el estudio se divide por género de sexo, el primero es el total de una población masculina económicamente activa que son 38,684 hombres; un 55% del total de la población activa y 31,286 mujeres con un 45% del total.

COLONIA	POBLACION ECONÓMICAMENTE ACTIVA	HOMBRES	MUJERES
ATLAMPA	7,040	3,871	3,169
NONOALCO	9,446	5,171	4,347
SANTA MARÍA INSURGENTES	748	401	347
SANTA MARÍA LA RIBERA	20,569	11,158	9,411
AN SIMÓN TOLNAHUAC	6,708	3,791	2,917
GUERRERO	20,122	11,356	8,766
BUENAVISTA	5,264	2,936	2,329
TOTAL	69,970 (60%)	38,684 (55%)	31,286 (45%)

**Cuadro 13:** Población económicamente no activa. **Fuente:** INEGI Censo de Población y Vivienda 2010 desagregados hasta nivel de área Geoestadísticas básica2 (AGEB’S) y manzana.

### POBLACIÓN ECONÓMICAMENTE ACTIVA 69,970

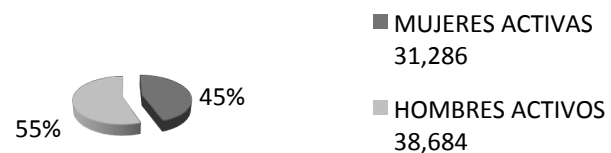

**Grafica 4:** Población económicamente activa. **Fuente:** INEGI Censo de Población y Vivienda 2010 desagregados hasta nivel de área Geoestadísticas básica2 (AGEB) y manzana.

### 1.4.2.2. POBLACIÓN ECONÓMICAMENTE NO ACTIVA

Se podría decir que se repite el estudio, sin embargo aquí se trata de la población no activa, esto quiere decir que es el estudio de las personas de 12 años y más pensionadas o jubiladas, estudiantes, dedicadas a los quehaceres del hogar, que tienen alguna limitación física o mental permanente que le impide trabajar.

En la primera columna aparece el total de la población no activa que son 13,109 habitantes, en la segunda y tercera columna el total de la población masculina 4,048 personas con un porcentaje del 32% respecto al total y femenina 31,734 con un porcentaje del 68% respecto al total.

COLONIA	POBLACION ECONOMICAMENTE NO ACTIVA	HOMBRES	MUJERES
ATLAMPA	4,368	1,323	3,045
NONOALCO	7,298	2,431	4,867
SANTA MARÍA INSURGENTES	517	149	367
SANTA MARÍA LA RIBERA	13,360	4,308	9,052
SAN SIMÓN TOLNAHUAC	4,280	1,354	2,926
GUERRERO	13,109	4,048	9,061
BUENAVISTA	3,453	1,037	2,416
TOTAL	46,384	14,650	31,734

### POBLACIÓN ECONÓMICAMENTE NO ACTIVA 46,384



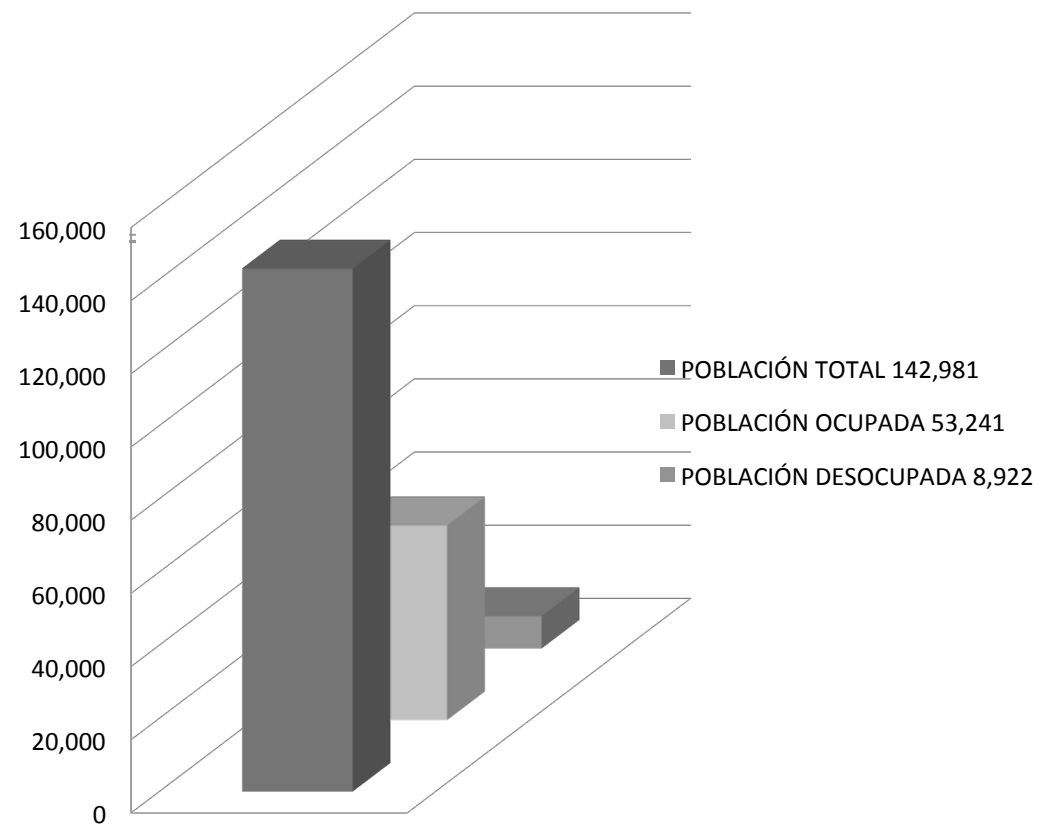

**Gráfica 6:** Población ocupada y desocupada. **Fuente:** INEGI Censo de Población y Vivienda 2010 desagregados hasta nivel de área Geoestadísticas básica2 (AGEB) y manzana.

### 1.4.2.3. POBLACIÓN OCUPADA Y NO OCUPADA

Dentro de este apartado se hace referencia al número exacto de las personas de 12 a 130 años de edad que trabajaron o que no trabajaron pero sí tenían trabajo en la semana de referencia (primera columna), esta explicación lleva como título población ocupada y como población desocupada a las personas de 12 a 130 años de edad que no tenían trabajo, pero buscaron trabajo en la semana de referencia.

COLONIA	POBLACIÓN OCUPADA	POBLACIÓN DESOCUPADA
ATLAMPA	6,679	361
NONOALCO	8,945	573
SANTA MARÍA INSURGENTES	149	369
SANTA MARÍA LA RIBERA	10,182	6,220
SAN SIMÓN TOLNAHUAC	6,430	278
GUERRERO	15,860	853
BUENAVISTA	4,996	268
TOTAL	53,241 (85%)	8,922 (15%)

### 1.4.3. POBLACIÓN CON DISCAPACIDAD

Dentro de la “Microciudad” se cuenta con personas que desarrollan diferentes capacidades, las cuales las hemos añadido a la información requerida; como un punto importante ya que se considera un punto indispensable para el tema de la salud.

La primera columna hace especificación a las personas que tienen dificultad para el desempeño y/o realización de tareas en la vida cotidiana, con un total de 529 habitantes, mientras la segunda a las personas que no tienen dificultad para el desempeño y/o realización de tareas en la vida cotidiana, con un total de 12,117 de habitantes.

COLONIA	POBLACIÓN CON LIMITACIÓN EN LA ACTIVIDAD	POBLACION SIN LIMITACIÓN EN LA ACTIVIDAD
ATLAMPA	19	319
NONOALCO	280	5355
SANTA MARÍA INSURGENTES	26	521
SANTA MARÍA LA RIBERA	142	4579
SAN SIMÓN TOLNAHUAC	4	356
GUERRERO	55	720
BUENAVISTA	3	267
TOTAL	529	12117

**Cuadro 15:** Población con discapacidad. **Fuente:** INEGI Censo de Población y Vivienda 2010 desagregados hasta nivel de área Geoestadísticas básica2 (AGEB) y manzana.

#### 1.4.4. INSEGURIDAD EN ATLAMPA

Los constantes y crecientes índices delictivos de los últimos años, así como las desagradables experiencias que vivimos los habitantes de la Ciudad de México, han logrado un efecto depredador en la dinámica de la vida cotidiana de la ciudad. Dichos efectos, producto de la inseguridad delictiva expresada en robos, asaltos, secuestros, violaciones y homicidios, han creado una fuerte sensación de inseguridad ciudadana que ha obligado a reconfigurar el uso de los espacios públicos.

Si bien es cierto que el fenómeno de la delincuencia ha formado parte de la dinámica de la estructura de toda sociedad, la conducta delictiva adquiere formas de expresiones diferenciadas, sin que éstas rebasen los límites de contención que puedan alterar la vida social de toda sociedad.

Un aspecto diferenciador del fenómeno social de la delincuencia en la Ciudad de México, es el incremento constante de la participación de jóvenes o agrupaciones de adolescentes que se apoderan de las calles de la ciudad como parte de su hábitat natural, emergiendo de manera considerable en casi todas las zonas de la Ciudad de México; se trata de grupos de jóvenes que forman una suerte de comunidad marginal con respecto a las posibilidades formales que la sociedad ofrece para obtener canales adecuados de subsistencia.

Estos sectores de la sociedad, son el resultado de tres fenómenos específicos:

- El primero obedece de manera particularmente al incremento de la participación de jóvenes en actos ilícitos cada vez más violentos, como resultado de su incorporación a las filas del crimen organizado, o bien como el resultado de una aventura aislada por la falta de oportunidades educativas o laborales.
- El segundo, se encuentra anclado a la importancia que adquiere el desarrollo urbano y su vinculación entre la ciudad y la delincuencia, en especial a partir de las innumerables manifestaciones de defensa de ciertos espacios urbanos, en los que se articula tanto el diseño arquitectónico de determinados lugares como las altas tasas de incidencia delictiva de áreas caracterizadas por viviendas populares, las cuales han favorecido la inclinación argumentativa que sostiene que el diseño urbano influye, promoviendo o alentando la criminalidad.
- El tercero, como resultado de un conjunto de temores que moldean una percepción estereotipada de sujetos y espacios difundidos por los medios de comunicación, los cuales divulgan de manera espectacular los ilícitos cometidos por sujetos que habitan determinadas colonias o barrios.

En conjunto estos tres fenómenos crean un ambiente social de estigmatización, segregación y miedo al uso del espacio público en la Ciudad de México, lo que favorece la creación de espacios del terror. En Atlampa se vive una PROBLEMÁTICA SOCIAL DELINCUENCIA, drogadicción, insalubridad, hacinamiento, fauna nociva, desintegración familiar, violencia familiar, vecindades de alto riesgo, ambulante, desempleo.

Un rasgo significativo del efecto dinámico que adquiere la difusión de estas imágenes, radica en que los principales escenarios de las acciones violentas o delictivas, difundidas por los medios de comunicación, por lo general ocurren en

algunas zonas urbanas caracterizadas por la pobreza, la exclusión, y el desempleo, lo que presupone entonces que la delincuencia y la violencia ocurren primordialmente entre los pobres de la ciudad.

Dentro de la delegación donde localizamos nuestro polígono de estudio tenemos una lista de las 15 colonias más peligrosas de las cuales cuatro de ellas se encuentran en este listado, 57.14% del territorio de nuestro polígono se encuentra en un estatus de muy alto peligro consecuencia de los índices de delincuencia de la Ciudad de México.

#### COLONIA:

1. Centro
2. Roma
3. **Guerrero**
4. Doctores
5. Juárez
6. **Santa María la Ribera**
7. Condesa
8. Obrera
9. Cuauhtémoc
10. San Rafael
11. **Nonoalco Tlatelolco**
12. Peralvillo
13. Roma Sur
14. Tabacalera
15. **Atlampa**

A pesar de que en la Colonia Atlampa hay dos cuarteles de la policía, los vecinos la consideran como una zona de alta incidencia delictiva por sus calles solitarias y falta de iluminación, así como la invasión de indigentes y paracaidistas. Esta zona es solitaria, pues la mayoría de los edificios son bodegas o fábricas y algunas de ellos están abandonadas; tras la construcción del Tren Suburbano se cerró el paso hacia el Eje 2 Norte, n este punto se alzó un puente peatonal con elevadores, pero éstos ya no funcionan y actualmente son utilizados por personas en situación de calle, en donde se han instalado colchones y altares religiosos. En las calles de Clavel y Pino, la Secretaría de Seguridad Pública del DF (SSP-DF) cuenta con dos sectores, en los que trabajan 400 elementos, repartidos en dos turnos, cada uno.



Este plano es el resultado del estudio de la densidad de población existente en la zona, para apreciar los totales de habitantes tanto en cada una de las colonias que comprende nuestro polígono de estudio, como en el total de este. Así como también el número de habitantes que hay por hectárea por

colonias y en total dentro del polígono. Esto con el fin de saber si hay crecido o decrecido la población con el transcurso del tiempo, y de qué forma lo ha hecho y donde se ha presentado más este fenómeno.



#### **1.4.5. PLANO DE DENSIDAD DE POBLACIÓN**



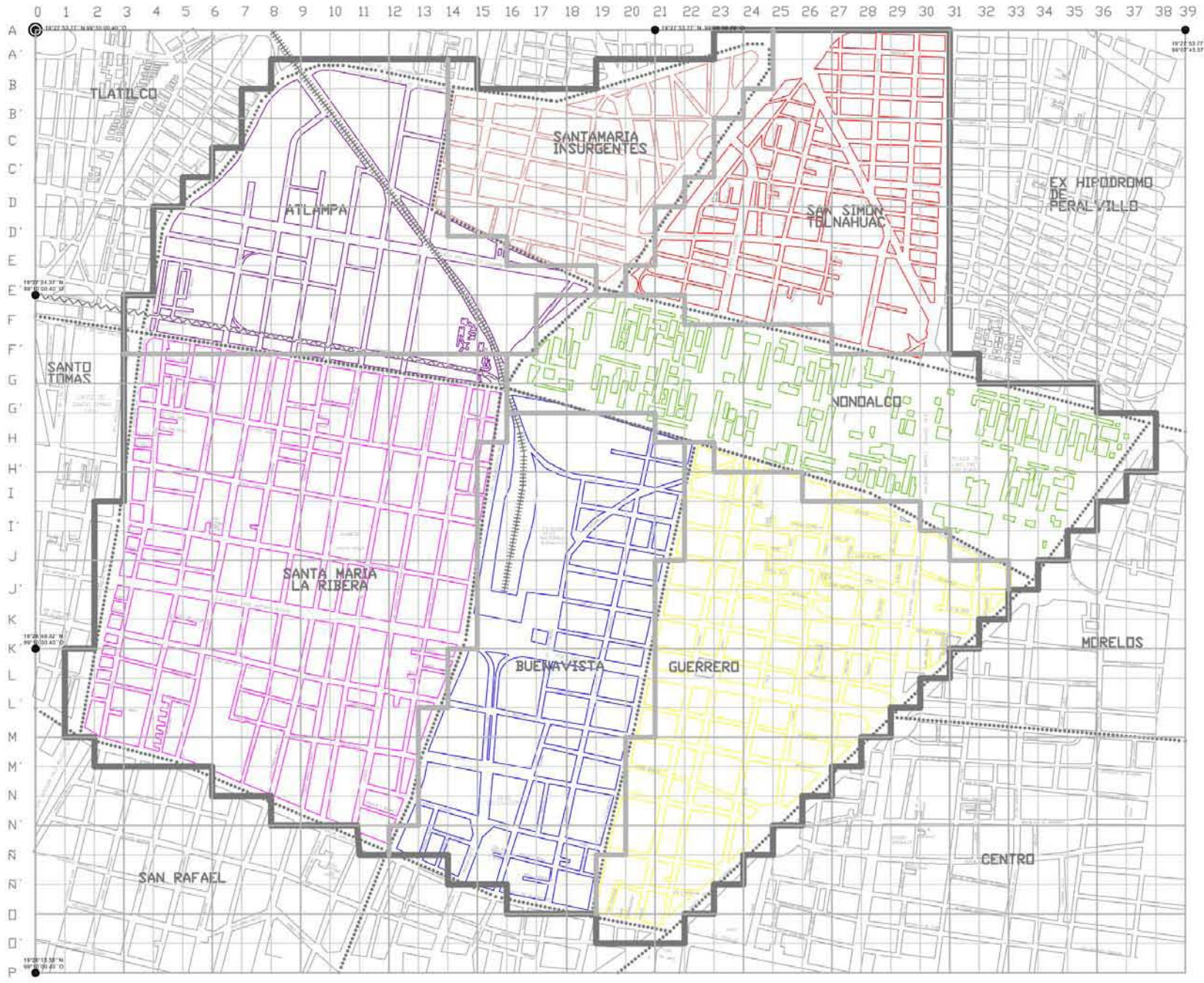

- simbología:
- COLONIAS
  - ===== POLIGONO
  - VIAS EN USO
  - VIAS EN ABANDONO

☐	SUPERFICIE TOTAL	775 Hectareas = 77,500 m <sup>2</sup> = 100%
☐	ATLAMPÁ	102 Hectareas = 10,200 m <sup>2</sup> = 13%
☐	BUENAVISTA	110 Hectareas = 11,000 m <sup>2</sup> = 14%
☐	GUERRERO	122 Hectareas = 12,200 m <sup>2</sup> = 16%
☐	NONOALCO - TLATELOLCO	105 Hectareas = 10,500 m <sup>2</sup> = 14%
☐	SANTA MARIA INSURGENTES	58 Hectareas = 5,800 m <sup>2</sup> = 7%
☐	SANTA MARIA LA RIBERA	190 Hectareas = 1,900 m <sup>2</sup> = 25%
☐	SAN SIMÓN TOLNAHUAC	88 Hectareas = 880 m <sup>2</sup> = 11%

COLONIA	HABITANTES
ATLAMPÁ	14,433 Hab = 10%
BUENA VISTA	10,733 Hab = 8%
GUERRERO	41,557 Hab = 29%
NONOALCO	20,181 Hab = 14%
SAN SIMÓN TOLNAHUAC	13,637 Hab = 10%
SANTAMARIA LA RIBERA	40,960 Hab = 28%
SANTAMARIA INSURGENTES	1,480 Hab = 1%
TOTAL	142,981 Hab = 100 %

TOTAL DE HABITANTES DEL POLIGONO 142,981 Hab = 100 %

■	ATLAMPÁ	102 Hectareas = 10,200 m <sup>2</sup> = 13%
■	BUENAVISTA	110 Hectareas = 11,000 m <sup>2</sup> = 14%
■	GUERRERO	122 Hectareas = 12,200 m <sup>2</sup> = 16%
■	NONOALCO - TLATELOLCO	105 Hectareas = 10,500 m <sup>2</sup> = 14%
■	SANTA MARIA INSURGENTES	58 Hectareas = 5,800 m <sup>2</sup> = 7%
■	SANTA MARIA LA RIBERA	190 Hectareas = 1,900 m <sup>2</sup> = 25%
■	SAN SIMÓN TOLNAHUAC	88 Hectareas = 880 m <sup>2</sup> = 11%



Nombre del Proyecto: **MEGA PROYECTO CORREDOR URBANO CIRCUITO INTERIOR MICROCIUDAD CULTURAL**

Cofes: Entre Cipres y Pino

Ubicación: Atlampa, Cuauhtémoc, Ciudad de México, México

Asesores: ARG. PORRAS RUIZ HUGO / PORRAS RUIZ OSCAR / GARCIA CHAVEZ ROBERT O

Elaboró: CASTELLANOS SANCHEZ BETY \* CRUZ GODDY OSCAR \* DE JESUS ORTEGA STEPHANIE \* GARCÍA RIVERA MÓNICA ITZEEL

Institución: UNIVERSIDAD NACIONAL AUTÓNOMA DE MÉXICO FACULTAD DE ARQUITECTURA TALLER HANES MEYER SEMINARIO DE TITULACION II

Nombre de Plano: DENSIDAD DE POBLACION

Escala: 1 : 6,000

Cotas: Metros

No. de Plano: 1 - A





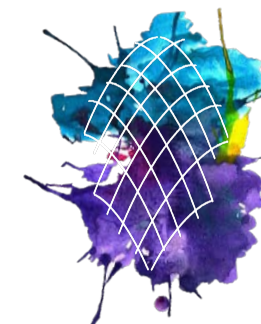

Este plano nos muestra, la densidad de construcción que se localiza en cada una de las colonias a estudiar, con el fin de conocer el desarrollo que se ha suscitado, según el uso de suelo, y el equilibrio entre área libre y áreas verdes, para saber el nivel de saturación arquitectónica que hay en el polígono. Esto para poder conocer las debilidades con las que

cuentan en estas zonas, para poder así dar un buen emplazamiento urbano a nuestra “Microciudad”, sin generar un gran impacto a nivel urbano – arquitectónico, que resulte dañino y no benéfico para los alrededores de esta.

#### **1.4. 6. PLANO DE DENSIDAD DE CONSTRUCCIÓN**





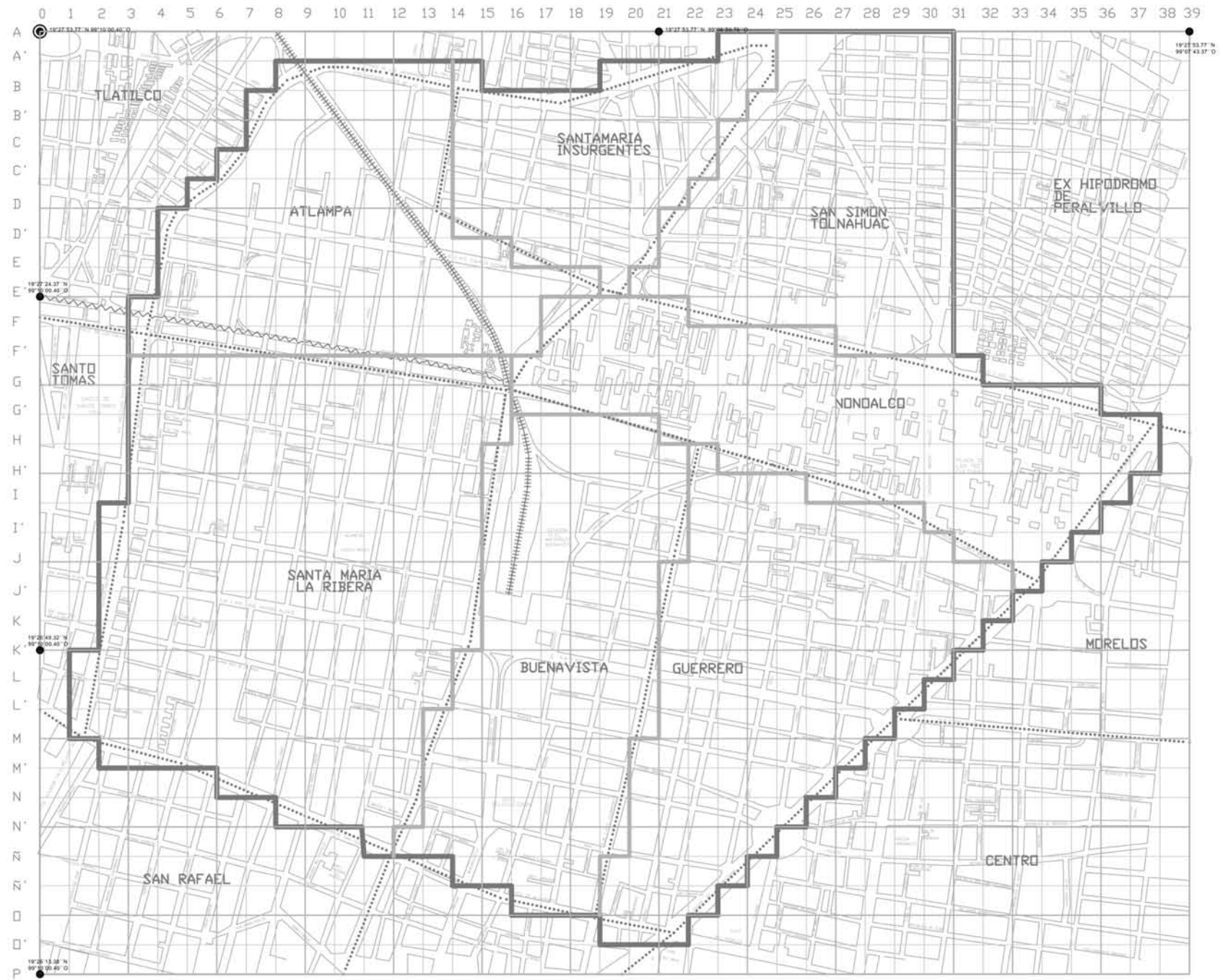

- Simbología:**
- COLONIAS
  - POLIGONO
  - VIAS EN USO
  - VIAS EN ABANDONO

- SUPERFICIE TOTAL 775 Hectareas = 77,500 m<sup>2</sup> = 100%
- ATLAMPA 102 Hectareas = 10,200 m<sup>2</sup> = 13%
- BUENAVISTA 110 Hectareas = 11,000 m<sup>2</sup> = 14%
- GUERRERO 122 Hectareas = 12,200 m<sup>2</sup> = 16%
- NONOALCO - TLATELOLCO 105 Hectareas = 10,500 m<sup>2</sup> = 14%
- SANTA MARIA INSURGENTES 58 Hectareas = 5,800 m<sup>2</sup> = 7%
- SANTA MARIA LA RIBERA 190 Hectareas = 1,900 m<sup>2</sup> = 25%
- SAN SIMON TOLNAHUAC 88 Hectareas = 880 m<sup>2</sup> = 11%

COLONIA	HABITANTES
ATLAMPA	14,433 Hab = 10%
BUENA VISTA	10,733 Hab = 8%
GUERRERO	41,557 Hab = 29%
NONOALCO	20,181 Hab = 14%
SAN SIMON TOLNAHUAC	13,637 Hab = 10%
SANTAMARIA LA RIBERA	40,960 Hab = 28%
SANTAMARIA INSURGENTES	1,480 Hab = 1%
<b>TOTAL</b>	<b>142,981 Hab = 100%</b>

TOTAL DE HABITANTES DEL POLIGONO 142,981 Hab = 100 %

- Habitacional 252 ha = 25,200 m<sup>2</sup> = 33%
- Habitacional/comercio 288 ha = 28,800 m<sup>2</sup> = 37%
- Habitacional/mixto 37 ha = 3,700 m<sup>2</sup> = 5%
- INDUSTRIA 112 ha = 11,200 m<sup>2</sup> = 14%
- Centro de Barrio 13 ha = 1,300 m<sup>2</sup> = 2%
- Equipamiento 49 ha = 4,900 m<sup>2</sup> = 6%
- Espacios Abiertos 24 ha = 2,400 m<sup>2</sup> = 3%

TOTAL DE HABITANTES DEL POLIGONO 142,981 Hab = 100%

LA DENSIDAD DE CONSTRUCCION ES DE 75. 100 M2 DE UN TOTAL 77. 500 M2 DEL POLIGONO

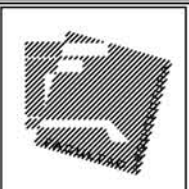

**Nombre del Proyecto:**  
**MEGA PROYECTO CORREDOR URBANO CIRCUITO INTERIOR**  
**MICROCIUDAD CULTURAL**

**Calles:**  
 Entre Cipres y Pino

**Ubicación:**  
 Atlampa, Cuauhtémoc. Ciudad de México, México

**Asesores:**  
 ARO. PORRAS RUIZ HUGO / PORRAS RUIZ OSCAR / GARCIA CHAVEZ ROBERTO

**Elaboró:**  
 CASTELLANOS SANCHEZ BETY \* CRUZ GODOY OSCAR \* DE JESUS ORTEGA STEPHANIE \* GARCÍA RIVERA MÓNICA ITZEEL

**Institución:**  
 UNIVERSIDAD NACIONAL AUTÓNOMA DE MÉXICO  
 FACULTAD DE ARQUITECTURA  
 TALLER HANNES MEYER  
 SEMINARIO DE TITULACION II

**Nombre de Plano:**  
 DENSIDAD DE CONSTRUCCION

**Escala:** 1 : 6,000

**Cotas:** Metros

**No. de Plano:** 1 - A

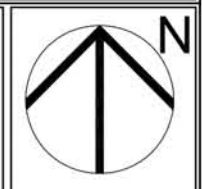





## 1.5.- **DIAGNÓSTICO Y ANÁLISIS URBANO**

### 1.5.1. **VALOR DE LA TIERRA**

Ocupación, posesión actual y material de una determinada superficie de la tierra. Es el conjunto de disposiciones legales que establecen los actos constitutivos de la posesión, los requisitos conforme a los cuales debe ejercerse los derechos y obligaciones que generan El tema de la tenencia de la tierra nos lleva a estudiar los diferentes regímenes de propiedad que existen ya que "los actos y requisitos para poseer una determinada superficie de tierra dependen del régimen de propiedad al que ésta pertenezca". En el documento hacemos referencia a los rangos de valor económico en las diferentes zonas del polígono de estudio (plano 6.1.1 –tenencia-).

### 1.5.2. **USOS DE SUELO**

Con el planteamiento anterior se cumple lo dispuesto en el Programa General, en cuanto a objetivos y metas, entre otros: la distribución armónica de la población, acceso equitativo a la vivienda, servicios, infraestructura y equipamiento, así como la distribución equilibrada de los mismos en el sitio de trabajo<sup>2</sup>.

Otros objetivos son procurar la optimización de la infraestructura y servicios, así como de las estructuras

físicas del sitio; ofrecer las condiciones físicas para la realización de actividades productivas y de fomento a la creación de empleos, procurando que su distribución en el área urbana sea más equilibrada e induciendo la diversificación del uso del suelo. También se establecen como objetivos apoyar la gestión urbana, coordinada y concurrente, asumiendo la condición metropolitana de la ciudad y su función central en la "Microciudad".

*Las colonias Atlampa y Santa María Insurgentes están consideradas como área con potencial de desarrollo. Para implementar tal política, este Programa propone el uso del suelo habitacional mixto, con lo que se promoverá su desarrollo económico y funcional<sup>3</sup>.*

<sup>2</sup> SEDUVI (Secretaría de desarrollo urbano y vivienda).

<sup>3</sup> Programa Delegacional de Desarrollo Urbano de Cuauhtemoc.

## 1.5.3. **N**ORMATIVIDAD

### 1.5.3.1. SUBSISTEMA EDUCACIÓN

Caracterización de elementos de equipamiento: El equipamiento que conforma este subsistema está integrado por establecimientos en los que se imparte a la población los servicios educacionales, ya sea en aspectos generales de la cultura humana o en la capacitación de aspectos particulares y específicos de alguna rama de las ciencias o de las técnicas.

La educación se estructura por grados y niveles sucesivos de acuerdo con las edades biológicas de los educandos; por otra parte, dentro de estos niveles se orienta a diferentes aspectos técnicos, científicos o culturales, que permiten el manejo de los mismos de manera especializada.

Por otra parte, se estima que un mayor nivel de escolaridad permite a la población hacer un mejor uso y aprovechamiento de otros equipamientos y servicios, como son los del sector salud, asistencia social, cultura, recreación, deporte, entre otros, ampliando la posibilidad del desarrollo individual y del bienestar colectivo.

### 1.5.3.2. SUBSISTEMA DE CULTURA

Caracterización de elementos de equipamiento: El subsistema cultura está integrado por el conjunto de inmuebles que proporcionan a la población la posibilidad de acceso a la recreación intelectual y estética así como a la superación cultural, complementarias al sistema de educación formal.

Los inmuebles se caracterizan por reunir las condiciones necesarias para fomentar la lectura y el estudio, así como integrar a la comunidad al campo de la actividad artística y cultural, propiciando la ocupación del tiempo libre en actitudes positivas.

Este equipamiento apoya al sector educación y contribuye a elevar el nivel intelectual y el acervo cultural de los habitantes.

### 1.5.4. **V**IVIENDA

Durante las últimas décadas en la “*Microciudad*”, como en el resto del polígono de estudio conformaron espacios habitacionales específicos, heterogéneos y diferenciados, con características peculiares que en ocasiones reflejan saturación o conflicto no sólo en el ámbito físico o urbano, sino también en el social y cultural, no obstante que es una de las densidades más bajas del Distrito Federal, su dinámica poblacional está estrechamente vinculada con la

problemática y demandas habitacionales, presentes en sus diferentes colonias en las que se presenta una tendencia relativa al abandono, principalmente de las que se ubican en la zona central, ya sea porque se convirtieron en zonas de comercio y servicios o por la necesidad de sus residentes originales de emigrar a zonas periféricas, con lo que se provoca la existencia de espacios urbanos con un marcado desaprovechamiento de su infraestructura y equipamiento.

Desde 1970 a 2000 se perdieron 147,181 viviendas, 59% de la vivienda (88,983) se concentró en ocho colonias: **Centro, Santa María La Ribera, Guerrero, Doctores, Nonoalco Tlatelolco, Obrera, Morelos y Roma Norte**. En la colonia Centro se concentró 12% del total de la vivienda en la Delegación (17,792 acciones de vivienda).

Otras colonias que incrementaron su parque habitacional fueron: **Atlampa, Morelos, Nonoalco Tlatelolco** y Tránsito. El mayor crecimiento de vivienda en el período 1995-2000, se presentó en las colonias: Doctores, **Atlampa, Morelos, Esperanza, Ex Hipódromo de Peralvillo y Tránsito**.

En la zona predomina la vivienda plurifamiliar sobre la unifamiliar, esto es, 80.17% del total de viviendas está en departamento en edificio, vecindades o cuartos de azotea (120 mil 582 viviendas), mientras que 13.9% es vivienda unifamiliar (20,929 casa independiente) y el resto corresponde a no especificado u otro.

Entre 1990 y 2000 la vivienda propia en la Delegación Cuauhtémoc, adquirió mayor importancia ya que mientras en 1990 representaba 44% del total, para el 2000 aumentó a 56.5%. Las colonias que concentran un mayor número de viviendas propias en la Delegación son: Centro, **Guerrero**, Morelos, **Santa María Insurgentes**, Doctores, **Nonoalco Tlatelolco**, **Santa María La Ribera** y Obrera.

La vivienda en renta disminuyó de 44% a 34% durante el mismo período de referencia. La zona central de la Ciudad, se había caracterizado por ser hasta ahora un importante mercado de rentas, no obstante la pérdida significativa de vivienda en la última década (diez puntos porcentuales menos), particularmente el Centro Histórico es actualmente la zona con mayor oferta de vivienda en renta en la Delegación, aún de que durante las últimas dos décadas perdió 39% de vivienda (bajó de 12,251 a 7,503 unidades), seguida por las colonias: **Santa María La Ribera** y Roma Norte.

La situación actual de las condiciones y calidad de los servicios en la *"Microciudad"*, está fuertemente relacionada con la cuestión habitacional y con la necesidad de contribuir con el ordenamiento urbano del Distrito Federal. La Ciudad central cuenta con factibilidad de servicios y equipamiento urbanos, y con la posibilidad de optimizar la utilización de la adecuada infraestructura existente (aunque requieren de mantenimiento algunas de las redes hidráulicas deterioradas por la antigüedad y los reacomodos del subsuelo) que actualmente hacen posible

que en esta zona se logre el reciclamiento y máximo aprovechamiento de la inversión histórica acumulada.

Además de la posibilidad que ofrece en su conjunto el territorio central de la Ciudad, para el aprovechamiento de su suelo urbanizado pero subutilizado debido al fenómeno de desarraigo de la población de los últimos años, la Delegación y el Centro Histórico tiene las condiciones suficientes para recuperar su función social y habitacional a partir de "Considerar como factores para ejecutar la política de reciclamiento o reconversión urbana, la existencia de servicios, infraestructura y equipamientos, el estado de mantenimiento y el grado de saturación de la infraestructura; así como tener en cuenta las variables de vulnerabilidad, condiciones físicas del suelo y características del parque habitacional, con el fin de aumentar los coeficientes de ocupación y utilización del Suelo".

El gobierno del Distrito Federal a través del Instituto de Vivienda y mediante la coordinación interinstitucional de la Secretaría de Gobierno, creó el Programa Emergente de Vivienda en Alto Riesgo Estructural, para la atención de familias en esta situación que requieren de vivienda nueva. En el marco de las acciones de repoblamiento del área central de la ciudad capital, durante el 2003 se identificaron en el Centro Histórico y en el resto de la Delegación, un total de 209 inmuebles en riesgo, de los cuales 107 estaban en situación de muy alto riesgo estructural y a los que se atendió mediante expropiaciones concertadas para la posterior construcción de vivienda

nueva. Para 2004 se expropiaron en la ciudad, 182 predios que beneficiaron a 3,844 familias, y para el caso de la Delegación Cuauhtémoc, se incorporaron al Programa Emergente 185 inmuebles más para su atención.

#### 1.5.4.1. Problemática Actual de la Vivienda

La Delegación Cuauhtémoc se caracteriza entre otras, por tener zonas y colonias diferenciadas, con problemáticas distintas en lo que respecta al acceso, uso de suelo y con procesos habitacionales heterogéneos. Dentro de los problemas generales de vivienda en sus diferentes colonias, están desde el deterioro en los materiales hasta situaciones de alto grado de hacinamiento, riesgo y vulnerabilidad. En una parte importante del parque habitacional de la Demarcación, los problemas se derivan de la antigüedad de los inmuebles y de la falta de mantenimiento en su construcción, como ya se había mencionado.

Por otro lado, uno de los mayores problemas asociados a la vivienda en términos de su normatividad es la incompatibilidad de la Norma 26 con las zonas de Patrimonio Histórico, ya que los altos costos que implica el mantenimiento de este tipo de inmuebles difícilmente pueden ser cubiertos por la vivienda popular y/o de interés social. Asimismo, la exención de cajones de estacionamiento (que en el caso de vivienda de interés social o popular no significa que las familias no aspiren a

tener automóvil en algún momento) en zonas de Patrimonio Histórico, donde la sección de la calle es insuficiente aunado a la falta de estacionamientos públicos, provoca serios congestionamientos en estas zonas tal es el caso de algunas calles en las colonias: Guerrero y Santa María La Ribera, y también la falta de mecanismos para asegurar el cumplimiento de esta Norma en términos del valor del inmueble, provoca que los desarrolladores tengan un precio de venta más elevado al incluir los acabados y vender por separado el cajón de estacionamiento.

En otras palabras, el objetivo principal de la Norma 26, para facilitar el acceso de sectores de la población de bajos ingresos hacia las zonas centrales de la Ciudad no se cumple en su totalidad, por los factores anteriormente señalados. Así también, uno de los mayores problemas en este rubro son las presiones al cambio de uso, aunque en algunas zonas la vivienda ya comienza a competir contra otros usos. Esta nueva visión ofrece un panorama alentador en la recuperación de población para la zona central de la Ciudad.

#### 1.5.4. 2. Avances de la Política de Desarrollo Urbano y Habitacional en Materia de Vivienda

El Gobierno del Distrito Federal a través del Instituto de Vivienda, impulsa los lineamientos prioritarios de la Política de Desarrollo Urbano y Habitacional de la Ciudad,

específicamente define acciones estratégicas para la Ciudad Central en instrumentos normativos como el Programa General de Desarrollo Urbano, donde se define la política de repoblamiento y redensificación de esta zona, a partir del impulso de la sustitución de vivienda, la generación de reserva territorial, la instrumentación de programas especiales y la adecuación de las reglas de operación y otorgamiento crediticio, en el Bando Informativo número 2, se simplifica claramente esto. La redensificación de zonas con inmuebles en alto riesgo y la atención a sectores vulnerables es parte de los ejes prioritarios de la actual administración capitalina, donde el objetivo principal, es fomentar el arraigo de las familias al barrio o colonia, mejorar sus condiciones habitacionales y calidad de vida y garantizar una vivienda en propiedad como patrimonio familiar. En este marco, la Delegación Cuauhtémoc, es importante ya que a partir del impulso e instrumentación de dichas acciones estratégicas, se inició el proceso de repoblamiento de espacios urbanos, con disponibilidad de servicios e infraestructura y subutilizados, a través de la construcción de vivienda nueva o rehabilitada para familias provenientes de la periferia, o bien para los residentes originarios de escasos recursos económicos.

El INVI en el período de 2001- 2005 desarrollo un total de 18,640 acciones de vivienda nueva en la Ciudad Central, de las cuales 8,476 se realizaron en 307 predios de la Delegación Cuauhtémoc.

Así también, como parte de los lineamientos estratégicos de la política de redensificación de las delegaciones centrales, el Gobierno del Distrito Federal, instrumentó acciones orientadas al mantenimiento de vivienda en propiedad a través de la revisión y adecuación del marco normativo, es decir, se crearon nuevas modalidades de financiamiento con la finalidad de impedir, prevenir y corregir el deterioro del parque habitacional existente, y de esta forma evitar la creación de futuros Programas emergentes. Así, en el período de 2001 a octubre de 2004, se desarrollaron 3,459 acciones de mejoramiento y ampliación de vivienda en lotes familiares, de las cuales 584 se hicieron en el territorio Delegacional.

Cabe destacar que la mayoría de estas acciones, se hicieron en unidades territoriales de marginación muy alta, alta y media con la finalidad de atender problemáticas de hacinamiento, vivienda precaria, desdoblamiento familiar y en general, para resarcir el deterioro de las condiciones habitacionales y combatir las necesidades de vivienda nueva en colonias urbanizadas y con uso de suelo habitacional. Dichas acciones se desarrollaron principalmente en las colonias: Doctores, Obrera, Santa María La Ribera, Guerrero y Morelos, con las cuales se pretendió entre otros, activar el interés de la inversión privada para construir viviendas.

De las 33 colonias de la Demarcación, 19 comenzaron a incrementar su parque habitacional entre 1995 y 2000, lo que da señales positivas en la recuperación de este rubro, que se dio principalmente en algunos sitios de las colonias:

Centro y Atlampa. No obstante, en casos similares a los que presenta la colonia Centro, aún es insuficiente la recuperación de vivienda porque se requiere incrementar y mejorar los mecanismos financieros y administrativos para que la vivienda sea un factor que realmente se constituya en uso competitivo y rentable ante los demás.

### 1.5.5. INFRAESTRUCTURA

La antigüedad de las instalaciones del drenaje, así como el hundimiento del suelo en la zona central, han disminuido las pendientes de los colectores y reducido su capacidad de evacuación, lo que ocasiona encharcamientos.

#### 1.5.5.1. DRENAJE

Tiene un nivel de cobertura en la delegación del 100%, y ya desde 1990 el 97.9% de las viviendas estaban conectadas al sistema<sup>4</sup>. Ahora cuenta con un sistema de colectores que presentan un sentido de escurrimientos de poniente a oriente y de sur a norte. De estos colectores, algunos reciben las descargas de agua residual provenientes de la Delegación Miguel Hidalgo.

La red de drenaje está conformada por una red primaria constituida por ductos con diámetros que oscilan entre 0.61 y 3.15m; y una red secundaria de ductos

con diámetros menores a 0.60 m<sup>4</sup>. Todas las líneas de la red de la zona de estudio se canalizan hacia el Gran Canal de Desagüe.

La infraestructura de drenaje se complementa con sifones que se utilizan para evitar daños en la construcción de otros sistemas y tanques de tormenta, destinados a captar los excedentes de las aguas pluviales superficiales, y así evitar inundaciones provocadas por la insuficiencia de la red, que en época de lluvias provoca problemas de encharcamiento por el azolve de las redes, dislocamientos y contrapendientes, y por asentamientos sufridos por el terreno. Cabe destacar que la zona de estudio no cuenta con sifones ni con tanques de tormenta, de éstos últimos el más cercano se

localiza al sur-poniente de la zona en la colonia

Tampoco se cuenta con plantas de bombeo (la más cercana a la zona se ubica en M. Ocampo y Alfonso Herrera, en la colonia San Rafael, recibiendo agua del colector Tizoc y enviándola al colector Río Consulado, por lo cual no atiende la zona de estudio). Así mismo, como parte de las instalaciones para el control de inundaciones en la época de lluvias, en la Delegación se han instalado 13 plantas de bombeo en pasos a desnivel para vehículos, cuya capacidad de bombeo total es de 2,650 l/seg., uno de los cuales es el puente de Nonoalco, ubicado en el cruce de Flores Magón y Avenida Insurgentes Norte, colonia Santa María la Ribera.



Todas las líneas de la mencionada red se canalizan hacia el Gran Canal del Desagüe, a excepción de los colectores Consulado, Héroes, Central y San Juan de Letrán, que lo efectúan hacia el Sistema de Drenaje Profundo a través del Interceptor Central, conducto que al igual que el Interceptor Central, fue construido con la finalidad de erradicar las inundaciones de la Ciudad de México en épocas de lluvias. Cuenta con plantas de bombeo pertenecientes a los Sistemas Viaducto y Consulado, además de las plantas ubicadas en pasos a desnivel para peatones y vehículos. En total, la red de drenaje tiene una longitud de 470.5 kilómetros, de los cuales 78.3 kilómetros corresponden a la red primaria y 392.2 kilómetros a la red secundaria. La Delegación Cuauhtémoc, cuenta con la planta de tratamiento de aguas negras de Tlatelolco, cuya capacidad instalada es de 20 litros por segundo, operando actualmente a un promedio de 16 litros por segundo<sup>5</sup>. La infraestructura de drenaje se complementa con sifones que se utilizan para evitar daños en la construcción de otros sistemas y tanques de tormenta, destinados a captar los excedentes de las aguas pluviales superficiales y así evitar inundaciones provocadas por la insuficiencia de la red.

<sup>5</sup> CONAGUA. Sistema de abastecimiento de la zona metropolitana de la Ciudad de México

<sup>6</sup> Centro de investigación en geografía y geomántica.

### 1.5.5.2. AGUA POTABLE

De acuerdo con la información proporcionada por la Dirección General de Construcción y Operación Hidráulica (DGCOH) existe una cobertura del servicio del 100% y en todo su territorio es factible la dotación del servicio. En 1990 el 98.3% de las viviendas particulares contaba con agua entubada<sup>6</sup>. Su abastecimiento proviene de fuentes externas e internas; las fuentes externas están conformadas por el Sistema Lerma que alimenta a los tanques Aeroclub, situados al poniente del Distrito Federal y abastecen a la zona poniente y centro de la delegación. El Sistema Chiconautla, alimenta los tanques Santa Isabel, que se localizan al norte del Distrito Federal para abastecer a la mayor parte de la zona norte.

Figura 9: Red principal de agua potable en la Ciudad de México y Zona Metropolitana.

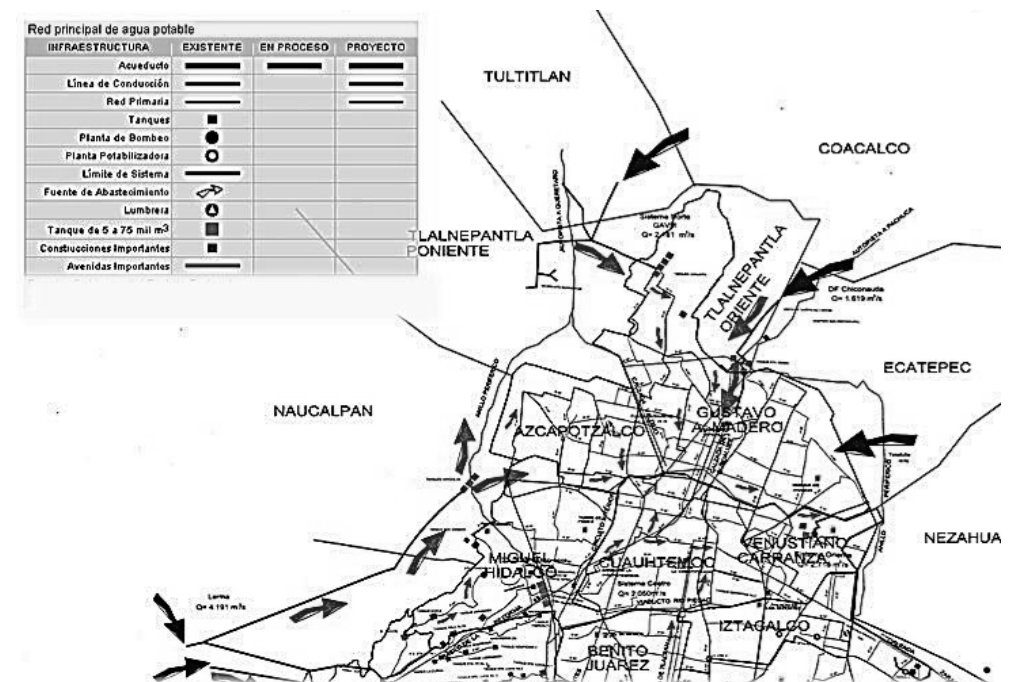

La red de distribución de agua potable tiene una longitud de 511.8 kilómetros, de los cuales 46.3 kilómetros corresponden a la red primaria y 465.5 kilómetros a la red secundaria. Por las características de relieve de la delegación no existen plantas de bombeo ni tanques de almacenamiento que alimenten directamente a la red.

Los pozos profundos que abastecen la zona son; el de la Alameda de Santa María la Ribera, ubicado en la calle de Carpio entre Ciprés y Pino, y 18 pozos particulares, los cuales son propiedad de algunas empresas en las que hace algunas décadas se les permitió perforarlos, con el convenio de que parte del gasto se inyectara a la red (DGCOH), se desconoce actualmente la situación legal y funcional de estos pozos.

La red primaria de abastecimiento de agua potable tiene diámetros iguales o mayores a 50 cm. y tiene la función de captar el agua que le suministran los sistemas de abastecimiento, para hacerla llegar a la red secundaria (con diámetros de 10 a 30 cm.). Debido a la topografía plana que caracteriza al terreno de la Delegación Cuauhtémoc, no se cuenta con plantas de bombeo, ni tanques de almacenamiento que alimenten directamente a la red.

La zona cuenta con una estación medidora de presión: la estación Chopo ubicada entre Chopo y Azahares en la colonia Santa María Insurgentes con un diámetro de 120 cm. y una presión media de 0.747 kg/cm<sup>2</sup>,

también en el límite de la zona de estudio se ubica la estación Ricardo Flores Magón, ubicada en Flores Magón y Avenida Río Consulado, colonia Tlatilco con un diámetro de 90 cm. y una presión promedio de 0.601 Kg/cm<sup>2</sup>.

Existen fugas de la red que se deben a la antigüedad de las tuberías y al continuo proceso de asentamientos sufridos por el terreno ya que al ser la Delegación Cuauhtémoc totalmente urbana y contener en su parte central al Centro Histórico de la ciudad, presenta una problemática peculiar y diferente a la de otras delegaciones. Las bajas presiones son ocasionadas principalmente por falta de un bombeo programado que permita el abastecimiento de agua de manera satisfactoria.

Este problema se presenta frecuentemente en las zonas sur y poniente, donde se ubican las colonias Cuauhtémoc, Roma Sur, Hipódromo, Hipódromo-Condesa y Condesa.

En 1993 se presentaron un total de 1,648 fugas en las redes primarias y secundarias, las colonias donde se concentra esta problemática son Centro, Doctores, Roma Norte, Obrera, Guerrero, Juárez, Roma Sur, Condesa, Tránsito, Santa María la Ribera, San Rafael y Morelos.

Actualmente se cuenta con una dotación de agua de 332lt por habitante al día y un consumo de 60 m<sup>3</sup>/seg<sup>7</sup>.

### 1.5.5.3. RED ELÉCTRICA Y ALUMBRADO PÚBLICO

ALUMBRADO PÚBLICO	
CONCEPTO	DELEGACIÓN CUAUHTÉMOC
NO.DE LUMINARIAS	33,185
HABITANTES POR LUMINARIA	16.12
LUMINARIAS POR HECTÁREA	10.17

Cuadro 16: Alumbrado público dentro de la delegación

La totalidad del territorio cuenta con infraestructura de energía eléctrica; y el 98.8% de las viviendas particulares cuenta con este servicio. El nivel de servicio de Alumbrado Público es satisfactorio y en general, es mejor que en el resto del Distrito Federal, por lo que no se detectó ningún problema al respecto, siendo regular el servicio.

### 1.5.5.4. VIALIDADES Y TRANSPORTE

Para satisfacer la movilidad generada en la Delegación tenemos los siguientes aspectos en cuanto a la infraestructura vial. La Delegación es la Demarcación que registra diariamente el mayor número de atracción y producción de viajes, y la estructura vial primaria, se ha mantenido prácticamente igual desde principios del siglo XX, sin embargo, la demanda de viajes ha ido en ascenso de manera importante en las últimas décadas.

Esta circunstancia muestra condiciones de saturación en la mayor parte de la Delegación, principalmente en las horas pico. Por las mañanas se observan vías de penetración altamente saturadas y por las tardes esta situación se repite en las arterias de salida. La vialidad, con base a su función dentro de la estructura urbana de la Ciudad, se puede clasificar de la siguiente manera: Vías de Acceso Controlado (Circulación Continua):<sup>8</sup> Son vías de acceso controlado que satisfacen la demanda de movilidad continua de grandes volúmenes de tránsito vehicular, cuentan con accesos y salidas entre los carriles laterales y los carriles centrales en los lugares de mayor demanda y en su enlace con vialidades importantes, también cuentan con distribuidores viales o pasos a desnivel; estas vías son consideradas como la columna vertebral de la red vial; tienen secciones de 50 m y 60 m, promedio.

<sup>8</sup> Las vías de este tipo que atraviesan la Delegación son: el Circuito Interior (Melchor Ocampo - Río Consulado), entre el Eje 4 sur Benjamín Franklin y el Eje 1 Oriente Ferrocarril Hidalgo, esta vía se clasifica como de tipo anular. También, tenemos al Sur de la Delegación el Viaducto Presidente Miguel Alemán, en el tramo comprendido de la Av. Insurgentes a Calzada de la Viga, al Sur-oriente se localiza la Calzada de San Antonio Abad, que inicia en el Viaducto Presidente Miguel Alemán hasta la Av. 20 de Noviembre.

### 1.5.6. EQUIPAMIENTO URBANO

Según el Programa Delegacional 1997, de las 16 Delegaciones del Distrito Federal, la Delegación su ubicó en el primer sitio del Índice General del Equipamiento de Gobierno y de Cultura; el 2º lugar en Educación y Salud; el 11º lugar en el Deporte y el 12º lugar en Áreas Verdes. Esto como resultado del alto nivel de consolidación y su ubicación central lo cual le ha dado un superávit de Equipamiento<sup>9</sup>.

Los niveles de cobertura de cada uno de los rubros de Equipamiento están definidos por su función urbana e influencia dentro del contexto urbano, los cuales se explican de manera detallada más adelante los rubros con mayores rezagos se refieren principalmente a las áreas recreativas, tales como: Parques, Jardines, Instalaciones



Deportivas, entre otros. Tal es el caso de Parques Urbanos, el cual se estima que tiene un déficit actual de 87 ha, de acuerdo a las Normas.

La Delegación destaca también por la existencia de numerosos elementos de Equipamiento cuyos radios de influencia abarcan otras Delegaciones e incluso a amplios sectores de la zona metropolitana y del ámbito nacional. Tal es el caso de Oficinas Administrativas de Nivel Federal y Estatal e instalaciones de atención médica como: Hospitales Generales y de Especialidad, así como de Equipamientos Culturales como: teatros y museos.

Dentro del polígono de estudio encontramos el siguiente equipamiento:

#### Escuelas (EDUCACIÓN)

- Por colonia:
  - a. Atlampa: 3
  - b. Buenavista: 2
  - c. Guerrero: 36
  - d. Nonoalco Tlatelolco: 25
  - e. Santa María Insurgentes: 3
  - f. Santa María la Ribera: 59
  - g. San Simón Tolnahuac: 6

TOTAL: 134

Por zonas:

- |             |    |       |
|-------------|----|-------|
| a. Zona 1:  | 6  | 4.4%  |
| b. Zona 2:  | 6  | 4.5%  |
| c. Zona 2`: | 2  | 1.5%  |
| d. Zona 3:  | 59 | 44%   |
| e. Zona3`:  | 61 | 45.5% |

#### 1.5.6.1. COLONIA ATLAMPA

COLONIA	TIPO EQUIPAMIENTO	DE	CANTIDAD
Atlampa	Consultorio Medico		1
Atlampa	Escuela		3
	TOTAL		4

#### 1.5.6.2. COLONIA BUENAVISTA

COLONIA	TIPO EQUIPAMIENTO	DE	CANTIDAD
Buenavista	Biblioteca		2
Buenavista	Escuela		2
Buenavista	Estación de F.F.C.C.		1
Buenavista	Delegación		1
	TOTAL		6

#### 1.5.6.3. COLONIA GUERRERO

COLONIA	TIPO EQUIPAMIENTO	DE	CANTIDAD
Guerrero	Biblioteca Pública		1
Guerrero	Escuela		36
Guerrero	IMSS Subdelegación		1
Guerrero	Hospital Materno Infantil		1
Guerrero	Servicio Postal Mexicano		1
Guerrero	Mercado		2
Guerrero	SRE		1
Guerrero	Iglesia		1
	TOTAL		44

#### 1.5.6.4. COLONIA NONOALCO TLATELOLCO.

COLONIA	TIPO EQUIPAMIENTO	DE	CANTIDAD
Nonoalco Tlatelolco	Escuela		25
Nonoalco	ISSTE		1

Tlatelolco			
Nonoalco Tlatelolco	Centro Universitario	Cultural	1
Nonoalco Tlatelolco	Templo		1
Nonoalco Tlatelolco	Teatro		2
Nonoalco Tlatelolco	SAT		1
Nonoalco Tlatelolco	Cine		1
TOTAL			32

#### 1.5.6.5. COLONIA SANTA MARÍA INSURGENTES

COLONIA	TIPO EQUIPAMIENTO	DE	CANTIDAD
Santa María Insurgentes	Escuela		3
TOTAL			3

#### 1.5.6.6. COLONIA SANTA MARÍA LA RIBERA

COLONIA	TIPO EQUIPAMIENTO	DE	CANTIDAD
Santa María la Ribera	Mercado		2
Santa María la Ribera	Casa de Cultura		1
Santa María la Ribera	Kiosco		1
Santa María la Ribera	Museo		2
Santa María la Ribera	Planta Telmex		1
Santa María la Ribera	Taller de Mantenimiento Automotriz	de	1
Santa María la Ribera	Casa de Mascarones	Los	1
Santa María la Ribera	Escuela		59
TOTAL			68

#### 1.5.6.7. COLONIA SAN SIMÓN TOLNAHUAC

COLONIA	TIPO EQUIPAMIENTO	DE	CANTIDAD
San Simón Tolnahuac	Mercado		1
San Simón Tolnahuac	Escuela		6
TOTAL			7

#### Equipamiento

##### A. Por colonia:

a. Atlampa :	4	2.00 %
b. Buenavista :	6	4.00 %
c. Guerrero:	44	27.00 %
d. Nonoalco Tlatelolco:	32	20.00 %
e. Santa maría insurgentes:	3	1.00 %
f. Santa maría la ribera:	68	42.00 %
g. San simón Tolnahuac :	7	4.00 %

TOTAL DE EDIFICIOS DE EQUIPAMIENTO: 162 edificios.

##### B. Por zonas:

a. Zona 1:	7	3 %
b. Zona 2:	7	4 %
c. Zona 2':	6	4 %
d. Zona 3:	68	42 %
e. Zona3`:	76	47 %

TOTAL: 100%

## 1.5.7. CULTURA

El 29 de diciembre de 1970, la ley orgánica del Departamento del Distrito Federal dividió su territorio en 16 delegaciones, siendo Cuauhtémoc una de ellas y considerada el corazón de la Ciudad de México. Desde entonces la delegación Cuauhtémoc en donde se ubica el proyecto “*Microciudad*”, considerada el corazón de la Ciudad de México, es un cuerpo político muy complejo; en sus calles se mezclan la nostalgia del mundo prehispánico, el clásico virreinal y las edificaciones modernas, como símbolo de un nuevo equilibrio, que le han dado el título de riquezas que construyen nuevas formas de relacionarse con el comercio y los negocios. Las actividades mercantiles, instituciones públicas y privadas, culturales, sociales han hecho posible que sea la séptima economías del país, aporta el 4.6 % del Producto Interno Bruto Neto, concentra el 36 % del equipamiento y el 40 % de la infraestructura cultural de todo el DF. Consta con 33 colonias.

### 1.5.7.1. BIBLIOTECA NACIONAL JOSÉ VASCONCELOS

La Biblioteca Vasconcelos está ubicada en la zona norte de la Ciudad de México, a un costado de la antigua estación de ferrocarriles en Buenavista, y es una admirable muestra de la arquitectura contemporánea; construida en acero, concreto, mármol, granito, madera y vidrio. Ha sido mencionada en la revista *Architectural Record*, como uno de los edificios de bibliotecas más representativos y modernos del mundo.

Ofrece acceso gratuito a servicios bibliotecarios y a diversas actividades culturales, y pone a disposición del lector un acervo bibliográfico integrado por 580 mil libros clasificados mediante el sistema internacional Dewey:

- Consulta y Generalidades
- Psicología y Filosofía
- Religión
- Ciencias Sociales
- Lenguas
- Ciencias Puras
- Ciencias Aplicadas
- Bellas Artes
- Literatura e Historia
- Geografía

Su colección general y de consulta se encuentra distribuida en más de 40 mil metros lineales de estantería de acero colgante abierta a todo el público.

El edificio de la Biblioteca Vasconcelos se ubica en un terreno de 37 mil 692 metros cuadrados; tiene una construcción de más de 44 mil metros cuadrados y consta de 3 edificios alineados con seis niveles cada uno.

#### AFORO:

Capacidad de albergar a 4,783 usuarios a la vez.

Cuenta con 4,000 lugares de lectura y 750 computadoras con acceso a Internet.

Esto constituye una afluencia de 1825000 visitantes al año.

#### SERVICIOS:

- Fonoteca de nombre Esperanza Cruz Vasconcelos, donde las personas interesadas podrán tomar discos compactos y solicitar un reproductor para escuchar música en el momento. También puede tocar el piano en salones acondicionados para tal efecto.
- El usuario podrá dar también un recorrido virtual en las exposiciones y los interiores de los museos mexicanos e internacionales más reconocidos, a través de la Sala de Museo Virtual.
- Un laboratorio de Idiomas para memorizar palabras, leer y pronunciar otras lenguas con la ayuda de equipos audiovisuales.
- Salas infantiles que contienen libros ilustrados, computadoras y muebles para la permanencia de los pequeños en compañía de sus papás o amigos.
- Personal bibliotecario destinado a orientar al usuario en cualquier parte de las instalaciones.
- 10 áreas de conocimiento: Generalidades, Filosofía, Religiones, Ciencias sociales, Lenguas, Ciencias puras, Ciencias aplicadas, Bellas Artes, Literatura, Historia y Geografía.
- Área de Publicaciones Periódicas, donde se pueden consultar diversas publicaciones en revistas.
- Sala de Novedades, donde las editoriales exhibirán sus publicaciones más recientes y contribuirán a la interacción entre lectores y casas editoriales.

#### ACCESIBILIDAD:

Avenida Insurgentes Norte  
Avenida Eje 1 Norte (Mosqueta)  
Metro – Estación Buenavista. Línea B  
Metrobús – Estación Buenavista Línea 1

#### 1.5.7.2. MUSEO UNIVERSITARIO DEL CHOPO

El Museo Universitario del Chopo es el referente crítico y reflexivo para las nuevas tendencias dentro de las heterodoxias en las artes escénicas, visuales y la literatura. Conserva la memoria de la subterrneidad y propicia el encuentro de las diversas culturas pos-subterrneas de la actualidad global con la comunidad universitaria, y el público en general.

#### SERVICIOS:

##### Programa estratégico 2012-2015

De mayo de 2012 a la fecha José Luis Paredes Pacho es director del museo. Mediante el diseño del Plan Estratégico 2012-2015, Pacho ha restituido el carácter vanguardista que el Museo tuvo en la década de los 80 y 90, cuando albergó a las escenas subterrneas y marginales de la ciudad, como los movimientos gay y feminista, el movimiento de rock en todas sus tendencias (punk, experimental, electroacústica, progresivo, rupestre, etcétera), las artes visuales emergentes. Dicho plan caracteriza al recinto como: Epicentro de las subterrneidades de los 80 en las artes escénicas, la música, las artes visuales, la literatura, y las

reivindicaciones de género. Así mismo, considera al Museo como una de las pocas infraestructuras culturales al norte de la ciudad de México en los 80, lo cual lo convirtió en centro articulador del imaginario espacial de la ciudad y por lo tanto en un vínculo saludable entre clases sociales, generaciones, escenas culturales y zonas de la ciudad.

El Plan Estratégico 2012-2015 desarrollado por José Luis Paredes Pacho ofrece cuatro líneas de trabajo:

1. Escenas subterrneas y heterodoxias
2. Dispositivos tecnológicos y economías creativas
3. Diseño, espacio urbano y arquitectura
4. Historia, recinto y colección

Bajo la actual dirección los campos de trabajo son:

- Exposiciones
- Pensamiento contemporáneo (conferencias, mesas redondas, etcétera)
- Artes escénicas
- Centro de documentación
- Mediación
- Talleres
- Cinematógrafo

#### ÁREAS DEL MUSEO

- Auditorio
- Centro de Documentación
- Café del Chopo
- Foro del Dinosaurio Juan José Gurrola

#### GALERÍAS

- Galería Arnold Belkin
- Galería Central
- Galería Helen Escobedo
- Galería Rampas 1 y 2
- Galería Sur
- Galería Underground

#### ACCESIBILIDAD:

- Avenida Ribera de San Cosme
- Avenida Insurgentes Norte
- Metro – Estación Revolución. Línea 2

<b>Tres veces al año</b>	<b>51.34%</b>
Dos veces al año	13.18%
Una vez al año	19.39%
Ninguna	16.09%

Cuadro: Recintos Culturales en el Distrito Federal (INBA)

ESTADO	MUSEOS	GALERÍAS	CASAS DE ARTESANIAS	INSTITUCIONES CULTURALES	
				CONACULTA	EDO
DISTRITO FEDERAL	144	129	8	6	1

Cuadro: Frecuencia en la asistencia a los Museos (INEGI)

## PRINCIPALES MUSEOS EN LA CIUDAD DE MEXICO

- Museo Nacional de Historia
- Castillo de Chapultepec
- Museo del Templo Mayor
- Museo Nacional de Antropología
- Museo del Palacio de Bellas Artes
- Museo Nacional de Arte (MUNAL)
- Museo de Arte Moderno
- Papalote Museo del Niño
- Museo Nacional de las Culturas
- Museo Interactivo de Economía
- Museo del Estanquillo

Sin duda es notable la carencia de espacios dedicados específicamente a la muestra de arte contemporáneo, en cual estamos inmersos con el transcurrir del tiempo. Ya que cada vez más surgen nuevas tendencias, estilos, artistas, etc. Con ideas innovadoras, las cuales en la actualidad, se enfrentan a usuario más exigente, no solo en lo artístico, sino también en los recintos que culturales, encargados de albergar dichas exposiciones y colecciones.

### ASISTENCIA A MUSEOS

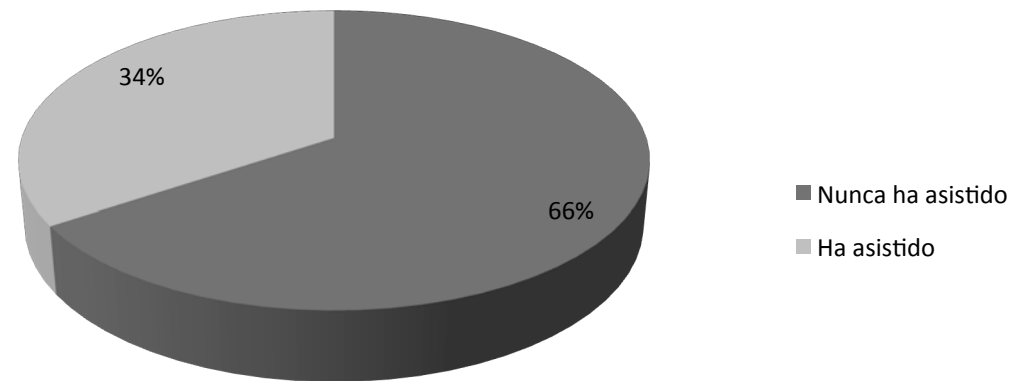

Cuadro: Asistencia a Museos

Aquí se muestra el valor comercial que tiene cada colonia, según su localización geográfica, colindancias, vialidades, desarrollo arquitectónico y la mejor conocida como plusvalía. Para saber que tan rentable puede ser el construir para

mejorar el nivel tanto urbano – arquitectónico, como económico y turístico de la zona a ocuparse por nuestra “Microciudad” y sus alrededores.



#### 1.5.8.1. PLANO VALOR DEL SUELO





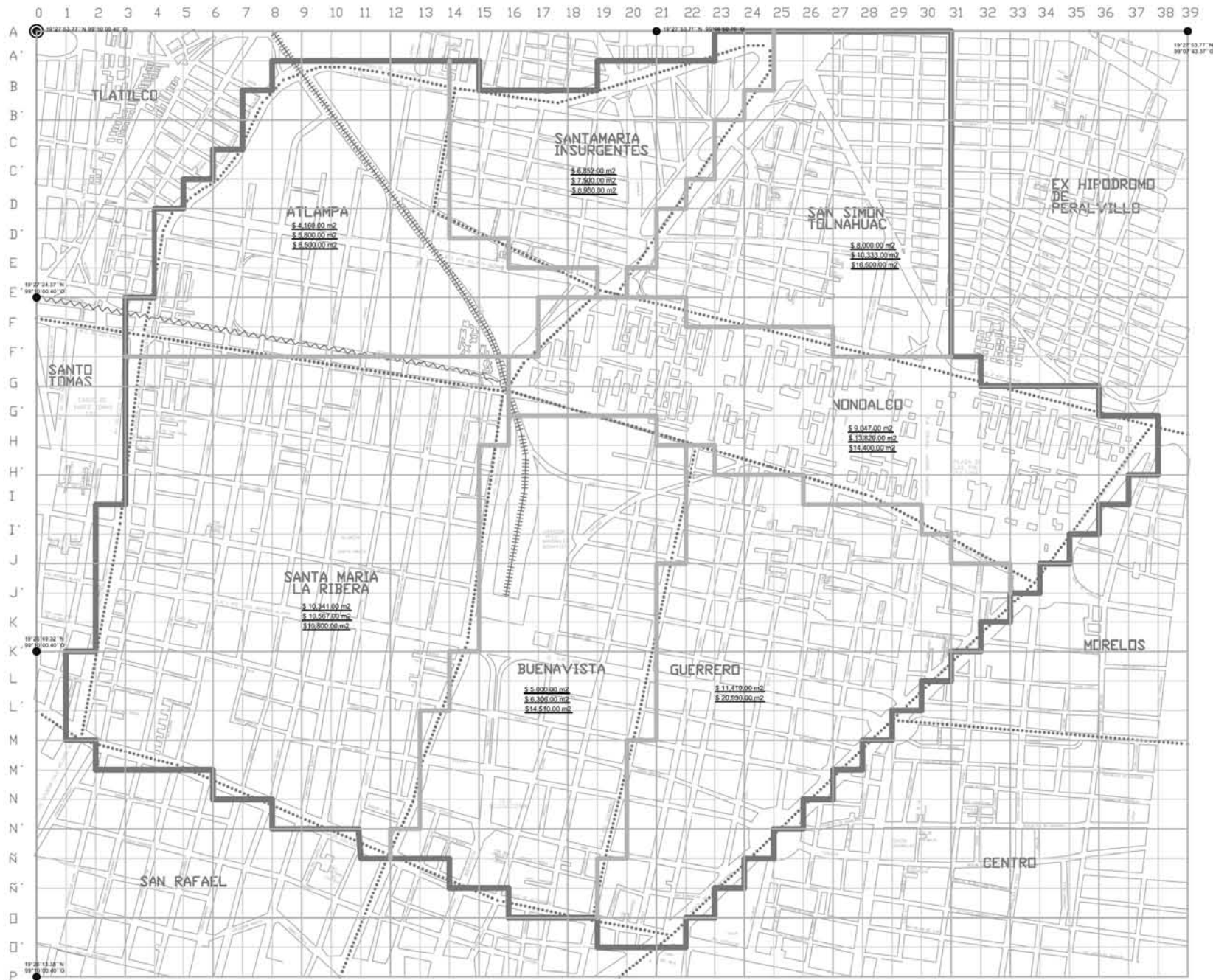

**Simbología:**

	COLONIAS
	POLIGONO
	VIAS EN USO
	VIAS EN ABANDONO

<input type="checkbox"/>	SUPERFICIE TOTAL	775 Hectareas = 77,500 m <sup>2</sup> = 100%
<input type="checkbox"/>	ATLAMPA	102 Hectareas = 10,200 m <sup>2</sup> = 13%
<input type="checkbox"/>	BUENAVISTA	110 Hectareas = 11,000 m <sup>2</sup> = 14%
<input type="checkbox"/>	GUERRERO	122 Hectareas = 12,200 m <sup>2</sup> = 16%
<input type="checkbox"/>	NONOALCO - TLATELOLCO	105 Hectareas = 10,500 m <sup>2</sup> = 14%
<input type="checkbox"/>	SANTAMARIA INSURGENTES	58 Hectareas = 5,800 m <sup>2</sup> = 7%
<input type="checkbox"/>	SANTAMARIA LA RIBERA	190 Hectareas = 1,900 m <sup>2</sup> = 25%
<input type="checkbox"/>	SAN SIMON TOLNAHUAC	88 Hectareas = 880 m <sup>2</sup> = 11%

COLONIA	HABITANTES
ATLAMPA	14,433 Hab = 10%
BUENA VISTA	10,733 Hab = 8%
GUERRERO	41,557 Hab = 29%
NONOALCO	20,181 Hab = 14%
SAN SIMON TOLNAHUAC	13,637 Hab = 10%
SANTAMARIA LA RIBERA	40,960 Hab = 28%
SANTAMARIA INSURGENTES	1,480 Hab = 1%
<b>TOTAL</b>	<b>142,961 Hab = 100%</b>

TOTAL DE HABITANTES DEL POLIGONO 142,961 Hab = 100 %



Nombre del Proyecto: **MEGA PROYECTO CORREDOR URBANO CIRCUITO INTERIOR**  
**MICROCIUDAD CULTURAL**  
 Calles: Entre Cipras y Pino  
 Ubicación: Atlampa, Cuauhtémoc. Ciudad de México, México  
 Asesores: ARQ. PORRAS RUIZ HUGO / PORRAS RUIZ OSCAR / GARCIA CHAVEZ ROBERTO  
 Elaboro: CASTELLANOS SANCHEZ BETY \* CRUZ GODDY OSCAR \* DE JESUS ORTEGA STEPHANIE \* GARCIA RIVERA MONICA ITZEEL

Institución: UNIVERSIDAD NACIONAL AUTÓNOMA DE MÉXICO  
 FACULTAD DE ARQUITECTURA  
 TALLER HANNES MEYER  
 SEMINARIO DE TITULACION II  
 Número de Plano: **120**  
 Valor de la Tierra:  
 Escala: **1 : 6,000**      Cotas: **Metros**      No. de Plano: **1 - A**

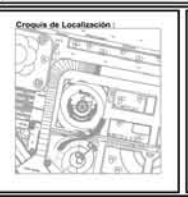



En este plano se puede observar detalladamente, el uso de suelo con el que cuenta actualmente por hectáreas, el polígono a estudiar, para saber qué tan factible puede ser la implementación de la “Microciudad”,

reutilizando zonas abandonadas (cambiándoles el uso de suelo) para generar un mejor impacto urbano, económico, turístico, cultural, político y social, dentro de esta demarcación al norte de la Ciudad de México.



#### **1.5.8.2. PLANO DE USO DE SUELO**





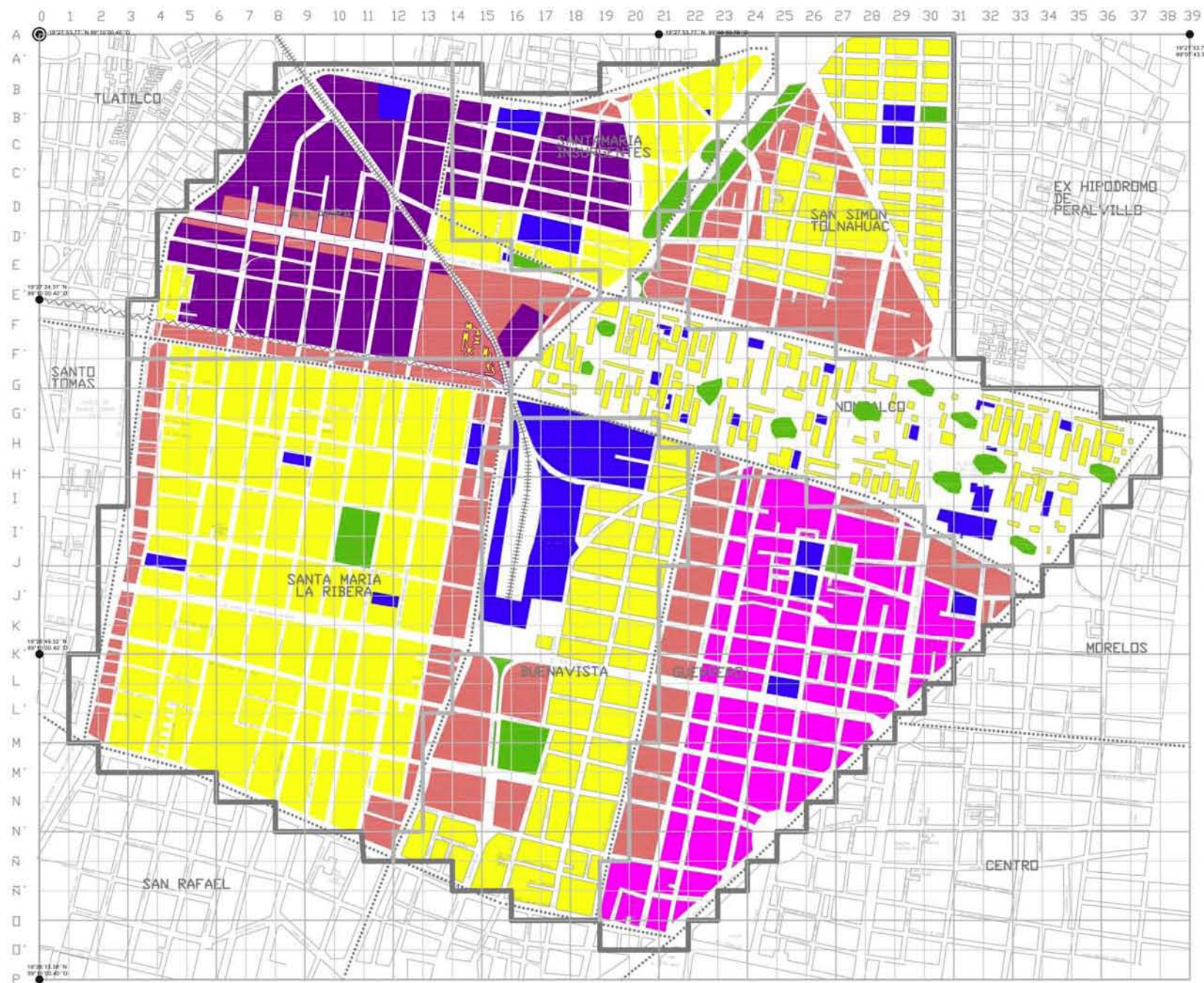

- Simbología:**
- ..... COLONIAS
  - ===== POLIGONO
  - VIAS EN USO
  - VIAS EN ABANDONO

<input type="checkbox"/>	SUPERFICIE TOTAL	775 Hectareas = 77,500 m <sup>2</sup> = 100%
<input type="checkbox"/>	ATLAMPÁ	102 Hectareas = 10,200 m <sup>2</sup> = 13%
<input type="checkbox"/>	BUENAVISTA	110 Hectareas = 11,000 m <sup>2</sup> = 14%
<input type="checkbox"/>	GUERRERO	122 Hectareas = 12,200 m <sup>2</sup> = 16%
<input type="checkbox"/>	NONOALCO - TLATELCO	105 Hectareas = 10,500 m <sup>2</sup> = 14%
<input type="checkbox"/>	SANTA MARIA INSURGENTES	58 Hectareas = 5,800 m <sup>2</sup> = 7%
<input type="checkbox"/>	SANTA MARIA LA RIBERA	190 Hectareas = 1,900 m <sup>2</sup> = 25%
<input type="checkbox"/>	SAN SIMON TOLNAHUAC	88 Hectareas = 880 m <sup>2</sup> = 11%

COLONIA	HABITANTES
ATLAMPÁ	14,433 Hab = 10%
BUENA VISTA	10,733 Hab = 8%
GUERRERO	41,557 Hab = 29%
NONOALCO	20,181 Hab = 14%
SAN SIMON TOLNAHUAC	13,637 Hab = 10%
SANTAMARIA LA RIBERA	40,960 Hab = 28%
SANTAMARIA INSURGENTES	1,480 Hab = 1%
<b>TOTAL</b>	<b>142,981 Hab = 100%</b>

TOTAL DE HABITANTES DEL POLIGONO 142,981 Hab = 100 %

**Uso de Suelo:**

Habitacional	252 ha = 25,200 m <sup>2</sup> = 33%
Habitacional/comercial	288 ha = 28,800 m <sup>2</sup> = 37%
Habitacional/mixto	37 ha = 3,700 m <sup>2</sup> = 5%
Escuelas	112 ha = 11,200 m <sup>2</sup> = 14%
Centro de Barrio	13 ha = 1,300 m <sup>2</sup> = 2%
Equipamiento	49 ha = 4,900 m <sup>2</sup> = 6%
Espacios Abiertos	24 ha = 2,400 m <sup>2</sup> = 3%



**Nombre del Proyecto:** MEGA PROYECTO CORREDOR URBANO CIRCUITO INTERIOR  
**MICROCIUDAD CULTURAL**

**Ubicación:** Atlampa, Cuauhtémoc. Ciudad de México, México

**Asesores:** ARQ. PORRAS RUIZ HUGO / PORRAS RUIZ OSCAR / GARCIA CHAVEZ ROBERT O

**Elaboró:** CASTELLANOS SANCHEZ BETY \* CRUZ GODDY OSCAR \* DE JESUS ORTEGA STEPHANIE \* GARCÍA RIVERA MÓNICA ITZEEL

**Institución:** UNIVERSIDAD NACIONAL AUTÓNOMA DE MÉXICO  
 FACULTAD DE ARQUITECTURA  
 TALLER HANNES MEYER  
 SEMINARIO DE TITULACIÓN II

**Nombre de Plano:** USO DE SUELO

**Escala:** 1 : 6,000

**Cotas:** Metros

**No. de Plano:** 1 - A







Este plano nos ayuda a conocer los puntos de accesibilidad por medio de las vías de penetración y comunicación, con las que cuenta cada una de las zonas del polígono de estudio, así como los medios de transporte

público que puedan ser utilizados para llegar a cualquier punto dentro del polígono, con el fin de saber la posible trayectoria de las masas poblacionales para desplazarse a la “Microciudad”.

### 1.5.8.3 PLANO DE INFRAESTRUCTURA





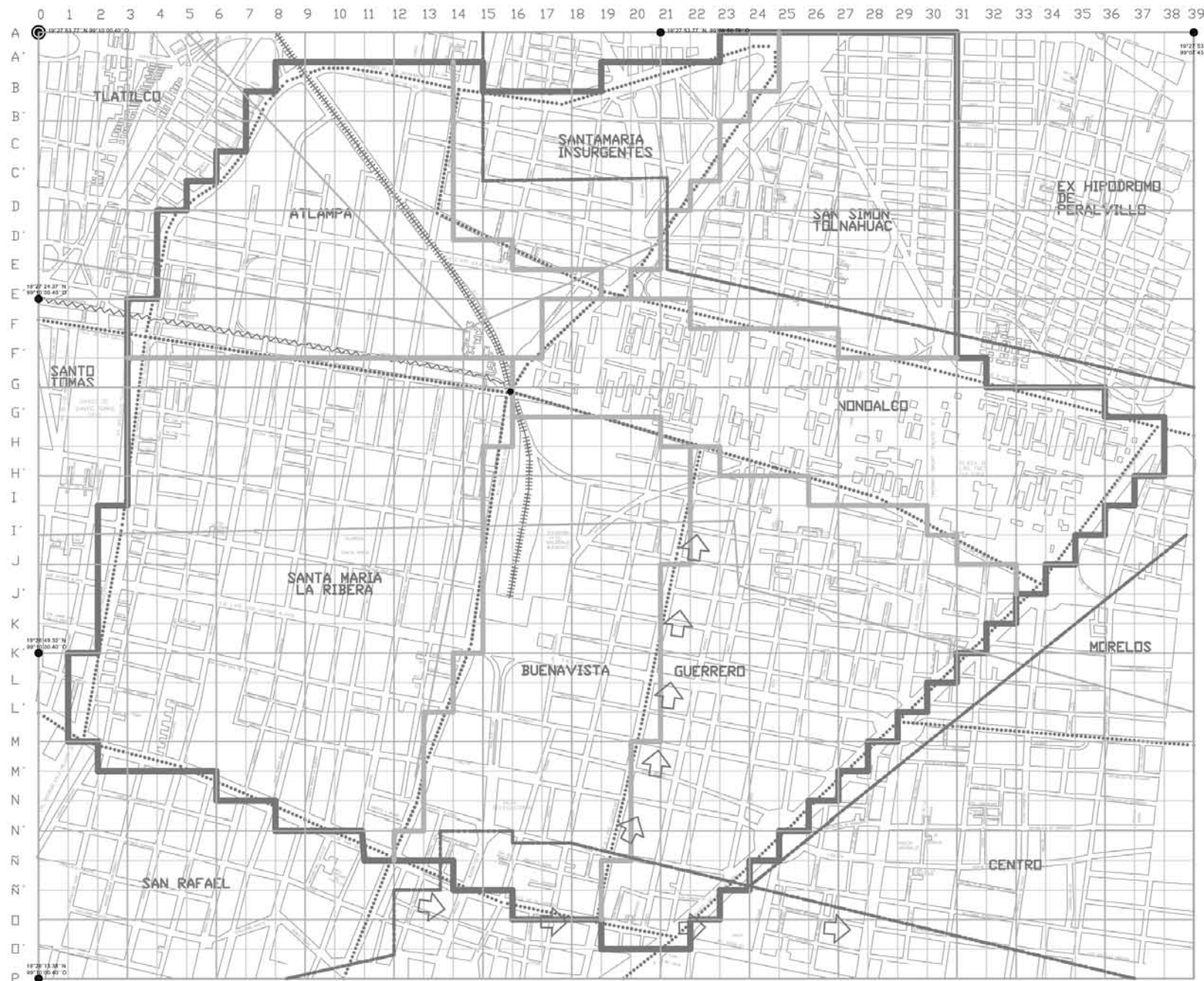

- Simbología:**
- COLONIAS
  - POLIGONO
  - VIAS EN USO
  - VIAS EN ABANDONO

<input type="checkbox"/>	SUPERFICIE TOTAL	775 Hectareas = 77,500 m <sup>2</sup> = 100%
<input type="checkbox"/>	ATLAMPA	102 Hectareas = 10,200 m <sup>2</sup> = 13%
<input type="checkbox"/>	BUENAVISTA	110 Hectareas = 11,000 m <sup>2</sup> = 14%
<input type="checkbox"/>	GUERRERO	122 Hectareas = 12,200 m <sup>2</sup> = 16%
<input type="checkbox"/>	NONOALCO - TLATELCO	105 Hectareas = 10,500 m <sup>2</sup> = 14%
<input type="checkbox"/>	SANTA MARIA INSURGENTES	58 Hectareas = 5,800 m <sup>2</sup> = 7%
<input type="checkbox"/>	SANTA MARIA LA RIBERA	190 Hectareas = 1,900 m <sup>2</sup> = 25%
<input type="checkbox"/>	SAN SIMON TELNAHUAC	85 Hectareas = 850 m <sup>2</sup> = 11%

COLONIA	HABITANTES
ATLAMPA	14,433 Hab = 10%
BUENA VISTA	10,733 Hab = 8%
GUERRERO	41,567 Hab = 29%
NONOALCO	20,181 Hab = 14%
SAN SIMON TELNAHUAC	13,637 Hab = 10 %
SANTAMARIA LA RIBERA	40,960 Hab = 28%
SANTAMARIA INSURGENTES	1,480 Hab = 1%
<b>TOTAL</b>	<b>142,981 Hab = 100 %</b>

TOTAL DE HABITANTES DEL POLIGONO 142,981 Hab = 100 %

- Agua Potable**
- ACUEDUCTO EXISTENTE
  - RED PRIMARIA
  - FUENTE DE ABASTECIMIENTO

- Red Eléctrica**
- LUMINARIAS POR HECTAREA 10.17

- Drenaje**
- PLANTA DE BOMBEO TODA LA ZONA SE DRENA HACIA EL GRAN CANAL DE DESAGÜE.



Nombre del Proyecto: **MEGA PROYECTO CORREDOR URBANO CIRCUITO INTERIOR MICROCIUDAD CULTURAL**

Calle: **Entre Ciprés y Pino**

Ubicación: **Atlampa, Cuauhtémoc, Ciudad de México, México**

Asesores: **ARQ. PORRAS RUIZ HUGO / PORRAS RUIZ OSCAR / GARCIA CHAVEZ ROBERT O**

Elaboró: **CASTELLANOS SANCHEZ BETY \* CRUZ GODDY OSCAR \* DE JESUS ORTEGA STEPHANIE \* GARCIA RIVERA MÓNICA ITZEEL**

Institución: **UNIVERSIDAD NACIONAL AUTÓNOMA DE MÉXICO FACULTAD DE ARQUITECTURA TALLER HANNES MEYER SEMINARIO DE TITULACION II**

Nombre de Plano: **128 INFRAESTRUCTURA**

Escala: **1 : 6,000**

Cotas: **Metros**

No. de Plano: **1 - A**





En este plano se puede observar detalladamente, el uso de suelo con el que cuenta actualmente por hectáreas, el polígono a estudiar, para saber qué tan factible puede ser la implementación de la “Microciudad”,

reutilizando zonas abandonadas (cambiándoles el uso de suelo) para generar un mejor impacto urbano, económico, turístico, cultural, político y social, dentro de esta demarcación al norte de la Ciudad de México.



#### **1.5.8.4. PLANO DE VIALIDADES**



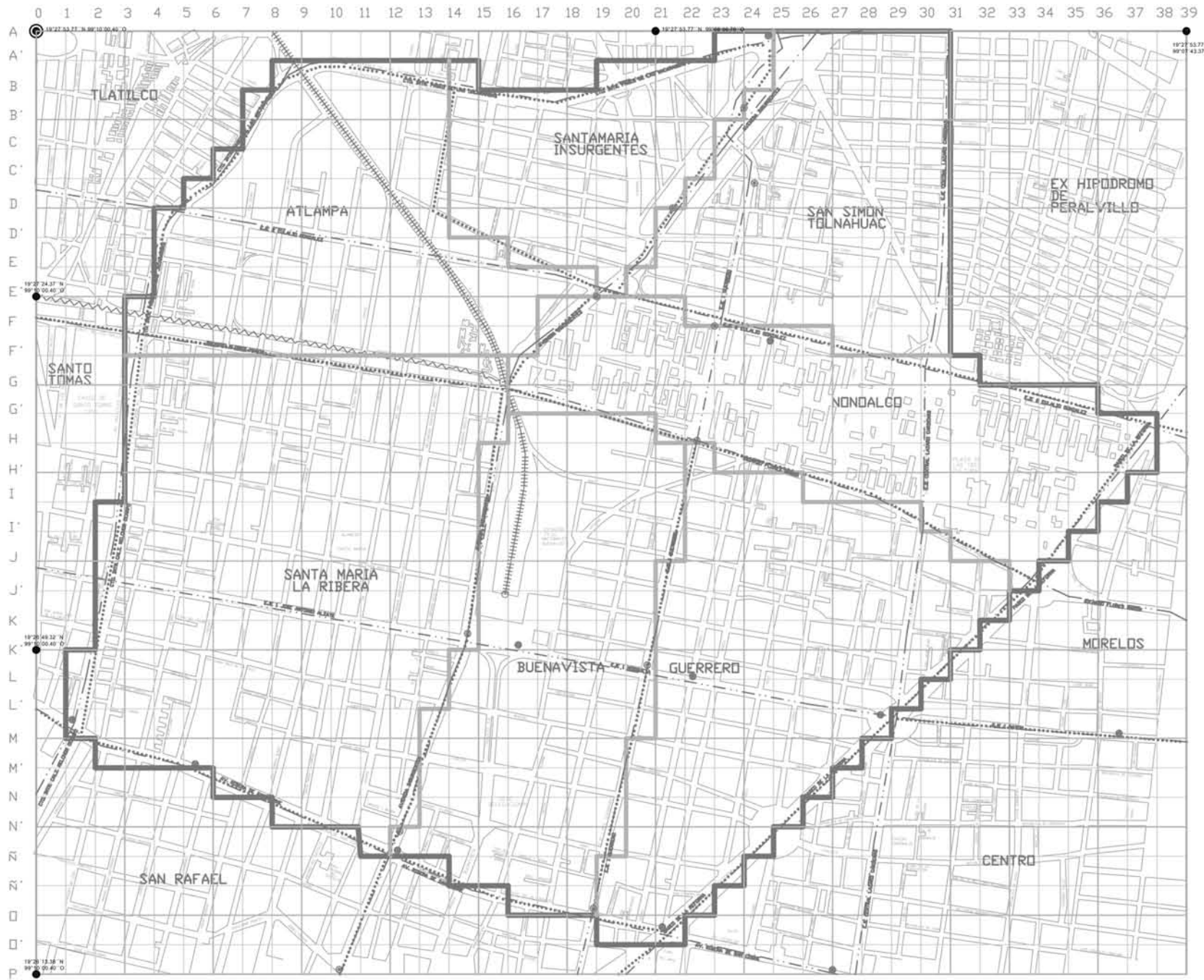

- Simbología:**
- ..... COLONIAS
  - ===== POLIGONO
  - VIAS EN USO
  - VIAS EN ABANDONO

☐	SUPERFICIE TOTAL	775 Hectareas = 77,500 m <sup>2</sup> = 100%
☐	ATLAMPÁ	102 Hectareas = 10,200 m <sup>2</sup> = 13%
☐	BUENAVISTA	110 Hectareas = 11,000 m <sup>2</sup> = 14%
☐	GUERRERO	122 Hectareas = 12,200 m <sup>2</sup> = 16%
☐	NONDALCO - TLATELOLCO	105 Hectareas = 10,500 m <sup>2</sup> = 14%
☐	SANTA MARIA INSURGENTES	58 Hectareas = 5,800 m <sup>2</sup> = 7%
☐	SANTA MARIA LA RIBERA	190 Hectareas = 1,900 m <sup>2</sup> = 25%
☐	SAN SIMON TOLNAHUAC	88 Hectareas = 880 m <sup>2</sup> = 11%

COLONIA	HABITANTES
ATLAMPÁ	14,433 Hab = 10%
BUENA VISTA	10,733 Hab = 8%
GUERRERO	41,557 Hab = 29%
NONDALCO	20,181 Hab = 14%
SAN SIMON TOLNAHUAC	13,637 Hab = 10%
SANTAMARIA LA RIBERA	40,980 Hab = 28%
SANTAMARIA INSURGENTES	1,480 Hab = 1%
<b>TOTAL</b>	<b>142,981 Hab = 100%</b>

TOTAL DE HABITANTES DEL POLIGONO 142,981 Hab = 100 %

- Estaciones Transporte Colectivo Metro
- ⊗ Estaciones Metros
- Estaciones Suburbano



Nombre del Proyecto: **MEGA PROYECTO CORREDOR URBANO CIRCUITO INTERIOR MICROCIUDAD CULTURAL**

Calle: Entre Cipres y Pino

Ubicación: Atlampa, Cuauhtémoc. Ciudad de México, México

Asesores: ARQ. PORRAS RUIZ HUGO / PORRAS RUIZ OSCAR / GARCÍA CHAVEZ ROBERT O

Elaboró: CASTELLANOS SANCHEZ BETY \* CRUZ GODDY OSCAR \* DE JESUS ORTEGA STEPHANIE \* GARCÍA RIVERA MÓNICA ITZEEL

Institución: UNIVERSIDAD NACIONAL AUTÓNOMA DE MÉXICO FACULTAD DE ARQUITECTURA TALLER HANNES MEYER SEMINARIO DE TITULACION II

Nombre de Plano: **VALIDAD Y TRANSPORTE**

Escala: **1 : 6,000**

Cotes: **Metros**

No. de Plano: **1 - A**







Con este plano podemos conocer, los puntos fuertes y débiles dentro de lo que es el equipamiento urbano existente dentro de las zonas a estudiar, para saber cuáles son los principales requerimientos de tipo regional

que se necesitan dentro de este, para conocer la factibilidad de nuestra “Microciudad” dentro de este polígono

#### **1.5.8.5 PLANO DE EQUIPAMIENTO**





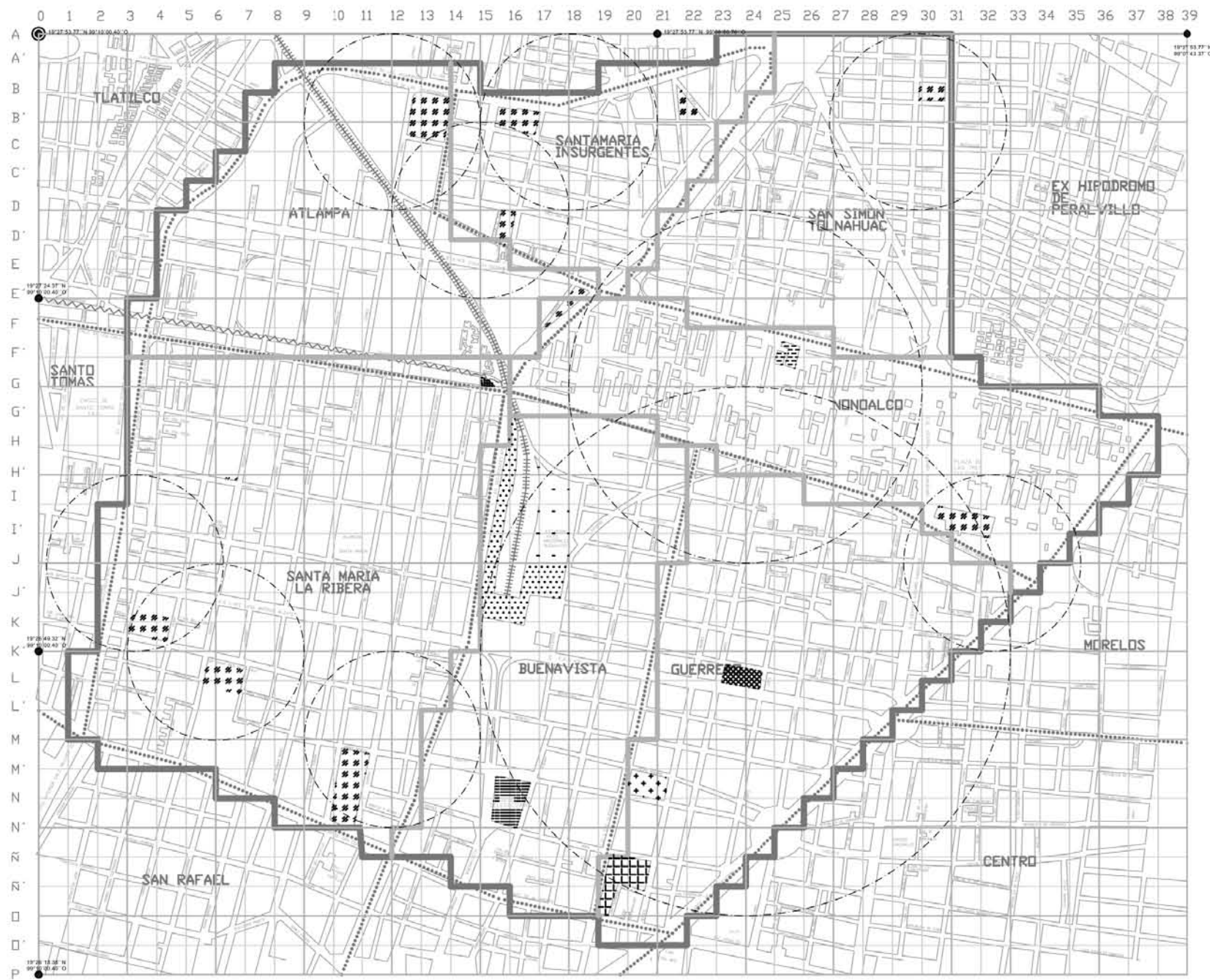

**Simbología:**

	COLONIAS
	POLIGONO
	VIAS EN USO
	VIAS EN ABANDONO

	SUPERFICIE TOTAL	775 Hectareas = 77,500 m <sup>2</sup> = 100%
	ATLAMPÁ	102 Hectareas = 10,200 m <sup>2</sup> = 13%
	BUENAVISTA	110 Hectareas = 11,000 m <sup>2</sup> = 14%
	GUERRERO	122 Hectareas = 12,200 m <sup>2</sup> = 16%
	NONDALCO - TLATELOLCO	105 Hectareas = 10,500 m <sup>2</sup> = 14%
	SANTA MARIA INSURGENTES	58 Hectareas = 5,800 m <sup>2</sup> = 7%
	SANTA MARIA LA RIBERA	190 Hectareas = 1,900 m <sup>2</sup> = 25%
	SAN SIMÓN TOLNAHUAC	88 Hectareas = 880 m <sup>2</sup> = 11%

	ESCUELAS = 35,000 m <sup>2</sup> (RADIO DE ACCION)
	HOSPITALES = 50,000 m <sup>2</sup> (RADIO DE ACCION)
	ESTACION SUBURBANO = 77,500 m <sup>2</sup> (RADIO DE ACCION)
	BIBLIOTECA = 77,500 m <sup>2</sup> (RADIO DE ACCION)
	SEDE DELEGACIONAL = 77,500 m <sup>2</sup> (RADIO DE ACCION)
	MERCADO 15,000 m <sup>2</sup> (RADIO DE ACCION)
	CLINICA 15,000 m <sup>2</sup> (RADIO DE ACCION)
	MUSEO = 77,500 m <sup>2</sup> (RADIO DE ACCION)
	RADIO DE ACCION

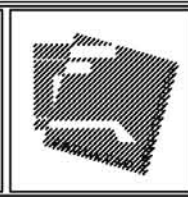

Nombre del Proyecto: **MESA PROYECTO CORREDOR URBANO CIRCUITO INTERIOR**  
**MICROCIUDAD CULTURAL**

Calles: Entre Cipres y Pino

Ubicación: Atlampa, Cuauhtémoc, Ciudad de México, México

Asesores: ARQ. PORRAS RUIZ HUGO / PORRAS RUIZ OSCAR / GARCIA CHAVEZ ROBERT O

Elaboró: CASTELLANOS SANCHEZ BETY \* CRUZ GODDY OSCAR \* DE JESUS ORTEGA STEPHANIE \* GARCÍA RIVERA MÓNICA ITZEEL

Institución: UNIVERSIDAD NACIONAL AUTÓNOMA DE MÉXICO  
 FACULTAD DE ARQUITECTURA  
 TALLER HANNES MEYER  
 SEMINARIO DE TITULACION II

Nombre de Plano: **EQUIPAMIENTO**

Escala: 1 : 6,000

Cotas: Metros

No. de Plano: 1 - A





En el plano se muestra, el comportamiento de la urbanización existente dentro del polígono. Esto con el fin de conocer los puntos de reunión más importantes para los habitantes locales y foráneos, así como el punto el que se concentran

más de una de las vialidades importantes que se localizan cerca o dentro del polígono.



#### **1.5.8.6. PLANO DE IMAGEN URBANA**



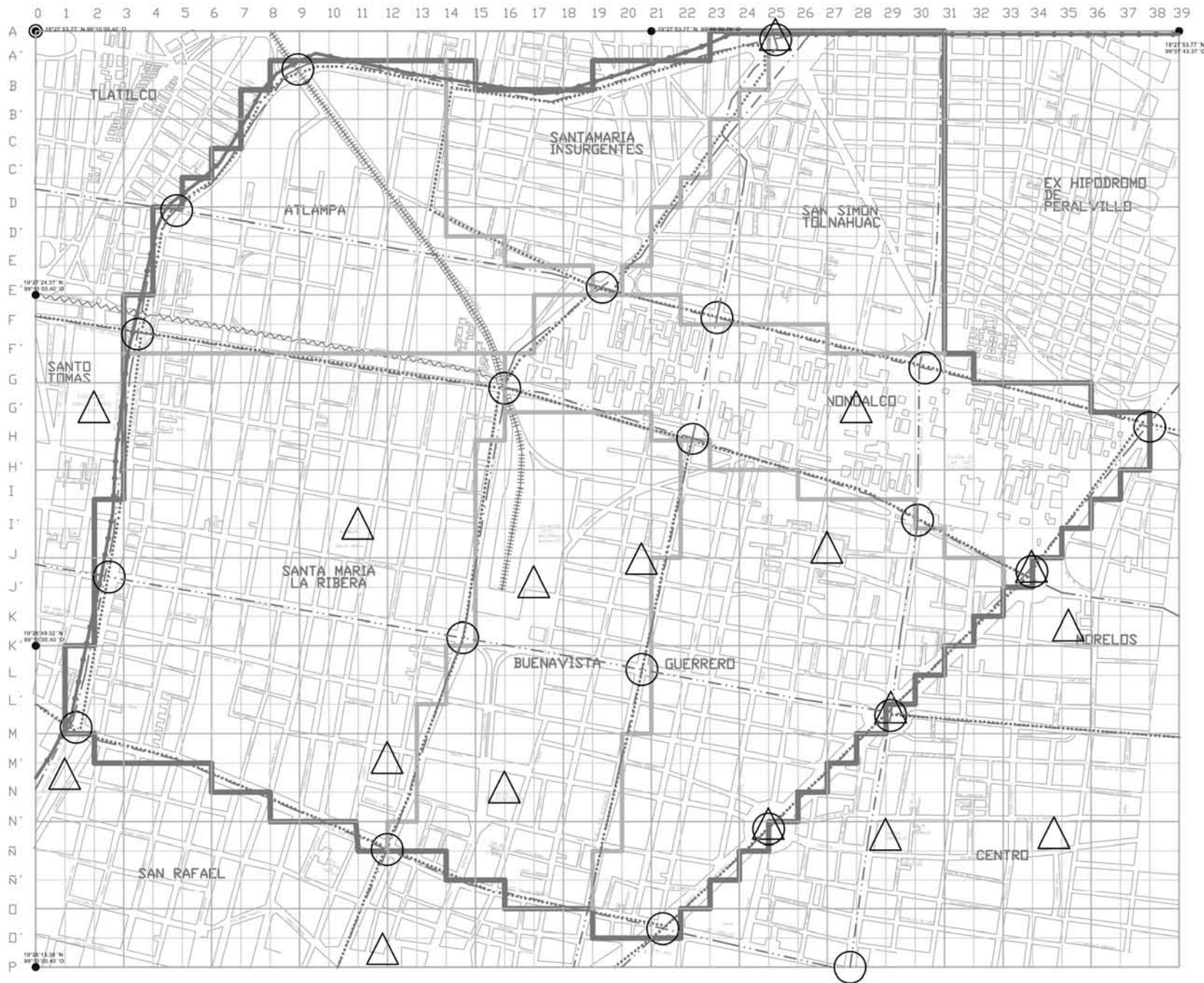

- Simbología:**
- COLONIAS
  - POLIGONO
  - VIAS EN USO
  - VIAS EN ABANDONO

<input type="checkbox"/>	SUPERFICIE TOTAL	775 Hectareas = 77,500 m <sup>2</sup> = 100%
<input type="checkbox"/>	ATLAMPA	102 Hectareas = 10,200 m <sup>2</sup> = 13%
<input type="checkbox"/>	BUENAVISTA	110 Hectareas = 11,000 m <sup>2</sup> = 14%
<input type="checkbox"/>	GUERRERO	122 Hectareas = 12,200 m <sup>2</sup> = 16%
<input type="checkbox"/>	NONOALCO - TLATELOLCO	105 Hectareas = 10,500 m <sup>2</sup> = 14%
<input type="checkbox"/>	SANTAMARIA INSURGENTES	58 Hectareas = 5,800 m <sup>2</sup> = 7%
<input type="checkbox"/>	SANTAMARIA LA RIBERA	190 Hectareas = 1,900 m <sup>2</sup> = 25%
<input type="checkbox"/>	SAN SIMÓN TOLNAHUAC	88 Hectareas = 880 m <sup>2</sup> = 11%

COLONIA	HABITANTES
ATLAMPA	14,433 Hab = 10%
BUENA VISTA	10,733 Hab = 8%
GUERRERO	41,507 Hab = 29%
NONOALCO	20,181 Hab = 14%
SAN SIMÓN TOLNAHUAC	13,637 Hab = 10%
SANTAMARIA LA RIBERA	40,960 Hab = 28%
SANTAMARIA INSURGENTES	1,480 Hab = 1%
<b>TOTAL</b>	<b>142,981 Hab = 100%</b>

TOTAL DE HABITANTES DEL POLIGONO 142,981 Hab = 100 %

- NODOS
- HITOS

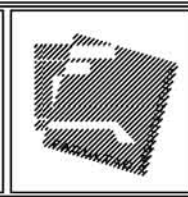

Nombre del Proyecto: **MEGA PROYECTO CORREDOR URBANO CIRCUITO INTERIOR MICROCIUDAD CULTURAL**

Calles: Entre Ciprés y Pino

Ubicación: Atlampa, Cuauhtémoc. Ciudad de México, México

Asesores: ARQ. PORRAS RUIZ HUGO / PORRAS RUIZ OSCAR / GARCIA CHAVEZ ROBERT O

Elaboró: CASTELLANOS SANCHEZ BETY \* CRUZ GODDY OSCAR \* DE JESUS ORTEGA STEPHANIE \* GARCÍA RIVERA MÓNICA ITZEEL

Institución: UNIVERSIDAD NACIONAL AUTÓNOMA DE MÉXICO  
FACULTAD DE ARQUITECTURA  
TALLER HANNES MEYER  
SEMINARIO DE TITULACION II

Nombre de Plano: **IMAGEN URBANA**

Escala: **1 : 6,000**

Cotas: **Metros**

No. de Plano: **1 - A**





## 1.6.- **DIAGNÓSTICO INTEGRAL**

### 1.6.1. **DIAGNÓSTICO**

Sin duda existe una fuerte influencia en el ordenamiento urbano arquitectónico planteado en el polígono de estudio, debido al uso de suelo con el que cuenta, industrial 14%, habitacional 33%, habitacional mixto 5%, habitacional con comercio 37%, equipamiento 6%, centro de barrio 2% y áreas verdes 3%.

Resulta considerablemente favorable el diseño y trazo de las calles de la propuesta territorial, durante el reclamo del suelo, para la creación de nuestra *“Microciudad Cultural”*; con el fin de dar vida a un área olvidada, debido al cierre a casi toda la industria en la Capital de México, situada en esa colonia. Puntualizando que esta colonia (Atlampa) se ha convertido en un foco de inseguridad considerada como una zona de alta incidencia delictiva por sus calles solitarias y falta de iluminación, así como la invasión de indigentes y paracaidistas. La delegación Cuauhtémoc es la demarcación con la mayor incidencia delictiva de la Ciudad de México, pues se registraron 2 mil 600 averiguaciones, un promedio diario de 86.67 %, por lo cual en nuestro polígono se registra un 18.38% promedio diario de incidencia delictiva.

Según la información analizada se detectó que la problemática inmediata está vinculada a las

transformaciones de la ciudad a través del tiempo, la cual está desbordando las formas y fórmulas metropolitanas convencionales y que exige el conocimiento de los diversos ámbitos profesionales, que deberían integrarse a los nuevos tipos de ciudad que resuelven las necesidades de la sociedad.

Para un mejor estudio del polígono de estudio se divide en tres zonas, las cuales compartirán datos homogéneos entre ellas.

- Zona 1: Atlampa y Santa María insurgentes 20%
- Zona 2: San Simón Tolnahuac 11%
  - Zona 2': Buenavista 14%
- Zona 3: Santa María la Ribera 25%
  - Zona 3': Nonoalco (Tlatelolco) y colonia Guerrero 30%

\*% Porcentaje territorial

La zona 1 cuenta con 160 hectáreas que representa un 20% del total de estas, la zona 2 cuenta con 88 hectáreas (11%), la zona 2' cuenta con 110 hectáreas (14%), zona 3 cuenta con 190 hectáreas (25%) y la zona 3' cuenta con 227 hectáreas (30%); haciendo un total de 775 hectáreas de área de estudio.

Las zonas tienen entre sí problemas de sustentabilidad y retos medioambientales (contaminación, falta de agua potable, cambio climático, debilitamiento de capa de ozono, erosión del suelo), que incrementan cada día, en

función del desinterés de los habitantes, la descoordinación de los servidores públicos y a la demanda de uso por parte de la sociedad, debido al gran incremento de población de las últimas décadas, el cual es de 0.27% anual a nivel Ciudad, a nivel polígono encontramos un decremento del 28% ya que la población en el año 2010 fue de 197,818 habitantes, teniendo una diferencia de 54,837 habitantes actualmente, sin embargo en un 63.75% de la *“Microciudad”* (Colonia Atlampa) hubo un incremento poblacional del 52%, teniendo un total de 9,486 habitantes en el año 2010.

Para este diagnóstico fue necesario resumir datos de 40 AGEBS, que son las que conforman el polígono de estudio.

En la *“Microciudad”* existe una población de 142,981 habitantes, esto indica que dentro del polígono de estudio existe una densidad de población de 184 hab/Ha; donde la población masculina es de 66,908 habitantes que representa el 47% y la población femenina es de 76,073 habitantes que constituye el 53% del total de la población. De forma detallada tenemos que la zona 1 cuenta con 15,913 habitantes (11%), 7,382 hombres y 8,531 mujeres;

COLONIA	POBLACION	MUJERES	HOMBRES
ATLAMPA	14,433	7,699	734
SANTA MARIA INSURGENTES	1,480	832	648
TOTAL	15,913	8,531	1,382

En la zona se encuentra un 0.11% de población indígena respecto al total de pobladores, un total de 170 habitantes.

La zona 2 cuenta con 13,637 habitantes (10%), 6,487 hombres y 7,150 mujeres;

COLONIA	POBLACION	MUJERES	HOMBRES
SAN SIMON TOLNAHUAC	13,637	7,150	6,487

En esta zona se encuentra un 0.06% de población indígena respecto al total de pobladores, 88 habitantes.

La zona 2' cuenta con 10,733 habitante (8%), 4,984 hombres y 5,749 mujeres;

COLONIA	POBLACION	MUJERES	HOMBRES
BUENAVISTA	10,733	5,749	4,984

En esta zona se encuentra un 0.08% de población indígena respecto al total de pobladores, 124 personas.

La zona 3 cuenta con 40,960 habitantes (30%), 19,105 hombres y 21,852 mujeres;

COLONIA	POBLACION	MUJERES	HOMBRES
SANTA MARIA LA RIBERA	40,960	21,852	19,105

En la zona 3 se encuentra un 0.41% de población indígena respecto al total de pobladores, 598 personas.

La zona 3' cuenta con 61,738 habitante (31%), donde 19,643 son hombres y 21,914 son mujeres;

COLONIA	POBLACION	MUJERES	HOMBRES
NONOALCO	20,181	10,877	9,304
GUERRERO	41,557	21,914	19,643
TOTAL	61,738	32,791	28,947

En esta zona se encuentra un 0.55% de población indígena respecto al total de pobladores, 793 personas.

□

### POBLACIÓN POR ZONAS

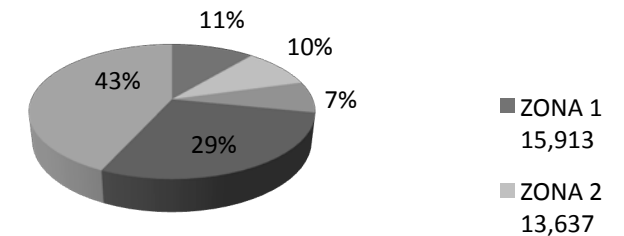

FUENTE: Elaboración propia



En cuanto al tema de educación, la investigación arrojo los siguientes datos; un 3.3% de la población cuenta con la primaria completa (4,821 personas), mientras un 1.08% cuenta con primaria incompleta (1,558 personas), solo un 2.71% tiene la secundaria finalizada, se habla alrededor de 3,887 habitantes, y el 1.6% 2,341 habitantes carece de estudios de secundaria. Finalmente se engloba una población de 18 años en adelante con estudios de educación pos básica, esto se refiere a tener concluida la preparatoria o bachillerato; normal básica, estudios técnicos o comerciales con secundaria terminada; estudios técnicos o comerciales con preparatoria terminada; normal de licenciatura; licenciatura o profesional; maestría o doctorado, donde un 6.9% 9,090 personas cuentan con ellos. Dentro de ello se incluyó la alfabetización con un 0.11% que se reducen a 163 personas que no saben leer ni escribir.

De forma detallada la educación por zonas se resume de la siguiente manera; la zona 1 cuenta con un 0.35%, un total de 511 personas que cuentan con primaria completa, y 170 personas un 0.11% de población con primaria incompleta. Secundaria completa; 484 personas un 0.33% de polígono, mientras que de secundaria incompleta 291 personas un 0.20%. De la educación pos básica se contaron 1,190 personas un 0.83%.

COLONIA	POBLACIÓN DE 15 AÑOS Y MAS CON PRIMARIA COMPLETA	POBLACIÓN DE 15 AÑOS Y MAS CON PRIMARIA INCOMPLETA	POBLACIÓN DE 15 AÑOS Y MAS CON SECUNDARIA COMPLETA	POBLACIÓN DE 15 AÑOS Y MAS CON SECUNDARIA INCOMPLETA	POBLACIÓN DE 18 AÑOS Y MAS CON EDUCACION POS BASICA
ATLAMPA	482	162	448	284	1,098
SANTA MARÍA INSURGENTES	29	8	36	7	92
TOTAL	511	170	484	291	1,190

Si se hace un conteo general de las personas que cuentan con educación completa dentro de la zona 1 obtenemos que 2,185 personas cubren la encuesta, esto es equivalente a 1.52% respecto al polígono.

La zona 2 cuenta con un 0.34%, un total de 487 personas que cuentan con primaria completa, y 171 personas un 0.11% de población con primaria incompleta. Secundaria completa; 476 personas un 0.33% de polígono, mientras que de secundaria incompleta 246 personas un 0.17%. De la educación pos básica se contaron 2,594 personas un 1.81%. Si se hace un conteo general de las personas que cuentan con educación completa dentro de la zona 2 obtenemos que 3,557 personas cubren la encuesta, esto es equivalente a 2.48% respecto al polígono.

COLONIA	POBLACIÓN DE 15 AÑOS Y MAS CON PRIMARIA COMPLETA	POBLACIÓN DE 15 AÑOS Y MAS CON PRIMARIA INCOMPLETA	POBLACIÓN DE 15 AÑOS Y MAS CON SECUNDARIA COMPLETA	POBLACIÓN DE 15 AÑOS Y MAS CON SECUNDARIA INCOMPLETA	POBLACIÓN DE 18 AÑOS Y MAS CON EDUCACION POS BASICA
SAN SIMÓN TOLNAHUAC	487	171	476	246	1,007

La zona 2' cuenta un 0.26%, un total de 384 personas que cuentan con primaria completa, y 106 personas un 0.07% de población con primaria incompleta. Secundaria completa; 339 personas un 0.23% de polígono, mientras que de secundaria incompleta 155 personas un 0.01%. De la educación pos básica se contaron 807 personas un 0.56%. Si se hace un conteo general de las personas que cuentan con educación completa dentro de la zona 2 obtenemos que 1,494 personas cubren la encuesta, esto es equivalente a 1.04% respecto al polígono.

COLONIA	POBLACIÓN DE 15 AÑOS Y MAS CON PRIMARIA COMPLETA	POBLACIÓN DE 15 AÑOS Y MAS CON PRIMARIA INCOMPLETA	POBLACIÓN DE 15 AÑOS Y MAS CON SECUNDARIA COMPLETA	POBLACIÓN DE 15 AÑOS Y MAS CON SECUNDARIA INCOMPLETA	POBLACIÓN DE 18 AÑOS Y MAS CON EDUCACION POS BASICA
BUENAVISTA	384	106	339	155	867

COLONIA	POBLACIÓN DE 15 AÑOS Y MAS CON PRIMARIA COMPLETA	POBLACIÓN DE 15 AÑOS Y MAS CON PRIMARIA INCOMPLETA	POBLACIÓN DE 15 AÑOS Y MAS CON SECUNDARIA COMPLETA	POBLACIÓN DE 15 AÑOS Y MAS CON SECUNDARIA INCOMPLETA	POBLACIÓN DE 18 AÑOS Y MAS CON EDUCACION POS BASICA
SANTA MARÍA LA RIBERA	1,229	396	908	496	2,594

La zona 3' cuenta con un 1.54%, un total de 2,210 personas que cuentan con primaria completa, y 715 personas un 0.5% de población con primaria incompleta. Secundaria completa; 1,680 personas un 1.17% de polígono, mientras que de secundaria incompleta 1,153 personas un 0.8%. De la educación pos básica se contaron 4,211 personas un 2.94%. Si se hace un conteo general de las personas que cuentan con educación completa dentro de la zona 3 obtenemos que 8,101 personas cubren la encuesta, esto es equivalente a 5.6% respecto al polígono.

La zona 3 cuenta con un 0.85%, un total de 1229 personas que cuentan con primaria completa, y 396 personas un 0.27% de población con primaria incompleta. Secundaria completa; 908 personas un 0.63% de polígono, mientras que de secundaria incompleta 496 personas un 0.34%. De la educación pos básica se contaron 2,594 personas un 1.81%. Si se hace un conteo general de las personas que cuentan con educación completa dentro de la zona 3 obtenemos que 4,731 personas cubren la encuesta, esto es equivalente a 3.3% respecto al polígono.

En el tema socioeconómico se contabilizó la población económicamente activas (personas de 12 años y más que trabajaron, tenían trabajo pero no trabajaron o, buscaron trabajo en la semana de referencia) y no activas (personas de 12 años, pensionadas o jubiladas, estudiantes, dedicadas a los quehaceres del hogar, que tienen alguna limitación física o mental permanente que le impide trabajar). Personas que se mantienen activas o que tienen algún empleo se resumió en un total de 69,970 personas, esto equivale a un 48% de la población total, mientras que la población no activa es equivalente a un 32%, que son 46,384 pobladores. Y las personas con capacidades diferentes, generaron el 0.39%, se concreta a 529 personas. A manera detallada; en la zona 1 existen 7,788 personas activas esto es un 5.44%, y de lo contrario la población no activa equivale a 4,885 personas un 3.41%.

COLONIA	POBLACIÓN ECONÓMICAMENTE ACTIVA	MASCULINA	MUJERES
ATLAMPÁ	7,040	3,871	3,169
SANTA MARÍA INSURGENTES	748	401	347
TOTAL	7,788	4,272	3,516

COLONIA	POBLACIÓN ECONÓMICAMENTE NO ACTIVA	MASCULINA	MUJERES
ATLAMPÁ	4,368	1,323	3,045
SANTA MARÍA INSURGENTES	517	149	367
TOTAL	4,885	1,472	3,412

En la zona 2, existe un 4.69% de la población económicamente activa un total de 6,708 habitantes y por lo contrario la población no activa equivale a 14,280 personas un 9.98%.

En la zona 2', existe un 3.68% de la población económicamente activa un total de 5,264 habitantes, y de lo contrario la población no activa equivale a 3,453 personas un 2.41%.

COLONIA	POBLACIÓN ECONÓMICAMENTE ACTIVA	MASCULINA	MUJERES
SAN SIMÓN TOLNAHUAC	6,708	3,791	2,917

COLONIA	POBLACIÓN DE 15 AÑOS Y MAS CON PRIMARIA COMPLETA	POBLACIÓN DE 15 AÑOS Y MAS CON PRIMARIA INCOMPLETA	POBLACIÓN DE 15 AÑOS Y MAS CON SECUNDARIA COMPLETA	POBLACIÓN DE 15 AÑOS Y MAS CON SECUNDARIA INCOMPLETA	POBLACIÓN DE 18 AÑOS Y MAS CON EDUCACION POS BASICA
GUERRERO	1,863	643	1,466	966	3,332
NONOALCO	347	72	214	187	919
TOTAL	2,210	715	1,680	1,153	4,211

COLONIA	POBLACIÓN ECONÓMICAMENTE NO ACTIVA	MASCULINA	MUJERES
BUENAVISTA	3,453	1,037	2,416

COLONIA	POBLACIÓN ECONÓMICAMENTE ACTIVA	MASCULINA	MUJERES
BUENAVISTA	5,264	2,936	2,329

En la zona 3, existe un 14.40% de la población económicamente activa un total de 20,569 habitantes y de lo contrario la población no activa equivale a 13,360 personas un 9.34%.

COLONIA	POBLACIÓN ECONÓMICAMENTE ACTIVA	MASCULINA	MUJERES
SANTA MARÍA LA RIBERA	20,569	11,158	9,411

En la zona 3' existe un 20.67% de la población económicamente activa un total de 29,568 habitantes, y de lo contrario la población no activa equivale a 20,407 personas un 14.27%.

COLONIA	POBLACIÓN ECONÓMICAMENTE ACTIVA	MASCULINA	MUJERES
NONOALCO	9,446	5,171	4,347
GUERRERO	20,122	11,356	8,766
TOTAL	29,568	16,527	13,113

COLONIA	POBLACION ECONOMICAMENTE NO ACTIVA	MASCULINA	MUJERES
NONOALCO	7,298	2,431	4,867
GUERRERO	13,109	4,048	9,061
TOTAL	20,407	6,479	13,928

Uno de los temas estudiados fue el de las personas con limitación en la actividad personas que tienen dificultad para el desempeño y/o realización de tareas en la vida cotidiana en esta zona se contaron 45 personas, un 0.03%. Y personas sin limitación; 840 habitantes, un 0.58% de la población.

COLONIA	POBLACIÓN CON LIMITACIÓN EN LA ACTIVIDAD	POBLACIÓN SIN LIMITACIÓN EN LA ACTIVIDAD
ATLAMPA	19	319
SANTA MARÍA INSURGENTES	26	521
TOTAL	45	840

COLONIA	POBLACION CON LIMITACIÓN EN LA ACTIVIDAD	POBLACIÓN SIN LIMITACION EN LA ACTIVIDAD
SAN SIMÓN TOLNAHUAC	4	356

Zona 2 se contabilizaron 4 personas, un 0.002%. Y personas sin limitación; 354 habitantes, un 0.24% de la población.

COLONIA	POBLACIÓN CON LIMITACIÓN EN LA ACTIVIDAD	POBLACIÓN SIN LIMITACIÓN EN LA ACTIVIDAD
BUENAVISTA	3	267

Zona 2' se contaron 3 personas, un 0.002%. Y personas sin limitación; 267 habitantes, un 0.18% de la población.

Zona 3 se contaron 142 personas, un 0.09%. Y personas sin limitación; 4,579 habitantes, un 3.20% de la población.

COLONIA	POBLACIÓN CON LIMITACIÓN EN LA ACTIVIDAD	POBLACIÓN SIN LIMITACIÓN EN LA ACTIVIDAD
SANTA MARÍA LA RIBERA	142	4579

Zona 3' se contaron 335 personas, un 0.23%. Y personas sin limitación; 6,075 habitantes, un 4.24% de la población.

COLONIA	POBLACIÓN CON LIMITACIÓN EN LA ACTIVIDAD	POBLACIÓN SIN LIMITACIÓN EN LA ACTIVIDAD
NONOALCO	280	5355
GUERRERO	55	720
TOTAL	335	6,075

En cuestión de valor económico de la tierra, nuestra zona1 cuenta con un uso de suelo industrial, con un rango de precio que va desde \$4,160 m2 a \$6,500 m2, lo cual resulta ser una variable favorable para el desarrollo de nuestro proyecto, ya que dentro de nuestro polígono de estudio el costo incrementa de acuerdo al uso de suelo que prevalece en cada una de la zonas. Con variables constructivas, comerciales, patrimoniales y de vialidad de gran afluencia. La zona 2 cuenta con un incremento en el valor económico que varía entre los \$8,000 m2 a \$20,930 m2, debido a su uso de suelo en el que predomina el habitacional. La zona 3 se caracteriza por un uso de suelo habitacional mixto en un 46% con un rango de precio que va desde \$5,000 m2 a \$14,00 m2, lo cual se puede apreciar en el uso de suelo en las colonias Santa María la Ribera y Buenavista.

COLONIA	VIVIENDAS CON SERVICIO	VIVIENDAS SIN SERVICIO
ATLAMPA	4,091	7
NONOALCO	6,830	3
SANTA MARÍA INSURGENTES	447	0
SANTA MARÍA LA RIBERA	12,887	12
SAN SIMÓN TOLNAHUAC	3,980	7
GUERRERO	12,219	26
BUENAVISTA	3,254	13
TOTAL POLIGONO	43,708	68

En la investigación que se obtuvo de las viviendas que se encuentran en el polígono, se resumieron a dos, la primera hace referencia a las Viviendas particulares habitadas que tienen luz eléctrica, agua entubada dentro o fuera de la vivienda, pero dentro del terreno, así como drenaje. Comprende las viviendas particulares para las que se captaron las características de la vivienda, clasificadas como casa independiente, departamento en edificio, vivienda o cuarto en vecindad y vivienda o cuarto en azotea y a las que no especificaron clase de vivienda, y la segunda a Viviendas particulares habitadas que no disponen de radio, televisión, refrigerador, lavadora, automóvil, computadora, teléfono fijo, celular ni internet. Comprende las viviendas particulares para las que se captaron las características de la vivienda, clasificadas como casa independiente, departamento en edificio, vivienda o cuarto en vecindad y vivienda o cuarto en azotea y a las que no especificaron clase de vivienda.

Con tal crecimiento el sector Salud a nivel regional está cubierto pero a nivel de especialidad (rehabilitación motriz) es insuficiente, debido a que no cuentan con los servicios requeridos para ofrecer la atención necesaria, ya que alrededor del polígono se ubican el Hospital de Lomas Verdes y el Hospital del IMSS Zona 32 especializados en la rehabilitación, así como diversos hospitales de gran importancia como: Hospital la Raza, ISSSTE Tlatelolco, Hospital 1° de octubre, Hospital de la mujer y Hospital de la Medicina Física Región Norte IMSS por mencionar algunos; por ello un punto de gran prioridad es implementar en la Colonia Atlampa un Megaproyecto encaminado a diseñar una “Microciudad” donde exista cultura y entretenimiento, salud, vivienda digna, comercio formal, deporte y áreas verdes, donde estos usos de suelo contribuyan a activar la economía de la zona. Muy

específico al sector de Cultural, de tal forma que los hospitales aledaños de la región puedan complementarse con este proyecto para atender a las personas con necesidad de una rehabilitación motriz. Por otra parte la Dirección General del Instituto de Asistencia e Integración Social del Distrito Federal (IASIS) realizó un censo en el que los resultados arrojaron que existe un total de 3 mil 282 personas que viven en condiciones de calle, en la Ciudad de México, de las cuales 2 mil 774 son hombres y 508 mujeres, no se informa sobre la cifra exacta de las personas que viven en la calle que además tienen alguna discapacidad. En la Ciudad de México existen diez Centros de Asistencia e Integración Social (CAIS), que brindan cuidado y atención a niños, niñas, jóvenes, mujeres y hombres adultos, así como a personas de la tercera edad en situación de calle, indigencia (170 habitantes dentro de la “Microciudad”) o alta vulnerabilidad. Los CAIS que dependen directamente del IASIS, reciben recursos públicos para dar a la población que atienden, tal como: alimentación, atención médica, psicológica, psiquiátrica y geriátrica, así como talleres de capacitación para el trabajo, educación, actividades recreativas, deportivas y culturales. CAIS ATLAMPA, en este centro se atienden a 120 personas, 70 hombres y 50 mujeres, (240 usuarios) en su mayoría adultos mayores con discapacidad motriz a casusa de amputaciones, artritis o accidentes. Hay personas con discapacidad psicosocial y también con parálisis cerebral.

COLONIA	VIVIENDAS CON PISO DE MATERIAL DEIFERENTE DE LA TIERRA	VIVIENDAS CON PISO DE TIERRA	Viviendas particulares habitadas con un dormitorio	Viviendas particulares habitadas con dos dormitorios y más
ATLAMPA	4,124	19	769	3,399
NONOALCO	6,546	0	1,212	5,674
SANTA MARÍA INSURGENTES	475	0	171	317
SANTA MARÍA LA RIBERA	12,793	30	3,890	9,111
SAN SIMÓN TOLNAHUAC	3,975	6	1,285	2,727
GUERRERO	12,209	38	3,414	8,982
BUENAVISTA	3,200	14	1,476	2,084
TOTAL POLIGONO	43,322	107	12,217	32,294

Con el objetivo de apoyar el tema cultural, ya que la “Microciudad” actualmente cuenta solo con 4.4% de equipamiento destinado a la cultura (escuelas), dejando fuera el equipamiento destinado a la difusión y preservación cultural. Por lo cual fomentaremos el renacimiento y expansión de las diversas formas de abordar el tema; recordando la historia y la importancia del lugar implementaremos un Centro Cultural de Arte Urbano; la colonia Atlampa cubre los requerimientos (espacio, factibilidad, infraestructura, equipamiento urbano y relación con nuestros objetivos, etc.) para la propuesta urbano arquitectónica, por lo tanto es uno de los lugares de la Ciudad de México donde resultaría factible este proyecto.

En el polígono de estudio localizamos el 65.3% de equipamiento al centro de éste, el 24.5% al suroeste y finalmente un 10.2% al este, lo que indica que en la parte norte del polígono, donde se propone introducir nuestra “Microciudad” carece de cualquier tipo de equipamiento benéfico para los habitantes.

Gracias al análisis y estudio de nuestro polígono; y basándonos en la zona 1, en donde se desarrolla la propuesta territorial, logramos darnos cuenta de las debilidades de este, siendo la más importante y el origen de nuestro fundamento para el proyecto, el abandono de la arquitectura industrial, el cual corresponde a un 73% del total de los edificios industriales.

Es por esto que la propuesta será la reutilización de estos edificios, como ya fue mencionado, reactivar la zona. Ya que el sitio tiene también otro tipo de problemáticas, tales como:

- Empobrecimiento en la zona
- Degradación social
- Degradación de espacios públicos
- Degradación medio ambiental

Los puntos anteriores generan distintos tipos de amenazas, como por ejemplo, marginación e inseguridad social dentro del polígono de estudio. Esto se confirma en la “Lista de las 100 colonias más peligrosas del Distrito Federal”, publicada por la Secretaria de Seguridad Pública, ya que la colonia Atlampa, donde se plantea la “Microciudad”, está ubicada en el número en el número 15. Esto es el reflejo de la carencia de educación y cultura en nuestra “Microciudad”, que está representada por un 0.05% a nivel ciudad.

Es importante mencionar un ejemplo análogo dentro la Ciudad de México, que cumple con nuestro objetivo y esto ocurre en la delegación Coyoacán, que en el ámbito cultural es la delegación con mayor equipamiento cultural, cuenta con:

- Auditorios: 7
- Teatros: 30
- Museo: 15

- Centros culturales: 22
- Salas de cine y cineclub: 18
- Programas de educación artística: 96

Refiriéndonos en lo anterior, la delegación donde se encuentra nuestra “Microciudad” cuenta con el siguiente equipamiento:

- Auditorios: 15
- Teatros: 53
- Museo: 73
- Centros culturales: 69
- Salas de cine y cineclub: 33
- Programas de educación artística: 69

Donde es importante matizar que dentro de nuestro polígono de estudio podemos localizar solo:

- Instituciones educativas de nivel básico: 7
- Museo: 1
- Biblioteca: 1

En la delegación Cuauhtémoc la oferta cultural es variada. Las actividades mercantiles, instituciones públicas y privadas, culturales y sociales han hecho posible que sea la séptima economías del país, aporta el 4.6 % del Producto Interno Bruto Neto, concentra el 36 % del equipamiento y el 40 % de la infraestructura cultural de todo el DF. Existen 15 auditorios, 53 teatros, 73 museos, 69 centros culturales y 69 programas de educación artística. Sin embargo, si

analizamos la zona donde se encuentra situada la “Microciudad”, nos damos cuenta que las bibliotecas y los centros culturales son escasos. Es por eso que es necesaria la creación espacios culturales en Atlampa.

En el caso de los cines, en total, hay 107 cines en el Distrito Federal, y 32 de ellos se encuentran en la delegación de Cuauhtémoc. En el pasado año 2013 4.854.757 millones de habitantes acudieron al cine.

#### BIBLIOTECAS EN ZONA 1

- Colonia Atlampa: 0
- Colonia Buenavista: 2
- Colonia Guerrero: 1
- Nonoalco Tlatelolco: 0
- Santa María Insurgentes: 0
- Santa María la Ribera: 0
- San Simón Tolnahuac: 0

#### CENTROS CULTURALES EN ZONA 1:

- Atlampa: 0
- Buenavista: 0
- Guerrero: 0
- Nonoalco Tlatelolco: 1
- Santa María Insurgentes: 0
- Santa María la Ribera: 1
- San Simón Tolnahuac: 0

#### PRINCIPALES BIBLIOTECAS DE LA CIUDAD DE MÉXICO

A pesar de que México es uno de los últimos lugares en lectura a nivel mundial, no significa que no cuente con numerosas bibliotecas públicas. Las principales son estas:

- -Biblioteca México
- -Biblioteca José Vasconcelos
- -Biblioteca Central de la UNAM

Cabe destacar que en nuestra “Microciudad” (Atlampa y Santa María Insurgentes) no se localiza ningún equipamiento de este género. Por ser una zona antiguamente dedicada a la industria, ya que de 160 hectáreas, 112 estaban destinadas a la industria, 5 hectáreas a equipamiento, y 43 hectáreas a habitación y habitacional mixto. Esto refleja el bajo espacio para el equipamiento de orden educativo y cultural (aproximadamente 2 hectáreas). Esto demuestra el impacto que tiene la educación y la cultura a nivel social, cabe mencionar que la delegación Cuauhtémoc cuenta con un alto porcentaje de equipamiento destinado a educación y cultura, concentrándola en la parte centro y sur de esta, es por ello que el propósito es continuar con esta corriente cultural en nuestra “Microciudad”, ubicada al norte de la delegación Cuauhtémoc, buscando rescatar a la población marginada de la “Microciudad” y zonas conurbadas por medio de actividades culturales y artísticas.



Ya que existe una fuerte carencia de equipamiento urbano a nivel cultural, ya que de esas 775 hectáreas que conforman nuestro polígono, cuentan con equipamiento básico, ya que aproximadamente solo están destinadas 49 Ha para ello, donde hay un mercado, 7 instituciones educativas básicas (CEDI, primarias y secundarias) una sede delegacional, una biblioteca de gran importancia (José Vasconcelos) y un museo, también se puede apreciar una falta de equipamiento de salud (*especializada*), un Centro de Asistencia e Integración Social, educación a nivel medio superior y superior, espacios abiertos y recreativos que cumplan con las necesidades sociales. Podemos resumir que con la propuesta se iniciará un incremento aproximado del 90% en cuanto a equipamiento, incentivando con esto a su vez a la introducción de áreas verdes; para asentar nuestra "Microciudad".

AÑO	BIBLIOTECAS	LIBRERIAS	CINE	CASAS CULTURA	MUSEOS	TEATROS
2010	21, 397 personas por Biblioteca.	18, 559 habitantes por Librería.	205, 201, 068 millones de asistentes. (2012).	52, 789 habitantes por cada Casa de Cultura.	63, 882 habitantes por Museo.	67, 813 habitantes por Teatro.

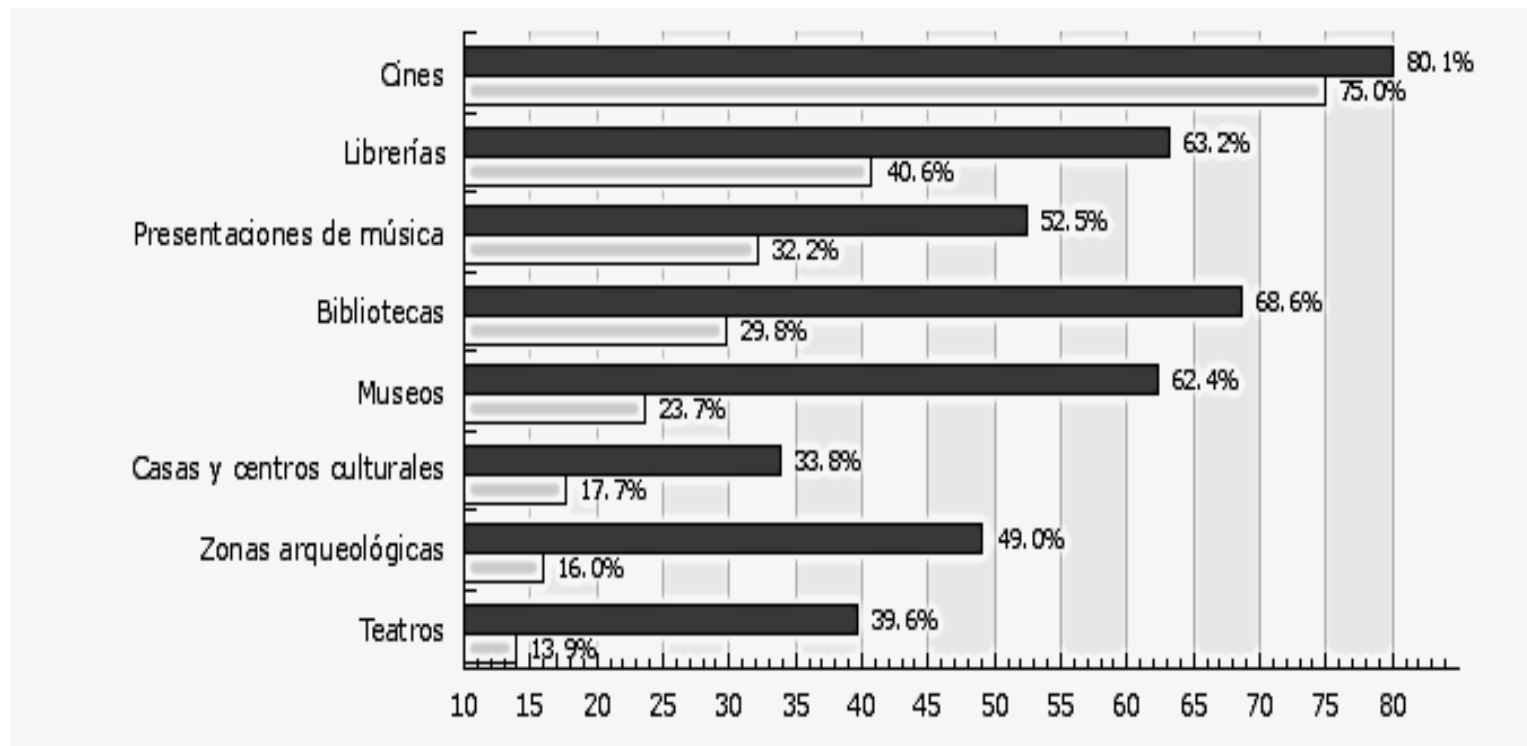

■ Hombres    ■ Mujeres

NIVEL ESCOLAR	PORCENTAJE
Estudios superiores	86 %
Estudios secundarios y bachillerato	61 %
Estudios primarios	37 %

NIVEL ECONÓMICO	PORCENTAJE
Alto	87 %
Medio	65 %
Bajo	29 %

- Los hombres tienen mayor asistencia que las mujeres a los recintos culturales
- Las personas entre 17 a 29 años tienen el 62 % de asistencia, pero va disminuyendo conforme la edad se incrementa para ubicarse por debajo de la media nacional a partir de los mayores de 50 años.
- Las preferencias para visitar museos están muy vinculadas con el nivel educativo y la capacidad económica de la población.

### PRINCIPAL RAZÓN DE ASISTENCIA A RECINTOS CULTURALES.

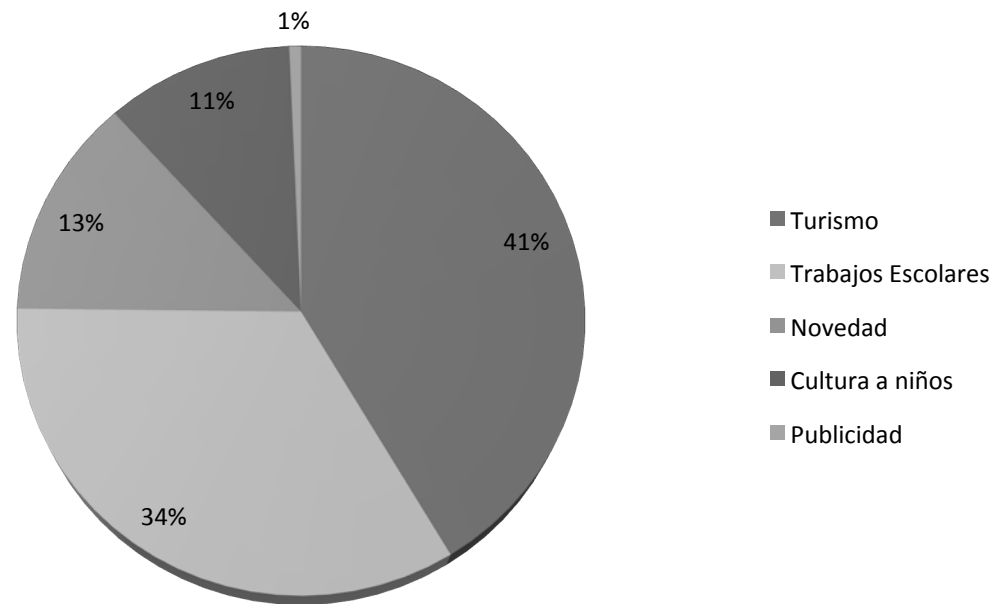

### 1. PATRIMONIO Y DIVERSIDAD CULTURAL

Instituto Nacional de Antropología e Historia  
Instituto Nacional de Bellas Artes  
Dirección General de Sitios y Monumentos del Patrimonio Cultural  
Centro Nacional para la Preservación del Patrimonio Cultural Ferrocarrilero  
Cineteca Nacional  
Fonoteca Nacional  
Dirección General de Culturas Populares

### 2. INFRAESTRUCTURA CULTURAL

Instituto Nacional de Antropología e Historia  
Instituto Nacional de Bellas Artes  
Dirección General de Sitios y Monumentos del Patrimonio Cultural  
Centro Nacional para la Preservación del Patrimonio Cultural Ferrocarrilero  
Dirección General de Vinculación Cultural  
Dirección General de Bibliotecas  
Centro Nacional de las Artes

### 3. PROMOCIÓN CULTURAL NACIONAL E INTERNACIONAL

Instituto Nacional de Antropología e Historia  
Instituto Nacional de Bellas Artes  
Centro Nacional de las Artes 30 México  
Centro Cultural Tijuana  
Festival Internacional Cervantino  
Dirección General de Culturas Populares

### 4. ESTÍMULOS PÚBLICOS A LA CREACIÓN Y MECENAZGO

Fondo Nacional para la Cultura y las Artes  
Instituto Nacional de Bellas Artes  
Dirección General de Vinculación Cultural  
Dirección General de Culturas Populares

### 5. FORMACIÓN E INVESTIGACIÓN ANTROPOLÓGICA, HISTÓRICA, CULTURAL Y ARTÍSTICA

Instituto Nacional de Antropología e Historia  
Instituto Nacional de Bellas Artes  
Centro Nacional de las Artes  
Sistema Nacional de Fomento Musical  
Centro de Capacitación Cinematográfica  
Dirección General de Culturas Populares

### 6. ESPARCIMIENTO CULTURAL Y LECTURA

Instituto Nacional de Antropología e Historia  
Instituto Nacional de Bellas Artes  
Instituto Mexicano de Cinematografía  
Canal 22  
Radio Educación  
Dirección General de Bibliotecas  
Dirección General de Publicaciones  
Coordinación Nacional de Desarrollo Cultural Infantil  
EDUCAL

### 7. CULTURA Y TURISMO

Coordinación Nacional de Patrimonio Cultural y Turismo  
Instituto Nacional de Antropología e Historia  
Instituto Nacional de Bellas Artes

Dirección General de Vinculación Cultural  
Canal 22  
Radio Educación Programa Nacional de Cultura 31

### 8. INDUSTRIAS CULTURALES

Instituto Mexicano de Cinematografía  
Cineteca Nacional  
Estudios Churubusco Azteca  
Canal 22  
Radio Educación  
Dirección General de Publicaciones  
EDUCAL  
Dirección General de Culturas Populares

Otro fundamento importante para el pronóstico de la Microciudad es el referido a la preservación y conservación de sitios y monumentos históricos citado en el “Programa Delegacional de Desarrollo Urbano en Cuauhtémoc” que menciona lo siguiente:

- a) Instrumentar programas para revitalizar las Áreas de Conservación Patrimonial y los monumentos históricos, así como mejorar la calidad de los espacios públicos para vincular la preservación del patrimonio cultural urbano con el desarrollo urbano ordenado y sustentable.
- b) Promover la realización de proyectos de inversión hacia zonas en deterioro a partir del mejoramiento de las condiciones de accesibilidad, movilidad, seguridad, incentivos fiscales, simplificación administrativa, certeza jurídica, etc.



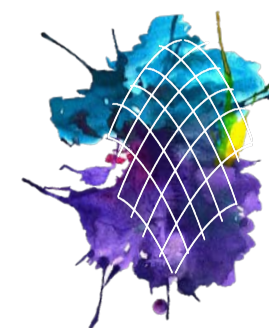

Este plano es el resultado grafico del estudio realizado dentro de cada uno de los puntos importantes para conocer el comportamiento físico, artificial, ambiental, constructivo y poblacional dentro de nuestro polígono de estudio, para saber de qué manera lograra impactar la implementación de la “Microciudad”

de la Salud y Cultura y Salud. De modo que podamos reutilizar el suelo de donde esta se situara con el fin mejorar y elevar el estado actual tanto urbano – arquitectónico como; económico, cultural, político y social, de la zona 1 para desarrollarl

#### **1.6.2. PLANO DIAGNOSTICO INTEGRAL**





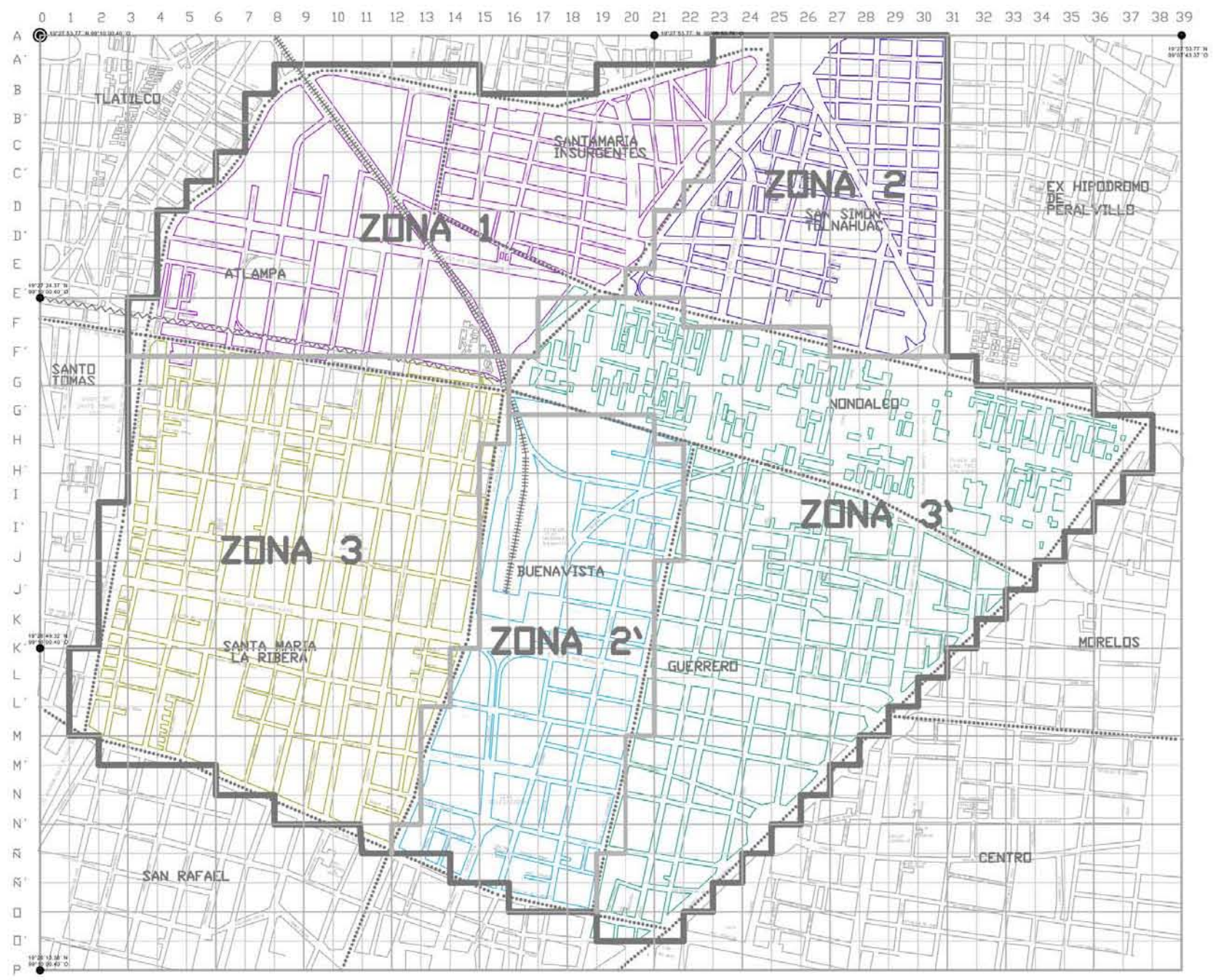

- Simbología:**
- \*\*\*\*\* COLONIAS
  - ===== POLIGONO
  - ||||| VIAS EN USO
  - ~~~~~ VIAS EN ABANDONO

☐ SUPERFICIE TOTAL 775 Hectareas = 77,500 m<sup>2</sup> = 100%

- ZONA 1: - ATLAMPÁ - SANTA MARÍA INSURGENTES
- ZONA 2: - SAN SIMÓN TOLNÁHUAC
- ZONA 2': - BUENAVISTA
- ZONA 3: - SANTA MARÍA LA RIBERA
- ZONA 3': - NONDALEO - TLATELOLCO - GUERRERO

- ☐ ZONA 1 160 Ha = 16,000 m<sup>2</sup> = 20%
- ☐ ZONA 2 88 Ha = 8,800 m<sup>2</sup> = 11%
- ☐ ZONA 2' 110 Ha = 11,000 m<sup>2</sup> = 14%
- ☐ ZONA 3 190 Ha = 19,000 m<sup>2</sup> = 25%
- ☐ ZONA 3' 227 Ha = 22,700 m<sup>2</sup> = 30%

Habitacional	252 Hc = 33%
Habitacional/comercio	288 Hc = 37%
Habitacional/mixto	37 Hc = 5%
Industria	112 Hc = 14%
Centro de Barrio	13 Hc = 2%
Equipamiento	49 Hc = 6%
Espacios Abiertos	24 Hc = 3%

ZONAS	Habitantes	ZONAS	Nivel Educación
ZONAS 1	15,913 Hab = 11%	ZONAS 1	1.5 %
ZONAS 2	13,837 Hab = 10%	ZONAS 2	2.4 %
ZONAS 2'	10,233 Hab = 8%	ZONAS 2'	1.04 %
ZONAS 3	40,993 Hab = 31%	ZONAS 3	5.3 %
ZONAS 3'	61,738 Hab = 47%	ZONAS 3'	5.6 %
<b>TOTAL</b>	<b>142,961 Hab = 100%</b>	<b>TOTAL</b>	<b>14.06 %</b>

ZONAS	Socioeconómico	ZONAS	Índice de Mortalidad
ZONAS 1	3.44 %	ZONAS 1	0.03 %
ZONAS 2	4.65 %	ZONAS 2	0.002 %
ZONAS 2'	3.88 %	ZONAS 2'	0.002 %
ZONAS 3	14.41 %	ZONAS 3	0.09 %
ZONAS 3'	20.67 %	ZONAS 3'	0.23 %
<b>TOTAL</b>	<b>48.05 %</b>	<b>TOTAL</b>	<b>0.73 %</b>

ZONAS	Equipamiento
ZONAS 1	3 %
ZONAS 2	4 %
ZONAS 2'	4 %
ZONAS 3	42 %
ZONAS 3'	47 %
<b>TOTAL</b>	<b>6 %</b>

TOTAL DE HABITANTES DEL POLIGONO 142,961 Hab = 100 %

BIENES: BIEN COMPORTAMIENTO ECONOMICO, SOCIAL, BIOMORFICO Y CONSTRUCTIVO LO QUE AMPLIA LAS DIFERENCIAS EN TODAS Y CADA UNA DE LAS ZONAS.

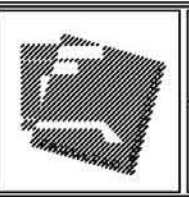

Nombre del Proyecto: **MEGA PROYECTO CORREDOR URBANO CIRCUITO INTERIOR MICROCIUDAD CULTURAL**

Calles: Entre Ciprés y Pino

Ubicación: Atlampa, Cuauhtémoc, Ciudad de México, México

Asesores: ARQ. PORRAS RUIZ HUGO / PORRAS RUIZ OSCAR / GARCIA CHAVEZ ROBERT O

Elaboró: CASTELLANOS SANCHEZ BETY \* CRUZ GODDY OSCAR \* DE JESUS ORTEGA STEPHANIE \* GARCÍA RIVERA MÓNICA ITZEEL

Institución: UNIVERSIDAD NACIONAL AUTÓNOMA DE MÉXICO FACULTAD DE ARQUITECTURA TALLER HANNES MEYER SEMINARIO DE TITULACIÓN II

Nombre de Plano: **PLANO DIAGNOSTICO POR ZONAS**

Escala: **1 : 6,000**

Cotas: **Metros**

No. de Plano: **1 - A**







En este plano, comenzamos a homogenizar las colonias, según su uso de suelo y el nivel de construcción que se ha desarrollado cada una de ellas, con el fin de resumir datos, y obtener comparaciones entre las diferentes zonas que resultaron después de analizar la semejanza que existe entre estas, sin importar

A. Zona 1: Atlampa y Santa María Insurgentes (Uso de suelo predominante; Industrial)

B. Zona 2: San Simón Tolnahuac (Uso de suelo predominante: Habitacional)

a) Zona 21: Buenavista (Uso de suelo predominante: Habitacional)

C. Zona 3: Santa María la Ribera (Uso de suelo predominante Habitacional Mixto)

a) Zona 32: Guerrero y Nonoalco – Tlatelolco (Uso de suelo predominante Habitacional Mixto)

la cercanía o la colindancia, sino solo el uso de suelo que se les ha destinado a cada una de ellas. Las zonas quedaron conformadas del siguiente modo:



### 1.6.3.1 PLANO ZONA 1



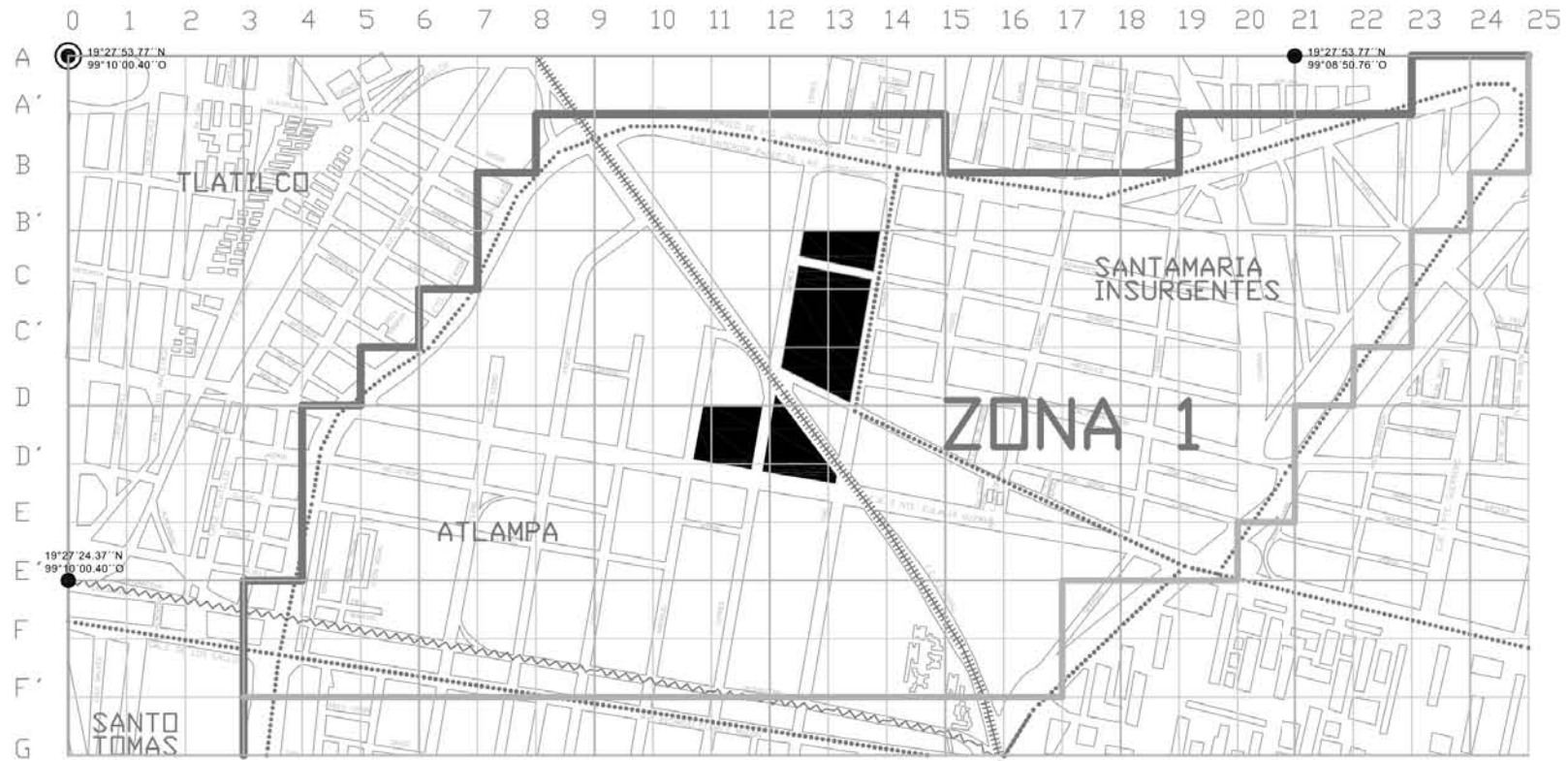

- Simbología:**
- ..... COLONIAS
  - ===== POLIGONO
  - ||||| VIAS EN USO
  - ~~~~~ VIAS EN ABANDONO

<input type="checkbox"/>	SUPERFICIE TOTAL	775 Hectareas = 77,500 m <sup>2</sup> = 100%
<input type="checkbox"/>	ATLAMPA	102 Hectareas = 10,200 m <sup>2</sup> = 13%
<input type="checkbox"/>	BUENAVISTA	110 Hectareas = 11,000 m <sup>2</sup> = 14%
<input type="checkbox"/>	GUERRERO	122 Hectareas = 12,200 m <sup>2</sup> = 16%
<input type="checkbox"/>	NONALCO - TLATELOLCO	105 Hectareas = 10,500 m <sup>2</sup> = 14%
<input type="checkbox"/>	SANTA MARIA INSURGENTES	58 Hectareas = 5,800 m <sup>2</sup> = 7%
<input type="checkbox"/>	SANTA MARIA LA RIBERA	190 Hectareas = 1,900 m <sup>2</sup> = 25%
<input type="checkbox"/>	SAN SIMON TOLNAHUAC	88 Hectareas = 880 m <sup>2</sup> = 11%

ZONA 3: - ATLAMPA - SANTA MARIA INSURGENTES

<input type="checkbox"/>	SUPERFICIE TOTAL	160 Hc = 16,000 m <sup>2</sup> = 100%
	TOTAL DE HABITANTES	14,433 Hab = 100%

EDUCACION 1.5 %  
 EQUIPAMIENTO 3 %  
 SOCIOECONOMICO 5.44 %

PROPUESTA DE LOTES

COLONIA	HABITANTES
ATLAMPA	14,433 Hab = 10%
BUENA VISTA	10,733 Hab = 8%
GUERRERO	41,557 Hab = 29%
NONALCO	20,181 Hab = 14%
SAN SIMON TOLNAHUAC	13,637 Hab = 10%
SANTAMARIA LA RIBERA	40,960 Hab = 28%
SANTAMARIA INSURGENTES	1,480 Hab = 1%
<b>TOTAL</b>	<b>142,981 Hab = 100%</b>

TOTAL DE HABITANTES DEL POLIGONO 142,981 Hab = 100 %



**Nombre del Proyecto:** MEGA PROYECTO CORREDOR URBANO CIRCUITO INTERIOR  
**MICROCIUDAD CULTURAL**  
**Calle:** Entre Cipres y Pino  
**Ubicación:** Atlampa, Cuauhtémoc. Ciudad de México, México  
**Asesores:** ARQ. PORRAS RUIZ HUGO / PORRAS RUIZ OSCAR / GARCIA CHAVEZ ROBERT O  
**Elaboró:** CASTELLANOS SANCHEZ BETY \* CRUZ GODOY OSCAR \* DE JESUS ORTEGA STEPHANIE \* GARCIA RIVERA MÓNICA ITZEEL

**Institución:** UNIVERSIDAD NACIONAL AUTÓNOMA DE MÉXICO  
 FACULTAD DE ARQUITECTURA  
 TALLER HANNES MEYER  
 SEMINARIO DE TITULACION II  
**Nombre de Plano:** ZONA 1  
**Escala:** 1 : 6,000  
**Cotas:** Metros  
**No. de Plano:** 1 - A







### **1.6.3.2 PLANO ZONA 2**



19 20 21 22 23 24 25 26 27 28 29 30 31 32

A  
A'  
B  
B'  
C  
C'  
D  
D'  
E  
E'  
F  
F'  
G

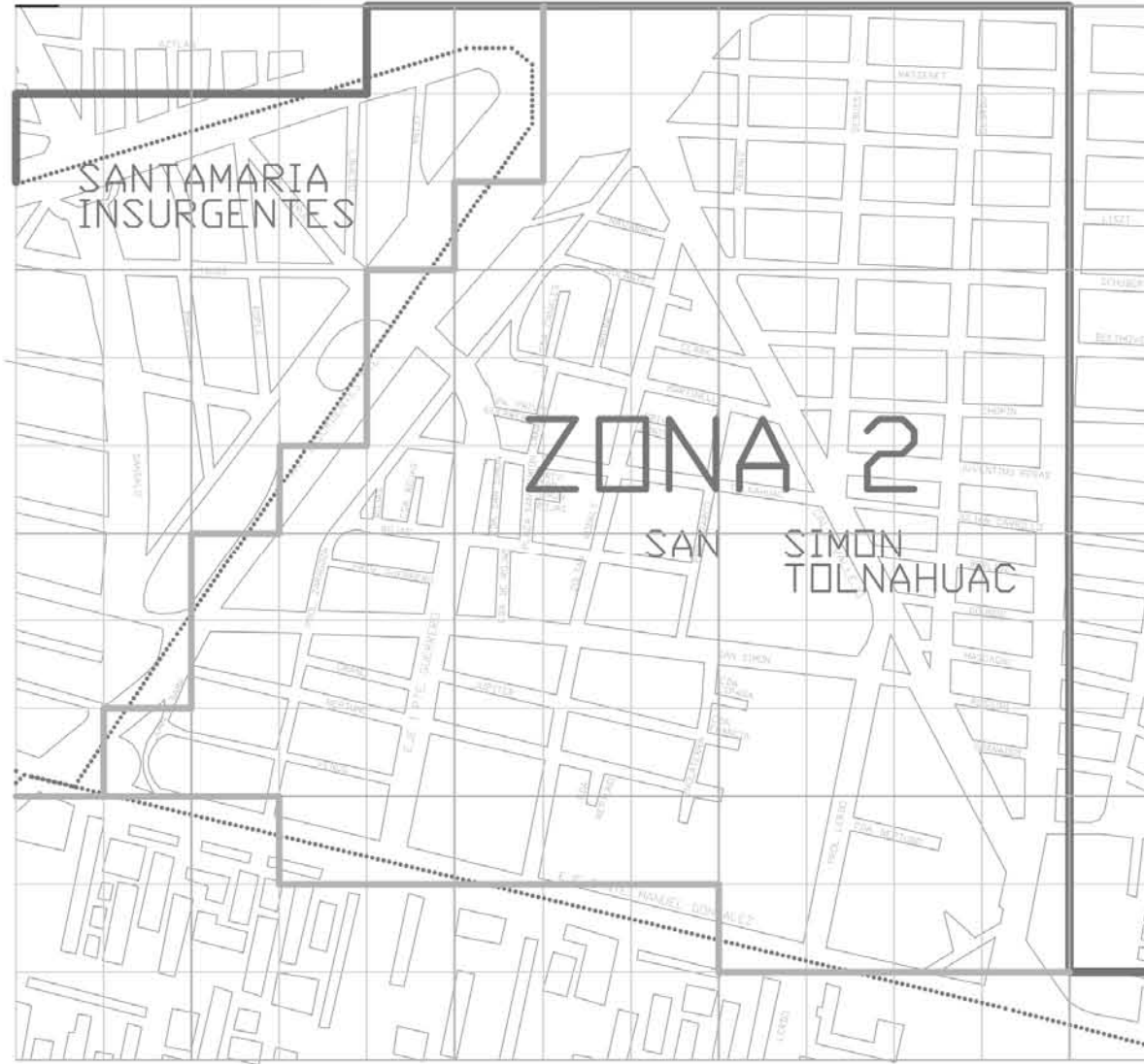

**Simbología:**

	COLONIAS
	POLIGONO
	VIAS EN USO
	VIAS EN ABANDONO

<input type="checkbox"/>	SUPERFICIE TOTAL	775 Hectareas = 77,500 m <sup>2</sup> = 100%
<input type="checkbox"/>	ATLAMPÁ	102 Hectareas = 10,200 m <sup>2</sup> = 13%
<input type="checkbox"/>	BUENAVISTA	110 Hectareas = 11,000 m <sup>2</sup> = 14%
<input type="checkbox"/>	GUERRERO	122 Hectareas = 12,200 m <sup>2</sup> = 16%
<input type="checkbox"/>	NONOALCO - TLATELOLCO	105 Hectareas = 10,500 m <sup>2</sup> = 14%
<input type="checkbox"/>	SANTA MARIA INSURGENTES	58 Hectareas = 5,800 m <sup>2</sup> = 7%
<input type="checkbox"/>	SANTA MARIA LA RIBERA	190 Hectareas = 1,900 m <sup>2</sup> = 25%
<input type="checkbox"/>	SAN SIMON TOLNAHUAC	88 Hectareas = 880 m <sup>2</sup> = 11%
<input type="checkbox"/>	ZONA 2	88 Ha = 880 m <sup>2</sup> = 100%
TOTAL DE HABITANTES 13,637 Hab = 100 %		
ZONA 2: - SAN SIMON TOLNAHUAC		
EDUCACION 2.4 %		
EQUIPAMIENTO 4 %		
SOCIOECONOMICO 4.69 %		

COLONIA	HABITANTES
ATLAMPÁ	14,433 Hab = 10%
BUENA VISTA	10,733 Hab = 8%
GUERRERO	41,557 Hab = 29%
NONOALCO	20,181 Hab = 14%
SAN SIMON TOLNAHUAC	13,637 Hab = 10 %
SANTAMARIA LA RIBERA	40,960 Hab = 28%
SANTAMARIA INSURGENTES	1,480 Hab = 1%
TOTAL	142,981 Hab = 100 %

TOTAL DE HABITANTES DEL POLIGONO 142,981 Hab = 100 %



**Nombre del Proyecto:** MEGA PROYECTO CORREDOR URBANO CIRCUITO INTERIOR MICROCIUDAD CULTURAL

**Ciudad:** Entre Cipres y Pino **Ubicación:** Atlampa, Cuauhtémoc. Ciudad de México, México

**Asesores:** ARQ. PORRAS RUIZ HUGO / PORRAS RUIZ OSCAR / GARCIA CHAVEZ ROBERT O

**Elaboró:** CASTELLANOS SANCHEZ BETY \* CRUZ GODOY OSCAR \* DE JESUS ORTEGA STEPHANIE \* GARCÍA RIVERA MÓNICA ITZEEI

166

**Institución:** UNIVERSIDAD NACIONAL AUTÓNOMA DE MÉXICO FACULTAD DE ARQUITECTURA TALLER HANNES MEYER SEMINARIO DE TITULACION II

**Nombre de Plano:** ZONA 2

**Escala:** 1 : 6,000 **Cotas:** Metros **No. de Plano:** 1 - A

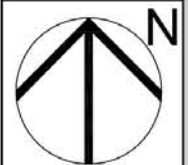







### 1.6.3.2 PLANO ZONA 2



11 12 13 14 15 16 17 18 19 20 21 22



**Simbología:**

	COLONIAS
	POLIGONO
	VIAS EN USO
	VIAS EN ABANDONO

<input type="checkbox"/>	SUPERFICIE TOTAL	775 Hectareas = 77,500 m <sup>2</sup> = 100%
<input type="checkbox"/>	ATLAMPÁ	102 Hectareas = 10,200 m <sup>2</sup> = 13%
<input type="checkbox"/>	BUENAVISTA	110 Hectareas = 11,000 m <sup>2</sup> = 14%
<input type="checkbox"/>	GUERRERO	122 Hectareas = 12,200 m <sup>2</sup> = 16%
<input type="checkbox"/>	NONOALCO - TLATELOLCO	105 Hectareas = 10,500 m <sup>2</sup> = 14%
<input type="checkbox"/>	SANTA MARIA INSURGENTES	58 Hectareas = 5,800 m <sup>2</sup> = 7%
<input type="checkbox"/>	SANTA MARIA LA RIBERA	190 Hectareas = 1,900 m <sup>2</sup> = 25%
<input type="checkbox"/>	SAN SIMON TOLNAHUAC	88 Hectareas = 880 m <sup>2</sup> = 11%

<input type="checkbox"/>	SUPERFICIE TOTAL	110 Ha = 11,000 m <sup>2</sup> = 100%
TOTAL DE HABITANTES 10,733 Hab = 100%		
ZONA 2' : - BUENAVISTA		
EDUCACION	1.04 %	
EQUIPAMIENTO	4 %	
SOCIOECONOMICO	3.68 %	

COLONIA	HABITANTES
ATLAMPÁ	14,433 Hab = 10%
BUENA VISTA	10,733 Hab = 8%
GUERRERO	41,557 Hab = 29%
NONOALCO	20,181 Hab = 14%
SAN SIMON TOLNAHUAC	13,637 Hab = 10 %
SANTAMARIA LA RIBERA	40,960 Hab = 28%
SANTAMARIA INSURGENTES	1,480 Hab = 1%
TOTAL	142,981 Hab = 100 %

TOTAL DE HABITANTES DEL POLIGONO 142,981 Hab = 100 %

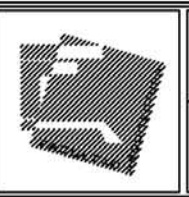

**Nombre del Proyecto:** MEGA PROYECTO CORREDOR URBANO CIRCUITO INTERIOR  
**MICROCIUDAD CULTURAL**  
**Calles:** Entre Cipres y Pino  
**Ubicación:** Atlampa, Cuauhtémoc. Ciudad de México, México  
**Asesores:** ARQ. PORRAS RUIZ HUGO / PORRAS RUIZ OSCAR / GARCÍA CHAVEZ ROBERTO  
**Elaboró:** CASTELLANOS SANCHEZ BETY \* CRUZ GODDY OSCAR \* DE JESUS ORTEGA STEPHANIE \* GARCÍA RIVERA MÓNICA ITZEEL

**Institución:** UNIVERSIDAD NACIONAL AUTÓNOMA DE MÉXICO  
 FACULTAD DE ARQUITECTURA  
 TALLER HANNES MEYER  
 SEMINARIO DE TITULACION II  
**Nombre de Plano:** ZONA 2'  
**Escala:** 1 : 6,000  
**Cotas:** Metros  
**No. de Plano:** 1 - A







**1.6.3.4 PLANO ZONA 3**



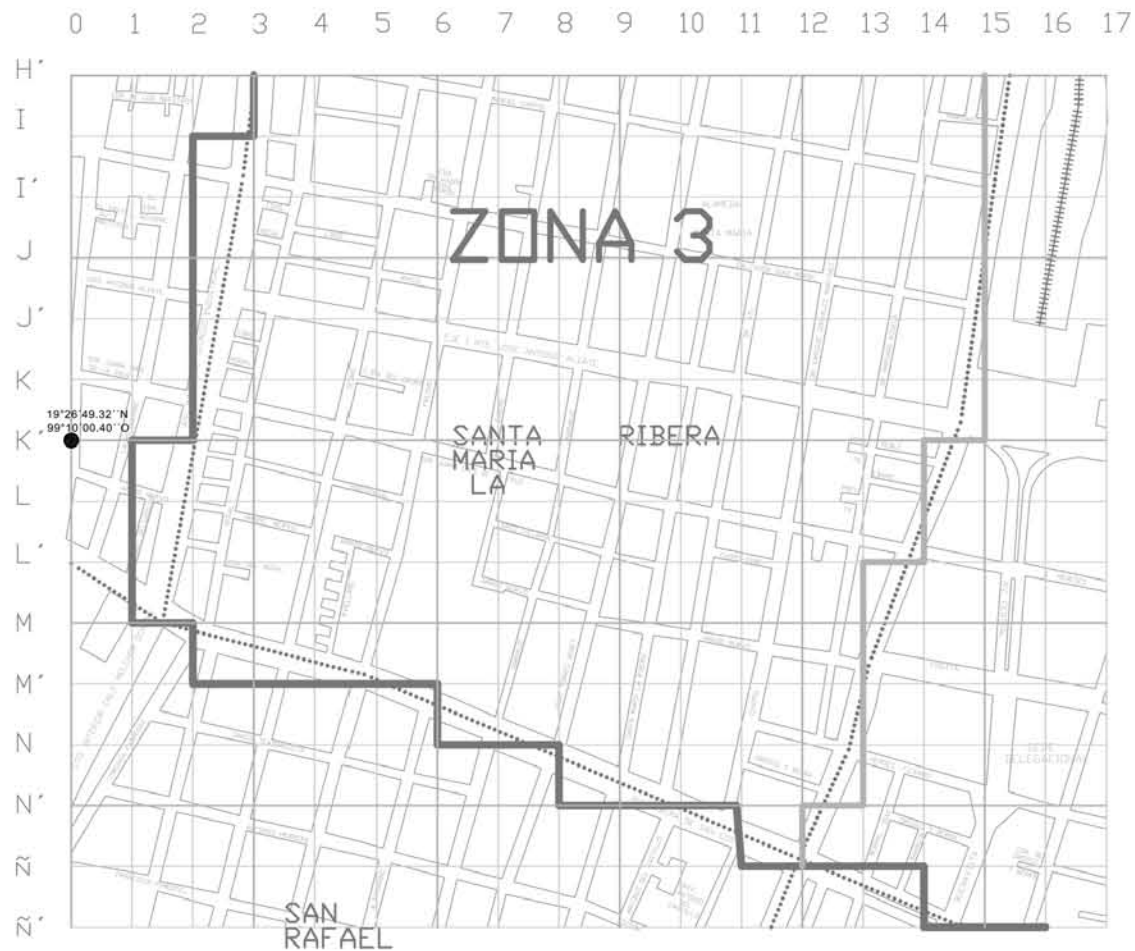

- Simbología:
- ..... COLONIAS
  - ===== POLIGONO
  - VIAS EN USO
  - VIAS EN ABANDONO

- SUPERFICIE TOTAL 775 Hectareas = 77,500 m<sup>2</sup> = 100%
- ATLAMPA 102 Hectareas = 10,200 m<sup>2</sup> = 13%
- BUENAVISTA 110 Hectareas = 11,000 m<sup>2</sup> = 14%
- GUERRERO 122 Hectareas = 12,200 m<sup>2</sup> = 16%
- NONOALCO - TLATELDELCO 105 Hectareas = 10,500 m<sup>2</sup> = 14%
- SANTA MARIA INSURGENTES 58 Hectareas = 5,800 m<sup>2</sup> = 7%
- SANTA MARIA LA RIBERA 190 Hectareas = 1,900 m<sup>2</sup> = 25%
- SAN SIMON TOLNAHUAC 88 Hectareas = 880 m<sup>2</sup> = 11%

ZONA 3: - SANTA MARIA INSURGENTES

- SUPERFICIE TOTAL 190 Hc = 19,000 m<sup>2</sup> = 100%
- TOTAL DE HABITANTES 40,960 Hab = 100 %
- EDUCACION 3.3 %
- EQUIPAMIENTO 42 %
- SOCIOECONOMICO 14.4 %

COLONIA	HABITANTES
ATLAMPA	14,433 Hab = 10%
BUENA VISTA	10,733 Hab = 8%
GUERRERO	41,557 Hab = 29%
NONOALCO	20,181 Hab = 14%
SAN SIMON TOLNAHUAC	13,637 Hab = 10 %
SANTAMARIA LA RIBERA	40,960 Hab = 28%
SANTAMARIA INSURGENTES	1,480 Hab = 1%
TOTAL	142,981 Hab = 100 %

TOTAL DE HABITANTES DEL POLIGONO 142,981 Hab = 100 %



Nombre del Proyecto: **MEGA PROYECTO CORREDOR URBANO CIRCUITO INTERIOR MICROCIUDAD CULTURAL**

Calle: Entre Cipres y Pino

Asesores: ARQ. PORRAS RUIZ HUGO / PORRAS RUIZ OSCAR / GARCIA CHAVEZ ROBERT O

Elaboró: CASTELLANOS SANCHEZ BETY \* CRUZ GODOY OSCAR \* DE JESUS ORTEGA STEPHANIE \* GARCÍA RIVERA MÓNICA ITZEEL

Institución: UNIVERSIDAD NACIONAL AUTÓNOMA DE MÉXICO FACULTAD DE ARQUITECTURA TALLER HANNES MEYER SEMINARIO DE TITULACION II

Nombre de Plano: **ZONA 3**

Escala: **1 : 6,000**

Cotas: **Metros**

No. de Plano: **1 - A**

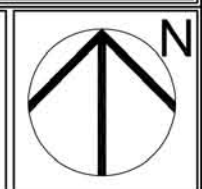







**1.6.3.5 PLANO ZONA 3'**



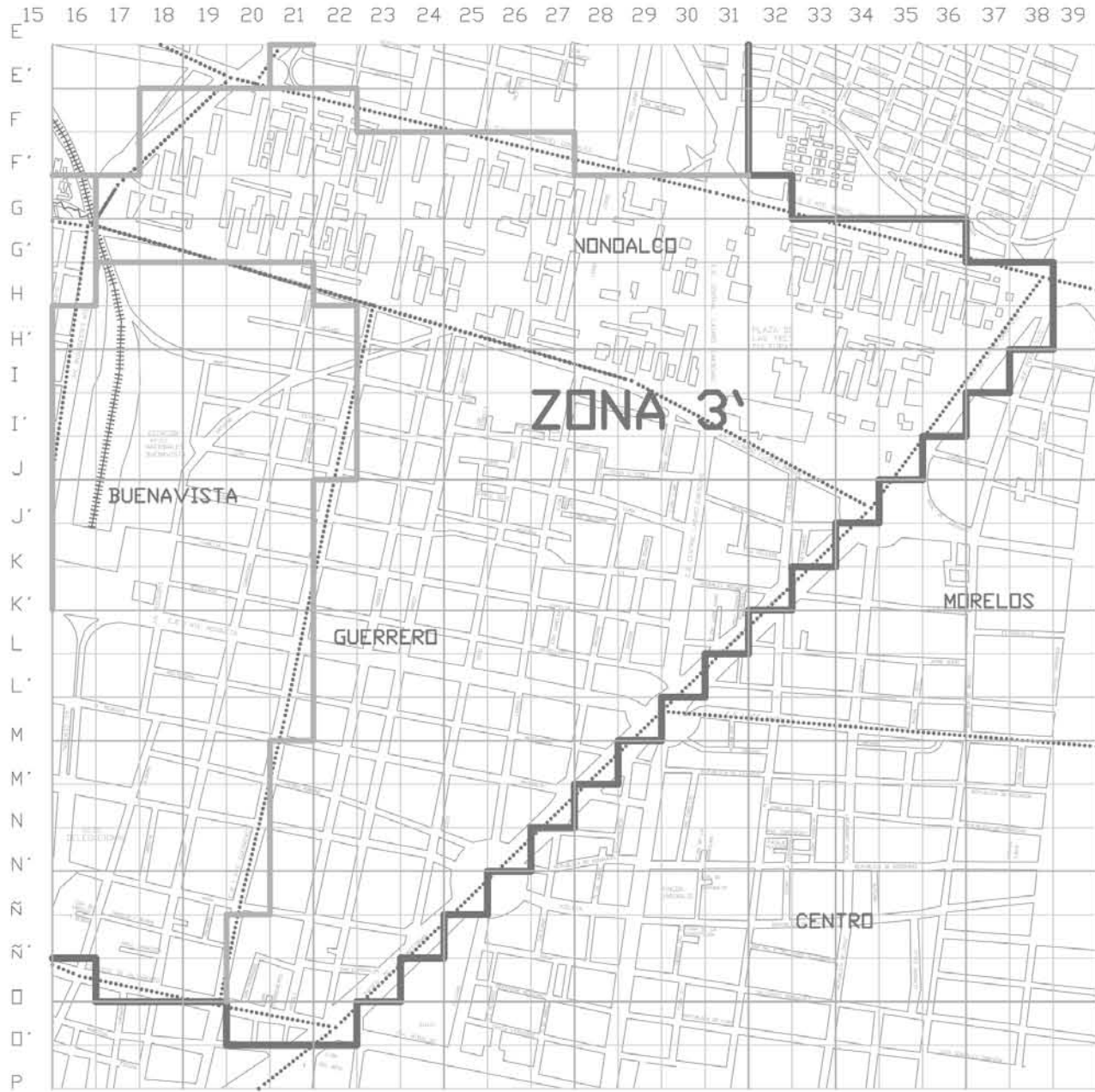

**Simbología:**

	COLONIAS
	POLIGONO
	VIAS EN USO
	VIAS EN ABANDONO

<input type="checkbox"/>	SUPERFICIE TOTAL	775 Hectareas = 77,500 m <sup>2</sup> = 100%
<input type="checkbox"/>	ATLAMPÁ	102 Hectareas = 10,200 m <sup>2</sup> = 13%
<input type="checkbox"/>	BUENAVISTA	110 Hectareas = 11,000 m <sup>2</sup> = 14%
<input type="checkbox"/>	GUERRERO	122 Hectareas = 12,200 m <sup>2</sup> = 16%
<input type="checkbox"/>	NONDALCO - TLATELOLCO	105 Hectareas = 10,500 m <sup>2</sup> = 14%
<input type="checkbox"/>	SANTA MARIA INSURGENTES	58 Hectareas = 5,800 m <sup>2</sup> = 7%
<input type="checkbox"/>	SANTA MARIA LA RIBERA	190 Hectareas = 1,900 m <sup>2</sup> = 25%
<input type="checkbox"/>	SAN SIMÓN TOLNAHUAC	88 Hectareas = 880 m <sup>2</sup> = 11%

ZONA 3' : - NONDALCO - TLATELOLCO - GUERRERO

EDUCACION	5.6 %
EQUIPAMIENTO	47 %
SOCIOECONOMICO	20.67 %

COLONIA	HABITANTES
ATLAMPÁ	14,433 Hab = 10%
BUENA VISTA	10,733 Hab = 8%
GUERRERO	41,557 Hab = 29%
NONDALCO	20,181 Hab = 14%
SAN SIMÓN TOLNAHUAC	13,637 Hab = 10%
SANTAMARIA LA RIBERA	40,960 Hab = 28%
SANTAMARIA INSURGENTES	1,460 Hab = 1%
TOTAL	142,981 Hab = 100 %

TOTAL DE HABITANTES DEL POLIGONO 142,981 Hab = 100 %



Nombre del Proyecto: **MEGA PROYECTO CORREDOR URBANO CIRCUITO INTERIOR MICROCIUDAD CULTURAL**

Calle: Entre Ciprés y Pino

Ubicación: Atlampa, Cuauhtémoc. Ciudad de México, México

Asesores: ARQ. PORRAS RUIZ HUGO / PORRAS RUIZ OSCAR / GARCÍA CHAVEZ ROBERTO

Elaboró: CASTELLANOS SANCHEZ BETY \* CRUZ GODOY OSCAR \* DE JESUS ORTEGA STEPHANIE \* GARCÍA RIVERA MÓNICA ITZEEL

Institución: UNIVERSIDAD NACIONAL AUTÓNOMA DE MÉXICO FACULTAD DE ARQUITECTURA TALLER HANNES MEYER SEMINARIO DE TITULACION II

Nombre de Plano: ZONA 3'

Escala: 1 : 6,000

Cotas: Metros

No. de Plano: 1 - A

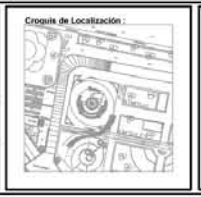



## 1.6.2. PRONÓSTICO

Sin duda el desarrollo de nuestra propuesta “MEGAPROYECTO CORREDOR URBANO CIRCUITO INTERIOR MICROCIUDAD CULTURAL”, dará un giro radical, para introducir fuentes de empleo, a nivel cultural, se creará y fomentará la difusión de esta, implementando un Centro Cultural de Arte Urbano, dirigido a todo tipo de personas, enfocado a las personas con capacidades diferentes, así como la preservación de sitios patrimoniales y monumentos históricos, ya que en la zona 1 contamos con 44 inmuebles catalogados, en la zona 2´ 133 inmuebles, en la zona 3´ 479 inmuebles de importancia.

La zona de estudio a pesar de que cuenta con la infraestructura suficiente para cubrir las necesidades de la población actual y venidera (drenaje, agua potable, energía eléctrica, redes de telecomunicación, etc.), en épocas de lluvia se presentan problemas de encharcamientos por el azolve de las redes, por dislocamientos y contrapendientes, por consecuencia de que la zona cuenta con una pendiente que va del 0 al 5% del noreste a sureste, y debido a los asentamientos sufridos por el terreno a consecuencia del tipo de suelo de la Ciudad de México. Las colonias donde se presenta esta problemática más frecuentemente son: San Simón Tolnahuac y Guerrero (zona 2 y 3´).

Contamos con 20 Ha de espacios abiertos dentro del polígono de estudio, y las nuevas propuestas

(aproximadamente 4Ha) que serán clave para la sostenibilidad de nuestra “Microciudad” y así también iniciar la implementación de estas en zonas aledañas, ya que actualmente son escasas en el sitio, y como estrategia para una buena calidad de vida, y un mejor ambiente.

En cuanto a accesibilidad se trata podemos contemplar que la propuesta territorial se encuentra delimitada por Circuito Interior hacia el norte y oeste, al sur por la Av. Ricardo Flores Magón y al este por Av. Insurgentes norte. En el interior de nuestro polígono se cuenta con una retícula lineal “ortogonal” con calles orientadas norte-sur y este-oeste. Para obtener un funcionamiento favorable correspondiente a la accesibilidad y soluciones viales.

Como resultado de toda esta investigación es importante resaltar, que la propuesta de nuestra “Microciudad”, resulta factible y rentable para el estado actual en el que se encuentra Atlampa, ya que esta será el comienzo para retomar y reutilizar, todas esas áreas construidas y abandonadas que se refiere a 102 Ha. de tipo industrial. Siendo este megaproyecto ideal para elevar el nivel tanto de nuestra zona de trabajo, como de las colonias con las que colindará la “Microciudad”.

Tal como lo fuera en un nivel social, no queremos expandir para distraer, o dividir para ganar, sino comenzar desde cero con bases en nuestras raíces, para generar un cambio interior hacia el exterior. Actualmente la sociedad se encuentra en un punto de desconcientización en un nivel general; por lo cual otro objetivo es contemplar el tema

Cultural en este reto social, con el fin de aportar en agradecimiento a la sociedad una solución a los muchos problemas actuales de nuestra gran ciudad, la Ciudad de México.

La “Microciudad” es una propuesta ambiciosa, con fines económicos, sociales y políticos benéficos por nosotros y para nosotros. Con este diagnóstico comienza el inicio del **“MEGAPROYECTO CORREDOR URBANO DEL CIRCUITO INTERIOR MICROCIUDAD CULTURAL”**.

## CAPÍTULO 2.- SOLUCIÓN URBANO - ARQUITECTONICA

### 2.1.- MICROCIUDAD CULTURAL

La ciudad de México sufrió un gran proceso en el cambio de su morfología a lo largo del Siglo XX, a causa principalmente de la explosión demográfica suscitada en este lapso del tiempo, dejando de ser una capital de 1, 900 a 8, 721, 000 habitantes en el 2005

En nuestra propuesta de “Microciudad”, planteamos a nivel urbano la implementación de zonas; habitacional, cultural, comercial y de salud. Adicionando a su vez, áreas verdes. Dedicadas a la mejora urbana tanto visual como ambiental. Dando origen con esto a nuevos espacios enfocados a la recreación cultural, a la mejora de la salud y la reintegración de viviendas, optimizando con esto la calidad de esta en esa parte de la Ciudad.

Pretendiendo con esto reactivar sectores económicos, sociales, políticos y turísticos de las colonias, por medio de la atracción de población, ya sea local o foránea, generando con esto nuevos ingresos, empleos y espacios para el servicio del usuario interesado en dichos ámbitos. Aspectada para un total de 152, 981 habitantes. 10,000 habitantes (foráneos) más de los ya residen de forma establecida en el polígono de Estudio

Por lo que el “Megaproyecto” ubicado en la colonia Atlampa y Santa María Insurgentes, al norte de la Ciudad, pretende reactivar zonas industriales actualmente en desuso por medio de la constitución de una Microciudad dirigida principalmente al sector cultural. Ya que tras el estudio previamente realizado, pudimos darnos cuenta de la carencia de espacios físicos para la debida realización de actividades culturales dentro del polígono de estudio, así como la falta de lugares dedicados a atender especialmente personas con capacidades diferentes de aspecto motriz.

### 2.2.- ZONA CULTURAL

A través del tiempo la estructura urbana de la ciudad de México ha ido cambiando, lo que plantea nuevos desafíos a todas y cada una de las actividades sociales así como sus respectivos espacios urbano – arquitectónicos.

Actualmente uno de estos se especializa en la infraestructura existente, lo que nos lleva a dar un nuevo enfoque aun con más énfasis a la cultura de gran orden (Megaproyecto). Por lo que es planteada esta “Zona Cultural” aspectada para 2500 habitantes (foráneos).

Sin embargo hoy en día, las actividades sociales dirigidas a la preservación cultural se están desarrollando en espacios no adecuados arquitectónicamente para estos, debido a que se sitúan en edificios de diferentes formas y funciones distintas a las necesarias para los fines culturales establecidos.

Lo que nos deja ver una gran carencia de espacios urbano – arquitectónicos contemporáneos, dirigidos al desarrollo pleno de actividades culturales en la ciudad de México. Tales como la difusión de arte moderno, el cual no está siendo apreciado de la forma en que debiese. Lo que nos lleva a la propuesta de varios objetos arquitectónicos dirigidos a este servicio, siendo este un factor importante, por el cual planteo la creación de un “Museo de Arte Moderno”, ya que de los 144 museos con los que cuenta la Ciudad de México, Atlampa no cuenta con alguno.

*“Siendo este un ejemplo para la crítica urbano – arquitectónico del núcleo de la Ciudad de México, ya que nosotros no pretendemos crear más espacios arquitectónicos a las afueras de esta, sino modificar y utilizar los actuales, para mejorar el nivel urbano en el que nos encontramos actualmente.*”

## 2.3.- CONCEPTUALIZACIÓN

**RECICLAR:** Un proceso cuyo objetivo es convertir materiales (desechos) en nuevos productos para prevenir el desuso de materiales potencialmente útiles, reducir el consumo de nueva materia prima, reducir el uso de energía, reducir la contaminación.

**REINTERPRETAR:** La arquitectura es un lenguaje en el que prevalecen los espacios y los volúmenes, los símbolos y las formas en asociación con otras expresiones artísticas que por lo general no se les da la importancia que estos tienen.

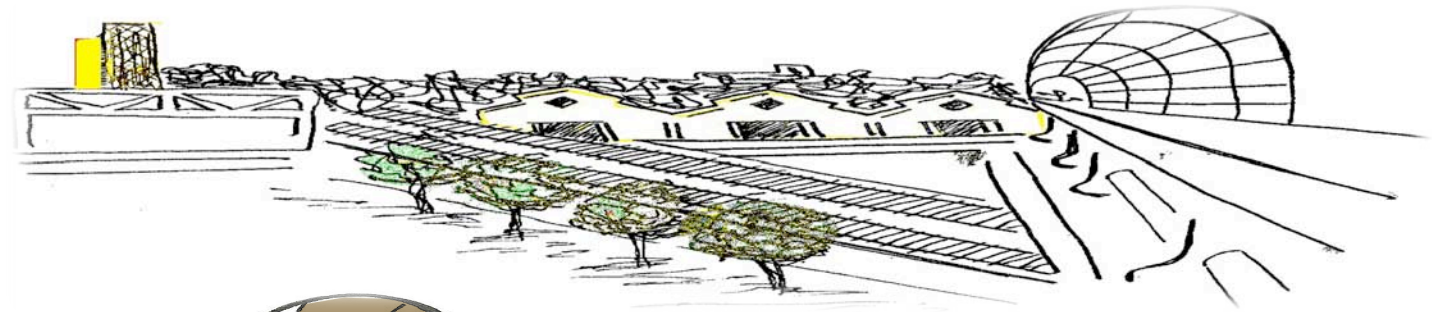
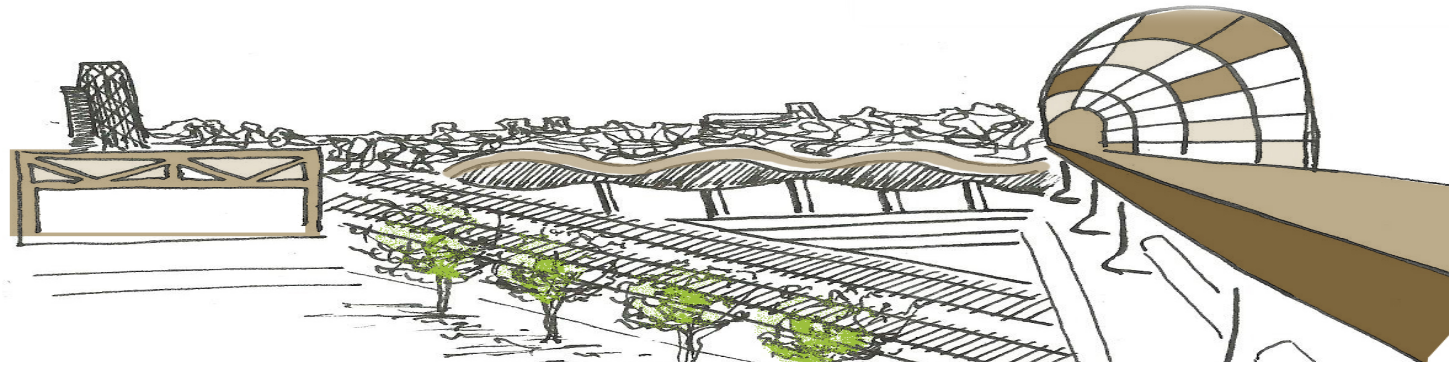

**REINTEGRAR:** Hacer que la población vuelva a ejercer una actividad o se incorpore de nuevo a una colectividad o situación social y económica.

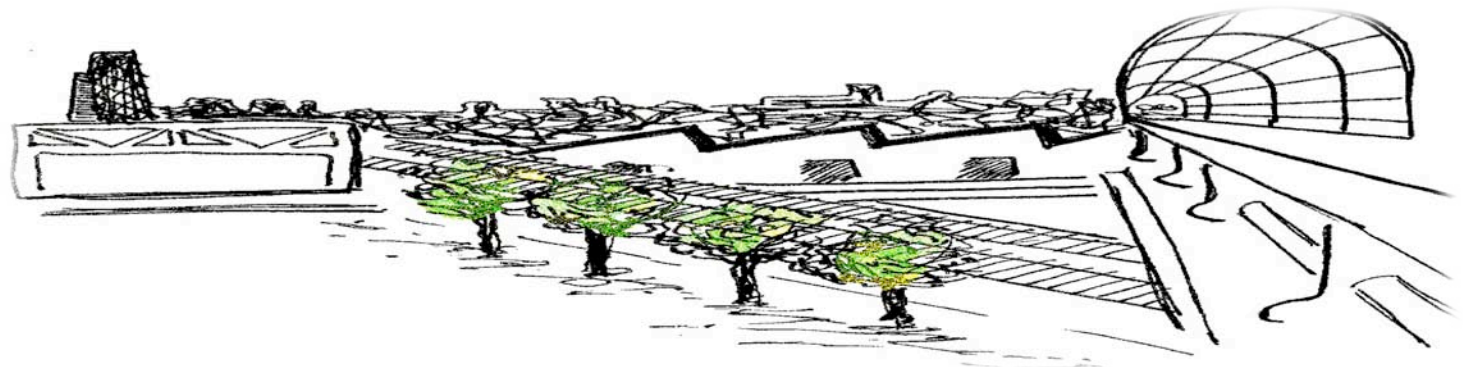



2.4.- PROPUESTAS URBANAS





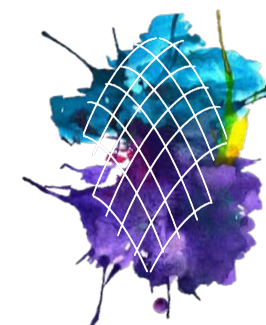

#### **2.4.1. PLANO DE PROPUESTA URBANA MICROCIUDAD**



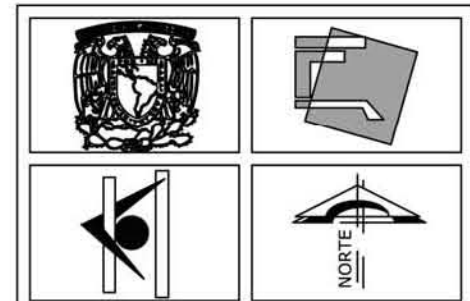
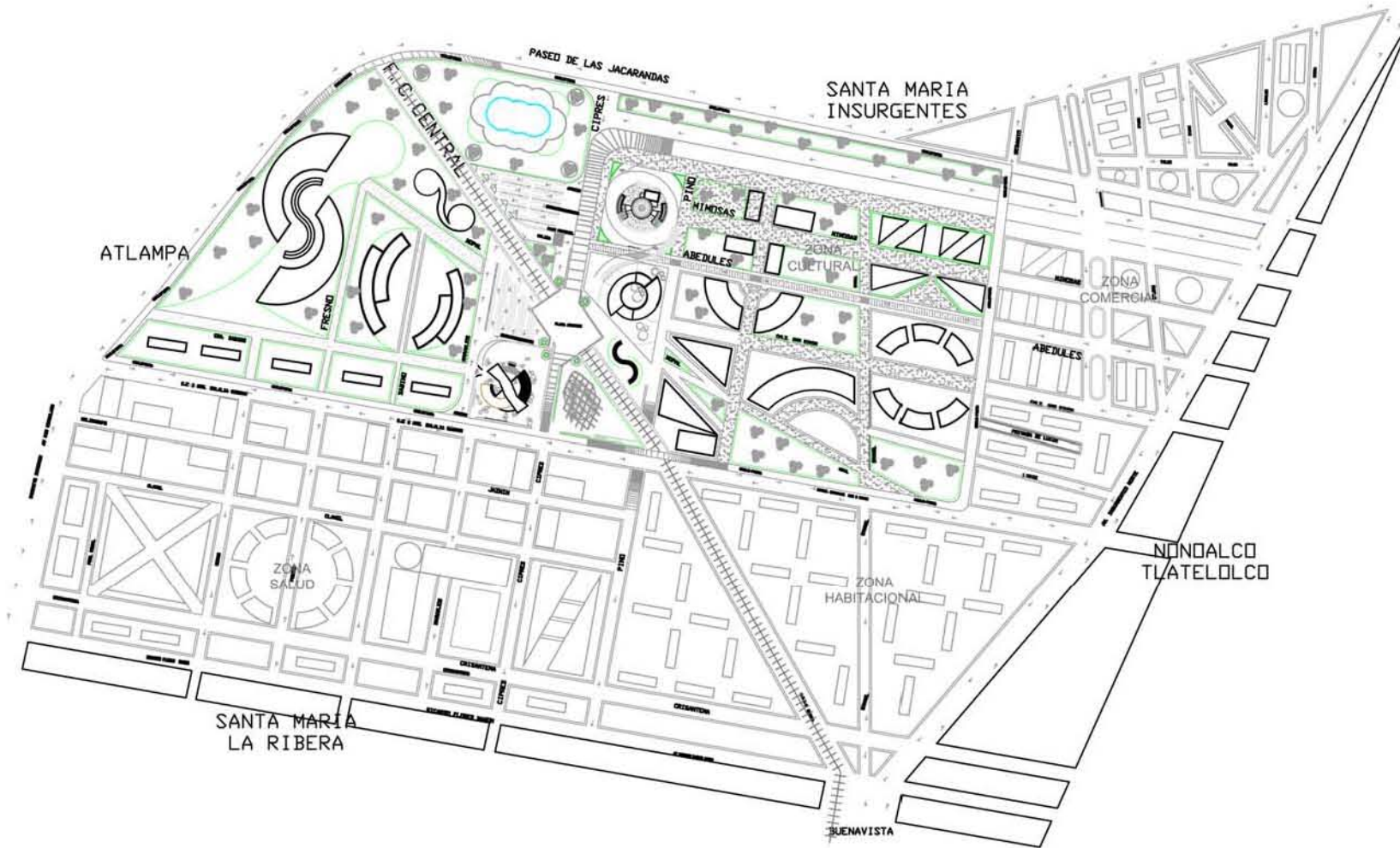

Proyecto:  
 CORREDOR METROPOLITANO  
 CIRCUITO INTERIOR  
 MÓDULO DE SALUD Y CULTURAL DE ARTE URBANO

Plano:  
 PLANTA DE CONJUNTO

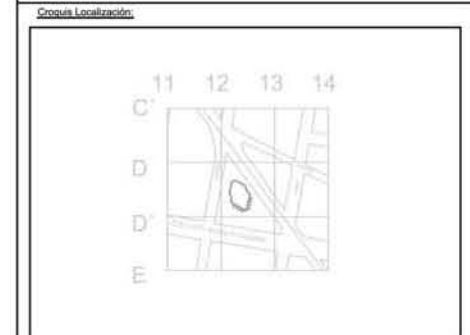

Simbología:

— SUBURRBANO

□ SUPERFICIE TOTAL 160 Hectáreas = 100%  
 TOTAL DE HABITANTES 15,913 HAB

ZONA 1:  
 - ATLAMPA  
 - SANTA MARIA INSURGENTES

— (with various line styles) (with various line styles)

Alumno:  
 Bety S. Castellanos Sánchez

Arquitectos:  
 Roberto García Chávez      Oscar Porras Ruiz  
 Hugo Porras Ruiz

Escala:  
 1:1000

No. Plano





#### **2.4.2. LÁMINA PROPUESTA URBANA MICROCIUDAD**



# MEGAPROYECTO CORREDOR URBANO CIRCUITO INTERIOR MICROCIUDAD DE LA CULTURA SIGLO XXI

## FUNDAMENTO

La problemática inmediata está vinculada a las transformaciones de la ciudad a través del tiempo, la cual está desbordando las formas y fórmulas metropolitanas convencionales y que exige el conocimiento de los diversos ámbitos profesionales, que deberían integrarse a los nuevos tipos de Ciudad de México que resuelven las necesidades de la sociedad.



### SUPERFICIE

Habitacional	252 Hc = 33%
Habitacional/comercio	288 Hc = 37%
Habitacional/mixto	37 Hc = 5%
Industria	112 Hc = 14%
Centro de Barrio	13 Hc = 2%
Equipamiento	49 Hc = 6%
Espacios Abiertos	24 Hc = 3%

## PLANO DIAGNOSTICO

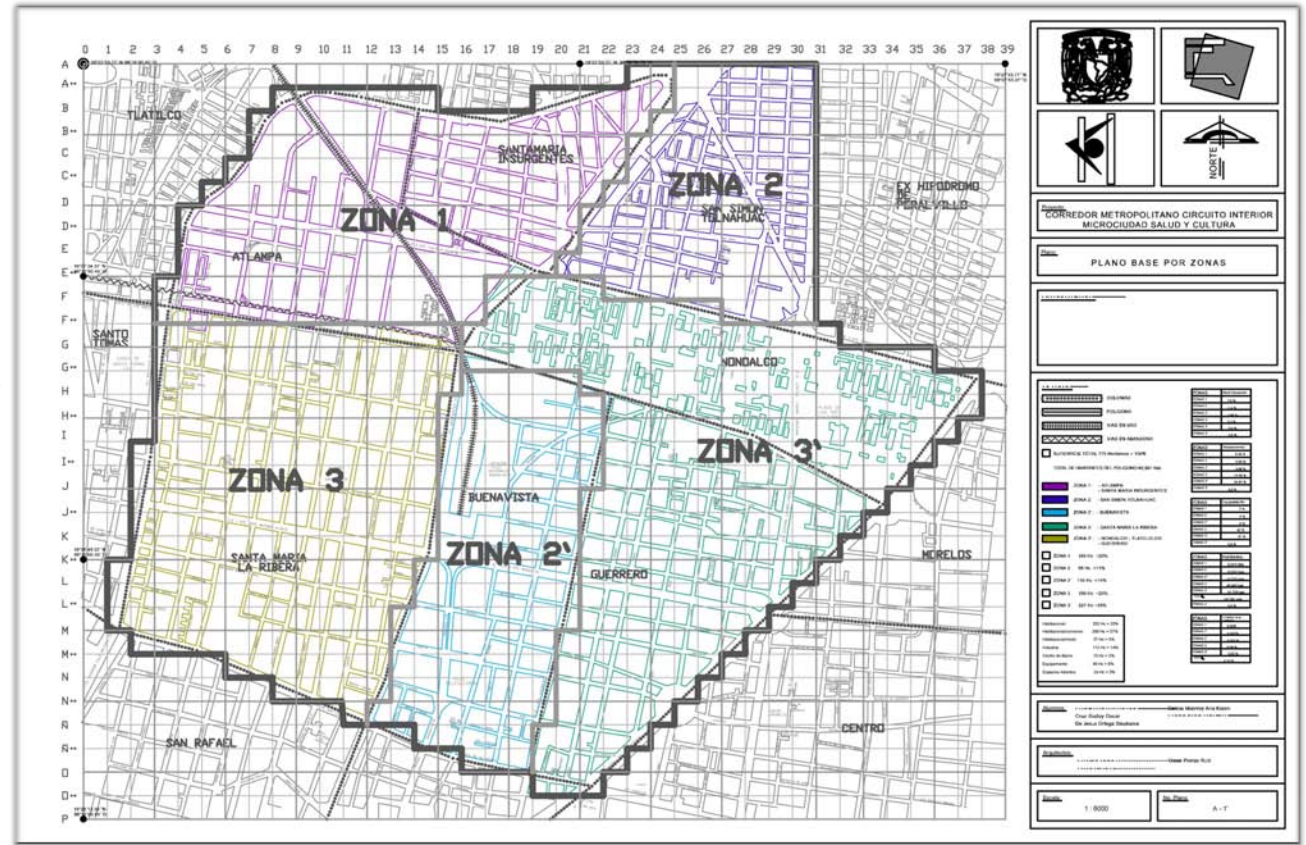

### EDUCACION

ZONAS	Nivel Educacion
ZONAS 1	1.5 %
ZONAS 2	2.4 %
ZONAS 2'	1.04 %
ZONAS 3	3.3 %
ZONAS 3'	5.0 %

### SOCIOECONOMICO

ZONAS	Socioeconomico
ZONAS 1	5.44 %
ZONAS 2	4.69 %
ZONAS 2'	3.68 %
ZONAS 3	14.40 %
ZONAS 3'	20.67 %

### EQUIPAMIENTO

ZONAS	Equipamiento
ZONAS 1	3 %
ZONAS 2	4 %
ZONAS 2'	4 %
ZONAS 3	42 %
ZONAS 3'	47 %

### HABITANTES

ZONAS	Habitantes
ZONAS 1	15,913 Hab
ZONAS 2	13,637 Hab
ZONAS 2'	10,733 Hab
ZONAS 3	40,960 hab
ZONAS 3'	61,738 hab
TOTAL	142,981 Hab

### LIMITACIONES

ZONAS	Limitacion en la actividad
ZONAS 1	0.03%
ZONAS 2	0.002%
ZONAS 2'	0.002 %
ZONAS 3	0.09 %
ZONAS 3'	0.23 %
TOTAL	0.13 %





**RECICLAR** un proceso cuyo objetivo es convertir materiales (desechos) en nuevos productos para prevenir el desuso de materiales potencialmente útiles, reducir el consumo de nueva materia prima, reducir el uso de energía, reducir la contaminación



**REINTEGRAR** Hacer que la población vuelva a ejercer una actividad o se incorpore de nuevo a una colectividad o situación social y económica

CONCEPTUAL

PROPUESTA

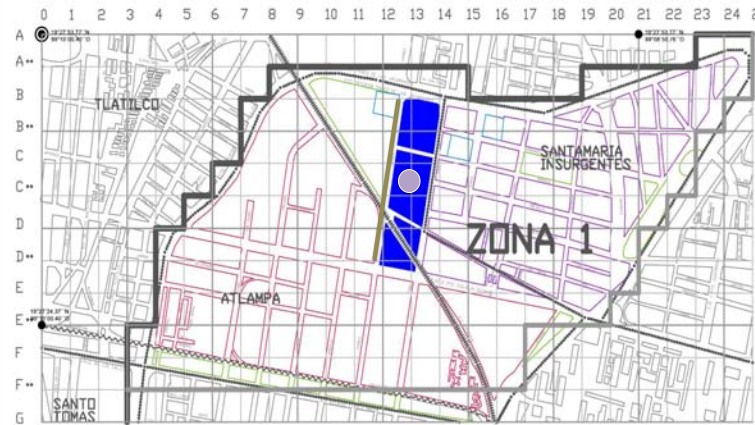

**REINTERPRETAR** La arquitectura es un lenguaje en el que prevalecen los espacios y los volúmenes, los símbolos y las formas en asociación con otras expresiones artísticas que por lo general no se les da la importancia que estos tienen





2.5.- PROPUESTAS ARQUITECTÓNICAS

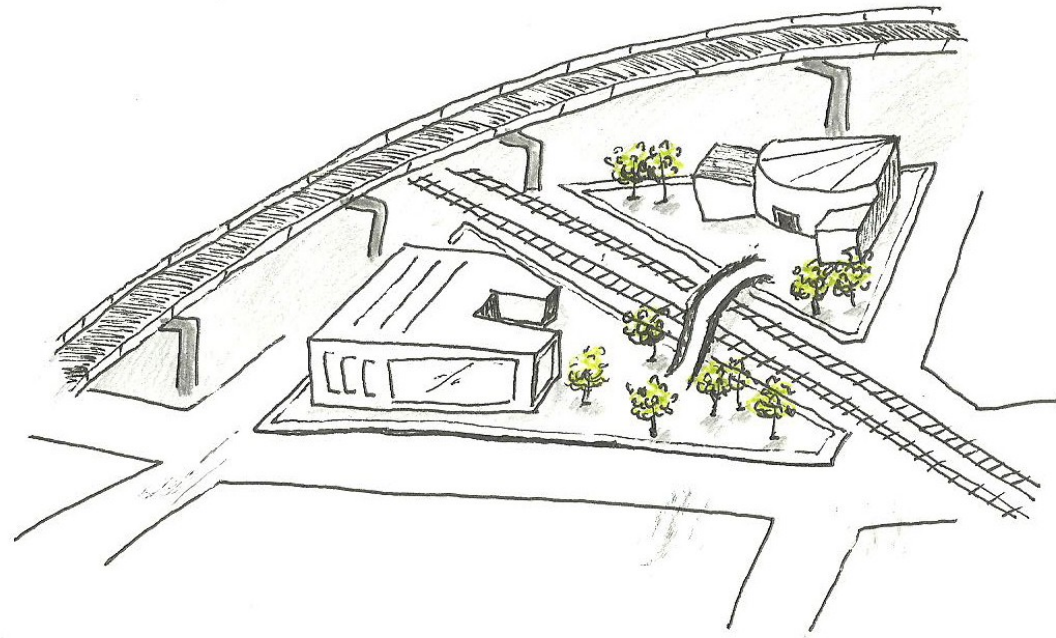

CENTRO DE ARTE URBANO

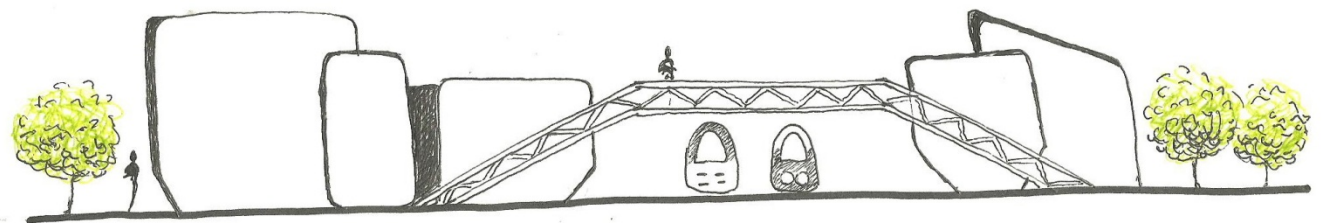

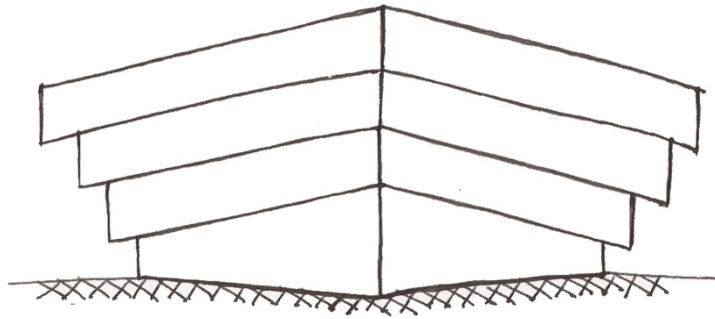

TEATRO ATLAMPA

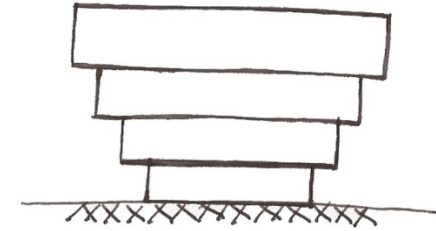

ESCUELA INTEGRAL ATLAMPA

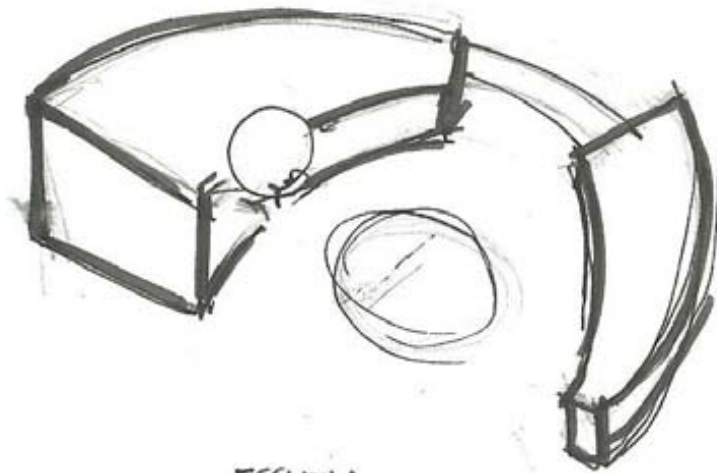

ESCUELA



ALZADO  
ESCUELA

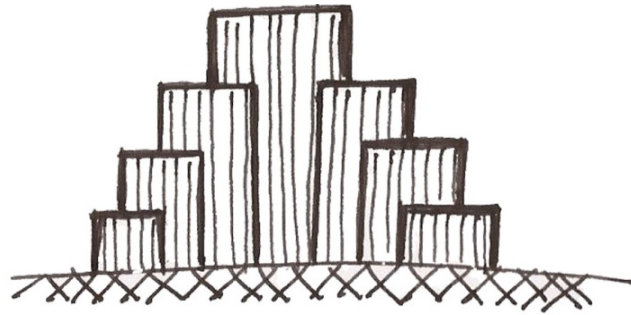
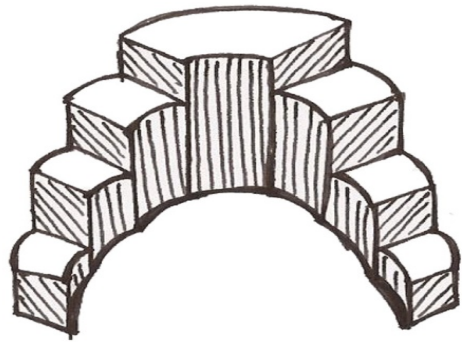

**MUSEO INTERACTIVO**

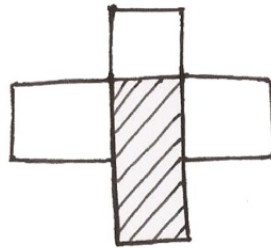
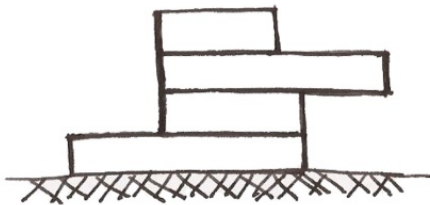

**CENTRO MULTIMEDIA**

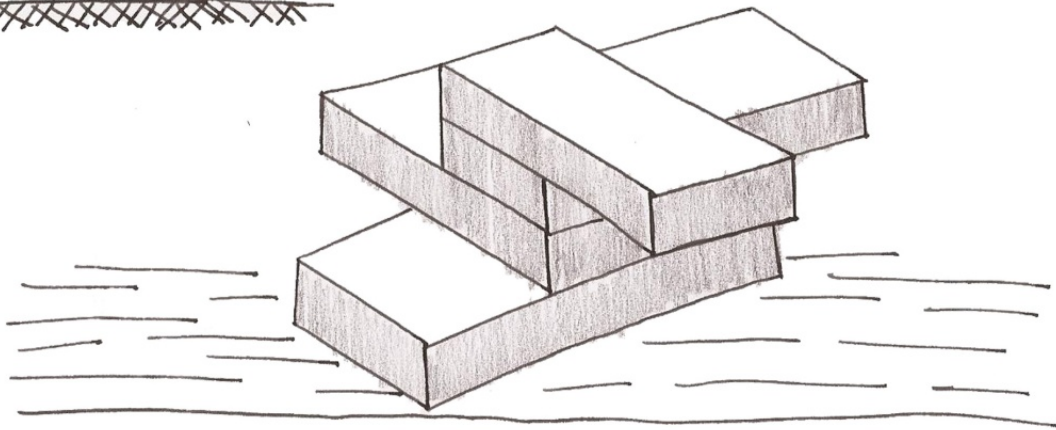







### **2.5.1. PLANO DE PROPUESTA ZONA CULTURAL**











## **2.5.2. LÁMINAS DE PROPUESTA ARQUITECTÓNICA**

**ZONA CULTURAL**



# MEGAPROYECTO CORREDOR URBANO CIRCUITO INTERIOR **MICROCIUDAD** DE LA CULTURA SIGLO XXI

## PROPUESTAS DE ORDENAMIENTO URBANO

La problemática inmediata está vinculada a las transformaciones de la ciudad a través del tiempo, la cual está desbordando las formas y fórmulas metropolitanas convencionales y que exige el conocimiento de los diversos ámbitos profesionales, que deberían integrarse a los nuevos tipos de Ciudad, para resolver las necesidades de la sociedad.



**REINTEGRAR** Hacer que la población vuelva a ejercer una actividad o se incorpore de nuevo a una colectividad o situación social y económica



**RECICLAR** un proceso cuyo objetivo es convertir materiales (desechos) en nuevos productos para prevenir el desuso de materiales potencialmente útiles, reducir el consumo de nueva materia prima, reducir el uso de energía, reducir la contaminación

**REINTERPRETAR** La arquitectura es un lenguaje en el que prevalecen los espacios y los volúmenes, los símbolos y las formas en asociación con otras expresiones artísticas que por lo general no se les da la importancia que estos tienen

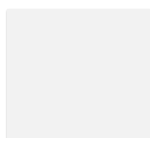
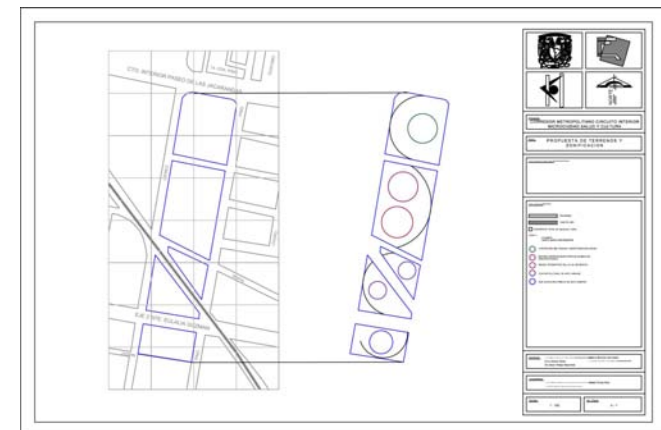
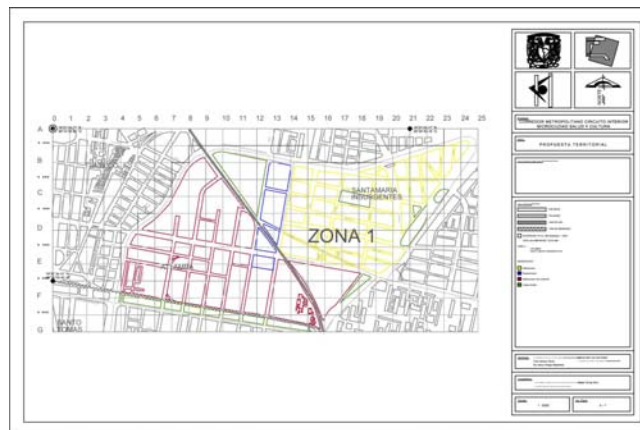
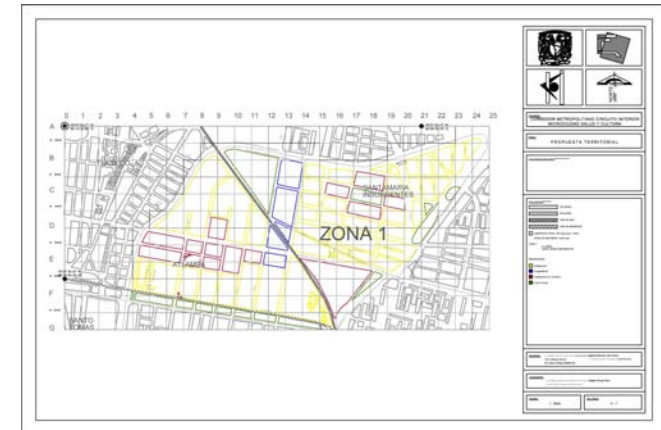
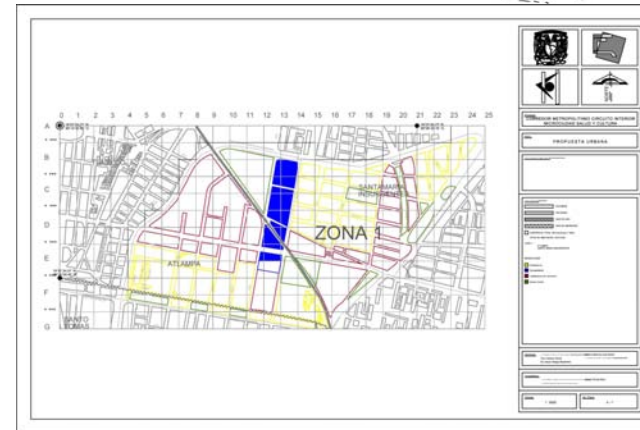







BIBLIOTECA MULTIMEDIA DE ARTE URBANO



MUSEO INTERACTIVO DE HISTORIA DE LA CIUDAD DE MEXICO

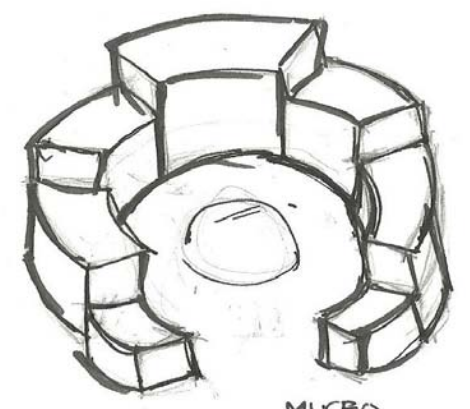

# PROPUESTAS DE EQUIPAMIENTO

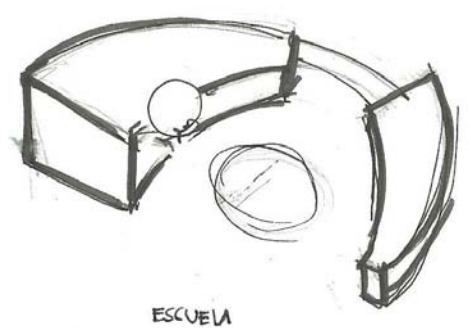

ESCUELA ESPECIALIZADA EN EL MANEJO DE DISCAPACIDADES

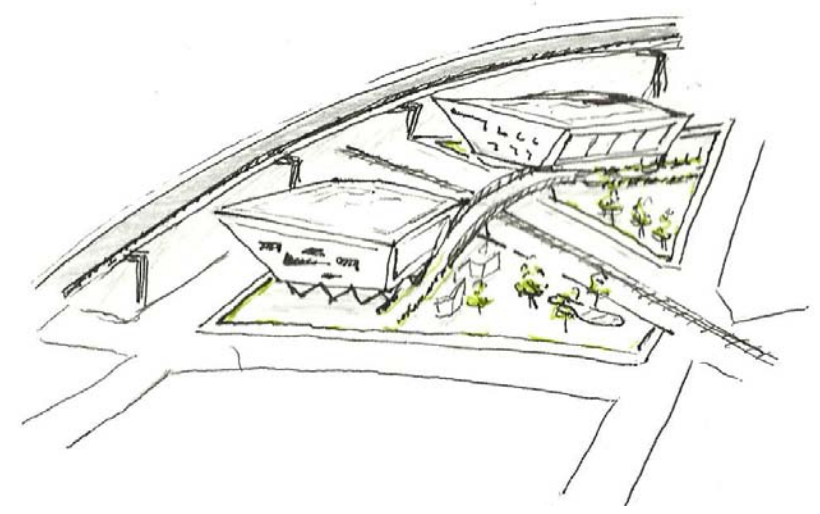
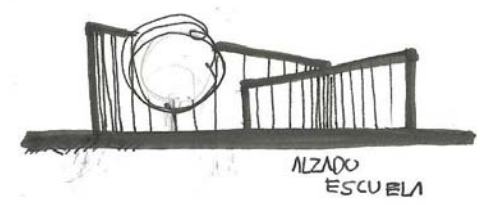

CENTRO DE ARTE URBANO

# CONCEPTUAL







## CAPÍTULO 3.- DESARROLLO DE PROPUESTA ARQUITECTONICA

### 3.1- CENTRO DE ARTE URBANO

#### ATLAMPA

Cuando hablamos de cultura nos referimos a un proceso de cultivación o mejora, especialmente a través de la educación y conocimientos con los que debe contar una persona para su buen desenvolvimiento dentro del medio en el que actúa, estos conocimientos van a ser la suma de las creaciones humanas a través de los años y son de vital importancia para el desarrollo de una sociedad ya que ayuda al individuo a mejorar su calidad de vida.

Con el fin de satisfacer estas necesidades se propone que surgen espacios destinados a la promoción y desarrollo de actividades culturales y artísticas que incrementen el nivel educativo y formas de expresión de la sociedad.

Los centros culturales como se reconocen en la actualidad se originan a principios del siglo XX pero es hasta mediados de este siglo cuando son conformados como edificios especializados en la enseñanza y difusión del conocimiento. Por lo cual nos enfocamos en esta propuesta para que asiera se pueda transformar y rehabilitar la zona de investigación.

Por lo cual un **CENTRO DE ARTE URBANO** sería la respuesta a la integración social ya que puede ser una

institución pública o privada que permanente a la sociedad su desarrollo, y esta abierta al público, que investiga, comunica y expone, con propósitos de estudio, educación y deleite artístico, así como científico y tecnológico.

La microciudad está contemplada como una zona de reactivación para impulsar el crecimiento y la concientización social, por medio del Programa Delegacional de Desarrollo Urbano en Cuauhtémoc, donde se menciona impulsar la creación de este tipo de espacios para su rescate como lo marca el documento y se menciona a continuación.

#### Círculos Culturales de la Ciudad de México

El desarrollo cultural comunitario ha sido uno de los ejes centrales dentro de la política cultural que impulsa la institución. A través de diversas estrategias se ha fortalecido el trabajo de colectivos ciudadanos y círculos culturales que llevan a cabo actividades culturales en barrios, pueblos y colonias de la Ciudad de México desde hace más de una década.

#### Arte Urbano Peatonal

El Programa Arte Urbano Peatonal fue creado en 2008, con la idea de impulsar proyectos de arte urbano y contemporáneo en el espacio público.

Desde su origen, desarrolla propuestas visuales (graffiti, arte contemporáneo, serigrafía, dibujo, pintura, fotografía) en el espacio público a partir de lenguajes contemporáneos que reflexionan sobre temas en torno a las identidades, la violencia, la ciudad, entre otros.

De esta manera, la calle, los bajo puentes, los muros y el sistema de transporte público, son objetos de intervención artística; los “no lugares” se convierten así, en escenarios animados que adquieren otros significados, al tiempo que son reapropiados por las comunidades, el peatón y habitante de la ciudad.

#### El Programa Nacional de Cultura

Tomando como punto de partida la Visión México 2030 y el Plan Nacional de Desarrollo, así como los resultados de una amplia consulta con actores relevantes del sector que han aportado elementos de diagnóstico y de acción. En él se expresan los objetivos, las estrategias y las líneas de acción que definirán la actuación de las dependencias y de los organismos federales que pertenecen a este ámbito.

1. Patrimonio y diversidad cultural
2. Infraestructura cultural
3. Promoción cultural nacional e internacional
4. Estímulos públicos a la creación y mecenazgo
5. Formación e investigación antropológica, histórica, cultural y artística
6. Esparcimiento cultural y fomento de la lectura

- 7. Cultura y turismo
- 8. Industrias culturales

Apoyar la rehabilitación, la renovación y el desarrollo de la infraestructura cultural de los estados. Mejorar y mantener la infraestructura cultural bajo responsabilidad del gobierno federal para garantizar la calidad de sus servicios al público, la comunidad cultural y académica y los trabajadores de la cultura.

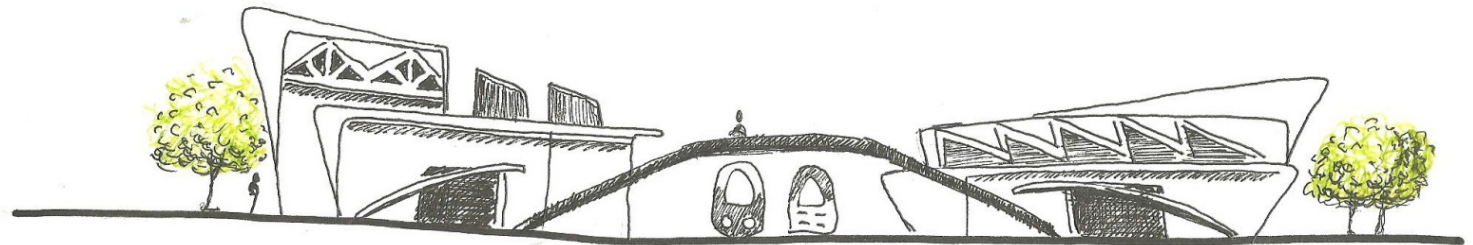

# ROQUIS DE PROPUESTAS

## PROPUESTA 1

EMPLAZAMIENTO



DIAGRAMA DE FUNCIONAMIENTO PROPUESTA 1



CROQUIS DE PROPUESTA 2

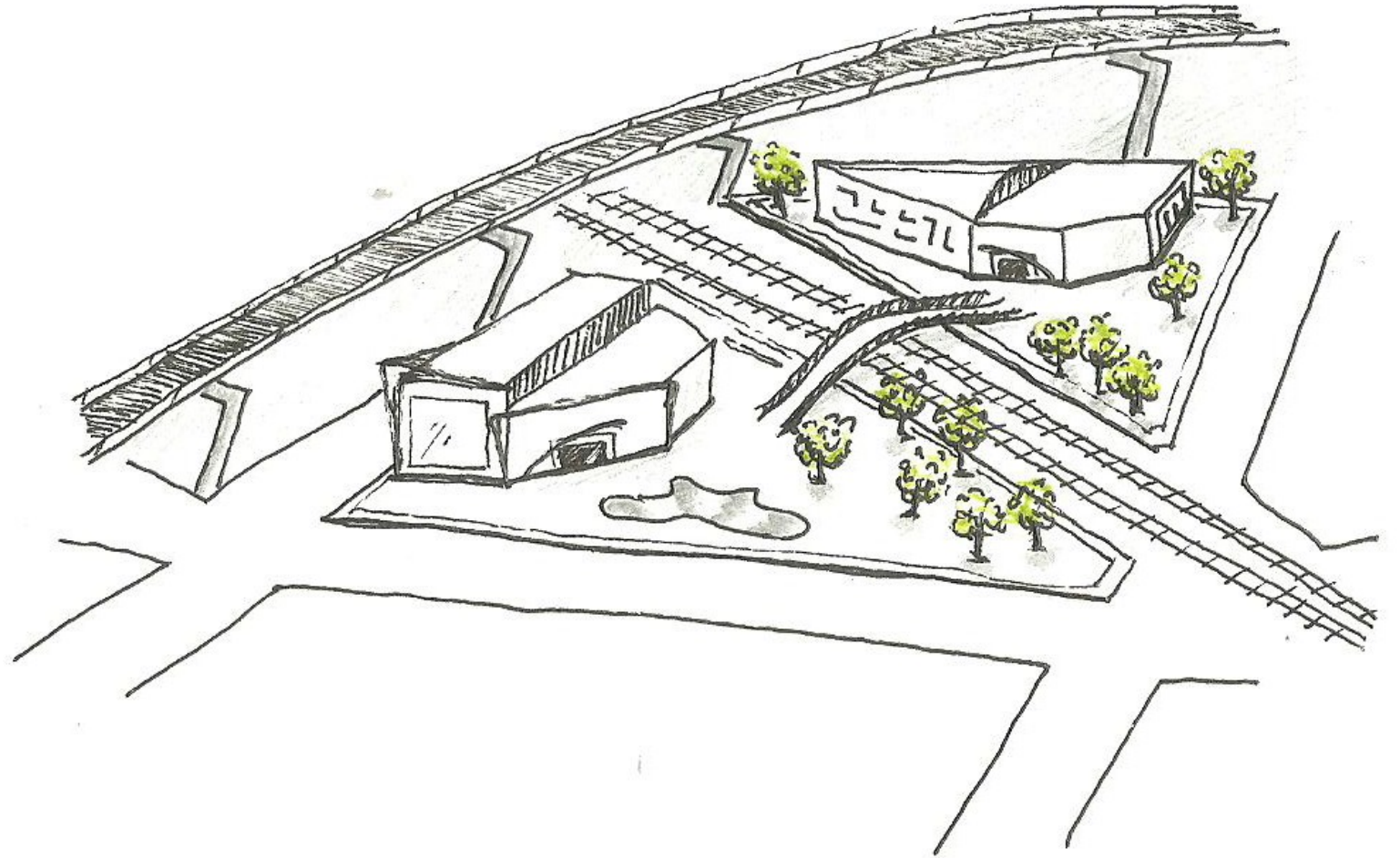
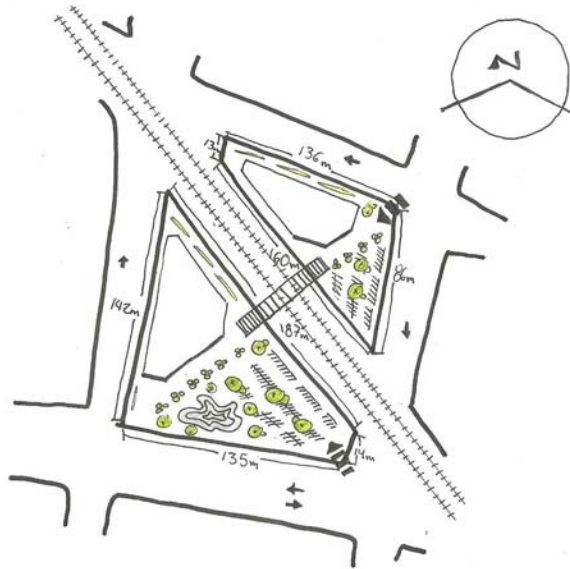
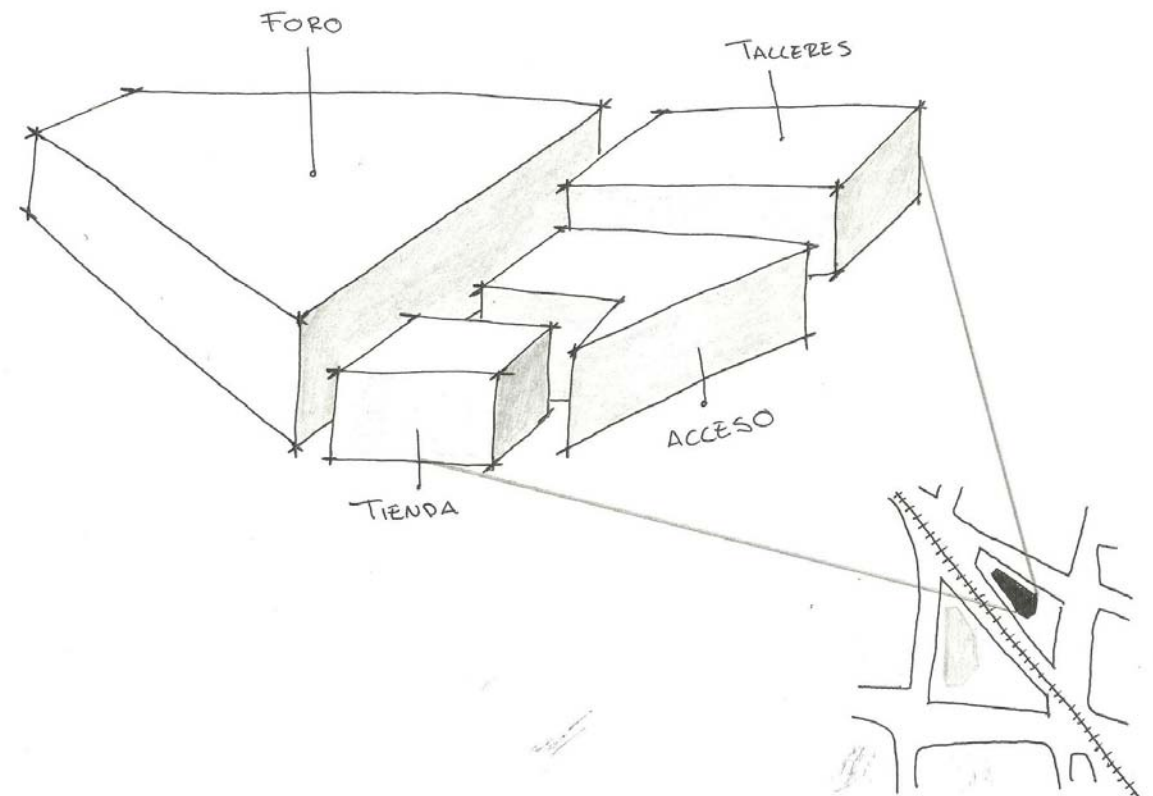
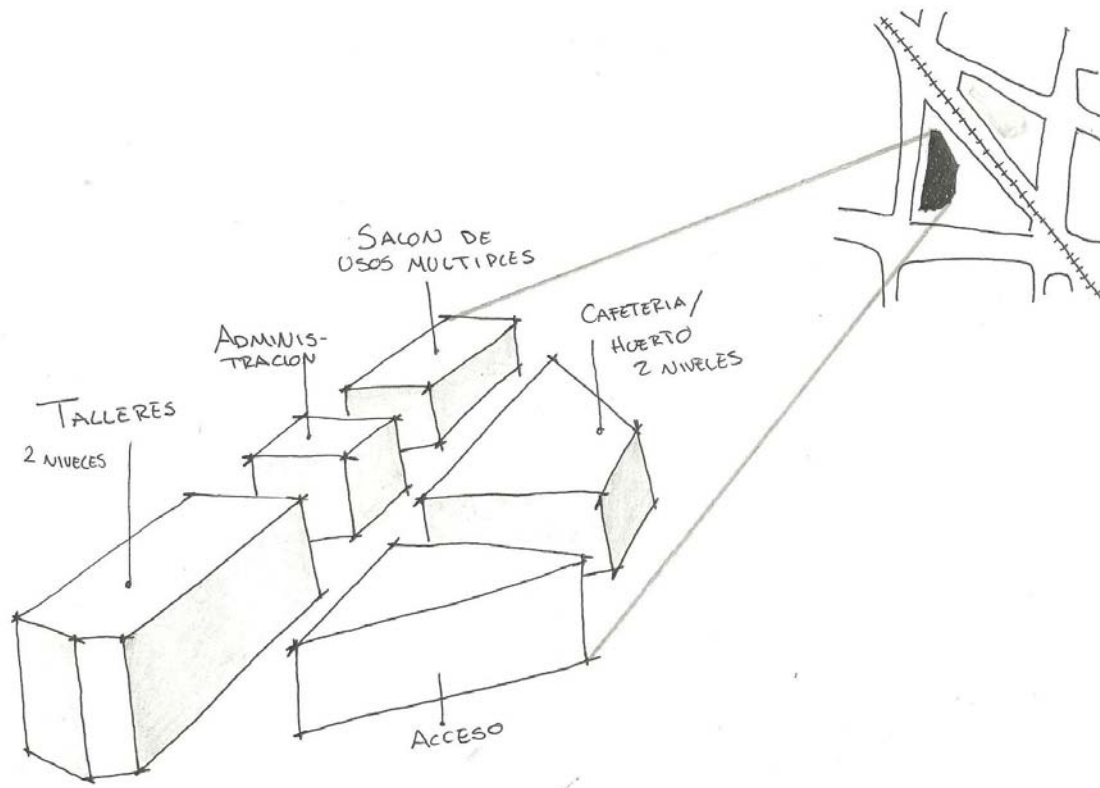
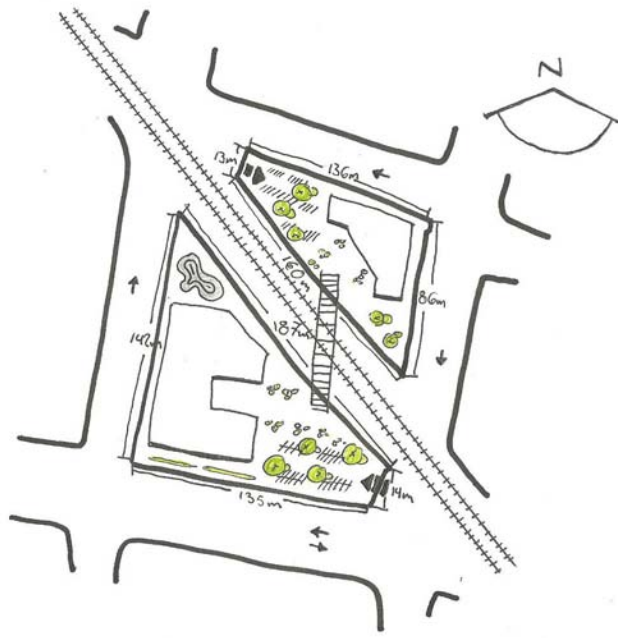

E

MPLAZAMIENTO

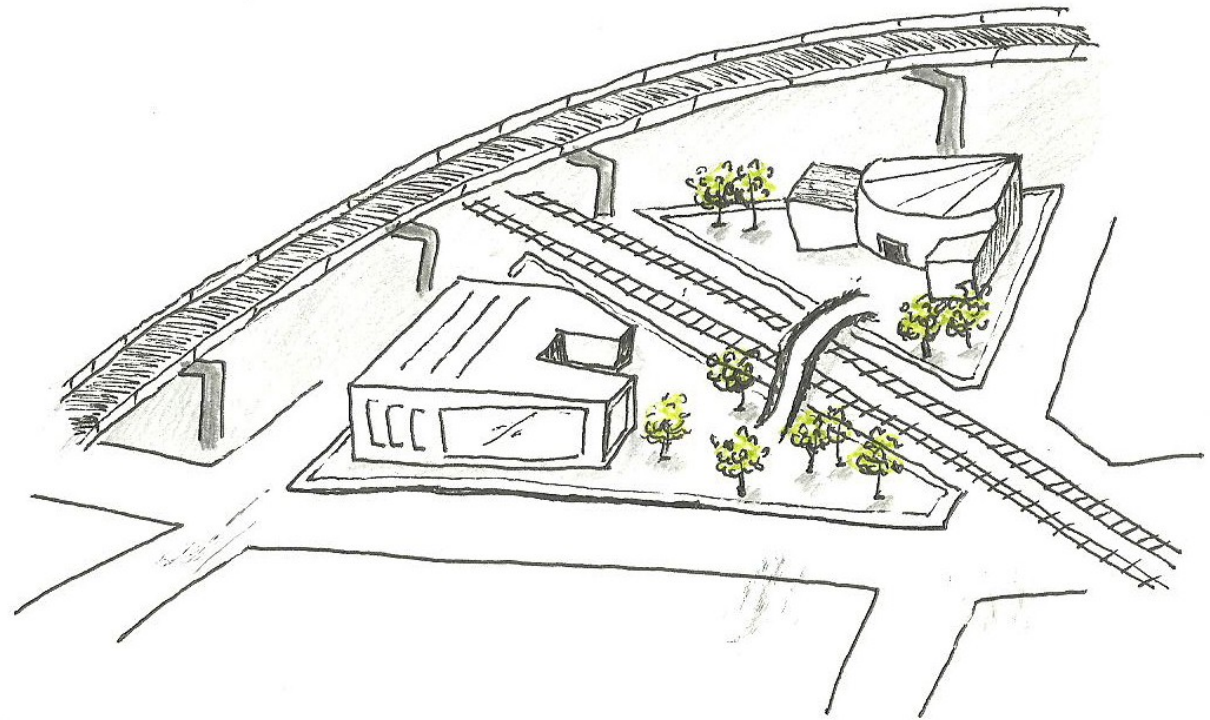

CORTE





DIAGRAMA DE FUNCIONAMIENTO



### CROQUIS DE PROPUESTA 3

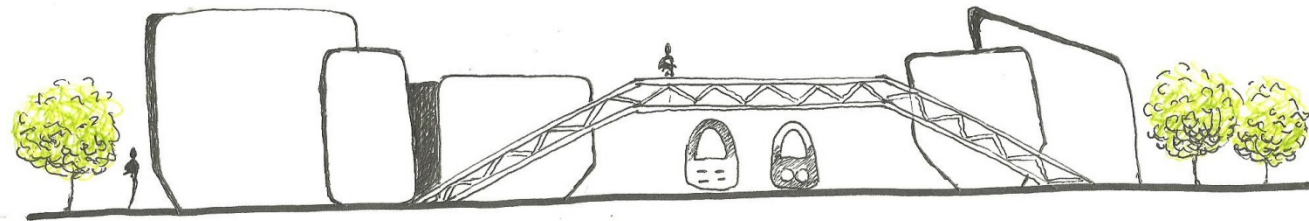
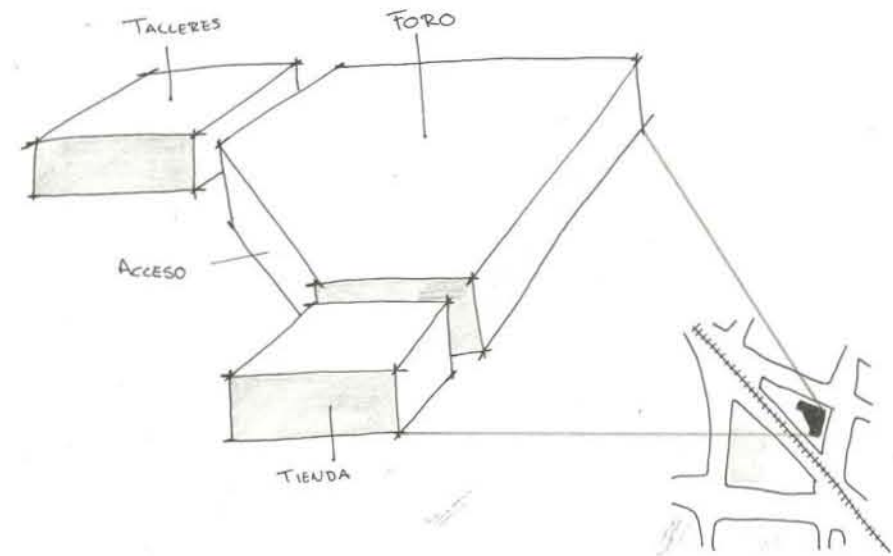
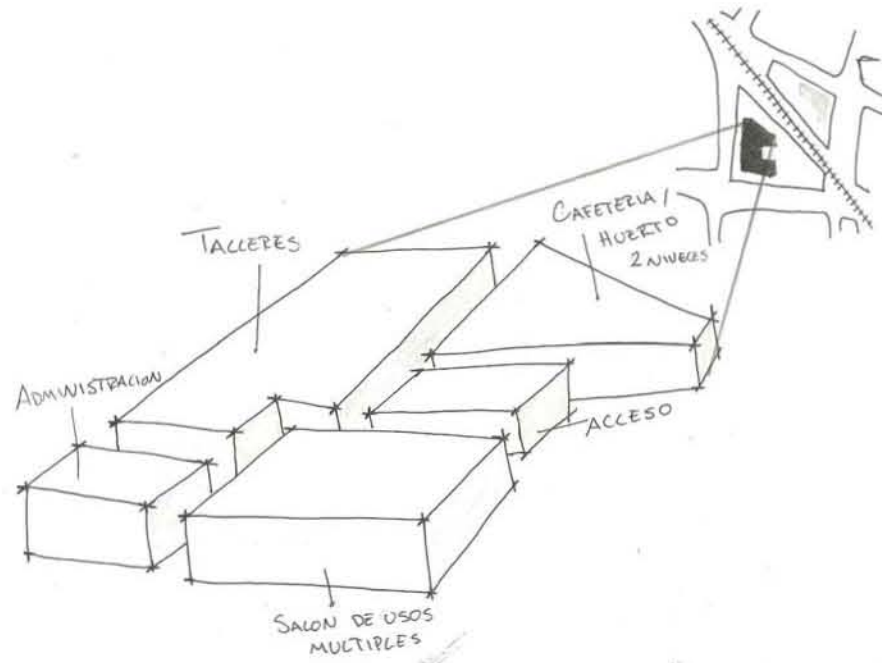
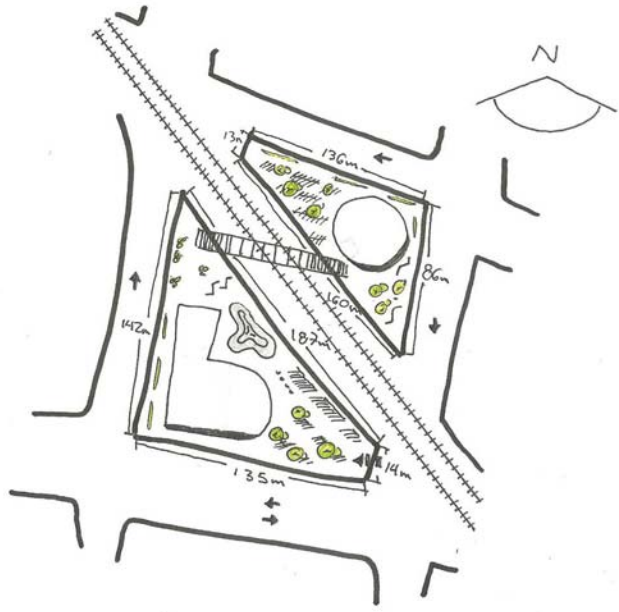

EMPLAZAMIENTO

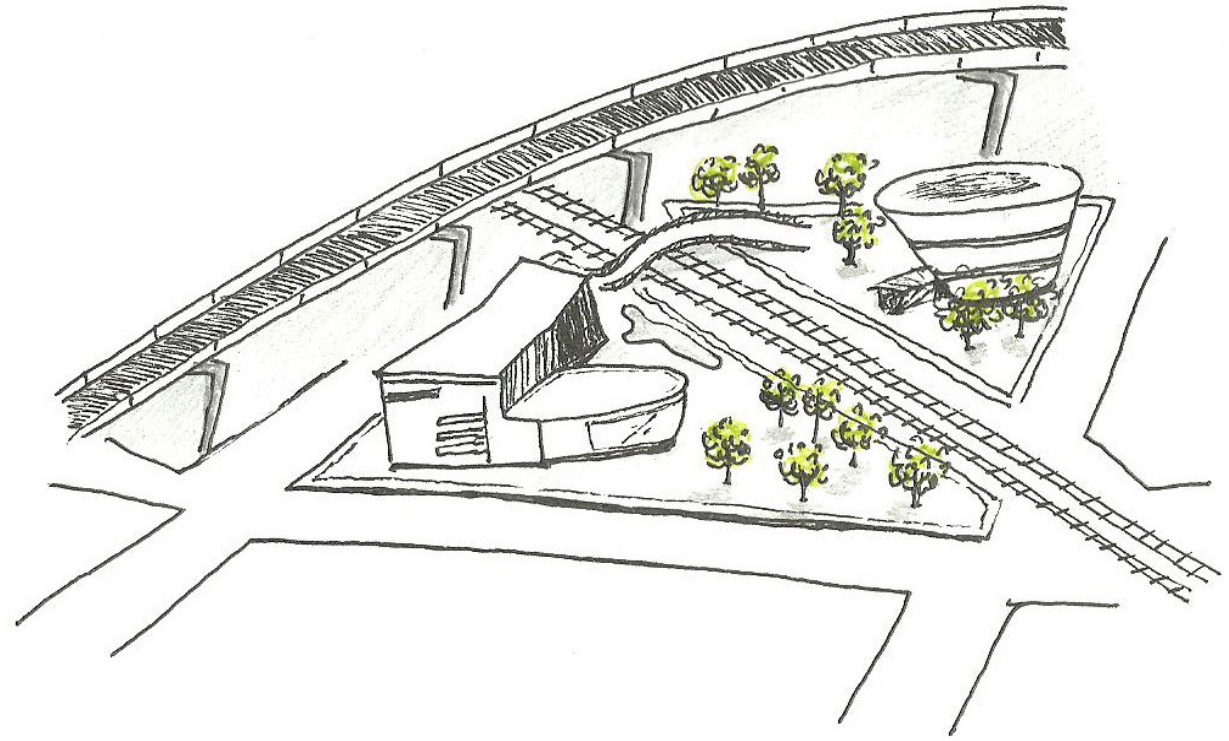

CORTE



DIAGRAMA DE FUNCIONAMIENTO



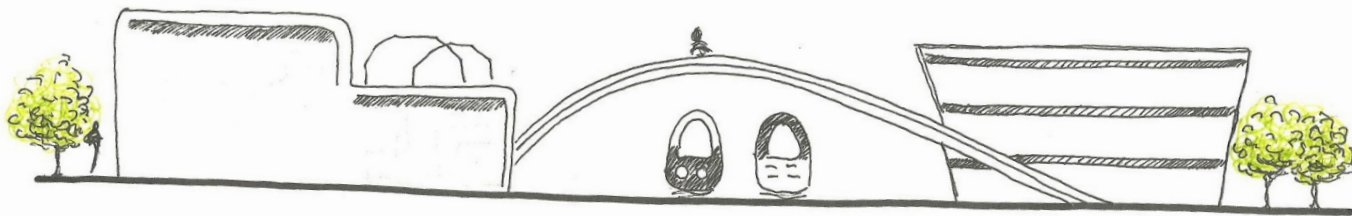
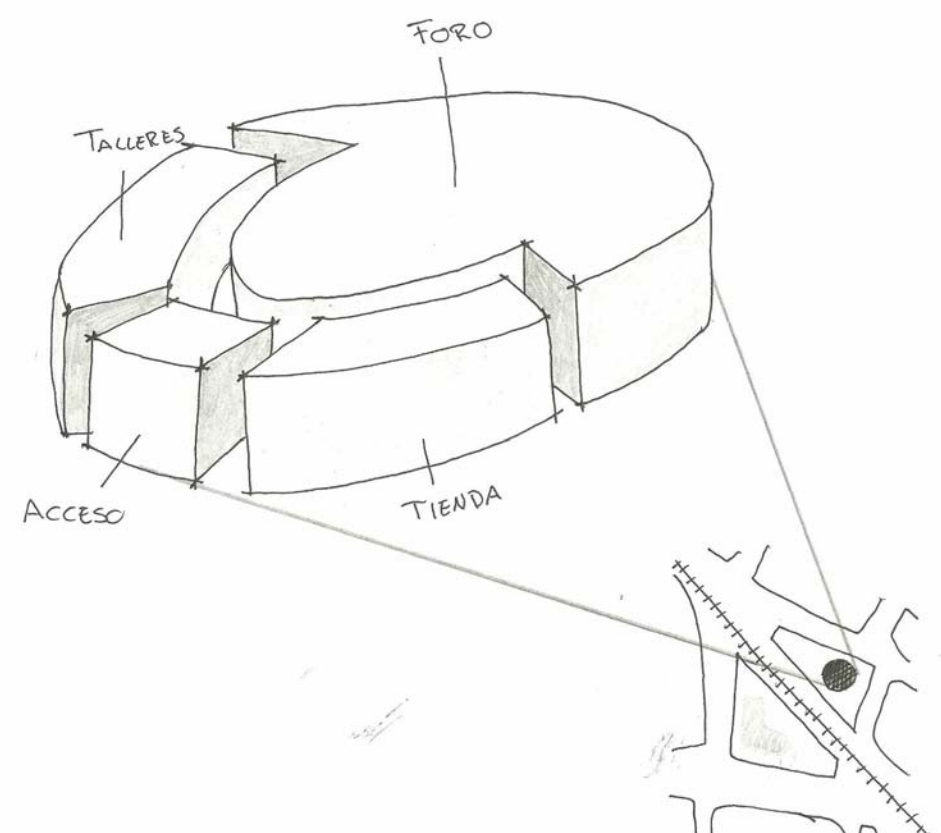
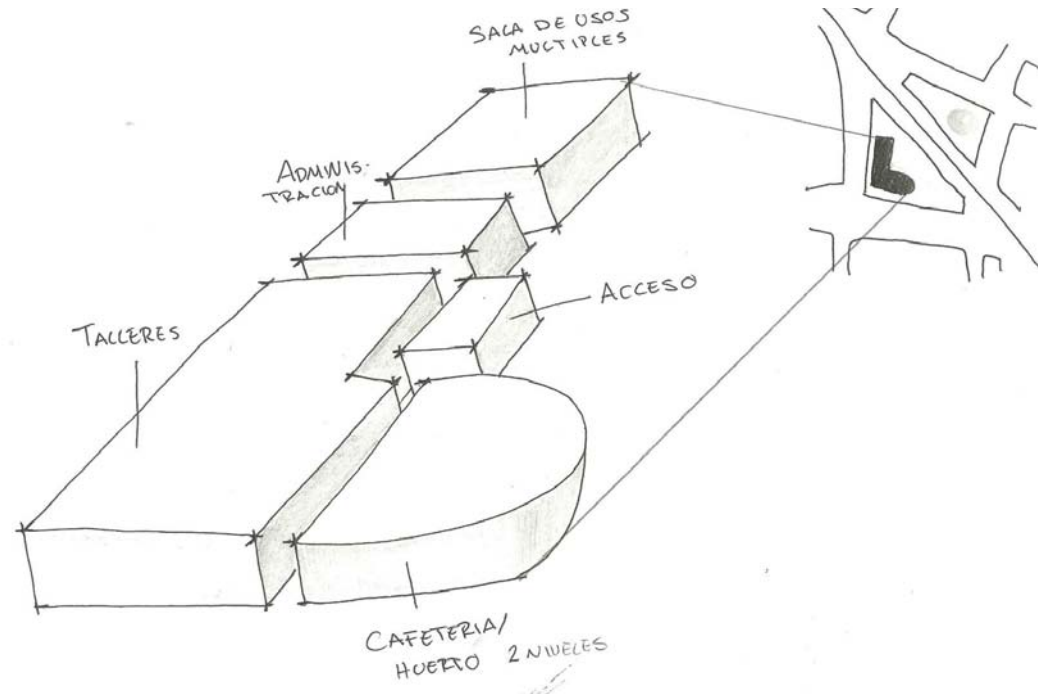

### 3.1.1.- Concepto

#### **CIUDAD MUSEO**

##### ***“La ciudad como lienzo en blanco y las calles su galería”***

Se propone la divulgación de actividades académicas y artísticas nacionales e internacionales, el apoyo a la formación de creadores y públicos interesados en arte urbano, y el impulso al debate y la reflexión en las diversas áreas del conocimiento relacionadas con el panorama artístico-urbano. Algunas de sus actividades principales son los cursos y talleres, presentaciones en vivo, conciertos, exposiciones y asesorías abiertas.

El Centro de Arte Urbano nace de la necesidad de cubrir espacios culturales, y ofrecer una programación variada para la población de la delegación, específicamente en el área de las prácticas artístico-culturales. Como se analizó la zona 1 (correspondiente a la colonia de Atlampa y Santa María la Ribera) carece de espacios enfocados al arte callejero, por lo que el centro pretende ser una salida a dicho problema e integrarse en la colonia.

Por otra parte, la delegación Cuauhtémoc encabeza la lista de las delegaciones con mayor tasa de delitos cometidos durante el pasado año 2013, según el Consejo Regulador de la Industria y Servicios de Seguridad de la República Mexicana. Se recibieron 43 denuncias por día. Y es que la

colonia de Atlampa y Santa María la Ribera están catalogadas como de las más altas peligrosidades por las autoridades de la Secretaría de Seguridad Pública de la Ciudad de México. Es por eso que de un modo u otro el Centro de Arte Urbano también quiere hacer frente a ese problema financiando programas culturales con fines de prevención social. Y es que la cultura puede ser un arma contra la delincuencia.

El Centro de Arte Urbano va dirigido a la población tanto México como foránea. Al ser un espacio que alberga distintas disciplinas el público es amplio y variado y pretende cubrir la falta de oferta cultural de la zona 1 (correspondiente a la colonia de Atlampa). Este centro cultural ofrece una gama amplia de actividades, así como espectáculos al aire libre, cursos y talleres y quiere ser un punto de encuentro de artistas y amantes del arte en general. No sin olvidar a la población de Atlampa, con la cual se quiere integrar y unificar.

### 3.2..2- PROGRAMA ARQUITECTÓNICO

PROGRAMA ARQUITECTÓNICO		
ZONAS	ESPACIOS	M2
ZONA ADMINISTRATIVA	DIRECCIÓN	10
	GENERAL	
	ADMINISTRACIÓN	10
	DIFUSIÓN	10
	CULTURAL	
	CUBÍCULO	10
	TALLERES	
	SALA DE JUNTAS	20
	SERVICIOS	10
	(SANITARIOS)	
	VESTÍBULO / SALA DE ESPERA	20

	SEGURIDAD	30
	<b>SUBTOTAL</b>	<b>120 m2</b>
<b>ZONA DE TALLERES</b>		
	MÚSICA Y PRODUCCIÓN	240
	ARTES CIRCENSES	120
	MURAL Y GRAFFITI	120
	SERIGRAFÍA	120
	STENCIL Y GRABADO	120
	INSTALACIONES Y ESCULTURA	120
	<b>SUBTOTAL</b>	<b>480 M2</b>
<b>CAFETERÍA Y PLAZA PÚBLICA</b>		
	COCINA	34
	ÁREA DE COMIDA	100
	SANITARIOS	20
	PLAZA CENTRAL	1500
	<b>SUBTOTAL</b>	<b>1654 M2</b>

SERVICIOS	SANITARIOS	146
	BODEGAS / EXTRAS	76
	<b>SUBTOTAL</b>	<b>360 M2</b>
	<b>TOTAL</b>	<b>2614 M2</b>

### 3.2.3- FOTOS DE MAQUETA

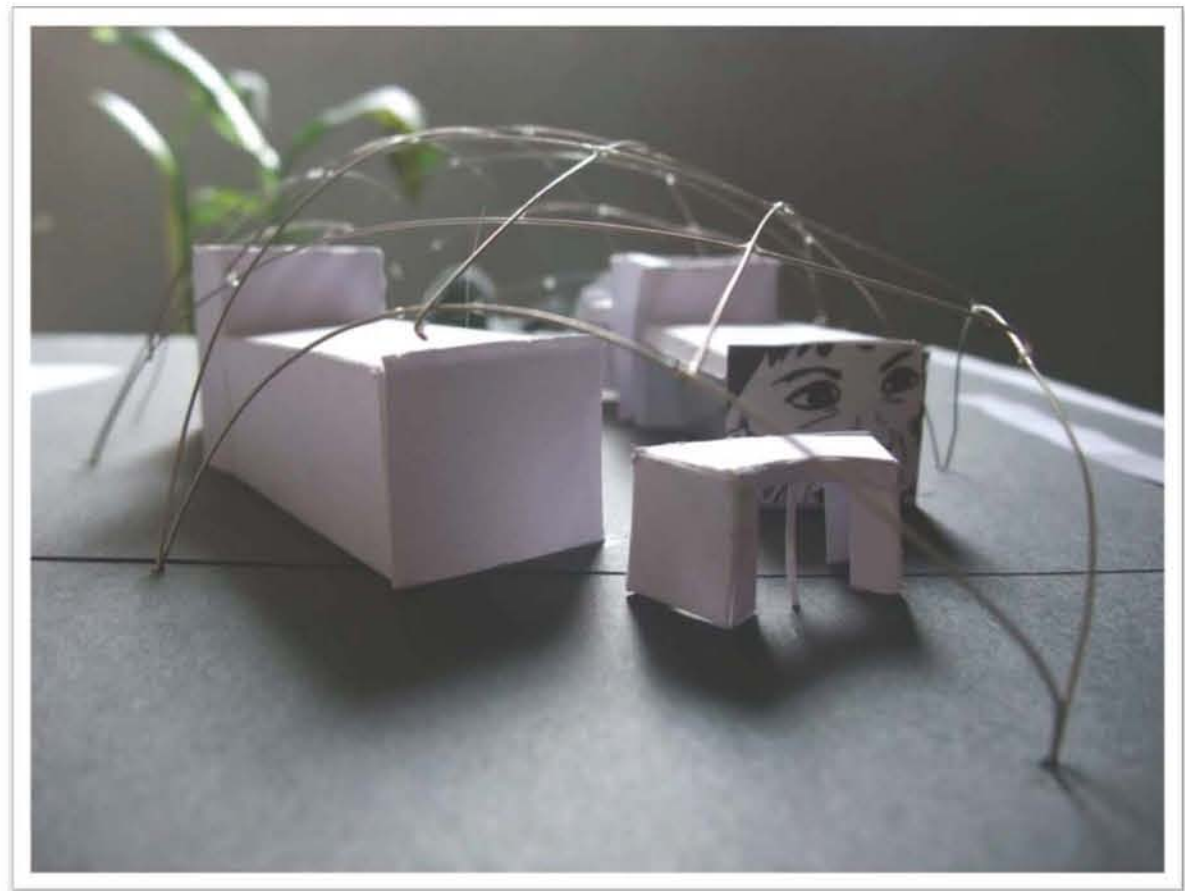
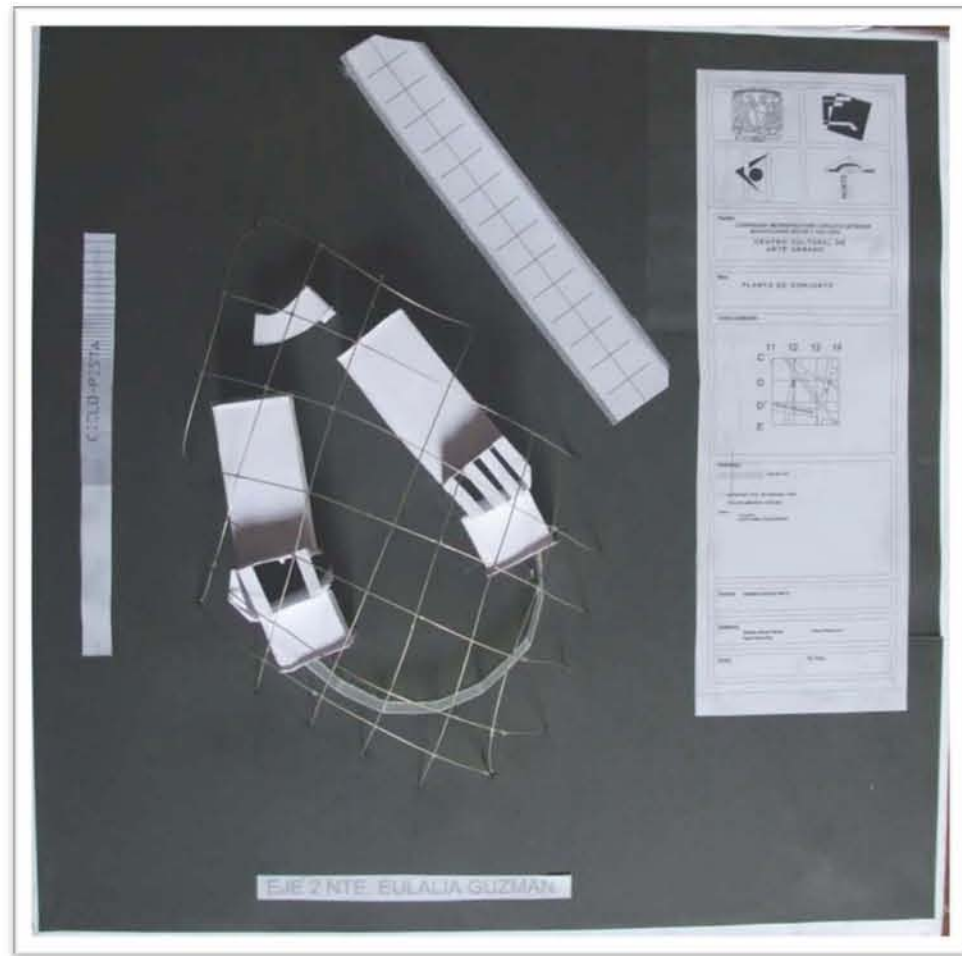

MAQUETA VOLOMETRICA

MAQUETA VOLUMETRICA FACHADA NORTE

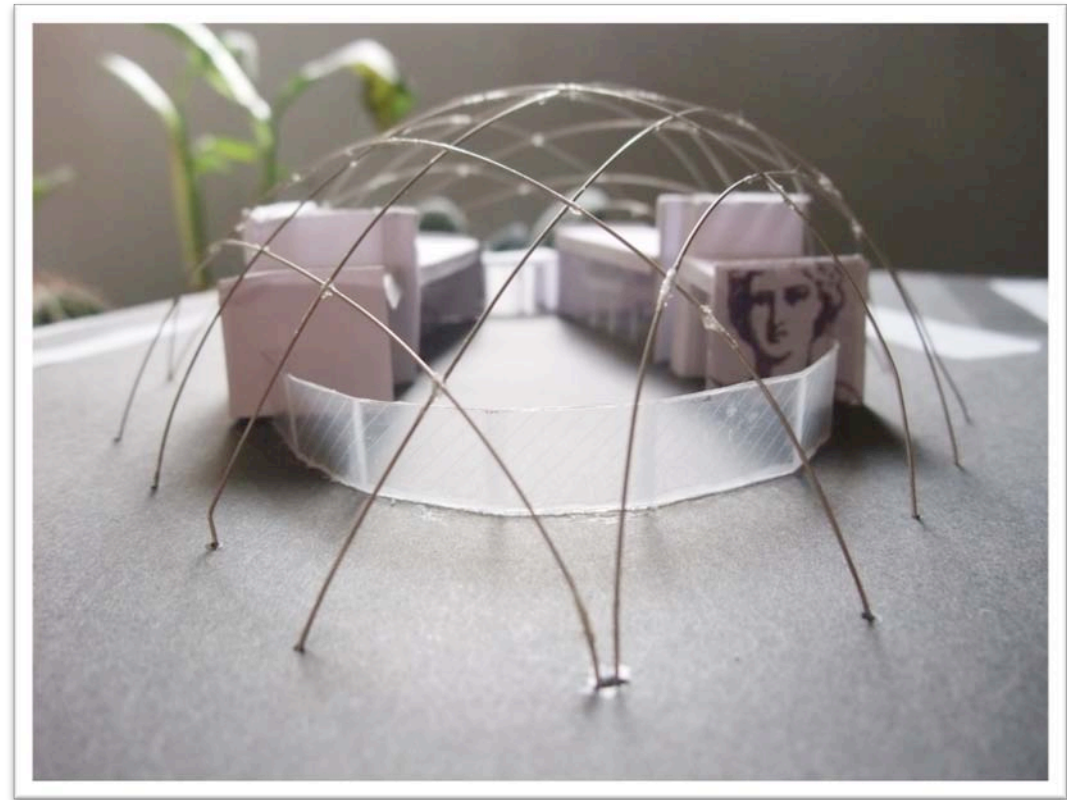
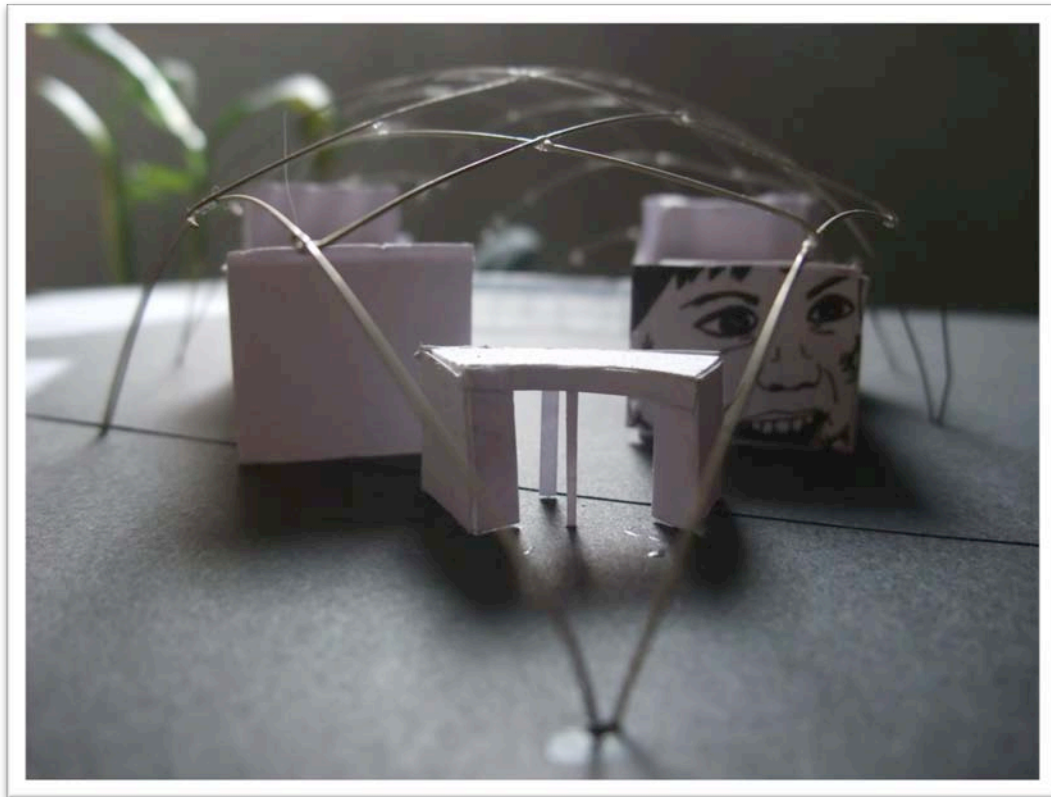

MAQUETA VOLUMETRICA FACHADA SUR

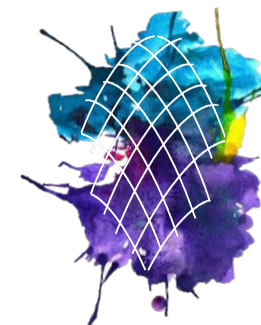

**3.1.4. LÁMINAS DE PROPUESTA ARQUITECTÓNICA**  
**CENTRO DE ARTE URBANO ATLAMPA**





# CENTRO CULTURAL DE ARTE URBANO

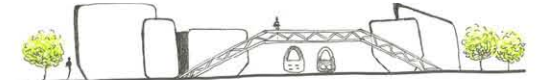
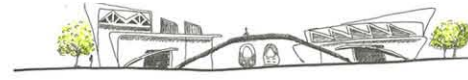
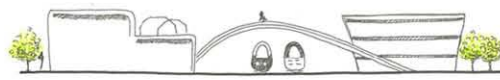

La transformación y rehabilitación de los espacios es una respuesta para una integración social. Espacios abiertos al público, que investiguen, comuniquen y expongan, con propósitos de estudio, educación y deleite artístico, así como científico y tecnológico.

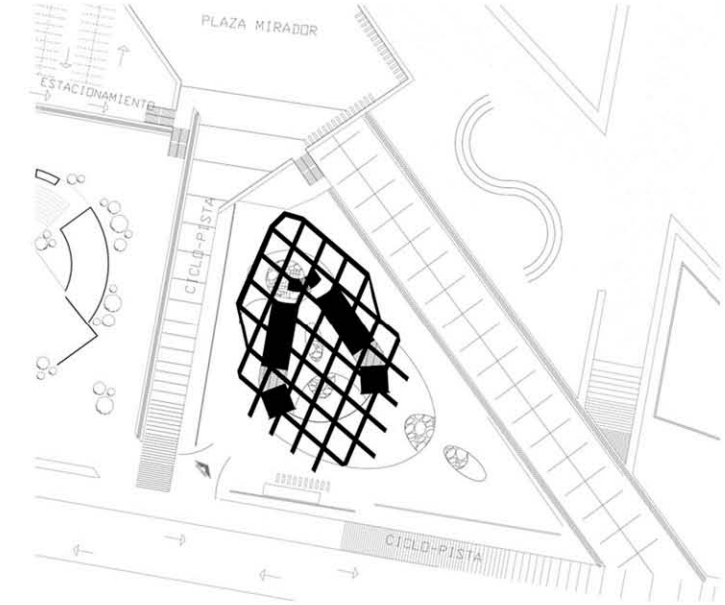

## PROGRAMA ARQUITECTONICO

COMPONENTE ESPACIAL	#	USUARIO	ACTIVIDAD	M2
PLAZA PUBLICA	2	25	ESPARCIEN-TO	176
AREA DE EXPOSICIONES	2	100	ACTIVIDAD RECREATIVA	800
PARQUE SKATE	1	50	ENSEÑANZA Y APRENDIZAJE	350
PARQUE PARCURE				
ARTES VISUALES	4	80		400
Mural y Graffiti			ENSEÑANZA Y APRENDIZAJE	
Serigrafia				
Stencil y Grabado				
Instalaciones y Escultura				
ARTES ESCENICAS	4	80		400
Danza aerea			ENSEÑANZA Y APRENDIZAJE	
Aerobacia				
Malabares				
Breick Dance				
MUSICA	4	40		400
Produccion			ENSEÑANZA Y APRENDIZAJE	
Beat box				
CAFETERIA /HUERTO	1	50	PREPARACION DE ALIMENTOS	80
AREA ADMINISTRATIVA	1	5	ADMINISTRAR	120
SANITARIOS /BODEGA	1	22	ASEO PERSONAL /ALMACENAR	220
BA SUERO	1	2		25
CUARTO MANTENIMIENTO	1	2	GUARDADO DE PRODUCTOS PARA LA LIMPIEZA	25
ESTACIONAMIENTO	1	150	ESTACIONAR VEHICULOS	1000

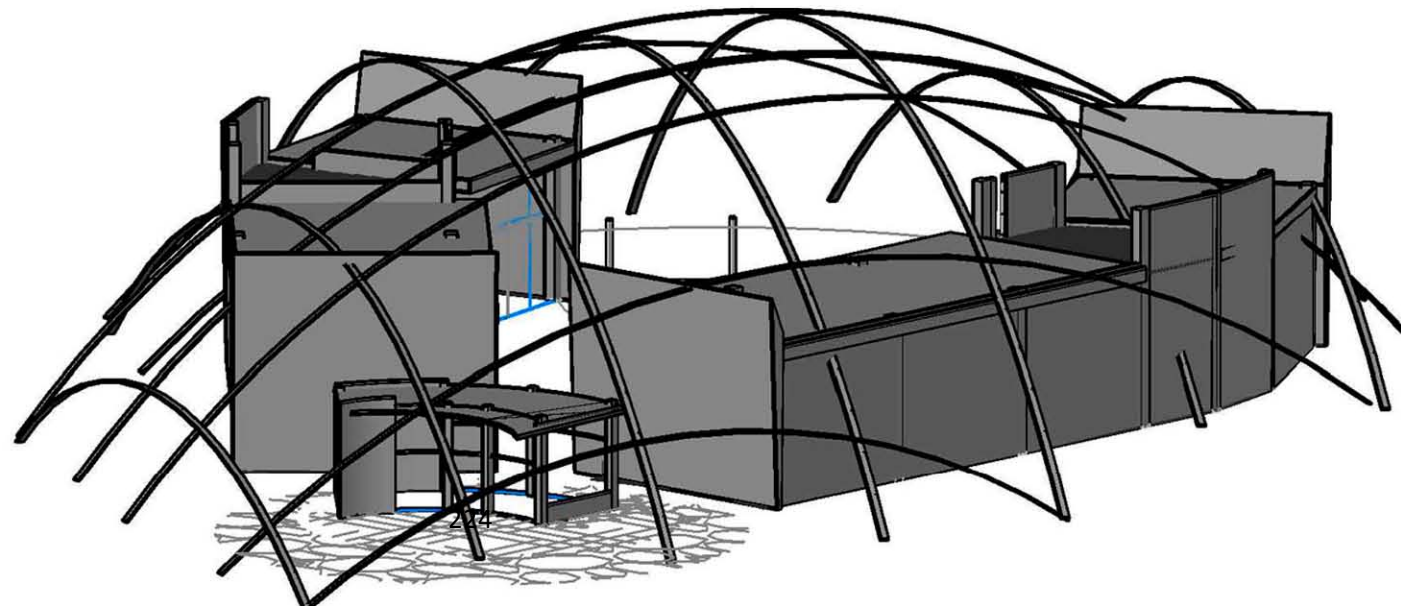
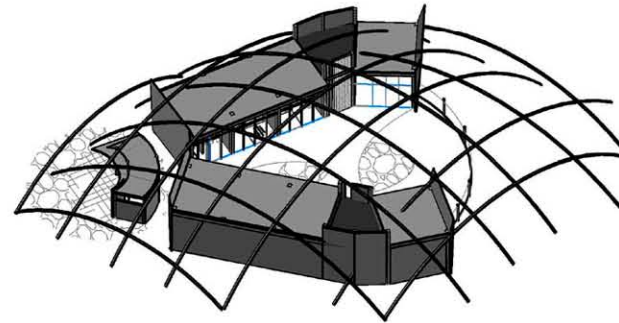



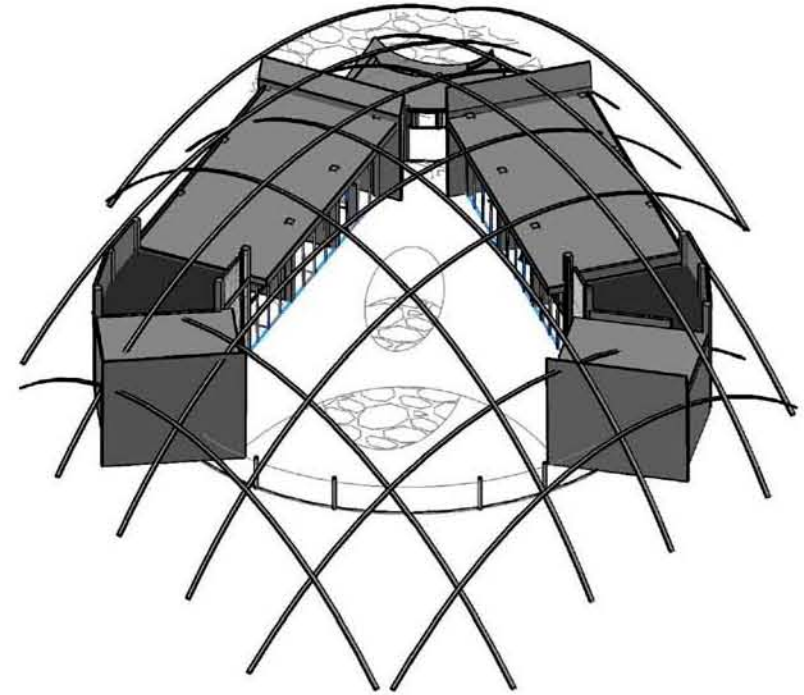
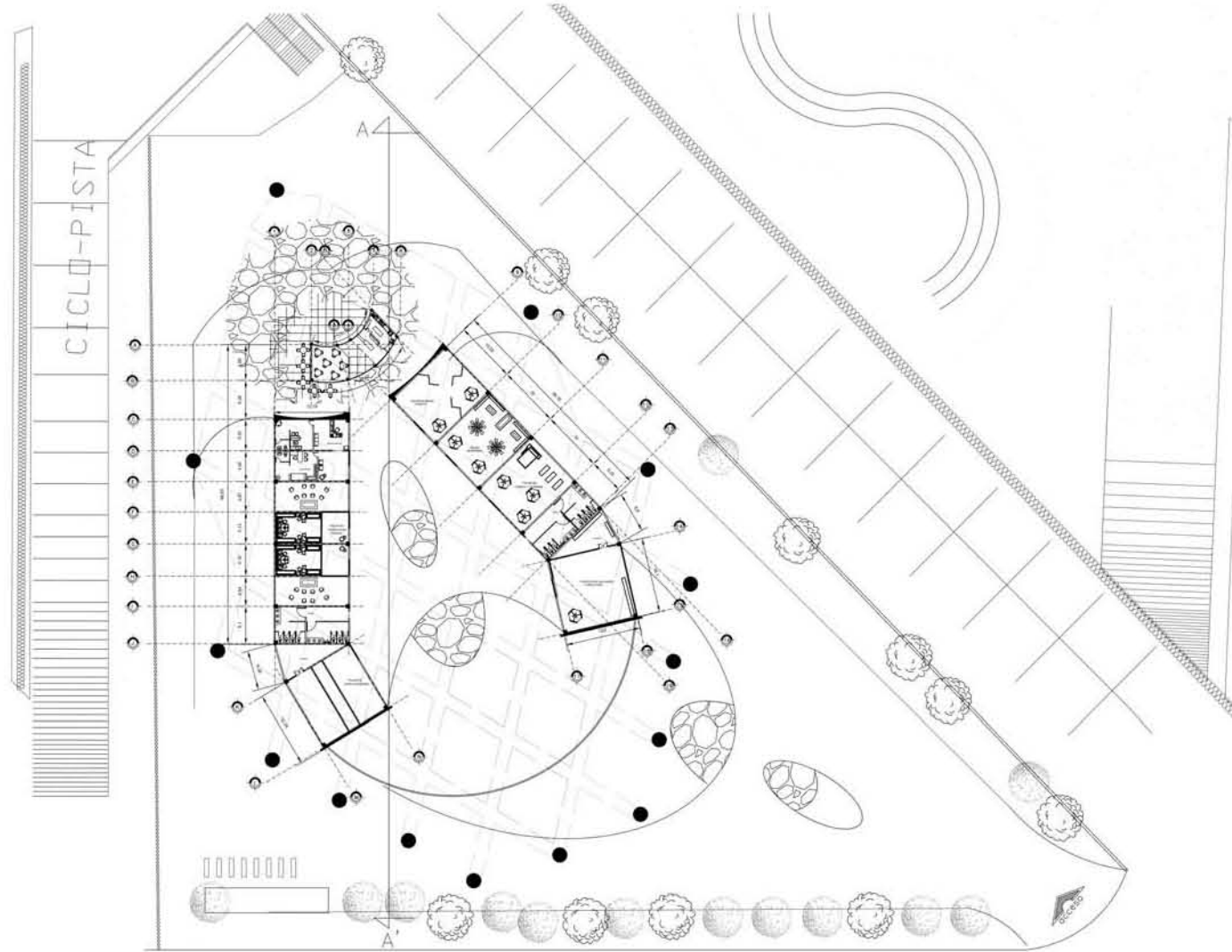

EJE 2 NTE. EULALIA GUZMAN

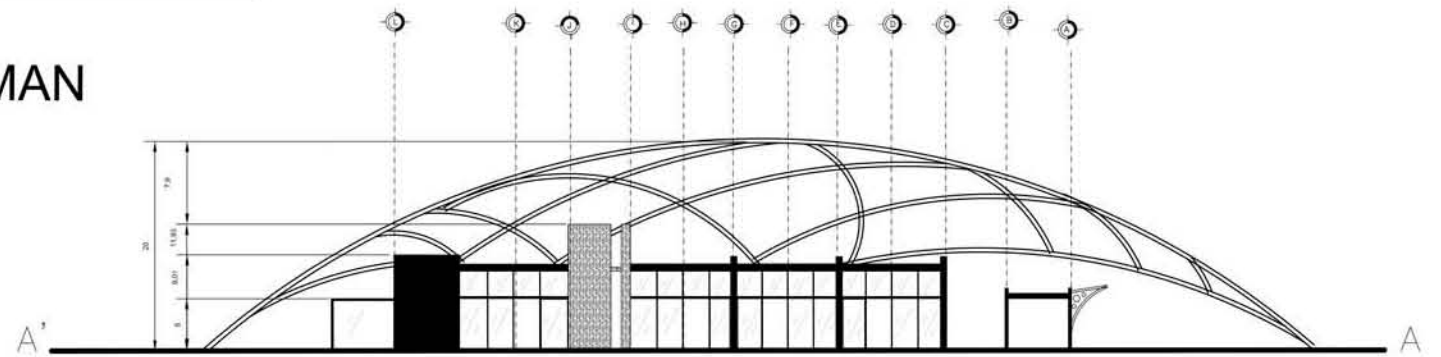
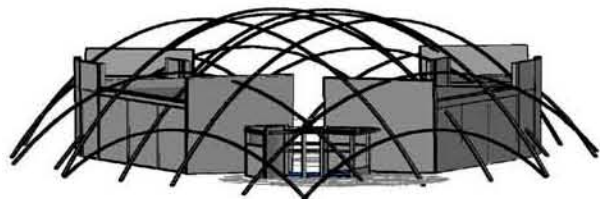



## **CENTRO DE ARTE URBANO ATLAMPNA**



### **3.2.1. PLANO DE CONJUNTO**











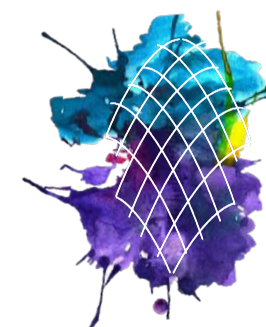

### 3.2.2. PLANO PLANTA DE ACCESO



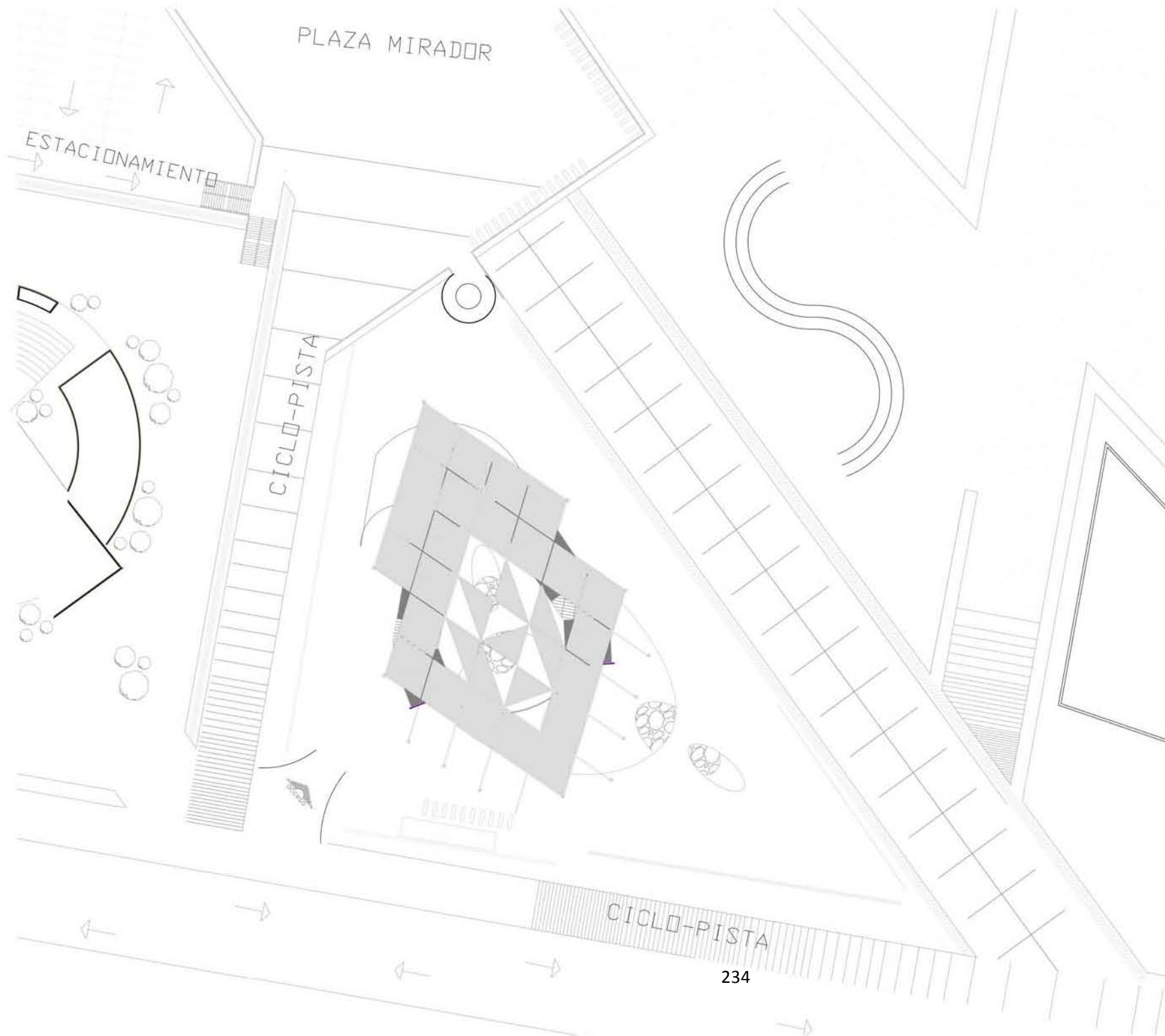

<p><b>Proyecto:</b> CORREDOR METROPOLITANO CIRCUITO INTERIOR MICROCIUDAD SALUD Y CULTURA <b>CENTRO CULTURAL DE ARTE URBANO</b></p>	
<p><b>Plano:</b> PLANTA DE CONJUNTO</p>	
<p><b>Croquis Localización:</b></p>	
<p><b>Simbología:</b></p> <p>▬▬▬▬▬▬ SUBURBANO</p> <p>□ SUPERFICIE TOTAL 160 Hectáreas = 100% TOTAL DE HABITANTES 15.913 HUS</p> <p>ZONA 1 - ATLAMPA - SANTA MARIA INSURGENTES</p> <p>▬▬▬▬▬▬</p> <p>▬▬▬▬▬▬</p> <p>▬▬▬▬▬▬</p>	
<p><b>Alumno:</b> Bely S. Castellanos Sánchez</p>	
<p><b>Arquitectos:</b> Roberto García Chávez      Oscar Porras Ruiz Hugo Porras Ruiz</p>	
<p><b>Escala:</b> 1:1000</p>	<p><b>No. Plano</b></p>





### 3.2.3 PLANO DE PLANTA ARQUITECTÓNICA



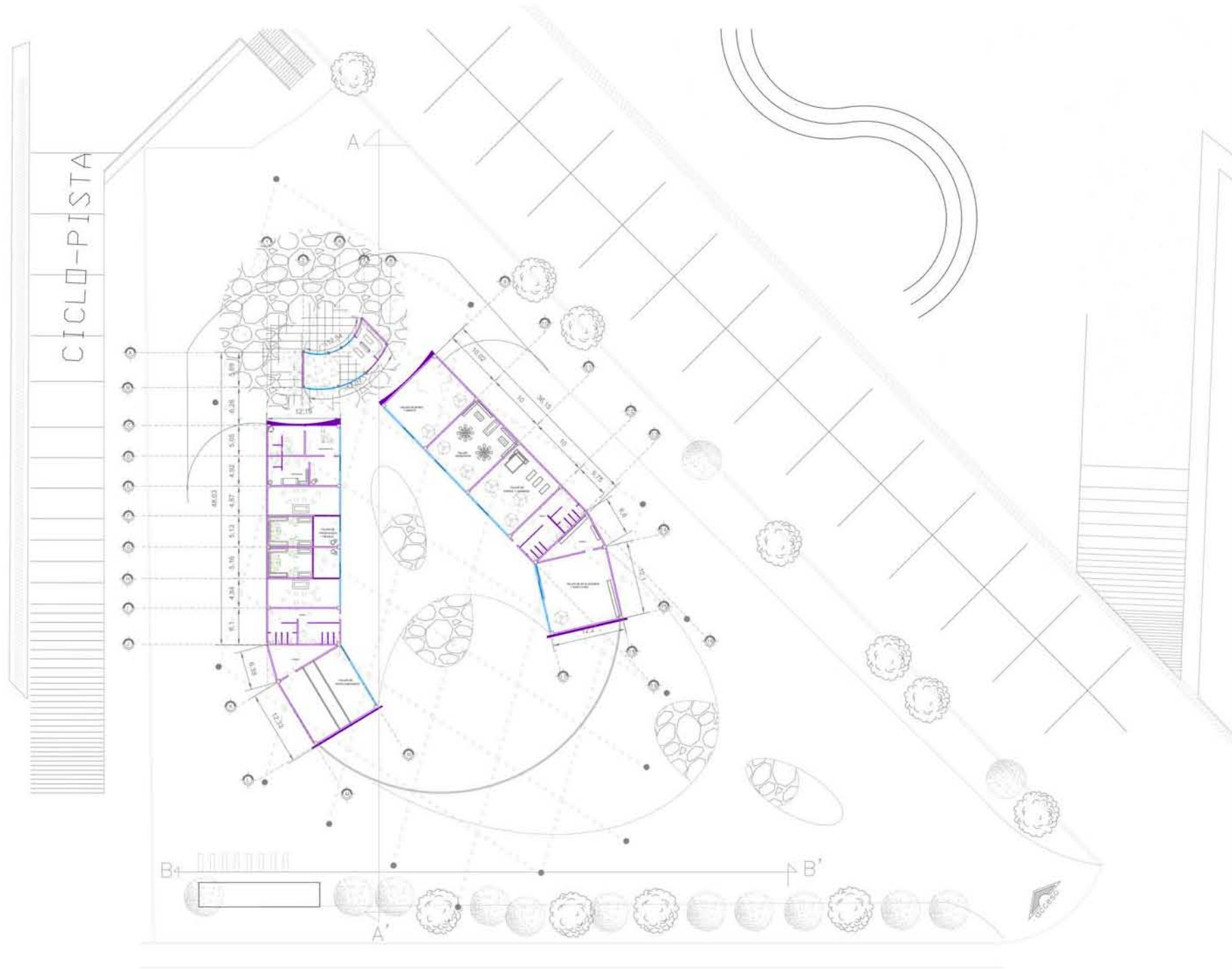

EJE 2 NTE. EULALIA GUZMAN

<p><b>Proyecto:</b> CORREDOR METROPOLITANO CIRCUITO INTERIOR MICROCIUDAD SALUD Y CULTURA <b>CENTRO CULTURAL DE ARTE URBANO</b></p>	
<p><b>Plano:</b> PLANTA ARQUITECTONICA</p>	
<p><b>Croquis Localización:</b></p>	
<p><b>Simbología:</b></p> <p> SUBURBANO</p>	
<p><b>Alumnos:</b> Bely S. Castellanos Sánchez</p>	
<p><b>Arquitectos:</b> Roberto García Chávez      Oscar Ponce Ruiz Hugo Porras Ruiz</p>	
<p><b>Escala:</b></p>	<p><b>No. Plano</b></p>







#### 3.2.4 PLANO DE CUBIERTA



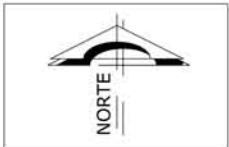
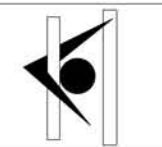
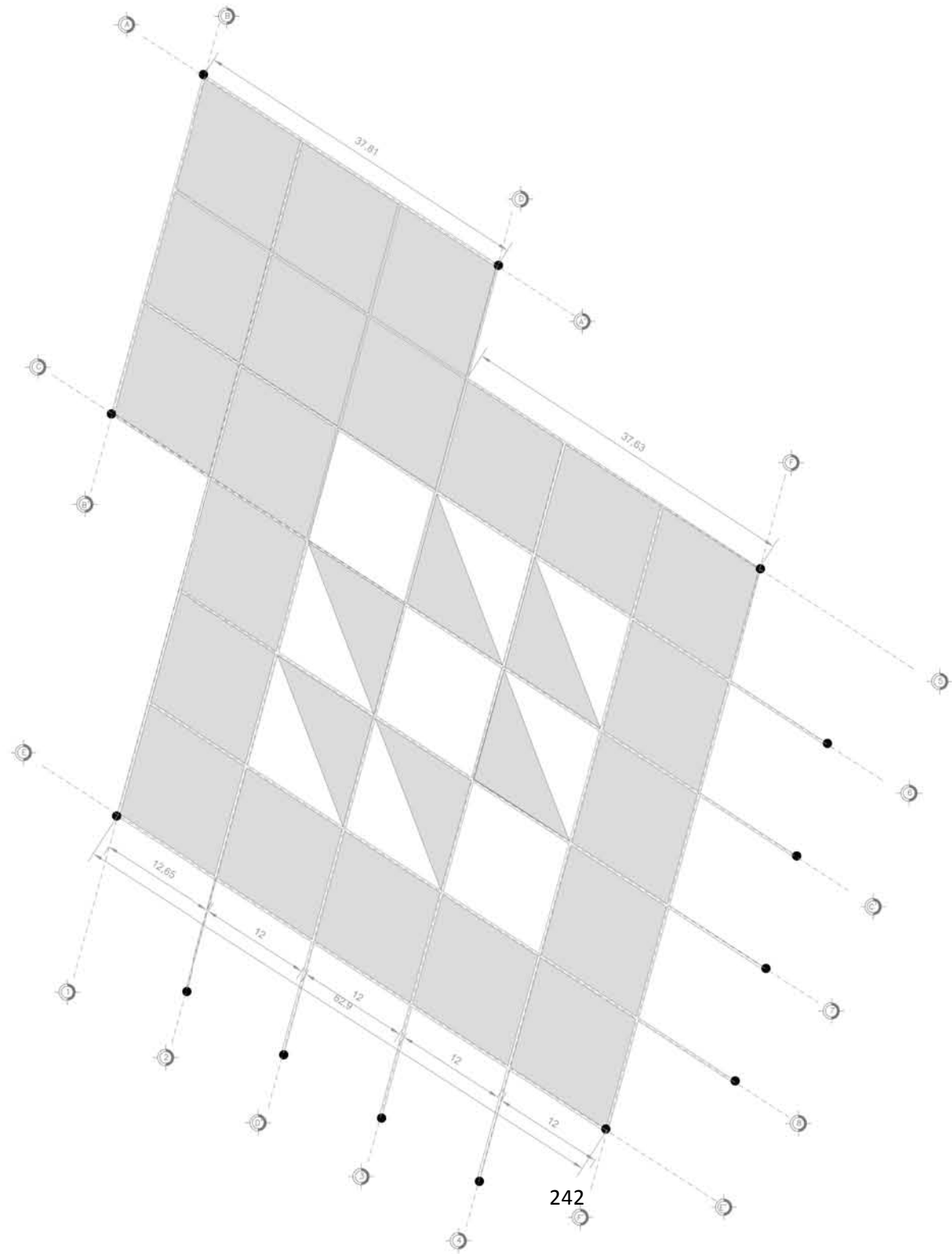

Proyecto:  
 CORREDOR METROPOLITANO CIRCUITO INTERIOR  
 MICROCIUDAD SALUD Y CULTURA  
 CENTRO CULTURAL DE  
 ARTE URBANO

Plano:  
 CUBIERTA

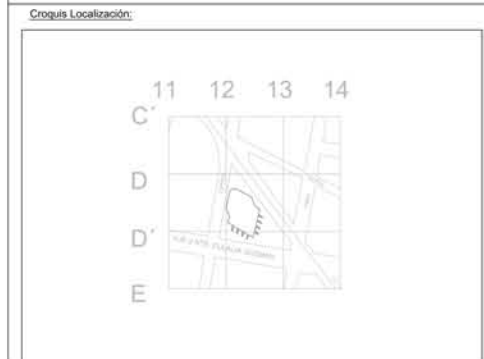

Simbología:

Alumnos:  
 Bety S. Castaños Sánchez

Arquitectos:  
 Roberto García Chávez      Oscar Porras Ruiz  
 Hugo Porras Ruiz

Escala:

No. Plano





### 3.2.5 PLANO DE FACHADAS



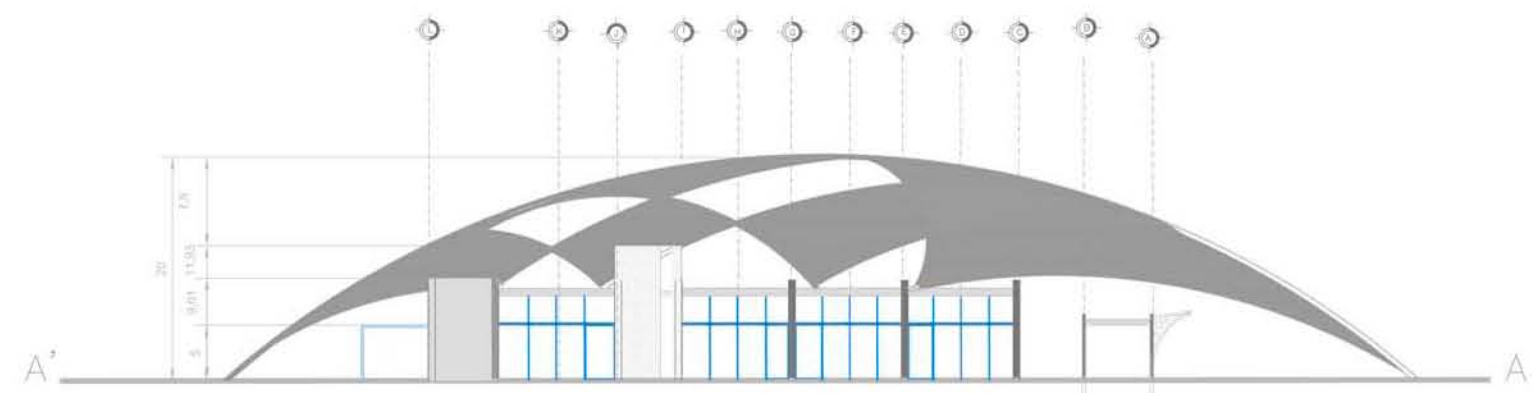
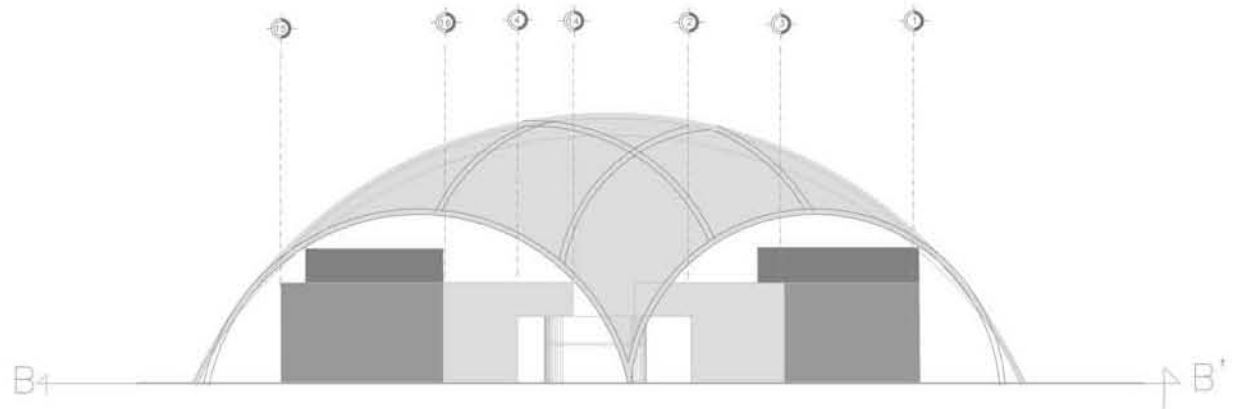

<p><b>Proyecto:</b> CORREDOR METROPOLITANO CIRCUITO INTERIOR MICROCIUDAD SALUD Y CULTURA</p> <p><b>CENTRO CULTURAL DE ARTE URBANO</b></p>	
<p><b>Plano:</b> FACHADAS</p>	
<p><b>Croquis Localización:</b></p>	
<p><b>Simbología:</b></p> <p> VIAS EN USO</p> <p> HECTARIAS</p> <p>ZONA 1 - ATLAMPA - SANTA MARIA INSURGENTES</p>	
<p><b>Alumnos:</b> Bety S. Castellanos Sánchez</p>	
<p><b>Arquitectos:</b> Roberto Garcia Chavez      Oscar Porras Ruiz Hugo Porras Ruiz</p>	
<p><b>Escala:</b> 1:500</p>	<p><b>No. Plano</b></p>







### 3.2.6 PLANO DE CORTES



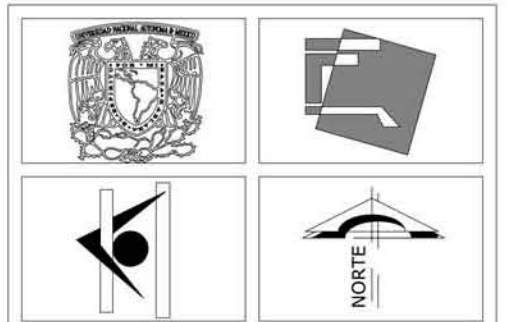
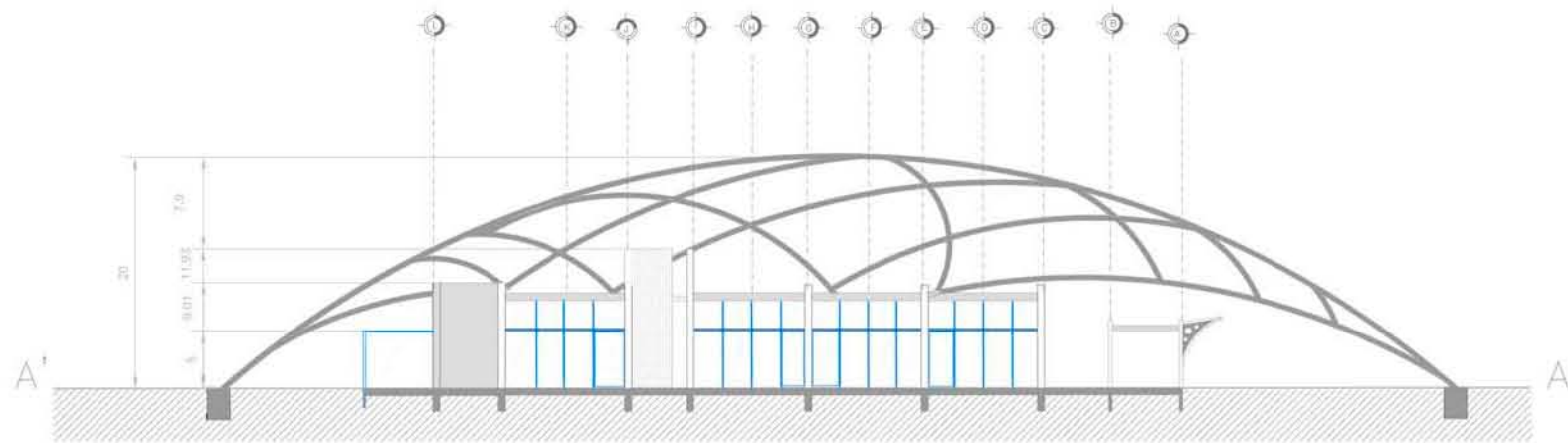
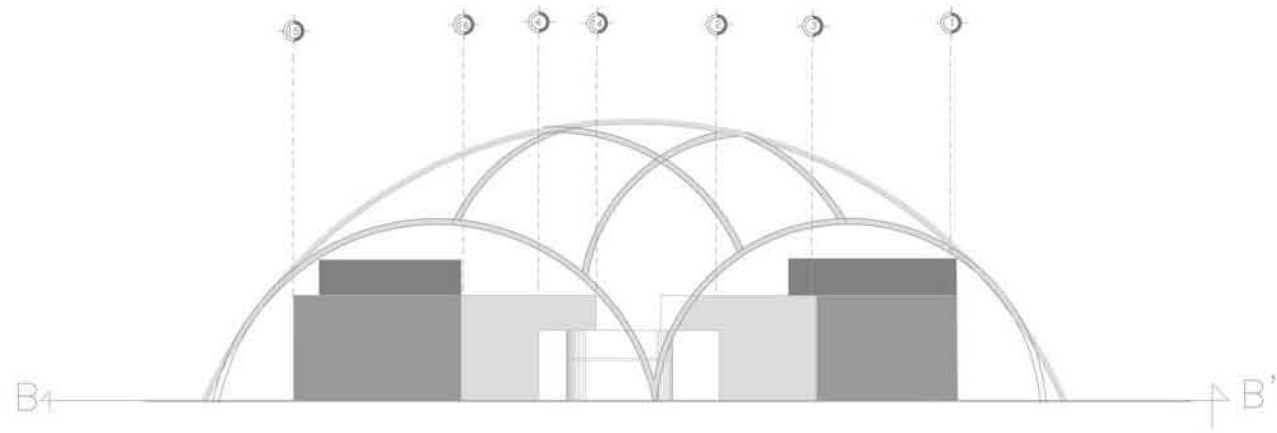

Proyecto:  
 CORREDOR METROPOLITANO CIRCUITO INTERIOR  
 MICROCIUDAD SALUD Y CULTURA  
 CENTRO CULTURAL DE  
 ARTE URBANO

Plano:  
 CORTES

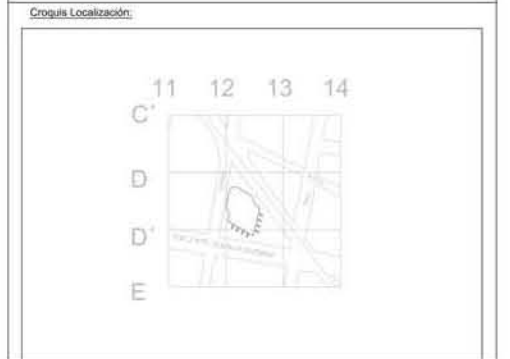

Simbología:

Alumnos:

Arquitectos: Roberto García Chávez Oscar Porras Ruiz  
 Hugo Porras Ruiz

Escala: No. Plano



### **3.2.- DESARROLLO DEL PROYECTO CONSTRUCTIVO**

#### **CENTRO DE ARTE URBANO ATLAMPA**



#### **3.3.1 CIMENTACIÓN - ESTRUCTURA**



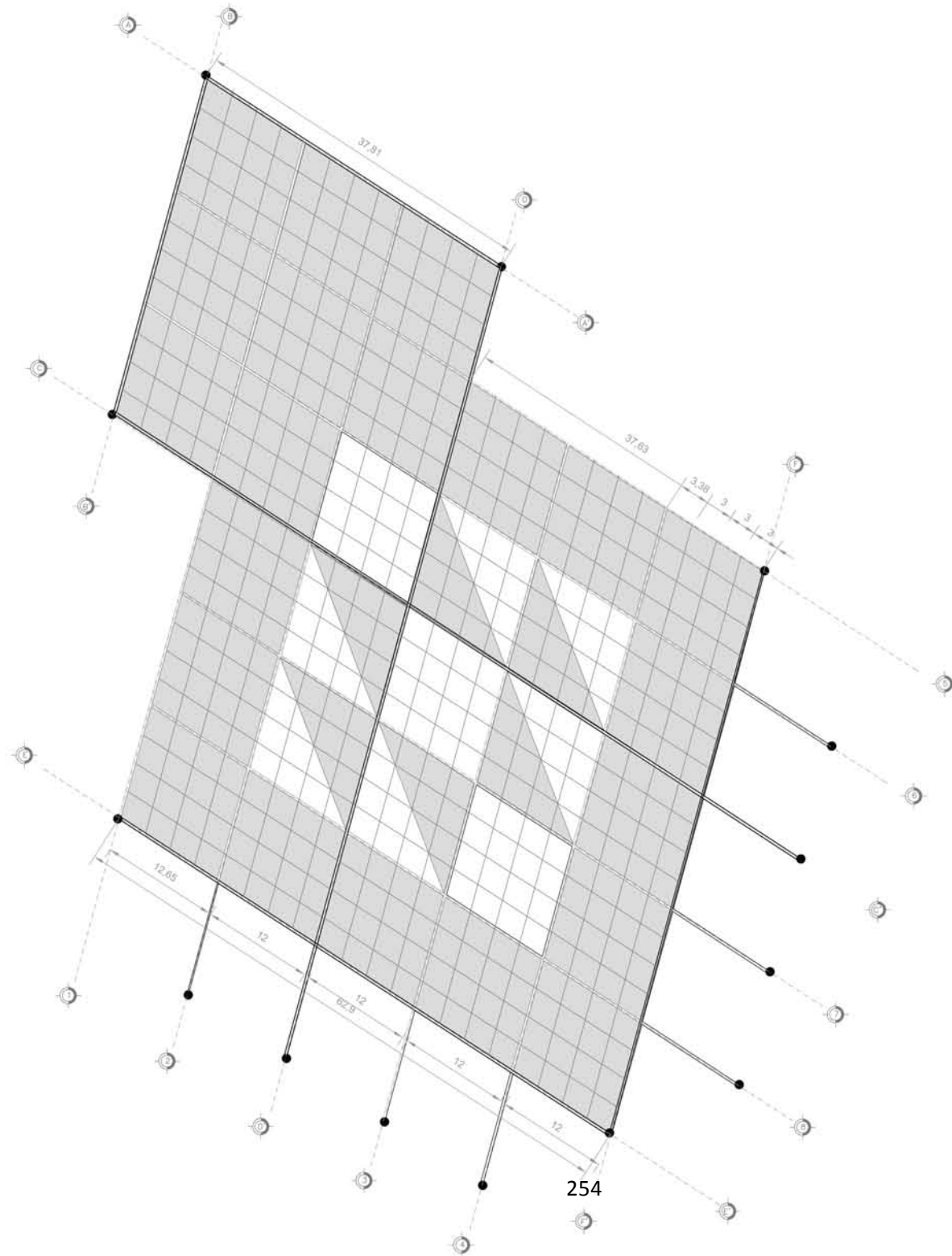

Proyecto:  
 CORREDOR METROPOLITANO CIRCUITO INTERIOR  
 MICROCIUDAD SALUD Y CULTURA  
 CENTRO CULTURAL DE  
 ARTE URBANO

Plano:  
 ESTRUCTURA DE CUBIERTA

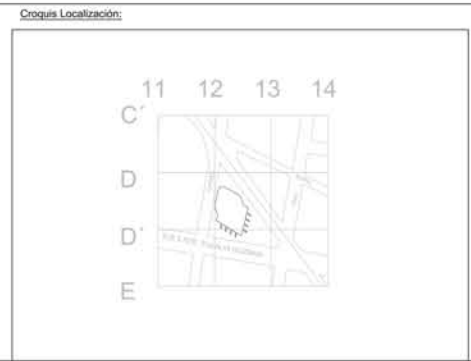

Simbología:

Alumnos:  
 Bety S. Castellanos Sánchez

Arquitectos:  
 Roberto García Chávez      Oscar Porras Ruiz  
 Hugo Porras Ruiz

Escala:      No. Plano





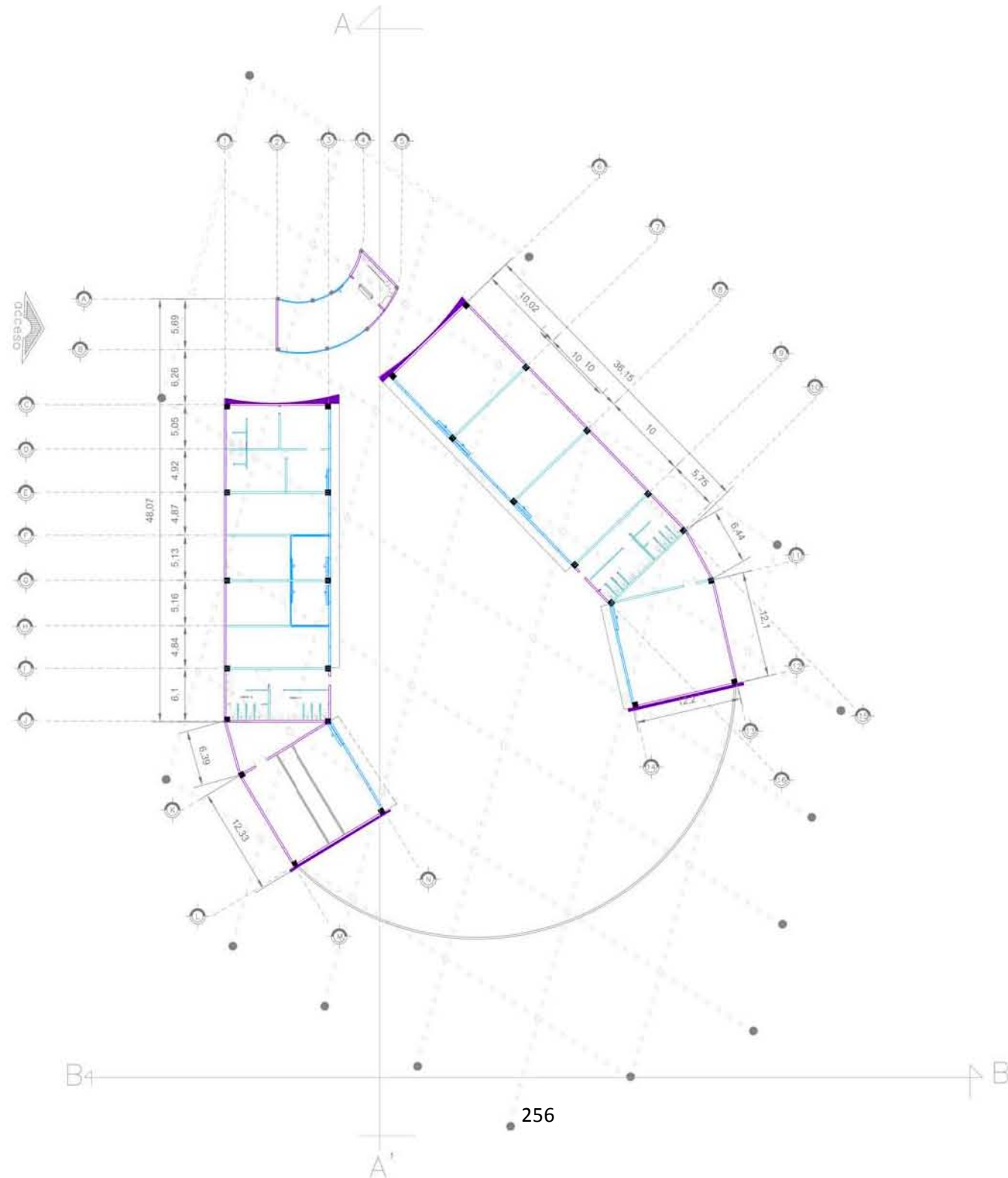

<b>Proyecto:</b> CORREDOR METROPOLITANO CIRCUITO INTERIOR MICROCIUDAD SALUD Y CULTURA <b>CENTRO CULTURAL DE ARTE URBANO</b>	
<b>Plano:</b> ESTRUCTURAL	
<b>Croquis Localización:</b> 	
<b>Simbología:</b>  	
<b>Alumnos:</b> Bety S. Castañanos Sánchez	
<b>Arquitectos:</b> Roberto García Chávez      Oscar Porras Ruiz Hugo Porras Ruiz	
<b>Escala:</b>  	<b>No. Plano</b>  



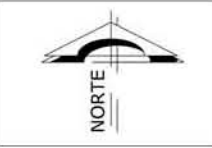
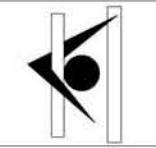
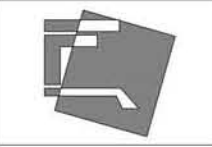
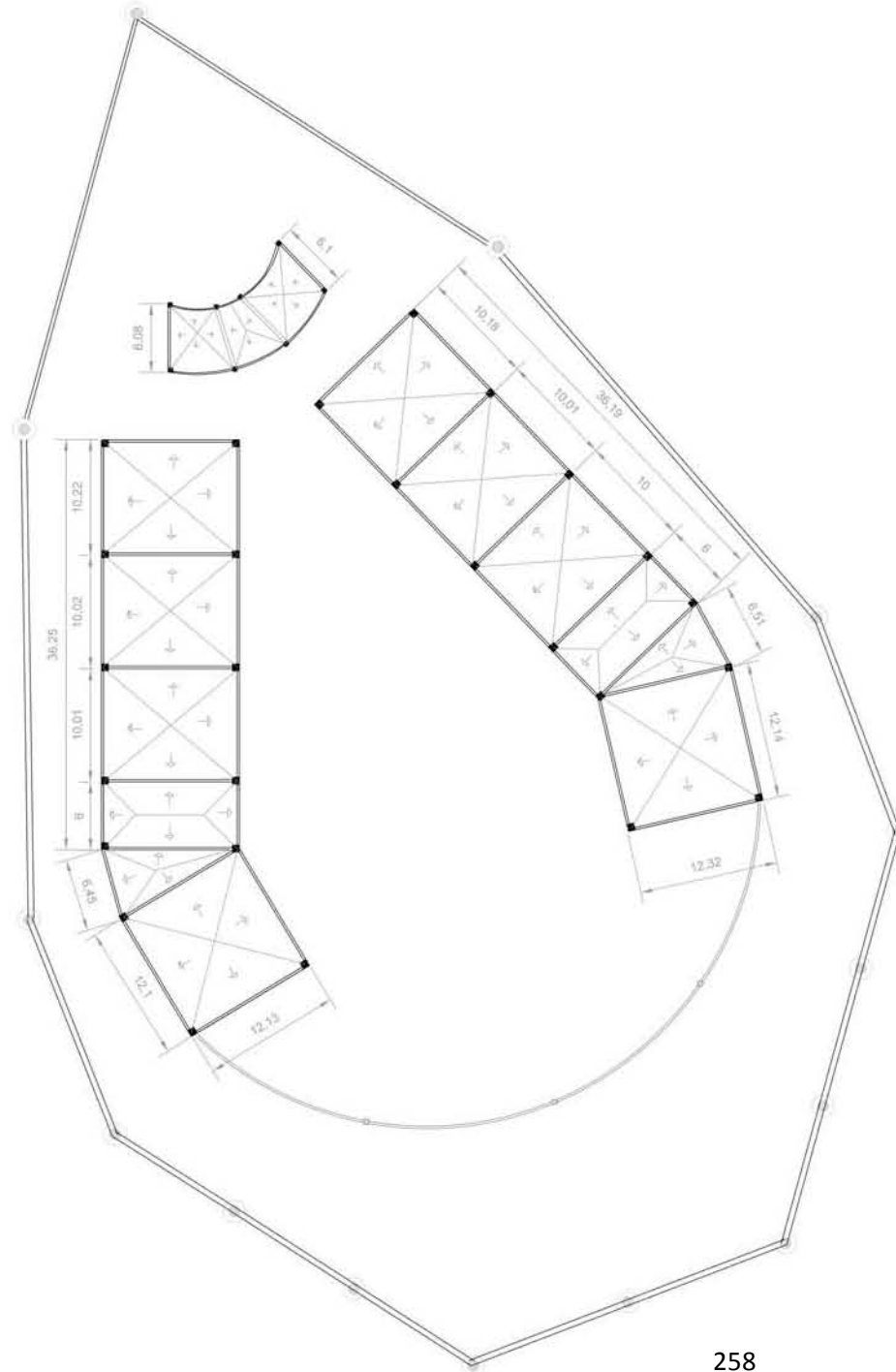

**Proyecto:**  
 CORREDOR METROPOLITANO CIRCUITO INTERIOR  
 MICROCIUDAD SALUD Y CULTURA  
**CENTRO CULTURAL DE  
 ARTE URBANO**

**Plano:**  
 LOSAS

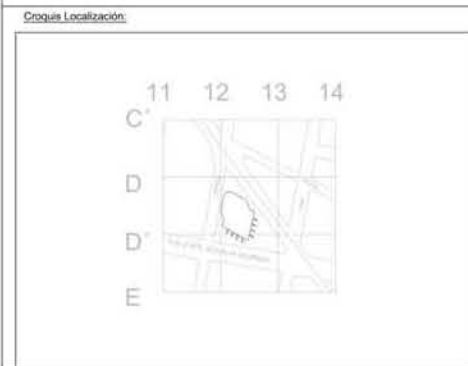

**Simbología:**

**Alumnos:**  
 Bety S. Castellanos Sánchez

**Arquitectos:**  
 Roberto García Chávez      Oscar Porras Ruiz  
 Hugo Porras Ruiz

**Escala:**      **No. Plano**





### 3.3.2 INSTALACIÓN ELÉCTRICA





PLAZA MIRADOR

ESTACIONAMIENTO

CICLO-PISTA

CICLO-PISTA

SUBURBANO

262

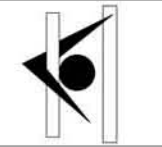

Proyecto:  
 CORREDOR METROPOLITANO CIRCUITO INTERIOR  
 MICROCIUDAD SALUD Y CULTURA  
 CENTRO CULTURAL DE  
 ARTE URBANO

Plano:  
 INSTALACION ELECTRICA  
 PLANTA DE CONJUNTO

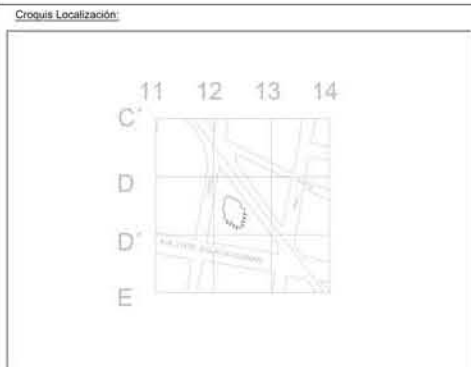

Alumno: Bety S. Castellanos Sánchez

Arquitectos: Roberto García Chávez Oscar Porras Ruiz  
 Hugo Porras Ruiz

Escala: 1:1000 No. Plano





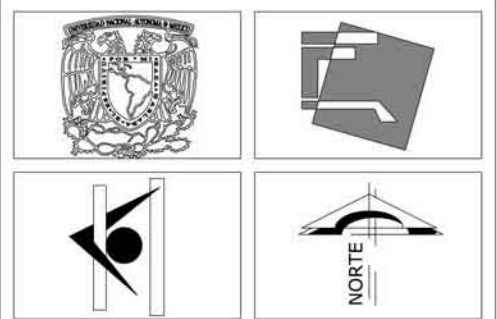
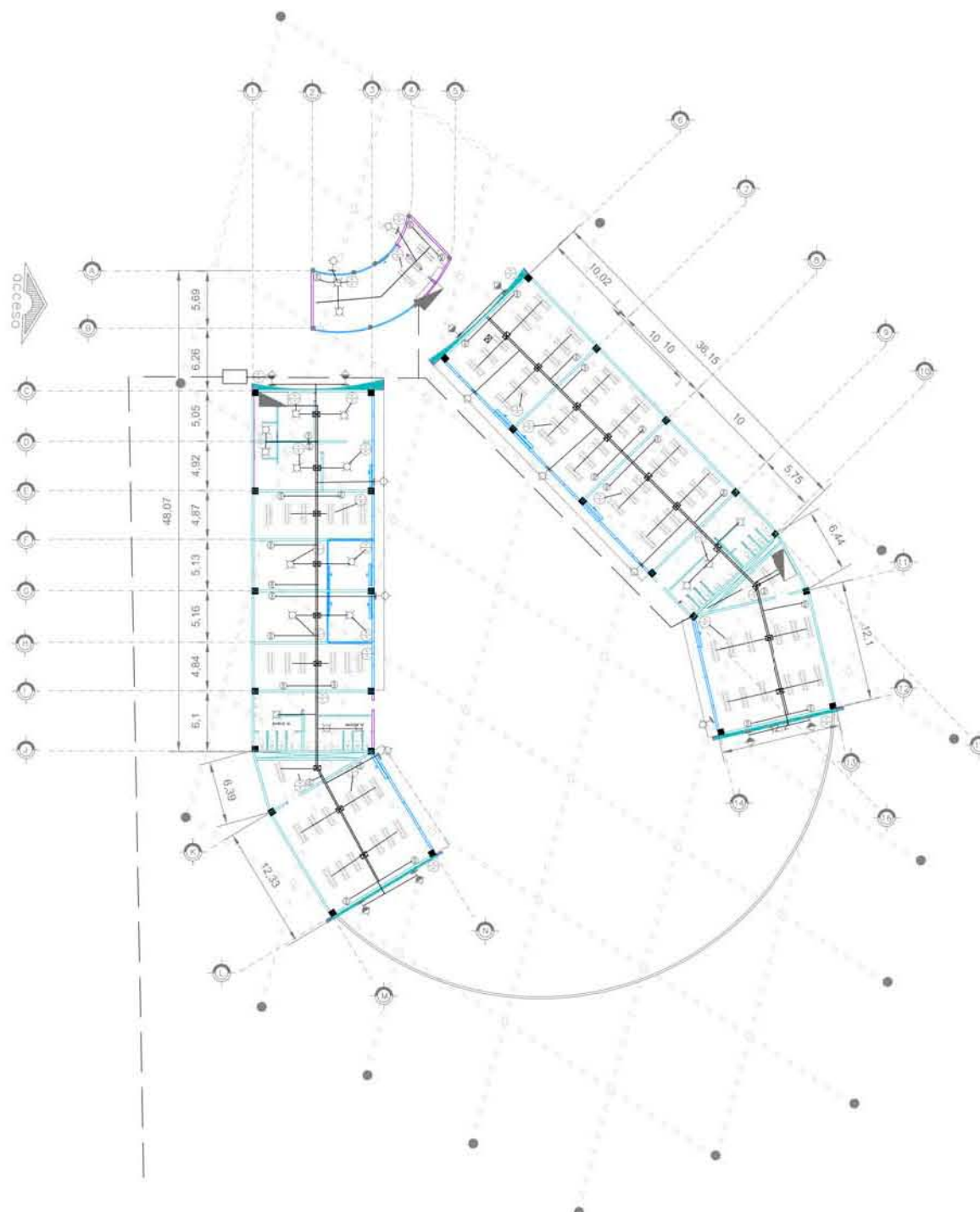

Proyecto:  
**CORREDOR METROPOLITANO CIRCUITO INTERIOR  
 MICROCIUDAD SALUD Y CULTURA**  
**CENTRO CULTURAL DE  
 ARTE URBANO**

Plano:  
**INSTALACION ELECTRICA**

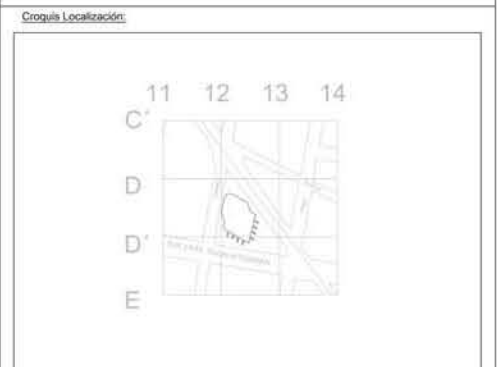

Simbología:

	UNICA FASE CONECTADA AL CENTRO
	DOBLE FASE CONECTADA
	TRIFASICO CONECTADO
	CONEXION AL SISTEMA DE DISTRIBUCION
	CONEXION AL SISTEMA DE DISTRIBUCION
	TRAYECTO DE DISTRIBUCION
	TRAYECTO DE DISTRIBUCION DE ALAMBRE Y CONECTOR
	TRAYECTO DE DISTRIBUCION DE ALAMBRE Y CONECTOR
	TRAYECTO DE DISTRIBUCION DE ALAMBRE Y CONECTOR
	TRAYECTO DE DISTRIBUCION DE ALAMBRE Y CONECTOR

Alumnos:  
 Bely S. Castellanos Sánchez

Arquitectos:  
 Roberto García Chávez      Oscar Porras Ruiz  
 Hugo Porras Ruiz

Escala:      No. Plano





### **3.3.3 INSTALACIÓN HIDROSANITARIA**



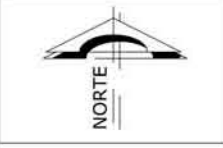
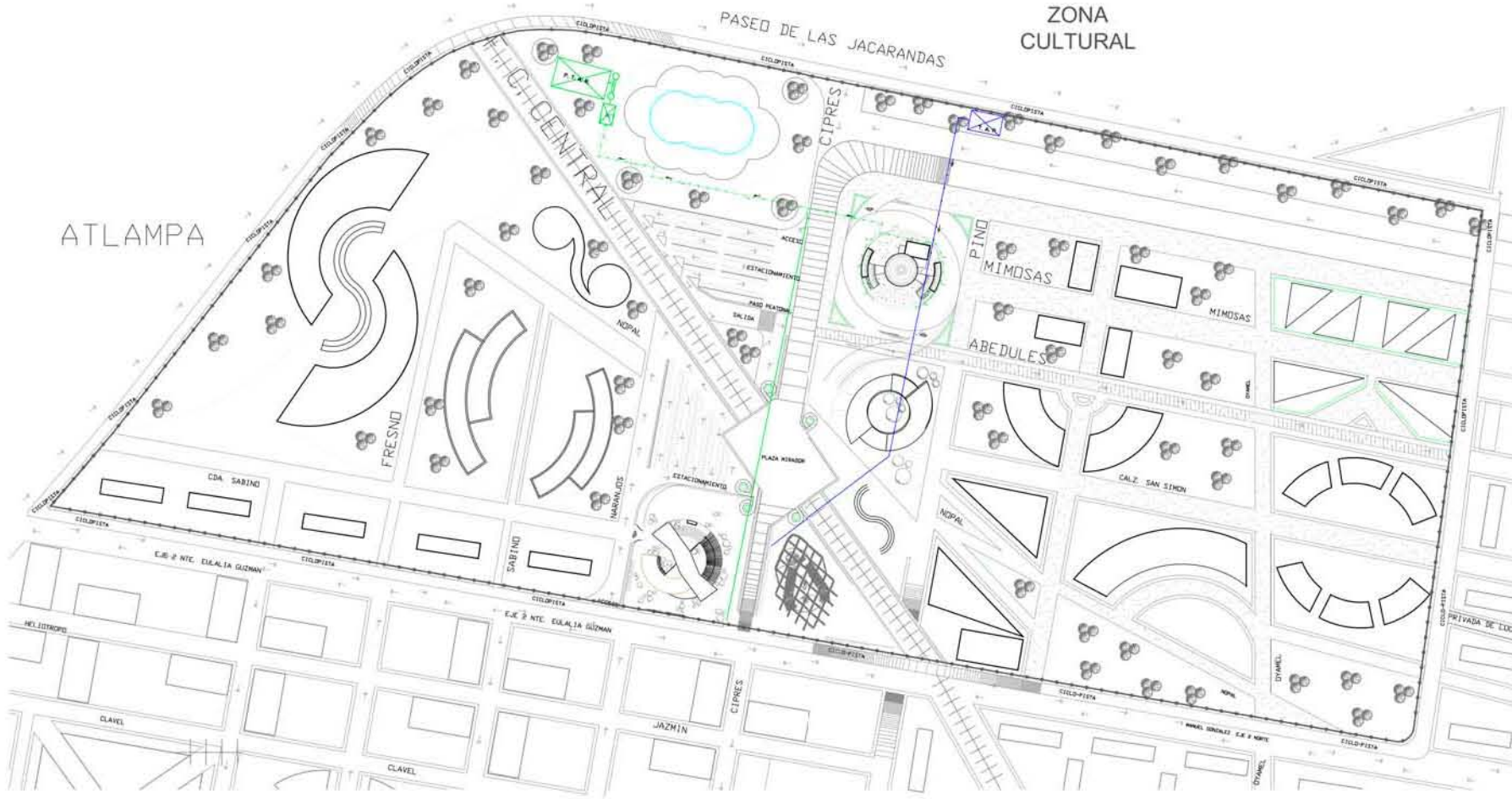

Proyecto:  
 CORREDOR METROPOLITANO  
 CIRCUITO INTERIOR  
 MICROCIUDAD SALUD Y  
 CULTURA CENTRO CULTURAL  
 DE  
 ARTE URBANO

Plano:  
 CONJUNTO INSTALACION  
 HIDRO-SANITARIA

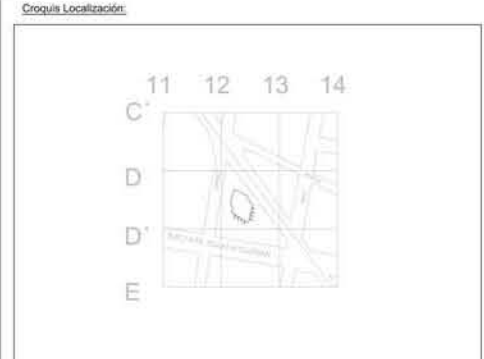

Simbología:

— SUBURBANO

□ SUPERFICIE TOTAL 160 Hectareas = 100%  
 TOTAL DE HABITANTES 15.913 HAB

ZONA 1:  
 - ATLAMPA  
 - SANTA MARIA INSURGENTES

■ (Green) ZONA 1  
 ■ (Blue) ZONA 2  
 ■ (Grey) ZONA 3

Alumno:  
 Bety S. Castellanos Sánchez

Arquitectos:  
 Roberto García Chávez      Oscar Porras Ruiz  
 Hugo Porras Ruiz

Escala:  
 1:1000

No. Plano



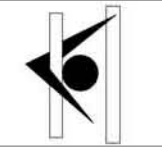

**Proyecto:**  
 CORREDOR METROPOLITANO CIRCUITO INTERIOR  
 MICROCIUDAD SALUD Y CULTURA  
**CENTRO CULTURAL DE ARTE URBANO**

**Plano:**  
 INSTALACION HIDRAULICA  
 PLANTA DE CONJUNTO

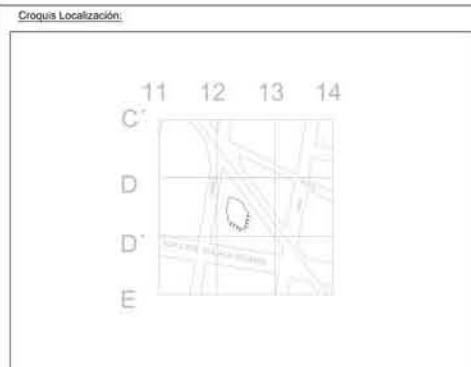

**Simbología:**

	Alimentación
	Sanitarios
	Pluviales

A	ALIMENTACION
B.A.N.	BAJADA DE AGUAS NEGRAS
B.A.P.	BAJADA DE AGUAS PLUVIALES

**Alumno:**  
 Bely S. Castellanos Sánchez

**Arquitectos:**  
 Roberto García Chávez      Oscar Ferras Ruiz  
 Hugo Ferras Ruiz

**Escala:** 1:1000      **No. Plano:**





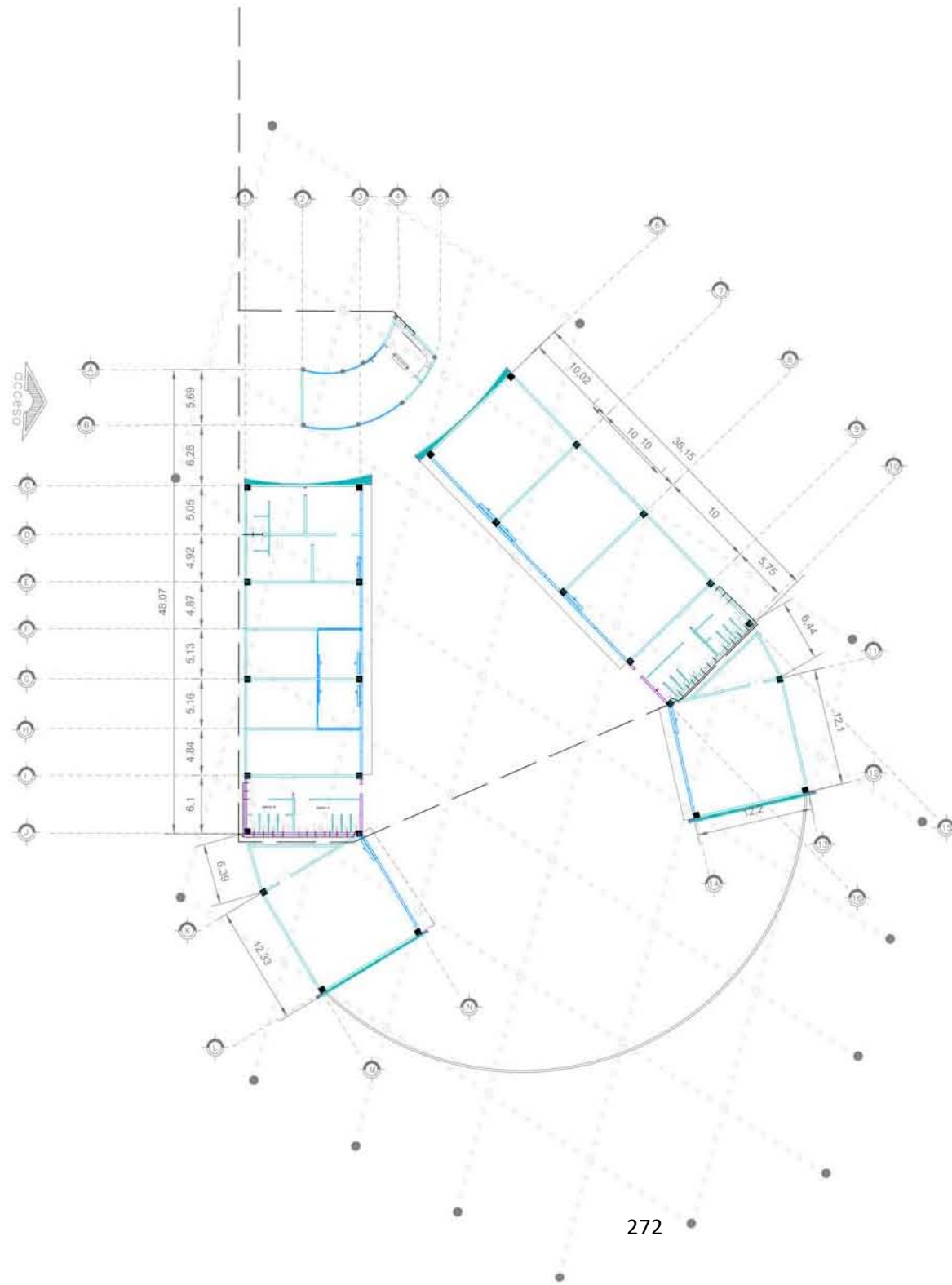

**Proyecto:**  
 CORREDOR METROPOLITANO CIRCUITO INTERIOR  
 MICROCIUDAD SALUD Y CULTURA  
**CENTRO CULTURAL DE ARTE URBANO**

**Plano:**  
 Hidraulico y Sanitario

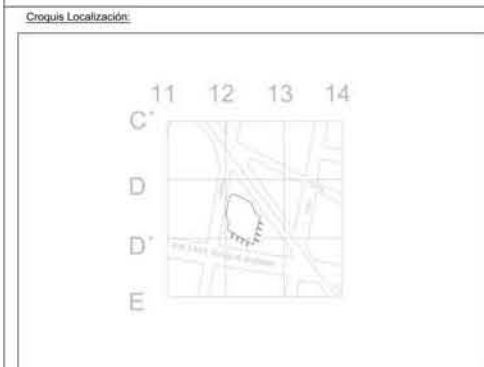

**Simbología:**

— — — —	ALIMENTACION GENERAL DE AGUA FRIA DE LA TORRE A CONTORNOS E HIDROREPARTICION
— — — —	TUBERIA DE AGUA FRIA
⊗	VALVULA DE COMPENSACION
— — — —	TUBERIA DE EPOXIDICA

**Alumnos:**  
 Bety S. Castellanos Sánchez

**Arquitectos:**  
 Roberto Garcia Chávez      Oscar Porras Ruiz  
 Hugo Porras Ruiz

**Escala:**      **No. Plano**



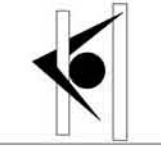
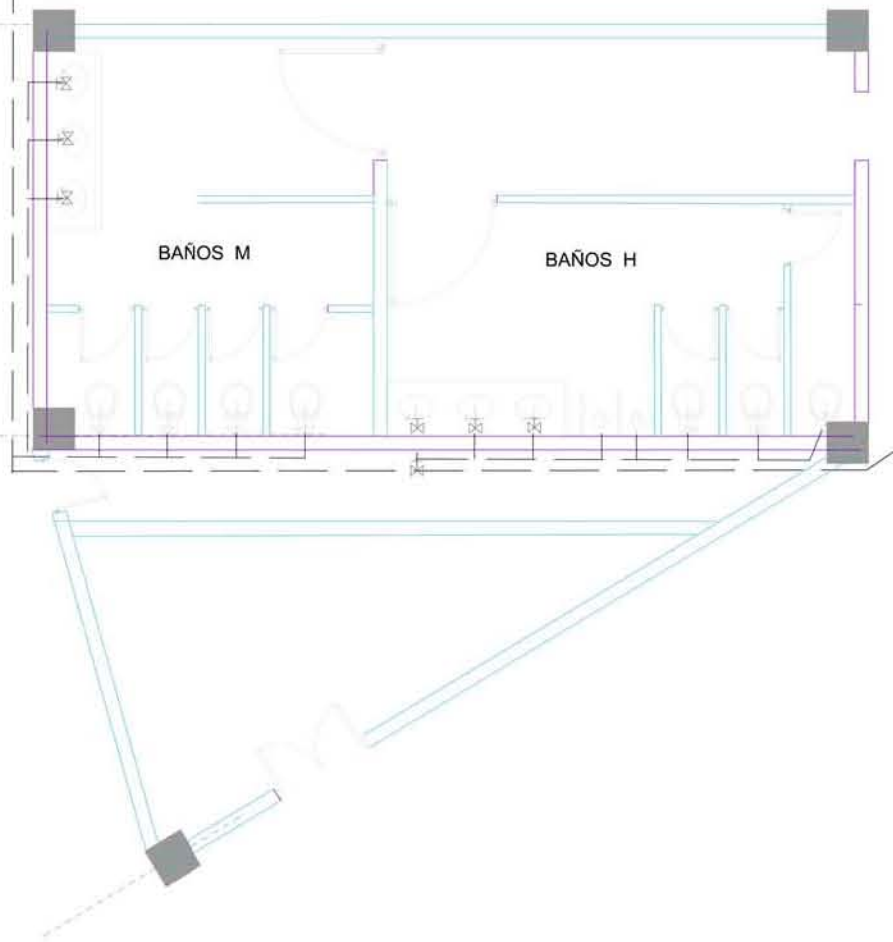
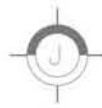

Proyecto:  
CORREDOR METROPOLITANO CIRCUITO INTERIOR  
MICROCIUDAD SALUD Y CULTURA  
**CENTRO CULTURAL DE  
ARTE URBANO**

Plano:  
**Hidraulico**

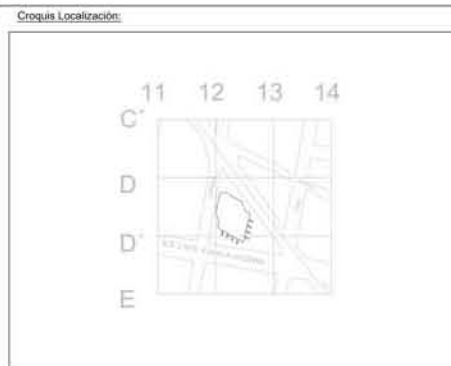

Simbología:

	ALIMENTACIÓN GENERAL DE AGUA FRÍA (E.C. LA TOMA A CIELOS Y HORNOS ELÉCTRICOS)
	TUBERÍA DE AGUA FRÍA
	VALVULA DE COMPRESOR
	TUBERÍA DE DRENAJE
	E.A.P. BALBUENA DE AGUA FRÍA (E.C.)

Alumnos:  
Bety S. Castellanos Sánchez

Arquitectos:  
Roberto García Chávez      Oscar Porras Ruiz  
Hugo Porras Ruiz

Escala:  
No. Plano:



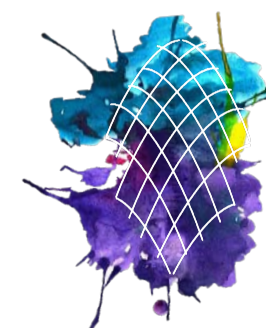

#### 3.3.4. HERRERIA Y CANCELERIA



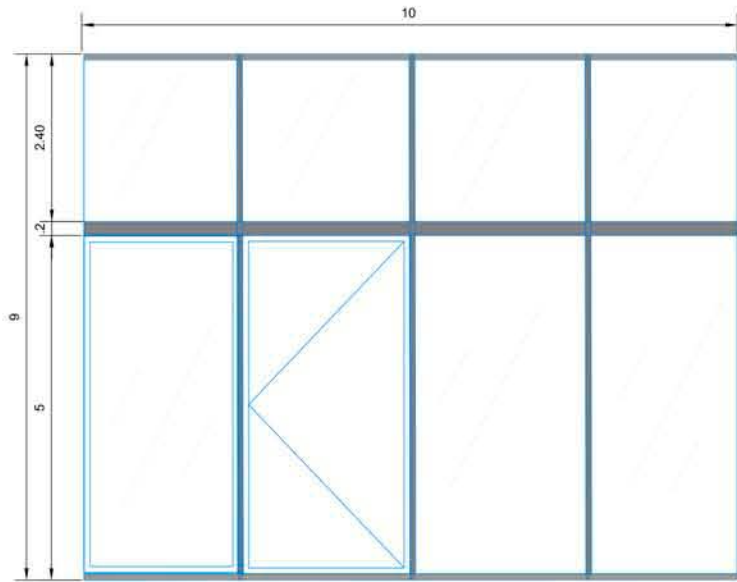

PUERTA TIPO ①

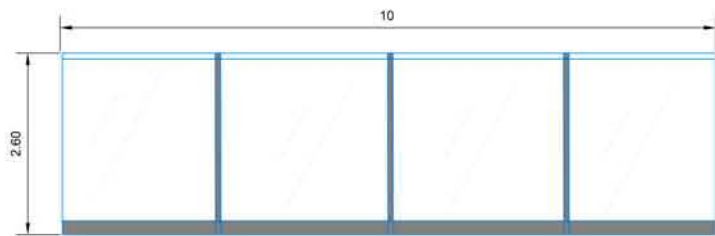

VENTANA TIPO ②

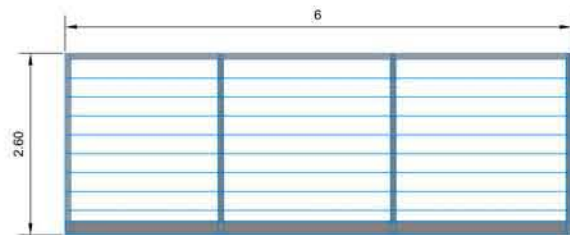

VENTANA TIPO ③

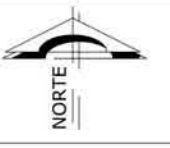
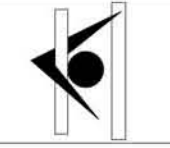
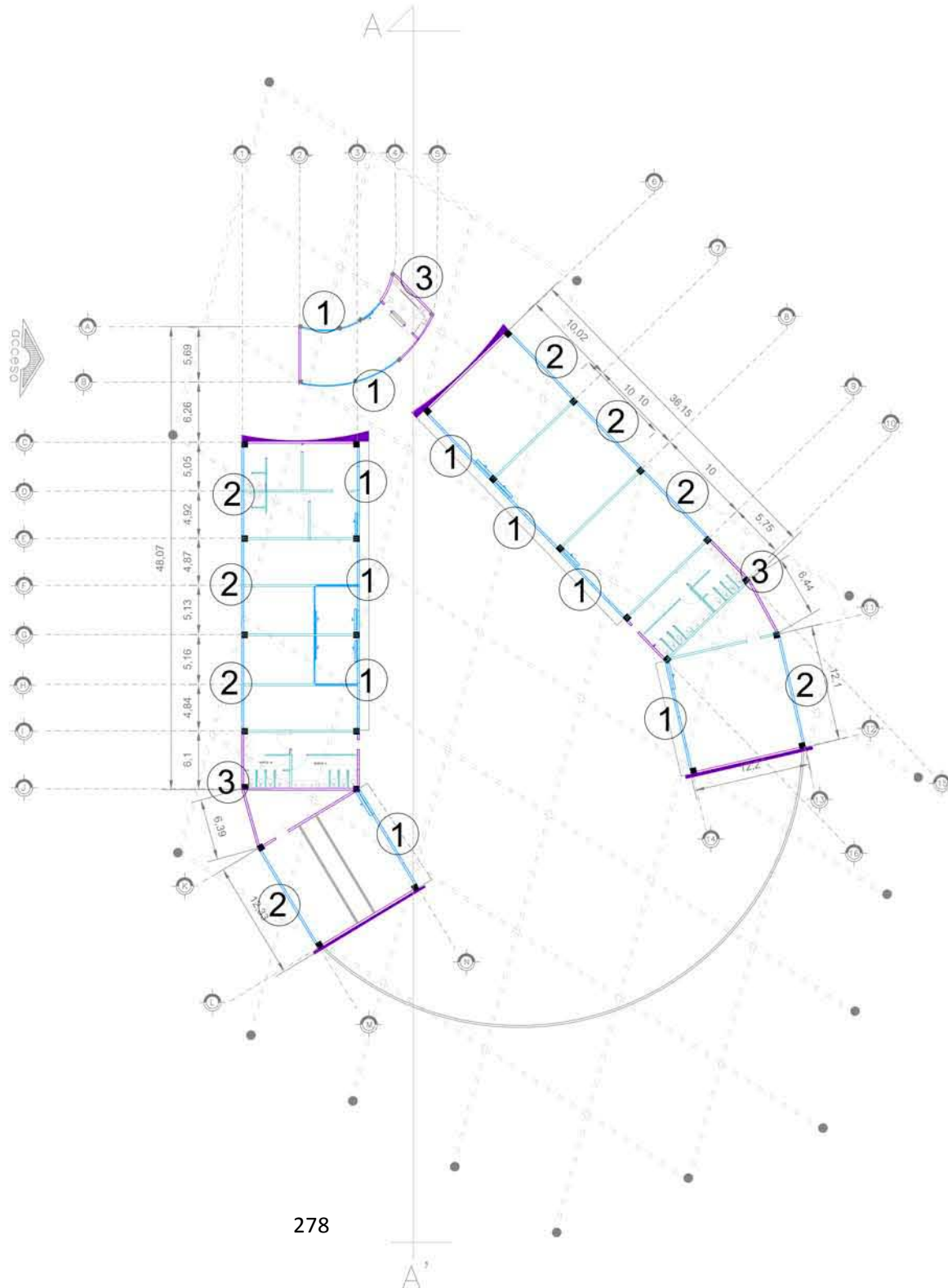

Proyecto:  
CORREDOR METROPOLITANO CIRCUITO INTERIOR  
MICROCIUDAD SALUD Y CULTURA  
CENTRO CULTURAL DE  
ARTE URBANO

Plano:  
ALUMINIO

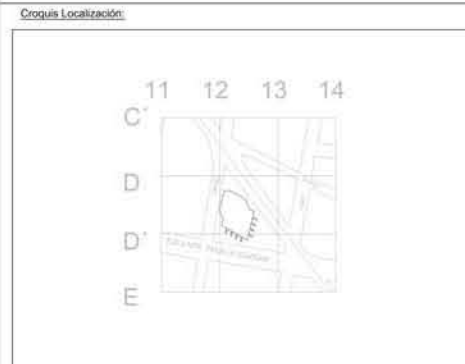

Simbología:

- PUERTA TIPO ①
- VENTANA TIPO ②
- VENTANA TIPO ③

Alumnos:  
Bety S. Castellanos Sánchez

Arquitectos:  
Roberto García Chávez      Oscar Porras Ruiz  
Hugo Porras Ruiz

Escala:      No. Plano





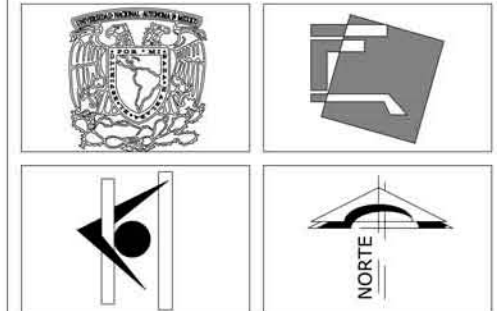

Proyecto: **CORREDOR METROPOLITANO CIRCUITO INTERIOR  
MICROCIUDAD SALUD Y CULTURA**  
**CENTRO CULTURAL DE  
ARTE URBANO**

Plano: **HERRERIA**

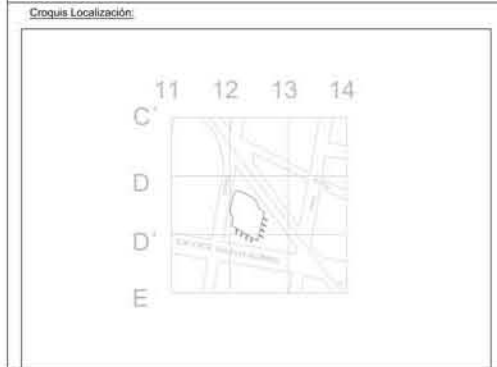

Simbología:

**PUERTA TIPO ①**  
**VENTANA TIPO ②**  
**VENTANA TIPO ③**

Alumnos: **Bely S. Castellanos Sánchez**

Arquitectos: **Roberto García Chávez**      **Oscar Porras Ruiz**  
**Hugo Porras Ruiz**

Escala:      No. Plano

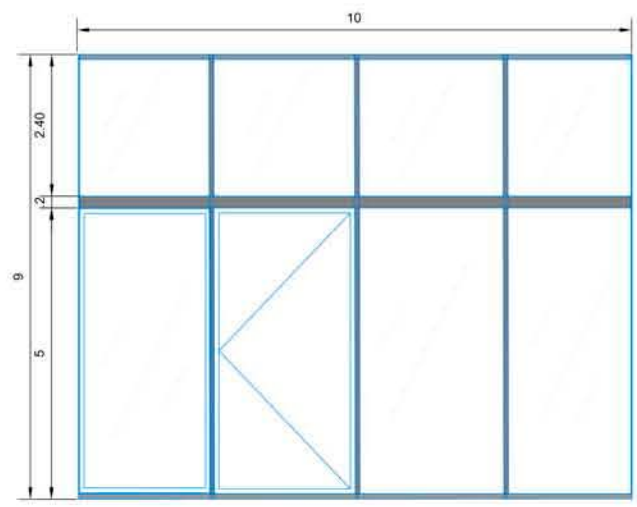

**PUERTA TIPO ①**

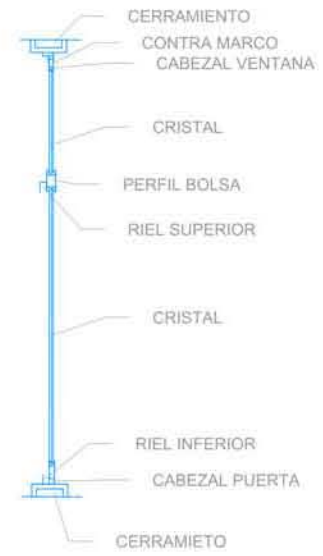

**SECCION VERTICAL**

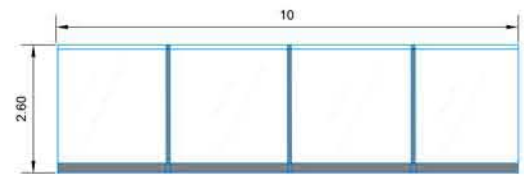

**VENTANA TIPO ②**



**SECCION VERTICAL**

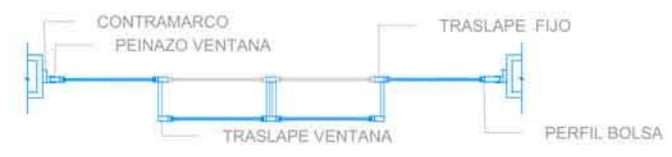

**SECCION HORIZONTAL**

**SECCION HORIZONTAL**

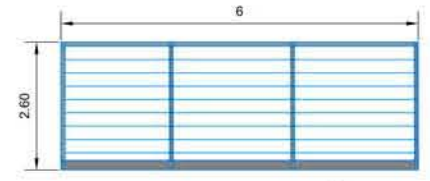
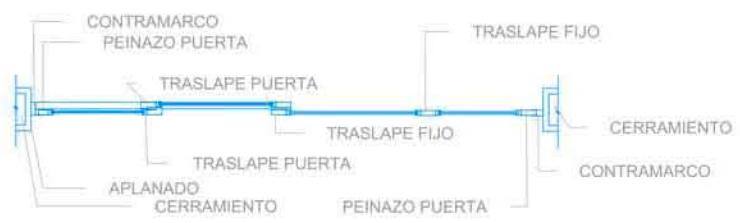

**VENTANA TIPO ③**

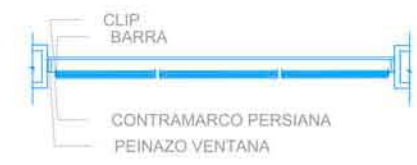

**SECCION HORIZONTAL**

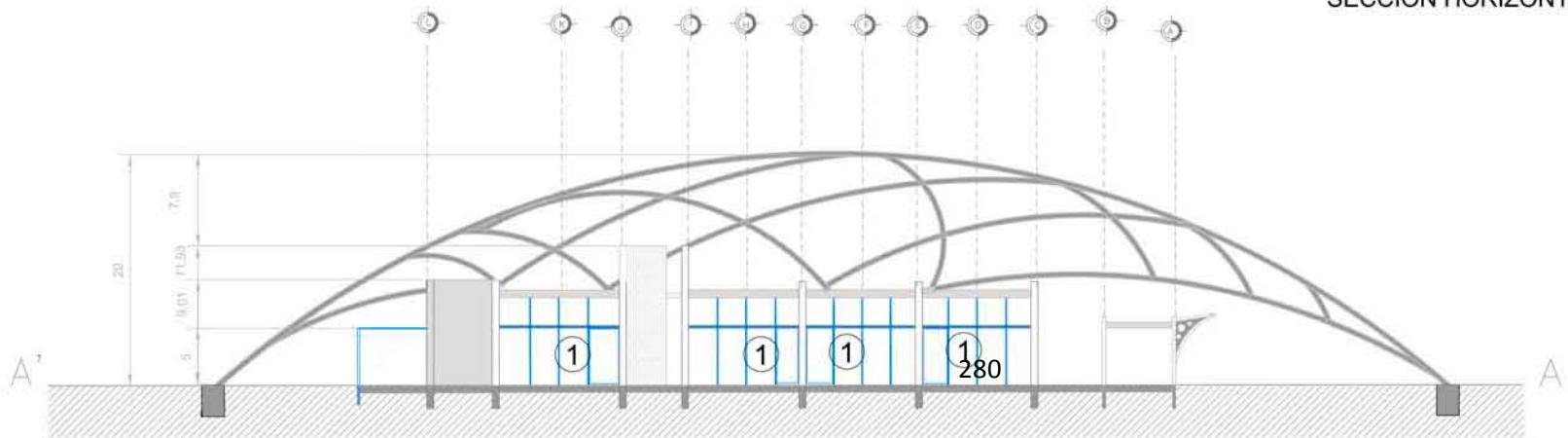



**3.3.- MEMORIAS DE CÁLCULO**  
**CENTRO DE ARTE URBANO ATLAMPA**



**3.4.1 CIMENTACIÓN ESTRUCTURAL**

# Estimación de Cargas

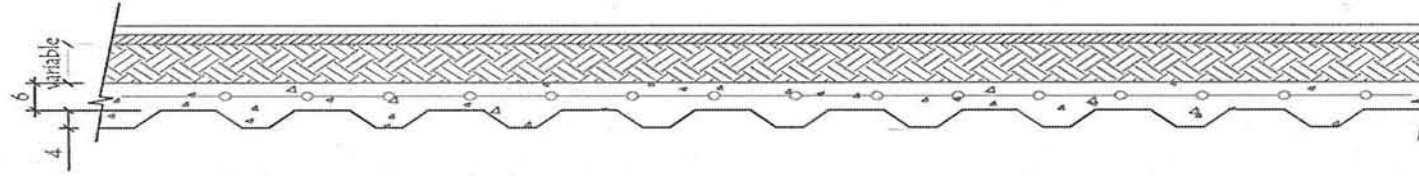

## Losa de Azotea

A).- Enladrillado		
	0.02x1x1x1500	= 30 kg/m <sup>2</sup>
B).- Mortero de Cal y Arena		
	0.015x1x1x1500	= 23 kg/m <sup>2</sup>
C).- Impermeabilizante		
	0.005x1x1x1250	= 6.25 kg/m <sup>2</sup>
D).- Mortero de Cal y Arena		
	0.040x1x1x1500	= 60 kg/m <sup>2</sup>
E).- Concreto		
	0.10x1x1x2400	= 240 kg/m <sup>2</sup>
F).- Losacero Sección 4 Calibre 18		
	12.59	= 13 kg/m <sup>2</sup>
G).- Plafon Yeso		
	0.2x1x1x1500	= 30 kg/m <sup>2</sup>
	Carga Muerta	402 kg/m <sup>2</sup>
	Carga Viva	100 kg/m <sup>2</sup>
		<b>502 kg/m<sup>2</sup></b>

## Área Tributaria Viga

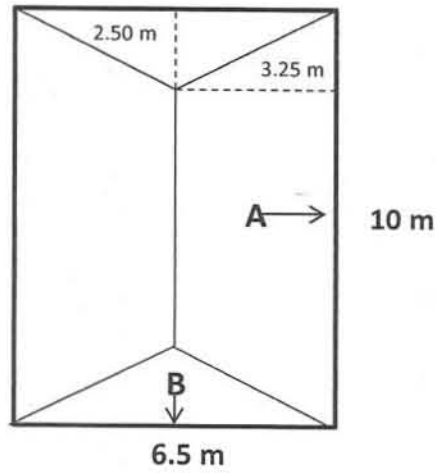

Viga A de 3' a 4'

$$\begin{aligned}
 A - \frac{(B1 + B2)h}{2} &= \frac{(10 + 6.5)3.25}{2} = \\
 &= \frac{(16.5)3.5}{2} \\
 &= \frac{53.62}{2} \\
 &= 26.81 \text{ m}^2
 \end{aligned}$$

Viga B de D' a F'

$$\begin{aligned}
 B - \frac{B \times h}{2} &= \frac{6.5 \times 2.50}{2} = \\
 &= \frac{16.25}{2} \\
 &= 8.12 \text{ m}^2
 \end{aligned}$$

## Carga por Tipo de Viga

Viga A Azotea

Viga A = 26.81 m<sup>2</sup>

$$\begin{aligned}
 WA = At Wa &= 26.81 \text{ m}^2 \times 502 \text{ kg/m}^2 = \\
 &= 13,458 \text{ kg} = 13.5 \text{ TON}
 \end{aligned}$$

Viga B Azotea

Viga B = 8.12 m<sup>2</sup>

$$\begin{aligned}
 WA = At Wa &= 8.12 \text{ m}^2 \times 502 \text{ kg/m}^2 = \\
 &= 4,076 \text{ kg} = 4.0 \text{ TON}
 \end{aligned}$$

## Pre-dimensionamiento Manual AHMSA

Azotea Viga A =

A36

18 x 7/2" Peso = 74.40 kg/m d/Af = 1.66<sup>-1</sup> Claro = 1000 cm Soporta = 19.51 TON

Azotea Viga B =

A36

18 x 4" Peso = 20.80 kg/m d/Af = 5.26 Claro = 650 cm Soporta = 5.03 TON

Sí Área = 277.5 m<sup>2</sup>

Entonces:  $F_a = P/A = 228.9 \text{ Ton} / 277.5 \text{ m}^2 = 0.82 \text{ TON/m}^2$

$F_n = 0.82 \text{ Ton} / \text{m}^2$

Diseñaremos la losa con la nueva REACCIÓN NETA DEL SUELO

$F_n = F_a - F_c$

$F_n = 10 - (0.15 \text{ m}^2 \times 2 \text{ T/m}^2) = 9.4 \text{ Ton/m}^2$

Entonces:  $F_{real} = 228.9 \text{ TON} / 277.5 \text{ m}^2 = 0.82 \text{ Ton/m}^2 = 820 \text{ Kg/m}^2$

Diseñaremos la losa con esta carga

$F_n = W \text{ diseño} = 820 \text{ Kg/m}^2$

La losa de cimentación la modulamos para que trabaje en una sola dirección: Claro

Máximo Libre = 6.5. m Claro Mínimo Libre = 5 m

Usaremos una separación de contra cimiento a contra cimiento de 5.80 m

$M_x = W_d L^2 / 10$

$W \text{ diseño} = 820 \text{ Kg/m}^2 \times 1.00 \text{ m}$  (de ancho de losa considerada)

$W \text{ diseño} = 820 \text{ Kg/mL}$

Análisis Estructural de losa de cimentación:

$M_x = 820 \text{ Kg/ml} \times (5.80)^2 / 10$

$M_x = 951.2 \text{ Kg-m}$

$M_x = 95,120 \text{ Kg-cm}$

CALCULO DE ARMADURA



DIMENSIONAMIENTO

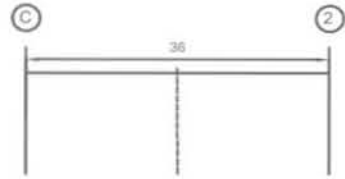

$h = L/12 = 36/12 = 3$

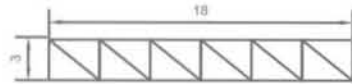

PESO EN LA CUBIERTA

PESO ARMADURA	36ml x 50kg = 1,800 kg
PESO CUBIERTA	216m <sup>2</sup> x 20kg = 4,320 kg
PESO INSTALACION	216m <sup>2</sup> x 40kg = 8,640 kg
SOBRECARGA POR VIENTO	216m <sup>2</sup> x 60kg = 12,960 kg
SOBRECARGA POR SISMO	216m <sup>2</sup> x 60kg = 12,960 kg

40,680 kg

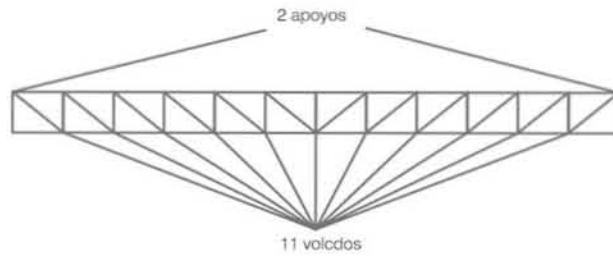

11 - 100% = 12 montantes  
2 - 50%

$w = 40.6/12 = 3.3$

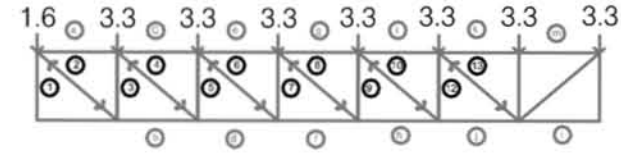

- ① 40.6 - 1.6 = 39
- ② 39 x 3/3 = 39
- ③ 39 - 3.3 = 35.7
- ④ 35.7 x 3/3 = 35.4
- ⑤ 35.7 - 3.3 = 32.4
- ⑥ 32.4 x 3/3 = 32.1
- ⑦ 32.4 - 3.3 = 29.1
- ⑧ 29.1 x 3/3 = 29.1
- ⑨ 29.1 - 3.3 = 25.8
- ⑩ 25.8 x 3/3 = 25.8
- ⑪ 25.8 - 3.3 = 22.5
- ⑫ 22.2 x 3/3 = 22.5

- Ⓐ 39
- Ⓑ 39
- Ⓒ 39 + 35.7 = 74.7
- Ⓓ 39 + 35.7 = 74.7
- Ⓔ 74.7 + 32.1 = 106.8
- Ⓕ 74.7 + 32.1 = 106.8
- Ⓖ 106.8 + 29.1 = 135.9
- Ⓗ 106.8 + 29.1 = 135.9
- Ⓘ 135.9 + 25.8 = 161.7
- Ⓝ 135.9 + 25.8 = 161.7
- Ⓚ 161.7 + 22.5 = 184.2
- Ⓛ 161.7 + 22.5 = 184.2

#	ELEMENTO	LONG	CARGA	ESFUERZO	SECCION
1 - 33	montante	3	40.6	compresion	2 □ 101.6x9.5
14 - 18	C. superior	3	184.2	compresion	2 T 152.4x12.7
3 - 31	diagonal	2.8	55.1	tension	2 J 101.6x9.5
16 - 20	C. inferior	3	161.7	tension	2 J 152.4x12.7







### 3.4.2 INSTALACIÓN ELÉCTRICA



TABLERO - 1 CUADRO DE CARGAS									
CIRCUITO No.	26 W	19 W	20 W	8 W	180 W	TOTAL WATS	FASE		CORRIENTE EN AMPERES
							A	B	
C - 1	25	13	3	4		989	x		7
C - 2					15	2700	x		19.13
TOTAL	650	247	60	32	2700	3689			26.14

TABLERO - 2 CUADRO DE CARGAS									
CIRCUITO No.	26 W	19 W	20 W	8 W	180 W	TOTAL WATS	FASE		CORRIENTE EN AMPERES
							A	B	
C - 1	49	3	4	4		1443	x		10.22
C - 2					13	2340	x		16.58
TOTAL	1274	57	80	32	2340	3751			26.80

TABLERO - 3 CUADRO DE CARGAS									
CIRCUITO No.	26 W	19 W	20 W	8 W	180 W	TOTAL WATS	FASE		CORRIENTE EN AMPERES
							A	B	
C - 1	2	4	2	1		195	x		1.38
C - 2					2	360	x		2.55
TOTAL	52	95	40	8	360	555			3.93

TABLERO - 4 CUADRO DE CARGAS									
CIRCUITO No.	10 W	19 W	20 W	8 W	180 W	TOTAL WATS	FASE		CORRIENTE EN AMPERES
							A	B	
C - 1	30		14			580	x		4.11
C - 2					2	360	x		2.55
TOTAL	300		280		360	940			6.66

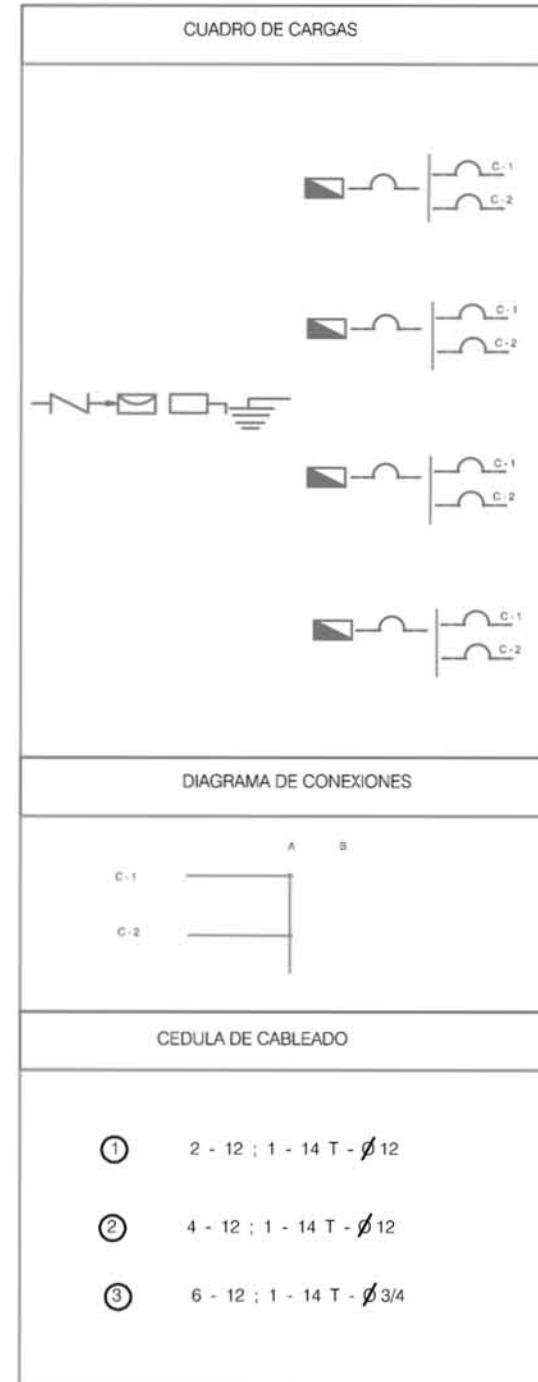

CAIDA DE VOLTAJE	
$E (\%) = \frac{4LI}{Vn \cdot S}$	L = Longitud      4 = Constante I = Amperaje      Vn = Voltaje S = Sección del Conductor
Tablero 2 ; Circuito 1  $E (\%) = \frac{4(24)(15)}{127 \cdot 8.367 \text{ CAL. } 8}$	1.46 % < 2 %
Tablero 2 ; Circuito 2  $E (\%) = \frac{4(21)(15)}{220 \cdot 5.260 \text{ CAL. } 10}$	1.08 % < 2 %

CAIDA DE VOLTAJE	
$E (\%) = \frac{4LI}{Vn \cdot S}$	L = Longitud      4 = Constante I = Amperaje      Vn = Voltaje S = Sección del Conductor
Tablero 3 ; Circuito 1  $E (\%) = \frac{4(7)(15)}{127 \cdot 3.307 \text{ CAL. } 12}$	1.0 % < 2 %
Tablero 3 ; Circuito 2  $E (\%) = \frac{4(4)(15)}{220 \cdot 3.307 \text{ CAL. } 12}$	1.0 % < 2 %

CAIDA DE VOLTAJE	
$E (\%) = \frac{4LI}{Vn \cdot S}$	L = Longitud      4 = Constante I = Amperaje      Vn = Voltaje S = Sección del Conductor
Tablero 1 ; Circuito 1  $E (\%) = \frac{4(20)(15)}{127 \cdot 5.260 \text{ CAL. } 10}$	1.79 % < 2 %
Tablero 1 ; Circuito 2  $E (\%) = \frac{4(22)(15)}{220 \cdot 5.260 \text{ CAL. } 10}$	1.14 % < 2 %

CAIDA DE VOLTAJE	
$E (\%) = \frac{4LI}{Vn \cdot S}$	L = Longitud      4 = Constante I = Amperaje      Vn = Voltaje S = Sección del Conductor
Tablero 4 ; Circuito 1  $E (\%) = \frac{4(2)(15)}{220 \cdot 3.307 \text{ CAL. } 12}$	0.16 % < 2 %

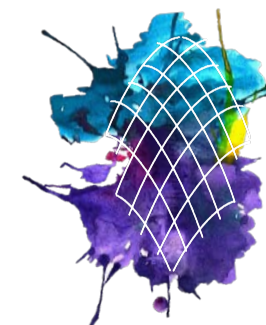

### **3.4.3 INSTALACIÓN HIDROSANITARIA**



### Instalación Hidráulica Tabla Cálculo

No.	Tipo de Mueble	Servicio	U. M.	D. PROPIO mm	Parciales	Tramo
2	Lavabo	Publico	1	3	2	A
3	Inodoro c/ Fluxómetro	Publico	5	32		B
4	Migitorio / Fluxómetro	Publico	5	25	35	B
5	Inodoro c/ Fluxómetro	Publico	5	32	25	C
2	Lavabo	Publico	1	3	2	D
2	Lavabo	Publico	1	3	2	E
3	Inodoro c/ Fluxómetro	Publico	5	32		F
4	Migitorio / Fluxómetro	Publico	5	25	35	F
5	Inodoro c/ Fluxómetro	Publico	5	32	25	G
2	Lavabo	Publico	1	3	2	H
<b>Total</b>					<b>128 U.M.</b>	

### Instalación Hidráulica Tabla Resumen Cálculo

Sección	U.M. Acumulada	Q = L/s	Diámetro Comercial	Velocidad Real	Long	Perdida por Fricción
A+B = Baños Hombres	37	2.82	38	2.38	10	16.81
C+D= Baños Mujeres	27	2.49	32	2.96	10	31.07
<b>Tramo II</b>	<b>64</b>	<b>3.48</b>	<b>38</b>	<b>2.95</b>	<b>3</b>	<b>24.96</b>
E+F= Baños Hombres	37	2.82	38	2.38	13	16.81
G+H= Baños Mujeres	27	2.49	32	2.96	13	31.07
<b>Tramo I + II Alimentación Principal</b>	<b>128</b>	<b>4.62</b>	<b>50</b>	<b>2.25</b>	<b>66</b>	<b>10.78</b>

### Instalación Sanitaria Tabla Unidades Mueble Descarga

Tipo de Mueble	Unidades	Mueble	Cantidad Total
W.C.	5	16	80
Migitorio	4	8	32
Lavabo	2	8	16
<b>Total</b>			<b>128</b>

- El diámetro de la bajada según calculo es de; 150 mm
- El diámetro de ventilación es de; 75 mm
- Ramal Horizontal 620
- Ramal Vertical en mas de 3 pisos total es de; 960
- Total en un piso es de; 350





### 3.5. COSTO Y PRESUPUESTO

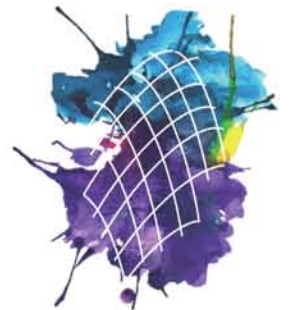

**CENTRO DE ARTE URBANO ATLAMPA**



**SUELDOS Y SALARIOS**

SOLDADOR CON SOPLETE O CON ARCO ELECTRICO: \$ 96.90

**SUELDOS Y SALARIOS**

OFICIAL DE HERRERIA: \$ 94.46

A).-Sueldo Mensual

$$94.46 \times 365 / 12 = 2,873.15$$

B).- Prima Vacacional 6 laborables: 25%

$$25 \times 6 / 365 = 0.41 \quad 94.46 \times 0.41 = 38.72$$

C).- Aguinaldo: 15 días

$$15 / 365 = 0.041 \quad 94.46 \times 0.041 = 3.87$$

SALARIO INTEGRADO = (A + B + C)

$$\text{Salario Integrado} = (94.46 + 38.72 + 3.87) = 137.05$$

**CUOTAS E IMPUESTOS**

1).- Cuotas Obrero Patronal: 3% S.I.

$$137.05 \times 0.30 = 41.11$$

2).- Impuesto S/Nomina Remuneradas Pagadas: 1% S.I.

$$137.05 \times 0.10 = 13.70$$

3).- Infonavit: 5% S.I.

$$137.05 \times 0.50 = 68.52$$

4).- Guardería: 1% S.I.

$$137.05 \times 0.10 = 13.70$$

5).- Impuesto S/Nomina: 2% S.I.

$$137.05 \times 0.20 = 27.40$$

TOTAL MENSUAL = (S.I. + 1 + 2 + 3 + 4 + 5) 30

$$\text{Total Mensual} = (137.05 + 41.11 + 13.70 + 68.52 + 13.70 + 27.40) 30 = (301.48) 30 = 9,044.4$$

**FACTOR SALARIO REAL**

$$F. S. R. = 365 / 365 - 76 = 365 / 289 = 1.26$$

$$S. I. = x F. S. R. = 137.05 \times 1.26 = 172.68$$

A).-Sueldo Mensual

$$96.90 \times 365 / 12 = 2,947.37$$

B).- Prima Vacacional 6 laborables: 25%

$$25 \times 6 / 365 = 0.41 \quad 96.90 \times 0.41 = 39.72$$

C).- Aguinaldo: 15 días

$$15 / 365 = 0.041 \quad 96.90 \times 0.041 = 3.97$$

SALARIO INTEGRADO = (A + B + C)

$$\text{Salario Integrado} = (96.90 + 39.72 + 3.97) = 140.59$$

**CUOTAS E IMPUESTOS**

1).- Cuotas Obrero Patronal: 3% S.I.

$$140.59 \times 0.30 = 42.17$$

2).- Impuesto S/Nomina Remuneradas Pagadas: 1% S.I.

$$140.59 \times 0.10 = 14.05$$

3).- Infonavit: 5% S.I.

$$140.59 \times 0.50 = 70.29$$

4).- Guardería: 1% S.I.

$$140.59 \times 0.10 = 14.05$$

5).- Impuesto S/Nomina: 2% S.I.

$$140.59 \times 0.20 = 28.10$$

TOTAL MENSUAL = (S.I. + 1 + 2 + 3 + 4 + 5) 30

$$\text{Total Mensual} = (140.59 + 42.17 + 14.05 + 70.29 + 14.05 + 28.10) 30 = (309.25) 30 = 9,277.4$$

**FACTOR SALARIO REAL**

$$F. S. R. = 365 / 365 - 76 = 365 / 289 = 1.26$$

$$S. I. = x F. S. R. = 140.59 \times 1.26 = 177.14$$

## SUELDOS Y SALARIOS

SOLDADOR CON SOPLETE O CON ARCO ELECTRICO: \$ 96.90

A).-Sueldo Mensual

$$96.90 \times 365 / 12 = 2,947.37$$

B).- Prima Vacacional 6 laborables: 25%

$$25 \times 6 / 365 = 0.41 \quad 96.90 \times 0.41 = 39.72$$

C).- Aguinaldo: 15 días

$$15 / 365 = 0.041 \quad 96.90 \times 0.041 = 3.97$$

SALARIO INTEGRADO = (A + B + C)

$$\text{Salario Integrado} = (96.90 + 39.72 + 3.97) = 140.59$$

## CUOTAS E IMPUESTOS

1).- Cuotas Obrero Patronal: 3% S.I.

$$140.59 \times 0.30 = 42.17$$

2).- Impuesto S/Nomina Remuneradas Pagadas: 1% S.I.

$$140.59 \times 0.10 = 14.05$$

3).- Infonavit: 5% S.I.

$$140.59 \times 0.50 = 70.29$$

4).- Guardería: 1% S.I.

$$140.59 \times 0.10 = 14.05$$

5).- Impuesto S/Nomina: 2% S.I.

$$140.59 \times 0.20 = 28.10$$

TOTAL MENSUAL = (S.I. + 1 + 2 + 3 + 4 + 5) 30

$$\text{Total Mensual} = (140.59 + 42.17 + 14.05 + 70.29 + 14.05 + 28.10) 30 = (309.25) 30 = 9,277.4$$

## FACTOR SALARIO REAL

$$F. S. R. = 365 / 365 - 76 = 365 / 289 = 1.26$$

$$S. I. = x F. S. R. = 140.59 \times 1.26 = 177.14$$

	PARTIDA	MONTO
		# REF!
	PRELIMINARES	\$ 203,938.80
	CIMENTACION	\$ 628,272.30
	ESTRUCTURA	\$ 1,784,838.40
	ALBAÑILERIA	\$ 8,240,070.99
	ACABADOS	\$ 692,552.60
	CARPINTERIA	\$ 467,918.20
	<b>HERRERIA Y ALUMINIO C/ CRISTALES</b>	<b>\$ 2,867,783.38</b>
	INSTALACION ELECTRICA	\$ 277,127.30
	INSTALACION HIDROSANITARIA	\$ 503,526.90
	LIMPIEZA	\$ 94,592.10
	EQUIPO	\$ 87,214.81
	<b>COSTO DIRECTO</b>	<b>\$ 15,847,835.78</b>
	I.V.A.	\$ 2,535,653.72
	<b>COSTO DE VENTA</b>	<b>\$ 18,383,489.50</b>

### COSTOS INDIRECTOS

OPERACIÓN / OFICINA	COSTO	PORCENTAJE	GASTOS	CAMPO / OBRA	COSTO	PORCENTAJE
TECNICO / ADMINISTRATIVOS	\$ 287,033.37	2.00%		TECNICO / ADMINISTRATIVO	\$ 1,291,650.15	3.00%
ALQUILER Y DEPRECIACION	\$ 143,516.68	1.00%		TRASLADO DE PERSONAL	\$ 430,550.05	1.00%
OBLIGACIONES Y SEGUROS	\$ 287,033.37	2.00%		COMUNICACIÓN Y FLETES	\$ 430,550.05	1.00%
MATERIALES DE CONSUMO	\$ 143,516.68	1.00%		CONSTRUCCIONES PROVISIONALES	\$ 1,291,650.15	3.00%
CAPACITACION Y PROMOCION	\$ 143,516.68	1.00%		CONSUMO VARIOS	\$ 430,550.05	1.00%
TOTAL COSTO INDIRECTO	\$ 1,004,616.78	7%		TOTAL COSTO INDIRECTO	\$ 3,874,950.45	9.00%

COSTOS INDIRECTOS	COSTO	PORCENTAJE
OPERACIÓN / OFICINA	\$ 1,291,650.14	7%
CAMPO OBRA	\$ 1,148,133.46	9%
IMPREVISTOS	\$ 430,550.05	1%
COSTO DINERO	\$ 430,550.05	1%
FINANCIAMIENTO	\$ 861,100.10	2%
UTILIDAD	\$ 861,100.10	3%
TOTAL DE COSTO INDIRECTO	\$ 5,023,083.90	23%



## COSTOS DIRECTOS

CVE.	CONCEPTO	UNIDAD	CANTIDAD	P. UNITARIO	IMPORTE	
ALU001	Suministro y colocación de puerta corredisa de cristal tintex de 10mm de espesor en medidas de 5.20 x 0.90 mts, película de protección contra impacto, con bisagra hidráulica marca RYOBI, jaladera de aluminio natural satinado y herraduras al piso. Incluye : material, mano de obra, equipo, herramienta y todo lo necesario para su correcta instalación.	M2				
	ALUMINIO, PERFILES, ANGULOS,SOLERAS, VARILLAS Y LAMINAS	M2	0.001	633.35	0.63	
	MANO DE OBRA	JOR C. #1	3	239.89	719.67	
		JOR C. #2	0.003	488.1	1.46	
	FACTOR MAESTRO	% MO	0.1	79.08	7.9	
	HERRAMIENTA MENOR	% MO	0.3	79.08	23.72	
	FACTOR SEGURIDAD	%MO	0.2	776.28	15.81	
					<b>COSTO DIRECTO</b>	<b>768.52</b>
					<b>COSTO INDIRECTO 23%</b>	<b>176.75</b>
					<b>TOTAL P.U.</b>	<b>945.27</b>

CVE.	CONCEPTO	UNIDAD	CANTIDAD	P. UNITARIO	IMPORTE	
ALU002	Suministro y colocación de ventana abatible de cristal tintex de 10mm de espesor en medidas de 2.60 x 0.90 mts, película de protección contra impacto, con bisagra hidráulica marca RYOBI, jaladera de aluminio natural satinado y herraduras al piso. Incluye : material, mano de obra, equipo, herramienta y todo lo necesario para su correcta instalación.	M2				
	ALUMINIO, PERFILES, ANGULOS,SOLERAS, VARILLAS Y LAMINAS	M2	0.001	633.35	0.63	
	MANO DE OBRA	JOR C. #1	3	239.89	719.67	
		JOR C. #2	0.003	488.1	1.46	
	FACTOR MAESTRO	% MO	0.1	79.08	7.9	
	HERRAMIENTA MENOR	% MO	0.3	79.08	23.72	
	FACTOR SEGURIDAD	%MO	0.2	776.28	15.81	
					<b>COSTO DIRECTO</b>	<b>768.52</b>
					<b>COSTO INDIRECTO 23%</b>	<b>176.75</b>
					<b>TOTAL P.U.</b>	<b>945.27</b>

CVE.	CONCEPTO	UNIDAD	CANTIDAD	P. UNITARIO	IMPORTE	
ALU003	Suministro y colocación de ventana para baño de cristal tintex de 10mm de espesor en medidas de 2.60 x 0.90 mts, película de protección contra impacto, con bisagra hidráulica marca RYOBI, jaladera de aluminio natural satinado y herraduras al piso. Incluye : material, mano de obra, equipo, herramienta y todo lo necesario para su correcta instalación.	M2	-			
	ALUMINIO, PERFILES, ANGULOS,SOLERAS, VARILLAS Y LAMINAS	M2	0.001	633.35	0.63	
	MANO DE OBRA	JOR C. #1	3	239.89	719.67	
		JOR C. #2	0.003	488.1	1.46	
	FACTOR MAESTRO	% MO	0.1	79.08	7.9	
	HERRAMIENTA MENOR	% MO	0.3	79.08	23.72	
	FACTOR SEGURIDAD	%MO	0.2	776.28	15.81	
					<b>COSTO DIRECTO</b>	<b>768.52</b>
					<b>COSTO INDIRECTO 23%</b>	<b>176.75</b>
					<b>TOTAL P.U.</b>	<b>945.27</b>

## MATERIAL

CONCEPTO	UNIDAD	CANTIDAD	P. UNITARIO	IMPORTE
TORNILLO MADERA # 10 1.5"	PZA	10.8	40	432
TAQUETE DE FIBRA # 10	PZA	10.8	15.8	170
SELLADOR ACRILICO	ML	4.3	179	773
BOLSA 1 1/2"	ML	3.6	5,173.00	18,777
BATIENTE PUERTA	ML	5.94	2,247.00	347.89
TAPA BOLSA 1 1/2"	ML	0.99	2,632.00	2,605.00
RIEL 2" 1 1/4"	ML	0.99	5,363.00	5,309.00
CONTRAMARCO 2" 1 1/4"	M	3.63	12,906.00	6,848.00
REPIZON 1 1/2"	ML	0.99	4446	4,401
<b>TOTAL</b>				<b>42,707</b>



### 3.6.- CONCLUSIÓN

Durante el desarrollo de nuestra investigación, pudimos obtener resultados de las fuertes carencias que se encuentran en las diferentes zonas, en las que homogenizamos las colonias dentro de nuestro polígono de estudio, para poder llegar a un resultado mucho más preciso, del estado actual en el que encuentran cada una de estas. Y con ello poder atacar el punto más vulnerable de la zona en la que planteamos el desarrollo de la Microciudad Cultural.

En el proceso de investigación nos encontramos con diversos obstáculos para la obtención y recopilación de información necesaria en cuanto a nuestro polígono de estudio se refiere. Por lo que resulto difícil de analizar, algunos de los aspectos más importantes que influían tanto en el diagnóstico integral, así como en el pronóstico. Para poder determinar los medios y las soluciones que pudieran contrarrestar el mal estado urbano-arquitectónico, social, económico, político, geográfico, infraestructural y de equipamiento en cada una de las zonas estudiadas.

Sin duda, unos de los factores más influyentes en la determinación del criterio a utilizar para homogenizar las colonias en zonas fue; el uso de suelo predominante, la densidad de construcción, la densidad de población, el nivel económico y el estado actual en cuanto a la vivienda se refiere.

Por medio del planteamiento del problema al inicio de la investigación, así como durante el desarrollo de la misma, pudimos denotar que una de las carencias existentes más importantes en dichas zonas, es la implementación de espacios públicos dedicados a la recreación y socialización, áreas verdes ya sea naturales o artificiales por medio de la naturación, equipamientos urbanos de distintos géneros, principalmente del sector cultural, deportivo, y salud especializada en usuarios con capacidades diferentes así como en rehabilitación motriz.

Lo que nos deja ver, que el planteamiento de la Microciudad Cultural, funcionará en cuanto al género elegido de equipamiento en la zona 1, sin embargo. No será suficiente tanto su planteamiento como en la implementación de nuestros equipamientos urbanos desarrollados durante nuestro proceso académico.

Puesto que solo resolvemos una tercera parte de la problemática contenida en la zona 1, la que a su vez, representa una quinta parte territorial dentro del nuestro polígono de estudio inicial. Siendo esto la base de un proyecto a largo plazo, posterior a nuestra vida académica, ya que la Microciudad Cultural resulta insuficiente en su contenido arquitectónico, para recibir a la población contenida dentro de todo nuestro polígono de estudio.

Siendo esto, el inicio de un mega proyecto urbano a nivel macro. Con la única finalidad de atender y satisfacer las necesidades espaciales, infraestructurales, ambientales, políticas, sociales y económicas, no sólo de la zona 1, sino

de todo nuestro polígono de estudio, comprendido por 5 zonas homogenizadas por medio de diversas características y comportamientos sociales y económicos.

La Microciudad Cultural es el punto de partida para el desarrollo de Microciudades análogas, dirigidas a la atención de diversas necesidades tanto urbano-arquitectónicas, como de atención a la población. Lo que no sólo mejorará nuestra Ciudad de México en cuanto a diseño urbano y arquitectónico se refiere. Sino que puede ser un proyecto piloto, que comprenderá diversos beneficios en un futuro no muy lejano.

Algunos de los beneficios que se ven, producirá este tipo de reordenamiento urbano serán; la atracción turística a nivel nacional e internacional, ingresos económicos fundamentales para la mejora financiera de nuestro país, la generación de nuevas fuentes de empleo tanto para la población existente en nuestro polígono de estudio, como para el resto de los habitantes de la Ciudad de México, la implementación de nuevos espacios verdes, los cuales serán los encargados de aportar cierto equilibrio bioclimático en esta parte de la Ciudad de México, la cual bien sabemos se encuentra sobre saturada por una creciente densidad constructiva, así como por la creación de avenidas de penetración y comunicación necesarias para agilizar la movilidad de los habitantes de la Ciudad de México y su Área Metropolitana, debido a la creciente explosión demográfica existente en nuestra capital, etc.

El equipamiento urbano cultural dirigido a la población de la zona 1, denominado “Centro Cultural y de Creación Multimedia Avanzada Atlampa”, resulta ser único en su género en toda la Ciudad de México, lo que nos deja ver que dentro de un corto plazo será insuficiente incluso para la población aspectada de la Microciudad Cultural.

Sin embargo este Centro Cultural, comprende y recibe de forma satisfactoria a la población aspectada dentro de esta Microciudad Cultural, ya sea de tipo local, aledaña y/o foránea. Puesto que está desarrollado de forma funcional y satisfactoriamente bien proyectado para atender a la población existente en la actualidad

Este Centro Cultural y de Creación Multimedia, fue desarrollado con la finalidad de aportar a la población de la Microciudad, un espacio cultural contemporáneo, tanto para los adultos jóvenes, como para cualquier tipo de usuario que desee explorar y practicar diversas formas artísticas contenidas en la actualidad.

Ya que muchos jóvenes hoy en día, carecen de espacios públicos en los cuales ellos puedan desarrollar y expresar esas nuevas ideas, pertenecientes a las nuevas generaciones que está produciendo el país, pero que también se encuentran limitadas por la falta de espacios como estos.

Sin duda, el Centro Cultural y de Creación Multimedia Avanzada Atlampa, no sólo es una innovación arquitectónica, sino que cumple con la finalidad por la cual

fue planteado y desarrollado. Siendo este un pionero dentro del género de espacios culturales tanto a nivel nacional como internacional. Albergando diversas posibilidades de uso y recreación, para cualquier tipo de usuario, ya sea por edad, nivel económico y/o social, creencia, nivel educativo, ocupación, etc.

## BIBLIOGRAFÍA

1. Antecedentes históricos / densidad constructiva / densidad de población / Programa Parcial de Desarrollo Urbano Delegación Cuauhtémoc SANTA MARÍA LA RIBERA, ATLAMPA Y SANTA MARÍA INSURGENTES
2. Análisis de la estructura del medio físico-natural / <http://www.ordenjuridico.gob.mx/Estatal/DISTRITO%20FEDERAL/Delegaciones/Cuauhtemoc/CuaPro02.pdf>. <http://es.wikipedia.org/wiki/>
3. Análisis urbano/ normatividad / infraestructura/ Programa Delegacional de Desarrollo Urbano de Cuauhtémoc. [http://www.inegi.org.mx/Programa Parcial de Desarrollo Urbano Delegación Cuauhtémoc SANTA MARÍA LA RIBERA, ATLAMPA Y SANTA MARÍA INSURGENTES](http://www.inegi.org.mx/Programa%20Parcial%20de%20Desarrollo%20Urbano%20Delegaci%C3%B3n%20Cuauht%C3%A9moc%20SANTA%20MAR%C3%8DA%20LA%20RIBERA%20Y%20SANTA%20MAR%C3%8DA%20INSURGENTES).  
<http://www.seduvi.df.gob.mx/portal/index.php>  
[.http://www.seduvi.df.gob.mx/portal/docs/programas/PPDU/PPDU\\_Planos\\_Divulgacion/PPDU\\_CU/PPDU\\_Plano\\_Divul\\_CU\\_Santa%20Maria%20Ribera.pdf](http://www.seduvi.df.gob.mx/portal/docs/programas/PPDU/PPDU_Planos_Divulgacion/PPDU_CU/PPDU_Plano_Divul_CU_Santa%20Maria%20Ribera.pdf).  
<http://www.bibliotecavasconcelos.gob.mx/>
4. Gustavo Garza. La urbanización metropolitana en México: normatividad y características socioeconómicas. Papeles de Población, vol. 13, núm. 52, abril-junio, 2007, pp. 77-108, Universidad Autónoma del Estado de México.

del Distrito Federal. Consejo de la Crónica Ciudad de México. MEXICO 2007.

5. Medio social / densidad de población / densidad de población / Programa General de Desarrollo Urbano del Distrito Federal, 1996. Censo General de Población y Vivienda, 1980, INEGI. Fuente: XI Censo General de Población y Vivienda, 1990, INEGI. Censo de Población y Vivienda 5 de Noviembre de 1995, Instituto Nacional de Geografía e Informática. Programa Delegacional de Desarrollo Urbano de Cuauhtémoc. <http://www.inegi.org.mx/>
6. Traza urbana de Atlampa / la industria en la ciudad / nacimiento y evolución de la zona industrial de Atlampa / zona patrimonial / Molotla Xolalpa Pedro Tlatoani, "La arquitectura ferroviaria en México. Influencias importadas y asimilación de estilos (1873-1937)", tesis para obtener el grado de Doctor en Arquitectura, Universidad Nacional Autónoma de México, Centro de Estudios e Investigaciones de Posgrado, México, 2008./ Ramírez Villaseca Luis Miguel, Rodríguez Montes Fermín, "Circuito Interior, estudio urbano dentro de su perímetro", tesis para obtener el grado de Arquitecto, Universidad Nacional Autónoma de México, Facultad de Arquitectura, taller Max Cetto, México, 2008. <http://www.seduvi.df.gob.mx/portal/index.php/home.htm>
8. <http://sic.conaculta.gob.mx/alfonso/gaici/proyectos//tmp/preview46f92c0819c1a.html>

9. [http://www.inegi.org.mx/est/contenidos/espanol/sistemas/cultura/cultura04\\_05/default.asp](http://www.inegi.org.mx/est/contenidos/espanol/sistemas/cultura/cultura04_05/default.asp)

10. [www.diputados.gob.mx/USIEG/anuarios/durango/Turismo.xls](http://www.diputados.gob.mx/USIEG/anuarios/durango/Turismo.xls)
11. <http://www.museosdemexico.org/museos/index.php?idMuseo=60&idMenu=5&Tipo=7&idExposicion=594&TipoMenu=2>
12. [www.diputados.gob.mx/USIEG/anuarios/coahuila/Turismo.xls](http://www.diputados.gob.mx/USIEG/anuarios/coahuila/Turismo.xls)
13. [www.diputados.gob.mx/USIEG/anuarios/nuevo\\_leon/Turismo.xls](http://www.diputados.gob.mx/USIEG/anuarios/nuevo_leon/Turismo.xls)
14. [http://portal.iteso.mx/portal/page/portal/Sinectica/Historico/Numeros\\_antteriores06/026/26%20Garza-Orozco-Distancias.pdf](http://portal.iteso.mx/portal/page/portal/Sinectica/Historico/Numeros_antteriores06/026/26%20Garza-Orozco-Distancias.pdf)
15. <http://sic.conaculta.gob.mx/estadística/>
16. <http://www.eluniversal.com.mx/notas/425422.html>
17. [http://www.sic.gob.mx/index.php?table=centrodoc&estado\\_id=](http://www.sic.gob.mx/index.php?table=centrodoc&estado_id=)
18. <http://elcapitalinoaldia.blogspot.com/2009/06/huellas-de-la-vida-la-exposicion-mas.html>
19. <http://www.promexico.gob.mx/desarrollo-sustentable/medio-ambiente-y-desarrollo-sustentable-son-los-objetivos-principales-de-green-solutions.html>