



UNIVERSIDAD NACIONAL AUTÓNOMA DE MÉXICO

---

---

FACULTAD DE PSICOLOGÍA

DIVISIÓN DE ESTUDIOS PROFESIONALES

**“¿CUÁL ES EL IMPACTO QUE TIENE LA  
PERSONALIDAD SEXUAL Y LA AUTORREGULACIÓN  
EMOCIONAL EN LA INFIDELIDAD EN HOMBRES Y  
MUJERES?”**

**T E S I S**

*PARA OBTENER EL TÍTULO DE  
LICENCIATURA EN PSICOLOGÍA*

*PRESENTA:*

**EDSON BENJAMÍN JUÁREZ LÓPEZ**

*DIRECTORA:* DRA. SOFÍA RIVERA ARAGÓN

*REVISORA:* DRA. ROZZANA SÁNCHEZ ARAGÓN

**SINODALES:**

DR. ROLANDO DÍAZ LOVING  
DR. GERARDO BENJAMÍN TONATIUH VILLANUEVA  
OROZCO  
LIC. NANCY MONTERO SANTAMARIA



MÉXICO, D.F.

2015

PROYECTO PAPIIT IN303114  
Relaciones destructivas en la pareja, medición,  
enfrentamiento y manejo.



Universidad Nacional  
Autónoma de México

Dirección General de Bibliotecas de la UNAM

**Biblioteca Central**



**UNAM – Dirección General de Bibliotecas**  
**Tesis Digitales**  
**Restricciones de uso**

**DERECHOS RESERVADOS ©**  
**PROHIBIDA SU REPRODUCCIÓN TOTAL O PARCIAL**

Todo el material contenido en esta tesis esta protegido por la Ley Federal del Derecho de Autor (LFDA) de los Estados Unidos Mexicanos (México).

El uso de imágenes, fragmentos de videos, y demás material que sea objeto de protección de los derechos de autor, será exclusivamente para fines educativos e informativos y deberá citar la fuente donde la obtuvo mencionando el autor o autores. Cualquier uso distinto como el lucro, reproducción, edición o modificación, será perseguido y sancionado por el respectivo titular de los Derechos de Autor.

## Agradecimientos.

"Dos hombres traicionados por la misma mujer son algo parientes"

Albert Camus.

Recuerdos de conocimientos cultivados, de aquellos momentos de infancia aprendidos y ahora frescos como el amanecer del sol, día a día son el semblante y el fulgor de mi persona que acompaña mi desarrollo como profesionalista y ser humano. Pequeña obra sinónimo de homenaje, hace digno a mis padres tan queridos (Sara y Benjamín), mi hermana (Denisse), mi tesoro apreciado (Santiago), mi abuela y tíos de tal faena conformada por un puñado de hojas llenas de deseos y virtudes.

El reconocimiento y el respeto también está dirigido a la Dra. Sofía Rivera Aragón por sus múltiples enseñanzas, legados, conocimientos y apoyos académicos que me facilito para dar a conocer este trabajo así como concluir con el mismo y darle continuidad, ¡muchas gracias!

Cabe hacer mención de mérito en muestra de agradecimiento a la Dra. Rozzana Sánchez Aragón y al Dr. Rolando Díaz Loving por sus diversos aportes teóricos, atención y herramientas, brindándome una mejor comprensión de los temas.

A mis escasos amigos de la Facultad de Psicología y aquellos del cubículo (Pedro, Claudia, Nancy, Fernando, Francisco, Tonatiuh y Katia) fue muy honorable escuchar sus consejos y enseñanzas durante este tiempo lo cual fue de gran ayuda para que este trabajo tuviera su relevancia dentro de la Psicología como en mi futuro profesional.

A mi “Alma Máter” la Universidad Nacional Autónoma de México y la Facultad de Psicología por ser un respaldo de admiración y un acervo de conocimientos transmitidos.

Mis sinceros agradecimientos al Programa de Apoyo de Investigación e Innovación Tecnológica (PAPIIT) por el fomento al desarrollo de la investigación y los recursos brindados.

Por último, a ti haz de luz que llego a la penumbra de este océano tan inmenso y todo el cariño recibido (Bricia).

¡Gracias Totales!

Edson Juárez.

## Índice

<b>Introducción.....</b>	<b>8</b>
<b>Capítulo 1.....</b>	<b>10</b>
<b>Diferentes tipos de Personalidad asociados a la Conducta Sexual.....</b>	<b>10</b>
<b>Conceptualización de Personalidad.....</b>	<b>11</b>
<b>Teorías de la personalidad.....</b>	<b>12</b>
<b>Aproximación Psicoanalítica.....</b>	<b>12</b>
Teoría de Jung.....	16
<b>Teoría Personológica de los Rasgos.....</b>	<b>18</b>
<b>Los Cinco Grandes.....</b>	<b>20</b>
<b>Modelo Tridimensional de Eysenck.....</b>	<b>23</b>
<b>Personalidad Sexual.....</b>	<b>25</b>
<b>Capítulo 2.....</b>	<b>31</b>
<b>Estrategias de Regulación Emocional.....</b>	<b>31</b>
<b>Conceptualización y Funciones de la Emoción.....</b>	<b>31</b>
<b>Clasificación de las emociones.....</b>	<b>35</b>
<b>Teorías de la Emoción.....</b>	<b>39</b>
<b>Aproximación Evolucionista.....</b>	<b>40</b>
Teoría de James-Lange.....	40
Teoría Talámica de las emociones: Cannon.....	41
<b>Aproximación Conductual.....</b>	<b>42</b>
La Indefensión aprendida.....	42
El aprendizaje vicario de emociones.....	42
<b>Aproximación Cognoscitiva.....</b>	<b>43</b>
<b>Aproximación Social.....</b>	<b>44</b>
<b>Regulación Emocional.....</b>	<b>45</b>
<b>Co-Regulación Emocional.....</b>	<b>57</b>
<b>Autorregulación.....</b>	<b>59</b>
<b>Capítulo 3.....</b>	<b>61</b>
<b>Infidelidad: Un Fenómeno Multidimensional.....</b>	<b>61</b>
<b>Conceptualización de la Infidelidad.....</b>	<b>61</b>
<b>Perspectivas Teóricas.....</b>	<b>63</b>
<b>Aproximación Biológica-Evolutiva.....</b>	<b>63</b>
Teoría de la Inversión Parental.....	64
Teoría de las Estrategias Sexuales.....	65
<b>Aproximación Psicológica.....</b>	<b>66</b>
<b>Aproximación Socio-Cultural.....</b>	<b>67</b>
<b>Evaluación de la Infidelidad.....</b>	<b>70</b>
<b>Investigaciones Sobre la Infidelidad en México.....</b>	<b>72</b>
<b>Consecuencias de la Infidelidad.....</b>	<b>73</b>
<b>MÉTODO.....</b>	<b>77</b>
<b>4.1 Planteamiento del problema.....</b>	<b>77</b>
A) Justificación.....	77

B) Pregunta de Investigación.....	78
C) Objetivos.....	78
Objetivos Generales .....	78
Objetivos Especificos.....	78
<b>4.2 Hipótesis.....</b>	<b>80</b>
Hipótesis Estadísticas.....	80
<b>4.3 Variables .....</b>	<b>81</b>
<b>4.4 Muestreo.....</b>	<b>82</b>
<b>5. Tipo de Estudio.....</b>	<b>83</b>
<b>6. Tipo de Diseño.....</b>	<b>83</b>
<b>7. Instrumentos.....</b>	<b>84</b>
<b>8.Procedimiento.....</b>	<b>107</b>
<b>RESULTADOS.....</b>	<b>108</b>
<b>DISCUSIÓN Y CONCLUSIONES.....</b>	<b>146</b>
<b>CONCLUSIONES .....</b>	<b>165</b>
<b>Referencias.....</b>	<b>169</b>
<b>Anexos.....</b>	<b>177</b>

## RESUMEN

Se sabe que la Infidelidad es un fenómeno que causa mucha polémica debido a los múltiples significados asumidos en distintas culturas, ya sea beneficiando a la pareja o poniendo en riesgo su integridad de forma psicológica, emocional y física a cada uno de los miembros de la diada. Si bien, este fenómeno ha sido abordado desde distintas posturas científicas: biológica-evolutiva, psicológica, socio-cultural y antropológica, arrojando estadísticas que señalan que los hombres se ven más involucrados en relaciones de infidelidad que las mujeres (Romero, Cruz & Díaz Loving, 2008).

Sin embargo, en la actualidad moderna las diferencias individuales y los diferentes tipos de personalidad tanto en hombres como en mujeres se ven alterados debido a los cambios económicos, políticos, culturales y tecnológicos tan radicales con relación a la infidelidad, afectando tanto a la sociedad, la diada y a los individuos debido a la magnitud emocional como de quien la recibe como de quien ejecuta el acto infiel (Romero & Gil-Bernal, 2013).

Por ende, el objetivo del estudio fue conocer que rasgos de personalidad sexual se relacionan a la infidelidad en hombres y mujeres, así como explorar que estrategias de regulación emocional utilizan ante dicho fenómeno. Asimismo se trató de conocer que factores predicen a la infidelidad. Para ello se utilizó una muestra no probabilística de tipo intencional, 200 hombres y 200 mujeres que participaron de forma voluntaria, con edades de entre 18 y 73 años y que mantuvieran una relación heterosexual. Los resultados muestran que la personalidad infiel y la supresión de emociones tanto positivas como negativas presentan sólidos vínculos hacia la infidelidad. Finalmente los hallazgos se discuten en términos de los parámetros de la muestra y otras investigaciones similares.<sup>1</sup>

---

<sup>1</sup> **Palabras clave:** Infidelidad, personalidad sexual, regulación emocional, co-regulación emocional, sexo.

## ABSTRACT

It is known that the infidelity is a phenomenon that causes much controversy due to the multiple meanings undertaken in different cultures, either to benefit the couple or put at risk the integrity of psychological and emotional and physical to each of the members of the dyad. Although, this phenomenon has been approached from different scientific positions: biological-evolutionary, psychological, socio-cultural and anthropological, throwing statistics that indicate that men are more involved in relationships of infidelity than women (Romero, Cruz & Díaz Loving, 2008).

However, in today modern, the individual differences and the different personality types in both men and women are being altered due to the economic, political and technological change so radical in relationship with infidelity, affecting both to society, to the dyad as to individuals, due to the magnitude of emotional as who receives as who runs the unfaithful act (Romero & Gil-Bernal, 2013).

Therefore the aim of this study was to know what sexual personality traits are related to the infidelity in men and women, as well as explore what strategies of emotional regulation uses in view of this phenomenon. It also sought to know what factors predict to infidelity.

For this purpose we used a sample non-probabilistic intentional type, 200 men and 200 women who participated on a voluntary basis, with ages between 18 and 73 years and to maintain a heterosexual relationship. The results show that the personality unfaithful and the suppression of both positive and negative emotions are solid links toward infidelity. Finally, the findings are discussed in terms of the parameters of the sample and other similar research.<sup>2</sup>

---

<sup>2</sup> **Key Words:** Infidelity, sexual personality, emotional regulation, co-regulation, sex.



# Introducción.

Los humanos, en general, presentan gran interés en las expectativas puestas en la relación de pareja. Por un lado considerando la reproducción de la especie, así como la supervivencia física y genética de la misma, la obtención de beneficios económicos y otros tantos motivos culturales sociales y biológicos que orillan a configurar una familia con diversos valores, ideas, tradiciones y costumbres.

Diversos autores psicoanalíticos que han dedicado sus esfuerzos por explicar las teorías del apego como Malher, Klein y Bowlby, señalan que nuestras relaciones de pareja presentan una conformación a través del desarrollo que se ha venido teniendo desde la infancia y el vínculo con el cuidador primario (Pérez et al., 2009). Sin embargo, no sólo los distintos tipos de apego determinan nuestras relaciones con los demás, la personalidad y la sexualidad son constructos influyentes que juegan un papel importante ya sea beneficiando o dañando la relación de pareja.

Diversas investigaciones han revelado que los distintos tipos de personalidad según la clasificación de algunos autores presentan correlatos con muchos factores negativos que afectan el vínculo de pareja, como la infidelidad (Schmitt, 2004), es decir, que tanto implica que algunos individuos poseen características extrovertidas y otros introvertidas tanto en hombres como en mujeres para relacionarse con los demás, así como ejercer su sexualidad y se manifieste dicho problema universal, dañando la salud mental tanto del individuo receptor de un acto infiel, llevándolo a una depresión grave, rabia, enojo, confusión, desconfianza, como al ejecutor de una conducta infiel: sentimiento de culpa, confusión e incluso una exploración sexual como beneficio (Zumaya, Brown & Baker, 2008).

Es por ello, que se hace énfasis en el presente estudio la modulación de distintas emociones que se presentan en las personas que mantienen una relación de pareja tanto positivas como negativas y dar a conocer distintas estrategias de Regulación emocional que les permitan modular o lidiar con las emociones que son producto de la infidelidad para presentar una mejora en la salud mental y la calidad de vida en nuestras relaciones interpersonales.

Con base a lo mencionado, el objetivo de la presente investigación fue conocer que rasgos de personalidad sexual se encuentran vinculados a la conducta, las causas o motivos,

el concepto y significado y las consecuencias que conlleva la infidelidad, así como explorar que estrategias de regulación emocional se relacionan con dicho fenómeno o se utilizan para erradicar este conflicto.

Se contó con 400 participantes (50% hombres, 50% mujeres), a través de un muestreo no probabilístico, con edades que oscilaban de entre 18 y 73 años de la ciudad de México y que mantuvieran una relación mínima de 1 año en parejas heterosexuales.

Se aplicaron a los participantes el Inventario multidimensional de Infidelidad de Romero, Rivera y Díaz Loving (2007) compuesto por 4 subescalas: conducta infiel, motivos de infidelidad, conceptualización de infidelidad y consecuencias de infidelidad; la Escala de Personalidad Sexual (Díaz Loving, Rivera, Rocha, Sánchez Aragón & Schmitt, 2002); la Escala de Estrategias de Regulación Adaptada a la Pareja (Sánchez Aragón, 2012); y la Escala de Co-Regulación emocional para emociones negativas (Sánchez Aragón, en prensa).

Posteriormente, se realizó un análisis estadístico descriptivo para conocer las variables sociodemográficas y las medias de nuestros participantes. Se utilizó un análisis Producto-Momento de Pearson para conocer la relación entre dichas variables mencionadas; una prueba t para conocer si existían diferencias entre hombres y mujeres y finalmente una regresión lineal múltiple para construir modelos predictivos entre los factores.

Finalmente, a partir de los datos obtenidos y una vez analizados se encontraron vínculos sólidos entre la personalidad sexual y la infidelidad, así como algunas diferencias por sexo y se reafirmó la predicción de esta variable con la infidelidad. A su vez, también se encontraron distintas formas de regular emociones ante dicho fenómeno, lo cual es relevante para hacer posibles intervenciones en poblaciones vulnerables.

# Capítulo 1.

## Diferentes tipos de Personalidad asociados a la Conducta Sexual.

El estudio de la personalidad se ha convertido hoy en día en una de las áreas de mayor investigación y análisis dentro de la Psicología. Durante el siglo XX se ha postulado un gran número de teorías que han pretendido explicarla, describirla y medirla desde diferentes enfoques conceptuales y metodológicos, por ejemplo en el campo psicoterapéutico surgen teorías psicodinámicas propias del psicoanálisis; en primer lugar se encuentra Freud, haciendo énfasis en la estructura de la personalidad y la configuración psíquica del sujeto (yo, ello y superyó) los sistemas dinámicos (inconsciente, preconscious , consciente) y las diferentes etapas de desarrollo psicosexual. En esa misma línea Jung lega los conceptos de extraversión e introversión como dos tipos individuales diferentes de personalidad, dependientes de las maneras como el sujeto enfrenta el mundo (García, 2005).

En la década de los 30's el desarrollo de la psicología diferencial como disciplina científica aporta al estudio y conceptualización de la personalidad, basándose en el concepto de rasgo como tendencia a comportarse de una manera particular ante diferentes situaciones, teniendo como pionero de la teoría personológica de los Rasgos a Allport (García, 2005).

Cabe destacar el postulado de Cattell dentro de la tradición factorial, desarrollando su modelo de 16 factores de la personalidad, clasificando las conductas y hallando una unidad de medida de personalidad, valiéndose del análisis factorial para encontrar sus elementos estructurales básicos (García, 2005) y así contribuir al modelo de "Los 5 Grandes de personalidad" propuestos por Costa y McRae (1992).

Finalmente Eysenck (1976) otro investigador de origen alemán postula que la personalidad del individuo está regida por tres tipos: extroversión, neuroticismo y psicoticismo.

De esta forma la personalidad ha sido abordada desde varias perspectivas psicológicas tratando de describir cada enfoque de alguna manera la dinámica de la personalidad.

### ***Conceptualización de Personalidad.***

Sigmund Freud, considerado el padre del psicoanálisis manifestó que la personalidad tiene tres componentes que al interactuar dan lugar a la complejidad del comportamiento humano. Estos componentes no son entidades físicas, sino etiquetas para tres aspectos del funcionamiento de la personalidad que se conocen como el ello, yo y superyó (Freud,1923/1925).

Jung otro psicoanalista que laboró algunos años con Freud, se refirió a toda la personalidad integrada como el “*sí mismo*”. Este concepto del sí mismo según Seelbach (2012) incluye todas las cualidades y potencialidades de la persona, ya sea que se hayan vuelto o no aparentes o conscientes en una fase de la vida en particular.

Por otro lado, el psicólogo estadounidense Allport (1937) definió la personalidad como la organización dinámica, dentro del individuo, de los sistemas psicofísicos que determinan sus ajustes únicos al ambiente.

El psicólogo británico Raymond Cattell (1950) señala que la personalidad es lo que permite hacer una predicción de lo que hará una persona ante una situación dada.

Finalmente Eysenck (1976) define la personalidad como una organización más o menos estable y duradera del carácter, temperamento e intelecto y físico de una persona, que determina su adaptación única al ambiente.

Como es sabido, la personalidad tiene múltiples definiciones con relación a la perspectiva psicológica que pretende estudiarla, pero esto nos permite comprender más adelante las diversas estructuras y tipos de personalidad que existen en diferentes teorías o aproximaciones psicológicas.

## ***Teorías de la personalidad.***

Es posible considerar que las teorías de la personalidad desarrolladas con los años caben en diversos grupos, de los que cada una se distingue por su punto de vista de la naturaleza humana.

En esta investigación analizaremos diversas aproximaciones y autores que tratan de explicar la personalidad, tales como: la escuela psicoanalítica (Freud, Jung), la teoría personológica de los rasgos (Allport) y parte de la base teórica de los 16 factores de personalidad de Cattell) que fue retomada por Costa y McRae denominándola *los “Cinco Grandes”*, además de los tres tipos de clasificación que Eysenck hace de la personalidad.

## ***Aproximación Psicoanalítica.***

Para establecer con mayor claridad la tensión entre el inconsciente, que busca expresión, y la consciencia, que trata de frenar las fuerzas del inconsciente, Freud (1923/1925) describió tres estructuras de la personalidad. El “*ello*” como estructura primitiva y la fuente de los impulsos biológicos; es inconsciente y funciona como el núcleo original del cual se deriva el resto de la personalidad. El *ello*, el cual contiene los instintos biológicos, es la única estructura de la personalidad presente al nacimiento. Funciona según el principio de placer. En otras palabras es hedonista y su objetivo es satisfacer sus deseos. Se señala que la experiencia no ejerce ninguna influencia en él debido a que este estrato de la mente no tiene contacto con el mundo exterior. Sus cometidos son simples y directos: reducir la tensión, incrementar el placer y minimizar el dolor. Comprende pensamientos que nunca se han tornado conscientes e ideas que se han rechazado por inaceptables por la consciencia. Según Freud (1923/1925) las experiencias que se han negado o reprimido pueden afectar la conducta de la persona con una intensidad no disminuida por el tiempo y sin la intervención de la parte consciente.

Freud (1923/1925) propuso que el *ello* es la fuente de la energía psíquica, llamada libido, y que ésta es sexual. La motivación para todos los aspectos de la personalidad se deriva de esta energía, la cual puede ser transformada desde su forma instintiva original a través de la socialización. Sin embargo, por el contrario, la represión inmoviliza la energía, haciéndola inaccesible para logros más altos.

El “*yo*” es la parte racional y competente de la personalidad. Es la estructura de la personalidad más consciente, ya que es la parte de la psique que mantiene contacto con la

realidad externa. Su misión consiste en preservar la salud, la seguridad y la cordura de la personalidad. Opera de acuerdo al principio de realidad, esto es, puede entender con precisión la realidad y adaptarse a sí mismo a las restricciones del mundo real.

Sus principales características incluyen el control de los movimientos voluntarios y cualquier actividad que tenga por fin la auto conservación. Toma consciencia de los hechos externos, los relaciona con su pasado, y mediante la actividad, evita la condición, se adapta o modifica el mundo exterior con el objetivo de hacerlo más seguro o más comfortable. Las actividades del yo son para regular el nivel de tensión producido por los estímulos internos y externos. Se dice que el yo se rige por el principio de realidad, la idea de que la conducta no sólo debe considerar las necesidades y urgencias que provienen del interior, sino también las condiciones del mundo externo.

Los argumentos de la tensión se perciben como dolor, mientras que su disminución se experimenta como placer. Por consiguiente, el yo persigue el placer e intenta evitar o reducir al mínimo el dolor.

El “*superyó*” postula Freud (1923/1925) está formado por las reglas e ideales de la sociedad que el individuo ha internalizado, es decir, sirve como juez o censor de las actividades y reflexiones del yo. Es el almacén de los códigos morales, de las normas de conducta y de las construcciones que conforman las inhibiciones de la personalidad. Freud describe tres funciones del superyó; la consciencia, la auto-observación y la formación de ideales. Como consciencia, el superyó se dedica a limitar, prohibir o juzgar la actividad consciente, aunque también puede intervenir de manera inconsciente. Las restricciones inconscientes son indirectas, pues se manifiestan como compulsiones o prohibiciones.

En otras palabras el superyó desarrolla, elabora y mantiene el código moral de la persona.

Por ende, el objetivo fundamental de la psique es mantener y cuando lo pierde recuperar un nivel aceptable de equilibrio dinámico que maximice el placer de la reducción de la tensión. La energía que se emplea para cumplir con esta misión proviene del ello, el cual posee una naturaleza primitiva e instintiva. El yo, emanado del ello, se encarga de controlar de manera realista las pulsiones básicas del ello. También se ocupa de mediar entre las demandas del ello, las restricciones del superyó y la realidad externa. El superyó, al derivarse del yo, opera como freno moral o contrafuerza de las preocupaciones prácticas de este último, con lo que se establece una serie de directrices que definen y limitan la flexibilidad del yo.

El ello es totalmente inconsciente, mientras que el yo y el superyó lo son sólo en parte. Lo cual significa que la persona ignora todo lo relacionado con sus contenidos y que requiere considerable esfuerzo para adquirir consciencia de ellos (Freud, 1933 en Cloninger, 2003).

Por lo tanto el ello, el yo y el superyó no siempre coexisten en forma pacífica. El ello demanda una satisfacción inmediata de los impulsos, mientras que el superyó amenaza con la culpa si se interna cualquier satisfacción placentera de los impulsos inmorales. Por consecuente con lo mencionado a lo anterior Freud le denomina **conflicto intrapsíquico**, (1933 en Cloninger, 2003). El yo trata de reprimir los deseos inaceptables, pero no siempre tiene éxito, haciendo énfasis en las diversas estrategias que el yo emplea para resolver su conflicto intrapsíquico a continuación se describirán algunos mecanismos de defensa relevantes y relacionados al estudio presente:

- **Negación:** es un mecanismo de defensa primitivo con el cual el individuo no se da cuenta de algunos aspectos de la realidad o del sí mismo dolorosos o provocadores de ansiedad.
- **Formación reactiva:** indica que un impulso que no se acepta es reprimido y su opuesto es desarrollado de manera exagerada.
- **Desplazamiento:** este mecanismo distorsiona el objeto del impulso.
- **Identificación:** es un proceso de pedir prestada o fundir una identidad de uno con aquella de alguien más.
- **Aislamiento:** en este mecanismo los pensamientos relacionados con alguna ocurrencia dolorosa son disociados de otro pensamiento y por lo tanto no recordados.
- **Racionalización:** en este proceso se involucra el dar razones plausibles, pero falsas, a una acción para disfrazar los motivos verdaderos.
- **Sublimación:** es la forma más deseable y saludable de tratar con los impulsos inaceptables.

Uno de los legados de Freud (1901/1905) es que la experiencia en la niñez influye potencialmente en la personalidad del adulto. El desarrollo de la personalidad involucra una serie de conflictos entre el individuo, quien quiere satisfacer sus impulsos instintivos, y el mundo social (especialmente la familia), el cual restringe el deseo. Estas restricciones adaptativas constituyen la personalidad.

El desarrollo de la personalidad ocurre conforme el yo encuentra nuevas estrategias para enfrentarse con las frustraciones impuestas por la socialización. Si es demasiado

severa o repentina, el yo no podrá enfrentarla y el desarrollo de la personalidad quedará dañara.

Existen cinco fases universales del desarrollo. Freud (1901/1905) creyó que la personalidad se formaba esencialmente hacia el final de la tercera fase, a la edad de los cinco años aproximadamente. Para entonces el individuo ha desarrollado las estrategias básicas para expresar los impulsos, estrategias que constituyen el núcleo de la personalidad, las cuales son:

#### **La fase Oral:**

Ocurre desde el nacimiento hasta la edad de un año aproximadamente. La fuente principal de placer y conflicto es la boca; ya que el lactante pasivamente recibe la realidad, tragando lo que es bueno y escupiendo lo que es desagradable.

Debido a que las necesidades del lactante son cumplidas sin esfuerzo, se dice que se siente omnipotente. Este sentimiento de omnipotencia infantil por lo general da paso a la percatación de que las necesidades son satisfechas a través de los objetos amados en el mundo, no mágicamente. La fijación en la primera fase psicosexual resulta en el desarrollo de un tipo de personalidad de carácter oral, cuyos rasgos incluyen por lo general el optimismo, la pasividad y dependencia.

#### **La fase Anal:**

Durante el segundo y tercer año, el placer del niño se experimenta en una parte diferente del cuerpo, el ano. El deseo del niño por controlar sus movimientos intestinales está en conflicto con la demanda social del entrenamiento para ir al baño. El placer se experimenta al principio a través de la nueva habilidad de retener heces, la fase anal retentiva, y luego en la experiencia de la defecación a voluntad, la fase anal expulsiva.

El carácter anal se distingue por tres características, sentido de orden, parsimonia y obstinación, las cuales están correlacionadas en muchos estudios empíricos según Greenberg y Fisher (1978 en Cloninger, 2003). Sin embargo la fijación anal puede ser expresada por temas relacionados con el dinero, acumularlo o gastarlo o como heces simbólicas, señala Wolfenstein (1933 en Cloninger, 2003).

#### **La fase Fálica:**

De los tres a los cinco años, el área erógena primordial del cuerpo es la zona genital, lo que refleja en su convicción de que el falo (pene) es el órgano más importante del desarrollo tanto en los hombres como de las mujeres. En esta etapa, los hombres y mujeres siguen caminos del desarrollo diferentes.



La teoría psicoanalítica, dice que la fijación en la fase fálica resulta en dificultades en la formación del superyó; en la identidad del rol sexual; y en la sexualidad, incluyendo la inhibición sexual, la promiscuidad sexual y la homosexualidad.

Freud (1901/1905) aseveró que la personalidad se forma principalmente durante estrás tres primeras fases psicosexuales, cuando se establecen los mecanismos básicos del yo para lidiar con los impulsos libidinales.

#### **La fase de Latencia:**

La niñez media es un periodo de relativa calma de los impulsos sexuales, así que el modelo de Freud sobre la tensión libidinal dice poco acerca de esta fase.

#### **La fase Genital:**

Esta fase comienza en la pubertad. En contraste con los objetos sexuales auto eróticos y de la fantasía del niño fálico, el adulto genital desarrolla la capacidad de experimentar satisfacción sexual con un objeto del sexo opuesto. Tal persona no tiene conflictos significativos preedípicos, pues disfruta de una sexualidad satisfactoria y le interesa la satisfacción de la pareja de amor, evitando el narcisismo egoísta.

Si bien la teoría Freudiana a partir de conceptos subjetivos trata de explicarnos por medio de definiciones, procesos y mecanismos del inconsciente la conformación de la personalidad y la sexualidad del individuo.

### ***Teoría de Jung.***

Jung un psicoanalista suizo que laboró por mucho tiempo con Freud reconoció que la personalidad incluye tanto los elementos conscientes como los inconscientes. Sin embargo no estaba de acuerdo con la teoría freudiana en el sentido de su concepto de inconsciente como paradigma original de la personalidad, ya que pensaba que la aproximación simbólica al material onírico y otras expresiones inconscientes eran los medios adecuados para comprender el lenguaje de la psique y su dinámica.

En general cuando Jung hablaba de la personalidad en 1914, señala que se refería a la psique, que es un término griego para definir “*espíritu o alma*”, de esta manera evitaba la relación de una división científica de la personalidad en funciones sin relación, proponiendo en su lugar la integración de todos los aspectos de la personalidad (Seelbach, 2012). Jung se refirió a toda la personalidad integrada como el “*sí mismo*” y lo definió según Seelbach (2012) como aquello que incluye todas las cualidades y potencialidades de la persona, ya sea que se hayan vuelto o no aparentes o conscientes en una fase de la vida en particular.

Jung (1959 en Cloninger 2003) describió al “yo” como un aspecto de la personalidad que es principalmente consciente. Nada puede volverse consciente sin pasar a través del yo, ya que sirve como “*el ángel guardián de la consciencia*”. El yo es esencial para un sentimiento de identidad personal, de esta forma señala que el yo es parte de la personalidad, pero no es el centro de la personalidad.

Posteriormente, Jung menciona otro aspecto de la personalidad la cual denomino “*la persona*”. Seelbach (2012) señala que la personalidad que se adapta al mundo, se forma por las reacciones que se recuerdan en otras personas y es moldeada por las reacciones que evocamos con la demás gente, es decir, en la medida en que la gente responda a nosotros como bien parecidos o brillantes o con habilidades atléticas, eso se vuelve nuestra autoimagen, o persona.

La persona está por lo general bien establecida por la adultez temprana. Otros dos elementos psíquicos, la sombra y el ánima (en los hombres) o ánimus (en mujeres), son más problemáticos.

Por otro lado el término “*sombra*” menciona Selbach (2012) se refiere a aquellos aspectos de la psique que son rechazados de la consciencia por el yo, ya que son inconscientes con el auto concepto, por ejemplo: la estupidez de una persona que se vanagloria de inteligente, la fealdad en alguien que es atractivo, etc.

Sin embargo, la gente conscientemente rechaza no sólo las cualidades que son malignas o inconscientes con su persona (la sombra) sino también las cualidades que considera incompatibles con su identidad como hombre o mujer. Estas cualidades inapropiadas al sexo, tradicionalmente ejemplificadas por rasgos como emoción en los hombres y poder en las mujeres constituye el “*ánima*” (la represión o falta de desarrollo de las cualidades de tipo femenino) y el “*ánimus*” (la represión o falta de desarrollo de las cualidades de tipo masculino) (Selbach, 2012).

Coan (1989 en Cloninger, 2003) sostiene que el enfoque de Jung sobre la masculinidad y la feminidad parece, para algunos investigadores, consistentes con las dimensiones clave de las diferencias individuales medidas por los inventarios de auto-reporte.

Por otro lado, la descripción de Jung sobre los tipos de personalidad es otra aportación directa y menos mística de su teoría. Señala que la diferencia depende del “*tipo psicológico*” de la persona, es decir, la agrupación de la persona con base en las tres principales dimensiones de la personalidad. Las tres dimensiones que hace mención Jung

según Seelbach (2012) son introversión-extraversión, pensamiento-sentimiento y sensación-intuición.

Para identificar el tipo psicológico, es necesario primero determinar si la persona está orientada principalmente hacia el mundo interior (introversión) o hacia la realidad externa (extroversión).

A continuación se hará una descripción de personalidad de acuerdo a Jung sobre las personas introvertidas e extrovertidas como lo indica Seelbach (2012).

**Introversión:** Los introvertidos se retraen de la compañía, dirigen su atención y su libido hacia su interior, pensamientos y estados internos, tienen un pensamiento interesado en las ideas (en lugar de los hechos), mantienen un sentimiento superficialmente reservado, pero puede ser simpático y comprensivo con los amigos cercanos u otros que lo necesiten; se consideran amorosos pero no demostrativos.

En relación a la sensación que ellos perciben ponen énfasis en la experiencia que disparan los eventos, en lugar de los eventos por sí solos, (por ejemplo: músicos, artistas). También están interesados con las posibilidades, más que en lo que actualmente está presente, en contacto con el inconsciente.

**Extroversión:** Los extrovertidos se mezclan fácilmente con la demás gente, se consideran sociables. Dirigen su energía y atención hacia fuera, hacia la gente y las experiencias con el mundo. Están interesados en los hechos acerca de los objetos externos al sí mismo, son lógicos y reprimen las emociones y los sentimientos, descuidan a los amigos y las relaciones. Ponen énfasis en los objetos que disparan la experiencia y con hechos y detalles y a veces con la búsqueda de placer. También se les considera como aventureros.

### ***Teoría Personológica de los Rasgos.***

El bosquejo inicial que realizó Allport dentro del campo de la personalidad ha tenido un gran impacto. Los rasgos de personalidad se han convertido en un interés importante de la investigación de la personalidad.

Como ya se había mencionado Allport (1937) señala que la personalidad es la organización dinámica, dentro del individuo, de los sistemas psicofísicos que determinan sus ajustes únicos al ambiente. En relación a la definición propuesta, Allport (1937) se refería a la “*organización dinámica*” de la personalidad para poner énfasis en la organización activa. La organización dinámica evoluciona como un proceso de desarrollo y la falta de integración es

una señal de psicopatología. En contraste, la personalidad sana se convierte en un todo organizado y autorregulado.

Posteriormente Allport (1937) señala que la personalidad está sometida a influencias biológicas y psicológicas haciendo referencia a los “*sistemas psicofísicos*”.

Sin embargo, Allport estaba en desacuerdo con que los conceptos de personalidad son predictores útiles, pero no son reales y empleaba la palabra “*determinar*” para insistir que la personalidad es una causa de la conducta. Decía que la personalidad es algo y hace algo.

Esta afirmación de los rasgos como determinantes distingue la visión que Allport (1937) tenía de la personalidad desde dos alternativas:

- La opinión de que los rasgos de la personalidad son simplemente abstracciones conceptuales, es decir, herramientas conceptuales útiles para predecir la conducta.
- La segunda alternativa a la afirmación es de que los rasgos son determinantes es más pésima. Esta objeción asevera que el uso de los rasgos de personalidad para explicar la conducta es un argumento circular sin sentido.

Otro aspecto relevante que postula Allport (1937) es que los rasgos son altamente individualizados o únicos, además de que destacaba las funciones adaptativas y de afrontamiento de la personalidad ya que se ajustan al ambiente.

Allport (1937) señala que la unidad primaria de la personalidad es el “*rasgo*” al cual lo definió como: un sistema neuropsíquico generalizado y focalizado (peculiar al individuo), con la capacidad para hacer muchos estímulos funcionalmente equivalentes y para iniciar y guiar formas consistentes (equivalentes) de conducta adaptativa y expresiva.

Al referirse a la unidad de la personalidad, Allport utilizaba la frase en latín “*unitas multiplex*” ó la “*unidad de múltiples*”. En la persona sana existe integración de elementos diversos: intereses, rasgos, predisposiciones biológicas, etc.

Para poner énfasis en esta unidad, más tarde Allport (1955) sugirió un concepto básico, el “*proprium*”, el cual incluye todos los aspectos de la personalidad que se dirigen a la unidad. Es la parte esforzada de nuestro ser, la que nos da nuestra intencionalidad y dirección y se desarrolla gradualmente, a lo largo de la vida. De acuerdo con Allport (1937) el recién nacido carece de personalidad, ya que no ha encontrado todavía el mundo en el cual debe vivir y no ha desarrollado los modos distintivos de ajuste y dominio que más tarde compondrán su personalidad. Por consecuente el mismo autor propuso una lista de etapas de desarrollo de la personalidad, tales como:

- **Sentido corporal:** El *proprium* empieza a desarrollarse en la infancia con el sentido del sí mismo corporal.
- **Autoidentidad:** El segundo logro del desarrollo del *proprium* empieza en el segundo año de vida, de uno a dos años, y continua hasta los cuatro o cinco años de edad. Durante esos años el niño desarrolla un sentido de autoidentidad, es decir, un sentido de su existencia como persona separada.
- **Valoración del Yo:** De los dos a los tres años, el niño empieza a trabajar en la autoestima. Empiezan a desarrollarse la capacidad de enorgullecerse de los logros y la capacidad de humillación y egoísmo.
- **Extensión del yo:** A partir de los tres o cuatro años, empieza a identificarse con sus extensiones del yo, tales como sus posesiones personales. Por supuesto este proceso continua en la adultez, especialmente en una cultura orientada al consumo.
- **Autoimagen:** La autoimagen incluye tanto la evaluación de nuestras habilidades, estatus y roles actuales como nuestras aspiraciones para el futuro (Allport, 1955).
- **Agente Racional:** Durante los seis a los doce años los individuos pueden pensarse en el niño como alguien que afronta la vida en forma racional. El individuo está ocupado resolviendo problemas y planeando formas de hacer las cosas.
- **Lucha Apropiada:** Esta etapa comienza en la adolescencia, es una motivación que involucra al yo y que tiene una dirección e intencionalidad. La persona se hace capaz de una genuina ideología y de planear su carrera.
- **El que conoce:** Allport describió el desarrollo en la adultez del sí mismo como el que conoce. El adulto integra cognoscitivamente los siete aspectos previos del sí mismo en un todo unificado, una visión que destaca la convicción de Allport de que la unidad es característica de las personalidades maduras.

Aunque Allport esbozo una descripción del desarrollo de la personalidad, creía que la psicología estaba muy lejos de poder predecir los resultados. Sabemos muy poco acerca de la forma en que la herencia, el aprendizaje y los factores sociales trabajan para predecir con precisión la personalidad adulta en el individuo.

### ***Los Cinco Grandes.***

Cattell hacía hincapié en los temas metodológicos que Allport consideraba relativamente importantes. Los antecedentes científicos de Cattell, en comparación con los antecedentes de Allport en la ética social, explican la diferencia de énfasis.

Cattell (1950) define la personalidad como aquello que permite hacer una predicción de lo que hará una persona ante una situación dada. Se sabe que los rasgos son unidades de personalidad que tienen un valor predictivo. Cattell (1950) definió un rasgo como aquello que hará una persona cuando se enfrente con una situación determinada. Para Cattell, los rasgos eran conceptos abstractos, herramientas conceptuales útiles para propósitos predictivos, pero que no necesariamente correspondían a una realidad física específica.

El método de análisis factorial, el cual fue la base de la investigación de Cattell, ha sido la herramienta de muchos otros investigadores de la personalidad. El gran alcance de la visión de Cattell, de proponer un modelo de 16 factores básicos de primer orden con base empírica que pudiera abarcar todo el espectro de la personalidad (Afabilidad, Razonamiento, Estabilidad, Dominancia, Animación, Atención-Normas, Atrevimiento, Sensibilidad, Vigilancia, Abstracción, Privacidad, Aprensión, Apertura-Cambio, Autosuficiencia, Perfeccionismo y Tensión), que a su vez pueden servir de análisis para otros de segundo orden (Extraversión, Ansiedad, Dureza, Independencia y Auto-Control) que se entrecruzan formando factores de personalidad (Cattell, 1975 en García Alejo, 2010), ha sido plasmado y retomado posteriormente por Costa McRae (1992) y lo cual los llevo a postular la existencia de los “Cinco Grandes” como rasgos básicos de la personalidad: extroversión, apertura a la experiencia, responsabilidad, amabilidad, inestabilidad emocional y neuroticismo.

García (2005) describe estas cinco categorías de la siguiente manera:

La primer dimensión, la “*extraversión*” está relacionado con la sociabilidad y la habilidad para entablar relaciones con el grupo. Colom (1998) indica que este rasgos incluye sociabilidad, aserción, actividad y alto tono hedónico.

Un estudio en estudiantes universitarios caucásicos y asiático-estadounidenses, revela que los extrovertidos están más dispuestos a tener contacto sexual sin compromiso e informan de mayor experiencia sexual en comparación con los introvertidos (Wright & Reise, 1997). Los extrovertidos a menudo parecen felices, y se ha propuesto que la experiencia emocional positiva es una característica central de la extroversión.

“*La afabilidad*”, se refiere a la calidez de las relaciones interpersonales, al trato que el sujeto da a los demás; este factor se delimita mejor en su polo negativo

(antagonismo), que presenta características similares a la sociopatía, a la evitación, al desapego y rechazo al grupo.

El “*neuroticismo*” se relaciona con el nivel de ansiedad del individuo ante determinada estimulación o tarea; está guiado a medir la ansiedad, la depresión, la intensidad del afecto y las emociones negativas, los pensamientos irracionales, espejismos y las ilusiones.

Por otro lado, la “*rectitud*” o llamada también seriedad, otro factor de la personalidad se relaciona con el grado de control de los impulsos, con la escrupulosidad y con la moral del individuo; en él se pretenden medir aspectos como el autocontrol, el respeto por sí mismo y por los demás, la planificación y la obediencia. Colom (1998) apunta que este rubro se caracteriza por un fuerte control personal relacionado con la persistencia, la determinación, el esfuerzo y la puntualidad.

Un estudio llevado a cabo por Buss y Shackelford (1997) señala que las personas jóvenes casadas que califican alto en rectitud son menos susceptibles a la infidelidad sexual que quienes califican bajo.

Finalmente el factor “*apertura a la experiencia*”, se refiere al grado de atracción a la cultura e intelectualidad, sin medir ningún tipo de inteligencia o aptitud; se entrelaza con aspectos como la originalidad, la imaginación e interés en múltiples temas. Colom (1998) reporta que este rasgo está conformado por la receptividad a los sentimientos y estados internos y el predominio de la fantasía.

A continuación se muestra un cuadro con la clasificación de los diversos tipos de personalidad antes mencionados con sus distintas facetas cada uno, propuestas por Costa y McCrae (1992) ( ver Tabla 1):

Tabla 1.

Facetas medidas por el NEO-PI Costa y McCrae (1992).

FACTORES	FACETAS
<b>NEUROTICISMO</b>	Ansiedad Hostilidad Depresión Ansiedad Social Impulsividad Vulnerabilidad
<b>EXTRAVERSIÓN</b>	Cordialidad Gregarismo Asertividad Búsqueda de Emociones Emociones Positivas
<b>APERTURA</b>	Fantasía Estética Sentimientos Acciones Ideas Valores
<b>AMABILIDAD</b>	Confianza Franqueza Altruismo Actitud conciliadora Modestia Sensibilidad a los demás
<b>RECTITUD</b>	Competencia Orden Sentido del deber Necesidad de logro Autodisciplina Deliberación

***Modelo Tridimensional de Eysenck.***

Como ya se mencionó, para Eysenck (1976) la personalidad es una organización más o menos estable y duradera del carácter, temperamento e intelecto físico de una persona, que determina su adaptación única al ambiente, es decir, el carácter denota el sistema de una persona más o menos estable y duradero del comportamiento conativo



(voluntad); el temperamento, el sistema más o menos estable y duradero del comportamiento afectivo (emoción); el intelecto, el sistema más o menos estable y duradero del comportamiento cognitivo (inteligencia); y el físico, el sistema más o menos estable y duradero de la configuración corporal, postulados con los que coincide Díaz-Loving, Rivera, Rocha y Sánchez-Aragón (2002).

Como señala Martínez (1997) es pertinente comprender la gran aportación teórica, comprensiva y general de la personalidad fundada por Eysenck, pues tal teoría se basa en la identificación de una serie de rasgos o de la personalidad, entendidos como dimensiones independientes entre sí, que poseen un carácter continuo en el que las personas se pueden situar según las puntuaciones obtenida en una escala llamada "*Eysenck Personality Inventory*".

Años más tarde, Eysenck realizó clasificaciones básicas de la personalidad, tales como: (E) Extraversión, Neuroticismo (N) y Psicoticismo (P), donde las personas pueden ser descritas en función del grado de E,N y P, y pueden ser ubicadas en algún punto del espacio tridimensional que estos factores generan (Schmidt et., 2010).

Según Schmidt et al. (2010) señalan que Eysenck refiere a cada una de las clasificaciones propuestas de la siguiente manera:

- Neuroticismo: es una dimensión relacionada con la disposición a padecer lo que clásicamente se conoce como trastornos neuróticos, tanto trastornos de ansiedad como del estado de ánimo. Un individuo con alto (N) es: ansioso, deprimido, tenso, irracional, triste, emotivo, con baja autoestima y sentimientos de culpa.
- Un individuo extrovertido es: sociable, vivaz, activo, asertivo, buscador de sensaciones socializadas, despreocupado, dominante, espontaneo y aventurero.
- Finalmente un individuo alto en Psicoticismo es: agresivo, hostil, frío, egocéntrico, impersonal, impulsivo, antisocial, creativo, rígido y poco empático.

Martínez (1997) argumenta que el planteamiento de Eysenck es que por lo menos el neuroticismo y la extraversión deberían poseer una base biológica, dado su carácter estable y predictivo en relación con muchos y variados tipos de comportamiento. Dicho de otra forma en 1957, la primera formulación de Eysenck atribuía a los extrovertidos en potencial inhibitorio de su sistema nerviosos más elevado que el de los introvertidos, este potencial inhibitorio del sistema nervioso central sería el responsable de aprendizaje y de las rápidas tasas de olvido en los extrovertidos, en comparación con los introvertidos. Sin embargo diez años más tarde, postuló que los extrovertidos poseerían una activación

cortical disminuida lo que les obligaría a buscar la estimulación para alcanzar un nivel óptimo de despertar, que les permitiera llevar a cabo las actividades diarias.

Referente al Neuroticismo señala Martínez (1997) que para Eysenck, esta dimensión fue denominada activación subcortical, haciendo énfasis a la activación del sistema límbico. Ya que como se sabe el sistema límbico sería responsable de la activación e inestabilidad vegetativa que caracteriza al neuroticismo.

Por último, el psicoticismo, Schmidt et al. (2010) hacen mención que las puntuaciones altas de este tipo de personalidad están relacionadas a una fuerte predisposición a la psicosis y al trastorno antisocial de personalidad, además de que Eysenck observó que los bajos niveles de MAO están asociados a un consumo de sustancias psicoactivas, búsqueda de sensaciones, trastorno bipolar y esquizofrenia y todo esto se relaciona a conductas psicopáticas.

Por ende, Romero, Gil-Bernal y Flor de María (2013) sugieren una fuerte importancia en detectar factores tales como la infidelidad y la personalidad sexual.

### ***Personalidad Sexual.***

Según Weeks (1994) la historia de la sexualidad es una historia de prácticas sexuales (eróticas) cambiantes, significados subjetivos, definiciones sociales, sistemas de regulaciones y normativas cuyo único punto en común es la denominación, es decir, la exploración del erotismo como búsqueda de satisfacción sexual, esto constituye un intento de alcanzar la intimidad y compromiso en las relaciones, que funcionan como piezas clave en la vida privada moderna.

Partiendo de lo mencionado, las metas vitales de la Psicología de la personalidad, es identificar las dimensiones más importantes en las que los individuos difieren en aspectos de reproducción. Al revisar la literatura, es evidente el interés generado por los rasgos de la personalidad ya que es un factor crucial en el comportamiento de los seres humanos.

En concordancia, investigaciones previas proveen evidencia preliminar de que las diferencias individuales en la sexualidad pueden no ser independientes de los factores tradicionales de la personalidad, es decir, de "*los cinco grandes*".

En contraste, la teoría evolutiva de la personalidad hace énfasis en la variación de la sexualidad y en las tendencias de reproducción humana como dimensiones de las diferencias individuales (Buss, 1991). En relación a lo mencionado, Schmitt y Buss

(2000) refieren que la sexualidad no solamente se encuentra ligada con la reproducción, sino que las diferencias en la sexualidad parecen ser críticas para la resolución de muchos problemas adaptativos como el atraer posibles parejas y el retener a la pareja.

Buss (1991) nos muestra que dentro de la teoría evolutiva, existen al menos cuatro postulados que explican la personalidad y las diferencias individuales en humanos:

- Las diferencias de personalidad como estrategias alternativas heredadas.
- Las diferencias de personalidad como fluctuación de estrategias a largo plazo.
- Las diferencias de personalidad se deben a los diferentes contextos y al reflejo de la personalidad en estos contextos.
- Las diferencias de personalidad emergen a través de la calibración de varios umbrales en desarrollo.

Lo anterior resulta importante ya que considerando las diferencias de personalidad entre los individuos podrían ser el reflejo de determinados contextos sociales, y resulta razonable la pregunta del porqué la personalidad ha tenido un impacto fundamental en la conformación del deseo sexual, la motivación hacia la conducta sexual y la atracción (Michalski & Shackelford, 2009).

Así desde ésta perspectiva psicológica evolutiva, la estructura de la personalidad humana se encuentra compuesta por una infinidad de numerosas colecciones de especies típicas, relativamente dominantes en cuestiones de mecanismos psicológicos que han evolucionado junto con la historia evolutiva humana por el simple hecho de que muchos humanos ancestros llegaron a resolver diversos problemas adaptativos (Michalski & Shackelford, 2009). Estos mecanismos han tenido cierta clase de información, esta información es procesada de acuerdo a un conjunto de reglas de decisión que se encuentra relacionada a la sobrevivencia y a sucesos reproductivos de ambientes ancestrales.

Por lo cual, nos menciona Buss (1991) ésta podría ser una explicación que antecede a diversos comportamientos, afectos y cogniciones transmitidos de un organismo a otro.

De acuerdo a la teoría evolutiva de la personalidad, la variación en las tendencias sexuales y de apareamiento en humanos puede ser un factor relevante debido a que

están relacionadas a la reproducción y a sus consecuencias en la solución de problemas de adaptación (Buss, 1991).

En síntesis esta Teoría lo que trata de explicar es la variación en las prácticas sexuales y las tendencias de selección de pareja como posibles alternativas en el origen de las diferencias individuales, las cuales son de suma relevancia debido a las funciones reproductivas y mecanismos psicológicos que son transmitidos de generación en generación como sobrevivencia biológica, psicológica y sexual a través de diversas características de personalidad.

Por ende, es relevante identificar las dimensiones principales de las diferencias individuales en la esfera sexual (Díaz-Loving et al., 2002).

Algunas investigaciones revelan que las personas altas en extraversión, bajas en amabilidad y bajas en neuroticismo tienden a estar orientadas a relaciones de periodos cortos (Wright & Reise, 1997). Asimismo, refieren que las personas extrovertidas tienden a exhibir un mayor impulso o deseo sexual que las personas introvertidas.

Otras investigaciones sugieren que los hombres que puntuaron alto en tener un compromiso en la exclusividad de su relación tienen a puntuar bajo en extraversión, y ligeramente alto en amabilidad. Mientras que las mujeres que reportaron alta exclusividad puntuaron alto en amabilidad y responsabilidad (Schmitt & Buss, 2000).

Eysenck (1976) señaló al respecto, que las actitudes hacia la sexualidad correlacionaban con la extraversión, neuroticismo y psicoticismo.

Según Han, Weed y Butcher (2003 en Pozueco, 2010) sostienen que los rasgos psicopáticos están asociados con dificultades de relación y ruptura, con infidelidad (Egan & Angus, 2004) y con relaciones sexuales casuales y a corto plazo (Jonason, Luevano & Adams, 2012). Como lo señala Williams, Spidel y Paulhus (2005 en Pozueco, 2013), los psicópatas no sólo son más propensos a involucrarse en conductas sexuales de riesgo, sino también más propensos a utilizar tácticas coercitivas para obtener sexo, incluyendo el uso de drogas o actos de intimidación tanto física como verbal.

En diversos grados, la psicopatía, el narcisismo y el maquiavelismo suponen un perfil obscuro, interpersonalmente destructivo, con tendencias hacia la grandiosidad, la insensibilidad emocional, la manipulación y la dominación.

Por otro lado, Schmitt (2004) encontró que la baja amabilidad está asociada con la infidelidad, así como los bajos niveles de responsabilidad, es decir, las personas que se

consideran más desleales tienden a tener rasgos de personalidad relacionados con una falta confianza y empatía, a la vez que suelen ser desorganizados y poco confiables.

Sin duda alguna, los diversos aportes de Eysenck, la teoría evolutiva de la personalidad y las estrategias de apareamiento, llevaron a Schmitt y Buss (2000) a explorar mediante *“los cinco grandes”* las dimensiones sexuales de la personalidad, evaluándolas psicométricamente, encontrando siete dimensiones sexuales de personalidad: atractivo sexual, exclusividad en la relación, orientación al género, restricción sexual, disposición erotofílica, involucramiento emocional y orientación sexual.

Años más tarde Díaz Loving et al. (2002) validaron dicho instrumento en México, obteniendo diez factores de personalidad sexual: atractivo sensual-sexual, disposición erotofílica, involucramiento emocional, conquistador, orientación masculina, sádico, frío-indiferente, restricción sexual, religioso y aventurero. De esta forma, Díaz Loving et al. (2002) denominaron *“personalidad sexual”* como aquel repertorio de características, cualidades y rasgos que influyen y moldean la conducta sexual.

Sin embargo, la importancia de los rasgos de personalidad, la sexualidad, las diferencias individuales y las estrategias de reproducción a corto plazo, al parecer en la actualidad han tenido gran preocupación, por lo cual se han realizado diversas aportaciones científicas, ya que se ha encontrado que algunos rasgos de personalidad se encuentran asociados con la infidelidad (Schmitt, 2004). Tanto que Romero, Cruz y Díaz (2008) hallaron vínculos consistentes entre la personalidad y la propensión a la infidelidad. Las aventuras han sido atribuidas al narcisismo, a la necesidad de reafirmar un ego masculino frágil, a la necesidad de elevar la autoestima, y en general al mal funcionamiento psicológico (Buunk & Van Driel, 1989). En relación al narcisismo Miller et al. (2004) realizaron un estudio donde se analizaron las dimensiones propuestas por Eysenck y la de *“los Cinco Grandes”* de la personalidad y hallaron que la baja conciencia y los altos niveles de narcisismo predicen el deseo de tener múltiples parejas sexuales, sobre todo en las mujeres, mientras que la apertura es un gran predictor de la susceptibilidad a la infidelidad en hombres, y el psicoticismo se relaciona positivamente y significativamente con la infidelidad, tanto en hombres como en mujeres.

Por otro lado, se sabe que existe la percepción común de que las actitudes sexuales difieren con base al sexo; específicamente, los hombres presentan actitudes sexuales más permisivas mientras que las mujeres tienen actitudes más conservadoras hacia el sexo (relativamente), es decir Díaz Loving et al. (2002) encontraron que la

tendencia provocativa, conquistadora, agresiva, fría y aventurera era propia del sexo masculino, mientras que las mujeres se definían más en términos de una versión moral y religiosa, lo cual marca una pauta al inferir que el hombre es la principal fuente de erotismo durante la interacción de pareja.

Por consiguiente las diferencias de género en actitudes sexuales pueden tener implicaciones potenciales para la salud de hombres y mujeres; si los hombres participan en conductas sexuales más riesgosas con base a sus actitudes sexuales permisivas, pueden estar en riesgo de contraer y propagar enfermedades de transmisión sexual.

En otro estudio de Rivera, Romero y Díaz Loving (2006 en Díaz Loving & Robles, 2011) revelan que en los hombres, el factor de personalidad sexual atractivo involucrado tiene una relación positiva con la infidelidad sexual y con la infidelidad conductual. El factor perverso en los mismos se relacionó con la infidelidad sexual, la conductual y la emocional, mientras que en las mujeres una personalidad perversa e infiel tiene relación con la infidelidad sexual, conductual, emocional y una actitud positiva hacia la misma.

Romero, Cruz y Díaz Loving (2008) encontraron que existen factores biológicos psicológicos y sociales relacionados a una infidelidad sexual y emocional en hombres y mujeres, señalan que los predictores más importantes hacia una infidelidad en hombres con una personalidad infiel fueron la impulsividad, inestabilidad, ideología, sexualidad, agresión y la sexualidad. Para involucrarse en una infidelidad emocional los hombres buscan altos beneficios de índole sexual y emocional. Una personalidad liberal inclinada hacia la búsqueda de placer y variedad facilitara el involucramiento en una relación paralela.

En las mujeres la conducta de infidelidad sexual fue predicha por cuatro variables: por la práctica de variantes sexuales (masturbación, pornografía, etc.), seguida de una baja personalidad sexual conquistadora, de un concepto positivo de infidelidad y de motivaciones personales (impulsividad, inestabilidad emocional, ideología, venganza y búsqueda de placer sexual). Referente a la infidelidad emocional en las mujeres se predice por la percepción de beneficios de la relación extra-pareja, por un concepto positivo de la infidelidad (si conciben la infidelidad con amor y pasión) y por la búsqueda de prácticas con variantes sexuales, además de un mayor número de parejas.

Cabe destacar otro análisis como el de Romero et al. (2013) sobre algunos rasgos de personalidad sexual que predicen la infidelidad, tales como la personalidad conquistadora y sexual, donde los hallazgos arrojan que los hombres conquistadores con fuertes relaciones a una infidelidad emocional presentan una alta frecuencia al tocamiento físico íntimo,

incluyendo el sexo coital y oral y elementos de fantasía y comunicación, así como el hecho de enamorarse constantemente de otras parejas además de su pareja. Por otro lado, para los hombres con una personalidad liberal existen factores vinculados a una conducta infiel como una menor satisfacción en la relación primaria, desconfianza de su pareja, deseo de infidelidad y una personalidad sexual inestable. Finalmente la personal restrictiva predice también la infidelidad, ya que al no ver motivación hacia la conducta sexual existe una represión asociada a la infidelidad.

De esta forma, los diferentes tipos de personalidad sexual, podrían estar asociados a diferentes estrategias de apareamiento, algunas características podrían estar vinculadas a más estrategias sexuales e inversión parental a largo plazo y otras, como la infidelidad, a estrategias de corto plazo (Schmitt & Buss, 2000). Así la infidelidad, entendida como un rasgo de personalidad se vincula con una serie de alteraciones que conjugan menos asertividad y seguridad, así como rasgos paranoides y la soledad. Esto coincide con lo que Wright y Reise (1997) señalan, en términos de que la personalidad socio sexual se vincula a una serie de trastornos que finalmente refieren una alteración de la salud mental: alto narcisismo, baja agradabilidad y alto psicoticismo.

Finalmente Kessler (1994 en Díaz Loving & Robles, 2011) sostiene, que es necesario destacar que gran parte de los trastornos mentales que enfrentan hombres y mujeres vinculados al estilo de personalidad que poseen, coinciden ampliamente con la literatura que enfatiza comportamientos y características diferenciales entre hombres y mujeres, siendo entonces que un mismo rasgo de personalidad impacta de manera diferente a cada género, así las mujeres suelen incidir en depresiones y paranoia, mientras que los hombres recaen en comportamientos antisociales.

## Capítulo 2.

### **Estrategias de Regulación Emocional.**

Sin las emociones, la vida sería incompleta y evidentemente nos privaríamos de una forma de comunicación esencial para nuestra supervivencia y adaptación social. Esto se enfatiza más por el hecho de que una gran variedad de especies biológicas presentan conductas emocionales como un factor de relevancia para organizar su conducta desde hace aproximadamente 250 millones de años (Simon, 1998). Nuestras emociones de enojo, alegría, miedo, disgusto, etc., son estados emocionales que nos permiten conocer las diferentes formas del ser humano, pero al mismo tiempo, al igual que otras especies, estos estados emocionales se asocian a estrategias de éxito que se relacionan con conductas de supervivencia, como el ataque, la huida, la evasión, etc.

En consecuencia, por décadas el estudio de las emociones fue relegado a un segundo plano con base en argumentos como: que era imposible medirlas con algún grado de especificidad, que no tenían un rol causal en la conducta, que eran irrelevantes, o que no podían ser descritas como un lenguaje científico (Campos & Barrett, 1984). Además, no se reconocía ninguna especificidad al fenómeno emocional y en el mejor de los casos se usaba como una especie de índice de los procesos cognitivos.

El desprecio general por la emociones ha sido reemplazado gradualmente por una reevaluación de su importancia. Este proceso de cambio conceptual ha llevado a aceptar, en la actualidad, una aproximación que enfatiza en el rol de las emociones como reguladoras y determinantes del comportamiento intra e interpersonal y en su función adaptativa y organizadora al combinar necesidades del individuo con demandas del medio (Campos & Barret, 1984).

#### ***Conceptualización y Funciones de la Emoción.***

Las emociones son fenómenos multidimensionales. En parte, las emociones son estados afectivos subjetivos. Hacen que nos sintamos de una manera en concreto. Las



emociones también son respuestas biológicas, reacciones fisiológicas que preparan al cuerpo para la acción adaptativa.

Las emociones han coexistido con el hombre, adornando la vida con tonos y matices claro-oscuros que impactan sobre cada una de sus decisiones y acciones. Concibiéndose como un fenómeno multidimensional que engloba elementos de tipo fisiológico, afectivo, cognoscitivo y conductual (Cortez, 2002 en Carrasco, 2008).

Por ende, Sánchez Aragón (2007) postula que la emoción es un producto de la interacción de sensaciones, pensamientos, conductas y cambios corporales enmarcados en un contexto cultural en particular que los dota de sentido y que regula (entre otros aspectos) su percepción, expresión y entendimiento.

Otro concepto nos dice que las emociones son sistemas de respuesta integrados cuya característica fundamental es la de ser emergentes en la relación interpersonal, es decir, implican el establecimiento, mantenimiento o ruptura de las relaciones entre una persona y el ambiente interno o externo, cuando tales relaciones son significativas para el sujeto (Campos & Barrett, 1984).

Básicamente, las emociones pueden ser vistas como las reacciones biológicas que surgen cuando una situación es apreciada, lo que presenta oportunidades o desafíos considerables y coordina nuestra respuesta a eventos importantes del ambiente (Gross & Muñoz, 1995).

Para Watson, las emociones son reacciones corporales a estímulos específicos (Tortosa & Mayor, 1992).

Por otro lado, Reeve (1994) sugiere que una emoción tiene por lo menos tres componentes: la cognición y pensamiento, que se refiere a los juicios y pensamientos que surgen de un estado concreto de sentimiento; una experiencia que se puede sentir en el cuerpo, es decir las reacciones fisiológicas que se manifiestan a partir de un sentimiento; y una reacción expresiva, como los movimientos corporales que realiza cada persona, tales como un gesto o un tono de voz. Por lo tanto las emociones son, estados afectivos ya que hacen que las personas se sientan de una manera en concreto (alegre o enojada); son respuestas biológicas, reacciones fisiológicas que preparan al cuerpo para la acción adaptativa, y finalmente; son fenómenos sociales, ya que permiten transmitir las experiencias emocionales a los demás por medio de expresiones faciales y corporales.

Ejemplos de emociones humanas son: disfrute, enojo, disgusto y miedo (Gross & Muñoz, 1995).

Feldman (2002) señala que las distintas tareas que las emociones desempeñan en la vida del individuo son: A) “*Preparar para la acción*”. Las emociones actúan como nexo entre los sucesos del ambiente externo y las respuestas conductuales que presenta el individuo, es decir, las emociones son estímulos que ayudan a producir respuestas efectivas ante diversas situaciones. B) “*Dar forma al comportamiento futuro*”. Las emociones sirven para promover el aprendizaje de información que ayudara a elaborar respuestas adecuadas en el futuro. Por lo tanto, las emociones placenteras actúan como reforzamiento para los comportamientos previos motivando al individuo a buscar situaciones similares en el futuro. C) “*Regular la interacción social*”. Las emociones funcionan como una señal para los observadores permitiéndoles comprender de manera más adecuada lo que el otro está experimentando y predecir así su comportamiento futuro. Lo cual promueve a una interacción social más eficaz y adecuada.

De acuerdo con Clore (1994 en Carrasco, 2008), una de las principales funciones de las emociones es que proveen de información crucial acerca del estado de las propias interacciones con el mundo. Dentro de las características de las emociones, se encuentran: que poseen una sensación cualitativa singular, van acompañada de placer o dolor (valencia), aparece de forma súbita, desencadena un estado cognoscitivo, son imprevisibles, son de corta duración, van dirigidas hacia un objeto intencional, inducen tendencias a realizar determinadas acciones y tienen expresiones fisiológicas y fisonómicas (Sánchez Aragón, 2007).

La concepción multidimensional de las emociones implica la coexistencia de varios fenómenos coordinados y simultáneos. Reeve (2005), señala que los componentes básicos de la emoción son los siguientes (ver Figura 1):

- 1.- El sentimiento: es el componente subjetivo, que da significado a la emoción (implica actividad cognitiva).
- 2.- La activación del cuerpo: es la activación hormonal y autonómica que prepara y regula al cuerpo para la acción.
- 3.- El propósito: es el aspecto motivacional de la emoción
- 4.- La expresión social: es el aspecto comunicacional de la emoción, lo que todos los demás pueden notar a simple vista (la expresión facial, por ejemplo).

**Figura 1.**

**Componentes de la Emoción.**

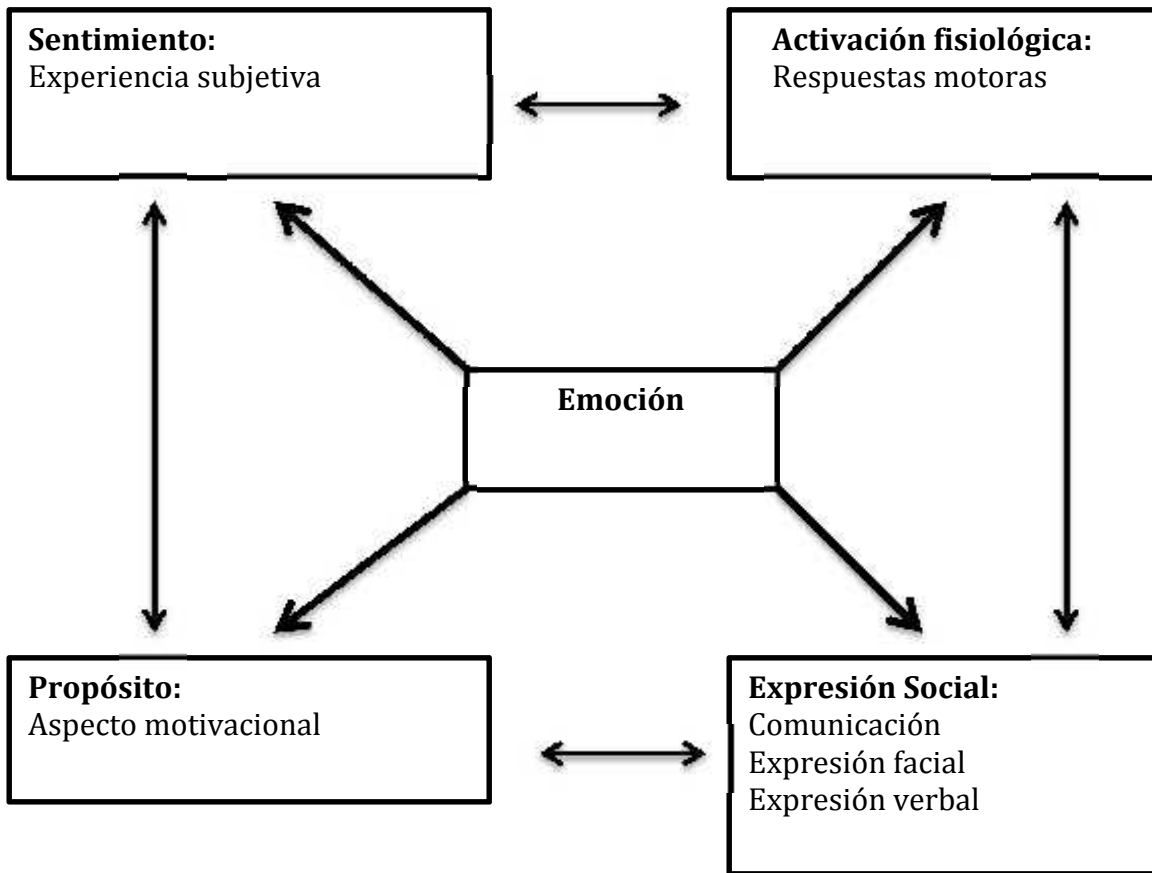

De acuerdo con Plutchik (1970 en Reeve, 1994) la conducta emocional tiene ocho propósitos distintos: protección, destrucción, reproducción, reintegración, afiliación, rechazo, exploración y orientación ( ver Tabla 3).

**Tabla 2.**

**Propósitos de la Conducta Emocional.**

Situación de estímulo	de	Conducta emocional	Función de la conducta emocional
Amenaza		Correr, volar	Protección
Obstáculo		Morder, pegar	Destrucción
Pareja posible		Hacer la corte, copular	Reproducción
Perdida de un ser querido		Pedir auxilio	Reintegración
Miembro del		Acicalarse, compartir	Afiliación

grupo		
Objeto desagradable	Vomitara, apartar	Rechazo
Territorio nuevo	Examinar	Exploración
Objeto nuevo y repentino	Parar, alertar	Orientación

---

Además de facilitar la adaptación del individuo a su entorno, las emociones también facilitan la adaptación del individuo al entorno social. Izard (1989 en Reeve, 1994) ha hecho una lista de funciones sociales de la emoción: 1) facilitan la comunicación de los estados afectivos; 2) regulan la manera en la que los otros responden a nosotros; 3) facilitan las interacciones sociales; y 4) Promueven la conducta pro social.

Por otro lado, las emociones son intrínsecas a las relaciones interpersonales. Ya que como señala Levenson, Cartensen y Gottman (1994 en Reeve, 2005) también representan un papel central en la creación, preservación y disolución de relaciones interpersonales, ya que las emociones nos unen y nos separan, pues se sabe que la alegría promueve el establecimiento de relaciones. La tristeza preserva las relaciones en tiempos de separación. Y el enojo motiva la acción necesaria para romper las relaciones dañinas.

### ***Clasificación de las emociones.***

Ahora bien, en lo que a su categorización se refiere, se ha planteado que las emociones pueden agruparse en dos vertientes: positivas y negativas, en función de sus implicaciones con la experiencia subjetiva de éstas, así como en su impacto interpersonal. Por ejemplo: Descartes señalaba que la emoción es una vivencia mental de la cual somos perfectamente conscientes, esto es, una pensée. Dichas pensées son experiencias perfectamente discriminables y sujetas al análisis racional, en el cual, según Descartes, es posible distinguir entre aquellas pensées que son activas y están bajo nuestra voluntad (volontes) y aquellas que son pasivas (passiones) y construyen percepciones de estados en los que el alma no está activa (Arregui, 1991).

De acuerdo con Chóliz y Tejero (1994) en la actualidad, se pueden distinguir dos acercamientos teóricos para clasificar a las emociones. El primero, donde se ubican los “neodarwinistas”, que defienden la idea de que los patrones que han mostrado su adaptación al medio son los que se han transmitido y estos corresponden a emociones básicas,

universales, presentes en todos los individuos de una misma especie, cuya expresión y reconocimiento son innatos. La segunda perspectiva argumentada por los “*antidarwinistas*”, asegura que no existe tal universalidad en las emociones y que, desde luego, no existen emociones que pudieran ser consideradas básicas.

Para James, las emociones humanas se dividían en las emociones estándares o grotescas y las emociones sutiles. Las primeras son claramente identificables y observables (miedo, amor, odio, aflicción, ira, orgullo, vergüenza y variaciones de las mismas). Por su parte, las emociones sutiles se refieren a aquellas que se relacionan con un valor moral o intelectual y cuya manifestación física es muy leve (Garrido, 2000).

De esta manera, aquellas que motivan a los individuos a aproximarse al objeto de la emoción son consideradas positivas (amor, felicidad), mientras que aquellas que motivan a evitarlo entran en el rango de las negativas (enojo, miedo tristeza) (Goleman, 2009 en Martínez, 1997).

Por consecuente, Buck (1988 en Revee, 1994) afirma que la percepción de las emociones y los estados afectivos propios, moviliza y dirige los recursos personales para facilitar u obstaculizar la gratificación sexual. De esta forma, las emociones positivas como el interés, la alegría y el amor favorecen la conducta sexual, mientras las emociones negativas como el asco, la rabia, culpa la inhiben.

Martin y Boeck (1998 en Martínez, 2009) sostienen, que las emociones de ambos polos son reacciones útiles que cumplen una función adaptativa y favorecen la autodefensa y la supervivencia, pues si bien las emociones positivas producen bienestar, las emociones negativas conducen al alejamiento.

Las emociones llamadas básicas son aquellas que cumplen con los siguientes criterios, según Ekman y Davidson (1994):

- Son innatas más que adquiridas o aprendidas a través de la experiencia o socialización.
- Surgen de las mismas circunstancias para todos los individuos (la pérdida personal hace que todos nos sintamos triste, sin importar edad, género o cultura).
- Se expresan de maneras únicas y distintivas.
- Evocan una pauta de respuestas fisiológica distintiva y sumamente fácil de predecir.

Sin embargo es de suma importancia mencionar algunos tipos de emociones tales como:

Miedo: es de las pocas emociones que se dirigen a una situación futura, y sin embargo, es descrita como la emoción más básica y típica que cuenta con dos funciones primordiales: el deseo de estar o evitar una situación determinada; y la creencia de que la situación deseada o no deseada es probable. La primera función expresa los componentes evaluativos y motivacionales, el segundo expresa el componente cognitivo (Oatley & Johnson-Laird, 2011).

Enojo: es una emoción omnipresente (Averill, 1982) es decir, el enojo proviene de la restricción como la interpretación de que alguna fuerza externa (barreras, obstáculos) ha interferido con los propios planes o metas y bienestar. El enojo no sólo es la emoción más exaltada, sino que también es la más peligrosa, ya que su propósito es destruir las barreras en el ambiente.

Tristeza: es la emoción más negativa y aversiva. La tristeza surge principalmente de experiencias de separación o fracaso. Debido a que la sensación es tan aversiva, la tristeza motiva al individuo a iniciar cualquier comportamiento necesario para aliviar las circunstancias provocadoras de angustia antes que ocurran de nuevo.

La característica de personalidad asociada con la cuestión ¿quién es infeliz? Es el neuroticismo. Ya que Watson y Clark (1984 en Reeve, 2010) definen el neuroticismo como una predisposición a experimentar afecto negativo y a sentirse insatisfecho e infeliz de manera crónica. Día tras día los neuróticos experimentan mayor estrés, mayor emocionalidad negativa y un constante flujo de estados de ánimo como ansiedad, temor e irritabilidad.

Alegría: es la evidencia emocional de que las cosas están yendo bien. Las causas de la alegría son resultados deseables relacionados con el éxito personal y la afinidad interpersonal.

La función de la alegría es doble. Primero facilita nuestra disposición a participar en actividades sociales. Las sonrisas de dicha alegría facilitan la interacción social (Haviland & Lelwica, 1987). En consecuencia, la alegría es un pegamento social que sella las relaciones, como entre lactante y madre, amantes, compañeros de trabajo y de equipo. Segundo la alegría tiene una función tranquilizadora.

Felicidad: Delgado (2008 en Carrasco, 1999) considera que la felicidad es un estado mental que modula de manera agradable y positiva la recepción y la interpretación de los impulsos recibidos del medio ambiente. Así mismo, a nivel conductual, las relaciones sociales se muestran fundamentales en esta emoción al proporcionar ayuda y al realizarse

actividades agradables en común que disminuyen la angustia (Argyle, 1992 en Carrasco, 2008).

Amor: Sánchez Aragón (1995) nos menciona que el amor puede ser definido por un lado como cognición o juicio, es decir, el amor es la estimación o la valoración de la bondad que implica para el sí mismo experimentarlo; por otro lado como actitud: es decir, como la evaluación de conductas o sentimientos experimentados a partir de la interacción y conocimiento de la otra persona; y finalmente como sentimiento, es decir, las respuestas fisiológicas que surgen ante la presencia del ser amado y que van integradas con una atribución de actitud favorable ante la persona considerada como estímulo.

Se ha encontrado por otro lado que la característica de personalidad asociada con la pregunta ¿quién es feliz?, es la extraversión ya que DeNeve (1999 en Reeve, 2010) define la extraversión desde sus tres facetas. La primera es la sociabilidad, o la preferencia y disfrute de otras personas y situaciones sociales. La segunda es la asertividad, o la tendencia a la dominancia social. La tercera es la audacia, o una tendencia a buscar y disfrutar de situaciones emocionantes y estimulantes.

Arnold (1960) ha reunido convincentes argumentos a favor del punto de vista de que la mayoría de las emociones implican una evaluación intuitiva del estímulo como bueno o malo. Si bien se puede incluir en las emociones, evaluaciones de que algo es nocivo o benéfico, pues resulta que es sumamente improbable que todos los organismos puedan evaluar de manera inequívoca todos los estímulos con los que entran en contacto.

Es posible llegar a ocho patrones de conducta adaptativa básicos que pueden encontrarse en alguna forma en todos los niveles de evolución, que no dependen de estructuras neurales o partes corporales en particular, ni de introspecciones, y que se definen en términos de interacciones conductuales generales entre el organismo y el medio ambiente.

La siguiente lista resume estas dimensiones prototípicas básicas que propone Arnold (1960):

- **Incorporación.** El acto de ingerir alimentos representa un patrón de conducta prototípico básico que indica la aceptación de estímulos del mundo exterior al organismo. Estos estímulos se pueden considerar por lo general benéficos o placenteros para el individuo.
- **Rechazo.** Este representa una especie de reacción de eliminación. Es el prototipo de conducta relacionada con deshacerse de algo nocivo que ya ha sido incorporado.

- **Destrucción.** Ocurre cuando el organismo se enfrenta a una barrera a la satisfacción de una necesidad, consiste en un intento de destruir la barrera.
- **Protección.** La respuesta prototípica de protección ocurre bajo condiciones de dolor, amenazas de dolor o destrucción. Constituye un intento de evitar ser destruido. El organismo en este tipo de situación se retira preparando su huida.
- **Reproducción.** Este término se emplea para representar la respuesta prototípica relacionada con las interacciones sexuales. La conducta de reproducción puede ser definida en términos de acercamiento, tendencias de mantenimiento de contacto y el intercambio o mezcla de materiales genéticos.
- **Reintegración.** La pérdida de un objeto produce placer o gratifica y que ha sido incorporado se relaciona con el patrón de conducta prototípica que, a nivel humano, por lo general se describe como dolor o tristeza.
- **Orientación.** Este patrón de conducta ocurre cuando un organismo entra en contacto con un objeto nuevo o extraño. Esta reacción normalmente es bastante transitoria y existe mientras el objeto no es evaluado en términos de nocivo o benéfico, dolor o placer.
- **Exploración.** Esta se refiere a las actividades más o menos aleatorias que utilizan los organismos para explorar su medio ambiente.

En resumen, los patrones prototipos mencionados son identificables en todos los niveles filogenéticos, sencillamente porque se refieren a las adaptaciones básicas que necesitan todos los organismos en su lucha por la sobrevivencia individual. Estos modelos se pueden conceptualizar como base de las reacciones emocionales que se observan en todos los animales y humanos.

### ***Teorías de la Emoción.***

Tradicionalmente, las más relevantes contribuciones teóricas en la Psicología de la emoción se han clasificado en cuatro grandes corrientes: Biológicas, Conductuales, Cognitivas y Sociales, que cada una desde diferente postura epistemológica y sistemática trata de explicar el fenómeno de la emoción.



## ***Aproximación Evolucionista.***

En la expresión de las emociones en el hombre y los animales (Darwin, 1872) se postula que los procesos evolutivos son aplicables no sólo a los rasgos morfo-biológicos, sino también a las emociones.

Darwin dedicó gran parte de su quehacer a fundamentar su hipótesis, para lo que realizó observaciones en primates y humanos, tratando de validar su carácter universal.

Tres son los principios que regulan las expresiones faciales emocionales: 1) el de los hábitos útiles asociados: alude a su función adaptativa, desarrollada inicialmente por aprendizaje, para convertirse finalmente en un rasgo heredado y transmitido de generación en generación; 2) el de antítesis: entiende la expresión conformada por categorías expresivas morfológicamente opuestas; 3) el de acción directa del sistema nervioso: refiere la coordinación de los principios anteriormente expuestos, así como su asociación a marcados cambios fisiológicos que posibilitan la secuencia adaptativa-expresiva.

## ***Teoría de James-Lange.***

Para James (1890) la vivencia de la emoción es la percepción de un patrón de activación corporal por lo que la secuencia de acontecimientos sería: estímulo-reacción fisiológica-emoción.

La teoría de James se basa en dos postulados fundamentales: 1) el cuerpo reacciona de forma distinta a distintos estímulos provocadores de la emoción y 2) los estímulos no emocionales provocan cambios corporales. Así, por ejemplo, ver un tigre aumenta el ritmo cardíaco y la presión sanguínea, perder dinero reduce el ritmo cardíaco y la presión sanguínea y ver un árbol no produce ningún cambio en el ritmo cardíaco ni en la presión sanguínea.

En otras palabras, la percepción de un estímulo relevante genera una serie de respuestas corporales (fisiológicas y motoras), siendo la percepción contingente de estos que provoca la experiencia emocional.

Al mismo tiempo que James presentaba sus ideas, el psicólogo Lange (1885 en Reeve, 2005) propuso una teoría de la emoción esencialmente igual pero más limitada. Por ende, la idea de que las emociones emanan de nuestra interpretación de los patrones de activación fisiológica se conoce tradicionalmente por el nombre de la teoría de las emociones de James-Lange (1922 en Reeve, 2005). Lange acentuó el peso de los factores vasculares en la respuesta emocional.

La Teoría James-Lange (1922 en Reeve, 2005) se asienta sobre cuatro principios: 1) cada emoción posee un patrón fisiológico específico de respuesta somato-visceral y motor-expresivas; 2) la activación fisiológica es condición necesaria para la existencia de la emoción; 3) la propiocepción de la activación fisiológica ha de ser contingente con el episodio emocional y, 4) la provocación de los patrones de activación característicos de una emoción podrían, al menos teóricamente, reproducirla.

En resumen la secuencia de James-Lange es el siguiente (ver Esquema 1):

**Esquema 1.**

**Esquema de James-Lange.**



### ***Teoría Talámica de las emociones: Cannon.***

Esta teoría (Cannon, 1927) sostiene básicamente que para experimentar una emoción han de producirse una serie de acontecimientos que se inician con la percepción del estímulo que, a su vez, produce una activación talámica favorecedora de dos efectos simultáneos: activa músculos y vísceras, a la vez que envía feedback informativo al córtex. De este modo, experiencia subjetiva emocional y cambios corporales transcurren paralelamente sin relación causal mutua (ver Esquema 2):

Al contrario que James, Cannon (1927) argumenta que el tálamo era la estructura capital para la experiencia emocional, criticando cinco aspectos de la teoría de James: 1) la separación total de las vísceras del SNC no altera el comportamiento emocional; 2) los cambios corporales que acaecen en todos los estados emocionales son muy similares; 3) los órganos internos que se suponen retroalimentan el cerebro durante la emoción son relativamente insensibles, cuestionando su influencia en el feedback emocional; 4) los cambios ocurridos en los órganos internos son demasiados lentos para producir la experiencia emocional, y 5) la inducción artificial del estado emocional no produce sentimientos emocionales.

## Esquema 2.

### Explicación Talámica de las Emociones de Cannon.



### *Aproximación Conductual.*

En esta perspectiva predomina el interés por la respuesta sobre el proceso emocional, que queda reducido a un epifenómeno, fruto de los distintos tipos de aprendizaje.

### *La Indefensión aprendida.*

El fenómeno de la Indefensión aprendida descrito por Seligman (1975) consiste básicamente, en la percepción subjetiva de la ausencia de contingencias entre las respuestas emitidas ante una situación y sus consecuencias, cuando un sujeto se ha expuesto con anterioridad a una experiencia aversiva incontrolable que interfiere con el aprendizaje de escape y evitación.

Seligman (1975) utilizó experimentalmente perros para demostrar que la exposición a descargas no contingentes con sus respuestas producía un determinado tipo de aprendizaje activo que genera una interferencia proactiva con un nuevo aprendizaje de éxito. Propuso, como mecanismo explicativo de este efecto, que la exposición a acontecimientos incontrolables produce indefensión debido al desarrollo de la creencia de que no se puede influir sobre la aparición futura de acontecimientos aversivos.

La indefensión provoca tres grupos de déficit principales: motivacionales (apatía o inactividad), cognitivos (la expectativa de falta de control y dificulta el aprendizaje posterior de la manipulación) y emocionales: cuando el sujeto termina aprendiendo que no puede controlar el trauma, el miedo disminuirá y será sustituido por la depresión (Seligman, 1975).

### *El aprendizaje vicario de emociones.*

Para Bandura (1976), el aprendizaje vicario emocional incluye dos procesos: el primero, está relacionado con la activación emocional vicaria, en la cual las reacciones emocionales del modelo (expresiones faciales, vocales y movimientos corporales) inducen estados virtualmente similares en el observador. El segundo proceso refiere la forma en que

los acontecimientos asociados a las emociones provocadas vicariamente llegan a tener por sí mismas poder de activación emocional.

Para que se produzca el aprendizaje emocional en el observador, éste ha de ser consciente (prestar atención) de la relación existente entre estímulos y respuestas emocionales.

Bandura (1976) señala que las experiencias aversivas pasadas del observador pueden facilitar su activación emocional al observar la conducta de un modelo que manifiesta sufrimiento o dolor. Es preciso señalar que se valora el papel de los procesos valorativos en el aprendizaje vicario de las respuestas emocionales, por cuanto los procesos de atribución requieren elementos valorativos de la significación del estímulo, la situación, y su relevancia para el mantenimiento de la estabilidad.

### ***Aproximación Cognoscitiva.***

La suposición básica desde la que parten los modelos cognoscitivos de la emoción sostiene que las especies capaces de aprender, poseen la función biológicamente útil de evaluar constantemente el entorno en relación al mantenimiento de su bienestar.

Schachter y Singer (1962) defienden que la activación fisiológica indiferenciada determina la intensidad de la emoción, mientras que su cualidad estará determinada por la interpretación del estado de hiperactivación (creencias, etiquetas verbales o indicios contextuales). En otras palabras, la consciencia de un estado de hiperactivación induce al sujeto a atribuirla o etiquetarla en función de los indicios situacionales en que se encuentra. La evaluación cognitiva de la activación fisiológica es una condición necesaria, pero no suficiente, para desencadenar la emoción.

Frijda (1986) acentúa la significación de objetivos e intereses presentes en los estímulos para el sujeto en la aparición de la emoción; añade a los postulados de ésta un importante elemento mediador, la valoración de cómo manejar la situación; el concepto de tendencia de acción, claramente funcionalista.

La evaluación cognitiva describe la interpretación subjetiva que determina las consecuencias que un acontecimiento dado provoca en el individuo (Lazarus & Folkman, 1984).

Por su parte, el desarrollo del concepto de afrontamiento, entendido como un proceso dinámico de búsqueda de estrategias encaminadas a la resolución del problema, ocupa un destacado lugar dentro de sus aportaciones a la Psicología de la emoción, al que define

como los esfuerzos cognitivos y conductuales constantemente cambiantes que se desarrollan para manejar las demandas específicas externas y/o internas que son evaluadas como excedentes o desbordantes de los recursos del individuo (Lazarus & Folkman, 1984).

### ***Aproximación Social.***

Comúnmente se acepta que los factores socioculturales afectan a la forma en que se experimentan las emociones. Los antropólogos han señalado que la valoración de un evento puede explicarse en un alto grado aludiendo a las diferencias culturales, y hasta históricas, en los patrones de valoración. Por ende de acuerdo con Molto (1995 en Palmero, 2002) los procesos educativos y de socialización, las normas sociales, las estructuras de valores y prescripciones morales, a la vez que constituyen procesos que unifican socialmente las emociones, permiten a su vez explicar las diferencias individuales en los patrones de respuesta emocional, su expresión y su regulación.

Un aspecto en el cual la cultura ha mostrado ejercer una importante función moduladora sobre las emociones es en el control o regulación de su expresión. Cada cultura posee normas y reglas sobre cómo y cuándo se deben controlar o expresar abiertamente las emociones. Posiblemente, sea en el aspecto expresivo en donde se observan las principales diferencias entre las culturas (Páez & Casullo, 2000 en Palmero, 2002).

Uno de los más destacados representantes de esta corriente es Kemper, quien propone una teoría emocional en donde un gran número de emociones diferentes pueden predecirse sobre las relaciones de estatus y de poder que mantienen los individuos (Kemper, 1981) pues para éste las normas sociales y culturales no construyen las emociones, sino las relaciones sociales. Sostiene que los déficit de poder serían la condición social para la aparición del miedo y la ansiedad, mientras que la pérdida de estatus sería la base social para la ira o tristeza.

Por ende no hay entonces tarea más pertinente y básica en la ciencia psicológica que conocer de manera rigurosa y sistemática los procesos que subyacen la capacidad de emisión e interpretación de las emociones en humanos. De igual magnitud es el esclarecer la formación de los mecanismos regulatorios del sistema que controla como se detectan las necesidades básicas, como este análisis lleva a producir mensajes conductuales, como se infieren conexiones entre ellos y como se originan patrones de acercamiento, alejamiento, apoyo, agresión, etc.

## ***Regulación Emocional.***

Las investigaciones contemporáneas de la regulación emocional tiene sus orígenes en los mecanismos de defensas propuestas por Freud (1923/1925) en el estrés psicológico y afrontamiento de Lazarus y Folkman (1984) y en la teoría de la emoción de Frijda (1986) (Gross & Thompson, 2007).

Así desde diversas posturas que abarca la Psicología, se sabe que las emociones tienen una base biológica, la gente es capaz de influir en las emociones que tiene, así como en la forma en que son expresadas. A esto se le llama Regulación emocional y se refiere a la amplia gama de “todos los procesos extrínsecos e intrínsecos responsables del monitoreo, evaluación y modificación de las reacciones emocionales, especialmente en sus características de intensidad y duración, que son ejecutadas con el fin de cumplir las propias metas” (Thompson, 1994, p. 33).

Se señala que la RE es el incremento, disminución o simplemente mantenimiento de la emoción y su intensidad a partir de la forma en que un proceso en un dominio tiene la función de modificar un proceso de otro dominio (Dodge & Garber, 1991).

Gross y Thompson (2007), nos muestran que la regulación emocional es entendida como procesos conscientes e inconscientes que funcionan aumentando, modulando, disminuyendo o equilibrando la intensidad de las emociones ante impactos o estímulos aversivos.

Los componentes que éstos autores consideran son: el componente experimental, (la sensación subjetiva de la emoción), el componente conductual (respuestas de comportamiento), y el componente fisiológico (respuestas tales como la frecuencia cardiaca y la respiración) (Bosse, Pontier & Treur, 2007).

Para Eisenberg y Spinrad (2004 en Sánchez Aragón & López, 2008) la regulación emocional, es el proceso de iniciar, evitar, inhibir, mantener o modular la ocurrencia, forma, intensidad, o duración de los sentimientos internos, procesos fisiológicos o de atención relativos a la emoción, estados emocionales, y los correlatos conductuales de la emoción al servicio del cumplimiento de la adaptación social o biológica relativa al afecto o logro de metas individuales.

Simpson (2006 en Martínez, 2009) define regulación emocional, como un proceso que involucra las estrategias que los individuos (solos o con relación a otros significativos) usan

para influir el contenido, experiencia subjetiva y expresión de emociones tanto positivas como negativas.

Las emociones pueden ser reguladas por la conducta, por ejemplo, al escapar o huir. Las emociones también pueden ser manejadas por una serie de procesos cognoscitivos inconscientes, tales como el proceso de la atención selectiva, distorsiones de la memoria, negación o proyección. Finalmente, las emociones también pueden ser reguladas por procesos cognoscitivos más conscientes, como la reestructuración cognoscitiva, culpar a otros, la rumiación o la fatalización. Lo mencionado tiene un punto fundamental en cuestión, ya que esto contrasta con lo que señala Gyurak, Gross y Etkin (2011) al argumentar que múltiples investigaciones sólo se han centrado en los aspectos conscientes o explícitos para regular emociones, es decir en procesos que requieren un esfuerzo consciente como la comprensión y la reflexión para regular emociones, descartando los procesos inconscientes o implícitos, como formas automáticas para regular estados emocionales.

Gyurak et al. (2011) indican que se han realizado algunos estudios acerca de los procesos explícitos de regulación emocional, un ejemplo de éstos es donde se les otorgó a los participantes dos condiciones diferentes para procesar información bajo ciertos estímulos, una condición era que los participantes eran instruidos para reaccionar de forma natural, y la otra en el que los participantes eran instruidos para regular sus emociones mediante una estrategia especificada por el investigador y que el participante haya tenido la oportunidad de practicar de antemano. Se encontró que la reflexión sobre las diversas alternativas propuestas por el investigador y la experiencia del participante tienen un gran peso en la forma de regular emociones ante dichos estímulos que se les había presentado.

Sin dejar a un lado las formas implícitas de regulación emocional bajo las cuales se ven afectadas por las formas conscientes o explícitas de regulación, Gyurak et al. (2011) nos muestra que existen cinco procesos inconscientes:

**1) Conflicto emocional** puede ser un factor que juega un papel importante. Los autores narran que en una investigación a los participantes se les presentaban fotografías de rostros emocionales con una palabra (miedo ó feliz) escrita sobre éstas. La tarea era indicar si la expresión facial de la foto era feliz o miedo pulsando un botón. La relevancia de esto es el conflicto que se presenta al no tener la certeza de lo que realmente pudiese indicarnos cada expresión debido a los juicios que pudiésemos mantener.

2) **La regulación de la emoción habitual** se refiere a una forma que se utiliza con frecuencia para regular procesos anímicos haciendo que estas formas de modular emociones se vuelvan cada vez más automáticas.

3) **Regulación emocional, objetivos y valores normativos**, hace énfasis en los valores y las creencias como principales bases que se retoman para regular emociones, es decir, una persona religiosa después de sufrir una pérdida familiar, puede sentirse un poco mejor si reza, acude a misa con frecuencia y acepta la pérdida como un acto de Dios, debido a sus principios morales y valores que constituyen una filosofía de vida ó en su defecto una creencia pueden regular emociones negativas.

4) **Regulación emocional como resultado de etiquetar un afecto**, se refiere a términos de percepción para emitir un juicio ante un estímulo presentado.

5) **Error relacionado con la regulación**, indica la capacidad de adaptarse a ciertas circunstancias, es decir, saber el momento crucial para actuar o para reposar ante determinados estímulos presentes en determinados contextos, teniendo muchas veces como punto crucial la experiencia e incluso el aprendizaje.

Si bien, Gyurak et al. (2011) argumentan que se ha vuelto necesario comprender tanto aspectos conscientes como inconscientes para regular emociones como una forma precisa de obtener una mejora en el bienestar y la calidad de vida ante dichos estímulos o contextos amenazantes.

De esta forma el concepto de regulación emocional, ha sido abordado por Gross y Thompson (2007) quienes proponen un modelo de cinco procesos (ver Figura 2):

Figura 2.  
*Modelo de Regulación Emocional*

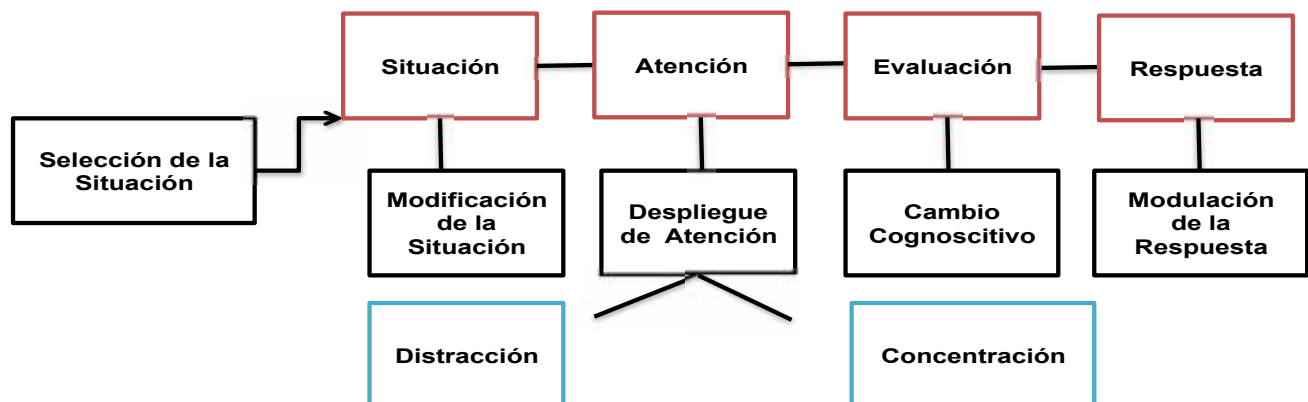



**1) Selección de la situación (SS):** Esa pauta de RE involucra tomar acciones que aumenta en la probabilidad de terminar o no en un escenario en el que se experimenten emociones, ya sean deseables o indeseables. La SS requiere del entendimiento de consecuencias probables de situaciones remotas y de respuestas emocionales esperadas con relación a estas, por ejemplo evitar algún compañero de trabajo ofensivo, alquilar una película después de un mal día o la búsqueda de un amigo con el que uno puede tener un buen llanto. Este tipo de estrategia requiere de la comprensión de las características que representan las situaciones remotas, así de las respuestas emocionales y expectativas que se tienen de dichas características. No obstante estos teóricos nos señalan que existe el error en los individuos en estimar sus respuestas emocionales a escenarios futuros, es decir, existe cierta tendencia de sobrevaloración, prejuicios que podrían alterar el proceso de ésta estrategia.

**2) Modificación de la situación (MS):** Se refiere a todos los esfuerzos del individuo destinados a alterar directamente la situación y el impacto emocional que esta puede tener. Esta estrategia de RE constituye una forma potente para manejar las emociones y puede darse tanto de manera interna (cambio cognoscitivo) como externa (modificación de ambientes físicos). Una persona que modifica una situación existente desea obtener a fin un nivel diferente de la emoción dada, por ejemplo, cuando un individuo se encuentra viendo un programa de televisión irritante, puede optar por cambiar de canal o escuchar la radio.

**3) Despliegue de la atención (DA):** Consiste en dirigir la atención o no dentro de una situación dada, con el propósito de influenciar las emociones sin cambiar de contexto o medio. Por ejemplo, uno puede cerrar los ojos cuando vea una pena emocionante tanda de penaltis en un partido de futbol. De hecho, existen dos maneras básicas de dirigir la atención: a) *“Distracción”*, involucra cambiar el foco interno de la atención, tal como cuando los individuos invocan pensamientos o recuerdos que son inconsistentes con el estado emocional indeseable. b) *“Concentración”*, que implica dirigir la atención hacia las características de una situación, por ejemplo, cuando un actor trae a su mente un incidente emocional para representar esa emoción de manera convincente.

**4) Cambio cognoscitivo(CC):** Se refiere a cambiar la forma de apreciar la situación en la que se está para alterar su importancia, ya sea cambiando la manera en la que se piensa acerca de ella o modificando la propia capacidad para manejar las demandas que implica. Este elemento regulatorio sólo puede ser aplicado a la propia experiencia interna del

evento y tiene que ver con la interpretación o reconstrucción que el sujeto hace de los signos fisiológicos de la excitación emocional, ya sea en una dirección positiva o negativa.

Precisamente este cambio cognitivo, que está dirigido a la emoción, es la reevaluación ó reapreciación cognoscitiva.

- *“Reapreciación Cognoscitiva”*. Es una forma de cambio cognoscitivo que involucra la construcción de una situación potencialmente provocadora de emoción de tal forma que modifica su impacto emocional (Gross & Thompson, 2007). Un ejemplo de reapreciación es cuando una persona pierde un partido de tenis y culpa las circunstancias de tiempo, en lugar de sus propias capacidades. En su momento ya Lazarus y Alfert (1964) demostraron, que guiar a los participantes a ser más analíticos y desapegados del momento emocional, disminuía sus respuestas subjetivas y fisiológicas. En términos de las consecuencias afectivas, cognoscitivas y sociales, la reapreciación puede guiar a la reducción de la experiencia y expresión emocional negativa, que requiere pocos recursos adicionales para instrumentarla y produce conducta interpersonal que está enfocada apropiadamente en la interacción con otros y es percibida por ésta como involucrada y responsable en términos emocionales.

**5) Modulación de la Respuesta (MR):** En contraste con los procesos anteriores, la modulación de la respuesta ocurre tarde en el proceso generativo de la emoción, es decir, después de que las tendencias de respuesta han sido iniciadas. De esa forma, la MR tiene que ver con la influencia que el individuo ejerce, tan directamente como le sea posible, en las respuestas fisiológicas, experienciales o conductuales de la emoción. Algunas maneras de influir en las respuestas fisiológicas son las drogas, los alimentos, el ejercicio y la relajación. Otra forma común de modulación de la respuesta involucra la regulación de la conducta expresiva en función del contexto cultural en el que se presenta, ya que hay conductas que tienen que ser moduladas en ciertos escenarios con el fin de mostrar una mayor adaptación, mientras que en otros esas mismas conductas emocionales pueden ayudar a alcanzar ciertas metas. Un tipo específico de modulación de la respuesta, que se encuentra por debajo de la regulación es la supresión, represión o inhibición.

- *“Supresión Expresiva”*. Es una forma de modulación de respuesta que involucra inhibición de conductas expresivas de la emoción (Gross & Levenson, 1993). Al respecto de las consecuencias afectivas, cognoscitivas y sociales de la supresión, se requiere que el individuo se esfuerce mucho en el manejo de la respuesta emocional en la medida en que va apareciendo, estos esfuerzos repetidos pueden consumir

recursos cognoscitivos que podrían de otra manera ser usados para su ejecución optima en los contextos sociales en los cuales la emoción surgió. Un ejemplo de supresión es cuando una persona se puede esconder al estar nervioso ante una presentación o exposición.

Cabe señalar que en este modelo, Gross distingue diferentes tipos de estrategias de regulación emocional basadas en el antecedente o en la respuesta que se pueden aplicar en los cinco diferentes puntos de proceso de generación de la emoción ya mencionados (Bosse et al., 2007). La primera ocurre durante la génesis de una emoción e incluye la selección y modificación de situaciones, el despliegue de atención y el cambio cognitivo, y la segunda ocurre al modular las respuestas de una emoción.

Desde esta perspectiva, Gross y Thompson (2007) plantean que la RE adaptativa se genera en la cognición y puede continuar hacia la conducta ejerciéndose como estrategia, ya sea realizando la reapreciación cognoscitiva (re-construyendo la realidad a partir del alejamiento de la situación desencadenadora de emoción para analizarla y dar una mejor respuesta) o la supresión expresiva (ocultando o inhibiendo cualquier expresión emocional para que no se note).

Gross y Jhon (2003) argumentaron que la regulación emocional enfocada en antecedentes es más efectiva que la regulación enfocada a respuestas porque altera la trayectoria de una emoción desde el inicio del proceso de generación emocional, así que los individuos que normalmente usan estrategias de reapreciación que involucran la regulación emocional enfocada a antecedentes, experimentan más emociones positivas y menos emociones negativas, tienen un mejor funcionamiento interpersonal y poseen mayores niveles de bienestar. Mientras que los individuos que normalmente usan la supresión, una estrategia enfocada en la respuesta, tienen menos emociones positivas, más emociones negativas y por consiguiente un funcionamiento interpersonal empobrecido y menos bienestar.

Al respecto Gross (2006 en Martínez & Sánchez Aragón, 2007) encontró que la frecuencia con la que los individuos regulan sus emociones está en función del contexto social en el que se experimentan, siendo con personas extrañas donde se reportó un mayor uso de la regulación emocional, seguida de los amigos, los familiares y, por último, cuando las personas están solas.

Sin embargo, algo que hay que considerar son las consecuencias que pueden surgir al utilizar estas dos formas de regular las emociones. Los datos indican que la reapreciación

cognitiva disminuye significativamente la experiencia subjetiva de desagrado frente a estímulos aversivos, mientras que la supresión falla en lograrlo. De esta forma, la supresión emocional disminuye considerablemente la expresión afectiva, en toda su expresividad (positiva y negativa), generando una disminución de la comunicación de los estados internos del individuo. Desde el aspecto fisiológico, los individuos que utilizan la supresión muestran una actividad del sistema simpático intensificada, tanto en índices cardíacos como en aspectos de conductancia de la piel. De lo contrario las personas que reevalúan o reflexionan muestran una actividad fisiológica bastante más reducida en los mismos índices cardíacos y de conductancia. De esta forma el mecanismo de reprimir emociones tiene un esfuerzo cognitivo, producto principalmente del automonitoreo y de la autocorrección, mientras que la reapreciación cognitiva, recursos cognitivos como la memoria estarían disponibles (Silva, 2005).

Otra de las consecuencias que conlleva la supresión de emociones es tener menor comprensión acerca sobre el propio estado de ánimo y enfocarse en un sólo síntoma, lo cual incrementa la posibilidad de presentar estados depresivos (Gross & Jhon, 2003).

Así, la literatura nos muestra que las estrategias de Regulación emocional también mantienen un estrecho vínculo con variables que en dichos momentos y experiencias de nuestra vida hemos experimentado, tales como el miedo. En un estudio que se realizó en México, donde se trató de validar la escala de los procesos de Gross y Thompson (2007) ya descritos en un contexto específico de miedo, nos muestra que el primer factor que corresponde a la selección de situación se le denominó “*alejamiento*” ya que la mayoría de las personas que reportó haber sentido miedo en algún momento de su vida optarían por anticiparse y alejarse de tal situación, debido a que el individuo realiza una evaluación de las posibles consecuencias que pueden producir dicha emoción. El segundo factor que corresponde a la modificación de la situación se le llamo “*alteración del evento*” ya que existe el esfuerzo por parte de los individuos por cambiar la situación a nivel interno con el propósito de reducir el impacto emocional que el miedo genera. Con relación al rubro de despliegue de atención se obtuvieron tres factores representativos: la distracción, la concentración y la negación. El cambio cognoscitivo fue denominado “*evaluación de recursos*” ya que el contenido de éste factor versa sobre la apreciación de una situación-estímulo y la valoración del alcance y la capacidad que tiene una persona para reaccionar ante ésta. Finalmente el factor modulación de la respuesta le fue asignado el nombre de “*reflexión-calma*” ya que el individuo realiza un proceso de especulación con el fin de encontrar la razón o causa de la

emoción para así evaluar la magnitud de la amenaza, estimar las posibles alternativas y enfrentarlas en caso de ser posible y con ello lograr obtener tranquilidad (Martínez, Retana & Sánchez Aragón, 2009).

Cabe mencionar que la relevancia del estudio anterior arroja que los individuos pueden influir en el curso de su miedo de diferentes formas, es decir, antes de sentir miedo los individuos pueden evitar o confrontar estar en determinadas situaciones que provoquen dicha emoción. En el caso de confrontar dicha situación de miedo tienen la alternativa de modificar cognoscitivamente el sentido de ésta para reducir su impacto emocional. Sin embargo, si no modifican la experiencia, ésta comenzara a movilizar los procesos intencionales para regularla, ya sea concentrándose en ella, distrayéndose, o negándola/reprimiendo. Si lo mencionado no funciona, el individuo intenta generar un cambio cognoscitivo a través de la evaluación de la situación, para de esta manera replantear la importancia que ésta tiene para él. Si aun así la situación resulta ser más potente que la regulación del individuo, éste se centrara en utilizar diversas estrategias como reflexionar, calmarse, buscar apoyo, tratar de reducir su actividad física y fisiológica, entre otras (Martínez, et al., 2009).

Otra de las investigaciones cuyo objetivo fue crear el diseño y la validación de una prueba que evalúe estrategias de regulación emocional en dos aspectos: rasgo y estado; ya que se ha dicho que el individuo puede usar cierta estrategia frecuentemente (como un estilo o rasgo de personalidad) y usar la misma u otra en el caso de emociones positivas o negativas, básicas o secundaras. Se encontró que en cuanto a la forma de regular las emociones como rasgo, se obtuvo el primer factor que refiere a la modulación de respuestas y que involucra la inhibición o represión de conductas expresivas de la emoción. Los reactivos reflejan un sistema de respuesta encaminado a la supresión de la expresión emocional, dominándola y haciendo un gran esfuerzo porque no se note. El segundo factor muestra una estrategia de cambio cognoscitivo que involucra la reevaluación de una situación potencialmente provocadora de una emoción, de tal forma que modifica su impacto emocional, es decir, la estrategia está dirigida a transformar la percepción e incluso el significado, cambiando lo que se piensa de la situación permitiendo al individuo una mejor actuación (Sánchez Aragón & López, 2008).

Por otro lado, los análisis para el rubor de estado y las emociones básicas de felicidad, amor, enojo, tristeza y miedo mostró datos interesantes. Ante las emociones negativas como el miedo y la tristeza, la forma de reaccionar es a través de un cambio cognoscitivo, es decir,

el individuo es más analítico, reflexivo y elaborador de información, en pocas palabras realiza una reconstrucción de la situación inmediata, por medio del proceso evaluativo de las causas, efectos antes de reaccionar a la amenaza real (Sánchez Aragón & López, 2008).

En cuanto al amor y la felicidad como emociones positivas, la tendencia es hacia la inhibición del impulso, suprimiendo, ocultado y procurando exterminar la expresión abierta de estas emociones con el fin de responder más adecuadamente a la situación que se le está presentando a la persona. Se indica que esto puede ser posible ya que se deba a que el amor y la felicidad son emociones en las que el factor sorpresa y el contexto juegan un papel importante, de tal forma que ante la experiencia de una emoción positiva que tiene un intenso efecto, se genere una fuerte impresión que puede llegar a paralizar la expresión abierta de la emoción en la persona en un contexto común, por ejemplo: decirle a un empleado que lo subirán de puesto y con mejor salario en una ceremonia religiosa (Sánchez Aragón & López, 2008).

Finalmente, me parece adecuado el argumento de Sánchez Aragón y López (2008) donde señalan que es relevante controlar el enojo ya sea reevaluando o suprimiendo debido a las diversas consecuencias problemáticas interpersonales, sociales y culturales que podría conllevar y de ésta forma evitar el conflicto principalmente en la relación de pareja.

Con relación a lo anterior, me parece interesante abundar el aspecto cultural y su interacción en los procesos regulatorios de emociones.

Si bien se ha visto que la familia es nuestro primer núcleo de desarrollo vital y culturalmente por procesos de socialización aprendemos ya adoptamos costumbres, ritos, tradiciones, valores y aprendizajes provenientes de generaciones ancestrales como los abuelos y los padres. Cabe mencionar una investigación que a mi parecer abunda estos temas, arrojando interesantes datos. Este estudio radica en una exploración de las formas bajo los adultos recuerdan que sus padres les enseñaban a manejar sus emociones , así como las maneras en las cuales estos adultos enseñan a sus hijos a manejar sus propias emociones. Por un lado, con relación a las emociones positivas en cuanto a la felicidad se encontró que los adultos recuerdan que sus padres les decían que expresaran, compartieran y prolongaran su experiencia de felicidad salvo en algunos casos no se les decía nada (indiferencia). No obstante, un énfasis es puesto en el hecho de compartir la experiencia de felicidad en el aspecto actual con los propios hijos, aspecto que anteriormente no era manifestada tan fuertemente; lo que señala cierta integración, apego e incluso convivencia entre padres e hijos al respecto de esta vivencia. En el amor, los adultos reportan en su

experiencia de vida como la actual con sus hijos que sugerir la expresión de esta emoción es principal. Asimismo en cuanto a sus experiencias del pasado de éstos adultos con sus padres señalan cierta desorientación, que los padres fueran afectuosos o en ocasiones que eran reprimidos al expresar esta emoción (Mejía & Sánchez Aragón, 2008).

En lo que corresponde a las emociones negativas, el enojo, el adulto reportó haber vivido situaciones de indiferencia ante su expresión de enojo, seguido por la búsqueda de la tranquilidad, la represión, el apoyo y juicios sobre lo negativo de la emoción; mientras en la actualidad esta situación plasmada con los propios hijos primero les pide que se tranquilicen, luego los apoya y finalmente son indiferentes ante el enojo. En la tristeza, los adultos reportan que sus padres les apoyaban y aconsejaban, y que en ocasiones les eran indiferentes, ya que les decían que la tristeza era negativa y por lo tanto les reprimían su expresión, situación que sigue el mismo patrón mencionado con los propios hijos bajo experiencias actuales. Finalmente el miedo, el adulto reportó vivir la represión de esta emoción por parte de sus padres, algunos reportan haber recibido cierto apoyo familiar y la disminución de la importancia de la experiencia (estrategias que actualmente usan con sus hijos), las cuales conforman tácticas o maneras positivas de lidiar con la emoción desencadenada por un estímulo en general. De esta forma se observa que los cambios que se están gestando en los roles tradicionales o culturalmente asignados, se notan cambios en las formas en las cuales los adultos están socializando emocionalmente a sus hijos; las cuales tienden a ser más positivas (Mejía & Sánchez Aragón, 2008).

Por otro lado la Regulación emocional también ha sido entendida en términos de afrontamiento o regulación afectiva, ya que Lazarus (1982 en Ojeda, 2008) define el afrontamiento como parte de los recursos con los que cuenta una persona y que se expresan a través de todos aquellos esfuerzos cognitivos y conductuales que se desarrollan para responder, disminuir, reducir, minimizar, controlar, dominar, tolerar o solucionar los problemas en situaciones estresantes y emociones negativas, provenientes del exterior (el ambiente) o del interior (ambiente familiar) y el contexto sociocultural.

Dentro de las habilidades de afrontamiento individual, Lazarus y Folkman (1984 en Ojeda, 2008) describen cuatro modos básicos de afrontamiento:

- 1) Estrategias instrumentales o Confrontación o Acción directa. Son aquellas dirigidas hacia el manejo de la amenaza o el estresor mismo, en forma directa y precisa a través de hacer cosas para solucionarlo, implementar nuevas estrategias de solución, actuar, no quedarse con los brazos cruzados.

2) Estrategias intrapsíquicas. Son aquellas dirigidas principalmente a regular o minimizar el conflicto emocional acompañante, a través de minimizar el valor que se le da a la emoción negativa y buscar autoafirmación de las emociones positivas, es decir, buscar cambiar el sentimiento y el pensamiento con respecto a lo que el evento genera en la persona.

3) Inhibición de la acción Escape–evitación. Son aquellas dirigidas a evitar confrontar el evento estresor y sustituirlo por alguna otra acción que haga que se le olvide el primero, con el objeto de que sea el tiempo el que acomode, por sí mismo, las cosas.

4) Búsqueda de información o Solución Planeada: Son aquellas dirigidas a buscar cualquier medio instrumental para planear su solución, por ejemplo pedir un consejo, movilizar apoyo emocional entre las redes sociales con las que se cuenta, buscar paz interior hablando o rezándole a Dios para luego poder pensar con más calma, escribir los pros y contras del evento; así como las posibilidades de acción y la viabilidad de las mismas

Como puede deducirse de esta amplia gama de definiciones, el termino Regulación emocional es problemático conceptual y metodológicamente ya que en sus distintas acepciones atañen al menos a tres sentidos diferentes: a) las emociones son reguladas por un regulador externo; b) las emociones regulan un constructo, como por ejemplo la cognición; o c) la emoción es un descriptor cualitativo de regulación, lo cual implicaría que ciertas formas de regulación son emociones y otras no (Dodge & Garber, 1991).

Así como la idea de emoción ha cambiado con el tiempo, también la noción de Regulación emocional. Cada vez más, se concede a las emociones un rol organizador de la motivación, el pensamiento, la acción y las características de personalidad. Esto implica reconocer que éstas evolucionaron gracias a sus cualidades adaptativas, en contraste con la visión según la cual son convenientes y deben mantenerse bajo estricto control (Thompson, 1994).

Actualmente se encontraron diversas investigaciones al respecto, donde se ha estudiado la relación de las diversas estrategias de Regulación Emocional dentro de la pareja en emociones positivas y negativas. Un ejemplo de esto es una investigación realizada por Escobar y Sánchez Aragón (2014) donde encontraron que para aquellas relaciones donde se manifestó el miedo, una de las estrategias más frecuentes tanto para hombres como para mujeres es la comunicación y darse apoyo mutuo, es decir, platicar, dialogar y ayudarse uno al otro. Además cabe agregar que la evitación de la situación generadora de miedo es una estrategia ligeramente más recurrentes en hombres que en mujeres. Mientras que distraerse



es una estrategia propia de hombres y ver las cosas de manera positiva, lo es también para las mujeres.

Sobre la línea de los celos y las estrategias de regulación emocional, Rivera, Díaz-Loving, Velasco, Jaen y Villanueva (2014) nos sugieren que en el caso de los hombres cuando presentan una reevaluación cognoscitiva de enojo y tristeza, hay menor número de respuestas emocionales por celos, menos enojo, menos control, menos obsesión por la pareja, y menos desconfianza, por consecuente incrementa la confianza y seguridad. Por otro lado cuando existe la supresión expresiva al miedo y tristeza, es decir, cuanto más se reprime esto, hay una actitud más negativa, más dolor, más intriga, mayor ambivalencia y mayor frustración. Las mujeres reportaron que las correlaciones fueron similares, no obstante se encontraron más correlaciones entre celos y regulación emocional en la pareja.

Por otro lado Rivera, Velasco, Díaz-Loving, Villanueva y Montero (2014) en un estudio de Regulación emocional e Infidelidad encontraron que en el caso de las mujeres cuando presentan supresión emocional de amor y felicidad hay mayor deseo de infidelidad emocional y sexual y perciben más consecuencias positivas a la infidelidad. Sin embargo cuando las mismas presentan una reevaluación cognoscitiva como rasgo, presentan menos deseo de infidelidad emocional, menos infidelidad emocional y perciben más consecuencias negativas de la infidelidad. Para los hombres a mayor reevaluación cognoscitiva de enojo y tristeza, perciben más consecuencias negativas en la relación debidas a la infidelidad. Mientras que para los mismos el factor de supresión de miedo y tristeza, cuanto más se incrementa este, hay mayor infidelidad emocional y se perciben más consecuencias negativas por una infidelidad.

La formación y mantenimiento de las relaciones sociales es importante para tener cierto nivel de bienestar psicológico, aunque aquello requiera gran cantidad de autorregulación como un equilibrio orgánico y psíquico que nos permita llegar a cumplir las metas personales (Heatheron Vohs, 1998 en Rivera et al., 2014).

Aclarando las presentes investigaciones ya mencionadas, se ha observado que tanto como para la pareja como para el individuo la regulación de emociones es un proceso fundamental que nos permite explorar los diversos mecanismos que los individuos utilizan para reaccionar ante múltiples estímulos involucrando las emociones tanto positivas como negativas ya sea reflexionando o inhibiendo según características de rasgo o estado.

Así se ha visto que la empatía juega un punto crucial para regular las emociones y obtener una mejora en la calidad de vida del individuo y de las parejas.

Una investigación realizada por Sánchez Aragón (2012) apunta a que la empatía emocional, es decir, cuando los individuos distinguen de forma más clara y precisa el estado emocional de su pareja; y la empatía cognoscitiva, cuando se trata de pensar como su pareja con el fin de entender mejor lo que está pasando por la mente, las estrategias que genera para responder a los estímulos (generados por la pareja) que de generan amor y felicidad van orientadas a la expresión de éstas; lo que permite al individuo ser más responsivo emocionalmente y en sus conductas de forma positiva durante la interacción, comprendiendo ampliamente las vivencias, experiencias y reacciones de su pareja, enriqueciendo con ello la intimidad, la comunicación y la satisfacción con la relación. Así mismo éstos tipos de empatía (emocional y cognoscitiva) favorece a la persona ante emociones negativas como el enojo, tristeza y miedo (provocadas por la pareja) ya que despliegue la estrategia de reapreciación emocional como una táctica de modificación o transformación del impacto emocional, disminuyendo la ansia de actuar bajo los efectos de la impulsividad. Dicho de otra manera la empatía genera estrategias de regulación emocional que favorecen reacciones positivas y constructivas hacia la interacción con la pareja; es decir, suprimiendo la expresión emocional en momentos donde se hace necesario tomar en cuenta los diferentes aspectos de la situación, dando paso a respuestas más apropiadas mediante el análisis y la reflexión ante emociones negativas y no suprimiendo las emociones positivas.

Por ende, múltiples emociones tanto positivas como negativas juegan un papel importante en los individuos y por lo tanto en las parejas las cuales responden a estímulos aversivos o amenazantes, generando estrategias de co-regulación para que en forma conjunta los miembros de la diada regulen esas emociones (Retana & Sánchez Aragón, 2014).

### ***Co-Regulación Emocional***

Por su parte, Sbarra y Hazan (2008 en Retana & Sánchez Aragón, 2014) definen las estrategias de co-regulación emocional como el manejo que hace un miembro de la pareja para incrementar o disminuir la activación psicofisiológica del otro miembro de la diada.

Butner, Diamante y Hicks (2007 en Retana & Sánchez Aragón, 2014) indican que la co-regulación emocional es entendida como un proceso emocional dado en la relación formal de la diada, que implica un patrón oscilante de activación afectiva y de amortiguación que mantiene dinámicamente un estado emocional óptimo de manera bidireccional.

Por consecuente, las parejas que utilizan la co-regulación como una manera de salvaguardar la relación, el vínculo afectivo y emocional ante múltiples amenazas recurren a diversos mecanismos, algunos basados en el cambio de atención, principalmente la distracción (Gross & Thompson, 2007) calmarse, buscar consuelo y alejarse principalmente de la situación que genere estrés haciendo una asociación de menor malestar al utilizar estas tácticas, pero también existen parejas que intensifican la emoción, tal como la agresión y el llanto centrándose en las fuentes de malestar, dificultando las habilidades para controlar el estrés y el manejo de emociones (Retana & Sánchez Aragón, 2014).

Diversas investigaciones se han realizado al respecto sobre esta forma de modular emociones interpersonalmente en la pareja, un ejemplo de éstas es la de Retana y Sánchez Aragón (2014) quienes evaluaron la relación entre la comunicación no verbal y las estrategias de co-regulación emocional en personas que han experimentado emociones positivas de alta contra baja intensidad en una relación de pareja. Los resultados arrojan que cuando se experimentan emociones positivas y el individuo siente y observa que su pareja lo hace sentir único, éste crea una relación más cercana, afectiva y se da el interés por escuchar y comprender lo que se dice por parte del otro miembro de la diada, así se muestra más honesto y confiado cuando se interactúa; en términos de que demuestra que una conversación o dialogo puede agradarle, que es capaz de mostrar empatía y son equitativos al enfrentar múltiples adversidades; lo que a su vez favorece estas estrategias de co-regulación en las que existe la convivencia, el compartimiento equitativo, el apoyo, se dicen comentarios positivos, se reflexiona y se animan; también se da la cercanía, un pensamiento positivo, y muestras de cariño; así como realizar cosas fuera de lo ordinal experimentando nuevas experiencias; tratando de evitar el conflicto de pareja usando detalles y sorpresas. De lo contrario también se encontró que si se da la percepción de que la pareja se muestra disgustado, poco respetuosa y evita la mejoría mediante estos mecanismos de regulación, las tácticas de co-regulación serán fallidas.

Otra investigación enfocada a las estrategias de co-regulación ante la experiencia de celos que utilizan hombres y mujeres con sus respectivas parejas realizada por Viveros y Sánchez Aragón (2014) reveló que la comunicación, la expresión de afecto, confianza mutua y el sentido de humor son estrategias efectivas cuando se perciben celos dentro de la pareja, debido a que mejoran el entendimiento y la comprensión, así como contribuyen a reafirmar los sentimientos originales. Siendo los hombres quienes reportan el darse espacio y sólo las mujeres quienes dicen comportarse indiferentes o llegar a una solución. De ésta forma la

comunicación, la indiferencia como factor a favor de la confianza en la relación, las muestras de afecto, el discutir o dialogar, el reevaluar la situación, uso de humos y llegar a un acuerdo común son las principales estrategias de co-regulación cuando se percibe celos dentro de la diada.

Jiménez y Sánchez Aragón (2014) en un estudio donde se trató de explorar las estrategias de co-regulación emocional empleadas por las parejas ante situaciones elicitoras de enojo y tristeza se encontró como primer lugar que ante el enojo las estrategias empleadas son las siguientes: comunicación, espacio, acuerdo o solución, tranquilidad, silencio, reflexión. Y, las estrategias empleadas ante situaciones elicitoras de tristeza dentro de la pareja son: comunicación, apoyo, acuerdo o solución y la distracción.

Si bien podemos observar que la co-regulación emocional funciona en los dos miembros de la pareja, pero para que esto pueda tener desarrollo la regulación emocional como estrategia individual de afrontar diversos estímulos ya sea modificando, aumentando o disminuyendo el impacto emocional juega un papel importante en la co-regulación haciendo de éstas vertientes un potencial tanto para el individuo como para la pareja.

### ***Autorregulación.***

La idea de autorregulación, reside originalmente en el concepto de la homeostasis biológica y psicológica asumiendo que la gente (generalmente), se esfuerza para obtener un balance biológico y psicológico relativamente constante (Bonanno, 2001). Se piensa que las estrategias de autorregulación contribuyen al mantenimiento de la homeostasis, basándose en una especie de sistema de circuitos de retroalimentación que incluye un valor de referencia presente y un sistema de monitoreo. Biológicamente, los mecanismos regulatorios automáticos como la sudoración o los escalofríos pueden ayudar a recuperar un nivel óptimo de la temperatura corporal. También conductas instrumentales como prender el aire acondicionado o un calefactor pueden ejecutarse para controlar la temperatura corporal (Bonanno, 2001).

En un sentido psicológico, la autorregulación es considerada generalmente como un proceso en el cual las personas establecen metas para sí mismas (valores de referencia), generan planes para alcanzar esas metas y establecen criterios para monitorear y corregir el progreso y la realización de las mismas (Zeidner, Boekaerts & Pintrich, 2000). Lo que es monitoreado y corregido aquí es el progreso orientado al logro de esa meta (Bonanno, 2001).

Finkel (2007 en James, 2008) señala que la autorregulación ayuda a determinar si los individuos son capaces de evitar actuar sobre sus impulsos agresivos que pueden surgir en el transcurso de una relación íntima. De esta forma la incapacidad para regular las emociones negativas es una característica relevante de números factores disponibles para predecir violencia en la pareja, como el trastorno límite de la personalidad según Koenigsberg, (2002 en James, 2008) impulsividad sostiene Acremont y Van der Linden (2007, en James, 2008) y por ultimo neuroticismo, según Gross, Sutton y Ketelaar, (1998 en James, 2008).

También parece haber un consenso en la idea de que los procesos de autorregulación, involucran tantos componentes conductuales como cognoscitivos que proveen al individuo de la capacidad de ajustar sus metas y acciones ante condiciones ambientales cambiantes (Zeidner et al., 2000).

Aunque los conceptos de autorregulación y Regulación emocional se refieren a diferentes cuerpos de investigación y las referencias cruzadas son escasas, los constructos muestran algunos traslapes. En la mayoría de teorías de autorregulación, las metas personales que el individuo mismo elige son un tema central y explicito, mientras que las estrategias de autorregulación se refieren a los procesos que apoyan la persecución de esas metas. La relación entre homeostasis emocional y logro de metas también es expresada por Bonano (2001), quien define a la homeostasis emocional en términos de metas de referencia correspondientes a frecuencias ideales, intensidad o duración de la experiencia o canales expresivos o psicológicos de las respuestas emocionales.

Evidentemente, la diferencia más importante entre el proceso general de autorregulación y el proceso de RE (cognitivo) es que en el primero se asume explícitamente que la gente puede auto-controlar sus logros y acciones: estableciendo metas para sí mismos, evaluando su éxito al conseguir esas metas y recompensarse a sí mismos por haber cumplido con ellas.

Cabe señalar que si se realiza un bosquejo al concepto de regulación emocional, eventualmente también el proceso de autorregulación se enfoca en la “meta de orden más alto de mantener el balance psicológico u homeostasis”. Dependiendo de cómo sea definida la autorregulación, ya sea como un sistema de circuitos de retroalimentación luchando por la homeostasis psicológica o como la búsqueda de metas personales, puede decirse que la RCE puede, muy bien ser vista como parte del constructo de autorregulación.

## Capítulo 3.

# Infidelidad: Un Fenómeno Multidimensional.

En las relaciones interpersonales existen muchas situaciones en las cuales se puede presentar el conflicto (Hendrick & Hendrick, 2000 en Rivera, Díaz Loving, Villanueva, & Montero, 2011) sin embargo no se sabe si sólo la situación o la personalidad de los individuos es lo que determina el tipo de conflicto que estos presentan.

Por otra parte, dentro de las etapas que las parejas atraviesan en el Ciclo de Acercamiento-Alejamiento (Díaz Loving, 1999) la etapa de conflicto se caracteriza por una intensa carga afectiva, donde se presentan un gran número de emociones, cogniciones y conductas, que van desde lo que se puede considerar como positivo hasta negativo.

Los conflictos están vinculados a una lucha provocada por la incompatibilidad de metas, escasa recompensa, e interferencia de otras partes en los logros de las metas de la pareja, precisamente desde esta problemática, se encuentra implicada la infidelidad, la cual es un problema significativo para muchas parejas (Treas & Giesen, 2000 en Rivera et al., 2011).

No obstante las relaciones extra-pareja se siguen presentando con amplia frecuencia y son incluso la principal causa de los divorcios y separaciones a nivel mundial, por lo que resulta relevante conocer y entender dicho fenómeno en relación a los diferentes tipos de personalidad y a la forma en que las víctimas de una conducta infiel se ven afectadas o no (Romero, Cruz & Díaz Loving, 2008).

### ***Conceptualización de la Infidelidad.***

Históricamente, el adulterio ha sido un fenómeno que se ha presenciado en algunas sociedades tribales; Fisher, Tsapelas y Aron (2010) reportan que en los años de 1920 el 28% de hombres de América y el 24% de mujeres se vieron involucradas en el adulterio, gradualmente y paulatinamente en las décadas de entre 1940 y 1950, aproximadamente el 33% de hombres y el 26% de mujeres en América presentaron vínculos sólidos con dicho

acontecimiento. Ya para la década de 1970 el indicador incremento en hombres con un 41% y en mujeres con un 25% según se reporta, mientras en 1980 fue del 72% en hombres y 54% en mujeres involucrados en las relaciones extradiádicas. Dicha de otra forma se puede considerar que este suceso ha venido en incremento con el paso del tiempo.

En contraste con lo anterior, nos menciona Fisher et al. (2010) que la comprensión del contexto Socio-Histórico es de suma relevancia ya que nos ha indicado que desde civilizaciones antiguas como los griegos, los romanos, europeos en la época pre-industrial, japoneses, chinos e Hindús y algunas tradiciones de civilizaciones como los Kuikuru en las junglas de Brasil, los Kofyar en Nigeria, Turu en Tanzania y otras sociedades tribales se ha practicado comúnmente la infidelidad

Por un lado, algunos autores marcan diferencias entre adulterio e infidelidad, señala Fisher et al. (2010) que el Diccionario Ingles de Oxford define adulterio como el coito sexual entre dos personas ajenas cuando uno o ambos se encuentran casados.

En la actualidad es cada vez más importante como valor la fidelidad de la pareja, y tanto para hombres como mujeres la violación de esta regla de exclusividad puede llevar a diferentes conflictos.

Tanto en hombres como en mujeres siempre ha existido la posibilidad de ser infieles en algún campo de la existencia, ya que la infidelidad (del latín *in fides*), es un término que etimológicamente hace referencia a la falta de creencia, de convicción o de fe.

Zumaya, Brown & Baker (2008) señalan, que la infidelidad es sinónimo de transgredir, quebrar, el pacto exclusivo sexual con la persona que hemos escogido libremente como pareja, es decir, compartir el cuerpo por lo menos, que no habría de ser compartido por alguien más que no fuese mi pareja. Lo que verdaderamente duele es la ruptura de un pacto establecido; la parte fiel se siente engañada. Y más si esto es manejado en secreto.

De esta forma, como indica Álvarez (2011 en Rivera et al., 2008) la infidelidad se puede definir como una traición y/o violación de la confianza, promesa o voto, en las reglas o límites acordados de una relación, independientemente de si hubo o no, algún convenio formal ante la ley y no necesariamente tiene que ser sexual o de otro tipo; el hecho es que el engaño está presente y eso no minimiza o clasifica el daño que puede ocasionar la infidelidad.

Para Afifi, Falato y Weiner (2001 en Romero, Rivera & Díaz, 2007) la infidelidad es conceptualizada como la conducta romántica y sexual que se da fuera de una relación convenida de pareja entre miembros casados o no y que cohabitan o no, y quienes tienen

una expectativa de mantener una relación formal con exclusividad sexual en sus relaciones iniciales.

Por otro lado, Yela (2002) señala que la infidelidad es entendida como las relaciones sexuales con otras personas distintas a la pareja, contra la voluntad explícita de ésta y que puede ser una de las principales causas de divorcio, separaciones y rupturas, al no existir el compromiso.

Cabe resaltar que Wiederman y Allgeier (1993 en Romero, 2007) hacen una diferencia entre los dos tipos de infidelidades: la infidelidad sexual (coito) y la infidelidad emocional (enamoramiento). La infidelidad sexual se refiere a actividad sexual con alguien más además de la pareja estable, y la infidelidad emocional ocurre cuando uno de los miembros de la pareja centra sus fuentes de amor romántico, tiempo y atención, en alguien más. De esta forma la literatura señala que existen diversos estudios que revelan que para los hombres es más difícil perdonar una infidelidad de índole sexual, mientras que para las mujeres lo es la infidelidad emocional, no obstante los radicales cambios en la interacción de la pareja tanto para hombres como para mujeres la infidelidad es una experiencia bastante dolorosa (Sughey, Rivera, García, & Pozos, 2014).

Como es visto, la infidelidad presenta diversas definiciones manejadas por cada autor, lo que hace interesante es que es un fenómeno que sigue persistiendo en la actualidad y que en su conceptualización se trata de una violación o ruptura al compromiso o pacto acordado entre una pareja y que puede ser sexual o emocional.

### ***Perspectivas Teóricas.***

Tres perspectivas teóricas biológico-evolutivas, psicológicas y socioculturales, son particularmente relevantes para explicar las relaciones premaritales y extramaritales. Estas aproximaciones teóricas representan diferentes niveles de explicación, las cuales son las siguientes:

#### ***Aproximación Biológica-Evolutiva.***

Desde la perspectiva evolutiva, la infidelidad es una estrategia biológica y un componente secundario, complementario de las tácticas mixtas de apareamiento (Fisher, 1992) es decir, debido a que las criaturas que cambian con regularidad son más resistentes a las bacterias, virus y parásitos que los atacan; por lo tanto el tener varias parejas sexuales



implicaría descendencia con diferente carga genética y una mayor probabilidad de trascender de generación en generación.

Buss y Schmitt (1993) en su teoría evolucionista, expone una diferencia significativa ante una idea hipotética de infidelidad, los hombres se ven más afectados por una posible infidelidad sexual, mientras que las mujeres se ven más perturbadas por la infidelidad emocional.

Desde esta postura evolutiva es de suma relevancia explicar la elección de una o varias parejas con el fin de resolver problemas adaptativos vinculados a la reproducción.

### ***Teoría de la Inversión Parental.***

La aproximación biológica es apoyada por la teoría de la inversión parental que señala que la mujer requiere de una mucho mayor inversión parental que el hombre, lo que influirá en sus estrategias de reproducción (Trivers, 1972). Esta teoría sugiere que las mujeres invierten más en relaciones a largo plazo, ya que presentan la necesidad absoluta de producir recursos que ayuden a que sobreviva su descendencia, mientras que para los hombres, la opción que existe es invertir lo mínimo (sólo el acto sexual). Así, pues, en los hombres los celos constituirían un mecanismo de alerta ante las amenazas a la seguridad de su paternidad, mientras en las mujeres mantendrán celos emocionales porque la infidelidad más amenazante para sus hijos consistiría en que el hombre dirigiera sus recursos a otra mujer y otros hijos.

Algunas investigaciones en el área señalan que existe un impulso genético que plantea más específicamente porque hombres y mujeres son infieles, de acuerdo con la teoría de la inversión parental (Fisher, 1992).

Se postula que los hombres, desarrollarían una tendencia más fuerte que las mujeres para estar abiertos al sexo extradiádico ocasional pero menos selectivos que las mujeres al escoger a sus parejas para tales encuentros casuales (Buss, 1994).

Por ende esta teoría es relevante ya que desde una perspectiva biológica se comprende de cierta forma el comportamiento sexual de hombres y mujeres en relación a una conducta infiel y amplía el panorama para entrar al campo de la intervención psicológica debido a la prevención de enfermedades de transmisión sexual, suicidios y trastornos patológicos.

## *Teoría de las Estrategias Sexuales.*

Otra derivación de la teoría evolutiva, la teoría de las estrategias sexuales, señala que hombres y mujeres cuentan con un complejo repertorio de estrategias, donde se plantea tres postulados: los hombres poseen un mayor deseo de variedad sexual de parejas que las mujeres; éstas requieren más tiempo que los hombres para consentir un intercambio sexual; los hombres buscan mayor medida que las mujeres varias relaciones a corto plazo (Schmitt, et al., 2004).

A corto plazo quiere decir que conlleva fines adaptativos, es decir, que al tener varias parejas sexuales se propiciaría la diversidad genética de los descendientes.

La estrategia de apareamiento de corto plazo propone que para las mujeres, puede haber evolucionado debido a tres aspectos:

- Para desarrollar relaciones especiales protectoras con algunos hombres, obteniendo bienes y servicios adicionales que se traducían en mayor protección y mejor salud.
- Para ganar acceso a hombres con mayor calidad o diversidad de genes.
- Para tener acceso a hombres con diferentes recursos o más hombres con ciertos recursos.

Sin embargo Fisher (1992) sostiene que el sexo extra pareja podría tener beneficios reproductivos favorables para las mujeres, tales como que podrían hacer un compromiso entre los genes de los hombres y la posibilidad de sobrevivencia en la siguiente generación, es decir, que el tener varias parejas implicaría, no sólo mayores probabilidades de tener descendencia, sino tener también la posibilidad de un mayor número y variedad de recursos para su protección y supervivencia .

Otra estrategia se relaciona con el status de la pareja, es decir, las mujeres casadas con hombres de bajo status y debilidad podrían tener una mayor probabilidad de involucrarse en una relación extra pareja con otro hombre más atractivo o de mayor status, creyendo que incrementaría el status y la calidad de genes de su descendencia (Baker, 1996).

Sin embargo para algunos hombres, los beneficios selectivos de un apareamiento de corto plazo serían seguidos de deseos más indiscretos por la variedad sexual. Los beneficios productivos directos asociados con el apareamiento a corto plazo y la variedad sexual entonces pueden ser considerables más altos para los hombres que para las mujeres.

Como es sabido, sin importar el sexo, en general estas estrategias a corto plazo favorecerían la aparición de la variedad sexual y en algunos casos la infidelidad (Fisher, 1992).

## ***Aproximación Psicológica.***

Por otra parte, desde la perspectiva psicológica algunos investigadores han otorgado importancia a aspectos motivacionales para el involucramiento en una Infidelidad. Se ha encontrado que durante la relación primaria es incapaz de llenar ciertas necesidades del individuo, él o ella se encontraran más motivados a buscar llenar este vacío o necesidad a través de alguna relación extra pareja o que las relaciones extramaritales están relacionadas a que la gente obtenga , metas y necesidades además de un beneficio sexual (Rusbult & Buunk, 1993).

La literatura le ha atribuido una inmensa variedad de motivos de infidelidad. Por ejemplo, Brown (1991) menciona que la infidelidad es una evitación al conflicto, una evitación a la intimidad, es adicción al sexo, es consecuencia del síndrome del nido vacío, o es la forma de finalizar una relación.

De acuerdo a esta perspectiva Drigotas y Rusbult (1992 en Romero, 2008) señalan que las relaciones de pareja permiten lograr metas y suplir necesidades en aspectos sexuales, de intimidad, compañía, seguridad y emocionales, y parecería probable como lo menciona Lewandowsky y Ackerman (2010 en Díaz Loving & Robles, 2011) que un vacío en algunas de estas áreas pudiera acarrear problemas en la relación, tales como una alta susceptibilidad a la infidelidad.

En una investigación Rusbult y Buunk (1993) encontraron que la carencia de satisfacción, alternativas atractivas y bajas inversiones en la relación (bajo compromiso), contribuyen a la intención de tener amoríos o romances. Por un lado Kinsey, Pomeroy, Martin y Gebhard (1953 en Romero & Rivera, 2004) afirman, que las relaciones extramaritales son independientes del grado de satisfacción marital o sexual que se tiene con la pareja, y que más bien se deben a una búsqueda de la variedad en la experiencia.

Sin embargo, algunos autores atribuyen la infidelidad a problemas dentro de la relación, por ejemplo Rivera (1992) encontró que la comunicación pobre y los problemas maritales no resueltos están ligados a las aventuras amorosas.

No obstante, otros autores postulan que se ha detectado que la atribución a la infidelidad varía dependiendo el sexo de las personas, es decir, Glass y Wright (1985) identificaron que la infidelidad en mujeres está relacionada con la satisfacción marital, por falta de amor y armonía y para satisfacer una necesidad afectiva, mientras que en los hombres por problemas de índole sexual principalmente. Estos y otros factores tales como la

comunicación y los celos también son vertientes relacionadas a dicho fenómeno así lo postula Pick, Díaz y Andrade (1988).

Existen diversas investigaciones que revelan vínculos consistentes entre la infidelidad y los celos. Al respecto Calderón, Flores y Rivera (2014) nos señalan que los celos y la infidelidad están íntimamente ligados, ya que al tratar de definir los celos con un fenómeno social es también simultáneamente un fenómeno psicológico. Esto debido a la manera en que las personas responden a los celos en las diversas culturas, es decir como se sabe los celos están relacionados con las normas y valores de la cultura en la que se vive, incluyendo la etnicidad, clase y género.

En cuanto a los celos una importante línea de investigación analiza las diferencias entre hombres y mujeres en su forma de experimentarlos, según el tipo de infidelidad de su pareja (Buss, 2000), y se asegura que los hombres se sienten más preocupados que las mujeres por una hipotética infidelidad sexual de sus parejas y que las mujeres se sienten peor que los hombres ante una hipotética infidelidad emocional. Por ende los celos menciona Buss y Shackerford, (1997) son un mecanismo que tendrían como finalidad actuar como una señal de alarma ante una posible amenaza. Lo mencionado contrasta con lo que Díaz Loving, Rivera y Flores (1986) explican, haciendo énfasis a que los celos son un estado sentimental y emocional que se desarrolla ante la real o imaginaria violación de la regla de exclusividad por parte de un miembro de la pareja que siente enojo, dolor, necesidad de poseer y desconfianza hacia su pareja.

La inseguridad en la mayoría de los hombres es considerada otra vertiente psicológica a la que se le atribuye a un acto infiel ya que al sentirse inseguros de sí mismo utilizan la conquista sexual para demostrar que en efecto son atractivos y deseables, además demasiada proximidad emocional puede hacer que el hombre se sienta incomodo; ya que muchos hombres solucionan la incomodidad que les provoca la intimidad teniendo una aventura proporcionándoles un bienestar en el ámbito sexual principalmente (Boturini, 1989).

Como se ha mencionado, debido a que se detecta una lista interminable de motivos atribuidos a la infidelidad es importante conocer la perspectiva psicológica como una posible explicación a dicho fenómeno.

### ***Aproximación Socio-Cultural.***

De acuerdo con Fisher (1992) la Infidelidad puede variar dependiendo del grupo al que se pertenezca pues las tradiciones y costumbres culturales intervienen en la idea y

actitud de las personas frente al adulterio. Bajo esta idea, la infidelidad no se trata de una relación de tres, sino que es un cuarteto: el amante, el ejecutor, el receptor y la sociedad; sí, la sociedad, ya que su función es vigilar que se cumplan las reglas, fomentando las conductas que van a favor de las mismas o inhibiendo los comportamientos que van en contra (García, Gómez & Canto, 2001)

Las relaciones de infidelidad se remontan a las culturas agrícolas donde se mantenía sociedades patriarcales, quienes sostenían que el adulterio era un vicio femenino, creencia documentada entre los años 1800 antes de Cristo, en los pueblos de la antigua Mesopotamia, donde la esposa adúltera podía ser ejecutada o mutilada, mientras que para el hombre, la infidelidad se consideraba como trasgresión sólo si seducía a la mujer de otro hombre, hecho que era castigado con la castración, la ejecución o multas graves. No obstante, en diferentes culturas, a los hombres les es permitido practicar la poligamia y a las mujeres no; en la sociedad azteca, a la nobleza se le permitía ser polígamo; en sociedad islámicas observamos que la poligamia no es prohibida y que incluso por ley los hombres pueden tener hasta cuatro esposas (García, Rivera & Díaz, 2008).

En México, Giraldo (1972) explica que un fenómeno relacionado a la infidelidad es el machismo, lo cual hace énfasis en las características masculinas y la creencia en la superioridad del hombre. Una de las características más sobresalientes del “hombre macho” es su heterosexualidad y su agresividad demostrando su capacidad fálica, es decir, entre más grandes sean sus órganos sexuales y más atractivamente se entregue a la relación sexual, más macho será. Engañar a la mujer es sinónimo de orgullo y prestigio. El macho debe engañar y conquistar a todas las mujeres que pueda, pero al mismo tiempo debe proteger y defender a sus hermanas de los intentos de conquista de otros hombres puesto que las mujeres de su familia deben permanecer vírgenes hasta el matrimonio.

Un verdadero macho debe aparecer como el jefe de la casa ante sus amigos, si la esposa reniega él debe castigarla o violentarla, es decir análogamente el macho es dueño de su mujer al no permitirle ninguna libertad, pues de lo contrario se rebaja. Los celos son un rasgo común del macho. Los celos del macho junto con su agresividad explican el fenómeno de golpear y aún más de cometer un homicidio con la mujer infiel. Por ende desde hace años hasta la actualidad, la infidelidad realizada por la mujer se sigue viendo como algo negativo que la infidelidad masculina, producto de cuestiones culturales (Pick, Díaz & Andrade, 1998).

Sin embargo en las familias mexicanas el modelo patriarcal de la autoridad familiar y la conducta verbal tanto del hombre como de la mujer enaltecen la masculinidad.

De esta forma, la perspectiva socio-cultural indica las normas culturales y los valores bajo cuales operan las personas involucradas en la Infidelidad, lo anterior es de suma importancia ya que las normas culturales son factores importantes para el entendimiento de las respuestas que hombres y mujeres tienen ante dicho fenómeno (Romero et al., 2008).

Según Streaan (1986 en Romero, García & Cruz, 2012) la perspectiva sociológica plantea la influencia de la cultura, el grupo de referencia, el contexto, la perspectiva de género y los vínculos sociales en los conceptos, actitudes, intenciones y conductas que tenga un individuo ante la infidelidad. Hombres y mujeres actúan de acuerdo a los conceptos de feminidad y masculinidad en su cultura.

Referente a lo sexual Rocha y Cruz (2013) afirman que en la mayor parte de las sociedades, se espera de las mujeres escaso conocimiento y procreación como principal motivo para ejercer la sexualidad, pasividad y fidelidad, mientras que en los hombres se les acepta relaciones fuera de la pareja ya que existe una creencia generalizada de que los hombres por su naturaleza necesitan tener más relaciones sexuales que las mujeres.

El género es por tanto, una construcción social responsable de las creencias aprendidas sobre el papel tradicional de hombres y mujeres ya que siguiendo el modelo socio-cultural García, Gómez y Canto (2001) revelaron, que si será la infidelidad sexual la que cause mayor malestar ya que es el elemento pasional el agredido, lo que amenaza la exclusividad de la relación amorosa. La existencia de diferencias de género: un mayor estrés en las mujeres ante la infidelidad emocional en comparación con los hombres que les preocupa más lo sexual; está en consonancia con un origen biológico unido y mediado por el contexto socio-cultural y características psicológicas, responsable de la mayor importancia que las mujeres conceden a las relaciones, donde la pérdida de compromiso y de intimidad, aspectos inmersos en una infidelidad emocional, amenazan la continuidad de la pareja. La respuesta de las personas ante estas diferentes situaciones se mide a través de su intensidad emocional puesto que son estos tipos de reacciones, junto con las conductuales, las que más se asocian a los celos.

No obstante en la actualidad está surgiendo un cambio importante: la infidelidad ya no se asocia principalmente con la insatisfacción en la pareja, sino con la búsqueda de emociones, excitaciones, aventuras, variedad o la estimulación de relaciones debilitadas (Fernández Rius, 2004).

Por otro lado en el plano de la fecundidad se ha abordado, que también han ocurrido diversas transformaciones por diversos factores tales como: conducta como el aplazamiento

para casarse, el establecimiento de diversos tipos de proyectos personales fuera de la maternidad, el incremento de uniones libres en vez de matrimonios legislados, el incremento de separaciones matrimoniales, el aumento en niveles de escolaridad, la diversificación en profesiones y espacios en los que hoy en día la mujer se desplaza, el reconocimiento a la jefatura de hogar femenina, entre otros (Rocha & Cruz, 2013).

Finalmente cabe resaltar que uno de los cambios más importantes en las últimas décadas ha sido la participación activa de la mujer en comparación con los hombres en todos los niveles y aspectos de la vida cotidiana, ya que ha provocado que el hombre tenga más participación en actividades del hogar y la educación de los hijos, impactando directamente sobre la satisfacción marital (Reyes, Díaz & Rivera, 2002).

### ***Evaluación de la Infidelidad***

En México se ha realizado mucha investigación que trata de explicar la Infidelidad desde distintas vertientes, sin embargo también diversos investigadores tanto extranjeros como mexicanos han reunido sus esfuerzos para crear escalas que permitan obtener datos más precisos acerca de lo que se quiere medir, que en éste caso es la Infidelidad, utilizando diversos métodos cuantitativos:

- Cuestionario desarrollado por Roscoe, Cavanaugh y Kennedy (1988). Este instrumento está conformado por tres preguntas abiertas, las cuales son indicadores importantes para detectar diversos significados de infidelidad en 258 estudiantes universitarios mediante un análisis de contenido, obteniendo categorías acerca de la conducta, las causas o motivos y las consecuencias de la infidelidad.
- Buss, Larsen, Westen y Semmelroth (1992) desarrollaron un cuestionario con la finalidad de comprobar la hipótesis de que si los hombres y las mujeres difieren en todo a lo que procede de la infidelidad sexual contra la emocional, y comprender qué tipo de infidelidad causa más malestar y angustia tanto en hombres como en mujeres. La investigación fue aplicada en 202 estudiantes universitarios, donde se les presentó un dilema que decía así “Por favor piensa con seriedad en una relación de compromiso y romanticismo que tu hayas tenido anteriormente, o que tienes actualmente. Imagina que tu descubres que la persona con la que estableciste esa relación seria y romántica esté interesada en alguien más. Que te angustiaría o enojaría más (por favor elige una respuesta”. Posteriormente se les daban dos opciones de respuesta para que los sujetos decidieran al elegir la opción adecuada: a)

Imagina a tu pareja formando un vínculo amoroso con otra persona; b) imagina a tu pareja disfrutando del coito sexual y pasional con otra persona. Por último para completar con el cuestionario se les dijo a los participantes que de acuerdo en su respuesta anterior respondieran o eligieran nuevamente la opción que creen adecuada: a) Imagina a tu pareja haciendo diferentes posiciones sexuales con otra persona; b) imagina a tu pareja estar enamorado de otra persona.

- Buss y Shackelford (1997) utilizaron el instrumento de “Eventos con Otros” para evaluar la capacidad de recibir una infidelidad. Donde primero se les aplicó un cuestionario confidencial acerca de su biografía de cada participantes con el fin de conocer la edad, datos socioeconómicos como: el estatus, el origen, educación, salario y religión. Secuencialmente se les aplicó el cuestionario de Personalidad de Eysenck para evaluar qué tipo de personalidad encontraban: extraversión, neuroticismo y Psicoticismo. Finalmente se les dio otro cuestionario con 11 puntos de respuesta sobre los tipos de infidelidad y algunos eventos dados.
- En México, Bonilla (1993) creó la escala de Actitud de la Población Mexicana ante la infidelidad y la Persona Infiel. El instrumento consta de tres factores y 30 reactivos en total. El primer factor llamado Factor social, consta de 6 reactivos y un ( $\infty=.82$ ). El segundo factor llamado personal, que consta de 6 reactivos y un ( $\infty=.81$ ). Finalmente el factor ético consta de 4 reactivos y un ( $\infty=.74$ ).
- Inventario Multidimensional de Infidelidad de Romero, Rivera y Díaz Loving (2007). El instrumento se divide en cuatro subescalas con un formato de respuesta tipo Likert de 5 puntos.

Conducta infiel, definida como aquellas conducta que denotan un acto un deseo de infidelidad ( $\infty=.98$ ).

Motivos de Infidelidad, se refiere a todas las atribuciones o motivos que las personas dan para llevar a cabo un acto infiel ( $\infty=.98$ ).

Conceptualización de Infidelidad, hace énfasis en el significado y concepto de un acto infiel, así como en las connotaciones positivas y negativas que le confieren a dicho fenómeno ( $\infty=.96$ ).

Consecuentes de Infidelidad, se refiere a las consecuencias tanto positivas como negativas que la infidelidad puede conllevar a la relación primaria ( $\infty=.77$ ).



- Almeida, Armenta y Díaz Loving (2013), realizaron la validación de la “Escala de Creencias de la Conexión entre los tipos de Infidelidad”, lo cual utilizaron la versión modificada de Buss en 1999, del instrumento de creencias sobre las probabilidades condicionales de una infidelidad sexual y emocional. Donde el principal objetivo ésta validación de la escala fue conocer las creencias que tienen las personas sobre el vínculo que puede tener la infidelidad sexual con la emocional y viceversa. La escala está conformada por 14 reactivos con respuesta tipo Likert de 9 puntos. Los reactivos de esta escala están redactadas en tres vertientes: a) lo que creen de la posibilidad de que un hombre típico y una mujer común pueden pasar de la infidelidad sexual a la emocional y viceversa; b) lo que creen que uno mismo pueda pasar de la infidelidad sexual a la infidelidad emocional y viceversa, y cuando se encuentra una relación formal y cuando no se encuentra en una relación formal; y c) lo que creen que su pareja pueda pasar a través de la infidelidad sexual a la infidelidad emocional y viceversa, obteniendo un ( $r = .878$ ) total de la escala.

Existen muchos estudios acerca de la infidelidad a nivel mundial y en México, sin embargo no se han reportado gran variedad de escalas que permitan medir dicho fenómeno en poblaciones mexicanas, lo cual es un indicador a construir una validación del Inventario Multidimensional de Infidelidad de Romero et al. (2007) en la actualidad y obtener datos más precisos de este acontecimiento en la actualidad.

### ***Investigaciones Sobre la Infidelidad en México.***

En un estudio realizado en México por Casas, Gudiño y Nadelsticher (1986) con respecto a las diferencias entre hombres y mujeres, la satisfacción, el tiempo de casados y la actividad de la mujer, se revelo por un lado que los hombres son más infieles que las mujeres, mientras que los hombres y mujeres infieles reportaban menor satisfacción marital en su relación que los no infieles; y que si la mujer trabaja, existe mayor probabilidad de que sea infiel.

En otras investigaciones Reyes et al. (2002) con respecto a la satisfacción marital como predictor de la infidelidad, encontraron que a mayor escolaridad, tiempo en la relación y número de hijos, mayor percepción de la presencia de Infidelidad. Por otro lado en esa misma investigación factores como la interacción, físico-sexual, diversión e hijos están relacionados con el decremento de la Infidelidad tanto en hombres como en mujeres.

Rivera et al. (2011) encontró, que en los hombres la infidelidad sexual se relaciona con conflictos de personalidad, actividades de la pareja, actividades propias, celos, familia y relaciones sexuales. En el caso de la Infidelidad emocional se relaciona con conflictos de personalidad, actividades propias y de la pareja, celos y relaciones sexuales.

Por su parte para las mujeres, se reportó que la infidelidad sexual se relaciona con conflictos de personalidad, actividades de pareja, actividades propias, celos, dinero, orden y cooperación, familia y relaciones sexuales. En el caso de la infidelidad emocional en las mismas se relaciona con conflictos de personalidad, actividades propias y de la pareja, celos, dinero, orden y cooperación, familia y relaciones sexuales.

Múltiples estudios han recurrido sus esfuerzos investigado desde diferentes panoramas biológicos, sociales y culturales el fenómeno de la Infidelidad, es por ello la importancia que se tiene al conocer las diferencias individuales tanto en hombres como en mujeres en la esfera sexual vinculadas a importantes fenómenos como la Infidelidad (Díaz Loving, 1999).

### ***Consecuencias de la Infidelidad.***

Como menciona Zumaya et al. (2008) cuando uno de los miembros es infiel, en la pareja se rompe algo especial que para otros no puede ser sustituido, ya que se destruye la confianza y se produce inseguridad además de que la víctima de este suceso muchas veces llega a sentirse abandonada, presenta síntomas como el dolor y decremento de autoestima, además de que el sentimiento mismo de identidad y de pareja se vuelve confuso. Sin embargo para quien es el autor de cometer el acto infiel también hay repercusiones negativas, tales como: puede generar culpa, confusión y baja autoestima, ya sea grande o insignificante.

Zumaya et al. (2008) menciona que resulta irónico, pero comprensible, que el nivel de sufrimiento que padecen los hombres cuando descubren que sus parejas han sido infieles sea de índole emocional, así como el desprestigio social. De esta forma Zumaya propone, tres puntos básicos presentes después del descubrimiento de una infidelidad:

- El sufrimiento: Menciona que en nuestra cultura Mexicana para la persona víctima de la infidelidad surgen dos dilemas: para aquellos que estén en matrimonio es el de ¿Continuar o separarse? Y si decide seguir surge el siguiente; el de ¿perdonarlo u olvidar?. Señala que el termino olvidar como tal no existe, pero si es posible perdonarlo aunque la confianza disminuya, aunque muchas veces las parejas que se

perdona no logran tener éxito en su segunda oportunidad por así decirlo, esto concuerda con la idea de que la infidelidad es considerada como la primer causa de divorcio a nivel mundial. Sin embargo el infiel también padece de sufrimiento: al querer que se olvide el evento, o en el mejor de los casos, que se le perdone (Fisher, 1992).

- Solicitud de ayuda: Una pareja puede solicitar ayuda después de días, meses o años del descubrimiento de la Infidelidad. La pareja está en un estado de crisis donde la persona fiel llega a un estado de ánimo depresivo, ansioso, furioso e incluso de obsesión al pensar (¿Cómo? ¿Cuándo? ¿Con quién?) fue engañada además de que existe un gran problema de desconfianza.
- Psicoterapia de parejas: Se menciona que cuando una pareja en crisis ante dicho problema acude al profesional de la salud mental es porque existe un acuerdo entre ellos con la finalidad de transformar lo que está sucediendo.

El primer paso es el manejo de la rabia, la culpa y la confusión mediante el control de impulsos. Entonces se evalúa el significado de la infidelidad para cada uno.

Posteriormente se señala que durante el proceso psicoterapéutico es esencial evitar las mentiras y asumir la responsabilidad de las propias acciones, es decir sería básico hablar de las emociones en lugar de actuarlas.

Se sabe que no está en sus manos del psicoterapeuta poder cambiar a los consultantes, sólo lo posee el que desea cambiar en este caso la pareja y esto lo pueden hacer a través de: motivación, esfuerzo, capacidad y constancia.

Si bien Zumaya et al. (2008) menciona que la infidelidad también puede incluir la posibilidad de violencia dentro de la pareja o la familia. Esto es importante ya que la violencia definida como “el uso intencional de fuerza física, hecho o amenaza, contra uno mismo, otra persona, grupo o comunidad, que produce lesión, muerte, daño psicológico, físico y perturbación del desarrollo...” mantiene un vínculo importante con el homicidio; uno de los indicadores más importantes de violencia, según Acero, Escobar y Castellanos (2007).

Sin embargo Romero et al. (2007) hace mención que las consecuencias de la infidelidad pueden ser variadas, cambiando de un individuo para otro, donde existen dos polos el negativo, donde la infidelidad promueve un mayor conflicto en la relación llegando a la ruptura de la pareja e incluso a la violencia. Y un polo positivo donde la infidelidad puede colaborar a sostener o mejorar una relación deteriorada e incluso puede facilitar la revaloración de la pareja y la reconstrucción del lazo. Sin embargo la percepción negativa o positiva de estas consecuencias va variar ya que puede estar influida por múltiples factores

como: el motivo de la infidelidad, si esta fue emocional, sexual o mixta, la significación que el individuo le atribuya al acto infiel, el contexto bajo el cual se manifieste dicho fenómeno y la posición bajo la cual el individuo fue afectado ante la Infidelidad ya sea como ejecutor o receptor. De esta forma Zumaya et al. (2008) concuerda en señalar que también la infidelidad puede contribuir a explorar el significado socialmente construido del amor, puede representar una forma de sentirse vivo, comprendido, escuchado cuando está en crisis el matrimonio y por tanto la infidelidad es una forma de solución a muchos problemas en la pareja.

Otras investigaciones señalan que el miembro de la relación formal que descubre la relación extra diádica experimenta pérdida de confianza y pertenencia hacia su pareja, sentimiento de abandono, coraje y una creciente necesidad de abandonarla. Otras consecuencias de la infidelidad en la pareja es el sufrimiento emocional (Bunnk & Van Driel, 1989) ya que esto está estrechamente relacionado con lo que señala Buss (2000) que después del descubrimiento de la infidelidad la víctima se siente traicionado y siente demasiadas emociones desagradables como: el enojo, depresión, baja autoestima y celos. En relación a los celos se ha encontrado que es el principal detonador de las discusiones conyugales, que cuando se tornan patológicos se transforman en suspicacia, la suspicacia en odio, el odio en locura y la locura en desesperación y violencia. Es por esto que los motivos pasionales son las causas más frecuentes de maltrato, violencia, homicidio y asesinato conyugal, juntos con los llamados ajustes de cuentas, venganzas y “arrebatos de locura” (Echeburúa, Corral, Sarasua & Zubizarreta, 1998) que desencadenan la cascada de emociones ya mencionada.

Finalmente Echeburúa et al. (1998) señala que el crimen pasional es una acción de violencia en la que normalmente existe una víctima fatal agredida por su cónyuge. Esta clase de crimen se comete bajos los efectos de una gran tensión emocional a causa de los celos patológicos o de sentimientos de rabia que genera al ser burlado y sentirse engañado por su compañero sentimental.

Es por ello que se propone hacer una posible intervención en forma de talleres, pláticas, seminarios para personas receptoras de un acto infiel, debido a los diversos daños psicológicos que conciben, así como para recuperar el bienestar y la salud mental, tomando en cuenta las emociones y sus diversas estrategias para modular, intensificar, suprimir e incluso reflexionar y pensar cómo reaccionar ante una problemática de este índole.



# MÉTODO

## *4.1 Planteamiento del problema.*

¿Cuál es el Impacto que tiene la Personalidad Sexual y la Regulación Emocional en la Infidelidad en Hombres y Mujeres?

### *A) Justificación.*

La infidelidad es un fenómeno que ocurre en gran parte de la población universal, sea o no descubierta (Fisher, 1992). No obstante en las relaciones premaritales y maritales se siguen presentando con amplia frecuencia y son la principal causa de los divorcios y separaciones a nivel mundial por lo que resulta preponderante, incrementar los niveles de conocimiento, entendimiento y predicción de este fenómeno (Romero, Cruz & Díaz, 2008).

Tres perspectivas teóricas biológico-evolutivas, psicológicas y sociológicas, son particularmente relevantes para explicar las relaciones simultáneas (Romero et al., 2008).

De esta forma en un estudio se encontró vínculos fuertes y consistentes entre la personalidad y la propensión a la Infidelidad, según Buss y Shackelford (1997). Desde esta perspectiva, las personas con una personalidad sexual infiel, tienden a ser infieles con su pareja.

Así, desde la perspectiva evolutiva de la personalidad, se vuelve especialmente interesante identificar las principales dimensiones de las diferencias individuales en la esfera sexual, es decir, la personalidad sexual y desde el punto de vista de la Psicología Social se hace necesario reconocer dichas dimensiones y sus relaciones con otras variables relevantes en el estudio de la interacción de pareja (Díaz Loving, 1999), tales como la infidelidad.

Según Buss (2000 en Romero, 2007) después del descubrimiento de la infidelidad, el miembro traicionado fácilmente siente un derroche de emociones desagradables, incluyendo la depresión, el enojo, el auto-reproche y los celos. Estas emociones, generan distorsiones y separaciones en las parejas. Por ende, para que tengan un impacto menos severo en la forma en que se afronta una infidelidad, se debería enseñar a las parejas a regularlas, de ahí la importancia de estudiar la regulación emocional y la infidelidad.

No obstante, es de suma relevancia proponer diversas contribuciones prácticas desde la Psicología Social, clínica e incluso educativa para intervenir en poblaciones vulnerables a la Infidelidad como beneficio para la salud mental, la salud sexual y el bienestar social, así como tener mayor conocimiento sobre las tasas de suicidio, ya que en México durante el 2008 las estadísticas de suicidio reportan que alrededor de cinco mil personas se suicidaban cada año. Las razones que da el (IMSS) es que lo suicidios se producen como consecuencia de la ansiedad, depresión, estrés, soledad, desesperanza sentimientos de culpa y rechazo (Hernández & Flores, 2011) variables vinculadas a la infidelidad.

Así, la importancia que tiene la Regulación Emocional como proceso, es influir en la intensidad, la duración y el tipo de emoción experimentada (Gross & Thompson, 2007), para disminuir emociones negativas y aumentar las positivas ante una experiencia como la Infidelidad.

### ***B) Pregunta de Investigación.***

¿Cuál es el Impacto que tiene la Personalidad Sexual y la Regulación Emocional en la Infidelidad en Hombres y Mujeres?

### ***C) Objetivos***

#### ***Objetivos Generales***

1. Conocer la magnitud de las variables de Personalidad Sexual, Regulación Emocional, Co-Regulación Emocional e Infidelidad (conducta, motivos, significado y consecuencias) en hombres y mujeres por separado.

2. Explorar las diferencias por sexo de Personalidad Sexual, Regulación Emocional, Co-Regulación Emocional e Infidelidad.

3. Conocer la relación entre Personalidad Sexual, Regulación Emocional y Co-Regulación Emocional e Infidelidad.

4. Predecir la Infidelidad a partir de entre Personalidad Sexual, Regulación Emocional y Co-Regulación Emocional.

#### ***Objetivos Específicos***

##### **1. Para Infidelidad:**

1.1 Explorar la conducta infiel por sexo.

1.2 Conocer los motivos que se atribuye a la Infidelidad por sexo.

1.3 Conocer los significados de infidelidad por sexo.

1.4 Conocer las consecuencias de la infidelidad por sexo.

## **2. Para Personalidad Sexual:**

2.1 Conocer cuáles son las características de personalidad sexual por sexo.

## **3. Para Regulación Emocional:**

3.1 Explorar las estrategias de regulación emocional por sexo.

## **4. Para Co-Regulación Emocional:**

4.1 Explorar las estrategias de co-regulación emocional ante emociones negativas.

## **5. Relaciones entre Personalidad Sexual e Infidelidad por sexo:**

5.1 Encontrar la relación de la personalidad sexual con la conducta, motivos, significados y consecuencias de la infidelidad en Mujeres.

5.2 Encontrar la relación de la personalidad sexual con la conducta, motivos, significados y consecuencias de la infidelidad en Hombres.

## **6. Diferencias por Sexo en Infidelidad:**

6.1 Encontrar diferencias significativas por sexo en conducta, motivos, concepto y consecuencias de infidelidad.

## **7. Diferencias por sexo en Personalidad sexual:**

7.1 Encontrar diferencias significativas por sexo en personalidad sexual.

## **8. Relación entre Regulación Emocional e Infidelidad por sexo:**

8.1 Encontrar la relación de la regulación emocional con la conducta, motivos, significados y consecuencias de la Infidelidad en Mujeres.

8.2 Encontrar la relación de la regulación emocional con la conducta, motivos, significados y consecuencias de la Infidelidad en Hombres.

## **9. Diferencias en Regulación Emocional por Sexo:**

9.1 Encontrar diferencias significativas por sexo en Regulación Emocional.

## **10. Relación entre Co-regulación de emociones negativas e infidelidad por Sexo:**

10.1 Encontrar la relación de la Co-regulación emocional con la conducta, motivos, significados y consecuencias de la Infidelidad en Mujeres.

10.2 Encontrar la relación de la Co-regulación emocional con la conducta, motivos, significados y consecuencias de la Infidelidad en Hombres.

## **11. Diferencias en Co-regulación Emocional por Sexo:**

11.1 Encontrar diferencias significativas por sexo en Co-regulación Emocional.

## **12. Predicción de infidelidad a través de Personalidad Sexual y Regulación Emocional:**



12.1 Construir un Modelo Explicativo de la Infidelidad con base en la Personalidad Sexual y Regulación Emocional en Hombres y Mujeres.

## ***4.2 Hipótesis.***

### ***Hipótesis Estadísticas.***

- a. H<sub>1</sub> Existe relación de la personalidad sexual con la conducta, motivos, significados y consecuencias de la infidelidad en Mujeres.
- b. H<sub>0</sub> No existe relación de la personalidad sexual con la conducta, motivos, significados y consecuencias de la infidelidad en Mujeres.
- c. H<sub>1</sub> Existe relación de la personalidad sexual con la conducta, motivos, significados y consecuencias de la infidelidad en Hombres.
  - H<sub>0</sub> No existe relación de la personalidad sexual con la conducta, motivos, significados y consecuencias de la infidelidad en Hombres.
- d. H<sub>1</sub> Existe diferencias significativas por sexo en conducta, motivos, concepto y consecuencias de infidelidad.
- e. H<sub>0</sub> No existe diferencias significativas por sexo en conducta, motivos, concepto y consecuencias de infidelidad.
  - H<sub>1</sub> Existe diferencias significativas por sexo en Personalidad Sexual.
  - H<sub>0</sub> No existe diferencias significativas por sexo en Personalidad Sexual.
  - H<sub>1</sub> Existe relación de la regulación emocional con la conducta, motivos, significados y consecuencias de la Infidelidad en Mujeres.
  - H<sub>0</sub> No existe relación de la regulación emocional con la conducta, motivos, significados y consecuencias de la Infidelidad en Mujeres.
  - H<sub>1</sub> Existe relación de la regulación emocional con la conducta, motivos, significados y consecuencias de la Infidelidad en Hombres.
  - H<sub>0</sub> No existe relación de la regulación emocional con la conducta, motivos, significados y consecuencias de la Infidelidad en Hombres.
- f. H<sub>1</sub> Existen diferencias significativas por sexo en Regulación Emocional.
- g. H<sub>0</sub> No existen diferencias significativas por sexo en Regulación Emocional.

## 4.3 Variables

### *Variable Dependiente.*

- *Infidelidad*

### *Variables Predictoras.*

- *Personalidad Sexual*
- *Regulación Emocional*
- *Co-Regulación*

- Definición conceptual

**Infidelidad:** Se refiere a todas esas conductas, deseos, motivos, conceptos ó denotaciones y percepciones que influyen en la ruptura del pacto exclusivo y establecido por la pareja (Romero, Rivera & Díaz Loving, 2007).

- Definición Operacional

**Infidelidad:** Serán las respuestas, que del individuo en el instrumento de evaluación de Romero et al. (2007) que mide conducta, concepto, motivos y consecuencias.

- Definición conceptual:

**Personalidad Sexual:** Se refiere al conjunto de rasgos, atributos y características individuales que influyen y moldean la conducta sexual (Díaz Loving et al., 2002).

- Definición Operacional

**Personalidad sexual:** Serán las respuestas, que del individuo en el instrumento de personalidad sexual (Díaz Loving et al., 2002).

- Definición conceptual

**Regulación Emocional:** Se refiere a las maneras de modular, inhibir, intensificar o disminuir la forma de reaccionar ante situaciones que provocan una emoción; esto, con el fin de que el individuo se adapte a su entorno (Retana & Sánchez Aragón, 2008).

- Definición operacional

**Regulación Emocional:** Serán las respuestas, que del individuo en el instrumento de Estrategias de Regulación Adaptada a la Pareja (Sánchez Aragón, 2012).

- Definición conceptual

**Co-regulación emocional:** Sbarra y Hazan (2008 en Retana & Sánchez Aragón, 2014) definen las estrategias de co-regulación emocional como el manejo que hace un miembro de la pareja para incrementar o disminuir la activación psicofisiológica del otro miembro de la diada.

- Definición operacional

**Co-regulación emocional:** Serán las respuestas dadas por el individuo a la escala Escala de Co-regulación Emocional para Emociones Negativas (Sánchez Aragón, en prensa).

### ***De Clasificación.***

-Sexo

- Definición Conceptual

**Sexo:** Identidad biológica del individuo; sus cromosomas, las manifestaciones físicas de su identidad y las influencias hormonales (Shaffer, 2007).

- Definición Operacional

**Sexo:** Se incorporará como un dato sociodemográfico al instrumento.

### ***4.4 Muestreo.***

- **Muestra**

Se utilizó un muestreo no probabilístico intencional, con un total de 400 participantes (200 hombres y 200 mujeres), anónimos y voluntarios del Distrito Federal. Los requisitos de inclusión eran que fueran mayores de 18 años y que tuvieran una relación de pareja heterosexual con un tiempo mínimo de 1 año. Las edades de los participantes oscilaron entre los 18 y 73 años (**M=32.71; DE: 12.91**).

Las siguientes características sociodemográficas son las más representativas. El (65.8%) de los participantes pertenece a una religión católica, de los cuales los hombres representan el (28%) y mujeres el (37%), donde la mayoría reportan estar casados (40.8%) mujeres (22%) y hombres (18.8%) seguido de la población de solteros (40.5%).

Referente al tiempo de relación, las mujeres son quienes sostienen un lapso más prolongado de tiempo de 1 a 72 años, mientras los hombres de 1 a 63 años.

El (60.8%) de la muestra reportó que cuenta con un trabajo, el cual los hombres representan el (35%) y las mujeres el (25%), siendo el (36.5%) quienes reciben un sueldo remunerado.

- **Criterios de Exclusión**

Que en el momento de la aplicación del instrumento las personas reporten que se estén separando, son divorciados o de familias reconstituidas.

- **Criterios de Eliminación**

Que por lo menos del total de instrumento dejen de responder el 10%.

### ***5. Tipo de Estudio.***

Estudio descriptivo de campo. Debido a que sólo se pretende ver las relaciones que hay entre las variables en un escenario natural (Kerlinger, 1975).

### ***6. Tipo de Diseño.***

Correlacional Multivariado, de dos muestras Independientes. Esto debido a que hay más de dos variables en estudio y se pretende observar la asociación que hay entre las mismas (McGuigan, 1996). Por otra parte, es de dos muestras independientes, debido a que se harán comparaciones por sexo (Pick & López, 1994).

## 7. Instrumentos.

### A) Ficha Sociodemográfica:

Se utilizó una ficha sociodemográfica y se realizó un análisis de frecuencias para conocer la distribución de la muestra.

La ficha sociodemográfica está conformada por: sexo, edad, religión, estado civil, tiempo de relación, tengo empleo, mi sueldo es mayor al de mi pareja.

### B) INFIDELIDAD

Se utilizó el Inventario Multidimensional de Infidelidad de Romero et al. (2007). El instrumento se divide en cuatro subescalas: Conducta Infiel, Motivación de Infidelidad, Conceptualización de Infidelidad y Consecuentes de la Infidelidad, con un alfa total de .972.

- **SUBESCALA DE CONDUCTA INFIEL**

Se refiere a todas aquellas conductas que denotan un acto o un deseo de infidelidad Romero et al. (2007). Está conformada por 50 reactivos con un formato de Respuesta tipo Likert de 5 puntos (1 nunca- 5 siempre) y se integra por 4 factores (ver Tabla 1) (Ver Anexo).

Tabla 1.

*Definiciones de los factores de la Subescala de Conducta Infiel y sus definiciones.*

FACTOR	DEFINICIÓN
<b>INFIDELIDAD SEXUAL</b>	Conductas que denotan el mantenimiento de un vínculo sexual con otra persona además de la pareja primaria.
<b>DESEO DE INFIDELIDAD EMOCIONAL</b>	Denota el deseo de un vínculo romántico con otra persona además de la pareja primaria, sin necesariamente llevarlas a cabo.
<b>DESEO DE INFIDELIDAD SEXUAL</b>	Deseo de un vínculo sexual con otra persona además de la pareja primaria, sin necesariamente llevarlas a cabo.
<b>INFIDELIDAD EMOCIONAL</b>	Aquellas conductas que denotan el mantenimiento de un vínculo emocional romántico con otra persona además de la pareja primaria.

## VALIDEZ

Se aplicó un análisis factorial de componentes principales, con rotación ortogonal (varimax) para obtener la validez de constructo de la subescala, del cual se eligieron 4 factores con un valor propio mayor de 1, los cuales explicaban el 70.16% de la varianza. Así mismo, se eligieron sólo aquellos reactivos que tenían un peso factorial mayor o igual a .40 para conformar el instrumento final. La versión consta de 48 reactivos (ver Tabla 2).

**Tabla 2.**

**Reactivos que componen cada factor de la Subescala de Conducta Infiel y sus pesos factoriales.**

FACTOR	REACTIVO	PESO FACTORIAL
INFIDELIDAD SEXUAL	46 He traicionado a mi pareja con otra(s) persona(s).	.863
	39 He tenido aventuras amorosas.	.849
	38 He buscado placer sexual con otra(s) persona(s) además de mi pareja.	.840
	40 He buscado nuevas experiencias sexuales con otra(s) persona(s) además de mi pareja.	.829
	47 He engañado a mi pareja con otra(s) persona(s).	.817
	17 He tenido relaciones sexuales con otra(s) persona(s) además de mi pareja.	.809
	44 He tenido momentos pasionales con otra(s) persona(s) además de mi pareja.	.805
	18 He tenido contacto sexual con otra(s) persona(s) además de mi pareja.	.800
	26 He acariciado románticamente a otra(s) persona(s) además de mi pareja.	.791
	22 He buscado nuevas experiencias con otra(s) persona(s) además de mi pareja.	.785
	48 He tenido sexo con otra(s) persona(s) además de mi pareja.	.777
	4 Me he involucrado sentimental y sexualmente con otra(s) persona(s) además de mi pareja.	.760
	6 Me he involucrado físicamente en otra relación romántica.	.736
	5 Me he involucrado emocionalmente y sexualmente en otra relación romántica.	.722
	36 He cumplido mis fantasías sexuales con otra(s) persona(s) que no son mi pareja.	.719
	11 Me he involucrado románticamente con otra(s) persona(s) además de mi pareja.	.717
	25 Le he sido infiel a mi pareja.	.696
	21 He tenido varias parejas a la vez.	.651
	20 He tenido relaciones extramaritales.	.635
	50 He hecho cosas con otra(s) persona(s) que siento que traicionan mi relación.	.611
7 He realizado con otra(s) persona(s) actividades que anteriormente solo realizaba con mi pareja.	.498	

<b>DESEO DE INFIDELIDAD EMOCIONAL</b>	28 He deseado besar a otra(s) persona(s) además de mi pareja.	.731
	15 He pensado en otra(s) persona(s) además de mi pareja.	.729
	3 He coqueteado con otra(s) persona(s) además de mi pareja.	.710
	16 Me he interesado en otra(s) persona(s) además de mi pareja.	.706
	41 Me he sentido atraído(a) por otra(s) persona(s) además de mi pareja.	.689
	27 He deseado a otra(s) persona(s) además de mi pareja.	.674
	14 He pensado en otra(s) persona(s) además de mi pareja.	.672
	42 He buscado ser atractivo(a) para otra(s) persona(s) además de mi pareja.	.660
	29 He deseado abrazar apasionadamente a otra(s) persona(s) además de mi pareja.	.635
	23 He deseado tener una aventura.	.625
	24 He acariciado a otra(s) persona(s) además de mi pareja.	.596
	31 He deseado relacionarme afectivamente con otra(s) persona(s) además de mi pareja.	.564
	30 He deseado tener otra(s) pareja(s) amorosa.	.546
	2 He abrazado apasionadamente a otra(s) persona(s) además de mi pareja.	.535
	<b>DESEO DE INFIDELIDAD SEXUAL</b>	33 He deseado tener contacto sexual con otra(s) persona(s) además de mi pareja.
32 He deseado tener relaciones sexuales con otra(s) persona(s) además de mi pareja.		.717
37 He deseado cumplir mis fantasías sexuales con otra(s) persona(s) además de mi pareja.		.706
34 He deseado tener relaciones extramaritales.		.697
49 He deseado tener sexo con otra(s) persona(s) además de mi pareja.		.678
43 He deseado sexualmente a otra(s) persona(s) además de mi pareja.		.655
45 He deseado tener momentos pasionales con otra(s) persona(s) además.		.628
35 He tenido fantasías sexuales otra(s) persona(s) además de mi pareja.		.591
<b>INFIDELIDAD EMOCIONAL</b>	12 He amado a otra(s) persona(s) además de mi pareja.	.735
	13 Me he enamorado de otra(s) persona(s) además de mi pareja.	.708
	10 Me he relacionado sentimentalmente con otra(s) persona(s).	.531
	8 He tenido otra(s) pareja(s) amorosa(s).	.492
	9 Me he relacionado afectivamente con otra(s) persona(s) además de mi pareja.	.475

## CONFIABILIDAD

Se realizó la prueba del alfa de Cronbach con el fin de conocer la consistencia interna de cada uno de los factores, resultando un alfa total de .977 (ver Tabla 3).

**Tabla 3.**

*Consistencia Interna de cada factor.*

<b>FACTOR</b>	<b>ALFA DE CRONBACH</b>	<b>NUM. DE REACTIVOS</b>
<b>Infidelidad sexual</b>	.964	21
<b>Deseo de infidelidad emocional</b>	.945	14
<b>Deseo de infidelidad sexual</b>	.942	8
<b>Infidelidad emocional</b>	.823	5



- **SUBESCALA DE MOTIVACIÓN DE INFIDELIDAD**

Se refiere a las atribuciones o motivos que las personas dan para llevar a cabo un acto de infidelidad. Romero et al. (2007). Está conformada por 82 reactivos con un formato de respuesta tipo Likert de 5 puntos (1 totalmente en desacuerdo-5 totalmente de acuerdo) y se integra por 7 factores (ver Tabla 4) (Ver Anexo).

**Tabla 4.**

*Definiciones de los factores de la Subescala de Motivación de la Infidelidad.*

<b>FACTOR</b>	<b>DEFINICIÓN</b>
<b>Insatisfacción en la relación primaria</b>	Atribuye la infidelidad a problemas de comunicación, atención e interés existentes dentro de la relación primaria.
<b>Sexualidad</b>	Atribuye la infidelidad a la búsqueda de satisfacción de necesidades principalmente de índole sexual y lúdico.
<b>Desajuste personal</b>	Atribuye la infidelidad a problemas de tipo personal principalmente de índole emocional.
<b>Ideología</b>	Atribuye la infidelidad a la estructura de valores e ideología del individuo derivadas de su educación y medio.
<b>Confusión</b>	Atribuye la infidelidad a errores o impulsos del individuo carente de control sobre sí mismo.
<b>Desamor</b>	Atribuye la infidelidad al desamor dentro de la relación primaria y a la búsqueda de este en nuevas fuentes.
<b>Venganza</b>	Atribuye la infidelidad a sentimientos de coraje, enojo y venganza hacia la pareja primaria.

## **VALIDEZ**

Se aplicó un análisis factorial de componentes principales, con rotación ortogonal (varimax) para obtener la validez de constructo de la subescala, del cual se eligieron 7 factores con un valor propio mayor de 1.5, los cuales explicaban el 62.8% de la varianza. Así mismo, se eligieron sólo aquellos reactivos que tenían un peso factorial mayor o igual a .35 para conformar el instrumento final. La versión consta de 73 reactivos (ver Tabla 5).

**Tabla 5.**  
**Reactivos que componen cada factor de la Subescala de Motivación de la Infidelidad.**

FACTOR	REACTIVO	PESO FACTORIAL
<b>Insatisfacción en la relación primaria</b>	Falta de cariño en mi relación de pareja	.839
	Falta de amor en mi relación de pareja	.819
	Falta de interés en mi relación de pareja	.811
	Falta de comunicación con mi pareja	.800
	Falta de atención por parte de mi pareja	.790
	Descuido en mi relación de pareja	.786
	Falta de comprensión por parte de mi pareja	.783
	Insatisfacción con mi relación de pareja	.769
	Falta de compromiso en mi relación de pareja	.744
	Falta de reconocimiento por falta de mi pareja	.743
	Problemas en mi relación de pareja	.731
	Falta de confianza en mi relación de pareja	.720
	Aburrimiento	.674
	Incompatibilidad con mi pareja	.673
	Monotonía	.651
	Diferencia de intereses con mi pareja	.604
Insatisfacción sexual en mi relación de pareja	.550	
Falta de cercanía con mi pareja	.501	
<b>Sexualidad</b>	Buscar placer	.776
	Buscar nuevas aventuras	.730
	Buscar variedad sexual	.723
	Cumplir mis fantasías	.712
	Diversión	.683
	Buscar nuevas experiencias	.675
	Curiosidad	.656
	Atracción por otra persona	.652
	Una necesidad sexual	.651
	Porque el ambiente se preste para hacerlo	.621
	Interés en otra persona	.620
	Interés	.566
	Satisfacer mis necesidades	.522
	Conveniencia	.508
	Que la situación lo propiciara	.488
	Sentirme atractivo(a)	.485
Una necesidad de cambio	.448	
<b>Desajuste Personal</b>	Problemas económicos	.644
	Cobardía	.631
	Egoísmo	.556
	Falta de amor a mi mismo(a)	.546
	Odio hacia mi pareja	.544
	Frustración	.526
	Porque así es mi estructura de valores	.523
	Miedo	.381
Buscar tranquilidad	.368	

<b>Ideología</b>	Porque así es mi forma de pensar	.708
	Porque así es mi carácter	.627
	Porque así me educaron	.621
	Inestabilidad	.614
	Deshonestidad	.583
	Baja autoestima	.579
	Inmadurez	.557
	Mi inseguridad	.546
<b>Confusión</b>	Irresponsabilidad	.657
	Porque cometo errores	.629
	Falta de autocontrol	.569
	Impulsividad	.539
	Mi falta de carácter	.535
	Influencia del alcohol	.486
	Deslealtad	.480
<b>Desamor</b>	Infelicidad	.532
	Un distanciamiento con mi pareja	.527
	Distancia física entre mi pareja y yo	.520
	Falta de atracción con mi pareja	.516
	Falta de pasión en mi relación de pareja	.489
	Amor hacia otra persona que no sea mi pareja	.482
	Maltrato de mi pareja	.479
	Falta de respeto con mi pareja	.463
	Una necesidad de afecto	.416
	Desilusión	.384
<b>Venganza</b>	Venganza	.807
	Traición	.718
	Coraje	.689
	Enojo	.443

## CONFIABILIDAD

Se realizó la prueba del alfa de Cronbach con el fin de conocer la consistencia interna de la prueba en su totalidad, resultando un alfa total de .984 (ver Tabla 6).

**Tabla 6.**  
*Consistencia Interna de cada factor.*

<b>FACTOR</b>	<b>ALFA DE CRONBACH</b>	<b>NUM. DE REACTIVOS</b>
<b>Insatisfacción en la relación primaria</b>	.969	18
<b>Sexualidad</b>	.956	17
<b>Desajuste personal</b>	.899	9
<b>Ideología</b>	.905	8
<b>Confusión</b>	.889	7
<b>Desamor</b>	.930	10
<b>Venganza</b>	.767	3

- **SUBESCALA DE CONCEPTUALIZACIÓN DE LA INFIDELIDAD**

Se refiere al significado y concepto que los individuos tienen de un acto infiel, así como las connotaciones positivas o negativas que le confieren a dicho constructo. Romero et al. (2007). Está conformada por 48 reactivos con una formato de respuesta de tipo Likert de 5 puntos (1muchísimo- 5 nada) y se integra por 6 factores (ver Tabla 7) (ver Anexo).

**Tabla 7.**

**Definiciones de los factores de la Subescala de Conceptualización de la Infidelidad.**

<b>FACTOR</b>	<b>DEFINICIÓN</b>	<b>REACTIVOS</b>
<b>TRASGRESION</b>	Conceptualiza la Infidelidad como una falta al vínculo exclusivo establecido dentro de la relación primaria.	22, 28, 23, 29, 27, 20, 21, 24, 25, 30, 42
<b>SENTIMIENTO NEGATIVO</b>	Conceptualiza la infidelidad como un acto derivado sentimiento negativo individual.	47, 44, 48, 46, 43, 45, 41
<b>INSEGURIDAD</b>	Conceptualiza la infidelidad como una falta de seguridad y congruencia por parte de los individuos que la llevan a cabo.	35, 36, 31, 37, 39, 40, 34, 33, 38, 32
<b>PASION</b>	Conceptualiza la infidelidad como una aventura llena de pasión, deseo y novedad.	13, 9, 11, 14, 8
<b>CONFUSIÓN</b>	Conceptualiza la infidelidad como un acto derivado de confusión, cobardía y egoísmo por parte de los individuos que la llevan a cabo.	15, 17, 16, 18, 19, 10,
<b>AMOR</b>	Conceptualiza la infidelidad como el encuentro con el amor, el cariño y la comprensión perdidos dentro del vínculo primario.	5, 6, 4, 1

## **VALIDEZ**

Se aplicó un análisis factorial de componentes principales, con rotación ortogonal (varimax) para obtener la validez de constructo de la subescala, del cual se eligieron 6 factores con un valor propio mayor de 1, los cuales explicaban el 69.81% de la varianza. Así mismo, se eligieron sólo aquellos reactivos que tenían un peso factorial mayor o igual a .40 para conformar el instrumento final. La versión consta de 44 reactivos (ver Tabla 8).

**Tabla 8.**  
**Reactivos que componen cada factor de la Subescala de Conceptualización de la infidelidad.**

<b>FACTOR</b>	<b>REACTIVO</b>	<b>PESO FACTORIAL</b>
<b>Trasgresión a la relación primaria</b>	Falsedad	.701
	Deshonestidad	.687
	Falta de comunicación	.686
	Desinterés	.677
	Falta de respeto	.674
	Falta de compromiso	.674
	Desconfianza	.625
	Desamor	.622
	Dolor	.619
	Hipocresía	.606
	Enojo	.605
	Engaño	.488
<b>Sentimiento negativo</b>	Tristeza	.760
	Soledad	.722
	Vacío	.706
	Miedo	.696
	Venganza	.634
	Traición	.559
	Machismo	.463
<b>Inseguridad</b>	Incongruencia	.641
	Indiferencia	.607
	Ignorancia	.595
	Inestabilidad	.565
	Incomprensión	.562
	Incomunicación	.561
	Inseguridad	.551
	Irresponsabilidad	.549
	Impotencia	.524
	Insatisfacción	.508
<b>Pasión</b>	Deseo	.832
	Pasión	.818
	Gusto	.785
	Sexo	.772
	Curiosidad	.705
<b>Confusión</b>	Baja autoestima	.694
	Cobardía	.687
	Confusión	.630
	Celos	.629
	Decepción	.553
	Egoísmo	.462
<b>Amor</b>	Comprensión	.887
	Comunicación	.880
	Cariño	.855
	Amor	.807

## CONFIABILIDAD

Se realizó la prueba del alfa de Cronbach con el fin de conocer la consistencia interna de la prueba en su totalidad, resultando un alfa total de .969 (ver Tabla 9).

Tabla 9.

*Consistencia Interna de cada factor.*

<b>FACTOR</b>	<b>ALFA DE CRONBACH</b>	<b>NUM. DE RACTIVOS</b>
Trasgresión a la relación primaria	.944	11
Sentimiento negativo	.905	7
Inseguridad	.942	10
Pasión	.863	5
Confusión	.863	6
Amor	.855	4

- **SUBESCALA DE CONSECUENTES DE LA INFIDELIDAD**

Se refiere las consecuencias positivas y negativas que la infidelidad puede acarrear hacia la relación primaria. Romero et al. (2007). Está conformada por 18 reactivos con un formato de respuesta de tipo Likert de 5 puntos (1 totalmente en desacuerdo-5 totalmente de acuerdo) y se integra por dos factores (ver Tabla 10) (Ver Anexo).

**Tabla 10.**

*Definiciones de los factores de la Subescala de Consecuentes de la Infidelidad.*

FACTOR	DEFINICIÓN
<b>Consecuencias negativas de la infidelidad</b>	Se refiere al perjuicio que el acto de infidelidad puede acarrear hacia la relación primaria, propiciando incluso la disolución del vínculo.
<b>Consecuencias positivas de la infidelidad</b>	Se refiere al beneficio que el acto de infidelidad puede acarrear hacia la relación primaria propiciando el acercamiento y la resolución de la problemática dentro del vínculo.

## VALIDEZ

Se aplicó un análisis factorial de componentes principales, con rotación ortogonal (varimax) para obtener la validez de constructo de la subescala, del cual se eligieron 2 factores con un valor propio mayor de 1.5, los cuales explicaban el 46.8% de la varianza. Así mismo, se eligieron sólo aquellos reactivos que tenían un peso factorial mayor o igual a .40 para conformar el instrumento final. La versión consta de 13 reactivos (ver Tabla 11).

**Tabla 11.**

*Reactivos que componen cada factor de la Subescala de Consecuentes de la Infidelidad.*

FACTOR	REACTIVO	PESO FACTORIAL
<b>CONSECUENCIAS NEGATIVAS DE LA INFIDELIDAD</b>	12 La infidelidad estropea a las parejas	.899
	11 La infidelidad devalúa a la pareja	.877
	10 El tener otra pareja desgasta la relación de pareja.	.863
	9 La infidelidad destruye las relaciones de pareja	.862
	13 La infidelidad siempre es perjudicial para las parejas	.796
	8 La infidelidad descubierta provoca celos hacia la pareja.	.672
	7 La infidelidad descubierta genera desconfianza hacia la pareja.	.632

<b>CONSECUENCIAS POSITIVAS DE LA INFIDELIDAD</b>	Una infidelidad puede ayudar a salvar una relación	.715
	El tener otra pareja ayuda a soportar los problemas del matrimonio	.689
	La infidelidad ayuda a revalorar a la pareja	.668
	La infidelidad ayuda a mantener a las parejas.	.652
	La infidelidad no siempre es perjudicial para las pareja.	.646
	Las cadenas de la relación de pareja son tan pesadas que a veces se necesitan tres para cargarlas.	.568

## CONFIABILIDAD

Se realizó la prueba del alfa de Cronbach con el fin de conocer la consistencia interna de la prueba en su totalidad, resultando un alfa total de .727 (ver Tabla 12).

**Tabla 12.**

*Consistencia Interna de cada factor.*

<b>FACTOR</b>	<b>ALFA DE CRONBACH</b>	<b>NUM. DE RACTIVOS</b>
<b>Consecuencias negativas de la infidelidad</b>	.822	7
<b>Consecuencias positivas de la infidelidad</b>	.601	6



### C) PERSONALIDAD SEXUAL

Para medir la variable “personalidad sexual” se aplicó el instrumento de personalidad sexual (Díaz Loving et al., 2002). Está conformada por 60 adjetivos de personalidad sexual con un formato de respuesta tipo Likert de 9 puntos que va de (1 extremadamente inexacto – 9 extremadamente exacto) donde cada número indica que tan exacta o inexacta es esa palabra (adjetivo) para describirte y está integrada por 10 factores (ver Tabla 13).

**Tabla 13.**

**Definiciones de los factores de la Escala de Personalidad Sexual.**

FACTORES	REACTIVOS
<b>1. Atractivo involucrado</b>	Atrevido, desinhibido, casto, excitante, atractivo, apantallador, afectuoso, amoroso, caballeroso, cálido, atrayente, dulce, complaciente, erótico
<b>2. Perverso</b>	Perverso, sádico, masoquista, pervertido, obsceno, vulgar, lujurioso, ninfómano
<b>3. Atractivo sexual</b>	Sensual, sexy, seductor, provocativo, lanzado
<b>4. Conquistador</b>	Cariñoso, cínico, casable, conquistador, celoso, apasionado, adorable
<b>5. Liberal</b>	Dispuesto eróticamente, adúltero, cachondo, atractivo sexualmente
<b>6. Infiel</b>	Polígamo, infiel, mujeriego, promiscuo
<b>7. Masculinidad</b>	Varonil, masculino, macho
<b>8. Restricción sexual</b>	Puro, moralista, virginal, religioso, inmaculado
<b>9. Amoroso</b>	Protector, romántico, involucrado emocionalmente, tierno
<b>10. Diversidad sexual</b>	Femenino, frío, gusto por las orgías

### VALIDEZ

Inicialmente, se llevó a cabo un análisis de frecuencias y  $\chi^2$  con el propósito de estimar la discriminación de los reactivos, encontrándose que los 89 adjetivos de la personalidad sexual discriminaron. Posteriormente, se realizó un Análisis Factorial con rotación ortogonal (Varimax) dirigido a conocer las dimensiones que (en una muestra mexicana arrojaba el instrumento) obteniéndose 10 factores congruentes con valor propio mayor a 1 y que explicaban el 49% de la varianza.

## CONFIABILIDAD

Ya conformados los factores por cada dimensión con base en su carga factorial (mínima de .34), se calcularon los coeficientes de confiabilidad Alfa de Cronbach con el fin de conocer la estabilidad de la prueba, obteniéndose los puntajes para cada factor, resultando un Alfa total de .921 (ver Tabla 14).

**Tabla 14.**  
**Factores de la Personalidad Sexual.**

ATRACTIVO INVOLUCRADO	Alfa total $\bar{I}$ = .857
	Peso factorial
Erótico	.660
Atrayente	.652
Cálido	.645
Excitante	.641
Atrevido	.608
Atractivo	.557
Amoroso	.552
Complaciente	.534
Dulce	.519
Afectuoso	.480
Desinhibido	.466
Caballeroso	.455
Apantallador	.371
Casto	.105

PERVERSO	Alfa total $\bar{I}$ = .868
	Peso factorial
Perverso	.757
Pervertido	.755
Obsceno	.746
Ninfómano	.663
Masoquista	.555
Sádico	.522
Vulgar	.507
Lujurioso	.504

<b>ATRACTIVO SEXUAL</b>	<b>Alfa total <math>\bar{I}</math> = .845</b>
	<b>Peso factorial</b>
Sensual	.791
Seductor	.747
Sexy	.701
Provocativo	.582
Lanzado	.452

<b>CONQUISTADOR</b>	<b>Alfa total <math>\bar{I}</math> = .608</b>
	<b>Peso factorial</b>
Apasionado	.473
Cariñoso	.469
Conquistador	.420
Adorable	.391
Casable	.326
Celoso	.249
Cínico	.047

<b>LIBERAL</b>	<b>Alfa total <math>\bar{I}</math> = .660</b>
	<b>Peso factorial</b>
Cachondo	.636
Dispuesto Eróticamente	.551
Atractivo Sexualmente	.451
Adúltero	.165

<b>INFIEL</b>	<b>Alfa total <math>\bar{I}</math> = .852</b>
	<b>Peso factorial</b>
Polígamo	.761
Infidel	.695
Mujeriego	.666
Promiscuo	.663

<b>MASCULINIDAD</b>	<b>Alfa total <math>\bar{I}</math> = .868</b>
	<b>Peso factorial</b>
Masculino	.851

Varonil	.789
Macho	.637

<b>RESTRICCIÓN SEXUAL</b>	<b>Alfa total <math>\bar{I}</math> = .705</b>
	<b>Peso factorial</b>
Puro	.596
Virginal	.456
Inmaculado	.442
Religioso	.421
Moralista	.410

<b>AMOROSO</b>	<b>Alfa total <math>\bar{I}</math> = .716</b>
	<b>Peso factorial</b>
Romántico	.595
Tierno	.539
Protector	.458
Involucrado emocionalmente	.454

<b>DIVERSIDAD SEXUAL</b>	<b>Alfa total <math>\bar{I}</math> = .110</b>
	<b>Peso factorial</b>
Frío	.105
Gusto por las orgías	.085
Femenino	-.005

Según Díaz Loving et al. (2002) sugiere diversos conceptos a los distintos tipos de personalidad sexual ( ver Tabla 15).

**Tabla 15.**  
**Factores de Personalidad Sexual.**

<b>FACTORES</b>	<b>DEFINICIÓN</b>
<b>Atractivo Involucrado</b>	La sexualidad se expresa de forma integral, ya que implica tanto lo erótico, pasional y abierto, como los aspectos afectuosos y emocionales.
<b>Perverso</b>	Expresión extrema de la sexualidad, caracterizada por tener pocos límites y control, por involucrar el dolor, la obscenidad y la lujuria.
<b>Atractivo Sexual</b>	La persona expresa su sexualidad de manera directa, activa y propositiva, predominando un estilo que resalte su sensualidad y capacidad de goce.
<b>Conquistador</b>	Refleja un estilo muy atractivo durante el cortejo, ya que mezcla la cercanía, el afecto y la pasión con atributos de dominio, seguridad y control.
<b>Liberal</b>	Esta persona se considera altamente atractiva en lo sexual, por lo que se muestra interesado y dispuesto en tener contacto sexual.
<b>Infiel</b>	Es una forma lúdica de expresar la sexualidad, caracterizada por el desenfreno y descontrol, lo que lleva a la persona a involucrarse con muchas parejas sexuales.
<b>Masculinidad</b>	Esta personalidad se caracteriza por los atributos típicamente masculinos, destacando el control, la fuerza y la instrumentalidad.
<b>Restricción Sexual</b>	La sexualidad se expresa de manera reprimida, debido al control que ejercen las normas morales y las creencias religiosas.
<b>Amoroso</b>	Esta personalidad se centra en los aspectos emocionales y afectivos de la sexualidad, manifestándose en el romance, la ternura y la protección.
<b>Diversidad Sexual</b>	Esta manera de expresar la sexualidad resulta contrastante, ya que contiene aspectos típicamente femeninos, pero a la vez incluye frialdad, distancia y un interés puramente sexual al relacionarse con los demás, a quienes se percibe como objetos sexuales.

## D) REGULACIÓN EMOCIONAL

Para medir la variable Regulación Emocional (RE) se aplicaron dos instrumentos (ver Anexo).

- **ESCALA DE ESTRATEGIAS DE REGULACIÓN ADAPTADA A LA PAREJA**

Se utilizó la Escala de Estrategias de Regulación Adaptada a la Pareja (Sánchez Aragón, 2012) la cual consta de 40 reactivos con un formato de respuesta tipo Likert (1 Totalmente en desacuerdo a 5 Totalmente de Acuerdo) y un alfa total de .945.

Para la Escala de Estrategias de Regulación Emocional adaptada a la Pareja se analizaron los ítems por medio de un análisis factorial de componente principales con rotación ortogonal (de tipo varimax), seleccionando únicamente a los reactivos con cargas factoriales iguales o superiores a .40 (KMO=.917, Prueba de Esfericidad de Bartlett=7653.087).

Se obtuvieron cinco factores con valores superiores a 1 que explican un total de 57.83% de la varianza.

- El primer factor llamado (Reapreciación Cognoscitiva Enojo y Tristeza) consta de 6 reactivos, con un alfa de Cronbach de .834 (ver Tabla 16).

**Tabla 16.**  
**Reactivos que componen el Factor RC enojo y tristeza.**

RC Enojo y tristeza	Peso Factorial
Antes de dejarme llevar por el enojo en una situación, re-evalúo las ventajas y desventajas de hacerlo	.716
Antes de enojarme mucho, pienso si tiene sentido sentirme así	.697
Al enfadarme, primero pienso bien las cosas y después reacciono	.675
Si me enojo, procuro alejarme de la situación para ver las cosas en su justa dimensión	.561
Me esfuerzo por controlarme cuando me enojo	.515
Ante la experiencia y sensación de enojo, hago lo posible por no demostrarlo	.487

- El factor llamado Supresión Expresiva Amor y Felicidad cuenta con 6 ítems que poseen una confiabilidad de .832. (ver Tabla 17).

**Tabla 17.**  
**Reactivos que componen el Factor SE Amor y felicidad.**

<b>SE Amor y felicidad</b>	<b>Peso Factorial</b>
Cuando me siento muy feliz me guardo mi sentir	.687
Procuro ser reservado (a) en mi expresión de felicidad	.684
Cuando siento amor, trato por todos los medios de que no se note	.673
No expreso mi amor, aunque me tome mucho esfuerzo lograrlo	.654
Cuando me siento muy feliz procuro ocultarlo	.605
Controlo cualquier expresión de amor que sienta	.343

- Supresión Expresiva Miedo y Tristeza es el tercer factor de la escala. Su alfa de Cronbach es de .855 y se compone de 6 reactivos (ver Tabla 18).

**Tabla 18.**  
**Reactivos que componen el Factor SE Miedo y Tristeza.**

<b>SE Miedo y tristeza</b>	<b>Peso Factorial</b>
Cuando estoy asustado, trato de disimular mi emoción	.758
Ante una situación de miedo, hago como si nada pasara	.743
Ante el miedo, aparento no sentirlo	.667
Cuando me siento triste, hago un gran esfuerzo para que nadie lo note	.568
Cuando estoy triste no expreso cómo me siento	.565
Cuando siento miedo, me empeño en contener lo que siento	.560

- El cuarto factor es Reapreciación Cognitiva Amor y Felicidad con 7 reactivos que cuentan con una confiabilidad de .778 (ver Tabla 19).

**Tabla 19.**

**Reactivos que componen el Factor RC Amor y Felicidad.**

<b>RC Amor y felicidad</b>	<b>Peso Factorial</b>
Cuando siento amor, prefiero pensar con calma antes de reaccionar impulsivamente	.557
Cuando me enamoro, analizo si está bien expresarlo o no	.556
Si la alegría que siento me invade, trato de enfocarla en su justa dimensión para adecuarme al contexto en el que me encuentro	.549
Suelo re-evaluar la situación antes de actuar cuando me siento muy enamorado (a)	.546
Cuando me siento muy contento (a), trato de ver objetivamente la situación	.480
Cuando estoy enamorado (a) re-evalúo cuál es la forma más apropiada de expresar mi sentir	.456

- El factor Reapreciación Cognoscitiva Miedo tiene 4 ítems y un alfa de Cronbach de .813 (ver Tabla 20).

**Tabla 20.**

**Reactivos que componen el Factor RC Miedo.**

<b>RC Miedo</b>	<b>Peso Factorial</b>
Cuando algo me asusta, trato de pensar antes de actuar	.724
Antes de dejarme llevar por el temor, analizo la razón de éste	.703
Cuando siento miedo, evalúo si la fuente es realmente amenazante	.572
Cuando me asusto, primero reflexiono y luego sigo mis impulsos	.540



- El factor de Supresión Expresiva Rasgo consta de 6 reactivos, con alfa de Cronbach de .894 (ver Tabla 21).

**Tabla 21.**

**Reactivos que componen el Factor SE rasgo.**

SE rasgo	Peso Factorial
Hago un gran esfuerzo para no expresar lo que estoy sintiendo	.771
Me esfuerzo mucho en no evidenciar cómo me siento	.737
Me aferro a no demostrar mi estado emocional	.721
Me domino y trato de que no se note como me siento	.707
Finjo y controlo cualquier señal de ella	.690
Controlo mi expresión abierta de la emoción	.667

- Reapreciación Cognoscitiva cuenta de 6 reactivos, con alfa de Cronbach de .900 (ver Tabla 22).

**Tabla 22.**

**Reactivos que componen el Factor RC rasgo.**

RC rasgo	
Reflexiono sobre lo que sucede y luego me enfrento a la situación de una mejor manera	.797
Re-evalúo lo que sucede y me doy cuenta de que lo resuelvo mejor	.795
Pienso antes de reaccionar y eso ayuda a comportarme mejor en dicha situación	.771
Analizo lo que siento y eso ayuda a comportarme más apropiadamente a la situación.	.705
Me alejo del contexto emocional y veo las cosas con más claridad	.689
Intento por todos los medios no estallar	.615

- **ESCALA DE CO-REGULACIÓN EMOCIONAL PARA EMOCIONES NEGATIVAS**

Para medir Co-regulación Emocional se utilizó la Escala de Co-regulación Emocional para Emociones Negativas (Sánchez Aragón, en prensa).

El instrumento consta de 21 reactivos con un formato de respuesta tipo Likert de 5 puntos que indica los grados de acuerdo a la respuesta, y un alfa total de .879.

Para la Escala de Co-regulación Emocional para Emociones Negativas se analizaron los ítems por medio de un análisis factorial de componente principales con rotación ortogonal (de tipo varimax), seleccionando únicamente a los reactivos con cargas factoriales iguales o superiores a .40 (KMO=.962, Prueba de Esfericidad de Bartlett=95567.573).

Se obtuvieron cuatro factores con valores superiores a 1 que explican un total de 45.02% de la varianza.

- El primer factor llamado (Comunicación Constructiva e Intimidad) consta de 7 reactivos, con un alfa de Cronbach de .899 (ver Tabla 23).

**Tabla 23.**

**Reactivos que componen el factor Comunicación Constructiva e Intimidad.**

<b>Factor 1. Comunicación Constructiva e Intimidad</b>	
<b>Reactivo</b>	<b>Peso Factorial</b>
Procuramos que uno sienta la comprensión del otro	.793
Platicamos para no empeorar la situación	.784
Aclaremos los hechos que pudieron malinterpretarse	.770
Conversamos para arreglar cosas	.756
Enfrentamos la situación con tolerancia entre nosotros	.664
Nos consolamos	.638
Nos Hacemos comentarios de Apoyo	.538

- El segundo factor llamado (Indiferencia-Agresión) cuenta con 5 reactivos y un alfa de Cronbach es de .790 (ver Tabla 24).

**Tabla 24.**

**Reactivos que componen el factor Indiferencia- Agresión.**

<b>Factor 2. Indiferencia-Agresión</b>	
<b>Reactivo</b>	<b>Peso Factorial</b>
Apantamos que no pasa nada	.638
Ocultamos lo que sentimos	.637
Provocamos al otro	.567
Evitamos hablar del tema	.508
Nos insultamos	.498

- El tercer factor llamado (Reapreciación, Solución y Afecto) consta de 4 reactivos y con una confiabilidad de .660 (ver Tabla 25).

**Tabla 25.**

**Reactivos que componen el factor Reapreciación, Solución y Afecto.**

<b>Factor 3. Reapreciación, Solución y Afecto</b>	
<b>Reactivo</b>	<b>Peso Factorial</b>
Seleccionamos la información que queremos que el otro sepa	.512
Dejamos que las cosas se enfríen	.493
Procuramos mantener un ambiente callado para reflexionar	.469
Tratamos de explicar lo que creemos que sucedió	.301

- Contacto Físico y Diversión es el cuarto factor que posee una coeficiente de confiabilidad de .814 y cuenta con 5 reactivos (ver Tabla 26).

**Tabla 26.**

**Reactivos que componen el factor Contacto Físico y Diversión.**

<b>Factor 4. Contacto Físico y Diversión</b>	
<b>Reactivo</b>	<b>Peso Factorial</b>
Nos besamos	.670
Hacemos ejercicio juntos	.598
Nos distraemos en actividades recreativas	.594
Hacemos comentarios graciosos para saber lo que sintió la pareja	.592
Nos hablamos con cariño	.563

### ***8.Procedimiento.***

La aplicación, se llevó a cabo en lugares tales como escuelas, centros comerciales, calles, centros de atención psicológica, etc.

Se les pidió a los participantes que respondan a las preguntas de la manera más clara y sincera posible señalando que el cuestionario forma parte de un proyecto investigación de la Facultad de Psicología. Asimismo se destacó el anonimato y la confidencialidad de las respuestas.

# RESULTADOS

Con la finalidad de conocer los primeros siete objetivos específicos se procedió a realizar un análisis descriptivo por sexo en las diferentes escalas de infidelidad, personalidad sexual y regulación emocional.

En el primer objetivo específico 1.1 se exploró la conducta infiel, donde se realizó un análisis descriptivo por sexo y los factores que componen la conducta infiel. De ésta manera, se observa que los hombres puntúan bajo en las medias, es decir, ellos reportan que rara vez han tenido el deseo de ser infiel tanto emocional como sexualmente, pero que nunca han llevado la infidelidad tanto emocional como sexual al acto o mejor dicho a la realización de la conducta infiel. Por su parte las mujeres, reportan que rara vez han tenido el deseo de ser infiel emocionalmente (ver Tabla 27).

**Tabla 27.**

***Datos Estadísticos de Conducta Infiel por Sexo***

	Hombres		Mujeres		
	M.	D.E.	M.	D.E.	
<b>Deseo de Infidelidad emocional</b>	1.851	0.738	<b>Deseo de Infidelidad emocional</b>	1.526	0.658
<b>Deseo de Infidelidad Sexual</b>	1.720	0.781	<b>Infidelidad Emocional</b>	1.403	0.650
<b>Infidelidad Emocional</b>	1.587	0.700	<b>Deseo de Infidelidad Sexual</b>	1.301	0.602
<b>Infidelidad Sexual</b>	1.465	0.621	<b>Infidelidad Sexual</b>	1.175	0.372

De esta forma, también se observa que las mismas señalan nunca haber sido infieles emocionalmente ni sexualmente, ni tener el deseo sexual con alguien ajeno a su pareja.

Como segundo objetivo a cubrir 1.2 para conocer los diferentes motivos por sexo vinculados a la Infidelidad, se encontró que tanto hombres como mujeres puntúan bajo en la insatisfacción en la relación primaria, la sexualidad, el desamor, la confusión, la ideología, la venganza y el desajuste personal ya que no son causas relevantes para llevar a cabo un acto infiel, ya sea de índole emocional o sexual (ver Tabla 28).

**Tabla 28.****Datos Estadísticos Motivación de Infidelidad por Sexo**

	Hombres		Mujeres		
	M.	D.E.	M.	D.E.	
<b>Insatisfacción en la Relación P.</b>	2.363	1.034	<b>Insatisfacción en la Relación P.</b>	2.481	1.135
<b>Sexualidad</b>	2.106	0.929	<b>Desamor</b>	2.083	1.015
<b>Desamor</b>	2.065	0.961	<b>Venganza</b>	1.960	1.071
<b>Confusión</b>	2.018	0.913	<b>Ideología</b>	1.958	0.973
<b>Ideología</b>	1.860	0.816	<b>Sexualidad</b>	1.925	0.963
<b>Venganza</b>	1.856	0.971	<b>Confusión</b>	1.901	0.932
<b>Desajuste personal</b>	1.737	0.730	<b>Desajuste personal</b>	1.710	0.842

**Nota: Insatisfacción en la Relación Primaria**

A fin de conocer el objetivo 1.3 del estudio para conocer los diversos significados de la infidelidad por sexo, se observa que para los hombres la infidelidad significa amor, es decir, para ellos la infidelidad denota buscar emociones positivas, cariño y comprensión en otro individuo, pero también significa confusión, es decir, la infidelidad es considerada como un acto de cobardía y egoísmo por parte de los individuos que la llevan a cabo, además de percibir sentimientos negativos e inseguridad por parte de los individuos que la llevan al acto.

Por otro lado, las mujeres señalan al igual que los hombres que la infidelidad significa amor, pero también genera confusión para la persona que la lleva a cabo (ver Tabla 29).

**Tabla 29.****Datos Estadísticos de Conceptualización de Infidelidad por Sexo**

	Hombres		Mujeres		
	M.	D.E.	M.	D.E.	
<b>Amor</b>	3.886	1.147	<b>Amor</b>	3.893	1.188
<b>Confusión</b>	3.279	1.198	<b>Confusión</b>	2.842	1.158
<b>Sentimiento Negativo</b>	3.211	1.245	<b>Inseguridad</b>	2.682	1.192
<b>Inseguridad</b>	3.045	1.252	<b>Sentimiento Negativo</b>	2.681	1.181
<b>Transgresión</b>	2.820	1.231	<b>Pasión</b>	2.363	1.146
<b>Pasión</b>	2.577	1.151	<b>Transgresión</b>	2.309	1.130

Finalmente, para cubrir el objetivo 1.4 de las consecuencias percibidas por los participantes, se encuentra que tanto hombres como mujeres piensan que la Infidelidad conlleva principalmente consecuencias negativas, tales como: la disolución o ruptura del vínculo amoroso e incluso del matrimonio. Asimismo se reporta en menor medida que la Infidelidad conlleva consecuencias positivas, como el acercamiento, mejora de la comunicación y la resolución de dichos problemas que afectan a la relación, pero estas se encuentran por debajo de la media teórica (ver Tabla 30).

**Tabla 30.**

**Datos Estadísticos de Consecuencias de Infidelidad por Sexo**

	Hombres		Mujeres		
	M.	D.E.	M.	D.E.	
<b>Consecuencias Negativas</b>	3.597	0.903	<b>Consecuencias Negativas</b>	3.760	0.843
<b>Consecuencias Positivas</b>	2.245	0.693	<b>Consecuencias Positivas</b>	2.289	0.714

Para cumplir con el objetivo específico 2.1 refiriéndose a conocer las diferentes características de personalidad sexual por sexo, se encontró que tanto hombres como mujeres se auto-reportan como amorosos (protectores, románticos, involucrados emocionalmente), atractivos involucrados, es decir, como excitantes, afectuosos, complacientes e incluso eróticos. Continua sólo en hombres características como la masculinidad, una personalidad sexual conquistadora (cariñosos, celoso, apasionado, adorable), liberales y (dispuesto eróticamente) seductores o con un atractivo sexual elevado, y no se describen como puros, moralistas, virginales o religiosos, es decir, con una restricción sexual que los inhiba, ni como perversos (masoquistas, vulgares, lujuriosos) mucho menos femeninos, fríos o infieles (ver Tabla 31).

**Tabla 31.**

**Datos Estadísticos de Personalidad Sexual por Sexo**

	Hombres		Mujeres		
	M.	D.E.	M.	D.E.	
<b>Amoroso</b>	6.390	1.517	<b>Amoroso</b>	6.598	1.666
<b>Atractivo Involucrado</b>	5.954	1.208	<b>Atractivo Involucrado</b>	5.696	1.266
<b>Masculinidad</b>	5.846	1.676	<b>Conquistador</b>	5.477	1.198
<b>Conquistador</b>	5.585	1.181	<b>Atractivo Sexual</b>	5.001	1.830
<b>Liberal</b>	5.301	1.468	<b>Liberal</b>	4.635	1.605
<b>Atractivo Sexual</b>	5.200	1.783	<b>Diversidad Sexual</b>	4.115	1.055
<b>Restricción Sexual</b>	3.507	1.488	<b>Restricción Sexual</b>	3.614	1.675
<b>Perverso</b>	3.120	1.593	<b>Perverso</b>	2.225	1.318
<b>Diversidad Sexual</b>	3.028	1.628	<b>Masculinidad</b>	1.933	1.602
<b>Infiel</b>	2.752	1.881	<b>Infiel</b>	1.790	1.302

Por otro lado, las mujeres reportan como tercer factor de su personalidad sexual ser conquistadoras (celosas, cariñosas), con un atractivo sexual sexy, seductoras, provocativas e incluso lanzadas, algo liberales (cachondas), muy femeninas pero sin ninguna restricción sexual, ni perversas, masculinas y mucho menos infieles al igual que los hombres.

El siguiente objetivo a cubrir 3.1 con relación a las estrategias de regulación emocional utilizadas por hombres y mujeres para nivelar, incrementar, disminuir o aumentar emociones de forma individual, podemos encontrar principalmente que los hombres ante estímulos

amenazantes o con un gran impacto emocional utilizan estrategias de regulación emocional como la reapreciación de rasgo, es decir analizan y reflexionan ante situaciones negativas como un rasgo propio de personalidad. Como segunda estrategia de regulación emocional es la estrategia de reapreciación enfocada al miedo, es decir antes de sentir miedo, temor o algo similar evalúan o reflexionan si el estímulo es realmente amenazante. La siguiente estrategia en hombres es de reapreciación ante situaciones provocadoras de emociones como el enojo y la tristeza, es decir, ante sentir dichas emociones negativas, los hombres tienden a reflexionar antes de actuar. Finalmente la siguiente estrategia es la de reapreciación en amor y felicidad, es decir, que cuando perciben presentar dichas emociones positivas piensan con calma para no actuar impulsivamente.

Por otro lado los hombres puntúan bajo en estrategias enfocadas a la supresión o inhibición de emociones tanto positivas como negativas, es decir, en estrategias dirigidas a respuestas (ver Tabla 32).

**Tabla 32.**

***Datos Estadísticos de estrategias de Regulación adaptada a la Pareja por Sexo***

	Hombres		Mujeres		
	M.	D.E.	M.	D.E.	
<b>RC Rasgo</b>	3.305	1.091	<b>RC Rasgo</b>	3.280	1.053
<b>RC Miedo</b>	3.303	0.915	<b>RC Enojo y Tristeza</b>	3.080	0.949
<b>RC Enojo y tristeza</b>	3.254	0.897	<b>RC Miedo</b>	3.077	1.006
<b>RC Amor y Felicidad</b>	3.086	0.871	<b>RC Amor y Felicidad</b>	2.992	0.813
<b>SE Miedo y Tristeza</b>	2.997	0.907	<b>SE Rasgo</b>	2.871	1.050
<b>SE Rasgo</b>	2.989	0.996	<b>SE Miedo y Tristeza</b>	2.780	0.996
<b>SE Amor y Felicidad</b>	2.580	0.858	<b>SE Amor y Felicidad</b>	2.451	0.897

**Nota: RC: Reapreciación; SE: Supresión**

En el caso de las mujeres, se observa que utilizan estrategias de regulación emocional enfocadas al antecedente o mejor dicho de reapreciación, haciendo énfasis en el rasgo como un factor de personalidad, reapreciación ante situaciones de enojo, tristeza y miedo; sólo reportan utilizar la estrategia de reevaluación enfocada al amor y felicidad con medias por debajo de la media teórica, es decir, cuando manifiestan emociones particularmente positivas evalúan, analizan éstas antes de actuar.

Por otro lado, en lo que respecta a las estrategias de co-regulación emocional para emociones negativas 4.1 los hombres señalan principalmente usar la Indiferencia-Agresión, seguida del Contacto Físico y Diversión (por encima de la media) y con medias más bajas,



pero ligeramente de la media teórica a la RC, Solución y afecto, seguida de la Comunicación Constructiva e Intimidad.

En el caso de las mujeres, los resultados indican el mismo orden que con los hombres pero los tres primeros factores superan la media teórica (Indiferencia-Agresión, Contacto Físico y Diversión y RC Solución y Afecto). Cuando mantienen una relación de pareja señalan utilizar estrategias de co-regulación como la comunicación y la intimidad, rara vez se enfocan a utilizar tácticas enfocadas a la solución del problema mediante el afecto, el contacto físico, la diversión, la indiferencia y la agresión (ver Tabla 33).

**Tabla 33.**

***Datos Estadísticos de Estrategias de Co-regulación ante emociones negativas por Sexo***

	Hombres		Mujeres		
	M.	D.E.	M.	D.E.	
<b>Indiferencia-Agresión</b>	3.523	1.031	<b>Indiferencia-Agresión</b>	3.666	1.007
<b>Contacto físico, Diversión</b>	3.425	1.011	<b>Contacto Físico, Diversión</b>	3.416	1.172
<b>RC Solución y Afecto</b>	2.978	0.971	<b>RC Solución y Afecto</b>	3.017	0.985
<b>Com. Constructiva e Intimidad</b>	2.739	1.137	<b>Com. Constructiva e Intimidad</b>	2.626	1.107

**Nota:RC: Reapreciación Solución y Afecto; Com: Comunicación Constructiva e Intimidad.**

Una vez analizados los datos estadísticos, se procedió a realizar un análisis Producto-Momento de Pearson por sexo, para comprender la relación entre las diversas variables (Personalidad sexual e Infidelidad) y cubrir los siguientes dos objetivos específicos 5.1 y 5.2 correspondientes a conocer el impacto entre la personalidad sexual y la conducta, los motivos, conceptualización y consecuencias de la infidelidad en mujeres y hombres.

Para ejecutar el objetivo 5.1 relacionado a conocer el efecto de la personalidad sexual sobre la conducta, los motivos, el concepto y las consecuencias de infidelidad en mujeres, se encontró que aquellas con una personalidad perversa, liberal e infiel presentan correlaciones positivas y significativas con la conducta y deseo de infidelidad emocional y sexual de involucrase en relaciones de pareja simultáneas. Además de que mujeres con otros tipos de personalidad como la atractiva involucrada, atractiva sexual, conquistadora, con rasgos masculinos y con una diversidad sexual presentan correlaciones fuertes positivas y significativas con una conducta de infidelidad sólo de índole sexual.

Por último referente a este rubro podemos observar que una personalidad restrictiva presenta correlaciones negativas y significativas con la conducta de infidelidad y deseo sexual y emocional.

Por otro lado, con relación a los motivos que las mujeres señalan que tienen vínculos fuertes con la conducta de infidelidad, se encontró que las que se denominan con una personalidad sexual infiel hacen referencia principalmente a la sexualidad (búsqueda de placer sexual), desamor (búsqueda de amor en nuevas fuentes) y a una confusión, es decir, a errores o impulsos no controlados.

Mujeres con una diversidad sexual amplia es el segundo factor que sobresale, donde se encontró que los principales motivos que indican ante la Infidelidad es una confusión y un desamor. Además, quienes se describen con una personalidad perversa hacen relevancia a la sexualidad principalmente seguido de un desamor y una confusión como características atribuidas a dicho fenómeno. Siendo la sexualidad, desamor y confusión motivos relevantes para las mujeres con mencionados tipos de personalidad sexual ante la infidelidad.

En el rubro del concepto o mejor dicho qué significa para ellas la infidelidad, se encontró que tanto para las infieles como las que presentan rasgos de masculinidad dicho fenómeno significa transgresión, es decir, quebrantar el pacto exclusivo acordado por la pareja. Sin embargo para aquellas con una personalidad sexual conquistadora, amorosas y un alto atractivo involucrado, la infidelidad no significa transgredir o conllevar sentimientos y emociones negativas. Por último, cabe enfatizar que para las perversas, infieles y con una diversidad sexual este fenómeno no significa amar a alguien, es decir, encontrar cariño y comprensión.

Finalmente en el caso de las mujeres con una personalidad sexual infiel, perversas y un atractivo sexual piensan que la Infidelidad conlleva consecuencias positivas propiciando el acercamiento y la resolución de la problemática dentro del vínculo (ver Tabla 34).

Tabla 34.

*Correlaciones entre factores de Personalidad sexual e Infidelidad en Mujeres*

	Atractivo Involucrado	Perverso	Atractivo Sexual	Conquistador	Liberal	Infiel	Masculinidad	Restricción Sexual	Amoroso	Diversidad Sexual
<b>CONDUCTA INFIEL</b>										
Infidelidad sexual	,176*	,317**	,234**	,167*	,352**	,509**	,149*	-,204**		,151*
Deseo Infidelidad emocional		,235**	,142*		,188**	,382**		-,232**		
Deseo Infidelidad sexual		,296**			,176*	,401**	,167*	-,184**		
Infidelidad emocional		,206**			,198**	,270**		-,209**		
<b>MOTIVOS DE INFIDELIDAD</b>										
Insatisfacción en Relación Sexualidad		,265**	,143*		,163*	,366**		-,173*	-,147*	,155*
Desajuste personal						,188**	,169*			,156*
Ideología	-,176*					,159*				
Confusion Motivo		,177*	,168*			,296**	,149*			,231**
Desamor		,200**				,302**	,152*			,203**
Venganza		,165*				,219**	,158*			
<b>CONCEPTO DE INFIDELIDAD</b>										
Transgresion	-,218**			-,229**		,167*	,140*		-,249**	
Sentimiento Negativo	-,193**		-,140*	-,188**					-,152*	
Inseguridad	-,178*			-,209**						
Pasion	-,211**	-,140*	-,173*	-,195**						
Confusion	-,202**			-,215**				-,172*	-,150*	
Amor		-,168*				-,200**				-,181*
<b>CONSECUENCIAS DE INFIDELIDAD</b>										
Consecuencias Negativas										
Consecuencias Positivas		,216**	,160*			,283**				

Nota: \* p<.05; \*\* p<.01

Posteriormente se realizó el mismo análisis en los hombres para cubrir el siguiente objetivo 5.2 donde se encontró que aquellos con una personalidad sexual perversa e infiel y con un atractivo sexual presenta correlaciones positivas con la infidelidad sexual, emocional y conductual, así como con el deseo de infidelidad emocional y sexual. Además aquellos hombres con una personalidad liberal y con rasgos masculinos sólo reportan tener vínculos sólidos con la infidelidad sexual y el deseo de ser infiel tanto emocional como sexualmente. Por último al igual que las mujeres, aquellos con restricciones sexuales presentan correlaciones negativas con éste fenómeno.

Referente a los motivos que reportan los varones, se encuentra que la sexualidad (búsqueda de placer sexual y la propia satisfacción) es un factor crucial en hombres con personalidad sexual perversa, liberal, infiel, varonil y con atractivo sexual. Sin embargo, para los perversos le sigue la confusión como segundo motivo relevante, mientras para los liberales la venganza es significativa, es decir, mencionan que la infidelidad es causada por sentimientos de coraje y enojo hacia la pareja primaria, para los infieles le sigue de la misma forma una confusión y para quienes consideran tener un atractivo sexual alto continua la insatisfacción en la relación primaria (problemas de comunicación, atención e intereses existentes dentro de la pareja). Finalmente para los que presentan restricciones sexuales consideran el desajuste personal como relevante ante la infidelidad.

Así, en los mismos hombres con una personalidad sexual liberal, infiel, con restricciones sexuales y un atractivo sexual la infidelidad no significa amar, y sólo en los infieles y liberales tampoco denota pasión.

Finalmente uno de los hallazgos encontrados es qué para quienes reportan tener una personalidad infiel piensan que la infidelidad conlleva consecuencia positivas, mientras que sólo los amorosos (románticos, tiernos) piensan que dicho fenómeno conlleva consecuencias negativas, tales como la ruptura, separación o disolución de la pareja (ver Tabla 35).

Tabla 35.

*Correlaciones entre factores de Personalidad sexual e Infidelidad en Hombres*

	Atractivo Involucrado	Perverso Sexual	Atractivo Conquistador	Liberal	Infiel	Masculinidad	Restricción Sexual	Amoroso	Diversidad Sexual
<b>CONDUCTA INFIEL</b>									
Infidelidad sexual		,232**	,199**		,215**	,610**	,180*		
Deseo Infidelidad emocional		,267**	,298**		,256**	,535**	,236**		
Deseo Infidelidad sexual		,312**	,276**		,316**	,559**	,230**		-,152*
Infidelidad emocional		,165*	,166*			,297**			-,142*
<b>MOTIVOS DE INFIDELIDAD</b>									
Insatisfacción en Relación Sexualidad			,195**		,181*	,312**			
Desajuste personal		,261**	,268**		,345**	,482**	,203**		
Ideología		,192**				,277**			,141*
Confusion Motivo		,185**	,152*			,378**			
Desamor		,194**	,192**		,222**	,363**			
Venganza		,193**	,185**		,196**	,339**			
		,163*	,162*		,232**	,231**			
<b>CONCEPTO DE INFIDELIDAD</b>									
Transgresion									
Sentimiento Negativo									
Inseguridad									
Pasion					-,246**	-,146*			
Confusion									
Amor			-,140*		-,200**	-,167*		-,159*	
<b>CONSECUENCIAS DE INFIDELIDAD</b>									
Consecuencias Negativas								,149*	-,151*
Consecuencias Positivas						,286**			

Nota:\* p<.05; \*\*p<.01

Para cubrir el objetivo 6.1 de la investigación se realizó una prueba t de student, para comparar los factores de infidelidad por sexo, donde se encontró que si hubo diferencias significativas en el factor **infidelidad sexual (t=53.387; p=.000)**, **deseo de infidelidad sexual (t=34.397; p=.000)** y **marginalmente en el factor deseo de infidelidad emocional (t=3.782; p=.052)**, observando en los tres factores una media más alta para los hombres. Sin embargo, no se encontraron diferencias significativas en el factor de infidelidad emocional (ver Tabla 36).

**Tabla 36.**  
*Prueba t por Sexo en los factores de Conducta infiel*

	Hombres		Mujeres		M. Teórica	t	p
	M.	D.E.	M.	D.E.			
<b>Infidelidad Sexual</b>	1.465	0.621	1.175	0.372	3	-5,659	0.00**
<b>Deseo de Infidelidad Emocional</b>	1.851	0.738	1.562	0.658	3	-4,130	0.052*
<b>Deseo de Infidelidad Sexual</b>	1.720	0.781	1.301	0.602	3	-6,009	0.00**
<b>Infidelidad Emocional</b>	1.587	0.700	1.403	0.650	3	-2,721	0.168

Nota:\* p<.05; \*\*p<.01

Lo mismo se realizó en cuanto a los motivos señalados a la infidelidad por sexo, se encontró únicamente que existe diferencias entre hombres y mujeres en el factor **ideología (t=6.908; p=0.009)** donde las mujeres presentaron una media más alta en este factor. En los demás factores de motivos de infidelidad no se encontraron diferencias significativas (ver Tabla 37).

**Tabla 37.**  
*Prueba t por Sexo en los factores de Motivos de Infidelidad*

	Hombres		Mujeres		M. Teórica	t	p
	M.	D.E.	M.	D.E.			
<b>Insatisfacción en Relación Sexualidad</b>	2.363	1.034	2.481	1.135	3	1,082	0.061
<b>Desajuste Personal</b>	1.737	0.730	1.710	0.842	3	-345	0.124
<b>Ideologia</b>	1.860	0.816	1.958	0.973	3	1,085	0.009**
<b>Confusion Motivo</b>	2.018	0.913	1.901	0.932	3	-1,269	0.886
<b>Desamor</b>	2.065	0.961	2.083	1.015	3	,187	0.554
<b>Venganza</b>	1.856	0.971	1.960	1.071	3	1,010	0.115

Nota:\* p<.05; \*\*p<.01

Cabe resaltar por otro lado, que en la subescala de conceptualización de Infidelidad no se encontraron diferencias significativas por sexo (ver Tabla 38).

**Tabla 38.**

*Prueba t por sexo en los factores de Conceptualización de Infidelidad*

	Hombres		Mujeres		M. Teórica	t	p
	M.	D.E.	M.	D.E.			
Transgresión	2.820	1.231	2.309	1.13	3	-4,327	0.124
Sentimiento Negativo	3.211	1.245	2.681	1.181	3	-4,366	0.130
Inseguridad	3.045	1.252	2.682	1.192	3	-2,972	0.280
Pasion	2.577	1.151	2.363	1.146	3	-1,863	0.909
Confusion	3.279	1.198	2.842	1.158	3	-3,705	0.343
Amor	3.886	1.147	3.893	1.188	3	,064	0.411

Nota:\* p<.05; \*\*p<.01

De la misma forma también se reporta que no existen diferencias significativas entre hombres y mujeres con relación a las consecuencias de la Infidelidad (ver Tabla 39).

**Tabla 39.**

*Prueba t por sexo en los factores de Consecuentes de Infidelidad*

	Hombres		Mujeres		M. Teórica	t.	p
	M.	D.E.	M.	D.E.			
Consecuencias Negativas	3.597	0.903	3.760	0.843	3	1.856	0.460
Consecuencias Positivas	2.245	0.693	2.289	0.714	3	0.615	0.924

Nota:\* p<.05; \*\*p<.01

Para conocer el siguiente objetivo del estudio 7.1 con relación a la Personalidad sexual, sí se encontraron diferencias significativas entre hombres y mujeres en los factores **perverso (t=12.159; p=.001)**, **infiel (t=36.942; p=.000)** y **diversidad sexual (t=35.980; p=.000)**, en los primeros dos factores la media fue más alta en los hombres, en cuanto a la diversidad sexual, las mujeres presentaron la media más alta (ver Tabla 40).

**Tabla 40.**

***Prueba t por sexo en los factores de Personalidad Sexual***

	Hombres		Mujeres		M. Teórica	t	p
	M.	D.E.	M.	D.E.			
<b>Atr. Inv.</b>	5.954	1.208	5.696	1.266	5	-2,081	0.516
<b>Perverso</b>	3.120	1.593	2.225	1.318	5	-6,116	.001**
<b>Atr. Sex.</b>	5.200	1.783	5.001	1.830	5	-1,101	0.978
<b>Conquistador</b>	5.585	1.181	5.477	1.198	5	-,912	0.913
<b>Liberal</b>	5.301	1.468	4.635	1.605	5	-4,330	0.380
<b>Infiel</b>	2.752	1.881	1.790	1.302	5	-5,949	.000**
<b>Masculinidad</b>	5.846	1.676	1.933	1.602	5	-23,860	0.695
<b>Restric. Sex.</b>	3.507	1.488	3.614	1.675	5	,675	0.089
<b>Amoroso</b>	6.390	1.517	6.598	1.666	5	1,310	0.201
<b>Diversidad S.</b>	3.028	1.628	4.115	1.055	5	7,920	.000**

**Nota:** Atr. Inv: Atractivo involucrado; Atr. Sex: Atractivo Sexual; Restric.Sex: Restricción sexual  
**Divesidad S: Diversidad sexual.**

**Nota:**\*  $p < .05$ ; \*\* $p < .01$

Para cubrir con el objetivo 8.1 las mujeres que utilizan la reapreciación de miedo y quienes reprimen emociones positivas como el amor y la felicidad presentan correlaciones negativas con la infidelidad. Los principales motivos de infidelidad reportados por las mujeres que suprimen o inhiben emociones como el amor y la felicidad son la ideología, confusión y un desajuste personal. También quienes consideran que la infidelidad se debe a la sexualidad como principal causa se relaciona con mujeres que suprimen el miedo, la tristeza, el amor y la felicidad, así como mujeres que suprimen como un rasgo de personalidad.

Con relación al significado que denota la infidelidad en mujeres, para quienes significa transgresión es para aquellas que suprimen amor y felicidad y reflexionan o reevalúan ante situaciones de miedo. Mujeres que piensan que la infidelidad significa inseguridad son aquellas que utilizan la reapreciación ante situaciones de miedo, enojo y la tristeza y suprimen emociones positivas (amor y felicidad). Para aquellas que dicho fenómeno significa confusión son quienes suprimen amor y felicidad y utilizan la reapreciación ante situaciones de enojo y tristeza.

Con relación a las consecuencias percibidas, se encontró que mujeres que suprimen el amor y la felicidad, quienes reevalúan o reflexionan de la misma forma ante emociones positivas y quienes suprimen el miedo perciben más consecuencias positivas de la infidelidad. No se encontraron relaciones significativas con relación a las consecuencias negativas en mujeres y sus estrategias de regulación emocional (ver Tabla 41).



Tabla 41.

*Correlaciones entre factores de Regulación Emocional e Infidelidad en Mujeres*

	Reapreciación Enojo Tristeza	Supresión Amor, Felicidad	Supresión Miedo, Tristeza	Reapreciación Amor, Felicidad	Reapreciación Miedo	Supresión Rasgo	Reapreciación Rasgo
<b>CONDUCTA INFIEL</b>							
Infidelidad sexual					-,212**		
Deseo Infidelidad emocional							
Deseo Infidelidad sexual							
Infidelidad emocional		-,162*					
<b>MOTIVOS DE INFIDELIDAD</b>							
Insatisfacción en Relación Sexualidad		,182**	,183**		-,150*	,146*	
Desajuste personal	-,150*	,187**			-,152*		-,145*
Ideología		,199**					
Confusion Motivo		,196**					
Desamor		,179*			-,146*		
Venganza	-,197**	,167*					-,156*
<b>CONCEPTO DE INFIDELIDAD</b>							
Transgresion		,205**		,173*	,192**		
Sentimiento Negativo							
Inseguridad	,200**	,163*	,151*	,148*	,204**		
Pasion					,145*		
Confusion	,181*	,182**		,149*			
Amor							
<b>CONSECUENCIAS DE INFIDELIDAD</b>							
Consecuencias Negativas	-,146*	-,142*	-,204**			-,158*	
Consecuencias Positivas		,207**	,149*	,207**			

Nota: \* p<.05; \*\*p<.01

El siguiente objetivo a analizar es el 8.2 donde los hombres no reportan utilizar estrategias de regulación emocional ante factores que componen de conducta infiel. Sin embargo, se encontró que para éstos que piensan que la infidelidad se debe a un desajuste personal son quienes suprimen o inhiben emociones como el miedo y la tristeza, quienes suprimen el amor y la felicidad y quienes suprimen como un rasgo único de personalidad. Así mismo, para hombres que piensan que la infidelidad sea motivo de una ideología son quienes suprimen emociones positivas y negativas. Para aquellos que piensan que la sexualidad es el principal motivo de dicho fenómeno son los mismos que suprimen el miedo y la tristeza. Finalmente quienes piensan que se debe a una venganza de la misma forma es porque suprimen emociones positivas y negativas y utilizan la reapreciación ante situaciones de amor y felicidad.

Con relación al concepto que conlleva la infidelidad para los hombres, se encontró que para quienes dicho acontecimiento significa pasión y amor utilizan la reapreciación como un rasgo único, siendo éstos mismos quienes piensan que la infidelidad conlleva consecuencias negativas.

Finalmente quienes piensan que la infidelidad conlleva consecuencias positivas son aquellos que suprimen emociones positivas y negativas (ver Tabla 42).

Tabla 42.

*Correlaciones entre factores de Regulación Emocional e Infidelidad en Hombres*

	Reapreciación Enojo Tristeza	Supresión Amor, Felicidad	Supresión Miedo, Tristeza	Reapreciación Amor, Felicidad	Reapreciación Miedo	Supresión Rasgo	Reapreciación Rasgo
<b>CONDUCTA INFIEL</b>							
Infidelidad sexual							
Deseo Infidelidad emocional							
Deseo Infidelidad sexual	-,170*				-,143*		
Infidelidad emocional							
<b>MOTIVOS DE INFIDELIDAD</b>							
Insatisfacción en Relación Sexualidad			,174*			,168*	-,141*
Desajuste personal		,180*	,208**	,149*		,165*	
Ideología		,194**	,177*				
Confusion Motivo	-,141*		,146*				
Desamor						,144*	
Venganza		,185**	,235**	,166*			
<b>CONCEPTO DE INFIDELIDAD</b>							
Transgresion							
Sentimiento Negativo							
Inseguridad							
Pasion							,176*
Confusion							
Amor							,152*
<b>CONSECUENCIAS DE INFIDELIDAD</b>							
Consecuencias Negativas							,150*
Consecuencias Positivas		,206**	,145*				

Nota: \* p<.05; \*\*p<.01

Para cubrir el objetivo 9.1 del estudio, se exploró mediante una prueba t, para comparar los factores de regulación emocional por sexo, donde se encontró que si existen diferencias significativas (marginal) por sexo **en el factor Reapreciación Miedo (t=3.709; p=.055)** observando una media más alta en los hombres (ver Tabla 43).

**Tabla 43.**

***Prueba t por Sexo en los factores de Regulación Emocional***

	Hombres		Mujeres		M. Teórica	t	p
	M.	D.E.	M.	D.E.			
<b>RC Enojo-Tristeza</b>	3.254	0.897	3.08	0.949	3	-1,876	0.221
<b>SE Amor-Felicidad</b>	2.580	0.858	2.451	0.897	3	-1,461	0.724
<b>Miedo-Tristeza</b>	2.997	0.907	2.780	0.996	3	-2,282	0.127
<b>RC Amor-felicidad</b>	3.086	0.871	2.992	0.813	3	-1,117	0.381
<b>RC Miedo</b>	3.303	0.915	3.077	1.006	3	-2,351	0.055*
<b>SE Rasgo</b>	2.989	0.996	2.871	1.050	3	-1,148	0.252
<b>RC Rasgo</b>	3.305	1.091	3.280	1.053	3	-,233	0.724

**Nota: Rc: Reapreciación; SE: Supresión Expresiva**

**Nota: \* p<.05; \*\*p<.01**

Posteriormente, para desarrollar el objetivo 10.1 de la investigación donde se pretende conocer la relación entre la Co-regulación de emociones negativas y la infidelidad en mujeres se encontró que cuando existe una infidelidad sexual acuden a la comunicación y la intimidad como medios para co-regular emociones principalmente negativas dentro de la pareja (Ver Tabla 44).

No obstante, las mujeres que reportan utilizar la comunicación y la intimidad como mecanismos de co-regulación con sus parejas, son aquellas que señalan que la infidelidad se debe a un desamor, un desajuste personal o emocional y a una ideología, mientras que aquellas que utilizan la indiferencia o la agresión como otra táctica de co-regulación reportan que ni la insatisfacción, ni el desajuste personal, la ideología, la confusión, el desamor y venganza son motivos para ser infiel. Así, para quienes utilizan la comunicación y la intimidad como una forma de co-regular emociones dentro de la pareja piensan que la infidelidad denota pasión, pero también transgresión y sentimientos negativos. Quienes utilizan la estrategia mediante el afecto indican que la infidelidad significa percibir sentimientos negativos.

Por último, mujeres que piensan que la infidelidad denota amor son aquellas que utilizan la indiferencia y la agresión como una forma de co-regular emociones negativas.

Tabla 44.

*Correlaciones entre factores de Co-Regulación Emocional e Infidelidad en Mujeres*

	Comunicación Constructiva e Intimidad	Indiferencia Agresión	Resolución Solución Afecto	Contacto Físico Diversión
<b>CONDUCTA INFIEL</b>				
Infidelidad sexual	,140*			
Deseo Infidelidad emocional				
Deseo Infidelidad sexual				
Infidelidad emocional				
<b>MOTIVOS DE INFIDELIDAD</b>				
Insatisfacción en Relación	,162*	-,176*		
Sexualidad	,160*			
Desajuste personal	,180*	-,216**		
Ideología	,173*	-,242**		
Confusion Motivo		-,150*		
Desamor	,199**	-,174*		
Venganza		-,147*		
<b>CONCEPTO DE INFIDELIDAD</b>				
Transgresion	,140*			
Sentimiento Negativo	,143*		,162*	
Inseguridad				
Pasion	,195**			
Confusion				
Amor		,266**		
<b>CONSECUENCIAS DE INFIDELIDAD</b>				
Consecuencias Negativas				
Consecuencias Positivas				

Nota:\*  $p < .05$ ; \*\* $p < .01$

En el caso de los hombres como se describe en el objetivo 10.2 se encontró que no utilizan estrategias de co-regulación dentro de la pareja ante factores que componen de conducta infiel. Sólo quienes utilizan la estrategia mediante el afecto presenta correlaciones negativas con la sexualidad como motivo de infidelidad, además de que perciben la infidelidad como algo negativo (ver Tabla 45).

De la misma forma, para cubrir el objetivo 11.1 se aplicó una prueba t de student, para encontrar diferencias significativas entre los factores de co-regulación ante emociones negativas por sexo, donde se encontró que si existen diferencias significativas en el factor **Contacto Físico y Diversión (t=.006; p=.006)** observando una media más alta en los hombres (ver Tabla 46).

Tabla 45.

*Correlaciones entre factores de Co-Regulación Emocional e Infidelidad en Hombres*

	Comunicación Constructiva e Intimidad	Indiferencia Agresión	Resolución Solución Afecto	Contacto Físico Diversión
<b>CONDUCTA INFIEL</b>				
Infidelidad sexual				
Deseo Infidelidad emocional				
Deseo Infidelidad sexual				
Infidelidad emocional				
<b>MOTIVOS DE INFIDELIDAD</b>				
Insatisfacción en Relación Sexualidad			-,196**	
Desajuste personal				
Ideología				
Confusion Motivo				
Desamor				
Venganza				
<b>CONCEPTO DE INFIDELIDAD</b>				
Transgresion				
Sentimiento Negativo				
Inseguridad				
Pasion				
Confusion				
Amor				
<b>CONSECUENCIAS DE INFIDELIDAD</b>				
Consecuencias Negativas				
Consecuencias Positivas			-,142*	

Nota:\* p<.05; \*\*p<.01

**Tabla 46.**

**Prueba t por Sexo en los factores de Co-Regulación de emociones**

	Hombres		Mujeres		M. Teórica	t	p
	M.	D.E.	M.	D.E.			
<b>Comunicación Constructiva e Intimidad</b>	2.739	1.137	2.626	1.107	3	-1,006	0.707
<b>Indiferencia Agresión</b>	3.523	1.031	3.666	1.007	3	1,403	0.871
<b>Resolución Solución Afecto</b>	2.978	0.971	3.017	0.985	3	,396	0.687
<b>Contacto Físico Diversión</b>	3.425	1.011	3.416	1.172	3	-,082	0.006**

**Nota:**\* p<.05; \*\*p<.01

Para concluir con el apartado de resultados y desarrollar el último objetivo del estudio 12.1 se realizó un análisis de regresión múltiple utilizando el método paso por paso con el fin de predecir la infidelidad a partir de las variables de personalidad sexual y regulación emocional. A continuación se muestra los coeficientes de regresión no estandarizados ( $B$ ), los estandarizados ( $\beta$ ), los coeficientes de determinación ( $R^2$ ) y los intervalos de confianza.

En el primer paso del análisis, el factor de personalidad sexual infiel como predictor principal de la infidelidad sexual, explica el 37.4% de la varianza,  $F(237.85) = 14.26$ ,  $P < .000$ . En el segundo paso el factor de diversidad sexual explica el 40.6% de la varianza,  $F(135.52) = -3.45$ ,  $P < .001$ . El tercer paso para el factor restricción sexual, explica un 42.4% de la varianza,  $F(97.01) = -3.33$ ,  $P < .001$ . El cuarto paso para la personalidad liberal explica un 43.4% de la varianza con un  $F(75.78) = 3.48$ ,  $P < .001$ . Finalmente el factor perverso explica un 44.5% de la varianza  $F(63.07) = -2.71$ ,  $P < .007$  (ver Tabla 47).



Tabla 47.

**Análisis de Regresión paso a paso de los factores de personalidad sexual que predicen la Infidelidad Sexual.**

FACTOR	B	E.E.	$\beta$	Intervalo de confianza	
				Inferior	Superior
Infiel	,220	,015	<b>,697</b>	,190	,250
Diversidad Sexual	-,050	,014	-,137	-,078	-,021
Restricción Sexual	-,043	,013	-,129	-,069	-,018
Liberal	,050	,014	<b>,147</b>	,022	,078
Perverso	-,049	,018	-,142	-,085	-,014

Nota:  $R^2 = 37.4$  para el paso 1 ( $p < .000$ );  $R^2 = 40.6$  para el paso 2 ( $p < .001$ );  $R^2 = 42.4$  para el paso 3 ( $p < .001$ );  $R^2 = 43.4$  para el paso 4 ( $p < .001$ ) y  $R^2 = 44.5$  para el paso 5 ( $p < .007$ ).

Gráficamente los factores de personalidad sexual que predicen la infidelidad sexual quedan explicados de la siguiente manera (ver Figura 1).

Figura 1.

**Factores de Personalidad sexual que predicen la Infidelidad sexual.**

$R^2 = 43.4$ ,  $\beta = .147$

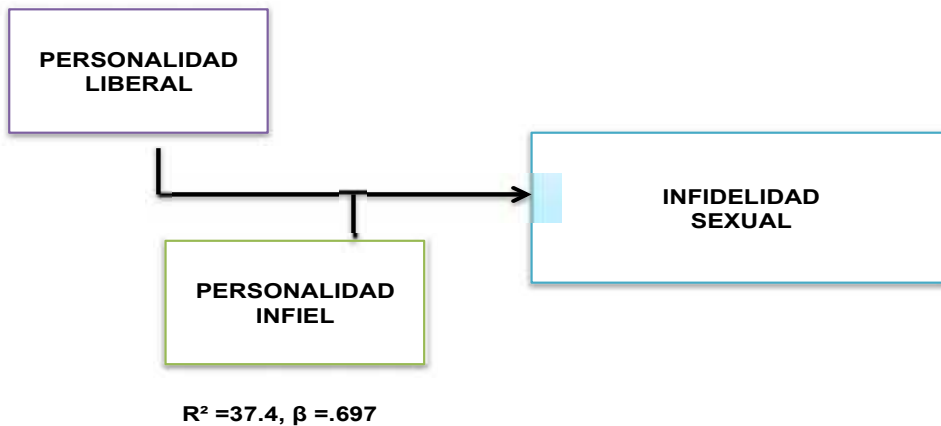

En el segundo análisis de regresión relacionado al deseo de infidelidad emocional, el factor infiel explica el 25.2% de la varianza,  $F(133.94) = 11.76$ ,  $P < .000$ . El factor de restricción sexual explica el 30.4% de la varianza,  $F(86.68) = -4.73$ ,  $P < .000$ . El tercer factor SE rasgo explica el 31.7% de la varianza,  $F(61.21) = 3.30$ ,  $P < .001$ . El cuarto factor llamado atractivo sexual explica el 32.7% de la varianza, con un  $F(48.06) = 2.82$ ,  $P < .005$ . El quinto factor diversidad sexual explica el 33.8% de la varianza, con un  $F(40.16) = -2.63$ ,  $P < .009$ . Finalmente el factor RC Miedo explica el 34.4% de la varianza,  $F(34.36) = -1.97$ ,  $P < .049$  (ver Tabla 48).

Tabla 48.

*Análisis de Regresión paso a paso de los factores de personalidad sexual y regulación emocional que predicen el deseo de Infidelidad emocional.*

FACTOR	B	E.E	$\beta$	Intervalo de confianza	
				Inferior	Superior
Infiel	,216	,018	<b>,510</b>	,180	,252
Restricción Sexual	-,091	,019	-,201	-,128	-,053
SE Rasgo	,101	,030	<b>,144</b>	,041	,160
Atractivo Sexual	,048	,017	<b>,121</b>	,015	,081
Diversidad Sexual	-,055	,021	-,113	-,096	-,014
RC Miedo	-,064	,032	-,087	-,128	,000

Nota:  $R^2=25.2$  para el paso 1 ( $p<.000$ );  $R^2=30.4$  para el paso 2 ( $p<.000$ );  $R^2=31.7$  para el paso 3 ( $p<.001$ );  $R^2=32.7$  para el paso 4 ( $p<.005$ );  $R^2=33.8$  para el paso 5 ( $p<.009$ );  $R^2=34.4$  para el paso 6 ( $p<.049$ ).

Gráficamente los factores de personalidad sexual y regulación emocional que predicen el deseo de Infidelidad emocional quedan explicados de la siguiente manera (ver Figura 2).

Figura 2.

*Factores de Personalidad Sexual y Regulación emocional que predicen el deseo de Infidelidad emocional.*

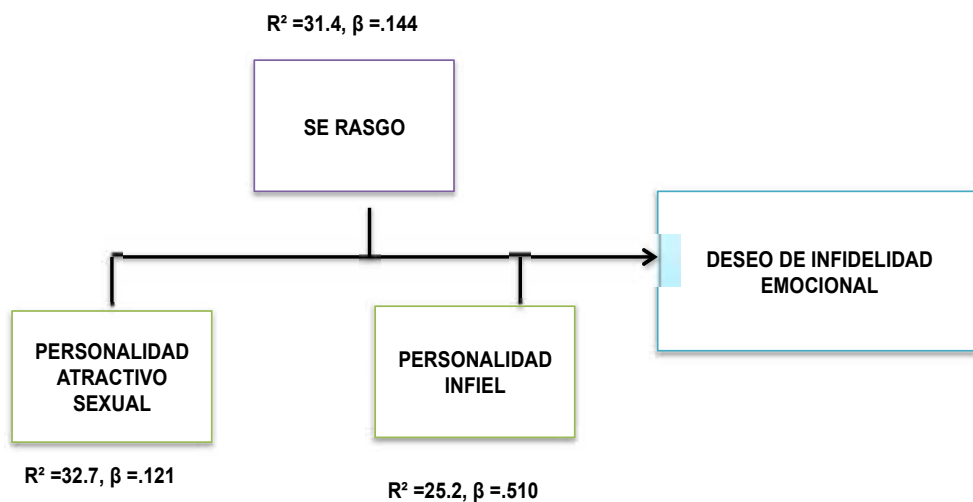

El tercer análisis relacionado al deseo de infidelidad sexual, el factor infiel explica el 29.5% de la varianza,  $F(167.56) = 10.74$ ,  $P < .000$ . El factor restricción sexual explica el 34.7%, con un  $F(105.48) = -5.07$ ,  $P < .000$ . La masculinidad explica el 36.6% de la varianza,  $F(76.09) = 1.86$ ,  $P < .063$ . El cuarto factor explica el 37.3% de la varianza,  $F(58.84) = 2.41$ ,  $P < .016$ . El último factor explica el 38.1%,  $F(48.49) = -2.19$ ,  $P < .029$  (ver Tabla 49).

Tabla 49.

*Análisis de Regresión paso a paso de los factores de personalidad sexual que predicen el deseo de Infidelidad Sexual.*

FACTOR	B	E.E.	$\beta$	Intervalo de confianza	
				Inferior	Superior
Infiel	,222	,021	<b>,514</b>	,181	,262
Restricción Sexual	-,097	,019	-,210	-,134	-,059
Masculinidad	,026	,014	<b>,091</b>	-,001	,053
Liberal	,048	,020	<b>,104</b>	,009	,087
Diversidad Sexual	-,048	,022	-,098	-,092	-,005

Nota:  $R^2=29.5$  para el paso 1 ( $p<.000$ );  $R^2=34.7$  para el paso 2 ( $p<.000$ );  $R^2=36.6$  para el paso 3 ( $p<.063$ );  $R^2=37.3$  para el paso 4 ( $p<.016$ );  $R^2=38.1$  para el paso 5 ( $p<.029$ ).

Gráficamente los factores de personalidad sexual que predicen el deseo de Infidelidad sexual quedan explicados de la siguiente manera (ver Figura 3).

Figura 3.

*Factores de Personalidad sexual que predicen el deseo de Infidelidad sexual.*

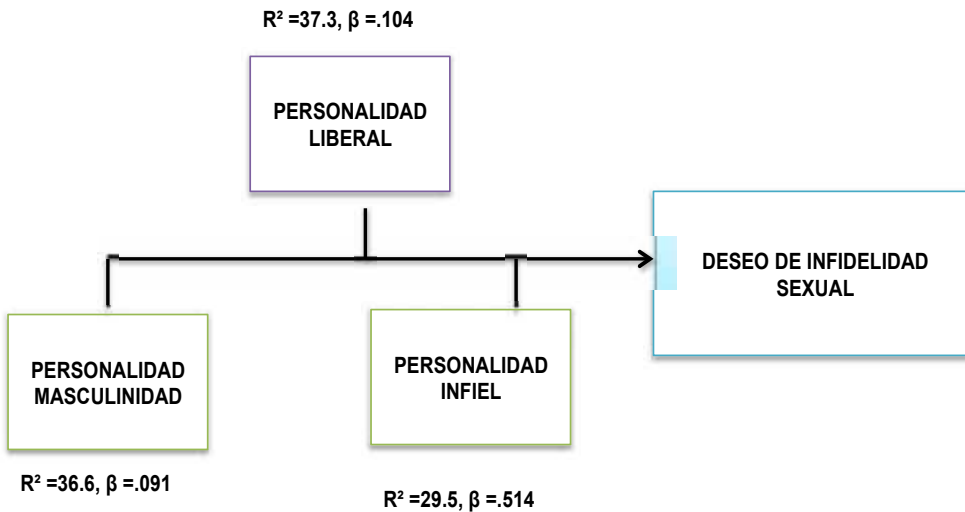

El cuarto análisis reporta que la personalidad infiel explica el 9.5% de la varianza,  $F(41.77)=8.19, P<.000$ . El segundo factor restricción sexual explica el 14%, con un  $F(32.26)=-4.69, P<.000$ . El tercer factor amoroso explica 15.7% de la varianza con un  $F(24.62)=2.64, P<.009$ . El cuarto factor RC rasgo explica el 17.1%,  $F(20.37)=3.10, P<.002$ . El siguiente es la diversidad sexual que explica el 18.1% de la varianza,  $F(17.43)=-2.15, P<.032$ . Finalmente la SE miedo y tristeza explica el 19% de la varianza con una  $F(15.40)=-2.12, P<.034$  (ver Tabla 50).

Tabla 50.

*Análisis de Regresión paso a paso para los factores de personalidad sexual y regulación emocional que predicen la Infidelidad emocional.*

FACTOR	B	E.E.	$\beta$	Intervalo de confianza	
				Inferior	Superior
Infiel	,157	,019	<b>,389</b>	,119	,195
Restricción Sexual	-,096	,020	-,223	-,136	-,056
Amoroso	,053	,020	<b>,123</b>	,013	,092
RC rasgo	,095	,030	<b>,149</b>	,035	,154
Diversidad Sexual	-,047	,022	-,102	-,090	-,004
SE Miedo y tristeza	-,072	,034	-,102	-,139	-,005

Nota:  $R^2=9.5$  para el paso 1 ( $p<.000$ );  $R^2=14.0$  para el paso 2 ( $p<.000$ );  $R^2=15.7$  para el paso 3 ( $p<.009$ );  $R^2=17.1$  para el paso 4 ( $p<.002$ );  $R^2=18.1$  para el paso 5 ( $p<.032$ );  $R^2=19.0$  para el paso 6 ( $p<.034$ ).

Gráficamente los factores de personalidad sexual y regulación emocional que predicen la infidelidad emocional quedan explicados de la siguiente manera (ver Figura 4).

Figura 4.

*Factores de Personalidad sexual y Regulación emocional que predicen la Infidelidad emocional.*

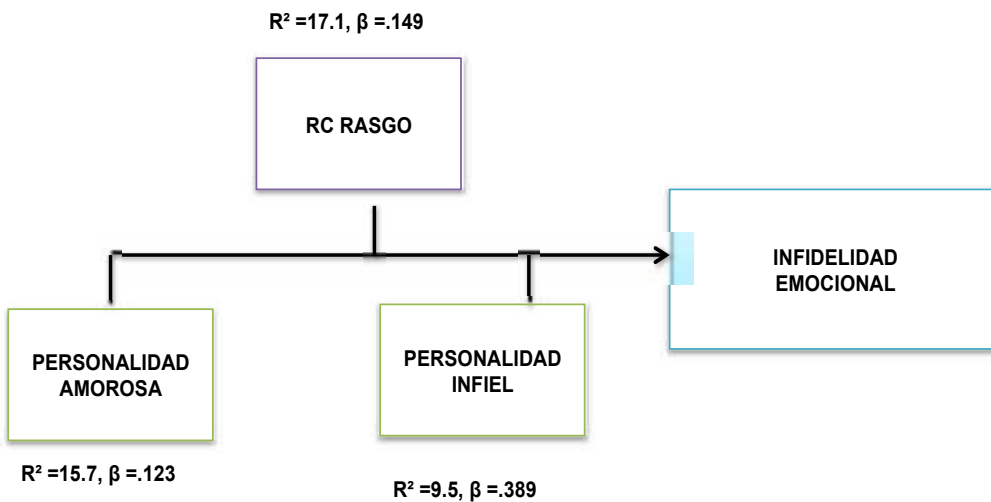

De la misma manera se realizó un análisis de regresión utilizando el método paso por paso para los factores que predicen la variable de motivos de infidelidad. En contraste con el factor insatisfacción en la relación primaria existen factores que la explican como la personalidad infiel que explica el 5.2% de la varianza  $F(21.97)=4.94, P<.000$ . La reapreciación miedo explica el 6.9% con un  $F(14.75)=-3.98, P<.000$ . El tercer factor explica el 8.5% de la varianza,  $F(12.19)=2.09, P<.037$ . El factor masculinidad explica el 9.7% con

una  $F(10.55) = -2.45$ ,  $P < .015$ . Finalmente SE miedo y tristeza explica el 10.6% de la varianza,  $F(9.33) = 2.03$ ,  $P < .043$  (ver Tabla 51).

**Tabla 51.**

**Análisis de Regresión paso a paso para los factores de personalidad sexual y Regulación Emocional que predicen la insatisfacción en la relación primaria.**

FACTOR	B	E.E.	$\beta$	Intervalo de confianza	
				Inferior	Superior
Infiel	,170	,034	<b>,264</b>	,102	,238
RC Miedo	-,285	,072	-,254	-,426	-,145
RC Amor Felicidad	,174	,083	<b>,135</b>	,011	,337
Masculinidad	-,056	,023	-,131	-,100	-,011
SE Miedo y tristeza	,126	,062	<b>,111</b>	,004	,248

Nota:  $R^2 = 05.2$  para el paso 1 ( $p < .000$ );  $R^2 = 06.9$  para el paso 2 ( $p < .000$ );  $R^2 = 08.5$  para el paso 3 ( $p < .037$ );  $R^2 = 09.7$  para el paso 4 ( $p < .015$ );  $R^2 = 10.6$  para el paso 5 ( $p < .043$ ).

Gráficamente los factores de personalidad sexual y regulación emocional que predicen la insatisfacción en la relación primaria quedan explicados de la siguiente manera (ver Figura 5).

**Figura 5.**

**Factores de Personalidad sexual y Regulación emocional que predicen la Insatisfacción en la Relación Primaria.**

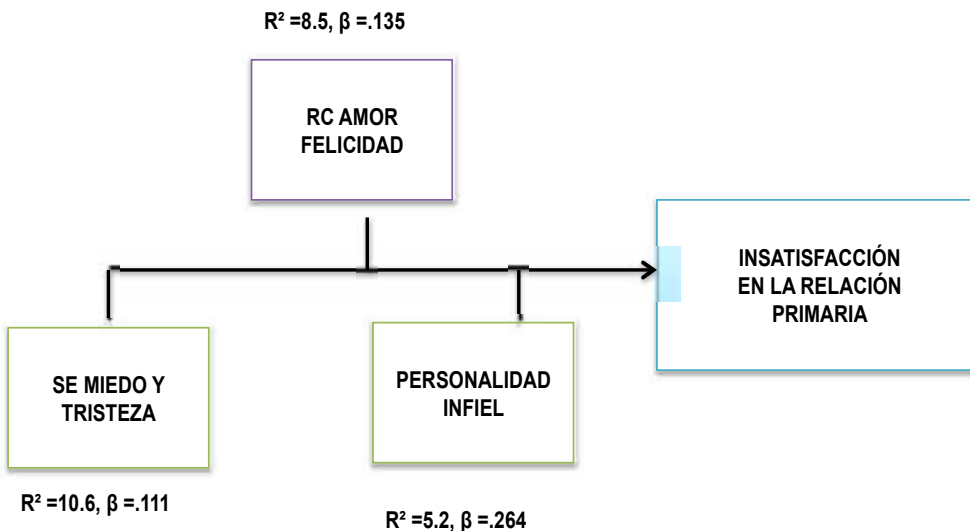

En cuanto al factor sexualidad, se reporta que el primer factor predictor es el infiel explicando el 18.7% de la varianza,  $F(91.80)=8.40$ ,  $P < .000$ . La SE rasgo explica el 21.2%,  $F(53.28)=4.45$ ,  $P < .000$ . El tercer factor amor y felicidad explica el 23.1%,  $F(39.66)=-2.90$ ,  $P < .004$ . El cuarto factor explica el 24.6% de la varianza,  $F(32.24)=2.78$ ,  $P < .006$ . El factor RC rasgo explica el 26%,  $F(27.74)=-2.75$ ,  $P < .006$  (ver Tabla 52).

**Tabla 52.**

**Análisis de Regresión paso a paso para los factores de Personalidad Sexual y Regulación Emocional que predicen la Sexualidad.**

FACTOR	B	E.E.	$\beta$	Intervalo de confianza	
				Inferior	Superior
Infiel	,219	,026	<b>,390</b>	,168	,271
SE Rasgo	,242	,054	<b>,261</b>	,135	,348
Restricción Sexual	-,076	,026	-,127	-,128	-,025
Liberal	,077	,028	<b>,128</b>	,023	,132
RC Rasgo	-,144	,052	-,162	-,246	-,041

**Nota:**  $R^2=18.7$  para el paso 1 ( $p<.000$ );  $R^2=21.2$  para el paso 2 ( $p<.000$ );  $R^2=23.1$  para el paso 3 ( $p<.004$ );  $R^2=24.6$  para el paso 4 ( $p<.006$ );  $R^2=26.0$  para el paso 5 ( $p<.006$ ).

Gráficamente los factores de personalidad sexual y regulación emocional que predicen la Sexualidad quedan explicados de la siguiente manera (ver Figura 6).

**Figura 6.**

**Factores de Personalidad sexual y Regulación emocional que predicen la Sexualidad.**

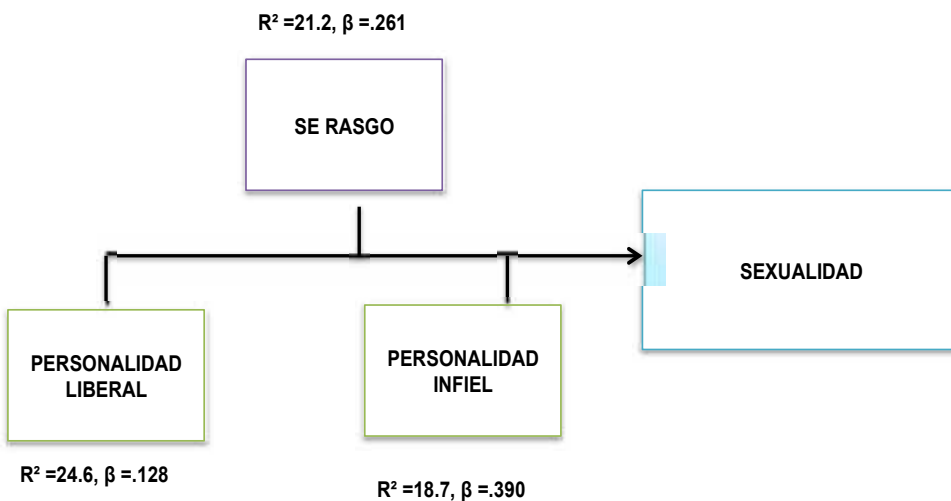

El tercer análisis relacionado a la sexualidad, la personalidad infiel explica el 5.1% de la varianza,  $F(21.27)=4.08$ ,  $P < .000$ . El segundo factor explica el 7.5%,  $F(16.12)=2.25$ ,  $P < .025$ . El factor RC miedo explica el 9.4%,  $F(13.77)=-3.6$ ,  $P < .000$ . El cuarto factor explica el 10.5% de la varianza,  $F(11.54)=2.12$ ,  $P < .035$  (ver Tabla 53).

Tabla 53.

**Análisis de Regresión paso a paso para los factores de Personalidad sexual y Regulación Emocional que predicen el Desajuste Personal.**

FACTOR	B	E.E.	$\beta$	Intervalo de confianza	
				Inferior	Superior
Infiel	,092	,022	<b>,197</b>	,048	,136
SE Amor felicidad	,125	,056	<b>,140</b>	,016	,235
RC Miedo	-,184	,051	-,226	-,284	-,084
RC Amor Felicidad	,149	,070	<b>,159</b>	,011	,286

Nota:  $R^2=5.1$  para el paso 1 ( $p<.000$ );  $R^2=7.5$  para el paso 2 ( $p<.025$ );  $R^2=9.4$  para el paso 3 ( $p<.000$ );  $R^2=10.5$  para el paso 4 ( $p<.035$ ).

Gráficamente los factores de personalidad sexual y regulación emocional que predicen el Desajuste Personal quedan explicados de la siguiente manera (ver Figura 7).

Figura 7.

**Factores de Personalidad sexual y Regulación emocional que predicen el Desajuste Personal.**

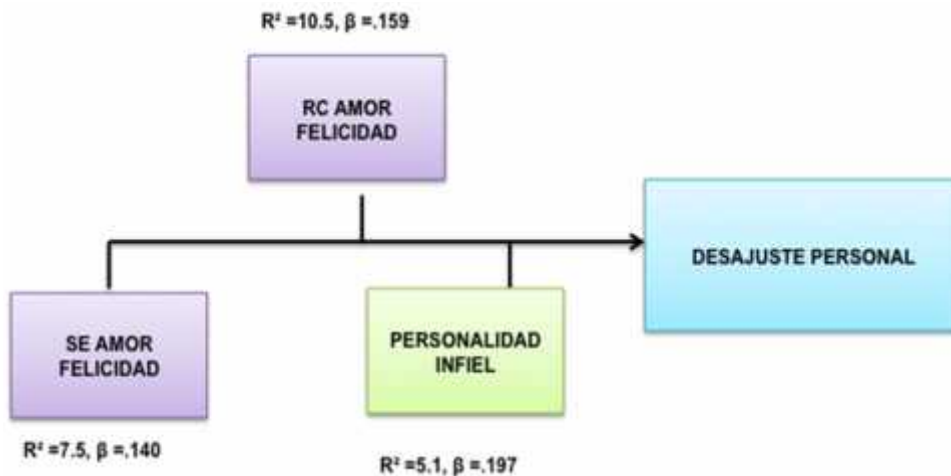

En el cuarto análisis, los factores predictores de la ideología como motivo de la infidelidad, son: la personalidad infiel que explica el 5.8% de la varianza,  $F(24.71)=4.68$ ,  $P<.000$ . El segundo factor explica el 8.4%,  $F(18.30)=2.99$ ,  $P<.003$ . La RC enojo y tristeza explica el 10%,  $F(14.73)=-3.15$ ,  $P<.002$ . La masculinidad explica el 11.1%,  $F(12.32)=-2.28$ ,  $P<.023$ . Finalmente el quinto factor explica el 12.1% de la varianza,  $F(10.84)=2.12$ ,  $P<.035$  (ver Tabla 54).

Tabla 54.

**Análisis de Regresión paso a paso para los factores de Personalidad sexual y Regulación Emocional que predicen la Ideología.**

FACTOR	B	E.E.	$\beta$	Intervalo de confianza	
				Inferior	Superior
Infiel	,133	,028	,250	,077	,189
SE Amor felicidad	,170	,057	,166	,058	,282
RC Enojo Tristeza	-,171	,054	-,177	-,278	-,064
Masculinidad	-,043	,019	-,121	-,079	-,006
SE Miedo tristeza	,122	,058	,130	,009	,235

Nota:  $R^2=5.8$  para el paso 1 ( $p<.000$ );  $R^2=8.4$  para el paso 2 ( $p<.003$ );  $R^2=10.0$  para el paso 3 ( $p<.002$ );  $R^2=11.1$  para el paso 4 ( $p<.023$ );  $R^2=12.1$  para el paso 5 ( $p<.035$ ).

Gráficamente los factores de personalidad sexual y regulación emocional que predicen la Ideología quedan explicados de la siguiente manera (ver Figura 8).

Figura 8.

**Factores de Personalidad sexual y Regulación emocional que predicen la Ideología.**

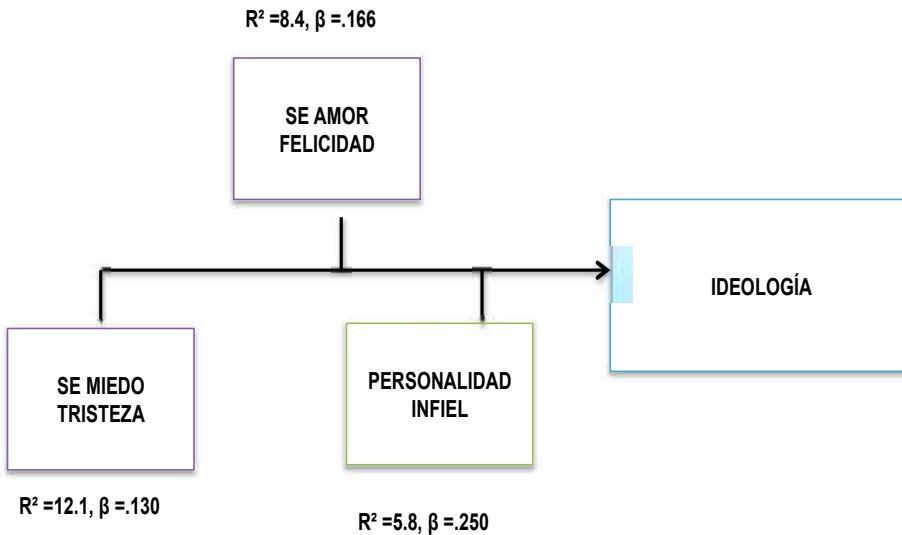

El quinto análisis hace referencia a la confusión como motivo que se vincula a la infidelidad y se encontró que existen predictores de ella, como la personalidad sexual infiel que explica el 11.1% de la varianza,  $F(49.58)=5.53$ ,  $P<.000$ . El segundo factor SE amor felicidad explica el 12.4%,  $F(28.02)=2.08$ ,  $P<.038$ . El tercer factor explica el 14.9%,  $F(23.05)=-4.30$ ,  $P<.000$ . El factor atractivo sexual explica el 15.5% de la varianza,  $F(19.35)=2.63$ ,  $P<.009$ . El quinto factor explica el 17.4% de la varianza,  $F(16.64)=2.23$ ,  $P<.026$  (ver Tabla 55).



Tabla 55.

**Análisis de Regresión paso a paso para los factores de Personalidad sexual y Regulación emocional que predicen la Confusión.**

FACTOR	B	E.E.	$\beta$	Intervalo de confianza	
				Inferior	Superior
Infiel	,147	,027	,269	,095	,200
SE Amor felicidad	,132	,064	,126	,007	,257
RC Miedo	-,247	,058	-,259	-,361	-,134
Atractivo sexual	,065	,025	,128	,017	,114
RC Amor felicidad	,177	,079	,161	,021	,332

Nota:  $R^2=11.1$  para el paso 1 ( $p<.000$ );  $R^2=12.4$  para el paso 2 ( $p<.038$ );  $R^2=14.9$  para el paso 3 ( $p<.000$ );  $R^2=15.5$  para el paso 4 ( $p<.009$ );  $R^2=17.4$  para el paso 5 ( $p<.026$ ).

Gráficamente los factores de personalidad sexual y regulación emocional que predicen la Confusión quedan explicados de la siguiente manera (ver Figura 9).

Figura 9.

**Factores de Personalidad sexual y Regulación emocional que predicen la Confusión.**

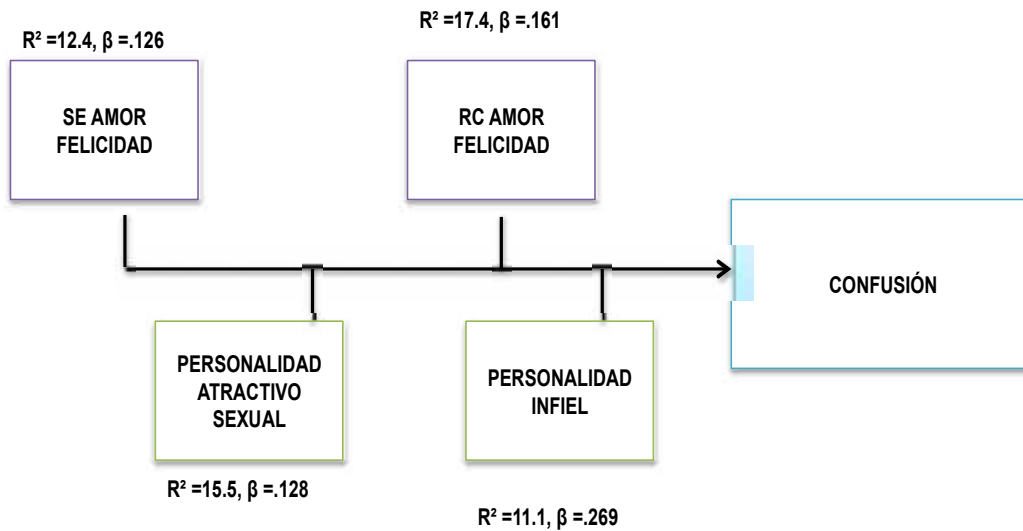

El sexto análisis arroja que los principales predictores de la confusión son: la personalidad infiel que explica el 9% de la varianza,  $F(39.54)=6.19$ ,  $P<.000$ . El segundo factor RC miedo explica el 10%,  $F(21.94)=-3.83$ ,  $P<.000$ . El tercer factor explica 12.7% de la varianza,  $F(19.20)=3.52$ ,  $P<.000$  (ver Tabla 56).

Tabla 56.

*Análisis de Regresión paso a paso para los factores de Personalidad Sexual y Regulación emocional que predicen el Desamor.*

FACTOR	B	E.E.	$\beta$	Intervalo de confianza	
				Inferior	Superior
Infiel	,168	,028	<b>,288</b>	,114	,223
RC Miedo	-,241	,063	-,236	-,365	-,118
RC Amor felicidad	,255	,072	<b>,217</b>	,113	,397

Nota:  $R^2=9.0$  para el paso 1 ( $p<.000$ );  $R^2=10.0$  para el paso 2 ( $p<.000$ );  $R^2=12.7$  para el paso 3 ( $p<.000$ ).

Gráficamente los factores de personalidad sexual y regulación emocional que predicen el Desamor quedan explicados de la siguiente manera (ver Figura 10).

Figura 10.

*Factores de Personalidad sexual y Regulación emocional que predicen el Desamor.*

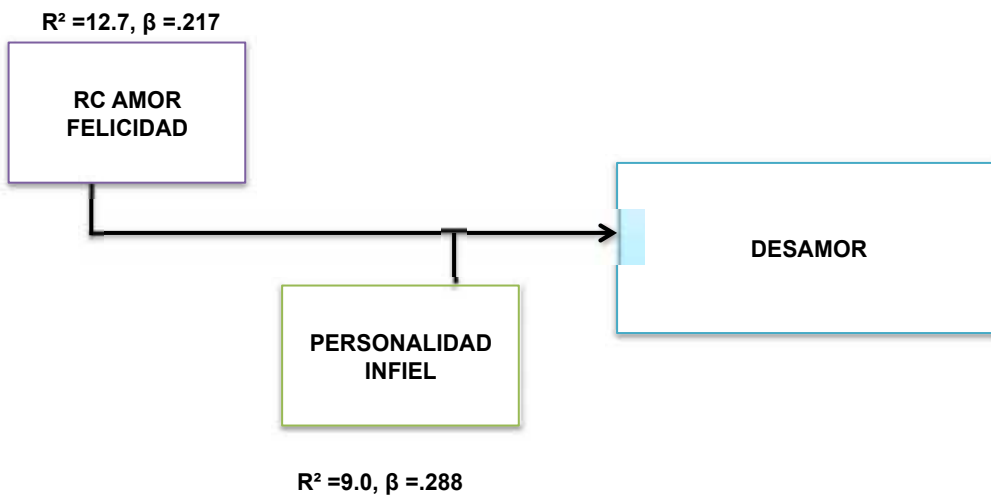

El séptimo análisis indica que el primer factor explica el 3.9% de la varianza,  $F(15.96)=2.98, P<.003$ . El segundo factor explica el 6%,  $F(12.63)=1.13, P<.259$ . El siguiente factor explica el 8% de la varianza,  $F(12.87)=-4.79, P<.000$ . El cuarto factor explica el 10.5%,  $F(11.60)=2.83, P<.005$ . El quinto factor explica el 11.4% de la varianza,  $F(10.15)=1.99, P<.046$  (ver Tabla 57).

Tabla 57.

*Análisis de Regresión paso a paso para los factores de Personalidad Sexual y Regulación Emocional que predicen la venganza.*

FACTOR	B	E.E.	$\beta$	Intervalo de confianza	
				Inferior	Superior
Infiel	,088	,029	,144	,030	,145
SE Amor felicidad	,088	,078	,076	-,065	,241
RC Enojo Tristeza	-,350	,073	-,317	-,493	-,206
SE Miedo tristeza	,187	,066	,175	,057	,316
RC Amor felicidad	,178	,089	,146	,003	,352

Nota:  $R^2=3.9$  para el paso 1 ( $p<.003$ );  $R^2=6.0$  para el paso 2 ( $p<.259$ );  $R^2=8.0$  para el paso 3 ( $p<.000$ );  $R^2=10.5$  para el paso 4 ( $p<.005$ );  $R^2=11.4$  para el paso 5 ( $p<.046$ ).

Gráficamente los factores de personalidad sexual y regulación emocional que predicen la Venganza quedan explicados de la siguiente manera (ver Figura 11).

Figura 11.

*Factores de Personalidad sexual y Regulación emocional que predicen la Venganza.*

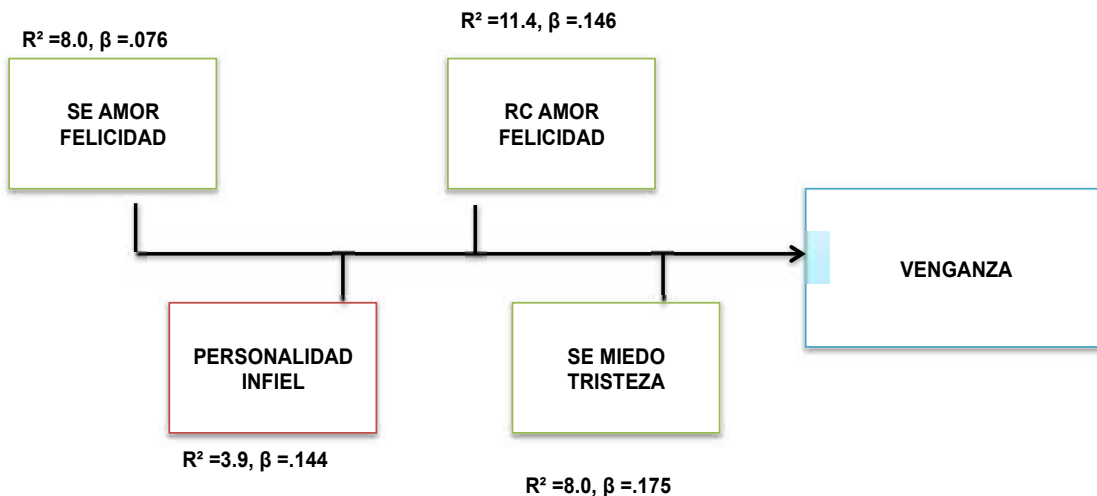

Con relación a la conceptualización de Infidelidad se realizaron de la misma forma regresiones paso a paso en los distintos factores que cubren este rubro. El primer análisis señala que el primer factor que predice la transgresión es la masculinidad con un 4.8% de explicación de la varianza,  $F(20.23)=4.61$ ,  $P < .000$ . El segundo factor es la personalidad amorosa ya que explica el 8.7% de la varianza,  $F(18.92)=-4.16$ ,  $P < .000$ . El tercer factor explica el 9.8%,  $F(14.35)=2.19$ ,  $P < .028$  (ver Tabla 58).

**Tabla 58.**

**Análisis de Regresión paso a paso para los factores de Personalidad sexual y Regulación Emocional que predicen Transgresión.**

FACTOR	B	E.E.	$\beta$	Intervalo de confianza	
				Inferior	Superior
Masculinidad	,104	,023	,221	,060	,149
Amoroso	-,151	,036	-,199	-,222	-,080
RC Miedo	,131	,060	,105	,014	,249

**Nota:**  $R^2=4.8$  para el paso 1 ( $p < .000$ );  $R^2=8.7$  para el paso 2 ( $p < .000$ );  $R^2=9.8$  para el paso 3 ( $p < .028$ ).

Gráficamente los factores de personalidad sexual y regulación emocional que predicen la Transgresión quedan explicados de la siguiente manera (ver Figura 12).

**Figura 12.**

**Factores de Personalidad sexual y Regulación emocional que predicen la Transgresión.**

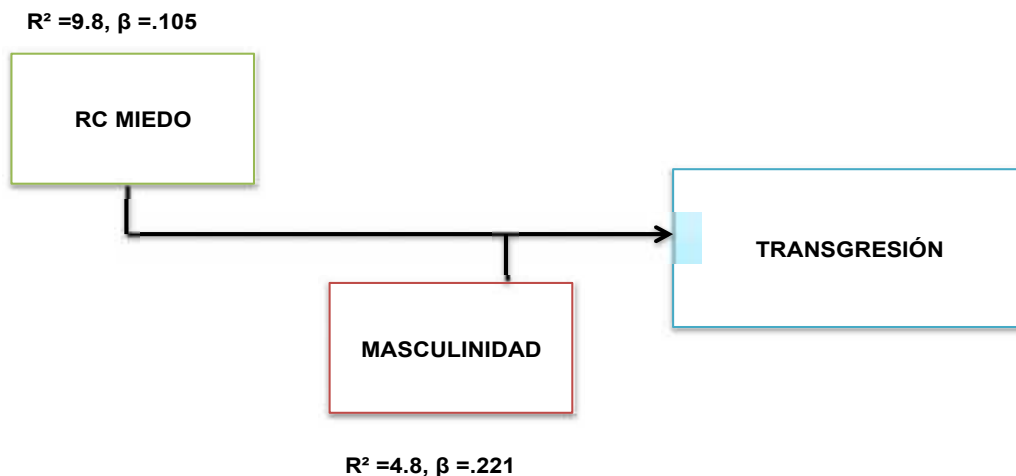

El segundo análisis del factor sentimiento negativo reporto que la masculinidad explica el 3.8% de la varianza,  $F(15.84)=4.82$ ,  $P < .000$ . El segundo factor atractivo sexual explica el 6%,  $F(12.71)=-2.89$ ,  $P < .004$ . El tercer factor llamado restricción sexual explica el 7.2%,  $F(10.24)=-2.24$ ,  $P < .025$  (ver Tabla 59).

Tabla 59.

*Análisis de Regresión paso a paso para los factores de Personalidad sexual que predicen Sentimiento Negativo.*

FACTOR	B	E.E.	$\beta$	Intervalo de confianza	
				Inferior	Superior
Masculinidad	,117	,024	<b>,241</b>	,069	,165
Atractivo Sexual	-,099	,034	-,144	-,166	-,032
Restricción Sexual	-,086	,038	-,110	-,161	-,011

Nota:  $R^2=3.8$  para el paso 1 ( $p<.000$ );  $R^2=6.0$  para el paso 2 ( $p<.004$ );  $R^2=7.2$  para el paso 3 ( $p<.025$ ).

Gráficamente los factores de personalidad sexual que predicen sentimiento negativo quedan explicados de la siguiente manera (ver Figura 13).

Figura 13.

*Factores de Personalidad sexual que predicen Sentimiento negativo.*

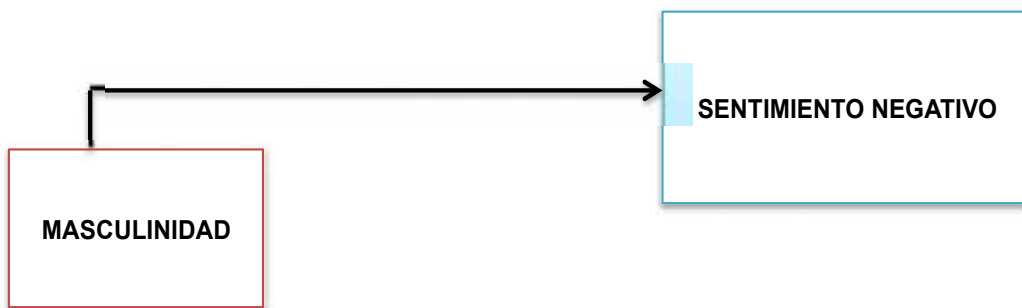

$R^2 = 3.8, \beta = .241$

En el tercer análisis relacionado con el factor inseguridad se encontró que el primer factor RC Miedo explica el 1.9% de la varianza,  $F(7.58)=2.27, P<.024$ . El segundo factor que es masculinidad explica el 3.4%,  $F(7.08)=2.91, P<.004$ . El tercer factor es conquistador que explica el 5.3% de la varianza,  $F(7.37)=2.77, P<.006$  (ver Tabla 60).

Tabla 60.

*Análisis de Regresión paso a paso para los Factores de Personalidad Sexual y Regulación emocional que predicen Inseguridad.*

FACTOR	B	E.E.	$\beta$	Intervalo de confianza	
				Inferior	Superior
RC Miedo	,143	,063	<b>,112</b>	,019	,267
Masculinidad	,070	,024	<b>,144</b>	,023	,117
Conquistador	-,143	,051	-,138	-,244	-,042

Nota:  $R^2=1.9$  para el paso 1 ( $p<.024$ );  $R^2=3.4$  para el paso 2 ( $p<.004$ );  $R^2=5.3$  para el paso 3 ( $p<.006$ ).

Gráficamente los factores de personalidad sexual y Regulación emocional que predicen la Inseguridad quedan explicados de la siguiente manera (ver Figura 14).

**Figura 14.**

**Factores de Personalidad sexual y Regulación emocional que predicen la Inseguridad.**

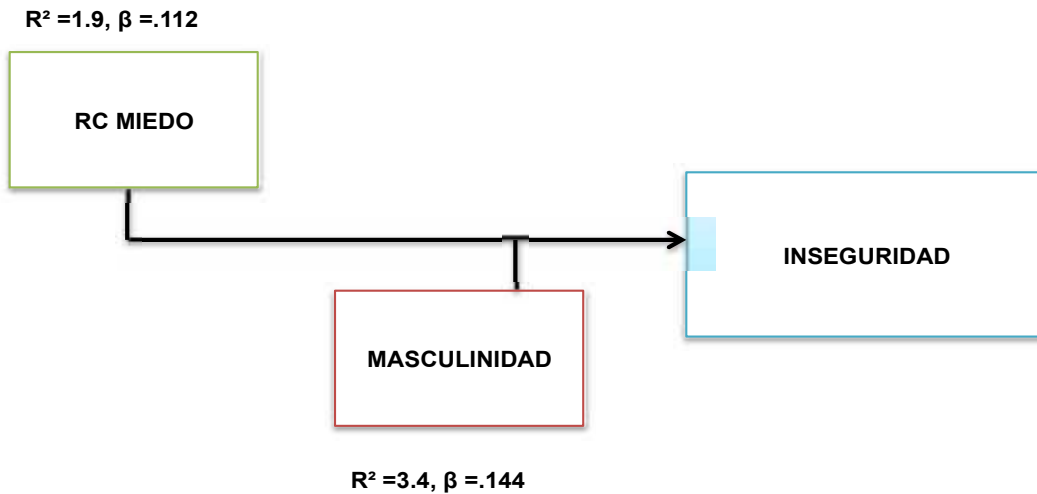

El cuarto análisis encaminado al factor pasión arrojó que el primer factor atractivo involucrado explica el 2.7% de la varianza,  $F(10.84) = -3.67, P < .000$ . El segundo factor masculinidad explica el 4.1%,  $F(8.54) = 2.98, P < .003$ . El tercer factor infiel explica el 5.6% de la varianza,  $F(7.82) = -2.50, P < .013$ . El siguiente factor restricción sexual explica el 6.8%,  $F(7.16) = 2.10, P < .036$ . La comunicación e intimidad explica el 7.9% de la varianza,  $F(6.73) = 2.55, P < .011$ . El último factor explica el 9%,  $F(6.49) = 2.23, P < .026$  (ver Tabla 61).

**Tabla 61.**

**Análisis de Regresión paso a paso para los factores de Personalidad Sexual, regulación emocional y co-regulación emocional que predicen Pasión.**

FACTOR	B	E.E.	$\beta$	Intervalo de confianza	
				Inferior	Superior
Atractivo Involucrado	-,172	,047	-,186	-,265	-,080
Masculinidad	,074	,025	,165	,025	,123
Infiel	-,093	,037	-,136	-,165	-,020
Restricción Sexual	,075	,036	,103	,005	,145
Comunicación Intimidad	,131	,051	,127	,030	,231
RC Rasgo	,118	,053	,110	,014	,222

Nota:  $R^2 = 2.7$  para el paso 1 ( $p < .000$ );  $R^2 = 4.1$  para el paso 2 ( $p < .003$ );  $R^2 = 5.6$  para el paso 3 ( $p < .013$ );  $R^2 = 6.8$  para el paso 4 ( $p < .036$ );  $R^2 = 7.9$  para el paso 5 ( $p < .011$ );  $R^2 = 9.0$  para el paso 6 ( $p < .026$ ).

Gráficamente los factores de personalidad sexual, Regulación emocional y Co-regulación que predicen la Pasión quedan explicados de la siguiente manera (ver Figura 15).

Figura 15.

*Factores de Personalidad sexual, Regulación emocional y co-regulación que predicen la Pasión.*

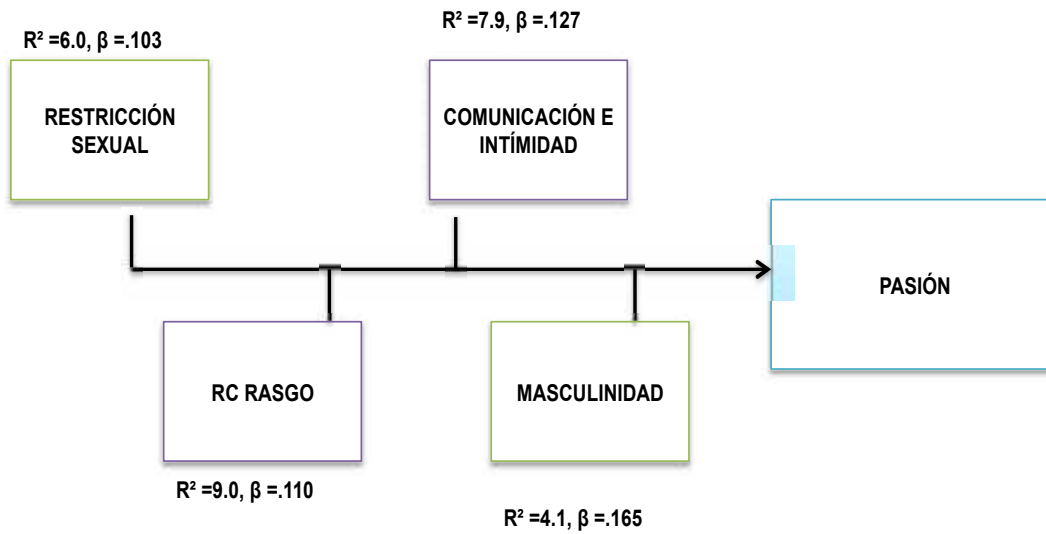

El quinto análisis nos indica que el factor masculinidad explica el 2.2% de la varianza,  $F(9.11) = 3.65$ ,  $P < .000$ . El segundo factor restricción sexual explica el 4.3%,  $F(8.99) = -2.67$ ,  $P < .008$ . El factor conquistador explica el 5.8%,  $F(8.15) = -2.49$ ,  $P < .013$  (ver Tabla 62).

Tabla 62.

*Análisis de Regresión paso a paso para los factores de Personalidad sexual que predicen el Significado de Confusión.*

FACTOR	B	E.E.	$\beta$	Intervalo de confianza	
				Inferior	Superior
Masculinidad	,085	,023	,181	,039	,130
Restricción Sexual	-,100	,037	-,132	-,173	-,026
Conquistador	-,124	,050	-,124	-,222	-,026

Nota:  $R^2 = 2.2$  para el paso 1 ( $p < .000$ );  $R^2 = 4.3$  para el paso 2 ( $p < .008$ );  $R^2 = 5.8$  para el paso 3 ( $p < .013$ ).

Gráficamente los factores de personalidad sexual que predicen la Confusión como concepto quedan explicados de la siguiente manera (ver Figura 16).

**Figura 16.**

**Factores de Personalidad sexual que predicen la Confusión.**



El sexto análisis reportó que el primer predictor es la indiferencia-agresión, explicando el 3.7% de la varianza,  $F(15.50) = 3.52, P < .000$ . El segundo factor es la personalidad infiel explicando el 5.95%,  $F(12.35) = -2.98, P < .003$  (ver Tabla 63).

**Tabla 63.**

**Análisis de Regresión paso a paso para el factor de Co-regulación emocional que predicen Amor.**

FACTOR	B	E.E.	$\beta$	Intervalo de confianza	
				Inferior	Superior
Indiferencia Agresión	,198	,056	,173	,088	,309
Infiel	-,101	,034	-,147	-,168	-,035

**Nota:**  $R^2 = 3.7$  para el paso 1 ( $p < .000$ );  $R^2 = 5.9$  para el paso 2 ( $p < .003$ ).

Gráficamente los factores de Co-regulación emocional que predicen Amor quedan explicados de la siguiente manera (ver Figura 17).

**Figura 17.**

**Factores de Co-regulación que predicen Amor.**





Finalmente en el rubro de las consecuencias que conlleva la infidelidad, en las negativas se encontró que no hubo factores que las predican, sin embargo sólo la personalidad infiel explica el 2.2% de la varianza,  $F(9.04)=-3.00$ ,  $P<.003$  (ver Tabla 64).

**Tabla 64.**

**Análisis de Regresión paso a paso para los factores de Personalidad Sexual que predican Consecuencias Negativas de la Infidelidad.**

FACTOR	B	E.E.	$\beta$	Intervalo de confianza	
				Inferior	Superior
Infiel	-,077	,026	-,149	-,128	-,027

**Nota:  $R^2=2.2$  para el paso 1 ( $p<.003$ ).**

En el segundo análisis se encontró que el primer factor de personalidad infiel explica el 6.7% de la varianza,  $F(28.61)=5.31$ ,  $P<.000$ . El segundo factor explica el 9.6% de la varianza,  $F(21.10)=3.72$ ,  $P<.000$ . El factor masculinidad explica el 10.5%,  $F(15.53)=-2.07$ ,  $P<.044$  (ver Tabla 65).

**Tabla 65.**

**Análisis de Regresión paso a paso para los factores de Personalidad sexual y Regulación emocional que predican el Consecuencias Positivas de la Infidelidad.**

FACTOR	B	E.E.	$\beta$	Intervalo de confianza	
				Inferior	Superior
Infiel	,118	,022	,282	,074	,161
SE Amor Felicidad	,144	,038	,179	,068	,219
Masculinidad	-,030	,015	-,107	-,058	-,001

**Nota:  $R^2=6.7$  para el paso 1 ( $p<.000$ );  $R^2=9.6$  para el paso 2 ( $p<.000$ );  $R^2=10.5$  para el paso 3 ( $p<.044$ ).**

Gráficamente los factores de Personalidad Sexual y Regulación emocional que predicen las consecuencias positivas de infidelidad quedan explicados de la siguiente manera (ver Figura 18).

**Figura 18.**

**Factores de Personalidad sexual y Regulación emocional que predicen consecuencia positivas.**

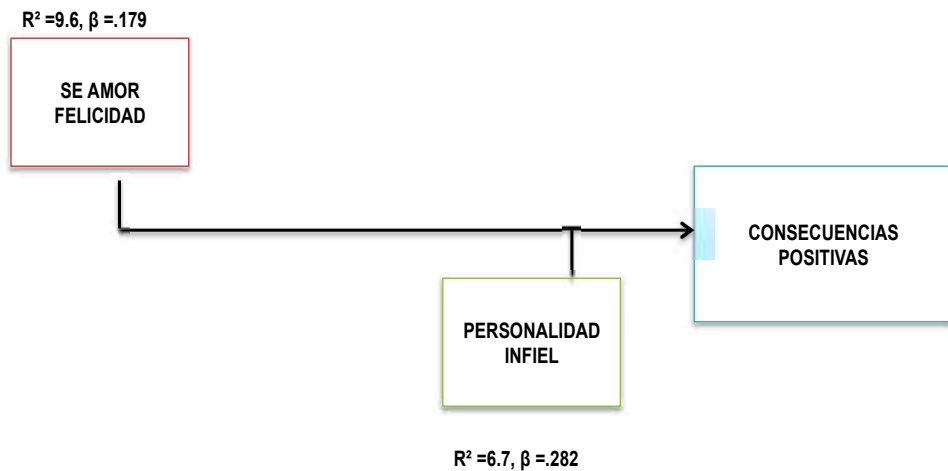

# DISCUSIÓN Y CONCLUSIONES

Para contrastar el primer objetivo específico 1.1 del estudio encaminado a explorar la conducta infiel, se reportó en primer lugar que los hombres señalan sentir rara vez el deseo de ser infiel sexual y emocionalmente sin llegar al acto con otra persona, mientras que las mujeres sólo indican tener rara vez el deseo de ser infiel emocionalmente. Esto puede ser explicado por dos factores sociales relevantes: uno es que la infidelidad con sus múltiples consecuencias (la mayoría negativas), durante mucho tiempo fue visto o percibido como un problema que afectaba no sólo a los individuos sino también a la sociedad (Gottman, 1933 en Rivera et al., 2011) mientras que el efecto de la deseabilidad social, como un factor que denota un sesgo o error en la tendencia de respuesta, cuyo objetivo es dar una imagen positiva de uno mismo hacia la sociedad (Domínguez, Aguilera, Acosta, Contreras & Ruiz, 2012) podrían jugar un papel importante en el hallazgo de éstos resultados.

Con relación a los hallazgos ya mencionados que forman parte del segundo objetivo 1.2, se reportó que tanto hombres como mujeres piensan que ninguno de los motivos como la ideología, el desamor, venganza, etc., son causas relevantes para llevar a cabo una infidelidad. A su vez como se sabe, en épocas pasadas la infidelidad era visto como algo negativo, sin embargo, la modernidad ha tenido un gran impacto en los fenómenos sociales y el significado o percepciones que podríamos adoptar, es decir, actualmente los cambios radicales en el papel de la mujer y su incorporación al mundo laboral, el desarrollo tecnológico y los fenómenos de globalización económicos y políticos han tenido fuerte auge en las relaciones de pareja, ya que hoy en día éstas relaciones interpersonales se ciñen a nuevas reglas (Romero et al., 2008) pudiendo transformar el significado, las cogniciones y la conducta acerca de la infidelidad actualmente. Esto pone en cuestión que tanto las redes sociales, la equidad de género, las tecnologías, las oportunidades de trabajo y otros factores económicos y políticos están reflejando cierta transformación dentro de las parejas ya sea favoreciendo a la exclusividad de los miembros que conforman la diada, como dañando o poniendo en riesgo las relaciones de pareja.

Haciendo énfasis en los múltiples significados que para hombres y mujeres conlleva la infidelidad conformando el objetivo 1.3, se encontró que para ambos sexos dicho fenómeno por un lado significa pasión, es decir, como la búsqueda de aventuras llenas de deseo y

novedad principalmente sexuales, además de que para ambos sexos la infidelidad significa transgresión, es decir, la ruptura del vínculo de exclusividad con la pareja. Esto es importante ya que contrastando lo anterior, el siguiente objetivo 1.4 dirigido a las consecuencias positivas percibidas por sexo ante la infidelidad, Bonilla (1993) nos explica que este tipo de personas (infieles) mantienen cierta actitud positiva hacia la infidelidad, así como una personalidad impulsiva y una sexualidad abierta, mientras que referente a las consecuencias negativas se ha encontrado que aún existen ciertas prácticas de actitudes sexuales conservadoras (moralistas, religiosos) (Díaz Loving et al., 2002) tanto en hombres como en mujeres que los orille a percibir la infidelidad como algo negativo. Lo mencionado apoya diversas investigaciones como la de Mohamed, Cleland & Hill (2004 en Gonzáles et al., 2009), donde se señala que la religiosidad ayuda de cierta forma debido a los principios morales y éticos que tiene la persona a no involucrarse en actos extramaritales y premaritales, viéndose como una restricción u obstáculo que impacta sobre la ideología del individuo.

Rivera et al. (2011) sostienen que la infidelidad está construida socialmente de muchos significados principalmente negativos y que por lo tanto es concebida tradicionalmente como una transgresión dentro de la relación primaria que se presenta por problemas dentro de la relación, pero que de forma simultánea impacta en la calidad de la misma, parece ser un indicador relevante al aclarar el por qué se encontró únicamente que la infidelidad conlleva consecuencias negativas, como la ruptura del vínculo emocional dentro de la pareja y la separación o el divorcio.

Por otro lado, para hacer relevancia en el siguiente objetivo 2.1, se plantea la cuestión del el porqué los hombres se describen como amorosos, cariñosos, masculinos conquistadores, etc., mientras las mujeres de igual forma amorosas, tiernas, atractivas, seductoras e incluso provocativas; pero ambos sexos no se describen como perversos, moralistas e infieles. Pudiese ser que nuevamente el impacto de la deseabilidad social como un rasgo de personalidad, es decir, como un rasgo relacionado con el ajuste psicológico y más afín a la conformidad a las demandas sociales y a la búsqueda de la aprobación social que predispone al individuo a seguir las normas sociales en búsqueda de relaciones sociales amorosas, que promuevan alta autoestima y sentido de competencia (Domínguez el at., 2012) influya en la manera en que muchas personas se describen de forma favorable para causar una buena impresión ante los demás.

Si bien, para tratar de explicar el objetivo 3.1 en cuanto a las estrategias de regulación emocional que reportan utilizar hombres y mujeres se encontró que ambos sexos usan más la reapreciación que la supresión expresiva ante situaciones provocadoras de emociones positivas y negativas. Esto suena probable ya que Gross y Jhon (2003) explican que la reapreciación cognitiva está vinculado a una mayor y mejor experiencia de emociones positivas teniendo mejores relaciones cercanas con padres y amigos; mostrando menos síntomas de depresión y más satisfacción en la calidad de vida. Mientras que quienes utilizan la supresión se ha visto que son personas poco auténticas al no expresar lo que sienten, reciben menos apoyo social y emocional, existe mayores índices de depresión en estos individuos así como menor satisfacción con la vida.

Es por ello que lo anterior contrasta el objetivo 4.1, ya que durante una relación de pareja los hombres reportan utilizar tácticas como la comunicación, la intimidad y el afecto; mientras las mujeres reportan utilizar procesos como la comunicación y la intimidad solamente para co-regular impactos emocionales negativos.

Siguiendo el fundamento y la idea de diversos aportes de la Teoría Bio-Psico-Socio-Cultural de la Pareja propuesta por Díaz Loving (1999), concuerdo en que se puede analizar de forma óptima la infidelidad como un fenómeno en evolución, debido a las múltiples transformaciones de significados, conductas, actitudes y percepciones que ha sufrido desde años atrás, por ello se pone énfasis en la comprensión e interpretación tanto de factores biológicos: aspectos vinculados a las necesidades básicas del ser humano de vivir en compañía y de manera interdependiente y social; Psicológicos: hace énfasis en las normas, papeles y status intrínsecos a las relaciones del ser humano, así como los procesos de formación de impresiones, atribución e influencia social presentes en el acontecer cotidiano, los cuales afectan a las expectativas, actitudes, perspectivas, valores y percepción que se dan en la relación de pareja; Socio-culturales: se centra en los matices, formas y distinciones de cómo debemos comportarnos para demostrar e interpretar los afectos dentro de un contexto, incluyendo tanto la cultura subjetiva (pensar, sentir y actuar) como la cultura material, es decir lo que se construye; y el Contexto histórico: es decir la evolución y desarrollo de los conceptos a través de las culturas. Así como considerar el aspecto científico de diversas disciplinas como la antropología, la sociología, biología, psicología y entre otras en este rubro de la pareja, permitiendo tener un amplio repertorio de conocimientos que a su vez es útil para reflexionar y comprender un suceso que atenta contra el vínculo amoroso de la pareja o en su defecto beneficia a otros.

Sin embargo ésta investigación se centró más en el campo Psicológico tomando en cuenta la parte conductual, las causas, los significados o conceptos y las consecuencias que se piensa acerca de la infidelidad, haciendo del estudio un completo análisis de las vertientes que influyen en este suceso, lo cual indica o pone a analizar en cómo llevar a diferentes escenarios ésta investigación a partir de los resultados y diversos aportes teóricos encontrados para contribuir en la salud mental y hacer posibles intervenciones en personas o parejas que han sido afectadas por dicho fenómeno.

Otro aspecto relevante a considerar fue tomar en cuenta la personalidad y la sexualidad como un conjunto para entender la infidelidad, es decir, que implica tener rasgos infieles, atractivos, perversos, masculinos, restrictivos, liberales, etc., para ejercer la sexualidad de alguna manera y satisfacer las demandas sexuales y placenteras. Basándose en aportes ya mencionados de diversos autores evolucionistas se tuvo como iniciativa conocer el papel de la personalidad sexual en la infidelidad por sexo, así como conocer el grado de relación entre factores de cada variable. Durante el bosquejo de literatura se encontraron algunas investigaciones realizadas tratando de conocer la relación de la personalidad sexual en la infidelidad, así como encontrar predicciones de algunos factores de personalidad que expliquen dicho acontecimiento.

En la investigación de Romero et al. (2008), como primer lugar encontraron más predictores para el grupo de los hombres que el de las mujeres que explican tanto la infidelidad sexual como emocional. A grandes preámbulos en el caso de los hombres los predictores más relevantes para la infidelidad sexual fueron los motivos asociados a la personalidad del infiel (impulsividad, inestabilidad, ideología, sexualidad, agresión) y la sexualidad (variantes sexuales, conducta sexual, personalidad sexual abierta y conquistadora), explicando que los individuos que se encuentran poco comprometidos y con un bajo apego hacia su relación primaria (altos en personalidad sexual abierta) serán infieles al tener alternativas a disposición; se involucrarán con mayor facilidad en una relación de infidelidad sexual si una segunda relación representa un beneficio, complementa su vida y no pone en riesgo su relación primaria.

Por otro lado, los predictores más relevantes en hombres y la conducta de infidelidad emocional fueron: la insatisfacción en la relación primaria, una orientación sexual abierta y liberal inclinada hacia la búsqueda de placer y variedad, lo mencionado llevará al individuo al involucramiento en una relación simultánea.

En tanto que en mujeres la infidelidad sexual fue predicha por una baja personalidad sexual conquistadora e involucrada (amorosa, seductora, afectuosa, romántica, tierna), por un concepto positivo de infidelidad y de motivaciones personales para la infidelidad (impulsividad, inestabilidad emocional, ideología, venganza y búsqueda de placer).

La infidelidad emocional en mujeres se predice por la percepción de beneficios de la relación extra-pareja, por un concepto positivo de la infidelidad (si conciben a la infidelidad como amor y pasión), con más consecuencias positivas y por la búsqueda de la práctica de variantes sexuales y un mayor número de parejas.

En otro estudio realizado por Romero et al. (2013) basado sólo en hombres, se encontró que la personalidad sexual conquistadora, es decir personas que reflejan un estilo muy atractivo durante el cortejo, mezclando la cercanía, el afecto y la pasión con atributos de dominio, seguridad y control predice la conducta infiel sexual y la infidelidad emocional ya que conlleva elementos como el tocamiento físico íntimo, el preludio sexual, el sexo coital y oral, así como la fantasía y el hecho de enamorarse constantemente de otras personas además de su pareja. Otro hallazgo en el mismo estudio señala que la personalidad sexual liberal, es decir hombres que se muestran interesados en tener contacto sexual, es un factor importante que predice la infidelidad, debido a que estos participantes cuentan con menor satisfacción en la relación, desconfianza hacia su pareja, deseo de ser infiel y una personalidad descrita como inestable. Finalmente la personalidad sexual restrictiva, es decir, personas con una represión de sus impulsos sexuales y catalogados como moralistas, virginales y religiosos fue otro factor predictivo de la infidelidad sexual y emocional en hombres, debido a la autopercepción de inestabilidad reportada por estos participantes y la baja motivación sexual señala.

Si bien, podemos rescatar de las investigaciones descritas que la personalidad infiel, liberal y conquistadora principalmente son factores relevantes que presentan vínculos consistentes con los tipos de infidelidad (sexual y emocional), los motivos, significados y consecuencias. Esto señala que aun sabiendo que la personalidad sexual predice la infidelidad, la presente investigación se encargó de encontrar nuevos indicadores que se relacionen con dicho fenómeno, así como reafirmar algunos puntos encontrados ó en su defecto diferir con algunas postulaciones.

Los resultados ya mencionados de esta investigación son de una muestra donde la mayoría de hombres y mujeres pertenecían a una religión católica, eran casados y solteros representativamente y más de la mitad contaba con un empleo.

Para tratar de contrastar el siguiente objetivo 5.1 donde se analizó la relación de la personalidad sexual en la infidelidad en mujeres se puede mencionar que en los estudios citados sobre estas variables mencionan que una baja personalidad conquistadora, la impulsividad, la percepción de beneficios, así como tener un concepto positivo de la infidelidad, la búsqueda de variantes sexuales y tener un mayor número de parejas son características en mujeres que favorecen la conducta de infidelidad ya sea emocional o sexual. En el presente estudio se encontró que la personalidad infiel, liberal y perversa presenta relación con la infidelidad sexual, emocional y conductual en mujeres. Ciertas características mencionadas por dichas investigaciones hacen referencia a una personalidad infiel ( una forma lúdica de expresar la sexualidad), una personalidad perversa (caracterizada por tener pocos principios y restricciones sexuales) y una personalidad liberal (individuos interesados en tener contacto sexual con alguien ajeno a su pareja) según Díaz Loving et al. (2002).

Por otro lado, reafirmando la parte de los motivos señalados por los individuos de otras investigaciones, también se encontró que la sexualidad es la principal causa que conlleva una infidelidad en mujeres, es decir, la búsqueda de placer y satisfacción sexual en alguien más que la pareja, lo cual reportan análogamente en el presente estudio mujeres con una personalidad infiel y perversa principalmente.

Cabe contrastar que en una de las investigaciones mencionadas describe que en mujeres, la infidelidad se predice por tener un concepto positivo de la infidelidad (si se concibe como amor y pasión), lo cual en ésta investigación difiere ya que las mujeres con una personalidad infiel, perversas y con un atractivo sexual alto piensan que dicho fenómeno conlleva consecuencias positivas, pero que no necesariamente significa amar o buscar emociones positivas en alguien más.

Por último, investigaciones citadas no hacen mención sobre los tipos de personalidad y el pensamiento que tienen acerca de las consecuencias de infidelidad, sólo hacen énfasis en que éste fenómeno es predicho por tener una percepción positiva en mujeres, por lo tanto en este estudio se arrojó que mujeres con perfil infiel, perverso y alto atractivo sexual piensan que la infidelidad ayuda a mejorar su relación.

Con relación a la personalidad sexual y el vínculo hacia la infidelidad en hombres, el siguiente objetivo 5.2 es explicado de la siguiente manera.

Tanto en la investigación de Romero et al. (2008) como en la presente se reafirma que la personalidad infiel en hombres se vincula a la infidelidad sexual, emocional y conductual.



Además la personalidad perversa y un alto atractivo sexual también son factores relevantes del presente estudio que tienen cierta coerción en los diferentes tipos de infidelidad.

Sin embargo, cabe resaltar que en la investigación de Romero et al. (2013) mencionan que la restricción sexual predice la infidelidad, lo que en la presente investigación difiere al encontrar que la restricción presenta correlaciones negativas con dicho fenómeno.

Referente a los motivos que atribuye la población varonil en dichas investigaciones los varones con perfil infiel mencionan que la impulsividad, inestabilidad, sexualidad e ideología son factores relevantes para llevar un acto infiel, mientras que los hombres con personalidad abierta mencionan que la sexualidad es un punto importante con relación a dicho fenómeno. En comparación con éstas investigaciones se encontró que de la misma forma la sexualidad es considerada como la principal causa de infidelidad en hombres con perfiles de personalidad perversa, liberal, infiel y con rasgos de masculinidad. Mientras que los que presentan restricciones sexuales mencionan que el desajuste emocional es un factor relevante que apunta hacia el acto infiel contrastando de ésta forma el supuesto de que la personalidad restrictiva predice la infidelidad como lo dice Romero et al. (2013).

No obstante, ninguno de los estudios menciona qué significa la infidelidad para los hombres en términos de concepto, lo cual en el presente estudio se encontró que principalmente para los varones con perfil infiel y liberal la infidelidad no significa amar ni tener pasión. Así mismo Romero et al. (2008) nos menciona que los varones altos en personalidad sexual abierta perciben consecuencias o beneficios positivos al involucrarse en dicho fenómeno, lo cual contrasta con la personalidad infiel al encontrar que perciben consecuencias positivas ante el acto infiel en éste estudio; mientras que aquellos con una personalidad amorosa piensan que la infidelidad conlleva consecuencias negativas.

Para desarrollar el siguiente objetivo 6.1 encaminado a encontrar las diferencias por sexo en las distintas vertientes de la infidelidad, únicamente se encontraron diferencias significativas en cuando a la conducta infiel y a los motivos.

Como primer instancia, si existen diferencias significativas por sexo en cuanto a la conducta de infidelidad sexual, el deseo de infidelidad sexual y el deseo de infidelidad emocional en hombres y mujeres. Existen algunas investigaciones que explican que este tipo de personas que llevan a cabo una infidelidad de índole sexual valoran la recompensa de riesgo; son susceptibles al aburrimiento; tienden a tener menos compromiso en sus relaciones primarias; están más interesadas en las gratificaciones inmediatas y están interesados en tener nuevas formas de variedad sexual con diferentes compañeros sexuales,

según confirma Zuckerman (2007 en Gonzáles, Martínez & Martínez, 2009). Sin embargo, otras causas encontradas en la presente investigación señalan que también la infidelidad puede ser manifestada dentro de la relación de pareja o en el matrimonio debido al desamor e impulsividad por parte de las mujeres, mientras en hombres por una insatisfacción y venganza hacia la pareja. Por consecuente este es un problema que alerta la salud orgánica del individuo como de quien la ejerce como quien recibe la infidelidad al no tomar en cuenta los riesgos a nivel sexual, como tener varias parejas sexuales desconocidas y establecer relaciones coitales con éstas sin protección, lo que conlleva a enfermedades de transmisión sexual como el sida, gonorrea, y el virus de papiloma humano, entre otras (Bancroft, Janssen, Carnes, Goodrich, Strong, & Long, 2004), así como el desgaste de emociones negativas tanto para el mismo ejecutor como para el receptor. Es relevante retomar estos puntos para intervenir en el área de la salud puesto que las tasas de enfermedades de transmisión sexual son altas. De acuerdo a datos procedentes de la Secretaria de Salud (2012), el 54.9% de hombres y el 45.1% de mujeres reportaron haber contraído sífilis adquirida en una población que oscilaba de entre los 15 y 49 años de edad.

En cuanto al (VPH), en el 2011 se reportaron 36.333 nuevos casos, de estos 96% fueron mujeres. En ese mismo año la tasa de incidencia de casos nuevos de (VPH) es de 2.7 por cada 100 mil hombres y la femenina es de 62.71 por cada 100 mil mujeres de las mismas edades. El grupo de edad de esta población vulnerable fue de 25 a 44 años de edad, a razón de 24 mujeres por cada hombre.

Finalmente el Registro Nacional de Casos de SIDA refiere que en el periodo 1983-2012, se notificaron 160,864 casos de SIDA, el 82.1% de hombres y de 17.9% en mujeres, donde el 15.6% pertenece a la población del Distrito Federal con un 41% en parejas heterosexuales. Si bien como ya se había mencionado, las tasas de (ETS) parecen afectar tanto a jóvenes como adultos, sin embargo no se han obtenido exactamente las estadísticas de estas enfermedades a causa de las relaciones extramaritales y premaritales, lo cual es fundamental para trabajar en estas poblaciones vulnerables mediante talleres de educación sexual y prevención de enfermedades sexuales, así como el uso de condón e información confiable y las diversas consecuencias debidas a un involucramiento paralelo con alguien más, con la finalidad de salvaguardar la salud física, mental y emocional mediante el tratamiento psicológico.

Por otro lado, con relación a los motivos de infidelidad, se reporta en éste estudio que la ideología es un factor significativo entre hombres y mujeres, es decir, el sistema de

creencias, valores, actitudes, comportamientos, percepciones, así como la educación y sistema de crianza por parte de los progenitores, abuelos o tíos que se transmiten de generación en generación a los hijos dentro de un árbol genealógico familiar influye mucho sobre cómo hombres y mujeres piensan acerca de la infidelidad y cómo la llevan a cabo en algún momento de su vida. Esto contrasta con lo que señala Giraldo (1972) en que el machismo puede ser un factor muy potente e incluso ideológico, transmitido principalmente en el hombre “*macho*”.

Estas diferencias entre hombres y mujeres pueden verse explicadas en éste análisis debido al tipo de personalidad sexual, ya que para continuar con el siguiente objetivo 7.1 se encontraron diferencias significativas entre la personalidad perversa, infiel y orientación sexual. Ya que describiendo cada tipo de personalidad podemos señalar que la personalidad perversa carece de principios e impulsos sexuales, al igual que la personalidad infiel caracterizada por la forma lúdica de expresar la sexualidad y el descontrol de los impulsos lo cual lleva a individuos con esta personalidad a involucrarse con muchas parejas sexuales, mientras quienes cuentan con un amplio repertorio de experiencias sexuales se caracterizan como fríos, retraídos y carentes de emociones cálidas, además de resaltar los diversos contextos de desarrollo: biológico, social y cultural afectando a hombres y mujeres a llevar a cabo diferentes prácticas sexuales (Díaz Loving et al., 2002).

Parece interesante que no sólo la personalidad y la sexualidad son factores influyentes en la infidelidad, como ya se ha mostrado existen aportes teóricos donde hacen mención de las emociones y su papel importante en las relaciones de pareja y en los conflictos que surgen dentro de ellas, tales como la infidelidad.

Si bien se sabe, se ha encontrado que tanto el ejecutor de un acto infiel la mayoría de las veces puede sentir sentimientos negativos como la culpa, la confusión, e incluso la vergüenza, y el receptor puede manifestar enojo, desprestigio social, baja autoestima, vergüenza, rabia, celos y desarrollar enfermedades psicológicas como depresión y ansiedad; y físicas como las enfermedades de transmisión sexual, lo cual se ha visto que estos factores están vinculados a la violencia, el suicidio e incluso el crimen amoroso (Zumaya et al., 2008).

Por consecuente es relevante comprender que estrategias son fundamentales para controlar ese puño de emociones que atentan contra los individuos ante un fenómeno de gran magnitud como lo es la infidelidad y que mecanismos o tácticas son empleadas por las parejas ante la infidelidad.

Muchas de las investigaciones, reportan que es más adecuado el uso de la reapreciación emocional (evaluar, reflexionar, pensar,) que suprimir o reprimir emociones tanto positivas como negativas ante un conflicto, ya que en una investigación de Rivera et al. (2014) señalan que en mujeres que utilizan la supresión de emociones positivas hay un mayor deseo de infidelidad emocional y sexual y perciben más consecuencias positivas a dicho fenómeno. No obstante, quienes presentan una reapreciación como rasgo de personalidad presentan menos deseo de ser infieles y perciben más consecuencias negativas. Para hombres que reevalúan el enojo y la tristeza perciben más consecuencias negativas ante los involucramientos simultáneos, mientras quienes suprimen el miedo y la tristeza, cuanto más se incrementa este, hay mayor infidelidad emocional y se perciben más consecuencias negativas por una infidelidad. La supresión emocional como rasgo, se perciben mayor número de consecuencias positivas.

Por ende, para detallar el siguiente objetivo 8.1 una vez conociendo cuál fue la relación entre la regulación emocional y la infidelidad en mujeres, se pone en contraste con la investigación de Rivera et al. (2014) donde se encontró que efectivamente la supresión de emociones positivas y la inhibición de miedo presenta vínculos consistentes con las consecuencias positivas hacia la infidelidad, percibidas principalmente por mujeres.

Cabe resaltar que aunque no se encontraron investigaciones sobre los motivos y significados que se relacionan a la infidelidad en individuos que suprimen emociones, se encontró que aquellas que inhiben emociones positivas y negativas piensan que la infidelidad es causada por la sexualidad, por una ideología, confusión y un desajuste personal/emocional; y que la infidelidad significa transgredir a la pareja, así como tener inseguridad y confusión, lo cual es un buen punto a investigar en próximas investigaciones sobre la línea de investigación de las relaciones de pareja.

En el caso de los hombres, haciendo énfasis en el siguiente objetivo 8.2 a desarrollar y comparando los hallazgos con la investigación de Rivera et al. (2014) se encontró que la supresión expresiva tanto de emociones positivas y negativas en varones perciben más consecuencias positivas ante la infidelidad, ya que quienes suprimen emociones de ambos polos señalan que las principales causas de la infidelidad son por un desajuste personal, ideología, sexualidad y venganza. Sin embargo uno de los hallazgos de este estudio fue que aquellos que piensan que la infidelidad significa sentir pasión o amor son los mismos que utilizan la reapreciación como rasgo de personalidad, sin embargo, perciben la infidelidad como algo negativo.

Por ende regular emociones tanto positivas como negativas ante una infidelidad, las cuales surgen cuando los individuos tanto hombres como mujeres se perciben perjudicados, dañados, manipulados, engañados o heridos, es multifactorial, debido a que depende del contexto, del tiempo de relación, de la presencia de hijos, de si es el receptor o el ejecutor, de la experiencia infiel, entre otras cosas (Rivera et al., 2014). De esta forma, comprender el uso de las diversas estrategias de regulación emocional y co-regulación empleadas por hombres y mujeres es fundamental para crear relaciones de pareja más sanas ante situaciones donde el impacto emocional sea de gravedad.

El utilizar estrategias que permitan reflexionar, analizar y modular esas emociones que podrían perjudicar la salud mental del individuo son más efectivas y productivas al abrir nuevas alternativas de solución del conflicto, así como el empleo de diversas técnicas de co-regulación en la pareja como la comunicación, el diálogo, el afecto, el contacto físico y la intimidad podrían ser factores relevantes para llevar una relación más saludable y evitar la represión y acumulación de emociones que tarde o temprano ante una situación o estímulo detonante puedan ser expresadas de forma no apropiada o afectar de forma inmediata al individuo con problemas psicológicos como la depresión, ansiedad y estrés.

Por otro lado, el objetivo 9.1 dirigido a encontrar diferencias significativas por sexo entre los factores de regulación emocional se encontró que la reapreciación del miedo es un factor significativo de diferencia entre hombres y mujeres debido al aumento de la seguridad ante el miedo de perder a la pareja.

Referente al objetivo 10.1 cabe agregar que no se encontraron investigaciones acerca de las formas de co-regular ante un impacto como la infidelidad, ya que en el presente estudio las mujeres reportan que al percibir una infidelidad sexual acuden a estrategias de comunicación y la intimidad como medios para co-regular impactos negativos ante dicho fenómeno dentro de la pareja, debido a que la infidelidad para éstas mujeres significa quebrantar el vínculo de exclusividad y piensan que las principales causas del acto infiel es por un desamor, un desajuste y la ideología, esto resulta importante ya que desde el enfoque sistémico la intervención consiste en inculcar y quizás mejorar la comunicación y crear estrategias de resolución de conflicto, respetando valores, creencias e ideologías (De la Espriella, 2008)

Finalmente para aquellas mujeres que piensan que la infidelidad significa amar o buscar emociones positivas en alguien más, son aquellas que utilizan estrategias de co-regulación como la indiferencia y la agresión dentro de la pareja, ya que este tipo de

personas señalan que la insatisfacción en la relación, el desajuste personal, la venganza, la ideología, etc., son motivos irrelevantes para ser infiel. Sin embargo, esto tiene un trasfondo donde hombres y mujeres socializados de manera diferencial en un contexto patriarcal, entenderían por amor y amar cosas diferentes, donde el comportamiento, los roles y diversas características de personalidad destacan la forma de llevar a cabo una relación de pareja (Ferrer, 2013).

En el caso de los hombres, el objetivo 10.2 se encontró que no utilizan mecanismos de co-regulación empleados para actuar ante impactos emocionales provocados por una infidelidad dentro de la pareja, lo cual puede ser cierto ya que en una investigación realizada en España en estudiantes universitarios, confirma que las mujeres se caracterizan por mostrar una idealización del amor, una entrega incondicional a la relación amorosa, una valoración de la autorrenuncia para satisfacer a la otra persona, un elevado sentimiento de protección y cuidado por el otro, mientras que los hombres muestran una disposición mucho menor a la renuncia total, al sacrificio personal, a la contención emocional y se ven más permeados por cuestiones de reproducción (Ferrer, 2013).

Finalmente, en el objetivo 11.1 se encontró diferencias significativas entre hombres y mujeres al utilizar estrategias de co-regulación ante emociones negativas por el contacto físico y diversión, debido a que diversas vertientes como la biológica, social y cultural e incluso antropológica juegan un papel crucial en el desarrollo de nuestra personalidad, en nuestras maneras diferentes de llevar a cabo una relación interpersonal y en nuestra vida en procesos que en la actualidad tienen mucha importancia como la tecnología, la moda, el espectáculo, el deporte, etc.

Otro de los aportes de esta investigación fue el de construir modelos de predicción entre los factores que conforman la personalidad sexual, la regulación emocional y la co-regulación que predicen la infidelidad, como ya se menciona en el último objetivo 12.1.

Referente a la conducta infiel podemos señalar a grandes rasgos que la personalidad infiel, la personalidad liberal y la masculinidad son fuertes predictores del deseo coital como de la infidelidad sexual debido a que no se incluye ningún vínculo emocional y por lo general son personas que mantienen cierta actitud positiva hacia la infidelidad de este tipo, con una personalidad impulsiva y una sexualidad abierta tanto en su conducta sexual como de su personalidad sexual (Romero et al., 2008).

Mientras que la infidelidad emocional esta predicha por la personalidad infiel y tanto la supresión como la reapreciación como un rasgo de personalidad la predicen, además de

tener una personalidad sexual amorosa, ya que cuando una persona ha perdido los beneficios del placer, la novedad mantenida hacia su pareja primaria, puede sentirse atraído simultáneamente hacia otras personas y escoger entre diversas opciones. Bajo estos criterios un gran número de personas opta por mantener las dos relaciones ya sea por los lazos emocionales que permanecen hacia su relación formal, o por las consecuencias que conlleva una separación, ya que los costos serían muy altos (Yela, 2002).

Con respecto a los motivos de infidelidad se encontró que la personalidad infiel caracterizado por tener rasgos polígamos, promiscuos o de mujeriego predice con mayor fuerza la mayoría de los factores que configura este rubro: la insatisfacción en la relación primaria, sexualidad, desajuste personal, ideología, confusión y el desamor, sólo la venganza es explicada principalmente por la supresión de miedo y tristeza, esto último es relevante ya que al reprimir estas dos emociones, el sentimiento de coraje, enojo, rabia e incluso impulsividad influye no sólo en la cognición del individuo sino en la conducta haciendo verídico este sentimiento de venganza para de una u otra forma satisfacer ese deseo e incluso sentir placer de “pagarle con la misma moneda”.

Por otro lado, un aspecto a contrastar es que la reapreciación no parece del todo como algo positivo ya que predice algunas causas de infidelidad, esto puede ser explicado de la siguiente manera. Se sabe que la reapreciación se encarga de reflexionar y analizar emociones negativas, pero existe una línea delgada entre la reflexión y la obsesión haciendo de la reapreciación en muchas personas obsesivas un proceso de rumiación, es decir, como un mecanismo cognitivo de afrontamiento que se caracteriza porque la persona focaliza la atención en los aspectos difíciles o negativos de una manera repetitiva y pasiva, aunque es relevante poner énfasis en que existen dos tipos de rumiación: la reflexiva y la negativa, esta última es la que influiría y tendría un rol más perjudicial en relación al desarrollo de una sintomatología depresiva y en la dificultad de resolver el conflicto que se presenta en determinado tiempo (Payás, 2008). Lo anterior es un punto de partida ya que los resultados obtenidos muestran que la reapreciación de emociones positivas como el amor y la felicidad predice la insatisfacción en la relación primaria, el desajuste personal, la confusión, el desamor e incluso la venganza, es decir, a veces llegamos a pensar por qué la pareja se está comportando tan lindo, cálido, tierno, caballeroso (a) o viceversa tímido, aislado, frío (a), dicho de otra forma “*diferente a la que se comporta con frecuencia*”, sin tener la certeza de lo que en realidad pasa, esto puede provocar ese efecto rumiante. Sin embargo la supresión

expresiva como rasgo y una personalidad liberal predice la sexualidad, mientras que ésta misma estrategia de regulación emocional predice la ideología.

Con relación al significado que conlleva la infidelidad, los hallazgos indican que la personalidad masculina es un factor potente al predecir la transgresión, sentimientos negativos, inseguridad o falta de control de los impulsos, la pasión y la confusión a falta de inseguridad, es decir, si bien se sabe la masculinidad se caracteriza por tener rasgos muy varoniles, mujeriegos e incluso machistas. De esta forma el machismo conceptualizado como esa exageración de características masculinas y la creencia de superioridad ante la mujer (Giraldo, 1972) tiene un papel relevante al explicar por qué la personalidad masculina predice muchas de las vertientes de los significados de la infidelidad. Si bien se ha encontrado muchos aportes en la actualidad sobre el machismo en el cual presenta muchos correlatos, sin embargo uno de los puntos fundamentales señala que este fenómeno se da con mayor frecuencias en la *“cultura de la pobreza”* debido a los bajos niveles de educación, valores y aprendizajes transmitidos por parte de los padres a los hijos. No obstante con el paso del tiempo se sabe que también se ha venido manifestando en las otras clases sociales (Giraldo, 1972).

La superioridad del *“macho”* radica en que por el simple hecho de ser hombre puede ejercer cierto poder ante la mujer débil, tomando ciertos derechos y ventajas como creencias ante la mujer, es decir, el hombre *“macho”* cree que tiene el derecho de tener más necesidades sexuales y aventuras extramaritales como parte de su naturaleza sin que la mujer le diga nada al respecto (Giraldo, 1972).

Los celos y la violencia, son rasgos muy comunes de este tipo de personas que ejerce el machismo por lo tanto es algo visto como muy perjudicial y negativo tanto para los individuos, las parejas y la sociedad. Sin embargo hay que considerar que quizás este fenómeno este cambiando radicalmente debido a la modernidad en la cual nos hemos envuelto debido al uso de las tecnologías y el uso de las redes sociales, las oportunidades de trabajo, la equidad de género, la economía, los roles sociales entre hombres y mujeres, la política y el ejercicio de poder, entre otros factores que influyen en las relaciones de pareja, aunque los resultados indican que puede ver cierto predominio de estos rasgos masculinos que en la actualidad se sigan practicando y ejerciendo, influyendo en muchos factores, creencias, conductas y percepciones de la infidelidad.

Cabe mencionar que la infidelidad puede ser entendida como pasión y es predicha también por una falta de comunicación e intimidad en la pareja, ya que se ha encontrado que



la satisfacción marital, la comunicación en la pareja y los celos son factores íntimamente relacionados a la infidelidad (Pick, Díaz & Andrade, 1988) así, como por la reapreciación como rasgo y por una falta de motivación sexual, es decir, una personalidad restrictiva y categorizada como recta, moral e incluso virgen, debido a la inhibición de sus impulsos sexuales.

Por último para quienes utilizan el mecanismo de co-regulación en la pareja de ser indiferentes e incluso agresivos hacia su pareja formal la infidelidad significa amar. Resulta interesante esto último ya que puede sonar un poco raro, pero existen individuos que utilizan esta forma de práctica con el fin de conservar la pareja formal. Esto queda explicado con la tipología que hace Lee (1988 en Solares, Benavides, Peña, Méndez & Ortiz, 2011) sobre los estilos de amor, los tres denominados primarios (Eros o pasional; Storge o amistoso y Ludus o aventurero) y tres secundarios que suponen la combinación de los primarios (Pragma o pragmático racional: Ágape o altruista-protector y Manía u obsesivo-posesivo). Esto último queda explicado por un estilo de amor lúdico, que se caracteriza principalmente por que la persona ve al amor como un juego, como un entretenimiento. Le gusta relacionarse con muchas parejas y sembrar numerosas experiencias de amor, mantienen amores permisivos, donde no hay compromisos, ni expectativas futuras; hay escasa implicación emocional y generalmente tiene más de una pareja. Entonces podemos decir que la indiferencia aparece cuando no se recibe ese cariño, ese amor y todas las expectativas creadas en la pareja por parte de uno de los miembros que exige todas esas necesidades sexuales y emocionales, y la agresión se expresa cuando esa forma de amar lúdicamente es descubierta por el miembro receptor de la infidelidad.

Finalmente, cabe señalar que la infidelidad como un problema universal puede ser o no ser aceptada bajo una sociedad con ciertas normas, valores y culturales predominantes (Fisher, 1992) lo cual en cierta forma puede ser un conflicto polémico ya que hay quienes piensan que la infidelidad muchas de las veces ayuda a mejorar a la pareja e incluso a salvarla de muchos problemas, y hay quienes piensan lo contrario principalmente en México un país donde se siguen practicando cierta cultura tradicional. Sin embargo lo relevante de esto es que se encontró que la personalidad infiel es un predictor de las consecuencias positivas, ya que como sabemos este tipo de personalidad tiene percepciones positivas de dicho fenómeno, así como la obtención de recompensas a corto plazo con otras personas ajenas a su relación primaria. El otro factor que influye en la percepción de consecuencias positivas es la supresión de amor y felicidad, es decir al no haber cierta valoración de lo que

se recibe del otro en la pareja formal como cierto tipo de emociones positivas la percepción es positiva hacia la infidelidad, ya que muchas veces tenemos a ver las cosas como seguras.

Finalmente se sabe que algunas parejas después del descubrimiento de una infidelidad rompen con ese vínculo construido y catalogado como amoroso y deciden finalizar la relación, sin embargo hay parejas que entran en crisis sin romper necesariamente aún con ese lazo quebrantado que los sigue uniendo y deciden buscar ayuda principalmente terapéutica debido al derroche de emociones negativas que son percibidas. Por un lado encontramos la parte de la desconfianza proveniente de la persona receptora de la infidelidad y por otra la parte de la culpa y la búsqueda del perdón procedente del ejecutor (Zumaya et al., 2008).

Es por ello que se sugieren a continuación diversas posturas clínicas enfocadas en la relación de pareja, tales como: la psicoterapia de parejas, el proceso psicoanalítico y en enfoque sistémico.

Se sabe que la psicoterapia no es nada fácil debido a que como primer instancia debe de haber un acuerdo tanto explícito como implícito de parte de las dos personas que conforman la pareja, así como un conocimiento sólido por parte del terapeuta en relación al entrenamiento en un marco conceptual y el desarrollo de habilidades específicas. Se habla que el tratamiento terapéutico no sigue el fin de volver a polarizar ambas partes de la relación o separarla, sólo influye en reflejar un acuerdo mutuo de convivencia y reconstrucción de ese vínculo amoroso dañado, así como generar confianza nuevamente dentro de la pareja y saber cuáles son los principales indicadores que influyeron para que se manifestara la infidelidad y crear soluciones mediante técnicas y habilidades; por ejemplo tocar temas acerca de la comunicación, la cercanía, la sexualidad, habilidades para mejorar el conflicto mediante el entretenimiento, la diversión, la intimidad y mejorar de esta forma la calidad en la relación (Zumaya et al, 2008).

Otro aporte en relación a la investigación es la modulación de emociones principalmente negativas. Y esto se da inicialmente por medio del control de la conducta con el fin de calmar las acciones impulsivas y así evitar que se tomen decisiones erróneas de las cuales tanto uno como otro puede arrepentirse con el tiempo, por lo que se concluye que el uso de la técnica de reapreciación emocional como estrategia de adaptación y control de emociones, cogniciones y comportamientos inadecuados y dañinos para la relación puede ser un beneficio para sobrellevar un problema tan crucial como lo es la infidelidad, tomando en cuenta la personalidad de la persona ya que no obstante, vemos como la regulación

emocional tiene un papel fundamental en la relación de pareja, ya que existen personas quienes prefieren reflexionar y pensar antes de actuar y hay quienes reprimen dichos estímulos negativos, según el tipo de personalidad y los rasgos que la componen como la autoestima y la defensividad (Sánchez Aragón & Díaz Loving, 2002), es decir, que tanto me valoro yo para continuar con dicha situación o en su defecto afrontarla (autoestima) y que capaz me considero para cambiar o modificar una experiencia amenazante por medio de la distorsión de la realidad, la huida, la represión (defensividad), etc.

Así mismo considerar la indagación del significado de infidelidad en ambas partes de la relación es fundamental ya que muchas alusiones e inferencias que hacemos acerca de algo están basadas en creencias o percepciones erróneas, es decir, el pensar “me fue infiel” puede ser interpretado (erróneamente) como un “no me quiere” sin conocer el verdadero motivo bajo el cual se vio afectada la relación. Es de suma importancia dar a conocer esta parte subjetiva bajo cual opera de manera inconsciente en la pareja manifestando la infidelidad ya que esto facilitara al terapeuta en saber y manejar este problema y dar a conocer a los pacientes razones para valorizar si están aptos para continuar o poner fin a dicha relación de una forma sana.

Por otro lado considerar la historia individual antes de la aparición de la aventura como un aspecto relevante para la terapia con el fin de poner en contexto al terapeuta y a la misma pareja es un punto de partida para tener indicadores de lo que realmente a que se quiere llegar a solucionar, por ambas partes de la pareja, tomando en cuenta ciertos criterios como el sexo, ideología, edad y otros aspectos sociodemográficos con el objetivo de facilitar la comprensión de dicho acontecimiento pues en el proceso terapéutico es necesario hablar con honestidad y evitar las mentiras y asumir las responsabilidades de las acciones que se vieron reflejadas como causa de dicho conflicto, ya que como señala Zumaya et al. (2008) *“es más básico y practico hablar de las emociones en lugar de actuarlas”*, y de esta forma poder re-significar la infidelidad como un momento de crisis que ayuda a reforzar ese vínculo amoroso una vez que se vio amenazado.

Sin dejar de un lado la psicoterapia, el modelo psicoanalítico empleado en las relaciones de pareja para mejorar la calidad y salud mental de éstas ante el conflicto también es otra vertiente terapéutica eficaz. Basada en las teorías de las relaciones objetales, los estilos de apego e incluso la personalidad del individuo el trabajo psicoanalítico consiste en explorar, clarificar e interpretar fantasías, deseos, temores, defensas, significados y demás procesos que afectan a las relaciones con uno mismo y los demás. Ya que como menciona

Scharff y Scharff (2008 en Pérez et al., 2009) los objetivos fundamentales de esta postura serían:

- Reconocer y elaborar las identificaciones proyectivas e introyectivas mutuas de la pareja.
- Mejorar la capacidad de la pareja para proporcionar apego y autonomía, así como la capacidad de progreso.
- Recuperar la capacidad de comunicación inconsciente, que permitirá el desarrollo de la empatía, la intimidad y la sexualidad.
- Promover la individualización y la diferenciación entre los miembros de la pareja.
- Facilitar que la pareja recobre la confianza en sus posibilidades de crecimiento.

Esto indica que el terapeuta desde este enfoque puramente psicoanalítico deberá contar con la habilidad de identificar los diferentes estilos de apego de las personas, la historia misma y considerar la sexualidad infantil del paciente para analizar cómo eran anteriormente dichas relaciones con el cuidador primario y con base en ello mejorar la percepción del asunto en las relaciones de pareja.

En síntesis, desde la teoría del apego, el conflicto se entiende a partir de que falla la necesidad de un vínculo seguro: ello genera ansiedad y depresión. El aislamiento, la desconexión y separación general dolor y miedo, a partir de los cuales pueden surgir respuestas de lucha, huidas y frialdad.

Si bien el objetivo de este tipo de terapia no es salvar la relación de pareja de manera que también puede ayudar a conducir a reconocer diversas incompatibilidades insalvables y a separarse, pues bien en un tratamiento psicoanalítico, se presta atención a los componentes inconscientes de la relación, a las situaciones que generan afectos intensos, a las relaciones con las familias de origen, a los aspectos transferenciales y contratransferenciales, a la interpretación de los patrones defensivos utilizados por la pareja y a confrontar las ansiedades básicas que están presentes en la relación (Pérez, et al., 2009).

Se habla que el terapeuta deberá contar con ciertas habilidades para que el tratamiento funcione de manera correcta, una de esas funciones es mantener una actitud reflexiva y respetuosa hacia cada miembro de la pareja y evitar hacer prejuicio alguno. Este esquema puede funcionar como un modelo que puede ser internalizado por la pareja contribuyendo a otorgarles confianza y el diálogo para iniciar la terapia (Pérez et al, 2009).

La empatía y las necesidades de apoyo y afecto a la pareja por parte del terapeuta es otra de las habilidades a manejar, debido a que esto abra paso a temas más delicados e íntimos en ellos, como las emociones, la cuestión sexual, las indiferencias, los deseos y fantasías, etc., provocando la reflexión y reapreciación en cada miembro de la diada, de tal forma que se llegue a un proceso simbólico bajo el cual la pareja al sentirse capaz de regular por ella misma sus conflictos, puedan restablecer ese vínculo de forma autónoma (Pérez et al. 2009).

Finalmente cabe mencionar que la investigación empírica en tratamientos de pareja está muy poco desarrollada, puesto que la mayoría de estos estudios corresponden a terapias cognitivos-conductuales de pareja. Por ende, se hace necesario considerar y dedicar más esfuerzos de trabajo en la terapia de pareja centrada en las emociones, el apego y diversos aspectos inconscientes del individuo, ya que cabe destacar que existe una baja tasa de divorcio entre parejas que realizaron psicoterapia psicoanalítica (3%), en comparación con las que realizaron terapia conductual (38%) (Pérez et al., 2009).

Otra de las vertientes consideradas para abordar conflictos como la infidelidad en la pareja es el enfoque sistémico basada en constructos, técnicas y definiciones que conllevan la importancia de la comunicación y la necesidad de desarrollar estrategias de resolución de problemas, por ende los principales objetivo de esta postura son (De la Espriella, 2008):

- Manejar la queja o motivo de consulta como una fuente de exploración.
- Promover un cambio en la pareja que favorezca la comunicación, los valores y las creencias de sus integrantes.
- Permitir re-significaciones y evitar las interacciones rígidas.
- De no ser posible, mantener la unión o procurar una separación con el menor grado de traumatismo y conflicto.

Al igual que las otras posturas, el enfoque sistémico en las parejas se caracteriza por evitar hacer juicios de valor por parte del terapeuta, ser respetuoso ante los valores y creencias de los individuos y cualquier otro aspecto referido a grupos, clases sociales, religión, etc., ya que muchas parejas acuden por situaciones relacionadas al ciclo vital, infidelidad o para afianzar la relación (De la Espriella, 2008).

Si bien este tipo de terapia se basa en tres procesos clínicos (De la Espriella, 2008):

- Evaluación: en esta fase se incluye la entrevista inicial, la definición del motivo de consulta, la creación de un vínculo terapéutico, las expectativas reales de la terapia y

la catarsis emocional. En esta etapa debe realizarse la historia de la relación y ampliar la información a las familias de origen.

- Intervención: esta etapa se centra en el desarrollo de características de comunicación en la pareja y se intentan cambios en los patrones rígidos. Se pueden incluir estrategias como el entrenamiento, el juego de roles y las tareas para incrementar los intercambios reforzadores gratificantes, reconocerlos y disminuir o evitar las interacciones adversas o pautas rígidas de interacción.
- Seguimiento: en este proceso se verifican las tareas, se trata de obtener pruebas de los cambios, se introducen nuevas estrategias de solución y se refuerza el compromiso por el cambio.

## ***CONCLUSIONES***

La presente investigación hace notar como la infidelidad catalogada como un problema social que impacta en las relaciones de pareja ha venido cambiando en cuestión de concepto y significado a través del tiempo, que a su vez los individuos adoptamos e internalizamos de distintas formas estos significados subjetivos y los manifestamos de cierta manera en la actualidad abriendo paso a factores psicológicos, sociales, culturales, económicos y políticos que reflejan el semblante de esta construcción social que se ha hecho acerca de la infidelidad. Es así, como a través de las diferencias individuales tanto en hombres como en mujeres y los diferentes roles de género, tradiciones, costumbres, ideologías, valores, distintas formas de ejercer la sexualidad, emociones y los rasgos de personalidad, entre otras cosas influyen en dicho fenómeno.

No obstante, cabe señalar que la infidelidad aún conserva esas raíces de prejuicio negativo como para quien la lleva a cabo como para quien la recibe, principalmente si quien la realiza es mujer, mientras en el hombre se le sigue vanagloriando. Es importante recalcar estos prejuicios que aún siguen funcionando en la actualidad, sin embargo el paradigma que surge es que el cambio a la modernidad donde el auge de las tecnologías, el capitalismo como una estructura de economía, el ejercicio de poder e incluso las leyes presentan gran impacto en nuestras relaciones interpersonales modificando ciertos prejuicios, significados y conductas que tienen que ver con la infidelidad y las nuevas formas de estructuras dentro de la pareja poniendo en cuestión si benefician o ponen en riesgo las relaciones de pareja tanto premaritales como maritales.

Bajo esta condición señalada, se concluye en que las relaciones de pareja presentan una transformación de significados, pensamientos y conductas que deben ser puestas a análisis si es que se pretende estudiar y comprender el funcionamiento de éstas con diferentes factores sociales, tales como la infidelidad.

De esta forma respondiendo al planteamiento del problema de este estudio se concluye que tanto la personalidad sexual como la regulación emocional presentan gran impacto en la infidelidad entre hombres y mujeres. Por un lado en mujeres la personalidad perversa, liberal e infiel son perfiles relevantes que se vincula a la infidelidad sexual emocional y conductual, mientras que el perfil de hombres que se vincula a las vertientes de la infidelidad hace referencia a una personalidad perversa, infiel y con alto atractivo sexual.

Es por ello que bajo la línea bio-psico-socio-cultural se destaca la relevancia de estudiar estos tipos de personalidad a profundidad tanto en hombres como en mujeres, así como comprender diferentes rasgos que componen dichos perfiles y conocer esos procesos bajo los cuales operan ante el deseo sexual y emocional de infidelidad y la conducta coital, ya que en este estudio se comprobó que si existen diferencias significativas por sexo en cuanto a la conducta infiel.

Es crucial hacer énfasis en la sexualidad y conocer las distintas vertientes de práctica que se ejercer en la actualidad ya que esto podría contribuir a la mejora de una mayor comprensión sobre como las parejas forman esos vínculos de emociones y como pueden llegar a reaccionar en términos emocionales ante problemas de gran magnitud.

La ideología como otro punto fundamental de este estudio que desempeña un gran impacto diferencial entre hombres y mujeres ante la infidelidad, también desde el aspecto socio-cultural se hace relevante conocer cómo se maneja y afecta mediante los grupos de pertenencia como la familia, los valores, creencias, percepciones y otras cuestiones socio-culturales como las diferencias sexuales podrían estar implicadas en la forma en que la infidelidad se manifieste dentro de las parejas mexicanas. Sin embargo no se descarta el aspecto psicológico e histórico, ya que existen múltiples factores que conforman ese rompecabezas.

Otro aspecto a argumentar es que la personalidad sexual infiel es una variable que influye en la conducta, los motivos, los diversos significados y consecuencias de la infidelidad tanto en hombres y mujeres, por ende sería necesario poner atención en futuras investigaciones sobre este tipo de personalidad ya que resulta ser un potente predictor de dicho fenómeno debido a las características que componen este perfil de personalidad.

Por otro lado, como ya se había mencionado tanto la personalidad como la sexualidad son fundamentales para conocer como las personas utilizan estrategias o tácticas para adaptarse, evitar, huir, modificar, disminuir, o aumentar impactos emocionales provenientes de un fenómeno como la infidelidad. Se conoce que la personalidad del individuo muchas veces tiene relación con las maneras de regular emociones tanto positivas como negativas, ya sea utilizando la reapreciación emocional o la supresión, sin embargo la cuestión depende de múltiples causas que conforman a la personalidad, factores biológicos, sociales, culturales y antropológicos que nos hacen referencia de diversos mecanismos para reaccionar ante dichos estímulos que podrían poner en riesgo la salud mental del individuo y de la pareja. Sin embargo la literatura no hace mención sobre diversas técnicas apropiadas para regular emociones mediante la supresión expresiva, lo cual se hace relevante trabajar en este campo de las emociones.

En cuanto a las estrategias de co-regulación emocional observamos que tanto hombres como mujeres solucionan esos conflictos emocionales mediante la comunicación, la intimidad y el afecto lo cual nos hace pensar que aún existe el interés por conservar y salvaguardar la integridad de la pareja ante un fenómeno como lo es la infidelidad. Sin embargo se concluye que dichas estrategias tanto de regulación emocional como de co-regulación deben ser puestas a un análisis con profundidad y ser una herramienta para el psicólogo clínico, social y educativo que se interese dentro del campo de la pareja.

Por ende me parece que es necesario crear nuevas herramientas y técnicas desde las distintas aproximaciones: sociológicas, culturales, psicológicas e históricas tanto cualitativas como cuantitativas para la elaboración de instrumentos que nos permitan cuantificar y explorar la conducta y el deseo de infidelidad sexual y emocional, las causas, el significado, las creencias, actitudes y percepciones, así como analizar y reflexionar mediante la hermenéutica, el discurso, el lenguaje, la antropología, la historia y la fenomenología, mediante la técnica del estudio de caso y la entrevista clínica un problema como la infidelidad con el fin de tener una mayor comprensión de este fenómeno en la actualidad tanto objetiva como subjetivamente, e introducir estos conocimientos a la praxis dentro del escenario laboral del psicólogo clínico, social y educativo principalmente y conducir a la mejora de la salud mental de los individuos que conforman las parejas en la actualidad. Esto es importante ya que no se consideraron los diferentes tipos de relación existentes en la cultura mexicana actualmente, por eso la variación de significados pueden diferir unos de otros



alterando las cogniciones, emociones y comportamientos de los individuos involucrados en dicho fenómeno.

Si bien, otra de las aportaciones de esta investigación es que se vuelve cada vez más necesario para el psicólogo saber de diversos enfoques clínicos para tratar un problema o conflicto especialmente de la pareja. Por consecuente me parece apropiado que la psicoterapia integrativa sería una buena opción de manejar la infidelidad en el campo de la salud debido a las diversas gamas de conocimientos y técnicas que la respaldan como lo es el psicoanálisis, el humanismo, la gestalt y la terapia cognitivo conductual. Además de desarrollar técnicas de comunicación, intimidad, afecto y solución de problemas y herramientas acorde a las emociones para modular, intensificar, disminuir o aumentar ese impacto que puede ser protagonista de muchos problemas mentales e incluso de consecuencias irreparables como el homicidio y el suicidio.

Como posible implicación a futuro sería interesante trabajar sobre esta misma línea de investigación de la infidelidad con los aportes señalados, además de considerar nuevas vertientes arrojadas de este estudio tales como la personalidad, las emociones, la comunicación, el perdón, la empatía, el suicidio y el crimen amoroso para hacer posibles intervenciones principalmente en jóvenes y adultos mexicanos, mediante la divulgación de información, en forma de talleres y pláticas psico-educativas como prevención de enfermedades de transmisión sexual ante la infidelidad, considerando los riesgos de este problema, y mejorar la calidad de vida de estas personas.

## ***Referencias.***

- Acero, A., Escobar, F., y Castellanos, G. (2007). Factores de riesgo para violencia y homicidio juvenil. *Revista Colombiana de Psiquiatría*, 36 (1) 78-97.
- Allport, G. (1937). *Personality: A Psychological Interpretation*. New York: Henry Holt.
- Allport, G. (1955). *Becoming: Basic considerations for a psychology of personality*. New Haven: University Press.
- Almeida, M., Armenta, C., y Díaz, L. (2013). Validación de la Escala de Creencias de la Conexión entre los Tipos de Infidelidad. *Revista de Psicología Social y Personalidad*, 29 (2) 1-16.
- Arnold, M. (1960). *Emotion and Personality*. Nueva York: University Press.
- Arregui, J. V. (1991). Descartes y Wittgenstein sobre las emociones. *Anuario Filosófico*, 24, 289-317.
- Averill, J. (1982) *Anger and aggression. An essay on emotion*. NY: Springer-Verlag.
- Baker, R. (1996). *Sperm wars: The science of sex*. NY: Basic Books.
- Bancroft, J., Janssen, E., Carnes, L., Goodrich, D., Strong, D., & Long, S. (2004). Sexual activity and risk taking in Young heterosexual men: The relevance of sexual arousability, mood, and sensation seeking. *Journal of Sex Research*, 41, 181-192.
- Bandura, A. (1976). *Social Learning Theory*. New Jersey: Prentice-Hall.
- Bonanno, G. (2001). Emotion self-regulation. In J. Mayne & G. Bonanno (Eds), *Emotions: current issues and future directions* (pp. 251-286). New York: The Guilford Press.
- Bonilla, M. (1993). *Infidelidad en la pareja. Conceptualización e implicación en hombres y mujeres mexicanos*. Tesis inédita de Doctorado. Universidad Nacional Autónoma de México, México.
- Bosse, T., Pontier, M., & Treur, J. (2007). A Dynamical System Modelling Approach to Gross' Model of Emotion Regulation. En: Lewis, R.L., Polk, T.A., & Laird, J.E. (Eds). *Actas de la 8th Conferencia Internacional de Modelos Cognitivos*, ICCM. Taylor and Francis.
- Boturini, C. (1989). *Los hombres que no pueden ser fieles*. Buenos Aires: Vergara.
- Brown, E. (1991). *Patterns of infidelity and their treatment*. New York: Brunner/Mazel.
- Buss, D. (1991). Evolutionary personality psychology. *Annual Review of Psychology*, 42, 459-491.
- Buss, D. (1994). *The evolution of desire: Strategies of human mating*. NY: Basic Books.
- Buss, D. (2000). *The dangerous passion: Why jealousy is as necessary as love and sex*. New York: Free Press.
- Buss, D., Larsen, R., Western, D., & Semmelroth, J. (1992). Sex differences in Jealousy: Evolution, physiology, and psychology. *Psychological Science*, 3, 251-255.
- Buss, D. & Schmitt, D. (1993). Sexual strategies theory: An evolutionary perspective on human mating. *Psychological Review*, 100 (2) 204-232.

- Buss, D., Shackelford, T. (1997). Susceptibility to Infidelity in the First Year of Marriage. *Journal of Research in Personality*, 31, 193-221.
- Buunk, B., & Van Driel, B. (1989). *Variant lifestyles and relationships*. Newbury Park: Sage.
- Calderón, Y., Flores, M., y Rivera, A. (2014). Celos e Infidelidad en Personas Homosexuales: Estudio Intracultural. *La Psicología Social en México*. XV, 423-430.
- Campos, J. & Barrett, K. (1984). Toward a new understanding of emotions and their development. En C.E. Izard, J. Kagan & R.B. Zajonc, (Eds.). *Emotions, cognition and behavior* (pp. 229-263), New York: Cambridge University Press.
- Cannon, W. (1927). The James-Lange theory of emotions: A critical examination and an alternative theory. *American Journal of Psychology*, 39, 106-124.
- Carrasco Chávez, E., Sánchez Aragón R. (2008) Validación de una Escala de Regulación emocional de la felicidad. *La Psicología Social en México*. XII, 414-419.
- Casas, S., Gudiño, M., y Nadelsticher, M. (1986). La Infidelidad en Matrimonios Mexicanos. *La Psicología Social en México I*, 392-398.
- Cattell, R. (1950). *Personality: A systematic theoretical and factual study*. New York: McGraw-Hill.
- Chóliz, M. y Tejero, P. (1994). Neodarwinismo y antidarwinismo en la expresión de las emociones en la psicología actual. *Revista de Historia de la Psicología*. XV, 89-94.
- Cloninger, S. (2003). *Teorías de la personalidad*. México: Pearson Educación.
- Colom, R. (1998). *Psicología de las diferencias individuales. Teoría y práctica*. Madrid: Pirámide.
- Costa, P., & McCrae, R. (1992). Four ways five factors are basic. *Personality and Individual Differences*, 13, 653-665.
- Darwin, C. (1872). *The expression of the emotion in man and animals*. Madrid: Alianza Editorial.
- De la Espriella, R. (2008). Terapia de pareja: abordaje sistémico. *Revista Colombiana de Psiquiatría*, 37 (1) 175-186.
- Díaz Loving, R. (1999). Una Teoría Bio-Psico-Socio-Cultural de la Relación de pareja. En R. Díaz Loving (Ed.), *Antología psicosocial de la pareja*. México: Porrúa.
- Díaz Loving, R., Rivera, S., & Flores, M. (1986). Celos: Reacciones ante la posible pérdida de la pareja. *La Psicología Social en México*. I, 386-391.
- Díaz-Loving, R., Rivera, S., Rocha, T., y Sánchez, R. & Schmitt, D. (2002). Marcado por la conquista: Rasgos de personalidad derivados de la vida sexual. *Revista de Psicología Social y Personalidad*, 18 (1) 77-92.
- Díaz Loving, R., y Robles, S. (2011). *Salud y Sexualidad*. México: CONACYT y AMEPSO.
- Dodge, K. & Garber, J. (1991). Domains of emotion regulation. En J. Garber & K. Dodge (Eds.). *The development of emotion regulation and dysregulation*. (pp. 3-11). New York: Cambridge University Press.

- Domínguez, A., Aguilera, S., Acosta, T., Navarro, G., y Ruiz, Z. (2012). La Deseabilidad Social Revalorada: Más que una distorsión, una necesidad de Aprobación Social. *Acta de Investigación Psicológica*, 2 (3), 808-824.
- Echeburúa, E., Corral, P., Sarasua, B., y Zubizarreta, I. (1998). *Mujeres Víctimas de Maltrato*. Madrid: Siglo XXI.
- Egan, V. & Angus, S. (2004). Is social dominance a sex-specific strategy for infidelity? *Personality and Individual Differences*, 36, 575-586.
- Ekman, P. & Davidson, R. (1994). *The nature of emotion: Fundamental questions*. Nueva York: Oxford University Press.
- Escobar, G., y Sánchez Aragón, R. (2014). El Miedo en la Relación de Pareja: Génesis y Diferencias Sexuales. *La Psicología Social en México*. XV, 663-668.
- Eysenck, H. (1976). *Sex and personality*. London: Open Books.
- Feldman, R. S. (2002). *Psicología con aplicaciones en países de habla hispana*. México: McGraw-Hill.
- Fernández Rius, L. (2004) Amor y Sexualidad: algunos desafíos. *Universidades*, 28 (2) 21-33.
- Ferrer, V. (2013). De Amor Romántico a la Violencia de Género. Para una Coeducación Emocional en la Agenda Educativa. *Revista de Currículum y formación del profesorado*, 17 (1) 106-122.
- Fisher, H. (1992). *Anatomy of Love*. New York: Norton.
- Fisher, H., Tsapelas, I., & Aron, A. (2010). "Infidelidad: cuando, donde, porque." *The Dark Side of Close Relationships II*. New York: Routledge.
- Freud, S. (1901-1905). *Obras completas. En Tres ensayos de teoría sexual. Tomo VII*. Buenos Aires: Amorrortu.
- Freud, S. (1923/1925). *El yo y el ello, y otras obras. Tomo XIX*. Buenos Aires: Amorrortu.
- Frijda, N. (1986). *The emotions*. Nueva York: Cambridge.
- García, A. (2005). Estructura Factorial del Modelo de Personalidad de Cattell en una muestra colombiana y su relación con el Modelo de Cinco Factores. *Revista Avances en Medición*, 3, 53-72.
- García Alejo. (2010) *Diferencias Individuales en Estilos de Personalidad y rendimiento en deportistas*. Tesis inédita de Doctorado. Universidad Complutense de Madrid, España.
- García, P., Gómez, L. y Canto, J. (2001). Reacción de celos ante una infidelidad: diferencias entre hombres y mujeres y características del rival. *Revista Psicothema*, 13 (4) 611-616.
- García, M., Rivera, S., y Díaz, L. (2008). Factores que intervienen como predictores de la infidelidad. *Revista Mexicana de Psicología*. Número Especial Octubre.
- Garrido, I. (2000). *Psicología de la Emoción*. España: Editorial Síntesis Psicológica.
- Giraldo, O. (1972). El machismo como fenómeno Psicocultural. *Revista Latinoamericana de Psicología*, 4 (3) 295-309.
- Glass, S. & Wright, T. (1985). Sex differences in type of extramarital involvement and marital dissatisfaction. *Sex Roles*, 12, 1101-1120.

- González, J., Martínez, A., y Martínez, D. (2009). Factores psicológicos asociados a la infidelidad sexual y/o emocional y su relación a la búsqueda de sensaciones en parejas puertorriqueñas. *Revista Puertorriqueña de Psicología*, 20, 59-81.
- Gross, J. & Jhon, O. (2003). Individual differences in two emotion regulation processes: Implications for affect, relationships, and well-being. *Journal of Personality and Social Psychology*, 85, 348-362.
- Gross, J. & Levenson, R. (1993). Emotional suppression: Physiology, self-report, and expressive behavior. *Journal of Personality and Social Psychology*, 64, 970-986.
- Gross, J., & Muñoz, R. (1995). Emotion Regulation and mental Health. *Clinical Psychology: science and practice*, 2, 151-164.
- Gross, J. & Thompson, R. (2007). Emotion Regulation: Conceptual Foundations. En J. J. Gross (Ed.) *Handbook of Emotion Regulation* (pp. 3-26). New York: The Guilford Press.
- Gyurak, A., Gross, J., & Etkin, A. (2011). Explicit and implicit emotion regulation: A dual-process framework. *Cognition and Emotion*, 25 (3) 400-412.
- Haviland, J., Lelwica, M. (1987). The induced affect response. Ten-week old infants responses to three emotion expressions. *Developmental*, 34, 143-159.
- Hernández, H. & Flores, R. (2011). El suicidio en México. *Papeles de Población*, 68, 69-101.
- James, K. & Julianne, C. (2008) Emotion Regulation and Intime Partner Violence in Newliweds. *Journal Of Family Psychology*, 22 (5) 794-797.
- James, W. (1890). *The principles of psychology*. New York: Henry Holt and Company.
- Jiménez, B., y Sánchez Aragón, R. (2014) Co-Regulación Emocional del Enojo y la Tristeza en la Diada Romántica. *La Psicología Social en México*. XV, 705-711.
- Jonason, P., Luevano, V., & Adams, H. (2012) How the Dark Triad traits predict relationship choices. *Personality and Individual Differences*, 53 (3) 180-184.
- Kemper, T. (1981). *Social Constructionist and positivist approaches to the sociology of emotion*. *American Journal of Sociology*, 8, 336-362.
- Kerlinger, F. (1975). *Investigación del comportamiento: técnicas y metodología*. México: Nueva Editorial Interamericana.
- Lazarus, R. & Alfert, E. (1964). Short-circuiting of threat by experimentally altering cognitive appraisal. *Journal of Abnormal and Social Psychology*, 69, 195-205.
- Lazarus, R. & Folkman, S. (1984). *Stress, appraisal and coping*. Nueva York: Springer-Verlag.
- Martínez, J.M. (1997). Psicología y psicobiología de las diferencias individuales desde la perspectiva de Eysenck. *Anales de Psicología*, 13 (2) 111-117.
- Martínez Pérez, M., Retana Franco, E., y Sánchez Aragón, R. (2009). Identificación de las Estrategias de Regulación Emocional del Miedo en Adultos de la Ciudad de México. *Psicología Iberoamericana*, 13 (2) 49-59.

- Martínez Pérez, M., y Sánchez Aragón, R. (2007). Regulación Emocional del Enojo en las relaciones Íntimas Versus Distantes. *La Psicología Social en México. XIII*, 244-249.
- Mejía, Y., y Sánchez Aragón, R. (2008). Efectos Generacionales de la Regulación Emocional. *La Psicología Social en México. XII*, 714-719.
- McGuigan, F. (1996). *Psicología experimental, métodos de investigación*. México: Hispanoamericana S.A.
- Michalski, R., & Shackelford, T. (2009). Evolutionary personality psychology: Reconciling human nature and individual differences. *Review Personality and Individual Differences*, 48, 509-516.
- Miller, J., Lynam, D., Zimmerman, R., Logan, T., Leukefeld, C., & Clayton, R. (2004). The utility of the five-factor model in understanding risky sexual behavior. *Personality and Individual Differences*, 36, 1611-1626.
- Oatley, K., & Jhonson-Laird, P. (2011). Basic Emotions in Social Relationships, Reasoning, and Psychological Illnesses. *Emotion Review*, 3 (4) 422-433.
- Ojeda García A., Cuenca Vázquez J., & Espinosa Garduño, D. (2008). Comunicación y afrontamiento como estrategias individuales que buscan facilitar la adaptación social en población migrante. *Scielo*, 11, 79-95.
- Palmero, F., Fernández, E. y Martínez, F. (2002). *Psicología de la motivación y la emoción*. España: McGraw-Hill.
- Payás, A. (2008). Funciones psicológicas y tratamiento de las rumiaciones obsesivas en el duelo. *Revista Asociación Española de Neuropsiquiatría*, 28 (102) 307-323.
- Pérez, C., Castillo, J., y Davins, M. (2009). Psicoterapia psicoanalítica de pareja: teoría y práctica clínica. *Apuntes de Psicología*, 27 (3) 197-217.
- Pick, S., Díaz Loving, R. & Andrade, P. (1988). Conducta sexual, Infidelidad y Amor en relación al sexo, edad y número de años de la relación. *La Psicología Social en México. II*, 197-203.
- Pick, S., y López A. (1994). *Cómo Investigar en Ciencias Sociales*. México: Trillas.
- Pozueco, J. (2013). La Triada Oscura de la Personalidad en las Relaciones Íntimas. Psicopatía, maquiavelismo, narcisismo y maltrato psicológico. *Boletín de Psicología*, 107, 91-111.
- Reeve, J. (1994). *Motivación y emoción*. Madrid: Mc Graw Hill.
- Reeve, J. (2005). *Understanding Motivation and Emotion*. New Jersey: Jhon Wiley & Sons.
- Reeve, J. (2010). *Motivación y emoción*. (5 Ed.). México: McGraw-Hill.
- Retana, B., y Sánchez Aragón, R. (2008). Rastreado en el pasado... formas de regular la felicidad, la tristeza, el amor, el enojo y el miedo. *Universitas Psychological*, 9 (1) 179-197.
- Retana, B., y Sánchez Aragón, R. (2014). Co-Regulación ante Emociones Positivas: Efectos de la Comunicación No verbal y la Intensidad de la Emoción. *La Psicología Social en México. XV*, 633-638.
- Reyes, D., Díaz Loving, R. y Rivera, S. (2002). Satisfacción Marital como Predictor de Infidelidad en Parejas Mexicanas. *La Psicología Social en México. IX*, 763-769.

- Rivera, S. (1992). *Atracción interpersonal y su relación con la satisfacción marital y la reacción ante la interacción de pareja*. Tesis inédita de Maestría. Universidad Nacional Autónoma de México, México.
- Rivera, S., Díaz Loving, R., Velasco, P., Jaen, C., & Villanueva, G. (2014) Regulación Emocional y Celos. *La Psicología Social en México*. XV, 683-690.
- Rivera, S., Díaz Loving, R., Villanueva, G., y Montero, N. (2011). El conflicto como predictor de la Infidelidad. *Acta de Investigación psicológica*, 1 (2) 298-315.
- Rivera, S., Velasco, P., Díaz-loving, R., Villanueva, G., & Montero, N. (2014) Infidelidad y Regulación Emocional. *La Psicología Social en México*. XV, 646-654.
- Rocha, T., y Cruz, C. (2013). *Mujeres en Transición: reflexiones teórico-empíricas en torno a la sexualidad de pareja y el género*. México: Universidad Iberoamericana.
- Romero, A., Gil-Bernal, E., y Flor de María. (2013) Modelo predictivo de personalidad sexual en adultos de la Ciudad de México. *Psicología iberoamericana*, 21 (1) 16-23.
- Romero, A. y Rivera, S. (2004). ¿Qué motiva a un Hombre y a una Mujer a ser Infiel? *La Psicología Social en México*. X, 141-146.
- Romero, A., Cruz, C. y Díaz Loving, R. (2008). Propuesta de un Modelo Bio-Psico-Socio-Cultural de Infidelidad Sexual y Emocional en Hombres y mujeres. *Psicología Iberoamericana*, 16 (2) 14-21.
- Romero, A., García, M., & Cruz, C. (2012). Perspectiva Femenina de la Infidelidad. *La Psicología Social en México*. XIV, 403-407.
- Romero, A., Rivera, S. y Díaz Loving, R. (2007). Desarrollo del inventario multidimensional de Infidelidad (IMIN). *RIDEP*, 23 (1) 121-147.
- Roscoe, B., Cavanaugh, L. & Kennedy, D. (1988). Dating infidelity: Behaviors, reasons and consequences. *Adolescence*, 13, 35-43.
- Rusbult, C. & Buunk, B. (1993). Commitment processes in close relationships: An interdependence analysis. *Journal of Social and Personal Relationships*, 10, 175-204.
- Sánchez Aragón, R. (2005). *El amor y la cercanía en la satisfacción de pareja a través del ciclo de vida*. Tesis inédita de maestría. Universidad Nacional Autónoma de México, México.
- Sánchez Aragón, R. (2007). *Pasión Romántica: más allá de la intuición, una ciencia del amor*. México: Miguel Ángel Porrúa.
- Sánchez Aragón, R. (2012). Impacto de la Empatía en las Estrategias de Regulación Emocional con la pareja. En S. Rivera Aragón, R. Díaz Loving e I. Reyes Lagunés (Eds.). *La Psicología Social en México*. XIV, 179-185. México: AMEPSO.
- Sánchez Aragón R., y Díaz Loving, R. (2002). Auto-estima y Defensividad: ¿Los Ingredientes de la Interacción Saludable con la Pareja? *Revista de Psicología de la Universidad de Chile*, 11 (2) 19-38.
- Sánchez Aragón, R. y López Becerra, C. (2008). Midiendo las Estrategias de Regulación Emocional: Rasgo y Estado. *La Psicología Social en México*. XII, 644-648.

- Schachter, D., & Singer, J. (1962). Cognitive, social, and physiological determinants of emotion states. *Psychological Review*, 69, 379-399.
- Schmidt, V., Firpo, L., Vion, D., De Costa Oliván, M., Casella, L., Cuenya, L., Blum, G., & Pedrón, V. (2010). Modelo Psicobiológico de Personalidad de Eysenck: una historia proyectada hacia el futuro. *Revista internacional de Psicología*, 11 (2) 2-20.
- Schmitt, D. (2004). The Big Five related to risky sexual behavior across 10 world regions: Differential personality associations of sexual promiscuity and relationship infidelity. *European Journal of Personality*, 18, 301-319.
- Schmitt, D., & Buss, D. (2000). Sexual dimensions of person description: Beyond or subsumed by the Big Five? *Journal of Research in Personality*, 34, 141-177.
- Schmitt, D., Alcalay, L., Allensworth, M., Allik, J., Ault, L., & Austers, I. (2004). Patterns and Universals of Adult Romantic Attachment Across 62 Cultural Regions: Are Models of Self and other Pancultural Constructs? *Journal of Cross-Cultural Psychology*, 35, 367-402.
- Secretaría de Salud (2012). Información Epidemiológica de Morbilidad. Anuario 2011, Versión Ejecutiva. Consultado el 5 de Agosto de 2014 en Línea: [www.epidemiología.salud.gob.mx](http://www.epidemiología.salud.gob.mx).
- Seelbach, Germán (2012). *Teorías de la Personalidad*. México: Red Tercer Milenio.
- Seligman, M. (1975). *Helplessness: on depression, development, and death*. San Francisco: Freeman.
- Shaffer, D. (2007) *Psicología del Desarrollo: Infancia y Adolescencia*. México: Thompson.
- Silva, J. (2005). Regulación emocional y psicopatología: el modelo de vulnerabilidad/ resiliencia. *Revista Chil Neuro-Psiquiat*, 43 (3) 201-209.
- Simon, V.M. (1998). Emotional participation in decision-making. *Psychology in Spain*, 2 (1) 100-107.
- Solares, S., Benavides, J., Peña, B., Méndez, D., & Ortiz, A. (2011). Relación entre el tipo de apoyo y el estilo de amor en parejas. *Revista enseñanza e Investigación en Psicología*, 16 (1) 41-56.
- Sughey, L., Rivera, S., García, M., y Pozos, J. (2014). Infidelidad y manejo del Conflicto en Relaciones Premaritales. *La Psicología Social en México*, 15, 417-422.
- Trivers, R. (1972). Parental investment and sexual selection. En B. Campbell (Ed.). *Sexual selection and the descent of man*, (pp.136-179). Chicago: Adline.
- Thompson, R.A. (1994). Emotional regulation: a theme in search for definition. *Monographs of the Society for Research in Child Development*, 59, 25-52.
- Tortosa, F. y Mayor, L. (1992). Watson y la psicología de las emociones: evolución de una idea. *Psicothema*, 4 (1) 297-315.
- Viveros, A., y Sánchez Aragón, R. (2014) Celos Románticos: Experiencia, Razón y Co-Regulación Emocional. *La Psicología Social en México*. XV, 669-675.
- Weeks, J. (1994). *The invention of sexuality*. México: Paidós.
- Wright, T., & Reise, S. (1997). Personality and Unrestricted Sexual Behavior: Correlations of Sociosexuality in Caucasian and Asian College Students. *Journal of Research in Personality*, 31, 166-192.



- Yela, C. (2002). *El amor desde la psicología social. Ni tan libres, ni tan racionales*. Madrid: Pirámide.
- Zeidner, M., Boekaerts, M., & Pintrich, P.R. (2000). Self-regulation: directions and challenges for future research. In Boekaerts, M., Pintrich, P.R. & Zeidner, M. (Eds), *Handbook of Self-regulation*. San Diego, Academic Press.
- Zumaya, M., Brown, C., & Baker, H. (2008). Las parejas y sus infidelidades. *Revista de Investigación Médica Sur, México*, 15 (3) 225-230.

## Anexos.



Te pedimos que contestes de la manera más sincera posible a las preguntas ya que serán útiles en esta Investigación. Es muy importante que contestes todas las preguntas, aunque te parezcan repetidas. Las respuestas son absolutamente confidenciales. Agradecemos tu cooperación en este estudio. Por favor señale la opción que piense la correcta para usted.

Sexo: F ( ) M ( )      Edad: \_\_\_\_\_ Religión: \_\_\_\_\_  
 Estado Civil: \_\_\_\_\_ Tiempo de Relación: \_\_\_\_\_  
 Tengo Empleo: Si ( ) No ( )      Mi sueldo es mayor al de mi pareja Si ( ) No ( )

**INSTRUCCIONES:** A continuación encontrará una serie de afirmaciones que presentan conductas, pensamientos y sentimientos que usted podrá utilizar para describir su relación de pareja. Marque con una X la frecuencia de cada una de ellas. Por favor, marque una sola respuesta por pregunta y no olvide contestar todas las afirmaciones.

### DURANTE MI RELACIÓN ACTUAL:

	SIEMPRE (5)				
	FRECIENTEMENTE (4)				
	ALGUNAS VECES (3)				
	RARA VEZ (2)				
	NUNCA (1)				
1.He besado en la boca a otra(s) persona(s) además de mi pareja.	1	2	3	4	5
2.He abrazado apasionadamente a otra(s) persona(s) además de mi pareja.	1	2	3	4	5
3.He coqueteado con otra(s) persona(s) además de mi pareja.	1	2	3	4	5
4.Me he involucrado sentimental y sexualmente con otra(s) persona(s) además de mi pareja.	1	2	3	4	5
5.Me he involucrado emocionalmente y sexualmente en otra relación romántica.	1	2	3	4	5
6.Me he involucrado físicamente en otra relación romántica.	1	2	3	4	5
7.He realizado con otra(s) persona(s) actividades que anteriormente solo realizaba con mi pareja.	1	2	3	4	5
8.He tenido otra(s) pareja(s) amorosa(s).	1	2	3	4	5
9.Me he relacionado afectivamente con otra(s) persona(s) además de mi pareja.	1	2	3	4	5
10.Me he relacionado sentimentalmente con otra(s) persona(s).	1	2	3	4	5
11.Me he involucrado románticamente con otra(s) persona(s) además de mi pareja.	1	2	3	4	5

12.He amado a otra(s) persona(s) además de mi pareja.	1	2	3	4	5
13.Me he enamorado de otra(s) persona(s) además de mi pareja.	1	2	3	4	5
14.He pensado en relacionarme con otra(s) persona(s) además de mi pareja.	1	2	3	4	5
15.He pensado en otra(s) persona(s) además de mi pareja.	1	2	3	4	5
16.Me he interesado en otra(s) persona(s) además de mi pareja.	1	2	3	4	5
17.He tenido relaciones sexuales con otra(s) persona(s) además de mi pareja.	1	2	3	4	5
18.He tenido contacto sexual con otra(s) persona(s) además de mi pareja.	1	2	3	4	5
19.He tenido hijos con otra(s) persona(s) además de mi pareja.	1	2	3	4	5
20.He tenido relaciones extramaritales.	1	2	3	4	5
21.He tenido varias parejas a la vez.	1	2	3	4	5
22.He buscado nuevas experiencias con otra(s) persona(s) además de mi pareja.	1	2	3	4	5
23.He deseado tener una aventura.	1	2	3	4	5
24.He acariciado a otra(s) persona(s) además de mi pareja.	1	2	3	4	5
25.Le he sido infiel a mi pareja.	1	2	3	4	5
26.He acariciado románticamente a otra(s) persona(s) además de mi pareja.	1	2	3	4	5
27.He deseado a otra(s) persona(s) además de mi pareja.	1	2	3	4	5
28.He deseado besar a otra(s) persona(s) además de mi pareja.	1	2	3	4	5
29.He deseado abrazar apasionadamente a otra(s) persona(s) además de mi pareja.	1	2	3	4	5
30.He deseado tener otra(s) pareja(s) amorosa.	1	2	3	4	5
31.He deseado relacionarme afectivamente con otra(s) persona(s) además de mi pareja.	1	2	3	4	5
32.He deseado tener relaciones sexuales con otra(s) persona(s) además de mi pareja	1	2	3	4	5
33.He deseado tener contacto sexual con otra(s) persona(s) además de mi pareja.	1	2	3	4	5
34.He deseado tener relaciones extramaritales.	1	2	3	4	5
35.He tenido fantasías sexuales otra(s) persona(s) además de mi pareja.	1	2	3	4	5
36.He cumplido mis fantasías sexuales con otra(s) persona(s) que no son mi pareja.	1	2	3	4	5
37.He deseado cumplir mis fantasías sexuales con otra(s) persona(s) además de mi pareja.	1	2	3	4	5
38.He buscado placer sexual con otra(s) persona(s) además de mi pareja.	1	2	3	4	5
39.He tenido aventuras amorosas.	1	2	3	4	5
40.He buscado nuevas experiencias sexuales con otra(s) persona(s) además de mi pareja.	1	2	3	4	5

41.Me he sentido atraído(a) por otra(s) persona(s) además de mi pareja.	1	2	3	4	5
42.He buscado ser atractivo(a) para otra(s) persona(s) además de mi pareja.	1	2	3	4	5
43.He deseado sexualmente a otra(s) persona(s) además de mi pareja.	1	2	3	4	5
44.He tenido momentos pasionales con otra(s) persona(s) además de mi pareja.	1	2	3	4	5
45.He deseado tener momentos pasionales con otra(s) persona(s) además.	1	2	3	4	5
46.He traicionado a mi pareja con otra(s) persona(s).	1	2	3	4	5
47.He engañado a mi pareja con otra(s) persona(s).	1	2	3	4	5
48.He tenido sexo con otra(s) persona(s) además de mi pareja.	1	2	3	4	5
49.He deseado tener sexo con otra(s) persona(s) además de mi pareja.	1	2	3	4	5
50.He hecho cosas con otra(s) persona(s) que siento que traicionan mi relación	1	2	3	4	5

Durante mi relación actual he sido infiel\_\_\_\_\_ veces.

*INSTRUCCIONES:* A continuación encontrará una serie de afirmaciones que presentan conductas, pensamientos y sentimientos que usted podrá utilizar para describir su relación de pareja. Marque con una X el grado de acuerdo o desacuerdo que tenga con cada una de ellas. Por favor, marque una sola respuesta por pregunta y no olvide contestar todas las afirmaciones.

**YO SERÍA INFIEL POR:**

<b>TOTALMENTE DE ACUERDO (5)</b> <b>DE ACUERDO (4)</b> <b>NI DE ACUERDO, NI EN DESACUERDO (3)</b> <b>EN DESACUERDO (2)</b> <b>TOTALMENTE EN DESACUERDO (1)</b>					
1. Falta de amor en mi relación de pareja	1	2	3	4	5
2.Falta de cariño en mi relación de pareja	1	2	3	4	5
3.Falta de comunicación con mi pareja	1	2	3	4	5
4.Insatisfacción con mi relación de pareja	1	2	3	4	5
5.Aburrimiento	1	2	3	4	5
6.Monotonía	1	2	3	4	5
7.Venganza	1	2	3	4	5
8.Falta de atención por parte de mi pareja	1	2	3	4	5
9.Falta de reconocimiento por falta de mi pareja	1	2	3	4	5
10.Descuido en mi relación de pareja	1	2	3	4	5
11.Problemas en mi relación de pareja	1	2	3	4	5
12.Falta de comprensión por parte de mi pareja	1	2	3	4	5
13.Falta de interés en mi relación de pareja	1	2	3	4	5
14.Falta de compromiso en mi relación de pareja	1	2	3	4	5
15.Falta de confianza en mi relación de pareja	1	2	3	4	5
16.Celos por parte de mi pareja	1	2	3	4	5

17.Insatisfacción sexual en mi relación de pareja	1	2	3	4	5
18.Incompatibilidad con mi pareja	1	2	3	4	5
19.Diferencia de intereses con mi pareja	1	2	3	4	5
20.Mi inseguridad	1	2	3	4	5
21.Porque así es mi carácter	1	2	3	4	5
22.Baja autoestima	1	2	3	4	5
23.Deshonestidad	1	2	3	4	5
24.Inestabilidad	1	2	3	4	5
25.Porque así es mi forma de pensar	1	2	3	4	5
26.Porque así me educaron	1	2	3	4	5
27.Inmadurez	1	2	3	4	5
28.Buscar nuevas experiencias	1	2	3	4	5
29.Buscar nuevas aventuras	1	2	3	4	5
30.Buscar placer	1	2	3	4	5
31.Interés	1	2	3	4	5
32.Conveniencia	1	2	3	4	5
33.Divertimiento	1	2	3	4	5
34.Confusión	1	2	3	4	5
35.No saber lo que quiero	1	2	3	4	5
36.Soledad	1	2	3	4	5
37.Enojo	1	2	3	4	5
38.Miedo	1	2	3	4	5
39.Venganza	1	2	3	4	5
40.Traición	1	2	3	4	5
41.Atracción por otra persona	1	2	3	4	5
42.Interés en otra persona	1	2	3	4	5
43.Influencia del alcohol	1	2	3	4	5
44.Porque el ambiente se preste para hacerlo	1	2	3	4	5
45.Porque cometo errores	1	2	3	4	5
46.Irresponsabilidad	1	2	3	4	5
47.Falta de cercanía con mi pareja	1	2	3	4	5
48.Falta de respeto con mi pareja	1	2	3	4	5
49.Deslealtad	1	2	3	4	5
50.Mi falta de carácter	1	2	3	4	5
51.Una necesidad de cambio	1	2	3	4	5
52.Falta de autocontrol	1	2	3	4	5
53.Impulsividad	1	2	3	4	5
54.Falta de atracción con mi pareja	1	2	3	4	5
55.Celos	1	2	3	4	5
56.Falta de amor a mí mismo(a)	1	2	3	4	5
57.Odio hacia mi pareja	1	2	3	4	5
58.Cobardía	1	2	3	4	5
59.Falta de pasión en mi relación de pareja	1	2	3	4	5
60.Egoísmo	1	2	3	4	5
61.Una necesidad de afecto	1	2	3	4	5
62.Buscar tranquilidad	1	2	3	4	5
63.Infelicidad	1	2	3	4	5
64.Sentirme atractivo(a)	1	2	3	4	5
65.Desilusión	1	2	3	4	5

66.Frustración	1	2	3	4	5
67.Una necesidad sexual	1	2	3	4	5
68.Buscar variedad sexual	1	2	3	4	5
69.Cumplir mis fantasías	1	2	3	4	5
70.Maltrato de mi pareja	1	2	3	4	5
71.Porque así es mi estructura de valores	1	2	3	4	5
72.Problemas económicos	1	2	3	4	5
73.Satisfacer mis necesidades	1	2	3	4	5
74.Amor hacia otra persona que no sea mi pareja	1	2	3	4	5
75.Que la situación lo propiciara	1	2	3	4	5
76.Distancia física entre mi pareja y yo	1	2	3	4	5
77.Un distanciamiento con mi pareja	1	2	3	4	5
78.Diferencia de edades con mi pareja	1	2	3	4	5
79.Curiosidad	1	2	3	4	5
80.Bienestar material	1	2	3	4	5
81.Buscar un complemento a mi relación	1	2	3	4	5
82.Oportunidad	1	2	3	4	5

**INSTRUCCIONES:** A continuación encontrará una serie de afirmaciones que presentan conductas, pensamientos y sentimientos que usted podrá utilizar para describir infidelidad. Marque con una X el grado en que cada una de ellas defina la infidelidad. Por favor, marque una sola respuesta por pregunta y no olvide contestar todas las afirmaciones.

**PARA MI INFIDELIDAD ES:**

Amor	<b>Muchísimo</b>	_____	_____	_____	_____	_____	<b>Nada</b>
Atracción	<b>Muchísimo</b>	_____	_____	_____	_____	_____	<b>Nada</b>
Aventura	<b>Muchísimo</b>	_____	_____	_____	_____	_____	<b>Nada</b>
Cariño	<b>Muchísimo</b>	_____	_____	_____	_____	_____	<b>Nada</b>
Comprensión	<b>Muchísimo</b>	_____	_____	_____	_____	_____	<b>Nada</b>
Comunicación	<b>Muchísimo</b>	_____	_____	_____	_____	_____	<b>Nada</b>
Confusión	<b>Muchísimo</b>	_____	_____	_____	_____	_____	<b>Nada</b>
Curiosidad	<b>Muchísimo</b>	_____	_____	_____	_____	_____	<b>Nada</b>
Deseo	<b>Muchísimo</b>	_____	_____	_____	_____	_____	<b>Nada</b>
Egoísmo	<b>Muchísimo</b>	_____	_____	_____	_____	_____	<b>Nada</b>
Gusto	<b>Muchísimo</b>	_____	_____	_____	_____	_____	<b>Nada</b>
Intimidación	<b>Muchísimo</b>	_____	_____	_____	_____	_____	<b>Nada</b>
Pasión	<b>Muchísimo</b>	_____	_____	_____	_____	_____	<b>Nada</b>
Sexo	<b>Muchísimo</b>	_____	_____	_____	_____	_____	<b>Nada</b>
Baja autoestima	<b>Muchísimo</b>	_____	_____	_____	_____	_____	<b>Nada</b>
Celos	<b>Muchísimo</b>	_____	_____	_____	_____	_____	<b>Nada</b>
Cobardía	<b>Muchísimo</b>	_____	_____	_____	_____	_____	<b>Nada</b>
Confusión	<b>Muchísimo</b>	_____	_____	_____	_____	_____	<b>Nada</b>
Decepción	<b>Muchísimo</b>	_____	_____	_____	_____	_____	<b>Nada</b>
Desamor	<b>Muchísimo</b>	_____	_____	_____	_____	_____	<b>Nada</b>
Desconfianza	<b>Muchísimo</b>	_____	_____	_____	_____	_____	<b>Nada</b>
Deshonestidad	<b>Muchísimo</b>	_____	_____	_____	_____	_____	<b>Nada</b>
Desinterés	<b>Muchísimo</b>	_____	_____	_____	_____	_____	<b>Nada</b>

Dolor	<b>Muchísimo</b>	_____	_____	_____	_____	_____	<b>Nada</b>
Enojo	<b>Muchísimo</b>	_____	_____	_____	_____	_____	<b>Nada</b>
Falsedad	<b>Muchísimo</b>	_____	_____	_____	_____	_____	<b>Nada</b>
Falta de compromiso	<b>Muchísimo</b>	_____	_____	_____	_____	_____	<b>Nada</b>
Falta de comunicación	<b>Muchísimo</b>	_____	_____	_____	_____	_____	<b>Nada</b>
Falta de respeto	<b>Muchísimo</b>	_____	_____	_____	_____	_____	<b>Nada</b>
Hipocresía	<b>Muchísimo</b>	_____	_____	_____	_____	_____	<b>Nada</b>
Ignorancia	<b>Muchísimo</b>	_____	_____	_____	_____	_____	<b>Nada</b>
Impotencia	<b>Muchísimo</b>	_____	_____	_____	_____	_____	<b>Nada</b>
Incomprensión	<b>Muchísimo</b>	_____	_____	_____	_____	_____	<b>Nada</b>
Incomunicación	<b>Muchísimo</b>	_____	_____	_____	_____	_____	<b>Nada</b>
Incongruencia	<b>Muchísimo</b>	_____	_____	_____	_____	_____	<b>Nada</b>
Indiferencia	<b>Muchísimo</b>	_____	_____	_____	_____	_____	<b>Nada</b>
Inestabilidad	<b>Muchísimo</b>	_____	_____	_____	_____	_____	<b>Nada</b>
Insatisfacción	<b>Muchísimo</b>	_____	_____	_____	_____	_____	<b>Nada</b>
Inseguridad	<b>Muchísimo</b>	_____	_____	_____	_____	_____	<b>Nada</b>
Irresponsabilidad	<b>Muchísimo</b>	_____	_____	_____	_____	_____	<b>Nada</b>
Machismo	<b>Muchísimo</b>	_____	_____	_____	_____	_____	<b>Nada</b>
Engaño	<b>Muchísimo</b>	_____	_____	_____	_____	_____	<b>Nada</b>
Venganza	<b>Muchísimo</b>	_____	_____	_____	_____	_____	<b>Nada</b>
Soledad	<b>Muchísimo</b>	_____	_____	_____	_____	_____	<b>Nada</b>
Traición	<b>Muchísimo</b>	_____	_____	_____	_____	_____	<b>Nada</b>
Miedo	<b>Muchísimo</b>	_____	_____	_____	_____	_____	<b>Nada</b>
Tristeza	<b>Muchísimo</b>	_____	_____	_____	_____	_____	<b>Nada</b>
Vacío	<b>Muchísimo</b>	_____	_____	_____	_____	_____	<b>Nada</b>

*INSTRUCCIONES:* A continuación encontrará una serie de afirmaciones que presentan conductas, pensamientos y sentimientos que usted podrá utilizar para describir su relación de pareja. Marque con una X el grado de acuerdo o desacuerdo que tenga con cada una de ellas. Por favor, marque una sola respuesta por pregunta y no olvide contestar todas las afirmaciones.

	TOTALMENTE DE ACUERDO (5)				
	DE ACUERDO (4)				
	NI DE ACUERDO, NI EN DESACUERDO (3)				
	EN DESACUERDO (2)				
	TOTALMENTE EN DESACUERDO (1)				
1.Una infidelidad puede ayudar a salvar una relación	1	2	3	4	5
2.Los problemas en la relación de pareja no provocan la infidelidad	1	2	3	4	5
3.La infidelidad ayuda a revalorar a la pareja	1	2	3	4	5
4.Las personas con relaciones de pareja problemáticas son infieles.	1	2	3	4	5
5.El tener otra pareja ayuda a soportar los problemas del matrimonio	1	2	3	4	5
6.Una relación de pareja donde los miembros son infieles no se puede sostener.	1	2	3	4	5
7.La infidelidad descubierta no genera desconfianza hacia la pareja.	1	2	3	4	5
8.La infidelidad descubierta provoca celos hacia la pareja.	1	2	3	4	5
9.La infidelidad destruye las relaciones de pareja	1	2	3	4	5

10.El tener otra pareja desgasta la relación de pareja.	1	2	3	4	5
11.La infidelidad devalúa a la pareja	1	2	3	4	5
12.La infidelidad estropea a las parejas	1	2	3	4	5
13.La infidelidad siempre es perjudicial para las parejas	1	2	3	4	5
14.Las cadenas de la relación de pareja son tan pesadas que a veces se necesitan tres para cargarlas.	1	2	3	4	5
15.La infidelidad ayuda a mantener a las parejas.	1	2	3	4	5
16.La infidelidad no siempre es perjudicial para las pareja.	1	2	3	4	5
17.La infidelidad descubierta genera desconfianza hacia la pareja.	1	2	3	4	5
18.La infidelidad descubierta genera desconfianza hacia la pareja.	1	2	3	4	5

¿Has vivido alguna experiencia de infidelidad?

SI\_\_ NO\_\_

Si la respuesta anterior fue si, ¿Quién fue el miembro infiel?

YO\_\_ MI PAREJA\_\_ AMBOS\_\_



*INSTRUCCIONES:* Por favor, evalúa que tan exacto es cada uno de los siguientes adjetivos para describirte. Descríbete a ti mismo como eres actualmente y en general, no como te gustaría ser. Es importante recordarte que tus respuestas son confidenciales. Después de cada adjetivo, por favor anota un número indicando que tan exacta o inexacta es esa palabra para describirte, utilizando la siguiente escala.

---

1	2	3	4	5	6	7	8	9
Extremadamente inexacto	Bastante inexacto	Muy inexacto	Algo inexacto	Ni inexacto ni exacto	Algo exacto	Muy exacto	Bastante exacto	Extremadamente exacto

---

Adorable \_\_\_\_\_  
 Adúltero (a) \_\_\_\_\_  
 Afectuoso (a) \_\_\_\_\_  
 Amoroso (a) \_\_\_\_\_  
 Apantallador (a) \_\_\_\_\_  
 Apasionado (a) \_\_\_\_\_  
 Atractivo (a) \_\_\_\_\_  
 Atractivo (a) sexualmente \_\_\_\_\_  
 Atrayente \_\_\_\_\_  
 Atrevido (a) \_\_\_\_\_  
 Caballeroso (a) \_\_\_\_\_  
 Cachondo (a) \_\_\_\_\_  
 Cálido (a) \_\_\_\_\_  
 Cariñoso (a) \_\_\_\_\_  
 Casable \_\_\_\_\_  
 Casto (a) \_\_\_\_\_  
 Celoso (a) \_\_\_\_\_  
 Cínico (a) \_\_\_\_\_  
 Complaciente \_\_\_\_\_  
 Conquistador (a) \_\_\_\_\_  
 Desinhibido (a) \_\_\_\_\_  
 Dispuesto (a) eróticamente \_\_\_\_\_  
 Dulce \_\_\_\_\_  
 Erótico (a) \_\_\_\_\_  
 Excitante \_\_\_\_\_  
 Femenino (a) \_\_\_\_\_  
 Frío (a) \_\_\_\_\_  
 Gusto por las orgías \_\_\_\_\_  
 Hembra \_\_\_\_\_  
 Indecente \_\_\_\_\_  
 Infiel \_\_\_\_\_  
 Inmaculado (a) \_\_\_\_\_  
 Involucrado (a) emocionalmente \_\_\_\_\_  
 Lanzado (a) \_\_\_\_\_  
 Lujurioso (a) \_\_\_\_\_  
 Macho \_\_\_\_\_  
 Masculino (a) \_\_\_\_\_

Masoquista \_\_\_\_\_  
 Moralista \_\_\_\_\_  
 Mujeriego (a) \_\_\_\_\_  
 Ninfómano (a) \_\_\_\_\_  
 Obsceno (a) \_\_\_\_\_  
 Perverso (a) \_\_\_\_\_  
 Pervertido (a) \_\_\_\_\_  
 Polígamo (a) \_\_\_\_\_  
 Promiscuo (a) \_\_\_\_\_  
 Protector (a) \_\_\_\_\_  
 Provocativo (a) \_\_\_\_\_  
 Puro (a) \_\_\_\_\_  
 Religioso (a) \_\_\_\_\_  
 Reprimido (a) sexualmente \_\_\_\_\_  
 Romántico (a) \_\_\_\_\_  
 Sádico (a) \_\_\_\_\_  
 Seductor (a) \_\_\_\_\_  
 Sensual (a) \_\_\_\_\_  
 Sexy \_\_\_\_\_  
 Tierno (a) \_\_\_\_\_  
 Varonil \_\_\_\_\_  
 Virginal \_\_\_\_\_  
 Vulgar \_\_\_\_\_

INSTRUCCIONES. Ahora encontrará una serie de afirmaciones acerca de la o las maneras en las cuales las personas usualmente tratan con situaciones de la vida que les provocan ciertas emociones. La primera sección se refiere a como usted usualmente reacciona y la segunda tiene que ver con cómo reacciona usted cuando su pareja le provoca la emoción. Por favor marque con una X su grado de acuerdo con los enunciados tomando en cuenta las frases en negritas que le orientan sobre la manera de responder.

	Totalmente de Acuerdo				5
	Acuerdo			4	
	Ni de Acuerdo ni Desacuerdo		3		
	Desacuerdo		2		
	Totalmente en desacuerdo		1		
<b>SIEMPRE QUE EXPERIMENTO UNA INFIDELIDAD, YO TIENDO A REACCIONAR DE LA SIGUIENTE MANERA:</b>					
1. Analizo lo que siento y eso ayuda a comportarme más apropiadamente a la situación.	1	2	3	4	5
2. Me esfuerzo mucho en no evidenciar cómo me siento	1	2	3	4	5
3. Controlo mi expresión abierta de la emoción	1	2	3	4	5
4. Me alejo del contexto emocional y veo las cosas con más claridad	1	2	3	4	5
5. Finjo y controlo cualquier señal de ella	1	2	3	4	5
6. Hago un gran esfuerzo para no expresar lo que estoy sintiendo	1	2	3	4	5
7. Intento por todos los medios no estallar	1	2	3	4	5
8. Reflexiono sobre lo que sucede y luego me enfrento a la situación de una mejor manera	1	2	3	4	5
9. Me aferro a no demostrar mi estado emocional	1	2	3	4	5
10. Re-avalúo lo que sucede y me doy cuenta de que lo resuelvo mejor	1	2	3	4	5
11. Me domino y trato de que no se note como me siento	1	2	3	4	5
12. Pienso antes de reaccionar y eso ayuda a comportarme mejor en dicha situación	1	2	3	4	5
<b>SI MI PAREJA ME FUERA INFIEL YO HAGO LO SIGUIENTE:</b>					
1. Cuando siento miedo, me empeño en contener lo que siento	1	2	3	4	5
2. Al enfadarme, primero pienso bien las cosas y después reacciono	1	2	3	4	5
3. Ante el miedo, aparento no sentirlo	1	2	3	4	5
4. Ante la experiencia y sensación de enojo, hago lo posible por no demostrarlo	1	2	3	4	5
5. Ante una situación de miedo, hago como si nada pasara	1	2	3	4	5
6. Cuando estoy asustado, trato de disimular mi emoción	1	2	3	4	5
7. Antes de dejarme llevar por el enojo en una situación, re-avalúo las ventajas y desventajas de hacerlo	1	2	3	4	5
8. Antes de dejarme llevar por el temor, analizo la razón de éste	1	2	3	4	5
9. Antes de enojarme mucho, pienso si tiene sentido sentirme así	1	2	3	4	5
10. Cuando algo me asusta, trato de pensar antes de actuar	1	2	3	4	5
11. Controlo cualquier expresión de amor que sienta	1	2	3	4	5
12. Cuando estoy enamorado (a) re-avalúo cuál es la forma más apropiada de expresar mi sentir	1	2	3	4	5

SI MI PAREJA ME FUERA INFIEL YO HAGO LO SIGUIENTE:					
13. Cuando me asusto, primero reflexiono y luego sigo mis impulsos	1	2	3	4	5
14. Cuando me enamoro, analizo si está bien expresarlo o no	1	2	3	4	5
15. Cuando estoy triste no expreso cómo me siento	1	2	3	4	5
16. Cuando me siento muy feliz procuro ocultarlo	1	2	3	4	5
17. Cuando me siento muy contento (a), trato de ver objetivamente la situación	1	2	3	4	5
18. Cuando me siento muy feliz me guardo mi sentir	1	2	3	4	5
19. Cuando me siento triste, hago un gran esfuerzo para que nadie lo note	1	2	3	4	5
20. Cuando siento amor, prefiero pensar con calma antes de reaccionar impulsivamente	1	2	3	4	5
21. Cuando siento miedo, evalúo si la fuente es realmente amenazante	1	2	3	4	5
22. Si me enojo, procuro alejarme de la situación para ver las cosas en su justa dimensión	1	2	3	4	5
23. No expreso mi amor, aunque me tome mucho esfuerzo lograrlo	1	2	3	4	5
24. Procuro ser reservado (a) en mi expresión de felicidad	1	2	3	4	5
25. Cuando siento amor, trato por todos los medios de que no se note	1	2	3	4	5
26. Si la alegría que siento me invade, trato de enfocarla en su justa dimensión para adecuarme al contexto en el que me encuentro	1	2	3	4	5
27. Me esfuerzo por controlarme cuando me enojo	1	2	3	4	5
28. Suelo re-evaluar la situación antes de actuar cuando me siento muy enamorado (a)	1	2	3	4	5

INSTRUCCIONES. A continuación encontrará una serie de oraciones que describen las maneras en las cuales las personas junto con su pareja reaccionan cuando experimentan emociones negativas por algo que pasó dentro de la propia relación.

Ahora, por favor responda qué tanto usted y su pareja reaccionan o actúan de las siguientes maneras cuando experimentan EMOCIONES NEGATIVAS debido a algo que pasó DENTRO de la propia relación. Conteste marcando con una X la respuesta que mejor describa la reacción de ambos.

Cuando mi pareja y yo experimentamos una EMOCIÓN NEGATIVA por INFIDELIDAD ,usualmente hacemos lo siguiente:					
1. Conversamos para arreglar las cosas	<input type="checkbox"/>	<input type="checkbox"/>	<input type="checkbox"/>	<input type="checkbox"/>	<input type="checkbox"/>
2. Nos insultamos	<input type="checkbox"/>	<input type="checkbox"/>	<input type="checkbox"/>	<input type="checkbox"/>	<input type="checkbox"/>
3. Platicamos para no empeorar la situación	<input type="checkbox"/>	<input type="checkbox"/>	<input type="checkbox"/>	<input type="checkbox"/>	<input type="checkbox"/>

4. Procuramos que uno sienta la comprensión del otro	<input type="checkbox"/> <input type="checkbox"/> <input type="checkbox"/> <input type="checkbox"/> <input type="checkbox"/>
5. Nos consolamos	<input type="checkbox"/> <input type="checkbox"/> <input type="checkbox"/> <input type="checkbox"/> <input type="checkbox"/>
6. Evitamos hablar del tema	<input type="checkbox"/> <input type="checkbox"/> <input type="checkbox"/> <input type="checkbox"/> <input type="checkbox"/>
7. Aclaremos los hechos que pudieron mal interpretarse	<input type="checkbox"/> <input type="checkbox"/> <input type="checkbox"/> <input type="checkbox"/> <input type="checkbox"/>
8. Ocultamos lo que sentimos	<input type="checkbox"/> <input type="checkbox"/> <input type="checkbox"/> <input type="checkbox"/> <input type="checkbox"/>
9. Nos hablamos con cariño	<input type="checkbox"/> <input type="checkbox"/> <input type="checkbox"/> <input type="checkbox"/> <input type="checkbox"/>
10. Aparentamos que no pasa nada	<input type="checkbox"/> <input type="checkbox"/> <input type="checkbox"/> <input type="checkbox"/> <input type="checkbox"/>
11. Hacemos comentarios graciosos para saber lo que sintió la pareja	<input type="checkbox"/> <input type="checkbox"/> <input type="checkbox"/> <input type="checkbox"/> <input type="checkbox"/>
12. Nos besamos	<input type="checkbox"/> <input type="checkbox"/> <input type="checkbox"/> <input type="checkbox"/> <input type="checkbox"/>
13. Tratamos de explicar lo que creemos que sucedió	<input type="checkbox"/> <input type="checkbox"/> <input type="checkbox"/> <input type="checkbox"/> <input type="checkbox"/>
Cuando mi pareja y yo experimentamos una EMOCIÓN NEGATIVA por INFIDELIDAD ,usualmente hacemos lo siguiente:	
14. Enfrentamos la situación	<input type="checkbox"/> <input type="checkbox"/> <input type="checkbox"/> <input type="checkbox"/> <input type="checkbox"/>
15. Dejamos que las cosas se enfríen	<input type="checkbox"/> <input type="checkbox"/> <input type="checkbox"/> <input type="checkbox"/> <input type="checkbox"/>
16. Seleccionamos la información que queremos que el otro sepa	<input type="checkbox"/> <input type="checkbox"/> <input type="checkbox"/> <input type="checkbox"/> <input type="checkbox"/>
17. Hacemos ejercicio juntos	<input type="checkbox"/> <input type="checkbox"/> <input type="checkbox"/> <input type="checkbox"/> <input type="checkbox"/>

18. Provocamos al otro	<input type="checkbox"/> <input type="checkbox"/> <input type="checkbox"/> <input type="checkbox"/> <input type="checkbox"/>
19. Nos distraemos en actividades recreativas	<input type="checkbox"/> <input type="checkbox"/> <input type="checkbox"/> <input type="checkbox"/> <input type="checkbox"/>
20. Procuramos mantener un ambiente callado para reflexionar	<input type="checkbox"/> <input type="checkbox"/> <input type="checkbox"/> <input type="checkbox"/> <input type="checkbox"/>
21. Nos hacemos comentarios de apoyo	<input type="checkbox"/> <input type="checkbox"/> <input type="checkbox"/> <input type="checkbox"/> <input type="checkbox"/>

**¡Por tu participación muchas gracias!**