





Universidad Nacional  
Autónoma de México



**UNAM – Dirección General de Bibliotecas**  
**Tesis Digitales**  
**Restricciones de uso**

**DERECHOS RESERVADOS ©**  
**PROHIBIDA SU REPRODUCCIÓN TOTAL O PARCIAL**

Todo el material contenido en esta tesis esta protegido por la Ley Federal del Derecho de Autor (LFDA) de los Estados Unidos Mexicanos (México).

El uso de imágenes, fragmentos de videos, y demás material que sea objeto de protección de los derechos de autor, será exclusivamente para fines educativos e informativos y deberá citar la fuente donde la obtuvo mencionando el autor o autores. Cualquier uso distinto como el lucro, reproducción, edición o modificación, será perseguido y sancionado por el respectivo titular de los Derechos de Autor.



# UNIVERSIDAD NACIONAL AUTÓNOMA DE MÉXICO

---

---

FACULTAD DE FILOSOFÍA Y LETRAS  
COLEGIO DE BIBLIOTECOLOGÍA

**Propuesta de reorganización de la  
biblioteca Víctor Manuel Aíza Banduni de la  
Asociación Psicoanalítica Mexicana A. C.**

**INFORME ACADÉMICO POR  
ACTIVIDAD PROFESIONAL.**

QUE PARA OBTENER EL TÍTULO DE:  
**LICENCIADO EN BIBLIOTECOLOGÍA**

Presenta:

**Jaime Marcelino Espinosa Donaciano**

Asesora

**Lic. Blanca Estela Sánchez Luna**



CIUDAD DE MÉXICO 2012

## **AGRADECIMIENTOS**

A mis padres Gregoria y Marcelino, por su amor inagotable, por una historia ejemplar que me enorgullece profundamente. A mi madre por los desvelos, por que siempre está ahí, a mi padre por darme la fortaleza para hacer posibles mis proyectos y enseñarme a ser una persona responsable, creativa, y estudiosa.

A mis hermanos Orlando y Liliana, mis aliados, rivales y compañeros de infancia y adolescencia con quienes aprendí mucho de lo que me ha ayudado a hacer frente a la vida.

A María con amor.

A la Profesora Blanca Estela Sánchez por haber sido fuente inagotable de nuevas dudas, de nuevas inquietudes, para continuar y terminar este proyecto.

A mis sinodales.

Mtro. Hugo Alberto Figueroa Alcántara.

Dra. Brenda Cabral Vargas.

Lic. María Patricia de la Rosa Valgañón.

Lic. Verónica Méndez Ortiz.

## **Dedicatorias:**

En memoria del *Prof. Dr. Luís Feder Beñeraf (1921-2011)* por enseñarme su pasión por el estudio y vivir con el Psicoanálisis.

A la memoria de la *Dra. Lea Goldberg (1921-2011)* por sus enseñanzas y largas charlas a través del tiempo en un continuo proceso de recordar, revivir y pensar.

A la Dra. Ma. Teresa Lartigue Becerra y a la Dra. Leticia Villagomes Tovar por darme la oportunidad de hacer este proyecto.

En especial a la **Asociación Psicoanalítica Mexicana A.C.**

A mi Alma máter la Universidad Nacional Autónoma de México.

*Mil imágenes tengo de mí  
a través del tiempo.*

*En el tiempo  
mil imágenes soy.*

*Ayer compuestas como un caleidoscopio.  
Unidas hoy.*

*Mañana otra imagen más,  
que también seré yo.*

*Mil y una imágenes  
que se miran entre sí  
dentro de mí  
que soy yo*

***Lea Goldberg.***

## **Índice**

Introducción	7
<b>Capítulo 1 La biblioteca especializada</b>	<b>9</b>
1.1. Antecedentes	9
1.2. Definición	10
1.3. Objetivos de la biblioteca especializada	11
1.4. Colecciones	11
1.5. Características	12
1.6. Elementos de las bibliotecas especializadas	13
1.7. Bibliotecarios especializados	14
1.8. Usuarios de las bibliotecas especializadas	16
1.9. Organización de la biblioteca especializada	17
1.9.1 Servicios	19
1.10 Las bibliotecas especializadas en México	21
<b>Capítulo 2. El psicoanálisis en México</b>	<b>25</b>
2.1 Definición de psicoanálisis	25
2.2 Historia del psicoanálisis	26
2.3 El psicoanálisis en México	29
2.4 Historia de la Asociación Psicoanalítica Mexicana	32
2.5 Antecedentes	35
2.6 Misión	35
2.7 Objetivos	36
2.8 Funciones	38

## **Capítulo 3 Biblioteca y Centro de Información de la Asociación Psicoanalítica**

### **Mexicana A.C.**

3.1 Proyecto para la reorganización de la biblioteca Víctor Manuel Aíza	
3.1.1 Introducción	40
3.1.2 Generalidades	42
3.1.3. Objetivo	42
3.1.4 Planteamiento del problema	43
3.1.5 Justificación	43
3.1.6 Metodología	44
3.2 Proyecto de la biblioteca Víctor Manuel Aíza	45
3.2.1 Antecedentes de la biblioteca	45
3.2.2 Misión de la biblioteca	46
3.2.3 Objetivos de la biblioteca	46
3.2.4 Funciones	47
3.2.5 Servicios	47
3.2.6 Acervo documental	48
3.2.7 Desarrollo de colecciones	51
3.2.8 Donaciones	51
3.2.9 Canje	52
3.2.10 Proceso técnico	52
3.2.11 Organización bibliográfica	53
3.2.12 Servicios y difusión	58
3.2.13 Espacio físico	58
3.3 Conclusiones y recomendaciones.	59
Anexos	
Anexo 1. Fotografías del local	63
Anexo 2. Organigrama de actividades	65
Anexo 3: Títulos de revistas importantes	66
Anexo 4: Instituciones con las que se lleva el canje.	67
Anexo 5. Planos de remodelación	69

## Introducción

La biblioteca de la Asociación Psicoanalítica Mexicana “Víctor Manuel Aíza Banduni” se encuentra en un contexto de biblioteca especializada, la cual habrá de experimentar una reorganización del material para que tenga un adecuado funcionamiento y poder ofrecer un servicio de calidad a los usuarios.

Cabe señalar que la existencia de las bibliotecas especializadas en el mundo es limitada y particularmente en América Latina son relativamente pocas las que hay.

En este sentido la biblioteca de la Asociación Psicoanalítica se constituiría en una de las pocas y mejores que existan.

También es menester hacer hincapié en la importancia que tiene la creación de esta biblioteca para la comunidad, ya que su acervo es inmensamente rico en el área del psicoanálisis, y los usuarios son profesionales que están en constante preparación y actualización para poder ofrecer sus servicios tanto a nivel clínica privada como en instituciones públicas, por lo cual también es necesario que el personal operativo que colabore con sus servicios deberá estar en constante capacitación y comunicación con los planes de estudio que ofrece la institución a sus estudiantes, todos de nivel superior.

El presente trabajo está dividido en tres capítulos.

1. En el primero expongo de manera general las características de una biblioteca especializada, ya que aborda en primer término toda la estructura de una biblioteca de este tipo;
2. Posteriormente se adentra en la historia del psicoanálisis en México y de la APM sus funciones y actividades en México.
3. Finaliza con la presentación del proyecto de la Biblioteca y Centro de Información de la APM, especializada en el Psicoanálisis.



Los objetivos que sirvieron de base para la propuesta se basaron de acuerdo a las necesidades y exigencias de la institución para el buen funcionamiento de la biblioteca especializada.

Actualizar la biblioteca de acuerdo a las exigencias de la continua evolución social, tanto nacional como internacional.

Mostrar cómo a través de su adecuado funcionamiento se puede lograr una mayor captación de usuarios, lo que repercute en una proyección que hará crecer a la institución en todos los sentidos

# **1 LA BIBLIOTECA ESPECIALIZADA**

## **1.1 Antecedentes**

Las primeras bibliotecas especializadas tal como se conocen hoy, pueden considerarse un fenómeno del siglo XX, fue en esta época donde se reconoció y dio nombre a este tipo de bibliotecas. El periodo de mayor proliferación se inició después de la Segunda Guerra Mundial y todavía continúa a pesar de las dificultades económicas que se presentan permanentemente en las diferentes organizaciones. Entre las causas de este aumento pueden señalarse el incremento de la literatura científica, la creciente ola informativa que ha configurado la denominada sociedad de la información caracterizada no sólo por el avance de las tecnologías, sino por una mayor conciencia por parte de la comunidad científica, académica, de lo que representa para el progreso y la eficiencia una fuente central de información con un manejo adecuado y la creciente demanda de información, este aumento de usuarios y diversidad de ellos en diferentes campos de la investigación; estas bibliotecas surgieron principalmente en empresas privadas, instituciones bancarias, dependencias gubernamentales y centros de investigación.

Las bibliotecas especializadas son las que presentan un mayor desarrollo, tanto por sus recursos económicos y materiales que les destinan las propias instituciones que las resguardan, como en lo que respecta a los recursos humanos destinados a su funcionamiento, y por ello los servicios que ofrece. Las necesidades tanto del entorno e institucionales determinan el desarrollo y la necesidad de apoyar su crecimiento en beneficio a los programas académicos y de investigación que se llevan a cabo en dichas instituciones.

La diversidad de productos y servicios de información que surgen en torno a los nuevos mercados, como en cuanto a la demanda, la necesidad y exigencia de servicios cada vez más personalizados; oferta y demanda afectados por la tecnología utilizada para distintas facetas del manejo de información; el impacto de la tecnología en el manejo de la información se refleja también en el entorno que hoy día operan las bibliotecas especializadas

y/o centros de información, así como también en la administración y su organización (Calva. 1991, p. 35).

## 1.2 Definición

Buonocore la define con tres elementos fundamentales: 1) La naturaleza o carácter de la colección 2) la categoría o clase del usuario que la frecuenta 3) la función educadora que debe cumplir en el seno de la comunidad.

Ashworth (1967, cap. 2) la define como: "una biblioteca que se ocupa casi exclusivamente de la literatura sobre determinado campo o grupo de asuntos afines".

Se puede señalar que las bibliotecas especializadas de Latinoamérica responden a lo establecido por la UNESCO y esta definición la veo como la más completa y adecuada y tomando en cuenta otras posturas anteriores, las define de la siguiente manera:

*Aquellas bibliotecas que dependen de una asociación, servicio oficial, departamento, centro de investigación, sociedad erudita, asociación profesional, museo, empresa..... o cualquier otro organismo, y cuyos acervos pertenezcan en su mayoría a una rama particular; por ejemplo: ciencias naturales, ciencias sociales, historia, etc).*

Este tipo de biblioteca se caracteriza, no solamente porque cubre una área del conocimiento específica sino por el tipo de usuario al que atiende, el cual es también especial, en el sentido que tiene necesidades muy puntuales y por tanto los servicios que ofrece la biblioteca especializada son especializados, personalizados, cuidadosamente dirigidos a atender las necesidades del usuario en torno a sus funciones relacionadas con la investigación, la toma de decisiones y el soporte administrativo, por ello la información que ofrece es de alta calidad. Su misión es adelantarse a las demandas del usuario, sus funciones son de tipo técnico, informativo y

administrativo con objetivos concretos que son definidos por la institución a la que pertenece.

### **1.3 Objetivos de la biblioteca especializada**

El objetivo de la biblioteca especializada es agrupar, organizar, analizar recuperar, y diseminar información en forma rápida y en muchos casos anticiparse a proporcionarla antes que la soliciten. Algunos son:

- Conseguir la información que requieran investigadores, técnicos, etc. de las instituciones a las que pertenezca.
- Investigar activa y eficientemente las posibles fuentes de información que se relacionen con las materias que interesen a la institución.
- Tener intercambio de información en campos de mayor interés con otras instituciones afines.
- Fortalecer y apoyar el desarrollo de las instituciones, empresas, dependencias gubernamentales a las que pertenezca estas bibliotecas.

### **1.4 Colecciones**

La mayoría de las bibliotecas eran generales y enciclopédicas en cuanto a las temáticas abarcadas por sus colecciones; sin embargo, algunas fueron organizadas por secciones como las bibliotecas de facultades o departamentos de las universidades, cada una de ellas se dedicaba a una rama particular del conocimiento. En otras, era el azar o el interés el que especializaba sus fondos en un tema específico.

También puede ser una biblioteca formada por colecciones dedicadas a conservar una sección en particular de materiales: manuscritos, mapas, discos, etc.

Para la formación de estas colecciones se adquieren materiales altamente especializados y actualizados que documente la investigación, los descubrimientos y progresos registrados en un determinado campo. Su fondo es muy variado, cubre fuentes primarias, secundarias y terciarias, con especial atención al manejo y la creación de las fuentes secundarias, como boletines de

resúmenes, índices, bases de datos bibliográficas en línea y CD-ROM, ya que la labor de búsqueda documental es uno de los principales objetivos del bibliotecólogo responsable de este tipo de bibliotecas.

El bibliotecólogo se mantiene al tanto de los intereses y necesidades que tiene la organización en materia de publicaciones.

Examina críticamente los catálogos comerciales de nuevas publicaciones y selecciona los pedidos directamente.

También se evalúa el acervo de la biblioteca y se refuerzan las áreas que carecen de información actualizada.

## 1.5 Características

Las bibliotecas especializadas se diferencian por las clases o grupos de personas que las utilizan, o a las cuales sirven, lo que indica que hacen uso de ellas personas vinculadas a la organización en la cual está ubicada. Tienen intereses específicos, es de esperarse que los usuarios tengan también intereses y condiciones especiales, y representen por lo tanto "núcleos especializados".

Otra característica importante es la relacionada con su dimensión física. Es un hecho que las hay de todos los tamaños, y algunas tienen decenas de empleados y cientos de miles de volúmenes, pero la biblioteca especializada "típica" podría representarse, como pequeña en relación con el número de empleados, al espacio que ocupa y al tamaño de la colección. Puntualizando las características más importantes son:

- **Lugar de ubicación:** Estas en su gran mayoría forman parte de organizaciones dedicadas a la investigación.
- **Se limitan a materiales específicos:** Esto es en relación a la especialidad de la institución a la que pertenecen.
- **Tamaño:** Estas bibliotecas son pequeñas, tanto en número de empleados como espacio y acervo.

- **Clase de usuarios:** Los que acuden a estas son miembros de la misma institución a la que pertenecen o investigadores.
- **Cómo se suministra la información:** Son servicios especializados que hacen distinguirse de otras bibliotecas ya que proveen las necesidades de los usuarios, para lo cual el bibliotecario debe estar familiarizado con el tema de los especialistas, además de materias afines.

## 1.6 Elementos de las bibliotecas especializadas

Los elementos generales en la biblioteca especializada son los siguientes:

- Colecciones ricas, tanto en la variedad de documentos, como por el número de los mismos materiales.
- Personal profesional altamente calificado.
- Presupuestos razonables, en cuanto a los recursos suficientes con que cuentan estas bibliotecas.
- La literatura gris de muy alto valor intrínseco y cuya difusión es estrictamente restringida
- Publicaciones periódicas particularmente que se identifican como “journals”
- Ponencias presentadas en congresos.
- Datos en Internet, tanto propias, como nacionales y del extranjero.

Gorbea Portal (1991, p.47) señala algunos otros rasgos que caracterizan en sentido general, este tipo de bibliotecas:

- Fondo de información y referencia altamente especializados
- Grupos de usuarios de igual nivel de especialización agrupados fundamentalmente, en las categorías de investigadores, profesores, estudiantes de nivel superior.
- Prestación de servicios bibliotecario-bibliográficos fundamentalmente.
- Identificación y organización de los dos flujos de información documental descendente y ascendente. Este último como resultado del producto informativo generado por los propios usuarios de la institución en el desempeño de sus funciones docentes y de investigación.

- Bibliotecarios profesionales al frente de los servicios (bibliotecólogos, especialistas en ciencia de la información, etc.) con un dominio, no sólo de los procesos y tareas técnicas sino también con un amplio conocimiento de la temática o especialización de la biblioteca.

### **1.7 Bibliotecarios especializados**

El personal bibliotecario con que cuentan estas bibliotecas debe de estar altamente capacitado y contar con *aptitudes profesionales* las cuales van relacionadas con el conocimiento que deben tener sobre las áreas de recursos de información, acceso a la información, tecnología, administración e investigación y la habilidad para usar estas áreas del conocimiento, como la base para proveer a las bibliotecas y a los servicios de información; como *aptitudes personales* representan el conjunto de habilidades, aptitudes y valores que hacen que un bibliotecario trabaje eficientemente, que sea un buen comunicador que se enfoque en el continuo aprendizaje sobre sus carreras, que demuestre la naturaleza del valor-agregado de sus contribuciones, y que pueda subsistir en el nuevo mundo del trabajo. (Marshall, 2004)

Los bibliotecarios especializados en ciencias de la salud en el caso de bibliotecas especializadas médicas requiere un amplio conocimiento sobre medicina y ciencias de la salud deben dominar las ramas de estas disciplinas y las asignaturas que se imparten como también a las especialidades correspondientes. Es prioritario que maneje las publicaciones (journals) con información actualizada sobre avances en los procesos de salud. (Rodríguez, 1991, p. 1).

Los sitios de desempeño profesional están siempre vinculados con organismos de salud pública y privada, hospitales, clínicas, centros de salud y bibliotecas universitarias en donde se imparten estudios en medicina y ciencias afines.

El crecimiento de los estudios científicos y técnicos de todo el mundo hace que sea difícil el proceso de actualizarse profesionalmente para estar al día.

Todo profesionalista debe actualizarse cada año el 20% de nuevos conocimientos, solo para recompensar la pérdida y el desgaste de su competencia técnica. Esto implica un impulso inevitable hacia la actualización. (Do Amaral y Sueli, 1992, p. 32).

En la biblioteca especializada se favorece el contacto directo entre el bibliotecario, manejador de la información como materia prima, y el usuario, receptor directo del trabajo interno bibliotecario. Además, hay que tener en cuenta que en las bibliotecas especializadas trabajan sólo una o dos personas, ambas con formación bibliotecológica. La proximidad física y la atención personalizada sin duda mejora por una parte la satisfacción del usuario respecto a la demanda planteada mediante una búsqueda mucho más directa y dirigida hacia el objetivo planteado, y por otra parte mejora la organización del trabajo interno bibliotecario a la hora de intentar satisfacer las potenciales demandas de información.

El contacto directo y diario con las demandas del usuario nos permite un mayor acierto a la hora de resolver los vacíos de información o los ruidos documentales que inciden en la selección bibliográfica de materiales.

La dificultad de llegar a nuestros usuarios dentro de la información actual, convierte al documentalista o profesional de bibliotecas en un sujeto activo que además de realizar las labores propias bibliotecológicas y documentales satisface las demandas de usuarios llegando a estos de forma virtual o real. (Rey, 2000, p. 50).

El dinamismo de las bibliotecas especializadas depende casi del personal que tiene al frente y su capacidad de darse a conocer.

Las actividades bibliotecarias suelen ser un poco agobiantes, su función de informador es convertirse en un colaborador activo en los trabajos de sus usuarios. Así debe reservarse el tiempo necesario para hojear una bibliografía,



consultar un índice o un sumario, cuando la dificultad de un tema así lo requiera.

Se puede realizar una difusión selectiva de la información, pero debemos conocer las necesidades informativas de nuestros usuarios habituales, para ofrecerle nueva información que haya llegado, un dato que sea preciso para sus investigaciones, etc.

El bibliotecólogo tiene que ser lo suficientemente ágil para proporcionar dicha información por teléfono, fax, carta, correo electrónico, etc. Sólo así puede entenderse que las bibliotecas especializadas cumplan funciones de fomento del estudio y de investigación y de auxiliares de los profesionales en el desempeño de su actividad.

### **1.8 Usuarios de las bibliotecas especializadas**

La información de la biblioteca especializada está dirigida a las personas que colaboran con la institución que se vinculan a la biblioteca. La mayor parte de estos profesionales posee un alto nivel de estudios profesionales, lo que provoca que sus requerimientos de información exijan eficaces respuestas. Y también esta dirigida a usuarios muy especializados e interesados con la temática que trata la biblioteca.

Los usuarios que acuden a este tipo de bibliotecas o centros de información, son usuarios exigentes que buscan soluciones rápidas y eficaces, y además de ello requieren información que sea actualizada sobre las novedades informativas que se producen en su ámbito profesional o de estudio.

En estos centros se deben de realizar estudios de los usuarios para tener conocimiento lo más real posible acerca de las necesidades de sus lectores y adecuar los servicios a esas necesidades.

## **1.9 La organización de la biblioteca especializada**

Una biblioteca es una colección organizada, con orden bajo normas técnicas precisas, de libros y otros materiales, para hacer posible su consulta y utilización, garantizando un acceso en condiciones adecuadas y suficientes. Si no se encuentra organizada la colección no puede denominarse biblioteca por rica o importante que esta sea.

El término biblioteca designa también a aquellas instituciones o centros que albergan este tipo de colecciones y contribuyen a formarlas y ponerlas al servicio de un público determinado, por ello este otro sentido la biblioteca es por su naturaleza y funciones que un centro de información y se diferencian por algunas características fundamentales son que la actividad se orienta totalmente a la satisfacción de las necesidades de información de los investigadores en una materia determinada y las actividades documentales principales están encomendadas generalmente a especialistas en la disciplina de que se trate, y contestar rápidamente a unas preguntas que no serán sólo de bibliografías, sino mas bien de índole científica o técnica. Los centros de documentación se empezaron a crear a mediados del siglo XX como paralelo con las bibliotecas especializadas cuyos servicios de información avanzan igualmente a los avances de la ciencia y la técnica. Las bibliotecas en casi todo el mundo hace mas de cincuenta años o quizá hasta más, se han ido incorporando nuevos materiales no libros y esto se va extendiendo, el empleo de la informática para la construcción de los catálogos automatizados y la modernización de los procesos en las bibliotecas para tener un mejor y mas rápido acceso a la información bibliográfica; estos avances han dado pauta a las bibliotecas virtuales, esto es que la biblioteca desde el lugar que se encuentra no da limitaciones a el contenido de esta, si no que proporciona información y documentos situados en muchas otras bibliotecas de muchos lugares de el mundo.

Estas nuevas tecnologías facilitan el intercambio con el exterior y no eliminan la necesidad de organizar adecuadamente cada colección, para ello se hace necesario que el proceso técnico este normalizado.

Los métodos de organización de sus colecciones de las bibliotecas son flexibles debido a la necesidad de adaptarlos a las demandas específicas de los usuarios, por lo tanto se deben utilizar sistemas de clasificación e indización que se ajusten a las necesidades de la biblioteca y de sus usuarios. Lo más conveniente es utilizar un sistema especializado que puede ser nuevo, adaptado o modificado de los sistemas generales o específicos ya existentes en el medio.

La organización de la biblioteca implica comprensión de sus políticas y su campo de desarrollo a lo cual nos lleva comprender sus propósitos, necesidades y con el conjunto de acciones de la administración bibliotecaria como *planear, organizar, dirigir y controlar* en México estas bibliotecas son lugares activos donde acuden distintos tipos de usuarios en busca de información específica. (Caravia, 1996, cap. 1.)

Special Libraries Association dice que para tener un buen funcionamiento debe contemplarse lo siguiente (Ashworth, 1967, p. 57):

- Adecuada organización
- Que los servicios de información sean de primera calidad
- Integración de servicios a nivel nacional internacional
- Buscar siempre el adecuado desarrollo de las colecciones y de instrumentos bibliográficos a largo plazo
- Conocimiento real de las necesidades de sus usuarios
- Contratar personal capacitado y capacitar aquel que no esté, para proporcionar servicios eficientes
- Coordinación de los servicios con bibliotecas especializadas o con centros a fines

### 1.9.1 Servicios

Los servicios prestados, junto con la precisión y rapidez, son los elementos básicos en este tipo de biblioteca. Se puede decir que los servicios de referencia e información son las tareas y actividades que las bibliotecas diseñan, para satisfacer y dar respuesta a las demandas de sus usuarios reales o potenciales (Herrera, 1997 p. 95).

Los niveles en los servicios varían según los hábitos de trabajo y las necesidades de los usuarios, la cantidad y preparación del personal, los recursos de la colección y la aplicación de la tecnología.

Se pueden dividir de la siguiente manera:

- **Nivel mínimo:** el bibliotecario disemina información y materiales, contesta preguntas de referencia, indica posibles fuentes de consulta, maneja servicios sencillos de actualización permanente, por ejemplo: circulación de publicaciones seriadas.
- **Nivel intermedio:** se agregan búsquedas bibliográficas, preparación, selección y transmisión de materiales de investigación, servicios de alerta adicionales como un boletín de adquisiciones.
- **Nivel máximo:** el bibliotecario se vuelve el principal usuario de la biblioteca y agrega a las actividades antes mencionadas, la síntesis y evaluación de la información en forma escrita, la preparación de bibliografías críticas, las búsquedas amplias y evaluativas, y servicios de actualización complejos como la diseminación selectiva de la información. Es aquí donde la biblioteca especializada alcanza su misión fundamental.

Entre sus servicios pueden destacarse los siguientes:

- **Servicio bibliográfico:** El referencista conduce las búsquedas en la literatura específica con el fin de encontrar registros relevantes relacionados con un proyecto de investigación

- **Servicio de búsqueda en línea:** Localizar documentos, hacer consultas retrospectivas, preparar estados del arte, compilar bibliografías y diseminar selectivamente la información. Otras ventajas, además de la mejora de los servicios y del ahorro de tiempo, son la productividad en las búsquedas, la efectividad en la recuperación y la reducción en los costos. La consulta en línea permite ampliar considerablemente la colección de la biblioteca.
- **Entrega de documentos:** Luego de la identificación y la localización del documento, hay que recuperarlo y entregarlo al usuario dentro del tiempo requerido.
- **Indización:** Por la naturaleza especializada de los materiales, algunos servicios de referencia elaboran sus propios índices, directorios y archivos de recursos y datos. Entre los ejemplos más comunes de índices creados para la propia unidad de información se anotan los siguientes: archivo vertical, separatas, colección de fotografías, informes internos, normas y especificaciones técnicas, manuales de procedimiento, catálogos comerciales, entre otros.
- **Elaboración de resúmenes:** Es una de las actividades más importante. Se preparan tanto para difundir información, como para dar respuestas rápidas a preguntas específicas. Su ventaja con respecto a los resúmenes preparados comercialmente, es que son más específicos para satisfacer las necesidades de sus propios usuarios, más rápidos y reflejan lo que está inmediatamente disponible.
- **Actualización y edición:** Son de amplia variedad, dependen de las necesidades percibidas, de la disponibilidad del personal y de los recursos para sostener el servicio. Entre los tipos más frecuentes se destacan los boletines de la biblioteca, las listas de nuevas adquisiciones, las tablas de contenido, las guías, los directorios, las reseñas bibliográficas y la diseminación selectiva de la información.
- **Traducción:** se ofrece en tres modalidades diferentes:
  - Recuperar traducciones de artículos o documentos escritos en idiomas extranjeros,

- Encontrar personas, organizaciones o servicios capaces de traducir material en idiomas diversos a la lengua vernácula,
  - Contratar personas, organizaciones o servicios capaces de traducir publicaciones locales, artículos o correspondencia a otros idiomas.
- **Administración y recuperación de la memoria institucional:** Se establecen ante la necesidad de conservar y organizar los documentos producidos por la organización. El archivo puede colocarse dentro de la jurisdicción de la biblioteca, y se convierte así en el registro de todos los documentos producidos por la organización con el objetivo de permanecer en el tiempo y hacer una adecuada gestión del conocimiento

### **1.10 Las bibliotecas especializadas en México**

En México, como en los demás países desarrollados y en vías de desarrollo, se cuenta con gran diversidad de servicios bibliotecarios, tanto cuantitativa como cualitativamente a las necesidades específicas de los diferentes sectores de la población.

En México las biblioteca académicas y especializadas son desde hace poco de mas de dos décadas, las que presentan mayor desarrollo tanto en recurso económicos y materiales que les destinan las propias instituciones que las albergan, como en lo que respecta al número de bibliotecarios profesionales que trabajan y por ello la calidad de servicios que ofrecen.

Tanto en el entorno institucional como en el externo se ha dado el interés y la necesidad de su desarrollo. El Consejo Nacional de Ciencia y Tecnología (CONACYT) y la Secretaria de Educación Pública a través de la Subsecretaria de Educación Superior e Investigación Científica, han ofrecido a lo largo de algunos años apoyo a estas bibliotecas, que aunque no han sido permanentes si han servido a dar un impulso, para dejar la responsabilidad a las propias instituciones.

En la situación actual por considerar algunos aspectos de las bibliotecas especializadas en México han habido cambios radicales tanto por parte de la oferta, la gran diversidad de productos y servicios de información que seguramente es el entorno del mercado y competencia global, como en cuanto a demanda, esto es la necesidad de servicios cada vez más personalizados oferta y demanda afectados por la forma en que la tecnología incide en ellos.

En nuestro país por algunos años las bibliotecas especializadas se encontraban ubicadas en instituciones dedicadas a la investigación sin embargo cada vez son más las bibliotecas que ya prestan servicio al sector público.

Las bibliotecas especializadas ofrecen apoyo a la investigación y un buen número de estas en México las albergan instituciones educativas de enseñanza superior.

Las bibliotecas especializadas resguardan una gran riqueza documental, especializada en las diversas ramas del conocimiento, se puede afirmar que su aportación a la investigación y por lo tanto al desarrollo científico se constata en la generación de conocimiento el cual se materializa en diversos medios impresos o electrónicos, mismos que a su vez son consultados para obtener nuevos aportes al conocimiento científico.

Un indicador importante a considerar de las bibliotecas especializadas serían los diversos tratamientos que se les podrá dar a las investigaciones que sean desarrolladas en los diversos campos del conocimiento relacionándolas con los perfiles temáticos de interés; se entiende que la función de servicios documentales repercute necesariamente en los resultados de la propia investigación y estos a su vez repercuten en los entornos políticos, sociales y económicos de las diversas culturas.

La biblioteca especializada en México sirve a la comunidad y proporciona los materiales que requieren para sus investigaciones, y por otro lado, cuando el usuario, mayormente conformado por investigadores especializados en

determinada área del saber producen libros, revistas y artículos, entre otros, como resultado de su trabajo de investigación. Es aquí cuando la biblioteca especializada, cumple su función social y económica, que a la vez estos nuevos conocimientos se difunden dentro de la comunidad y hacia las demás comunidades.



## Referencias.

1. Amaral Do, Sueli Angélica (1992). Bibliotecas y bibliotecarios especializados en América Latina y el Caribe. En Investigación bibliotecológica: Archivonomía, bibliotecología e información. –Vol. 6, no 13 – p. 30–35
2. Anuario Estadístico (1989). Francia: Unesco, 1989. p.1-7.
3. Ashworth. Wilfred (1967). Handbook of special librarianship and information work / editor. 3ed. London: ASLIB.
4. Brito Rodríguez J. A. (1991) Análisis de las posibles tendencias en el desarrollo de las principales líneas de un centro de investigaciones, mediante la utilización de bancos y bases de datos, En: Investigación Bibliotecológica, No. 10, enero.- p. 38-40
5. Calva González, Juan José (1991).“Una aproximación a lo que son las necesidades de información.” En: Investigación bibliotecológica: Archivonomía, Bibliotecología e información. -- Vol. 5, no. 11, julio-diciembre,-- p.33-38
6. Gorbea Portal, Salvador. (1991). El papel de las bibliotecas especializadas en la evaluación de los resultados científicos. En: Investigación Bibliotecológica. Vol. 5, no. 11 p. 46-50.
7. Herrera Aguilar José Ma. (1997) La participación de los bibliotecarios e investigadores en la selección de la información para las bibliotecas especializadas. En: Contaduría y Administración, No. 187, p. 75 - 104
8. Marshall, Joane. Las aptitudes de los bibliotecarios especializados en el siglo XXI. Boletín informativo. Publicación de la red informativa, U.A.N.L. (De 27 de abril 2004)  
[http://www.uanl.mx/proabi/boletines/boletin6/sec\\_art62.html](http://www.uanl.mx/proabi/boletines/boletin6/sec_art62.html)
9. Rey Martín, Carina (2000). La satisfacción del usuario: un concepto en alza. En: Anales de Documentación, No. 3, , p, 139 – 153

## **2 EL PSICOANÁLISIS EN MÉXICO**

### **2.1 Definición de psicoanálisis**

El hombre siempre ha tratado de darle una explicación a los acontecimientos del universo; tratando de saber, por ejemplo, cómo se crearon las cosas; así que tarde o temprano surgiría la inquietud en un intento por explicarse sus actos o por saber cómo funciona y está estructurada la mente del ser humano, que es la más compleja creación de la naturaleza.

Desgraciadamente, aún en nuestros días el conocimiento sobre la materia es precario y han surgido diferentes corrientes para darle explicación al origen de los conflictos que aquejan a las personas.

Definición de psicoanálisis:

El psicoanálisis es un término creado por Sigmund Freud en 1896 para denominar un método particular de psicoterapia (o cura por palabra) derivado del procedimiento catártico (catarsis) de Josef Breuer, y basado en la exploración del inconsciente con la ayuda de la asociación libre por parte del paciente, y de la interpretación por parte del psicoanalista. Por extensión se da el nombre de psicoanálisis a:

1. El tratamiento realizado con este método.
2. La disciplina fundada por Freud (y sólo ella), en cuanto comprende un método terapéutico, una organización clínica, una técnica psicoanalítica, un sistema de pensamiento y una modalidad de transmisión del saber (análisis didáctico, control) que se basa en la transferencia y permite formar profesionales del tratamiento del inconsciente
3. El movimiento psicoanalítico, es decir una escuela de pensamiento que engloba a todas las corrientes del freudismo (Roudinesco. 1998, p. 245).

## 2.2 Historia del psicoanálisis

Los estudios demuestran que el psicoanálisis se implantó en cuatro de los cinco continentes, con un fuerte predominio en Europa y América (del Norte y del Sur).

También está ligado a la industrialización y al debilitamiento de las creencias religiosas y del patriarcado tradicional, El psicoanálisis es un fenómeno urbano. El freudismo imparte su enseñanza, erige sus institutos y sus asociaciones en grandes ciudades, cuyos habitantes, en general están desarraigados, viviendo dentro de familias nucleares, inmersas en el anonimato o el cosmopolitismo (Mandolini. 1969, p. 78).

En África, solamente un pionero, Wulf Sachs, emigrado de Rusia, logró formar un grupo que posteriormente se deshizo. A finales del siglo XX estaba en vías de constitución un grupo nuevo (en Sudáfrica, desde la finalización del apartheid) (Fine. 1982, p. 78).

En lo que concierne al continente asiático, el psicoanálisis se implantó en la India gracias a un pionero, Girindrashekar Bose, y por la vía de la colonización inglesa, pero sin tomar la forma de un verdadero movimiento. En Japón, en cambio, existe una fuerte corriente de psiquiatría dinámica y un pequeño movimiento psicoanalítico, compuesto por varias tendencias (lacanismo, freudismo, kleinismo). Éste se extendió a algunos grupos coreanos a partir de 1930, esencialmente en torno a los trabajos de la escuela inglesa (Melanie Klein, Donald Woods Winnicott, etcétera). En Israel, fueron Max Eitingon y Moshe Wulff quienes fundaron (en Palestina) una sociedad psicoanalítica. Mientras que en el Líbano, libaneses y franceses de origen libanés crearon en 1980 la Sociedad Libanesa de Psicoanálisis (SLP) (Mandolini. 1969, p. 56).

En China, después de un movimiento de higiene mental y reforma del asilo, caracterizado por la introducción de la terminología de Emil Kraepelin y las tesis de Adolf Meyer, el régimen comunista ha impedido desde 1949

cualquier implantación del psicoanálisis. No obstante, varias obras de Freud han sido traducidas, y son leídas por intelectuales o terapeutas: *La interpretación de los sueños*, *Tres ensayos de teoría sexual*, *Tótem y tabú*, *El malestar en la cultura*.

En Europa las diferencias están vinculadas con la evolución de las naciones y los estados entre 1900 y 1990. A principios de siglo, el psicoanálisis se desarrolló en un espacio dominado por cuatro potencias centrales: al norte, el Imperio Prusiano autoritario; en el centro, el Imperio Austro-Húngaro en decadencia; al este, el Imperio Ruso en vísperas de una revolución, y al sur, el Imperio Otomano en vías de desalojo.

En los dos primeros imperios (y una parte del tercero) había diseminadas comunidades judías, atravesadas por varias corrientes ideológicas, entre ellas la Ilustración (Haskalah); de este grupo provenían la casi totalidad de los freudianos. Fueran alemanes, vieneses, húngaros, checos, croatas, eslovacos, polacos o rusos, estos judíos eran todos de lengua y cultura alemana. En estos imperios se constituyó desde fines del siglo XVIII un movimiento de reforma del saber psiquiátrico que transformó el tratamiento de la locura y de las enfermedades psíquicas (Freeman. 1969, p. 108).

En el Sur, cinco estados habían instaurado nuevas monarquías, mientras seguían sometidas al Imperio Otomano: Bulgaria, Rumania, Serbia, Grecia y Montenegro en las minorías judías eran importantes estos países sin fronteras definidas, pero no había ningún movimiento de reforma que favoreciera la implantación del conocimiento psiquiátrico y la afirmación de una nueva mirada sobre la locura. En consecuencia, el psicoanálisis siguió siendo un fenómeno marginal, vinculado a algunos pioneros abiertos a la cultura occidental.

De modo que, nacido en el corazón del Imperio Austro-Húngaro, el psicoanálisis sedujo a una primera generación de pioneros de lengua alemana, llegados de todos los lugares de la Europa central y provenientes, en general de un ambiente de comerciantes o intelectuales judíos. Entre 1902 y 1913 conquistó tres estados democráticos, donde se habían desarrollado, según el

ideal de la época protestante, los grandes principios de la psiquiatría dinámica: Suiza, Gran Bretaña y los Estados Unidos.

El movimiento psicoanalítico se expandió hacia tierras americanas debido a ciertos eventos políticos, sociales y económicos por lo determinante, fue la naturaleza misma de los descubrimientos de Freud que revolucionaron la psiquiatría tradicional y abrió una brecha en la ciencia y la cultura contemporáneas (Thompson. 1971, p. 27).

En el año de 1931 se fundó en los Estados Unidos de Norteamérica el primer instituto Psicoanalítico en la ciudad de Nueva York. En América del Sur, seis años atrás, Allende Navarro había regresado a Chile desde Suiza ya formaba analistas.

En 1927 y 1928 se creaba en San Paulo la Sociedad Brasileira de Psicoanálisis y una afiliada en Río de Janeiro.

A partir de 1938 Ángel Garma se estableció en Buenos Aires y en 1942 el mismo Garma, al lado de Cárcamo, Rascovksky, Pichon-Riviere, Langer y Ferrari, fundó la Asociación Psicoanalítica Argentina y su Instituto. En el año de 1938 la American Psychoanalytic Association agrupaba a los diferentes institutos existentes en los Estados Unidos, los cuales fueron responsables de la organización y enseñanza del psicoanálisis e hicieron una importante contribución.

La Asociación Psicoanalítica Internacional ha estructurado normas consistentes y sistemáticas para el entrenamiento profesional en todos los países del mundo desde 1910 (<http://www.ipa.org>).

### **2.3 El psicoanálisis en México**

En el México prehispánico, las civilizaciones se ocupaban también del estudio de las manifestaciones emocionales de las enfermedades, o “de los quehaceres del espíritu”; la medicina mexicana concedía una inmensa importancia al factor emocional y mágico, tanto en el origen como en la terapéutica de las enfermedades. Así, el ticitá, o médico agorero, se especializaba en el difícil arte de resolver ansiedades y así preservar la seguridad del grupo en lo que a enfermedades se refiere.

Probablemente esto se debía al acercamiento que tenían los indígenas entre ellos al no existir tanta población, era más fácil observar el comportamiento de cada quien, siendo cualquier cosa fuera de lo común una llamada de atención para ver lo que le aquejaba a la persona.

A principios del siglo XVI, la medicina del mundo prehispánico, desmembrado y sojuzgado pasó del plano oficial a la choza suburbana del curandero. Pero los conceptos médicos indígenas, a pesar de la persecución del Protomedicato y la Inquisición, infiltraron la mente del mestizo a través del contacto primario con la madre indígena y, en cierta medida, persisten en la actualidad.

No se han encontrado suficientes datos fidedignos sobre los métodos curativos del médico colonial en los trastornos neuropsiquiátricos, en cambio existe abundante información sobre las instituciones de esos tres siglos.

En la ciudad de México se fundó la primera universidad de América; en ella, debido a las plagas que de continuo mermaban la población, se creó la cátedra de Prima de Medicina el 7 de enero de 1579, tomando posesión don Juan de la Fuente como titular. Trascurrieron 318 años para que se estableciera en la Real y Pontificia Universidad de México la cátedra de Psiquiatría, siendo su primer ocupante el Dr. José Peón Contreras (Dupont. 1997, p. 31).

En México también se fundó el primer hospital para enfermos mentales del continente, producto del espíritu cristiano de un hombre llamado Bernardino Alvarez Herrera, que buscó con la caridad la aceptación divina; este hombre contempló durante años, que la situación de los enfermos mentales en la Nueva España era trágica; así logró que la ciudad donara un terreno al lado de la Ermita de San Hipólito y compró la propiedad adyacente (Dupont. 1997, p. 219). El 28 de enero de 1567 el Arzobispo Montúfar dió licencia de construcción del futuro Hospital de San Hipólito. El 12 de agosto de 1584 murió Bernardino Alvarez, iniciador de la psiquiatría de América.

La segunda institución psiquiátrica de México fue el Hospital Real del Divino Salvador, más conocido como Manicomio de La Canoa, hoy calle de Donceles. El iniciador de este hospital fue José Ságayo cuyo nombre justamente se ha perpetuado en uno de los hospitales más modernos del país. Durante el segundo y tercer decenios del siglo XX, cuando los pioneros europeos que trajeron el psicoanálisis llegaron a América primero a los Estados Unidos de América y luego a la República de Argentina, el México de los años treinta aún se estaba reponiendo de su lucha armada revolucionaria. Concluida ésta, el gobierno de la Revolución, encabezado por Álvaro Obregón, inició una nueva Revolución, esta vez cultural liderada por José Vasconcelos.

Se rescataron los valores del México prehispánico sepultados durante el porfiriato, y se dió un apasionado vuelco hacia el interior de lo mexicano. Es en esta época de los treinta cuando los que fundarían la Asociación Psicoanalista Mexicana (APM) iniciaban sus estudios de medicina.

El final del tercer decenio del siglo fue un tiempo difícil, no menos que el inicio del cuarto, el nuevo centro del movimiento psicoanalítico amenazaba escindir-se por razones político doctrinarias. Mientras se fortaleció un tercer grupo intermediario, la polarización trascendió a América: la psicología del yo predominó en Estados Unidos y la Kleiniana en Argentina y, en general, en el cono Sur. Ambas corrientes convergirían ulteriormente en México y generarían también un espacio creativo abierto a las nuevas corrientes del psicoanálisis.

En 1950 Erich Fromm inicia en México la formación psicoanalítica de un grupo de psiquiatras mexicanos, en tanto que otros se van al extranjero y en 1956 se funda la Sociedad Mexicana de Psicoanálisis (SMP) y la colección “*Biblioteca de Psicología*” del Fondo de Cultura Económica, fundadas y dirigidas por Fromm.

La ininterrumpida actividad de los pioneros mexicanos llevó el psicoanálisis a la Facultad de Psicología de la Universidad Nacional Autónoma de México, al Hospital de Nutrición, al Instituto de Cardiología y al Hospital Infantil de México, entre otros.

En provincia la práctica o el ejercicio del psicoanálisis no cuenta con mucha historia, al parecer su expansión en México sólo fue en Monterrey, desde los fundadores, viajaban semanalmente y por turno a esta ciudad para dictar seminarios a los candidatos locales alrededor de 1960. Otra ciudad de provincia que ha sido considerada por los psicoanalistas para el ejercicio del psicoanálisis es Guadalajara. En el sureste mexicano, en la ciudad de Veracruz que Alberto Ortiz inició la práctica del psicoanálisis al mismo tiempo que el grupo de estudios en Monterrey.

En 1964 México fue sede del V Congreso Psicoanalítico Latinoamericano caracterizándose por su alto grado de jerarquía en la organización y nivel científico.

La expansión hacia el área de la psicoterapia psicoanalítica la inició Santiago Ramírez al promover en 1965 la fundación de la Asociación Mexicana de Psicoterapia Psicoanalítica. En 1967 José Luís González, Frida Zmud, Gustavo Quevedo y Luís Féder fundaron la Asociación Mexicana de Psicoterapia Analítica de Grupo.

Tras su separación de la APM en 1972, Avelino González y Amapola González de Gaitán fundaron la Sociedad Psicoanalítica de México, y Enrique Torres, también disidente, la Asociación Psicoanalítica Jalisciense (Dupont, 2006, p. 163. ).



En octubre de 1976, Norah Gramajo y Jorge Sarettas organizaron el Grupo Guadalajara de Psicoterapia Psicoanalítica, cuya revista *Psicoterapia, Psicoanálisis y Psiquiatría* apareció en 1989.

En 1977 Armando Barriguete fundó el Instituto Mexicano de Psicoterapia Psicoanalítica de la Adolescencia. En 1978 Antonio Mendizábal inauguró la Comunidad Psicoanalítica Mendao. En 1987 se organizó la Asociación Mexicana de Psicoterapia Psicoanalítica del Bajío, en la ciudad de Querétaro, con la colaboración de José Luís González, Marco Antonio Dupont y Miguel Kolteniuk.

Pablo Cuevas inauguró en 1988, cuando era presidente de APM, el Centro de Estudios de Posgrado de la APM, tras adquirir la capacidad gubernamental de conceder la maestría en psicoterapia. (Archivo A. P. M.).

En 1995 se celebró en Morelia, Michoacán el LV aniversario de la llegada del psicoanálisis en México, con el XXXIV Congreso Nacional de Psicoanálisis, con la presencia de representantes de la Asociación Psicoanalítica Internacional (API), la Federación Psicoanalítica de América Latina (FEPAL), la Sociedad Psicoanalítica de Caracas, la Sociedad Colombiana de Psicoanálisis, la Asociación Psicoanalítica de Uruguay, la Asociación Psicoanalítica de Argentina, la Sociedad Psicoanalítica de Mendoza, la Asociación Regiomontana de Psicoanálisis, la Asociación Psicoanalítica Americana, las más destacadas asociaciones y sociedades mexicanas, así como las principales universidades del país y personalidades de las ciudades de Sao Paulo y París; celebrando al mismo tiempo el centenario del descubrimiento del Psicoanálisis por Sigmund Freud.

## **2.4 Historia de la Asociación Psicoanalítica Mexicana**

En los años de 1946, 48, 49 y 50 muchos psiquiatras jóvenes tomaron conciencia del atraso de la psiquiatría en México y emigraron al extranjero a recibir las enseñanzas correspondientes. En el invierno de 1953, Rafael Barajas, Ramón Parres y Santiago Ramírez empezaron a explorar el área fuera

del campo de consulta. En 1955 el número de analistas era suficiente y en el verano de ese año en la Sesión Administrativa del XIX Congreso Internacional de Psicoanálisis celebrado en Ginebra, los analistas mexicanos fueron aceptados como “Grupo Mexicano de Estudios Psicoanalíticos”, que quedó integrado por el Dr. Rafael Barajas Castro, Dr. José Luís González, Dr. Ramón Parres, Dr. Santiago Ramírez y Dr. José Remus Araico y como candidatos los doctores: Pablo Cuevas Corona, Fernando Cesarman, Jose Luís González Pineda, Luís Feder y Estela Galvan; bajo la supervisión de la Asociación Psicoanalítica Argentina, ya que esta tenía el mayor número de psicoanalistas formados en su seno, así como la igualdad idiomática que facilitaba el intercambio común. Por aquel entonces los psicoanalistas antes mencionados, empezaron a trabajar en análisis didácticos y una primera promoción de candidatos era objeto de interés e inquietud. Cada uno de los analistas del grupo se comprometió a participar con un seminario en la labor de enseñanza; con carácter de obligatorio habría de presentar un trabajo anual. Mientras no hubo la necesidad de una jerarquización indispensable, los conflictos de rivalidad no emergieron o lo hacían intrascendentemente (Archivo A. P. M.).

Ya para 1957 en el XX Congreso Internacional de Psicoanálisis realizado en París, el Grupo Mexicano de Estudios Psicoanalíticos se transformó en Asociación Psicoanalítica Mexicana, A. C. e incorporada al estado como institución científica, celebrándose su fundación con una solemne ceremonia en el auditorio de la Facultad de Ciencias de la Universidad Nacional Autónoma de México. Fueron huéspedes de honor Sandor Rado, Ángel Garma, Sacha Nacht, George E. Daniels y John A. P. Mollet, con la representación del hoy Centro Psicoanalítico de la Universidad de Columbia. El rector Nabor Carrillo, y el secretario general, Rubén Vasconcelos, dieron la bienvenida a la nueva institución y a la comunidad científica del país.

En 1958 ingresa la II Generación de Analistas con 11 candidatos. Se gradúan F. Cesarman y F. González Pineda, y en 1959 Víctor Aïza, C. Corona y L. Féder. Se crea el Seminario de Medicina y se funda la Clínica Psicoanalítica. El presidente de la APM fungía como director del Instituto, pero a partir de 1965 se crea este puesto debido a la necesidad académica y

administrativa, desgraciadamente los estudiosos de la psique no escapan a la lucha de poder y tras ese lamentable evento se cierra la Clínica Psicoanalítica, cortando de tajo el renglón más fructífero de los primeros años de vida de la institución, afortunadamente hoy las actividades de la clínica están reanudadas.

En México, los fundadores de la Asociación y pilares en el progreso del psicoanálisis en el país son Víctor Aíza, Rafael Barajas, Carlos Corona, José Luís González, Estela G. Remus, Ramón Parres, José Remus, Fernando Césarman, Luís Féder, Avelino González, Santiago Ramírez y Francisco González Pineda.

El primer congreso de la APM digno de tomarse en cuenta por ser apertura y brecha fue en diciembre de 1961 en la ciudad de Cuernavaca, el tópico a tratar fue “El Complejo de Edipo” (Feder, 1965, p. 120).

La Asociación Psicoanalítica Mexicana, A. C. y su pujante desarrollo cuantitativo y cualitativo fue reconocido al otorgarle la sede del V Congreso Psicoanalítico Latinoamericano y del I Congreso Panamericano de Psicoanálisis realizado en 1967.

La APM tiene un órgano de expresión periódica, trimestral denominado *Cuadernos de Psicoanálisis*; en el se expresan las inquietudes, orientaciones, y tendencias de los miembros que la integran, así como de los visitantes huéspedes que presentan trabajos originales en las reuniones científicas mensuales.

La APM es miembro de FEPAL (Federación Psicoanalítica de América Latina), y su directiva ha estado a cargo de psicoanalistas de la APM. Hasta 1987 se habían organizado tres congresos latinoamericanos de psicoanálisis en la ciudad de México por parte de la APM; el último tuvo lugar del 26 al 29 septiembre 2004 en la ciudad de Guadalajara, Jalisco.

## **2.5 Antecedentes**

La APM es una asociación civil que no persigue fines de lucro, con un propósito y finalidad común en materia de relación personal entre psicoanalistas, superación y formación académica, investigación pura y aplicada y servicios a la comunidad.

Fundada en 1957, es miembro de la Asociación Psicoanalítica Internacional fundada por Sigmund Freud en 1908 (Dupont, 1997, p. 19).

## **2.6 Misión**

La APM tiene como misión el formar especialistas en psicoanálisis a través de su Instituto de Psicoanálisis, así como el impartir grados de doctorado y maestría en psicoanálisis, psicoterapia de adultos, de niños y adolescentes y de grupo, a través de su Centro de Estudios de Postgrado.

Tiene también como objetivos impartir la enseñanza, la difusión y el desarrollo del Psicoanálisis en México. Su finalidad se extiende a beneficiar tanto a los psicoanalistas en ejercicio de su especialidad como a los candidatos a psicoanalistas en formación y hacia la comunidad en general, buscando la superación de la calidad de vida y de salud mental de sus miembros, hasta lograr que el impacto y trascendencia de esto sea suficiente para mejorar la convivencia humana.

La APM realiza investigación continua que le permite desarrollar los fundamentos teóricos del modelo psicoanalítico así como los estudios necesarios para llevar a la práctica la formación de nuevos psicoanalistas, difundir el modelo y realizar acciones concretas del Movimiento Psicoanalítico en beneficio de México.

Son muchos los psicoanalistas miembros de la Asociación que imparten diversas cátedras en universidades públicas y privadas, hospitales, etc. Y fungen como asesores de muy diversos programas de servicio público.

La APM difunde sus principios, filosofía y métodos que confirman su modelo de desarrollo humano, a través de actividades de formación de grupos, personas e instituciones y a través de la publicación de libros, folletos, ensayos y uso de medios de comunicación.

El movimiento psicoanalítico mexicano se propone demostrar a través de proyectos y planes piloto las ventajas del modelo psicoanalítico, de tal forma, que se logre un impacto en instituciones, comunidades específicas y en lo individual consiguiendo paulatinamente un nuevo tipo de convivencia humana (Dupont. 1997, p. 297).

## **2.7 Objetivos**

Para alcanzar su objetivo y cumplir su finalidad, la APM orienta sus programas y planes de acuerdo a ciertos principios de acción, los cuales son:

La Asociación mantiene desde su fundación al Instituto de Psicoanálisis como centro principal de Formación Académica de Psicoanalistas Didácticos, quienes ceden tiempo y conocimientos para la formación de nuevos especialistas, impartiendo cátedras en el Instituto de Psicoanálisis para formar psicoanalistas, psicoanalistas de niños y adolescentes y psicoanalistas didácticos (Archivo A. P. M.).

El desarrollo de sus programas de investigación está planteado a través de un Programa Científico y de Investigación, que orienta sus actividades al desarrollo de metodología educativa y terapéutica aplicable al ejercicio profesional y al trabajo de asesoría comunitaria.

Organiza anualmente el Congreso Nacional de Psicoanálisis en donde los psicoanalistas y otros profesionales de ciencias afines, investigan los avances científicos propios y del extranjero a los interesados en la materia.

Difunde a través de su programa de divulgación, tanto los resultados de sus proyectos de investigación, como los avances que a nivel internacional se obtienen en la materia para hacerlos del conocimiento público.

Recientemente se han puesto en marcha dos importantísimos proyectos de especialidades en materia de salud mental, que son el *Diplomado Internacional de la Parentalidad*, y el *Diplomado en Terapia Psicoanalítica de Pareja*.

En el *Diplomado Internacional de la Parentalidad*, los objetivos están encaminados a aportar a los profesionales que trabajan con niños y familias, las nociones fundamentales de la parentalidad psicológica y los elementos de la metodología clínica (evaluación y diagnóstico) que contribuyan a comprender los procesos psíquicos del funcionamiento maternal y paternal.

Este proyecto tiene como meta a largo plazo, convertirse en una especialidad de doctorado, ya que es muy importante la educación para padres, y como esta especialidad atraerá profesionistas especializados valga la redundancia, de diferentes partes del mundo, resulta necesaria la adquisición, organización y disposición de material bibliográfico, hemerográfico y toda la estructura vital para el adecuado funcionamiento de la educación a distancia.

En el *Diplomado en Terapia Psicoanalítica de Pareja* (Lartigue. 2002), los objetivos se enfocan en proporcionar información actualizada sobre la psicodinamia de la pareja y su tratamiento para explicar su funcionamiento y su psicopatología; así como la formación de profesionistas en la aplicación clínica de la teoría y la técnica de la Psicoterapia Psicoanalítica de Pareja para ocuparse del diagnóstico y tratamiento de los trastornos de pareja.

## 2.8 Funciones

- Promover el estudio, la práctica y la investigación del psicoanálisis en México.
- Educar a sus candidatos en la aplicación del psicoanálisis con adultos, niños y adolescentes.
- Entrenar a sus socios titulares para la docencia, la investigación y la difusión del psicoanálisis.
- Formar, en su Centro de Estudios de Postgrado (C. E. P.), psicoterapeutas con grado académico de Maestría en Psicoterapia General, Maestría en Psicoterapia Psicoanalítica de Niños y Adolescentes (sin reconocimiento oficial, con registro en trámite) y Doctorado en Psicoterapia.
- Ofrecer atención psicoanalítica y psicoterapéutica a la comunidad, a través de la Clínica del Instituto de Psicoanálisis.
- Difundir los conocimientos psicoanalíticos a través de un congreso anual, abierto a estudiantes y profesionistas en el campo de la salud mental.
- Editar semestralmente "Cuadernos de Psicoanálisis", órgano oficial de difusión.

Estructura organizacional de APM (Ver anexo 2)

## Referencias:

1. Archivo A. P. M. Escritura notarial de estudios legislativos.
2. Dupont M. Marco Antonio (2006). Historia testimonial de la Asociación Psicoanalítica Mexicana. México, Impresiones Profesionales.
3. Dupont M. Marco Antonio (1997). Los fundadores. México. APM.
4. Feder, Luís (1965) Introducción a la serie: El eterno edipo. En Cuadernos de Psicoanálisis. Vol. 1. no. 2
5. Freeman Lucy (1969). La historia del psicoanálisis. México, Diana,
6. Fine, Reuben (1982) Historia del psicoanálisis. Barcelona, Paidós.
7. [IPA - International Psychoanalytical Association](http://www.ipa.org). Disponible en : <http://www.ipa.org>. Consultado (De 25 de mayo de 2011)
8. Mandolini Guardo Ricardo (1969). Historia general del psicoanálisis de Freud a From. Bueno Aires, Ciordial.
9. Roudinesco, Elisabeth; Plon, Michel (1998). Diccionario de psicoanálisis. Argentina. Paidós.
10. Thompson, Clara (1971). El psicoanálisis. México, Fondo de Cultura Económica.



### **3 BIBLIOTECA Y CENTRO DE INFORMACIÓN DE LA ASOCIACIÓN PSICOANALÍTICA MEXICANA A.C.**

#### **3.1 Proyecto para la reorganización de la biblioteca Víctor Manuel Aíza**

##### **3.1.1 Introducción**

Cada vez va en aumento la actividad científica y de necesidades de consulta, con lo cual van creciendo las necesidades de material especializado, e instalaciones adecuadas y personal calificado para atender las demandas de la biblioteca.

La “biblioteca y Víctor Manuel Aíza, consistente en lograr la superación profesional de los psicoanalistas mexicanos, los futuros psicoanalistas en formación, los futuros psicoterapeutas, los interesados en la materia y los estudiosos de las ciencias afines, básicamente para beneficio de todas aquellas personas que buscan en el psicoanálisis, como profesionales, como pacientes o como estudiosos, una respuesta a sus inquietudes intelectuales, académicas o de investigación, seguros de que el impacto de esta actividad profesional, investigación y acción directa, beneficia de múltiples maneras la convivencia humana, la salud mental personal y colectiva, además de sugerir, asesorar o llevar a cabo, acciones correctivas, innovadoras, de franca solución a problemas sociales tales como drogadicción, delincuencia, readaptación social, alcoholismo, tabaquismo, ansiedad, estrés, desintegración familiar, ecología para casos de desastre, asesoría a escuelas en cuanto a los aspectos de desarrollo infantil, psicología de la enseñanza y psicología de la adolescencia, asesoría a equipos de profesionales de alto riesgo en lo industrial, sistema de salud y sistema educativo.

La necesidad de un proyecto estructural que contemple:

- Adaptación de instalaciones
- Incremento del acervo bibliográfico
- Centro de Información
- Fondo Patrimonial

Para la realización de este proyecto se requiere de un espacio especial dentro de las instalaciones de la APM, con las características y recomendaciones técnicas tanto en instalación eléctrica como de clima y aire acondicionado para recibir el equipo de cómputo adecuado.

Con el objetivo de crear el Centro de Información en donde además de agilizar la administración interna, del Instituto de Psicoanálisis, Biblioteca, Hemeroteca y Videoteca, la Asociación propone poner a disposición de la comunidad un Servicio de Banco Central de Datos que permitirá el enlace con los Bancos de Información más importantes del mundo en CONACYT, México, París, Francia, Houston, San Francisco y Nueva York en los Estados Unidos de Norteamérica, Londres, Inglaterra y otros.

A través de este servicio, se podrá consultar, no sólo bibliografía disponible en editoriales, sino información ya clasificada, publicaciones especiales, artículos especializados en revistas diversas, ensayos, tesis profesionales, eventos, memorias, archivos, estadísticas, proyectos, etc. de cualquier área del conocimiento, información, interpretación y análisis.

Se estará en posibilidad de ofrecer además el servicio de impresión de textos consultados a precios especiales.

Este proyecto constituye un reto posible de alcanzar, para el que requiere una reorganización adecuada del material con que ya se cuenta y que es bastante extenso, donde ya esté sentada la estructura, sobre la cual va a descansar toda la superestructura que se vendrá a mediano y largo plazos, y así colocar a la APM, en un nivel de "Excelencia en la formación y actualización Profesional".

Es también importante mencionar que la parte del bibliotecólogo en este proyecto es esencial ya que los conocimientos que se deben tener es desde la organización de la información hasta la opinión para la remodelación del edificio, y contar con las características adecuadas de un buen bibliotecólogo; como son contar con la capacidad de dirección, habilidad para manejar el

personal a su cargo, iniciativa, ingenio y entendimiento con la gente, pero además poseer vocación de servicio para prestar ayuda a quien lo solicite y un gran compromiso con la profesión y la institución en donde se este laborando, además de estas cualidades en la actualidad y en este tipo de bibliotecas se tiene la oportunidad de especializarse tanto aprendiendo otros idiomas, como en una disciplina o bien asistiendo a eventos seminarios conferencias, etc.

### **3.1.2 Generalidades**

La biblioteca Víctor Manuel Aíza corresponde al sector de enseñanza, y la asociación tiene como objetivos:

- a) Promover y facilitar el estudio y la investigación de la Disciplina Psicoanalítica.
- b) Educar y adiestrar en Psicoanálisis a nuevos miembros.
- c) Preparar a miembros titulares para las funciones de docencia y terapia
- d) La asociación, como institución científica, tiene el propósito de desarrollo continuo de investigaciones en el ámbito de su especialidad, para lo cual se encuentra inscrita en el Consejo Nacional de Ciencia y Tecnología.

Para cumplir lo anterior, la asociación tiene diversas actividades educativas como son maestrías, doctorados y formación de analistas; además de contar con convenios con otras asociaciones; que abarcan las áreas educativas y de información, y ofrecer servicio social.

### **3.1.3 Objetivo**

Satisfacer las necesidades de información a los usuarios para una mayor apoyo y desempeño de su desarrollo profesional y a quienes estén interesados en áreas de la salud mental brindándole información precisa y actual, con el fin de ahorrar tiempo, y dinero ala institución y a sus investigadores.

### **3.1.4 Planteamiento del problema**

La biblioteca contiene acervo de gran valor que se encuentra sin organizar y es imposible satisfacer las necesidades de los usuarios ya que uno de sus objetivos básicos es satisfacer las necesidades de información de la comunidad de la APM, por ello se propone un proyecto, que conduce a la reorganización de la biblioteca, el cual se adapta a necesidades específicas de la institución.

### **3.1.5 Justificación**

La APM, cuenta con muchos recursos y de primera calidad en cuanto a su material bibliográfico se refiere, sin embargo el manejo de esta información se vuelve un trabajo arduo y difícil debido a que los materiales no se encuentran debidamente organizados, catalogados y resguardados por ello se ha dejado sin agrupar una gran cantidad de libros, revistas, CD-ROM, tesis, películas, etc., lo que ha frenado en gran medida una mayor captación de usuarios; ya que aunque existen los materiales requeridos, no se pueden consultar, porque sencillamente no están ni clasificados ni capturados; esto limita el conocimiento y la disposición del acervo, y limita la captación de ingresos, para lograr una mayor proyección de la institución.

Para la APM es importante tener y poseer la información sobre la temática que aporta al desarrollo del psicoanálisis y si se cuenta con información actual se pueden establecer lineamientos para generar cambios a la institución y por ello a la sociedad. Por lo tanto es importante contar con una biblioteca organizada, información catalogada y clasificada tener la información al día y que ofrezca sus servicios con muchísima exactitud para los usuarios y de esta manera tener investigadores de punta en el ámbito psicoanalítico.

### **3.1.6 Metodología**

La metodología que se utilizó fue un análisis retrospectivo, tomando en cuenta como muestra los tres últimos años, como comparación entre estos y revisar la actividad que ha tenido el uso del acervo en cada año; teniendo pruebas fidedignas para ver el uso de este y las condiciones en que se encuentra el acervo. También se compararon con los datos que pide INEGI año con año, en estos se encuentra registrado lo que se adquiere y que tanto crece el acervo.

## 3.2 Proyecto de la Biblioteca Víctor Manuel Aíza

### 3.2.1 Antecedentes de la Biblioteca

La biblioteca de la Asociación Psicoanalítica Mexicana A. C, tiene su origen en el año de 1989 a partir de un proyecto el cual se llamó “Biblioteca y Centro de Informática” el cual surge por la necesidad de que se contara con materiales especializados para el desarrollo profesional de esta y conjuntamente como requisito de una instancia educativa.



Fig. 1 Iniciadores del proyecto y biblioteca. (Archivo APM)

Fue enviada una carta a todos los miembros el 21 de agosto de 1989 con el título que decía: A todos los amigos de la humanidad, de la ciencia y de la cultura, acompañada de un tríptico en el cual se menciona el costo de las necesidades para iniciar con este proyecto, sería un equipo A.T. con 40 Mb en disco marca Hewett-Packard es 12/40M 640 kb RAM Monitor VGA Monocromático, Impresora Entia s15/200, software y modems, Banco central de datos esto es Consulta a base de datos especiales serie silver platter y enlace a Secobi, copiadora NASHUA, para ello se necesitaría de 28 000 US y

para la adquisición de 400 títulos de 12 000 US. Aparte de esta inversión se pedía crear un fondo patrimonial administrado por un fideicomiso que fuera para el mantenimiento para los recursos humanos y para suscripciones, adquisiciones de nuevos títulos y material audiovisual el fondo debía de tener 37 000 US.

La biblioteca en el año 2002 cambia de nombre por el de: Biblioteca Dr. Víctor Manuel Aíza la cual fue conformada principalmente por donaciones de destacados socios psicoanalistas que dedicaron gran parte de su vida al desarrollo de esta ciencia como son el Dr. Víctor Manuel Aíza el Dr. Ramón Parres Saenz, el Dr. Luis Feder Beñeráf todos ellos fundadores de la APM, y en base a estas donaciones el acervo crece de forma considerable, por ello la necesidad de reorganización de espacios y colecciones en la Biblioteca.

### **3.2.2 Misión de la biblioteca**

La Biblioteca tiene como misión, la gestión, coordinación, administración y promoción de los servicios de información. Mediante una adecuada dirección, calidad del personal y los más novedosos recursos tecnológicos de información, a fin de contribuir para que los usuarios puedan satisfacer sus necesidades de información en el menor tiempo posible.

### **3.2.3 Objetivos de la biblioteca**

Presentar una propuesta de reorganización para el buen funcionamiento de la biblioteca especializada, aprovechando al cien por ciento sus recursos ya existentes así como ir actualizándola de acuerdo a las exigencias de la continua evolución social, tanto nacional como internacional.

Mostrar cómo a través de su adecuado funcionamiento se puede lograr una mayor captación de usuarios, lo que repercute en una proyección que hará crecer a la Institución en todos los sentidos.

### **3.2.4 Funciones**

Las funciones que realiza la Biblioteca del APM son las siguientes:

- Seleccionar los materiales bibliográficos, hemerograficos y audiovisuales especializados con los temas relacionados con la salud mental.
- Difundir las nuevas adquisiciones a través de una circular a socios, alumnos y mediante la página web.
- Brindar asesoría especializada a los usuarios tanto internos como externos de la APM.
- Mantener actualizado el acervo.
- Actualización del catalogo bibliográfico
- Establecer los lineamientos internos para conservar, organizar, administrar y resguardar el acervo bibliográfico y hemerografico.
- Proporcionar los materiales y servicios documentales que requieran los usuarios.

### **3.2.5 Servicios**

- Los servicios que ofrece la biblioteca son:
- Orientación y referencia
- Préstamo a sala
- Servicios de consulta
- Internet:
- Difusión /Comunicación
- Servicio de reproducción.
- Venta de libros
- Intercambio de publicaciones con otras asociaciones
- Suscripciones de publicaciones periódicas a Socios de la APM.
- Préstamo Interbibliotecario
- Consulta a sus bases de datos en línea y en CD-ROM
- Boletín de novedades bibliográficas
- Localización y obtención de documentos en el ámbito nacional e internacional
- Compilación de bibliografías
- Compilación de tablas de contenido de revistas especializadas



- Servicio interbibliotecario
- Consulta telefónica

### 3.2.6 Acervo documental

El acervo está conformado por:

Colección de referencia y consulta

Colección general

Colección hemerografica

Archivo vertical

Colección audiovisual



Fig. 2 Colección general.



Fig. 3 Colección hemerográfica.



Fig. 3 Colección audiovisual.

El acervo bibliográfico de la Biblioteca cubre las temáticas psicología, psicoanálisis, psiquiatría, con la finalidad de satisfacer las necesidades de información de salud mental y ciencias a fines consistente en lograr la superación profesional de los psicoanalistas mexicanos, los futuros psicoanalistas en formación, los futuros psicoterapeutas, los interesados en la materia y los estudiosos de las ciencias afines, básicamente, para beneficio de

todas aquellas personas que buscan en el psicoanálisis, como profesionales, como pacientes o como estudiosos, una respuesta a sus inquietudes intelectuales, académicas o de investigación, seguros de que el impacto de esta actividad profesional, investigación y acción directa, beneficia de múltiples maneras la convivencia humana, la salud mental personal y colectiva, además de sugerir, asesorar o llevar a cabo, acciones correctivas, innovadoras, de franca solución a problemas sociales tales como drogadicción, delincuencia, readaptación social, alcoholismo, tabaquismo, ansiedad, estrés, desintegración familiar, ecología para casos de desastre, asesoría a escuelas en cuanto a los aspectos de desarrollo infantil, psicología de la enseñanza y psicología de la adolescencia, asesoría a equipos de profesionales de alto riesgo en lo industrial, sistema de salud y sistema educativo.

### **Acervo**

Actualmente cuenta aproximadamente con 2,770 libros, 34 títulos de publicaciones periódicas, 328 tesis, así como videocasetes y cassetes de conferencias así como información electrónica.

La biblioteca especializada tiene una relevante importancia dentro de un centro de estudios de posgrado, y su adecuado manejo contribuye al crecimiento de la Institución, dado que los usuarios a la vez que consultan, también van marcando la pauta a seguir en cuanto a necesidades de información del especialista.

Los documentos que integraron estos acervos hacen un total de 2120 títulos, de las siguientes características.

Colección Dr. Víctor Manuel Aíza consta de 1250 títulos conformados por libros y revistas.

Colección Dr. Ramón Parres Sáenz consta de 700 títulos conformados por libros, revistas, memorias de congresos de psiquiatría y psicoanálisis

Colección Dr. Luís Féder Beñeráf consta de 2000 títulos conformados por libros, revistas, memorias de congresos de psiquiatría y psicoanálisis, folletos, recopilación de notas de prensa que aun falta por catalogar.

### **3.2.7 Desarrollo de colecciones**

La biblioteca es la responsable de la selección y adquisición de nuevos títulos en diferentes formatos impresos tales como libros, revistas, folletos, entre otros y electrónicos aquí entran las publicaciones electrónicas bases de datos que contengan temas de la salud mental y disciplinas a fines esto es también en base a los programas de estudios de las maestrías y doctorados que se llevan a cabo dentro del Centro de Estudios de Posgrado, de la Asociación Psicoanalítica Mexicana.

Actualmente se continua con la integración de nuevos materiales bibliográficos, hemerográficos y audiovisuales lo que incrementa el acervo y esto hace que se tenga mayor demanda de usuarios. El número de registros con las nuevas adquisiciones en línea (bases de datos) ha aumentado considerablemente.

La bases de datos que se adquieren y se renuevan año con año en base a las necesidades de los usuarios es: PEP Archive 1 versión 10 (1871-2007), Actualmente se cuenta con un acervo de 10 654 documentos, integrado por libros, películas, bases de datos, revistas, tesis, trabajos de congresos especializados en psicoanálisis, de las revistas mas importantes se renueva la suscripción continuamente. Entre los títulos más importantes que se tienen: (Ver listado completo anexo 3)

1. American Imago
2. American Journal of Psychoanalysis
3. International Journal of Psycho-Analysis
4. International Journal of Psychoanalytic Self Psychology
5. International Review of Psycho-Analysis
6. Neuropsychoanalysis
7. Psychoanalytic Study of the Child

### **3.2.8 Donaciones:**

El material se recibe en cantidades considerables y son sometidos a criterios descritos en base a la temática de la biblioteca, una vez aplicados se elabora

un recibo y una carta de agradecimiento a la institución o quien dona el material. Se reciben donaciones de colecciones completas perteneciente de los socios ya sea porque han fallecido o en vida desean compartir.

Reproducciones. Algunos materiales son tan especializados que no se encuentran por lo que al ser tan escasos es posible solicitarlos por medio de fotocopia, escaneado.

### **3.2.9 Canje**

La APM edita también su revista Cuadernos de Psicoanálisis esta se envía a todas las instituciones Psicoanalíticas en el mundo y de esta forma recibimos también material de todas instituciones a nivel internacional a muy bajo costo y es posible adquirir gran cantidad de otras publicaciones. Al ser una institución afiliada a la IPA (International Psychoanalytical Association) y a la FEPAL (Federación Psicoanalítica de América Latina y el Caribe) tenemos un intercambio bastante fructífero con instituciones de temas afines, entre las mas destacadas se encuentran:

(anexo para la lista completa anexo 4)

1. Sociedad Argentina de Psicoanálisis
2. Asociación Psicoanalítica Argentina
3. Asociación Psicoanalítica de Madrid
4. Asociación Psicoanalítica del Uruguay
5. Sociedade Portuguesa de Psicanálise (SPP)

### **3.2.10 Proceso Técnico**

El proceso técnico son las operaciones específicas sobre el material bibliográfico, para organizarlos y ponerlos a disposición de los usuarios.

El proceso físico de los materiales se realiza antes de quedar a disposición de los usuarios la preparación física de los materiales nuevos comprende dotarlos de:

- Sellado
- Bandas magnéticas
- Foliado (numero de adquisición)

Problemáticas que existían.

No se realizaba el proceso físico de los materiales, se ignoraba de procedimiento esto ocasionaba que los usuarios se llevaran el material por no contar con algún distintivo de la biblioteca.

Los materiales se organizaban dependiendo las necesidades de cada materia impartida no por temática en base a una clasificación.

No se contaba con el personal especializado en el tema de Psicoanálisis y que además tuviera conocimiento sobre las normas internacionales para la catalogación.

### **3.2.11 Organización bibliográfica**

Con el objetivo de proporcionarle al usuario más recursos documentales se decidió catalogar los artículos de las revistas especializadas en temas Psicoanalíticos y disciplinas a fines para su mejor aprovechamiento del acervo y una mejor exactitud en los resultados de búsquedas de información se ha conformado el catálogo bibliográfico.

Se ha continuado la labor de ingreso del acervo de la APM en el sistema de automatización de bibliotecas LOGICAT2011 el cual permite a los usuarios una búsqueda bibliográfica para facilitar la identificación de los materiales a usuarios.

En este proceso interviene dos licenciados en bibliotecología para realizar las actividades de:

Actualización de Materiales y catálogos

Realizar un tratamiento exhaustivo que permita obtener una mayor información.

Difusión activa de información mediante boletines, resúmenes.

Proporcionar información de manera rápida y eficaz.

Acceso a bases de datos especializadas

Que los servicios sean de primera calidad.

Las normas que se aplican para la normalización y descripción de registros bibliográficos son las siguientes:

Para la catalogación descriptiva del documento se aplican las Reglas de Catalogación Angloamericanas 2ª ed.

En cuanto a la catalogación temática/indización, encabezamientos y descriptores realizados se cuenta con un tesauro especializado en psicoanálisis.

Para la clasificación se utiliza el Sistema de Clasificación Decimal Dewey 21ª ed.

Los registros bibliográficos se capturan en el sistema de automatización de bibliotecas LOGICAT2011 en el módulo de catalogación.

Con ello se ha logrado tener un orden en estantería de acuerdo al sistema de clasificación Dewey lo cual permite la localización de los materiales requeridos en un menor tiempo beneficiando a los usuarios brindando un mejor servicio.

A continuación se ofrece la muestra de algunos registros bibliográficos:  
 Registro de Revista.

LogiCat Sistema Integral de Bibliotecas - [Catalogación]

Salir Consulta Catalogación Directorio Adquisiciones Exportador Administración Ayuda Ventana

REGISTRO ETIQUETA SUBCAMPO CATALOGACIÓN Manual MARC

Registro: L02372 Copia:

Descripción	EH	il	I2	sc	Datos
Etiqueta Líder	LDR				-----nam--22-----a-4500
Tipo de material	MAT				BK
Número de control	001				L02372
Campos fijos	008				090319#1992-----000-u-eng-u
ISBN	020			a	04#5025633
Clasificación Dewey	082	0		a	150.195 2
				b	A.P.P.f
Autor nominal	100	1		a	Appignanesi, Lisa.
Título	245	1	0	a	Freud's women /
				c	Lisa Appignanesi and John Forrester.
Pie de imprenta	260			a	New York :
				b	Basic Books,
				c	1992.
Descripción física	300			a	xii, 563 p. : ill. : 24 cm.
Materia general	650		4	a	Freud Sigmund
Materia general	650		4	a	Mujeres-Psicoanálisis

Contenido Copias Ayuda

Registro	Estatus col	Plazo	Prestado a	Situación	Prestado el	Devolución	Copia	Vol.	Eje.	Tom.	Par.	Sup.	Campo libre	F.Ingreso	F.Modificación	Modificado por
L02372	AC	0		D			L02372	0	1	0	0	0	MAR-09	20/07/2009 13:31:52	20/07/2008	SUPERVISORI

Finalizar registro  
 Cancelar  
 Salir

(Cek21.02.11) ASOCIACION PSICOANALITICA MEXICANA Num Ovr 08/09/2011 9:47:04 192.168.1.166 lbr11 2789 2382 0 BIBLIOTECA

Fig. 4: Registro de libro



Fig. 5: Registro de Artículo de revista

LogiCat Sistema Integral de Bibliotecas - [Catalogación]

Salir Consulta Catalogación Directorio Adquisiciones Exportador Administración Ayuda Ventana

REGISTRO

Registro: R00009 Copia: [ ]

Descripción	Es	il	Q	es	Datos
Etiqueta Líder	LDR				-----BAS-----a-4500
Tipo de material	MAT				SE
Número de control	061				R00009
Grupos Fijos	009				03071981965----BX-GE-p--#--#0---#-spa-u
ISSN	022			a	0186-9345
Clasificación Dewey	082	0		a	CP APN
				b	1965-2
Autor nominal	100	1		a	Díaz Infante, Fernando
Título	245	1	0	a	Estudio psicoanalítico de la cultura Náhuatl en relación con el complejo de Edipo
Pie de imprenta	260			a	México :
				b	Asociación Psicoanalítica Mexicana,
				c	1965.
Descripción física	300			a	p. 147 - 169
Nota general	500			a	En : Cuadernos de Psicoanálisis / Asociación Psicoanalítica Mexicana. -- Vol. 1, no. 2 (Abril - Junio)
Materia general	650		4	a	Psicoanálisis
Materia general	650		4	a	Complejo de edipo
Materia general	650		4	a	Cultura náhuatl

Contenido Copias Ayuda

Registro	Estatus col	Plazo	Prestado a	Situación	Prestado el	Devolución	Copia	Vol.	Ext.	Tom.	Par.	Sup.	Campo libre	F.Ingreso	F.Modificación	Modificado por
R00009	AR	0		D			R00009	0	1	0	0	0	JUL-03	20/07/2009 14:46:34	20/07/2009	SUPERVISOR

Finalizar registro

logi21.02.11) ASOCIACION PSICOANALITICA MEXICANA Num Cvr 17/06/2011 8:49:48 192.168.1.156 rev111 4500 4441 0 BIBLIOTECA

Fig. 6: Registro Audiovisual

LogiCat Sistema Integral de Bibliotecas - [Catalogación]

Salir Consulta Catalogación Directorio Adquisiciones Exportador Administración Ayuda Ventana

Registro Etiqueta Subcampo CATALOGACIÓN Manual MARC

Registro: R00008

Nuevo sin plantilla Descripción Eñ iñ l2 sc Datos

Nuevo con plantilla

Aplicar plantilla

Modificar

Duplicar

Eliminar

Copias

Imprimir

Ficha

FMT VM  
 LDR ----nas-----a----  
 006 x147-g-----vl  
 007 vdrcaizs  
 008 070816s2006----mx-147-g-----vleng--  
 025 1a FDD00648  
 0410 1a eng  
 044 1a xxu  
 24500 1a Perfume |h [videograbación] |b historia de un asesino |c dir. Tom Tykwer ; g. Andrew Birkin  
 260 1a México |b Dreamworks |c 2006  
 300 1a 1 videodisco (digital) (147 min.) |b son. dolby, col. |c 3 3/4 plg.  
 500 1a Drama, Suspense  
 500 1a Diálogos subtítulos en inglés, español  
 500 1a Basada en El perfume / Patrick Süskind  
 508 1a Dir de fotografía, Frank Griebe; música Rinhold Heil  
 5110 1a Dustin Hoffman (Giuseppe Bandini), Alan Rickman (Richis, el comerciante), Ben Whishaw (Jean-Baptiste Grenouille), Rachel Hurd-Wood (Laura Richis)  
 541 1a Donación: Jonathan Victor Vega Rangel  
 520 1a Jean Baptiste Grenouille nació en mitad del hedor de los restos de pescado de un mercado y fue abandonado por su madre en la basura. La autoridad se hizo cargo del bebé que fue de hospicio en hospicio y sentenció a su madre a la horca. El chico creció en un ambiente hostil, nadie le quería e incluso sus compañeros intentaron asesinarle y todo porque había algo que lo hacía diferente: no tenía olor. A cambio, Jean Baptiste poseía un olfato excepcional. A los 20 años, después de trabajar en una curtiduría, consigue trabajar para el perfumero Bandini, quien le enseña a destilar esencias. Pero él quería atrapar otros olores, el olor del cristal, del cobre... y sobretodo el olor de ciertas mujeres. A cambio de centenares de fórmulas de perfumes con los que Bandini se enriquecería aún más, éste le escribió una carta de recomendación para aprender el arte de "enfleurage" en la capital mundial del perfume: Grass. Una vez allí, consigue su objetivo, un perfume cuyos ingredientes son la esencia de jóvenes muchachas de la ciudad, a las cuales debía matar y mutilar para obtenerla. Trece esencias para componer un perfume que todo aquel que lo oliese sentiría el inevitable impulso de amar con lujuria, enajenados, como hipnotizados. Finalmente, cuando llegó a París, despertó tanta pasión que su cuerpo que, desapareció entre la multitud entre golpes y mordiscos.  
 65024 1a Asesinos |x Argumentos cinematográficos  
 65024 1a Cinematografía alemana |y Siglo XX  
 70012 1a Süskind, Patrick |t El perfume  
 70012 1a Tom Tykwer, Tom |e dir.  
 70012 1a Andrew Birkin, Andrew |e g.  
 70012 1a Heil, Rinhold |e mús.

Contenido Copias Ayuda

Registro	Estatus col.	Plazo	Prestado a	Situación	Prestado el	Devolución	Copia	Vol.	Eje.	Tom.	Par.	Sup.	Campo libre	F.Ingreso	F.Modificación	Modificado por
R00008	AR	0		D			R00008	0	1	0	0	0	JUL-03	20/07/2009 14:46:34	20/07/2009	SUPERVISOR

Finalizar registro

Cancelar

Salir

(c)21.02.11) ASOCIACION PSICOANALITICA MEXICANA Num Ovr 17/08/2011 8:49:48 192.168.1.166 rev111 4500 4441 0 BIBLIOTECA

### 3.2.12 Servicios y difusión

EL sistema LOGICAT2011 nos permite una cooperación con las bibliotecas de la FEPAL (Federación Psicoanalítica de América Latina y el Caribe) enviando semestralmente nuestra base de datos y sean integrados nuestros registros a una base en donde se condensan los de las distintas asociaciones para una base de datos más integral y cooperativa en toda Latinoamérica. Esta es en la Biblioteca Digital de Psicoanálisis:

<http://www.bivipsil.org/>

### 3.2.13 Espacio físico

El local, aunque sus proporciones actuales son pequeñas, alberga por los menos a cuatro estudiantes en la sala; se debe contemplar su crecimiento para diez años, por eso es importante tomar en cuenta una forma rectangular del local si se desea construir otro edificio; pero en este momento por tratarse de un lugar pequeño se busca tener un buen acomodo de las áreas propiciando así un ambiente agradable para estudiar.



Fig. 7. Sala de lectura

### **3.3 Conclusiones y recomendaciones**

La biblioteca no cuenta con las condiciones necesarias de espacio, equipo, mantenimiento, distribución, temperatura, humedad, ventilación, presupuesto o planeación adecuada, esto se debe a que no se siguen las normas establecidas para la adecuación de espacios, entre otras razones porque no cuentan con un espacio adecuado para cumplir con ellas, sin embargo el edificio de la APM está conformado con diferentes características las cuales en donde se encuentra la biblioteca es un piso remodelado en donde sus estructuras fueron adaptadas, por lo tanto los espacios que actualmente ocupan el acervo están ubicados solamente en el sótano estos se han ido adaptando de acuerdo a las necesidades de la biblioteca, lo que ha ocasionado tener el material en un espacio demasiado pequeño sin una planeación previa y dependiendo de las características del edificio y esto hace que limite el crecimiento por lo tanto hasta el día de hoy todos los espacios se encuentran saturados, con un margen mínimo para el crecimiento, por eso se propusieron también unos planos con ayuda multidisciplinaria en la cual con una mejor planeación se puede aprovechar mejor cada espacio de el local (ver anexo 5) .

La biblioteca de la APM se ha ido conformando de acuerdo a los espacios que poco a poco ha ido ganando sin una planeación previa por lo que esto ha generado que se ubique en el sótano y como parte de este proyecto se propone tentativamente remodelar los espacios construyendo un piso extra adaptándose a las necesidades de los usuarios y de la colección (ver anexo 5).

La biblioteca de la APM a pesar de sus carencias, es la más especializada en psicoanálisis esto nos dice que se tienen que cumplir con la función de brindar servicios adecuados para la comunidad para la cual satisface las necesidades de información y para los usuarios externos.

El acervo de la biblioteca debe estar conformado por una colección actualizada ya que solo así responde a las necesidades e intereses de los socios de la asociación y de esta forma llegamos a los objetivos que esta plantea un mejor servicio, conservación, organización, y difusión documental

por esto es que es de suma importancia para el desarrollo del país y aun mas para la institución.

### **Recomendaciones**

EL acelerado crecimiento de la colección, obliga a una ampliación de las instalaciones de la APM, y se mencionan las siguientes necesidades:

Adecuación física. Los estantes ya se encuentran casi al noventa por ciento.

Adquisición de mobiliario especializado, para sala de consulta esta se eliminó por darle prioridad a los materiales y es necesaria para una mejor consulta del acervo que se tiene y una mejor captación de usuarios.

Organización documental se encuentra al ochenta por ciento se propone la contratación de bibliotecarios pasantes, o contratación temporal de personal calificado para darle prioridad al material rezagado.

Fumigación preventiva y especializada, esta debe hacerse por empresas especializadas ya que la zona de la APM es muy húmeda.

Obras consultadas:

1. Caravia Noguerras, Santiago (1996). La biblioteca y su organización, Gijon, España: Trea.
2. Evans, G. Edwards (1980). Técnicas de administración para bibliotecarios. -- México: UNAM.
3. García Ayuardo, et al. (1988) Bibliotecas especializadas: mesa redonda. En. Jornadas Mexicanas de Biblioteconomía (17: 19876: Puebla) Memorias. México: SEP, p. 423-424.
4. Reingeniería de los Centros de Documentación del Área de Ciencias Sociales <http://nutbe.udea.edu.co> (De 21 de septiembre de 2005)
5. Ríos, Julio Cesar. (comp.) (2000). Psiquiatría, Psicología y Psicoanálisis: Historia y memoria. Argentina. Polemos.
6. Roberto V. Cagnoli. (1996). Administración de bibliotecas, Buenos Aires, EB,.
7. Sistema de clasificación decimal Dewey / planeado originalmente por Melvil Dewey; tr. Bajo la dirección general de Jorge Aguayo (1995). – Tr. de la edición 19 en inglés. –New York: Forest press,. – 4 vols.
8. Strable, Edward G. (1968) Bibliotecas especializadas: sus funciones y administración. Washinton, D. G. Unión Panamericana.
9. Thompson, James. Jeff Carr (1990) Los edificios de bibliotecas universitarias. En: La biblioteca universitaria: introducción a su gestión. Madrid.
10. Wilson, L.R. y Tauber, M.F (1963). La biblioteca: su organización, administración y funciones. Washington: Secretaría General, Organización de los Estados Americanos,. 389 p

# **ANEXOS**

## Anexo 1

### Ilustraciones



Fig. 1. Estantería



Fig. 2. Estantería





Fig. 3. Material de consulta



Fig. 4. Colección hemerografica

# ASOCIACION PSICOANALITICA MEXICANA, A.C.

## ORGANIGRAMA

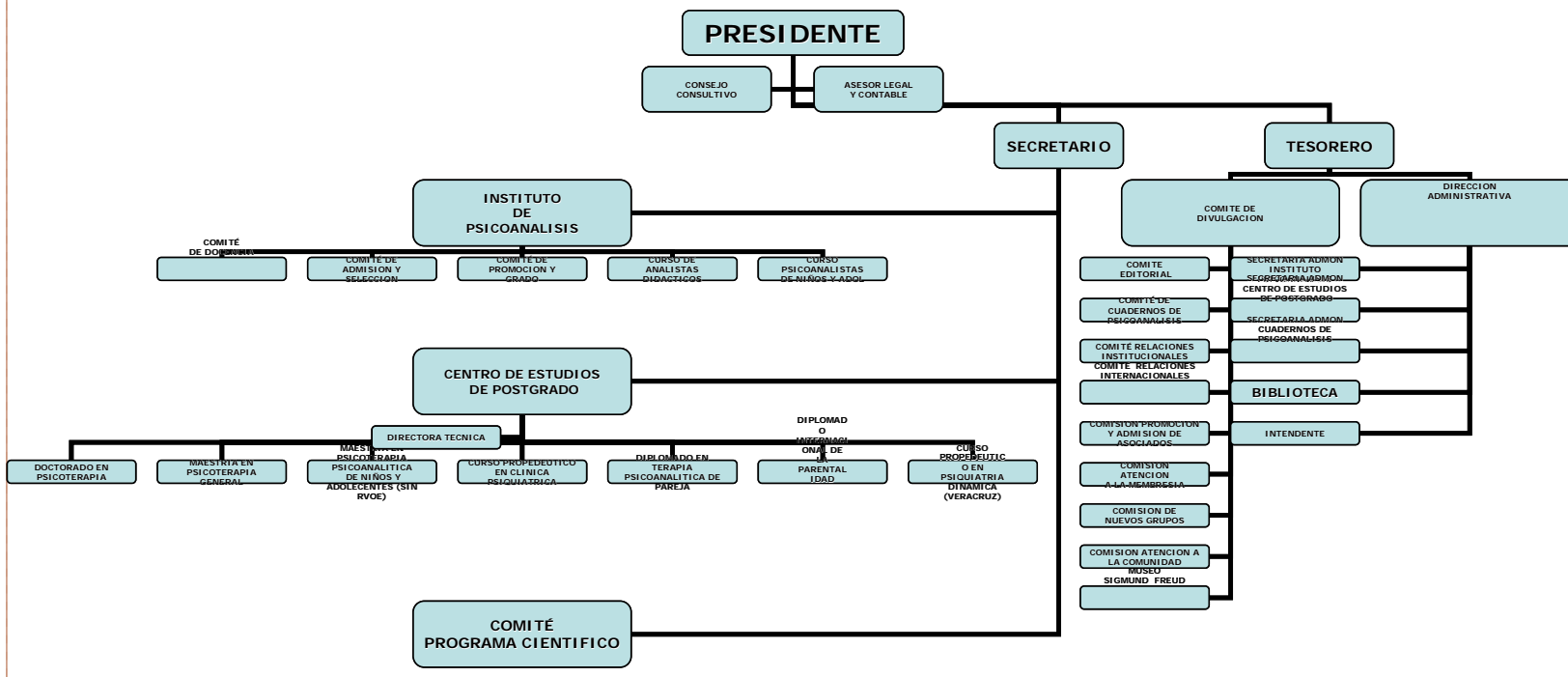

Estructura organizacional de APM:

Anexo 2

### Anexo 3

#### Revistas que se encuentran en la Biblioteca

1. American Imago
2. L'Annata Psicoanalitica Internazionale
3. L'Année Psychanalytique Internationale
4. Annual of Psychoanalysis
5. Bulletin of the American Psychoanalytic Association
6. Bulletin of the Anna Freud Centre
7. Bulletin of the International Psycho-Analytical Association
8. Canadian Journal of Psychoanalysis
9. Contemporary Psychoanalysis
10. Fort Da
11. Free Associations
12. Gender and Psychoanalysis
13. International Forum of Psychoanalysis
14. The Italian Psychoanalytic Annual
15. Journal of Analytical Psychology
16. Journal of Child Psychotherapy
17. Journal of Clinical Psychoanalysis
18. Journal of Infant, Child & Adolescent Psychotherapy
19. Journal of the American Academy of Psychoanalysis
20. Journal of the American Psychoanalytic Association
21. Modern Psychoanalysis
22. Progress in Self Psychology
23. Psychoanalysis and Contemporary Science
24. Psychoanalysis and Contemporary Thought
25. Psychoanalysis and History
26. Psychoanalytic Dialogues
27. Psychoanalytic Inquiry
28. Psychoanalytic Psychology
29. Psychoanalytic Psychotherapy
30. Psychoanalytic Quarterly
31. Psychoanalytic Review
32. Revue Belge de Psychanalyse
33. Rivista di Psicoanalisi
34. Rivista Italiana di Psicoanalisi
35. Scandinavian Psychoanalytic Review
36. Studies in Gender and Sexuality

#### **Anexo 4**

##### Instituciones con las que se lleva a cabo el canje

1. Association Psychanalytique de France (APF)
2. Universitaria Nacional de Colombia
3. Sociedad Psicoanalítica Freudiana de Colombia
4. Universidad Iberoamericana
5. Sociedade Brasileira de Psicanálise de São Paulo (SBPSP)
6. Sociedad Psicoanalítica de Caracas
7. Sociedade Brasileira de Psicanálise de Porto Alegre (SBPPA)
8. asociación Psicoanalítica de Argentina (APA)
9. Instituto Nacional de Neurología y Neurocirugía
10. Cuadernos de Psicoanálisis
11. Asociación Psicoanalítica Chilena
12. Grupo Psicoanalítico de Guadalajara
13. Associação Brasileira de Psicanálise
14. Sociedad Peruana de Psicoanálisis
15. Sociedade Psicanalítica do Rio de Janeiro (SPRJ)
16. Universidad Intercontinental
17. Sociedade Brasileira de Psicanálise do Rio de Janeiro (SBPRJ)
18. Sociedade Psicanalítica de Pelotas
19. Société Psychanalytique de Paris
20. Sociedad Española de Psicoanálisis (SEP)
21. Asociación Psicoanalítica de Buenos Aires (APdeBA)
22. Sociedade Psicanalítica de Porto Alegre (SAP)
23. Sociedad Colombiana de Psicoanálisis
24. Sociedade Brasileira de Psicanálise
25. de Ribeirão Preto (SBP)
26. Universidad de Ciencias Empresariales y Sociales
27. Asociación Mexicana de Psicoterapia Analítica de Grupo, A. C
28. Asociación Escuela Argentina de Psicoterapia para Graduados
29. Asociación Psicoanalítica Colombiana
30. Asociación Psicoanalítica de Córdoba
31. Asociación Regiomontana de Psicoanálisis, A. C.

32. Asociación Venezolana de Psicoanálisis
33. Associação Psicoanalítica del Estado de Rio de Janeiro (APERJ)
34. Fundación de Ciencia de la Salud
35. Societat Espanyola de Psicoanàlisi

# Anexo 5

## PLANOS DE REMODELACIÓN

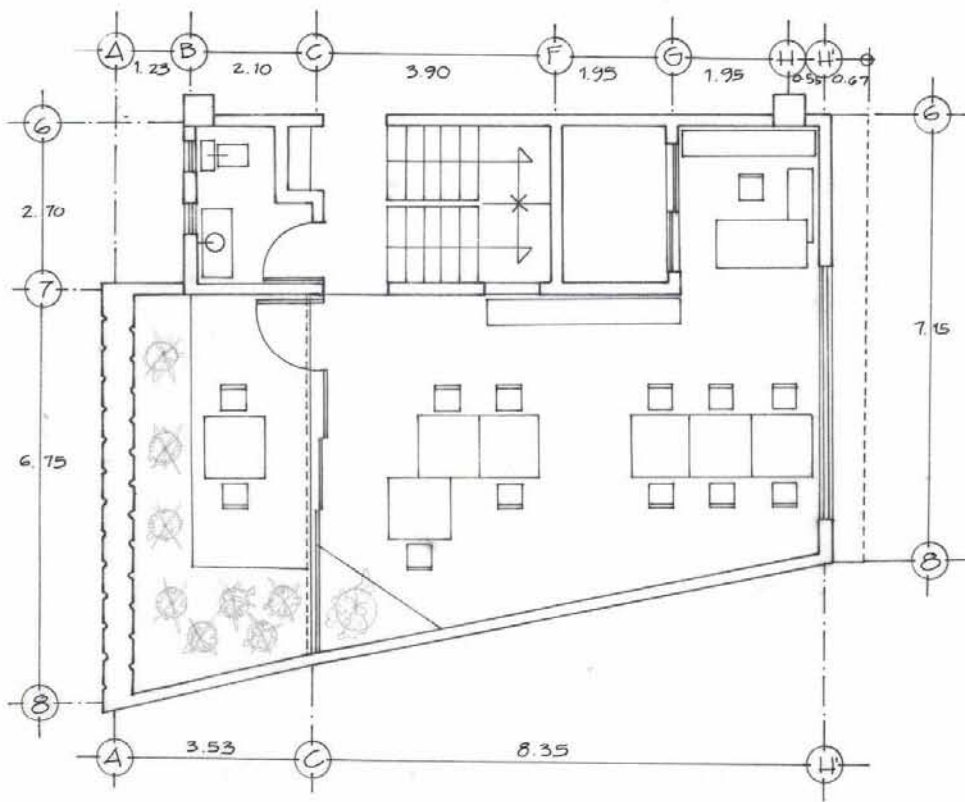

AMPLIACIÓN		BIBLIOTECA	
ASOG. PSICOANALISTA MEXICANA			
CALLE BOSQUE DE CAOBAS N°87		A-1	
MANZANA 2 LOTE 20			
BOSQUE DE LAS LOMAS, D.F.			
FECHA JULIO 2004	ESG. 1:100	PLANO	

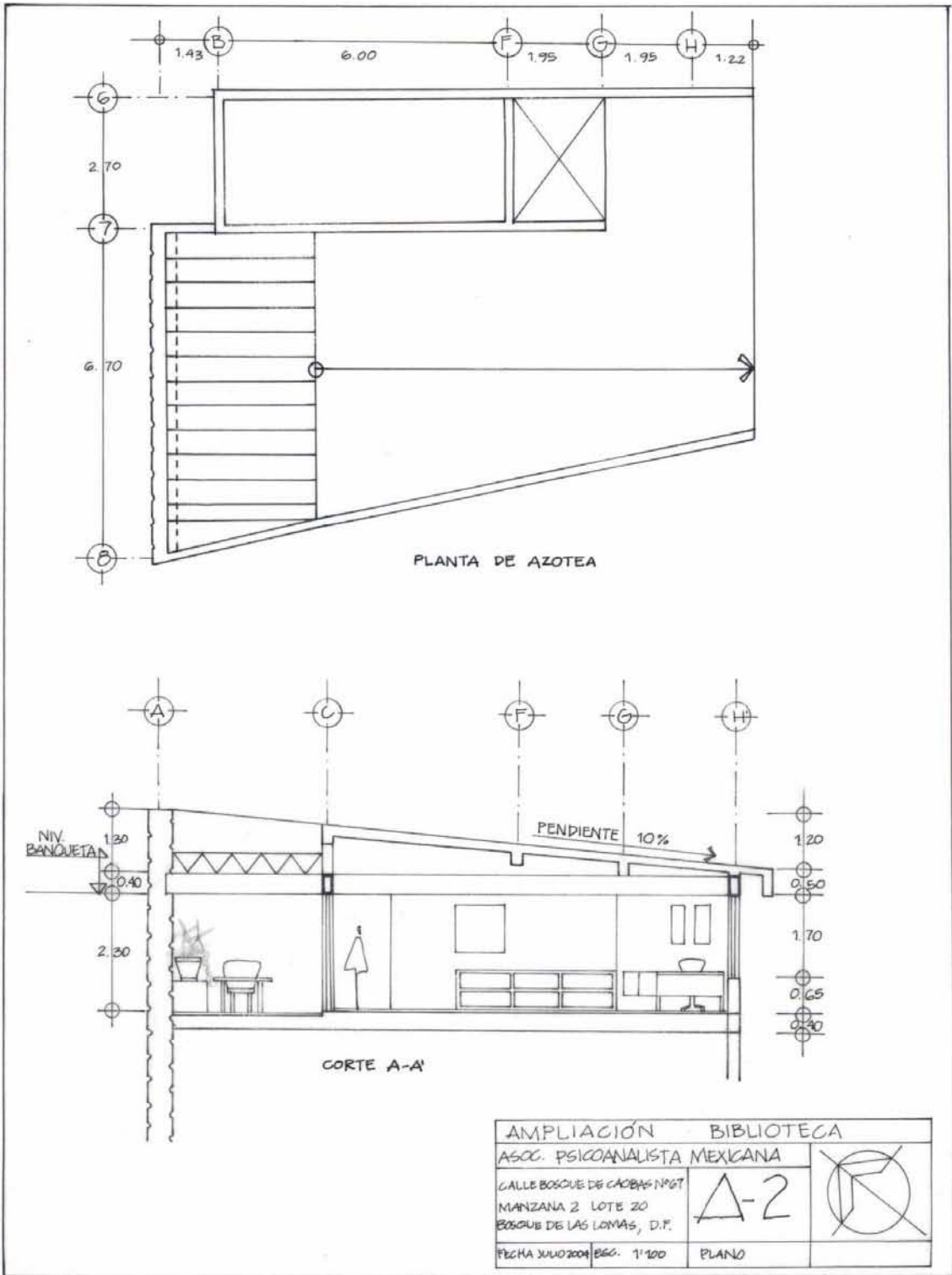

AMPLIACIÓN BIBLIOTECA		
ASOC. PSICOANALISTA MEXICANA		
CALLE BOSQUE DE CABAS N°87		
MANZANA 2 LOTE 20		
BOSQUE DE LAS LOMAS, D.F.		
FECHA JULIO 2004	ESG. 1° 200	
PLANO		

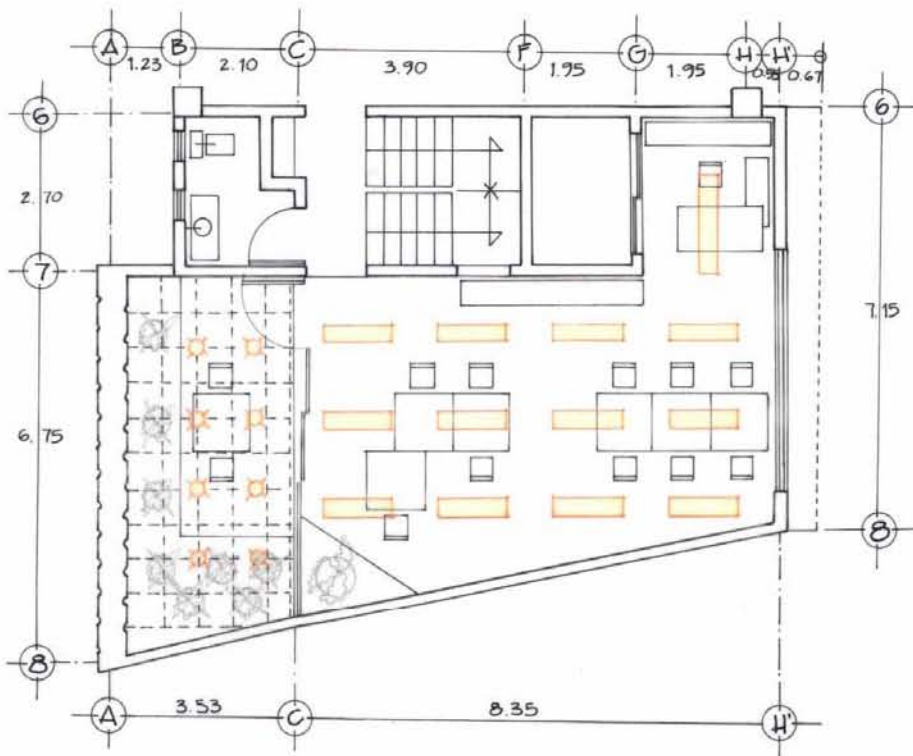

PLANTA

AMPLIACIÓN BIBLIOTECA		
ASOC. PSICOANALISTA MEXICANA		
CALLE BOSQUE DE CAOBAS N° 67		E-1
MANZANA 2 LOTE 20		
BOSQUE DE LAS LOMAS, D.F.		
FECHA JULIO 2004	ESC. 1:100	



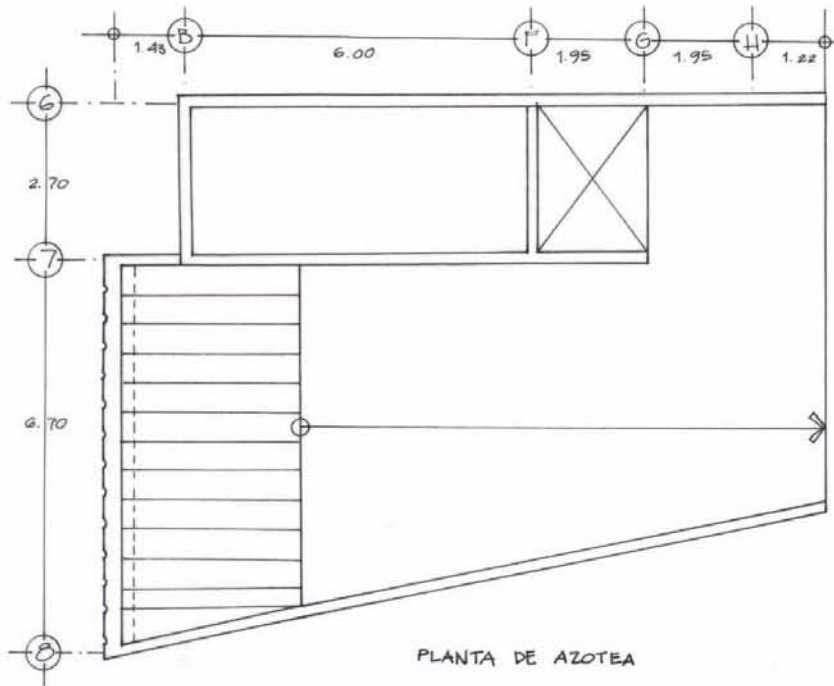

PLANTA DE AZOTEA

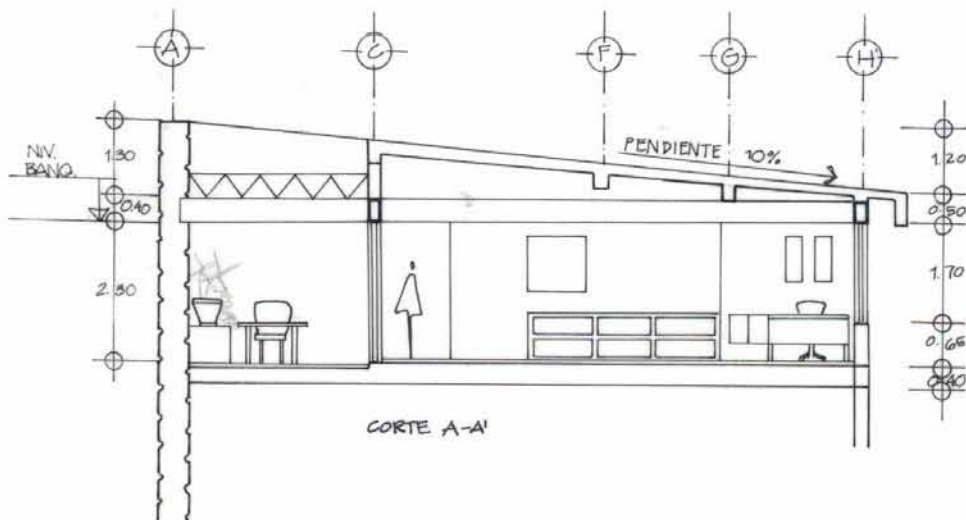

CORTE A-A'

AMPLIACIÓN BIBLIOTECA		
ASOC. PSICOANALISTA MEXICANA		
CALLE BOSQUE DE GABAS N°67 MANZANA 2 LOTE 20 BOSQUE DE LAS LOMAS, D.F.	A-2	
FECHA JULIO 2004	ESC. 1:100	PLANO