



UNIVERSIDAD NACIONAL AUTONOMA
DE MEXICO



PROGRAMA DE MAESTRIA Y DOCTORADO EN
PSICOLOGÍA, RESIDENCIA EN PSICOTERAPIA
INFANTIL

**DEL JUEGO A LA PALABRA, EL
JUGAR COMO ORGANIZADOR DE LA
ESTRUCTURA DEL SUJETO**

REPORTE DE EXPERIENCIA PROFESIONAL
PARA OBTENER EL GRADO DE
MAESTRA EN PSICOLOGÍA

P R E S E N T A:

SANDY ALEJANDRA MARROQUÍN CASCO

DIRECTOR: MTRA. BLANCA ELENA MANCILLA GÓMEZ

COMITÉ TUTORIAL: DRA. LUISA ROSSI HERNÁNDEZ.
DR. DAVID AYALA MURGÍA.
DRA. ROSA KORBMAN CHJETAITE.
MTRA. VERÓNICA RUIZ GONZÁLEZ.



Universidad Nacional
Autónoma de México

Dirección General de Bibliotecas de la UNAM

Biblioteca Central



UNAM – Dirección General de Bibliotecas
Tesis Digitales
Restricciones de uso

DERECHOS RESERVADOS ©
PROHIBIDA SU REPRODUCCIÓN TOTAL O PARCIAL

Todo el material contenido en esta tesis esta protegido por la Ley Federal del Derecho de Autor (LFDA) de los Estados Unidos Mexicanos (México).

El uso de imágenes, fragmentos de videos, y demás material que sea objeto de protección de los derechos de autor, será exclusivamente para fines educativos e informativos y deberá citar la fuente donde la obtuvo mencionando el autor o autores. Cualquier uso distinto como el lucro, reproducción, edición o modificación, será perseguido y sancionado por el respectivo titular de los Derechos de Autor.

A mis padres, hermanos y sobrinos por su confianza y cariño.

Para Alfredo mi amor.

*A la Mtra. Blanca Elena Mancilla Gómez por compartirme su conocimiento
y por tenerme paciencia en la realización del presente trabajo.*

*A los amigos que llegaron para quedarse en mi corazón: Isuey, Gaby,
Alberto y Arturo.*

DEL JUEGO A LA PALABRA, EL JUGAR COMO ORGANIZADOR DE LA ESTRUCTURA DEL SUJETO

RESUMEN

<u>INTRODUCCIÓN</u>	1
---------------------------	---

<u>CAPÍTULO 1</u>	7
-------------------------	---

El jugar en el anudamiento de los tres registros: Real, Simbólico, Imaginario RSI

A. El jugar en el ocurrir del niño.....	7
B. ¿Por qué algunos niños no juegan?, la ausencia de juego y las dificultades de simbolización.	13
C. El jugar y el cuerpo (el jugar y los casos de abuso sexual Infantil).....	17
D. Nuevas Formas de juego	19

<u>CAPÍTULO 2 (reporte de trabajo clínico)</u>	23
--	----

Dificultades para inscribirse en lo social, anudamiento RSI

A. “Carlo un poeta mal escrito.”.....	23
B. “El pirata que no quiere ser ratero” del discurso del O al discurso del o.....	48

<u>CAPÍTULO 3 (reporte de trabajo clínico)</u>	75
--	----

La ausencia del juego y las dificultades de simbolización

A. Bryan “No puede jugar y piensa las cosas muy reales”.....	75
--	----

<u>CAPÍTULO 4 (reporte de trabajo clínico)</u>	94
--	----

El jugar y el cuerpo, un caso de abuso sexual infantil.

A. Magali y el juego perverso de la madre.....	94
--	----

<u>CONCLUSIÓN Y DISCUSIÓN</u>	132
-------------------------------------	-----

<u>BIBLIOGRAFÍA</u>	139
---------------------------	-----

RESUMEN

El presente reporte de experiencia profesional, forma parte de las actividades realizadas como alumna de la Maestría en Psicología con Residencia en Psicoterapia Infantil, en el Centro de Atención Psicológica los Volcanes, tiene como objetivos a partir de la teoría y la práctica: 1) Exponer la importancia del juego en la estructuración psíquica del sujeto desde una perspectiva psicodinámica. 2) Reflexionar sobre el trabajo psicoterapéutico que se hace a partir del juego y su incidencia en el anudamiento de los tres registros (real, simbólico e imaginario). 3) Analizar las formas en que la actividad de jugar se ve trastocada, cuando el niño es violentado físicamente.

Palabras clave: Jugar, Estructuración psíquica, Psicoterapia de Juego.

ABSTRACT

This experience report is part of the activities as a student of the Master of Psychology in Psychotherapy Home Child Care Center Psychological Volcanes, aims from the theory and practice: 1) State the importance of play in the psychic structure of the subject from a psychodynamic perspective. 2) To reflect on the psychotherapeutic work is done from the game and its impact on the knotting of the three registers (real, symbolic and imaginary). 3) Analyze the ways in which the activity of play is disrupted when the child is physically violent.

Keywords: Playing, psychic structuring, Psychotherapy of the Game.

INTRODUCCIÓN

El presente reporte de experiencia profesional, forma parte de las actividades realizadas como alumna de la Residencia en Psicoterapia Infantil, en el Centro de Atención Psicológica los Volcanes, dicho centro surgió como iniciativa del Movimiento Popular de los Pueblos y Colonias del Sur, con la finalidad de atender el incremento de problemas emocionales, conductuales, de aprendizaje, violencia familiar y adicciones en la población del sur de Tlalpan, en donde aun el 80% del territorio es rural, por lo cual en la población se encuentran mezcladas usos y costumbres o formas de vida rurales con las urbanas. Es a partir de un convenio con la facultad que este centro fue inaugurado en noviembre del 2004, pero es en el mes de agosto del 2007 cuando se empieza a otorgar el trabajo de atención psicoterapéutica con niños, siendo este reporte parte de esa primera generación, cuyo trabajo consistió en: la presentación de nuestro trabajo a la comunidad, proyectos de investigación, talleres para niños, evaluación psicológica infantil, grupos terapéuticos, psicoterapia de juego con enfoque psicoanalítico y consejería para padres

A partir de experiencias previas obtenidas en una formación psicoanalítica sumadas a las herramientas y conocimientos adquiridos durante la estancia en el posgrado en las supervisiones de los casos teórica y práctica sesión por sesión con el tutor, además de los conocimientos teóricos adquiridos en las asignaturas y los conocimientos prácticos al observar y trabajar en psicoterapia de juego con niños, surgen planteamientos acerca de la función de dicha actividad y sus implicaciones dentro del modelo psicodinámico.

Por lo regular al intentar definir el juego lo relacionamos directamente con la diversión, o en ocasiones hacemos referencia a sus beneficios, como catalizador de los problemas del niño, como una actividad que ayuda a la madurez motriz de estos, o como una forma de entender el mundo adulto o el deseo de ser mayor, pero el verbo jugar en la cotidianidad es utilizado para designar diferentes actividades, como: divertirse, entretenerse, bromear, hacer burla, tocar, examinar algo con atención, enredar (jugando entre las manos), decorar, apostar, ociosidad, abandonar (solamente lo quería para jugar), recreo, imitar, esconder. Pero en psicoterapia infantil con enfoque psicodinámico se toman en cuenta cada una de estas connotaciones, para darle una nueva concepción, en la cual la noción del juego queda

transformada en la acción del jugar. Acción que implica la creación de funciones mucho más tempranas que darán estructura y constitución al sujeto; también pensamos en las fallas de las primeras funciones del jugar como indicio de patologías tempranas en las que en ocasiones se presenta la carencia del juego.

La función del jugar nos remite directamente a la fantasía a la cual Klein considera un factor importante en la estructuración del Yo, pues como menciona Baranger¹ “El objeto aparece, para Melannie Klein, en el punto de entrecruzamiento de una multiplicidad de fantasías inconscientes, que en sí mismas forman parte previamente a toda experiencia en el mundo exterior” siendo entonces la fantasía una pauta para la interpretación e introyección de lo externo, podemos observar cómo los niños pequeños mediante la fantasía dan respuesta a situaciones y sucesos que se presentan en su cotidianidad, lo anterior nos lleva a la curiosidad que es otro factor que se encuentra presente antes de que la acción de jugar y aprender aparezca, entendiendo ésta como la posibilidad de que el niño se haga preguntas sobre aquello que experimenta Silvia Bleichmar² menciona: “para que el niño estructure una pregunta tiene que haber un resquicio por donde la intimidad materna se transforme en alteridad, y así como la obturación de toda curiosidad una vez despertada -la insatisfacción de esta curiosidad, de esta demanda de simbolización-puede llevar a la inhibición intelectual, como propone Freud, la no aparición de esta abertura impide la aparición de la curiosidad”, siendo así el jugar un factor importante para la humanización del niño. Teniendo que haber otro, una alteridad para que se inaugure dicha función, quizá desde Lacan podríamos decir que los inicios de dicha actividad estaría en lo escópico.

En el presente trabajo se analizará cómo el juego es una muestra de tramitación subjetiva, pues si bien el niño nace con un cuerpo humano, lo biológico no será elemental para que se humanice, será entonces necesario que exista un lugar para el pequeño en el discurso de los padres, como ser sexuado, pues en los inicios de su vida este ser será hablado por otros, pero también es necesario que la madre sea capaz de: mirarlo, nombrarlo, responder a sus

¹ Baranger, W. (1971). Posición y objeto en la obra de Melanie Klein. Buenos Aires: Kargieman. p49

² Bleichmar, S. (2008) En los orígenes del sujeto psíquico. Buenos Aires. Amorroutu. p.100

necesidades, de darle cabida en la cadena significativa es así como de acuerdo con Rodolfo³ en su libro *El niño y el significativo*, dirá que: los primeros juegos del bebé y la madre tienen como finalidad el hacerse de un cuerpo, es decir en un principio el niño vive la experiencia de continuidad con la madre, en este momento el niño como ser activo logrará extraer de la madre aquellos materiales (discursos) que le permitan romper con la continuidad, pues para construirse un cuerpo y advenir un sujeto se hace necesario un Otro que a través del lenguaje le presente el cuerpo al niño, Otro capaz de suponer que hay un interlocutor en ese niño y crear un diálogo con ese ser, dando sentido a los movimientos gestos y gritos del niño, al nombrarlos.

Es así como el juego se inicia porque no se satisface plenamente la demanda, se inaugura a partir del desencuentro con la madre introducido por el lenguaje, cuando comienza el juego es porque el deseo ha iniciado. Conforme el niño crece podrá observarse en sus juegos cómo su cuerpo hará de mediador entre el niño y el mundo. El niño irá creciendo y van a incrementar la cantidad de objetos y cosas con las que podrá jugar, separando entre lo propio y lo extraño, él y los otros. El juego da cuenta entonces de la constitución de la función del Yo. Un Yo construido en el orden de lo imaginario, por el pequeño que queda cautivado y se identifica a esa imagen especular. Ya que lo colocará en el reino de la imagen y del engaño.

Freud en “La Negación”⁴, dirá que el Yo se constituye primariamente por un proceso de exclusión e inclusión. El yo primitivo, regido por el principio del placer, se introyecta todo lo bueno y expulsa de sí todo lo malo. Pero también en base a esa lógica placer - displacer, procede a juzgar la existencia real de los objetos en el mundo. Tomando la posibilidad de que las bondades del objeto en el mundo lo hagan posible de ser introyectado, si algo no existe en el Yo, entonces no será buscado en el exterior.

³ Rodolfo.R. (2001). *El niño y el significativo, un estudio obre las funciones del jugar en la constitución temprana*. Buenos Aires, Paidós. Cap 1.

⁴ Freud. S. (1925). *La negación*. En: *Obras completas*, 2001, Volumen XIX, Buenos Aires, Amorrortu. pp. 249-259.

El juego se convierte en un organizador que el niño tiene para bordear lo real y de esa manera limitar el goce, por ello el juego del niño quizá no puede ser tomado como la palabra del adulto en consultorio, pues eso supondría que hay una instalación de la represión y retorno de lo reprimido y las evidencias de que no es así, están en que el niño no se avergüenza de sus juegos, no los oculta por agresivos que puedan ser, los niños muestran en sus juegos los temas que les dan miedo, que los excitan, el ocultamiento tiene que ver con la vergüenza, con la represión. Quizá uno de los motivos del juego es lograr que la función de la represión se instale, pues el niño al hacer uso de sus juguetes al investirlos con palabras juega con los significantes (metáfora y metonimia), además las reglas en los juegos podrían operar como formas en las que el niño va poniendo a límite su goce, es decir, la acción de jugar implica que el niño ha sido desalojado como objeto de la madre y que la función paterna está operando, organizándose así la estructura del sujeto.

METODOLOGÍA

Tomando en cuenta lo anterior el presente trabajo tiene tres objetivos

1) Exponer la importancia del juego en la estructuración del sujeto desde una perspectiva psicodinámica, mediante la cual se abordará brevemente cómo el juego en cierta medida permite, que la criatura que nace se convierta en un sujeto, que al jugar hace una escritura de la pulsión que finalmente abrirá el camino al deseo, pues mediante el juego el niño determina la producción de un objeto.

2) Reflexionar sobre el trabajo psicoterapéutico que se hace a partir del juego y su incidencia en el anudamiento de los tres registros (real, simbólico e imaginario), lo anterior se realizará por medio del análisis de sesiones terapéuticas individuales realizadas con 3 niños, en el centro de Atención psicológica los Volcanes.

3) Analizar las formas en que la actividad de jugar se ve trastocada, cuando el niño es violentado físicamente, lo anterior se realizará por medio de la revisión de sesiones terapéuticas individuales realizadas con una niña, en el centro de Atención psicológica los Volcanes.

Participantes.

- Sesiones terapéuticas individuales con tres niños varones de 6-11 años de edad y una niña de 6 años de edad.
- Datos obtenidos de las entrevistas y sesiones con sus padres.

Escenario.

El centro de Atención psicológica cuenta con un consultorio acondicionado para ofrecer el servicio de psicoterapia infantil, tres consultorios para atención psicológica general y entrevistas con padres, así como una cocina que funciona como salón para talleres y consultorio de psicoterapia infantil. El centro también cuenta con un salón de usos múltiples, en donde se lleva a cabo la supervisión de casos en modalidad individual y grupal, así como seminarios y talleres para alumnos de licenciatura y maestría en psicología clínica.

Los dos consultorios acondicionados para niños son alternados entre las alumnas que pertenecen a la residencia de psicoterapia infantil, por lo cual un niño puede ser atendido en ambos consultorios, lo cual se le explica previamente, En el caso de Carlo recibió atención en la cocina que funciona como salón de talleres el cual mide aproximadamente 6 metros cuadrados, tiene buena iluminación, alfombra y un kit de juguetes para terapia durante la primera y segunda fase del tratamiento, para posteriormente llevar a cabo las últimas fases en el otro consultorio, donde se llevaron a cabo los otros casos de los cuales se habla en la presente tesis, el cual es un salón de 4 por cuatro metros cuadrados, con kit de juguetes, bien ventilado y que cuenta con un baño pequeño.

Procedimiento.

- Evaluación psicológica.
- Sesiones de Terapia de juego bajo un enfoque psicodinámico.
- Reporte y análisis de las sesiones desde la teoría psicoanalítica.

-Análisis y resultados de las sesiones en las cuales se empleó alguna técnica utilizada en el enfoque psicodinámico: Garabato/Winnicott o por otros enfoques como el genograma en arena.

Conclusión y discusión

Las conclusiones se obtendrán del análisis de los casos terapéuticos y su relación con los objetivos planteados en el presente trabajo.

CAPÍTULO 1

El jugar en el anudamiento de los tres registros: Real, Simbólico, Imaginario.

Si (como afirma el griego en el Cratilo)
el nombre es arquetipo de la cosa
en las letras de 'rosa' está la rosa
y todo el Nilo en la palabra 'Nilo'.

Y, hecho de consonantes y vocales,
habrá un terrible Nombre, que la esencia
cifre de Dios y que la Omnipotencia
guarde en letras y sílabas cabales.
El Golem, (Borges, 1958)

A) El juego en el ocurrir del niño

En psicología se le da al jugar definiciones relacionadas directamente con el entretenimiento, como un catalizador de los problemas del niño, una actividad que ayuda a la madurez motriz, se hace mención de sus enormes beneficios como modo de expresión, y de cómo a partir del juego el niño es capaz de comprender el mundo adulto, pero en la cotidianeidad utilizamos la palabra jugar con diferentes connotaciones que refieren a diversas actividades como: divertirse, entretenerse, distraerse, bromear, hacer burla, tocar, examinar, enredar, decorar, apostar, ociosidad, abandonar (solamente lo quería para jugar), imitar, esconder, mover, arriesgar (*se la jugó*), sin duda alguna todas estas designaciones nos hablan de que el sentido de las funciones del jugar puede ser más profundo.

Antes de que de inicio la acción de jugar, es importante que la criatura que nace, tenga la posibilidad en el deseo de sus padres de tornarse un sujeto, pues si bien el niño nace con un cuerpo, esto no será suficiente para que se humanice y muestra de ello son algunos padecimientos infantiles actuales, de naturaleza difícil de saber, como el autismo, lo biológico si bien es importante, no será lo elemental, es necesario un discurso que le anteceda y que nombre al niño, es decir que se hace necesario que en el discurso de los padres éste humano tenga posibilidad de ser sexuado, pues en los inicios de su vida el bebé será hablado, la madre pondrá palabras a todo aquello que sienta o haga el niño, dotando al cuerpo del pequeño de significantes, para ello es necesario que la madre sea capaz de

mimarlo y responder a sus necesidades, poniendo límite a su propio deseo, es decir no solo es necesario darle significantes, sino partir de que ese pequeño ser escucha, es un interlocutor (un ser activo) y de esa manera poderle dar cabida en la cadena significativa.

El juego independiente dará inicio ante la carencia, cuando no hay posibilidad de ser satisfecho plenamente, se inicia en un desencuentro introducido por el lenguaje, que si comienza es porque el deseo se ha puesto en marcha. La acción de jugar da muestras de que se está marcando la diferencia entre el niño y el Otro, que se cumple a partir del vacío, la pérdida de goce que posibilita al niño dar muestras de su experiencia con el Otro y el otro que ha empezado a inscribirse en el cuerpo del niño “En el hecho de que el niño se vuelva hacia aquel que lo asiste, aunque sólo fuese para asistir a su juego.”⁵

El jugar da muestra de esta experiencia con el Otro, pues mediante el juego del niño el Otro real de la madre de quien depende la vida del infante, puede ser mordido, agredido, sufrir cortes. Sin que la madre se destruya de forma real, mediante el juego podemos observar como la madre y el niño pierden omnipotencia, se van reconociendo como seres distintos.

Entonces la acción de jugar ayuda a que el cuerpo se convierta en un significante, lográndose una transformación de cuerpo de la necesidad, a un sujeto que desea a través de su cuerpo, el niño humano no sólo necesita, sino “desea”, es decir el niño humano no solamente siente sed, sino siente el deseo de calmar dicha sed con determinada bebida, en el humano aun las necesidades vitales de su cuerpo se encuentran subjetivadas.

En el juego del niño también se puede observar cómo el cuerpo hará de mediador entre el sujeto y el mundo, pues el niño no solamente irá incrementando la cantidad de juguetes y objetos con los que juega, sino que poco a poco estos objetos mediante el juego serán investidos de nuevas funciones, como si mediante el juego fuera poniéndose un límite a lo real, esta actividad también irá desmarcando entre lo propio y lo extraño, lo que le corresponde al niño y lo que le es ajeno, como el juego del fort-da, del cual habló Freud.

⁵

Lacan, J. (1972). De nuestros antecedentes. En Escritos I, México, Siglo XXI. p. 8.

Ortega⁶ (2004) en su artículo “consideraciones posmodernas sobre el fort-da” resume los objetivos de dicho juego de la siguiente manera “Equivaldrá a: 1) obtener una satisfacción narcisística: “yo manejo a mi madre”; 2) conseguir una renuncia de la satisfacción instintiva que tiene como resultado que el pequeño aprenda a esperar y posponer a través de la realización imaginaria del deseo: 3) Realizar una exteriorización de la pulsión de muerte y agresividad hacia el objeto amado, que es torturado en función de la realidad angustiada vivida por el pequeño, quien depende totalmente de los dioses que constituyen las figuras paternas; y por último, que no al último 4) la anticipación del regreso de su madre constituye un ensayo de ilusión que se convierte en método para paliar futuras frustraciones”. Es decir mediante el juego se abre un espacio que va más allá de lo físico entre el niño y la madre. Un espacio imaginario, y es que la distancia entre los humanos va más allá de aquella concreción que se hace con los metros y minutos, pues mediante este juego no sólo la madre desaparece y sigue existiendo, sino que el niño también lo hace, el niño no se ve destruido en la ausencia de la madre, el juego da cuenta de su existencia. El juego del fort-da tan común en los niños, sería un ejemplo de que el niño tiene la posibilidad de “arrojar fuera de sí” mostrando la extensión de su realidad simbólica y corporal.

El jugar da cuenta de un sujeto deseante y creador, pues en la ida y vuelta de los objetos, en este camino, se da el tránsito entre lo propio y lo extraño, entre lo interno y externo lo que Winnicott da a conocer como “zona transicional”, juego en el cual el objeto al volver no regresa puro, sino regresa cargado del deseo de otro, con algo del deseo, no todo, Lacan⁷ dirá “En este juego se transforma el objeto convirtiéndose en un objeto con función simbólica.” Es decir, más que un juego de yo-yo o un entrenamiento en función de la distancia y el peso, el juego del Fort -da parece dar cuenta de cómo la red simbólica del niño comienza a extenderse.

⁶ Ortega, B. (2004, octubre). Consideraciones post modernas sobre el Fort-Da. Revista Carta Psicoanalítica. No5. Disponible en: <http://www.cartapsi.org/revista/no5/ortega.htm>.

⁷ Lacan, J. (1965). El Seminario. Libro 12. Buenos Aires, Paidós.

Hay algo que se empieza a construir ahí, pero esa construcción implicará pérdidas, con la pérdida de un resto, que vendrá a romper la experiencia de completud o continuidad, una oposición “ilusión-desilusión” carencia o falta que pone al niño en contacto con la realidad externa y le permite desplazarse en la cadena significativa. Como ha podido observarse en todo este proceso el niño participa activamente, por lo tanto no solamente se está hablando de la importancia del juego en el desarrollo organicista y emocional, sino de cómo el juego da cuenta de que ahí se está constituyendo la función del yo, en el orden de lo imaginario. Yo que colocará al niño en el reino de la imagen y el engaño “El yo se inscribe en lo imaginario. Todo lo que es el yo se inscribe en las tensiones imaginarias, como el resto de las tensiones libidinales... el yo no es una potencia superior ni un puro espíritu, ni una instancia autónoma ni una esfera sin conflictos como se osa escribir.”⁸ Es decir si bien estamos hablando de que el niño mediante el juego se está construyendo un yo, no estamos hablando de un yo consciente capaz de regular la conducta y pensamientos del individuo, al cual hay que reforzar cual si le diéramos vitaminas, para que el niño o el sujeto tenga sanidad mental, como en ocasiones se mal entiende al realizar la lectura de Freud, sino del yo como una función que coloca al niño bajo un engaño, ante su imagen, en el escrito de la *Negación Freud*⁹ dirá que el yo se constituye por un proceso de inclusión y exclusión, el yo primitivo se introyecta todo lo bueno y expulsa todo lo malo, así el yo procederá a juzgar la existencia real de los objetos en el mundo, tomando como base que las particularidades del objeto en el mundo lo hagan posible de ser introyectado, empezando a conformarse así los bordes entre lo real y lo imaginario, lo exterior y lo interior.

Freud¹⁰ (1942) en *personajes psicopáticos en el teatro*, compara el jugar de los niños con el espectador de una obra teatral que por identificación con el héroe, descarga la tensión sin vivir ningún peligro, en el juego el niño puede ser otro personaje, lo que supone que ya tiene un cuerpo que no es idéntico al de otro niño, es decir, si el niño ya puede jugar a ser otro, es porque la distancia con el Otro es mas grande y puede verse en otro lugar en donde él no es. Mediante esta pérdida de identidad se permite la identificación, es como si

⁸ Lacan, J. (1954-1955). *El Seminario. Libro 2.* México, Paidós.

⁹ Freud, S. (1925). *La negación.* En : *Obras Completas, 2001, Volumen XIX*, Buenos Aires, Amorrortu.ed 2001, pp. 249-259.

¹⁰ Freud, S. (1905-1906). *Personajes psicopáticos en el teatro.* En: *Obras Completas, 2001, Volumen VII*, Buenos Aires, Amorrortu. pp. 273-282.

mediante el juego se hiciera de una máscara, con la que se divierte, recrea y complejiza lo cotidiano, como detalle curioso, la palabra persona tiene su origen en la lengua griega, significando etimológicamente “máscara” es decir algo asumido, que no es propio de uno, algo que no es sustancial sino añadido.

Aunque en este momento el niño ya se encuentra inmerso en el lenguaje sería muy aventurado decir que los registros de lo real, lo simbólico y lo imaginario se han anudado, por ello el juego del niño no puede ser tomado como la palabra del adulto en el consultorio, pues eso supondría que ya hay una instalación de la represión y retorno de lo reprimido, para lo cual se debe haber pasado por el periodo edípico, el niño no siente pena o vergüenza por su juego, incluso por lo grotesco o agresivo que pudiera parecer al adulto. Los niños insisten en sus juegos con lo que les da miedo y con lo que los excita. Cuando uno oculta su conducta ese acto ya tiene que ver con la vergüenza, eso sucede cuando ya ha sobrevenido la represión. El juego es un recurso que tiene el niño para bordear lo real y de esa manera ir limitando el goce, será después que la represión pueda instalarse, sin embargo podemos ver que algunos juegos en los niños se vuelven recurrentes o repetitivos, quizá la repetición de un juego cesa en el momento que la represión impone su marca, pero también en el momento en el que al ir creando bordes, logra sublimar; esto es diferente en el adulto que parece repetir en la sesión lo mismo y que lo reprime y lo vive con dolor, en el niño, aunque el juego sea repetitivo no le duele se complace en su juego. Freud comparó el juego del niño con el fantaseo de los adultos, la diferencia es que el adulto siente pena por sus fantasías, pero el niño no por el juego.

En el creador literario y fantaseo¹¹ Freud mencionará otra diferencia, pues el niño apuntala lo imaginario en objetos reales (el juguete al que el niño dotará de sentido y significado) y el adulto al fantasear no necesita ese objeto. Esto nos habla de la importancia del juego en lo que llamamos pensamiento, pues que uno pueda crear, imaginar, fantasear con un objeto en su cuerpo y convertirlo en diferentes cosas, como en el juego un juguete puede ser muchas cosas, es algo complejo, que conlleva la realización del deseo. Esto se puede

¹¹ Freud, S. (1908). El creador literario y el fantaseo. En: Obras completas, 2001, Volumen IX, Buenos Aires, Amorrortu. pp. 123-136.

observar en los espacios terapéuticos, en ellos el adulto habla de su deseo, no necesita jugar (necesariamente), mientras que el niño necesita poner el cuerpo, jugar, para encontrar significaciones.

Otra ganancia del juego es que permite que aquello que es vivenciado por el niño pasivamente se torne, por el juego mismo en activo, los niños repiten lo que les ha impresionado y de ese modo es posible obtener control de la situación, permitiendo una redistribución del goce.

Es como si a través del juego el niño fuera capturando algo, tratando de representarlo, dándole forma y a la vez deformándolo, ya vimos que eso no sería posible sin que el objeto este ausente, siguiendo a Lacan¹² : “imagen organizada en la conjunción y oposición con la presencia y ausencia del significante”, algo se pierde en el ejercicio lúdico, como algo se pierde entre significante-significante, hay ahí la presencia ausencia del significante, como si a través del juego el niño tratara de representar o crear los bordes de aquello imposible de representar, quizás en el juego el niño logra hacerse de significantes que lo representen. “un significante representa un sujeto para otro significante”¹³

La sublimación del significante, supone que se está dando la instauración del nombre del padre y la instalación de la represión, así como la posibilidad de anudamiento de los tres registros en el ser humano, a partir de la ley de la castración del deseo, para lo cual será necesario que la madre o cuidador sea portador y dador de la ley de la prohibición, “La ley de castración... la que se encarna, en el sujeto a partir de lo que Freud descubrió antes del complejo de castración, esto es, el complejo de Edipo. Se incorpora puesto que hace de la carne cuerpo, desaloja el goce de esa carne, lo tacha, lo prohíbe, lo desplaza, lo promete, El sujeto debe renunciar al goce, a cambio de la promesa de otro goce , que es propio de los sujeto, el de la ley “¹⁴

¹² Lacan, J. (1953). Función y campo de la palabra y del lenguaje en psicoanálisis .En. Escritos 1. México, Siglo XXI.

¹³ Lacan, J. (1973). El Seminario. Libro 20. Buenos Aires, Paidós. P. 172.

¹⁴ Braunstein, N. (2003). Goce. Siglo veintiuno, México; 5 edic. p. 26.

B) ¿Por qué algunos niños no juegan? la ausencia de juego y las dificultades de simbolización.

¿Qué pasa cuando un niño pequeño, no juega o deja de jugar?, tomando en cuenta lo leído en el apartado anterior es muy preocupante que un niño no juegue, en ocasiones límite en la que hay una ausencia del juego, como es el caso del niño autista, padecimiento que aunque ya tiene nombre pareciera se sigue escapando a la posibilidad de nombrar los síntomas así como de tratar la enfermedad, ¿será que se escapa a la simbolización al igual que las personas que lo padecen? Rosine Lefort¹⁵ en su libro: *El nacimiento del Otro*, pone en duda incluso la posibilidad de que en ese caso exista ahí un niño, pues se estaría hablando de la falta de configuración subjetiva, habría que cuestionarse por grave que resulte lo siguiente: ¿no hay falta?, ¿no habría objeto?, ¿no hay deseo?, ¿no hay sujeto?, ¿no habría diferencia? Y por lo tanto no hay un Yo, pues no hay un sujeto en posibilidad de nombrar y de normarse, pues si bien algunos de estos niños hablan, ese hablar no equivale a hacer uso del lenguaje, es un lenguaje que no posee simbolización.

Es necesario un niño, para poder jugar el juguete y jugarse el lenguaje y poder así relacionarse a través de él, para poder jugarse en lo simbólico, el juego como creador de subjetividad. En estos casos, quizá como dice Rosine Lefort no hay O ni o, por lo tanto no hay presencia ni ausencia, y estaríamos ante la célula narcisista de la que habló Freud¹⁶, pero ¿será esto una realidad?, o solamente equivale a una forma de hacer a un lado, lo que no se puede diagnosticar, de no ver ese espacio vacío, lo cual recuerda la forma de ver de estos niños, ver, pues mirar implicaría usar la mirada del otro como espejo y reconocerse en esa mirada, así como que otro pueda mirarse en la mirada de uno.

En casos en los que el juego cesa, quizá ese no jugar este hablando de algo que no se puede tramitar, no se puede poner en juego, quizá no se puede ¿Por qué no falta?, es decir hay

15 Lefort, R. (1995). *El nacimiento del Otro*. Barcelona, Paidós.

16 Freud, S. (1914). *Introducción al narcisismo*. En: *Obras completas*, 2001, Volumen XIV, Buenos Aires, Amorrortu. pp 65-97.

algo que se encuentra dificultando la subjetividad, como a Juanito¹⁷ que se le dispara la fobia o la angustia ante una Madre que no necesita un hombre y que dice tener un hace pipí, y con un papá que pareciera no desea a su mujer, Juanito deja de jugar porque falta la falta porque a diferencia del fort-da, él no tiene posibilidad de poder ser arrojado fuera de la madre, pues siempre regresaría a ella, “siempre la tendrá para hacer cumplidos” eso dispara la angustia, sin embargo, también se puede ver cómo en la medida que sede la angustia de Juanito, el niño va utilizando el juego, para señalar y poner la falta (pincha una muñeca y pone la falta donde no la hay) y es así como el niño logra dar salida a su proceso edípico, haciendo uso del juego como herramienta principal.

Juanito no puede ir a jugar, como si no hubiera un más allá de mamá, mientras que en el juego al no ser peligroso, el niño puede jugarse su ausencia, incluso su muerte, sin riesgo de muerte efectiva o desaparecer definitivamente, (estar sin estar, como cuando Juanito fantasea con los amiguitos de Gmuden), el juego da al niño el sentimiento de seguridad, es una forma de entrenarse para estar solo consigo mismo, para intimar, crear, recrear y reflexionar.

El juego También tendrá que ver con la creación del fantasma, mediante el juego el niño empieza a circundar la pregunta del fantasma “¿Qué es el significante del otro en mí?”¹⁸ o *¿Qué quiere el otro de mí?* interrogación ligada al deseo y que lanza a una búsqueda interminable, llena de encuentros y desencuentros, es decir, al deseo como ese algo que no es. En consecuencia a esto se vela lo real, pues lo que uno cree que es, no es.

“Lo propio del juego es que antes de que se juegue nadie sabe lo que va a salir de él. Allí está la relación del juego al fantasma, el juego es un fantasma tornado inofensivo”¹⁹ El juego es entonces una pregunta sin respuesta, un lugar en el que las cosas pierden su carácter real, allí está la relación del juego con el fantasma.”La residencia del hablante es tanto tal, el espacio transicional de Winnicott, el área de goce donde juega el niño, donde

17

Freud, S. (1909). *Análisis de la fobia de un niño de cinco años (Caso del pequeño Hans)*. En: Obras Completas, 2001, Volumen X, Buenos Aires, Amorrortu. pp 1-118.

18

Lacan, J. (1958). *El Seminario. Libro 6*. México, Centro de Investigaciones y estudios Psicoanalíticos. P. 107.

19

J Lacan (1965). *El Seminario. Libro 12*. México, Paidós, Buenos Afres.

prolifera el fantasma, donde se confrontan el goce de Uno y el goce del Otro: un espacio de imposibilidad ubicado en la confluencia de lo imaginario y lo real, sin mediación simbólica, donde el juego se precipita y se disuelve”²⁰

El niño requerirá del soporte de los objetos denominados juguetes, en lo que puede producir estos objetos de forma mental, esto quiere decir que al niño ya le pertenece cierta discursividad que le va permitiendo su introducción a lo simbólico y con ello la posibilidad de fantasear, aquí hay otra diferencia en relación al trabajo terapéutico con adultos, el adulto trae un discurso al trabajo terapéutico, en un adulto ya se dio la resolución del anudamiento de esos tres registros y por lo tanto ya tiene una estructura que es una posición frente al objeto, que en el caso de un individuo neurótico en psicoanálisis se trabajará con lo simbólico, y así es como un adulto se sienta o se acuesta en un diván y habla de sí, un niño trae al consultorio su juego, y con ello un cuerpo, en el cual aun el goce sigue encarnado, por lo tanto pareciera que no se puede hacer uso del juego tal y como se hace en el análisis del adulto, pues si bien el niño ya se encuentra en lo imaginario, aún no en lo simbólico, es un ser humanizándose, estructurándose, pues al surgir el deseo y poder hacer uso de estos recursos el niño, mediante el juego, podrá producirse recuerdos, una memoria, será capaz de reactivar imágenes ya disponibles, pero dichos recuerdos ya quedaran cubiertos por su deseo, “la memoria es el deseo satisfecho”²¹. Allí la posibilidad de pensamiento y el aprendizaje, capacidades que cuando se encuentra ausente el juego, también tienden a menguar.

Juanito cuando fantasea con las niñas de Gmuden, puede poner y quitar, decir si algo existe o es fantasía, actuar con base a sus pensamientos, puede establecer relación con el mundo y con los otros, puede *aprehender* el mundo, no solamente para divertirse, sino teniendo la posibilidad de hacer suyo un discurso, y poder darle movilidad, es decir, hacer uso de la operación metafórica, “El juego es el oficio de la metáfora, su laboratorio”²²

²⁰ Braunstein, N. (2003). *Goce*, México, Siglo veintiuno; 5 edic. p 66

²¹ Fuentes, C. (1962). *La muerte de Artemio Cruz*. México, Punto de Lectura. p. 69.

²² Thomas, C. (2005). *Lacan lector de Melanie Klein*. México, Epeele. p. 32.

En conclusión, cuando un niño no juega o no aprende, en algunas ocasiones dichas dificultades pueden estar dando cuenta de la dificultad en el anudamiento de los tres registros RSI o de la estructuración del sujeto, no se podría decir que en todos los casos, pues no se pueden negar los daños orgánicos en el cuerpo, es curioso que el poeta Octavio paz²³ en su poema “las palabras”, pareciera estar describiendo lo que un niño hace con un juguete o un muñeco.

Dales la vuelta,
cógelas del rabo (chillen, putas),
azótalas,
dales azúcar en la boca a las rejegas,
ínflalas, globos, pínchalas,
sórbeles sangre y tuétanos,
sécalas,
cápalas,
písalas, gallo galante,
tuérceles el gazzate, cocinero,
desplúmalas,
destrípalas, toro,
buey, arrástralas,
hazlas, poeta,
haz que se traguen todas sus palabras.

Por lo anterior la importancia de la detección y atención en la infancia de casos en los que el niño no juega, cómo diría Lacan²⁴ ante la exposición del caso denominado “el lobo” de Rosine Lefort, “Que se trata de fenómenos de orden psicótico o más exactamente de fenómenos que pueden culminar en una psicosis, no me cabe duda”. La ausencia del juego estaría mostrando las dificultades de humanizarse de convertirse en sujeto tachado. “la psicosis salva al sujeto de pasar por la castración simbólica, de tener que desalojar al goce del cuerpo, de tener que manifestarse en un discurso donde el objeto se constituye como perdido, el loco es el sujeto que está en contacto inmediato con el objeto, precisamente por

²³

Paz, O. (2006), Libertad bajo palabra. México. Fondo de Cultura económica. p. 63.

²⁴

Lacan, J. (1953) . El Seminario. Libro I. Buenos Aires, Paidós. p. 166.

que no está sometido a tener que metaforizar y metonimizar su relación con el encadenamiento de los significantes²⁵. Quizá no se trata de la desaparición del otro y del Otro o de la ausencia del Nombre del padre en la posición psicótica, sino de que pueden estar en la estructura sin ser estructurantes, como en el caso de la metáfora delirante del presidente Schreber.

C) El jugar y el cuerpo (el jugar y los casos de abuso sexual)

Cuando se habla del trabajo con niños que han sido abusados sexualmente, es importante no hacer del niño una víctima, para ello se hará necesario especificar en un principio ¿Qué es un niño? Y la significación que ello tiene en la actualidad, ya que dicha significación ha variado de acuerdo a la época, Camargo²⁶ propone la siguiente hipótesis, “Niñez es el espacio por excelencia dónde pueden rastrearse los dispositivos de poder de una sociedad dada, dónde se juegan sus afirmaciones, sus contradicciones y también sus mecanismos y su autoperpetuación” y cabe preguntarse qué mecanismos y dispositivos de poder se juegan en la actualidad respecto a lo que llamamos niñez, ya que si bien el solo título “niño” es algo que no existía en la antigüedad, para los romanos, por ejemplo, el que un ser naciera no le daba derecho a la vida, los niños durante la edad media no eran considerados humanos, como tales, de hecho la palabra infante cómo tal se refiere a “ese que no habla.”

Actualmente se ve a la infancia como la base que preside la edad adulta, así vemos que hay gran cantidad de programas y derechos alrededor del supuesto bienestar de la niñez, sin embargo en lo anterior se juega un doble discurso “Es innegable la aparición en los discursos de postulados que asignan al niño su pleno derecho e incluso se privilegió en las dinámicas sociales. Sin embargo, en el imaginario social el culto a la niñez tiene una faceta más bien mítica, saturada de proyecciones adultas...primera paradoja: el conocimiento inédito, de los procesos que se juegan en la niñez no llevan necesariamente a su traducción social en actos que apunten a valorizarla en su verdadera magnitud, en su tratamiento del niño como persona”²⁷. Es decir, finalmente a partir de esos discursos de protección y

²⁵ Braunstein, N. (2003) *Goce*. México, Siglo veintiuno; 5 edic. p.196.

²⁶ Camargo, J. (2000, abril). Los (ab)usos del niño y la niñez”, *Revista de Psicoanálisis con niños Fort-Da*. No.1. Disponible en: <http://www.fort-da.org>.

²⁷ Ibidem

exaltación de la niñez, se crean dispositivos de poder en los cuales el niño se ve sometido a discursos adultos, bienestar que los coloca en la línea de los bienes, de las cosas.

Pero ¿Qué sucede con el niño, cuándo es convertido en objeto de goce del adulto? “El cuerpo del niño se presta a la demanda, incluso a las manipulaciones y maniobras del Otro, de sus padres y educadores; el niño a veces se resiste a veces no, estas maniobras están cargadas de hostilidad, por el deseo y el odio. Pasiones que no dejan de ultrajar el cuerpo. Es así que los niños como cuerpo cobran valor, no solo fálico sino que por eso mismo cobran un valor de mercancía. Cuestión que no es ajena al malestar de este fin de siglo. Patologías del otro, Patologías de la cultura, si puedo decirlo así robo de bebés, tráfico de niños, explotación sexual de niños.”²⁸

En situaciones de abuso sexual al niño no se le da valor de sujeto, sino de objeto, pues si bien, el abuso sexual tiene consecuencias detectables, en ocasiones la familia implementa defensas inconscientes para no aceptar las evidencias del abuso, en otras ocasiones la familia conscientemente omite dicha situación. Y así “Encontramos niños con encopresis, pesadillas y pavores nocturnos hasta otros que muestran la aparición de conductas marcadamente sexualizadas (por ej: masturbación compulsiva en público) y también agresivas. Pueden producirse retardos escolares... aparecen niños o adolescentes que se transforman en "demasiado maduros" para su edad o demasiado <<dados con los extraños>> (niños muy seductores que se conectan rápidamente y sin temor con cualquier adulto)”.²⁹

Al ser la sexualidad constitutiva del sujeto humano, siendo el punto de anudamiento de los elementos que conforman el psiquismo. El abuso sexual infantil, dependiendo de cómo es vivido y tratado podría convertirse en un evento desintegrador del psiquismo “Las manifestaciones no son inmediatas, sino a posteriori. Pueden llevar a un pensamiento empobrecido, extravíos de la pulsión de saber, tristezas vacías, desafectivizaciones que conducen a conductas de tipo acting out ó de pasajes al acto. Heridas tajantes en el cuerpo,

²⁸ Donzis L.(1998). *Jugar, dibujar, escribir. Psicoanálisis con niños*. Argentina. Homosapiens. p. 157.

²⁹ Buton , S. (2002). Revictimización en el abuso sexual infantil, Comisión de familia y pareja. *CEPAL*, Año 1 No 1. Disponible en: http://www.fepal.org/nuevo/images/stories/fasciculo_completo_2.pdf.

accidentes, actos delictivos. Marcas en el propio cuerpo y en el cuerpo social, que intentan delimitar espacios que no están contenidos en el psiquismo³⁰. Es decir el proceso de simbolización se ve afectado y la relación con las cosas y personas también, lo cual se notará en el jugar y en la forma en la que el niño hace uso de los objetos denominados juguetes, por lo tanto se le dedicará un capítulo de la presente tesis a ahondar sobre esta problemática, tratando en todo momento, de no caer en un discurso victimizador, puesto que sabemos muchas de las intervenciones comienzan y terminan con la exclusión del abusador, a quién se le sanciona o no, pero no se le ve o se le escucha como parte de una trama o historia, o sí bien se hace del niño una víctima de una red social que permite o facilita estas acciones, sometiendo al niño a diferentes interrogatorios, incluso en algunos espacios terapéuticos se le cuestiona sobre el abuso se condena el acto del abusador, y se le habla al niño sobre límites corporales o legales, sin trabajar su vivencia psíquica, sin trabajar los límites simbólicos.

En situaciones extremas el niño abusado es separado de sus vínculos afectivos, entonces ¿A quién se castiga por el abuso? ó es que al niño se le coloca en el lugar de víctima o culpable, pues la ley no alcanza a legislar lo subjetivo, y no se da un espacio para que el niño pueda expresar si así lo desea, la parte que le pertenece en esa trama como ser sexuado, capaz de sentir sensaciones diversas por el abusador, Es decir, se reafirma más la relación víctima y victimario que en ocasiones da la vuelta cuando el menor se convierte en un adulto, sin embargo, el dispositivo terapéutico puede ser un lugar en el cual pudiera romperse esa cadena subjetiva, no centrándose en la experiencia de vida física sino en la psíquica.

D) Nuevas formas de juego

Para finalizar únicamente en este capítulo se reflexionará un poco sobre lo que pareciera estar sucediendo con las nuevas formas de jugar del niño, las cuales se encuentran directamente influenciadas por el discurso de la ciencia y el progreso.

³⁰

Letaif, G. (2010). El abuso sexual infantil desde la entidad de síndrome hacia una clínica de lo singular; sus implicancias paradigmáticas durante la obtención de pruebas testimoniales. Disponible en: <http://psicologiajuridica.org/psj324.html>.

Empecemos por las relaciones padres e hijos, relaciones que actualmente se encuentran hechas a medida de la ciencia médica, psicológica o tecnológica, que dictan ¿Qué y cómo debe jugar un niño de acuerdo a su edad y desarrollo? Y es que, si bien no se puede negar el cuerpo real y el desarrollo real del niño, pareciera que se trata de hacer sujetos hechos con base a una receta, los cuales deben hacer lo mismo y jugar lo mismo, en nombre de la ciencia, ciencia que incluso va más allá pues les dicta a los padres cómo deben pensar, actuar o incluso sentir con respecto a la relación de su hijo, basta ver la cantidad desmesurada de objetos especializados para niños y preguntarnos ¿Éstos tendrán alguna influencia en la subjetividad?, Riveiro³¹ menciona la novedad de un artefacto el cual se coloca en la cuna y cuando el bebé llora el objeto identifica ¿el porqué está llorando?, quedando así mermada la importancia de que la madre o el cuidador aprenda a leer la conducta del niño y pueda reaccionar a ella poniéndole u otorgándole significantes, ¿es acaso la tecnología el gran Otro actual?.

Hasta aquí hemos expresado la importancia de que el niño pueda dar sentido al juguete, y que este objeto pueda ser jugado a otro nivel, sin embargo la mayoría de los juguetes actuales, no son objetos que sirvan para jugarse, son juguetes que juegan solos, y el niño aparece como un espectador de lo que este objeto hace “llorar, cantar, volar, reír”, también está el caso de los juguetes virtuales, en los cuales los tiempos y espacios varían con relación a los espacios que en realidad rodean al niño, espacios físicos que el niño hace suyos a partir de su propia movilidad durante el juego.

Los siguientes cuestionamientos surgen cómo parte de la lectura del libro *¿Hacia una infancia virtual? de Esteban Levin*³²:

1) “Niños dominados por la imagen en una actividad individual y solitaria”. Estaríamos hablando de que en las formas de jugar actuales da la impresión de que el niño no intima con algo, como podría suceder con un juguete que se puede jugar, ya que algunos juguetes no son para jugarse, como ya se mencionó son para verlos o en el caso de los juguetes virtuales cabría preguntarse ¿No será el juguete el que juega con el niño? Ante la

³¹ Riveiro, T. (2005, septiembre) .Prácticas de crianza actuales, ¿subjetivantes?, Revista carta psicoanalítica. No7. Disponible en: <http://www.cartapsi.org/revista/no7/ribeiro.htm>.

³² Levin, E. (2007). ¿Hacia una infancia virtual? La imagen corporal sin cuerpo. Buenos Aires, Nueva visión.

mercadotecnia y las modas, el niño empieza a intimar con un juguete cuando ya es preciso darle uno nuevo “el de moda” y ¿Qué pasa en estos casos ante los procesos de pérdida o duelo?

2) “*Juguetes que se juegan solos, privan al niño de placer*”, los juguetes que hacen todo por el niño, no son juguetes para tener, y ¿Qué con la complementación imaginaria?, ¿Qué con la idea de la muerte?, ¿Qué con los procesos creativos? Niño producto de la mercadotecnia y de un progreso que lo aliena, pareciera que la finalidad de hacer útil a los juguetes o muy divertidos, como si se tratará únicamente de divertir, lleva de fondo el crear individuos útiles al progreso, este último basado en la inmediatez y la novedad, sociedades sin memoria y mermadas en su deseo. Giorgio Agamben citado por Constante³³ dirá: “El futuro de la ciencia ficción que nos aturde en las imágenes y los simulacros de los medios, no deja de ser cómplice de un olvido que nos aleja del presente pleno, de la verdadera experiencia. El presente no está separado, escindido, liberado de un pretérito que quedó sepultado con los muertos...Prometeo está encadenado..., al amor por Internet, a un tiempo sin historia que es un tiempo vacío. Hemos perdido la conciencia histórica, hemos abandonado las preguntas ¿Quiénes somos? ¿Quién ha sido el que nos precede?”

Se pierde entonces el lazo con el juguete, lo que tiene que ver con lo que significa ser un niño o un ser humano en la actualidad, juguetes que se juegan solos, imágenes sin afectos, se pierde el hacer de cuenta “Es un mundo en que lo bueno, lo malo, lo hermoso, lo feo, la verdad, la virtud, solo tienen una existencia local y limitada, concreta y determinada”³⁴ y el poder de *aprehender* el juguete y con ello lo simbólico ¿también se verá limitada?.

Levin³⁵ pondrá el ejemplo de las muñecas rusas en el cual se puede ver las implicaciones del juego en lo simbólico, así la cadena es (significante-significante), cómo cada muñeca precede a otra muñeca, pero también se abre un espacio o una pérdida entre cada una de ellas. Sin embargo, en las formas de jugar actuales pareciera que desaparece la falta, siempre hay un objeto que sustituya al otro sin la posibilidad de hacer una pausa,

³³ Constante A. (2006). *Los monstruos de la razón*. México, UNAM. p. 12.

³⁴ *Ibidem*, p.12.

³⁵ Levin, E. (2007). *¿Hacia una infancia virtual? La imagen corporal sin cuerpo*. Buenos Aires, Nueva visión

mercadotecnia que domina al niño en la que todo aparece como sustituible, juguetes en el que el cuerpo del niño desaparece, el niño es el juguete del juguete, quién es el Otro ¿parece una forma de poder que ejerce violencia? , esa nueva clase social denominada niños parece responder a ser llamados a crear sociedades privadas de placer, incluso de memoria. Sin embargo tampoco se trata de crear un discurso anti-progreso, pues no se pueden negar la importancia de los avances tecnológicos, habrá que esperar a ver los efectos en las subjetividades.

En los siguientes capítulos se mostrarán algunas viñetas clínicas que tienen como objetivo mostrar lo redactado en el presente capítulo.

CAPÍTULO 2

Dificultades para inscribirse en lo social, anudamiento Real-Simbólico-Imaginario (dos casos clínicos).

“¿para que se lo desea...ya que un ser humano puede ser deseado para los mas diversos usos ...desde las probabilidades de productividad que se le brinden a alguien en su desarrollo, hasta propiciarle la psicosis o la muerte” (Rodulfo, 2001)

En los casos abordados en el presente trabajo se modificaron los nombres de los pacientes haciendo válido el trato de confidencialidad.

No se llevará a cabo el análisis sesión por sesión, tomando en cuenta que al hacerlo el proceso de lectura que se hace del caso es del terapeuta y escritor del presente trabajo y no pertenece al cien por ciento a la experiencia del paciente, la cual es personal e irrepetible. Sin embargo, el proceso de análisis se hará a la luz de los discursos de las personas implicadas en el caso y de la teoría.

1) “Carlo un poeta mal escrito”

El nombre lo escogió un tío, en el registro lo escribieron mal, la secretaria del registro a decir de la madre “no lo quiso corregir, además yo tuve la culpa por estar en la baba”

HISTORIA CLINICA

EDAD: 10 años.

ESCOLARIDAD: 4to primaria.

ESCUELA: Oficial.

MOTIVO DE CONSULTA DE LOS PADRES: Es muy inquieto, no le gusta trabajar y no le gusta leer y confunde mucho las letras p,q,b,d, conforme avanzan las consultas se menciona que el niño no juega en los recreos, ni interactúa con los compañeros.

MOTIVO DE CONSULTA DEL MENOR: “Porque no se portarme bien en la escuela, confundo letras, (sonríe) sí, es cierto, me da pena”

DESCRIPCIÓN CLINICA DEL MENOR: La primera impresión es de un niño que en su cara muestra curiosidad por lo que le rodea, me ve muy atento durante la primera entrevista, permanece sentado y escucha atento lo que su madre responde, parece entenderlo perfectamente; es un niño un poco robusto, la estatura es la apropiada para su edad, pero su cara y gestos son de un niño más pequeño.

ANTECEDENTES FAMILIARES: Los padres se divorciaron hace tres meses, debido (según la madre) a la infidelidad del padre, ella dice estar muy triste pues es algo que no esperaba, él no se fue de la casa en seguida de la infidelidad, sino hasta después del proceso de divorcio, pero no se ha ido del todo, pues se queda los fines de semana en la casa con ellos, los días que se queda comparte habitación con la madre, pues aun no han tomado una decisión definitiva respecto a su relación sentimental. Ellos tenían 15 años de casados. La madre menciona que tomó la decisión del divorcio: “por desquite, pero yo todavía lo quiero”.

La madre se refiere a ella misma, como: “soy enojona muy enojona, nooo sí no estoy nada loquita”.

DATOS DE LA FAMILIA NUCLEAR:

Padre: 37 años. Empleado de museo de antropología

Madre: 33 años. Hogar

Hermanos:

Carlo es el menor de tres hijos, cabe mencionar que todos los hijos tienen nombres de escritores famosos, pero en el caso de Carlo, esta mal escrito.

H1: 17 años. Estudiante, soltero, es hijo biológico únicamente de la madre, cuando los padres se casaron el señor le dio su apellido, su nombre es igual al del padre adoptivo por casualidad, pues antes del casamiento ya estaba registrado con los apellidos de la madre. Ninguno de los hermanos, ni él mismo tenía conocimiento que no era hijo del padre de Carlo, la madre dirá: “se enteró hasta el momento en que empezamos a tener problemas”. Durante una discusión debido a que por venganza (es lo que ella menciona) la madre se volvió a relacionar sexualmente con el padre de su primer hijo y el padre de Carlo se enteró, en dicha discusión los tres hijos estaban presentes y la madre mencionó que el primer hijo era de otro padre.

H2: 13 años. Estudiante, es el primer hijo del matrimonio, antes de su nacimiento existió un aborto debido a una infección urinaria.

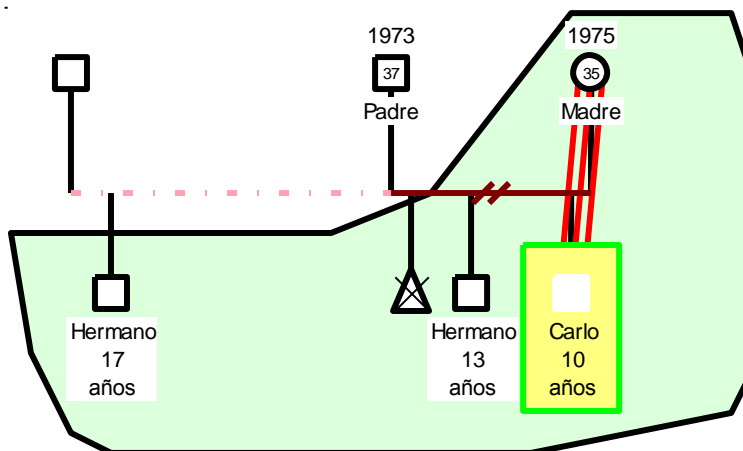

*La línea de la madre a Carlo indica fusión emocional.

AMBIENTE PRENATAL: Fue un embarazo no planeado, pues la madre se quitó el dispositivo debido a hemorragias, a los cuatro meses de que le retiraron el dispositivo se embarazó, “no me puse muy contenta de la noticia pero tampoco lo rechacé”. El papá se puso contento.

Ella estuvo delicada debido a una infección urinaria, además empezó a tener contracciones desde diciembre y el niño nació en febrero, se le hizo raro pues no le había sucedido con otros embarazos.

MOMENTO DEL PARTO: Le faltaron algunos días para cumplir los 9 meses. La madre dice haber estado en el hospital tres días en trabajo de parto, sin comer, solamente con el suero, ya se le había roto la fuente, le indujeron el parto “como mínimo tres veces”. Le dijeron: “sí a las seis de la mañana no nace, a las ocho de la mañana la vamos a operar”, se preocupó pues “no dilataba nada”. “exactamente a las ocho dilaté y Carlo nació a las ocho cinco, quedé hecha nada, me cosieron pues me lastimó horrible, fue muy traumático”.

DESARROLLO PERINATAL:

Llanto: espontáneo.

APGAR: 8 o 9 no lo recuerda bien.

Peso y medida: la madre dice: “no los recuerdo con precisión.”

DESARROLLO POSTNATAL:

Motricidad

Control de cuello: 3 meses

Sedestación: 5 o 6 meses

Gateo: 6 meses.

Bipedestación con asistencia: a los 7 meses se paró agarrado de muebles, “se fue de espalda y se pegó muy feo en la cabeza, se le hizo una radiografía.”

Bipedestación: 9 meses.

Marcha: 1 año.

Lateralidad: diestro

Lenguaje

Balbuceó cuando tenía “pocos meses”, empezó a decir palabras al año, “pero no bien”, tardó mucho en construir frases y pronunciar correctamente, por ello cuando entró a preescolar estuvo en terapias de lenguaje en “Comunicación Humana.”

Independencia

Amamantamiento: La madre lo amamantó hasta los dos años, el destete no fue antes porque: “no quería que llorara, se lo quitaba y se pegaba a mi pecho” finalmente además de prohibírsele se untaba cosas que sabían mal, pero aun así tardó dos o tres meses en dejarlo completamente.

Control de esfínter: 2 años 1/2

Duerme solo: desde los tres años tiene su propia habitación

Problemas para dormir: ninguno

Miedos: Más pequeño le daba miedo la oscuridad y dormir solo y se pasaba a la recámara de los papás, actualmente tiene miedo a los perros aunque la madre dice que se ha dado cuenta que no es a los perros sino a salir sin ella, únicamente cuando ella no quiere acompañarlo a algún lado menciona tener miedo.

Aseo: se baña solo desde los 6 años.

CONTEXTO ESCOLAR: La madre cree que en la escuela es rechazado porque “es chismoso y metiche”, “por ello solamente se junta con niñas”.

ACTIVIDADES Y SOCIALIZACIÓN: Casi no juega con otros niños, pues tanto en su casa como en la zona donde vive la mayoría de chicos son adolescentes.

PASATIEMPO: Ver T.V, salir en la bicicleta, jugar con sus juguetes, ir a los Scout (madre: “aunque no se para temprano para ir”) y la banda de guerra escolar.

CONTEXTO FAMILIAR: “No se lleva bien con sus hermanos, pues los desespera pues se quiere hacer el chiquito” La madre dice que ella se quiere meter a trabajar, pues con la pensión no le alcanza, pero en ese momento no puede, pues siente que a Carlo le cuesta mucho aprender, luego piensa y enojada le dice al niño que: “necesita una escuela de retraso mental”, pues aun le cuesta hablar, ella misma se cuestiona el “retraso” (lo anterior lo dice enfrente del niño, sin ninguna cautela).

SEXUALIDAD: Actualmente cuando el papá toca a la mamá él se pone a gritar “¿En dónde tienes tus manos papá, en dónde las tienes?” a los padres les llama la atención esa actitud, pues el niño realmente se pone fuera de control.

EXPECTATIVAS DEL TRATAMIENTO DE LA MADRE: “Que Carlo se sienta mejor, que no lo rechacen”.

ENTREVISTA CON CARLO:

¿Quién soy para él?: “no sé”, le digo que soy psicóloga contesta: “una psicóloga, lo sabía”, “Hablas con las personas.”

¿Por qué va a la consulta? “Porque no sé portarme bien en la escuela, confundo leeeeetras” (sonríe) “si es cierto, me da pena.”

Su edad: cumplió 10 hace 3 días. (Hay que mencionar que la edad no coincide con la que dio la madre, quién en un principio dijo que tenía 9), posteriormente se corrobora que el niño da la información correcta.

Sus amigos: Casi no tiene “porque los molesto” cuando están jugando les digo: “van a perdeeeer”

Su mejor amigo: “En primero: Francisco”, “en segundo: Pedro y Daniel”. “no soy muy amistoso” “es que... soy molesto”

Los amigos de su cuadra: “Martín, Omar, Erik, Manuel, Alan, Iván” (durante el tratamiento nombrará que en realidad no son amigos de él, sino de su Hermano H2).

¿Qué le gusta hacer? “Jugar yoyo, andar en bicicleta, dibujar, salir a educación física, porque juego.”

¿Cómo es la relación con sus hermanos? H1 “es de la estatura más alta que la mía” y H2 “se parece a mi papá”, “de vez en cuando me pegan porque molesto” le pregunto cómo molesta: “no sé, ya no me acuerdo.”

“confundo la p y la q y no puedo decir aclas” ¿cómo? “aclas”, le digo: ¿Atlas? Y se ríe, le pido que lo intente nuevamente, dice “atlas” inmediatamente dice: “pero no puedo decir aatlántico.”

UN DIA COMÚN EN LA FAMILIA:

Por lo regular el papá se encuentra trabajando todo el día, los dos hermanos mayores y Carlo no conviven mucho, debido a que ellos estudian en el turno de la tarde y Carlo en el turno de la mañana, por lo que él convive más con su mamá, la cual lo lleva y trae de la escuela, pues Carlo dice que le dan miedo los perros.

Los fines de semana en los cuales se encuentra la familia reunida, los hermanos pelean mucho con Carlo pues no les gusta jugar con él, dicen que se quiere portar como un bebé.

El papá en ocasiones quiere llevarlo a algún lado pero Carlo prefiere no salir y quedarse con la mamá, el papá se siente un poco rechazado. Cuando Carlo se queja con su mamá de que los hermanos no lo quieren o no quieren jugar con él, ella dice “vamos a hacer (sugiere otra actividad), que importa que nadie te quiera con que yo te quiera basta”. Cuando los papás están juntos se pone nervioso y cuando se encuentra a solas con alguno de ellos, ha llegado a interrogarlos sobre si: ¿quieren a su pareja o no?

PRUEBAS Y TECNICAS UTILIZADAS PARA LA EVALUACIÓN:

Sesión de juego diagnóstico

Escala de inteligencia WISC- R

Prueba Gestaltica Visomotora de Bender interpretación Koppitz

Prueba de percepción visual Frostig

Dibujo libre

Prueba DFH interpretación Koppitz

Prueba de figura humana Naglieri

Prueba HTP cromático y acromático

Prueba de la Familia

Prueba de la Familia Kinética

Frases incompletas

Test de Apercepción Temática Infantil CAT

Fábulas de Düss

RESULTADOS DE LAS PRUEBAS:

ÁREA INTELLECTUAL

C.I VERBAL= 107 Normal

C.I EJECUCIÓN= 105 Normal

C.I TOTAL= 106 Normal

El rendimiento intelectual de Carlo se encontraba dentro de lo esperado para su grupo de edad. Con mayor capacidad para usar el vocabulario, lo cual demostraba que tenía una escolaridad adecuada a su edad, con habilidad para formar conceptos.

En general se podría decir que tiene buena memoria y habilidad para el pensamiento abstracto. La evaluación muestra que el nivel de información si bien se encontraba dentro de los parámetros normales, el rendimiento era menor que en otras áreas, lo anterior aunado a que el niño debido a su problemática emocional tenía cerrado su contacto con el exterior. Provocando que hubiera cierta incapacidad para hacer buen uso de sus recursos intelectuales.

ÁREA PERCEPTOMOTORA

Aunque en el área perceptual se encontró en el nivel esperado para su edad, mostró errores relacionados con la distorsión de formas, lo cual daba como resultado los errores y omisiones de escritura que el niño presentaba en la escuela, también se mostraba lento en sus movimientos: al escribir o dibujar, por lo cual podríamos pensar en dificultades en el área motriz.

ÁREA EMOCIONAL

Fue en el área en la cual se obtuvieron un mayor número de datos. Carlo se sentía diferente y rechazado por los demás, incluyendo su familia y en especial por sus hermanos, al parecer el niño se encontraba demasiado preocupado por la problemática actual entre sus padres. Así como demasiado concentrado en el rechazo que sentía en la escuela, el niño manifestó una relación simbiótica con su madre, la cual le impedía relacionarse con los demás y por lo tanto ser más independiente.

Por lo regular Carlo es un niño que rechazaba a los otros niños como un mecanismo para no ser rechazado, Es un niño que demostraba una gran necesidad de aprobación, no obstante le hacía falta adquirir herramientas que le permitieran relacionarse con sus iguales, por ejemplo: En situaciones del juego se ponía en una posición de indefenso. También mostró experimentar ansiedad, conducta retraída, timidez e impulsividad.

CONCLUSIONES DIAGNÓSTICAS

A partir de lo anterior se concluyó, que en realidad aunque el niño tenía un problema escolar, su mayor problemática estaba dada en el ámbito emocional, en el cual podíamos encontrar basándonos en una lectura psicodinámica lo siguiente:

1) El niño se llama Carlo con el nombre mal escrito y escribe mal, cabe mencionar que en el dibujo libre (figura 2.1) escribió un poema mal escrito y el poema tenía que ver con la dificultad de la existencia. Es un poeta que escribe poemas mal escritos, porque él mismo no puede inscribirse bien en lo social



Figura 2.1

2) Aunque la madre decía estar preocupada por el niño, y sin duda conscientemente era así, el niño estaba investido de algunos discursos de ella que lo colocaban en una posición de marginado social, por ejemplo: “quizá es retrasado mental”, “no importa que nadie lo quiera con que lo quiera yo”, y ¿será que el niño no necesitaba que otros lo quisieran?

3) Existía una relación simbiótica entre Carlo y la madre, lo cual dificultaba que el niño pudiera ser activo en cuanto a su encuentro con lo social.

4) La relación de los padres era muy incongruente, lo cual hacía que Carlo estuviera muy concentrado en buscar respuestas ¿por qué sus padres viven juntos?, no obstante que quería que sus papás estuvieran juntos, lo anterior al parecer le asustaba un poco debido a lo enojados que los percibía así como a la relación que él tenía con su madre, aunado a las preocupaciones acerca del origen que pudo desatar el enterarse que su hermano mayor en realidad era su medio hermano.

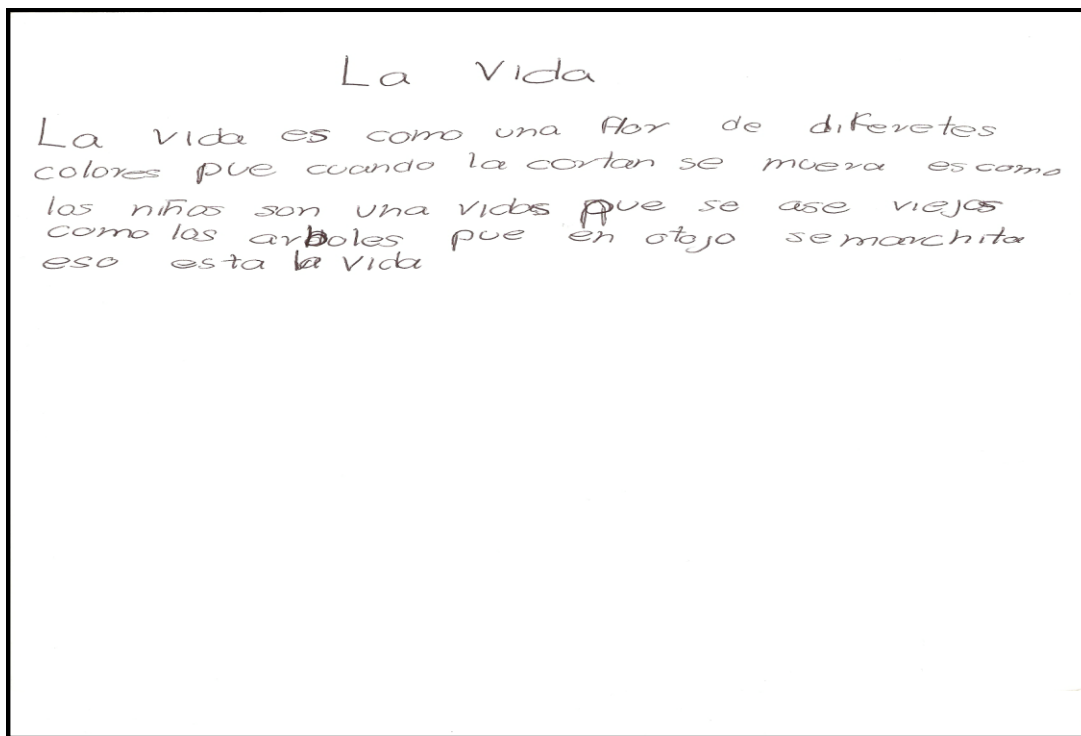
5) Resulta increíble el número de veces que el niño repitió en las pruebas y entrevista el “ser molesto” lo cual nos dice el lugar que ocupa en el deseo materno y social, pero también un significante que al parecer se ha convertido en un síntoma, que lo paraliza.

6) El niño se atribuía la responsabilidad y consecuencias, de situaciones en las que quizá no tenía nada que ver, pero por la relación simbiótica con la madre se veía convocado.

LÍNEAS DE TRABAJO

-Se trabajó con la madre y el padre el lugar simbólico que ocupa el niño en su vida, para lograr que Carlo pudiera encontrar un lugar dentro de la dinámica familiar y movilizar el discurso de rechazo que lo tenía obturado.

-Se les explicó a los padres la necesidad de un trabajo de apoyo pedagógico para la problemática de la lecto-escritura.

- Se llevó a cabo terapia de juego bajo un enfoque psicodinámico, creando un espacio en el cual Carlo pudiera jugar y trabajar lo que para él significa este significante del ser “molesto”, para poder darle movilidad a ese discurso”, facilitando así la mejor integración social del niño, así como su estructuración como sujeto, al construir una identidad que le permitiera romper el vínculo simbiótico con su madre.

- Durante el tratamiento se promovió el desarrollo de herramientas y recursos en el niño para ser aceptado socialmente, también que Carlo y su madre desarrollaran sentimientos propios.

- Se creó un espacio terapéutico en el cual pudiera instaurarse la ley de la prohibición.

-Se sugirió a los padres que ellos tuvieran su propio espacio terapéutico, tomando en cuenta las situaciones familiares y de pareja que estaban atravesando.

LECTURA TEÓRICA DEL CASO

A Carlo como ya pudo observarse se le realizó una evaluación cuyos resultados mostraron que aunque había inmadurez viso-motora ésta no era tan grave como para influir en el ámbito escolar, su mayor problemática se encontraba en el área emocional. Sin embargo, el niño consideraba el ambiente escolar como hostil lo cual afectaba su rendimiento educativo.

La problemática escolar, consistía en no participar en la escuela, ni en lo académico ni en lo social, la madre del niño le echaba la culpa diciendo “no lo quieren porque es metiche” , a lo que el niño reaccionaba diciendo, “soy molesto” , Dolto³⁶ dirá : “Si a un niño lo molestan en la escuela es porque necesita ser molestado, pues esto sería consecuencia de que no tiene relaciones sociales normales, pues de ser así tendría un grupo de amigos que le ayudarían a hacer frente al pequeño que lo molesta” entonces, no se trata de enseñarle al

36

Dolto, F. (1996). La causa de los niños. Buenos Aires, Paidós. p72.

niño a defenderse sino ayudarle a que comprenda lo que sucede con él, qué causa que lo molesten.

Para Carlo ser molesto era un síntoma del cual es portador desde antes de llegar al ámbito escolar, pues en principio pareciera es molesto para los padres, en especial para la madre, se abre la pregunta ¿Para que es deseado un hijo? ¿Qué significado le precede a este ser humano antes de su nacimiento?, ¿Qué cadena significativa le precede? Pues pareciera que a Carlo es el de “ser molesto”, “Nos vemos introducidos por el síntoma escolar en el mundo de la fantasía de la madre”³⁷, en el caso de Carlo la madre pone en juego ésta fantasía todo el tiempo, el niño es “metiche, molesto y posiblemente retrasado mental” en definitiva, para la madre hay algo que no va bien con este hijo. Algo que parece está al nivel de lo inconsciente.

Al parecer la madre detiene el parto hasta el momento en que ya corre riesgo la vida del niño o su nacimiento de forma “normal”, y cabe subrayar el modo en que se refiere la madre al momento del alumbramiento “me dejó hecha nada fue traumático” y entonces cabría preguntarnos ¿Qué lugar hay en el discurso social para un niño que está atado simbólicamente a la madre? ¿Cómo influye dicha situación en la vivencia psíquica del niño y en su estructuración como sujeto?, pues la madre se apropiará de Carlo de varias formas, ella sin él es “nada” (ella menciona que “quedo hecha nada” cuando Carlo nació) y lo amamantó hasta los dos años , pero este discurso de la madre se entrelaza con el discurso inconsciente del padre, por ejemplo: cuando llega el momento de ponerle nombre al bebé, se elige el nombre que da un hermano de la madre, aquí se ve como hay un padre biológico que por alguna razón no puede ejercer su lugar como representante del padre, y sede su lugar al hermano de la madre, tío que finalmente nombrará al bebé dándole lugar social, pero que al ser hermano de la madre deja difícil la posición para este hijo (como si de entrada algo estuviera mal con el niño).

Lleva el nombre de un poeta (un poeta que escribe sobre la locura), pero “está mal escrito”,

37

Mannoni, M. (1965). La primera entrevista con el psicoanalista. Argentina: Celtia. p.

cabe mencionar que sus hermanos también tienen nombres de escritores, la diferencia es que el nombre de ellos sí se encuentra bien escrito, este error la madre no lo corregirá en el registro civil, simplemente dirá que la secretaria no quiso corregirlo y “yo por andar en la baba”.

El niño escribe poemas, pero los escribe mal, y para comunicarse logra hacer uso de las metáforas, el padre menciona no haberle dado importancia a la situación del nombre, como podemos ver un padre que no figura para posibilitar a su hijo una inserción en lo social.

Podría leerse como el discurso de ser “molesto”, “escribir mal o estar mal escrito” se ha ido enlazando como síntoma en la vida del niño. Pero finalmente es un síntoma de los padres

Pues si bien estos discursos son incluso aniquilantes, el padre dirá “yo no consideré que fuera importante corregirle el nombre”, vemos que no puede aportar un discurso que le ayude al hijo a cambiar el rumbo de los diagnósticos maternos. “Se necesita situar la representación del niño dentro del discurso fantasmático de los padres y comprender también el puesto que éstos le reservan en las relaciones que establecen con el hijo de ellos”³⁸. En éste caso el padre aparece como impotente para donar un discurso o la ley de la prohibición y la madre pareciera que si bien dona un discurso que habla de lo que es el niño, ese discurso no es suficiente pues lo hace que permanezca al lado de ella. Todo esto no ocurre de forma consciente, pues el padre aparece como alguien contento del nacimiento del niño, y por ello cuando se habla de deseo, no se debe malentender que se habla de la querencia o anhelo del hijo.

El padre parece estar atrapado en una relación demasiado incongruente con su familia, es un padre que está y no está en casa, que va de la casa materna (abuela de Carlo) a la casa de su familia. Carlo no tiene una madre dispuesta a ser separada de su hijo, pero al mismo tiempo su abuela paterna es una madre que no se ha separado del hijo. El padre es así un hombre que se divorcia de la madre de Carlo para seguir teniendo una relación marital con ella y a su vez no rompe su relación de hijo, lo anterior hace que el niño este muy

38

Manonni, M. (1987). El niño, “su enfermedad” y los otros. Buenos Aires, Nueva visión. P 74.

concentrado en buscar respuestas sobre lo que pasa con los padres y por lo tanto con él mismo.

Pareciera que el miedo a los perros tiene que ver más que nada con el miedo a ser castrado, pues dicha castración implicaría ser arrancado de la madre, “la posición que el padre tenga para el niño, dependerá del lugar que aquel ocupe en el discurso materno, y ello tiene importancia en relación con la manera en la que el niño podrá, entonces, vivir correctamente o no su Edipo, acceder o no a procesos exitosos de sublimación” (Manonni, 1965)³⁹ lo cual implicaría dificultades para la sublimación y por lo tanto para la diversificación del goce y que mediante su estructuración o conformación psíquica el niño pudiera ser un sujeto de deseo. Dicha sublimación es posible a partir de la entrada de la prohibición, una de las características del mito de Edipo es que el personaje principal “no sabe” y por ello toma a su madre por mujer, pero al enterarse se saca los ojos, y es mediante la castración que se instaura la prohibición del incesto, no podemos volver atrás, el niño no podrá regresar al vientre de la madre “Carlo sabe y no sabe”, ni el padre biológico ni los discursos del padre o de la madre, le hacen saber de la prohibición y con ello de la individuación, cabe recordar que en ausencia de los hermanos y del padre, la madre y él todo el día están juntos; sí bien Carlo no es un niño psicótico, hay situaciones en las que aparece como atrapado o muerto psicológicamente, por ejemplo en los miedos que presenta con relación al contacto corporal de los padres “dime dónde tienes tu mano papá, dónde la tienes” (querer y no querer saber), pero también en los recreos donde no juega, en que no sale a jugar con otros niños, o incluso sus juegos preferidos los realiza con su madre y en solitario, cómo si no hubiera lugar para desear, pero para desear más allá del deseo de la madre.

Otra posición donde lo vemos intrincado es cuándo se le usa como un yo auxiliar de la madre, pues Carlo es quién lleva y trae información acerca de los sentimientos del padre hacia la madre y al revés. Sin embargo aunque el padre contesta amar a la madre, la madre no responde, la madre al ser portadora del nombre de padre permite que el padre haga sus funciones simbólicas, y algo importante para ello, es que el padre herede la castración, y

³⁹

Mannoni, M. (1965). La primera entrevista con el psicoanalista. Argentina: Celtia. p.

para heredarla estos padres deben estar sujetos al deseo, incluyendo deseo sexual hacia el otro, y aquí pareciera que la madre anula al padre en su deseo y a si misma como ser deseante. “Es dañino que los padres no se involucren en este asunto de nutrir a la familia, estamos hundidos”⁴⁰ ¿qué significa este padre para la madre Carlo?

Existe una relación simbiótica entre éste niño y su madre “En la simbiosis coincide el rol del depositario, en rigor debe hablarse de simbiosis cuando...cada uno de los depositarios actúa en función de roles complementarios del otro, y viceversa⁴¹” lo anterior es escuchado en el discurso de la madre “no importa que nadie lo quiera con que lo quiera yo”, y ¿será que el niño no necesitaba que otros lo quieran? O será que por ello no era un niño querible, debido a que fuera del territorio materno no hay lugar para él, lo cual dificultaba que el niño pudiera ser activo en cuanto a su encuentro con lo social, por eso en el recreo buscaba la sombra donde dormir y descansar (¿el vientre materno?) en lugar de interactuar con otros niños “no me gusta jugar con los demás, los molesto...me burlo de que pierden en los juegos.”

El niño no tenía más que paralizarse ante otros que no fueran la madre, sin quererlo cumplía el edicto de que no importaba que nadie lo quisiera, Carlo no quería jugar por que no quería perder, como ya se mencionó en la introducción los seres humanos nos estructuramos a partir de la falta, de la pérdida, de la carencia ¿Qué será lo que no puede perder? “yo soy una prolongación yo dependo del menor movimiento que hagan...la simbiosis se basa en proyecciones masivas, inmovilizadoras dentro del depositario, de tal manera que en este último queda enajenado una buena parte del yo del sujeto.”⁴² lo cual Carlo confirmará en sus juegos donde dirá: “sólo hay lugar para uno” y la madre que mencionará “es increíble nos duele el estómago o sentimos ganas de llorar al mismo tiempo”

Quizá esta madre que se refería así misma como: “impulsiva, medio loca, muy

40 Brazelton, B; Bergman, A. (1991). Simbiosis individuación y creación del objeto. México, Instituto de investigación clínica y social.

41 Bleger, J. (1997). Simbiosis y ambigüedad. Argentina, Paidós.

42 Ibidem

desesperada” obtenía una ganancia inconsciente de esta simbiosis, ¿para qué le servía que Carlo fuera un retrasado? ¿Para qué le servía que no hablará bien o hablara como bebé? ¿Qué cubría este supuesto gran amor cargado de hostilidad hacia el niño? “si la preocupación primaria de una madre con su infante...es imprevisible, inestable, cargada de ansiedad u hostil; si su confianza en sí misma como madre es vacilante, entonces el niño en proceso de individuación tiene que examinarse sin un marco de referencia para reexaminar, perceptual y emocionalmente a su compañera simbiótica, entonces el resultado será un trastorno en el sentimiento del propio ser).”⁴³

Todo lo anterior se fue trabajando en el tratamiento de Carlo y su madre, pues cuando llegó a consulta el niño ya no distinguía entre sus responsabilidades y las de su madre, pues se atribuía la consecuencia de actos en los que físicamente no participaba.

Otra situación que se trabajó fue la relación con sus hermanos, pues el niño se sentía muy rechazado y los padres lo permitían y justificaban que sus hermanos lo rechazaran “La cuestión de la rivalidad entre hermanos es cuestión de los padres”.⁴⁴ Poco a poco hubo mejoría pues se dio un cambio en la posición subjetiva del niño con base a que hubo movilidad en el discurso de los padres.

El tratamiento se dio en las siguientes fases durante 23 sesiones con el niño y 6 con los padres.

ETAPA 1

- En la primera etapa del tratamiento, el niño muy rara vez jugaba, y cuando lo hacía rápidamente comenzaba a hacer comentarios acerca de sus hermanos, por lo que interrumpía los juegos y optaba por dibujar.

Se comenzó a mostrar más relajado a partir de un juego con una pirinola, que incluía intercambios relacionados con comida, lo que se perdía, intercambiaba o

⁴³

Malher, M. (1972). *Simbiosis humana las vicisitudes de la individuación*. México, Joaquín Motriz.

⁴⁴

Brazelton, B; Bergman, A. (1991). *Simbiosis individuación y creación del objeto*. México, Instituto de investigación clínica y social.

ganaba era comida de juguete, pues él escogió que así se realizara el juego, mientras jugaba comentaba: “cocinar es la actividad que más me gusta hacer con mi mamá”, esto dio pauta a iniciar el trabajo terapéutico pues dejaba clara la forma de relación que él quería o podía establecer conmigo, ya que parecía que para poderse permitir jugar, primero tenía que poner en juego la relación con su madre. Lo cual le creó conflicto, pues la siguiente sesión llegó y se sentó casi en forma fetal en una esquina del consultorio, al comentarle que parecía se quería refugiar, se acercó y dijo: “sí”, tomó unas hojas y se regresó a la esquina a dibujar (figura 2.2). Hizo un paisaje en el cual había un oso escondido en una cueva, el oso según él se “estaba protegiendo del sol”, y había un niño que se llamaba Juanito Lechuga (éste niño ya había sido dibujado durante el proceso de evaluación, el primer nombre que le dio fue “Juanito Banana”), luego me dijo mejor será “Juanito Pollo”, al cuestionarle el ¿porqué cambiaba el apellido? Dijo: “porque no lo quieren en su casa, y no le gusta su familia”, acerca del oso que se protegía del sol, mencionó que el no salía al recreo pues tampoco le gustaba el sol, que le daba sueño. Se le mencionó que quizá él y el oso se protegían de otra cosa y no del sol. Dijo “sí” y se regresó a la esquina del consultorio.

Le comenté que quizá la esquina en la que estaba dibujando era cómo la cueva del oso, le dio risa y dijo: “En el dibujo va a estar un anciano que va a darle consejos a Juanito”. Se le cuestionó que tipo de consejos o sobre qué tema “¿De cómo cruzar el río” terminó el dibujo y no hizo al anciano, posteriormente me dijo: “te faltó dibujar el anciano” . Él esperaba que yo dibujara el anciano, sin embargo no lo hizo y es cómo si yo tuviera que adivinar, en siguientes sesiones hablará de cómo su madre se entera de todo, como si le adivinara los pensamientos, además al parecer, el niño suponía que el dibujo que yo hiciera formaría parte del suyo. Se aclaró con él que otras personas incluyendo el terapeuta no podían leer sus pensamientos, se aclaró debido a que era parte de la relación que establecía con su madre, sin límites, casi sin diferenciarse. Posteriormente dibujé un anciano con las características que él sugirió. “sombrero, barba y bastón”.

Al final de la sesión en la cual se dibujó al anciano Carlo hizo otro dibujo y lo firmó al mismo tiempo que mencionó: “firma Juanito Banana” y en el papel puso “En memoria de Juanito Banana” (como el epitafio de un muerto), se le subrayo ¿entonces Juanito eres tú y hemos estado hablando de ti? comento: “¡No!, me prestó su autógrafo” Le dije que entonces firmaba con un nombre prestado, que así cómo Juanito andaba buscando un lugar o familia y le iba a ayudar el anciano, durante el tratamiento, buscaríamos un lugar para él. De ésta forma se estableció la Alianza terapéutica.

En las siguientes sesiones de ésta etapa, optará por lo juegos de mesa, muy raras veces jugará con otros juguetes, cuándo lo hacía era con unos muñecos a los que decía fusionar, los juntaba y gritaba “fusión”, como los muñecos de la caricatura Dragon Ball, hablamos sobre los poderes adquiridos mediante la fusión “Dos se vuelven uno” “El débil se hace más fuerte”, poco a poco comenzó a contar fantasías sobre la fusión, mencionaba que el se fusionaba con sus amigos, o con sus hermanos, eran fantasías pues el distinguía la realidad de la ficción, y su cara dejaba ver que disfrutaba hacer dichos relatos, Melanie Klein citada por Segal⁴⁵ mencionará que la naturaleza de estas fantasías y su relación con la realidad determina el estado psíquico del sujeto. “Fantasía y realidad se complementan y coexisten”. En el caso de Carlo la fusión formaba parte de su fantasía pero era una realidad que él vivía con su madre.

La fantasía tiene un aspecto defensivo: controlar la realidad externa, contra la realidad interna, contra otras fantasías depresivas, disminuye el nivel de ansiedad debido al ahorro energético y posibilita el cambio, al parecer ésta etapa fue un preámbulo para empezar a jugarse ese lugar social que el andaba buscando. Al analizar las relaciones del Yo con los objetos internos y externos, y al modificar las fantasías de estos objetos, es que podemos influir esencialmente sobre la estructura del Yo.

45

Segal.(1982). Introducción a la obra de Melannie Klein. Barcelona, Paidós

- La última sesión de ésta etapa estuvo armando una casa de muñecas, tardó tanto tiempo en armarla que ya no pudo jugar, el papel como terapeuta fue funcionar como espectador, debido a que en ningún momento pidió, solicitó o propició me incluyera en el juego, en un momento determinado comentó “en esta casa solo hay lugar para uno”, se le repitió lo que acababa de decir, y corrigió “hay lugar para ocho si hago una gran fiesta”, platicamos sobre si él ha hecho algún esfuerzo por invitar a los demás a jugar o a hacer una fiesta con él, contestó: “no, es como tirarte de un paracaídas, si te caes ya te amolaste”, podemos ver la gran dificultad que encontraba para vincularse con otros niños, se le comentó, que había otra opción que era no caerse y ganar amigos, y que él podría hacerlo, dijo: “por eso me caes bien por que me adivinas el pensamiento”, se le mencionó nuevamente que yo no podía hacer eso, que mis comentarios eran acerca de lo que jugábamos o platicábamos. Dijo: “mi mamá si puede”, le dije que su mamá lo conocía muy bien y por eso sabía muchas cosas de él, pero que tampoco podía adivinar lo que él pensaba.

Cuando terminó la última sesión de ésta fase, regresó al consultorio y dijo “quería ver si no había dejado, mis guantes, mi sweater o mi pizza”. Nótese que la idea de los objetos olvidados, son objetos que tienen que ver con la protección y la nutrición, es como si algo de la madre hubiera dejado en ese lugar.



Figura 2.2

Etapa 2

Durante esta etapa las primeras sesiones consistieron en el juego denominado Jenga, Carlo mostraba mucha dificultad, para poder armar la torre o ir colocando la piezas con precisión, intentaba hacer trampa para ganar en el juego, y aunque constantemente se le caía la torre, él inmediatamente la quería volver a armar, se le mencionaba el constante esfuerzo que hacía por que se mantuviera la torre en pie, posteriormente comenzó a mostrar interés por las fichas que se quedaban solas “ya se quedó una sola, se va a caer.” Cuando se le cuestionaba si la ficha que se quedaba sola era la que iba a caer o la torre (al igual que su idea de caerse del paracaídas), sonreía, pero no contestaba, hasta que un día cuándo jalo una ficha y se quedó una sola sosteniendo toda la torre dijo: “Ni, modo siempre hay un rechazado”, le pregunté sí él conocía un rechazado, contesto: “yo”. Pareciera que mediante el juego se hubiera estado jugando un lugar pero al final se hubiera resignado, inmediatamente guardó el juego y se dedicó a pintar con acuarela.

Podemos ver tal y como dice Erikson⁴⁶, el juego se convierte en “el camino real para la comprensión de los esfuerzos que el yo infantil realiza con el fin de lograr su síntesis.” el juego es resanador y estructurante, es una demostración más de cómo se funden en el niño el mundo interno y el mundo externo, también es determinante para que el niño equilibre su realidad social con su realidad interior.

En ésta fase realizó un dibujo con acuarela, el paisaje de un barco “en una tormenta” (figura 2.3) al cual le pegó dos pedacitos de papel en forma de remos, cuando había terminado el dibujo se le comentó que no había tripulantes en su embarcación, pareció no escuchar y recortó y pegó un tercer remo (¿el tercer hermano?) y habló en voz alta, “este es un remo solitario que no sabe hacia dónde navegar” antes de que yo dijera algo volteó y dijo “Sandy, yo soy un remo”, inmediatamente empezó a pintar otra hoja con diferentes colores, escogió un color para cada uno de su familia, a la madre le dio “el blanco” le pregunte ¿porqué? Contestó “por simple” y al papá el amarillo “la alegría”. En el momento que tenía que escoger un color para él revolvió dos colores haciendo uno casi púrpura y exclamó: “el color más bonito del mundo”, pero comenzó a revolver más colores, finalmente escogió para el hermano mayor “rojo por la felicidad” y para el mediano “azul por la tranquilidad”. Se comentó que pareciera que la vida es de muchos colores, le pregunté ¿qué color escogería para él?, mencionó “se acabaron” le dije “¿Por qué no te quedas con el *color más bonito del mundo* para ti?” Se encogió de hombros y no dijo nada, le mencioné que quizá podría querer y tener el color más bonito de mundo, finalmente él lo había inventado.

En las sesiones finales de ésta etapa, mostró mayor interés por los juegos de mesa, ya no hacía trampas durante el juego, además se mostró interesado en la reparación de unos carritos que encontró sin llantas dentro del consultorio. Construyó naves de legos, las cuales eran: “payasas por que estaban muy grandotas” las hundía en la

46

Erikson, E. (1950). Infancia y Sociedad. Buenos Aires, Paidós.

arena y decía “van a quedar atrapadas estas grandotas”, durante uno de esos juegos mencionó: “tendremos que mandar refuerzos a que las rescaten”, se le mencionó que entonces, aunque eran payasas él no quería que quedaran atrapadas, hizo una nave más chica para que las fuera a salvar, repitió el juego, y dijo “estas grandotas se van a hundir por presumidas”, “iremos al rescate” y mandó una pequeñita que nuevamente las salvó, le señalé que: parecía que las grandes a veces necesitaban a la chiquita, pero que la chiquita también quería proteger a las grandes aunque las considerara presumidas. Finalmente se le preguntó ¿Sí conocía a alguien payaso como esas naves? Contestó “mis hermanos” lo que dio pie a trabajar su relación con ellos.



Fig. 2.3

ETAPA 3

Esta etapa consistió en juegos de construir castillos y fortalezas, poco a poco él construyó su propia fortaleza y pedía que yo construyera la mía, colocando muñecos que defendían cada uno de los castillos. Dichos muñecos arrojaban bombas (cuadros de madera o pelotas pequeñas de hule) a la otra fortaleza, para destruirla, ganaba quién destruía la otra fortaleza, pareciera el juego tenía que ver con la posibilidad de

abrir una distancia, un hueco entre él y el otro, en éste caso si bien yo era la terapeuta, el espacio que se abría era entre Carlo y su madre, la cual comenzaba a expresar que el niño se llevaba mejor con sus hermanos, pero comenzaba a solicitar ir a algunos lugares solo, por ejemplo a una playa con los Scouts, así como espacio territorial, pues había puesto un cartel en su cuarto que decía “No entrar” prohibiendo así la entrada en algunas ocasiones.

El juego en ocasiones sin ser directamente agresivo, lo era pues iba directo contra la fortaleza del otro, contra sus bordes, dicho juego le permitía al niño echar fuera de sí la agresividad que siempre volcaba en sí mismo, pero también le permitía recibirla sin una carga negativa tan intensa. Posteriormente le puso nombre a esa batalla, así que la denominó “la batalla de Troya” le pregunté si conocía la historia, me comentó que “sí”, y “los enemigos iban dentro del caballo y así se metieron a una ciudad” lo que dio oportunidad de hablar de los enemigos internos y de los problemas familiares,

El jugar representa una función esencial, un ejercicio por medio del cual el niño se va curando respecto de una serie de puntos potencialmente traumáticos. Posteriormente el juego de Carlo tomará un matiz en el cual ser bueno o ser malo será lo esencial, habiendo una descalificación fuerte a todo aquello moralmente concebido con connotaciones de maldad (escisión), incluyendo la desvalorización de él mismo debido a la forma en la que se sentía mirado por los demás, mediante el juego se hicieron algunas intervenciones con la finalidad de que el niño pudiera darle movilidad a esos discursos, poco a poco el juego empezó a consistir en ponerle nombre a los legos que formaban una fortaleza mientras los apilaba, le pregunté porqué lo hacía, contestó “construyo una fortaleza” “le construyo un nombre” , a lo cual le mencione que él podría construir el significado de un nombre, comenzó: “Carlo bueno, Carlo malo, Carlo listo, Carlo bonito, Carlo feo, Carlo gordo” mientras seguía apilando legos, se habló de que finalmente uno es algo formado por partes y esas partes pueden ser buenas y malas y que tanto lo bueno como lo malo nos sirve pues es parte de nosotros, eso no lo hace a uno todo bueno

o todo malo. Jugar es una manera de encontrar cierto equilibrio “estar dividido en partes distintas que se mueven a ritmos distintos”⁴⁷ En el caso de Carlo mediante el juego construyo “una fortaleza”, construyendo bordes entre él y los otros, bordes que lo ayudarán a tener mayor fortaleza para luchar con los enemigos internos y externos.

En una de las últimas sesiones él se ofreció a donar sus juguetes para el centro y así poder ganar una medalla Scout, el ofrecimiento no se aceptó, debido a que después de analizar las últimas sesiones con el niño y con los padres, pudo observarse que en éstas últimas el padre se había mostrado más resistente debido, a que lo hablado en las sesiones le implicaba una participación más activa en la vida del niño. Se previó entonces que el niño se estaba despidiendo y el querer donar sus juguetes era una forma de quererse quedar en el consultorio, por lo cual se le explicó en la siguiente sesión, que él no podía donar sus juguetes al centro y llevarse un medalla, que tendría que ganar la medalla de otra forma, que él podía ganarla y que no era necesario dejar algo en el consultorio, que aunque el tratamiento terminara, él y yo nos llevábamos los recuerdos del otro (un recurso interno). Esa efectivamente fue su última sesión.

MEJORIAS OBSERVADAS

En la familia

- Convivía mejor con los hermanos.
- Disminuyó la frecuencia de los sobrenombres que los hermanos le ponían
- Lloraba menos.
- Hacía cosas solo.
- Menos temor a los perros

En la escuela

- Tenía amigos.
- Se mostraba interesado en jugar.

⁴⁷

Erikson, E. (1950). Infancia y Sociedad. Buenos Aires, Paidós.

- Disfrutaba jugar.

AREAS EN LAS QUE FALTO AHONDAR O TRABAJAR

- Seguía sintiendo celos por la relación de los padres.

2) El caso del pirata que: “no quiere ser ratero” del discurso del O al discurso del o.

El nombre con el cual abordaremos su caso será el de Nau, uno de sus nombres verdaderos significa, según la madre “Dios de las Mareas” El segundo nombre es por: “Un jugador de fútbol, ambos fueron nombres escogidos por el padre”

HISTORIA CLINICA

EDAD: 11 años 8 meses

ESCOLARIDAD: 1ero de secundaria.

ESCUELA: Oficial.

MOTIVO DE CONSULTA DE LA MADRE: Lloro inexplicablemente en la escuela y se tiene que salir del salón, en la escuela solicitaron se llevará al niño a terapia.

MOTIVO DE CONSULTA DEL MENOR: “Me siento mal en la escuela porque me quedé en la tarde y me dan ganas de llorar.”

DESCRIPCIÓN CLINICA DEL MENOR: Es un chico de estatura adecuada para su edad, es evidente que cuida mucho su aspecto personal, su cara refleja menor edad de la que tiene. Se muestra nervioso en la primera entrevista y escucha con la cabeza agachada lo que dice su madre, comienza a llorar en el momento en que su madre narra el motivo de consulta. En su postura corporal muestra ser muy tímido, casi no habla y deja que la madre haga bromas acerca de él y su sexualidad sin decir nada, se muestra preocupado por lo que le pasa.

ANTECEDENTES FAMILIARES: Los padres decidieron vivir en unión libre debido a que la madre se encontraba embarazada de Nau. Ellos se casaron durante el embarazo de su segundo hijo y primer hermano de Nau y se divorciaron pocos meses después del nacimiento del mismo, debido a infidelidad por parte del padre y que éste dudaba de la paternidad del hermano de Nau (eso menciona la madre).

El padre falleció hace más de dos años cuándo ellos ya estaban divorciados, él pertenecía a la policía Judicial antisequestros, era muy agresivo y muy exigente con Nau, “lo ponía a detener la pared si se hacía pipi en la ropa, cuando tenía de 2 a 3 años”, la madre también mencionó: “le pegaba, a mí no me gustaba que le pegara y cuando nos separamos ya no se lo permití, se le subrayo que entonces cuando vivía con él sí lo permitía, ella lo negó inmediatamente. Posteriormente comentó que el señor tenía armas en casa, Nau llegó a ver cuando maltrataba física y verbalmente a la madre y también que amenazara a otras personas con el arma.

El padre murió “como héroe en el cumplimiento de su deber”, pues lo asesinaron al rescatar a un secuestrado, Nau vio la noticia de la muerte de su padre en la primera plana de un periódico al otro día, a la madre le sorprendió que el niño tomara todo con aparente tranquilidad.

Durante mucho tiempo hubo problemas con la penúltima pareja del papá por el dinero que se daba a los hijos de indemnización, debido a que la penúltima pareja ya tenía un hijo de él. “Eso redujo la cantidad que recibirían Nau y su hermano”. Actualmente Nau tiene mucha relación con la familia del papá en especial con un tío que es universitario, según la madre “Lo ve igual que a un padre.”

DATOS DE LA FAMILIA NUCLEAR

Padre: Falleció hace dos años, lo asesinaron cuándo sus papás ya tenían más de tres años divorciados.

Madre: tiene 31 años (se ve más joven).

Hermano: Tiene siete años

Medio hermano: Tiene aproximadamente tres años, casi no lo ven, era hijo de la penúltima pareja del padre.

Abuelo paterno: Entre 55 y 60 años de edad, vive con ellos por temporadas.

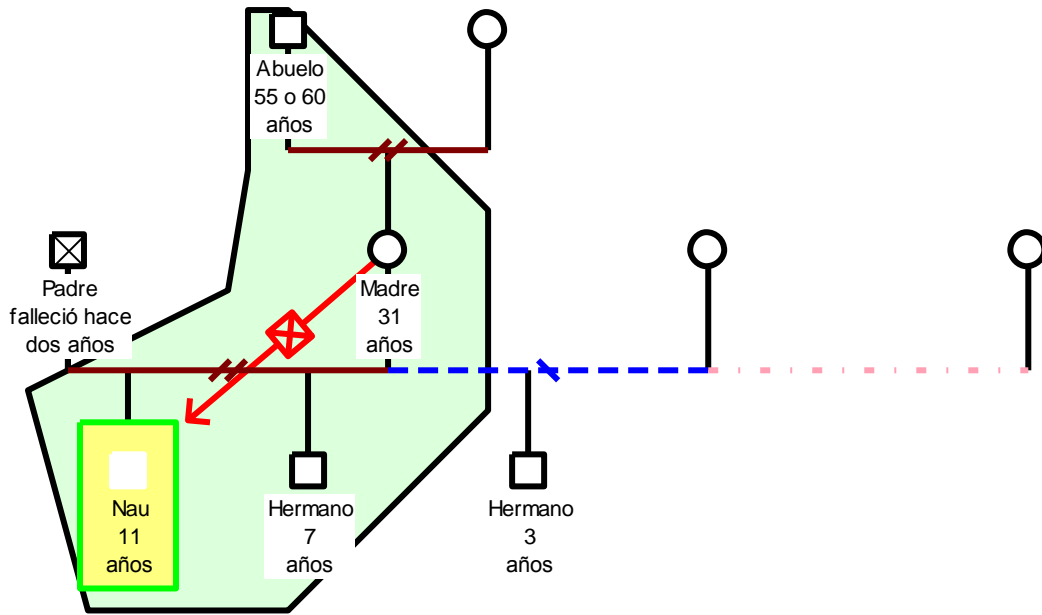

*La línea de la madre a Nau indica manipulación emocional.

AMBIENTE PRENATAL: No fue planeado pero si muy deseado por la madre, fue el primer hijo de ambos. Según la madre el padre lo rechazó y se enojó con ella pues: “él quería seguir su vida de soltero, sin compromisos”. Debido al embarazo ellos empiezan a vivir en unión libre, La madre tuvo atención médica durante todo el embarazo, que para ella fue “muy normal.”

MOMENTO DEL PARTO: Embarazo a término, parto normal, la madre menciona que fue muy rápido el parto.

DESARROLLO PERINATAL:

Llanto: espontáneo

APGAR: 9

DESARROLLO POSTNATAL:

Motricidad

Control de cuello: 2 meses

Sedestación: 6 meses

Gateo: 6 meses.

Bipedestación con asistencia: 9 meses

Bipedestación: 11 meses.

Marcha: 1 año.

Lateralidad: diestro

Lenguaje

Habló después del año y de forma muy clara.

Independencia

Amamantamiento: Hasta los seis meses, se le cambió la leche materna por fórmula y lo aceptó muy bien.

Control de esfínter: Entre los dos y los tres años, según la madre el carácter del padre lo ponía muy nervioso y por eso no aprendía, pero cuando lo logró fue de día y de noche.

Duerme solo: desde los dos años, pero en el momento de la entrevista compartía cuarto con el hermano y en ocasiones dormía con la madre.

Problemas para dormir: ninguno

Aseo: se baña solo desde los 6-7 años.

Su mamá lo lleva y trae de la escuela pues va en la tarde, la madre dice que van casi a todos lados juntos "Porque son un equipo"

Miedos: Ninguno.

CONTEXTO ESCOLAR: No le gustó quedarse en la tarde, la madre mencionaba que a lo mejor el llorar se debía a que: "está haciendo berrinche para que lo pasen a la mañana o quizá sea que en secundaria son muchas horas (de 1:00-8:00 P.M)". "Pero Nau ya lo sabía."

ACTIVIDADES Y SOCIALIZACIÓN: "Es muy tranquilo y convive bien con todos a diferencia de su hermano pequeño el cual le pega".

PASATIEMPO: “Le encanta jugar fut bol” juega la posición de portero en un club deportivo.

CONTEXTO FAMILIAR: Los padres se llevaban muy mal, pues traían problemas y demandas ya que existían inconformidades debido a las nuevas parejas de su papá y debido a la pensión, El padre decía que el segundo hermano de Nau no era hijo suyo. La madre es muy reiterativa en que se divorciaron porque el papá la engaño “con una más joven” (ella es muy joven), mencionó: “yo estuve en terapia pues me costó superarlo”. El abuelo materno vive con ellos ocasionalmente pero no se lleva bien con la madre, ella dijo que es muy “atenido” y que eso hace que discutan, pues “no ayuda en nada”, “parece otro hijo”. Según la madre, Nau es la persona que más la apoya.

SEXUALIDAD: La madre dijo que todo muy normal, pero inmediatamente mencionó enfrente del niño: “es medio gay” (y ríe), el niño se quedó muy serio y con la cabeza agachada, ella dijo “no es cierto, todo muy bien” le hace cosquillas y él se ríe nervioso. Le pregunto a Nau que piensa de lo que su madre dijo, no contesta simplemente se encoje de hombros.

EXPECTATIVAS DEL TRATAMIENTO: “Que sea más fuerte de carácter pues a veces que tiene problemas llora”.

ENTREVISTA CON NAU

El día que llega a su entrevista se muestra dudoso de entrar al consultorio, la madre le empieza a hacer cosquillas para que entre, él se resiste un poco, ella le menciona: “te van a poner una camisa de fuerza”; El niño entra al consultorio se le explica a la madre que ella debe esperarlo afuera. Tras cerrar la puerta se le preguntó a Nau: ¿Qué sientes de lo que dijo tu mamá? Contestó: “yo quiero una camisa de amor”. ¿Cómo sería eso? “No sé”, se le pregunta sobre el motivo de consulta: Dice “no sé qué pasa, me dan muchas ganas de llorar y no puedo controlarme (llora)”. Estaba muy rígido, daba la impresión de tener poca capacidad de disfrutar.

Comentó que los maestros lo han apoyado, que le permiten salirse del salón para irse a tranquilizar a la oficina de orientación, pero que él no se logra calmar y le llaman a su mamá para que vaya por él. Comenta que ya no quiere que eso pase, pues está decepcionando a su mamá, vuelve a llorar y da la impresión por la forma en la que lo hace que el sentimiento es muy intenso.

En esa sesión se jugó memoria, se vio que era muy hábil. Pero aunque ganaba no daba muestras de disfrutarlo. Cuando terminó la sesión, preguntó cuándo sería la próxima cita.

UN DIA COMÚN EN LA FAMILIA

La madre lleva y trae a los niños de la escuela, El hijo de 7 años va en el turno matutino, así que, en la mañana ella y Nau están en casa con el abuelo, en ocasiones ella sale a trabajar debido a que vende pantalones de mezclilla para “ayudarse económicamente”, En ocasiones Nau la acompaña a vender y a comprar la mercancía. Otros días en la mañana ella lleva a Nau a entrenar Fut ball y lo espera durante todo el entrenamiento. Después del entrenamiento regresan a casa, Nau come y posteriormente ella va por el otro niño a la primaria y deja a Nau en la secundaria (tiene automóvil).

La madre se dedica en las tardes a realizar la tarea con el más chico, a veces visita algún cliente (se lleva al hijo), en otras ocasiones lleva al menor a entrenar fut bol, lo espera durante todo el entrenamiento. En la noche van por Nau a la escuela, la madre les da de cenar y se duermen.

PRUEBAS Y TECNICAS UTILIZADAS PARA LA EVALUACIÓN

Sesión de juego diagnóstico

Escala de inteligencia WISC- R

Prueba Gestaltica Visomotora de Bender interpretación Koppitz

Prueba DFH interpretación Koppitz

Prueba HTP acromático

Cabe mencionar que Nau se mostró muy participativo en todas las pruebas. Durante la aplicación del WISC-R se mostraba muy confiado y parecía disfrutar el saberse las respuestas, hacía bromas con relación a las preguntas.

RESULTADOS DE LAS PRUEBAS

ÁREA INTELECTUAL

C.I VERBAL= 112 Normal brillante

C.I EJECUCIÓN= 111 Normal brillante

C.I TOTAL= 112 Normal brillante

Los resultados mostraron que tiene un coeficiente intelectual normal brillante, debido a lo cual las razones por las que lloraba en la escuela no estarían relacionadas con el desempeño o exigencia del nuevo ciclo escolar, sin embargo, al parecer tiene un pensamiento muy crítico para su edad, el cual podría estar provocando que se estuviera juzgando y criticando a sí mismo con dureza.

ÁREA PERCEPTOMOTORA

Se encontró en el nivel esperado para su edad, mostró dos errores relacionados con la distorsión de formas, lo cual más que mostrar problemas en el área percepto-motora, podría estar dando cuenta de impulsividad en Nau.

ÁREA EMOCIONAL

Mostraba inseguridad y aislamiento, Al parecer Nau sentía haber estado mejor en el pasado y estar descontento con el presente, sin embargo se concebía y proyectaba mejor a futuro, su evaluación también mostraba conflictos en sus relaciones interpersonales, cierta dependencia materna, así como tendencia al acting out o a la descarga de impulsos, que al parecer era lo que sucedía en la escuela cuando se ponía a llorar sin razón.

CONCLUSIONES DIAGNÓSTICAS

1) Crear un espacio terapéutico en el cual el niño pudiera recuperar su capacidad de disfrutar de lo que le rodeaba.

- 2) Era necesario trabajar con la madre límites con relación a las bromas y agresiones que descargaba sobre su hijo.
- 3) Que el niño pudiera expresar sus ideas en relación a su familia y la muerte de sus padres, así como a su problemática a partir de contactar con sus emociones y sentimientos.
- 4) Que el niño pudiera crearse juicios propios sobre aquello que le rodeaba.
- 5) Trabajar la muerte del padre (duelo).
- 6) Trabajar con la madre la separación e individuación de los hijos.

LÍNEAS DE TRABAJO

-Debido al diagnóstico y las características de Nau se sugirió terapia de juego bajo un enfoque psicodinámico.

-El tratamiento con el niño tendría los siguientes objetivos:

- a) Que Nau pudiera romper la escisión (bueno-malo), respecto a lo que le sucedía en su vida cotidiana y con su forma de ser.
- b) Que Nau pudiera establecer un límite físico, psicológico y emocional con su madre.
- c) Que el niño adquiriera herramientas que le permitieran hablar y defender lo que él siente y piensa incluso cuando sus sentimientos sean contradictorios con los de su madre.

-Se sugirieron sesiones con la madre para trabajar:

- a) Los límites corporales y emocionales entre ella y Nau.
- b) Que la madre pudiera diferenciar las responsabilidades de Nau de las que le correspondían a ella.
- c) La posibilidad de tener tiempo libre para ella.
- d) Las formas en las que ella impedía la independencia y privacidad de Nau.
- e) El respeto a los sentimientos de Nau.

LECTURA TEÓRICA DEL CASO

Cuando un niño pasa por los momentos fundantes del conflicto edípico o por la primera vuelta del despertar sexual, el sujeto cuenta ya con significantes que señalan un resto no apropiado por el campo del Otro, es decir ya es un sujeto del lenguaje, sujeto del significante, por lo anterior se podría decir que el trabajo de terapia con niños se realiza en el campo de lo imaginario y lo real, pero no aún en lo simbólico, por lo cual no se puede hablar en específico del psicoanálisis de niños, sino de la clínica psicoanalítica infantil, pues precisamente será en el trayecto del segundo despertar sexual que el encaje del tercer registro (el simbólico) permitirá colocar fantasmáticamente al objeto “a” “¿Qué quiere el otro de mí?”, mientras tanto el sujeto estará, por así decirlo acumulando y jugando con significantes que hablen de lo que es y de su lugar como sujeto.

El que un niño juegue y hable no quiere decir que esté estructurado como sujeto “Por qué esos títulos van a parar <<a los bolsillos>> ¿Por qué no utilizarlos de inmediato? Porque ningún niño tiene posibilidades, en lo real de tener que <<pagar>> con esas letras (letras en el sentido analítico pero también en el sentido contable del término). Esas letras serán exigidas para responder a las demandas del Otro sexo cuando llegue el momento de la posibilidad del acto sexual”⁴⁸, lo anterior sucederá hasta que lo real sacuda al sujeto en un segundo despertar sexual, El adulto lleva la palabra y la represión al análisis, el niño no, pues aún se está jugando esos significantes, el niño lleva su cuerpo y el juego.

Es entonces en el segundo despertar sexual que el niño ante la demanda de goce por parte del Otro, utilizará los significantes y títulos que ya posee, “Consideremos ahora una segunda alternativa. Si los títulos (S1, , -) tenían solidez y buenos fondos habrá entrada en la pubertad con crisis, porque sin crisis no la hay. Pero el púber saldrá adelante por poco que reciba algún mínimo acompañamiento familiar y educativo⁴⁹.”

48 Amigo, S. El despertar de la primavera. En: Jornadas de la E.F.B.A. Lo real de la transferencia. Mesa redonda dedicada al tema "Lo real de la transferencia en niños y adolescentes", 1998: Buenos Aires. Disponible en:<http://www.efba.org/efbaonline/amigo-01.htm>.

49 Maciel, E. Lectura y escrituras de marcas subjetivas. En: Seminario de formación profesional multidisciplinaria. Centro de estudios multidisciplinarios, 2005: Argentina. Disponible en: <http://www.cemfundacion.org.ar/nota.asp?IdNota=54&Id=1>.

En el caso de Nau veremos cómo durante el juego el niño busca poner distancia frente a su madre pero también dar significado o sentido a estos títulos de “bolsillo”, uno de estos títulos es precisamente su nombre, el cual quiere decir “Dios de las Mareas” nombre escogido por el padre, pero que también equivale al nombre de un pirata y al parecer este último sentido cobrará gran relevancia para Nau, pues uno de sus juegos, será el de un niño al que el padre le pide robar, pero el niño: “no quiere ser ratero.”

Nau es un adolescente lo que implica un segundo despertar en la vida sexual, que si bien, el motivo de consulta en el caso de la madre es: que llora inexplicablemente en la escuela, motivo que para Nau se convierte en: “Me siento mal en la escuela porque me quedé en la tarde y me dan ganas de llorar” razones que parecieran no representar un conflicto en relación a lo sexual pero que conforme se fue dando el tratamiento, tenían mucha relación.

En psicoanálisis se enseña y se parte de que la estructura no está consolidada en la niñez, sino que durante la niñez las vivencias y las experiencias del sujeto hacen que ésta se produzca. Consolidándose la estructura de acuerdo a como se haya dado el anudamiento de los tres registros lo cual como ya habíamos dicho, implica desalojar el goce del cuerpo, es decir, un desencuentro una pérdida del objeto quedando el sujeto instaurado en la dimensión del deseo. Lacan citado por Thomas (2005) dirá: “¡Uno no se fía del deseo! Porque lo que lo caracteriza es que hay algo que como tal no puede ser demandado y a propósito de lo cual se plantea la cuestión, y que eso es, hablando con propiedad, el campo y la dimensión del deseo.”⁵⁰ En el caso de Nau, se pone en juego el acomodarse a su rol sexual bajo la demanda del goce del Otro sexo, es decir el adolescente se encuentra más allá del objeto edípico, para poder ser ese que ahora es capaz de engendrar un hijo real, pareciera que lo anterior está creando un conflicto en el caso de Nau, pues vemos en su historia que tuvo un padre que si bien pareciera dispuesto a jugar su función, resulta un hombre al cual el niño recuerda como un Otro incapaz de sensibilizarse ante sus necesidades, la madre dice: “lo ponía a detener la pared sí se hacía pipi en la ropa, cuando tenía de 2 a 3 años”, Nau mencionará: “mi papá era musculoso alto deportista y con los dientes chuecos, íbamos a correr y no paraba y yo me sentía cansado de correr atrás de él,

50

Thomas, C. (2005). Lacan lector de Melanie Klein. México, Epeeel. p. 68.

no me esperaba” también dirá: “mi papá se enojaba cuando me dejaba ganar”, me decía “te dejaste ganar” el padre como un Otro en el cual no se pueden abrir huecos que den lugar a otro ser, es decir, es un padre que si bien está instaurado en su función, no da posibilidad de que el niño encuentre en él a un sujeto que también está en falta, situación indispensable para marcar la vía del deseo al hijo, pues aunque el padre murió asesinado, quedo marcado como un héroe, y eso lo mantenía cristalizado en esa posición de gran Otro, llama mucho la atención la naturalidad con la cual la madre menciona que Naú vivió la muerte del padre, como si no hubiera existido la posibilidad de establecer un duelo, “Y ustedes lo verán, no hay nada más neurotizante, no el miedo de perder el falo, o el miedo a la castración -Tal es el resorte totalmente fundamental-, sino el hecho de no querer que el Otro esté castrado”⁵¹, por otro lado la madre parece no poder dar salida al hijo, para el encuentro con su sexualidad.

Nau no da muestras de ser un niño con predisposición a una estructura psicótica, pero ante la muerte física del padre él se encuentra frente a una madre que si bien como él dice: “da puro amor”, lo descalifica respecto a su sexualidad dice: “es medio gay”. La madre no establece distancia corporal con Nau, pues ambos juegan a pellizcarse las pompis aún cuando Nau ya es un adolescente. Además es una madre que descalifica a otros hombres incluso a su propio padre (abuelo de Nau): “atenido”, “parece otro hijo”.

La madre se refiere a Nau como el único apoyo con el que cuenta “el hombre de la casa”. Y Nau a su vez manifestará durante el tratamiento sentir ser “el padre putativo de su hermano”, es decir Nau pareciera estar ante una encrucijada en la cual pudiera querer dejar el vínculo materno pero por otro lado él y su madre parecen no poder romper dicho vínculo.

Su madre lo lleva y trae de la escuela “pues va en la tarde”, también lo espera durante los entrenamientos deportivos, la madre dice que van casi a todos lados juntos “Porque son un equipo”, ella refiere no tener actividades que no se encuentren relacionadas con los hijos, además no contempla la posibilidad de tener una nueva pareja. Entonces ¿cómo puede Nau entrar en relación con otras mujeres si pareciera establecer una relación de pareja con su

51

Lacan, J. (1961). El Seminario. Libro 8. México, Paidós. p.100

propia madre? “Es en su segundo despertar sexual: la adolescencia, la irrupción de su genitalidad, los avatares de su padecimiento, en sus propias vicisitudes en el encuentro con el Otro-sexo.⁵²”

Nau pareciera mantenerse en posición de niño, de no poder en su carácter de tal abrirse su propio camino, la madre lo considera un niño exageradamente obediente y que no da ningún problema, vemos incluso que en la primera entrevista escucha con la cabeza agachada lo que dice su madre y comienza a llorar en el momento en que su madre narra el motivo de consulta. En su postura corporal muestra ser muy tímido, casi no habla y deja que la madre haga bromas acerca de él y su sexualidad sin objetar, es como si de principio él no pudiera decir algo más allá de lo mencionado por la madre, pero incluso no puede decir nada sobre su sexualidad, cuando ya es un adolescente, parecería atrapado en el discurso materno.

Algunas de las demandas de tratamiento de la madre parecieran obedecer a querer al hijo perfecto para ella, por tanto, reclamará en determinado momento del tratamiento que a su parecer Nau “se porta contestón”, de hecho en una de sus primeras citas al entrar el chico al consultorio la madre dirá: “te van a poner una camisa de fuerza”; mientras se disponía a entrar con él al espacio terapéutico, lo cual no se le permitió, mencionándole que era un espacio solo para Nau, quién al preguntarle ¿Qué sientes de lo que dijo tu mamá? contestó “yo quiero una camisa de amor”. ¿Cómo sería eso? “No sé”, y en esta primera demanda pareciera que Nau tiene razón cuando dice que no sabe, es decir, se trata de cambiar una camisa de fuerza en la que parece tenerlo envuelto la madre, por una de amor, ¿pero de qué clase de amor se tratará? Y ¿será que Nau puede hacer eso? Me refiero a cambiar el amor de la madre por otros que le permitan un intercambio sexual. “He comprobado que lo que suele acarrear habitualmente crisis graves no psicóticas en adolescentes que llegan a consulta, es la dificultad del sujeto en medio de la segunda vuelta edípica para rearmar una nueva vestidura imaginaria, una nueva asunción de su cuerpo que pueda operar la cobertura del nuevo real que irrumpe. Dificultada esta nueva vestidura, se hará concomitante una

⁵² Maciel, E. Lectura y escrituras de marcas subjetivas. En: Seminario de formación profesional multidisciplinaria. Centro de estudios multidisciplinarios, 2005: Argentina. Disponible en: <http://www.cemfundacion.org.ar/nota.asp?IdNota=54&Id=1>.

sería dificultad de cambiar el modo de goce en relación al abandono imprescindible de la fijación de los objetos edípicos, para pasar a los exogámicos”⁵³

A continuación se hará una reseña del tratamiento que duro 15 sesiones con Nau y 5 con la madre, dicha intervención está dividida en fases para poder analizar el proceso del tratamiento y cómo, el mismo, guardaba mucha relevancia con la posibilidad de Nau de hacer una ruptura entre sus demandas y deseos y aquellos que pertenecían al discurso familiar.

ETAPA UNO

Debido a que el niño permanecía muy retraído en las primeras citas se decidió iniciar el tratamiento realizando el juego de garabato cuya labor mencionada por su creador Winnicott es: “La labor realizada en este tipo de entrevista es simplemente un prelude a una psicoterapia más prolongada o más intensa, pero puede ocurrir que un niño se encuentre para ello sólo después de haber experimentado la comprensión de ser parte integrante de dicha entrevista.”⁵⁴ También se realizó el genograma en arena.

Nau no pudo realizar un garabato espontáneo, sino que puso su nombre en letras grandes, faltándole espacio para la última letra, se le reiteró que podía ser un garabato, lo intentó, pero se le cayó el marcador, posteriormente se le solicitó que buscara figuras o cosas dentro de su garabato, empezó a buscar triángulos y otras figuras geométricas, lo cual podría dar cuenta de ser muy rígido, se le señaló nuevamente que podía “hacer cualquier cosa” hizo dos caritas y un puente, le pedí que nombrara lo que había encontrado, escogió Stitch (el nombre es del personaje de la película de Disney) para la cara más grande y “Anemían o Anemia” para la cara pequeña, lo cual le dio mucha risa, le señalé que Anemian se parecía al nombre de su hermano, sonrió de inmediato y dijo que “sí”.

⁵³ Amigo, S. El despertar de la primavera. En: Jornadas de la E.F.B.A. Lo real de la transferencia. Mesa redonda dedicada al tema "Lo real de la transferencia en niños y adolescentes", 1998: Buenos Aires. Disponible en:<http://www.cfba.org/efbaonline/amigo-01.htm>.

⁵⁴ Winnicott, D. (1993). Clínica psicoanalítica Infantil. Argentina, Lumen. P. 13.

De los personajes dijo lo siguiente: Stitch estaba con su hermano “que estaba enfermo”, le pregunté: ¿de anemia?, (risas) mencionó que su hermano estaba enfermo “de ser muy grosero”. Posteriormente dijo: “El puente es la hermandad que nos une”, (cómo si la hermandad los uniera pero a la vez estableciera una distancia entre ellos) le pregunto por él “Stitch” y dice “Esta ahí no se puede mover, porque es un dibujo” (rigidez) posteriormente atribuyó una letra del garabato a cada familiar, en el siguiente orden: papá, mamá hermano, perro y de la letra que faltaba (pues no le cupo en la hoja) mencionó: “No está pues es su abuelo muerto”, se ríe y dice: “en realidad, él sí vive en mi casa y el que está muerto es mi papá”. Se puede ver cómo no puede establecer una distancia entre él y el dibujo. Se le mencionó que aunque su padre no esté vivo eso no quiere decir que él no lo quisiera incluir.

En la segunda sesión se llevó a cabo el genograma en arena, le solicité que escogiera de entre aproximadamente 50 figuras de plástico una para cada miembro de la familia y que las colocara en el arenero en el lugar que él prefiriera, las cuales fueron colocadas de la siguiente manera: Quedaron juntos la mamá y el papá, pero éste último cerca del abuelo materno y enfrente de los dos niños (Nau y su hermano), el hermano menor más alejado, que Nau, de los padres. Las figuras fueron seleccionadas así:

Abuelo: Gárgola gorda del jorobado de Notredame.

Papá: Gárgola musculosa de la misma película, posteriormente lo cambia por un soldado y describe cómo era su padre: “mi papá era musculoso alto deportista y con los dientes chuecos, íbamos a correr y no paraba y yo me sentía cansado de correr atrás de él, no me esperaba” , si bien el abuelo aparece como sin fuerza castrado, el otro aparece en su contrario como un imposible a vencer) un padre que no muestra la carencia, quizá incluso recordado por su agresividad, llama la atención que el niño recuerde algo como los dientes del padre.

Mamá: Tigre, no mencionó nada acerca de dicha figura, sin embargo es un animal salvaje.

Él: Escoge para representarse a sí mismo la figura de Anakin Skywalker y lo hunde más que los demás, le pregunto ¿qué sabe de ese personaje?, responde: “es bueno y de adulto se vuelve malo.” Curiosamente ese personaje no tiene padre (en la serie la madre del personaje lo dice), además es un personaje que cuando sueña con muerte se realiza, y es el intento por evitar la muerte de su novia el que lo lleva a dejarse dominar por el lado oscuro o del mal.

Hermano: Parecía divertirse buscando y cambiando las figuras mientras dice “el monstruo más feo”, le hago notar ¿el más feo?, entonces escoge un Hieloco, muñeco que parece un hielo, lo sube en una cuerda y le pone monstruos alrededor, dice: “le pongo una araña porque no le gustan y se ríe”. Le pregunto ¿lo quieres espantar? curiosamente no puede parar de reír. Sin embargo eso y el que lo escogiera al último parecía indicar cierto enojo o agresión hacia el hermano.

Durante las sesiones de ésta fase del tratamiento, mediante el juego el niño pudo ir mostrando aquello que él quería trabajar, fue muy notorio que Nau era demasiado cauteloso para tomar cualquier cosa del consultorio, además de excesivamente educado, al mencionárselo en una de las sesiones comentó: “Es porque mi papá me amansó”, se le señala que los animales se amansan y él repite “A mí me amansaron a golpes”. Se le menciona que debió haber sido difícil. Aquí podemos ver la idea que el niño tiene de sí mismo en relación con el padre, de un niño manso y golpeado “Esta naturaleza masoquista de la fantasía infantil le permite a Lacan avanzar en la teorización del fantasma...El niño se identifica a un objeto de maltrato. La fórmula del fantasma, nos muestra esta problemática donde un sujeto se identifica a un objeto, a un objeto de fijación que le permite la detención infinita

de la cadena significativa. En la medida que sé lo que soy para el Otro, el enigma del deseo del Otro encuentra una respuesta.”⁵⁵

En esta fase de tratamiento muchos de sus juegos y dibujos eran burlas o manifestaciones de enojo hacía su hermano, al cuestionarle esta situación él mencionaba cosas como la siguiente: “porque es muy grosero me molesta y lo agarro y así (hace señas de tomarlo del cuello) y luego así (hace señas de someterlo doblándolo con el brazo”, se le menciona ¿te dan ganas de ahorcarlo?, dice “no, lo ahorco”, ¿por qué molesta? “porque él no está amansado...le toco puro amor, porque mi mamá da puro amor”.

Al final de esta fase se habló con él acerca de que concebía a su hermano como privilegiado y que al parecer estaba molesto. Al anunciarle el fin de una de las sesiones toma una coliflor del cesto de verduras de juguete y dice “es para ti” este acto de dar un regalo aparecerá al final o al inicio de las seis sesiones de esta fase, como una forma de establecer un intercambio pero muy primario, al cuestionarle durante una sesión el porqué de los regalos dice que llegará la próxima vez con la misma camisa pues es su favorita, vemos un intento por erotizar el vínculo, que podría tener qué ver con la forma de relación que él establece con su madre, pues durante esas sesiones pudo observarse, que él y la madre al despedirse o saludarse se tocaban o hacían cosquillas en ocasiones se pellizcaban las pompis. La siguiente sesión el niño realmente llegó con la camisa que él había dicho, al señalarle el hecho comentó “es mi preferida”.

Durante las sesiones tomaba una pelota y hacía dominadas con ella, mostrando agilidad con el cuerpo, aunque también parecía hacerlo para no hablar (o al no lograr pensarlo lo actúa), durante estas sesiones comentó que era portero en un equipo de fútbol “casi no me meten goles”, es cinta avanzada de kung-fu, sin embargo posteriormente comenzó a hablar nuevamente de su padre, “mi papá se

55

León, G. (2004, abril). ¿A qué jugamos los analistas?, Revista de Psicoanálisis con niños Fort-Da. No.7. Disponible en: <http://www.fort-da.org>.

enojaba cuando me dejaba ganar”, me decía “te dejaste ganar” al preguntarle ¿te dejabas ganar? dice que “sí” muy seguro, se le mencionó si no habría ocasiones en que por más que nos esforcemos no podemos ganar, y no se trata de dejarse, dijo: “no, me dejaba ganar porque me descuidaba, una vez me tocó uno bien chiquito y por no darle puaaaaas, me dio uno bien fuerte y me ganó, me deje ganar”(Esto podría implicar no aceptar la castración o la posibilidad de verse o sentirse indefenso incluso ante alguien más pequeño, pero en ese momento no se abordó).

Hasta aquí vemos cómo el niño expresó en la primera fase, problemáticas que parecieran de principio, aunque no de fondo, distanciarse del motivo de consulta, entre las problemáticas estaban: La necesidad de trabajar con el recuerdo del padre, su relación con la madre y con su hermano, Además de ser muy exigente consigo mismo.

ETAPA DOS

Será en esta fase cuándo el niño comenzará a jugar con títeres, algunos de los juegos más significativos son los que se redactarán a continuación, en un principio el jugará haciendo el personaje de la niña, y me dará a mí el personaje del niño y el hada, decía que la niña (él) iba a invitar a todos a comer y sacó una cocinita de juguete, mencionó que les iba a dar papas, sacó la papa de juguete e hizo cómo que la niña la cocinaba, posteriormente les sirvió a todos pero puso a la niña a comer de forma voraz, al terminar de comer dijo la niña (él): “espérenme mmmm, tengo un inconveniente, compermisito tengo una urgencia”, la lleva a una esquina y le mete la papa en la panza y dice: “mmmm, mmm, ay, mmm” y hace que la niña haga del baño una papa, en éste caso daba la impresión de estar teniendo un hijo (caca, hijo, falo) pero también es curiosa la forma voraz en la que comía la niña para después expulsar lo mismo que había consumido, podría tener relación con agresividad contenida pero también tuvo que ver con dejar algo en consulta, pues no volvió a jugar a dar regalos de comida (juguetes).

Una sesión subsecuente al llegar la madre preguntó a Nau si la iba a necesitar durante la sesión, él contestó: “no, nunca hasta dentro de dos años” al parecer el niño empezaba a querer establecer una distancia entre él y la madre, convirtiéndose el espacio terapéutico en un lugar para organizar y reorganizar los caminos de su relación con el Otro.

El niño comenta un incidente en una tienda en la que no supo qué hacer y se puso a llorar. Resulta que el dueño de la tienda que es muy amigo de la familia, parecería que en especial de la madre, le dijo a Nau que tomara gratis las botanas que él quisiera, sin embargo el empleado de la tienda no lo sabía o no lo entendió así y le exigió el pago. “el señor es bipolar” y “sí, estaba como muy insistente en que le pagara” al preguntarle ¿qué sintió? contestó: “mucho coraje”, se le señaló que sintió coraje pero lloró, me contesta: “ni modo que le diga chi... tu madre vejete”, Nau no parecía darse cuenta de la diferencia entre su sentimiento y su actitud, sin embargo se veía muy enojado, se le preguntó ¿porqué parecía tan enojado? Contestó “Mi hermano es chillón”. Al señalarle que quizá le enoja que su hermano sea chillón, debido a que él mismo frente al problema que se presentó se puso a llorar, cambió el tema y dijo: “tengo amor me doy besos y abrazos yo mismo, yo me quiero”(se abraza de tal forma, que parece que se protege de lo que estoy diciendo) al preguntarle si el tener amor tenía algo que ver con tener una camisa de amor, o buscar un consuelo, respondió “vamos a jugar a los títeres”.

Nau bajó todos los títeres y los puso a darse besos en la boca, hombres con hombres y mujeres con mujeres, también hombres con mujeres, pero siempre se terminaban pegando. Se le señaló que es cómo si el amor también tuviera que ver con el enojo, él mencionó “yo quiero ser el hada”, “yo quiero ser la niña” le mencione que un niño puede querer ser un hada o una niña, entonces podría besar a otro niño en la boca, al igual que una niña que quisiera ser niño, podría besar a otra niña, sin responder me dio el brujo pero antes le quitó su varita y la pego en el hada y dijo: “ La hada y el brujo son esposos” le subrayo que sin embargo la que tiene la varita es el hada. Vemos como para erotizar la relación terapéutica

me quita lo fálico, lo que tiene que ver con el poder y con el intercambio sexual, el hada tiene su varita y la del brujo le subrayo que el hada es doblemente poderosa. Mediante el juego podemos leer cómo hay cierta dificultad respecto al segundo despertar sexual, ya que este despertar implica otro tipo de intercambio, y cómo dichos intercambios en el caso de Nau ya están marcados con base a su relación con las mujeres que son sentidas como poderosas, quedando él indefenso ante ellas, pero también ante cualquier figura que le representa poder.

Nau crea la siguiente escena. toma un títere de un papá, el cual “roba” la varita a el hada, el padre llama al hijo (otro títere) y lo manda a la tienda a comprar, pero no le da dinero, el niño le pide dinero y el papá le contesta: “roba”, el niño llora y dice: “no quiero ser ratero”, sin embargo termina robando, se habla de lo difícil que puede resultar no querer ser lo que el padre o la madre quieren que uno haga (posiblemente esto tendrá que ver con su percepción del nombre propio y las expectativas del padre, pues su nombre es el de un pirata), finalmente el niño se rebela golpeando al padre y después al abuelo en los genitales (Se muestra muy emocionado en éste juego, parece que hay mucha agresividad contenida hacia al padre y al abuelo). Levanta la falda al hada y la revisa por debajo, le pregunto ¿qué buscas?, se me queda mirando y le menciono “si el hada es mujer no tiene pene”.

En otra escena se pone el brujo en la mano y me dice “quiero que pidas tres deseos” le digo ¿cómo qué podría pedir? contestó: “dinero, una col y que el niño se enamore de ti”, (puede verse cómo en estos deseos es el falo lo que está en juego), se le mencionó que entonces quizá el brujo si quería tener el poder y no dejárselo al hada. Esto lo llevó a repetir la escena del robo de sesiones anteriores. Se le preguntó ¿tú sabes por qué te llamas Nau? Se ríe y me miró con complicidad, ¿Por qué crees que tu padre lo escogió para ti? “no sé”. Bajó la mirada, tomo el dedo del títere niño e hizo que el muñeco chupara su dedo del pie y luego el dedo de la mano (Masturbatorio). En ese momento parecía que para

Nau tenía mucha relevancia lo que él podía ser a futuro tanto en lo social como en su rol sexual.

En las sesiones con la madre ella comentará que ya dejó de llorar en la escuela, pero que sigue llorando por cualquier cosa, lo mismo sucede con el hermanito, le preocupa mucho esas actitudes de sus hijos, pero con Nau siente que está superado y quiere dejar el tratamiento y que también atienda al pequeño, se le menciona que el que ya no llore en la escuela no quiere decir que el niño ya no requiera del tratamiento, y que quizá ella podría tener un espacio terapéutico para reflexionar sobre lo que sucede en su contexto familiar. En las supervisiones del caso se reflexionó cómo esta petición de la madre tendría que ver con no poder soltar al hijo anímicamente, pero también marcaba la forma en que inconscientemente se desplazaba a Nau por el hermano menor, y eso sin duda influía en la relación de hermanos.

Las siguientes sesiones, Nau habló mucho de los juegos entre primos y cómo su hermano siempre terminaba llorando pues le pegaban, a diferencia de otras sesiones, en éstas parece disfrutar de la agresividad hacia su hermano, en ocasiones hablaba de la violencia en el país y en el mundo, mencionaba que quería ser soldado y “pelear contra quienes le hacen mal al país, como los soldados con la Mara Salva Trucha” ¿cómo le hacen mal al país?, responde “matan gente inocente”, le pregunto ¿cómo a quién? hace aviones y otras cosas con legos dice: “la ETA matan gente inocente”, se empieza a enfadar aprieta fuerte los legos y en algunos casos lo avienta, empieza a insultar a Bush y dice que “los medios lo hacen bueno”, le menciono que a su padre lo mataron y era inocente, que quizá por eso él piensa así, hace dos muñecos y pelean “uno es bueno y uno malo”, me ve molesto termina la hora se para y hace como que me va a golpear con un muñeco, le digo ¿eso era para mí?, se puede leer la necesidad de trabajar la muerte del padre, pareciera que no podía manifestar su enfado por ello, también hace una diferencia marcada entre lo bueno y lo malo, daba la impresión de estar escindido respecto a ello.

La madre desea que Nau no siga con el tratamiento dice: “esta más hocicón que nunca” “no hace caso” “no juega con su hermano”, “Me da el avión como si fuera su amiga”, cuando se trabaja sobre el tipo de bromas que ella le hace sobre su sexualidad, la madre comienza a decir que hay una niña que le raya los uniformes a Nau y él intenta ocultárselo, pero ella se da cuenta y está muy molesta de que no se defienda. Al señalarle que quizá no se defiende porque tomando en cuenta la edad de Nau podría gustarle que una niña toque o pinte en su cuerpo, se molestó aún más, pero esto la llevó a hablar sobre algunos cuidados que tiene con Nau y que quizá ya son exagerados para su edad, “En estas circunstancias se crean espacios de apertura con el objeto el que a su vez continua siendo, pero de otro modo, sostén narcisista y soporte pulsional.⁵⁶”

Al final de esta etapa al salir de la sesión la madre intentó pellizcar al niño en las pompis en mi presencia, Nau volteó y me dijo “mira eso es lo que ya no queda”.

TERCERA ETAPA

En esta fase del tratamiento Nau trabajará intensamente con su posibilidad de ser, más allá del discurso familiar, iniciará comentando la siguiente problemática “a mi hermano no le gustan las niñas” le referí que era muy pequeño dijo: “a su edad yo ya tenía novia”, le digo: ¿eso querría decir que a ti sí te gustan las niñas? le refiero que los niños pequeños a veces juegan a ser novios pero es diferente cuando son grandes, dice “no, a mi si me gustan las niñas desde pequeño” (dobla una hoja negra en dos), le pregunto si ahora le gustan de la misma forma que le gustaban de niño, se sonroja mucho y dijo: “yo no tengo porque pensar en eso yo me dedico a estudiar” le subrayé que al parecer si piensa en eso pues le llama la atención que a su hermano no le gusten las niñas, dice “yo ya tenía mi novia, mi mamá le dice la Bratz, porque esta flaquita y cabezona” “pero ya no.”

⁵⁶

Ihlenfeld, S. 1998. “Duelos de la infancia”. *Revista Uruguaya de psicoanálisis*, 88,35-54.

Nau recorta un corazón negro y me lo enseña y dice “mira este corazón está negro porque lo engañaron”, ¿quién lo engañó?, “así es el amor, mí amá, dice que das todo y luego te engañan, mira está roto” y le quita un trozo, le señalo ¿tu ama o tu mamá? “mi amá, así le digo luego” le refiero que ama es diferente a mamá y que quizá ella piensa eso por sus vivencias pero que no forzosamente es así, me dice: “por ejemplo a mi mamá la engañó mi papá con una más jovencita” le mencioné que eso es lo que dijo su mamá en la primera entrevista, y que su mamá es muy joven, que quizá solo cambiaron los sentimientos de su papá hacia ella. Dice: “no, si mi papá también engañó luego a su otra esposa”, le menciono que aunque eso hubiera pasado, eso quizá no quería decir que el amor fuera todo negro, contestó: “Nacimos el monito (hermano) y yo” “En función de que el aparato psíquico del niño se encuentra en vías de estructuración a menudo necesita del aporte representacional del adulto trasmitiéndole en palabras elementos que le ayuden a comprender la irreversibilidad de la ausencia y los afectos naturales que despierta la situación. Esto también forma parte del sostén afectivo que necesita para la expresión de su dolor... Cuando a un niño le toca vivir la muerte de alguno de sus padres el posicionamiento del que sobrevive en lo referente a la situación de pérdida llevará a que se abran en el chico vías de expresión de actividad mental en relación a la experiencia en que está inmerso o, por el contrario a que surja un exceso defensivo que obture su vida psíquica”⁵⁷. Al parecer la madre de Nau no ha podido brindar esos elementos que le ayuden al niño a elaborar el duelo del padre, permitiéndole obtener recursos al niño para establecer relaciones afectivas futuras.

En esta sesión le señalo que se está expresando con cariño de su hermano (monito), él menciona que ya no se enoja tanto con él aunque a veces sí, pues “no me obedece”, al preguntarle ¿tendría que obedecerte? contesta “porque soy su padre putativo”. Le menciono que es su hermano y que no tiene las obligaciones de un padre putativo, pues su madre podría quizá tener una pareja, contesta “no, yo soy su padre putativo” lo dice muy molesto, vemos la negativa a que la madre tenga una pareja “Por otro lado, cuando los padres obstaculizan las necesidades de

57

Ibidem.

autonomía del hijo ello también dará lugar a fallas estructurales en él, llevando a que sus vínculos futuros puedan caracterizarse por elecciones de objeto con tendencia a lo fusional y con intolerancia a las separaciones”.⁵⁸

En otra sesión se pone a peinar a la muñeca sin embargo le jala mucho los cabellos, dice “El cepillo no sirve”, saca más títeres y pone a pelear tres contra el niño, le digo que parece molesto , toma el niño y me lo da, dice: “yo voy a ser el papá y la mamá, me quita al niño y dice también soy este”, el papá comienza a maltratar físicamente al niño, la madre no hace nada, le dice “tu no eres mi hijo” mi hijo es él señala otro muñeco que es un anciano, le pregunto porque el padre dice eso, “no sé, pregúntale a tu mamá” (sumergido en su juego) le señalé que eso es lo que en la familia piensan de su hermano y que quizá él a veces también lo piensa, baja la cabeza y asiente. Sin embargo de ser así, el queda colocado en el lugar de anciano (¿qué implicaciones tiene ello?).

“Muchas veces, la forma de jugar es utilizada para la representación del contenido encubierto. Por ejemplo, muchos juegos que presentan algo confuso que no se entiende sirven para representar algo que el propio jugante no entiende. La forma del juego sirve para decir algo: hay algo que no entiendo”⁵⁹. Le menciono que pudieron haber sido otros problemas que tenían sus papás y no únicamente el nacimiento de su hermano la razón del divorcio o el engaño, comenta: “Estaba bien bonito de chiquito yo me acuerdo bien” y agrega “mi papá ya era muy enojón de antes” ¿cómo enojón? “se ponía bien loco, recuerdo una vez que le gritó mucho a mi mamá, se fue, dejé de verlo cómo un mes” menciona que él también se enoja mucho. Cuenta un incidente escolar y se pone a llorar dice: “No le pegué a la niña pero estaba muy enojado, ella me jalaba y me jalaba”,(la niña se enojó con él porque se iba a hacer novio de otra chica y le reclamó y le jaló la ropa), “Me dieron ganas de darle uno”, lo anterior sirvió para reflexionar que quizá él no es

⁵⁸ Ibidem.

⁵⁹ Waserman. (2003, Junio). Pensando en jugar, Revista de Psicoanálisis con niños Fort-Da . No.6. Disponible en: <http://www.fort-da.org>

como su padre de enojón pues hasta cierto punto no descargaba su enojo sobre otros, pero que lo hacía contra sí mismo.

En otro momento surgió el tema del enojo, pero esta vez lo relacionó con su madre “si, siempre hace eso” ¿Qué? “no me deja ir solo a ningún lado, y yo ya puedo hacerlo” se pone a aventarme la pelota grande con mucha fuerza y mucha agresividad, se le señaló que al parecer está molesto, toma al brujo y el Hada y juega a que el brujo le levanta la falda al Hada, le digo que al parecer el brujo está muy interesado en ver que hay debajo de la falda del hada, que quizá él está interesado también en otras cosas, dice: “algunas de mis compañeras dicen que soy el más guapo”, le pregunto ¿cómo se siente con ello? “importante.”

Durante una de las siguientes sesiones la madre al salir comenta en los pasillos algo relacionado con Nau en voz alta, él se veía muy avergonzado y muy enfadado, su quijada estaba muy dura, se le señaló lo siguiente a la mamá, “bueno el podrá contar esa situación si así lo desea la próxima sesión”.

Nau llega muy serio y callado a la siguiente sesión, le señalé que debió haberse sentido acusado, se puso a llorar, le pregunté ¿qué le pasaba? “le dije una que otra cosita a mi mamá” le pregunto ¿qué? “histérica” (se ríe) le digo que llora pero a la vez se ríe, “mi mamá se pone como loca y me grita mucho, se pone loca, le estaba un día pegando a mi hermano y me pegó a mi” (baja la cabeza y cierra los puños) le pregunto ¿qué sientes?, llora demasiado y no puede hablar, “no sé” “es como me sentía en la escuela” ¿cómo lo describirías? “decepcionado” ¿Decepcionado de qué? “porque decepcioné a mi mamá” ¿Cómo la pudiste decepcionar? “por lo que pasó no sé... la decepcioné” (al parecer la madre registró los cuadernos del hijo y descubrió unos recados que escribieron entre varios compañeros, en los cuales Nau decía conocer a un chico que vendía drogas). Se comentó que al parecer su madre no respetó su privacidad y además reaccionó mostrándose enojada cuando realmente estaba preocupada así como él en ocasiones llora cuando está enojado.

Se trabajó a lo largo de dos sesiones que el hecho de cometer errores no lo hacían totalmente malo, pues él seguía siendo un buen estudiante y un buen hijo, pero que aun así tampoco es todo bueno. Trabajando así la escisión.

Con la madre se trabajaron algunos sentimientos relacionado con el hecho de no tener una pareja y portarse con su hijo como si él fuera su pareja. Ella comenzó a dar permisos a Nau para salir con amigos y Nau comenzó a asistir solo a sus entrenamientos de fútbol, empezó la separación física y psicológica.

FASE CUATRO

En las últimas sesiones habló de su futuro, mencionando que quería ser biólogo marino, le recordé que antes decía que militar, mencionó que “eso era antes pero que ahora ya no, pues el mar es inmenso.”, al preguntarle qué otras cosas habían cambiado, mencionó que ya no pensaba tanto en llorar, en guerra o en muerte.

En alguna otra sesión llegó jugando y sacando demasiados juguetes, muy diferente a las primeras sesiones que era muy cauto, se le mencionó, y dijo: “Ahora necesito control” (ríe) se le preguntó ¿por qué lo decía?, contestó: “fantaseo con una muñeca de computadora” ¿le pregunté cómo de computadora? Se ríe a carcajadas, se le señala que quizá el control lo quiere para sus inquietudes sexuales, hace un avión de papel y lo avienta se cae y dice buuuuuuu (estaba muy excitado), se le mencionó que estaba interesado en la sexualidad, se acostó a sus anchas en la mesa y dijo “hay que romper las reglas” “guerra de arena y empezó a sacar y tirar arena al suelo” , se le dijo que era raro oírlo hablar de romper las reglas, mencionó : “los planes cambian” (sonríe) se cierra la sesión comentándole que quizá él ha cambiado en este proceso terapéutico que ya se permite de vez en cuando romper las reglas y en ocasiones no pasa nada, a lo cual respondió: “en la escuela no las rompo, ahí si pasan cosas.”

Menciona que al parecer va a tener un cambio de turno en la escuela, pero que estando en la mañana su mamá le permitirá ir solo a ella. Se programan sesiones de cierre debido al cambio de turno, pues el centro comunitario no da consultas por las tardes. En las sesiones de cierre hace un Bob esponja gigante que mata y destruye en varias ocasiones a otros muñecos y pide luchar contra un muñeco hecho por mí, se acaba el tiempo y le digo que al parecer está molesto, dice: “esto es estar molesto” y hace como si me fuera a lanzar arena, le menciono que aunque está molesto se controla, y que parte de lo que aprendió en las sesiones es a controlar sus emociones, terminamos la sesión y al bajar me dice “pase usted”, le subrayo que me está hablando de usted y que antes nos hablábamos de “tu”, (quizá para establecer una distancia al final del tratamiento).

La última sesión habla de que ya se relaja y no se enoja tanto, cuando su madre paga la última consulta él se acerca y me da un tazó, se le reafirma que cuando la gente se deja de ver, puede recurrir a sus recuerdos. “El juego se enlaza finamente al estatuto del inconsciente en la clínica con niños y nos muestra al inconsciente espejeando y próximo, lejos de articularse como cadena de saber. Por eso y desde este ángulo el juego es un artificio que con su hacer produce contrainvestidura. Es el viaje del Otro hacia el otro en el que sedimenta la represión primaria. El juego de un niño indica que el espacio de ilusión que promueve, figuración mediante, no se produce sin una presión efectiva de la represión primaria contra el Otro real, separación que implica la escritura de una investidura de lenguaje que trama el borde del irreductible agujero de lo Simbólico al mismo tiempo que instituye el radical aislamiento del objeto a, pérdida de goce, esencia de lo lúdico”.⁶⁰

MEJORIAS OBSERVADAS

Individuales

- Habla de sí mismo a futuro sin preocuparse tanto por los discursos de los padres.
- Desarrolló de su propio pensamiento, lo cual habla de construcción psíquica.

⁶⁰ Franco, A; Gómez, M. (2007, octubre). La construcción del cuerpo; la constitución subjetiva en el campo de los problemas del desarrollo, *Revista carta psicoanalítica*. No11. Disponible en: <http://www.cartapsi.org/revista/no7/ribeiro.htm>.

- Expresa con mayor naturalidad y sin angustia sus inquietudes sexuales.
- Se rompió la escisión respecto al bien y el mal, lográndose la integración.
- Nau logró rescatar a la madre como objeto total.
- Autocontrol de la agresividad.

En la familia

- Convivía mejor con su hermano.
- Estableció límites corporales con su madre.
- La madre empezó a dedicar tiempo a realizar actividades para ella y dio un poco más de libertad a Nau para realizar actividades de forma independiente o con amigos,
- Se analizó con la madre las formas en que era intrusiva con Nau

En la escuela

- Ya no lloraba
- Menos tenso, convivía bien con sus compañeros

AREAS EN LAS QUE FALTO AHONDAR O TRABAJAR

- El duelo por el padre.

CAPÍTULO 3

La ausencia del juego y las dificultades de simbolización

“Si este tronco que es el Nombre del Padre falta en su lugar, las ramas quedan sueltas y no pertenecen a ningún árbol. Éste es, en apresurada imagen, la noción lacaniana de la forclusión, clave de la psicosis. No hay límite al goce, no hay vertedero de la palabra articulada.
(Braunstein, 2003)

En el presente capítulo se expondrá un caso para ejemplificar cómo en algunas circunstancias ya sea debido a causas biológicas o psicológicas el niño no puede acceder a un proceso de simbolización y por lo tanto su relación con otros seres humanos se ve afectada.

Bryan “No puede jugar y piensa las cosas muy reales”

Bryan es inscrito en un taller para el manejo de emociones en niños que se dio en el centro comunitario, a partir de ese taller se empiezan a observar algunas conductas que le dificultaban la relación con otros niños, por ejemplo: no aceptaba el cambio de una actividad a otra si él no sentía que ya había concluido, los comentarios por parte de las coordinadoras del taller y de los niños eran entendidas de forma literal, por ejemplo “En este lugar pueden escoger donde sentarse” para él implicaba que el asiento que él escogió el primer día debía ser el mismo durante todas las sesiones y si debido a la dinámica del grupo esto se modificaba, él se ponía a llorar, y reclamaba “dijeron que mi lugar iba ser el que yo escogiera, es mi lugar”. Mostraba ser muy participativo en todas las dinámicas, no obstante en algunas ocasiones sus participaciones pertenecían a temas de sesiones pasadas sin que pudiese relacionarlo verbalmente con contenidos presentes.

Se observó que aunque era un niño escolarizado de 7 años no podía leer ni escribir, y no podía dibujar cuestiones que pueden resultar muy simbólicas como la “alegría, tristeza, enojo.” Al finalizar el taller se realizó una junta con los padres, la madre acudió mostrando en un principio no tener ninguna inquietud respecto a alguna problemática biológica o psicológica con Bryan, durante el proceso de las entrevistas fue aceptando y hablando

acerca de sus inquietudes con relación al comportamiento del niño, incluso aceptó haberlo inscrito al taller con la esperanza de que no se detectara “ningún problema en el niño”, a partir de lo anterior la madre solicita una evaluación psicológica del menor.

El niño tiene dos nombres los cuales fueron escogidos por el padre, el primer nombre debido a que le gustó y el segundo por ser el nombre del abuelo materno.

HISTORIA CLINICA

EDAD: 7 años

ESCOLARIDAD: Segundo de primaria.

ESCUELA: Oficial

MOTIVO DE CONSULTA DE LOS PADRES: “No habla bien, con “r” le es difícil decir la “c”, “a veces se la come”. “No mide peligros, ha tenido varios accidentes”, por ejemplo: “Jalar una olla con caldo de pollo, lo llevamos al hospital GEA por quemaduras de primer y segundo grado”. “Se toma muy en serio todo, grita y vuelve a repetir un evento que ya ocurrió muchas veces.”

MOTIVO DE CONSULTA DEL MENOR: “No me gusta estar solo”

DESCRIPCIÓN CLINICA DEL MENOR: Es un niño que tanto físicamente como en su forma de hablar da la impresión de ser más pequeño, pareciera no escuchar las preguntas que se le hacen, pues contesta cosas diferentes, pero que parecen tener gran importancia para él, por ejemplo: “El no es mi papá porque no está casado con mi mamá, son novios”, los padres mencionan que él si es su padre biológico pero que Bryan, escuchó que ellos no estaban casados por la iglesia únicamente por lo civil y que posteriormente escuchó en la iglesia que las personas que no están casados por la iglesia no pueden tener hijos, por lo cual dice “no es mi papá” . El niño tiene un tono de voz nervioso.

ANTECEDENTES FAMILIARES: Son tres hijos del matrimonio, la diferencia entre las edades se debe a que el padre cuando el mayor tenía tres años se fue a Estados Unidos, “a

buscar mejores oportunidades de vida”, debido a que vivían en muy malas condiciones económicas, durante este periodo la madre cae en depresión, por lo que el padre “ve forzado su regreso dos años antes de que Bryan naciera”. La madre a raíz de su depresión, empezó a tomar medicamentos que le recetaron en neurología, actualmente toma Ansique y Propanolol, Menciona que últimamente se siente menos deprimida pero más ansiosa.

Cuando el padre regresó de Estados Unidos vivieron en Puebla, hasta después del nacimiento de Bryan decidieron vivir en el Distrito Federal con los papás de la madre, debido al estado emocional de ésta.

DATOS DE LA FAMILIA NUCLEAR

Abuelo materno: 81 años, albañil.

Abuela materna: 76 años, hogar.

Padre: 37 años, chofer.

Madre: 36 años, hogar.

Hermanos:

H1: Hombre, 12 años y estudia la secundaria.

H2: Mujer, 6 años y estudia la primaria.

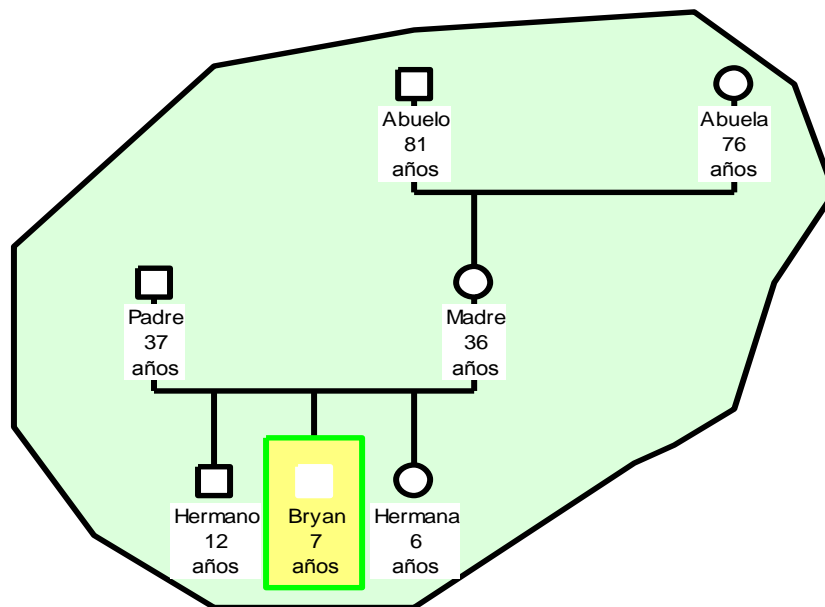

AMBIENTE PRENATAL: En el primer embarazo la madre tuvo preeclampsia, por lo cual le aconsejaron no embarazarse nuevamente, pero ella deseaba tener otro hijo así que Bryan “fue muy planeado”, “muy esperado” “como si fuera el primero”.

Desde el principio del embarazo hubo muchas complicaciones, pues según la madre el doctor le comentó que al esperar tanto tiempo entre un embarazo y otro la matriz se contrajo, estuvo como siete veces en el hospital durante el embarazo por amenaza de aborto. Durante los primeros meses tuvo mucho vómito y hubo un sangrado, ella no retenía nada de alimento por lo cual bajo “6 kilos en dos días durante los dos primeros meses”, le dijeron que era necesario retirar el producto, pues podía haber complicaciones fisiológicas para ella o el bebé, este comentario fue reiterado por los doctores en una ocasión que se le subió la presión y ella comenzó “a ver doble”.

Le diagnosticaron diabetes gestacional en los últimos meses de embarazo, durante los cuales estuvo nuevamente “a punto de perder al bebé”, “dos veces iba a tirar el bebé”. Llama la atención que al narrar dichas experiencias la madre lo cuenta sin ningún impacto emocional.

MOMENTO DEL PARTO: un 30 de diciembre comienza a estar mal de la presión pero hasta el día 2 de enero la ingresan al hospital por presión alta, Le dijeron que iban a realizarle una cesárea, sin embargo, otra doctora le dijo “no sea floja trabaje, puede nacer de forma natural.” Y aunque en el ultrasonido se observaba que el niño venía de lado “esa doctora metió la mano y lo acomodó, yo sentía que me estaba ahogando”. La doctora posteriormente le comentó que “ya no había tiempo para la cesárea pues ya había coronado, y si ella no pujaba, el parto ya se estaba pasando”. Todo lo anterior fue en un lapso aproximado de 6 horas.

DESARROLLO PERINATAL: El niño fue dado de alta el mismo día y la madre se quedó en el hospital, pues tenía alta la presión y residuos de placenta, lo amamantó al nacer pero como ella se quedó hospitalizada el padre lo alimentó en casa con fórmula.

Llanto espontáneo

APGAR: 8.9

Peso: 3.100Kg

Talla: 50cm

DESARROLLO POSTNATAL:

Motricidad

Control de cuello: 5 meses

Control de tronco: 8 meses

Sedestación: 9 meses “estaba todo escurrido y se iba de lado”

Gateo: 10-11 meses “lento, lento, lento”

Bipedestación con asistencia: 1 año ½

Marcha: “Un poco antes de los dos años, no caminaba bien, se caía mucho, lo tenía en andadera porque se paraba y se caía”

Lateralidad: diestro

Lenguaje

Balbuceo: 8 meses

Hablar: a los 2 años únicamente palabras, frases completas a los 4 años “y se equivocaba un poco, yo lo corregía”. “Logró hablar casi correctamente hasta hace un año (cuando tenía 6 años)”, El niño estuvo en terapia de lenguaje a los tres años en el Instituto Desarrollo Integral para la Familia (DIF), la terapeuta le dijo a la madre que “era un niño especial, pero que no se preocupara, que él siempre iba a ser así y que eso no iba a poder cambiar”, no le realizaron ningún estudio, sin embargo como seguía sin hablar bien sus padres lo llevaron al Instituto Nacional de Rehabilitación (INR) en donde le realizaron una audiometría a los seis años diez meses, el resultado fue: normo oyente con dislalias evolutivas y buena comprensión. Por lo que ya no le realizaron más estudios en esa institución y únicamente le recomendaron terapia de lenguaje.

Independencia

Control de esfínter: “Ya tenía 2 años y medio y no avisaba para ir al baño” “aprendió la niña antes, él se sentaba con ella”. “Logró avisar hasta los 2 años 8 meses”, “tiene medio año que dejó de orinarse en las noches”, aunque ocasionalmente se orina.

Duerme solo: “Tiene su propia cama pero en el mismo cuarto duermen los tres hermanos”.

Problemas para dormir: “Desde bebé no duerme bien”, “no duerme de corrido una sola noche”, “decía que veía cosas” y decía “dile que me deje dormir”,

Miedos: Antes le daba miedo dormir solo debido a que decía que veía cosas.

Aseo: No se sabe bañar solo, apenas hace un año se empezó a vestir solo, no se sabe quitar las playeras y el suéter, “la traza se la pone al revés”

CONTEXTO ESCOLAR: “No tiene amigos, no se sabe defender en la escuela y cuando lo hacen enojar o le hacen algo se pone a gritar”, la mamá hace referencia a que los niños le pegan o le quitan sus cosas sin que Bryan haga algo.

ACTIVIDADES Y SOCIALIZACIÓN: No juega con los niños de la cuadra y tampoco con sus hermanos, el hermano mayor lo invita a jugar pelota y otras cosas pero “él se pone a llorar o se mete”, por lo regular juega solo y siempre en un mismo cuadro (espacio que él ocupa para jugar en casa).

PASATIEMPO: Le gusta jugar a hacer dinosaurios de plastilina, incluso se duerme con ellos, y puede jugar a hacer esa actividad todos los días, a la madre le llama la atención que puede hacer la réplica idéntica en plastilina del mismo dinosaurio durante varios días. Lo anterior podría ser perseverancia debida a inmadurez en el desarrollo, pero también podría dar muestra de incapacidad para usar los significantes, y poder dar movilidad así al discurso, es decir, la dificultad podría estar en el ámbito de lo imaginario.

ASPECTOS SENSORIALES: La mamá menciona que al parecer “él no siente el peligro”, pues “en la calle no voltea para ver los coches, y aunque se le ha dicho que hay cosas que queman las toca”, “se echó encima una olla de caldo y tuvo que ir al hospital por quemaduras de primer y segundo grado”

CONTEXTO FAMILIAR: Los padres dicen llevarse muy bien entre ellos, al parecer el hermano mayor se lleva bien con Bryan aunque en ocasiones se desespera con él, la más pequeña está acostumbrada a que Bryan es como si fuera el pequeño o “el único”, cuando la madre dice esto Bryan se comienza a reír muy fuerte.

“Es muy lento para todo, a diferencia de mis otros hijos, en todo ha ido más despacio.”
“Tengo duda de que tiene algo malo desde sus dos años y medio”, El padre lo describe como alguien “Que para él todo es real, entiende las cosas muy reales”, el padre considera que quizá la problemática del niño se debe a que está muy consentido por la madre, ella menciona que: quizá es así pero el consentimiento es debido a que: “no lo veo igual que a mis otros hijos”.

SEXUALIDAD: No han visto ni escuchado algo que consideren de importancia, pero tampoco han oído dudas o preguntas del niño en relación a lo sexual.

EXPECTATIVAS DEL TRATAMIENTO: “Que mejore y que ya no esté inquieto, lo que más me preocuparía es que siga viendo cosas, a los dos años y medio ya veía cosas”.
¿Qué cosas? “personas y muertos”

ENTREVISTA CON BRYAN:

En la entrevista mencionó:

“Vengo para que no me molesten los niños de mi salón” Al preguntarle cómo lo molestaban cambió el tema “¿Van a venir más niños?”, “Oíste a mi mamá que dijo que yo parecía hijo único” ¿te gustaría? “sí, ser el único, no tener hermanos” (lo anterior puede hablar tanto de celos fraternos, pero también de no reconocer al otro).

Preguntó por las otras psicólogas del taller, mencionó que una de ellas “Tiene el cabello güerito como mi hermana la güera”. “¿y tu amiga la del cabello de Blanca Nieves?” (Otra

terapeuta del comunitario con un corte de cabello parecido al de Blanca Nieves), le comenté que al parecer le llamaba la atención el cabello, pero cambió el tema.

“¿Me voy a sentar donde yo quiera?” Le pregunté por qué se enojaba con otros niños del taller cuando se sentaban en el lugar que él quería, y me contestó: “porque ustedes dijeron que uno se podía sentar donde uno quisiera”. Se le dijo que sí, pero que en ocasiones el lugar que él quería ya estaba ocupado, muy seguro contestó “sí, pero ustedes dijeron que uno se podía sentar donde quisiera” (como si no pudiera desplazar el significado de esto), jugamos memoria pero aunque si recordaba los lugares y encontraba los pares, no respetaba los turnos, cuándo se le comentaba, parecía no escuchar.

UN DIA COMÚN EN LA FAMILIA

El padre trabaja todo el día y los fines de semana por lo que solamente algunos días entre semana y por las tardes está con la familia, así que los niños pasan casi todo el tiempo con la madre, el hermano mayor estudia en la tarde por lo cual llega noche y ya casi no convive con sus hermanos, La madre menciona que tanto el padre como su hijo mayor se desesperan con Bryan pues no quiere salir a jugar y solamente quiere estar adentro de la casa con ella. Bryan y su hermanita se relacionan más, aunque la niña no puede entrar al cuadro en donde juega Bryan ni mucho menos tocar sus figuras de plastilina pues él comienza a gritar, Tanto los abuelos como la madre están todo el día pendientes de los niños, la madre es la que va por ellos a la escuela.

EVALUACIÓN PSICOLÓGICA

PRUEBAS Y TECNICAS UTILIZADAS PARA LA EVALUACIÓN

Escala de inteligencia WISC- R

Prueba Gestaltica Visomotora de Bender interpretación Koppitz

Prueba de percepción visual Frostig

Dibujo libre

Prueba HTP cromático y acromático

Prueba de la familia

Prueba de la familia II

Prueba de integración sensorial

RESULTADOS DE LAS PRUEBAS

ÁREA INTELECTUAL

C.I VERBAL= 84

C.I EJECUCIÓN= 101

C.I TOTAL= 91 Normal

El WISC-R Fue una prueba que se tuvo que realizar en tres sesiones (con un lapso no mayor de 4 días entre sesiones), pues aunque el niño contestaba de forma espontánea, muy frecuentemente se ponía a platicar sobre otros temas relacionados con sucesos que le habían ocurrido durante el día. Debido a la importancia de los resultados encontrados en esta prueba se desglosarán a continuación los resultados de CI general y lo obtenido en las sub-pruebas.

ESCALA VERBAL				CI VERBAL
	PUNTUACIÓN NATURAL	PUNTUACIÓN NORMALIZADA	EDAD MENTAL	84 Deficiente
INFORMACIÓN	4	3	-6 a	
SEMEJANZAS	2	3	-6 a	
ARITMÉTICA	9	11	7 ^a 2m	
VOCABULARIO	17	8	6 ^a 10m	
COMPRENSIÓN	5	5	-6 a	
RETENCIÓN DE DÍGITOS	6	7	6^a2m	

ESCALA EJECUCIÓN				CI DE EJECUCIÓN
	PUNTUACIÓN NATURAL	PUNTUACIÓN NORMALIZADA	EDAD MENTAL	101 Normal
FIGURAS INCOMPLETAS	17	12	6ª10m	
ORDENACIÓN DE DIBUJOS	2	2	-6 a	
DISEÑO CON CUBOS	16	11	8ª6m	
COMPOSICIÓN DE OBJETOS	19	12	9ª2m	
CLAVES	45	12	7ª10m	
LABERINTOS	2	2	-6 a	

CI ESCALA TOTAL	CON INTERVALOS DE CONFIANZA 95%	RESULTADO
91	84-98	Probablemente deficiente

FACTORES DE KAUFMAN

COMPREENSIÓN VERBAL	ORGANIZACIÓN PERCEPTUAL	FACTOR DE DISTRACCIÓN
69 Deficiente	98 Normal	100 Normal

Como puede observarse al parecer las dificultades que presenta Bryan tanto para lo escolar como para sus relaciones, estarían ligadas a una deficiencia verbal, pues pareciera no deberse a un problema de atención directamente, sino que sus comportamientos tendrían que ver con cierta deficiencia para comprender hechos que pasan a su alrededor, podría decirse que su pensamiento es holístico, pues los resultados indican: Facilidad para el cálculo mental, concentración normal, percepción e integración espacial normal, adecuada coordinación ojo-mano. Deficiencias en las siguientes capacidades: Hostilidad hacia las tareas escolares, baja motivación hacia el logro, pensamiento conceptual deficiente. Capacidad disminuida para establecer relaciones, pensamiento excesivamente concreto, rigidez de los procesos de pensamiento o actitudes negativas, además de dificultad para anticipar acontecimientos y sus consecuencias.

ÁREA PERCEPTOMOTORA

En esta área el niño mostró mayor capacidad para: Permanecer atento, trabajar en el salón de clases, prestar atención al material visual que se le muestra, reconocer objetos conocidos aunque se le presenten en forma fragmentada, como los rompecabezas.

No obstante Bryan presentaba en dicha área algunos errores que podrían suponer posible daño Neurológico, al analizar los errores que cometió, en su mayoría eran de distorsión de la forma, rotación e integración, esto se encuentra asociado a la dificultad de Bryan para la lecto-escritura, Se podría decir que era un niño muy inmaduro en el área perceptual y visomotriz. Lo cual puede dar como resultado: la dificultad para dibujar y mantener la escritura en un renglón debido a que la forma de la letra es irregular, también la dificultad para vestirse y para manejar materiales en tercera dimensión así como que en ocasiones le sea difícil ubicarse en el tiempo.

ÁREA EMOCIONAL

Respecto a los factores emocionales se mostraron los siguientes resultados: Estaba aún muy ligado a la madre, tanto que pareciera no diferenciarse de ella (*fig3.1*), mientras que el padre no parecía ocupar un lugar central, de hecho, él que parece ocupar un lugar central es Bryan, pues en sesiones posteriores a la entrevista con su madre manifestaba

constantemente los siguiente: “yo nací primero y luego mi hermanita, yo fui como si fuera el primero, porque le hice más daño a mi mamá cuándo estaba en su pancita”, “dijo mi mamá que yo fuera el primero, yo fuera el primero”

Es retraído y tímido. No obstante en la mayoría de las pruebas describía los escenarios que dibujaba más que crear una fantasía a partir de ellos, y cuando parecía hacer uso de la fantasía no quedaba muy claro si era ficción o únicamente un discurso estereotipado y repetido, sin embargo estas frases que enunciaba estaban relacionadas con el caos, incluso mientras realizó un dibujo contó una historia mencionando que había sido un sueño (*Fig. 3.2*), Quizá esto podría hablar de cierta desorganización en el área emocional y por ello es que hacía referencia al caos (*Fig. 3.3 y 3.4*). Durante las pruebas no habló de emociones o sentimientos de otros seres humanos, como si fuera algo que el omitiera. En las sesiones de juego, no logró realizar algún juego simbólico, su intentos consistían en escoger un objeto y buscar otros iguales en el consultorio, carritos, soldados, helicópteros etc., Cambiaba de objeto en el momento que lograba juntar tres (triangulación familiar), esta actividad era solitaria y no aceptaba la sugerencia de aceptar algunas figuras como iguales, aunque fueran de la misma especie, tenían que ser idénticas la única variación aceptada era el color, en el momento que terminaba un grupo, iniciaba otro quedando claro que en su caso la función de jugar estaba mermada.

CONCLUSIONES DIAGNÓSTICAS

A partir de lo anterior se canalizó al niño al Hospital psiquiátrico infantil N. Navarro, para que fuera evaluado neurológicamente, se le solicitó a la madre que en cuanto tuviese los resultados regresara a informar al centro comunitario, para saber si el niño podría ser candidato a terapia psicológica o a integración sensorial, se le sugirió que ella y su esposo tomaran asesoría psicológica, pero ella se negó mencionando que lo apremiante era tener un diagnóstico del niño, sin embargo, al parecer esto fue una resistencia, pues debido a que tardó tiempo sin regresar se le hicieron llamadas para enterarnos de la situación de Bryan, quedando un poco al descubierto que ella estaba al parecer de forma inconsciente utilizando la dinámica hospitalaria de tal forma, que algunos malentendidos con especialistas, la llevaban a todavía no tener un diagnóstico, aprendiendo de esta experiencia la importancia

de trabajar en estos casos con los padres la aceptación de la problemática del hijo, Se realizó nuevamente la invitación pero no se obtuvo respuesta.



Figura 3.1 “Una mamá, un papá y un único hijo”



Figura 3.2 “En el polo norte se abría un hoyo y allí es la ciudad, solo soñé que me perdía y que estaba en Estados Unidos y que era el fin del mundo y luego que me había perdido no sabía dónde estaban mis papás”



Figura 3.3 “Es un árbol malo que quiere matar a todas las personas de Narnia”

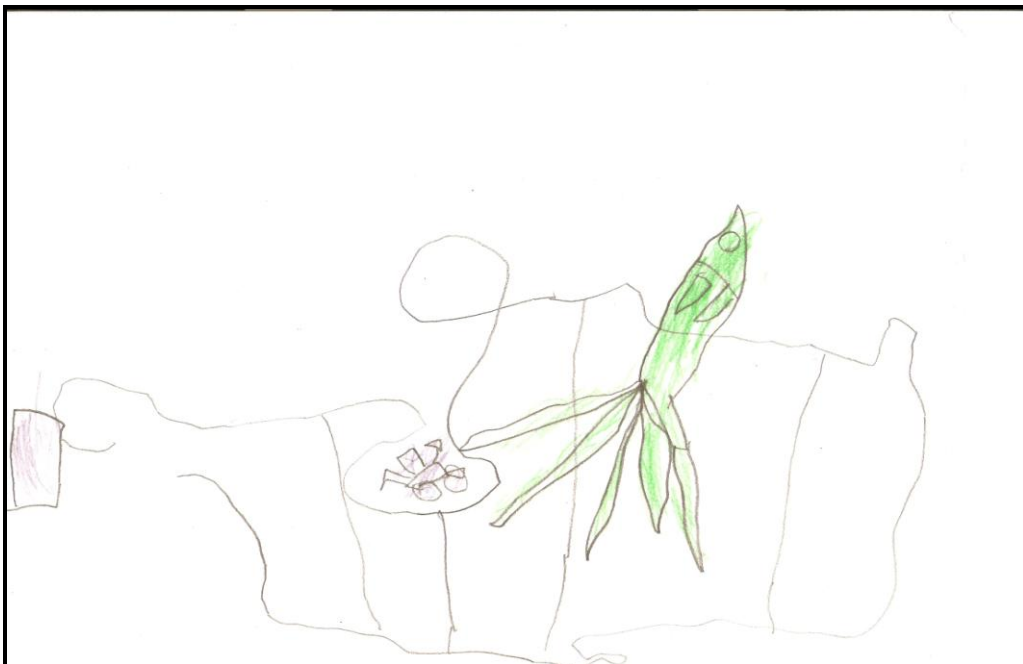

Figura 3.4 “Una casa en un tornado fue en E.U lo vi en el 11, es de 1400 o1488 años”

LECTURA TEÓRICA DEL CASO

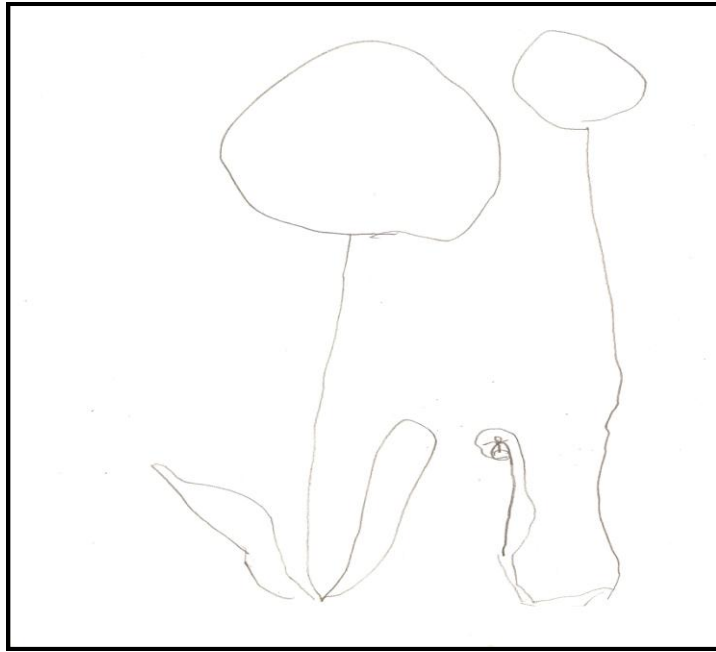
En el caso de Bryan no se realizó un tratamiento, pues la finalidad fue realizar un diagnóstico, por lo cual se redactará la lectura teórica del caso, tratando de abarcar las implicaciones subjetivas del problema de Bryan, sin por ello negar la posibilidad de daño orgánico real.

Se realizará esta lectura con la finalidad de explicar cómo las dificultades para la simbolización se ven reflejadas en la falta de juego y metáfora. “El juego es la condición necesaria para que haya niñez, no es espontánea ni natural, tampoco depende de la dotación orgánico-biológica con la que se nace (aunque no sea sin ella, obviamente), no se hereda, sino que su surgimiento y existencia requiere un trabajo de construcción. Este trabajo de construcción depende del orden simbólico que, en el Otro y a partir de él, se ofrezca al recién nacido para que éste encuentre la posibilidad de irse apropiando de la cultura y sus leyes, jugando la posibilidad de ponerlas realmente en uso, en funcionamiento, a su debido tiempo, en el acto lúdico”⁶¹. Bryan pareciera poder hablar y mencionar todos esos aportes culturales, sin embargo la dificultad se encontrará en la incapacidad de ponerlas en juego y de darles, como lo menciona el autor anterior, un funcionamiento en el sentido lúdico, ante la incapacidad de dar movimiento al discurso. El padre lo dice “él entiende las cosas muy reales”, pareciera que en el momento que algo se dice para Bryan eso quedará sellado, Bryan hace recordar las palabras de Klein en relación a Dick “Está por entero en la realidad en estado puro”⁶²,

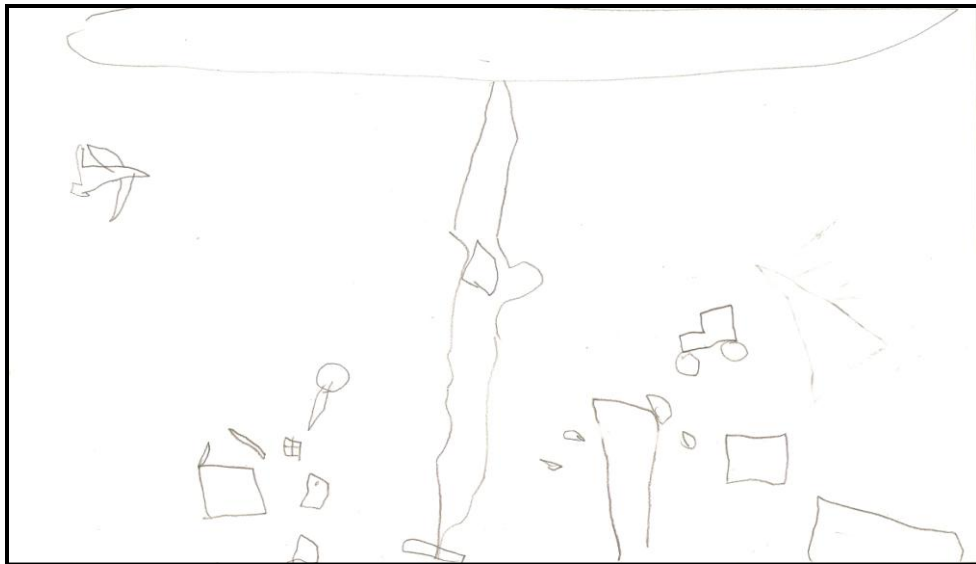
Sí bien no se tiene un diagnóstico neurológico del niño presenta características que son comunes en niños diagnosticados con autismo o Asperger, niños que en algunas ocasiones aunque llegan a hablar, eso no los convierte en sujetos de lenguaje, sino que pareciera únicamente adquieren características parlantes, el transformarse en un ser de lenguaje implica otras funciones, si tomamos en cuenta que en el lenguaje de los niños es primero la articulación formal del significante, “Antes de, después de y en vez de. Así se orientan los

⁶¹ Bruner, N. (2003, Junio). Con eso no de juega. Algunos aspectos del límite en la función del analista que trabaja con un niño, *Revista de Psicoanálisis con niños Fort-Da*. No.6. Disponible en: <http://www.fort-da.org>

⁶² Klein, M. (1930). *La importancia de la formación de símbolos en el desarrollo del yo*. *Contribuciones al Psicoanálisis*. Bs. As.: Hormé.

goces con respecto al comercio con la palabra, a la dicción a la regulación de las relaciones con el Otro⁶³. Es decir, el poder dar a cambio la palabra en lugar de algo más, abre la posibilidad de orientar el goce debido a que lo que está en juego es el deseo, pero ello puede suceder mediante el anudamiento de los tres registros. Anudamiento de lo real, simbólico e imaginario que se da mediante el anudamiento de éstos por el significante del Nombre del Padre, “Allí se elabora, entre simbólico y real la simbolización, es decir, la metáfora llamada paterna, por la vía en ciernes de las construcciones de las realizaciones imaginarias⁶⁴. Es aquí donde se abre una dificultad en el trabajo psicoterapéutico con niños, pues los que nos dedicamos a la terapia infantil, estamos trabajando con seres en un proceso de estructuración, pero que ya son sujetos de lenguaje, niños que ya establecen una relación con lo imaginario y que mediante el juego representan sus fantasías, se hacen de un cuerpo, niños que hacen juego con la palabra: cuentan chistes, mienten, engañan, niños que pueden establecer una relación terapéutica. “Es esa realidad que da cuenta del juego imaginario y le impone su ley, parece estar prefigurado el “orden simbólico⁶⁵”.

Pero al parecer Bryan está en un momento anterior a ese proceso de estructuración, en el cual no hubiera otro más allá de él, como sí “fuera el único” esa unicidad en la que al no haber otro ni Otro que pueda dar paso a un ser de deseo, el Otro permanece absoluto y no demanda, no desea, sino que le somete a su voluntad, no existe un Yo, pues para ello se hace necesaria la identificación con el otro y su incorporación. “El autismo es una respuesta que elige un sujeto para responder y situarse ahí donde el Otro le designa. Y le designa, precisamente como objeto de goce... Es curioso que una de las grandes dificultades para establecer una etiología genérica y universal para el autismo sea el hecho de que se trata de sujetos muy heterogéneos y distintos entre sí. Esto evidencia que hay un más allá de lo neurológico o de lo orgánico, que determina esta patología.”⁶⁶

⁶³ Braunstein, N. (2003) Goce. Siglo veintiuno, México; 5 edic. p. 194.

⁶⁴ Thomas, C. (2005). Lacan lector de Melanie Klein. México, Epee. p.33.

⁶⁵ Laplanche, J; Pontalis, J. (1985). Fantasia originaria, fantasia de los orígenes, orígenes de la fantasia. Buenos Aires, Gedisa. P.56.

⁶⁶ Patiño, I. (2004, abril). El niño autista y su madre. Revista de Psicoanálisis con niños Fort-Da. No.7. Disponible en: <http://www.fort-da.org>.

Cuál es la lectura que se puede hacer de la existencia de Bryan, si bien, como ya se había explicado en el primer capítulo el niño tiene significantes que le preceden que le dan un lugar al sujeto en el discurso familiar, en el caso de Bryan el discurso de su madre tiene dos vías: La primera pareciera tener que ver con el caos y destrucción de su proceso gestacional, caos que continúa en el niño, la segunda: lo pone en un lugar único con relación a los otros hijos, cuando la madre le da estatus de único, incluso anulando al primer hijo “cómo si fuera el primero”, Dolto dirá: “Estos yo auxiliares, cuando ellos mismos no están en la ley, puede entonces pervertir su ideal del yo al seguir representando para ellos un yo ideal... Los padres no han podido sostener su narcisismo en la comunicación simbólica de sus efectos a ellos dirigidos⁶⁷.”

Vemos que la madre de Bryan padece depresión y ansiedad desde antes del nacimiento del niño, y cuando ella cuenta el proceso de embarazo a pesar de los indicadores de riesgo prenatal, pareciera que ella no viera ni entendiera las dificultades de ello, es cómo si el mismo contacto con la realidad de la madre de Bryan estuviera mermado, y esta situación permanece negada por ella, mientras que el padre permanece casi ausente, quizá la problemática de Bryan y el niño mismo también sea el síntoma de una estructura latente en la madre, pues en el discurso de ella el niño aparece como un yo ideal, pero si bien esto en un principio es necesario para que el niño se erogenice y lo narcisiza, no basta para humanizarlo, pues incluso desde Freud podría compararse el autismo con “la célula narcista⁶⁸” es necesario el proceso de pérdida y de confrontación con la realidad para que surja un ideal del yo, pero solamente surge donde hay deseo “El deseo... es una metáfora, en la comunicación sutil con el yo ideal, de comunicaciones sustanciales manantes de las necesidades⁶⁹”, y para ello el imaginario vendrá en un segundo tiempo, pero cuando lo real no se articula el sujeto se encuentra sin posibilidad de tramitación subjetiva.

Al haber cierta articulación, al encontrarse el cuerpo del niño envuelto en significantes, el placer se instala en ese cuerpo y el niño puede ilustrar su deseo mediante el juego o el dibujo, en el caso de Bryan se puede observar que algunos de sus dibujos intentan ser una

⁶⁷ Dolto, F. (1873). *El caso Dominique*. Buenos Aires, Siglo Veintiuno.p.239.

⁶⁸ Freud, S. (1914). *Introducción al narcisismo*. En: Obras completas, 2001, Volumen XIV, Buenos Aires, Amorrortu. pp 65-97.

⁶⁹ Dolto, F. (1873). *El caso Dominique*. Buenos Aires, Siglo Veintiuno.p.226.

copia de lo que él ve, y no una fantasía o una muestra de deseo, lo cual recuerda el realismo de los dibujos de Dominique caso clínico trabajado por Dolto⁷⁰, y al igual que en este caso Bryan no parece tener interés por la sexualidad y cuando el placer se ha instalado en el cuerpo, el deseo confronta al niño con su sexualidad, lo cual se ve representado en el juego simbólico. “policías, mamá, papá, maestra”, sin embargo es necesario subrayar que eso no implica que lo real, lo simbólico y lo imaginario estén anudados, pero si es un indicador de pre-estructuración.

El niño al jugar sublima la posibilidad de crear un ideal del yo. Sin embargo será hasta que el niño haya vivido el proceso de castración, que el Superyó heredero del complejo de Edipo empezará a revelar una ética del deseo. El entendimiento de las instancias (ello yo y superyó) y el juego del niño dan cuenta del proceso de estructuración, pues como mencionaba Lacan⁷¹ “No hay estructura sin significante”, pero lo que el niño hace en su trayecto por el juego es sublimar, jugar con el discurso “El palabra por palabra”, el niño en el juego usa el cuerpo y empieza a poner a límite el goce, bordeando así la falta, “los niños no están en la metáfora sino en la metonimia, se vuelve aparente entonces que el juego hace las veces de metáfora⁷²”. Lo que hace el niño mediante el juego es rodear el objeto que se vuelve simbólico, pero en este jugar no solamente se juega el objeto o el juguete se juega él mismo.

Bryan tampoco puede escribir, la lectoescritura y el dibujo dan muestra del proceso de estructuración, debido a que representan un pasaje hacia los signos “Lo que representa el advenimiento de la escritura es que algo ya es escritura⁷³, si consideramos que en la lectoescritura el niño se familiariza con una figura que hay que relacionar con un sonido y el conjunto de estas formas y sonidos forman palabras que a su vez hay que relacionar con objetos, y que no existe una relación directa entre significante y significado, estamos hablando ya de funciones que tienen que ver con lo imaginario pero a su vez con lo

⁷⁰ Ibidem. p.13.

⁷¹ Lacan, J. (1974). El Seminario. Libro 22. En: <http://www.scribd.com/doc/7001323/LACAN-Seminario-22-Clase1PDF>.

⁷² Thomas, C. (2005). Lacan lector de Melanie Klein. México, Epeeel. p.32.

⁷³ Lacan, J. (1961). El Seminario. Libro 9. México, Paidós. p.9.

simbólico, pues un significante no es capaz de nombrar la cosa, sino que cada significante remitirá a su vez a otro “El escribir se sustenta en la metáfora en su límite⁷⁴” .

Bryan no puede bordear la falta, no puede jugar, no puede responder al ¿qué quiere el Otro de mí?, jugar al cómo sí, entrar en los terrenos del fantasma, y así dejar fuera lo real. Estas dificultades se ven reflejadas, en su relación con los otros, pues la posibilidad de entender bromas, de entender el peligro, de flexibilizar el discurso, se encuentra en relación con el otro, y por lo tanto en relación con el objeto, es el juego una vía que da muestra de la instauración del otro “El descubrimiento de la metonimia, necesaria para que un objeto se encarne en significante, es decir, el descubrimiento de su imagen especular un trayecto de la metáfora a la metonimia.⁷⁵”

⁷⁴

Donzis L.(1998). Jugar, dibujar, escribir. Psicoanálisis con niños. Argentina. Homosapiens p. 21.

⁷⁵

Ibidem.

CAPÍTULO 4

El jugar y el cuerpo, un caso de abuso sexual infantil.

Gozar es usufructuar de algo y el usufructo es el despojo de alguien que no dispone del mismo derecho que el usufructo, el cuerpo es ese bien primero que es a la vez campo de batalla entre el goce del Uno y el goce del Otro. ¿A quién pertenece el cuerpo? ¿Es él mi esclavo y puedo disponer de él o por el contrario soy yo el esclavo del Otro que puede disponer de mi y de ese cuerpo que yo fantasmáticamente y en mi condición de testafarro “tengo”.

(Braunstein, 2002).

El presente caso, ilustra las implicaciones del abuso sexual más allá del cuerpo del niño, ya que como se ha trabajado en el presente trabajo, el niño está al mismo tiempo que en proceso de estructuración haciéndose de un cuerpo en lo simbólico, cuerpo del cual desaloja el goce, pero para ello se lo juega, es decir, mediante el juego el niño bordea este cuerpo simbólico al mismo tiempo que sublima el significante. Vemos en la clínica que el adulto trae la palabra, mientras el niño trae su juego y su cuerpo. ¿Pero qué sucede con el cuerpo y con el juego, cuando el cuerpo del niño es violentado?, ¿cómo esta vivencia anímica irrumpe no solamente en la sexualidad, sino también en la estructuración del niño?, ¿cómo el jugar da cuenta de estos acontecimientos?

El caso que se narra a continuación es el de Magali, una niña de seis años que es llevada a consulta por motivos que esconden e incluso encubren, el abuso sexual del cual es objeto.

HISTORIA CLINICA

EDAD: 6 años 8 meses.

ESCOLARIDAD: 1ero primaria

ESCUELA: Oficial

MOTIVO DE CONSULTA DE LOS PADRES: El padre acude con Magali a la consulta, menciona los siguientes motivos: “Magali tiene problemas para trabajar en grupo, además de rebelarse a una obligación o responsabilidad, puesto que ella vive con su madre y su

familia”... “A lo cual pienso, falta de atención hacia ella por parte de su madre, ya que ella no está en casa y llega tarde, llega como a las once de la noche debido a que anda con otra persona”. Desde el principio se pudo observar cómo el motivo de consulta deja fuera a Magali, pero se verá que la niña es llevada a consulta de esa forma para encubrir quizá de forma inconsciente otro motivo.

MOTIVO DE CONSULTA DE LA MENOR: La primera entrevista no habla y dice que no sabe a qué va, le pido al padre que le explique por qué la lleva, él le dice que para hablar de lo que pasa en su casa y escuela.

DESCRIPCIÓN CLINICA DEL MENOR Es una niña muy delgadita, está muy inquieta y va tres veces al baño durante la entrevista con el padre, tiene su cutis reseco y con manchas, la dentadura muy descuidada ya que le faltan dientes y los pocos que tiene presentan caries.

ANTECEDENTES FAMILIARES Su madre es la única hija mujer de cinco hermanos. Cuando se casaron una hermana del señor les dio un pedazo de su terreno para que ellos construyeran, allí vivieron tres años aproximadamente. La hermana que les prestó el terreno le comentó al señor que su esposa maltrataba a Magali y a su hermana cuando él no estaba, eso provocó conflictos familiares.

Según el padre un día su hermana (tía de Magali) escuchó a su ex esposa hablar con su suegro de quitarles el terreno, y por ello les exigió que se fueran, los conflictos familiares siguen hasta el día de hoy, pues aunque ellos se fueron a vivir a casa de los padres de la madre de Magali, no se llevaban bien, llegaron a los golpes y el señor decidió separarse, pues “no me imaginaba capaz de traspasar esos límites”. Llevaban separados un año y cinco meses de divorciados (versión del padre).

DATOS DE LA FAMILIA NUCLEAR:

Padre: 41 años, comerciante vendedor de lácteos, vive con su madre y una hermana soltera.

Madre: 30 años, empleada, ella y sus hijas viven con sus padres y un tío.

Hermana: 5 años, estudiante.

Abuelo materno: 52 años, chofer.

Abuela materna: 53 años, Hogar.

Tío: 34 años, transportista, soltero.

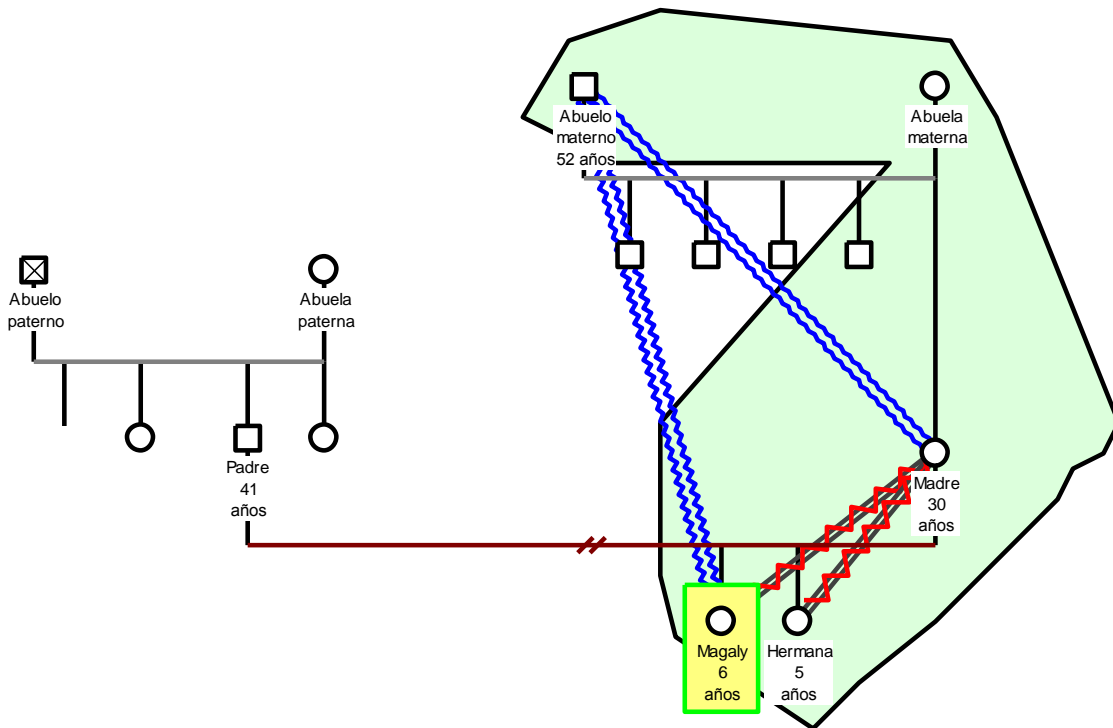

* Las líneas azules del abuelo a la madre de Magali y la niña ilustran la relación de abuso sexual. Las líneas que van dirigidas de la madre de Magali a sus dos hijas indican una relación de hostilidad y alejamiento.

*los padres tenían en el momento de la consulta dos años separados y cinco meses divorciados.

AMBIENTE PRENATAL: El señor refiere que ellos se tuvieron que casar porque ella ya estaba embarazada de Magali, él se alegró al recibir la noticia, pero la madre no tanto, “estuvo muy deprimida durante el embarazo y mencionaba: ¡yo quería otra cosa de mi vida, yo tenía otras aspiraciones!” el embarazo duró los 9 meses.

MOMENTO DEL PARTO: El parto duró mucho tiempo 12 horas, pues la doctora de una clínica particular les dijo que se esperaran pues aun no era tiempo, finalmente ellos deciden

ir al hospital de La Santísima Trinidad, ahí le dicen que la niña no puede nacer pues está muy grande y tiene el cordón umbilical circular (enredado).

DESARROLLO PERINATAL:

Llanto: espontáneo

APGAR: El padre no se acordaba, posteriormente se lo pregunté a la madre, tampoco sabía el dato.

Peso y talla: 4.940 kg y no recuerdan la medida.

DESARROLLO POSTNATAL:

Motricidad

Control de cuello: 2 meses

Sedestación: 5 meses

Gateo: 6 meses.

Bipedestación con asistencia: a los 9 meses.

Bipedestación: 11 meses

Marcha: 1 año 1 mes.

Lateralidad: diestra

Lenguaje

Balbuceo cuando tenía meses, empezó a decir palabras al año, y frases a los dos años

Independencia

Amamantamiento: lo dejó a los 7 meses pues la madre ya estaba embarazada de la hermana y “se le fue la leche.”

Control de esfínter: Hasta los cuatro años de día y de noche, en el momento de la primera consulta tenía tres meses orinándose por las noches, la madre mencionó que logró ir al baño hasta los cuatro años debido a que ella la empezó a enseñar ya grande.

Duerme solo: No, “duerme con la mamá”

Problemas para dormir: Actualmente ninguno.

Miedos: Antes le tenía miedo a la oscuridad y tenía miedo de que el padre se fuera de la casa.

Aseo: El padre mencionó que un 60% de un 100% ya se baña y también se lava los dientes sin ayuda.

CONTEXTO ESCOLAR: El padre dijo no estar de acuerdo en que: “a raíz de que su madre empezó a trabajar, Magali entra a las 8 de la mañana a la escuela y sale a las 4 de la tarde”, la otra hija iba en preescolar y por las tardes estaba en casa con su abuela materna. El padre comenta que Magali le dice que no le gusta estar en la escuela. Llevaba muchos recados de no llevar la tarea y no tener marginados los cuadernos, el padre mencionó que eso es obligación de la madre. Una tía paterna que es psicóloga y trabaja en una escuela ofreció regularizar a la niña, sin embargo: “ya no era regularización, sino que se convirtió en obligación de mi hermana hacer la tarea con la niña, cuando esa no era la idea, mi hermana me sugirió llevar a la niña a un psicólogo”.

ACTIVIDADES Y SOCIALIZACIÓN: El padre la describió como sociable pero un poco envidiosa, pues: “cuando juega con una sobrina que vive en donde yo vivo actualmente, le avienta sus juguetes o se los quita”, sin embargo no dice estar seguro de que Magali sea así en otros lados, pues: “quizá la actitud con mi sobrina se deba a que le meten ideas en casa de su mamá” ¿Qué ideas?, “De que la quiero más o que es presumida pues tiene más cosas”.

PASATIEMPO: jugar con sus juguetes

CONTEXTO FAMILIAR: Cuando ella tenía 7 meses su mamá se embarazó de su hermana menor.

En el momento de la primera entrevista los padres tenían 5 meses divorciados, pero tenían 2 años separados, el padre refirió que: “su familia (materna) y ella (la madre) son muy conflictivos”, mencionó que su ex esposa un día que estaba muy enojada por el divorcio le comentó que su papá abusaba sexualmente de ella cuando era niña y que su madre le pegaba. Mencionó que también su ex esposa le pegaba a Magali, y que a él también y le decía que iba a mandar a que golpearan a su familia.

También comentó que él golpeó a su esposa en dos ocasiones “me desesperé y le di sus cachetadas, y por ello preferí mejor separarme”. La madre trabajaba todo el día y la niña se quedaba al cuidado de la abuela, por las tardes.

El padre la cuidaba los días que la llevaba a consulta y los fines de semana, al parecer no llevaban una relación cordial él y la madre de Magali, aunque él dijo que de ser cierto lo del abuso de su ex esposa, ella ya sabía que contaba con su apoyo y el de su familia, “pero, no tenía porque desquitarse conmigo”. “Magali se pelea mucho con su hermana”.

ALIMENTACIÓN: El padre mencionó que a la niña le cuesta mucho terminarse los alimentos, dijo que su madre y la abuela le han comentado que “Magali es muy difícil para la comida y ellas no la obligan”. Por su parte el padre se ha dado cuenta que es cuando les prepara huevo o cuando llegan de casa de la madre de Magali a la suya, que empiezan a decir: “tu comida sabe feo”, “no me gusta el huevo”, pero si él se sienta a darles de comer la niña termina sus alimentos. Él atribuye esta actitud a que la madre les habla mal de la comida que él o la abuela paterna les pueden dar.

SEXUALIDAD: No refieren nada en especial (desmentida del abuso sexual)

EXPECTATIVAS DEL TRATAMIENTO: El padre espera saber la raíz del problema de sus hijas, “primero de Magali para tratar de encontrar una solución”

ENTREVISTA CON MAGALI

¿Quién soy para ella?: “Una doctora que hace preguntas”

¿Por qué va a la consulta? “Porque estoy enferma de la tos, hasta el sábado”

Su edad: seis años

Su papá se llama: “Rafael Molino”

Su mamá se llama: “Male Molina”

Le pregunto ¿qué desea hacer?, mostrándole que hay la opción de jugar, moldear plastilina o dibujar, escoge dibujar y realiza los siguientes dibujos (*Fig. 4.1 y 4.2*).



Figura (4.1) *“La niña anda viendo el árbol, le ve sus colores, anda contenta, soy yo, me puso contenta un señor” ¿cómo te puso contenta? “Agarro carne de un animal y la puso aquí abajo en mi cara (señala la boca)”*; ¿Cómo era la carne que tomo del animal? *“como un cacho de carne de un cuernito”*; ¿había alguien más al que le dio carne el señor? *“No”*; ¿Conoces al señor que te puso contenta? *“si, es David, vive en una casa de aquí cerquitas, consiguió la carne en el bosque, ¿puedo hacer otro dibujo?”*



Figura (4.2) *¿Qué es? “El señor del bosque”.*

En ésta sesión preferí no hacer más preguntas y consultar el caso con mi tutora de maestría.

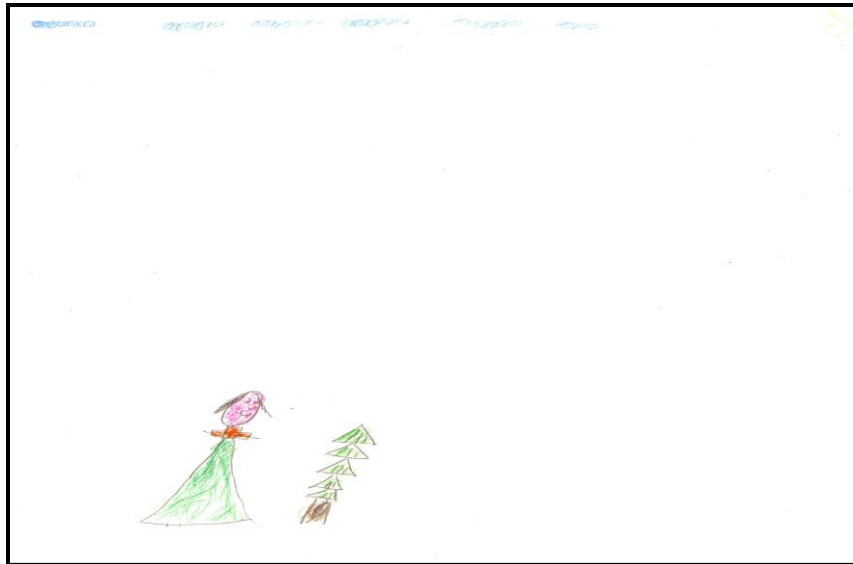
ENTREVISTA CON LA MADRE

Se tuvo que posponer en dos ocasiones la cita de Magali debido a que su madre no asistía al centro para la entrevista, ni para firmar la aprobación del tratamiento que era necesaria tomando en cuenta que ella tenía la custodia legal de la niña.

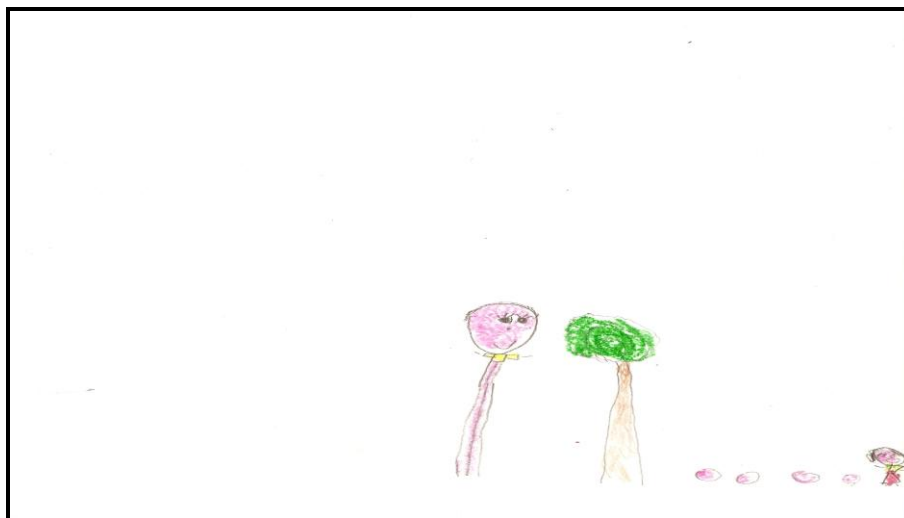
De la entrevista se rescató lo siguiente: Es una mujer que se veía muy joven, durante toda la entrevista pareciera evitar el contacto visual, llegó con un hombre con el cual se estaba abrazando afuera del consultorio.

Al iniciar la entrevista entró con las niñas, pero posteriormente se las encargó al señor que la acompañaba con mucha facilidad (las niñas hubieran podido estar en un salón jugando o pintando con algún otro psicólogo). Es evidente que la hija menor tiene mejores cuidados, está más aseada, su dentadura está completa, se ve de buen peso y su piel no es reseca como la de Magali, la hija menor es parecida físicamente a la madre, mientras que Magali se parece al padre.

La madre comenta que la separación fue porque ellos discutían demasiado, “había golpes y las niñas lo presenciaron todo”. Posteriormente mencionó que ella agredía mucho al señor verbalmente, pues “es muy necio” y no le quería ayudar con las niñas, el se desesperó y le dio una cachetada “yo arroje sangre por la garganta”, los dos decidieron en ese momento separarse.

Lleva trabajando un año tres meses ya que cuando se divorciaron él le dijo que iba a dar la pensión de sus hijas pero que a ella no le iba a dar nada y los \$400 pesos semanales que le da, no le alcanza “de Magali pago \$100 a la semana”, “¡así el señor quiere que esté con ellas y les de comer!”. “Él dice que yo descuido a las niñas pues trabajo”, llego a las 6:30, salgo a las 6:00 de mi trabajo”.

Ella y las niñas vivían en el momento de la entrevista en casa de su mamá (abuela materna) la cual tenía un mes de haberse separado del padre de ella (el abuelo de Magali), ella duerme con sus hijas en un cuarto aparte. “Magali se está haciendo pipi en la cama, en ocasiones dos veces en la semana”.

Menciona que no quería ir a la consulta psicológica por coraje, pues cuando ella citó a su “esposo” con el juez de lo familiar él no quería ir, pero pensó que: “por mi hija tenía que venir y falté al trabajo”.

Dijo que el muchacho que venía con ella (su novio) le hacía favor de pasar por Magali a la escuela y llevarla a su casa (¿la descuida?) pues él maneja transporte escolar y en la tarde luego no hay quién pase por ella. Le pregunto ¿cuál es su nombre? “Carlos”. La abuela materna no quería tener en casa a Magali pues se la pasaba peleando con la hermana por los juguetes (¿hay preferencia?). Mencionó que tiene nueve meses saliendo con su nuevo novio, él es comerciante, apenas hace dos meses se decidieron a hacerlo oficial pues las niñas quieren que regrese con su papá, ella les menciona que: “mi novio no será su papá”, “ellas tienen el suyo”.

Le pregunto ¿quién es David?: menciona: “es mi padre”, se puso muy inquieta y antes de que se le preguntara algo comentó: “no me diga eso” y se puso a llorar (era un llorar histriónico), le pregunté ¿qué es aquello que no quería que le dijera? y ¿Por qué se ponía así?, comentó que era su papá y se acababa de ir, pues: “por proteger a mis niñas ya no quería que tuvieran una relación cercana, pues el abusó sexualmente de mi”, “se masturbaba conmigo de forma manual y oral cuando era niña y adolescente”, comentó que a raíz de que la había golpeado recientemente (el padre de ella), se lo confesó a su madre y esta última llamó a la patrulla, la golpeo debido a que se enteró de su nuevo novio.

El abuelo pasaba tiempo con la niña pues la llevaba a la tienda, aunque la madre mencionó: que ella los seguía o los veía desde la puerta. También dijo que contó sobre el abuso recientemente a su “esposo” “él me dijo que tenía su apoyo, mi ex cuñada me abrazó y dijo:

“cualquier cosa que se te ofrezca cuentas con nosotros”. La madre mencionó que Magali piensa que el abuelito se fue por cuestiones de trabajo y que “él es malo”.

Al preguntarle el porqué no habló antes del abuso, comentó que no le dijo nada a su mamá por no tener problemas, aunque ahora una tía (hermana de su padre) le había dicho que desde un principio lo hubiera dicho, “abusó de mi hasta los 20 años” (ya no era una niña), la molestaba y la acosaba. De hecho ella dijo considerar que el papá de sus hijas era un buen hombre y como le gustaba, decidió estar con él y embarazarse, pues creía que si no lo hacía así, en cualquier momento: “un maldito espermatozoide de mi padre iba a entrar”, “preferí embarazarme de otro hombre” (aunque según ella el padre nunca la penetró).

Al principio la relación con su esposo era buena, pero después ya no le hacía ningún caso “ni siquiera en el aspecto sexual”.

Acababa de firmar las calificaciones de Magali y saco 7, 9,10. Dijo que ella le revisaba las tareas en la noche, “hace la tarea con su tía, que vive muy cerca, el papá de Magali vive en la misma cuadra”.

Considera que su otra hija necesita más la atención psicológica que Magali pues pelean mucho.

“Magali se pica mucho la nariz y se saca sangre, también molesta mucho su hermanita”

PRUEBAS Y TECNICAS UTILIZADAS PARA LA EVALUACIÓN

Escala de inteligencia WISC- R

Dibujo libre

Prueba Gestáltica Visomotora de Bender interpretación Koppitz

Prueba HTP cromático y acromático

Prueba de la Familia

Prueba de la Familia Kinética

Test de Apercepción Temática Infantil CAT

RESULTADOS DE LAS PRUEBAS:

ÁREA INTELECTUAL

C.I VERBAL= 84 Abajo del normal

C.I EJECUCIÓN= 73 Limítrofe

C.I TOTAL= 77 Limítrofe

Cómo puede observarse Magali obtuvo en el área verbal una puntuación abajo del normal, dichas puntuaciones fueron más bajas en las sub-pruebas de semejanzas y retención de dígitos, lo anterior implica: pensamiento conceptual deficiente, dificultad para establecer relaciones entre dos o más objetos, pensamiento excesivamente concreto, rigidez de los procesos de pensamiento y actitudes negativas, así como distracción.

Dentro de ésta misma área la sub-prueba en la que la niña mostró mayor capacidad aunque por debajo de la media, fue vocabulario, lo anterior implicaría que: el ambiente sociocultural de aprendizaje está empobrecido y la dotación natural es poca.

En la escala de ejecución las sub- pruebas de ordenar dibujos y laberintos fueron las más bajas, lo cual implica: falta de atención y dificultad para anticipar consecuencias de sus actos.

La única sub-prueba que se encontró dentro de la norma fue figuras incompletas, lo cual podría indicar que Magali tiene la habilidad para establecer aprendizajes.,

ÁREA PERCEPTOMOTORA

En esta área la niña se encontró dentro de la norma, no muestra ninguna dificultad para el aprendizaje de la lectoescritura, no obstante se encontraron algunos indicadores emocionales como repaso de dibujo y segunda tentativa.

ÁREA EMOCIONAL

En el área emocional se encontraron un mayor índice de indicadores, lo anterior aunado a que la niña se desenvolvió muy bien dentro de las pruebas, así como que no mostró errores de lectoescritura considerables para su edad, podrían hacer pensar que el área intelectual se

estaba viendo mermada por situaciones correspondientes al área emocional, a continuación se resumirán los indicadores emocionales encontrados, escribiendo al final de la evaluación, algunas historias correspondientes a la prueba CAT, que dan muestra clara del estado anímico de Magali.

Los indicadores emocionales encontrados son: 1) Impulsividad y ansiedad. 2) La niña estaba recibiendo dentro del hogar información sexual que posiblemente no era la adecuada para su edad. 3) Al parecer la niña se sentía en medio de los desacuerdos de sus padres que están divorciados. 4) La niña sentía a sus padres faltos de amor y protección hacia ella. 5) El sentimiento de culpa y necesidad de castigo, era inadecuado y perjudicial para su edad. 6) Al parecer la niña tenía necesidad de ocultar lo que vivía y sentía. 7) Parece que Magali sentía el ambiente en el que vivía como peligroso y confuso sintiéndose vulnerable e indefensa ante ello. 9) Había Inquietud por el origen de los niños. 10) Magali percibía a su hermana menor como alguien que también se encontraba en riesgo. 11) Al parecer la niña tenía fuerte necesidad de ser atendida y procurada por los padres. 12) Otro dato importante es que en las sesiones de juego diagnóstico la niña mostró poca capacidad para jugar, es decir no podía armar una historia usando los juguetes, terminaba por aventarlos o abandonarlos.

Algunas Historias del CAT:

1

“Había una vez una gallina que le andaba dando de comer a sus pollitos, les dijo: primero que coman se lavan las manos.” “y luego comieron y dijo la mamá: espérense aquí, ¡a quien toque la puerta no le abran!” ¿Por qué no tenían que abrir? “Porque ya sabía la mamá que los iban a robar”. “Cuando se fue la mamá, tocaron la puerta y por descuidados la abrieron, los jalaron,” “les dijo: -ustedes van a ser mi cena- y se los comió”. ¿Quién los jaló y se los comió? “Un lobo”.

2

“Había una vez un niño que siempre jugaba y luego la mamá le dijo: Ven hijito ven a comer.” y “luego la mamá le dijo ¡ya come!, luego se acabó su sopa, ya podía jugar y luego le dijo su mamá: ¡pero no te vayas muy lejos a jugar!” (pausa) “Y luego desobedeció a su mamá y dijo: ¿porqué no le tendría que obedecer a su mamá?, se regresó y ya no supo el camino a su casa, pasaron muchos días y no podía encontrar su casa,” “al segundo día encontró una casa y dijo: -ahí viviré- y esa casa es donde vivió y luego le dijo otra vez su mamá: ¡vete a lavar las manos para que comas! y luego le dijo: ¡mamá perdóname porque me fui lejos!”

6

“Había una vez un oso durmiendo en su cama, luego su hijito fue a jugar con una foca y luego lo andaba correteando y que se cae al agua”, “su amiga foca lo recoge y le dice: ¡fue tu culpa!, pero siguieron jugando”. “Andaban jugando al barco, mientras su papá y su mamá los llamó, le dijo: “¡Ya es hora de dormir!, luego en la noche tenía miedo en la oscuridad y el bebé oso le dijo a su mamá: -mamá tengo miedo- le dijo la mamá -no tienes porque temer- y luego a su mamá le nació un hijo y jugaron con su amiga la foca, los dos osos y la foca”

8

“Había una vez una familia chango y luego le dijo a su esposo que, si iba a traer unos plátanos para que coman y dijo: -está bien- y luego trajeron los plátanos, hicieron pepinos con plátanos”. “Y luego hicieron los platos de su tamaño, el plato chiquito se lo dieron al hijo, el plato de su tía lo hicieron grande, el de su mamá mediano y el de su papá más grande y luego fueron a la comercial”. “Luego le dijo la mamá al hijo chango ¡quédate ahí, vamos a comprar más de comer, para que nunca falte! abrió la puerta, cuando se fueron, se perdió, encontró un chango y le dijo que si podía vivir con él y le dijeron que sí.”

“Había una vez una bebé conejo que vivía solo, que iba a dormir y luego dijo ¡Ay, después de dormir se come!, tomó un vaso de leche y un pan de miel y luego cerro su puerta y las ventanas y dijo: ¡a dormir! y en la noche apareció otro conejo se asomó por la ventana y dijo: -hay mira aquí hay otro conejo y lo quiero cuidar”- “dijo: ¡hay mira aquí hay una conejita! y al otro día alguien estaba durmiendo con él y era una mamá coneja y que todavía no tenía hijos”. ¿Llegó otra coneja? “Una mamá conejo que se sentía sola y andaba buscando casa donde vivir” (al estar contando la historia de esta lámina se estuvo rascando la pierna, parecía ansiosa).

CONCLUSIONES DE LA EVALUACIÓN

Mucha de la información proporcionada durante la entrevista y las pruebas, muestra la posibilidad de que la niña hubiera sido abusada sexualmente, sin embargo, debido a que el centro no contaba con pruebas que ayudaran a proceder legalmente, ni con el apoyo legal para proceder en el caso de abuso, pues en estos casos legalmente se da prioridad a las pruebas físicas y dichas prueba son realizadas por un peritos.

Las pruebas psicológicas obligan a delimitar entre lo que pudiera ser una fantasía sexual infantil y un abuso sexual, por ello legalmente son necesarias pruebas físicas, que en este caso no se tenían, aunque se tenían las pruebas psicológicas que apoyaban dicha situación, por lo anterior se llevó a cabo una junta con los tutores de sede y el asesor legal de la facultad, en dicha reunión se decidió dar por escrito a los padres el día de la entrega de evaluación, un documento en el cual quedaron plasmados ciertos indicadores de abuso, los cuales ellos debían firmar de enterados, para que el centro pudiera proporcionar el servicio terapéutico, sin tener complicaciones legales.

Cabe mencionar que después de tres citas aplazadas por la madre para la entrega del diagnóstico se pudo tener una sesión con el padre y mientras que la madre únicamente envió una carta con copia de su credencial de elector autorizando el servicio y deslindando

al centro de cualquier responsabilidad legal, el padre por su parte, se mostró muy molesto pero escucho todo con atención, preguntó directamente si se podría tratar de un abuso sexual, a lo cual se le mencionó que ese tipo de asistencia legal no era posible proporcionarlo en el centro, pero que si él a partir de lo dicho, sospechaba de ello y quería proceder, se le podía canalizar a otra institución, lo anterior ayudó al señor a expresar que él lo sospechaba desde antes, firmó la carta y manifestó tener mayor interés en que su hija entrara a tratamiento terapéutico y estar dispuesto a colaborar y a participar de la terapia, los puntos que se anotan a continuación son los que se les dieron a firmar:

Informe de la valoración psicológica de Magali

A partir de la evaluación realizada a la niña de seis años de edad Magali, se ha llegado a la siguiente conclusión, la cual es transmitida a los padres:

1. El coeficiente intelectual de la niña es normal bajo, esto se debe quizá a que se encuentra muy concentrada en su problemática actual
2. Al parecer la niña está recibiendo más información sexual de la adecuada para su edad dentro del hogar.
3. La niña se siente en medio de los desacuerdos de sus padres que están divorciados.
4. Magali siente a sus padres faltos de amor y protección hacia ella.
5. El sentimiento de culpa y necesidad de castigo, es inadecuado y perjudicial para su edad.
6. Al parecer la niña se siente con la necesidad de reprimir lo que siente y vive.
7. Parece que Magali siente el ambiente en el cual vive como peligroso y confuso y se siente vulnerable e indefensa ante ello.
8. Muy posiblemente Magali percibe a su hermana menor como alguien que también se encuentra en riesgo.
9. Al parecer la niña tiene fuerte necesidad de ser atendida y procurada por los padres.

Los padres firman como constancia de estar enterados de los resultados de la evaluación.

LÍNEAS DE TRABAJO

- Que la niña reinicie la actividad de jugar.
- Trabajar con los padres la posibilidad de crear un vínculo protector con Magali.
- Trabajar con la niña mediante la terapia de juego sus vivencias psíquicas respecto al abuelo.
- Trabajar mediante la terapia de juego las culpas depositadas sobre Magali.
- Trabajar con la niña sus vivencias relacionadas con el abandono o negligencia de los padres.

LECTURA TEÓRICA DEL CASO

En este caso vemos como desde un principio Magali comenta por medio de su dibujo lo que le está sucediendo, lo cual será más claro después de la entrevista con la madre y de la evaluación psicológica, no obstante si desde el principio no se les confrontó a los padres con este hecho que parecía evidente, es porque la clínica nos enseña la importancia de ser prudentes en este tipo de casos, Freud es el primero que nos habla de las fantasías sexuales infantiles, siendo él mismo quien ha dejado de creer en sus histéricas, las cuales narran historias en las que siendo niñas son seducidas por adultos o sus padres, “Ya no creo más en mis neuróticas”, será la famosa frase de Freud, con la cual rompe con la teoría de la seducción, tomando en cuenta que estos relatos de los pacientes en ocasiones son falsos recuerdos, pero dicha ruptura abre paso a la teoría del complejo de Edipo, la cual da cuenta de la sexualidad infantil y de la humanización y sociabilización del individuo. Sin embargo, no se puede negar que en ocasiones se hace un uso objetal de los niños, cuando algún adulto usa al niño y su cuerpo para su placer, Monzón⁷⁶ mencionará lo siguiente: “A partir de estas dos diferentes y contradictorias posturas freudianas, el psicoanálisis ha oscilado entre la creencia en la realidad del abuso y su desmentida, con la subsecuente iatrogenia que la segunda postura conlleva”

Posturas contradictorias que reafirman dos elementos cruciales para el psicoanálisis y para dar entrada a la subjetividad y con ello al anudamiento de los tres registros: la primera es la

⁷⁶ Monzón I. (1999, agosto). Aceptación o desmentida de la verdad del abuso sexual. *Revista Ateneo Psicoanalítico*. (Página 12). Disponible en: <http://www.isabelmonzon.com.ar/aceptacion.htm>.

importancia de los padres en la estructuración fantasmática de los hijos, pues dichas fantasías sexuales por lo regular remiten a los padres, segundo: estos fantasmas de los padres como fuente y manifestación del deseo. “La intelección de que en lo inconsciente no hay un solo signo de realidad por lo que no se puede distinguir la verdad de la ficción investida de afecto... Es que el fantasma se adueña de la subjetividad inconsciente que se construye desde lo visto u oído (por ende la impronta del otro-Otro) y, será siempre la manifestación de un deseo. El fantasma es por definición desiderativo.”⁷⁷

Otra dificultad ética que se encuentra al trabajar con estos casos, es que entra en juego que al no darse parte a la autoridad puedes convertirte como terapeuta en cómplice del adulto implicado en la situación de abuso, -así como de la familia que en ocasiones lo sabe, pero lo calla-. Sin embargo uno como terapeuta se puede encontrar en una encrucijada, tomando en cuenta que para hacer denuncias la ley pide evidencias físicas, como si aquella evidencia que es anímica no tuviera ningún valor, o como si únicamente la violencia física implicara un peligro para los niños, lo cual se vuelve más evidente cuando los niños abusados son retirados de sus lazos afectivos para llevarlos a albergues para supuestamente protegerlos como víctimas del delito, sin embargo, en ocasiones: el adulto queda preso, en muchas otras libre, y entonces la pregunta es ¿a quién está castigando la sociedad?. La postura terapéutica no puede volverse cómplice de esas formas de castigo o de abuso, por ello ya sea dentro de los mismos albergues o quienes trabajan de forma particular con niños abusados, el tratamiento no debe ir dirigido hacia el abuso o conducta sexual del niño, sino a sus vivencias psíquicas respecto a lo que le ha pasado, Por lo anterior se dio a firmar la carta ya mencionada anteriormente a los padres y en una sesión se le explicó a la niña el contenido de la carta buscando la forma de no herirla anímicamente.

Durante el tratamiento se tuvo mucho cuidado con todo aquello que se hablaba acerca del abuelo, recurriendo al tema únicamente en los casos en que la niña expresaba algo relacionado con él, buscando no estigmatizarla como víctima o revictimizarla, sino dando pie a que la niña expresara su sentir sin sentirse acusada o culpable.

⁷⁷ Casas, de P. (2006). La sexualidad infantil, tres ensayos. Vigencia y actualización. Revista Asociación Psicoanalítica de Buenos Aires, No 1. Disponible en: http://www.apdeba.org/MS_5848.html.

De las primeras cosas que pudieron averiguarse es que si bien el abuelo aparecía como el abusador sexual, también era una persona muy querida para la niña “me puso contenta”, en otras ocasiones comentará que el abuelo le compraba cosas y que la sacaba a pasear, al parecer el abuelo cubría algunas demandas de amor que no eran cubiertas por lo padres. “Los paidofílicos tratan con mucho cuidado al niño, lo llenan de atenciones para ganarse su afecto y lealtad, solicitándole que no cuente nada a nadie de lo que pasa entre ellos, que lo guarden como un secreto entre ellos.”⁷⁸

Sin embargo en el caso de Magali la negligencia de los padres da posibilidad a que el abuso pase, y con ello no se está diciendo que esto lo hicieran de forma consciente, pero se puede observar un padre que no es capaz de asumir el papel subjetivo para el cual es llamado y una madre que parecería donar a su hija en intercambio, para dejar de mantener relaciones incestuosas con el padre, pues mantuvo actividad sexual con su padre hasta la adultez.

Letaif ⁷⁹ manifiesta algunas características de las familias en las cuales hay probabilidades de abuso sexual infantil, dándole la clasificación de “familias violentas”, haciendo así participes a todos los que se ven implicados y no solamente al niño y el adulto que participaron en la actividad sexual. “Encontramos: a) predominio de defensas de la desmentida y desestima. El modo central del vínculo familiar es la invasión afectiva. b) El exterior es vivido como peligroso, por lo que el intercambio con éste es clandestino, ya que no se puede abandonar la horda. c) Si lo que sucede es la consumación del incesto se borran los vértices que en la *triangulación edípica* designa los lugares de padre = madre = hijo”. Vemos como en el caso de Magali se cumplen todos los puntos. a) Magali es llevada al centro bajo la siguiente premisa del padre: “Saber la raíz del problema de mis hijas”, mientras que con la madre basta que se diga el nombre de su padre, para que hable de sus sospechas, no obstante ambos lo cubren, al no hablar únicamente del abuso sexual del cual

⁷⁸ Flores C, A. (1999). . Hacia el nuevo milenio, entrelazando. *Revista Argentina de Sexualidad Humana sexualidades*. Año XIII – Numero 1. Editada por la Sociedad Argentina de Sexualidad Humana.

⁷⁹ Letaif, G. (2010). El abuso sexual infantil desde la entidad de síndrome hacia una clínica de lo singular; sus implicancias paradigmáticas durante la obtención de pruebas testimoniales. Disponible en: <http://psicologiajuridica.org/psj324.html>.

fue objeto la madre o de los problemas familiares. b) Magali vive su ambiente familiar como peligroso, c) Al ser abusada la hija y la nieta pareciera que efectivamente la triangulación edípica ha perdido sus vértices, siendo dichos vértices fundamentales para la castración simbólica la cual dará pie al anudamiento de los tres registros RSI, emergiendo un ser sujeto al deseo del Otro, lo anterior se vuelve evidente cuando una de las características de Magali es que no puede jugar, cuando lo intenta es como si de repente se crispara y tuviera que abandonar la acción, hay que recordar que la actividad de jugar implica producción. Es decir mediante el juego se produce significantes que ayudan a limitar el goce, lo cual permite otras formas de producción como son el aprendizaje y el trabajo; en este caso vemos cómo el aprendizaje también se encuentra limitado y pareciera reducirse a pura adaptación.

Letaif⁸⁰ citando a Gross y Apfelbaum (1996) plantea una serie de características del abusador sexual infantil intrafamiliar:

Indicadores que se deben tener en cuenta

- Datos de la infancia
- Abandono
- Historia de maltrato infantil / ASI
- Características de personalidad de los varones abusadores intrafamiliares
- Dominante
- Autoritario
- Control de los demás
- Ineficacia
- Uso frecuente de la negación como mecanismo predominante de defensa
- Distorsión cognitiva de los incidentes de abuso sexual infantil

Los abusadores sexuales intrafamiliares presentan los siguientes indicadores:

- Cuantitativamente se acercan más a las escalas de psicopatía y esquizofrenia, así como a los indicadores de rasgos depresivos, paranoia o introversión social.
- Mayor malestar psicológico, rigidez y soledad

⁸⁰ Ibidem

- La mayoría tuvo el primer contacto sexual con un niño antes de los 16 años de edad y las primeras fantasías sexuales relacionadas con niños uno o dos años antes de la primera agresión sexual.
- Presentan actividad sexual desviada desde edades tempranas.

En este caso no se realizaron entrevistas con el abuelo, pero los indicadores hablan de la importancia de modificar las formas legales y familiares con las cuales son tratados los niños abusados sexualmente, pues cabe la pregunta ¿el victimario es la otra cara de la víctima?, es decir, pareciera que al revictimizar a los niños abusados, lo único que se logra es una identificación con el agresor, convirtiéndose así en un problema social cuyos sistemas encargados de erradicarlo lo perpetúan, es por eso que esta tesis es reiterativa en la necesidad de trabajar con estos niños sus vivencias y no la actividad sexual, pues el rodear en terapia únicamente el acto sexual no moviliza la posición simbólica del niño sino perpetúa el estigma de víctima, sin embargo al trabajar lo anímico si se da posibilidad al niño de movilizar su posición.

Freud ya hablaba de la sexualidad infantil, es decir, el niño puede tener sentimientos y pensamientos, tanto placenteros como dis-placenteros acerca del abusador como es el caso de Magali y el poder tener la posibilidad de hablar de ello con un adulto que sin culparlo ni victimizarlo introduce o marca la ley de prohibición del incesto, posibilita al niño no quedar coagulado en posición de víctima.

También en el caso del victimario serían necesarios tratamientos que le permitieran hablar de su vivencia respecto al abuso, pues si bien una estructura psicológica que en este caso es perversa no es modificable, si se pueden re-significar discursos respecto al abuso.

Todo lo anterior implica oponer la sexualidad al sexo biológico, tomando en cuenta que en el humano la sexualidad no solo guía al niño a perpetuar la especie, sino que lo pone en las vías del significante, pues en un principio ese niño o niña son hablados entrando así a redes significantes que le preceden y que lo ligan genealógicamente, habilitándose la posibilidad de sexuación e identificación, que en el momento del

conflicto edípico, le permitirá desear. Por ello la importancia de la clínica psicoanalítica infantil cuando el niño es violentado por el Otro sexual.

Otro elemento importante es la censura, cuando los adultos no quieren oír de la vivencia anímica del niño abusado, eso únicamente lo vuelve un contenido rechazado (un niño rechazado), pero no desaparece lo ocurrido.

Letaif⁸¹ también mencionará las características de la mujer del abusador sexual

- Tendencia a la dependencia
- Tendencia a la depresión
- Pobre historia familiar
- Historia familiar de incesto
- Características familiares
- Disfunciones familiares
- Violencia marital
- Inversión ó desdibujamiento de funciones
- Hacinamiento
- Miedo a la separación familiar
- Características de abuso sexual padre / hija
- El padre suele ser controlador dentro de su familia, pero inefectivo y pasivo en otras relaciones
- Disfunción familiar evidente.

En el caso de Magali se buscó tener algún contacto con la abuela materna, tomando en cuenta que ella era la cuidadora principal de la niña, siempre se encontraron negativas para las entrevistas, aún mencionándole telefónicamente la importancia de que se implicara en el tratamiento.

Lo que se sabe de la abuela materna por el padre y la madre de Magali es: que nunca se dio cuenta del abuso de su hija y su nieta, sin embargo tiene mala relación con la madre de

⁸¹ Ibidem

Magali y con la niña, lo cual podría hablar de cierta rivalidad encubierta. Pero al analizarlo, podríamos ver que en casos de abuso infantil se hace necesario el apoyo psicológico al niño, al adulto abusador y la familia, ya que ésta última al funcionar como una institución perversa perpetúa el abuso.

Sobre las características del niño que ha vivido abuso sexual el autor anteriormente citado menciona: “Particularmente adhiero al modelo dinámico de la génesis del trauma de Abuso Sexual Infantil que puede ser entendido desde cuatro componentes: a) sexuación traumática, b) Pérdida de confianza relacional, c) Estigmatización, d) Sentido de pérdida ó falta de poder. Esta dinámica supone una alteración del funcionamiento emocional y cognitivo que puede llegar a distorsionar la visión de sí mismo, los lazos sociales y el mundo en general. El niño puede mostrar una conducta hipersexualizada.

Durante las sesiones se pudo observar que la niña tenía distorsionada la visión de sí misma, así como los lazos sociales, pues si bien escribía y hablaba muy bien su coeficiente intelectual era bajo para su edad, presentaba algunos trastornos psicosomáticos que en muchas ocasiones están ligados al abuso sexual como: la enuresis, decía constantemente que le dolía la cabeza. Mostraba algunas conductas autodestructivas por ejemplo: durante las sesiones la madre se ausentó de la casa dejando a las niñas definitivamente al cuidado de la abuela, la niña respondió a dicha ausencia poniéndose ella y poniéndole a su hermana jabón líquido directamente al ojo, lo cual le produjo hinchazón por más de un mes, cabe subrayar: no podía ver.

Presentaba conducta de robos, como si no pudiera incorporar con sus pensamientos lo que quería del exterior, algunas veces se aislaba en la escuela o agredía a sus compañeros, tenía problemas para alimentarse.

En el caso de Magali como otros niños abusados sexualmente, también son niños que sufren otros tipos de maltratos físicos como son golpes, emocionales y abandono, durante el tratamiento, Magali habló sobre golpes en la cara que la madre le daba y que la hacían sangrar, el padre lo confirmó, además era notorio el abandono en el cual vivía, la conducta de sus padres era característica de padres y madres que han vivido abuso sexual.

Feldmann ⁸² cita a Wolger (1989) y menciona: “Encontraron que las víctimas de incesto como las de abusos extra-familiares tenían actitudes similares de receptividad y control de sus hijos, aunque las víctimas de incesto parecían ser más exigentes con sus hijos respecto a la autonomía, intentando que éstos llegaran a ser autosuficientes lo antes posible. Representando el deseo de las madres de alejarse de las exigencias de la educación de los niños. Si bien estas madres informaban de actitudes positivas con respecto a la crianza, cuando describían las situaciones reales se mostraban hostiles, resentidas y celosas. El problema radica fundamentalmente en el afrontamiento de las demandas emocionales que requiere la crianza. Las víctimas de incesto manifestaban su deseo de no repetir los errores de sus propios padres, pero el incesto hacía que no tengan una buena capacidad de regulación emocional y que les fuera difícil afrontar las demandas emocionales de los niños, ya que tendían a evitar sus sentimientos de inadecuación y confusión evocados por la crianza de sus hijos; se sentían abrumadas e ineficaces, se culpaban de hacerlo mal y a sus hijos de ser difíciles”.

Vemos en la historia de Magali cómo la madre busca su embarazo para evitar tener un hijo del padre, y se abre la pregunta ¿fue planeada como hija o cómo solución?, pues finalmente el que la niña sea abusada por el abuelo la llevó a ocupar el lugar de la madre respecto al abusador, no obstante al igual que con la abuela materna, la relación entre ellas no es afectuosa.

Los autores que se citaron para el presente capítulo coinciden en su mayoría que las consecuencias que los niños abusados presentan a largo plazo son: Pensamiento empobrecido, tristezas vacías, deactivaciones, conductas de tipo acting out ó de pasajes al acto. Heridas tajantes en el cuerpo, accidentes y actos delictivos. Algunos de ellos apuntan a que estas marcas corporales, cumplen la función de delimitar espacios corporales y emocionales que aun no están contenidos en la psique y que en ocasiones cuando estos niños llegan a adultos, su desmentida los convence de que el abuso sexual no ocurrió, lo anterior hace que el psiquismo quede dañado en su capacidad de reconocer y discriminar percepciones y relaciones corporales.

⁸² Feldmann, D. (2003). Puesta a punto bibliográfica sobre la relación de los conceptos parafilias y abuso sexual infantil. Buenos Aires, Universidad de Belgrano.

Entonces cuando se habla de abuso sexual, se habla de un adulto o adultos que dan un uso objetual sexual al niño, Freud establece la línea de sustitutivos del falo (caca, dinero, regalo, niño, falo), por ejemplo: es muy usado en psicoanálisis el término “madre fálica” que es aquella que perpetúa al niño en lugar de falo u objeto. El abusador sexual infantil coloca al niño como objeto de placer.

Por ello la importancia de no centrar la sexualidad en la genitalidad pues la sexualidad es necesaria para la organización del psiquismo, Monzón⁸³ dirá: “De allí que libido, sexualidad y organización psíquica, sean consustanciales. Siempre un otro imprescindible teje reglamentaciones simbólicas que anclan al sujeto en la cultura. Toda amenaza al sujeto es sexual, porque la sexualidad constituye psiquismo e inconsciente. Y nos constituimos ante otro que nos desea vivos. Podemos decir que el inconsciente es sexual (no genital) donde el término libido nombra la energía de la pulsión en la misma medida que se ha constituido como psiquismo. Amor y odio son efectos sensibles de esta organización subjetiva y participan de todo espacio tiempo de subjetivación. Diríamos es el lado visible de la estructuración sexual del inconsciente.”

Sí bien para que el niño se haga de un cuerpo cuando es bebé se hace necesario que dicho cuerpo sea tocado y erogenizado por Otro, posteriormente la prohibición del incesto será fundamental, pues a partir de dicho límite, como heredero del complejo de Edipo emerge el superyó que ordena el psiquismo y consolida la represión, poniendo a margen el goce permitiendo así la internalización de recursos protectores, cómo pueden ser los padres y la búsqueda de objetos sustitutos de placer. En el caso de Magali roba o lleva objetos de otro al que no puede incorporar, cabe mencionar que por lo regular los objetos robados eran juguetes.

En conclusión es preciso que los terapeutas que trabajan con niños que han sido abusados sexualmente, rompan el esquema de que los niños deben obediencia a los adultos o de que por ser niños son asexuados y por ello solamente pueden ser víctimas.

⁸³ Monzón I. (2002, diciembre).Clínica psicoanalítica de supervivientes del abuso sexual en la infancia. Revista Ateneo Psicoanalítico. Disponible en: <http://www.comunidadese segura.org/es/node/20800/track>.

También es necesario tomar muy en cuenta lo escrito por Freud respecto a las fantasías infantiles y el deseo en “pegan a un niño”, para evitar hacer juicios o diagnósticos apresurados al respecto; por lo anterior otro factor esencial es la asesoría de casos y el trabajo en su propio análisis del terapeuta, lo cual le ayudará a poner al margen sus propias fantasías sexuales infantiles.

El tratamiento se dio en cuatro fases durante 21 sesiones con la niña y 6 con el padre.

ETAPA 1

En las primeras sesiones la niña intentaba jugar, menciono que intentaba debido a que por lo menos el juego simbólico era abandonado casi de inmediato, sin embargo, llamaba la atención que el juego que intentaba realizar era el de la madre y la hija, tomaba tres bebés del cajón de juguetes: una niña y un niño del mismo tamaño y un niño que era mucho más pequeño, posteriormente sacaba trastes, comida de juguete y para finalizar tomaba unos trapitos que simulaban cobijas, decía: “¡Haz una casa!” y señalaba cuadros de hule espuma, al realizarla metía adentro los bebés sin embargo lo hacía aventándolos, los tapaba con las cobijas e intentaba darles de comer, pero era como si en ese momento se crispara, los tomaba y me los aventaba diciendo “¡cuida a tus hijos!”; era muy notorio que con el muñeco pequeño era más afectuosa, este juego se cambiaba por el del brincar el avión, el cual realizaba en secuencias repetitivas hasta que terminaba la sesión, era evidente que lo que se estaba jugando era la relación con la madre, buscando en mí alguien capaz de cumplir con las necesidades básicas del niño, fisiológicas y biológicas. Sin embargo al parecer le causaba mucha ansiedad.

En esta etapa la labor terapéutica se centró en describirle lo que ella hacía, mencionándole la forma en la que al parecer concebía a la madre y las exigencias y necesidades que ella tenía de ser atendida y cuidada. También tomando en cuenta su problemática de alimentación se le mencionaba que al parecer sí había alimentos

pero la madre no los podía proporcionar y cuando lo hacía el niño no quería comer, parecía no entender o escuchar pero un día mencionó “mi mamá no hace de comer”, se le mencionó que quizá ella no come pues espera el alimento de su madre, contestó “mi abuelita hace sopa”, lo anterior permitió subrayar que el que su madre no le diera de comer, no quería decir que en su hogar no hubiera una madre ocupada en que los niños se alimentaran, en este caso la abuela.

También llama la atención que ante la ansiedad el juego era cambiado por uno de movimientos, lo que recuerda las formas de jugar primitivas, al parecer era una forma de regularse por lo que en ese momento sentía. dichos juegos se perpetuaron durante casi un mes, al ser evidente la problemática con la madre, se introdujo en el consultorio una muñeca flor, que al no contar con el apoyo de la madre fue elaborada por mí, la idea de introducir la muñeca flor, fue tomando en cuenta que Dolto⁸⁴ la utilizaba para trabajar la relaciones primitivas con la madre, fue curioso que si bien no jugó con ella, pues en cuanto la vio, dijo: “está fea” la aventó en el baúl de juguetes y lo cerró, la segunda sesión no solamente la aventó dentro del baúl, sino que lo hizo atrás de la caja de juguetes quedando la muñeca en un lugar no visible, curiosamente la producción del juego comenzó a ser mayor.

Lo sucedido en la primera sesión en que se introdujo la muñeca fue lo siguiente: saca los muñecos les pone cobijas y me dice “mi primo dijo que te comentara que mi mamá me pegó” ¿tu primo? “Sí”, ¿pero qué fue lo que pasó? “me moví cuando me estaba cortando el cabello y me pegó aquí (señala sus genitales)”, ¿En dónde te pegó? “en el brazo”, le pregunto tratando de no mostrar expresiones de alarma o sorpresa ¿en tu vagina o en el brazo?, “en el brazo”, vemos que si bien no podemos asegurar el lugar donde fue golpeada, la niña remite la violencia a lo sexual, sin embargo en este suceso hay dos puntos importantes 1) la madre es violenta y 2) hay carga erótica puesto en la agresión, sin embargo esto ya lo hablaba Freud en pegan a un niño, es decir existe una sentimiento de amor y odió.

84

Dolto, F. (1998). El juego del deseo. Buenos Aires, Siglo XXI.

Posteriormente “los muñecos quieren comer” les pone gorros y diademas para acostarlos. Los deja ahí va al baúl y toma un león y un gato de plástico, dice “león quiere comer gato” y le pone el gato en la boca para que se lo coma, “El gato se come el ratón” y le da algo de comer. Regresa a los bebés y dice “el niño no ha comido”, “su mamá no le dio de comer”, los toma y bota en el baúl, se le mencionó que al parecer hay el riesgo de que si uno come puede ser comido, cuando avienta a los niños, se le aclara que quizá existe el riesgo de que la misma mamá que cuida agrede. Se le menciona lo anterior pues pareciera que la niña tiene dificultad para introyectar recursos de la madre, “Es que le duele la cabeza” ¿a quién? “a mi mamá” , me llama la atención pues la niña también se queja de constantes dolores de cabeza, parecería que quizá es una defensa para poner distancia a algo que no se puede o no se quiere hacer, le digo: -entonces una mamá que da de comer a sus hijos, a veces se puede sentir bien y otras con dolor de cabeza-, no dice nada, le anuncio el término de la sesión, corre al baúl toma una corona de juguete y dice “me la tengo que llevar porque si no me la llevo mi hermana va a llorar” ¿tu hermana va a llorar?, “bueno le llevo plastilina o un color a ella”, le menciono que no es necesario que se lleve las cosas que puede acordarse o imaginarse lo que jugamos en su mente”, toma el color lo aprieta en su mano y me ve retadora, le digo que también los juguetes son utilizados por otros niños y que por ello se comparten y se quedan en el centro, que ella se puede imaginar en su mente lo que le gustó, lo pone en una mesa y sale sin voltearme a ver.

La última sesión de esta fase decide jugar a la comidita, en esta ocasión si da de comer a los niños y me sirve verduras a mí, para posteriormente servirse ella, me llama la atención que me sirva más a mí, voltea y ve el arenero, dice “mi abuelo me llevó a la playa” mientras introduce sus manos profundamente en la arena menciona “mis primos no se saben comportar”, le parafraseo lo que dijo y ella contesta: “mis primos no se saben comportar...mi hermanita y yo sí” , se queda muy pensativa mientras mete las manos profundamente en la arena, se le señaló lo que hacía y se mencionó que quizá estaba pensando cosas, ella contestó “ a veces pienso a veces no” ¿qué es lo que piensas? “que a Paola (su hermana) se la comía una ballena”, se

le dijo que si eso pasara su hermana desaparecería, a lo cual respondió “a veces juego con Paola” se quedó callada y siguió “rompí la corona de Paola” ¿cómo pasó? “yo ya no tenía corona, jugamos y me senté en la de Paola”, lo anterior sirvió para trabajar lo referente a la envidia y sentimientos de odio que uno puede sentir aun por la gente que quiere. Metió sus manitas adentro de la arena y dijo “mi abuelo se fue porque mi abuela se enojó con él” ¿se enojaron? “voy a dibujar”, realiza el dibujo (*fig.4.3*), en esta situación puede observarse que la niña usa el dibujo como una forma de expresar lo que al parecer no puede hacer con palabras”

Se le preguntó que dibujaba “un cielo sin límites” sin embargo, le coloca unas ventanas a las nubes, le empieza a colocar lluvia y al final dice “mm el charquito”, ¿Quién hizo el charco? “la lluvia” mientras hace otro charquito, se le señala que parece como si las nubes lloraran, se queda muy atenta, ¿Qué otra cosa pudo hacer un charco así?, se queda pensativa “el agua”, se le menciona, quizá de forma un poco aventurada que podría ser alguien que se hizo pipi (tomando en cuenta que ella se orina) dice: “Ay tú”, me empuja con una mano suavemente y me sonrío, dice “mi abuelo se porto mal con mi abuela” ¿que hizo? “se enojaron, yo quiero ver a mi abuelo.” Se le señala que aunque el abuelo se hubiera portado mal ella podía querer verlo”. Toma un pedazo de plastilina y hace “una niña”, termina el tiempo y menciona que se tiene que lavar dos veces las manos, se le subraya que es como si tuviera que quedar muy limpia de lo que dijimos en el consultorio.

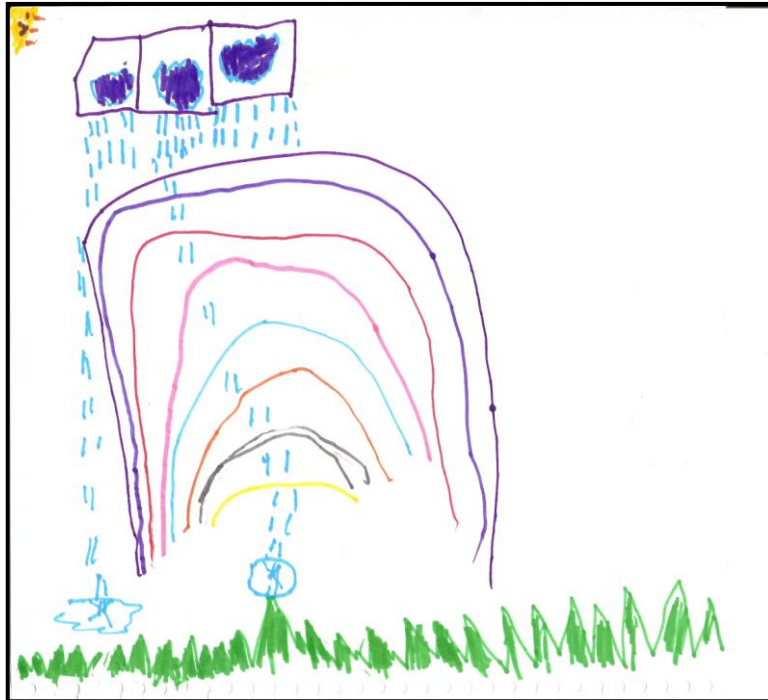

(fig.4.3)

Durante esta fase y las que siguen la madre no asistirá a ninguna cita únicamente lo hará el padre.

En estas primeras sesiones con su padre él habla únicamente de su relación con la madre de Magali, pues al parecer anímicamente no ha dado por concluida la relación.

De los primeros cambios que el padre pondrá en juego es ir a la escuela una hora más temprano por la niña, pasar después por la hermanita y traerlas con él y posteriormente darles de comer, así logró encargarse personalmente de la alimentación de sus dos hijas. Sin embargo resultaba muy pesado para él pues con las niñas no podía entregar pedidos de forma fácil y la madre de Magali se había mostrado muy molesta, pues decía que se llevaba a las niñas a comer para tener pretexto para no darle los vales de alimentos que daba cada semana, él menciona que eso no sucedía, pero que en uno de esos encuentros él salió muy enojado de la casa de su ex –esposa y escuchó cuando ella le dijo a Magali “si tu padre no regresa, es por tu culpa.” De alguna forma él entraba en conflicto ante las responsabilidades

con sus hijas, pues si bien la niña evidentemente tenía mejor peso y el mismo la veía más contenta y menos enojada con su hermana, la situación con la madre, lo llevaba a cuestionarse que quizá era la abuela materna quién tenía que encargarse de la alimentación.

Al terminar esta fase la niña había dejado de orinarse en la cama, sin embargo el padre había notado que en ocasiones se apartaba de otros niños y se iba a un rincón a llorar, también notó que cuando jugaba con otros niños se enojaba fácilmente y gritaba cosas como: “tú eres una tonta”. Cabe resaltar -ya jugaba-

ETAPA 2

Durante esta fase del tratamiento tres puntos van a ser significativos, el primero su insistencia a jugar a la maestra, la segunda los intentos de robo y el tercero la necesidad de ser vista como bonita.

Tomando en cuenta el primer punto, los juegos sobre la maestra se centraban directamente en el castigo, los castigos se daban aún cuando no se merecieran, o sin poder saber la razón del castigo, por ejemplo: Magali Comienza a jugar, ella es la maestra y yo la alumna, me hace preguntas y antes de que yo responda me dice las respuestas. Sigue hablando muy enérgica y me pone a hacer muchas sumas, pero sigue diciéndome las respuestas, cuando termino una actividad inmediatamente me pone otra, le pregunto ¿porqué me da las respuestas? “Para que no te equivoques.” ¿Qué pasaría si me equivoco? “Tendrías que hacer planas y planas”, se le preguntó si a ella le pasaba eso “si hago planas y planas y me cansé”, sin embargo mis preguntas hacen que me incremente el trabajo, le señalo que es mucho trabajo, contesta: “yo hasta las cuatro salgo”, ¿a qué hora entras? “a las siete de la noche (siente que es de noche)”, Hace correcciones en mis actividades y pone 10, pregunto si vamos a tener recreo “no es hora”, le pregunto si ella sale al recreo en la escuela, dice: “poquito y la maestra dice Magali ya métete al salón y yo pienso que aun es recreo”, ¿Quizá porque estás jugando? “No juego en el recreo nada más

como.”, “¡tu trabajo!” me corrige un trabajo “no lo hiciste de rojo”, le menciono que pone un gran tache, me pone un trabajo más y me dice “era azul, de castigo una plana”, le digo que no me explico bien que era azul, me pone otro trabajo y me pone un 10 lo hace con cuidado y muy bonito, le digo que a lo mejor me lo puso porque le reclamé, “está bonito” ¿qué sientes cuando te ponen un 10 así?, dice “¿ya acabamos de jugar?”.

Le pregunto si quiere hablar de lo que jugamos dice “no...yo quiero”, escoge cambiar los papeles y quiere que yo en mi papel de maestra le haga un dictado le dicto unas letras y se equivoca en muy pocas, le corrijo como hace ella y le califico con una cara feliz, dice: “me tienes que poner taches, está mal”, le digo que no está tan mal que puede mejorar.

Cambia el juego y dice que quiere hacer dibujos, sacamos colores, “me voy de noche a la escuela y llego muy tarde (no creo sea un discurso de ella, parece el del padre)”, le pregunto si sabe porque ella tiene ese horario, me dice “sí, mi mamá trabaja” y “dice que ya soy una niña grande”, le digo que entonces tiene un horario de niña grande, termina la sesión diciendo “yo no quiero ser grande”

Las mayoría de las sesiones de juego a la maestra fueron parecidas, posibilitando trabajar la culpa y el castigo de acuerdo a como la niña lo iba expresando, durante estas sesiones la niña sugirió que hiciéramos cuadernos para jugar, los realizamos, ella deseaba llevarlos a casa y ante la explicación de que no era posible y que debía recurrir a imaginarse y recordar empezó a querer robar objetos del consultorio, mostrando poca capacidad para introyectar recursos de otro.

A continuación algunos dibujos de dicha fase (*fig. 4.5*)

Plana Kashgo **re solve**

78

F

Faltounn

Halle ✓

lla lle llo llo ✓

mi

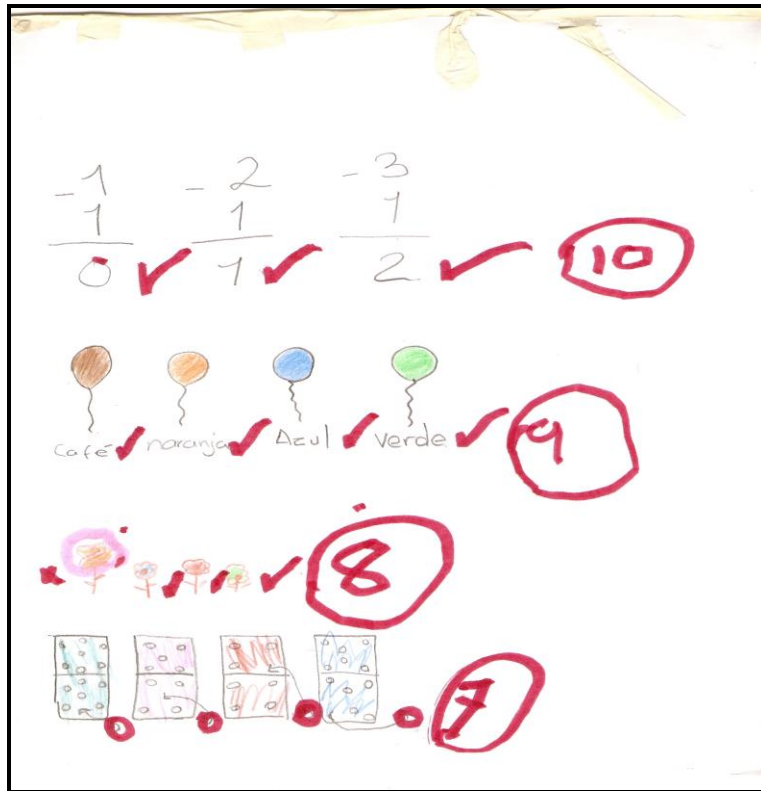

(fig. 4.5)

En dichas sesiones fue evidente que empezó a llegar muy bien peinada, con brillos en los cabellos y con vestidos, mostrando la importancia de ser vista bella y querible por la figura materna, lo cual también expresaba mediante el juego, fue muy importante señalarlo con cautela para poder trabajar la experiencia anímica implicada y no caer en un vínculo materno con la niña, que al finalizar el tratamiento la sometiera a un segundo abandono. En alguna de las sesiones se mencionó que siempre llegaba muy bien arreglada, dijo “es un vestido del cajón de los vestidos bonitos”, al preguntar sobre dicho cajón, resulto ser una caja que la abuela había decorado para las niñas en la cual guardaban vestidos para ocasiones especiales, también la niña comentó que la arreglaba y peinaba su abuela, lo anterior sirvió para que se pudiera trabajar el vínculo afectivo materno con la abuela, que si bien era parte de la problemática familiar era una madre nutricia y cuidadora, lo anterior provocó que la niña tuviera menos sentimiento de abandono.

El robo de objetos siguió sucediendo, el padre mencionó que en la escuela también se daba dicha conducta, como ya se había mencionado parecía que tenía que ver con

el no poder incorporar objetos del otro, no podía hacer una representación mental de lo bueno, fue en la última sesión de dicha fase cuando llevó un muñeco llamado “Fanky, Fenky, Baby” “lo traje para que estuviera viendo”, vemos como mediante el juego utiliza un objeto transicional para poder insertar un tercero y poder incorporar y recordar, pues será Fanky el que recuerde lo sucedido, sin embargo, esta relación con la mirada tendrá también que ver con el abandono y el abuso, pues es un tercero que invade la privacidad, que es voyerista.

El padre menciona que la niña ya no llora tanto, se muestra protectora con su hermanita y comienza a relacionarse mejor con los niños de la escuela, “obedece un poco más,” sin embargo el padre dice sentirse preocupado por las cosas que la madre le dice a las niñas, “las hace sentir mal”, “Magali me dijo: no me acuerdo porque te fuiste de la casa, si fue por mí perdóname”, al trabajarlo con el padre la preocupación también se debía a que no sabía cómo responder a los cuestionamientos de la niña.

ETAPA 3

Será en dicha etapa del tratamiento cuando la niña hablará del abuelo valiéndose de diferentes personajes antes de poder hablar de él directamente, pues cómo se explicará a continuación, la ponía frente a su sexualidad y sus sentimientos, en un preámbulo hablará de ; “la maestra enojona”, “la hermana que roba” “la hermana que hace trampa para quedarse con la corona”, “la hermana que le gusta vivir en la gochinada (así lo pronunciaba ella)”, cada juego le sirvió para verse implicada allí pero desde fuera, un día llegó diciendo que quería hacer algo para su mamá. ¿Qué cosa? “ponerle su nombre a un lápiz” únicamente se le parafraseo lo que dijo, la niña contó emocionada que su mamá le había forrado unos cuadernos y comprado colores y “le puso a cada color mi nombre”, es de llamar la atención que la niña pudo incorporar algo bueno de la madre y se mostró agradecida y con la posibilidad de devolver algo parecido. Lo anterior es muy importante tomando en cuenta que un niño cuándo no es capaz de incorporar lo bueno de otros, automáticamente es un

niño con pocas capacidades para mostrar sus recursos y eso los lleva a ser rechazados, en éste momento vemos que Magali comienza a incorporar recursos.

En otra sesión dirá “mi papá es carpintero ¿sabías?” le digo que no sabía “también vende queso” le digo que su papá sabe hacer muchas cosas, “está haciendo una cama para mí y Paola” (el padre estaba haciendo una cama para que cuando las niñas se quedaran con él durmieran aparte, pues hasta ese momento dormían con él), se muestra tan entusiasmada que le pregunto ¿qué sientes? “curiosidad” ¿Curiosidad? “dormir en la cama de papá me daba miedo” ¿miedo de que? “que se aparezca un demonio” ¿hay demonios en casa de tu papá? “noo, con mi abuelo sí”, “era un pájaro, se ponía nervioso, enojado, ¡odiaba al pájaro!” ¿Quién lo odiaba tú o tu abuelo? No me contesta, pero se pone a dibujar un cuadro en blanco y dice “si, también tenía una pistola y mataba los pájaros” es evidente la carga sexual de la narración. Dijo: “vamos a espiar”, ¿a quién o qué vamos a espiar? Vuelve a decir en voz muy baja “vamos a espiar” le preguntó si espiar es como hacer algo en secreto, dice “Mi abuelo le prestó su pistola a mi tío” (un tío vive con ellos), “y el mató gatos, mató gatos bebés” le refiero que en ocasiones los grandes hacen cosas a los pequeños o a los bebés que no les agradan y estos sienten que no pueden defenderse.

Saca hojas me las da y dice “déjame un cuaderno en blanco” , refiriendo a que hiciéramos otro cuaderno pero que se quedará en blanco, aunque en ese momento no se le dijo nada, esto podría tener que ver precisamente con la dificultad de la niña para poner en palabras lo sucedido, es cómo si ya no pudiera dibujar o escribir, por lo cual ya no hago más preguntas en esa sesión y dejo que continúe jugando, me pregunta sí tengo celular, me dice que quiere darme el número de su abuelita para que yo le llame, hubo algo en la comunicación de ese suceso que pudo ponerse en palabras, sin embargo pareciera que la apuesta es, si después de lo que ella dijo seguiremos teniendo contacto. Le reitero que nos veremos la próxima sesión a la misma hora. Aunque ya no había intentado robar objetos, ese día se guarda una tasita de juguete en su bolsa, se lo señalo y dice “no me quería llevar tu tasita era tu

talquito”, lo que da muestras de un movimiento simbólico puesto en el objeto, pues seguramente no era ni la tasa, ni el talco.

El padre menciona que la madre de la niña desea irse a vivir con una nueva pareja, y dejar a las niñas al cuidado de la abuela materna, la señora está muy enojada, pues su hija lleva un mes de relación con el chico, la corrió de la casa, pues menciona que no cuida y maltrata a sus hijas, el padre de Magali dice que la señora lo llamó para saber que iban a hacer, él dijo que entonces se llevaba a las niñas, pero, según él la abuela materna “hizo un teatro” dijo “se las quiere llevar a la fuerza”, la madre de las niñas según el padre decía “Tengo derecho a hacer mi vida” “estoy muy enamorada” , él mencionó que dejaría a las niñas con la abuela, siempre y cuando ambos compartieran la responsabilidad económica , la madre de Magali se negó , pues : “dice que trabaja para ella”, aún así las niñas se quedaron con la abuela, el padre acordó pasar la pensión y una ayuda económica para pasajes y otros gastos a la abuela, lo anterior sirvió para analizar con el padre, como ninguno de los dos asume totalmente la responsabilidad por las niñas, y lo que sucedió pareciera más una escena de celos que un interés genuino por solucionar la situación de sus hijas, en alguna de las sesiones el señor mencionó sentirse muy cansado de todo lo que estaba sucediendo.

La niña mencionaba en su juego constantemente al abuelo, no se pondrán más ejemplos respetando su privacidad, la niña lo extrañaba y anhelaba volver a verlo, fue necesario trabajar ambas caras del abuelo, la del abusador y la del cuidador, para que la niña pudiera por un lado incorporar al abuelo bueno y por otro incorporar y clarificar la prohibición del incesto.

ETAPA 4

Durante esta fase la madre de Magali empezó a vivir con su novio dejando a las niñas al cuidado de la abuela, sin embargo la relación no funcionó y regresó al mes, el regreso de la madre no les fue comunicado a Magali y su hermanita, ya que la madre decidió vivir en un pequeño cuarto que se encuentra en el terreno de la casa

donde viven las niñas, pero lejos del lugar dónde la familia habita, razón por la cual llegaba muy noche y salía cuando las niñas ya se habían ido a la escuela, lo anterior coincidió con que Magali coloca shampoo en los ojos de su hermana y en los de ella, supuesta travesura que en el caso de la hermanita no tuvo mayores complicaciones pero a Magali la dejo con un ojo hinchado por casi todo un mes, llama la atención que los adultos no querían que viera y ella lo actúo, durante sus juegos, dedicaba mucho tiempo a ordenar los objetos, jugaba a que ella era una mamá que decía “yo si sé de cuidados”, sin embargo se le olvidaba darle de comer al bebé y comprar cosas para sus hijos en el centro comercial, como si a través del juego intentara dar orden a la situación tan confusa que vivía. En otras ocasiones la madre que ejemplificaba iba por sus hijos a la escuela y era cariñosa al dejarlos en la guardería, lo anterior permitió trabajar con las características de su madre. El padre mencionaba haber ido al DIF para saber qué se tenía que hacer respecto a la situación legal de las niñas, no obstante después de la última sesión con el padre, Magali no regreso, se había hecho una sesión de pre cierre tomando en cuenta que el padre mostraba cada vez más resistencias, se trató de localizar a la familia pero ya no se comunicaron al centro, lo anterior muestra la importancia de que aunado al trabajo terapéutico con los niños, los padres tengan su propio espacio.

MEJORIAS OBSERVADAS

Individuales

- Ya no se orina en las noches.
- Ya no recurre de forma constante a la culpa y el castigo en sus juegos.
- Es capaz de incorporar objetos del otro.
- No llora tanto
- Puede hablar sobre sus sentimientos con relación al abuelo sin sentirse culpable por ello.
- Se alimentaba de forma más sana.
- Físicamente se veía más cuidada.

En la familia

- Convivía mejor con su hermana.
- Tenía una relación menos deteriorada con la madre.
- El padre logró tomar algunas responsabilidades respecto a Magali.

En la escuela

- Convivía mejor con otros niños.
- Ya no se mostraba tan molesta por tener que asistir a la escuela.

AREAS EN LAS QUE FALTO AHONDAR O TRABAJAR

- Falto trabajar a profundidad con los padres la relación que establecían con su hija.
- Aunque se trabajó la experiencia del abuso, falto trabajar sobre los límites simbólicos y corporales, que establecen la regla de “no tocar” o de no al incesto.

CONCLUSIÓN Y DISCUSIÓN

Juegos del niño que sirven para tejer el nudo de lo real, lo simbólico y lo imaginario. El analista si es convocado a abrir, a reabrir el juego, podrá alcanzar alguna puntada, sostener algún hilo para que el nudo se haga borromeo, para que el nudo se haga bien.

(Donzis, 1998)

Las personas que nos dedicamos a la atención psicológica infantil, nos confrontamos con múltiples síntomas o con múltiples motivos de consulta, sin embargo como pudo observarse a lo largo del presente trabajo, se cumple lo dicho por Lacan en *Notas sobre un niño* respecto a que hay dos posiciones que nos colocan frente a las afecciones de la infancia, la primera es aquella que ubica al niño como soporte del fantasma materno, lo cual podemos ver en todos los casos analizados en la presente tesis, madres que se niegan inconscientemente a que sus hijos puedan tener experiencias anímicas propias más allá de ellas, el segundo motivo es que el síntoma del niño es una respuesta a lo que hay de sintomático en la estructura familiar, y ¿qué es lo que se encontró de sintomático en la estructura familiar de los niños citados en el presente trabajo?. En Carlo hombres que no se pueden separar de sus madres, en Nau una familia en la que los hombres se encuentran desvalorizados, Con Magali una familia incestuosa. Es por ello que en cada uno de estos casos se señaló la importancia de que las personas que nos dedicamos a la clínica infantil, no volquemos todos nuestros esfuerzos en que el síntoma del niño desaparezca, pues que el niño tenga el síntoma no significa que él sea el problema, más bien es un portador de un síntoma familiar de otra índole, por ello la atención debe de ir dirigida al niño, para que se pueda movilizar del lugar simbólico al cual está convocado, pero también a los padres o cuidadores, para que estos adultos puedan reflexionar sobre sus discursos depositados en el niño.

A continuación mencionaré brevemente cada uno de los casos y de qué forma lo trabajado en el espacio psicoterapéutico tendrá repercusión en la estructuración subjetiva de estos niños, en el caso de Carlo, vemos que de principio pudo haber sido muy lógico basados en los motivos de la madre y los resultados de la evaluación canalizarlo a atención psicopedagógica debido a sus problemas de lectoescritura, sin embargo la clínica nos

enseña que incluso en los problemas de lectoescritura pueden estar implicadas dificultades que tengan relación con la estructuración del psiquismo, pues en el escribir inicial existe la dificultad de pasar a signos alfabéticos y al poder sortear dicha complicación que el niño da muestra de estarse instaurando en la metáfora, no es casual aún tomando en cuenta la madurez neurológica y motriz alcanzada que sea en el tiempo de conclusión de la primera vuelta de la sexualidad, cuando el niño accede sin menores complicaciones a dichos conocimientos, el niño al lograr aprender a leer y escribir o utilizar signos de forma metafórica, da muestras de que está en la vía de poderse inscribir en otro campo, el del “nombre propio”, el de lo simbólico. Es por ello que en el caso de Carlo y los demás niños la atención estuvo dirigida a la situación anímica del menor y no a la desaparición de los síntomas.

Carlo buscó su lugar mediante sus juegos y fantasías, a partir del juego rondaba, redondeaba y reflexionaba sobre ésta problemática de no tener un lugar, de ser el excluido, pues finalmente para que el niño se estructure como sujeto, es necesaria no solamente la metáfora, sino también la forma en la que se está anclando en la versión del padre y vemos que en la familia de Carlo, parece que ni la madre ni el padre, le daban un lugar fuera del discurso materno.

Durante el tratamiento Carlo fue mejorando en los siguientes aspectos: Convivía mejor con los hermanos, disminuyó la frecuencia de los sobrenombres que éstos le ponían, lloraba menos, hacía cosas solo y tenía amigos, lo anterior da muestras de que a medida que se fue construyendo un lugar interno separado del Otro materno, empezó a surgir un discurso propio, y el niño pudo así abrirse paso en el ámbito social.

No obstante hubo factores importantes en los cuales faltó ahondar, por ejemplo: el temor a los perros, los celos y miedos ante la pareja parental. Lo anterior si bien podría haber sido trabajado con el niño, correspondía más a los padres pues la identificación ideal del yo, se hace en un nivel paterno, para que el desprendimiento se dé en relación a la realidad imaginaria, las funciones paternas intervienen para prohibir, pero no pueden intervenir si la madre no es portadora de ellas, será mediante la intervención de dichas funciones paternas

que la madre pasa a rango simbólico y el niño tiene la posibilidad de conformarse como un sujeto de lenguaje.

Lo anterior pudo trabajarse con la madre, hubiera sido importante que su padre aceptara tener su propio espacio terapéutico, sin embargo de no hacerlo, cuando Carlo dejó el tratamiento ya se encontraba nuevamente en una vía que podría ayudarlo, a buscar significantes ahí donde parecía no los había “el juego”, ya disfrutaba jugar.

En el caso de Nau La entrada a la pubertad lo puso de frente con los enigmas del sexo, parecía que no sabía cómo saltar este riesgo, pues será precisamente en la segunda vuelta del despertar sexual, cuándo real, imaginario y simbólico se anuden y vemos cómo mediante el juego logró: hablar de sí mismo sin preocuparse tanto por los discursos de los padres, expresar con mayor naturalidad y sin angustias desorganizadoras sus inquietudes sexuales, romper la escisión respecto al bien y el mal, lográndose una integración, ya no lloraba tanto, convivía bien con sus compañeros y su hermano, recursos que le permitían hablar de sí, poder ser fuera del discurso de la madre, pero también moverse del lugar en el cual la madre lo había colocado “hombre de la casa”, “padre putativo del hermano”, discursos que lo encadenaban física e incluso sexualmente a la madre, que le impedían su encuentro con lo sexual.

De hecho, en este caso parte del avance en el tratamiento se dio debido a que su madre trabajó los discursos que ella depositaba sobre el hijo, y el niño jugó con su historia en el espacio terapéutico, logrando Nau así poner límites, pero también su madre permitirlo y asumirlo, iniciando por los límites corporales, para poco a poco dar paso a los límites simbólicos.

Como ya se mencionó faltó trabajar el duelo por la muerte del padre, pues como pudo observarse en el presente trabajo, el niño era un repetidor de los discursos de la madre y los discursos maternos eran negativos con relación al padre y los hombres, aunado a que los pocos recuerdos que Nau tenía de su papá eran de alguien inflexible, impenetrable emocionalmente, quizá de haberse podido trabajar el duelo del padre, Nau hubiera podido

introyectar partes positivas de él, y poder así cambiar las vías del discurso menguado que hay en su familia respecto a los hombres, lo anterior era sumamente importante tomando en cuenta que él como varón se ve tocado por dichos significantes.

En el caso de Bryan pudimos ver que la poca capacidad para jugar simbólicamente, se anudaba con las dificultades de poder dar movilidad a la palabra, es decir, si bien era un niño que hablaba y entendía incluso ciertas comparaciones básicas, parecía no comprender todo aquello que tenía que ver con la subjetividad, con la metáfora, cómo si no estuviera del todo en el campo del lenguaje.

Bryan parecía no estar muy consciente de su cuerpo, al no tener noción de peligro y en sus dibujos daba la apariencia de vivir en un mundo fragmentado (esquizo-paranoíde). Si bien no se tienen datos que arrojen que el problema de Bryan era fisiológico, hay ciertos discursos familiares que podían indicar que aún siendo biológico, parte de su problemática estaba a otro nivel, el psico-emocional.

Vemos que es un niño colocado en una posición total para la madre. Un niño en posición de ideal (falo de la madre) y un ser colocado en dicha posición no puede constituirse un Yo, es decir, en el caso de Bryan no estamos ni siquiera hablando del imaginario o de la primera vuelta del despertar sexual, sino de algo que no está conformado en la realidad, base esencial para dar lugar al símbolo.

Bryan no puede bordear la falta, no puede responder al ¿qué quiere el Otro de mí?, jugar al como sí, entrar en los terrenos del fantasma, y dejar fuera lo real. Vemos sus intentos por jugar, acción que empieza y termina de la misma forma, en un ciclo que parece no poder romper, incluso vemos que en un proceso creativo como lo es construir figuras en plastilina, Bryan podía acabar en una repetición de la misma figura durante días, lo anterior aunado al no poder jugar fuera de un espacio predeterminado, da la impresión de que para Bryan no hubiera posibilidad de dar movilidad al juego, pero tampoco a la palabra, estas dificultades se ven reflejadas, en su relación con los otros, pues la posibilidad de dar

movilidad al discurso, se encuentra en relación con el otro, y por lo tanto en relación con el objeto a, es el juego una vía que da muestra de la instauración del otro.

En Bryan es como si no hubiera trayecto para crear un Yo. En este caso hubiera sido importante trabajar con la madre y el padre sus deseos respecto a este hijo, trabajando aspectos intra-individuales de la madre y su historia.

Respecto a éste caso cabría preguntarse si hubiera sido posible que en lugar de canalizarlo, se hubiese intentado una intervención que lo recolocara en las vías del juego, pero con éste cuestionamiento se abre otra pregunta ¿se puede hacer un tratamiento psicológico o psicoanalítico en dónde no hay un Yo?

Magali es un caso en el cual el cuerpo de la niña en lugar de avanzar hacia la subjetividad es usado, cómo objeto real, sobre el cual ejercen violencia, maltrato, abuso y abandono. En una familia en la cual existe el incesto y estando rotos los límites de la triangulación edípica, se provocará un desorden de significantes y entonces ¿Cómo se podrían fundar en el caso de Magali la articulación de éstos significantes y por lo tanto su estructuración psíquica? Vemos que durante el tratamiento y en el momento en que ella se encuentra en la vía de juego puede instaurar un tercero, sin embargo la dificultad está en que el tercero incorporado es vouyerista.

Se lograron avances importantes, la niña dejó de orinarse, dejó de manifestar culpa y castigo en sus juegos, era capaz de incorporar objetos de otro, situación que le permitirá a futuro no solo el aprendizaje y la nutrición, sino la posibilidad de insertarse en lo social, al poder dar y recibir. Mejoró la imagen que empezaba a formarse de sí misma, pero un factor esencial es que ya disfrutaba jugar, y el juego promueve el desalojo del goce del cuerpo, pues para que un niño juegue tiene que haber la posibilidad de que el deseo se instaure en el cuerpo, factor que en ésta situación en particular se encontraba bloqueado debido a que el cuerpo de la niña era usado en forma de objeto de otro.

En el caso de Magali faltó trabajar con los padres la relación que establecían con su hija,

pues aunque se trabajó la experiencia del abuso, faltó ahondar sobre los límites simbólicos y corporales, que establecen la regla de “no tocar” o de no al incesto y para ello quizá era necesario la inclusión de la familia debido a que ellos aparecían como promotores de la perversión.

La principal dificultad para realizar el presente trabajo consistió en que mientras hay vertientes teóricas desde el psicoanálisis que hablan de un psicoanálisis infantil y utilizan el juego como técnica, hay otra línea proveniente del análisis lacaniano e incluso freudiano, que aunque se refieren poco a las implicaciones del juego, son muy enriquecedoras en la teorización respecto a la estructuración del sujeto.

De la teoría revisada se puede reflexionar que la terapia infantil con enfoque psicodinámico en ocasiones considera que el juego del niño es equivalente al discurso del adulto, y por lo tanto se trabaja con el niño, como si de interpretar o descifrar se tratara, como se redactó en la presente tesis no es así, y hay que partir de que el psiquismo del niño es diferente al de un adulto, lo cual lleva a realizar múltiples cuestionamientos, principalmente confrontar si aquello denominado “psicoanálisis infantil” equivale a un dispositivo igual al que se utiliza con adultos, ya que, para que exista un psicoanálisis debe existir un sujeto deseante, y si el niño está en un tiempo de escritura del nudo borromeo, es un sujeto en la vía de convertirse en deseante pero como tal no lo es, y muestra de ello es precisamente el juego, pues mientras que el adulto, habla de sí en el diván, el niño llega a jugar al consultorio, pues aún el goce no está desalojado del cuerpo “necesita jugarse los significantes.”

Otro punto importante es la relación transferencial, pues si bien algunos teóricos hablan de alianza terapéutica otros hablan de transferencia del niño hacia el psicoanalista o psicólogo, y cabe preguntar, ¿para que exista transferencia no es necesario un sujeto de deseo, y para ello, el sujeto ya debió haber entrado en la dinámica del fantasma? ¿Será que la transferencia se da en el niño o es transferencia de los padres? Pues si bien, el niño es traído como síntoma de los padres a consulta, y lo que el niño hace es depositar en el psicólogo

situaciones relacionadas con su dinámica parental, sin ser precisamente una transferencia del niño, si podríamos hablar de una alianza terapéutica o una transferencia pre-formada.

Sin embargo no se pueden negar las transferencias que el propio psicólogo o analista pone en juego cuando trabaja con niños, pues como ya se comentó en un apartado, se pueden movilizar las fantasías infantiles propias.

Entonces lo primero que habría que subrayar es que no sería factible hablar del “psicoanálisis de niños” debido a los dos puntos mencionados anteriormente, ya que para que exista un ser de deseo, éste debe de haber pasado por la castración, privación y frustración para así mediante la segunda vuelta de la sexualidad anudar una estructura triádica RSI que en realidad es de cuatro, pues el eje que amarra la estructura y es el más importante es el del nombre del padre, quedando el ser instaurado en la represión y con ello lo simbólico.

El niño no se reprime y juega en ocasiones más de lo que habla, los psicoterapeutas psicodinámicos y los analistas que trabajan con niños, trabajan en el registro de lo imaginario, y es ahí en donde sin hablar de psicoanálisis infantil, se puede hacer referencia a una clínica psicoanalítica infantil cuyos ejes de atención, al ser tanto el niño como los padres dan la posibilidad de sostener esa puntada o donar un significante para que se logre el anudamiento de los tres registros que permita la entrada de lo simbólico y ahí la riqueza de nuestro quehacer terapéutico.

Bibliografía

1. Amigo, S. El despertar de la primavera. En: Jornadas de la E.F.B.A. Lo real de la transferencia. Mesa redonda dedicada al tema "Lo real de la transferencia en niños y adolescentes", 1998: Buenos Aires. Disponible en: <http://www.efba.org/efbaonline/amigo-01.htm>
2. Baranger, W. (1971). Posición y objeto en la obra de Melanie Klein. Buenos Aires: Kargieman
3. Berezin, de G. (abril, 2002). Abuso sexual infantil. Centro de documentación, recursos, investigación y difusión sobre derechos de la infancia y violencia sexual infantil. Disponible en: http://www.derechosdelainfancia.cl/docs/imgs/imgs_doc/116.pdf.
4. Bleger, J. (1997). Simbiosis y ambigüedad. Argentina, Paidós. p.49
5. Bleichmar, S (2008) En los orígenes del sujeto psíquico. Buenos Aires. Amorrortu.p.100
6. Borges, J. (1995). El Golem. En: <http://www.poemas-del-alma.com/jorge-luis-borges-el-golem.htm>.
7. Braunstein, N. (2003) Goce. Siglo veintiuno, México; 5 edic.
8. Brazelton, B; Bergman, A. (1991). Simbiosis individuación y creación del objeto. México, Instituto de investigación clínica y social.
9. Bruner, N. (2003, Junio). Con eso no de juega. Algunos aspectos del límite en la función del analista que trabaja con un niño, Revista de Psicoanálisis con niños Fort-Da. No.6. Disponible en: <http://www.fort-da.org>
10. Buton , S. (2002). Revictimización en el abuso sexual infantil, Comisión de familia y pareja. CEPAL, Año 1 No 1. Disponible en: http://www.fepal.org/nuevo/images/stories/fasciculo_completo_2.pdf.
11. Casas, de P. (2006). La sexualidad infantil, tres ensayos. Vigencia y actualización. Revista Asociación Psicoanalítica de Buenos Aires . No 1. Disponible en: http://www.apdeba.org/MS_5848.html.

12. Camargo, J. (2000, abril). Los ab-usos del niño y la niñez, Revista de Psicoanálisis con niños Fort-Da. No.1. Disponible en: <http://www.fort-da.org>.
13. Constante A. (2006). Los monstruos de la razón. México, UNAM. p. 12.
14. Dolto, F. (1873). El caso Dominique. Buenos Aires, Siglo Veintiuno.p.239.
15. Dolto, F. (1996). La causa de los niños. Buenos Aires, Paidós. p72.
16. Dolto, F. (1998). El juego del deseo. Buenos Aires, Siglo XXI.
17. Donzis L.(1998). Jugar, dibujar, escribir. Psicoanálisis con niños. Argentina. Homosapiens.
18. Erikson, E. (1950). Infancia y Sociedad. Buenos Aires, Paidós.
19. Feldmann, D. (2003). Puesta a punto bibliográfica sobre la relación de los conceptos parafilias y abuso sexual infantil. Buenos Aires, Universidad de Belgrano.
20. Flores C, A. (1999). . Hacia el nuevo milenio, entrelazando. Revista Argentina de Sexualidad Humana sexualidades. Año XIII – Numero 1. Editada por la Sociedad Argentina de Sexualidad Humana.
21. Franco, A; Gómez, M. (2007, octubre). La construcción del cuerpo; la constitución subjetiva en el campo de los problemas del desarrollo, Revista carta psicoanalítica. No11. Disponible en: <http://www.cartapsi.org/revista/no7/ribeiro.htm>.
22. Freud. S. (1905-1906). Personajes psicopáticos en el teatro. En: Obras Completas, 2001, Volumen VII, Buenos Aires, Amorrortu. pp. 273-282.
23. Freud. S. (1908). El creador literario y el fantaseo. En: Obras completas, 2001, Volumen IX, Buenos Aires, Amorrortu. pp. 123-136.
24. Freud. S. (1909). Análisis de la fobia de un niño de cinco años (Caso del pequeño Hans). En: Obras Completas, 2001, Volumen X, Buenos Aires, Amorrortu. pp 1-118.
25. Freud. S. (1914). Introducción al narcisismo. En: Obras completas, 2001, Volumen XIV, Buenos Aires, Amorrortu. pp 65-97.
26. Freud. S. (1925). La negación. En: Obras completas, 2001, Volumen XIX, Buenos Aires, Amorrortu. pp. 249-259.
27. Fuentes, C. (1962). La muerte de Artemio Cruz. México, Punto de Lectura. p. 69.
28. Ihlenfeld, S. 1998. “Duelos de la infancia”. Revista Uruguaya de psicoanálisis, 88,35-54.
29. Klein, M. (1930) La importancia de la formación de símbolos en el desarrollo del yo. Contribuciones al Psicoanálisis. Bs. As.: Hormé.

30. Lacan, J. (1953) . El Seminario. Libro 1. Buenos Aires, Paidós.
31. Lacan, J. (1953). Función y campo de la palabra y del lenguaje en psicoanálisis
.En. Escritos 1. México, Siglo XXI
32. Lacan, J. (1954-1955). El Seminario. Libro 2. México, Paidós.
33. Lacan, J. (1958). El Seminario. Libro 6. México, Centro de Investigaciones y estudios Psicoanalíticos. P. 107.
34. Lacan, J. (1961). El Seminario. Libro 8. México, Paidós.
35. Lacan, J. (1961). El Seminario. Libro 9. México, Paidós.
36. Lacan, J. (1965). El Seminario. Libro 12. Buenos Aires, Paidós.
37. Lacan, J. (1972). De nuestros antecedentes. En Escritos I, México, Siglo XXI.
38. Lacan, J. (1973). El Seminario. Libro 20. Buenos Aires, Paidós.
39. Lacan, J. (1974). El Seminario. Libro 22. En:
<http://www.scribd.com/doc/7001323/LACAN-Seminario-22-Clase1PDF>.
40. Laplanche, J; Pontalis, J. (1985). Fantasia originaria, fantasia de los orígenes, orígenes de la fantasía. Buenos Aires, Gedisa.
41. Lefort, R. (1995). El nacimiento del Otro. Barcelona, Paidós.
42. León, G. (2004, abril). ¿A qué jugamos los analistas?, Revista de Psicoanálisis con niños Fort-Da . No.7. Disponible en: <http://www.fort-da.org>.
43. León, P. (2010) Ferenczi: el abuso sexual como confusión de lengua, Instituto de Desarrollo Psicológico. cap15. Disponible en:
<http://www.indepsi.cl/ferenczi/articulos/pinto.htm>
44. Letaif, G. (2010). El abuso sexual infantil desde la entidad de síndrome hacia una clínica de lo singular; sus implicancias paradigmáticas durante la obtención de pruebas testimoniales. Disponible en: <http://psicologiajuridica.org/psj324.html>.
45. Levin, E. (2007). ¿Hacia una infancia virtual? La imagen corporal sin cuerpo. Buenos Aires, Nueva visión.
46. Maciel, E. Lectura y escrituras de marcas subjetivas. En: Seminario de formación profesional multidisciplinaria. Centro de estudios multidisciplinarios, 2005: Argentina. Disponible en:
<http://www.cemfundacion.org.ar/nota.asp?IdNota=54&Id=1>.
47. Malher, M. (1972). Simbiosis humana las vicisitudes de la individuación. México, Joaquín Motriz.

48. Mannoni, M. (1965). La primera entrevista con el psicoanalista. Argentina: Celtia. p.
49. Manonni, M. (1987). El niño, “su enfermedad” y los otros. Buenos Aires, Nueva visión.
50. Monzón I. (1999, agosto). Aceptación o desmentida de la verdad del abuso sexual. Revista Ateneo Psicoanalítico .(Página 12). Disponible en: <http://www.isabelmonzon.com.ar/aceptacion.htm>.
51. Monzón I. (2002, diciembre).Clínica psicoanalítica de supervivientes del abuso sexual en la infancia. Revista Ateneo Psicoanalítico. Disponible en: <http://www.comunidadessegura.org/es/node/20800/track>
52. Ortega, B. (2004, octubre). Consideraciones post modernas sobre el Fort-Da. Revista Carta Psicoanalítica. No5. Disponible en: <http://www.cartapsi.org/revista/no5/ortega.htm>.
53. Patiño, I. (2004, abril). El niño autista y su madre. Revista de Psicoanálisis con niños Fort-Da . No.7. Disponible en: <http://www.fort-da.org>.
54. Paz, O. (2006), Libertad bajo palabra. México. Fondo de Cultura económica. p. 63.
55. Rodulfo, R (2001). El niño y el significante, un estudio obre las funciones del jugar en la constitución temprana. Buenos Aires, Paidós. Cap. 1.
56. Riveiro, T. (2005, septiembre) .Prácticas de crianza actuales, ¿subjetivantes?, Revista carta psicoanalítica. No7. Disponible en: <http://www.cartapsi.org/revista/no7/ribeiro.htm>.
57. Segal.(1982). Introducción a la obra de Melannie Klein. Barcelona, Paidós
58. Thomas, C. (2005). Lacan lector de Melanie Klein. México, Epeeel.
59. Waserman. (2003, Junio). Pensando en jugar, Revista de Psicoanálisis con niños Fort-Da . No.6. Disponible en: <http://www.fort-da.org>
60. Winnicott, D. (1993). Clínica psicoanalítica Infantil. Argentina, Lumen.