

UNIVERSIDAD NACIONAL  
AUTÓNOMA DE MÉXICO  
FACULTAD DE ARQUITECTURA



# HIDALGO 05

## CENTRO CULTURAL

TESIS PROFESIONAL PARA OBTENER EL TÍTULO DE ARQUITECTO PRESENTAN:

**VIVIANA IBARRA REYNOSO**  
**MARÍA FERNANDA PÉREZ BOENEKER**

SINODALES:

FRANCISCO NICHOLAS **DE LA ISLA** O'NEILL

FRANCISCO **HERNÁNDEZ** SPÍNOLA

OLIVIA **HUBER** ROSAS



Universidad Nacional  
Autónoma de México



**UNAM – Dirección General de Bibliotecas**  
**Tesis Digitales**  
**Restricciones de uso**

**DERECHOS RESERVADOS ©**  
**PROHIBIDA SU REPRODUCCIÓN TOTAL O PARCIAL**

Todo el material contenido en esta tesis esta protegido por la Ley Federal del Derecho de Autor (LFDA) de los Estados Unidos Mexicanos (México).

El uso de imágenes, fragmentos de videos, y demás material que sea objeto de protección de los derechos de autor, será exclusivamente para fines educativos e informativos y deberá citar la fuente donde la obtuvo mencionando el autor o autores. Cualquier uso distinto como el lucro, reproducción, edición o modificación, será perseguido y sancionado por el respectivo titular de los Derechos de Autor.



MAYO de 2014

**TRABAJO BAJO SUPERVISIÓN DE :**

**BILBAO** RODRÍGUEZ JOSÉ MARÍA  
**DE LA ISLA O`NEILL** FRANCISCO NICHOLAS  
**HERNÁNDEZ** SPÍNOLA FRANCISCO  
**HUBER** ROSAS OLIVIA

# **HIDALGO 05**

## CENTRO CULTURAL

VIVIANA IBARRA REYNOSO  
FERNANDA PÉREZ BOENEKER MARÍA

**SECCIÓN 1**



# ÍNDICE

## SECCIÓN 1

### 1. INTRODUCCIÓN

P 08

### 2. JUSTIFICACIÓN DEL PROYECTO

P 10

### 3. METODOLOGÍA

P 12

### 4. MARCO CONTEXTUAL

P 14

CRECIMIENTO Y DESARROLLO DE LA CIUDAD | P 16

ÁREA DE ESTUDIO | P 20

CONTEXTO HISTÓRICO | P 22

DESARROLLO ÁREA DE ESTUDIO | P 26

ESTADO ACTUAL / CONCLUSIONES | P 31

### 5. ESTRUCTURA URBANA

P 32

USO DE SUELO | P 34

ESPACIO PÚBLICO / VEGETACIÓN | P 35

VIALIDADES | P 36

TRANSPORTE PÚBLICO | P 37

FLUJOS PEATONALES | P 38

CONCLUSIONES | P 39

### 6. ESTRUCTURA SOCIAL

P 40

POBLACIÓN | P 42

CONCLUSIONES | P 45

7. ESTRUCTURA ARQUITECTÓNICA

P 46

MORFOLOGÍA DEL ENTORNO EDIFICADO | P 48

ESQUEMA DE PATIO | P 60

MATERIALES | P 62

PREDIO | P 64

FICHA TÉCNICA | P 66

CONCLUSIONES | P 66

8. DIAGNÓSTICO

P 70

9. PROYECTO

P 72

PROCESO DE DISEÑO | P 74

CASOS ANÁLOGOS | P 76

INTENCIONES / PREMISAS | P 82

VOLUMETRÍA | P 84

PROGRAMA | P 86

DISTRIBUCIÓN DEL PROGRAMA | P 88

FACHADAS | P 100

IMÁGENES DEL PROYECTO | P 112

10. REFLEXIÓN

P 142

SECCIÓN 2

11. PROYECTO ARQUITECTÓNICO

12. PROYECTO EJECUTIVO



**INTRODUCCIÓN**



**INTRODUCCIÓN**



El Centro Histórico de la Ciudad de México ha sido abandonado. La gente se ha mudado a otras colonias y el Centro se ha convertido en un lugar de tránsito más que de demora. La gente ya no lo habita de la manera como debería. Es por esto que las autoridades e iniciativas privadas han unido esfuerzos por rescatarlo en las últimas décadas. Se podría decir que los planes parciales han tenido éxito, aunque lamentablemente esto no ha sido suficiente. La necesidad de cambios, rehabilitaciones y reinserciones sigue existiendo para mantener al Centro Histórico vivo.

El área de estudio se encuentra localizada al norponiente del CHCM en donde se está el predio de la Casa de los Mariscales de Castilla. Es aquí, en la esquina de Avenida Hidalgo y Eje Central, donde en la década de los 80's se encontraba el edificio también conocido como "La Mariscal".

La propuesta que se describe en este documento surge del análisis de su contexto y vivencia. Se toma una postura ante el enfrentamiento a un sitio tan conocido y a la vez tan lleno de prohibiciones y tabúes. Surge de la necesidad de unir y de integrar de nueva cuenta el CHCM al resto de la ciudad.

Lo primero que se debe de hacer es atraer al habitante de las colonias vecinas. Se busca un detonador que lo logre. Un detonador que una el perímetro A con el B<sup>1</sup>. La Colonia Guerrero pertenece a los dos, y al encontrarse el predio justo detrás de Bellas Artes y en el inicio de la Guerrero, se presume éste será un detonador fundamental.

Es el resultado de la búsqueda por reactivar cultural y socialmente la zona. Al estar en el lindero de dos colonias con características tan distintas entre sí, el proyecto funciona como catalizador entre ambas y logra la unión de las mismas.

Por un lado la Colonia Centro es el centro político, económico, social y comercial más importante del país; es el corazón de la Ciudad de México por su gran oferta cultural y recreativa, - museos, edificios históricos, comercio, parques, plazas hoteles, oficinas, restaurantes- Por otro lado la Guerrero se caracteriza por ser meramente un barrio habitacional.

---

<sup>1</sup> El Centro Histórico de la Ciudad de México con un área de 9.1 kilómetros cuadrados se conforma de dos perímetros: el "A", con 3.2 kilómetros cuadrados, en el que se encuentra la mayor concentración de monumentos, y el "B" con 5.9 kilómetros cuadrados, que funciona como zona de amortiguamiento del primero.

## JUSTIFICACIÓN DEL PROYECTO

"El Centro Histórico puede ser visto como una obra de arte, no estática, sino en movimiento..."

Xavier Cortés Rocha  
Mónica Cejudo Collera

"El centro histórico es un espacio público por excelencia y, por tanto, es un elemento articulador de la ciudad, lo cual le convierte –por sí y ante sí– en un gran proyecto urbano."

El centro histórico como objeto de deseo, Fernando Carrión

El Centro Histórico nace de la mezcla de actividades, de confrontaciones, y de gente (residentes y visitantes). Es un núcleo vivo, un punto de convergencias y maneras de habitar la ciudad: si no hay vida interna, el Centro deja de crecer y muere. Esto es lo que lleva a la búsqueda por rehabilitar nuestro Centro Histórico.

A pesar del enorme esfuerzo que se ha hecho para rescatarlo, la vivencia del Centro es muy distinta a la que fue en años pasados; la necesidad de cambio y rehabilitación es cada vez más evidente.

La delimitación del Centro quedó establecida desde la época colonial por tres factores: el área urbana, los límites de la municipalidad y la división eclesíastica. Hoy, éstos han cambiado: los usos de suelo, las clases socio-económicas, los elementos turísticos o emblemáticos, entre otros. Es por esto que algunas zonas quedan marginadas o en bordes sociales que impiden tejer una ciudad y un Centro con sus máximos potenciales.

Intervenir en el Centro Histórico de la Ciudad de México, ya sea en remodelación, restauración o nueva construcción, es y seguirá siendo un reto. Después de todas las transformaciones ocurridas durante los siglos, el CHCM sigue albergando la historia del pueblo mexicano: sus victorias, derrotas, aciertos y desaciertos.

Esta preocupación surge de vacíos no sólo físicos sino culturales, sociales y económicos; vacíos que resultaron de intervenciones, recortes y derrumbes. Una de estas ausencias es la cabeza de manzana a rescatar, la cual sufrió: primero la demolición de la casa de la familia del Mariscal de Castilla, posteriormente el ensanchamiento del Eje Central y finalmente la demolición del edificio de "La Mariscala" por el daño estructural causado durante el temblor del 85.

Al tener tantos monumentos y "Palacios" cercanos o colindantes resulta complicado acercarse a una propuesta pertinente, una propuesta que responda de forma adecuada al contexto y a las necesidades de los habitantes y visitantes del CHCM. Las posturas pueden ser muchas pero nos parece importante posicionarnos en la que se tome en cuenta toda la historia detrás y la que le deviene.



El predio en cuestión tiene circunstancias significativas. Cuando fue elegido para este ejercicio, trajo consigo muchas situaciones ocultas: un borde social y físico; una esquina que se integra o se rompe y sus limitaciones no son tangibles sino históricas.

Una de las premisas en esta tesis es encontrar un elemento que permita la cohesión social, la sustentabilidad, la participación en un contexto y la continuidad de los esfuerzos que vienen de las décadas anteriores. Los planes parciales, además de restaurar y remodelar, tuvieron como objetivo, incrementar el número de los residentes del Centro Histórico. Hoy es palpable ese cambio, la población incrementó (no tanto como se planeaba), los comercios cambiaron y se rehabilitaron muchos espacios públicos y privados.

La readecuación de los edificios no es suficiente, el Centro Histórico debe convertirse en "la plataforma de innovación del conjunto de la urbe y en objeto del deseo de la ciudad posible; es decir, que la centralidad histórica debe ser entendida como proyecto y no sólo como memoria" (Seminario Permanente CHCM vol. 1 p 22).

Aquí es donde entra este proyecto, para no únicamente conservar sino reinventar y construir nuevas ideas que vayan a la par de las funciones del nuevo usuario y residente del Centro. Pensando en esta utopía que podemos tener del CHCM, surge la necesidad de generar mejoras en las condiciones de vida del habitante para incrementar la calidad de vida y su permanencia en él.

El predio, inscrito en el perímetro A, es un borde turístico, de uso, de afluencia, de altura, social y económico. Los planes parciales no han logrado que esta disparidad, ubicada en el cruce de Av. Hidalgo y Eje central, se disuelva pues la interacción de un lado de estas calles y el otro son muy distintos. Estas "barreras" deben ser derribadas para poder conectar no sólo las calles inmediatas sino todo lo que se encuentra a su alrededor.

Es así que se fue dilucidando sobre qué es lo que debería ser esta esquina. Se revisaron las distintas opciones para responder a las situaciones antes descritas y la que responde mejor a nuestro análisis es un edificio que funge principalmente como un centro cultural. Un lugar donde el turista y el residente converjan; donde el residente que queda "fuera" de las actividades turísticas, mercantiles o laborales, pueda integrarse. Se plantea una serie de talleres y actividades que no sólo interese el turista sino que también esté dirigida a la población que vive en los alrededores del CHCM. Se enfoca a que sea una oferta distinta a las que existen en el Centro, las cuales resultan escasas hoy en día.

Se tiene en cuenta que hay que habitar el patrimonio. "[...]poner distintas actividades dirigidas a diferentes clases socioeconómicas puede formar un vínculo con el alrededor y que pueda ser redescubierto o descubierto para los nuevos y viejos residentes.]" (Martha de Alba González). Es por eso que la propuesta integra oficinas para el INBA, restaurante, librería, cafetería y estacionamiento público además de los talleres y el auditorio. Siguiendo con las ideas de los planes a futuro del Centro, nos parece importante atender no sólo a esta oferta de museos, trabajo y comercio que da el Centro sino a: ¿qué va a hacer el actual y el futuro residente de la zona? Esta ha sido una falla en los planes parciales que invitan a volver a habitarlo.

En cuanto a la forma del objeto contenedor, se piensa que la respuesta debe ser un elemento que pertenezca al siglo XXI integrando las tecnologías, técnicas y materiales de hoy. No se busca mimetizar lo que se tiene enfrente o a un lado, se busca la integración al contexto mediante elementos de composición, ejes, vanos o maneras de potencializar la vista a estos alrededores. Destacar no forma parte de las premisas de diseño, se busca no agravar al edificio vecino sino tomar sus fortalezas: la riqueza de materiales, los sistemas constructivos, esquemas de distribución y alturas. Resulta también imperativo responder a la cuestión del transporte público que lo circunda; y hacer de las condiciones de vida individuales y colectivas las mejores posibles con la mayor gama de actividades para responder a dicha integración.

Se está viviendo en "América Latina la revalorización de la ciudad construida y, dentro de ella, con un grado aún mayor, de los dos tipos de centralidad: la histórica y la urbana –que en algunos casos coinciden–, en un contexto de internacionalización. Esta revalorización tiene, entre otros, dos determinaciones explícitas: el proceso de globalización y la transición demográfica"



**METODOLOGÍA**

**METODOLOGÍA**



El documento se divide en capítulos que exponen temas que se consideran importante investigar y conocer para comprender el funcionamiento y diseño del sitio. A su vez éstos contienen temas que consideramos pertinentes describir brevemente para entender la zona a intervenir. Al final de cada capítulo se harán las conclusiones y observaciones sobre el tema.

El diagnóstico, resultado del análisis de la zona, arroja el programa más pertinente, lo que permite el surgimiento y desarrollo de la propuesta. Se presenta la justificación, la planeación, el desarrollo conceptual, el proceso de diseño y los planos del proyecto arquitectónico y ejecutivo.



M. CONTEXT.



**MARCO CONTEXTUAL**



El Centro Histórico de la Ciudad de México es uno de los más grandes y cambiantes del mundo. Es aquí en donde se desarrollan múltiples actividades – desde la habitacional, pasando por la cultural, la empresarial hasta la comercial- todas ellas ocurriendo al mismo tiempo.

En la actualidad es uno de los lugares más concurridos diariamente por los mexicanos y así como por turistas. Sus grandes atractivos en las cuadras que lo conforman y la invaluable calidad de edificios, -como la Torre Latinoamericana, el Palacio Postal, el Palacio de Bellas Artes, el Banco de México, el edificio Guardiola, la Catedral Metropolitana, el Palacio Nacional-, monumentos y plazas, - como la Alameda, el Zócalo, la plaza de Santa Veracruz, entre otras-, atraen a los visitantes. Con más de quinientos años de existencia, es una de las zonas con más y mayores intervenciones, pero que aún conserva su traza original.



## CRECIMIENTO Y DESARROLLO DE LA CIUDAD

El Centro Histórico de la Ciudad de México, declarado patrimonio Cultural de la Humanidad por la UNESCO en 1987, es un mosaico de cultura, historia, comercio, arquitectura y modernidad.

Con el paso de los años, desde su fundación en 1324 por los mexicas, la ciudad ha sufrido grandes cambios. Primero con la conquista en 1521 y la traza reticular que estableció Antonio García Bravo que respetaba las cuatro calzadas principales,- Tenayuca, hoy Vallejo; Tlacopan, hoy México Tacuba; Iztapalapa, hoy Tlalpan; Tepeyac, hoy calzada de los Misterios-. Después, con la Constitución de 1824 y el establecimiento del Distrito Federal, esta traza se fragmentó: se abrieron nuevas avenidas, se expropiaron varios conventos que se lotificaron para su venta, se cambió el uso de suelo. Todo esto produjo importantes cambios en la fisonomía de la ciudad. En los últimos años se han creado distintos planes parciales de desarrollo urbano para redensificar la zona centro y sus alrededores, y así, tratar de memar este crecimiento descontrolado de la mancha urbana.

La ciudad se ha ido expandiendo, y al alejarse cada vez más del centro surgen nuevas avenidas y necesidades de comunicación. El centro pasó de ser habitacional a comercial, siendo un lugar de tránsito en lugar de demora.

▼ DIAGRAMA DE CRECIMIENTO DE LA MANCHA URBANA DF \*

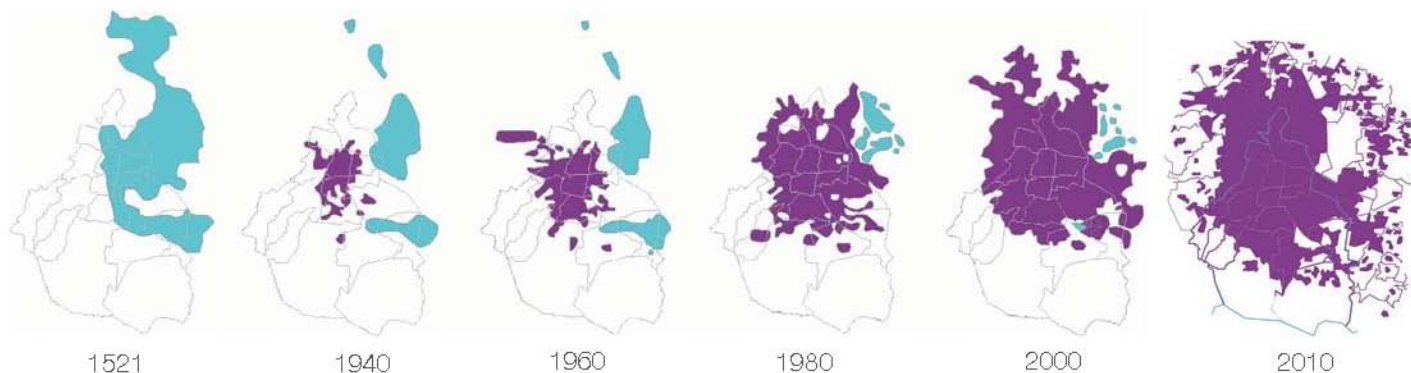

El crecimiento tan desmesurado que se da en los últimos años de virreinato y en los primeros como nación independiente, es evidente en los siguientes esquemas del Centro Histórico. Se colocaron los perímetros A (morado) y B (azul), establecidos en 1980 en el plan parcial, sobre la traza que continuó siendo reticular como indicadores del ayer y del hoy del CHCM.

▼ CRECIMIENTO ESQUEMÁTICO DEL CENTRO HISTÓRICO CIUDAD DE MÉXICO\*

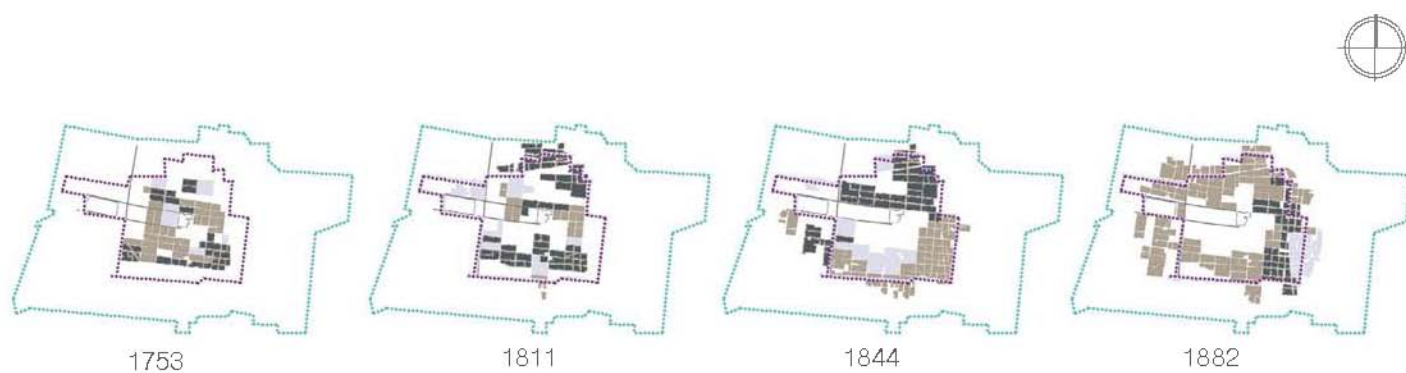



1782



1792

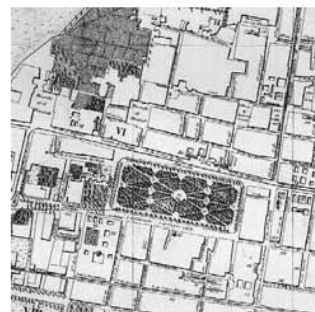

1869

CRECIMIENTO CARTO-FOTOGRAFICO  
DEL CENTRO HISTORICO CIUDAD DE  
MEXICO 8-10



1881



1929



1960



1999



2012

La transición en el tiempo mostrado en los mapas y fotografías se enfoca a los alrededores de la Alameda. La secuencia que resulta en una historia plasmada en dos dimensiones, nos deja claro que la traza se fue modificando y ampliando con el pasar de los años.

La retícula inicial se deja ver en la fotografía de 2012 sin embargo, sufre cambios importantes si es comparada con la de 1782. Aparece la diagonal que corta la traza tan ordenada, la Avenida de los Insurgentes. El cambio en la traza de la Alameda también denota cambios y modificaciones con el paso del tiempo.

La lotificación se fragmenta cada vez más dejando atrás las haciendas y casonas a los alrededores, para dar paso a nuevas edificaciones con una densificación más alta por metro cuadrado.

**ÁREA DE ESTUDIO** Se delimitó el área de estudio con base en el impacto aproximado alrededor del predio. Se tomó en cuenta la extensión de la Alameda Central por ser una de las vistas principales y el área verde pública más cercana al predio. Se analizó el contexto histórico, la estructura urbana- usos de suelo, vegetación y espacios libres, vialidades, la red de transporte público, los flujos peatonales y el mobiliario urbano-, la estructura arquitectónica- morfología del entorno edificado-. Se pretende que el proyecto sirva como detonador y catalizador de la zona para impulsar la revitalización y el rescate de la misma. A través del análisis se busca entender la zona de estudio para obtener una respuesta a ¿qué debe de ir en el predio, cómo debe ser, qué condicionantes respetar y cuáles transgredir?





Fecha de imagen: 12/29/2009 19°25'54.93" N 99°0'

**CONTEXTO HISTÓRICO** Al tratarse del CHCM y de una zona patrimonial, la zona cuenta con múltiples monumentos y edificaciones catalogados por distintas instituciones como el INAH, INBA, etc. Se consideró importante analizar e identificar dentro del área de estudio las más relevantes para que de esta manera se pueda proyectar pertinentemente.





-  PERÍMETRO ÁREA DE ESTUDIO
-  PERÍMETRO PREDIO

\* LA NUMERACIÓN CORRESPONDE A LAS EDIFICACIONES MÁS RELEVANTES. NOMBRE E IMAGEN EN LA SIGUIENTE PÁGINA





- Oficinas de la secretaría de Hacienda y Crédito<sup>11</sup> 1
- Templo de San Juan de Dios y Museo Franz Mayer<sup>12</sup> 2
- Centro Cultural " La nana"<sup>13</sup> 3
- Templo de Santa Veracruz<sup>14</sup> 4
- Museo de la Estampa<sup>16</sup> 5
- Teatro Hidalgo<sup>17</sup> 6
- Teatro Blanquita<sup>15</sup> 7
- Templo de la Concepción<sup>18</sup> 8
- Teatro "Fru-Fru"<sup>19</sup> 9
- Museo Nacional de Arte y Plaza Tolsá<sup>20</sup> 10
- Palacio de Minería<sup>21</sup> 11
- Palacio de Correos y Banco de México<sup>22</sup> 12
- Palacio de Bellas Artes<sup>23</sup> 13
- Alameda<sup>24</sup> 14
- Hotel Hilton<sup>25</sup> 15
- Teatro Metropolitan<sup>26</sup> 16
- Oficinas de la Secretaría de Relaciones Públicas<sup>27</sup> 17
- Edificio "La Nacional"<sup>28</sup> 18
- Edificio Guardiola<sup>29</sup> 19
- Palacio de los Azulejos<sup>30</sup> 20
- Torre Latinoamericana<sup>31</sup> 21





**DESARROLLO DEL ÁREA DE ESTUDIO** Desde 1521 la ciudad sufrió cambios constantes modificando la traza original y agregando edificios al centro y sus alrededores.

Desde ampliaciones, recortes, restauraciones, intervenciones, demoliciones, terremotos, expropiaciones e innumerables remodelaciones, el Centro Histórico de la Ciudad de México es una zona donde el flujo de gente que lo visita y transita, ha sido una constante.

Se ha transformado incontables veces para adecuar los espacios a la nueva vida de hoy y sus necesidades.

La imagen de la ciudad va cambiando y llegamos a una donde hay una fusión, unión y variedad. Esta variedad y cambio es la que logra mantener al centro con vida y movimiento.



PERÍMETRO PREDIO

LITOGRAFÍA DE CASIMIRO CASTRO 1865





Acercándonos al predio, las condiciones han sido cambiantes constantemente. Las avenidas que limitan el predio han cambiado de nombre varias veces. La avenida hoy Hidalgo, fue "Avenida Poniente" y luego "Hombres Ilustres". La avenida Eje Central fue "San Juan de Letrán".

La zona del predio era ocupada por la casa del Mariscal y fue transformándose conforme pasaba el tiempo. En la década de los 40's se construyó un edificio estilo Art Decó llamado "la Mariscala". Durante todos éstos años, siempre se mantuvo como un punto de referencia y reunión.

Las manzanas tomaban la forma de hoy con los edificios de distintos arquitectos e ingenieros a los cuales les eran encargados los proyectos.

La escala de la ciudad fue modificándose con el tiempo, integrando rascacielos sin perder la escala dada en los años previos.

A continuación se muestran secuencias de como se transformó la zona cerca del predio y éste mismo. Tuvo transiciones de usos de suelo, alturas y usuarios.

AVENIDA HIDALGO. (DER. A IZQ) CASA MARISCALES DE CASTILLA, CASA TOLSÁ <sup>25</sup>

DERECHA: CASA DE LOS MARISCALES DE CASTILLA sXIX <sup>26</sup>



CASA MARISCALES CON MODIFICACIONES, CANTINA Y LOCALES COMERCIALES EN PLANTA BAJA <sup>25</sup>

DERECHA: PATIO DE LA CASA MARISCALES DE CASTILLA. ARCADAS DEL SEGUNDO MISO SOSTENIDAS POR CAPITEL JÓNICO <sup>26</sup>

(PAG SIGUIENTE) VISTA AEREA APROXIMADAMENTE 1980 <sup>27</sup>





BELLAS ARTES Y AL FONDO LA CONSTRUCCION DEL EDIFICIO DE LA MARISCALA 38



VISTA DESDE LA LATINOAMERICANA DE BELLAS ARTES, LA MARISCALA Y LA ALAMEDA. 39



VISTA DESDE COLONIA GUERRERO, AL FONDO LA MARISCALA Y LA TORRE LATINOAMERICANA 40



ESQUINA DE LAS ACTUALES AVENIDA HIDALGO Y EJE CENTRAL. EN LUGAR DE LA CASA DE TOLSA, UN EDIFICIO NUEVO QUE SUBSTITUYE OTRO DEMOLIDO COMO SECUELA DE LOS SISMOS DE 1985. EN LUGAR DE LA CASA DE LOS CONDES, EL EDIFICIO DE LA MARISCALA EN PROCESO DE DEMOLICIÓN A CAUSA DEL SISMO. 41





◀ EDIFICIO DE LA MARISCALA, MANTIENE EL NOMBRE POR SER UNA REFERENCIA POPULAR <sup>42</sup>

◀ **ESTADO ACTUAL** La imagen de la zona hoy. En primer plano Bellas Artes con la plaza sin autos y con jardineras. La alameda hoy restaurada con nuevos andadores, mobiliario e iluminación. Detrás de Bellas Artes a la derecha, el predio baldío y junto la construcción existente del predio aledaño. A la izquierda del predio, el Teatro Hidalgo antes IMSS. Seguido por una calle peatonal donde hay una entrada de metro estación Bellas Artes y sigue la cuadra con la iglesia de Sta. Veracruz y el hoy museo Franz Mayer. Del lado contrario de la alameda, vemos los edificios del Banco de México y Correos que permanecen. En la parte posterior del predio, se ven construcciones de vivienda en su mayoría. Las calles son principalmente vehiculares y con gran tránsito. <sup>43</sup>

**CONCLUSIONES** La transición de épocas desde Cortés hasta hoy ha sido grande, sin embargo ciertos aspectos como traza y escala permanecen similares. Se integraron al contexto nuevos edificios como la Torre Latinoamericana. Los edificios coloniales y porfirianos conviven con los modernos. Las restauraciones y remodelaciones de los espacios públicos hacen de los alrededores un lugar atractivo de nuevo. Se ha buscado mantener el legado que se tiene, interviniendo los edificios de una manera respetuosa cuando tienen un valor histórico. Surgieron salidas de metro, estacionamientos y establecimientos que substituyeron los anteriores y que hoy conforman la imagen que los ciudadanos y turistas tienen del Centro Histórico de la Ciudad de México.





**E. URBANA**

**ESTRUCTURA URBANA**



La estructura urbana es la relación urbanística entre los distintos componentes de la ciudad. La noción de "estructura" presupone que la ciudad está regida por un orden determinado y ella constituye la organización esencial que lo rige (Munizaga Vigil, 2000). Los elementos urbanos que la conforman son: el sistema vial, espacios verdes, tramas, trazados, tejidos, equipamientos, usos de suelo que se presentan con características particulares en la conformación de cada ciudad.

**USOS DE SUELO** Según lo observado en las investigaciones de campo y en el Plan Parcial de Desarrollo Urbano de la colonia Guerrero y Centro se realizó este plano de usos de suelo actuales.

Se observó que el uso mixto (oficinas y comercio) es el más común en la zona, mientras que el uso habitacional es prácticamente relegado a la colonia Guerrero, justo detrás del predio a reactivar.

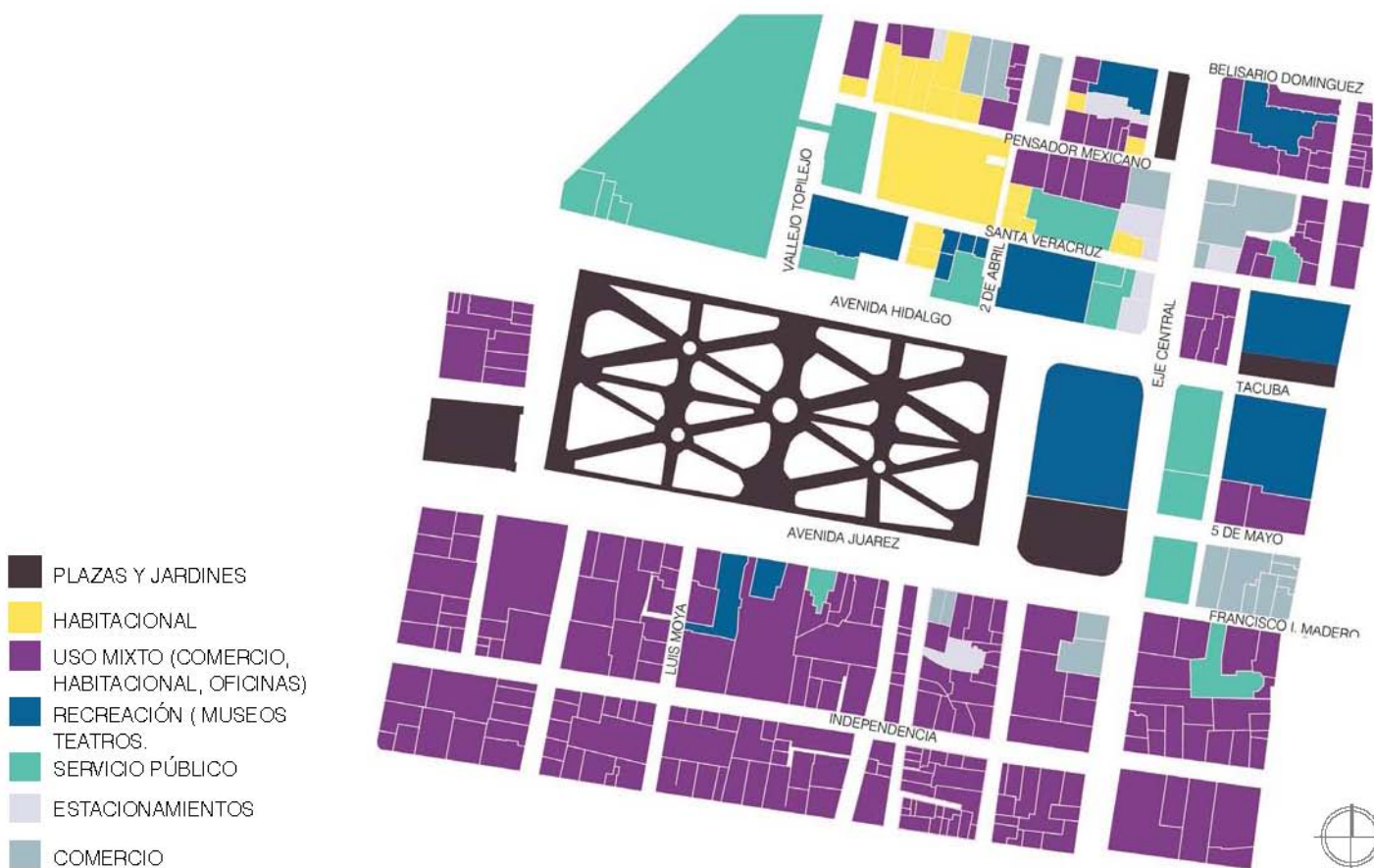

**VEGETACIÓN Y ESPACIOS LIBRES** La vegetación fuera de la Alameda es escasa. Se cuenta con pequeñas guarniciones y macetas con un par de árboles en las banquetetas.

La Alameda recién inaugurada con la traza original, resulta una abertura en este centro que se percibe como sólido y continuo.

Existen plazas que permiten respirar, pero que parecen insuficientes para observar los edificios que nos rodean, Las plazas generalmente no cuentan con vegetación, pero sí es así es muy poca.

La plaza de la Santa Veracruz, ubicada al norte de la Alameda y confinada por el museo Franz Mayer y la Iglesia de Santa Veracruz, crea una vivencia distinta al resto, pues al estar sumergida medio nivel por debajo del nivel de banqueteta, la sensación es completamente diferente. Se logra un aislamiento de la Av. Hidalgo.



**ACCESIBILIDAD Y CONECTIVIDAD** El sitio está muy bien comunicado, cuenta con vialidades y red de transporte público, - metro, metrobús, trolebús, ecobicis-, que permiten el fácil acceso a la zona.

**VIALIDADES Y TRANSPORTE PÚBLICO** A continuación se catalogan las vialidades principales y secundarias de la zona con base en el ancho de las calles, número de carriles y flujo vehicular.

1. El Eje Central siendo la más importante con mayor flujo vehicular durante todo el día.
2. Avenida Hidalgo que es de doble sentido y por donde pasa la línea 4 del Metrobús.
3. Calles peatonales. En los últimos años se han establecido con el objetivo de peatonalizar el centro histórico. Éstas son: Madero, Gante, Motolinia y 16 de Septiembre.



En cuanto a la red de transporte público del Distrito Federal, es en esta zona donde convergen la mayoría de los sistemas. Las líneas 2, 3 y 8 de STCMetro pasan por la zona, así como la línea 4 del Metrobús y sobre Eje Central circula el trolebús, en ambos sentidos.

Con esta información se entiende el funcionamiento de la zona, así como la accesibilidad y el tránsito de los usuarios del Centro Histórico.

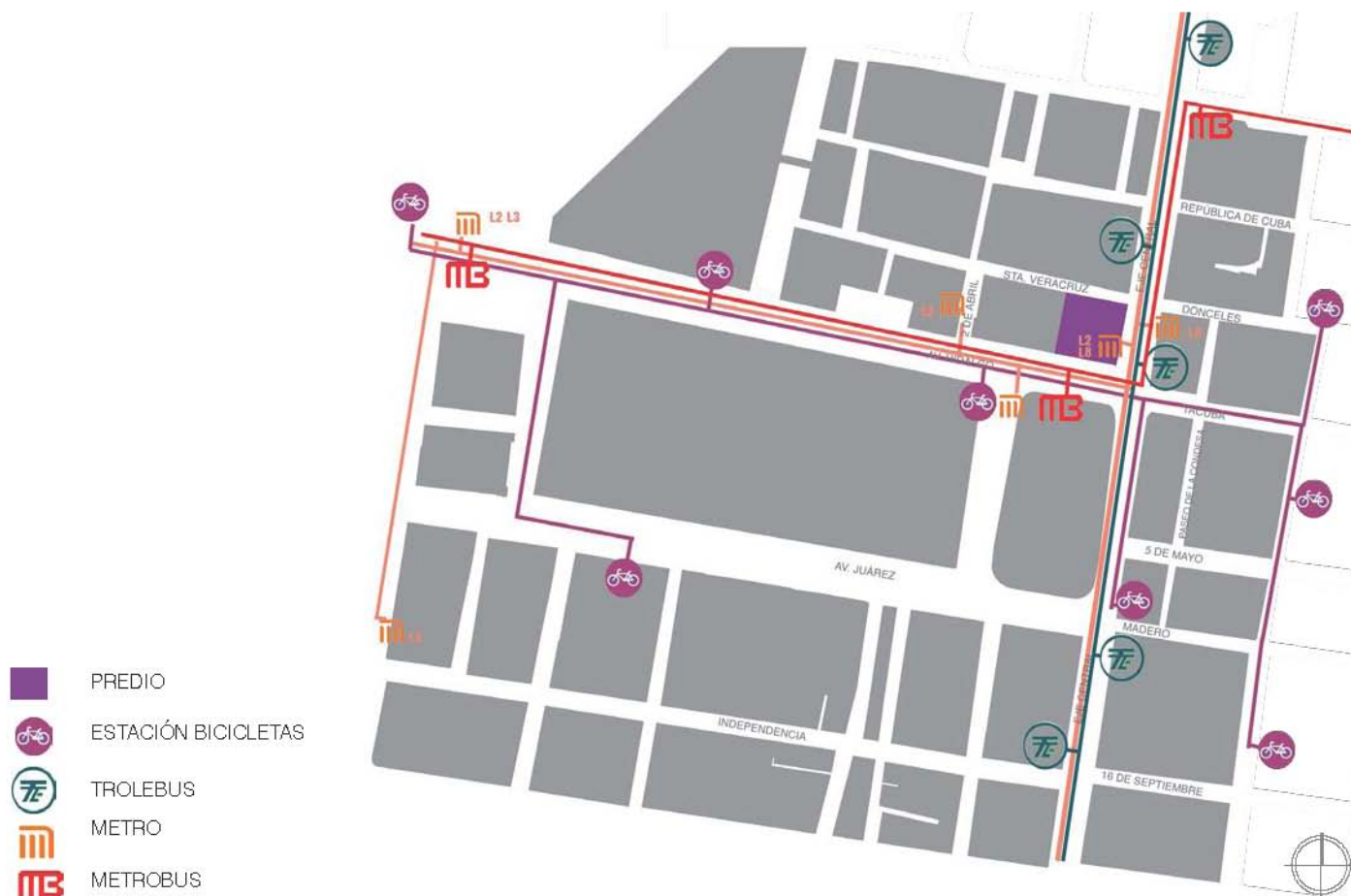

**FLUJOS PEATONALES** Al ser una zona de fácil accesibilidad gracias a las salidas de metro, estaciones de metrobús y paradas de trolebús cercanas, los flujos peatonales son bastante altos y concurridos prácticamente a toda hora del día.





**ESTRUCTURA SOCIAL**



## E. SOCIAL



Desde el establecimiento de los mexicas en la cuenca de México, la población de la urbe ha incrementado. La gente comenzó a hacer del Centro un lugar de reunión y de concentración de poder. Con los años se forjó un centro de cultura y política que por situaciones como la congelación de rentas, la migración y el descuido merman su prosperidad y potencial. A continuación se describe la situación del crecimiento poblacional del Distrito Federal y de la delegación Cuauhtémoc.

**POBLACIÓN** A partir de la industrialización del país en los años 40's, se originó una migración del campo a la ciudad muy fuerte provocando el aumento de la necesidad de vivienda y empleo en la capital del país.

Los años comprendidos entre 1955 y 1970 marcaron una urbanización definitiva; la población de la zona metropolitana de la Ciudad de México se triplicó, aumentó de 3.2 millones a casi 9 millones de habitantes.

Las estadísticas mostraban que el número de habitantes de la Ciudad de México crecería con una tasa anual tan grande que de continuar así se calculaban 31 millones de habitantes para el año 2000. Se implementaron estrategias para la industria regional en los 70's y se logró frenar el crecimiento tan desmesurado. Para los años 80's la ciudad dejó de tener la capacidad de mantener la migración y los servicios y empleos eran insuficientes.

Mientras tanto en el Centro de la ciudad, la descentralización que se da en los años 50's genera un abandono, los servicios, comercios, viviendas y establecimientos migran a la periferia. Es hasta 1997 cuando este problema empieza a atenderse. Con los planes parciales se pretende hacer del CHCM un lugar otra vez atractivo para vivir. Desafortunadamente los proyectos de vivienda que se han presentado no han funcionado debido a la falta de viabilidad habitable. Se han regulado los usos de suelo para evitar que más viviendas se conviertan en bodegas como ocurría en los últimos años. Y se han incentivado proyectos culturales para generar interés en la población, pero todavía no se han alcanzado los objetivos de repoblación aunque la tasa de crecimiento haya aumentado.



EL CENTRO DE LA CIUDAD DE MÉXICO LLEGA A TENER UN MILLÓN DE POBLACIÓN FLOTANTE AL DÍA APROXIMADAMENTE

## E. SOCIAL

GRÁFICA DE POBLACIÓN DEL DISTRITO FEDERAL ▶

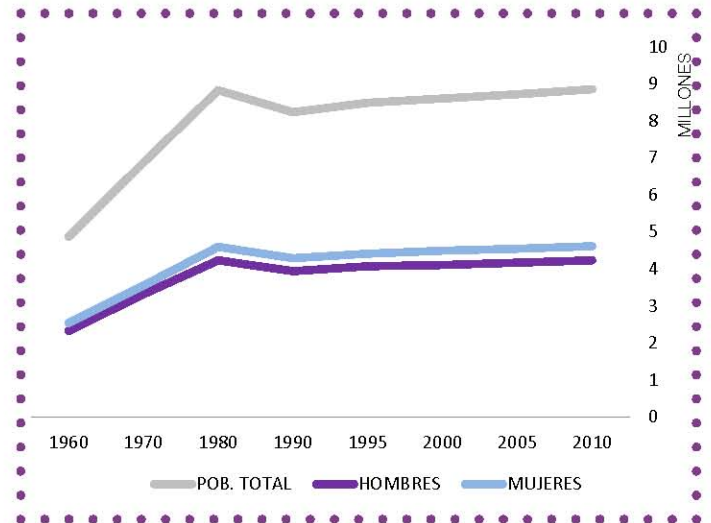

GRÁFICA DE POBLACIÓN DELAGACIÓN CUAUHTEMOC ▶

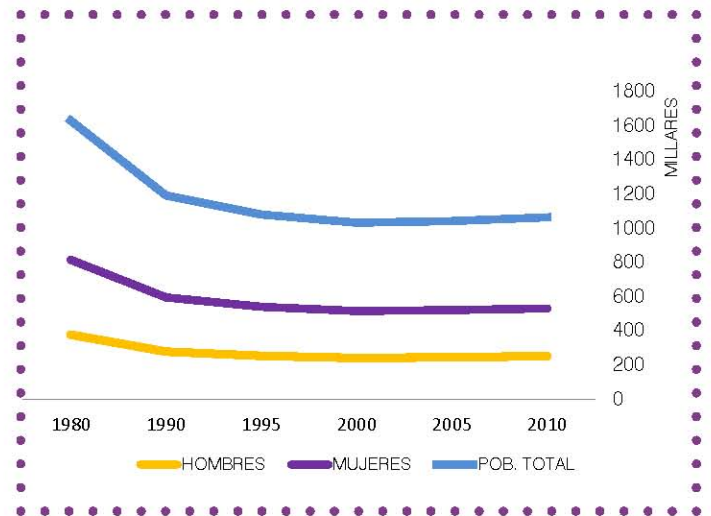

**CONCLUSIONES** Es evidente que los factores que afectan al área de estudio son un reflejo de la historia que tiene el Centro y su evolución. Se representan los usos actuales dejando claro que el predominante es el mixto o comercial. La estructura de los predios ha cambiado con el tiempo y se ha fraccionado haciendo que las plantas bajas y/o primeros niveles alojen actividades comerciales, mientras que en los superiores se son ocupados como oficinas o casas-habitación.

Las plazas y jardines se han empezado a remodelar o a restaurar, haciendo trabajos en pavimentos, jardinería y mobiliario. Sin embargo, los cambios no han ocurrido en toda el área, se le ha dado prioridad al lado sur de la Alameda descuidando el lado norte. Los pavimentos son desiguales y en ocasiones peligrosos por la irregularidad y cambio abrupto de niveles. Los espacios verdes fuera de la Alameda son contados y descuidados. Las calles como Santa Veracruz que cuentan con inmuebles valiosos históricamente no han sido considerados en estos primeros esfuerzos de recuperación.

Las intervenciones en el Centro para cambiar el uso de las calles de vehicular a peatonal está resultando exitoso. Un ejemplo es Madero, una de las calles más rentables del área metropolitana después de sufrir este cambio. Sin embargo también hay afecciones en las calles aún vehiculares, éstas se saturan más y resalta la falta de espacios de estacionamiento.

La red de transporte público para acceder al CHCM se ha expandido. La implementación de la ruta de Metrobús y la renta de bicicletas (Ecobicis y "Bicis gratis") ha facilitado el acceso. Las estaciones prototípicas del sistema de Metrobús sufrieron adecuaciones como respuesta al contexto arquitectónico. Las estaciones de bicicletas son frecuentes aun cuando faltan señalamientos y estacionamientos para las particulares.

Los flujos peatonales en la Alameda y sus alrededores son altos, primero por ser paso directo al zócalo y segundo por ser una zona comercial de gran oferta. Anteriormente para llegar al zócalo se transitaba más por otras calles, ahora Madero resulta un atractivo y ha detonado lo mismo en las calles aledañas como Gante y Motolinia. Sin embargo la circulación es entorpecida por los malos pavimentos y la mala ubicación y planeación del mobiliario urbano.

Se espera que las intervenciones, la peatonalización de calles y las restauraciones de plazas y jardines continúen y se extiendan más hacia el lado norte de la Alameda. El cambio de uso de suelo, impulsando el habitacional, está resultando exitoso paulatinamente. Conforme se hacen estas modificaciones para revitalizar el Centro la afluencia de gente aumenta.

Incluso cuando los nuevos proyectos de vivienda, el cambio de uso y la rehabilitación de inmuebles para la habitación han traído nueva gente a la zona, no ha sido tan rápido como se esperaba. El rango de edades que se ha mudado al CHCM va de los 20 a los 40 años. Son personas que buscan la cercanía al lugar laboral y/o a la oferta cultural.

Las personas que ya vivían en el centro se concentran como lo muestra el plano de uso de suelo en la zona norte y este del Centro.

▼ GRÁFICA DE POBLACIÓN DE LA DELEGACIÓN CU-  
CUATEMOC A PARTIR DE LOS PLANES PARCIALES

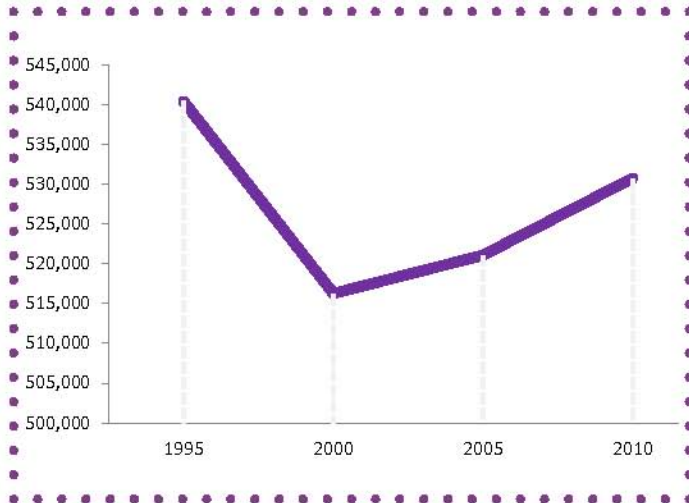

▼ PROYECTOS COMO PUERTA A LA MEDA POR PARTE DE LA INICIATIVA  
PRIVADA PARA BRINDAR MÁS VIVIENDA EN LOS ÚLTIMOS AÑOS.

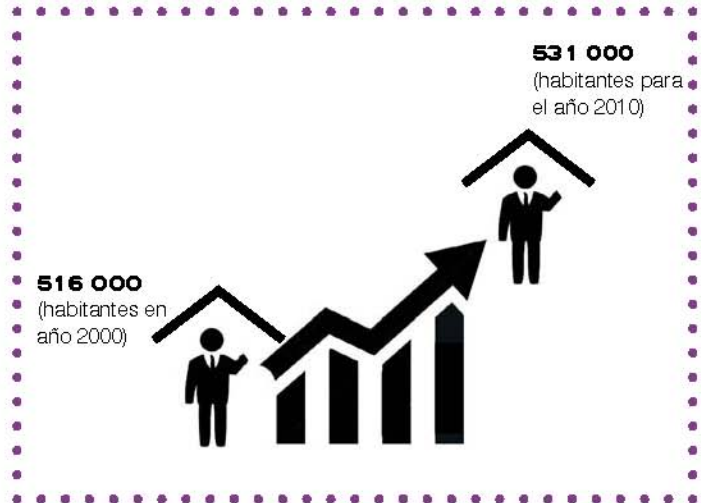

**CONCLUSIONES** Ha sido un crecimiento paulatino, sin embargo la gente está regresando al CHCM. La infraestructura, espacios recreativos, oferta cultural, gastronómica y laboral crece ofreciendo a los ya usuarios y a los nuevos habitantes una mejor calidad de vida con todos los servicios. El público objetivo de los nuevos proyectos es la gente que labora en las cercanías. Al estar Reforma tan cerca y las oficinas públicas y privadas en aumento es una buena opción la nueva oferta para vivienda.

Los esfuerzos en el cambio de giro de los locales y la iniciativa pública y privada por revivir el corazón de la ciudad traen consigo el interés de más personas. Las actividades se multiplican y son cada vez más atractivas para ir al centro.



VISITANTES Y LOCALES EN CALLE MADRID VIENDO HACIA LA TORRE LATINOAMERICANA<sup>44</sup>



## **ESTRUCTURA ARQUITECTÓNICA**

La Ciudad de México es un mosaico de épocas y estilos arquitectónicos. Los estilos de edificios varían de lo colonial a lo posmoderno. Los materiales cambian de uno a otro. La tipología al interior de los edificios ha cambiado y ahora los edificios coloniales y porfirianos se han adaptado para ser museos, hoteles o para albergar oficinas y comercios.

Muchas de las edificaciones están deterioradas como resultado del abandono, el vandalismo, la falta de mantenimiento y el paso del tiempo.

La imagen urbana de la zona es muy irregular, por decirlo de otra forma, pero es justamente esto lo que enriquece de una manera impresionante.



**MORFOLOGÍA DEL ENTORNO EDIFICADO** Las tiras morfológicas y los esquemas a continuación muestran los larguillos fotográficos de las calles y avenidas cerca del predio. Se hace a la par una abstracción resaltando fondo y figura que nos permiten entender de una forma más gráfica el contexto y el entorno edificado.

En la tira A-A' es evidente la respuesta arquitectónica al tener a la Alameda al frente y al ser una calle principal. Se abren fachadas hacia la calle que miran al gran área verde del otro lado. La plazoleta formada por la Iglesia de San Juan de Dios y la Parrquia de la Santa Veracruz se abre hacia la calle dando un respiro de construcciones. El Teatro Hidalgo es una edificación más reciente que las demás en la tira y por tanto su estilo moderno contrasta con la colonial y porfiriana colindante. La escala se mantiene de 25 metros de altura en promedio.

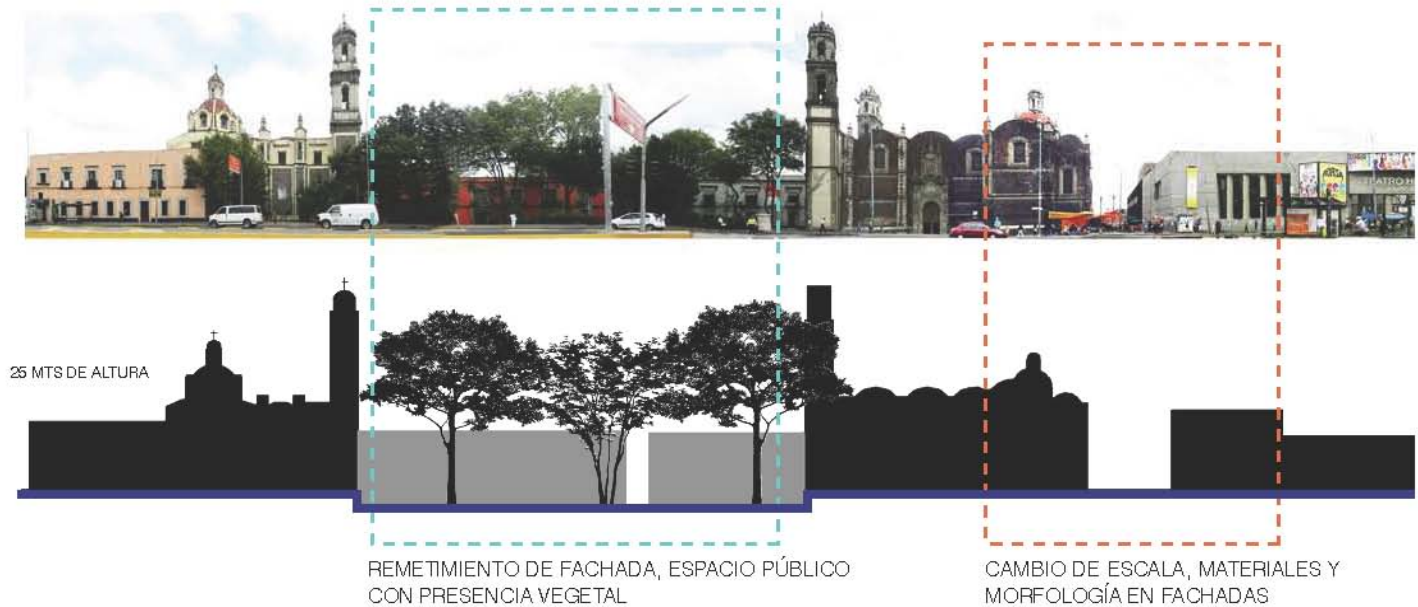



SITIO



CAMBIO DE ESCALA, ESTILO Y MATERIALES

▲ TIRA A-A (AVENIDA HIDALGO)

La tira B-B' es de una escala y estilo distinto a todas. De derecha a izquierda vemos cómo la Torre Latinoamericana (estilo moderno) establece una escala de altura, sin embargo con su basamento se respeta la del Banco de México y la del Palacio Postal. La escala baja terminando el edificio de Correos. Los paramentos son continuos y los edificios tienen un basamento que se usa en su mayoría para comercio los niveles superiores para otro uso (habitacional, oficinas). La Torre Latinoamericana, el Banco de México y Correos cuentan con un remate en la parte superior del edificio.

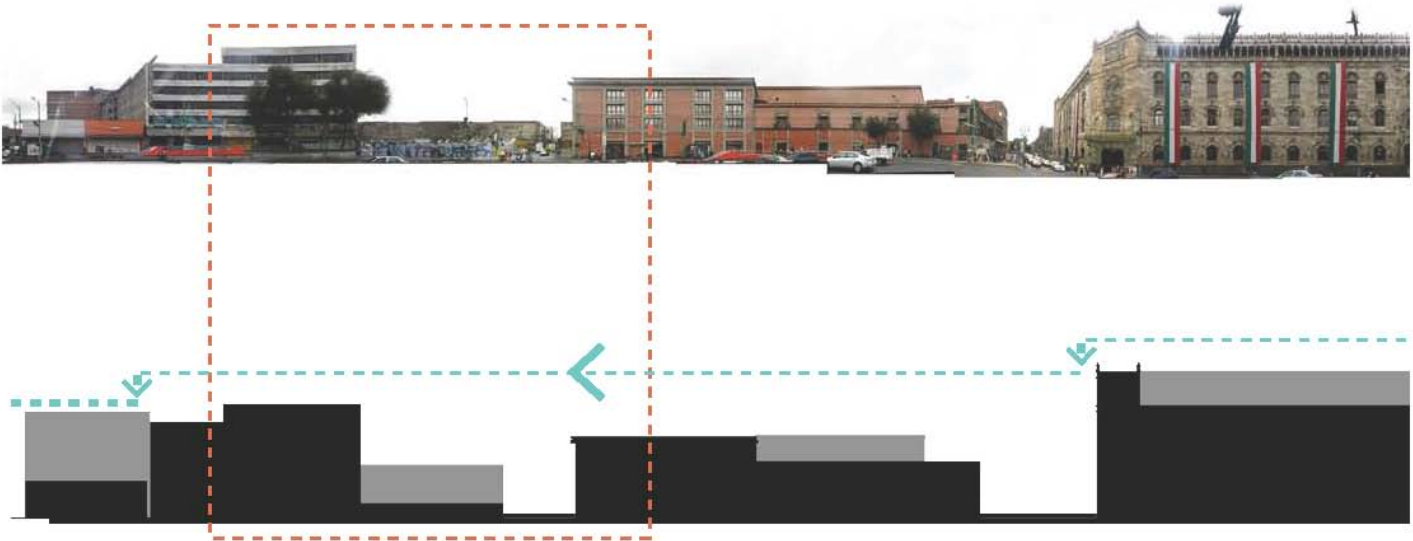

AISLADA VEGETACIÓN SOBRE LA AVENIDA



PLANO LOCALIZACIÓN

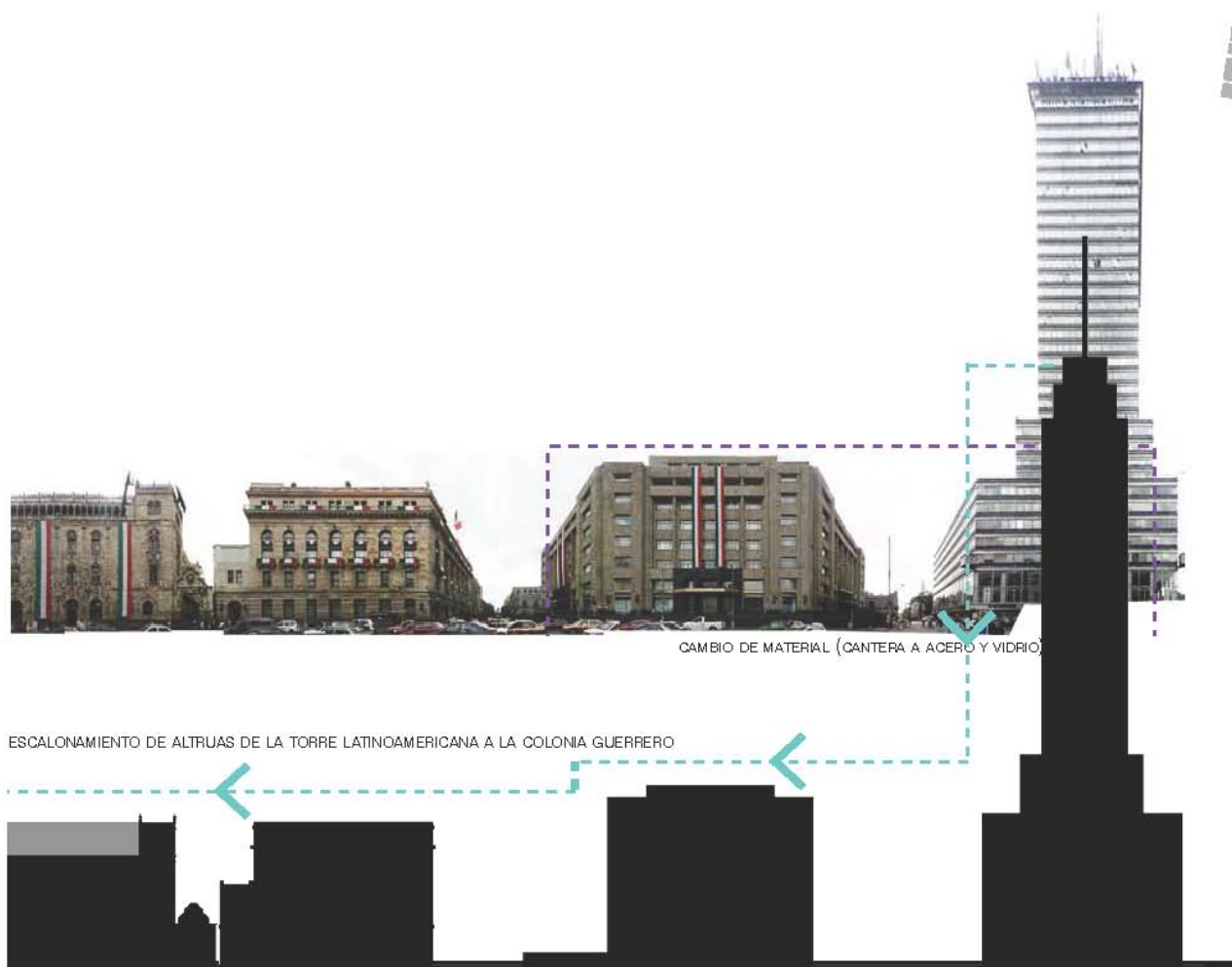

CAMBIO DE MATERIAL (CANTERA A ACERO Y VIDRIO)

ESCALONAMIENTO DE ALTRUAS DE LA TORRE LATINOAMERICANA A LA COLONIA GUERRERO

▲ TIRA B-B' (EJE CENTRAL)

La tira C-C' muestra la fachada sobre Santa Veracruz viendo hacia el sur, los vanos empiezan aproximadamente a dos metros sobre el nivel de la calle. No hay relación entre el peatón y el interior. Es un edificio rectangular que mantiene el paramento en toda su extensión; la parte posterior del Teatro Hidalgo continúa con la misma escala y postura de cerrar ese frente manteniendo una fachada ciega.





PLANO LOCALIZACIÓN

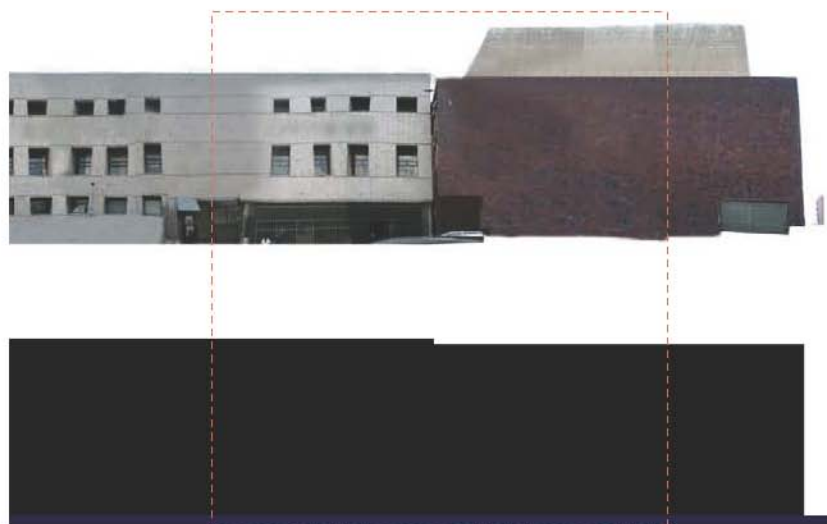

AUSENIA DE VEGETACIÓN SOBRE LA CALLE, MURO QUE IMPIDE PERMEABILIDAD VISUAL Y FÍSICA. NO HAY RELACIÓN CON EL PEATÓN

◀ TIRA C-C (STA. VERACRUZ)

La escala cambia en la tira D-D' respecto a la A-A' (frente Avenida Hidalgo). La parte posterior del sitio es de una escala menor a las que se encuentran alrededor de la Alameda. Aquí la arquitectura es distinta, se han hecho intervenciones, como la fachada blanca que corresponde a la subestación de CFE, donde la relación con el peatón es negada y se limita a establecer un lindero físico. Los estilos son variados, van desde el colonial al moderno. Los materiales son ladrillo recubierto en su mayoría. Las casas de la calle Santa Veracruz hacia atrás se encuentran con gran deterioro.

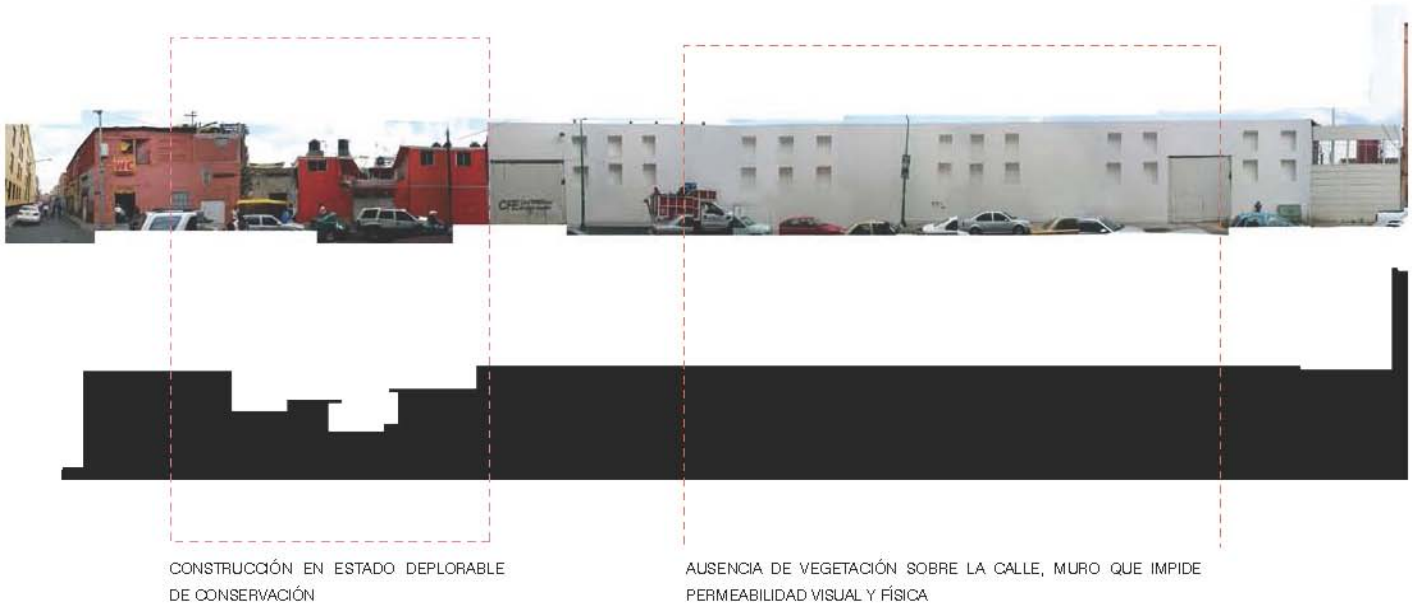



PLANO LOCALIZACIÓN



◀ TIRA D-D (CALLE STA. VERACRUZ)



La tira E-E' establece claramente el cambio de escala de la transición de sur a norte; desde el edificio la Nacional con 55 metros de altura al Palacio de Bellas Artes con 52 metros hasta una escala de 3 metros que tiene el sitio hoy en día. El frente que tenemos sobre Eje central incluye la salida de metro Bellas Artes. En este larguillo se pueden ver los elementos arquitectónicos que el edificio de Bellas Artes tiene, la creación de "pórticos" que dan al edificio una textura y sombras sin perder la lectura de un edificio continuú.



BELLAS ARTES CON SU FACHADA QUE CON PÓRTICOS LOGRA CREAR LA ILUSIÓN DE SER CONTINUO





PLANO LOCALIZACIÓN



SITIO

▲ TIRA E-E' (EJE CENTRAL)

La tira F-F' es el frente que vamos a tener al sur. Estamos de cara a Bellas Artes y la Alameda, el Palacio Postal nos queda en contra-esquina. La altura de éstos dos va alrededor de los 50 mts. de altura y los materiales son cantera y mármol blanco. La Alameda, gracias a las intervenciones en los últimos años, hoy goza de nuevos pavimentos, de la traza original, y de nuevo mobiliario urbano.

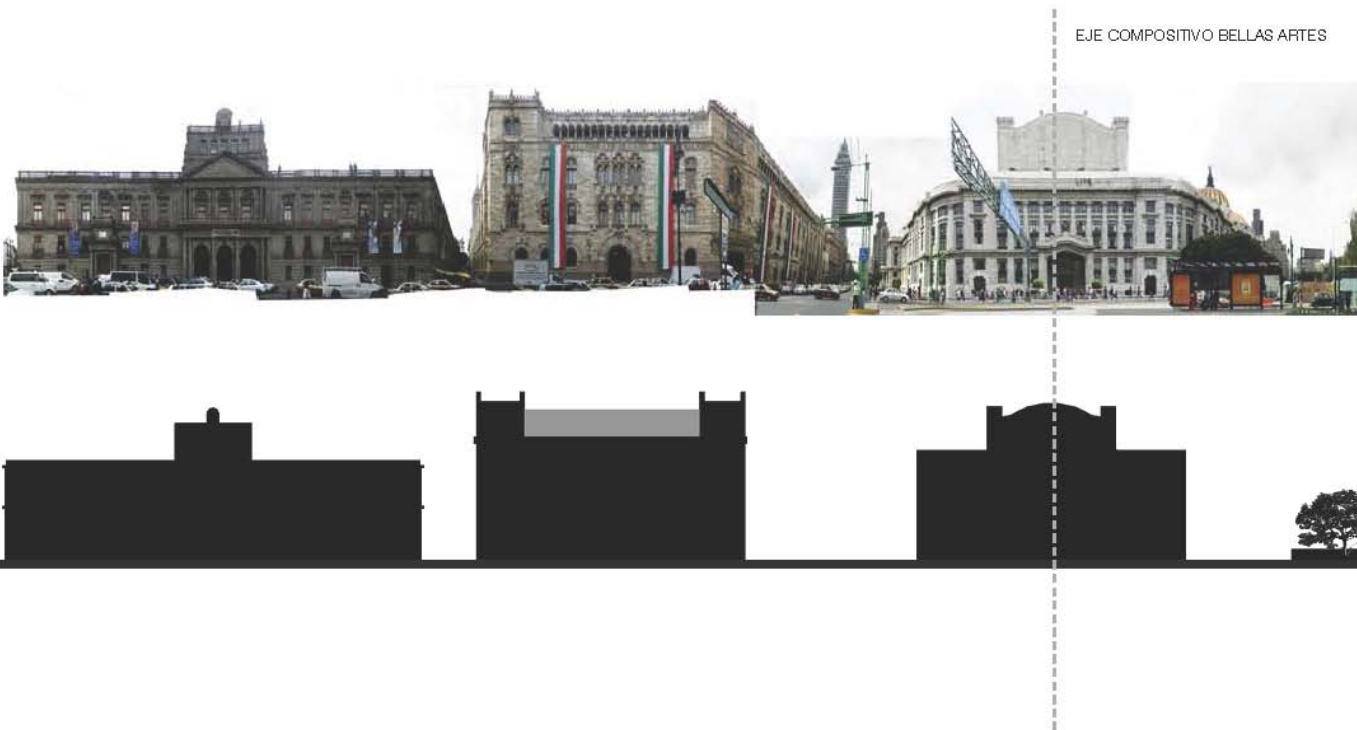



PLANO LOCALIZACIÓN



ALAMEDA CENTRAL, PUNTO DE GRAN PRESENCIA VEGETAL Y FLUJO PEATONAL

▲ TIRA F-F' (AVENIDA HIDALGO)

**ESQUEMAS DE PATIO** El sistema predominante en la época de la colonia fue el esquema de patio. La mayoría de las construcciones que se edificaron en ese tiempo tenían un patio central que servía como distribución principal. Funcionaban con corredores en el perímetro del patio. Después del fraccionamiento, derrumbes y demoliciones de los predios, esta tipología fue sustituyéndose por otras. Sin embargo, hoy permanecen varios ejemplos en el Centro Histórico que utilizan este sistema.



FOTO DEL CENTRO HISTÓRICO ANTES DE LA CONSTRUCCIÓN DE LA TORRE LATINOAMERICANA<sup>45</sup>



## E. ARQ.

En la imagen de la página anterior podemos ver cómo en general las construcciones siguen el esquema de patio central, se remarcan los patios en color amarillo.

Esta disposición de los locales alrededor de un elemento central al aire libre, favorecía la ventilación e iluminación en predios de grandes extensiones. Al seguir este sistema, se creaban paramentos continuos en las fachadas dando unidad en la imagen de las calles. Repetían el uso de elementos

como basamento, desarrollo y remate. Utilizaban vanos continuos y con el mismo ritmo en toda la extensión de la fachada.

Los predios con este esquema de patio central han ido desapareciendo y hoy quedan tan sólo edificios de origen colonial y porfiriano como el Munal y el museo Franz Mayer. Los proyectos que substituyeron los anteriores siguen otros esquemas ya sea con patio al frente, ocupación total del predio o pequeños patios de servicio.

-  PERÍMETRO PREDIO
-  Museo FRANZ MAYER y MUNAL

FONDO FIGURA PARA VER PATIOS ACTUAES ▶

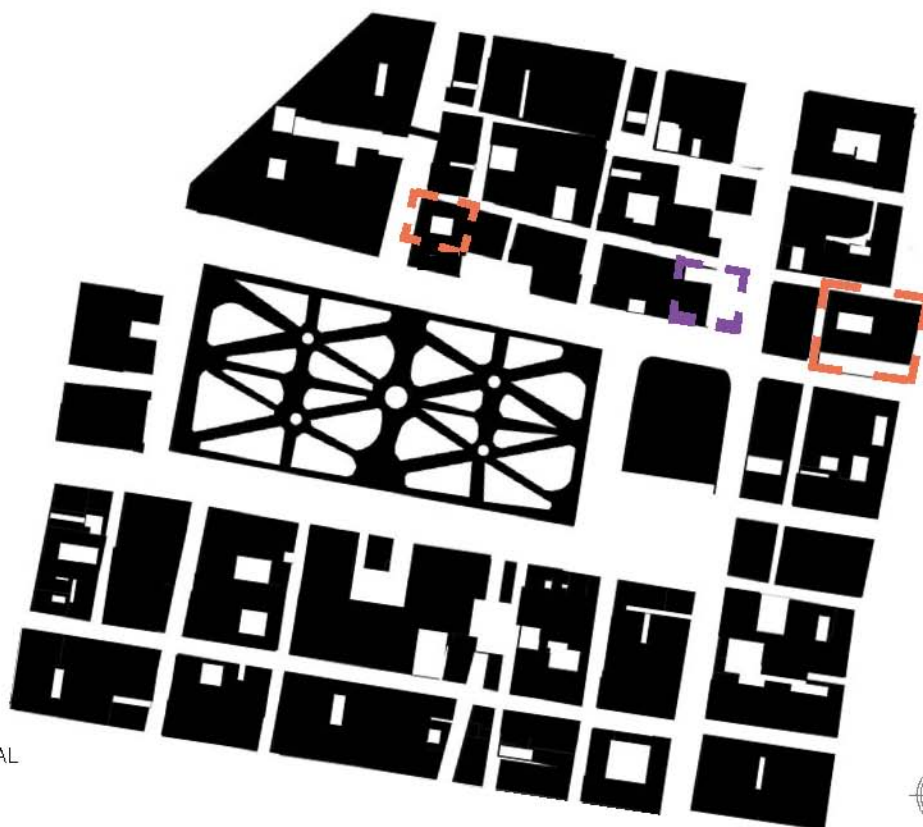

**MATERIALES** Se utiliza una gama de materiales en los edificios del área de estudio. A continuación se muestran las que están más presentes en el sitio o en edificios emblemáticos cercanos al predio.

MÁRMOL BLANCO



BELLAS ARTES<sup>46</sup>



CANTERA

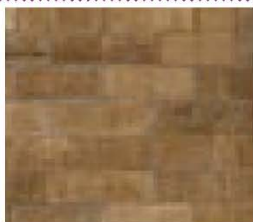

PALACIO POSTAL<sup>47</sup>  
BANCO DE MÉXICO  
LA NACIONAL  
MUNAL  
TEMPLO SAN JUAN DE DIOS  
TEMPLO SANTA VERACRUZ  
TEMPLO SAN FRANCISCO  
TEATRO HIDALGO



ACERO



TORRE LATINOAMERICANA  
SECRETARÍA RELACIONES  
EXTERIORES  
HOTEL HILTON



VIDRIO



TORRE LATINOAMERICANA<sup>48</sup>  
SECRETARÍA RELACIONES  
EXTERIORES  
HOTEL HILTON

## E. ARQ.

CONCRETO



BELLAS ARTES  
 OFICINAS SECRETARÍA DE HACIENDA Y  
 CREDITO PÚBLICO  
 MERCADO 2 DE ABRIL  
 TEATRO BLANQUITA  
 HOTEL HILTON  
 TEATRO METROPOLITAN<sup>49</sup>



NEO CANTERA

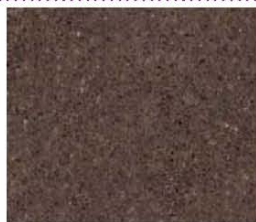

LA NACIONAL<sup>50</sup>



AZULEJOS



PALACIO DE LOS AZULEJOS<sup>51</sup>





**PREDIO** El predio se encuentra en una cabeza de manzana entre las calles Santa Veracruz al norte, Avenida Hidalgo al sur y Eje Central al oriente. Se conforma de cuatro predios colindantes que se explican a continuación. Se inicia con una foto aérea del área de estudio para ir acercándonos al predio y sus características específicas. Hasta el día de hoy, tres de los

predios no tienen construcciones sobre el nivel de banqueta a excepción de una caseta de vigilancia y columnas. En el otro predio existe una construcción de dos niveles que es utilizado como estacionamiento, al igual que los otros tres predios



▼ FOTOGRAFÍA AÉREA DEL ÁREA DE ESTUDIO CON EL PREDIO SEÑALADO\*





— PERÍMETRO PREDIO

▼ ACERCAMIENTO AÉREO AL PREDIO A INTERVENIR Y PREDIOS COLINDANTES \*

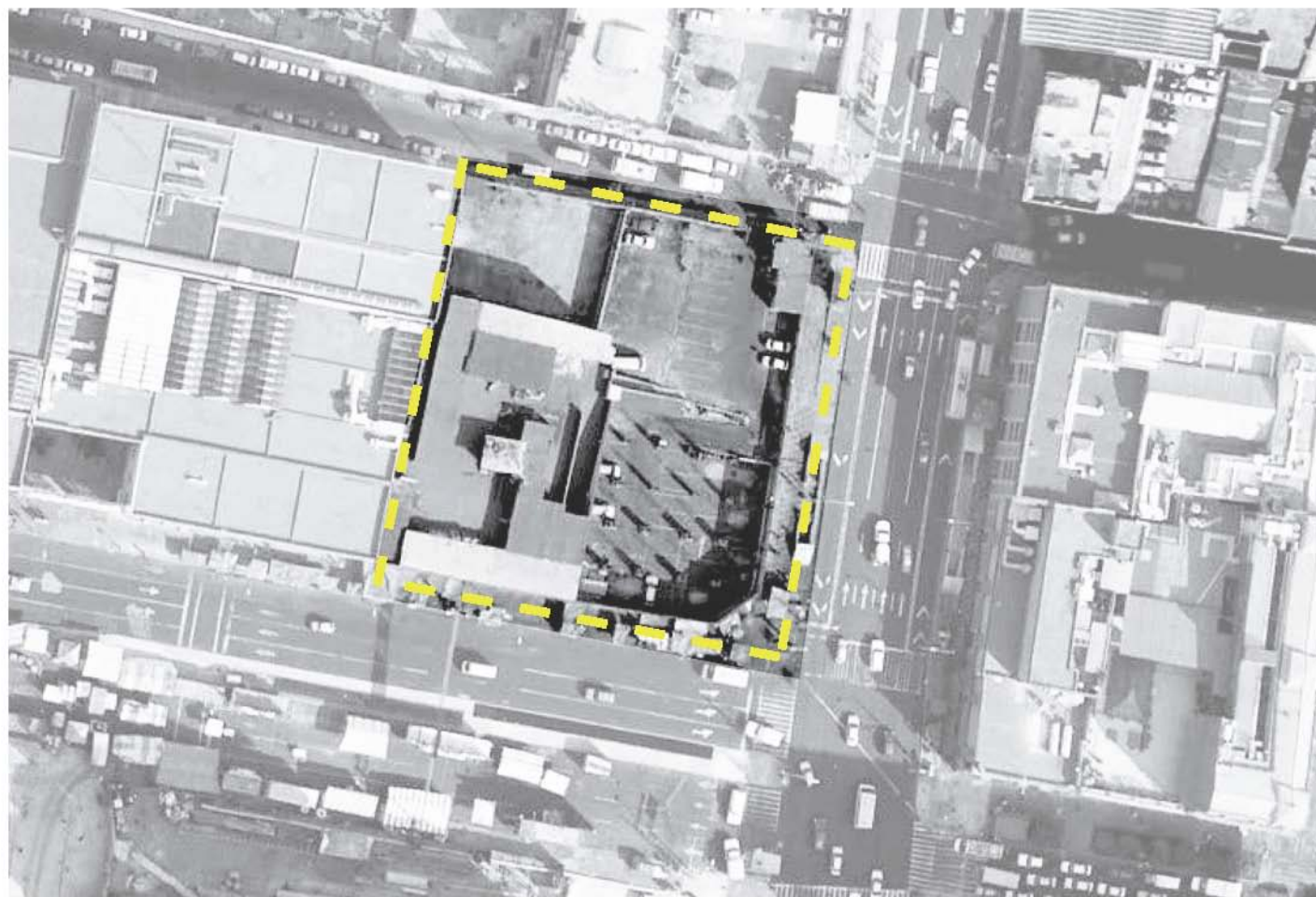

**FICHA TÉCNICA DEL PREDIO** Hasta el día de hoy, tres de los predios (Sta. Veracruz 12 y 2, Hidalgo 5) no tienen construcciones sobre el nivel de banqueta a excepción de una caseta de vigilancia y unas columnas. En el otro predio (Hidalgo 9) existe una construcción de dos niveles que es utilizado como estacionamiento como también lo son los otros 3 predios.

PREDIOS AV. HIDALGO #9  
AV. HIDALGO #5  
SANTA VERACRUZ #12  
SANTA VERACRUZ #2



COLONIA GUERRERO

CÓDIGO POSTAL 06300



DELEGACIÓN CUAUHTÉMOC



ENTIDAD FEDERATIVA DISTRITO FEDERAL



PAÍS MÉXICO

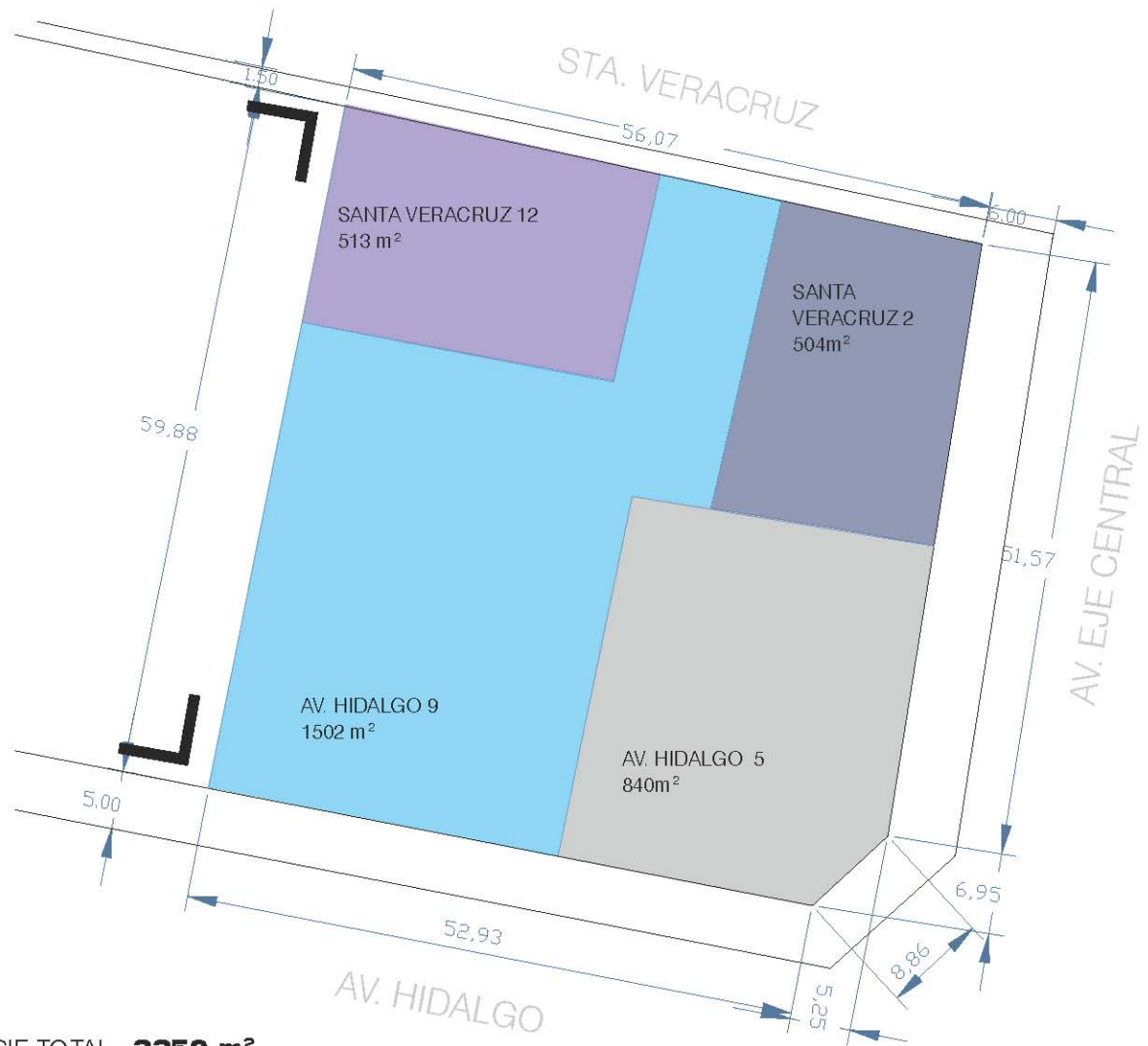

SUPERFICIE TOTAL **3359 m<sup>2</sup>**

**CONCLUSIONES** Las tiras morfológicas nos arrojan características del contexto como alturas, paramentos, texturas y proporciones. Hay elementos que se repiten en las calles analizadas como la utilización de vanos continuos y que le dan la vuelta a los edificios. Se sigue la estructura de basamento-desarrollo-remate en muchos de las construcciones cercanas incluso en la Torre Latinoamericana.

Existe cierta relación entre las alturas de los edificios en las calles Eje Central y Avenida Hidalgo. En la calle Santa Veracruz ésta se pierde después de la construcción de los edificios más recientes. Aparecen fachadas sin relación alguna con los alrededores o con el peatón como ocurre con las instalaciones de CFE y la parte posterior del Teatro Hidalgo.

Hay una transición de alturas de sur a norte, reflejando cómo eran los usos de los edificios, cómo fue cambiando la colonia Centro y la Guerrero y cómo hoy en día el norte alberga más vivienda que comercio. La ciudad, al crecer, se fue llenando de edificios que hoy son invaluable por el estilo y materiales con que fueron concebidos. Se observa cómo el desarrollo de la ciudad fue de oriente a poniente para edificios mercantiles u oficinas y de norte a sur para vivienda. Esto ocurre en la Alameda, que se ve rodeada de elementos arquitectónicos como Bellas Artes, Correos, el antes Edificio de la Mariscal, el del IMSS, las iglesias de San Juan de Dios y Santa Veracruz, el Franz Mayer, el hoy Hotel de Cortés, el hotel Hilton, el edificio de Relaciones Exteriores, el edificio Guardiola y la Nacional, la Torre Latinoamericana y el Banco de México; los cuáles forman un primer perímetro. Seguido de éste, hay un perímetro de edificios con menor altura y usos no comerciales o mercantiles en general.

Hay esquemas que se repiten frecuentemente como el de patio central que está presente en muchos edificios que siguen en pie. Este esquema propicia que el paramento sea contiguo y que elementos como las fachadas que dan la vuelta a los edificios se repitan.

Respecto a los materiales vistos en el área de estudio son diferentes pero hay unos que son más recurrentes como la cantera que fue muy popular en tiempos del virreinato, porfiriano y los años venideros. Los materiales más recientes como el acero y el concreto son apreciados en las edificaciones más modernas y contemporáneas.

El predio a intervenir está rodeado de todos los elementos anteriores y hoy sus frentes son muros de uno o dos niveles, rejas y un interior destinado a estacionamiento. No existe relación alguna con el contexto o los usuarios del CHCM. Es así que se toman estos cuatro predios en la cabeza de manzana para intervenir sus 160 metros de fachada aproximadamente y sus 3259 metros cuadrados de área.

▼ ESTADO ACUTAL DEL PREDIO (VISTA SOBRE EJE CENTRAL)\*





**DIAGNÓSTICO**

El predio goza de una localización privilegiada. Al encontrarse en una de las calles principales de la ciudad y en el centro de la Ciudad de México, las posibilidades de lograr un buen resultado se potencializan.

Como se mencionó en los capítulos anteriores, el Centro Histórico de la Ciudad de México presenta serios problemas tanto sociales como estructurales. A pesar de haber sufrido grandes transiciones desde la época de México-Tenochtitlán, la traza y escala han permanecido similares a las originales. Al cambiar la sociedad, cambia la ciudad y ésta ha tenido que adaptarse. Se han integrado edificios nuevos a un contexto histórico creando un contraste entre ellos, pero siempre unificándose con el tiempo. La Torre Latinoamericana, es un claro ejemplo de esta adaptación. Los edificios coloniales y porfirianos conviven de una manera armónica con los modernos. Se ha buscado enriquecer y reactivar los espacios públicos a través de restauraciones, remodelaciones y adaptaciones de calles peatonales dentro del perímetro A del CHCM. Gracias a estas acciones, el Centro ha vuelto a ser un lugar atractivo para el ciudadano y el turista.

La estructura urbana de la zona es bastante compleja. Como se ve en los planos de uso de suelo del capítulo anterior, la zona habitacional quedó relegada al norte. El uso principal es el uso mixto, siendo comercial en planta baja y en los niveles superiores oficinas o habitacional. Se buscó respetar este modelo por lo que la planta baja será pública y comercial, mientras que los niveles superiores serán más privados con oficinas y talleres.

El paramento es continuo y se mantiene permitiendo una visión lineal de las calles. En el proyecto se respetará dicho paramento y de esta manera darle continuidad a las tipologías del CHCM. La vegetación, a excepción de la de la Alameda, es prácticamente inexistente. Los vacíos creados por las Plazas Tolsá y Santa Veracruz dan paso a transiciones que el usuario del CHCM vive al recorrer sus calles.

En cuanto a la movilidad, la zona es de fácil accesibilidad gracias a la red de transporte público del Distrito Federal. Las líneas 2, 3 y 8 del STC Metro pasan por la zona, teniendo justo en la esquina del predio una de las salidas de la estación Bellas Artes. A tan solo una cuadra del predio se encuentran las estaciones de la línea 4 del Metrobús, Bellas Artes y Eje Central. Todo esto, además de facilitar el acceso propicia, al mismo tiempo, un caos vial y aumenta el flujo peatonal de la zona. Por estas razones se plantean tres accesos, dos secundarios a la cafetería en planta baja y uno principal que corresponde al eje de composición las cúpulas de Bellas Artes.

El museo Franz Mayer, el de la Estampa, el MUNAL, el Palacio de Minería, así como el Palacio Postal y el museo Naval, el Palacio de Bellas Artes y el museo Nacional de Arquitectura, son algunos de los recintos culturales que enriquecen la oferta cultural de la zona. Pero hace falta un lugar para el ciudadano, un lugar donde pueda realizarse, un lugar que fomente y fortalezca la cultura y el arte dentro de la población que hoy habita y que habitará el Centro.

Es por esto que se propone crear un proyecto que funcione como catalizador y detonador al mismo tiempo, un proyecto que pueda ser el comienzo para la regeneración urbana y reactivación de la zona. Se busca fomentar la interacción del ciudadano con el Centro Histórico, con su historia, su arquitectura. Que el ciudadano se apropie del espacio.



072

XXXXXXXXXXXXXXXXXXXX



**PROYECTO**

El proyecto que se desprende del análisis nos arroja la necesidad de un articulador. Dicho **ARTICULADOR** tiene que responder a la necesidad de una oferta interesante para el habitante del CHCM como para el turista. Éste debe incluir programas que atraigan usuarios a esta cabeza de manzana tanto de la colonia Guerrero como de la Cuauhtémoc; por tanto, se integrarán distintas actividades para crear una mezcla de usuarios (temporales y permanentes). El programa propuesto es un **CENTRO CULTURAL**, una **LIBRERÍA**, una **CAFETERÍA**, un **AUDITORIO**, **OFICINAS DEL INBA** y un **RESTAURANTE**.

Se busca que los espacios necesarios se integren entre sí para que tanto las actividades culturales como las de otros espacios sean catalizadores para el mejor funcionamiento del proyecto.

Para esto, se necesita una flexibilidad de espacios con transiciones entre ellos: espacios de tránsito y demora que dialoguen entre sí. Un edificio donde la accesibilidad sea primordial mientras se mantiene un equilibrio con el entorno. Se aprovechará la facilidad de acceso que ofrece la zona gracias a la red de transporte público del DF.

A continuación se presentará el proceso de diseño iniciando con cómo llegamos a una propuesta de programa tras el análisis de los análogos.

## PROCESO DE DISEÑO

# HIDALGO 05

CENTRO CULTURAL



### ANÁLOGOS

ANÁLISIS DE  
PROYECTOS  
SIMILARES  
CONSTRUIDOS  
Y EN  
FUNCIONAMIENTO

### PREMISAS

RECUENTO DE  
CARACTERÍSTICAS  
Y ELEMENTOS  
POR MANTENER,  
CONTINUAR U  
OFRECER TRAS  
ANÁLISIS DE SITIO

### VOLUMETRÍA ESQUEMA

EVOLUCIÓN  
DE ESQUEMA  
/ VOLUMETRÍA  
ELEGIDOS  
SIGUIENDO  
PREMISAS,  
DISEÑO, RELACIÓN  
CON CONTEXTO Y  
VOLUNTADES

### PROGRAMA

ACTIVIDADES  
Y ESPACIOS  
CORRESPONDIENTES  
A LAS NECESIDADES  
PARA EL CORRECTO  
FUNCIONAMIENTO

**DISTRIBUCIÓN  
FUNCIONAMIENTO**

CONFIGURACIÓN  
DEL ESPACIO  
POR NIVEL Y  
DISPOSICIÓN DE  
LAS ACTIVIDADES  
CON SUS  
RESPECTIVOS  
ESPACIOS DE  
SERVICIOS

**FACHADAS**

RESPUESTA DEL  
EDIFICIO A LOS TRES  
FRENTE  
RELACIÓN INTERIOR/  
EXTERIOR, EXTERIOR/  
INTERIOR Y EL  
CONTEXTO

**IMÁGENES  
OBJETIVO**

IMÁGENES DE  
COMO LUCEN  
LOS ESPACIOS  
PRINCIPALES DEL  
EDIFICIO

**CASOS ANÁLOGOS** Se analizaron diversos casos análogos donde las actividades culturales son el eje rector y se complementan con otras administrativas y gastronómicas. Se eligieron ejemplos de México y uno de Francia para tener una visión más objetiva. Se analizó el funcionamiento y programa para poder establecer el programa de la propuesta de este documento.

- CENTRO CULTURAL ESPAÑA (Ciudad de México, México)
- CENTQUATRE (París, Francia)
- CENTRO CULTURAL DEL BOSQUE (Ciudad de México, México)

**CENTRO CULTURAL ESPAÑA EN MÉXICO** El CCEMx es uno de los tantos centros que promueve la producción artística y cultural española en México. Cuenta con salas para conferencias, intercambios, presentaciones y exposiciones. Se presenta como un centro para impulsar la cultura y expresiones iberoamericanas.

Las instalaciones se conforman de salas de exposición, auditorio para presentaciones musicales y artes escénicas, salas de talleres y proyección, mediateca, galerías para exposición, aula para actividades infantiles, laboratorio audiovisual, sala de lectura y restaurante/cafetería en la parte superior.

Se imparten diversos talleres para niños y adultos. Todos los eventos son gratuitos y de entrada libre. Las actividades están coordinadas por la Agencia Española de Cooperación Internacional para el Desarrollo y tiene centros culturales por América Latina y Guinea Ecuatorial.

▼ LOGOTIPO, AUDITORIO, OFICINAS, MUSEO, GALERÍA Y (ARRIBA) ESPACIOS DE EXPOSICIÓN <sup>55</sup>

centro  
cultural de  
España  
México



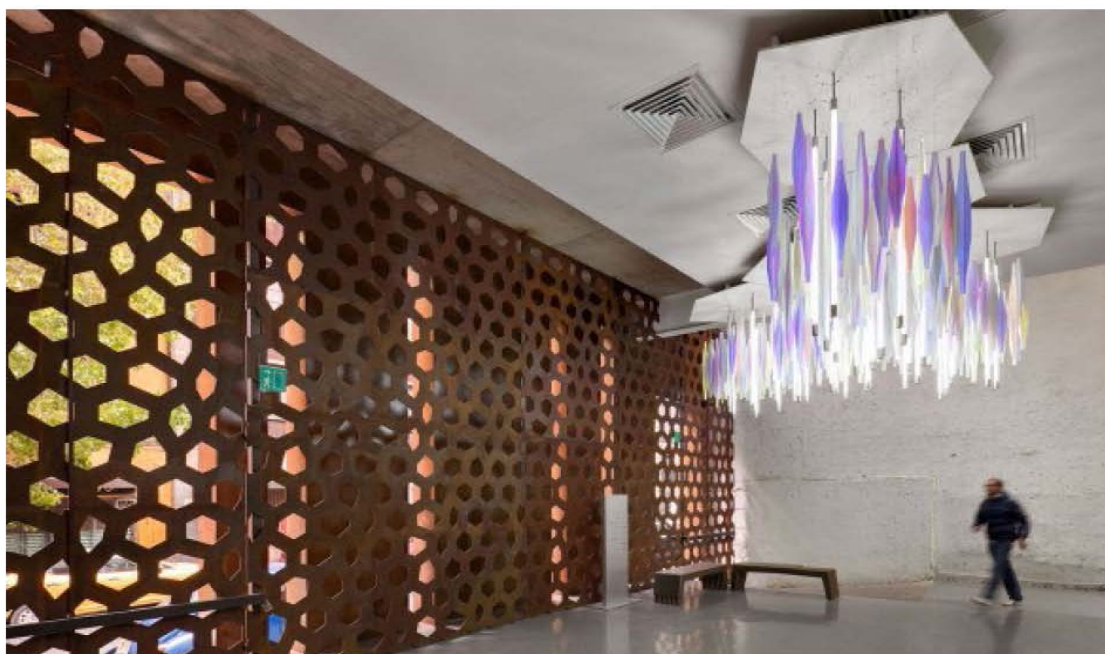

**CENTQUATRE** Es un edificio de gobierno en la ciudad de París, Francia. En él se llevan a cabo diversas actividades. Proporciona el espacio para residencia de artistas, producción, ejecución, proyección y presentación de obras artísticas para público de todo el mundo. El CENTQUATRE abarca las siguientes actividades: teatro, baile, música, cine, vídeo, arte culinaria, digital y urbana. En general el programa expuesto del centro está compuesto por la producción de los artistas que están, han estado o van a estar en residencia.

Fue concebido como una colaboración artística, esto proporciona el acceso abierto a una gama de arte emergente por un programa decididamente popular, contemporáneo y ambicioso.

A él puede ir toda la comunidad incluyendo los visitantes a practicar, ensayar o recorrer el espacio y exposiciones. Es un lugar donde en todos los rincones hay personas bailando, cantando o malabareando. Se llevan a cabo eventos de la comunidad y permite que los habitantes no sólo de los alrededores sino de todo París se integren a la oferta cultural, artística y culinaria que ofrece.

#### PROGRAMA

Espacio arte jóvenes 4 talleres	50-90 m <sup>2</sup>
Salón de innovación	90 m <sup>2</sup>
Taller/ comedor de cocina	250 m <sup>2</sup>
El café (cafetería)	200 m <sup>2</sup>
Camión de comida	
Tienda de comida gourmet	60 m <sup>2</sup>
Librería (20 000 ejemplares)	250 m <sup>2</sup>
Tienda de segunda mano	200 m <sup>2</sup>
Taller de fabricación diseño	55 m <sup>2</sup>
Hall de exposición	1655 m <sup>2</sup> (55x30x13)
Pasillo de actividades	1170 m <sup>2</sup> (45X26x10)
Plataforma de actividades	460 m <sup>2</sup> (29,5x15,6x7)
Sótanos de exposición	2100 m <sup>2</sup> (3.5m de altura)
Talleres	4 de 110m <sup>2</sup> (10x11x5.7)
	- 1 de 182m <sup>2</sup> (14x11.5x7,5)
	- 1 de 312 m <sup>2</sup> (23x12x11)
	- aislado acústico 204 m <sup>2</sup> (14,5 x13,5x11)
	- 2 de 267 m <sup>2</sup> (19,6x13,5x5,5)
	- 1 de 90 m <sup>2</sup>
sala 200 (auditorio)	344 m <sup>2</sup> 196 personas (420 paradas)
sala 400 (auditorio)	436m <sup>2</sup> (407 personas) vestíbulo 190m <sup>2</sup>
Casa de niños (espacio juego)	30 niños

▼ LOGOTIPO, TALLER/ COMEDOR DE COMIDA, LIBRERÍA, HALL DE EXPOSICIÓN, SALA 200 (ARRIBA) PASILLO DE ACTIVIDADES <sup>56</sup>







**CENTRO CULTURAL DEL BOSQUE** El Centro Cultural del Bosque (CCB), parte de las recintos del INBA, se construyó para albergar foros de teatro, danza y expresiones interdisciplinarias. Cuenta con espacios para la creación, práctica y presentación de las anteriores. Se conforma por escuelas, espacios al aire libre, auditorios, foros, librería, oficinas y cafetería.

En las distintas salas se llevan a cabo diferentes actividades como obras interdisciplinarias, teatro cabaret, conferencias, talleres, presentaciones literarias y obras escénicas. La diversidad de salas y foros proporciona a los artistas el recinto adecuado para presentar su trabajo. Las oficinas no formaban parte del programa original del centro, fue recientemente que se les dio un espacio en el CCB.

El complejo se compone de ocho espacios para escenificar en distintos foros toda clase de espectáculos. A continuación se nombran los escenarios de los que dispone el Centro con el aforo:

#### TALLERES/ AUDITORIOS

El Teatro Julio Castillo	903 personas
Teatro El Galeón	20-250 butacas
Teatro El Granero Xavier Rojas	174 personas
Teatro Orientación	305 personas
Sala Xavier Villaurrutia	118 personas
Teatro de la Danza	336 personas
Sala CCB	multiusos
Plaza Angel Salas	200 personas

▼ LOGOTIPO, TEATRO EL GRANERO, TEATRO ORIENTACIÓN, TEATRO EL GALEÓN, TEATRO JULIO CASTILLO, (ARRIBA) TEATRO JULIO CASTILLO EXTERIOR <sup>57</sup>

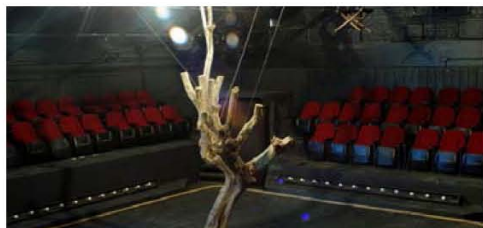



**PREMISAS / INTENCIONES** La investigación nos lleva a premisas/ intenciones que nos parece importante respetar e integrar en todo el proceso de diseño.

ALTURA Mantener la altura de bellas artes (no sobrepasar)  
- Respetar el entorno edificado  
- Responder a la transición de alturas de la torre latinoamericana a la colonia guerrero.



VISTA Responder a los tres frentes

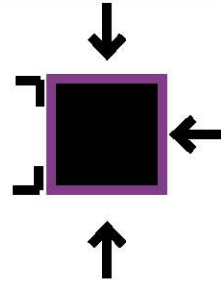

ESQUEMA Mantener esquemas de patios/ transiciones-  
demoras que tuvieron construcciones anteriores

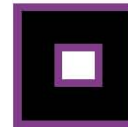

METRO Vincular la entrada de metro lateral (estación Bellas Artes)

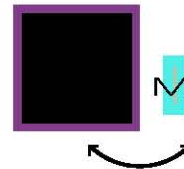



Priorizar al peatón y bicicleta

PEATÓN / BICICLETA

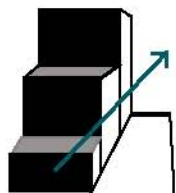

Respetar el paramento y la altura del Teatro Hidalgo

PARAMENTO

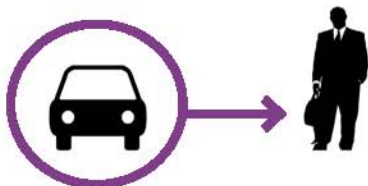

Dotar estacionamiento para personal y trabajadores

ESTACIONAMIENTO

\*La postura tomada trata de seguir estas pautas que arroja el análisis. Parece pertinente, que la edificación que se inserte en el sitio, no se deslinda del entorno y de lo que se tiene como colindancia.



▼ PROCESO DE VOLUMETRÍA CON EL VOLUMEN INICIAL HASTA LA FINAL

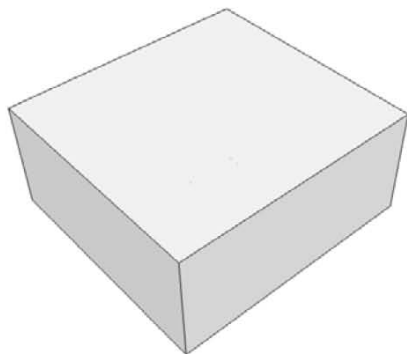

▲ SE INICIÓ CON UN VOLUMEN QUE RESPONDE A LOS PARAMENTOS DE LA ZON: CONTINUO. LA ALTURA QUEDÓ DEFINIDA POR EL PROGRAMA CONSIDERANDO LOS EDIFICIOS COLINDANTES, CUIDANDO NO SOBREPASAR A BELLAS ARTES, CORREOS Y LAS IGLESIAS EN LA PLAZA SANTA VERACRUZ.

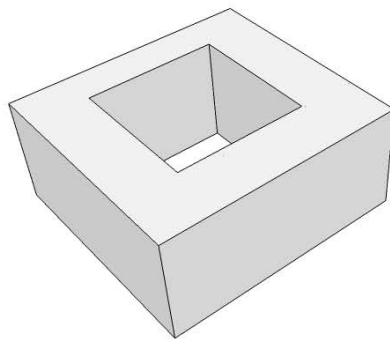

▲ SE ESTUDIARON DIFERENTES ESQUEMAS POSIBLES PARA DISTRIBUIR EL PROGRAMA. SE BUSCÓ QUE RESPONDIERAN A LOS TRES FRENTES DE ACUERDO A LA AFLUENCIA DE GENTE, VISTAS E INTENCIONES. SE PLANTEÓ UN PATIO CENTRAL QUE DISTRIBUYERA Y VESTIBULARA, TOMANDO COMO BASE EL ESQUEMA DE PATIO CENTRAL TÍPICO DEL CHCM. EL PATIO CUBRE EL ÁREA LIBRE NECESARIA DEFINIDA POR EL 20%.

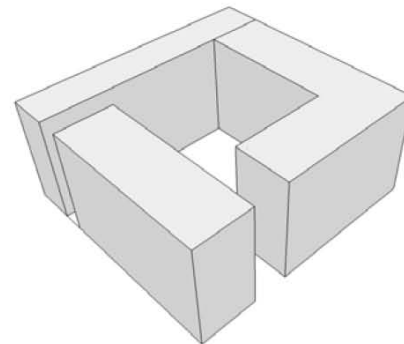

▲ EL EDIFICIO SE RANURÓ A LA IZQUIERDA SOBRE AVENIDA HIDALGO; ESTA RUPTURA CORRESPONDE AL EJE DE COMPOSICIÓN DEL PALACIO DE BELLAS ARTES. ES AQUÍ DONDE SE ENCUENTRA EL ACCESO PRINCIPAL AL EDIFICIO. FRENTE A LA SALIDA DEL METRO BELLAS ARTES, SOBRE EJE CENTRAL, SURGE OTRA FRACTURA CREANDO UN PATIO COMO REMATE CON LA INTENCIÓN DE INVOLUCRAR AL USUARIO A TRAVÉS DE PERMITIR LA VISTA AL INTERIOR.

**LA VOLUMETRÍA** resulta de incorporar los deseos, intenciones, premisas y análisis del área de estudio. Se explica en cada paso del proceso cómo se fueron incorporando las ideas que surgían al ir integrando el programa y respondiendo al entorno. El volumen no fue éste desde el inicio, sino que fue una búsqueda constante de desarrollo de volúmenes. Estos pasos muestran un resumen de la evolución del proyecto. La propuesta busca que el análisis hecho anteriormente quede digerido en el volumen final.

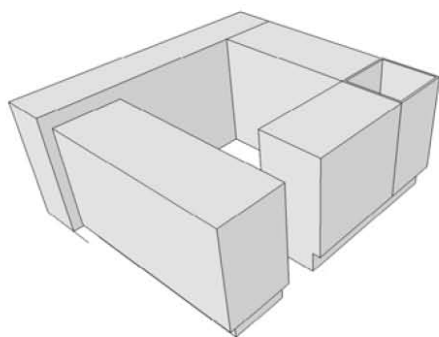

▶ PARA AUMENTAR EL ESPACIO PÚBLICO Y TEJER MÁS LA CIUDAD, SE REMETE LA PLANTA BAJA CREANDO UN ANDADOR CUBIERTO QUE PERMITE EL CONTACTO CON EL INTERIOR Y QUE FUNGE COMO TRANSICIÓN ENTRE EL EXTERIOR Y EL INTERIOR. APARECEN UN PATIO INTERIOR QUE CREA UN VOLUMEN VERTICAL QUE GIRA Y ARTICULA LA ESQUINA.

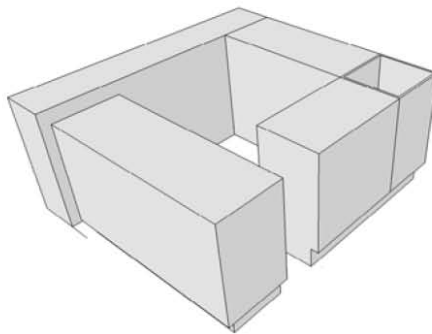

▶ LA ESQUINA SE CONVIERTE EN LA CONEXIÓN ENTRE LA CALLE SANTA VERACRUZ Y EJE CENTRAL. QUEDA TRANSPARENTE EN SUS PRIMEROS NIVELES PARA ATRAER A NUEVOS PEATONES A ESTE LADO DE LA ACERA E INTEGRAR LAS CALLES QUE ESTÁN CERCA. SE FRAGMENTA ASÍ EN CINCO VOLÚMENES COMO SE MUESTRA ARRIBA.

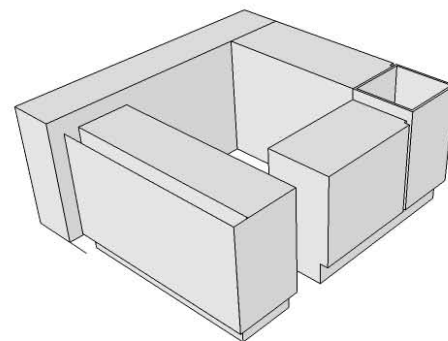

▶ EL PRODUCTO FINAL MUESTRA ESTOS VOLÚMENES DONDE SE DEFINEN LOS PATIOS, LOS ANDADORES Y LOS ESPACIOS. PARA ACENTUAR ESTO, SE ABRIÓ UNA ENTRECALLE ENTRE EL VOLUMEN DEL PATIO Y LOS DOS QUE LO COLINDAN. EL PATIO CENTRAL PERMITE QUE TODOS LOS VOLÚMENES GOZEN DE DOS FRENTE, UNO AL EXTERIOR Y OTRO AL INTERIOR. ASÍ, CADA VOLUMEN RESPONDE A CADA CALLE DE DISTINTA MANERA DEPENDIENDO DE SU ALREDEDOR.

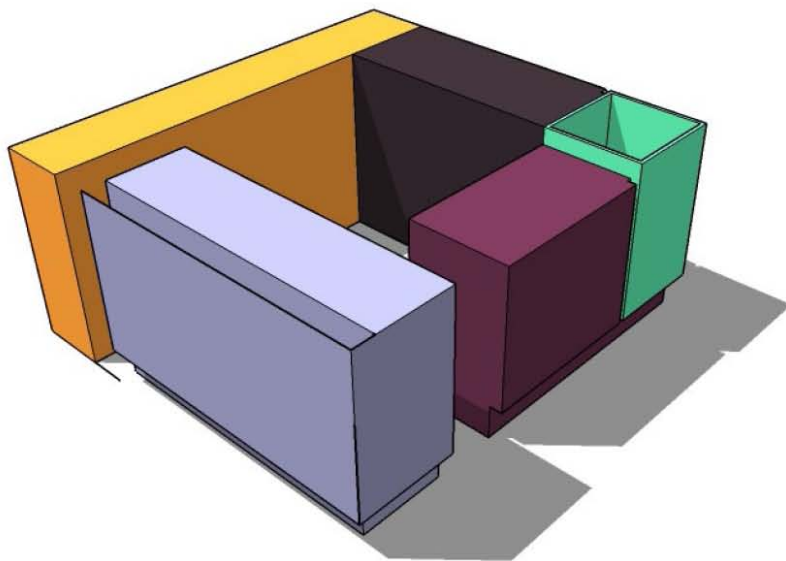

◀ VOLUMETRÍA RESULTANTE DESPUÉS DE INTEGRAR LAS INTENCIONES, PREMISAS Y RESPUESTA AL SITIO. EL VOLUMEN NARANJA, QUE ES EL QUE TIENE COLINDANCIA, RECIBE LAS CIRCULACIONES, SERVICIOS E INSTALACIONES PARA APROVECHAR TODAS LAS VISTAS; CREANDO ASÍ UN VOLUMEN SERVIDOR.

**EI PROGRAMA** Surge de las necesidades de los espacios propuestos. Las dimensiones se establecieron a partir del análisis de los análogos y de la voluntad de diseño. Se adaptaron al esquema de distribución y se emplazaron según las funciones y necesidades de cada espacio. Se realizó un análisis del funcionamiento de las actividades, de la secuencia del recorrido del usuario para comenzar a emplazar los locales en cada nivel según la relación con los otros locales (factor humano).

## FACTOR HUMANO

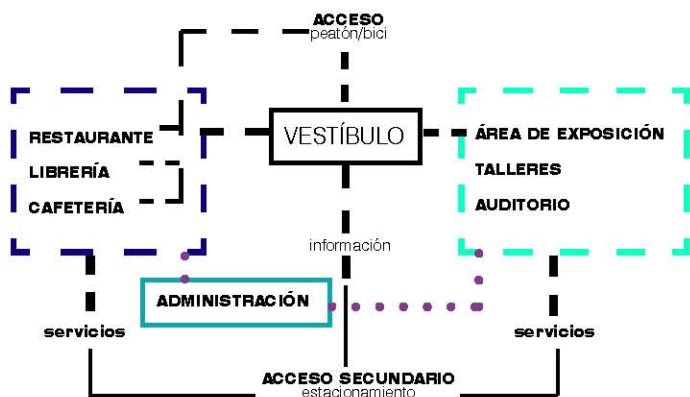

	total m2	capacidad personas
<b>PLANTA BAJA</b>		
VESTÍBULO	157	
LIBRERÍA	344	
CAFETERÍA	389	389
AUDITORIO	600	377
BODEGAS	35	
SERVICIO MÉDICO	12	
C.C.T.V.	45	
VIGILANTE	7	
CIRCULACION ESTACIONAMIENTO	142	
CIRCULACIONES	492	
<b>1ER NIVEL</b>		
CAMERINOS	205	
LIBRERÍA	315	
CAFETERÍA	114	227
<b>2DO NIVEL</b>		
OFICINAS INBA	573	955
OFICINAS C.C.	202	404
FOTOGRAFÍA	175	58
ÁREA COMÚN	56	
TERRAZA	94	
<b>3ER NIVEL</b>		
TRAMOYA	140	
TALLER DANZA	568	189
TALLER ESCULTURA	501	167
VESTIDORES	66	
FOTOGRAFÍA	82	27
ÁREA COMÚN	41	
CIRCULACIÓN	610	

	total m <sup>2</sup>	capacidad personas
<b>4TO NIVEL</b>		
MÚSICA	231	77
TALLER TEATRO	450	150
TALLER PINTURA	576	192
VESTIDORES	59	
ÁREA COMUN	183	
CIRCULACION	610	
<b>5TO NIVEL</b>		
RESTAURANTE/ BAR	795	500
COCINA	557	
HUERTO	134	
OFICINA RESTAURANTE	17	
RECEPCIÓN RESTAURANTE	104	
<b>SÓTANOS 1-5</b>		
CAJONES ESTACIONAMIENTO	428	
CISTERNA AGUA PLUVIAL	135	
CISTERNA	143	
PLANTA TRATAMIENTO	64	
SUBESTACIÓN ELÉCTRICA	89	
PLANTA EMERGENCIA	217	
BOMBAS HIDRONEUMÁTICAS	147	
BODEGAS	185	
<b>OTROS</b>		
DUCTO ELÉCTRICOS	4	
DUCTO 1	3	
DUCTO 2	6	
DUCTO AUDITORIO	8	
CIRCULACIONES VERTICALES	614	
SANITARIOS	235	
SERVICIOS	138	
PATIO CENTRAL	607	
PATIO VERDE	89	
PATIO CELOSIA	194	

**AREAS TOTALES**

	m <sup>2</sup>	%
ÁREA TERRENO	3322.69	100%
5 SÓTANOS	16613.45	
PB	2570.30	
1ER NIVEL	906.02	
2DO NIVEL	2570.30	
3ER NIVEL	2379.91	
4TO NIVEL	2232.69	
5TO NIVEL	1520.81	
ÁREA TOTAL CONSTRUIDA S.N.B	12180.03	
ÁREA LIBRE	696.13	21%



## DISTRIBUCIÓN DEL PROGRAMA POR NIVELES

A continuación se explica gráficamente cómo se emplazan las actividades en los niveles. Se muestran dos cortes generales del edificio, las plantas de cada nivel, unos cortes de los espacios principales y la descripción de los mismos.

SECCIÓN B-B' INDICANDO LOS NIVELES

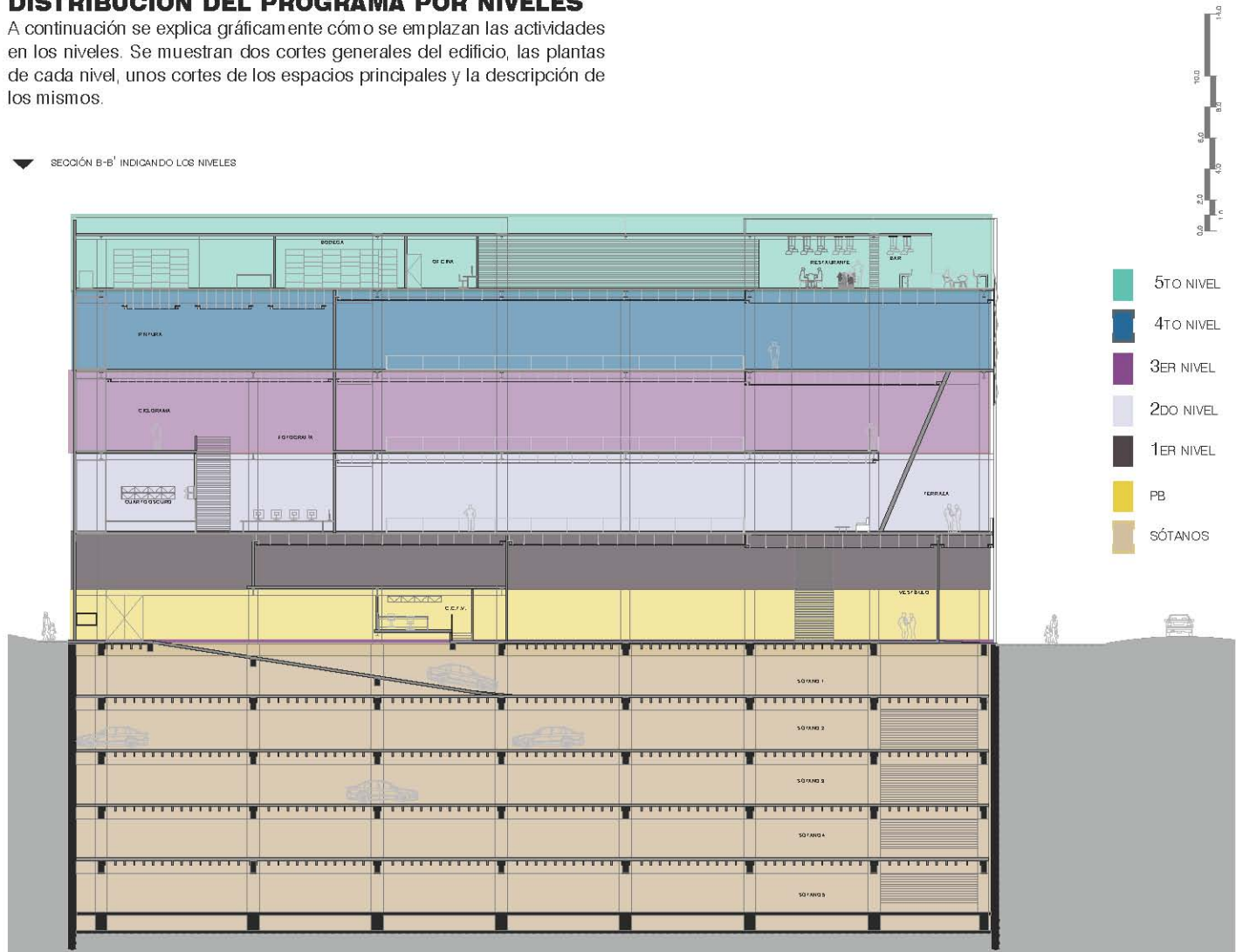



**PLANTA BAJA:** se encuentra diez centímetros por arriba del nivel de banqueta lo que se torna imperceptible gracias a que no hay escalón sino una rampa que rodea el edificio. El edificio se remete creando un pasaje y de esta manera el espacio público se amplía.

El acceso principal es lateral por el "cinturón" de acero que "sujeta" el edificio sobre Avenida Hidalgo y que representa el eje compositivo de Bellas Artes. Al pasar el umbral llegamos al vestíbulo de doble altura rematando con el volumen de madera del módulo de información. El vestíbulo permite la visual al exterior a través de la vidriera que da hacia la avenida.

El acceso vehicular y para proveedores es por la calle Santa Veracruz.

En este nivel se emplazan las actividades que son meramente públicas y que necesitan contacto más directo con el transeúnte. Éstas son la cafetería y librería. Así mismo se sitúa el auditorio permitiendo la rápida entrada y salida del usuario al patio central o a la calle de ser necesario. La circulación vertical localizada en el volumen pegado a la colindancia queda controlada por el volumen del módulo de información. Los servicios se ubican en el mismo volumen de la circulación para evitar el bloqueo de vistas en los otros frentes. En este nivel se encuentra también la cabina de vigilancia y el site ubicados estratégicamente para poder actuar rápidamente en caso de emergencia.

El patio central se convierte en un elemento distribuidor y de demora.

Santa Veracruz

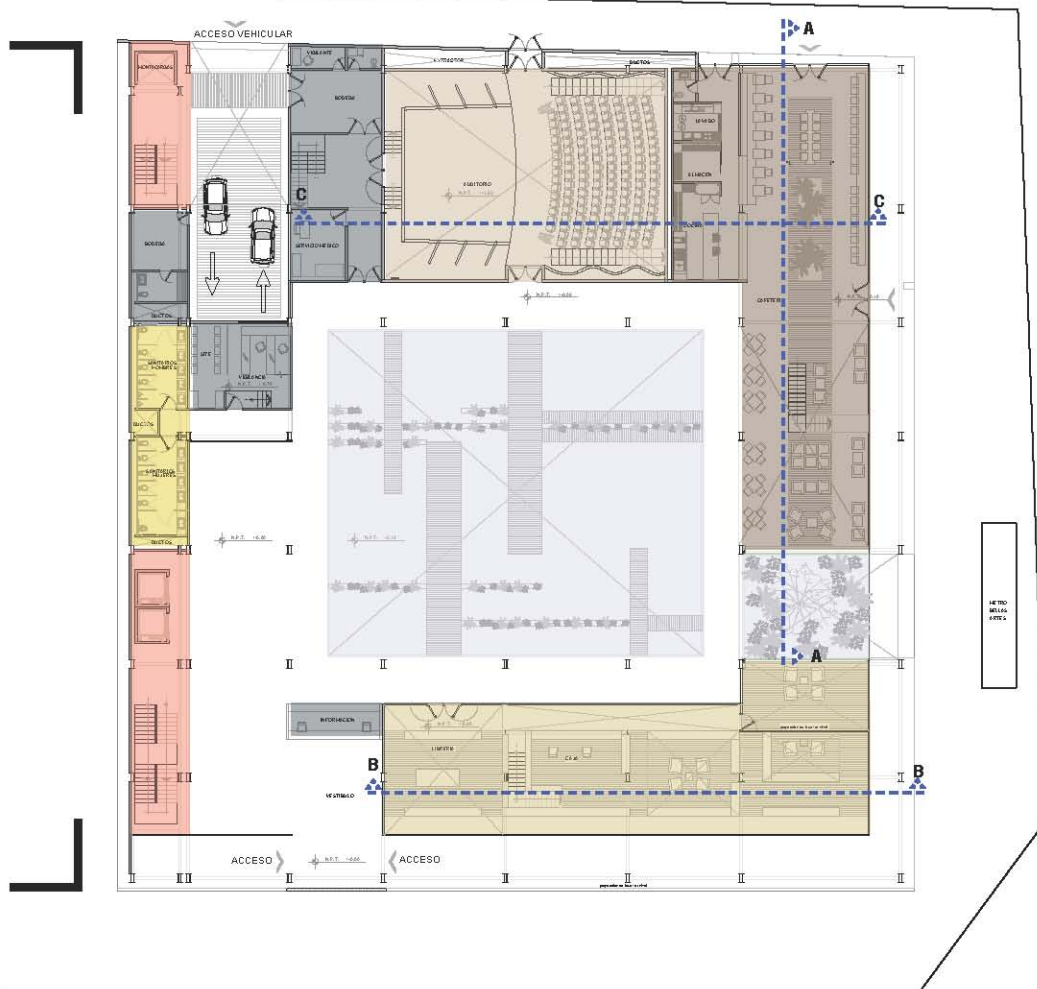

Av. Hidalgo

Eje Central

**PLANTA BAJA**

- 1ER NIVEL
- 2DO NIVEL
- 3ER NIVEL
- 4TO NIVEL
- 5TO NIVEL
- SOTANO TIPO

- CIRCULACIONES VERTICALES
- SERVICIOS
- SANITARIOS
- PATIOS
- AUDITORIO
- CAFETERÍA
- LIBRERÍA

### LA CAFETERÍA

Ubicada al frente y a la salida del metro, ocupa la esquina de Eje Central y Santa Veracruz y cuenta con una doble altura. Se puede acceder a ella por el Eje Central, por la calle de Santa Veracruz y por el patio central. Al estar abierta hacia el patio se vincula directamente con lo que sucede en él. La cafetería queda limitada por el patio verde, creando así un vínculo directo con la vegetación. La cocina y almacenes quedan debajo de la gradería del auditorio.

### LA LIBRERÍA

Se localiza en la esquina de Eje Central y Avenida Hidalgo para atraer al posible comprador. Juega con dobles alturas y con los espacios para crear ambientes distintos para lectura o consulta. Las escaleras forman una grapa de librerías que contiene el espacio de cajas. Aun cuando se encuentra cerrada, al ser con cristal, existe una permeabilidad visual del interior al exterior y viceversa.

### EL AUDITORIO

Ubicado en el volumen sur contrario a la librería. En toda la extensión del muro de éste y de los muros de los siguientes niveles de este lado, se dibuja un mural continuo. El acceso principal para el auditorio se encuentra marcado por una franja vertical de madera, como pasa con todos los accesos a los otros locales. Existe un acceso secundario en el segundo nivel que llega por la parte superior de las butacas y a la cabina de audio y video. Al interior, el auditorio cuenta con un escenario amplio para diversas presentaciones, se puede llegar a él por la parte trasera o subir por el frente. El auditorio cuenta con camerinos y vestidores en la parte trasera del escenario. Existe un acceso para ellos desde el patio. Tiene una capacidad de 378 espectadores.

▲ A-A ACERCAMIENTO A LA CAFETERÍA VIENDO DEL INTERIOR A EJE CENTRAL, SE VE EL ACCESO, EL PRIMER NIVEL Y EL PATIO VERDE

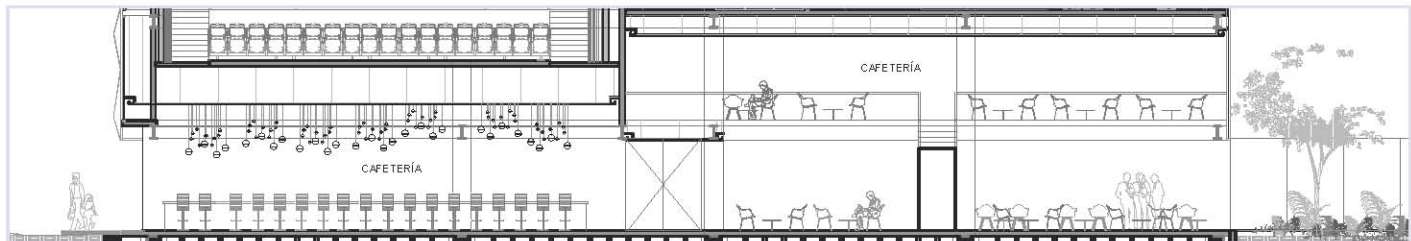

▼ B-B SECCIÓN LONGITUDINAL DE LA LIBRERÍA DE PLANTA BAJA Y PRIMER NIVEL

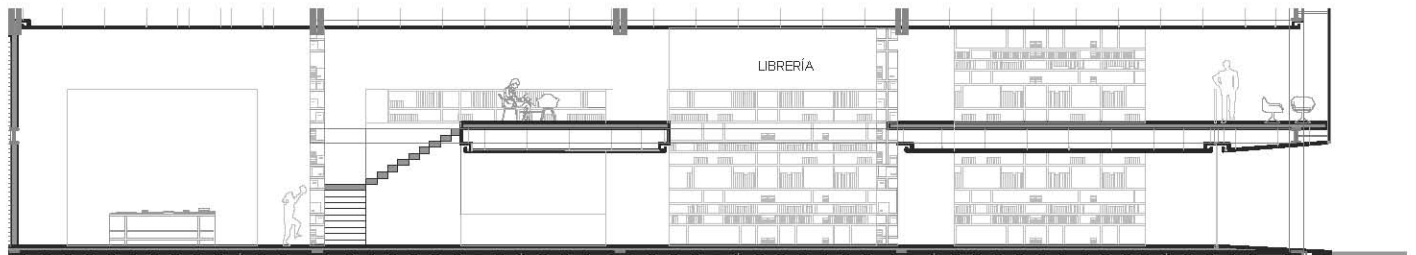

▼ C-C AUDITORIO EN TRIPLE ALTURA CON EL ACCESO POR EL ESCENARIO, CAMERINOS EN PRIMER NIVEL Y GRADERÍA SOBRE LA COCINA Y CAFETERÍA

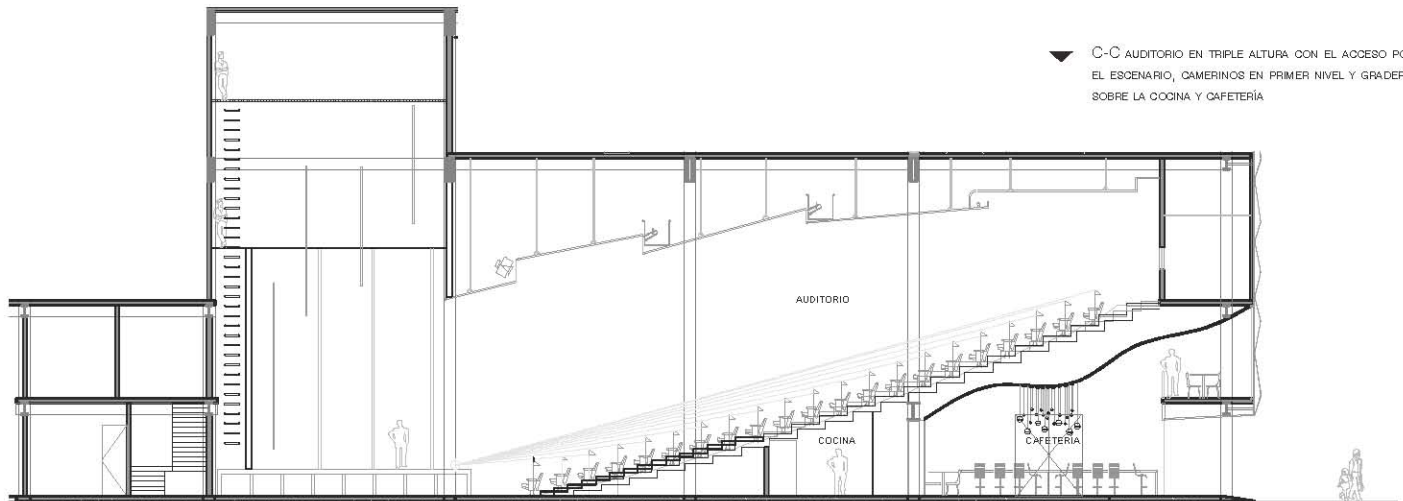

**PRIMER NIVEL** Dado que la planta baja es en su mayoría doble altura, los espacios como librería y cafetería utilizan un primer nivel como una extensión de ellos. Gracias a esto hay un juego de alturas sencillas y dobles creando un dinamismo. El vestíbulo que se menciona en planta baja también es en doble altura para crear esta amplitud y una transición del exterior a espacios cubiertos. En este nivel se encuentran los camerinos y el área común del auditorio.

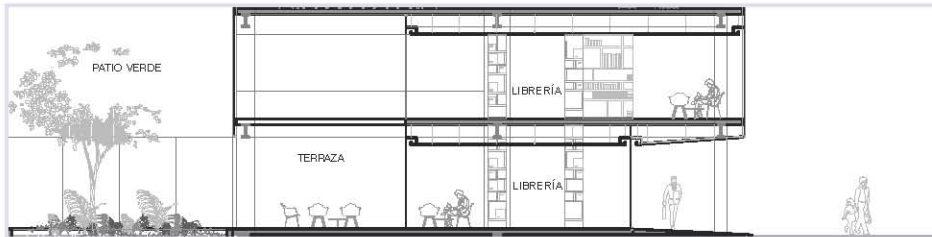

◀ A-A CORTE TRANSVERSAL  
 LA LIBRERÍA TAMBIÉN ABRE AL PATIO VERDE CON UNA TERRAZA A DOBLE ALTURA PARA LECTURA. ADICIONALMENTE SE VE LA RELACIÓN DE LA CALLE - BANQUETA - ANDADOR - LIBRERÍA. DONDE LOS ESPACIOS DE LECTURA QUEDAN LOCALIZADOS EN LA FAÇHADA A BELLAS ARTES Y LOS LIBROS REMETIDOS AL INTERIOR.



▼ B-B SECCIÓN POR EL VESTÍBULO Y PARTE DE LAS CIRCULACIÓN INTERIOR

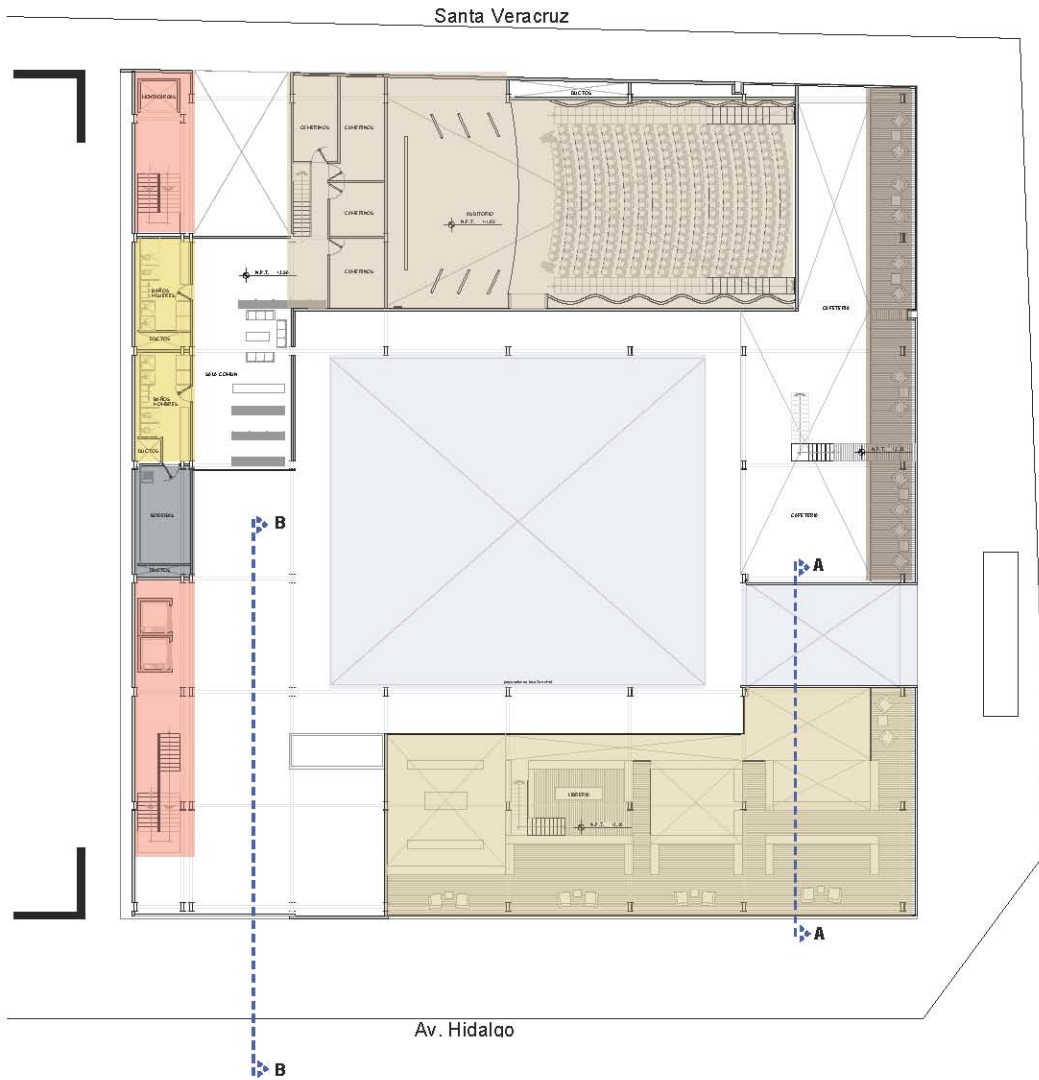

Eje Central

PLANTA BAJA

**1ER NIVEL**

- 2DO NIVEL
- 3ER NIVEL
- 4TO NIVEL
- 5TO NIVEL
- SÓTANO TIPO

- CIRCULACIONES VERTICALES
- SERVICIOS
- SANITARIOS
- PATIOS
- AUDITORIO
- CAFETERÍA
- LIBRERÍA



**SEGUNDO NIVEL** Cada planta a partir de este piso cuenta con sala de espera o espacio común. En este nivel en especial se localiza una terraza creada por un plano inclinado de concreto cimbrado que hace una "boca" en la fachada sur del edificio. Este espacio es una reinterpretación de las "logias" que aparecen en la fachada oriente y poniente de Bellas Artes.

En este nivel se alojan las oficinas del Centro Cultural y de Artes así como las del INBA. Inician también los talleres, el de fotografía en este caso.

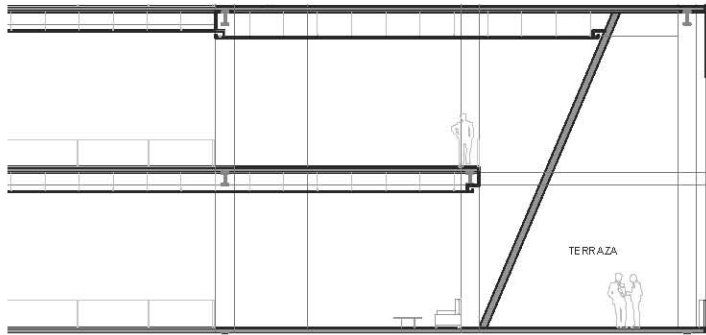

▲ A-A SECCIÓN DEL PLANO INCLINADO QUE ABRE HACIA AV. HIDALGO CREANDO UNA TERRAZA CON VISTA HACIA LA ALAMEDA Y BELLAS ARTES.

▼ B-B SECCIÓN LONGITUDINAL DE LAS OFICINAS DEL INBA MOSTRANDO LA OFICINA DEL DIRECTOR VESTÍBULO, ÁREA GENERAL Y ARCHIVO.

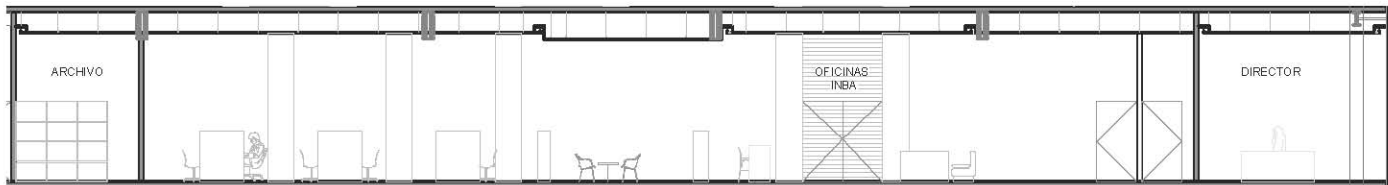



**TERCER NIVEL** Los talleres continúan en esta planta, se emplazan los de escultura, danza y el tapanco de fotografía donde se localiza el ciclorama del taller. El taller de escultura se divide en dos teniendo así dos salones que se conectan con el patio que comparten, el patio celosía. Este espacio corresponde al volumen articulador que se muestra en la volumetría. El patio celosía como su nombre lo dice, es contenido por una trama triangulada y una lámina con perforaciones circulares que permiten la visual al exterior. El taller de danza ocupa toda la extensión del volumen sobre Avenida Hidalgo, pudiéndose dividir gracias a que tiene tres entradas.

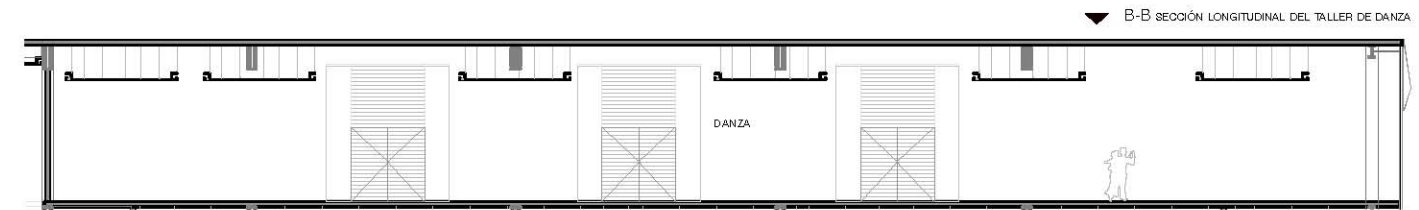
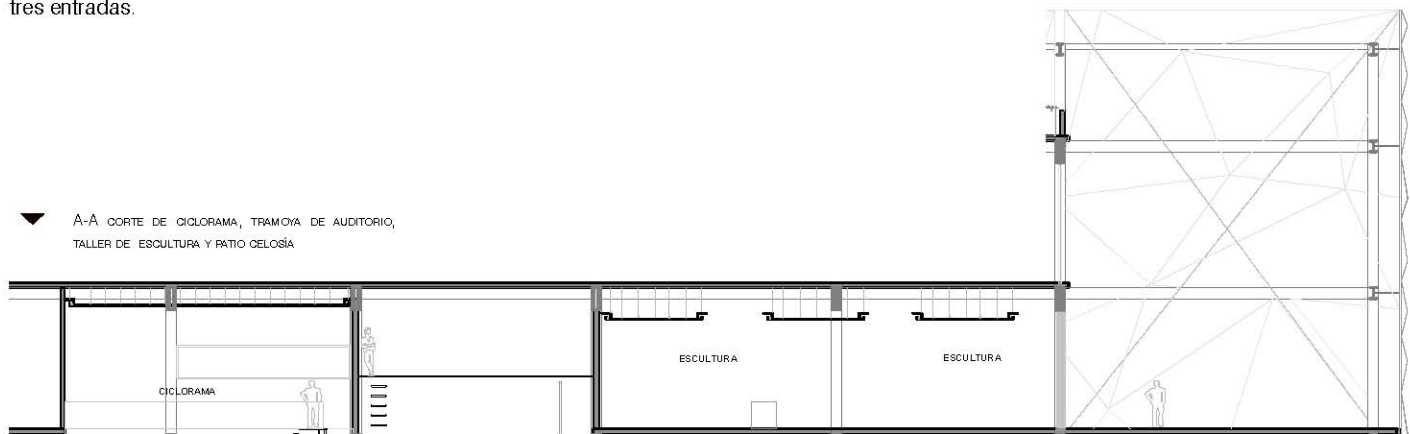



**CUARTO NIVEL** también es ocupado por talleres, en esta ocasión por pintura, música y teatro. El taller de pintura cuenta con cuatro accesos para poder ser subdividido. El de música tiene un salón principal y tres de menos dimensión para clases de menos aforo que abren hacia el patio verde y pueden ver también al Palacio Postal en la otra esquina. Tanto pintura como música abren con un ventanal hacia el patio celosía. Teatro, como el taller de danza, ocupa toda la fachada que da hacia Bellas Artes. A diferencia de danza, teatro cuenta con un patio en la parte pegada a la fachada. A este patio se accede por las puertas que se convierten en cartelas, así se vuelve una terraza abierta al cielo y que ve a través de la celosía la alameda y Bellas artes. La estructura queda expuesta en este patio viéndose como marcos que sostienen la celosía.

▼ A-A SECCIÓN VIENDO HACIA EJE CENTRAL  
TALLER DE MÚSICA Y TALLER DE TEATRO CON LA TERRAZA

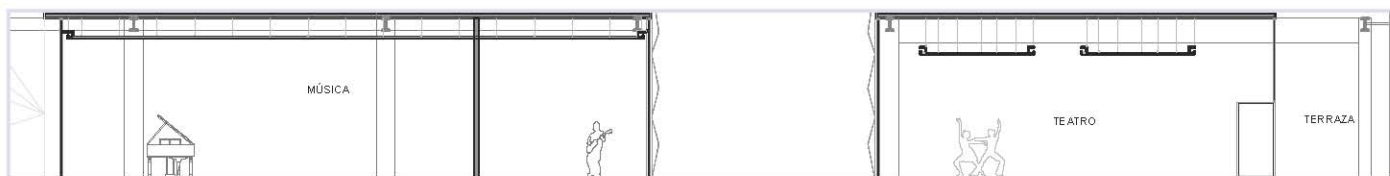

▼ B-B CORTE DESDE LA TERRAZA DE TEATRO AL INTERIOR  
VIENDO LAS PUERTAS PLEGABLES QUE FORMAN CARTELAS





**QUINTO NIVEL** es utilizado en su totalidad para las instalaciones del restaurante. Al subir por las escaleras o por los elevadores se llega a un vestíbulo de mayor altura que queda bajo el "cinturón" de acero. El área de comensales queda sobre el frente de Avenida Hidalgo y Eje Central. Existen áreas con cubiertas y otras a la intemperie. Hay dos zonas de bar: una que queda atrás de la recepción, quedando delimitado el espacio por la trama de la cava de vinos. La segunda barra se encuentra sobre Eje central y queda al aire libre a excepción de la barra. La cocina queda sobre la fachada de Santa Veracruz, viendo a través de la celosía hacia la colonia Guerrero. Existe un huerto que queda a un costado del área de preparación de alimentos. La circulación se mantiene perimetral al vacío del patio central.

▼ A-A SECCIÓN DEL ÁREA DE COCINA COMENZANDO (E.Q. A DER.) POR LAS ESCALERAS DE SERVICIO O EMERGENCIA, ÁREA DE ALMACÉN, EMBLATADO, COCINA CALIENTE, COCINA FRÍA, HUERTO Y PARTE DEL VACÍO DEL PATIO CELOSÍA



▼ B-B SECCIÓN RESTAURANTE FRENTE AV. HIDALGO (DE E.Q. A DER.) BARRA BAJO LA PLACA DE ACERO, ÁREA DE COMENZALES EN LA TERRAZA Y PARTE DE LA ZONA SIN CUBIERTA

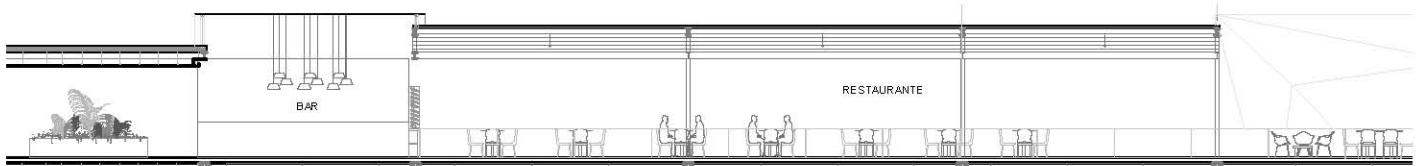

Santa Veracruz

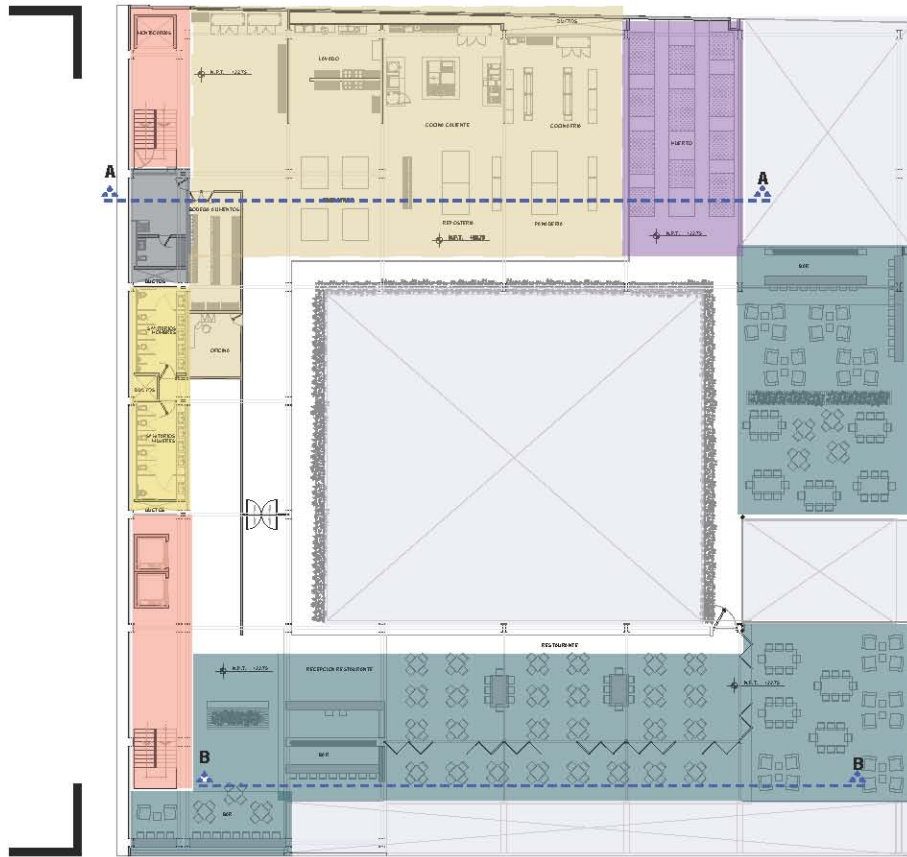

Av. Hidalgo

Eje Central

- PLANTA BAJA
- 1ER NIVEL
- 2DO NIVEL
- 3ER NIVEL
- 4TO NIVEL
- 5TO NIVEL**
- SOTANO TIPO

- CIRCULACIONES VERTICALES
- SERVICIOS
- SANITARIOS
- PATIOS
- RESTAURANTE
- HUERTO
- COCINA



**SÓTANO TIPO** Hay cinco niveles de estacionamiento. Se conectan entre ellos por rampas de doble sentido. En el primer sótano están la subestación eléctrica y controladores eléctricos. Los sótanos dos, tres y cuatro son tipo a excepción del volumen de instalaciones pegado a la colindancia. En este se localizan los filtros para tratar el agua y la cisterna de aguas tratadas. El último nivel aloja la cisterna general y bombas hidroneumáticas. La cantidad de cajones de estacionamiento que requiere el edificio es de 238. La capacidad total del estacionamiento es de 428, permitiendo de esta manera que funcione también como estacionamiento público.

▼ A-A SECCIÓN DE LOS NIVELES DE ESTACIONAMIENTO

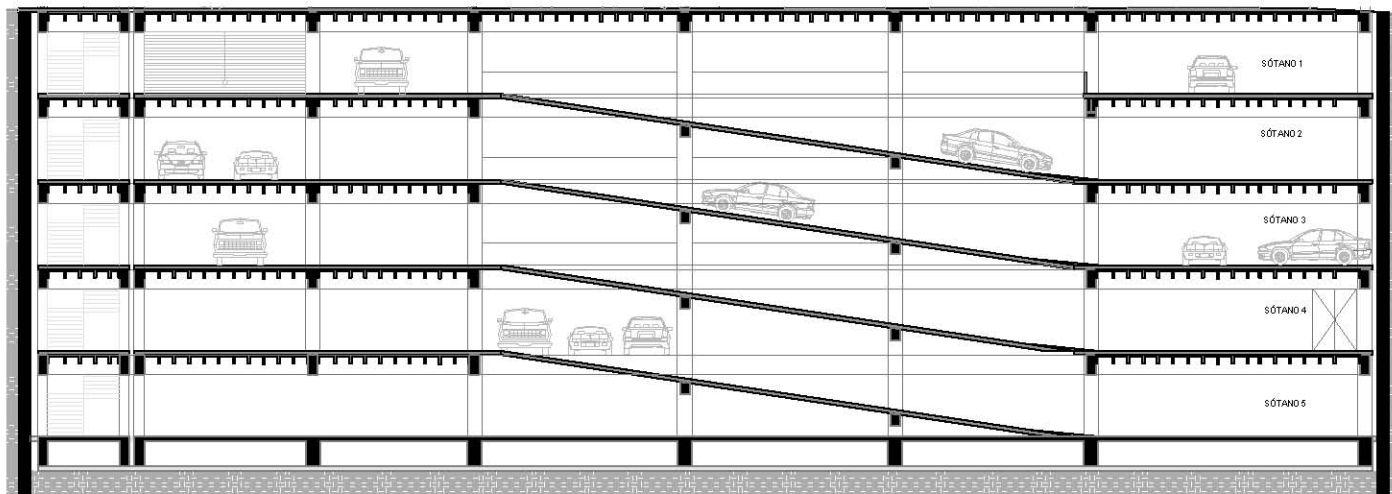

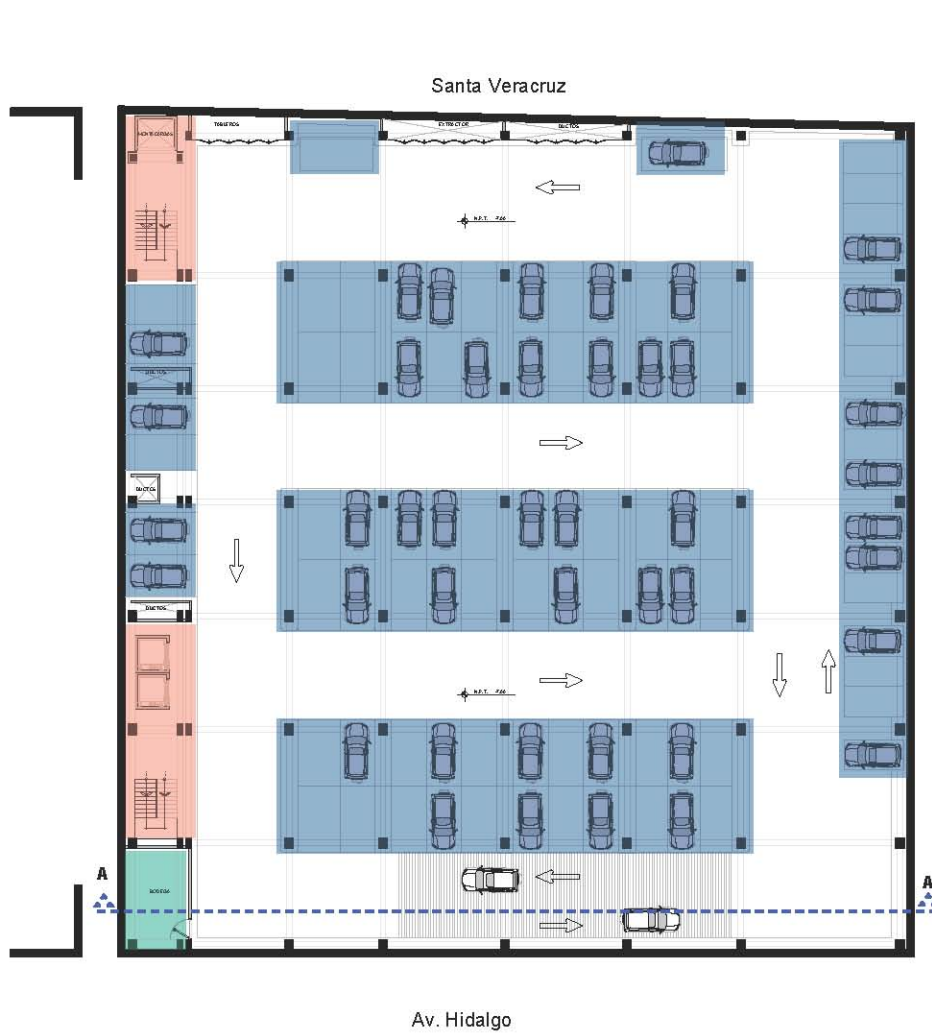

**FACHADAS** Las fachadas surgen a partir del funcionamiento del complejo, de la localización de cada actividad y de la respuesta al entorno y sus particularidades. Ya que el proyecto se concibe como volúmenes contenedores de actividades, las fachadas hacen énfasis en esto. Cada fachada responde a la calle y al contexto más cercano, vinculando las tres con elementos para lograr una unidad. La vinculación se da con el remetimiento en la planta baja creando el andador, el uso de la fachada integral sobre Av. Hidalgo y Eje central, el volumen articulador de la esquina Eje central y Sta. Veracruz y el uso de la celosía que le da la vuelta a todo el edificio cambiando su color y tamaño. Se proponen materiales que se complementan para dar una composición visual y proporcional, aun cuando son distintos.

**FACHADA AVENIDA HIDALGO** El proyecto se diseñó siguiendo pautas que existen en el CHCM en particular el paramento continuo y alturas similares. La fachada sur, responde a la altura y al paramento de los edificios contiguos. Dado que la propuesta es de mayor altura que el Teatro Hidalgo, se buscó la manera de relacionarse con él para que la proporción no afectara sino que sumara elementos para una lectura continua. Aun cuando existe el remetimiento en planta baja, la estructura que baja y se "entierra" crea la ilusión de un mismo paramento. El acceso principal se localiza detrás de la placa de acero que rodea verticalmente el volumen. Este "cinturón" responde al eje compositivo de las cúpulas de Bellas Artes.

El vestíbulo, que queda viendo a esta fachada, se encuentra detrás de la estructura de doble altura formada de perfiles. A diferencia de la celosía usada en la parte superior, aquí sólo se usan los perfiles sin la lámina de acero perforada para permitir una visual e iluminación directa. En la parte superior del vestíbulo se encuentra la "boca" de la terraza, limitada por la inclinación del muro de concreto, también a doble altura. Se siguen las líneas de diseño del Teatro Hidalgo, por ejemplo, el nivel del barandal de la terraza y el comienzo de la celosía con lámina de acero perforada. La losa del restaurante se hace delgada para dar mayor ligereza. Se utiliza el sistema de fachadas integrales remarcando las verticales sobre la cancelería horizontal. Esto para que la horizontalidad que da la celosía y el basamento, se contrarreste. Gracias a los elementos verticales y al juego de planos se crea una textura de sombras y materiales interesante.

▼ LA FIGULLO AVENIDA HIDALGO VIENDO AL NORTE CON LA PROPUESTA



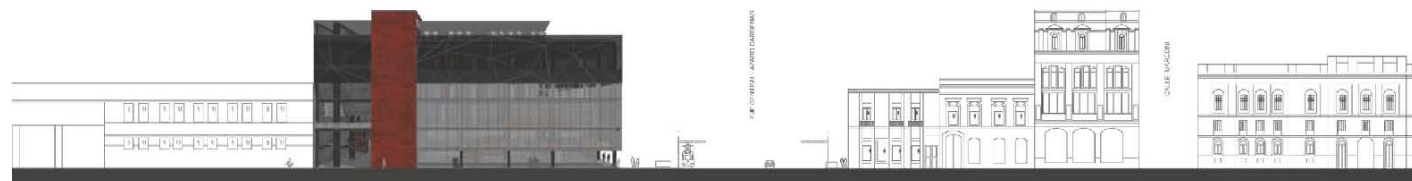
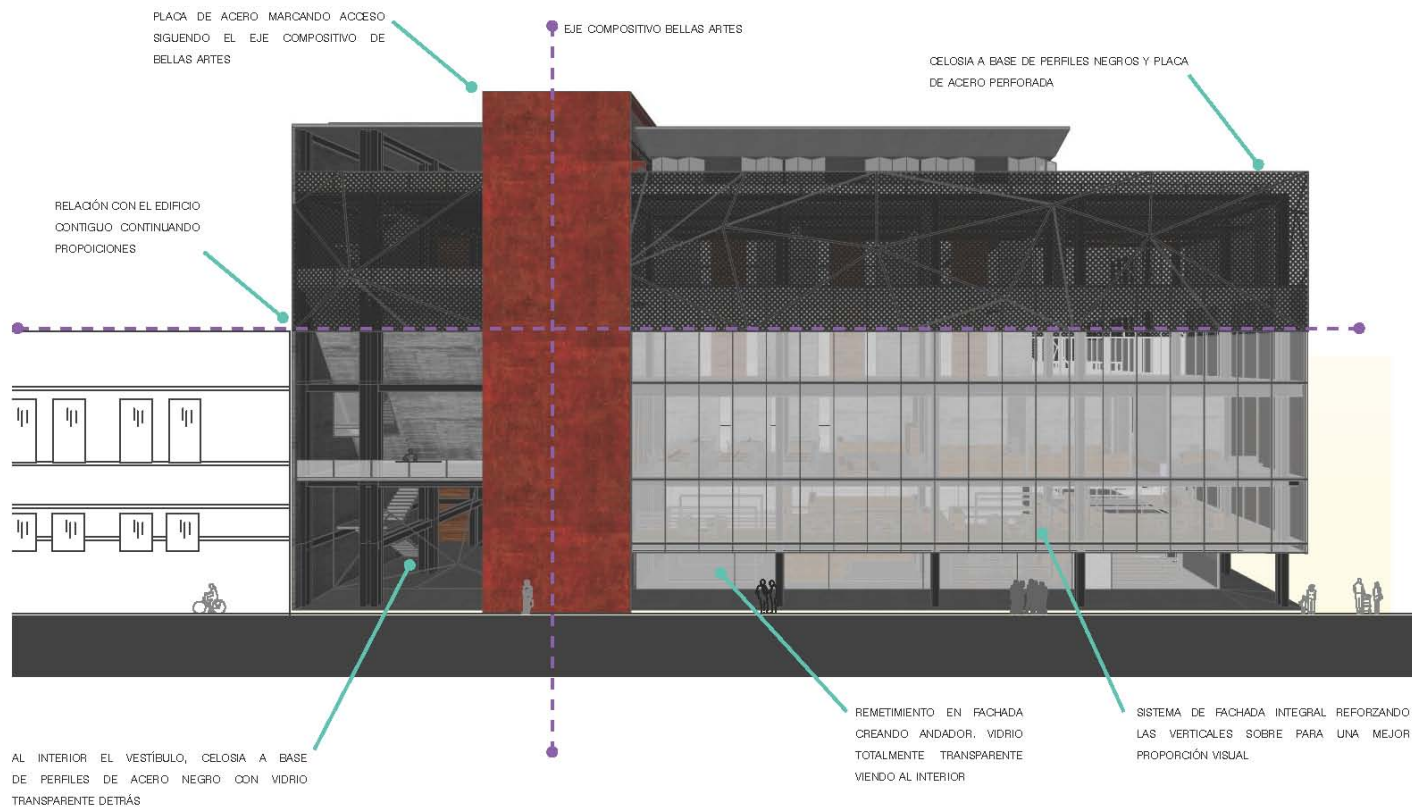

**FACHADA EJE CENTRAL** La condición es muy distinta a la fachada anterior. Ésta corresponde a un elemento muy fuerte: la entrada/salida del metro Bellas Artes. El proyecto se define en gran parte por cómo se responde a esta estación de metro. Se pensó en "invitar" al usuario de este transporte para que al salir o entrar pudiera observar lo que pasa al interior del edificio. Para esto, se tenía que utilizar un elemento que no obstaculizara. Se llegó a la solución de ranurar el edificio y hacer una entrecalle que abarca un entre-eje (8 metros aprox.). Esta ruptura en el paramento hace que aparezcan los volúmenes conectados por las circulaciones de cada nivel al fondo. Al hacer este gesto se abre un patio verde contenido por elementos de vidrio transparente permitiendo la lectura del interior desde el exterior y viceversa. La planta baja también usa elementos de cristal transparente siguiendo la misma idea de vincular la ciudad con el edificio.

La esquina de Santa Veracruz y Eje Central dialoga con ambas a través de un elemento vertical que está conformado por la celosía de lámina de acero negro perforada. Existe un acceso secundario por esta fachada que llega a la cafetería y se localiza más a la derecha de la salida del metro para evitar conglomeraciones y seguir con el diseño de proporciones.

▼ LARGUILLO EJE CENTRAL LÁZARO GÁRDENAS



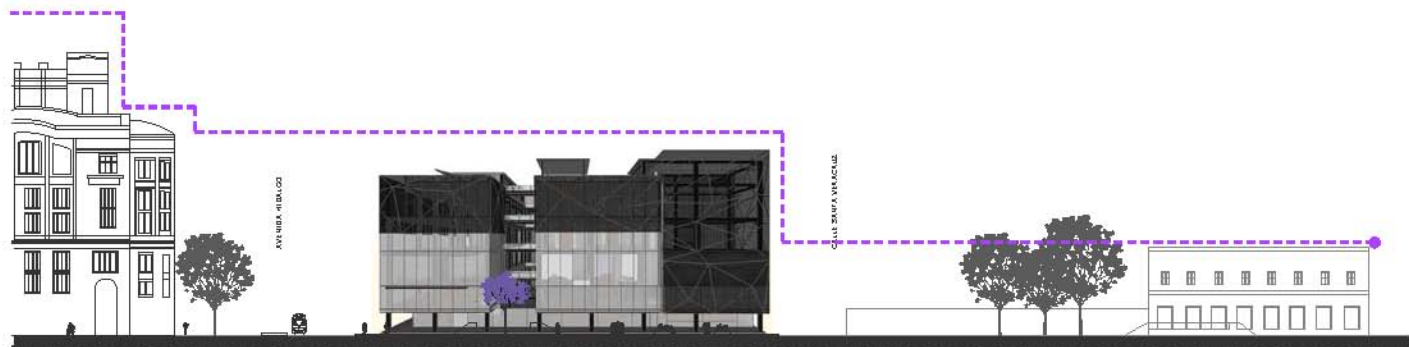
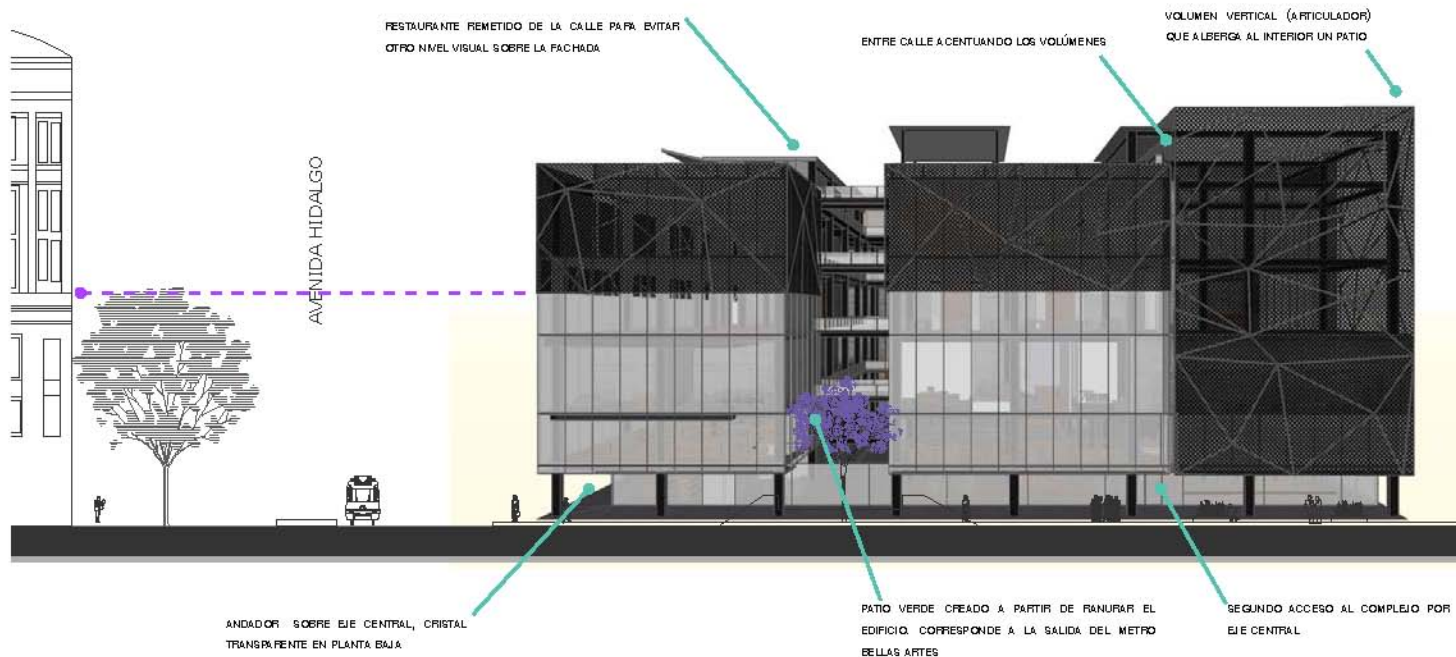

**FACHADA SANTA VERACRUZ** Debajo de la celosía negra del volumen vertical, se localiza un tercer acceso directo a la cafetería. De esta forma se busca una mayor y mejor relación con la colonia Guerrero y así vincular los dos perímetros. La planta baja en esta parte continúa siendo transparente. Al interior del articulador en la esquina se encuentra un patio a triple altura, el primer nivel de la cafetería y un nivel de la parte posterior del auditorio.

El cuarto volumen que se ve sobre las fachadas se acentúa con la entrecalle vertical que lo separa del volumen que contiene el patio. Se buscó una proporción que favoreciera al conjunto y que se relacionara con la parte trasera del Teatro Hidalgo. La lámina de acero que se coloca en este volumen es blanca con bastidores triangulares negros para jugar con las texturas. A este frente abren los talleres de escultura, pintura, fotografía y la cocina del restaurante en el último nivel.

El acceso vehicular es por esta fachada teniendo así un vano de las dimensiones necesarias para recibir también a proveedores y no entorpecer la circulación en las otras calles de mayor afluencia vehicular.

LA FIGUILLO CALLE STA. VERACRUZ

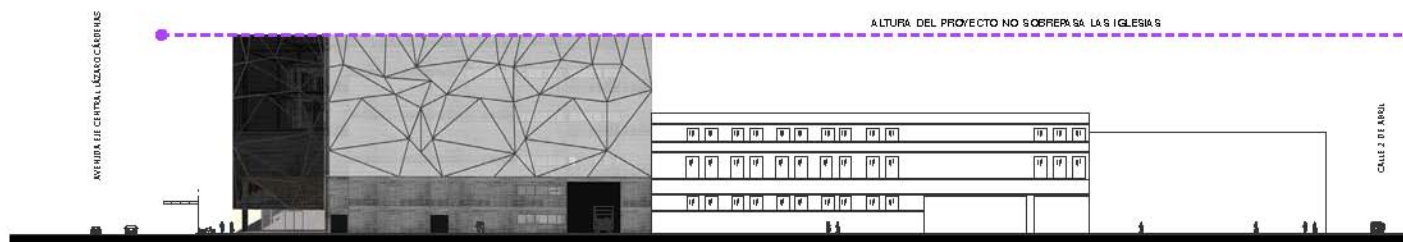

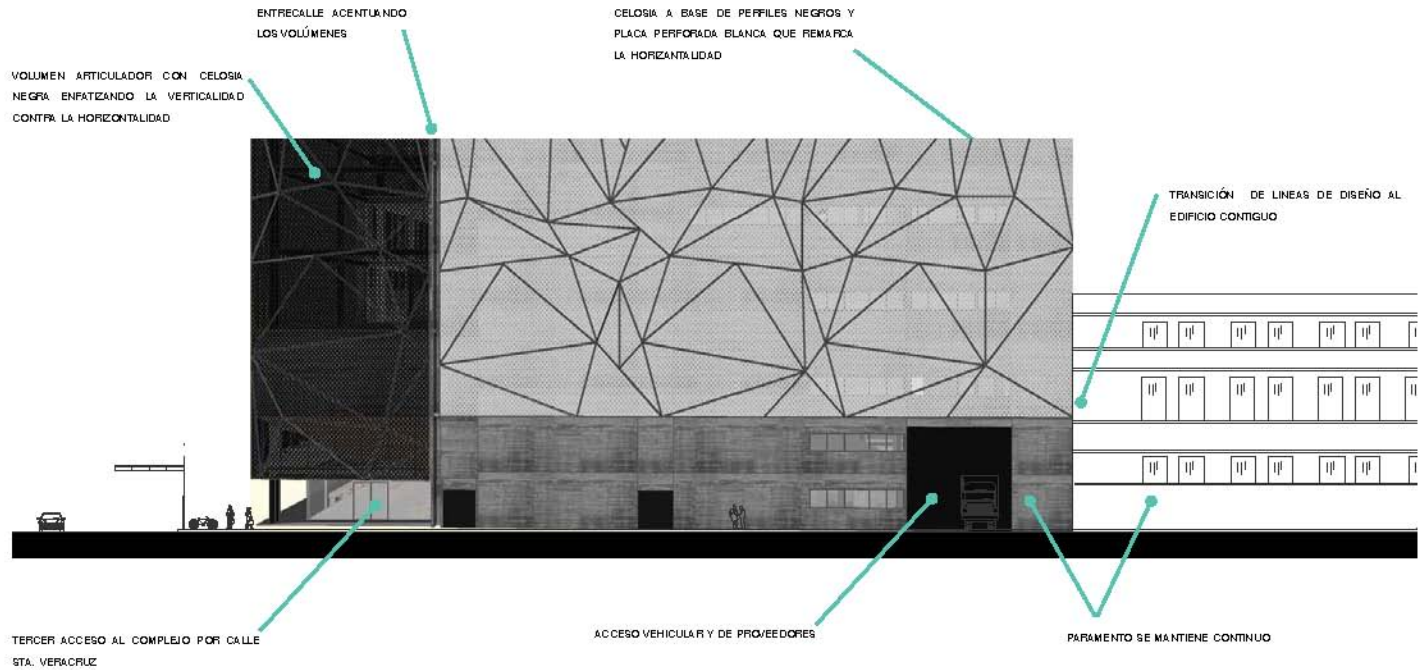





## IMAGÉNES DEL PROYECTO



▲ VISTA DE LA FACHADA SOBRE AVENIDA HIDALGO



▲ VISTA DE LA FACHADA SOBRE EJE CENTRAL



▲ VISTA DE LA FACHADA SOBRE CALLE CANTA VERACRUZ





▲ VESTÍBULO DEL COMPLEJO, MÓDULO DE INFORMACIÓN, ELEVADORES Y ESCALERAS



▲ PATIO CENTRAL VIENDO HACIA LA CAFETERÍA







▲ LIBRERÍA (PRIMER NIVEL)



▲ LIBRERÍA (PRIMER NIVEL)



▲ PATIO CENTRAL VIENDO HACIA LA LIBRERÍA Y CIRCULACIONES VERTICALES



▲ AUDITORIO (VISTA DESDE ESCENARIO)



▲ AUDITORIO MENDO AL ESCENARIO



▲ ACERA SOBRE EJE CENTRAL, SALIDA DE METRO Y ANDADOR CUBIERTO



▲ ACCESO POR EJE CENTRAL, ESTACIÓN DE BICICLETAS







▲ VISTA DE LA CAFETERÍA CON EL TERRAZCO VIENDO A EJE CENTRAL Y AL INTERIOR



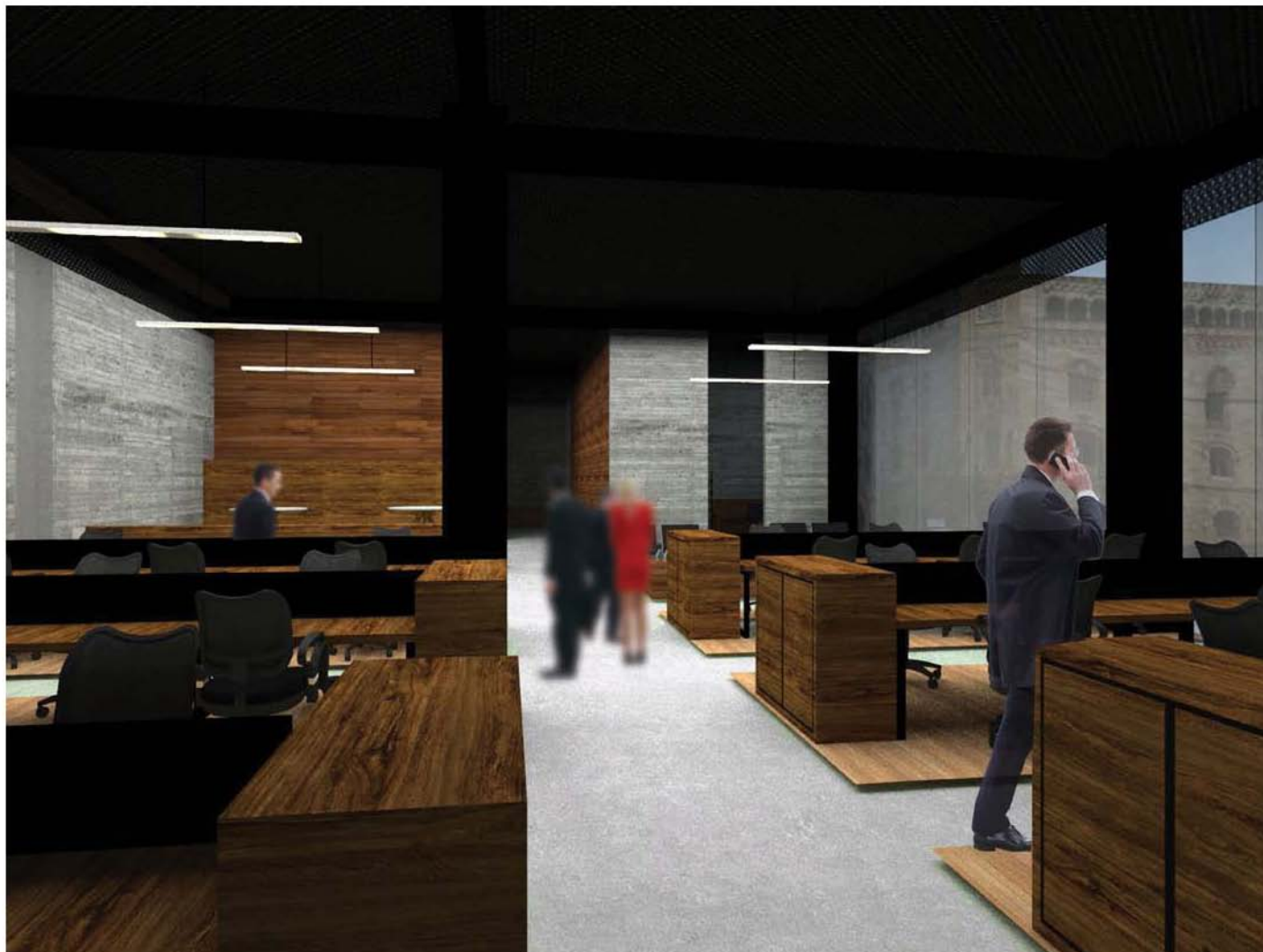

▲ OFICINAS INEA CON VISTA A AVENIDA HIDALGO



▲ TALLER DE ESCULTURA: VIENDO AL PATIO DE LA CELOSÍA



▲ TALLER DE ESCULTURA SOBRE LA PACHADA EJE CENTRAL

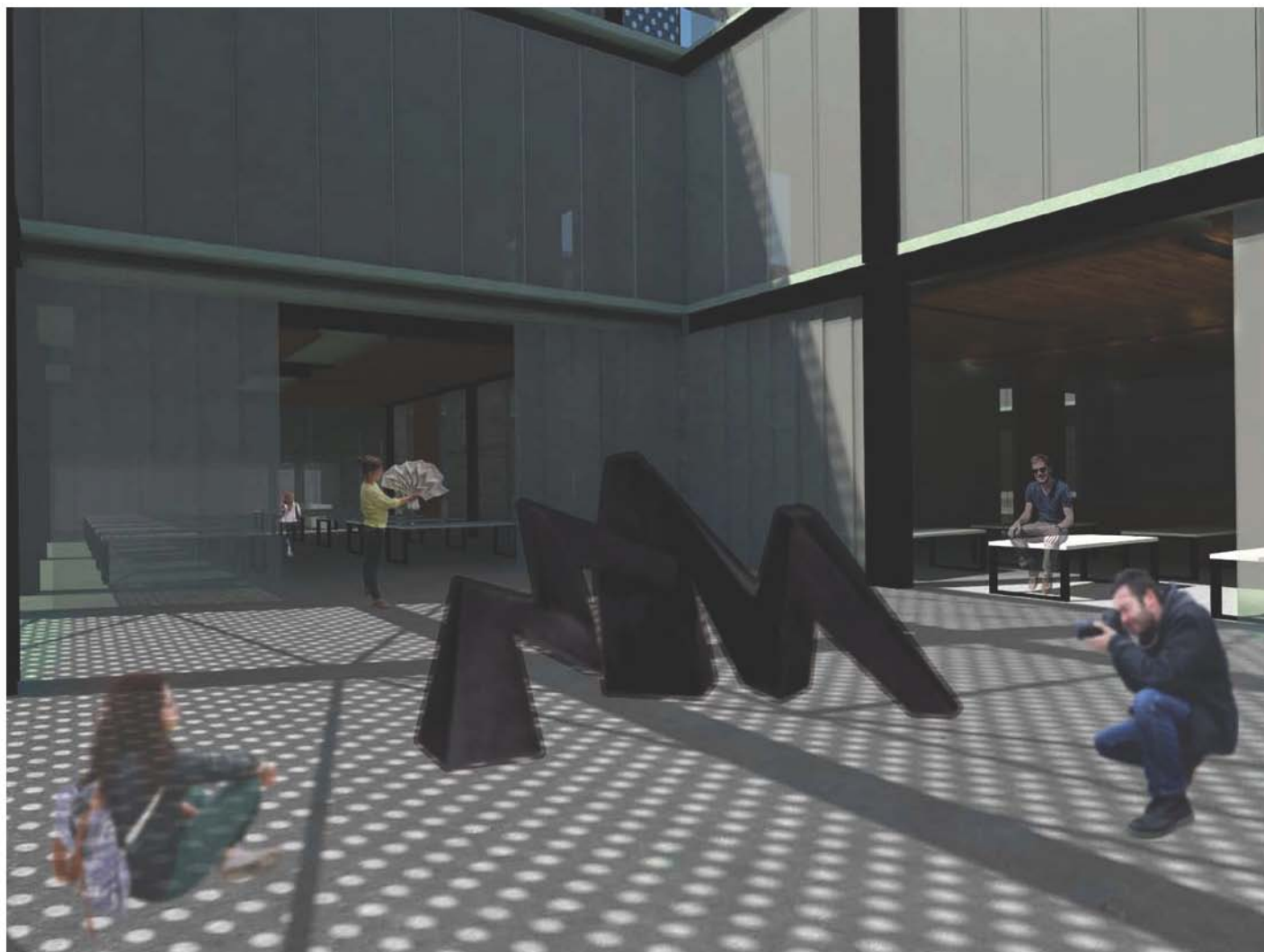

▲ PATIO CELOSÍA Y TALLERES DE ESCULTURA



▲ TALLER DE TEATRO VIENDO A BELLAS ARTES A TRAVÉS DE LA CELOSÍA







▲ PATIO DEL TALLER DE TEATRO



▲ VISTA DEL RESTAURANTE EN QUINTO NIVEL



▲ ZONA DEL RESTAURANTE AL AIRE LIBRE, SECCIÓN CORRESPONDIENTE AL BAR



▲ PARTE DEL RESTAURANTE SOBRE LA FACHADA DE EJE CENTRAL VIENDO AL BARRIO Y AL HUERTO (E.C.)



▲ SECCIÓN DEL EDIFICIO POR EL PATIO CENTRAL VIENDO AL NORTE  
MURAL: ABSTRACCIÓN DE ARTE HUICHOL





**REFLEXIÓN**

Este documento resultado del proceso de investigación, análisis, diseño, planeación y elaboración de material para comprenderlo muestra la complejidad de hacer arquitectura. No sólo se trata de la concepción de un objeto aislado sino de un proyecto que se integra, vincula y responde a un contexto y tiempo específico.

El proyecto HIDALGO 05 CENTRO CULTURAL inicia con cuatro predios "vacíos" en el CHCM. Surgiendo así la pregunta ¿qué sería pertinente colocar en ellos? La respuesta se obtiene después de una investigación de campo y análisis del contexto en el que quedará inmerso.

Los factores que influyen en la decisión del uso se basan en la comprensión que se obtuvo del sitio. El esquema de patio nos recuerda a las distribuciones usadas comúnmente en los siglos anteriores. La altura respeta a sus vecinos y continúa con el escalonamiento en la transición de las alturas en los edificios contiguos, de lo vertical de la Torre Latinoamericana a lo horizontal de la colonia Guerrero.

Los volúmenes que surgen, toman una postura distinta al interior y exterior. Al interior se integran formando un patio que se vive con texturas, colores, y movimiento. Al exterior se vincula a través de cristales y celosías permitiendo una permeabilidad visual. Aparecen elementos como la placa de acero siguiendo el eje compositivo de Bellas Artes, el patio verde frente a la salida del metro y el volumen articulador logran que el proyecto integre al contexto, al peatón y al usuario.

HIDALGO 05 promueve la creación y difusión de la cultura dotando de espacios adecuados para la población del CHCM y de la colonia Guerrero. Funciona como un detonador que vincula los dos perímetros continuando la rehabilitación de la colonia Guerrero.

Este documento plasma no sólo lo aprendido en la elaboración de este proyecto sino es la suma de conocimientos adquiridos durante la carrera de arquitectura. Se entendió que el quehacer arquitectónico consta de la comprensión no sólo del sitio sino de la sociedad y tiempo en que se inserta y el que le sigue.



## FUENTES:

### p| número de página

- #imagen . fuente

### p| 16-17

- 1 . Las sombras del crecimiento del df jul 2, 2012
- 2 . Las sombras del crecimiento del df jul 2, 2012

### p| 18-19

- 3 . [https://sites.google.com/site/wikiishtar/mapas\\_](https://sites.google.com/site/wikiishtar/mapas_)
- 4 . <http://www.siap.gob.mx/mapotecasiap/>
- 5 . <http://www.siap.gob.mx/mapotecasiap/>
- Mapoteca Orozco y Berr. No. Clasificador :
  - 6 . 230-CGE-725-A
  - 7 . 918-OYB-725-A
  - 8 . 920-OYB-725-A
- 9 . Las sombras del crecimiento del df jul 2, 2012
- 10 . GOOGLE MAPS 2009

### p| 21

- 11 . GOOGLE MAPS 2009

### p| 24-25

- 11 . SAT: <http://www.siempre.com.mx/2013/10/shcp-rechaza-fracaso-en-paquete-economico/>
- <http://www.guiadelcentrohistorico.mx/>
  - 12 . Templo San Juan de dios
  - 13 . La nana
  - 14 . Templo Santa Veracruz
  - 15 . Teatro Blanquita
- 16 . museo estampa: [http://www.sic.gob.mx/ficha.php?table=museo&table\\_id=812](http://www.sic.gob.mx/ficha.php?table=museo&table_id=812)
- 17 . Teatro Hidalgo: <http://www.garuyo.com/teatro/teatro-hidalgo/lugar5>
- 18 . Templo de la Concepción: GOOGLE MAPS 2012
- 19 . Teatro Fru Fru: <http://www.panoramio.com/photo/19079959>
- 20 . MUNAL: Héctor Camacho

- 21 . Palacio Minería, 22 . Palacio Postal, 25 . Hotel Hilton, 17 . Oficinas de la Secretaría de Relaciones Públicas, 28 . La Nacional, 29 . Edificio Guardiola, 30 . Palacio de los azulejos: Rury Rubio

- 23 . Bellas Artes: <http://www.arqhys.com/fotos-del-palacio-de-bellas-artes-mexico.html>

- 26 . Teatro Metropolitano: <http://vocesdelperiodista.mx/espectaculos-cultura/seducen-las-truco-al-publico-del-teatro-metropolitano/>

- 31 . Torre Latinoamericana: <http://www.zonaturistica.com/tips-en/236/torre-latinoamericana.html>

### p| 27

- 32 . LITOGRAFÍA DE CASIMIRO CASTRO 1865 : <http://www.skyscrapercity.com/showthread.php?t=595779&page=430>

### p| 28-29

- 33-43 . La Ciudad de los Palacios: Crónica de un Patrimonio Perdido. Guillermo Tovar y de Teresa: <http://www.skyscrapercity.com/showthread.php?t=595779&page=430>

### p| 42-43

- Datos INEGI: <http://www.inegi.org.mx/>

### p| 44-45

- Datos INEGI: <http://www.inegi.org.mx/>
- 44 . Imagen: <http://www.excelsior.com.mx/comunidad/2014/01/12/937838>

### p| 60

- 45 . [http://1.bp.blogspot.com/dhBucSwzey4/US072FKTtcl/AAAAAAAAADmQ/oLI9piB9X1k/s1600/190802\\_10150141254578445\\_661288444\\_6808170\\_7206264\\_o.jpg](http://1.bp.blogspot.com/dhBucSwzey4/US072FKTtcl/AAAAAAAAADmQ/oLI9piB9X1k/s1600/190802_10150141254578445_661288444_6808170_7206264_o.jpg)

**p | 62- 63**

- 46 . Bellas Artes: <http://www.mexicodesconocido.com.mx/besos-escondidos-ciudad-mexico.html>
- 47 . Palacio Postal: <http://www.obrasweb.mx/media/2012/11/12/palacio-postal.jpg>
- 48 . Torre Latinoamericana: <http://www.archys.com/construccion/imagenes/Torre%20Latinoamericana.jpg>
- 49 . Teatro Metropolitano: <http://arquitecturadecalle.com.ar/teatro-metropolitano-citi-redescubre-el-art-deco-en-buenos-aires/>
- 50 . Palacio de los azulejos: <http://glamzocalo.com.mx/?p=7477>
- 51 . La Nacional: <http://guiadelcentrohistorico.mx/km-cero/el-centro-fondo/la-identidad-moderna>

**p | 64- 65**

- 52-53 . GOOGLE MAPS 2009

**p | 69**

- 54 . Fernanda Priego Valladolid

**p | 76-77**

- 55 . CCEMX: <http://ccemx.org/>

**p | 78-79**

- 56 . 104 Paris: <http://www.104.fr/>

**p | 80-81**

- 57 . CCB: <http://www.ccb.bellasartes.gob.mx/index.php/inicio>



# **HIDALGO 05**

## CENTRO CULTURAL

VIVIANA IBARRA REYNOSO  
MARÍA FERNANDA PÉREZ BOENEKER

**SECCIÓN 2**

**PROYECTO ARQUITECTÓNICO**  
**PROYECTO EJECUTIVO**

**PLANTAS**

**SECCIONES**

**ELEVACIONES**

**ESTRUCTURALES**

**CXF**

# ÍNDICE

## SECCIÓN 2

### 11. PROYECTO ARQUITECTÓNICO

PLANTAS

SECCIONES

ELEVACIONES

### 12. PROYECTO EJECUTIVO

PLANOS ESTRUCTURALES

CORTES POR FACHADA

INSTALACIONES HIDRÁULICAS

INSTALACIONES SANITARIAS

INSTALACIONES ELÉCTRICAS

INSTALACIONES VOZ Y DATOS

### 13. LISTA DE PLANOS

CLAVES

**PLANTAS**



**PLANTAS**





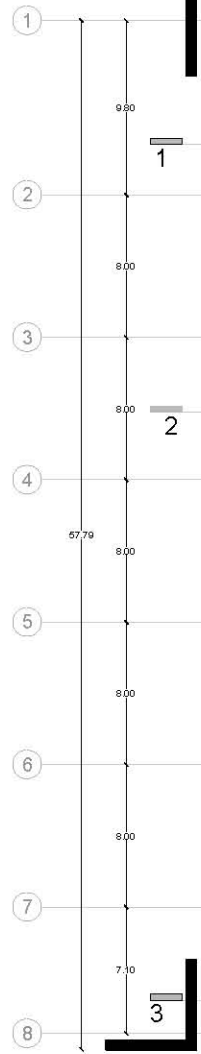
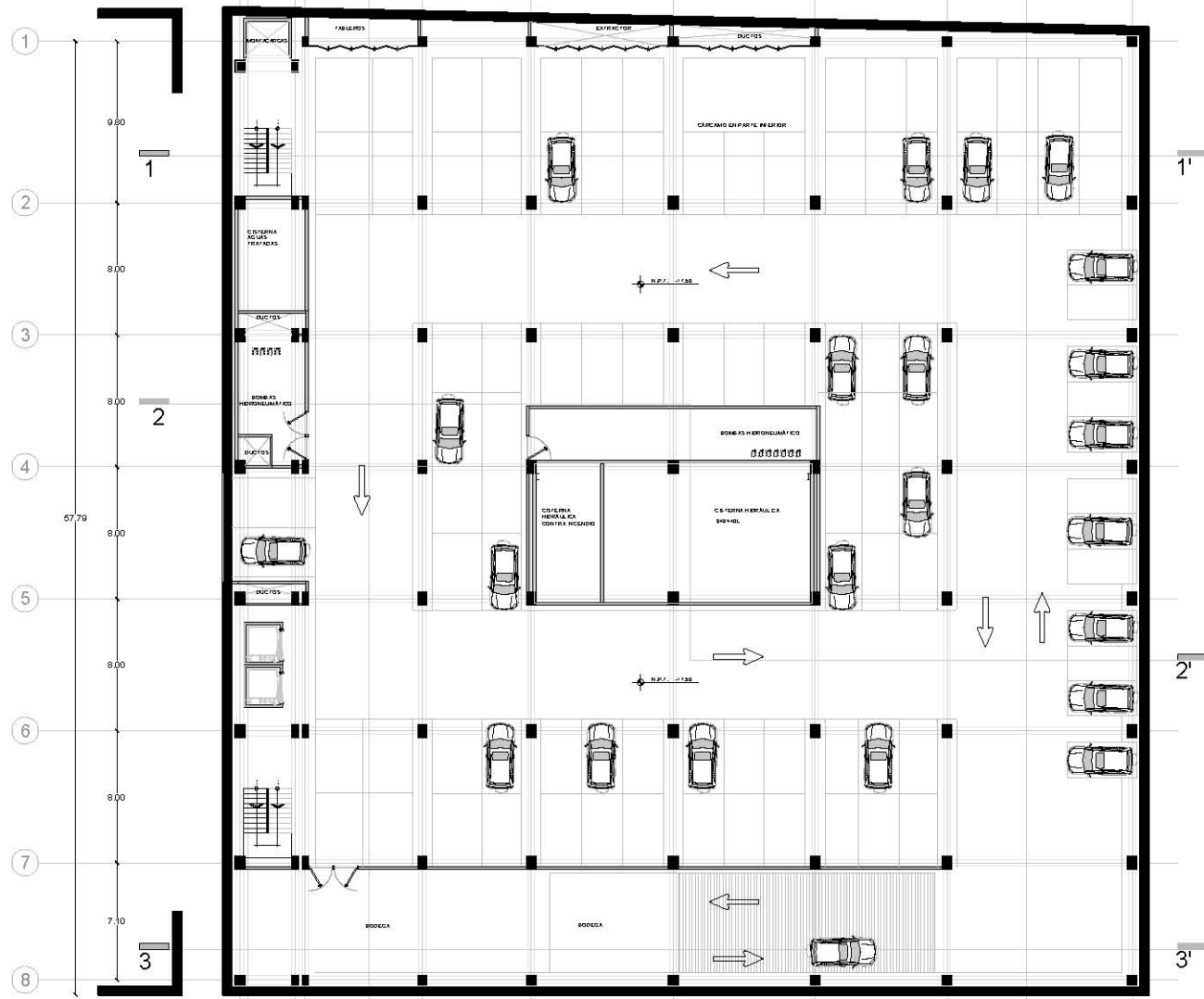
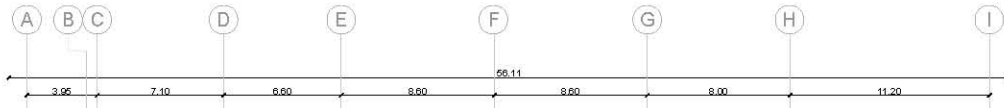

A B C Santa Veracruz

A B C Av. Hidalgo

**NOTAS GENERALES:**  
 LAS COTAS RIGEN EN EL DIBUJO Y ESTÁN INDICADAS EN METROS.  
 TODAS LAS DIMENSIONES Y COTAS DEBERÁN VERIFICARSE EN OBRAS EN ESTE AQUEL VARIACIÓN DEBERÁ SER EVALUADA POR LOS ARQ. RESPONSABLES.  
 CUALQUIER CAMBIO O MODIFICACIÓN AL PROYECTO DEBERÁ SER NOTIFICADO PARA SU EVALUACIÓN Y/O AUTORIZACIÓN.

**NOTAS ESPECÍFICAS:**  
 LOS PLANOS DE ARQUITECTÓNICOS RIGEN SOBRE LOS PLANOS ESTRUCTURALES.  
 LOS PLANOS DE ALBAÑILERÍA RIGEN SOBRE LOS PLANOS ARQUITECTÓNICOS.  
 LOS PLANOS DE DETALLE RIGEN SOBRE LOS PLANOS DE ALBAÑILERÍA.

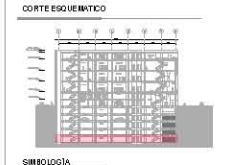
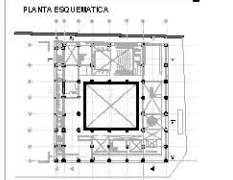

SIEMBOLOGÍA:

**PROPIETARIO:**  
 VANANA IBARRA REYNOSO  
 MARÍA FERNANDA PÉREZ BOENEKER

**PROYECTO:**  
**HIDALGO 05**  
 CENTRO CULTURAL

**ESPECIALIDAD DEL PLANO:**  
 ARQUITECTÓNICO

**UBICACIÓN:** Av. Hidalgo, Col. Obrero, Del. Cuernavaca, Mex.

**ACOTACIÓN:** METROS

**FECHA:** MAYO 2014



PLANTA ARQUITECTÓNICA  
 SÓTANO 5

AR-001

Eje Central

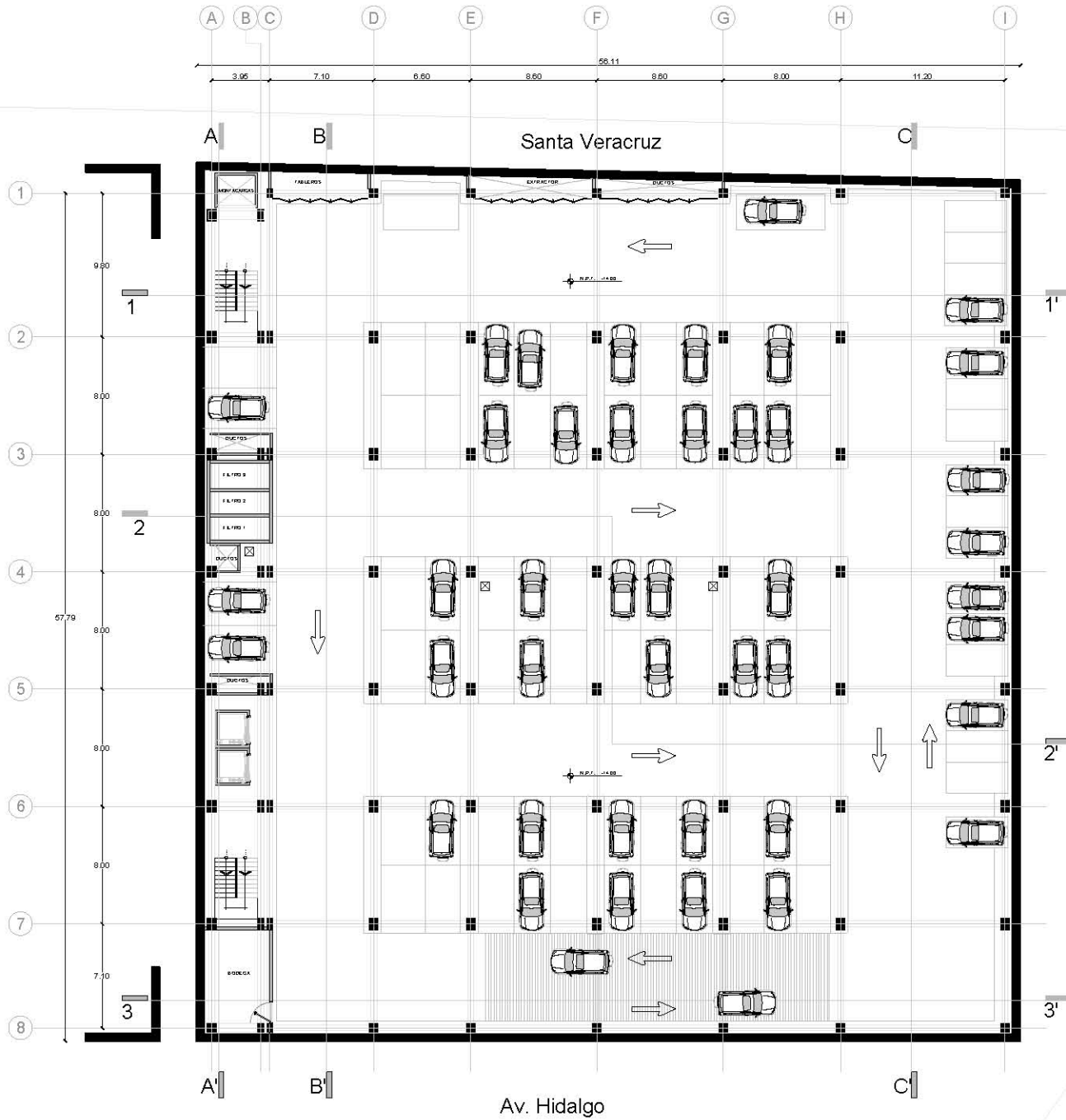

Eje Central

**NOTAS GENERALES:**  
 LAS COTAS RIGEN EN EL DISEÑO Y ESTÁN INDICADAS EN METROS.  
 TODAS LAS DIMENSIONES Y COTAS DEBERÁN VERIFICARSE EN OBRA SI EXISTE ALGUNA VARIACIÓN DEL ESPESOR EVALUADA POR LOS ARG. RESPONSABLES.  
 CUALQUIER CAMBIO O MODIFICACIÓN AL PROYECTO DEBERÁ SER NOTIFICADO PARA SU EVOLUCIÓN Y/O AUTORIZACIÓN.

**NOTAS ESPECÍFICAS:**  
 LOS PLANOS ARQUITECTÓNICOS RIGEN SOBRE LOS PLANOS ESTRUCTURALES.  
 LOS PLANOS DE ALBAÑILERÍA RIGEN SOBRE LOS PLANOS ARQUITECTÓNICOS.  
 LOS PLANOS DE DETALLE RIGEN SOBRE LOS PLANOS DE ALBAÑILERÍA.

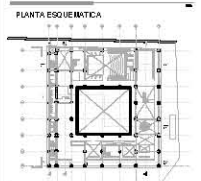

**SIMBOLOGIA**

**PROPIETARIO:**  
 VANNA BARRA REYNOSO  
 MARÍA FERNANDA PÉREZ BOENEKER

**PROYECTO:**  
**HIDALGO 05**  
 CENTRO CULTURAL

**ESPECIALIDAD DEL PLANO:**  
 ARQUITECTÓNICO

**UBICACIÓN:** Av. Hidalgo  
 Col. O'Higgins  
 Del. Cuauhtémoc

**ACOTACIÓN:** METROS  
**FECHA:** MAYO 2014

**PLANTA ARQUITECTÓNICA**  
 SÓTANO 4  
**AR-002**

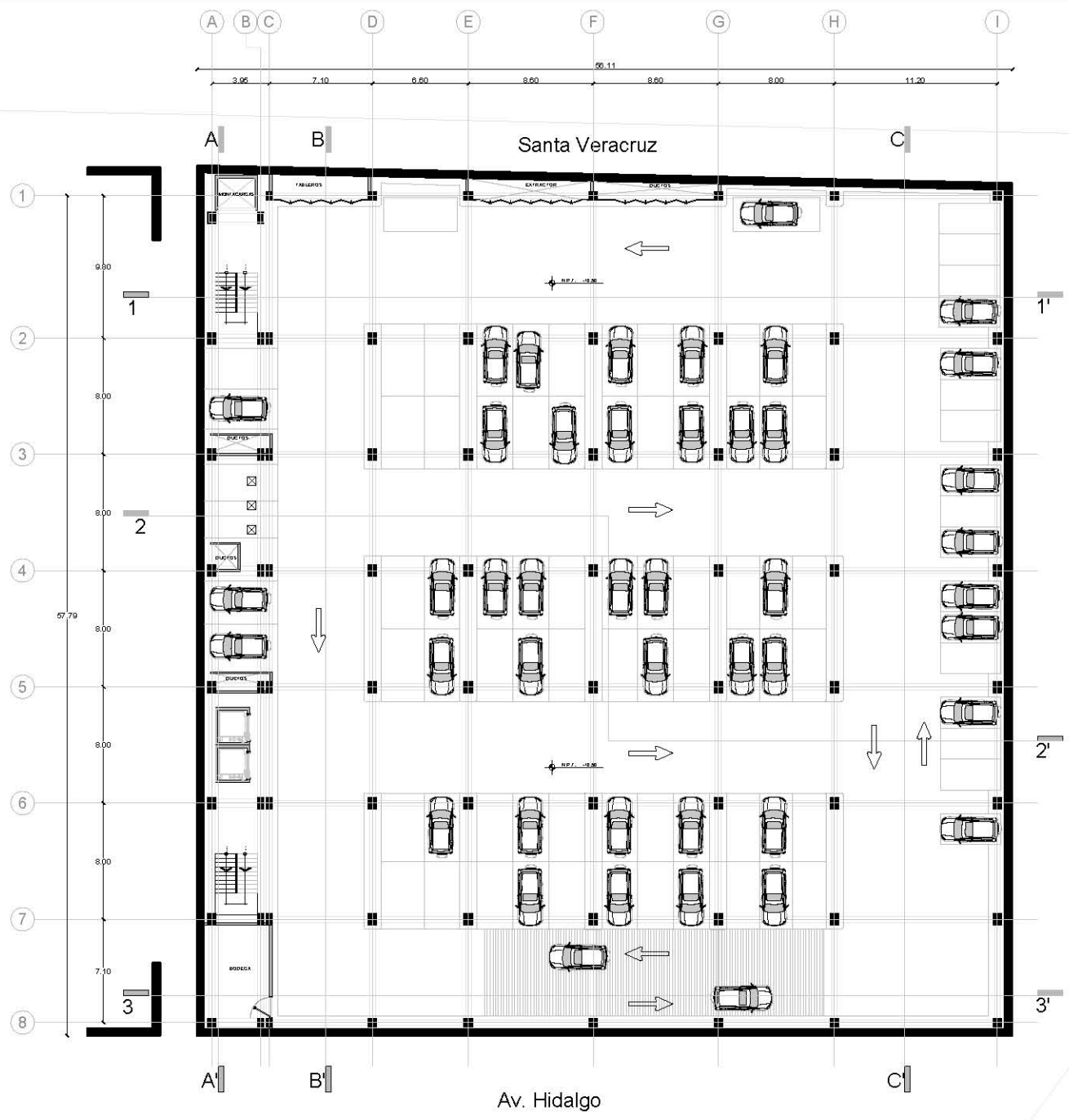

NOTAS GENERALES:  
 LAS COTAS RID EN EN EL DIBUJO Y ESTÁN INDICADO EN METROS.  
 TODAS LAS DIMENSIONES Y COTAS DEBERAN VERIFICARSE EN OBRA SI EXISTE ALGUNA VARIACION O DEBE SER EVALUADA POR LOS ARO RESPONSABLES.  
 CUALQUIER CAMBIO O MODIFICACION AL PROYECTO DEBERA SER NOTIFICADO PARA SU EVALUACION Y/O AUTORIZACION.

NOTAS ESPECIFICAS:  
 LOS PLANOS ARQUITECTONICOS RIDEN SOBRE LOS PLANOS ESTRUCTURALES.  
 LOS PLANOS DE ALBAÑILERIA RIDEN SOBRE LOS PLANOS ARQUITECTONICOS.  
 LOS PLANOS DE DETALLE RIDEN SOBRE LOS PLANOS DE ALBAÑILERIA.

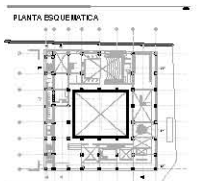

SIMBOLOGIA

PROPIETARIO:  
 YVANA IBARRA REINOSO  
 MARIA FERNANDA PEREZ BOENEKER

PROYECTO:

**HIDALGO 05**  
 CENTRO CULTURAL

ESPECIALIDAD DEL PLANO:  
 ARQUITECTONICO

UBICACION: Av. Hidalgo  
 COL. GUAYAMA  
 DE IZAPALA, VER.

ADOTACION: METROS

FECHA: MAYO 2014

PLANTA ARQUITECTONICA  
 SOTANO 3

AR-003



Eje Central

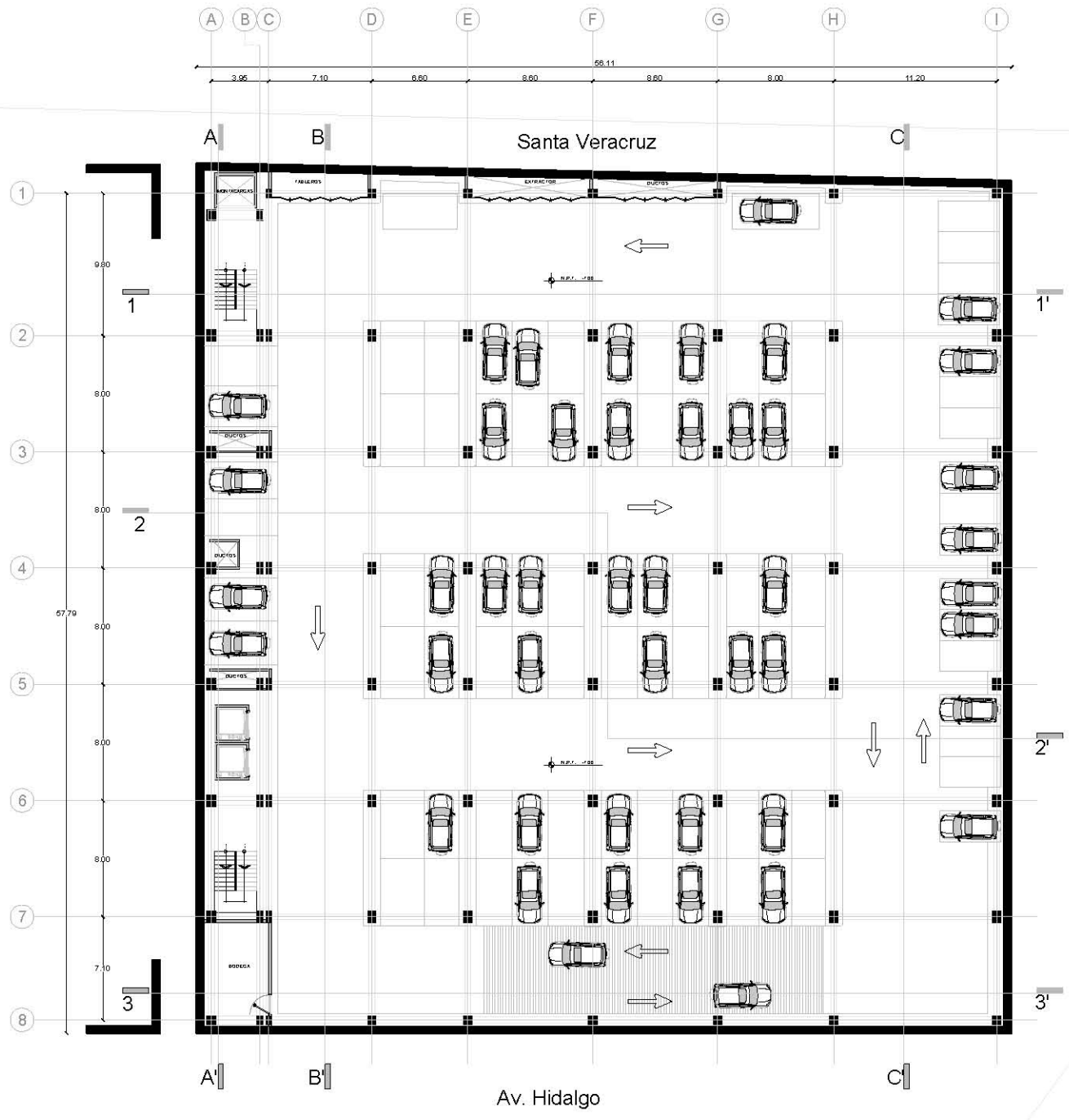

**NOTAS GENERALES:**  
 LAS COTAS SIGEN EN EL DIBUJO Y ESTÁN INDICADAS EN METROS.  
 TODAS LAS DIMENSIONES Y COTAS DEBERÁN VERIFICARSE EN OBRA SI EXISTE ALGUNA VARIACIÓN DEBERÁ SER EVALUADA POR LOS ARO. RESPONSABLES.  
 CUALQUIER CAMBIO O MODIFICACIÓN AL PROYECTO DEBERÁ SER NOTIFICADO PARA SU EVALUACIÓN Y AUTORIZACIÓN.

**NOTAS ESPECÍFICAS:**  
 LOS PLANOS ARQUITECTÓNICOS SIGEN SOBRE LOS PLANOS ESTRUCTURALES.  
 LOS PLANOS DE ALBAÑILERÍA SIGEN SOBRE LOS PLANOS ARQUITECTÓNICOS.  
 LOS PLANOS DE DETALLE SIGEN SOBRE LOS PLANOS DE ALBAÑILERÍA.



**SIMBOLOGÍA**

**PROPIETARIO:**  
 VMANAIBARRAREYNOSO  
 MARÍA FERNANDA PÉREZ BOENEKER

**PROYECTO:**  
**HIDALGO 05**  
 CENTRO CULTURAL

**ESPECIALIDAD DEL PLANO:**  
 ARQUITECTÓNICO

**UBICACIÓN:** Av. Hidalgo  
 Col. Cuernavaca  
 Del. Cuernavaca

**ACOTACIÓN:** METROS  
**FECHA:** MAYO 2014



AR-004

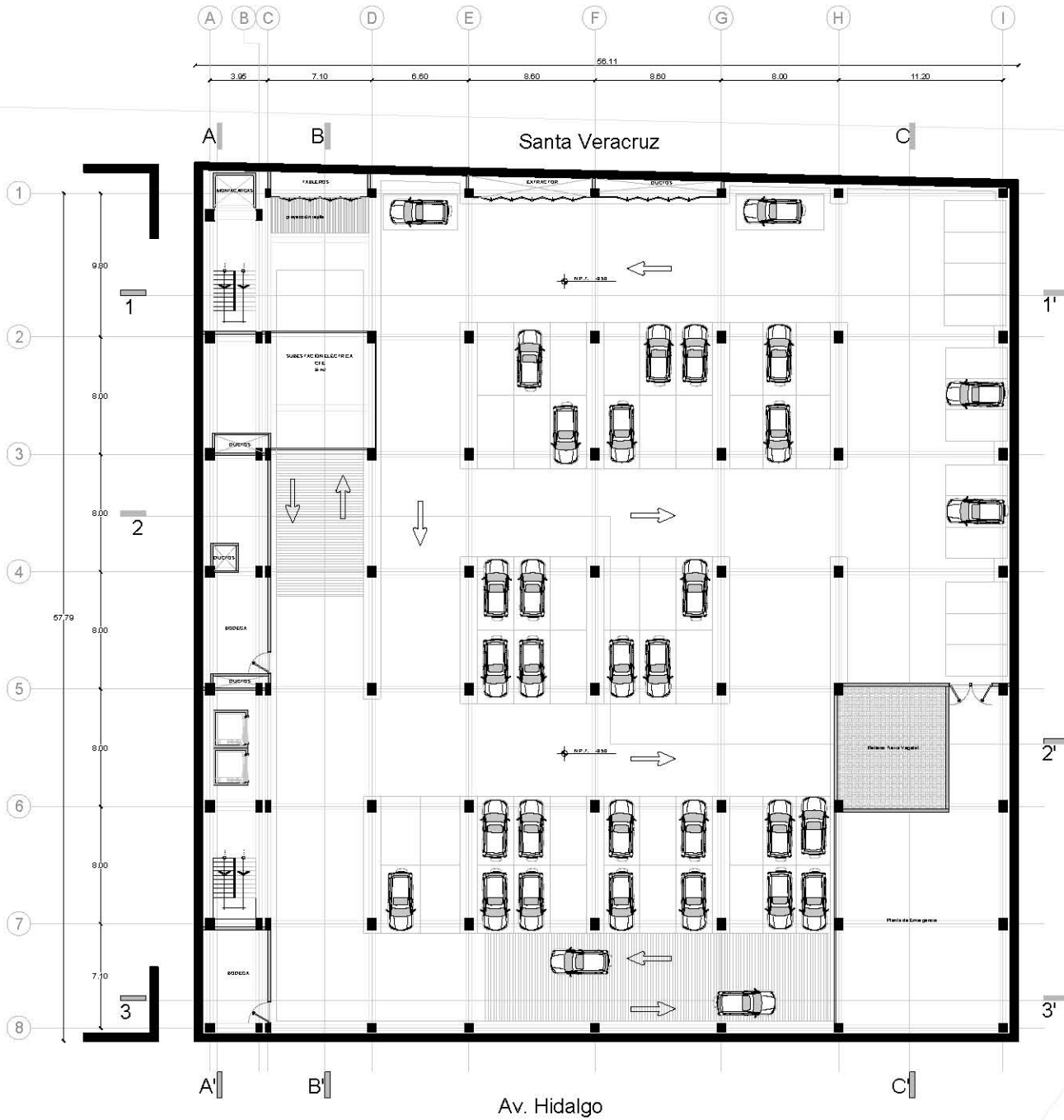

**NOTAS GENERALES:**  
 LAS COTAS RIGEN EN EL DISEÑO Y ESTÁN INDICADAS EN METROS.  
 TODAS LAS DIMENSIONES Y COTAS DEBERÁN VERIFICARSE EN OBRA SI EXISTE ALGUNA VARIACIÓN DEL ESPESOR EVALUADA POR LOS ARQ. RESPONSABLES.  
 CUALQUIER CAMBIO O MODIFICACIÓN AL PROYECTO DEBERÁ SER NOTIFICADO PARA SU EVOLUCIÓN Y/O AUTORIZACIÓN.

**NOTAS ESPECÍFICAS:**  
 LOS PLANOS ARQUITECTÓNICOS RIGEN SOBRE LOS PLANOS ESTRUCTURALES.  
 LOS PLANOS DE ALBAÑILERÍA RIGEN SOBRE LOS PLANOS ARQUITECTÓNICOS.  
 LOS PLANOS DE DETALLE RIGEN SOBRE LOS PLANOS DE ALBAÑILERÍA.

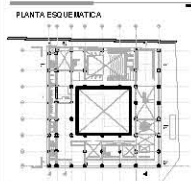

**SIMBOLOGÍA**

**PROPIETARIO:**  
 MARIANA BARRA REYNOSO  
 MARÍA FERNANDA PÉREZ BOENEKER

**PROYECTO:**  
**HIDALGO 05**  
 CENTRO CULTURAL

**ESPECIALIDAD DEL PLANO:**  
 ARQUITECTÓNICO

**UBICACIÓN:** Av. Hidalgo  
 Col. Cuauhtémoc  
 Del. Cuauhtémoc

**ACOTACIÓN: METROS**  
**FECHA:** MAYO 2014

**PLANTA ARQUITECTÓNICA**  
 SÓTANO 1  
**AR-005**



Eje Central

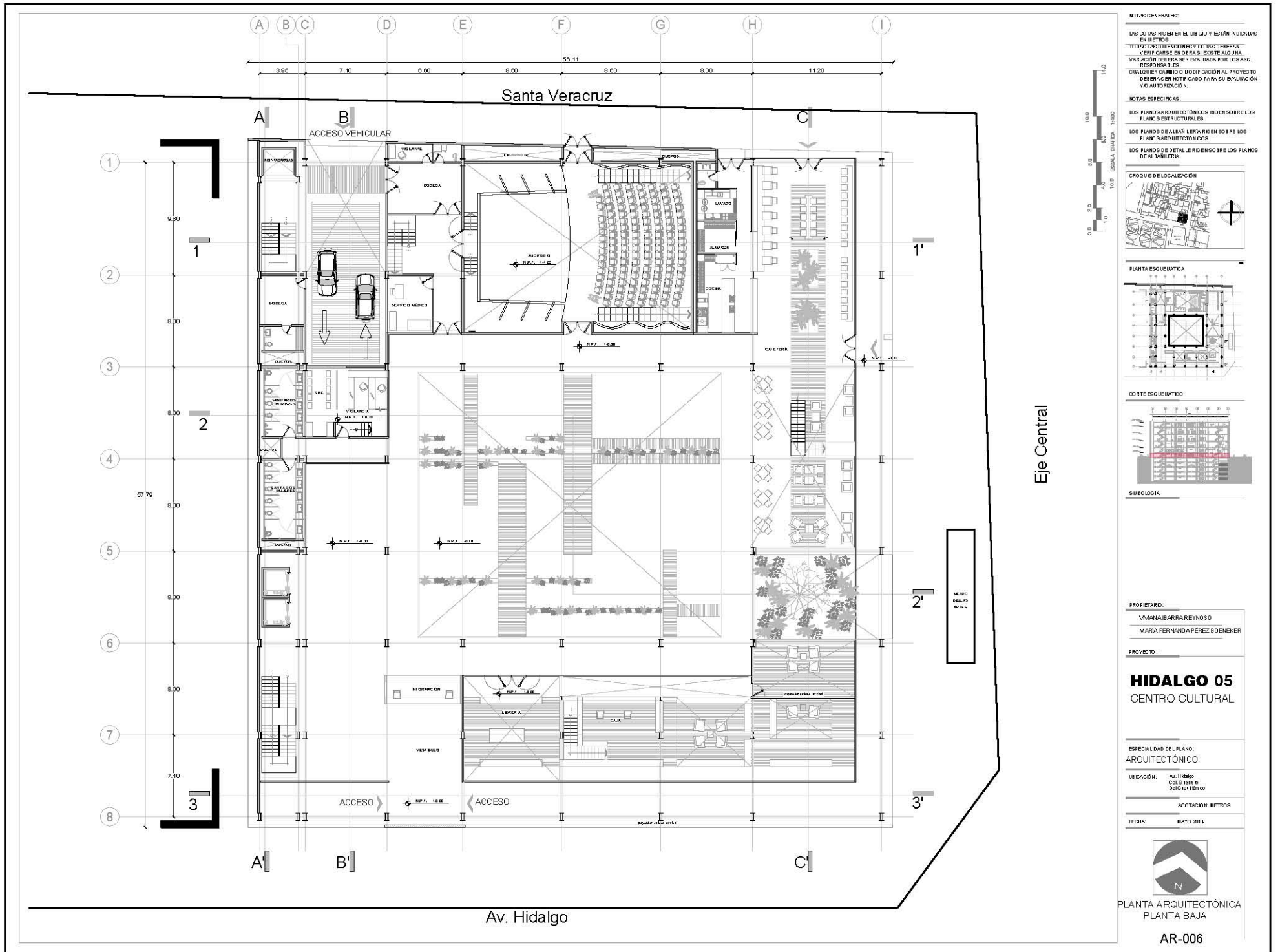

**NOTAS GENERALES:**  
 LAS COTAS RIGEN EN EL DIBUJO Y ESTÁN INDICADAS EN METROS.  
 TODAS LAS DIMENSIONES Y COTAS DEBERÁN VERIFICARSE EN OBRA SI EXISTE ALGUNA VARIACIÓN DEL ESPESOR EVALUADA POR LOS ARQ. RESPONSABLES.  
 CUALQUIER CAMBIO O MODIFICACIÓN AL PROYECTO DEBERÁ SER NOTIFICADO PARA SU EVOLUCIÓN Y/O AUTORIZACIÓN.

**NOTAS ESPECÍFICAS:**  
 LOS PLANOS ARQUITECTÓNICOS RIGEN SOBRE LOS PLANOS ESTRUCTURALES.  
 LOS PLANOS DE ALBAÑILERÍA RIGEN SOBRE LOS PLANOS ARQUITECTÓNICOS.  
 LOS PLANOS DE DETALLE RIGEN SOBRE LOS PLANOS DE ALBAÑILERÍA.

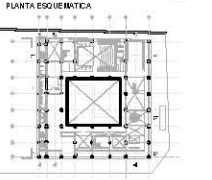

**SIMBOLOGIA**

**PROPIETARIO:**  
 MARINA BARRA REYNOSO  
 MARÍA FERNANDA PÉREZ BOENEKER

**PROYECTO:**  
**HIDALGO 05**  
 CENTRO CULTURAL

**ESPECIALIDAD DEL PLANO:**  
 ARQUITECTÓNICO

**UBICACIÓN:** Av. Hidalgo  
 Col. Cuauhtémoc  
 Del. Cuauhtémoc

**ACOTACIÓN: METROS**  
**FECHA:** MAYO 2014



Santa Veracruz

Av. Hidalgo

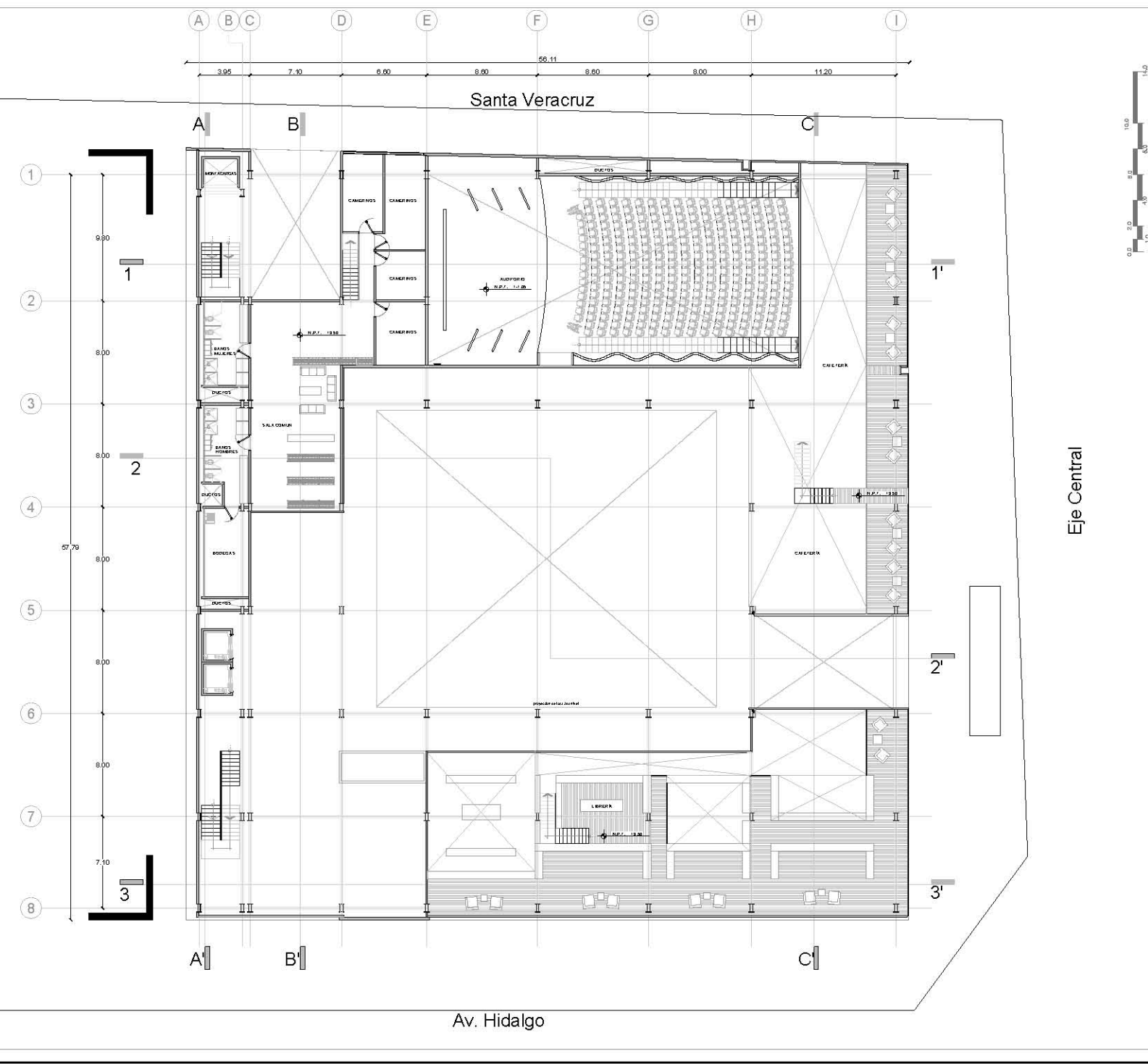

**NOTAS GENERALES:**  
 LAS COTAS RIGEN EN EL DISEÑO Y ESTÁN INDICADAS EN METROS.  
 TODAS LAS DIMENSIONES Y COTAS DEBERÁN VERIFICARSE EN OBRA SI EXISTE ALGUNA VARIACIÓN DEL ESPESOR EVALUADA POR LOS ARQ. RESPONSABLES.  
 CUALQUIER CAMBIO O MODIFICACIÓN AL PROYECTO DEBERÁ SER NOTIFICADO PARA SU EVOLUCIÓN Y/O AUTORIZACIÓN.

**NOTAS ESPECÍFICAS:**  
 LOS PLANOS ARQUITECTÓNICOS RIGEN SOBRE LOS PLANOS ESTRUCTURALES.  
 LOS PLANOS DE ALBAÑILERÍA RIGEN SOBRE LOS PLANOS ARQUITECTÓNICOS.  
 LOS PLANOS DE DETALLE RIGEN SOBRE LOS PLANOS DE ALBAÑILERÍA.

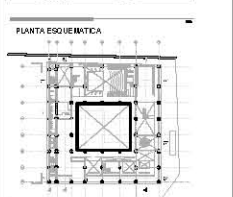

**SIMBOLOGÍA**

**PROPIETARIO:**  
 VANNA BARRA REYNOSO  
 MARÍA FERNANDA PÉREZ BOENEKER

**PROYECTO:**  
**HIDALGO 05**  
 CENTRO CULTURAL

**ESPECIALIDAD DEL PLANO:**  
 ARQUITECTÓNICO

**UBICACIÓN:** Av. Hidalgo  
 Col. Cuauhtémoc  
 Del. Cuauhtémoc

**ACOTACIÓN: METROS**  
**FECHA:** MAYO 2014

**PLANTA ARQUITECTÓNICA**  
 PRIMER NIVEL  
**AR-007**

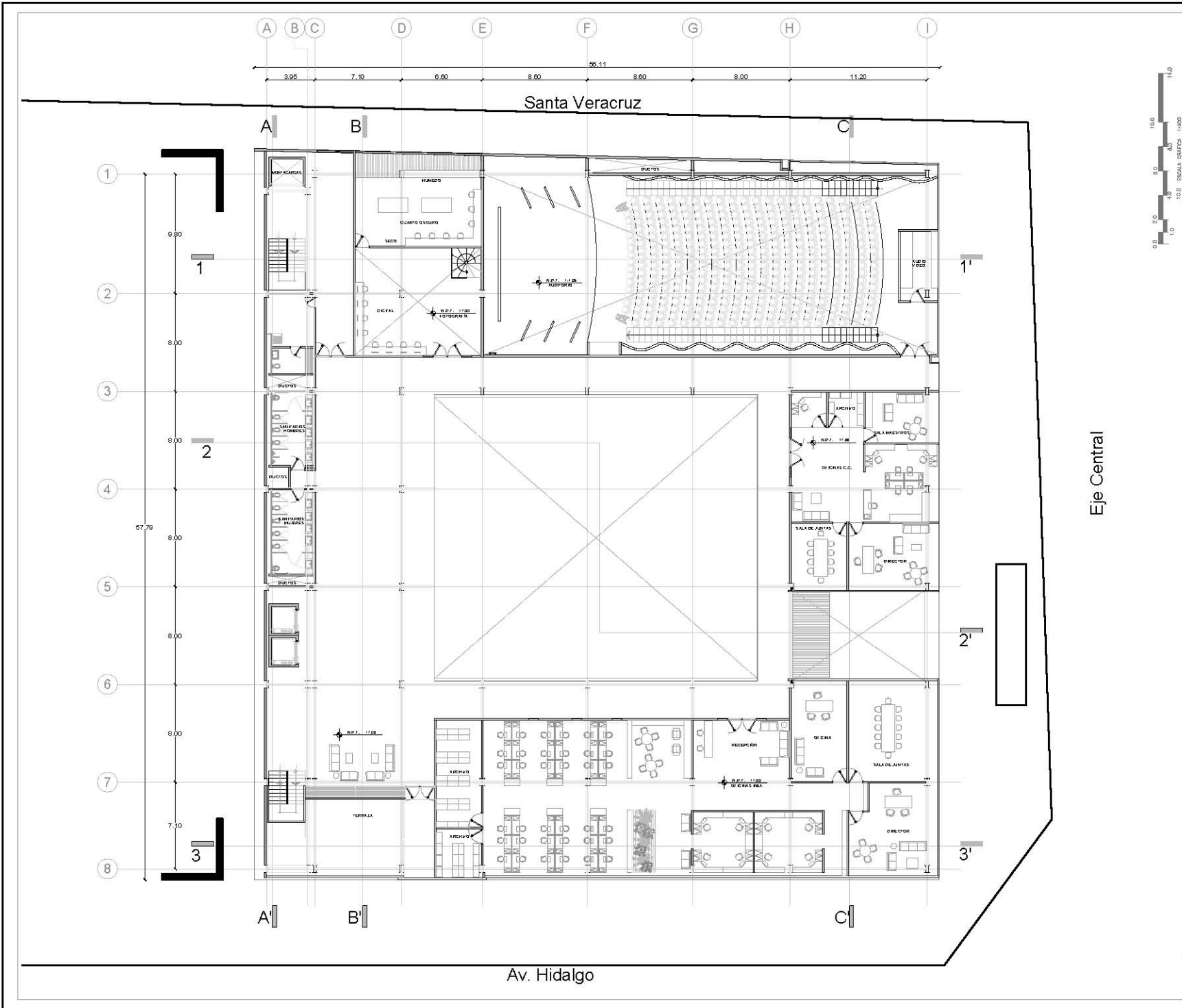

**NOTAS GENERALES:**  
 LAS COTAS RIGEN EN EL DIBUJO Y ESTÁN INDICADAS EN METROS.  
 TODAS LAS DIMENSIONES Y COTAS DEBERÁN VERIFICARSE EN OBRA SI EXISTE ALGUNA VARIACIÓN DEBERÁ SER EVALUADA POR LOS ARO. RESPONSABLES.  
 CUALQUIER CAMBIO O MODIFICACIÓN AL PROYECTO DEBERÁ SER NOTIFICADO PARA SU EVALUACIÓN Y AUTORIZACIÓN.

**NOTAS ESPECÍFICAS:**  
 LOS PLANOS ARQUITECTÓNICOS RIGEN SOBRE LOS PLANOS ESTRUCTURALES.  
 LOS PLANOS DE ALBAÑILERÍA RIGEN SOBRE LOS PLANOS ARQUITECTÓNICOS.  
 LOS PLANOS DE DETALLE RIGEN SOBRE LOS PLANOS DE ALBAÑILERÍA.

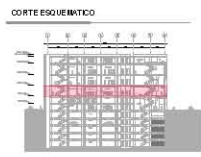
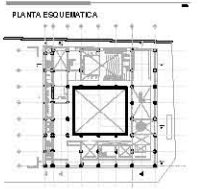
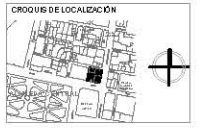

**SIMBOLOGÍA**

**PROPIETARIO:**  
 VMANAIBARRAREYNOSO  
 MARÍA FERNANDA PÉREZ BOENEKER

**PROYECTO:**  
**HIDALGO 05**  
 CENTRO CULTURAL

**ESPECIALIDAD DEL PLANO:**  
 ARQUITECTÓNICO

**UBICACIÓN:** Av. Hidalgo  
 Col. Cuernavaca  
 Del. Cuernavaca

**ACOTACIÓN:** METROS

**FECHA:** MAYO 2014

**PLANTA ARQUITECTÓNICA**  
 2DO NIVEL  
 AR-008



Eje Central



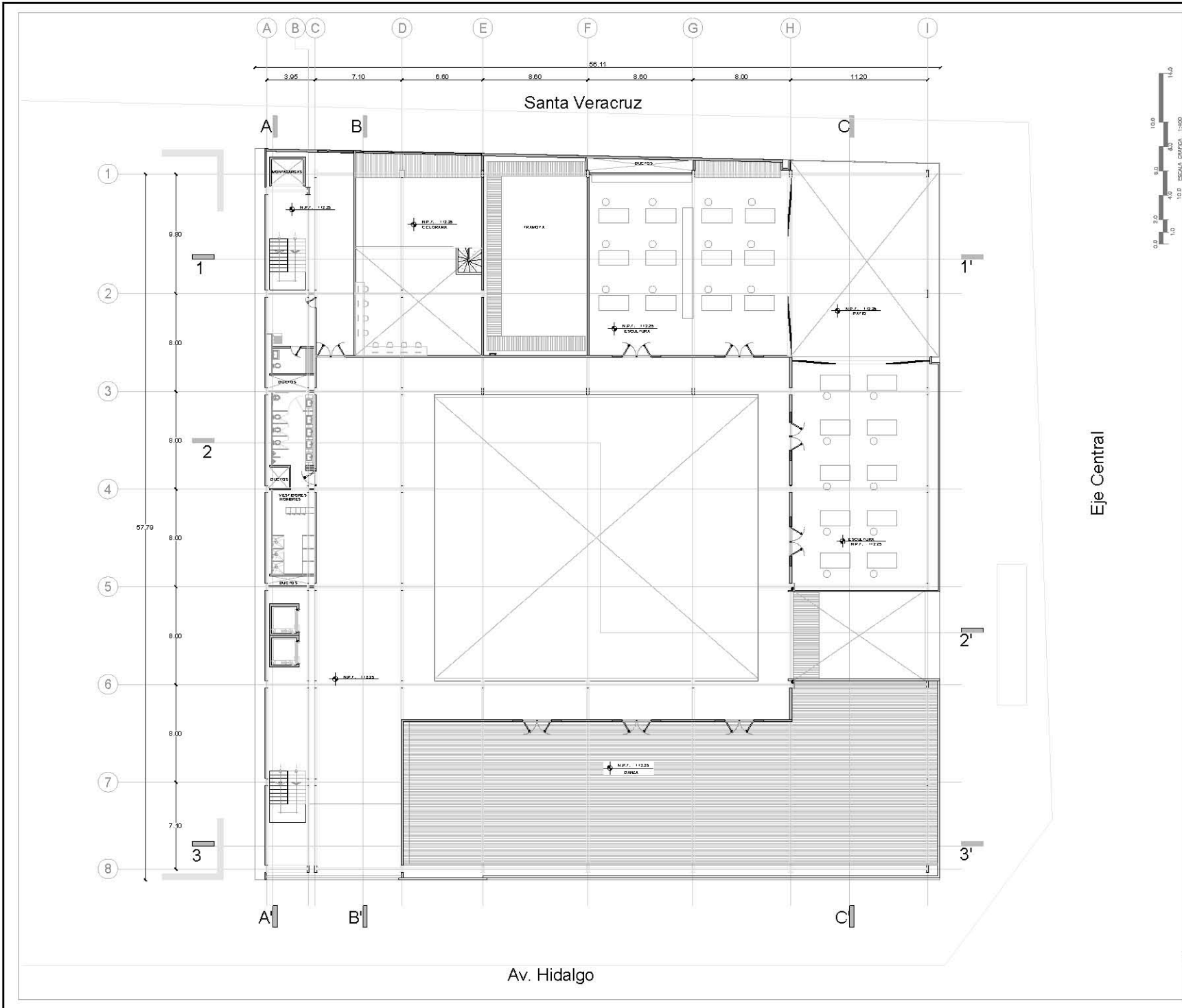

**NOTAS GENERALES:**  
 LAS COTAS RIGEN EN EL DIBUJO Y ESTÁN INDICADAS EN METROS.  
 TODAS LAS DIMENSIONES Y COTAS DEBERÁN VERIFICARSE EN OBRA SI EXISTE ALGUNA VARIACIÓN DEBE SER EVALUADA POR LOS ARO. RESPONSABLES.  
 CUALQUIER CAMBIO O MODIFICACIÓN AL PROYECTO DEBERÁ SER NOTIFICADO PARA SU EVALUACIÓN VO AUTORIZACIÓN.

**NOTAS ESPECÍFICAS:**  
 LOS PLANOS ARQUITECTÓNICOS RIGEN SOBRE LOS PLANOS ESTRUCTURALES.  
 LOS PLANOS DE ALBAÑILERÍA RIGEN SOBRE LOS PLANOS ARQUITECTÓNICOS.  
 LOS PLANOS DE DETALLE RIGEN SOBRE LOS PLANOS DE ALBAÑILERÍA.

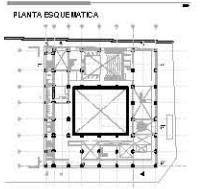
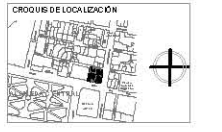

**SIMBOLOGÍA**

**PROFETAHO:**  
 M. VANIA BARRERA REINOSO  
 MARÍA FERNANDA PÉREZ BONNEKER

**PROYECTO:**  
**HIDALGO 05**  
 CENTRO CULTURAL

**ESPECIALIDAD DEL PLANO:**  
 ARQUITECTÓNICO

**UBICACIÓN:** Av. Hidalgo  
 Col. Cuauhtémoc  
 De la Ciudad de México

**ACOTACIÓN:** METROS  
**FECHA:** MAYO 2014

**PLANTA ARQUITECTÓNICA**  
 3ER NIVEL  
 AR-009

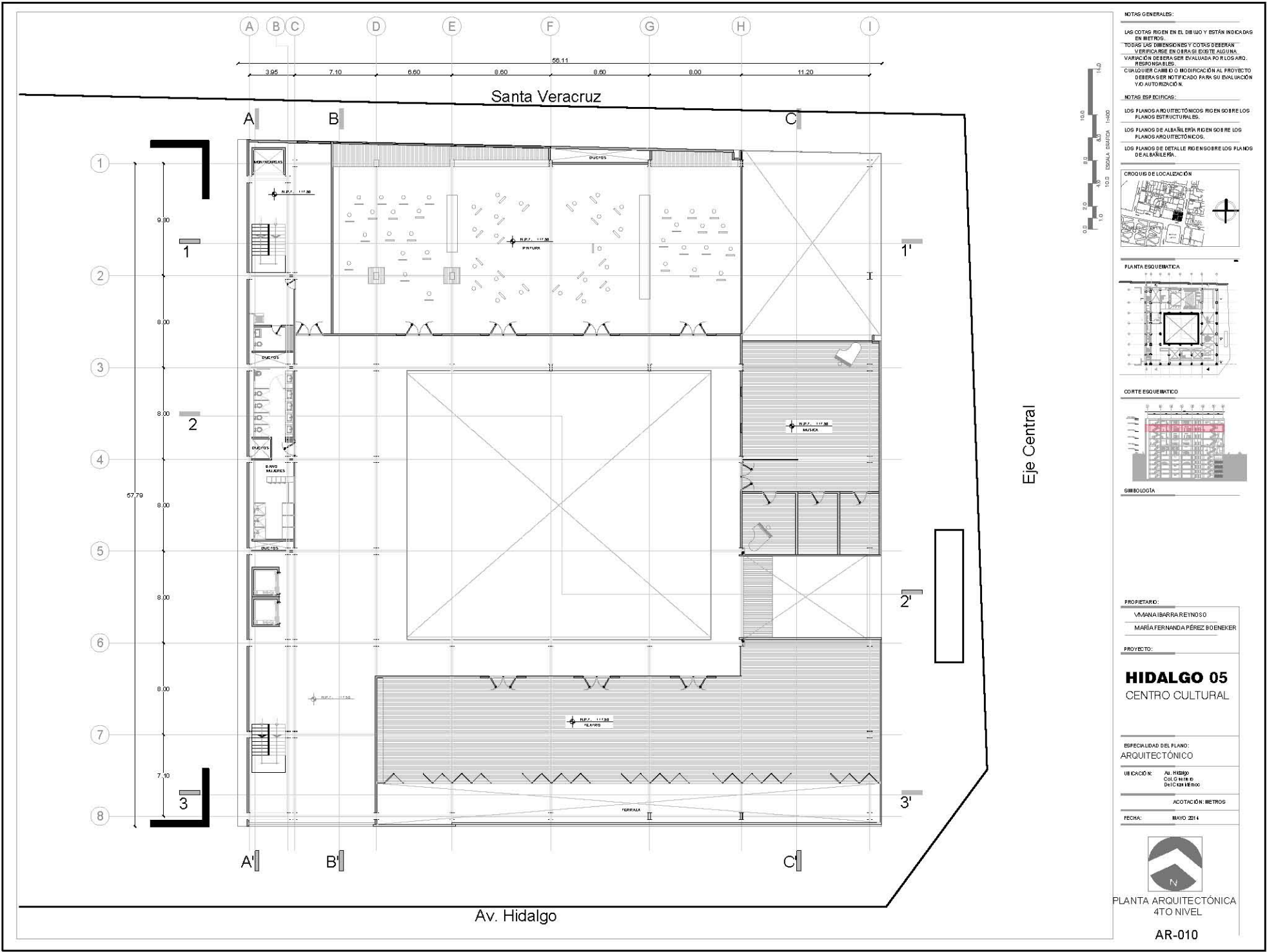

**NOTAS GENERALES:**  
 LAS COTAS SIGEN EN EL DIBUJO Y ESTÁN INDICADAS EN METROS.  
 TODAS LAS DIMENSIONES Y COTAS DEBERÁN VERIFICARSE EN OBRA SI EXISTE ALGUNA VARIACIÓN DEBERÁ SER EVALUADA POR LOS ARO. RESPONSABLES.  
 CUALQUIER CAMBIO O MODIFICACIÓN AL PROYECTO DEBERÁ SER NOTIFICADO PARA SU EVALUACIÓN Y/O AUTORIZACIÓN.

**NOTAS ESPECÍFICAS:**  
 LOS PLANOS ARQUITECTÓNICOS SIGEN SOBRE LOS PLANOS ESTRUCTURALES.  
 LOS PLANOS DE ALBAÑILERÍA SIGEN SOBRE LOS PLANOS ARQUITECTÓNICOS.  
 LOS PLANOS DE DETALLE SIGEN SOBRE LOS PLANOS DE ALBAÑILERÍA.



**SIMBOLOGÍA**

**PROPIETARIO:**  
 VMANAIBARRAREYNOSO  
 MARÍA FERNANDA PÉREZ BOENEKER

**PROYECTO:**  
**HIDALGO 05**  
 CENTRO CULTURAL

**ESPECIALIDAD DEL PLANO:**  
 ARQUITECTÓNICO

**UBICACIÓN:** Av. Hidalgo  
 Col. Obrero  
 Del. Cuernavaca

**ACOTACIÓN:** METROS

**FECHA:** MAYO 2014

**PLANTA ARQUITECTÓNICA**  
 4TO NIVEL  
 AR-010



Eje Central

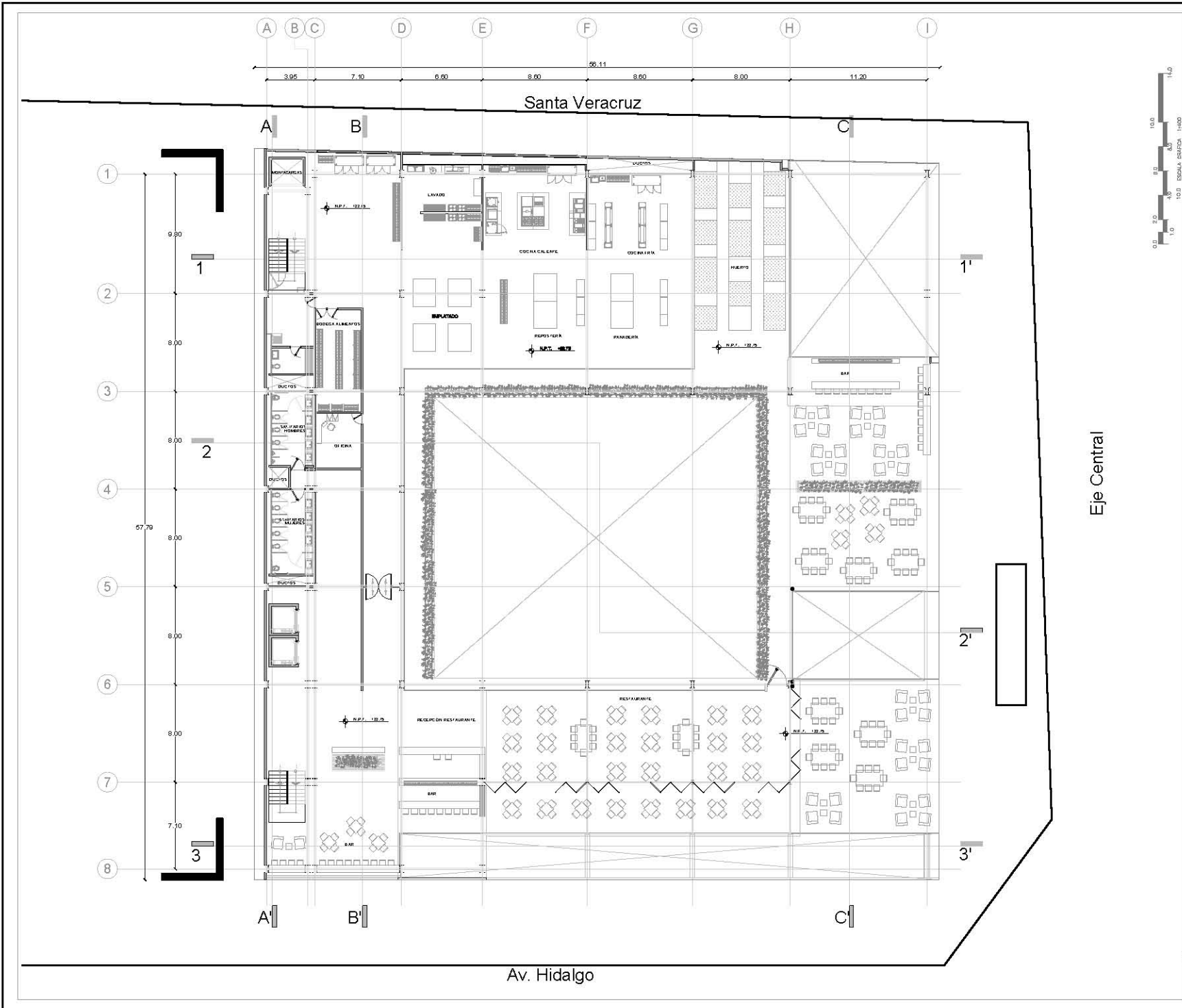

**NOTAS GENERALES:**  
 LAS COTAS RIGEN EN EL DIBUJO Y ESTÁN INDICADAS EN METROS.  
 TODAS LAS DIMENSIONES Y COTAS DEBERÁN VERIFICARSE EN OBRA SI EXISTE ALGUNA VARIACIÓN DEBERÁ SER EVALUADA POR LOS ARO. RESPONSABLES.  
 CUALQUIER CAMBIO O MODIFICACIÓN AL PROYECTO DEBERÁ SER NOTIFICADO PARA SU EVALUACIÓN Y AUTORIZACIÓN.

**NOTAS ESPECÍFICAS:**  
 LOS PLANOS ARQUITECTÓNICOS RIGEN SOBRE LOS PLANOS ESTRUCTURALES.  
 LOS PLANOS DE ALBAÑILERÍA RIGEN SOBRE LOS PLANOS ARQUITECTÓNICOS.  
 LOS PLANOS DE DETALLE RIGEN SOBRE LOS PLANOS DE ALBAÑILERÍA.

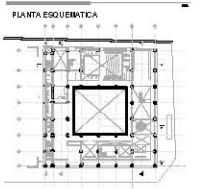

**SIMBOLOGÍA**

**PROPIETARIO:**  
 VIVIANA IBARRA REYNOSO  
 MARÍA FERNANDA PÉREZ BOENEKER

**PROYECTO:**  
**HIDALGO 05**  
 CENTRO CULTURAL

**ESPECIALIDAD DEL PLANO:**  
 ARQUITECTÓNICO

**UBICACIÓN:** Av. Hidalgo  
 Col. Cuernavaca  
 Del. Cuernavaca

**ACOTACIÓN:** METROS

**FECHA:** MAYO 2014



**PLANTA ARQUITECTÓNICA**  
 5TO NIVEL

**AR-011**

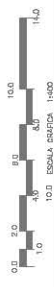

Eje Central

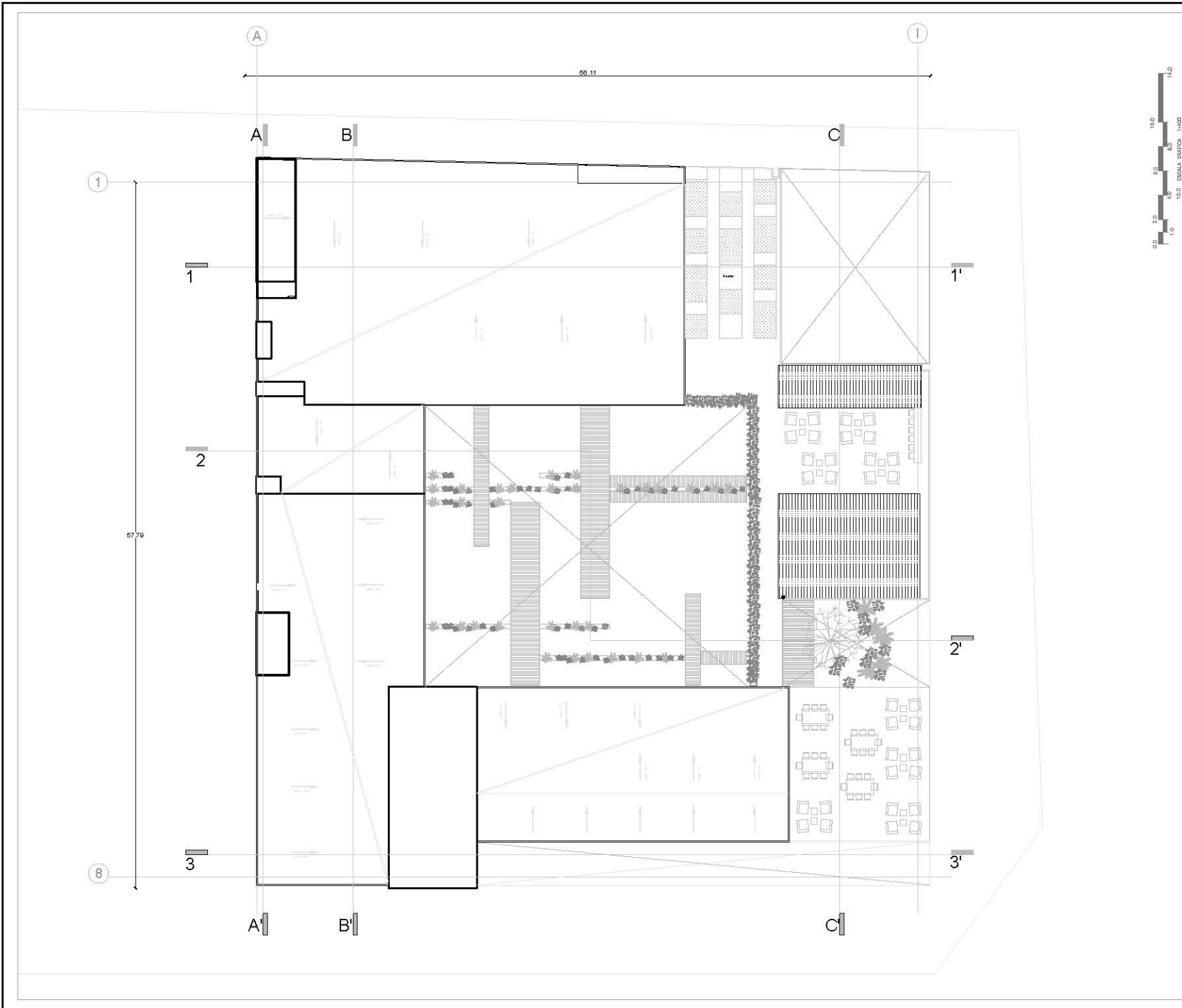

**NOTAS GENERALES:**  
 LAS COTAS RIGEN EN EL DIBUJO Y ESTÁN INDICADAS EN METROS.  
 TODAS LAS DIMENSIONES Y COTAS DEBERÁN VERIFICARSE EN OBRA SI EXISTE ALGUNA VARIACIÓN DEBERÁ SER EVALUADA POR LOS ARO. RESPONSABLES.  
 CUALQUIER CAMBIO O MODIFICACIÓN AL PROYECTO DEBERÁ SER NOTIFICADO PARA SU EVALUACIÓN Y/O AUTORIZACIÓN.

**NOTAS ESPECÍFICAS:**  
 LOS PLANOS ARQUITETÓNICOS RIGEN SOBRE LOS PLANOS ESTRUCTURALES.  
 LOS PLANOS DE ALBAÑILERÍA RIGEN SOBRE LOS PLANOS ARQUITETÓNICOS.  
 LOS PLANOS DE DETALLE RIGEN SOBRE LOS PLANOS DE ALBAÑILERÍA.

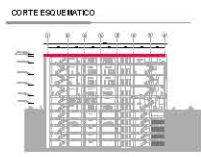
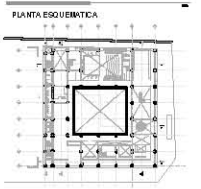
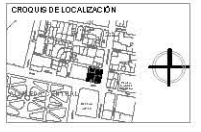

**SIMBOLOGÍA**

**PROPIETARIO:**  
 VANNA IBARRA REYNOSO  
 MARÍA FERNANDA PÉREZ BOENEKER

**PROYECTO:**  
**HIDALGO 05**  
 CENTRO CULTURAL

**ESPECIALIDAD DEL PLANO:**  
 ARQUITETÓNICO

**UBICACIÓN:** Av. Hidalgo  
 Col. Cuauhtémoc  
 Del. Cuauhtémoc, Méx. D.F.

**ACOTACIÓN:** METROS

**FECHA:** MAYO 2014

**PLANTA ARQUITETÓNICA AZOTEAS**  
 AR-012



**NOTAS GENERALES:**  
 LAS COTAS RIGEN EN EL DIBUJO Y ESTÁN INDICADAS EN METROS.  
 TODAS LAS DIMENSIONES Y COTAS VEREBÁN VERIFICARSE EN EL SITIO ALGUNAS VARIACIONES DEBERÁN SER EVALUADAS POR LOS ARG. RESPONSABLES.  
 CUADRUER CAMBIO O MODIFICACIÓN AL PROYECTO DEBERÁ SER NOTIFICADO PARA SU EVALUACIÓN Y/O AUTORIZACIÓN.

**NOTAS ESPECÍFICAS:**  
 LOS PLANOS ARQUITECTÓNICOS RIGEN SOBRE LOS PLANOS ESTRUCTURALES.  
 LOS PLANOS DE ALBAÑILERÍA RIGEN SOBRE LOS PLANOS ARQUITECTÓNICOS.  
 LOS PLANOS DE DETALLE RIGEN SOBRE LOS PLANOS DE ALBAÑILERÍA.

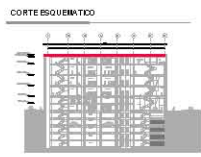
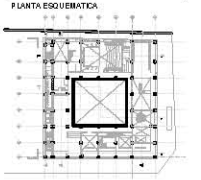

**SIMBOLOGIA**

**PROYETARIO:**  
 M. VANIA BARRA REYNOSO  
 MARÍA FERNANDA PÉREZ BOENEKER

**PROYECTO:**  
**HIDALGO 05**  
 CENTRO CULTURAL

**ESPECIALIDAD DEL PLANO:**  
 ARQUITECTÓNICO

**UBICACIÓN:** Av. Hidalgo  
 Col. Centro E.  
 Del Cuauhtémoc

**ACOTACIÓN:** METROS

**FECHA:** MAYO 2014

**ESCALA:** SIN ESCALA

PLANTA de CONJUNTO AZOTEA

AR-013

**AR | 013**

**CONJUNTO**

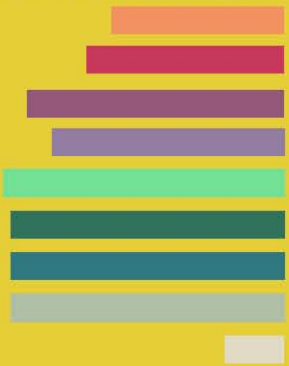

**SECCIONES**



NOTAS GENERALES:

LOS CORTOS RIGEN EN EL DIBUJO Y ESTÁN INDICADOS EN METROS.  
 TODOS LOS DIMENSIONES Y COTAS DEBERÁN VERIFICARSE EN OTRA SI EXISTE ALGUNA VARIACIÓN O DEBERÁ SER EVALUADA POR LOS ARQUITECTOS RESPONSABLES.  
 CUALQUIER CAMBIO O MODIFICACIÓN AL PROYECTO DEBERÁ SER NOTIFICADO PARA SU EVALUACIÓN Y/O AUTORIZACIÓN.

NOTAS ESPECÍFICAS:

LOS PLANOS ARQUITECTÓNICOS RIGEN SOBRE LOS PLANOS ESTRUCTURALES.

LOS PLANOS DE ALBAÑILERÍA RIGEN SOBRE LOS PLANOS ARQUITECTÓNICOS.

LOS PLANOS DE DETALLE RIGEN SOBRE LOS PLANOS DE ALBAÑILERÍA.

CROQUIS DE LOCALIZACIÓN



PLANTA ESQUEMATICA

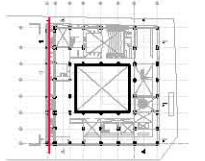

CORTE ESQUEMATICO

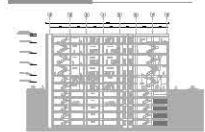

SIMBOLOGIA

PROPIETARIO:

MARIA IBARRA REYNOSO  
 MARIA FERNANDA PEREZ BOENEKER

PROYECTO:

**HIDALGO 05**  
 CENTRO CULTURAL

ESPECIALIDAD DEL PLANO:  
 ARQUITECTÓNICO

UBICACIÓN: Av. Hidalgo  
 Col. Ote. Rincón  
 Del. Cuajalajara

ACOTACIÓN: METROS

FECHA: MAYO 2014

SECCIÓN A-A'

AR-014

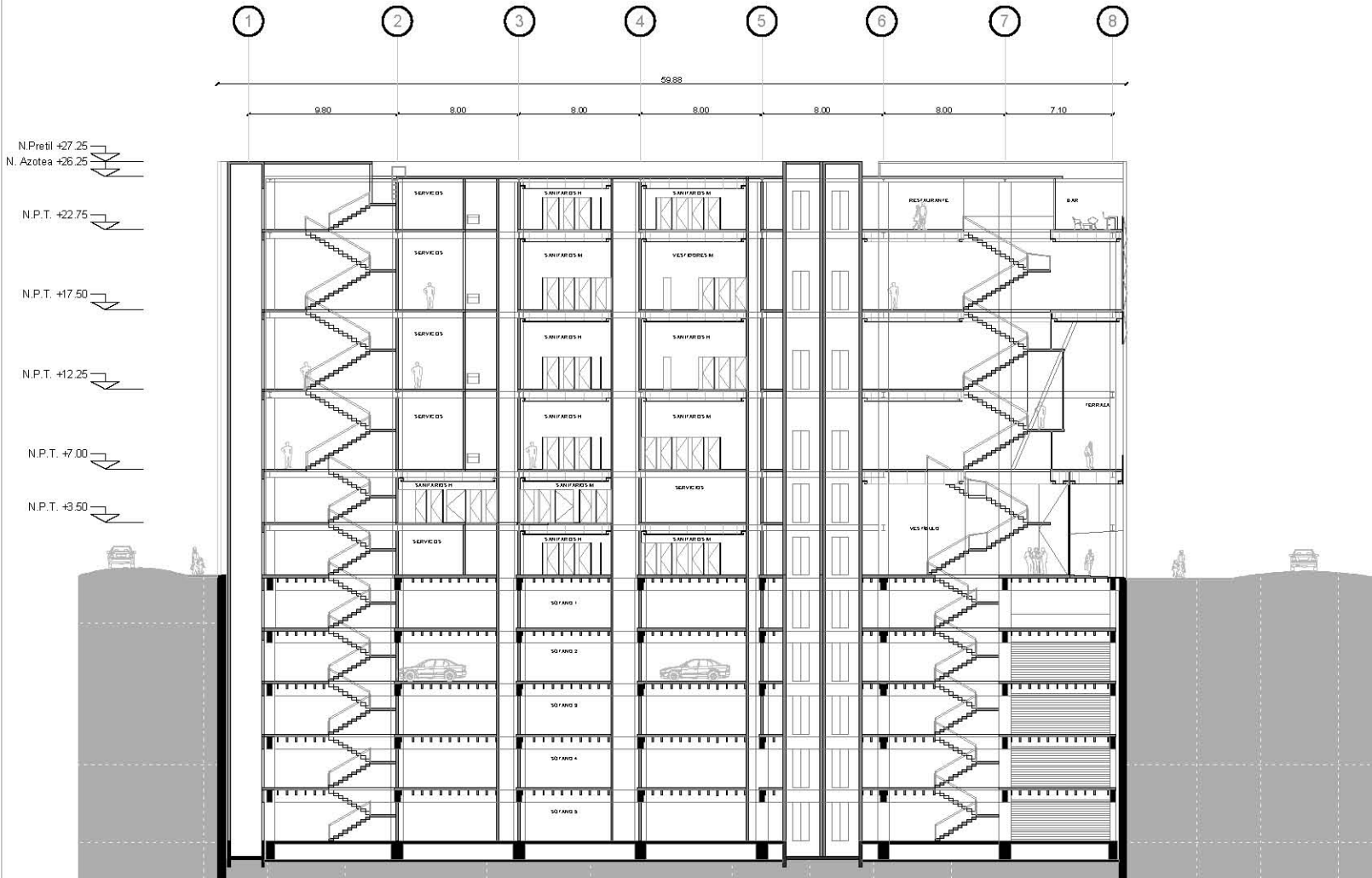



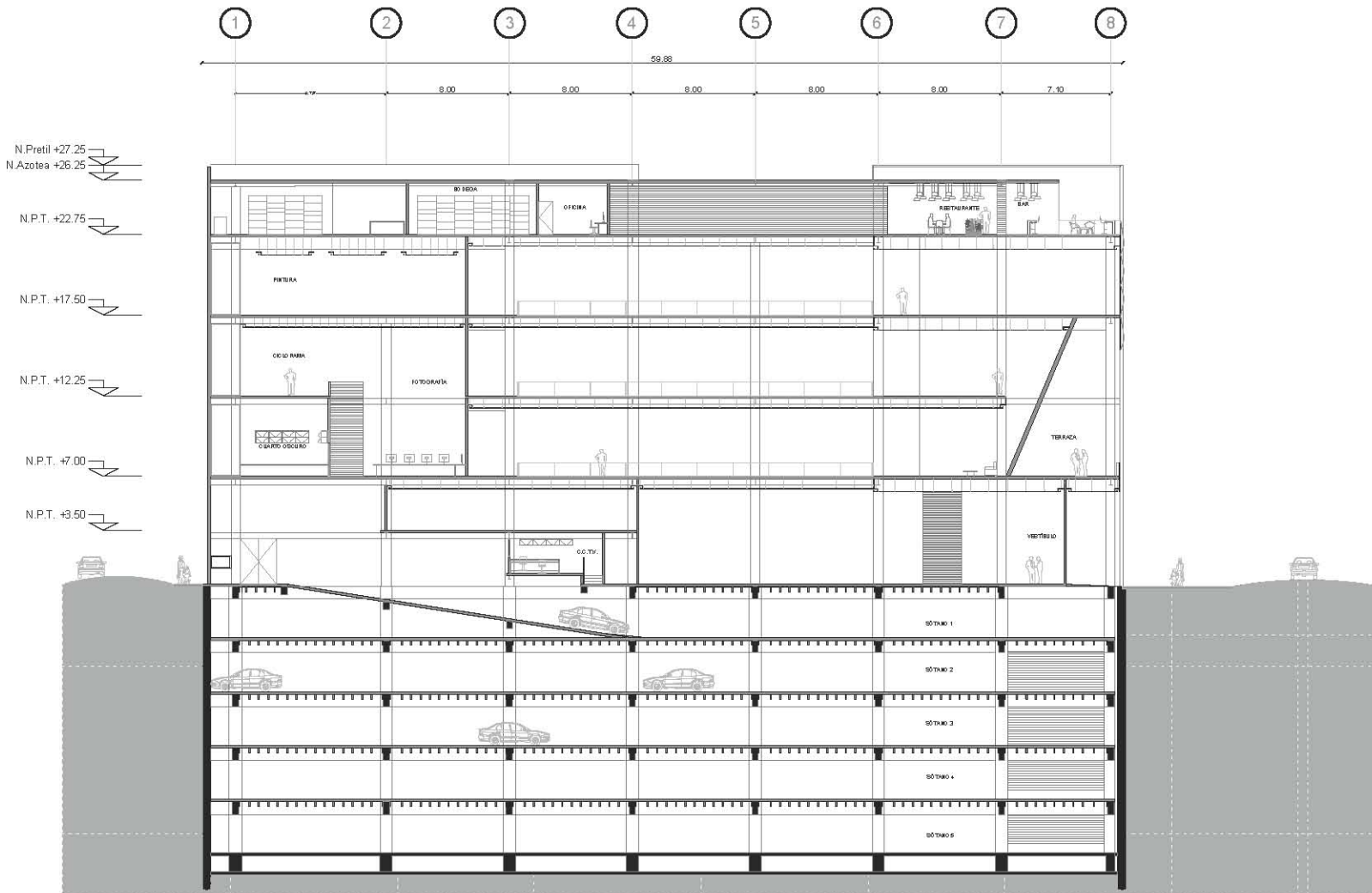

**NOTAS GENERALES:**

LAS COTAS NO EN EL DISEÑO Y ESTÁN INDICADAS EN METROS.  
 TODAS LAS DIMENSIONES Y COTAS DEBERÁN VERIFICARSE EN OBRAS SI ESTE ALGUNA VARIACIÓN DEBERÁ SER EVALUADA POR LOS ARQ. RESPONSABLES.  
 CUALQUIER CAMBIO O MODIFICACIÓN AL PROYECTO DEBERÁ SER NOTIFICADO PARA SU EVALUACIÓN Y/O AUTORIZACIÓN.

**NOTAS ESPECÍFICAS:**

LOS PLANOS ARQUITECTÓNICOS RIGEN SOBRE LOS PLANOS ESTRUCTURALES.  
 LOS PLANOS DE ALBAÑILERÍA RIGEN SOBRE LOS PLANOS ARQUITECTÓNICOS.  
 LOS PLANOS DE DETALLE NO EN SOBRE LOS PLANOS DE ALBAÑILERÍA.



**PROPIETARIO:**  
 VIVIANA IBARRA REYNOSO  
 MARÍA FERNANDA PÉREZ BOENEKER

**PROYECTO:**  
**HIDALGO 05**  
 CENTRO CULTURAL

**ESPECIFICIDAD DEL PLANO:**  
 ARQUITECTÓNICO

**UBICACIÓN:** Av. Heriberto Colón y Calle 10 de Octubre, Heriberto

**ACOTACIÓN:** METROS  
**FECHA:** MAYO 2014

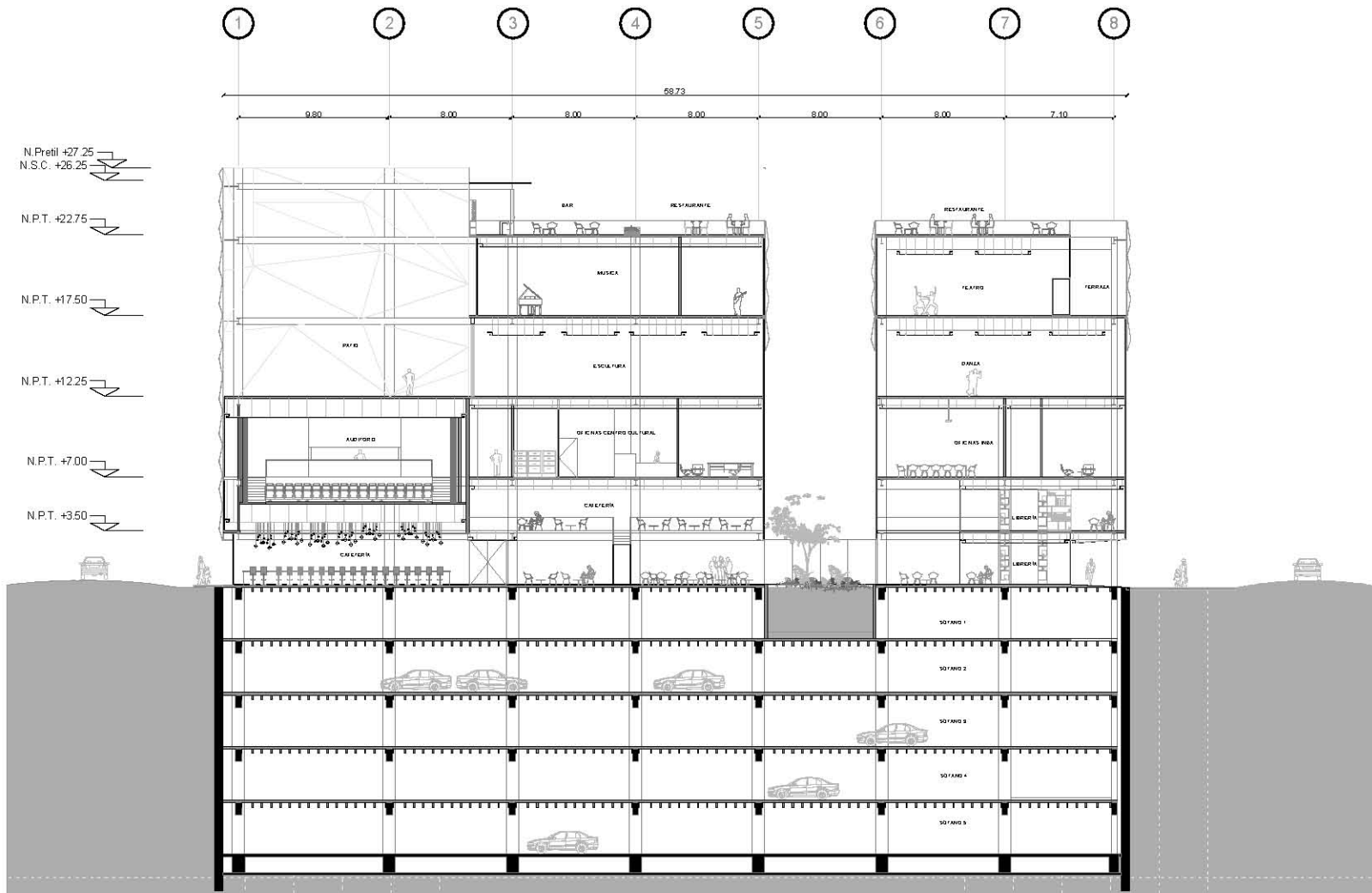

**NOTAS GENERALES:**

LAS COTAS RIGEN EN EL DIBUJO Y ESTÁN INDICADAS EN METROS.  
 TODAS LAS DIMENSIONES Y COTAS DEBERÁN VERIFICARSE EN OBRA SI EXISTE ALGUNA VARIACIÓN DEBERÁ SER EVALUADA POR LOS ARQ. RESPONSABLES.  
 CUALQUIER CAMBIO O MODIFICACIÓN AL PROYECTO DEBERÁ SER NOTIFICADO PARA SU EVALUACIÓN Y AUTORIZACIÓN.

**NOTAS ESPECÍFICAS:**

LOS PLANOS ARQUITECTÓNICOS RIGEN SOBRE LOS PLANOS ESTRUCTURALES.  
 LOS PLANOS DE ALBAÑILERÍA RIGEN SOBRE LOS PLANOS ARQUITECTÓNICOS.  
 LOS PLANOS DE DETALLE RIGEN SOBRE LOS PLANOS DE ALBAÑILERÍA.

**CIRCUITO DE LOCALIZACIÓN**



**PLANTA ESQUEMÁTICA**

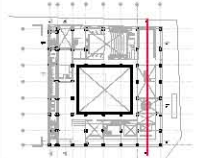

**CORTE ESQUEMÁTICO**

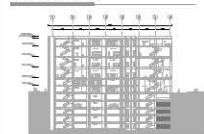

**SIMBOLOGÍA**



**PROPIETARIO:**

VIMANA IBARRA REYNOSO  
 MARÍA FERNANDA PÉREZ BOENKNER

**PROYECTO:**

**HIDALGO 05**  
 CENTRO CULTURAL

**ESPECIFICIDAD DEL PLANO:**  
 ARQUITECTÓNICO

**UBICACIÓN:** Av. Hidalgo  
 COLOMBIA, REPO  
 DE CLAYTON

**ACOTACIÓN:** METROS

**FECHA:** MAYO 2014

SECCIÓN C-C'

AR-016

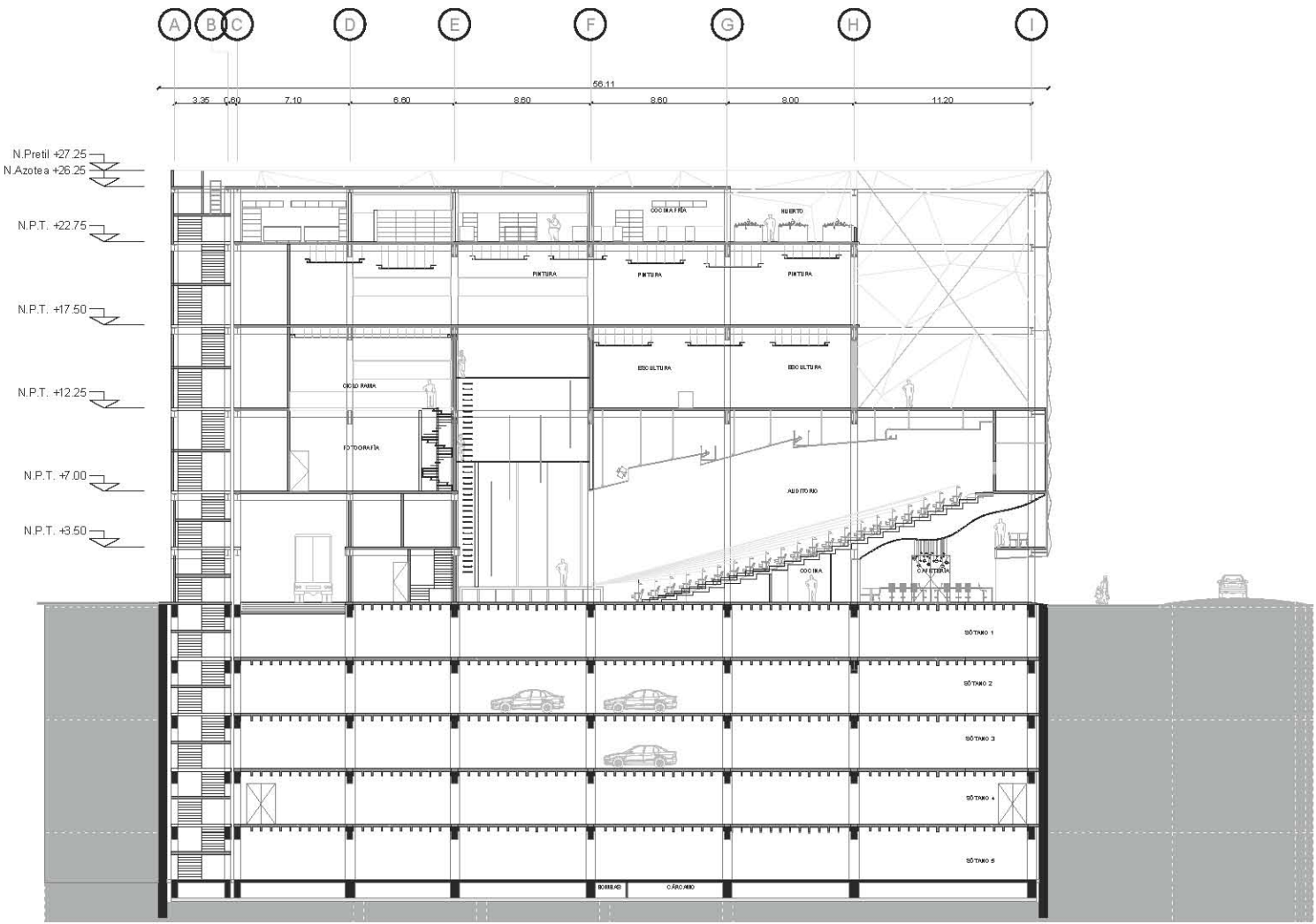

N.Pretil +27.25  
 N.Azotea +26.25  
 N.P.T. +22.75  
 N.P.T. +17.50  
 N.P.T. +12.25  
 N.P.T. +7.00  
 N.P.T. +3.50

A B C D E F G H I  
 3.35 4.60 7.10 6.60 8.60 56.11 8.60 8.00 11.20



**NOTAS GENERALES:**  
 LAS COTAS RIGEN EN EL DIBUJO Y ESTÁN INDICADAS EN METROS.  
 TODOS LOS DIMENSIONES Y COTAS DEBERÁN VERIFICARSE EN OBRA SI EXISTE ALGUNA VARIACIÓN DEBERÁ SER EVALUADA POR LOS AGENCIAS RESPONSABLES.  
 CUALQUIER CAMBIO O MODIFICACIÓN AL PROYECTO DEBERÁ SER NOTIFICADO PARA SU EVALUACIÓN Y/O AUTORIZACIÓN.

**NOTAS ESPECÍFICAS:**  
 LOS PLANOS ARQUITECTÓNICOS RIGEN SOBRE LOS PLANOS ESTRUCTURALES.  
 LOS PLANOS DE ALBAÑILERÍA RIGEN SOBRE LOS PLANOS ARQUITECTÓNICOS.  
 LOS PLANOS DE DETALLE RIGEN SOBRE LOS PLANOS DE ALBAÑILERÍA.

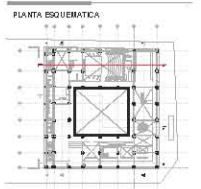

**SIMBOLOGÍA**

**PROPIETARIO:**  
 VMIANA IBARRA REINOSO  
 MARÍA FERNANDA PÉREZ BOENEKER

**PROYECTO:**  
**HIDALGO 05**  
 CENTRO CULTURAL

**ESPECIALIDAD DEL PLANO:**  
 ARQUITECTÓNICO

**UBICACIÓN:** Av. Hidalgo  
 Ciudad de Cali  
 De la Ciudad de Cali

**ACOTACIÓN: METROS**

**FECHA:** MAYO 2014

SECCIÓN 1-1'  
 AR-017

**NOTAS GENERALES:**

LAS COTAS RICEN EN EL DIBUJO Y ESTÁN INDICADAS EN METROS.  
 TODAS LAS DIMENSIONES Y COTAS DEBERÁN VERIFICARSE EN OBRA SI EXISTE ALGUNA VARIACIÓN DEBERÁ SER EVALUADA POR LOS A.D. RESPONSABLES.  
 CUALQUIER CAMBIO O MODIFICACIÓN AL PROYECTO DEBERÁ SER NOTIFICADO PARA SU EVALUACIÓN Y/O AUTORIZACIÓN.

**NOTAS ESPECÍFICAS:**

LOS PLANOS ARQUITECTÓNICOS RICEN SOBRE LOS PLANOS ESTRUCTURALES.  
 LOS PLANOS DE ALBAÑILERÍA RICEN SOBRE LOS PLANOS ARQUITECTÓNICOS.  
 LOS PLANOS DE DETALLE RICEN SOBRE LOS PLANOS DE ALBAÑILERÍA.



**PLANTA ESQUEMÁTICA**

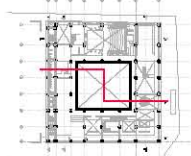

**CORTE ESQUEMÁTICO**

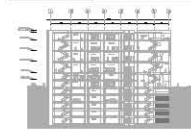

**SIMBOLOGÍA**

**PROYETADO:**

MANABARRA REYNOSO  
 MARÍA FERNANDA PÉREZ BOENEKER

**PROYECTO:**

**HIDALGO 05  
 CENTRO CULTURAL**

**ESPECIALIDAD DEL PLANO:  
 ARQUITECTÓNICO**

UBICACIÓN: Av. Hidalgo  
 Bogotá, D.C.

ACOTACIÓN: METROS

FECHA: MAYO 2014

SECCIÓN 2-2'

AR-018

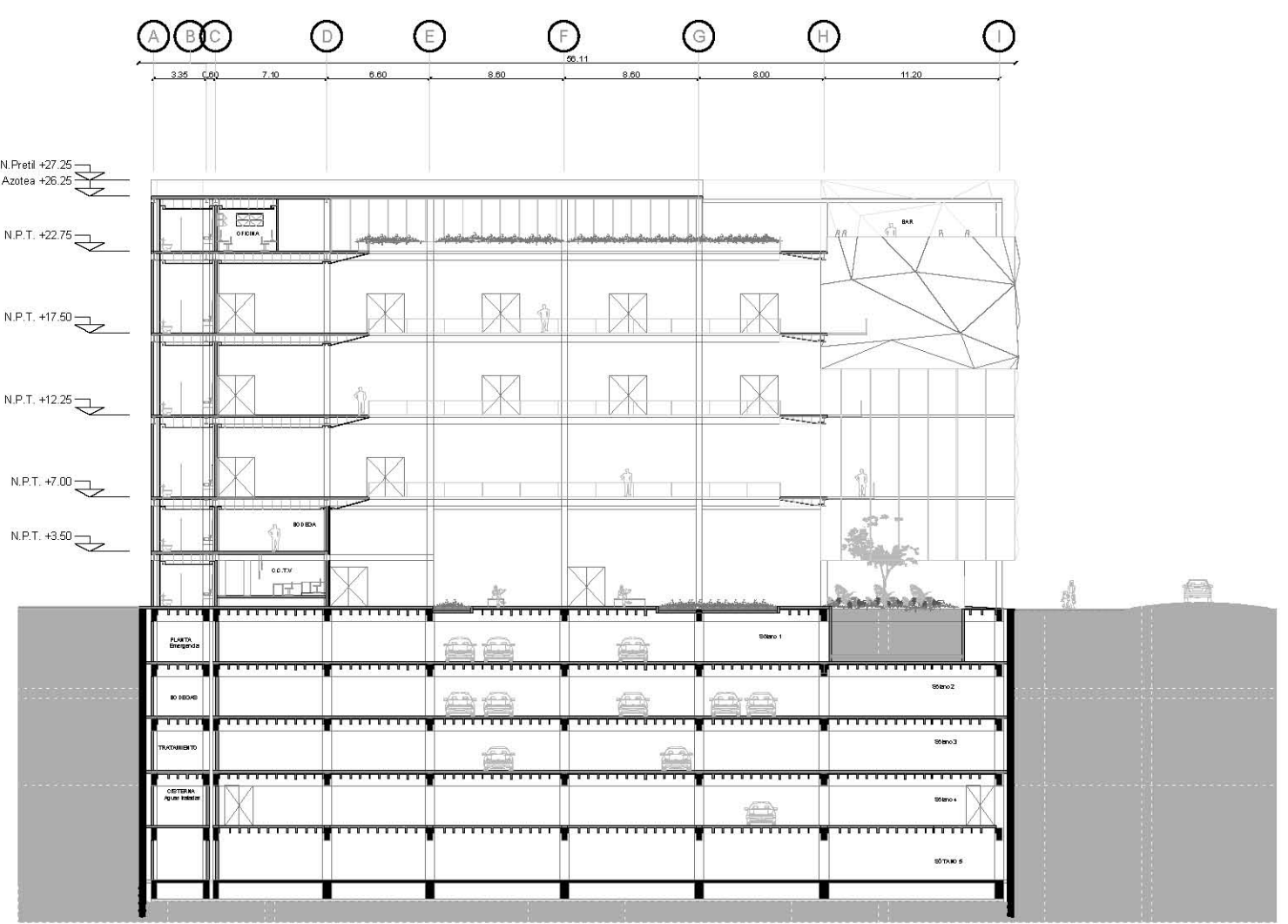

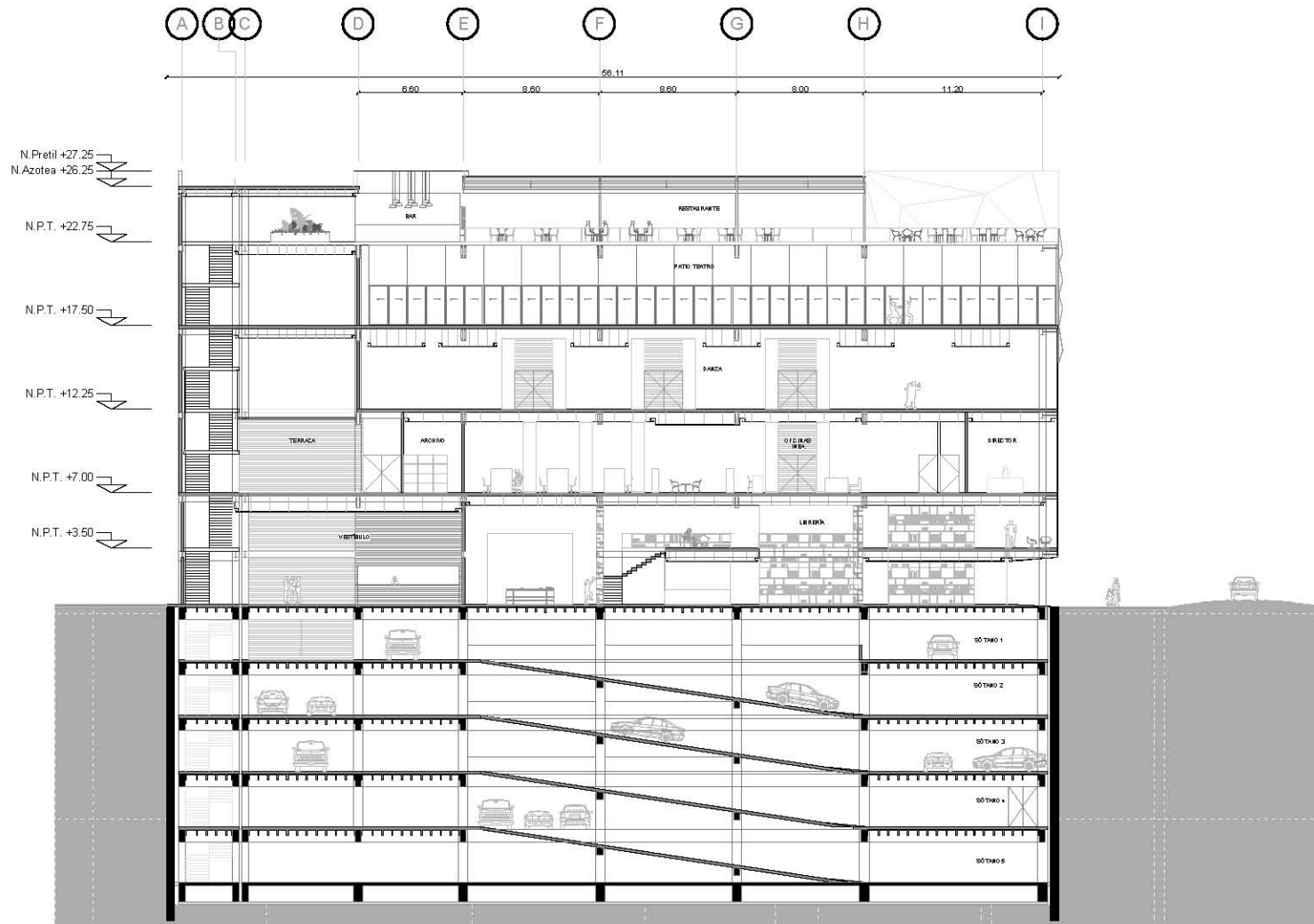

**NOTAS GENERALES:**  
 LAS COTAS RD EN EL DIBUJO Y ESTÁN INDICADAS EN METROS.  
 TODAS LAS DIMENSIONES Y COTAS DEBERÁN VERIFICARSE EN OBRA SI EXISTE ALGUNA VARIACIÓN DEBERÁ SER EVALUADA POR LOS ARQ. RESPONSABLES.  
 CUALQUIER CAMBIO O MODIFICACIÓN AL PROYECTO DEBERÁ SER NOTIFICADO PARA SU EVALUACIÓN Y/O AUTORIZACIÓN.

**NOTAS ESPECÍFICAS:**  
 LOS PLANOS ARQUITECTÓNICOS RDEN SOBRE LOS PLANOS ESTRUCTURALES.  
 LOS PLANOS DE ALBAÑILERÍA RDEN SOBRE LOS PLANOS ARQUITECTÓNICOS.  
 LOS PLANOS DE DETALLE RDEN SOBRE LOS PLANOS DE ALBAÑILERÍA.



**SÍMBO LOGO**

**PROPIETARIO:**  
 VIVIANA IBARRA REYNOSO  
 MARÍA FERNANDA PÉREZ BOENEKER

**PROYECTO:**  
**HIDALGO 05**  
 CENTRO CULTURAL

**ESPECIFICIDAD DEL PLANO:**  
 ARQUITECTÓNICO

**UBICACIÓN:** Av. Hidalgo  
 Col. Centro P. D.  
 Del. Cuernavaca

**ACOTACIÓN:** METROS

**FECHA:** MAYO 2014

**AR | 019**

**SECCIÓN 3-3'**

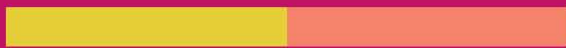

**ELEVACIONES**



**ELEVACIONES**



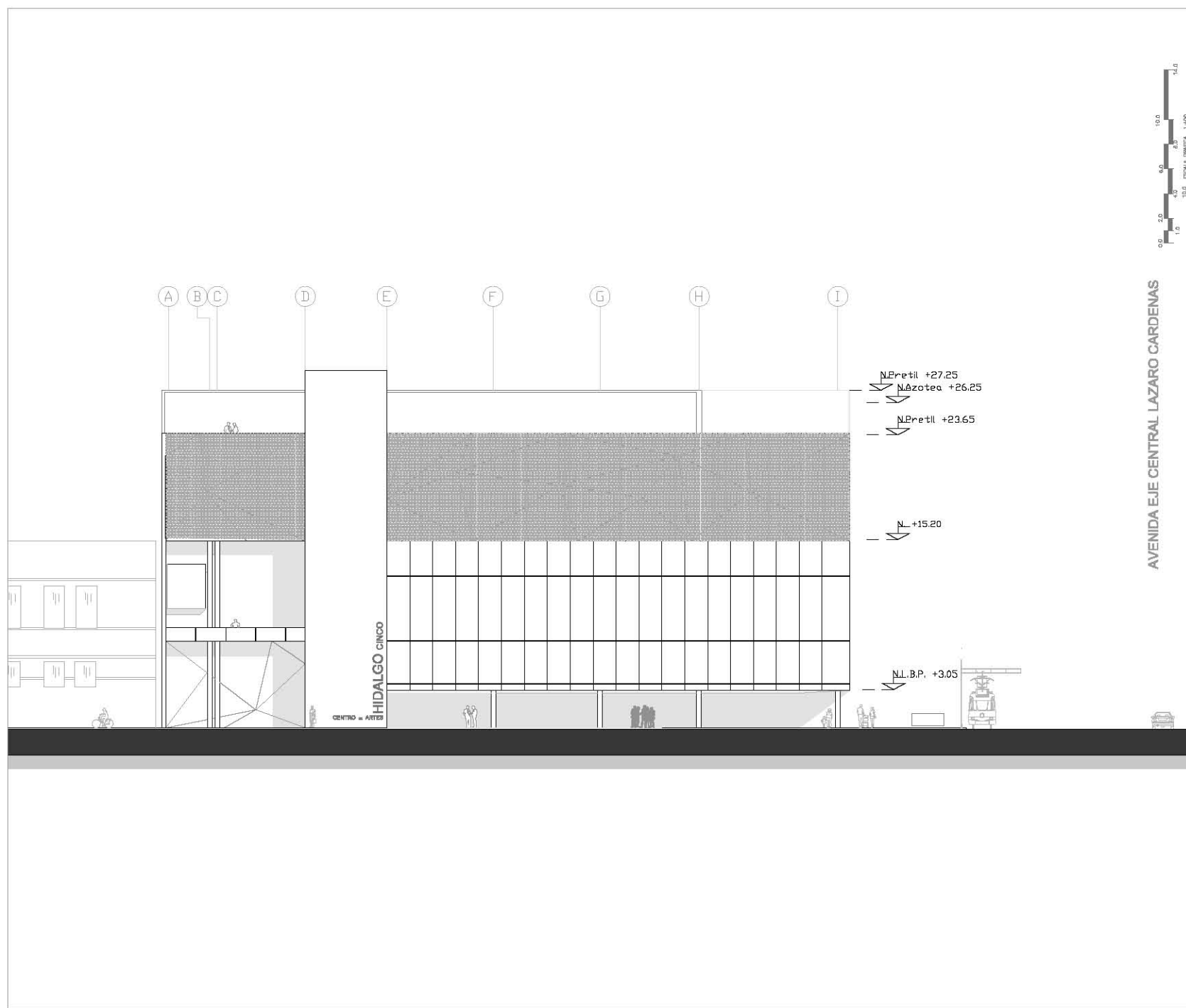

**NOTAS GENERALES:**

LAS COTAS RÍEN EN EL DIBUJO Y ESTÁN INDICADAS EN METROS.

TDUS LAS DIMENSIONES Y COTAS DEBERÁN VERIFICARSE EN OBRA SI EXISTE ALGUNA VARIACIÓN DEBERÁ SER EVALUADA POR LOS ARO. RESPONSABLES.

CUALQUIER CAMBIO O MODIFICACIÓN PROYECTO DEBERÁ SER NOTIFICADO PARA SU EVALUACIÓN Y/O AUTORIZACIÓN.

**NOTAS ESPECÍFICAS:**

LOS PLANOS ARQUITECTÓNICOS RÍEN SOBRE LOS PLANOS ESTRUCTURALES.

LOS PLANOS DE ALBAÑILERÍA RÍEN SOBRE LOS PLANOS ARQUITECTÓNICOS.

LOS PLANOS DE DETALLE RÍEN SOBRE LOS PLANOS DE ALBAÑILERÍA.

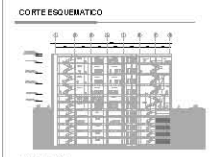
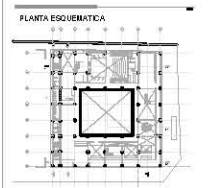

**SIMBOLOGÍA**

**PROPIETARIO:**

MIRIAM BARRA REYNOSO  
 MARÍA FERNANDA PÉREZ BOENCKER

**PROYECTO:**

**HIDALGO 05**  
 CENTRO CULTURAL

**ESPECIALIDAD DEL PLANO:**

ARQUITECTÓNICO

**UBICACIÓN:** Av. Hidalgo  
 Col. Centro  
 D.F. Ciudad de México

**ACOTACIÓN:** METROS

**FECHA:** MAYO 2014

ELEVACIÓN SUR  
 AV. HIDALGO

**AR-020**



AVENIDA HIDALGO

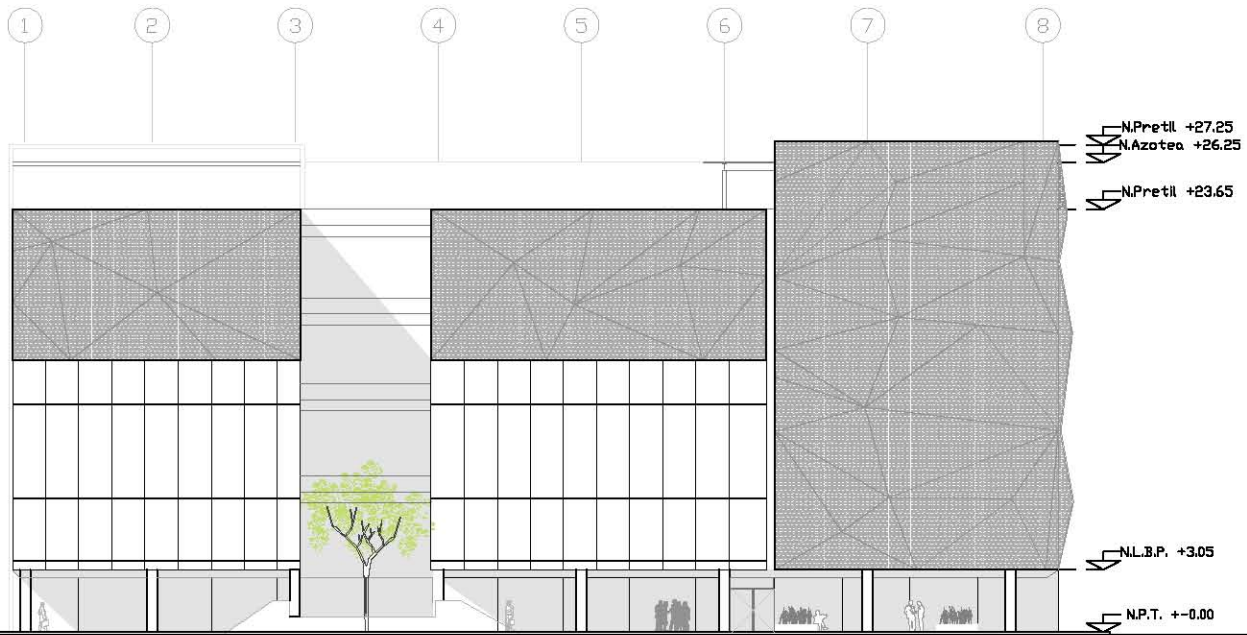

CALLE SANTA VERACRUZ

NOTAS GENERALES:

LAS COTAS RIEN EN EL DIBUJO Y ESTÁN INDICADAS EN METROS.  
 TODAS LAS DIMENSIONES Y COTAS DEBERÁN VERIFICARSE EN OBRA SI EXISTE ALGUNA VARIACIÓN DEBERÁ SER EVALUADA POR LOS ARO. RESPONSABLES.  
 CUALQUIER CAMBIO O MODIFICACIÓN AL PROYECTO DEBERÁ SER NOTIFICADO PARA SU EVALUACIÓN Y/O AUTORIZACIÓN.

NOTAS ESPECÍFICAS:

LOS PLANOS ARQUITECTÓNICOS RIEN SOBRE LOS PLANOS ESTRUCTURALES.  
 LOS PLANOS DE ALBAÑILERÍA RIEN SOBRE LOS PLANOS ARQUITECTÓNICOS.  
 LOS PLANOS DE DETALLE RIEN SOBRE LOS PLANOS DE ALBAÑILERÍA.

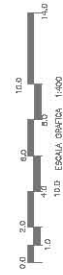

PLANTA ESQUEMÁTICA

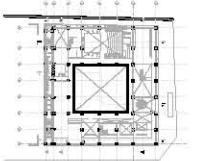

CORTE ESQUEMÁTICO

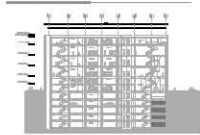

SIMBOLOGÍA

PROPIETARIO:

VIMANA IBARRA REYNOSO  
 MARÍA FERNANDA PÉREZ O'NEIKER

PROYECTO:

**HIDALGO 05**  
 CENTRO CULTURAL

ESPECIALIDAD DEL PLANO:  
 ARQUITECTÓNICO

UBICACIÓN: Av. Hidalgo  
 Colonia Tepic  
 Delicias, Hidalgo

ACOTACIÓN: METROS

FECHA: MAYO 2014

ELEVACIÓN ORIENTE  
 EJE CENTRAL

AR-021

AVENIDA EJE CENTRAL LÁZARO CÁRDENAS

N.Pretil +27.25

N.L.B.P. +3.05

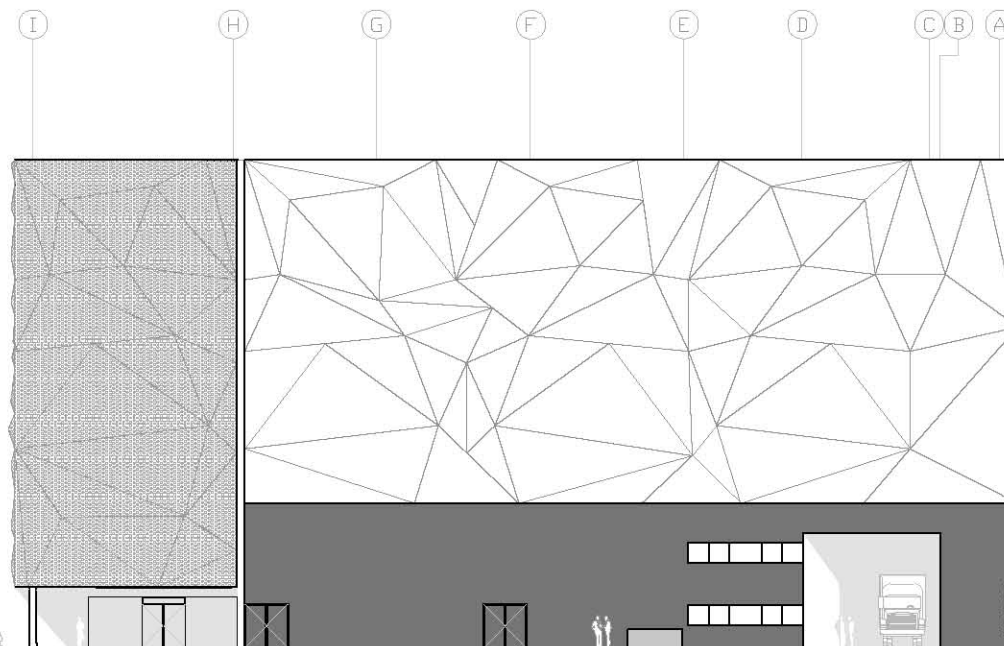

NOTAS GENERALES:

LAS COTAS RIGEN EN EL DIBUJO Y ESTÁN INDICADAS EN METROS.  
TODOS LAS DIMENSIONES Y COTAS DEBERÁN VERIFICARSE EN OBRA SI EXISTE ALGUNA VARIACIÓN DEBERÁ SER EVALUADA POR LOS ARO. RESPONSABLES.  
CUALQUIER CAMBIO O MODIFICACIÓN AL PROYECTO DEBERÁ SER NOTIFICADO PARA SU EVALUACIÓN Y/O AUTORIZACIÓN.

NOTAS ESPECÍFICAS:

LOS PLANOS ARQUITECTÓNICOS RIGEN SOBRE LOS PLANOS ESTRUCTURALES.

LOS PLANOS DE ALBAÑILERÍA RIGEN SOBRE LOS PLANOS ARQUITECTÓNICOS.

LOS PLANOS DE DETALLE RIGEN SOBRE LOS PLANOS DE ALBAÑILERÍA.



PLANTA ESQUEMATICA

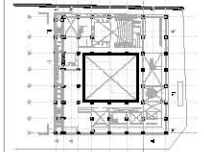

CORTE ESQUEMATICO

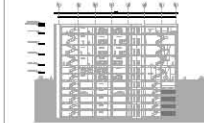

SIMBOLOGIA

PROPIETARIO:

VIMANA IBARRA REYNOSO  
MARÍA FERNANDA PÉREZ BOENEKER

PROYECTO:

**HIDALGO 05**  
CENTRO CULTURAL

ESPECIFICIDAD DEL PLANO:  
ARQUITECTÓNICO

UBICACIÓN: Av. Hidalgo  
Col. Jardines  
De la Cruz Hidalgo

ACOTACIÓN: METROS

FECHA: MAYO 2014

ELEVACIÓN NORTE  
SANTA VERACRUZ

AR-022

AR | 022

STA. VERACRUZ



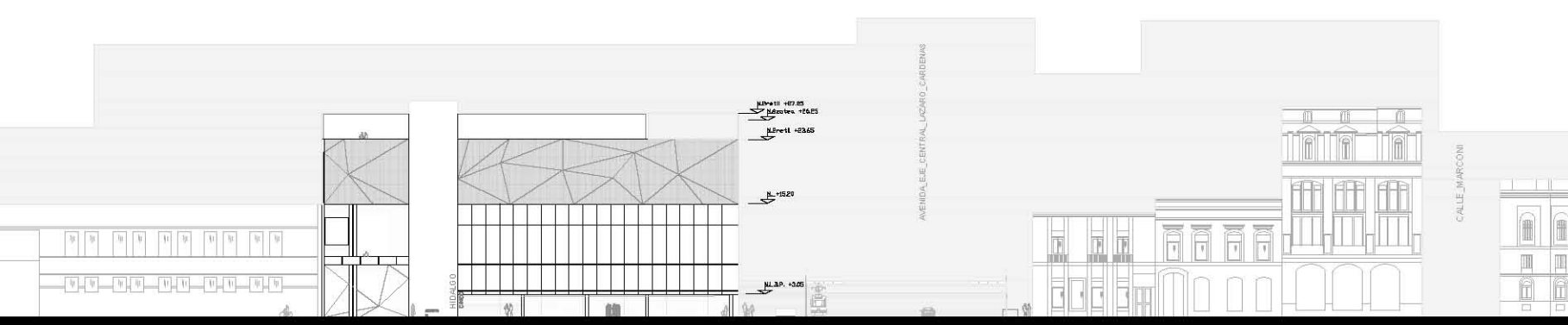

**NOTAS GENERALES:**  
 LAS COTAS K DEN EN EL DIBUJO Y ESTÁN INDICADAS EN METROS.  
 TODAS LAS DIMENSIONES DE LOS ELEMENTOS DE CONSTRUCCIÓN SE DEBERÁN TOMAR EN EL DIBUJO.  
 CUALQUIER CAMBIO O MODIFICACIÓN AL PROYECTO DEBERÁ SER AUTORIZADO POR EL AUTOR DEL PROYECTO Y AUTORIZADO A.

**NOTAS DE DETALLE:**  
 LOS PLANOS DE ARQUITECTO SON DE REFERENCIA PARA LOS PLANOS DE CONSTRUCCIÓN.  
 LOS PLANOS DE ALBAÑILERÍA SON DE REFERENCIA PARA LOS PLANOS DE ARQUITECTO.  
 LOS PLANOS DE DETALLE SON DE REFERENCIA PARA LOS PLANOS DE ALBAÑILERÍA.

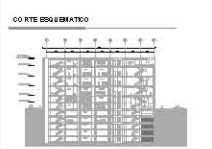
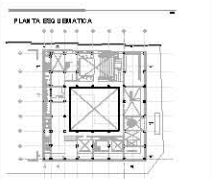

SEMI-LOGO

**PROPIETARIO:**  
 VIRGINIA IBARRA REYNOSO  
 MARÍA FERNANDA PÉREZ BOENEKER

**PROYECTO:**  
**HIDALGO 05**  
 CENTRO CULTURAL

**ESPECIALIDAD DEL PLANO:**  
 ARQUITECTÓNICO

**UBICACIÓN:** Av. Hidalgo  
 C/4. Cuartero del Cuartelero

**ACOTACIÓN EN METROS:**  
 FEBRERO 2014

CONTEXTO  
 ELEVACIÓN SUR  
 AV. HIDALGO  
 AR-023

AR | 023

CONTEXTO





**NO TROQUEERSE:**  
 LOS CORTES DE RIEBEN EN EL DIBUJO Y ESTÁN INDICADAS EN METROS.  
 TRAZAR LOS TIEBENOS RESPECTO A LOS DIBUJOS DE RIEBEN EN LA ESCALA DE 1:100.  
 VERIFICAR SI SE DEBE SER DIFERENTE POR LOS ANOS, RESPONDER ALLE.  
 CUALQUIER ANO O NO DE EJECUCIÓN AL PROYECTO DEBE SER NOTIFICADO PARA SU EVALUACIÓN Y/O APTO. RECALCULAR.

**NO TROQUEERSE:**  
 LOS PLANOS ANO LITOTÓPICOS DEBEN SER LOS PLANOS DE ESTRUCTURAS.  
 LOS PLANOS DE ALAMBICACIÓN DEBEN SER LOS PLANOS DE ESTRUCTURAS.  
 LOS PLANOS DE DETALLE DEBEN SER LOS PLANOS DE ALAMBICACIÓN.

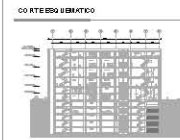
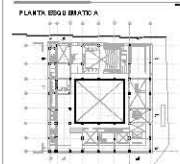

**SEMBOLOGÍA**

**PROPIETARIO:**  
 VIVIANA IBARRA REYNOSO  
 MARÍA FERNANDA PÉREZ BOENEKER

**PROYECTO:**

**HIDALGO 05**  
 CENTRO CULTURAL

**ESPECIALIDAD DEL PLANO:**  
 ARQUITECTÓNICO

**UBICACIÓN:** Av. Hidalgo  
 Col. Cuernavaca  
 Del. Cuernavaca

**ACOTADO EN METROS**

**FECHA:** MAYO 2014

CON TEXTO  
 ELEVACIÓN ORIENTE  
 EJE CENTRAL

AR-024

AR | 024

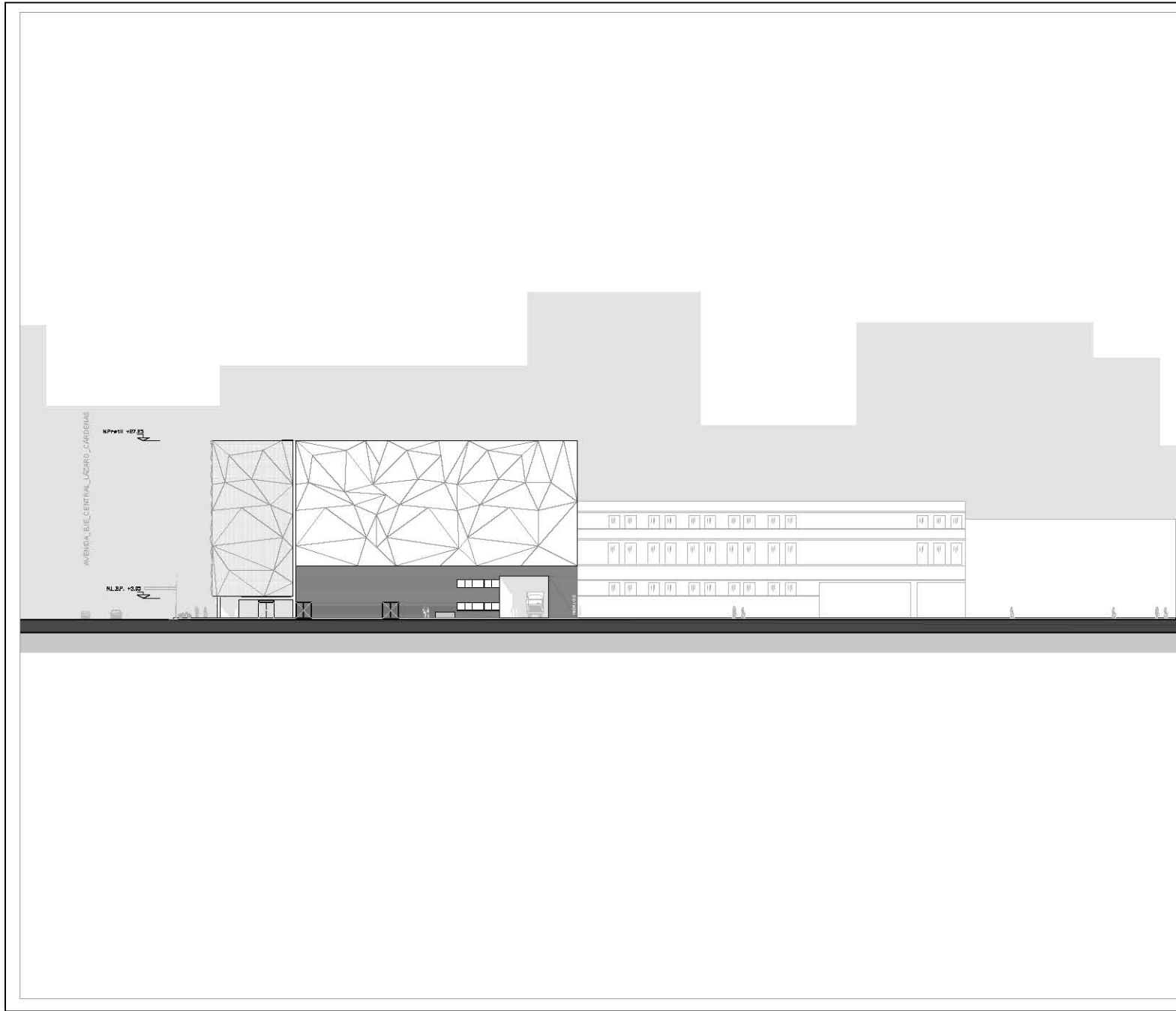

CALLE DE ABRIL



**NOTAS GENERALES:**

LOS CORTES SON EN EL DIBUJO Y ESTÁN INDICADAS EN NEGRO.  
TODAS LAS DIMENSIONES Y COORDENADAS DEBERÁN SER EXPRESADAS EN METROS Y DECIMALES PARA VALORES DESEBERA SER EVALUADA POR LOS AGENCIAS RESPONSABLES.  
CUALQUIER CAMBIO O MODIFICACIÓN AL PROYECTO DEBERÁ SER NOTIFICADO PARA SU EVALUACIÓN Y AUTORIZACIÓN.

**NOTAS ESPECÍFICAS:**

LOS PLANOS ARQUITECTÓNICOS SON SOBRE LOS PLANOS ESTRUCTURALES.  
LOS PLANOS DE ALMOCERÍA SON SOBRE LOS PLANOS ARQUITECTÓNICOS.  
LOS PLANOS DE DETALLE SON SOBRE LOS PLANOS DE ALMOCERÍA.



**PLANTA ESQUEMATICA**

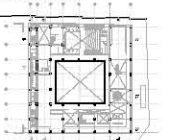

**CORTE ESQUEMATICO**

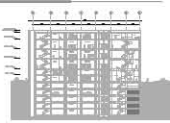

**DIBUJO EN**

**PROPIETARIO:**

VIVIANA BARRA REYNOSO  
MARÍA FERNANDA PÉREZ SOENEKER

**PROYECTO:**

**HIDALGO 05**  
CENTRO CULTURAL

**ESPECIALIDAD DEL PLANO:**  
ARQUITECTÓNICO

UBICACIÓN: AL INTERIOR DEL QUINIENTOS DEL QUINIENTOS

ACOTADO EN METROS

FECHA: MAYO 2014

CONTEXTO ELEVACIÓN NORTE STA. VERACRUZ

AR-025



**AR | 025**



**CONTEXTO**



**ESTRUCTURALES**

**PLANOS ESTRUCTURALES**



El sistema estructural del edificio está dividido en dos partes: la infraestructura y la superestructura.

La infraestructura es una retícula de columnas de concreto que soportan las columnas de acero que forman la superestructura. La contención del terreno se hace por medio de muros Milán de 50 cms. de espesor en toda la perimetral. La cimentación del edificio es un cajón de cimentación. Se utiliza un sistema de losa nervada en todos los sótanos para poder librar claros más grandes. Los entre-ejes son de aproximadamente ocho metros en ambos sentidos. Por las condiciones del edificio contiguo y la reacción posible al sismo fue necesario hacer una junta constructiva, lo que formó el volumen de servicios y circulaciones.

En la superestructura se utiliza acero negro. Se eligieron columnas en forma de una doble I (II). Hay principalmente dos tipos de trabes: vigas I de acero negro para claros de ocho metros aproximadamente y armaduras de acero para librar claros más largos, como los del auditorio. La estructura queda aparente, excepto cuando se colocan plafones.

Para los entrepisos se utiliza el sistema de los acero que permite una mayor ligereza librando claros más grandes que la losa de concreto.

Por seguridad estructural en caso de sismo, es necesaria una junta constructiva que divide el volumen de servicios y circulaciones pegado a la colindancia del volumen principal. El volumen de circulaciones funciona como un edificio aparte y en caso de sismo trabajaría como amortiguador entre Hidalgo 05 Centro Cultural y el Teatro Hidalgo.



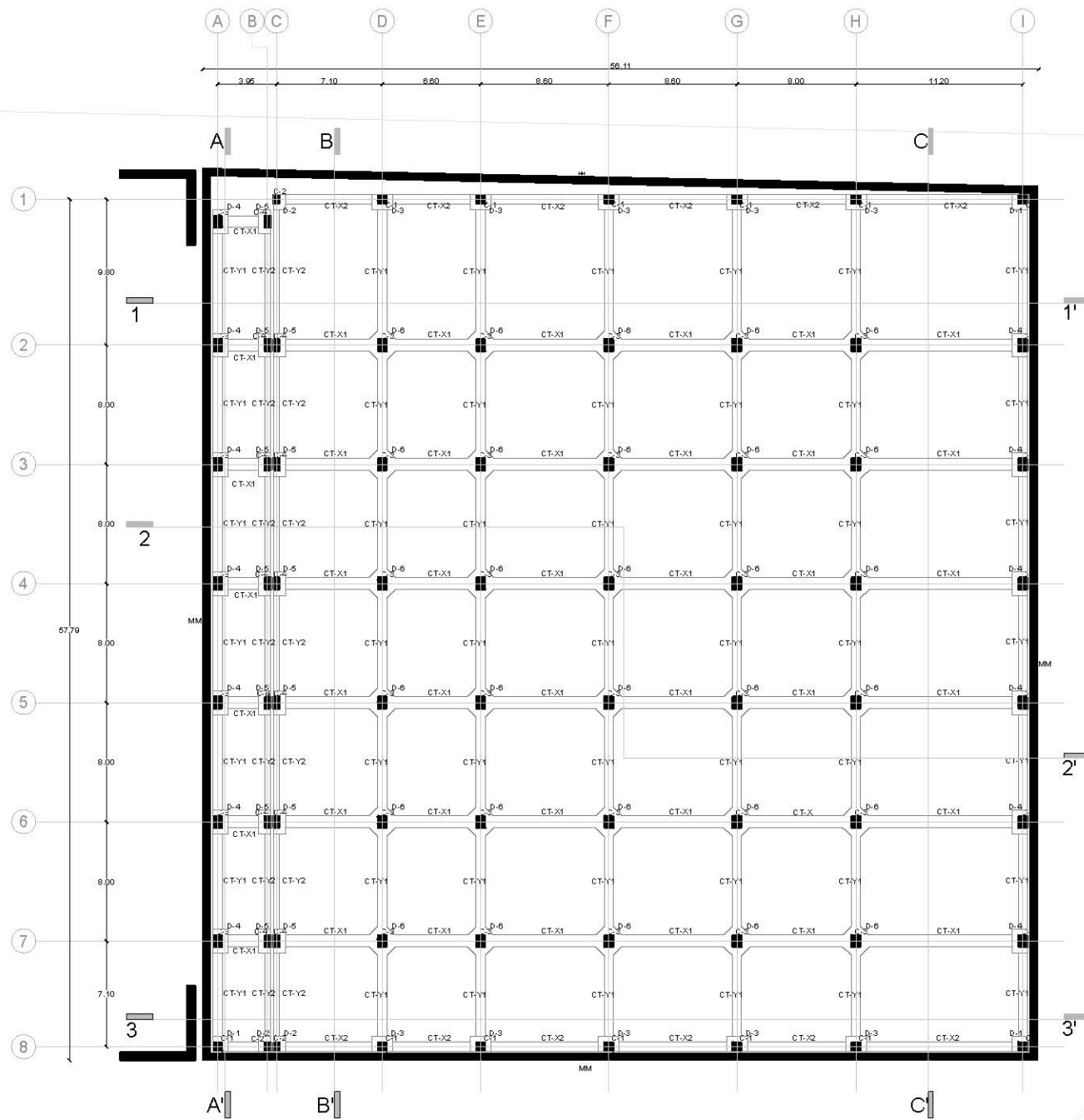

**NOTAS GENERALES:**

LAS COTAS RIGEN EN EL DIBUJO Y ESTÁN INDICADAS EN METROS.  
 TODAS LAS DIMENSIONES Y COTAS DEBERÁN VERIFICARSE EN OTRA EXISTE ALGUNA.  
 VARIACION DEBE SER EVALUADA POR LOS ARQ. RESPONSABLES.  
 CUALQUIER CAMBIO O MODIFICACIÓN AL PROYECTO DEBERÁ SER NOTIFICADO PARA SU EVALUACIÓN Y/O AUTORIZACIÓN.

**NOTAS ESPECÍFICAS:**

LOS PLANOS ARQUITECTÓNICOS RIGEN SOBRE LOS PLANOS ESTRUCTURALES.  
 LOS PLANOS DE ALBAÑILERÍA RIGEN SOBRE LOS PLANOS ARQUITECTÓNICOS.  
 LOS PLANOS DE DETALLE RIGEN SOBRE LOS PLANOS DE ALBAÑILERÍA.



**CIRCUITO DE LOCALIZACIÓN**



**PLANTA ESQUEMÁTICA**

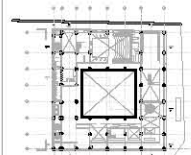

**CORTE ESQUEMÁTICO**



**SIMBOLOGÍA**

**PROPIETARIO:**

VIMANA IBARRARENOZO  
 MARÍA FERNANDA PÉREZ BOENEKER

**PROYECTO:**

**HIDALGO 05**  
 CENTRO CULTURAL

**ESPECIFICIDAD DEL PLANO:**

LOSA FONDO

UBICACIÓN: AL. HIDALGO  
 COL. GARCÍA RIVERA  
 DEL CIUDAD DE MÉXICO

ACOTACIÓN: METROS

FECHA: MAYO 2014



**LOSA FONDO**  
 EST-001

VER EST-DET 01

**NOTAS GENERALES:**

LAS COTAS RIGEN EN EL DIBUJO Y ESTÁN INDICADAS EN METROS.  
 TODAS LAS DIMENSIONES Y COTAS DEBERÁN VERIFICARSE EN OBRA SI EXISTE ALGUNA VARIACIÓN DEBERÁ SER EVALUADA POR LOS ARO. RESPONSABLES.  
 CUALQUIER CAMBIO O MODIFICACIÓN AL PROYECTO DEBERÁ SER NOTIFICADO PARA SU EVALUACIÓN Y AUTORIZACIÓN.

**NOTAS ESPECÍFICAS:**

LOS PLANOS ARQUITECTÓNICOS RIGEN SOBRE LOS PLANOS ESTRUCTURALES.  
 LOS PLANOS DE ALBAÑILERÍA RIGEN SOBRE LOS PLANOS ARQUITECTÓNICOS.  
 LOS PLANOS DE DETALLE RIGEN SOBRE LOS PLANOS DE ALBAÑILERÍA.

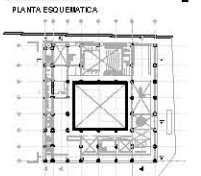
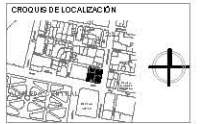

**SIMBOLOGÍA**

**PROPIETARIO:**  
 VMANAIBARRAREYNOSO  
 MARÍA FERNANDA PÉREZ BOENEKER

**PROYECTO:**

**HIDALGO 05**  
 CENTRO CULTURAL

**ESPECIALIDAD DEL PLANO:**  
 LOSA TAPA

**USUARIO N.º:** AL: H18100  
 COL: C-14-11-10  
 DAT: 18-11-2014

**ACOTACIÓN:** METROS

**FECHA:** MAYO 2014



**LOSA TAPA**  
 EST-002

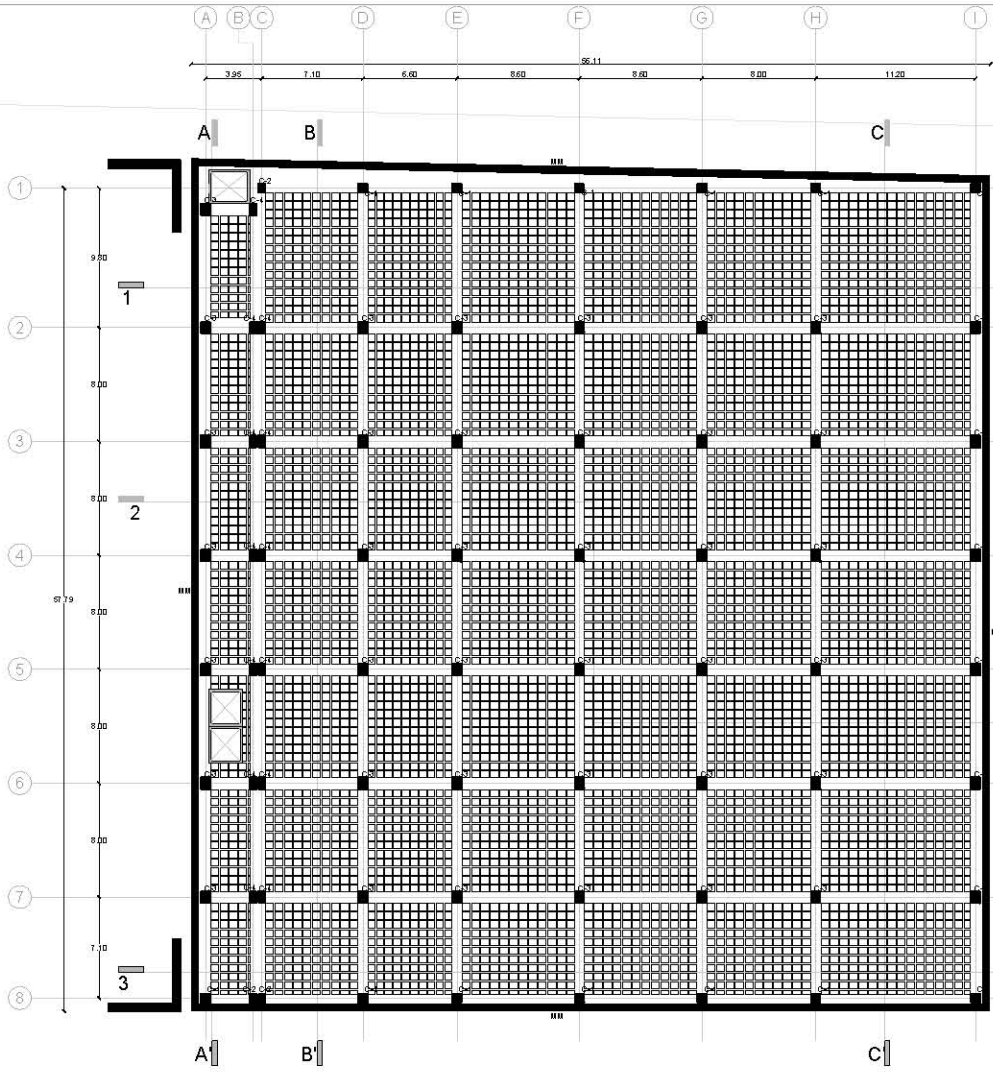

**LOSA TAPA**  
 Detalle losa tapa  
 PLANTA esc.: 1/500

VER EST-DET 01

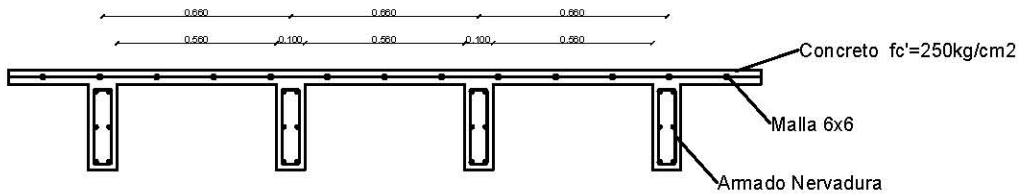

**LOSA NERVADA**  
 Detalle armado losa nervada  
 SECCIÓN esc.: 1/25

**LOSA NERVADA**  
 Detalle losa nervada  
 SECCIÓN esc.: 1/25

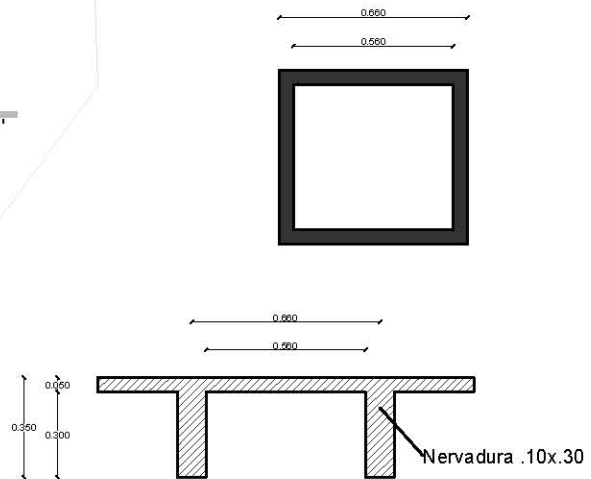

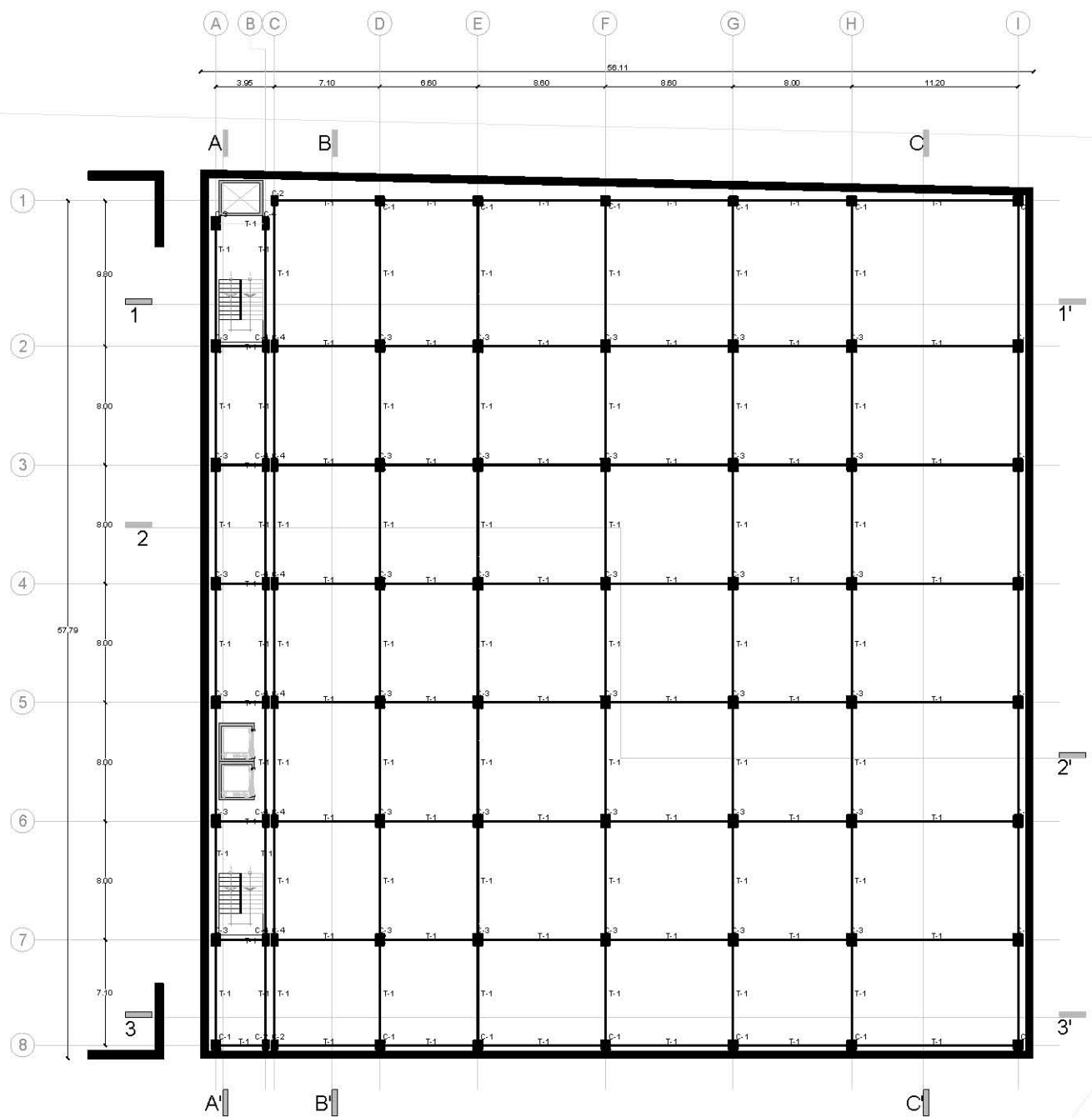

**NOTAS GENERALES:**  
 LAS COTAS RIGEN EN EL DIBUJO Y ESTÁN INDICADAS EN METROS.  
 TODAS LAS DIMENSIONES Y COTAS DEBERÁN VERIFICARSE EN OBRA SI EXISTE ALGUNA VARIACIÓN DEBERÁ SER EVALUADA POR LOS ARO. RESPONSABLES.  
 CUALQUIER CAMBIO O MODIFICACIÓN AL PROYECTO DEBERÁ SER NOTIFICADO PARA SU EVALUACIÓN Y/O AUTORIZACIÓN.

**NOTAS ESPECÍFICAS:**  
 LOS PLANOS ARQUITECTÓNICOS RIGEN SOBRE LOS PLANOS ESTRUCTURALES.  
 LOS PLANOS DE ALBAÑILERÍA RIGEN SOBRE LOS PLANOS ARQUITECTÓNICOS.  
 LOS PLANOS DE DETALLE RIGEN SOBRE LOS PLANOS DE ALBAÑILERÍA.

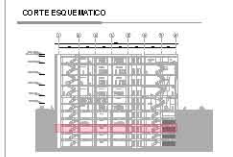
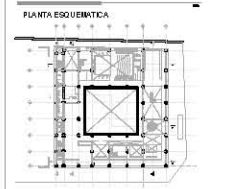
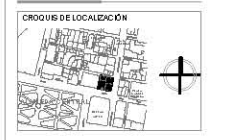

**SIMBOLOGÍA**

**PROPIETARIO:**  
 VIVIANA IBARRA REYNOSO  
 MARÍA FERNANDA PÉREZ BOENEKER

**PROYECTO:**  
**HIDALGO 05**  
 CENTRO CULTURAL

**ESPECIALIDAD DEL PLANO:**  
 ESTRUCTURAL

**UBICACIÓN:** Av. Hidalgo  
 Col. Cuernavaca  
 Del. Cuernavaca, Méx.

**ACOTACIÓN:** METROS

**FECHA:** MAYO 2014



PLANTA ESTRUCTURAL  
 SÓTANO TIPO

EST-003

VER EST-DET 01

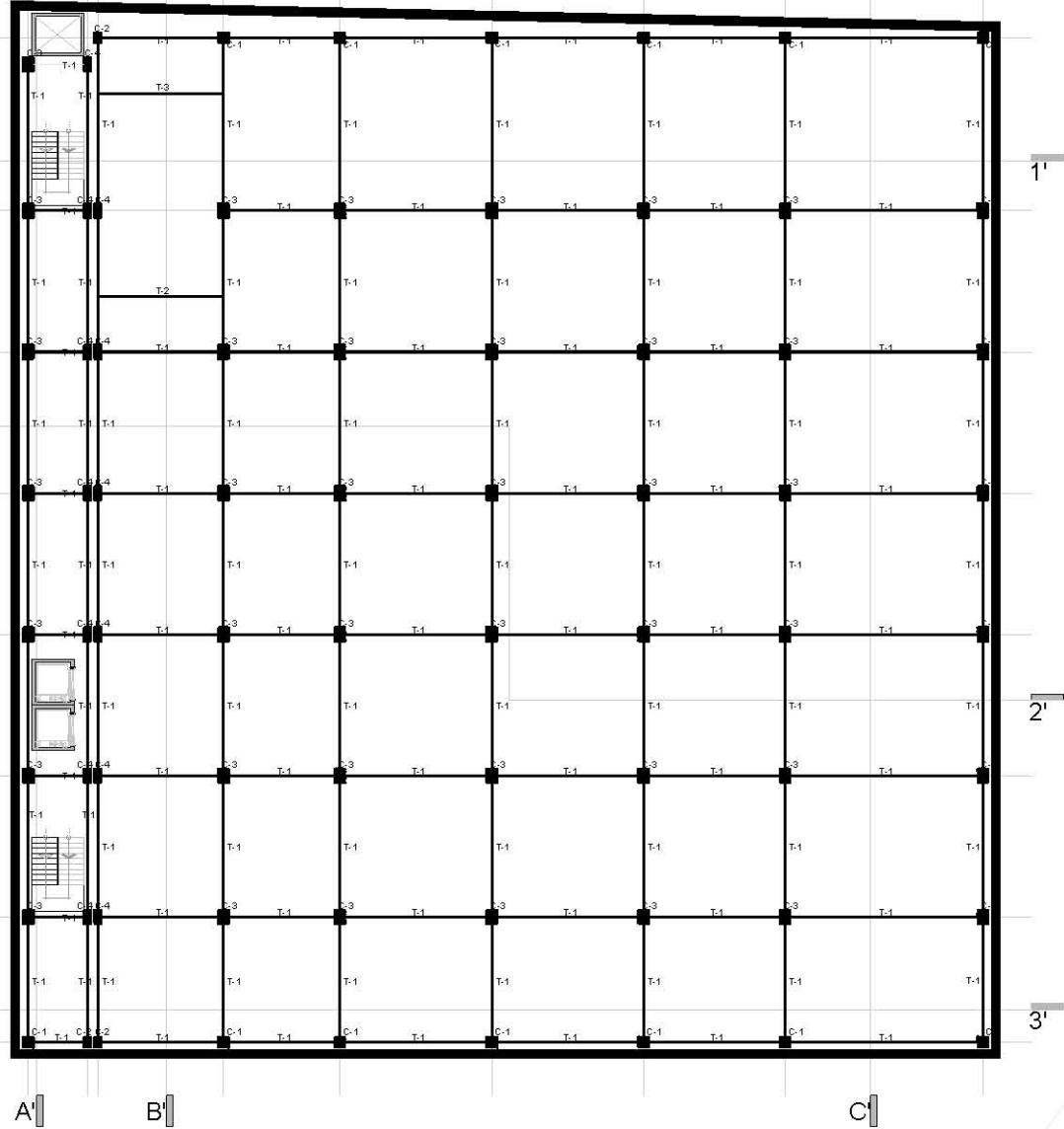
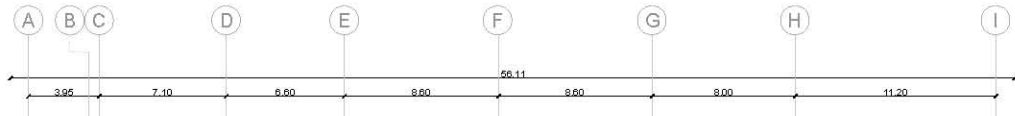

**NOTAS GENERALES:**  
 LAS COTAS RIGEN EN EL DIBUJO Y ESTÁN INDICADAS EN METROS.  
 TODAS LAS DIMENSIONES Y COTAS DEBERÁN VERIFICARSE EN EL EXISTENTE SIGUIENDO LAS RESPONSABILIDADES.  
 CUALQUIER CAMBIO O MODIFICACIÓN AL PROYECTO DEBERÁ SER NOTIFICADO PARA SU EVALUACIÓN Y AUTORIZACIÓN.

**NOTAS ESPECÍFICAS:**  
 LOS PLANOS ARQUITECTÓNICOS RIGEN SOBRE LOS PLANOS ESTRUCTURALES.  
 LOS PLANOS DE ALBAÑILERÍA RIGEN SOBRE LOS PLANOS ARQUITECTÓNICOS.  
 LOS PLANOS DE DETALLE RIGEN SOBRE LOS PLANOS DE ALBAÑILERÍA.

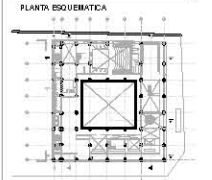

**SÍMBOLOGÍA:**

**PROPIETARIO:**  
 MARÍA IBARRAREÑOSO  
 MARÍA FERNANDA PÉREZ BOENEKER

**PROYECTO:**  
**HIDALGO 05**  
 CENTRO CULTURAL

**ESPECIFICIDAD DEL PLANO:**  
 ESTRUCTURAL

**UBICACIÓN:** AL. HIDALGO  
 COL. GARCÍA RIVERA  
 DELEGACIÓN ERICSON

**ACOTACIÓN:** METROS

**FECHA:** MAYO 2014



PLANTA ESTRUCTURAL  
 SÓTANO 1

EST-004

VER EST-DET 01

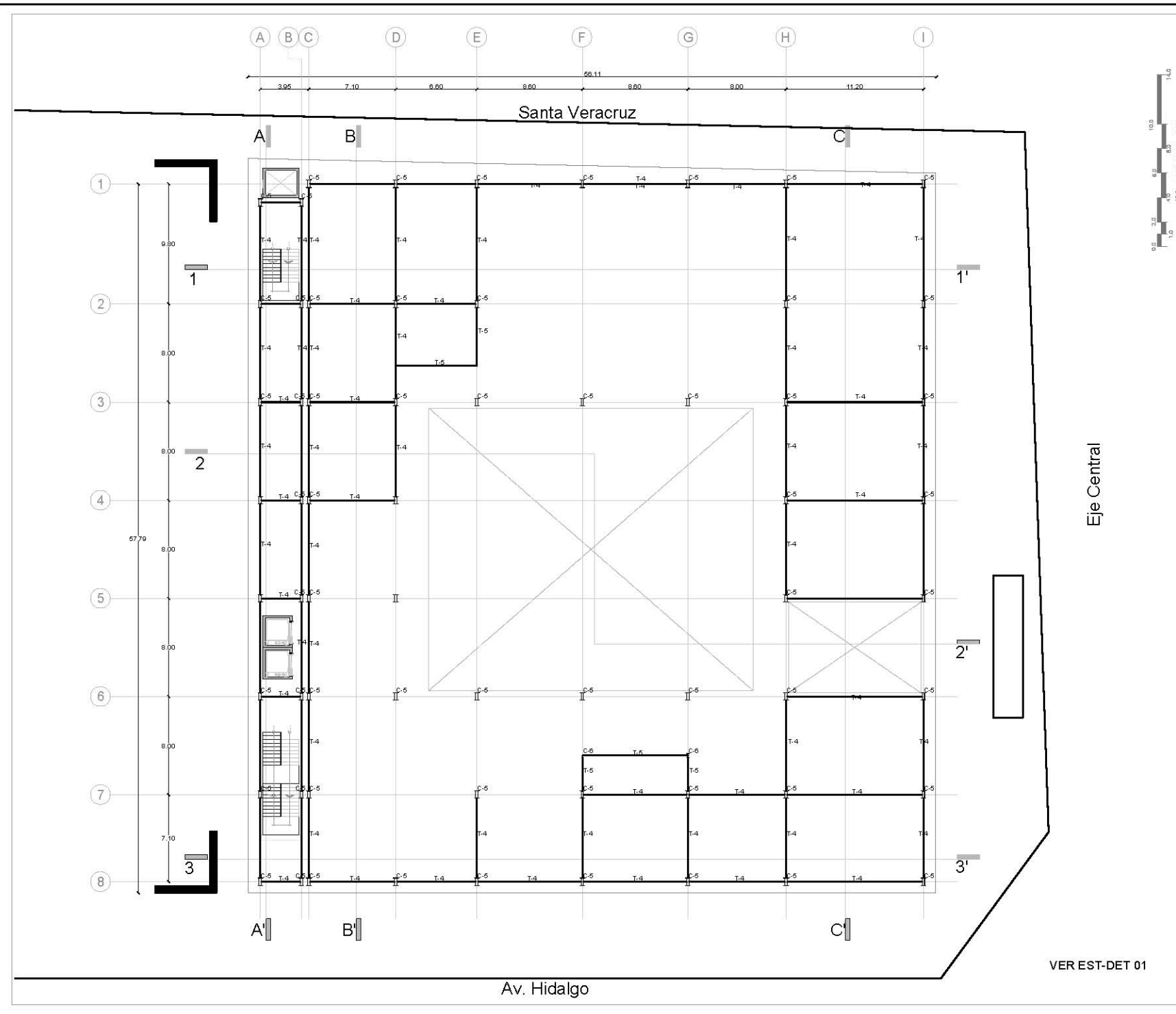

**NOTAS GENERALES:**

LAS COTAS RIGEN EN EL DIBUJO Y ESTÁN INDICADAS EN METROS.

TO DOS LAS DIMENSIONES Y COTAS DEBERÁN VERIFICARSE EN EL EXISTENTE SIGUIENDO LA RESPONSABILIDAD DEL PROYECTISTA.

CUALQUIER CAMBIO O MODIFICACIÓN AL PROYECTO DEBERÁ SER MOTIVADO PARA SU EVALUACIÓN Y AUTORIZACIÓN.

**NOTAS ESPECÍFICAS:**

LOS PLANOS ARQUITECTÓNICOS RIGEN SOBRE LOS PLANOS ESTRUCTURALES.

LOS PLANOS DE ALBAÑILERÍA RIGEN SOBRE LOS PLANOS ARQUITECTÓNICOS.

LOS PLANOS DE DETALLE RIGEN SOBRE LOS PLANOS DE ALBAÑILERÍA.

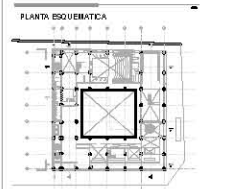
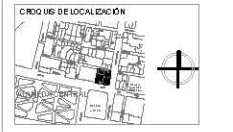

**SÍMBOLOGÍA**

**PROPIETARIO:**  
 VMANA BARRAREYNOSO  
 MARÍA FERNANDA PÉREZ BOENEKER

**PROYECTO:**

**HIDALGO 05**  
 CENTRO CULTURAL

**ESPECIFICIDAD DEL PLANO:**  
 ESTRUCTURAL

**UBICACIÓN:** AL HIDALGO  
 COL. CLAYTON  
 DE IZTAPALAPA

**ACOTACIÓN:** METROS

**FECHA:** MAYO 2014

**PLANTA ESTRUCTURAL**  
 PLANTA BAJA

**EST-005**

VER EST-DET 01

Eje Central

Av. Hidalgo



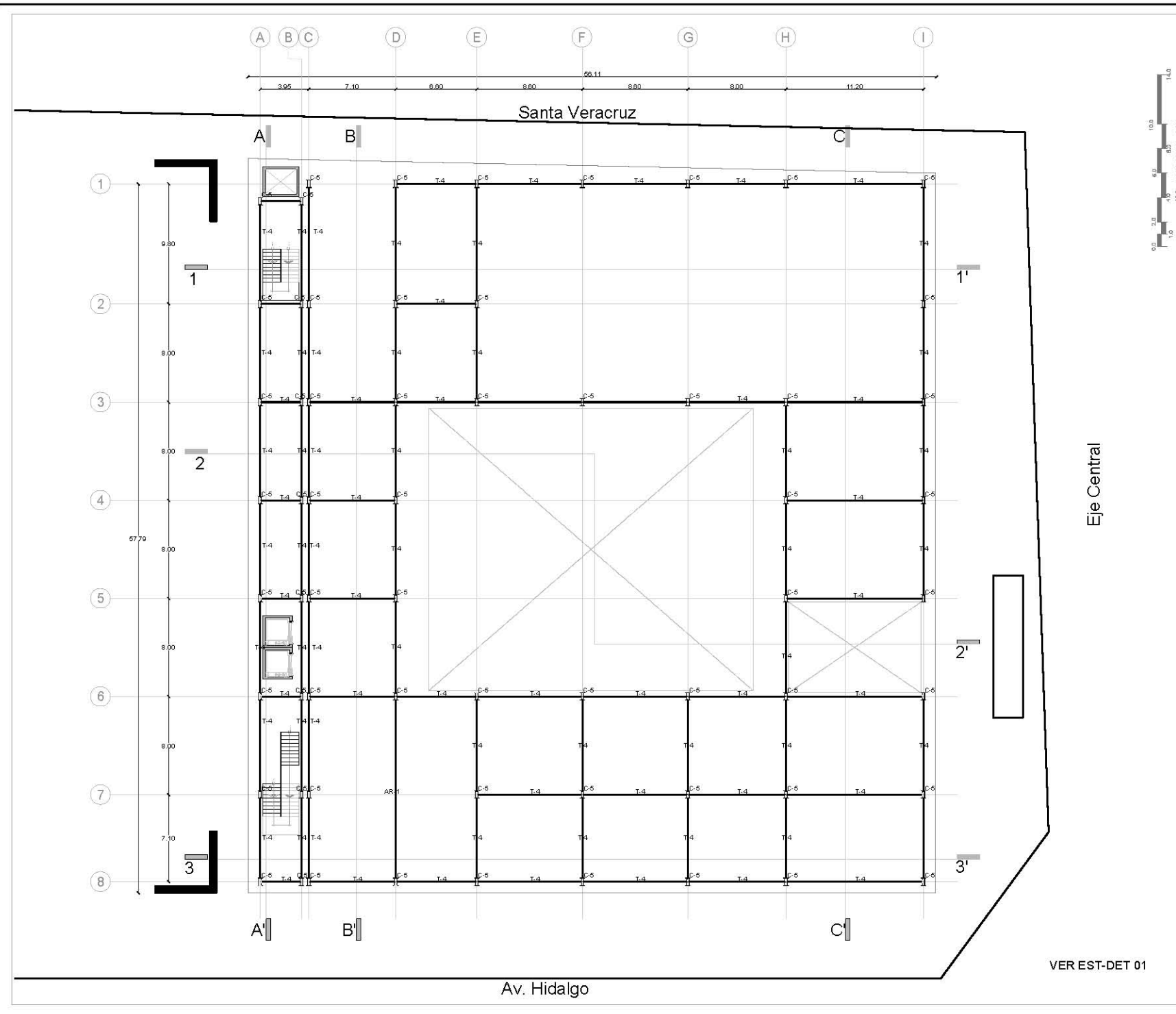

**NOTAS GENERALES:**

LAS COTAS RIGEN EN EL DIBUJO Y ESTÁN INDICADAS EN METROS.

TO DOS LAS DIMENSIONES Y COTAS DEBERÁN VERIFICARSE EN EL EXISTENTE SIGUIENDO LAS RESPONSABILIDADES.

VARIACIÓN DEBE SER EVALUADA POR LOS A.R. RESPONSABLES.

CUALQUIER CAMBIO O MODIFICACIÓN AL PROYECTO DEBERÁ SER NOTIFICADO PARA SU EVALUACIÓN Y AUTORIZACIÓN.

**NOTAS ESPECÍFICAS:**

LOS PLANOS ARQUITECTÓNICOS RIGEN SOBRE LOS PLANOS ESTRUCTURALES.

LOS PLANOS DE ALBAÑILERÍA RIGEN SOBRE LOS PLANOS ARQUITECTÓNICOS.

LOS PLANOS DE DETALLE RIGEN SOBRE LOS PLANOS DE ALBAÑILERÍA.

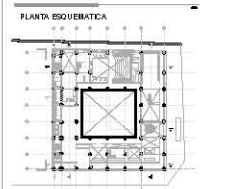
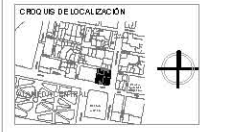

**SÍMBOLOGÍA**

**PROPIETARIO:**

VMANA IBARRAREYNOSO  
MARÍA FERNANDA PÉREZ BOENEKER

**PROYECTO:**

**HIDALGO 05**  
CENTRO CULTURAL

**ESPECIFICACIONES DEL PLANO:**

**ESTRUCTURAL**

**UBICACIÓN:** Av. Hidalgo  
Col. GARCÍA RIVERA  
Delegación Benito Juárez

**ACOTACIÓN:** METROS

**FECHA:** MAYO 2014

**PLANTA ESTRUCTURAL**  
PRIMER NIVEL

**EST-006**

Eje Central

VER EST-DET 01

Av. Hidalgo

Santa Veracruz

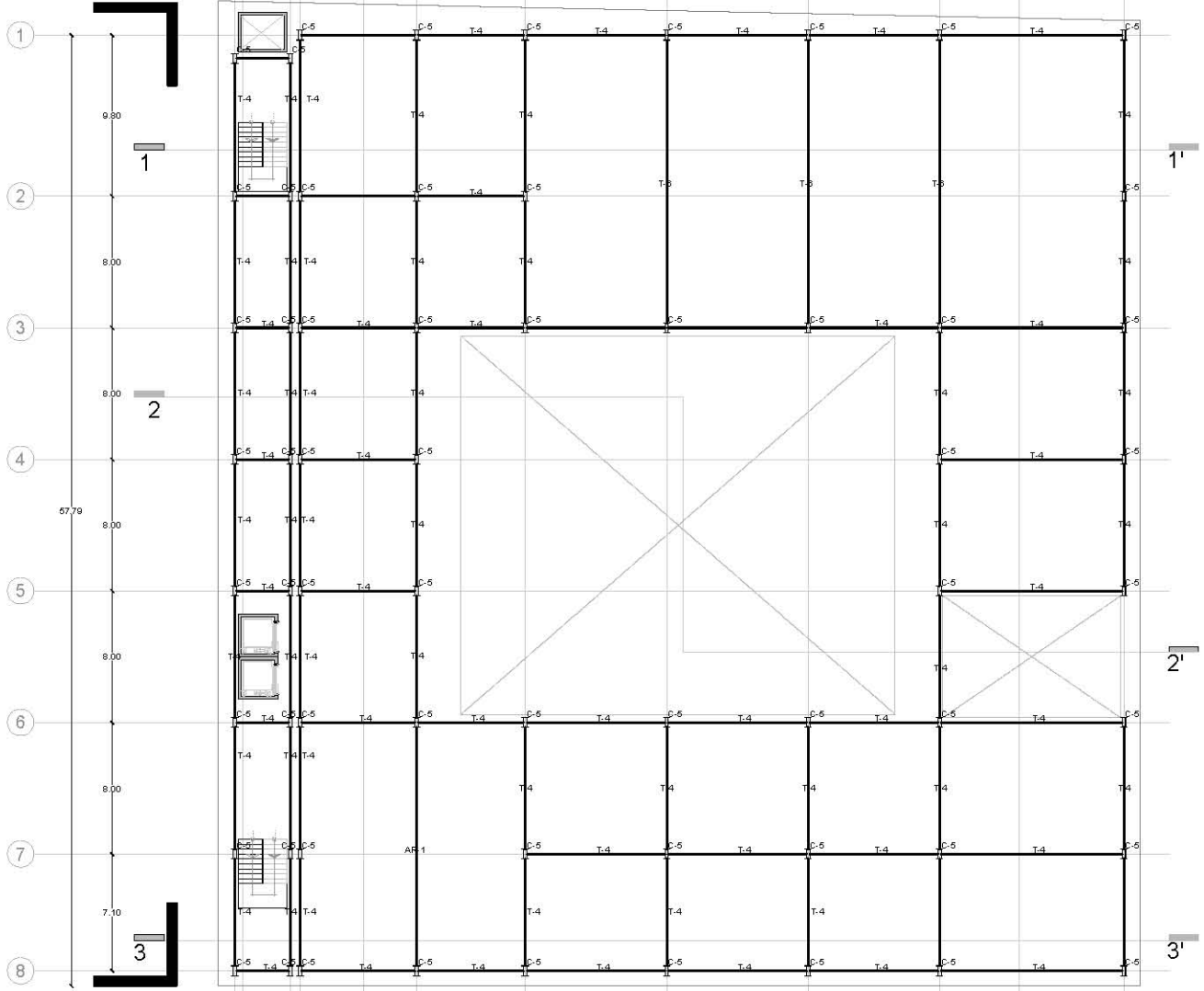
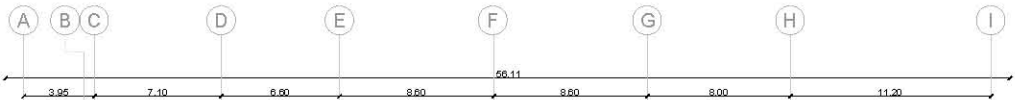

A | B | C

VER EST-DET 01

Av. Hidalgo

**NOTAS GENERALES:**  
 LAS COTAS RG EN EL DIBUJO Y ESTÁN INDICADAS EN METROS.  
 TODAS LAS DIMENSIONES Y COTAS DEBERÁN VERIFICARSE EN OBRA SI EXISTE ALGUNA VARIACIÓN DEBERÁ SER EVALUADA POR LOS ARQ. RESPONSABLES.  
 CUALQUIER CAMBIO O MODIFICACIÓN AL PROYECTO DEBERÁ SER NOTIFICADO PARA SU EVALUACIÓN Y/O AUTORIZACIÓN.

**NOTAS ESPECÍFICAS:**  
 LOS PLANOS ARQUITECTÓNICOS RG EN SOBRELLOS PLANOS ESTRUCTURALES.  
 LOS PLANOS DE ALBAÑILERÍA RG EN SOBRELLOS PLANOS ARQUITECTÓNICOS.  
 LOS PLANOS DE DETALLE RG EN SOBRELLOS PLANOS DE ALBAÑILERÍA.

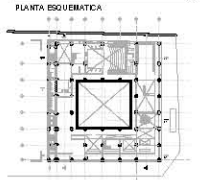

**SIMBOLOGÍA**

**PROPIETARIO:**  
 VANANA BARRAREYNOSO  
 MARÍA FERNANDA PÉREZ BOENEKER

**PROYECTO:**  
**HIDALGO 05**  
 CENTRO CULTURAL

**ESPECIALIDAD DEL PLANO:**  
 ESTRUCTURAL

**UBICACIÓN:** 45 HIBRIDO  
 COLONIA EL ESTERO  
 DE ICAHUEBAC

**ACOTACIÓN:** METROS  
**FECHA:** MAYO 2014



PLANTA ESTRUCTURAL  
 2DO NIVEL

EST-007

Eje Central

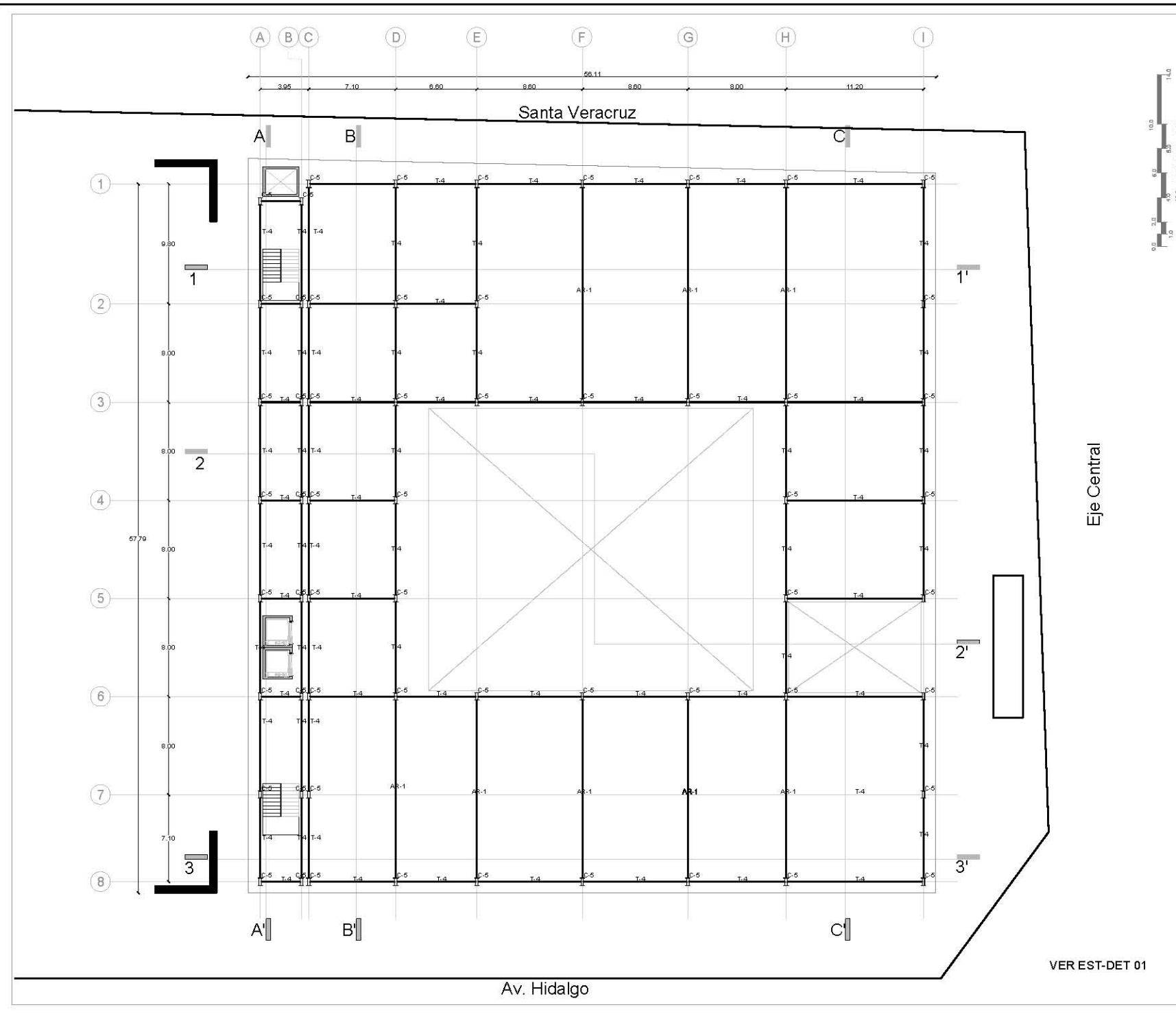

**NOTAS GENERALES:**

LAS COTAS RIGEN EN EL DIBUJO Y ESTÁN INDICADAS EN METROS.

TO DOS LAS DIMENSIONES Y COTAS DEBERÁN VERIFICARSE EN EL EXISTE ALGUNA VARIACIÓN DEBE SER EVALUADA POR LOS ARQUITECTOS RESPONSABLES.

CUALQUIER CAMBIO O MODIFICACIÓN AL PROYECTO DEBE SER NOTIFICADO PARA SU EVALUACIÓN Y AUTORIZACIÓN.

**NOTAS ESPECÍFICAS:**

LOS PLANOS ARQUITECTÓNICOS RIGEN SOBRE LOS PLANOS ESTRUCTURALES.

LOS PLANOS DE ALBAÑILERÍA RIGEN SOBRE LOS PLANOS ARQUITECTÓNICOS.

LOS PLANOS DE DETALLE RIGEN SOBRE LOS PLANOS DE ALBAÑILERÍA.

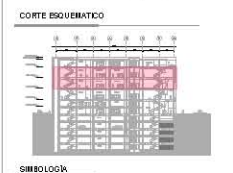
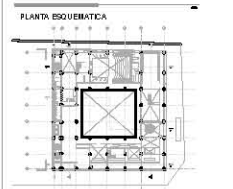
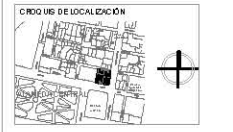

**SÍMBOLOGÍA**

**PROPIETARIO:**  
 VMANA BARRAREYNOSO  
 MARÍA FERNANDA PÉREZ BOENEKER

**PROYECTO:**  
**HIDALGO 05**  
 CENTRO CULTURAL

**ESPECIFICACIÓN DEL PLANO:**  
 ESTRUCTURAL

**UBICACIÓN:** Av. Hidalgo  
 Col. GARCÍA RIVERA  
 DELEGACIÓN ERICSON

**ACOTACIÓN: METROS**

**FECHA:** MAYO 2014

**PLANTA ESTRUCTURAL**  
 3ER Y 4TO NIVEL

**EST-008**

Santa Veracruz

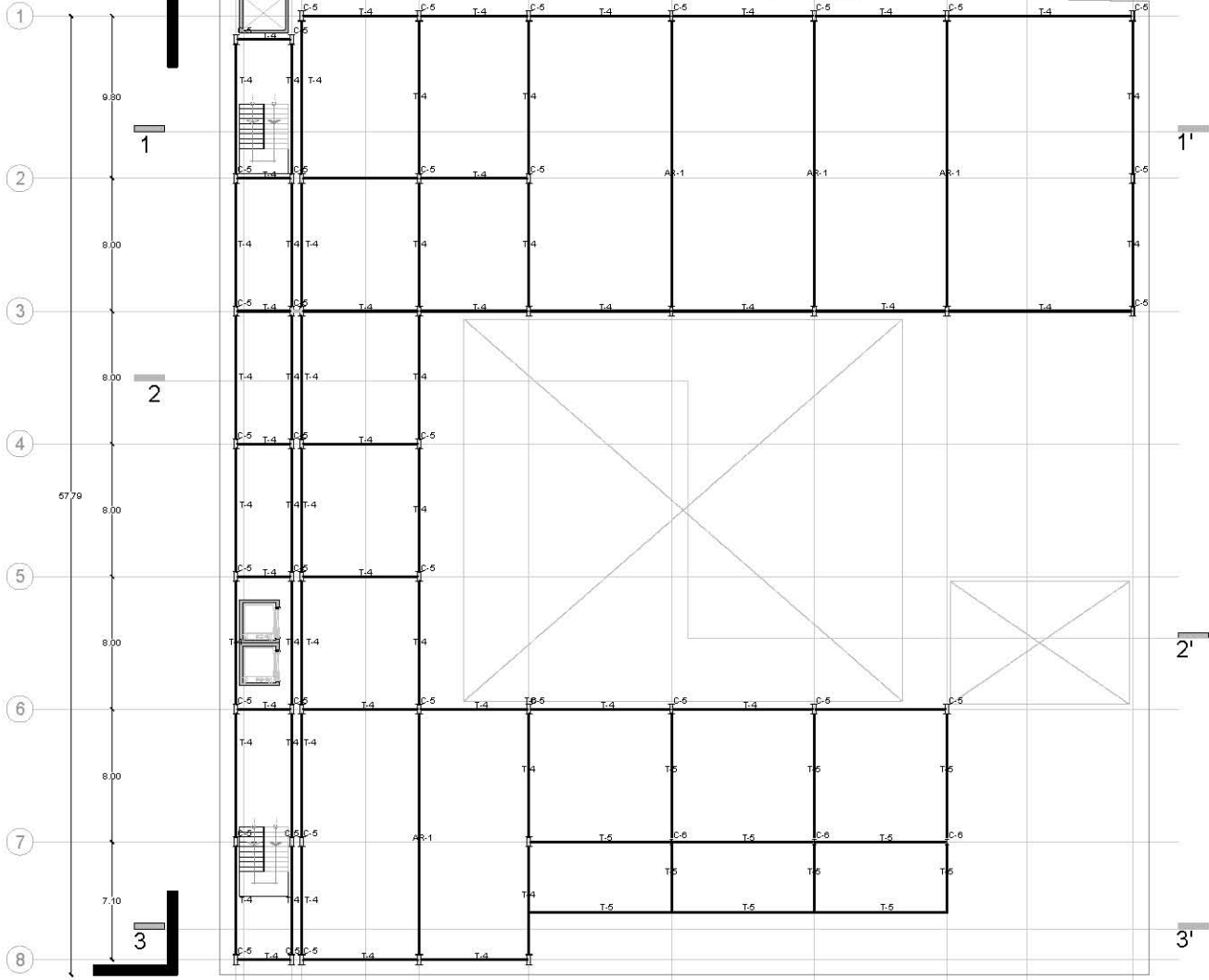
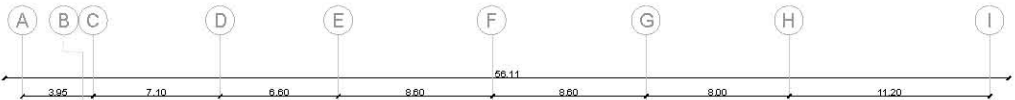

**NOTAS GENERALES:**  
 LAS COTAS RIGEN EN EL DIBUJO Y ESTÁN INDICADAS EN METROS.  
 TODAS LAS DIMENSIONES Y COTAS DEBERÁN VERIFICARSE EN EL EXISTENTE AIGUNA VARIACIÓN DEBERÁ SER EVALUADA POR LOS ARQUITECTOS RESPONSABLES.  
 CUALQUIER CAMBIO O MODIFICACIÓN AL PROYECTO DEBERÁ SER MOTIVADO PARA SU EVALUACIÓN Y AUTORIZACIÓN.

**NOTAS ESPECÍFICAS:**  
 LOS PLANOS ARQUITECTÓNICOS RIGEN SOBRE LOS PLANOS ESTRUCTURALES.  
 LOS PLANOS DE ALBAÑILERÍA RIGEN SOBRE LOS PLANOS ARQUITECTÓNICOS.  
 LOS PLANOS DE DETALLE RIGEN SOBRE LOS PLANOS DE ALBAÑILERÍA.

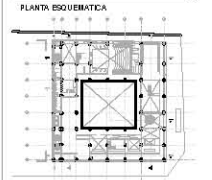

**SIMBOLOGIA**

**PROPIETARIO:**  
 VMANA BARRAREYNOSO  
 MARÍA FERNANDA PÉREZ BOENEKER

**PROYECTO:**  
**HIDALGO 05**  
 CENTRO CULTURAL

**ESPECIFICIDAD DEL PLANO:**  
 ESTRUCTURAL

**UBICACIÓN:** Av. Hidalgo  
 Col. GARCÍA RIVERA  
 DE ICAHUAENCO

**ACOTACIÓN:** METROS  
**FECHA:** MAYO 2014



PLANTA ESTRUCTURAL  
 5TO NIVEL

EST-009

Eje Central

VER EST-DET 01

Av. Hidalgo

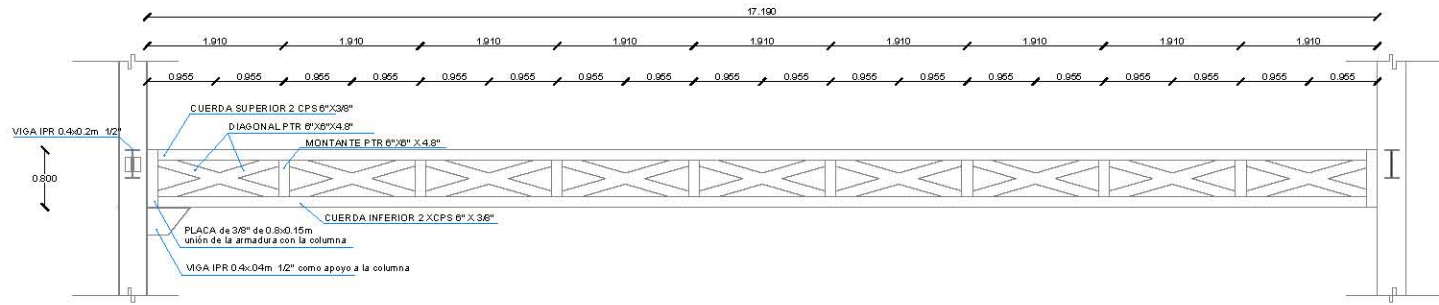

**AR-01**  
Detalle de armadura tipo  
VISTA FRONTAL esc.: 1/100

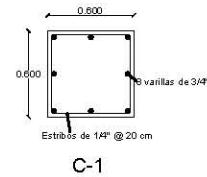
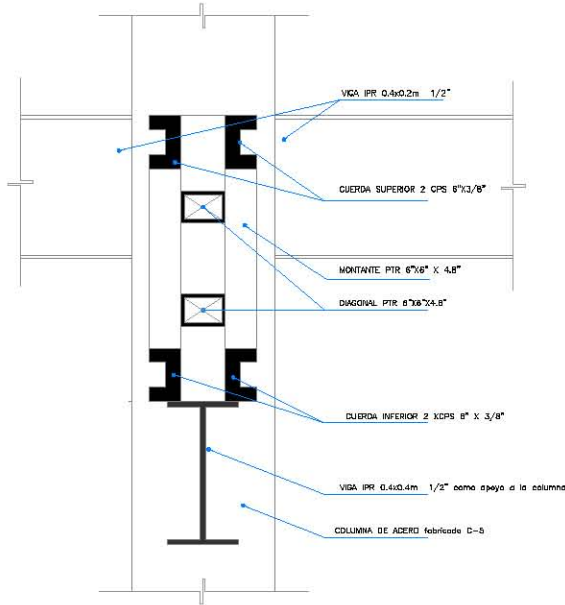

C-1

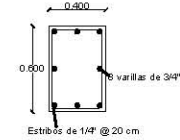

C-2

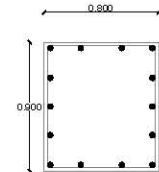

CT-X1

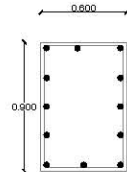

CT-X2

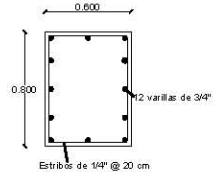

C-3

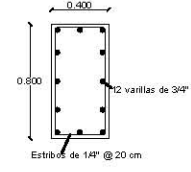

C-4

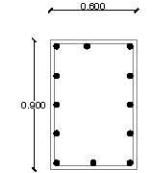

CT-Y1

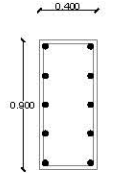

CT-Y1

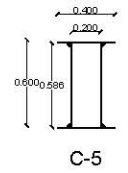

C-5

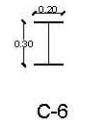

C-6

**CONTRABES**  
Detalle armado contrabres  
SECCIÓN esc.: 1/10

**COLUMNAS**  
Detalle de columnas (armado)  
PLANTA esc.: 1/50

**AR-01**  
Detalle de armadura tipo  
SECCIÓN esc.: 1/20 SECCIÓN esc.: 1/50

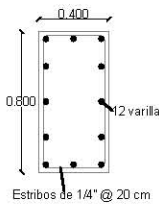

T-1

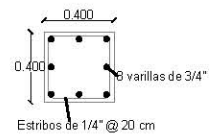

T-2

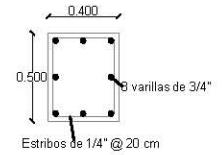

T-3

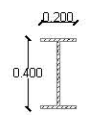

T-4



T-5

**TRABES**  
Detalle armadura de traves  
SECCIÓN esc.: 1/10

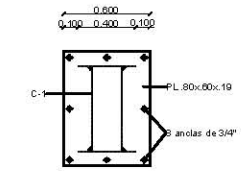

**ANCLAJE COLUMNA METÁLICA A COLUMNA DE CONCRETO**  
Detalle de placa colada en columna concreto  
PLANTA esc.: 1/50, SECCIÓN esc.: 1/50

**NOTAS GENERALES:**  
LAS COTAS RIGEN EN EL DIBUJO Y ESTÁN INDICADAS EN METROS.  
TODAS LAS DIMENSIONES Y COTAS DEBERÁN VERIFICARSE EN OTRA SI EXISTE ALGUNA VARIACIÓN DEBE SER EVALUADA POR LOS ARQ. RESPONSABLES.  
CUALQUIER CAMBIO O MODIFICACIÓN AL PROYECTO DEBE SER NOTIFICADO PARA SU EVALUACIÓN Y/O AUTORIZACIÓN.

**NOTAS ESPECÍFICAS:**  
LOS PLANOS ARGUMENTADOS RIGEN SOBRE LOS PLANOS ESTRUCTURALES.  
LOS PLANOS DE ALBAÑILERÍA RIGEN SOBRE LOS PLANOS ARGUMENTADOS.  
LOS PLANOS DE DETALLE RIGEN SOBRE LOS PLANOS DE ALBAÑILERÍA.

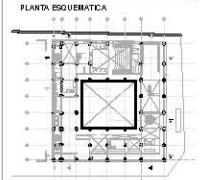

**SIMBOLOGÍA**

**PROPIETARIO:**  
VMANA BARRARENO  
MARÍA FERNANDA PÉREZ BOENEKER

**PROYECTO:**

**HIDALGO 05**  
CENTRO CULTURAL

**ESPECIFICACIÓN DEL PLANO:**  
ESTRUCTURA

**UBICACIÓN:** AL HIDALGO  
COL. GARCÍA  
DE CUAUHTEMOC

**ACOTACIÓN:** METROS

**FECHA:** MAYO 2014



**DETALLES**  
EST-DET 01

CXF



**EST | DET | 008**

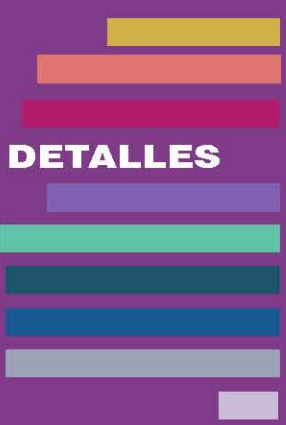

**DETALLES**

**CORTES POR FACHADA**







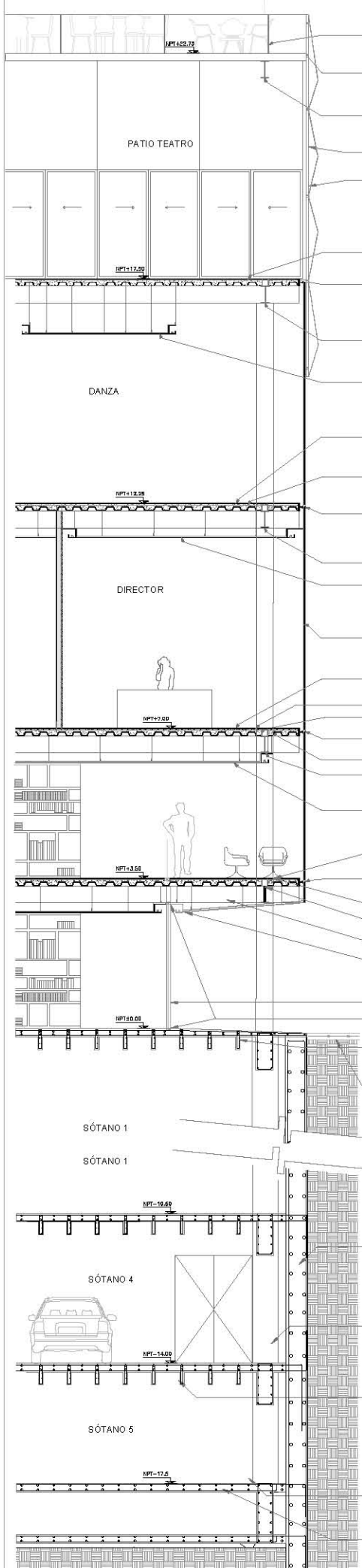

- BARANDAL DE VIDRIO TEMPLADO traslúcido (1000X2400x12mm) ahogado en losa, sujetado por perfil cps de 1" x 1" con HECHO A MEDIDA con sellador estructural Dow Corning o similar
- SOPORTE CELOSÍA/ CANCELERÍA, a base de ptr y ángulos de acero
- VIGA ACERO IPR 200X400X16mm, acabado base primer, final semi mate listo de color negro de línea, FABRICADA
- CELOSÍA LÁMINA DE ACERO 19mm PERFORADA FABRICADA BASTIDOR PARA CELOSÍA PTR DE ACERO DE 2"x2" de acero, acabada base primer, final semi mate lisa color negro de línea
- FIRME DE CONCRETO ESP=8cm f'c=200 kg/cm2 CON MALLA ELECTROSOLDADA 6x6/ 8x8, acabado pulido integral
- SOPORTE CELOSÍA/ CANCELERÍA, ver detalle D/5
- VIGA ACERO IPR 200X400X16mm, acabado base primer, final semi mate listo de color negro de línea, FABRICADA
- PLAFÓN DUELA DE MADERA
- DUELA DE MADERA marca Terza modelo Ambiente esp=7x192x1292mm color cherry natural, sobre firme de concreto nivelado.
- FIRME DE CONCRETO ESP=8cm f'c=200 kg/cm2 CON MALLA ELECTROSOLDADA 6x6/ 8x8, acabado pulido integral
- CANCEL FACHADA INTEGRAL FABRICADO Ver detalle D/4
- VIGA ACERO IPR 200X400X16mm, acabado base primer, final semi mate listo de color negro de línea, FABRICADA
- PLAFÓN LÁMINA PERFORADA MARCA FILSA MOD: 1203
- VIDRIO DE SEGURIDAD con prestaciones de aislamiento acústico de 12 mm de espesor, marca SGG mod. Satinova Duo, traslúcido HECHO A MEDIDA con sellador estructural Dow Corning o similar
- DUELA DE MADERA marca Terza modelo Ambiente esp=7x192x1292mm color cherry natural, sobre firme de concreto nivelado.
- FIRME DE CONCRETO ESP=8cm f'c=200 kg/cm2 CON MALLA ELECTROSOLDADA 6x6/ 8x8, acabado pulido integral CONECTORES 2 VARS. 3/8" @ 20
- CANCEL FACHADA INTEGRAL FABRICADO, ver detalle D/4
- LOSACERO ROMSA CAL 22 h.
- VIGA ACERO IPR 200x400x16 mm FABRICADA
- PLAFÓN LÁMINA PERFORADA MARCA FILSA MOD: 1203
- FIRME DE CONCRETO ESP=8cm f'c=200 kg/cm2 CON MALLA ELECTROSOLDADA 6x6/ 8x8, acabado pulido integral
- CANCEL FACHADA INTEGRAL FABRICADO, ver detalle D/4
- LOSACERO ROMSA CAL 22 h.
- VIGA ACERO IPR 200x400x16 mm FABRICADA
- BASTIDOR DE ACERO para sostener plafón, acabado base primer, final semi mate liso de color negro de línea
- PLAFÓN LÁMINA PERFORADA marca FILSA MOD: 1203, ver detalle D/3 y D/3.1
- VIDRIO DE SEGURIDAD con prestaciones de aislamiento acústico de 12 mm de espesor, marca SGG mod. Satinova Duo, traslúcido HECHO A MEDIDA con sellador estructural Dow Corning o similar
- PERFIL DE ACERO, ver detalle D/1
- LOSA NERVADA DE CONCRETO reforzada, acabado concreto pulido integral
- FIRME DE CONCRETO esp=15cm f'c=200 kg/cm2 con malla electrosoldada 6x6/10x10, acabado pulido, ver detalle D/2
- MURO MILÁN de concreto reforzada, concreto hecho en obra de f'c=250 kg/cm2, tamaño máximo de agregado de 19mm, con varilla 3/4" @ 15 cm.
- COLUMNA DE CONCRETO REFORZADO, concreto hecho en obra de f'c=250 kg/cm2, tamaño máximo de agregado de 19mm, con varilla 5/8" @ 15 cm.
- LOSA NERVADA DE CONCRETO reforzada, acabado superior Resina epóxica Sikafloor-161
- LOSA MACIZA FONDO H= 20cm V's #3 @ 20cm ambos sentidos ambos lechos, concreto hecho en obra de f'c=250 kg/cm2, tamaño máximo de agregado de 19 mm, con varilla de 5/8", acabado superior Resina epóxica Sikafloor-161
- PLANTILLA DE CONCRETO SIMPLE f'c=100 kg/cm2 ESP.=5 cm

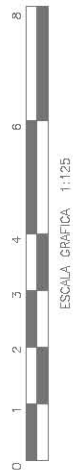

**NOTAS GENERALES:**  
 LAS COTAS SON EN EL DISEÑO Y ESTAR EN CADAR EN METROS.  
 TODAS LAS DIMENSIONES Y COTAS DEBERAN SER EN SE EN OBRAS DE DETALLE.  
 VARIACIONES DEBERAN SER NOTIFICADAS POR LOS DISEÑADORES.  
 RESPONSALES.  
 CUALQUIER CAMBIO O MODIFICACION AL PROYECTO DEBERA SER NOTIFICADO PARA SU EVALUACION Y APROBACION.

**NOTAS ESPECIFICAS:**  
 LOS PLANOS ARQUITECTONICOS SON SOBRE LOS PLANOS DE ESTRUCTURALES.  
 LOS PLANOS DE ALBAÑILERIA SON SOBRE LOS PLANOS DE ARQUITECTONICOS.  
 LOS PLANOS DE DETALLE SON SOBRE LOS PLANOS DE ALBAÑILERIA.

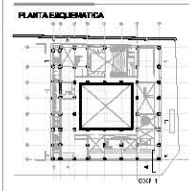

PROYECTADO:  
 VANINA IBARRA REYNOSO  
 MARÍA FERNANDA PÉREZ BOENEKER

PROYECTO:  
**HIDALGO 05**  
 CENTRO CULTURAL

ESPESOR LÍNEA DEL PLANO:  
 CORTE POR FACHADA

SEÑALADO: AU, REB, O, C, S, Q, D, B, E, F, G, H, I, J, K, L, M, N, O, P, Q, R, S, T, U, V, W, X, Y, Z

ACOTACION EN METROS

FECHA: MAYO 2014

**CORTE POR FACHADA**  
 CXF1  
 CXF - 001

H



**NOTAS GENERALES:**  
 LAS COTAS KIDEN EN EL DIBUJO Y ESTAR INDICADAS EN METROS.  
 TODOS LOS TUBOS Y BARRAS DE ACERO DEBERAN VERSE KARSSE EN O BERA SI EXISTE ALGUNA VARIACION O DESVIACION EN LA FABRICACION O EN LA EJECUCION.  
 CARGAS Y CANTIDADES DE MATERIALES AL PROYECTO DEBERAN SER NOTIFICADAS PARA SU EVALUACION Y APROBACION.

**NOTAS ESPECIFICAS:**  
 LOS PLANOS ARQUITECTONICOS KIDEN SO BREL LOS PLANOS ESTRUCTURALES.  
 LOS PLANOS DE ALBAÑILERIA KIDEN SO BREL LOS PLANOS ARQUITECTONICOS.  
 LOS PLANOS DE DETALLE KIDEN SO BREL LOS PLANOS DE ALBAÑILERIA.

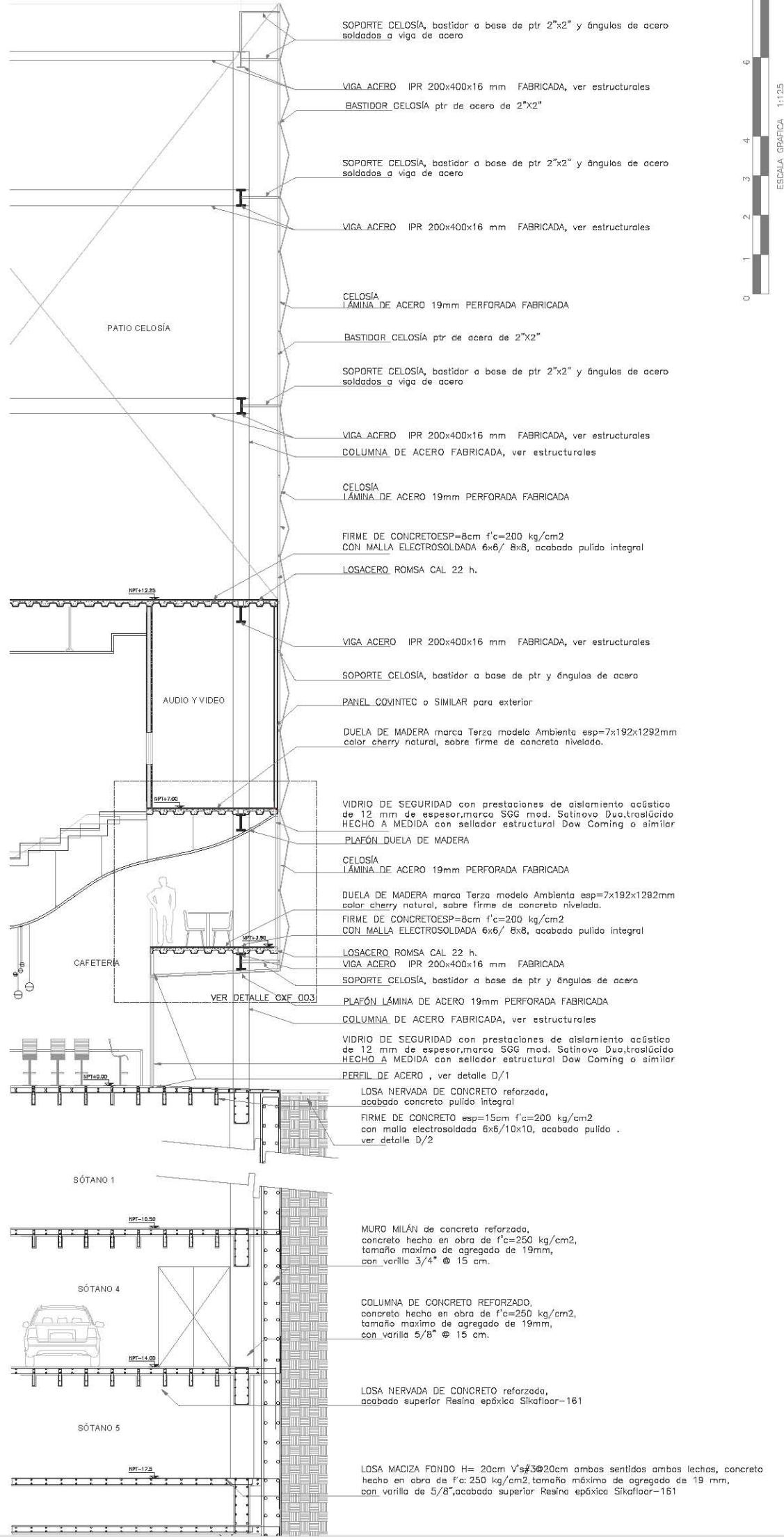
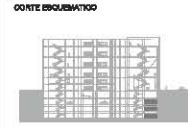
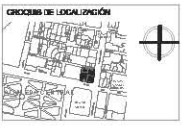

PROPIETARIO:  
 VIVIANA IBARRA REYNOSO  
 MARÍA FERNANDA PÉREZ BOENENGER

PROYECTO:  
**HIDALGO 05**  
 CENTRO CULTURAL

ESPESOR DEL PLANO:  
 CORTE POR FACHADA

ELABORADO POR:  
 ALI HERNANDEZ  
 COLABORADOR DEL DISEÑO

ASOCIACION DE INGENIEROS

FECHA: MAYO 2014

**CORTE POR FACHADA**  
**CXF2**  
**CXF - 002**

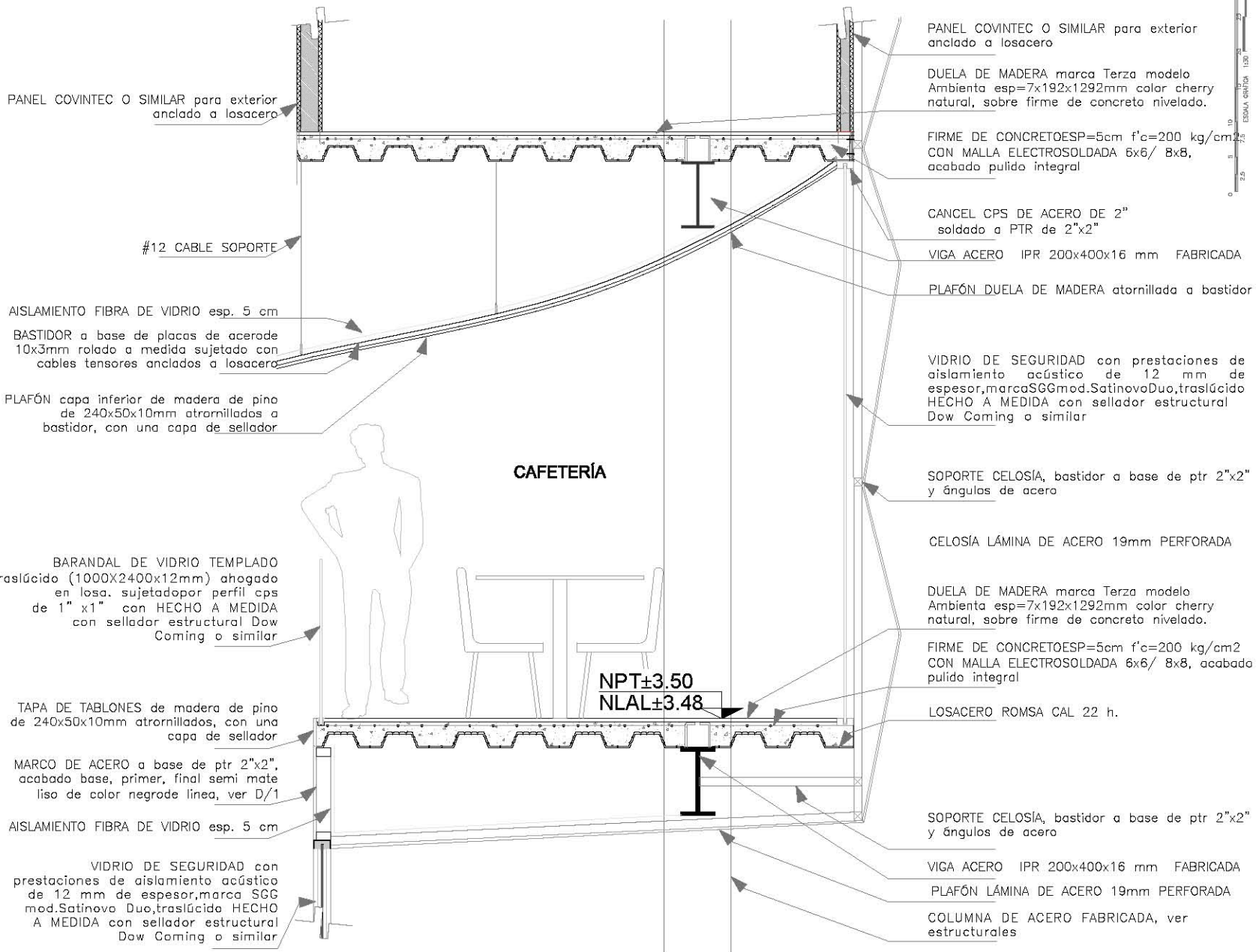

**NOTAS GENERALES:**

LAS COTAS QUE EN EL DIBUJO Y ESTÁN INDICADAS EN METROS.

TO DOS LAS DIMENSIONES Y COTAS DEBERÁN VERIFICARSE EN EL EXISTENTE ALGUNAS VARIACIONES DEBERÁN SER EVALUADAS POR LOS ARQUITECTOS RESPONSABLES.

CUALQUIER CAMBIO O MODIFICACIÓN AL PROYECTO DEBERÁ SER NOTIFICADO PARA SU EVALUACIÓN Y/O AUTORIZACIÓN.

**NOTAS ESPECÍFICAS:**

LOS PLANOS ARQUITECTÓNICOS DEBEN IR SOBRE LOS PLANOS ESTRUCTURALES.

LOS PLANOS DE ALBAÑILERÍA DEBEN IR SOBRE LOS PLANOS ARQUITECTÓNICOS.

LOS PLANOS DE DETALLE DEBEN IR SOBRE LOS PLANOS DE ALBAÑILERÍA.

**CIRCUITO DE LOCALIZACIÓN**

**PLANTA ISOMÉTRICA**

**CORTE ISOMÉTRICO**

**SIMBOLOGÍA**

**PROPIETARIO:**

YIMANA BARRAREYNSO  
MARÍA FERNANDA PÉREZ BOENEKER

**PROYECTO:**

**HIDALGO 05**  
CENTRO CULTURAL

**ESPECIFICACIÓN DEL PLANO:**

CORTE POR FACHADA

**UBICACIÓN:** AL HIDALGO  
CALLE 1416 # 10  
BOGOTÁ, COLOMBIA

**ACOTACIÓN:** METROS

**FECHA:** MAYO 2014

**CORTE POR FACHADA**

**CXF - 003**

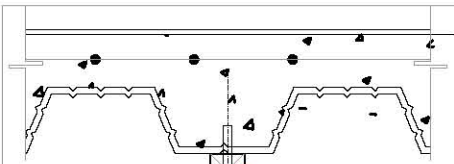

Marco a base de tubular de 2" x 2", atornillado a losacero, acabado base, primer, final semi mate liso de color negro de línea

Marco a base de tubular de 2" x 2", acabado base, primer, final semi mate liso de color negro de línea

CANCEL CPS DE ACERO DE 2" soldado a PTR de 2"x2"

VIDRIO DE SEGURIDAD con prestaciones de aislamiento acústico de 12 mm de espesor, marca SGG mod. Satinovo Duo, traslúcido HECHO A MEDIDA con sellador estructural Dow Coming o similar

CANCEL PERFIL DE ACERO tubular de 2" x 1.5", ahogado en losa, acabado base, primer, final semi mate liso de color negro de línea

FIRME DE CONCRETO esp=15cm f'c=200 kg/cm2 con malla electrosoldada 6x6/10x10, acabado pulido. ver detalle D/2

**DETALLE D/1**  
Cancelería/ bastidor  
SECCIÓN esc.: 1/10

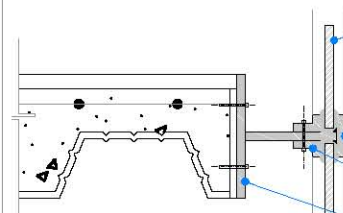

VIDRIO DE SEGURIDAD con prestaciones de aislamiento acústico de 12 mm de espesor, marca SGG mod. Satinovo Duo, traslúcido HECHO A MEDIDA con sellador estructural Dow Coming o similar

Placa de acero de 60 mm x 12mm de espesor. soldada a perfil "T". Acabado base, primer, final semi mate liso de color negro de línea

Ángulo de acero de 3/4" x 3/16" atornillado a vigueta con barreno de 1/4" diámetro Perfil "T" 175 x 130 mm de acero acabado base, primer, final semi mate liso de color negro de línea, atornillado a Losacero con tornillo de cabeza plana de 1/2" x 1/4"

**DETALLE D/4**  
Anclaje Fachada vidrio a losa  
SECCIÓN esc.: 1/10

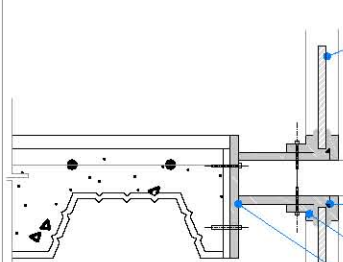

VIDRIO DE SEGURIDAD con prestaciones de aislamiento acústico de 12 mm de espesor, marca SGG mod. Satinovo Duo, traslúcido HECHO A MEDIDA con sellador estructural Dow Coming o similar

BASTIDOR PARA CELOSÍA PTR DE ACERO DE 2"x2" soldado placa anclada acabado base primer, final semi mate liso color negro de línea

Placa de acero de 60 mm x 12mm de espesor. soldada a placa acero. Acabado base, primer, final semi mate liso de color negro de línea

Ángulo de acero de 3/4" x 3/16" atornillado a vigueta con barreno de 1/4" diámetro Perfil "T" 175 x 130 mm de acero acabado base, primer, final semi mate liso de color negro de línea, atornillado a Losacero con tornillo de cabeza plana de 1/2" x 1/4"

**DETALLE D/5**  
Anclaje celosía/ cancelería a losa  
SECCIÓN esc.: 1/10



SELLO ASFÁLTICO ó AEROLASTIC(ε=2.5cm)

FIRME DE CONCRETOSP=15cm f'c=200 kg/cm2 CON MALLA ELECTROSOLDADA 6x6/10x10, acabado pulido integral

CELOTEX IMPREGNADO DE CREOSAOITA.

MURO MILÁN de concreto reforzado, concreto hecho en obra de f'c=250 kg/cm2, tamaño máximo de agregado de 19mm, canvarilla 3/4" @ 15 cm.

**DETALLE D/2**  
Detalle muro milán y banquete  
SECCIÓN esc.: 1/5

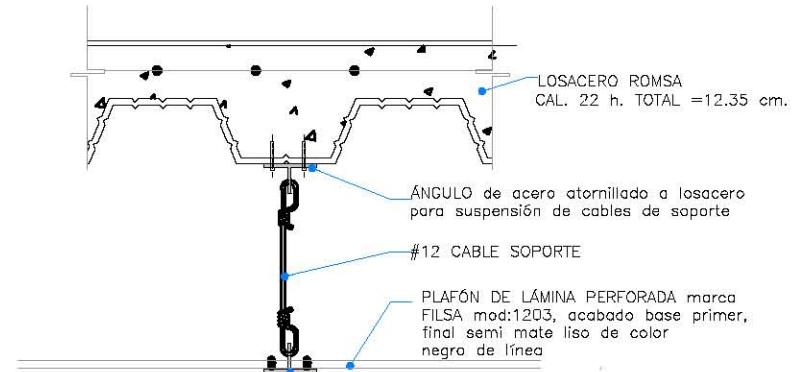

LOSACERO ROMSA CAL. 22 h. TOTAL =12.35 cm.

ÁNGULO de acero atornillado a losacero para suspensión de cables de soporte

#12 CABLE SOPORTE

PLAFÓN DE LÁMINA PERFORADA marca FILSA mod:1203, acabado base primer, final semi mate liso de color negro de línea

BASTIDOR DE ACERO para sostener plafón, acabado base, primer, final semi mate liso de color negro de línea

**DETALLE D/3**  
Anclaje plafón a losa  
SECCIÓN esc.: 1/10

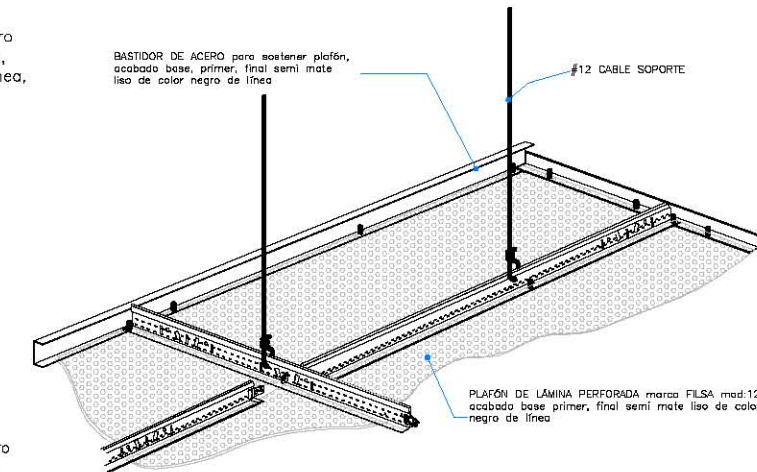

BASTIDOR DE ACERO para sostener plafón, acabado base, primer, final semi mate liso de color negro de línea

#12 CABLE SOPORTE

PLAFÓN DE LÁMINA PERFORADA marca FILSA mod:1203, acabado base primer, final semi mate liso de color negro de línea

**DETALLE D/3.1**  
Bastidor plafón  
ISOMETRICO esc:1/20

**NOTAS GENERALES:**

LAS COTAS RIGEN EN EL DIBUJO Y ESTÁN INDICADAS EN METROS.  
TO DOS LAS DIMENSIONES Y COTAS DEBERÁN VERIFICARSE EN OBRA SI EXISTE ALGUNA VARIACIÓN DEBE SER EVALUADA POR LOS AR. RESPONSABLES.  
CUALQUIER CAMBIO O MODIFICACIÓN AL PROYECTO DEBE SER NOTIFICADO PARA SU EVALUACIÓN Y AUTORIZACIÓN.

**NOTAS ESPECÍFICAS:**

LOS PLANOS ARQUITECTÓNICOS RIGEN SOBRE LOS PLANOS ESTRUCTURALES.

LOS PLANOS DE ALBAÑILERÍA RIGEN SOBRE LOS PLANOS ARQUITECTÓNICOS.

LOS PLANOS DE DETALLE RIGEN SOBRE LOS PLANOS DE ALBAÑILERÍA.

**CRUCIOS DE LOCALIZACIÓN**



**PLANTA ESQUEMATICA**

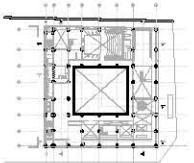

**CORTE ESQUEMATICO**



**IMBOLÓGICA**

**PROPIETARIO:**

VIMANA BARRAREYNOSO  
MARÍA FERNANDA PÉREZ BOENEKER

**PROYECTO:**

**HIDALGO 05**  
CENTRO CULTURAL

**ESPECIFICIDAD DEL PLANO:**  
DETALLES

UBICACIÓN: AL HÍDAGO  
CALLE 17E # 6  
BOGOTÁ, COLOMBIA

ACOTACIÓN: METROS

FECHA: MAYO 2014

**DETALLES**  
CXF-DET 01



**CXF | DET | 01**



**DETALLES**

**INSTALACIÓN HIDRÁULICAS**

En cuanto al criterio para las instalaciones del edificio, se busca optimizar el funcionamiento del mismo. Por la fachada norte está la toma eléctrica, el suministro de agua potable y la salida al drenaje.

Las instalaciones hidráulicas y sanitarias se encuentran ubicadas en la "L" de servicios formada por el volumen de circulaciones colindante al Teatro Hidalgo y el volumen norte. El agua potable baja directamente a la cisterna ubicada en el sótano cinco para de ahí suministrar a todo el edificio por medio de bombas hidroneumáticas. Existe una planta de tratamiento en el sótano cuatro para las aguas grises y pluviales que se almacenarán en una cisterna en el sótano cinco para utilizarlas posteriormente en muebles sanitarios y para riego.

Las aguas negras bajan directamente por los ductos al sótano uno donde está la conexión a la red de drenaje municipal. Existe un cárcamo en el sótano cinco donde se colectan todas las aguas residuales de los sótanos para ser bombeadas y expulsadas al drenaje y a la calle de ser necesario.



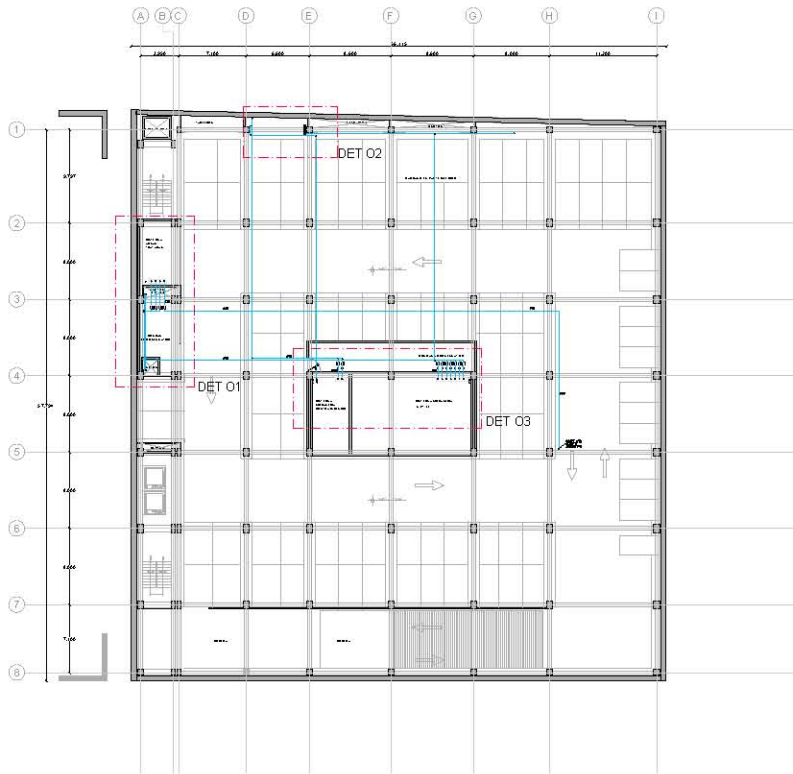

PLANTA esc 1/750

DET 01  
ALIMENTACIÓN DE AGUA TRADADA Y DUCTOS  
PLANTA esc 1/150

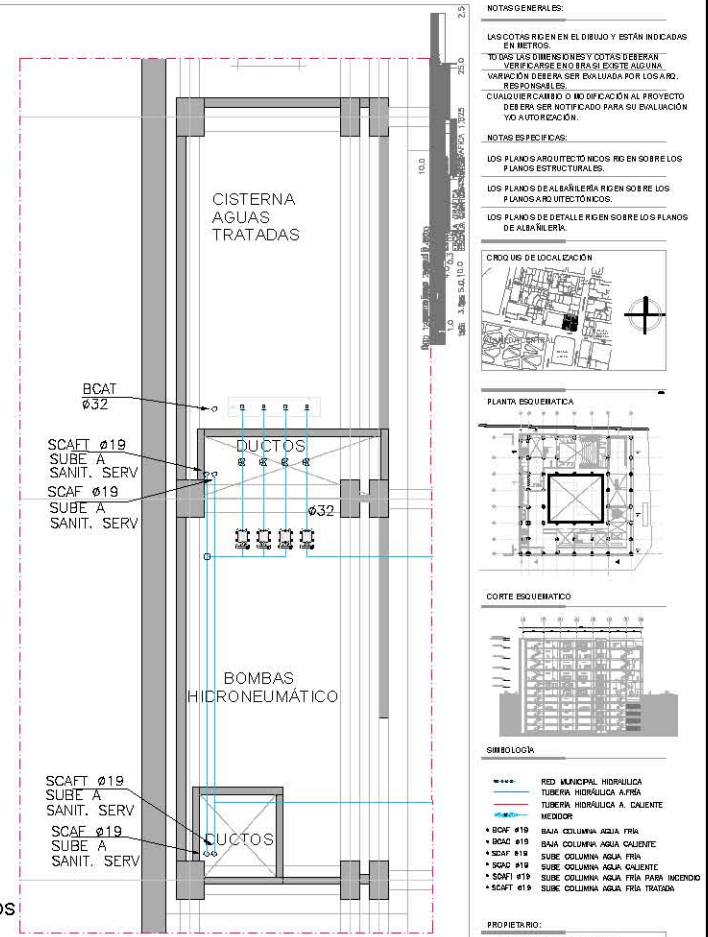

NOTAS GENERALES:  
LAS COTAS RIGEN EN EL DIBUJO Y ESTÁN INDICADAS EN METROS.  
TO DOS LAS DIMENSIONES Y COTAS DEBERÁN VERIFICARSE EN EL EXISTENTE AGUAS TRATADAS.  
VARIACION DE DEBERÁ SER EVALUADA POR LOS A.R. RESPONSABLES.  
CUALQUIER CAMBIO O MODIFICACIÓN AL PROYECTO DEBERÁ SER NOTIFICADO PARA SU EVALUACIÓN Y/O AUTORIZACIÓN.

NOTAS ESPECÍFICAS:  
LOS PLANOS ARQUITECTÓNICOS RIGEN SOBRE LOS PLANOS ESTRUCTURALES.  
LOS PLANOS DE ALBAÑILERÍA RIGEN SOBRE LOS PLANOS ARQUITECTÓNICOS.  
LOS PLANOS DE DETALLE RIGEN SOBRE LOS PLANOS DE ALBAÑILERÍA.

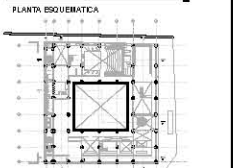

- SIMBOLOGÍA
- RED MUNICIPAL HIDRÁULICA
  - TUBERÍA HIDRÁULICA A FRIA
  - TUBERÍA HIDRÁULICA A CALIENTE
  - MEDIDOR
  - SCAF Ø19 BAJA COLUMNA AGUA FRIA
  - SCAF Ø19 BAJA COLUMNA AGUA CALIENTE
  - SCAF Ø19 SUBE COLUMNA AGUA FRIA
  - SCAF Ø19 SUBE COLUMNA AGUA CALIENTE
  - SCAF Ø19 SUBE COLUMNA AGUA FRIA PARA INCENDIO
  - SCAF Ø19 SUBE COLUMNA AGUA FRIA TRAZADA

PROPIETARIO:  
VIMANA BARRAREYNOSO  
MARÍA FERNANDA PÉREZ BOENEKER

PROYECTO:  
**HIDALGO 05**  
CENTRO CULTURAL

ESPECIFICIDAD DEL PLANO:  
INSTALACIONES

UBICACIÓN: AL. HIDALGO  
CALLE 147 E. P. 10  
DE CALI, COLOMBIA

ACOTACIÓN: METROS

FECHA: MAYO 2014

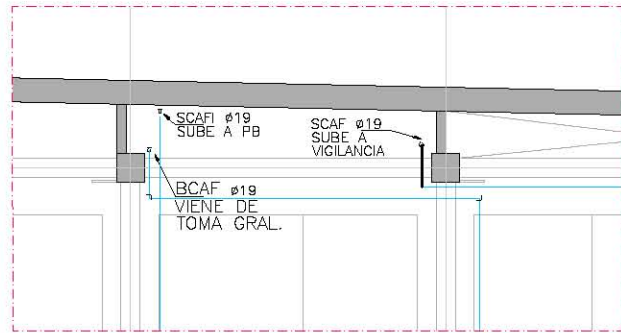

DET 02  
ALIMENTACIÓN AGUA FRÍA  
PLANTA esc 1/150

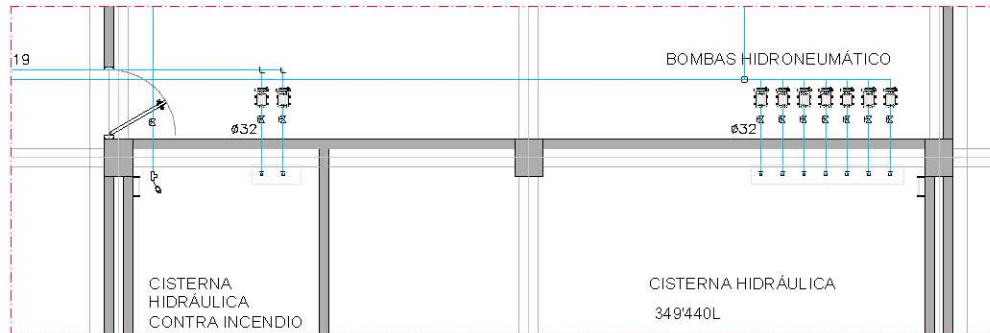

DET 03  
ALIMENTACIÓN AGUA FRÍA E HIDRONEUMÁTICOS  
PLANTA esc 1/150



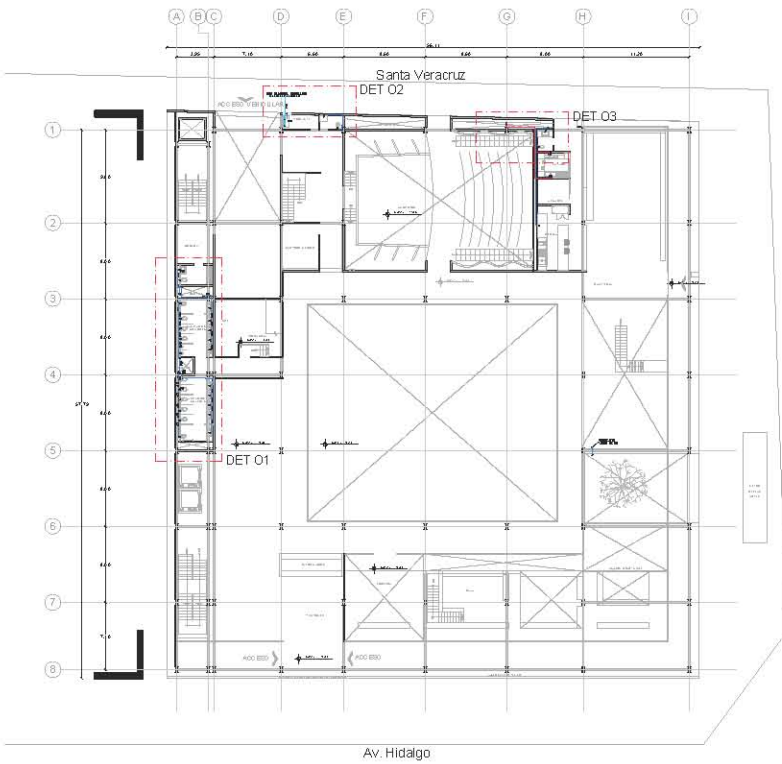

PLANTA esc 1/750

Eje Central

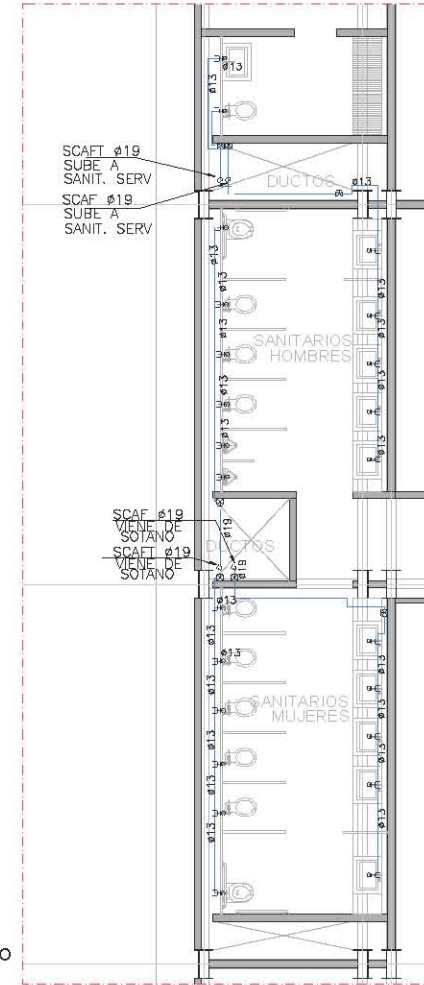

DET 01  
INSTALACIÓN SANITARIOS Y MANTENIMIENTO  
PLANTA esc 1/150

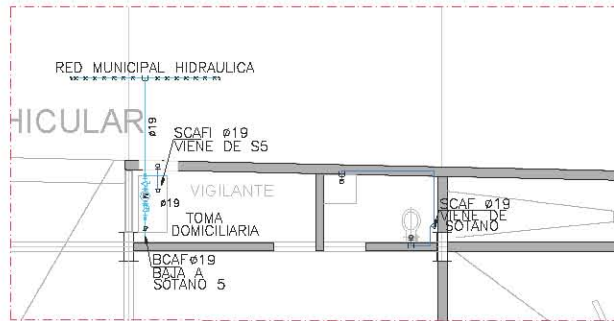

DET 02  
TOMA DOMICILIARIA Y CUARTO VIGILANTE  
PLANTA esc 1/150

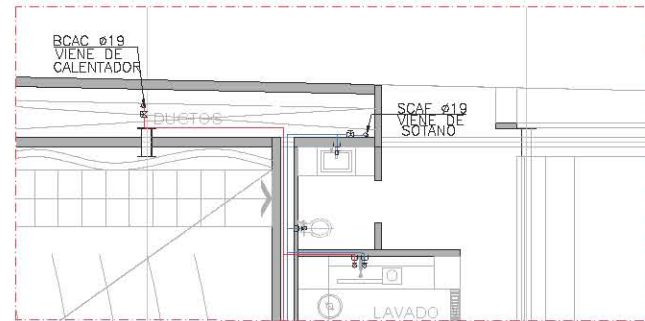

DET 03  
INSTALACIÓN A ZONA CAFETERÍA  
PLANTA esc 1/150

NOTAS GENERALES:

LAS COTAS RIGEN EN EL DIBUJO Y ESTÁN INDICADAS EN METROS.  
TODAS LAS DIMENSIONES Y COTAS DEBERÁN VERIFICARSE EN OBRA SI EXISTE ALGUNA VARIACIÓN DEBERÁ SER EVALUADA POR LOS ARO. RESPONSABLES.  
CUALQUIER CAMBIO O MODIFICACIÓN AL PROYECTO DEBERÁ SER NOTIFICADO PARA SU EVALUACIÓN Y AUTORIZACIÓN.

NOTAS ESPECÍFICAS:

LOS PLANOS A PROYECTOS RIGEN SOBRE LOS PLANOS ESTRUCTURALES.  
LOS PLANOS DE ALBAÑILERÍA RIGEN SOBRE LOS PLANOS ARQUITECTÓNICOS.  
LOS PLANOS DE DETALLE RIGEN SOBRE LOS PLANOS DE ALBAÑILERÍA.

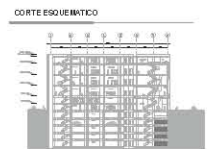
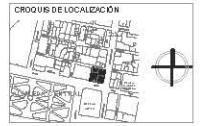

SIMBOLOGIA

- RED MUNICIPAL HIDRAULICA
- TUBERÍA HIDRAULICA AFÍSA
- TUBERÍA HIDRAULICA A CALIENTE
- MEDIDOR
- BCAF #19 BAJA COLUMNA AGUA FRÍA
- BCAF #19 BAJA COLUMNA AGUA CALIENTE
- SCAF #19 SUBE COLUMNA AGUA FRÍA
- SCAF #19 SUBE COLUMNA AGUA CALIENTE
- SCAF #19 SUBE COLUMNA AGUA FRÍA PARA MEDIDOR
- SCAF #19 SUBE COLUMNA AGUA FRÍA TRATADA

PROPIETARIO:

MARIA BARBARA REYNOSO  
MARÍA FERNANDA PÉREZ BOENEKER

PROYECTO:

**HIDALGO 05**  
CENTRO CULTURAL

ESPECIALIDAD DEL PLANO:  
INSTALACIONES

UBICACIÓN: Av. Hidalgo  
CALLE 14 N. P. R.  
CALLE 14 N. P. R.

ACOTACIÓN: METROS

FECHA: MAYO 2014



PLANTA INSTALACIONES  
HIDRAULICAS PB

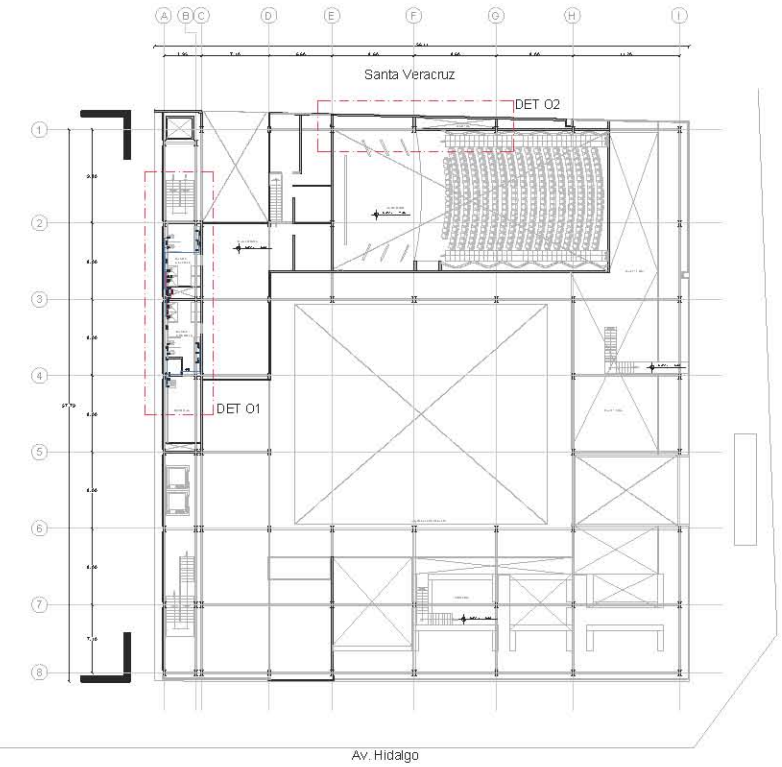

PLANTA esc 1/750

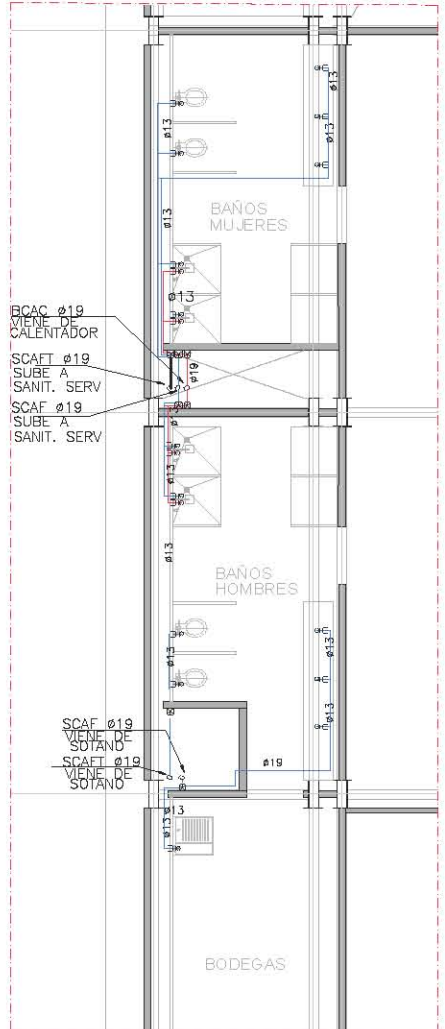

DET 01  
INSTALACIÓN VESTIDORES Y CTO MANTENIMIENTO  
PLANTA esc 1/150

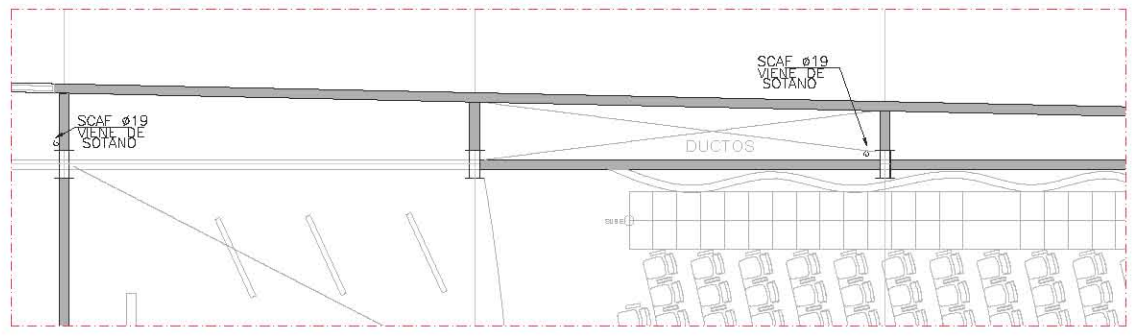

DET 02  
INSTALACIÓN POR DUCTOS  
PLANTA esc 1/150

**NOTAS GENERALES:**

LAS COTAS RIGEN EN EL DIBUJO Y ESTÁN INDICADAS EN METROS.

TO DOS LAS DIMENSIONES Y COTAS DEBERÁN VERIFICARSE EN OBRA SI EXISTE ALGUNA VARIACIÓN DEBE SER EVALUADA POR LOS ARQUITECTOS RESPONSABLES.

CUALQUIER CAMBIO O MODIFICACIÓN AL PROYECTO DEBE SER NOTIFICADO PARA SU EVALUACIÓN Y AUTORIZACIÓN.

**NOTAS ESPECÍFICAS:**

LOS PLANOS ARQUITECTÓNICOS RIGEN EN SOBRE LOS PLANOS ESTRUCTURALES.

LOS PLANOS DE ALBAÑILERÍA RIGEN SOBRE LOS PLANOS ARQUITECTÓNICOS.

LOS PLANOS DE DETALLE RIGEN SOBRE LOS PLANOS DE ALBAÑILERÍA.

**CIRCUITO DE LOCALIZACIÓN**

**PLANTA ESQUEMÁTICA**

**CORTE ESQUEMÁTICO**

**SIMBOLOGÍA**

- RED MUNICIPAL HIDRÁULICA
- TUBERÍA HIDRÁULICA A FRÍA
- TUBERÍA HIDRÁULICA A CALIENTE
- MEDIDOR
- BCAF #19 BAJA COLUMNA AGUA FRÍA
- BCAF #19 BAJA COLUMNA AGUA CALIENTE
- SCAF #19 SUBE COLUMNA AGUA FRÍA
- SCAF #19 SUBE COLUMNA AGUA CALIENTE
- SCAF #19 SUBE COLUMNA AGUA FRÍA PARA FRENDO
- SCAF #19 SUBE COLUMNA AGUA FRÍA TRIDOR

**PROPIETARIO:**

VMANA IBARRAREYNO  
MARÍA FERNANDA PÉREZ BOENEKER

**PROYECTO:**

**HIDALGO 05**  
CENTRO CULTURAL

**ESPECIFICIDAD DEL PLANO:**

INSTALACIONES

**UBICACIÓN:** Av. Hidalgo  
Col. GARCÍA P.  
De Iztapalapa

**ACOTACIÓN: METROS**

**FECHA:** MAYO 2014

PLANTA INSTALACIONES  
HIDRÁULICAS 1ER NIVEL

IH-003

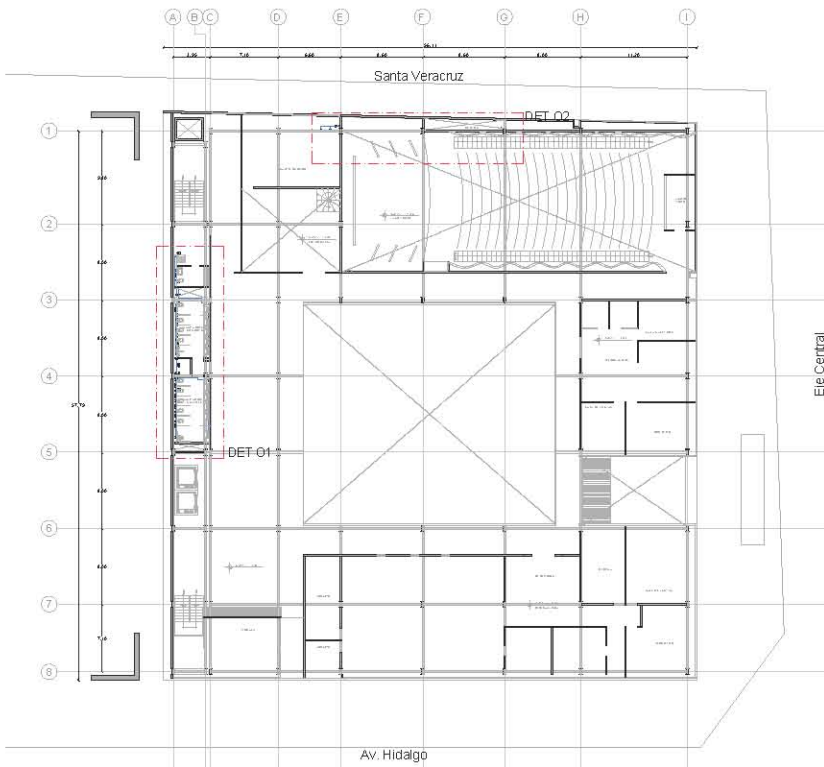

PLANTA esc 1/750

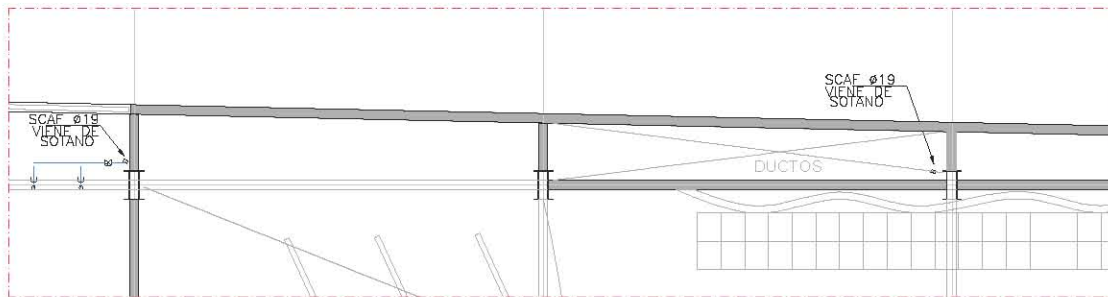

DET 02  
INSTALACIÓN LAVABOS TALLER PINTURA  
PLANTA esc 1/150

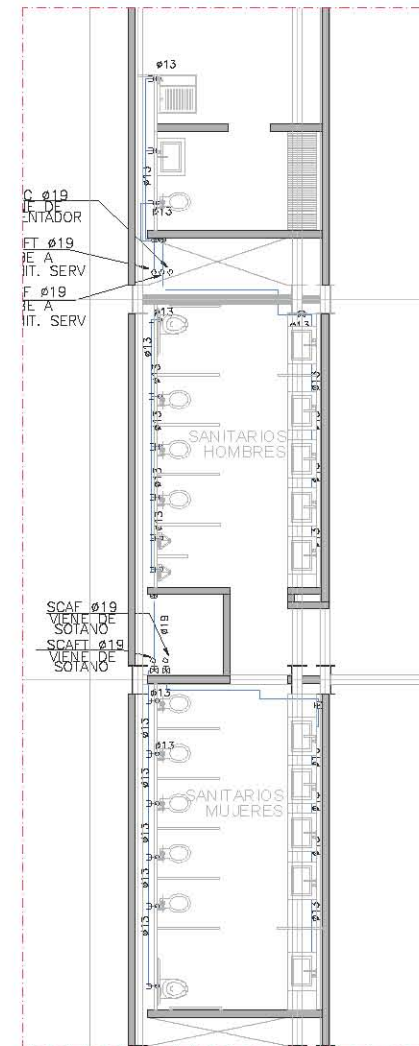

DET 01  
INSTALACIÓN VESTIDORES Y MANTENIMIENTO  
PLANTA esc 1/150

NOTAS GENERALES:

LAS COTAS RIGEN EN EL DIBUJO Y ESTÁN INDICADAS EN METROS.  
TODAS LAS DIMENSIONES Y COTAS DEBERÁN VERIFICARSE EN OBRA SI EXISTE ALGUNA VARIACIÓN DEBERÁ SER EVALUADA POR LOS ARQ. RESPONSABLES.  
CUALQUIER CAMBIO O MODIFICACIÓN AL PROYECTO DEBERÁ SER NOTIFICADO PARA SU EVOLUCIÓN Y/O AUTOREGACIÓN.

NOTAS ESPECÍFICAS:

LOS PLANOS ARQUITECTÓNICOS RIGEN SOBRE LOS PLANOS ESTRUCTURALES.

LOS PLANOS DE ALBAÑILERÍA RIGEN SOBRE LOS PLANOS ARQUITECTÓNICOS.

LOS PLANOS DE DETALLE RIGEN SOBRE LOS PLANOS DE ALBAÑILERÍA.

PROGRAMA DE LOCALIZACIÓN



PLANTA ESQUEMATICA

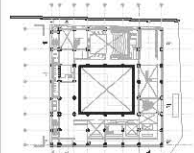

CORTE ESQUEMATICO

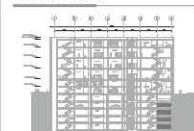

SÍMBOLOGIA

- RED MUNICIPAL HIDRÁULICA
- TUBERÍA HIDRÁULICA ALFÁ
- TUBERÍA HIDRÁULICA A. CALIENTE MEDIDOR
- SCAF #19 BAJA COLUMNA AGUA FRÍA
- SCAF #19 BAJA COLUMNA AGUA CALIENTE
- SCAF #19 SUBE COLUMNA AGUA FRÍA
- SCAF #19 SUBE COLUMNA AGUA CALIENTE
- SCAF #19 SUBE COLUMNA AGUA FRÍA PARA INCENDIO
- SCAF #19 SUBE COLUMNA AGUA FRÍA TRIDINÁ

PROPIETARIO:

VIVIANA IBARRA REINOSO  
MARÍA FERNANDA PÉREZ BOBENEKER

PROYECTO:

**HIDALGO 05**  
CENTRO CULTURAL

ESPECIALIDAD DEL PLANO:

INSTALACIONES

UBICACIÓN: Av. Hidalgo  
Col. Guadalupe  
De. Cuernavaca, B. Mex.

ACOTACIÓN: METROS

FECHA: MAYO 2014



PLANTA INSTALACIONES  
HIDRÁULICAS 2DO NIVEL

IH-004



PLANTA esc 1/750

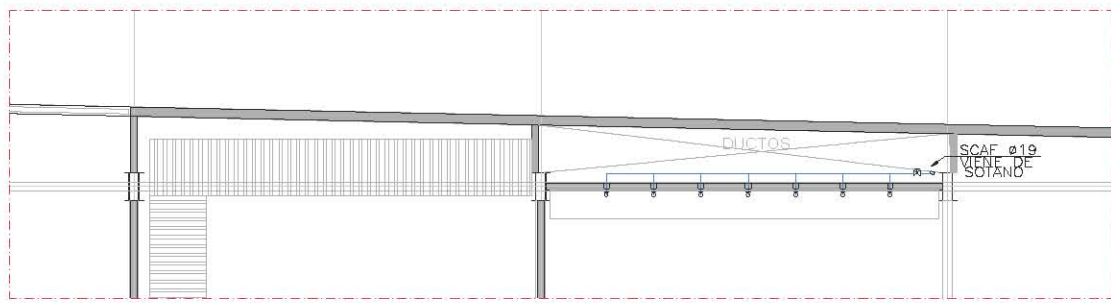

DET 02  
INSTALACIÓN LAVABOS TALLER ESCULTURA  
PLANTA esc 1/150

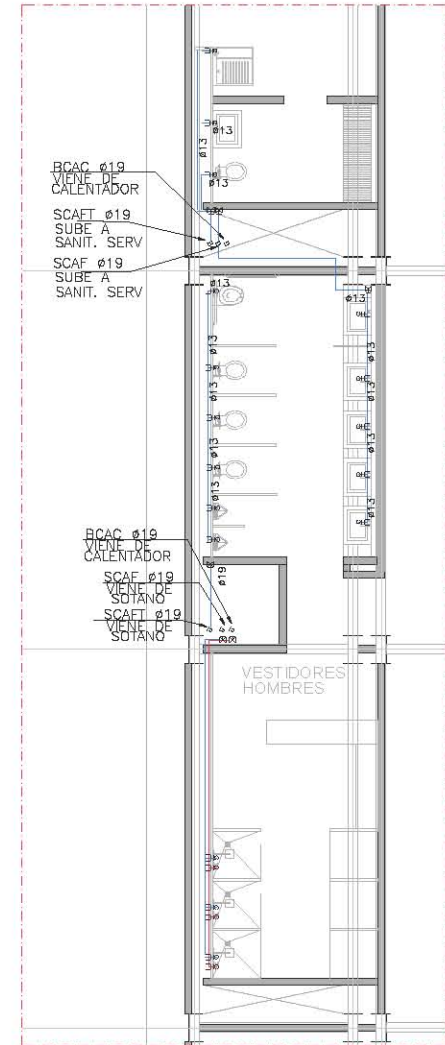

DET 01  
INSTALACIÓN VESTIDORES Y MANTENIMIENTO  
PLANTA esc 1/150

**NOTAS GENERALES:**  
 LAS COTAS RIGEN EN EL DISEÑO Y ESTÁN INDICADAS EN METROS.  
 TODOS LAS DIMENSIONES Y COTAS DEBERAN VERIFICARSE EN OBRA SI EXISTE ALGUNA VARIACION DEBERA SER EVALUADA POR LOS ARQ. RESPONSABLES.  
 CUALQUIER CAMBIO O MODIFICACION AL PROYECTO DEBERA SER NOTIFICADO PARA SU EVALUACION Y/O AUTORIZACION.

**NOTAS ESPECIFICAS:**  
 LOS PLANOS ARQUITECTONICOS RIGEN SOBRE LOS PLANOS ESTRUCTURALES.  
 LOS PLANOS DE ALBAÑILERIA RIGEN SOBRE LOS PLANOS ARQUITECTONICOS.  
 LOS PLANOS DE DETALLE RIGEN SOBRE LOS PLANOS DE ALBAÑILERIA.

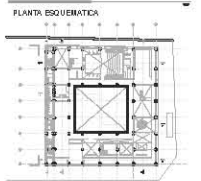

- SIMBOLOGIA**
- RED MUNICIPAL HIDRAULICA
  - TUBERIA HIDRAULICA A FRIA
  - TUBERIA HIDRAULICA A CALIENTE
  - MEDIDOR
  - SCAF #19 BAJA COLUMNA AGUA FRIA
  - BCAC #19 BAJA COLUMNA AGUA CALIENTE
  - SCAF #19 SUBE COLUMNA AGUA FRIA
  - SCAC #19 SUBE COLUMNA AGUA CALIENTE
  - SCAF #19 SUBE COLUMNA AGUA FRIA PARA INODORO
  - SCAF #19 SUBE COLUMNA AGUA FRIA TRATADA

**PROPIETARIO:**  
 VANNA IBARRA REYNOSO  
 MARIA FERNANDA PEREZ BOENEKER

**PROYECTO:**  
**HIDALGO 05**  
 CENTRO CULTURAL

**ESPECIFICACION DEL PLANO:**  
 INSTALACIONES  
**UBICACION:** Av. Hidalgo  
 Col. Centro  
 De la Ciudad de Mexico  
**ACOTACION: METROS**  
**FECHA:** Mayo 2014



PLANTA INSTALACIONES  
 HIDRAULICAS 3ER NIVEL

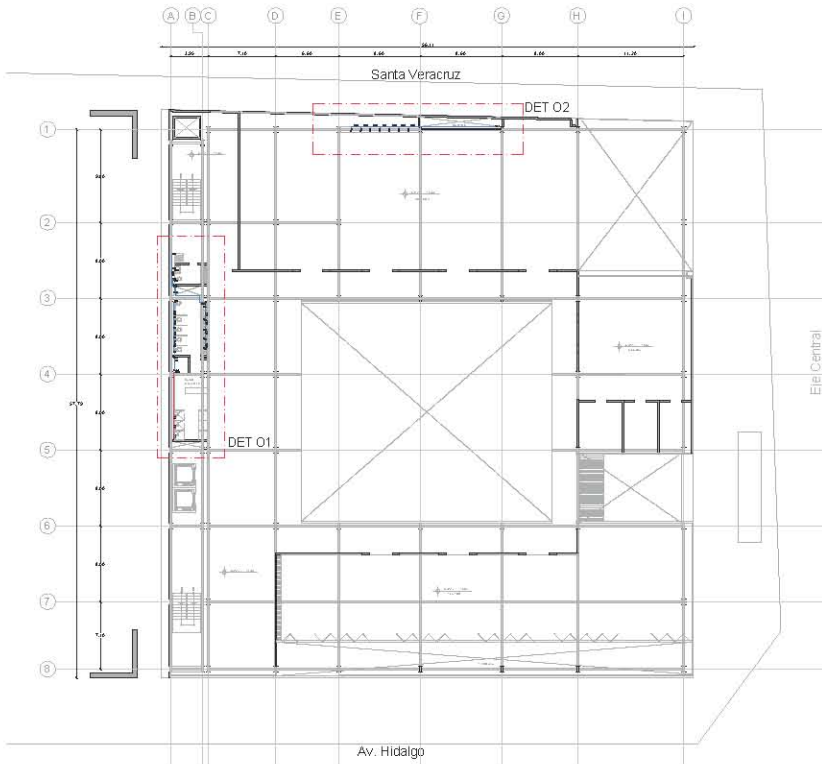

PLANTA esc 1/750

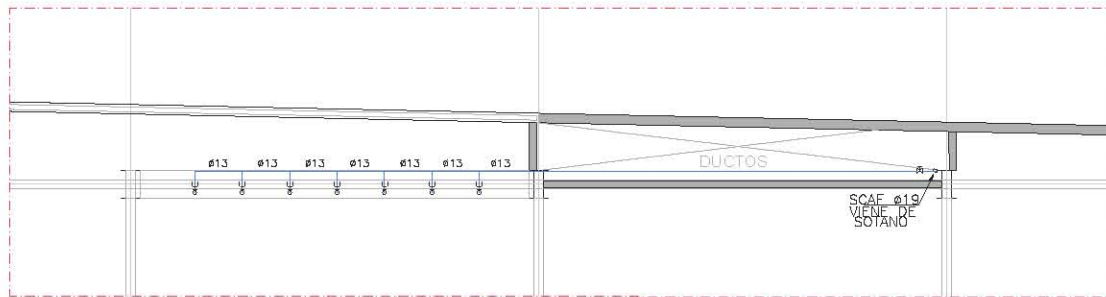

DET O2  
INSTALACIÓN LAVABOS TALLER PINTURA  
PLANTA esc 1/150

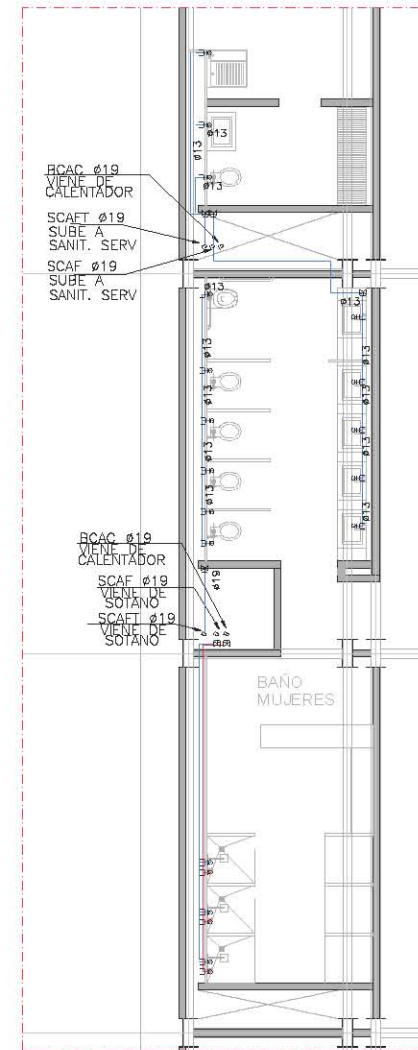

DET O1  
INSTALACIÓN VESTIDORES Y MANTENIMIENTO  
PLANTA esc 1/150

NOTAS GENERALES:  
 LAS COTAS RIDEN EN EL DIBUJO Y ESTÁN INDICADAS EN METROS.  
 TODAS LAS DIMENSIONES Y COTAS DEBERÁN VERIFICARSE EN EL SITIO DE ESTE ACUINO. VARIACION DEBERA SER EVALUADA POR LOS ARO. RESPONSABLES.  
 CUALQUIER CAMBIO O MODIFICACION AL PROYECTO DEBERA SER NOTIFICADO PARA SU EVALUACION Y/O AUTORIZACION.

NOTAS ESPECIFICAS:  
 LOS PLANOS ARO UTECCIONICOS RIDEN SOBRE LOS PLANOS ESTRUCTURALES.  
 LOS PLANOS DE ALBAÑILERIA RIDEN SOBRE LOS PLANOS ARO UTECCIONICOS.  
 LOS PLANOS DE DETALLE RIDEN SOBRE LOS PLANOS DE ALBAÑILERIA.

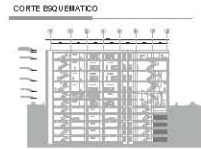

- SIEMBOLOGIA:
- RED MUNICIPAL HIDRAULICA
  - TUBERIA HIDRAULICA A FRIA
  - TUBERIA HIDRAULICA A CALIENTE
  - MEDIDOR
  - BCAF #19 BAJA COLUMNA AGUA FRIA
  - BCAF #19 BAJA COLUMNA AGUA CALIENTE
  - SCAF #19 SUBE COLUMNA AGUA FRIA
  - SCAF #19 SUBE COLUMNA AGUA CALIENTE
  - SCAF #19 SUBE COLUMNA AGUA FRIA PARA INCENDIO
  - SCAF #19 SUBE COLUMNA AGUA FRIA TRAZADA

PROPIETARIO:  
 VIVIANA BARRA REYNOSO  
 MARIA FERNANDA PEREZ BOENBER

PROYECTO:

**HIDALGO 05**  
CENTRO CULTURAL

ESPECIALIDAD DEL PLANO:  
 INSTALACIONES

UBICACION: Av. Hidalgo  
 COL. GUAYABOS  
 DE ICAHUALTEPEC

ACOTACION: METROS

FECHA: MAYO 2014



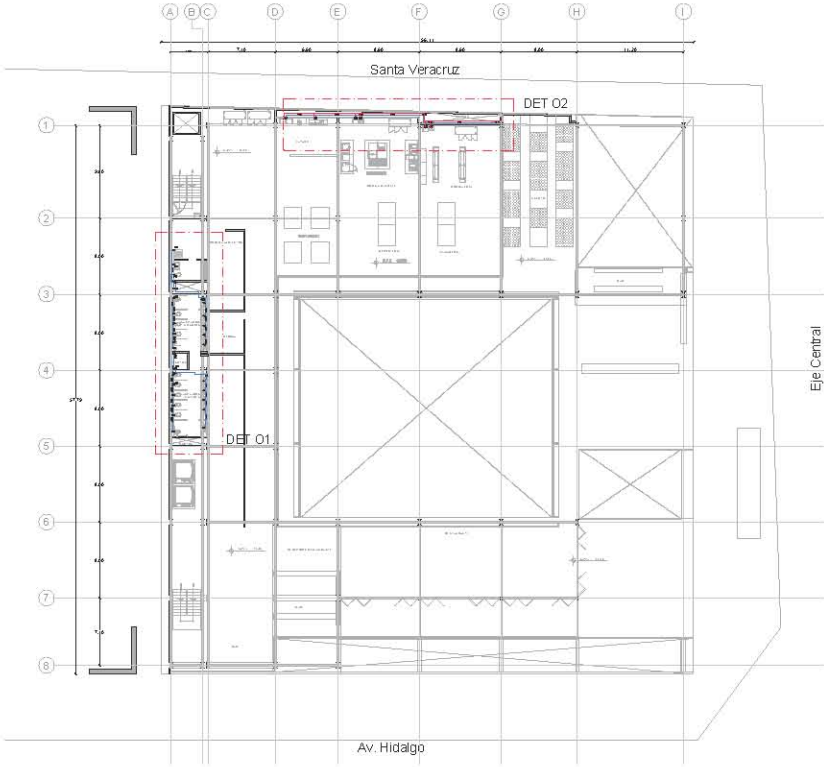

PLANTA esc 1/750

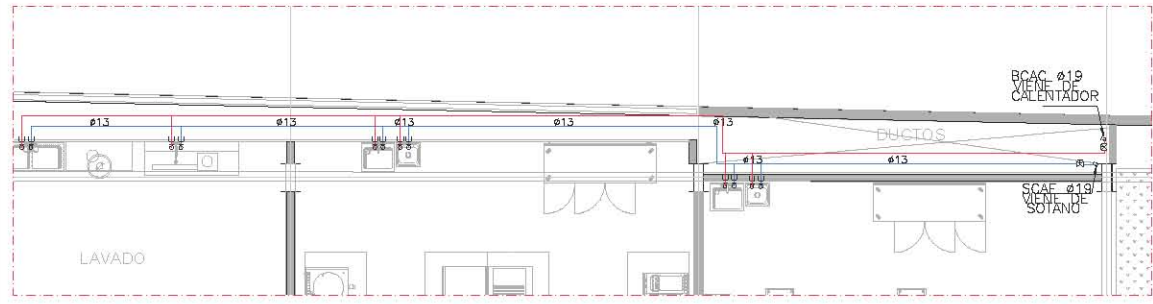

DET 02  
INSTALACIÓN COCINA RESTAURANTE  
PLANTA esc 1/150

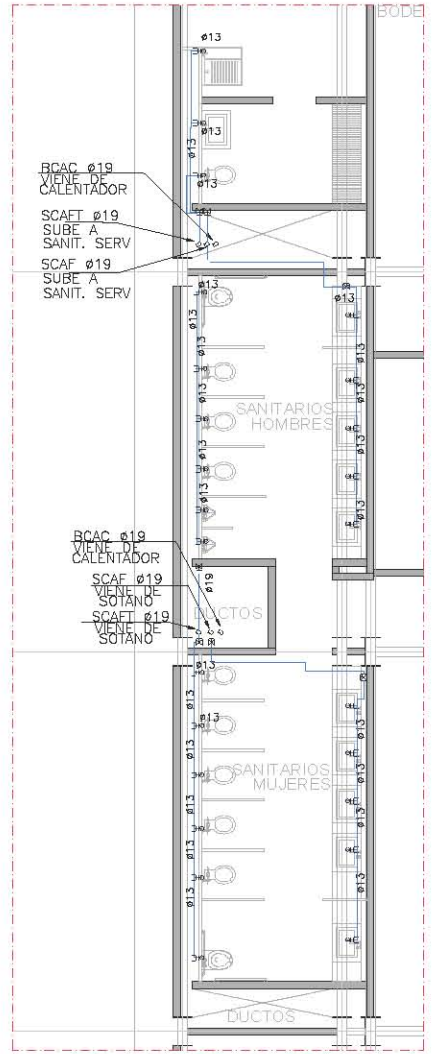

DET 01  
INSTALACIÓN SANITARIOS Y MANTENIMIENTO  
PLANTA esc 1/150

**NOTAS GENERALES:**  
 LAS COTAS RIGEN EN EL DIBUJO Y ESTÁN INDICADAS EN METROS.  
 TODAS LAS DIMENSIONES Y COTAS DEBERÁN VERIFICARSE EN OBRA SI EXISTE ALGUNA VARIACIÓN DEBERÁ SER EVALUADA POR LOS ARQ. RESPONSABLES.  
 CUALQUIER CAMBIO O MODIFICACIÓN AL PROYECTO DEBERÁ SER NOTIFICADO PARA SU EVALUACIÓN Y AUTORIZACIÓN.

**NOTAS ESPECÍFICAS:**  
 LOS PLANOS A PROYECTOS ANTERIORES RIGEN SOBRE LOS PLANOS ESTRUCTURALES.  
 LOS PLANOS DE ALBAÑILERÍA RIGEN SOBRE LOS PLANOS ARQUITECTÓNICOS.  
 LOS PLANOS DE DETALLE RIGEN SOBRE LOS PLANOS DE ALBAÑILERÍA.

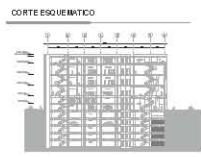
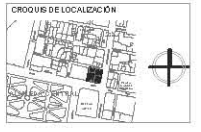

- SIMBOLOGÍA**
- RED MUNICIPAL HIDRULICA
  - TUBERIA HIDRULICA ALFISA
  - TUBERIA HIDRULICA A. CALIENTE
  - MEDIDOR
  - SCAF #19 BAJA COLUMNA AGUA FRIA
  - BCAC #19 BAJA COLUMNA AGUA CALIENTE
  - SCAF #19 SUBE COLUMNA AGUA FRIA
  - BCAC #19 SUBE COLUMNA AGUA CALIENTE
  - SCAF #19 SUBE COLUMNA AGUA FRIA PARA INODORO
  - SCAF #19 SUBE COLUMNA AGUA FRIA TRATADA

**PROPIETARIO:**  
 VMANA IBARRA REYNOSO  
 MARÍA FERNANDA PÉREZ BOENEKER

**HIDALGO 05**  
 CENTRO CULTURAL

ESPECIFICIDAD DEL PLANO:  
 INSTALACIONES

UBICACIÓN: Av. Hidalgo  
 Col. Guadalupe  
 Del. Cuernavaca

ACOTACIÓN: METROS

FECHA: MAYO 2014



PLANTA INSTALACIONES  
 HIDRULICAS 5TO NIVEL

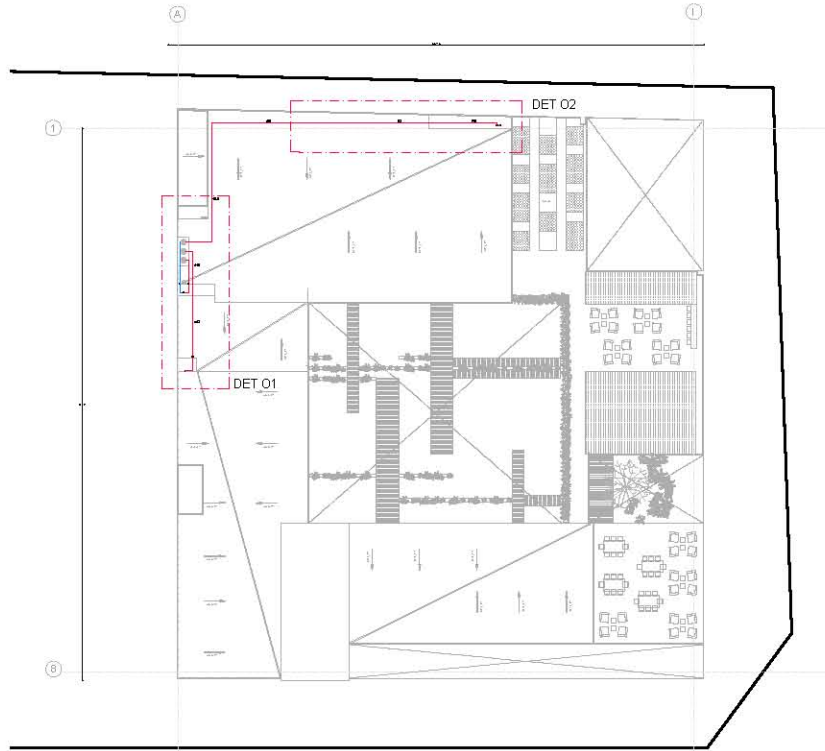

PLANTA esc 1/750

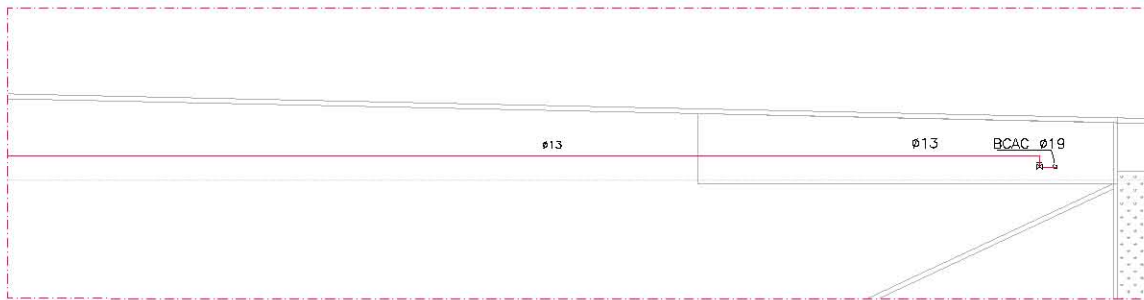

DET 02  
ALIMENTACIÓN AGUA CALIENTE POR AZOTEA  
PLANTA esc 1/150

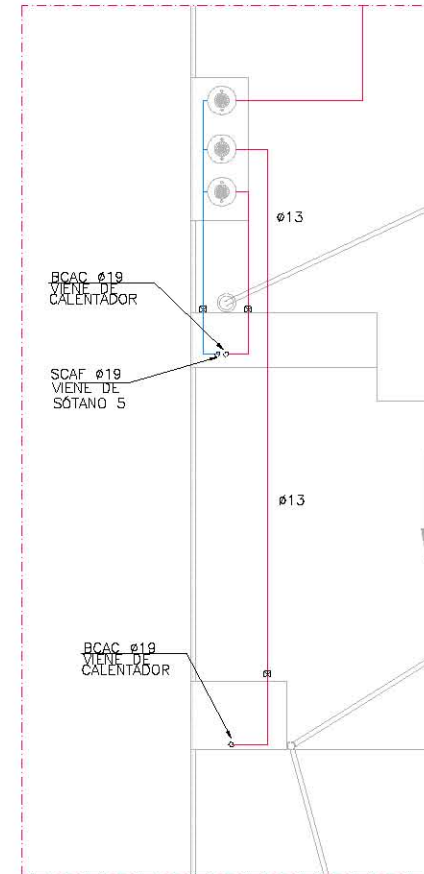

DET 01  
ALIMENTACIÓN AGUA CALIENTE/CALENTADORES  
PLANTA esc 1/150

NOTAS GENERALES:

LAS COTAS RIGEN EN EL DIBUJO Y ESTÁN INDICADAS EN METROS.  
TODAS LAS DIMENSIONES Y COTAS DEBERÁN VERIFICARSE EN OBRA SI EXISTE ALGUNA VARIACIÓN O DEBE SER EVALUADA POR LOS ARO RESPONSABLES.  
CUANDO HUBIERA CAMBIO O MODIFICACIÓN AL PROYECTO DEBERÁ SER MOTIVADO PARA SU EVALUACIÓN Y/O AUTORIZACIÓN.

NOTAS ESPECÍFICAS:

LOS PLANOS ARQUITECTÓNICOS RIGEN SOBRE LOS PLANOS ESTRUCTURALES.

LOS PLANOS DE ALBAÑILERÍA RIGEN SOBRE LOS PLANOS ARQUITECTÓNICOS.

LOS PLANOS DE DETALLE NO EN SOBREN LOS PLANOS DE ALBAÑILERÍA.



- SIMBOLOGÍA**
- RED MUNICIPAL HIDRÁULICA
  - TUBERÍA HIDRÁULICA FRÍA
  - TUBERÍA HIDRÁULICA A CALIENTE MEDIDOR
  - BCAC #19 BAJA COLUMNA AGUA FRÍA
  - SCAC #19 BAJA COLUMNA AGUA CALIENTE
  - SCAC #19 SUBE COLUMNA AGUA FRÍA
  - SCAC #19 SUBE COLUMNA AGUA CALIENTE
  - SCAC #19 SUBE COLUMNA AGUA FRÍA PARA INCENDIO
  - SCAC #19 SUBE COLUMNA AGUA FRÍA TRÁFICO CALENTADOR

**PROPIETARIO:**  
VIVIANA IBARRA REYNOSO  
MARÍA FERNANDA PÉREZ BOENEKER

**PROYECTO:**  
**HIDALGO 05**  
CENTRO CULTURAL

ESPECIFICADOR DEL PLANO:  
INSTALACIONES

UBICACIÓN: Av. Hidalgo  
Col. Oriente  
Del. Cuauhtémoc

ACOTACIÓN: METROS

FECHA: MAYO 2014



IH-008

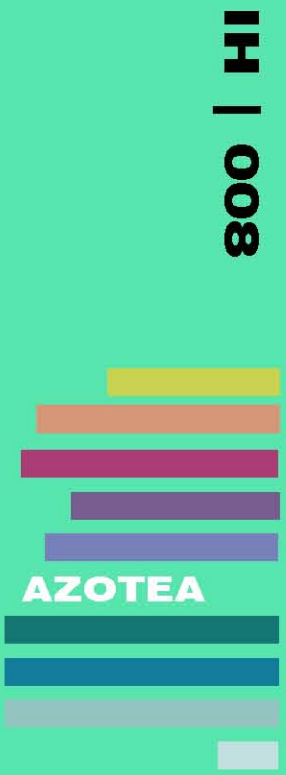

**INSTALACIÓN SANITARIA**





**INST. SANITARIA**







PLANTA esc 1/750

DET 01  
LLEGADA AGUA TRATADA A CISTERNA  
PLANTA esc 1/150

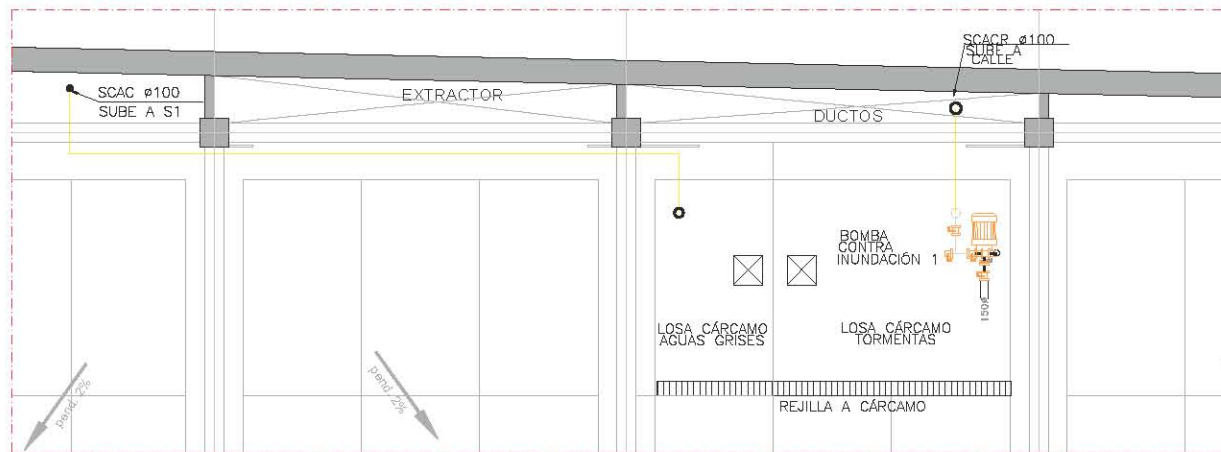
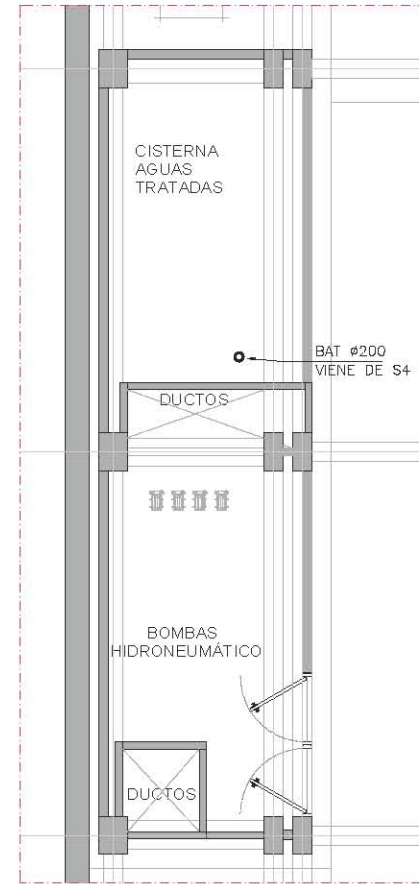

DET 02  
CÁRCAMO AG Y TORMENTA  
PLANTA esc 1/150

NOTAS GENERALES:

LAS COTAS RIEN EN EL DIBUJO Y ESTÁN INDICADAS EN METROS.  
TODAS LAS DIMENSIONES Y COTAS DEBERÁN VERIFICARSE EN OBRA SI EXISTE ALGUNA VARIACIÓN DEBERÁ SER EVALUADA POR LOS ABOG. RESPONSABLES.  
CUALQUIER CAMBIO O MODIFICACIÓN AL PROYECTO DEBERÁ SER MOTIVADO PARA SU EVALUACIÓN Y/O AUTORIZACIÓN.

NOTAS ESPECÍFICAS:

LOS PLANOS ARQUITECTÓNICOS RIEN SOBRE LOS PLANOS ESTRUCTURALES.

LOS PLANOS DE ALBAÑILERÍA RIEN SOBRE LOS PLANOS ARQUITECTÓNICOS.

LOS PLANOS DE DETALLE RIEN SOBRE LOS PLANOS DE ALBAÑILERÍA.

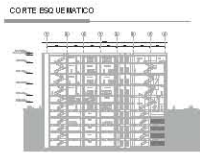
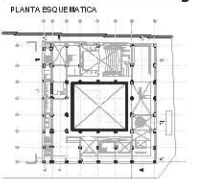

SIMBO LOGRA

- TUBERÍA SANITARIA AGUAS NEGRAS
- TUBERÍA AGUAS GRISAS
- BAF
- BAC
- BAP
- BAT
- ☒ COLADERA REGISTRO

PROPIETARIO:  
VIVIANA BARRA REYNOSO  
MARÍA FERNANDA PÉREZ BOENEKER

PROYECTO:  
**HIDALGO 05**  
CENTRO CULTURAL

ESPECIALIDAD DEL PLANO:  
INSTALACIONES

UBICACIÓN: AL HEDDO  
COL. CENTRO  
DETALLE 1/150

ACOTACIÓN: METROS

FECHA: MAYO 2014



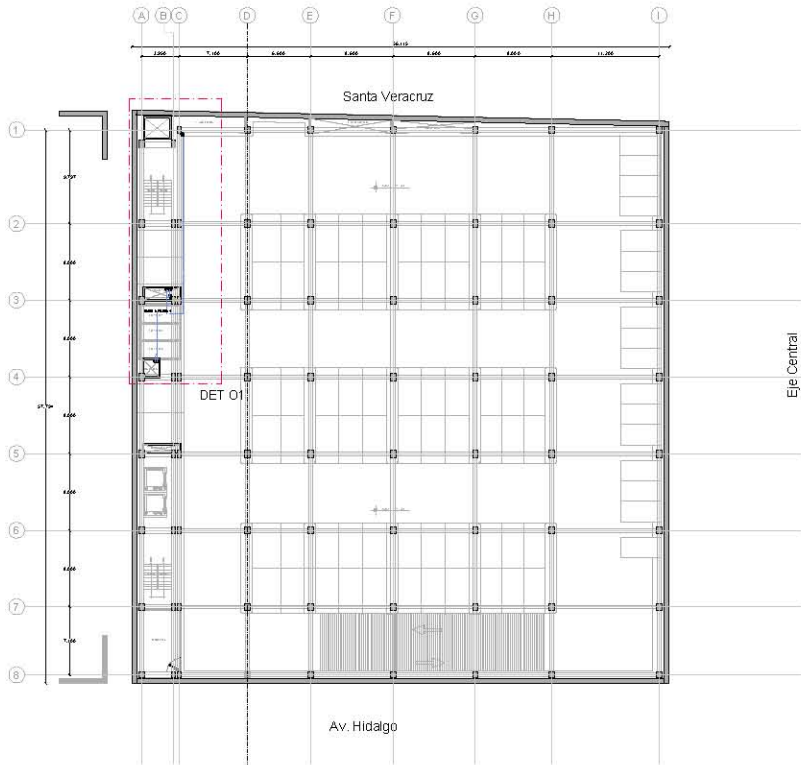

PLANTA esc 1/750

DET 01  
LLEGADA AGUA GRIS Y PLUVIAL A FILTROS  
PLANTA esc 1/150

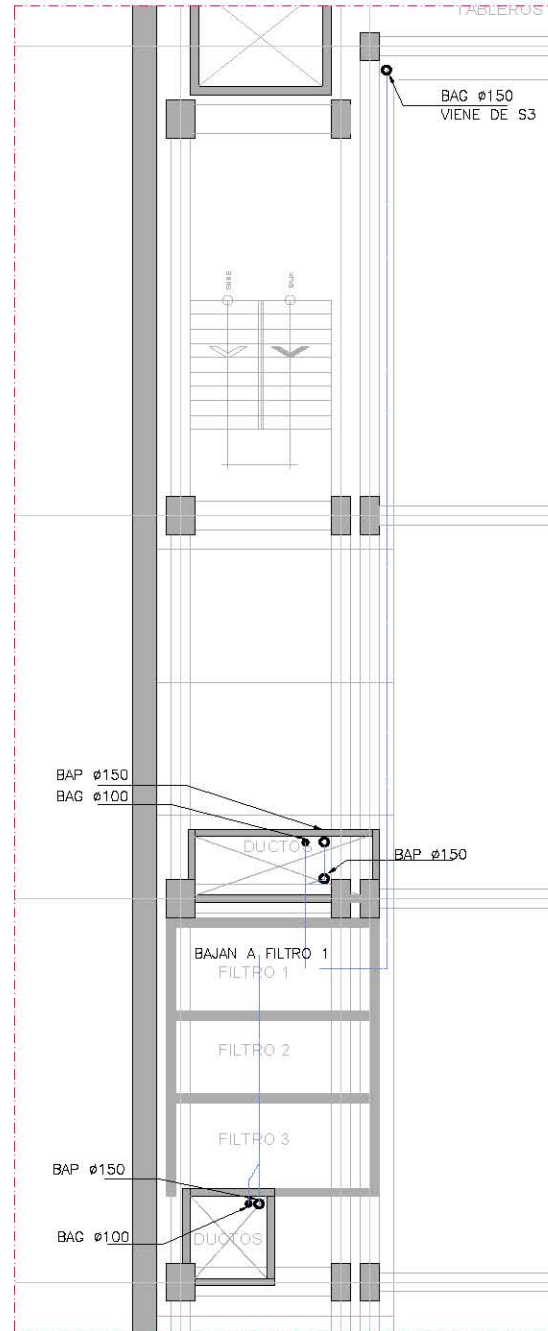

NOTAS GENERALES:

LAS COTAS RIGEN EN EL DIBUJO Y ESTÁN INDICADAS EN METROS.  
TODAS LAS DIMENSIONES Y COTAS DEBERÁN VERIFICARSE EN OBRA SI EXISTE ALGUNA VARIACIÓN DEBE SER EVALUADA POR LOS ABOG. RESPONSABLES.  
CUALQUIER CAMBIO O MODIFICACIÓN AL PROYECTO DEBERÁ SER MOTIVADO PARA SU EVALUACIÓN Y AUTORIZACIÓN.

NOTAS ESPECÍFICAS:

LOS PLANOS ARQUITECTÓNICOS RIGEN SOBRE LOS PLANOS ESTRUCTURALES.

LOS PLANOS DE ALBAÑILERÍA RIGEN SOBRE LOS PLANOS ARQUITECTÓNICOS.

LOS PLANOS DE DETALLE RIGEN SOBRE LOS PLANOS DE ALBAÑILERÍA.

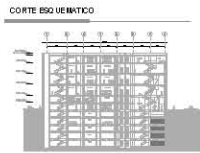
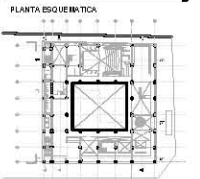
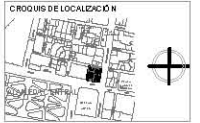

SIMBOLOGÍA

- TUBERÍA SANITARIA AGUAS NEGRAS
- TUBERÍA AGUAS GRIS
- BWP BAJA AGUAS NEGRAS
- BWP BAJA AGUAS GRIS
- BWP BAJA AGUA PLUVIAL
- BWP BAJA AGUA TRINIDAD

PROPIETARIO:

VIVIANA BARRA REYNOSO  
MARÍA FERNANDA PÉREZ ROYENKER

PROYECTO:

**HIDALGO 05**  
CENTRO CULTURAL

ESPECIALIDAD DEL PLANO:  
INSTALACIONES

UBICACIÓN: Av. Hidalgo  
Col. Centro  
Det. 01 y 02

ACOTACIÓN: METROS

FECHA: MAYO 2014



PLANTA INSTALACIONES  
SANITARIAS SÓTANO 4

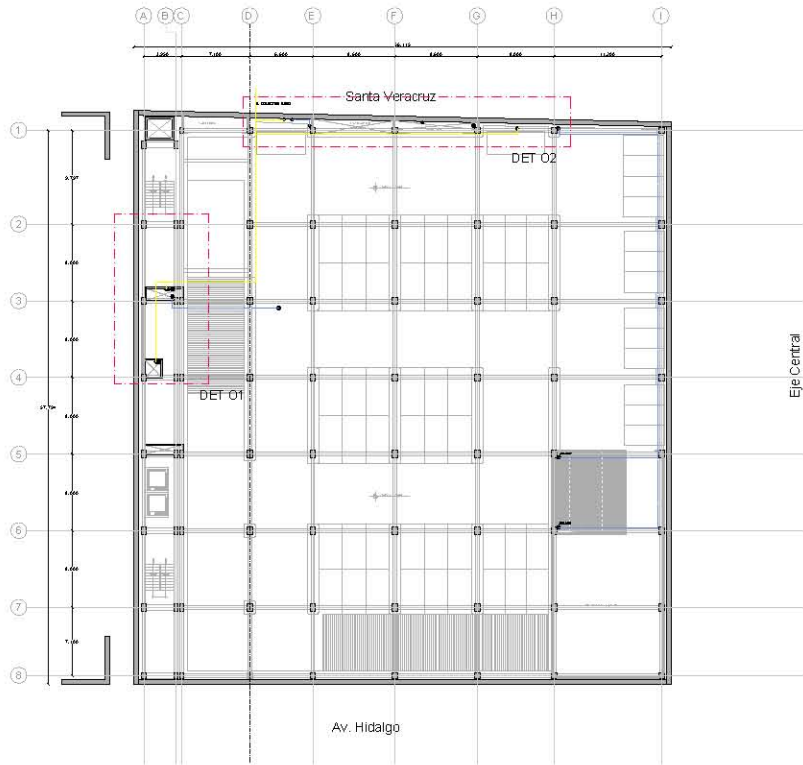

PLANTA esc 1/750

DET 01  
DESALOJO AGUAS GRISAS, PLUVIALES Y NEGRAS  
PLANTA esc 1/150

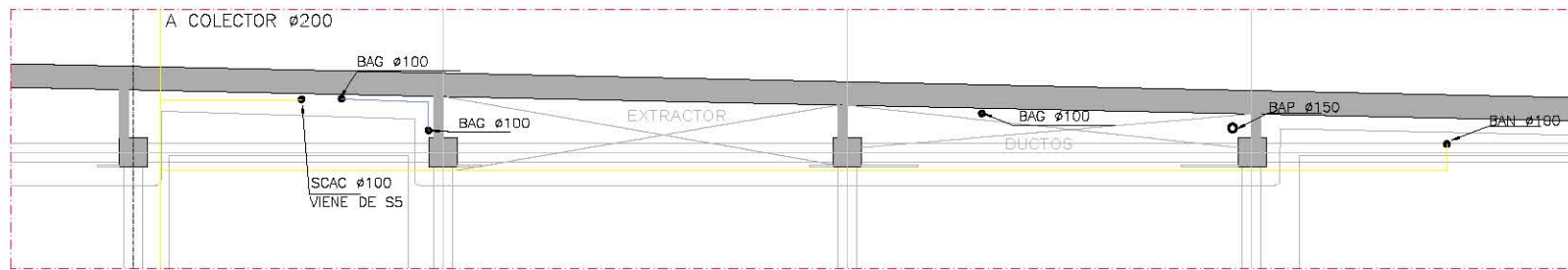
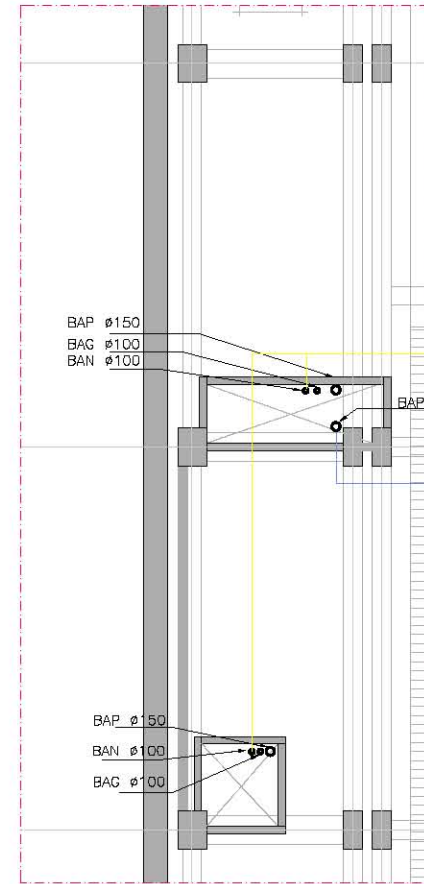

DET 02  
DESALOJO AGUAS GRISAS, PLUVIALES Y NEGRAS  
PLANTA esc 1/150

**NOTAS GENERALES:**  
 LAS COTAS RIDEN EN EL DIBUJO Y ESTÁN INDICADAS EN METROS.  
 TODOS LOS DIMENSIONES Y COTAS DEBERÁN VERIFICARSE EN OBRA SI EXISTE ALGUNA VARIACIÓN DEBERÁ SER EVALUADA POR LOS ARQUITECTOS RESPONSABLES.  
 CUALQUIER CAMBIO O MODIFICACIÓN AL PROYECTO DEBERÁ SER NOTIFICADO PARA SU EVALUACIÓN Y/O AUTORIZACIÓN.

**NOTAS ESPECÍFICAS:**  
 LOS PLANOS ARQUITECTÓNICOS RIDEN EN SOBRE LOS PLANOS ESTRUCTURALES.  
 LOS PLANOS DE ALBAÑILERÍA RIDEN EN SOBRE LOS PLANOS ARQUITECTÓNICOS.  
 LOS PLANOS DE DETALLE RIDEN EN SOBRE LOS PLANOS DE ALBAÑILERÍA.

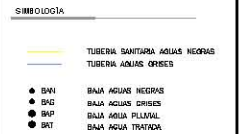
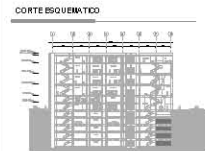
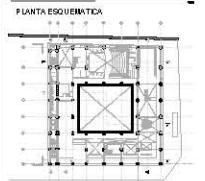

**PROPIETARIO:**  
 VIVIANA IBARRA REYNOSO  
 MARIA FERNANDA PÉREZ BOENEKER

**PROYECTO:**  
**HIDALGO 05**  
 CENTRO CULTURAL

**ESPECIFICIDAD DEL PLANO:**  
 INSTALACIONES

**UBICACIÓN:** Av. Hidalgo  
 COL. CHIRILO  
 D.F. CDMX 06700

**ACOTACIÓN N. METROS**

**FECHA:** MAYO 2014



PLANTA INSTALACIONES  
 SANITARIAS SÓTANO 1

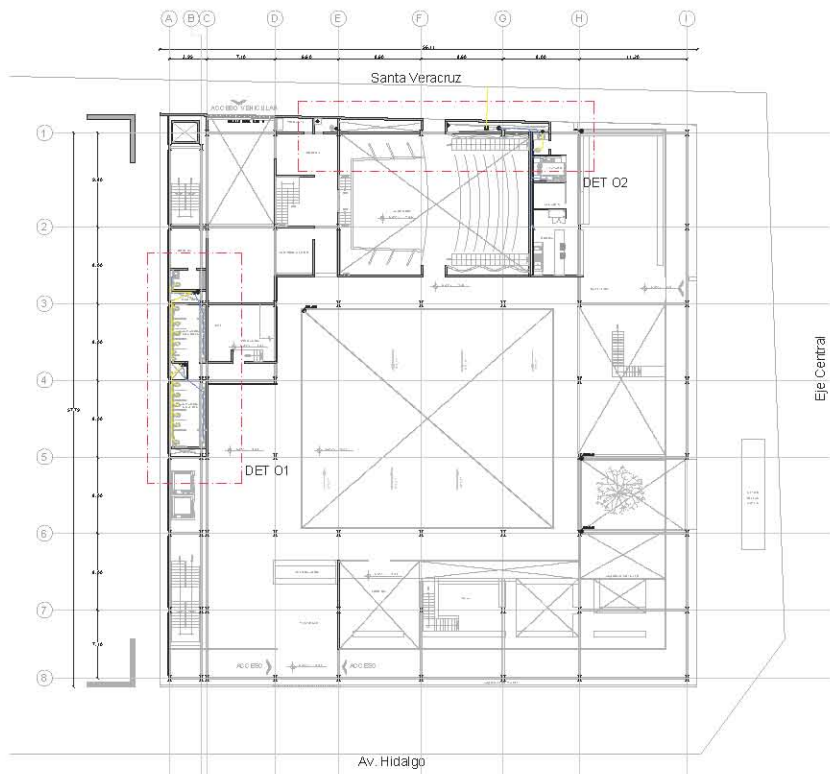

PLANTA esc 1/750

DET O1  
DESALOJO AGUAS GRISES, PLUVIALES Y NEGRAS  
PLANTA esc 1/150

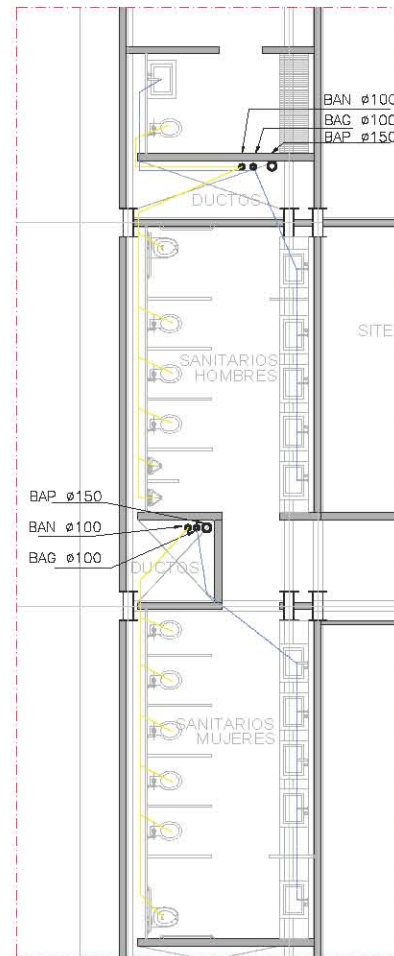

NOTAS GENERALES:

LAS COTAS RÍEN EN EL DIBUJO Y ESTÁN INDICADAS EN METROS.  
TODAS LAS DIMENSIONES Y COTAS DEBERÁN VERIFICARSE EN OBRA SI EXISTE ALGUNA VARIACIÓN DEBERÁ SER EVALUADA POR LOS ASESORES RESPONSABLES.  
CUALQUIER CAMBIO O MODIFICACIÓN AL PROYECTO DEBERÁ SER NOTIFICADO PARA SU EVALUACIÓN Y/O AUTORIZACIÓN.

NOTAS ESPECÍFICAS:

LOS PLANOS ARQUITECTÓNICOS RÍEN SOBRE LOS PLANOS ESTRUCTURALES.  
LOS PLANOS DE ALBAÑILERÍA RÍEN SOBRE LOS PLANOS ARQUITECTÓNICOS.  
LOS PLANOS DE DETALLE RÍEN SOBRE LOS PLANOS DE ALBAÑILERÍA.

CROQUIS DE LOCALIZACIÓN



PLANTA ESQUEMÁTICA

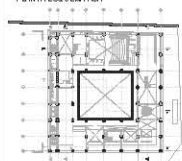

CORTE ESQUEMATICO

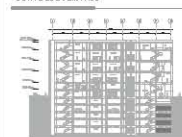

SIMBOLOGIA

- TUBERÍA SANITARIA AGUAS NEGRAS
- TUBERÍA AGUAS GRISES
- BVM BAJA AGUAS NEGRAS
- BVC BAJA AGUAS GRISES
- BVP BAJA AGUA PLUVIAL
- BVT BAJA AGUA TRAYADA
- SCACP SUBE COLIMINA AGUA CARCAMO

PROPIETARIO:

VIVIANA IBARRA REYNOSO  
MARÍA FERNANDA PÉREZ BOENEKER

PROYECTO:

**HIDALGO 05**  
CENTRO CULTURAL

ESPECIFICIDAD DEL PLANO:

INSTALACIONES

UBICACIÓN: Av. Hidalgo  
COL. CENTRO  
D.F. CDMX 06100

ACOTACIÓN N. METROS

FECHA: MAYO 2014



PLANTA INSTALACIONES  
SANITARIAS PB

IS-004

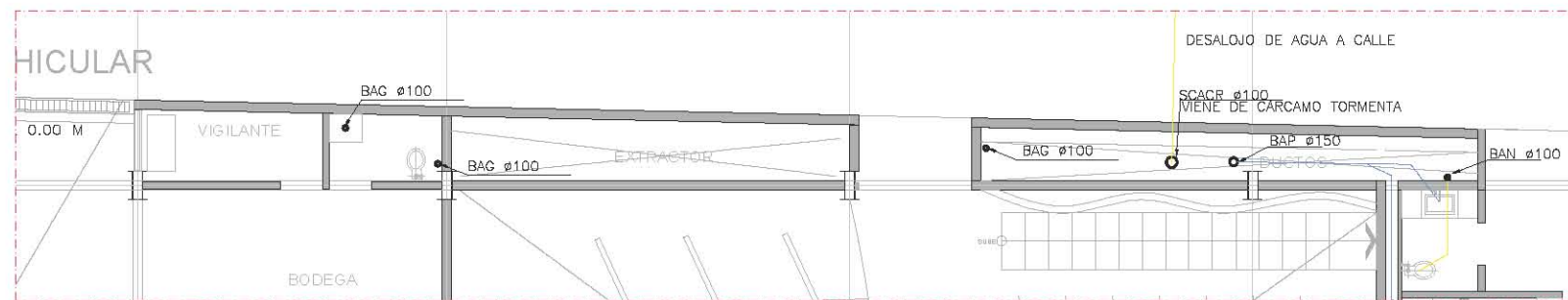

DET O2  
DESALOJO AGUAS GRISES, PLUVIALES Y NEGRAS  
PLANTA esc 1/150

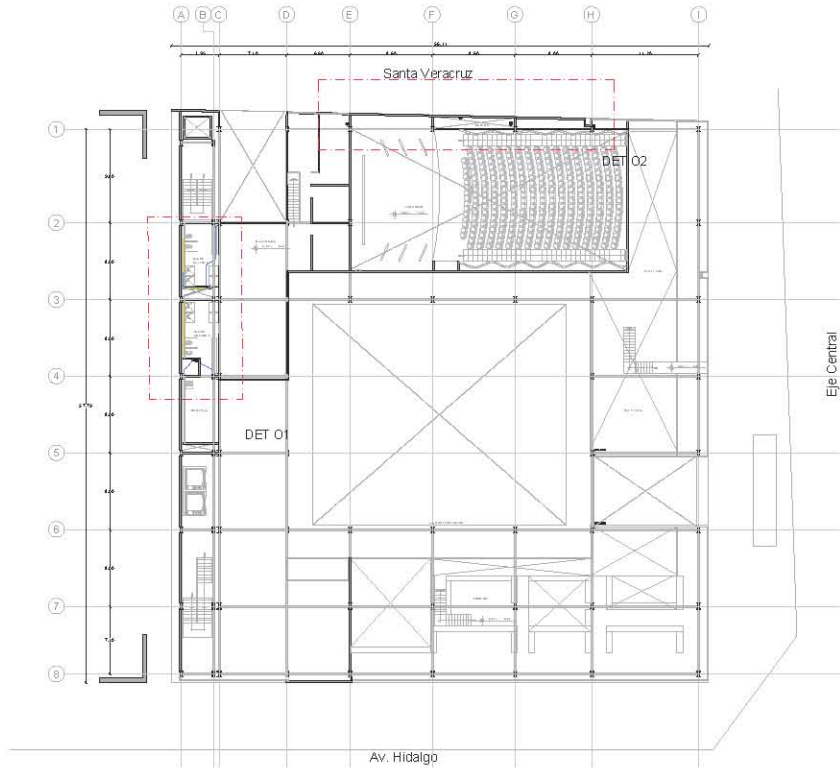

PLANTA esc 1/750

DET 01  
DESALOJO AGUAS GRISAS Y NEGRAS SANITARIOS  
PLANTA esc 1/150

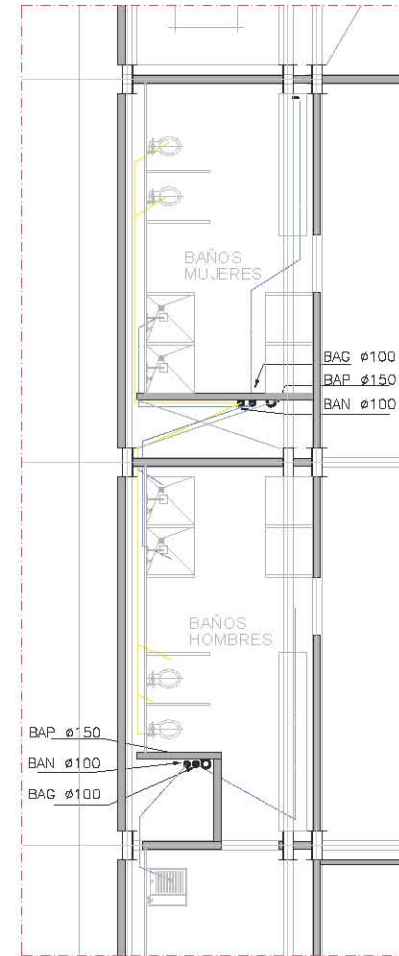

**NOTAS GENERALES:**  
 LAS COTAS RIDEN EN EL DIBUJO Y ESTÁN INDICADAS EN METROS.  
 TODAS LAS DIMENSIONES Y COTAS DEBERÁN VERIFICARSE EN OBRA SI EXISTE ALGUNA VARIACIÓN DEBERÁ SER EVALUADA POR LOS ARO. RESPONSABLES.  
 CUALQUIER CAMBIO O MODIFICACIÓN AL PROYECTO DEBERÁ SER NOTIFICADO PARA SU EVALUACIÓN Y/O AUTORIZACIÓN.

**NOTAS ESPECÍFICAS:**  
 LOS PLANOS ARQUITECTÓNICOS RIDEN SOBRE LOS PLANOS ESTRUCTURALES.  
 LOS PLANOS DE ALBAÑILERÍA RIDEN SOBRE LOS PLANOS INGENIERÍA.  
 LOS PLANOS DE DETALLE RIDEN SOBRE LOS PLANOS DE ALBAÑILERÍA.

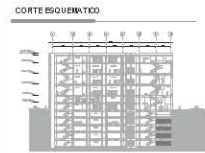
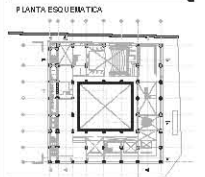

**SIMBOLOGIA**

	TUBERIA SANITARIA AGUAS NEGRAS
	TUBERIA AGUAS GRISAS
	BVN BAJA AGUAS NEGRAS
	BVG BAJA AGUAS GRISAS
	BVP BAJA AGUAS PLUVIALES
	BVT BAJA AGUA TRATADA
	SDCR SUBE COLIMINA AGUA CARBONO

**PROPIETARIO:**  
 VIVIANA IBARRA REYNOSO  
 MARÍA FERNANDA PÉREZ BOENEKER

**PROYECTO:**  
**HIDALGO 05**  
 CENTRO CULTURAL

**ESPECIFICIDAD DEL PLANO:**  
 INSTALACIONES

**UBICACIÓN:** Av. Hidalgo  
 COLIMILLA, QROO

**ACOTACIÓN:** M. METROS

**FECHA:** MAYO 2014



PLANTA INSTALACIONES  
 SANITARIAS 1ER NIVEL

IS-005

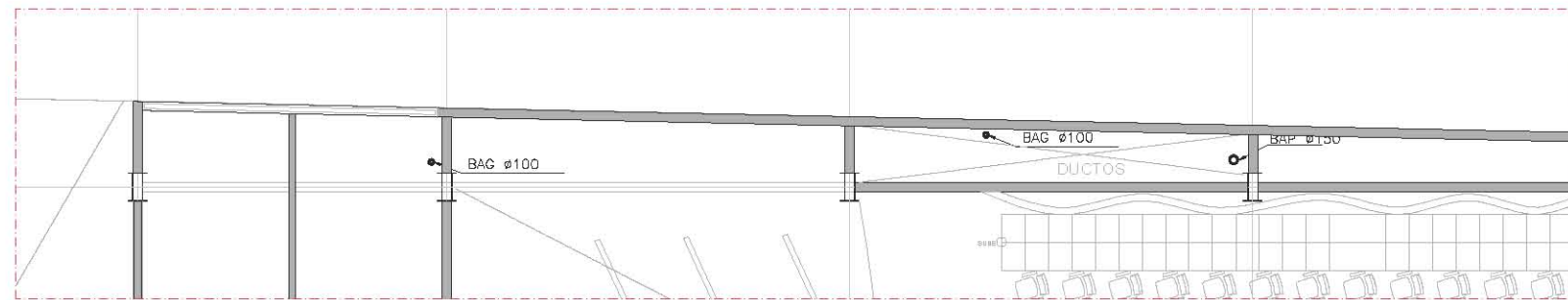

DET 02  
DESALOJO AGUAS GRISAS, PLUVIALES Y NEGRAS  
PLANTA esc 1/150

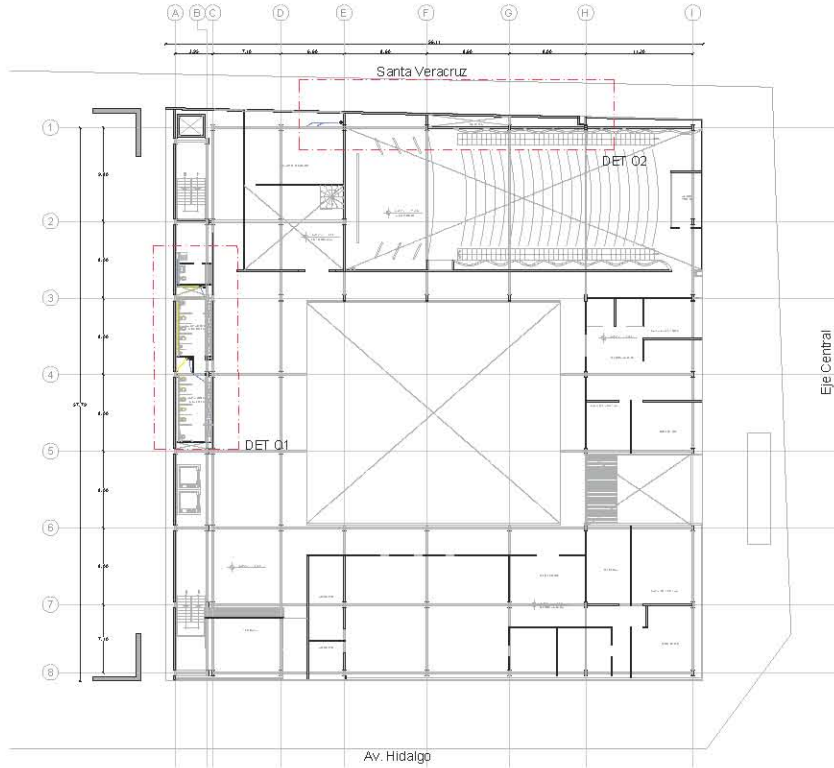

PLANTA esc 1/750

DET 01  
DESALOJO AGUAS GRISAS Y NEGRAS SANITARIOS  
PLANTA esc 1/150

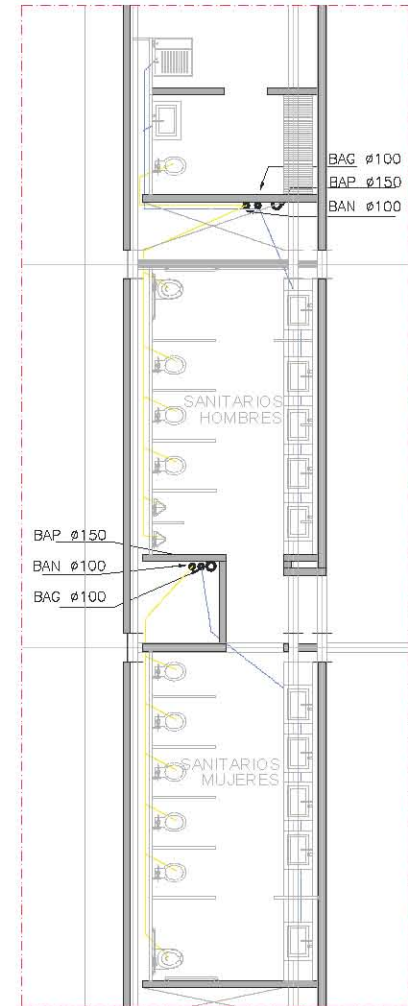

**NOTAS GENERALES:**  
 LAS COTAS RIDEN EN EL DIBUJO Y ESTÁN INDICADAS EN METRO.  
 TODOS LOS DIMENSIONES Y COTAS DEBERÁN VERIFICARSE EN OBRA SI EXISTE ALGUNA VARIACIÓN DEBERÁ SER EVALUADA POR LOS ARO. RESPONSABLES.  
 CUALQUIER CAMBIO O MODIFICACIÓN AL PROYECTO DEBERÁ SER NOTIFICADO PARA SU EVALUACIÓN Y/O AUTORIZACIÓN.

**NOTAS ESPECÍFICAS:**  
 LOS PLANOS ARQUITECTÓNICOS RIDEN SOBRE LOS PLANOS ESTRUCTURALES.  
 LOS PLANOS DE ALBAÑILERÍA RIDEN SOBRE LOS PLANOS ARQUITECTÓNICOS.  
 LOS PLANOS DE DETALLE RIDEN SOBRE LOS PLANOS DE ALBAÑILERÍA.

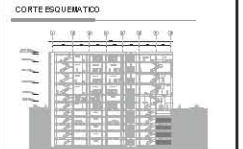

- SIMBOLOGIA**
- TUBERIA SANITARIA AGUAS NEGRAS
  - TUBERIA AGUAS GRISAS
  - BVM BAJA AGUAS NEGRAS
  - BVC BAJA AGUAS GRISAS
  - BVP BAJA AGUAS PLUVIALES
  - BPT BAJA AGUA TRATADA
  - SDCPR SUBE COLIMINA AGUA CARBONO

**PROPIETARIO:**  
 VIVIANA IBARRA REYNOSO  
 MARÍA FERNANDA PÉREZ BOENEKER

**PROYECTO:**

**HIDALGO 05**  
CENTRO CULTURAL

**ESPECIFICIDAD DEL PLANO:**  
INSTALACIONES

**UBICACIÓN:** Av. Hidalgo  
Col. Centro  
Del. Cuauhtémoc

**ACOTACIÓN:** METROS

**FECHA:** MAYO 2014

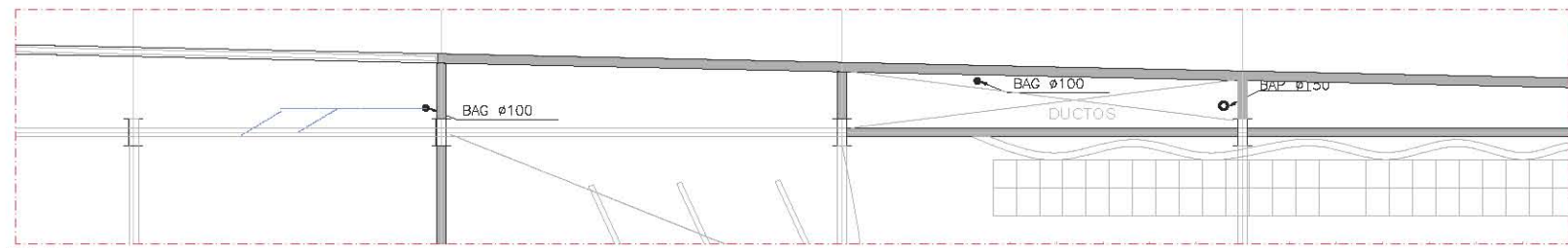

DET 02  
DESALOJO AGUAS GRISAS, PLUVIALES Y NEGRAS  
PLANTA esc 1/150



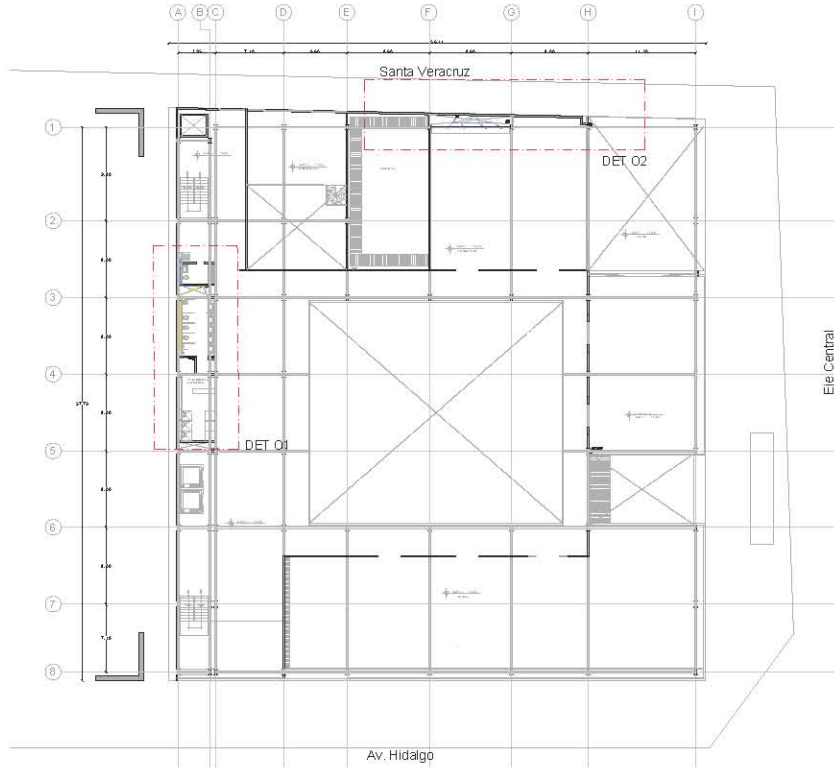

PLANTA esc 1/750

DET 01  
DESALOJO AGUAS GRISAS Y NEGRAS SANITARIOS  
PLANTA esc 1/150

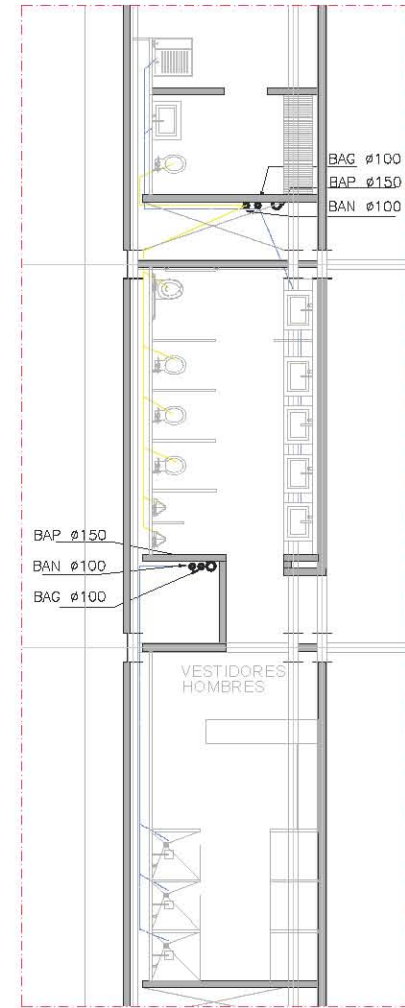

**NOTAS GENERALES:**  
 LAS COTAS RIDEN EN EL DIBUJO Y ESTÁN INDICADAS EN METRO.  
 TODAS LAS DIMENSIONES Y COTAS DEBERÁN VERIFICARSE EN OBRA SI EXISTE ALGUNA VARIACIÓN DEBERÁ SER EVALUADA POR LOS ARO. RESPONSABLES.  
 CUALQUIER CAMBIO O MODIFICACIÓN AL PROYECTO DEBERÁ SER NOTIFICADO PARA SU EVALUACIÓN Y/O AUTORIZACIÓN.

**NOTAS ESPECÍFICAS:**  
 LOS PLANOS ARQUITECTÓNICOS RIDEN SOBRE LOS PLANOS ESTRUCTURALES.  
 LOS PLANOS DE ALBAÑILERÍA RIDEN SOBRE LOS PLANOS ARQUITECTÓNICOS.  
 LOS PLANOS DE DETALLE RIDEN SOBRE LOS PLANOS DE ALBAÑILERÍA.

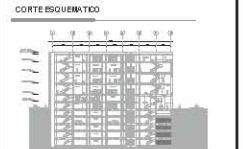

- SIMBOLOGIA**
- TUBERIA SANITARIA AGUAS NEGRAS
  - TUBERIA AGUAS GRISAS
  - BVM BAJA AGUAS NEGRAS
  - BNG BAJA AGUAS GRISAS
  - BVP BAJA AGUAS PLUVIALES
  - BBT BAJA AGUA TRAYADA
  - SDCPR SUBE COLUMINA AGUA CARGADA

**PROPIETARIO:**  
 VIVIANA IBARRA REYNOSO  
 MARÍA FERNANDA PÉREZ BOENEKER

**PROYECTO:**

**HIDALGO 05**  
CENTRO CULTURAL

**ESPECIFICIDAD DEL PLANO:**  
 INSTALACIONES

**UBICACIÓN:** Av. Hidalgo  
 COL. CENTRO  
 DISTRITO DE CDMX

**ACOTACIÓN EN METROS**

**FECHA:** MAYO 2014



PLANTA INSTALACIONES SANITARIAS 3ER NIVEL

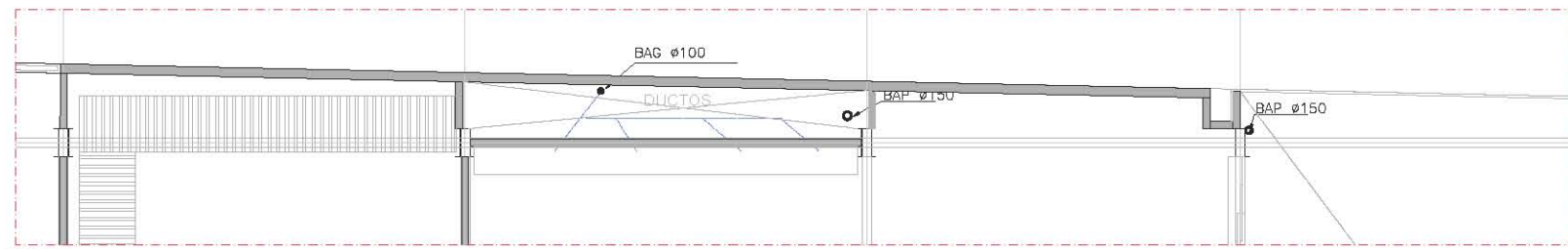

DET 02  
DESALOJO AGUAS GRISAS, PLUVIALES Y NEGRAS TALLER ESCULTURA  
PLANTA esc 1/150

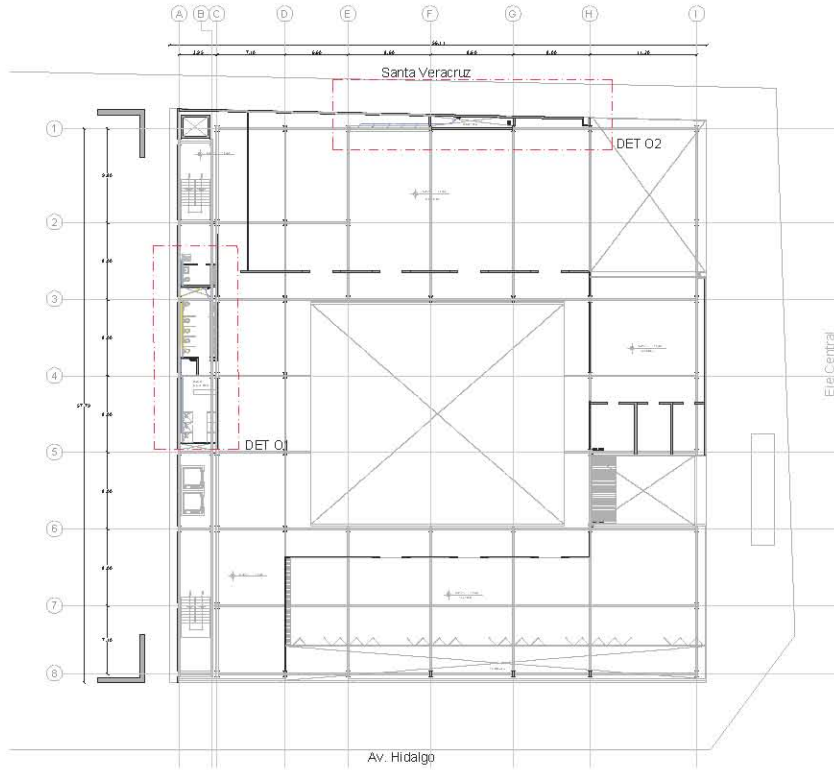

PLANTA esc 1/750

DET 01  
DESALOJO AGUAS GRISAS Y NEGRAS SANITARIOS  
PLANTA esc 1/150

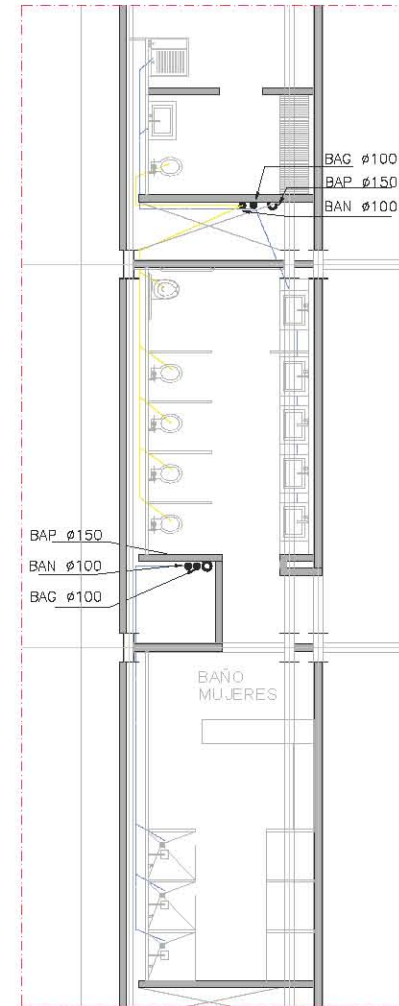

**NOTAS GENERALES:**  
 LAS COTAS RIDEN EN EL DIBUJO Y ESTÁN INDICADAS EN METROS.  
 TODOS LOS DIMENSIONES Y COTAS DEBERÁN VERIFICARSE EN OBRA SI EXISTE ALGUNA VARIACIÓN DEBERÁ SER EVALUADA POR LOS ARO RESPONSABLES.  
 CUALQUIER CAMBIO O MODIFICACIÓN AL PROYECTO DEBERÁ SER NOTIFICADO PARA SU EVALUACIÓN Y/O AUTORIZACIÓN.

**NOTAS ESPECÍFICAS:**  
 LOS PLANOS ARQUITECTÓNICOS RIDEN SOBRE LOS PLANOS ESTRUCTURALES.  
 LOS PLANOS DE ALBAÑILERÍA RIDEN SOBRE LOS PLANOS ARQUITECTÓNICOS.  
 LOS PLANOS DE DETALLE RIDEN SOBRE LOS PLANOS DE ALBAÑILERÍA.

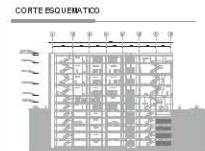
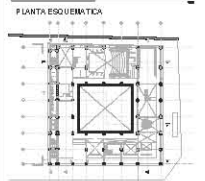

- SIMBOLOGIA**
- TUBERIA SANITARIA AGUAS NEGRAS
  - TUBERIA AGUAS GRISAS
  - BANI BAJA AGUAS NEGRAS
  - BNC BAJA AGUAS GRISAS
  - BNP BAJA AGUA PLUVIAL
  - BIT BAJA AGUA TRATADA
  - SCACP SUBE COLUMNAS AGUA CÁLIDA

**PROPIETARIO:**  
 VIVIANA IBARRA REYNOSO  
 MARÍA FERNANDA PÉREZ BOENEKER

**PROYECTO:**

**HIDALGO 05**  
CENTRO CULTURAL

ESPECIFICIDAD DEL PLANO:  
INSTALACIONES

UBICACIÓN: Av. Hidalgo  
COLONIA RÍO  
DELEGACIÓN 05

ACOTACIÓN N. METROS

FECHA: MAYO 2014



PLANTA INSTALACIONES  
SANITARIAS 4TO NIVEL

IS-008

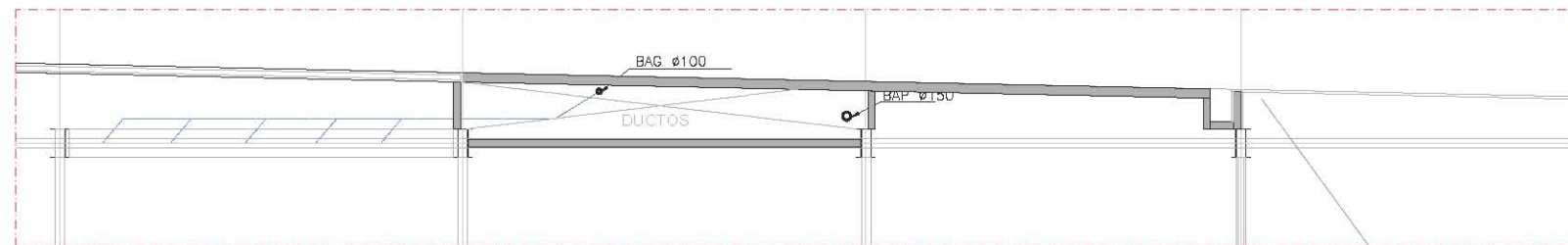

DET 02  
DESALOJO AGUAS GRISAS, PLUVIALES Y NEGRAS TALLER PINTURA  
PLANTA esc 1/150

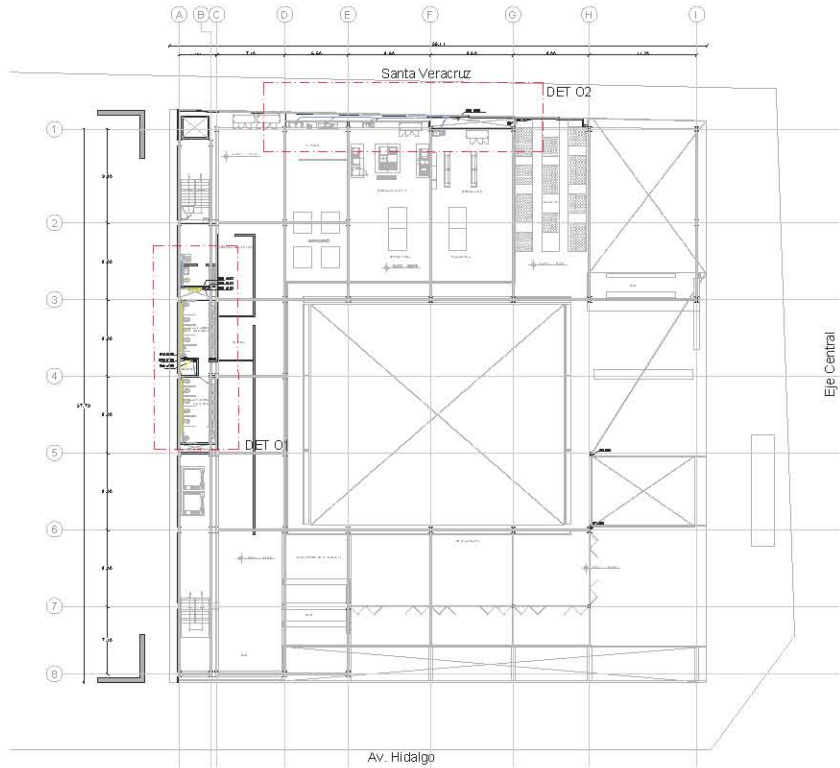

PLANTA esc 1/750

DET 01  
DESALOJO AGUAS GRISAS Y NEGRAS SANITARIOS  
PLANTA esc 1/150

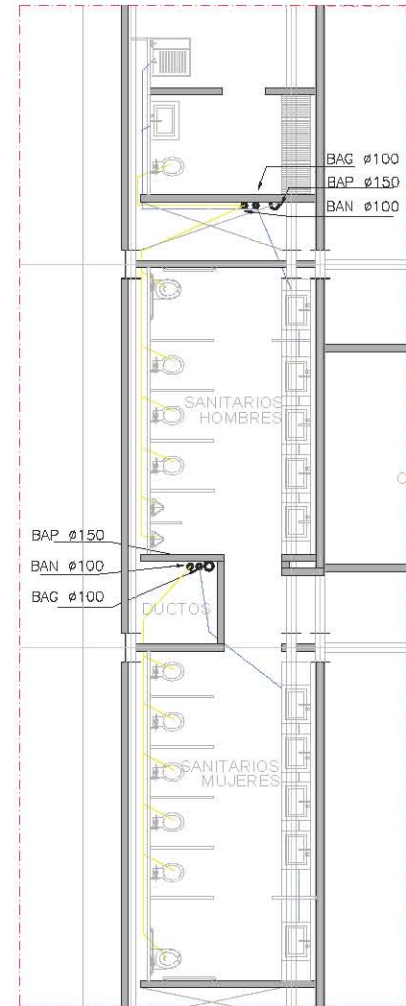

**NOTAS GENERALES:**  
 LAS COTAS RIDEN EN EL DIBUJO Y ESTÁN INDICADAS EN METRO.  
 TODAS LAS DIMENSIONES Y COTAS DEBERÁN VERIFICARSE EN OBRA SI EXISTE ALGUNA VARIACIÓN DEBERÁ SER EVALUADA POR LOS ARO RESPONSABLES.  
 CUALQUIER CAMBIO O MODIFICACIÓN AL PROYECTO DEBERÁ SER NOTIFICADO PARA SU EVALUACIÓN Y/O AUTORIZACIÓN.

**NOTAS ESPECÍFICAS:**  
 LOS PLANOS ARQUITECTÓNICOS RIDEN SOBRE LOS PLANOS ESTRUCTURALES.  
 LOS PLANOS DE ALBAÑILERÍA RIDEN SOBRE LOS PLANOS ARQUITECTÓNICOS.  
 LOS PLANOS DE DETALLE RIDEN SOBRE LOS PLANOS DE ALBAÑILERÍA.

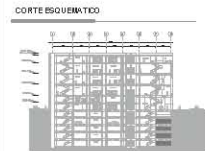
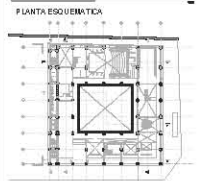

- SIMBOLOGIA**
- TUBERIA SANITARIA AGUAS NEGRAS
  - TUBERIA AGUAS GRISAS
  - BVM BAJA AGUAS NEGRAS
  - BAC BAJA AGUAS GRISAS
  - BVP BAJA AGUAS PLUVIALES
  - BBT BAJA AGUA TRATADA
  - SDCPR SUBE COLIMINA AGUA CARBONO

**PROPIETARIO:**  
 VIVIANA IBARRA REYNOSO  
 MARÍA FERNANDA PÉREZ BOENEKER

**PROYECTO:**

**HIDALGO 05**  
CENTRO CULTURAL

ESPECIFICIDAD DEL PLANO:  
INSTALACIONES

UBICACIÓN: Av. Hidalgo  
COLIMILLA, QRO

ACOTACIÓN: M. METROS

FECHA: MAYO 2014



PLANTA INSTALACIONES  
SANITARIAS 5TO NIVEL

IS-009

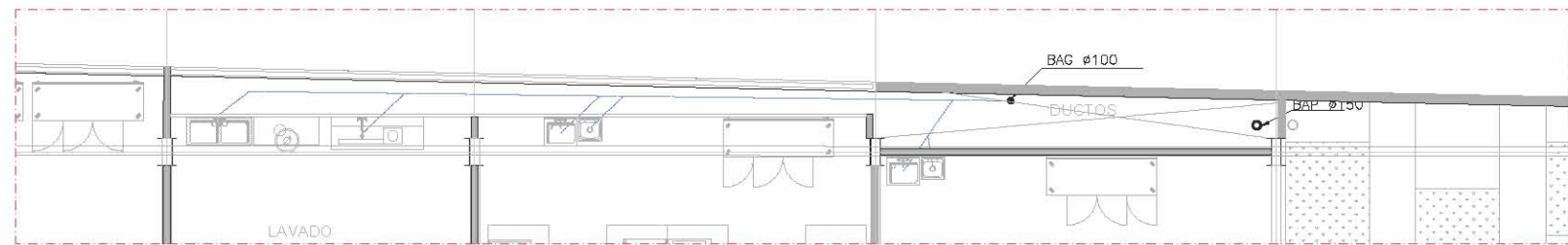

DET 02  
DESALOJO AGUAS GRISAS, PLUVIALES Y NEGRAS COCINA RESTAURANTE  
PLANTA esc 1/150

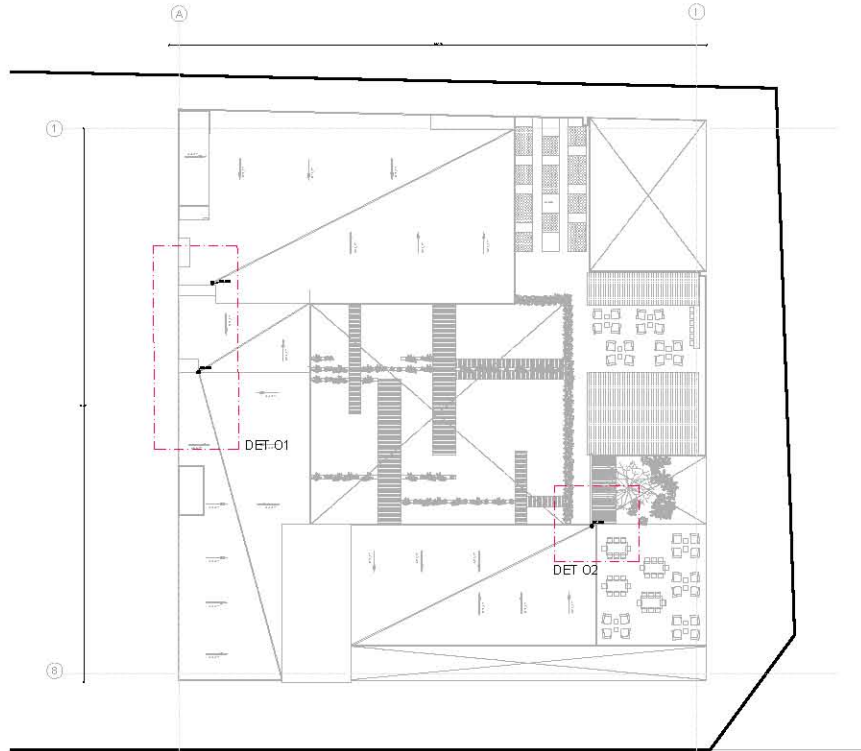

PLANTA esc 1/750

DET 01  
CAPTACIÓN AGUA PLUVIALES  
PLANTA esc 1/150

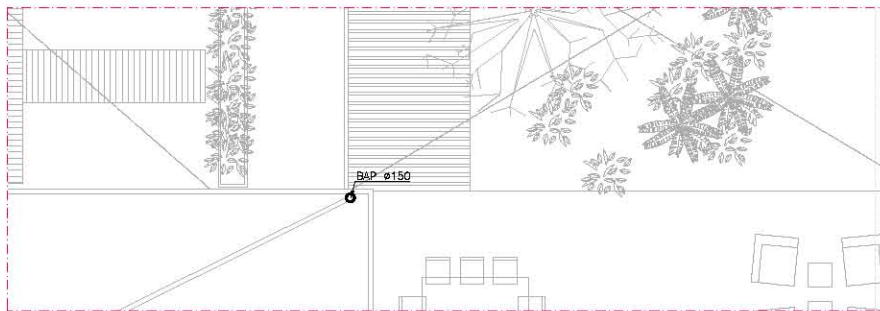

DET 02  
CAPTACIÓN AGUA PLUVIALES  
PLANTA esc 1/150

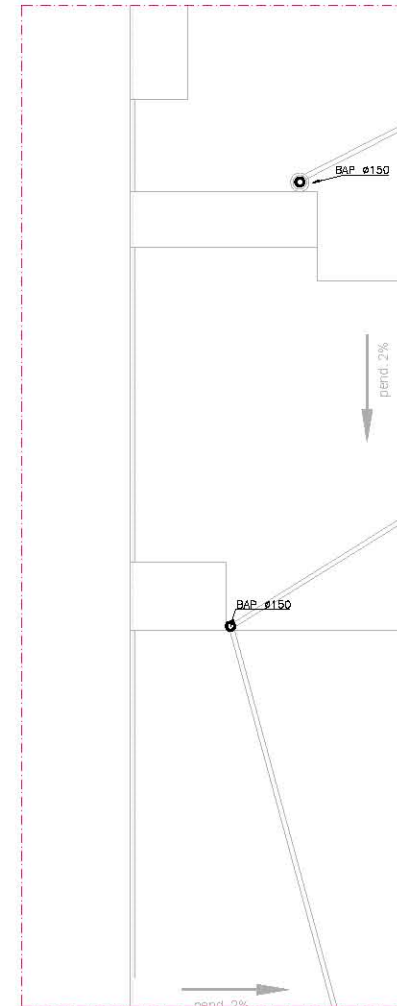

**NOTAS GENERALES:**  
 LAS COTAS RIDEN EN EL DIBUJO Y ESTÁN INDICADAS EN METROS.  
 TODOS LOS DIMENSIONES Y COTAS DEBERÁN VERIFICARSE EN OBRA SI EXISTE ALGUNA VARIACIÓN DEBERÁ SER EVALUADA POR LOS ARQUITECTOS RESPONSABLES.  
 CUALQUIER CAMBIO O MODIFICACIÓN AL PROYECTO DEBERÁ SER NOTIFICADO PARA SU EVALUACIÓN Y AUTORIZACIÓN.

**NOTAS ESPECÍFICAS:**  
 LOS PLANOS ARQUITECTÓNICOS RIDEN SOBRE LOS PLANOS ESTRUCTURALES.  
 LOS PLANOS DE ALBAÑILERÍA RIDEN SOBRE LOS PLANOS ARQUITECTÓNICOS.  
 LOS PLANOS DE DETALLE RIDEN SOBRE LOS PLANOS DE ALBAÑILERÍA.

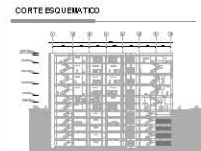

- SIMBOLOGÍA**
- TUBERÍA SANITARIA AGUAS NEGRAS
  - TUBERÍA AGUAS GRISAS
  - BAP BAJA AGUAS NEGRAS
  - BAP BAJA AGUAS GRISAS
  - BAP BAJA AGUA PLUVIAL
  - BAP BAJA AGUA TRAYECTORIA
  - BAP SOBRECOLUMNA AGUA GARCANO

**PROPIETARIO:**  
 VIVIANA IBARRA REYNOSO  
 MARÍA FERNANDA PÉREZ BONEKER

**PROYECTO:**

**HIDALGO 05**  
 CENTRO CULTURAL

**ESPECIFICIDAD DEL PLANO:**  
 INSTALACIONES

**UBICACIÓN:** Av. Hidalgo  
 Col. Centro  
 Delegación Benito Juárez

**ACOTACIÓN N. METROS**

**FECHA:** MAYO 2014



IS | 010



INSTALACIÓN ELÉCTRICA

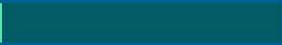

**INST. ELÉCTRICA**





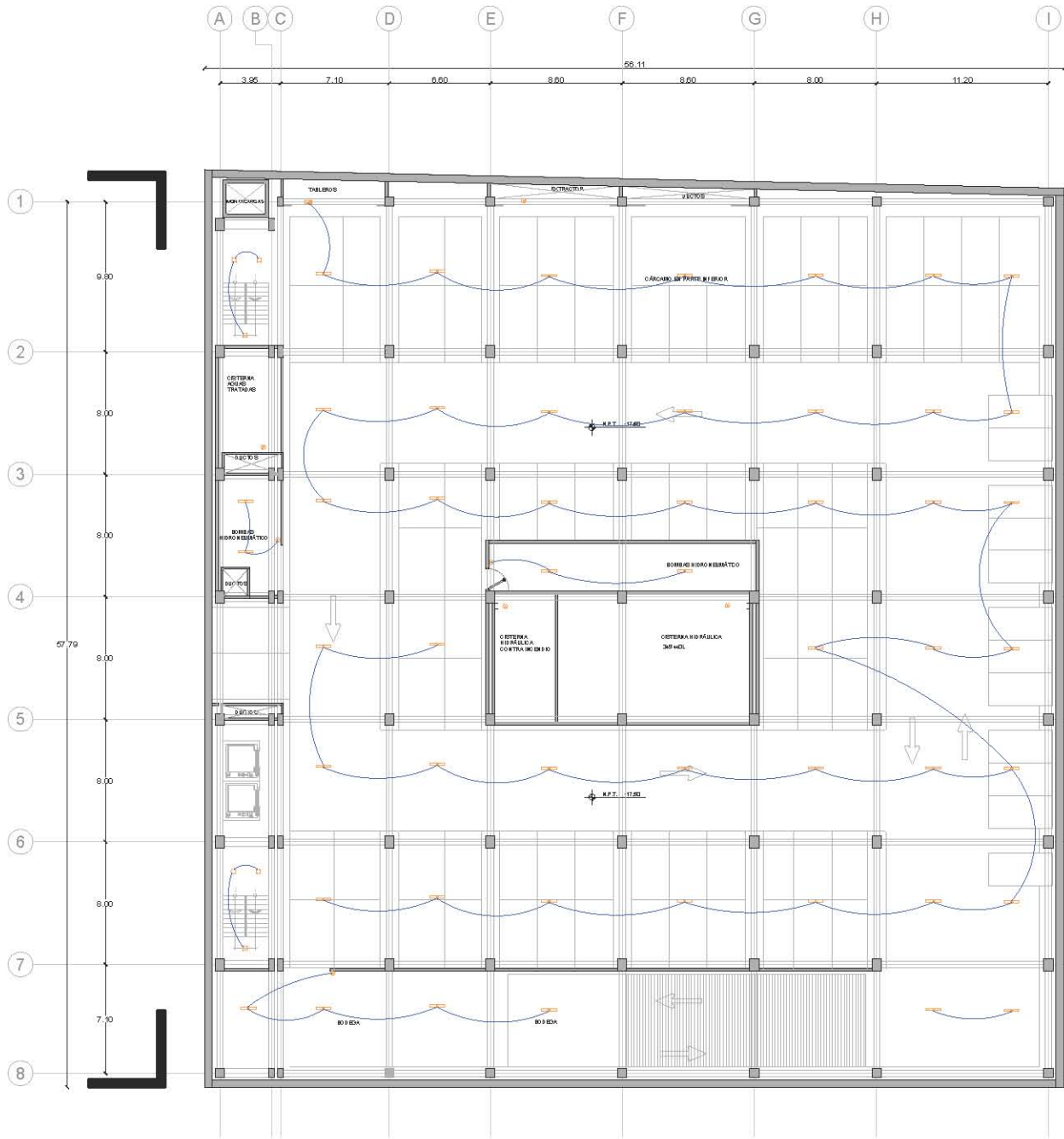

**NOTAS GENERALES:**  
 LAS COTAS RIDEN EN EL DIBUJO Y ESTAN INDICADAS EN METROS.  
 TODAS LAS DIMENSIONES Y COTAS DEBERAN VERIFICARSE EN OBRA SI EGISTE ALGUNA VARIACION DEBERA SER EVALUADA POR LOS ARO RESPONSABLES.  
 CUALQUIER CAMBIO O MODIFICACION AL PROYECTO DEBERA SER NOTIFICADO PARA SU EVALUACION Y/O AUTORIZACION.

**NOTAS ESPECIFICAS:**  
 LOS PLANOS ARQUITECTONICOS RIDEN SOBRE LOS PLANOS ESTRUCTURALES.  
 LOS PLANOS DE ALBAÑILERIA RIDEN SOBRE LOS PLANOS ARQUITECTONICOS.  
 LOS PLANOS DE DETALLE RIDEN SOBRE LOS PLANOS DE ALBAÑILERIA.

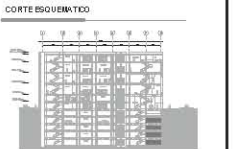
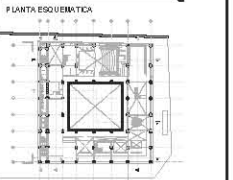

- SIMBOLOGIA**
- SALIDA SPOT
  - SALIDA VORONITE
  - SALIDA REFLECTOR INTERPENE EN PISO
  - LAMPARAS LINEALES QUINCEWATS A MURO
  - SALIDA LAMPARA COLOMITE QUINCEW
  - SALIDA LAMPARA FLUORESCENTE
  - SALIDA LAMPARA COLOMITE
  - INTERRUPTOR DOBLE
  - ANILADOR DE ALZADA
  - CORTINADO DOBLE
  - TUBERIO A TRAVES DE CISTERNA
  - MEDIDOR
  - INTERRUPTOR DE DIFUSION
  - EXTRACTOR
  - TUBERIA POR PISO
  - TUBERIA POR PLANO
  - TUBERIA POR PLANO

**PROPIETARIO:**  
 VIVIANA IBARRA REYNOSO  
 MARIA FERNANDA PEREZ BOENEKER

**PROYECTO:**  
**HIDALGO 05**  
 CENTRO CULTURAL

**ESPECIFICIDAD DEL PLANO:**  
 INSTALACIONES

**UBICACION:** Av. Hidalgo  
 Col. Chapultepec  
 Delegación Cuauhtémoc

**ACOTACION EN METROS:**  
 FECHA: MAYO 2014



PLANTA INSTALACIONES ELECTRICAS SOTANO 5

IE-001



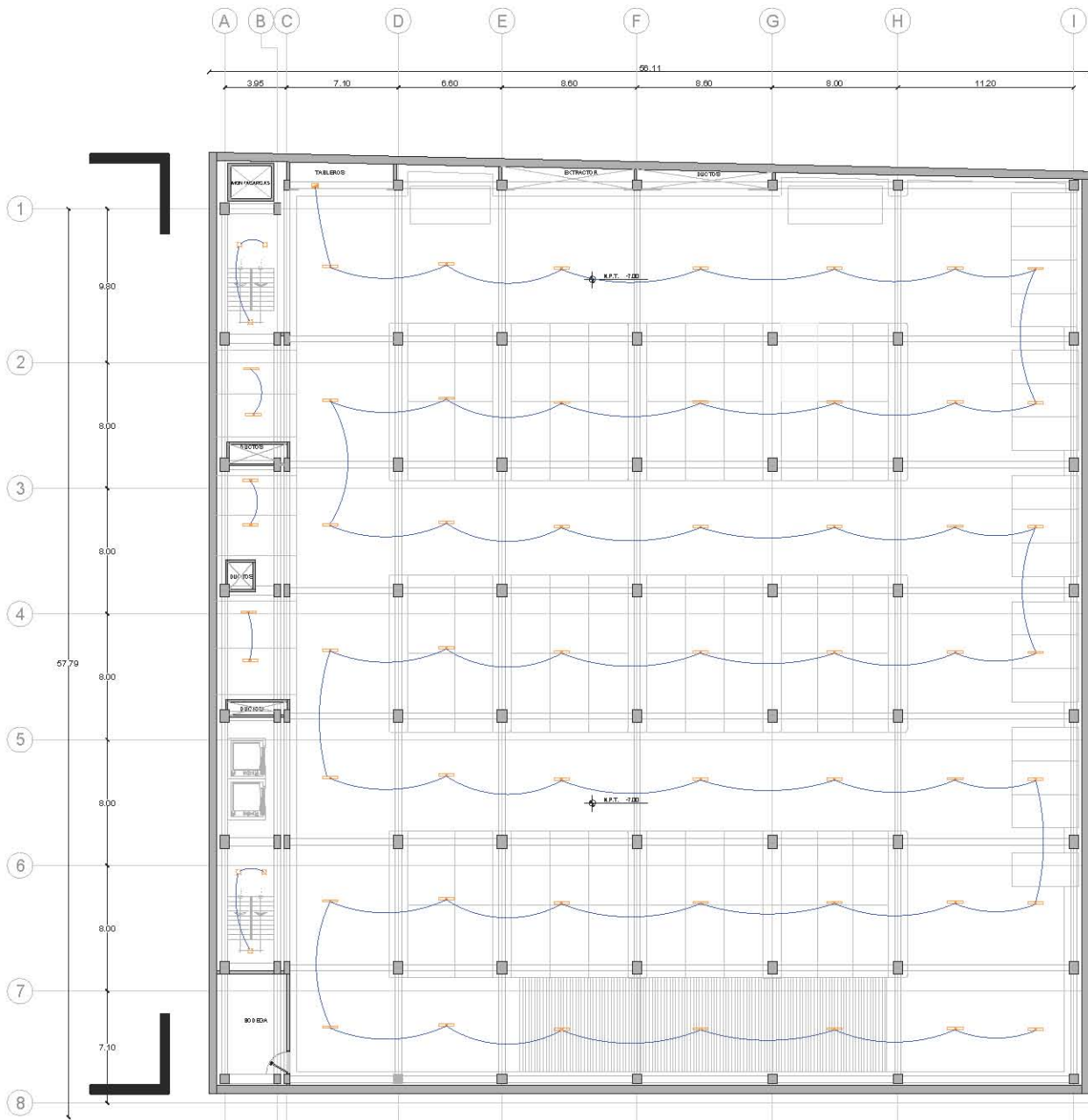

**NOTAS GENERALES:**

LAS COTAS RIGEN EN EL DIBUJO Y ESTÁN INDICADAS EN METROS.  
 TODAS LAS DIMENSIONES Y COTAS DEBERÁN VERIFICARSE EN OBRA SI EXISTE ALGUNA VARIACIÓN O DEBERÁ SER EVALUADA POR LOS ARO RESPONSABLES.  
 CUALQUIER CAMBIO O MODIFICACIÓN AL PROYECTO DEBERÁ SER MOTIVADO PARA SU EVALUACIÓN Y/O AUTORIZACIÓN.

**NOTAS ESPECÍFICAS:**

LOS PLANOS ARQUITECTÓNICOS RIGEN SOBRE LOS PLANOS ESTRUCTURALES.

LOS PLANOS DE ALBAÑILERÍA RIGEN SOBRE LOS PLANOS ARQUITECTÓNICOS.

LOS PLANOS DE DETALLE RIGEN SOBRE LOS PLANOS DE ALBAÑILERÍA.

**CRUCIOS DE LOCALIZACIÓN**



**PLANTA ESQUEMATICA**

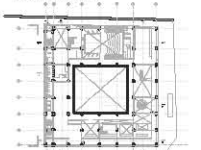

**CORTE ESQUEMATICO**

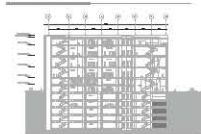

**SIMBOLOGIA**

- SALIDA SPOT
- SALIDA AMBIENTE
- SALIDA REFLECTOR INTERPSE EN PISO
- LUMINARIA LED/LED (RECTANGULAR A CUADRO)
- SALIDA LAMPARA COLGANTE OMBRELLA
- SALIDA LAMPARA PLACARDANTE
- SALIDA LAMPARA COLGANTE
- APAGADOR PUNTO
- APAGADOR ESCUPELA
- INTERRUPTOR DOBLE
- TABLERO ELECTRICIDAD A TUBOS Y CUBIERTA
- INTERRUPTOR DE CUBIERTAS
- TUBERIA FOR PISO
- TUBERIA FOR PARED
- TUBERIA FOR PLAFON
- TUBERIA FOR PARED

**PROPIETARIO:**

VIVIANA IBARRAREYNOSO  
 MARÍA FERNANDA PÉREZ ROENEKER

**PROYECTO:**

**HIDALGO 05**  
 CENTRO CULTURAL

**INSTALACIONES**

**ESPECIALIDAD DEL PLANO:**

UBICACIÓN: Av. Hidalgo  
 Col. Oriente  
 De Ciudad de México

ACOTACIÓN: METROS

FECHA: MAYO 2014



PLANTA INSTALACIONES  
 ELECTRICAS SÓTANO 2

IE-002

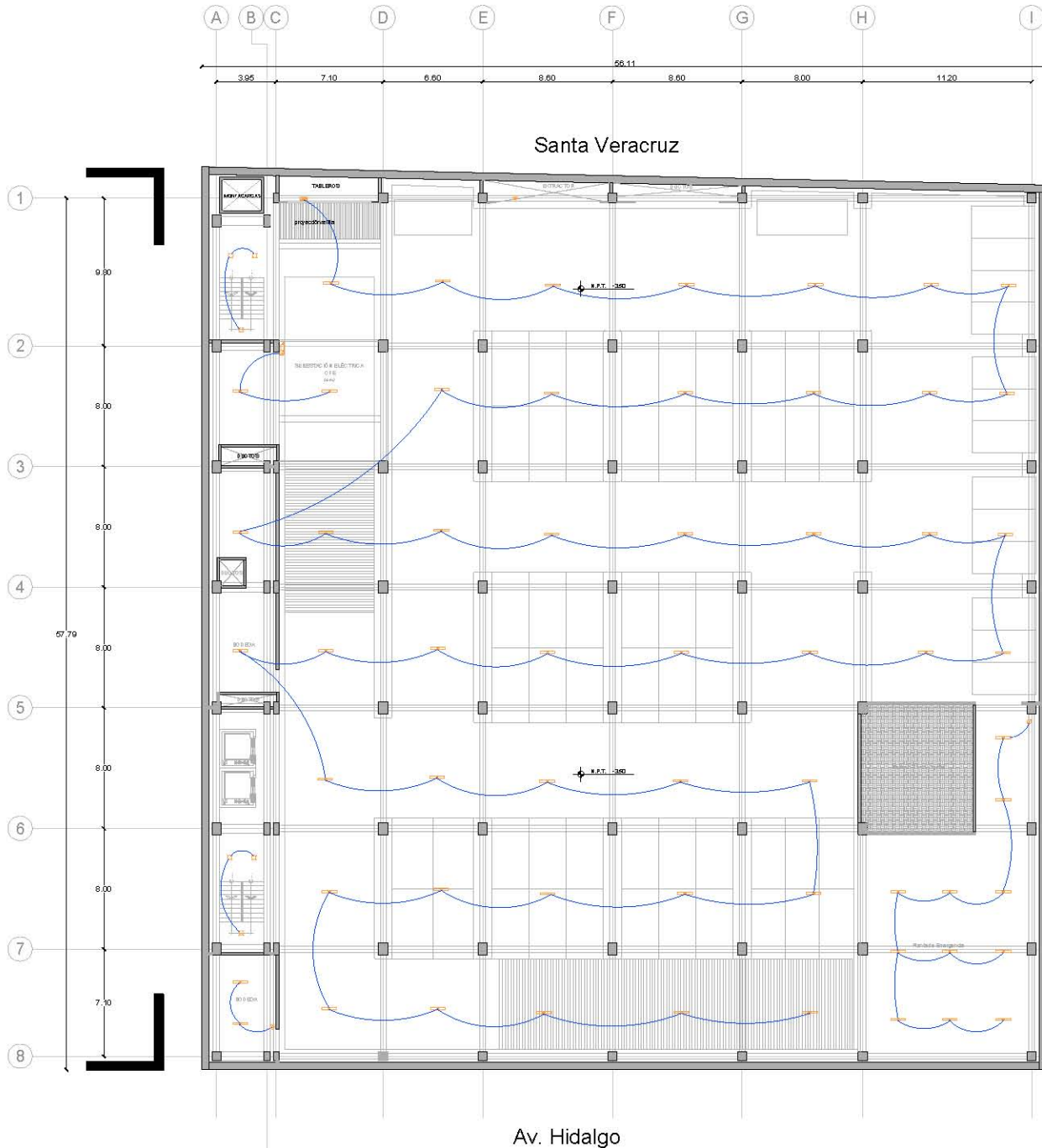

Santa Veracruz

Av. Hidalgo

**NOTAS GENERALES:**  
 LAS COTAS RÍEN EN EL DIBUJO Y ESTÁN INDICADAS EN METRO.  
 TODAS LAS DIMENSIONES Y COTAS DEBERÁN VERIFICARSE EN OBRA SI EXISTE ALGUNA VARIACIÓN DEBERÁ SER EVALUADA POR LOS ASESORES.  
 CUALQUIER CAMBIO O MODIFICACIÓN AL PROYECTO DEBERÁ SER NOTIFICADO PARA SU EVALUACIÓN Y AUTORIZACIÓN.

**NOTAS ESPECÍFICAS:**  
 LOS PLANOS ARQUITECTÓNICOS RÍEN SOBRE LOS PLANOS ESTRUCTURALES.  
 LOS PLANOS DE ALBAÑILERÍA RÍEN SOBRE LOS PLANOS ARQUITECTÓNICOS.  
 LOS PLANOS DE DETALLE RÍEN SOBRE LOS PLANOS DE ALBAÑILERÍA.

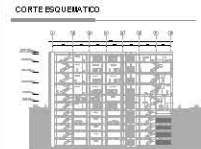
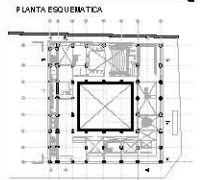

- SIMBOLOGÍA**
- SAJIA SPOT
  - SAJIA VIBRANTE
  - SAJIA REFLECTOR INTERPARE DI. PRO
  - LUMINARIO LATERAL DIFUSOR/A LUJO
  - SAJIA LAMPARA COLGANTE DIFUSOR
  - SAJIA LAMPARA FLUORESCENTE
  - SAJIA LAMPARA COLGANTE
  - APARADOR ESCALERA
  - APARADOR ESCALERA
  - CONDUCTO TUBO
  - TUBERÍA ELECTROCANAL A TRAVÉS Y CISTERNA
  - MEJORA
  - INTERFLOOR DE DIFUSIÓN
  - EXTRACTOR
  - TUBERÍA POR PISO
  - TUBERÍA POR PLANTA
  - TUBERÍA POR PLANTA

**PROPIETARIO:**  
 VIVIANA IBARRA REYNOSO  
 MARÍA FERNANDA PÉREZ BOENEKER

**PROYECTO:**  
**HIDALGO 05**  
 CENTRO CULTURAL

**INSTALACIONES**  
 ESPECIFICIDAD DEL PLANO:

**UBICACIÓN:** Av. Hidalgo  
 COL. CHALCHICOMULCO  
 DELICIA, HGO.

**ACOTACIÓN EN METROS**  
 FECHA: MAYO 2014



PLANTA INSTALACIONES  
 ELÉCTRICAS SÓTANO 1



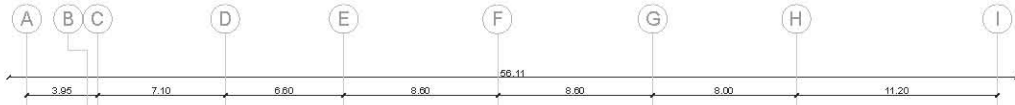

Santa Veracruz

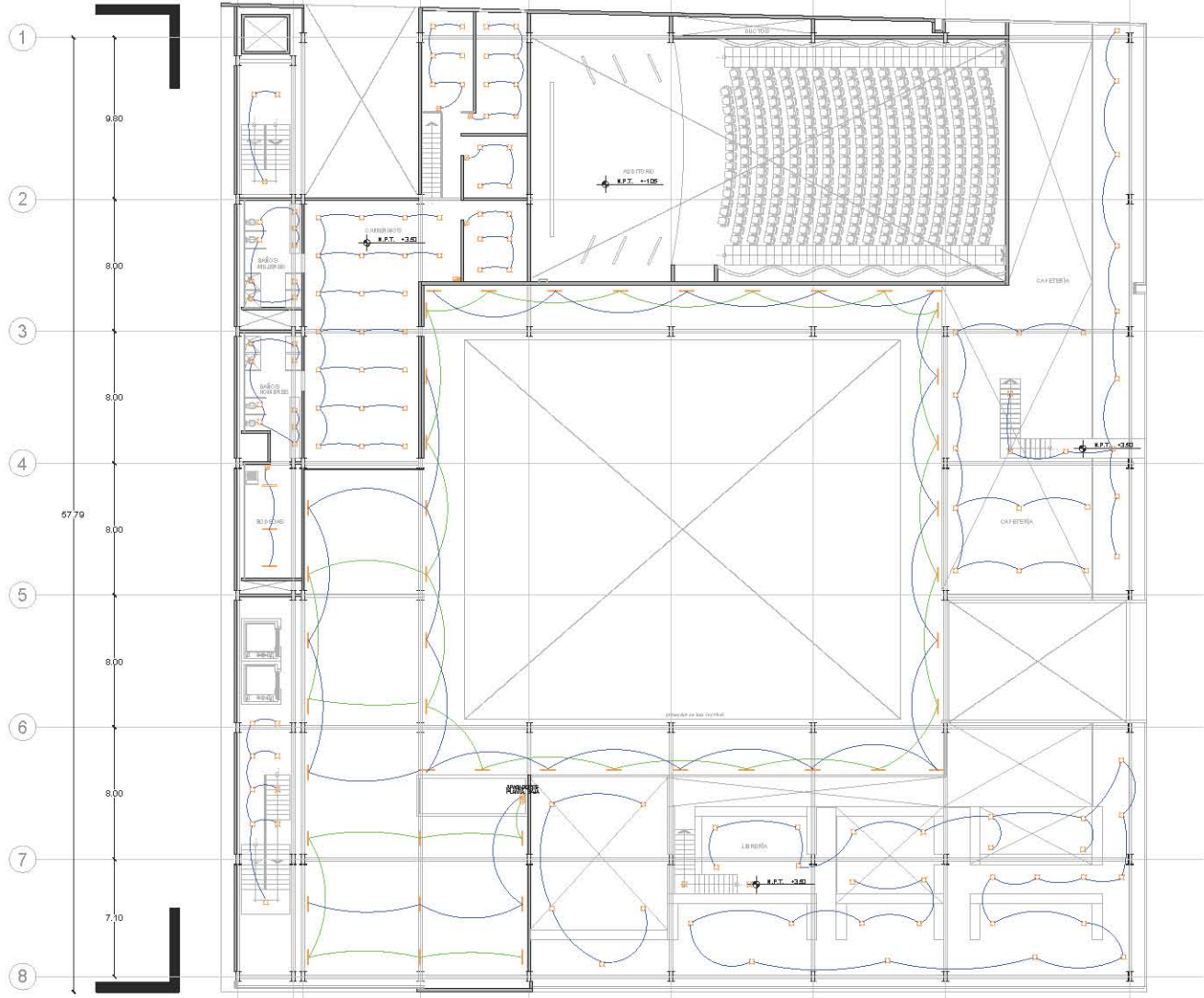

Av. Hidalgo

**NOTAS GENERALES:**  
 LAS COTAS RIDEN EN EL DIBUJO Y ESTÁN INDICADAS EN METROS.  
 TODAS LAS DIMENSIONES Y COTAS DEBERÁN VERIFICARSE EN OBRA SI EXISTE ALGUNA VARIACIÓN DEBERÁ SER EVALUADA POR LOS ASESORES.  
 CUALQUIER CAMBIO O MODIFICACIÓN AL PROYECTO DEBERÁ SER NOTIFICADO PARA SU EVALUACIÓN Y/O AUTORIZACIÓN.

**NOTAS ESPECÍFICAS:**  
 LOS PLANOS ARQUITECTÓNICOS RIDEN SOBRE LOS PLANOS ESTRUCTURALES.  
 LOS PLANOS DE ALBAÑILERÍA RIDEN SOBRE LOS PLANOS ARQUITECTÓNICOS.  
 LOS PLANOS DE DETALLE RIDEN SOBRE LOS PLANOS DE ALBAÑILERÍA.

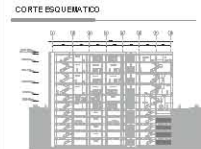
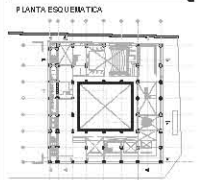

- SIMBOLOGIA**
- SALIDA SPOT
  - SALIDA REFLECTANTE
  - SALIDA REFLECTOR INTERFERE DE PISO
  - LUMINARIA LATERAL INDEPENDIA A HALO
  - SALIDA LAMPARA COLGANTE DESPLAZ.
  - SALIDA LAMPARA FLUORESCENTE
  - SALIDA LAMPARA COLGANTE
  - INTERRUPTOR
  - INTERRUPTOR A TIRADOS Y CIRCUITA
  - INTERRUPTOR DE CUBIERTA
  - EXTINTOR
  - TUBERIA POR PISO
  - TUBERIA POR PLAZA

**PROPIETARIO:**  
 VIVIANA IBARRA REYNOSO  
 MARIA FERNANDA PEREZ BOENEKER

**PROYECTO:**  
**HIDALGO 05**  
 CENTRO CULTURAL

**INSTALACIONES**  
 ESPECIFICIDAD DEL PLANO:

**UBICACIÓN:** Av. Hidalgo  
 COL. CHALCHICOMULCO  
 D.F. CDMX 06100

**ACOTACIÓN EN METROS**  
 FECHA: MAYO 2014



PLANTA INSTALACIONES  
 ELÉCTRICAS 1er. NIVEL

Eje Central

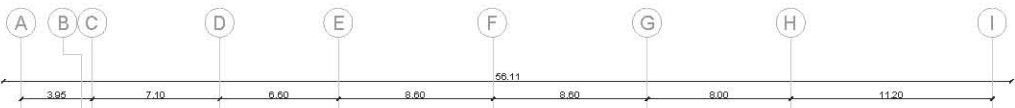

Santa Veracruz

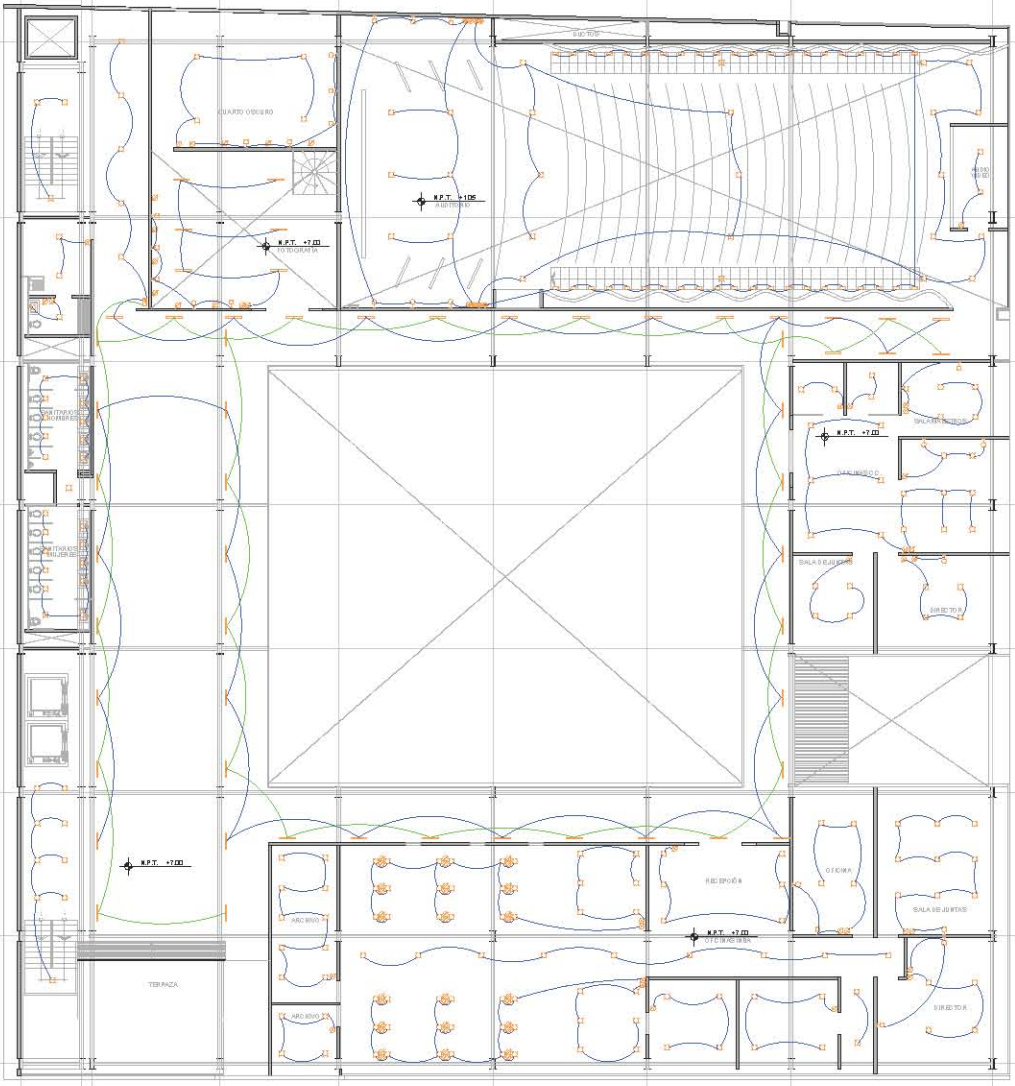
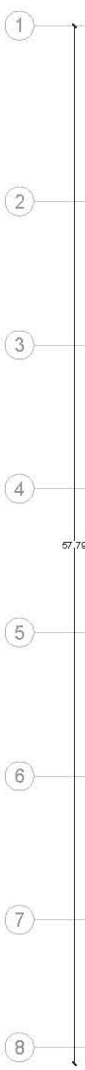

Av. Hidalgo

Eje Central

**NOTAS GENERALES:**  
 LAS COTAS RÍEN EN EL DIBUJO Y ESTÁN INDICADAS EN METRO.  
 TODAS LAS DIMENSIONES Y COTAS DEBERÁN VERIFICARSE EN OBRA SI EXISTE ALGUNA VARIACIÓN DEBERÁ SER EVALUADA POR LOS ARO RESPONSABLES.  
 CUALQUIER CAMBIO O MODIFICACIÓN AL PROYECTO DEBERÁ SER NOTIFICADO PARA SU EVALUACIÓN Y/O AUTORIZACIÓN.

**NOTAS ESPECÍFICAS:**  
 LOS PLANOS ARQUITECTÓNICOS RÍEN SOBRE LOS PLANOS ESTRUCTURALES.  
 LOS PLANOS DE ALBAÑILERÍA RÍEN SOBRE LOS PLANOS ARQUITECTÓNICOS.  
 LOS PLANOS DE DETALLE RÍEN SOBRE LOS PLANOS DE ALBAÑILERÍA.

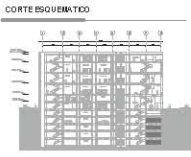
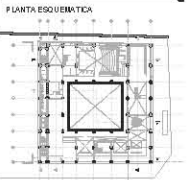

- SIMBOLOGÍA**
- SWITCH SPDT
  - SWITCH INTERRUPTOR
  - SWITCH REFLECTOR EXTERIORE EN PIED
  - LUMINARIO LAMPARAS DEPENDIENTE A RAÍL
  - SWITCH LAMPARAS COLGANTE CIRCULAR
  - SWITCH LAMPARAS PLUVIDIENDE
  - SWITCH LAMPARAS COLGANTE
  - AFICADOR DE FUSIBLE
  - AFICADOR DE FUSIBLE
  - CONDUCTO DOBLE
  - TUBERÍA
  - INDICADORES A TRACER Y DETECTOR
  - NEODIÓ
  - INDICADORES DE CUBIERTAS
  - EXTRACTOR
  - TUBERÍA POR PISO
  - TUBERÍA POR PLANTA

**PROPIETARIO:**  
 VIVIANA IBARRA REYNOSO  
 MARÍA FERNANDA PÉREZ BOENEKER

**PROYECTO:**  
**HIDALGO 05**  
 CENTRO CULTURAL

**INSTALACIONES**

**ESPECIFICIDAD DEL PLANO:**

**UBICACIÓN:** Av. Hidalgo  
 COL. CHALCHICOMULCO

**ACOTACIÓN EN METROS**

**FECHA:** MAYO 2014



PLANTA INSTALACIONES  
 ELÉCTRICAS 2da. NIVEL

IE-006

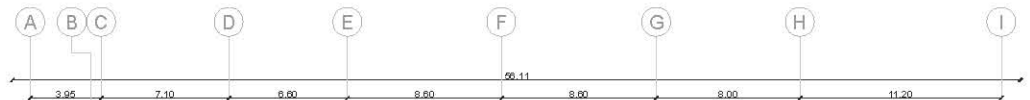

Santa Veracruz

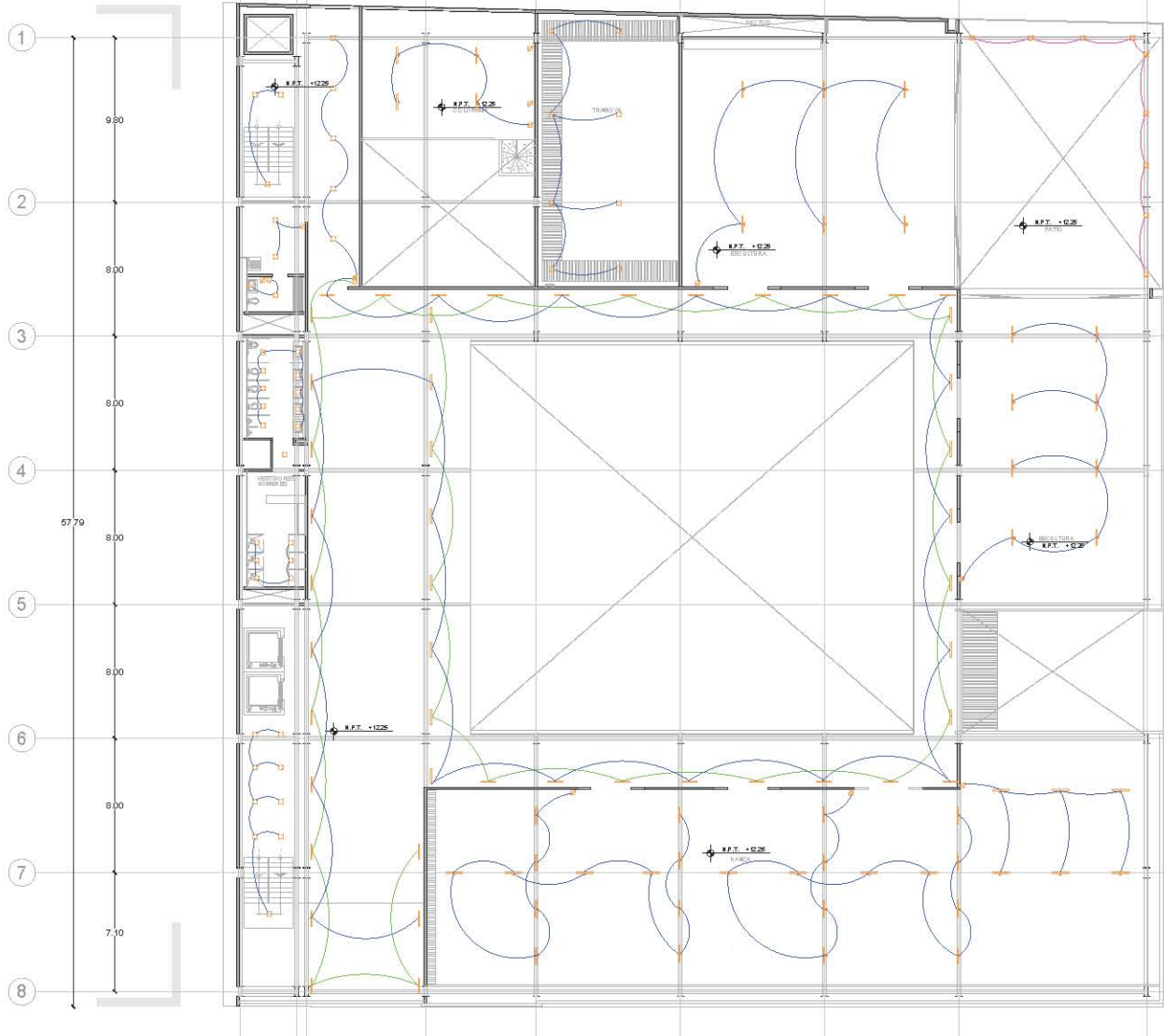

Av. Hidalgo

**NOTAS GENERALES:**  
 LAS COTAS RÍEN EN EL DIBUJO Y ESTÁN INDICADAS EN METROS.  
 TODAS LAS DIMENSIONES Y COTAS DEBERÁN VERIFICARSE EN OBRA SI EXISTE ALGUNA VARIACIÓN DEBERÁ SER EVALUADA POR LOS APROFESIONALES.  
 CUALQUIER CAMBIO O MODIFICACIÓN AL PROYECTO DEBERÁ SER NOTIFICADO PARA SU EVALUACIÓN Y/O AUTORIZACIÓN.

**NOTAS ESPECÍFICAS:**  
 LOS PLANOS ARQUITECTÓNICOS RÍEN EN SOBRE LOS PLANOS ESTRUCTURALES.  
 LOS PLANOS DE ALBAÑILERÍA RÍEN EN SOBRE LOS PLANOS ARQUITECTÓNICOS.  
 LOS PLANOS DE DETALLE RÍEN EN SOBRE LOS PLANOS DE ALBAÑILERÍA.

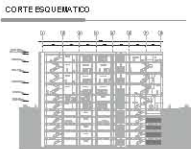
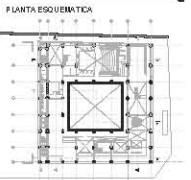

- SIMBOLOGIA**
- SALIDA SPOT
  - SALIDA INCANDESCENTE
  - SALIDA REFLECTOR INTERFERE EN FIBRO
  - LUMINARIO LATERAL EMPUJABLE A MANO
  - SALIDA LAMPARAS COLGANTES ERGONÓMICAS
  - SALIDA LAMPARAS FLORESCENTES
  - SALIDA LAMPARAS COLGANTES
  - ANILAJOS DE CABLE
  - ANILAJOS DE ESCALERA
  - CONECTOR BOMBA
  - TUBERÍA
  - INTERRUPTOR DE CUCHILLAS
  - NEODIODO
  - INTERRUPTOR DE CUCHILLAS
  - EXTINTOR
  - TUBERÍA POR FIBRO
  - TUBERÍA POR PLASTO
  - TUBERÍA POR PLASTO

**PROPIETARIO:**  
 VIVIANA IBARRA REYNOSO  
 MARÍA FERNANDA PÉREZ BOENEKER

**PROYECTO:**  
**HIDALGO 05**  
 CENTRO CULTURAL

**INSTALACIONES**  
 ESPECIFICIDAD DEL PLANO:

**UBICACIÓN:** Av. Hidalgo  
 COL. CHALCHICOMULCO  
 DISTRITO DE CECILIA ECHegaray

**ACOTACIÓN EN METROS**  
 FECHA: MAYO 2014



PLANTA INSTALACIONES  
 ELÉCTRICAS 3er. NIVEL

IE-007

Eje Central

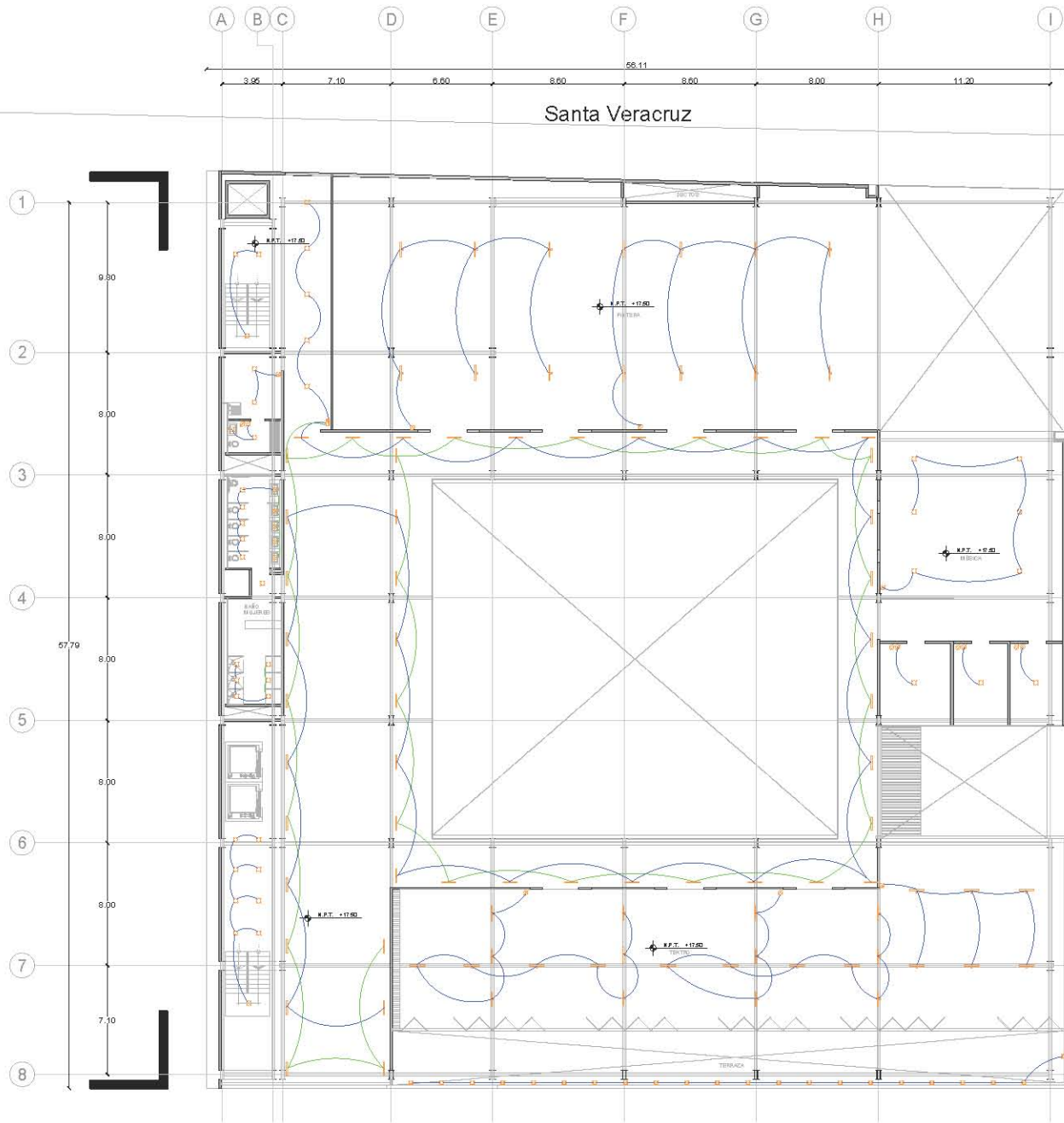

Santa Veracruz

Av. Hidalgo

**NOTAS GENERALES:**  
 LAS COTAS RIGEN EN EL DIBUJO Y ESTÁN INDICADAS EN METROS.  
 TODAS LAS DIMENSIONES Y COTAS DEBERÁN VERIFICARSE EN OBRA SI EXISTE ALGUNA VARIACIÓN DEBE SER EVALUADA POR LOS ARO. RESPONSABILIDAD.  
 CUALQUIER CAMBIO O MODIFICACIÓN AL PROYECTO DEBE SER NOTIFICADO PARA SU EVALUACIÓN Y AUTORIZACIÓN.

**NOTAS ESPECÍFICAS:**  
 LOS PLANOS ARQUITECTÓNICOS RIGEN SOBRE LOS PLANOS ESTRUCTURALES.  
 LOS PLANOS DE ALBAÑILERÍA RIGEN SOBRE LOS PLANOS ARQUITECTÓNICOS.  
 LOS PLANOS DE DETALLE RIGEN SOBRE LOS PLANOS DE ALBAÑILERÍA.



Eje Central

- SIMBOLOGÍA**
- [Symbol] SALIDA SPOT
  - [Symbol] SALIDA ACORRUJADO
  - [Symbol] SALIDA REFLECTOR INTERIORE DE PISO
  - [Symbol] LUMINARIA EXTERIORE DIFUSORA A TUBO
  - [Symbol] SALIDA LAMPARA OBLICUANTE DERECHA
  - [Symbol] SALIDA LAMPARA TUBOFLUORESCENTE
  - [Symbol] SALIDA LAMPARA OBLICUANTE
  - [Symbol] INTERRUPTOR
  - [Symbol] INTERRUPTOR DE SEGURIDAD
  - [Symbol] INTERRUPTOR DE CORRIENTE
  - [Symbol] INTERRUPTOR DE OMBRILLAS
  - [Symbol] EXTINTOR
  - [Symbol] TUBERÍA POR PISO
  - [Symbol] TUBERÍA POR PLAZA
  - [Symbol] TUBERÍA POR PLAZA

**PROPIETARIO:**  
 VIVIANA IBARRA REYNOSO  
 MARÍA FERNANDA PÉREZ BOENEKER

**PROYECTO:**

**HIDALGO 05**  
 CENTRO CULTURAL

**INSTALACIONES**

ESPECIFICIDAD DEL PLANO:

**UBICACIÓN:** Av. Hidalgo  
 COL. CHALCHICOMULCO

ACOTACIÓN EN METROS

FECHA: MAYO 2014



PLANTA INSTALACIONES ELÉCTRICAS 4to. NIVEL

IE-008

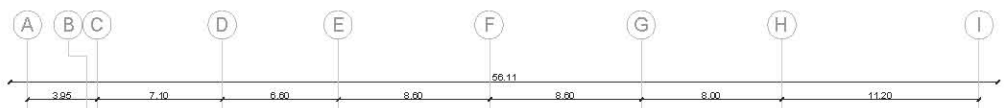

Santa Veracruz

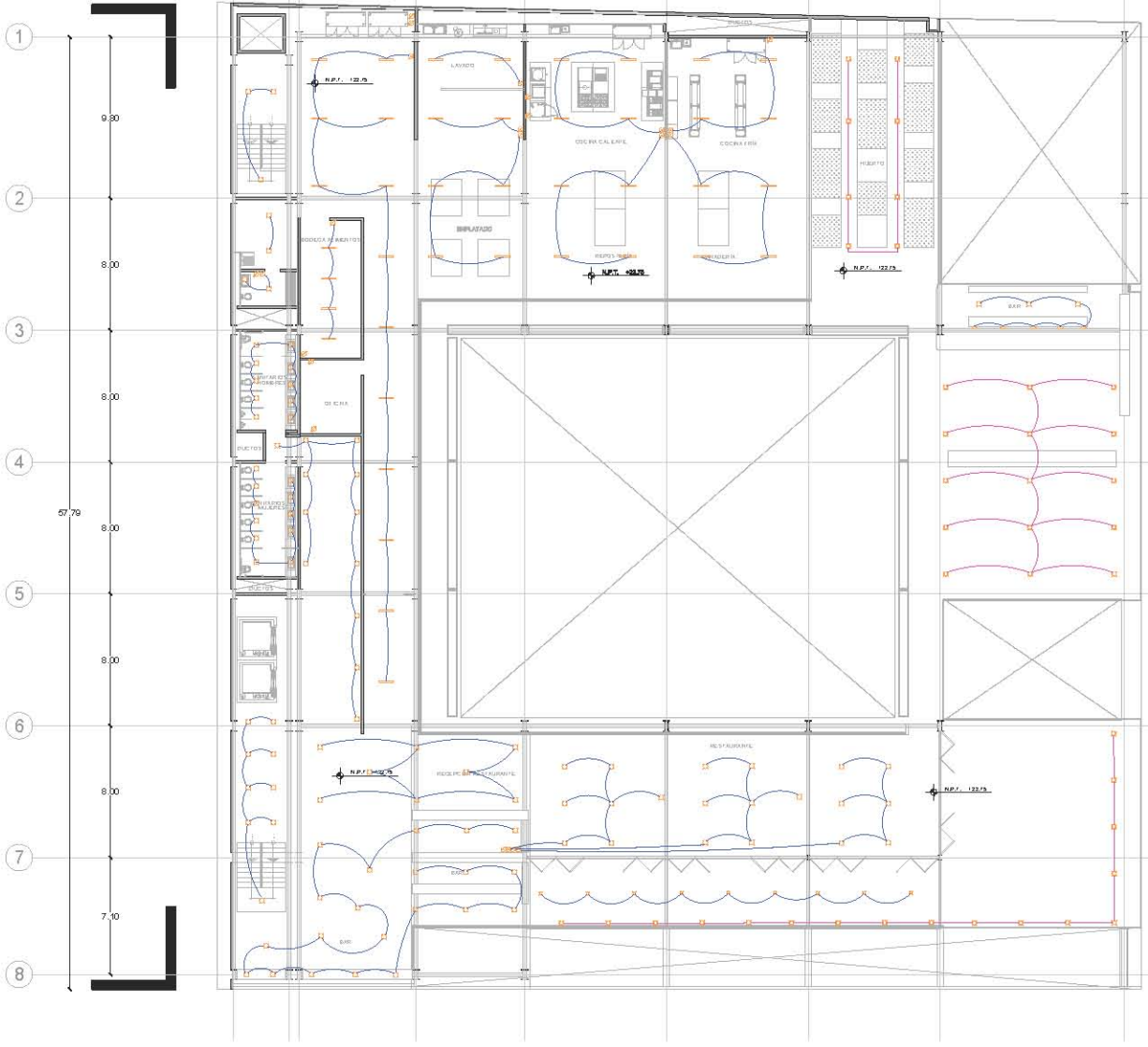

Av. Hidalgo

Eje Central

**NOTAS GENERALES:**  
 LAS COTAS EN EL DIBUJO Y ESTÁN INDICADAS EN METROS.  
 TODOS LOS DIMENSIONES Y COTAS DEBERÁN VERIFICARSE EN OBRA SI EXISTE ALGUNA VARIACIÓN DEBERÁ SER EVALUADA POR LOS ARQ. RESPONSABLES.  
 CUANDO HAYA CAMBIO O MODIFICACIONAL PROYECTO DEBE SER NOTIFICADO PARA SU EVALUACION Y/O AUTORIZACION.

**NOTAS ESPECIFICAS:**  
 LOS PLANOS ARQUITECTONICOS SON SOBRE LOS PLANOS ESTRUCTURALES.  
 LOS PLANOS DE ALBAÑILERIA NO SON SOBRE LOS PLANOS ARQUITECTONICOS.  
 LOS PLANOS DE DETALLE SON SOBRE LOS PLANOS DE ALBAÑILERIA.

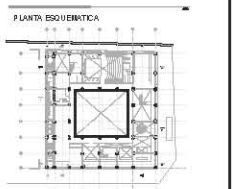

**SIMBOLOGIA**

EL	SALIDA SPOT
EL	SALIDA ANTIFUMOS
EL	SALIDA REDUCTOR ROTURETE EN PISO
EL	LAMPARAS, LAMPARAS QUOTONAS A MUR
EL	SALIDA LAMPARA COLGANTE IRISIBLE
EL	SALIDA LAMPARA PLUFLORESCENTE
EL	SALIDA LAMPARA COLGANTE
EL	ANILADOR DE BULBO
EL	ANILADOR DE BULBO
EL	CONDUCTOR DOBLE
EL	TALPO
EL	ELECTROVALVULA A TRAVES Y OBRERA
EL	NEODIODO
EL	INTERRUPTOR DE CICLILAS
EL	EXTRACTOR
EL	TUBERIA POR PISO
EL	TUBERIA POR PLAFON
EL	TUBERIA POR PLAFON

**PROPIETARIO:**  
 VIAJANA IBARRA REYNOSO  
 MAÑÁ FERNANDA PÉREZ BOENEKER

**PROYECTO:**  
**HIDALGO 05**  
 CENTRO CULTURAL

**INSTALACIONES**  
 ESPECIALIDAD DEL PLANO:

**UBICACION:** Av. Hidalgo  
 Col. Guerrero  
 Del. Cuernavaca

**ACOTACION: METROS**

**FECHA:** MAYO 2014

**PLANTA INSTALACIONES ELECTRICAS 5to. NIVEL**

**IE-009**



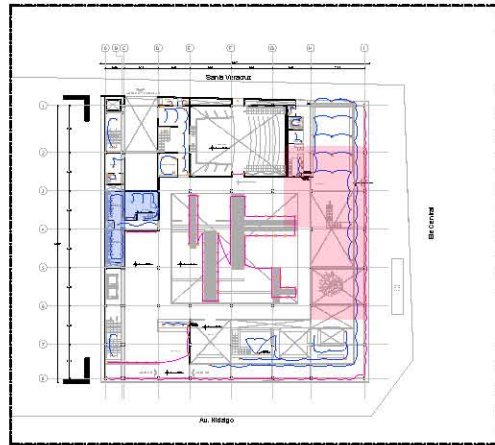

Esc: 1/1500

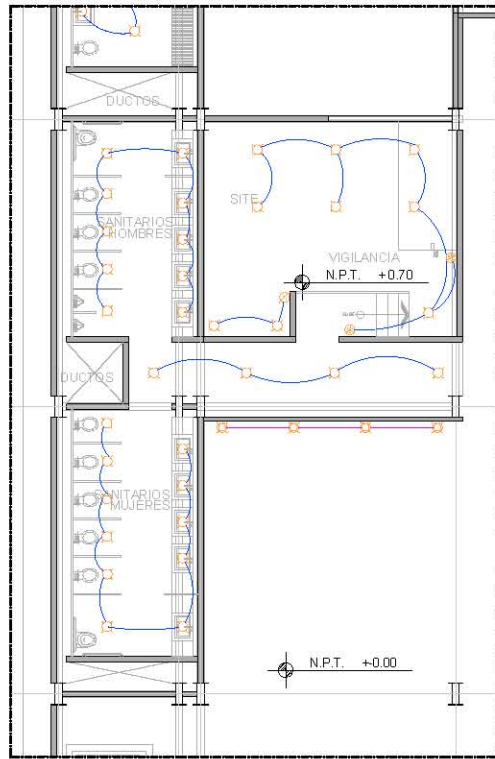

**SANITARIOS y SITE**  
Esc: 1/200

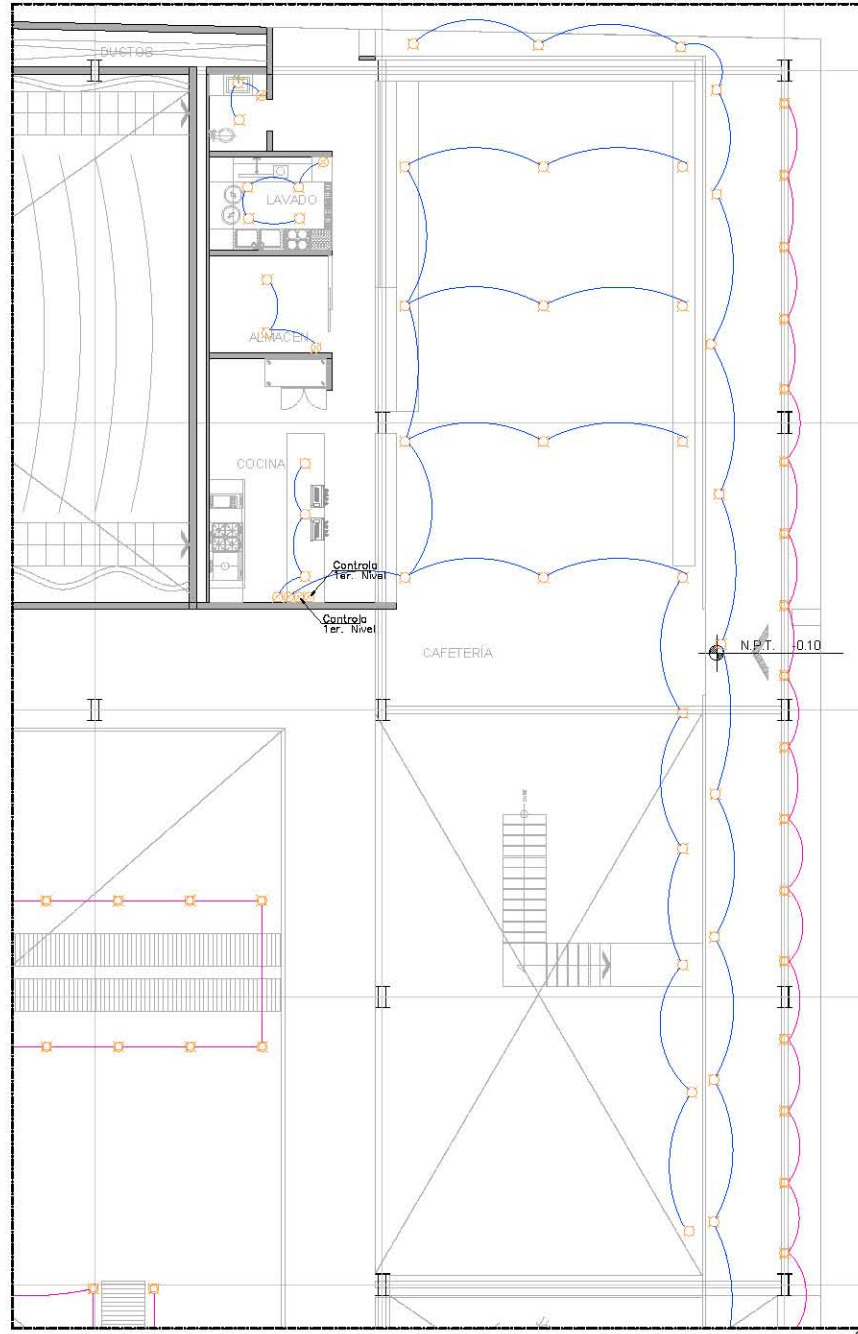

**CAFETERIA**  
Esc: 1/200

**NOTAS GENERALES:**

LAS COTAS RÍEN EN EL DIBUJO Y ESTÁN INDICADAS EN METROS.  
TODAS LAS DIMENSIONES Y COTAS DEBERÁN VERIFICARSE EN OBRA SI EXISTE ALGUNA VARIACIÓN DEBERÁ SER EVALUADA POR LOS ARQUITECTOS RESPONSABLES.  
CUALQUIER CAMBIO O MODIFICACIÓN AL PROYECTO DEBERÁ SER NOTIFICADO PARA SU EVALUACIÓN Y AUTORIZACIÓN.

**NOTAS ESPECÍFICAS:**

LOS PLANOS ARQUITECTÓNICOS RÍEN SOBRE LOS PLANOS ESTRUCTURALES.  
LOS PLANOS DE ALBAÑILERÍA RÍEN SOBRE LOS PLANOS ARQUITECTÓNICOS.  
LOS PLANOS DE DETALLE RÍEN SOBRE LOS PLANOS DE ALBAÑILERÍA.

**CROQUIS DE LOCALIZACIÓN**



**PLANTA ESQUEMÁTICA**

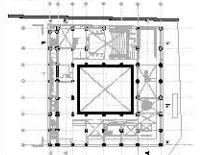

**CORTE ESQUEMATICO**

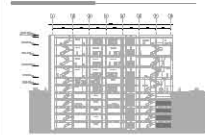

**SIMBOLOGIA**

- SWIBA SPOT
- SWIBA APERTURAS
- SWIBA INTERRUPTOR INTERIORE EN PISO
- SWIBA LAMPARA COLGANTE CIELENTE
- SWIBA LAMPARA FLUORESCENTE
- SWIBA LAMPARA CIELENTE
- ANILADOR ESCUELO
- ANILADOR CIELENTE
- CANTADOR DOBLE
- TUBERIA
- TUBERIA: A TUBOS Y CERRERA
- METOD
- INTERRUPTOR DE CUBILLAS
- EXTRACTOR
- TUBERIA FOR PISO
- TUBERIA FOR PLAFON
- TUBERIA FOR PLAFON

**PROPIETARIO:**

VIVIANA IBARRA REYNOSO  
MARÍA FERNANDA PÉREZ BONEKER

**PROYECTO:**

**HIDALGO 05**  
CENTRO CULTURAL

**ESPECIFICIDAD DEL PLANO:**  
INSTALACIONES

UBICACIÓN: Au. HIDALGO  
CALLE CHIRIQUÍ  
DEPARTAMENTO

ACOTACIÓN N. METROS

FECHA: MAYO 2014



INSTALACIONES  
ELÉCTRICAS  
ACERCAMIENTO

IE-010

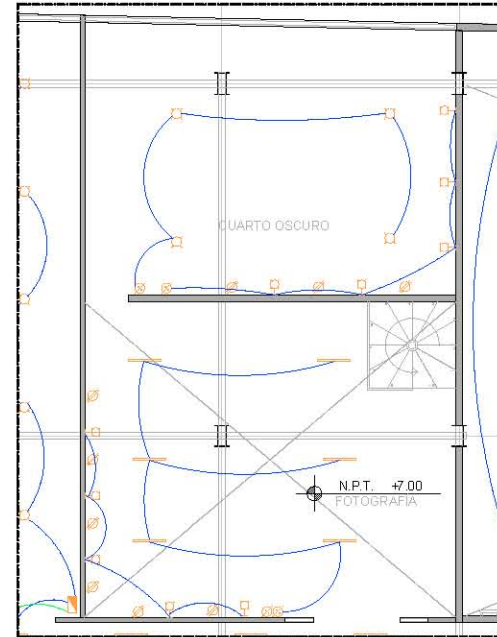
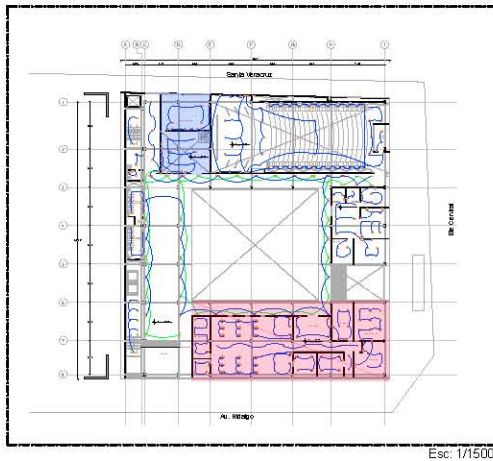

TALLER FOTOGRAFÍA  
Esc: 1/200

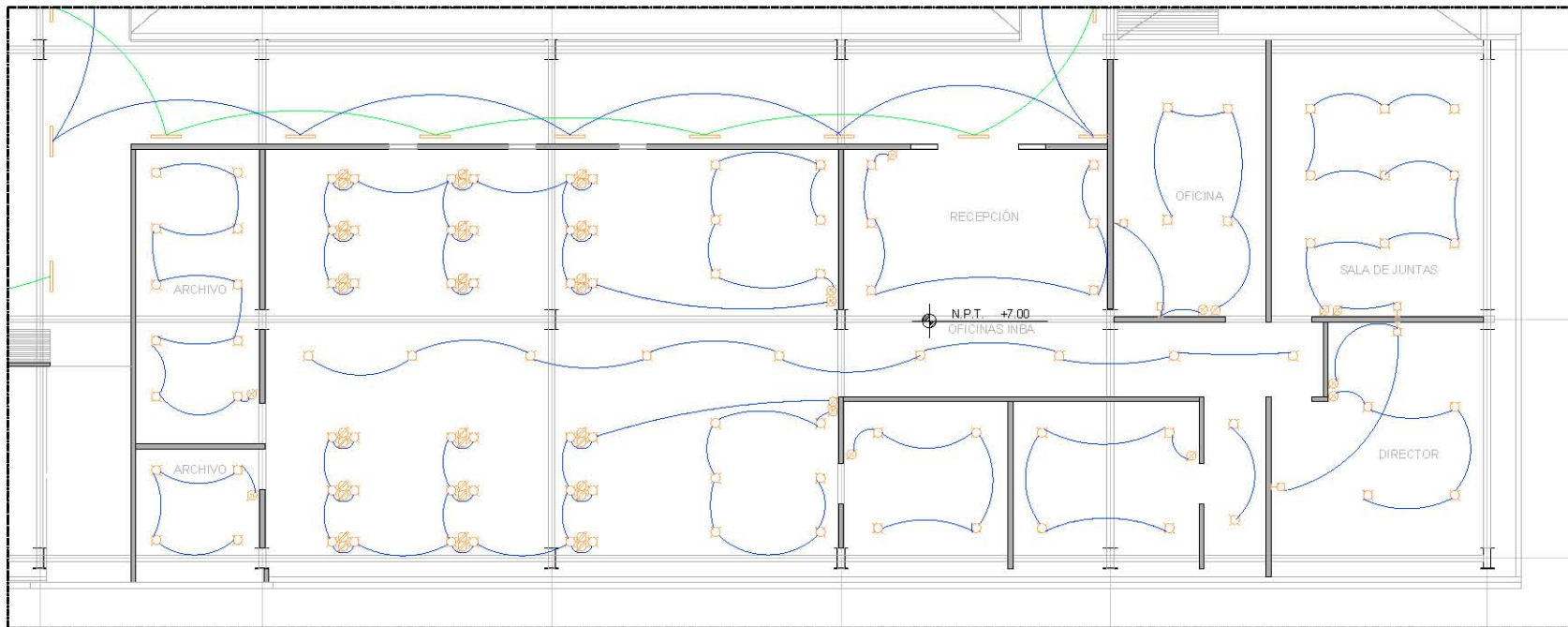

OFICINAS INBA  
Esc: 1/200

**NOTAS GENERALES:**  
 LAS COTAS RIDEN EN EL DIBUJO Y ESTÁN INDICADAS EN METROS.  
 TODAS LAS DIMENSIONES Y COTAS DEBERÁN VERIFICARSE EN OBRA SI EXISTE ALGUNA VARIACIÓN DEBERÁ SER EVALUADA POR LOS ARQUITECTOS RESPONSABLES.  
 CUALQUIER CAMBIO O MODIFICACIÓN AL PROYECTO DEBERÁ SER NOTIFICADO PARA SU EVALUACIÓN Y AUTORIZACIÓN.

**NOTAS ESPECÍFICAS:**  
 LOS PLANOS ARQUITECTÓNICOS RIDEN SOBRE LOS PLANOS ESTRUCTURALES.  
 LOS PLANOS DE ALBAÑILERÍA RIDEN SOBRE LOS PLANOS ARQUITECTÓNICOS.  
 LOS PLANOS DE DETALLE RIDEN SOBRE LOS PLANOS DE ALBAÑILERÍA.

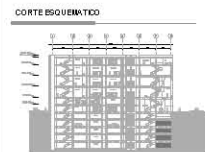

- SIMBOLOGÍA**
- SALIDA EMERGENCIA
  - SALIDA EMERGENCIA
  - SALIDA REFLECTOR EMERGENCIA EN PISO
  - LUMINARIO LINEAL EMERGENCIA A TUBO
  - SALIDA LAMPARA COLGANTE CIRCULAR
  - SALIDA LAMPARA PLUMBERÍAS
  - SALIDA LAMPARA COLGANTE
  - APARADOR EMPUJABLE
  - APARADOR EMPUJABLE
  - CONTACTO DOBLE
  - TUBO DE ALUMINIO A TUBOS Y CERRAJES
  - MEDIDOR
  - INTERRUPTOR DE CUBIERTAS
  - EXTRACTOR
  - TUBERÍA POR PISO
  - TUBERÍA POR PLANTA

**PROPIETARIO:**  
 VIVIANA BARRA REYNOSO  
 MARÍA FERNANDA PÉREZ BENEKER

**PROYECTO:**  
**HIDALGO 05**  
 CENTRO CULTURAL

**ESPECIALIDAD DEL PLANO:**  
 INSTALACIONES

**UBICACIÓN:** Av. Hidalgo  
 COL. CHALCHICOMULCO

**ACOTACIÓN N. METROS**  
**FECHA:** MAYO 2014



INSTALACIONES ELÉCTRICAS ACERCAMIENTO

IE-011

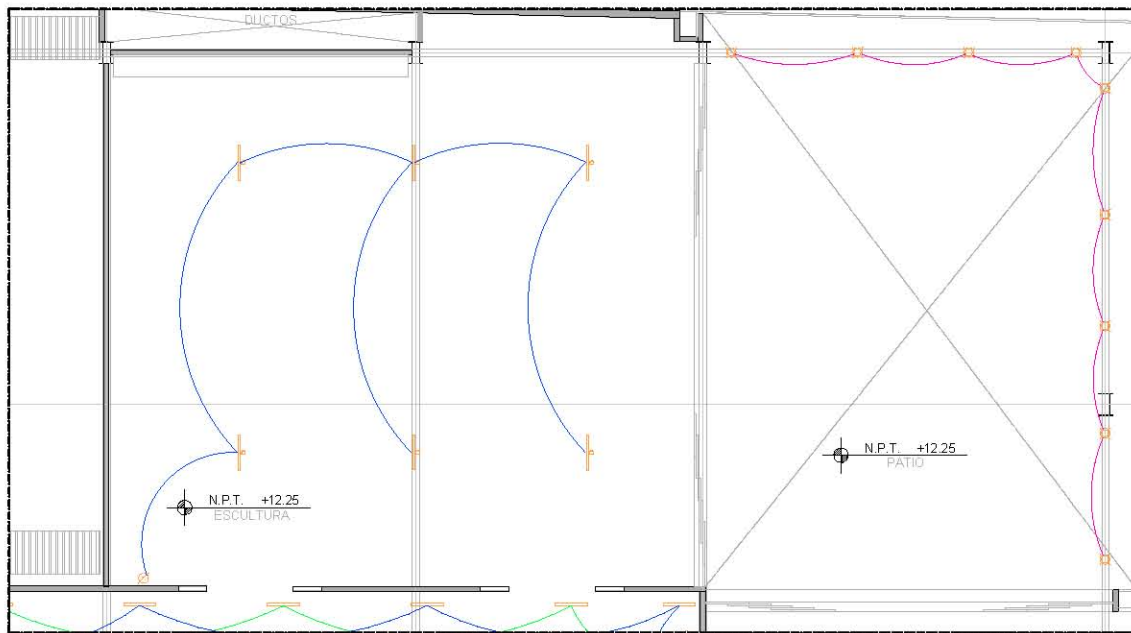
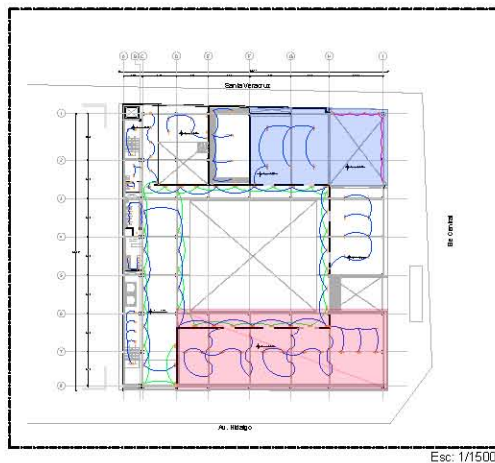

TALLER ESCULTURA y PATIO  
Esc. 1/200

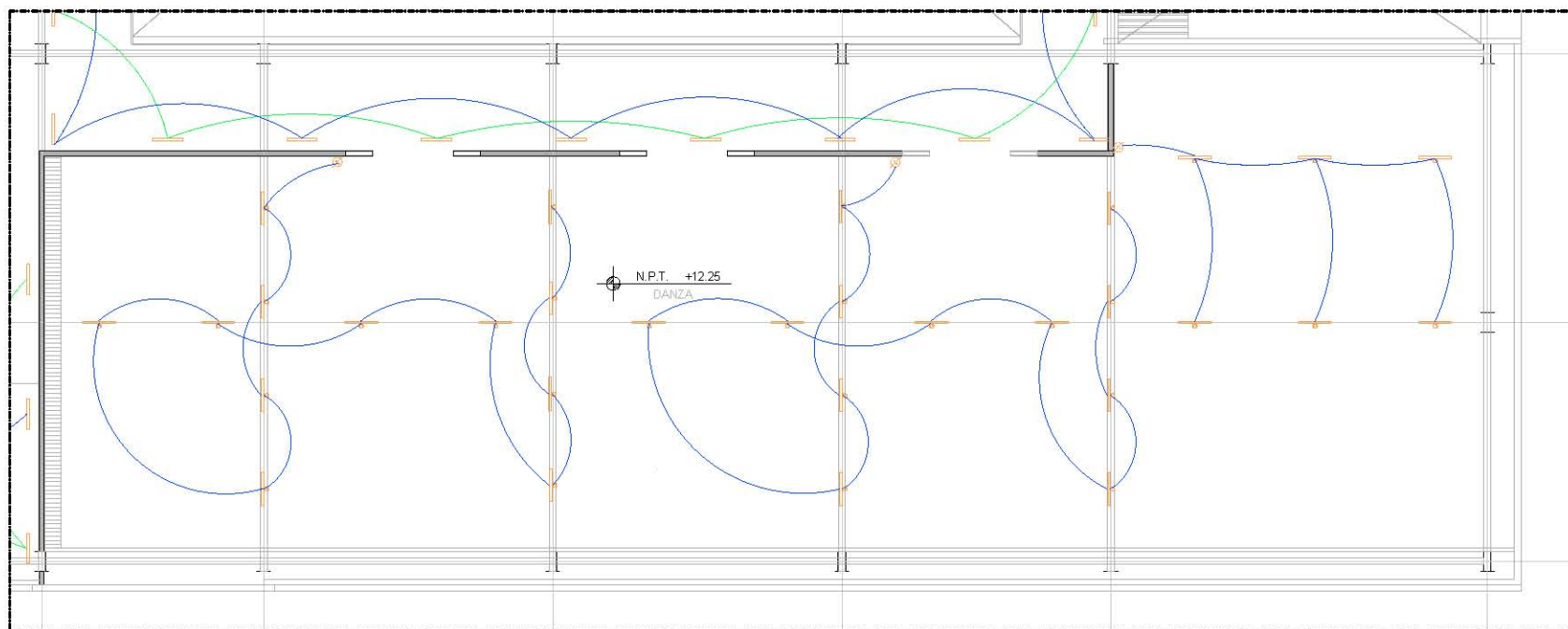

TALLER DANZA  
Esc. 1/200

**NOTAS GENERALES:**

LAS COTAS RIDEN EN EL DIBUJO Y ESTAN INDICADAS EN METROS.  
 TODAS LAS DIMENSIONES Y COTAS DEBERAN VERIFICARSE EN OBRA SI EXISTE ALGUNA VARIACION DEBERA SER EVALUADA POR LOS RESPONSABLES.  
 CUALQUIER CAMBIO O MODIFICACION AL PROYECTO DEBERA SER NOTIFICADO PARA SU EVALUACION Y AUTORIZACION.

**NOTAS ESPECIFICAS:**

LOS PLANOS ARQUITECTONICOS RIDEN SOBRE LOS PLANOS ESTRUCTURALES.  
 LOS PLANOS DE ALBAÑILERIA RIDEN SOBRE LOS PLANOS ARQUITECTONICOS.  
 LOS PLANOS DE DETALLE RIDEN SOBRE LOS PLANOS DE ALBAÑILERIA.

**CROQUIS DE LOCALIZACION**



**PLANTA ESQUEMATICA**

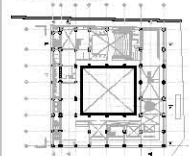

**CORTE ESQUEMATICO**

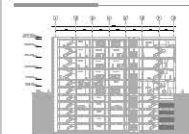

**SIMBOLOGIA**

- SALIDA EMERGENCIA
- SALIDA REFLECTOR INTERRUPE EN FIBRO
- LINEAS DE CABLEADO EMPUJASSE A MAZO
- SALIDA LAMPARA COLGANTE ERGONOME
- SALIDA LAMPARA FLOTEANTE
- SALIDA LAMPARA COLGANTE
- APARADOR SENCILLO
- APARADOR ESCULTURA
- CONDUCTO SENCILLO
- DUCTOS
- INTERRUPTOR A TRANCOS Y CORTINA
- INTERRUPTOR DE CUCILLAS
- EXTINTOR
- TUBERIA POR PISO
- TUBERIA POR PLANO
- TUBERIA POR PLANO

**PROPIETARIO:**

VIVIANA IBARRA REYNOSO  
 MARIA FERNANDA PEREZ BOENEKER

**PROYECTO:**

**HIDALGO 05**  
 CENTRO CULTURAL

**ESPECIFICIDAD DEL PLANO:**  
 INSTALACIONES

UBICACION: Av. Hidalgo  
 Ciudad de Mexico  
 D.F. CDMX 06700

ACOTACION EN METROS

FECHA: MAYO 2014



INSTALACIONES  
 ELÉCTRICAS  
 ACERCAMIENTO

IE-012

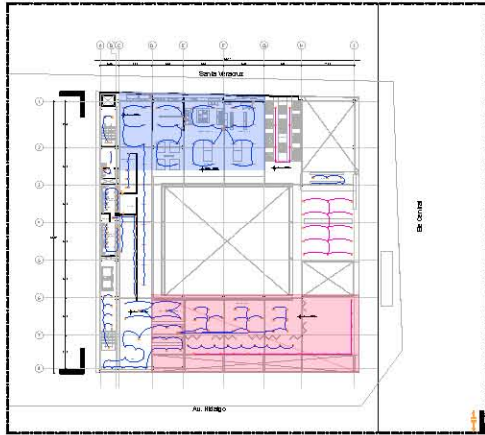

Esc: 1/1500

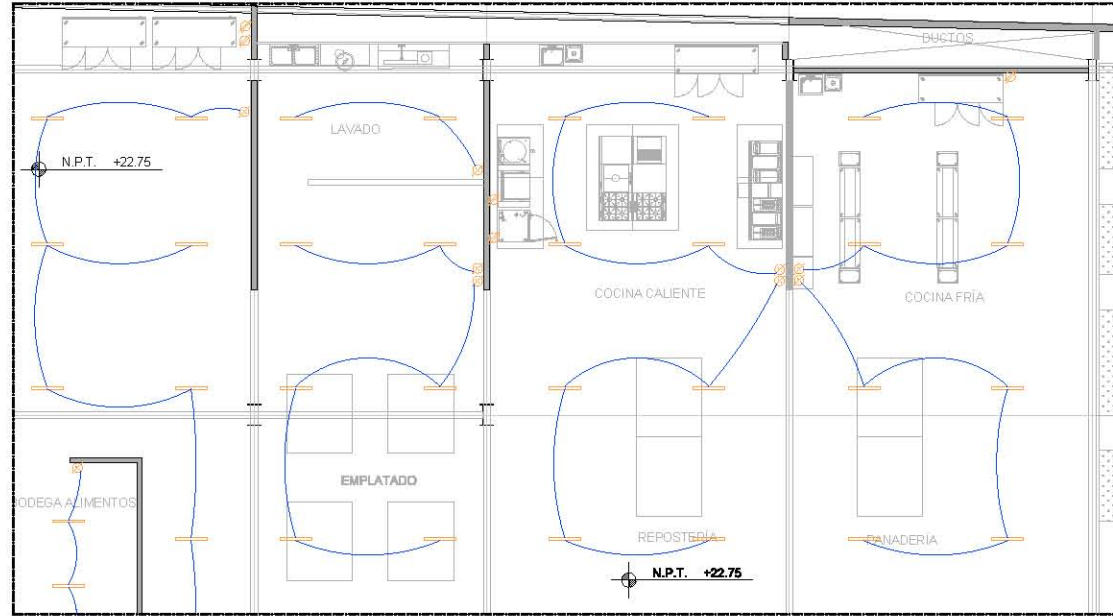

COCINA  
Esc: 1/200

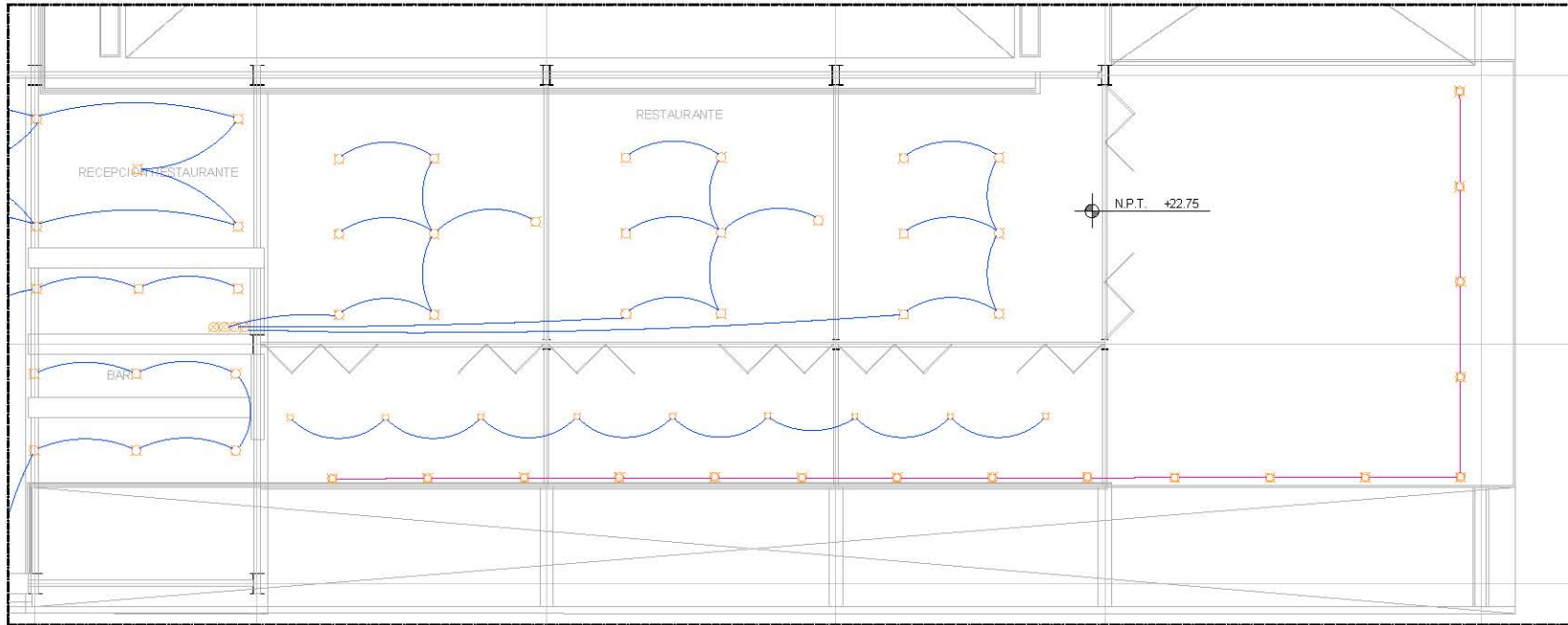

RESTAURANTE  
Esc: 1/200

**NOTAS GENERALES:**  
 LAS COTAS SON EN EL DIBUJO Y ESTÁN INDICADAS EN METROS.  
 TODOS LOS DIMENSIONES Y COTAS DEBERÁN VERIFICARSE EN OBRA SI EXISTE ALGUNA VARIACIÓN DE BEBENESER EVALUADA POR LOS ARQ. RESPONSABLES.  
 CUALQUIER CAMBIO O MODIFICACIONAL PROYECTO DEBE SER NOTIFICADO PARA SU EVALUACION Y/O AUTORIZACION.

**NOTAS ESPECIFICAS:**  
 LOS PLANOS ARQUITECTONICOS SON SOBRE LOS PLANOS ESTRUCTURALES.  
 LOS PLANOS DE ALBAÑILERIA SON SOBRE LOS PLANOS ARQUITECTONICOS.  
 LOS PLANOS DE DETALLE SON SOBRE LOS PLANOS DE ALBAÑILERIA.

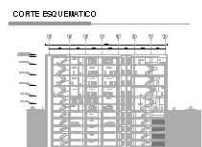
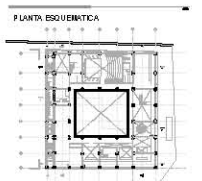

**SIEMBOLOGIA**

EL	SALIDA SPOT
EL	SALIDA APAREJADO
EL	SALIDA RELECTOR EXTERIOR EN PISO
EL	LAMPARA: LAMPARAS QUINTONES A MUR
EL	SALIDA LAMPARA CILINDRICA APAREJADA
EL	SALIDA LAMPARA CILINDRICA
EL	APAREJADO DE PUNTO
EL	APAREJADO DE LINEA
EL	CONDUCCION DE CABLE
EL	TALPO
EL	ELECTRICAL A TRAVES Y CUBIERTA
EL	INDICADOR
EL	INTERRUPTOR DE CICLIZACION
EL	EXTRACTOR
EL	TUBERIA POR PISO
EL	TUBERIA POR PLAFON
EL	TUBERIA POR PLAFON

**PROPIETARIO:**  
 VIJANA IBARRA REYNOSO  
 MAÑÁ FERNANDA PÉREZ BOENEKER

**PROYECTO:**  
**HIDALGO 05**  
 CENTRO CULTURAL

**ESPECIALIDAD DEL PLANO:**  
 INSTALACIONES

**UBICACION:** Av. Hidalgo  
 Col. Guerrero  
 Del. Cuernavaca

**ACOTACION: METROS**

**FECHA:** MAYO 2014





**IE | 013**



**INSTALACIÓN VOZ Y DATOS**



**INST. VOZ Y DATOS**





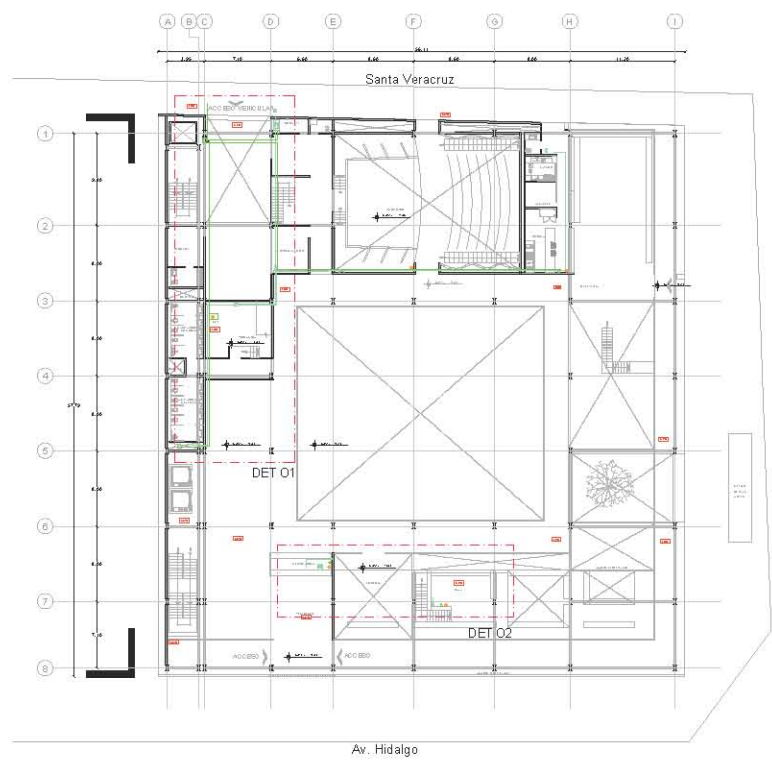

PLANTA esc 1/750

DET 01  
VOZ Y DATOS ACOMETIDA - SITE - DUCTO  
PLANTA esc 1/200

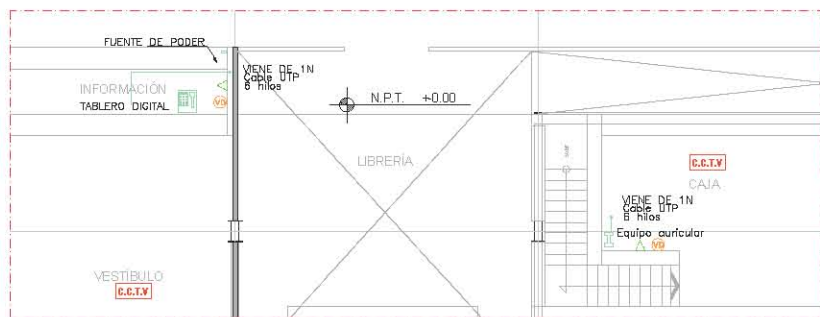

DET 02  
VOZ Y DATOS MÓDULO DE INFORMACIÓN Y LIBRERÍA  
PLANTA esc 1/200

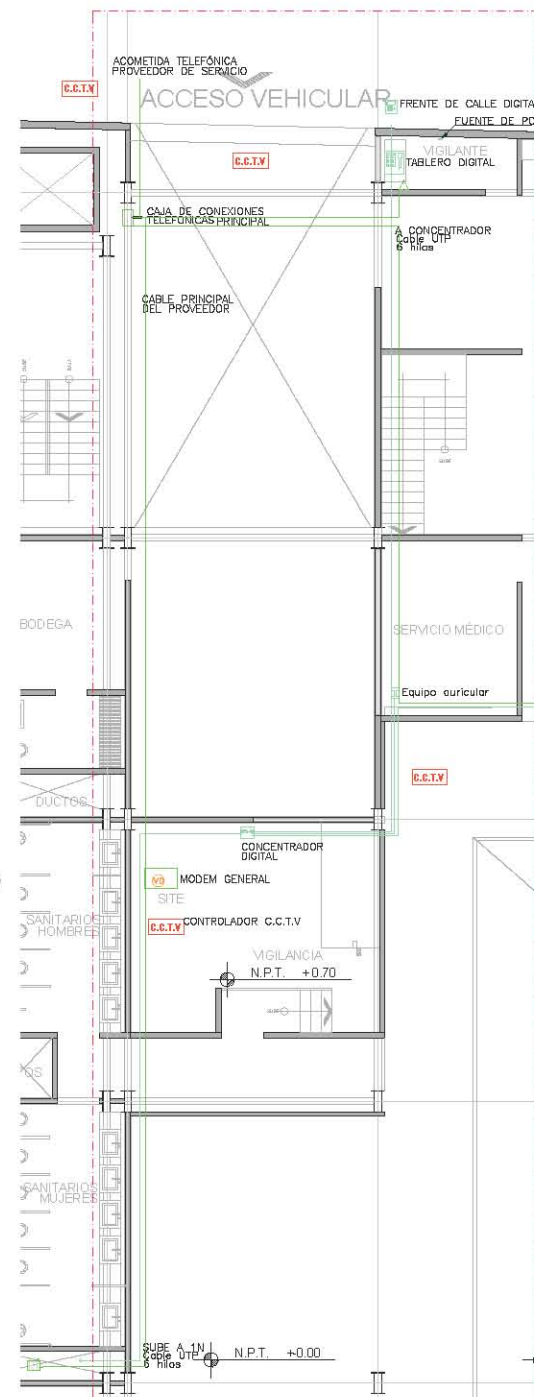

NOTAS GENERALES:  
 LAS COTAS ROJAS EN EL DIBUJO Y ESTÁN INDICADAS EN METROS.  
 TODAS LAS DIMENSIONES Y COTAS DEBERÁN VERIFICARSE EN OBRA SI EXISTE ALGUNA VARIACIÓN DEBERÁ SER EVALUADA POR LOS ARO. RESPONSABLES.  
 CUALQUIER CAMBIO O MODIFICACIÓN AL PROYECTO DEBERÁ SER NOTIFICADO PARA SU EVALUACIÓN Y/O AUTORIZACIÓN.

NOTAS ESPECÍFICAS:  
 LOS PLANOS ARQUITECTÓNICOS ROJOS SON SOBRE LOS PLANOS ESTRUCTURALES.  
 LOS PLANOS DE ALBAÑILERÍA ROJOS SON SOBRE LOS PLANOS ARQUITECTÓNICOS.  
 LOS PLANOS DE DETALLE ROJOS SON SOBRE LOS PLANOS DE ALBAÑILERÍA.

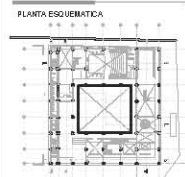

**SIMBOLOGÍA**

	DUCTO DE INTERFON
	DUCTO DE TELEFON
	CABLES C.C.T.V.
	VOZ Y DATOS, REDIDA REPET
	CONCENTRADOR DE DATOS PARA PROBLEMAS
	TOMA DE TELEFONIA 4 HILOS
	TABLERO DIGITAL
	Equipo auricular
	FRENTE DE CALLE DIGITAL
	FUENTE DE PODER COOPERACIONAL

PROPIETARIO:  
 VANIA BARRA REYNOSO  
 MARIA FERNANDA PEREZ BOBENEKER

PROYECTO:

**HIDALGO 05**  
CENTRO CULTURAL

ESPECIFICIDAD DEL PLANO:  
 INSTALACIONES

UBICACIÓN: Av. Hidalgo  
 Col. Guadalupe  
 De Ixcamiltepec

ACOTACIÓN: METROS

FECHA: MAYO 2014



PLANTA INSTALACIONES  
 VOZ Y DATOS PB



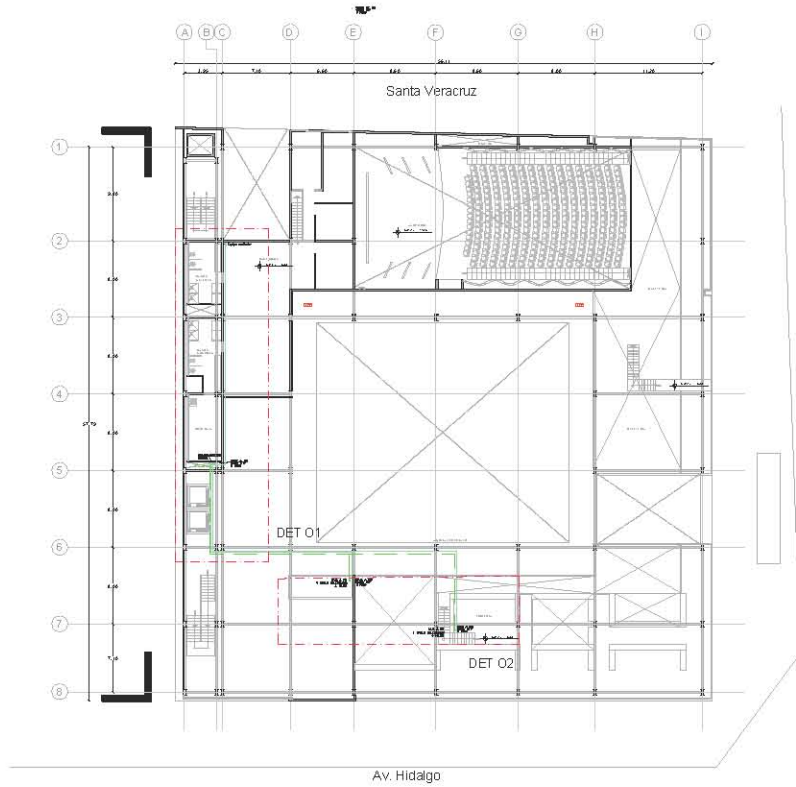

PLANTA esc 1/750

DET 01  
DUCTO VOZ Y DATOS, INTERCOMUNICADOR  
PLANTA esc 1/200

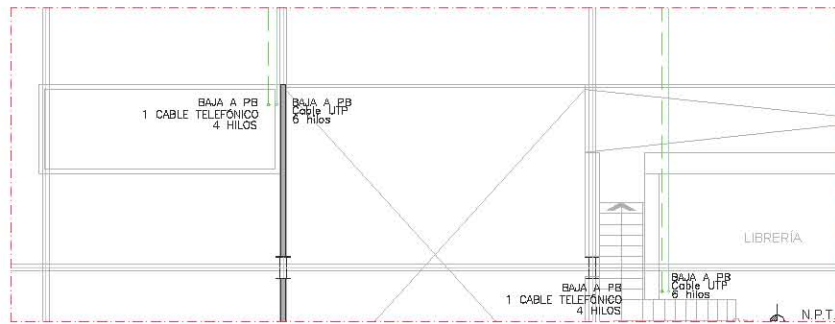

DET 02  
VOZ Y DATOS MÓDULO DE INFORMACIÓN Y LIBRERÍA  
PLANTA esc 1/200

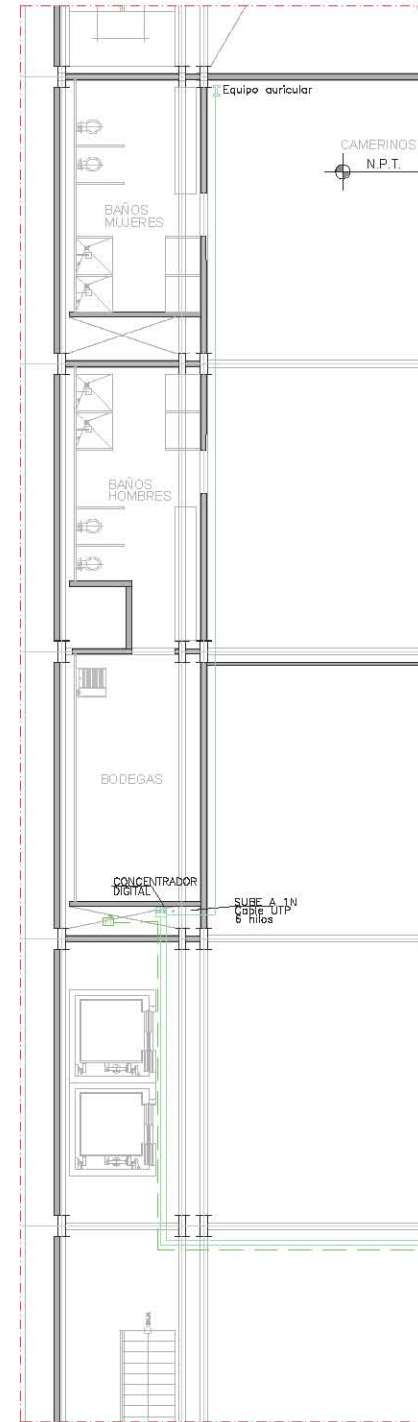

**NOTAS GENERALES:**  
 LAS COTAS RIDEN EN EL DIBUJO Y ESTÁN INDICADAS EN METROS.  
 TODAS LAS DIMENSIONES Y COTAS DEBERÁN VERIFICARSE EN OBRA SI EXISTE ALGUNA VARIACIÓN DEBEA SER EVALUADA POR LOS RESPONSABLES.  
 CUALQUIER CAMBIO O MODIFICACIÓN AL PROYECTO DEBEA SER NOTIFICADO PARA SU EVALUACIÓN Y AUTORIZACIÓN.

**NOTAS ESPECÍFICAS:**  
 LOS PLANOS ARQUITECTÓNICOS RIDEN SOBRE LOS PLANOS ESTRUCTURALES.  
 LOS PLANOS DE ALBAÑILERÍA RIDEN SOBRE LOS PLANOS ARQUITECTÓNICOS.  
 LOS PLANOS DE DETALLE RIDEN SOBRE LOS PLANOS DE ALBAÑILERÍA.

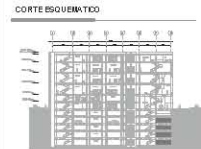
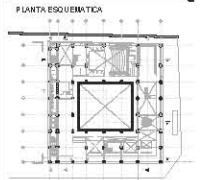

- SIMBOLOGÍA**
- DUCTO DE INTERFON
  - DUCTO DE TELEFONÍA
  - CAJAS C.C.T.V.
  - VOZ Y VIDEO ANTENA REPET
  - TUBOS DE TELEFONÍA 4 HILOS
  - TUBOS DE REPT.
  - Equipos auricular
  - FRONTE DE SALIDA CENTRAL
  - FUENTE DE PODER
  - CONCENTRADOR

**PROPIETARIO:**  
 VIVIANA IBARRA REYNOSO  
 MARÍA FERNANDA PÉREZ BOENEKER

**PROYECTO:**  
**HIDALGO 05**  
 CENTRO CULTURAL

**ESPECIFICIDAD DEL PLANO:**  
 INSTALACIONES  
 UBICACIÓN: Av. Hidalgo  
 Col. Centro  
 Delegación Benito Juárez

ACOTACIÓN EN METROS  
 FECHA: MAYO 2014



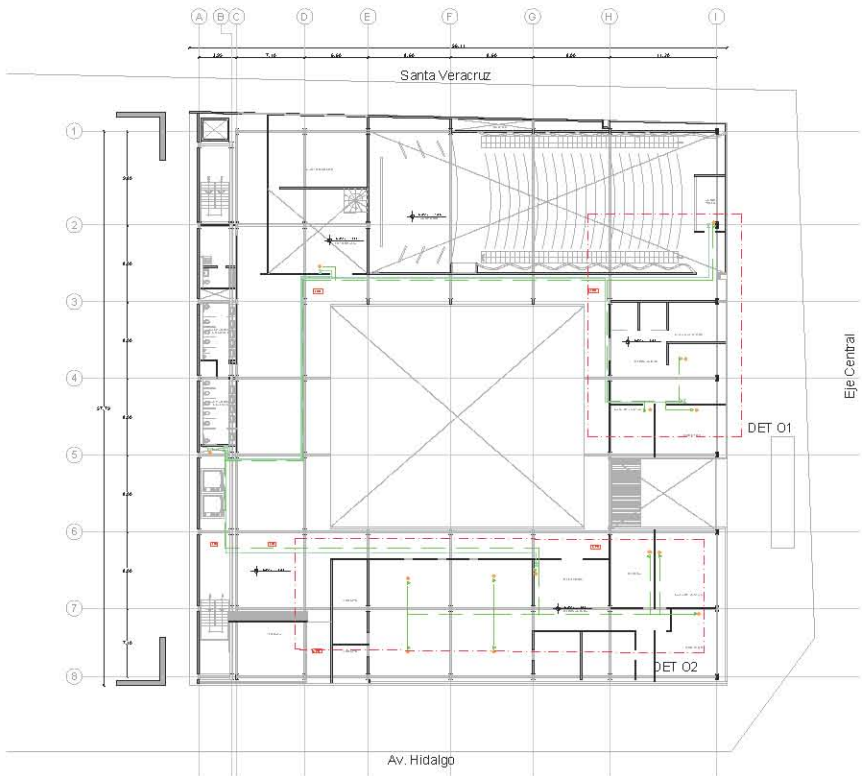

PLANTA esc 1/750

DET 01  
VOZ Y DATOS OFICINAS C.C. Y AUDIO/VIDEO  
PLANTA esc 1/200

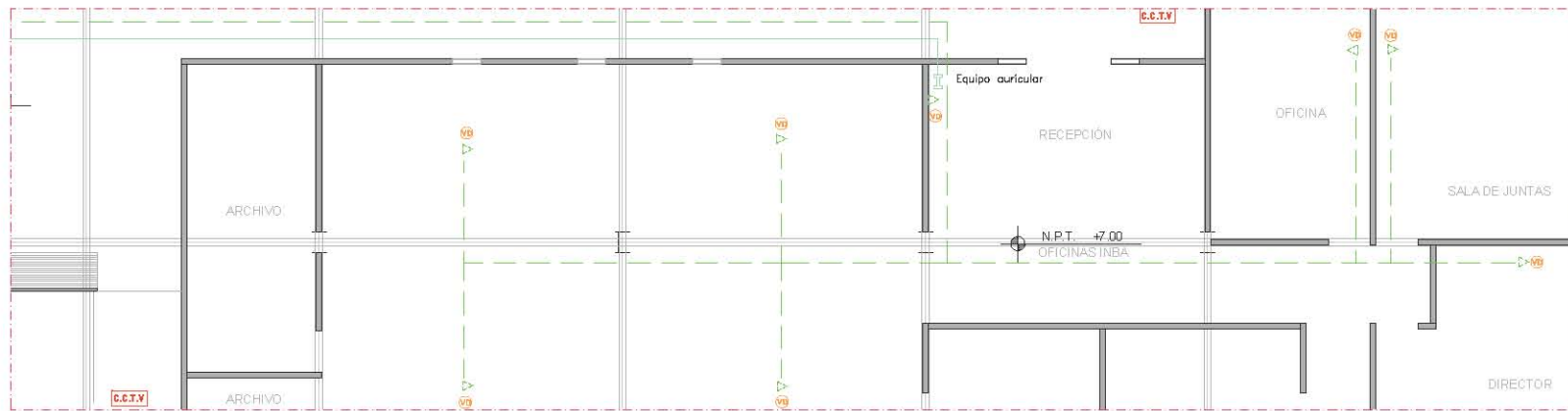
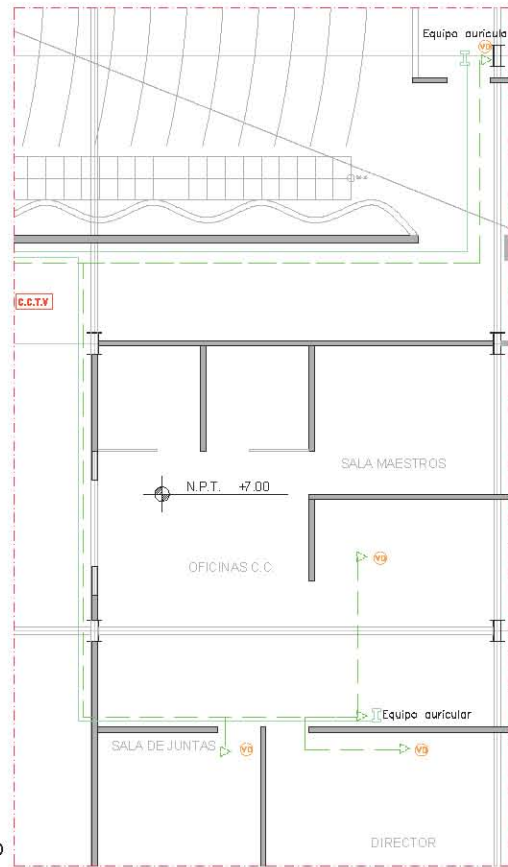

DET 02  
VOZ Y DATOS OFICINAS INBA  
PLANTA esc 1/200

NOTAS GENERALES:

LAS COTAS RIGEN EN EL DIBUJO Y ESTÁN INDICADAS EN METROS.  
TODAS LAS DIMENSIONES Y COTAS DEBERÁN VERIFICARSE EN OBRA SI EXISTE ALGUNA VARIACIÓN DEBERÁ SER EVALUADA POR LOS ARQUITECTOS RESPONSABLES.  
CUALQUIER CAMBIO O MODIFICACIÓN AL PROYECTO DEBERÁ SER NOTIFICADO PARA SU EVALUACIÓN Y AUTORIZACIÓN.

NOTAS ESPECÍFICAS:

LOS PLANOS ARQUITECTÓNICOS RIGEN SOBRE LOS PLANOS ESTRUCTURALES.  
LOS PLANOS DE ALBAÑILERÍA RIGEN SOBRE LOS PLANOS INGENIERÍA.  
LOS PLANOS DE DETALLE RIGEN SOBRE LOS PLANOS DE ALBAÑILERÍA.

CROQUIS DE LOCALIZACIÓN



PLANTA ESQUEMÁTICA

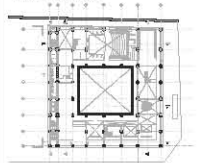

CORTE ESQUEMATICO

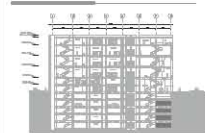

SIMBOLOGIA

- DUCTO DE INTERFÓN
- DUCTO DE TELEFONÍA
- C.C.T.V. CÁMERA C.C.T.V.
- VOZ Y DATOS ANTENA REPET
- RECEPCIÓN DE DATOS PARA REDES
- TOMAS DE TELEFONÍA + HELOS
- TABLEROS DIGITAL
- Equipo servidor
- FRENTE DE CALLE DIGITAL
- FRENTE DE HOSES
- CONEXIONADOR DIGITAL

PROPIETARIO:

VIVIANA IBARRA REYNOSO  
MARÍA FERNANDA PÉREZ BOENEKER

PROYECTO:

**HIDALGO 05**  
CENTRO CULTURAL

ESPECIFICIDAD DEL PLANO:  
INSTALACIONES

UBICACIÓN: Av. Hidalgo  
CALLE 1800  
D.F. CDMX 06100

ACOTACIÓN N. METROS

FECHA: MAYO 2014



PLANTA INSTALACIONES  
VOZ Y DATOS 2N

IVD-003

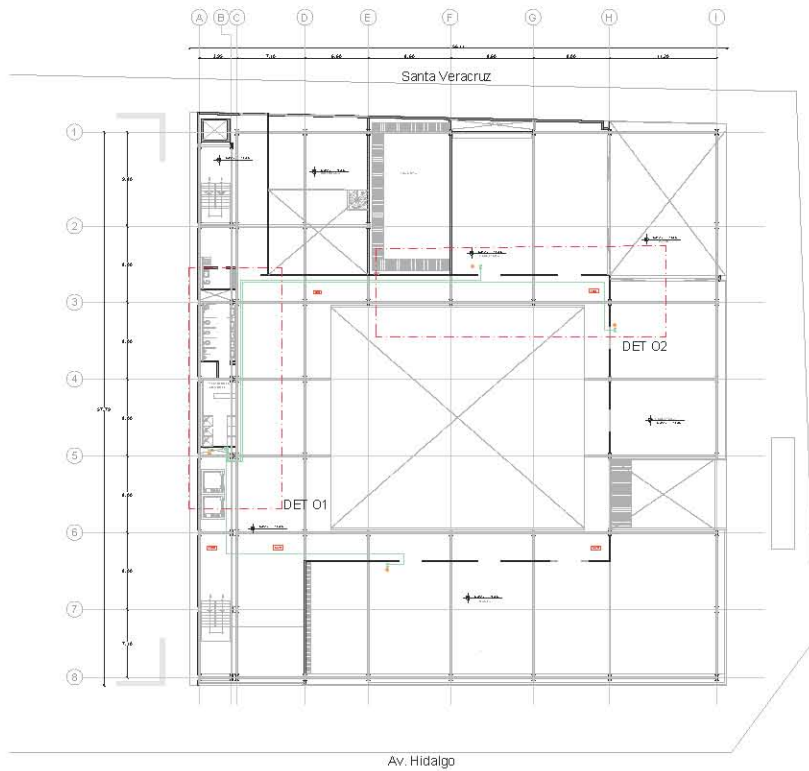

PLANTA esc 1/750

DET 01  
DUCTO VOZ Y DATOS  
PLANTA esc 1/200

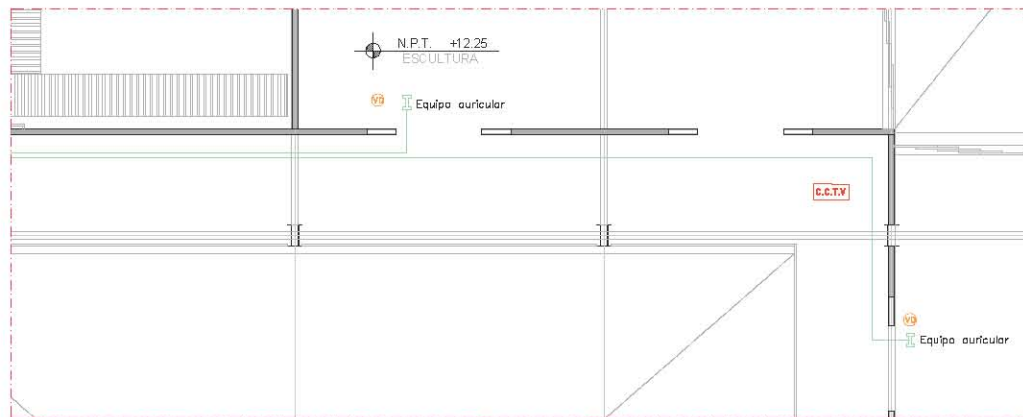

DET 02  
VOZ Y DATOS ESCULTURA  
PLANTA esc 1/200

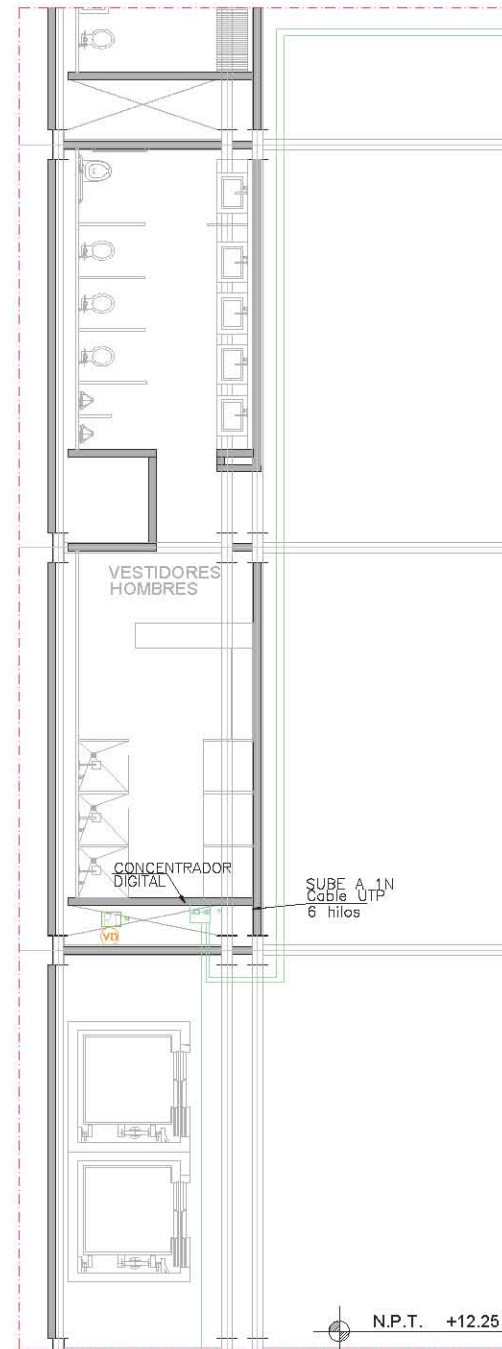

NOTAS GENERALES:

LAS COTAS RIDEN EN EL DIBUJO Y ESTÁN INDICADAS EN METROS O.  
TODAS LAS DIMENSIONES Y COTAS DEBERÁN VERIFICARSE EN OBRA SI EXISTE ALGUNA VARIACIÓN DEBERÁ SER EVALUADA POR LOS ARO. RESPONSABLES.  
CUALQUIER CAMBIO O MODIFICACIÓN AL PROYECTO DEBERÁ SER NOTIFICADO PARA SU EVALUACIÓN Y/O AUTORIZACIÓN.

NOTAS ESPECÍFICAS:

LOS PLANOS ARQUITECTÓNICOS RIDEN SOBRE LOS PLANOS ESTRUCTURALES.

LOS PLANOS DE ALBAÑILERÍA RIDEN SOBRE LOS PLANOS ARQUITECTÓNICOS.

LOS PLANOS DE DETALLE RIDEN SOBRE LOS PLANOS DE ALBAÑILERÍA.

CRUCIOS DE LOCALIZACIÓN



PLANTA ESQUEMÁTICA

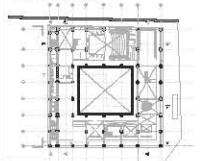

CORTE ESQUEMATICO

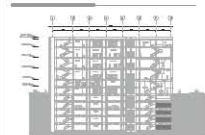

SIMBOLOGÍA

- DUCTO DE INTERFÓN
- DUCTO DE TELEFONÍA
- CÁMERA C.C.T.V.
- VIC. BUCLES ANTENA REPER
- REPER. ANTENAS PARA RESULTA
- CONCENTRADOR TELEFÓNICO
- TORNILLO TELEFÓNICO 4 HILOS
- TORNILLO SERIAL
- Equip. Interfón
- FRONTAL DE CALE. DIGITAL
- FRONTAL DE REPER
- CONCENTRADOR DIGITAL

PROPIETARIO:

VIVIANA IBARRA REYNOSO  
MARÍA FERNANDA PÉREZ BOENEKER

PROYECTO:

**HIDALGO 05**  
CENTRO CULTURAL

ESPECIFICIDAD DEL PLANO:  
INSTALACIONES

UBICACIÓN: Av. Hidalgo  
COL. CHALCHICOMULCO

ACOTACIÓN: METROS

FECHA: MAYO 2014



PLANTA INSTALACIONES  
VOZ Y DATOS 3N

IVD-004

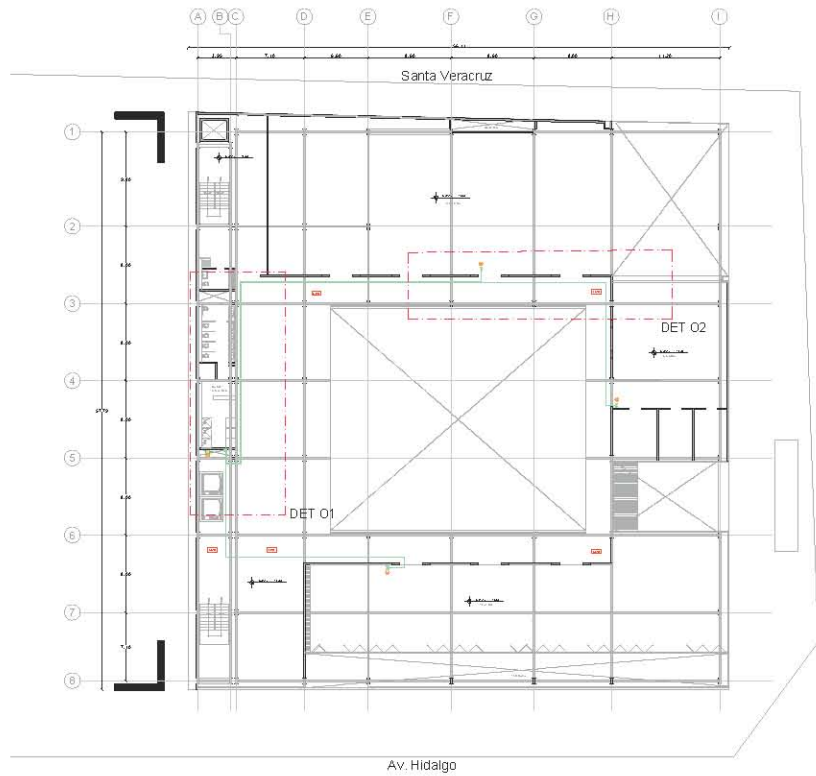

PLANTA esc 1/750

DET 01  
DUCTO VOZ Y DATOS  
PLANTA esc 1/200

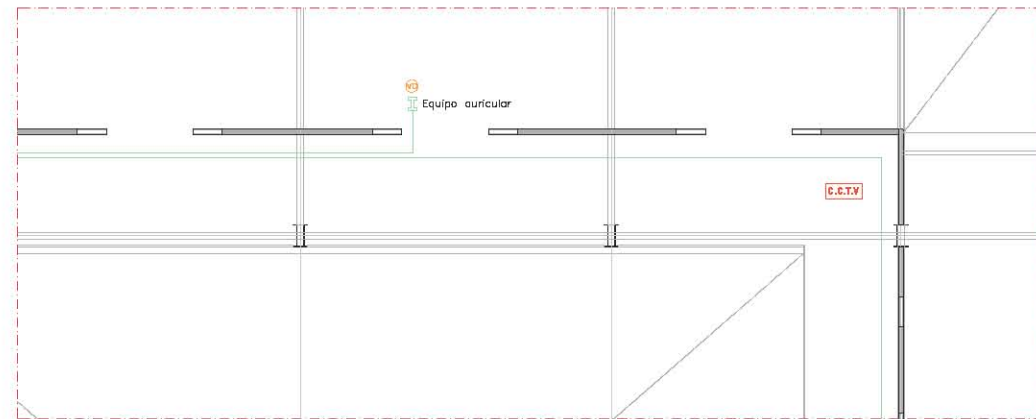

DET 02  
VOZ Y DATOS PINTURA  
PLANTA esc 1/200

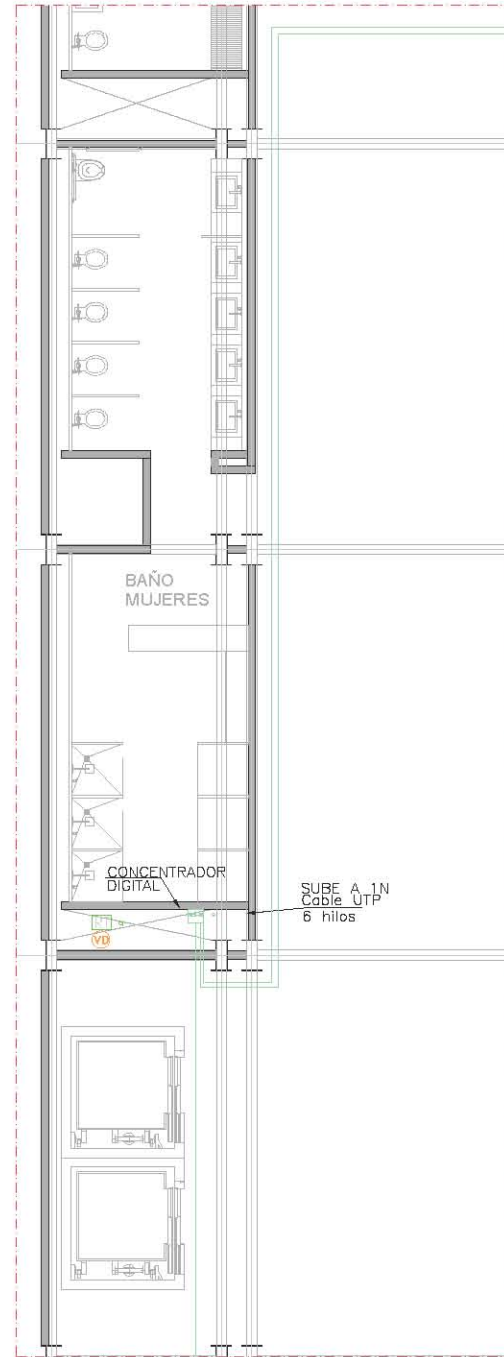

**NOTAS GENERALES:**  
 LAS COTAS RÍEN EN EL DIBUJO Y ESTÁN INDICADAS EN METROS.  
 TODOS LOS DIMENSIONES Y COTAS DEBERÁN VERIFICARSE EN OBRA SI EXISTE ALGUNA VARIACIÓN DEBERÁ SER EVALUADA POR LOS ARO RESPONSABLES.  
 CUALQUIER CAMBIO O MODIFICACIÓN AL PROYECTO DEBERÁ SER NOTIFICADO PARA SU EVALUACIÓN Y/O AUTORIZACIÓN.

**NOTAS ESPECÍFICAS:**  
 LOS PLANOS ARQUITECTÓNICOS RÍEN SOBRE LOS PLANOS ESTRUCTURALES.  
 LOS PLANOS DE ALBAÑILERÍA RÍEN SOBRE LOS PLANOS ARQUITECTÓNICOS.  
 LOS PLANOS DE DETALLE RÍEN SOBRE LOS PLANOS DE ALBAÑILERÍA.

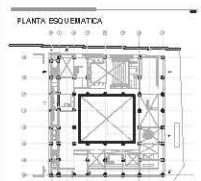

**SIMBOLOGIA**

	DUCTO DE INTERFONO
	DUCTO DE TELEFONIA
	CAMARA C.C.T.V.
	VOZ Y DATOS: AVISO
	RECEPCION METALICA
	TOMA DE TELEFONIA
	TAQUERO DIGITAL
	CUADRO BARRIDO
	FUENTE DE CALLE: 20/20L
	FUENTE DE PODER: CENITRODORADISTA

PROPIETARIO:  
 VIVIANA BARRAREYNOSO  
 MARIA FERNANDA PÉREZ BOENBER

PROYECTO:  
**HIDALGO 05**  
 CENTRO CULTURAL

ESPECIFICIDAD DEL PLANO:  
 INSTALACIONES  
 UBICACIÓN: Av. Hidalgo  
 CALLE PERRO  
 DISTRITO DE CALLES 18000  
 ACOTACIÓN: METROS  
 FECHA: MAYO 2014

PLANTA INSTALACIONES  
 VOZ Y DATOS 4N  
 IVD-005

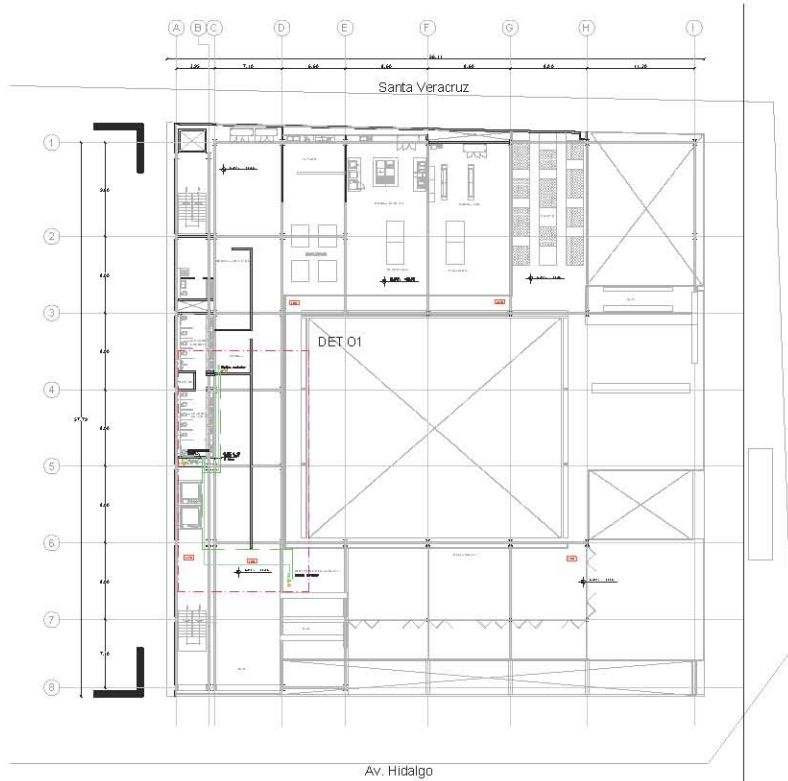

PLANTA esc 1/750

Eje Central

Av. Hidalgo

DET 01  
VOZ Y DATOS RESTAURANTE  
PLANTA esc 1/200

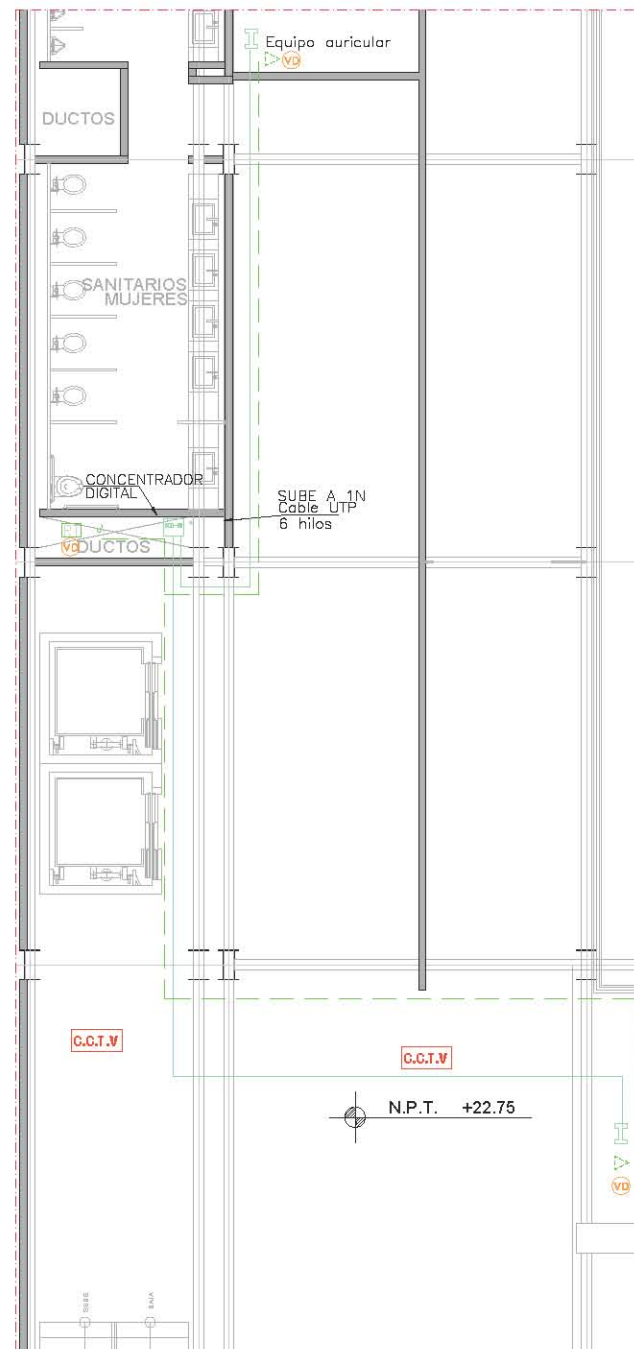

NOTAS GENERALES:

LAS COTAS DIBEN EN EL DIBUJO Y ESTÁN INDICADAS EN METROS.  
TODAS LAS DIMENSIONES Y COTAS DEBERÁN VERIFICARSE EN OBRA SI EXISTE ALGUNA VARIACIÓN DEBERÁ SER EVALUADA POR LOS ASESORES RESPONSABLES.  
CUALQUIER CAMBIO O MODIFICACIÓN AL PROYECTO DEBERÁ SER NOTIFICADO PARA SU EVALUACIÓN Y/O AUTORIZACIÓN.

NOTAS ESPECÍFICAS:

LOS PLANOS ARQUITECTÓNICOS NO DEBEN SOBRE LOS PLANOS ESTRUCTURALES.  
LOS PLANOS DE ALBAÑILERÍA NO DEBEN SOBRE LOS PLANOS ARQUITECTÓNICOS.  
LOS PLANOS DE DETALLE NO DEBEN SOBRE LOS PLANOS DE ALBAÑILERÍA.

CRUCIOS DE LOCALIZACIÓN



PLANTA ESQUEMÁTICA

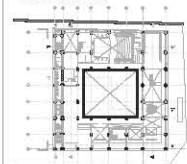

CORTE ESQUEMATICO

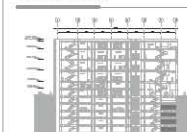

SIMBOLOGÍA

- DUCTO DE INTERFON
- DUCTO DE TELEFONIA
- CÁMARA C.C.T.V.
- VOZ Y DATOS, ANIDA, REPET
- RECEPTOR INSTALADO PARA SEQUELTO CONVENCIONAL, TELEFONOS
- TOMA DE TELEFONIA 4 HILOS
- TABLEROS CENTRAL
- Equipo auricular
- FUENTE DE ALIMENTACION
- FUENTE DE PODER
- CONCENTRADOR DIGITAL

PROPIETARIO:

VIVIANA IBARRA REYNOSO  
MARIA FERNANDA PEREZ BOENEKER

PROYECTO:

**HIDALGO 05**  
CENTRO CULTURAL

ESPECIFICIDAD DEL PLANO:  
INSTALACIONES

UBICACIÓN: Av. Hidalgo  
CÓDIGO PROYECTO: D1C124118100

ACOTACIÓN EN METROS

FEBRA: MAYO 2014



PLANTA INSTALACIONES  
VOZ Y DATOS 5N

IVD-006

**LISTA DE PLANOS**

**PROYECTO  
ARQUITECTÓNICO**

**plantas**

<b>AR-001</b>	Planta Arquitectónica Sótano 5	1:400
<b>AR-002</b>	Planta Arquitectónica Sótano 4	1:400
<b>AR-003</b>	Planta Arquitectónica Sótano 3	1:400
<b>AR-004</b>	Planta Arquitectónica Sótano 2	1:400
<b>AR-005</b>	Planta Arquitectónica Sótano 1	1:400
<b>AR-006</b>	Planta Arquitectónica Planta Baja	1:400
<b>AR-007</b>	Planta Arquitectónica Primer Nivel	1:400
<b>AR-008</b>	Planta Arquitectónica 2Do Nivel	1:400
<b>AR-009</b>	Planta Arquitectónica 3Er Nivel	1:400
<b>AR-010</b>	Planta Arquitectónica 4To Nivel	1:400
<b>AR-011</b>	Planta Arquitectónica 5To Nivel	1:400
<b>AR-012</b>	Planta Arquitectónica Azoteas	1:400
<b>AR-013</b>	Planta De Conjunto	S/E

**secciones**

<b>AR-014</b>	Sección A-A'	1:400
<b>AR-015</b>	Sección B-B'	1:400
<b>AR-016</b>	Sección C-C'	1:400
<b>AR-017</b>	Sección 1-1'	1:400
<b>AR-018</b>	Sección 2-2'	1:400
<b>AR-019</b>	Sección 3-3'	1:400

**elevaciones**

<b>AR-020</b>	Elevación Av. Hidalgo	1:400
<b>AR-021</b>	Elevación Eje Central	1:400
<b>AR-022</b>	Elevación Santa Veracruz	1:400
<b>AR-023</b>	Contexto Elevación Sur	1:750
<b>AR-024</b>	Contexto Elevación Oriente	1:750
<b>AR-025</b>	Contexto Elevación Norte	1:750

## PROYECTO EJECUTIVO

### estructurales

<b>EST-001</b>	Planta Estructural Losa Fondo	1:400
<b>EST-002</b>	Planta Estructural Losa Tapa	S/E
<b>EST-003</b>	Planta Estructural Sótano Tipo	1:400
<b>EST-004</b>	Planta Estructural Sótano 1	1:400
<b>EST-005</b>	Planta Estructural Planta Baja	1:400
<b>EST-006</b>	Planta Estructural Primer Nivel	1:400
<b>EST-007</b>	Planta Estructural Segundo Nivel	1:400
<b>EST-008</b>	Planta Estructural 3Er Y 4To Nivel	1:400
<b>EST-009</b>	Planta Estructural 5 To Nivel	1:400
<b>EST-DET 01</b>	Detalles Estructurales	S/E

### cortes por fachada

<b>CXF-001</b>	Corte Por Fachada Cx1	1:125
<b>CXF-002</b>	Corte Por Fachada Cx2	1:125
<b>CXF-003</b>	Detalle Corte Por Fachada	1:30
<b>CXF-DET 01</b>	Detalles Corte Por Fachada	S/E

### instalaciones hidráulicas

<b>IH-001</b>	Planta Instalaciones Hidráulicas Sótano 5	S/E
<b>IH-002</b>	Planta Instalaciones Hidráulicas PB	S/E
<b>IH-003</b>	Planta Instalaciones Hidráulicas 1Er Nivel	S/E
<b>IH-004</b>	Planta Instalaciones Hidráulicas 2Do Nivel	S/E
<b>IH-005</b>	Planta Instalaciones Hidráulicas 3Er Nivel	S/E
<b>IH-006</b>	Planta Instalaciones Hidráulicas 4To Nivel	S/E
<b>IH-007</b>	Planta Instalaciones Hidráulicas 5To Nivel	S/E
<b>IH-008</b>	Planta Instalaciones Hidráulicas Azotea	S/E

### instalaciones sanitarias

<b>IS-001</b>	Planta Instalaciones Sanitarias Sótano 5	S/E
<b>IS-002</b>	Planta Instalaciones Sanitarias Sótano 4	S/E
<b>IS-003</b>	Planta Instalaciones Sanitarias Sótano 1	S/E
<b>IS-004</b>	Planta Instalaciones Sanitarias PB	S/E
<b>IS-005</b>	Planta Instalaciones Sanitarias 1Er Nivel	S/E
<b>IS-006</b>	Planta Instalaciones Sanitarias 2Do Nivel	S/E
<b>IS-007</b>	Planta Instalaciones Sanitarias 3Er Nivel	S/E
<b>IS-008</b>	Planta Instalaciones Sanitarias 4To Nivel	S/E
<b>IS-009</b>	Planta Instalaciones Sanitarias 5To Nivel	S/E
<b>IS-010</b>	Planta Instalaciones Sanitarias Azotea	S/E

### instalaciones electricas

<b>IE-001</b>	Planta Instalaciones Eléctricas Sótano 5	1:400
<b>IE-002</b>	Planta Instalaciones eléctricas Sótano 2	1:400
<b>IE-003</b>	Planta Instalaciones Eléctricas Sótano 1	1:400
<b>IE-004</b>	Planta Instalaciones Eléctricas PB	1:400
<b>IE-005</b>	Planta Instalaciones Sanitarias 1Er Nivel	1:400
<b>IE-006</b>	Planta Instalaciones Sanitarias 2Do Nivel	1:400
<b>IE-007</b>	Planta Instalaciones Sanitarias 3Er Nivel	1:400
<b>IE-008</b>	Planta Instalaciones Sanitarias 4To Nivel	1:400
<b>IE-009</b>	Planta Instalaciones Sanitarias 5To Nivel	1:400
<b>IE-010</b>	IE Oficinas Inba Y Taller Fotografía	1:200
<b>IE-011</b>	IE Sanitarios, Site Y Cafetería	1:200
<b>IE-012</b>	IE Taller Danza Y Escultura	1:200
<b>IE-013</b>	IE Cocina Y Restaurante	1:200

### instalaciones voz y datos

<b>IVD-001</b>	Planta Instalaciones Voz Y Datos PB	S/E
<b>IVD-002</b>	Planta Instalaciones Voz Y Datos 1N	S/E
<b>IVD-003</b>	Planta Instalaciones Voz Y Datos 2N	S/E
<b>IVD-004</b>	Planta Instalaciones Voz Y Datos 3N	S/E
<b>IVD-005</b>	Planta Instalaciones Voz Y Datos 4N	S/E
<b>IVD-006</b>	Planta Instalaciones Voz Y Datos 5N	S/E

