

UNIVERSIDAD NACIONAL AUTÓNOMA DE MÉXICO

Facultad de Estudios Superiores Aragón

Licenciatura en Diseño Industrial

DISEÑO DE NUEVOS PRODUCTOS EN CONJUNTO CON ARTESANOS DEL ESTADO DE YUCATÁN

Proyecto Final más Replica Oral que, para obtener el
Título de Licenciada en Diseño Industrial. Presentan:

KARLA ITZEL LEÓN ARROYO
ILSE ARIANNA LUGO AGUILAR

Asesora:

D.I. PATRICIA HERRERA MACÍAS

México, 2013

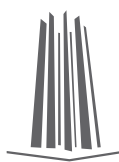



Universidad Nacional
Autónoma de México



UNAM – Dirección General de Bibliotecas
Tesis Digitales
Restricciones de uso

DERECHOS RESERVADOS ©
PROHIBIDA SU REPRODUCCIÓN TOTAL O PARCIAL

Todo el material contenido en esta tesis esta protegido por la Ley Federal del Derecho de Autor (LFDA) de los Estados Unidos Mexicanos (México).

El uso de imágenes, fragmentos de videos, y demás material que sea objeto de protección de los derechos de autor, será exclusivamente para fines educativos e informativos y deberá citar la fuente donde la obtuvo mencionando el autor o autores. Cualquier uso distinto como el lucro, reproducción, edición o modificación, será perseguido y sancionado por el respectivo titular de los Derechos de Autor.

JURADO

M.D.I. Carlos Chávez Aguilera

D.I. Ma. Fernanda Gutiérrez Torres

D.I. Patricia Herrera Macías

D.I. Ricardo Alberto Obregón Sánchez

M.D.I. Norma Edith Alonso Hernández

DEDICATORIAS

...y no hay vuelta atrás, lo sientes, y justo entonces intentas recordar en qué momento comenzó todo y descubres que todo empezó antes de lo que pensabas..

Federico Moccia

A Mirtha y Marco mis padres, por todo, la vida, la familia que tenemos, el apoyo en todo momento, las sonrisas, los regañíos, los consejos, las alegrías y más, gracias.

A Karina y Kathia, por ser ustedes y quererme tanto, cantar conmigo, ver mil veces las mismas películas, reírnos por las noches, planear travesuras, jugar a "la play" y aún falta, por ser las mejores hermanas y amigas.

A mi Picki, por ser lo máximo y enseñarme tantas cosas, mostrarme siempre el lado bueno de la vida, por jugar conmigo y hacerme sonreír en todo momento.

A Hermelinda y Rufo por ser los mejores abuelos, enseñarme tantas cosas y estar presentes en todo momento de mi vida.

A mi mejor equipo Arianna, por acompañarme en todo momento, compartiendo tantos sueños y realizarlos.

A Hugo por ser el excelente Maestro, enseñarme física, matemáticas y tantas cosas en la vida... ayudarme, escucharme, guiarme, cuidarme y estar al pendiente de nosotras.

A Vero y Claudia, por ser tan grandiosas y estar a mi lado siempre haciéndome reír y correr por Chapultepec.

A Yahel, por sorprenderme con tu imaginación y energía, por darme las ganas de seguir e intentar ser un buen ejemplo para ti.

A Paola y Damián por estar aquí al final de este pequeño paseo por la vida y crecer junto conmigo y seguir siendo niños al mismo

tiempo, por aguantar desvelos, bailes, risas, llantos, fiestas y locuras.

A Thalía por ser tan especial, por brindarme tú amistad y apoyo incondicional.

A la familia Lugo Aguilar por el gran apoyo en tantos aspectos, los desayunos, las comidas y los postres.

A la familia Hoil Ramos por compartirnos parte de su vida e incluirnos.

A Patricia Herrera por brindarnos tantos conocimientos, experiencias y opiniones, por creer en nosotras y apoyarnos.

A nuestros asesores Carlos Chávez, Ma. Fernanda Gutiérrez, Ricardo Obregón y Edith Alonso por ayudarnos a concluir este proyecto y por contribuir a mi formación profesional.

A Casa de las Artesanías del Estado de Yucatán por permitirnos realizar este proyecto.

A la Antropóloga Luz Elena Arroyo Irigoyen y el LDP Fernando Lazcano, gracias por creer en nosotras orientarnos y manejar este proyecto de la mejor manera.

Al Arq. Gerardo Gómez por apoyarnos y creer en nosotras dentro y fuera del MAP.

A Marcela por contribuir a mi formación, por hacer tan agradables tus enseñanzas, por compartir tu vida y tus galletas conmigo.

A mis amigos de la secundaria, más de 15 años y siguen a mi lado.

A la UNAM por ser la mejor institución y por abrir sus puertas para mi formación.

A la FES Aragón por permitirme estudiar, concluir y disfrutar tanto mi licenciatura.

Al Estado de Yucatán y sus habitantes.

A los artesanos.

A la vida misma...

Karla Itzel León Arroyo

DEDICATORIAS

A mis papas por ser el mejor ejemplo de que se pueden lograr los sueños sin perder la magia de la realidad. A ti Mamá por ser mi mayor apoyo y consejera, al ver que todos los días se deben aprovechar para lograr lo que se desea es tu mejor ejemplo, y tu Papá por siempre motivarme en cualquier cosa que quise hacer aunque me estrellé con un vocho a la primera y dejar que volara mi imaginación.

A ti hermanims, por levantarte a las 3 de la mañana para ser mi modelo y despertarme para la segunda capa de pintura aunque después la arruinara, eres mi mejor amigo y ejemplo de perseverancia al enseñarme que nada puede impedir que logres lo que amas, te amo por mostrarme cuán lejos está Rusia.

Mis hermosas mascotas Vianka, Wiwi, Spike+, Max y Solovino, que con sus ojos dicen más que mil palabras.

Karla... mi amiga y compañera de proyectos, gracias por inventar las tortas de salchipulpo y nunca darte por vencida cuando nos viene el cansancio infinito y para revivir dices chistes malos, tu gran imaginación nos salvó en la selva, la gran familia que tienes es un pilar en nuestra motivación y me hacen sentir en casa cuando estoy con ustedes, gracias a Picki que de vez en cuando nos vigila y baja a ver cómo van en nuestros diseños.

A mi abuelita Elena y tías, por ser siempre increíblemente cariñosas y mostrarme su apoyo.

A mis amigos Paola, Sara, Daniela, Karla, Damián, Edgar, Víctor, Nancy... por tantas locuras y experiencias que jamás podré olvidar, gritar en los pasillos de diseño o en cualquier lugar ¡Ay ju! No lo podría hacer sin ustedes.

Maestra Patricia Herrera, este proyecto tuvo mayor importancia y tomó forma gracias a sus recomendaciones, su experiencia es tan motivante que nuestras pláticas se vuelven infinitas.

Arq. Gerardo Gómez su amor por México, las artesanías y el gran conocimiento que tiene en el tema, fueron pláticas que enriquecieron nuestros intereses a través de sus experiencias y consejos profesionales.

Los señores Víctor y Guadalupe, conocerlos nos permitió vivir y disfrutar más Yucatán, gracias por abrir las puertas de su casa y tratarnos como familia desde el primer día que los conocimos y sentir que lo éramos siempre.

Los artesanos de Yucatán que son el motivo de este proyecto, que es más que un trabajo, su cariño por lo que hacen, compartirlo con personas ajenas a su comunidad y mostrarnos sus sueños al adentrarnos en su familia, es lo más hermoso que nos deja la colaboración que realizamos con ustedes.

Y sé que faltan más personas, pero el mayor agradecimiento es para la UNAM que me proporcionó enseñanza y formación casi desde nacer hasta que pude hablar y correr, con un corto receso, regresando en la preparatoria y llegar a la universidad en FES Aragón.

Gracias..

Ilse Arianna Lugo Aguilar

RESUMEN

Como parte de un programa de la Casa de las Artesanías del Estado de Yucatán enfocado a la capacitación y orientación a productores artesanales, surge un proyecto en colaboración con Diseñadores Industriales para el desarrollo y creación de nuevos productos de uso cotidiano dirigidos a Peregrina Boutique, trabajando en conjunto con 3 grupos artesanales: bordado, henequén y bejuco, de las comunidades de Loop Xul y Tixhualactún , con el propósito de fomentar el rescate y conservación de la identidad mediante la revalorización del patrimonio cultural.

ABSTRACT

As part of a program of Casa de las Artesanías del Estado de Yucatán which is focused on training and mentoring to craft producers, arises a project in collaboration with Industrial Designers for the development and creation of new daily products aimed at Peregrina Boutique, working together with 3 craftsmen groups: bordado, henequen and bejuco, from Loop Xul and Tixhualactún communities, for the purpose to promote the rescue and preservation of identity by revaluation of cultural heritage.

- CONTENIDO -

INTRODUCCIÓN 023

CAPÍTULO 1 ANTECEDENTES



1.1 PATRIMONIO CULTURAL Y ARTESANÍA 029

1.2 YUCATÁN 031

1.3 CASA DE LAS ARTESANÍAS DEL ESTADO DE YUCATÁN 034
¿Qué es?
Misión
Sucursales

CAPÍTULO 2 PROGRAMA DE DESARROLLO ARTESANAL



2.1 DEPARTAMENTO DE DISEÑO Y DESARROLLO ARTESANAL 041
Acercamiento

2.2 PEREGRINA BOUTIQUE 043
Origen de la tienda
Ubicación
El turismo como usuario

CAPÍTULO 3

RAMAS Y COMUNIDADES ARTESANALES

3.1 BORDADO	052
El bordado en la indumentaria	
Tipos de bordado	
» Bordado a mano	
» Bordado a máquina	
3.2 HENEQUÉN	061
Oro verde	
Técnicas	
3.3 CESTERÍA	066
Un poquito de historia	
Cestería de Bejuco	
3.4 TIXHUALACTÚN	070
Forma de Vida	
3.5 BORDADO EN TIXHUALACTÚN	073
Dominga Cen Caamal	
¿Cómo se borda?	
Hipiles de Tixhualactún	
» Detalles de hipiles	
3.6 HENEQUÉN EN TIXHUALACTÚN	080
Eduarda Caamal Poot	
Transformación de la fibra	
Modelos de henequén	
» Características de bolsas	

3.7 LOOP XUL	087
Panorama Social	
3.8 BEJUCO	090
EN LOOP XUL	
Familia Uc Chi	
Tejido de canastas	
Canastas de bejuco	
»Descripción de productos	

CAPÍTULO 4

EL DISEÑO Y LA ARTESANÍA EN YUCATÁN

4.1 SITUACIÓN ARTESANAL	101
4.2 EL DISEÑO COMO HERRAMIENTA	102
4.3 NUESTRO OBJETIVO	103
4.4 CRITERIOS DE DISEÑO	105
Consideraciones para prendas	
Especificaciones de bolsos	
Variables para productos bejuco	
Datos Antropométricos	

CAPÍTULO 5

TRABAJO EN EQUIPO



5.1 PRENDAS CON BORDADOS	117
Vestido línea "A"	
» Patronaje y confección	
Vestido entallado	
» Colocación de pinzas y cierre	
Blusa halter	
» Identificación de pliegues	
Fulares	
» Complementos	
5.2 BOLSOS DE HENEQUÉN	142
Bolsa con dos correas	
» Incorporación de materiales	
Bolsa con cierre	
Carteras	
5.3 FAMILIAS DE CANASTAS	156
Experimentación	
Familia de frutas	
» Siluetas	
Familia de cazuelas	
» Componentes	
Familia de jícaras	
» Fruto	

CAPÍTULO 6 PROCESOS Y COSTOS DE PRODUCCIÓN

6.1 ICONOGRAFÍA	193
6.2 DIAGRAMAS Y TABLAS	195
» Prendas	
» Bolsos	
» Canastas	

CAPÍTULO 7 COMO SE VENDE

7.1 DISTRIBUCIÓN DE PRODUCTOS EN PEREGRINA BOUTIQUE	215
--	-----

CONCLUSIONES 225

.....

GLOSARIO DE TÉRMINOS 231

.....

ANEXOS 236

Planos
Imágenes de capítulos
Autorización de Proyecto

.....

FUENTES DE INFORMACIÓN 305

INTRODUCCIÓN

EL DISEÑO DE NUEVOS PRODUCTOS EN CONJUNTO CON ARTESANOS DEL ESTADO DE YUCATÁN es un proyecto que se logró mediante un vínculo con Casa de las Artesanías del Estado de Yucatán como estudiantes de la Licenciatura de Diseño Industrial de la Facultad de Estudios Superiores Aragón (UNAM) a partir de la realización de prácticas profesionales.

La Casa de las Artesanías cuenta con un Departamento de Diseño y Desarrollo Artesanal, el cual organiza programas de capacitación y orientación a productores artesanales identificando comunidades que requieran diversificar sus productos en un mercado actual así mejorando sus condicio-

nes de vida, tomando en cuenta aspectos económicos, sociales y culturales, colaborando con estudiantes y diseñadores.

El diseño industrial busca crear o modificar objetos, con la finalidad de satisfacer necesidades, al detectar que la actividad artesanal se puede rescatar, fomentar, promover y preservar a través de este, motivándonos a enfocar como proyecto de titulación la realización de nuevos productos comprometiéndonos a fondo con la institución y los artesanos.

Para poder llevar a cabo estas expectativas fue necesario establecernos durante un periodo de 5 meses en el estado, conocien-

do y viviendo de cerca las problemáticas y condiciones de los artesanos que enfrentan a diario, estableciendo una relación interpersonal mostrándonos parte de su cosmovisión.

Antes de trasladarnos realizamos una investigación previa, visitando museos, recurriendo a libros relacionados con el arte popular mexicano enfocados a las tradiciones y a la cultura de Yucatán, para tener un panorama de lo que se hace en el estado y establecer los objetivos del proyecto en conjunto.

El capítulo 1 y 2 del proyecto definen la importancia del patrimonio cultural, teniendo como expresión a la artesanía; y cómo el

Estado de Yucatán mediante Casa de las Artesanías promueve las actividades artesanales a través de programas, ubicando a Peregrina Boutique como punto de venta, que ofrece productos de diseño artesanal.

En el capítulo 3 se describen las ramas artesanales bordado, henequén y bejuco, las comunidades Tixhualactún y Loop Xul donde se desarrollarán los nuevos productos, partiendo de la información de libros proporcionados por parte de la institución, visitas a los museos del estado, publicaciones, internet, entre otros documentos, se complementó con los valiosos testimonios que nos compartieron los artesanos respecto a materias primas y procesos que conllevan la

realización de sus productos, documentando la información mediante un registro fotográfico y entrevistas; en las cuales fue necesario ordenar e interpretar palabras y frases de la lengua maya al español, para tener un mejor entendimiento en la redacción ya que no se tiene una traducción literal, tratando de no perder lo que en esencia nos decían los artesanos.

En los siguientes capítulos 4 y 5 en conjunto con los artesanos se establecieron los alcances, limitantes, objetivo y criterios de diseño del proyecto, de acuerdo a la situación artesanal, tomando en cuenta sus puntos de vista y necesidades de cada grupo. La forma de trabajo, capacitación, organización y

distribución de tareas, refleja los resultados en los prototipos finales.

Terminando con los capítulos 6 y 7 que explican los diagramas de procesos y costos de producción de los nuevos diseños que se realizaron en las 3 ramas artesanales hasta la forma de comercializarlos en Peregrina Boutique.



CAPÍTULO 1

ANTECEDENTES

1.1 PATRIMONIO CULTURAL Y ARTESANÍA 029

1.2 YUCATÁN 031

1.3 CASA DE LAS ARTESANÍAS DEL ESTADO DE YUCATÁN 034

PATRIMONIO CULTURAL Y ARTESANÍA

El Consejo Nacional para la Cultura y Las Artes a través de su Coordinación Nacional de Patrimonio Cultural y Turismo define que el patrimonio de un pueblo se reconoce por sus entornos naturales además de los aspectos culturales, reflejándose en diversas identidades nacionales, regionales, locales e indígenas.

De esta manera el patrimonio cultural se manifiesta en obras materiales y no materiales

que expresan la creatividad popular; dentro de lo material encontramos edificaciones, objetos, manuscritos históricos u obras de arte, lo inmaterial se refiere al conocimiento que se transmite de generación en generación como el lenguaje, saberes, tradiciones, festividades, técnicas, diseños de las artes populares y oficios artesanales.

Las artesanías como parte del patrimonio inmaterial son objetos que nos remiten a un



pasado donde el artesano mediante materias primas obtenidas de la región donde vive imprime valores simbólicos, ideológicos, de cosmovisión y concepción de formas; a través de procesos manuales auxiliados por implementos rudimentarios y algunos de función mecánica, aligerando el trabajo.

Sus orígenes siempre tuvieron una base útil y funcional, cuya finalidad era satisfacer ne-

cesidades básicas y/o culturales, como de uso doméstico, religioso, o bien, en indumentaria.

La artesanía se crea como producto duradero o efímero, y su función original está determinada en el nivel social y cultural.¹

¹ FONART, Manual de diferenciación entre artesanía y manualidad, 1a edición, Julio 2009, pág. 14.

YUCATÁN



1 Mapa de Biodiversidad en Yucatán

MÉXICO ES UN PAÍS LLENO DE RIQUEZA CULTURAL EMPAPADO DE CONOCIMIENTOS, VALORES, RASGOS, HÁBITOS, ELEMENTOS DISTINTIVOS, MATERIALES, TÉCNICAS, ESPIRITUALIDAD, AFECTIVIDAD E INTELLECTO DE SUS HABITANTES, QUE LO CARACTERIZAN COMO UNA SOCIEDAD O GRUPO SOCIAL ESPECÍFICO.

Yucatán se encuentra al sureste de la República Mexicana. Localizado en la parte central de la península de Yucatán, colinda al norte con el Golfo de México, al este y sureste con Quintana Roo y al oeste y suroeste con Campeche.

La extensión territorial del estado es de 43,379 km², y está integrado por 106 municipios, siendo la capital Mérida (1).

Es un estado con una gran biodiversidad; reflejándose en la producción artesanal, influenciada desde sus orígenes por la cultura maya, hoy en día se elaboran artículos de

diversos materiales los cuales Casa de las Artesanías del Estado de Yucatán los clasifica en las siguientes ramas artesanales:

- Henequén
- Textil
- Palma
- Bejuco
- Joyería
- Piedra
- Hamacas
- Concha, hueso y coco
- Madera
- Jícara y lec*
- Juguetería

*Ver glosario de términos



² Hanal Pixán o “comida de las ánimas” Festividad en Yucatán del 31 de octubre al 2 de noviembre.

Desde su pasado hasta nuestros días Yucatán ha sido una mezcla constante de colores, olores, sonidos, sabores y formas, reflejándose en sus tradiciones y festividades (2).

Sus artesanías, gastronomía, música y folklor, son la prueba irrefutable de una tierra culta y orgullosa, que encanta y se ofrece a sí misma a todos los visitantes.²

² Secretaría de Fomento Turístico (Gobierno del Estado de Yucatán)
<http://yucatan.travel/yucatan/>
(18/08/2011)

CASA DE LAS ARTESANÍAS DEL ESTADO DE YUCATÁN



3 Logotipo de la Institución

FUNDADA EN 1978 POR EL GOBIERNO DEL ESTADO DE YUCATÁN, ES UN ORGANISMO PÚBLICO DESCENTRALIZADO CON PERSONALIDAD JURÍDICA Y PATRIMONIO PROPIO, DESIGNADA CASA DE LAS ARTESANÍAS DEL ESTADO DE YUCATÁN(3).

¿QUÉ ES?

Es una institución que trabaja en el rescate y fomento de las artesanías tradicionales, en el impulso a las nuevas formas de expresión de productores actuales.

Responsable de promover y preservar el valor cultural de las artesanías del estado siendo herencia de un pueblo creativo que aún sigue expresándose. Teniendo como compromiso impulsar el trabajo artesanal a través de programas enfocados al desarrollo social, económico y productivo, generando nuevos mercados para la comercialización de los productos, según la Ley que crea Casa de las Artesanías del Estado de Yucatán.³

³ Decreto 206. Publicado en el Diario Oficial del Gobierno del Estado. El 18 de junio de 1978. "Ley que crea la Casa de las Artesanías del Estado de Yucatán"

MISIÓN

Su misión es:

- Rescatar, preservar y fomentar las artesanías propias del Estado, con atención a su calidad, representatividad, tradición, valor cultural y diseño.

- Ayudar a la modernización y reestructuración de las actividades artesanales, mejorando sus condiciones de rentabilidad, gestión y competitividad en el mercado, velando, al mismo tiempo, por la calidad de su producción y eliminando los obstáculos que pueden oponerse a su desarrollo.

- Crear los cauces de comercialización necesarios para lograr que la actividad artesanal sea económicamente rentable.

- Recuperar las manifestaciones artesanales propias del Estado, procurando la preservación de las ya existentes, así como la difusión de su valor intrínseco.

- Estimular el desarrollo de la capacitación artesanal, a través de cursos formativos en áreas que favorezcan el progreso de la actividad y el aprovechamiento sustentable de los recursos naturales a su alcance. (Casa de las Artesanías del Estado de Yucatán)

SUCURSALES



4 Tienda Matriz



5 Tienda Uxmal

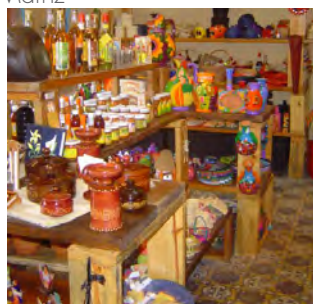

6 Tienda Montejo



7 Peregrina Boutique

Casa de las Artesanías cuenta con cuatro sucursales ubicadas estratégicamente en puntos turísticos.

- Tienda Matriz (4). Ubicada en el centro de la ciudad de Mérida. Calle 63 por 64 y 66.

- Tienda Uxmal (5). Ubicada en el Parador turístico de la zona arqueológica de Uxmal.

- Tienda Montejo (6). Ubicada en Avenida Paseo de Montejo frente al Museo de Antropología.

- Peregrina Boutique (7). Ubicada en Avenida Paseo de Montejo por 41 y 43, frente al Museo de Antropología.



CAPÍTULO 2

PROGRAMA DE DESARROLLO ARTESANAL

2.1 DEPARTAMENTO DE DISEÑO Y DESARROLLO ARTESANAL 041

2.2 PEREGRINA BOUTIQUE 043

DEPARTAMENTO DE DISEÑO Y DESARROLLO ARTESANAL

El Departamento de Diseño y Desarrollo Artesanal dentro de esta Institución es el que se encarga de proporcionar capacitación y orientación a productores artesanales, mediante un programa en el cual se lleva a cabo el desarrollo de nuevos productos; imagen, empaque y control de calidad, con la intención de diversificar la oferta, colaborando con estudiantes de Diseño Industrial de distintas Universidades.

Fernando Lazcano Hernández Diseñador de Producto representa y dirige éste departamento, asesora las nuevas propuestas que se analizan junto con los directivos y jefes de distintos departamentos de la institución.

Dentro de los propósitos de este programa se plantean 4 puntos:

- » Realizar un diagnóstico de las condiciones en las que vive el artesano.
- » Análisis de sus procesos de producción con atención a su calidad.
- » Diseño y desarrollo de líneas de productos.
- » Realización de prototipos finales.

ACERCAMIENTO

El acercamiento con el Departamento de Diseño y Desarrollo Artesanal de Casa de las Artesanías se da en la exposición Las Manos del Mundo 2011 realizada en EXPO REFORMA en la Ciudad de México (8), la cual se enfoca en ofrecer a los artesanos la oportunidad de exponer sus productos, promoviendo sus estados o países (Las Manos del Mundo).

Al llegar al Stand de Casa de las Artesanías del Estado de Yucatán surge el interés por parte de nosotras en trabajar con artesanos del estado, en la rama textil y de fibras naturales; al observar sus artículos nos damos cuenta que como diseñadoras industriales podemos acrecentar su variedad con nuevas propuestas así como oportunidades de mejora en la calidad, partiendo de nuestros conocimientos y experiencias.



8 Logotipo Las Manos del Mundo
www.lasmanosdelmundo.com/somos.html
(20/08/2011)

Sin darnos cuenta el Subdirector Operativo Gustavo Castrejón Pacho pone atención a nuestra plática y surge un intercambio de ideas, en la cual exponemos nuestros objetivos e intereses como diseñadoras en el ámbito artesanal.

Nos presenta con la Directora General Luz Elena Arroyo Irigoyen, y nos invitan a formar parte del Programa de Diseño y Desarrollo Artesanal, estableciendo un contacto para formalizar nuestro traslado al estado de Yucatán, donde se nos asignarán comunidades, para desarrollar productos dirigidos a Peregrina Boutique, sucursal de la institución.

PEREGRINA BOUTIQUE

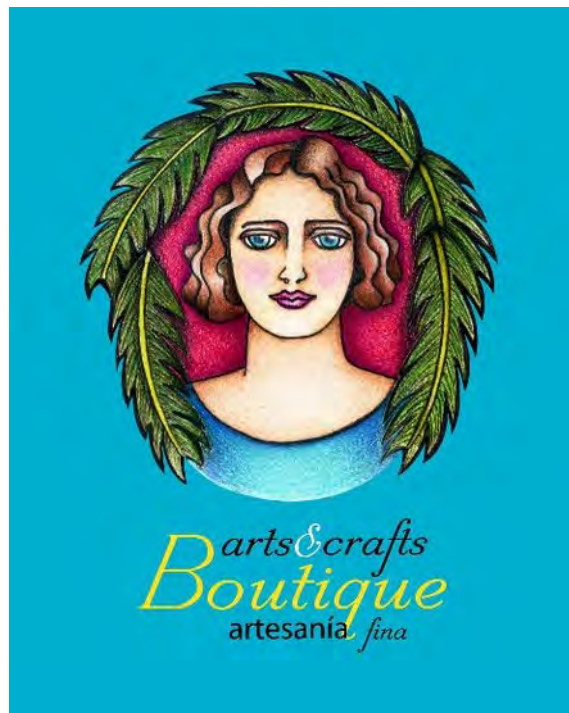

9 Imagen de Peregrina Boutique

"PEREGRINA DE OJOS CLAROS Y DIVINOS
Y MEJILLAS ENCENDIDAS DE ARREBOL,
MUJERCITA DE LOS LABIOS PURPURINOS
Y RADIANTE CABELLERA COMO EL SOL..."⁴

ORIGEN DE LA TIENDA

Una de las sucursales con las que cuenta Casa de las Artesanías es Peregrina Boutique (9).

Nombrada así por una famosa canción de la trova yucateca conocida en todo el mundo. Escrita por el poeta Luis Rosado Vega como dedicatoria a la periodista norteamericana Alma Reed y musicalizada por el trovador y compositor Ricardo Palmerín.

Esta canción está ligada a la romántica historia entre el entonces gobernador yucateco Felipe Carrillo Puerto y la periodista. Recordándose como una leyenda hasta nuestros días.

4 Luis Rosado Vega, "Peregrina", 1922.

UBICACIÓN

La tienda tiene como fin ofrecer al turismo nacional e internacional productos exclusivos de diseño artesanal, diferenciándose de las artesanías tradicionales por medio de una innovación sin perder los elementos esenciales de su origen.

Peregrina Boutique está ubicada en la avenida más larga e importante de Yucatán llamada Paseo de Montejo; que es un punto casi obligado a recorrer por el turismo, ya que en ella se encuentran mansiones y palacios antiguos de la época del esplendor henequenero de 1800, convirtiéndose en la actualidad en sede de los más importantes hoteles, boutiques, cafés y restaurantes (10 y 11).



10 Interior de Peregrina Boutique



11 Productos de Peregrina Boutique



12 Turismo en Chichen Itzá

EL TURISMO COMO USUARIO

El turismo nacional y extranjero muestra un interés especial por los aspectos culturales, naturales y sociales del lugar que visita (12).

Yucatán por su posición geográfica, sus antecedentes históricos de la cultura Maya, su entorno natural, clima, ciudades coloniales, amabilidad de la gente, seguridad, gastronomía y artesanías, se convierte en un punto

importante para el turismo, beneficiándose por el gran flujo de visitantes (Gobierno del Estado de Yucatán).

La actividad artesanal de las comunidades es un atractivo más para el turismo, al adquirir un objeto elaborado con técnica, tradición y sentimiento se llevan consigo algo muy representativo de la cultura.

El turismo en Yucatán es una oportunidad para el desarrollo que contribuye a la difusión del patrimonio, fortaleciendo la economía de la región, generando mejores condiciones de vida y progreso para las comunidades, fomentando el rescate, cuidado y manejo de su patrimonio, mediante la conservación de los recursos naturales y culturales (13).

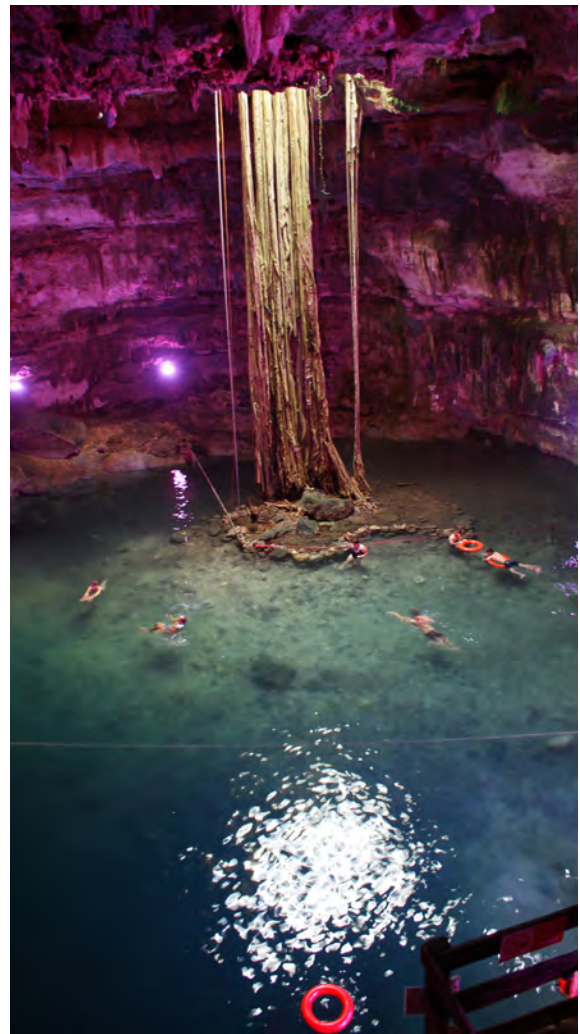

13 Turistas en el Cenote Samulá



CAPÍTULO 3

RAMAS Y COMUNIDADES ARTESANALES

3.1 BORDADO	052
3.2 HENEQUÉN	061
3.3 CESTERÍA	066
3.4 TIXHUALACTÚN	070
3.5 BORDADO EN TIXHUALACTÚN	073
3.6 HENEQUÉN EN TIXHUALACTÚN	080
3.7 LOOP XUL	087
3.8 BEJUCO EN LOOP XUL	090

A continuación se presenta una investigación sobre técnicas e historia de 3 ramas artesanales del estado de Yucatán: bordado, henequén y bejuco, que Casa de las Artesanías nos designa para desarrollar el proyecto en conjunto con artesanos, identificando 2 comunidades Tixhualactún y Loop Xul, a las cuales nos trasladaremos para conocer y entender las condiciones de vida de los grupos artesanales, realizando un análisis de su organización de trabajo, sus procesos y los productos que elaboran; logrando un vínculo interpersonal, compartiendo experiencias, estilos de vida, lenguaje, maneras de pensar y gastronomía; ya que permanecíamos las 24 horas del día junto a ellos, adaptándonos a sus condiciones y recursos.

BORDADO



14 Bordadora con hipil

POR MEDIO DE AGUJAS, HILO Y TELA, UNA BORDADORA REFLEJA EN SUS CREACIONES NO SÓLO SUS EXPERIENCIAS SINO LA EVOLUCIÓN Y TRADICIONES DE SU COMUNIDAD, REFORZADAS CON LA IMAGINACIÓN, EL AMOR AL COLOR Y LA DESTREZA (ETCHARREN, 1993) (14).

EL BORDADO EN LA INDUMENTARIA

El uso del hipil (derivado de uipilli, término náhuatl que designaba a la prenda que usaban en el México prehispánico), es el antecedente más lejano de la indumentaria tradicional de la mujer yucateca, destacándose la ornamentación de esta prenda que tuvo desde su origen; utilizándose actualmente por algunas personas del estado (Vestimenta, 2011).



15 Atuendo de Vaquería. San Francisco, Tinum

Cuando las mujeres se preparan para ir a una feria o al baile que llaman vaquería (15), utilizan un atuendo tradicional que consta de: hipil bordado, fustán o justán con orilla de encaje, rebozo colocado de diversas maneras sobre la cabeza o la espalda, joyas como aretes y collares de oro, además de cabello recogido (Imagen Yucateca, 2011).



16 Detalles de un dechado. (El Bordado en Yucatán)

El hipil es un saco ancho de cuello amplio y rectangular, con aberturas para los brazos, llevando en el cuello y en el ruedo de la falda bordados.

El bordado se caracteriza por la variedad de puntadas que se manejan para crear los “dibujos”, encontrando una mezcla de tres o cuatro técnicas en un mismo hipil.

Antes de la llegada de la máquina de coser

esta actividad se realizaba completamente a mano, conservando los “dibujos” y técnicas por medio de un pedazo de tela llamado “dechado”, que es un muestrario de los tipos de bordado (16).

El dechado es heredado por la abuela, convirtiéndose en un tesoro para su comunidad. Comúnmente se repiten los dibujos ya que es prestado entre las bordadoras de la familia y amigas.

TIPOS DE BORDADO



17 Terno en punto de cruz. Museo de Arte Popular

Actualmente se utilizan dos tipos de bordado:

- » Bordado a mano
- » Bordado a máquina

Bordado a mano

HILO CONTADO O PUNTO DE CRUZ (XOCBIL-CHUY) (17):

Se traduce de la lengua maya *xocbil-chuy*, *xoc* significa cuenta, numeración, el prefijo *bil* es lo relativo a, y *chuy* es costura. La traducción correcta del *xocbil-chuy* debería ser costura contada, en vez del término hilo contado.

Esta técnica se logra a partir de cruces de hilo del mismo tamaño, que van dando forma al dibujo.

XMANIKTÉ(18):

Por medio de un deshilado en la tela de forma vertical u horizontal (trama o urdimbre), se trabaja sobre la red obtenida formando figuras como rombos, rectángulos y triángulos (19).



18 Xma-nicté (Foto:Javier Amezquita en "El Bordado en Yucatán")

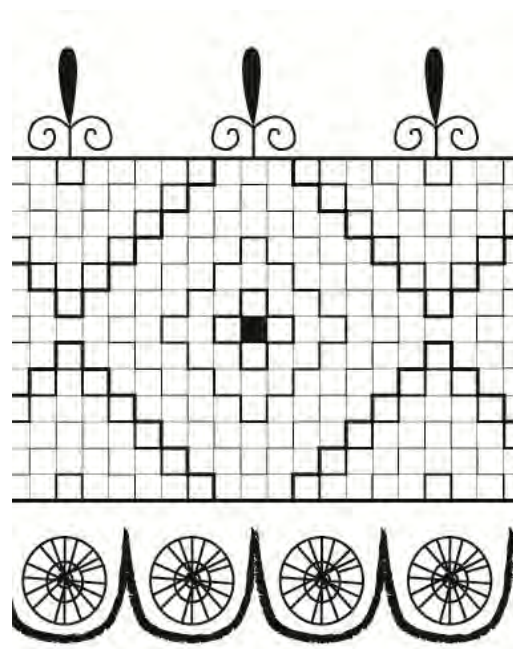

19 Dibujo para bordado Xmanikté

Bordado a máquina

BORDADO RELLENO O MACIZO (20):

Consiste en un bordado relleno que se hace a mano en toda la figura; una de sus variantes es el matizado que se logra degradando los clarosucos con tres o cuatro tonalidades de un mismo color; por ejemplo los pétalos de una flor se bordarán con un rosa suave, rosa medio, rosa fuerte y rojo; logrando desvanecidos asombrosos.



20 Bordado matizado



21 Bordado Sombreado

SOMBREADO (21):

Consiste en bordar sobre el contorno del trazado, dando volumen y mayor colorido por medio de líneas espaciadas que rellenan el dibujo.

CALADO (22):

Es aquel en el que el dibujo se delinea con puntadas de zigzag para posteriormente recortar la tela que va en el interior. Es común encontrar bordados de pequeñas flores multicolores con los centros calados y el fondo de la tela bordado con bolitas unas junto a otras, comúnmente en color negro.



22 Bordado calado



23 Bordado Richelieu

RICHELIEU (23):

Los dibujos para Richelieu permiten calados mayores, ya no son los pequeños centros de las flores los que se calan, sino todos los pétalos y aún las hojas. En el dibujo se marca el contorno del motivo y adentro se disponen líneas paralelas que cruzan de un extremo a otro del pétalo, cruzándolo transversalmente por la parte más angosta. El dibujo se contornea con zigzag junto con los trazos internos, después se procede a cortar los espacios que quedan entre las líneas.

RENACIMIENTO (24):

Es un tipo de encaje, en el cual se trabaja el fondo entre cada flor del "dibujo", creando una textura transparente que se logra a partir de un sinfín de bolitas caladas unas junto a otras, primero se bordan las flores sin tomar en cuenta el sombreado, para pasar al fondo calado.



24 Bordado Renacimiento

GUIPURE (25):

Le llamarán Guipure a todas las técnicas de encaje que forman retículas pequeñas y ordenadas. Se distinguen las diversas puntadas por su forma, su delicadeza y por la textura transparente que cada una logra. La más conocida es la que las artesanas curiosamente llaman "araña". Normalmente se combinan los diferentes estilos para hacer resaltar la belleza del trabajo. Tiene una apariencia más recargada que la técnica de bordado Renacimiento; aunque es más delicada y elegante.



25 Bordado Guipure

REJILLADO (26):

Es un deshilado que se ejecuta agrupando hilos en forma de rehiletes, soles o abanicos. Algunas personas mayores todavía efectúan esta técnica deshilando la trama, luego contando los hilos de la urdimbre para agruparlos en conjuntos con la misma cantidad, formando figuras repetitivas y uniformes

Hoy la técnica se ha simplificado; la mayoría de las bordadoras cuadrículan la tela en la que quieren efectuar la rejilla, cortan el pri-

mer pedazo de tela y le cruzan hilos que se agrupan formando la figura. El siguiente cuadro puede tener la misma figura o puede cambiar según el gusto y la creatividad de la bordadora.

En todos estos bordados lo que predomina son las grandes flores con varios colores, de acuerdo a la interpretación de la naturaleza que rodea a los artesanos. (Etcharren, 1993)



26 Bordado Rejillado

HENEQUÉN



27 Planta de Henequén
(<http://mi-esquina.com/articles/historyofmeridaesp.html>)
(25/10/2012)

EL HENEQUÉN (AGAVE FOURCROYDES) ES UNA PLANTA DEL GÉNERO DE LOS AGAVES, SÍMBOLO DE LA GRANDEZA Y ESPLENDOR DE YUCATÁN, EN DONDE FUE LLAMADO KI. (27)

ORO VERDE

Anteriormente existían siete variedades cultivadas de henequén en Yucatán, sin embargo actualmente solo existen tres:

- » Sac ki (henequén blanco)
- » Yaax ki (henequén verde)
- » Kitam ki (henequén jabalí)

Al comenzar el siglo XIX su cultivo y comercialización tuvo un gran auge económico, propiciando el desarrollo y convirtiendo a Yucatán en uno de los estados con mayor solvencia económica, llamando al henequén “oro verde” (28). Su uso se remite a la época prehispánica de los mayas. (Boletín ASERCA Regional Peninsular, 2011)



28 Fibra de henequén

Dice la leyenda que Zamná, el conductor de los Itzáes, salió un día al campo en busca de hierbas medicinales, y que sin darse cuenta se pinchó la mano con una espina de la planta de henequén.

Uno de sus acompañantes golpeó la planta, como si quisiera castigarla por la ofensa hecha a su señor, lo que desprendió la penca e hizo surgir un haz de blancas fibras de su interior.

Así, dijo Zamná, la vida y el bien nacen del dolor, y por esa espina fue revelada la existencia de una planta que sería de gran utilidad y habría de cultivarse con esmero desde entonces en Yucatán.⁷

⁷ Mérida artesanal, Segunda edición 2005.
Ayuntamiento de Mérida
<http://www.merida.gob.mx/turismo/contenido/cultura/henequen.htm>
(16/01/2013)

Las comunidades de Yucatán donde aún se producen objetos artesanales de henequén son: Xocchel, Hocabá, Sahcabá, Huhí, Tahmek, Tixkokob, Motul, Dzoncahuich y Tixhualactún, entre otros; se estima que 1000 personas están dedicadas a la producción de esta rama artesanal. Algunas de las cuales se organizan en grupos o asociaciones.

TÉCNICAS

Para elaborar artesanías de henequén se conocen varias técnicas, el desfibrado de las pencas es indispensable para que la fibra (llamada sosquil) pueda ser utilizada produciendo gran variedad de objetos de uso cotidiano, como cordeles, sogas, mecapales, bolsas o sabucanes, bolsas donde se llevaba la semilla, llamadas pawó.

Desde tiempos prehispánicos este proceso se realiza manualmente, pero actualmente ya casi no se desfibra de manera tradicional (29 y 30). Los artesanos compran la fibra de henequén en desfibradoras de cooperativas. (Gómez, Ana Paulina, 1997)



29 Artesano desfriando henequén



30 Artesano desfriando henequén

Corchado

Una de las principales técnicas y la más tradicional para elaborar objetos es el corchado, el cual consiste en torcer varios hilos para formar cuerdas. Estas se usan como sogas o se tejen para fabricar sabucanes y hamacas; precisamente de henequén corchado fueron las primeras hamacas que se elaboraron.

Trenzado

Otra técnica antigua es el trenzado, el cual se usa para elaborar bandas de diferentes anchos. El hilo sin corchar sirve para hacer paños en el tradicional telar de cintura prehispánico, con los que se hacen bolsas o manteles. Técnicas más modernas son el costurado y la elaboración de objetos utilizando gancho y agujas de tejer. (Arroyo Irigoyen & Terán Contreras)

CESTERÍA



31 Objetos de Cestería
www.facebook.com/casart.yucatan
(25/01/2013)

“LA CESTERÍA NO ES OTRA COSA QUE VEGETACIÓN
HECHA CULTURA MATERIAL” ⁸

UN POQUITO DE HISTORIA

En la vida diaria nos encontramos diversos objetos tejidos con fibras naturales, rara vez pensamos y nos preguntamos de dónde vienen, desde cuándo están, quién los hizo...

Desde la época prehispánica están presentes estos objetos como petates, soyates, mecapales, tompeates, mecatas, petacas, entre otros. Su origen está ligado a la historia del pueblo donde fueron hechos (31).

Las fuentes históricas y arqueológicas existentes son escasas, pero sí nos dan una idea de la utilidad de la cestería. (Gómez, Ana Paulina, 1997)

Además de útil, la cestería nos proporciona un placer estético no sólo por sus formas, sus colores, su textura y flexibilidad sino por su afectividad y valor simbólico que revela la naturaleza misma de la artesanía: cada pieza está cargada con "*trocitos de las almas*" de los artesanos, como dijo un personaje literario del escritor Bruno Traven en su ya clásica "Canasta de Cuentos Mexicanos".⁹

8 KUONI, Bignia

9 DE ORELLANA, Margarita, "Tejiendo olvido". Artes de México, Cestería No.38, Pág. 9. 1997

Esta artesanía depende de cada región, de la diversidad botánica y la posibilidad de transformar las varas, los pastos y las cañas mediante procesos sencillos.

Las plantas que se usan para tejer cestería se pueden dividir en dos grupos: rígidas; como las maderas, las cañas o los mimbres, y semirrígidas; como las hojas, las pajas y los tallos suaves. De las primeras resultan objetos duros, como los pizcadores de carrizo, y de las segundas cestos flexibles, como los tompeates de palma.

Cada fibra determina los procesos de preparación con el objetivo de tejerla. Esta abundancia de la materia prima y la simplicidad del trabajo permitieron que la cestería se desarrollara como uno de los oficios más antiguos.

Así, a través del tejido de cestería se crean por primera vez, superficies estructuradas y coherentes por medio de ritmos del tejido. La cestería ha permanecido generalmente

como un oficio rural, ya que es en el campo donde los artesanos recolectan o cultivan las plantas que les son útiles. Casi siempre los cesteros son campesinos que dedican al tejido el tiempo que les deja libre las labores agrícolas. Así, la cestería, como otras artesanías, es un trabajo familiar, transmitido de padres a hijos y en el que cada miembro de la familia tiene una tarea asignada (32).



32 Don Hilario. Campesino y artesano de cestería

CESTERÍA DE BEJUCO



33 Cestería en bejuco
www.facebook.com/casart.yucatan

Una clasificación de cestería es el tejido de bejuco. El bejuco (*arrabidaea podopogon*) es una planta redonda y crece por guías en áreas húmedas del monte, semiocultos por la vegetación.

Las distintas variedades son reconocidas por las texturas de su corteza, el tipo de hojas y en algunos casos por su floración. Otro elemento que es tomado en cuenta para este mismo fin es el grosor, que de acuerdo a su ciclo de desarrollo, van adquiriendo las tiras, pues de esto depende

también la flexibilidad del material que es la que determina las posibilidades de manejo y combinaciones.

Desde la antigüedad el uso del bejuco se ha ligado con la construcción de casas y elaboración de cestos (33). Sin embargo, en la actualidad se está escaseando debido a la deforestación sin control, provocando que los artesanos caminen grandes distancias para su recolección.(Arroyo Irigoyen & Terán Contreras)

TIXHUALACTÚN



34 Mapa de ubicación de Tixhualactún

ES UNA COMUNIDAD QUE ESTÁ SITUADA EN EL MUNICIPIO DE VALLADOLID, EN EL ESTADO DE YUCATÁN (34).



35 Vivienda de Tixhualactún

FORMA DE VIDA

Tixhualactún cuenta con 1,576 habitantes; 817 son hombres y 759 mujeres; 368 hogares, de los cuales 14.13% tienen piso de tierra, 52.72% no disponen de escusado o sanitarios, 2.17% no disponen de agua entubada de la red pública, 66.58% no dispo-

nen de drenaje y 13.32% no disponen de energía eléctrica (35).

En esta localidad predomina la lengua maya; algunas personas hablan solo ésta y otras dominan también el español.

Alrededor del 36.68% de la población de 15 años o más es analfabeta, 2.19% de 6 a 14 años no asiste a la escuela y 67.9% de 15 años o más con educación básica incompleta.

La localidad cuenta con 3 escuelas bilingües (maya y español) de control público, con nivel preescolar, primaria y secundaria (36). Según el Índice de Rezago Social 2010 Tixhualactún tiene un grado medio.¹⁰



36 Paisaje de Tixhualactún

¹⁰ Estimaciones de CONEVAL con base en el Censo de Población y Vivienda 2010

Fuente: <http://www.coneval.gob.mx/cmsconeval/rw/pages/medicion/cifras/rezago%20social%202010.es.do> (02/06/2011)

BORDADO EN TIXHUALACTÚN





37 Forma de vida en la comunidad

En la localidad de Tixhualactún la rama artesanal más importante es el bordado, sin embargo el tejido de henequén en telar de cintura, es otra de las ramas que también se trabaja.

Al llegar a esta comunidad podemos darnos cuenta de la forma de vida de sus habitantes; observamos grandes patios rodeados de una gran vegetación, teniendo animales desde perros y gatos hasta gallinas y puercos para su alimentación (37). Las casas además de ser el lugar familiar son el sitio donde se encuentra la máquina de coser.

La mayoría de las bordadoras yucatecas realizan esta actividad en su propia casa. Desde niñas aprenden las labores del hogar como moler y “*tortear*” el maíz, lavar y bordar, observando la manera en que su madre o tía trabajan, si es que ellas tienen máquina.

A la edad en que las niñas alcanzan los pedales de la máquina es cuando empiezan a experimentar con sus propios bordados, siendo sencillos como servilletas hasta lograr una habilidad para realizar hipiles.

DOMINGA CEN CAAMAL



38 Dominga Cen Caamal

El grupo de bordado tiene como representante a la artesana María Dominga Cen Caamal (38).

Dominga es una mujer de 42 años, madre de dos hijos, realiza labores agrícolas y domésticas, dedica su tiempo libre al bordado, habla español y maya.

Ella comienza contándonos que su mamá fue quién le enseñó a bordar desde los 6

años en máquina de pedal, realizando sencillas flores.

Al atardecer, cuando ella ha terminado sus labores agrícolas y domésticas, se sienta junto a la ventana donde se encuentra su máquina de coser eléctrica, comenzando a trabajar e iluminándose con los rayos del sol hasta que anochece.

¿CÓMO SE BORDA?

Nos explica que lo primero que se hace es “calcar el dibujo en la tela” con lápiz (39). Ella cuenta con diferentes diseños de bordado los cuales son fotocopias o calcas hechas a mano, elije uno y nos dice que cada diseño ya tiene una técnica predeterminada, lo identifica por los detalles o motivos del dibujo. Después de seleccionar el diseño se eligen los colores de hilo y se ponen sobre la tela “y se ve si sí combina”.

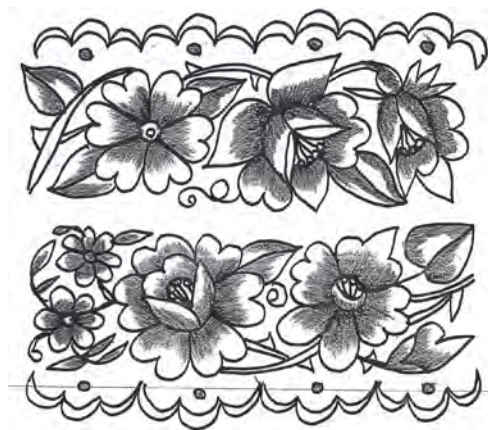

39 Ejemplo de “dibujo”



40 Ajustando los aros
(www.tallermaya.org)
(03/10/2012)

Para comenzar a bordar la tela debe tensarse entre unos aros para bordar, “para que no se arrugue la tela, saliendo chueco”, si el pedazo de tela no alcanza a sujetarse con los aros o si el motivo que se quiere bordar se encuentra muy en la orilla, se le añade temporalmente un trozo de tela extra, que permite colocar y ajustar la tela correctamente en los aros (40).

Dominga coloca los diferentes hilos que utilizará en la máquina y comienza a bordar recorriendo la tela, moviendo de un lado a otro el aro con una gran exactitud y coordinación de manos y pies, cambiando el hilo de acuerdo a la técnica y los colores “*empiezo a iluminar las flores*”; así hasta finalizar todo el dibujo (41).

El tiempo que se tardará Dominga dependerá de la técnica empleada, del tamaño y



41 Comenzando a “iluminar”
(www.tallermaya.org)
(03/10/2012)



42 Hipiles terminados

los detalles del dibujo, además de las actividades del hogar que tenga que realizar.

Una vez terminado el bordado se cierra el hipil, se recorta el cuello y las mangas. Por último se lava, “*se deja al sol para blanquear*” y se plancha (Cen Caamal, 2011).

El bordado a máquina se efectúa en diferentes telas, principalmente en popelinas de algodón y mezclas con poliéster (42). El tipo de hilo que se utiliza es el rayón, nombrado “*hilo de seda*” de la marca Iris o Mariposa para el bordado a máquina, Ancla o Perlé de algodón para los bordados a mano.

HIPILES DE TIXHUALACTÚN

Ejemplos de los “modelos” de hipil elaborados en la comunidad de Tixhualactún (43, 44, 45 y 46).



43 Hipil en punto de cruz



44 Hipil con bordado en máquina de pedal



45 Hipil con bordado de animales en máquina eléctrica

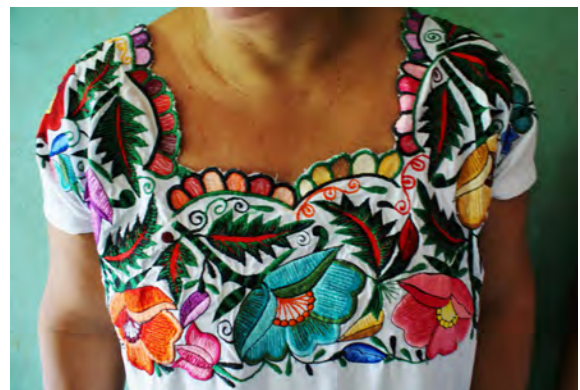

46 Hipil con bordado matizado en máquina eléctrica

Detalles de hipiles

El grupo de bordado en Tixhualactún se dedica exclusivamente a la elaboración de hipiles, en los cuales observamos la iconografía tradicional de los bordados yucatecos, siendo elementos abstraídos de flora y fauna de la región.

Éstos bordados se colocan en el cuello y en la parte inferior de la prenda, notándose una saturación de elementos que representan un trabajo minucioso y detallado por parte de la bordadora, dedicando largos períodos de elaboración.

El uso del hipil se ve limitado ya que se considera vestimenta tradicional sólo de las mujeres yucatecas, el turismo muestra un interés y agrado al ver como luce sin embargo

no se atreve a incorporarlo como atuendo urbano, debido a que una prenda con el mismo ancho de arriba hacia abajo no resulta atractiva, buscándose en la actualidad prendas entalladas que acentúen la silueta femenina.

Cabe mencionar que las condiciones de trabajo no son adecuadas, la artesana al estar frente a la máquina de coser permanece en la misma posición resultando cansada, ya que no cuentan con asientos de superficies cómodas ni de altura regulable.

HENEQUÉN EN TIXHUALACTÚN





47 Eduarda Caamal Poot afuera de su casa.
www.facebook.com/casart.yucatan
(03/01/2013)

EDUARDA CAAMAL POOT

En Tixhualactún trabajamos con artesanos de henequén organizados en un grupo, teniendo como representante a la artesana Eduarda Caamal Poot (47).

Eduarda es una mujer de 65 años aproximadamente, la forma de comunicarnos con

ella era mediante otras integrantes del grupo las cuales nos traducían, sin embargo Eduarda trataba de explicarnos mediante señas lo que se iba haciendo.

TRANSFORMACIÓN DE LA FIBRA

Las artesanos de esta comunidad compran las fibras de henequén por kilo, para luego teñirlas con anilinas y/o tintes naturales. Limpian la fibra, quitando restos de la penca y pequeñas basuras formando madejas, para después separarlos en hilos de 10 fibras aproximadamente dependiendo el grosor, de un largo de 80cm, atándose un extremo en el pulgar del pie y realizando un nudo en el otro extremo (48 y 49).

Esta actividad se realiza de 2 a 3 días en el interior de la casa de Eduarda, repartiéndose el material entre las integrantes del grupo.

Al tener los hilos listos se arma un bastidor de madera de 80x40 cm, en el cual se amarran los hilos para formar la urdimbre, eligiendo las combinaciones de colores.



48 Midiendo los hilos



49 Separando los hilos



50 Amarrando los hilos en el bastidor
www.facebook.com/casart.yucatan
(03/01/2013)



51 Comenzando a tejer el sabucán
www.facebook.com/casart.yucatan
(03/01/2013)

Una artesana nos explica que en ésta actividad todas las integrantes participan amarrando de 5 a 10 hilos cada una “para que no queden flojos los hilos” con el propósito de que aprendan la técnica correcta las siguientes generaciones (50).

Terminado el amarrado al bastidor las artesanas preparan sus herramientas para tejer en el telar de cintura en el exterior de la casa, una de ellas se coloca cerca de un árbol utilizándolo como soporte para atar un extremo del telar, el otro extremo lo coloca en su cintura por medio de una cinta o cuerda, sentándose sobre un pequeño

banco para comenzar a tejer el “sabucán”, verificando con una cinta métrica el ancho establecido de 40 cm (51).

En esta comunidad llaman sabucán a los lienzos tejidos en telar de cintura, sin embargo, un sabucán (sábukan) es un morral de fibra de henequén.¹¹

Realizados los lienzos de henequén, se reúnen las artesanas para decidir que “modelo” de bolsa se hará.

¹¹ Diccionario Maya-Español
www.mayas.uady.mx/diccionarios/s_maya.html
(03/01/2013)

El proceso para hacerlas es mediante dobles, costuras a mano con hilos del mismo material e incorporando la correa la cual realizan trenzando el henequén con diferentes grosores y colores (52 y 53).

Por respeto a las artesanas no se tiene un registro fotográfico de todo el proceso, ya que ellas temen que “los extranjeros (cualquier persona ajena al Estado) se roben lo que ellas saben”. (Caamal Poot, 2011)



52 Cosiendo el material
www.facebook.com/casart.yucatan
(10/01/2013)



53 Realizando la bolsa
www.facebook.com/casart.yucatan
(10/01/2013)

MODELOS DE HENEQUÉN



54 Monedero



56 Carteritas



55 Bolsa de mano



57 Bolsa de hombro

Características de bolsas

En esta comunidad se siguen realizando modelos de bolsos como en la antigüedad, donde se transportaban semillas, frutos o herramientas para el campo.

Actualmente un bolso es un accesorio de uso cotidiano, no sólo como herramienta útil para transportar elementos personales, sino como complemento de vestuario.

Al estudiar sobre la fibra de henequén observamos características como la buena resistencia al peso que hace favorable la elaboración de estos productos. Sin embargo al ser una fibra suave y no contar con una estructura que ayude a mantener la forma, los bolsos tienden a deformarse al cargar

objetos, además de que los hilos del tejido pueden causar que éstos se maltraten o rayen al momento de trasportarlos.

Los modelos elaborados en la comunidad no tienen un uso definido, simplemente las artesanas realizan bolsos de distintos tamaños para tener "variedad", luciendo poco atractivas, sin satisfacer las necesidades de una mujer urbana que busca un accesorio que le facilite el transporte de sus pertenencias.

Otro punto importante es la unión de correas al cuerpo de la bolsa ya que las costuras abultadas deforman el material provocando rasgaduras.

LOOP XUL

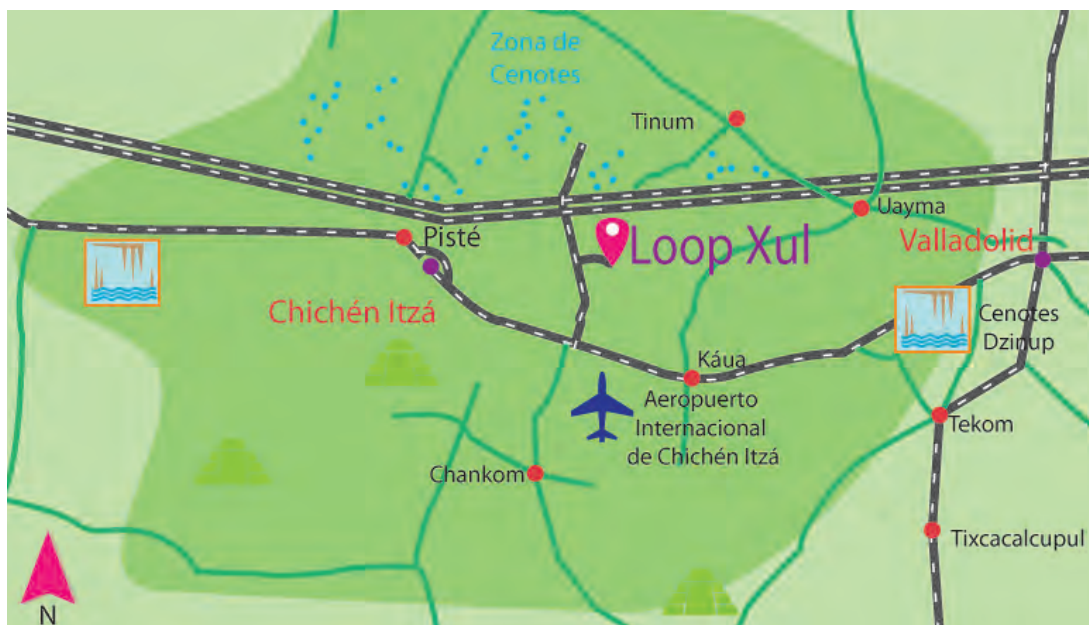

58 Mapa de ubicación de Loop Xul

LA COMUNIDAD DE LOOP XUL SE ENCUENTRA EN EL MUNICIPIO DE TINUM, CERCA DEL AEROPUERTO INTERNACIONAL DE CHICHÉN ITZÁ EN UNA DESVIACIÓN ENTRE LA CARRETERA DE MÉRIDA-VALLADOLID (58).



59 Paisaje de Loop Xul

PANORAMA SOCIAL

La comunidad de Loop Xul tiene 41 habitantes, de los cuales 21 son hombres y 20 mujeres, cuenta con 7 hogares, 29.27% de la población no cuenta con servicios de salud, 57.14% de las viviendas tienen piso de tierra,

85.71% no disponen de escusado o sanitario, 85.71% no disponen de agua entubada de la red pública, 100% no disponen de drenaje, pero todas cuentan con energía eléctrica (59).

En esta localidad predomina la lengua maya, pocas personas dominan el español. Alrededor del 51.72% de la población de 15 años o más es analfabeta, 12.5% de 6 a 14 años no asiste a la escuela, 68.97% de la población de 15 años y más con educación básica incompleta.

La comunidad cuenta con una escuela del CONAFE programa de UNICEF, que consiste en una educación bilingüe en maya y español, consta de una sola aula que atiende a niños que cursan el preescolar y la primaria. Según el Índice de Rezago Social 2010 Loop Xul tiene un grado alto.¹²

¹² Estimaciones de CONEVAL con base en el Censo de Población y Vivienda 2010
Fuente: <http://www.coneval.gob.mx/cmsconeval/rw/pages/medicion/cifras/rezago%20social%202010.es.do>
(01/09/2011)

BEJUCO EN LOOP XUL





60 Familia Uc Chi

FAMILIA UC CHI

El grupo de bejuco está conformado por la familia Uc Chi; Daniel, su esposa Andrea, sus 6 hijos; Lidia, Esther, Brenda, Gaspar, Miguel y Héctor, sus padres, su hermana Susana y su hermano Manuel (60); todos ellos dedican parte de su tiempo a realizar artesanías como es el tejido de cestería en bejuco, tejido de hamaca y bordado a mano de servilletas. Ellos habitan en una comunidad de difícil acceso rodeada de vegetación.

Los únicos que tejen bejuco son Daniel quien

es el representante, su hermana Susana y su mamá, quién fue la que les enseñó ésta técnica y tradición. Daniel nos dice que para la elaboración de una canasta lo primero que se debe de hacer es “recolectar el bejuco del monte”. Él no solo se dedica a ésta actividad, también trabaja de jardinero en un Hotel cerca de Chichen Itzá para poder enviar a sus hijos a la escuela. Sin embargo se toma el tiempo para enseñarnos dónde y cómo recolectar el bejuco.

TEJIDO DE CANASTAS

La recolección se debe realizar por la mañana cuando el calor no es tan agobiante, adentrándose a la selva y caminando alrededor de una hora hasta llegar al área de recolección (61). En ésta zona el bejuco crece de manera silvestre, él nos dice: *“lo único que necesitamos son las manos y un cuchillo para cortar las tiras de bejuco”*, durante el

camino nos explica los tipos de árboles que hay y para qué sirven, y lo más importante cómo identificar el bejuco, que grosor y que tan maduro debe de estar, se corta casi al ras del suelo respetando la raíz, para que vuelva a crecer y haya material para el siguiente año.

61 Camino a la recolección



Las tiras que se recolectan deben medir alrededor de 10 metros, una vez cortadas deben limpiarse con el cuchillo quitando las ramas, hojas y nudos del tallo, se juntan 20 tiras y se hacen rollos para trasladarlos a su casa, la cantidad de rollos depende de las canastas a realizar (62). (Uc Chi, 2011)

De regreso a su casa, su hermana y su mamá esperan en el patio teniendo tinas de aluminio con agua hirviendo a la leña listas para “sancochar” el bejuco, dejándolo alrededor

de 20 a 30 minutos en el agua. Se saca de la tina dejándolo enfriar lo suficiente para poder tomarlo con las manos y deshacer los rollos sin dejar secar el material, ya que la corteza se vuelve a endurecer (63). Éste proceso sirve para descortezarlo con mayor facilidad, en ésta actividad participa toda la familia inclusive los niños (64).

Ya descortezado y seco todo el material se vuelve a juntar en rollos para ser almacenado en un lugar fresco.

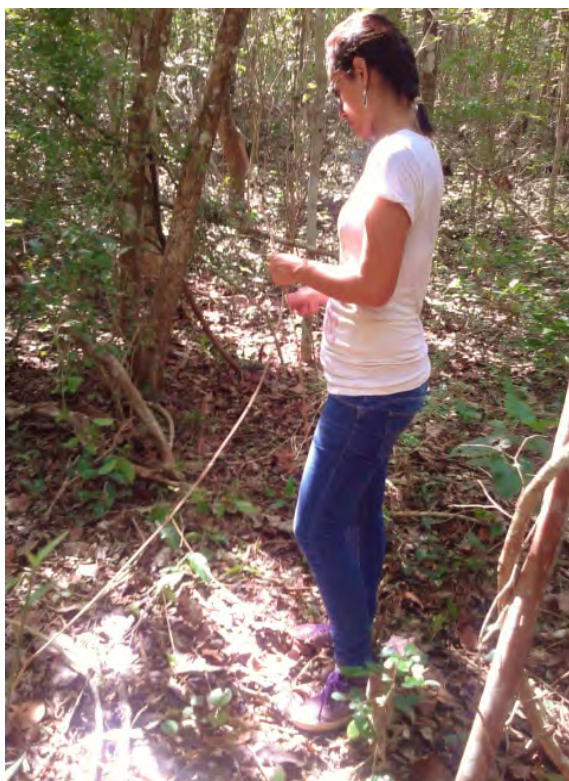

62 Recolectando bejuco



63 Tiras de bejuco después de sancochar



64 Mamá de Daniel descortezando el bejuco



65 Susana tejedora de bejuco

Daniel debido a su trabajo fijo en el hotel nos deja con su hermana Susana, quien es la que mejor teje el bejuco, ella no habla español pero si lo entiende un poco, durante la explicación Andrea funge como traductora (65).

Nos dice que hará una canasta y comienza

mojando las varas de bejuco para ablandarlas y que estén más flexibles, corta tiras de distintos tamaños para la estructura, utilizando sus manos y pies empieza a tejer el fondo o base que es una especie de “estrella” (66), agregando tiras y tejiéndolas en espiral “una vuelta y una vuelta”, limpiándolas con el cuchillo para quitar astillas y exce-

sos que pudieran dar un mal acabado al objeto.

Terminada la base de la canasta tuerce las tiras gruesas que sirven de estructura para comenzar el cuerpo o pared y las sigue te-

jiendo en espiral.

La forma se consigue abriendo o cerrando las tiras de la estructura, apretando el tejido ayudándose de un cuerno de venado como punzón, con el pecho y/o las piernas, veri-

66 Comenzando a hacer la "estrella"





67 Dando estructura a la canasta



68 Comenzando a hacer la "estrella"

ficando con una cinta métrica o con las manos la altura deseada (67). Llegando a este punto hace la orilla entretejiendo y añadiendo material para el arco de la canasta, rematando y recortando los sobrantes.

Toda ésta actividad Susana la realiza sentada en un pequeño banco en el interior de su casa ya que es un lugar fresco que ayuda a que el bejuco no se seque mientras trabaja (68). (Uc Chi S., 2011)

CANASTAS DE BEJUCO



69 Frutero

Ejemplos (69, 70, 71 y 72) de canastas que se realizan en la comunidad de Loop Xul.



71 Canasta con asa



70 Cesto para ropa



72 Panera

Descripción de productos

En los productos elaborados por la familia Uc Chi, encontramos cestos o canastas que se utilizan en la vida cotidiana de nuestro país, tales como tortilleros, cestos para ropa, fruteros y paneras, que están pensados para utilizarse en el hogar, dentro de la cocina, habitación o cuarto de lavado, también realizan arcones navideños, recuerdos para fiestas, entre otros objetos sin especificar su función.

Éstos no ofrecen al mercado variedad en cuanto a forma, se siguen elaborando las canastas que realizaban sus padres, siendo

semejantes a las de otros artesanos del Estado.

Sus productos pasan desapercibidos por el público debido a que no contienen en sí un distintivo que atraiga visualmente, no cumpliendo con los gustos y necesidades. Se maneja el color natural del bejuco descortezado en todos los productos sin tener relación unos con otros que pudieran crear líneas de productos.



CAPÍTULO 4 EL DISEÑO Y LA ARTESANÍA EN YUCATÁN

4.1 SITUACIÓN ARTESANAL	101
4.2 EL DISEÑO COMO HERRAMIENTA	102
4.3 NUESTRO OBJETIVO	103
4.4 CRITERIOS DE DISEÑO	105

SITUACIÓN ARTESANAL

La artesanía en Yucatán es una actividad practicada principalmente por campesinos, sin embargo los ingresos que perciben de estas labores no son suficientes para satisfacer necesidades del hogar y familia.

Muchas veces los artesanos tratan de incorporarse al mercado local para mejorar su economía, sin embargo desconocen lo que se está demandando, las necesidades y tendencias, desperdiciando su capacidad creativa y desaprovechando la venta de productos de calidad, algunas veces malbaratando su mercancía al no valorarla.

Esto trae como consecuencia que muchos de los objetos artesanales han dejado de conservar su identidad, debido a la intro-

ducción de motivos o elementos ajenos a la cultura devaluando sus productos, factor provocado por la imitación de lo que ven en los medios de comunicación, ya que en ocasiones se transmite la imagen de que la ropa y objetos tradicionales son símbolo de pobreza, ignorancia y marginación, cometiendo el error al cambiar técnicas tradicionales y sustituir materiales por otros más baratos.

Al no tener éxito buscan oportunidades en ciudades industrializadas las cuales los obligan a dejar sus costumbres y tradiciones, para poder insertarse a ése mundo laboral. (Pinkus Rendón, Pacheco Castro, & Lugo Pérez, 2011-2012)

EL DISEÑO COMO HERRAMIENTA

Se necesita un “cambio” para que los productos artesanales sean exitosos y satisfagan necesidades de artesanos y usuarios.

El diseño industrial crea o mejora productos de contacto directo con los individuos respondiendo a los requerimientos que surgen en una sociedad evolutiva, de carácter estético, tecnológico, social y de uso.

Como diseñadoras industriales nos nace la

idea de eliminar el paradigma donde se tiene una predisposición y una dependencia por modelos externos, optando por técnicas y conceptos de otras culturas aparentemente innovadoras, dándonos cuenta de que el trabajo artesanal puede resolver necesidades enfocándolas a un objetivo, rescatando técnicas tradicionales en riesgo de extinción, conservando su identidad y cultura.

NUESTRO OBJETIVO

TRABAJO EN CONJUNTO CON ARTESANOS DE LAS COMUNIDADES DE LOOP XUL Y TIXHUALACTÚN, PARA EL DESARROLLO DE NUEVOS PRODUCTOS, DIRIGIDOS A PEREGRINA BOUTIQUE DE CASA DE LAS ARTESANÍAS DEL ESTADO DE YUCATÁN.



EL DESARROLLO Y CREACIÓN DE OBJETOS DE USO COTIDIANO CON
IDENTIDAD CULTURAL ES UNA BUENA FORMA DE INCREMENTAR EL
APROVECHAMIENTO DEL PATRIMONIO CULTURAL DE MÉXICO.
(Consejo de Promoción Turística de México)



CRITERIOS DE DISEÑO

A partir del trabajo en conjunto con artesanos, mediante una investigación previa sobre el tema de artesanía, ramas artesanales y técnicas; compartiendo experiencias y conocimientos al vivir con ellos; realizando un análisis de entornos socioculturales, tomando en cuenta sus recursos y necesidades, se definieron ciertos criterios de diseño generales para el desarrollo de los nuevos productos, que son:

» Conservar, rescatar y resaltar la identidad cultural en los productos por medio de materiales, técnicas e iconografía según sea el caso.

» Crear productos caracterizados por su diseño, funcionalidad, uso, estilo, calidad e identidad enfocados a Peregrina Boutique, tomando en cuenta la capacidad y habilidades de los artesanos.

» Emplear nuevos materiales o procesos capacitando a los artesanos, ampliando la línea de productos, incluyendo más variedad; mejorando técnicas para asegurar la producción de objetos competitivos dentro del mercado.

» Aplicar técnicas de representación como bocetos, maquetas, modelos, prototipos, entre otros, para explicar con claridad los procesos de elaboración de los nuevos diseños.

» Tomar en cuenta los datos proporcionados

por la antropometría; dimensiones, alcances y limitantes del cuerpo humano que establecen la base fundamental del diseño de productos.

Es necesario especificar los criterios de cada grupo artesanal, tomando en cuenta las diferentes características de las dos comunidades y las tres ramas artesanales de modo que el trabajo en conjunto con los artesanos responda a las necesidades de Peregrina Boutique.

CONSIDERACIONES PARA PRENDAS

Los nuevos productos por determinacin de la Casa de las Artesanas consistirn en prendas casuales para la mujer urbana con tendencias actuales que enfatizen su silueta, incluyendo elementos como cierres, botones, pinzas, pliegues, entre otros; resultando formas bsicas con cortes sencillos, mediante la incorporacin de tallas tomando en cuenta las dimensiones establecidas por el Sistema de Corte y Confeccin CyC (73 y 74).

Capacitando a las artesanas en tema de patronaje, corte y confeccin para realizar las nuevas prendas conformadas por mnimas piezas, mostrando la ubicacin de los patrones en la tela, evitando desperdicios de material, colocacin de cierres y armado.

Se utilizaran las herramientas que emplean las artesanas para la realizacin de hipiles, incorporando nuevos materiales que sean accesibles y disponibles localmente.

Tomar como elementos de identidad los materiales, tcnicas (bordado a mquina) de la comunidad de Tixhulactn, retomando la iconografa de los bordados tradicionales, aplicando composiciones por medio de elementos de diseo, de acuerdo a la prenda para lograr un equilibrio visual, de tal manera que atraiga a los usuarios.

ESPECIFICACIONES DE BOLSOS

Al tomar en cuenta las técnicas, materiales y conocimientos del grupo de henequén de Tixhualactún, se realizarán bolsos prácticos y utilitarios que combinen con un look casual requerimiento establecido por la Casa de las Artesanías; respetando las medidas antropométricas y alcances establecidos para la adecuada relación dimensional entre producto y usuario (73-80).

Las dimensiones de las bolsas permitirán contener documentos tamaño carta y las carteras pequeños objetos como celular, monedero, llaves y cosméticos, aprovechando al máximo el lienzo de henequén con medidas de 80 cm x 40 cm para evitar desperdicio, ya que el proceso en telar de cintura conlleva mucho trabajo y dedicación.

Se capacitará a las artesanas en tema de patronaje e introducción de nuevos materiales y diseños.

Los nuevos materiales crearán un contraste visual de texturas, diferenciándose a lo que ofrece el mercado.

Incluyendo correas que faciliten el traslado, así como elementos de cierre y unión (botones y cierres), estructurando la bolsa por medio de un forro que evite que se deforme el material, ayudando a que los objetos contenidos no se rayen por éste.

VARIABLES PARA PRODUCTOS BEJUCO

La Casa de las Artesanías requiere el desarrollo de contenedores decorativos con características similares entre sí para crear líneas de productos que puedan generar una armonía estética en el contexto a utilizarse.

Cada línea constará de 3 elementos a partir de la abstracción de formas orgánicas que el material permite y que los artesanos dominan, logrando desarrollar pequeños contenedores que ayudan a organizar los objetos y que proporcionan decoración y función.

Las canastas están basadas en las dimensiones y alcances antropométricos (75-80) adecuando el tamaño de las canastas para el acomodo en mesas de centro y auxiliares, estantes, libreros o anaqueles.

Considerando el tamaño de los objetos para que el usuario turista pueda empaarlos al momento de su viaje así como características de apilamiento y almacenaje ahorrando espacio.

Las técnicas, materiales y procesos de manufactura se retomarán de la comunidad de Loop Xul incorporando la capacitación del teñido de bejuco para mostrar productos que atraigan la atención del consumidor dándole al objeto personalidad, diferenciándolo de la competencia.

Se realizarán experimentaciones de diferentes colorantes artificiales para obtener un muestrario del material teñido donde el artesano pueda observar las tonalidades de color y aplicarlas en los productos.

DATOS ANTROPOMÉTRICOS

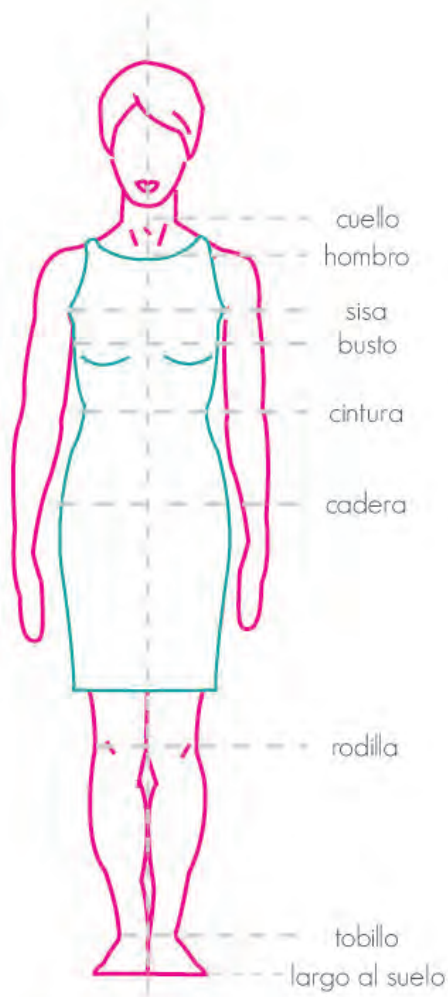

73 Medidas antropométricas en la confección de una prenda.

Datos de tallas a tomar en cuenta en el desarrollo de nuevas prendas femeninas proporcionados por el Sistema Corte y Confección CyC.

TALLAS	CH	M	G	EG
Cuello sobre				
Horizontal	7.1	7.5	7.9	8.3
Vertical	2.2	2.4	2.5	2.6
Hombro inclinación	4.5	5.2	5.6	5.7
Sisa largo	22.5	24	25	25.4
Busto contorno	81	91	100	108
Cintura contorno	61	66	76	86
Cadera contorno	86	96	105	112
Rodilla largo	58	58	58	58

74 Tabla de medidas (cm). Sistema CyC.

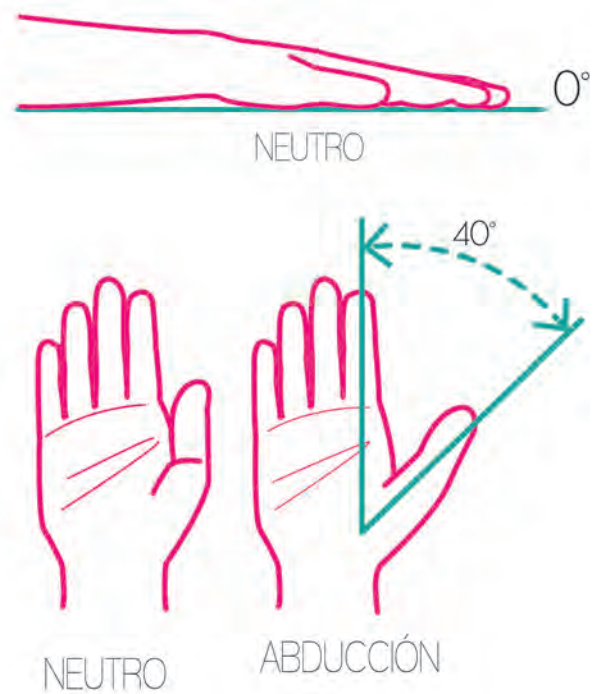
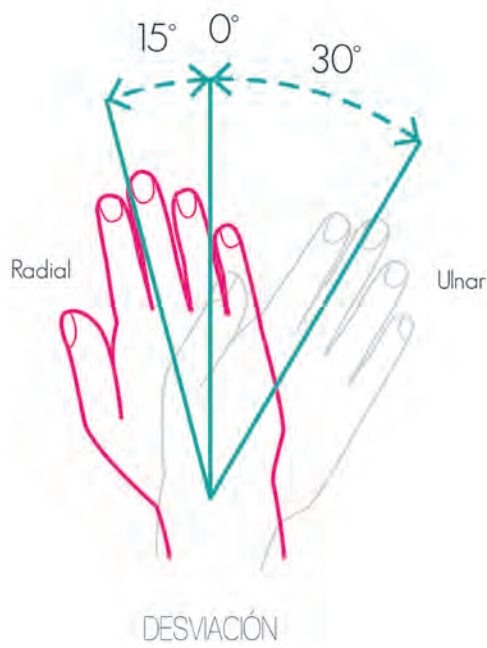
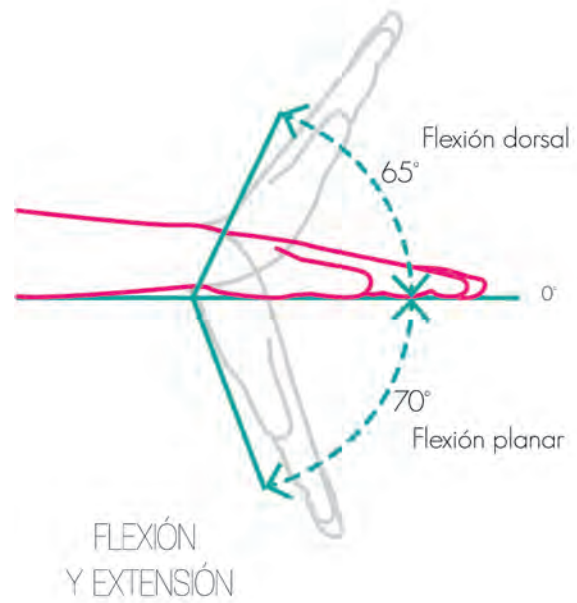
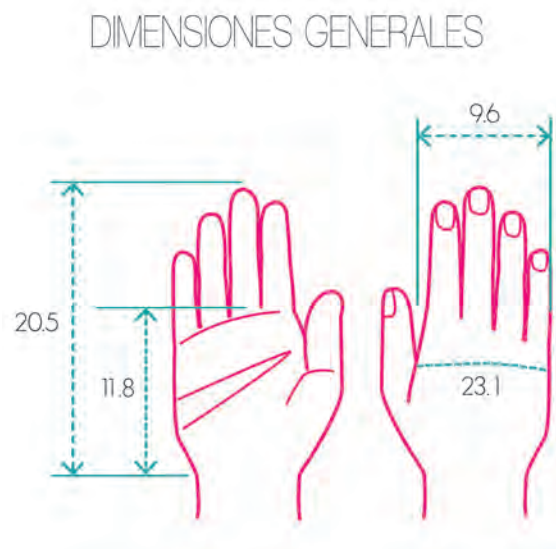

75 Dimensiones y movimientos articulatorios de la mano (Panero, 1996)

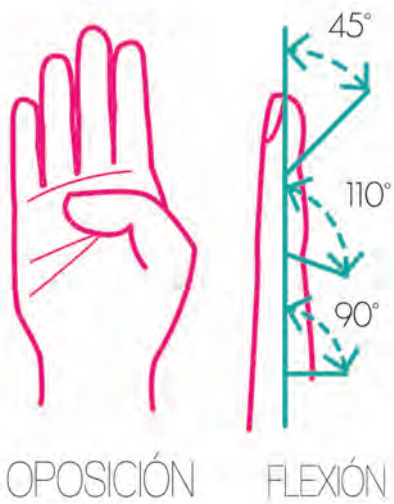

76 Movimientos articulatorios del dedo (Panero, 1996)



77 Dimensiones de agarre (Croney, 1978)

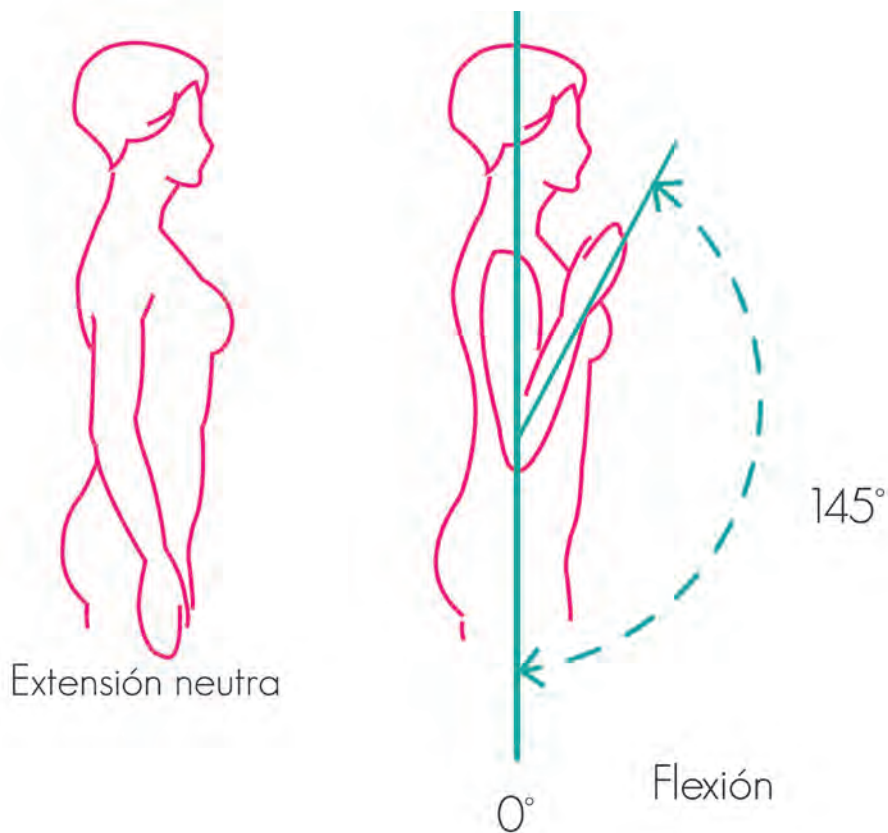

78 Movimiento articulario codo-antebrazo (Panero, 1996)

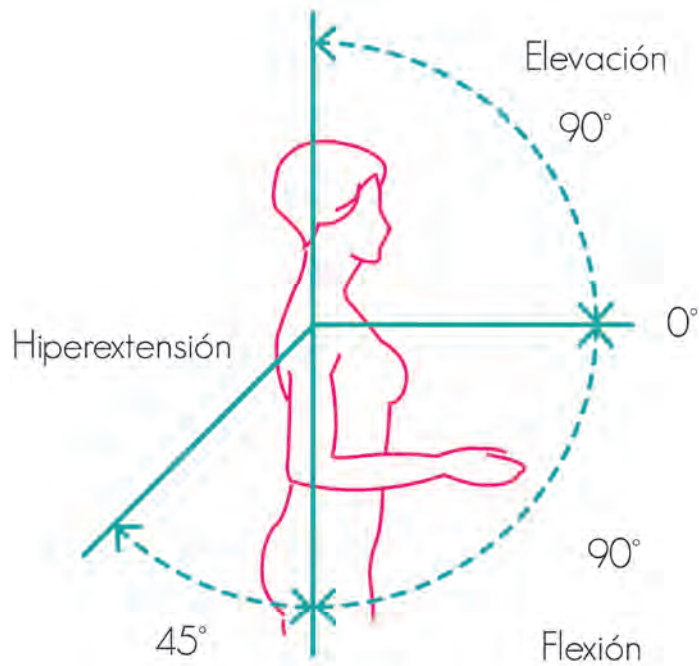

HIPEREXTENSIÓN Y FLEXIÓN

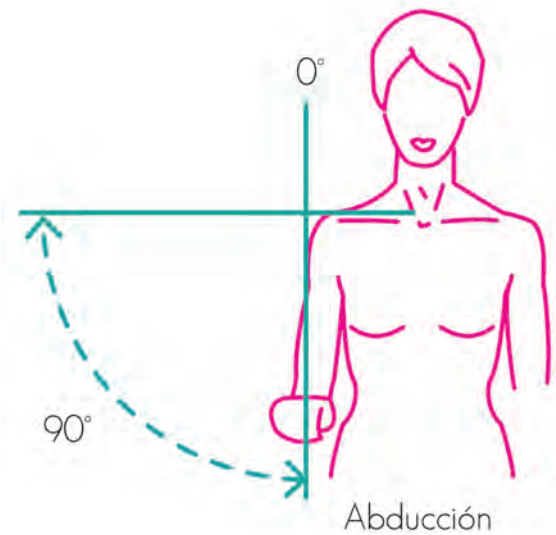

79 Movimiento articular de hombro (Panero, 1996)

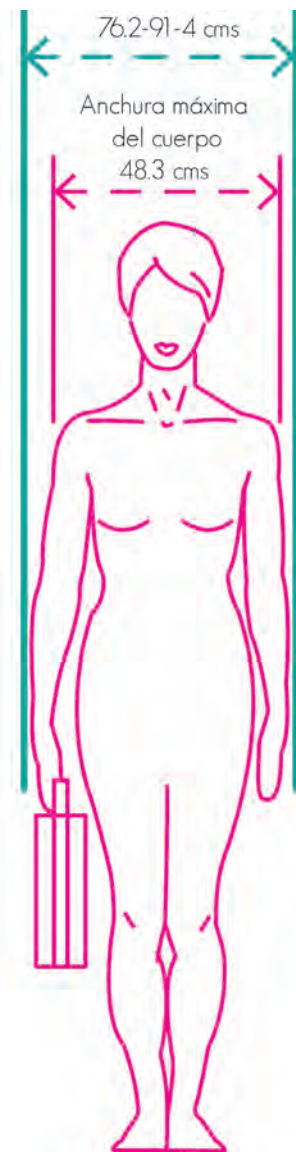

80 Holgura de anchura corporal y equipaje. (Panero, 1996)

A partir de estos requerimientos de diseño podemos generar productos tradicionales con innovación, tomando en cuenta los aspectos mencionados, y no dejando de lado la artesanía y lo que trae consigo.



CAPÍTULO 5 TRABAJO EN EQUIPO

5.1 PRENDAS CON BORDADOS 117

5.2 BOLSOS DE HENEQUÉN 142

5.3 FAMILIAS DE CANASTAS 156

PRENDAS CON BORDADOS



Nuestra estancia con las bordadoras de la comunidad de Tixhualactún fue de 2 meses, en los cuales diseñamos y confeccionamos en conjunto 5 prototipos; el tiempo aproximado del proceso de diseño y elaboración de cada uno fue de 2 semanas, reuniéndonos con ellas para explicar los nuevos diseños y capacitarlas en lo que fuese necesario.

VESTIDO LÍNEA "A"

Como primer diseño se propuso un vestido unitalla línea A de seis piezas básicas, que incluye un cinturón ajustable, introduciendo a las artesanas al tema de patronaje, se les explicó que son plantillas que al unirlas en cierto orden conforman una prenda de vestir.

Patronaje y confección

En esta etapa es importante capacitar y motivar al grupo tomando en cuenta sus opiniones e ideas, mostrando y haciendo pruebas sobre los materiales, ya que al inicio ellas nos decían "no puedo", "no sé hacerlo", "me da pena", o simplemente se quedaban calladas.

Tuvimos que hacer un simulador de la prenda

a escala real, ya que los bocetos y patrones eran difíciles de comprender e interpretar por las artesanas, al observarlo mostraron interés y asombro de poder realizar una prenda diferente a lo que hacen.

Para comenzar se les explicó cómo identificar el sentido e hilos de la tela para la ubicación de patrones (81).

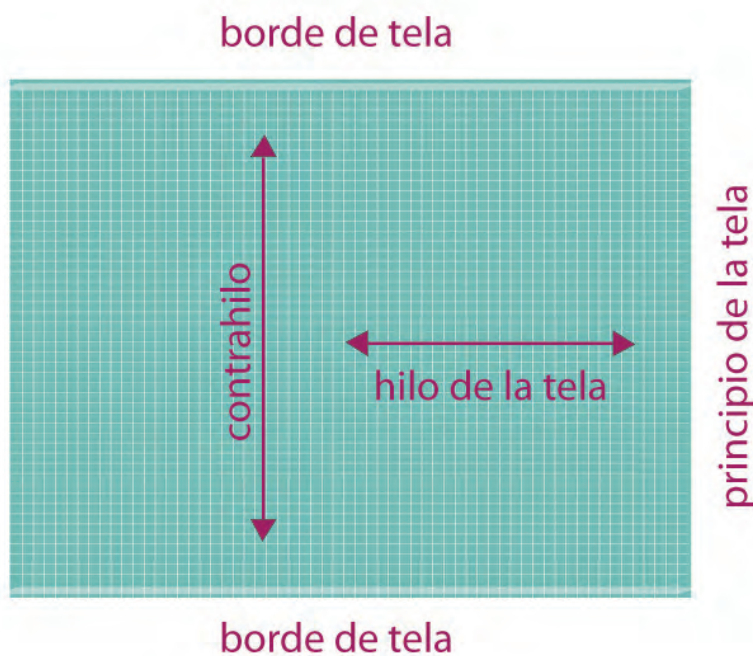

81 Diagrama mostrando el sentido de la tela

MARCAS	CLAVES
x x x	doble de tela
↑ ↓	hilo de tela
◊ ◊ ◊	unión de piezas
↑	abrir y desprender
↑ ↓	centro y piques
⤴ ⤵	pliegue
 	línea de corte
① Pza.	piezas que se cortan
- · - · - · -	línea de costura

En una prenda simétrica éstos se realizan por la mitad; para ubicarlos, se dobla la tela de modo que el derecho quede por dentro, colocando los patrones de acuerdo a las marcas indicadas, previamente descritas a las artesanas (Miranda, Rodríguez, & Couto, 1996) (82 y 83).

82 Marcas de patronaje

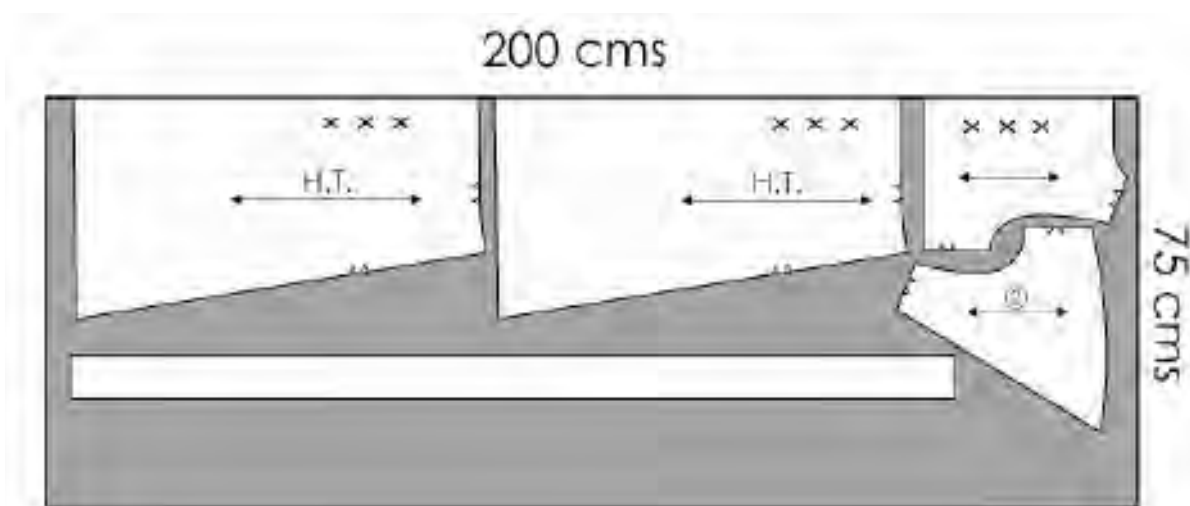

83 Acomodo de patrones en tela



84 Ubicación de patrones



85 Sujetando el patrón

Una vez ubicados los patrones sobre la tela estos se deben trazar, cabe mencionar que en este paso hicimos una pausa, ya que primero se trabajó en la seguridad de las artesanas para tomar el lápiz. Los trazos de los patrones se realizaron entre dos integrantes sobre una mesa con la que cuentan, una persona sujeta el patrón con las dos manos y otra traza con el lápiz (84,85 y 86).



86 Trazo de patrones

Teniendo las piezas trazadas en la tela se calca el diseño de bordado(87), éste obtenido mediante la reducción de un "dibujo" existente, sin modificar los motivos tradicionales (88 y 89).



87 Calcando "dibujo"



88 Dibujo original



89 Reducción de "dibujo"

En este ejercicio dejamos libre la selección de color de hilos con el propósito de generar confianza en ellas, de acuerdo a su interpretación de la naturaleza eligieron los tonos diciendo "estos hilos si combinan" (90).



90 Elección de color de hilos



91 Cortando las piezas

Finalizado el bordado se cortan las piezas, mostrando a las artesanas cómo será el armado del vestido siguiendo las marcas de los patrones (91 y 92). Todas las artesanas participaron en ésta actividad para que conocieran y practicaran el proceso, trabajando todo el tiempo en casa de la representante del grupo.

Se utilizaron los materiales habituales que son tela Jamaica (100% algodón) e hilos Iris (100% rayón). La técnica empleada fue bordado macizo de un solo color de hilo.

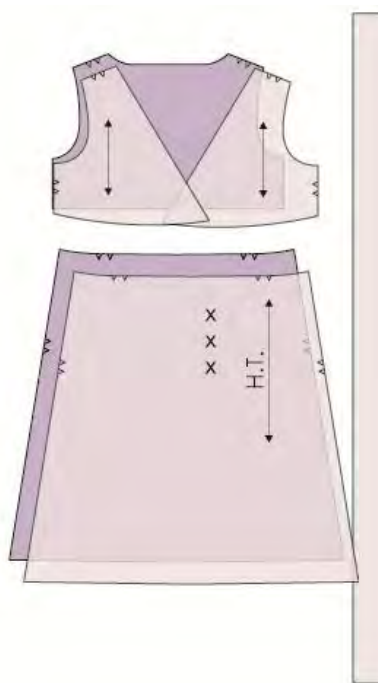

92 Armado de vestido



93 Primer Diseño



94 Cinturón Bordado

PRENDA QUE ACENTÚA LA SILUETA FEMENINA POR MEDIO DE UN CINTURÓN CON APLICACIÓN DE BORDADOS Y TÉCNICAS TRADICIONALES, INCORPORANDO CREATIVIDAD E INNOVACIÓN DE LA MODA ACTUAL (93 Y 94).



95 Vestido línea A, con escote en V

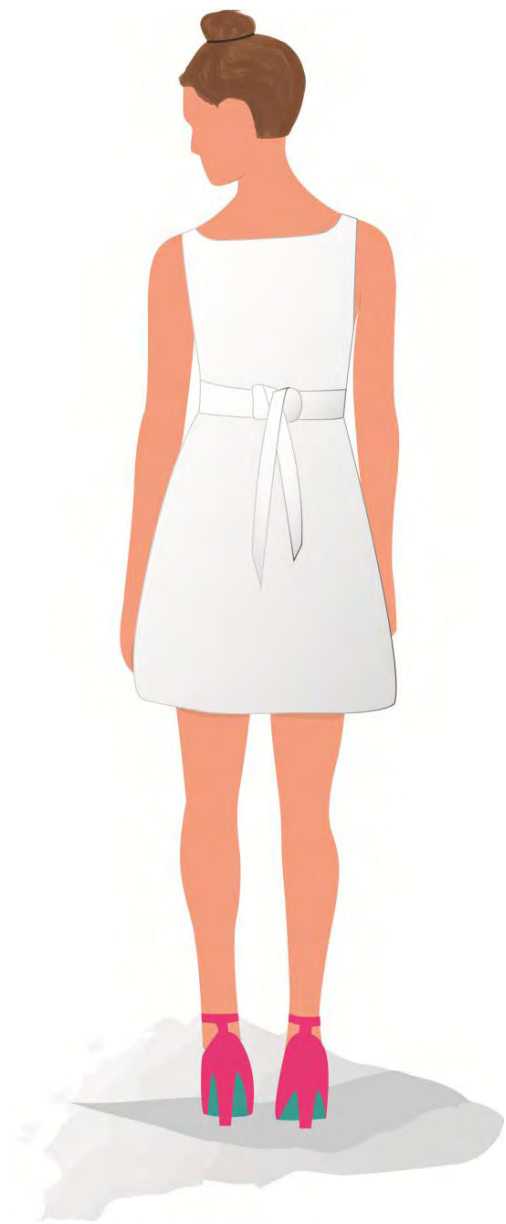

Es un vestido corto ideal para la mujer, versátil y que permite usarse en los días de verano, genial para un día soleado.

VESTIDO ENTALLADO

La segunda prenda que realizamos es un vestido corto de cuello redondo incorporando pinzas y un cierre lateral, asegurando un mayor ajuste en la parte superior del cuerpo.

Colocación de pinzas y cierre

De un “dibujo” existente trabajamos en la simplificación y repetición de elementos, para ser aplicados en la parte inferior del vestido con la técnica de bordado sombreado en las flores y macizo en las hojas y detalles (96 y 97).

En este vestido se manejó el concepto de figura fondo con la combinación y contraste de colores fríos y cálidos de la gama de los violetas y verdes, una nueva experimentación para las artesanas fue incorporar tela cidolino lila (100% algodón) como fondo para los bordados (98).

Se enseñó la función y colocación de pinzas y cierre en una prenda.

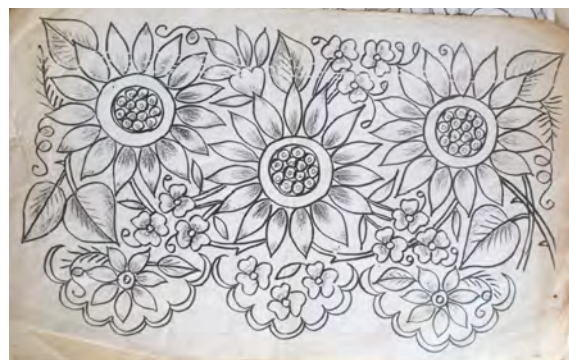

96 Dibujo original

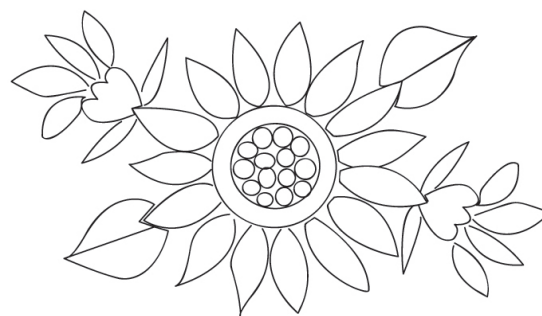

97 Simplificación y repetición



98 Combinación de color



99 Detalle de bordado



100 Repetición de detalle



101 Vestido con pinzas

VESTIDO QUE FUSIONA ESTILO CON BORDADOS
ARTESANALES RESALTANDO LA PARTE INFERIOR
(99,100 Y 101).



102 Vestido lila con cierre

Prenda casual femenina perfecta y cómoda para salir a pasear e ir de compras.



BLUSA HALTER

El tercer diseño es una blusa tipo halter que deja los hombros al descubierto caracterizándose por llevar algún tipo de amarre alrededor del cuello con un corte que acentúa la silueta hasta la cadera.



103 Dibujo original



104 Repetición de bordado



105 Color de bordado

Identificación de pliegues

Se retomaron elementos de un "dibujo", los cuales repetimos para aplicarlos con la técnica de bordado macizo en la parte baja de la blusa a la altura de la cadera, utilizando colores intensos relacionados con la naturaleza de la región (103, 104 y 105).

Para la elaboración de esta prenda se enfatizó en la lectura de patrones para reconocer marcas de pliegue y la unión del cuello manejando los mismos materiales de un hipil.



106 Blusa halter



107 Detalle de bordado



108 Repetición de bordado

BLUSA FRESCA CON BORDADOS TRADICIONALES QUE ACENTÚA HOMBROS, CUELLO Y CADERA (106, 107 Y 108).

Prenda atractiva y casual, perfecta para los días calurosos de verano.



109 Detalle de cuello

FULARES*

Las últimas prendas diseñadas son complementos de vestuario, los cuales se utilizan de diferentes maneras en el cuello o para cubrir parte de la espalda.

*Ver glosario de términos

Complementos

Repetición y reflexión de los componentes del dibujo original, fueron los elementos que se aplicaron en el bordado. Utilizando un degradado de tonos rosas con la técnica de macizo-matizado en las flores y macizo en las hojas. La parte de los flecos se elaboró con 3 carretes de hilo Crochet #10 de 30 grs a partir de nudos (110, 111 y 112).

El ancho de la tela es de 80 cm el cual se aprovecha en la fabricación evitando costuras en los laterales.



110 Dibujo original



111 Nueva propuesta



112 Aplicación de color



113 Dibujo original

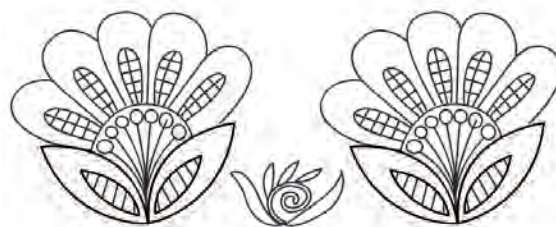

114 Repetición

En el siguiente fular el bordado aplicado se obtuvo retomando una parte de un dibujo, repitiendo los elementos en secuencia con la técnica de bordado macizo y richelieu, los flecos se realizaron de igual manera que en el primero con hilo crochet (113, 114 y 115).



115 Aplicación de color



116 Detalle de bordado



117 Diseño de primer accesorio

FULAR BLANCO CON BORDADOS DE AL- CATRACES EN TONOS ROSAS



118 Diseño de segundo accesorio



119 Secuencia de elementos



120 Detalle de bordado

FULAR ARTESANAL CON MOTIVOS FLORALES SIGUIENDO TÉCNICAS TRADICIONALES (118, 119 Y 120)

Es una prenda muy versátil, que dependiendo de cómo la acomodes, anudes, cuelgues o coloques creará todo un sentido diferente a tu imagen





121 Fular con flecos

BOLSOS DE HENEQUÉN

Tomando en cuenta el proceso tradicional de las artesanas para fabricar bolsas de henequén, desarrollamos 3 propuestas en las cuales incorporamos nuevos materiales. Estas se diseñaron y confeccionaron en 8 semanas, trabajando simultáneamente con el grupo de bordado.

La forma de enseñar los nuevos modelos fue realizando simuladores en pellón, este material tiene características semejantes al lienzo de henequén como son flexibilidad y rigidez; para mostrar los componentes de los bolsos, ya que al igual que el grupo de bordado, no entendían el bocetaje ni patronaje.

BOLSA CON DOS CORREAS

La primera bolsa fue diseñada tomando en cuenta el formato de A4 de documentos y las dimensiones del sabucán (80cm x 40cm) para evitar cortes y desperdicio de material, resultando un objeto en el cual se puedan almacenar y transportar objetos personales de uso frecuente.



122 Elaboración de bolso

Incorporación de materiales

Explicamos a las artesanas que son los patrones y cómo ubicarlos en los distintos materiales para la elaboración de la bolsa, como primer paso se confeccionó el forro de algodón, para después unirlo al cuerpo de la bolsa.

Las partes en piel previamente cortadas se

unieron al lienzo por medio de costuras a mano con hilo de henequén, jugando con el contraste de texturas entre estos materiales; una vez teniendo esta pieza se incorpora el forro para una mejor estructura, ya que el lienzo tiende a deformarse al soportar peso (122, 123 y 124). Se trenzaron hilos de henequén para formar las correas.

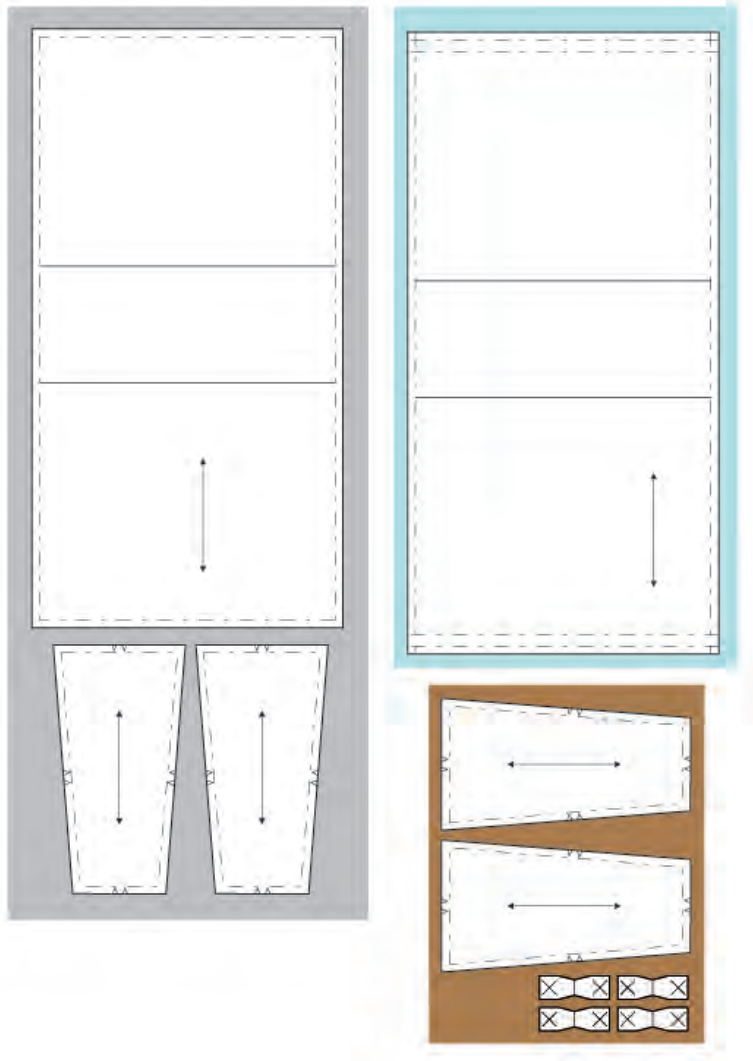

123 Patrones en piel, lienzo y tela

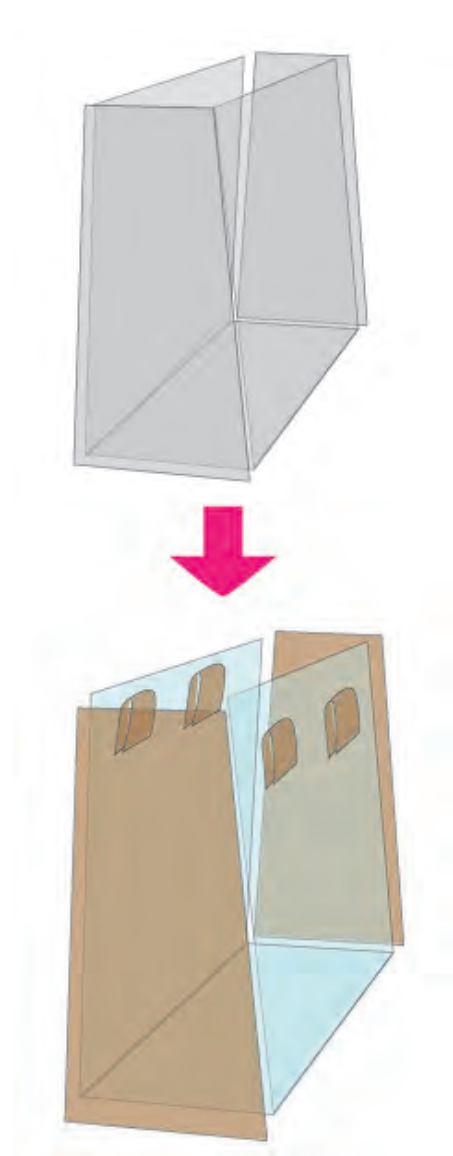

124 Unión de forro al cuerpo de la bolsa



125 Bolsa de hombro



126 Detalles en piel

BOLSA DE HOMBRO ELABORADA CON HENEQUÉN Y DETALLES EN PIEL (125 Y 126).

Bolsa para dama que irradia frescura y sencillez ideal para llevar a la playa.

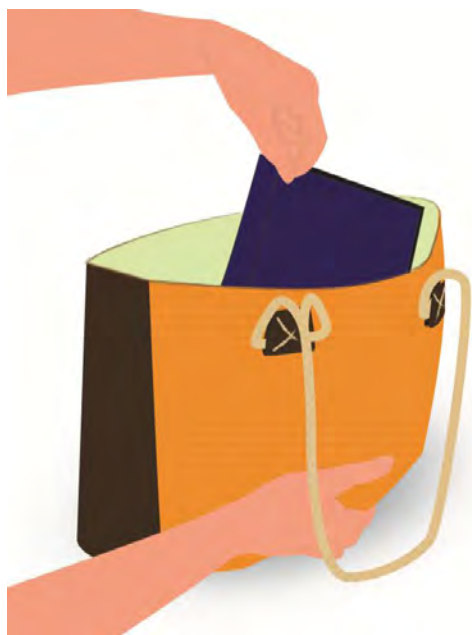

127 Guardando objetos



BOLSA CON CIERRE

Modelo de bolso de hombro a partir de 3 piezas de un lienzo de henequén con capacidad de contener documentos A4.

Nuevamente se incluyó piel en la unión del asa, forro 100% de algodón en el interior y correa de henequén trenzado, mostrando a las artesanas la manera en que se coloca un cierre mediante costuras con hilos de henequén, de acuerdo a los patrones y marcas.



128 Diseño de segundo accesorio



129 Aplicación de color

BOLSA DE COLORES CONTRASTANTES
IDEAL PARA COMPLEMENTAR TU LOOK (128 Y
129).



Ideal para guardar tus objetos para salir y desarrollar actividades

130 Bolso con cierre

CARTERAS

El tercer diseño con el grupo de henequén es una cartera de mano considerada así por su tamaño, ideal para guardar celular, monedero y objetos pequeños.



133 Con botón de madera



134 Con botón de henequén

PRÁCTICA CARTERA DE MANO, CUENTA CON
ASA PARA TU COMODIDAD (133 Y 134).

Cartera ideal para llevarla a todos lados sin importar lo que llevas puesto, porque va bien con todo.

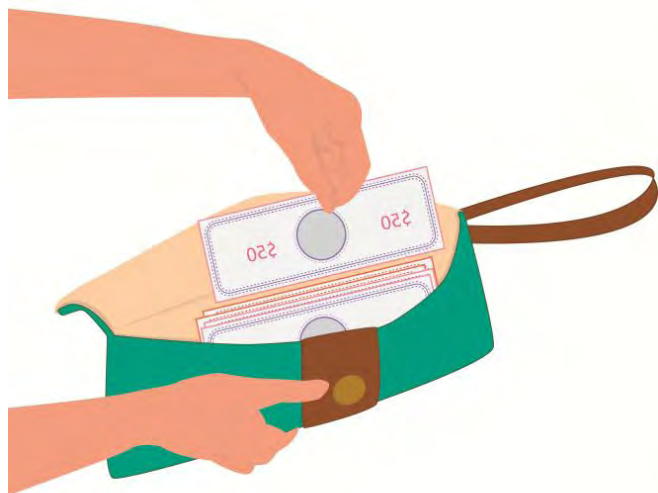

135 Cartera con asa en piel

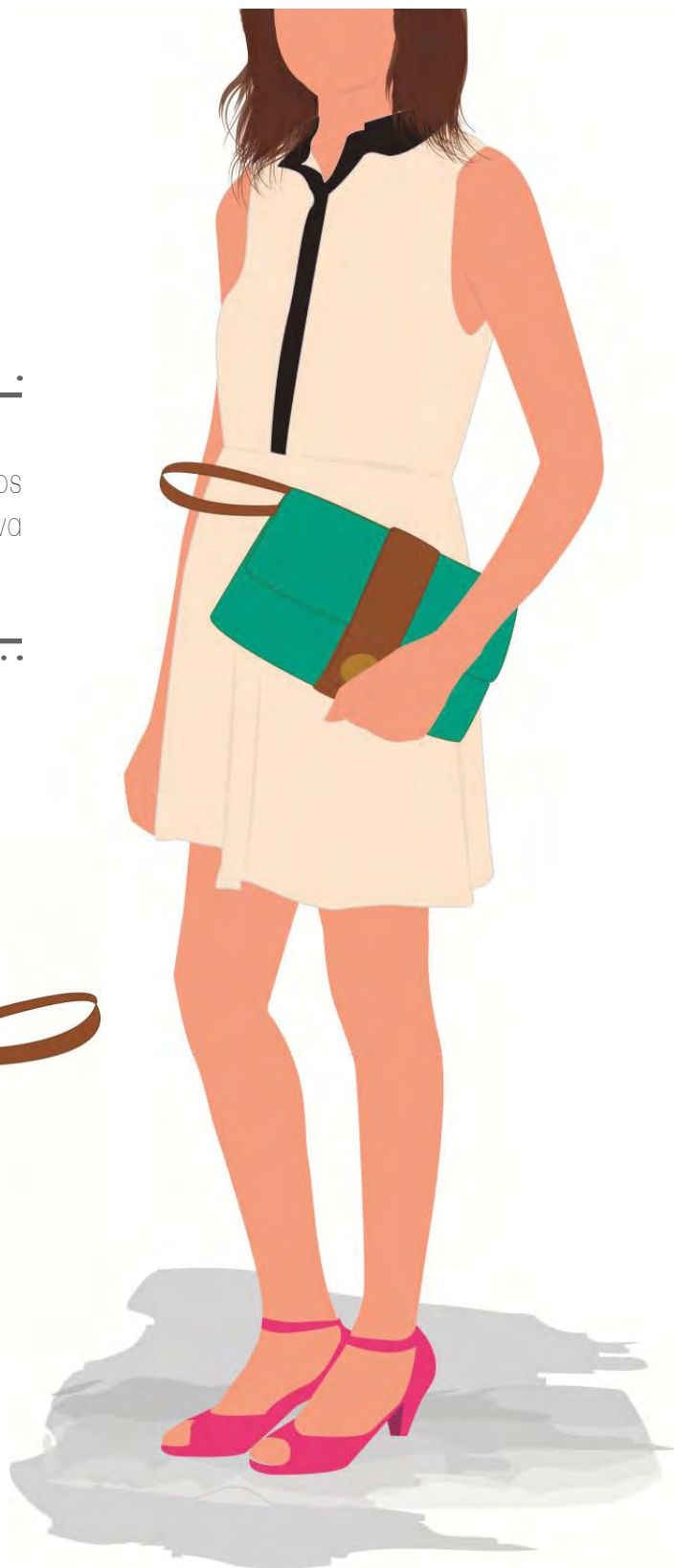

FAMILIAS DE CANASTAS

EXPERIMENTACIÓN

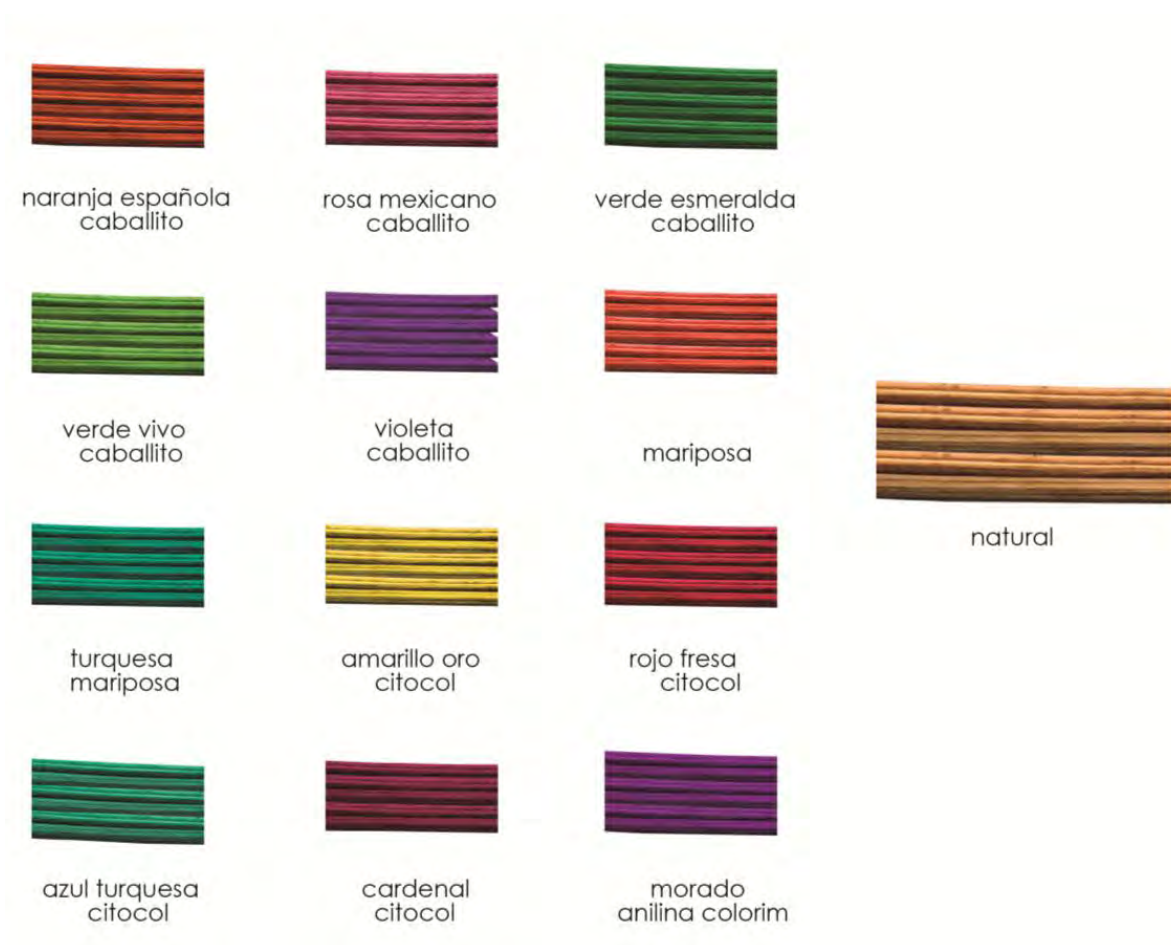

Durante 6 semanas en la comunidad de Loop Xul junto con la Familia Uc Chi desarrollamos 3 familias de productos cada una compuesta por 3 elementos incorporando el proceso de teñido al bejuco.

El primer paso fue experimentar junto con los artesanos los distintos colorantes artificiales de las marcas Citocol, Caballito, Anilina Colorím y Mariposa, comparando las tonalidades que obtenía el material al teñirlo.

A partir de estas pruebas se realizó un muestrario, tomando como criterio para los nuevos diseños intensidad y brillo de los colores, con el propósito de que al aplicarlos resultasen objetos llamativos y atractivos (136).



137 Teñiendo bejuco

Se les mostró a los artesanos como preparar el colorante; en agua hirviendo se disuelve el polvo dentro de un recipiente que permita sumergir completamente el objeto para lograr un teñido uniforme (137).

FAMILIA DE FRUTAS

La primer familia está conformada por pera, manza y naranja, ya que a primera vista las frutas reflejan naturaleza y frescura, elegimos estos elementos por características formales similares entre sí, al constar de tallo con hoja y cuerpo redondo siendo estable sobre una superficie.

Siluetas

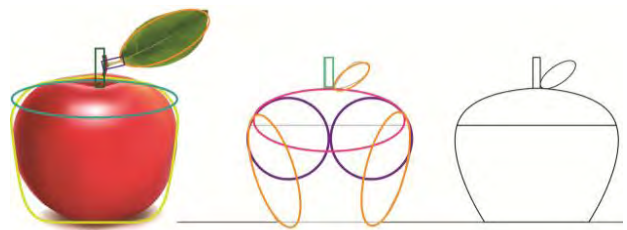

Incorporar detalles en la decoración inspirados en la naturaleza, fue el concepto para la realización de esta línea de productos, se abstrajo la silueta de las frutas mediante una geometrización llegando a su forma más simple (138).

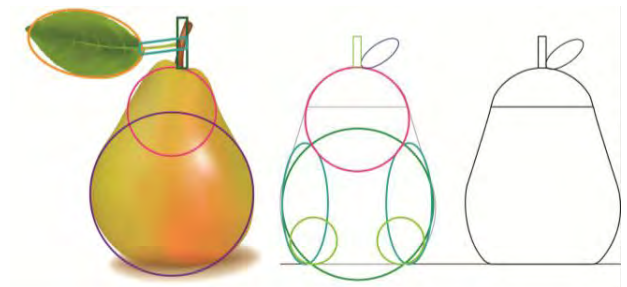

Los juegos de bocetos en perspectiva y vistas frontales no fueron suficientes para la interpretación de los artesanos, no comprendían que se trataba de un mismo objeto con volumen y en diferente posición.

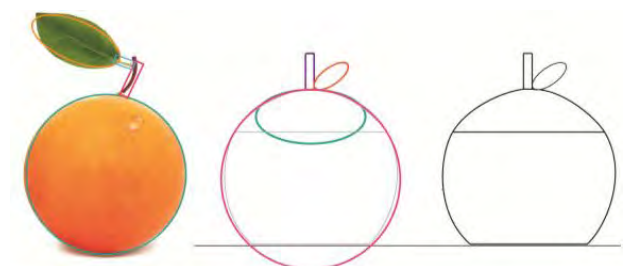

138 Geometrización de frutas

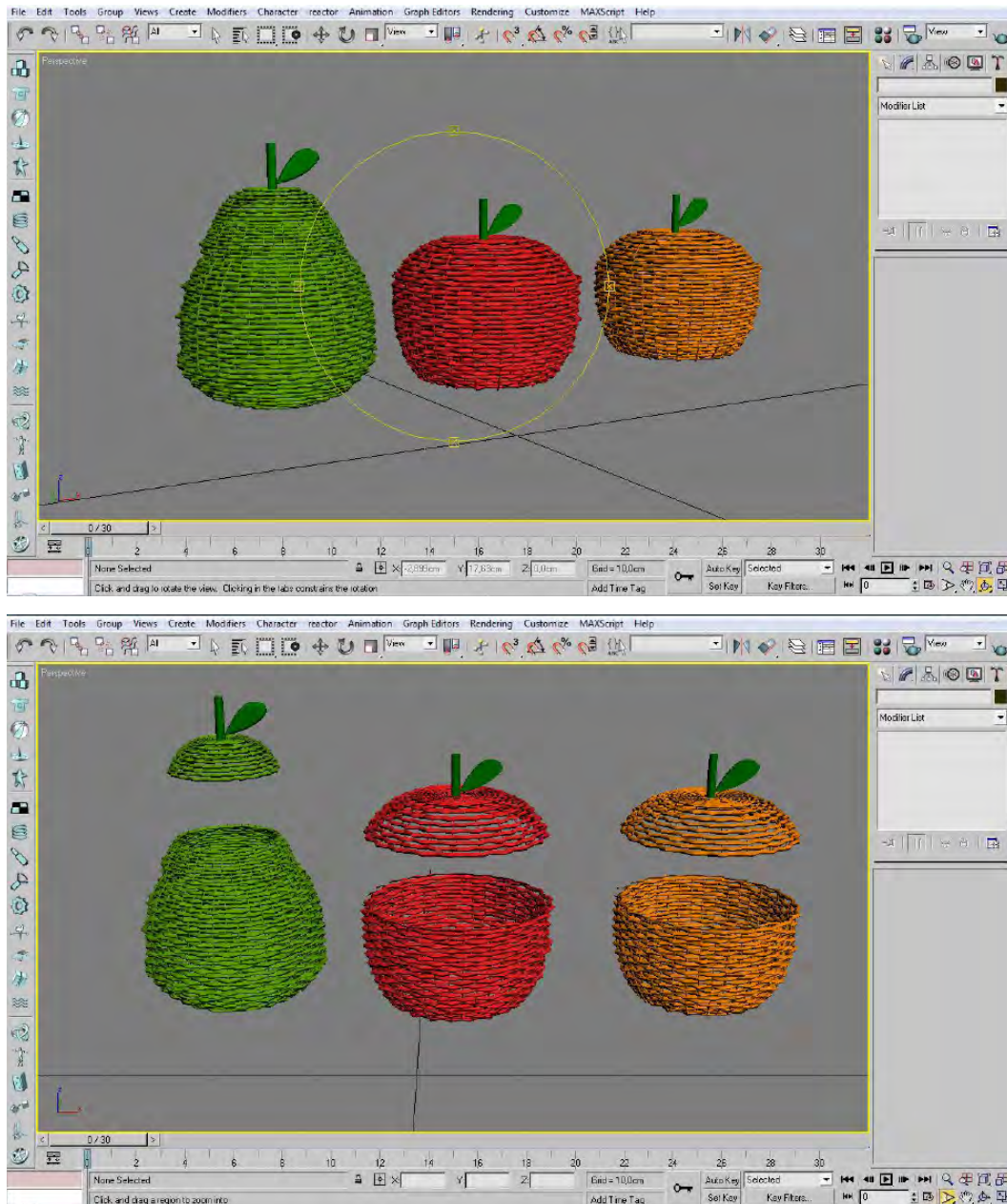

139 Modelado 3D de frutas

Se utilizó el modelado 3D como herramienta de representación del volumen de los objetos; girándolos en perspectiva y explicándoles a los artesanos las formas, colores y

dimensiones, logrando que entendieran con claridad y aceptaran la propuesta (139).

Los artesanos al poder pintar el bejuco se mostraron fascinados, ellos nos comentaban que no se atrevían a elaborar canastas completamente de color, por esta razón desarrollamos una propuesta con las nuevas formas para que ellos pudieran apreciar como se ve el material teñido y tejido incorporando franjas de color, dando lugar a que se convencieran de realizar canastas totalmente teñidas

Durante el proceso se dieron algunas indicaciones para el tejido de las nuevas formas; ellos preguntaban “¿voy bien?, ¿aprieto más el tejido? o ¿me regreso?”, midiendo ocasionalmete las canastas para llegar a la altura designada (140)



140 Tejido de canastas

Propuesta con franjas



141 Frutas con franjas



142 Manzana

DISEÑOS SENCILLOS Y LIGEROS QUE COMBINAN CON CUALQUIER DECORACIÓN, PUEDEN INCORPORARSE EN TODOS LOS AMBIENTES DE TU VIVIENDA, SALÓN, DORMITORIO, COCINA.. (142, 143 Y 144)



143 Pera





144 Naranja



145 Canastas para diversos objetos



Ideal para organizar objetos pequeños dentro del hogar (145).





Son livianos y puedes colocarlas a
tu gusto (146).

146 Diseños prácticos



FAMILIA DE CAZUELAS

La siguiente familia de objetos está basada en cazuelas de distintos tamaños.

Componentes

Un ícono presente en la cocina mexicana es la cazuela de barro, de la cual tomamos los elementos que la componen, dos asas y recipiente; a partir de una abstracción simplificamos la forma y se generaron los 3 componentes de la familia (147). Proponiendo la combinación de material natural y teñido, generando un peso visual en la parte superior y asa de la canasta, realizándose bocetaje y modelado 3D para explicar a los artesanos (148).

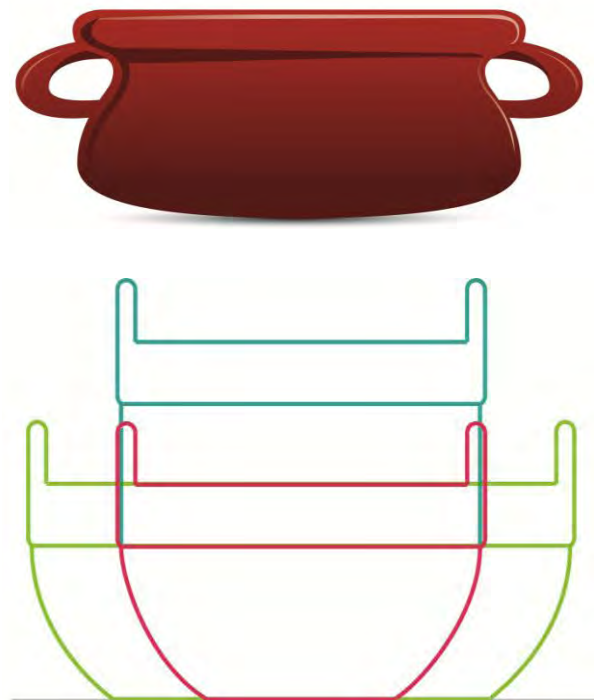

147 Simplificación de cazuela

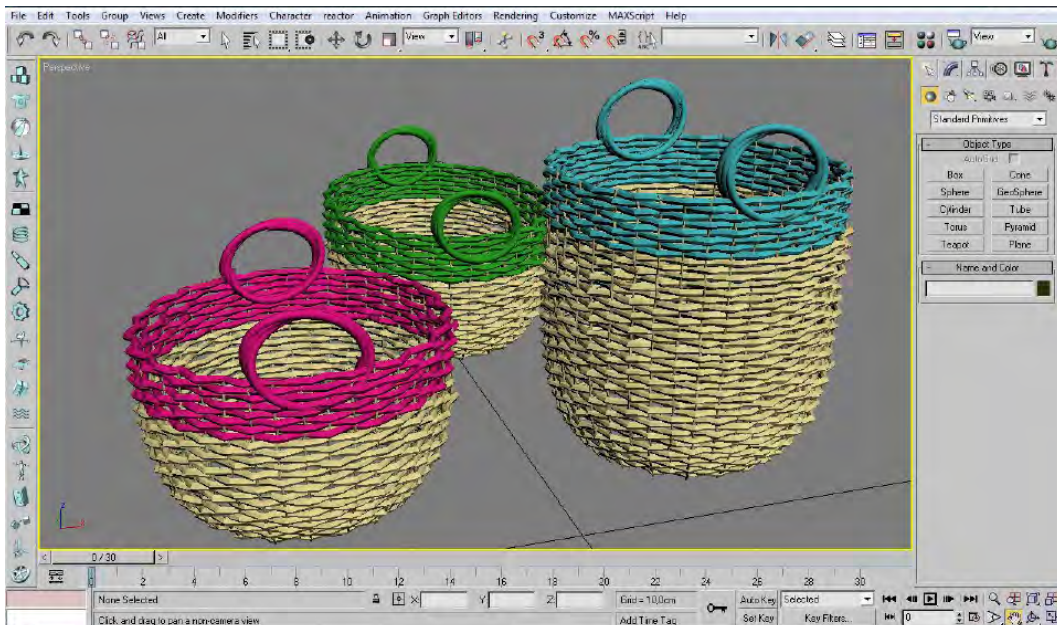
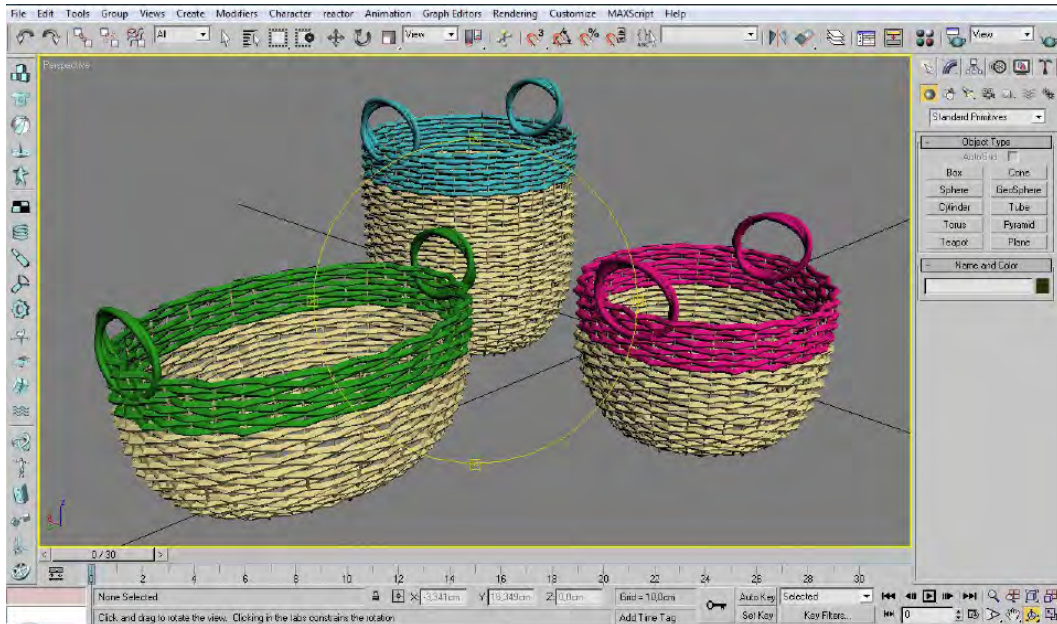

148 Modelado 3D de cazuelas



149 Incorporación de asa

Prueba

Se tejió una canasta de prueba para resolver la manera en que se incorporan las asas al cuerpo y practicar la forma de la cazuela (149).



150 Canasta ovalada

CANASTAS TEJIDAS ARTESANALMENTE QUE INCORPORAN DECORACIÓN, EXHIBICIÓN Y ORDEN A TU ESPACIO (150, 151 Y 152).



151 Canasta pequeña



152 Canasta alta



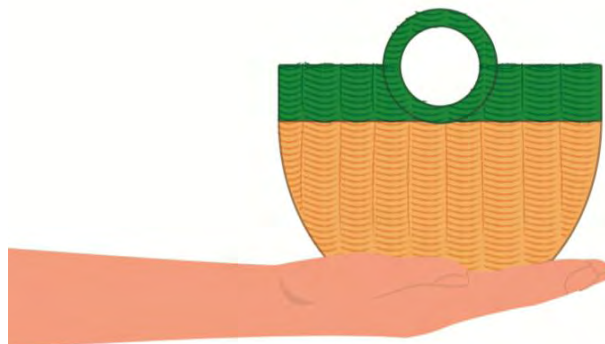

Estas cestas son ideales para guardar periódicos, revistas, fotografías, juguetes... las asas te permiten levantar y mover el cesto fácilmente (153 y 154).

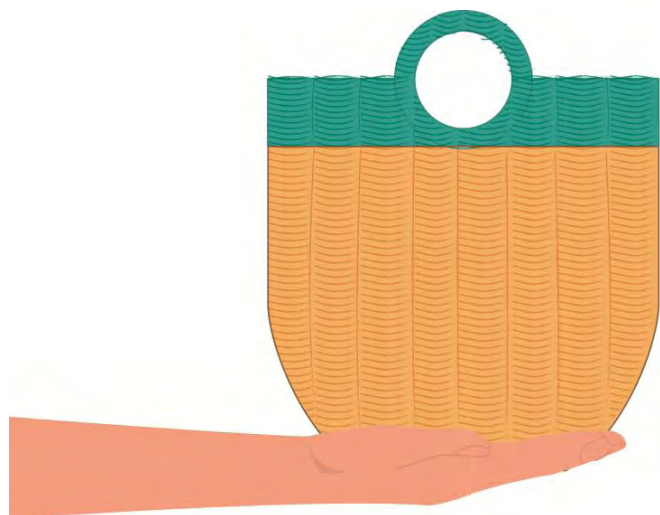
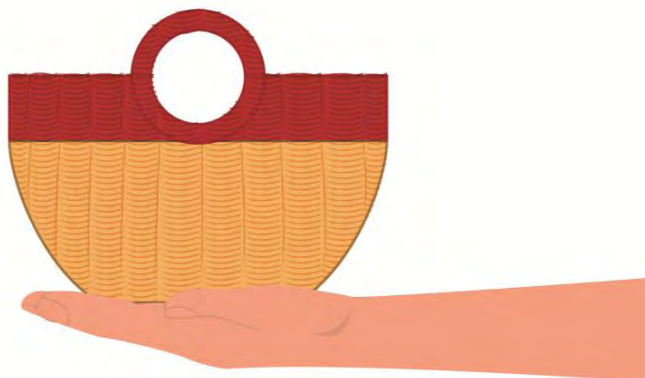

153 Proporción de canastas



154 Diferentes usos

FAMILIA DE JÍCARAS

La última familia que realizamos está basada en las jícaras que son frutos de la región, empleados en las actividades diarias de la cultura maya, utilizadas como recipientes para servir y presentar alimentos o líquidos (155).

Fruto

El primer componente de la familia se obtuvo de la abstracción y geometrización de una jícara sobre un soporte, en los siguientes dos diseños que complementan la línea se realizó un corte para formar una base plana, teniendo como particularidad un corte en diagonal si se observa de lado (156).

Los diferentes tamaños permiten un ahorro de espacio al almacenarlas y transportarlas, ya que se guarda una dentro de otra.

En este caso al momento de elaborarlas no fue necesario hacer una canasta de prueba, los artesanos ya entendían los diseños sólo con el modelado 3D (157 y 158).



155 Jícara

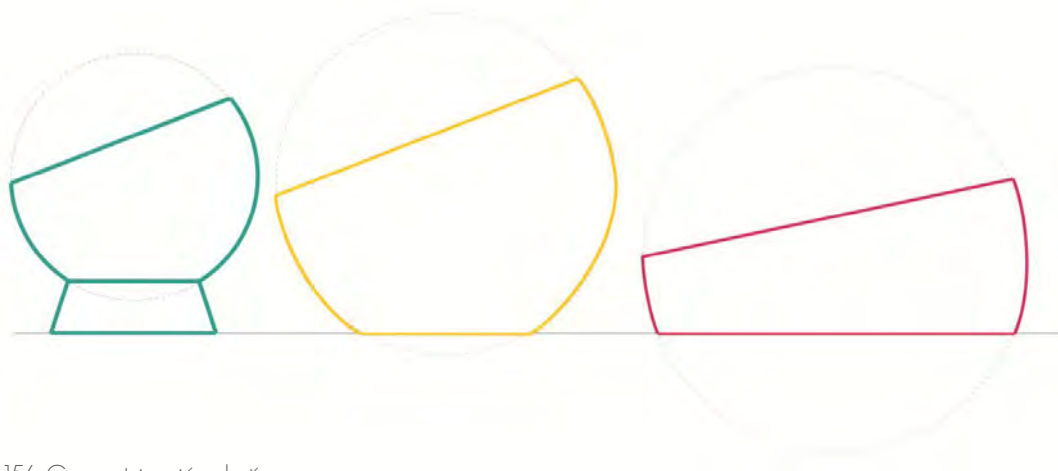

156 Geometrización de jícaras

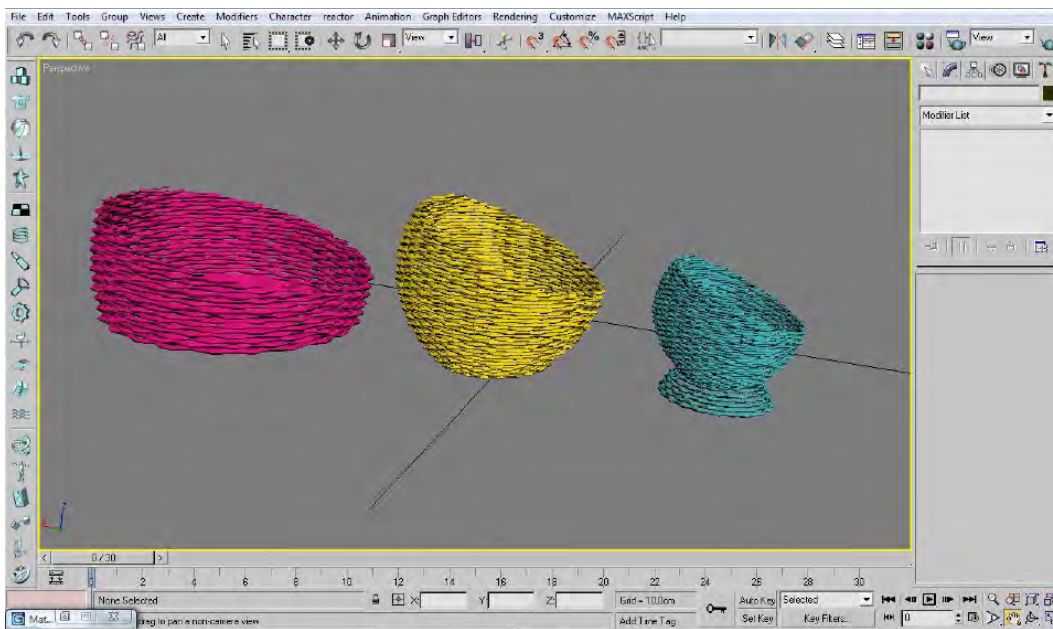

157 Modelado 3D de jícaras

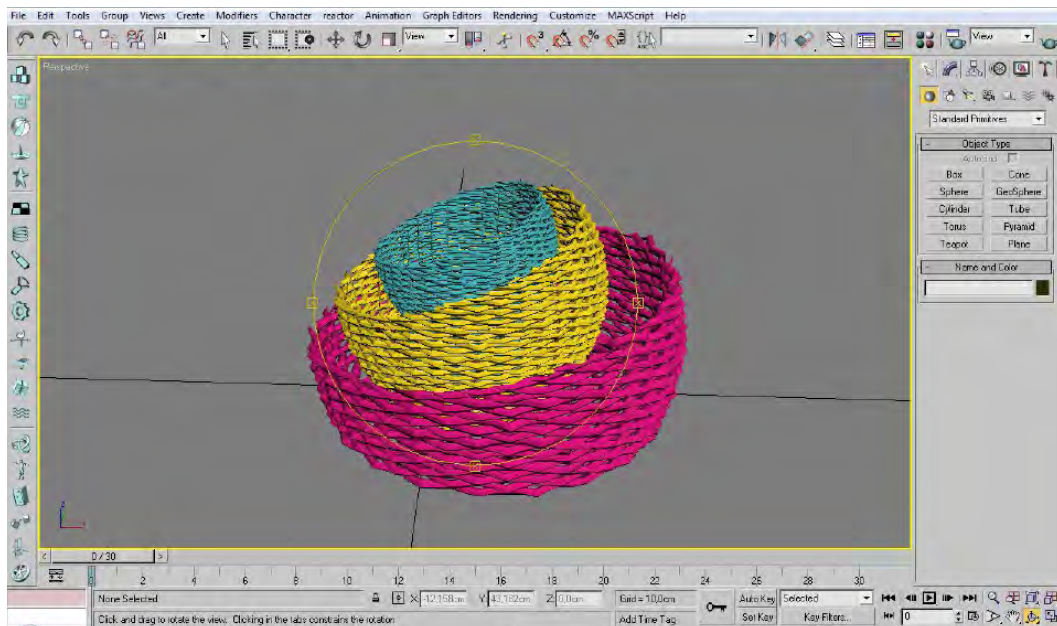
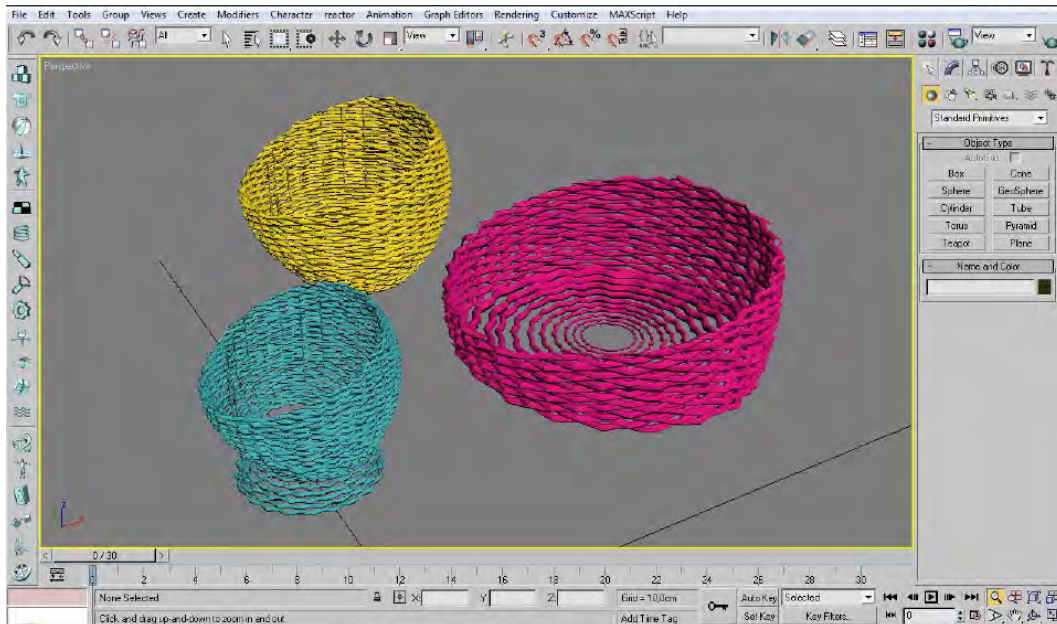

158 Relación de tamaños



159 Canastas apilables

ORGANIZA, GUARDA Y COMBINA TU HOGAR U
OFICINA CON ESTE JUEGO DE CANASTAS EN
COLORES(159-162).



160 Jícara turquesa





161 Jícara oro



162 Jícara rojo fresa

Perfectas para archivos, frutas, manualidades, correo y cualquier otra cosa que se te ocurra (163 y 164).

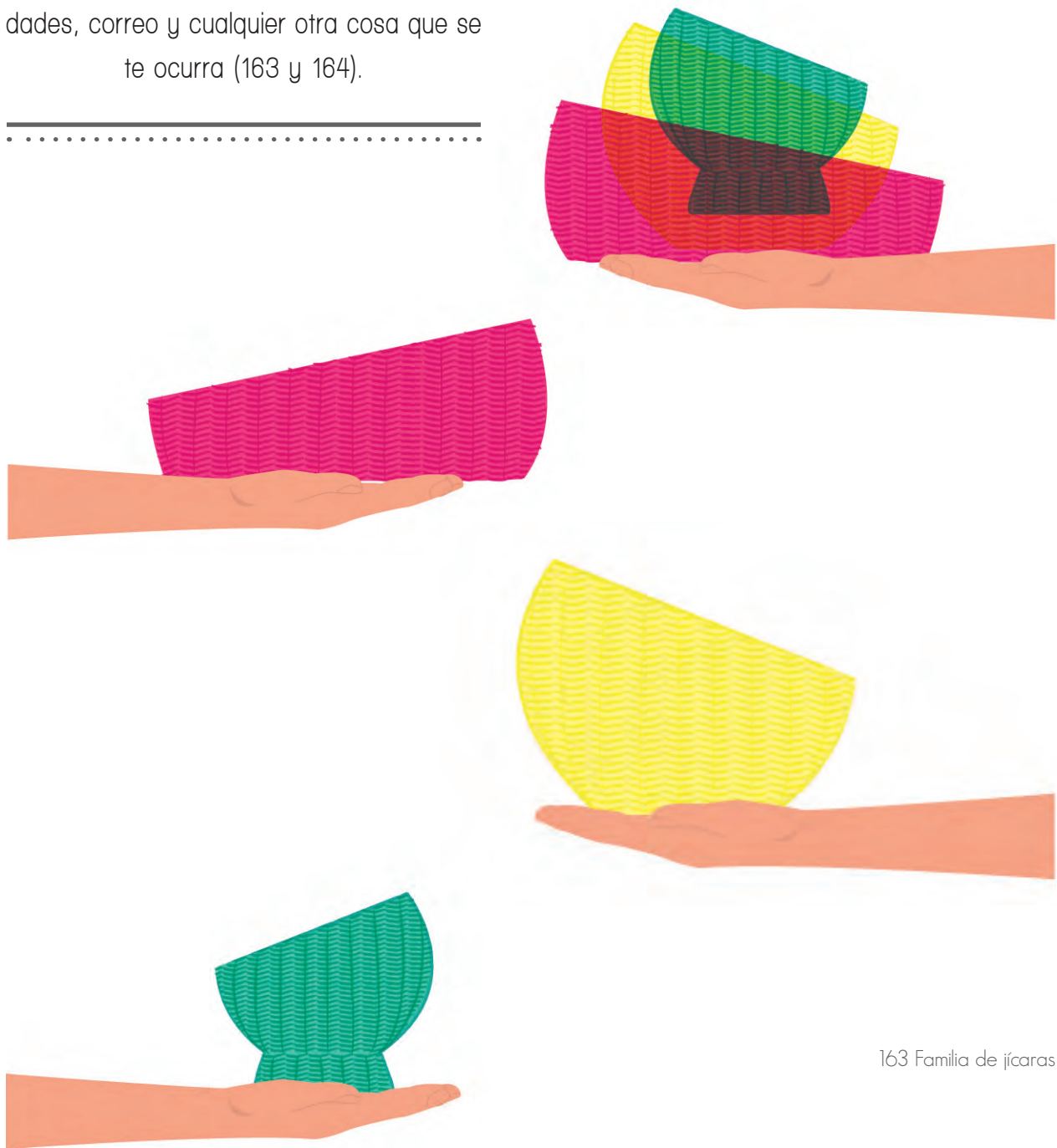

163 Familia de jícaras



164 Múltiples posibilidades



CAPÍTULO 6

PROCESOS Y COSTOS DE PRODUCCIÓN

6.1 ICONOGRAFÍA 193

6.2 DIAGRAMAS Y TABLAS 195

Para explicar los procesos de producción se realizaron diagramas y tablas de costos que contienen la información involucrada en los nuevos diseños.

Los diagramas de producción están representados de forma gráfica por medio de íconos diseñados a partir de elementos que describen y se relacionan con las distintas actividades para llegar a un producto final, de acuerdo a las tres ramas artesanales y su punto de venta.

Casa de las Artesanías inicia el proceso de producción invirtiendo en el material para después distribuirlo en las comunidades artesanales que fueron capacitadas, determinando con los artesanos que productos se

harán, la cantidad y el tiempo aproximado de elaboración y entrega según la carga de trabajo.

Las tablas muestran los costos de producción incluyendo:

- » Costo de materia prima
- » Costo de mano de obra
- » Gastos indirectos

Materia prima: se determina de acuerdo a todos los materiales que se utilizan en la elaboración de los productos considerando el desperdicio que se origine.

Mano de obra: Casa de las Artesanías mantiene un acuerdo con los artesanos estableciendo costos de mano de obra según la rama artesanal, ya sea por hora, cantidad de material o tamaño del objeto; en el caso del bordado el precio es por hora, las artesanas de henequén lo determinan de acuerdo al número de lienzos empleados y los tejedores de bejuco por la cantidad de material y el tamaño de las canastas. Estos cálculos no siempre son exactos ya que los artesanos no cuentan con un horario de trabajo.

Gastos indirectos: la institución incrementa un 30 % a la suma de costos de materia prima y mano de obra, para cubrir los gastos invertidos en el proceso de diseño que se realiza a partir de la estancia en comunidades cubriendo costos de transporte y hospedaje; además de gastos de operación como distribución, administración, promoción, difusión y comercialización.

ICONOGRAFÍA

ÍCONO	DESCRIPCIÓN	ÍCONO	DESCRIPCIÓN
	Acomodo y trazado de patrones en materiales		Limpieza del material
	Almacenaje en Boutique Peregrina		Piezas de piel
	Bordado		Planchado
	Compra de materiales por Casa de las Artesanías		Producto terminado
	Corte de piezas		Recolección del material
	Costurado y armado		Reunión del producto terminado en casa del representante del grupo
	Distribución de tareas a integrantes del grupo		Sancocho de bejuco
	Entrega de materia prima en casa del representante del grupo		Secado
	Etiquetado y empaque en oficinas centrales		Tejido
	Exhibición y venta		Teñido
	Lavado		Transporte

DIAGRAMAS Y TABLAS



PRENDAS

Diagrama de producción



Costos

MATERIALES PARA ELABORACIÓN DE VESTIDO LÍNEA "A"

Clave	Concepto	Unidad	Cantidad	Precio Unitario	Precio Total
01	Tela Jamaica, 100% algodón	m	2	\$ 50.00	\$ 100.00
02	Hilo Iris, 100% rayón	pza	4	\$ 12.00	\$ 48.00
03	Hilera, 100% algodón	pza	1/2	\$ 15.00	\$ 7.50
					\$ 155.50

MANO DE OBRA

Clave	Concepto	Unidad	Cantidad	Precio Unitario	Precio Total
04	Bordado a máquina y armado de prenda	hr	10	\$ 8.00	\$ 80.00
					\$ 80.00

*El precio de mano de obra lo establece el grupo artesanal. Los gastos indirectos son el 30% de la suma de materiales y mano de obra.

MATERIALES:	\$ 155.50
MANO DE OBRA:	\$ 80.00
GASTOS INDIRECTOS:	\$ 70.65
TOTAL:	\$ 306.15

MATERIALES PARA ELABORACIÓN DE VESTIDO ENTALLADO

Clave	Concepto	Unidad	Cantidad	Precio Unitario	Precio Total
01	Tela Cidolino, 100% algodón	m	1.10	\$ 27.00	\$ 29.70
02	Hilo Iris, 100% rayón	pza	5	\$ 12.00	\$ 60.00
03	Hilera, 100% algodón	pza	1/2	\$ 15.00	\$ 7.50
					\$ 97.20

MANO DE OBRA

Clave	Concepto	Unidad	Cantidad	Precio Unitario	Precio Total
04	Bordado a máquina y armado de prenda	hr	6	\$ 8.00	\$ 48.00
					\$ 48.00

*El precio de mano de obra lo establece el grupo artesanal. Los gastos indirectos son el 30% de la suma de materiales y mano de obra.

MATERIALES:	\$ 97.20
MANO DE OBRA:	\$ 48.00
GASTOS INDIRECTOS:	\$ 43.56
TOTAL:	\$ 188.76

MATERIALES PARA ELABORACIÓN DE BLUSA HALTER

Clave	Concepto	Unidad	Cantidad	Precio Unitario	Precio Total
01	Tela Jamaica, 100% algodón	m	0.70	\$ 50.00	\$ 35.00
02	Hilo Iris, 100% rayón	pza	4	\$ 12.00	\$ 48.00
03	Hilera, 100% algodón	pza	1/2	\$ 15.00	\$ 7.50
					\$ 90.50

MANO DE OBRA

Clave	Concepto	Unidad	Cantidad	Precio Unitario	Precio Total
04	Bordado a máquina y armado de prenda	hr	6	\$ 8.00	\$ 48.00
					\$ 48.00

*El precio de mano de obra lo establece el grupo artesanal.
Los gastos indirectos son el 30% de la suma de materiales y mano de obra.

MATERIALES:	\$ 90.50
MANO DE OBRA:	\$ 48.00
GASTOS INDIRECTOS:	\$ 41.55
TOTAL:	\$ 180.05

MATERIALES PARA ELABORACIÓN DE FULAR BLANCO

Clave	Concepto	Unidad	Cantidad	Precio Unitario	Precio Total
01	Tela Cidolino, 100% algodón	m	1.70	\$ 15.00	\$ 25.50
02	Hilo Iris, 100% rayón	pza	6	\$ 12.00	\$ 72.00
03	Hilera, 100% algodón	pza	6	\$ 15.00	\$ 90.00
04	Hilo Crochet n.10, 30 grs	pza	3	\$15.00	\$ 45.00
					\$ 232.50

MANO DE OBRA

Clave	Concepto	Unidad	Cantidad	Precio Unitario	Precio Total
05	Bordado a máquina y armado de prenda	hr	12	\$ 8.00	\$ 96.00
					\$ 96.00

*El precio de mano de obra lo establece el grupo artesanal.
Los gastos indirectos son el 30% de la suma de materiales y mano de obra.

MATERIALES:	\$ 232.50
MANO DE OBRA:	\$ 96.00
GASTOS INDIRECTOS:	\$ 98.55
TOTAL:	\$ 427.05

MATERIALES PARA ELABORACIÓN DE FULAR LILA

Clave	Concepto	Unidad	Cantidad	Precio Unitario	Precio Total
01	Tela Cidolino, 100% algodón	m	1.70	\$ 15.00	\$ 25.50
02	Hilo Iris, 100% rayón	pza	6	\$ 12.00	\$ 72.00
03	Hilera, 100% algodón	pza	6	\$ 15.00	\$ 90.00
04	Hilo Crochet n.10, 30 grs	pza	3	\$ 15.00	\$ 45.00

\$ 232.50

MANO DE OBRA

Clave	Concepto	Unidad	Cantidad	Precio Unitario	Precio Total
05	Bordado a máquina y armado de prenda	hr	12	\$ 8.00	\$ 96.00

\$ 96.00

*El precio de mano de obra lo establece el grupo artesanal. Los gastos indirectos son el 30% de la suma de materiales y mano de obra.

MATERIALES:	\$ 232.50
MANO DE OBRA:	\$ 96.00
GASTOS INDIRECTOS:	\$ 98.55
TOTAL:	\$ 427.05



BOLSOS



Diagrama de producción



Costos

MATERIALES PARA ELABORACIÓN DE BOLSA CON 2 CORREAS

Clave	Concepto	Unidad	Cantidad	Precio Unitario	Precio Total
01	Fibra de Henequén	kg	0.35	\$ 15.00	\$ 5.25
02	Colorantes	kg	0.050	\$ 130.00	\$ 6.50
03	Piel de cabra ¹	hoja (dm ²)	1/4 (13)	\$ 140.00	\$ 35.00
04	Forro cidolino, 100% algodón	m	1	\$ 15.00	\$ 15.00
05	Hilo seralón, 100% poliéster	pza	1	\$ 8.00	\$ 8.00
¹ El precio de la piel se manejó de acuerdo a la fracción utilizada del tamaño total de la hoja, según el criterio del artesano, al igual que el corte de las piezas					\$ 69.75

MANO DE OBRA

Clave	Concepto	Unidad	Cantidad	Precio Unitario	Precio Total
06	Tejido de lienzo, incluye armado de bolsa	pza	1	\$ 50.00	\$ 50.00
07	Corte de piezas en piel ¹	juego	1	\$ 45.00	\$ 45.00
¹ El precio de mano de obra lo establece el grupo artesanal. Los gastos indirectos son el 30% de la suma de materiales y mano de obra. El tiempo de elaboración de bolsa varía entre 5 y 7 días.					\$ 95.00

MATERIALES:	\$ 69.75
MANO DE OBRA:	\$ 95.00
GASTOS INDIRECTOS:	\$ 49.42
TOTAL:	\$ 214.17

MATERIALES PARA ELABORACIÓN DE BOLSA CON UN ASA

Clave	Concepto	Unidad	Cantidad	Precio Unitario	Precio Total
01	Fibra de Henequén	kg	0.35	\$ 15.00	\$ 5.25
02	Colorantes	kg	0.050	\$ 130.00	\$ 6.50
03	Piel de cabra ¹	pza (dm ²)	1/8 (1)	\$ 140.00	\$ 8.50
04	Forro cidolino, 100% algodón	m	1	\$15.00	\$ 15.00
05	Cierre de plástico	pza	1	\$ 25.00	\$ 25.00
06	Hilo seralón, 100% poliéster	pza	1	\$ 8.00	\$ 8.00

¹El precio de la piel se manejó de acuerdo a la fracción utilizada del tamaño total de la hoja, según el criterio del artesano, al igual que el corte de las piezas

\$ 68.25

MANO DE OBRA

Clave	Concepto	Unidad	Cantidad	Precio Unitario	Precio Total
07	Tejido de lienzo, incluye armado de bolsa	pza	1	\$ 50.00	\$ 50.00
08	Corte de piezas en piel ¹	juego	1	\$ 15.00	\$ 15.00

*El precio de mano de obra lo establece el grupo artesanal. Los gastos indirectos son el 30% de la suma de materiales y mano de obra. El tiempo de elaboración de bolsa varía entre 5 y 7 días.

\$ 65.00

MATERIALES: \$ 68.25
 MANO DE OBRA: \$ 65.00
 GASTOS INDIRECTOS: \$ 39.97
TOTAL: \$ 173.22

MATERIALES PARA ELABORACIÓN DE 2 CARTERAS

Clave	Concepto	Unidad	Cantidad	Precio Unitario	Precio Total
01	Fibra de Henequén	kg	0.35	\$ 15.00	\$ 5.25
02	Colorantes	kg	0.050	\$ 130.00	\$ 6.50
03	Piel de cabra ¹	pza (dm)	1/3 (6)	\$ 140.00	\$ 46.50
04	Forro cidolino, 100% algodón	m	1	\$15.00	\$ 15.00
05	Botón	pza	2	\$ 4.00	\$ 8.00
06	Hilo seralón, 100% poliéster	pza	1	\$ 8.00	\$ 8.00
					\$ 89.25

¹El precio de la piel se manejó de acuerdo a la fracción utilizada del tamaño total de la hoja, según el criterio del artesano, al igual que el corte de las piezas

MANO DE OBRA

Clave	Concepto	Unidad	Cantidad	Precio Unitario	Precio Total
07	Tejido de lienzo, incluye armado de bolsa	pza	1	\$ 50.00	\$ 50.00
08	Corte de piezas en piel ¹	juego	2	\$ 30.00	\$ 60.00
					\$ 110.00

*El precio de mano de obra lo establece el grupo artesanal. Los gastos indirectos son el 30% de la suma de materiales y mano de obra. El tiempo de elaboración de bolsa varía entre 5 y 7 días.

MATERIALES:	\$ 89.25
MANO DE OBRA:	\$ 110.00
GASTOS INDIRECTOS:	\$ 59.77
TOTAL:	\$ 259.02



CANASTAS



Diagrama de producción



Costos

MATERIALES PARA ELABORACIÓN DE FAMILIA DE FRUTAS

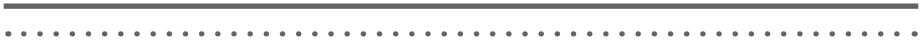
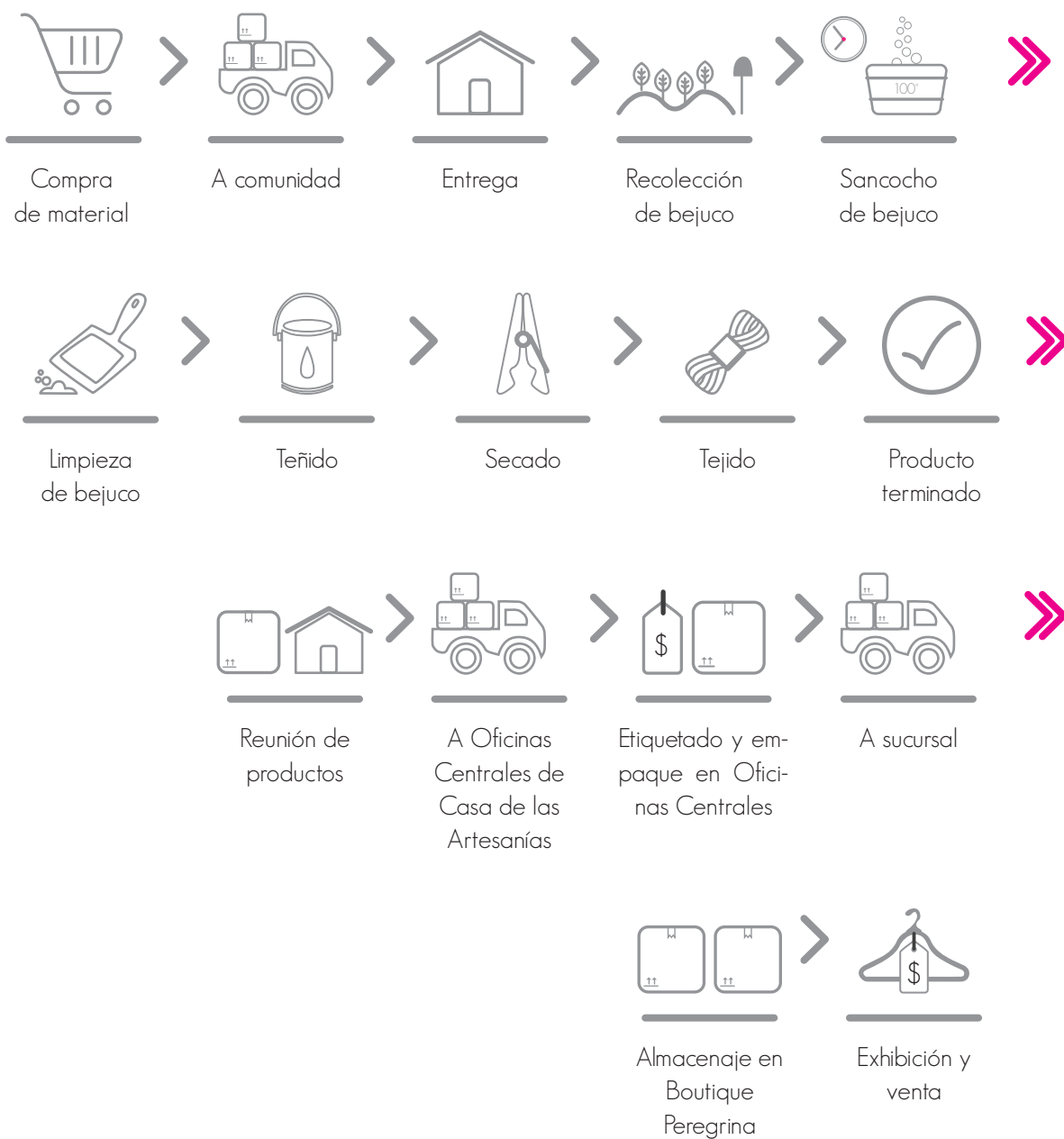
Clave	Concepto	Unidad	Cantidad	Precio Unitario	Precio Total
01	Colorantes	kg	0.060	\$ 130.00	\$ 7.80
					\$ 7.80

MANO DE OBRA

Clave	Concepto	Unidad	Cantidad	Precio Unitario	Precio Total
02	Tejido de canasta (pera), incluye material	pza	1	\$ 30.00	\$ 30.00
03	Tejido de canasta (manzana), incluye material	pza	1	\$ 35.00	\$ 35.00
04	Tejido de canasta (naranja), incluye material	pza	1	\$ 35.00	\$ 35.00
					\$ 100.00

*El precio de mano de obra lo establece el grupo artesanal. Los gastos indirectos son el 30% de la suma de materiales y mano de obra.

El tiempo de elaboración de familia varía entre 5 y 7 días.

MATERIALES:	\$ 7.80
MANO DE OBRA:	\$ 100.00
GASTOS INDIRECTOS:	\$ 32.34
TOTAL:	\$ 140.14

MATERIALES PARA ELABORACIÓN DE FAMILIA DE CAZUELAS

Clave	Concepto	Unidad	Cantidad	Precio Unitario	Precio Total
01	Colorantes	kg	0.060	\$ 130.00	\$ 7.80
					\$ 7.80

MANO DE OBRA

Clave	Concepto	Unidad	Cantidad	Precio Unitario	Precio Total
02	Tejido de canasta (ovalada), incluye material	pza	1	\$ 50.00	\$ 50.00
03	Tejido de canasta (pequeña), incluye material	pza	1	\$ 40.00	\$ 40.00
04	Tejido de canasta (alta), incluye material	pza	1	\$ 50.00	\$ 50.00
					\$ 140.00

*El precio de mano de obra lo establece el grupo artesanal.
 Los gastos indirectos son el 30% de la suma de materiales y mano de obra.
 El tiempo de elaboración de familia varía entre 5 y 7 días.

MATERIALES:	\$ 7.80
MANO DE OBRA:	\$ 140.00
GASTOS INDIRECTOS:	\$ 44.34
TOTAL:	\$ 192.14

MATERIALES PARA ELABORACIÓN DE FAMILIA DE JÍCARAS

Clave	Concepto	Unidad	Cantidad	Precio Unitario	Precio Total
01	Colorantes	kg	0.060	\$ 130.00	\$ 7.80
					\$ 7.80

MANO DE OBRA

Clave	Concepto	Unidad	Cantidad	Precio Unitario	Precio Total
02	Tejido de canasta (chica), incluye material	pza	1	\$ 30.00	\$ 30.00
03	Tejido de canasta (mediana), incluye material	pza	1	\$ 45.00	\$ 45.00
04	Tejido de canasta (grande), incluye material	pza	1	\$ 65.00	\$ 65.00
					\$ 140.00

*El precio de mano de obra lo establece el grupo artesanal. Los gastos indirectos son el 30% de la suma de materiales y mano de obra. El tiempo de elaboración de familia varía entre 5 y 7 días.

MATERIALES:	\$ 7.80
MANO DE OBRA:	\$ 140.00
GASTOS INDIRECTOS:	\$ 44.34
TOTAL:	\$ 192.14



CAPÍTULO 7

COMO SE VENDE

7.1 DISTRIBUCIÓN DE PRODUCTOS 215
EN BOUTIQUE PEREGRINA

DISTRIBUCIÓN DE PRODUCTOS EN PEREGRINA BOUTIQUE

El inmueble donde se ubica Peregrina Boutique tiene una construcción aproximadamente de 38m² de un nivel, con fachada y puerta de cristal que permite ver el interior y parte de los productos en venta. Es un espacio donde predomina el blanco manejando contrastes mediante mobiliario de colores primarios, cian, magenta y amarillo.

Los nuevos productos se encuentran dis-

tribuidos por toda la tienda en percheros, góndolas, plataformas y nichos; al recorrerla se pueden observar todo tipo de objetos artesanales con diseño, identificando su técnica y origen, ya que cuentan con una etiqueta con esta información, asegurando la adquisición de una pieza de alta calidad artesanal.

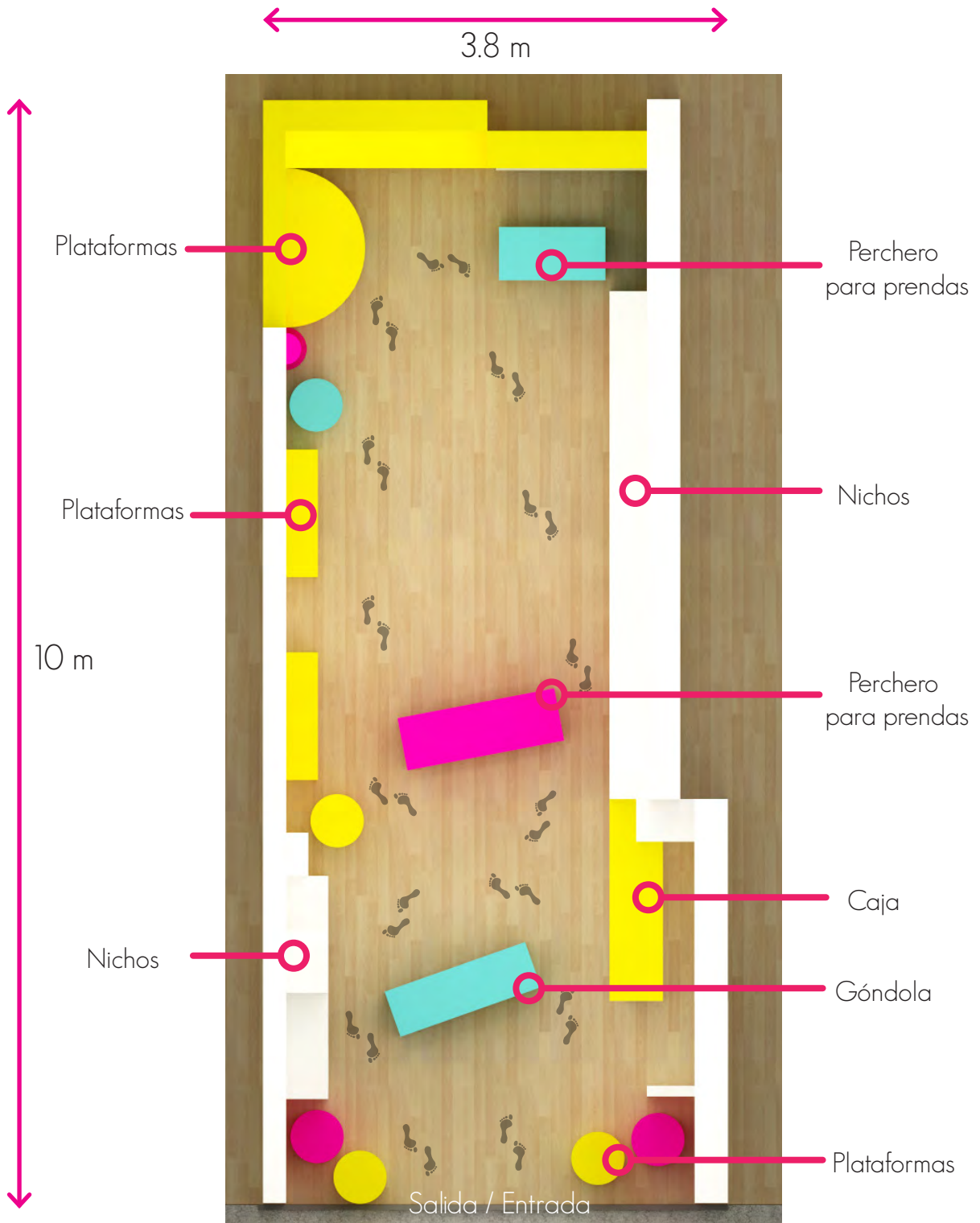

165 Distribución de mobiliario



166 Mobiliario de exhibición



167 Etiqueta de información



168 Productos de cestería como se venden actualmente



169 Exhibición de frutas



170 Exhibición de canastas



171 Jícara con productos



172 Perchero donde se exhibirán los vestidos



173 Percheros para exhibir prendas

CONCLUSIONES

México es un país que ha conservado técnicas y tradiciones artesanales a través del tiempo; sin embargo para algunos habitantes por falta de interés, promoción y difusión es un sector olvidado o desconocido, un factor detonante que lo origina es la influencia de tendencias ajenas a nuestra cultura ocasionando la imitación de estilos de vida de otros países.

El diseño industrial y las artesanías no están divididas totalmente, sus principios son los mismos, el satisfacer necesidades. Al detectar estas características se tiene la idea de rescatar y preservar parte de nuestra cultura, realizando en conjunto con artesanos productos que tengan oportunidades de competencia dentro de un mercado global de acuerdo a sus habilidades, experiencia, cosmovisión y tradiciones, mejorando sus ingresos.

Vivimos en un mundo cambiante, donde los objetos deben cumplir ciertas características que los hagan competitivos, buscando calidad, distintas formas, colores, acabados y funciones, provocando una producción en masa que sustituye a los productos artesanales.

El intercambio de conocimientos e ideas desempeñó un papel importante para el trabajo en conjunto con los artesanos, desarrollando la creatividad y seguridad en sí mismos con el propósito de conservar la identidad, la tradición y la cultura del estado de Yucatán, buscando un reconocimiento y un mayor aprecio sobre su trabajo y los procesos de elaboración.

Durante este periodo los artesanos nos hicieron partícipes de todo lo que integra la artesanía, desde la obtención y transfor-

mación de la materia prima, técnicas de producción y conocimientos que han sido transmitidos de generación en generación.

A la llegada con el grupo de bordado recibimos comentarios por parte de las hijas de las artesanas sobre los nuevos diseños, al ver los trabajos que íbamos a realizar se mostraron entusiasmadas, influyendo finalmente en la aceptación de las bordadoras con mayor edad que con un poco de inseguridad veían los nuevos diseños.

Al término de las nuevas prendas las opiniones de las artesanas fueron satisfactorias, se notaron contentas de poder ver los diseños de los bordados aplicados de una manera nueva sin perder la composición original con propuestas de combinación de colores y formas, comentando “si me lo pondría”, “yo quiero hacer uno para mí, no para vender-

lo”, “está pegadito”, “si me gusta”.

Sin embargo nuestro trabajo se desarrolló de manera lenta por la llegada de un nuevo grupo religioso denominado “los hermanos separados”, que absorbía el tiempo que las artesanas destinaban para “sus clases” por las actividades que organizaban al llevarlos a excursiones y convivios, nosotras respetamos sus decisiones que al final no fue un obstáculo para concluir los proyectos.

El grupo de henequén al ser de una edad mayor tenían sus ideas y creencias muy fijas, razón por la cual al inicio de la capacitación se tuvo que tratar la relación con mayor delicadeza para que ellas tuvieran confianza en nuestro proyecto y en nosotras; al ver nuestro interés por su cultura y tradiciones, el aprender algunas palabras en maya y tratar de comunicarnos, el querer conocer

cómo se debe dormir en una hamaca, la forma de comer sin cubiertos, fueron detalles que animaron a las artesanas a entablar una relación para poder enseñarles “lo que nosotras sabíamos”, mostrando una participación por todas las integrantes del grupo.

La edad de las artesanas fue un punto importante para tomar en cuenta en los nuevos diseños, teniendo como limitantes problemas visuales y de reumatismo, estos aspectos así como el idioma hicieron avanzar de una manera pausada en la elaboración finalmente obtuvimos resultados y actitudes excelentes por parte de ellas. Haciendo comentarios de cómo conseguir los materiales para que sus hijos o familiares que hablan el español, los pudieran comprar y realizar por su parte estos proyectos.

En la comunidad de Loop Xul los artesanos

de bejuco se mostraron dispuestos y abiertos al intercambio de opiniones entablando una relación de trabajo en conjunto con mayor facilidad, los nuevos productos elaborados en esta comunidad fueron los que tuvieron más éxito en Casa de las Artesanías por ser objetos con características totalmente nuevas en cuanto a forma y color, planteamos lo importante que era reforestar el bejuco porque sabemos las consecuencias que trae consigo la obtención de este material cada vez más escaso y que los artesanos deben recorrer distancias más largas para encontrarlo, logrando que la institución planeara a futuro un programa con los artesanos para tratar este tema.

La realización de este proyecto en conjunto con los artesanos de estado de Yucatán, culmina con nuestra preparación en la Licenciatura de Diseño Industrial, identificando

problemáticas de un sector de la población, en este caso artesanal, aplicando nuestros conocimientos y herramientas para obtener una solución satisfactoria, enfrentándonos a nuevas circunstancias que no son observadas desde un contexto urbano.

Fue una experiencia inolvidable ya que conocimos una parte de nuestra cultura de una manera muy sensible, nos involucramos desde su forma de ver la vida, sus problemas, alegrías, fiestas, costumbres y la manera en que avanza el tiempo siendo muy distinto en una ciudad acelerada como en la que vivimos.

Disfrutamos tener el privilegio de observar paisajes naturales, quizás desconocidos y a veces poco apreciados, tal vez comunes para la gente que vive día a día con ello, sentimientos inexplicables, que nos hacen te-

ner un buen recuerdo y siempre presente de Yucatán y su gente, teniendo la idea en mente de regresar y continuar....

GLOSARIO DE TÉRMINOS

B

Biodiversidad:

Conocida también como diversidad biológica. Abarca a la diversidad de especies de plantas y animales que viven en un sitio, a su variabilidad genética, a los ecosistemas de los cuales forman parte éstas especies y a los paisajes o regiones en donde se ubican los ecosistemas.

Boutique:

De la palabra francesa tienda, es un establecimiento comercial pequeño, especializado en artículos específicos y seleccionados.

C

CONAFE:

Organismo público descentralizado del Gobierno Federal, que ofrece alternativas de acceso, permanencia y mejora de aprendizajes en la educación inicial y básica. Alcanzar la equidad educativa de infantes y jóvenes que viven en condiciones de pobreza y marginalidad, a partir de convocar al compromiso y corresponsabilidad de los diferentes niveles de gobierno, así como de los sectores público, privado y social.

Cosmovisión:

"Visión del mundo" es un conjunto de opiniones y creencias que conforman la imagen o concepto general del mundo que tiene una persona, época o cultura, a partir de la cual la interpreta su propia naturaleza y la de todo lo existente. Una cosmovisión define nociones comunes, que se aplican a todos los campos de la vida, desde la política, la economía o la ciencia hasta la religión, la moral o la filosofía.

D

Dibujo:

Patrón de bordado hecho a mano o en fotocopia, llamado así por las artesanas de Yucatán.

F

Folklor:

Folclore (del inglés folk, «pueblo» y lore, «acervo», «saber» o «conocimiento»). De acuerdo al diccionario de la Real Academia Española (RAE), se escribe folclore. El término hace referencia al conjunto de las creencias, prácticas y costumbres que son tradicionales de un pueblo o cultura.

Foulard o fular:

Prenda de vestir que se lleva como accesorio de vestuario; se lleva atado en el cuello o en la cabeza.

Fustán o Justán:

Es un medio fondo rizado que se ajusta a la cintura con una pretina de la misma tela, debajo del huipil, y llega a cuatro dedos de los tobillos, y está decorado con encaje y bordados.

I

Índice de rezago social:

El Índice de Rezago Social incorpora indicadores de educación, salud, servicios básicos en la vivienda, y calidad y espacios en la vivienda. Proporciona el resumen de cuatro carencias sociales

de la medición de pobreza del CONEVAL: rezago educativo, acceso a los servicios de salud, acceso a los servicios básicos en la vivienda, y la calidad y espacios en la vivienda. Asimismo, el IRS clasifica a estados, municipios y localidades en cinco grados de rezago social: muy alto, alto, medio, bajo y muy bajo.

Innovación:

Creación o modificación de un producto, y su introducción en un mercado.

J

Jícara:

Del náhuatl xicalli, recipiente hecho de la corteza del fruto de la güira.

P

Pizcadores:

objeto de carrizo utilizado para recoger y transportar la mazorca u otros productos de la milpa.

S

Saabukan:

Morral de fibra de henequén.

Sancochar:

En México, se usa el término para referirse a cocer en agua algo solo ligeramente, o a medias.

Sistema de Corte y Confección CyC:

Nace en México en el año de 1936 como una herramienta de enseñanza útil y eficaz para no depender de patrones prehechos. En 1941 se lleva a cabo la primera edición del sistema de Corte y Confección Sistema "C y C" bajo un arduo trabajo de investigación, técnica y práctica, sentando así bases firmes y fáciles para el aprendizaje de la industria del vestido. Cabe mencionar que el Sistema "C y C" es un método netamente mexicano; hecho por maestras mexicanas basado en años de estudio y experiencia.

Es mundialmente reconocido como un método de estudio fácil y práctico, desde 1951 se han hecho trabajos de investigación volviéndonos expertos en la materia y líderes del mercado a nivel nacional.

T

Tompeates:

Canasta de hoja de palma que se usa para guardar granos y otras cosas.

Tortear

Hacer tortillas de maíz estirando la masa con las manos.

U

UNICEF:

Con el objetivo de lograr la universalización del derecho a una educación básica de calidad, UNICEF ha impulsado como su eje central de acción la iniciativa "Todos los niños en la escuela".

ANEXOS













PLANOS DE
PRODUCTOS
DE BORDADO



MARCAS

CLAVES

	<p>doblez de tela</p>
	<p>hilo de tela</p>
	<p>unión de piezas</p>
	<p>abrir y desprender</p>
	<p>centro y piques</p>
	<p>pliegue</p>
	<p>línea de corte</p>
	<p>piezas que se cortan</p>
	<p>línea de costura</p>

TELA PARA VESTIDO

LÍNEA "A" (jamaica)

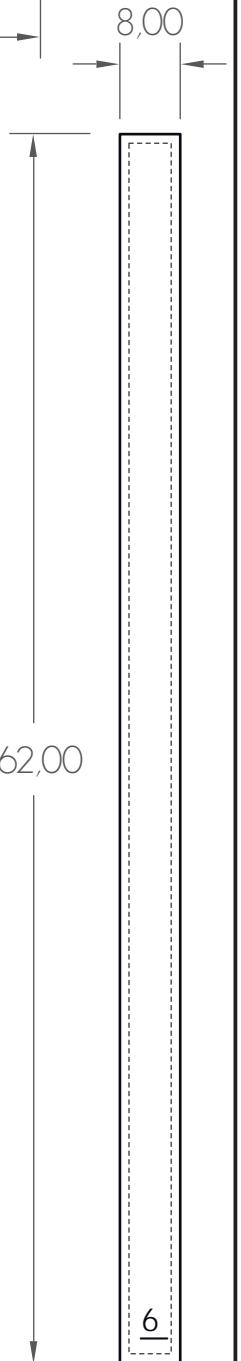
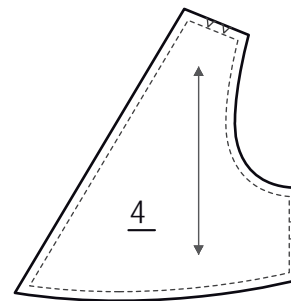
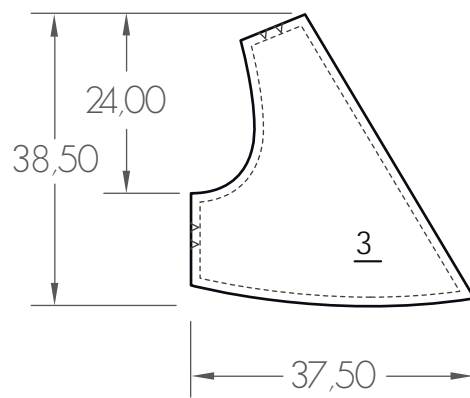
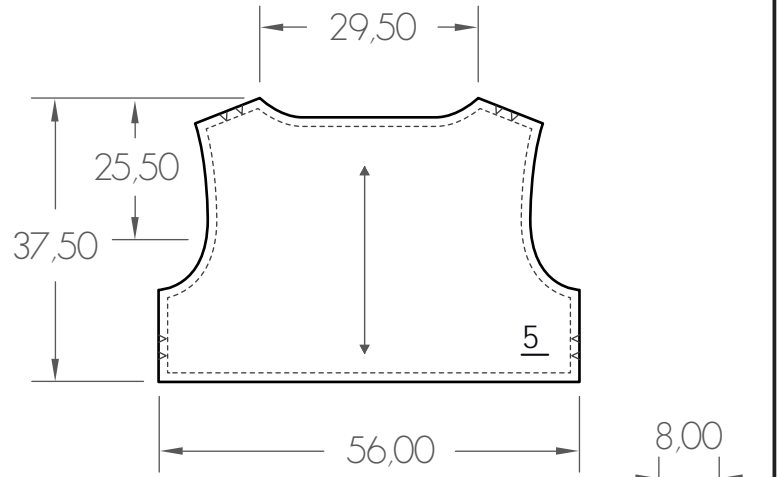
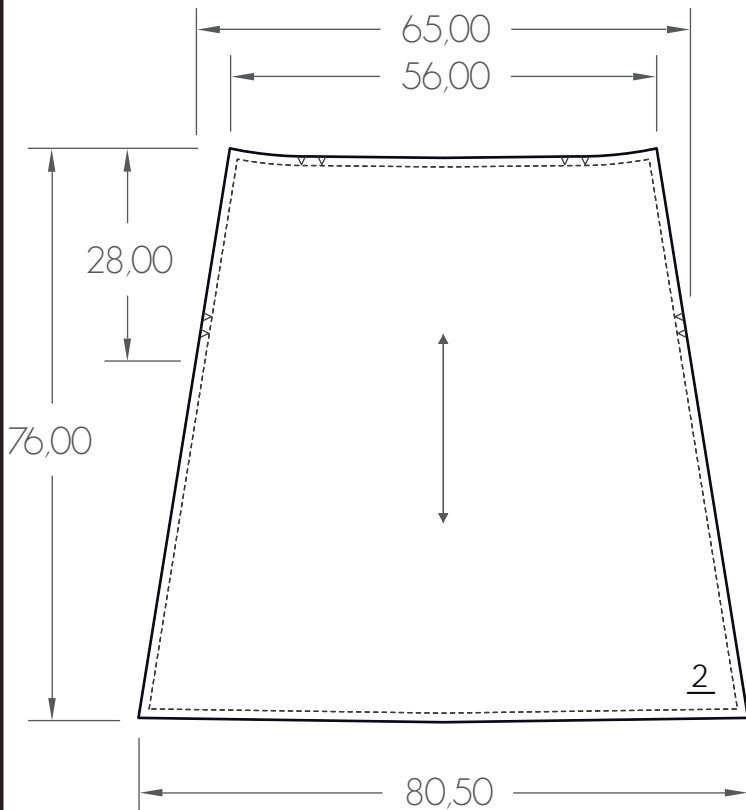
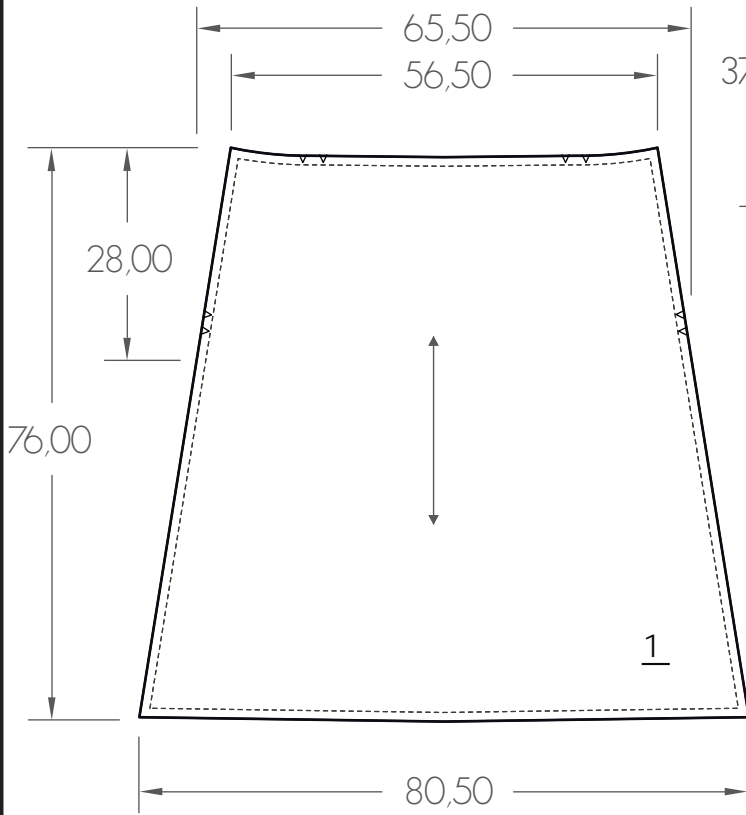

1. delantero falda
2. trasero falda
3. delantero blusa
4. delantero blusa'
5. espalda blusa
6. cinturón

TELA PARA VESTIDO ENTALLADO (cidolino)

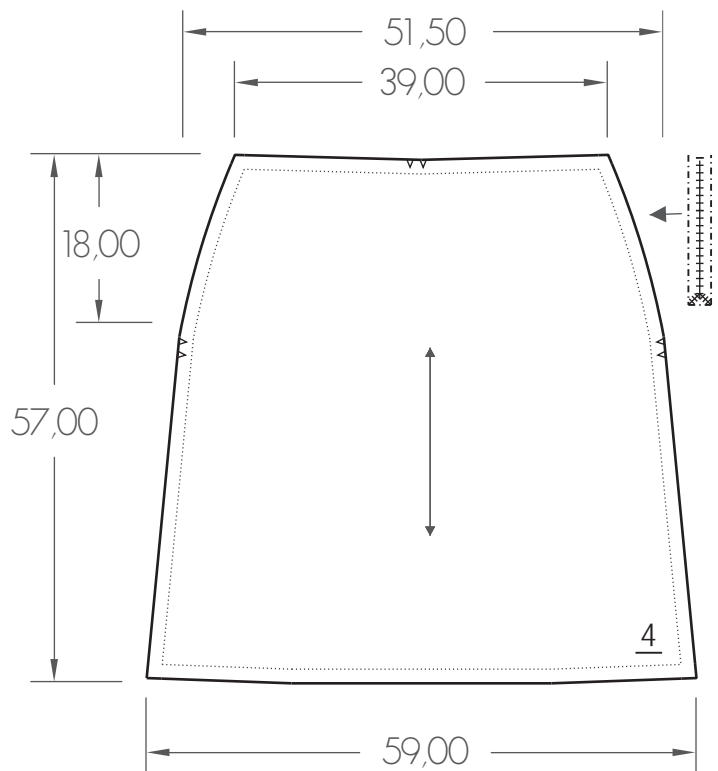
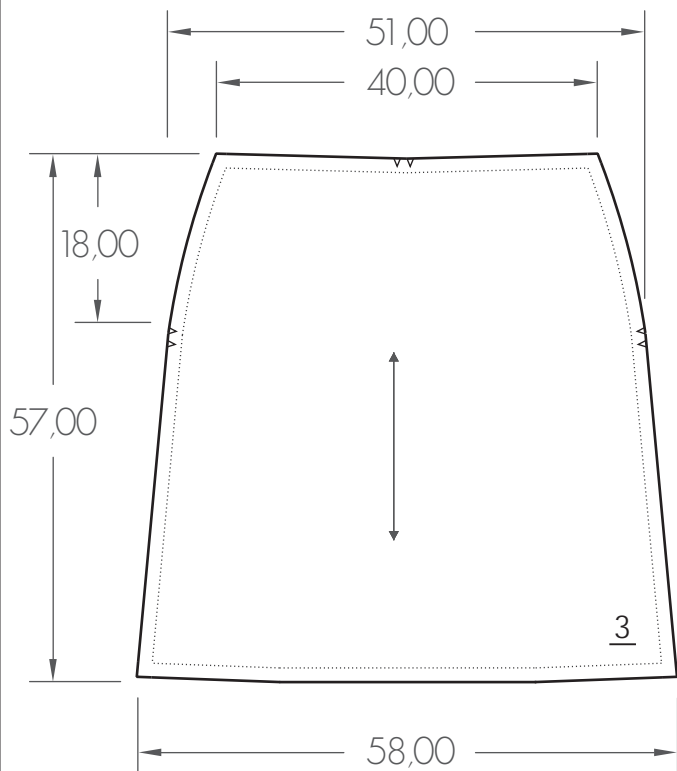
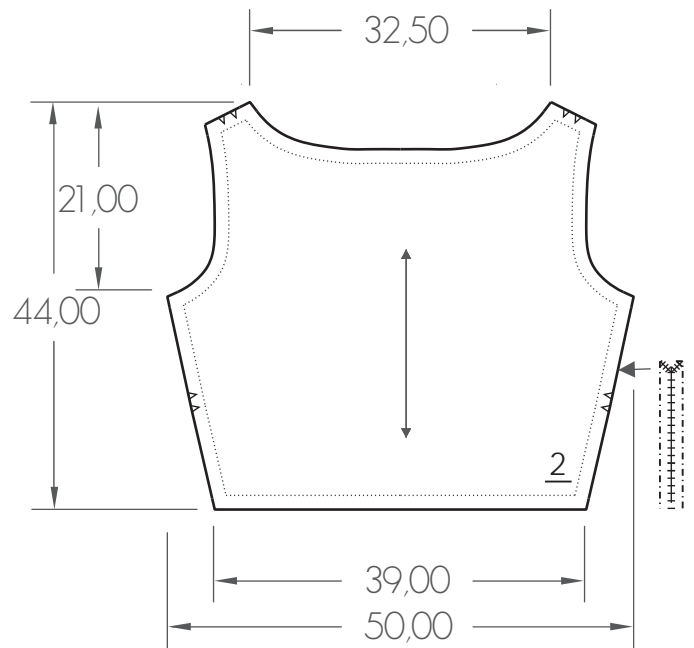
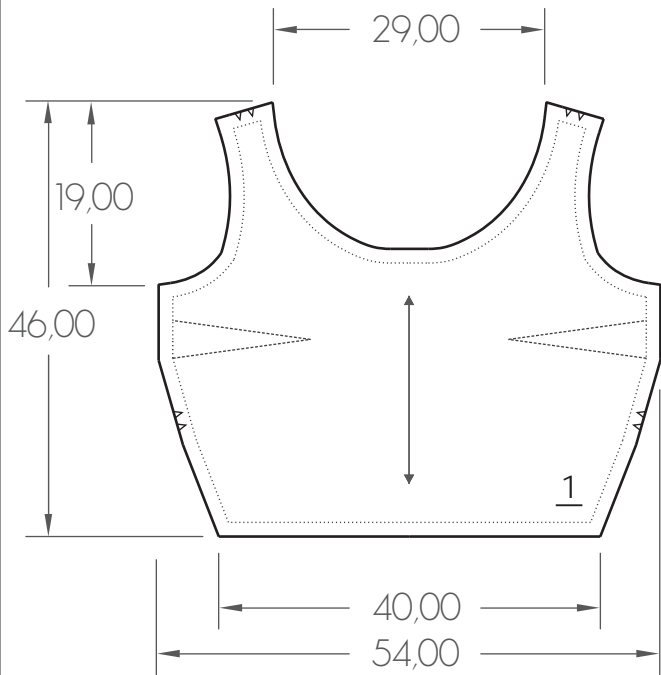

- 1. delantero blusa
- 2. espalda blusa
- 3. delantero falda
- 4. trasero falda

TELA PARA BLUSA HALTER (jamaica)

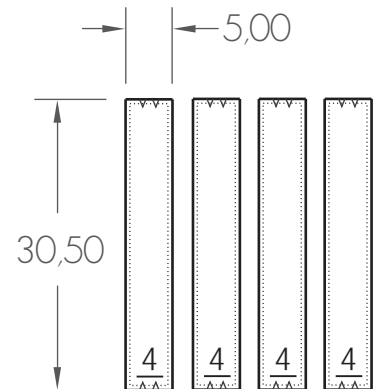
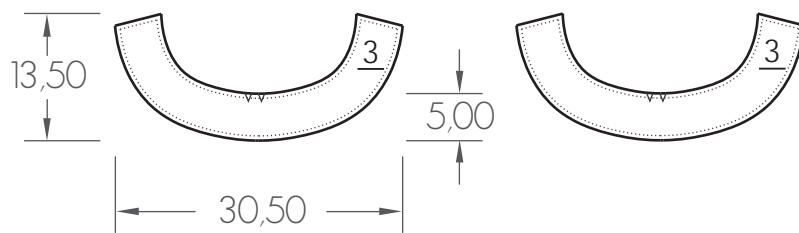
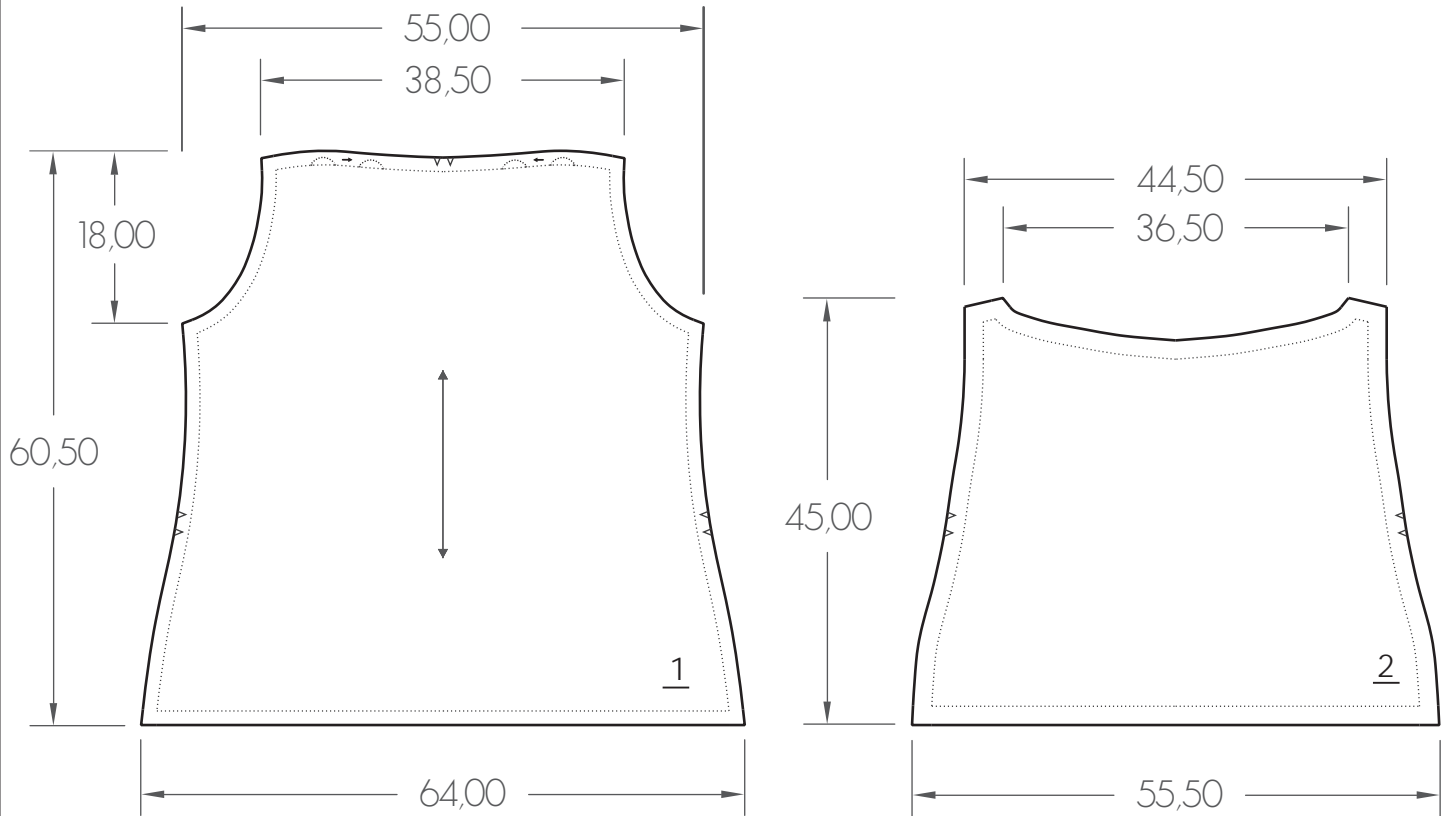

1. delantero
2. espalda
3. cuello
4. tirante

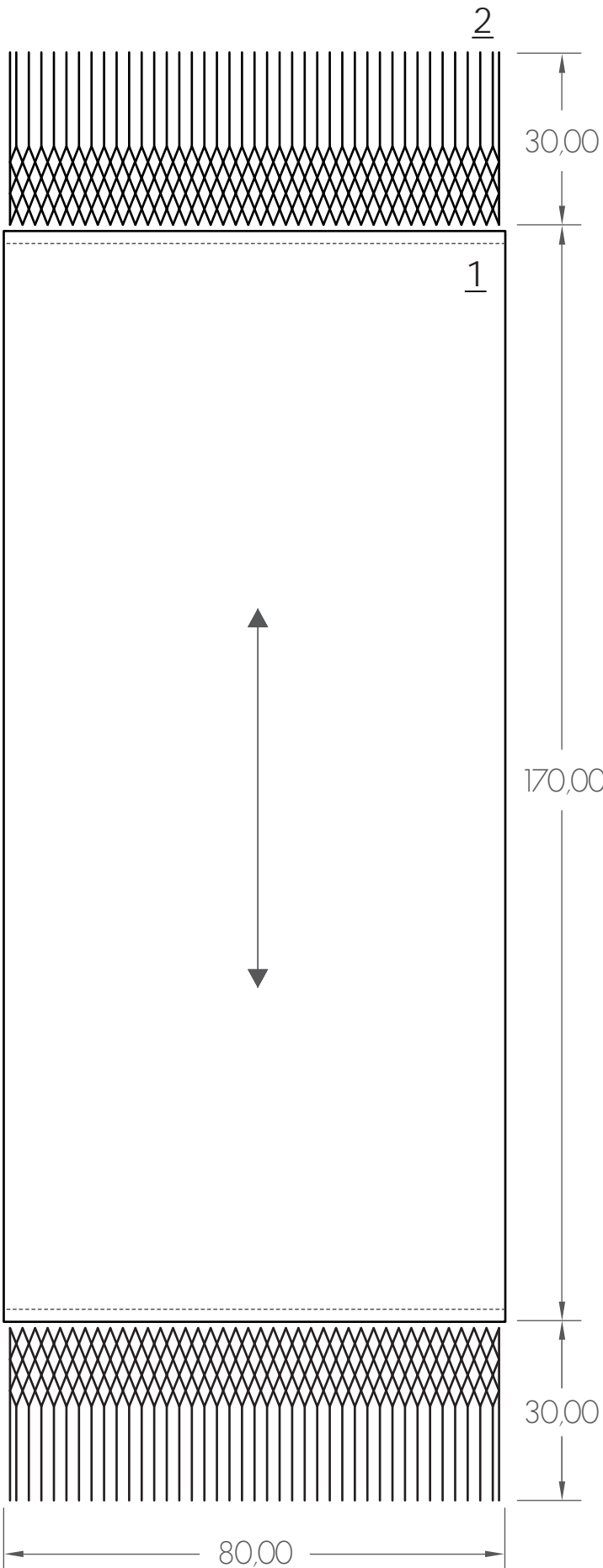

TELA PARA FULAR (cidolino)





- 1. rebozo
- 2. flecos

Cota: cm	UNAM FES Aragón
CyC	Diseño Industrial
	Karla Itzel León Arroyo
Esc. 1:10	Ise Arianna Lugo Aguilar
FOULAR (patrones)	5/5

PLANOS DE
PRODUCTOS
DE HENEQUÉN

MARCAS

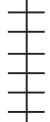
CLAVES

	hilo de tela
	unión de piezas
	línea de corte
① Pza.	piezas que se cortan
	línea de costura

LIENZO DE HENEQUÉN PARA BOLSA

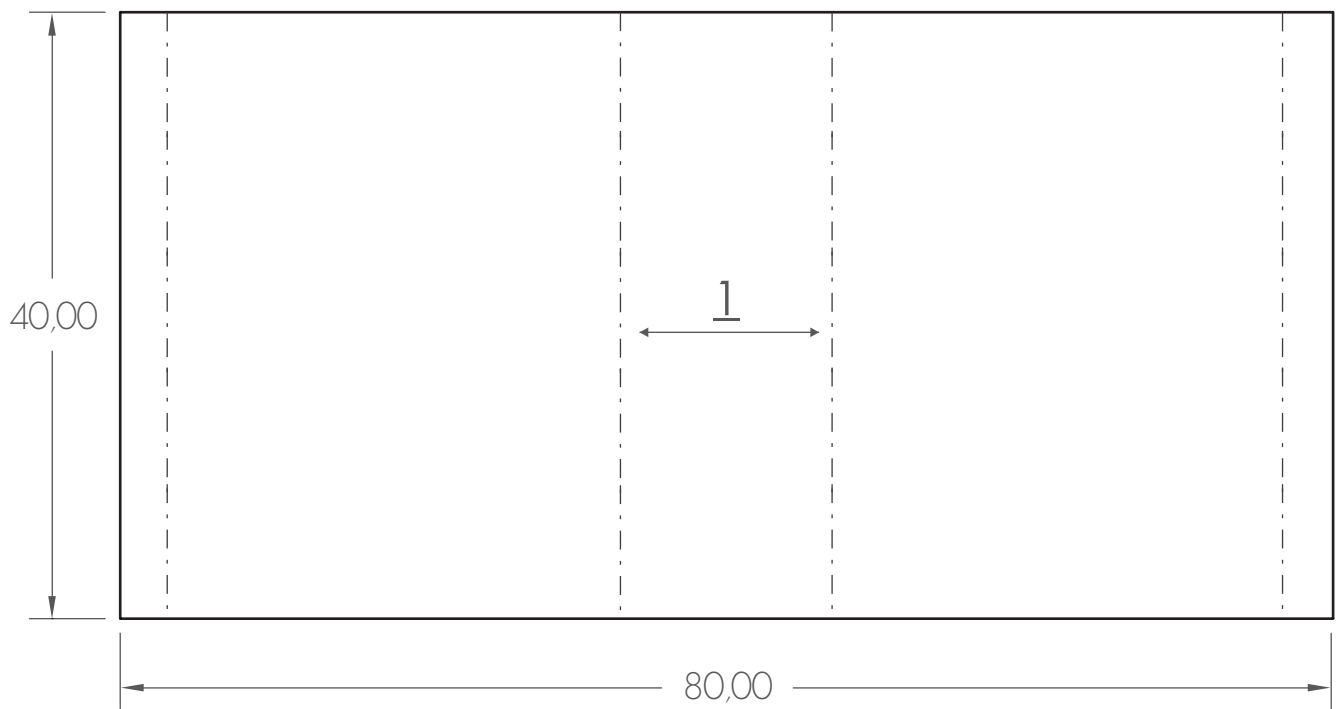

1. envolvente

PIEL DE CABRA PARA BOLSA 13 dm²

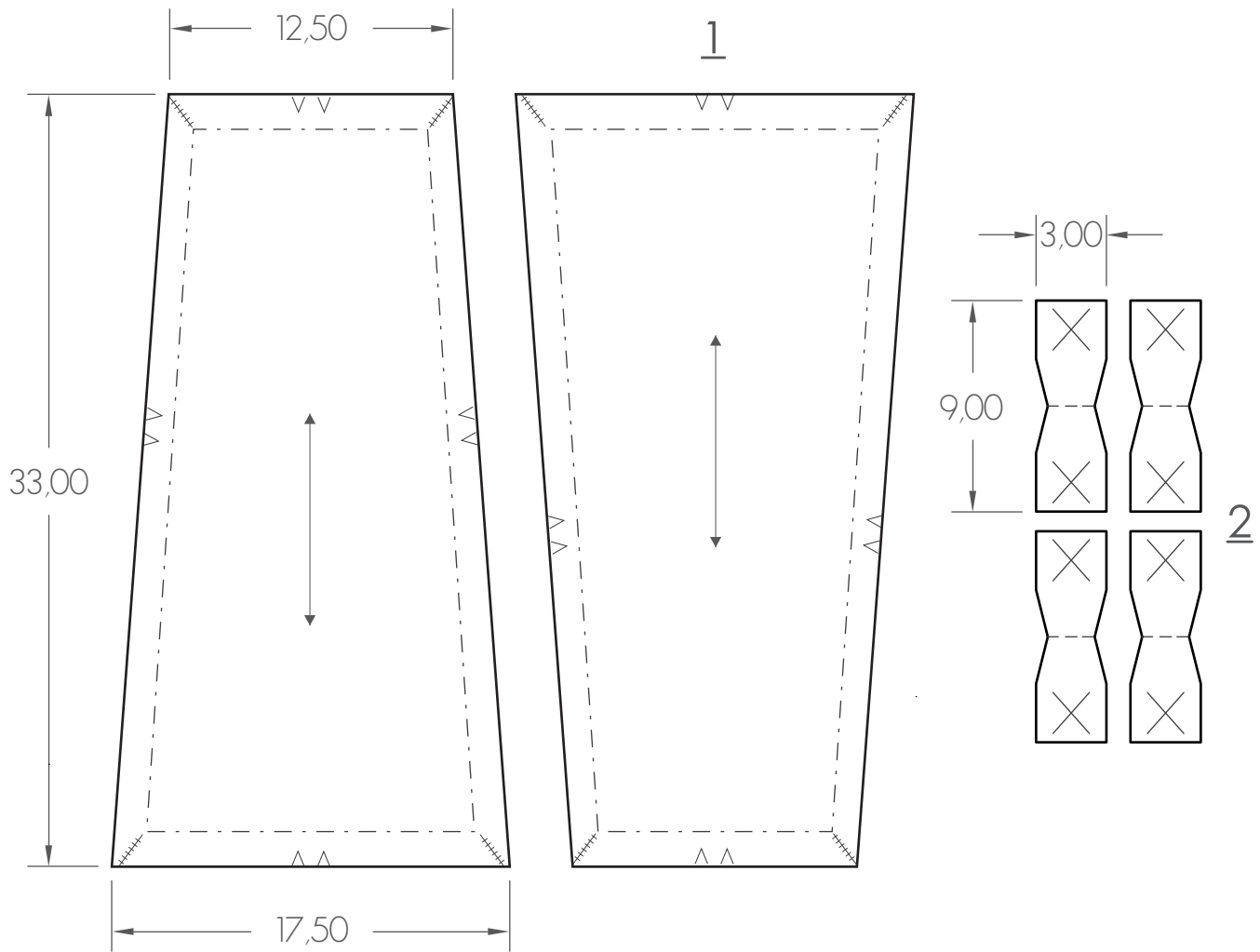

1. laterales

2. asas

FORRO DE BOLSA (cidolino)

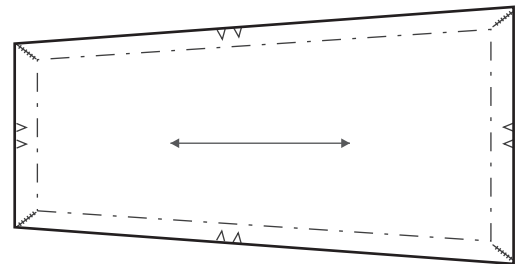
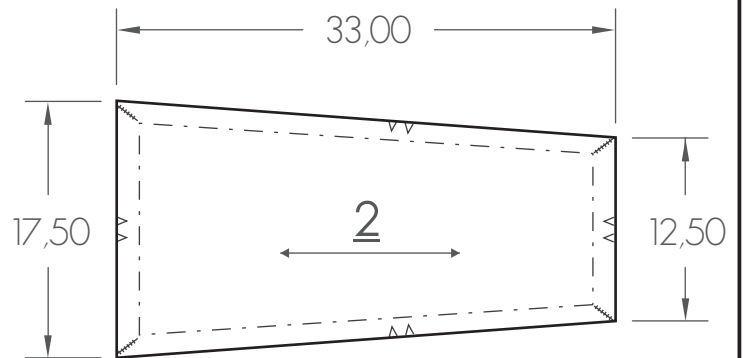
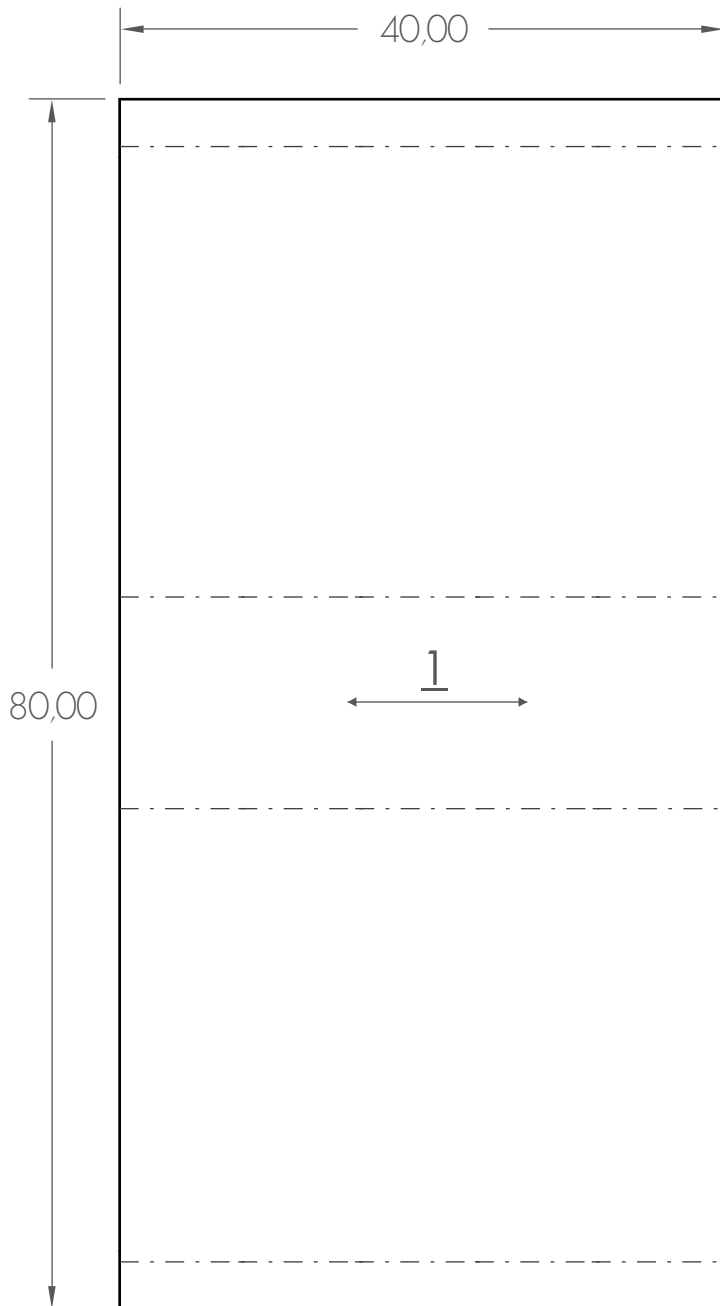

- 1. envolvente
- 2. laterales

LIENZO DE HENEQUÉN PARA BOLSA

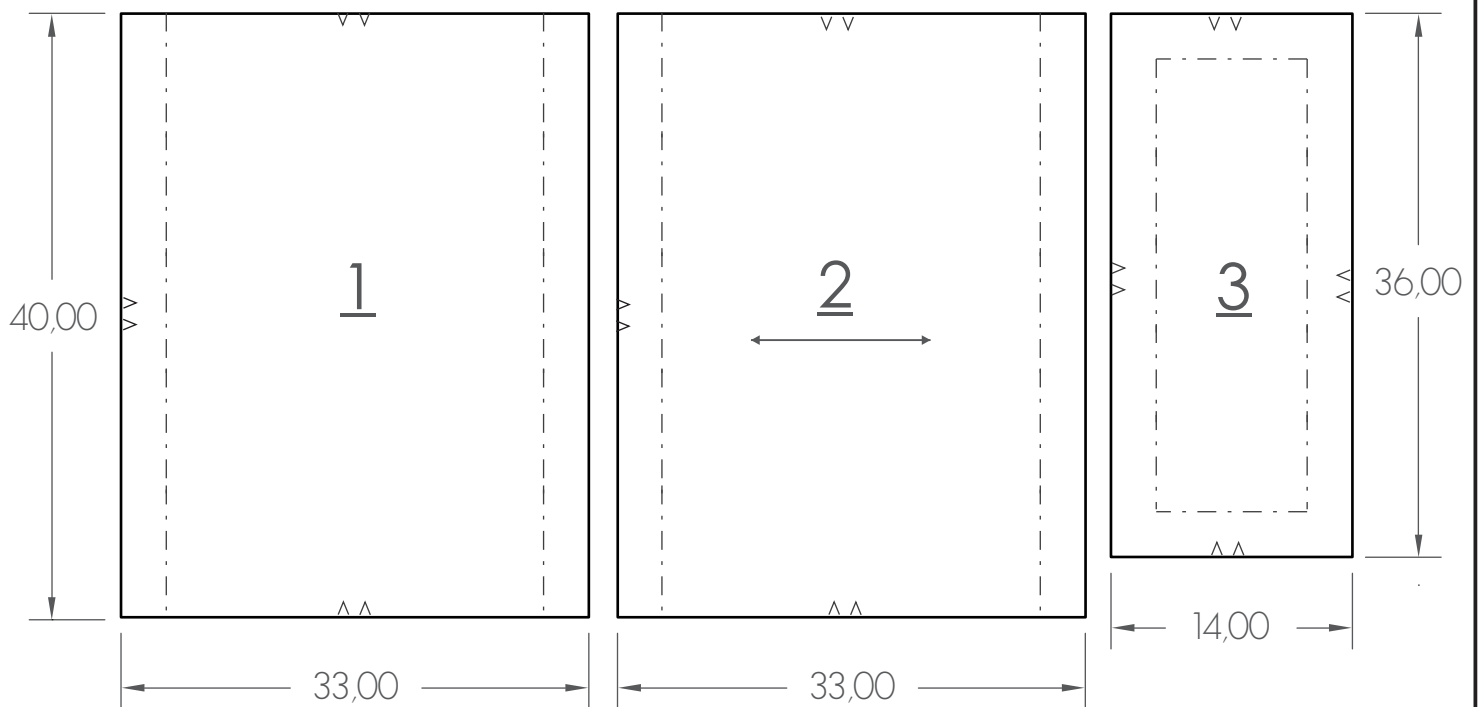

1. frente
2. posterior
3. base

PIEL DE CABRA PARA BOLSA 1dm²

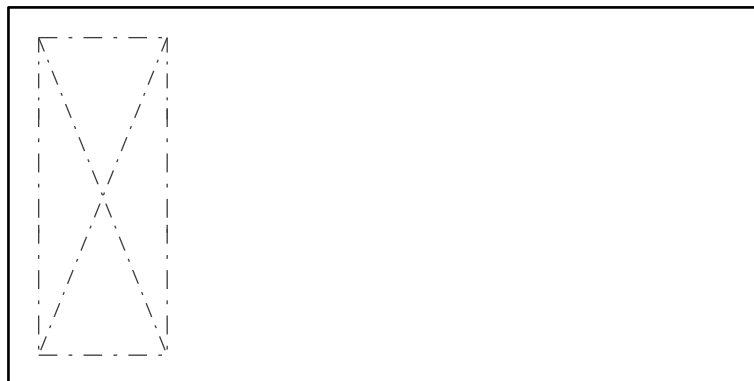
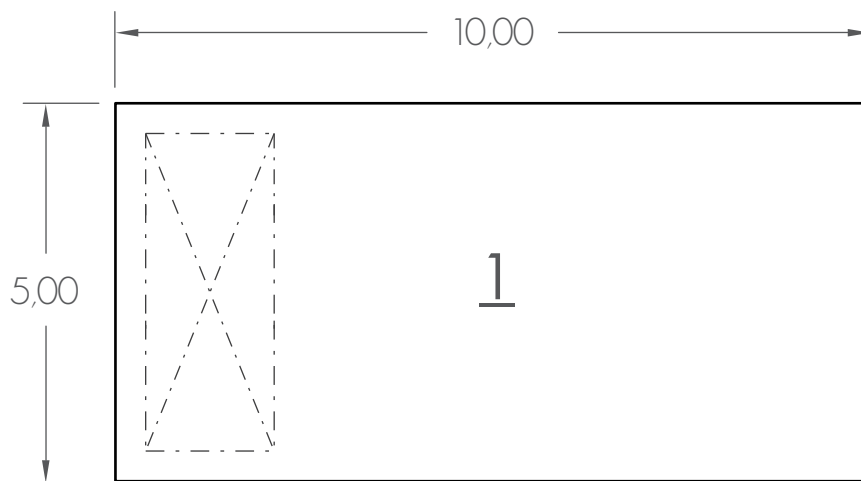

1. asa

FORRO DE BOLSA (cidolino)

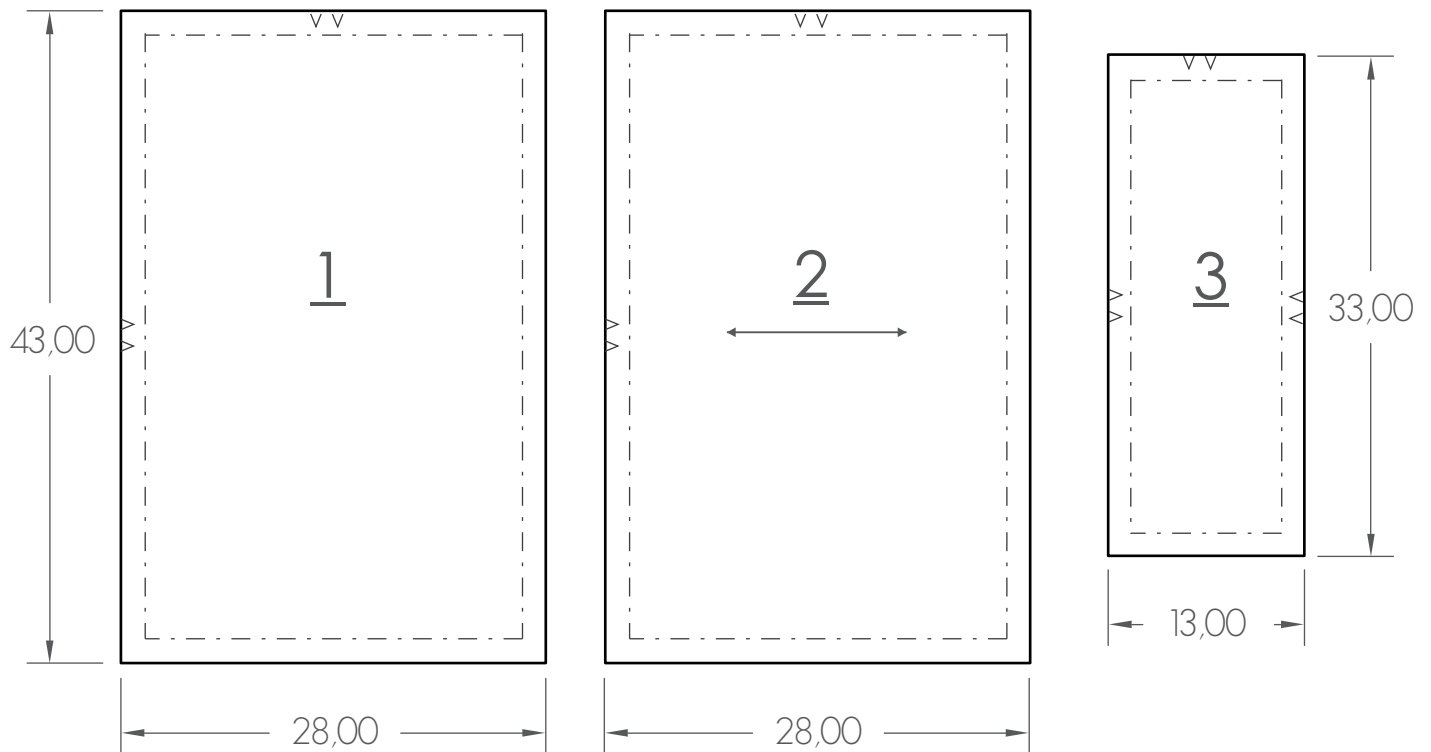

1. frente

2. posterior

3. base

LIENZO DE HENEQUÉN PARA CARTERA

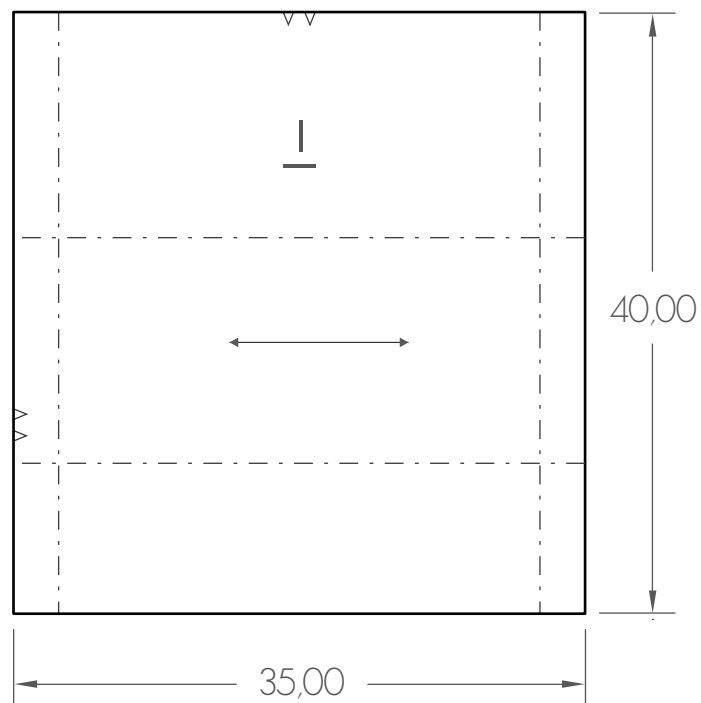

1. envolverte

PIEL DE CABRA PARA CARTERA 3dm²

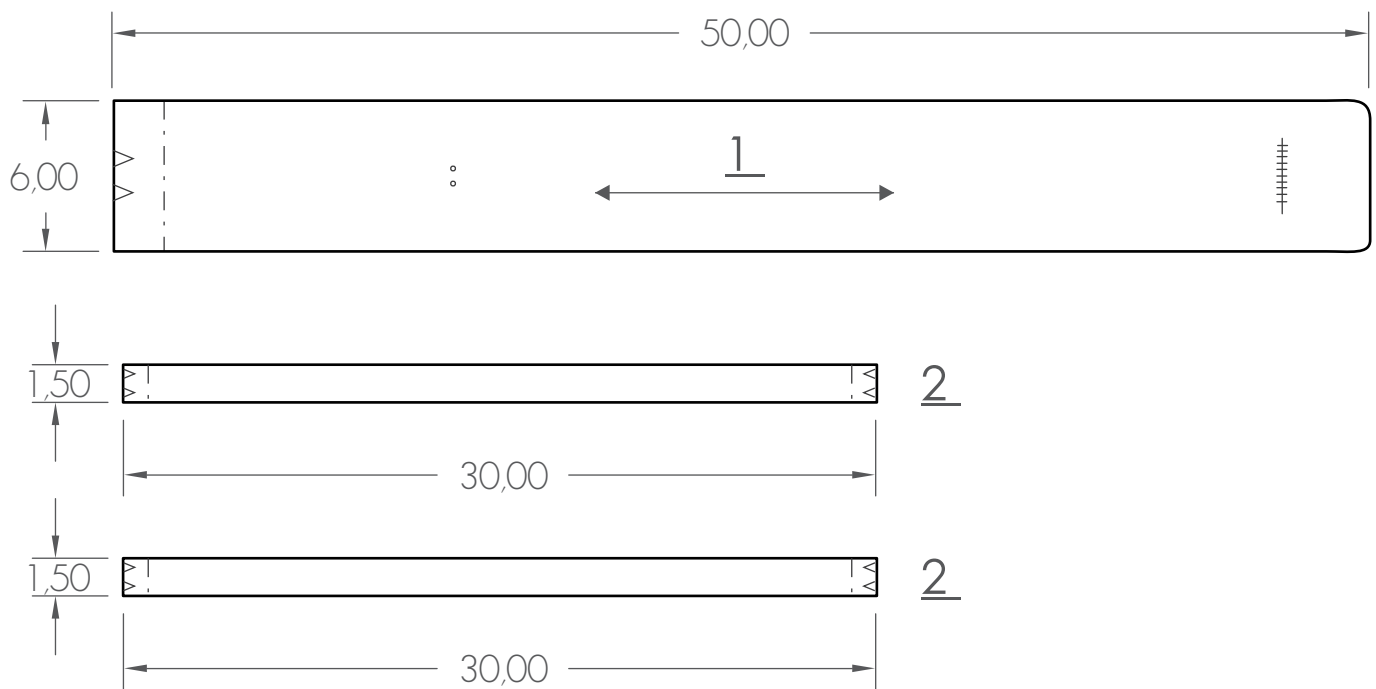

- 1. tira envolvente
- 2. asa

FORRO PARA CARTERA (cidolino)

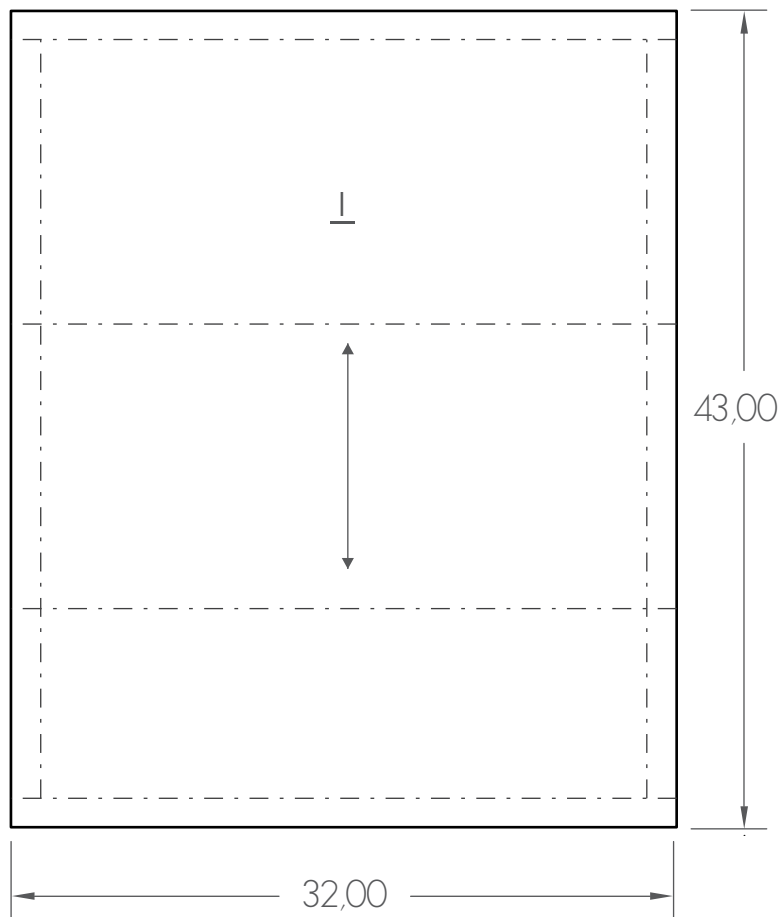

1. forro

PLANOS DE
PRODUCTOS
DE BEJUCO

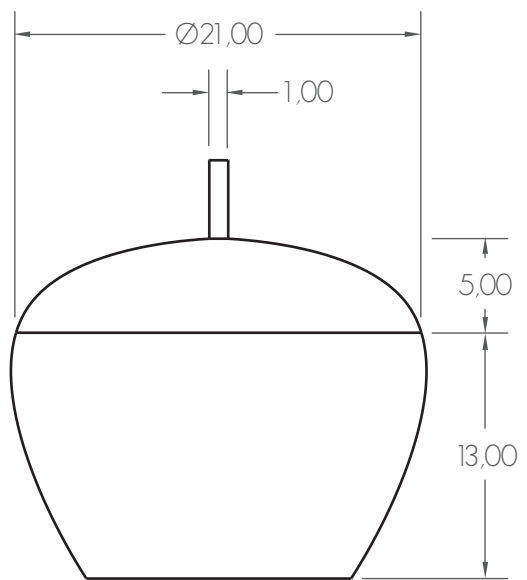
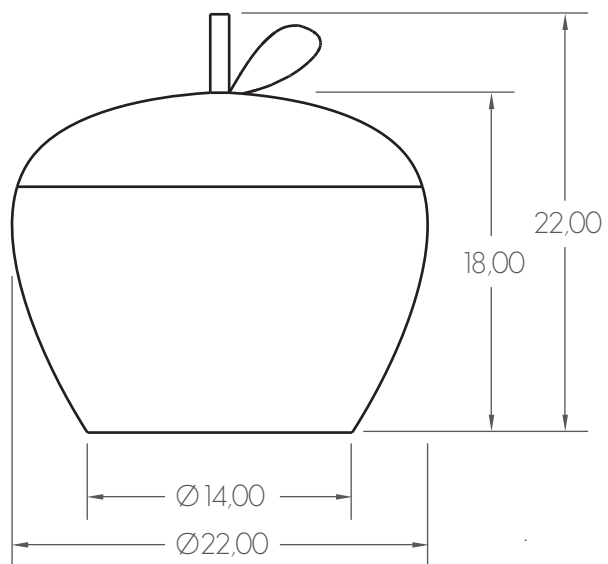
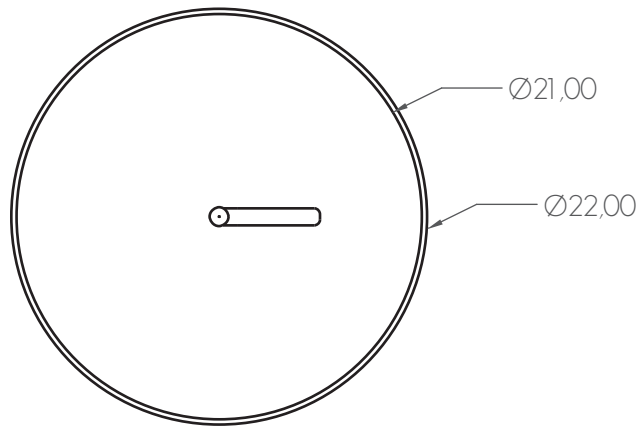

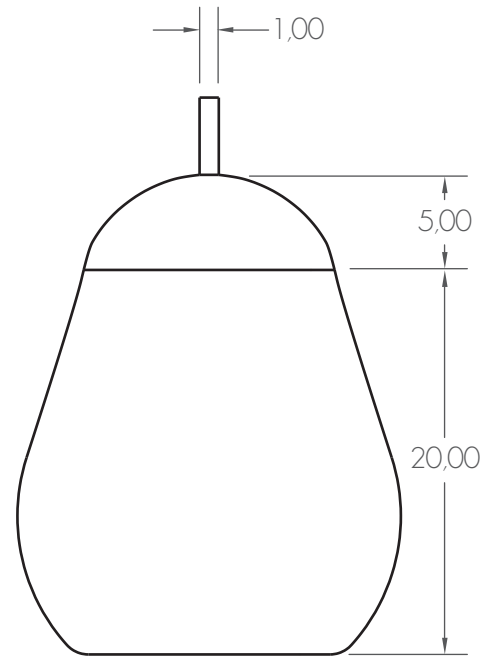
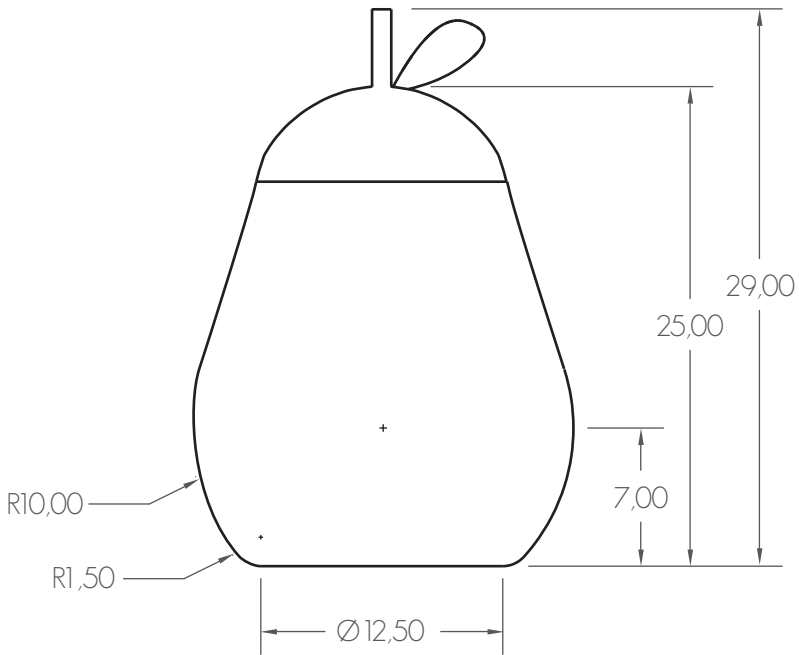
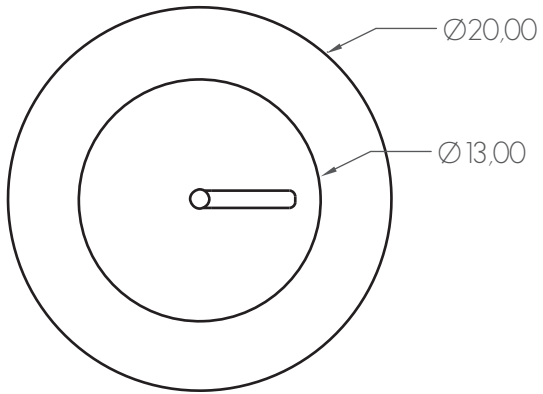

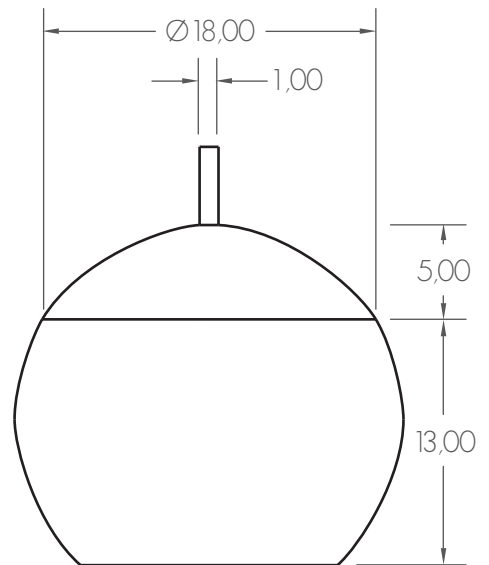
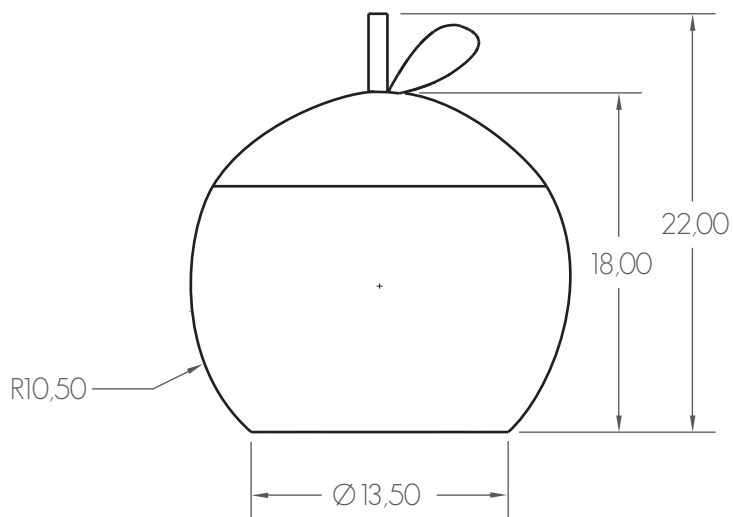
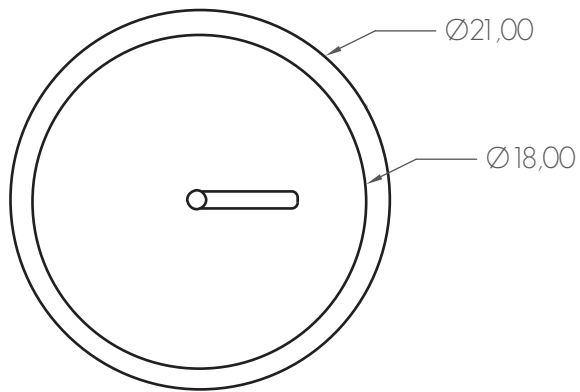

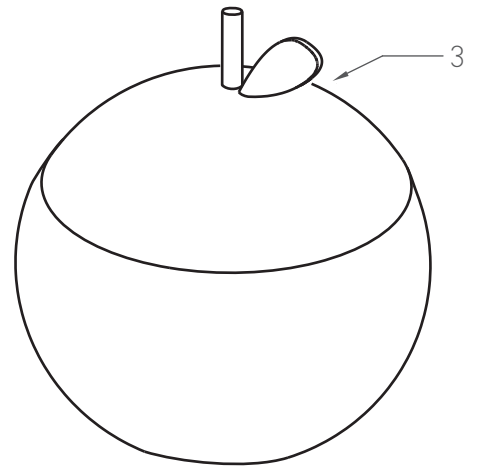
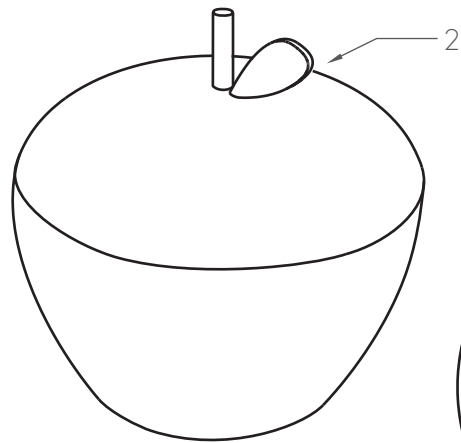
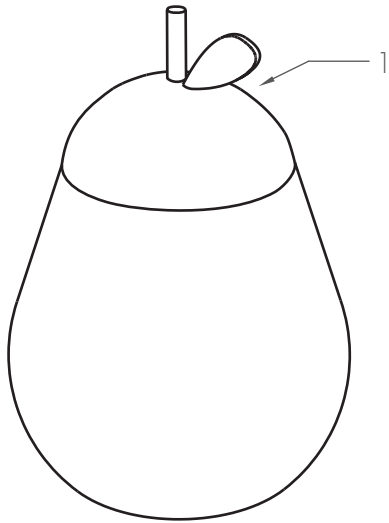

3	NARANJA	NARANJA ESPAÑOLA
2	PERA	VERDE ESMERALDA
1	MANZANA	ROJO FRESA
N°	NOMBRE DE LA PIEZA	COLOR

Cota: cm  Esc. 1:3	UNAM FES Aragón Diseño Industrial
	Karla Itzel León Arroyo Ise Arianna Lugo Aguilar
PIEZAS (familia de frutas)	
4/13	

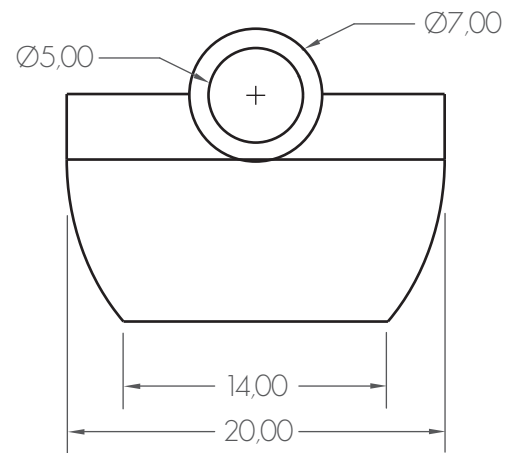
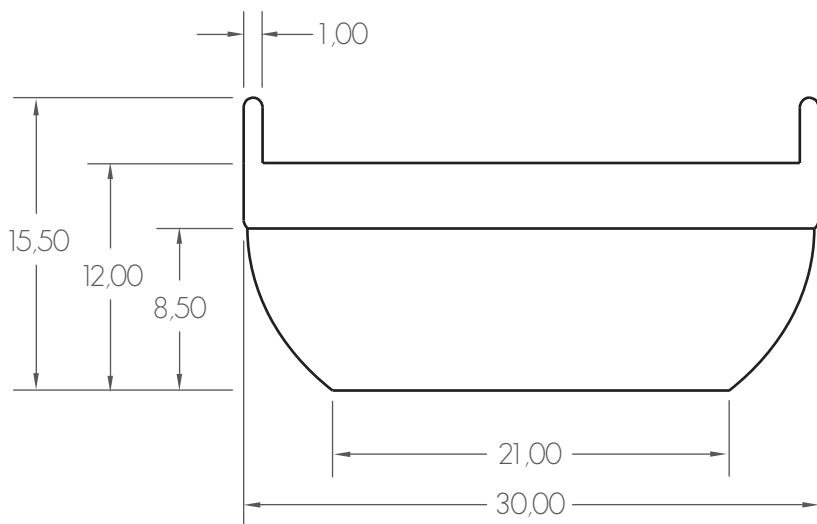
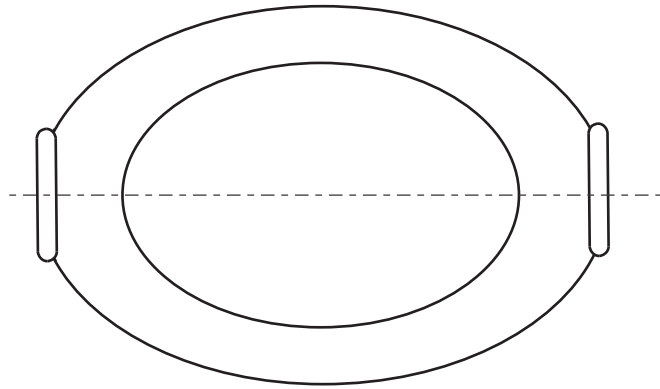

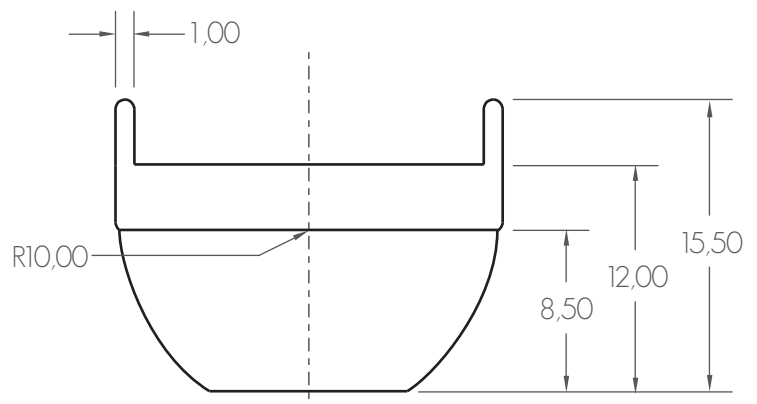
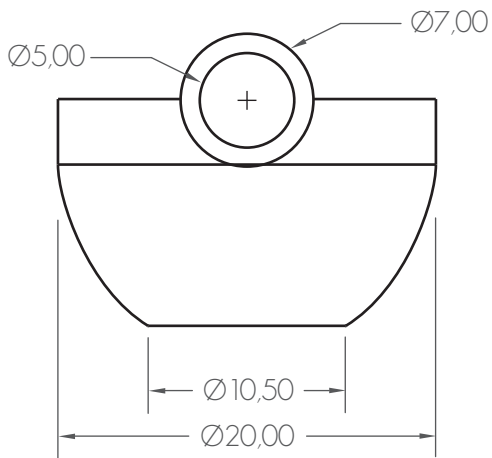
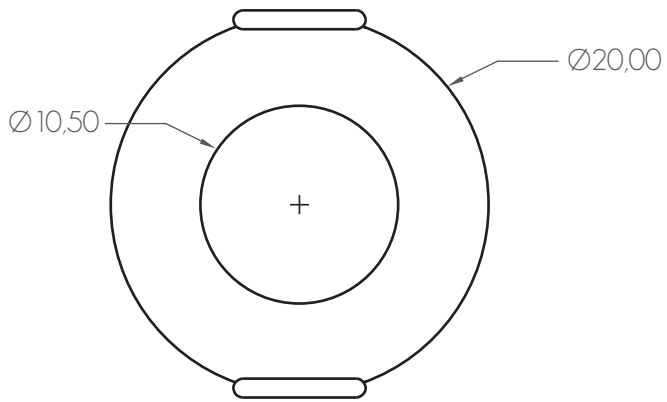

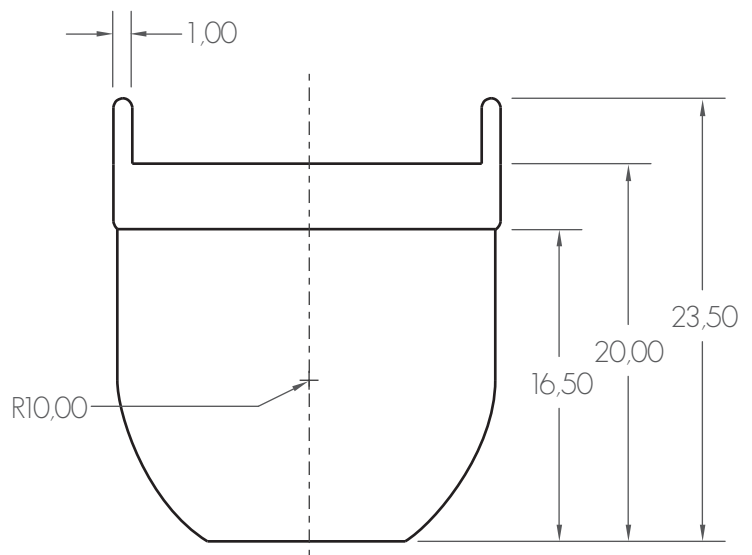
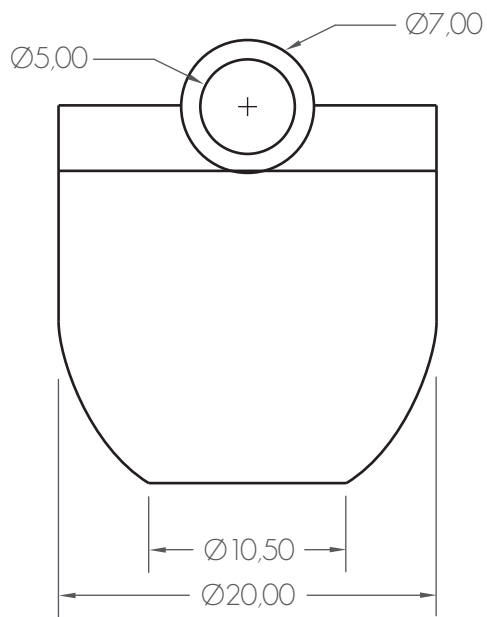
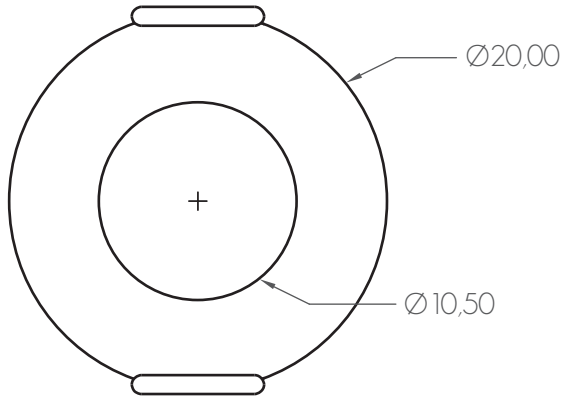

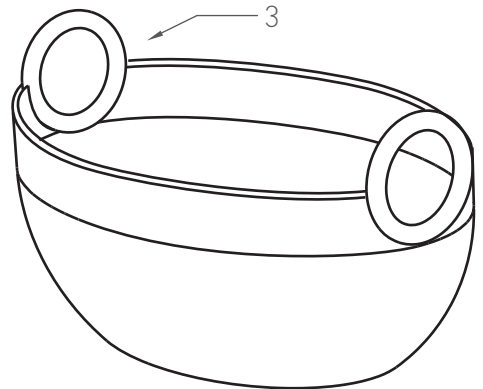
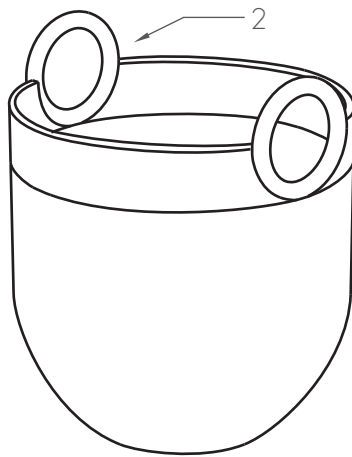
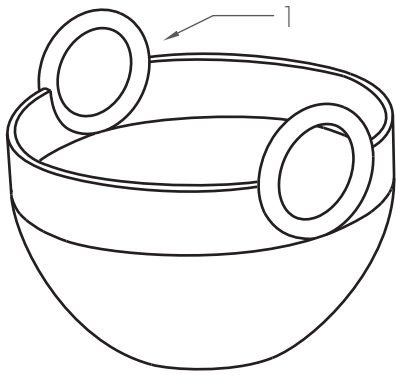

3	OVALADA	VERDE ESMERALDA
2	ALTA	AZUL TURQUESA
1	PEQUEÑA	ROJO FRESA
N°	NOMBRE DE LA PIEZA	COLOR

Cota: cm  Esc. 1:4	UNAM FES Aragón Diseño Industrial Karla Itzel León Arroyo Ise Arianna Lugo Aguilar
	PIEZAS (familia de cazuelas)

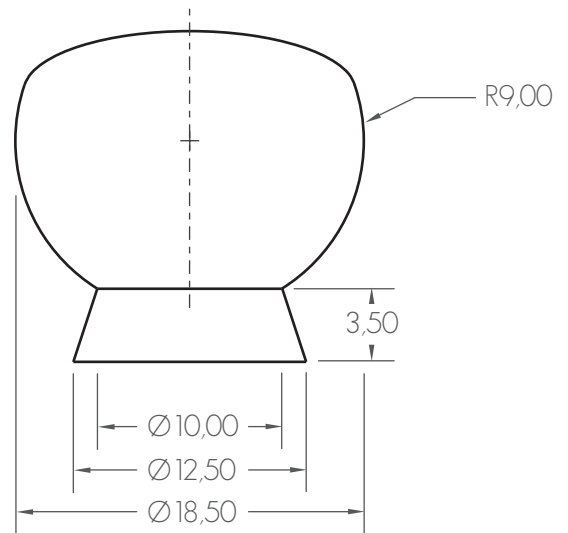
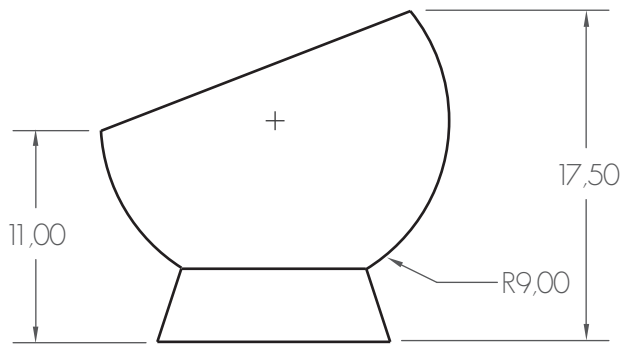
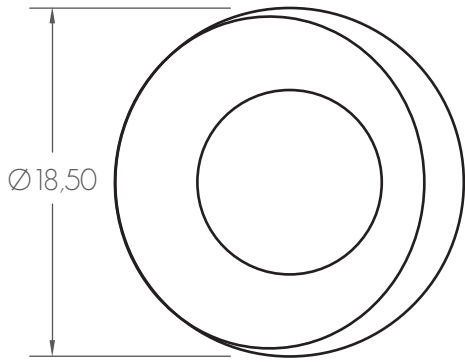

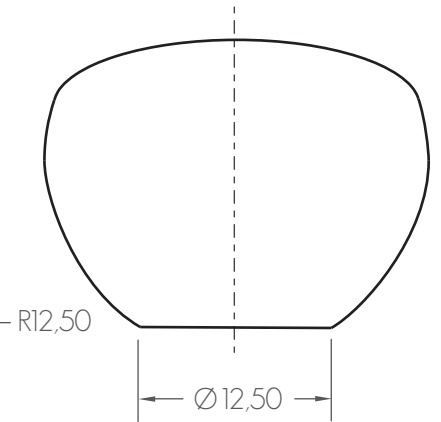
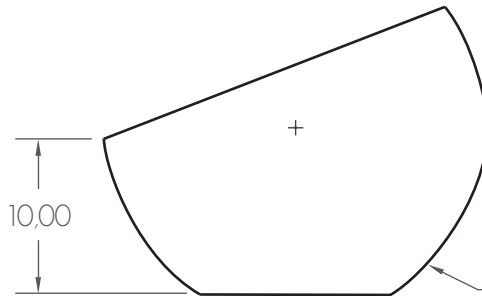
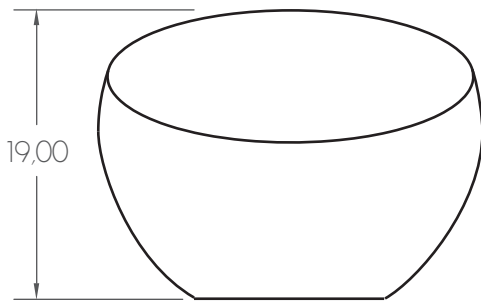
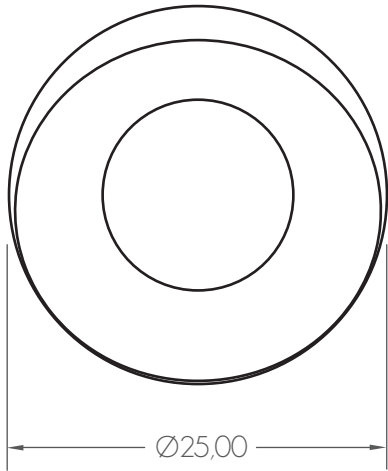

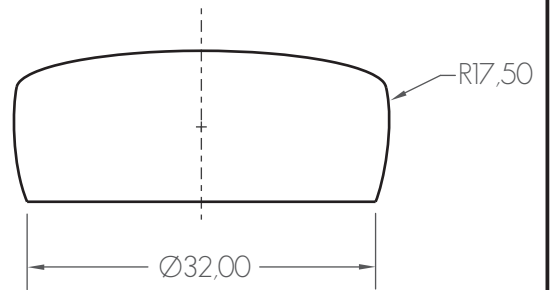
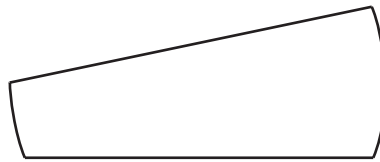
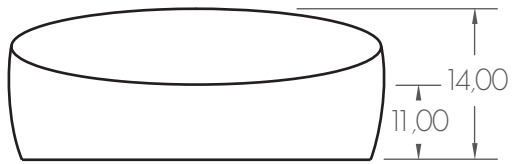
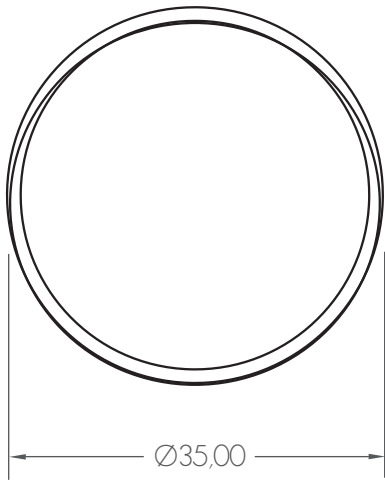

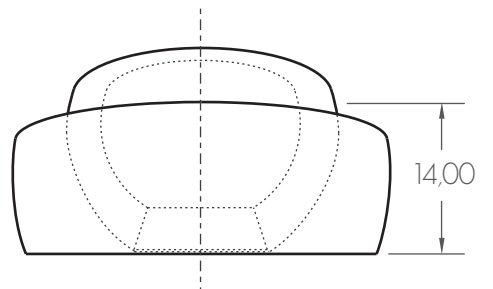
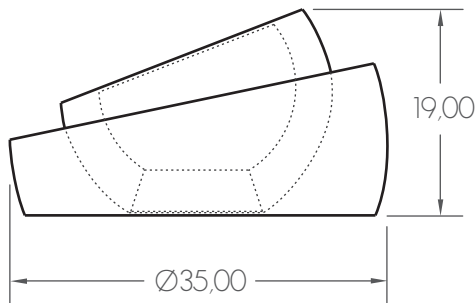
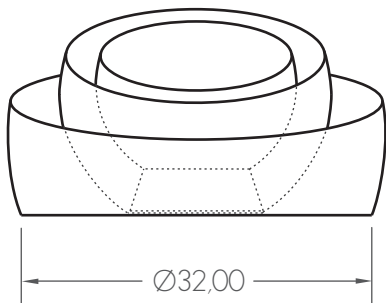
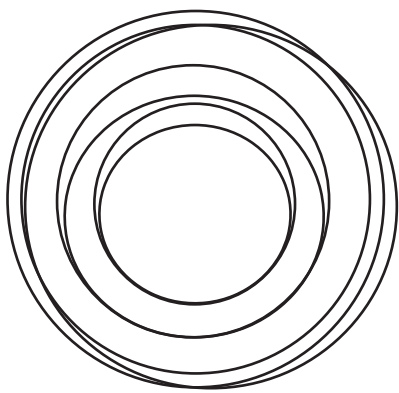

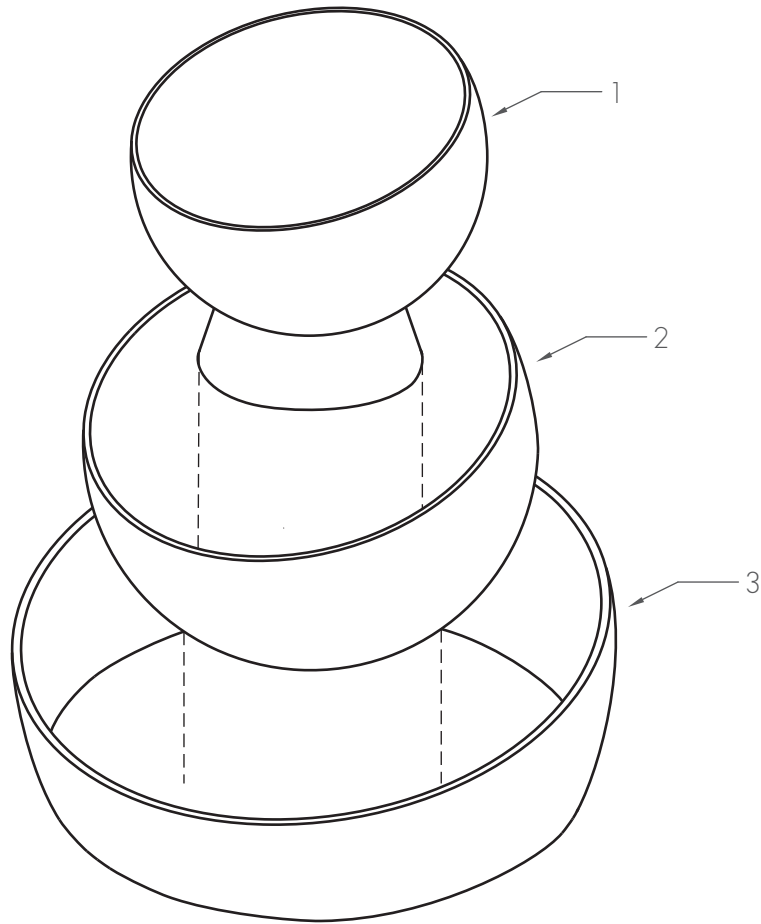

3	GRANDE	CARDENAL
2	MEDIANA	AMARILLO ORO
1	CHICA	AZUL TURQUESA
N°	NOMBRE DE LA PIEZA	COLOR

Cota: cm  Esc. 1:4	UNAM FES Aragón Diseño Industrial
	Karla Itzel León Arroyo Ise Arianna Lugo Aguilar
PIEZAS (familia de jicaras)	
13/13	

IMÁGENES DE CAPÍTULOS

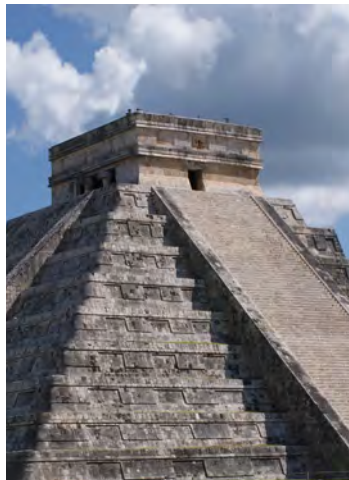

Pirámide de Kukulcán, Chichén Itzá



Edificio Este del Cuadrángulo de las Monjas, espectáculo de luz y sonido, Uxmal



Cenote Zací, Valladolid



Patío interior en Dirección de Desarrollo Económico, Mérida



Playa de Progreso, Progreso de Castro



Tzompantli, Chichén Itzá



Peregrina Boutique, Paseo de Montejo, Mérida

AUTORIZACIÓN DE PROYECTO



CASA DE LAS ARTESANÍAS DEL
ESTADO DE YUCATÁN
GOBIERNO DEL ESTADO



OFICIO NUMERO: CAEY/035/2012

Mérida, Yucatán, a 22 de Febrero de 2012

ASUNTO: UTILIZACIÓN DE PROYECTO DESARROLLADO EN
PRÁCTICAS PROFESIONALES

D.I. RICARDO ALBERTO OBREGON SANCHEZ
Jefe de Carrera de Diseño Industrial
Facultad de Estudios Superiores Aragón
Universidad Nacional Autónoma de México
P r e s e n t e

En atención a las prácticas profesionales realizadas en esta Casa de las Artesanías del Estado de Yucatán por las alumnas de la carrera de Diseño Industrial:

- * ILSE ARIANNA LUGO AGUILAR con número de cuenta 30420099-5 y
- * KARLA ITZEL LEON ARROYO con número de cuenta 30312426-7

Manifiestamos que no hay ningún inconveniente por parte de esta Institución en que dichas alumnas puedan utilizar el proyecto de diseño y desarrollo artesanal realizado como tema de titulación.

Sin otro particular nos reiteramos a sus órdenes en la mayor información que se requiera y a su vez hacemos propicia la ocasión para hacerle llegar un cordial saludo.

ATENTAMENTE

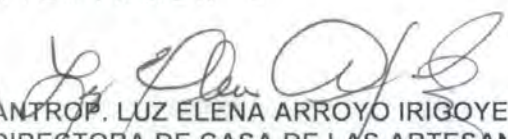
ANTROP. LUZ ELENA ARROYO IRIGOYEN
DIRECTORA DE CASA DE LAS ARTESANIAS
DEL ESTADO DE YUCATÁN

CASA DE LAS ARTESANIAS
DEL ESTADO DE YUCATÁN
Calle 37 # 520-C x 62-A y 64 Col. Centro
Tel. (969) 920-73-34 y 920-73-77
C.P. 97000 Mérida, Yucatán, México

C.c.p. Archivo

Calle 37 # 520-C X 62-A y 64 Col. Centro
Mérida, Yucatán, México. C. P. 97000
Tel. (01 999) 920 73 34, 920 73 77
www.artesantias.yucatan.gob.mx



FUENTES DE INFORMACIÓN



ENTREVISTAS

Caamal Poot, E. (28 de Junio de 2011). Transformación de la fibra. (K. I. León Arroyo, I. A. Lugo Aguilar, Entrevistadores, & G. d. Henequén, Traductor) Tixhualactún, Yucatán, México.

Cen Caamal, D. (26 de Junio de 2011). ¿Cómo se borda? (K. I. León Arroyo, & I. A. Lugo Aguilar, Entrevistadores) Tixhualactún, Yucatán, México.

Uc Chi, D. (9 de Agosto de 2011). Recolección de Bejuco. (K. I. León Arroyo, & I. A. Lugo Aguilar, Entrevistadores) Loop Xul, Yucatán, México.

Uc Chi, S. (10 de Agosto de 2011). Tejido de Canastas. (K. I. León Arroyo, I. A. Lugo Aguilar, Entrevistadores, & A. Uc, Traductor) Loop Xul, Yucatán, México.

INSTITUCIONES VISITADAS

Museo de Arte Popular, Ciudad de México. (abril, 2012)

Museo de la Canasta, Tequisquiapan, Querétaro. (marzo, 2012)

Museo de la Ciudad de Mérida, Mérida, Yucatán. (junio, 2011)

Museo Nacional de Antropología, Ciudad de México. (abril, 2012)

Museo Regional de Antropología Yucatán - Palacio Cantón, Mérida, Yucatán. (junio, 2011)

Sala 1. Museo de Arte Popular, Mérida, Yucatán. (julio, 2011)

Sala 2. Museo de Arte Popular, Mérida, Yucatán. (julio, 2011)

LIBROS

Agostini, J. (2006). *Arte del Pueblo, Manos de Dios*. México: Grupo Océano.

Bonsiepe, G. (1978). *Teoría y práctica del diseño industrial. Elementos para una manualística crítica*. Barcelona: Gustavo Gili, S.A.

Croney, J. (1978). *Antropometría para diseñadores*. Barcelona: Gustavo Gili, S.A.

Echánove Trujillo, Carlos A. (1981). *Enciclopedia Yucatanense*. México: Gobierno del Estado de Yucatán.

Etcharren, P. (1993). *El bordado en Yucatán*. Mérida, Yucatán: Casa de las Artesanías del Estado de Yucatán.

Miranda, S., Rodríguez, M. d., & Couto, A. d. (1996). *Libro 1º: aprenda corte de ropa para niña y adulta (52a ed.)*. México: CyC.

Munari, B. (1983). *¿Cómo nacen los objetos?, Apuntes para una metodología proyectual*. Barcelona: Gustavo Gili, SL.

Panero, J. (1996). *Las dimensiones humanas en los espacios interiores: estándares antropométricos (Séptima edición ed.)*. México: Gustavo Gili, S.A. de C.V.

Salvat, Manuel. (1973). *El diseño industrial*. En *Biblioteca Salvat de grandes temas. Libros GT (Vol. 59)*. Barcelona: Salvat Editores, S.A.

DIARIO

Yucatán, H. C. (18 de Julio de 1978). Decreto 206, Ley que crea la Casa de las Artesanías del Estado de Yucatán. Diario Oficial del Gobierno del Estado .

PUBLICACIONES

Boletín ASERCA Regional Peninsular. (Noviembre-Diciembre de 2011). El henequén: Fibra de sisal (50/11) , 34. SAGARPA.

Manual de diferenciación entre artesanía y manualidad. (Julio de 2009). 1 , 50. México: FONART, SEDESOL.

Sistema de Inventarios del Arte popular y las artesanías de México. (2010). 30. México: CONACULTA.

REVISTAS

Abbot de Mier y Terán, Judy. (2011). Yucatán Today. La guía turística , 23 (272).

Gómez, Ana Paulina. (1997). Cestería (38), 90.

SITIOS WEB

Arroyo Irigoyen, L. E., & Terán Contreras, S. (s.f.). Recuperado el 01 de Febrero de 2013, de <http://www.cicy.mx/Documentos/CICY/Sitios/Biodiversidad/pdfs/Cap7/15%20Artesanias%20y%20recursos.pdf>

Casa de las Artesanías del Estado de Yucatán. (s.f.). Recuperado el 25 de Mayo de 2011, de <http://www.artesanias.yucatan.gob.mx/>

Consejo Nacional de Evaluación de la Política de Desarrollo Social. (s.f.). Recuperado el 8 de Marzo de 2012, de <http://web.coneval.gob.mx/Paginas/principal.aspx>

Gobierno del Estado de Yucatán. (s.f.). Recuperado el 25 de Mayo de 2011, de <http://www.yucatan.gob.mx/>

Las Manos del Mundo. (s.f.). Recuperado el 9 de Junio de 2011, de <http://www.lasmanosdelmundo.com/>

Maldonado (Ed.). (1992). Biblioteca Básica del Mayab. Recuperado el 30 de Enero de 2012, de <http://www.mayas.uady.mx/diccionario/index.html>

Pinkus Rendón, M. J., Pacheco Castro, J., & Lugo Pérez, J. A. (diciembre-mayo de 2011-2012). Revista pueblos y fronteras digital. Recuperado el Abril de 2012, de <http://www.pueblosyfronteras.unam.mx/alln12/ar08.html>

Portal Oficial de Turismo en México. (s.f.). Recuperado el Mayo de 2011, de http://www.visitmexico.com/en/pressmx/pre_cultural

Ramírez, A. (6 de Abril de 2006). Recuperado el 2011 de Febrero de 2011, de <http://www.noticias.com/la-identidad-mexicana.28979>

Secretaría de Fomento Turístico del Estado de Yucatán. (s.f.). Recuperado el 18 de Agosto de 2011, de <http://yucatan.travel/>

Textiles en México. El textil artesanal en México. (s.f.). Recuperado el 20 de Febrero de 2011, de <http://arte-textil.blogspot.com/2008/04/el-textil-artesanal-en-mxico.html>

Turismo Mérida. (2005). Recuperado el 10 de Enero de 2013, de <http://www.merida.gob.mx/turismo/contenido/cultural/henequen.html>

Declaramos que este proyecto de titulación es totalmente de nuestra autoría y que no ha sido presentado previamente en ninguna otra institución educativa y autorizamos a la UNAM para que publique este documento por los medios que juzgue pertinentes.