

ALBERGUE Y COMEDOR PARA INDIGENTES DE LA COLONIA GUERRERO
_RELINGOS URBANOS

TESIS PARA OBTENER EL TÍTULO DE A R Q U I T E C T A PRESENTA
DULCE MARÍA CRUZ GÓMEZ



Universidad Nacional
Autónoma de México



UNAM – Dirección General de Bibliotecas
Tesis Digitales
Restricciones de uso

DERECHOS RESERVADOS ©
PROHIBIDA SU REPRODUCCIÓN TOTAL O PARCIAL

Todo el material contenido en esta tesis esta protegido por la Ley Federal del Derecho de Autor (LFDA) de los Estados Unidos Mexicanos (México).

El uso de imágenes, fragmentos de videos, y demás material que sea objeto de protección de los derechos de autor, será exclusivamente para fines educativos e informativos y deberá citar la fuente donde la obtuvo mencionando el autor o autores. Cualquier uso distinto como el lucro, reproducción, edición o modificación, será perseguido y sancionado por el respectivo titular de los Derechos de Autor.



UNIVERSIDAD NACIONAL AUTÓNOMA DE MÉXICO

FACULTAD DE ARQUITECTURA

**ALBERGUE Y COMEDOR PARA INDIGENTES
DE LA COLONIA GUERRERO**

RELINGOS URBANOS

SINODALES

ARQ. FRANCISCO HERNÁNDEZ SPÍNOLA
ARQ. CARMEN HUESCA RODRÍGUEZ
ARQ. ERENDIRA RAMÍREZ RODRÍGUEZ

A mis **padres**
A la **universidad**

A **mis padres** gracias por su apoyo incondicional.

A Cynthia por ser la mejor cómplice posible.

A Ceci, Eduardo, Ilse y Érika por ser una extensión de nuestra familia.

A mis hermanos por elección Kweilan, Oscar, Pablo y Ray.

A mis colegas y compañeros de maratón Adal, Andrea, Diego, Edgar, Elvia, Gonzalo, Javier, Jesús, Justino, Roberto, Rosalía, Tatiana seis años juntos y espero que sean sesenta más. Gracias por estar.

Al Dr. Carlos González Lobo y al Arq. Alfredo Toledo Molina por ser el origen de esta tesis.

A mis sinodales Arq. Eréndira Martínez, Arq. Carmen Huesca y Arq. Francisco Hernández por ser mis mentores y pilares esenciales en este proceso. Siempre catalizadores de las buenas ideas. Gracias por todo lo que me enseñaron.

La Universidad es la incubadora de ideas más grande que tiene el país y funciona gracias a todos los grandes maestros que regresan y construyen el país de la manera más noble que es a base de la transmisión de conocimiento y experiencia. Son eternas fuentes de inspiración y modelos a reproducir. Gracias infinitas a los arquitectos Humberto Ricalde, José María Bilbao y Gustavo López Padilla. **Gracias por la pasión al oficio.**

Deambulando sin descanso, devorado por la incertidumbre y teniendo como expectativa sólo un horizonte hostil, el indigente trashumante recorre la tierra en calidad de expulsado, de desterrado. Parece recrear en su trashumancia sin fin, la maldición eterna del "judío errante"

María Carretero Rangel

14	INTRODUCCIÓN_	ESQUEMA DE BOLITAS_	102
16	PRÓLOGO_	ANÁLISIS DE ÁREAS_	103
18	RELINGOS_	METODOLOGÍA_	105
22	PLANTEAMIENTO_	PROCESO DE DISEÑO_	107
24	DEFINICIÓN_	PROGRAMA FINAL_	112
26	HIPÓTESIS_	PORCENTAJES_	113
28	ANÁLOGOS_	PROYECTO ARQUITECTÓNICO_	118
34	ZONA DE ESTUDIO_	VIABILIDAD_	148
38	MANCHA URBANA_	PERSPECTIVAS FINALES_	149
39	COL. GUERRERO_	CONCLUSIONES_	154
41	BUENAVISTA_	BIBLIOGRAFÍA_	156
45	REFORMA_		
53	USOS DE SUELO_		
55	INFRAESTRUCTURA_		
59	TRANSPORTES_		
62	NORMATIVA_		
64	SITIO_		
66	NODOS_		
68	RELINGO ELEGIDO_		
72	EDO ACTUAL_		
74	RELINGO EXTENSO_		
79	PERFIL URBANO_		
82	PRETEXTO_		
84	INDIGENCIA_		
87	GLORIETAS_		
94	P.A.S.E._		
96	ESTUDIO DE CASO_		
98	PROGRAMA_		
100	ARQUITECTURA PARA INDIGENTES_		

_ÍNDICE

Esta tesis de licenciatura comprende la propuesta arquitectónica de un albergue para indigentes en la Colonia Guerrero dentro del marco de estudio y análisis del concepto de “relingo urbano”, término acuñado por el Dr. Carlos González Lobo dentro de su terna de Seminario de Titulación, y a partir del cuál se ha planteado un estudio urbano básico del fenómeno de división de lotes y espacios residuales en la fachada Oriente del Paseo de la Reforma entre su cruce con Av. Hidalgo y Eje 1 Oriente Mosqueta, para posteriormente desarrollar a profundidad uno de ellos y, finalmente una propuesta arquitectónica.

El programa arquitectónico se plantea como el pretexto que surge del análisis tanto urbano como social y económico de la zona, pero sobre todo de la observación de una problemática evidente y pocas veces abordada: la indigencia. El proyecto surgió como una propuesta para el programa P.A.S.E. (Programa de Atención Social Emergente) promovido por el Gobierno del Distrito Federal que ofrece asistencia a distintos grupos vulnerables de la población a través del IASIS (Instituto de Asistencia e Integración Social) y al cuál me acerqué una vez decidido el tema, visitando un par de albergues administrados por el Gobierno del Distrito Federal y estudiando los casos.

El objetivo principal es satisfacer las necesidades programáticas y de funcionalidad que requiere un albergue temporal para personas en situación de calle haciendo un análisis previo del usuario y tomando casos análogos como referencias para finalmente llegar a una serie de necesidades programáticas y espaciales que hallarán su culminación en un proyecto arquitectónico y ejecutivo a manera de solución propuesta.

En primer lugar, se expone la teoría de los relingos como hipótesis y metodología para explorar el enorme potencial de los espacios residuales y, en ocasiones, vacíos en la ciudad, así como las distintas maneras de **reutilizarlos**, **recuperarlos** y **reintegrarlos** al tejido urbano. Al mismo tiempo, se analizan una serie de casos análogos tanto en la Ciudad de México como fuera del país. Para finalizar la primera fase de trabajo grupal se realiza un plano general identificando los puntos de intervención de manera grupal enumerando las características de cada uno de ellos dentro del marco de “relingo” y se elige uno de ellos para trabajar.

Posteriormente se explora el sitio en sus características físicas, históricas, geométricas, sociales, económicas y normativas que a su vez ayudaron a plantear el problema y, en el último apartado, se plantea una solución a través de un proyecto arquitectónico.

Durante el proceso de elaboración del proyecto, integré la metodología del Dr. Carlos González Lobo que propone “aprehender” el sitio, plantear las arquitecturas posibles, elegir una de ellas y, por último plantear un programa arquitectónico analizando a profundidad al usuario. También quise darle una perspectiva un poco más global explorando, a través de casos análogos, la manera en la que los relingos se han originado en varias ciudades del mundo desde hace siglos y cómo se han utilizado y se han integrado al contexto urbano hoy en día.

La arquitectura es una disciplina que a través de la historia ha estado basada en valores abstractos, universales y concretos: desde la protección contra los elementos de la naturaleza; hasta la necesidad de imponerse ante el pueblo a través de enormes y majestuosas instalaciones gubernamentales en las que se pierde la escala del ciudadano, del peatón.

Se dice que la arquitectura es el libro de historia más fidedigno que posee la humanidad. Las piedras tienen memoria. En la antigüedad se construía con los materiales que se tenían al alcance de la mano, la condición inherente de la arquitectura antes de la Revolución Industrial era la **SOSTENIBILIDAD**. Con el paso del tiempo, el deterioro, la decadencia y el desperdicio se han vuelto parte de nuestro oficio. Kevin Lynch consideraba el desperdicio como todo lo que no tiene valor ni uso para el ser humano. El desperdicio como pérdida y abandono; separación y muerte. Hay cosas desperdiciadas, terrenos desperdiciados, tiempo desperdiciado y vidas desperdiciadas. La suma de todos estos desperdicios ven sus ecos en los asentamientos humanos. Edificios enteros son abandonados o demolidos, áreas enteras de las ciudades son desalojadas y reconstruidas. Los materiales se erosionan y envejecen.

Se ve una Ciudad de México cada vez más densa y con menos capacidad de abasto en sus servicios. Una prueba más de la verdad en las palabras de Christopher Alexander: *“La ciudad no es un árbol.”* Ni el diseño urbano ni el arquitectónico son procesos lineales de decisiones y ramificaciones ordenadas. La ciudad es una retícula, un tejido enredado y un palimpsesto de decisiones.

Irónica es la tarea de la arquitectura contemporánea: reconstruir y rehabilitar lo que hasta hace poco era nuevo; resanar la ciudad, o en palabras del Dr. Carlos González Lobo, *“tratar de curar a una ciudad con un sistema molar cariado”*. Aprovechar

los espacios existentes y rehabilitarlos dentro de una de las ciudades que más se han expandido horizontalmente dentro de los últimos años.

La zona de estudio: la fachada nororiente del Paseo de la Reforma desde su cruce con Av. Hidalgo hasta el Eje 1 Norte. La gran diversidad y heterogeneidad del perfil urbano en esta zona es muy evidente. Dos aceras de la misma Avenida son dos mundos completamente diferentes. No sólo hay una ruptura urbana, sino en esta zona de la Ciudad, el Paseo de la Reforma se convierte en un abismo que divide clases sociales, ocupaciones, usos de suelo, índices delictivos y modos de apropiación de los espacios públicos.

El estudio previo de la zona se vuelve un elemento esencial porque se habilita la posibilidad de aportar un servicio necesario que dialogue con el sitio. Nos encontramos en una de las urbes más grandes del planeta, con una diversidad de problemáticas de índole tanto económico como social que no puede ni debe ser ignorada.

Esta ciudad es tan compleja y tan rica, como un cuadro de Escher: **infinita**. Se desborda en sí misma, es imposible pero sigue latiendo, moviéndose a toda velocidad pero sobreviviendo, adaptándose a las dificultades. En una Ciudad de México en la que hay más de cien calles llamadas Benito Juárez, más de doscientas calles con el nombre de Venustiano Carranza y cerca de trescientas con el de Lázaro Cárdenas, ¿cómo encontrar identidad?

En las palabras de Carlos Monsiváis: *“El sonido religioso se defiende de la sirena de las patrullas, del voceo desde los automóviles de mercancías milagrosas, del vendaval de rezongos de cinco millones de usuarios del Metro, de un popurrí de Agustín Lara o de José Alfredo Jiménez, de El Mariachi Loco que bailan en Eje Central músicos que son también acróbatas suicidas.”*

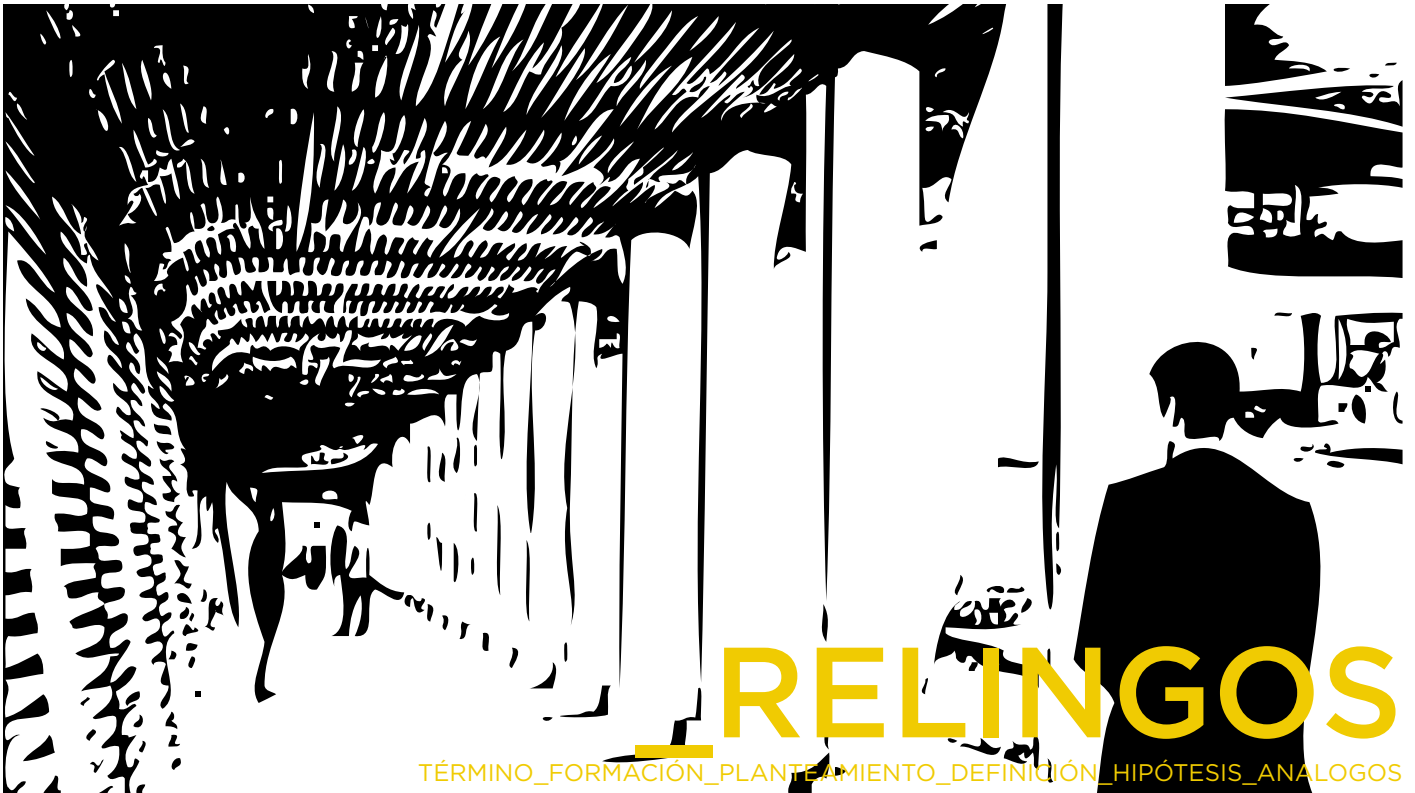

RELINGOS

TÉRMINO_FORMACIÓN_PLANTEAMIENTO_DEFINICIÓN_HIPÓTESIS_ANALOGOS

El término **RELINGO** se puede definir como espacio subutilizado y residual que rompe el tejido urbano dejándolo incompleto. También llevan el nombre de **ruinas urbanas** o **vacíos urbanos**.

Estos espacios se encuentran en el límite entre el espacio público y el espacio privado sin pertenecer a ninguno de los dos. Son contenedores de memoria, fragmentos de la ciudad construida. Eduard Bru los define como *“todo lo que queda después del crecimiento de las ciudades”*. Espacios vacíos que son ocupados esporádicamente por población flotante pero que en realidad no le pertenecen a nadie ya sea porque están fuera del catastro o fuera de la normativa.

El concepto de vacío urbano encuentra su equivalente en la traza urbana de la Ciudad de México de múltiples maneras como espacios “basura” que se originaron por diversas razones como la combinación de trazas urbanas atemporales que han dejado espacios irregulares utilizados de manera esporádica e irregular, principalmente por la población de una zona: vendedores ambulantes o indigentes. Por la mañana son parte de la estructura efímera de un puesto ambulante, por la noche es la cama y cobija de un niño de la calle, los relingos sirven a los eventuales y fortuitos; sin embargo son fantasmas en la ciudad. Por definición del Dr. Carlos González Lobo, un relingo es:

“Un terreno cuya superficie es tan pequeña que no permite su edificación”

Bajo esta premisa, el grupo conformado en Seminario de Titulación se dio a la tarea de detectar estos relingos en una zona determinada para posteriormente hacer un análisis de los mismos y plantear una propuesta arquitectónica en cada uno de ellos.

En la zona de estudio, el fenómeno de la formación de los relingos identificados es muy puntual ya que se da por la superposición de trazas urbanas en distintos periodos históricos. Partimos de una retícula completamente ortogonal producto de una ciudad completamente colonial que cien años después se ve atravesada por la ampliación de una Avenida, ampliación cuyo trazo es completamente arbitrario y ajeno a la retícula que existente dejando una serie de relingos. **(VER GRÁFICO 1)**

El término **relingo** encuentra sus principios en la degradación, el vacío y el abandono. Los espacios abandonados son, por lo general, sinónimos de fealdad y suciedad. La ciudad continúa en movimiento y estos no-espacios siguen en su lugar pero al mismo tiempo conscientes de que no pueden durar para siempre, vulnerables al paso del tiempo.

En el ámbito económico, los relingos son consumo y pérdida de utilidad. En una sociedad, el proceso legítimo y universal para asegurar la supervivencia y la satisfacción económica consiste en la producción continua de nuevos objetos útiles y los relingos se mantienen al margen de este proceso, pues son espacios que no generan ganancia alguna y por el contrario, ocasionan gastos a la sociedad tales como los originados por actividades de saneamiento, seguridad y servicios.

CAPÍTULO 1_ RELINGOS

_TÉRMINO



GRÁFICO 1_

En etimologías concretas el término inglés *waste*, del latín *vastus*, significa ‘desolado’ o ‘desocupado’, semejante al latín *vanus* (vacío o inútil) y a la palabra del sánscrito que significa ‘falta de algo, deteriorado o deficiente’.¹

Apenas hay cien palabras en la lengua inglesa que tengan tantas definiciones en el diccionario, todas ellas negativas. Con frecuencia, hablamos de espacios desperdiciados y espacios abandonados, sin embargo en éste caso el abandono nunca ha sido un factor porque nunca han sido utilizados para ningún propósito específico, sin embargo han permanecido en el limbo. Jardineras, estacionamientos o basureros son algunos de los usos que los vecinos de la zona le han dado a estos relingos, a veces tratando de incorporarlos a sus propiedades pero nunca logrando la integración con el contexto ni mucho menos la continuidad en fachada. En muchas ocasiones los relingos son esquinas que no terminan, convirtiéndose en grandes banquetas, sus colindancias siempre cerradas como herméticamente hacia ellas.

La hipótesis principal de la teoría de los relingos radica en la utilización de espacios que actualmente son ‘tierra de nadie’, sin uso definido ni ocupación, para generar una secuencia de propuestas arquitectónicas que **rescaten**, **reutilicen** y **reactiven** estos espacios, basándonos en un estudio previo de la zona.

El aprovechamiento máximo de los relingos puede aumentar muchas veces la plusvalía de un sitio al proponer actividades que promuevan la movilidad de la población en una zona determinada además de mayor seguridad. Un espacio transitado es un espacio seguro. La reocupación de estos relingos, cuando se hace de una manera ordenada y organizada puede también generar un retejido de la ciudad ya que se brinda una fachada nueva a la calle con toda una serie de servicios distintos requeridos por la zona. Movilidad es el elemento que buscamos propiciar con esta intervención que no sólo se planea en un nivel básico de ocupación sino como intervención social y económica que propicie una mejora para los vecinos.

El aprovechamiento máximo de éstos terrenos se logra bajo la hipótesis de la ocupación parcial de la banqueta por medio de pórticos que no interrumpan el libre tránsito de los peatones pero que, al mismo tiempo, permitan la expansión del relingo a partir del primer nivel. Además, el pórtico puede ser de utilidad para implantar una zona de locales comerciales en Planta Baja, en algunos casos aumentando su área de ocupación. La teoría de los relingos encuentra su fundamento en estos tres términos:

REUTILIZACIÓN
EXPANSIÓN
UTILIDAD

En una escala urbana, se puede contemplar la traza de la ciudad como un tejido o incluso como piezas de un mismo rompecabezas. En esta sintonía, los relingos serían las piezas faltantes o los puntos en los que el tejido está descosido. Nuestra tarea entonces se vuelve mucho más puntual: **localizar estos puntos de acción y retejer la ciudad**, o como el Dr. Carlos González Lobo lo plantea, localizar las caries en la dentadura y curarla.

Tomando esta iniciativa como un punto de partida, se hace un planteamiento base a través del cuál se procederá primero a la **REUTILIZACIÓN** del relingo. Como primera aproximación se propone la ocupación máxima posible en Planta Baja a través de locales comerciales. Esto para mantener el carácter del uso de suelo en la zona y para generar ganancias económicas aumentando el valor comercial de este terreno que anteriormente no generaba ingresos. Además, el comercio ambulante tiene una presencia importante dentro de la zona de estudio, por lo tanto, la generación de espacios formales dentro de este reordenamiento se vuelve necesario.



RELINGO 9_ AMBULANTAJE



RELINGO 3. FORMA DE OCUPACIÓN: AMBULANTAJE

RE.LIN.GO m.

UN TERRENO CUYA
SUPERFICIE ES TAN
PEQUEÑA QUE
NO PERMITE SU
EDIFICACIÓN

CAPÍTULO 1_ RELINGOS

_PLANTEAMIENTO

EXPANSIÓN_

Posteriormente, para la ocupación en planta alta, se propone la implantación de pórticos comerciales para ganar la mayor área posible a partir de primer nivel dado el limitado número de metros cuadrados que por definición tiene un relingo. (VER GRÁFICO 3) La utilización de la banqueta se plantea como una licencia hipotética que permite la existencia de una edificación que proveerá de servicios necesarios a la zona. No se trata de hacer una intervención urbana a partir de la apropiación de los terrenos a costa del peatón, se trata de partir de un **espacio de gastos** y convertirlo en un **espacio de beneficios**.

De esta manera y teniendo presentes estos dos principios se puede plantear una nueva fachada urbana que tenga ritmos, proporciones y alturas similares, elementos identificables que a pesar de responder a usuarios y necesidades programáticas diferentes sean elementos unificadores edificados con los mismos principios básicos parte de un plan maestro.

A continuación se expone de manera gráfica las formas de ocupación del relingo bajo la hipótesis de la expansión por pórticos y su repercusión en banquetas y vegetación, ya que al invadir parte de la banqueta, la fronda de los árboles existentes se ve afectada de manera directa. (VER GRÁFICO 4) Sin embargo se contempla una forma de poda que permita la existencia de los árboles y la expansión del relingo al mismo tiempo. Peatones, vegetación y pórticos se vuelven parte de la “teoría de los relingos” ayudando a este nuevo elemento arquitectónico a existir pero sin perder cada uno su papel en el contexto urbano.



GRÁFICO 2_IDENTIFICACIÓN DE RELINGOS



GRÁFICO 3_EXPANSIÓN POR PÓRTICOS

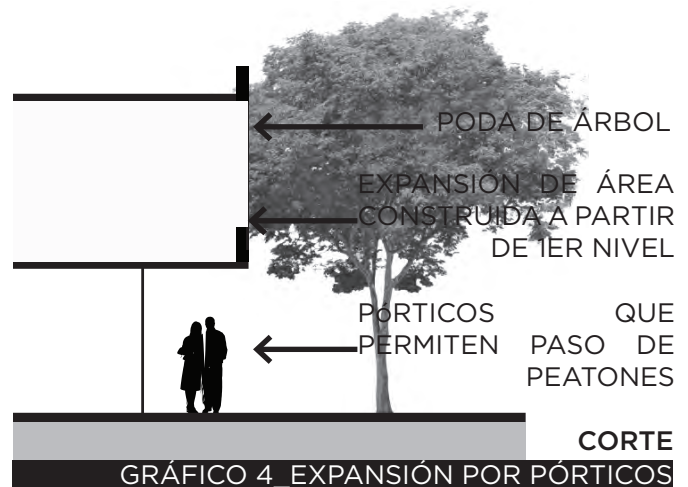

UTILIDAD_

Como tercer punto de la Teoría de los Relingos se plantea la UTILIDAD para completar el circuito de intervención en una zona “descosida”: se toman terrenos actualmente no considerados como tales, se expanden y se utilizan. La utilidad es, en cualquier caso, la propiedad que le dará a un relingo la condición de valor, sinónimo de ganancia que puede tomarse como ganancia en términos económicos hasta ganancia social o cultural dependiendo del caso y programa. En economía, utilidad es todo excedente de ingresos en una compañía y puede ser tomada como una medida de satisfacción que obtienen los consumidores.

El objetivo es dotar de servicios a una zona que carece de los mismos y al mismo tiempo sumar elementos arquitectónicos que generen actividad económica y cultural además de flujos peatonales más intensos. La problemática se plantea a partir de los espacios vacíos sobre la fachada Oriente del Paseo de la Reforma que por su condición, ocasionan una discontinuidad de alturas y usos en esta zona.

Por lo tanto, se planteó un objetivo claro:

RESANAR LA FACHADA URBANA DEL PASEO DE LA REFORMA

Partiendo de este concepto, podemos plantear una serie de hipótesis que se defenderán a nivel de proyecto de conjunto como proyecto puntual. Aquí se plantean seis de las teorías más importantes.

1. La restructuración de la fachada de Reforma puede partir de un conjunto de proyectos arquitectónicos que propicien la homogeneidad visual que no sucede.
2. Este conjunto de proyectos, cuyos usos partirán del estudio socio-económico y cultural de la zona, puede causar un menor índice delictivo al propiciar un flujo peatonal y una demanda de servicios mayor.
3. En el caso específico de un Albergue para Indigentes, se podrían satisfacer las necesidades espaciales y programáticas que plantea el P.A.S.E. como una especie de apoyo al Gobierno del Distrito Federal, que podría cambiar la disposición de los albergues existentes mejorando sus condiciones de habitabilidad y funcionalidad. Este proyecto podría tomarse como un “proyecto piloto” que sirviera como base para la implantación de los siguientes.
4. Proporcionar un uso continuo al relingo que actualmente se utiliza un par de horas al día mientras se encuentra en funcionamiento la lechería LICONSA que ocupa parcialmente el terreno.
5. Mejorar la calidad de la imagen urbana al acoger a un número importante de personas en situación de calle que actualmente encuentran cobijo en las tres glorietas que comprende la zona.
6. En lo que respecta al larguillo de fachadas, el proyecto se plantea como una solución de esquina y proporciona una unidad de alturas dentro del contexto.

CAPÍTULO 1_ RELINGOS _ANÁLOGOS

Para hacer un primer acercamiento a la teoría de los relingos y la forma de aproximación a espacios con esas características se tomaron tres casos análogos que servirían como referencias de apropiación del espacio por razones diferentes.

El primero de ellos: LA APROPIACIÓN DE LA BANQUETA a través de pórticos en contextos urbanos.

_URBAN SHED_NY

El proyecto URBAN SHED o galpón ubanos, se trata de un concurso internacional propuesto por el Departamento de Planificación Urbana de la Ciudad de Nueva York y el Departamento de Transporte entre otros organismos municipales en la Ciudad de Nueva York.

Las banquetas de la Ciudad de Nueva York hoy en día se ven afectadas frecuentemente por andamios que se colocan para la renovación o construcción de cualquier tipo en los edificios. Estos andamios cubren la totalidad de la banqueta dejando libre el paso para los peatones protegiéndolos de la caída de escombros resultado estos trabajos.

Los andamios se han convertido en elementos constantes en el paisaje urbano y por lo tanto familiares para los Neoyorkinos hoy en día aunque no estéticamente agradables.

Estos andamios consisten en tubos metálicos, barras y tablones. Durante el boom inmobiliario de Nueva York, la ciudad llegó a tener entre 4,000 y 6.000 andamios de este tipo. En cualquier otro estado, estas estructuras se quitan una vez terminada la construcción pero en Nueva York, si el dueño ya no tiene más dinero, los andamios permanecen por tiempo indeterminado.



RTKL



GREEN FUTURE



JPDA



URBAN UMBRELLA. AGENCY GROUP



URBAN UMBRELLA. AGENCY GROUP



URBAN UMBRELLA. AGENCY GROUP

“Los andamios son feos, sombríos y omnipresentes”, dice Rick Bell, quien dirige el American Institute of Architects en Nueva York. “Definen nuestra experiencia peatonal, como las arcadas de Boloña.” Para evitar multas, los dueños y constructores reanudan los trabajos cada cinco años para dejarlos en el olvido poco tiempo despues. Así es como se han convertido en elementos permanentemente temporales.

El concurso invitaba a la comunidad internacional de diseñadores a crear un nuevo prototipo para estos andamios dándole una nueva cara a la ciudad y adoptando estos elementos como parte de la fachada de los edificios. haciéndolos de esta manera un elemento de mobiliario urbano que forma parte de la identidad de la ciudad.

Éste es un buen análogo para el principio de apropiación de la banqueta y de la utilización del principio de pórticos. En Urban Shed se busca hacer de una práctica común una experiencia estética diferente y agradable, en el caso de la teoría de los relingos el principio de pórticos se utiliza para poder expandir la superficie rentable en planta alta; sin embargo, en ambos casos se defiende el derecho del peatón de circular por la banqueta con libertad.

A continuación se muestran algunas imágenes de la propuesta ganadora de la que se hizo un prototipo a escala real. La Oficina de Construcciones de la Ciudad de Nueva York ya ha omitido un boletín en el que se aprueba como un estándar que puede ser utilizado por toda la ciudad.

CAPÍTULO 1_ RELINGOS _ANÁLOGOS

_SPITE HOUSE_NY

El uso de terrenos muy angostos y en condición de relingos tiene una antigüedad considerable. Para muestra está la casa angosta más famosa de Nueva York, construida alrededor de 1882.

Según los archivos históricos de Alpern and Dunst, Patrick McQuade quería construir una serie de complejos de vivienda en su terreno con ventanas en tres costados de la fachada, el único inconveniente era que el remanente de una de las esquinas pertenecía a otro terraniente, Joseph Richardson. Hablamos de un pedazo de tierra de 31 metros de largo por 1.5 metros de ancho, que de otra manera era inservible.

Sin embargo, McQuade se reusó a pagar la cantidad solicitada y construyó su edificio con ventanas hacia la colindancia, asumiendo que ése terreno era inutilizable. Richardson entonces, construyó un par de viviendas en el terreno de 1.5 m de ancho utilizando su derecho de construir "bay windows" y bloqueando todas las ventanas de McQuade.

La casa estaba dividida en dos viviendas de cuatro pisos cada una. A continuación imágenes de este relingo de 1882.



SPITE HOUSE. RICHARDSON.1882



SPITE HOUSE. RICHARDSON.1882

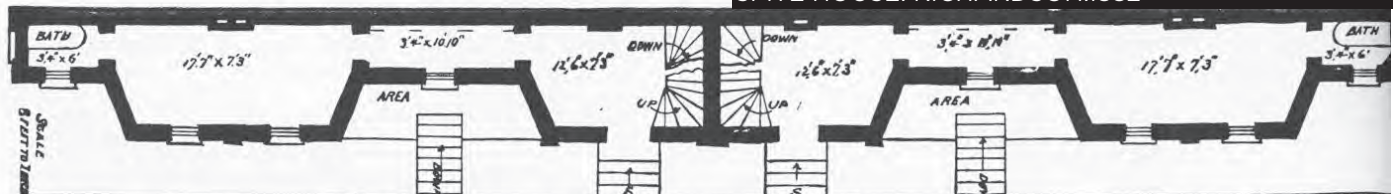

SPITE HOUSE. RICHARDSON.1882

_AUDITORIO MUSEO SN CARLOS_MX

El Museo de San Carlos tiene que ser uno de los edificios neoclásicos más emblemáticos del Centro Histórico de la Ciudad de México, obra de Manuel Tolsá. Este edificio tiene un agregado en la esquina Noroeste que es casi imperceptible gracias al gran talento de su autor, el maestro José Luis Benlliure que lo intervino cuando se abrió la calle Ramos Arispe, en el poniente del Museo, dejando un triángulo remanente entre el trazo de la calle y el costado del Museo.

De esta manera surgió la necesidad de hacerle una esquina a un edificio que anteriormente estaba entre colindancias. El programa de esta ampliación comprende una biblioteca, un auditorio, sala de conferencias y oficinas. La manera en la que Benlliure logra tal mimetización con el edificio pre-existente es a través del uso de la cantera y el respeto en la altura del basamento y niveles de cornisas.

En la fachada de Puente de Alvarado no hay vanos ya que es un frente de 3.50m y sólo se amarra el edificio a través de la coincidencia de entrecalles en la cantera y el remate superior. En la fachada de Ramos Arispe es donde vemos el mejor trabajo de composición ya que se arma en tres planos escalonados por dos razones: para absorber una junta constructiva y para adecuarse al terreno. El escalonamiento que se da en la esquina del basamento se hace para absorber la diferencia de nivel entre la fachada anterior y la posterior. También ubica cinco ventanas a lo largo del nivel de la biblioteca (24m de largo) que corresponden al lado largo de esta fachada.



AUDITORIO MUSEO SN CARLOS_BENLLIURE



AUDITORIO MUSEO SN CARLOS_BENLLIURE



AUDITORIO MUSEO SN CARLOS_BENLLIURE



AUDITORIO MUSEO SN CARLOS_BENLLIURE

CAPÍTULO 1_ RELINGOS _ANÁLOGO

_AUDITORIO MUSEO SN CARLOS_MX

Finalmente, la unión con la fachada posterior se da con molduras y planos simples por ser ésta de dimensiones reducidas.

Esta ampliación representa un ejemplo muy claro de una mimetización completa que responde a una intervención a un edificio emblemático. Este caso específico además de ser un buen ejemplo de la utilización de un espacio remanente para darle una terminación a la esquina, es una intervención en un edificio histórico. Dadas las limitantes planteadas por la Dirección INBA la posición del maestro Benlliure debió ser difícil por lo que la solución sencilla y respetuosa fue realmente la mejor opción.

Tal como lo plantea en sus ensayos, Benlliure pensaba que el conocimiento y la generación de las formas artísticas, y en particular las arquitectónicas, requieren de la observación y aprendizaje de la historia, esta intervención como muestra de ello.



AUDITORIO MUSEO SN CARLOS_BENLLIURE



AUDITORIO MUSEO SN CARLOS_BENLLIURE



AUDITORIO MUSEO SN CARLOS_BENLLIURE



ZONA DE ESTUDIO

**_DF_ZMVM_MANCHA URBANA_COL GUERRERO_BUENAVISTA_PASEO DE LA REFORMA_EXPANSIÓN SOCIOECONÓMICO_
UBICACIÓN_MEDIO FÍSICO_USOS DE SUELO_EQUIPAMIENTO_INFRAESTRUCTURA_VIALIDADES_TRANSPORTE_NORMATIVA**

Para empezar a resolver una problemática arquitectónica, tenemos que empezar por ubicarla en el CONTEXTO. Tanto arquitectos como urbanistas trabajamos en un principio con la misma materia prima: la ciudad. Por esta razón, se abordará el estudio del sitio a través de una especie de acercamientos empezando por la Zona Metropolitana del Valle de México, pasando por la Delegación Cuahémoc y la Colonia Guerrero y su evolución histórica hasta llegar al relinquo mismo en sus características específicas hoy.

Se puede definir a la Zona Metropolitana del Valle de México como la extensión territorial que incluye a la unidad político-administrativas que contiene el área urbana del Distrito Federal y las zonas inmediatas integradas social y económicamente con ella. Su límite es una envolvente de área urbana formada por las unidades políticas y administrativas que se encuentran total o parcialmente ocupadas por la ciudad como delegaciones y municipios en el caso de la ciudad de México.

El desarrollo urbano de la Ciudad de México ha sido el resultado tanto de la estructura de la sociedad y su evolución histórica como de diversos factores demográficos, económicos, culturales, políticos y geográficos en el tiempo. El desarrollo urbano, por definición, es un proceso integral de adecuación y ordenación del territorio para facilitar la vida en sociedad. Se entiende como sinónimo de planeación que en nuestro caso concreto como en muchas ciudades de América Latina no sucedió como tal debido al proceso histórico y la manera en la que se originó. Hablamos de ciudades ya pobladas y de cierta manera planeadas por un gobierno y modificadas de acuerdo a los patrones

de la ciudad colonial española posteriormente. El territorio en el que hoy se ubica el Distrito Federal y, en particular, los perímetros A y B del Centro Histórico tienen sus orígenes en las cuencas hidrológicas de México-Tenochtitlán que debido a sus privilegiadas condiciones permitieron un desarrollo sostenible de la ciudad. Las obras públicas que se ejecutaron en ese tiempo-los sistemas de irrigación y la construcción de templos-nunca alteró de manera sustancial el equilibrio ecológico de la zona; se trataba de una cultura altamente desarrollada en la que las actividades agrícolas se limitaban al espacio natural propicio para ella y la población se concentraba en el espacio destinado para la vivienda.

A la llegada de los españoles, estos patrones de desarrollo urbano sustentable se vieron alterados ya que las ciudades coloniales se expandieron rápidamente sobre los territorios destinados a la agricultura prehispánica. Sobre la ciudad creada orgánicamente alrededor del agua se sobrepuso una traza cuadrangular conforme a los modelos españoles de la época. Se constituye un centro alrededor del cuál la ciudad se desarrolla. Los barrios se constituyen alrededor de las iglesias.

El nuevo urbanismo español, no adaptado a los ciclos pluviales de la cuenca causa entonces que la ciudad se inunde constantemente a causa del desbordamiento de los ríos, lo que en última instancia lleva al drene de los mismos y a la construcción de diques.

Con la Independencia, la situación sociopolítica del país no tiene cambios radicales por lo que la ciudad conserva su forma.

CAPÍTULO 2_ ZONA DE ESTUDIO

_ZMVM

Es en el breve reinado de Maximiliano- alrededor de 1863- cuando se da el abandono del Centro Histórico de la ciudad ya que las clases ricas se mudan al eje de comunicación con el Castillo de Chapultepec, hoy el Paseo de la Reforma.

Posteriormente y durante la consolidación del Porfiriato, se desarrollan las grandes obras públicas y trabajos en materias de vías de comunicación, lo que permite la división de los grandes terrenos en fraccionamientos. Mientras tanto, el Centro Histórico sigue recibiendo a las clases populares dentro de las construcciones abandonadas que antes habían estado habitadas por las clases ricas.

Con la Revolución llegará la formación del Departamento del Distrito Federal que actuará como órgano principal de su administración y su crecimiento urbano. La clase media comienza a mudarse a las periferias dando lugar al cambio de usos de suelo de meramente habitacional a comercial y mixto por la migración de la población y el apogeo del centro como centro de comercio y obtención de mercancías.

Debido a la explosión industrial y a la migración del campo a la ciudad, la Ciudad de México comienza a crecer indiscriminadamente tanto económica como demográficamente, esto por la gran facilidad de fraccionar los terrenos y por el apogeo en la construcción de unidades de vivienda multifamiliares y vecindades que antes solían ser grandes mansiones unifamiliares. Fenómeno que vemos aún hoy en día, en pleno siglo XXI donde las grandes casas viejas son vendidas a inmobiliarias que intentan sacar la mayor utilidad de su adquisición construyendo edificios de

departamentos en terrenos que no están preparados con la infraestructura para recibir tal impacto. Debido a esta explosión demográfica y al desarrollo socioeconómico, la ciudad se expandió horizontalmente y en consecuencia, los habitantes del campo que poco a poco han sido absorbidos por la ciudad y las zonas industriales se proletarizan.

La Ciudad ha rebasado ya sus límites territoriales uniéndose a municipios de las entidades federativas colindantes, como las del Estado de México, conformando lo que conocemos como Zona Metropolitana del Valle de México.

Las consecuencias medioambientales de la expansión de la ciudad se han reflejado en un deterioro continuo en el agua, aire y suelo desde hace décadas y parece ser un fenómeno difícil de frenar. La sobreexplotación de los mantos acuíferos ha llevado ya al agotamiento de las fuentes de suministro locales además del evidente hundimiento del suelo lacustre, como es el caso del Centro Histórico.

La Ciudad de México es un factor de influencia regional muy importante pues su continuo crecimiento propicia un proceso de industrialización indirecto en las entidades vecinas: Estado de México, Puebla, Morelos, Tlaxcala e Hidalgo. Entidades que antes eran meramente rurales, ahora por la cercanía con la Ciudad de México se han convertido en zonas de servicios para la clase proletaria que se transporta hacia el centro de la ciudad o, en zonas industriales con grandes naves dedicadas a la elaboración de productos de consumo para los habitantes.

CAPÍTULO 2_ ZONA DE ESTUDIO
_MANCHA URBANA



GRÁFICO 5_ EXPANSIÓN HISTÓRICA DE LA MANCHA URBANA EN LA ZMVM

CAPÍTULO 2_ ZONA DE ESTUDIO

_COL. GUERRERO

La Colonia Guerrero encuentra sus orígenes en la época de la conquista, lo que la convierte en la Colonia más antigua del Distrito Federal.

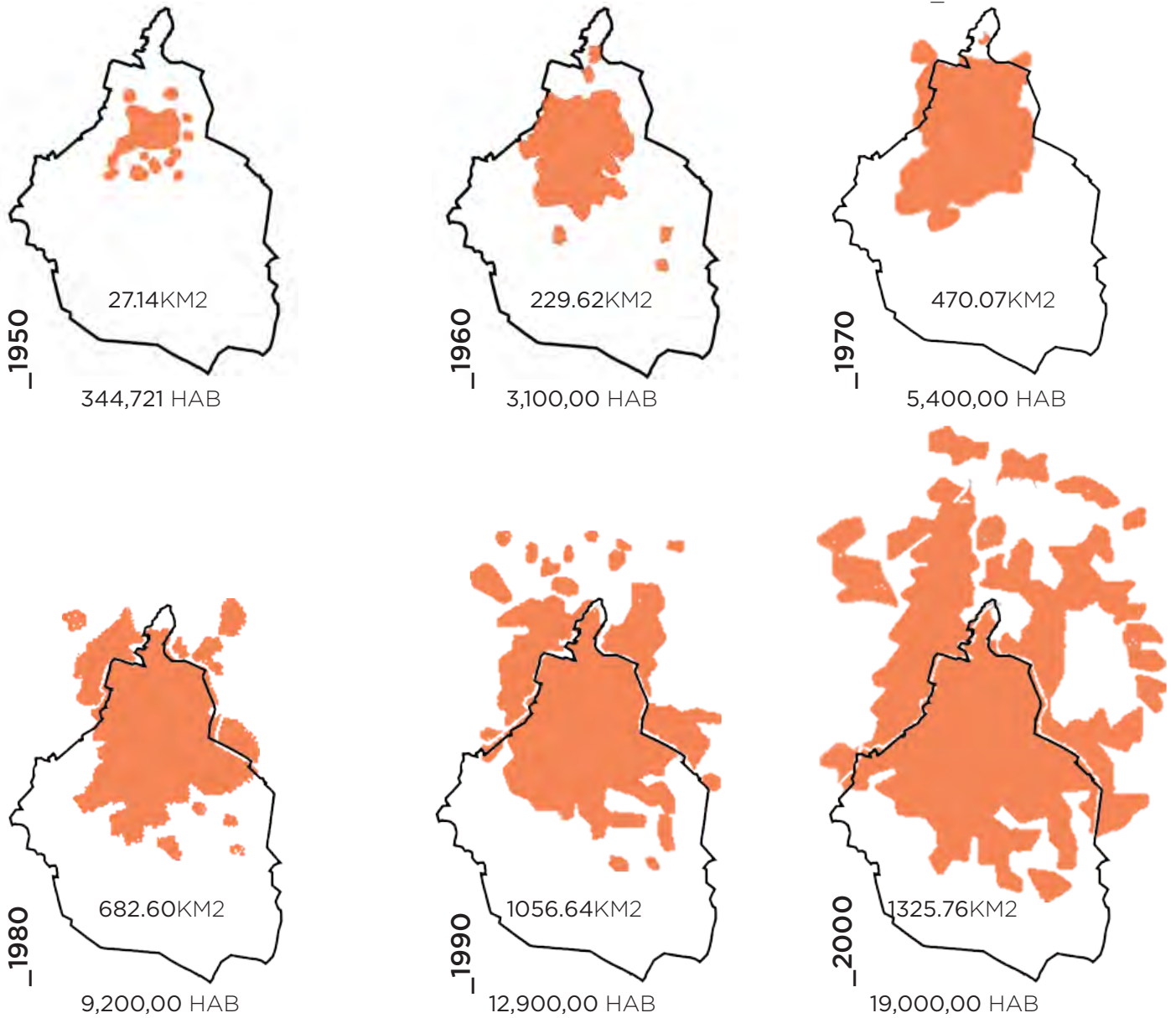
En la época prehispánica, éste territorio formaba parte del Barrio de Cuepopan, uno de los cuatro *campan* que conformaban la ciudad de México-Tenochtitlan, mismo territorio que en la conquista y durante el proceso de evangelización de los pueblos indígenas recibió el nombre cristiano de Santa María La Redonda hacia 1667.

Las primeras edificaciones de esta Colonia datan de finales de la segunda década del siglo XIX. El crecimiento de la Colonia se facilitó gracias a la demolición del Convento de San Fernando por decreto de las Leyes de Reforma. De esta forma, la Colonia se integró con los barrios aledaños entre los que se encontraba el barrio de Los Ángeles fechado hacia 1808. Su propietario, el Lic. Rafael Martínez de la Torre fraccionó estos terrenos poblándose así hasta llegar al poblado de Nonoalco, proceso que comenzó alrededor de 1873.

Otro de los factores que contribuyeron al crecimiento de la Colonia fue la desamortización de los bienes del clero lo que propició un gran

movimiento de transmisión y ocupación de los terrenos al desintegrarse los grandes conjuntos conventuales. Causa también de la ruptura de la traza de la época colonial.

Los pioneros de las primeras colonias que surgieron a partir de 1860 fueron personas de condición modesta, pertenecientes a las capas bajas de la pequeña burguesía urbana y trabajadores asalariados que, en general, no eran propietarios del terreno ni de los edificios. Los primeros edificios fueron pequeños, construidos con materiales pobres, que ocupaban solamente una pequeña parte del solar; entre los diversos tipos de vivienda en estas colonias entre 1860 y 1890, había casas solas, quintas campestres de recreo, casas rústicas, edificios de varias viviendas y vecindades.

Por ser una Colonia que fue abandonada y luego habitada por la clase proletaria pronto se convirtió en una de las zonas más pobladas de la ciudad. Al no ser una colonia construida desde cero ni ser habitadas por gente de clase acomodada que construía sus casas, la Colonia Guerrero se caracteriza por sus viviendas de carácter colectivo y origen proletario.



DIVISIÓN DE MEXICO_TENOCHTILÁN EN CUATRO CAMPAN

La colonia Guerrero, por su cercanía con el centro de la ciudad, fue considerada como una prolongación de la ciudad virreinal que fue creada para la clase trabajadora como reflejo del gran impulso que alcanzaron los movimientos obreros a partir de la restauración de la República. Estas viviendas fueron proporcionadas a los obreros y empleados del ferrocarril y de la estación de Buenavista, inaugurada en 1873. Más adelante profundizaré un poco más en este punto para analizar las consecuencias sociales y económicas que tuvo la estación de trenes Buenavista en la colonia.

Dentro de la zona de estudio, se conservan otras plazas e iglesias construidas en el siglo XVI que se consolidan en este periodo: la iglesia de Nuestra Señora de los Ángeles, madonna de los pobres, la plaza de San Camilito o Santa María; la plaza de la Santa Veracruz ubicada frente a la Alameda Central hoy plaza de acceso al Museo Franz Mayer instalado en lo que fue el primer hospital de la Orden de Juan de Dios en territorios americanos. Hacia la parte sur se consolida la plaza de San Fernando con su colegio, funcionando como remate del Paseo de Bucareli; a un lado de la anterior se ubica el convento hospital de San Hipólito. Los recuerdos de la época colonial.

Estos elementos arquitectónicos del siglo XVI poco a poco se van entretejiendo con las casas de la gente humilde que habitaba la zona, vecindades y edificios de renta. A continuación dos de las plazas más emblemáticas de la zona en su condición actual: la Plaza de la Santa Veracruz y el Templo de San Fernando.



PLAZA STA VERACRUZ



TEMPLO DE SN FERNANDO

CAPÍTULO 2_ ZONA DE ESTUDIO

_BUENAVISTA

Es importante hablar de uno de los factores que afectó profundamente en su época a la Colonia Guerrero, tanto en términos arquitectónicos como demográficos: la estación de trenes de Buenavista.

Como pieza central del proceso de modernización de transportes llevado a cabo por Porfirio Díaz, Ferrocarriles Nacionales de México bajo la presidencia de Sebastián Lerdo de Tejada inauguró la Estación Buenavista el 20 de enero de 1873 cuando México contaba ya con 570 kilómetros de vías férreas. Manuel Gutiérrez Nájera escribe:

“Hoy no se viaja, la locomotora nos arrastra con casa y todo. El viajero puede llevar sus libros, sus pantuflas, su mujer y su gato... En esta época de los caminos de fierro, los viajes son un mito. Sale usted y llega. No hay aventuras, no hay incidentes. La maleta y el viajero deben experimentar las mismas sensaciones... las poblaciones pasan, los árboles vuelan y cuando vuelve uno a su casa apenas se ha tenido tiempo de leer la tercera plana de los periódicos”.

Hasta este momento, la Ciudad de México no había visto cosa semejante ni las provincias habían sido capaces de conectarse con la metrópoli, rodeada de montañas, de esta manera. Se trataba del primer ferrocarril urbano que viajaba a la Villa de Guadalupe. Buenavista fue el punto de enlace entre la Ciudad de México y el mundo.

La ruta se hacía como sigue: el tren salía de la Plazuela de Villamil, hoy Plaza Aquiles Serdán, seguía por la Calzada de Santa María la Redonda hasta la calle de Talleres, llamada así porque ahí se alojaban los de la empresa; continuaba por la que se llamó calles del Ferrocarril hasta la Garita de Peralvillo, tomando entonces la Calzada de Piedra o de los Misterios con destino final al puerto de Veracruz, con un recorrido total de 17 horas 40 minutos.

La IMAGEN 1 muestra la estación Buenavista en 1885 con su estructura afrancesada, a la par de cualquier estación europea de la época. Debajo -IMAGEN 2- se muestra la misma estación alrededor de 1910, en ella aparece el vagón que era utilizado por Porfirio Díaz para realizar sus viajes. En la IMAGEN 3 se muestra la fachada de la estación en los años 20 del siglo pasado frente al Monumento de Cristóbal Colón que hoy se encuentra en el mismo sitio, sobre la calle de Mina frente a la plazuela de Buenavista.

IMAGEN 4 vemos una vista amplia donde se muestra el viejo edificio insignia del Ferrocarril Central alrededor del año de 1935. Al fondo, de color blanco, se ve la construcción de la nueva estación de los Ferrocarriles Nacionales de México. Aún cuando el movimiento de automóviles era pequeño, se reservaron grandes áreas para estacionamiento.

IMAGEN 5 representa la nueva estación que reemplaza completamente la anterior en el año 1959 y finalmente en la IMAGEN 6 quise insertar una imagen de lo que hoy conocemos como al estación de tren suburbano Buenavista, ocupando el mismo edificio y conectando al Distrito Federal con el Estado de México en 25 minutos.

CAPÍTULO 2_ ZONA DE ESTUDIO
_BUENAVISTA



IMAGEN 1_ ESTACIÓN BUENAVISTA 1885. CASASOLA



IMAGEN 2_ ESTACIÓN CENTRAL BUENAVISTA. 1935



IMAGEN 3_ VAGÓN DE PORFIRIO DÍAZ. 1910



IMAGEN 4_ FACHADA DE ESTACIÓN. 1920



IMAGEN 5_ ESTACIÓN DE FERROCARRILES NACIONALES DE MÉXICO. 1959



IMAGEN 6_ ESTACIÓN BUENAVISTA. TREN SUBURBANO.

CAPÍTULO 2_ ZONA DE ESTUDIO

_BUENAVISTA

La estación de Ferrocarriles prestó sus servicios como entidad privada hasta 1946 cuando se convierte en una empresa estatal. El 23 de junio de 1937, el Presidente Lázaro Cárdenas, dictó un acuerdo expropiando los bienes de la compañía de Ferrocarriles Nacionales de México, y el 25 de junio del mismo año, expidió un Decreto creando el Departamento Autónomo de Ferrocarriles.

Al mismo tiempo se creó la empresa Líneas Férreas de México, que se encargaría de la construcción de líneas que complementarían la red ferroviaria nacional.

El 8 de marzo de 1959, durante el gobierno del presidente Adolfo López Mateos, se puso en servicio la nueva Estación de Ferrocarriles Nacionales de México. Este edificio que continuó llamándose Estación de Buenavista, se ubicó 550 metros más adentro, alineado con la prolongación de la calle de Alzate, para unirse con Mosqueta. Este gran proyecto de regeneración urbana, formó parte de la ampliación de importantes avenidas, que culminaron con prolongación de Paseo de la Reforma en 1964.

La gran estación, con modernas instalaciones, marcaba un gran paso en el desarrollo de la red ferrocarrilera. Al recorrer el sitio ocupado por la estación hacia el norte, se ganaron seis grandes súper manzanas y se prolongó la avenida Buenavista hasta coincidir con la puerta central de la estación. Por desgracia no se conservó el viejo edificio del F.C. Mexicano que finalmente fue demolido. En agosto de 1999 los viajes en tren terminaron y los grandes carros que decían “N de M” fueron vendidos como chatarra.

En cuanto al impacto que esta inclusión de trenes significaba en la Colonia Guerrero a raíz de la construcción ferroviaria de la estación de Buenavista en 1873, el desarrollo arquitectónico de la colonia lo adornaron numerosos hoteles a su alrededor, atrayendo personas de diversas partes de la ciudad y del país y por ende tuvo un desarrollo comercial y cultural, pero con la llegada de otros tipos de transporte su popularidad fue disminuyendo hasta que se suspendió el servicio ferroviario de pasajeros en 1997 debido a la privatización de los ferrocarriles.

Durante muchos años, la Guerrero fue una colonia tranquila. Al iniciarse el presente siglo y aparecer los tranvías eléctricos, dos líneas ofrecieron servicio: San Juan-Lerdo y Zócalo -Guerrero. Su transformación se inició durante la segunda mitad del siglo XX: se ampliaron la Av. Hidalgo y Santa María la Redonda y más tarde se abrió el Paseo de la Reforma hacia el norte. A partir de junio de 1979, tres ejes viales la cruzan, los denominados Eje Guerrero o Eje 1 Poniente, Mosqueta o Eje 1 Norte y el Eje Central Lázaro Cárdenas.

En la siguiente página se presenta una vista aérea de norte a sur de la zona en el año 1940 aproximadamente que ayudará a entender mejor la relación espacial entre la antigua estación Buenavista y la Colonia Guerrero con una nomenclatura de los elementos emblemáticos que se distinguen.



- 1 PLAZA DE LA REPÚBLICA
- 2 PLAZUELA DE BUENAVISTA MONUMENTO DE CRISTOBAL COLÓN
- 3 ESTACIÓN DEL F.C. MEXICANO
- 4 EDIFICIO INSIGNIA DEL QUE FUE F.C. CENTRAL
- 5 EDIFICIOS Y ANDENES DE LA NUEVA ESTACIÓN DE PASAJEROS INAUGURADA EL 16 DE SEPTIEMBRE DE 1937

- 6 AV. RAMÓN GUZMÁN, HOY INSURGENTES
- 7 ZONA DE BODEGAS DEL SERVICIO DE CARGA EXPRESS
- 8 MUSEO DEL CHOCHO
- 9 GLORIETA DEL CABALLITO Y EL EDIFICIO CORCUERA
- 10. ESTRUCTURA DE ACERO DEL PRIMER EDIFICIO DE LA LOTERÍA NACIONAL

CAPÍTULO 2_ ZONA DE ESTUDIO

_COL. GUERRERO

Otro de los factores que contribuyeron al pronto poblamiento de la Colonia Guerrero fue el precio bajo de los terrenos: en 1872 un predio en la segunda calle de Guerrero valía como terreno agrícola \$0.02 el m²; y en 1901 se cotizaba a \$13.40; aumentó 657 veces su valor en treinta años. En 1901 los terrenos de las calles principales tenían un costo entre \$80.00 y 160.00 el m², mientras que los terrenos de las nuevas colonias se cotizaban entre 2.50 y 20 pesos por metro cuadrado.

La falta de servicios que presentó la Colonia en un principio tuvo que ver con el hecho de que solían ser terrenos dedicados a la cosecha y no a la habitación, y con que no existían principios claros sobre la creación de colonias nuevas. Se daban muchas libertades dada la ambigüedad de la reglamentación existente, nunca hubo un principio de desarrollo urbano o planeación con lineamientos claros. Por consiguiente, se construía primero y mucho después se dotaba de servicios.

En sus inicios, ésta zona no tenía alumbrado público ni servicios de agua hasta que en 1903 se implementó un reglamento en que permitió la regulación del trazo de las calles y con ello la dotación de servicios básicos. Sin embargo este reglamento benefició primero a las colonias de clases altas.

La Colonia Guerrero siguió con estos problemas por algún tiempo más porque no era parte de las “colonias ricas”. El resago en cuestión de equipamiento urbano y servicios para la comunidad es notorio hasta el día de hoy. Incluso en algunos de los relingos identificados en éste estudio se notan asentamientos irregulares que se roban los servicios de los lotes vecinos sujetos a la reglamentación del Distrito Federal. Evidentemente, el hacinamiento es otro de los factores que prevalecen hasta el día de hoy por la proliferación de indigentes en los alrededores y la falta de instituciones para acogerlos.



TEMPLO DE SN HIPÓLITO

_PASEO DE LA REFORMA

El trazo del Paseo de la Reforma es tan aleatorio como su posterior ampliación. Este proceso comienza cuando Maximiliano y Carlota se mudan al Castillo de Chapultepec a su llegada a la Ciudad de México. Para trasladarse a su casa desde Palacio Nacional, Maximiliano tenía que llegar a la Glorieta del Caballito, y posteriormente atravesar una serie de plantíos de maíz y haciendas ganaderas por el Paseo de Bucareli y el Acueducto de Chapultepec ya que no existía un camino para llegar directamente, el trayecto total aproximadamente de 6km.

Fue así como por razones meramente personales, Maximiliano ordenó la construcción de una nueva vía que comunicara directamente la Glorieta del Caballito con el Castillo de Chapultepec como se muestra en la imagen, con una extensión de 3.15km. El entonces llamado Paseo de la Emperatriz que sólo contemplaba la construcción de una glorieta, la Glorieta de la Palma que hasta el día de hoy nunca ha albergado ningún monumento.

La idea no sólo era acortar la distancia entre el Caballito y el Castillo, también era implementar un paso pavimentado ya que los caminos de terracería eran muy bruscos para el carruaje. El proyecto original fue trabajo de Luis Bolland, ingeniero en minas austriaco, éste contemplaba el trazo de una vía amplia con dos calzadas y dos camellones laterales que tendrían largas filas de árboles y áreas verdes.

Al término del virreinato, Benito Juárez decide renombrar esta gran avenida y llamarla Paseo Degollado_ alrededor de 1867_ quedando abierta al público en 1872, cuando adopta el nombre de Paseo de la Reforma en honor a la adopción del gobierno constitucional.

En 1877 se inaugura la primera gran glorieta del nuevo Paseo de la Reforma: la Glorieta de Colón, seguida por la Glorieta a Cuauhtémoc en 1887 y la Columna de la Independencia (hoy el Angel de la Independencia) en 1910.



CAPÍTULO 2_ ZONA DE ESTUDIO

_REFORMA

Terminada la Revolución, el Paseo de la Reforma tuvo un crecimiento sostenido que no duraría mucho ya que fue en los años 40 cuando sufrió los cambios más importantes cuando se llevó a cabo la remodelación general que realizó el Departamento Central (Gobierno del D.F.) entre 1948 y 1949 que contempló reducción de camellones y ampliación de la Avenida convirtiéndola en una vía dinámica y comercial del siglo XX. La ampliación de la Avenida también tuvo mucho que ver con el aumento en el número de vehículos automotores que circulaban ya en esta época en las calles y avenidas de la Ciudad de México.

La extensión de la Avenida y que da pie a la formación de los *relingos* en esta zona de la ciudad es la que nos interesa en mayor medida. Esta medida surge del llamado Plano Regulador de la Ciudad de México entre 1946 y 1948 bajo la regencia de Don Ernesto P. Uruchurtu. “El Projectazo” como se llamó por el gran impacto que causó tenía como objetivos principales poder planear el crecimiento ordenado de la ciudad y

además proyectar las grandes avenidas que darían fluidez al tránsito vehicular de la zona central.

El proyecto incluía la ampliación de la Avenida Pino Suárez desde el zócalo hasta la Calzada de Tlalpan de tal forma que se creara un par vial con la Avenida 20 de Noviembre inaugurada en 1936, pero además hacia el norte; también contemplaba la ampliación de dos calles de gran tradición y repletas de edificios coloniales y ruinas arqueológicas prehispánicas como lo eran Brasil y Argentina, que según el proyecto se harían más anchas hasta la Glorieta de Peralvillo.

La segunda parte del Projectazo, más ambiciosa, contemplaba continuar en diagonal el Paseo de la Reforma hasta entroncar con la Glorieta de Peralvillo, creándose además tres nuevas glorietas y la ampliación de las avenidas transversales a la altura de Violeta, Mosqueta-Rayón y Nonoalco-Matamoros. La Avenida Santa María la Redonda que era angosta e iniciaba en la calle de Belisario Domínguez, también se ampliaría y prolongaría



1852



1883



1910

19

CAPÍTULO 2_ ZONA DE ESTUDIO _REFORMA

hacia el norte, previendo su entronque con la Avenida de los Insurgentes. Esto último le daría continuidad al eje norte-sur formado por Niño Perdido, San Juan de Letrán, Aquiles Serdán y la mencionada Santa María la Redonda, vialidad que hoy conocemos como Eje Central Lázaro Cárdenas.

En los 60 un sinúmero de obras públicas estaban en proceso en el país y en especial en la Ciudad de México, pues se requería de infraestructura vial para el desarrollo de las Olimpiadas; sin embargo la prolongación del Paseo de la Reforma tenía que ver más con una obra habitacional que con las Olimpiadas. Se trata del complejo habitacional de 102 edificios que conformaban el proyecto de la Unidad Habitacional de Nonoalco-Tlatelolco proyectado por el Arq. Mario Pani que era parte, además de un gran plan de regeneración urbana que contemplaba con esto integrar y ampliar los barrios de Tepito y La Merced. El conjunto de edificios estaba proyectado bajo los mismos principios con que se proyectó el conjunto multifamiliar Miguel Alemán.

La ampliación hacia el noroeste del Paseo de la Reforma se completó en un tiempo de 4 años, tiempo récord si se compara con los más de 40 años que llevó completar la primera fase. Cabe mencionar que se tuvieron que demoler algunos edificios coloniales y complejos culturales importantes como el Teatro Tívoli para llevar a cabo esta obra pública que en general se concluyó sin mayores contratiempos.

En la parte inferior se muestran imágenes de la evolución histórica del Paseo de la Reforma y posteriormente un plano donde se muestran todas las vías que fueron abiertas en el período comprendido entre 1960 y 1964. De izquierda a derecha se ve La Estatua del Caballito viendo hacia el Castillo de Chapultepec en 1852, en 1883 el comienzo de la fila de árboles a ambos lados de la avenida, en 1910 las celebraciones del Independencia, 1919 la estructura y vialidades circundantes de la columna de la Independencia, 1950 la plantación de cactáceas en el camellón central y para finalizar una imagen de la urbanización en 1950.



1852



1950



1950

CAPÍTULO 2_ ZONA DE ESTUDIO _REFORMA



AMPLIACIÓN DEL PASEO DE LA REFORMA _1946

CAPÍTULO 2_ ZONA DE ESTUDIO _REFORMA

La obra finalmente se inauguró en 1964. De las tres nuevas glorietas solamente la de Cuitláhuac se ocupó en esa fecha, pero algo notable fue que se logró completar el conjunto de estatuas de los Hombres de la Reforma. Don Porfirio había logrado colocar 38 de las estatuas hasta 1905, de tal manera que pertenecían dos de ellas por cada estado de la república y dos para el Distrito Federal. Cómo se muestra en el plano de la izquierda, esta ampliación atravesó por completo la traza ortogonal de tiempos coloniales.

Solares rectangulares ahora se convertían en triángulos que en numerosas ocasiones no comprendían el metraje necesario para ser ocupados. Algunas de las edificaciones existentes que se habían construido entre colindancias ahora contaban con una cuarta fachada en su parte posterior que a la vez terminaron por no ocupar, convirtiéndose éstos en relingos, que conforman la primera parte de la investigación. Se realizó una gran rehabilitación de la avenida en 2003 cuyas obras comprendieron: plan maestro de áreas verdes, banquetas de cantera rosa, reemplazo de luminarias y bahías de acceso en paradas de transporte público.

Todos estos trabajos, como sucedió en tiempos anteriores, se realizaron desde la Glorieta de la Diana hasta la incorporación de Reforma con el Periférico, dejando fuera una vez más a la Colonia Guerrero.

Algunos de los cambios que se hicieron posteriormente entre 2004 y 2005 fueron:

- » El traslado de la estatua de Cuauhtémoc a su posición actual.
- » Toda la vegetación que se encontraba en el camellón central del Paseo de la Reforma fue reemplazada por una serie de prismas triangulares de concreto que tienen la intención de prevenir que los peatones crucen la avenida excepto en los puntos destinados para ello, lo que provocó disgusto en la población ya que la distancia entre Glorieta y glorieta, donde se encontraban los únicos semáforos y pasos peatonales en ese momento, es de 500 metros. Posteriormente para 2007 se instauraron pasos peatonales y semáforos adicionales entre glorieta y glorieta.

Abajo se muestra una imagen del proyecto original de la expansión con todas sus glorietas en 1946 desde la fuente de Petróleos hasta la glorieta de Peralvillo.



CAPÍTULO 2_ ZONA DE ESTUDIO

_COL. GUERRERO

La Colonia Guerrero se ubica al Noroeste del Distrito Federal dentro del llamado “perímetro B” del Centro Histórico. Coordenadas 19 grados 27 minutos latitud Norte y 99 grados 9 minutos latitud Oeste y se encuentra a una altura sobre el nivel del mar de 2240 metros. Esta Colonia es parte de la Delegación Cuauhtémoc con un área aproximada de 32 km² y medio millón de habitantes.

La zona urbana del Distrito Federal en donde se encuentra la zona de estudio presenta un clima templado lluvioso, con temperaturas que pueden ser superiores a 28°C en algunos días del final de la primavera y temperaturas que pueden bajar a 0 °C o menos en enero. Sus límites están bien marcados por vialidades importantes: al Norte por la Av. Ricardo Flores Magón; al Sur por la Av. Hidalgo, al Oriente por el Eje Central Lázaro Cárdenas y al Poniente por el Eje 1 Poniente Guerrero. (VER GRÁFICO 6)

Al situarse dentro del área enmarcada por las antiguas cuencas hidrológicas que conformaban México-Tenochtitlan, el tipo de suelo sobre el que se desplanta es tipo III o lacustre, formado por bancos de arcilla compresible como el resto del Centro Histórico. (VER GRÁFICO 7)

Por la diversidad de actividades que se desarrollan no sólo en la Colonia sino a nivel delegacional-comercio, turismo, instituciones culturales- y también por ser una de los primeros asentamientos urbanos en el Distrito Federal, la zona cuenta con todos los servicios básicos: alumbrado público, agua potable, drenaje, servicios de telecomunicación. A nivel nacional, sólo la delegación Cuauhtémoc representa el 4.6% del Producto Interno Bruto del país, lo que no quiere decir que las condiciones

socio-económicas sean iguales en todas las colonias que la conforman pues ésta presenta condiciones inferiores a la media en cuanto a densidad poblacional, escolaridad y empleo.

En la carta de uso de suelos (VER GRÁFICO 8) se denota el carácter habitacional de la zona, sin embargo, a lo largo de las calles y avenidas que van de Norte a Sur predomina el comercio en planta baja además de algunas edificaciones de carácter gubernamental como el edificio de la Procuraduría General de la República en Paseo de la Reforma 75. También es bastante evidente la falta de espacios abiertos y de recreación en proporción con la cantidad de predios destinados para uso habitacional. Por otro lado, hacia la parte sur del Paseo de la Reforma sucede lo opuesto ya que la concentración de museos, parques y centros culturales ocupan un lugar importante desplazando el uso habitacional al segundo lugar.

En cuanto a equipamiento urbano (VER GRÁFICO 9) en los alrededores del relingo elegido hay presencia importante de instituciones gubernamentales de carácter social como la Unidad de Medicina Familiar N°15 del IMSS, la Escuela Primaria “Estado de Yucatán” del sistema de escuelas públicas de la SEP y el Jardín de Niños “Jaime Nunó”. Sin embargo, toda la Colonia Guerrero presenta un altísimo déficit de servicios para la población, lo que la vuelve insegura para los vecinos. Sobre el lado Oriente del Eje Central se encuentran una serie de edificaciones abandonadas, algunas de ellas utilizadas como bodegas, lo que no incentiva la circulación peatonal. Todo lo que sucede sobre la acera Oriente del Paseo de la Reforma resulta de poca o nula relevancia para el otro lado de la brecha que representa esta gran avenida.

CAPÍTULO 2_ ZONA DE ESTUDIO
_COL. GUERRERO



GRÁFICO 6_ COLONIA GUERRERO_ VISTA AÉREA



GRÁFICO 7_ TIPOS DE SUELO DF_ DEL. CUAUHTÉMOC



ACERCAMIENTO_ ZONA DE ESTUDIO

CAPÍTULO 2_ ZONA DE ESTUDIO
_USO DE SUELO



GRÁFICO 8_ CARTA DE USO DE SUELO_ COL. GUERRERO

CAPÍTULO 2_ ZONA DE ESTUDIO
EQUIPAMIENTO

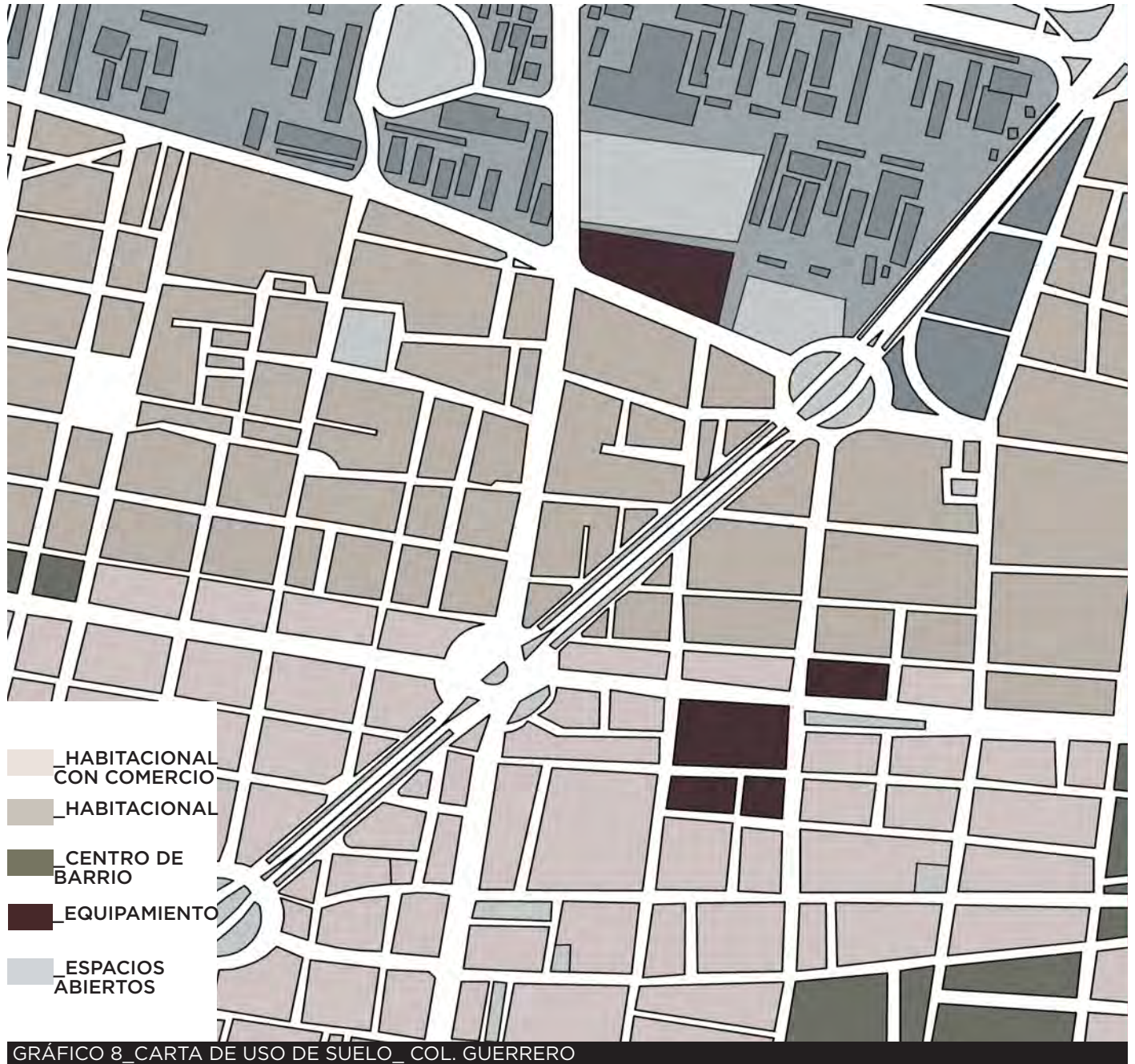

GRÁFICO 9_ EQUIPAMIENTO CERCANO

CAPÍTULO 2_ ZONA DE ESTUDIO

_INFRAESTRUCTURA

De acuerdo a la Ley de Desarrollo Urbano de 2010 para el Distrito Federal, el término “equipamiento” se refiere a zonas en las cuáles se permite todo tipo de instalaciones públicas o privadas con el propósito principal de dar atención a la población mediante los servicios de salud, educación, cultura, recreación, deportes, cementerios, abasto, seguridad e infraestructura. Evidentemente, los lotes destinados a algún tipo de equipamiento urbano dentro de la colonia no son suficientes ni en tipo ni en número.

Al acercarse un poco más al sitio se distingue un factor muy importante: Paseo de la Reforma, en todo su carácter de vía principal, además de originar la serie de relingos que se estudiará a continuación, actúa como una especie de muralla en la Colonia, partiéndola en dos y dificultando la comunicación entre ambos lados de la misma calle.

Debido a esto, todo tipo de infraestructura y servicios no pertenecen a la Colonia sino a un lado o a otra de Paseo de la Reforma. Hacia el Sur y Oriente se encuentra un número mayor de servicios referentes al ámbito cultural y educativo y al Norte y Poniente el carácter es completamente vecinal con servicios básicos como son escuelas de educación básica, clínicas del Instituto Mexicano del Servicio Social, gasolineras y un gran número de estacionamientos, necesidad creciente en años recientes. En la Colonia también podemos encontrar el mercado Martínez de la Torre, y hacia el extremo sur la Iglesia de San Hipólito que año con año trae miles de personas los días 28 de cada mes pero en especial el 28 de Octubre debido a las festividades de San Judas Tadeo produciendo con esto la proliferación de vendedores ambulantes pero sólo en la zona inmediata.

Dentro de lo que podemos definir como edificaciones destinadas a la ayuda social destaca un centro de rehabilitación de Drogadictos Anónimos sobre el Eje 1 Poniente y la Casa Alianza ubicada en la esquina de Zarco y Paseo de la Reforma atendiendo una problemática importante en la zona: la indigencia, en este caso enfocado hacia niños y jóvenes, tema central del proyecto arquitectónico definitivo.

A pesar de albergar las oficinas de la PGR, la falta de atención en cuestiones de seguridad, combinada con la falta de servicios que incentiven la convivencia social han ocasionado el incremento en las tasas de delincuencia en la zona. De acuerdo a datos de la Procuraduría General de Justicia del Distrito Federal, en 2009 se registraron más de 29,000 delitos en la delegación, lo que le otorga el primer lugar en la entidad. La problemática principal es la marcada segregación social. En las áreas donde se registra un mayor número de afluencia de turistas y dinero es donde se invierte casi la totalidad del presupuesto de la delegación dejando las zonas habitacionales a un lado, la Colonia Guerrero siendo una de ellas.

En la siguiente página se muestran imágenes del mercado Martínez de la Torre, la Av. Paseo de la Reforma mostrando su envergadura y el porqué es tan definitiva en separar ambos lados de la acera, la fachada exterior de Drogadictos Anónimos del lado del eje 1 Poniente, el edificio de la Procuraduría General de la República que se sitúa justo a un lado del relingo 3, sobre Paseo de la Reforma, el segundo edificio de la Procuraduría General de la República en la esquina de Paseo de la Reforma y Mina, y por último el predio que actualmente ocupa Casa Alianza en la esquina de Esmeralda y Paseo de la Reforma.

CAPÍTULO 2_ ZONA DE ESTUDIO
_INFRAESTRUCTURA



_MERCADO MARTINEZ DE LA TORRE.



_AV. PASEO DE LA REFORMA



_DROGADICTOS ANÓNIMOS



_PROCURADURIA GENERAL DE LA REPUBLICA



PROCURADURÍA GENERAL DE LA REPÚBLICA



_CASA ALIANZA

CAPÍTULO 2_ ZONA DE ESTUDIO

_VIALIDADES

La Colonia Guerrero está definida por las arterias vehiculares que la rodean pues la enmarcan, delimitan, aislan, comunican. Todo al mismo tiempo. (VER GRÁFICO 10)

Empezamos con el Paseo de la Reforma, vialidad que atraviesa diagonalmente la zona Poniente del Distrito Federal y una de las más importantes, no sólo por su longevidad sino también por el número de edificaciones de importancia histórica, cultural y política que se ubican a ambos lados del río vehicular. Podemos decir que es una vialidad principal porque debido a su anchura, longitud, señalización y equipamiento posibilita un amplio volumen de tránsito vehicular-cuenta con cuatro carriles centrales y dos laterales por sentido separados por camellones con vegetación abundante lo que la convierte en la avenida más importante del Distrito Federal.

La segunda vialidad más importante en éste estudio es el Eje Central_Lázaro Cárdenas que aunque no atraviesa la Colonia Guerrero por completo, la toca en un punto muy importante: el metro Garibaldi, ocasionando un flujo mayor de transeúntes por motivos comerciales y transportando un volumen vehicular de más de 10,000 unidades particulares todos los días. Por su cercanía con el mercado de la Lagunilla, la Glorieta del Gral. San Martín que ahí se ubica es un paso importante para los transeúntes y centro importante de asentamiento para los indigentes siendo uno de los cruces viales más peligrosos de la ciudad.

Rodeando la Alameda Central se encuentran la Av. Juárez-continuación de la Av. de la República en el Monumento a la Revolución- y la Av. Hidalgo-que luego continúa como Puente de Alvarado

conectándose con al Rivera de San Cosme al Oriente. Estas arterias funcionan como vías secundarias de alimentación y desahogo del Centro Histórico respectivamente.

En el límite Norte de la Colonia están el Eje 1 Norte Mosqueta y la Avenida Ricardo Flores Magón que marcan el inicio del Conjunto Urbano Nonoalco Tlatelolco. Estas dos arterias, aunque no atraviesan la zona de igual manera que Paseo de la Reforma o Eje Central, toman su importancia al trasladar hasta ella a los usuarios del Tren Suburbano en la Estación Buenavista y comunicarse con centros culturales importantes ubicadas el poniente como la Biblioteca Vasconcelos y el Centro Delegacional Cuahutemoc.

El resto de las calles se consideran como de carácter secundario ya que permiten la comunicación al interior de la colonia. Su aforo vehicular es mucho menor porque su uso es completamente local. El plano de las principales vías de circulación vehicular se muestra en la siguiente página teniendo como referencias inmediatas las glorietas sobre el Paseo de la Reforma.

CAPÍTULO 2_ ZONA DE ESTUDIO

_TRANSPORTES

De igual manera, las líneas de transporte colectivo son un factor influyente en la manera en la que la gente se mueve dentro de la zona.

Debido a su capacidad y costo, el Sistema de Transporte Colectivo Metro ocupa el lugar principal en cuanto a ocupación por los habitantes de la Colonia Guerrero que es servida por tres líneas: la línea 2 en dirección Oriente-Poniente- estaciones Bellas Artes, Hidalgo y Revolución, todas en la parte más sur de la Colonia-, línea 8- estaciones Bellas Artes y Garibaldi,- y línea B- estaciones Lagunilla, Garibaldi y Guerrero.

Los flujos más importantes de peatones se registran en las salidas de los metros Hidalgo, Guerrero y Garibaldi. Es ahí donde se ubican un mayor número de comercios, ya sea de carácter informal o en forma de establecimientos como es la plaza comercial a la salida del Metro Garibaldi o el Mercado Martínez de la Torre a la salida del metro Guerrero. La presencia de ambulante a la salida de estaciones de metro es una constante en toda la ciudad que incentiva la implantación de paraderos de autobús de forma desordenada ocasionando un nudo vehicular que afecta la circulación en ambos sentidos de la calle.

El metro Bellas Artes, aunque importante, no genera flujos regulares o notorios hacia la Colonia Guerrero, orientando a la mayoría de sus usuarios hacia el Centro Histórico, de nuevo es importante mencionar la importancia del comercio ambulante que a su vez se extiende hacia la plaza del Palacio de Bellas Artes y hacia la Alameda Central. De igual manera, el metro Revolución produce más flujos hacia el sur de los que produce hacia la zona de relingos.

En cuanto a transporte colectivo terrestre en Agosto de 2009 se implementó el Corredor Vial Reforma con autobuses ecológicos que recorre esta arteria desde La Villa hasta el kilómetro 3 de la Carretera México-Toluca. Esto se hizo para sustituir las 370 unidades de transporte colectivo en mal estado que circulaban sobre Paseo de la Reforma. La implantación de un sistema con paradas específicas trae orden y fluidez al río vehicular.

Una iniciativa similar tiene lugar sobre Eje Central Lázaro Cárdenas en donde operan desde 1954 los trolebuses del Sistema de Transportes Eléctricos del D. F. con el Corredor Cero Emisiones. (GRAFICO 11)



_CORTE TIPO_EJE CENTRAL_STE DEL DF



 _METRO_LINEA 8_CONSTITUCIÓN DE 1917-GARIBALDI

 _METRO_LINEA 2_TAXQUEÑA-CUATRO CAMINOS

 _METRO_LINEA B_BUENAVISTA-CIUDAD AZTECA

 ●●● _AUTOBÚS_CORREDOR VIAL **REFORMA**_LA VILLA-KM3 MEXICO-TOLUCA

 ●●● _AUTOBÚS_CORREDOR **CERO EMISIONES**_TERMINAL DEL NORTE-TERMINAL DEL SUR

CAPÍTULO 2_ ZONA DE ESTUDIO

_NORMATIVA

Dentro del marco normativo, podemos ubicar a la Colonia Guerrero como parte del Plan de Desarrollo Urbano- el último redactado en 2003, cosa preocupante para arquitectos y urbanistas por igual ya que eso quiere decir que aún ni se tiene una iniciativa de planificación y crecimiento urbano controlado desde el Gobierno Local. Sin embargo, se tomó como referencia este documento para analizar puntos específicos que podrían justificar la hipótesis planteada en un principio explorando al mismo tiempo las formas de acercarnos a un proyecto urbano a partir de la normativa.

ZONAS PATRIMONIALES

Con respecto a esta definición se enfatiza el despoblamiento que se ha dado en ésta parte de la ciudad debido a los procesos terciarios formales e informales de las últimas décadas, apropiándose de algunos de sus inmuebles y arterias históricas. A pesar de los distintos programas de rescate, en todos ellos domina el deterioro social, material y la inseguridad, observaciones que también se realizarán de manera grupal al visitar el sitio.

Uno de los principales fundamentos de la teoría de los relingos consiste en aprovechar el espacio promoviendo un buen uso de éstas áreas para propiciar una convivencia vecinal mayor y provocar el descenso en el número de actividades delictivas.

De acuerdo al Plan de Desarrollo Urbano la Colonia Guerrero queda comprendida dentro de la primer zona de actuación, Unidad de Ordamiendo Territorial o Ciudad Central que se delimita de esta manera de acuerdo a la siguiente definición, se cita textualmente:

“Su delimitación considera el proceso histórico de expansión urbana que tuvo la ciudad. Destaca lo que fuera el primer casco urbano y donde actualmente se realizan las actividades de comercio y servicio más importantes de la entidad; considera la cantidad de redes de infraestructura básica y el equipamiento urbano acumulados en el tiempo, actualmente con gran parte de su capacidad subutilizada.

Con base en lo anterior, se prevén como políticas fundamentales a aplicar, las de mejoramiento urbano, reciclamiento, conservación patrimonial y de desarrollo, a través de las cuales se deberá potenciar la utilización del suelo para uso habitacional y mixto, además de restablecer y conservar los valores arquitectónico-patrimoniales.”

Lo anterior considera la conservación de edificaciones con valor patrimonial lo cuál no se presenta ni en el área del relingo ni en sus alrededores. Como elemento más importante de esta definición es el reconocimiento de la actual subutilización del equipamiento urbano y la infraestructura básica. Esto nos da un motivo más para plantear una propuesta urbana de regeneración ya que implicaría la recuperación y la reutilización de estos espacios en los casos que convenga. Hacia el lado poniente del Paseo de la Reforma no se registran tantos casos de subutilización de equipamientos existentes sino subutilización del espacio que podría llevar a una mayor implementación de servicios necesarios.

AREAS CON POTENCIAL DE DESARROLLO

Más específicamente, el sitio podría entrar dentro de esta clasificación ya que estas áreas se definen como las áreas que se corresponden con terrenos desocupados dentro del tejido urbano, cuentan con accesibilidad vial y en su entorno existen servicios básicos de infraestructura de acuerdo al Plan de Desarrollo Urbano. Son áreas donde pueden desarrollarse proyectos urbanos de bajo impacto, determinados por el Reglamento de la Ley de Desarrollo Urbano del Distrito Federal o los apoyados por el programa de fomento económico como es el caso del P.A.S.E. del que se hablará en el siguiente capítulo.

Las áreas definidas como áreas con potencial de desarrollo Incluyen diversos equipamientos y otros usos complementarios. Se prevé modificar la LDUDF_ Ley de Desarrollo Urbano del Distrito Federal_ con el fin de adecuar los conceptos que determinan a estos polígonos, debido a los cambios en las dimensiones del suelo urbano disponible y que por diversas razones han quedado fuera de la normativa como sucede en el caso de los relingos.

El sustento de la teoría de los relingos se aplica perfectamente a las intenciones del Plan de Desarrollo Urbano del Distrito Federal ya que éste señala los siguientes objetivos para la Ciudad Central, zona en la que se ubica el sitio al ser parte de la fachada poniente de Paseo de la Reforma.

» Para revertir el proceso de desestructuración de la ciudad se dirige la atención hacia programas y necesidades que consoliden la estructura urbana y aprovechen la traza existente, armando el tejido social y espacial.

- » Reutilizar los inmuebles desocupados o subocupados, potenciando su uso a través de la generación de estímulos fiscales y de su integración a proyectos integrales de desarrollo.
- » Considerar como factores para ejecutar la política de reciclamiento o reconversión urbana, la existencia de servicios, infraestructura y equipamientos, el estado de mantenimiento y el grado de saturación de la infraestructura.
- » Propiciar y fomentar la instalación de industrias no contaminantes y con poco consumo de agua. Esto se puntualiza un poco más después cuando se habla de la necesidad de una arquitectura sustentable en un proyecto conjunto que de por sí dejaría una huella ecológica importante en una ciudad como la nuestra, deteriorada.
- » Generar mecanismos para redensificar, reciclar y aprovechar las áreas no saturadas, que contribuyan a reducir el despoblamiento de las áreas urbanas consolidadas y aprovechar de manera eficiente la infraestructura acumulada.
- » El Programa plantea la aplicación de programas integrales de desarrollo para frenar el empobrecimiento y disminuir las desigualdades sociales, promoviendo el ejercicio de los derechos sociales, mejorando la calidad de los servicios, ampliando su cobertura, estableciendo la gratuidad y la atención a todas las personas sin distinción.



MAPPINGS, RELINGO ELEGIDO, ESTADO ACTUAL, LEVANTAMIENTO, ANALISIS DE ÁREAS,
AMBULANCIA E FLUJOS, ARBOLEDAS, LEVANTAMIENTO FOTOGRAFICO, PERIL URBANO,

CAPÍTULO 3_ SITIO
_NODOS



_RELINGO_1



_RELINGO_6



_RELINGO_7



_RELINGO_2

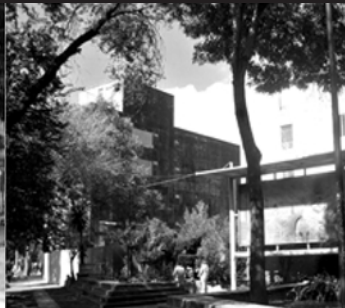

_RELINGO_4



_RELINGO_9



_RELINGO_3



_RELINGO_5



_RELINGO_8



_RELINGO_10

Los 10 relingos identificados actúan en la zona como espacios utilizados pero no aprovechados, algunos evidentemente más residuales que otros pero en cualquier caso representaron una oportunidad de desarrollo para cada uno de los miembros del grupo integrado en el Seminario de Titulación. Se hará una enumeración básica de las características de cada uno de los relingos justificando en cada caso las razones por las que se consideraron como tales para después elegir uno de ellos y desarrollar la propuesta arquitectónica correspondiente.

RELINGO 1

Ubicado en el cruce de las calles Zarco y Reforma este relingo constituye en realidad una plaza de desdembogue del Metro Hidalgo conmemorando al periodista Francisco Zarco, razón por la cual en ella se erige su monumento en el medio. A pesar de ser un área libre considerable, esta plaza se encuentra subutilizada y aprovechada por ambulantes e indigentes. Aunque podría no considerarse un relingo por sus dimensiones y disposición en esquina, se decidió tomarlo como parte del estudio debido a su gran potencial y subutilización.

RELINGO 2

Este relingo se encuentra entre dos viviendas consolidadas. Por el momento está siendo ocupado por una vivienda temporal-población flotante- y se observa al fondo un pasillo o corredor, posiblemente parte del patio de las otras viviendas utilizado como área de tendido. Espacio difícil de abordar debido a su disposición entre medianeras y reducido frente, sin embargo aprovechable.

RELINGO 3

Aquí nos encontramos con un espacio muy particular, un relingo en toda la extensión de la

palabra ya que salta a la vista que es un residuo de ciudad, producto de la geometría del muro de colindancia del edificio de viviendas ubicado allí. Además de una serie de triángulos de dimensiones mínimas utilizados como jardinera, se forma un espacio generoso en la esquina que ha propiciado la implantación semi-permanente de puestos de comida. Espacio interesante, muy difícil para trabajar y sin embargo una expresión obvia del aprovechamiento de espacios mínimos.

RELINGO 4

Este relingo es parte de un predio que actualmente se encuentra vacío y tiene dos frentes: Paseo de la Reforma y Lerdo. La fachada de Reforma, de la que nos ocuparemos, es un espacio triangular ocupado como jardinera y área de descanso con bancas de concreto que es aprovechado por los indigentes de la zona durante el día.

RELINGO 5

Espacio residual que conforma la parte trasera de un edificio habitacional. Se hizo una especie de jardinera habitable con un paso y bancas en el medio que, sin embargo, no se utilizan. Tiene una serie de árboles importantes hacia el frente que podrían ser utilizados en el proyecto arquitectónico dada su envergadura.

RELINGO 6

Serie de espacios triangulares de dimensiones suficientes sobre la banqueta como para ser utilizados como estacionamiento actualmente. De nuevo, este espacio como el Relingo 3, 4 y 5 representa la fachada trasera de un edificio al que no se puede acceder sobre Reforma por lo que podría fácilmente ser aprovechado por una de las propuestas arquitectónicas propuestas.

CAPÍTULO 3_ SITIO _NODOS

RELINGO 7

Ubicado en la esquina del Callejón Jaime Nuno y Paseo de la Reforma Norte, este espacio es una pequeña plaza con vegetación que a su vez forma parte del frente de una casa de tres niveles cuyo propietario aprovechó la condición de indefinición de este espacio para hacerla indirectamente parte de su casa conformando pasos peatonales entre las jardineras. Con vegetación abundante y un área aproximada de 57.5 m² este relingo podría ser potencialmente una gran oportunidad de intervención por ser una esquina.

RELINGO 8

Este pequeño terreno es un residuo de la implantación de los predios vecinos. De nuevo, fachada lateral de un predio que tiene su dirección oficial hacia la calle trasera- Privada Bocanegra- y que ha dejado un gran espacio hacia el frente ocupado como basurero. Por su forma triangular y las fachadas ciegas del edificio vecino podemos detectar que solía ser una medianera que ahora es una gran jardinera con un área importante para considerarse un relingo-65 m²- y sin embargo, no aprovechada sino llena de vegetación silvestre que ha crecido ahí con el paso del tiempo.

_RELINGO_10

Espacio vacío en esquina de 112m² que conforma el cruce entre las calles Allende y Paseo de la Reforma sin ningún tipo de uso aparente a pesar de su gran tamaño. En términos estrictos es la facha lateral completamente ciega de un inmueble de vivienda. Con una excelente ubicación y área es un relingo ideal para la propuesta tanto arquitectónica como urbana a la que estamos aproximándonos, pues es una oportunidad para darle un punto de sutura a esta cuadra.

RELINGO 9 RELINGO ELEGIDO_

Terreno que conforma la esquina entre las calles Francisco González Bocanegra y Paseo de la Reforma. En un principio tanto la disposición como al ocupación de este terreno originó un debate en torno a si debería considerarse como relingo o no, retos que fueron determinantes en mi decisión de trabajar con él y explorar las posibilidades.

La manera en la que abordé este relingo fue haciendo un análisis de las condiciones actuales en las que se encuentra: condiciones físicas, topográficas, las maneras en las que se ocupa este espacio actualmente, las vialidades que la delimitan, los medios de transporte disponibles en sus inmediaciones y finalmente el espacio libre disponible para mi propuesta.

El relingo 9 actualmente está conformado por dos elementos: un paso peatonal que va de Av. Paseo de la Reforma a Francisco González Bocanegra y una Lechería Liconsa de un sólo nivel desplantada sobre una pequeña plaza elevada que conforma la esquina pero no la termina. El espacio que para nosotros era el relingo en Planta Baja es el callejón no utilizado por los transeúntes que se encuentra detrás de la lechería y al que ésta le da completamente la espalda con una fachada ciega. Este predio tiene una jardinera triangular a un costado de la lechería que le da continuidad al paramento de la calle pero, de nuevo, no es aprovechada por la lechería que le da otra de sus fachadas ciegas.

Al frente de la lechería hay una plaza elevada e irregular sobre la que se desplanta la construcción. Esta plaza intenta seguir la forma de la esquina y está delimitada por jardineras circulares al frente. La banqueta del lado de Paseo de la Reforma es de dimensiones importantes con jardinera continúa.



_RELINGO_9_FACHADA REFORMA



_RELINGO_9_VISTA AEREA

CAPÍTULO 3_ SITIO
_EDO ACTUAL

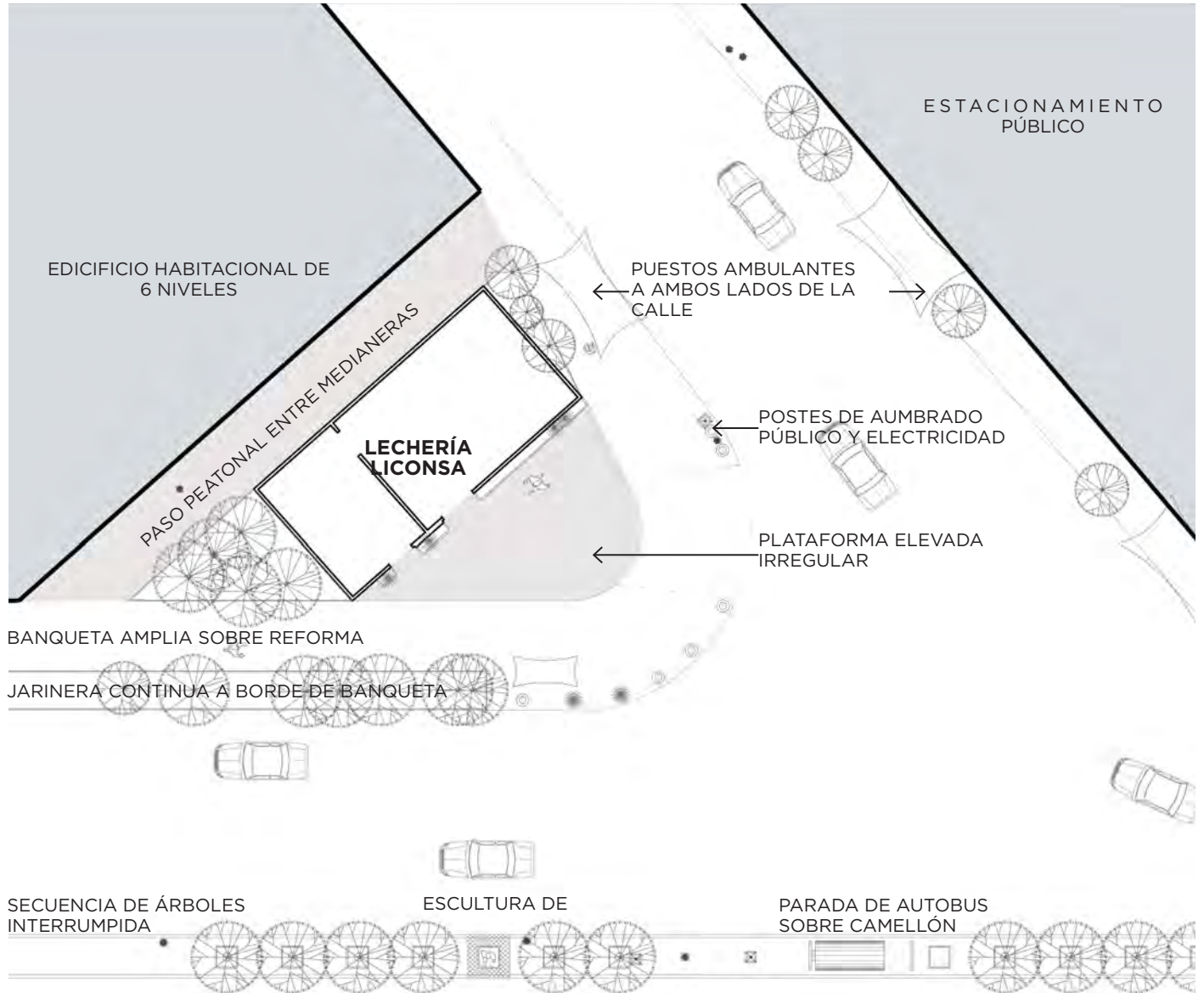

_RELINGO_9_OBSERVACIONES LEVANTAMIENTO INICIAL

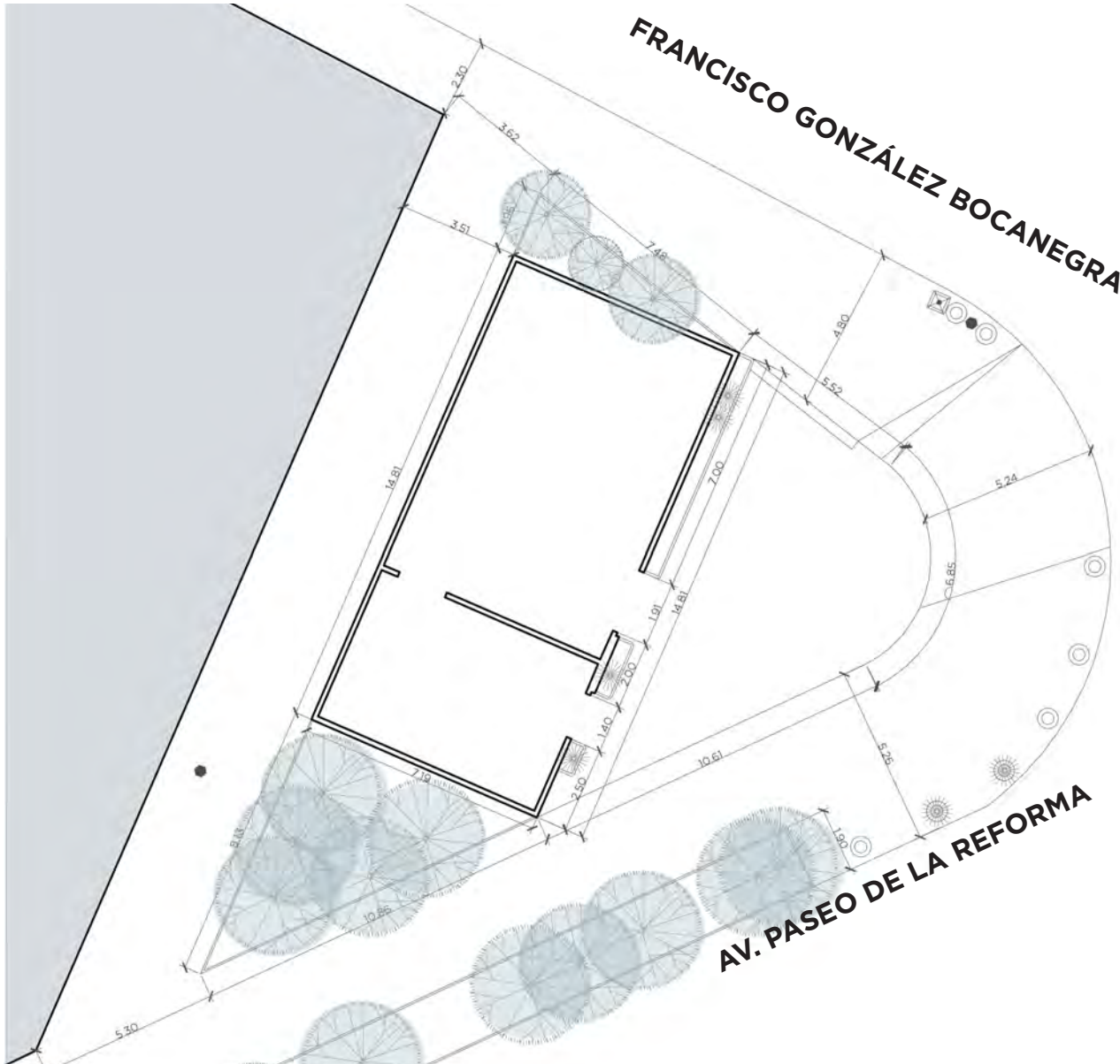

RELINGO_9_PLANO DE ESTADO ACTUAL

CAPÍTULO 3_ SITIO

_ANÁLISIS DE ÁREAS

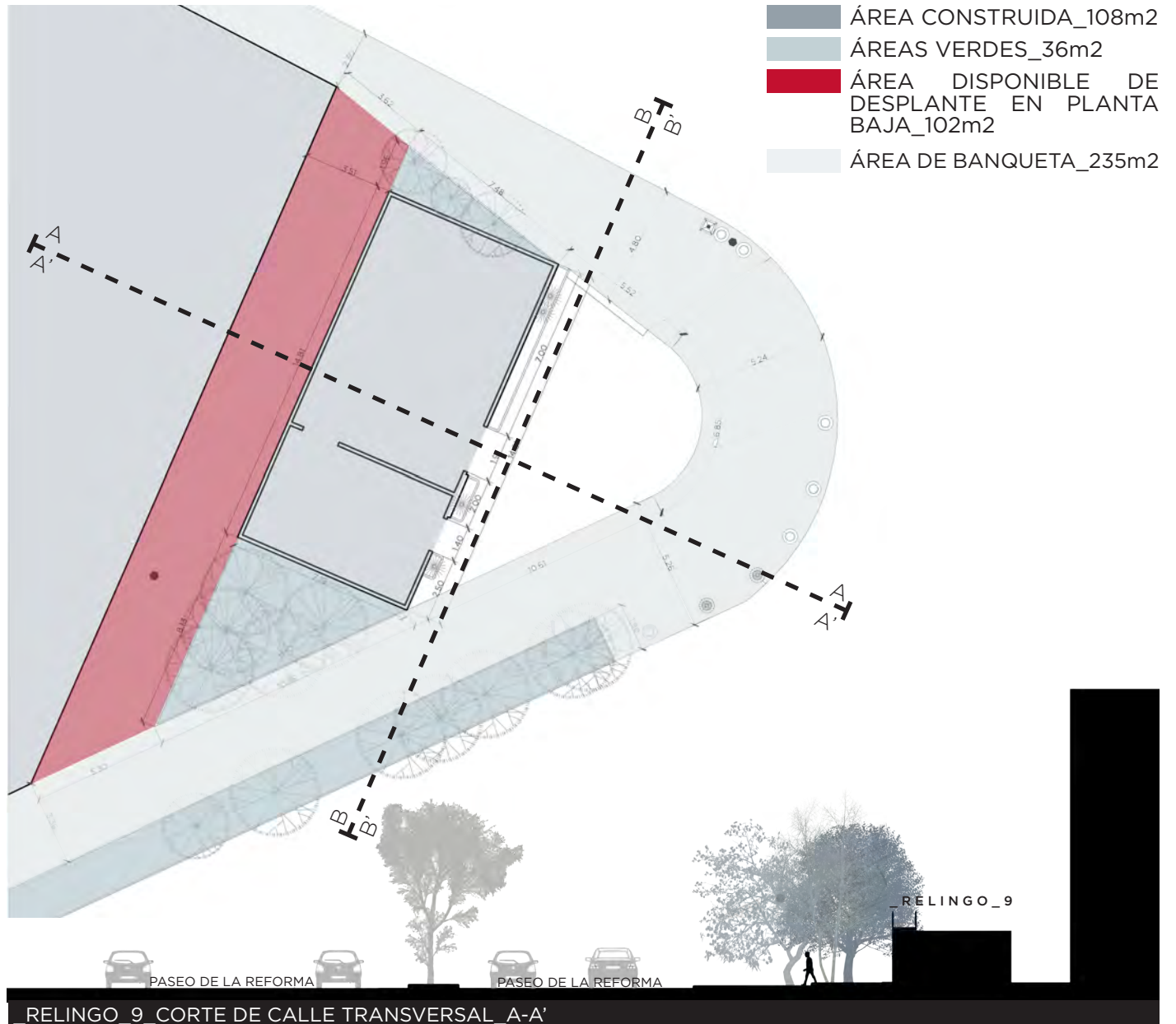

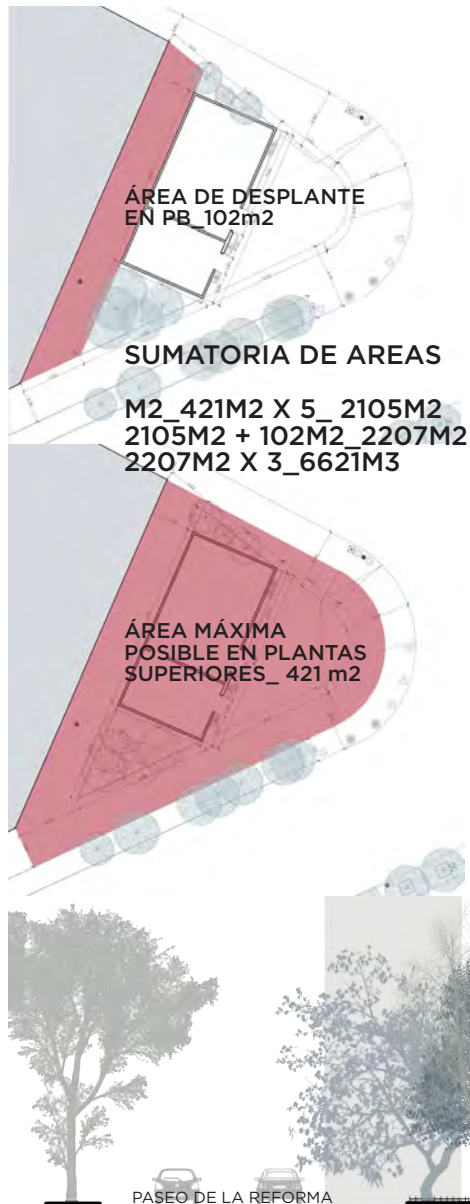

Dadas las limitantes del relingo, en Planta Baja la única posibilidad de desplante se presenta al apropiarnos del paso peatonal entre la colindancia y la lechería LICONSA; sin embargo, contemplando entonces el uso de pórticos en planta baja bajo la teoría de los relingos puedo extender el relingo a lo largo de la banqueta sobre Paseo de la Reforma que es de dimensiones importantes pero también, por medio de algún tipo de estructura, desplantar una edificación por encima de la lechería a partir del primer nivel para tener mayor superficie de contacto y poder cerrar la esquina.

El tener un predio con esta capacidad de expansión nos da la posibilidad de explorar su capacidad de generar recursos económico. Como un primer acercamiento se tomaron las posibilidades máximas de expansión, lo que no quiere decir que al final se vaya a tomará la decisión de saturar el terreno, sino más bien se hace con fines de ilustrar la manera en la que se puede convertir un pequeño callejón en un verdadero terreno para edificación. A pesar de que la reglamentación en esta parte de la Ciudad nos permite elevarnos hasta 12 metros, se tomó la altura máxima posible de seis niveles que corresponden a la altura del edificio colindante, esto para no romper con el ya de por sí irregular y heterogéneo perfil urbano. Con base en esto, también se toma en cuenta el volumen posible tomando 3 metros como una altura promedio de entresijos en esta zona. La capacidad del relingo extenso así, no se limita solamente a la superficie de contacto en planta sino también en metros cúbicos de espacio.

CAPÍTULO 3_ SITIO
_AMBULANTAJE



CAPÍTULO 3_ SITIO

_PEATONES

El estudio de los flujos peatonales en el sitio provee evidencias claves para detectar los problemas y potencialidades de este espacio. El relingo 9, por definición, es una circulación que tendría que ahorrar al peatón rodear la esquina para simplemente atravesar diagonalmente de Paseo de la Refoma a Francisco González Bocanegra. Sin embargo, por lo general, los transeúntes no lo utilizan ya sea por costumbre o inseguridad pues es un callejón sin iluminación suficiente y entre medianeras. El 80% de la gente que transita esta esquina prefiere rodearla que atravesar por el relingo. Su condición de subutilización, en última instancia, es lo que convierte a este espacio en un relingo esperando ser intervenido, un diente faltante en la dentadura.

Observar los patrones de uso del relingo y sus alrededores da información valiosa acerca de lo que hace la gente cuando vive este espacio. Analizar este fenómeno puede dar patrones en cuanto a densidad y niveles de actividad en el espacio público entre otros indicadores. Para el relingo 9 las concentraciones de gente más importantes se originan por dos factores: la lechería y el ambulante (VER PÁGINA 74). La concentración originada por la lechería es un fenómeno muy puntual ya que surge de lunes a viernes en un horario de 7:30 a 10 AM que es el horario en el que el establecimiento opera. La gente se forma, recibe la leche y se va. Es una concentración peatonal que fluye, pues ninguno de los usuarios permanece en este espacio más de media hora.

Por último, el patrón de cruce de calles es muy ilustrativo en cuanto al buen o mal funcionamiento del diseño de una calle. Analizar este factor da una idea muy clara de los puntos en los que los peatones necesitan pasos seguros. El trazo amplio de esta esquina provoca que la gente cruce la calle, naturalmente, en los puntos en los que hay menor distancia entre un lado y otro.

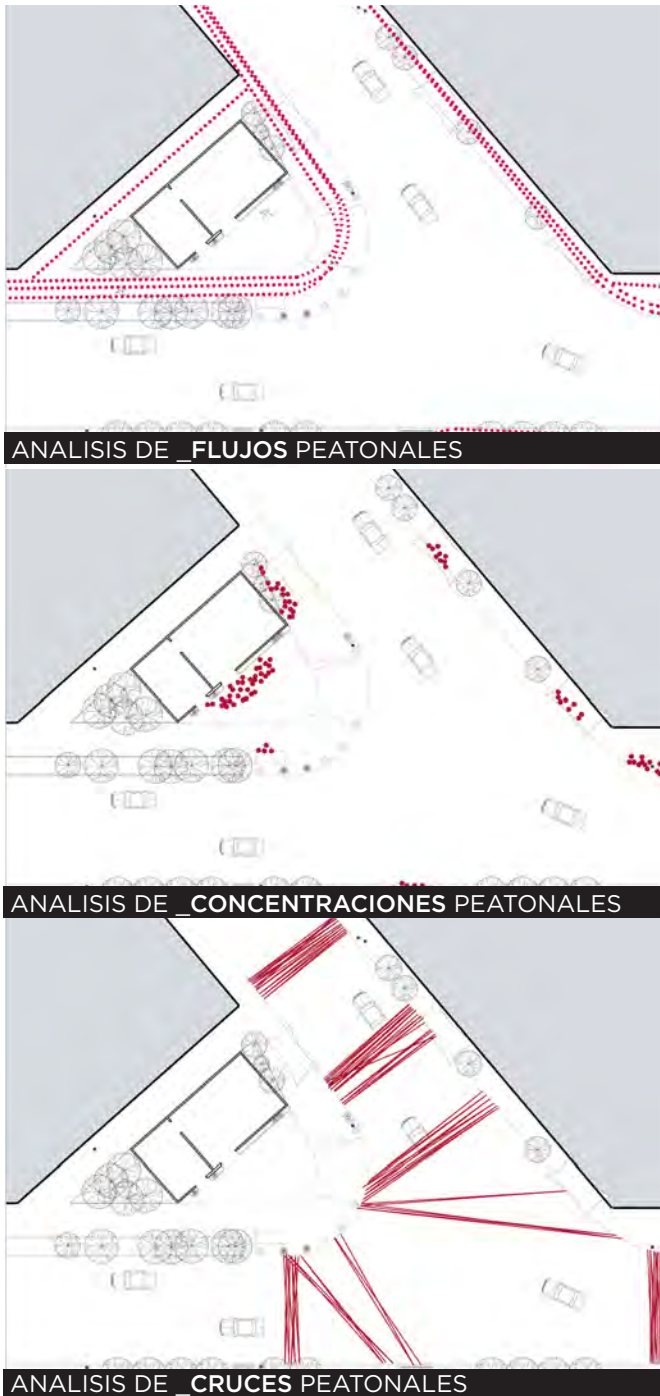

CAPÍTULO 3_ SITIO
_ARBOLEDAS



CORTE TRANSVERSAL POR REFORMA_SECUENCIA DE ÁRBOLES

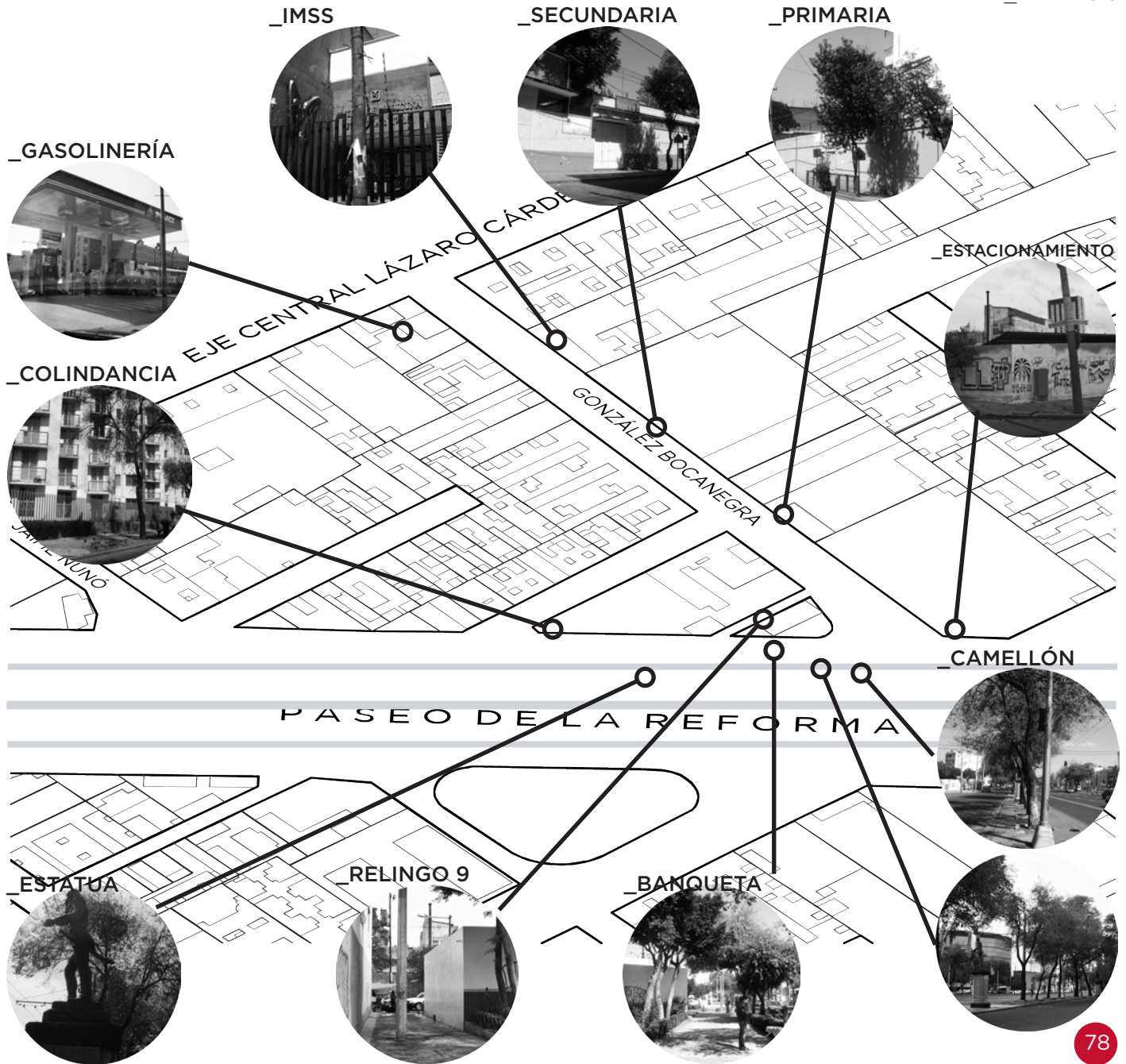

ESTACIONAMIENTO

ESTACIONAMIENTO

METRO GARIBALDI

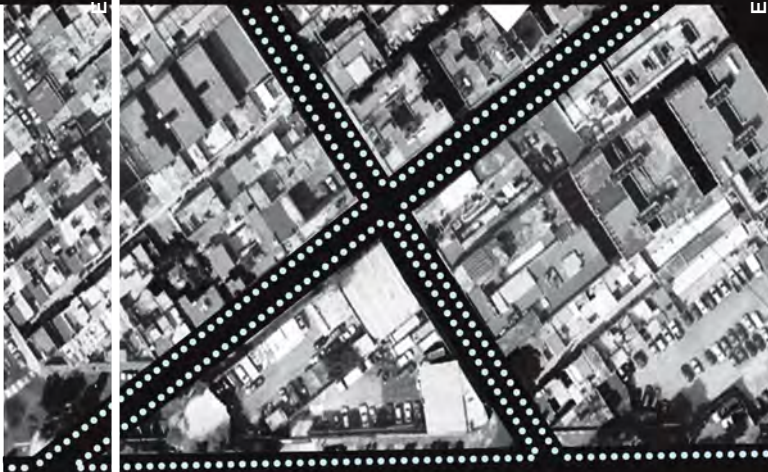

PASEO DE LA REFORMA

PASEO DE LA REFORMA

EJE 1 NORTE MOSQUETA

EJE CENTRAL

EJE CENTRAL

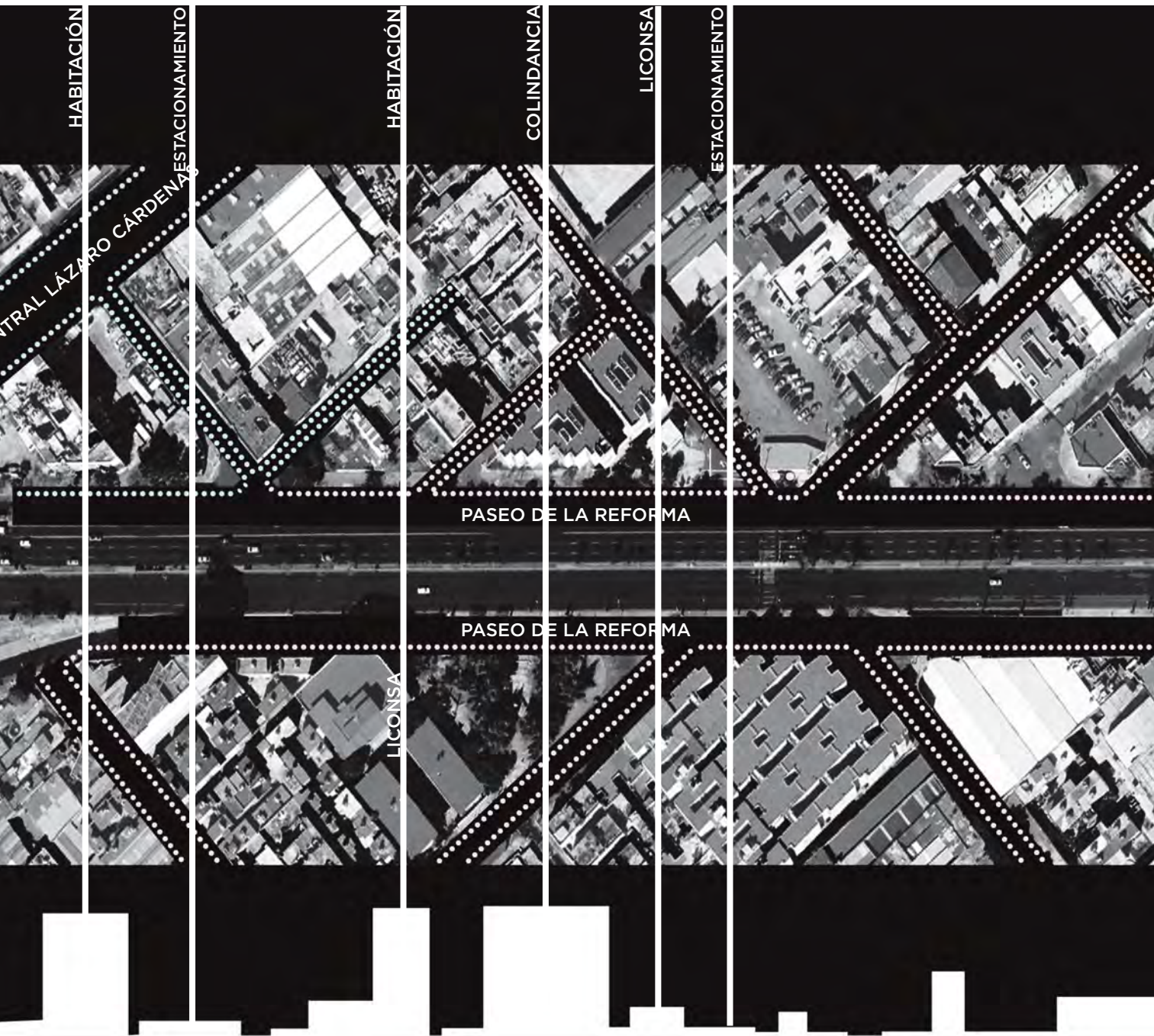

HABITACIÓN

ESTACIONAMIENTO

HABITACIÓN

COLINDANCIA

LICONSA

ESTACIONAMIENTO

TRAL LÁZARO CÁRDENAS

PASEO DE LA REFORMA

PASEO DE LA REFORMA

LICONSA

_PERFIL URBANO



PRETEXTO

LA INDIGENCIA_ INDIGENCIA EN LA GUERRERO_ FENÓMENO DE GLORIETAS_
ANÁLISIS ESTADÍSTICO_ PROGRAMA P.A.S.E._ ANÁLOGOS_

Durante el proceso inicial de análisis de la zona de estudio fue evidente la cantidad de personas en situación de calle es un fenómeno grave y notorio en la zona. A partir del Templo de San Hipólito hacia el norte sobre Paseo de la Reforma se da una proliferación de niños de la calle muy importante que, a su vez, adoptan los relingos como hogares temporales, durmiendo en suelo que nadie reclama sobre el piso, bancas o jardineras. Precisamente porque ya hay un antecedente de este fenómeno dentro del espacio indefinido de los relingos es que me interesé por abordar la problemática en el relingo 9 que se encuentra casi al final de la zona de estudio, ocupando un área aprovechable bastante grande que podría tener capacidad para atender a este estrato de la población.

Posteriormente, al investigar un poco más sobre el tema surgió el programa P.A.S.E. o Programa de Atención Social Emergente que a su vez es parte del Instituto de Asistencia e Integración Social (IASIS), instaurado a principios del 2001 y tiene como objetivo, como ellos mismos lo dicen: promover, coordinar, supervisar y evaluar la asistencia social en el Distrito Federal, definir y establecer la política en materia de asistencia social, y ser la instancia normativa de los programas de asistencia social que realice la administración pública del D.F.

Dentro de esta iniciativa gubernamental, el P.A.S.E. es el que se encarga de recibir reportes ciudadanos para la atención a personas en situación de calle y proporcionar asistencia social a personas o familias afectadas por un siniestro o desastre hasta que se restablecen sus condiciones de vida. Se tenían entonces todas las piezas necesarias para generar una propuesta plausible, pues tenía en primer lugar una situación real que se ha convertido en una

problemática en la zona: la indigencia; en segundo lugar se tenía un actor gubernamental que podría tomar la propuesta y hacerla parte de otra que ya se estaba llevando a cabo: el P.A.S.E., y como tercer factor se tenía un relingo que a simple vista podría ser un espacio muy reducido pero que con algunos ajustes se podría albergar a un número definido de usuarios.

Dentro del análisis de la indigencia en esta zona de la colonia en particular, salta a la vista un fenómeno que se nombró *_fenómeno de glorietas_* del que se hablará a profundidad más adelante. Puede considerarse como parte del llamado “paracaidismo” que sucede comunmente en las afueras de la ciudad o en los barrios de Santa Fe que se basa en la invasión ilegal de predios vacíos, usualmente en zonas de alto riesgo, para establecer viviendas hechas de cartón o maderas, sólo que aquí hablamos de un nivel más bajo de pobreza, el tipo de pobreza que implica vivir en modo de supervivencia y en estado de marginación total.

Este estado de marginación implica que es un sector de la población que no es capaz de integrarse funcionalmente a su esquema de producción sino que se encuentran al margen de los procesos tanto económicos como oficiales. Aníbal Quijano define la marginalidad como *“población sobrante de las economías capitalistas dependientes”*. De acuerdo a esto, podemos decir que la población indigente es exluída complemente de cualquier proceso económico o político pwwero a su vez ocasionan problemas políticos. Marissa Lomitz dice que los marginados de América Latina no sólo carecen de poder sobre su propio destino social y económico sino que sufren de una pobreza mucho más intensa por lo que los nombra como los *“marginados en la pobreza.”*

CAPÍTULO 4_ PRETEXTO
_INDIGENCIA



La indigencia como fenómeno social se puede definir como la condición de falta de recursos para tener una vivienda de cualquier tipo, producto de la falta de ingresos propios para generarse condiciones mínimas de calidad de vida incluso en términos de alimentación básica. Los individuos que viven bajo estas condiciones son denominados como “indigentes”, “personas en situación de calle”, “niños de la calle”. Como lo define María Carretero Rangel:

“El indigente es el espejo del siglo que amanece, y que refleja con total nitidez la indigencia ética generalizada de la sociedad actual.

Es aquél que pasa a nuestro lado todos los días, buscando un sitio, un alimento, un Otro a quién hablar, a quien pedir.”

El punto de ruptura para hablar de indigencia en el país es la crisis económica de 1982 cuando la inflación subió tanto que muchas personas quedaron a merced de la calle. A inicios de la década de los 80 la mitad de la población estaba en estado de pobreza de los cuáles el 19% estaba en pobreza extrema o indigencia. De acuerdo a la Comisión Económica para América Latina, un indigente es una persona extremadamente pobre, cuyos ingresos son tan bajos que aunque los destinaran íntegramente a comprar alimentos, no lograrían satisfacer adecuadamente sus necesidades nutricionales.

Es común entonces el problema de la definción de un indigente. El historiador Guillermo Zermeño menciona que desde el siglo XVI, la pobreza e indigencia eran manejadas como análogas y consideradas producto de la pereza y la ociosidad. Hacia el siglo XIX la indigencia se empezó a confundir con la miseria; sin embargo, su sentido

se dirigía al de pobreza, que era consecuencia de la incapacidad física o mental para el trabajo. En el siglo XX la pobreza se empezó a ver como consecuencia de la incapacidad de la política social de proporcionar bienes y servicios a la población carente de ellos, para que alcancen un mínimo de bienestar en salud, educación, vivienda y trabajo. Esto hizo que la pobreza fuera vista como un problema de Estado y la indigencia como el grado extremo o último de pobreza.

Es cuando la indigencia se convierte en un problema de “imagen pública” o más aún de “imagen política” que la gente se alarma y los políticos se ocupan. Puede ser que la única característica y diferencia entre la población pobre y la indigente sea que estos últimos son visibles. La pobreza visible interrumpe los ritmos ordinarios de la vida pública, de alguna manera son los que socavan las reglas sobre el uso del espacio público. Aunque las reglas escritas son conocidas por todos- no estacionarse en doble fila, no tirar basura en la banqueta- hay otro grupo de reglas tácitas e igualmente poderosas. Estas reglas asumen, por ejemplo, que un extraño no se acerca demasiado al espacio personal de otro y, que las pruebas públicas de pobreza son incómodas, mal vistas.

La indigencia constituye un problema muy grave, es un síntoma más de un sistema político y social que no está funcionando y son una realidad social que, a su vez, originan una realidad urbana. La indigencia constituye parte del paisaje urbano, y desgraciadamente, parte de la cotidianidad de los que habitamos la Ciudad de México, por eso me parece lógico utilizar éste un pretexto ideal para el proyecto arquitectónico. Resanar también la realidad social que se ha dado por una ruptura en los sistemas de poder.

CAPÍTULO 4_ PRETEXTO

_GLORIETAS

En las glorietas de Simón Bolívar_Paseo de la Reforma y Violeta_ y la Glorieta del General San Martín_Paseo de la Reforma y Eje 1 Norte Mosqueta_ se da un fenómeno peculiar: el fenómeno de las Glorietas que supone la implantación de pequeñas comunidades de indigentes en los monumentos que durante el día aprovechan la sombra que estos producen.

En el caso específico de la Glorieta de Simón Bolívar, ésta se encuentra en una zona sumamente arbolada y protegida por su sombra. El monumento se desplanta desde una plataforma de unos 50 cms. que delimita el espacio adoptado como dormitorio, a ambos lados existen pasos entre jardineras pero estos son raramente utilizados por la falta de los pasos peatonales correspondientes sobre ambos sentidos de Paseo de la Reforma.



PLANTA



CAPÍTULO 4_ PRETEXTO

_GLORIETAS

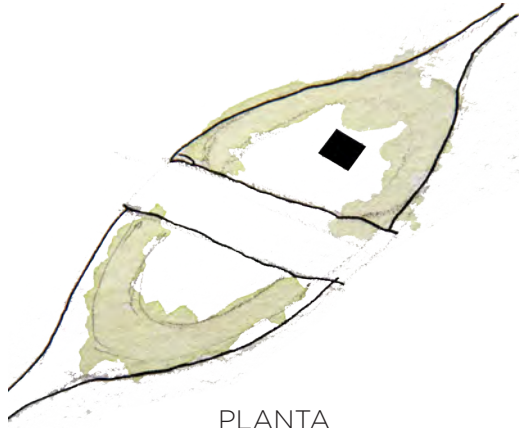

PLANTA

En el caso de la Glorieta del General San Martín vemos un panorama con mucho más movimiento que en el caso anterior pues es aquí donde se ubica la salida del Metro Garibaldi, el cruce con Eje Central y el Eje 1 Norte Mosqueta. Aquí se asienta un grupo menor de indigentes que, una vez, más aprovechan la sombra del monumento al General San Martín para descansar. También hacen uso de las áreas verde que se encuentran alrededor de las superficies pavimentadas durante el día. Este cruce es donde se encuentra la mayor concentración de jóvenes limpia-vidrios por la afluencia de vehículos en ambos sentidos y la parada de autobuses congestionada que se encuentra en la esquina derecha de Paseo de la Reforma en el sentido Norte y en la esquina derecha del lado Sur. Proliferan los asaltos con armas blancas a vehículos particulares.



ESCUPTURA ESCUESTRE
GENERAL. SAN MARTÍN

INDIGENTES A LA SOMBRA
DEL MONUMENTO

MONUMENTO AL GENERAL SAN MARTÍN

CAPÍTULO 4_ PRETEXTO _ESTADÍSTICAS

¿QUIÉNES SON LOS INDIGENTES?

POBLACIÓN INDIGENTE VS. POBLACIÓN DF



PROVENIENCIA



COMPOSICIÓN



TRANSTORNOS MENTALES



EDADES

NIÑOS ENTRE 1 Y 17 AÑOS



ALBERGADOS/NO ALBERGADOS



ADICCIONES AL ALCOHOL O DROGAS



LOCALIZACIÓN EN DF





→ 60% VIENEN DE OTROS ESTADOS_EDO MEX_VERACRUZ_HIDALGO



→ 81% HOMBRES → 19% MUJERES



JOVENES 15-29 AÑOS → 55% 30-39 AÑOS → 10% 40-49 AÑOS → 10% 50-60 AÑOS → 10%



→ 80%



CAPÍTULO 4_ PRETEXTO

_P.A.S.E.

El papel que juega el gobierno del Distrito Federal en la ayuda a las personas en una situación tan vulnerable como la indigencia es el más importante de todos, pues a partir de una institución de gobierno se puede plantear un curso de acción que ayude a la mayor cantidad de personas. Las instituciones no gubernamentales son un paso fundamental en términos de ayuda ciudadana pero el gobierno es el organismo que tiene los recursos y los programas necesarios para impulsar un cambio significativo en la manera en la que se está atacando este problema.

La cadena de instituciones de la que se desprende el P.A.S.E. surge desde una iniciativa local planteada por la Secretaría de Desarrollo Social del Distrito federal y que a su vez dio paso al I.A.S.I.S. Instituto de Asistencia e Integración Social que es el organismo principal encargado de atender a la población que se encuentra en estado de abandono, pobreza extrema o en, cualquier caso, a la población vulnerable. Se encargan de coordinar y supervisar las actividades de asistencia social en el Distrito Federal. Los 10 CAIS o Centros de Asistencia e Integración Social que se encuentran en la ciudad funcionan bajo la administración del I.A.S.I.S.

Estos centros se destinan a los diferentes programas y servicios que se promueven, entre los más importantes están: Programa de Atención a Adultos Mayores en Abandono Social, el Programa de Atención a Niños de la Calle que comprende un proyecto de integración completo, el Programa Integral para la Prevención de la Violencia y las Adicciones, Asesoría Jurídica, y finalmente el rubro que comprende Protección a la Comunidad que es en el que estamos interesados ya que es aquí donde se contempla la Atención Social Emergente.

El Programa de Atención Social Emergente o P.A.S.E. forma parte del Programa de Protección a la Comunidad o PAE y, según la descripción que cito del GDF dan atención a *“personas, grupos o familias en situación de abandono, en condición de calle o afectadas por un siniestro provocado por el hombre o la naturaleza.”* En términos concretos lo que hace el **P.A.S.E.** es concentrarse en responder a los reportes de la ciudadanía y canalizar a las personas atendidas a las diferentes instituciones públicas que puedan apoyarlas de en problemas específicos con alojamiento temporal, alimentación y asistencia médica según lo requieran.

Regularmente se realizan recorridos por diferentes puntos de la ciudad que se tienen ya localizados por la frecuencia con la que allí se concentran grupos de personas que viven en la calle para canalizarlos a un CAIS u otra institución según sea el caso y también de acuerdo a la capacidad de cada centro que ha resultado insuficiente. En este marco de acción se llevan a cabo diferentes acciones, por ejemplo la **Campaña de Invierno** que atiende a la población que por su condición pueda resultar afectada físicamente o cuyas pertenencias puedan causar daños por el frío, como las personas que viven en zonas de alto riesgo cuyas viviendas son sumamente vulnerables. Se atiende principalmente a la población que vive o deambula en calle, ofreciéndoles servicios de salud, sitios de pernocta, alimentos, ropa de abrigo y atención social en los llamados albergues temporales de invierno.

También entra en acción el **Plan Emergente por Fenómenos Hidrometeorológicos** que atiende a las familias que viven en casas de muy alto riesgo ubicadas en cauces de ríos, barrancas y laderas inestables. Se ofrece la oportunidad de reubicarse

y la posibilidad de adquirir una vivienda propia, cosa que muy pocas personas están dispuestas a hacer por no querer abandonar sus viviendas o terrenos, en su mayoría ocupados ilegalmente.

Dentro de los programas de ayuda de vivienda está también el **Programa Especial de Sustitución de Vivienda en Alto Riesgo Estructural** que se plantea como parte de las acciones encaminadas a apoyar el desarrollo integral de las familias de escasos recursos que habitan predios que por sus características físicas ponen en riesgo la vida y patrimonio de sus habitantes. Este tiene como objetivo salvaguardar la vida de la población, dotarla de una vivienda digna, segura y de bajo costo.

Por último está el **Programa de Refugio Temporal** que da un lugar para vivir a personas y familias afectadas por contingencias o que se encuentran en espera de algún bien que mejore su calidad de vida y no tienen un lugar para vivir mientras esto pasa; durante su estancia se les acerca a los diversos programas del gobierno en atención social.

Es obvio que es una red compleja de programas, instituciones y servicios que de acuerdo a testimonios en mi investigación de campo, muchas veces no se llevan a cabo por la preocupante falta de recursos del gobierno local ya que, a pesar de la gravedad del problema en la ciudad, no es un asunto al que se le destine parte suficiente del presupuesto. La indigencia, a pesar de representar un problema político, no se atiende hoy como no se ha atendido en tiempos pasados. No se atiende no siquiere cuando se convierte en problema de imagen pública, en vez de eso, se las ha recluso cada vez más a zonas específicas de la ciudad en

las que tampoco se les dan los servicios públicos y de seguridad suficientes, como la Colonia Guerrero. En vez de darles una mano se les ahuyenta de ciertas zonas, cuando se les remite a un centro de atención, éste no tiene la capacidad suficiente, dejándolos de nuevo en la calle en la misma situación de abandono y segregación social de siempre completando el círculo vicioso.

Al enfrentarme con esta inquietud y a partir del análisis y observación de la zona de estudio decidí que el programa lo definiera éste fenómeno dando como resultado un albergue para ingentes. Dado que el programa es algo complejo debido a la cantidad de actividades que se llevan a cabo y la jerarquía y orden en el que tienen que suceder, algo con lo que nos estaba familiarizada, fui a un albergue que ofrece alojamiento temporal y servicio de pernocta para observar las actividades que se llevan a cabo, las necesidades tanto del usuario como del personal que se encarga del funcionamiento de este tipo de lugares, la disposición de los espacios, etc.

No sólo es la falta de buenas condiciones económicas y políticas en el país lo que ocasiona la proliferación de gente en situación de indigencia, también es la falta de atención del gobierno federal para atender este problema, la falta de instalaciones y la falta de condiciones mínimas de habitabilidad dentro de las instalaciones con las que se cuenta hoy en día. Este es un ejemplo perfecto de cómo la arquitectura puede ser un factor de impulso social, no es sólo la generación de espacios per se sino forma parte de una demanda creciente, de un problema que tiene más de una cara y cuya implementación puede tener un efecto importante en términos de desarrollo social como un todo.

CAPÍTULO 4_ PRETEXTO
_CASO



VISTA AÉREA DEL ALBERGUE CORUÑA



ENTRADA AL ALBERGUE

Para definir las necesidades programáticas de un albergue de indigentes y siendo éste tan específico en cuanto a secuencias de espacios me di a la tarea de visitar el albergue más grande en la Ciudad de México que es el ALBERGUE CORUÑA ubicado en la calle de Sur 65-A, No 3246, Colonia Viaducto Piedad, Delegación Iztacalco dirigido por Daniel Bejarano.

A pesar de las facilidades que ofrece el Gobierno del Distrito Federal para apoyar a las personas en situación de calle, los recursos no son suficientes, hecho que salta a la vista ya que el albergue se encuentra en condiciones realmente deplorables. Daniel Bejarano nos cuenta que en la Cd. de México se cuenta solamente con diez albergues y todos satisfacen necesidades distintas para los distintos grupos demográficos que se encuentran en esta situación dividiéndose de la siguiente manera:

- » mujeres
- » mujeres y niños
- » familias
- » hombres
- » adultos mayores
- » jóvenes con problemas de drogadicción

Los servicios que se ofrecen en este tipo de albergues son principalmente techo, vestido, alimentación, asistencia médica de primer nivel, medicamentos y, en algunas ocasiones, canalización a otros centros de salud más equipados, atención psicológica y psiquiátrica dependiendo de los requerimientos y gravedad de cada uno de los casos. Además de los albergues que ofrecen básicamente servicios de pernocta y atenciones de primer grado existen centros de rehabilitación destinados a la atención de jóvenes y adultos con problemas de drogadicción en donde se tiene un programa integral para su

reinserción a la sociedad, además de tratamiento médico y psicológico se incorporan actividades culturales, deportivas y talleres de capacitación para trabajo. Estos centros tienen capacidad de atender a menos personas por la diversidad de actividades que se llevan a cabo al igual que poco espacio en sus instalaciones.

El Albergue Coruña brinda atención a hombres y familias completas de hasta cuatro miembros. Durante la Campaña de invierno éste es el albergue que recibe a la mayor cantidad de personas, el año pasado aumentó su demanda en un 12% de acuerdo a las cifras de la Secretaría de Desarrollo Social. La mayoría de las personas beneficiadas provienen de la delegación Gustavo A. Madero, debido a su condición física y demográfica. Antes de la temporada de frío, se reciben en promedio a 800 personas cada noche, sin embargo, con el inicio de la campaña la cantidad pasa de 800 a 1,100 personas a quienes se les ofrece un lugar para pernoctar y comida caliente, que en muchas ocasiones no es suficiente, dejando a más de un centenar de personas sin comida.

Una situación similar se da en la época de lluvias. En Julio de 2010 la afluencia de personas en situación de calle que llegan hasta el Albergue Coruña para pasar la noche se incrementó en un 30 por ciento de acuerdo al Secretario de Desarrollo Social, Martí Batres Guadarrama. De una semana a otra pasaron de 650 usuarios a 850 por noche. Para algunos es ya una costumbre ir cada noche al Albergue Coruña en busca de una cena caliente y una cama donde dormir. Muchos de ellos abandonaron su casa por problemas de adicciones para vivir en la calle y diariamente vienen a este lugar para pasar la noche. Algunos otros tienen empleos que no pagan el salario mínimo

CAPÍTULO 4_ PRETEXTO
_CASO



FILAS DE INDIGENTES EN ESPERA DE CAMA Y COMIDA



PRIMERA GALERÍA DE DORMITORIOS



COMEDOR EN CARPA AL AIRE LIBRE



por lo que viven al día. Otros por desconocimiento o miedo se resisten a acudir a este albergue, y prefieren dormir a la intemperie en plazas, estaciones del Metro o al resguardo de edificios como el Palacio de Bellas Artes, motivo por el cual, brigadas del Instituto de Asistencia e Integración Social (IASIS) del Distrito Federal realizan recorridos nocturnos para tratar de convencerlos de las ventajas de ir al albergue al menos por una noche.

En este caso, también son personas adictas al alcohol y a solventes, porque de otra forma no aguantarían vivir en la calle, según dice José Luis en entrevista con el diario Milenio y quien durante dos años vivió y durmió en la vía pública, y ahora junto con otras 12 personas, fue contratado por el IASIS para invitar a estos jóvenes y adultos a pasar la noche en el albergue y así protegerse del frío que se avencina durante la temporada de invierno; quien mejor que los que hemos pasado por esa situación para convencerlos.

Algunos de las personas asistidas tienen hasta dos años viniendo diariamente a dicho centro, como Jorge, de 57 años de edad, quien luego de una operación de hernias quedó incapacitado para ejercer su actividad de pintor de casas. “Estamos aquí por errores, no por buenas gentes,” dice al recordar que su afición al alcohol lo obligó a abandonar a su familia.

“Yo soy yo y mi circunstancia”, dice por su parte Ángel, citando a José Ortega y Gasset, al explicar que luego de separarse de su esposa, estudió artes plásticas, para después emigrar de Tlayacapan, Morelos, a la ciudad de México, pero la falta de oportunidades y una enfermedad que lo dejó casi ciego, lo arruinó al grado de verse obligado a vivir en la calle. Para sobrevivir declama poemas, canta canciones y hace dibujos al carbón, que le dejan

algún dinerito para un refresco, el baño o comer un taco”. Sesenta a setenta y cinco por ciento de quienes acuden a este albergue provienen de otras entidades de la República, principalmente del estado de México, así como de Veracruz, Oaxaca, Chiapas y Guerrero, señaló José Raúl Mejía Jiménez, director del centro, quien agregó que el número de personas que se atiende en este lugar se ha incrementado, principalmente a causa de la crisis económica, pues se trata de quienes ofrecen sus servicios como plomeros, pintores y albañiles en la vía pública, que han dejado de ser contratados. Incluso muchos rentaban cuartos que ahora ya no tienen la posibilidad de pagar.

Zenón pasa las noches en las inmediaciones del Palacio de Bellas Artes, pero se niega a aceptar la ayuda, aquí estoy bien, dice, y allí se queda, con sólo una cobija que le entregó el personal del IASIS, y una mochila negra al lado, mientras la camioneta emprende camino hacia el albergue Coruña, con siete personas que sí aceptaron pasar la noche allí.

Dentro de los espacios con los que cuenta se encuentran: dos áreas de vigilancia y control, una a la entrada y otra al final de la fila de espera, pórtico de espera techado con bancas corridas, sanitarios y regaderas, área de lavaderos para libre uso, comedor que puede ser utilizado por gente no residente durante el día, galerías de dormitorios, consultorio médico, diversos tipos de almacenes, oficinas administrativas, cubículo para el trabajador social designado, entre otros espacios. Cabe mencionar que ninguna de estas áreas cumple con los requerimientos de habitabilidad mínimos ni con las necesidades de los usuarios, además de que no es suficiente para la demanda que se presenta en la zona.

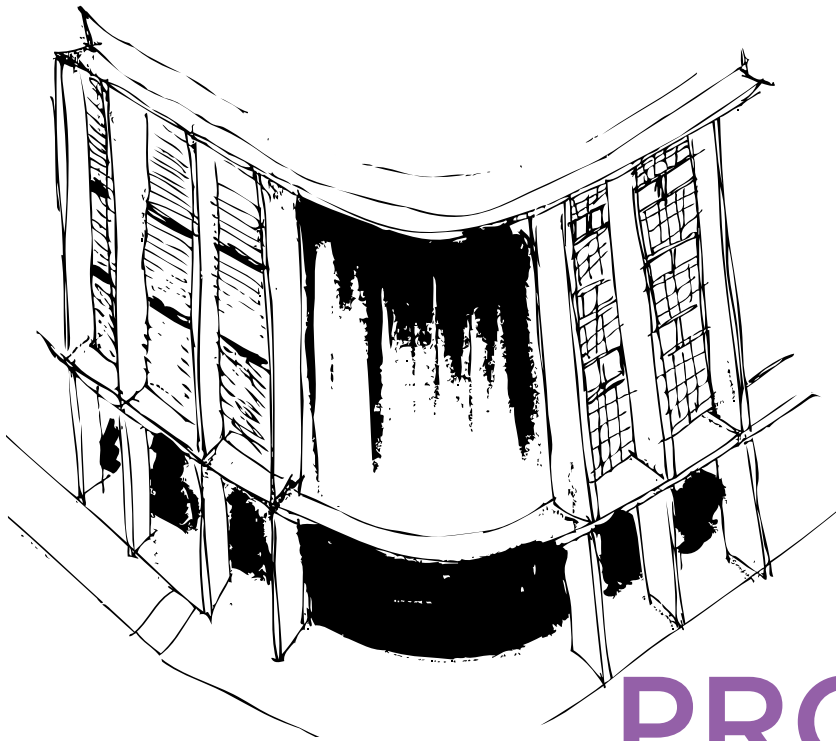

PROGRAMA

ANÁLISIS DE USUARIO **_ANÁLISIS DE FUNCIONAMIENTO_** **ESQUEMA DE BOLITAS**
ANÁLISIS DE ÁREAS **PROGRAMA ARQUITECTÓNICO_**

El paso previo al desarrollo del proyecto, de acuerdo a la metodología planteada por el Dr. Carlos González Lobo, es el planteamiento del programa arquitectónico que a su vez es el resultado de una serie de procedimientos que comprenden el esquema de bolitas, análisis de funcionamiento, análisis de flujos y análisis de áreas. Tanto las arquitecturas posibles que se expusieron en el análisis de sitio como el planteamiento inicial de un programa parten de las necesidades del usuario. Es por esto que antes de arrancar el procedimiento que nos dará un programa arquitectónico con cuantificación de espacios y metros cuadrados fue de suma importancia caracterizar al usuario de este espacio aún no concebido, definir sus necesidades primarias y secundarias que darían pie a la definición de espacios. Un usuario tan específico como una persona que vive en las calles puede limitar el espacio en cuanto a sus materiales, metros cuadrados y jerarquías.

Ya que la mayoría de los albergues que dan atención a las personas en situación de calle son patrocinadas en parte o totalmente por entidades gubernamentales, se requiere que estas ofrezcan una cantidad de servicios determinada que, por definición, se instauran para atacar las causas de la indigencia. Los albergues de emergencia son el primer paso hacia la reintegración social, y lamentablemente en nuestro país en muchas ocasiones son el único. Con frecuencia se nota la prioridad en las oportunidades de reintegración a los niños de la calle y la realidad es que hay un número importante de gente que no recibe ningún tipo de atención por no entrar en los demográficos que se atienden primero y mientras que todos los aspectos del ciclo de atención e integración son importantes, los albergues de emergencia son las instalaciones

con las que normalmente una persona indigente tiene contacto primero, lo que representa para ellos el primer contacto con una respuesta a su problema, parte de un sistema o no, y como tal son importantes como fuentes de una “primera impresión” de alcance y apoyo. Muchas veces la apariencia física de estos lugares juegan un papel crucial en la decisión de la persona en aceptar la ayuda o quedarse en la calle.

Los albergues son difíciles de caracterizar en parte por la diversidad de la población indigente a las que se atiende, muchos de estos albergues están ubicados en terrenos o edificios que se utilizaban para otros propósitos como bodegas o escuelas. La calidad de estos espacios va desde seguros y ordenados a escuálidos y superpoblados. El número de camas puede ir de 20 a 1000 en los tiempos de frío, algunos están afiliados a organizaciones religiosas, otras reciben apoyo de fundaciones de caridad o fondos públicos. Los albergues frecuentemente responden a las necesidades específicas de la gente que los utiliza y pueden encargarse específicamente de poblaciones selectas como niños de la calle, mujeres, familias o enfermos de SIDA. Esta especialización puede tener grandes ventajas como la separación entre niños pequeños de aquellos individuos que pueden hacerles daño debido a algún trastorno mental o adicciones.

Como en cualquier proyecto, tomar como premisa el diseño de instalaciones que sirvan a la población en situación de calle requiere un entendimiento de las problemáticas que se plantean en las necesidades programáticas. Preguntas sobre los usuarios, el presupuesto, el calendario y el sitio son características que se repiten en todos los

CAPÍTULO 5_ PROGRAMA

_ARQUITECTURA PARA INDIGENTES

proyectos pero éste en específico va acompañado de problemas y presiones adicionales. Por ejemplo, el cliente típico de este programa es una organización no gubernamental que regularmente no tiene el personal suficiente. Las concesiones del gobierno, que muchas veces sirven como el financiamiento principal, requieren un papeleo extenso; una organización puede malabarear con una docena de inversionistas. Las limitaciones del presupuesto hacen que el cliente dependa de las donaciones de materiales y muebles, lo cuál puede dar resultados potencialmente caóticos y no sistemáticos.

Otro de los grandes problemas que enfrenta la construcción de un albergue es la hostilidad y rechazo que la población de la zona expresa hacia ellos. Prolifera el síndrome “no en mi patio trasero” ya que se tienen temores, infundados o no, de que la población indigente traiga consigo mayores índices de delincuencia e inseguridad. Evidentemente, esta tipología es una de las menos estudiadas en el país a pesar de la demanda.

La arquitectura para indigentes incorpora no sólo los requerimientos que definen el espacio físico en sí, sino también las expectativas de los diferentes usuarios acerca de cómo será utilizado este espacio. El cliente es la prioridad en cuanto a definición de una programa, por cliente no sólo se contempla a los que dan el dinero sino a los que viven el espacio: indigentes, cocineros, administrativos, doctores; y también a los vecinos y a la comunidad circundante ya que ellos tienen el poder de ejercer presión política para impedir su construcción o uso. Incluso aquellos que toleran la presencia de un albergue para indigentes en su comunidad quieren minimizar su impacto y tamaño. Usualmente, el indigente tiene muy poco o ningún poder de

decisión u opinión en el proceso de diseño.

Uno de los aspectos más desafiantes para elaborar el programa fue sin duda el entendimiento del punto de vista de una persona indigente. El típico residente de un albergue está pasando por algún tipo de crisis que resultó en un cambio drástico en su estilo de vida y la pérdida total de un ambiente conocido. Esta experiencia puede afectar dramáticamente la manera en la que una persona ve el mundo y tiene un impacto grande en sus necesidades y prioridades de vida.

Después de un proceso de convivencia y estudio de la tipología, surgieron un número de observaciones importantes que más tarde se tomaron en cuenta para el diseño. Se nombran algunas de las más importantes:

- » Esperar en una línea, como se hace en todos los albergues, puede ser un factor central en obtener servicios necesarios, esperar y pelear por un lugar se vuelve vital lo cuál puede ocasionar riñas o tensiones.
- » Muchas de estas personas han sido atacadas de alguna manera en la calle por lo que son especialmente sensibles a lugares en los que se sientan expuestos.
- » La falta de un techo resulta en una identidad personal frágil o nula por lo que es importante asignar nombres en vez de números en la asignación de camas y lockers.
- » Baños separados para los empleados son de suma importancia para protegerlos de ciertas enfermedades que se dan en todos los baños comunales y aumentar su tiempo de servicio.

Partiendo de estas consideraciones podemos arrancar el proceso de diseño dividiendo los elementos del programa arquitectónico en: partes características, servicios complementarios y servicios generales asignando áreas mínimas de acuerdo a un análisis de áreas de cada uno de los espacios.

CATEGORÍA	ÁREA	ESPACIO	M2
PARTES CARACTERÍSTICAS	DORMITORIO	CAMAS	100
		VIGILANTE	8
		GUARDADO	15
		SANITARIOS	10
		DUCHAS	5
	COMEDOR	COMENSALES	60
		COCINA	25
		ALMACÉN	7
	ASEO	BLOQUE DUCHAS	25
		VESTIDOR	10
	RECREACIÓN	TALLERES	40
		ESTANCIA	10
SERVICIOS GENERALES	CONTROL	VIGILANTE	8
	LAVANDERÍA	LAVADORAS	30
		GUARDADO	20
SERVICIOS COMPLEMENTARIOS	DIRECCIÓN	DIRECTOR	10
		ADMINISTRADOR	10
		TRABAJADOR SOCIAL	8
	SERVICIOS MÉDICOS	ESPERA	5
		OSCULTACIÓN	10
CONSULTA		7	

CAPÍTULO 5 _PROGRAMA
_ANÁLISIS DE ÁREAS

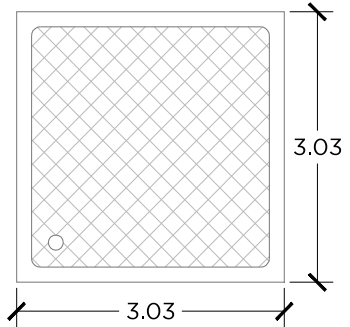
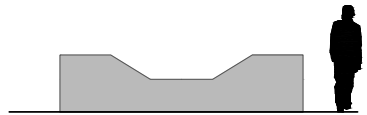
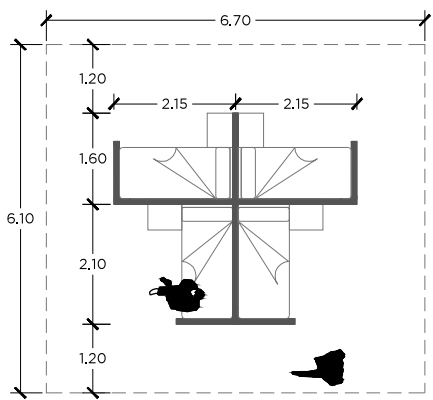
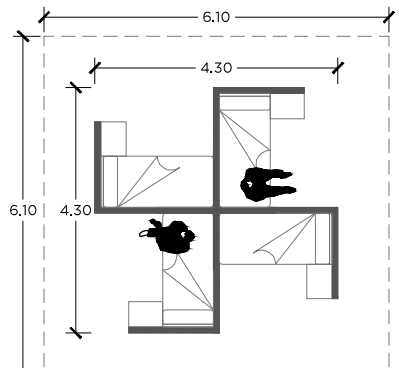
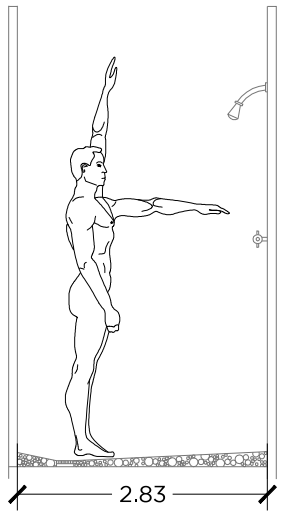
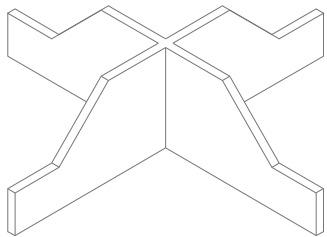
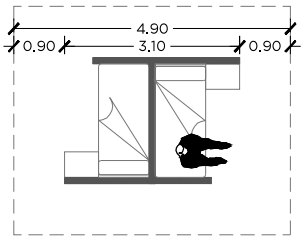
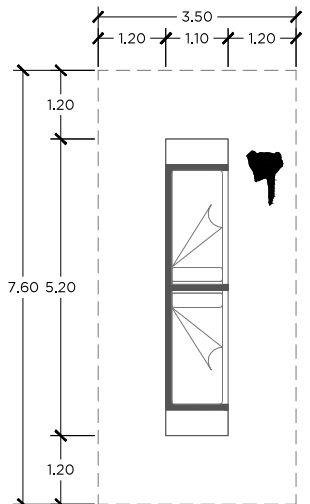

DORMITORIO

DUCHAS

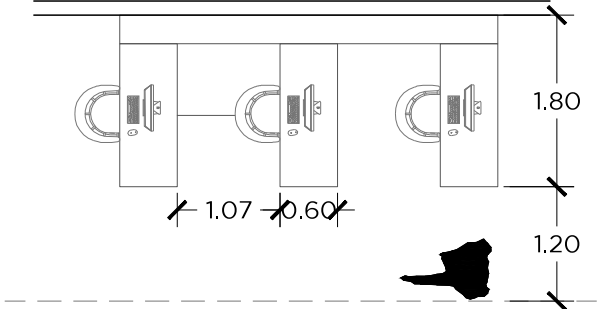
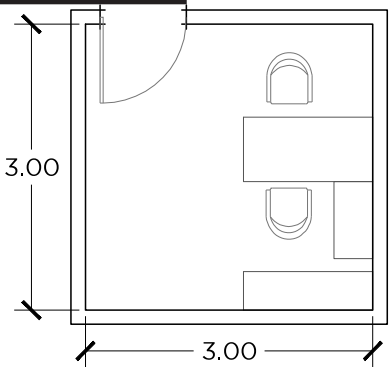

OFICINAS

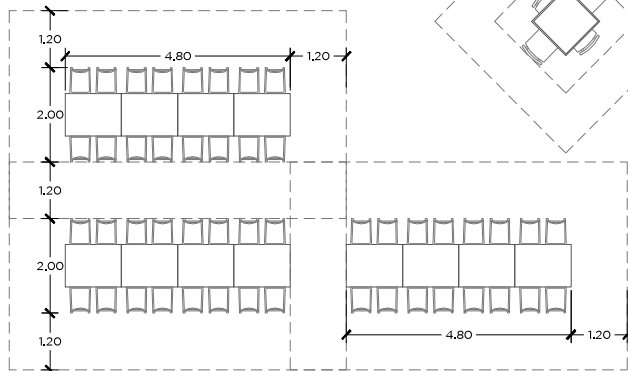
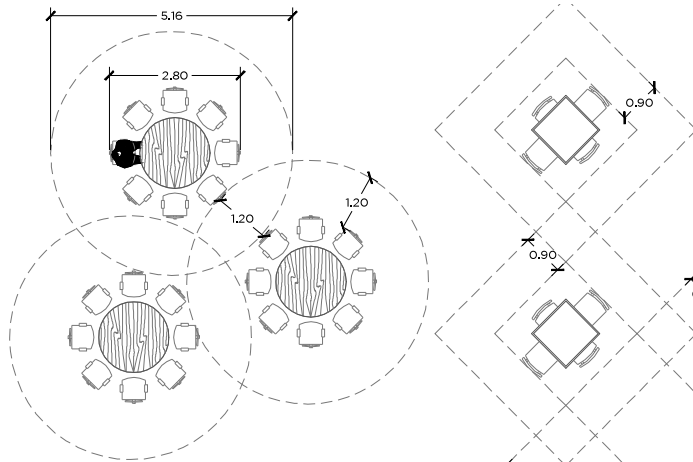

COMEDOR

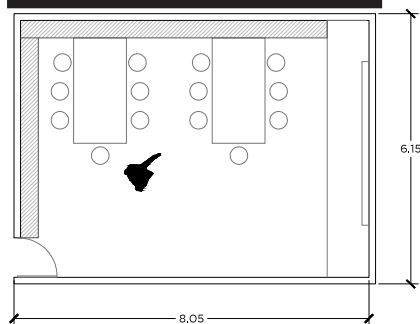

TALLERES

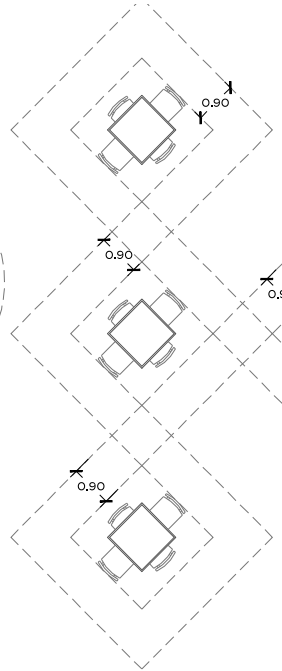

D O R M I T O R I O _
 Para el dormitorio se consideró desde un principio la configuración en el acomodo de las camas a partir de una pieza de mobiliario en forma de grapa que envolviera la cama y un pequeño espacio de guardado de una altura media para brindar una sensación de cobijo y esquina al usuario pero sin anular la posibilidad de monitoreo para los vigilantes. De esta manera se pueden hacer una variedad infinita de combinaciones y acomodos que aprovechan la flexibilidad del espacio destinado al dormitorio de acuerdo al número de usuarios.

DUCHAS_

En la configuración de las duchas fue importante considerar un espacio parecido a un bloque de duchas de gimnasio sin divisiones y permitiendo una mayor facilidad de limpieza y ocupación.

O F I C I N A S _

Las oficinas administrativas dan la posibilidad de albergar 2 o 3 espacios de trabajo sin ningún tipo de división al contrario de las oficinas destinadas tanto al director como al o los trabajadores sociales que demandan ser espacios cerrados debido a su carácter.

C O M E D O R _

Tomando en cuenta que este es un comedor comunitario, se exploraron diferentes maneras de acomodo de los comensales tanto en la forma de las mismas mesas como su configuración dentro del espacio contemplando circulaciones amplias.

T A L L E R E S _







En el caso de los talleres se decidió hacer un taller de cerámica y otro de serigrafía que no demandan un volumen considerable de materiales y cuyos espacios pueden ser más flexibles. En ambos casos se considera un área perimetral de guardado y una tarima en el frente del aula para la persona que imparta las clases.

CAPÍTULO 5_ PROGRAMA _MÉTODOLÓGÍA

Después de analizar cada una de las áreas que se requieren y de jerarquizar estos espacios de acuerdo a su uso- partes características o esenciales, servicios generales y servicios complementarios- se elabora un esquema de funcionamiento que fungirá como la base para elaborar el proyecto arquitectónico. A partir de estos tres elementos: análisis de áreas, esquema de funcionamiento y esquema de bolitas, se comienza el proceso de diseño combinando función, recorridos lógicos y forma lo que resultará en una serie de combinaciones y arquitecturas posibles.

Al tratarse de un terreno angosto y largo con una pre-existencia muy definitiva que no se modifica, las opciones son limitadas en las formas de ocupación en planta baja. De esta manera se decidió ubicar la mayor parte de los servicios en esta crujía a todo lo largo de la colindancia y provocar que la parte habitable como son el comedor y el dormitorio se extendieran sobre las fachadas hacia Reforma y González Bocanegra en el espacio amplio que forma la esquina a partir del primer nivel. En planta baja se plantea ocupar el mayor espacio posible hacia el frente que da la esquina acotando el área a utilizar por la lechería.

En el esquema de funcionamiento se muestra la disposición de todos los servicios hacia la colindancia y las áreas habitables hacia la esquina curva.

-  CIRCULACIONES VERTICALES
-  VIGILANCIA/CONTROL
-  ASEO
-  ADMINISTRACIÓN
-  LAVANDERÍA
-  COCINA

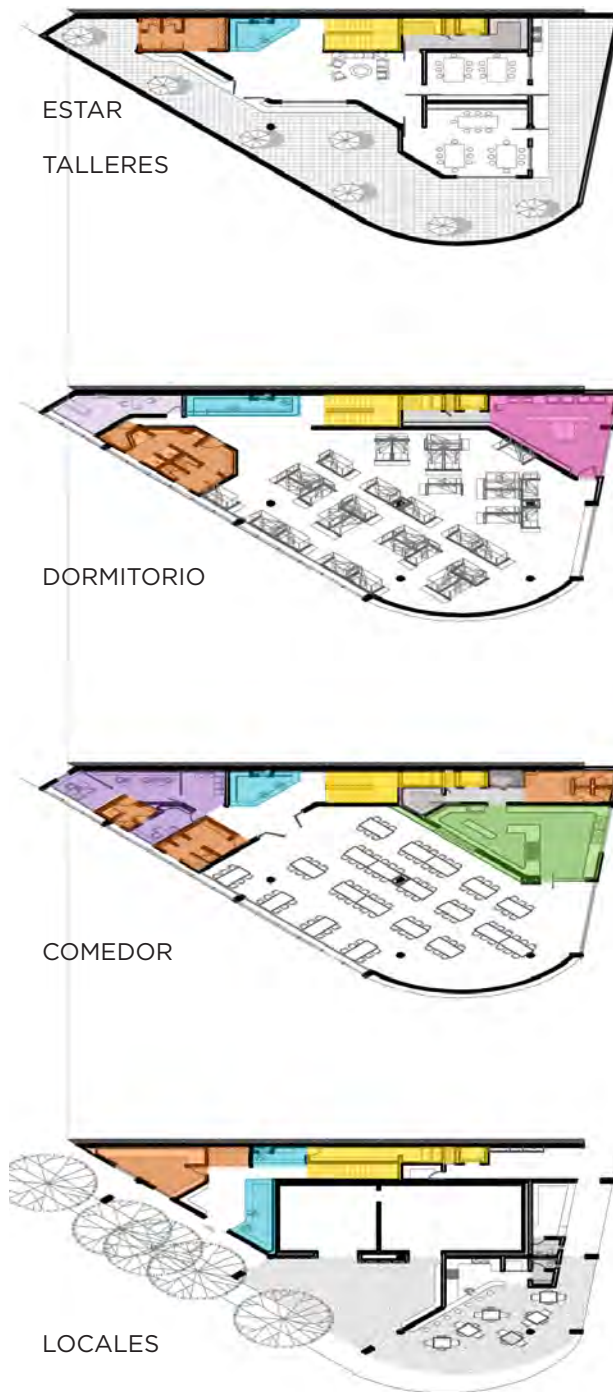

Con base en todos los esquemas iniciales, se desarrolló una primer propuesta durante el curso del último Seminario de Titulación que permaneció en fase de anteproyecto por espacio de un año en el que se dejó en pausa por cuestiones laborales y prácticas profesionales. Posteriormente, se retomó el proyecto que finalmente fue reconceptualizado en su totalidad haciendo un análisis cuidadoso de los flujos y jerarquías que no estaban en óptimas condiciones y que no permitían que el proyecto se concretara.

De tal manera que se regresó a la mesa de dibujo y a esquemas generales de nuevo. Estos esquemas y nuevas configuraciones de espacios se trabajaron en constante revisión con los sinodales con el propósito de llevar un proceso y evolución constantes que resultaron en numerosos cambios y reflexiones en cuanto a la forma, los materiales y las formas de ocupación. Como ya se ha mencionado, el mayor reto que representaba este relingo era la pre-existencia que si bien se pudo haber planteado como una reubicación del elemento o una incorporación del concepto lechería dentro del mismo proyecto, era muy interesante explorar las maneras de intervenir algo existente.

Los recursos limitados, la complejidad del programa, la escala urbana, el barrio y la ausencia de un contexto histórico o arquitectónico importante en las inmediaciones representaron tanto limitantes como puntos de libertad que poco a poco se fueron asimilando dentro de la propuesta. Era importante conservar una parte comercial o vivencial para los vecinos en la planta baja, ya con la lechería o con locales comerciales que pudieran potencializar el flujo de peatones en esta esquina que actualmente no existe. Darle un frente y un remate a este pedazo de ciudad era

parte de la riqueza que podría tener el proyecto arquitectónico.

En la esquina se propone reubicar el local ambulante de alimentos que ya existe convirtiéndolo en una fonda o cafetería que se apropie de toda la esquina y pueda extenderse hasta la banqueta. En la fachada de la calle González Bocanegra se plantea un local que puede ser una papelería para dar servicio a la primaria y secundaria que se encuentran sobre esta vialidad incentivando el flujo peatonal y brindando un servicio necesario a la comunidad. Este local contará con servicios propios y podría representar una fuente de insumos para el albergue.

En cuanto al funcionamiento del albergue como tal se propone la apertura a las 7PM. Al momento de ingresar se les da una muda de ropa limpia donada, artículos de limpieza personal y toalla con los que tendrán que pasar al bloque de duchas y posteriormente regresar la toalla y su ropa que se enviará directamente a la lavandería a través de un montacargas. Posteriormente se les dará la opción de tomar una cena caliente en el primer nivel; aquí podrán ingresar al área de los trabajos sociales que les podrán orientar y canalizar a instituciones especializadas si así lo requieren.

En el segundo nivel se les asigna una cama con guardado para sus posesiones personales que cuenta con un segundo bloque de duchas y sanitarios y un área de atención médica si así lo requieren. En el tercer y último nivel se tiene acceso a actividades diurnas de recreación y rehabilitación como son dos talleres ocupacionales, un área de estar y se les da acceso a la terraza. Cada nivel cuenta con un área de atención, control y vigilancia.

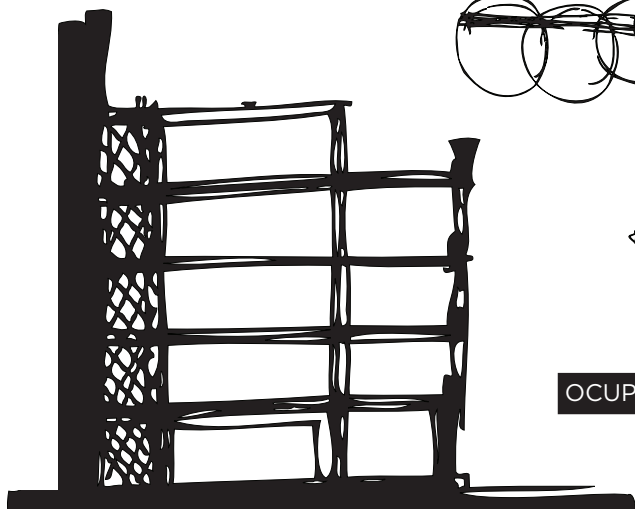

ESTUDIO DE ALTURAS

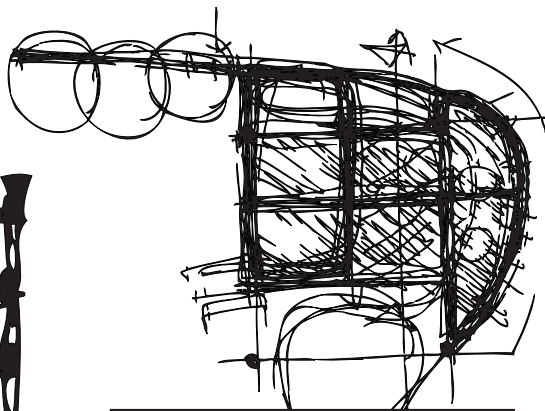

OCUPACIÓN EN PB

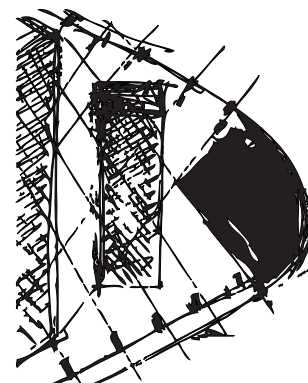
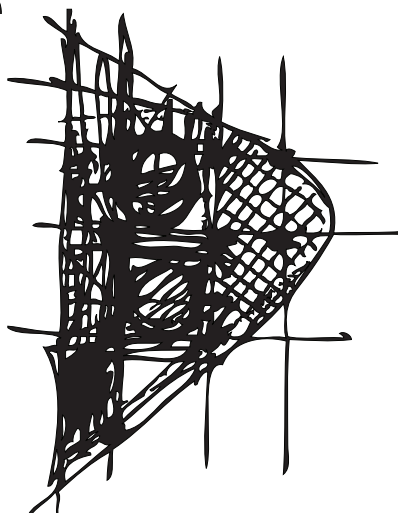
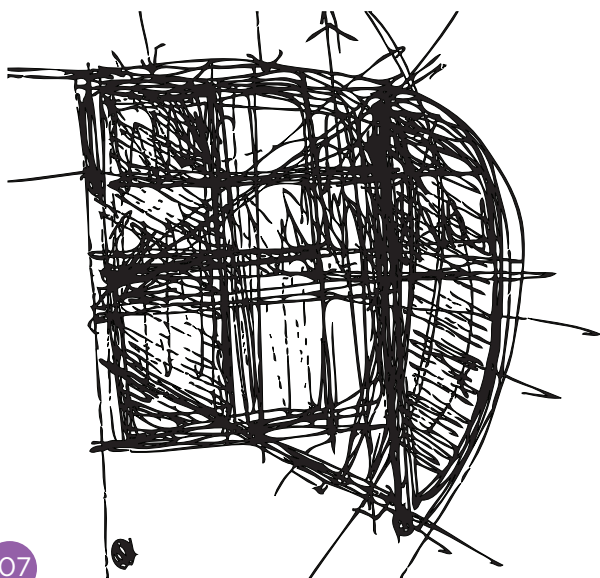
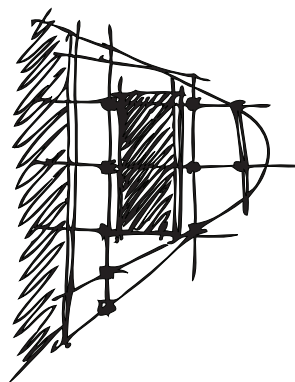
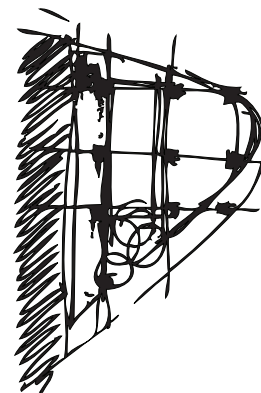

ESTRUCTURA

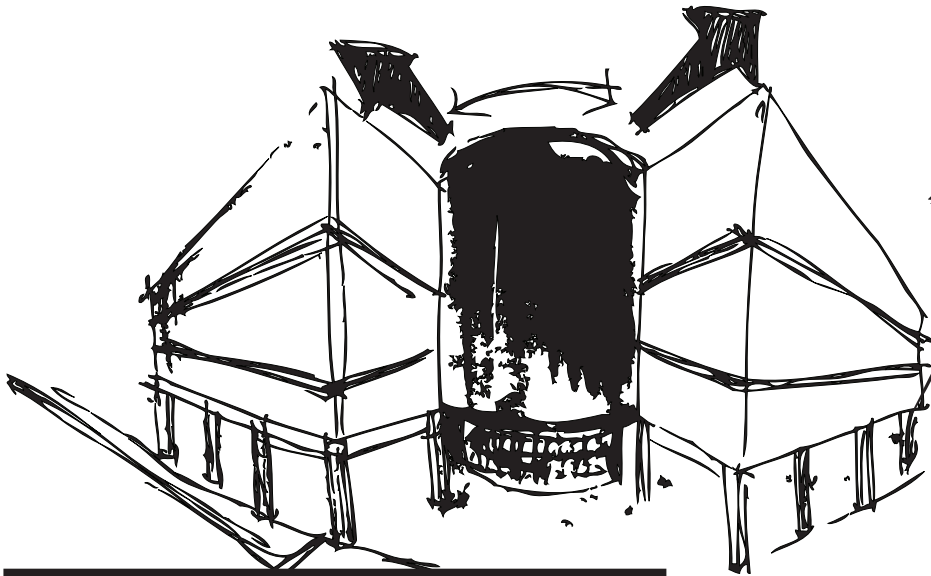

ESQUINA

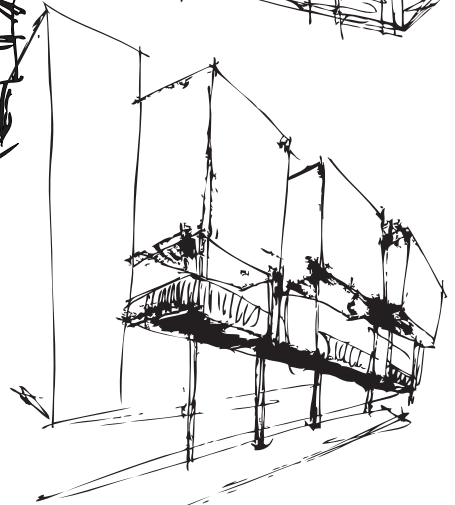
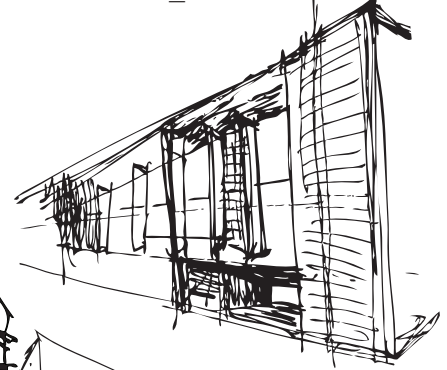

VOLUMETRÍA EXTERIOR



COLINDANCIA

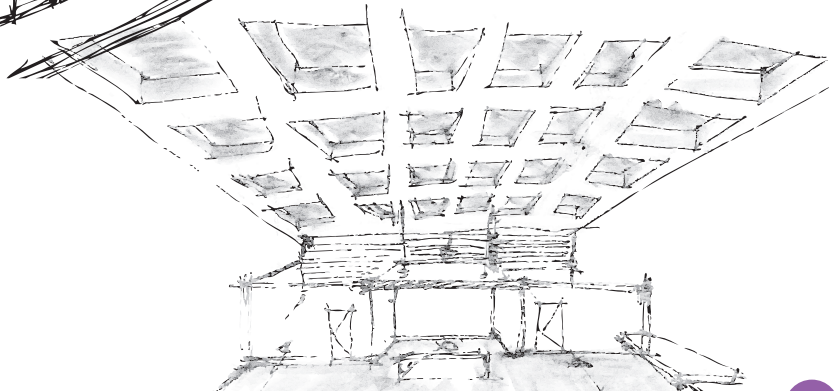
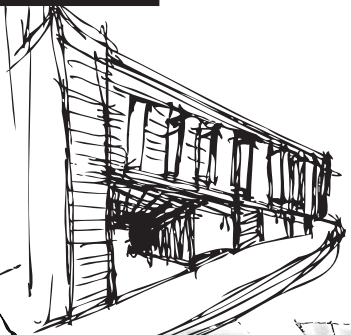

INTERIORES

CAPÍTULO 5_ PROGRAMA
_ PROCESO DE DISEÑO

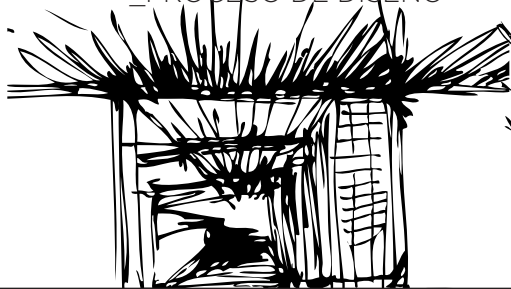

PÓRTICO CON CARTELAS

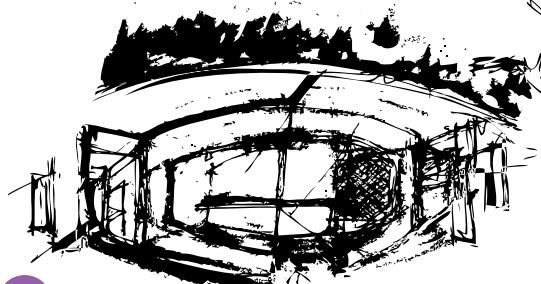

LOCAL EN ESQUINA

ESTUDIO DE VENTANAS



ESTRUCTURA EN PÓRTICO

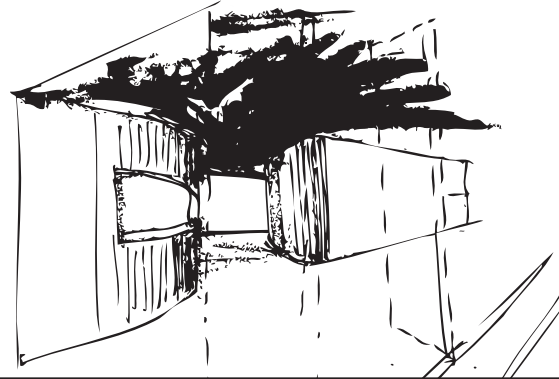

ACCESO

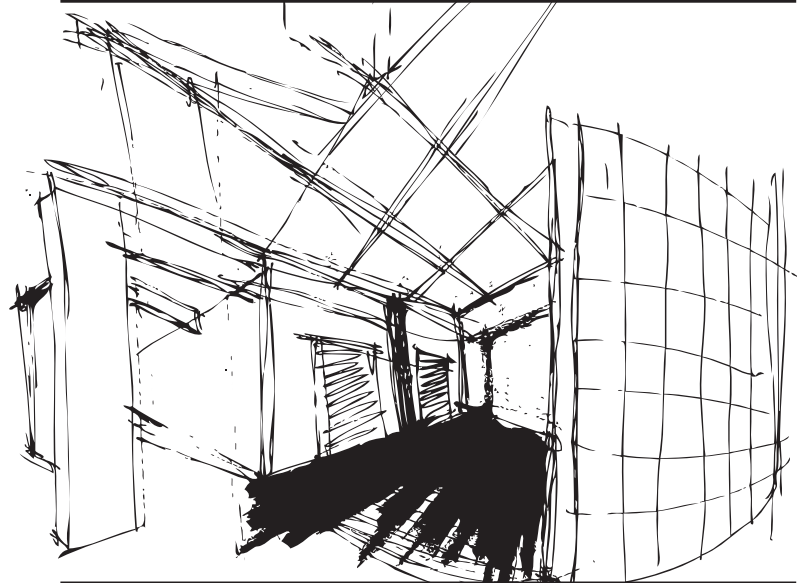

LOCAL EN ESQUINA CON LECHERÍA



PERFIL CON INTERVENCIÓN

CAPÍTULO 5_ PROGRAMA
_PROCESO DE DISEÑO



IDEA GENERAL ESQUINA

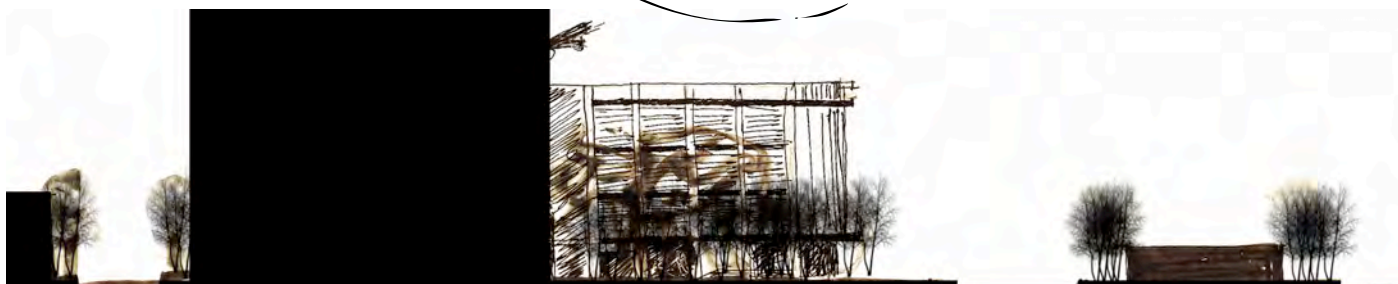

PERFIL URBANO CON NUEVA INTERVENCIÓN

CAPÍTULO 5_ PROGRAMA
_PROGRAMA FINAL

ÁREA	ESPACIO	M2	COSTO
PRE-EXISTENCIA	LEHERÍA	106	-
ALBERGUE	DORMITORIO	315	7.702.590
	VIGILANCIA	15	92,145
	DUCHAS Y SANITARIOS	30	184,290
	LAVANDERÍA	57	350,152
	CIRCULACIONES VERTICALES	21	129,003
	CONSULTORIO MÉDICO	20	122,860
	GUARDADO	17	104,431
COMEDOR COMUNITARIO	COMEDOR	264	1,621,752
	COCINA	60	368,580
	ALMACENES	8	49,144
	SANITARIOS	15	92,145
	ÁREA DE EMPLEADOS	17	104,431
	CONTROL	12	73,716
ADMINISTRACIÓN	ÁREA DE ESPERA	9	55,287
	OFICINAS ADMINISTRATIVAS	14	86,002
	OFICINA DIRECTOR	9	55,287
	SANITARIO DE EMPLEADOS	6	36,858
	TRABAJADOR SOCIAL	9	55,287
RECREACIÓN	CONTROL	12	73,716
	SANITARIOS	17	104,431
	TALLER SERIGRAFÍA	29	178,147
	TALLER CERÁMICA	48	294,864
	ESTAR	22	135,146
	GUARDADO	15	92,145
	TERRAZA	245	834,715
LOCALES COMERCIALES	FONDA/ CAFETERÍA	60	368,580
	PAPELERÍA	16.50	104,431
TOTAL			7,710,590

CAPÍTULO 5_ PROGRAMA
_PORCENTAJES

- CIRCULACIONES VERTICALES_15.10M2_7.1%
- ASEO_29M2_13.61%
- VIGILANCIA/CONTROL_17.35M2_8.14%
- AREA RENTABLE_81M2_38%
- SERVICIOS_34.5M2_16.2%
- CIRCULACIONES_21M2_9.85%

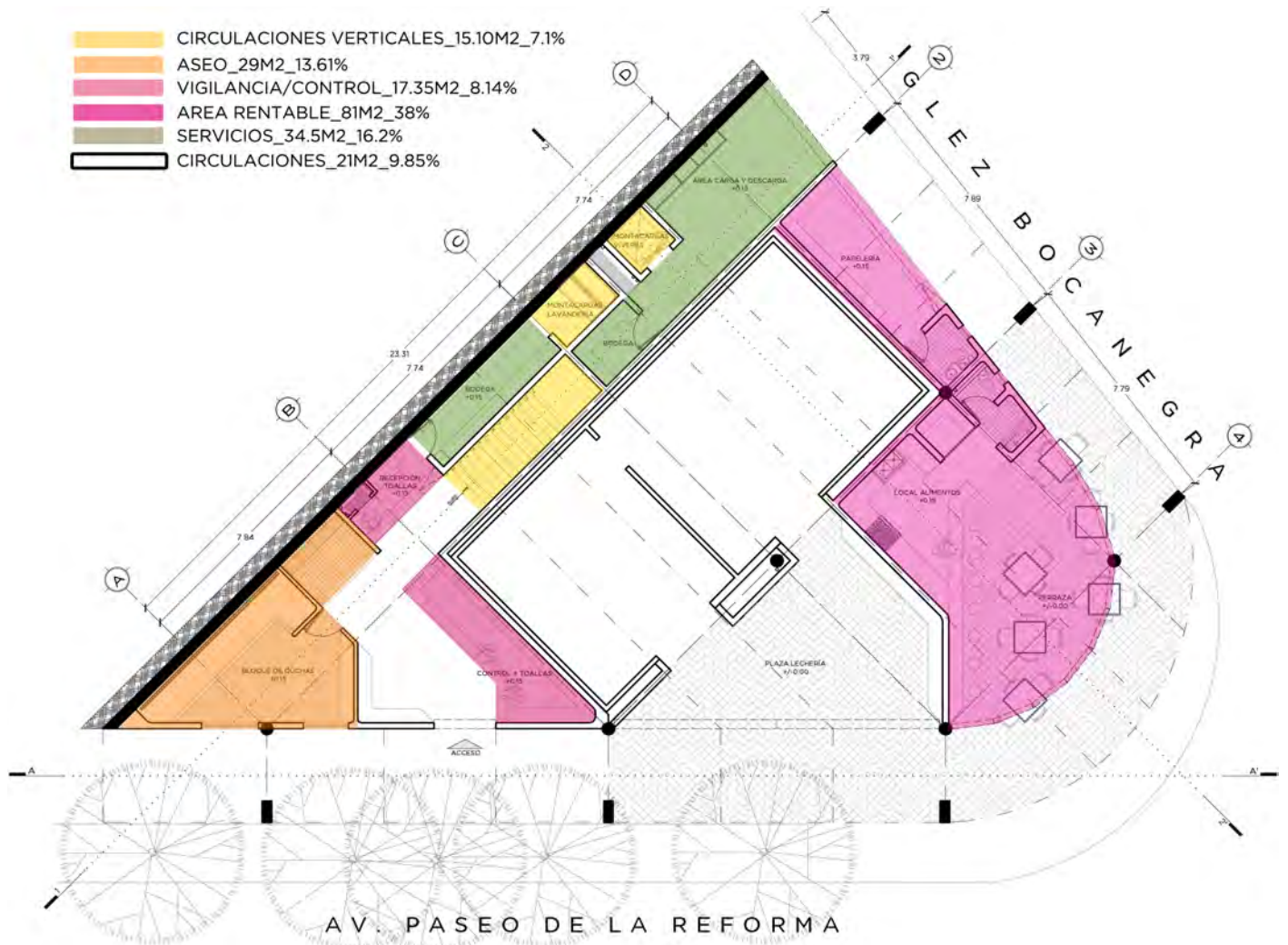

- CIRCULACIONES VERTICALES_21.21M2_4.1%
- ASEO_39M2_7.5%
- VIGILANCIA/CONTROL_12M2_2.31%
- OFICINAS_40M2_7.71%
- SERVICIOS_17M2_3.3%
- CIRCULACIONES_22.43M2_4.3%
- COMEDOR_270M2_52%
- COCINA_58M2_11.2%



CAPÍTULO 5_ PROGRAMA

_PORCENTAJES

- CIRCULACIONES VERTICALES_21.21M2_4.1%
- ASEO_35M2_6.75%
- VIGILANCIA/CONTROL_2.9%
- SERVICIO MÉDICO_19M2_3.66%
- LAVANDERÍA_55M2_10,6%
- CIRCULACIONES_31M2_6%
- DORMITORIO_307M2_59.2%



- CIRCULACIONES VERTICALES_17.5M2_3.37%
- ASEO_16.8M2_3.25%
- VIGILANCIA/CONTROL_12M2_2.31%
- TALLERES_81M2_15.62%
- ESTAR_15M2_2.9%
- CIRCULACIONES_67M2_12.92%
- TERRAZA_245M2_47.25%



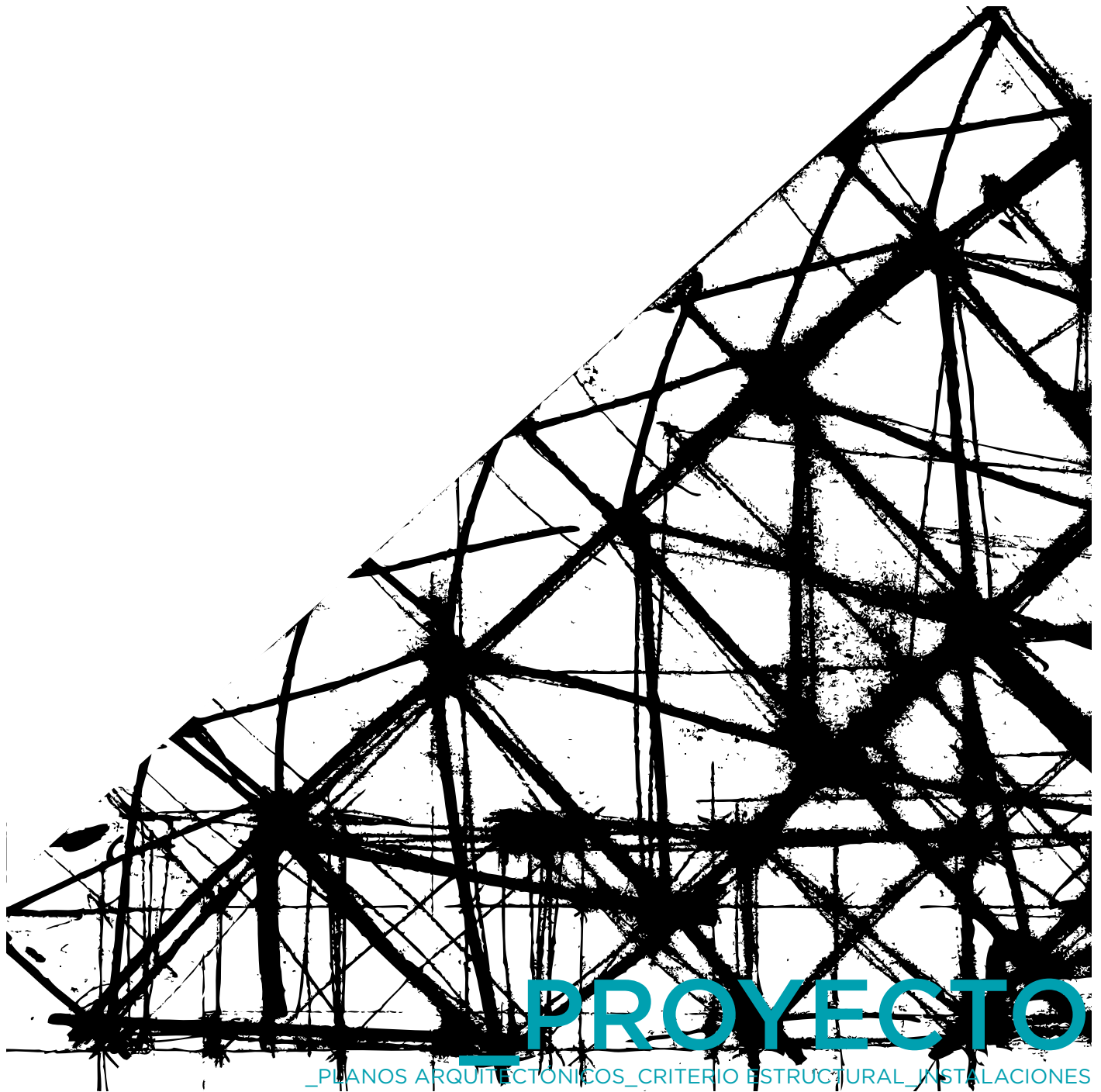

PROYECTO

_PLANOS ARQUITECTONICOS_CRITERIO ESTRUCTURAL_INSTALLACIONES



UNIVERSIDAD NACIONAL
AUTÓNOMA DE MÉXICO



FACULTAD DE
ARQUITECTURA



TALLER MAX CETTO

ALBERGUE Y COMEDOR PARA INDIGENTES DE LA COLONIA GUERRERO RELINGOS URBANOS

PRESENTA
DULCE MARÍA CRUZ GÓMEZ

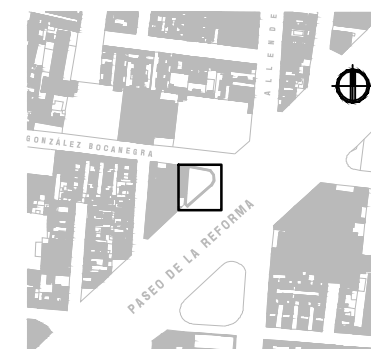

UBICACIÓN

PASEO DE LA REFORMA S/N ESQ. GLEZ. BOCANEGRA,
COL. GUERRERO, MÉXICO D.F.

ARQUITECTÓNICOS
PLANTA BAJA

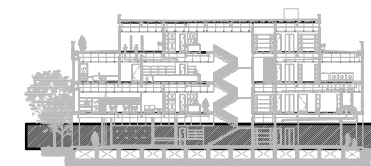

ARQ_PLANTA BAJA
OCTUBRE_2011

COTAS EN METROS
ESCALA_1:150

ARQ_01

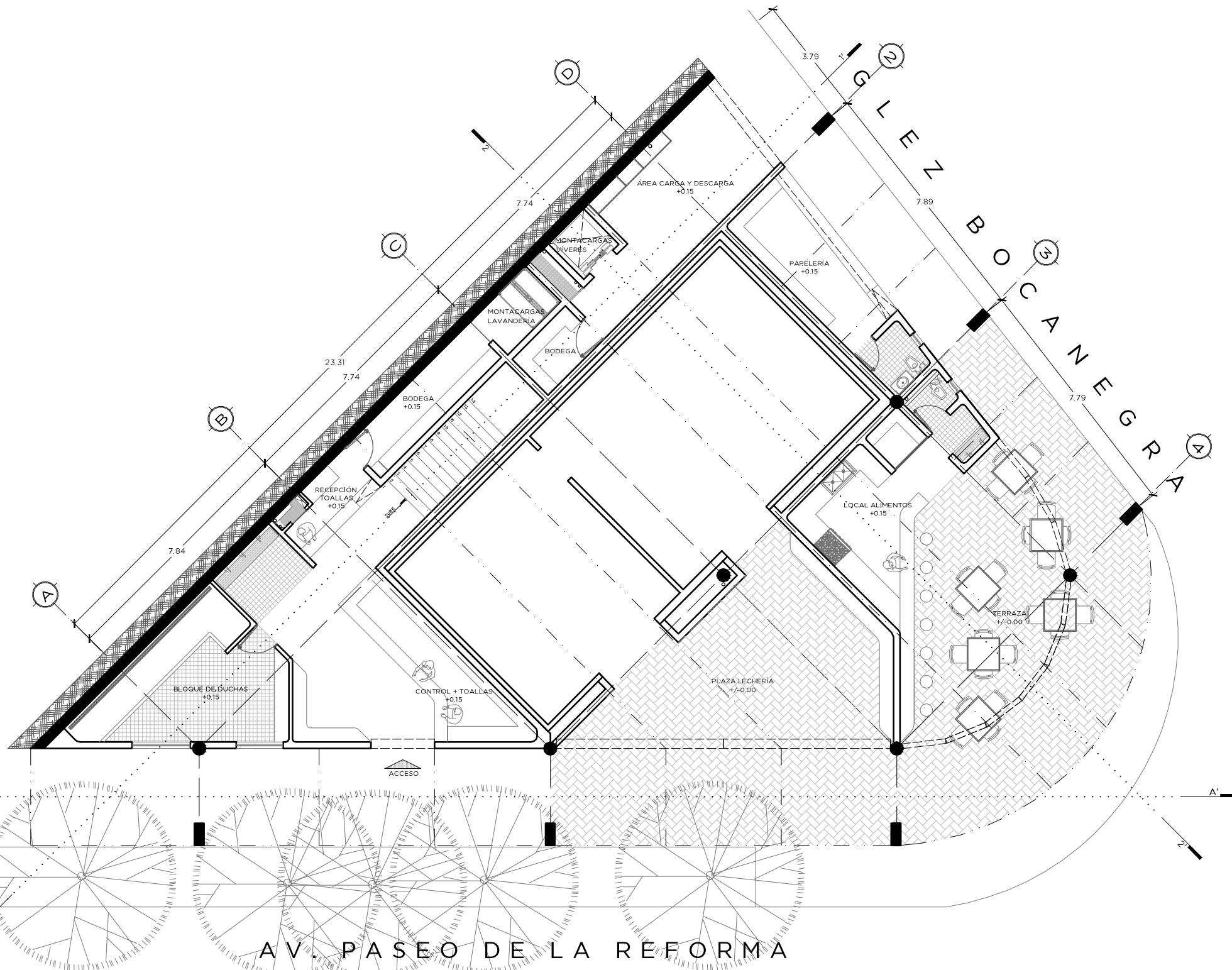

AV. PASEO DE LA REFORMA



UNIVERSIDAD NACIONAL
AUTÓNOMA DE MÉXICO



FACULTAD DE
ARQUITECTURA



TALLER MAX CETTO

ALBERGUE Y COMEDOR PARA INDIGENTES DE LA COLONIA GUERRERO RELINGOS URBANOS

PRESENTA
DULCE MARÍA CRUZ GÓMEZ

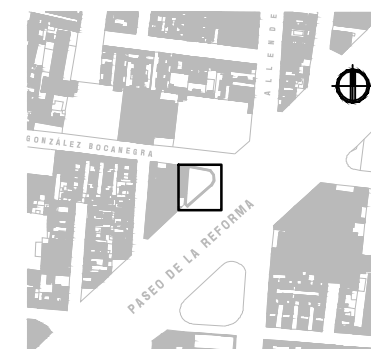

UBICACIÓN

PASEO DE LA REFORMA S/N ESQ. GLEZ. BOCANEGRA,
COL. GUERRERO, MÉXICO D.F.

ARQUITECTÓNICOS
PRIMER NIVEL

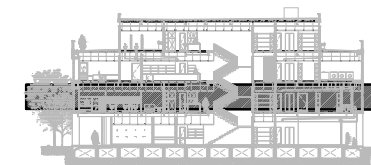

ARQ_PRIMER NIVEL COTAS EN METROS
OCTUBRE_2011 ESCALA_1:150

ARQ_02

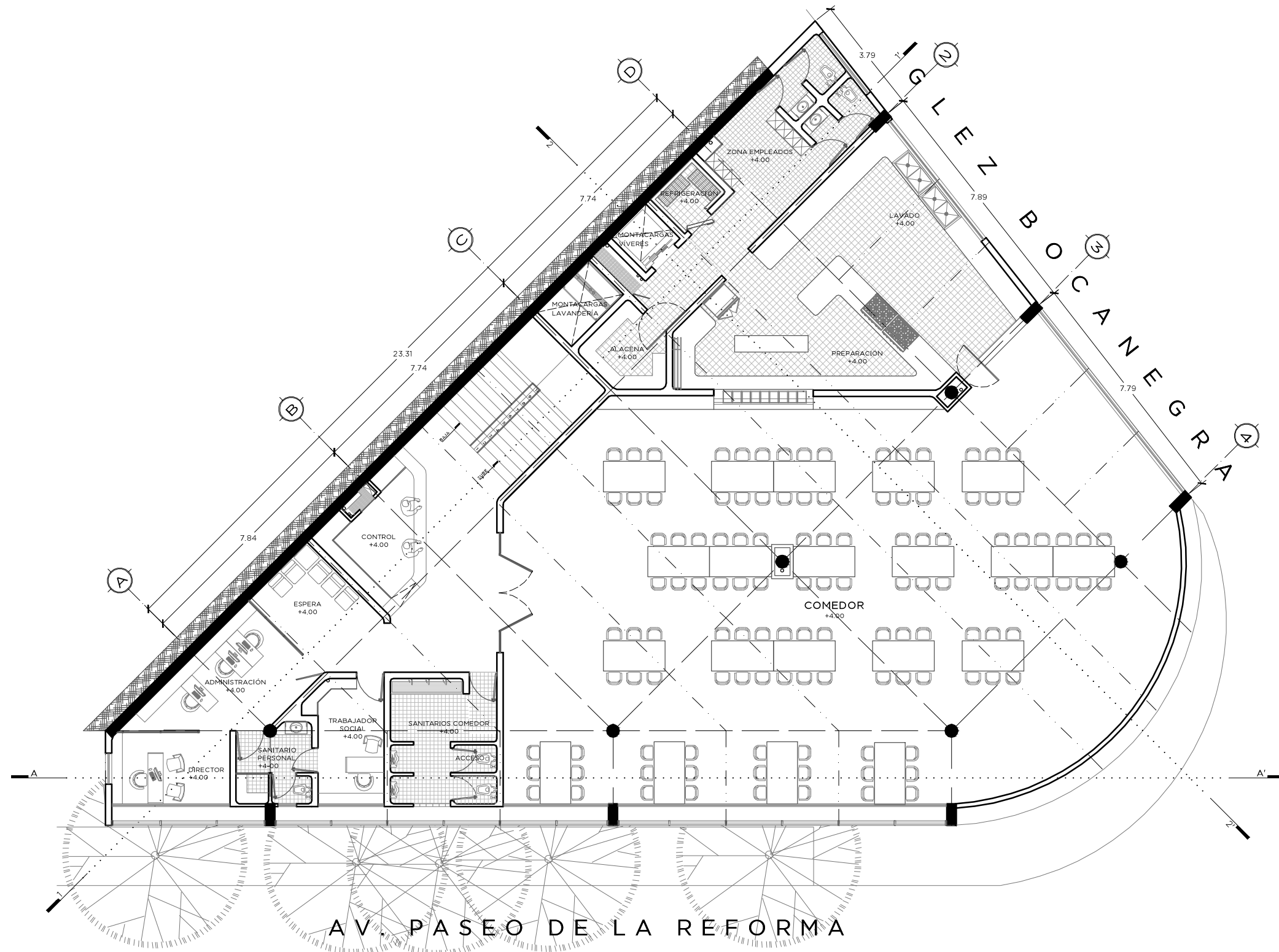



UNIVERSIDAD NACIONAL
AUTÓNOMA DE MÉXICO



FACULTAD DE
ARQUITECTURA



TALLER MAX CETTO

ALBERGUE Y COMEDOR PARA INDIGENTES DE LA COLONIA GUERRERO RELINGOS URBANOS

PRESENTA
DULCE MARÍA CRUZ GÓMEZ

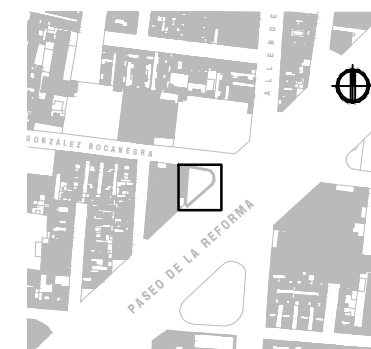

UBICACIÓN

PASEO DE LA REFORMA S/N ESQ. GLEZ. BOCANEGRA,
COL. GUERRERO, MÉXICO D.F.

ARQUITECTÓNICOS
SEGUNDO NIVEL

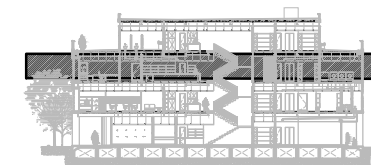

ARQ_SEGUNDO NIVEL COTAS EN METROS
OCTUBRE_2011 ESCALA_1:150

ARQ_03

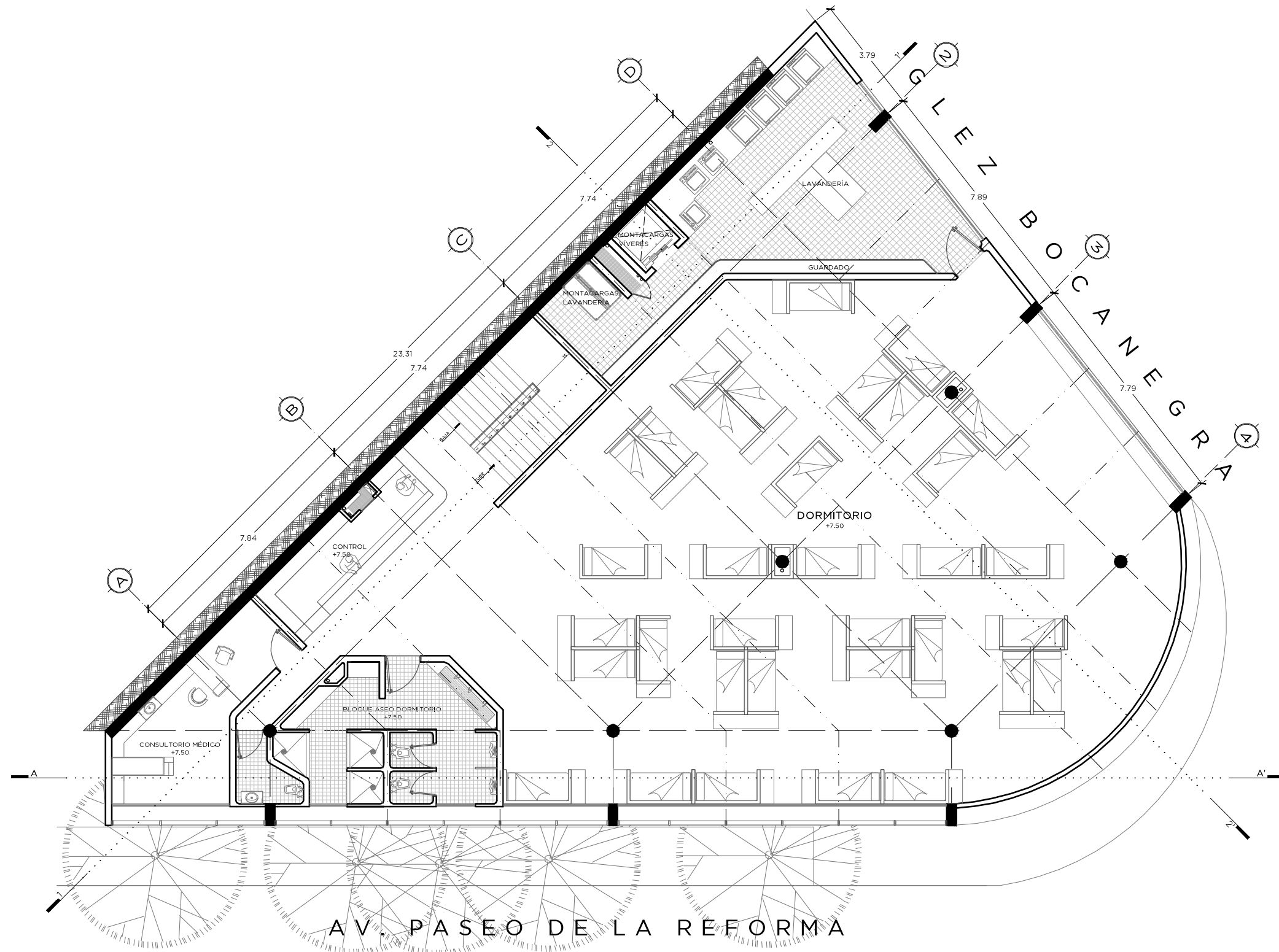



UNIVERSIDAD NACIONAL
AUTÓNOMA DE MÉXICO



FACULTAD DE
ARQUITECTURA



TALLER MAX CETTO

ALBERGUE Y COMEDOR PARA INDIGENTES DE LA COLONIA GUERRERO RELINGOS URBANOS

PRESENTA
DULCE MARÍA CRUZ GÓMEZ

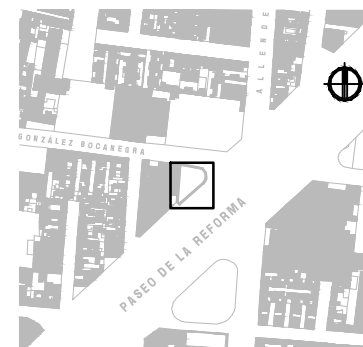

UBICACIÓN

PASEO DE LA REFORMA S/N ESQ. GLEZ. BOCANEGRA,
COL. GUERRERO, MÉXICO D.F.

ARQUITECTÓNICOS
TERCER NIVEL

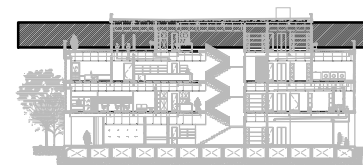

ARQ_TERCER NIVEL COTAS EN METROS
OCTUBRE_2011 ESCALA_1:150

ARQ_04

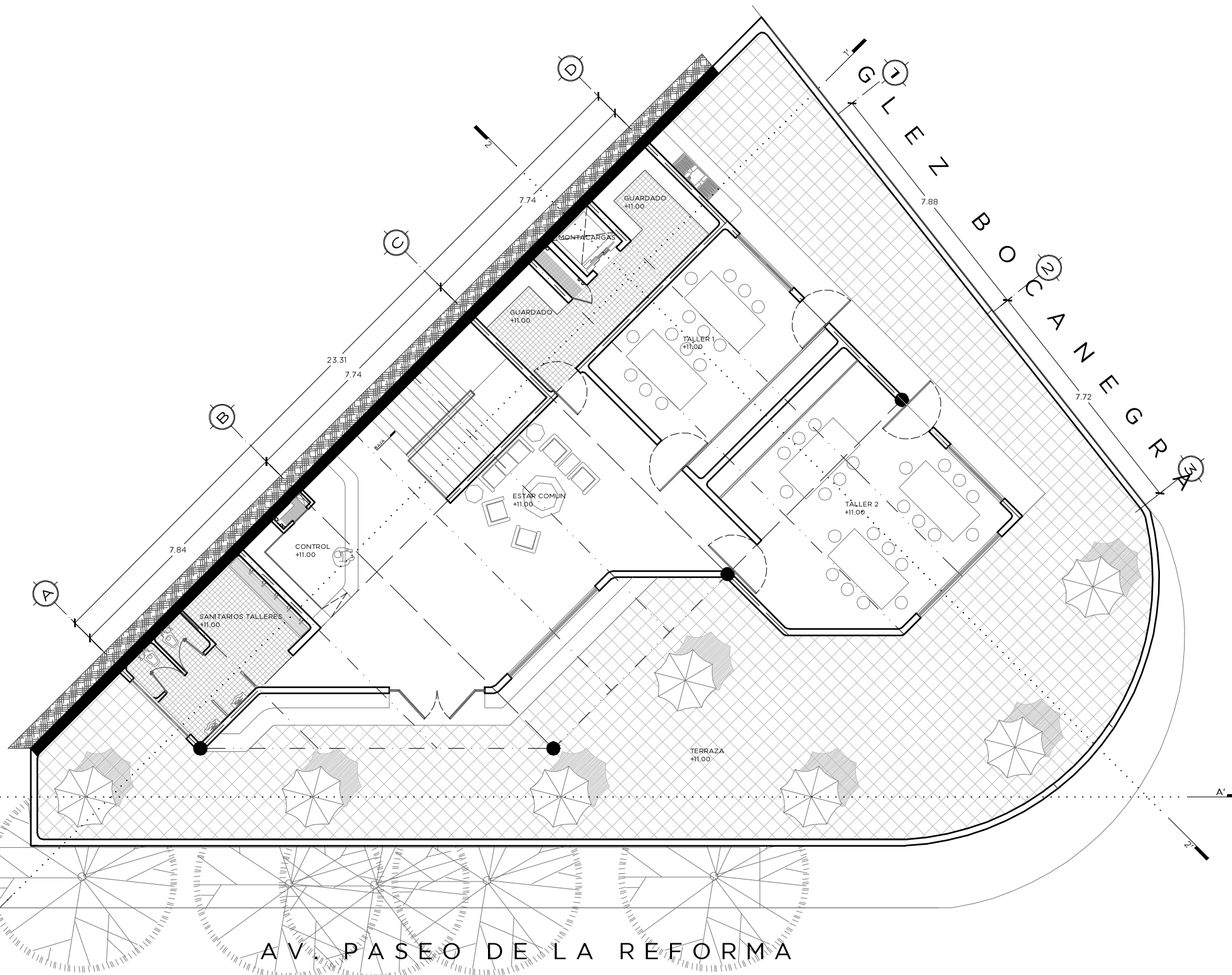

AV. PASEO DE LA REFORMA



UNIVERSIDAD NACIONAL
AUTÓNOMA DE MÉXICO



FACULTAD DE
ARQUITECTURA



TALLER MAX CETTO

**ALBERGUE Y COMEDOR PARA
INDIGENTES
DE LA COLONIA GUERRERO**
RELINGOS URBANOS

PRESENTA
DULCE MARÍA CRUZ GÓMEZ

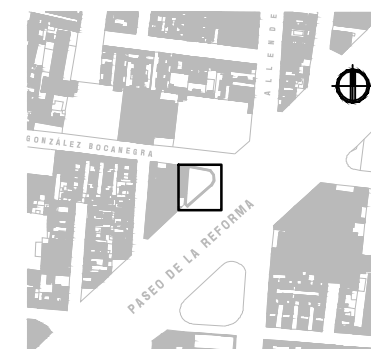

UBICACIÓN

PASEO DE LA REFORMA S/N ESQ. GLEZ. BOCANEGRA,
COL. GUERRERO, MÉXICO D.F.

ARQUITECTÓNICOS
PLANTA AZOTEAS

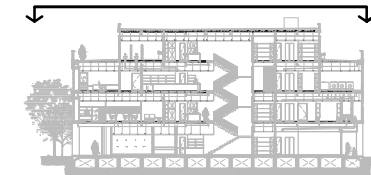

ARQ_AZOTEAS
OCTUBRE_2011

COTAS EN METROS
ESCALA_1:150

ARQ_05

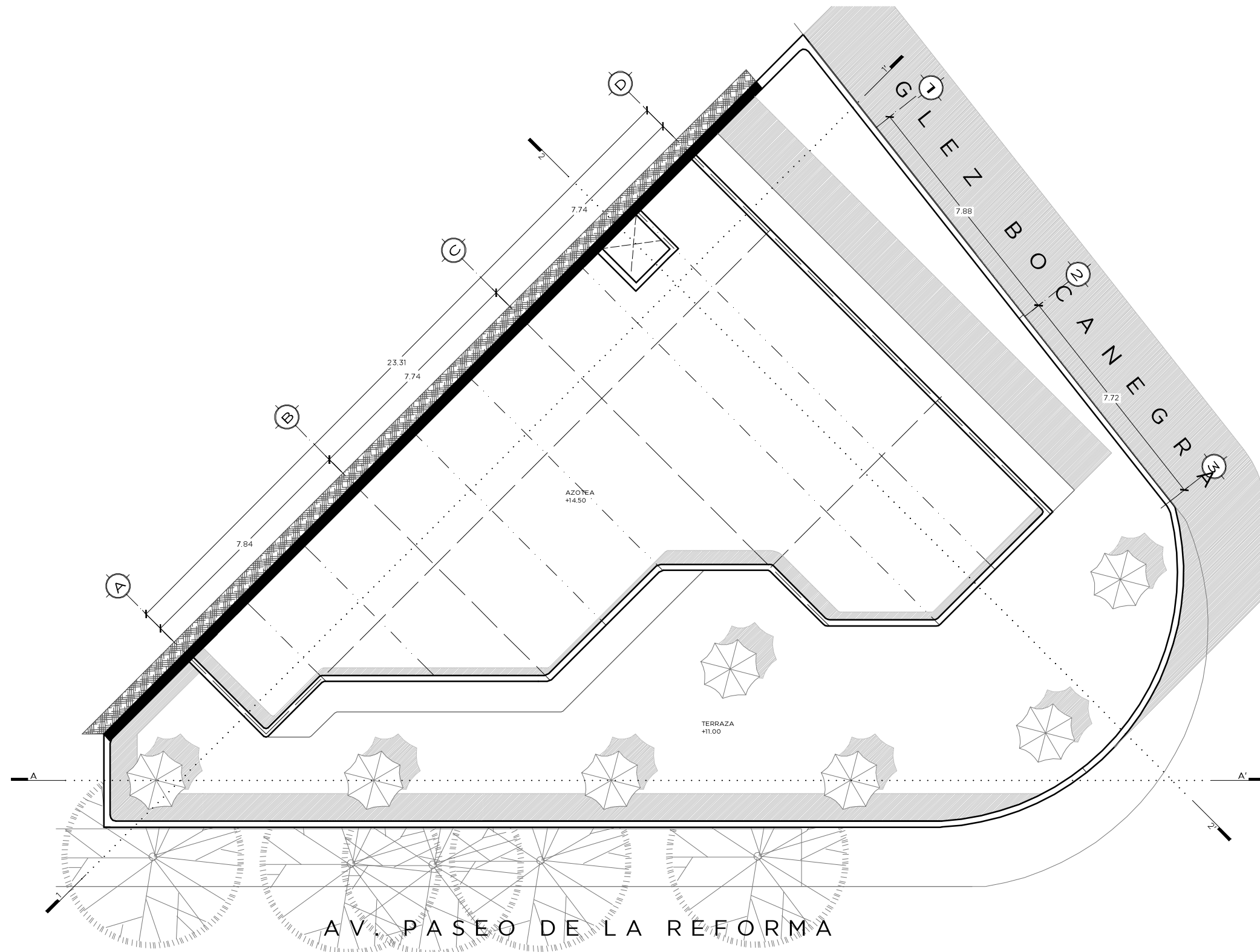

AV. PASEO DE LA REFORMA



UNIVERSIDAD NACIONAL
AUTÓNOMA DE MÉXICO



FACULTAD DE
ARQUITECTURA



TALLER MAX CETTO

Muro de tabique rojo recocido de 6x12x24
 Aplanado de cemento fino a plomo y regla
 Cadena de concreto armado de 13 x 20cm
 Perfil C 2.5mm de espesor Calibre 12
 Losacero IMSA® calibre 22
 Viga primaria de acero aparente perfil rectangular de 18" x 7 1/2"
 con esmalte anticorrosivo

DT 01 Vista en corte ESC
 Detalle de estructura en escaleras s/e

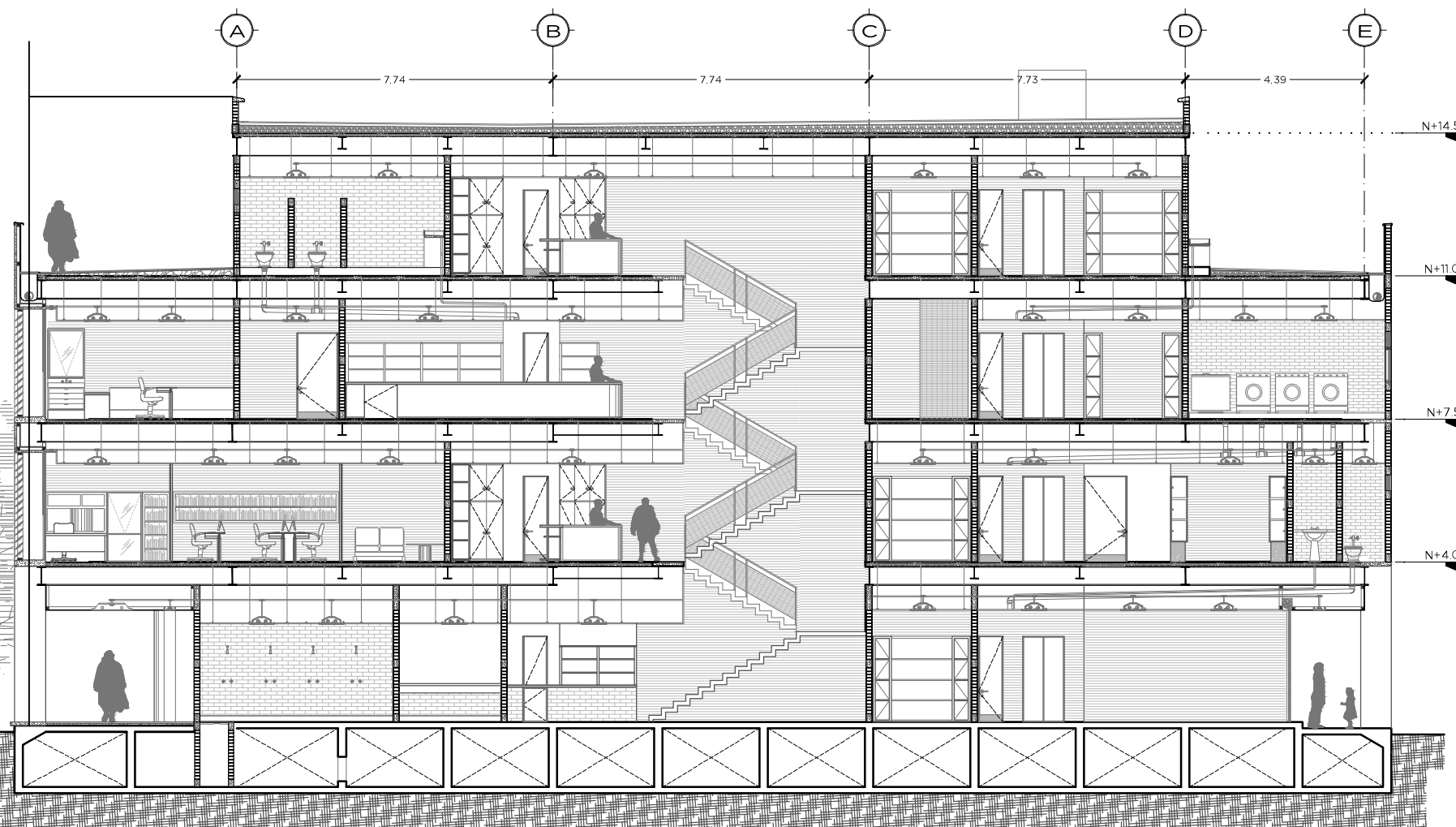

Chapa galvanizada de remate
 Muro de tabique rojo recocido de 6x12x24
 Rejilla de coladera de 1/2" de espesor
 Canalón de lámina galvanizada calibre 18
 Viga primaria de acero aparente perfil rectangular de 18" x 7 1/2"
 con esmalte anticorrosivo
 Cadena de concreto armado de 13 x 20cm
 Ventana corrediza con cancelería de aluminio

DT 02 Vista en corte ESC
 Detalle de canal perimetral fachada norte

**ALBERGUE Y COMEDOR PARA
 INDIGENTES
 DE LA COLONIA GUERRERO
 RELINGOS URBANOS**

PRESENTA
DULCE MARÍA CRUZ GÓMEZ

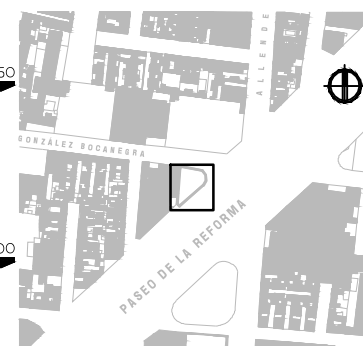

UBICACIÓN
 PASEO DE LA REFORMA S/N ESQ. GLEZ. BOCANEGRA,
 COL. GUERRERO, MÉXICO D.F.

ARQUITECTÓNICOS
 CORTE 1-1'

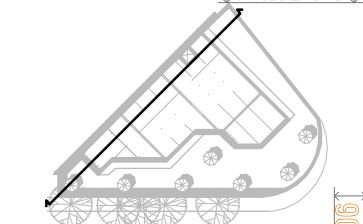

ARQ_CORTE 1-1' COTAS EN METROS
 OCTUBRE 2011 ESCALA 1:150



UNIVERSIDAD NACIONAL
AUTÓNOMA DE MÉXICO



FACULTAD DE
ARQUITECTURA



TALLER MAX CETTO

ALBERGUE Y COMEDOR PARA INDIGENTES DE LA COLONIA GUERRERO RELINGOS URBANOS

PRESENTA
DULCE MARÍA CRUZ GÓMEZ

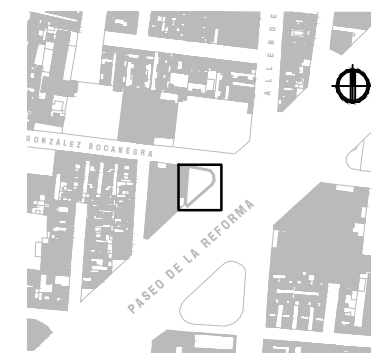

UBICACIÓN
PASEO DE LA REFORMA S/N ESQ. GLEZ. BOCANEGRA,
COL. GUERRERO, MÉXICO D.F.

ARQUITECTÓNICOS
CORTE 2-2'

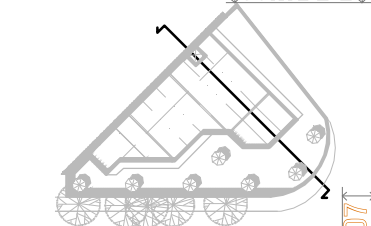

ARQ_CORTE 2-2' COTAS EN METROS
OCTUBRE 2011 ESCALA 1:150

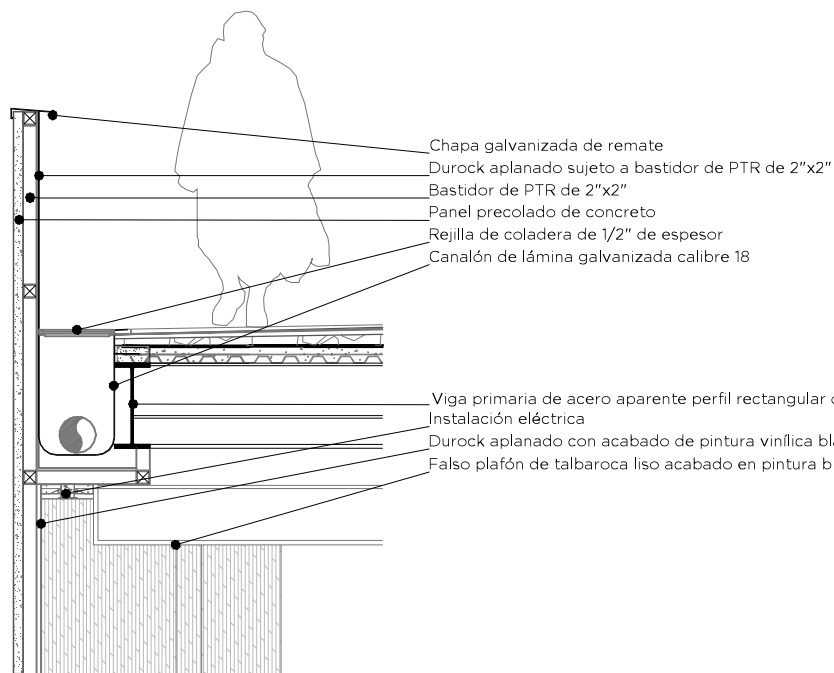

- Chapa galvanizada de remate
- Durock aplanado sujeto a bastidor de PTR de 2"x2"
- Bastidor de PTR de 2"x2"
- Panel precolado de concreto
- Rejilla de coladera de 1/2" de espesor
- Canalón de lámina galvanizada calibre 18

- Viga primaria de acero aparente perfil rectangular de 18" x 7 1/2" con esmalte anticorrosivo
- Instalación eléctrica
- Durock aplanado con acabado de pintura vinílica blanca
- Falso plafón de talbaroca liso acabado en pintura blanca

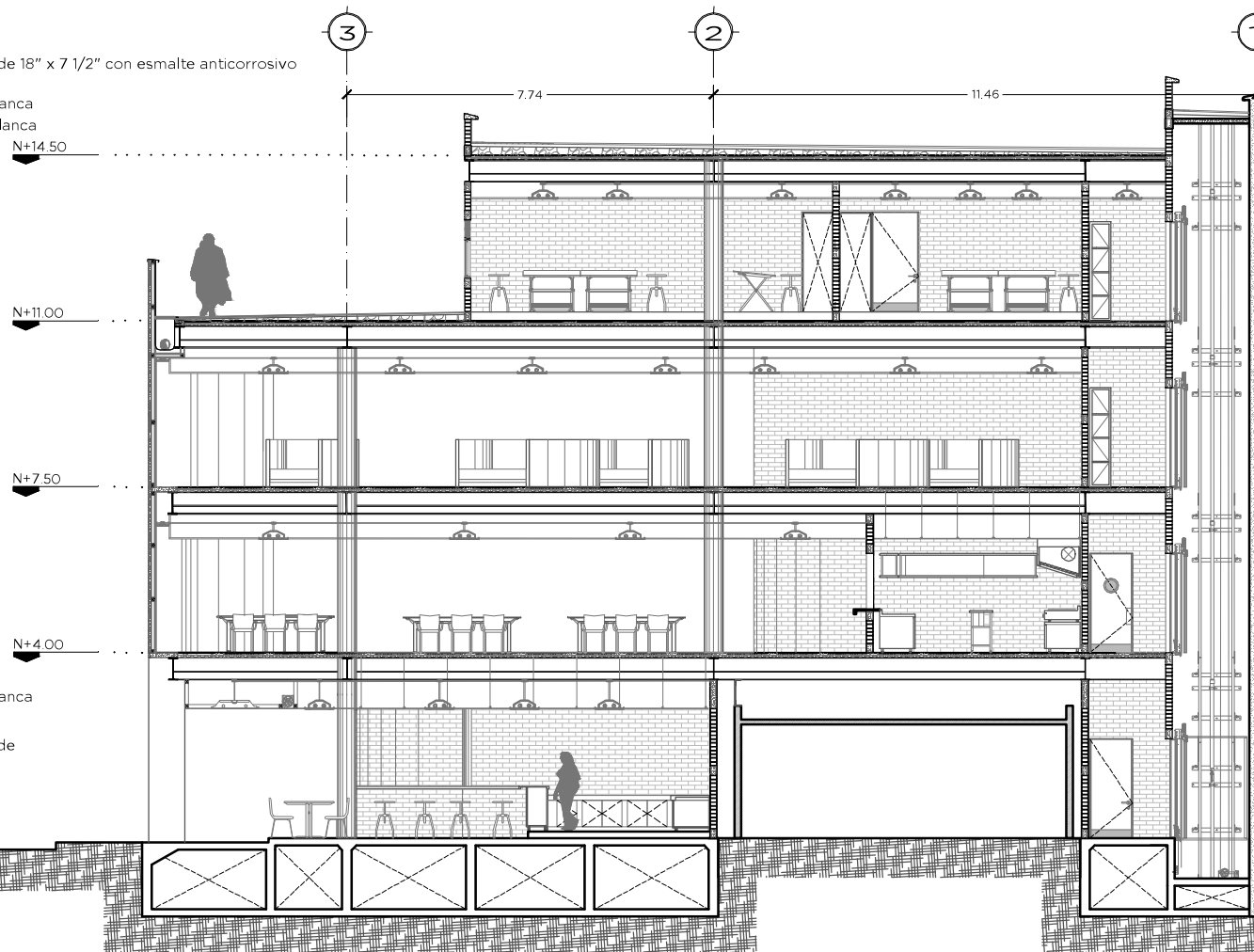

N+14.50

N+11.00

N+7.50

N+4.00

DT 01 Vista en corte
Detalle de estructura en escaleras

ESC s/e

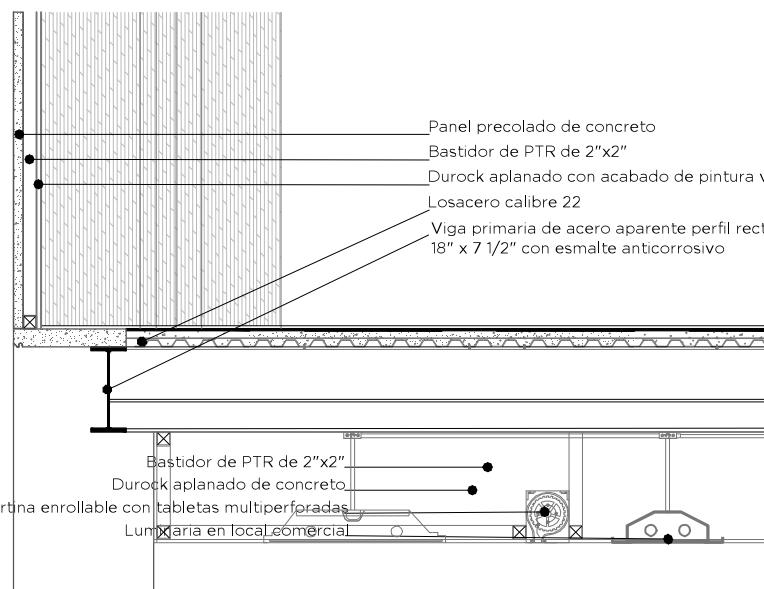

- Panel precolado de concreto
- Bastidor de PTR de 2"x2"
- Durock aplanado con acabado de pintura vinílica blanca
- Losacero calibre 22
- Viga primaria de acero aparente perfil rectangular de 18" x 7 1/2" con esmalte anticorrosivo

- Bastidor de PTR de 2"x2"
- Durock aplanado de concreto
- Cortina enrollable con tabletas multiperforadas
- Luminaria en toca comercial

DT 01 Vista en corte
Detalle de estructura en escaleras

ESC s/e



UNIVERSIDAD NACIONAL
AUTÓNOMA DE MÉXICO



FACULTAD DE
ARQUITECTURA



TALLER MAX CETTO

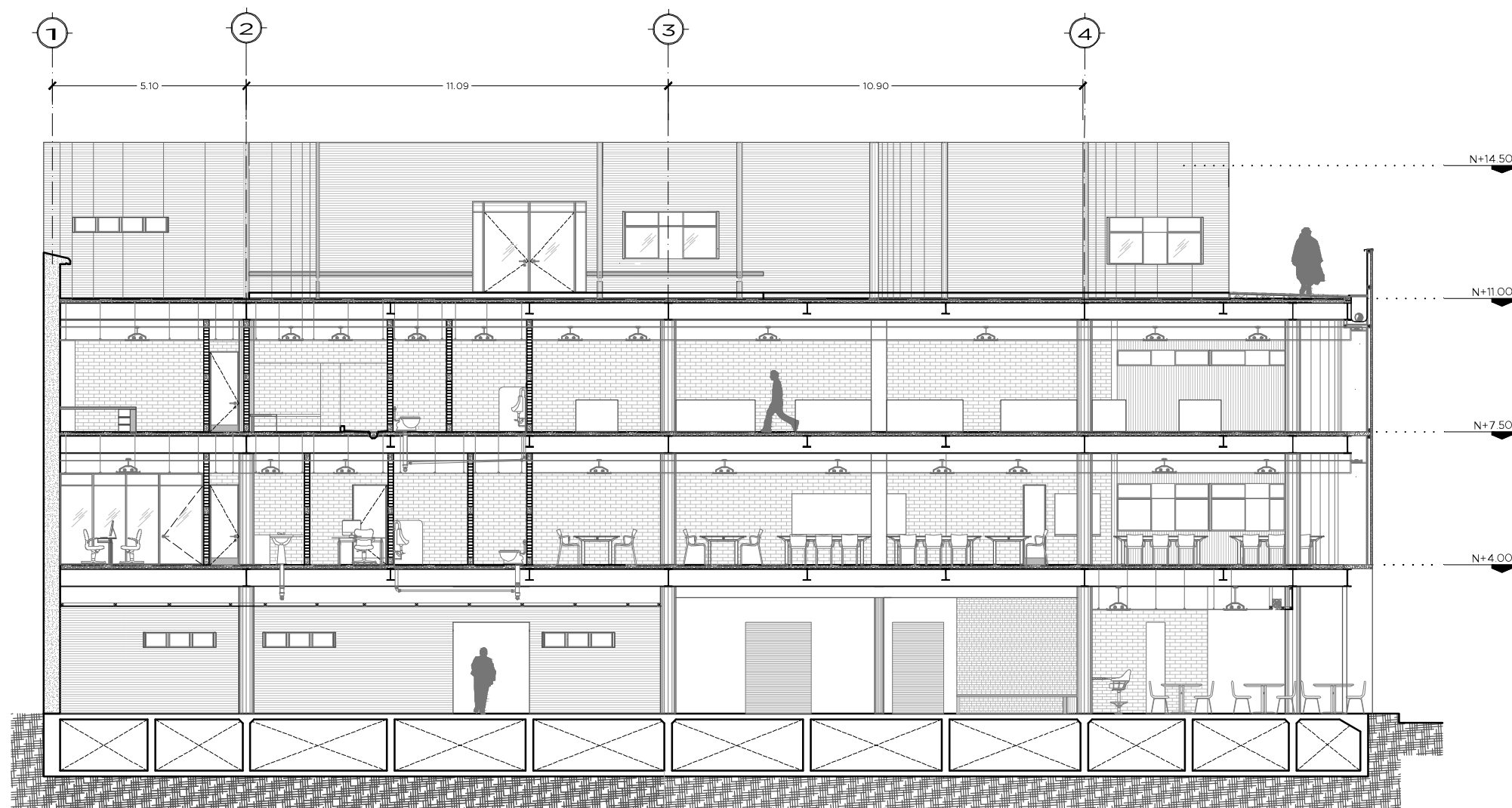

**ALBERGUE Y COMEDOR PARA
INDIGENTES
DE LA COLONIA GUERRERO
RELINGOS URBANOS**

PRESENTA
DULCE MARÍA CRUZ GÓMEZ

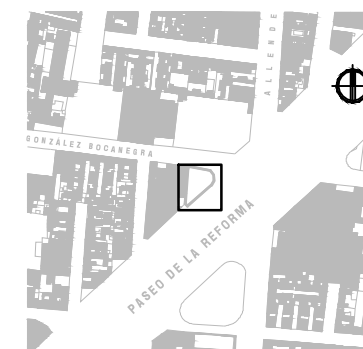

UBICACIÓN

PASEO DE LA REFORMA S/N ESQ. GLEZ. BOCANEGRA,
COL. GUERRERO, MÉXICO D.F.

ARQUITECTÓNICOS
CORTE A-A'

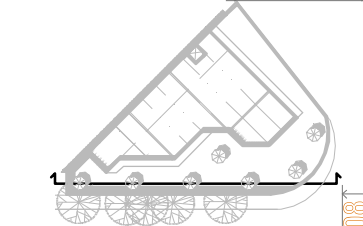

ARQ_CORTE A-A' COTAS EN METROS
OCTUBRE 2011 ESCALA 1:150

ARQ 08



UNIVERSIDAD NACIONAL
AUTÓNOMA DE MÉXICO



FACULTAD DE
ARQUITECTURA



TALLER MAX CETTO

**ALBERGUE Y COMEDOR PARA
INDIGENTES
DE LA COLONIA GUERRERO
RELINGOS URBANOS**

PRESENTA
DULCE MARÍA CRUZ GÓMEZ

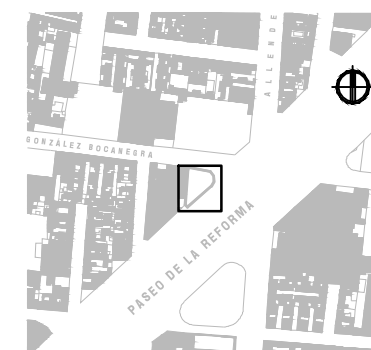

UBICACIÓN

PASEO DE LA REFORMA S/N ESQ. GLEZ. BOCANEGRA,
COL. GUERRERO, MÉXICO D.F.

**ARQUITECTÓNICOS
FACHADA REFORMA**

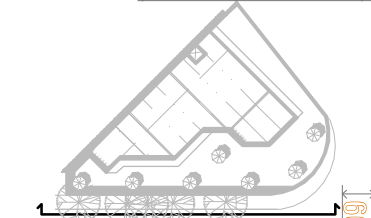

FACHADA REFORMA COTAS EN METROS
OCTUBRE 2011 ESCALA 1:150

ARQ 09

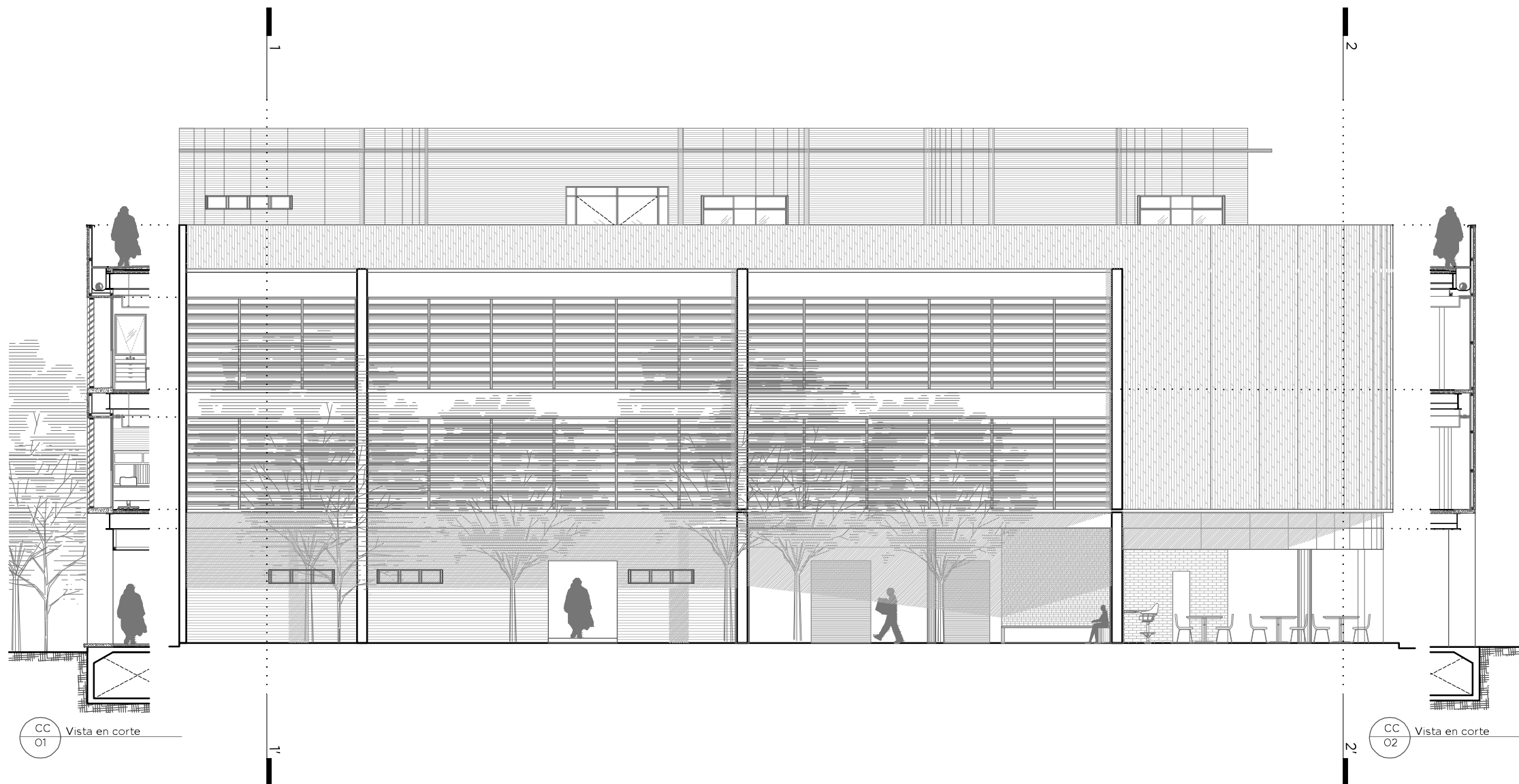

CC
01 Vista en corte

CC
02 Vista en corte



UNIVERSIDAD NACIONAL
AUTÓNOMA DE MÉXICO



FACULTAD DE
ARQUITECTURA



TALLER MAX CETTO

**ALBERGUE Y COMEDOR PARA
INDIGENTES
DE LA COLONIA GUERRERO
RELINGOS URBANOS**

PRESENTA
DULCE MARÍA CRUZ GÓMEZ

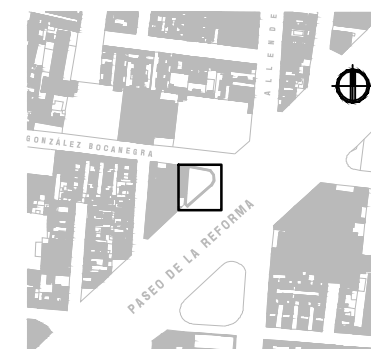

UBICACIÓN

PASEO DE LA REFORMA S/N ESQ. GLEZ. BOCANEGRA,
COL. GUERRERO, MÉXICO D.F.

ARQUITECTÓNICOS
FACHADA BOCANEGRA

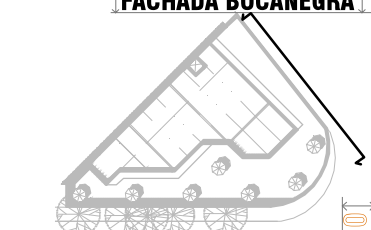

FACHADA BOCANEGRA COTAS EN METROS
OCTUBRE 2011 ESCALA 1:150

ARQ 10

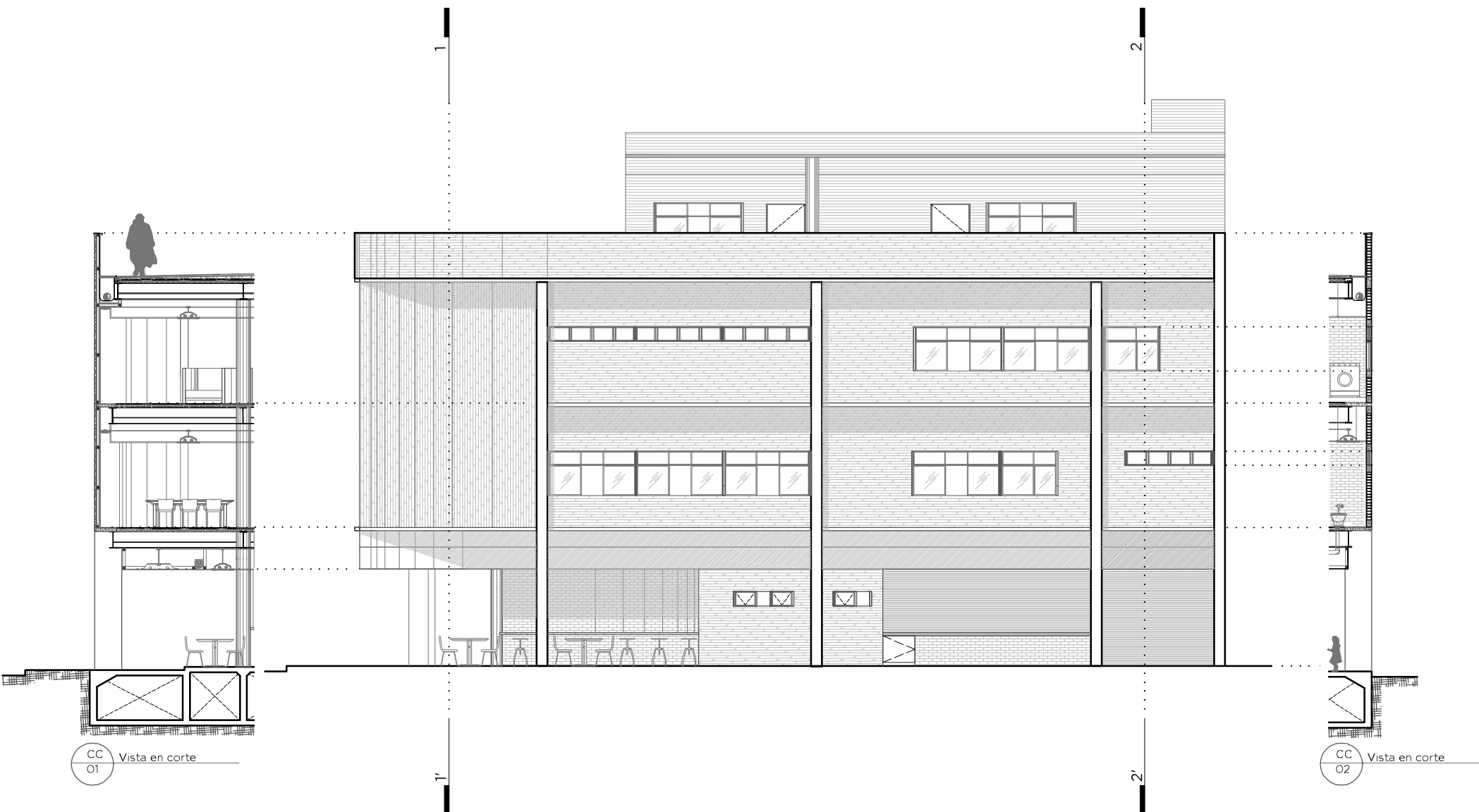

CC
01 Vista en corte

CC
02 Vista en corte

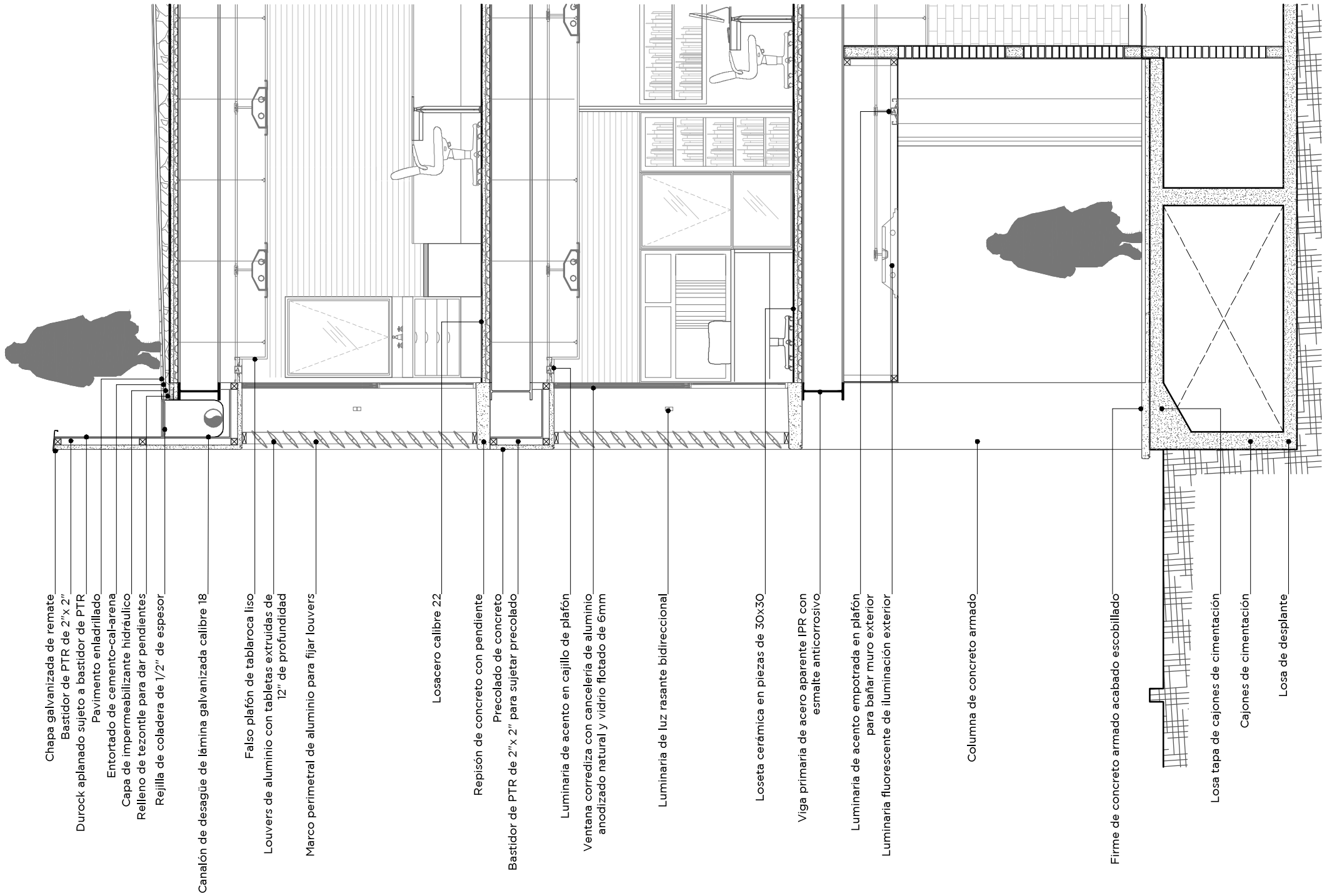

- Chapa galvanizada de remate
- Bastidor de PTR de 2"x 2"
- Durock aplanado sujeto a bastidor de PTR
- Pavimento enladrillado
- Entortado de cemento-cal-arena
- Capa de impermeabilizante hidráulico
- Relleno de tezontle para dar pendientes
- Rejilla de coladera de 1/2" de espesor
- Canalón de desagüe de lámina galvanizada calibre 18
- Falso plafón de tablaroca liso
- Louvers de aluminio con tabletas extruidas de 12" de profundidad
- Marco perimetral de aluminio para fijar louvers
- Losacero calibre 22
- Repisón de concreto con pendiente
- Precolado de concreto
- Bastidor de PTR de 2"x 2" para sujetar precolado
- Luminaria de acento en cajillo de plafón
- Ventana corrediza con cancelería de aluminio anodizado natural y vidrio flotado de 6mm
- Luminaria de luz rasante bidireccional
- Loseta cerámica en piezas de 30x30
- Viga primaria de acero aparente IPR con esmalte anticorrosivo
- Luminaria de acento empotrada en plafón para baño muro exterior
- Luminaria fluorescente de iluminación exterior
- Columna de concreto armado
- Firme de concreto armado acabado escobillado
- Losa tapa de cajones de cimentación
- Cajones de cimentación
- Losa de desplante



UNIVERSIDAD NACIONAL
AUTÓNOMA DE MÉXICO



FACULTAD DE
ARQUITECTURA



TALLER MAX CETTO

**ALBERGUE Y COMEDOR PARA
INDIGENTES
DE LA COLONIA GUERRERO**
RELIINGOS URBANOS

PRESENTA
DULCE MARÍA CRUZ GÓMEZ

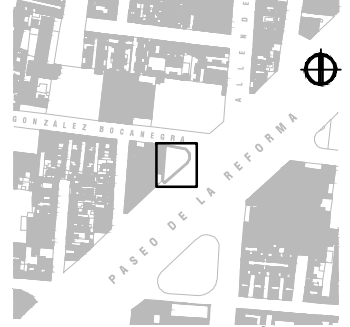

UBICACIÓN
**PASEO DE LA REFORMA S/N ESQ. GLEZ. BOCANEGRA,
COL. GUERRERO, MÉXICO D.F.**

ARQUITECTÓNICOS
CORTES POR FACHADA

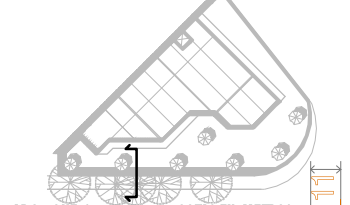

ARQ_CXF 1
OCTUBRE_2011
COTAS EN METROS
ESCALA_1:50
ARQ 11

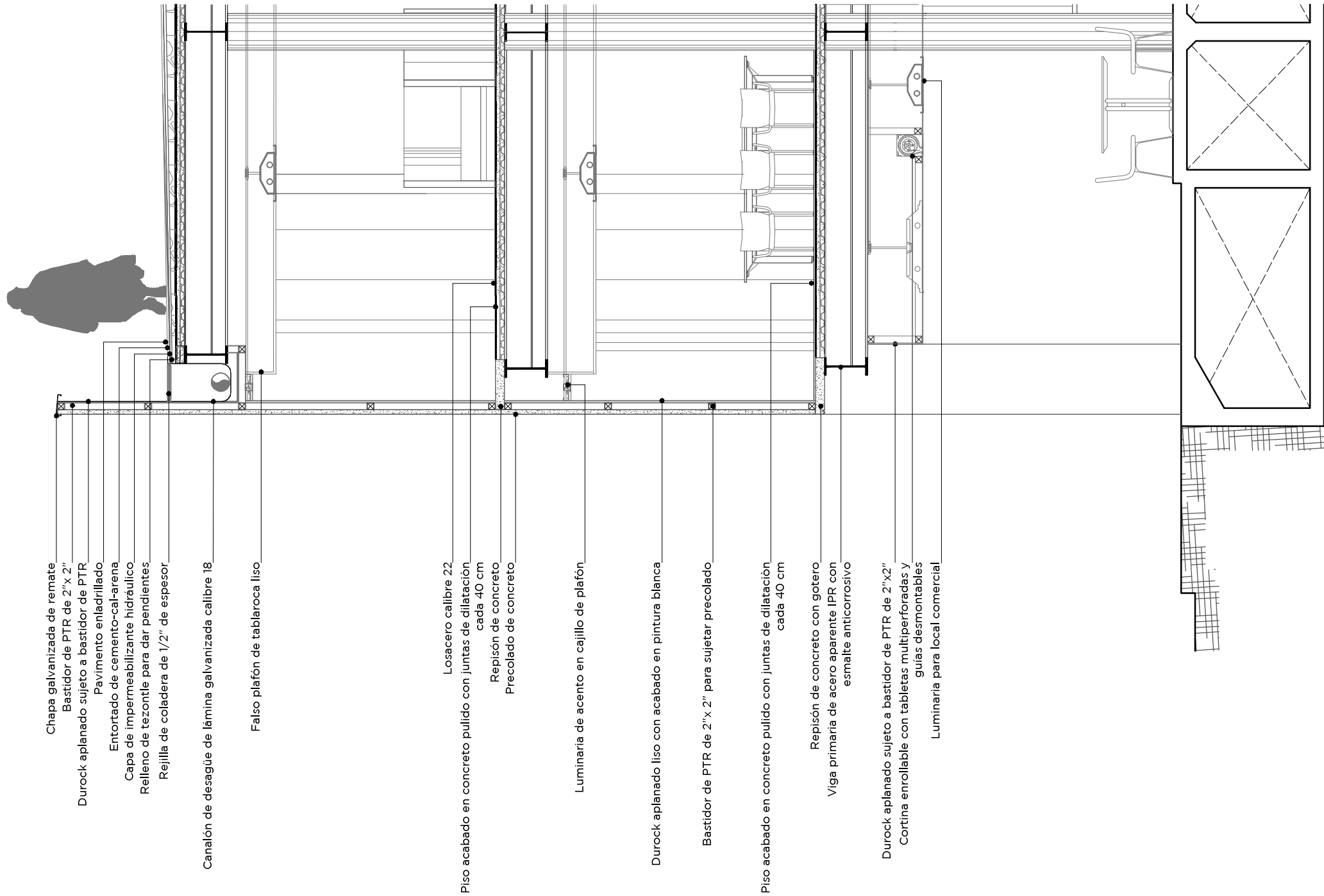

Chapa galvanizada de remate
 Bastidor de PTR de 2"x 2"
 Durock aplanado sujeto a bastidor de PTR
 Pavimento enladrillado
 Entortado de cemento-cal-arena
 Capa de impermeabilizante hidráulico
 Relleno de tezontle para dar pendientes
 Rejilla de coladera de 1/2" de espesor

Canalón de desagüe de lámina galvanizada calibre 18
 Falso plafón de tablaroca liso

Losacero calibre 22
 Piso acabado en concreto pulido con juntas de dilatación cada 40 cm
 Repisón de concreto
 Precolado de concreto

Luminaria de acento en cajillo de plafón
 Durock aplanado liso con acabado en pintura blanca

Bastidor de PTR de 2"x 2" para sujetar precolado
 Piso acabado en concreto pulido con juntas de dilatación cada 40 cm

Repisón de concreto con gotero
 Viga primaria de acero aparente IPR con esmalte anticorrosivo

Durock aplanado sujeto a bastidor de PTR de 2"x2"
 Cortina enrollable con tabletas multiperforadas y guías desmontables
 Luminaria para local comercial



UNIVERSIDAD NACIONAL AUTÓNOMA DE MÉXICO



FACULTAD DE ARQUITECTURA



TALLER MAX CETTO

ALBERGUE Y COMEDOR PARA INDIGENTES DE LA COLONIA GUERRERO
 RELINGOS URBANOS

PRESENTA **DULCE MARÍA CRUZ GÓMEZ**

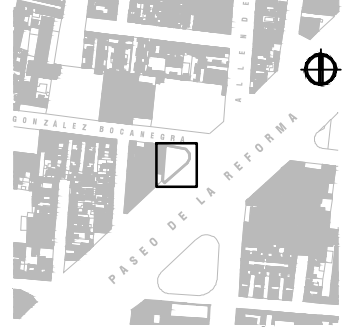

UBICACIÓN
 PASEO DE LA REFORMA S/N ESQ. GLEZ. BOCANEGRA, COL. GUERRERO, MÉXICO D.F.

ARQUITECTÓNICOS
 CORTES POR FACHADA

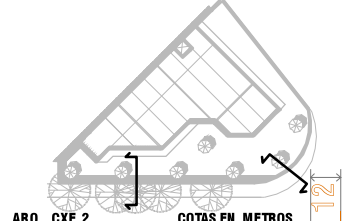

ARQ_CXF 2
 OCTUBRE 2011
 COTAS EN METROS
 ESCALA 1:150



UNIVERSIDAD NACIONAL
AUTÓNOMA DE MÉXICO



FACULTAD DE
ARQUITECTURA



TALLER MAX CETTO

**ALBERGUE Y COMEDOR PARA
INDIGENTES
DE LA COLONIA GUERRERO
RELINGOS URBANOS**

PRESENTA
DULCE MARÍA CRUZ GÓMEZ

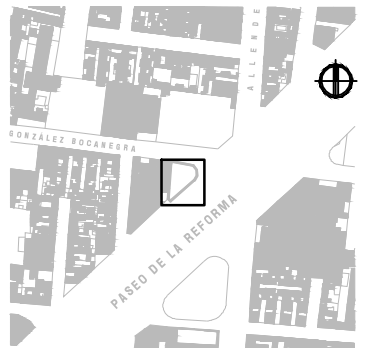

UBICACIÓN

PASEO DE LA REFORMA S/N ESQ. GLEZ. BOCANEGRA,
COL. GUERRERO, MÉXICO D.F.

**ESTRUCTURALES
CIMENTACION**

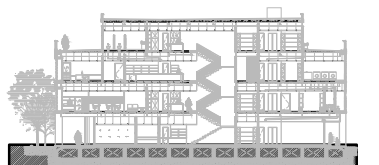

CIMENTACIÓN
OCTUBRE_2011

COTAS EN METROS
ESCALA_1:150

EST 01

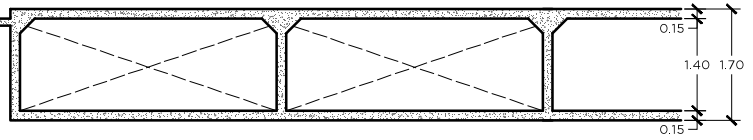
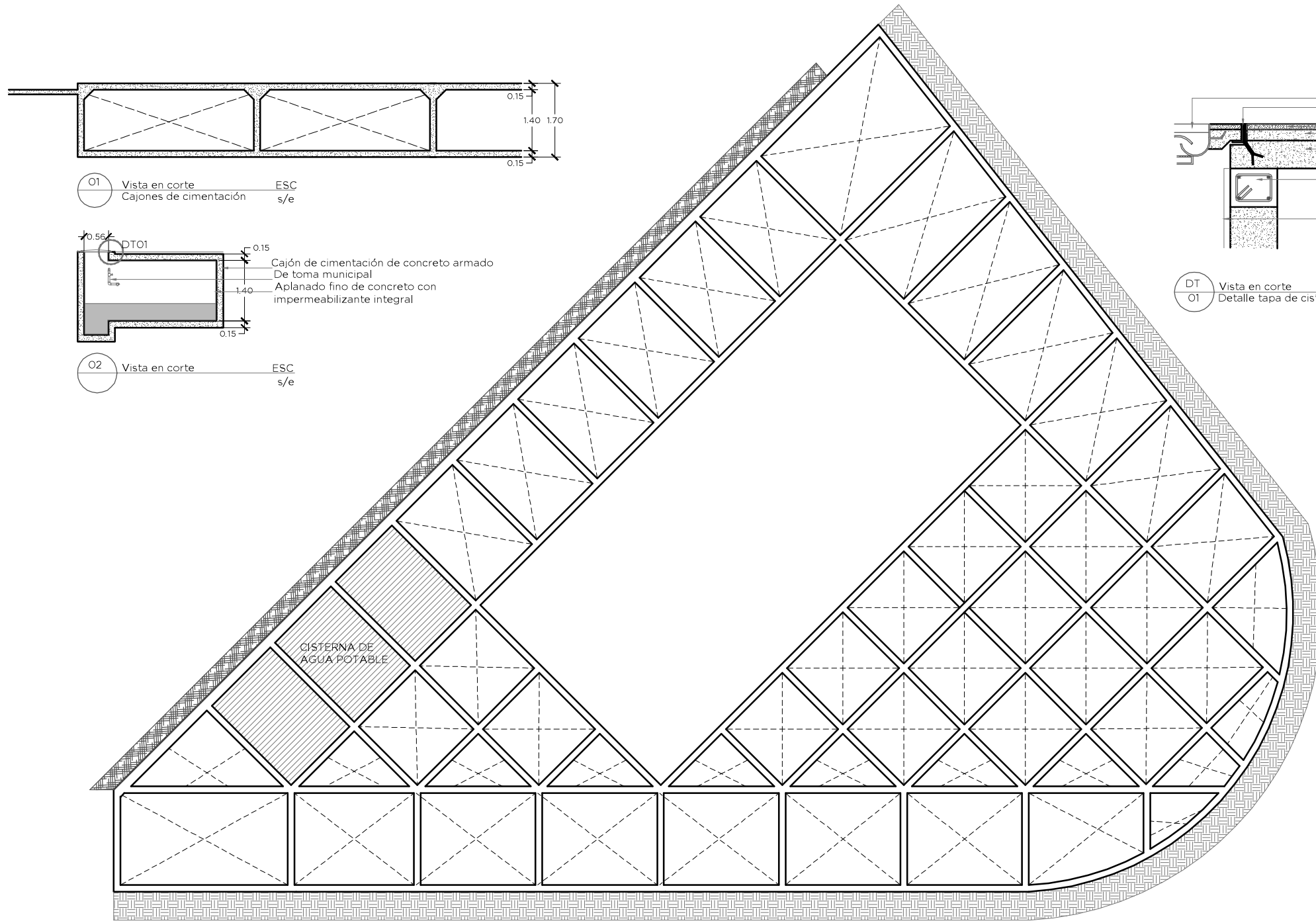

01 Vista en corte ESC
Cajones de cimentación s/e

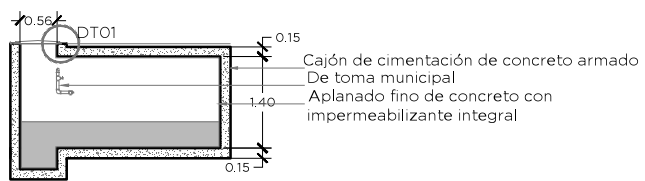

02 Vista en corte ESC
Cajón de cimentación de concreto armado
De toma municipal
Aplanado fino de concreto con
impermeabilizante integral s/e

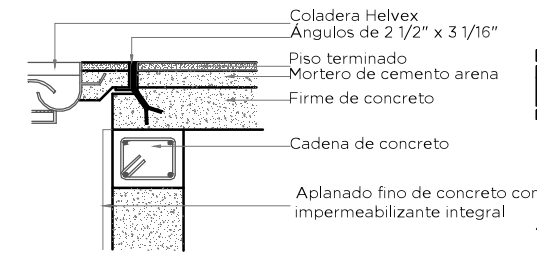

DT 01 Vista en corte ESC
Detalle tapa de cisterna s/e

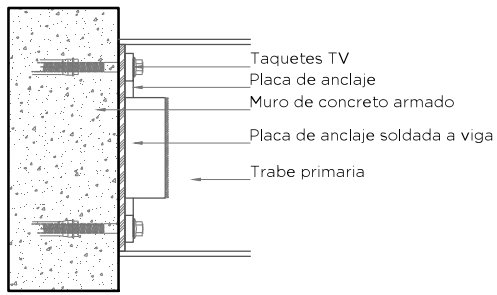

DT 01 Vista en corte Anclaje a muro de carga ESC s/e

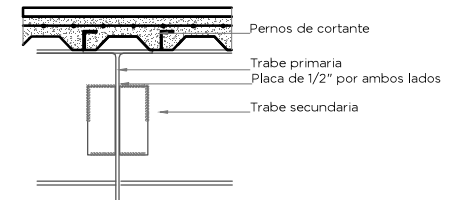

DT 02 Vista en alzado Conexión entre vigas ESC s/e

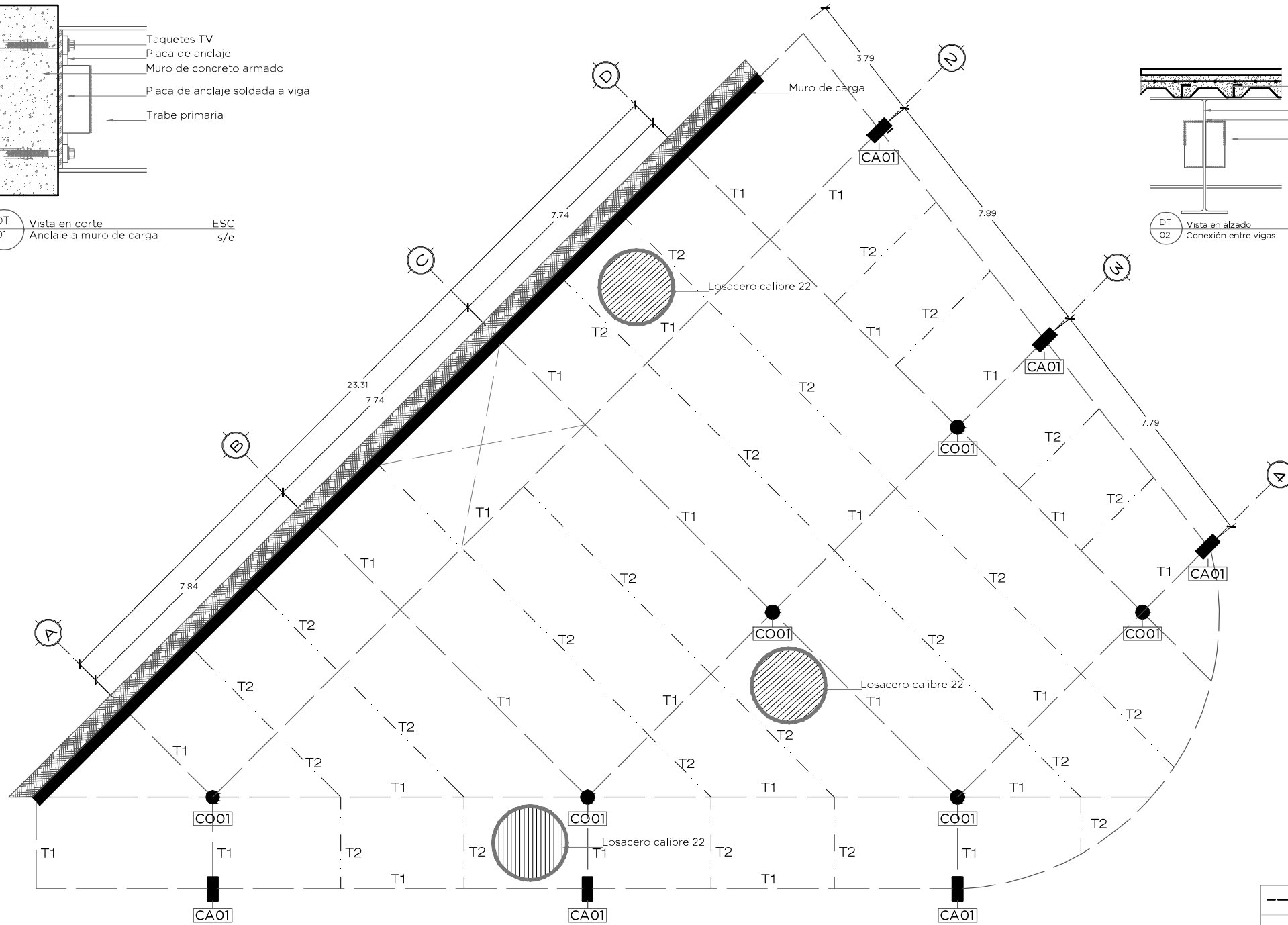

---	T1	TRABE PRIMARIA
- - -	T2	TRABE SECUNDARIA
●	CO00	COLUMNA DE ACERO S 30X30
●	CO01	COLUMNA DE ACERO S 30X30
■	CA00	CARTELA DE CONCRETO S 70X35



UNIVERSIDAD NACIONAL AUTÓNOMA DE MÉXICO



FACULTAD DE ARQUITECTURA



TALLER MAX CETTO

ALBERGUE Y COMEDOR PARA INDIGENTES DE LA COLONIA GUERRERO RELINGOS URBANOS

PRESENTA **DULCE MARÍA CRUZ GÓMEZ**

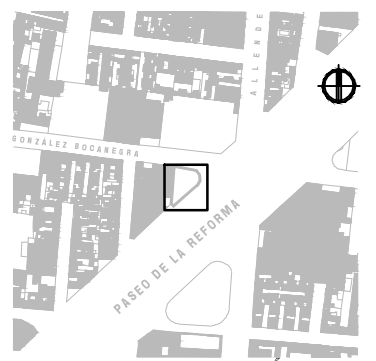

UBICACIÓN
PASEO DE LA REFORMA S/N ESQ. GLEZ. BOCANEGRA, COL. GUERRERO, MÉXICO D.F.

ESTRUCTURALES
ESTRUCTURA GENERAL

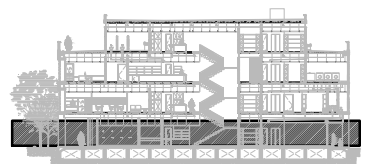

ESTRUCTURA GENERAL COTAS EN METROS
OCTUBRE_2011 ESCALA_1:150

EST 02

DT 01 Vista en planta
 Detalle de ducto en P.B. ESC s/e

Bomba
 Sube Columna de Agua Fría
 Regreso Columna de Agua Fría
 Baja Columna de Agua Caliente
 Bajada de Aguas Pluviales
 Bajada de Aguas Negras
 Bajada de Aguas Grises

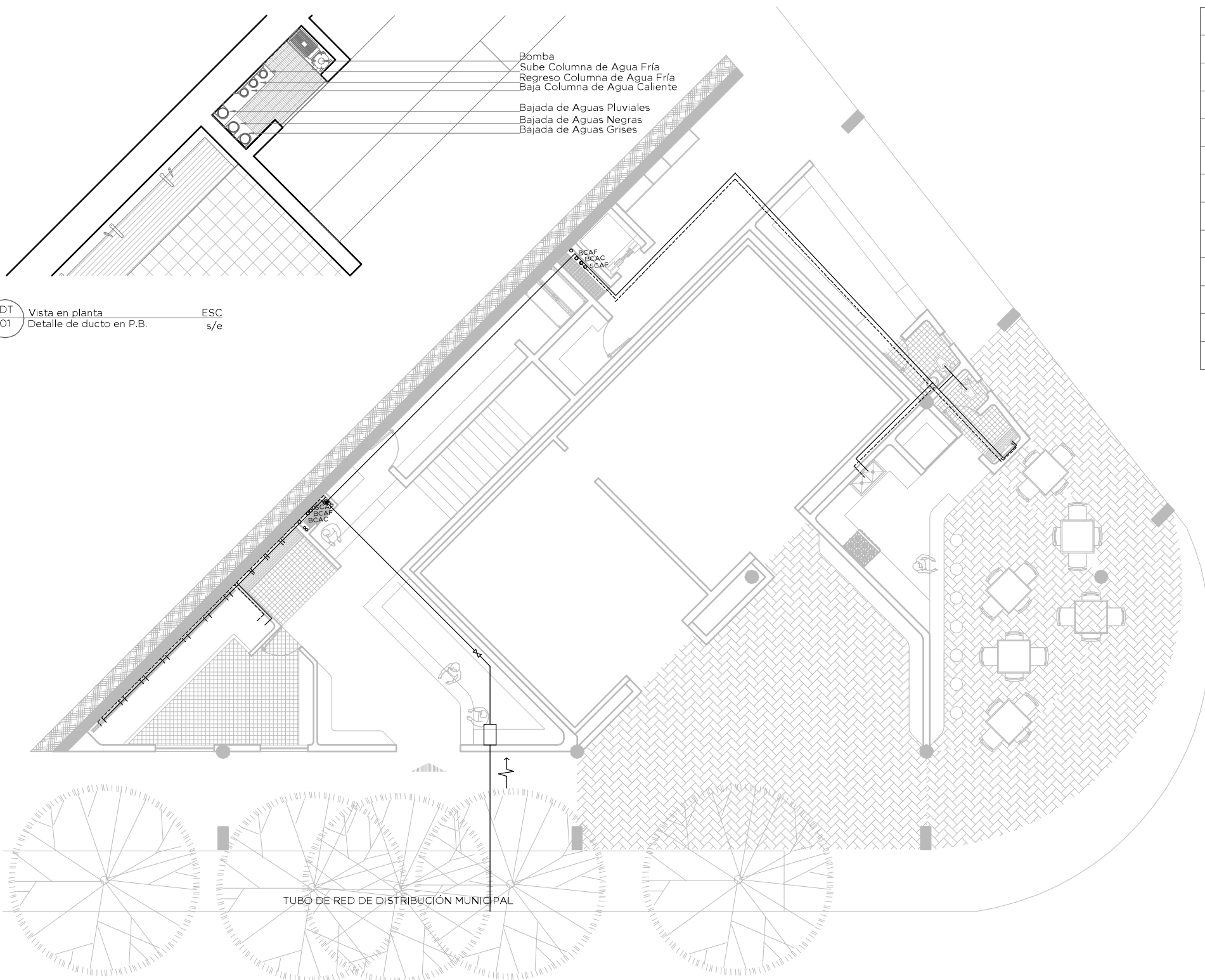

	ACOMETIDA
	MEDIDOR
	LLAVE DE PASO
	BOMBA
	LLAVE DE MANGUERA
	CISTERNA DE AGUA POTABLE
	SUBE COLUMNA DE AGUA FRÍA
	BAJA COLUMNA DE AGUA FRÍA
	BAJA COLUMNA AGUA CALIENTE
	CALENTADOR
	TINACO
	LÍNEA DE AGUA CALIENTE
	LÍNEA DE AGUA FRÍA



UNIVERSIDAD NACIONAL
 AUTÓNOMA DE MÉXICO



FACULTAD DE
 ARQUITECTURA



TALLER MAX CETTO

**ALBERGUE Y COMEDOR PARA
 INDIGENTES
 DE LA COLONIA GUERRERO
 RELINGOS URBANOS**

PRESENTA
DULCE MARÍA CRUZ GÓMEZ

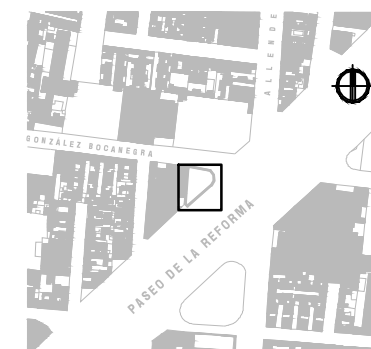

UBICACIÓN
 PASEO DE LA REFORMA S/N ESQ. GLEZ. BOCANEGRA,
 COL. GUERRERO, MÉXICO D.F.

**INST. HIDRÁULICAS
 PLANTA BAJA**

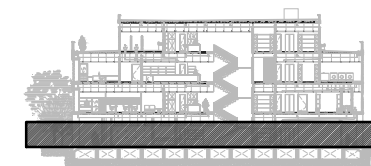

HIDRÁULICAS_PB
 OCTUBRE_2011

COTAS EN METROS
 ESCALA_1:150



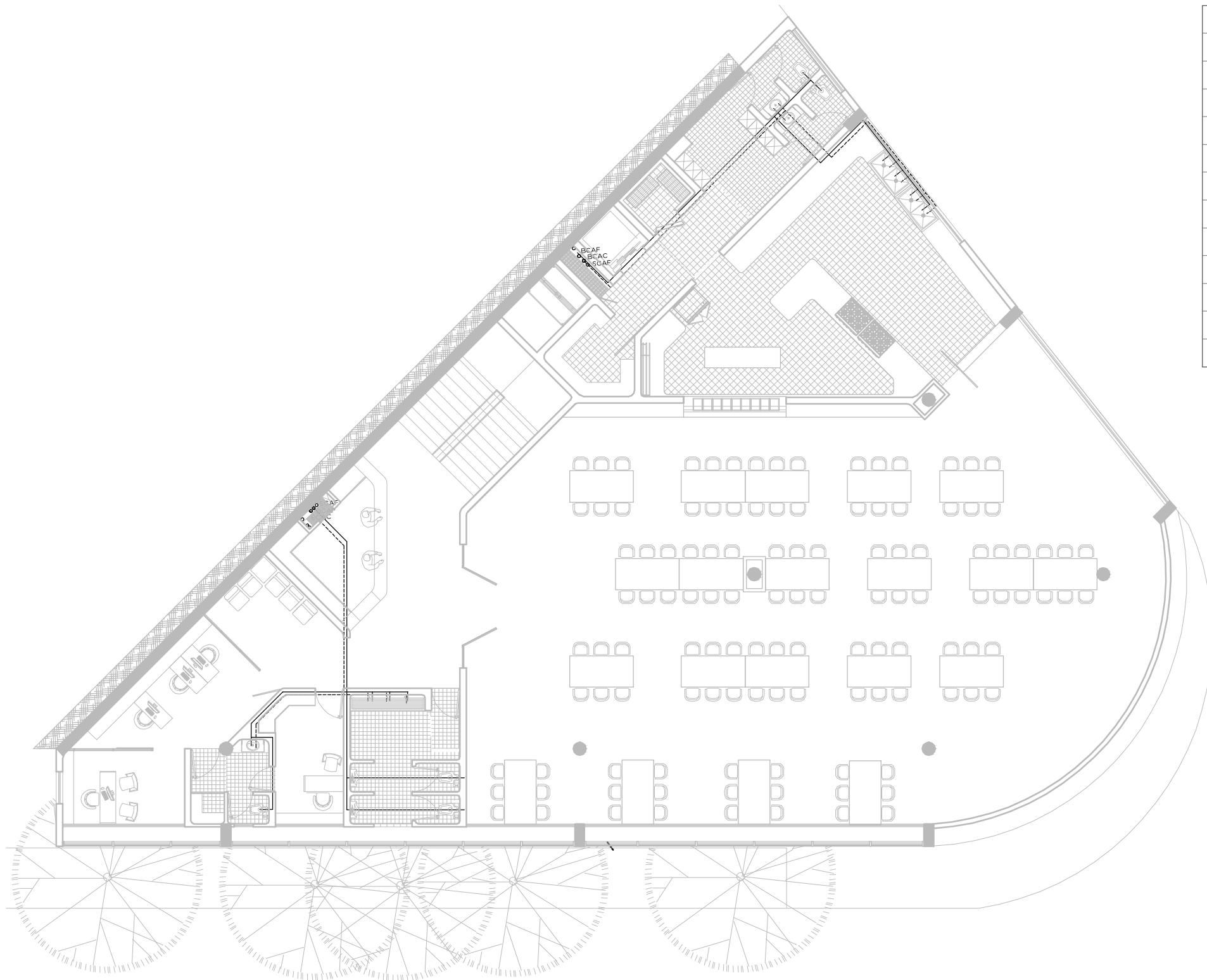

	ACOMETIDA
	MEDIDOR
	LLAVE DE PASO
	BOMBA
	LLAVE DE MANGUERA
	CISTERNA DE AGUA POTABLE
	OSCAF
	OBCAF
	OBCAC
	CALENTADOR
	TINACO
	LÍNEA DE AGUA CALIENTE
	LÍNEA DE AGUA FRÍA



UNIVERSIDAD NACIONAL
AUTÓNOMA DE MÉXICO



FACULTAD DE
ARQUITECTURA



TALLER MAX CETTO

**ALBERGUE Y COMEDOR PARA
INDIGENTES
DE LA COLONIA GUERRERO
RELINGOS URBANOS**

PRESENTA
DULCE MARÍA CRUZ GÓMEZ

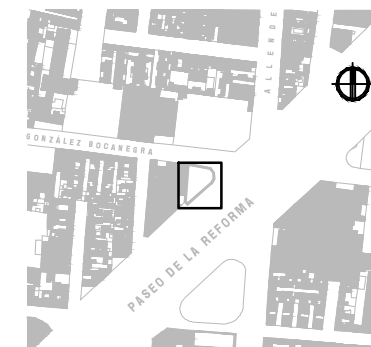

UBICACIÓN
PASEO DE LA REFORMA S/N ESQ. GLEZ. BOCANEGRA,
COL. GUERRERO, MÉXICO D.F.

**INST. HIDRÁULICAS
PRIMER NIVEL**

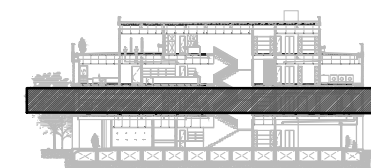

HIDRÁULICAS_1 NIVEL COTAS EN METROS
OCTUBRE_2011 ESCALA_1:150

UH 02

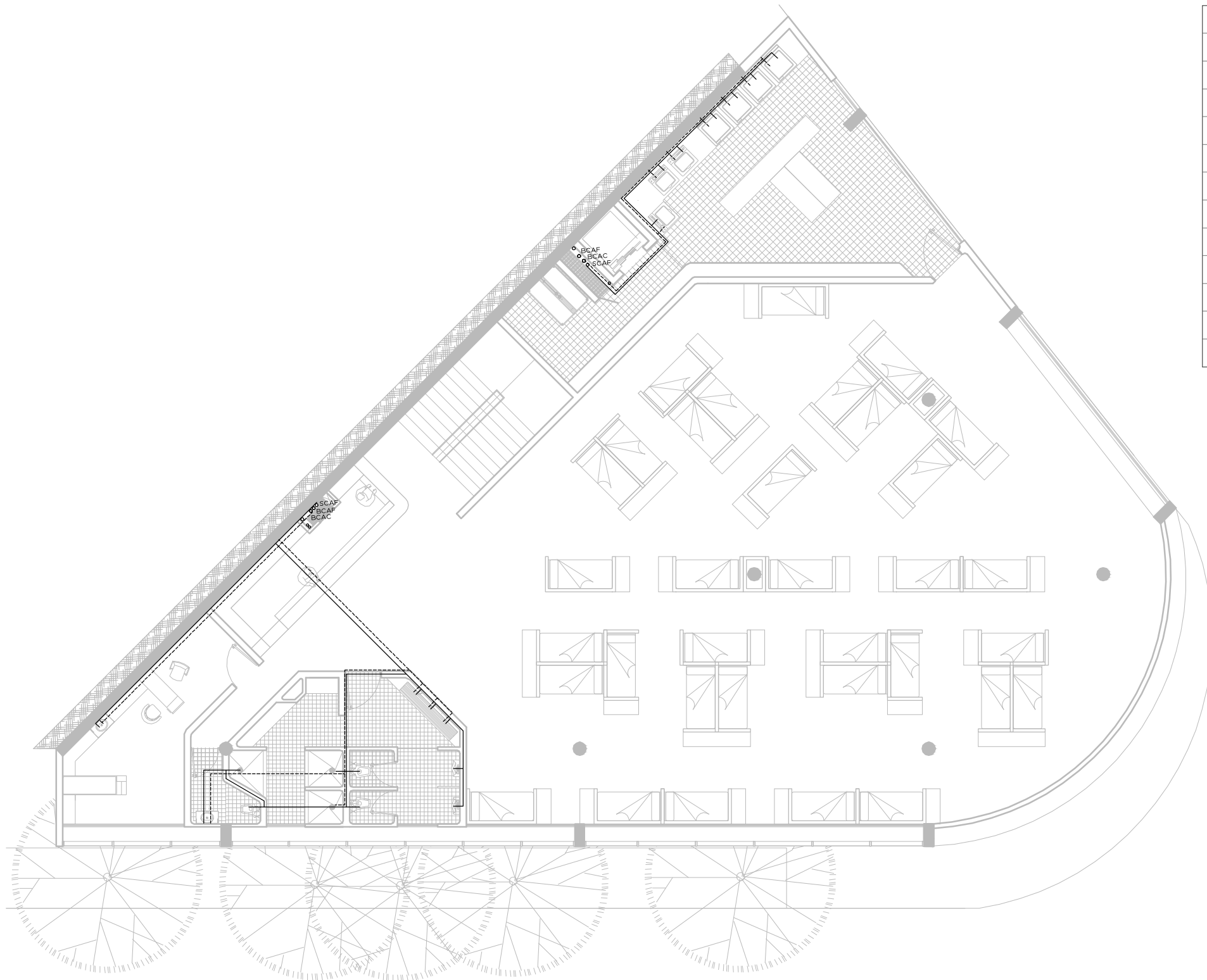

	ACOMETIDA
	MEDIDOR
	LLAVE DE PASO
	BOMBA
	LLAVE DE MANGUERA
	CISTERNA DE AGUA POTABLE
	SUBE COLUMNA DE AGUA FRÍA
	BAJA COLUMNA DE AGUA FRÍA
	BAJA COLUMNA DE AGUA CALIENTE
	CALENTADOR
	TINACO
	LÍNEA DE AGUA CALIENTE
	LÍNEA DE AGUA FRÍA



UNIVERSIDAD NACIONAL
AUTÓNOMA DE MÉXICO



FACULTAD DE
ARQUITECTURA



TALLER MAX CETTO

**ALBERGUE Y COMEDOR PARA
INDIGENTES
DE LA COLONIA GUERRERO**
RELINGOS URBANOS

PRESENTA
DULCE MARÍA CRUZ GÓMEZ

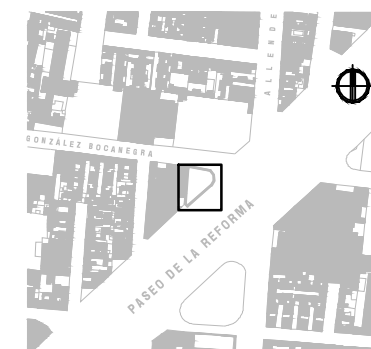

UBICACIÓN

PASEO DE LA REFORMA S/N ESQ. GLEZ. BOCANEGRA,
COL. GUERRERO, MÉXICO D.F.

INST. HIDRÁULICAS
SEGUNDO NIVEL

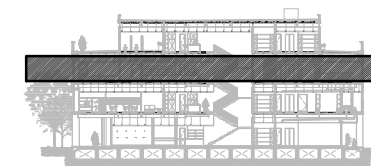

HIDRÁULICAS_2 NIVEL
OCTUBRE_2011

COTAS EN METROS
ESCALA_1:150

30 HT

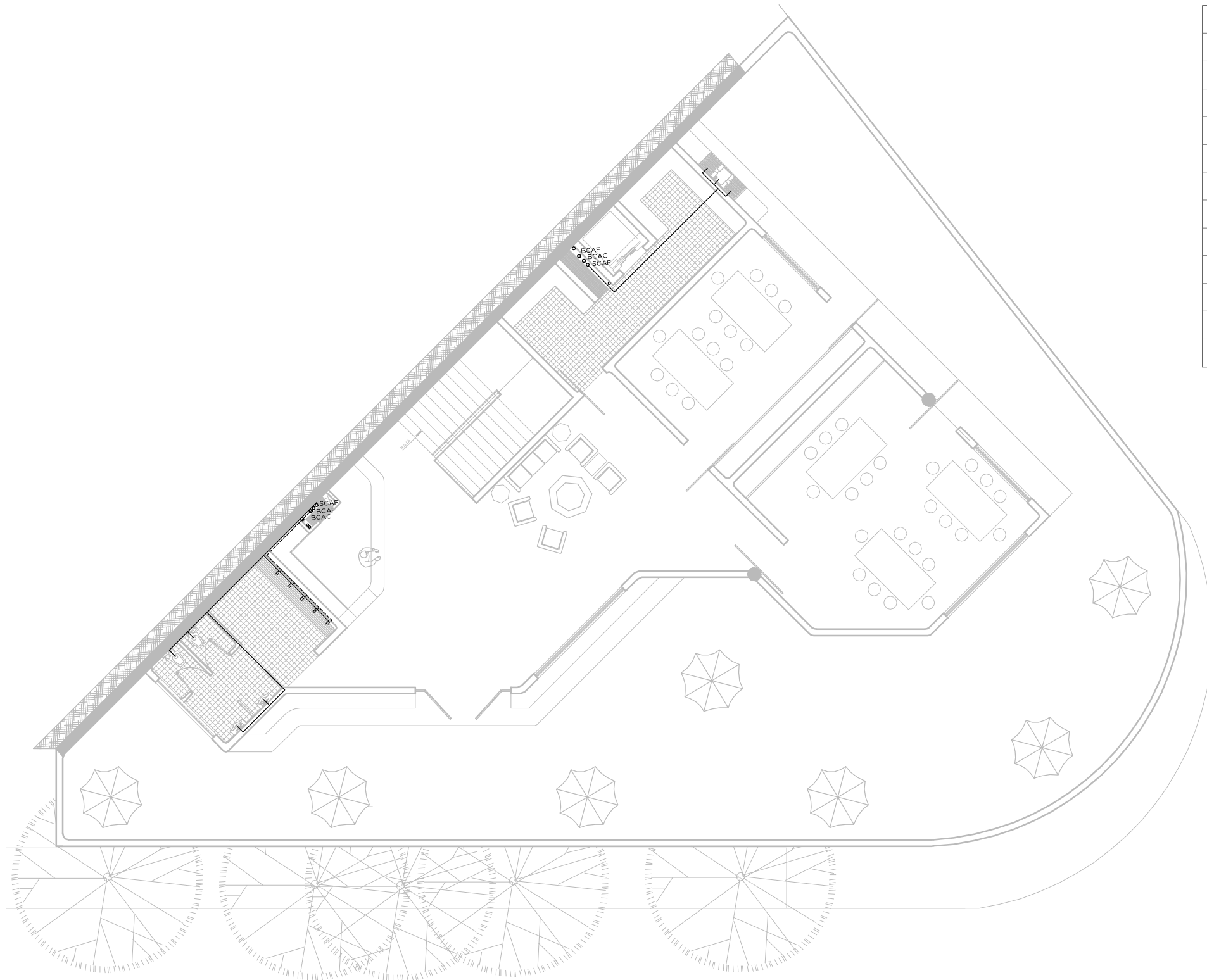

	ACOMETIDA
	MEDIDOR
	LLAVE DE PASO
	BOMBA
	LLAVE DE MANGUERA
	CISTERNA DE AGUA POTABLE
	OSCAF
	OBCAF
	OBCAC
	CALENTADOR
	TINACO
	LÍNEA DE AGUA CALIENTE
	LÍNEA DE AGUA FRÍA



**UNIVERSIDAD NACIONAL
AUTÓNOMA DE MÉXICO**



**FACULTAD DE
ARQUITECTURA**



TALLER MAX CETTO

**ALBERGUE Y COMEDOR PARA
INDIGENTES
DE LA COLONIA GUERRERO
RELINGOS URBANOS**

PRESENTA
DULCE MARÍA CRUZ GÓMEZ

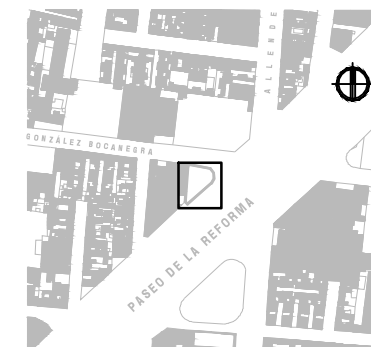

UBICACIÓN
PASEO DE LA REFORMA S/N ESQ. GLEZ. BOCANEGRA,
COL. GUERRERO, MÉXICO D.F.

**INST. HIDRÁULICAS
TERCER NIVEL**

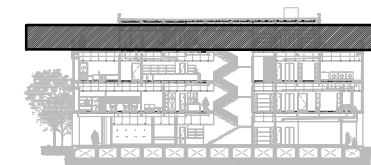

HIDRÁULICAS_3 NIVEL
OCTUBRE_2011

COTAS EN METROS
ESCALA_1:150

TH 04

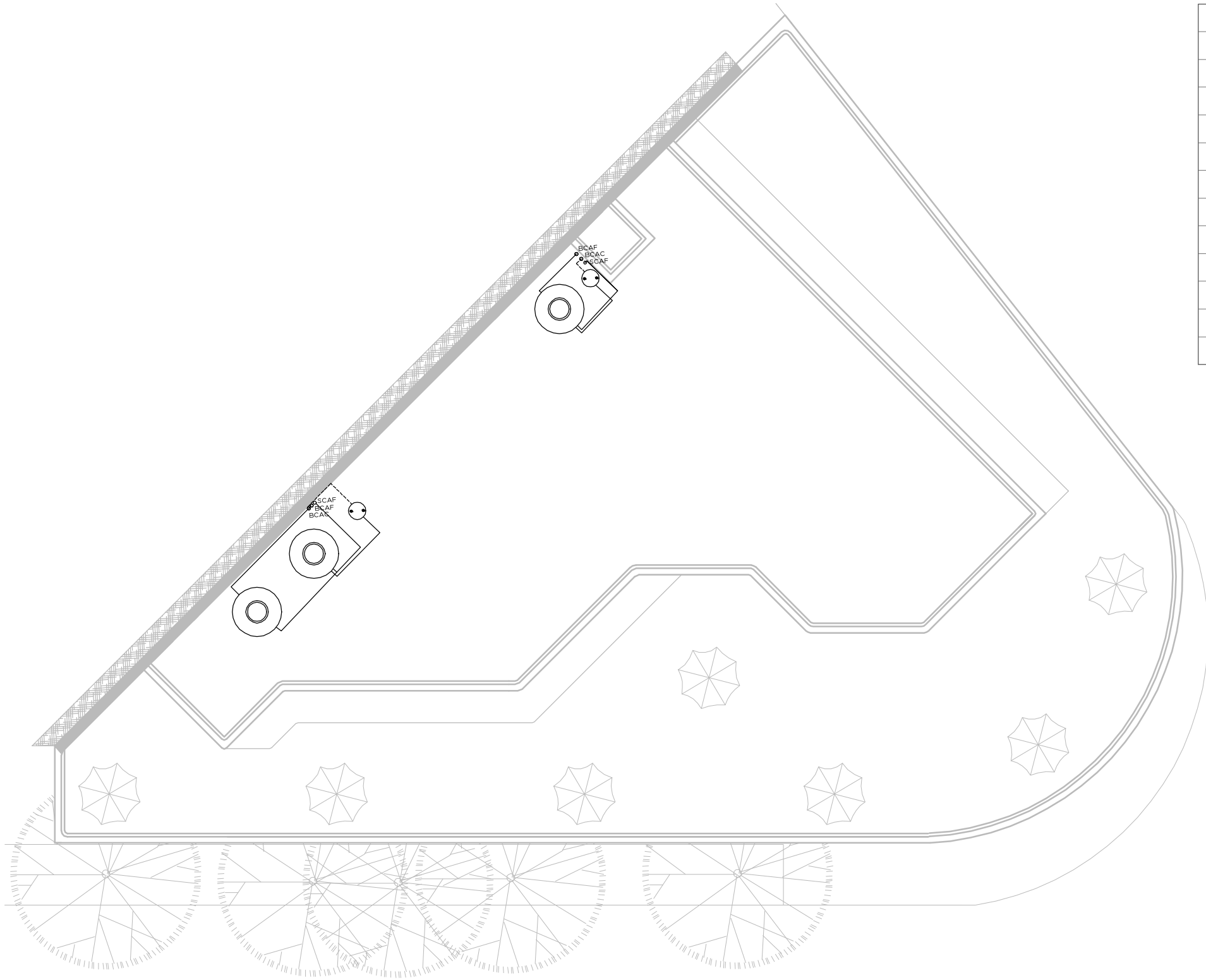

	ACOMETIDA
	MEDIDOR
	LLAVE DE PASO
	BOMBA
	LLAVE DE MANGUERA
	CISTERNA DE AGUA POTABLE
	OSCAF SUBE COLUMNA DE AGUA FRÍA
	OBCAF BAJA COLUMNA DE AGUA FRÍA
	OBCAC BAJA COLUMNA DE AGUA CALIENTE
	CALENTADOR
	TINACO
	LÍNEA DE AGUA CALIENTE
	LÍNEA DE AGUA FRÍA



UNIVERSIDAD NACIONAL
AUTÓNOMA DE MÉXICO



FACULTAD DE
ARQUITECTURA



TALLER MAX CETTO

**ALBERGUE Y COMEDOR PARA
INDIGENTES
DE LA COLONIA GUERRERO**
RELINGOS URBANOS

PRESENTA_
DULCE MARÍA CRUZ GÓMEZ

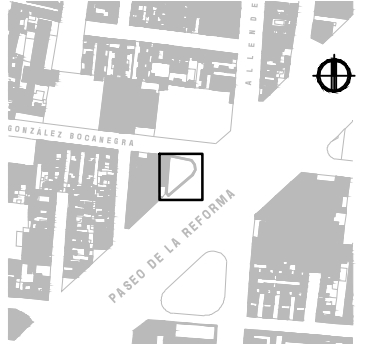

UBICACIÓN
PASEO DE LA REFORMA S/N ESQ. GLEZ. BOCANEGRA,
COL. GUERRERO, MÉXICO D.F.

INST. HIDRÁULICAS
AZOTEA

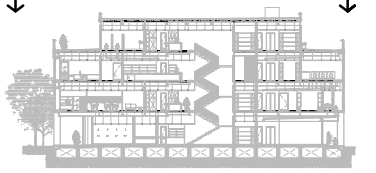

HIDRÁULICAS_AZOTEA COTAS EN METROS
OCTUBRE_2011 ESCALA_1:150



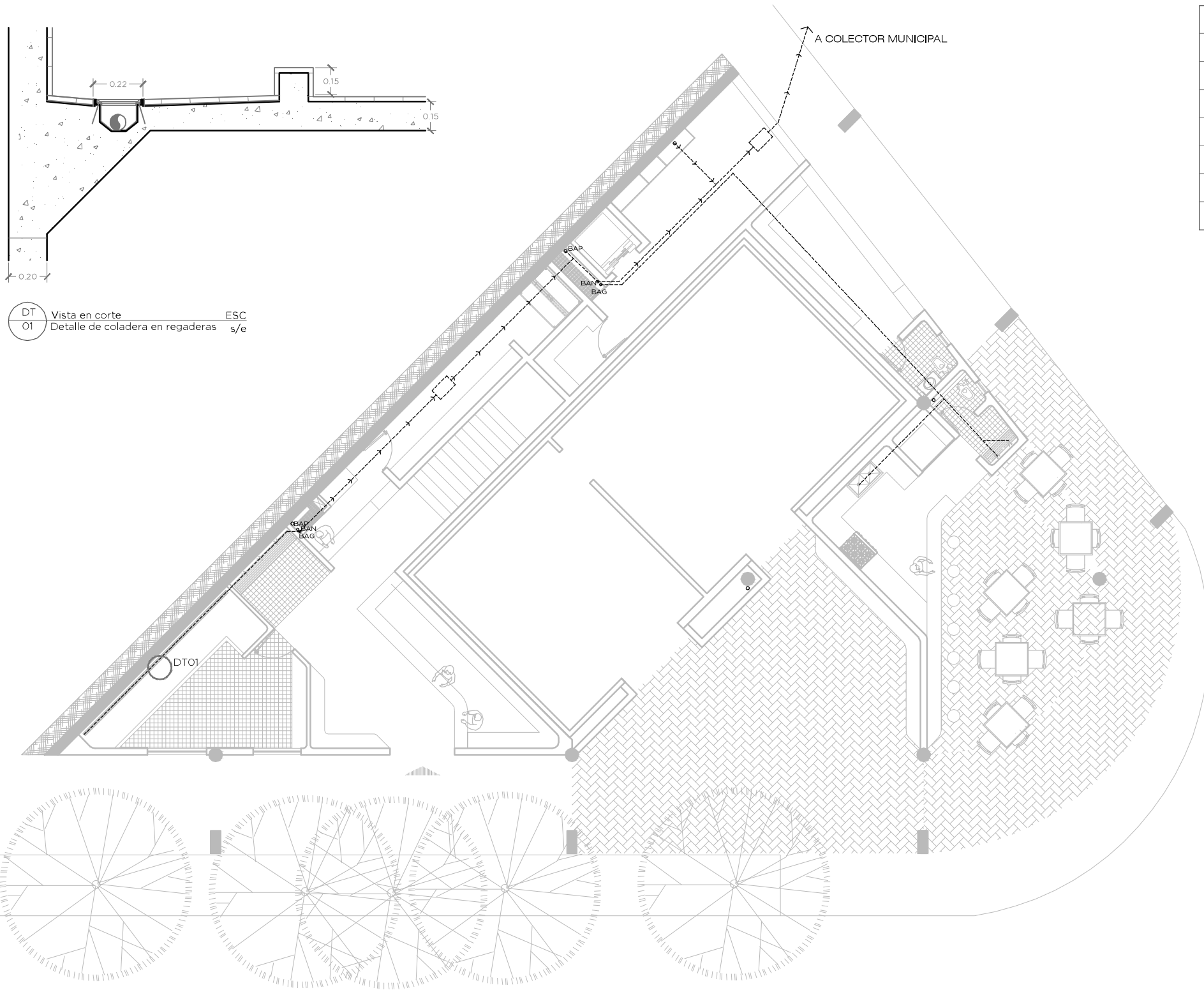

○ BAN	BAJADA DE AGUAS NEGRAS
○ BAG	BAJADA DE AGUAS GRISES
○ BAP	BAJADA DE AGUA PLUVIAL
□	REGISTRO
●	COLADERA
▨	COLADERA
→	SENTIDO DEL ESCURRIMIENTO
—	TUBERÍA DE PVC

DT 01 Vista en corte ESC
Detalle de coladera en regaderas s/e



UNIVERSIDAD NACIONAL
AUTÓNOMA DE MÉXICO



FACULTAD DE
ARQUITECTURA



TALLER MAX CETTO

**ALBERGUE Y COMEDOR PARA
INDIGENTES
DE LA COLONIA GUERRERO
RELINGOS URBANOS**

PRESENTA
DULCE MARÍA CRUZ GÓMEZ

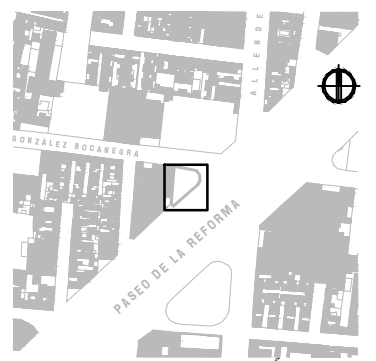

UBICACIÓN
PASEO DE LA REFORMA S/N ESQ. GLEZ. BOCANEGRA,
COL. GUERRERO, MÉXICO D.F.

**INST. SANITARIAS
PLANTA BAJA**

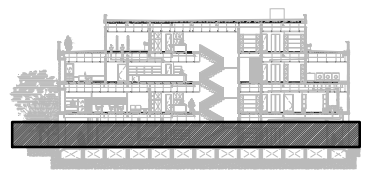

SANITARIAS_PB
OCTUBRE_2011

COTAS EN METROS
ESCALA_1:150



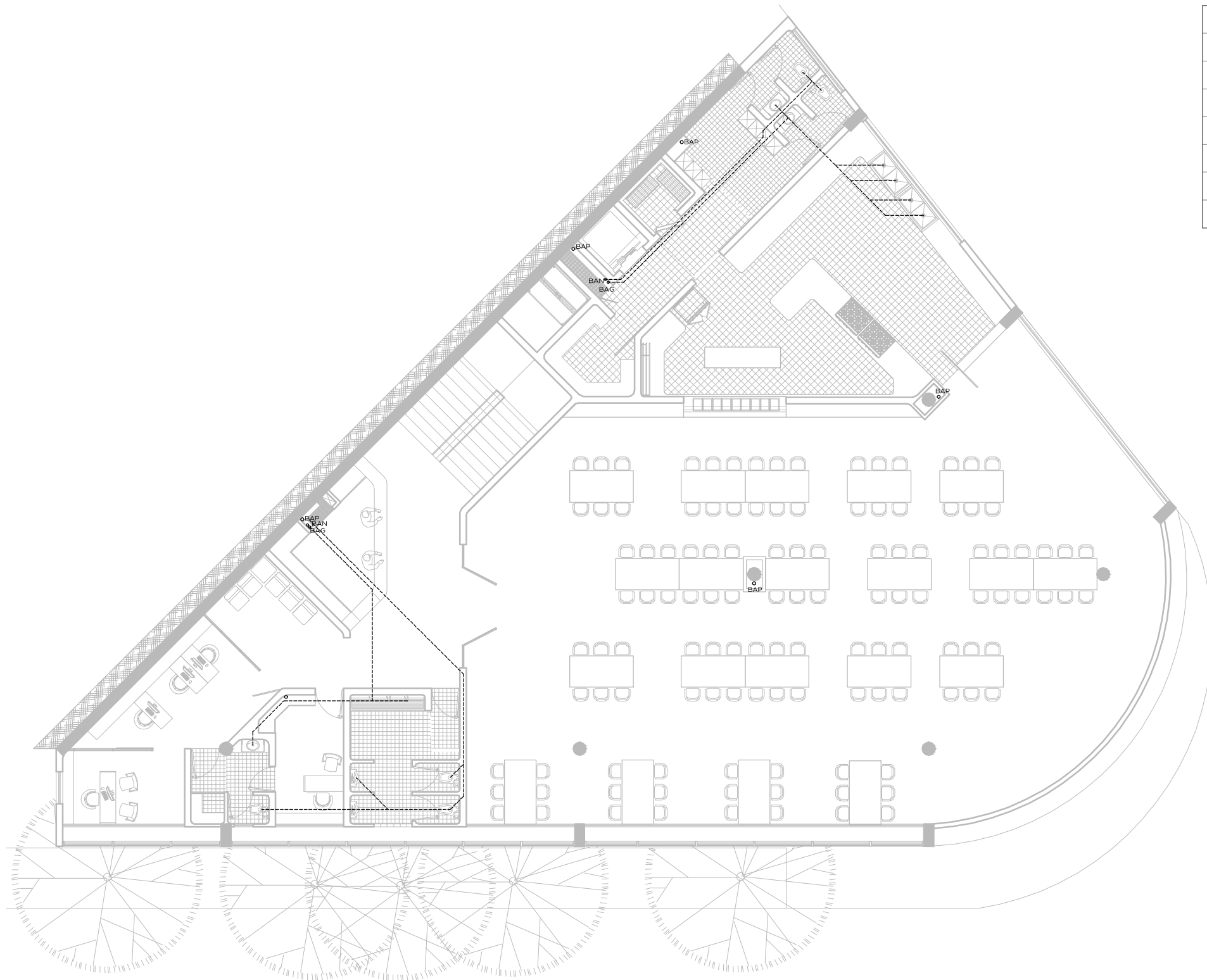

○ BAN	BAJADA DE AGUAS NEGRAS
○ BAG	BAJADA DE AGUAS GRISES
○ BAP	BAJADA DE AGUA PLUVIAL
□	REGISTRO
●	COLADERA
▨	COLADERA
→	SENTIDO DEL ESCURRIMIENTO
—	TUBERÍA DE PVC



**UNIVERSIDAD NACIONAL
AUTÓNOMA DE MÉXICO**



**FACULTAD DE
ARQUITECTURA**



TALLER MAX CETTO

**ALBERGUE Y COMEDOR PARA
INDIGENTES
DE LA COLONIA GUERRERO
RELINGOS URBANOS**

PRESENTA
DULCE MARÍA CRUZ GÓMEZ

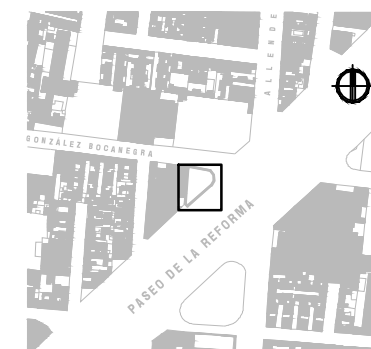

UBICACIÓN
PASEO DE LA REFORMA S/N ESQ. GLEZ. BOCANEGRA,
COL. GUERRERO, MÉXICO D.F.

**INST. SANITARIAS
PRIMER NIVEL**

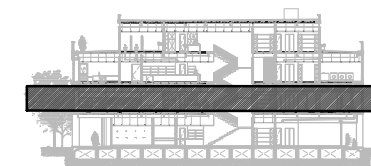

SANITARIAS_2 NIVEL
OCTUBRE_2011

COTAS EN METROS
ESCALA_1:150



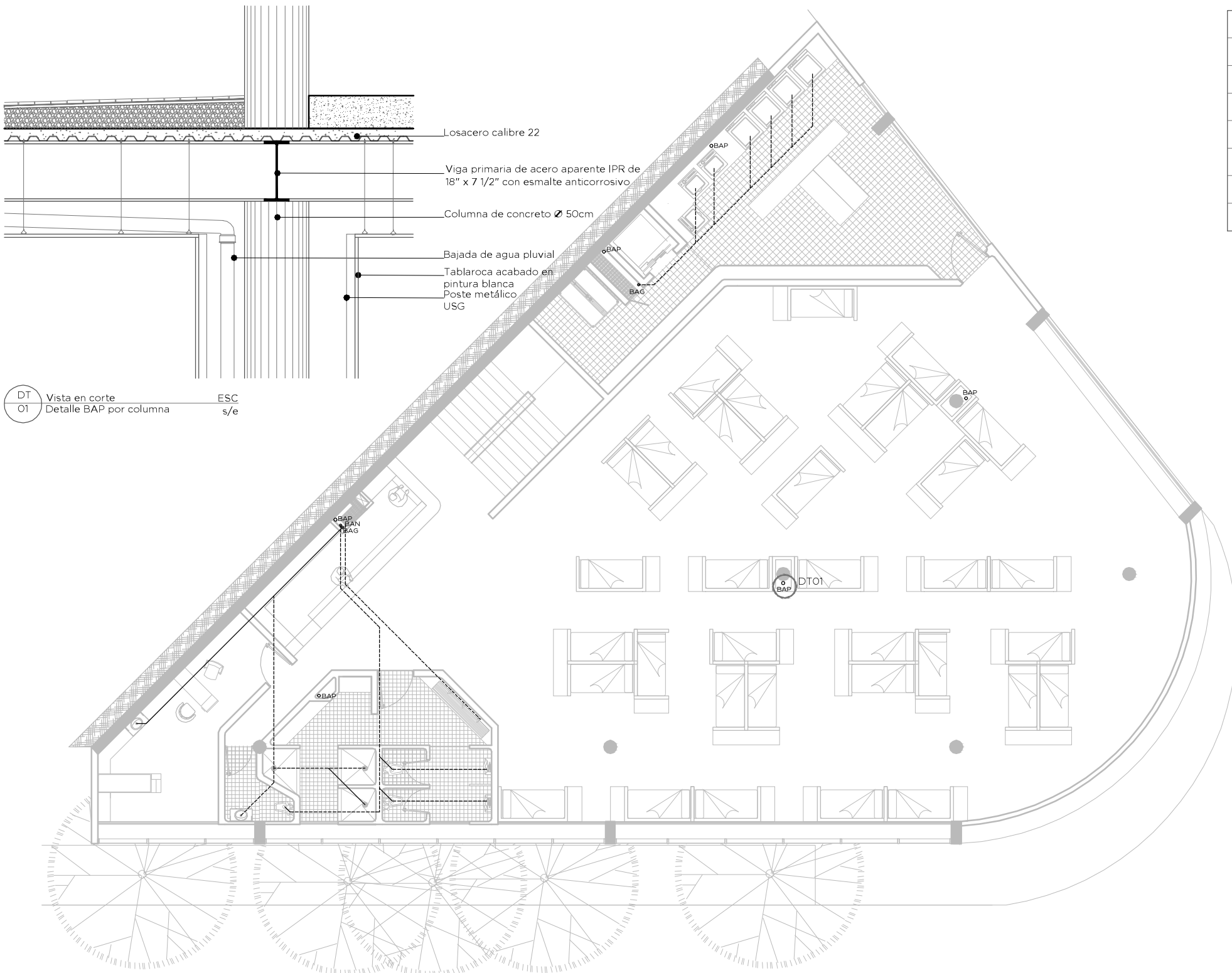

DT 01 Vista en corte
Detalle BAP por columna

ESC s/e

○ BAN	BAJADA DE AGUAS NEGRAS
○ BAG	BAJADA DE AGUAS GRISES
○ BAP	BAJADA DE AGUA PLUVIAL
□	REGISTRO
●	COLADERA
▨	COLADERA
→	SENTIDO DEL ESCURRIMIENTO
—	TUBERÍA DE PVC



UNIVERSIDAD NACIONAL
AUTÓNOMA DE MÉXICO



FACULTAD DE
ARQUITECTURA



TALLER MAX CETTO

**ALBERGUE Y COMEDOR PARA
INDIGENTES
DE LA COLONIA GUERRERO
RELINGOS URBANOS**

PRESENTA
DULCE MARÍA CRUZ GÓMEZ

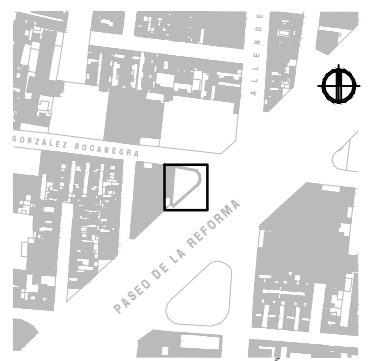

UBICACIÓN
PASEO DE LA REFORMA S/N ESQ. GLEZ. BOCANEGRA,
COL. GUERRERO, MÉXICO D.F.

**INST. SANITARIAS
SEGUNDO NIVEL**

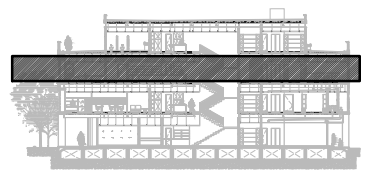

SANITARIAS_3 NIVEL
OCTUBRE_2011

COTAS EN METROS
ESCALA_1:150



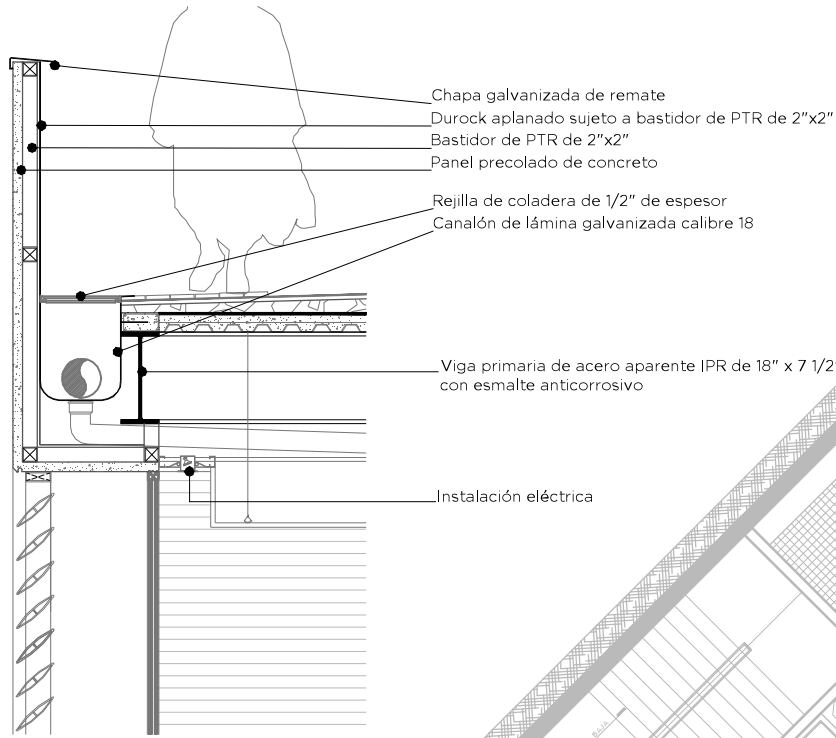

DT 01 Vista en corte
 Detalle de canal en azotea

ESC s/e

○ BAN	BAJADA DE AGUAS NEGRAS
○ BAG	BAJADA DE AGUAS GRISES
○ BAP	BAJADA DE AGUA PLUVIAL
□	REGISTRO
●	COLADERA
▬	COLADERA
→	SENTIDO DEL ESCURRIMIENTO
—	TUBERÍA DE PVC



UNIVERSIDAD NACIONAL
 AUTÓNOMA DE MÉXICO



FACULTAD DE
 ARQUITECTURA



TALLER MAX CETTO

**ALBERGUE Y COMEDOR PARA
 INDIGENTES
 DE LA COLONIA GUERRERO
 RELINGOS URBANOS**

PRESENTA
DULCE MARÍA CRUZ GÓMEZ

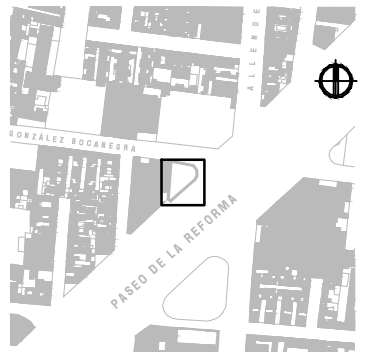

UBICACIÓN

PASEO DE LA REFORMA S/N ESQ. GLEZ. BOCANEGRA,
 COL. GUERRERO, MÉXICO D.F.

**INST. SANITARIAS
 TERCER NIVEL**

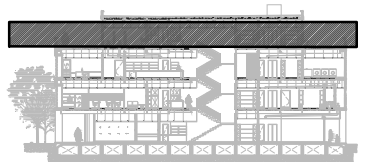

SANITARIAS_3 NIVEL
 OCTUBRE_2011

COTAS EN METROS
 ESCALA_1:150

TS 04

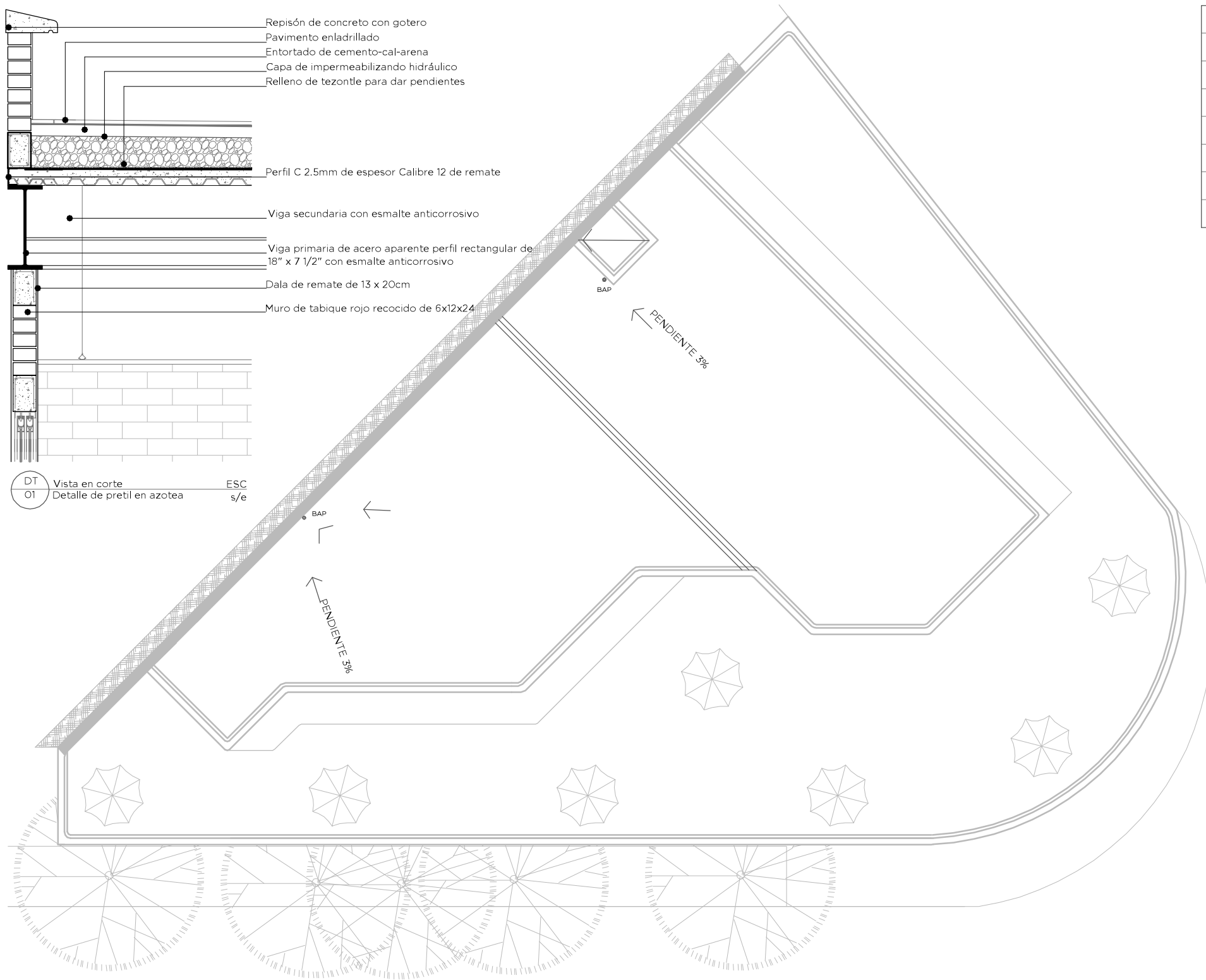

○ BAN	BAJADA DE AGUAS NEGRAS
○ BAG	BAJADA DE AGUAS GRISES
○ BAP	BAJADA DE AGUA PLUVIAL
□	REGISTRO
●	COLADERA
▬	COLADERA
→	SENTIDO DEL ESCURRIMIENTO
—	TUBERÍA DE PVC

UNIVERSIDAD NACIONAL AUTÓNOMA DE MÉXICO

FACULTAD DE ARQUITECTURA

TALLER MAX CETTO

ALBERGUE Y COMEDOR PARA INDIGENTES DE LA COLONIA GUERRERO RELINGOS URBANOS

PRESENTA **DULCE MARÍA CRUZ GÓMEZ**

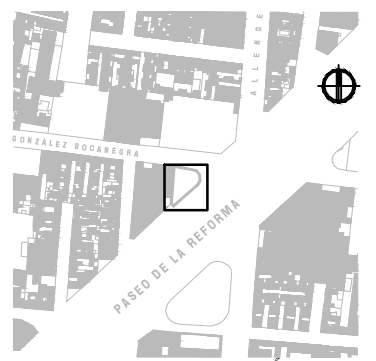

PASEO DE LA REFORMA S/N ESQ. GLEZ. BOCANEGRA, COL. GUERRERO, MÉXICO D.F.

INST. SANITARIAS AZOTEA

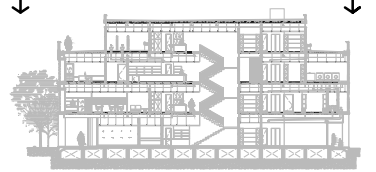

SANITARIAS_AZOTEA
OCTUBRE_2011

COTAS EN METROS
ESCALA_1:150



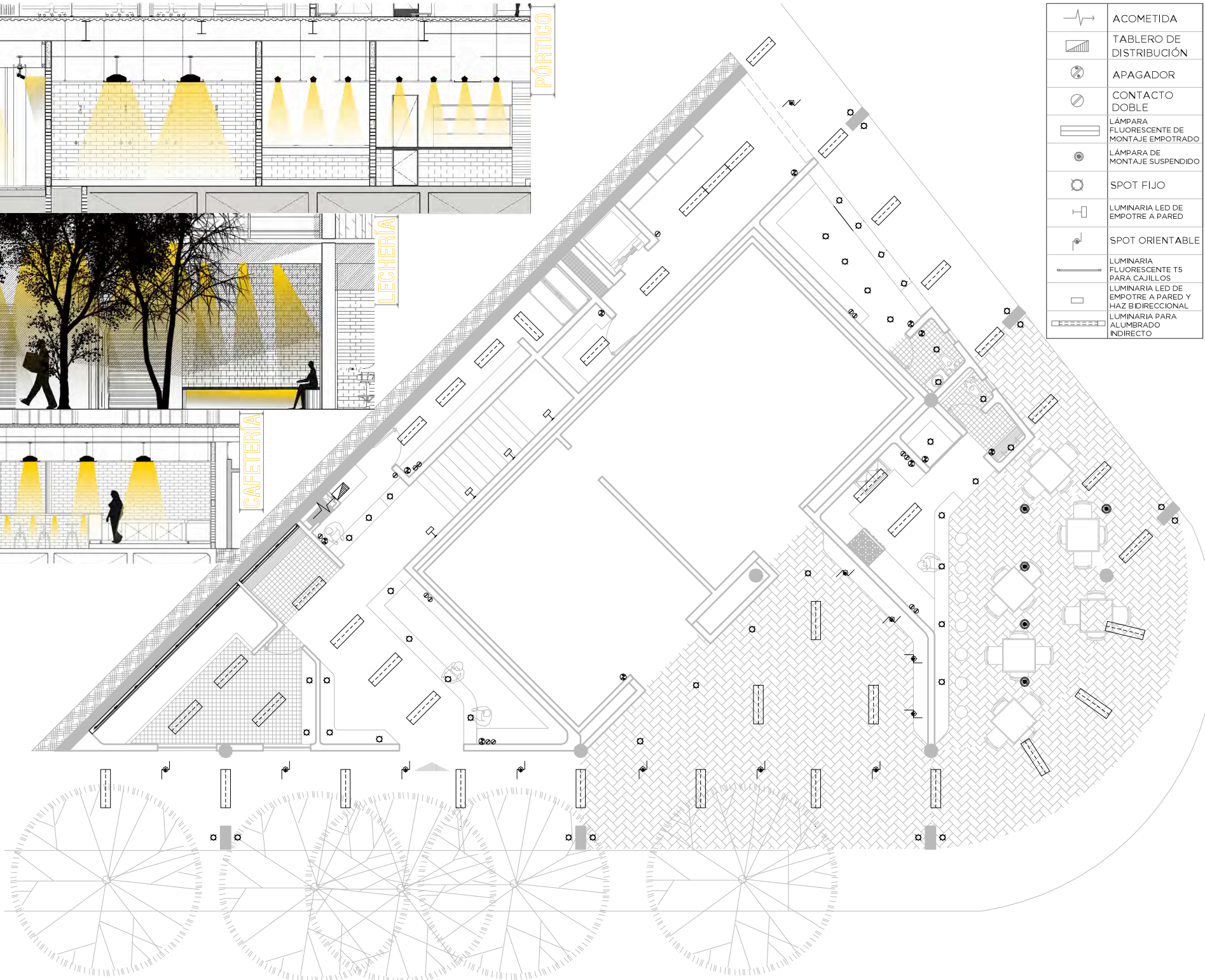

	ACOMETIDA
	TABLERO DE DISTRIBUCIÓN
	APAGADOR
	CONTACTO DOBLE
	LÁMPARA FLUORESCENTE DE MONTAJE EMPOTRADO
	LÁMPARA DE MONTAJE SUSPENDIDO
	SPOT FIJO
	LUMINARIA LED DE EMPOTRE A PARED
	SPOT ORIENTABLE
	LUMINARIA FLUORESCENTE T5 PARA CAJILLOS
	LUMINARIA LED DE EMPOTRE A PARED Y HAZ BIDIRECCIONAL
	LUMINARIA PARA ALUMBRADO INDIRECTO



UNIVERSIDAD NACIONAL
AUTÓNOMA DE MÉXICO



FACULTAD DE
ARQUITECTURA



TALLER MAX CETTO

**ALBERGUE Y COMEDOR PARA
INDIGENTES
DE LA COLONIA GUERRERO**
RELINGOS URBANOS

PRESENTA
DULCE MARÍA CRUZ GÓMEZ

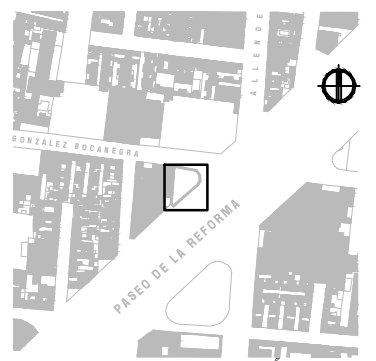

UBICACIÓN
PASEO DE LA REFORMA S/N ESQ. GLEZ. BOCANEGRA,
COL. GUERRERO, MÉXICO D.F.

**INST. ELÉCTRICAS
PLANTA BAJA**

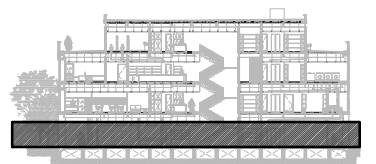



OFICINAS

COMEDOR

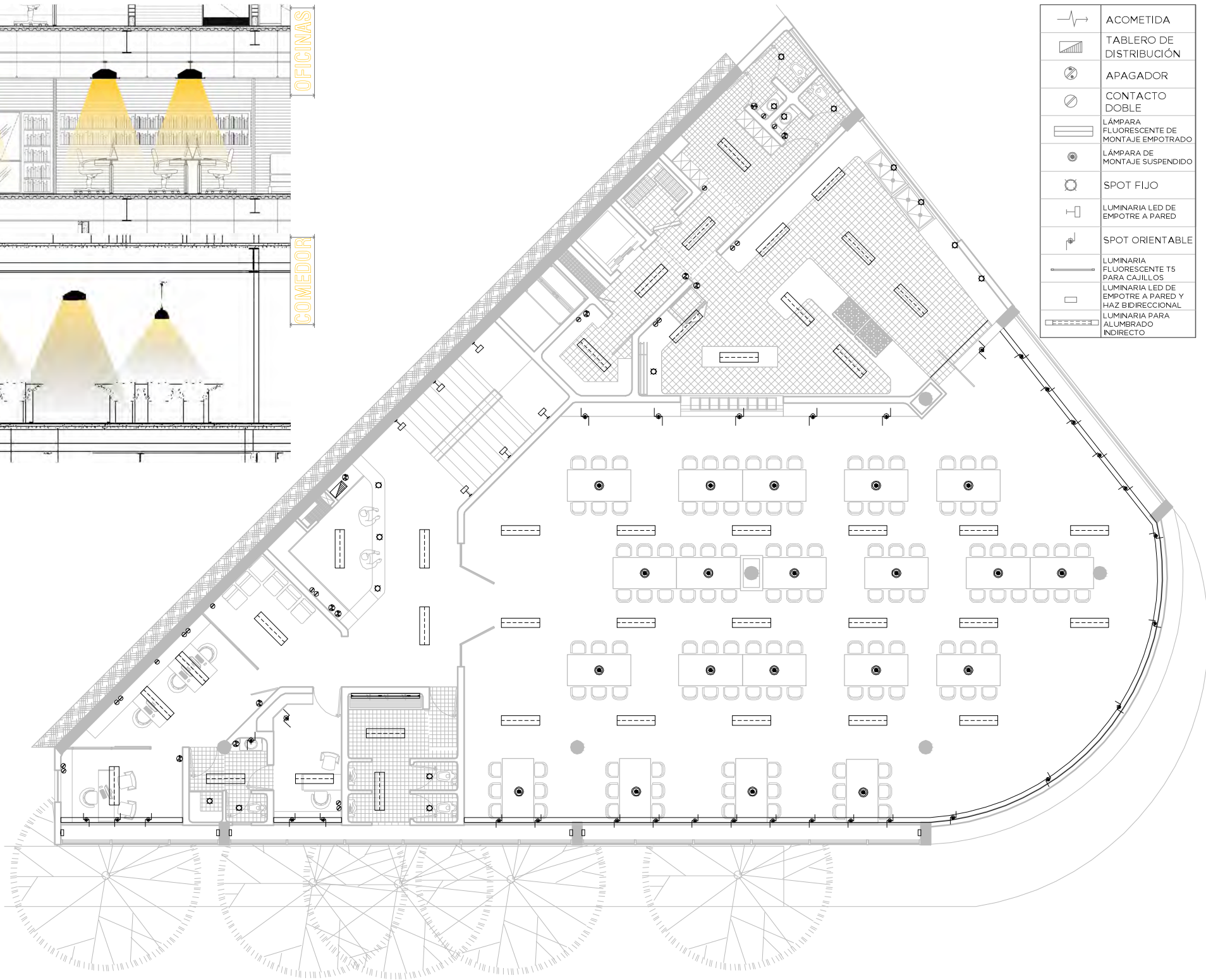

	ACOMETIDA
	TABLERO DE DISTRIBUCIÓN
	APAGADOR
	CONTACTO DOBLE
	LÁMPARA FLUORESCENTE DE MONTAJE EMPOTRADO
	LÁMPARA DE MONTAJE SUSPENDIDO
	SPOT FIJO
	LUMINARIA LED DE EMPOTRE A PARED
	SPOT ORIENTABLE
	LUMINARIA FLUORESCENTE T5 PARA CAJILLOS
	LUMINARIA LED DE EMPOTRE A PARED Y HAZ BIDIRECCIONAL
	LUMINARIA PARA ALUMBRADO INDIRECTO



UNIVERSIDAD NACIONAL AUTÓNOMA DE MÉXICO



FACULTAD DE ARQUITECTURA



TALLER MAX CETTO

ALBERGUE Y COMEDOR PARA INDIGENTES DE LA COLONIA GUERRERO
RELINGOS URBANOS

PRESENTA **DULCE MARÍA CRUZ GÓMEZ**

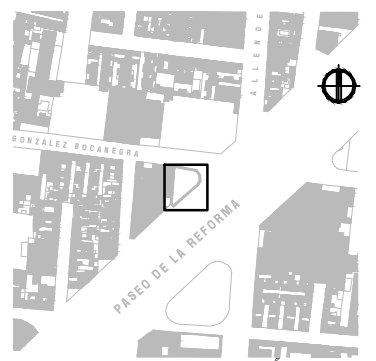

UBICACIÓN
PASEO DE LA REFORMA S/N ESQ. GLEZ. BOCANEGRA, COL. GUERRERO, MÉXICO D.F.

INST. ELÉCTRICAS
PRIMER NIVEL

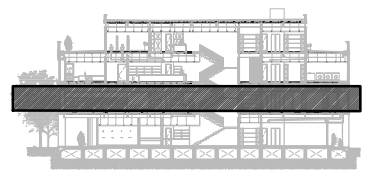

ELÉCTRICAS_1 NIVEL
OCTUBRE_2011

COTAS EN METROS
ESCALA_1:150

IE 02

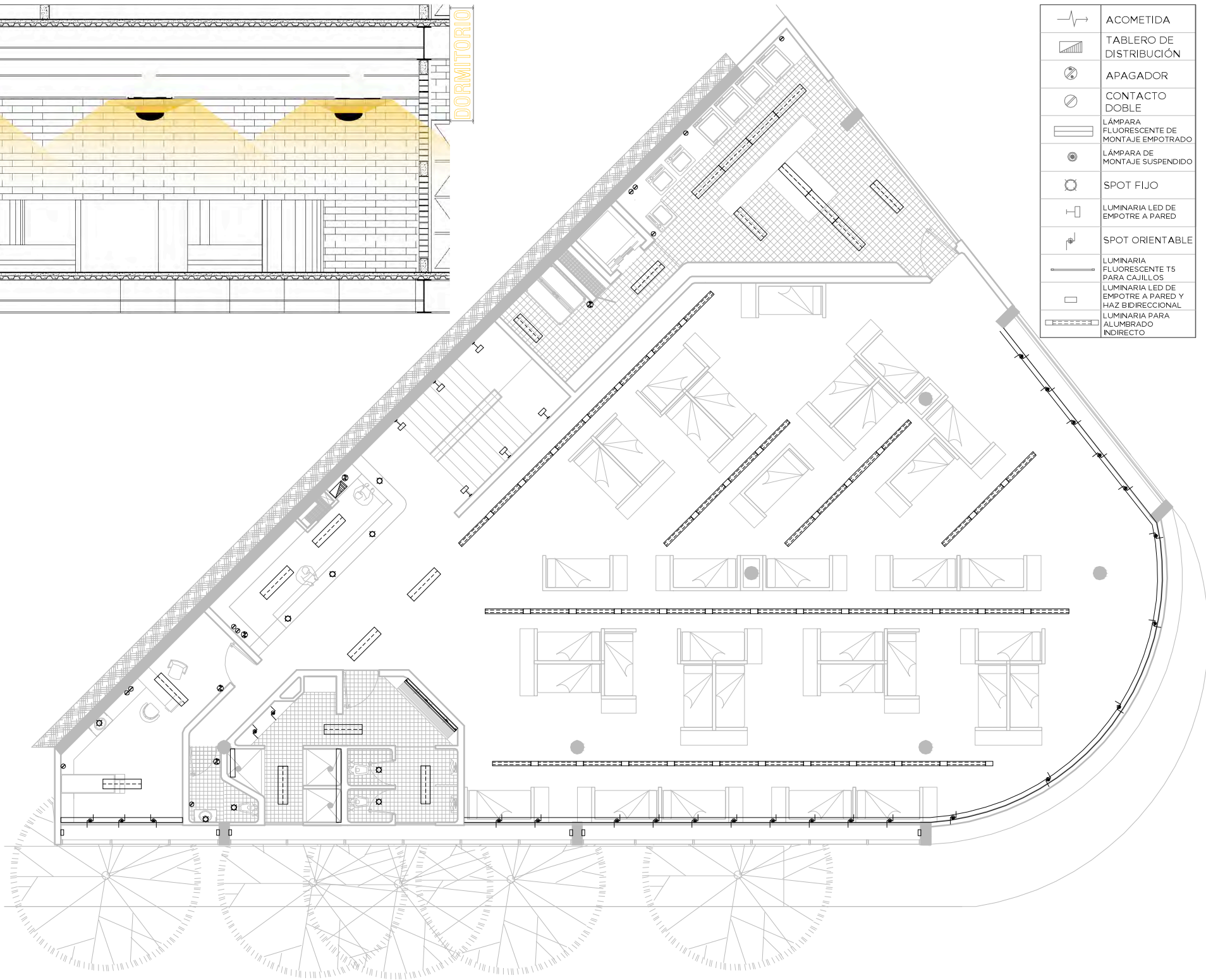
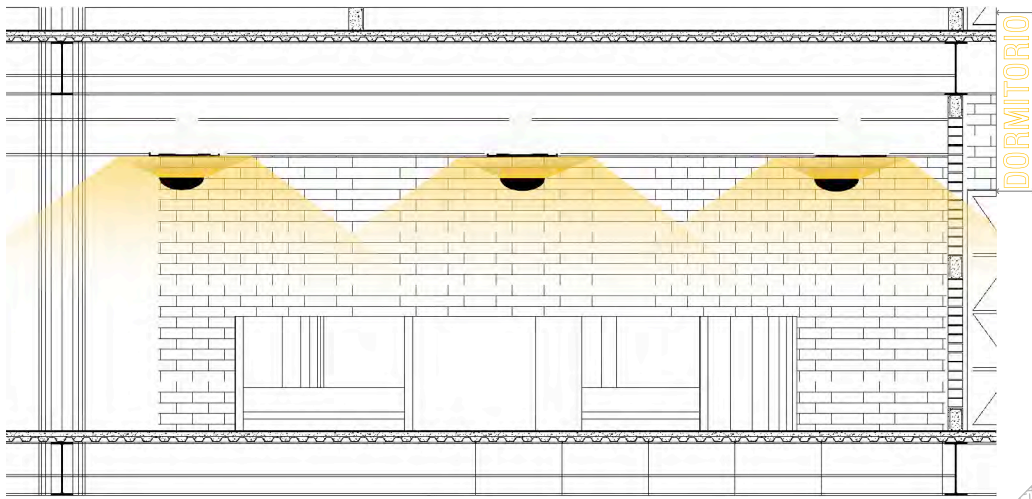

	ACOMETIDA
	TABLERO DE DISTRIBUCIÓN
	APAGADOR
	CONTACTO DOBLE
	LÁMPARA FLUORESCENTE DE MONTAJE EMPOTRADO
	LÁMPARA DE MONTAJE SUSPENDIDO
	SPOT FIJO
	LUMINARIA LED DE EMPOTRE A PARED
	SPOT ORIENTABLE
	LUMINARIA FLUORESCENTE T5 PARA CAJILLOS
	LUMINARIA LED DE EMPOTRE A PARED Y HAZ BIDIRECCIONAL
	LUMINARIA PARA ALUMBRADO INDIRECTO

UNIVERSIDAD NACIONAL AUTÓNOMA DE MÉXICO

FACULTAD DE ARQUITECTURA

TALLER MAX CETTO

ALBERGUE Y COMEDOR PARA INDIGENTES DE LA COLONIA GUERRERO
RELINGOS URBANOS

PRESENTA **DULCE MARÍA CRUZ GÓMEZ**

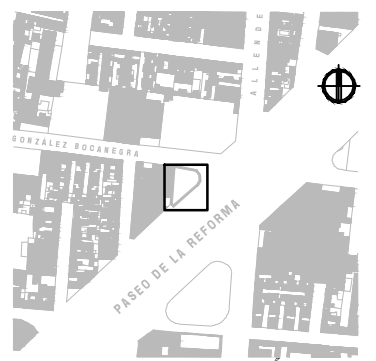

UBICACIÓN
PASEO DE LA REFORMA S/N ESQ. GLEZ. BOCANEGRA, COL. GUERRERO, MÉXICO D.F.

INST. ELÉCTRICAS SEGUNDO NIVEL

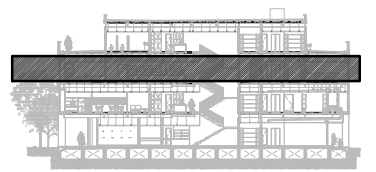

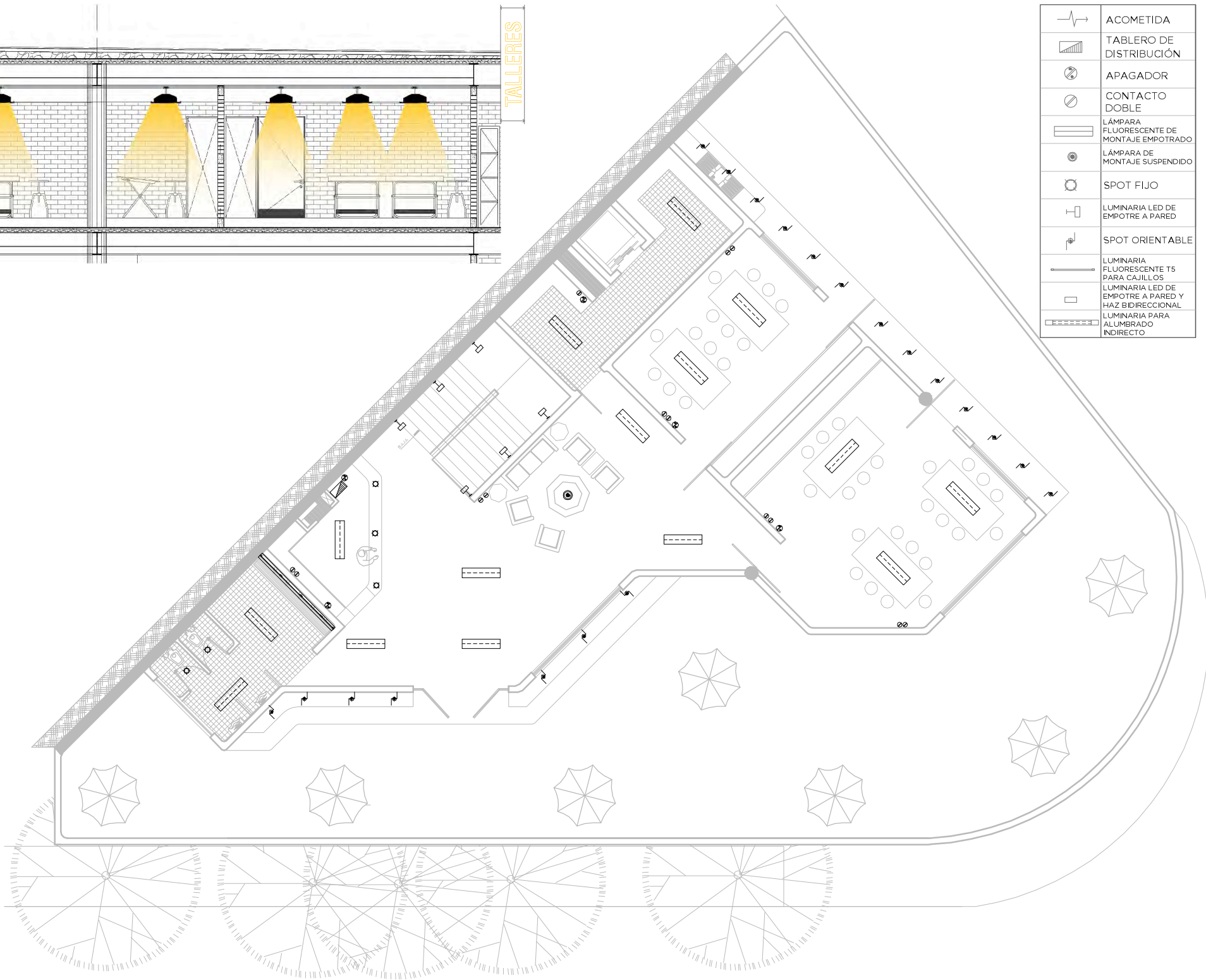
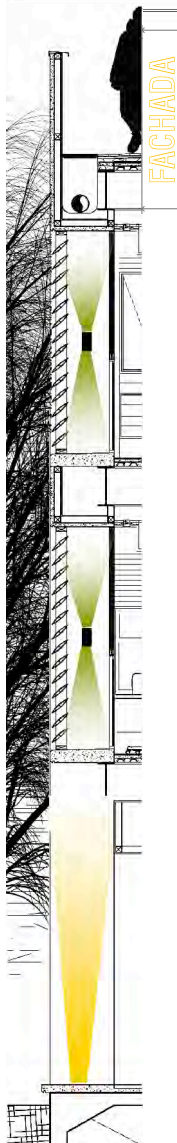
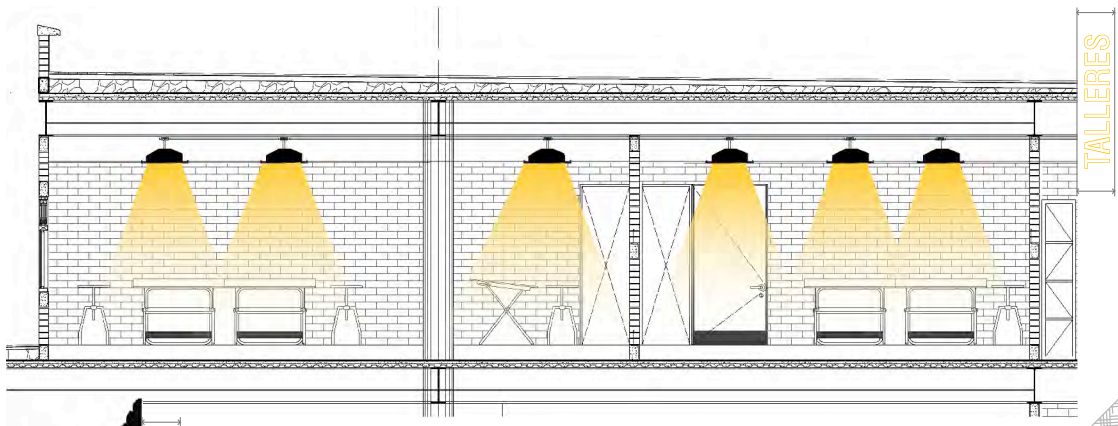

UNIVERSIDAD NACIONAL
AUTÓNOMA DE MÉXICO



FACULTAD DE
ARQUITECTURA



TALLER MAX CETTO

**ALBERGUE Y COMEDOR PARA
INDIGENTES
DE LA COLONIA GUERRERO
RELINGOS URBANOS**

PRESENTA
DULCE MARÍA CRUZ GÓMEZ

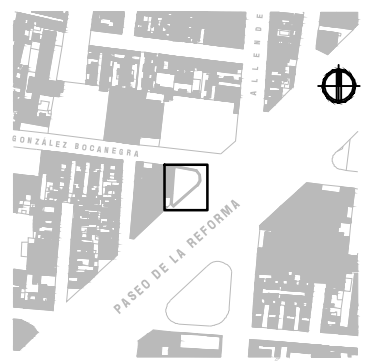

UBICACIÓN
PASEO DE LA REFORMA S/N ESQ. GLEZ. BOCANEGRA,
COL. GUERRERO, MÉXICO D.F.

**INST. ELÉCTRICAS
TERCER NIVEL**

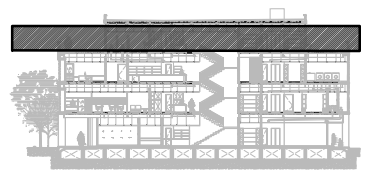

ELÉCTRICAS_3 NIVEL
OCTUBRE_2011

COTAS EN METROS
ESCALA_1:150

IE 04

Dentro del programa arquitectónico se contempla ya un presupuesto aproximado de acuerdo a las tablas por metro cuadrado de construcción de BIMSA REPORTS S.A. DE C.V. al mes de Marzo de 2011 que a su vez ya contempla el 24% de costos indirectos y utilidades y el 4% de licencias y costos de servicios. Este proyecto se ponderó de la clasificación de hotel de nivel bajo debido a sus características y los servicios que proporciona, que corresponde a \$6,143.00 por M2 de construcción.

Este proyecto está planteado para formar parte del programa P.A.S.E. o Programa de Atención Social Emergente instaurando y promovido por el Gobierno del Distrito Federal por lo que su construcción y administración dependería en gran medida de instituciones gubernamentales. Sin embargo, también se prevee que sea una entidad que tenga cierta sustentabilidad económica ya que otro de los grandes actores en este tipo de proyectos es la inversión privada a través de organizaciones no gubernamentales.

El resto de los fondos que no alcance a cubrir el Gobierno del Distrito Federal podrían provenir de la Junta de Asistencia Privada, la Escuela Nacional de Trabajo Social de la Universidad Nacional Autónoma de México, donativos de particulares y de instituciones diversas y préstamos bancarios.

Además de la proveniencia de los fondos para la construcción del albergue, el proyecto tiene ya ciertas consideraciones:

» Los acabados en pisos se contemplan en su mayoría en concreto pulido acabado brillante para dar cierta durabilidad y bajar costos.

» En planta baja existen dos espacios comerciales para renta que pueden ser una fuente de ingresos para abastecimiento del albergue.

» Existe la posibilidad de cobrar ciertas cuotas de recuperación en los talleres ocupacionales. A la vez, los productos que se elaboren dentro de estos talleres pueden ser puestos a la venta generando más ingresos.

» Durante el día, el comedor tiene la posibilidad de funcionar como un comedor comunitario que cobre una cuota por menú del día cubriendo en parte los costos de servicio.

» Tanto los alimentos como los materiales para los talleres pueden provenir de programas externos que incentiven la donación de materias primas eliminando parcialmente el costo de las mismas para el albergue.

» El sistema de recubrimientos exteriores a base de precolados de concreto puede minimizar el tiempo de obra aumentando la calidad en los acabados y eliminando una cantidad importante de mano de obra.

» La azotea cuenta con un canalón perimetral que puede servir como método de captación de aguas pluviales para reciclamiento dentro del mismo inmueble abasteciendo a muebles sanitarios y reduciendo impactos ambientales.

CAPÍTULO 6_ PROYECTO
_PERSPECTIVAS FINALES

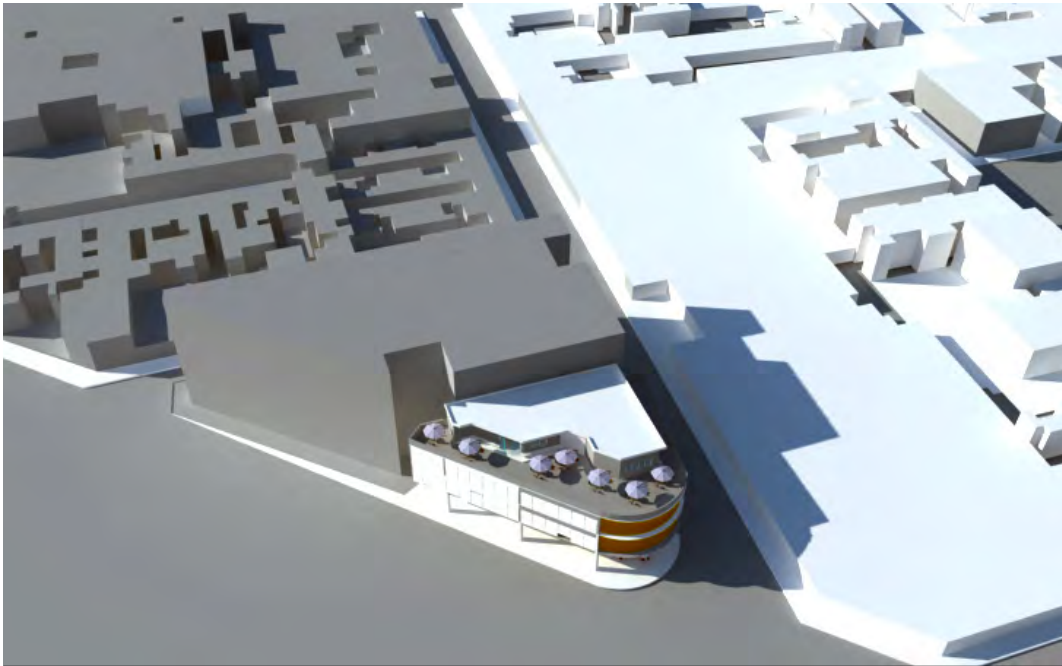

PERFIL URBANO CON INTERVENCIÓN



VISTA FACHADA EN ESQUINA



VISTA AÉREA_FACHADA BOCANEGRA



DETALLE DOBLE FACHADA

CAPÍTULO 6_ PROYECTO
_PERSPECTIVAS FINALES



VISTA LOCAL EN ESQUINA



VISTA INTERIOR COMEDOR



VISTA INTERIOR DORMITORIO

El punto de partida de este estudio parte de una premisa muy simple pero que hoy en día se ha vuelto vital en el entendimiento de la evolución de la ciudad: ocupar aquellos espacios que no son considerados como tales. Rellenar los vanos de la trama urbana.

En el Distrito Federal como en un numerosas ciudades del mundo, la recuperación de los espacios abandonados o subutilizados ha visto un auge importante porque la densidad poblacional y la expansión de la mancha urbana representan factores de riesgo en cuanto a la contención de la ciudad, Una ciudad que se expande horizontalmente tendrá más dificultades en el abastecimiento de sus servicios y mayores problemas de movilidad comparada con una ciudad que ha crecido verticalmente en donde las rutas se acotan más y puede haber una disponibilidad mayor de espacios dedicados a equipamientos para la comunidad.

Abordar esta temática en un barrio tan complejo en sus tejidos históricos y socio-económicos como es la Colonia Guerrero le imprimió un propósito social que va mucho más allá de una simple intervención arquitectónica. Como arquitectos somos autores parciales de la ciudad y tenemos el potencial de provocar cambios positivos en una comunidad provocando cambios en los flujos peatonales y vehiculares, generando focos de atención que ayuden a densificar ciertas áreas de la ciudad .

Sin embargo hay una infinidad de actores que toman parte en las decisiones y los programas que se implementan para la mejora barrial; los actores políticos y los intereses pueden ser un beneficio así como una barrera para las iniciativas externas. La toma de decisiones comprenden un proceso largo y compejo que no siempre favorece a la comunidad.

Tomar una pequerísima porción de ciudad que no genera ganancias sino que genera gastos para transformarla en un nodo de asistencia social produzca insumos y sea una parte activa y productva es el argumento más sólido para concretar acciones hacia un beneficio mayor. Lo relevante de llevar a cabo acciones de “acupuntura urbana” como ésta es que pueden servir como modelo para replicarse por la ciudad.

De esta manera podemos contemplar acciones de recuperación de espacios existentes en vez de acciones de expansión que sólo traeran problemáticas de movilidad y flujos a la ciudad. La redensificación de la ciudad, especialmente en barrios como la Colonia Guerrero podrían tener efectos más allá de los sociales en el sentido en el que al incentivar los flujos peatonales y la afluencia de usuarios se reactive una parte de la ciudad que hasta el día de hoy parece tener problemas de delincuencia muy graves que afectan profundamente a la comunidad.

El éxito o fracaso de inicitivas como ésta dependen de la disposición y el trabajo conjunto entre los arquitectos, la comunidad y la eficiencia de los distintos cuerpos de gobierno involucrados. Como una nueva generación de arquitectos es importante no dejar de estar presente en la creación de la ciudad y en sus problemáticas. Generar opciones y catalizadores de cambio que podrían formar parte de la esquina universal que es la Ciudad de México.

PINTOS CALETTE, Eugenia. **El patrimonio histórico inmueble de la colonia Guerrero.** En: Palabra de Clío. Revista de divulgación histórica. Año 1, número 1, primavera de 2007, págs. 49-60.

BIMSA REPORTS S.A. DE C.V.

ALPERN Andrew, DURST Seymour. **New York's Architectural Holdouts.** Dover Publications January 1997 Páginas 122-124

DAVIS, Sam. **Designing for the homeless: Architecture that works.** Berkeley, CA: University of California Press.

ROBERTSON, M., & GREENBLATT, M. (Eds.). (1992). **Homelessness: A national perspective.** NY: Plenum Press.

PABLE, Jill. **Design response to homelessness.** University of Minnesota. Vol. 4. Issue 7. 2005.

DE SOLÁ-MORALES, Manuel. **Ciudades, esquinas.** exposición Fórum Barcelona ,2004

AMOURRUTIA CORTÉS, José Gabriel. **Casa de Artes y Oficios para Sordos.** México 2008. 120p. Tesis de Licenciatura. Facultad de Arquitectura UNAM.

National Coalition for the Homeless (2006). **How many people experience homelessness?** NCH Fact Sheet #2. Retrieved 6/19/06 from www.nationalhomeless.org.

Catálogo de fotografía aéreas de Fundación ICA

ROMERO, Fernando. **ZMVM.** Laboratorio de la Ciudad de Mexico, Mayo, 2000. 340 p.

REFERENCIAS WEB

I.A.S.I.S.
www.iasis.df.gob.mx

Sistema de Transporte RTP.
<http://www.rtp.gob.mx/>

Urban Shed
<http://www.urbanshed.org>

Delegación Cuauhtémoc
<http://www.cuauhtemoc.df.gob.mx>

Plan de desarrollo urbano Delegación Cuauhtémoc
www.seduvi.gob.mx

Architecture for Humanity
www.architectureforhumanity.org

Design Response
<http://designresponse.org>

Glorietas del Paseo de la Reforma.
<http://www.mexicomaxico.org/Reforma/reformaGlor.htm>

Los tranvías en México
<http://www.mexicomaxico.org/Tranvias.htm>

Tren Suburbano
<http://www.fsuburbanos.com/index.php>

Estadísticas socio-económicas Delegación Cuautémoc
www.inegi.org.mx