



**UNIVERSIDAD NACIONAL AUTÓNOMA
DE MÉXICO**

**FACULTAD DE CIENCIAS POLÍTICAS Y SOCIALES
CIENCIAS DE LA COMUNICACIÓN**

**PROPUESTA DE CAMPAÑA SOCIAL
“HOGAR SIN VIOLENCIA.”
SOBRE LA VIOLENCIA INTRAFAMILIAR EN NIÑOS
EN EL DISTRITO FEDERAL.**

**TESIS
QUE PARA OBTENER EL TÍTULO DE:
LICENCIADO EN CIENCIAS DE LA COMUNICACIÓN
ESPECIALIDAD EN PUBLICIDAD**

**PRESENTA:
VANESSA ARIZBETH RUIZ HERNÁNDEZ**

**ASESORA:
LIC. ADELA MABARAK CELIS**





Universidad Nacional
Autónoma de México

Dirección General de Bibliotecas de la UNAM

Biblioteca Central



UNAM – Dirección General de Bibliotecas
Tesis Digitales
Restricciones de uso

DERECHOS RESERVADOS ©
PROHIBIDA SU REPRODUCCIÓN TOTAL O PARCIAL

Todo el material contenido en esta tesis esta protegido por la Ley Federal del Derecho de Autor (LFDA) de los Estados Unidos Mexicanos (México).

El uso de imágenes, fragmentos de videos, y demás material que sea objeto de protección de los derechos de autor, será exclusivamente para fines educativos e informativos y deberá citar la fuente donde la obtuvo mencionando el autor o autores. Cualquier uso distinto como el lucro, reproducción, edición o modificación, será perseguido y sancionado por el respectivo titular de los Derechos de Autor.

agradecimientos

a mis padres por darme la vida, por apoyarme y darme fuerzas para concluir este proyecto, los amo.

a mi hermano, gracias por estar en mi vida, por creer en mí, por tu apoyo, consejos, enseñanzas, anécdotas, eres el mejor.

a los profesores que durante la carrera nos impulsaron a seguir para lograr nuestros objetivos.

a mis amigos incondicionales, gracias por sus consejos y por estar cuando más los necesitaba, los quiero.

a las personas que son, y algunas que fueron, muy especiales en mi vida, siempre los tendré presentes.

y a todos los que por un instante estuvieron conmigo y me contaron sus experiencias y me brindaron su apoyo, gracias por confiar en mí.

gracias!!!

vanessa arizbeth

el niño es como un barro suave donde
puedes grabar lo que quieras...

pero esas marcas se quedan en la piel...

esas cicatrices se marcan en el
corazón...

y no se borran nunca.

zenaida bacardi de argamasilla

ÍNDICE DE CONTENIDO

INTRODUCCIÓN.....	5
CAPÍTULO 1.....	11
LA COMUNICACIÓN SOCIAL.....	11
1. Sociedad y Comunicación.....	11
1.1.- Comunicación y Publicidad	14
1.2.- Publicidad y Mercadotecnia Social.....	19
1.2.1 Desarrollo de Campañas Sociales	30
CAPÍTULO 2.....	37
LA VIOLENCIA EN NIÑOS	37
2.1 La violencia	37
2.1.1 Tipología y clases de maltratadores.....	50
2.1.2 La víctima	55
2.1.3 Violencia Emocional o Psicológica	59
2.1.4 Violencia Sexual	62
2.1.5 Violencia Física.....	67
2.2 El alcoholismo como factor dentro de la violencia intrafamiliar	69
2.2.1 Los hijos de padres alcohólicos	78
2.2.2 Estadísticas de la violencia en niños.....	80
2.2.3 Violencia intrafamiliar sobre los niños	83

CAPITULO 3.....	97
<i>“HOGAR SIN VIOLENCIA”</i> . PROPUESTA DE CAMPAÑA SOCIAL SOBRE LA VIOLENCIA INTRAFAMILIAR EN NIÑOS EN EL DISTRITO FEDERAL.....	97
3.1 Briefing de campaña: brief/ briefing.....	98
3.2 Investigación de mercado	102
3.2.1 Encuesta (modelo)	103
3.2.2 Resultados de la investigación	106
3.2.1 Gráficas de la investigación	110
3.3 Estrategia creativa.....	133
3.4 Estrategia de medios.....	138
3.4.1 Pauta de medios.....	142
3.4.2 Presupuesto	157
3.5 Plataforma creativa.....	159
3.6 Ejecuciones	159
3.7 Racional creativo	172
CONCLUSIONES	177
ANEXOS.....	183
Violencia.....	183
Tipos de violencia.....	183
Violencia física.....	183
Violencia emocional.....	183
Violencia sexual	184

¿Que podemos hacer ante situaciones de violencia intrafamiliar?	185
Para no recurrir a la violencia	186
BIBLIOGRAFÍA	195

INTRODUCCIÓN

La presente campaña social es un proyecto que plantea la la concientización de la población sobre una problemática actual: la violencia hacia los niños generada en los hogares. La infancia es una etapa de suma importancia pues en ésta se forman muchas cualidades, actitudes y aptitudes para la vida futura de los pequeños; si los padres comienzan a maltratar a los menores, estas situaciones no quedan en el olvido, sino que conforme pasa el tiempo de su desarrollo, lo que en algunos casos, los niños imitan la situación que vivieron en el hogar.

Por ende, este proyecto tiene como objetivo evitar y/o reducir la violencia intrafamiliar sobre los niños, para que en un futuro no sigan los patrones que vivieron junto a sus padres y los pongan en práctica con la familia que lleguen a formar.

En el capítulo 1, denominado “La comunicación social”, se aborda la relación que tiene la comunicación en el aspecto social, su importancia para el ser humano, las formas de expresión, entre otros aspectos.

La comunicación ha penetrado en la mayoría de las esferas de la vida social y profesional con el fin de siempre brindar beneficios a través de las acciones que son realizadas en su nombre, por las técnicas cada vez más numerosas que propone y por la simbología que difunde. Así, la comunicación aparece como un proceso y una relación fundada en la capacidad del ser humano para transmitir, de persona a persona, ideas, sentimientos, intenciones, emociones, deseos, etc., pero también para conferir a su vida mayor calidad. A partir de ahí podría entenderse que un ser humano o una sociedad carentes de proceso y de relaciones de comunicación se expone a vivir en un permanente trastorno patológico.

Daniel Lerner nos dice que: *“la comunicación es el mayor instrumento de socialización, en el impulso de un aprendizaje que lleva a la gente, en su vida cotidiana, a unir lo que ve con lo que oye, lo que quiere con lo que hace y lo que hace con lo que obtiene”*.¹

¹ FERRER, Eulalio. Comunicación y Comunicología. México, Eufesa, 1982, pág. 18

La información permite que la sociedad participe en procesos de cohesión, globalización, informatización, educación y generación de conocimiento, mientras que la comunicación ha significado para el hombre uno de los procesos más fundamentales para poder vivir en sociedad:

*“La comunicación influye en el sistema social, y éste, a su vez, influye en la comunicación... mediante el conocimiento de un sistema social puede ayudarnos a hacer predicciones acertadas sobre la gente, sin necesidad de empatía, sin necesidad de interacción, sin conocer sobre las personas más que los roles que desempeñan en el sistema”.*²

La realidad es que los medios masivos de comunicación llegan simultáneamente a una gran cantidad de personas que se encuentran a larga distancia; estos medios crean una relación impersonal entre el emisor y el público y a su vez estos representan una colectividad propia de la sociedad moderna, caracterizada por ser un aglutinamiento de individuos unidos por un núcleo de interés común, que adoptan una forma similar de comportamiento.

El siguiente apartado trata la comunicación asociada con otro concepto importante para el proyecto: la publicidad, del cual se aborda su significado y sus diversas clasificaciones, además de su relación con la comunicación. Esto sin dejar a un lado la importancia que tiene el lenguaje en la publicidad, ya que mediante ésta se realizan los mensajes que se van a proyectar a los individuos de las sociedades y por ende se verá reflejado en el impacto que cause en ellos.

Posteriormente se aborda la publicidad y la mercadotecnia, vistas y aplicadas dentro del entorno social, el impacto que se tiene mediante la comunicación y la respuesta en todos los seres sociales. Cabe destacar que ambos conceptos son herramientas básicas que permiten la comunicación, su identificación con lo que se muestra y su interrelación con la sociedad, mediante campañas publicitarias y sociales.

² BERLO, David. **Proceso de la comunicación**. Buenos Aires, El Ateneo, 1969, pág. 113

En lo concerniente a la publicidad social, se distingue de la publicidad comercial, por sus fines y objetivos, consecutivamente se hace una comparación e identificación de la publicidad social con la mercadotecnia social, sus fines y objetivos.

De ahí se desglosa un apartado sobre el desarrollo de las campañas sociales, los elementos y herramientas que se utilizan para que una campaña logre el impacto deseado sobre la sociedad, sin dejar de lado el papel de la comunicación y la exposición de elementos que se tiene dentro de la problemática social a mostrar.

Dentro del capítulo 2, denominado *La violencia en niños*, se explica detalladamente el concepto de violencia, sus inicios, cómo se lleva a cabo; de igual forma cuáles son las causas o problemáticas que comienzan la violencia dentro de cualquier ámbito; las consecuencias que trae consigo, cómo afecta el maltrato a quienes lo sufren y el tipo de violentadores que existen.

En el punto uno se define el concepto de violencia, retomando varios autores y sus puntos de vista sobre dicho concepto. Posteriormente, tres puntos sobre los tipos de violencia que existen; en primera instancia la violencia emocional, el cómo las palabras pueden provocar diversas consecuencias en los seres humanos, en qué casos se da más este tipo de violencia y algunos ejemplos.

La violencia sexual, donde se trata en qué casos se da frecuentemente, a quiénes afecta y las consecuencias que trae consigo, influyendo éstas tanto en la persona afectada como los miembros de la familia que se encuentran a su alrededor. Además se mencionan algunos ejemplos. Después se aborda *la violencia física*, los motivos para llevarla a cabo, los afectados y los trastornos que se tienen, en que sector se da frecuentemente, las consecuencias que trae consigo, ya que es el tipo de violencia que se puede observar de inmediato, las fracturas y heridas, tanto físicas como emocionales en la víctima.

El punto dos, *el alcoholismo como uno de los tantos factores dentro de la violencia intrafamiliar*, trata las consecuencias que trae consigo el alcoholismo y que perjudican a la familia en general, donde se abordan las situaciones que afectan a los miembros del hogar, debido a la persona que consume alcohol en niveles elevados y que conlleva a graves consecuencias familiares, entre ellas la violencia intrafamiliar; motivos por los cuales el adicto bebe en exceso. A quienes afecta principalmente son los infantes y su

vida futura al desarrollarse en un ámbito de violencia y adicciones, donde algunas de las opciones que se puedan repetir o no el según el patrón vivido. Dentro de este apartado, es importante incluir el tipo de causa de violencia, debido a que en la actualidad tanto jóvenes como adultos, se ven inmiscuidos en esta adicción.

En los siguientes puntos, se muestran estadísticas de la violencia intrafamiliar en menores, igualmente, quiénes son los que la llevan a cabo, bajo que condiciones, los motivos e incluso quién tiene más poder de golpear y regañar al infante; de igual forma, cuáles son los tipos de violencia más frecuentes en menores.

En seguida, el apartado *la violencia intrafamiliar en niños*, abarca los tipos de maltrato más frecuentes, las causas que llevan a ello por parte de los padres y principalmente, las consecuencias en los menores, el comportamiento en casa, escuela y con sus compañeros; el estado emocional como resultado del maltrato, la perspectiva de algunos niños a futuro, su pensar en seguir el patrón aprendido o evitarlo.

Otro factor importante dentro de este rubro son los tratamientos a seguir, tanto en padres para evitar dicha conducta, como a niños, al tratar las consecuencias que deja este tipo de maltratos en el hogar, además de cómo enfrentar a futuro este tipo de vivencias y cómo saber manejarlo en los diferentes ámbitos de desarrollo personal.

Dentro del capítulo 3, se aborda la *propuesta de campaña social sobre la violencia intrafamiliar sobre los niños*. En el primer punto se realiza una investigación de campo con un modelo de encuesta para conocer a la población objetivo, que se aplicó en diversas zonas del Distrito Federal.

Con base en la investigación, se recopilaron los datos arrojados por la encuesta y se analizaron mediante porcentajes y gráficas para obtener una mayor orientación sobre la campaña, la población objetivo, los medios a utilizar y principalmente, los mensajes a comunicar.

Por consiguiente, es necesario llevar a cabo una *estrategia creativa*, donde se define la forma y el mensaje comunicativo a difundir hacia la población objetivo, resultado de la investigación de mercado y el análisis. De igual forma en este apartado se perfila un estudio completo sobre la población, tomando en cuenta el estilo de vida y formas de

pensar de la población, esto para que el mensaje llegue de una manera más directa y objetiva.

Posteriormente, sigue la *estrategia de medios*, donde se seleccionan los medios de comunicación que se van a utilizar y el plazo de tiempo para su difusión; es importante seleccionar bien los medios para que el mensaje de la campaña llegue a nuestra población y se tenga un mejor impacto; por consiguiente, se deben tomar en cuenta los precios y el presupuesto que se tiene para enfocarnos en los medios efectivos y que se acoplen al mensaje a difundir y así se tenga un buen impacto sobre la población en cuestión de la problemática social a estudiar.

Aunado a ello, se encuentra la *plataforma creativa*. Con base en la forma de comunicación planteada y las estrategias que se van a seguir para la campaña, se realiza la parte creativa o el arte de la campaña, ergo, las ejecuciones que se mostrarán a la población a través de los medios de comunicación estipulados anteriormente; contemplando los colores, la fotografía, la tipografía, que se vayan a utilizar para su mejor impacto.

Por último, se tiene el *racional creativo*, que trata el por qué de la tipografía utilizada, las fotografías de las ejecuciones, los colores, copies, slogans, entre otros aspectos; su elección es de suma importancia para el impacto que se quiere dar hacia la población objetivo, y la buena estructura del mensaje que se quiere transmitir.

CAPÍTULO 1.

LA COMUNICACIÓN SOCIAL

1. Sociedad y Comunicación

La información es un concepto clave ya que permite la participación de la sociedad en procesos de cohesión, globalización, informatización, educación y generación de conocimiento, mientras que la comunicación ha significado para el hombre uno de los procesos más fundamentales para poder vivir en sociedad.

Según Comte, entendemos a la sociedad, “como un organismo ya formado por sí solo... tenía una estructura, que sus partes especializadas funcionaban en un conjunto, que el conjunto era más que la suma de sus partes sobrelleva cambios en su evolución, estas características se podían apropiar para clasificar a la sociedad.”³

Cabe destacar que la comunicación va a permitir que exista una semejanza entre los individuos, para que así se logre trabajar en conjunto y se llegue a un objetivo en común, sin dejar a un lado el papel importante que tiene la comunicación con la sociedad, esto es, que la educación, los distintos tipo de rol se llevan a cabo a través de la comunicación.

Cada comunidad o región puede tener su particular forma de organización social, circular por diferentes niveles de desarrollo, y por los diferentes tipos y niveles de ideología, economía, cultura, y educación que practican, además de la forma en que sus seres sociales generan, eligen, acopian, buscan y usan la información para la vida.

“La comunicación influye en el sistema social, y éste, a su vez, influye en la comunicación [...] Mediante el conocimiento de un sistema social puede ayudarnos a hacer predicciones acertadas sobre la gente, sin necesidad de empatía, sin necesidad de interacción, sin conocer sobre las personas más que los roles que desempeñan en el sistema.”⁴

La comunicación no solo refleja la manera particular de ser de una comunidad, sino que es esencia natural de ella, por lo que dentro de la comunicación la pluralidad de individuos pasa a ser unidad de significados. Pero esta unidad es algo tan solo en relación a los significantes comunes estrictamente. Entre sí, los individuos, los grupos, las clases sociales, las culturas, tienen diferencias serias en sus concepciones, aun cuando tienen la posibilidad de evocar siempre algo en común.

³ DE FLEUR, Melvin. **Teorías de la Comunicación de Masas**. México, Paidós, 2^a reimpresión, 1987, pág. 201.

⁴ BERLO, David. **Proceso de la Comunicación**. Buenos Aires, El Ateneo, 1969, pág. 113.

El modo de interpretar la realidad depende del contexto social. La relación de conocimiento no es regularmente inmediata; siempre es la cultura asimilada y un medio ambiente determinado el que permite a la gente conocer al objeto y darle ciertas funciones. Así mismo, cuando nos comunicamos debemos basar nuestras predicciones sobre lo que sabemos o conocemos, que no es más que una parte de lo que se sabe.

De la misma forma la comunicación se encuentra en variados y constantes cambios, tecnológicamente hablando, ya que sus interrelaciones, así como sus repercusiones sociales y globales requieren adentrarnos en sus características, sus modalidades, etc., sin dejar a un lado a los individuos y las sociedades que, ha consecuencia de estos cambios, van de la mano con los medios de comunicación y, por supuesto, las consecuencias que la adopción de dichas tecnologías representa.

Estas tecnologías informativas, en conjunto con los procesos económicos y políticos, impactan las formas de reproducción social, por ende, aceleran un proceso de cambio, natural en todas las culturas, pero *“se ha planteado cómo la tecnología (tecnologías de la comunicación) no determina la organización social. No existe un determinismo tecnológico sino que es la propia sociedad la que se encarga de adaptar a sus nuevas necesidades los avances tecnológicos que van surgiendo.”*⁵

Es entonces que las tecnologías de la información van a permitir a los individuos de una sociedad el acceso a ambientes sociales y físicos que de otra manera sería imposible, es decir, contar con nuevos sistemas de comunicación social, mundialmente hablando.

Las redes informáticas que surgen van a crear nuevas formas y canales de comunicación, dando un nuevo sistema de comunicación donde el lenguaje a utilizar entre los individuos va a ser digital universal, en el cual, mundialmente la producción y distribución de palabras, sonidos e imágenes de nuestra cultura se van a acomodar de acuerdo a las identidades y temperamentos de cada individuo dentro de la sociedad.

⁵ PÁRAMO, Teresa. **Sociedad y Comunicación: una mirada al siglo XXI**. México, UAM, Unidad Iztapalapa, Plaza y Valdez, 2006, pág. 12.

García Canclini considera que *“las imágenes, valores, estilos de vida, lenguaje, normas, estereotipos e identidad social que les son propias a cada cultura y subcultura no se mimetizan con aquellos que son proyectados con los medios de comunicación.”*⁶

La revolución de las tecnologías de la información va a contribuir al surgimiento de una nueva sociedad, la cual se le va a denominar la sociedad red, la cual tiene como componente un sistema de medios de comunicación, asimismo, día a día van a incrementar el uso del lenguaje digital, por consecuente, la comunicación se va a extender e intensificar entre las sociedades, llevando imágenes, distintas formas de vida, transmitiendo que los individuos ambicionen aquello que ya no es ni producto ni es representativo de una comunidad étnica o nacional.

La realidad es que los medios masivos llegan simultáneamente a una gran cantidad de personas que pueden estar a enormes distancias de donde son emitidos o transmitidos los mensajes. También es cierto que los medios de comunicación masivos sostienen una relación impersonal entre el emisor y el público; a su vez este público representa una colectividad propia de la sociedad moderna, caracterizada por ser un aglutinamiento de individuos unidos por un núcleo de interés común, que adoptan una forma similar de comportamiento

⁶ Ídem. pág. 120.

1.1.- Comunicación y Publicidad

Con la llegada y el desarrollo de las tecnologías de la comunicación se va producir un crecimiento acelerado de deseos y principalmente de consumo de bienes y servicios entre la sociedad, lo va a hacer que los individuos de las sociedades se vuelvan aun más inestables.

Todo esto se va a llevar a cabo mediante la comunicación en forma de publicidad, entendiéndola como: *“un proceso de comunicación de carácter impersonal y controlado que, a través de medios masivos, pretende dar a conocer un producto, servicio, idea o institución con objeto de informar o de influir en su compra o aceptación.”*⁷

Mediante la comunicación, la publicidad esta presente en todas las manifestaciones de la sociedad. Dentro de los componentes que facilitan este proceso se encuentran, el anunciante, anuncio, medios masivos y público objetivo.

En este caso el emisor, en la publicidad toma el cargo de ser el anunciante; el mensaje va a ser el anuncio del producto o servicio que se le va a mostrar al receptor, el cual va a ser el público objetivo al cual nos vamos a dirigir, igual que el producto a ofrecer, esto mediante los medios masivos de comunicación que favorezcan mayormente.

Para ser aún más gráficos Manuel Martín Serrano recoge un *modelo clásico sobre la comunicación en la publicidad*⁸

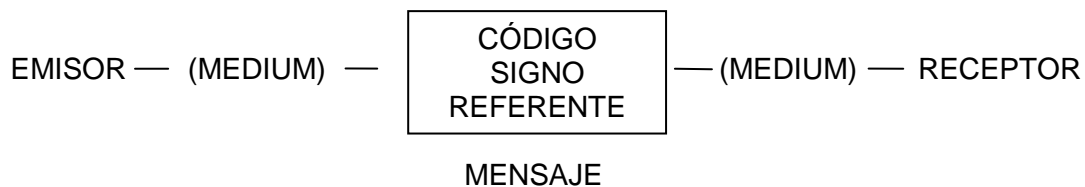

⁷ ORTEGA, Enrique. **La Comunicación publicitaria**. España, Pirámide, 1999, pág. 22.

⁸ BAÑOS, Miguel. **Creatividad y Publicidad**. Madrid, Laberinto, 2001, pág. 129.

Es importante señalar que dentro de este esquema el mensaje engloba lo que pueden ser palabras, imágenes, gestos, entre otros, dicho de otro modo: códigos, signos y referentes.

Sin embargo, existe otro modelo más complejo desarrollado por el Instituto de Publicística de la Universidad de Münster (Alemania), y retomado por Vicente Romano.

Modelo de Comunicación (Fuente Vicente Romano, 1977, 13)⁹

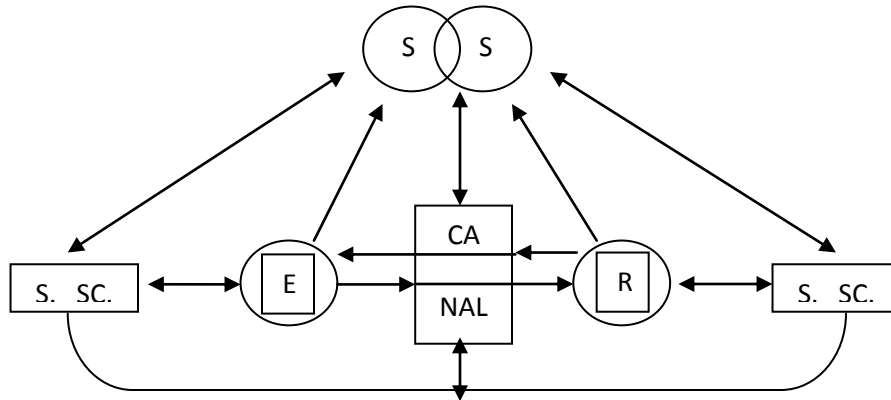

- Donde se tiene a un emisor, que puede ser individual, un grupo o bien, una organización.
- El receptor, que puede ser de igual forma que el emisor. (tanto emisor como receptor se encuentran simbolizados bajo su círculo de conducta)
- Canal que esta concentrado en sus signos y sus sistemas de signos
- El sistema de signos (S. S.) como ejemplo se tiene al lenguaje
- El sistema sociocultural (S. Sc.), a lo que llamamos variables, las cuales engloba situaciones económicas, políticas, sociales y culturales de una sociedad; todo esto influye fuertemente en el proceso de comunicación social y reciben a su vez la influencia del mismo.
- El mensaje, que no tiene una posición particular en el modelo ya que es el fondo del mismo y se relaciona con todas las posiciones.

⁹ Ídem. pág. 129.

Así también entra en discusión este esquema, ya que Romano dice que un esquema no se puede dar por hecho, que así como se plantea pasa en la vida real, es decir, la comunicación no se da paso a paso como lo muestra el dicho modelo de comunicación, ya que existen diversos factores que van a intervenir para que tanto el emisor brinde correctamente información, el mensaje que llegue claramente al receptor y este pueda codificar la información que se le da.

En lo que refiere a la publicidad, se tienen tres motivos por los cuales existe un contacto entre el emisor y el receptor, ésta puede ser información, un simple comentario o entretenimiento: la primera es que puede ser persuasiva, es decir, los mensajes que transmiten llevan una clara intención y se concretan en los objetivos de la comunicación publicitaria (lanzar un producto, anunciar modificaciones, precios, etc.); otra es la pagada, que se puede ver en los diversos medios de comunicación masiva (comunicación masiva pagada) y la responsable, ya que actualmente se encuentra presente en la sociedad y tiene su parte de responsabilidad en la vida de cada quien, por lo tanto es comunicación persuasiva, pagada y además responsable.

Los anunciantes, ya sean entidades privadas, públicas u organizaciones no lucrativas, utilizan la prensa, la radio, la televisión, el cine, Internet y diversos soportes exteriores como medios principales de comunicación para dar a conocer sus productos, servicios e ideas con el legítimo propósito de informar e influir en su compra o aceptación. A su vez, éstos transmiten lo que se desea que llegue al público objetivo; cabe destacar que entre el anunciante y el público no existe un contacto personal, esto no quiere decir que se tenga o se haga un rechazo hacia la publicidad, sino que los anuncios que se realizan se hacen de manera impersonal lo cual va a permitir analizar su eficacia para el público.

Si bien la publicidad es una actividad de comunicación que tiene como característica principal la recaudación de fines económicos, asimismo se tiene que utilizar un medio de comunicación que sea efectivo y dirigirse a un público que le interese dicho producto o servicio.

“La publicidad es una comunicación pagada por el anunciante, lo que le permite controlar la extensión y características de sus anuncios, el momento y la frecuencia de los mismos, así como los medios en los que éstos deben aparecer.”¹⁰

La publicidad —entendida como compra de espacios— y la comunicación — encargada de difundir en forma de noticias hechos o eventos interesantes— son herramientas complementarias. Algunas de la grandes marcas mundiales invierten muy poco en publicidad, a pesar de lo cual son muy reconocidas entre el gran público.

Una parte de los medios son utilizados para diferente tipo de comunicación; en el caso de la comunicación publicitaria, frecuentemente manejan la televisión, radio, cine, medios exteriores y los lugares de venta. En el caso de la comunicación social, las revistas, diarios, televisión, radio, medios electrónicos y sobre todo medios informativos es lo que nos aporta datos sobre las organizaciones no lucrativas y las instituciones públicas.

Cabe mencionar que los objetivos de la publicidad son muchos y variados, ya que depende de lo que se quiera transmitir, siendo uno de los principales informar, conocer la existencia de un producto, de un servicio o de una organización cualquiera; se sabe que toda información conlleva una intención, por ende, la publicidad también va a tratar de influir en la compra o aceptación de un producto, una idea o institución que se anuncie.

Así mismo, la publicidad rechazada por algunos en su esencia fundamental de comunicación, y que otros en el extremo opuesto la consideran excluyente, es el componente más activo de ésta y el más representativo en la articulación y flujos de su lenguaje, ya que lo identifica y lo instala en el universo humano y científico de la cultura que es propio de la comunicación.

Mediante el lenguaje, la publicidad va a tener una comunicación de diversos tonos y alcances, ya que a través de ella, se tiene un territorio inmenso, dinámico y perceptivo respecto a la comunicación.

¹⁰ ORTEGA, Enrique. Op. Cit. pág. 23.

El lenguaje publicitario es muy especial debido a sus características propias y distintivas, ya que es capaz de transmitir y plasmar lo que se tiene que decir y lo que debe de sentir el público objetivo al cual nos vamos a dirigir.

“En el lenguaje publicitario no sólo hablan las necesidades vitales, sino los esplendores del deseo [...] está dotado de una serie de técnicas y recursos que van de la impresión a la recepción; de la recepción a la comprensión; de la comprensión a la persuasión, y de la persuasión a la demostración.”¹¹

De ahí, que mediante su lenguaje la publicidad transmite y muestre una realidad cotidiana que los seres humanos vivimos día con día, además de plasmar un reflejo en el cual cada uno nos vemos de acuerdo con nuestros quehaceres diarios. La publicidad estipula que dentro de sus objetivos se encuentra el mercado en función del producto, es decir, el objetivo de venta, que está en función de la marca, de mercado, la marca y el tiempo.

Todo lo anterior funciona si se tiene un buen lenguaje publicitario para lo que se quiere transmitir a la población objetivo, ya que si se cuenta con un lenguaje adecuado puede que no salve a un producto malo; sin embargo, si se tiene un lenguaje inadecuado puede inmediatamente hundir a un producto bueno, obvio, la publicidad no se puede entender si no tiene un lenguaje que lo acompañe, por ende, su éxito se va a deber mediante su fin, que es comunicar.

Para que su fin llegue de manera inmediata y que sea totalmente eficaz en el consumidor, la publicidad, además de su producto, transmite los mensajes que deben formularse mediante bases, las cuales van a permitir que el consumidor, en primera instancia, se identifique con lo transmitido, la claridad y el significado; posteriormente se da una precisión, donde la claridad y el significado del mensaje se van a combinar con la información y la persuasión que va a desprenderse del producto o servicio mostrado; por último, está la efectividad, si se dio un buen mensaje esta última base va a depender del receptor, la información y significado que se le de va a repercutir en una acción

¹¹ FERRER. Eulalio. **El Lenguaje de la publicidad**. México, FCE, 1995, pág. 40.

dependiente del consumidor, un mecanismo de respuesta entre lo que es el producto y cómo es percibida.

En la actualidad, la sociedad sabe navegar a través de la publicidad, se entiende lo que se plasma en los medios de comunicación masiva, puesto que últimamente los anuncios van cayendo en lo mismo, *“El lenguaje publicitario es impulsado a decir lo mismo de diferente forma, según cambian las etiquetas y las marcas; conforme cambian los efectos y se modifican las causas”*¹², se busca crear una necesidad en los consumidores, se anuncia, se busca un problema social, se trata de resolver, se busca una necesidad de la necesidad antes buscada y se anuncia, únicamente se modifica el anuncio y el nombre, pero en sí sigue siendo lo mismo.

Como lo menciona Edgar Morín, el lenguaje publicitario en la cultura de masas ha venido a regir la vida cotidiana, especialmente desde la acción y el contenido de los medios de comunicación, los cuales han polarizado los símbolos, mitos e imágenes que son constitutivos de toda cultura, enlazando valores prácticos e imaginarios.

La publicidad y su lenguaje van elevando y/o modificando las costumbres y hábitos que se tenían dentro de las sociedades, cambian las tendencias de moda, es decir, la moda que se va acabando, tiempo después la vuelve a renovar impactando con un nuevo concepto. Se muestra una nueva ideología que hace que la sociedad comience a cambiar y a modificar algunos hábitos de la vida cotidiana que simplemente ya no le agradan, pasa en cuestión de productos comerciales, pero asimismo, hay problemáticas sociales que pasan desapercibidas.

1.2.- Publicidad y Mercadotecnia Social

La publicidad como una herramienta de la comunicación tiene por finalidad informar, dar a conocer, persuadir y sobre todo convencer a un público específico sobre algún asunto que le interesa, para ello requiere afirmar su actualidad, autoridad, credibilidad y ante todo su veracidad.

¹² Ídem. pág. 50.

A decir verdad, de la publicidad como comunicación, sólo una parte llega a funcionar, y es que en algunos casos la información que transmite difícilmente llega eficazmente al consumidor ya que es juzgada por éste como irrelevante, carente de significado o simplemente ya es muy redundante.

Así mismo, evoluciona según las necesidades de la sociedad además de su actualización según las necesidades cambiantes, ahora predominantemente comerciales, de la sociedad de la que forma parte.

Tenemos que la publicidad en rasgos generales es:

- “Una fracción de la multitud de mensajes que afectan a los individuos.
- Un defensor de productos, compañías e instituciones que busca la fidelidad de los consumidores.
- Una institución de la sociedad que es generalmente reconocida como parte integral del sistema económico, pero que para algunos contribuye continuamente al despilfarro de los recursos.
- Una herramienta eficaz del marketing que ayuda al hombre de negocios a realizar la venta de un producto.
- Una herramienta eficaz del marketing que ayuda al gerente de instituciones no lucrativas en la consecución de sus objetivos.
- Una institución versátil que refleja las necesidades comerciales emergentes de la sociedad.
- Una actividad económica sujeta a una amplia gama de restricciones, normas y leyes”¹³

Se dice que la publicidad convence al público sólo en asuntos que le son de su interés y de su agrado, los acontecimientos y problemáticas sociales que abundan en el país también tratan de convencer al público de que se haga algo al respecto, teniendo en la publicidad social como objetivos principales:

- Se busca un bienestar social.
- El objetivo es un fin social.

¹³ BAÑOS, Miguel. Op. Cit. pág. 139.

- Trata de modificar una actitud mediante la sensibilización de un problema social.
- Los beneficios son intangibles y a largo plazo.

Socialmente la publicidad puede, *“contribuir a la educación del público en general, elevar el nivel de vida, facilitar el ejercicio de la libre elección; representar un factor esencial en la economía de la abundancia, añade experiencias interesantes a la vida y estimula la comunicación masiva.”*¹⁴

A distinción de la publicidad comercial:

- Se busca una remuneración económica.
- El objetivo es el consumo de un producto o servicio.
- Busca satisfacer las necesidades y los deseos, a través de un producto específico.
- Los productos son tangibles e inmediatos.

Las empresas comerciales no solo utilizan la publicidad, ésta también es manejada por instituciones de tipo cultural, estatal y social, ya que dentro de sus necesidades se encuentra el buscar fondos para algunas empresas, asociaciones de tipo social, etc.

Lo relevante que tiene la publicidad social en referencia a la comercial, es que uno de sus objetivos es contrarrestar los efectos que tienen los anuncios comerciales en los consumidores, ya que su fin comercial trata que el consumidor compre el producto y le haga saber que con ello va a satisfacer su necesidad; por ende, la publicidad social va a orientarlo a que no haga gastos innecesarios, que únicamente compre lo básico y recomendable.

La publicidad puede ser definida de forma negativa como una institución que forma parte de la sociedad que hace que las personas malgasten los pocos recursos económicos que se tienen, además, induce a los consumidores a comportamientos que se alejan de sus verdaderos intereses en cuestión de los productos y servicios que se ofrecen.

¹⁴ FISCHER, Laura. **Mercadotecnia**. México, McGraw – Hill, 2ª Ed., 1993, pág. 302.

Cabe destacar que algunos autores definen a la publicidad como una herramienta esencial para la construcción de la sociedad, es decir, defienden los escasos recursos económicos para los objetivos sociales que se consiguen gracias a la publicidad.

Dentro de la publicidad existe un soporte que es esencial para la comunidad en cuestión de los negocios, está basado en el convencimiento del valor de la publicidad y esta es como herramienta del marketing, de la venta.

La publicidad como herramienta del marketing ayuda a vender, sin embargo no todos los productos y servicios son comprados por los consumidores a causa de la publicidad. Así mismo, las instituciones mantienen una imagen ante el público gracias a su publicidad, por consiguiente, se tiene que la fuerza del marketing, así como ayuda también afecta al éxito de productos e instituciones. Ya que el objetivo principal del marketing es vender marcas de productos y servicios, y así generar confianza a empresas o instituciones mediante su imagen.

Por ende, las instituciones y organizaciones no lucrativas hacen uso de la publicidad en el marketing social, esto es, cuentan con ella para estimular, animar a los ciudadanos a realizar algo o apoyar aquello a lo que la organización se dedica, donde generalmente esta acción es percibida como algo bueno para el bien común. Es entonces que la publicidad en el marketing social puede ser definida como una herramienta social que incita el apoyo público de instituciones gubernamentales y no lucrativas, proporcionando información precisa y convincente a la población respecto a los objetivos y necesidades de estas instituciones.

*La American Marketing Association, nos dice que “la Mercadotecnia es el proceso de planeación, ejecución y conceptualización de precios, promoción y distribución de ideas, mercancías y términos para crear intercambios que satisfagan objetivos individuales y organizacionales”.*¹⁵

El concepto de mercadotecnia engloba operaciones mercantiles que son utilizadas tanto por empresas de productos comerciales como por organizaciones e instituciones no

¹⁵ Ídem. pág. 6.

gubernamentales, donde no sólo es referible a productos y servicios, sino que también a ideas, hechos, conceptos y aun a la propia gente. Cabe destacar que el término mercantil nos hace referencia al de ventas, donde éste último se utiliza mayormente en empresas con el afán de vender un producto, caso muy distinto para las instituciones.

El concepto de ventas tiene por objetivos:

- “La tarea principal de la compañía es obtener suficientes ventas para sus productos.
- Los consumidores pueden ser inducidos a comprar mediante diversos artificios que estimulen las ventas.

El concepto de mercadotecnia aplicado a instituciones:

- La organización concibe que su misión es satisfacer un conjunto definido de deseos de un grupo determinado de clientes.
- La organización cree que el desempeñar una buena labor para satisfacer a sus clientes le ganará la lealtad de ellos, su preferencia y su buena opinión”¹⁶

La venta es aplicada a productos ya existentes dentro de una empresa, la mercadotecnia es utilizada principalmente para la satisfacción de necesidades que son detectadas mediante un plan de productos y programas hecho con anterioridad; también se utilizan los métodos y técnicas de ésta para obtener sus objetivos particulares.

Así, la mercadotecnia es utilizada por empresas de lucro, no lucrativas, de sector privado o de sector público, dentro de la mercadotecnia social, podrá o no considerar un fin de lucro, pero su fin principal es el beneficio social.

Las asociaciones y organizaciones no gubernamentales utilizan la mercadotecnia social con el objetivo de *“conseguir que la gente se sensibilice con cierta causa y, normalmente, colabore para solucionarla...”*¹⁷, cabe mencionar, que estas instituciones no tienen ánimo de lucro, por ende, la publicidad no se paga, ni los medios por los que se difunden los mensajes, ni la producción necesaria para la realización de una campaña; entre los temas

¹⁶ Ídem. pág. 7.

¹⁷ BAÑOS, Miguel. Op. Cit. pág. 147.

que tratan son problemáticas sociales, tal es el caso de las relacionadas con la tercera edad, la protección a la infancia, el Sida, la lucha contra enfermedades endémicas en determinadas zonas, etc.

Dichos temas que se van a exponer ante la población objetiva provienen de diversos estatus jurídicos, entre los que se encuentran: Asociaciones de voluntarios, Cruz Roja, Asociaciones de liberación femenina, por mencionar algunas. Respecto a ciertos temas se llevan a cabo campañas antidrogas, antialcohólicas, planificación familiar, campañas de hábitos higiénicos, de vacunación, para razonar el consumo, etc.

Las diferencias entre mercadotecnia comercial y social un poco más explícitas y resumidas son:

“En el caso de sus objetivos principales:

Mercadotecnia Comercial	Mercadotecnia Social
Su mayor interés es la obtención de utilidades económicas a través de los intereses del mercado o sociedad escogido.	Su mayor interés está en servir a las necesidades del mercado o sociedad escogida, sin obtener beneficio económico personal.
Tiene interés en identificar las actitudes y deseos del mercado escogido sin promover cambios.	Tiene interés en lograr un cambio en las actitudes o el comportamiento del mercado escogido, cuando éstos pueden resultar dañinos.
Tiene interés en vender sus productos o servicios a través de ideas.	Tiene interés en vender ideas y nuevas actitudes, en vez de productos y servicios.

*Por sus variables controlables:*¹⁸

Mercadotecnia comercial	Mercadotecnia social
Producto: Se pregunta si el producto o servicio que ofrece es acorde con las necesidades del consumidor.	Producto: Diseña frecuentemente servicios sociales, que se supone necesitan los usuarios, en vez de preguntarle cuál servicio espera.
Precio: Considera y estudia el precio que el consumidor quiere o puede pagar por el artículo o servicio.	Precio: La gente pobre es a menudo inducida a utilizar o recibir los servicios sociales, de una manera grosera e insultante, teniendo que perder su dignidad y autorrespeto.
Distribución: Se hace cargo de que sus productos sean puestos a la disposición de los	Distribución: Los servicios sociales difícilmente están a la mano de los usuarios

¹⁸ FISCHER. Laura. Op. Cit. pág. 423-424.

clientes en el lugar y momento oportunos.	que los necesitan. Con frecuencia están lejos de su hogar, en horarios inadecuados o simplemente son deficientes y lentos. Tal es el caso de algunos servicios en México como bomberos, Cruz Roja, etc.
Publicidad y promoción: Es diestro en persuadir al consumidor para que compre sus productos, aunque no los necesite.	Publicidad y promoción: Algunas veces existen campañas sociales acertadas y oportunas; sin embargo, en realidad casi siempre falta información para efectuar los trámites o solicitudes de servicio social.
Investigación de mercado: Está acostumbrado por necesidad utilizar la investigación de los deseos e inquietudes de su mercado.	Investigación de mercado: Puede considerarse nula, ya que el burócrata encargado de los servicios sociales presupone desde su oficina las necesidades, deseos y quejas de sus usuarios. Supone que las personas aceptarán gustosamente cualquier servicio que se le ocurra brindar.

En este caso nos adentraremos principalmente en la mercadotecnia social, donde Philip Kotler la define como: *“el diseño, implantación y control de programas que buscan incrementar la aceptabilidad de una idea social o práctica en grupos. Utiliza la segmentación de mercados, investigación de consumidores, comunicación, incentivos y cambiar la idea de utilidad por la de satisfacción máxima de grupos afectados”*.¹⁹

Un rasgo importante que tiene la mercadotecnia social es el énfasis sobre el “bienestar a largo plazo del consumidor y de la sociedad principalmente”, dentro de la toma de decisiones requiere *“las necesidades y deseos del consumidor, los intereses de éste, los intereses de la compañía y los intereses de la sociedad”*²⁰

Kotler Philip menciona que la mayoría de la población entiende o coloca a la mercadotecnia como un instrumento que manipula a la sociedad, asimismo, la califican como un obstáculo que se interpone en las vidas privadas y que obviamente se desperdicia el dinero público.

¹⁹ Ídem. pág. 418.

²⁰ KOTLER, Philip. **Dirección de Mercadotecnia. Análisis, planeación y control**. México, Diana, 1985, pág. 57.

William Stanton nos dice que la mercadotecnia es *“un sistema global de actividades de negocios proyectados para planear, establecer el precio, promover y distribuir bienes y servicios que satisfacen deseos de clientes actuales y potenciales”*²¹

Para que la población confíe en la mercadotecnia, las instituciones están aplicando la “causa social”, esto es, tratan las problemáticas sociales y las muestran a través de campañas publicitarias sociales al público, cuyo fin es que se concientice sobre la problemática mostrada; al mismo tiempo, que se cambie un poco la actitud y comportamiento sobre el tema tratado y así se busque una posible solución al problema social tratado.

Las causas sociales pueden ser fundadas y el Estado puede estar a cargo de ellas; sin embargo no pueden ni deben tener poder público. Así mismo, estas causas sociales tienen cuatro objetivos principales:

- “Son agentes de cambio social voluntario
- No persiguen ninguna utilidad económica
- Se especializan en atender sólo ciertos segmentos de la población
- No están investidas de poder público”²²

Los servicios públicos tienen un trabajo desinteresado, es decir, las instituciones no fueron creadas para los que laboran allí, por ejemplo: los hospitales no son beneficio para los médicos ni las escuelas para los profesores, son para beneficiar a los demás, a la sociedad.

A distinción de las causas sociales, los servicios públicos tienen por objetivo que son neutrales, modifican la actitud del ciudadano, tratan de brindar un servicio que se acople a las necesidades y que sea útil a la comunidad. Así mismo, dentro del servicio brindado se lleva a cabo en una forma de interés general, por ejemplo: en los hospitales, la atención médica se atiende tanto a niños como a ancianos, es decir, no hay distinción alguna, es para toda la población. También cuando se adquiere el servicio la gente debe de percatarse sobre las condiciones en las cuales están siendo atendidos, ya que si no se

²¹ FISCHER, Laura. Op. Cit. pág. 7.

²² Ídem. pág. 420.

cuenta con una higiene o seguridad el público puede externar sus críticas y exigir un buen trato y servicio.

De la misma forma, en otras dependencias públicas la sociedad en sí vela por su beneficio, lo que implica el trato, el servicio y las instalaciones en donde se lleva a cabo; Se debe mencionar que hay un factor importante relacionado con esto: el servicio dependerá también de la gente que labora allí, ya que la sociedad en general siempre estará a favor del beneficio propio, así resulta que las organizaciones también tratan con una multitud de públicos, pero su tendencia será siempre considerar la mercadotecnia únicamente en relación con uno de estos públicos, en este caso, los clientes.

Lo anterior deduce que la mercadotecnia debe transferirse a los servicios públicos para satisfacer adecuadamente a todos y cada uno de los usuarios.

Existen diferentes tipos de organizaciones no comerciales, especialmente dos distinciones, si la institución es de propiedad privada o pública y quién la maneja y si la institución se encuentra organizada con fines lucrativos y no lucrativos, el siguiente cuadro explicará un poco esta distinción.

“Cuatro tipos de Organización.”²³

	Privadas	Públicas
Lucrativas	Propiedad Simple Sociedades Corporaciones	Aerolíneas de propiedad estatal Compañías telefónicas de propiedad estatal
No Lucrativas	Museos particulares Caritativas privadas Universidades particulares Asociaciones privadas Hospitales particulares	Oficinas gubernamentales Escuelas públicas Hospitales públicos

²³ KOTLER, Philip. Op. Cit. pág. 815.

En la parte referente a lo privado que persigue un fin lucrativo, efectúa principalmente la parte del trabajo económico de la sociedad; es el encargado de producir productos básicos para la sociedad; en lo que respecta a lo público, tanto lucrativo como no lucrativo, refiere a los organismos gubernamentales que se encuentran establecidos para llevar a cabo funciones sociales que no tienen o buscan una utilidad, es decir, únicamente ameritan el control público; sin embargo, el gobierno también maneja y es dueño de organismos con fines lucrativos.

Por último las organizaciones no lucrativas y que además son privadas, llevan a cabo funciones sociales que no producen ninguna utilidad, por esto no necesitan de ningún control público. Estas organizaciones se especializan en la entrega de servicios sociales que no proporcionan ni produce el comercio ni el gobierno.

La mercadotecnia social es igualmente conocida como mercadotecnia de ideas ya que tiene como propósitos diferentes cambios que, mediante campañas de publicidad social, van dirigidos a la población en general, es decir, es una mercadotecnia orientada al cambio.

Kotler Philip menciona que dentro de los tipos de cambios en los que se encarga la mercadotecnia, se encuentran: en primera instancia, el *cambio cognoscitivo*, el cual se enfoca primordialmente a la comprensión; en segunda instancia el *cambio de acción*, encargado de que la población objetivo tenga una iniciativa para realizar una acción en un momento preciso, por ejemplo: que lleven sus mascotas a vacunar o ir a votar cuando hay elecciones; el tercero es el *cambio de conducta*, el mismo nombre lo especifica, que el público modifique su conducta, por ejemplo: el dejar de fumar; el último es el *cambio de valores*, que consiste en convertir las creencias que se tienen muy arraigadas y darles otro sentido, tal es el caso del aborto o la planificación familiar.

La mercadotecnia social va mas allá de una campaña social que cause un impacto y se logre el cambio de actitudes y lo antes mencionado, bien es cierto que se debe de utilizar una buena comunicación, así mismo el uso de un lenguaje que sea universal para toda la población, pero al igual que la mercadotecnia comercial se requiere el manejo de las cuatro P: producto, precio, promoción y plaza, con esto se tiene un incremento

considerable de una respuesta, lo mismo pasa con los productos comerciales, se tiene que tomar en cuenta, puesto que no se llega a todos como se desea.

Derivado de lo anterior, cualquier tipo de organización puede hacer uso de ella, es decir, empresas comerciales toman una causa social y de ello se desprende un plan de mercadotecnia social, aunque también cabe mencionar que lo hacen para mostrar y que se crea una actitud positiva hacia tal marca, ejemplo de ello es el caso de Coca – Cola, actualmente esta difundiendo una campaña en donde se une a la siembra de árboles; otro ejemplo es Danone, es una marca comercial especializada en la venta de productos lácteos, que, a su vez, mantiene la causa social, aportar dinero para los niños con cáncer, entre otras, es entonces que en varias marcas comerciales existe la mercadotecnia social, por ende, se saca provecho de ambas.

Es importante mencionar que la mercadotecnia social no hace distinción de posturas del problema o causa social, es decir, si estamos a favor de una causa no se puede denominar mercadotecnia social, y viceversa, ni propaganda si estamos en contra, por ejemplo: los que están en pro del aborto y los contrarios pueden ambos utilizar la mercadotecnia social.

Asimismo constituye una de varias estrategias de los agentes de cambio. Se encuentra orientada a la idea de ingeniería social, la publicidad social y la acción económica; *“la mercadotecnia social no es un método puro, sino más bien una integración de orden elevado de las funciones de incentivización, facilitación y comunicación, aplicados al problema de influenciar el comportamiento libre y voluntario de individuos y grupos en una sociedad abierta.”*²⁴, por ende, la buena utilización de las herramientas para la elaboración de una campaña social que impacte.

La mercadotecnia está atrayendo a varias instituciones tanto lucrativas como no lucrativas; este interés se ve precipitado debido a las necesidades sociales, además de la competencia pública y privada, asimismo por un factor importante, la disminución de recursos económicos.

²⁴ Ídem. pág. 823.

Cabe destacar que algunas organizaciones consideran a la mercadotecnia en función de promoción ya que aumentan sus presupuestos para publicidad, promoción de ventas y ventas personales; por otro lado es reconocida como un método que exige un posicionamiento competitivo, una creación de productos para llegar a la satisfacción de necesidades del cliente.

*“La mercadotecnia social se refiere al uso de principios de mercadotecnia para aumentar la aceptación de una idea social, causa o práctica por parte del (os) grupo (s) que tiene como meta [...] puede tener como finalidad producir un cambio en creencias, acciones, conducta o valores [...] puede llevarla a cabo cualquier grupo, sea cual fuere su posición ideológica”.*²⁵

1.2.1 Desarrollo de Campañas Sociales

Para crear una campaña se requiere de una serie de “procesos”. Ruiz Collantes, nos dice que para la creación de campañas existe un nivel profundo y una estructura superficial, el primero se define en la *copy strategy*, siendo el núcleo básico el contenido que debe transmitir el mensaje; éste se va a decidir a partir de la estrategia de marketing; la otra parte es la estructura superficial, que es la que va a percibir el receptor, esto es, los colores, imagen, formas, etc., para que se lleven a cabo se tienen varios intermedios.

Para entender un poco la creación de campañas, H. Joannis nos presenta un esquema, el cual contiene los pasos que se deben de seguir para que el mensaje llegue efectivamente a nuestro público objetivo, el cual llama *“la Z creativa, secuencia de creación en marketing”*.²⁶

²⁵ Ídem. pág. 825.

²⁶ BAÑOS, Miguel. Op. Cit. pág. 231.

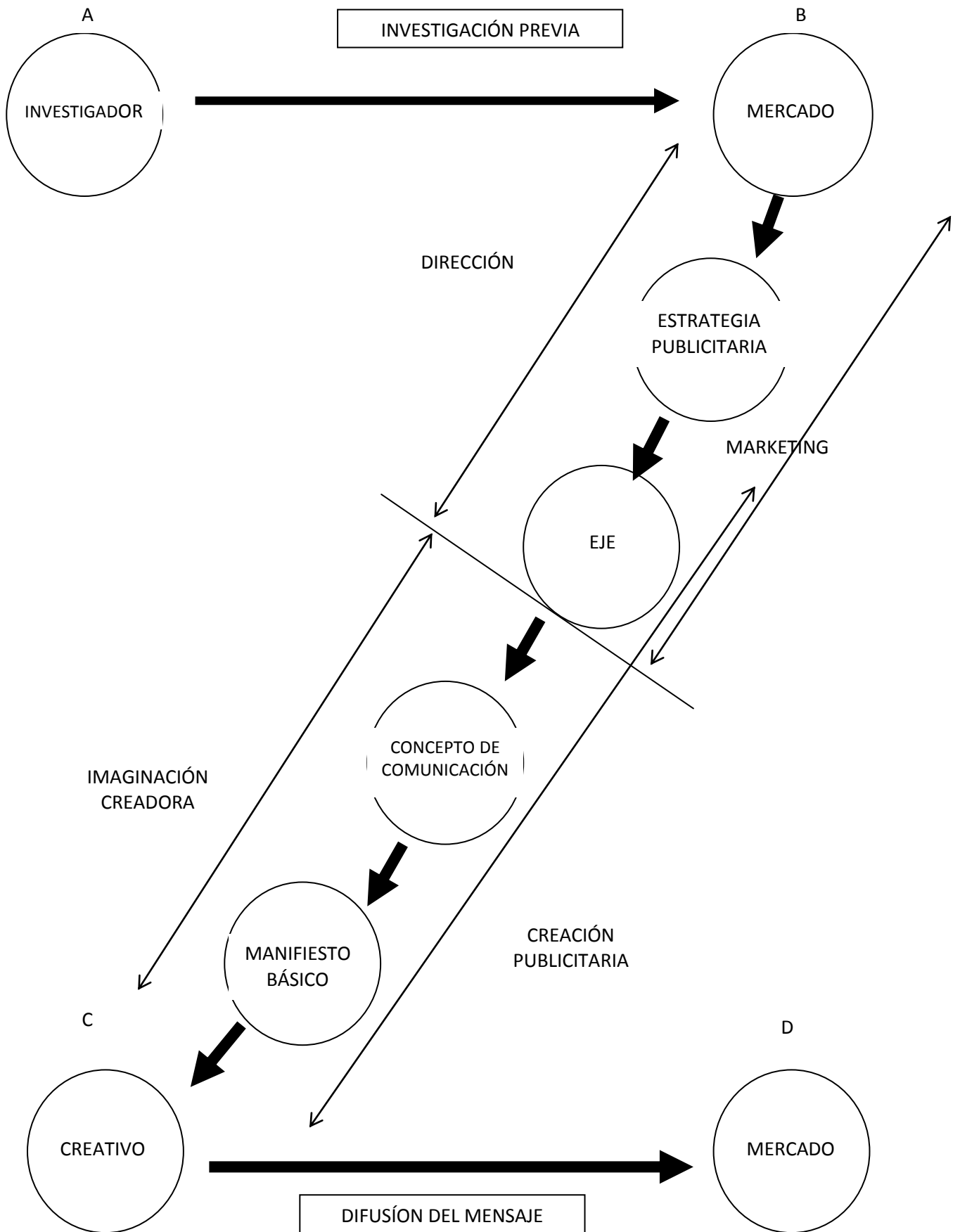

Lo que se muestra en el esquema, es en primera instancia, la investigación, que va de la A a la B, se recopila la información para el desarrollo de la creatividad, a partir de la información que se recaba, se comienza a entrar en la problemática, posteriormente, se pasa de la B a la C, que es el recorrido que nos llevara a la verificación de ideas, es en esta etapa en la que se desarrolla la creatividad, abarca la fase de producción de ideas, la creación de las mismas, del material escrito y todo el trabajo artístico.

Cabe destacar que es muy importante la fuerza de la comunicación, y lo que refiere a la creatividad, a las imágenes y texto que se plasmará en los anuncios, donde la imagen (comunicación visual) es superior al texto (comunicación verbal) debido a su atracción, velocidad y precisión, pues juegan un papel muy importante las formas y colores que se van a utilizar para dicha campaña, el ojo primero va a percibir la imagen y después pasa al texto para la precisión del contenido.

“La imagen debería emplearse únicamente cuando narrará una historia mejor que las palabras. Mi teoría establecía además que hay imágenes que pueden decir algo mucho mejor de lo que jamás lo harán las palabras,…”²⁷

Por eso mismo, hay algunos anuncios donde únicamente se ve reflejada una imagen y en varias ocasiones van acompañadas con una frase que igual que la imagen, cause impacto o simplemente haga alusión a lo que quiere transmitir la imagen. Todo va a depender de lo que se quiera decir, si es bueno utilizar únicamente imágenes o información; siempre y cuando no sea muy tediosa, ya que pueden resultar pesada o ser excesivamente fuertes lo que en ocasiones provoca rechazo.

En lo que refiere del recorrido C al D, se trata de la difusión del mensaje, después de tener bien claro lo que se va a transmitir, la información con el lenguaje adecuado y las imágenes que se van a plasmar, se va a dirigir al mercado objetivo que resulta de la investigación.

²⁷ DAVIS Lasker, Albert. **Campañas publicitarias exitosas**. Colombia, McGraw – Hill, 1994, pág. 57.

Esta es la fase más importante en la realización de una campaña, ya que el objetivo de todo el proceso es conseguir que el público al que nos estamos dirigiendo reciba los mensajes y por consiguiente, se tengan los resultados de los objetivos.

Juan de los Ángeles define el proceso creativo como *“el conjunto de tareas diversas estructuradas en forma de fases sucesivas. Estas fases son:*

- *Recogida la información por el propio creativo o suministrada por otros*
- *Ideación en la que se pueden utilizar técnicas individuales o grupales para facilitar esta fase*
- *Materialización de la idea*
- *Evaluación*²⁸

Para que las fases anteriores tengan éxito y se alcancen los objetivos que se plantean es importante no seguir con lo que se ha estado planteando en las campañas actuales, esto es, tener una originalidad, mostrar otros estereotipos o simplemente ya no utilizarlos, por ende, nos seguimos con una transmisión a base de imágenes donde se plasmen *“simples, fuertes y bellas”* para que el público pueda tener una buena comprensión de ellas, las imágenes deben de ser también sencillas de comprender y claras ya que se puede llegar a la inducción y que no se entienda nuestro mensaje.

A distinción de este proceso creativo, Kotler nos plantea otra secuencia para la elaboración de campañas sociales: *“el que trabaja con mercadotecnia social, al diseñar una estrategia de cambio social, se ajusta a un proceso normal de planeación de mercadotecnia...”*²⁹. El primer paso que se debe de seguir es definir cual va a ser nuestro objetivo de cambio social, es decir, la problemática o tema, por ejemplo: la discriminación de mujeres embarazadas en los trabajos o la obesidad en niños, entre otros. Posteriormente se necesita analizar los valores, creencias, actitudes y conducta de nuestro público al cual vamos a dirigir la campaña, de ello se obtienen los sectores clave que nos ayudarán como hacer la mercadotecnia correcta a este público; posteriormente un análisis sobre las causas o *“competencias”* que hacen que se lleve a cabo la problemática social, la cual se va a tratar de modificar, sobre lo anterior se trata de

²⁸ BAÑOS, Miguel. Op. Cit. pág. 232.

²⁹ KOTLER, Philip. Op. Cit. pág. 823.

enfocar una palabra (llamado concepto creativo) que viva en los mensajes a transmitir, de tal modo que disuada al público sobre la problemática social y así ayude a una buena aceptación de la campaña.

Después se lleva a cabo una selección de medios por los cuales se va a transmitir dicho mensaje a la población. Minuciosamente se valoriza la comunicación más efectiva y el método de distribución entre el público con base en el medio y al pasar los días se evaluará la efectividad, tanto de la campaña como de los medios que se utilizaron, para modificar algún error, cambiar el medio o agregarle aspectos a la campaña.

En comparación con ambos procesos, Joannis, en su esquema nos presenta un proceso más detallado, pero en sí se maneja lo mismo que Kotler: una investigación previa para saber a que público hay que emitir el mensaje, posteriormente una planeación estratégica, una idea creativa y la utilización de imágenes que sean efectivas para así realizar una buena campaña. Sin embargo, para saber si fue exitosa o no, es necesario realizar otra investigación sobre su efectividad.

“Para que una campaña social tenga éxito es importante que contenga los siguientes seis atributos:

- *Tener una alta incidencia de adopción*
- *Gran velocidad de adopción*
- *Gran continuación de adopción*
- *No hay consecuencias contraproducentes importantes*
- *Bajo costo por unidad de adopción exitosa*
- *Medios abiertos y morales*³⁰

Con lo anterior, dentro de la mercadotecnia, el cambio social es difícil de producir sea cual sea la estrategia creativa que se lleve a cabo, y sobre todo aquella donde existe una respuesta voluntaria. Por eso debe de ser fundamental, saber qué hay que decir, a quién deberíamos dirigirnos, cómo debe decirse, dónde debe hacerse y cuánto invertir; lo anterior se obtiene mediante la investigación previa.

³⁰ Ídem. pág. 823.

En lo que refiere a la realización de campañas, la mercadotecnia social produce cambios de conducta, creencias, valores, etc., difiere de la publicidad social en la utilización de los cuatro elementos de la mezcla de mercadotecnia, los cuales son:

- Precio: estableciendo regulaciones sobre los precios tope.
- Producto: marca y nombre del producto.
- Promoción: tipo de campaña que se va a lanzar.
- Plaza: la distribución del producto en diversos canales.

Lo importante en la creación de campañas, retomando cualquier proceso para su formación, es que en la secuencia de los pasos a seguir no es difícil ya que conforme se va realizando se entrelazan y pasan de unas a otras según las necesidades, por ende, aumenta la riqueza de la creatividad.

CAPÍTULO 2.

LA VIOLENCIA EN NIÑOS

2.1 La violencia

Cuando una persona comienza a maltratar en diversos aspectos a algún individuo, ya sea cercano o ajeno a él, generalmente olvida los sucesos llevados a cabo, sin embargo, el que recibe toda clase de maltrato nunca podrá olvidar dicho acontecimiento.

Hablar de violencia conlleva a la palabra maltrato, ejercer alguna fuerza sobre otra persona, entre otros sinónimos. Por su parte, el Diccionario de la Real Academia Española de la Lengua, define el término de violencia como *“acción y efecto de violentar; que a su vez, es la aplicación de medios sobre personas o cosas para vencer su resistencia”*³¹

Por ende, la violencia se presenta cuando se obliga a hacer algo que no se quiere o no se tiene contemplado. Entre estos actos se encuentran: el maltratar, golpear, humillar, así también, las amenazas, los chantajes, incluso el comentar situaciones (secretos) para hacer daño y perjudicar a las personas.

Otra definición que proporciona el Centro de Atención a Víctimas de Violencia Intrafamiliar de la Procuraduría de Justicia del Distrito Federal (CAVI): *“la violencia se define como todos aquellos actos u omisiones que atentan contra la integridad física, psicológica o sexual y moral de cualquiera de los integrantes de una familia”*³². En esta definición, lo que resalta es que no sólo existe una forma de violencia que se puede ejercer, asimismo, que no sólo a un individuo específico se le puede maltratar.

³¹ MORILLAS, David. Análisis Criminológico del delito de violencia domestica. España, Universidad de Cádiz, 2003, pág. 36.

³² WHALEY, Jesús. Violencia Intrafamiliar. México, Plaza y Valdez, 2003, pág. 22.

“Violencia es causar daño a una persona u obligarla a algo a través de la fuerza, los golpes y empujones, las ofensas, la imposición de normas y valores. La violencia también se expresa a través de ciertas actitudes, prácticas y formas injustas de convivencia.”³³

Existen diferentes tipos de violencia que puede experimentar un mismo individuo:

- Violencia física
- Violencia emocional o verbal
- Violencia sexual
- Violencia psíquica o psicológica
- Violencia económica
- Violencia en la comunidad
- Violencia feminicida
- Auto violencia

Cada una se caracteriza de diversas formas y se pueden manifestar en diversos individuos, es decir, algunos son vistos más frecuentemente en mujeres, otros en niños o en hombres, etc.

Retomando el término de violencia en general, cabe destacar que cuando una persona nace, no lleva en la sangre ser violento; conforme crece, se desarrolla en la instancia familiar y posteriormente en la social, vive experiencias y acontecimientos que pueden afectar su integridad y educación, por consiguiente, puede volverse violento, o actuar de dicha forma. Otros factores que pueden intervenir en esta formación son la educación y la religión, pero el factor principal es el medio que lo rodea.

Cuando uno es pequeño, en la casa siempre se le educa de diferente manera, es decir, a los niños se les compran diferentes juguetes que a las niñas, de igual forma, se les inculcan diferentes tipos de juegos acorde al sexo; de ahí que éstos en ocasiones son extraídos de las caricaturas que pasan por televisión o de algunos videojuegos, donde los personajes principales suelen combatir con sus enemigos para ser un superhéroe, utilizando armas y manifestando enfado que implica golpear al oponente.

³³ Secretaría de Educación del Distrito Federal. **Tu futuro en libertad**, México, Gobierno del Distrito Federal, 2008, pág. 32.

Por consiguiente, los padres comienzan a comprarles los accesorios que ven en dichas series y que son utilizados por los protagonistas, como son: pistolas, carritos en forma de tanques de guerra, dardos, espadas, soldaditos, luchadores, incluso compran los disfraces y comienzan a actuar con sus amigos de igual forma que las caricaturas, provocando e induciendo la violencia (tal vez inconscientemente en el niño, pero que el padre claramente sabe lo que se le está fomentando) y de alguna forma la aceptación a dichos actos que provocan a futuro infinidad de daños.

Sin embargo, a las niñas se les inculca otro tipo de labores desde pequeñas, imponiéndoles como juguetes: bebés, juegos de té, pequeños trastes de cocina, en fin, accesorios que van a formar parte de su crecimiento y que en un futuro esos accesorios con los que juega pronto se convertirán en realidad. En este caso, a las niñas no se les fomenta mucho la acción de violencia, sino que si tienen hermanos, verán cómo se lleva a cabo y tendrán en cuenta de que es un acto “normal” entre las personas para arreglar problemas.

El simple hecho de aceptar la violencia, nos da como explicación “obvia” que la guerra es una forma de acabar con los problemas o con lo que nos molesta, los golpes, las malas palabras, etc. Con lo anterior, se deduce que la violencia va a ser mayor vista en hombres, ya que ellos son los que van a “mandar” y a ejercerla con mayor frecuencia, mientras que en la mujer, su papel va a ser de sumisión y abnegación, y para poder desquitar su coraje de que ha sido agredida va a ejercer esta violencia contra sus hijos, si es que los hay.

“Tanto hombres como mujeres aprenden, repiten estas actitudes, que son muy perjudiciales en relaciones entre ellos y ellas.”³⁴, en este caso, la violencia trata de formas muy sutiles de dominio, puede ser del fuerte sobre el débil, del mayor sobre el menor, del hombre sobre la mujer, del rico sobre el pobre, en fin, de quienes poseen un rango sobre su subordinado o subordinadas, cualquiera que sea el caso.

“La violencia no es un fenómeno individual sino la manifestación de un fenómeno interaccional, es decir, debe explicarse como un proceso de comunicación particular entre

³⁴ Ídem. pág. 33.

*dos o más personas.*³⁵, por ejemplo, en varias ocasiones el padre de familia utiliza frecuentemente la violencia (cualquiera de las que existen) sobre su familia y esto se debe a que cada miembro sabe que él tiene una jerarquía sobre ellos, pues él lleva dinero a casa y por ende, sostiene y mantiene a la familia.

Otro ejemplo se lleva a cabo en la escuela: el director puede lanzar amenazas constantes a los alumnos, abusa del poder y posición que tiene, simplemente acechan al estudiante y amenaza con cambiar calificaciones o reprobarnos, ya que tiene todo el control sobre los pupilos, *“el miedo, la precariedad o la necesidad son muchas veces los mecanismos que llevan a una persona a someterse a estas presiones indebidas.”*³⁶

Un factor importante que hay que destacar es que los agresores en ocasiones se formaron así porque en el hogar del que provienen existían varios tipos de violencia, es decir, es algo que aprendieron en casa y viene de generaciones más atrás, por ende, empiezan a interpretar lo ya visto y aprendido aplicándolo sobre sus familias.

La Organización Mundial de la Salud (OMS), comenta que las causas más frecuentes de agresión son: *“por negativa a tener relaciones sexuales, reclamos de infidelidad, lentitud en la realización de los servicios domésticos, los problemas económicos y el embarazo no deseado por alguno de ellos. En muchas ocasiones el consumo de drogas o alcohol está presente en los agresores.”*³⁷, así también agrega que entre 70 y 90% de los casos se relacionan con mujeres maltratadas por sus parientes, esposos o concubinos.

La violencia se hace presente en todas partes y con cualquier persona, es decir, se lleva a cabo en el trabajo, la escuela, la comunidad en donde vivimos, incluso en el transporte público y en los espacios de uso común y de libre tránsito o en oficinas públicas y privadas. Dentro de los grupos sociales más afectados por la violencia se encuentran las mujeres, los niños y niñas, las personas discapacitadas, los ancianos y los indígenas.

“Los estudios sobre violencia demuestran que la mayoría de los agresores son hombres, aunque ello no quiere decir que las mujeres no pueden ejercer la violencia también. Las

³⁵ WHALEY, Jesús. Op. Cit. pág. 15.

³⁶ Secretaría de Educación del Distrito Federal. Op. Cit. pág. 34.

³⁷ Secretaría de Salud Federal. *“Presente en todo el mundo, la violencia intrafamiliar”* en México Sano. pág. 23. Año 1, No. 3, Agosto 2008.

*víctimas de violencia suelen ser las novias, compañeras, esposas y también las niñas, niños, adolescentes y jóvenes; también las personas adultas mayores.*³⁸

La violencia es una conducta que se aprende y se transmite socialmente, es una actitud que hace que las personas se “desquiten” con los demás, ya sea por cualquier experiencia que se vive, por ejemplo: cuando no le va bien en el trabajo o porque económicamente no puede obtener lo que se desea, o bien, puede ser una frustración por algún acontecimiento que no puede superar; entonces la forma de desahogar su coraje es golpeando o sometiendo algún maltrato sobre los miembros de su familia.

Este maltrato que se vive día a día dentro de un hogar afecta psicológicamente a todos sus integrantes, ya que pueden comenzar a tener miedo hacia el agresor, aunque éste se arrepienta posteriormente y pida perdón a la familia, prometiendo ya no volver a hacerlo, al igual que las repercusiones principalmente en los menores, ya que en un tiempo futuro aprenden esa actitud y nuevamente se presenta en el yugo familiar. Por eso es que la violencia es una conducta que se va aprendiendo y puede ir de generación en generación dependiendo del individuo.

Es importante mencionar que “*es en la familia donde nacen y maduran los sentimientos más intensos y donde se realizan los aprendizajes sociales básicos*”³⁹, si no se tiene una buena educación, desde el nacimiento existen las diferencias entre los gustos, los sentimientos que se tienen el uno con el otro, por eso es importante iniciar con un valor relevante dentro de la familia, el respeto.

Por consiguiente, si no se toma en cuenta el respeto en la familias y no se respetan las reglas que se tienen dentro de ésta, comienza a aparecer la violencia y por ende, se vuelve la única forma de poder solucionar los conflictos; ésta poco a poco irá creciendo hasta convertirse en un fuerte problema en el cual se vean involucrados todos, resultando ser las víctimas más indefensas las mujeres y los niños.

Con base en lo anterior, Jesús Whaley postula puntos importantes para ver el problema de la violencia de una forma más dinámica y con una visión de cambio:

³⁸ Secretaría de Educación del Distrito Federal. Op. Cit. pág. 36.

³⁹ WHALEY, Jesús. Op. Cit. pág. 15.

- Cuando existen las diferencias en la familia y todos forman parte de esa situación, son ellos los mismos actores y participantes, por ende, ellos se hacen responsables de la aparición de la violencia.
- Así también, cada individuo, cuando ya es una persona adulta, se hace responsable de su propio ser, por consiguiente, también de su propia seguridad, es entonces que cuando se provocan los aspectos que no puede controlar la otra persona, se hace presente la violencia y se tiene que tener en cuenta que se debe proteger nuestra seguridad.
- Se consideran los papeles que cada individuo tiene cuando existe la violencia, el que hace uso de ella para someter a otros, y el que es víctima de ello; no cambia la responsabilidad de cada uno, lo importante es no tener ningún lugar en la violencia.
- Todo individuo es capaz y responsable de controlar sus estados emocionales, es decir, cuando existen circunstancias o eventos donde se hace presente la intolerancia y provoca la violencia, la persona debe de controlarla y no desarrollarla.

Para disminuir los casos de violencia es necesario atender a todos los involucrados.

Respecto a los puntos anteriores que nos plantea Whaley, es importante resumir que la violencia depende de la interacción y desarrollo de la personalidad dentro de la sociedad y del yugo familiar, así también cada quien tiene que pensar y ser responsable de sus propios comportamientos dentro de una situación donde se haga presente la violencia.

“El término violencia define todo atentado a la integridad física y psíquica del individuo, acompañado por un sentimiento de daño psicológico y moral”⁴⁰, dentro de esta palabra (violencia) existe otra que va de la mano: la fuerza. La violencia implica siempre el uso de una fuerza que se ejerce sobre otra persona o acontecimiento para la producción de un daño, por consiguiente, la violencia y la fuerza llevan a otro concepto, el del poder, en donde si se ponen a varios seres humanos frente a un mismo estímulo, resultarán diferentes reacciones.

⁴⁰ Ídem. pág. 16.

Como anteriormente se mencionó, no sólo existe una forma de violencia, sino que se manifiestan varias y cada una tiene una forma de efectuarse sobre los miembros de la familia o incluso en diferentes sectores de la sociedad.

Tipos de violencia:

- **Violencia psíquica o psicológica:** García Calderón define el maltrato o la violencia psíquica como *“la potencial producción de un resultado lesivo (ofensivo), ante ello concibe la violencia <ejercida de forma reiterada a través de un comportamiento moral que produce o puede producir lesiones psíquicas>...”*⁴¹

La anterior definición explícitamente no nos dice cuáles son los actos o situaciones que nos llevan a que una persona sea violentada de esta forma, pero los actos que se manejan en este tipo de maltrato son las prohibiciones, las amenazas, los condicionamientos y los abandonos.

- **Violencia económica:** *“Control estrecho de la economía familiar, con impedimento de acceso al dinero”*⁴².

Este tipo de violencia se presenta cuando el hombre somete a la mujer a un castigo sutil controlándola a través del manejo del dinero o bien, de los objetos materiales que se tengan en casa, éstos pueden ser muebles o incluso accesorios que son de ella pero que pasan a ser propiedad del esposo.

- **Violencia en la comunidad:** *“Manoseos, ataques físicos, ofensas, la apropiación de espacios para uso exclusivo de algunos grupos (espacios sociales, como áreas deportivas), miradas lascivas, intimidaciones, etc.”*⁴³

Ésta se lleva a cabo ya sea de forma individual o colectiva; de igual forma, incluye las amenazas que se tienen a la familia, a la persona misma, a los bienes que tienen, en fin, es un tipo de hostigamiento.

⁴¹ MORILLAS, David. Op. Cit. pág. 38.

⁴² Ídem. pág. 109.

⁴³ Secretaría de Educación del Distrito Federal. Op. Cit. pág. 36.

- **Violencia feminicida:** *“Es la máxima expresión de la violencia de género; es un proceso sistemático de diferentes tipos de violencia que puede llegar al asesinato de mujeres, por el solo hecho de serlo.”⁴⁴*

Este tipo de violencia suele tener muchos conflictos, ejemplo de ello se presenta en los trabajos, cuando existen mujeres feministas y la estancia de otras chicas en dicho empleo; las mujeres son hostigadas por las que son feministas, esto sucede hasta que las violentan, por ende, éstas optan por renunciar.

- **Autoviolencia:** Este tipo de violencia se da cuando una persona trata de llamar la atención de otras personas, realizándose algunos maltratos físicos de tal modo que acapare la atención de la familia completa, en ocasiones este tipo de violencia puede llegar al suicidio.

En ocasiones, este tipo de maltrato puede presentarse en jóvenes donde la situación de sus padres se encuentra en conflicto hasta que llegan al divorcio y entonces, cuando alguno de ellos rehace su vida y encuentra a otra persona, el joven suele pensar que ya no va a tener el mismo cariño que provenía de su padre o madre, sino que ahora ese cariño se va a incrementar pero hacia la nueva pareja, provocando un abandono en el joven, por consiguiente, tratará de buscar la atención por diferentes medios, en primera instancia se volverá rebelde y entonces comenzará a salir con amigos que lo introduzcan al consumo de drogas y alcohol, (con el frecuente uso de estas sustancias se llega a la muerte) y por consiguiente podría llegar al suicidio.

Cabe destacar que el maltrato que se lleva a cabo en una persona, para que se pueda definir la violencia como tal, el Centro de Atención a Víctimas de Violencia Intrafamiliar de la Procuraduría de Justicia del Distrito Federal (CAVI), existen cinco características inherentes, como son:

- o *“Que sea recurrente y constante, no sólo único o aislado.*
- o *Que sea intencional, es decir, con claridad en la conducta.*
- o *Que implique un acto de poder o sometimiento: controlar a quien la recibe.*

⁴⁴ Ídem. pág. 35.

- *Tendencia a que cada vez sea mayor la gravedad de la lesión.*
- *Su resolución sería a partir de recibir apoyo profesional.”⁴⁵*

La violencia no es un fenómeno imperceptible o variado, sino que está constituido de diversas formas.

Whaley, nos dice que la violencia puede ser de dos formas, la **violencia – agresión**: que es aquella donde los que participan en ella su relación es de tipo igualitario, es decir, equilibrado (simétrico). La otra forma es la **violencia – castigo**: es donde los participantes tienen relaciones totalmente distintas, es decir, de una forma desigual (complementario). Los términos que se encuentran entre paréntesis, son utilizados en terapia familiar, y se entienden por *relación simétrica* y *relación complementaria*:

“Simetría: es un patrón de relaciones entre individuos donde los participantes tienden a igualar especialmente su conducta recíproca...

Complementariedad: A y B están de acuerdo sobre la definición del papel y el lugar que les corresponde a cada uno; hay adaptación mutua. A define un valor y B lo acepta.”⁴⁶

Por ende, la violencia agresión, donde toma parte la relación simétrica, el maltrato se lleva a cabo por un intercambio mutuo, ya sea de golpes, bofetadas, insultos, etc., ambos toman un papel donde cada uno tiene un mismo *status* de fuerza y poder.

En este caso, no importa mucho que uno de ellos tenga mas fuerza físicamente, ya que la verdadera confrontación se lleva a cabo a un nivel existencial. Whaley, nos dice que quien domina en lo corporal puede no dominar en lo psicológico, y la rivalidad se desplaza hacia otro ámbito.

Cuando se tiene una discusión entre esposa y esposo, suele suceder que la confrontación se manifiesta primero por insultos y palabras que lastiman, tornándose después con golpes; si el esposo comienza a golpear a la esposa, ésta responde de inmediato de una manera distinta a la agresión que ha recibido, y opta por arrojarle objetos que se

⁴⁵ WHALEY, Jesús. Op. Cit. pág. 22.

⁴⁶ Ídem. pág. 27.

encuentren al alcance de su mano, por consiguiente, estas son las peleas que se convierten en interminables.

En los casos cuando un adulto tiene un encuentro de violencia – agresión con un niño, Whaley afirma que el adulto “baje” a la posición de un niño y entonces se enfrenten de igual a igual, o viceversa, el niño “sube” su nivel al de un adulto.

Cabe destacar que cuando se termina la confrontación viene un periodo de arrepentimiento, en donde el agresor pide perdón al que resultó ser su víctima, y trata de curar y arreglar los daños sufridos, a lo que Whaley denomina **pausa complementaria**, que comprende dos etapas diferentes:

- *“Aparición del sentimiento de culpabilidad, que será el motor de la voluntad y el movimiento de separación*
- *Los comportamientos reparatorios como mecanismo de olvido, banalización, desresponsabilización, y desculpabilización sirven para mantener el mito de la armonía, la solidaridad y de la buena familia.”⁴⁷*

Después del perdón viene la reconciliación, por ejemplo, cuando un esposo golpea a su esposa, y después le pide perdón, para que su mujer se de cuenta de que verdaderamente esta arrepentido y que la quiere mucho, le hace diversos obsequios aparte de que si esta gravemente herida el marido la lleva de urgencias con un médico para que cure las heridas que él mismo ocasionó. Asimismo sucede cuando un padre golpea a un hijo, lo traslada con un médico para que cure las fracturas y posteriormente lo consiente en todo y lo llena de obsequios.

Este tipo de violencia tiene como característica esencial que los principales actores se encuentran conscientes de la incoherencia de los sucesos violentos que se presentan, así también enseñan su preocupación y su voluntad por salir adelante.

En lo que refiere a la violencia – castigo, esta adopta un marco referente en donde se llevan a cabo manifestaciones desiguales, solo que la agresión se torna en forma de castigos, como pueden ser, prohibiciones, torturas, sanciones, falta de cuidados.

⁴⁷ Ídem. pág. 29.

Cuando se lleva a cabo un acto de violencia, se sabe que es someter a otra persona a algo que no quiera, mostrarse superior ante alguien y aplicar un poder. En este caso, cuando un esposo violenta a su mujer, le aplica castigos y humillaciones, puesto que él es quien lleva el mayor control de la casa, así también le prohíbe que salga a la calle, que mantenga contacto con otra persona, justificando todo este tipo de violencia por que ella cometió algo que no debió de haber hecho.

Por consiguiente, la mujer tiene que obedecer, respetar y llevar a cabo lo que se le ha pedido; las mujeres que han sufrido de este maltrato se pueden observar con fracturas, quemaduras y heridas que no fueron tratadas a tiempo, así también con dientes rotos, cicatrices o marcas en el cuerpo debido al traumatismo físico que sufren por sus cónyuges.

En lo que refiere a la violencia – castigo en niños, se muestran con malos cuidados y torturas, de las que se pueden mencionar, niños que los encierran en armarios, o en cuartos, igual a quienes han sido golpeados frecuentemente mostrando un aspecto precario: presentan ropa maltratada y rota, deficiencias en su desarrollo psicológico, biológico y social. Debido a lo anterior, los niños van creciendo con la mentalidad de que creen merecer el trato y la vida que han llevado, llevan consigo un sentimiento de indignidad y de inseguridad ante todo. *“En otros contextos, como el de un establecimiento social, la escuela o los grupos de niños, su comportamiento puede volver a inducir la violencia contra ellos.”*⁴⁸

La violencia – castigo tiene como característica que no se detiene, el actor que somete con esta violencia a su víctima piensa o cree saber que se tiene que comportar de esa manera y de alguna forma tienen que conformarse a seguir viviendo bajo esa violencia.

Conforme pasa el tiempo y la víctima se “acostumbra” a vivir bajo esa situación, este tipo de violencia permanece escondida y se torna en secreto y bajo una intimidad que sólo presencian la víctima, el agresor y algunas personas que podrían vivir en los alrededores y son en ocasiones partícipes de dichos acontecimientos.

⁴⁸ Ídem. pág. 31.

Cabe destacar que las víctimas a lo largo del tiempo presentan una baja autoestima, así mismo tienen un trastorno de identidad. Un aspecto importante es que ante su agresor muestran una deuda referente a quien lo castiga, lo lleva a evidenciar los golpes y los sufre sin tener que decir nada.

Mientras que el castigador presenta una baja conciencia sobre la violencia, sin dejar a un lado el grado de confusión sobre algún sentimiento de culpa; en fin existe una discrepancia en la relación.

Es curioso saber que dentro del fenómeno de la violencia, las víctimas subsistan y permanezcan en ese ambiente.

Entre una pareja se torna una relación no se sabe si afectiva o problemática. En estos casos, la violencia es un complemento dentro de la relación, aparece como una necesidad para tener una relación equilibrada. Entonces el entorno donde se presenta es un territorio donde obviamente se acepta dicha violencia.

Lo referente al momento en el que por lo regular se desencadena el acontecimiento, son situaciones donde se llevan a cabo diversos hábitos, éstos pueden ser por ejemplo: durante el desayuno, comida o cena; en el comedor, mientras se viste para ir a trabajar o asistir a la escuela, o mientras se prepara para ir a dormir.

Por lo regular la violencia empieza por una circunstancia en los temas de infidelidad, trabajo, pasado, hijos, condiciones profesionales, el dinero, entre otros.

Los aspectos temporales, espaciales y temáticos juegan un papel muy importante en la manera de presentar y presenciar la violencia; así también el papel que tomen los partícipes en ella, *“los movimientos, las miradas, las actitudes o las palabras funcionan como detonadores que ‘encienden la pólvora’”*⁴⁹

Cada sujeto cuando requiere agredir a algún miembro de la familia, tiene en cuenta el lugar, la situación, por mencionar algunos, para provocar y comenzar dicho momento

⁴⁹ Ibídem.

violento; sólo espera alguna palabra o acción que no le gusta que hagan o simplemente busca el pretexto para comenzar.

“La conducta violenta es resultado de un estado emocional intenso – la ira-, que interactúa con unas actitudes de hostilidad, un repertorio pobre de conductas (déficit de habilidades de comunicación y de solución de problemas) y unos factores precipitantes (situaciones de estrés, consumo abusivo de alcohol, celos, etc.), así como de la percepción de la vulnerabilidad.”⁵⁰

La conducta violenta también va a depender de las emociones que se manifiestan o el estado de ánimo en el que se encuentre dicho sujeto que va a responder de una manera positiva o negativa ante el acontecimiento violento que se pueda presentar.

Dentro de los elementos que originan dicha violencia se encuentra un cuadro en donde puede observarse tanto *“la resolución del conflicto por la vía violenta como por la vía pacífica o normal.”⁵¹*

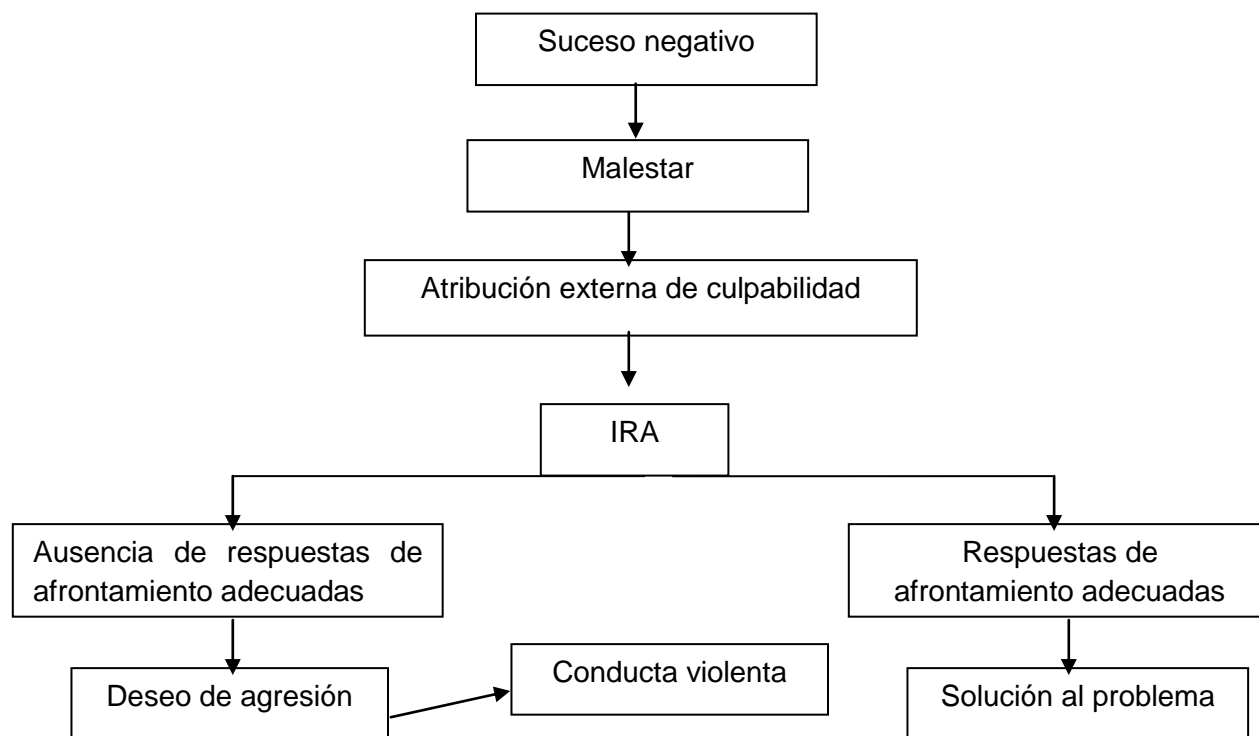

⁵⁰ MORILLAS, David. Op. Cit. pág. 70.

⁵¹ Ídem. pág. 62.

En primera instancia para que se lleve a cabo un suceso o acontecimiento violento debe de haber una actitud negativa hacia alguien, un sentimiento el cual permita aplicar una “venganza”, por consiguiente al tener ese sentimiento viene consigo un estado emocional de ira, en donde previenen los malos recuerdos que han existido dentro de la relación, o que son ajenos a la pareja, tal es el caso de los problemas económicos, laborales, incluso por la educación que se les esta dando a los hijos, etc., al igual, lo que puede llevar a la ira es el consumo de alcohol o de alguna droga, cuando se bebe y se empieza a recordar los acontecimientos “malos”, esta combinación conlleva a acontecimientos y actitudes violentas.

Ya presentado el momento de violencia, existen dos soluciones, tal como nos lo plantea el cuadro anterior, donde si se reflexiona y se tranquiliza el sujeto puede tener algunas opciones para resolver dicho acontecimiento, pero si se deja llevar por la situación y no tiene la habilidad suficiente para comunicarse y solucionar el problema, viene consigo el deseo de agresión, pensando que la violencia es la única forma de que no se presente nuevamente el momento que lo molesta; es entonces cuando se hace presente la conducta violenta, pero cabe destacar que cuando un ser tiene una ira incontrolable y que su malestar se encuentra con una persona, por ejemplo con la esposa éste suele desquitar su enojo con la persona que crea más vulnerable, entonces todo este enojo caería en los hijos, los ancianos o alguna persona que no pueda defenderse lo suficiente.

2.1.1 Tipología y clases de maltratadores

La gente que siente un poder sobre otro y lo manifiesta sometiendo a cualquier circunstancia a los demás depende de los acontecimientos que viva, las tipologías para definirlo son muy variadas.

Leganés y Ortolá dan una clasificación:

“Maltratadores físicos y psicológicos, la diferencia radica en que los primeros son más fáciles de detectar y de perseguir jurídicamente puesto que sus agresiones dejan marcas,

*secuelas, etc. Por el contrario, las consecuencias y daños psíquicos causados por los segundos son muy difíciles de probar”.*⁵²

La violencia física no siempre conlleva a la emocional, si bien una agresión física puede considerarse una agresión emocional y claro está que lo emocional es más difícil de comprobar.

Así también Echeburúa y Fernández-Montalvo dan una clasificación respecto a la extensión de la violencia y del perfil psicopatológico, tomándola como:

Los que son violentos sólo en el hogar: este tipo de sujetos son gravemente violentos dentro del hogar, pero fuera toman una segunda personalidad y se acoplan a las conductas que se deben llevar dentro de la sociedad, *“las frustraciones cotidianas fuera de casa, así como el abuso de alcohol o los celos patológicos, contribuyen a desencadenar episodios de violencia dentro del hogar”.*⁵³

Los que son violentos en general: son sujetos que tanto en el hogar como en la calle se comportan de forma violenta, por lo regular este tipo de personas sufrieron durante su infancia experiencias de maltrato.

La anterior clasificación son referentes a la extensión de la violencia, la siguiente son relacionadas con el perfil psicopatológico.

Sin habilidades interpersonales: estas personas no tienen establecidas habilidades para las relaciones interpersonales debido a carencias que tienen en el proceso de socialización, por ende, recurren a la violencia para reemplazar sus carencias.

Maltratadores sin control de sus impulsos: los sujetos tienen totalmente establecidas sus habilidades sociales y saben que la violencia no es un medio para arreglar las cosas, sin embargo, repentinamente presentan sucesos bruscos e inesperados de violencia y son incapaces de frenarlos.

⁵² Ídem. pág. 62.

⁵³ Ídem. pág. 63.

Así también Holtzworth-Munroe y Stuart, clasifican al maltratador según la violencia experimentada, basándose de la violencia sólo en la familia, los disforico/límite y antisocial o violento general.

Maltratadores violentos sólo en el hogar: su violencia sólo la llevan a cabo ante la familia, por ello, no tienen problemas con la ley, así también presentan un bajo rango de agresividad, ya que la violencia es una combinación con su pobre comunicación.

Maltratadores límite: estos sujetos durante su infancia presentaron maltrato, rechazo y abuso infantil, así que la forma de manifestarlo es mediante abuso psicológico y sexual, lo llevan a cabo dentro del hogar y muy pocas veces fuera de él.

Maltratadores violentos o antisociales: tienen un índice grave de violencia por lo que llevan un amplio expediente de antecedentes penales, *“consumen alcohol y drogas y presentan rasgos psicopáticos. Son muy agresivos e impulsivos y manifiestan actitudes rígidas y conservadoras hacia la mujer”*⁵⁴

Cabe destacar que en algunas ocasiones los agresores presentan trastornos que han tenido desde la infancia, algunos no padecen ninguna enfermedad es solo cuestión de que no se saben adaptar al sistema social y buscan una forma para poder encajar, lo peor del caso es que recurren a la violencia; sin embargo, existen sujetos que aumentan su agresividad a causa de alguna enfermedad o consumo de algunas sustancias, por ejemplo: presentan neurosis, tumores, traumatismos craneoencefálicos, beben alcohol o se drogan.

Garrido, Stangeland y Redondo, hacen una relación entre el alcohol y la violencia que se desarrollan en diversos ámbitos.

En primera instancia tocan el tema sobre el síndrome de intoxicación alcohólica, provocada por el consumo de alcohol, ya sea únicamente el alcohol o combinado con otro aspecto, la conducta violenta de dicha persona.

⁵⁴ Ídem. pág. 64.

Dentro de la teoría de desinhibición: *“el alcohol actúa en los mecanismos del cerebro potenciando la agresión o bien mermando las capacidades intelectivas, de tal modo que, después de beber, el individuo es más propenso a manifestar conductas que sin los efectos del alcohol no se darían”*.⁵⁵

Por ende, los delitos que comete el sujeto, en algunos casos interviene el ingerir una cantidad considerable de alcohol; de igual forma, la relación que tiene la violencia con el alcohol y esto con los delitos que se incurren, en ocasiones el contexto de los factores situacionales o predispocionales tienen que ver mucho, ya que el consumo de alcohol no tiene una serie de efectos uniformes dentro de la conducta de un ser humano sino que intervienen normas y convenciones tanto culturales como sociales que van a provocar dicha violencia, por ello, estos efectos sólo se asocian a unos grupos culturales.

“... el alcohol estimula la agresión y con ello la posibilidad de que se perpetre un delito violento, lógicamente la intensidad de la misma, por los efectos del alcohol, dependerá de algunas circunstancias, sobre todo relacionadas con el agresor... diversos estudios realizados sobre el tema hay que destacar el de Medina, donde refleja que la tasa de alcoholismo en el grupo de maltrato objeto de estudio era de un 60%”.⁵⁶

En lo que refiere al perfil de un maltratador, Morillas, David, nos dice que existen diversas características que van a hacer que se distingan de las demás personas, ya que conforme pasa el tiempo estas características las fueron adquiriendo de diversos rangos, por ejemplo: juegan un rol las que se adoptaron en la infancia, las que tienen que ver en lo cultural y en lo social, etc.

Existe una clasificación que realiza Morillas, las cuales van a acercarse al perfil que cada maltratador tiene:

- **Suele haber sido testigo o víctima de malos tratos durante su infancia.** Este tipo de personas traen consigo que un hecho violento es muy traumático y por ende, ante cualquier situación violenta que presencie va a odiarla, sin embargo, cuando viva esos actos, conforme vaya creciendo va a reproducirlas de forma

⁵⁵ Ídem. pág. 66.

⁵⁶ Ídem. pág. 67.

normal ante su familia, ya que para él fue algo muy normal que sucedía con su padre y madre. De esta manera la violencia se vuelve una “disciplina” aprendida.

- **Presenta una doble faz.** Estos sujetos se presentan como si fueran dos personas a la vez que se comportan de distinta manera con unos y otros, es decir, externamente se muestran muy cordiales y amables con la gente que tienen contacto en el trabajo y en algunos establecimientos que frecuentan, hacen notar que son personas tranquilas que “nunca” se enfadan, etc., sin embargo cuando llegan al hogar son todo lo contrario, comienzan a irritarse por cualquier acontecimiento que no tiene mayor relevancia, se vuelven violentos y agresivos.
- **Suele racionalizar sus sentimientos y es reservado.** Debido a una falta de saber comunicarse, sin dejar a un lado que sus emociones son escasas y aparte son los detonadores de los conflictos en su hogar, al no saber como tratar de resolver la situación, eligen la violencia como forma de calmar y resolver todos los problemas a los que se enfrenta día con día.
- **Son personas muy celosas.** Los celos son un factor muy importante en las agresiones en el hogar, pero la mayoría de este sentimiento son completamente infundados y no contestan a cuestiones lógicas, sino que la persona que los siente los lleva consigo sólo mental y suspicazmente, claro, sin dejar a un lado las formas diversas de violencia que lo acompañan, por ejemplo, la psicológica, que tan sólo con el hecho de que la mujer vaya al mercado, la empieza a cuestionar y se imagina que se vera con otro hombre, entre otros aspectos.
- **Fuera del ámbito familiar se muestra inseguro y con baja autoestima.** Fuera del hogar estas personas creen que es el lugar donde pueden dominar y en el que se muestran mucho más seguros, recurren a la violencia en el hogar como forma para imponerse debido a la deficiencia de emociones que tienen en el exterior.
- **Utiliza la violencia para ejercer poder y control.** Esta premisa está fundamentada en el machismo, ya que el hombre se pondrá en un nivel muy superior a la mujer, por que según él así lo educaron y lo cree natural; cuando no pueda conseguirlo acudirá a la violencia para poner y mantener a la mujer y los niños en el lugar y posición que le corresponda.

- **No se reconoce como maltratador.** Dice que no es problema propio sino que tiene que ver los problemas y circunstancias que lo imputan, por ejemplo: la misma familia, los hijos, los vecinos, los compañeros de trabajo, los problemas económicos, etc., y que por consecuencia el maltratador ejerce la violencia para proteger a la familia.

2.1.2 La víctima

Para definir el concepto de víctima, la Real Academia Española de la Lengua, nos especifica tres perspectivas para definir, “1. *Persona o animal sacrificado o destinado al sacrificio.* 2. *Persona que se expone u ofrece a un grave riesgo en obsequio de otra.* 3. *Persona que padece daño por culpa ajena o por causa fortuita*”⁵⁷

En esta definición se puede deducir que la víctima es una persona que sufre de daños ya sean físicos, emocionales o psicológicos, por causa de otra, sin dejar a un lado, que este maltrato sea por su misma culpa o que esta sea ajena.

Sin embargo, también se puede definir víctima como “*una persona que ha recibido una lesión física demostrable, deliberada, grave y repetida por parte de su compañero marital (o cohabitante)*”⁵⁸

Por otro lado Mendelsohn, afirma que víctima “*es la personalidad del individuo o de la colectividad en la medida en que está afectada por las consecuencias sociales de su sufrimiento determinado por factores de origen muy diverso físico, psíquico, económico, político o social así como el ambiente natural o técnico... puede ser víctima de un criminal, de sí mismo, por deficiencias o inclinación instintiva, impulso psíquico o decisión consciente...*”⁵⁹

⁵⁷ Ídem. pág. 88.

⁵⁸ WHALEY, Jesús. Op. Cit. pág. 55.

⁵⁹ MORILLAS, David. Op. Cit. pág. 90.

Una de las características que tiene el concepto de víctima es:

- Poder: cuando una persona es afectada violentamente, su poder propio va en disminución; ahora su poder va a depender de los sujetos que van a intervenir en ella, esto puede aterrizar en las vivencias que tienen que confrontar los niños, ya que debido a su indefensión y falta de poder, los infantes no pueden hacer gran cosa para que dejen de abusar de ellos.

Así también Mendelsohn hace una clasificación sobre el término de víctima.

- **Víctima completamente inocente o ideal.** Son las personas que por su falta de poder suelen ser las más afectadas, en este caso pueden ser los niños y los ancianos.
- **Víctima de culpabilidad menor o víctima por ignorancia.** El ejemplo que se maneja trata a una mujer, cuando al tener un embarazo no deseado se practica el aborto; debido a su ignorancia logra el aborto pero aparte de matar a su hijo muere ella también.
- **Víctima tan culpable como el infractor y víctima voluntaria.** En este caso, cuando una persona se encuentra en etapa terminal de alguna grave enfermedad, al no existir una cura pide morir para ya no sufrir.
- **Víctima más culpable que el infractor.** Es cuando existe una víctima que provoca a cometer una infracción o la víctima por imprudencia, que determina el accidente por falta de control en sí mismo.

Así también como existen víctimas que se les presenta un gran cargo por ser culpables existen víctimas que son inocentes y esto es debido a su falta de defensa y poder ante un agresor, Von Hentig propone la siguiente clasificación:

- **Los niños.** Por lo mismo de que no han experimentado aún la vida dentro de la sociedad, son pequeños y por lo mismo no tienen una capacidad suficiente ni un cuerpo que los ayude a ponerse de igual a igual con un adulto. Destaca en ellos, su debilidad física, su inmadurez en la formación biológica y mental; por razones expuestas son principales víctimas de abusos sexuales, físicos, entre otros; de igual

forma en condiciones de extrema pobreza, los niños son utilizados para explotarlos y obligarlos a trabajar en labores que solo los adultos están capacitados para llevar a cabo.

-
- **Los ancianos.** Estas víctimas, al igual que los niños, son principalmente violentados de forma física y psicológica, sin dejar a un lado que cuando ya empieza a “estorbar” en la familia, los mismos familiares se deshacen de ellos mandándolos a asilos y quedándose con las propiedades de ellos.
-
- **Las mujeres.** Las formas de violentarla son por abusos sexuales, las violaciones que en algunos casos, debido a que la mujer, a diferencia de los niños puede defenderse de alguna manera, pueden haber golpes y malos tratos que llegan a la muerte de la víctima.
-
- **Los débiles y enfermos mentales.** Este tipo de víctimas tienen un alto grado de victimización. Por ejemplo, los que son alcohólicos o los que consumen alguna droga son víctimas fáciles de cualquier clase de crimen.
-
- **Los inmigrantes, las minorías y los tontos.** Referente a los inmigrantes, son un grupo de personas que traen consigo otras costumbres y tradiciones, por ende, tienen dificultad para adaptarse a una nueva cultura, durante este proceso pasan por diversas experiencias de violencia que podrá ayudar un poco para que se adapten con rapidez. Las minorías y los tontos, son gente que Von Hentig llama “víctimas innatas”, son los que tienen una escasa inteligencia y por ello son el blanco de los criminales.

Así también, Morillas, David, nos plantea que además de existir las anteriores clasificaciones de víctimas, dice que de igual forma se tienen cuatro criterios que van a dividirlas:

- La situación
- Los impulsos y eliminación de inhibiciones
- Capacidad de resistencia
- Propensión a ser víctimas

Los criterios antes mencionados van a responder a las diversas situaciones personales que vivan cada persona, esto es, *“víctima aislada, por proximidad, con ánimo de lucro, con ansias de vivir, perversa, bebedora, indefensa, inmune, hereditaria, etc.”*⁶⁰

Como anteriormente se mencionó, hay una clasificación sobre las víctimas que son más vulnerables, principalmente victimizables, que reúnen las características que los hacen más propensos a sufrir un tipo de violencia por alguien superior, entre esas características se encuentran: la edad, el sexo, los factores biológicos, etc.

La edad permite, en primera instancia una distinción entre los miembros que conforman a la familia (el esposo, la esposa, los hijos), por ende, cuando se lleva a cabo una situación violenta dentro del hogar, la conducta típica que va a tener que la promueva va a recaer y se va a realizar siempre en los individuos de baja y alta edad, es decir, en los niños y en los ancianos; los primeros se sabe que no tienen una plena conciencia que los haga entender dicha situación por lo que se van a dejar “llevar” por los actos que realicen sus padres, obedecerlos; en lo que refiere a los ancianos, tienen mayor edad pero esta no les va a permitir defenderse como ellos quisieran es entonces que ante dicha situación necesitaran de ayuda.

En el sexo, a través del tiempo se tiene en mente que dentro de una familia el hombre es quien lleva el papel de jefe de familia, es a quien se le atribuyen conceptos como el de éxito, fuerza, poder, entre otros, por consiguiente, a la mujer se le asocia con términos como el de sumisión, sensibilidad, entrega, obediencia, etc., por ello la vulnerabilidad que tiene la mujer ante un acto de violencia por parte del hombre.

Y en lo que refiere a los factores biológicos, Von Hentig afirmaba que *“el individuo débil, tanto en el reino animal como entre los hombres, es aquel que probablemente será víctima de un ataque. Algunos como los menores y los ancianos son débiles en lo físico; otros pertenecen al sexo débil; otros son débiles de espíritu”*⁶¹

Se debe puntualizar que los que sufren mayor agresión dentro de la familia son ancianos y los niños, esto hablando en términos de violencia en la mayoría de su clasificación.

⁶⁰ Ídem. pág. 96.

⁶¹ Ídem. pág. 102 – 103.

2.1.3 Violencia Emocional o Psicológica

Este tipo de violencia, a distinción de la física es más difícil de detectar, ya que se manifiesta a través de palabras hirientes, descalificaciones, humillaciones, gritos e insultos.

Beatriz Ortúzar nos da una definición de violencia psicológica “*todas las tipologías de conductas violentas no abarcables por el concepto de violencia física, es decir, todas las conductas que no impliquen un contacto corporal directo sobre la víctima, independientemente de la entidad de éstas y de los resultados producidos sobre la misma...*”⁶², se trata de un manejo de acciones y palabras que causan un grave daño sobre la víctima, es decir, una perturbación emocional, alteraciones psicológicas o una fuerte disminución de la autoestima.

Estos daños son provocados por una diversidad de actos o de inadvertencias, como lo son la manipulación, amenazas directas o indirectas, humillaciones, aislamiento, chantajes, una vigilancia constante en cualquier acto que se quiera cometer, la destrucción de objetos que son apreciados por la víctima, privaciones de alimentos o de descanso, sin dejar a un lado la intimidación.

La distinción que existe entre la violencia verbal y la no verbal es que, la primera tiene como objetivo la utilización de las palabras que van a herir a la persona mediante la ridiculización, los insultos, entre otros, cabe mencionar que este tipo de violencia suele presentarse en ocasiones delante de familiares, amigos e incluso desconocidos.

Mientras que la no verbal, se manifiesta mediante actitudes corporales de agresión, esto es, con miradas que emitan desprecio, muestras de rechazo, indiferencia, silencio y gestos insultantes que descalifiquen a la persona.

Otra de las formas de este tipo de violencia y que se confunde con el cariño y el afecto, es la sobreprotección y cuando se tiene un excesivo consentimiento.

⁶² Ídem. pág. 38.

*“Sobreprotegemos a nuestros hijos e hijas cuando les queremos resolver todos y cada uno de sus problemas, cuando no confiamos en ellos, cuando les decimos qué hacer y cómo hacerlo sin dar lugar a sus iniciativas personales, cuando no dejamos que se equivoquen y aprendan de sus propios errores, cuando no permitimos que se separen de nosotros ni un momento por temor a que les pase algo”.*⁶³, como consecuencia se tienen a personas que en un futuro van a volverse totalmente dependientes, inseguras, irresponsables, así como, necesitaran a alguien que le ayude a resolver los problemas que se le vayan presentando conforme crecen.

*“Existen diferentes formas en que se presenta la violencia emocional en las víctimas, entre ellas se encuentran”.*⁶⁴

- *La vergüenza*, es una manifestación de violencia psíquica, por la cual se intenta mantener una imagen ante las demás personas, buscando que no piensen mal de la persona, que la reconozcan y acepten. Donde se renuncia a hacer una gran cantidad de cosas que se quieren realizar pero que por vergüenza no se llevan a cabo; y para no sentir la vergüenza se recurre a drogas (especialmente el alcohol) para anestesiar esa compleja operación psíquica (pensar qué pensarán de mí las demás personas) y así sentirse espontáneas y felices.
- *Las amenazas*, mediante estas se infunde un temor de sufrir un mal grave si no se accede a las pretensiones del victimario, dentro de estas amenazas se encuentran, la de matarla, culparla por algo que no hizo, quemarla, entre otras.
- *El desprecio*, se manifiesta al considerar y tratar mal a quien no actúa según las expectativas del agresor; en este caso también se aplica la violencia no verbal, mediante miradas o silencios se maltrata a la víctima haciéndole un menosprecio.
- *Los insultos*, la hostilidad verbal crónica en forma de burlas, actitudes despóticas traducidas en prepotencias y actos de anulación de la personalidad del otro, amenazas explícitas, cinismo patológico, desprecio exteriorizado en actitudes o palabras degradantes, entre otras.

⁶³ <http://www.acatlan.unam.mx/medicos/violencia/2/> miércoles, 05 de noviembre de 2008, 12:40:22pm.

⁶⁴ MORILLAS, David. Op. Cit. pág. 39.

- *Cualquier otro supuesto que pueda afectar a la salud mental de la víctima, dentro de este rubro puede mencionarse el tener a una persona encerrada en una habitación sin ningún contacto con alguna otra persona, es decir, sin comunicaciones, únicamente el agresor la ve, provocando en la víctima traumas psicológicos.*

En los infantes este tipo de violencia suele presentarse de forma “pasiva”, es decir, en menor grado donde casi no se observan graves consecuencias. Cuando hacia los hijos los padres suelen tener mayor atención, por ejemplo en el más pequeño, los demás comienzan a sentir un menosprecio por los padres, la falta de amor y de protección, lo vuelven un poco celoso del hermano. En algunos casos de que este tipo de violencia se presente desde la infancia, los niños en ocasiones logran salir adelante y su desarrollo con los demás es de una forma satisfactoria.

Dentro de este tipo de violencia, se tienen como resultados, *“la disminución de la autoestima de la persona afectada, así como el desarrollo emocional, estos maltratos, en la mayoría de los casos, conducen a la adicción a las drogas y al alcohol, incluyendo la delincuencia”*.⁶⁵

En los infantes o las personas que sufren de este daño, el primer factor donde se perciben las consecuencias es en el rendimiento escolar, así como la existencia de problemas de identidad y su habilidad por manejar la agresividad, además de que las relaciones que tienen con la sociedad se ven obstruidas debido a la desconfianza creada con el maltrato psicológico y posiblemente con el físico que sufrió, por ello la desconfianza en sí mismo y hacia los demás, se deteriora su propio valor y crece el resentimiento de lo sufrido.

“Es importante que los padres recordemos que las relaciones afectivas con los hijos son determinantes en su desarrollo futuro. Si estamos tratando a nuestros hijos con palabras hirientes, gritos o por el contrario, los ignoramos, no le demostramos con caricias y palabras de consuelo lo mucho que los queremos, estamos manifestando un cierto grado de maltrato hacia ellos”.⁶⁶

⁶⁵ <http://www.acatlan.unam.mx/medicos/violencia/2/> miércoles, 05 de noviembre de 2008, 12:40:22pm.

⁶⁶ <http://www.acatlan.unam.mx/medicos/violencia/2/> miércoles, 05 de noviembre de 2008, 12:40:22pm.

Este y los demás tipos de violencia, llevan consigo a los niños maltratados a ser más propensos que en un futuro manifiesten algún tipo de maltrato, ya sea contra su esposa o de igual forma la pongan a prueba sobre los infantes.

2.1.4 Violencia Sexual

La violencia sexual implica actos que son realizados sin el consentimiento de la otra persona, son prácticas sexuales no deseadas con el fin de provocar algún dolor sobre la víctima y satisfacción sobre el agresor, así también se caracteriza por exhibir los órganos sexuales sin ningún consentimiento, tocar, rozar los genitales hasta llegar a la penetración ya sea por la boca, la vagina o el ano.

“Incluye burla, acoso, negligencia o bien infligir dolor a la víctima durante el acto sexual”⁶⁷.

Cabe destacar que la mayor parte de los casos se lleva a cabo en niños, personas que no tienen aún un consentimiento sobre lo que los adultos hacen, ya que tienen esa imagen de los padres de que los tienen que obedecer en lo que los manden, sin embargo cuando van creciendo van dándose cuenta de que esos actos no son normales.

“...la explotación sexual en niños y niñas no se ha tomado con la seriedad del caso ni se han aplicado medidas para erradicar y prevenirla; [es una deshumanización colectiva que aun con la legislación mexicana quedan muchos pendientes por hacer]”⁶⁸

Cabe mencionar que este tipo de violencia es muy silenciosa y cuando un niño comienza a darse cuenta de lo que realmente está viviendo y quiere expresar este trauma con alguien, por lo regular la gente no le cree o piensa que son alucinaciones y fantasías que se crea, sin embargo ya después de mucho tiempo se trata el caso.

⁶⁷ WHALEY, Jesús. Op. Cit. pág. 23.

⁶⁸ VALLE, Ana. *Explotación sexual infantil, crimen de lesa humanidad en Siminforma por un país mejor.* pág. 16, Núm. 250. Octubre de 2008.

Dentro de las características que tiene este tipo de violencia son:

- “*Invisibilidad*”, debido a que no deja alguna huella, ya que en ocasiones no se requiere una violencia física, la principal técnica para llevarla a cabo es la seducción y el engaño, esto porque son muy pocos los casos que llevan a la denuncia, puesto que algunas personas no les creen a los menores que lo comentan.
- “*Complicidad*”, las técnicas que se utilizan para este tipo de violencia, en ocasiones hacen sentir culpables y responsables a las víctimas de lo que esta sucediendo, por ello se habla de una complicidad entre agresor y víctima.
- “*Trampas*”, es fácil caer en lo que comenta el agresor, ya que las técnicas persuasivas que utilizan con las víctimas las presentan ante jueces y funcionarios, por ello es un delito tramposo para desentrañar.
- “*Complejo*”, la violencia sexual es un delito muy complejo para su resolución, ya que tiene que pasar por intervenciones interdisciplinarias, por mencionar algunos: legal, médico, social, psicológico, sociológico, etc.
- “*Efecto multiplicador*”⁶⁹, este punto es de suma importancia ya que si no se atiende el caso y principalmente a la víctima, sus consecuencias son muy desastrosas, con dicha experiencia, la víctima en un tiempo futuro puede entrar en otras manifestaciones, tales como: comenzar con adicciones (alcohol, droga, etc.), prostituirse, llegar al suicidio para ya no tener que estar viviendo esa violencia, sufre de depresiones, violencias de todo tipo, o también transformando a las víctimas en victimarios del mismo delito.

Dentro de otras consecuencias de este delito es que, si a una niña desde que era pequeña comienzan a abusar de ella sexualmente y con el paso del tiempo no se trató su caso, conforme vaya creciendo y se siga viviendo bajo esa problemática, puede en algunos años quedar embarazada de su propio agresor, puesto que en ciertos casos los

⁶⁹ PODESTA, Marta del Carmen. **Abuso sexual infantil intrafamiliar. Un abordaje desde el Trabajo Social**. Buenos Aires, Ed. Espacio, 2003, pág.24.

infantes son victimarios de esta violencia por parte de familiares, como lo pueden ser el padre, el tío, el hermano o incluso el abuelo.

Se considera *“abuso sexual infantil a toda aquella situación en que un adulto utiliza su interrelación con un menor, en relación de sometimiento, para obtener satisfacción sexual, en condiciones tales en que el niño o la niña son sujetos pasivos de tales actos y pierden la propiedad de sus propios cuerpos”*⁷⁰

Cabe destacar que esta categoría de violencia es sólo una de las que pueden sufrir los niños, ya que las demás son el abandono físico, castigo corporal y el maltrato emocional.

Así también este tipo de violencia no respeta edad, género o condición social; es un problema donde toda la sociedad esta incluida además de no tener frontera alguna.

Algunos de los motivos por los que los menores son víctimas de este tipo de violencia son: *“la pobreza, la migración y desintegración familiar”*⁷¹; dentro de lo que viven los niños en este caso es que en las actividades sexuales donde se ven involucrados con adultos que ejercen estas conductas sexuales abusivas, van desde besos, manoseos, sexo oral, penetración vaginal y/o anal, hasta poder llegar a una relación sexual completa.

Al igual, dentro del concepto de abuso sexual infantil, éste va ligado con la explotación sexual, ya que en ocasiones el agresor puede obligar a un niño a presenciar y/o participar en actos sexuales entre adultos, que estas son variantes del exhibicionismo, ergo, utilizar niños para prostituirlos o en la producción de material pornográfico.

La Organización Internacional del Trabajo (OIT) señala que en el 2007 cerca de 60 mil infantes fueron explotados sexualmente en el país. Sólo el año pasado, unos siete mil niños y adolescentes fueron víctimas del comercio sexual infantil en la Ciudad de México.

Del mismo modo, *“Un 80% son niñas que han sido abusadas por sus padres, padrastros u otros familiares... demuestran que los niños son vulnerables a cualquier edad; sin embargo se estima que la franja de mayor vulnerabilidad, en las niñas, se da en los inicios*

⁷⁰ Ídem. pág. 20.

⁷¹ VALLE, Ana. Op. Cit. pág. 16.

*de la pubertad, que es cuando comienzan a desarrollar sus caracteres sexuales secundarios*⁷²

La Comisión de Derechos Humanos del Distrito Federal (CDHDF) señala que *“el año pasado se estimaba que había 250 mil niñas atrapadas en las redes de la prostitución y que la mayoría de esas niñas son analfabetas o tienen primaria incompleta; por ello sufren una cadena de negación de sus derechos, como los de salud, vida digna y trabajo”*⁷³.

Dentro de la violencia sexual, la mayor parte de los casos de niños abusados sexualmente son víctimas del incesto, esto es que los agresores y la situación se van a dar en el contexto del mismo hogar, es decir, el abusador puede ser el padre, el hermano, si su madre se divorció o se separó del esposo, en ocasiones el mismo padrastro es el que abusa de los menores, así también pueden ser los abuelos o familiares cercanos a la víctima.

El incesto es definido en la instancia jurídica como *“el acceso carnal entre dos personas de sexo diferente, unidos por vínculos tales de parentesco que les impiden el matrimonio... el incesto ha sido juzgado como una falta que perturba el orden de la familia y trastorna su organización jerárquica.”*⁷⁴

En lo que refiere a la víctima y el victimario, Marta del Carmen, nos señala que existen cuatro tipos de relaciones incestuosas:

- *El incesto padre – hija:* es uno de los que son más frecuentes, se presenta desde que la niña es pequeña y conforme va pasando el tiempo se va agravando hasta que se prolonga el tiempo de des–protección del infante.
-
- *El incesto padre – hijo:* que prácticamente hay muy pocos casos.
- *El incesto madre – hijo:* no existe, y en los escasos casos que se presentan la madre tiene un cuadro psicótico que la lleva a tal delito.
-

⁷² PODESTA, Marta del Carmen. Op. Cit. pág. 22.

⁷³ VALLE, Ana. Op. Cit. pág. 16.

⁷⁴ PODESTA, Marta del Carmen. Op. Cit. pág. 23.

- *El incesto fraterno*: es el menos frecuente, y por lo regular las situaciones en las que se presenta es porque el infante ha sido abandonado emocional y parentalmente por parte de sus progenitores.

“Dado que el 96% de los casos de incesto son generados por hombres, se considera al incesto como un problema ligado específicamente al género...las niñas sufren porcentualmente más abuso sexual que los varones... las niñas criadas por padrastros tienen un 5% más de posibilidades de ser abusadas”⁷⁵

Este tipo de violencia trae muchas consecuencias, una de ellas que el infante sufre un gran daño psicológico y social, ya que desde pequeño tienen una imagen sobre el adulto de que representa siempre una figura parental, la cual los va a cuidar y proteger, sin embargo, la situación de violencia sexual, al estar pequeños la ven como algo “normal”, pero ya cuando entran a la pubertad – adolescencia llegan a comprender totalmente las normas y expectativas de la cultura y es de ahí que se tienen las denuncias mayormente de adolescentes en el abuso sexual.

El presidente de la CDHDF, Emilio Álvarez Icaza, indicó que se tiene que empezar a trabajar para enfrentar la cultura patrimonialista, donde los padres creen que sus hijos son de su propiedad y pueden venderlos, como sucede en muchas entidades.

“El problema es tan serio, que para la presidenta de la asociación Infancia Común, Raquel Pastor Escobar, no bastará una política pública para erradicar el mal, mientras persistan factores culturales que hagan cómplices a los miembros de la sociedad para hacer caer a los menores en sus redes”⁷⁶

La violencia sexual es una problemática que conlleva hondas repercusiones, no sólo en la salud mental sino que va más allá de lo individual, cuando alguien este ante esta violencia no sólo se involucra a la víctima sino que también afecta a la sociedad completa.

“Martina, de diez años, y otros hermanitos menores, sufrían maltrato físico y emocional por parte de su progenitor, quien además abusaba sexualmente de la primera, que era su

⁷⁵ Ídem. pág. 26.

⁷⁶ VALLE, Ana. Op. Cit. pág. 16.

única hija mujer...la obliga a dormir con él pese a la resistencia de Martina...ha instado a los hijos a manosearse en las zonas genitales entre ellos, mientras él mira...utiliza otra forma de violencia, haciendo que los chicos, con hambre, observen cómo él come..."⁷⁷

2.1.5 Violencia Física

"Es el daño corporal que le hacemos a alguien más débil que nosotros. Puede ser de hombre a mujer, de hombre a hombre, de mujer a hombre o de cualquiera de los dos a un menor, a un anciano o anciana o a personas con alguna discapacidad".⁷⁸

Haciendo alusión que los daños presentados pueden ser desde un empujón hasta causarle la muerte con algún instrumento. Dentro de estos daños, se encuentran los calificados como simples maltratos no constitutivos de lesión, es decir: *"las bofetadas, patadas, puñetazos, empujones, tirones de pelo, lanzamiento de objetos, conductas como zarandear a la víctima, agarrarla por el cuello, fustigarla con un látigo o correa, o producirle impedimentos temporales de respiración".⁷⁹*

Aunque cabe destacar, que aun cuando no se tenga una marca que confirme un daño físico o lesión, los simples maltratos también dejan huella, de ahí que Morillas se cuestione que si la violencia física lleva o no aparejada consecuentemente la violencia psicológica, lo que conlleva a una respuesta totalmente afirmativa, ya que los acontecimientos y momentos que se viven se quedan guardados en la mente, es decir, las imágenes vistas perduran, aunque no se tengan fuertes contusiones.

El etólogo Karl Lorenz, menciona que la violencia es un componente biológico de los animales pero que también esta incluido el hombre y que la diferencia radica en que los humanos a distinción de los animales, pueden añadir otros componentes y transformar esta agresividad en violencia física, donde los factores principales son: consciencia y voluntad de hacer daño, que se define como una agresividad patológica. También se entiende como la fuerza que se ejerce sobre alguien o sobre la colectividad con intención de obtener algo que con la palabra o el derecho no se ha conseguido.

⁷⁷ PODESTA, Marta del Carmen. Op. Cit. pág. 25.

⁷⁸ <http://www.acatlan.unam.mx/medicos/violencia/2/> miércoles, 05 de noviembre de 2008, 12:40:22pm.

⁷⁹ MORILLAS, David. Op. Cit. pág. 37.

La violencia física sobre los niños dentro de los hogares, es llevada a cabo por el matrimonio en sí, ya que ambos tienen algún factor del niño que molesta y tienen por excusa que la única forma de que entiendan es mediante los golpes.

Los Servicios Médicos de la FES Acatlán de la UNAM, mencionan que algunas madres golpean a sus hijos porque son apoyadas por la autoridad paterna, diciendo que el niño no obedece y que la única forma es que se le de un castigo. De igual forma los padres actúan así por el apoyo de las madres.

Entre estos acontecimientos, los padres propinan pellizcos, manotazos, coscorriones, nalgadas, incluso bofetadas, teniendo como objetivo la corrección en la conducta del niño, lo cual sólo los lleva a que en un tiempo futuro se conviertan igual que ellos, aunque existen casos en los que los infantes recapacitan de las conductas que vivieron y se dicen a sí mismos, que nunca sus hijos vivirán en esas condiciones.

Dentro de las consecuencias que se tienen, es que los niños, al presentar algunos moretones en la cara, fracturas en el cuerpo, claro está que dichas lesiones se dan cuando la violencia física sobre los niños se eleva a un grado en que los padres constantemente someten a los infantes a esta agresión, no asisten a la escuela, entonces su rendimiento escolar baja considerablemente, crece un temor de estar con la gente adulta, únicamente se acercan a quienes les inspiran confianza y saben que no tendrán algún daño por estar con ellos; de igual forma, aumenta una inseguridad en ellos sobre los actos que cometen, ya no saben si están bien o causarán algún enfado en sus padres, se aíslan y sufren de amenazas por parte de los padres si llegan a comentar algo, los hacen creer que la violencia es la única forma de que se solucionen los problemas y que la aplican con ellos para que se corrijan. Por consiguiente, algunos niños crecen con la idea que les inculcan sus padres, de que la violencia es la única forma de solucionar los problemas, entonces, conforme va creciendo aplica la agresión a quien le cause conflictos, y ya cuando es mayor, se casa y procrea hijos, es probable que se vuelva a repetir la historia.

2.2 El alcoholismo como factor dentro de la violencia intrafamiliar

El alcoholismo juega un papel muy importante en el carácter y la personalidad de quien lo consume, asimismo, afecta y comienza la destrucción de la unión que cada miembro de la familia tiene con los mismos, habitualmente esta destrucción proviene del hombre hacia la familia, pero no se debe descartar que la mujer también puede llegar a ser una persona alcohólica y esto también va a repercutir sobre la familia, principalmente en los hijos, ya que durante su infancia se convive más con ella que con el padre.

Cabe mencionar que cuando se lleva a cabo una fiesta y se comienza a beber, existe la posibilidad para los hombres que son solteros conocer a una mujer la cual lo atraiga o viceversa, eso si, cuando se atraen entre ellos, puede que exista un nivel de alcohol en la sangre sumamente excesivo y entonces ambos se puedan entender bien que su noviazgo llegue al altar.

Suele ocurrir que las mujeres se atraigan a los hombres alcohólicos por sus características personales, descartando un poco al alcohol y su consumo frecuente, posteriormente, cuando la mujer no bebe en exceso, al paso del tiempo y de la relación con el alcohólico, ella comienza a adaptarse a ese ritmo y por consiguiente, ella también llega al extremo de bebida que él.

“Es posible que se casen con él incluso dándose perfecta cuenta de que el matrimonio no va a ser feliz”⁸⁰, en ocasiones la mujer suele casarse con este tipo de hombres porque tal vez su padre era así, una persona alcohólica el cual llegaba a casa y comenzaban las discusiones y las riñas entre su mujer e hijos, por ende, cuando uno comienza a conocer gente busca patrones similares a los que se tenían en casa, por ello, la mujer busca revivir en su matrimonio la relación que tenía con su padre, repitiendo la violencia y un exceso de alcohol que tenía cuando era pequeña.

De la misma forma pasa con los hombres. Neil Kessel, nos dice que el hombre se casa con mujeres que son mayores que ellos, retomando así, un equivalente de su madre, buscando en ella algunos aspectos y cuestiones maternas en su mujer.

⁸⁰ KESSEL, Neil. Alcoholismo: Como prevenirlo para evitar sus consecuencias. México, Paidós, 1991, pág. 115.

Algunos hombres que se casan con mujeres mayores, en lo referente a la sexualidad, son inhibidos, ya que figuran que la mujer es la que manda, por ende, ellos son dominados y cuidados como si fuera un hijo para su esposa, el hombre toma esta dominación de una forma benigna, en donde estará siempre protegido por su esposa, considerándola también como su madre.

Por otra parte, la esposa, al tener a sus hijos lo quiere mucho y no le afecta en lo absoluto considerar a su marido como un hijo más, así también, teniendo en cuenta la problemática del alcoholismo dentro de su hogar, *“la esposa de un alcoholico a menudo admite que había advertido que su marido bebía demasiado en el momento de casarse, pero aducirá que no se dio cuenta de lo que eso implicaba”*⁸¹. Cuando una persona conoce y sabe de la problemática de un individuo, en este caso el alcoholismo, se hace alusión a la frase “el matrimonio te cambia”, dando por hecho de que cuando lleguen a casarse todas las problemáticas y sucesos van a reestructurarse para bien, sin darse cuenta del grado de consecuencias que se llegan a tener cuando se casan con un hombre alcoholico.

No se dan cuenta, ni vislumbran a futuro los conflictos que llevaran consigo el resto de su vida, esto es, si en un tiempo próximo no llevan a cabo alguna acción que ayude a su marido o incluso las ayude a ellas, *“muchas mujeres, se casan con bebedores excesivos creyendo que ejercerán una influencia reformadora sobre sus maridos”*⁸²

Por consiguiente, si dentro del hogar no se logra una solución para que el padre de familia poco a poco vaya dejando el alcoholismo, la mujer tendrá que cargar con la mayoría de las responsabilidades, al igual que con las obligaciones de él, esto es, debido al alcohol, el hombre dura mucho tiempo sin tener dinero, lo cual implica que no tiene un empleo, entonces, la mujer tendrá que comenzar a trabajar para subsistir en ese matrimonio y poder comer, esto conlleva a que el hombre, como no lleva a cabo un empleo, únicamente podrá ayudar a su mujer en las cuestiones del hogar, es decir, ayudará a limpiar la casa, cocinar y si existen niños tendrá que cuidarlos.

⁸¹ Ibidem.

⁸² Ibidem.

“La mujer del alcohólico se vuelve insensible al efecto que produce en él su reacción constante menospreciativa”⁸³, cuando se tienen reuniones con amigos o algún pariente cercano, el alcohólico toma un papel importante, como que toda la atención la absorbe, dejando a la mujer en un segundo plano, asimismo, cuando se comienza una rehabilitación, y es acompañado por su mujer, él es el que se lleva los créditos, mientras que su esposa es la que queda como la culpable y causante del daño que ha sufrido el alcohólico, como si ella fuera la causa principal por la que se comenzó a ingerir el alcohol.

La mujer asimila que todos están en un grave error, puesto que no conviven ni aguantan los maltratos que lleva a cabo el hombre con el que se casó, manifiestan que si se tiene que criticar a alguien y humillarlo esa persona es el alcohólico, ya que conforme pasa el tiempo hace más precaria e imposible la situación familiar.

En este caso, cuando la mujer consigue un poco más de salario y lo ahorra para un futuro, las cosas se convierten en discusiones y promesas falsas, es decir, el hombre al querer consumir alcohol lo más pronto posible, esculca los rincones de la casa con la finalidad de conseguir dinero, entonces al darse cuenta ella, comienzan las promesas falsas, “ya no lo voy a hacer”, “es la última vez que hago esto”, entonces se cree lo que promete teniendo en cuenta de que alguna vez lo volverá a hacer.

La mujer, por más que gane dinero y lo trate de ahorrar, no logra llenar su felicidad, ya que cuando mira a su alrededor, únicamente ve a un hombre ahogado en alcohol y unos hijos que se encuentran solos, sin una figura paterna que los enorgullezca; entonces no puede mantener un deseado y merecido nivel de vida.

Asimismo, al verse robada por su marido, las deudas comienzan a salir a flote, se pierde la confianza, tanto en el hogar como en el ámbito social, cuando es invitada por amigos a comer o a cenar, sabe bien que no podrá asistir, debido a que su esposo no estará en las condiciones necesarias y agradables para presentarlo ante sus compañeros y viceversa, nunca podrá invitar a nadie a su casa debido al estado en que podrían encontrar a su esposo, la mujer de un alcohólico no puede llevar bien a cabo una vida social.

⁸³ Ídem. pág. 116.

Conforme pasa el tiempo, ellas esperan, en el sentido de que cuando ya ven con odio, rencor, desesperación y desilusión lo ebrio que están sus esposos, esperan lo peor, cuando no están en casa piensan un accidente, o simplemente esperan a que lleguen bien.

Ellas saben que las acciones y sucesos que realizan sus esposos, no los hacen con una intención donde ellos se den cuenta de lo que están haciendo, simplemente saben que están inconscientes y que ellas son las únicas que pueden evaluar dichos acontecimientos, tiene que aguantar que algunas veces se comporte de una forma en la que la humilla, la agrede y se porte groseramente, y cuando sucede eso llega a dudar si verdaderamente lo hizo de forma inconsciente o si es totalmente intencional.

“Es posible que tenga que soportar su violencia; de ningún modo todos los alcohólicos son violentos durante la embriaguez, pero pueden serlo. El puede sentir celos y acusarla de salir con otros hombres, puede ser muy maltratada, física o mentalmente, estas peleas, discusiones y actitudes violentas producen gran tensión en la familia”⁸⁴

Cuando se tiene a una persona alcohólica en la familia todo cambia, ya no se sienten las emociones de antes, en la cuestión sexual, no se frecuenta este encuentro debido a que él, al estar en este estado se vuelve muy torpe y por otro lado, existe el temor de la mujer de quedar embarazada viviendo en la circunstancia en la que se encuentra.

Ya no existe una relación de pareja, puesto que cuando se desean expresar acontecimientos, pensamientos, anécdotas y necesidades surge la pregunta de que si él podrá comprender y entender lo que se le va a comentar; su vida se torna en un sentido vacío, donde no logra tener un afecto que desearía de parte de su pareja, y viceversa, ella no puede expresarle lo que siente, puesto que la mayoría de las veces él se encuentra en estado de ebriedad.

Ella al verse en esa situación, únicamente puede expresarle estas demandas de afecto a sus hijos pero ellos aun no pueden solucionar ni entender a la perfección las necesidades que tiene su madre. Es entonces, que la esposa únicamente logra expresar lo que siente sin recibir nada a cambio.

⁸⁴ Ídem. pág. 118.

Al involucrarse en esta situación, la mujer suele confundirse y pensar que ella es la responsable de la vida que esta llevando, comienza a cuestionarse si ella causó que su marido empezara a beber hasta quedar inconsciente, se pregunta si su marido está enfermo, insensible o incluso si está actuando de forma intencional; entra en un dilema, si tiene que ser protectora y lograr entender a su marido, darle todo su apoyo aunque de parte de él solo reciba insultos o no la tome en cuenta, o viceversa, convertirse en una persona enojona y desinteresada de lo que le llegue a suceder.

Conforme pasa el tiempo, cada vez la vida de la mujer del alcohólico se vuelve un tormento, ya que por un lado, tiene que encubrir a su esposo de las faltas al trabajo o de las salidas tempranas, entre otros aspectos; así también, cuando se tienen pequeñas disputas en casa y los vecinos escuchan, tiene que evitar las averiguaciones de parte de estos y modificar los rumores que se tienen; en el ámbito familiar ocultan a sus hijos los problemas que tiene con su padre, así también tratan de pensar en su lealtad filial y marital debido a las presiones de sus hermanos y padres de abandonar a ese hombre que la hace sufrir tanto.

Ella sabe que si ayuda a su marido, él saldrá pronto de dejar de beber, entonces, comienza en casa, procurará que el dinero se encuentre seguro en un lugar que no esculcaría él, asimismo, reduce el alcohol dentro de su casa, busca las botellas y las vacía de tal modo que cuando las busque no contengan nada, además afuera consigue que los vendedores no le fíen de ninguna manera el alcohol; y respecto a su marido, comienza tomando decisiones, extrae promesas y sitúa ultimátums, mientras sucede y se respeta la familia tiene que vivir entre peleas, discusiones, golpes, chismes por parte de los vecinos y presiones de familiares; ya que la mujer no sabe que la única solución es que su marido asista a una rehabilitación o visitas con un médico.

Al no tolerar más estas agresiones y la esperanza de que su marido se recupere, la esposa tendrá que tomar la decisión de abandonar el hogar para que esto no dañe más a sus hijos, hasta que la esposa se de cuenta de que lo que tiene su marido es una enfermedad, dejando de considerarlo responsable intencional de lo que esta haciendo.

Cabe destacar que los matrimonios donde alguno de ellos es alcohólico, empiezan con amor y unión, para que después de un tiempo que se conozcan más a fondo se vea interrumpido el matrimonio por la separación hasta terminar con el divorcio.

Cuando una mujer abandona el hogar, se lleva a sus hijos y se refugia ya sea con sus padres o en otro lado, lo hace principalmente para la protección de éstos y también para apartarlos de sus conductas y la visión que tendrán en años de su padre, ya que también influye la figura paterna en el desarrollo del niño, y si éstos ven como es con su madre y en casa, puede que en un tiempo después vayan acostumbrándose a esa vida y la lleven a cabo cuando sean mayores e incluso la puedan practicar.

Cabe mencionar que en algunos casos, la mujer es muy insensible, es decir, el hombre al percatarse de su próximo abandono suele prometerle y rogarle que va a cambiar y accede a sus peticiones, pero cuando esta ya sale del hogar le ruega hasta el cansancio por su regreso, entonces, la mujer regresa, tal vez por lástima o porque en verdad cree en sus palabras, pero como es costumbre, el hombre al verla nuevamente en su casa, retoma su dependencia al alcohol y piensa que su mujer si decide volver a abandonarlo nuevamente aplicará las súplicas de que vuelva y se repetirá la historia, pero en estos casos, la mujer ya no tiene mucho que pensar al ver esta situación y decidir en abandonarlo, por ende, existen varias separaciones, estas pueden indicar que el matrimonio no se terminará por completo, sino que esto se lleva a cabo principalmente porque el esposo ha perdido el empleo o lo que tiene mayor importancia, porque ha sido físicamente violento con la familia.

“La mayoría de las mujeres permanece con sus maridos a través de largos años de desilusión, deuda y humillación; los ayudan enérgicamente a encontrar tratamiento, buscan consejo ellas mismas para comprender cómo pueden haber contribuido a la dificultad de sus maridos... y se alegran cuando estos abandonan la bebida”⁸⁵

Existen diversos factores que intervienen para que una mujer logre ayudar a su marido a que se rehabilite, un principal factor es el amor y el apoyo hacia la pareja, ya que la

⁸⁵ Ídem. pág. 124.

mayoría aunque tengan violencia, suele que soportan el maltrato, pero buscan la oportunidad de hablar con ellos y llevarlos a un centro de rehabilitación.

“Evitar que la violencia siga pasando “de una generación a otra”... también existen agresoras femeninas, cuyo número ha crecido debido al arraigo de la equidad de género y a que las conductas agresivas ocurren ya en cualquier lugar”⁸⁶

Cabe destacar que no sólo la mujer sufre un maltrato por parte del esposo, ya que igual que él tiene la capacidad de defenderse, así como la fuerza suficiente para entrar en discusión con él, de la misma forma, llega a violentarse con los menores de edad.

Así también el consumo de alcohol en la mujer resulta ser mucho más fuerte debido a que *“el organismo de la mujer posee más grasa y menos agua. Su consumo debe limitarse a no más de 2 (dos) unidades por día en el hombre y no más de 1 (una) unidad por día en la mujer ya que ha demostrado ser en esas dosis protector cardiovascular.”⁸⁷*

Cuando la mujer juega el papel del hombre, tratándose de que ella es la que consume alcohol, descuida a la familia y si existe algún problema o discusión, ella se comporta de manera violenta, su conducta recae principalmente sobre los niños, ya que cuando van creciendo la madre es la que “principalmente” los educa, los consiente, va apoyándolos en su desarrollo y crecimiento, entonces cuando los niños ven a una madre en estado de ebriedad por lo regular se vuelven niños cohibidos, sufren depresión y se desilusionan de su madre.

En estos casos, cambian los papeles entre el hombre y la mujer, él ahora es el que se encarga de atender a los pequeños, suele llevarlos a la escuela, realiza las compras, trata de hacer las labores del hogar y si tiene tiempo hace la comida y por supuesto, tiene que ir a trabajar.

⁸⁶ MUÑOZ, Patricia, *“Violencia hacia las mujeres, problema de salud pública: Lucy María Reidl”* en **La Jornada**. Sección Sociedad y Justicia. pág. 43. Año 25 Núm. 8657. México, 23 septiembre 2008.

⁸⁷ Conferencia del 30 noviembre 2007 en la FCPyS UNAM. Por parte del personal encargado de la campaña **Hoy toca ser el conductor designado** de la Cervecería Cuauhtémoc Moctezuma.

Otro aspecto importante y que pasa normalmente con la madre, en este caso, los hijos mantienen una relación más estrecha con el padre, ya que es el único que los atiende, así también para mantener alejados los rumores entre vecinos y familiares.

Los maridos suelen constantemente cuestionarse sobre la causa del alcoholismo en sus esposas, por lo que empiezan a deducir si alguna vez las hicieron sentir mal, las ofendieron, no le brindaron el suficiente cariño o comprensión, así también si han dejado de hacer algo.

Otro factor que es importante en el consumo de alcohol en la mujer, es cuando se encuentra embarazada, el alcohol tiene severos efectos tóxicos sobre el feto, pudiendo *“constituir el síndrome alcohólico fetal, esta es una de las principales causas prevenibles de retardo mental y defectos de nacimiento”*⁸⁸.

Dicha enfermedad se caracteriza porque se distorsionan los huesitos de la cara y otras lesiones corporales del cuerpo en el feto, al igual que su inteligencia se ve casi totalmente reducida desde pequeños hasta su vida adulta.

Lo importante que menciona Kessel es que:

- Este síndrome es en extremo infrecuente y,
- Las madres de estos bebés han estado bebiendo cantidades muy fuertes de alcohol.

Hoy en día, preocupa el embarazo en mujeres muy jóvenes, y los nacimientos de los hijos de éstas, ya que presentan un peso muy bajo y malformaciones en sus rostros, esto también es debido a que además de beber alcohol, tienen la dependencia al tabaco, por ende, al estar embarazadas los fetos sufren más deficiencias al nacer.

*“Desgraciadamente, las madres que persisten en la bebida tienden a ser grandes bebedoras que, a causa de la dependencia, no pueden detenerse”*⁸⁹ cuando tienen a sus hijos ahora en lo que piensan es en seguir bebiendo, de ahí que a pesar de que sus hijos

⁸⁸ KESSEL, Neil. Op. Cit. pág. 45.

⁸⁹ WHALEY, Jesús. Op. Cit. pág. 23.

nacieron con alguna malformación, dejan que algún familiar o el mismo esposo se encargue de ellos mientras ellas siguen con su consumo de alcohol.

Ya cuando se encuentran en momentos de suma ebriedad, comienzan a recordar sus problemas que tuvieron, esto es, cuando se embarazaron y tal vez ese hijo no era de lo más deseado como ella esperaba, obvio empieza la violencia y rencor hacia los demás; claro sin dejar a un lado su dependencia.

*“el maltrato pasa de generación en generación, y está más arraigado en la personalidad de los hombres, pero eso no es una excusa”... es importante “brindar tratamiento a los agresores, para garantizar los derechos humanos de mujeres y niños, así como la seguridad familiar, la rehabilitación del hombre y, principalmente, la prevención de la crueldad futura e intergeneracional”.*⁹⁰

Es importante actuar en primera instancia en el alcohol y otras dependencias, ya que en algunas ocasiones estas situaciones dan alusión a la violencia y a otras agresiones, y de igual forma atacar la violencia que hoy en día se ha elevado, resaltando que se debe actuar parejo, es decir, tanto hombres como mujeres somos víctimas de la violencia y creadoras de ella, *“si lo que deseamos es disminuir la violencia, debe atenderse a todos los involucrados”.*⁹¹ En este caso, los niños suelen ser los más afectados en esta situación.

Todo lo relacionado con el alcohol en la mujer comienza desde que son jóvenes, ya que cuando van a la escuela y llega el fin de semana, lo único que se piensa después de salir de clases es a donde van de fiesta, de ahí que comiencen a beber las jóvenes y conozcan a alguien o tengan novio y debido al estado de embriaguez en el que se encuentren se tengan relaciones sin precaución y salgan embarazadas y continúen bebiendo y fumando hasta que se percaten de dicho embarazo y ya cuando lo tengan se den cuenta de que todo el alcohol que tomaban daño a su hijo y cuando sean grandes vivan en el alcohol y con rencor hacia su hijo.

⁹⁰ MUÑOZ, Patricia. Op. Cit. pág. 43.

⁹¹ *Ibíd.*

2.2.1 Los hijos de padres alcohólicos

En un hogar donde se vive diariamente con un padre con la adicción al alcohol, obviamente cambia por completo la rutina que se llevaba cuando se encontraba fuera de este consumo, es decir, ahora la ama de casa puede suplir la mayoría de las carencias que resultan del alcoholismo del padre, en este caso ella es la que tiene que mantener la casa, sin dejar a un lado la educación de los hijos, asear la casa e incluso atender las necesidades del marido borracho.

Tan pronunciadas pueden ser las capacidades de las mujeres de los alcohólicos para cumplir los papeles propios de sus maridos, que los hijos por lo general no sufren privaciones materiales, sin embargo están tan expuestos a las problemáticas y a la forma de vivir que tienen que soportar todo este tipo de actos, en este caso no es muy comfortable para los niños tener las cosas materiales en vez de la atención, apoyo y cariño del padre.

*“Inevitablemente el desarrollo personal de los hijos de un alcohólico será anómalo, pero esto no implica necesariamente un desorden adulto. Por cierto, tendrán una actitud decidida hacia los bebedores y la bebida, ya sea que tiendan a beber en exceso o se opongan fuertemente a ello”.*⁹²

Por consiguiente, los niños al ir creciendo es muy probable que se conviertan en personas alcohólicas y sufran del mismo trastorno que vivieron en la infancia, sus personalidades serán etiquetadas como “pasivas- agresivas”, ya que tienen serias dificultades para expresar impulsos agresivos y para saber qué hacer con sentimientos de irritación que surgen de situaciones frustrantes, por consiguiente, serán de esos niños que son agresivos y que creen que la violencia es la “única” forma de solucionar los problemas y obviamente seguirán el patrón vivido en su infancia.

Los hombres alcohólicos recalcan que han percibido a sus padres bebedores como miembros nebulosos de la familia, inaccesibles cuando se anhelaba su presencia. *“Esos hijos, envidiaban a otros niños que estaban orgullosos de sus padres, que se interesaban en sus logros y jugaban con ellos”*⁹³, los padres alcohólicos se encuentran muy pocas

⁹² KESSEL, Neil. Op. Cit. pág. 125.

⁹³ Ibídem.

veces en casa, siempre están dispuestos a irrumpir en forma impredecible con conductas que incomodan o hieren a la familia, por ende, los hijos rápidamente recogen señales de la madre que los lleva a despreciar a su padre y condenar sus valores y acciones.

El efecto de un padre alcohólico persiste toda la vida; su influencia es sutil y fuerte. Las actitudes se ven condicionadas por esto, ya sea que el individuo advierta o no.

En el caso de las hijas de padres alcohólicos, a menudo se casará con un hombre pasivo, tal vez hasta con un alcohólico, puede llegar a repetir el mismo patrón dos o tres veces.

Se compararon hijos de padres alcohólicos con niños similares de familias no alcohólicas. Las edades oscilaban entre los cuatro y doce años. *“Se habían producido el divorcio o la separación en el 28% de las familias de alcohólicos y en el 4% de las familias de control. Una de las comparaciones tenía que ver con las visitas al hospital: el 24% de las familias de alcohólicos y una cifra similar, el 19% de los niños de familias de control.”*⁹⁴

La tensión en el niño no sólo se expresa en forma de enfermedades y conducta anormal en la escuela, sino también en relaciones perturbadas en la casa. Los hijos de alcohólicos son particularmente proclives a tener desórdenes de conducta o comportamiento, así también, tienen especial dificultad en hacer amigos.

El efecto que produce un niño de un padre alcohólico se ve considerablemente reducido si la madre es capaz de darle una explicación compasiva de la afección en términos de enfermedad. Esto permite al niño comprender por qué su padre falla tan brutalmente en su papel paterno. No cabe duda de que cuando se sabe que un padre es alcohólico la familia entera está bajo presión y en riesgo, y se necesita ayuda para aliviar la tensión de los miembros de la familia además del cuidado que se brinda al alcohólico.

⁹⁴ Ídem. pág.126.

2.2.2 Estadísticas de la violencia en niños

Es importante mencionar que en la actualidad se está viviendo esta problemática social, el maltrato en los infantes ha ido incrementando conforme pasan los años.

El Centro de Atención a Víctimas de Violencia Intrafamiliar de la Procuraduría de Justicia (CAVI), recabó para 1998, casos con relación al tipo de maltrato, en edades promedio de 6 a 29 años, donde se observa lo siguiente:

Maltrato físico –psicológico	53.3%
Maltrato psicológico	14.8%
Maltrato sexual	1.6%
Maltrato físico-psicológico y sexual	30.3%

En relación a la escolaridad del golpeador:

Primaria	28.1%
Estudios de secundaria	29.6%
Bachillerato	12.7%
Estudios a nivel técnico	16.2%
Estudios de licenciatura o más	10.3%
Sin estudios	2.2%

En lo que corresponde a consumo de alcohol y drogas de los golpeadores se encontró:

Consumidores frecuentes de alcohol	54%
Consumidores de alcohol y drogas	10%
No consumidores de alcohol u otra droga	36%

En lo que respecta a la situación laboral del golpeador:

Estudiantes	3.5%
Con empleo fijo	52.8%
Desempleados	1.9%
Amas de Casa	41.4%

Respecto al nivel socioeconómico de las parejas:

Bajo	3%
Medio Bajo	19.9%
Medio	57%
Medio Alto	2.8%
Alto	2.5%
Se consideran sin economía	2.6%

En estos datos que fueron arrojados en 1998 por la CAVI, se puede observar que dentro de las parejas con hijos, el mayor maltrato que se vive es el físico y psicológico, por consiguiente quien golpea tiene un nivel de estudios hasta la secundaria, lo cual puede también deducirse que probablemente provenía de un hogar con las mismas especificaciones de violencia, así también los que ejercen la violencia pueden llevar consigo un alto grado de consumo de alcohol y drogas, sin embargo aparte de que los golpeadores tienen un trabajo estable, no deja a un lado que se tengan problemas de dinero y de ahí venga el consumo de alcohol, aunque si se tiene dinero se adquiere más fácil la bebida, teniendo así un nivel socioeconómico de clase media.

“Ya para los años del 2002 al 2004, el Instituto Nacional de Estadística y Geografía (INEGI) arrojó las siguientes estadísticas sobre el maltrato infantil.”⁹⁵

Cabe mencionar que estas encuestas únicamente se comparan con México en dicha lista que proporciona el INEGI, dejando a un lado los demás estados de la República Mexicana.

⁹⁵ <http://www.inegi.gob.mx/inegi/default.aspx?s=est&c=124>, 28 septiembre 2008. 23:26pm.

Porcentaje de menores atendidos por maltrato infantil según tipo de maltrato, en el Distrito Federal.

2002

Físico	43.8%
Abuso sexual	0.0%
Emociona	63.3%

2003

Físico	52.0%
Abuso sexual	0.0%
Emocional	59.1%

2004

Físico	57.8%
Abuso sexual	0.0%
Emocional	82.2%

En las estadísticas anteriores puede observarse que conforme pasaban los años fueron incrementando las cifras en algunos aspectos de menores atendidos por maltrato infantil; en el caso del maltrato físico, del 2002 al 2004 tuvo un crecimiento considerable, así también en el emocional, en los tres años elevó su crecimiento, pero en los últimos dos años tuvo un considerable ascenso; cabe destacar que en el rubro de la violencia física y emocional, el INEGI hace la aclaración de que en algunos niños fue difícil especificar el tipo de maltrato que sufrieron, ya que en estos casos si fue muy grave tienen temor de expresarlo a alguien más.

2.2.3 Violencia intrafamiliar sobre los niños

En primera instancia es importante mencionar qué es la violencia o maltrato infantil. Para José Sanmartín el maltrato infantil es *toda acción (o inacción) física, emocional o sexual que se dirigen contra la integridad física y/o psicológica del niño los responsables de su desarrollo.*

Cabe mencionar que en ocasiones los padres ignoran lo que es el maltrato infantil, ya que sus acciones (o inacciones) no van con el objetivo de dañar, por ejemplo, no son pocos los padres que aún, hoy en día creen que pegarle a sus hijos cuando “lo merecen” es algo bueno para que “no se vayan por mal camino”; estos padres maltratan a sus hijos pero ignoran lo que están haciendo.

Hay algo muy importante que nos dice José Sanmartín en relación con el maltrato infantil: en primera instancia, el daño que se hace ante un infante no tiene que ser físico, es decir, que deje cicatrices o moretones, ya que también existe el maltrato emocional, el daño psicológico, incluso sexual.

En segundo lugar, se causa daño porque se actúa para ocasionarlo o porque no se actuó para evitarlo; el golpear a un niño causa daño, así como dejarlo abandonado o descuidar su atención; y en tercera instancia, el maltrato es llevado a cabo por quienes están a su responsabilidad, educación y crecimiento, claro sin dejar a un lado que también la violencia puede ser por otro tipo de personas que se encuentran fuera del hogar, como son los amigos en la escuela, profesores, médicos, inclusive los propios medios de comunicación, etc.

Gelles y Stratus (1979) mencionan que la violencia está presente con frecuencia en la familia, plantean que *la familia es la institución más violenta de nuestra sociedad*, ya que señala diversos puntos por los que se crean los conflictos familiares, entre ellos:

- Sus miembros se relacionan entre sí y durante mucho tiempo.

- Es frecuente que unos miembros de la familia se entrometan en los asuntos privados de otros.
- Es frecuente que unos miembros de la familia traten de influir en la conducta, actitudes y valores de otro de sus miembros.
- Entre los miembros de la familia hay diferencias generacionales y sexuales.

Otro factor importante es la actitud que tengan los padres sobre los hijos, el caso es que la forma de cómo se comunican con sus hijos va a ir definiendo como padre.

-*El Autoritario:* Ante el temor de perder el control de sus vástagos les grita, los amenaza, los asusta a través de órdenes muy rígidas. Suele ser intolerante y agresivo con los pequeños.

-*El Chantajista:* Con una palabra deteriora la autoestima de una mente inmadura. Sus abusos no son físicos, pero disminuyen el valor de sus hijos quienes le temen y rechazan.

-*El Invisible:* Parece un fantasma. No se involucra en los deberes de los chicos y menos en sus juegos o fantasías. Prefiere estar fuera o en el trabajo. Ellos, por supuesto, lo detestan, aunque no se atreven a decirlo.”⁹⁶

Existen diferentes tipos de padres que no sólo con llegar a casa molestos golpean a sus hijos, sino que existen diferentes formas de maltratarlos, en este caso lo que predomina son los gritos y las malas palabras que afectan a los niños e incluso el abandono o la falta de atención hacia los infantes ocasionando un crecimiento con rencor hacia sus padres y con la frase que va a andar diciendo de que sus padres trabajan mucho.

Existen varios casos en los que los padres aparecen en los periódicos en la sección de nota roja, con un encabezado de que mataron a sus hijos y que al ir leyendo la nota, simplemente los matan porque no dejaban de llorar o porque tras hacer alguna travesura los hartaron; pero lo curioso es que aparece que ambos padres estaban en plena

⁹⁶ ROBLES Martínez, Laila. *¿Padres Negativos?*, en Revista Nueva, Sección Simplifica. pág. 136, México, 6 mayo 2008.

posesión de sus facultades mentales o sin trastornos psicopatológicos, o sea que se encontraban cuerdos, sin ninguna sustancia consumida, ni borrachos, demostrando que las personas que presentan trastornos psicológicos no son los únicos que ejercen la violencia, sino que puede ser cualquier persona.

Según David Morillas existen cinco tipos de maltrato: el físico, psíquico o emocional, abuso sexual, negligencia o abandono y envenenamiento o drogadicción.

Comenzando por el primero:

“Maltrato Físico. *Cualquier acción u omisión llevada a cabo por los padres o personas a cargo del niño que lleve aparejada un daño físico o enfermedad*⁹⁷

En donde las principales lesiones que presentan los infantes son:

Contusiones: que se presentan mayormente en la cabeza o en la cara, así también pero en menor medida, lesiones cutáneas, óseas, principalmente en húmero y fémur.

Heridas: Producidas por una variedad de objetos, aunque las más comunes son por cuerpos cortantes, punzantes y contusos. Lesiones típicas también son laceración del labio superior con desgarramiento del frenillo.

Quemaduras: En estos casos es fácil detectar por medio de que fue ocasionada dicha quemadura, ya que la misma recoge la forma de lo que la causó; entre ellas destacan las producidas por derramamiento de líquidos, escaldura en pies, las ocasionadas por cigarrillos y por planchas.

Alteraciones del estado general: En este aspecto se hace referencia a casos de falta de higiene, signos de abandono, malnutrición, etc.

Sin embargo, Gisbert Calabuig hace otro tipo de referencia en cuanto a las lesiones físicas que han presentado niños, los cuales considera son de mayor gravedad.

⁹⁷ MORILLAS, David. Op. Cit. pág. 154.

Lesiones esqueléticas, son las que se caracterizan por fracturas en la cabeza (en el cráneo, aunque también destacan las de los huesos de la nariz), en las extremidades, en costillas (ocasionadas por caídas o proyección sobre planos duros o golpes directos) y la pelvis o el raquis.

Lesiones físicas viscerales, entre ellas destacan las lesiones abdominales (rotura de hígado, bazo o intestino), lesiones musculares (se producen cuando se suspende al niño entre los brazos dando lugar a arrancamientos ligamentosos).

Dentro de los factores de riesgo propios de la familia, existen diversos que pueden provocar que dentro de un hogar se ejerza la violencia. Las estructuras que a continuación se presentan pueden constituir fuentes de estrés muy importantes.

-La estructura laboral: En estos casos, algunos trabajos causan gran estrés por su exceso, claro está que es más común en un empleo fijo, pero llega a aumentar este estrés cuando los padres pierden o no logran conseguir un trabajo, entonces al llegar a casa de mal humor y con los nervios de punta, cualquier queja que provenga de su esposa o alguna actividad que realicen los niños que cause alguna molestia, comenzará la violencia hacia ellos e incluso hacia la esposa.

-La vivienda: si no se tiene un trabajo fijo o con buen salario, va a ocasionar que la familia tenga que vivir en un lugar inadecuado tanto en sus dimensiones o en las condiciones higiénicas no aptas para su buen desarrollo; por lo mismo de ver cómo viven diariamente los padres se pueden hartar o estar de mal humor la mayoría del tiempo, lo que lleva a la aparición de malos tratos contra los niños.

-La vecindad: la familia maltratadora puede carecer de apoyos sociales, particularmente por parte de vecinos, amigos y familiares; esa falta de apoyos puede llevar a la familia a vivir aisladamente y sin ninguna conexión con su entorno más próximo, lo cual conlleva a una convivencia únicamente con la familia y si llegan a tener algún roce las cosas se vuelven violentas.

Cabe destacar que aún mencionados algunos factores anteriormente que provocan la iniciación de la violencia dentro del hogar, ergo, existen otros y más factores que son de suma importancia ya que José Sanmartín lo divide en los diferentes entornos que rodean a los agresores, en este caso, toca factores sociales, biológicos, afectivos, entre otros.

La violencia en el hogar y sobre todo en los niños es causada por diversas circunstancias, entre las que se encuentran:

“Ejemplos de características individuales relacionadas con el maltrato infantil”⁹⁸

Factores sociales

- Padre (madre) no biológico.
- Edad (padres jóvenes).
- Historia de maltratos infantiles:
 - Ser objeto de maltrato u observarlo.
 - Falta de apoyo social.

Factores biológicos

- Deficiencias neuropsicologías.
- Problemas de salud física.

Características cognitivo/afectivas

- Falta de autoestima.
- Problemas en el procesamiento de la información:
 - Esquemas preexistentes distintos:
 - Creencias negativas acerca de sus hijos
 - Creencias negativas acerca de sus propias capacidades
- Altos niveles de afecto negativo:
 - Angustia
 - Depresión
 - Ansiedad
 - Hostilidad/temor

Características comportamentales

- Interacciones problemáticas entre padres e hijos:
 - Menor interacción en conjunto
 - Mas intrusiones maternas

⁹⁸ SANMARTÍN, José. **Violencia contra niños**. Barcelona, España, Ariel, 1999, pág. 43.

- Mas comportamientos negativos (por ejemplo: agresiones verbales y físicas)
- Menos juego y afecto
- Uso de alcohol y drogas.
- Aislamiento social.

En comparación con lo anterior Amorós Galitó, por su parte, trata, factores desde una perspectiva particular y los determina desde distintos núcleos:

- **En cuanto a los padres, son factores de riesgo:**
 - Historia de malos tratos y desestructuración familiar durante su infancia.
 - Deficiencia mental e inestabilidad emocional.
 - Desconocimiento de rol parental.
 - Desconocimiento del proceso evolutivo del niño y de sus necesidades físicas y emocionales.
 - Aislamiento social.
 - Alcoholismo y otras drogadicciones.
 - Prostitución.
 - Delincuencia.
- **Asociado a los niños**
 - Problemas de salud crónicos.
 - Hiperactividad y oposicionismo.
 - Prematuridad y bajo peso al nacer.
- **Asociados al nivel socioeconómico y cultural**
 - Pobreza.
 - Falta de vivienda o vivienda insuficiente.
 - Falta de red o apoyo social.
 - Exceso de vida social.
 - Exceso de trabajo.
 - Paro e inestabilidad laboral.
- **Asociados a la estructura familiar**
 - Hijos no deseados.
 - Desestructuración familiar.
 - Paternidad adolescente.
 - Padres separados o divorciados.
 - Familia numerosa.
 - Falta de interacción padres – hijos.

En este comparativo de factores de riesgo en la violencia es muy visible que existen diversas “excusas” que llevan al maltrato en pequeños, entre ellos los hijos no deseados, la pobreza, la elevada cantidad de hijos, o simplemente algunos padres culpan a los

propios niños por pegarles, poniendo como tipo evidencia que son muy hiperactivos o que tienen problemas de salud, así también puede que los padres mismos tengan la culpa por el consumo de alcohol o drogas.

*“El maltrato infantil suele darse en periodos estresantes para los padres – como el periodo postnatal o el de socialización del niño en las primeras etapas de su vida -, o en situaciones de inestabilidad y desorganización familiar”.*⁹⁹

Algunos de los síntomas que presentan los niños que viven dentro de un hogar lleno de maltrato físico, es que en primeramente tenga alguna herida, contusión, quemadura y su estado de ánimo sea temeroso y apático.

Gutiérrez Diez dice que otro indicio sobre este maltrato es que el niño manifiesta miedo a las personas mayores, se alegre al ver a la enfermera y al médico, se pone triste cuando tiene que volver con alguno de sus padres.

En cuanto al **maltrato psicológico**, José Sanmartín nos dice que este tipo de violencia es difícil de objetivar debido a la dificultad probatoria que, de la naturaleza de los mismos, se deriva; pese a ello, las lesiones psíquicas más comunes en niños objeto de este tipo de violencia se encuentran:

-*Amenazas*: ellas son descritas por la producción de temores al niño, el impedimento de que concilie el sueño, exposición al frío, entre otras.

-*Abandono emocional*: esta es la que se presenta con mayor frecuencia, es la ausencia total de cariño hacia el niño, quien obviamente va a sentirse completamente abandonado, lo cual puede generar trastornos graves, como falta de expresión de sus sentimientos hacia los demás.

⁹⁹ Ídem. pág. 61.

*-Maltrato emocional: es un tipo de maltrato psíquico seguido de los dos anteriores, ya que existe un bloqueo constante hacia el niño, mediante conductas intimidatorias u hostilidad verbal.*¹⁰⁰

En este tipo de violencia, los padres suelen ser silenciosos, es decir, no rigen los golpes sobre el niño, simplemente con los tratos, la forma en que se comunican y las palabras que llegan a utilizar pueden llegar a herir al niño, pero no físicamente sino psicológicamente. Algunos padres suelen utilizar el miedo como una forma de disciplinar a los menores, sin embargo esta violencia trae como consecuencias que el niño se vuelva una persona antisocial y sin amigos, así también no fácilmente se relaciona con las demás personas por temor a que van a comportarse y tratarlo de la misma forma en que sus padres lo hacen, ergo, no puede expresar sus sentimientos fácilmente.

Y en cuestión del **maltrato mediante el abuso sexual**, *“es aquel tipo de maltrato llevado a cabo por alguno de los padres o persona responsable del menor tendente a obtener placer sexual. Las lesiones difieren dependiendo de la gravedad de las mismas.”*¹⁰¹

Este tipo de maltrato tiene lesiones mínimas como ligeras erosiones por tocamientos hasta verdaderos desgarros del himen y/o del periné, sin dejar a un lado los desgarros anales.

*“Las conductas abusivas incluyen un contacto físico (genital, anal o bucal), o suponen una utilización del menor como objeto de estimulación sexual del agresor (exhibicionismo o voyeurismo), o incluso de terceras personas, como cuando se utiliza a un niño para la producción de pornografía.”*¹⁰²

Dentro de las formas por las cuales los agresores someten al menor a este tipo de maltrato son los siguientes:

¹⁰⁰ MORILLAS, David. Op. Cit. pág. 156.

¹⁰¹ *Ibíd.*

¹⁰² SANMARTÍN, José. Op. Cit. pág. 83.

-*Envenenamiento o drogadicción*: al suministrarle algún medicamento o droga va a permitir que su nivel de conciencia baje, por ende, lo va a tranquilizar y adormilar para que deje de llorar y se quede completamente quieto.

-*Síndrome de Münchausen por poderes*: se manifiesta con la aparición de algunos síntomas que son provocados por algún miembro de la familia, donde el principal culpable suele ser la madre.

Así también, este tipo de síntomas suelen desaparecer cuando el menor es separado de sus padres, ya que cuando lo llevan al médico dicen desconocer la causa de la supuesta enfermedad.”¹⁰³

En estos casos los síntomas o la detección de este tipo de maltrato en los menores es muy difícil, ya que se mantiene en secreto, principalmente lo que ocurre es que el agresor amenaza al menor si dice algo, poniéndole castigo o sucesos que el menor no quiere que pasen; también es ocultado por el menor debido a que no le van a creer o puede llegar a ser acusada por seducción. En cuestión del agresor, utiliza las amenazas para no perder la actividad sexual que resulta ya adictiva o la posible ruptura del matrimonio y de la familia.

José Sanmartín, afirma que en algunos casos la madre tiene el conocimiento de lo que sucede con el menor, pero por temor a perder al marido o a la desestructuración familiar, el temor de no ser capaz de sacar adelante por sí sola a la familia lo mantiene en secreto. Por ende, el abuso sexual del menor llega a salir a la luz por accidente, resultado de que el menor decide revelar lo sucedió ya sea a compañeros de la misma edad o por la confianza que tiene con algún profesor de la escuela; lógicamente, esta revelación suele resolverse bastante tiempo después de los primeros incidentes.

Según Sorensen y Snow, el proceso de revelación por parte del menor pasa por cuatro etapas:

¹⁰³ MORILLAS, David. Op. Cit. pág. 157.

-Fase de negación.

-Fase de revelación, al principio mediante un reconocimiento vago o parcial, posteriormente mediante la admisión de dicha actividad sexual abusiva.

-Fase de retractación, el menor se retracta de lo dicho por temor a la percepción del alcance de la revelación.

-Fase de reafirmación, después de cierto tiempo, el menor vuelve a sostener lo que había dicho anteriormente respecto al abuso sexual vivido.

*“Indicadores físicos, comportamentales y de tipo sexual en los menores víctimas de abuso”.*¹⁰⁴

Indicadores físicos

- *Dolor, golpes, quemaduras o heridas en la zona genital o anal.
- *Cérvix o vulva hinchadas o rojas.
- *Semen en la boca, en los genitales o en la ropa.
- *Ropa interior rasgada, manchada y ensangrentada.
- *Enfermedades de transmisión sexual en genitales, ano, boca u ojos.
- *Dificultad para andar y sentarse.

Indicadores comportamentales

- *Pérdida de apetito.
- *Llantos frecuentes, sobre todo en referencia a situaciones afectivas o eróticas.
- *Miedo a estar sola, a los hombres o a un determinado miembro de la familia.
- *Rechazo al padre o a la madre de forma repentina.
- *Resistencia a desnudarse y bañarse.
- *Aislamiento y rechazo de las relaciones sociales.
- *Autolesiones o intentos de suicidio.

¹⁰⁴ SANMARTÍN, José. Op. Cit. pág. 88.

Indicadores en la esfera sexual

- *Rechazo de las caricias, besos y del contacto físico.
- *Conductas seductoras, especialmente en niñas.
- *Conductas precoces o conocimientos sexuales inadecuados para su edad.
- *Agresión sexual de un menor hacia otros menores.
- *Confusión sobre la orientación sexual.

Analizando cada punto de este tipo de indicadores en los diferentes núcleos en los que se tienen que desarrollar los niños que son abusados sexualmente, sus vidas prácticamente cambian, ya que principalmente se modifica la confianza hacia cualquier adulto, los únicos en los que probablemente puedan confiar sería en sus iguales; por desgracia este tipo de abusos suelen presentarse cuando alguno de los padres no es biológico, cuando alguno de los padres tiene alguna enfermedad, o inclusive cuando el exceso de trabajo mantiene a la madre fuera del hogar y el padre es el que regularmente se queda en casa, por los problemas entre padre y madre, por consecuencia entre ellos no se tengan relaciones sexuales, ergo, son familias constituidas por padres dominantes y violentos.

TRATAMIENTOS

Cuando se concreta que existe un maltrato sobre un niño, además de su sometimiento a vivir día a día la gravedad de los problemas de sus familias, es muy recomendable que estos niños reciban tratamientos específicos; José Sanmartín plantea los siguientes problemas que se tienen que tratar:

1. Deficiencias en la sensibilidad social y en el establecimiento de relaciones, entre las deficiencias se encuentran, los que afectan la empatía, la confianza en otras personas y las expresiones de afecto.
2. Problemas del desarrollo cognitivo, del lenguaje y de la moral, que se reflejan, sobre todo, en una pobre valoración social, una deficiente capacidad comunicativa y un bajo rendimiento escolar.
3. Problemas de autocontrol y de agresión.
4. Cuestiones relativas a la salud, la seguridad y la protección.

Este modelo pretende ayudar en los diferentes factores que rodearan al niño en su desarrollo, sin embargo, lo importante también sería alejarlos del hogar, en primera instancia porque lo importante es brindarle un apoyo de que no va a seguir sufriendo malos tratos, por ende, estará en un ambiente estable y positivo, y en segunda instancia lo mismo se le brindaría a los padres, una oportunidad de seguir un tratamiento y rehabilitarse antes de que el niño regrese a casa.

A grandes rasgos, los niños que han sufrido abuso sexual, el tratamiento se enfocaría principalmente a hacerles distinguir entre contacto físico aceptable y no aceptable, y a eliminar atribuciones e interpretaciones incorrectas respecto al abuso. Así mismo, tendía a poner remedio a los problemas de comportamiento del niño, a sus sentimientos ambivalentes hacia el agresor, a su temor y ansiedad acerca del abuso y de los aspectos legales.

Lo anterior se trataría a grandes rasgos sobre la terapia que se aplicaría a los niños que han sufrido violencia. En cuestión de los padres, las técnicas de terapia se llevarían a cabo en *“sesiones grupales basadas en técnicas cognitivo – conductuales”*.¹⁰⁵

*Ayudar a los padres a afrontar sus reacciones emocionales y así poder prestar más apoyo a sus hijos.

*Educar a los padres a mejorar su forma de comunicación para con sus hijos respecto a la experiencia del abuso y otros temas relacionados con una sexualidad sana.

*Enseñar a los padres técnicas de control del comportamiento, para que a la hora de que se encuentren en una problemática inmediatamente sepan que la violencia no es el mejor remedio para solucionarla.

Es trascendental aplicar la forma en que los padres deben controlar sus problemas entre pareja, ya que la comunicación es una forma muy importante para solucionar los obstáculos que día a día se presentan, asimismo, cuando llegue a existir alguna discusión es mejor solucionarla dentro de una recámara o dejarla ya cuando los niños estén dormidos, ya que cuando un menor observa las discusiones y los gritos va formándose

¹⁰⁵ Ídem. pág. 133.

una mentalidad de así solucionar los problemas, lo cual resulta un daño sobre el menor para su desarrollo futuro.

Así también dentro de las “*recomendaciones que se les da a los padres durante sus tratamientos son.*”¹⁰⁶

- Los padres necesitan conocer mejor el desarrollo infantil y sus obligaciones como padres;
- Planificar mejor el número de hijos y el lugar donde ubicarlos;
- Los padres deben saber manejar mejor situaciones estresantes relacionadas con el cuidado de los niños;
- Hay que estrechar los lazos y mejorar la comunicación entre padres e hijos;
- Los padres deben saber cómo llevar la casa;
- Hay que reducir/compartir la carga que supone el cuidado del niño, y
- Hay que facilitar el acceso a los servicios sociales y sanitarios.

Es de suma importancia, dentro de los rubros anteriores la planificación familiar ya que si no se desean hijos es probable que se llegue a la violencia; suele suceder que como no era deseado se tenga un rencor sobre el infante; cuando se tienen hijos se pierde esa interacción única de pareja, ahora llega alguien a quien se le tiene que prestar mayor interés y cuidados, ergo, se descuida un poco la relación, para ello es importante compartir la llegada de un hijo y entre los dos establecer una buena relación familiar.

Es importante mencionar la comunicación que se tiene entre padres e hijos, ya que por lo regular los padres y algunas madres no se encuentran en casa debido al exceso de trabajo dadas sus condiciones sociales, pero es valioso contar con tiempo y dedicárselos a ellos porque conforme pasa el tiempo y no se tiene una buena relación padre e hijo, los niños van creciendo con resentimiento, a tal grado de que no exista un respeto de hijo a padre, sienten que existe algo mucho mas importante que ellos y entonces pues llegan a no tenerles confianza debido a que no se interesan por sus problemas, logros, etc., por ende, es importante prestarles atención a los niños y estar al pendiente de ellos, en todos los aspectos.

¹⁰⁶ Ídem. pág. 75.

CAPITULO 3.

“HOGAR SIN VIOLENCIA”. PROPUESTA DE CAMPAÑA SOCIAL SOBRE LA VIOLENCIA INTRAFAMILIAR EN NIÑOS EN EL DISTRITO FEDERAL.

El objetivo de esta propuesta de campaña social es que la violencia intrafamiliar en niños tenga una disminución considerable, que haga concientizar a los padres sobre el gran daño que provocan estos malos tratos en sus hijos y su crecimiento a futuro, donde alguno de los menores sigan el patrón que vivieron o simplemente —debido a su experiencia— no quieran que al llegar a formar una familia ésta sufra lo mismo.

“La violencia, es o puede ser aprendida; por lo tanto lo que se aprende, se adquiere en el medio externo en este caso la sociedad y el primer contexto social al que llega un niño es la familia, por consiguiente es está la que va a formar el carácter del niño,... además de los valores que son inculcados y desarrollados en el hogar que influirán en la forma de conducirse a adulto.”¹⁰⁷

Hoy en día, las parejas se tornan en un mundo que piensa que la mejor forma para que los hijos obedezcan y se porten bien es la violencia en cualquiera de sus formas: a gritos, abandonándolos, pegándoles, etc. Así mismo en la mayoría de los hogares, ambos padres tienen que trabajar, lo cual conlleva a que los menores de edad se desarrollen, ya no junto a sus padres, sino junto a una niñera, con los tíos, primos, abuelos, lo cual para ellos puede significar falta de atención y cariño.

“La violencia se ha incrementado en los últimos tiempos, de tal manera que ha llegado a ser parte de nuestra vida cotidiana, donde nadie queda exento de vivirla, como bien sabemos la mujer es la principal víctima de violencia pero de la misma manera la sufren los niños, los adultos mayores, y los hombres no quedan fuera de esta forma de vivir.”¹⁰⁸

¹⁰⁷ BARRIOS Estrada, Magdalena. *Violencia: Heredada o aprendida*, en periódico Identidad. Año 1, Núm. 8. pág. 5, Estado de México, Noviembre 2008.

¹⁰⁸ *Ibidem*.

Por ende, el fin de esta campaña social es combatir esta forma de educar a los infantes, ya que el problema está en que si los padres comienzan a educar así a sus hijos, a una edad donde lo que se les enseña lo aprenden. Muy probablemente esta forma de educar pase de generación en generación, situación no grata de educación pues lamentablemente el índice de muertes infantiles por culpa de los padres va en crecimiento.

Por ello, la concientización de los padres al ver la campaña y el atreverse a denunciar si se conocen algunos casos, ya que los niños por temor suelen ocultar este maltrato, únicamente puede uno fijarse de lo que vive si es violentado físicamente, pero sexualmente y emocionalmente también son dos maltratos que necesitan tratamiento urgente.

Para realizar esta campaña se requiere en primera instancia de la realización de un brief para determinar la posición y obtener información respecto a la problemática social que se quiere estudiar.

3.1 Briefing de campaña: brief/ briefing

“Es un resumen de los elementos más relevantes de una marca para dar punto inicial a un proceso que puede ser un desarrollo de un packaging, una promoción, una investigación de mercado, una campaña publicitaria, etc. Según el caso se tratará de un brief de packaging, de promoción, de investigación o creativo.”¹⁰⁹ En este caso es importante mencionar que se trata de un brief donde sus elementos son de suma importancia para desarrollar una investigación de mercado o campo; para ello, es importante desarrollarlo

¹⁰⁹ GONZÁLEZ, Ma. Ángeles, et. al. **Manual de Planificación de Medios**. Madrid, ESIC Editorial, 1997, pág. 476.

para que los elementos e información proporcionada nos facilite una aplicación de encuesta.

Asimismo, el brief son instrucciones que el anunciante hace llegar a la agencia respecto a los objetivos y otros puntos que son de suma importancia para la campaña que se quiera lanzar; puede darse verbalmente o por escrito.

En esta cuestión, es importante conocer la problemática que se quiere investigar y tener información actualizada. El foco de estudio es la violencia en niños y sus consecuencias que trae consigo a un futuro, en los ámbitos: escolar, personal y social, para que después se realicen una serie de preguntas que, aplicándolas a la población, nos informen aún más sobre este fenómeno social.

Programa específico a publicitar:

- ◀ Violencia intrafamiliar en niños del Distrito Federal.

Problema objetivo:

En la actualidad, tener un hijo a temprana edad puede traer diversos problemas de diferentes ámbitos: por estar muy jóvenes, por no tener un buen trabajo para poder mantenerse, por no saber cuidar y educar a los hijos, etcétera; todos estos factores pueden influir en los padres hasta llegarlos a hartar y pensar constantemente en las soluciones. Por ende, cuando uno de los hijos realiza actividades que no son del agrado de los padres, éstos remedian la situación a base de maltratos, sean físicos o emocionales, comenzando así con la violencia intrafamiliar sobre los niños.

En un ambiente agresivo, hostil y autoritario, los hijos crecen con inseguridades, con una autoestima baja y aprendiendo que esa es la mejor manera para relacionarse. En un ambiente sin límites, totalmente permisivo, los hijos crecen sin normas, faltando el respeto a los demás, queriendo cumplir siempre sus deseos, sin aprender a negociar o ceder en ocasiones.

Posicionamiento actual

La violencia intrafamiliar en niños ha sido un tema que se encuentra hermético en los hogares; hay pocos casos en los que esta problemática social ha salido a flote a través de denuncias por parte de los que han sido agredidos o por gente que ha descubierto dicha violencia.

De esta manera, la violencia en niños se ha mantenido como un tema tabú, se sabe que existe, porque las noticias que salen en periódicos donde se leen encabezados como “Padre acaba con la vida de sus hijos y después se suicida”, o por las encuestas que realiza el INEGI, donde publican los porcentajes de forma de violencia en niños por parte de algún adulto a su cuidado.

En lo que refiere a la información sobre dónde acudir o dónde denunciar, se puede encontrar en internet mediante fundaciones que llevan a cabo este tema, tal es el caso de Fundación en Pantalla Contra la Violencia Infantil (FUPAVI), con estadísticas, consecuencias, información general, teléfonos, principalmente. Sin embargo, no se puede hablar de la existencia de una campaña muy bien estructurada por parte de alguna Institución que impacte y que pueda ser confrontada por la población objetivo.

Posicionamiento Deseado

Se intenta que la violencia intrafamiliar en niños deje de ser un tabú y se difunda abiertamente como cualquier otro tema en cuestión social, como es el caso de la violencia escolar o la violencia en mujeres, aunque, sin dejar a un lado que finalmente se trata de violencia, por ende, un tema fuerte y delicado. Así mismo, fomentar en la población en general la cultura de la denuncia, sin ningún temor.

¿Qué es la violencia en niños?

En primera instancia, la violencia en niños es una expresión sinónima del maltrato infantil intrafamiliar, aunque cabe mencionar que existen otros tipos de escenarios donde se puede ver este tipo de violencia.

Se entiende por violencia en niños todas las acciones o inacciones, sean físicas, emocionales o sexuales, que van dirigidas hacia los infantes, recayendo principalmente sobre su integridad física, psicológica, social, escolar, etc., a manos de sus respectivos padres o tutores.

Cuando un menor sufre de violencia por parte de sus padres, su crecimiento se ve truncado, teniendo así un alejamiento social y baja autoestima; asimismo su rendimiento escolar se ve mermado debido a la situación que día con día tiene que vivir dentro de su hogar, opta por el aislamiento de sus compañeros y tiene el temor de volver a casa.

Todo lo anterior se verá reflejado a futuro: se tendrá a una persona con baja autoestima, temerosa de sus acciones y antisocial, donde únicamente contará con el apoyo de unos cuantos. Probablemente si llegase a formar una familia, tenga las mismas costumbres con las que lo educaron y creerá que esa es la única forma de educar a sus hijos ante cualquier circunstancia que se presente.

¿Qué bienestar satisface?

Principalmente que los niños no sufran maltrato por sus padres, lo que conlleva a disminuir los casos donde los menores se ven sufriendo por golpes, gritos, violencia sexual y otros tipos de violencia por parte de sus padres o quienes se encuentren al cuidado de su salud, desarrollo y educación.

Promesa básica:

Disminuir los casos de menores que son violentados por sus padres y/o tutores a cargo de su desarrollo físico, emocional, escolar y social.

Concientizar a los adultos que la violencia en los menores no lleva a un futuro feliz, así también, que no es un medio de solucionar las cosas, ya que si piensan que ese es el objetivo de la violencia, los menores en tiempo futuro reflejaran los mismos actos.

Razonamiento:

La violencia en niños es un problema social, debido a que en la actualidad las cifras de menores que sufren de este problema están en crecimiento. Existen algunas instituciones que están involucradas en la concientización de los padres sobre la violencia en los niños y sus consecuencias, como son: la Secretaría de Desarrollo Social del D.F., la Fundación en Pantalla Contra la Violencia Infantil (FUPAVI), Consejo contra las Adicciones del Distrito Federal, Desarrollo Integral de la Familia del Distrito Federal, entre otras.

La Secretaría de Desarrollo Social del D.F. se ha encargado de lanzar algunos materiales de difusión sobre el tema de la violencia en niños para que se tenga un impacto en la población y los casos de niños violentados se vayan disminuyendo.

No obstante, es aún un tema que no está totalmente explícito y que se lleva a cabo dentro de la familia, sin salir a flote de allí; quienes lo viven o lo saben se encuentran atemorizadas por el golpeador, por ende, existen ocasiones en que los padres llegan a matar a sus propios hijos.

3.2 Investigación de mercado

La investigación de mercado está basada en cuestionarios que se aplicaron al público, mediante una muestra específica de la población; dichos cuestionarios, una vez aplicados y analizados permitirán tener datos generales de la población sobre el problema a estudiar.

Los cuestionarios deben de incluir algunos elementos que son de suma importancia para saber a qué tipo de población se le están aplicando, como son: edad, sexo, nivel socioeconómico, entre otros, sin dejar a un lado las preguntas sobre el tema en cuestión.

3.2.1 Encuesta (modelo)

“La encuesta es un método de la investigación de mercados que sirve para obtener información específica de una muestra de la población mediante el uso de cuestionarios estructurados que se utilizan para obtener datos precisos de las personas encuestadas.”¹¹⁰

El objetivo de las encuestas es la obtención de información estadística indefinida, mientras que los censos y registros vitales de población son de mayor alcance y extensión. Cabe mencionar que las estadísticas pocas veces otorgan, en forma clara y precisa, la verdadera información que se requiere, de ahí la necesidad de realizar cuestionarios a esa población en estudio para obtener los datos que se necesitan y así realizar un buen análisis. Este tipo de encuesta engloba generalmente el universo de los individuos en cuestión.

Otro tipo de encuestas son las *Encuestas por Muestreo* en donde se elige una parte de la población que se estima representativa de la población total. La encuesta (muestra o total) es una investigación estadística en que la información se obtiene de una parte representativa de las unidades de información o de todas las unidades seleccionadas que componen el universo a investigar.

En la siguiente encuesta se formularon 18 preguntas con opciones múltiples; para saber el perfil demográfico; se requirió preguntar edad, sexo y una cuestión que nos arrojará el dato del nivel socioeconómico en el que viven. Posteriormente se tienen 17 preguntas, divididas en dos bloques, las cuales permitirán saber en primera instancia, con quiénes viven, si sus padres trabajan y si se encuentran juntos, así como el número de integrantes que tiene su familia; en segunda instancia, si han presenciado y/o sufrido violencia intrafamiliar, así como su comportamiento en la escuela y con amigos.

¹¹⁰Ídem. pág. 488.

Debido a que dicho cuestionario contiene 18 preguntas, se imprimió por ambos lados de una hoja, para así repartirla de forma individual a cada menor, con la finalidad de que la contestara sin presiones y se tomara el tiempo necesario. Es importante mencionar que a los menores de edad no se les preguntó su nombre, por cuestiones de seguridad.

Modelo de la encuesta

Edad:

Sexo: Femenino Masculino

1. ¿Tienes tu propio cuarto?

- a) No, lo comparto con mi(s) hermano(s)
- b) Sí
- c) Todos dormimos en una habitación

2. ¿Tus padres viven juntos?(Si tu respuesta es **SI pasa a la pregunta 4)**

- a) Sí
- b) No

3. ¿Con quién de los dos vives?

- a) Papá
- b) Mamá
- c) Otros _____

4. ¿Cuántos hermanos tienes?

- a) De uno a dos
- b) Tres
- c) Más de tres
- d) Ninguno

5. ¿Tus padres trabajan?

- a) Papá
- b) Mamá
- c) Ambos

6. ¿Alguno de tus padres bebe alcohol frecuentemente?

- a) Papá
- b) Mamá
- c) Ambos
- d) Ninguno

- 7. ¿Ha faltado a dormir a casa alguno de tus padres?**
- a) Papá
 - b) Mamá
 - c) Ambos
 - d) Ninguno
- 8. ¿Tus padres han discutido enfrente de ti?**
- a) Sí
 - b) No
- 9. ¿Han llegado a golpearse entre ellos?**
- a) Sí
 - b) No
- 10. ¿Te han pegado? (Si tu respuesta es **NO** pasa a la pregunta 12)**
- a) Sí
 - b) No
- 11. ¿Quién te ha pegado?**
- a) Papá
 - b) Mamá
 - c) Ambos
 - d) Abuelos, tíos o hermanos
- 12. ¿Por qué te razón te pegan?**
- a) Porque hago travesuras
 - b) Porque le pego a mi(s) hermano(s)
 - c) Porque no los obedezco
 - d) Porque digo mentiras
- 13. ¿Tus padres te dicen groserías?**
- a) Sí
 - b) No
- 14. ¿Qué calificaciones llevas en la escuela?**
- a) 9 y 10
 - b) 7 y 8
 - c) Menos de 6
- 15. ¿Tienes amigos?**
- a) Muchos
 - b) Pocos
 - c) No tengo
- 16. ¿Te dejan salir a jugar con tus amigos?**
- a) Casi siempre
 - b) Muy pocas veces
 - c) No me dejan

17. ¿Con qué juegas?

- a) Juguetes (muñecas, carritos, juegos de mesa, etc.)
- b) Bicicletas y/o pelotas
- c) Computadora y/o videojuegos

18. ¿Crees que los padres tengan derecho a pegarle a sus hijos?

- a) Sí
- b) No
- c) A veces

3.2.2 Resultados de la investigación

Una vez recopilada la muestra de 160 cuestionarios que se aplicaron a niños y niñas de edades entre 9 y 12 años, se folió cada uno de ellos para evitar repetir alguno y evitar así que los datos pudieran salir erróneos. Se obtuvieron los siguientes datos:

Resultados en números totales de las encuestas.

En primer lugar, es importante introducir datos como la edad y el sexo que predominaron en dichas encuestas.

Edad	
9 años	38
10 años	65
11 años	37
12 años	20

Sexo	
Femenino	91
Masculino	69

Resultados con mayor relevancia para la campaña

1. ¿Tienes tu propio cuarto?	
a) No, la comparto con mi(s) hermano(s)	85
b) Sí	51
c) Todos dormimos en una habitación	24

2. ¿Tus padres viven juntos?	
a) Sí	124
b) No	36

5. ¿Tus padres trabajan?	
a) Papá	48
b) Mamá	21
c) Ambos	91

6. ¿Alguno de tus padres bebe alcohol frecuentemente?	
a) Papá	34
b) Mamá	2
c) Ambos	1
d) Ninguno	123

8. ¿Tus padres han discutido enfrente de ti?	
a) Sí	82
b) No	78

9. ¿Han llegado a golpearse entre ellos?	
a) Sí	24
b) No	136

10. ¿Te han pegado?	
a) Si	104
b) No	56

11. ¿Quién te ha pegado? Respuestas de niños a quienes les han pegado	
a) Papá	22
b) Mamá	40
c) Ambos	37
d) Otros	5

12. ¿Por qué razón te pegan?	
a) Porque hago travesuras	26
b) Porque le pego a mi(s) hermano(s)	24
c) Porque no los obedezco	28
d) Porque digo mentiras	26

13. ¿Tus padres te dicen groserías?	
a) Sí	85
b) No	51

14. ¿Qué calificaciones llevas en la escuela?	
a) 9 y 10	47
b) 7 y 8	101
c) menos de 6	12

15. ¿Tienes amigos?	
a) Muchos	70
b) Pocos	79
c) No tengo	11

18. ¿Crees que los padres tengan derecho a pegarle a sus hijos?	
a) Sí	5
b) No	105
c) A veces	50

Resultados con menor relevancia para la campaña

3. ¿Con quién de los dos vives?	
Respuestas de niños que no viven con sus dos padres	
a) Papá	3
b) Mamá	28
c) Otros	5

4. ¿Cuántos hermanos tienes?	
a) De uno a dos	107
b) Tres	17
c) Más de tres	27
d) Ninguno	9

7. ¿Ha faltado a dormir a casa alguno de tus padres?	
a) Papá	19
b) Mamá	6
c) Ambos	0
d) Ninguno	135

16. ¿Te dejan salir a jugar con tus amigos?	
a) Casi siempre	44
b) Muy pocas veces	63
c) No me dejan	53

17. ¿Con qué juegas?	
a) Juguetes (muñecas, carritos, juegos de mesa, etc.)	31
b) Bicicletas y/o pelotas	59
c) Computadora y/o videojuegos	70

3.2.1 Gráficas de la investigación

Para facilitar la interpretación de los datos obtenidos y conocer la proporción que guardan entre sí, fue necesario graficarlos en forma de pastel, para entonces iniciar su análisis y detallar las observaciones para cada una de las preguntas. A continuación se muestra cada gráfica con el respectivo comentario:

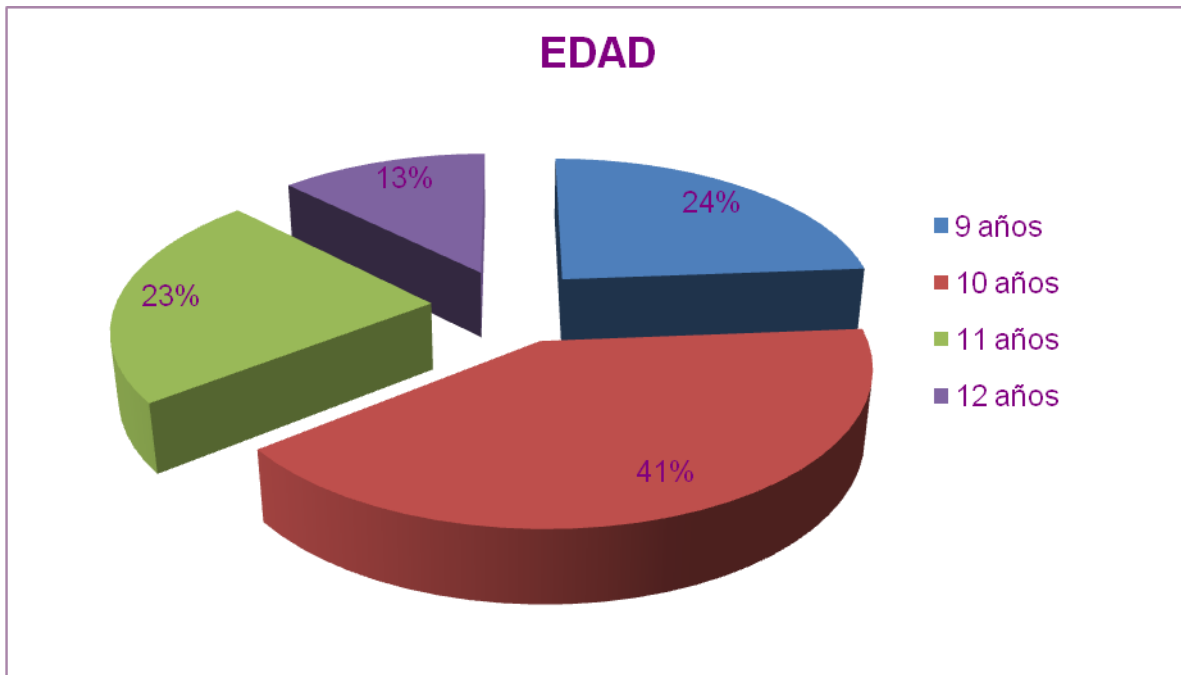

En cuanto a la edad: un 41% tuvo la edad de 10 años, un 24% 9 años, el 23% 11 años y por último, el 13% 12 años; en este caso la mayoría de niños que contestaron el cuestionario fueron de la edad de 10 años.

Cabe mencionar que la realización de dicha encuesta a niños de estas edades fueron importantes, debido a que en este rango perciben con mayor facilidad los fenómenos que los rodean, como lo que pasa entre sus padres y la forma en que los tratan a diario.

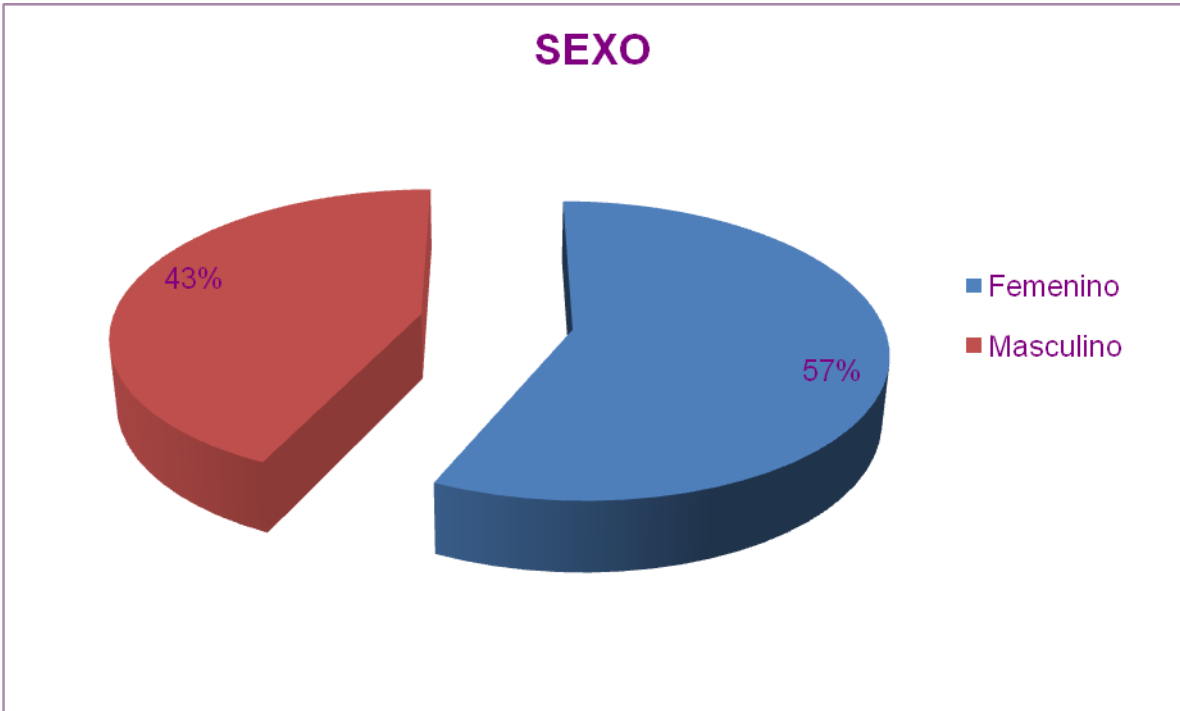

Sexo: un 57% fueron encuestas respondidas por niñas y un 43% por niños, cabe mencionar que a lo largo de la aplicación de las encuestas, en los lugares se encontraba un mayor auge de niñas y en diversos sitios predominaban los niños, de ahí que en los resultados se tenga una mínima diferencia. No se prefirió un sexo en específico para la aplicación.

Debido a que el porcentaje mayor lo tiene el sexo femenino, dentro de esta encuesta el porcentaje que arrojen las siguientes preguntas recaerán por un mínimo sobre las niñas.



Pregunta número 1, **¿Tienes tu propio cuarto?**: teniendo un mayor porcentaje que abarca más de la mitad de los encuestados, que comparten su cuarto con sus hermanos tiene un 53%, seguido de los que si con un 32%, finalizando con un 15% de que los miembros de la familia duermen juntos en una sola habitación.

Los datos anteriores arrojan que el nivel socioeconómico donde se desarrollan los menores es de clase C, seguido de un D+, teniendo como definiciones de los diferentes tipos de clases sociales que menciona la “*AMAI Comité de Niveles Socioeconómicos, Asociación Mexicana de Agencias de Investigación de Mercados y Opinión Pública, A.C.*”¹¹¹

- **Nivel A/B:** Este es el estrato que contiene a la población con el más alto nivel de vida e ingresos del país. Los hogares de las personas que pertenecen al nivel AB son casas o departamentos propios de lujo que en su mayoría

¹¹¹ Información proporcionada por la Profesora González Martínez Silvia Josefina, en la materia de Investigación de Mercado. Agosto 2007.

cuentan con 6 habitaciones o más, dos 2 ó 3 baños completos, el piso de los cuartos es de materiales especializados distintos al cemento y todos los hogares de este nivel, tienen boiler.

- **Nivel C+:** En este segmento se consideran a las personas con ingresos o nivel de vida ligeramente superior al medio. Las viviendas son casas o departamentos propios que cuentan con 5 habitaciones o más, 1 ó 2 baños completos.
- **Nivel C:** En este segmento se considera a las personas con ingresos o nivel de vida medio. Los hogares son casa o departamentos propios o rentados que cuentan en promedio con 4 habitaciones y 1 baño completo.
- **Nivel D+:** En este segmento se consideran a las personas con ingresos o nivel de vida ligeramente por debajo del nivel medio, es decir es el nivel bajo que se encuentra en mejores condiciones (es por eso que se llama bajo/alto o D+). Los hogares de las personas que pertenecen a este nivel son, en su mayoría, de su propiedad, aunque algunas personas rentan el inmueble. Cuentan en promedio con 3 o más habitaciones en el hogar y 1 baño completo.
- **Nivel D:** El nivel D está compuesto por personas con un nivel de vida austero y bajos ingresos. Los hogares son inmuebles propios o rentados. Las casas o departamentos cuentan con al menos dos habitaciones y 1 baño que puede ser completo o medio baño. En estas casas o departamentos son en su mayoría de interés social o de rentas congeladas (tipo vecindades).
- **Nivel E:** El nivel E se compone de la gente con menores ingresos y nivel de vida en todo el país. Estas personas usualmente no poseen un hogar propio (sobre todo en la Cd. de México), teniendo que rentar o utilizar otros recursos para conseguirlo. En un solo hogar suele vivir más de una generación. Sus viviendas poseen 1 ó 2 cuartos en promedio, mismos que utilizan para todas las actividades (en ellos duermen, comen, etc.). La mayoría de los hogares no tienen baño completo propio (dentro de su casa). No poseen agua caliente (calentador de agua), ni drenaje. Los techos son de lámina y/o asbesto y el piso muchas veces es de tierra.

Mencionado anteriormente que el nivel socioeconómico C y D+, es debido a las habitaciones que se encuentran en su hogar, por ende, los porcentajes anteriores nos dan como conclusión dicho nivel.



Pregunta número 2: **¿Tus padres viven juntos?**, de los niños encuestados, con un 78% contestaron que sus padres en la actualidad conviven diariamente, dejando a un 23% que no viven juntos, haciendo resaltar que viven con un sólo miembro de la familia y con hermanos, o en algunos casos, cuando no se tiene a un padre o madre, según el caso, también viven con los abuelos o tíos, ya que en esta situación la madre o el padre tiene que ir a trabajar, por ende, el cuidado del niño queda en manos de los hermanos u otro familiar.

Mientras que los niños que tienen a sus padres viviendo juntos, quedan principalmente al cuidado de la madre, cuando el padre trabaja o si llega el caso en el que ambos tienen que trabajar quedan al cuidado de los hermanos, abuelos o tíos, dependiendo si vive con ellos otro miembro de la familia, también depende del horario que mantengan los trabajos de ambos padres para poder convivir con su hijo después de la escuela.

3. ¿Con quién de los dos vives?

Respuestas de niños que no viven con sus dos padres

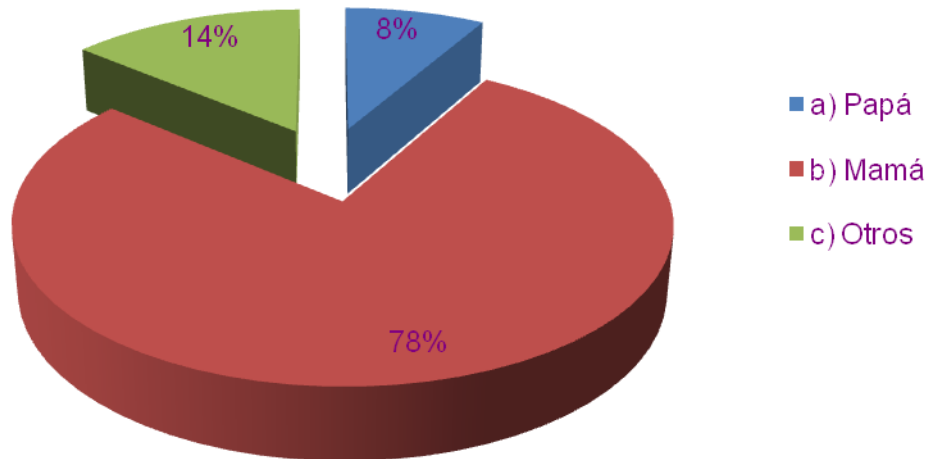

Pregunta número 3: **¿Con quién de los dos vives?, resultados donde no viven juntos los padres**, del porcentaje de la pregunta anterior donde los niños respondieron que sus padres no vivían juntos, se les cuestiono con cuál de los dos vive actualmente, con un 78% respondió que viven con la madre, mientras que con un 14% viven con otros, dentro de ellos se engloban a los abuelos, tíos, hermanos, o en algunos casos dependiendo con quien vivan, si tiene un nuevo cónyuge y viva con ellos; dejando con un 8% a niños que conviven con su padre.

En este caso, los menores que viven con su mamá (el mayor porcentaje) admiten que han sido violentados físicamente por ella, mientras que con un porcentaje de 14% los niños que viven con sus abuelos, hermanos y/o tíos de igual forma aceptan que son violentados tanto física como emocionalmente, y por último los que viven con la figura paterna, un 8% sufren maltrato por su progenitor muy a pesar de que éste trabaje y de igual forma se haga cargo de su educación.

4.¿Cuántos hermanos tienes?

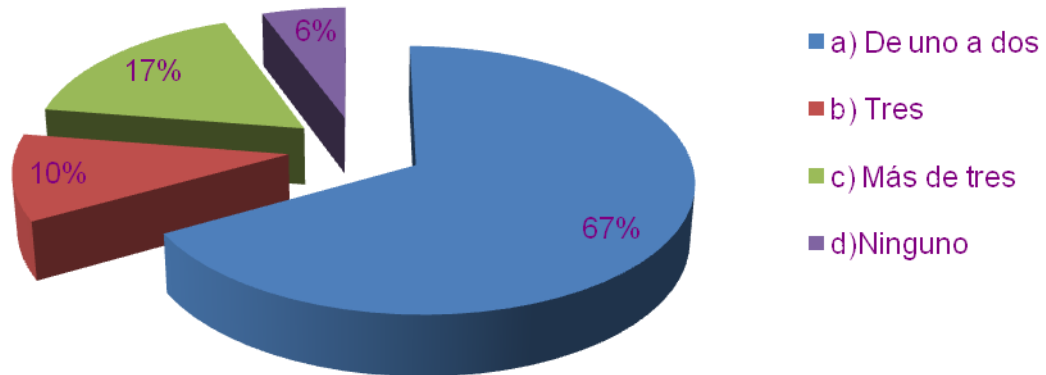

Pregunta número 4: **¿Cuántos hermanos tienes?**, se les cuestionó a los menores cuántos hermanos tienen sin contarse ellos; con un 67% los menores contestaron que tenían de uno a dos hermanos, seguido de un 17 % que tenían más tres, un 11% que tienen exactamente tres hermanos y un 5% menciona que son hijos únicos.

En los porcentajes arrojados, los niños que son violentados, la mayoría tiene de uno a dos hermanos, esto nos indica que dependiendo del lugar que toman (mayor o menor) dentro de los hermanos, y de ahí las responsabilidades que les asignen a cada uno.

De igual forma, los menores que tienen de tres a más hermanos, puede que la causa del maltrato se deba a todas las acciones que hagan entre hermanos y lleguen a desesperar a los padres o por algunas causas como puede ser la económica, dado que el resultado que dio la pregunta que arrojó el nivel socioeconómico, la que quedó en primer lugar con un poco más del 50% fue que compartían la habitación con los hermanos, etc.

Dentro de los infantes que no tienen hermanos, la mitad del 5%, admitió en la encuesta que son golpeados por quienes están a su cargo mientras que el sobrante, no tiene violencia alguna dentro de su hogar.

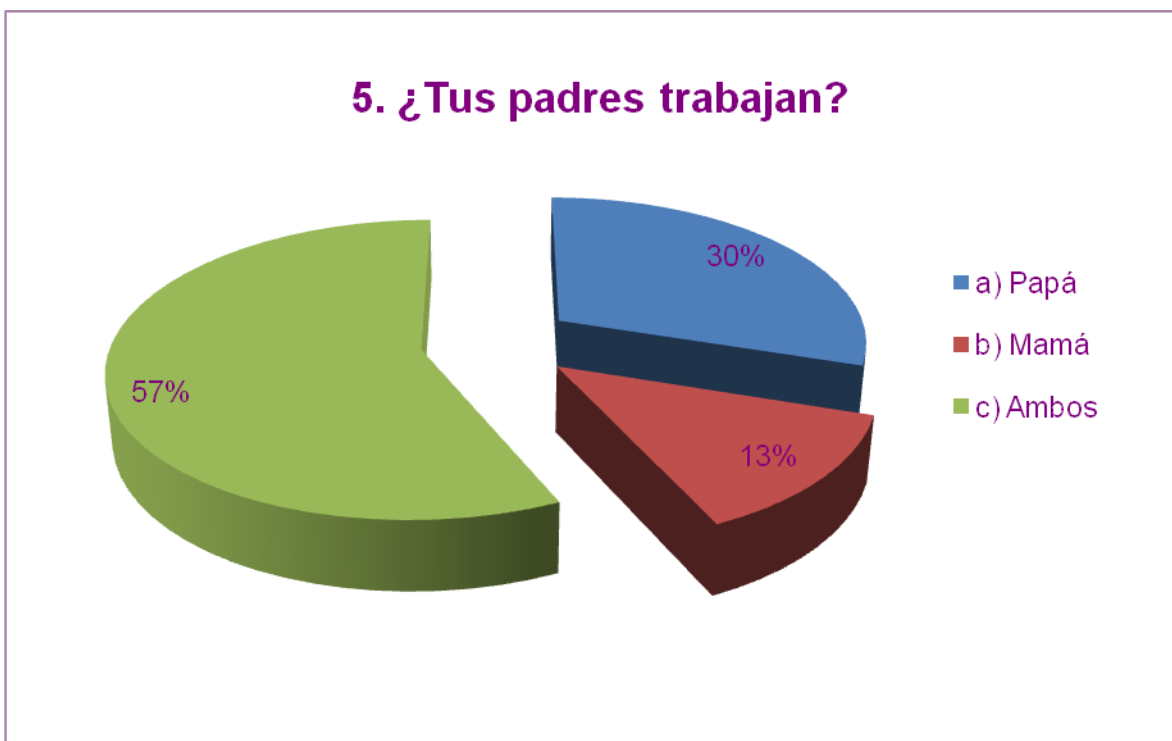

Pregunta número 5: **¿Tus padres trabajan?**, es de suma importancia ya que mediante ella, se puede analizar quién está al cuidado del menor o qué tan importante es el factor de la economía con la violencia suscitada dentro del hogar y sobre todo en los menores; por consiguiente, tenemos con un 57% que ambos padres trabajan, seguido un 30% que únicamente el padre y un 13% que la madre, este último porcentaje trae como resultado que la gente que queda al cuidado del menor hace uso del maltrato sobre este.

Cabe destacar que el porcentaje resultante de madres trabajadoras, se muestra que los niños no son regañados o violentados emocionalmente, pero reciben de cualquier modo golpes por parte de ella; mientras que el gran porcentaje que menciona que ambos padres se mantienen ocupados trabajando, son regañados e igualmente golpeados en algún momento del día; el porcentaje que mencionó vivir con otros familiares y que indica que tanto mamá y papá trabajan, la mayoría admite que son golpeados y regañados por quienes se encuentran cuidándolos, esto engloba a los hermanos, abuelos y/o tíos.

6. ¿Alguno de tus padres bebe alcohol frecuentemente?

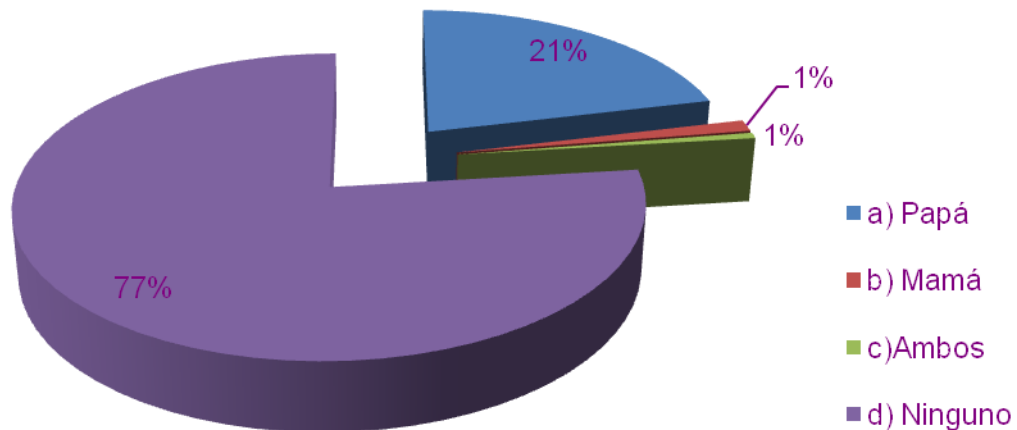

Pregunta número 6: **¿Alguno de tus padres bebe alcohol frecuentemente?**, es importante mencionar que uno de los factores que también influyen en los padres para tener conductas agresivas en el ámbito familiar, es el consumo de alcohol, por ende, a los menores se les cuestionó si alguno de sus padres consumía alcohol, un 77% dijo que ninguno de sus padres acostumbraba a beber alcohol continuamente, sin embargo, un 21% el padre bebe alcohol, el 1% dijo que era la madre la que lo consume y un 1% dijo que ambos.

En este caso, un 77% menciono que ninguno de sus padres bebe alcohol pero aun así existe el maltrato tanto emocional como físico, este resultado no arroja que el alcohol no es un factor principal para general violencia intrafamiliar, sin embargo, seguido de un 21% en donde los menores mencionaron que el padre es el que lo consume aceptan que en ocasiones el maltrato físico proviene de él mismo, pero el padre de familia lo consume la madre es quien violenta tanto física como emocionalmente.

El consumo de alcohol en el padre, en algunos de los casos, es factor de maltrato intrafamiliar, por consiguiente si el padre lo consume muy frecuentemente lleva a éste a un alcoholismo que esta avanzado, por ende, la familia tiene que vivir un entorno de violencia y maltratos.

Por último, los porcentajes de 1% donde la madre y ambos beben alcohol, de igual forma son maltratados, en algunos casos únicamente en lo emocional y en otros son golpeados.

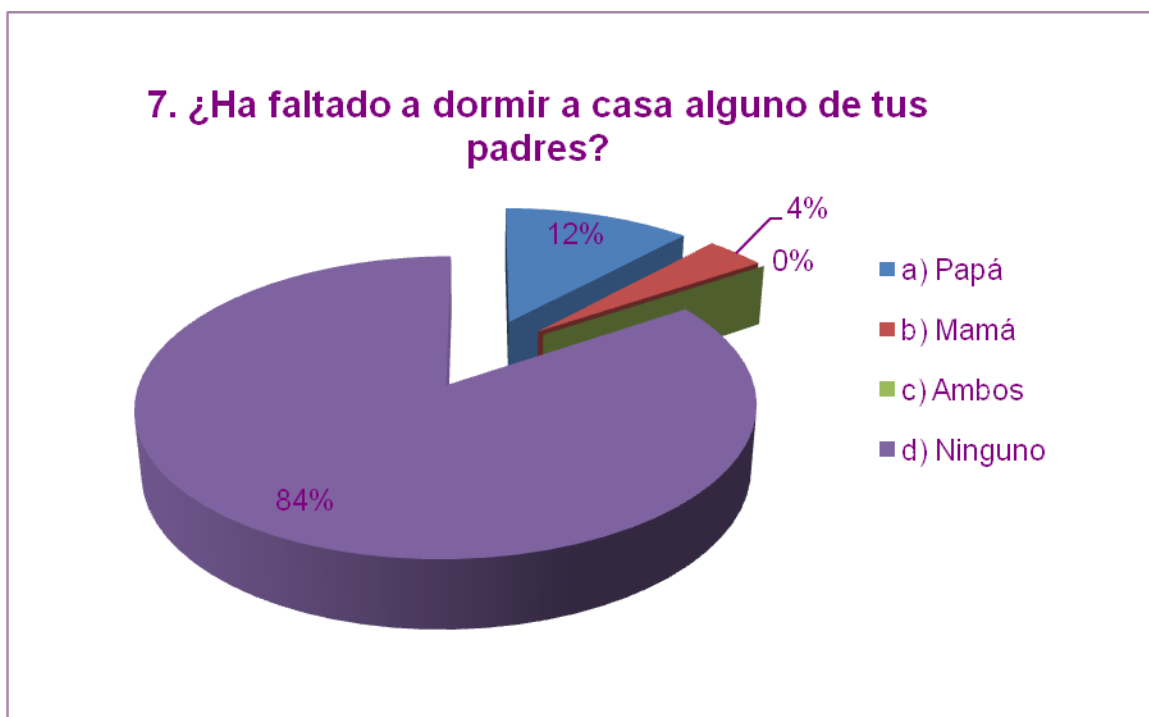

Pregunta número 7: **¿Han faltado a dormir a casa alguno de tus padres?**, en esta pregunta el 84% de los menores contestaron que ninguno ha faltado a casa, sin embargo el 12% mencionó que el padre ha llegado a faltar, seguido de un 4% que es la madre.

Es importante mencionar que cuando no llega algún miembro de la familia a dormir, en algunas cuestiones suelen ser por compromisos de trabajo, entre otros, sin embargo si se toma en cuenta el porcentaje anterior de los menores que dijeron que el 21% de sus padres beben alcohol frecuentemente, en esta pregunta se tiene que la mitad de ese veinte porciento, el 10% de los padres falta a casa, por ende, se tiene que existe por parte

del padre una falta de convivencia en el hogar, tomando más en cuenta con los hijos, se va perdiendo la figura paterna en el hogar, donde la madre es la única que se encuentra pendiente de las actividades que realizan los hijos.

En el caso del 4% donde la madre falta a la casa y relacionado con el 1% anterior donde la madre consume alcohol, sólo algunas han faltado a casa, mientras que otras no lo hacen, ergo para un niño es más significativo que la madre falte al hogar, ya que es la persona que ve más por él y se tiene un lazo más unido a él; en el caso del padre, se toma en cuenta el trabajo y por ello no tiene una mayor dedicación al cuidado del menor.

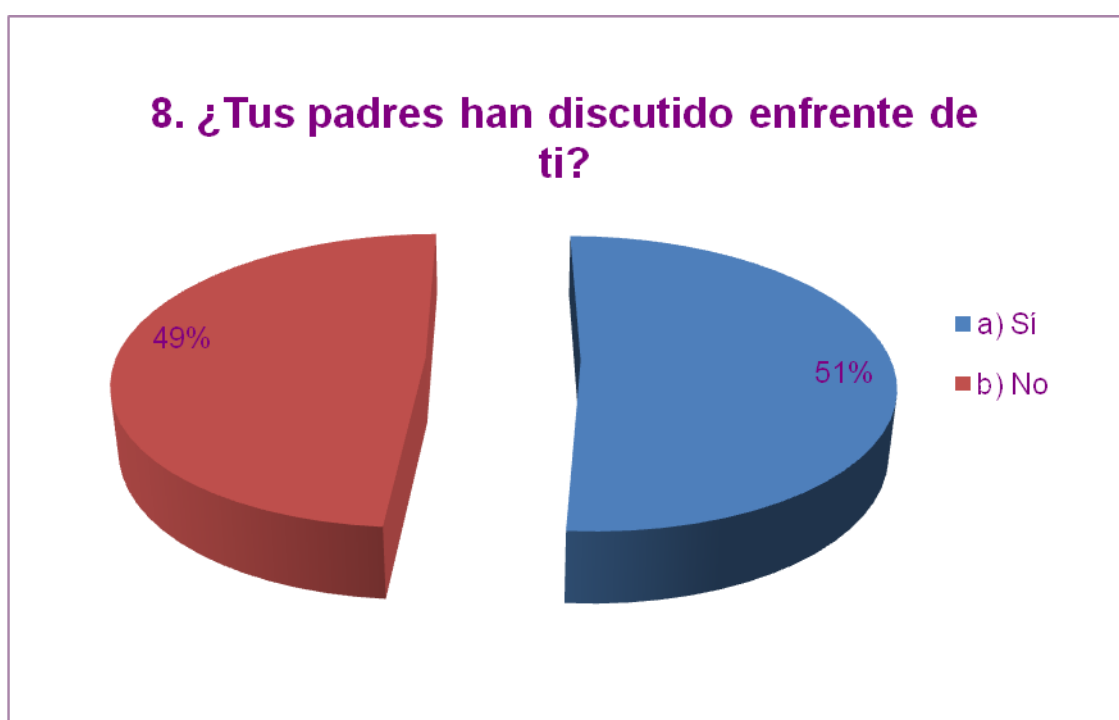

Pregunta número 8: **¿Tus padres han discutido enfrente de ti?**, se tiene con un 51% que los padres sí han discutido enfrente de los niños, mientras que un 49% dijo que no han presenciado una discusión; sin embargo, este porcentaje no queda exento de que aunque no lo presencien, sus padres tengan discusiones que no hacen públicas frente a los menores, pero se percatan cuando sus padres se encuentran enojados.

Es importante mencionar, que dentro del mayor porcentaje no es muy bueno que los niños observen como los padres discuten, ya que conforme pasan los años, los infantes

creen que esa mentalidad que únicamente con gritos y discusiones se pueden arreglar los problemas y malos entendidos.

Sin dejar a un lado la conducta y educación que los padres van reflejando con lo que muestran delante del niño, y éste a futuro lo vaya a poner a prueba.

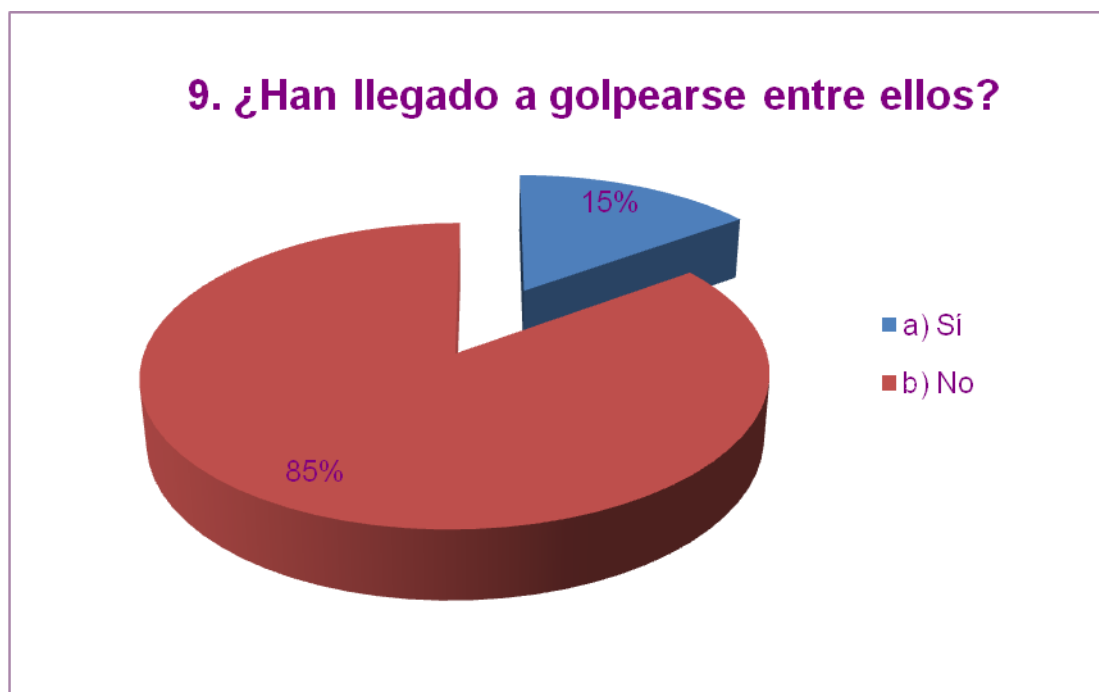

Pregunta número 9: **¿Han llegado a golpearse entre ellos?**, en este caso, el 85% menciona que sus padres nunca han llegado a los golpes entre ellos, el 15% afirma que sí se han golpeado; tomando en cuenta el porcentaje de 51% anterior, que ha presenciado cuando sus padres discuten. Resulta que son niños donde únicamente viven con un padre, es decir, ya sea que vivan con su mamá o con su papá, por ende, este tipo de discusiones que llegaron a los golpes pueden provocar en parejas la separación. También hay niños dentro de este rango que viven con ambos padres y existen estas discusiones que los niños presencian.

En lo referente al otro porcentaje que no ha visto que sus padres se golpeen, no se deja a un lado que discutan, con o sin los menores presentes. Es importante mencionar que las agresiones tanto verbales como físicas entre los padres fomentan al comienzo de la violencia intrafamiliar, empezando primero entre pareja con pequeñas discusiones. Posteriormente, cuando el menor realice alguna actividad o conducta que irrite a los padres, éstos empezarán a tratar así como empezó con su pareja, ahora a los menores, por consiguiente, éstos en tiempo futuro harán lo mismo cuando forme un hogar.



Pregunta número 10: **¿Te han pegado?**, es de suma importancia tomar en cuenta esta pregunta, ya que antes se les cuestionó si habían presenciado discusiones o golpes entre sus padres, pero ahora se cuestiona si estos regaños y gritos se tornan hacia ellos, entonces un 65% mencionó que sí ha sufrido de golpes por parte de sus parientes cercanos, dejando con un 35% a menores que no han sufrido maltrato físico alguno.

Es importante mencionar que más de la mitad de población encuestada ha sufrido maltrato físico, aunque lo hubiesen sufrido sólo una vez, la violencia ya se llevó a cabo, el daño ya está hecho, y con un sólo golpe que reciba el menor, las cosas cambian,

comienza a darse cuenta que ante cualquier situación desagradable para sus padres, éstos podrán pegarle de algún modo.

Ahora tomando en cuenta el porcentaje que no ha sufrido maltrato alguno, no se deja a un lado que no hayan recibido al menos un grito o regaño, en este caso, los padres no han ejercido violencia física y se han mantenido al margen de aplicarla sobre los menores.

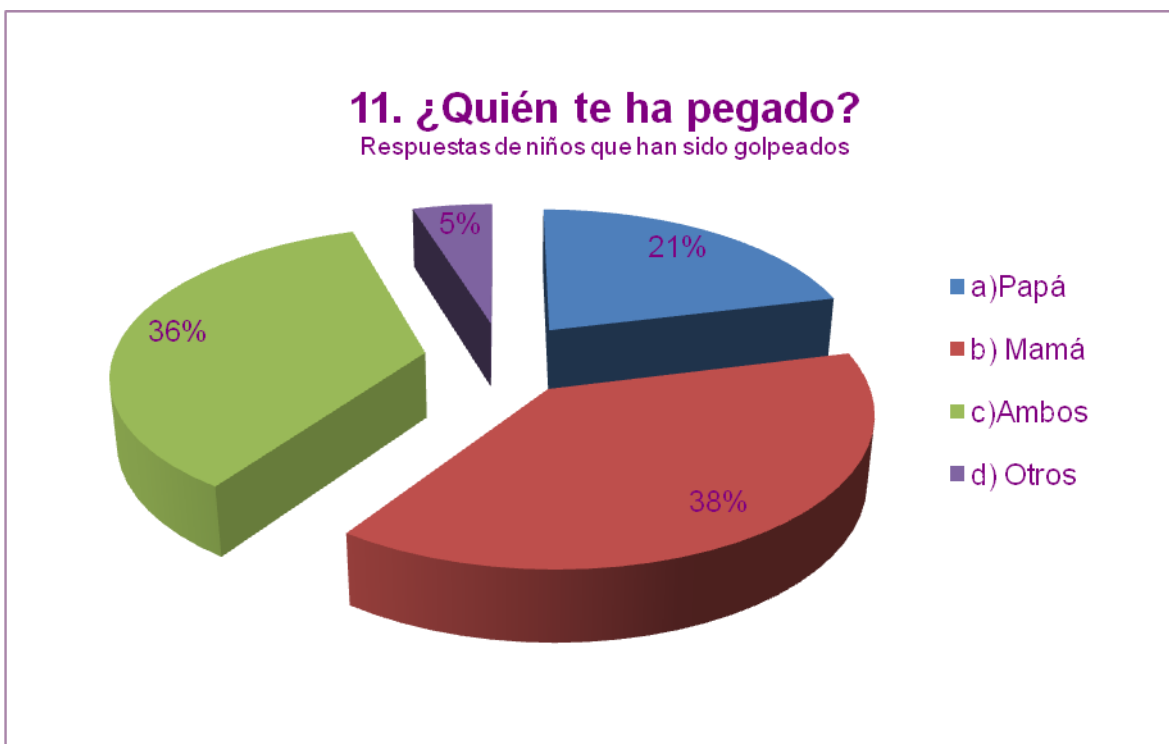

Pregunta número 11: **¿Quién te ha pegado?**, respuesta de niños que han sido **golpeados**, respecto al porcentaje anterior que ha sufrido de algún maltrato físico, se les cuestionó de parte de quién han sido violentados físicamente, el 38% resultó que la madre es la que los violenta, seguido de un 36% de que ambos son los que ejercen la violencia hacia el menor, posteriormente, con un 21% respondieron que el padre, y finalmente con un 5% resultó que otras personas que quedan a su cuidado los maltratan.

Cabe destacar que la madre es la principal persona que ejerce la violencia sobre los menores, esto es porque pasa el mayor tiempo con ellos, y así cuando llega el esposo, también tienen un porcentaje considerable que ambos desquiten sus problemas con los

niños, aunque luego suele suceder que la acción que hizo el menor irrite a la madre y le pegue, enseguida de que llegue el padre de trabajar acuse al niño con su padre y este igualmente lo maltrate.

Respecto al poco porcentaje que tiene la otra persona que maltrata al menor, en estos casos es porque ambos padres tienen que trabajar y entonces quedan al cuidado de sus hermanos u otra persona, entonces ellos son los que lo maltratan, y dependerá del menor si da aviso de lo sucedido a sus padres o no comenten nada por amenazas que existen por parte del agresor.

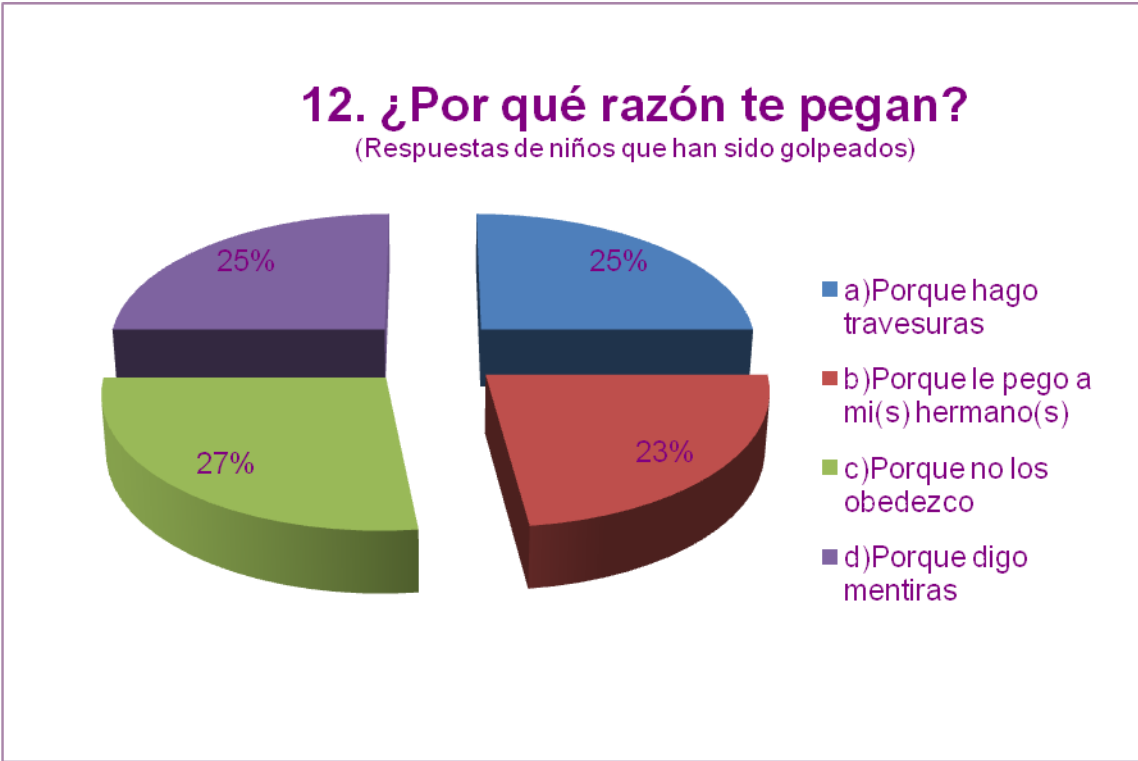

Pregunta número 12: **¿Por qué razón te pegan?**, es importante saber por qué los padres o quienes se encuentran al cuidado del menor llevan a cabo la violencia en los niños; con un 27% los menores no obedecen a sus padres, con un 25% porque dicen mentiras y llevan a cabo travesuras, ya sean dentro del hogar o en la escuela, lo cual irrita a los familiares y finalmente con un 23% porque los mismos niños aplican la violencia pero hacia sus hermanos, de ahí que fuera importante cuestionar el número de hermanos que viven con ellos, ya que dependiendo del lugar que ocupan, puede que los padres le tomen

más importancia al hermano y de ahí que entren los celos por tomar llamar la atención de los padres.

En la cuestión de las travesuras y las mentiras, ambas van muy ligadas, ya que si una vez que los padres se enojaron por alguna cuestión que los llevo a aplicar la violencia, los menores al repetir la travesura que no fue del agrado de sus padres recurrirán a la mentira por temor a que vuelvan a aplicar el maltrato, pero los adultos al percatarse de que mintió se recurrirá a los golpes o regaños.

Si se le advierte al menor que no deba hacer tal acción porque puede conllevar a un accidente o simplemente por no ser del agrado de los padres, suele suceder que los menores no obedezcan, por consiguiente, se tendrá una travesura y posteriormente una mentira así hasta llegar al maltrato, aunque la cuestión es que si tiene hermanos y no tiene la atención suficiente, los menores lo realizarán para atraer la atención.



Pregunta número 13: **¿Tus padres te dicen groserías?**, con un 53% se muestra que la mayoría de los menores encuestados son regañados por sus padres con groserías; en dicha cuestión se puede mencionar que los regaños se obtienen mediante actitudes o situaciones que los niños no hacen debidamente como sus padres se lo piden.

Este tipo de regaños con groserías van desde simples “te dije que no hicieras eso”, hasta palabras y frases muy fuertes debido al contenido muy agresivo para la edad de los menores; por consiguiente cuando los padres o las personas que se encuentran a cargo de un menor empiezan por un simple regaño y sigan con groserías, conforme vayan ejerciendo esta actitud, ya no corregirán al menor mediante groserías sino irán directo con golpes y jalneos, ya que empezarán a pensar que para que los menores entiendan, ya no sólo se necesitará utilizar las malas palabras y gritos sino llegar a los golpes.

Seguido de un similar el porcentaje que no sufre con las groserías de los padres con un 47%, estos menores, no recibe una mala palabra por parte de sus padres, sin embargo, esto no quiere decir que en alguna ocasión en que se enojaron con él recibieron un insulto o puede que los padres utilicen otra forma de maltratar al menor.



Pregunta número 14: **¿Qué calificaciones llevas en la escuela?**, un factor importante en el crecimiento de un niño es su desarrollo fuera del hogar, en este caso, en la escuela, en este caso la encuesta arrojó que un 63% de los niños va con calificaciones entre 7 y 8, seguido de un 29% con 9 y 10, finalmente un 9% los niños que tiene menos de 6 en su boleta escolar.

Tomando en primera instancia el porcentaje de 9%, los niños que viven con personas que no son ni su mamá ni su papá acepto que llevan estas calificaciones, por ende, un factor que influye en el desempeño escolar es la convivencia con los padres, de ahí, que este porcentaje que vive con abuelos o tíos, también han sido golpeados por éstos, ergo, un factor más a este rubro.

El 63% que con calificaciones promedio (7 y 8) existe un porcentaje de menores que viven con un sólo miembro del hogar, y admiten que van regular sin dejar a un lado que de igual forma son maltratados. De la misma manera otro porcentaje que vive con ambos padres y que no han sufrido maltrato admiten que van con estas calificaciones en la escuela; en estos casos, en algunos menores, la separación o convivencia con un solo padre también influye en su rendimiento, mientras que otros, aunque vivan con ambos, son otros factores los que hacen que vayan de esta forma en la escuela.

Mientras que el 29% de menores que lleva buenas notas, son niños que viven con ambos padres y únicamente sufren de maltrato emocional, por ende, no tienen algún factor grave que provoque una interferencia en su desempeño escolar.



Pregunta número 15: **¿Tienes amigos?**, otro factor donde se ven reflejados los tratos hacia los menores es en el número de iguales que tiene, ya sea en la escuela o cerca de casa, con quiénes conviven, se sienten tranquilos y en confianza; cabe destacar que también dentro de sus compañeros se sientan identificados debido a que de alguna manera estén pasando por la misma situación de violencia igual que ellos.

Con un 49% los menores mencionaron que tienen pocos amigos, un porcentaje resulta que no viven con una figura de padres, de igual forma los que viven con la madre y otro porcentaje vive con ambos.

Mientras que el 44% de niños que dijeron que tienen muchos amigos, es importante recalcar que retomando el porcentaje de 8% de los niños que viven con su padre únicamente, que él es el único que bebe alcohol frecuentemente y que recibe golpes por parte del mismo, tiene muchos amigos, ergo, estos casos son importantes porque se deduce que todos estos factores influyen en el menor para buscar otra compañía que no le haga daño, es decir, alguien con quien se identifique, que lo entienda, etc., alguien que no sea un adulto. Sin embargo, los otros niños que completan este porcentaje viven con ambos padres y otros únicamente con la madre.

El 7% que mostró no tener amigos, resulta que un mínimo porcentaje se deriva de niñas que viven únicamente con la madre y son maltratadas tanto emocional como físicamente, y llevan calificaciones de 7 y 8 en su desempeño escolar, son factores que intervienen en su rol social, en este caso, como la madre es la que trabaja, la menor tiene que estar en el hogar después de casa, de ahí que no conviva con otra persona, únicamente con los hermanos que tenga.

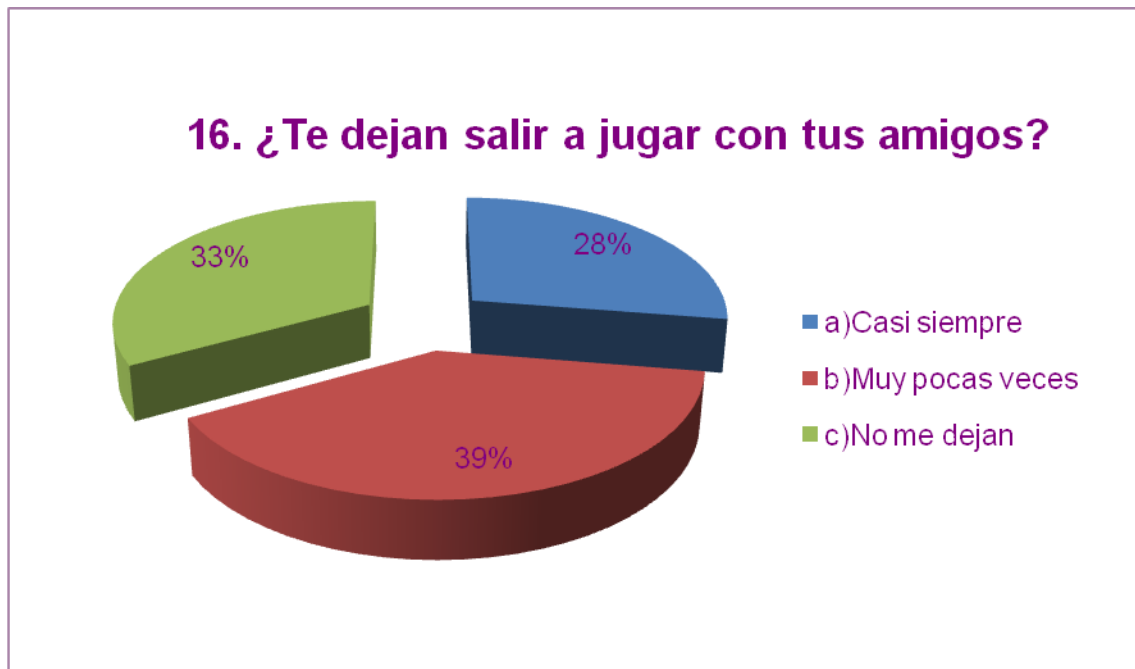

Pregunta número 16: **¿Te dejan salir a jugar con tus amigos?**, tomando en cuenta los porcentajes donde los niños tienen de pocos a muchos amigos, la cuestión es si sus padres permiten que salgan a jugar con ellos, por ello, se tienen los siguientes resultados, con un 39% los niños muy pocas veces salen a jugar con ellos, un 33% menciona que no los dejan salir, mientras que un 28% dijo que casi siempre los dejaban salir a jugar con sus amigos.

Dentro de esta pregunta se trata de analizar la accesibilidad de los padres al dejar a los menores interactuar con sus iguales e intercambiar comunicación, en este caso muy pocas veces los dejan salir, independientemente sean de la misma zona donde vive.

Así también, si tiene hermanos, para los padres es más fácil decir que no sale a jugar y que mejor se quede a convivir con los hermanos que tenga, aunque en ocasiones suele suceder que entre éstos existan confrontaciones debido al tipo de juegos o juguetes que tengan que compartir. Por ende esto puede llevar, en primera instancia, a que los hermanos hagan uso de la violencia entre ellos y se suscite a los padres a maltratarlos por estar peleando. Lo que conlleva a dejarlos salir con sus respectivos amigos por periodos cortos de tiempo.

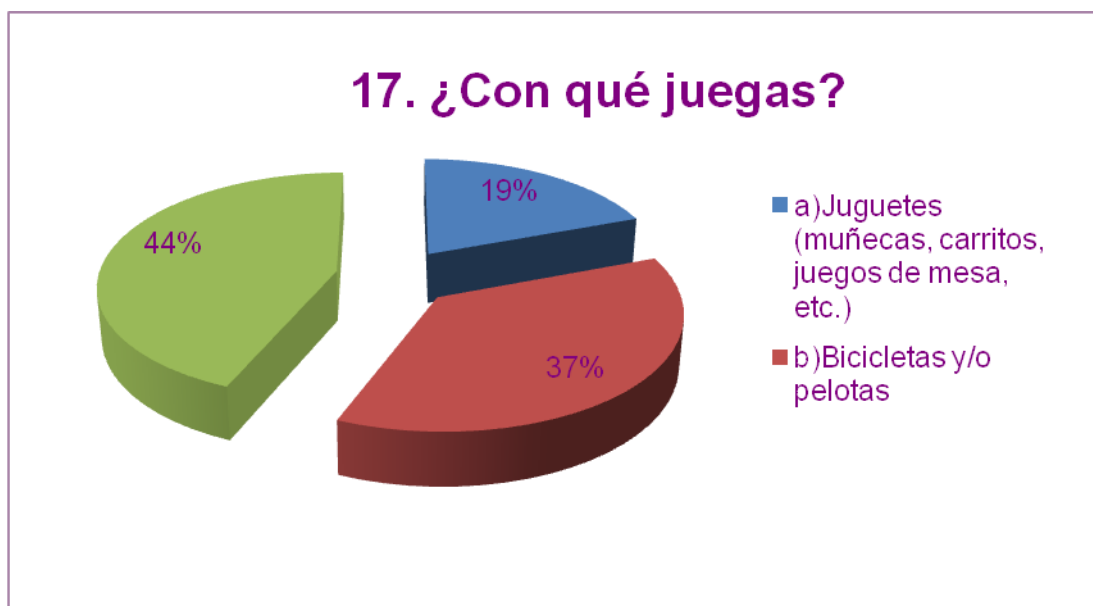

Pregunta número 17: **¿Con qué juegas?**, debido a la violencia que se puede suscitar en el hogar, empezando con el maltrato entre hermanos y posteriormente de padres a hijos, es importante retomar cuales son los juegos o juguetes que se tienen en el hogar y que llevan a cabo entre hermanos.

Con un 44% se tienen videojuegos o alguna herramienta para jugar en la computadora, ya que en la actualidad se tiene mayor auge de computadoras, 37% se entretiene con bicicletas y/o pelotas, en este porcentaje va muy ligado con el de la anterior gráfica, tomando en cuenta el que muy pocas veces sale a jugar con amigos, ya que estos juegos se tienen que llevar a cabo en la calle, porque dentro del hogar se tendrían muchos problemas si se juega con una pelota.

Por último se tiene un 19% que se entretienen con juguetes comunes, carritos, muñecas, juegos de mesa, entre otros, en este porcentaje se toma en cuenta el nivel socioeconómico que tienen, el 15% de las familias que duermen todas en una sola habitación, se puede suscitar que también por falta de dinero no se le compran muchos juguetes a los niños, por ende, se llegue a la confrontación antes mencionada.



Pregunta número 18: **¿Crees que los padres tengan derecho a pegarle a sus hijos?**, esta pregunta fue muy importante cuestionársela a los menores, qué era lo que pensaban y si estaban de acuerdo en que sus padres puedan pegarles, un 66% de los niños contestaron que no estaban de acuerdo con recibir golpes por parte de sus padres, un 31% que a veces los padres sí tenían que pegarles, esto se puede analizar dependiendo de la acción que realiza el menor pueden merecer al enojo del padre o madre y entonces se tenía el maltrato para que no se volviera a repetir; mientras que un 3% respondió que los padres tienen el derecho de pegarle a sus hijos.

Respecto a estas cuestiones, los que mencionaron que a veces y el mínimo 3% de los niños encuestados que respondieron que si tienen derecho a pegarles, lamentablemente los padres están fortaleciendo la violencia en los niños que en un tiempo futuro se

convertirán en golpeadores y adultos que violenten a sus familias, así también, crean que la violencia es el único medio de arreglar las cosas y cuando estos tengan familia, creerán que el maltratar a los menores va a ser la única forma de educarlos y se seguirá de generación en generación.

Aunado a ello, la mayoría de los infantes encuestados están en total desacuerdo con que los padres golpeen a sus hijos, ya que en ocasiones dejan lesiones muy severas tanto en el cuerpo si les pegan como cuando los regañan, aunque no sea una violencia física que deje moretones o rasguños, la violencia emocional también marca la vida del menor.

Algunos niños en un futuro entenderán que la violencia no es buena para la educación en sus hijos, así sabrán comportarse con su familia que lleguen a procrear y tendrán en cuenta de que la violencia no es la única solución de arreglar los problemas y situaciones, con el tiempo entenderán y aplicaran la comunicación.

Las y los niños que son intimidados, experimentan un sufrimiento real que puede interferir con su desarrollo social y emocional así como en su rendimiento escolar, mientras que quienes la ejercen, pueden ir aprendiendo conductas antisociales que poco a poco les ayudarán en el futuro y probablemente perjudicarán a los demás.

En este análisis de los resultados de las encuestas, puede observarse que son diversos los factores que llevan a un niño, por un lado, a aislarse y por otro a buscar a otras personas, en este caso a niños iguales a él, quienes lo comprendan, lo entiendan y que de igual forma comparta lo que esta sucediendo en sus hogares, que se den cuenta de que no es bueno sufrir el maltrato, por ello, prefieren salir mucho con sus amigos que estar en casa soportando dicha violencia.

Por parte de los padres, los factores que se presentan para producir un ambiente violento, son las discusiones entre pareja, se presenta la violencia desde las peleas entre pareja por aspectos económicos, si se tienen más de dos hijos, peleas por el dinero y el alcoholismo de uno o de ambos padres, en ocasiones, son violentos tanto física como emocionalmente hacia los menores, lo cual conlleva a la separación, por lo que el niño tiene que vivir con un sólo padre.

Y lo que es de suma importancia es que más del 50% de los niños dicen que los padres NO tienen derecho a pegarles a sus hijos, por ende, lo que permite pensar y analizar que los menores desean y anhelan un hogar donde los padres se lleven bien, y que no vivan en un ambiente donde exista la violencia intrafamiliar.

3.3 Estrategia creativa

“Es la orientación final, la dirección ideológica que se le da a un problema de comunicación. Esto se consigna en un documento final con el que trabajan los equipos creativos. Deriva de un documento anterior, la estrategia de comunicación, que es una interpretación de una estrategia de marketing realizada por la empresa anunciante.”¹¹²

La estrategia creativa es la manera de cómo se va a transmitir el mensaje de un problema hacia nuestra población objetivo que resultó de la investigación previa sobre la problemática social, dentro de ella se definen las estrategias que van a llevar la campaña social para que tenga un buen impacto sobre la población, que el lenguaje y el tono de la comunicación para enviar los mensajes sean los adecuados y nos lleven así a realizar las ejecuciones que se van a plasmar en los diferentes medios de comunicación que se vayan a requerir.

Objetivos de comunicación

- ◀ Informar a la población sobre las consecuencias que tiene a futuro la violencia aplicada en menores dentro del hogar.
- ◀ Informar a los padres de familia que la violencia no es un medio de comunicación apropiada para la solución a los problemas de crianza suscitados dentro del hogar.
- ◀ Conscientizar sobre los daños a la salud que origina a futuro la violencia en los menores, en su desarrollo físico, emocional y desde luego social.

¹¹² Ídem. pág. 489.

Tipo de Campaña

Lanzamiento

Tono

Formal / Emotivo

Concepto creativo

Los malos tratos se copian

Población objetivo:***Perfil demográfico***

Padres de familia con hijos.

Residentes del Distrito Federal.

Nivel Socioeconómico: C y D+.

Perfil psicográfico:

- ◀ Población que expresa que el único medio para la solución de los problemas que se dan en el ámbito familiar y educación de los menores es la violencia, dada en sus respectivos rubros.
- ◀ Población que vive o conoce algunos casos de violencia en niños y no sabe las consecuencias que ésta trae consigo en un futuro, exhortando incentivar a denunciar los casos que se conozcan para ir disminuyendo los casos de niños maltratados.

Estilo de vida:

- ◀ Población acostumbrada a utilizar la violencia como forma de educar a los niños y de solucionar los problemas suscitados en el hogar y en el entorno que lo rodea, sin saber que mediante la comunicación y el temperamento se pueden arreglar las circunstancias que se presenten.

- ◀ Así también la población que tiene muchos problemas y la única forma de descargar el estrés es mediante gritos y regaños, ya no sólo a su pareja sino que también arremete contra los niños hasta llegar al punto de golpearlos.

Equidad de Marca - Brand Equity

La marca significa algo más que un simple nombre, la marca puede transformarse en un currículum que refleja logro, desempeño y superioridad.

“Una marca es un nombre o sustantivo con una connotación literalmente gramatical que sirve para su identificación y es al mismo tiempo una idea relativamente abstracta con un significado asociado a ésta que permite su evaluación y su diferenciación.”¹¹³

Una percepción es una imagen mental inducida en ciertos grupos objetivo de consumidores mediante el manejo de diversos elementos de comunicación: nombre, logotipo, símbolos asociados, situaciones, personas, colores, tipografías, texturas, imágenes visuales, mensajes verbales, sonidos, entre otros. Todos estos elementos constituyen la identidad estratégica de la marca. Otras tantas herramientas permiten proyectar esta identidad en los mercados target: medios, packaging, identidad corporativa, publicidad, comunicación en el punto de venta.

En este caso, la marca que va a permitir la asociación con la campaña, como ya se mencionó, puede ser cualquier elemento, como los juguetes, ya que son un símbolo asociado con los niños y principalmente con la infancia, también nos remite a que la campaña es un tema y/o problemática relacionada con los niños.

Insight

... se ha implementado en publicidad el termino Insight, el cual se podría definir como “observar lo cotidiano, detectar, intuir acerca de la forma de vida de los consumidores, sus sentimientos internos y buscar nuevas formas de comunicar. El Insight son los pre-conceptos que ya están en nuestra percepción”¹¹⁴

¹¹³ HEILEMANN, Anne. **"The Benefits of Branding: Leverage Your Institution's Brand Equity During a Comprehensive Campaign."** CASE Currents, Enero, 2001.

¹¹⁴ <http://sombroblanco.blogspot.com/2005/09/el-boom-del-insight.html>. 2 septiembre 2009. 13:09pm.

Los insights son los conceptos que van a permitir que nuestra campaña, al mostrar una acción o persona en la campaña, llegue a la gente a la que nos dirigiremos para lograr una identificación, y con ello las expresiones serán ¡esto me ha pasado!, ergo, las acciones o situaciones que uno realiza inconscientemente se van a expresar de manera consciente.

En este caso, la palabra clave es: **juegos**

Personalidad

La personalidad que tiene dicha campaña se presenta como la de un menor. Como en este caso se va a dirigir a un sector de padres, los juguetes harán la parte del infante lo que permitirá que los padres no vean directamente a los niños golpeados, sino que se utilizará la metáfora donde los juguetes van a interpretar cómo son maltratados en casa por parte de mamá o papá; de ahí que los padres hagan conciencia de los maltratos que hacen a sus hijos.

Beneficio clave

Incentivar mediáticamente a los padres de familia mediante una campaña que muestre que los maltratos sufridos en sus hijos tienen repercusiones, en este caso, en un futuro inmediato, mediante sus juguetes los niños realizan lo vivido dentro del hogar, pero que en un futuro, la violencia sufrida será aplicada no a juguetes sino a otros seres humanos.

Razonamiento

En la actualidad existen estadísticas proporcionadas (*véase anexo de estadísticas*), donde el INEGI muestra la cantidad de niños que son golpeados por algún adulto que se encuentre a cargo de su educación y cuidado, seguido de una elevada estadística de los tipos de violencia que presentan, por consiguiente, de los pocos casos que son denunciados a las autoridades.

Así también se tiene información sobre las consecuencias que tiene la violencia en los infantes a futuro: timidez, desconfianza, bajo rendimiento escolar y donde en un futuro, es probable que se convierta en un golpeador doméstico o que sea un delincuente, es decir, que siga los mismos patrones que vivió durante su infancia.

Requisitos Ejecucionales

Tú puedes denunciar.

Locatel 56 58 11 11

Periodo de Campaña

1 Octubre al 31 de Diciembre de 2009

3.4 Estrategia de medios

“Es el camino a recorrer para conseguir los objetivos de medios. Todas las personas involucradas en la campaña participan en su redacción, pero el planificador de medios juega en ella un papel predominante.

Consta de tres tareas fundamentales: la definición del público objetivo, la determinación del presupuesto de medios y la distribución de dicho presupuesto por medios y soportes”¹¹⁵

En este caso es de suma importancia llevar a cabo la estrategia creativa para tener muy claro el público objetivo al cual le vamos a transmitir el mensaje, sin dejar a un lado los pasos anteriores, ya que si no se tuviera un buen conocimiento sobre lo que es la violencia en niños, no se tuviera una buena investigación de campo ya que las preguntas se basaron en los conocimientos de dicha problemática, por consiguiente, con los resultados arrojados se va vislumbrando qué le vamos a emitir a esa población, teniendo muy en cuenta su perfil psicográfico y estilo de vida.

Por consiguiente, es muy importante tener en cuenta la población objetivo, ya que de ahí nos daremos cuenta por donde transita, que medios de comunicación frecuenta, etc., los medios que se elijan van a ser importantes para el impacto que logre la campaña y no se derroche presupuesto en medios que no van a funcionar del todo.

Entonces dentro de los medios que se pretenden para la difusión de dicha campaña social y el por qué la elección de los mismos, son:

◀ Espectaculares

La ubicación donde se encuentren dichos espectaculares tendrán que ser dentro de donde transita nuestra población objetivo, en este caso es en el Distrito Federal.

En este caso, algunos o la mayoría de los niños viajan con sus padres y transitan en microbuses o automóvil propio para llegar a la escuela o a algún otro lado fuera del hogar, por ende, cuando existe tráfico en las calles la única distracción es mirar a los

¹¹⁵ GONZÁLEZ, Ma. Ángeles, Op. Cit. pág. 489.

alrededores, entonces los espectaculares son una forma de distracción y un medio que llega no solo a nuestra población objetivo sino a mucha gente de varias delegaciones.

◀ Carteles

Servirá para llegar a la población que va a los Centros de Salud, algunos Hospitales y sobre todo a donde hay afluencia de niños que siempre van acompañados de sus padres, esto es en las escuelas; de la misma forma aquellos quienes utilizan diariamente el Sistema de Transporte Colectivo, ya que son los lugares de mayor afluencia y en los cuales se localiza mayor auge de la población.

◀ Pulseras

Éstas se entregarán en escuelas, Centros de Salud y Hospitales, exclusivamente a los niños, para que así cuando los padres vean lo que llevan consigo, inmediatamente al leerla emitan un sentimiento de que no les deben educar a base de violencia a sus propios hijos.

Además, las pulseras son un accesorio que utilizan los niños, son de tela y están de moda por lo que los niños querrán usarlo, y por el tiempo con en que la lleven consigo se seguirá su difusión, aunque cabe mencionar que es importante tener en claro las plazas donde se van a entregar ya que existe un alcance de donde llegue la campaña, ya que si otra persona que vive fuera del D. F. ve la pulsera no le va a remitir a nada puesto que no sabrá que es una campaña.

◀ Globos

Al igual que las pulseras, los globos se entregarán en escuelas, Centros de Salud, Hospitales y cabe la posibilidad que también se entreguen en parques y museos del Distrito Federal. Se les darán a los niños con el objetivo de difundir el mensaje de dicha

campaña, aunque el globo únicamente va a contener una frase y nada de dibujos; dicha frase tendrá la esencia de la campaña de tal modo que esté ligada con las demás ejecuciones que se encuentran en los diversos medios de comunicación.

Del mismo modo que las pulseras, un globo llama la atención de los niños, así como en las inauguraciones de alguna tienda o un producto, en este caso será el lanzamiento de dicha campaña, por ende, los globos serán obsequiados a los niños y entonces transitarán las calles con las frases de la campaña, por consiguiente, la difusión de esta.

◀ Publicidad en Metro

La mayor parte de la población para transportarse utiliza microbuses, automóviles propios, taxis, pero también usan el Sistema de Transporte Colectivo Metro, por ello, es uno de los medios de mayor influencia de población. Debido a sus diferentes medios de publicidad, existe un nivel más alto de que la población capte el mensaje que se quiere transmitir, así también, es un medio cerrado y no tiene un factor distractor, únicamente la publicidad que se encuentra dentro y fuera de los vagones de los trenes, entonces la gente puede tener una mejor visión de la campaña a publicitar y su mensaje a transmitir.

Los medios mencionados se eligen con el fin de llegar de diversas maneras al público objetivo y que se tenga un mejor impacto de dicha campaña.

◀ Publicidad en Línea

Actualmente el internet se encuentra en un mayor auge y tanto jóvenes, adultos y niños hacen uso frecuente del mismo. Hoy en día, es una herramienta indispensable en el trabajo, de igual forma, en los días de descanso sirve de distracción, ya que existe un sinnúmero de páginas que contienen información de automóviles, periódicos en línea, videos, música, juegos y otros contenidos que permiten la interacción del medio, de ahí que algunos adultos se la pasan en contacto con dicho medio, por ende, tomarlo en cuenta para publicitar la campaña.

Cuando se abren páginas de internet, o al checar su correo e inclusive cuando abren el Messenger, salen ventanas emergentes donde se publicitan, ya sean cursos, productos o sitios a visitar, etc., de igual forma existen banners con flashes que cambian constantemente, esto puede llamar la atención del cibernauta y al momento de darle click al banner lo remite a la pagina principal para darle más información sobre el contenido, por consiguiente, que este medio sea de gran utilidad para que los padres que tienen acceso al internet y vean los banners de la pagina de internet hagan conciencia de lo que se les muestra y al dar click observen la pagina a la que los envié y lean la información.

3.4.1 Pauta de medios

*“Pauta es el ritmo con que se colocan las inserciones de una campaña. Por extensión, documento o gráfico donde se expone este concepto, también es llamado cuaderno de inserciones”.*¹¹⁶

La pauta desglosa los medios de comunicación que se van a utilizar para difundir la campaña, así también toma en cuenta el costo que se tiene por cada medio individualmente. Por consiguiente menciona dónde van a ser colocados, de cuántas unidades se va a requerir, el precio unitario y el total; de igual forma cual va a ser el periodo de tiempo que van a estar disponibles para la difusión.

◀ ESPECTACULARES

Total de Diseños en Espectaculares

3 diseños

Unidades Requeridas

3

Unitario

Espectacular 1 \$32, 000, 00
Espectacular 2 \$56, 000, 00
Espectacular 3 \$25, 000, 00

I.V.A

Espectacular 1 \$4, 800, 00
Espectacular 2 \$8, 400, 00
Espectacular 3 \$3, 750. 00

Total

Espectacular 1 \$36, 800, 00
Espectacular 2 \$64, 400, 00
Espectacular 3 \$28, 750, 00

¹¹⁶ Ídem. pág. 500.

Total por los 3 espectaculares

\$129, 950, 00

Especificaciones Técnicas

- **Espectacular 1**

Línea Backlight
Medida 8.00X12.00

- **Espectacular 2**

Línea Frontlight
Medida 7.20X12.90

- **Espectacular 3**

Línea Frontlight
Medida 12.90X7.20

Empresa del medio

VENDOR

Plazas

- Ubicación Av. Cuitlahuac # 2305, San Salvador Xochimanca, Azcapotzalco
- Ubicación Av. Paseo De La Reforma Norte #7, Guerrero, Cuauhtémoc
- Ubicación Av. 5 Esq. Av. Ermita Iztapalapa Col. Escuadrón 201, Iztapalapa

FLOWCHART PARA ESPECTACULARES

Octubre 2009						
L	M	M	J	V	S	D
			1	2	3	4
5	6	7	8	9	10	11
12	13	14	15	16	17	18
19	20	21	22	23	24	25
26	27	28	29	30	31	

Noviembre 2009						
L	M	M	J	V	S	D
						1
2	3	4	5	6	7	8
9	10	11	12	13	14	15
16	17	18	19	20	21	22
23/30	24	25	26	27	28	29

Diciembre 2009						
L	M	M	J	V	S	D
	1	2	3	4	5	6
7	8	9	10	11	12	13
14	15	16	17	18	19	20
21	22	23	24	25	26	27
28	29	30	31			

Acotaciones

- ❖ Los espectaculares requeridos se encuentran en diferentes ubicaciones y el periodo de permanencia es de tres meses.

◀ CARTELES

Total de Diseños en Carteles

3 diseños

Cantidad

200, 000

Unitario

\$ 8, 00

Subtotal

\$ 1, 600, 000, 00

I.V.A

\$240, 000, 00

Total

\$1, 840, 000, 00

Especificaciones Técnicas

60x90cm.

Papel Couché, 200g

Plazas

- Centros de Salud
- Hospitales
- Escuelas
- Museos
- Parques (periódicos murales)

FLOWCHART PARA CARTELES

Octubre 2009						
L	M	M	J	V	S	D
			1	2	3	4
5	6	7	8	9	10	11
12	13	14	15	16	17	18
19	20	21	22	23	24	25
26	27	28	29	30	31	

Noviembre 2009						
L	M	M	J	V	S	D
						1
2	3	4	5	6	7	8
9	10	11	12	13	14	15
16	17	18	19	20	21	22
23/30	24	25	26	27	28	29

Diciembre 2009						
L	M	M	J	V	S	D
	1	2	3	4	5	6
7	8	9	10	11	12	13
14	15	16	17	18	19	20
21	22	23	24	25	26	27
28	29	30	31			

Acotaciones

- ❖ Dichos carteles se encontrarán en Centros de Salud, Hospitales y Museos durante todos los días, ya que son lugares muy concurridos.
- ❖ En el caso de las Escuelas, se encontrarán en los periódicos murales donde se ponen avisos importantes y permanecerán durante el ciclo escolar.
- ❖ En los parques, de igual forma estarán en los periódicos murales.

◀ PULSERAS

Total de Diseños en Pulseras

1 diseño

Cantidad

800, 000

Unitario

\$ 1,50

Subtotal

\$ 1,200, 000, 00

I.V.A

\$180, 000, 00

Total

\$ 1,380, 000, 00

Especificaciones Técnicas

Pulseras Textiles Material Damasco
Tamaño 27.5 x 1 cm

Empresa del medio

ACENTO G

Plazas

- Centros de Salud
- Hospitales
- Escuelas

FLOWCHART PARA PULSERAS

Octubre 2009						
L	M	M	J	V	S	D
			1	2	3	4
5	6	7	8	9	10	11
12	13	14	15	16	17	18
19	20	21	22	23	24	25
26	27	28	29	30	31	

Noviembre 2009						
L	M	M	J	V	S	D
						1
2	3	4	5	6	7	8
9	10	11	12	13	14	15
16	17	18	19	20	21	22
23/30	24	25	26	27	28	29

Diciembre 2009						
L	M	M	J	V	S	D
	1	2	3	4	5	6
7	8	9	10	11	12	13
14	15	16	17	18	19	20
21	22	23	24	25	26	27
28	29	30	31			

Acotaciones

- ❖ Algunas pulseras se repartirán en las Escuelas durante los periodos de juntas con padres de familia o reuniones, en el mes de Diciembre se harán durante el fin de curso debido a las vacaciones de invierno.
- ❖ En el caso de los Centros de Salud y Hospitales estarán disponibles en las ventanillas de Información.

◀ GLOBOS

Total de Diseños en Globos

1 diseño

Cantidad

200, 000

Unitario

\$ 2,50

Subtotal

\$ 500, 000, 00

I.V.A

\$75, 000, 00

Total

\$ 575, 000, 00

Especificaciones Técnicas

Globos de látex de 12" impresos a 1 cara 2 tintas

Empresa del medio

GLOBOMANIA

Plazas

- Parques
- Museos
- Centros de Diversión

FLOWCHART PARA GLOBOS

Octubre 2009						
L	M	M	J	V	S	D
			1	2	3	4
5	6	7	8	9	10	11
12	13	14	15	16	17	18
19	20	21	22	23	24	25
26	27	28	29	30	31	

Noviembre 2009						
L	M	M	J	V	S	D
						1
2	3	4	5	6	7	8
9	10	11	12	13	14	15
16	17	18	19	20	21	22
23/30	24	25	26	27	28	29

Diciembre 2009						
L	M	M	J	V	S	D
	1	2	3	4	5	6
7	8	9	10	11	12	13
14	15	16	17	18	19	20
21	22	23	24	25	26	27
28	29	30	31			

Acotaciones

- ❖ La repartición de globos se llevara a cabo únicamente los fines de semana debido a que en los Parques, Museos y Centros de Diversiones existe un mayor auge de menores.

◀ PUBLICIDAD EN METRO

Producto

Panel de Anden
Dovelas Sencillas
Cabeceras

Rutas

Líneas 3 Universidad – Indios Verdes
B Buenavista – Ciudad Azteca
1 Pantitlán – Observatorio

Estaciones (Panel de Anden)

Línea 3

- Centro Médico
- Hidalgo

Línea B

- San Lázaro
- Guerrero

Línea 1

- Balderas
- Pino Suárez

◀ PANEL DE ANDÉN

Total de Diseños en Panel de Andén

1 diseño

Cantidad de Panel de Andén

12 (Distribuidas 2 por cada estación seleccionada)

Costo Unitario (Panel de Andén)

\$ 19, 635, 00

Subtotal

\$235, 620, 00

I.V.A.

\$35, 343, 00

Total Mensual

\$ 270, 963, 00

Costo Total por 3 meses de difusión

\$812, 889, 00

Especificaciones Técnicas

Tamaño 3.48 x 1.52 m

Vinil auto adherible opaco de contacto normal

◀ **DOVELAS**

Total de Diseños en Dovela

1 diseño

Cantidad de Dovelas

90 (Distribuidas 30 por cada línea)

Costo Unitario (Dovelas Sencillas)

\$ 500

Subtotal

\$45, 000. 00

I.V.A.

\$6, 750, 00

Total Mensual

\$ 51, 750, 00

Costo Total por 3 meses de difusión

\$ 155, 250, 00

Especificaciones Técnicas

Tamaño 0.46 x 0.24 m

Vinil auto adherible opaco de contacto normal protegido por una película HOT GLOSS

◀ CABECERA

Total de Diseños en Cabecera

1 diseño

Cantidad de Cabeceras

90 (Distribuidas 30 por cada línea)

Costo Unitario (Cabeceras)

\$ 1, 395

Subtotal

\$125, 550, 00

I.V.A.

\$18, 832, 5

Total Mensual

\$ 144, 382, 5

Costo Total por 3 meses de difusión

\$ 433, 147, 5

Especificaciones Técnicas

Tamaño 0.55 x 0.75 m

Vinil auto adherible opaco de contacto normal protegido por una película HOT GLOSS

Empresa del medio

CORPORATIVO ISA

FLOWCHART PARA PUBLICIDAD EN METRO

Octubre 2009						
L	M	M	J	V	S	D
			1	2	3	4
5	6	7	8	9	10	11
12	13	14	15	16	17	18
19	20	21	22	23	24	25
26	27	28	29	30	31	

Noviembre 2009						
L	M	M	J	V	S	D
						1
2	3	4	5	6	7	8
9	10	11	12	13	14	15
16	17	18	19	20	21	22
23/30	24	25	26	27	28	29

Diciembre 2009						
L	M	M	J	V	S	D
	1	2	3	4	5	6
7	8	9	10	11	12	13
14	15	16	17	18	19	20
21	22	23	24	25	26	27
28	29	30	31			

Acotaciones

- ❖ Periodo de permanencia de las Dovelas, Paneles de Andén y Cabeceras.

◀ PUBLICIDAD EN LÍNEA

Cantidad de Banners

1, 000, 000

Costo Mensual por millar

\$ 148, 00

Subtotal

\$148, 000, 00

I.V.A.

\$22, 200, 00

Total Mensual

\$ 170,200.00 + \$5,180.00 por diseño y adaptación + \$22,200.00 costo único de segmentación.

Costo Total por 3 meses de difusión

\$537, 980. 00

Empresa del medio

PUBLICIDADENLINEA. COM

Plaza

- Windows Live

FLOWCHART PARA PUBLICIDAD EN LÍNEA

Octubre 2009						
L	M	M	J	V	S	D
			1	2	3	4
5	6	7	8	9	10	11
12	13	14	15	16	17	18
19	20	21	22	23	24	25
26	27	28	29	30	31	

Noviembre 2009						
L	M	M	J	V	S	D
						1
2	3	4	5	6	7	8
9	10	11	12	13	14	15
16	17	18	19	20	21	22
23/30	24	25	26	27	28	29

Diciembre 2009						
L	M	M	J	V	S	D
	1	2	3	4	5	6
7	8	9	10	11	12	13
14	15	16	17	18	19	20
21	22	23	24	25	26	27
28	29	30	31			

Acotaciones

- ❖ Periodo de permanencia de los Banners en el Windows Live.

3.4.2 Presupuesto

“Recursos económicos disponibles para llevar a cabo las acciones conducentes al cumplimiento de un objetivo: existen dos tipos de presupuesto:

- *De publicidad: parte del presupuesto de marketing destinada a cumplir los objetivos publicitarios.*
- *De medios: cantidad destinada a sufragar el coste de las inserciones de que consta el plan.*

La principal diferencia entre ambas, estriba en la producción de los anuncios, que debe deducirse del primero para calcular el segundo.”¹¹⁷

Al momento de establecer los medios de comunicación donde se va a difundir dicha campaña, resultan costos totales por el medio que se va a solicitar y el tiempo en el que van a estar a disposición de la población objetivo que se quiere que tenga un impacto sobre ella.

Por ende, de los medios que se propusieron para la campaña social contra la violencia en niños en el Distrito Federal dieron los siguientes costos totales:

Espectaculares

◀ **Total \$129, 950, 00**

Cartel

◀ **Total \$1, 840, 000, 00**

Pulsera

◀ **Total \$1, 380, 000, 00**

¹¹⁷ Ídem. pág. 502.

Globos

◀ **Total \$ 575, 000, 00**

Publicidad en Metro

Dovela

◀ **Total \$155, 250, 00**

Cabecera

◀ **Total \$433, 147, 05**

Panel de Anden

◀ **Total \$812, 889, 00**

Publicidad en línea

◀ **Total \$537, 980, 00**

Ya teniendo los totales de los medios a utilizar se tiene un gran total de los costos que se van a requerir de la campaña:

◀ **GRAN TOTAL \$ 5, 864, 216, 05**

3.5 Plataforma creativa

Slogan

- ◀ Con la **violencia** se pierde su **inocencia**

Copies

- ◀ Hoy recibe **gritos**, mañana los reflejará
- ◀ Hoy recibe **golpes**, mañana los reflejará
- ◀ Hoy recibe **abandono**, mañana lo reflejará

3.6 Ejecuciones

“Conjunto de pasos destinados a producir un material publicitario que sea susceptible de inserción en los medios. Existen empresas dedicadas a la ejecución del material audiovisual (productoras de televisión, estudios de grabación) y de material impreso (imprentas especializadas, estudios fotográficos).”¹¹⁸

Es importante tener en cuenta lo que se quiere comunicar, ya que en la mayoría de las ocasiones, la imagen del problema social es lo que importa. Pero no sólo la imagen, sino también el mensaje llega a impactar en su transmisión, sólo que ambas se complementan para que el público al que nos estamos dirigiendo lo logre comprender y pretenda que cause algún efecto sobre él.

Debido a que la campaña debe de tener una unidad, la imagen, los copies, el slogan y dentro de la publicidad que se va a manejar dentro del metro, contiene información respecto a la violencia que sufren los menores.

¹¹⁸ Ídem. pág. 487.

Espectaculares

Ejecución 1 Medidas 8.00 x 12.00



Con la **violencia** se pierde
su **inocencia**.

Tú puedes denunciar.

LOCATEL 56 58 11 11.



Con la **violencia** se pierde
su **inocencia**.

Tú puedes denunciar.

LOCATEL 56 58 11 11.



Con la **violencia** se pierde su **inocencia**.

Tú puedes denunciar.

LOCATEL 56 58 11 11.

Carteles

Ejecución 1 Medidas 60 x 90



Hoy recibe abandono,
mañana lo reflejará.

Con la **violencia** se pierde su **inocencia**.

Tú puedes denunciar.
Si necesitas ayuda o conoces a alguien que la
necesite llama a LOCATEL 56 58 11 11.



Tú puedes denunciar.
Si necesitas ayuda o conoces a alguien que la
necesite llama a LOCATEL 56 58 11 11.



Hoy recibe gritos,
mañana los reflejará.

Con la **violencia** se pierde su **inocencia**.

Tú puedes denunciar.
Si necesitas ayuda o conoces a alguien que la
necesite llama a LOCATEL 56 58 11 11.

Pulsera

Ejecución 1 Medida 27.5 x 1cm

Con la VIOLENCIA se pierde su INOCENCIA

Globo

Globo de látex de 12"





Hoy recibe **golpes**,
mañana los **reflejará**.

Con la **violencia** se pierde su **inocencia**.

Tú puedes denunciar.
Si necesitas ayuda o conoces a alguien que la
necesite llama a LOCATEL 56 58 11 11.

Cabecera

Ejecución 1 Medida 0.55 x 0.75

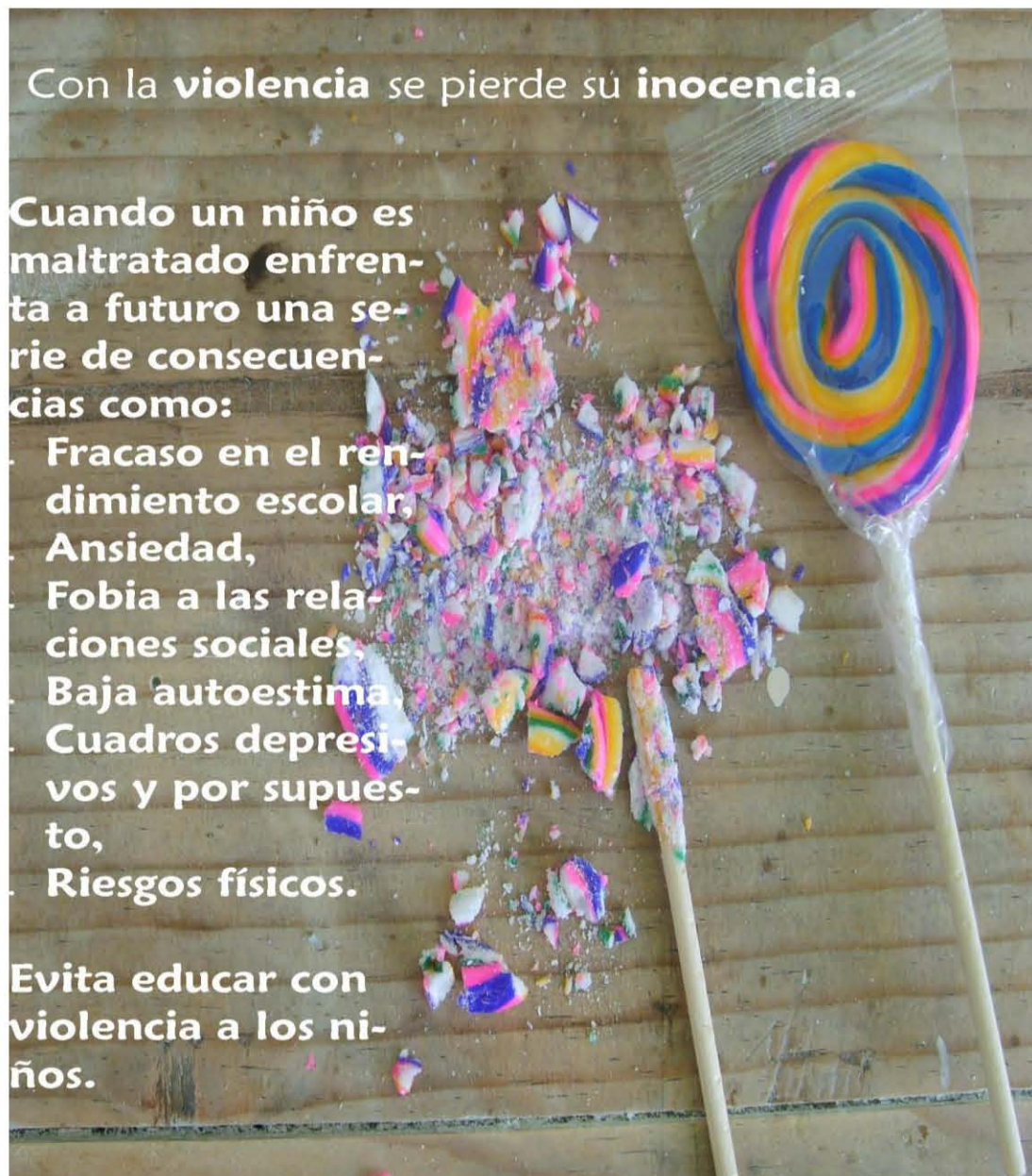

Con la **violencia** se pierde su **inocencia**.

Quando un niño es maltratado enfrenta a futuro una serie de consecuencias como:

- Fracaso en el rendimiento escolar,
- Ansiedad,
- Fobia a las relaciones sociales,
- Baja autoestima,
- Cuadros depresivos y por supuesto,
- Riesgos físicos.

Evita educar con violencia a los niños.

Tú puedes denunciar.
Si necesitas ayuda o conoces a alguien que la necesite llama a LOCATEL 56 58 11 11.

Panel de Anden

Ejecución 1 Medida 3.48 x 1.52m



Con la **violencia**
se pierde su **inocencia.**

Cuando un niño es maltratado enfrenta a futuro una serie de consecuencias graves como: Intentos de suicidio y el seguimiento de los patrones de violencia en la familia que a largo plazo llegue a formar.

Evita educar con violencia a los niños.

Tú puedes denunciar.

Si necesitas ayuda o conoces a alguien que la necesite llama a LOCATEL 56 58 11 11.

Banner / Windows Live

Flash 1

Hoy recibe golpes,
mañana los reflejará.

Flash 2



Flash 3

Hoy recibe gritos,
mañana los reflejará.

Flash 4



*Acotación

Al dar clic en cualquier flash, automáticamente abrirá la siguiente página de la *Fundación en Pantalla Contra la Violencia Infantil*: <http://www.fundacionenpantalla.org/>

3.7 Racional creativo

Slogan

- ◀ Con la **violencia** se pierde su **inocencia**

Respecto a la frase, ésta va ligada con una de las consecuencias que presentan los infantes al vivir día a día con la violencia que ejercen sus padres, tutores o quien se encuentre a cargo del menor sobre ellos, mientras los van maltratando se va perdiendo su inocencia que es una de las características que tienen los niños. Así también, dicha frase maneja un tono formal que es el que va a ser desarrollado durante todas las ejecuciones.

Copies

- ◀ Hoy recibe **gritos**, mañana los **reflejará**
- ◀ Hoy recibe **golpes**, mañana los **reflejará**
- ◀ Hoy recibe **abandono**, mañana lo **reflejará**

La campaña esta realizada por diversos copies retomados de analogías que “retratan” algunas de las conductas indebidas más recurridas por los padres de familia ante situaciones violentas que se ejercen a los infantes, pero que sin darse cuenta, en un futuro ellos también llegarán a hacer lo mismo con las personas que los van a rodear. En este caso, los niños comienzan por lo único que los acompaña durante su infancia, sus juguetes y los caramelos que les compran.

En este caso, dichos copies van completamente ligados con la frase del concepto creativo **Los malos tratos se copian**, por lo que dichas frases dan a entender que mientras sus padres les pegan a los niños, ellos también maltratan a sus juguetes.

Fotografía

Se decide colocar fotografías reales con objetos que están totalmente relacionados con los niños, tales como muñecos, pequeñas sillas, osos de peluche, caramelos, rompecabezas; ya que son cosas con las cuales juegan durante su infancia.

De esta forma, las situaciones en las que se encuentran dichos juguetes, va de acuerdo con el concepto creativo de que no se quiere que los niños imiten la violencia a un futuro, por ende, en este caso, se maneja un futuro próximo, donde los infantes comienzan a manifestar lo que están viviendo ellos.

Al presentar este tipo de fotografías se juega con la emotividad de los juguetes mostrados, de tal forma se pretende que los padres tengan un efecto dentro de sus emociones al verlas, que se den cuenta que lo que sienten los niños lo están reflejando en lo que ellos mismos les compran para levantarles el ánimo y pedirles perdón.

Color

- ◀ **En la tipografía:** se utiliza el color blanco, aunque se dice que no se considera un color, ya que es tomado como la integración de todos los colores, sin embargo, Luckiesh dice que, *“el color blanco es usado para significar luz, pureza, castidad, paz, verdad, modestia e inocencia.”*¹¹⁹, por ende, se toma en cuenta, en esta tipografía la inocencia de los niños, ya que esta dirigida a los padres de familia, para que concienticen que si continúan con la violencia pueden llegar a matar a sus hijos, de ahí que Arnheim diga, *“este color tiene la pureza de los inocentes que no han vivido y el vacío de los muertos”*¹²⁰

¹¹⁹ ORTIZ, Georgina. **El significado de los colores**, Pág. 102.

¹²⁰ Ídem. Pág. 103.

- **Verde (copies):** en este copy se quiso mantener un estado neutro dentro de los dos sexos que existen, niño y niña, por ende, el uso de un color que también llegue a un significado de que es un infante, sin embargo, *“el verde esta asociado con la naturaleza, con la primavera, con la vida y el desarrollo de la vegetación, por eso se ha considerado apropiado para simbolizar a la juventud, la lealtad, la esperanza y la promesa, así como la vida y la resurrección.”*¹²¹ Se retoma la significancia de la esperanza, tomando en cuenta a los niños que sufren de violencia, ya que siempre están esperanzados en que algún día va a terminar este maltrato, mientras que en el verde tomado en la pulsera, puesto que los niños van a ser los portadores de ella, tendría el significado de la vida, es decir, al portarla y sus padres al mirarla llevarán consigo la vida, que sin decirlo explícitamente los niños a los padres, se dice “una vida inocente se pierde con la violencia”.

Tipografía

La tipografía que se utiliza, tanto en copies, slogan e información dentro de las ejecuciones es la:

◀ MAIANDRA GD

Cabe destacar que de acuerdo al tamaño y el resaltado de algunas palabras dentro de los copies y slogan, con el fin de destacar la problemática y su efecto, en este caso, dentro del slogan se resalta la palabra violencia e inocencia, de tal modo que exista un efecto causa consecuencia; de la misma forma las palabras sobresalidas tienen el formato de negrita para que resalte aun más.

Del mismo modo, se utilizó esta tipografía para seguir con el tono formal del mensaje, su estructura es de forma redondeada lo que le da un toque infantil, de ahí el otro tono del mensaje, el emotivo. De igual manera la información que se encuentra en algunas

¹²¹ Ídem. Pág. 92.

ejecuciones siguen la misma línea que los copios y slogan, y está se muestra ante la población para que se informen acerca de lo que en un futuro llegará a sucederles a sus hijos, y su objetivo es el de tomar en cuenta las graves consecuencias que se mencionan.

CONCLUSIONES

La violencia intrafamiliar en niños realmente fue un tema difícil de tratar, debido a las causas que llevan a esto y primordialmente las consecuencias que sufren los niños, no sólo en la violencia física sino en la emocional, la vivencia con temor hacia sus padres y la timidez al encontrarse en otros lugares, tales como la escuela.

Durante mucho tiempo, este tipo de violencia queda hermético en los hogares. Los infantes han muerto en muchas ocasiones a base de los maltratos de sus padres; por ende, en los periódicos, las noticias en televisión, en internet, este tipo de noticias no ocupan de los primeros espacios en los medios de comunicación, debido a que el tema es delicado y no se deja ver como otros relacionados de igual forma, tales como la violencia de genero, la violencia en las escuelas, etc.

La base de la educación que se le da a un infante comienza en el hogar, si bien algunas acciones que realizan los menores llegan a causar el enfado de los padres, existen diferentes métodos para arreglar los problemas suscitados, entre éstos se encuentra la comunicación, brindar confianza a los menores, para que estos mismos no recurran a las mentiras y a las travesuras, por ello, tener y mantener una educación en el hogar sin maltratos conlleva a tener en un futuro buenos ciudadanos y tener una buena visión ante los demás países, de que no existe la violencia.

Cuando una pareja decide tener varios hijos, es importante prestarle atención a cada miembro de la familia, porque los menores van percatándose de las acciones que tienen los padres con los hijos. Es importante destacar este punto, porque también es un factor importante del maltrato en el hogar: los menores buscan esa atención, esa unión familiar, que todos se traten equitativamente; es entonces, cuando se comienzan con las travesuras, los malos tratos entre hermanos, etc.

Por otro lado, las formas de violencia que se presentan, permiten saber que no únicamente dentro del hogar se dan nalgadas y gritos a un menor, sino que los niños sufren varias experiencias que se van quedando en forma de traumas que siempre van a interferir en su desarrollo personal así como el social, dentro del maltrato físico, quedan

marcas, hematomas, cicatrices, quemaduras, cortadas, etc., mientras que el emocional, queda la desconfianza hacia los adultos, temor, soledad, timidez, fácil desarrollo comunicativo, entre otros.

Esto es algo que impacta mucho, se sabía de la existencia de diferentes tipos de maltratos, pero nunca que podrían llegar a existir tantos. Lo que más sorprende es el hecho de que todo esto ocurre dentro de la familia, y que para el niño debe ser muy traumático el pensar que esas personas que en teoría deberían cuidar de él no lo hacen. Por este motivo, los maltratos infantiles tienen un problema añadido, y si no se actúa pronto sobre éstos, el niño puede llegar a creer que son normales y como reglamentario hacerlos parte de su vida. Como consecuencia, en un futuro, podría ser ese mismo niño que de pequeño fue maltratado, un padre o madre maltratador/a.

Las estadísticas registradas por el INEGI, impresionan al observar que con el pasar de los años crece la tasa de violencia en menores por parte de los que cuidan y dan educación, asimismo, dan pauta para argumentar acerca de la disminución de estas cifras, de igual manera, la intervención de las autoridades a respetar y seguir paso a paso las denuncias que se tengan, porque si no se atienden estas, la gente y los menores seguirán sufriendo día con día la violencia en su hogar.

Los diferentes estímulos que reciben los niños de los diversos ámbitos determinan mucho la personalidad de éste cuando llegue a adulto. Por este motivo, se debe tener muy en cuenta todos los diferentes espacios donde educamos a los menores, esto es, se debe tener cuidado con lo que hacemos, decimos, etc., a los niños en general, principalmente, el trato que se les da, o por lo contrario, las relaciones entre ellos mismos y con la propia sociedad.

Una campaña social tiene como objetivo la transmisión de un mensaje a la población para su bienestar social, físico y/o mental, con base en métodos y estrategias donde interviene la comunicación; para su efectividad es indispensable la planeación de diversos análisis, objetivos e investigaciones que encaminen a la dirección correcta de dicha campaña, mediante una estrategia creativa y una planificación de medios de comunicación para que el mensaje a transmitir consiga un buen impacto a la población objetivo.

Toda campaña va ligada con la publicidad y la mercadotecnia social y ambas van comprendidas con la comunicación; en primera instancia, la publicidad define a las estrategias comunicacionales que se tienen que seguir para que los mensajes sean transmitidos a la población correcta, ergo, la mercadotecnia engloba todas las acciones que motiven a la población a participar y apoyar las metas que se proponen.

Cuando se escucha el término de publicidad inmediatamente se remite a lo comercial, en este caso un problema social no puede verse como un producto comercial que próximamente saldrá a la venta, en este caso, los objetivos y algunos pasos dentro de una campaña se modifican; en este caso no se trata de la palabra consumo sino de concientizar e incentivar a la población de transformar o revalidar sus conductas con el único fin de tener como resultado un bienestar, por ello tomar en cuenta a la publicidad en el aspecto social.

Dicha campaña social tendrá como objetivo concientizar a todos los padres de familia a recapacitar en la forma en que educamos a los niños, la violencia los perjudica a corto y largo plazo, ya que las vivencias y acciones en donde se van desarrollando traerán como consecuencia a hombres y mujeres maltratadores, no solo con la pareja con quien vivan sino también con los hijos que procreen; de igual forma, la campaña motivará a todo el público en general a denunciar los casos que conozca o inclusive si esa persona vive día con día el maltrato intrafamiliar, por ende, se conseguirá la disminución de niños y niñas maltratados por algún adulto que se encuentre al cuidado de ellos.

No existe anteriormente una campaña sólida, únicamente se tienen materiales de difusión en diversos lugares, tanto de instituciones privadas como gubernamentales, por ende, esta campaña será de lanzamiento, tomando en cuenta que se trata de un tema delicado en el aspecto de que es un tema que se encuentra únicamente en los hogares y no esta difundido como la violencia en mujeres, por ello, las estrategias a seguir serán muy cautelosas para que el mensaje sea claro y conciso.

Para tener bien estructurado el mensaje y la población a la cual se transmitiría dicho mensaje, se planteo una investigación cuantitativa, que permitiera conocer los tratos de padres de familia hacia los menores, de igual manera, saber lo referente al estilo de vida que llevan, los niveles socioeconómicos y psicográfico. La encuesta se aplico a 160

menores del Distrito Federal, cada cuestionario contenía 18 preguntas y las edades de los menores oscilaban entre los 8 y 13 años de edad, dicha investigación permitió determinar la orientación de la campaña.

Ya analizadas cada cuestión de las preguntas, los datos arrojados se consideraron para la estrategia creativa, dentro de esta se plantearon las necesidades y objetivos a comunicar, esto para transmitir y establecer los lineamientos específicos, para realizar lo creativo de la campaña, entre ellos se encuentran: el tono, concepto creativo, equity, insight, personalidad de la campaña, perfiles demográficos, psicográfico y estilo de vida de la población a la cual nos vamos a dirigir, promesa básica y razonamientos.

Para la difusión de los mensajes comunicacionales se utilizarán una variedad de medios de comunicación masiva, principalmente alternos, con el único fin de que lleguen al a población objetivo ya estipulada en la estrategia creativa, tomando en cuenta de los costos de cada medio, asimismo, del alcance de la población y de la utilización de estos por parte del público. Los medios que se utilizaron fueron: espectaculares, carteles, pulseras, globos y banners en internet.

Lo que refiere a las ejecuciones, son de impacto, de tal modo que la población se sienta con la identificación apropiada, y se transmita el mensaje, en algunas ejecuciones destinadas al medio de transporte público metro, tienen información referida con la violencia en niños, mencionan algunas de las consecuencias que trae consigo el maltrato, esto con el fin de hacer también la concientización de la población en general, que si conocen a algún menor que sufre de este tipo de violencia intrafamiliar pueden denunciar para que los menores no mueran por golpes propinados por sus padres.

El por qué utilizar estos medios y el tipo de ejecuciones queda escrito en la siguiente parte de la campaña, el racional creativo, la tipografía, los colores, las fotografías, inclusive el tipo de información. Todo esta completamente ligado con el concepto creativo para que así, la población tenga en mente que al ver una ejecución en el metro, ésta tenga relación con la que vio en un globo que traía un menor que iba caminando en el parque, esto con el fin, de que se tenga la recordación y se incremente el impacto de la campaña.

Grosso modo, la efectividad de la campaña esta en manos del contenido del mensaje, pero sobre todo, del presupuesto que se tenga para la realización de su difusión, por parte

de los medios de comunicación. Asimismo, tener el apoyo de diversas instituciones y organizaciones, que permitan y deseen contribuir en la difusión de la campaña.

Para finalizar, es importante mencionar que los niños son el futuro del país; son ellos los que estarán encargados de desarrollarlo y para ello requieren de una adecuada salud física y psicológica, a fin de evitar que se transformen en individuos inseguros, sin educación y en el peor de los casos: violentos.

Evitar la violencia en niños, es impedir que sea un niño perplejo, tímido, con alguna perturbación o inclusive que ya no se tenga a causa de tantos golpes propinados y haya muerto o para dejar todo este ambiente se convierta en un niño de la calle, existen un sin fin de consecuencias que se pueden evitar, así también, una es que emprendan el mismo patrón de conducta en cualquier ámbito donde se desarrolle.

ANEXOS

<http://www.acatlan.unam.mx/medicos/violencia/2/>

Servicios Médicos Acatlán: Tipos de violencia

UNAM - FES Acatlán

- Página inicial de la FES Acatlán
- Página inicial de Servicios Médicos
- ¿Dónde pido ayuda?

Violencia

Tipos de violencia

Violencia física

Es el daño corporal que le hacemos a alguien más débil que nosotros. Puede ser de hombre a mujer, de hombre a hombre, de mujer a hombre o de cualquiera de los dos a un menor, a un anciano o anciana o a personas con alguna discapacidad.



Esta violencia se caracteriza por lastimar cualquier parte del cuerpo de una persona con las manos, los pies o con objetos.

Algunas madres golpean a sus hijos apoyadas en la autoridad paterna. Suelen acusarlos con el padre diciendo: *tu hijo no me obedece* o *ya es tiempo de que le des un castigo ejemplar*. Asimismo, en muchas ocasiones los padres golpeadores maltratan a sus hijas o hijos con el respaldo de las madres, o sin él. Estos padres constantemente les dan golpes,

manazos, bofetadas, coscorriones o pellizcos a sus hijos.

Los menores se asustan, guardan resentimiento hacia sus padres, se vuelven inseguros y pueden aprender a ser violentos

Violencia emocional

La violencia emocional no se percibe tan fácilmente como la física, pero también lastima. Consiste en enviar mensajes y gestos o manifestar actitudes de rechazo. La intención es humillar, avergonzar, hacer sentir insegura y mal a una persona, deteriorando su imagen y su propio valor,

con lo que se daña su estado de ánimo, se disminuye su capacidad para tomar decisiones y para vivir su vida con gusto y desempeñar sus quehaceres diarios.

La violencia verbal tiene lugar cuando mediante el uso de la palabra se hace sentir a una persona que no hace nada bien, se le ridiculiza, insulta, humilla y amenaza en la intimidad o ante familiares, amigos o desconocidos.

La violencia no verbal es aquella que se manifiesta en actitudes corporales de agresión como miradas de desprecio, muestras de rechazo, indiferencia, silencios y gestos insultantes para descalificar a la persona.

Otra forma de comportamiento que sin ser violenta puede causar daño es el caso de la sobreprotección y el excesivo consentimiento, pues la confundimos con cariño y afecto.

Sobreprotegemos a nuestros hijos e hijas cuando les queremos resolver todos y cada uno de sus problemas, cuando no confiamos en ellos, cuando les decimos qué hacer y cómo hacerlo sin dar lugar a sus iniciativas personales, cuando no dejamos que se equivoquen y aprendan de sus propios errores, cuando no permitimos que se separen de nosotros ni un momento por temor a que les pase algo.

La sobreprotección y el excesivo consentimiento puede hacer a las personas dependientes, inseguras, irresponsables y en consecuencia incapaces de resolver sus vidas por sí mismas.

Como consecuencias de este tipo de maltrato y de cualquier otro se ve disminuida la autoestima de la persona y afecta el desarrollo emocional. Estos maltratos, en la mayoría de los casos, conducen a la adicción a las drogas y al alcohol, incluyendo la delincuencia.

Violencia sexual

La violencia sexual ocurre cuando se obliga a una persona a tener cualquier tipo de contacto sexual contra su voluntad; cuando se le hace participar en actividades sexuales con las que no está de acuerdo y no se toman en cuenta sus deseos, opiniones ni sentimientos. Se daña física y emocionalmente a la persona. La violencia sexual se puede presentar como acoso, abuso sexual, violación o incesto.

El acoso es la persecución insistente de alguien en contra de su voluntad y que frecuentemente está en desventaja. El acosador busca someterlo a sus deseos sexuales.

Si usted sufre de acoso, ¿ha buscado la ayuda de su familia, de una amiga, un amigo o de alguna otra persona?

El abuso sexual consiste en tocar y acariciar el cuerpo de otra persona contra su voluntad, así como en la exhibición de los genitales y en la exigencia a la víctima de que satisfaga sexualmente al abusador. Se puede dar de manera repetitiva y durar mucho tiempo antes de que el abusador, quien se vale de su poder y autoridad para llevarlo a cabo, sea descubierto. Dada la posición de autoridad de los adultos, el abuso sexual hacia los menores es mucho más frecuente de lo que se piensa.

Este tipo de violencia es inadmisibles y se puede dar en todos lados incluso en la casa, en la escuela, en el trabajo o en la calle. Los agresores sexuales puede ser supuestos amigos, vecinos,

familiares lejanos o cercanos y llegan a ocurrir casos en los que los agresores son el padrastro o la madrastra, incluso el padre o la madre.

La violación es un acto de extrema violencia física y emocional. Consiste en la penetración con el pene, los dedos o cualquier objeto en la vagina, el ano o la boca en contra de la voluntad de la víctima, quien es amenazada para mantener la violación en secreto. A veces se usan armas. Es un hecho gravísimo e inadmisibles que envilece a quien lo ejerce.

Por lo regular, las personas que sufren violencia sexual no cuentan a nadie lo que les sucede. Esto se debe a que se sienten amenazadas o erróneamente culpables de lo que les pasa. Cuando la violación es cometida por un familiar cercano, la víctima se encierra todavía más en sí misma, debido a que su lealtad a la unión familiar le impide decirlo, pues teme que, al enterarse, la familia se separe. En los menores, los ancianos y las personas con alguna discapacidad el asunto es más grave, ya que cuando se atreven a denunciar el acto se les acusa de fantasiosos o mentirosos y de querer dañar al agresor. Por si fuera poco, estas víctimas viven amenazadas y en un constante estado de terror. Es frecuente que escuchen expresiones como: *si lo cuentas, te mato, van a creer que estás loca o loco, tu mamá se va a morir?, ??nadie te va a creer.*

El incesto es el contacto sexual entre familiares con algún tipo de parentesco, ya sea civil o consanguíneo. Esta relación puede ocurrir con o sin el consentimiento de una de las personas; los actos sexuales frecuentemente se presentan con acoso, con violencia física e incluso con violación. Es conveniente hablar con los hijos para evitar que sean presas fáciles.

¿Que podemos hacer ante situaciones de violencia intrafamiliar?

Revisar si las formas de tratarnos que vemos como normales son o no violentas. Por ejemplo, cuando para corregir a nuestros hijos e hijas les gritamos o los golpeamos; o cuando nos enojamos con la pareja y nos burlamos de ella o le dejamos de hablar.

Cambiar de manera que nos relacionemos mejor con los niños o con nuestra pareja.

Platiquemos entre todos y tomemos nuevos acuerdos.

¿Se reconoce usted como una persona violenta? Si su respuesta es afirmativa, le presentamos algunas sugerencias para desactivar el círculo de violencia:

- Reflexione antes de actuar, esto siempre ayuda.
- Controle sus impulsos. Retírese y salga a caminar, busque un lugar que le proporcione tranquilidad o respire hondo y cuente hasta diez antes de reaccionar. Lo primero es tranquilizarse.
- Siempre prefiera el diálogo a los golpes. Recuerde usar palabras que no sean ofensivas.
- Practique algún ejercicio fuerte que le permita eliminar la tensión sanamente y relajarse.
- Piense: la violencia se aprende, pero usted también puede aprender otras formas de relacionarse cuando reflexione muy seriamente sobre el daño que hace la violencia a usted y a los demás y sus consecuencias.

Si la violencia ha llegado a un punto en que ya no nos es posible detenerla así, entonces necesitamos:

- Reconocer el hecho, no paralizarnos ni avergonzarnos y no callarlo, pedir ayuda y denunciarlo. Acudir a un centro especializado en atención a la violencia familiar.

- Participar en programas educativos dirigidos a superar las conductas violentas.
- Formar grupos de autoayuda con vecinas, vecinos, amistades, compañeros de trabajo y familiares que sufran violencia.
- Conocer las iniciativas de ley en favor de la prevención de la violencia familiar que se van elaborando en todos los estados, las cuales consideran las bases y los procedimientos para la defensa de quienes sufren violencia, y apoyar y demandar que se mejoren continuamente.

Para no recurrir a la violencia



Toda persona tiene la necesidad de responder a las situaciones que la vida le presenta. Los padres, en particular, tienen la responsabilidad de guiar a sus hijos y de encaminarlos. Aunque, como ya se dijo, esta responsabilidad implica el ser capaz de poner límites a su conducta y corregir, los padres deben y pueden hacer un esfuerzo para cumplir con su responsabilidad de conducir a sus hijos por la vida sin lastimarlos.

Las familias comúnmente tienen:

1. Necesidad de un ambiente familiar de comunicación, afecto y apoyo

Todas las personas esperan tener en su familia una fuente de apoyo incondicional y un clima de confianza y cariño donde desenvolverse. Sin embargo, el hogar no debe ser el sitio en el cual los adultos desquiten su propio malestar en lugar de brindar la seguridad y el afecto que los hijos y la pareja necesitan. La comunicación, la honestidad, el tratar de dar soluciones a los problemas que aquejan a la familia, y el saber compartir momentos agradables, ayuda a que la vida familiar cumpla con su cometido, además de que previene la violencia.

2. Necesidad de un grupo social de apoyo

Toda familia necesita ir más allá de las relaciones entre sus miembros y establecer lazos de amistad, de afecto y de solidaridad con un grupo más o menos amplio de personas. Mantener un grupo de relaciones vivo y amplio ayuda a prevenir la violencia intrafamiliar y nutre la vida personal de los integrantes de la familia.

3. Necesidad de cambio en las conductas de la pareja o de los hijos

Es evidente que en la vida familiar muchas veces es necesario solicitar un cambio en la conducta. A la pareja no se le puede pedir cambiar con amenazas ni advertencias, sino de común acuerdo y con respeto mutuo. La necesidad de hacer advertencias a los hijos no debe dar pie a que se les amenace, pues aquéllas deben ser cumplidas si han de ser formativas. Jamás se debe golpear, retirar el afecto, ni insultar o humillar a los niños. De lo que se trata es de que ellos sepan que las reglas que ponen sus padres deben tomarse en serio, y que a sus papás les interesa su bienestar. Así se les inculca confianza y seguridad.

4. Necesidad de mantener la casa y hacer que funcione

El trabajo doméstico y la manutención económica absorben la mayor parte de las energías y del tiempo de los adultos a cargo del hogar. Al tener conciencia de las cargas que estas labores implican, y de la necesidad de distribuir las lo más equitativamente posible, se evita buena parte de los conflictos intrafamiliares que pueden transformarse en abusos o en un modo de vida desgastante para alguno de los miembros, lo que necesariamente repercute en todos. Es

conveniente que los hijos vayan tomando algunas responsabilidades, de acuerdo con su edad, y procurar que las tareas se repartan por igual entre las hijas y los hijos.

Por otra parte, es conveniente decidir conjuntamente con la pareja cómo utilizar el ingreso familiar para satisfacer las distintas necesidades de los miembros de la familia, teniendo una visión clara y compartida de lo que es esencial y de lo que es secundario.

5. Necesidad de saber manejar las situaciones conflictivas

En toda familia, como parte natural de su desarrollo, surgen conflictos originados tanto en procesos de desarrollo personal y situaciones que enfrenta cada quien, como en los procesos y situaciones de la familia en grupo. El conflicto puede manejarse pacíficamente desde su surgimiento si se entiende que éste es natural y se buscan las maneras razonables y viables de solucionarlo lo más pronto posible. La violencia nunca es la solución.

Créditos de las imágenes:

hisa/hisa alfredo

<http://flickr.com/photos/alfredohisa/>

*Hugo**

“http://www.flickr.com/photos/hughes_leglise/”:http://www.flickr.com/photos/hughes_leglise/

2006 - 2009 FES Acatlán

Universidad Nacional Autónoma de México



Estadística Geografía

México > Información estadística > Temas > Sociodemografía > Violencia > Violencia intrafamiliar > **Maltrato infantil - tipo de maltrato - 2002-2004 - entidad federativa**

Porcentaje de menores atendidos por maltrato infantil según tipo de maltrato, por entidad federativa, 2002, 2003 y 2004

Entidad federativa	Físico	Abuso sexual	Abandono	Emocional	Omisión de cuidados	Explotación sexual comercial	Negligencia	Explotación laboral
2002^a								
Estados Unidos Mexicanos	31.0	4.9	6.4	20.6	23.2	0.3	13.4	1.1
Aguascalientes	19.7	1.6	2.1	3.3	20.7	0.0	0.0	0.3
Baja California	28.0	5.5	2.3	1.5	46.4	0.2	1.3	0.2
Baja California Sur	40.1	5.9	3.9	10.5	28.9	0.0	6.6	3.9
Campeche	34.5	4.0	4.0	13.7	39.4	1.6	1.3	1.3
Coahuila de Zaragoza	ND	ND	ND	ND	ND	ND	ND	ND
Colima	24.2	6.8	4.7	16.9	39.8	0.8	0.0	3.4
Chiapas	28.2	5.1	27.4	14.5	9.0	0.0	6.4	9.8
Chihuahua	15.2	4.8	4.0	6.8	58.2	0.0	8.4	2.5
Distrito Federal	43.8	0.0	1.1	63.3	53.4	0.0	0.0	0.0
Durango	29.5	3.2	6.1	13.9	0.0	0.0	47.3	0.0
Guanajuato	25.8	2.2	1.2	45.8	29.1	0.0	4.4	0.5
Guerrero	ND	ND	ND	ND	ND	ND	ND	ND
Hidalgo	40.8	3.1	15.6	18.0	18.7	0.0	0.0	4.2
Jalisco	ND	ND	ND	ND	ND	ND	ND	ND
México	36.1	4.8	5.2	22.9	0.0	0.0	37.7	0.0
Michoacán de Ocampo	64.1	1.8	4.3	10.3	13.2	0.0	5.0	0.4
Morelos	ND	ND	ND	ND	ND	ND	ND	ND
Nayarit	42.0	8.0	8.0	14.8	14.8	4.5	0.0	8.0
Nuevo León	19.1	6.4	23.6	2.7	13.2	0.5	34.5	0.6
Oaxaca	49.5	2.8	3.2	70.8	14.4	0.5	6.5	0.5
Puebla	42.1	2.6	6.4	30.7	23.6	0.0	2.8	0.0
Querétaro Arteaga	15.0	1.8	0.5	10.5	21.4	0.0	1.0	0.6

Quintana Roo	33.3	14.6	15.5	13.1	23.6	0.5	0.0	4.2
San Luis Potosí	48.2	4.2	0.0	4.6	43.0	0.0	0.0	0.0
Sinaloa	52.0	5.0	0.9	31.8	22.4	1.0	0.8	1.0
Sonora	ND	ND	ND	ND	ND	ND	ND	ND
Tabasco	ND	ND	ND	ND	ND	ND	ND	ND
Tamaulipas	13.1	14.1	3.0	30.4	26.7	0.0	12.8	0.0
Tlaxcala	35.4	5.8	5.0	23.0	11.5	1.5	10.4	4.7
Veracruz de Ignacio de la Llave	58.9	10.7	0.0	3.6	26.8	0.0	0.0	0.0
Yucatán	21.8	4.8	2.6	19.0	45.7	0.0	6.1	0.4
Zacatecas	12.1	4.8	10.2	19.8	36.2	0.0	6.5	0.0
2003 ^a								
Estados Unidos Mexicanos	29.2	4.4	8.4	27.0	27.7	0.2	8.6	0.8
Aguascalientes	18.7	1.3	0.3	10.1	22.1	0.0	0.0	0.4
Baja California	23.7	5.8	6.3	9.1	51.1	0.2	0.6	0.3
Baja California Sur	31.3	7.5	2.5	30.0	20.0	0.0	8.8	0.0
Campeche	52.1	5.5	0.7	13.7	27.4	0.0	0.0	0.0
Coahuila de Zaragoza	16.5	3.9	9.1	18.0	32.0	0.3	17.1	1.2
Colima	36.6	0.8	6.5	11.4	44.7	0.0	0.0	0.0
Chiapas	28.9	4.2	40.1	18.3	8.1	0.0	3.7	1.3
Chihuahua	16.3	1.8	3.8	8.4	54.2	0.0	13.3	0.1
Distrito Federal	52.0	0.0	4.3	59.1	47.1	0.0	0.0	0.0
Durango	32.0	2.4	7.2	21.7	0.0	0.2	36.5	0.1
Guanajuato	30.9	3.1	4.6	49.1	30.0	0.1	5.8	1.2
Guerrero	ND	ND	ND	ND	ND	ND	ND	ND
Hidalgo	36.8	5.5	18.7	16.5	22.0	0.0	0.0	0.9
Jalisco	17.7	9.1	2.0	4.0	11.5	0.3	0.6	0.3
México	31.9	3.9	5.0	28.6	0.0	0.0	36.7	0.0
Michoacán de Ocampo	45.8	7.4	10.8	11.3	29.1	0.0	0.0	0.0
Morelos	25.7	2.4	1.2	2.4	19.6	0.0	0.0	0.0
Nayarit	34.6	4.9	8.6	16.0	24.7	4.9	0.0	6.2
Nuevo León	ND	ND	ND	ND	ND	ND	ND	ND
Oaxaca	33.6	0.4	0.7	11.1	122.3	0.4	0.4	0.0
Puebla	40.6	2.5	0.0	66.6	29.2	0.0	0.0	0.0
Querétaro Arteaga	23.4	4.7	3.7	22.9	22.0	0.0	0.3	2.2
Quintana Roo	29.5	10.5	6.7	17.9	29.6	0.4	0.0	5.7
San Luis Potosí	30.3	4.3	0.0	6.1	37.9	0.3	0.0	0.0
Sinaloa	45.0	6.6	0.1	41.8	30.4	0.2	0.9	0.2
Sonora	ND	ND	ND	ND	ND	ND	ND	ND
Tabasco	ND	ND	ND	ND	ND	ND	ND	ND

Tamaulipas	11.4	0.9	7.3	29.5	26.4	0.0	24.5	0.0
Tlaxcala	29.4	3.9	12.1	25.8	14.8	1.0	12.3	0.8
Veracruz de Ignacio de la Llave	43.9	2.4	0.0	2.4	48.8	0.0	0.0	0.0
Yucatán	21.2	6.1	3.7	32.6	30.6	0.5	4.5	0.6
Zacatecas	12.7	2.3	9.4	29.3	40.4	0.7	3.9	0.3
2004^b								
Estados Unidos Mexicanos	23.7	3.8	7.7	21.1	27.6	0.2	8.3	0.8
Aguascalientes	19.2	0.7	0.1	17.3	17.9	0.0	0.0	0.2
Baja California	14.4	3.3	3.2	7.2	56.3	0.1	0.0	0.1
Baja California Sur	24.6	8.7	4.3	26.1	18.8	0.0	17.4	0.0
Campeche	26.6	3.3	1.6	16.0	52.3	0.3	0.0	0.0
Coahuila de Zaragoza	15.2	2.1	9.2	17.9	31.9	0.8	22.7	0.3
Colima	22.3	8.4	1.8	17.5	45.2	2.4	0.0	2.4
Chiapas	27.3	5.0	31.3	20.0	8.2	0.0	6.7	1.5
Chihuahua	11.5	3.2	4.9	1.1	71.6	0.0	1.7	1.7
Distrito Federal	57.8	0.0	0.0	82.2	82.2	0.0	0.0	0.0
Durango	33.8	2.1	8.4	18.7	0.0	0.0	37.1	0.0
Guanajuato	24.4	3.1	3.2	42.4	31.2	0.1	7.5	0.9
Guerrero	ND	ND	ND	ND	ND	ND	ND	ND
Hidalgo	37.3	9.1	18.6	12.4	19.9	0.1	0.0	1.6
Jalisco	29.7	5.3	6.1	16.3	9.7	0.1	1.6	0.2
México	38.5	3.5	5.0	21.4	0.0	0.0	36.5	0.0
Michoacán de Ocampo	43.9	3.3	0.3	12.9	39.3	0.0	0.0	0.3
Morelos	46.0	6.4	2.0	7.7	47.3	0.3	0.0	0.0
Nayarit	54.4	5.1	9.7	11.8	9.2	0.0	0.0	3.6
Nuevo León	19.6	5.7	13.3	3.9	0.0	0.0	24.9	0.6
Oaxaca	13.0	0.0	0.3	9.0	77.6	0.0	0.1	0.0
Puebla	21.6	1.0	5.2	69.7	37.3	0.0	0.3	0.7
Querétaro Arteaga	24.4	9.7	6.5	25.1	28.3	0.7	1.1	3.6
Quintana Roo	36.2	9.7	9.3	33.8	26.2	0.0	0.0	6.0
San Luis Potosí	37.3	8.9	1.1	10.1	30.8	0.0	0.0	3.4
Sinaloa	31.0	5.3	0.7	33.6	42.7	0.4	3.1	0.1
Sonora	0.0	0.0	0.0	0.0	0.0	0.0	0.0	0.0
Tabasco	19.0	6.2	13.3	11.2	14.7	0.2	0.0	0.0
Tamaulipas	26.6	12.2	1.1	19.8	26.6	0.0	13.7	0.0
Tlaxcala	30.0	3.3	12.3	26.7	14.0	1.0	12.0	0.7
Veracruz de Ignacio de la Llave	43.9	1.8	2.6	10.5	41.2	0.0	0.0	0.0
Yucatán	22.4	5.7	2.6	26.6	36.3	0.5	4.6	0.7

Zacatecas	14.6	2.0	2.4	29.6	38.5	0.0	3.2	0.4
NOTA: Cifras de enero-diciembre.								
^a	Cifras corregidas por actualizaciones de los DIF Estatales en 2005. La suma de los diferentes tipos de maltrato en este año es superior al cien por ciento, porque un menor puede sufrir más de un tipo de maltrato.							
^b	La suma de los diferentes tipos de maltrato en este año es inferior al cien por ciento, ya que hubo entidades federativas en que no se logró especificar el tipo de maltrato de algunos niños.							
ND	No disponible.							
FUENTE: DIF. Dirección de Asistencia Jurídica. Subdirección de Asistencia Jurídica y Adopciones. Programa de Prevención del Maltrato del Menor (PREMAN).								

Estadística Geografía

□ Información estadística > Temas > Sociodemografía y género > Violencia > Violencia intrafamiliar >

Maltrato infantil - denuncias recibidas - 2002-2004 - entidad federativa

Denuncias recibidas y denuncias comprobadas de maltrato infantil por entidad federativa, 2002, 2003 y 2004

Entidad federativa	2002 ^a		2003 ^a		2004	
	Denuncias recibidas	Denuncias en las que se comprueba el maltrato	Denuncias recibidas	Denuncias en las que se comprueba el maltrato	Denuncias recibidas	Denuncias en las que se comprueba el maltrato
Estados Unidos Mexicanos	24 563	13 855	32 218	20 235	38 554	22 842
Aguascalientes	448	279	601	489	698	595
Baja California	1 544	680	1 637	969	2 000	797
Baja California Sur	224	152	170	80	142	69
Campeche	446	171	221	143	504	194
Coahuila de Zaragoza	0	0	1 496	1 058	1 080	835
Colima	178	109	124	67	142	76
Chiapas	183	134	938	615	1 638	978
Chihuahua	1 281	945	1 117	802	1 360	686
Distrito Federal	1 343	379	1 372	377	388	120
Durango	1 356	804	1 345	915	1 178	748
Guanajuato	1 418	750	1 494	916	1 517	821
Guerrero	0	0	0	0	0	0
Hidalgo	1 216	843	732	541	1 153	758
Jalisco	0	0	1 173	939	868	1 071
México	3 400	1 718	3 040	1 544	3 197	1 671
Michoacán de Ocampo	271	193	187	131	394	165
Morelos	0	0	520	172	530	185
Nayarit	390	88	241	81	527	195

Nuevo León	2 812	1 192	0	0	3 313	1 094
Oaxaca	188	171	1 981	1 269	2 527	1 826
Puebla	1 318	499	4 023	2 170	3 863	1 829
Querétaro Arteaga	1 018	392	1 274	367	677	179
Quintana Roo	1 158	728	1 546	965	1 557	798
San Luis Potosí	230	139	482	331	792	410
Sinaloa	1 627	1 430	1 597	1 412	1 607	1 264
Sonora	0	0	0	0	1 734	1 084
Tabasco	0	0	0	0	483	376
Tamaulipas	627	540	250	220	278	263
Tlaxcala	815	674	720	620	400	300
Veracruz de Ignacio de la Llave	101	56	98	40	114	38
Yucatán	703	651	3 585	2 919	3 568	3 282
Zacatecas	268	138	254	83	325	135

NOTA: Cifras de enero-diciembre.

^a Cifras corregidas por actualizaciones de los DIF Estatales en 2005.

FUENTE: DIF. Dirección de Asistencia Jurídica. Subdirección de Asistencia Jurídica y Adopciones. Programa de Prevención del Maltrato del Menor (PREMAN).

| [Definiciones](#) | [Siglas](#) | [Ligas a fuentes](#) |

BIBLIOGRAFÍA

- **ASTI** Vera, Armando. *Metodología de la investigación*. Buenos aires, Kapelusz, 1968.
- **BAÑOS**, Miguel. *Creatividad y Publicidad*. Madrid, Laberinto, 2001.
- **BERLO**, David K. *Proceso de la comunicación*. Buenos Aires, El Ateneo, 1969.
- **BLACK**, Claudia. *No hablar, no confiar, no sentir: los efectos del alcoholismo sobre los hijos y cómo superarlos*. México, Concepto, 2ª ed., 1991.
- **CORRAL** Corral, Manuel de Jesús. *Comunicación y Vida (taller de comunicación 2)*, México, Edere, 2004.
- **CHAIM** Samuel, Katz, et. al. *Diccionario Básico de Comunicación*. México, Nueva Imagen, 1992.
- **CHURCHILL**, Gilbert A. *Investigación de mercados*. México, Thomson, 2003.
- **DAVIS**, Lasker, Albert. *Campañas publicitarias exitosas*. McGraw –Hill, Colombia, 1994.
- **DE FLEUR**, Melvin L. *Teorías de la Comunicación de masas*. México, Paidós, 2ª reimpresión., 1987.
- **FAGES**, J. G. et. al. *Diccionario de Comunicación*, Buenos Aires, Editor, 1977.
- **FERRER** Rodríguez, Eulalio. *Comunicación y Comunicología*. México, Eufesa, 1982.
- **FERRER** Rodríguez, Eulalio. *El Lenguaje de la publicidad*. México, FCE, 1995.
- **FISCHER**, Laura. *Mercadotecnia*. México, McGraw – Hill, 2ª ed., 1993.
- **FORT**, Joel. *Alcohol: Nuestro máximo problema de drogas*. México, Extemporáneos, 1974.
- **GENOVÉS**, Santiago. *Comportamiento y violencia*. México, Diana, 1976.
- **GONZALEZ**, Ma. Ángeles, Carrero, Enrique. *Manual de Planificación de Medios*. Madrid, ESIC Editorial, 1997.
- **GOODE** William, Josiah. *Métodos de investigación social*. México, Trillas, 2a ed. 1990.
- **HASELOFF**, Otto Walter. *La comunicación*. Caracas, Tiempo nuevo, 1970.

- HEILEMANN, Anne. *The Benefits of Branding: Leverage Your Institution's Brand Equity During a Comprehensive Campaign*. CASE Currents, Enero, 2001.
- KESSEL, Neil. *Alcoholismo: Como prevenirlo para evitar sus consecuencias*. México, Paidós, 1991.
- KOTLER, Philip. *Dirección de Mercadotecnia. Análisis, Planeación y Control*. México, Diana, 1985.
- KOTLER, Philip. *Mercadotecnia Social: Estrategias para cambiar el comportamiento público*. México, Diana, 1992.
- LASKER, Albert Davis. *Campañas publicitarias exitosas*. México, McGraw-Hill, 1992.
- LÓPEZ Gallo, Manuel. *La violencia en la historia de México*. México, El caballito, 1976.
- MACIA Mercado, Juan. *Comunicación persuasiva para la sociedad de la información*. España, Editorial Universitas 2ª ed., 2002.
- MENDEZ, Eduardo L. *Alcoholismo ii: La alcoholización, un proceso olvidado... patología, integración funcional o representación cultural*. México, Centro de investigaciones y estudios superiores en antropología social, 1987.
- MENENDEZ, Antonio. *Comunicación social y desarrollo*. México, UNAM, 1972.
- MEYER, Paul Werner. *Investigación de mercados*. Barcelona, Eds. Palestra, 1961.
- MORILLAS, David. *Análisis Criminológico del delito de violencia domestica*. Universidad de Cádiz, España, 2003.
- MÜNCH Galindo, Lourdes. *Métodos y técnicas de investigación*. México, Trillas, 2a ed. 1990.
- OLIVER, Esther. *Violencia de género: investigaciones sobre quiénes, por qué y cómo superarla*. Barcelona, El Roure, 2004.
- ORTEGA, Enrique. *La Comunicación publicitaria*. España, Pirámide, 1999.
- ORTIZ, Georgina. *El significado de los colores*. México, Editorial Trillas, 1992.
- PAOLI, Antonio. *Comunicación e Información. Perspectivas Teóricas*. 3ª Ed. Edit. Trillas, México, 1983.
- PÁRAMO, Teresa. *Sociedad y comunicación: una mirada al siglo XXI*. México, UAM, Unidad Iztapalapa, Plaza y Valdés, 2006.

- **PODESTA**, Marta del Carmen, et. al. **Abuso sexual infantil intrafamiliar. Un abordaje desde el Trabajo Social.** Ed. Espacio. Buenos Aires, 2003.
- **ROJAS Soriano**, Raúl. **Guía para realizar investigaciones sociales.** México, Plaza y Valdez Editores, 2003.
- **SANMARTIN**, José. **Violencia contra niños.** Barcelona, España, Ariel, 1999.
- Secretaría de Educación del Distrito Federal. **Tu futuro en libertad.** Gobierno del Distrito Federal. México, 2008.
- **VALLES**, Jorge. **Alcoholismo: el alcohólico y su familia.** México, D. F.: Costa-Amic, 9a. ed. 2001.
- **VILLAMIL P.**, Roberto. **El alcoholismo en el distrito federal: Un enfoque socio-ecológico.** México: UNAM, Escuela Nacional de Estudios Profesionales Acatlán, Programa de Investigación, 1980.
- **WHALEY**, Jesús. **Violencia Intrafamiliar.** Plaza y Valdez, México, 2003.

- **HEMEROGRAFÍA**

- *Periódico*
- **BARRIOS** Estrada, Magdalena. *Violencia: Heredada o aprendida*, en **Identidad**. Año 1, Núm. 8. Pág. 5, Estado de México, Noviembre 2008.
- **MUÑOZ**, Patricia, “*Violencia hacia las mujeres, problema de salud pública: Lucy María Reidl*” en **La Jornada**. Sección Sociedad y Justicia. Pág. 43. Año 25 Núm. 8657. México, 23 septiembre 2008.
- **VALLE**, Ana. *Explotación sexual infantil, crimen de lesa humanidad en Siminforma por un país mejor*. Pág. 16, Núm. 250. Octubre de 2008.
- Secretaría de Salud Federal. “*Presente en todo el mundo, la violencia intrafamiliar*” en **México Sano**. Pág. 23. Año 1, No. 3, Agosto 2008.
- *Revista*
- **ROBLES** Martínez, Laila. *¿Padres Negativos?*, en Revista Nueva, Sección Simplifica. Pág. 136, México, 6 mayo 2008.

- **CIBERGRAFÍA**

- *Instituto Nacional de Estadística y Geografía*
- <http://www.inegi.gob.mx/inegi/default.aspx?s=est&c=124>
- *Universidad Nacional Autónoma de México FES Acatlán*
- <http://www.acatlan.unam.mx/medicos/violencia/2/>