



UNAM IZTACALA

Universidad Nacional Autónoma de México

Facultad de Estudios Superiores Iztacala

“PAPEL DEL PADRE EN EL DESARROLLO DE SU HIJO CON  
NECESIDADES EDUCATIVAS ESPECIALES”

T E S I S  
QUE PARA OBTENER EL TÍTULO DE  
LICENCIADA EN PSICOLOGÍA  
P R E S E N T A N  
CALLEJAS GUTIÉRREZ GABRIELA  
HERNÁNDEZ CASTILLO JENNIFER MARGARITA  
HERNÁNDEZ TORALES GUADALUPE JAQUELINNE

Directora: Mtra. **Carolina Rosete Sánchez**  
Dictaminadores: Lic. **Felicitas Salinas Anaya**  
Lic. **Marcos Benjamín Nieto Olvera**



Los Reyes Iztacala, Edo. de México

2010



Universidad Nacional  
Autónoma de México



**UNAM – Dirección General de Bibliotecas**  
**Tesis Digitales**  
**Restricciones de uso**

**DERECHOS RESERVADOS ©**  
**PROHIBIDA SU REPRODUCCIÓN TOTAL O PARCIAL**

Todo el material contenido en esta tesis esta protegido por la Ley Federal del Derecho de Autor (LFDA) de los Estados Unidos Mexicanos (México).

El uso de imágenes, fragmentos de videos, y demás material que sea objeto de protección de los derechos de autor, será exclusivamente para fines educativos e informativos y deberá citar la fuente donde la obtuvo mencionando el autor o autores. Cualquier uso distinto como el lucro, reproducción, edición o modificación, será perseguido y sancionado por el respectivo titular de los Derechos de Autor.

## *AGRADECIMIENTOS GABY*

### *A MIS PAPÁS*

*Gracias por darme la vida, por darme esta familia que aunque no es la mejor del mundo es la mejor que pude haber tenido.*

*Por enseñarme lo que es el respeto, la honestidad, la responsabilidad y sobre todo el amor.*

*Por darme su apoyo y la oportunidad de hacer lo que me gusta, por eso este logro es suyo también. Pero sobre todo les doy gracias por ayudarme a ser quien soy... Ahora les puedo decir MIL GRACIAS ¡LOS QUIERO MUCHO!*

### *A MIS HERMANAS*

*Quienes han estado conmigo siempre que las necesito, en los momentos alegres y tristes, brindándome su apoyo y comprensión.*

*Pero sobre todo gracias por ayudarme y darme ánimos para seguir adelante, porque sin ustedes yo no hubiera podido llegar hasta aquí...*

*MUCHAS GRACIAS.*

### *A MIS HERMANOS JUAN Y JAIR*

*Quienes me han apoyado, se han preocupado por mí, por sus sonrisas, por ser como son y por estar cuando los necesito. LOS QUIERO*

### *A CHAVA*

*Por no ser sólo el novio de mi hermana, sino también mi amigo.*

*Porque a lo largo de este tiempo me has escuchado, ayudado y apoyado*  
*GRACIAS*

### *A MIS AMIGAS*

*A todas esas niñas con las que compartí secretos, travesuras, porque juntas vivimos momentos alegres y tristes.*

*Les doy las gracias por estar conmigo y porque juntas aprendimos y descubrimos muchas cosas que jamás olvidare... GRACIAS a Elí, Montse,*

*Ana, Doris, Irene y Bere. LAS QUIERO MUCHO*

*A MIS MAESTROS*

*Muchas gracias a la maestra Feli, al profesor Marcos, por su tiempo y conocimientos... pero sobre todo a ti Caro que nos ayudaste a realizar este proyecto del cual estoy muy orgullosa.*

*A JENNY Y JACKIE*

*Quienes me ayudaron a hacer posible este trabajo con sus ideas, tiempo y esfuerzo, pero más que nada gracias por ser mis amigas, por haber reído y llorado conmigo, por estar cuando las necesito, por compartir parte de su vida conmigo y gracias por confiar en mí ¡LAS QUIERO MUCHO Y POR FIN LO LOGRAMOS!*

*A IVAN*

*Amor a ti... te quiero agradecer todo el cariño que me has dado, porque tu eres la persona que más ha creído y confiado en mí y eso te lo voy a agradecer siempre porque me ha impulsado a querer ser mejor cada día.  
Gracias por tus palabras de aliento, por estar cuando más te necesito, porque tu sola presencia hace que me sienta mucho mejor.  
Gracias por ser quien eres, por enseñarme a amar, por estar en mi vida y por permitirme compartir este logro contigo... TE AMO.*

*A mi mamá por darme su amor, comprensión, por consentirme y brindarme su apoyo en cualquier momento, por sus consejos que me han permitido salir adelante, por ser mi confidente y amiga. Te quiero mucho.*

*A mi abue y a mis tíos por su interés, cariño, apoyo y enseñanzas que me han dado en las distintas etapas de mi vida. Los quiero mucho.*

*A Omar por su paciencia, atención, ayuda y ánimos; sabes que te adoro. A su familia por las palabras de aliento que me han brindado. Gracias por todo, los aprecio mucho.*

*A mi hermana por los momentos divertidos y difíciles que hemos tenido, por ser mi cómplice, mi conejillo de indias, pero también por toda la ayuda que me ha dado permitiéndome llegar hasta aquí. Muchas Gracias.*

*A nuestra directora de tesis Carolina Rosete, nuestros asesores Felicitas Anaya y Marcos Nieto por su tiempo, conocimientos y colaboración en este trabajo.*

*Y por último pero no menos importante a mis amigas Jackie y Gaby por su esfuerzo, dedicación y esmero en esta tesis, por los momentos de risas y cansancio que pasamos, y a pesar de todo ¡lo logramos! Les agradezco y las quiero mucho.*

*Jennifer M. Hernández Castillo*

## *AGRACEDIMIENTOS JAQUELINNE*

*A mi familia:*

*Que siempre estuvieron conmigo apoyándome incondicionalmente y brindándome todo su amor. Porque en el momento que más apoyo necesitaba, ustedes me hicieron saber que no estaba sola y que siempre estarían a mi lado sin importar lo que pasara, sin su ayuda nunca lo hubiera podido lograr.*

*A mis amigas:*

*Jenny y Gabby que estuvieron a mi lado durante toda la carrera que hoy concluimos juntas con este proyecto, pero sé que no solo han estado conmigo en los proyectos académicos, también me demostraron una amistad sincera ofreciéndome tiempo, comprensión, apoyo y cariño. Gracias por compartir esta amistad conmigo y por todas las alegrías que juntas hemos vivido.*

*A Eric:*

*Por apoyarme a lo largo de mi carrera, siempre estuviste conmigo en los buenos y en los malos momentos, nunca dejaste de ayudarme y motivarme, ni perdiste la confianza en mí, a tu lado he vivido momentos maravillosos y me has dado el mejor regalo que he recibido en mi vida.*

*A mi príncipe Ian:*

*Que eres mi motivo de ser, llegaste a mi existencia para transformarla, enseñándome el verdadero significado de la vida, me has dado la alegría más grande del mundo y eres la persona que me impulsa a intentar ser mejor cada día. Creo que no tengo palabras para describirte el inmenso amor que siento por tí solo quiero que sepas que todos mis logros son por tí y para tí.*

## INDICE

Resumen	
Introducción	1
1. La familia	2
1.1 Transformación de la familia a través del tiempo	2
1.2 Dinámica familiar en la actualidad	4
1.3 Dinámica familiar en México	8
2. La paternidad	15
2.1 Concepto de paternidad	18
2.2 Teorías sobre la paternidad	22
3. El padre de niños con Necesidades Educativas Especiales (NEE)	30
3.1 Niños con necesidades educativas especiales	30
3.1.1 Etiología	34
3.1.2 Características de algunos niños con NEE	39
3.2 La familia de niños con NEE	44
4. Metodología	52
4.1 Planteamiento del problema y objetivo	52
4.2 Diseño de investigación	53
4.3 Escenario	58
5. Síntesis de Resultados	61
6. Conclusiones	140
Bibliografía	146
Anexos	151

## **RESUMEN**

En el presente trabajo se abordó el papel del Padre en el desarrollo de un niño con Necesidades Educativas Especiales (NEE), utilizando la metodología cualitativa, específicamente la técnica de historia de vida que se deriva de la entrevista en profundidad.

Se entrevistaron a nueve papás de niños con NEE que asisten al Centro de Desarrollo Educativo Comunitario (CDEC) Chalma, para conocer las diferentes perspectivas y significados de cómo cada uno vive y ejerce su paternidad. La información obtenida se analizó, identificando ciertas dimensiones y características personales de los señores que se entrelazan conformando su construcción de paternidad; la cual influye en la relación que tienen con su hijo con NEE. Se obtuvo que estos padres han construido un concepto de paternidad diferente al que tenían sus abuelos y padres provocado a partir de sus vivencias y momentos de crisis siendo su capacidad de resiliencia un determinante que los ha ayudado a seguir adelante, modificando sus prácticas de crianza, vida emocional, sus creencias, la manera de relacionarse con los demás y en especial con sus hijos con necesidades educativas especiales.



## INTRODUCCIÓN

La familia es el primer grupo natural en donde el individuo se desarrolla. Ésta se estructura a través de pautas de interacción entre sus miembros con el fin de cubrir sus necesidades por ejemplo: subsistencia, relación-vinculación, de aceptación y pertenencia, de identidad, individualidad, valores y socialización.

Culturalmente el papel del hombre en la familia ha sido únicamente de manutención económica, siendo la mujer la encargada de las tareas domésticas, cuidado y educación de los hijos. Debido a esto, surgió el interés por investigar cómo se da la relación padre-hijo.

La paternidad ha sido estudiada desde diferentes perspectivas teóricas psicológicas y sociales con el fin de identificar cuáles son los factores que determinan que un hombre elija ser o no ser padre como el contexto social en el que vive, la situación económica, familiar, emocional e ideales, pero de qué manera se viven estas situaciones cuando se es padre de un niño con necesidades educativas especiales. A partir de esto surgió el interés de conocer el papel del padre en el desarrollo de niños con estas características y cómo participa en las decisiones o actividades que fomenten la relación entre los miembros de la familia. Para lograr este objetivo se trabajó desde el marco teórico de la Metapsicología de Contextos que expresa la variabilidad y complejidad del comportamiento humano tomando como referencia la metodología cualitativa que se caracteriza por ser flexible y adaptable a las particularidades del objeto de estudio y del contexto en el que se aborda considerando la historia de vida como la técnica más adecuada para conocer cómo esos hombres viven y ejercen su paternidad.

# CAPÍTULO 1

## LA FAMILIA

A pesar de la complejidad y diversificación de las formas y relaciones familiares y de los numerosos cambios que han tenido y tienen lugar en el grupo familiar, la familia todavía constituye la principal red de relaciones y fuente de apoyo, continúa siendo para la mayoría de las personas uno de los aspectos más valorados de la vida y es uno de los principales determinantes del ajuste psicosocial de la persona.

De acuerdo con Lewis (1974), la familia es un grupo natural que en el curso del tiempo ha construido pautas de interacción que la constituyen, rigiendo a su vez el funcionamiento de sus miembros. La familia necesita una estructura viable para desempeñar sus tareas esenciales, apoyar la individualización al mismo tiempo que proporcione un sentimiento de pertenencia.

Von Bertalanffy (1968, citado en Macías, 1995) menciona que la familia ha sido entendida como una unidad sistémica, inserta y relacionada con otros sistemas humanos de mayor y menor jerarquía o complejidad, que realiza funciones específicas para satisfacer las necesidades de los miembros que la integran, así mismo se dice que ésta como institución social realiza una serie de funciones psicosociales que son ejecutadas con base en el principio de la complementariedad de sus miembros conforme a los recursos y potencialidades de cada uno de ellos y en función de los roles que les son asignados.

### **1.1 La transformación de la familia a través del tiempo.**

Durante gran parte del presente siglo y todo el anterior, nuestra cultura se ha ajustado cómodamente a la creencia de que la madre es quien se debe encargar de la educación, crianza y cuidado de los hijos, mientras que, el padre solo debía ser el proveedor económico del hogar, dejando de lado su participación en el desarrollo de su hijo durante los primeros meses e incluso años, ya que posteriormente sería toda la autoridad del hogar de acuerdo con la tradición y el acuerdo social. Sin embargo en los últimos años los cambios en la sociedad, la economía y la ideología han contribuido en la transformación de los roles

familiares, debido a que la mujer ha tenido que salir del hogar y se ha incorporado al mundo del trabajo, lo que le ha permitido al padre involucrarse de igual manera que la madre en la evolución psicológica de los hijos desde el momento mismo en que estos vienen al mundo, desempeñando un papel importante y único en el desarrollo del hijo. Ahora se sabe que el padre es potencialmente capaz de la misma sensibilidad ante el niño que la madre; que él niño establece apego también con él y la nueva realidad social impone la participación activa de ambos padres fuera y dentro del hogar (Parke, 1986).

La familia nuclear, tal como la conocemos en Occidente, es la cumbre de una larga evolución del siglo XVI al siglo XVIII, sin embargo parece ser que este tipo de familia ha existido desde la Edad Media, mucho antes de convertirse en el modelo dominante de la época moderna (Lévi-Strauss, 1956 en Roudinesco, 2006).

De acuerdo con Roudinesco (2006), la familia supone una alianza o matrimonio y una filiación que serían los hijos: a su vez plantea que para la creación de una familia, es necesario que otras dos familias previas, proporcionen a un hombre y a una mujer con el fin de crear una nueva familia. La familia desde un punto de vista antropológico, también hay que mencionar que ha tenido diversas definiciones a lo largo del tiempo: generalmente se ha definido como un conjunto de personas ligadas por una alianza y filiación.

La evolución de la familia nuclear, puede explicarse a través de tres periodos relevantes. En primer lugar tenemos a la familia tradicional, la cual sirve para asegurar la transmisión de un patrimonio, por lo que los padres acuerdan un casamiento de dos individuos sin tomar en cuenta la vida sexual y afectiva de los futuros esposos. Según esto, la célula familiar se apoya en un orden del mundo inmutable y sometido a una autoridad patriarcal.

Posteriormente, la llamada familia moderna se convierte en una unidad afectiva, cuyo modelo se manifiesta entre fines del siglo XVIII y mediados del siglo XIX. Esta nueva familia estaría basada en el amor romántico, sancionando a través del matrimonio el intercambio de sentimientos y deseos carnales; sin embargo daba gran valor a la división del trabajo entre los cónyuges. Los hijos eran educados por

el Estado, así que la atribución de la autoridad era por un lado, objeto de división entre el Estado y los progenitores y por otro entre los padres y las madres.

Finalmente a partir de la década de 1960, se impone la familia contemporánea o postmoderna, la cual une por un periodo relativo a dos individuos en busca de relaciones íntimas. En la época moderna, la familia occidental dejó por ende de conceptualizarse como una unidad de vigor divino, se desacralizó cada vez más, al mismo tiempo que, de manera paradójica, seguía siendo la institución humana más sólida.

## **1.2 Dinámica familiar en la actualidad.**

La familia es el contexto natural para crecer y para recibir auxilio. A lo largo del tiempo, los terapeutas han intentado estudiar su dinámica y desarrollo en el contexto social. De acuerdo con Minuchin y Fishman (2002) la familia es un grupo natural que a lo largo del tiempo ha elaborado pautas de interacción que constituyen su estructura y rige a los miembros que la integran.

Los miembros de la ésta no se suelen vivenciar a sí mismos como parte de esta estructura. Todo ser humano se considera una unidad, un todo en interacción con otras unidades. Arthur Koestler (1979, citado en Minuchin 2002) creó un término nuevo para designar aquellas entidades en los niveles de cualquier jerarquía: la palabra *holón*, del griego *holos* (todo) con el sufijo *on* que evoca una partícula o parte. Este término se puede emplear en la familia, ya que ésta es un holón de una sociedad, que a su vez contiene una parte y que cada una de esas partes es también un holón que pertenece a una familia, por lo que se puede decir que la familia es vista como un todo y como una parte al mismo tiempo.

De acuerdo con esto, los integrantes de la familia se pueden considerar a su vez como un holón, que puede ser: un holón individual que se refiere a sí mismo, el holón conyugal a los nuevos compañeros que individualmente traen un conjunto de valores y expectativas tanto explícitas como inconscientes, el holón parental que incluye la crianza de los hijos y las funciones de la socialización y por último el holón de los hermanos que es el primer grupo de iguales en el que los niños

participan, se apoyan entre sí, se divierten, se atacan y en general aprenden unos de otros.

Por otra parte Von Bertalanffy (1968) plantea que como unidad sistémica; la familia y su relación con otros sistemas humanos de mayor y menor jerarquía o complejidad, realiza funciones específicas necesarias para la satisfacción de las necesidades de los miembros que la integran, así como de ella misma como unidad vital de desarrollo, estableciendo vínculos afectivos primarios que servirán de modelo para la forma en que se relacionaran con otros seres humanos posteriormente.

Al hablar de ser humano este autor se refiere a una especie o género que necesita cubrir ciertas necesidades. En primer lugar necesidades biológicas de subsistencia como respirar, ingerir las sustancias o alimentos líquidos o sólidos que requiere, como nutrientes para su consumo de energía y la realización de sus procesos biológicos, así como eliminar los productos de desecho, necesidad de dormir y descansar para recuperar energía. En segundo lugar necesidades más específicas humanas, como la necesidad de relación-vinculación, de aceptación y pertenencia, de identidad, individualidad, valores, socialización y apoyo de su sistema de valores.

En cambio Macías (1995) define a la familia como un grupo de dos o más integrantes de seres humanos con o sin lazos de consanguinidad de pertenencia primaria y convivencia, solo se pueden tomar en cuenta con cuatro elementos básicos para definir a una familia: 1) que sea un grupo, lo mínimo serían dos personas (uniparentales); 2) de adscripción personal y pertenencia primaria, un bebé por su dependencia debe pertenecer a un grupo para su sobrevivencia; 3) la convivencia bajo un mismo techo; y 4) que incluya individuos de dos o más generaciones.

Lo más frecuente es que cuando se piensa en una familia se piensa en padre, madre e hijos de acuerdo con la familia cultural tradicional, sin embargo, a lo largo de la historia se han identificado varios tipos y estructuras de familia. Macías (1995) ha clasificado a las familias de acuerdo a su estructura en: a) patrilineal en donde se queda el recién nacido adscrito a la familia del padre; b) matrilineal si los

hijos quedan adscritos a la familia de la madre; c) patrimoniales de descendencia patrilínea pero a su vez llevan el apellido de la madre o el padre; d) patriarcal o matriarcal cuando entre los dos progenitores toman las decisiones más trascendentes en cuanto al lugar de residencia de la familia o manejo de bienes; e) matricéntricas o patricéntricas en donde se toma importancia por la madre o el padre como figura central en la formación psicológica, desarrollo emocional, seguridad afectiva, autoestima y confianza básica; y f) de origen u orientación que es aquella dentro de la cual nacemos, nos formamos y desarrollamos. Pero hay que tomar en cuenta que las familias no solo son de un tipo, sino que puede haber combinaciones de las ya mencionadas.

Dentro del enfoque dinámico sistémico se pueden dar algunas funcionalidades y evaluaciones familiares como:

- Los *roles* que se refieren a las funciones que cada uno de los individuos realiza de acuerdo a lo que se le asigna a cada uno en particular;
- La *significancia* que es el grado de importancia que se le da un miembro de la familia;
- La *jerarquía* que se refiere al ejercicio formal de la autoridad y responsabilidad para las decisiones internas;
- Los *modelos psicosexuales* que los adultos hombres y mujeres le ofrecen a los niños los modelos de lo femenino y lo masculino;
- La *involucración familiar* que se refiere al grado o intensidad del vínculo afectivo, que tanto interés o inmersión emocional existe entre los miembros del grupo familiar;
- Las *alianzas* cuando los vínculos entre dos miembros de la familia, se estrechan en especial, pero cuando éste tiene un sentido negativo en contra de algún otro miembro se le llama *coalición*;
- La *comunicación* que se da entre los miembros de la familia a través de los mensajes verbales y no verbales con los que se relacionan;
- La *expresión de afectos* que se refiere a la capacidad que los miembros tienen para expresar adecuadamente sus sentimientos de bienestar o malestar;

- Sus *modos de control* que mantiene la norma de lo que es aceptable y lo que no, lo que es bueno y lo que es malo dentro de la familia, esta imposición de normas puede ser de manera rígida cuando las normas se imponen sin flexibilidad ni tolerancia en todas las situaciones, son flexibles cuando las normas son firmes, claras bien definidas y racionales pero permiten variaciones y tolerancia de acuerdo a las circunstancias, las normas son denominadas laxo cuando no hay control en las conductas y por último son caóticos cuando hay cambios bruscos e irregulares en el modo de control (Macías, 1995).

Aunque las familias pueden ser de diferente tipo y tener una dinámica distinta, todas, cumplen con un ciclo vital, que según Haley (1973) se clasifica en seis etapas: 1) el periodo de galanteo, en el cual la pareja se conoce antes de unir sus vidas en matrimonio; 2) el matrimonio que es la unión de dos familias completamente distintas en costumbres y creencias y que provoca una independencia respecto de los padres por su relación; 3) el nacimiento de los hijos que cambia el rol de pareja a padres; 4) las dificultades matrimoniales del periodo intermedio provocadas principalmente por el descuido que se le da a la pareja por darle mas cuidados a los hijos; 5) el destete de los padres en donde los hijos se van y se presentan dificultades ante la aceptación de que sus hijos formaran su propia familia además es en esta etapa cuando el matrimonio se reencuentra como pareja; y 6) el retiro de la vida activa y la vejez en donde pueden llegar a tener una armonía ante la liberación de responsabilidades o puede haber problemas afectivos individuales ante el cuestionamiento de lo que han hecho con su vida, además de que tienen problemas a la adaptación y pueden tener dependencia ante la protección de alguien más.

Estas etapas no necesariamente se presentan en ese orden, ni ocurren precisamente con esos cambios dentro de la familia e incluso puede ser que alguna de las etapas no se presente, sino que simplemente son como una guía que ayuda a conocer cómo se van desarrollando las familias.

### **1.3 Dinámica Familiar en México**

Con los cambios económicos y los nuevos arreglos sociales, es posible vislumbrar no sólo una dinámica familiar, sino distintas dinámicas familiares alrededor del mundo y como consecuencia en nuestro país, las cuales son distintas al modelo de familia nuclear compuesta por un hombre, una mujer y los hijos.

La familia nuclear continúa en el México urbano de hoy como el tipo de familia más numeroso y común, existen otros tipos y "arreglos" en los que aparecen distintos tipos de relaciones sociales y distintas prácticas cotidianas de vivir en familia. Los hogares ampliados y extensos, los hogares de jefatura femenina, los de tipo unipersonal, son todos ellos hogares que se apartan del modelo tradicional y que, según una larga lista de títulos académicos, están en proceso de crecimiento.

Hay pocas dudas sobre el hecho de que las familias y los grupos domésticos son dinámicos y cambiantes. Existe un consenso considerable al señalar que los cambios económicos y sociales más amplios producen un proceso de transformación de las familias y los hogares y que los procesos de reestructuración económica han acarreado una reestructuración de la vida íntima (Giddens, 2000; González de la Rocha, 1999).

Según Castells (1996), también se ha producido un cambio dramático en los valores de la sociedad y particularmente en los valores de las mujeres en un corto período de tiempo, es decir una generación. Parte de ese cambio en el sistema de valores es, la no aceptación de las normas y valores que se hallan en la base de la institución social de la familia patriarcal. Aunque quizás la afirmación que hace Castells de que las mujeres no aceptan más la autoridad masculina, resulte demasiado tajante para el contexto mexicano. González de la Rocha, (1999) señala que la familia patriarcal ha sido fuertemente cuestionada; enumera algunos de las más importantes manifestaciones de este impacto: el aumento de las tasas de divorcio y de los hogares monoparentales, los cuales son en su mayoría de jefatura femenina, la actual excepcionalidad de la familia tradicional en la muchas de las sociedades capitalistas avanzadas, los cambios en los roles familiares y en los patrones de socialización de los niños y el aumento de la importancia de las



demandas personales en las negociaciones al interior de la familia, además de los cambios en la sexualidad. El autor argumenta que la sobrevivencia de la institución familiar requiere de la aparición de nuevas formas institucionalizadas de relaciones sociales que estén basadas en concordancia con los nuevos roles y funciones de las mujeres.

Es evidente que lo dicho por Castells (1996) para las sociedades capitalistas avanzadas está lejos de ser totalmente válido para las sociedades latinoamericanas en donde las formas familiares, si bien diversas y sumamente dinámicas, no presentan las mismas características que las familias en otros países. Sin embargo, resulta interesante que, para el caso latinoamericano, el trabajo desempeñado por las mujeres, la masiva entrada de éstas a los mercados laborales, juega también un papel fundamental para entender los cambios recientes. En estos contextos aparece, sin embargo, un elemento ausente en el discurso y el planteamiento de Castells: los hombres y su aparente incapacidad de cumplir con los roles tradicionalmente asignados a ellos, los cuales, el autor los caracteriza como "los hombres inciertos", que ven sus intereses amenazados y sus valores retados por mujeres cada vez más liberadas de valores patriarcales. Para Safa (1995), los hombres son personajes que han perdido la capacidad de jugar el rol de proveedores económicos y las mujeres son los actores más importantes en las economías domésticas y nacionales de los países latinoamericanos. Kaztman delimita su interés en los sectores populares latinoamericanos y se pregunta por los cambios recientes en la situación de los hombres y su impacto en la constitución y organización de las familias. Para él, los contextos latinoamericanos están caracterizados por una situación de anomia social que afecta particularmente a los hombres, más que a las mujeres, de los sectores populares urbanos. Esta anomia, nos dice, surge del "desajuste entre los objetivos culturalmente definidos para los roles masculinos adultos en la familia, por un lado, y el acceso a los medios legítimos para su desempeño, por otro" (Kaztman 1992, p. 88).

Para este autor, es también importante el aumento de las mujeres en los mercados laborales que aparecen, en el contexto latinoamericano, como el

resultado de la necesidad de complementar los insuficientes ingresos del hogar, como producto de la pobreza, y como resultado, también, de procesos demográficos como la reducción de tasas de fecundidad y de los avances educativos.

Algunos otros autores como García y Oliveira (2007) mantienen el interés sobre el impacto de la estructura de los mercados de trabajo en la reproducción familiar según sectores sociales en México, así como el impacto de los periodos de crisis económicas en las modalidades que va tomando la organización familiar como el modelo patriarcal de familia, la jefatura femenina, la familia nuclear, extensa, monoparental, unipersonal y las familias compuestas en el supuesto socio demográfico y sociológico de la sobrevivencia familiar y económica. Estas autoras realizaron un estudio tanto en la ciudad de México como en Monterrey, en donde se analizaron distintos arreglos familiares: hogares con jefatura masculina, con jefatura femenina, el ejercicio de la paternidad y el trabajo extradoméstico femenino.

En el análisis de la dinámica intrafamiliar con jefatura masculina se hizo a partir de resultados de muestras independientes de varones-jefes y mujeres-esposas, no parejas entre sí, centrándose el análisis en las percepciones masculinas y femeninas en cuanto a la forma de convivencia en la relación de pareja y relaciones entre padres e hijos, la división de los trabajos reproductivos y las concepciones respecto a los roles de género.

Los hallazgos de este estudio corroboraron una participación masculina diferencial según el tipo de trabajo doméstico. Los varones creen tener una mayor participación en los trabajos productivos y en las decisiones familiares de lo que declaran las mujeres sobre sus cónyuges. Paralelamente a ello, los hombres subestiman la participación de las esposas frente a la autocalificación de ellas en los mismos ámbitos. La toma de decisiones aún está vinculada con roles de género preestablecidos como “adecuados” para hombres y mujeres.

La pertenencia a un sector de clase es una mediación significativa. Se resalta que los sectores medios han sido más permeables a nuevas formas de organización y convivencia familiar, distanciándose de los modelos tradicionales

que exhiben distintos grados de subordinación femenina. Lo contrario se encuentra en los sectores populares, en los que persiste mayor rigidez en relaciones autoritarias por parte del jefe varón, que mantiene una relación de inequidad y subordinación hacia el resto de los miembros, particularmente de la mujer cónyuge. En este hallazgo también interviene la edad, que muestra que en el caso de los sectores populares, la relación autoritaria tiende a disminuir con el avance de la edad.

También se observó la persistencia en el mantenimiento de pautas tradicionales y una valoración jerárquica asociada con el género de los oficios “necesarios”, definidos como tales en la construcción social, por ejemplo, se halló una participación restringida por parte de los hombres en algunas actividades productivas o “prestación de servicios domésticos” y en un relativo mayor apoyo en los trabajos de apoyo a la economía. Paralelamente se observó una tendencia al cambio en las relaciones con los hijos proveniente de mayores tiempos y actividades compartidas en el ejercicio de la paternidad, lo que podría verse como uno de los indicadores de “nuevas formas de organización y convivencia familiar estructuradas en relaciones menos asimétricas” (García y Oliviera, 2007, p. 839).

Se observó también que los roles masculinos ligados a la figura del hombre como único proveedor, se ven relativizados por la inserción laboral de la mujer y de otros miembros del hogar y en consecuencia, la “autoridad paterna” se ve matizada por relaciones de convivencia un tanto democráticas.

Las percepciones sobre la autoridad del hombre y/o padre en proceso de cambio ante las transformaciones en la organización interna de la familia. Aunque se trata la relativización de la autoridad del padre desde la capacidad exclusiva o no de la toma de algunas decisiones familiares, su incidencia en la relación de pareja en cuanto al permiso o permisos y la violencia de pareja, se dejó abierto el análisis sobre la percepción social de la masculinidad y la jefatura masculina.

El análisis de la dinámica familiar con jefatura femenina se confirmó con algunos hallazgos en América Latina y en México. El incremento de la jefatura femenina, nos ubica ante una variante familiar en transformación (García y Rojas, 2002). Algunas características halladas y que a su vez confirma el perfil familiar de las

“jefas” en México, fueron: mujeres económicamente activas y con trayectoria laboral; su salario no es el único ingreso que solventa el gasto familiar, pues a éste se le suma, por lo menos, una parte de los ingresos de otros perceptores de apoyo económico; los trabajos más recurrentes se registraron en servicios personales y como asalariadas. En cuanto a los arreglos de las prácticas productivas en este tipo de hogares se confirmó la mayor responsabilidad y decisión en cabeza de la mujer jefa, mostrándose que no hay una participación más activa e igualitaria de los otros miembros y que se mantiene la sobrecarga de la jornada femenina con los trabajos más pesados que requieren mayor tiempo productivo. Lo cual nos indica que sigue existiendo una fuerte asociación y valoración de las tareas domésticas por género, vinculadas con las supuestas responsabilidades de parentesco, sin embargo, García y Olviera (2007), señalan que las “jefas” tienen al interior de su familia una mayor capacidad de decisión y la “última palabra” en una buena parte de las decisiones que refieren a la jornada productiva y a su propio trabajo extradoméstico.

A partir de esto se deriva la violencia doméstica que de acuerdo con este estudio, puede mantenerse como un factor asociado con la ruptura conyugal y a la composición de hogares con jefatura femenina y a la inversa, que la jefatura de la mujer puede ocasionar dinámicas violentas para ella al interior de la pareja, lo que sugiere inicialmente que comportamientos de autonomía de la mujer revierten negativamente en su dinámica social, afectiva y sexual al interior de la familia y pareja. El contexto de escasez económica, niveles educativo básicos o inexistentes, vinculación laboral inestable, organización tradicional de autoridad y tiranía paterna, y otras situaciones asociadas, puede favorecer y fortalecer un sistema de agresión contra las mujeres cónyuges e hijas que puede mantenerse en la vida adulta y de pareja como un elemento que predispone, por así decirlo a un hábito emocional de permitir o soportar el maltrato.

Con respecto a el análisis del ejercicio de la paternidad, el estudio de García y Olviera (2007), tuvo el objetivo de documentar la participación del varón en la vida familiar y reproductiva, más allá de la condición tradicional de éste como proveedor económica y representante de la autoridad familiar; indagar sobre el

cuidado, cercanía y afecto entre padres e hijos/hijas, de esta forma se encontró que sólo una tercera parte de los entrevistados declaró una atención más directa a los hijos e hijas consistente en el cuidado a los mismos y en atender el transporte básicamente escolar. El tipo de trabajo asalariado, el nivel de ingresos, la residencia en la infancia del padre y la valoración sobre una distribución familiar más simétrica fueron antecedentes explicativos de la participación paterna en el caso de los hombres; otros elementos que favorecen esta participación en las características de la esposa, son el nivel de escolaridad de ella y su inserción en el trabajo extradoméstico, lo que en conjunto redundaría en una redefinición de la división de trabajo familiar.

El análisis del “trabajo extradoméstico femenino y su impacto en las relaciones de género en la pareja” y al interior de la familia, muestra un vínculo significativo que repercute en la menor subordinación de la mujer y según se confirma sus hallazgos, se deriva principalmente de: el control de los recursos económicos, la proporción del aporte de su salario al gasto familiar, la propia valoración sobre su trabajo y el sentido de su trabajo en el proyecto personal.

En el contexto de ese vínculo, las relaciones de género fueron analizadas a partir de las siguientes dimensiones:

- La participación de los hombres en la vida familiar según algunos tipos de tareas referentes al ámbito doméstico y a la paternidad.
- El empoderamiento de las mujeres a partir del trabajo extradoméstico, toma de decisiones, autonomía en el tiempo personal y autonomía en el gasto de sus ingresos.
- Tipos de violencia intrafamiliar o no violencia.

Encontraron y confirmaron que la experiencia laboral femenina es altamente significativa para explicar la mayor simetría en las relaciones de pareja, la cual asocia un apoyo de los hombres al trabajo doméstico y al cuidado de los hijos, mayor participación de las mujeres en la toma de decisiones, gastos y libertad de movimiento y mayor capacidad de negociación.

El empoderamiento de las mujeres se ve matizado con la relación de subordinación que indica el permiso de los hombres para que las mujeres realicen

actividades cotidianas externas a la familia y algunas relacionadas con la vida familiar pero externas a la vivienda. Así se encontró que la relación intergénero alrededor del permiso se mantiene en aproximadamente dos tercios de las mujeres que no trabajan y en un poco más de la mitad en las mujeres insertas laboralmente. La solicitud del permiso disminuye en relación con la mayor importancia de autonomía y desarrollo personal e individual que la mujer le da a su trabajo extradoméstico. García y Olviera (2007) mencionan que la figura del permiso se caracteriza como un rasgo de autoridad patriarcal y como un rasgo cultural que se conjuga en la construcción de género y de relaciones intergénero.

En cuanto a la dinámica de violencia intrafamiliar, los hallazgos sugieren que las mujeres vivieron una mayor incidencia de ésta en la familia de origen que en la familia de procreación. Es decir, los rasgos sociodemográficos antecedentes de las esposas de familia de origen, tanto como en las de procreación, son factores explicativos de las relaciones de género en la pareja, sobre todo referidos a las dinámicas y tipos de violencia que ellas aceptan.

Como se puede notar, estamos frente a un análisis multidimensional complicado; sin embargo es una condición fundamental para llegar a comprender la realidad en torno a las dinámicas familiares en nuestro país y poder tratar de establecer los procesos histórico-sociales que caracterizan y/o configuran el sin fin de posibilidades dentro de la dinámica cotidiana de la vida y arreglos familiares en la Ciudad de México.

## **CAPÍTULO 2**

### **LA PATERNIDAD**

La paternidad no es algo fácil de definir ya que involucra diferentes aspectos que van desde un nivel social, en donde podemos encontrar dimensiones relacionadas con el lugar de nacimiento, las prácticas de crianza, aspectos económicos, dinámica familiar etc, hasta lo más personal, como los aspectos emocionales, de género o cognitivos.

Para interpretarla se han construido distintos modelos o teorías que facilitan nuestro acercamiento a ella, sin embargo cada una de estas teorías se centra en alguna de las dimensiones que se involucran en la paternidad, es por esto que el presente trabajo sobre el ejercicio y construcción de paternidad se abordará a través del marco de la Metapsicología de Contextos que permite acercarnos a las distintas perspectivas teóricas que se han elaborado para considerarlas como opciones posibles en el momento de la reflexión de los resultados de esta investigación.

De esta manera se tiene que la forma de ser padre y de ser madre es un hecho histórico construido por las culturas, lo mismo que la función de padre. Así, lo que se denomina instinto materno, son prácticas amorosas construidas históricamente e ideológicamente, de las cuales se ha excluido de cierta manera a los varones (Laqueur, 1992).

Actualmente, muchas de las obligaciones de la paternidad, tales como proveer o ser jefes de hogar, son puestos a prueba. Los hombres empezaron a cuestionar también el sentido de su paternidad, sus propias subjetividades, relaciones y prácticas en los cuidados del niño. Todo esto influenciado por las nuevas realidades de nuestra sociedad que confrontan la paternidad tradicional, patriarcal y sus referentes, así como los atributos de la masculinidad (Olavarría, 2001).

La paternidad es una condición cultural (Laqueur, 1992), conlleva cargas sociales que tienden a ubicar en un mismo plano a la figura masculina con la de autoridad familiar y no se reduce al orden biológico de la fecundación, sino que se construye en función de la crianza y cuidado de los hijos. El significado social de la paternidad es tan poderoso que en un hogar carente de figura paterna, el padre

puede llegar a ser evocado de tal manera que su propia ausencia lo hace presente.

Un breve recorrido desde el punto de vista histórico han mostrado las diferentes actitudes en relación con la procreación, así mismo el deseo del hijo en la familia han evolucionado a lo largo de los siglos. De la época romana a la Edad Media, el deseo del hijo, parece apoyarse no sólo en las motivaciones o deseos individuales, sino también en las razones de la colectividad.

A partir de reflexiones sociológicas acerca de los cambios en los patrones y experiencias de la paternidad contemporánea, Scavone (2001) destaca algunos aspectos que constituyen el actual período de transición para un nuevo modelo de familia. El avance de la industrialización y de la urbanización del siglo XX, configura un escenario que posibilita mayor acceso a las mujeres a la educación formal y a la formación profesional, contribuyendo a una mayor circulación de ellas en el espacio público. Junto con estas transformaciones, las tecnologías reproductivas permiten que la maternidad se torne una opción reflexiva. A partir de estas transformaciones sociales y subjetivas, se hace necesario rediscutir el lugar del padre en la familia. En este escenario se destacan las preocupaciones sobre el ejercicio de la paternidad y las prácticas de cuidados realizados por los hombres en relación a sus hijos. En este sentido se menciona que dentro de la familia como círculo formado por los padres, hermanos y familiares el papel que juegan los padres no sólo hace referencia al hombre que contribuye genéticamente a la formación de sus hijos, sino que implica un rango más amplio de funciones: alimentación, limpieza, juego, afecto, educación, socialización disciplina, modelamiento, soporte económico, albergue y protección, entre otras cosas (Yablonsky, 1993).

Históricamente, las mujeres fueron destinadas a los trabajos domésticos y a los cuidados de la prole, con base en el presupuesto de que serían “naturalmente” capacitadas para estas tareas una vez que gestan y paren. Sin embargo, en los últimos años los cambios en las posiciones ocupadas por las mujeres en la sociedad y la separación entre sexualidad y reproducción, entre otros aspectos,



son elementos que marcan los cambios, inclusive en las constituciones de las masculinidades y de las paternidades (Hochschild, 1989).

En el trabajo realizado por Torres, Salguero y Ortega (2005) sobre la paternidad y su influencia en la salud psicológica del niño, se considera que el ejercicio de la paternidad constituye un modelo de identificación para los hijos, este le ofrece seguridad, un conjunto de valores, favorece el desarrollo de la identidad sexual y promueve la disciplina. Las autoras explican que generalmente los padres han tenido un rol menor en el cuidado directo en los primeros años de vida del infante, debido a que se tiene la creencia que el papel del padre se reduce meramente a la procreación y manutención económica de los hijos y que la madre se ocupará de educar y cuidar de ellos; pero se han destacado algunos aspectos que desempeña el padre: a) ser modelo de identificación para los hijos, b) ser modelo de masculinidad para el hijo varón, c) establecer un tipo particular de liderazgo dentro de la familia, d) ayudar a la apertura del hijo hacia la sociedad y e) desarrollar en la vida del niño, seguridad y valores a través del ejercicio de la autoridad y disciplina, al mismo tiempo de apoyar la adquisición de la identidad personal del pequeño (López y Guillen, 1992 citado en Torres, Salguero y Ortega, 2005).

Sin embargo con los cambios sociales que se han mencionado anteriormente como la mayor participación de las mujeres en el ámbito laboral, los padres varones, se pueden sentir obligados a enfrentar nuevas demandas de ser hombre, de su masculinidad y de la paternidad. No obstante el contribuir en la crianza de los hijos ha hecho que experimenten contradicciones en su vida cotidiana, ya que si bien, en general, participan y gozan de las nuevas formas de relación con sus hijos, aun están investidos con el papel de proveedores debido a que la consideran una obligación específica, por lo que el tiempo que dedican a la crianza y/o cuidado del hijo esta mediado por el trabajo para llevar un salario al hogar.

De esta forma la paternidad es un aspecto que se comprendería mejor si se toma en cuenta que está determinado por múltiples factores que cobran relevancia; no es simplemente si el padre se involucra o no en el cuidado y crianza del niño, más bien son varios niveles de influencia que menciona Parke (1996, citado en Torres,

Salguero y Ortega, 2005), los cuales son interdependientes, estos niveles van desde las características individuales como actitudes, creencias, relaciones de la familia de origen, las relaciones diádicas y triádicas familiares, las características de relaciones de trabajo-familia, hasta las características culturales sobre la infancia de los niños, las actitudes concernientes al rol de género padre/madre y la etnicidad relacionada a los valores y creencias familiares.

Gutmann (2000), menciona que en el caso de los hombres mexicanos que son padres, evitan el contacto con sus hijos debido a la imagen o estereotipo del macho, pero al mismo tiempo se concibe que el ser padre responsable y digno de confianza es básico para ser hombre, eso sí, sin olvidar su papel protector y de proveedor económico.

De esta forma, los significados sobre la paternidad son múltiples y heterogéneos no sólo en el ámbito social, sino también en la vivencia cotidiana de cada individuo y lo que es importante de mencionar, es que la paternidad “es un vínculo netamente sociocultural. Engendrar a un ser no define la relación padre-hijo” (Gutmann, 2000 p. 118), y que tan importante es la paternidad como la maternidad.

## **2.1 Concepto de Paternidad**

El concepto de paternidad ha sido definido por Figueroa (1996), quien concibe a la paternidad no sólo en términos biológicos sino como un proceso de relación en donde se va construyendo y reconstruyendo la identidad como persona tanto del padre como del hijo, a través de un aprendizaje mutuo, donde se van replanteando las maneras de ver y vivir la realidad.

Ser padres es algo más que procrear y criar, se necesitan saber cosas que se relacionan con la madurez personal, integración y comprensión de la pareja, así como una reflexión de los valores, creencias y normas sociales que influyen en la masculinidad y en específico en la vivencia de la paternidad.

Es importante destacar que el tema de la paternidad está rodeado en la manera de cómo se construye la masculinidad, ya que es el resultado de diversos procesos complejos de creencias y socialización.

Para Guitton (1980, citado en Ríos, 1986), la paternidad se define como “una relación pura y sensible a la sola inteligencia y que escapa a la percepción del sentido” (p. 74). Este mismo autor señala que el padre físico es ajeno a todo acontecer en el desarrollo de su hijo.

Para Alcalá (1995), la paternidad es la calidad del padre, debido a que no sólo es el que engendra a un hijo, sino aquel que lo educa, lo alimenta, lo viste e incluso lo prepara para enfrentarse a la vida, esto implica que el ser padre no significa únicamente asegurar el aporte económico de la familia, sino también ser un compañero y guía con la responsabilidad compartida de cuidar de sus hijos.

En el caso de Bursns (1987, citado en Hernández y Martínez, 1997), la paternidad es un proceso de preparación que se va desarrollando desde la infancia de tal modo que los propios padres representan un modelo de lo que debe ser un buen padre.

Algunos autores como Solis-Ponton (2004) menciona que un término más preciso que paternidad, es el de parentalidad, el cual a su vez, es un concepto muy antiguo, debido a que sugiere una función primaria e incluso natural en el ser humano, pero al mismo tiempo conlleva una forma diferente de verlo, ya que de acuerdo con esta autora, el concepto de parentalidad no significa ser padre en el sentido biológico. “Ser padre no solo es tener un hijo, sino también poder imaginarse su descendencia” (Solisp-Ponton,2004. p3). De esta manera podría considerarse que la parentalidad constituye el estudio de los lazos de parentesco y de los procesos psicológicos inherentes, debido a que la parentalidad necesita un proceso de preparación y de aprendizaje, pero no en el sentido de una pedagogía parental, sino como el trabajo que evidencia los aspectos complejos de lo que es la reproducción humana, ya que el devenir padre supone el hecho de reencontrar aquello que uno ha recibido de sus propios padres y que lo transmitirá a sus hijos y que revela un orden diferente al de la simple parentalidad biológica.

La parentalidad es algo muy diferente a ser padre biológico ya que para convertirse en progenitor es necesario haber trabajado previamente en sí mismo y comprender que hay algo heredado de los propios padres o transmisión intergeneracional, la cual se deposita en el hijo imaginario. Durante el embarazo,

la madre se imagina al niño que va a dar a su esposo. Los padres le pondrán un nombre portador de muchas cosas, en ocasiones difíciles como un secreto, un suicidio, un héroe, a quien el niño le remite inconscientemente y el niño será el portador de toda esta herencia.

Básicamente lo que intenta subrayar el concepto de parentalidad, es que no es suficiente el procrear ni el ser designado como padre para llenar todas las condiciones, sino que es necesario “convertirse en padre”, lo que se logra a través de un proceso complejo que implica los niveles inconscientes y conscientes del funcionamiento mental. Con lo anterior es posible notar la corriente psicoanalítica de la autora.

Diversos trabajos realizados desde un ámbito psicoanalítico sobre la paternidad condujeron a distinguir tres ejes alrededor de los cuales parecía que podía articularse el conjunto de funciones atribuidas a los padres. Se decidió denominarlos como ejercicio de parentalidad, experiencia de la parentalidad y práctica de la parentalidad.

El ejercicio de la parentalidad se entiende como en el significado jurídico, es decir, el ejercicio de un derecho; puede ejemplificarse desde un punto de vista antropológico, desde una perspectiva estructuralista (Levi-Strauss, 1949, citado en Solis-Ponton, 2004), la cual explica las estructuras elementales del parentesco que son los aspectos jurídicos del éste y de la filiación los que definen el ejercicio de la parentalidad.

La experiencia de la parentalidad se puede explicar en base a dos aspectos: el deseo de tener un hijo y el proceso de transición hacia la parentalidad. Actualmente comienzan a explorarse las modificaciones que ocurren en los padres en el curso de su transición hacia la parentalidad, quienes presentan el síndrome de la couvade, el cual se caracteriza por ser una costumbre de pueblos primitivos, en la que durante el puerperio de la mujer, el marido finge estar enfermo; también se pueden presentar algunos trastornos de conducta.

Finalmente está la práctica de la parentalidad, la cual se designa en base a las prácticas cotidianas que los padres realizan con su hijo. Esto se refiere a tanto los

cuidados maternos como paternos, ya que cada uno desempeña un rol en las tareas del cuidado del niño (Solis-Ponton, 2004).

La referencia de los ejes de la parentalidad permiten abarcar varias dimensiones de la parentalidad, en vez de solo centrarse en una, e incluso poder comprender en qué aspectos de estos tres ejes se ocupan algunos padres.

A fin de entender el proceso de construcción de la parentalidad, se requiere conocer el ciclo vital de la pareja, familia y el niño; antes del nacimiento, durante la primera infancia y la edad escolar, la diferencia de sexos, tanto a partir del rol de padre o madre como de sus combinaciones posibles, sin olvidar las forma particulares que adopta la parentalidad en los diversos tipos de familias, ya sean reconstruidas, adoptivas, uniparentales o nucleares.

Otros autores como Schmuckler (1998) y Fuller (2000) con una tendencia histórico-social, mencionan que la paternidad es una construcción social en la que el padre toma una función que tiene distintos significados que cambian según los momentos históricos y varían de una cultura a otra o bien de acuerdo a las clases sociales, que la paternidad está íntimamente vinculada con la masculinidad, debido a que la paternidad es una de las formas sociales mediante la cual se expresa la identidad masculina. Es en base a esto que se encuentran algunos estudios como el de Torres (2004) en el que se plantea que el ser padre se aprende dentro de la familia de tal forma que se examina el modelo de paternidad que 18 varones vieron y aprendieron de sus padres, de esta forma se encontró que la mayoría de los padres fueron definidos como autoritarios, no se implicaban en la educación ni crianza de los hijos y mucho menos en el trabajo doméstico, aquí se puede señalar lo común de los estereotipos masculinos que son el ocultamiento de emociones, sufrimiento, impotencia, miedo o debilidad, en donde además la masculinidad es vista como una relación de poder, es decir un sinónimo de fortaleza, éxito, capacidad, confianza y control. La autora de este estudio concluye que la paternidad se sustenta en dos modelos introyectados en el hombre y que a su vez son contradictorios: uno, en donde el ser hombre se basa en la devaluación de los otros ante su autoridad y el otro en el que ser hombre se basa en nociones de igualdad y respeto; por lo que para lograr un cambio en la

paternidad tradicional y autoritaria a una basada en el afecto y respeto, sería necesario cambiar o transformar la cognición que define a los varones como personas que por naturaleza tienen el poder.

El estudio de Salguero (2002) revela datos muy parecidos a los del anterior, en donde las experiencias de los varones permiten señalar que la identidad genérica forma parte de un proceso diverso, complejo y cambiante en su vida. Se encuentran algunas constantes como son la preocupación por la responsabilidad familiar relacionada con el proveer económicamente, el trabajo como medio para obtener dinero y mantener el nivel de vida familiar; sin embargo destaca que es que cuando se integra el deseo, la planeación y decisión de tener hijos, la experiencia les cambia la vida, replantean y resignifican la propia vida a partir del intercambio relacional con la pareja y lo que van descubriendo y aprendiendo con los hijos e hijas. La autoridad sigue jugando un papel central aunque se notan algunos cambios donde se plantean relaciones más igualitarias, cercanas y afectivas con los hijos e hijas encontrando la posibilidad de disfrutar la experiencia de la paternidad. Es en el ámbito familiar donde más se podrían afirmar pero a la vez cuestionar las bases y estereotipos de la identidad en los varones y una posibilidad es en el ejercicio de la paternidad.

## **2.2 Teorías sobre la Paternidad**

Un modelo ideal de padre sería aquel que combine de forma armoniosa todas las áreas en la crianza y cuidado de su hijo. De esta forma armoniosa la paternidad abre un nuevo campo de actuación en el hombre. No obstante, aun se encuentran limitaciones que impiden al varón ejercer plenamente su paternidad. Estas limitaciones están determinados por las instituciones que pretenden establecer, regular y reproducir normatividades sociales, como la familia, la religión, el sector salud, las instituciones educativas, etc. Estas instituciones establecen las normas y conductas a cumplir de manera adecuada en el ejercicio de la paternidad o la maternidad. La valoración se hace desde la moral: se es buen padre o buena madre.

En estas normatividades se concibe la paternidad como un estado y no como un proceso. No se toma en cuenta el proceso de ser padre a sentirse padre, a ejercer como padre, sino que el hombre que concibe un hijo se convierte automáticamente en padre. Pareciera que al ser padre ya sabe lo que tiene que hacer y cómo lo tiene que hacer. Es más, en ocasiones se determina desde qué momento comienza a ejercer ciertos aspectos de su paternidad, prolongándose el de cuidado y de juego hasta que el niño comienza a caminar o hablar.

Sin embargo para la teoría psicoanalítica de Freud (1927, citado en Lamb, 1981), la paternidad está directamente vinculada con el complejo de Edipo y enfatizó tres aspectos de la relación entre padre e hijo:

- Sentimientos de amor y admiración por el padre durante los primeros años del desarrollo.
- Una fuerte necesidad de protección.
- El niño representa al padre como una autoridad y como alguien que puede castigar. Esta representación se intensifica y alcanza su punto máximo en los miedos y fantasías que el niño se forma del padre durante la fase fálica del complejo de Edipo.

Básicamente, la función paterna en la teoría psicoanalítica es crucial en la estructuración psíquica del sujeto, puesto que esta función es la que permite vehiculizar al significante fálico que es lo que separa a la madre del hijo, introduciéndose de esta manera la castración, y colocando así al sujeto en una posición de falta.

A partir de esto Lacan (citado en Dor, 1993), distingue tres tiempos del Edipo. En el primer tiempo, existen dos personajes y su relación. Estos personajes son el niño que desea ser el todo de la madre, es así que su deseo es deseo del otro. Él cree que la madre lo ama a él, pero no sabe que ella busca otra cosa más allá de la existencia del niño.

En este primer tiempo, tenemos a la madre, el niño y el falo, estos componen el ternario imaginario. En el inconsciente de la madre, el falo está simbolizado y el niño se cree el falo, para este niño, la madre es el gran Otro, el que da el lenguaje y las palabras que van a captar y moldear sus necesidades. En el primer tiempo,

se caracteriza al falo como objeto imaginario con el cual el niño se identifica y cree ser la perfección. A la madre le falta el falo, siente su carencia y ve al niño como ese falo que no tiene, de tal forma que ella se siente completa. Con esto se manifiestan dos características del primer tiempo del Edipo, una es que existe una relación dual imaginaria en donde dos personajes están atados a la misma ilusión y que cada uno permite que el otro se quede en ella y la segunda es que es una relación que tiene asimetría y que es exterior al niño, lo moldea y le aporta el deseo de identidad.

En el segundo tiempo del Edipo, el padre priva al niño del objeto de su deseo, o sea la madre y a la madre la priva de su objeto fálico. La intervención del padre rompe la relación inicial madre-hijo. El padre hace una doble prohibición, el niño debe renunciar a ser el objeto del deseo de la madre y la madre queda privada del falo que ella supuestamente posee en el hijo. El padre representa la ley y es el portador del falo. Esta representación como un padre terrible que dicta la ley es el padre ideal desde el momento en que se ve como un padre omnipotente.

En la castración simbólica, el niño reconoce que a la madre le falta algo que debe de buscar, es así que el niño deja de ser el falo y pasa a existir como una identidad independiente. Entonces la castración simbólica es la separación entre la madre y el hijo y al mismo tiempo se produce una pérdida para cada uno, que no es real, sino simbólica y que tiene que ver con un objeto imaginario que es el falo. Por lo que el padre simbólico es cualquier cosa o persona que ejerza la función de la castración simbólica para que la ley quede instaurada. Cuando el padre ejerce esta función de castración produce en la subjetividad del niño, el reemplazo de la ley omnipotente de la madre por la ley como instancia externa a ella, esto se expresa con el significante del Nombre del Padre.

Con esto la metáfora paterna, en el tercer tiempo del Edipo, sustituye el deseo de la madre por el nombre del Padre, de tal forma que la ley y el falo quedan como instancias más allá de cualquier personaje, por lo que el niño al dejar de ser identificado con el falo, deja de ser identificado con el Yo Ideal para identificarse con el Ideal del Yo (Dor, 1993). Entonces con la intervención del Nombre del Padre el niño logra una separación de su lugar de objeto del goce



materno para alcanzar su lugar de sujeto deseante (Bleichmar, 1984). Aunque es importante mencionar que la metáfora paterna no es perfecta, ya que no podemos separarnos del todo de la madre; por lo mismo que estamos constituidos desde la mirada del Otro, la Metáfora Paterna es importante para que el niño rompa de algún modo con la imagen de la madre para con el niño, es decir el Yo Ideal.

Es de esta manera que la función paterna, desnaturaliza lo que llamamos padre y lo podemos considerar una función simbólica, ligada a la cultura y, por tanto, no necesariamente encadenada a un sexo o a una capacidad biológica o de reproducción. La función paterna es ordenadora y posibilitadora del deseo, es reguladora de las relaciones humanas y tiene un impacto directo sobre el tipo de pautas y estilos de crianza de las familias.

Si bien es cierto que la paternidad tiene muchos años e historia, podemos entender el proceso evolutivo de la paternidad a través de algunas teorías sociales tales como la teoría de roles, teoría ecológica y la teoría de sistemas.

La teoría de roles (Nyle, 1976) nos explica que la conducta de los seres humanos, sus actitudes, sus valores e ideologías son interpretadas en función del rol que desempeñan y la posición que ocupa en la vida social. El rol es la expectativa compartida y de carácter normativo sobre la posición que se ocupa en la estructura social. El estatus del o la individuo dentro del grupo determina la categoría o lugar que ocupa en la relación social.

La repetición de roles los hace parte de la cultura y esta se encarga de perpetuar los mismos y asignarlos según surgen los nuevos miembros del grupo.

En el caso específico de la paternidad, la teoría de roles nos explica que al hombre, por una razón fisiológica, le correspondieron, desde los inicios de la familia, los roles de proveedor del sustento, seguridad y jefe de familia. Su función primaria era básicamente la de ayudar a preservar la especie a través de la fecundación y, a la distancia, velar por la subsistencia física de estos. La mujer, por el contrario, desempeñaba roles mas privados, pasivos, de servicios, pero tenía la oportunidad de proveer afecto a sus hijos/as, estar cerca de ellos y ellas, estar en el momento que la necesitaran y en ocasiones u eventos sociales significativos para la prole. Los roles masculinos eran mas públicos pero alejados

de sus hijos/as. Era progenitor a distancia. Como secuela de esta realidad de vida se fueron adscribiendo y fijando unos roles en función del género de los progenitores. Esta realidad ha repercutido en la percepción del padre de hoy, dentro del seno familiar limitando su participación en esta lo que delimita su quehacer. Díaz (1995), señala que por influencia de la cultura, se considera al hombre incapaz de asumir la responsabilidad de cuidar y de cumplir con las tareas del hogar. También nos dice que existe la idea generalizada de que el padre no debe tener bajo su cuidado a menores del sexo femenino por la diferencia de sexo y porque no está apto para orientarla en el proceso de crecimiento y desarrollo. Es por ello que los hombres identifican unos roles como suyos porque así le fueron enseñados en su proceso de socialización y, aunque perciben otros en los cuales pueden desempeñarse, no los asumen y si lo hacen buscan la privacidad del seno del hogar.

Estos roles evolucionaron muy poco y se extendieron hasta que surge la revolución industrial y con ella el cambio de una economía agraria a una economía industrial. La mujer sale a trabajar fuera del hogar. La función del hombre-padre se había definido por medio de las funciones que llevaba a cabo.

Ahora se siente fuera de lugar y entra en una crisis. La evolución de la paternidad, según la teoría de roles, lo describe muy bien Swanson (1980) cuando dice que los cambios en los roles de la mujer en la sociedad propiciaron un cambio en los roles del hombre en la familia. El cambio o adición de roles femeninos, y por consecuencia directa, los cambios de roles masculinos trae consigo la evolución de la paternidad. Ahora tiene que asumir roles que predominantemente ocupaba solo la mujer; cuidar niños/as, cocinar, quedarse en casa, alimentarlos, etc. Este proceso evolutivo social ya no se puede detener. Esta evolución ha traído una nueva estructura familiar, y una diversidad de familias que coexisten con la familia tradicional. Como el proceso no es uniforme ni simultaneo surge una tipología de papás.

La teoría ecológica (Germaine, 1986) por su parte también nos ayuda a explicar la forma en que ha cambiado la paternidad. Esta teoría sostiene que todo organismo está en constante transacción con el ambiente físico, lo que impacta al ser

humano y sobre el cual este no tiene control. Los individuos realizan transacciones constantemente con el medio ambiente físico y social. Esto opera de la siguiente manera. En todo el proceso de vida, surge un problema que se traduce en una necesidad que requiere una transacción. Este proceso es constante y recíproco para que se logre la adaptación, poder que tienen todos los seres humanos. El hombre y la mujer tienen su espacio físico, que en esta teoría se conoce como el hábitat, también poseen su nicho o espacio cultural y el ambiente social donde ocurren las transacciones de estos. Cuando surge una discrepancia entre la necesidad y la capacidad de las personas y lo que provee el medio ambiente, surge un estresor. Para ello se requiere de los hombres y las mujeres desarrollar destrezas para lograr lo que se conoce como adaptación especial a la situación que surja. Debe surgir un engranaje, esto es, un balance entre la necesidad y el recurso para sobrevivir. En el caso específico de los hombres, surgió un cambio en su hábitat, la mujer cambia sus funciones dentro del seno familiar, que conlleva un cambio en el nicho y se requiere una transacción en su medio ambiente. Ya no puede seguir desempeñando las mismas funciones, tiene que evolucionar.

La teoría de acercamiento sistémico (Burkley, 1967) también nos ayuda a entender el fenómeno de la evolución de la paternidad en la sociedad. Esta plantea que un sistema social es un todo compuesto por diferentes partes o elementos que directa o indirectamente se relacionan entre sí. Cuando una parte se altera todo el sistema se altera. La familia es un sistema social que está en constante intercambio de información. Cuando este proceso de intercambio es positivo genera energía positiva y se conoce como sinergia. Si por el contrario genera energía negativa, decimos que produjo entropía o energía negativa. De acuerdo a la teoría de sistemas el cambio de roles produce morfogénesis dentro del sistema o los subsistemas y como consecuencia se da un cambio dentro de estos. Un ejemplo que produjo morfogénesis se da cuando la mujer reclama más participación y equidad económica y menos responsabilidad por el cuidado de las y los hijos. Esto trae una evolución en el subsistema padre que revela que este es capaz de cuidar y establecer un vínculo emocional con el hijo/a. Hemos visto y

comprobado que no existen visiones alternas de paternidad sino un proceso evolutivo social normal, que se ha dado a nivel mundial.

Es importante mencionar que el estudio de la influencia parental se centró en las actitudes, que fue un constructo introducido por Allport (1935). Se consideró inicialmente que si las actitudes parentales podían ser evaluadas, éstas habrían de reflejar la atmosfera familiar a la que el niño era expuesto. La popularidad de este acercamiento fue posible gracias a la fácil administración de instrumentos y la brevedad de su corrección. El modelo subrayado por los padres y las relaciones inherentes entre padres-hijos, en los primeros cuestionarios fue muy simple y poco exacto. La conducta paterna era concebida como un reflejo directo de las actitudes globales de control, punición, confianza, afecto, por lo que para determinar la conducta paterna en diversas circunstancias y en función de ella, el crecimiento y desarrollo del hijo, todo lo que se creía necesitar era evaluar las actitudes paternas antes mencionadas. Sin embargo salieron a relucir las inexactitudes de muchas actitudes paternas y se comenzó a reconocer que las percepciones que los niños tienen de las conductas de sus padres desempeñaban un papel tan importante como la percepción que los padres tenían de las actitudes de sus hijos (Stogdill, 1937, citado en Polaino-Lorente y Martínez, 2003).

Otras conceptualizaciones más complejas acerca de las relaciones padres-hijos, como las teorías transaccional y sistémica, más que estudiar la conducta paterna determinada, proponen que la paternidad estaría influenciada por una compleja interrelación entre la historia del desarrollo individual, las relaciones maritales, el estatus de trabajo, las redes sociales y las características de los hijos, además de las actitudes de los padres y su personalidad.

Como se ha podido observar, las distintas teorías mencionadas, tratan de abarcar y explicar con mayor detalle el concepto tan complejo de la paternidad, desde la teoría ecológica, la teoría de los roles abarcando básicamente un aspecto social y en ciertos momentos biologicista; hasta el psicoanálisis con una visión simbólica que explica la construcción de la subjetividad a través del padre y la función paterna, dando origen a la cultura y al sujeto; en donde la paternidad circula en tres registros: real, simbólico e imaginario. Consideramos que estas teorías son

muy útiles para comprender la paternidad; sin embargo se considera que se limitan a explicarla a través de un solo eje o dimensión ya sea social-biologicista o inconsciente-subjetivo, con esto no se quiere decir que estas teorías sean erróneas, sino más bien por los objetivos que tiene este trabajo, se está más de acuerdo con la teoría del acercamiento sistémico en donde se muestra a la paternidad influenciada por diferentes aspectos con lo que se abarca de una manera más amplia la realidad en su complejidad dinámica y de interacción.

## **CAPÍTULO 3**

# **EL PADRE DE NIÑOS CON NECESIDADES EDUCATIVAS ESPECIALES**

Los niños, considerados hoy con Necesidades Educativas Especiales (NEE), han estado presentes a lo largo de toda la vida de la humanidad, teniendo diferentes concepciones, siendo en algunas épocas, víctimas de la ignorancia, discriminación y maltrato de las personas que los rodeaban, ya que los escondían y los maltrataban física y emocionalmente, temiendo que las demás personas las juzgaran por tener un niño con NEE.

Algunas conceptualizaciones que se utilizaban para referirse a los niños con Necesidades Educativas Especiales eran “retardados”, “retrasados”, “incapacitados”, “impedidos”, con alguna “deficiencia”, etc., en relación a los considerados como normales; etiquetándolos de tal forma que no se les consideraba como capaces de integrarse a la sociedad (Rosete, 2009).

### **3.1 Niños con Necesidades Educativas Especiales**

Bautista (1993), menciona que el término Educación Especial se ha utilizado tradicionalmente para designar a un tipo de educación diferente a la ordinaria, que discurría por un camino paralelo a la educación general; de tal forma que el niño al que se le diagnosticaba una deficiencia, discapacidad o minusvalía, era segregado a la unidad o centro específico. La Educación Especial iba dirigida a un tipo de alumnos, aquellos que tenían un cierto déficit que les hacía aparecer bastante diferentes del resto de alumnos considerados como normales.

Por su parte, Rosete (2009) en su artículo “Reflexiones críticas sobre la Educación Especial en México” habla acerca de que Piaget y Gesell, planteaban que existe un desarrollo normal, de tal manera que los niños con NEE, considerados como retrasados, son niños que difieren de la media esperada, en características cognitivas, habilidades sensoriales, características físicas, conducta emocional o en habilidades comunicacionales, de modo que requieren servicios de educación diferencial para su completo desarrollo, tomando en cuenta que cada niño y/o

persona es individual y por lo tanto el proceso de aprendizaje es distinto en cada caso; es por esto que se deriva la idea de que los métodos de enseñanza deben de ser diferentes para cada grupo de población. Esto plantea la necesidad de formar maestros especialistas de acuerdo a las diferentes características de los niños y es de esta manera que se crean ciertas instituciones, las cuales tenían como objetivo plantear la educación para lograr la normalización y la integración social de los niños con NEE.

Sin embargo, las acciones continuaban con la segregación al crear escuelas especiales, fuera del sistema regular de enseñanza, la exclusión se justificaba a partir de la necesidad de darles una educación diferencial (Rosete, 2009).

Con el surgimiento de las instituciones especiales se vio muy afectado el trato hacia los niños con NEE, ya que se les discriminaba aun más. Es por esto que la Ley General de Educación, impulsó un proceso de reorientación y reorganización de los servicios de educación especial, que consistió en cambiar y promover la integración educativa y reestructurar los servicios existentes hasta ese momento.

Rosete (2009) comenta que los propósitos de reorientar los servicios de educación especial fueron, combatir la discriminación, la segregación y la “etiquetación” que implicaba atender a los niños con discapacidad en dichos servicios, separados del resto de la población infantil y de la educación básica general.

La reorientación tuvo como punto de partida el reconocimiento del derecho de las personas a la integración social y del derecho de todos a una educación de calidad que propicie el máximo desarrollo posible de las potencialidades propias. Los fundamentos filosóficos que sustentaron este cambio fueron: el respeto a la diferencia, los derechos humanos, la igualdad de oportunidades y la escuela para todos.

Estos hechos impulsaron la transformación de las concepciones acerca de la función de los servicios de educación especial y la adopción del concepto de Necesidades Educativas Especiales (NEE). Este nuevo concepto no califica al niño, plantea como indispensable el contexto necesario para potencializar su desarrollo. Echeíta (1989) citado en Rosete (2009) señala, que las NEE deben ser normalizadoras, enfatiza que todos los alumnos pueden tenerlas, no sólo los

discapacitados, reclaman nuevos recursos educativos para la escuela regular, los que pueden ser temporales o permanentes, señala que las NEE son interactivas, dado que se interrelacionan el niño y del entorno.

En términos operativos se hicieron los siguientes cambios, en el lugar de las escuelas especiales se crearon los Centros de Atención Múltiple (CAM), definidos en los siguientes términos: institución educativa que ofrece educación básica para alumnos que presenten NEE, con o sin discapacidad. Los CAM ofrecerían los distintos niveles de la educación básica utilizando las adaptaciones pertinentes a los planes y programas de estudio generales.

Sustituyendo a los Centros Psicopedagógicos y Grupos Integrados se establecieron las Unidades de Servicios de Apoyo a la Educación Regular (USAER) con el propósito de promover la integración de los niños con NEE a las aulas y escuelas de educación inicial y básica regular.

La integración educativa considera principalmente estos aspectos:

- La posibilidad de que los niños con NEE aprendan en la misma escuela y en la misma aula que los demás niños.
- Ofrecer a los niños con NEE todo el apoyo que requieran, lo cual implica realizar adecuaciones curriculares para que puedan ser satisfechas las necesidades específicas de cada niño.
- La importancia de que el niño, los padres y las madres y/o el maestro de grupo reciban el apoyo y la orientación necesaria del personal de educación especial.
- Que la escuela regular en su conjunto asuma el compromiso de ofrecer una respuesta adecuada a las necesidades educativas especiales de los niños.
- La sustitución del término de retrasados o retardados por el NEE, se mueve de calificar al niño a plantear las necesidades del contexto para potencializar su desarrollo; la integración educativa, reconoce la diferencia, los derechos humanos y civiles, sin embargo sigue calificándolos, con o sin discapacidad, concepto que no se clarifica. Se plantea la educación para



todos y siguen existiendo pequeños que no tiene acceso a la escuela regular o CAM (Rosete, 2009).

González (2002) menciona que ahora se puede hablar de un cambio, es decir, que ha cambiado el trato discriminativo, ya que la Normalización de servicios, que en el ámbito educativo supone la Integración Escolar, ha dado paso a una concepción y a una práctica distinta. La Educación especial discurre por las mismas vías que la educación general o mejor dicho, es parte de la educación general. La escuela de la discriminación ha dado paso a la escuela de la integración.

El mismo concepto de dificultades de aprendizaje ha cambiado. Antes se consideraba que la causa de las dificultades del niño estaba sólo dentro de él; ahora se considera que la escuela también tiene parte de culpa, en la medida en que no se adapte a las necesidades que el niño tiene.

Con estos planteamientos, surge el nuevo modelo de Educación Especial. Surge el concepto de Necesidades Educativas Especiales, señalando asimismo que la Educación de alumnos con NEE puede definirse como la atención educativa prestada a los niños y adolescentes que presentan algún tipo de minusvalía física, psíquica o sensorial o que están en situación de riesgo social o en situación de desventaja por factores de origen social, económico o cultural, que no les permite seguir el ritmo normal del proceso de enseñanza-aprendizaje. A través de estas atenciones especiales se pretende conseguir el máximo desarrollo de las posibilidades y capacidades de estos alumnos, respetando las diferencias individuales que presentan en su desarrollo.

Ahora al hablar de educación especial se hace referencia a un sistema especializado multidisciplinario, con la meta u objetivo de adaptar, propiciar el desarrollo, socializar, etc., al niño. Se trata de que los niños con NEE desarrollen al máximo sus habilidades y se adapten en base a las habilidades que tienen. Se aplican procedimientos específicos para desarrollar al máximo su potencial, para lograr integrarse socialmente.

Algunos de los problemas más frecuentemente observados en los niños son: problemas de lenguaje y otras alteraciones del desarrollo, cierto tipo de trastornos emocionales, o algunas alteraciones específicas del aprendizaje, como pueden ser las relacionadas con la memoria. Pueden encontrarse otras deficiencias relacionadas con la audición, la visión, con el desarrollo de la comunicación (como el autismo), con ciertas lesiones cerebrales, deficiencias físicas, entre otras.

### 3.1.1 Etiología

Según Ingalls (1982), los factores que pueden afectar el desarrollo del niño se pueden presentar en cualquiera de las siguientes etapas: prenatales, perinatales y postnatales.

PRENATAL	PERINATAL	POSNATAL
<ul style="list-style-type: none"> <li>-Incompatibilidad sanguínea (madre RH+ y padre RH-).</li> <li>-Medicamentos contraindicados</li> <li>-Tomar alcohol</li> <li>-Fumar</li> <li>-Drogas</li> <li>-Desnutrición de la madre</li> <li>-Diabetes</li> <li>-Hipertensión</li> <li>-Rayos X</li> <li>-Horno de microondas (radiación)</li> <li>-Alimentos que contengan fenil-lalanina (light)</li> <li>-Hepatitis o rubéola durante el embarazo</li> <li>-Contaminación</li> </ul>	<ul style="list-style-type: none"> <li>-Caída del bebé</li> <li>-Infecciones vaginales</li> <li>-Fracturas al nacer</li> <li>-Traumatismo obstétrico</li> <li>-Hipoxia</li> <li>-Uso de fórceps</li> <li>-Partos prolongados o complicados</li> <li>-Premadurez</li> </ul>	<ul style="list-style-type: none"> <li>-Caídas</li> <li>-Encefalitis</li> <li>-Infecciones</li> <li>-Hepatitis</li> <li>-Alergias</li> <li>-Hipotiroidismo (hiper)</li> <li>-Enfermedades congénitas</li> <li>-Traumatismos</li> <li>-Fiebres altas no controladas</li> <li>-Desnutrición</li> <li>-Enfermedades exantemáticas (rubéola, sarampión)</li> <li>-Varicela</li> </ul>

Existen muchos factores que son causa conocida de algún tipo de problema para los niños con NEE. Ingalls (1982) menciona que algunas alteraciones más comunes son:

Parálisis cerebral	Síndrome de Turner
Epilepsia	Síndrome de Edward
Hiperactividad	Síndrome de Down
Dislexia	Hidrocefalia
Disgrafía	Fenilcetonuria
Alexia	Apraxia
Síndrome Patau	Deterioro visual
Autismo	Deterioro auditivo

**-Parálisis cerebral.** Se refiere a que parte del cerebro no funciona correctamente o no se ha desarrollado con normalidad. La zona afectada suele ser una de las que controlan los músculos y ciertos movimientos del cuerpo. Es un síndrome caracterizado por trastornos motores y otros problemas asociados como resultado de una encefalopatía estática. El diagnóstico implica la presencia de una lesión cerebral no progresiva de causa prenatal, perinatal o postnatal en la infancia. Es actualmente la causa más frecuente de minusvalía física en los niños. Shea y Bauer (2000) mencionan que la parálisis cerebral se refiere a la disfunción del sistema neurológico motor, resultado de una irregularidad cerebral no progresiva ocurrida antes, durante o poco después del alumbramiento. Cualquier problema que afecte el cerebro de forma negativa, incluso una infección de la madre o del feto, enfermedades crónicas y daños al nacer, puede resultar en parálisis cerebral.

**-Epilepsia.** Describe una situación de convulsiones recurrentes. Hay diferentes tipos de crisis de convulsiones y una gran variedad de causas. Como son los desordenes o lesiones cerebrales los que causan la epilepsia.

González (2002) menciona que la epilepsia implica un trastorno de la conciencia y un desequilibrio de la motricidad causado por una descarga excesiva y elevada sobre el sistema nervioso central. Los movimientos afectados son los voluntarios que en estos casos son relevados por movimientos reflejos, por ejemplo, contracciones espasmódicas o convulsiones que afectan a todo el organismo o a una parte de él.

En cuanto a las manifestaciones psíquicas sensoriales tenemos las sensaciones de malestar, dolores, entumecimientos, desmayos, alucinaciones, zumbidos; a estos síntomas se suman las manifestaciones intelectuales: pérdida del conocimiento y de la motricidad voluntaria, de la que derivan los ataques convulsivos por la falta de control.

**-Fenilcetonuria.** Es una enfermedad hereditaria en la que la enzima que procesa el aminoácido fenilalanina es defectuosa o no está presente, lo que produce una acumulación de fenilalanina en la sangre del niño afectado, poco después del nacimiento. Si no se trata dentro de las primeras semanas de vida, puede causar problemas neurológicos graves. Es un trastorno causado por un gen autosómico recesivo, es decir, para desarrollar la enfermedad el niño debe heredar el gen defectuoso de los dos padres.

**-Hidrocefalia.** Forma parte del grupo de las anomalías craneales, en donde la principal característica es la deformación del cráneo. Es una enfermedad en la que el líquido cefalorraquídeo se acumula en la cabeza, produciendo presión sobre el cerebro y sobre el cráneo.

**-Síndrome de Down.** Es una malformación congénita causada por una alteración del cromosoma 21 que se acompaña de retraso mental moderado o grave. Según González (2002) algunas características físicas de los niños con síndrome de Down son: la cabeza es más pequeña de lo normal, pero la parte trasera es prominente, la nariz es pequeña y ancha, los ojos son rasgados y con una capa de piel en los ángulos inferiores, las orejas son pequeñas, mal formadas y poco implantadas, la boca es pequeña y la lengua muy gruesa. También tienen problemas en cuanto a la recepción de información así como al procedimiento de la misma, no dando respuesta a señales muy significativas. En cuanto a las

secuencias y estructuras del aprendizaje del lenguaje son las mismas que en los sujetos no Down; sin embargo en algunos casos existen alteraciones auditivas, morfológicas y respiratorias y es lógico que haya alguna alteración.

**-Síndrome de Turner.** Es una anomalía de los cromosomas sexuales, consistente en la pérdida de un cromosoma X y Y, quedando el enfermo con la fórmula 45X. También se puede presentar, aunque menos frecuentemente, con otras anomalías cromosómicas, especialmente mosaicos (XO/XX o XO/XY) y en alteraciones estructurales de los cromosomas.

**-Síndrome de Edward.** Es el resultado de la trisomía de uno de los cromosomas del grupo 16 a 18. Los síntomas incluyen retraso mental grave, muchos rasgos faciales peculiares como oídos malformados y caídos, cráneo alargado y desordenes de desarrollo como dificultades para alimentarse y falta de crecimiento.

**-Síndrome de Patau.** Es el resultado de la trisomía en el grupo 13 a 15 de cromosomas y tiene defectos graves como malformaciones del cerebro, paladar hendido y labio leporino, anomalías cardiovasculares y extremidades deformes.

**-Hiperactividad.** Se refiere a tasas de actividad motora excesiva que resulta incompatible con la adquisición de habilidades escolares.

Shea y Bauer (2000) mencionan que es un desorden neurológico que afecta la capacidad para controlar el nivel de actividad motora, para determinar cuáles estímulos externos son relevantes y cuáles no, y para reflexionar antes de actuar.

Bautista (1993) considera que las características esenciales íntimamente asociadas a la hiperactividad serían: la falta de atención, las dificultades de aprendizaje perceptivo-cognitivo, problemas de conducta y la falta de madurez.

**-Deterioro visual.** Es un mal funcionamiento del ojo del nervio óptico que impide que una persona vea normalmente. Existe siempre que un desarrollo anómalo, enfermedad o lesión deduce el funcionamiento visual.

El niño con déficit visual es entendido como aquel que parece la existencia de una alteración permanente en los ojos o en las vías de conducción del impulso visual. Esto causa una disminución en la capacidad de visión que, cuando menos,

constituye un obstáculo para el desarrollo normal de su vida, por lo que precisa una atención a sus necesidades especiales (Bautista, 1993).

**-Deterioro auditivo.** Ingalls (1982) define a la hipoacusia como la incapacidad para oír, cuyas secuelas alteran el desarrollo superior del ser humano y cuya deficiencia se relaciona con la percepción y producción del habla.

González (2002) menciona que la deficiencia auditiva indica una incapacidad que puede tener un nivel de intensidad de media a profunda. Incluye el término sordo y/ corto de oído.

Corto de oído: persona que generalmente, con el uso de ayuda auditiva, tiene bastante oído residual para ser capaz de procesar información lingüística a través de la audición.

Sordo: individuo al que la incapacidad auditiva imposibilita para procesar información a través de la audición.

Desde un punto de vista educativo, se clasifica a los niños con déficit auditivo, en dos amplias categorías:

Hipoacúsicos: son los niños con audición deficiente. Debido a ello pueden tener alteraciones en la articulación, en la reestructuración del lenguaje o bien en el léxico, pero con la ayuda de una prótesis auditiva pueden desarrollar una vida normal.

Sordos profundos: niños que tienen una pérdida auditiva total; no le llega la información a nivel auditivo aunque tengan una buena amplificación, por ello la información la reciben por vía visual.

Shea y Bauer (2000) señalan que el término “pérdida auditiva” se refiere tanto a los “sordos”, como a los llamados “hipoacúsicos”. Los individuos sordos o anacusicos tienen una limitación auditiva que impide procesar la información lingüística a través del oído, con o sin amplificación. Los individuos hipoacúsicos tienen una audición suficiente para poder procesar la información lingüística a través del oído con ayuda de un amplificador.

**-Dislexia.** Se refiere a la incapacidad para la lectura. Aunque la agudeza visual del individuo es normal, tiene dificultad para reconocer las palabras.

**-Disgrafía.** Es una dificultad para la escritura; en la que el niño no puede darles a las letras su debida forma o le cuesta mucho trabajo el querer expresar sus ideas por escrito.

**-Alexia.** Es un trastorno del lenguaje originado por una lesión cerebral, en el que, permaneciendo intacta la capacidad de ver las palabras escritas, el sujeto es incapaz de comprender su significado. La persona que padece alexia no puede leer, ya que asocia los símbolos gráficos con los conceptos correspondientes.

**-Apraxia.** En esta enfermedad, el lóbulo parietal, el temporal y el occipital, así como las vías asociativas entre éstos, tienen una función en la elaboración de las praxias y sus lesiones pueden producir apraxias. Se caracterizan por un déficit de ejecución de gestos o patrones motores complejos, en ausencia de déficit motor que impida realizar los movimientos de forma independiente.

**-Autismo.** Se ha definido al autismo como el prototipo de los trastornos del desarrollo que se caracteriza por: aparición del síndrome antes de los 30 meses de vida, alteraciones y déficits en la capacidad para relacionarse con las personas, alteraciones en la capacidad para utilizar el lenguaje como comunicación social.

### **3.1.2 Características de algunos niños con Necesidades Educativas Especiales.**

En este capítulo se ha hablado de cómo se ha ido transformando el concepto de los niños que tienen algún tipo de problema hasta llegar al concepto de niños con Necesidades Educativas Especiales, se hablo de su etiología y de las alteraciones. Ahora señalaremos las características de algunos de los niños con NEE, tomando en cuenta que es necesaria una visión multidimensional, ya que cada caso tiene ciertas particularidades o diferentes dimensiones las cuales le pueden afectar más a un niño que a otro y el hecho de que nos enfoquemos sólo en la causa-efecto, puede limitar el proceso de intervención. De esta manera se busca con el término multidimensionalidad, tener una visión más amplia para favorecer la contextualización de cada caso.

Patton y Cools. (1991) en su libro "Casos de Educación Especial" mencionan algunas características de los niños con NEE, describe casos como: problemas de aprendizaje, perturbación emocional y trastornos de la conducta, deterioro físico y de la salud, deterioro visual y auditivo, y trastornos de la comunicación.

### **Aprendizaje**

Cuando se habla de problemas de aprendizaje se refiere a que un niño no aprende y no tienen un buen aprovechamiento.

Los problemas de aprendizaje se refiere a aquellos niños que tienen un desorden en uno o más de los procesos psicológicos básicos involucrados en la comprensión o el uso del lenguaje hablado o escrito, que puede manifestarse en una habilidad imperfecta para escuchar, pensar, hablar, leer, escribir, manejar la ortografía o realizar los cálculos matemáticos. Tales desordenes incluyen condiciones asociadas a impedimentos perceptuales, daño cerebral, disfunción cerebral mínima, dislexia, y afasia de desarrollo.

Los niños con problemas de aprendizaje pueden tener una mala relación con los padres, hermanos o tutores y esta puede repercutir de manera directa en un deficiente desempeño académico del niño y pueden generar sentimientos de enojo, frustración, baja autoestima, etc.

### **Perturbación emocional y trastornos de la conducta**

Por perturbación emocional o trastorno de la conducta (PE/TC) se entiende las incongruencias, distorsiones, disgustos, desorganización y actividades improductivas.

Se puede definir a los niños con PE/TC como aquellos que se comportan de maneras que se consideran perjudiciales o inadecuadas, es decir, son demasiado agresivos o apastados, demasiado ruidosos o silenciosos, demasiado eufóricos o deprimidos. Además su conducta difiere de las personas normales en varios sentidos críticos: a) gravedad, o sea los extremos a que llega; b) cronicidad, esto es el periodo durante el cual manifiestan una conducta inconveniente; y c) contexto, que es cuándo y dónde efectúa cierta actividad.



Los niños con problemas emocionales a veces son incapaces de establecer relaciones interpersonales con compañeros y adultos. El niño con alguna perturbación emocional tiende a demostrar sus sentimientos y afecto inadecuados en circunstancias normales. También presenta la Incapacidad para progresar en la escuela, cierta tendencia a desarrollar síntomas físicos como dolores, tumores, en relación con sus problemas y tienden a sentir infelicidad o depresión.

Además estos niños pueden presentar depresión severa, puede haber maltrato físico y psicológico por parte de los padres o terceras personas, los niños pueden tener baja autoestima, en algunos casos pueden tender a aislarse y puede haber falta de interacción entre padres e hijos.

### **Deterioro Físico y de la Salud**

Varios términos han sido empleados para describir a los niños con alteraciones físicas o de salud. Algunos de ellos son: con impedimentos físicos, incapacitado físico con deterioro físico, con impedimentos ortopédicos

Por discapacidad se entiende “Una desviación física o funcional objetivamente definida que al interactuar con un ambiente específico, da lugar en la persona a insuficiencias o restricciones en la conducta.

Antes a los niños con deterioro físico no habían podido ir a la escuela, sin embargo, algunos de ellos muchas veces no pueden ir por razones de salud, por lo que su aprovechamiento puede resultar perjudicado.

La adaptación de un niño con deterioro físico depende en gran medida del trato y actitudes de sus allegados y personas en su ambiente. Estos chicos pueden experimentar sentimientos de inseguridad, desesperación, vergüenza, rechazo, culpa baja autoestima y miedo. Estos sentimientos se manifiestan a través de evitar la interacción o tratando de ocultar el deterioro y volverse demasiado dependientes. Muchas veces requieren de esfuerzos conjuntos de un equipo multidisciplinario de profesionales, debido a que no todos los niños con deterioro físico o de salud llegan a ser autosuficientes, pudiendo permanecer al margen de muchas experiencias que garanticen habilidades básicas como la autosuficiencia,

movilidad, comunicación, lo cual conlleva un gran costo para proporcionar estos servicios.

### **Deterioro visual**

El deterioro visual es un mal funcionamiento del ojo del nervio óptico que impide que una persona vea normalmente. Existe siempre que un desarrollo anómalo, enfermedad o lesión, deduce el funcionamiento visual. Basta con que alguien no pueda ver con normalidad cuando menos con un ojo para que se le considere deficiente visual.

La mayoría de los sujetos con deterioro poseen todos sus otros sentidos; es decir, son normales. El deterioro visual, aun la ceguera total, no disminuye ni mejora los sentidos del oído, olfato, gusto o tacto. La mayoría de los individuos con ceguera total pueden aprender mucho del ambiente en que viven con ayuda de su oído, tacto, gusto y percepción cinestética. Si cuenta con una buena orientación, son hábiles y tienen experiencia para movilizarse, los sujetos con poca o ninguna visión pueden ayudarse con bastón para cruzar calles, salir a caminar, etc. Si se les permite que toquen, manipulen y muevan objetos que les rodean, sus manos les ayudarán a conocer infinidad de cosas.

Algunas personas con deterioro visual pueden tener perturbaciones emocionales; pueden ser sociables, delincuentes, creativos, torpes, interesantes, desagradables. Pueden ser víctima de la discriminación, tener baja autoestima, posible agresividad debido a la baja autoestima, depresión severa, irritabilidad, aislamiento, dependencia de otra persona para moverse, etc.

### **Deterioro auditivo: Hipoacusia**

Se define a la hipoacusia como la incapacidad para oír, cuyas secuelas alteran el desarrollo superior del ser humano, y cuya deficiencia se relaciona con la percepción y producción del habla.

La hipoacusia causa una alteración en el desarrollo normal de las facultades mentales de abstracción, éstas a su vez dificultan e impide la capacidad del organismo para trabajar perceptualmente con ciertas clases de estímulos.

Las personas con deficiencias auditivas tienen diferencias en cuanto a los oyentes en lo relativo a las habilidades cognitivas, ya que la comunicación y la expresión lingüística juegan un papel muy importante, pues el lenguaje dirige, organiza y sustenta la actividad intelectual, aunque no la determine. Las deficiencias más frecuentemente observadas son: problemas de lenguaje y otras alteraciones del desarrollo, pueden encontrarse otras deficiencias relacionadas con la audición.

En ocasiones los niños con deterioro auditivo se presentan ante situaciones que se complican debido a que el chico no puede comunicar con facilidad sus sentimientos de aislamiento, rechazo y frustración.

Los logros personales y sociales de los niños con deterioro auditivo dependen de la medida en que las demás personas, como individuos y sociedad, acepten sus deficiencias, así como de la eficacia de los métodos, técnicas y dispositivos creados para mitigar su estado especial.

Algunos factores que pueden afectar a los niños con deterioro auditivo son: la gravedad del trastorno auditivo, la edad en la que se inició la pérdida de audición, el estado económico de la familia, la capacidad auditiva de los padres.

La mayor parte de las personas con algún problema auditivo son absolutamente capaces de entablar relaciones positivas con sus pares con ningún problema auditivo, siempre y cuando pueda emplearse un método satisfactorio de comunicación.

### **Trastornos de Comunicación**

El habla y el lenguaje son instrumentos de comunicación. Ésta requiere enviar y recibir mensajes significativos. El lenguaje es la comunicación de ideas mediante un sistema arbitrario de símbolos que se utilizan según reglas semánticas y gramaticales. El habla es la conducta que implica formar y colocar en una determinada secuencia los sonidos del lenguaje oral.

El problema del lenguaje aparece en las áreas siguientes: oral, escrita e incluso de ademanes. "Una incapacidad en el lenguaje oral es aquella donde el individuo no puede comprender ideas significativas que se han hablado, o le es imposible emplear vocablos hablados para lograr expresar tales ideas.

Los problemas de lenguaje más comunes son: la ausencia del lenguaje, retraso en el desarrollo del lenguaje, desviaciones y detenciones en el desarrollo del lenguaje y trastornos de lenguaje poslingüísticos.

Los problemas de lenguaje tienen repercusiones en la cognición en cuanto a la codificación, la memoria, la generación y evaluación de hipótesis y deducción. Así mismo, los aprendices con algún problema de lenguaje presentan dificultades para codificar información en la solución de problemas para mantener y manipular símbolos no lingüísticos tanto lingüísticos.

Los problemas de lenguaje también ejercen influencia sobre el estado emocional y social de los niños que los padecen. Usualmente suelen causar ansiedad, déficit en cuanto a la comprensión del humor y problemas significativos en el juego simbólico. En el ámbito social, los niños con algún problema de lenguaje suelen ser aislados, ignorados y excluidos de las interacciones con sus compañeros. Todo esto influye forzosamente en los estados de ánimo del niño.

### **3.2 La Familia de niños con Necesidades Educativas Especiales**

Soulé (2009) menciona que el tener un hijo es una de las experiencias humanas más hermosas que cualquiera pueda experimentar. Cuando esta experiencia trae un hijo con algún tipo de problema, las emociones de todo padre o madre se intensifican. Representa una serie de emociones y sentimientos mezclados, los cuales conllevan, de manera lógica, a una profunda confusión de sentimientos, emociones y actitudes.

Confrontar el problema de un bebé no es en absoluto una tarea fácil de llevar a cabo. El tener un hijo con NEE implica perder ilusiones, expectativas, sueños, ideales, proyectos y una vida como la que se ha vivido hasta entonces.

Enfrentar el impacto y el dolor profundo hace que se tenga la sensación contundente de que no lo podrán superar. El cambio provoca ansiedad, pues se tiene que lograr una adaptación ante los eventos que están sucediendo. Cuando los padres de los niños con NEE logran llegar a la aceptación no significa que deje de doler o se olvide. Significa aprender a convivir con dolor, vivir bien y ser una mejor persona (Soulé, 2009).

Bowley y Gerder (1991) mencionan que los padres de niños con NEE tienen muchos problemas prácticos y psicológicos para la crianza y atención de sus hijos, ya que por lo general, la llegada de un niño con alguna alteración en el desarrollo representa un gran impacto y muchas madres hallan dificultad en aceptar el hecho y en organizar su atención y su enseñanza. Muchas veces se sienten culpables y es muy natural y común que tengan sentimientos de culpa, aunque en general son infundados. Parece como si ello representara una mancha en la familia, un estigma para todos.

En algunas ocasiones, aunque esto es raro, los padres tienen dificultad en volcar su cariño hacia el hijo con alguna alteración y sienten resentimiento hacia quienes tratan de ayudarlo, pero por lo general se establece un lazo muy estrecho entre la madre y el hijo.

Tanto que en algunos casos se niegan a aceptar ayuda, como la que representaría la atención del niño en una institución, en casos en que los problemas físicos e intelectuales del mismo son tan grandes que llegan a dominar por completo la vida familiar. Evidentemente la madre se encuentra en un grado extremo de desequilibrio emocional y no reconocerlo sólo ayuda a agravar las cosas.

Una vez que la madre ha aceptado el lamentable hecho de que su hijo tiene un problema, sigue una segunda etapa de adaptación, para aceptar las implicancias a largo término con respecto a la vida familiar, los problemas de alimentación, sus juegos, sus actividades sociales, educación, salud, perspectivas de trabajo y de matrimonio.

Es muy difícil mantener el equilibrio, entre el pesimismo y la desesperanza por un lado, y el exagerado optimismo y la negación de la realidad por el otro, y los profesionales son a veces precipitados en sus consejos a los padres y a veces a medida que el niño con NEE crece, el problema de su atención cotidiana se convierte en una carga demasiado pesada para su familia, ya que es un proceso de integración.

La atención del niño puede ser una responsabilidad compartida entre los padres, hermanos, parientes y maestros, terapeutas y médicos de la escuela y el hospital a los que concurren las asociaciones, voluntarios, y los servicios sociales oficiales. El desarrollo de estos servicios en los últimos años ha aumentado las posibilidades para aquellos niños que permanecen en el ámbito normal de la comunidad y comparten la vida familiar.

González (2002) menciona algunas de las situaciones que los padres de niños con NEE pueden vivenciar:

- El tener un niño con NEE es un fuerte golpe que por lo general implica una reacción que los expertos han designado con el término de “choque”. Se trata de sentimientos de indiferencia en que los padres escuchan las palabras, saben lo que quieren decir, pero en realidad no sienten nada, es como si se encontraran flotando suspendidos.
- Otra de las reacciones que experimentan algunos padres es negar que existe un problema, ya que no puede afrontar que su hijo no sea perfecto.
- La culpabilidad es otro de los sentimientos que experimentan con frecuencia y que pueden ser contraproducentes, debido a que quita a los padres y a su hijo de un valioso tiempo además de agotarlos emocionalmente.

Desafortunadamente, es natural tratar de encontrar el origen del daño del niño. En realidad la causa no tiene importancia; forma parte del pasado. Sólo una cosa interesa: qué hacer de ahora en adelante. Los padres deben dejar de culparse a sí mismos y a cualquier otra persona.

La culpabilidad es una emoción muy singular, por ejemplo, es la base de la sobreprotección. El hecho de que los padres quieran hacer todo por su hijo, pero no pueden hacerlo. La sobreprotección se basa en el sentimiento profundamente arraigado de que los padres son culpables del problema del niño. Cualquiera que sea el origen de la sobreprotección, ésta impide el desarrollo del niño.

- El enojo es otro sentimiento normal; hay muchas razones para estar enojado. Estos sentimientos de ira tienen como finalidad general acopiar energía para actuar. Sin embargo, los padres no deben permitir que ese sentimiento invada sus vidas. Los padres pueden ponerle fin a su enojo y encauzarlo constructivamente; pueden utilizar esa energía para hacer algo útil.

La aceptación no significa que las cosas le tengan que gustar tal como son; significa que los padres acepten a su hijo como un niño y que acepten su condición. Los padres aceptan que su hijo tiene un impedimento y que tal vez nunca será capaz de hacer todas las cosas que un niño que se desarrolla normalmente puede hacer. No obstante, los padres están decididos a ayudar a su hijo a superar los problemas que se le presenten.

Es natural que los padres tengan sentimientos conflictivos cuando descubren que su hijo presenta un problema de desarrollo. Estos sentimientos cambian y evolucionan con el paso del tiempo y a medida que las situaciones varían.

Además González (2002) habla acerca del impacto que tiene para los padres el tener un hijo con NEE. Menciona que en cualquier grupo familiar la presencia de un miembro con NEE produce fuertes reacciones emocionales. Éstas varían en severidad con el paso del tiempo y en grado según sean las características de la personalidad de los miembros de la familia. Grupo que como un todo va a ser afectado por el nacimiento de un niño con NEE. Este impacto afecta más a los padres.

El niño NEE, como todo niño, necesita emocionalmente interrelacionarse con otras personas de su entorno. En gran parte, el desarrollo de su personalidad dependerá de la relación existente entre él y sus padres, hermanos, otros niños, maestros, etc. Entendida esta necesidad, si los padres manifiestan reacciones negativas frente a la deficiencia en sus habilidades o capacidades, éste se sentirá rechazado, lo que perjudicará seriamente no únicamente el desarrollo de su personalidad, sino que además repercutirá en su desarrollo cognitivo, en su rendimiento, etc.

Kanner (1953), citado en González (2002) observó que las reacciones de ansiedad de los padres al darse cuenta de que tenían un hijo con NEE eran de tres tipos:

1. Padres que aceptaban la realidad: estos padres asumen la realidad de tener un hijo con NEE, toman conciencia y son capaces de resolver las situaciones problemáticas que se les presentan utilizando la razón; aunque experimenten ansiedad, ésta no es devastadora ni perturbadora para su personalidad. El razonamiento lógico que utilizan procede de tener una imagen positiva de sí mismos, un ego bien estructurado y una capacidad de esperar recompensas de la vida que no sean inmediatas, o sea que tienen un buen nivel de tolerancia a la espera, a la frustración.

2. Padres que disfrazan la realidad: los padres que utilizan este mecanismo de defensa no toman conciencia de la discapacidad del niño, son incapaces de reconocer sus limitaciones, aunque ven que el niño tiene déficits en su desarrollo lo que buscan es que un profesional descubra una causa específica a la que atribuir la discapacidad de su hijo, con lo que el recorrido de gabinetes, consultas e instituciones se hará interminable.

3. Padres que niegan la realidad: estos padres se niegan a ellos mismos y a los demás el problema que tiene el niño. Tienen introyectado proverbios como: “lo que me niego a ver no existe” o “ojos que no ven corazón que no siente”, con eso creen inconscientemente que así disminuye su nivel de ansiedad, nada más equivocado.

Soulé (2009) hace referencia a que las madres de niños con NEE también viven una etapa de miedo. El miedo cumple con una función básica de supervivencia, del alejamiento impulsivo de los peligros potenciales o inmediatos que pueden amenazarnos como seres integrales, de tal manera que los miedos pueden abatir contingencias físicas pero también emocionales.

En el caso de las madres de niños con NEE tienen un gran temor de permitir que sus hijos realicen actividades que les puedan ocasionar algún accidente que les produzca una lesión aun mayor. Si bien es necesario tener precauciones en evitar cualquier lesión, pero no es benéfico en lo absoluto que haya una sobreprotección



por parte de los padres, lo cual sólo reflejan sentimientos de miedo y ansiedad. Cuando aparece el miedo y se alimenta con otras ideas o situaciones imaginarias que provocan mayor amenaza, éste crece hasta llevar a los padres a la desesperación. El miedo puede alojar sentimientos como el odio, el rechazo, el asco, el desagrado y la obsesión.

Otra etapa que presentan los padres de niños con NEE es la tristeza. Esta etapa se caracteriza por una sensación profunda de dolor; es una emoción natural y saludable, aunque poco placentera, porque significa extrañar lo perdido o lo anhelado (que nunca llegó) y a pesar de que nos puede generar una crisis, permite luego que uno vuelva a estar completo, que se genere el cambio y la vida continúe su curso.

En los padres de hijos con NEE, la etapa de la tristeza puede ser un periodo muy prolongado, pues generalmente se tienen varios procesos de duelos no concluidos alrededor de la historia de vida de sus hijos, pues son niños que confrontan no uno sino muchos obstáculos, tropiezos y dificultades (Soulé, 2009).

Este mismo autor habla acerca de la idealización, la cual es un periodo previo a la aceptación. Es una etapa en la cual los papás comienzan a presentar acciones, comentarios, ideas o actitudes en extremo positivas y sobreestimadas respecto de su hijo y sus problemas. Esta etapa permite a los padres seleccionar específicamente las ventajas y ganancias secundarias que implica la discapacidad en su vida. Los prepara para poseer elementos de justificación o consuelo en los peores momentos que se pueden presentar aun en la etapa de la aceptación.

La aceptación según Soulé (2009) es una fase colmada de experiencias previas, sensaciones múltiples vividas, lecciones aprendidas, fuerzas crecidas, anhelos retoñados. Es el tiempo en que se deja de combatir contra lo que sucedió, contra lo que no gusta, lo que duele, contra lo que paraliza, para fluir con la vida y ceder el derecho de vivir felices con lo que se tiene.

La aceptación hace en los padres y en la familia admitir los inconvenientes y los rostros negativos que engañan el problema del niño pero, simultáneamente, engendra el compromiso de trabajar día a día para conseguir una vida digna, congruente y dichosa.

La aceptación invita a la familia a explorar en todos los sitios, momentos y experiencias para lograr la paz y conservar la esperanza, mayormente en los instantes más complicados. Asimismo, la aceptación conlleva la confianza de que ha pasado lo peor y sucederá lo mejor para la familia, ya que está preparada para vivir con un niño con NEE.

Soúle (2009) en su libro "Papás especiales para niños especiales" habla un poco acerca de nuestro tema de interés, es decir, de la visión del papá respecto a la situación de su hijo con NEE y plantea que las diferencias entre los sexos no sólo se manifiestan por las características físicas sino también por las cognitivas y emocionales, ya que el desarrollo del hemisferio izquierdo permite que los hombres sean más racionales, prácticos, poco comunicadores y más analíticos. En cambio, las mujeres presentan un mejor desarrollo en el hemisferio derecho, lo que les permite ser más emotivas, románticas y menos racionales.

Estas divergencias propician que al afrontar conflictos y eventos traumatizantes los hombres y las mujeres reaccionen de distinta forma. Además, la cultura y la sociedad determinan las reacciones que se deben tener y que son aceptadas por la comunidad.

De esta manera, es más fácil para las mujeres desafiar eventos traumáticos, pues se les permite llorar, lamentarse, pedir ayuda, mostrar debilidad, lo cual permite el movimiento de las emociones y el saneamiento de las mismas.

En cambio los hombres, consideran como virtud la fortaleza y la contención hacia la familia que los necesita. Pero estas restricciones impiden que ellos puedan manifestar sus emociones, las cuales reprimen y evaden, haciéndolos parecer indiferentes.

Las mujeres, al darse la oportunidad de externar sus sentimientos, de hablarlos continuamente, los van acomodando. Por eso no es difícil darse cuenta de que las madres de los hijos con NEE suelen ser más fuertes que los padres. Tal vez por eso se ven a las mamás solas atendiendo a sus hijos y pocas veces a sus padres. Sin embargo, resulta significativo reevaluar la postura del hombre, del papá, a quien le es difícil mantener su estructura viril, ante reacciones que se antojarían cien por ciento femeninas de acuerdo con la educación que recibieron. Algunos

hombres abandonan o evaden la situación a través de las adicciones y no es de extrañar que esto sea el resultado de una profunda debilidad para hacer frente a lo sucedido, a que tienen un hijo con NEE (Soulé, 2009).

Por lo anterior, es importante investigar sobre el papel del padre en el desarrollo de su hijo con Necesidades Educativas Especiales, indagando acerca de cómo cada señor vive su paternidad, en base a sus creencias, sus ideales, el como fue su vida en familia, sus características familiares, sus situaciones económicas, sus emociones, etc., de tal forma que estos ejes de análisis nos ayudaran a tener una visión multidimensional de su papel como padre de su hijo con NEE.

# **CAPÍTULO 4**

## **METODOLOGÍA**

### **4.1 Planteamiento del problema y objetivo**

La familia constituye una estructura en la que se viven las primeras experiencias de socialización, creencias, aprendizajes que llegan a constituirnos como individuos. La familia es una organización grupal con una estructura de interacción entre los sujetos que es única y particular. Está sostenida en un orden social e histórico que la determina influyendo en ella, constituyéndola desde distintas relaciones: económicas, políticas, ecológicas, culturales, jurídicas, etc.

La familia se forma originalmente por la unión de dos personas adultas, luego ésta se extiende con la llegada de los hijos.

Levin (2003) sostiene que un niño antes de nacer es, para los padres, una hipótesis, un proyecto, una promesa, es aquello que los padres imaginan, novelan, inventan, sueñan y escenifican a partir del ideal de cada uno. Hipótesis, porque los padres la construyen en un devenir temporal y el hijo, aun no nacido, representa una novedad. Proyecto, porque los progenitores edifican sus planes en función del nacimiento de este hijo y proyectándose en él. Cumple una promesa porque resignifica la historia de los padres y sus abuelos, siendo una esperanza de futuro y trascendencia.

El nacimiento de un hijo con necesidades educativas especiales, genera toma de decisiones acerca de los profesionales, tratamientos y opciones educativas, que suponen un importante esfuerzo para los padres. Estos se verán con una ajustada agenda para coordinar los diferentes especialistas que asistirán a su hijo. A estos aspectos se le suma el factor económico ya que algunas opciones son costosas, a lo que cabe agregarle que en algunos casos, uno de los padres ha abandonado el trabajo para dedicarse a su hijo. (Paniagua. 2001)

Lo expuesto lleva a un cambio importante en la dinámica familiar y en la perspectiva de futuro, ya que un niño con necesidad educativa especial, implica aceptar que no sólo hay que criarlo y educarlo, sino que también requerirá de asistencia especial probablemente el resto de su vida. Esto no coincide con lo

planificado familiarmente y es necesaria una reformulación de lo proyectado, despertando ansiedades en los padres quienes a veces adoptan actitudes de rechazo o sobreprotección.

A partir de lo anterior, nos interesó conocer cuál es el papel del padre en el desarrollo de niños con necesidades educativas especiales, con el objetivo de saber cómo participa en las decisiones o actividades que fomenten el desarrollo del niño a través de conocer la historia de vida del padre, para lo que nos planteamos las siguientes preguntas de investigación:

- ¿Cómo es la dinámica familiar y social en la que se desenvuelve el niño?
- ¿Cuáles son las prácticas de crianza que se realizan con el niño?
- ¿Cómo es la interacción entre el padre e hijo (relación).
- ¿Cuál es la concepción que tiene el padre con respecto a su hijo?
- ¿Cuáles son las expectativas que tiene el padre hacia su hijo?

#### **4.2 Diseño de Investigación**

Como ya se mencionó este trabajo se elaboró desde el marco de la Metapsicología de Contextos que expresa la variabilidad y complejidad del comportamiento humano. La Metapsicología de Contextos concibe a la realidad como un proceso individual, histórico, dinámico, complejo, recursivo, construido multidimensionalmente y encarnado; de tal forma la paternidad para nosotros abarca decisiones personales que tienen que ver con la historia de vida de las personas, las cuales están relacionadas con el ámbito social y cultural en el que se vive, los aspectos económicos, familiares y políticos, lo que hace que la paternidad se explique a través de distintas dimensiones (Rosete, 2009).

La Metapsicología de Contextos define al sujeto epistémico como un individuo en proceso continuo de construcción multidimensional, contextualizado, encarnado y permeable a la interacción con los otros, partícipe del proceso que quiere conocer, con sus conceptos, prejuicios y experiencia; por lo que la paternidad se vive de una forma única e irrepetible, multidimensional, contextualizada.

De igual manera el conocimiento es visto como un fenómeno multidimensional que enfatiza las particularidades de cada cultura o contexto sin llegar a generalizar las

distintas explicaciones que surgen del estudio de algún fenómeno ya sea social o psicológico.

Por lo anterior en este estudio sobre la paternidad, ésta se conceptualizó como un lazo o unión en donde intervienen diversas situaciones y dimensiones tanto sociales como psicológicas por lo que no se reduce a un plano biológico, su ejercicio y comprensión tiene características muy particulares en cada persona por lo que no es posible divulgar la existencia de una sola forma de ser padre.

Partimos de que la objetividad no implica la neutralidad, ninguna investigación social puede ser neutral. Los métodos cualitativos buscan tratar a los grupos, procesos, personas, como sujetos, con todas sus características particulares y con sus diferencias de tiempo y espacio, la realidad está en continuo cambio, la realidad tiene su propia estructura y por lo tanto no es estática, todo está en constante movimiento, básicamente nada está determinado.

La categoría “totalidad” es muy importante para poder comprender los cambios cuantitativos y cualitativos que se manifiestan en la realidad concreta, es así que la recolección, análisis y reflexión de datos de ambas técnicas, tanto cualitativos como cuantitativos, pueden emplearse de manera complementaria para alcanzar los objetivos de una investigación (Rojas, 2005).

En el caso de las ciencias humanas se rigen conforme al hombre vive, habla o produce pero no para explicarlo, más bien para conocer las representaciones que hacen los seres humanos sobre su vida, su lenguaje, trabajo o relaciones sociales. De esta forma se comprende que es sumamente complejo para estructurar clara y universalmente la realidad, es decir que la realidad no puede ser abordada con una intención descriptiva o explicativa sin tener todos los aspectos que subyacen como la dimensión histórica, cultural o los fundamentos filosóficos que orientan a esos individuos, por lo que se menciona que las ciencias humanas tienen por objeto al hombre con sus innumerables e interconexas actividades de realización y representación, las cuales son elaboradas por el ser humano en sus actividades cognitivas cuyas estructuras se forjan en aquellas actividades que se pretende conocer (Yuni, 2005).

Las metodologías cualitativas están lejos de procesos de etapas fijas, secuencialmente ordenadas y proyectadas hacia adelante, más bien se caracteriza por ser de carácter dialéctico, flexible y adaptable a las particularidades del objeto de estudio y del contexto en el que se aborda, esto no quiere decir que las metodologías cualitativas no posean criterios y procedimientos lógicos que le permitan alcanzar la validez y confiabilidad, al contrario, esta metodología tiene procedimientos y modos propios de validar los conocimientos, por lo que es inapropiado evaluar el proceso metodológico de una investigación cualitativa con los criterios metodológicos de una investigación cuantitativa. En el proceso metodológico se deben de atender tres dimensiones que son la epistemológica, la de estrategia general y de las técnicas de recolección y análisis de información.

- Dimensión epistemológica: El eje de esta fase es determinar cuál es el objeto de investigación y cuáles son las posibilidades de conocerlo, por lo que hay que formular las preguntas de investigación, identificar las fuentes del problema y los antecedentes teóricos para poder construir un modelo conceptual, así como formular los objetivos de investigación.
- Dimensión de la estrategia general: Aquí se tienen que tomar decisiones sobre cómo se va a resolver el problema de investigación planteado, el tipo de diseño, el contexto, escenario y participantes.
- Dimensión de las técnicas de recolección y análisis de la información: En esta, se tiene que definir con qué instrumentos se trabajará la información y cuáles serán las técnicas para analizarla, tomando en cuenta su organización de aplicación tanto temporal y espacial (Yuni, 2005).

Una de las técnicas de recolección que se ha utilizado para agrupar y caracterizar todos aquellos estudios descriptivos que, dentro de la metodología cualitativa, proporcionan una imagen de la vida, del quehacer, de las acciones, de la cultura, de grupos en escenarios específicos y contextualizados es la etnografía. El escenario es entendido como el espacio físico, en donde los participantes comparten una actividad al realizar ciertas acciones. De esta forma tenemos tres elementos: escenario, participantes y actividades interrelacionados que se

encuentran en un contexto, que también incluye la historia, costumbres y lenguaje que se refleja en la interacción social natural (Denis y Gutiérrez, 1996). Es así que la tarea del etnógrafo es percibir, entender, interpretar por qué las personas actúan tal como lo hacen y a qué significados obedecen.

La etnografía puede caracterizarse por que incorpora creencias, pensamientos y actitudes de los participantes, estudia a una cultura como una unidad única utilizando un proceso cíclico de investigación lo cual permite revisar, modificar, completar la información durante el proceso de investigación, con esto también se destaca la flexibilidad del estudio etnográfico ya que el investigador puede usar distintas técnicas para recolectar información; no se requiere la formulación de hipótesis prediseñadas, ni esquemas teóricos rígidos antes de iniciar el estudio de campo, porque la teoría surge de la propia realidad de manera espontánea. Igualmente, la postura del investigador es de tratar de ignorar cualquier idea o juicio anticipado que pueda influenciar la interpretación de lo que observa (Denis y Gutiérrez, 1996).

La etnografía permite abordar desde diferentes perspectivas y niveles de acción y significado algún acontecimiento pudiendo abarcar las experiencias subjetivas de la socialización de los individuos de alguna comunidad.

El método etnográfico se propone elaborar una descripción densa de las situaciones y grupos sociales para encontrar las intenciones sociales que los sujetos sitúan en su vida cotidiana y que dan significado a sus actos, dichos y creencias. Para realizar una descripción densa se debe describir extensa e intensivamente la situación y captar la variedad de significados y hacerlos accesibles situándose en el punto de vista de los actores, basándose en la interpretación. Algunas técnicas de la etnografía son:

- Observación Participante: la observación participante tiene como objetivo detectar los contextos y situaciones en las cuales se expresan y generan los universos culturales y sociales, en su compleja articulación y variabilidad. Conceptualizar esta serie de actividades como una técnica para obtener información se basa en el supuesto de que la presencia ante los hechos de la vida cotidiana de la población en estudio garantiza, por un lado, la confiabilidad de los



datos recogidos y por otro lado, el aprendizaje de los sentidos que subyacen a las actividades de dicha población. La experiencia y el testimonio se tornan en la fuente de conocimiento del investigador. La observación participante consiste en observar sistemática y controladamente todo lo que sucede en torno al investigador, se tome parte o no de las actividades, en cualquier grado que sea participar, tomando parte en actividades que realizan los miembros de la población de estudio o una parte de ella. La participación pone el énfasis en el papel de la experiencia vivida y elaborada por el investigador, acerca de las situaciones en las que le ha tocado intervenir, así pareciera que él se encontrara dentro de la población estudiada.

- Entrevistas en profundidad: Este tipo de entrevista utiliza una indagación exhaustiva para lograr que la persona o personas entrevistadas, hablen libremente y expresen con detalle sus creencias y sentimientos sobre un tema, de tal manera que se llegue más allá de las reacciones superficiales del encuestado. Es importante que se traten de conocer comentarios que incluyan sentimientos, ideas u opiniones que ayuden a comprender mejor los elementos diferentes de los pensamientos del individuo hacia un tema u objeto en particular. Se distinguen tres tipos de entrevistas en profundidad: la primera es la historia de vida, en que el investigador trata de obtener experiencias destacadas de la vida del entrevistado y las definiciones que esa persona aplica a tales acontecimientos, por medio de solicitudes expresas de su parte; el segundo tipo de entrevistas en profundidad pretende lograr un aprendizaje sobre acontecimientos y actividades que no se pueden observar directamente, donde se usan los interlocutores como informantes, describiendo lo que sucede y las percepciones de otras personas y, el tercer tipo de entrevistas, pretende proporcionar un cuadro amplio de escenarios, situaciones o personas.

La elección del método de investigación debe estar de acuerdo a los intereses de la investigación, las circunstancias del escenario o de las personas a estudiar, y por las limitaciones prácticas que enfrenta el investigador. Las entrevistas en profundidad son especialmente indicadas en situaciones en que los intereses de la investigación están relativamente claros y bien definidos, los objetos de

investigación no son accesibles de otro modo, existen limitaciones de tiempo, la investigación depende de varios escenarios o personas y al investigador le interesa la experiencia humana de los acontecimientos; con la desventaja que recoge solamente enunciados verbales, implica aceptar como verdadera la visión particular de la persona, no se sabe si la persona es consistente en sus expresiones y se descontextualizan los acontecimientos. De esta forma la recolección de la información, el análisis y reflexión de la misma se realizará a través de la etnografía utilizando una de sus técnicas: la historia de vida, la cual nos permitirá obtener información vasta de nuestro tema de interés además de permitir y facilitar la contextualización multidimensional del ejercicio de la paternidad en cada uno de los participantes.

#### **4.3 Escenario**

La investigación se llevó a cabo en el Centro de Desarrollo Educativo Comunitario (CDEC), Chalma, ubicado en la calle Aguascalientes esq. Durango, Delegación Gustavo A. Madero, el cual tiene el propósito de brindar asesoría psicológica a los casos de educación especial de la comunidad aprovechando el contacto con el ámbito familiar, escolar y comunitario de los niños a través de una evaluación y una estrategia de intervención multidisciplinaria acorde con las características del niño.

De acuerdo a sus características están ubicados en las siguientes áreas:

- Actividades Integrales de Terapia Física en donde se les proporciona a los niños una rutina de terapia física acorde a sus características motrices que refuerzan el desarrollo de su noción corporal y el conocimiento de su entorno familiar.
- Actividades de Estimulación Temprana en donde los niños trabajan actividades pre académicas como conceptos polares, colores, tamaños, clasificación y en el área de lenguaje campos semánticos como frutas, verduras y animales. Los que lo requieren reciben también terapia física y de articulación. Además participan en actividades grupales, que son música, psicomotricidad, la casa, la tienda y trabajos manuales.

- Actividades Académicas en el que los niños se basan fundamentalmente en aspectos como el inicio de la lecto-escritura y matemáticas.

Actividades para niños especiales en el que se les brinda a los niños atención individualizada que está encaminada a lograr aspectos de autosuficiencia como el control de esfínteres, el que coman y se vistan por sí mismos y aspectos de socialización, por lo que se integran en las actividades grupales de los pequeños. (Rosete, 1993; Rosete, Campos y Herrera, 2008).

Es importante mencionar que nosotras realizamos parte de nuestro servicio social en este centro comunitario, por lo que estábamos familiarizadas con el contexto y la situación de algunos de los pequeños que asistían ahí. De esta forma se pensó en localizar a los padres que ya conocíamos para realizar el trabajo de investigación; decidimos acudir al CDEC y hablar primeramente con las madres de familia, quienes son las que generalmente llevan a los niños. Se comentó con ellas la razón de nuestra visita y sobre la posibilidad de que sus esposos nos ayudaran a realizar el presente trabajo, algunas nos aseguraron que no habría ningún problema y que simplemente acordáramos el horario para que sus esposos llegaran y trabajáramos. Otras nos pedían que mejor contactáramos por teléfono a sus esposos y concertar un día.

Hubo ocasiones en que logramos encontrar a algunos padres que llegaban a ir y que no conocíamos, por lo que la profesora y directora del CDEC; Carolina Rosete, nos presentaba con ellos y nosotras le explicábamos el motivo por el cual nos interesaba su participación, de esta manera nos poníamos de acuerdo en el día, los horarios y el lugar para realizar la historia de vida, la mayoría de los padres que aceptaron ya nos conocían por lo que incluso estuvieron más dispuestos a que esta entrevista se realizará en sus casas, los demás prefirieron que se llevara a cabo en el CDEC mientras sus hijos realizaban sus actividades.

La guía de la entrevista contiene de manera general, las siguientes temáticas:

- Información sobre los abuelos del señor (dónde nacieron, vivieron, a qué se dedicaban, etc)
- Noviazgo de los abuelos

- Información sobre los padres del señor (dónde nacieron, vivieron, a qué se dedicaban, etc)
- Noviazgo de los padres
- Vida en familia de los padres (prácticas de crianza, de salud, alimentación, etc.)
- Infancia del papá entrevistado
- Noviazgo del señor entrevistado
- Llegada del niño a la familia
- Infancia del niño
- Relaciones familiares
- Condiciones de la familia
- Dimensión espiritual

## CAPÍTULO 5

### SÍNTESIS DE RESULTADOS

Los resultados que se encontraron en este trabajo, se abordaron desde el marco interpretativo de la Metapsicología de contextos, este se define como una nueva forma de hacer psicología que se vincula con otros campos de conocimiento, empleando una epistemología que abre espacios teóricos y prácticos en nuestra estructura conceptual, para que como psicólogos podamos constituirnos en generadores de conocimiento contextualizado, es decir, que se pueda realizar una reflexión sin quedarnos únicamente con los planteamientos teóricos usándolos de una manera mecánica y repetitiva. A continuación señalamos las categorías fundamentales de la Metapsicología de contextos:

- Concepción de la realidad: Es un proceso individual, histórico, dinámico, complejo, recursivo, construido multidimensionalmente y encarnado.
- Concepción de sujeto epistémico: Sustituye al “ser” estático, por un individuo en proceso continuo de construcción multidimensional, contextualizado y encarnado, al que llama siendo humana(o). Permeable a la interacción con los otros, participe del proceso que quiere conocer, con sus conceptos, prejuicios y experiencia.
- El desarrollo psicológico: Es un proceso único e irrepetible, multidimensional, contextualizado y encarnado. (Rosete y Salinas, 2008)

En la explicación de los procesos de construcción psicológica se han localizado distintas dimensiones en el nivel individual, grupal y civilizacional (Rosete, y Salinas, 2008). En la siguiente tabla se indican las que hemos localizado hasta este momento:

A NIVEL INDIVIDUAL	A NIVEL GRUPAL	A NIVEL CIVILIZACIONAL
1) Morfológica	1) Histórico-social	1) Procesos de Colonización de la conciencia
2) Topográfica	2) Étnica-Cultural	2) Procesos de descolonización de la conciencia
3) Biológica (sistema anatomo-fisiológico)	3) Político social	3) Procesos civilizacionales tautológicos destructivos
4) De género	4) Fraternal-Comunal	4) Procesos de trasgresión creativa o ruptura consiente de
5) Cognitiva	5) Económica	
6) Emocional	6) Procesos	

7) Familiar	Institucionales	los paradigmas occidentales
8) Conciencia y Auto-conciencia	7) De Ecosistemas	
9) Estética	Biológicos y	
10) Erótica	Sociales	
11) Espiritual		

En este estudio partimos de que la paternidad es un proceso en el que intervienen distintos aspectos; la relación entre padre e hijos, que no se limita al plano físico sino que incluye las prácticas de crianza a lo largo del desarrollo de los hijos, vínculos emocionales y afectivos, además de aspectos de alimentación y cuidado de los niños. La paternidad está sumergida en un contexto cultural en el que pueden converger sentimientos contradictorios u ambiguos en el hombre, de tal manera que la forma de ser padre está relacionada también con la actitud del hombre con respecto a su propia masculinidad, la cual es de cierta forma establecida o aprendida en un contexto familiar y social.

A partir de lo anterior, afirmamos que la construcción de la paternidad es multidimensional; ésta multidimensionalidad se define como una metacategoría que permite la constitución de los seres humanos a través de múltiples estructuras conceptuales. De tal manera que la historia de vida, estrategia metodológica de tipo cualitativo empleada en esta investigación, nos permitió reconocer y reflexionar sobre las distintas dimensiones presentes en la construcción de la paternidad de cada uno de los padres, permitiéndonos realizar metaobservaciones de los acontecimientos desde distintos planos y reconociendo el papel que tuvieron en este proceso.

La síntesis de los resultados se hizo, analizando minuciosamente los contenidos transcritos de las historias de vida de cada uno de los padres, identificando las dimensiones presentes y sus características personales, reflexionando sobre las circunstancias particulares en las que se desarrollaron y finalmente sintetizando como estas dimensiones se entrelazaron y están presentes en la construcción de paternidad que cada padre concreta en la relación con su hijo con NEE que habitan en la comunidad de Chalma. En algunos casos durante el proceso de análisis, reflexión y síntesis, encontramos rasgos comunes entre algunos de los padres, los cuáles señalaremos en su momento.

A continuación presentamos una breve definición de las dimensiones relevantes encontradas en esta investigación, luego de lo cual procederemos a la presentación de cada una de ellas en los distintos padres para finalizar con la caracterización de la paternidad referida por los papás entrevistados.

- 1) **Migración:** Esta dimensión contiene información sobre el por qué y quién o quiénes de los familiares, ya sea abuelos, padres y los mismos señores decidieron cambiar su lugar de residencia, según sea el caso; esto con la intención de conocer con qué personas convivieron los padres entrevistados. Esta dimensión es relevante porque la familia al migrar tienen cambios en las relaciones de sus integrantes, algunas se rompen y analizamos cómo esto afectó a los miembros de la familia, en otras dimensiones como la afectiva y económica.
- 2) **Composición familiar:** Señalamos el tipo de familia de origen del padre y su lugar en ésta, además de las características de su familia actual, así como el lugar que ocupan los niños con necesidades educativas especiales, con el fin de conocer aquellas diferencias en las relaciones que los señores vivieron y su relación con su familia actual.
- 3) **Dimensión Social:** Indica la forma en que la familia actual interactúa en su comunidad y con los miembros de ésta, señalando si hubo cambios o no con la llegada del pequeño con necesidades educativas especiales (NEE).
- 4) **Dimensión Escolar y Económica:** En esta parte se señala si existieron problemas financieros en las familias de origen, que pudieron haber repercutido en la dimensión escolar que vivieron los padres, buscando si se relaciona con la situación financiera actual, y su vínculo con las diversas formas de atención que ha necesitado y han dado a su hijo con necesidades educativas especiales.
- 5) **Dimensión de Género:** Reconstruimos los roles que han tenido las generaciones de los abuelos de los señores, sus padres y los mismos señores, indicamos sus oficios o trabajos, sus prácticas de crianza y la expresión de sentimientos, con el propósito de conocer si hay cambios o no dentro de cada familia y su relación con la manera de ejercer la paternidad de las personas entrevistadas.
- 6) **Dimensión Espiritual:** Tiene que ver con la manera en que los señores se explican a sí mismos su propia vida y lo que les ha ocurrido, la creencia de la existencia de un ser divino y la forma en qué se vinculan con sus familias. Algunos señores lo vincularon con la creencia de un ser divino, esta dimensión se relacionó también con la manera en que ven a su comunidad, lo que hacen en ella, la forma

en que se explican la condición orgánica de su hijo con NEE y también con la concepción que tienen de los tratamientos que en los distintos ámbitos hospitalarios o educativos les ofrecen a sus hijos.

- 7) **Dimensión Institucional:** Corresponde a los organismos o fundaciones de salud y educativas a las que la familia ha acudido con la intención de conocer respuestas sobre la condición de su hijo con necesidades educativas especiales, las dificultades que han tenido en éstas y que han repercutido en su abandono o permanencia en estos establecimientos.
- 8) **Dimensión Perfil de Paternidad:** Abarca la manera de ser de los señores en su juventud y lo que les hizo cambiar tanto en su forma de pensar y actuar, de qué modo se relacionan actualmente con su familia y su forma de ser padre.



## 1) Dimensión Migración

Balán (1978, citado en Rosete, 2004) menciona que la migración es un fenómeno complejo y universal. Más adelante comenta que en 1960 la migración se estudiaba como pérdida o ganancia de población, en el sector rural y urbano y el punto de partida era el proceso de urbanización. Los condicionantes de la migración se estudiaban como factores de rechazo o de atracción en los lugares de destino. Los factores de rechazo se presentaban en las características de la estructura agraria y los de atracción por las condiciones de la ciudad.

También es importante mencionar los determinantes de la migración. Con respecto a esto Pírez (1986, citado en Rosete, 2004) considera como factores determinantes los aspectos individuales y los estructurales. Los primeros se relacionan con la falta de trabajo y la precariedad de las condiciones de vida y los segundos permiten inscribir a la migración dentro del marco histórico del proceso del desarrollo de la sociedad. Es importante mencionar que ambos son de gran relevancia debido a que a través de este desplazamiento humano se originan cambios en la conformación y relaciones familiares que definen muchas veces la convivencia o no entre generaciones.

Además Rosete (2004) comenta que en algunos casos, los migrantes presentan rasgos de frustración e insatisfacción debido a que no se cumplen las expectativas de mejoramiento en su nivel de vida y en sus posibilidades de movilización, asimismo presentan crisis valorativas, desintegración del grupo primario, etc.

En un estudio previo sobre las características de la población que habita en las colonias Chalma se encontró, que el 85% de los padres que recibían atención en el CDEC emigraron de provincia, por lo que enfrentaron cambios en su modo de vida.

En el caso de los señores entrevistados, encontramos que tanto en la familia de sus abuelos, de sus padres e incluso algunos de ellos son migrantes,

principalmente fueron los abuelos maternos, junto con las madres de los señores quienes migraron, o bien los abuelos o padres solos, por esta situación la mayoría de los señores no convivieron con sus abuelos, aunque las razones varían, en cada caso.

### **a) Abuelos**

Como se puede observar en el anexo 10, la mayoría de los papás saben de que lugar eran sus abuelos pero mencionan que no los conocieron o que sí los llegaron a conocer pero muy poco, de tal forma que no tuvieron tiempo de establecer un vínculo afectivo entre abuelos-nietos.

Los papás 1 y 9 son los únicos que no saben de donde son sus abuelos:

***“Pues, de mis cuatro abuelos a ninguno conocí, por parte de mi mamá, nada más sé de mi abuelo que se llamaba A, pero en sí a mi abuela, pues no sabría decirle, y por parte de mi papá mi abuelo es I y mi abuela J. E:***

***Entonces, no convivió con ellos, no supo algo más de ellos “No la verdad no, nada nada nada” (HVP/HVP1/1)<sup>1</sup>.***

***“Por parte de mi mamá no y por parte de mí papá tampoco” “Sólo se que eran de provincia” (HVP/HVP9/1)<sup>2</sup>.***

El papá 2 menciona que sus abuelos paternos son de provincia pero debido a que no los conoció no sabe exactamente de donde eran. A sus abuelos maternos si los conoció, ambos eran de Michoacán y emigraron ya que un tío del papá 2 trabajaba en el Estado de México, en una fábrica en la cual le pagaban bien luego compraron una casa en este lugar y se vino toda la familia a radicar en el Estado de México:

---

<sup>1</sup> HVP/Hace referencia al Proyecto de Investigación de las Historias de Vida de los Padres con Hijos con Necesidades Educativas Especiales. HVP1/Se refiere a la Historia de Vida del Padre numero uno, ver síntesis de la HV en el anexo 1. 1/es la página de donde se tomo la cita. Esta entrevista fue dirigida por Jennifer Hernández Castillo, transcrita por Jennifer Hernández Castillo, con una duración de 01:00:24, el 30/junio/09, tiene un total de 17 páginas.

<sup>2</sup> HVP/hace referencia al Proyecto de Investigación de las Historias de Vida de los Padres con hijos con necesidades educativas especiales. HVP9 /se refiere a la historia de vida del padre número nueve, ver síntesis de la HV en el anexo 9. 1/es la pagina de donde se tomó la cita. Esta entrevista fue dirigida por Jennifer M. Hernández Castillo transcrita por G. Jaqueline Hernández Torales con una duración 00:42:55 el 29/octubre/09, tiene un total de 18 páginas.

***“Pues nada más a dos (abuelos) pero por parte de mi mamá, porque los de mi papá no hubo oportunidad de conocerlos porque nació aquí” (HVP/HVP2/1)<sup>3</sup>.***

El papá 3 comenta que no conoció a sus abuelos paternos; a sus abuelos maternos si los conoció, ambos eran de Hidalgo pero no convivio mucho con ellos, ya que sólo los vio una vez cuando era muy pequeño:

***“por parte de mi mamá nacieron en Hidalgo y de mi papá pues no, no se... una vez que mi mamá nos llevo al rancho, fue la manera que yo los conocí, ósea ahí fue donde conocí a mi abuelita porque a mi abuelo nunca lo conocí” (HVP/HVP3/1)<sup>4</sup>.***

Mencionando así, el papá 3 que sus abuelos nunca cambiaron de residencia, viviendo toda su vida en Hidalgo.

El papá 4 comenta que él sólo conoció a sus abuelas:

***“Bueno más que nada conocí a mis abuelas, a mis abuelos casi no, mmm mi abuelo murió en el 76, yo tenía como tres cuatro años ósea prácticamente no conviví con ellos, a mis abuelas es a quién más conocí y con mi bisabuelo” (HVP/HVP4/1)<sup>5</sup>.***

Mencionando solamente que su abuela materna era de Oaxaca y emigro al Estado de México porque compro casa en ese lugar.

En cuanto al papá 5, él dice que sus abuelos maternos eran de Jalisco y ellos fueron los que se hicieron cargo de su hermano y de él, fungiendo el papel padres,

---

<sup>3</sup> HVP/Hace referencia al Proyecto de Investigación de las Historias de Vida de los Padres con Hijos con Necesidades Educativas Especiales. HVP2/Se refiere a la Historia de Vida del Padre numero dos, ver síntesis de la HV en el anexo 2. 1/es la página de donde se tomó la cita. Esta entrevista fue dirigida por Jennifer Hernández Castillo, transcrita por Jennifer Hernández Castillo, con una duración de 01:00:00, el 2/julio/09, tiene un total de 26 páginas.

<sup>4</sup> HVP/Hace referencia al Proyecto de Investigación de las Historias de Vida de los Padres con Hijos con Necesidades Educativas Especiales. HVP3/Se refiere a la Historia de Vida del Padre numero tres, ver síntesis de la HV en el anexo 3. 1/es la página de donde se tomó la cita. Esta entrevista fue dirigida por Jennifer Hernández Castillo, transcrita por Gabriela Callejas Gutiérrez, con una duración de 01:15:22, el 8/julio/09, tiene un total de 25 páginas.

<sup>5</sup> HVP/Hace referencia al Proyecto de Investigación de las Historias de Vida de los Padres con Hijos con Necesidades Educativas Especiales. HVP4/Se refiere a la Historia de Vida del Padre numero cuatro, ver síntesis de la HV en el anexo 4. 1/es la página de donde se tomo la cita. Esta entrevista fue dirigida por Jennifer Hernández Castillo, transcrita por Gabriela Callejas Gutiérrez, con una duración de 01:09:46, el 12/julio/09, tiene un total de 19 páginas.

ya que la madre del señor era madre soltera y por lo tanto no sabe nada de sus abuelos paternos:

***“Fueron como mis papás ellos, empecé a vivir con mis abuelos desde chavo” (HVP/HVP5/1)<sup>6</sup>.***

Por su parte, el papá 6 comenta que no conoció a su abuelo paterno, ya que el padre del señor 6 se fue de su casa cuando era muy joven y en ese periodo su abuelo murió, en cuanto a su abuela paterna, no convivió mucho con ella porque vivía en Jalisco:

***“por parte de mi papá los conocí pero no convivimos mucho con ellos debido a que ellos estaban en el Estado de Jalisco...” (HVP/HVP6/2).<sup>7</sup>***

Sus abuelos maternos eran de Nayarit y emigraron a la Ciudad de México, ya que ellos se dedicaban al ganado y como ya no les dejaba mucha remuneración económica, un familiar les ofreció una casa en la Ciudad de México y emigro toda la familia.

El papá 7, comenta que él sólo conoció a su abuelo paterno que era de Veracruz y dice que sus abuelos siempre vivieron ahí:

***“Este... si, ellos vivieron toda su vida ahí, porque tenían sus tierras de hecho hasta como que les daba miedo venir a la ciudad de México por el mismo arraigo que tenían a su pueblo” (HVP/HVP7/1)<sup>8</sup>.***

---

<sup>6</sup> HVP/Hace referencia al Proyecto de Investigación de las Historias de Vida de los Padres con Hijos con Necesidades Educativas Especiales. HVP5/Se refiere a la Historia de Vida del Padre numero cinco, ver síntesis de la HV en el anexo 5. 1/es la página de donde se tomo la cita. Esta entrevista fue dirigida por Jennifer Hernández Castillo, transcrita por G. Jaquelinne Hernández Torales, con una duración de 01:28:09, el 12/julio/09, tiene un total de 25 páginas.

<sup>7</sup>HVP/Hace referencia al Proyecto de Investigación de las Historias de Vida de los Padres con Hijos con Necesidades Educativas Especiales. HVP6/Se refiere a la Historia de Vida del Padre numero seis, ver síntesis de la HV en el anexo 6. 2/es la página de donde se tomo la cita. Esta entrevista fue dirigida por Jennifer Hernández Castillo, transcrita por Jaquelinne Hernández Torales, con una duración de 01:33:03, el 25/septiembre/09, tiene un total de 23 páginas.

<sup>8</sup> HVP/Hace referencia al Proyecto de Investigación de las Historias de Vida de los Padres con Hijos con Necesidades Educativas Especiales. HVP7/Se refiere a la Historia de Vida del Padre numero siete, ver síntesis de la HV en el anexo 7. 1/es la página de donde se tomo la cita. Esta entrevista fue dirigida por Jennifer Hernández Castillo, transcrita por Jennifer Hernández Castillo, con una duración de 01:30:09, el 5/octubre/09, tiene un total de 23 páginas.

Comentando que no pudo conocer mucho a su abuelo, por lo tanto no estableció una relación afectiva estrecha debido a que casi no iban para Veracruz.

Y por último el papá 8 menciona que conoció a sus dos abuelas y a su abuelo paterno quien nació en Puebla pero radico en Nayarit:

***“Si, mi abuelito nació en la ciudad de Puebla, mi abuelita nació en Nayarit”, “No, de mi papá, de mi mamá en la Villa” ((HVP/HVP8/1)<sup>9</sup>***

Los abuelos paternos del papá 8 se casaron en Nayarit, después emigraron a la Ciudad de México porque su abuelo era maestro, trabajaba en la secretaria de educación pública y lo trasladaron para la Ciudad de México. Por su parte, sus abuelos maternos eran del Distrito Federal y siempre vivieron ahí.

#### **b) Padres**

Con respecto a sus padres, el señor 1 comenta que su padre es el Estado de México y su madre fue la que emigro, ella es de provincia y sólo fue al Estado de México de visita, conoció al padre del señor y después se casaron:

***“Es que... según como mi papá trabajaba aquí pero... bueno más bien vivía aquí, eh... mi mamá vino de visita con unas amigas y ahí fue dónde se conocieron pero así bien bien no sé”((HVP/HVP1/2).***

El señor 1 nació en el Distrito Federal.

El señor 2 comenta que sus padres son de Michoacán, allá se conocieron se casaron y ambos emigraron con los padres de la señora (abuelos maternos del señor 2), debido a como ya se comento en el caso de los abuelos, un tío del señor trabajaba en el Estado de México, compraron una casa y todos emigraron a ese lugar; el señor 2 nació en el Estado de México.

Por su parte, el señor 3 comenta que su padre era de Irapuato y su madre de Hidalgo, se conocieron en éste último Estado; el padre del señor 3 se robo a la señora y emigrando juntos al Distrito Federal:

---

<sup>9</sup> HVP/hace referencia al Proyecto de Investigación de las Historias de Vida de los Padres con hijos con necesidades educativas especiales. HVP8/Se refiere a la historia de vida del padre número ocho, ver síntesis de la HV en el anexo 8. 1/es la pagina de donde se tomó la cita. Esta entrevista fue dirigida por Jennifer M. Hernández Castillo transcrita por Gabriela Callejas Gutiérrez con una duración de 00:53:43, el 12/octubre/09, tiene un total de 23 páginas.

***“mi papá andaba con ella de novios... se la trajo aca por Vallejo y de ahí compraron este terrenito y se vinieron a vivir acá” (HVP/HVP3/4).***

El señor 3 nació en el Distrito Federal.

El señor 4 comenta que su padre es del Distrito Federal. y su madre es de Oaxaca; ella fue la que emigro con la abuela del señor 4 porque compraron una casa en la Ciudad de México donde conoció al padre del señor y se casaron, el señor 4 nació en el Distrito Federal.

En el caso del señor 5 ya se explico que el señor no conoció a su padre debido a que la madre del señor 5 era madre soltera. Ella emigro al Distrito Federal junto con sus padres y sus hijos que también son de Jalisco:

***“Bueno, mira ahí lo que pasa es que mi abuelito se fue a Estados Unidos, se fue de brasero y mi abuelita se quedo solita con mi mamá, entonces este mi abuelita con mi mamá nos vinimos para acá para el DF y después se vino mi abuelito de Estados Unidos y él ya se hizo cargo de nosotros, somos dos hermanos, se hizo cargo de nosotros y vivimos con ellos todo el tiempo” (HVP/HVP5/3).***

El señor 6 menciona que su padre nació en Jalisco, cuando era adolescente emigro a Nayarit debido a problemas con su padre; ahí conoció a la madre del señor 6 y se casaron; el señor 6 nació en Nayarit. Después debido a problemas económicos emigraron los abuelos, padres y hermanos del señor 6 junto con él a la ciudad de México.

Por su parte el señor 7 comenta que su padre es de Veracruz y posteriormente emigro a la Ciudad de México buscando nuevas oportunidades. En el caso de la madre, ella era de provincia y emigro a la Ciudad de México donde conoció al padre del señor 7 y se casaron en éste último lugar nacieron todos sus hijos:

***“... por ejemplo en el caso de mi madre ella se vino para acá porque era otra época y el rancho donde estaba ella, como era jovencita y bonita, la andaba persiguiendo un tipo de allá donde vivía, hasta parece película, de hecho yo creo que por eso hacen las películas así (risas), entonces andaba queriendo robársela como dicen, abusar de ella, entonces su madrina le dijo que se viniera para la ciudad de México porque este cuate andaba muy insistente y ya por acá buscó trabajo y ya también le ayudaron para encontrar un lugar dónde vivir y en el caso de mi papá es otro tipo de historia, porque ya sabes que los hombres siempre tienen la curiosidad de buscar horizontes ¿no? y más que nada, por eso se vino a la ciudad de México con plan de trabajar y ganar dinero y como estaban todos los hermanos aquí pues fue otra razón para que se viniera” (HVP/HVP7/4).***

El señor 8 menciona que su padre es de Nayarit y emigro a la Ciudad de México debido a que el abuelo del señor 8 trabajaba de maestro y lo transfirieron a Ciudad de México donde conoció a su esposa, quien nació en el Distrito Federal, al igual que el señor 8.

En cuanto al señor 9, menciona que su padre nació en Villa Victoria, al igual que su madre, ahí se conocieron y se casaron. Posteriormente emigraron para el Distrito Federal, ya que deseaban hacer su vida aparte. En éste último lugar nació el señor 9:

***“Mas que nada para reiniciar, hacer su vida aparte, se vinieron, se establecieron aquí en esta colonia, en la Guadalupe Chalma, para vivir aparte porque antes si vivían con mi abuelita, pero ya después de esos dos años que se juntaron se vinieron para acá”(HVP/HVP9/4).***

En síntesis se puede decir que de los nueve papás de los señores, sólo dos eran de Estado de México y uno del Distrito Federal, los demás eran de otros estados como: Michoacán, Irapuato, Jalisco, Veracruz, y Nayarit. Y con respecto a las mamás sólo una es del Estado de México y otra del Distrito Federal, las demás son de otros estados como: Michoacán, Hidalgo, Oaxaca, Nayarit y en el caso del señor 1 y 7 no saben de que estado es su mamá, sólo dicen que es de provincia.

Con respecto a esto Cabrera (1979, citado en Rosete, 2004) realizo un estudio en donde comparo las características de producción de distintas regiones del país con la cantidad de migración en estos lugares.

Las entidades federativas a las que corresponden las regiones con fuerte atracción migratoria en 1950-60 eran: Baja California Norte, Sonora, Chihuahua, Nuevo León y Tamaulipas, en el norte; Campeche, Quintana Roo y Yucatán en el sur y Estado de México, Distrito Federal en el centro y Veracruz en el golfo . Para 1970 se sumaron: Baja California Sur, Guerrero y Morelos.

Con categoría de fuerte expulsión fueron: Durango, Jalisco, Oaxaca, Puebla.

Las entidades multifuncionales económicamente eran: Aguascalientes, Baja California Norte y Sur, Campeche y Distrito Federal. Para 1960-70 se suman: Queretaro, Coahuila, Colima, Quintana Roo y Sonora.

Finalmente con categoría unifuncional eran: Chiapas, Durango, Guanajuato, Guerrero, Hidalgo, Jalisco, Estado de México, Michoacán, Morelos, Nayarit, Nuevo León, Oaxaca, Puebla, Querétaro, Sinaloa, Tabasco, Tlaxcala y Yucatán.

En el estudio de Chalma, Rosete (2004) encontró una proporción alta de familias de migrantes, que tuvieron que dejar su vida en el campo para venir a buscar trabajo en la ciudad, pudiéndose insertar en el sector terciario de la economía, el que ofrece los salarios más bajos y las prestaciones más desventajosas; señalando que los lugares de donde migraron se caracterizaban por la explotación de la tierra predominantemente destinada al autoconsumo, de ahí que algunos aún conservan la costumbre de sembrar frutas y algunas verduras en sus casas, además de tener animales de corral.

Por otro lado, es importante analizar la relación padres-hijos y abuelos-nietos, ya que los abuelos forman parte de la transmisión de valores e incluso en la educación no sólo de sus hijos, sino también de los nietos, y muchas veces eso que se transmite se van dando de generación en generación, obteniendo de estas relaciones, creencias sobre el desarrollo de ideales familiares, aspectos morales y éticos, es decir, perspectivas únicas de experiencia y sabiduría. Aun así es importante resaltar que todas las relaciones son distintas, lo que implica hablar de factores de tipo cultural, social, económico que hacen que las personas tengan diversas maneras de ver el mundo.

Esto es un factor interesante, debido a que es diferente la educación que reciben en provincia a la del DF., ya que los valores, costumbres, prácticas de crianza, etc. son muy diferentes y al llegar a otro lugar se pueden modificar o quedarse tal cual, como sería el caso de los padres que vienen de provincia y sobre todo los mismos



señores mencionan que la educación que recibieron sus padres era más estricta, rígida y sin tomar mucho en cuenta el aspecto afectivo. El señor 1 y el señor 4 comentan que la relación con sus padres no fue del todo estrecha, ni muy afectiva, sino que sus padres trataron de educarlos como ellos fueron educados.

Esto probablemente dio lugar a esta falta de comunicación entre las generaciones a diferencia de aquéllas familias en las que tal vez los abuelos y padres tenían una relación más unida; sin embargo no hay que olvidar que existen otros factores como los cambios sociales y generacionales que modifican o configuran los modelos familiares y que a su vez cambian la estructura y el tamaño de la familia.

## **2) Dimensión Características Familiares**

En esta dimensión se hablara de las semejanzas y diferencias que hay entre la familia de origen y la familia actual del señor al que se le realizo la historia de vida; tomando distintas variantes como son la composición de la familia, la migración y la situación económica.

### **a) Composición de la Familia**

#### **Familia de origen**

Como se puede observar en el familiograma, la mayoría de las familias de origen son nucleares, es decir, siete familias, estaban integradas sólo por los padres y hermanos del señor (los papás 1, 2,3, 5, 7, 8 y 9). En el caso del papá 5, su familia es considerada como nuclear, ya que sus abuelos asumieron, desde un principio, el papel de padres. Sólo dos familias de origen eran compuestas, una considerada como extendida, ya que la abuela del señor 4 convivía con la familia nuclear, pero no dependía de ellos económicamente; y la otra considerada como extensa, ya que en la familia del señor 6 eran incluidos los abuelos maternos, los padres del señor y sus hermanos.

## FAMILIOGRAMAS

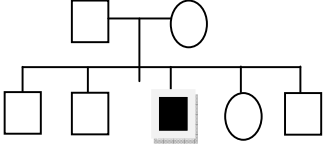
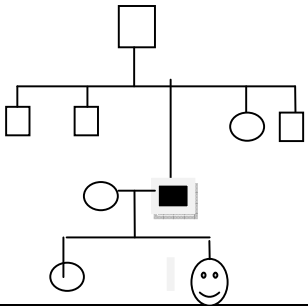
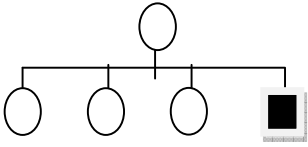
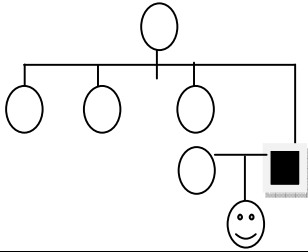
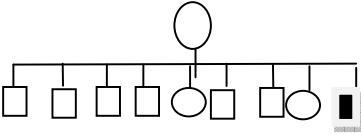
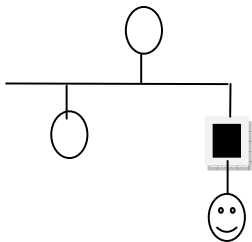
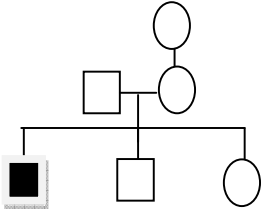
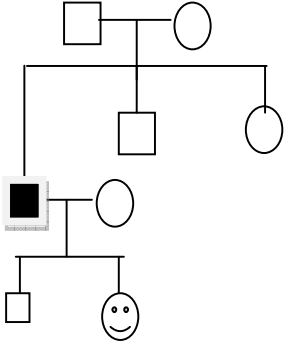
PAPÁS	FAMILIA DE ORIGEN	FAMILIA ACTUAL
HVP1		
HVP2		
HVP3		
HVP4		

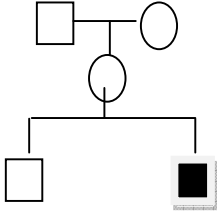
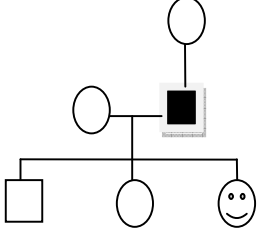
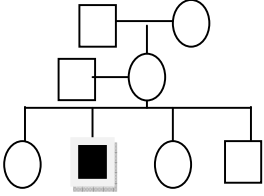
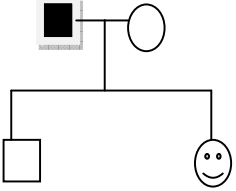
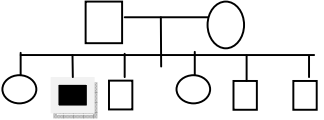
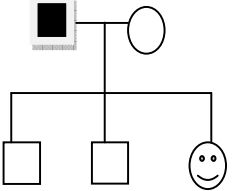
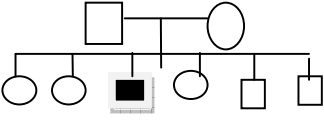
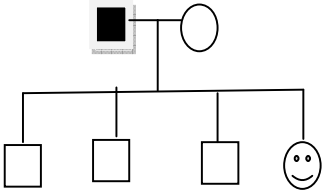
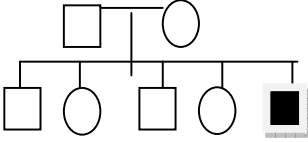
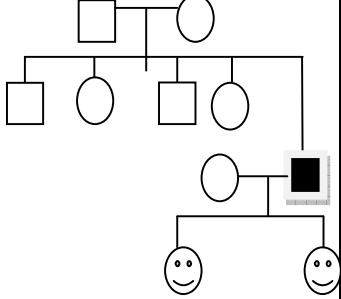
<p>HVP5</p>		
<p>HVP6</p>		
<p>HVP7</p>		
<p>HVP8</p>		
<p>HVP9</p>		

### **Familia actual**

En el caso de la familia actual la mayoría de las familias son compuestas, es decir, hay dos familias extensas, ya que en ambos casos hay dos troncos generacionales (papá 4 y papá 9), tres extendidas, ósea esta compuesta por la familia nuclear y familiares que viven bajo el mismo techo pero no se comparten recursos, como es el caso de los papás 1, 2 y 3. También hay una familia semiextensa, ya que en la familia del papá 5, la abuela-madre del señor vive con ellos. Sólo tres familias son integradas únicamente por el papá, su esposa e hijos, es decir son familias nucleares (los papás 6, 7 y 8).

En un estudio previo Rosete (2004) señala que las características de las familias que viven en la colonia Chalma, en su mayoría son de provincia y emigraron a Chalma comprando terrenos muy grandes que con el paso del tiempo repartieron entre sus hijos, de tal manera que se formaron muchas familias compuestas. Esto explica por que las familias de origen eran nucleares y las actuales son extensas. Además al hablar de la composición de éstas familias, se podría decir que tal vez esto se debe a que en las generaciones pasadas, como es el caso de las familias de origen, se les inculcaba a los hijos el formar su propia familia, valerse por si mismos, de tal forma que sus padres no les proporcionaban una gran ayuda. Sin embargo, en la actualidad los padres tratan de apoyar más a sus hijos, tanto económica, emocional y moralmente; tratando así de ayudarlos a empezar su propio hogar, dándoles en un principio un techo donde vivir en el terreno en el que ellos viven.

### **Número de miembros en la familia**

Es importante señalar que en generaciones pasadas, la mayoría de las familias eran muy grandes, considerando el número de hijos que se tenía por pareja.

En el caso del papá 1, el número de miembros en su familia de origen era de siete personas, los dos padres y cinco hijos. En su familia actual es de cuatro, su esposa sus dos hijos y él.

En el caso del papá 2, eran cinco personas las que integraban la familia de origen, su mamá y cuatro hijos. En su familia actual son sólo tres, su esposa, su hijo y él.

Por su parte, en el caso del papá 3, su familia de origen era compuesta por 10 personas, su mamá y nueve hijos. En su familia actual son dos, su hijo y él.

En el caso del papá 4, su familia de origen se conformaba por cinco personas, sus dos padres y tres hijos. En su familia actual son cuatro, su esposa, sus dos hijos y él.

En el caso del papá 5, su familia de origen era compuesta por cinco miembros, sus dos abuelos, su mamá y dos hijos. En su familia actual son cinco miembros su esposa, sus tres hijos y él.

En el caso del papá 6, su familia de origen estaba integrada por seis personas, sus dos padres y cuatro hijos. En el caso de su familia actual son cuatro miembros, su esposa, sus dos hijos y él.

En el caso del papá 7, su familia de origen estaba compuesta por ocho miembros, los dos padres y seis hijos. En su familia actual son cinco miembros, su esposa, sus tres hijos y él.

Por su parte, en el caso del papá 8 su familia de origen estaba compuesta por ocho miembros, los dos padres y seis hijos. Su familia actual esta compuesta por seis personas, su esposa, sus cuatro hijos y él.

Y por último, en el caso del papá 9, su familia de origen estaba integrada por siete personas, sus dos padres y cinco hijos. En la familia actual son cuatro integrantes, su esposa, sus dos hijos y él.

Con lo anterior se puede mostrar que la mayoría de las familias de origen tuvieron en promedio cinco hijos, tomando en cuenta que en ese entonces las familias tenían en promedio de 8 a 10 hijos; siendo esto un factor importante, ya que por la amplitud de la familia, en algunos casos no pudo haber una buena alimentación y de la misma manera se vieron afectadas las prácticas de salud y la educación que se les pudo dar a los señores en ese tiempo, ya que muchas familias no tenían los recursos suficientes para brindarles a todos sus hijos una vida digna en donde tuvieran lo suficiente para vivir:

***“...somos seis hermanos sólo que ya fallecieron dos” (HVP/HVP7/4).***

***“...tengo otros cuatro hermanos, dos y dos, dos hermanos y dos hermanas, ya todos casados... somos cinco en total” (HVP/HVP9/5).***

***“Mira yo tuve tres hermanos anteriores en aborto, cuando yo nací, prácticamente nada más iban a tener un hijo, mis hermanos son metiches, son metiches colados, porque ahí te va mi hermano es de dispositivo y mi hermana de vasectomía” (HVP/HVP4/4).***

Sin embargo, en su familia actual, la mayoría de los señores sólo tienen dos hijos, ya que se podría decir que buscan tener pocos hijos para poder proporcionarles todos los recursos necesarios que tal vez ellos no tuvieron. Sólo un señor dice haber tenido cuatro hijos, dos dicen haber tenido tres y dos más mencionan haber tenido un hijo nada más; esto también se podría deber a las campañas que ahora se hacen para prevenir embarazos no deseados y más que nada los que van enfocados a la planificación familiar, pensando y tomando en cuenta que entre menos sea el número de hijos, mejor podrá ser la calidad de vida que les ofrezcan. Además actualmente la mayoría de los padres deciden tener pocos hijos porque desean brindarles el amor, atención y los recursos económicos necesarios, ya que antes se tenían muchos hijos y no se les podía dar en buena calidad ni de una cosa ni de la otra.

En el estudio realizado en Chalma, Rosete encontró que hay un porcentaje mayor de familias nucleares, aunque en el caso de las familias del CDEC el porcentaje es un poco menor 53% respecto a 63% de la muestra, por lo que las familias extensas son más frecuentes 33% contra 12% de la muestra.

Con respecto al número de miembros, Rosete menciona que las familias nucleares están compuestas por 5 y 6 miembros (33% y 23%, respectivamente) y por 7 u 8 miembros (10 % y 20% también respectivamente). Las familias extensas del CDEC están compuestas por 7 u 8 miembros (10%), mientras que las de la muestra por 5 y 6 miembros (14%). Las extensas compuestas tienen 22 miembros (10%) en el caso de las familias del CDEC y 10 y 11 miembros (11%) las de la muestra. Por lo que se ve un número mayor de miembros por familia en las familias del CDEC.

## **Características de los niños con NEE**

El hijo del señor 1 presenta pie equino varo, situación que se presentó en la etapa prenatal.

El señor 2 comenta que su hijo tiene problemas de lenguaje y problemas emocionales, ya que su madre biológica lo regaló a su hermana y esposo (el señor 2) porque no lo quería, ellos lo aceptaron ya que no pueden tener hijos.

El señor 3 menciona que no sabe exactamente en qué momento su hijo sufrió la lesión neurológica, pero como antecedentes menciona que cuando su esposa estaba embarazada le dijeron que tenía una infección vaginal, además de que no se tomaba el ácido fólico. Al nacer el niño presentó bajo de peso. También comenta el señor que cuando el niño tenía año y medio más o menos se enfermó de bronconeumonía y le dieron convulsiones. Además de que también asiste al CDEC por problemas emocionales, ya que el niño sufrió maltrato y abandono por parte de su madre. El niño está diagnosticado con retraso psicomotor.

En el caso del señor 4, su hija sufrió la lesión neurológica en la etapa perinatal, ya que fue un parto prolongado y nació a las 30 semanas de gestación. La niña está diagnosticada con parálisis cerebral infantil.

El señor 5 menciona que el momento en que su hijo sufrió la lesión fue en la etapa prenatal, ya que la madre es RH- y el padre RH+, diagnosticándole al niño incompatibilidad sanguínea.

En el caso del señor 6 comenta que el momento en que sufrió la lesión fue en la etapa perinatal, ya que tuvo un parto prolongado y el bebé se estaba asfixiando, más adelante lo diagnosticaron con retraso psicomotor.

El señor 7 menciona que el momento en que su hija sufrió la lesión fue en la etapa prenatal; el señor no sabe exactamente el motivo pero él lo atribuye a que su esposa ya tenía 40 años cuando se embarazó de su pequeña con NEE, la niña fue diagnosticada con retraso psicomotor.

El señor 8 comenta que su hija sufrió el daño en la etapa prenatal, refiriéndose que no sabe los motivos pero menciona que la señora no contó con la atención médica adecuada debido a que no tenían muchos recursos económicos, además de que comenta que el hermano del señor 8 se casó con una hermana de su

esposa y también tienen una hija con las mismas características, ambas fueron diagnosticadas con parálisis cerebral infantil.

Y por último, el señor 9 menciona que sus hijos no tienen una lesión orgánica, sin embargo su hijo tiene problemas de aprendizaje (en lecto-escritura) y a la niña la llevan al CDEC a estimulación temprana.

Con respecto al lugar que ocupaban los señores en su familia de origen, sólo uno era el mayor, dos ocupaban el segundo lugar entre sus hermanos, dos ocupaban el tercer lugar y cuatro de los señores eran los últimos, siendo un factor importante para recibir el apoyo de sus padres en cuanto a su cuidado y educación:

***“Pues al año de juntarse tuvieron a mi hermana... yo soy el último” (HVP/HVP2/6).  
“...fuimos 7 hombres y 2 mujeres, nada más que solo quedamos 6 hombres y 2 mujeres, falleció un hombre, el mayor... soy el más chico...” (HVP/HVP3/4).***

Y en el caso de los niños con NEE todos son los últimos hijos, teniendo los señores ya la experiencia de ser padres, siendo esto un factor determinante para que los padres no abandonaran a su esposa e hijo con NEE, como ocurre en algunos casos.

## **b) Efectos emocionales de la Migración**

En este apartado se habla nuevamente de la migración, ya que la no convivencia entre generaciones tiene efectos emocionales importantes, como es el hecho de que se pierde la transmisión de valores, creencias, etc., que pueden caracterizar a una familia.

Con respecto a estos efectos emocionales, encontramos que la mayoría de los abuelos son de provincia y algunos emigraron con sus hijas al Estado de México, pero esto no favoreció la relación abuelos-nietos, ya que la mayoría de los señores no convivieron mucho con sus abuelos debido a que fallecieron o a que radicaban en provincia lo que causó que en algunos casos los señores ni siquiera los llegaran a conocer o simplemente no les hablaron de ellos:

***“nosotros hicimos una vida aquí en la ciudad de México y los abuelos allá, entonces como que mi papá no... no platicó de ellos con nosotros...” (HVP/HVP7/2).***



Esta falta de convivencia entre abuelos y nietos deriva en una ausencia de emoción o cariño hacia ellos, incluso en algunos de los casos en que los señores sí llegaron a convivir con sus abuelos se puede notar cierta distancia entre ellos:

***“has de cuenta que para mí fue una persona normal...” (HVP/HVP3/3).***

***“Si convivía pero poco, de parte de mi abuelo; mi abuela no jugaba con nosotros pero nos atendía” (HVP/HVP8/2)***

Además podemos decir que la distancia geográfica que los separó, afectó negativamente las relaciones abuelos-padres-nietos, dando lugar a un “enfriamiento” en los vínculos, donde los abuelos pasan a ser sólo un recuerdo.

Es posible apreciar que en varias ocasiones la posibilidad de rencillas familiares e incluso las prácticas de crianza, daban pie a que los padres de los señores a los que se les realizó la historia de vida, se distanciaron de sus propios padres, ya que antes la forma de educar era distinta, más enérgica, sin tomar mucho en cuenta el aspecto afectivo:

***“de mi abuelo paterno no conozco mucho... no quería a todos sus hijos igual, sino que siempre a ti te quiero más, a ti no, entonces de alguna forma mi papá se sintió agredido en ese sentido y decidió emigrar” (HVP/HV6/ 2).***

***“la mayoría de mis tíos y mi mamá se fueron con sus respectivos esposos antes de casarse, yo me imagino que por lo mismo de lo enérgico (del abuelo)” (HVP/HVP2/3).***

### **c) Situación Económica**

#### **Familia de origen**

Con respecto a la situación económica de su familia de origen, sólo dos señores comentaron que tuvieron problemas económicos graves; cabe recalcar que estos dos señores provienen de una familia en donde únicamente la madre era la que se hacía cargo de sus hermanos, debido a que en ambos casos hubo abandono por parte del padre:

***“Bueno problemas económicos siempre los tuvimos porque mi papá pues casi casi antes de que yo tuviera los seis años se fue a esa edad, entonces casi ya no trabajaba, ya no llevaba dinero a la casa y pues por lo mismo ya casi no nos veía y pues ahora si fue eso lo que pasó, ya andaba con otra señora, así que se fue desentendiendo de nosotros” (HVP/HVP2/7).***

***“Pues mi papá se dedicó más que nada a tirarse a la bebida, ósea fue mucho derroche, nunca hubo muebles porque él los vendía pa la tomadera, y ahora que ya se compuso pus tomo su camino” (HVP/HVP3/5).***

Los demás señores no hacen referencia a que hayan tenido algún problema económico grave, más bien mencionan que tuvieron lo necesario para llevar una buena vida:

***“...es que igual no teníamos así una gran estabilidad económica pero no nos quedábamos con las ganas de las cosas, o sea siempre mi papá se preocupaba por comprarnos algo o probábamos algo ¿no? aunque no muy seguido porque si admito que no estábamos en la abundancia pero no andábamos quejándonos por algo” (HVP/HVP7/5).***

### **Familia Actual**

Y con respecto a la situación económica de su familia actual se puede decir que son sólo dos señores los que hacen referencia a que tengan problemas económicos; uno de ellos es el señor 3 quien comenta que éste tipo de problemas se deben a que no tiene mayor grado escolar y debido a esto no puede conseguir un mejor trabajo y también tomando en cuenta que él es el único miembro de su casa que trabaja. Por su parte el señor 6 menciona que desde que su hijo con NEE nació, empezó su mala racha económica, de la cual no se han podido recuperar, tomando en cuenta que actualmente tiene un trabajo en donde le llegan a retrasar su pago hasta por dos meses.

Los demás señores comentan que si han tenido malos momentos económicos, pero que los han ido superando y que actualmente cuentan con los recursos económicos necesarios para poder brindarles una vida mejor a sus familias.

En general se podría decir que la mayoría de los padres comentan que de cierta forma si pasaron por momentos difíciles en su familia de origen, por diferentes factores como es el económico o el emocional, mencionando en algunos casos que sus padres no tenían mucho trato ni comunicación con ellos, sino que se preocupaban más por trabajar para poder mantenerlos, a sus hermanos y a ellos. Sobre esto se podría decir que se percibe a la familia de origen un poco más estricta en cuanto a su educación y menos afectiva en cuanto a su relación padres-hijos, siendo esto un factor importante para que los padres deseen que la familia que ellos formaron, “su familia actual” sea mejor y la manera de conseguirlo

es buscando ser mejores padres, demostrarles a sus hijos el amor que les tienen, tratando de involucrarse más con ellos en todos los aspectos, realizando más actividades familiares y comentando que la base de todo esto es la comunicación, buscando que haya una mejor integración familiar para beneficio de todos.

### **3) Dimensión Social (Recreación)**

De acuerdo con la información obtenida a partir de la realización de las historias de vida a los padres, se pudo observar que dentro de esta dimensión hay diferentes variaciones en cuanto a la manera en que conviven como familia dentro de la sociedad. En su mayoría, las familias dedican sus espacios libres para asistir al parque o al deportivo a realizar alguna actividad física, estas actividades no requiere de gran inversión económica y en contadas ocasiones mencionan que asisten al cine o centros de diversión, reuniones con otros miembros de familia, entre otros.

Dentro de las familias que con frecuencia asisten a lugares cercanos a sus hogares se encuentra el caso del papá 1 que asisten a ver jugar a su esposa futbol cada que pueden, ya que en ocasiones el clima se los impide, por lo que la señora asiste a su juego sola mientras el papá se queda a cargo de los niños en la casa. En el caso del papá 5, él acostumbra ir al deportivo con su familia, menciona que van porque les gusta jugar futbol, aunque en ocasiones procura poder llevar a sus hijos al zoológico, al papalote u otros centros de diversión, pero esto se le ha complicado un poco últimamente debido a las cuestiones económicas. También el papá 7 realiza con su familia actividades físicas, ya que lleva a sus hijos entrenar futbol y en ese tiempo su hija Sonia juega en las resbaladillas y columpios.

Aparte de la cuestión de los problemas económicos que en la mayoría impiden salir a lugares que generen gastos también se puede observar que en otros casos tratan de no salir mucho de casa por cuestiones de salud, de inseguridad e incluso por su religión. El caso del papá 4 que trata de no salir por las cuestiones de salud

de su hija, ya que comenta que cuando salen a pasear es muy probable que su hija enferme y pase internada varios días en el hospital:

***“ella duro como dos o tres años con bronquitis, broncolitis, bronconeumonía y neumonía, entonces yo no podía salir, a las 3 de la tarde ya tenía que estar en mi casa, en tiempos de frío no podíamos salir ni de chiste, porque era de que salgo, regreso y me voy al hospital, mínimo esa noche y eso mínimo, sino se aventaba de 3 a 5 días en el hospital, entonces para que salgo”*** (HVP/HVP4/15).

Por otra parte, para otras familias, esta posibilidad de salir a diferentes lugares, se ha limitado debido a cuestiones sociales como la delincuencia, es decir, que este miedo a ser víctimas de algún delito les ha impedido frecuentar lugares muy concurridos, tal es el caso del papá 9:

***“íbamos muchas veces al deportivo, pero luego como hay muchos marihuaniños ahí, ya no, antes también íbamos a Chapultepec, pero igual, más que nada por la inseguridad de la ciudad porque ya está muy fea, ya hasta en pleno día te andan asaltando vayas con quien vayas, antes te esperaban a que fueras solo, ahora no”*** (HVP/ HVP9/15).

En los casos mencionados anteriormente, los papás tratan de interactuar lo más posible con su familia en lugares que son punto de encuentro de diferentes familias de la sociedad, en donde no se hacen distinciones de clases sociales, religión a la que pertenecen o alguna preferencia, sin embargo, hay familias que debido a sus creencias religiosas prefieren apartarse de este tipo de lugares y asistir solo con miembros de la sociedad que tengan pensamientos muy similares a los suyos, tal es el caso del señor 6, que como testigo de Jehová ha limitado su relación a un grupo social determinado por la religión:

***“Pues para nosotros es muy importante las reuniones de la congregación religiosa y digamos que es a lo que más frecuentemente hacemos, reunirnos con nuestro, bueno, les llamamos hermanos y nuestra congregación, no con cierta frecuencia pero si esporádicamente se hacen, se llaman reuniones sociales y ahí nos juntamos todos los hermanos, nuestros niños conviven ahí, como una fiesta normal pero con ciertas reglas, siempre se cuida que las cosas no se salgan de control”*** (HVP/HVP6/19-20).

Y en otras ocasiones cuando pueden, salen también con los papás de la esposa del papá 6 a una casa que tienen en el Estado de Tlaxcala:

***“cuando es posible nos vamos, los papás de mi esposa tienen una casita en Tlaxcala, allá por, bueno, en el Estado de Tlaxcala y cuando es posible nos vamos allá unos días y allá estamos y ya nos regresamos”*** (HVP/HVP6/20).

#### **4) Dimensión escolar y laboral**

En este apartado se trabajaran los ejes escolar y laboral, hablando acerca de cómo fue su situación económica a lo largo de su vida y específicamente en el momento que nació su hijo con NEE, ya que ésta última dimensión favoreció o afectó el hecho de que el niño pudiera ser atendido o no en alguna institución y tuviera las posibilidades de llevar un buen tratamiento.

Se decidió trabajar aquí las dos dimensiones, ya que se podría decir que ambas van de la mano, siendo una hipótesis el hecho de que el padre haya tenido una escolaridad superior, le haya permitido, a lo largo de su vida tener mayores oportunidades de conseguir mejores trabajos, en donde la remuneración económica sea mejor y a lo largo de esta dimensión se sabrá si esta hipótesis es cierta o no se aplica en todos los casos.

##### **a) Primaria**

Con respecto a la dimensión escolar, dos de los señores estudiaron la primaria, sólo uno término la secundaria, otros tres ingresaron a la prepa pero no la terminaron y los últimos tres son profesionistas.

En cuanto a los padres que sólo terminaron la primaria, uno de estos hace referencia a que dejó la escuela porque no había el sustento económico para poder seguir estudiando, aunque en su proyecto de vida, él si pensaba estudiar:

***“Pensaba yo más arriba, ser algo en la vida y luego que no había dinero, mi mamá se las veía duras para sacar la escuela, total de que yo hable con ella y le dije sabes que mejor ya no hagas gasto me pongo a trabajar, y que se a lo que Dios quiera y ella decía no que como vas a dejar la escuela, que todavía estas muy chico, pues si no hay dinero como quieres y ahí fue cuando deje la escuela” (HVP/HVP3/11).***

En cuanto a la situación económica que tenía cuando era pequeño menciona que tenían muchos problemas, ya que su padre tomaba mucho y no los apoyaba económicamente, la única que trabajaba era su mamá, lavando ajeno por eso él se salió de estudiar, para apoyar a su mamá y sus hermanos aportando dinero para la comida y los estudios de sus hermanos.

Además el señor menciona que en este momento le gustaría estudiar la secundaria, ya que desea conseguir otro trabajo, porque el que tiene es de 24 por

24, ahí trabaja de seguridad privada y menciona que es muy pesado, por ese motivo desea buscar otro trabajo pero no puede debido a que no tiene un grado de escolaridad mayor:

***“...yo acabo de pasar aquí al Tenayo para ver lo de la secundaria, porque yo ahorita quiero conseguir otro trabajo y no puedo, te piden a fuerza la secundaria mínimo...”(HVP/HV3/12).***

Y esto le impide tener tiempo para su hijo y una remuneración económica mayor, tomando en cuenta que es el único miembro de su familia que trabaja y mantiene a su mamá, a la familia de su hermana, compuesta por su esposo y su hija y a su hijo que tiene retraso psicomotor, aunque él hace su mayor esfuerzo por llevar a su hijo a diferentes instituciones donde le ayuden a avanzar y lograr que se valga por sí mismo.

En el caso del señor 7, él hace referencia a que no siguió estudiando porque lo que él quería era divertirse, ganar dinero, vestirse a la moda y no pensó en su futuro:

***“yo creo que por eso no acabé la escuela, porque como es uno joven y realmente es otra época en el que el papá te dice una o dos veces y si tú no tomas el curso de tu vida, te quedas completamente hecho un mediocre, te haces un luchador para vivir ¿no?, pero no haces una profesión y todos esos proyectos yo no los tenía, yo lo que quería era divertirme, hacer amigos, amigas y vámonos a la pachanga ¿no?..... porque yo me quería vestir, ya sabes la moda y los pantalones de mezclilla y todo eso ¿no?, entonces hacía falta la lana” (HVP/HV7/8).***

Con respecto a su familia de origen, el señor 7 comenta que no tenían una gran estabilidad económica pero que no se quedaban con las ganas, ya que su padre se preocupaba de que ellos tuvieran lo necesario; su madre se dedicaba al hogar y su padre era albañil.

Actualmente el señor 7 es comerciante y menciona que cuando iba a nacer su hija, él decidió llevarla a un hospital particular donde pensó que recibiría una mejor atención médica, contando con todos los recursos económicos para hacerlo:

***“... cada mes le invertíamos buena lana con ese doctor colombiano porque fue una operación y luego un parto porque ya era el último...” (HVP/HV7/15).***

Además de que el señor ha contado con los recursos económicos para apoyar a su hija que padece Retraso Psicomotor fuerte, llevándola desde pequeña a varias

instituciones donde se le han practicado estudios y ha recibido atención médica y él mismo comenta que considera que está bien económicamente:

***“en la cuestión económica ahí nos vamos defendiendo ¿no? porque yo te digo desde que entré a la evangelización yo aprendí a decir que si lo que Dios nos va dando pues gracias ¿no? porque hay personas que la verdad tienen una situación más difícil...(HVP/HV7/17).***

#### **b) Secundaria**

En el caso de la Historia de Vida del señor 1, el señor nos dice haber terminado la secundaria y que desde hace años se dedica a ser taxista:

***“Pues yo empecé a trabajar de chofer de camiones de carga como a los diecisiete años y duré ahí como doce o trece años, de ahí me salí y empecé con el taxi”. (HVP/HV1/8).***

Además de que a lo largo de la realización de la Historia de vida no hace referencia a alguna etapa en la que hayan tenido problemas económicos graves, sólo comenta que cuando era pequeño sí tuvieron algunos problemas económicos, pero sus padres se preocuparon por darle lo indispensable, aunque comenta que no lo pudieron apoyar para estudiar mecánica que era lo que a él le gustaba; su madre se dedicaba al hogar y su padre era obrero.

#### **c) Preparatoria**

El señor 2, menciona que terminó la secundaria e ingreso a una escuela de contabilidad, comentando que en su proyecto de vida él sí pensaba estudiar, tener una carrera, pero pasaba más tiempo con sus amigos y esto lo llevó a tomar la decisión de salirse:

***“Pues si yo tenía muchas ganas de estudiar contabilidad y si entré a una escuela de contabilidad pero por lo mismo de estar con los amigos, no la terminé ahora si que me salí” (HVP/HV2/10).***

Actualmente el señor 2 no trabaja, ya que tiene una enfermedad llamada retinopatía turgentaria, en la cual va ir perdiendo gradualmente la vista; la que trabaja es su esposa y él se dedica al hogar, cuidar a su hijo adoptivo y de repente realiza trabajos de albañilería; sintiéndose mal por no poder contribuir económicamente al hogar, aunque con el tiempo ha ido aceptando esta situación:

***“al principio me sentía mal porque pues uno se imagina trabajando, pero después de pensar pues es como la parte que me toca hacer, ahora sí que mi esposa trabaja pero yo la ayudo en la casa y pues cada quien hace su parte”***( HVP/HV2/13).

A lo largo de la Historia de vida, el señor 2 menciona que los problemas económicos que tuvo fue cuando era chico, ya que su padre los abandono y era su madre la que trabajaba lavando ajeno y haciendo el quehacer de las casas para mantenerlos. Con su familia actual no menciona tener algún tipo de problema económico, ya que su esposa tiene dos trabajos, en ambos desempeña el puesto de secretaria de un DIF, asistiendo a un lugar en la mañana y a otro en la tarde.

En el caso del señor 4 no hace referencia a algún problema económico con su familia de origen, su madre se dedicaba al hogar y su padre era mecánico. Además menciona que él curso el primer año de prepa y después estudio una carrera técnica, es dibujante arquitectónico, pero el señor menciona que no pudo trabajar en lo que había estudiado debido a que en los trabajos no le daban la oportunidad debido a que no tenía experiencia y como no conseguía trabajo se metió a una empresa de electricistas y ahora es a lo que se dedica. En el aspecto económico, el señor refiere que en el momento que nació su hija, la llevo a muchos hospitales tanto públicos como privados, buscando una respuesta a su dudas y una solución al problema de su hija, además de que la niña era muy enfermiza de las vías respiratorias y buscaron especialistas para que también atendieran este problema, contando afortunadamente con los recursos económicos necesarios, aunque no siempre ya que él señor menciona que a veces algunas discusiones esporádicas que llega a tener con su esposa es por algunos problemas económicos:

***“problemas como cualquier matrimonio, sus altas, sus bajas, las discusiones por tonterías, que al momento no son tonterías pero problemas fuertes no hemos tenido, como cualquier matrimonio discutes por diferencias de ... que no me entiendes, falta dinero, que... tu mamá, que tu hermano...”***(HVP/HV4/17).

Pero menciona que nada fuerte, sólo detallitos y nada que no puedan resolver en pareja, comentando así que la señora lo apoya económicamente vendiendo cosas en su casa.



Por su lado el señor 9, comenta que cuando era pequeño, con su familia de origen la economía no era muy buena, mencionando que comían más verduras que carne y tampoco recibían una atención médica adecuada; su madre se dedicaba al hogar y su padre al cultivo, al ganado y después a la construcción. Con respecto a su escolaridad, termino la secundaria y al salir de ahí el pensaba en estudiar electricista industrial, pero no se pudo ya que menciona que no contó con las compañías más adecuadas:

***“...pues sí, mi intención era llegar a ser electricista industrial, pero no, no se dio, porque llegue al CONALEP y me empecé a juntar con chavos que no eran los adecuados, preferí decirle a mis papás y ya me salí” (HVP/HV9/8).***

Con respecto a la economía el señor señala que al momento de que nacieron sus hijos no hubo ningún problema, ni han presentado enfermedades graves, aunque como todos, han tenido rachas en donde la economía no ha sido la mejor, pero dentro de lo que cabe ahora están estables:

***“... Yo me siento bien, yo me puedo ir a mi trabajo tranquilamente, sin pensar en que tengo broncas en mi casa, sin pensar en que me hace falta dinero para la casa, también todo depende de la economía de la casa, también depende de lo que mantenga su hogar” (HVP/HV9/16).***

Además de que al preguntarle si están estables económicamente él menciona:

***“Si, fíjate que gracias a Dios hemos estado bien desde que nos juntamos hasta la fecha” (HVP/HV9/17).***

#### **d) Profesional**

Por otro lado, se ha hablado del grado de escolaridad de los padres, haciendo referencia que entre mayor sea su grado de estudio, probablemente tendrían la posibilidad de brindarle una mejor atención médica a sus hijos. Tales son los casos de los señores 5, 6 y 8, ellos cuentan con una carrera profesional, pero esto no les ha garantizado una estabilidad económica.

En el caso del señor 5, no hace referencia a que en su familia de origen hayan tenido problemas económicos, su abuela se dedicaba al hogar y su abuelo trabajo como bracero en EU y cuando regreso trabajo como velador. En cuanto a su escolaridad el señor es matemático y comenta que a lo largo de su historia laboral

ha estado en trabajos que se podría decir que son bien remunerados, aunque comenta que en el nacimiento de su hijo tuvo que pedir un préstamo para el parto:

***“...entonces ya nació Ángel y yo me acuerdo que en ese tiempo yo pedí un préstamo para pagar el parto, entonces cuando nació Ángel, me fui rápido a Tlalne a que me dieran el dinero...”*** (HVP/HV5/15).

Aunque a lo largo de la historia de vida no hace referencia a que hayan tenido algún tipo de problema económico grave.

Por su parte, el señor 6 no comenta haya tenido problemas económicos con su familia de origen, su madre se dedicaba al hogar y su padre hacia trabajos en el campo. Más bien menciona que su proyecto de vida era terminar una carrera y poder trabajar en una empresa y afortunadamente así fue, él es ingeniero químico y a lo largo de su historia laboral menciona que trabajo en diferentes empresas en las cuales tenía buenas remuneraciones económicas. Actualmente trabaja como maestro ya que tiene experiencia en plásticos, aunque dice que el problema es que hay veces que les retrasan el pago casi 2 meses y esto les genera problemas económicos en casa, aunque cuentan con un local comercial en el mercado, el cual atiende su esposa:

***“tenemos un local comercial en el mercadito, ahí en la colonia donde vivimos hay un mercado y en ese mercado tenemos un local, ella trabaja en el local”*** (HVP/HV6/15).

Aunque el señor menciona que durante el embarazo de su esposa la estuvieron atendiendo en un hospital privado a la par del seguro social, contando con los recursos económicos necesarios, pero a raíz del nacimiento de su hijo y el problema que presento, descuidaron su negocio al igual que él señor su trabajo y empezaron a tener problemas económicos:

***“...el changarro lo dejamos semiabandonado, entonces la economía se fue yendo para abajo, en ese tiempo trabajaba en la Secretaría de Gobernación y me tocaba en ese tiempo el tercer turno... en el sentido económico si nos afecto mucho”*** (HVP/HV6/16).

Haciendo referencia que desde el nacimiento de su hijo empezaron a tener problemas de los cuales no se han podido recuperar del todo y esto a veces genera algunos problemas con su esposa:

***“...si hay algún conflicto básicamente se genera por la parte económica, de repente ella se empieza a estresar mucho porque no hay dinero y eso la estresa mucho, pero luego recapacita y volvemos a la relación normal” (HVP/HV6/22).***

Y por último, esta el caso del señor 8, que no comenta que hayan tenido algún tipo de problema económico con su familia de origen, su padre era maestro y su madre se dedicaba al comercio, pero hace referencia a que comían lo que la economía les permitía. Con respecto a su escolaridad, el señor 8 menciona que es maestro ya jubilado y comenta que antes de tener a su hija con NEE, tuvo dos hijos con otra mujer y por esto la economía no era muy buena cuando nació su hija, mencionando que la alimentación y los cuidados médicos se llevaban a cabo como la economía se los permitía:

***“pues comíamos lo que podíamos porque en ese tiempo no había mucha economía” (HVP/HV8/15).***

***“Sí, pero si iba al doctor pero no muy seguido, esporádicamente” (HVP/HV8/15).***

Comentando así que el momento en el que se entera que su esposa esta embarazada fue un momento difícil por los problemas económicos, al igual de cuando nace su hija, aunque el señor no hace mucho énfasis en como reaccionaron al conocer las características de su hija y como cambio su vida, sólo refiere a que ellos quieren que su hija se supere y pueda valerse por si misma y la mejor forma de apoyarla es económicamente:

***“Hemos tratado, como les dije de buscar alternativas para que ella se supere, es mas Janet tiene todo lo que es para terapias, la mayoría, tiene gimnasio, es flojita nada más, pero tiene lo necesario” (HVP/HV8/18).***

Proporcionándole así los elementos para que su hija se desarrolle, haciendo énfasis en que aunque sus hijos le ayudan con el sustento de la casa, él cubre todos los gastos de su hija.

En estos casos se puede decir que el grado de escolaridad de los padres si ha sido importante para que puedan proporcionarles un mejor tratamiento a sus hijos, pero no es un factor determinante, ya que hay muchos padres que no cuentan con

la mejor educación a nivel escolar pero han hecho hasta lo imposible por conseguir el dinero y las cosas necesarias para que sus hijos puedan salir adelante; así mismo hay muchos ejemplos de padres que sólo estudiaron la primaria pero han trabajado mucho para poder tener una vida mejor y de esta manera han logrado una estabilidad económica. Además de que se puede mencionar que en su mayoría han pasado por problemas económicos, teniendo que buscar diferentes alternativas para que su hijo pueda llevar a cabo un buen tratamiento el cual le servirá para seguir adelante y para que se pueda valer por si mismo, como es el deseo de la mayoría de los padres.

Más que la escolaridad como factor determinante para tener una estabilidad económica, se hablaría de un sinfín de factores que también afectan la situación económica como las características de los padres, la educación que recibieron en sus casas y las habilidades que han adquirido a lo largo de la vida, que les han impulsado a buscar mejores horizontes y que los han ayudado a buscar otras alternativas. De la misma manera también influye la composición de la familia, el número de integrantes y el lugar que ocupa su hijo con NEE ya que son variantes que les afectan o ayudan a tener o no una estabilidad económica.

## **5) Dimensión de género**

Al hablar sobre género no sólo se hace referencia a la distinción de los sexos femenino y masculino, sino también abarca una concepción cultural, definiendo muchas veces las oportunidades, los roles, las responsabilidades y las relaciones entre las personas. A partir del género aparecen los estereotipos, que son el conjunto de creencias existentes sobre las características que se consideran apropiadas para hombres y para mujeres; estos serían la feminidad para las mujeres y la masculinidad para los hombres, y a su vez estos estereotipos crean los roles sexuales, es decir, la forma en la que se comportan y realizan su vida cotidiana hombres y mujeres según lo que se considera apropiado para cada uno.

En las historias de vida recolectadas es posible observar tres ejes de reflexión para abordar lo que sería la dimensión de género, estos son: la función y ocupación de los padres a través de las distintas generaciones, las prácticas de crianza en donde también se puede incluir el maltrato y/o abandono; y la expresión de emociones.

## **1) Función y ocupación de las diferentes generaciones**

### **a) Abuelos.**

Al observar el anexo12, la mayoría de los abuelos de los que se tiene información tenían un papel de proveedores y de manutención del hogar en el aspecto económico, mientras que la mujer no tenía algún rol económico que destacara a veces sólo complementaba o ayudaba a la manutención del hogar, lo cual no quiere decir que su labor no fuera importante, sino que en el contexto patriarcal en el que se desarrollaron la mayoría de las familias, el trabajo de la mujer tiene un trasfondo minimizado, es decir que a pesar de que la mujer en algunos casos aportaba económicamente o ayudaba a su esposo, su principal tarea era la de quedarse en casa encargada de las labores domésticas, de educación, alimentación y cuidado de los hijos. Como sociedad patriarcal se nota la dominación masculina sobre la mujer construida como una polaridad a través de la diferencia de los sexos que históricamente ha dado prioridad al hombre el cual debe de ser activo, fuerte, que tiene control y la mujer como pasiva, débil con necesidad de protección. Esto es parecido a lo que encontraron García y Oliveira (2006) sobre que en los sectores populares existe una mayor presencia de relaciones autoritarias por parte del hombre hacia la mujer cónyuge.

Esta relación de polaridad que ha prevalecido durante mucho tiempo, se ha naturalizado por lo que no es extraño que las abuelas de los señores no cuestionaran su lugar en la familia como amas de casa. La mayoría de los abuelos tenían trabajos del sector primario como la ganadería, agricultura y minería, y muy pocos del sector terciario como el comercio, la razón de esto es porque todos residían en provincia y porque es posible que hayan aprendido a trabajar el campo

por sus respectivos padres. Al respecto de los abuelos proveedores y abuelas los señores dijeron lo siguiente:

***“ella se dedicaba al campo, a cosechar, cuidar borregos... Mi abuelo... se dedicaba a la mina, trabajaba en una mina” (HVP/HVP3/2).***

***“mi abuelito allá en Jalisco sembraba la tierra y mi abuelita al hogar” (HVP/HVP5/1).***

***“mi abuelo... era ganadero, él tenía sus vaquitas y a eso de dedicaba además de que tenía una tienda de abarrotes... ella (abuela), pues básicamente al hogar” (HVP/HVP6/1y2).***

El hecho de que socialmente sea “natural” que el hombre trabaje y busque el sustento familiar muchas veces deja a la mujer en un papel de dependencia aunque ellas mismas sean capaces también de llevar a cabo roles económicos, esto es muy notorio sobre todo en una de las historias de vida en la que se comenta esto:

***“Mi abuelo era maestro... mi abuela aunque era maestra se dedicaba al hogar” (HVP/HVP8/2).***

Esta frase representa muy bien lo que se ha querido dar a entender en los párrafos anteriores, esta abuela aunque tenía una carrera de maestra lo cual era muy raro en esos tiempos debido a que los medios educativos eran de difícil acceso para las mujeres; se decidió por no ejercerla y se quedó en casa posiblemente por mutuo acuerdo con su esposo o porque anteriormente a la mujer no se le abrían las puertas tan fácilmente para entrar al mundo laboral, las razones podrían ser muchas pero subyace una ideología machista tanto en el hombre como en la mujer en la que se le asignan a mujeres y hombres papeles muy opuestos por esta legitimación de un sexo sobre el otro, por lo que también le son permitidas ciertas conductas a cada uno, por ejemplo en el caso de los abuelos, algunos eran alcohólicos o autoritarios actitudes que se permiten por la creencia de que el hombre debe mostrar su masculinidad a través del ejercicio del poder y de conductas riesgosas, sinónimo de fortaleza, confianza y control. Se cree que de igual manera es importante tener en cuenta que con la presencia de estas conductas aumentaba mucho el riesgo de sufrir violencia intrafamiliar como otro medio de control y de que el jefe de familia mantuviera su papel. Esto no se menciona tal cual en las historias de vida pero se podría decir que está de manera latente. En las historias de vida se puede encontrar lo siguiente:

***“mi mamá y mis tíos pues sabían que llegando él pues ahora sí que se tenían que portar bien” (HVP/HVP2/3).***

***“le gustaba tomar, pues, le gustaba ahora sí que emborracharse, como allá en el pueblo había una cantina en cada esquina pues no faltaba” (HVP/HVP6/3).***

***“a mi abuelito le gustaba mucho tomar” (HVP/HVP5/4).***

Mientras los hombres tenían estas características, las mujeres eran tranquilas, sumisas y dependientes del hombre, debían de cierta forma tolerar las actitudes como la del alcoholismo de algunos de los abuelos sin llegar a comentar algo, esto es viable relacionarlo con la “buena esposa” siendo obedientes, compasivas, dulces o lindas. Aquí el deber ser también está muy presente en donde las expectativas de las mujeres se reducen a ser solo una buena esposa con sensibilidad y bajo el cuidado de su esposo independientemente de si estuvieran o no de acuerdo. Los señores comentan lo siguiente:

***“mi abuelita es muy buena persona, muy tranquila, no es conflictiva... mi abuelita bien mansita, bien tranquila” (HVP/HVP5/3).***

***“ella (abuela) era más bien apegada a la fe, le gustaba mucho... pues ahora sí que hasta cierto punto yo siento que lo toleraba a mi abuelo(a quien le gustaba tomar)” (HVP/HVP6/3).***

***“en ese tiempo los hombres eran muy machistas, ya parece que sus mujeres iban a estar saliendo a otro lado” (HVP/HVP7/1).***

Algo interesante es que estas características de sumisión desaparecían de cierta forma sólo cuando alguno de los abuelos no estaba, de tal forma que las mujeres se volvían las proveedoras continuando probablemente con la ocupación de sus difuntos o ausentes esposos, de tal manera que indirectamente el que una mujer fuera una jefe de familia sólo es reconocida en ausencia del hombre, lo que nos habla sobre una modificación de los roles por situaciones familiares, no en sí porque se cuestione la tendencia de que el varón sea el jefe de familia:

***“mi abuela que yo sepa en aquel entonces ya trabajaba pues de todo y de nada, ósea costurera, de todo” (HVP/HVP4/2).***

***“mi abuelo por parte de mi mamá falleció... mi abuela era comerciante” (HVP/HVP8/1y2).***

***“(Abuela)...A sembrar, a cultivar, al ganado y todo eso... no lo conocí, falleció (abuelo)” (HVP/HVP9/1).***

#### **b) Padres.**

Esta dominación masculina sobre la mujer en cuanto a las labores económicas, también se observa en los padres de los señores, principalmente porque la familia

es el primer núcleo en el que se tiene contacto con la cultura en la que se vive, las normas sociales, así como la comprensión de lo que significa ser mujer u hombre y los papeles que juegan en sociedad. De esta manera, los padres de los señores se encargan de ser los proveedores de su familia, repitiendo el modelo o estereotipo de la mayoría de los abuelos y los espacios sociales de la mayoría de las mujeres recaen en labores domésticas lo cual también fue aprendido y aceptado en sus respectivas familias; dentro de esta misma línea encontramos padres que proveían pero se les añaden también otras características como el de alcohólicos, que ejercían violencia y eran autoritarios e incluso el abandono está presente, para ejemplificarlo tenemos lo siguiente:

***“se fue con otra familia y nos abandonó... ya andaba con otra señora, así que se fue desentendiendo de nosotros” (HVP/HVP2/4 y7).***

***“Pues él se dedico más que nada a tirarse a la bebida...pus´ tomo su camino” (HVP/HVP3/5).***

***“A mis hermanas se las sonaba...” (HVP/HVP2/9).***

Un cambio que se presenta entre la generación de los abuelos y la de los padres hace referencia a los distintos tipos de trabajo que se dan por la migración a la ciudad, de tal manera que antes de migrar a la ciudad, los trabajos que realizaban eran los mismos que los de los abuelos en el sector primario, es decir el campo, ganadería o agricultura, pero posteriormente los padres trabajan en los sectores secundarios como el de, obrero, panadero, construcción y en algunos en el sector terciario como mecánicos maestros o policías de empresas.

En el caso de las madres de los señores entrevistados, se observa que algunas antes de casarse se dedicaban a actividades productivas ya fuera en el campo o en diversas actividades, estos cambios en algunos de los trabajos se da debido al cambio de vivienda de la provincia a la ciudad de México hallando incluso trabajos del sector terciario como el de costurera o de tintorería, esto también se puede deber a la diferencia en necesidades entre los lugares de provincia y la ciudad en donde es más factible encontrar otras actividades que requieran la mano de obra femenina; sin embargo al casarse, regresando a dedicarse al hogar y cuidado de los hijos, nos recuerda esa ideología subyacente de que a la mujer se le debe de mantener y una vez casada ya no es necesario que trabaje en alguna actividad económica.



En otros casos se muestra de igual manera que la mujer se vuelve la proveedora principal en el momento en que el esposo no estaba o no se interesaba por su familia, con lo que las señoras tenían que realizar una doble labor: la de mantener, cuidar, educar y ver por sus hijos:

***“Pues ahora si que mi mamá se dedicaba a la casa, cuando mi papá se fue ella fue a lavar ropa, ir a hacer el aseo en la casa de las vecinas...”*** (HVP/HVP2/5 y7).

***“ella (madre) se iba a lavar para traernos aunque sea un plato de arroz y frijoles... él (padre) se dedico más que nada a tirarse a la bebida”*** (HVP/HVP3/4y5).

### **c) Familia actual.**

En el caso de los señores se sigue presentando su papel de proveedores se encuentra que los trabajos que se desempeñan pertenecen a los sectores secundarios, es decir, la transformación de materias primas como en algunas empresas en las que laboran los señores, pero lo que más salta a la vista son trabajos pertenecientes al sector terciario, aquellos que dan servicios como el de maestro, electricista o de construcción, sin embargo en algunas familias las señoras también colaboran en la manutención del hogar, sin limitarse a las actividades del hogar, si bien son pocas las que realizan alguna otra actividad a parte de las labores domésticas, esto nos habla posiblemente de un cambio gradual en la dinámica familiar posibilitado tal vez por la cuestión social que se ha presentado en los últimos años en el plano económico en donde es más difícil mantener a la familia con el sueldo de una sola persona o por la situación que se ha exteriorizado sobre la igualdad de la mujer frente al hombre, o por algún suceso muy particular como en uno de los casos en que la esposa es la proveedora principal debido a problemas de salud del señor quien se encarga de cuidar a su hijo y realizar las labores domésticas y que de cierta manera ha ido aceptando. Aun así se pueden encontrar todavía como ciertos conflictos o contradicciones en el discurso de los señores, dejando entrever esa creencia sobre las diferencias entre lo que debe hacer y ser una mujer y un hombre:

***“ya ves uno como es hombre, bueno como yo cuando trabajaba, yo no quería que mi esposa trabajara... al principio me sentía mal porque pues uno se imagina trabajando, ahora si que mi esposa trabaja pero yo la ayudo en la casa y pues cada quien hace su parte”*** (HVP/HVP2/18 y 23).

***“mi hermana mayor...era muy divertida y le gustaba jugar mucho juegos de hombre y eso me molestaba porque le gustaba mucho jugar canicas, trompo y burro***

***castigado y yo le decía que no debería andar jugando eso porque era para hombres” (HVP/HVP7/6 y7).***

Al revisar este apartado se puede decir que a lo largo de tres generaciones los roles de hombres y mujeres así como la manera en la que “deben” comportarse no han cambiado de una manera muy notoria, creíblemente por la costumbre de muchos años de seguir el mismo patrón y por el temor o desinterés no sólo de hombres sino también de algunas mujeres, ya que el cambio implicaría la pérdida de poder que hasta ahora ha sido exclusiva de los hombres; sin embargo por algo se empieza y como ya se había mencionado la familia ocupa uno de los lugares principales para aprender pautas de convivencia y de relaciones sociales de nuestra cultura, lo que posibilitará entre otras cosas el cambio gradual en los estereotipos femeninos y masculinos.

## **2) Prácticas de crianza**

### **a) Abuelos.**

Con respecto a los abuelos de los señores no se tiene mucha información debido a que la mayoría no los conoció sólo tienen referencias de ellos por lo que les platicaban sus padres, pero es posible rescatar que la educación que éstos proporcionaban a sus hijos estaba basada primeramente en que la función de educar recaía sobre todo en la mujer ya que el padre se la pasaba trabajando sin implicarse en la convivencia ni crianza de los hijos y en segundo lugar a través de una educación de golpe para ejercer autoridad sobre todo en el caso del padre quien debía ser respetado y obedecido sin reprochar, lo que coincide con la información encontrada por Torres (2004) donde los padres de su estudio fueron caracterizados como autoritarios y sin una participación en la educación de los hijos o en labores domésticas. Esto posibilita pensar que pueden presentarse sentimientos ambivalentes de amor y temor hacia el padre, y a su vez las abuelas contribuían con educar a sus hijas para ser como ellas, es decir sumisas y dedicadas al hogar tal como lo mencionan algunos señores:

***“mi mamá y mis tíos pues sabían que llegando él pues ahora sí que se tenían que portar bien...si era un poco enérgico mi abuelito... cuando se portaban mal pues luego si les pegaba” (HVP/HVP2/3).***

***“era una persona un poco negativa (abuelo), no quería a todos sus hijos igual, sino que siempre a ti te quiero más, a ti...”*** (HVP/HVP6/5).

***“porque en ese tiempo pues así se acostumbraba, que las mujeres como eran mujeres se van a casar y no tiene caso que estudien”*** (HVP/HVP6/4).

#### **b) Padres.**

Pasando a los padres de los señores encontramos que en la mayoría de los casos, los padres de los señores tienen una mayor convivencia con sus hijos, especialmente en actividades recreativas, juegos o pláticas y aunque tal vez se muestra todavía cierto distanciamiento o falta de cooperación con respecto a la educación de los hijos, es posible distinguir que el estereotipo del padre proveedor, ausente en la relación con sus hijos va cambiando poco a poco pero seguía manteniéndose una crianza basada en el golpe pero no tanto por el padre, sino más bien por la madre; basándonos en que las prácticas de crianza de los padres repercuten en los hijos de tal forma que el aprendizaje para educar va repitiéndose, podemos pensar que varias madres recurrieron a ésta forma de criar por la manera en que ellas vivieron esa educación que se veía como normal; sin embargo se piensa que el golpe tiene un trasfondo de sumisión y miedo para el que es golpeado, aún así este modo de crianza era el más conocido y utilizado por lo que si no hay más remedio, se recurre al golpe; la pequeña diferencia radica en que la manera de suministrar los golpes va cambiando poco a poco, no sólo se da el golpe, sino también los padres modifican su conducta desde el momento en que éstos aconsejan a sus hijos, platican con ellos sobre lo bueno y lo malo o cómo deberían ser ante ciertas situaciones, con respecto a lo que se menciona en este párrafo, los señores comentan:

***“la que te educa en una casa es la madre, no tanto el padre, el padre te orienta, te da buenos consejos”*** (HVP/HVP4/4).

***“nos regañaba (madre) por algo que no hacíamos, pero llegarnos a golpear solamente cuando era ya mucho”*** (HVP/HVP1/4).

Dentro de este apartado es permisible hablar sobre el maltrato y/o el abandono, y si bien se puede decir que la educación a través del golpe puede verse como una forma de maltrato, en algunos casos es más notorio sobre todo en aquellos con padres alcohólicos quienes ejercían violencia con los demás miembros de su familia en especial con los hijos según nos comentan los padres. Esta violencia se

presentaba cuando los hijos desafiaban al padre, de tal forma que la única solución que estos encontraban para reafirmar y demostrar su poder era a través de los golpes los cuales no sólo repercutieron a un nivel físico sino también a un nivel emocional. Las esposas en estos casos pareciera que no intervenían cuando el marido les pegaba a sus hijos o sí lo hacían no lograban algo, tal vez por miedo o tal vez porque también a ellas las educaron así, mostrando nuevamente el estereotipo de la mujer sumisa quien tenía que soportar la violencia ejercida a su familia, la irresponsabilidad de la pareja e incluso la infidelidad, lo que también revelan García y Oliveira (2006) quienes en su estudio encontraron que las mujeres habían vivido en su familia de origen una mayor ocurrencia de episodios violentos lo que puede explicar el tipo de relación con su pareja en cuanto a la dinámica y tipos de violencia que ellas aceptan, teniendo en cuenta esto, los señores manifestaron lo siguiente:

***“mis hermanas si se le ponían al brinco, pues ahora si que a ellas sí se las sonaba él me golpeo en la cara... ahora si que el problema que yo tengo de la vista se lo debo a él”*** (HVP/HVP2/5 y9).

***“mi papá llegaba y a los golpes... dentro de mi no puede haber una alegría, tantas cosas que me han sucedido”*** (HVP/HVP3/6).

***“se peleaba con mi mamá y de repente un día se fue y ya no regresó, mi mamá estaba al principio muy preocupada pero yo creo que ella ya sabía pues de que mi papá tenía otra familia porque pues ahora si que se fue resignando...”*** (HVP/HVP2/5).

***“desde ahí se pelearon entre ellos (padres) por que no llegaron a nada... ósea fue mucho derroche, nunca hubo muebles porque él los vendía pa la tomadera”*** (HVP/HVP3/5 y 6).

Esto tenía repercusiones no sólo a nivel familiar, sino también en el plano económico y de educación, en donde las madres eran las que tenían que buscar el sustento convirtiéndose en las proveedoras añadiéndole el papel de educación, cuidado y afecto hacía los hijos algunas veces ayudadas por algún otro miembro de la familia como el hijo mayor quien en ausencia de la madre cubría el papel de educador, cuidador e incluso a veces de cooperar con el sostén económico:

***“mis hermanas a los dieciséis años se pusieron a trabajar y a ayudarnos”*** (HVP/HVP2/7).

A un nivel más particular tenemos que en una de las historias de vida se presenta el abandono por parte de los dos padres dejando a los hijos a cargo de los

abuelos, con lo que las prácticas de crianza éstos repercuten de una manera más directa en el señor:

***“no conocí a mi papá, ósea como te dije viví en casa de mis abuelitos, ellos se hicieron cargo de nosotros... mi mamá después se caso con otra persona y pues deje de frecuentarla” (HVP/HVP5/2).***

### **c) Familia actual**

A pesar de que la mayoría de los señores tuvieron una crianza basada en los golpes cuando incurrían en alguna falta muchos de ellos no golpean a sus hijos cuando estos se portan mal, digamos que de los nueve casos sólo tres mencionan darle un manazo o nalgada a su hijo, que nos indica resiliencia por parte de ellos, es decir que pudieron sobreponerse a contratiempos de dolor emocional con lo cual como personas se transformaron y salieron fortalecidos; esto es muy alentador debido a que los padres están buscando nuevas maneras para criar a sus hijos, probablemente porque como ellos lo vivieron, no desean que sus niños pasen por lo mismo, la manera en que ellos actúan cuando alguno de sus hijos se porta de manera inadecuada, es castigándolos a través de la prohibición de que el niño juegue con algo que le guste mucho o no ver la televisión e incluso en el regaño, algunas nuevas pautas que los padres están siguiendo para criar a sus niños se basa en la creación de reglas o normas que el niño debe seguir, e incluso se le explica al pequeño el por qué del castigo que se le impone, lo que marca una gran diferencia entre la generación de los abuelos y padres.

Dentro de la crianza de los hijos, también se puede observar que los señores están más al pendiente en comunicarse con sus hijos y existe más trabajo en colaboración con sus esposas, en comparación con sus padres o abuelos, y aunque no lo dicen explícitamente, estos padres en su diálogo se incluyen a sí mismos como parte de un equipo:

***“yo le digo a mi esposa que sería bueno que tú fueras con tu hijo el mayor, tú solita que vayas a platicar con él... el chiste es que tengas comunicación con él, después te llevas a la niña solita y también igual, después al niño y así y luego me toca a mí con los niños y así para ir reafirmando eso” (HVP/HVP5/21).***

***“retomar lo de los papás, de esa conducta de puros golpes, que yo soy consciente que no es así, no es así ¿no? ya entro dentro de los padres modernos” (HVP/HVP7/19).***

***“es un trabajo en equipo (la educación), tanto las personas que nos han ayudado en terapias, doctores, la familia que no la dejamos tan a la deriva” (HVP/HVP4/16).***

En resumen, se puede decir que las prácticas de crianza no son una ecuación en donde si pasó tal cosa, tenga que suceder lo mismo, el ejemplo está en que no porque los señores sufrieron golpes, maltrato o abandono, ellos necesariamente tengan que repetirlo. Los padres que se entrevistaron tratan de educar a sus hijos de una manera no tan autoritaria como la ejercían sus abuelos o padres, contribuyendo con la esposa para una co-creación de nuevas dinámicas para llevar a cabo esta tarea, de tal manera que en la educación del niño se promuevan tanto las prácticas disciplinarias como la calidad de afecto y cuidado que los padres ejercen en la relación con su hijo, lo que revela datos parecidos a los de Salguero (2002) en donde la autoridad tiene un papel primordial en la familia pero los hombres se van preocupando cada vez más por tener relaciones más igualitarias, afectivas y cercanas con los demás miembros de su familia y en donde la paternidad no tiene solo que ver con la concepción y manutención del hijo sino también con la relación afectiva y de aprendizaje mutuo entre padre e hijo (Figueroa, 1996).

### **3) Expresión de sentimientos**

Este apartado tiene mucha relación con las prácticas de crianza, es bien sabido que el hombre tiende a ocultar sus emociones por la creencia de que el varón es más racional que la mujer y en una cultura en la que la razón se sobrevalora por encima de todo, es más fácil negar las emociones y afectos, pero más específicamente al hombre se le niega conforme va creciendo en la familia a expresar la pena, el dolor o amor, pero sí la demostración de rabia o agresividad porque ellos “deben” ser racionales, competitivos y prácticos mientras que para la mujer le está “prohibido” mostrar enojo facilitándoles la expresión de llanto o amor hacia otros. Por lo que el sentimiento de amor pasa a tener dominio femenino y aunque los varones lo sientan, no se les está permitido expresarlo con facilidad, describiéndolos como personas más frías o duras que las mujeres.

#### **a) Abuelos.**

En el caso de los abuelos de los señores no se cuenta con mucha información por la misma situación de que muchos no los conocieron, pero de lo poco con lo que se cuenta, es viable deducir que estos hombres por pasar tanto tiempo en el trabajo no convivían con su familia lo que originaba un desconocimiento en el aspecto emocional, estos abuelos casi no jugaban o platicaban con sus hijos, básicamente la relación con su familia es de protector y de desapego emocional lo cual hace culturalmente “superior” al hombre en comparación con la mujer, lo siguiente puede ejemplificar ese desapego o frialdad entre los abuelos y su familia:

***“Mi abuelo era este, maestro era el director de alfabetización de educación extra escolar, luego director general de normales, entonces ocupaba su tiempo así... sí convivía pero poco” (HVP/HVP8/2).***

#### **b) Padres.**

Con respecto a los padres de los señores, las personas entrevistadas no hablan como tal de esta demostración de sentimientos pero lo que ayuda bastante a que ellos mismos se den cuenta es la convivencia más marcada que tienen con sus padres, aún así estos padres son descritos como poco comunicativos, casi no había diálogos con los hijos y no manifestaban mucho como se sentían a diferencia de las mujeres quienes platicaban más con los niños y probablemente mostraban más su afecto a los demás miembros de la familia. Esto puede deberse a la creencia de que la expresión de afecto le pueda restar autoridad como jefe de familia, guardando distancia hacia los hijos; los señores comentan lo siguiente:

***“Pues su aspecto de él (papá) es serio... ella (madre) siempre nos ayudaba, se pone a platicar mucho con nosotros, mi papá no se ponía a platicar, más que nada él jugaba con nosotros...” (HVP(HVP1/2 y 3).***

***“mi papá casi no tenía comunicación con nosotros y mi mamá si tenía mucha comunicación, nos preguntaba que nos pasaba y mi papá le daba yo creo igual o no sé qué pasaba por su mente” (HVP/HVP9/4).***

***“mi mamá, pues si era medio alegre, si nos ayudaba mucho, en muchas cosas y mi papá si como que era muy tímido” (HVP/HVP9/4).***

#### **c) Familia actual.**

Ahora bien, en el caso de los señores entrevistados, se encuentra que algunos se siguen considerando como secos o introvertidos que no tienden a demostrar mucho sus emociones; sin embargo otros ya están más abiertos a expresar sus

sentimientos o al menos a describirse a sí mismos como personas con otras emociones además de la seriedad o responsabilidad, se permiten ser alegres y cariñosos con su familia, lo cual marca un gran cambio en comparación de las generaciones anteriores.

Esta expresión de sentimientos actúa de manera positiva no sólo en cómo se sienten ellos mismos, sino también en la comunicación con su pareja, dando pie también a que se tenga una mayor convivencia en actividades familiares y aunque en otros casos no se presenta esto debido a que la pareja ya no está unida o porque los señores trabajan todo el día, aún así estos padres tratan de convivir con sus hijos, demostrándoles su afecto ya sea a través del juego o de paseos:

***“la verdad teniendo buena comunicación se resuelve todo...yo llego de trabajar y ella me pregunta cómo me fue y yo le platico cómo me fue, qué hice y desde ahí empieza uno a comunicarse con la pareja” (HVP/HVP1/15).***

***“ahorita estamos en la educación de nuestros chavitos, nos está costando trabajo igual que todos los matrimonios, pero lo que vemos es que hay mas convivencia” (HVP/HVP5/12).***

***“Pues irnos al deportivo... y pues ya en la casa juego con él” (HVP/HVP2/22).***

***“Mi papá era muy alegre, yo siento que a veces traigo algo de eso” (HVP/HVP7/6).***

Para cerrar este apartado, se puede decir que la convivencia es un elemento clave en el vínculo paterno, y estos padres aunque tuvieron un modelo de ser padre, ellos mismos se han creado alternativas para tratar de no ejercer una paternidad autoritaria sino más bien buscan el disfrutar y gozar la formación de los hijos en conjunto con la pareja o con los familiares que tiene a su lado.

## **6) Dimensión religiosa**

De las nueve historias de vida realizadas se puede mencionar que siete de los padres a quienes se les realizaron las preguntas, manifiestan pertenecer a la religión católica, sin embargo cinco de ellos no asisten a la iglesia o realizan alguna otra actividad que tenga que ver con dicha religión, pero si creen en la existencia de un ser divino que interviene en sus vidas. Algunos de estos papás consideran que son católicos porque así se los inculcaron desde niños y explican el motivo de su inasistencia a la iglesia, por ejemplo el papá 2 no asiste a la iglesia argumentando que ésta es solo una manera de abusar de las personas económicamente:



***“Pues se puede decir que soy católico pero ya tiene años que no voy a misa, ahora sí que, me doy cuenta que nada más en las iglesias es este... cómo te diré... ya también sacadera de dinero ya no están para lo que debe ser, de pedirle a alguien por todos los demás ¿no? pero ahora sí que soy católico” (HVP/HVP2/25).***

En el caso del papá 3, su inasistencia a la iglesia se debe a que él lo considera como una burla hacia Dios y la iglesia ocasionada por su fracaso en el matrimonio:

***“tiene como 4 o 5 años que yo no me paro en la iglesia a raíz de ahora que tuve mi problema con mi esposa, a mi me afecto porque yo siento que un matrimonio a veces es hipocresía, porque solo por el capricho de la señora de ponerse un vestido blando, salir de su casa de blanco, irse a parar a la iglesia y a burlarse de los santos, creo que no se vale, entonces tiene 5 años que yo no me voy a parar por allá” (HVP/HVP3/24).***

Los dos papás restantes que pertenecen a la religión católica, si acostumbran a asistir a misa. El papá 7, considera a Dios como una parte fundamental para el bienestar de su familia a partir de un día en que entro a una iglesia por casualidad, y al escuchar la plática que ofrecían, se sintió identificado, convenciéndose para seguir asistiendo:

***“vi que la gente estaba entrando a misa y decidí entrar y me senté y vi que sacaban la biblia, porque no es muy clásico que en la iglesia saquen la biblia, entonces este nada más había bocinas y me mandaron a otro salón y nos comenzaron a preguntar ¿por qué habíamos ido?, ¿por qué nos habíamos levantado de nuestra tibia cama? una reflexión bien padre, ¿cómo te has portado con tus hijos y tu esposa?, ¿le has faltado al respeto?, o sea cosas que a mí me llegaban, entonces yo salí bofeteado de ahí y le dije a mi esposa que había ido a un lugar donde todo parecía que me lo decían a mí y entonces ya nos quedamos, llevamos seis años yendo ahí” (HVP/HVP7/22-23).***

Y en el caso del papá 9, se considera que es católico porque reza y asiste a la iglesia, incluso manifiesta un desacuerdo hacia otra religión ajena a la católica:

***“yo siento que cada quien tiene su creencia, para mí eso de los hermanos es pura política, bueno, yo siento, no sé. Yo soy católico porque estoy en la casa, rezo, voy a la iglesia, pero no hay necesidad, ni horario para hacerlo” (HVP/HVP9/18).***

De los dos papás restantes de los nueve, su inclinación religiosa se encuentra dentro de los Testigos de Jehová, pero aunque ambos creen en la existencia de un ser divino se puede observar una gran diferencia de creencias. Primero se encuentra el papá 5, que en un principio era ateo debido al medio escolar en el que se desarrollaba cuando era joven y que ocasionaba que no creyera en Dios,

hasta que un amigo suyo que era Testigo de Jehová comenzó a hablarle de la biblia y de Dios además de que comenzó a asistir a las platicas con los Testigos:

***“ese chavo se hizo testigo de Jehová después cuando se caso con su esposa, entonces me empezó a hablar de la biblia, yo nunca había leído la biblia, yo era ateo, ya ves que en el CCH, nombre, se ve que todos van por ese rollo del ateísmo, entonces yo no creía en Dios” (HVP/HVP5/11).***

Posteriormente conoció a la persona que sería su futuro suegro un día que un Testigo de Jehová toco a su puerta para ponerse a discutir acerca de la biblia, siendo él la persona que lo convencería por completo de convertirse en un Testigo de Jehová, ya que a través de esta religión el papá 5 se dio cuenta que la manera en que había vivido hasta el momento involucrándose en problemas de adicción, rebeldía, de abandono de la escuela e incluso ir a la cárcel, no eran la manera adecuada para salir adelante:

***“entonces una vez aquí en la casa vino un señor, ya ven que los testigos van por todas las casas, entonces era, ahora sí que era mi futuro suegro, llego aquí a la casa y me empezó a hablar de Dios, de la biblia y como a mí me habían hablado en el trabajo entonces empecé a enlazarla ahí y empezamos a estudiar más mi suegro y yo porque ellos van a tu casa a estudiar la biblia, ya empezamos a estudiar la biblia y me gusto mucho y ahí fue cuando empecé a creer en Dios porque no creía, entonces cuando yo empecé a creer en Dios me vino otro cambio, ahora sí que fue más fuerte de todos los cambios que ya había hecho antes, por ejemplo el de la cárcel o reprobado materias y todo ese rollo, pues este todavía fue más profundo porque ahí te encuentras tú, ósea tú con el creador y la verdad no es así como te lo cuentan en la escuela, yo así lo vi, y empecé a estudiar de tal manera que yo me hice testigo de Jehová” (HVP/HVP5/12).***

El papá 5 encontró en la religión una salida a la manera de vivir que había llevado hasta ese momento y que no lo hacía feliz, mencionando que a través de Dios se encontró a sí mismo y formo una familia con la hija del señor que lo ayudo a ser Testigo de Jehová. Al formar una familia en la cual había igualdad de pensamientos religiosos, todo estaba bien, pero en las revisiones médicas de su esposa, el médico le comento que por la incompatibilidad de tipo de sangre que ambos tenían la señora debía aplicarse una vacuna para evitar posibles problemas a futuro con sus hijos, sin embargo, la señora no quiso acceder a la vacuna porque esta tenía componentes de sangre y los Testigos de Jehová no están de acuerdo con las trasfusiones de sangre:

***”bueno aquí la bronca es que los testigos de Jehová no aceptan sangre, entonces la vacuna tiene componentes de sangre y entonces mi esposa no se la quiso poner, el problema con esa enfermedad es a partir del segundo hijo, con el primero no, puede ser con el segundo bebe, puede ser porque no necesariamente puede tener ese problema, entonces el problema surgió con el tercero” (HVP/HVP5/14).***

Después de no acceder a la vacuna, el problema surgió con el tercer hijo, cuando el hijo menor del papá 5 necesitaba una transfusión de sangre, de la cual dependía su vida, él señor se enfrentó a una terrible decisión porque por un lado estaba su religión y por el otro lado estaba la vida de su hijo, él entra en un cuestionamiento con respecto a la religión que pertenece y es así como empieza a surgir un rechazo hacia la misma:

***“de hecho me acuerdo que quince días antes estábamos platicando con mis suegros, estábamos platicando de algo parecido con la sangre y yo les dije: “no es que, nosotros no hemos vivido nada de eso, si vivimos algo así, ahí es en donde vamos a ver qué decisión vamos a tomar”, entonces mira, yo cuando vi a mi chavito así y me dijo el doctor: “necesita una transfusión de sangre”, ósea yo, la verdad, la verdad, dije que se la haga porque si no va a morir el niño, yo siento que si hubiera seguido así como estaba hubiera muerto, entonces cuando me dijo el doctor eso dije: “no, si póngansela”, yo actualmente ya no soy testigo de Jehová, mi esposa si sigue yendo” (HVP/HVP5/17).***

Después de esta contradicción entre sus pensamientos y lo que vive, el papá 5 cuestiona a la religión y al estar en desacuerdo con esta y otras cuestiones que la religión tratan de imponer, renuncia a ser Testigo de Jehová, pero su creencia por un ser divino llamado Dios permanece intacta:

***“básicamente por esa regla que tienen ellos de la sangre, yo no estoy de acuerdo en eso y hay muchas cosillas por ahí que tampoco estoy de acuerdo y como fue algo directo para mi familia por eso” (HVP/HVP5/18).***

Por último está el papá 6, que pertenece a los Testigos de Jehová y que al contrario del papá 5, tiene otra opinión completamente diferente acerca de las transfusiones de sangre:

***“nos han achacado de que nosotros como testigos de Jehová dejamos morir a nuestros niños y no es así, nosotros como testigos hemos optado por obedecer lo que la biblia dice no lo que los hombres dicen, sino lo que la biblia dice y la biblia es muy clara en ese sentido: “no te contaminaras con sangre, ni comida, ni inyectada, ni de ninguna forma” y pues a nuestros niños les damos atención y todo, hay ahora formas de evitar que a alguien se le transfunda sangre y esos son los métodos que si aceptamos” (HVP/HVP6/14).***

Sin embargo, hay que considerar que el papá 6 nunca se ha tenido que enfrentar a una situación similar a la que vivió el papá 5, por lo que no ha cuestionado en ningún momento la religión, sino todo lo contrario, ya que el papá 6 se ha afianzado de Dios y sus creencias para seguir adelante con el problema psicomotor de su hijo, creyendo que algún día todo será diferente, porque así Dios lo ha prometido:

***“a nosotros gran parte de lo que nos ha llegado la religión y pues de alguna forma es lo que nos ha dado fuerzas para seguir adelante porque lo que hemos aprendido en la biblia sabemos qué, pues ahora sí que Dios es el creador de todo y que la misma biblia marca un día en el que todo será diferente, entonces esa es nuestra principal esperanza y sabemos que algún día todo será diferente” (HVP/HVP6/17).***

## **7) Dimensión institucional**

En este apartado se analizara la dimensión institucional, ya que es importante para el desarrollo del niño, tomando en cuenta las instituciones de salud, las cuales se encargaron de atender al niño con NEE desde el parto y en el momento que le dan un diagnóstico a los padres sobre las características del niño. Y por otro lado están las instituciones educativas, las cuales han ayudado a la integración del niño, así como a su desarrollo en general.

### **a) Instituciones de salud.**

De las nueve historias de vida realizadas, se puede mencionar que todos asistieron a alguna institución de salud al momento del nacimiento, de los cuales dos fueron a una institución privada, que fue en el caso del hijo del señor M y la hija del señor F, y en los siete casos restantes el parto fue en una institución pública.

A partir de esto, se puede destacar que en dos de los casos analizados los hijos presentan la necesidad educativa especial debido a una negligencia médica ocasionada por el personal que labora en la institución. Por un lado se encuentra el caso del hijo del señor 6, que comenta que antes de su nacimiento, su esposa era atendida en el seguro social, sin embargo, fue a una revisión a una clínica particular debido a que en el seguro no querían practicarle una cesárea para el nacimiento de su hijo aun cuando ya estaba pasando más tiempo del requerido

para su embarazo y en los estudios que le realizaron se obtuvo como resultado, que la pelvis de la señora no era apta para un parto natural debido a que era muy estrecha, pero aun así en el seguro social le dijeron que se debía esperar al momento para que su hijo naciera por parto natural. Después de tanto esperar y de que el señor exigiera que se practicara la cesárea apoyándose en los estudios que ya le habían realizado a su esposa, esta se llevo a cabo pero ya era tarde y el niño tuvo problemas para respirar al nacer:

***“en el seguro social no querían, se negaban a hacerle cesárea... a pesar de que nosotros llevamos documentos en donde decía que la pelvis de ella era muy estrecha... cuando llegó el tiempo fuimos a ver a un médico particular, y él hizo un ultrasonido y noto que los latidos de Noé ya estaban débiles, de que ya era tiempo de que naciera y no lo sacaron, estuvimos yendo al seguro insistiendo, insistiendo, hasta que un día por fin ya la aceptaron, pero aun así todavía la tuvieron ahí en espera, nació con asfixia perinatal y eso le provoco lo que ahora ustedes, bueno, no sé si lo han observado pero tiene retraso psicomotriz, eso le ocasiono, le daño el área del lenguaje, porque como es para, como ya era tiempo de que tenía que salir pues se empujaba contra los huesos de su mamá y se hizo un enema en una parte de su cráneo y eso es lo que le afecto a él, por esa situación” (HVP/HVP6/15).***

Esta fue una situación en la que el problema pudo ser evitado, sin embargo no fue así y el hijo del señor 6 estuvo a punto de morir, además de que lo sucedido dejo secuelas irreparables:

***“lo valoraron con un APGAR de 3 y tuvo un periodo de 18 días en una incubadora, necesitaba oxígeno y lo tenían sedado porque debido a la falta de oxígeno tienden a convulsionar, entonces lo tuvieron sedado para evitar que convulsionara, estuvo sedado gran parte de sus primeros 18 días de vida y estuvo en la incubadora y desde ahí supimos que iba a tener secuelas esta situación y ya cuando no lo dieron de alta nos aseguramos de que quedara ese expediente dentro y pues ya no lo dieron en 18 días” (HVP/HVP6/16).***

Debido a esto el señor 6 decidió demandar al seguro social por negligencia médica presentado como pruebas los estudios que le habían realizado a su esposa en la clínica particular y a pesar de que ganaron la demanda, la situación provocada no tuvo remedio alguno, por lo que solo les pudieron ofrecer un seguro de por vida para el niño:

***“esos documentos que ella fue recopilando mientras la estuvieron valorando en un hospital particular los usamos como recurso para demostrar que había sido negligencia médica, entablamos una demanda al seguro social y si nos dieron la razón pues, si fue negligencia médica, entonces él esta pensionado por el seguro social, pensionado en el sentido de que le dan atención médica, entonces en ese***

***sentido esta pensionado, aunque no estemos ya asegurado ahora le dan atención médica por esa razón” (HVP/HVP6/18-19).***

Por otra parte, la hija del señor 7, también fue víctima de una negligencia médica al momento de su nacimiento, ya que el señor 7 menciona que él prefirió que su esposa fuera a una clínica particular a atender su embarazo considerando que era el último y que los dos primeros embarazos habían sido atendidos en una clínica de Gobierno. El señor 7 siente un gran coraje ante la experiencia que vive con los médicos que eran pareja y trabajaban en la clínica porque además de que diagnosticaron mal a la niña al momento de nacer, lo que impide que sea atendida de inmediato también se entera que el problema de su hija pudo ser detectado desde antes de nacer y no esperar a que este comenzara a ser evidente:

***“a mí no me molesto mucho porque yo puse mucha atención en ese embarazo porque como ya era el último... entonces en esta ocasión conocimos a un doctor que es colombiano muy bueno que por acá tenía una clínica por acá arriba, entonces ya le dije a mi esposa que como ya iba a ser la última, este... la iba a llevar a un particular porque quería que saliera todo bien, para que no se fuera a infectar y andaba con la preclamsia y se pone crítica la cosa, entonces... pagué particular y resulta que el mugre doctor valoró a la niña en su documento, ahora la llevamos a otro lado con un neurólogo infantil de Azcapotzalco, entonces le dio una puntuación de muy buena, cosa que no es cierto ¿no?, no tenía porque, porque dice que inclusive esto se detecta durante el embarazo, entonces me molesté mucho y ya no regresé porque su esposa, porque es un matrimonio, cuando mi hija tenía ocho o nueve meses, le dio tos y ella fue a consulta y le diagnosticó síndrome de Down y le dijo a mi esposa que le iban a hacer unos análisis a mi hija porque tenía ese síndrome entonces yo llegué y me encontré a mi esposa llorando, le pregunté que tenía y pues ya nosotros veíamos que la niña traía algo pero como está creciendo, está chica y no se nota mucho ¿no?, entonces este... ya me dijo lo que le había dicho esta doctora, yo le dije que no podía ser por las manos que son más chaparritas, o sea varias características, me molesté mucho entonces fui y le reclamé, consulté a otro doctor y le dije lo que me habían dicho” (HVP/HVP7/12-13).***

Como se puede observar la mayoría de los padres de familia mencionan que al momento del parto acudieron a una institución pública y la minoría a una institución privada, sin embargo, en estos dos casos se destaca claramente cómo puede presentarse la negligencia médica tanto en instituciones públicas como privadas, lo que nos lleva a deducir que la atención que el paciente reciba depende únicamente de la capacidad de la persona que este laborando y que presta sus servicios sin tener los conocimientos adecuados, por lo tanto la negligencia no corresponde a la institución sino al médico.

## **b) Instituciones educativas.**

A partir de los diferentes diagnósticos que se les dieron a los niños con necesidades educativas especiales, los padres de familia han intentado buscar ayuda de especialistas para que mejore la calidad de vida de sus hijos. Algunos de ellos han asistido a varias instituciones antes de llegar al CDEC y otros solo han asistido al CDEC.

Entre los que han asistido a varias instituciones se encuentra el hijo del señor 6, la hija del señor 4, los hijos del señor 9 y la hija del señor 8. Por otra parte entre los niños que solo han asistido al CDEC se encuentran el hijo del señor 1, el hijo del señor 5, el hijo del señor 2 y el hijo del señor 3.

El señor 6 ha llevado a su hijo desde el kínder a un CAM, posteriormente asistió a la CUSI de Iztacala y por último gracias a las recomendaciones de una amiga comenzó a llevar a su hijo al CDEC, a donde asiste actualmente:

***“nosotros ya teníamos, Noé estuvo desde la etapa de kínder a los cuatro años más o menos en un CAM, él estuvo en el CAM desde los cuatro años más o menos, pero resulta que en este año le iban a tocar una maestra que tiene fama de que los regaña y de que además no trabaja, entonces pensamos, bueno, de que vaya a perder el tiempo y que además lo regañen, pues vamos a meterlo, nos habían dicho de este Centro, una conocida que teníamos, tiene una niña que también tiene problemas, no muy graves, pero tiene problemas y estuvo aquí, entonces ella nos dijo que aquí había atención para el niño y nos dijo que eran maestros de allá de la Universidad, entonces nosotros ya antes, durante el tiempo que estaba todavía en el CAM Noé lo llevamos un tiempo ahí al CUSI, entonces él estuvo allá tres semestres, no continuos pero estuvo uno primero, luego dejo de ir, luego otro y luego otro, tres semestres estuvo allá, entonces conocemos el sistema de cómo trabajan y decidimos que trabajan bien, siempre hemos buscado la forma de estimularlo para que por lo menos se valga por sí mismo en algunos aspectos, entonces por eso acudimos a este Centro” (HVP/HVP6/18).***

Al igual que el hijo del señor 6, la hija del señor 4 también ha ido a varias instituciones en busca de una mejoría a su lesión orgánica y de igual forma, en este caso el señor se entera de los servicios del CDEC por vecinos que lo conocen, ya que a pesar de que él a diario pasa frente al Centro nunca se había percatado de la atención que ahí ofrecían, hasta que se ve en la necesidad de que le ofrezcan esos servicios a su hija:

***“me avente o nos aventamos como dos años y cacho para allá para acá, no te puedes quedar quieto, bueno en lo personal yo no, que hay que hacer, nos***

***mandaban, de hecho nos mandaron a un hospital porque tenía el ojo muy claro y pensaban que no veía, pero gracias a Dios eso no, de ahí me mandaron al seguro a pediatría ahí nos aventamos dos años en pediatría y buscándole, ya sabes que no falta la señora, la vecina, porque no la llevas acá, la llevamos, oye porque no la llevas allá pues ahí vamos y sobre la misma marcha llegamos ahí, de hecho que te gusta tenemos como 25 años viviendo aquí y no sabía que era un centro de educación especial y diario paso por ahí he” (HVP/HVP4/15).***

A pesar de que los dos hijos del señor 9 no presentan ninguna lesión orgánica, aun así los llevan al CDEC, a su hija la lleva solo para que tengan una mejor estimulación y a su hijo para mejorar su lecto-escritura:

***“pues mi niña como que, mi señora la quiere traer para que aprenda, tenga más aprendizaje y mi hijo como le falla la lectura en algunas palabras, las dice mochas” (HVP/HVP9/11).***

El señor había llevado a su hijo con anterioridad a una escuela de estimulación ubicada en la Delegación donde viven, pero como no vio muchos avances en el desarrollo de su hijo decidió buscar otro lugar, hasta que alguien le comento de CDEC, a donde asisten actualmente sus dos hijos mostrando grandes avances en su desarrollo:

***“ya lo llevamos también a estimulación aquí en la Delegación, pero pues ahí nada mas era una maestra para 15 niños, era muy difícil y aquí ya como que va mejorando, yo digo que más que nada como la maestra se dedica más a un solo niño, yo digo que tiene más aprendizaje que a 15 niños, es mas dedicada a uno que a 15” (HVP/HVP9/13).***

En este caso puede ser muy evidente que algunas instituciones tienen demasiada demanda y escasas de personal, lo que puede llegar a ser un motivo de retraso en el desarrollo de los niños ya que la atención es demasiado generalizada, a diferencia de otras instituciones que tienen la posibilidad de brindar atención personalizada y específica que se adecue a las necesidades de cada niño, sin embargo, esto puede llegar a ser demasiado complicado o casi imposible.

De igual manera el señor 8 también ha buscado las mejores opciones en las instituciones que puedan ayudar a su hija asistiendo al DIF antes de llegar al CDEC:

***“nosotros siempre hemos buscado la forma en que Janet se supere, entonces yo fui al DIF entonces entre las cosas que estuve tratando de que ella pues bien, entonces le pregunte a una señorita de ahí de un lugar donde Janet pudiera tener terapia ocupacional y me dijo como tres escuelas y me dijo que una en Guadalupe Chalma y le dije “esa, que tiene” y ya ella hablo para acá y pues ya nos decidimos a venir y siempre hemos buscado la superación de Janet, siempre y cuando no tenga riesgo,***



***eso es lo que yo procuro cuidarla lo más que se pueda. Dios me preste vida verdad” (HVP/HVP8/17).***

El señor 1 comenta que al momento en que a su hijo le diagnostican pie equinovaro, le realizan una cirugía y posteriormente pasa varios meses con yesos en ambos pies con la finalidad de alinearlos, por tal motivo al momento de que le retiran los yesos el niño requiere de una rehabilitación, por lo que unos familiares que ya asistían al CDEC se lo recomiendan, siendo este el único Centro al que ha llevado a su hijo:

***“tengo dos sobrinos de seis años, a ellos los llevaban ahí y este... y ya tenían tiempo que los llevaban ahí, desde antes de que naciera Maxi, y nos platicaban, mis cuñadas, nos platicaban de lo que les hacían ahí, cómo los trataban, entonces ya cuando, bueno después de que operaron a Maxi y le quitaron los yesos, decidimos llevarlo ahí para ver qué, pero o sea no sabíamos que les daban masajes, sino nada más fue para preguntar, pero no, no sabíamos bien lo que les hacían” (HVP/HVP1/11-12).***

Al hijo del señor 5 no lo habían llevado antes a otra institución y deciden llevarlo al CDEC para que le realicen una valoración, solo para asegurarse que lo que vivió al nacer no dejó algún tipo de secuela en el niño:

***“por todo lo que le hicieron, todo lo que paso, los niveles de bilirrubina tan altos, pues que si era conveniente que tuviera un seguimiento y una vigilancia después de todo eso para ver cómo había quedado de su oído, de la vista y cosas en cuestiones de motricidad, cosas así, entonces prácticamente ese fue el motivo por el cual yo y mi esposo decidimos que estuviera yendo aquí al CDEC, más que nada gracias a Dios le hicieron su valoración, lo han llevado allá a la FES a que le revisen la vista, a optometría y ahorita gracias a Dios el niño no tiene nada” (HVP/HVP5/16).***

El señor 2 decidió llevar a su hijo al CDEC porque estaba preocupado al ver que su hijo con casi tres años de edad no comienza a hablar, aun cuando ya lo llevo a un Hospital General en donde le hicieron una valoración y le comentaron que de acuerdo a su edad es normal que todavía no pronuncie las palabras correctamente:

***“ya cuando lo traje aquí me dijeron que lo llevaran ahí al Hospital General para que le dieran un diagnóstico, pero me dijo el doctor que para la edad que tenía estaba bien que no hablara pero yo dije cual edad si ya tiene casi los tres años y ni una palabra decía, se tardó en caminar también hasta los dos años... bueno caminó como al año nueve meses, pero se me cayó y de ahí se fue pa`tras y hasta los dos años tres meses empezó a caminar” (HVP/HVP2/17).***

Pero aun cuando ya tiene un diagnóstico por parte del médico en donde le dicen que su hijo no tiene nada, el señor comenta que en el CDEC no le han dado ningún diagnóstico:

***“Este... pues aun no me han dicho nada pero como nada más es porque casi no habla y pues ya está empezando, entonces pues creo que vamos bien” (HVP/HVP2/18).***

A pesar de que el señor 3, a partir del momento en que su hijo fue diagnosticado con retraso psicomotor, visito algunas instituciones a las cuales podía llevar a su hijo, sin embargo, ninguna lo convenció, hasta que llevo al CDEC y al ver la ubicación y la forma de trabajo se decidió que su hijo asistirá ahí:

***“pues mire cuando a nosotros no dijeron que Miguel tenía retraso psicomotor, en su cuerpecito a nosotros nos mandaron al hospital de la mujer, nosotros fuimos a ese hospital y nos dijeron que ahí no se aceptaban, se aceptaban puras personas grandes entonces nos dieron varias direcciones, nos dieron una de ahí del Tenayo, nos dieron este que está aquí y nos dieron otro que esta hasta allá arriba, el... COE, fuimos al del Tenayo, pero la verdad ahí no lo quise dejar, porque dentro de todo, el miedo que yo tenía era que se lo fueran a quedar ahí, entonces fue cuando lo llevamos ahí al centro” (HVP/HVP3/20).***

A pesar de que los padres de familia siempre tratan de buscar la mejor institución en donde puedan ayudar a su hijo, estos padres de familia tienen en común que todos terminaron llevando a sus hijos al CDEC, por dos principales motivos: primero porque todos viven en la comunidad en donde se ubica la institución y esto les da más comodidad al facilitarse el transporte, reducen los gastos económicos y en general no tienen muchas complicaciones para llevar a sus hijos. En segundo lugar los padres hacen una comparación en los avances que sus hijos han tenido a partir de su llegada a la institución y antes de asistir a esta y al ver los beneficios que ellos mismos describen deciden que sus hijos sigan asistiendo.

## **8) Dimensión Perfil de paternidad**

### **a) HVP1**

A nivel personal, el papá 1 no pudo estudiar mecánica que era lo que más le llamaba la atención, dada la situación económicas en su familia, se podría pensar que este sueño o aspiración fue truncado de tal manera que no pudo consolidar el

desarrollo personal que había pensado e incluso desempeñar el oficio que realmente le gustaba.

Es posible pensar que con el paso del tiempo el señor fue superando esa imposibilidad de estudiar lo que le gustaba, mostrando la capacidad de resiliencia de aceptar lo que no puede cambiar, que le permitió adaptarse a esta situación y continuar con su vida positivamente. En la actualidad el señor no demuestra desagrado por el trabajo que realiza y aun en días difíciles, no deja que esto afecte la relación con su familia:

***“si me hacen enojar o luego me peleo con alguien del trabajo, nunca llego a desquitarme aquí” (HVP/HVP1/16).***

El señor convivió con un padre que casi no conversaba con ellos, aunque sí pasaba tiempo jugando con sus hijos, esta práctica de crianza de su progenitor contribuyó a que en estos momentos, el señor no exprese sus sentimientos con facilidad (Torres, 2004). Esta cualidad del señor la corroboramos cuando afirma haber tenido una dificultad grave con su padre, misma que tanto el padre como el señor, son incapaces de aclarar para llegar a una solución, incluso el señor no quiso dar detalles de ese incidente que ha dado como consecuencia un distanciamiento en la relación con su padre, lo que queda ahí como algo pendiente que causa en el señor sentimientos de nostalgia:

***“lo llego a abrazar o platicar con él o darle un beso pero no es igual y eso es lo que yo más añoro” (HVP/HVP1/7).***

La relación de crianza establecida con su padre es diferente a la que tiene con su familia actual, ante ellos es una persona responsable que trata que su pareja e hijos estén bien en los planos: económico y en las relaciones afectivas, busca un vínculo de comunicación con su esposa e hijos, sobretodo con su hija mayor ya que su niño es todavía pequeño y su forma de comunicación se basa en jugar mucho. Una característica de su paternidad es que el señor considera que no es necesario imponerles a sus hijos ciertos modos de ser, sino que más bien cree que esas cosas se darán por sí solas sobre todo con su hijo más pequeño. Afirma que le gustan mucho los niños en general y estar con sus hijos en particular (Yablonsky, 1993).

En la relación que tiene con su hijo con necesidades educativas especiales podemos notar, el apoyo que el señor busca en la dimensión religiosa, que si bien no es tan explícita en su discurso, la considera importante al narrarnos la aceptación de los diferentes sucesos que vivió desde el momento de enterarse del embarazo de este pequeño, en un inicio se sorprendió pero le dio mucha alegría.

***“si lo habíamos pensado pero no esperábamos que fuera en ese momento” (HVP/HVP1/9).***

Sin embargo una vez que nació su hijo, se sorprendieron por la condición de sus pies, al momento del diagnóstico él quería saber qué tenía su hijo pero a la vez, no, mostrando cierta negación de una situación no esperada y/o no deseada para el niño:

***“cómo que si nos sacamos de onda ¿no? en verlo así en como tenía sus piecitos, pero... pues no me espanté pero si le decía a ella que todo iba a salir bien pero la verdad ... de cierta forma me quería enterar y a la vez no...” (HVP/HVP1/11).***

Tuvieron que soportar una serie de operaciones para su hijo en una clínica de ortopedia a la cual fueron remitidos, a pesar de esto dice que no se avergonzaba de su hijo o se sentía mal por él, probablemente porque la condición de su hijo es más bien estética debido a que tiene pie equinovaro el cual se ha ido corrigiendo poco a poco, en primer lugar a través de una operación de los tendones y colocándole yesos y posteriormente a través de terapias físicas e hidroterapia que se le han dado en el CDEC:

***“sí lo veían, no me daba ni pena o algo así, o sea no me sentía mal” (HVP/HVP1/11).***

Es posible notar que al momento de conocer las características de su hijo, el señor inicia un trabajo haciendo equipo con su esposa, en primer lugar para buscar una explicación a la nueva situación que estaban viviendo, saliendo a relucir la dimensión espiritual, reconociendo la existencia de algo más allá de sus propios límites:

***“yo le dije a ella: mira será por cualquier cosa pero vamos a buscar la forma de que esté bien y que lo operen y que lo curen y pues de qué pueden hacer y la verdad creo que sí salió bien porque como quiera ya camina” (HVP/HVP1/11).***

Y en segundo lugar el trabajo de equipo en las prácticas de crianza que dan al niño; de tal forma que el señor participa junto con su esposa castigándolo con no

dejar que vea sus programas favoritos, menciona que el golpe no funciona sobre todo porque el niño se enoja más, entonces no lo utiliza (López y Guillen, 1992 citado en Torres, Salguero y Ortega, 2005).

Un aspecto importante de la paternidad son las expectativas que los padres construyen de sus hijos el Sr. 1 desea que su hijo sea feliz, que crezca aunque por el momento no piensa mucho en imaginárselo a futuro, gozando simplemente con verlo moverse de acuerdo a las características de sus pies:

***“Yo qué espero de él... pues no se pero al verlo correr me da mucha alegría, o sea como lo vi cuando nació, el tiempo que traía su yeso y todo eso, no sé, ... nada más lo disfruto como es y al contrario quisiera que estuviera así, así lo disfruto, ya después ya, se darán las cosas” (HVP/HVP1/14).***

Los padres fueron resilientes ante la condición de su hijo, de tal forma que tanto él como su familia aceptaron tranquilamente la situación que pasaron con su pequeño y se sienten más seguros de que su hijo vivirá con múltiples herramientas que le permitan enfrentarse a los cambios drásticos que hay en los ámbitos sociales, familiares y personales.

En resumen, el señor es un padre no autoritario, permisivo, en cuanto a que sus hijos tengan su propia identidad, sin imponerles alguna manera de ser o comportarse, es cariñoso y dispuesto a ejercer autoridad en conjunto con la madre sin llegar a la violencia, además de tratar de acercarse afectivamente a su familia manteniendo una comunicación mutua.

#### **a) HVP2**

En un nivel personal, se puede observar que en la dimensión de prácticas de crianza, tanto el señor como su familia sufrieron maltrato y abandono del padre, lo cual pudo haber causado en el señor sentimientos contradictorios de amor-resentimiento hacía su padre, debido a que él, de niño observaba como a veces, su papá le pegaba a sus hermanas por ir en contra de su voluntad y sobre todo porque la madre le dijo a el señor, que por culpa de un golpe que le dio su padre cuando era pequeño, sufre en la actualidad de “retinopatía tegumentaria”<sup>10</sup>. Es así

---

<sup>10</sup> La retinopatía tegumentaria es de origen hereditario

que no se identificó con su padre y no aprendió o introyectó ese modelo de paternidad (Parke, 1996 citado en Torres, Salguero y Ortega, 2005).

Durante su juventud las dimensiones más relevantes que se presentan son la dimensión emocional que está relacionada también con la escolar, ya que casi no se interesó por los estudios, desertando y junto con los problemas de salud que tiene, se vio impedido para alcanzar un nivel económico más elevado.

Al casarse, el señor tuvo que ir alejándose aún más de la oportunidad de laborar en alguna empresa o negocio, por lo que su esposa comenzó a ser el principal proveedor económico; aquí es clara la presencia de la dimensión de género y la necesidad de un cambio en el ámbito familiar que hace que el hombre tenga una mayor participación en las labores domésticas. El señor tuvo que desestructurar los pensamientos que se rigen por la cultura sobre que el hombre debe trabajar para mantener, es probable que esto también se haya dado por la resiliencia y por los antecedentes de vida del señor, quien compartió la mayor parte de su vida con mujeres, las cuales trabajaron para la manutención del hogar. (García y Oliviera, 2006).

Otro momento de crisis, fue el aborto espontáneo de la esposa del señor que causó en los dos sentimientos de tristeza y decidieron realizarse diversos tratamientos sin algún éxito:

***“los dos nos fuimos a atender para ver si sí podíamos, porque primero decían que era ella y ya después que se hizo lo de las trompas pues este... ya después era yo” (HVP/HVP2/15).***

Al no lograr concebir tuvieron la oportunidad de recuperarse gracias la familia por parte de la señora, ya que adoptaron al hijo de una de las hermanas de ella; de tal forma pudieron reponerse al momento de pérdida y en lugar de dejarse caer, aceptaron a un nuevo miembro en su familia. Aquí la resiliencia pudo darse debido a las relaciones familiares ya que tanto la hermana de la señora como ellos mismos, salieron beneficiados al ayudarse mutuamente.

Con respecto al ejercicio de la paternidad, se puede decir que fue fácil para el señor, aceptar su papel de cuidador de su hijo, es el que está más pendiente de su educación, además de encargarse de las tareas domésticas (Hochschild, 1989):

***“al principio me sentía mal porque pues uno se imagina trabajando, pero después de pensar pues es como la parte que me toca hacer, ahora sí que mi esposa trabaja pero yo la ayudo en la casa y pues cada quien hace su parte” (HVP/HVP2/13).***

Hablando sobre su niño, se nota que aunque no es su hijo biológico lo quisieron mucho desde antes de que naciera, estaban muy emocionados con la llegada del bebé, pensando cómo se llamaría, qué ropa ponerle, dónde dormiría, etc. Al momento del nacimiento el señor lo llevó cargando a su casa y menciona que se sintió muy bien:

***“desde el momento que lo traía cargando los brazos, sentí re bonito, es como si fuera mi hijo” (HVP/HVP2/17).***

El nuevo integrante vino a cambiar la esfera familiar y a la que más le costó trabajo adaptarse a este cambio fue a la esposa del señor, por un lado porque tras el aborto ya no deseaba concebir por miedo a que le pasara lo mismo y por otro lado, debido a un carácter muy difícil, es decir, no aguanta los gritos de los niños, ni que pasen corriendo, además de que le diagnosticaron depresión y está en tratamiento para los nervios, pero como el niño es de la hermana de la señora, él señor M piensa que por eso aceptó adoptar al niño:

***“yo le decía: pues que piénsalo bien porque tú no vas a aguantar un niño pero como es su hermana yo creo que ha de ver dicho “pues sí” y pues llegó y si le costaba mucho trabajo oírlo chillar” (HVP/HVP2/16).***

El problema más relevante que se encuentra en la vida del señor es en cuanto a la educación de su hijo, esta dificultad es representada por el mismo señor por el problema de su vista, además de que considera que su hijo es agresivo y que no le gusta mucho el contacto con otros, esto se lo atribuye a que su cuñada andaba con un marihuano y que el niño sintió que no lo querían desde antes de nacer; a pesar de esto el señor menciona que él y su esposa lo quieren mucho que siempre le dicen cuánto lo quieren y lo importante que es para ellos. Se puede notar que el niño es muy importante para el señor, le gusta mucho estar con él y espera que su hijo sea feliz, que lo único que hace como padre es apoyarlo en lo que se pueda, de tal forma que él está muy involucrado en cualquier aspecto relacionado con el niño:

***“que sea una muy buena persona, porque así para que yo reciba de él algo... no, yo nada más lo estoy apoyando en lo que se puede y ya cuando él se quiera ir pues...”***

***adelante, le digo que es muy capaz de muchas cosas... es raro que tú lo puedas abrazar, nunca se deja, lo abrazas y te avienta, pero le tratamos de enseñar que es el amor, que lo queremos mucho” (HVP/HVP2/21).***

Con lo anterior es posible mencionar que el niño vino a reanimar al señor, tiene algo por lo que luchar y no dejarse caer sobretodo por su estado de salud, además es posible notar que él acepta a su hijo tal como es tratando de darle lo mejor, de tal manera que el señor ha encontrado una forma diferente de ser padre y de ejercer su autoridad sin llegar a la violencia, trata de dirigir la actividad de su hijo de una forma consistente, es amoroso con su niño pero lo corrige cuando es necesario, puede decirse que es un padre más democrático (Yablonsky, 1993).

### **c) HVP3**

El señor menciona que su familia de origen no era muy unida, ya que su mamá trabajaba para mantener a sus hermanos y a él, debido a que el padre del señor sólo se dedicaba a tomar. Por su parte, sus hermanos mayores estudiaban y tampoco convivían mucho ya que lo dejaban solo, además comenta que siempre había discusiones entre sus hermanos.

Con respecto a las prácticas de crianza, el señor 3 menciona que su padre era una persona autoritaria, que no trabajaba, se la pasaba bebiendo y maltratándolos, de tal manera que los golpeaba sin una razón aparente (Torres, 2004). Además de que después de un tiempo, el padre del señor 3 los abandonó, dejando solos a su esposa y a sus nueve hijos, situación que repercutió a nivel emocional en el señor 3, comentando que él ya no puede ser una persona feliz por todo lo que le ha pasado:

***“No pues dentro de mi no puede haber una alegría, tantas cosas que me han sucedido, haga de cuenta que la alegría se fue y más ahorita tengo que ver por Miguel” (HVP/HVP3/7).***

Además comenta que él a tenido un distanciamiento con sus demás hermanos, con las únicas que convive es con su madre y su hermana M., con la que ha estado muy apegado desde que eran niños, además de que ha sido la que más lo ha ayudado con su hijo con NEE.



También comenta que por lo dicho anteriormente, su situación económica no era muy buena, incluso señala que solo terminó la primaria, porque se puso a trabajar para ayudar a su mamá que no podía con los gastos de la casa, ya que sus hermanos estudiaban, comenta que los mayores estudiaron la preparatoria, los demás la secundaria y sólo su hermana M. y él estudiaron la primaria. Con respecto a esto, el señor 3 dice que él cuando era niño pensaba estudiar, ser alguien en la vida, pero debido a los problemas económicos que tenían no pudo y por eso se salió de la escuela:

***“Pensaba yo más arriba, ser algo en la vida y luego que no había dinero, mi mamá se las veía duras para sacar la escuela, total de que yo hable con ella y le dije sabes que mejor ya no hagas gasto me pongo a trabajar, y que se a lo que Dios quiera y ella decía no que como vas a dejar la escuela, que todavía estas muy chico, pues si no hay dinero como quieres y ahí fue cuando deje la escuela”*** (HVP/HVP3/11).

Al salir de la primaria, el señor se puso a trabajar; entre los trabajos que desempeñó está el de albañil y comenta que era muy pesado por todo lo que hacía, además de que se lastimaba; al llegar a su casa le contaba a su padre lo que le pasaba y él le contestaba que no le interesaba, esto lastimaba al señor y le creó cierto resentimiento hacia su padre.

Siguiendo con su historia laboral, el señor comenta que estuvo trabajando en una fábrica pero lo corrieron porque en ese tiempo al señor le gustaba irse a tomar los viernes y llegaba tomado el sábado. Después trabajó en seguridad privada, labor que todavía desempeña pero en otra fábrica en la que tiene un horario muy pesado porque trabaja 24 por 24, situación que no le permite estar el tiempo que él quisiera con su hijo.

En este periodo de la vida del señor se puede decir que tuvo varios momentos de crisis, como: dejar la escuela para trabajar, situación que fue difícil para él porque tenía aspiraciones de estudiar pero sus habilidades de resiliencia, en el sentido de aceptar lo que no se puede cambiar, lo ayudaron a superar este momento de crisis, pudiendo de esta manera trabajar para ayudar a su mamá con los gastos de la casa. También se puede mencionar como situación de crisis el hecho de que el padre del señor 3 los abandonara, ya que esto afectó al señor de manera emocional y gracias a sus habilidades de resiliencia el señor 3 y su familia

podieron superar esta situación, logrando que tanto sus hermanos como el señor formaran una familia.

Al hablar de su ex esposa, el señor 3 menciona que a ella la conoció cuando ella tenía 22 años y él 27, estaban realizando una representación de Cristo:

***“Yo a ella la conocí en una representación de Cristo que hubo aquí en Chalma, yo salí en esa representación y ahí la conocí. Ahí estuve 3 años de apóstol, ya después me avente dos de soldado” (HVP/HVP3/13).***

Al año de conocerla se hicieron novios pero comenta que la familia de la señora siempre se metía en la relación, expresándose mal del señor, asimismo el padre de la esposa del señor no lo quería. Pero llegó un momento en que la madre de ésta decidió darle una oportunidad al señor para tratarlo más y fue cuando se casaron:

***“Porque la mamá de ella le decía que yo no le convenía, que yo era un huevon, ratero, mariguano, mujeriego cuando yo ni siquiera y el papá también, desde que yo empecé a andar con ella nunca me quiso, ahí la que tuvo que ver fue la mamá que le dijo pues vamos a darle una oportunidad, si vemos que si pues adelante y si no pues cada quien por su lado. Entonces yo empecé a andar bien con ella y a los dos años le propuse matrimonio y nos casamos por todas las de la ley” (HVP/HVP3/14).***

Después el señor 3 comenta que cuando se casan, la señora no lo quería atender y se portaba grosera con él, comentando que él tenía que llegar de trabajar a hacerse de comer, lavarse y plancharse. Posteriormente la señora se embaraza, el señor se pone muy contento pero su esposa le comunica que ella no quiere al bebé y que su familia tampoco, tomando una posición muy negativa con respecto al niño; la señora no se cuidaba, no se alimentaba bien. Al nacer el niño, la señora no lo quería, no quiso amamantarlo y él señor tuvo que ir al seguro para que le dieran leche para que el niño no se muriera de hambre:

***“Al año y medio como ella no le daba pecho al niño yo tuve que ir a pelearme con los del seguro social para que me dieran las latas de leche, me decía el director es que la señora le tiene que dar pecho, es que ella no quiere, ni modo que se me muera de hambre, de una o de otra manera le tengo que dar de comer, no pero es que, entonces ¿que hago? ¿a quién recurro? A mi hijo no lo puedo dejar morir” (HVP/HVP3/14b).***

Además el señor cuenta una serie de cosas que la señora le hizo al niño como: tratar de ahogarlo con una almohada, pegarle en un hospital y quitarle la comida, cosas que hicieron que el señor ya no confiara en ella, entonces lo dejaba a cargo

de su hermana M. y su madre. Después de esto el señor se divorcia pero su esposa decide pelear al niño diciéndole al señor que sólo lo hacía para molestarlo, pero afortunadamente el señor se quedó con la custodia del niño.

Al hablar de su esposa, el señor menciona que todos los problemas con ella le han afectado muchísimo, que se siente mal por todo lo que pasó y que fue una experiencia muy mala.

En general, se puede decir que el señor es una persona humilde, con pocos recursos económicos, dedicado a su hijo y a trabajar para mantener a su familia (madre, la familia de su hermana y su hijo). Además de que se percibe en él una gran tristeza, por todo lo que ha vivido, el maltrato y abandono por parte de su padre, la mala situación económica y lo que vivió con su ex esposa; esto último le afectó mucho y se puede decir que aun no lo ha podido superar, ya que al hablar de ella recuerda los hechos muy detalladamente, teniendo muy presente todo lo que sucedió y demostrando un gran coraje y resentimiento hacia su ex esposa.

Con respecto a la paternidad del señor 3 se puede decir que gracias a sus habilidades de resiliencia, pudo superar el maltrato y abandono de su padre, tomando como referencia su mala experiencia y queriendo ser un buen padre para su hijo, ya que es todo contrario a su padre, es decir, es cariñoso amoroso, en general un padre comprometido. Además el señor 3 se preocupa por su hijo, pero se puede decir que hay una falta de información acerca del problema del niño, que no le permite ver la gravedad de su condición orgánica, no siendo consciente de lo que implica el hecho de que el niño tenga retraso psicomotor, ya que al hablar de él, el señor dice que en un futuro su hijo tendrá un desarrollo como las demás personas y esto tal vez no se dará en el caso del niño.

#### **d) HVP4**

El señor menciona que en su familia de origen no tuvo carencias económicas, ya que su papá ganaba bien, trabajaba de mecánico y su madre se dedicaba al hogar, comenta que no hubo una relación muy afectiva con su padre, ya que éste último sólo se dedicaba a ser proveedor en la familia pero no se involucraba

mucho en la educación de sus hijos, dejándole esta responsabilidad a la madre del señor (Olavarría, 2001).

El señor 4 dice que cuando era chico era muy despapayoso y caprichoso, comenta que fue criado por su madre y su abuela, ya que desde que se acuerda han vivido cerca, comenta también que considera que tanto su abuela como su mamá lo educaron bien, ya que considera que tiene buenos principios:

***“yo viví con mi madre y con mi abuela, me educaron un poco de todos y pienso yo, creo yo que tengo buenos principios, para mí siento que si me educaron más o menos”*** (HVP/HVP4/4).

El señor 4 nos dice que de pequeño quería ser arquitecto; al entrar a la VOCA 8 vivió un gran cambio porque se encontró con porros, gente que lo asustó y que hicieron que se saliera de la escuela.

Después entró al Colegio de Bachilleres pero con otra mentalidad, pensando en que o daba o le daban, lo cual comenta que lo convirtió en un gandaya, que no entraba a clases y se iba a fiestas con las chavas y luego por problemas se tuvo que salir de ahí. Después el señor indica que estudió una carrera técnica, siendo esto un rasgo de habilidades de resiliencia, ya que al momento que se le presentaron ciertos obstáculos, el señor pudo superarlos y estudiar una carrera técnica, es dibujante arquitectónico:

***“...Salgo de la escuela, entro a lo que es mi carrera como dibujante técnico arquitectónico, termine la escuela, me dan mi certificado, empiezo a buscar trabajo...”*** ((HVP/HVP4/9).

Pero menciona que no pudo ejercer su carrera porque no le daban trabajo debido a su falta de experiencia, situación que lo llevó a buscar trabajo de lo que fuera hasta que un amigo le consiguió trabajo como electricista, observando de esta manera otra habilidad de resiliencia, dado que el no encontrar trabajo en su carrera no le impidió el conseguir empleo y superar este momento.

Con respecto a su vida amorosa, el señor 4 comenta que antes de su esposa él tuvo una desilusión amorosa muy fuerte lo cual lo hizo caer en vicios y comportarse de una manera no muy buena:

***“... antes de ella yo tuve una desilusión amorosa muy fuerte, entonces pues... vamos a ponerle así me tire al vicio, tomaba mucho...”***((HVP/HVP4/10).

Comenta que al empezar a tener una relación con su ahora esposa, la fama que tenía de borracho, drogadicto y de más, afectaron la relación, ya que la familia de su esposa no estaba de acuerdo que salieran, por la mala fama que el señor tenía, pero en ese momento a él no le importaba nada, aunque ahora dice que ese no era él y empezó a darle sentido a su vida cuando se hizo novio de la señora, superando de esta manera el momento de crisis que vivió al tener una decepción amorosa y mostrando sus habilidades de resiliencia que le permitieron superar ese momento y seguir adelante con su vida.

Después comenta el señor que su esposa tuvo problemas y se salió de su casa, el señor la apoya y se casan en menos de un mes por el civil y en cuatro meses por la iglesia:

***“Pues sobre la marcha, los dos años que nos echamos juntos y en el noviazgo empiezas a plantear cosas hipotéticas, nada real pero si empiezas a medio formar un mundo a parte, de repente se vinieron las cosas y aquí esta, ósea no fue de que todo planeado, fue de repente en caliente” (HVP/HVP4/10).***

El señor menciona que al casarse, su vida cambia, siendo lo más importante para él su familia.

Luego la señora se embaraza y tuvo un par de abortos hasta que se embaraza de su primer hijo, lo cual le dio mucha alegría, pero el doctor les indica no se puede embarazar hasta después de cierto tiempo, pero en menos de un año la señora se embaraza otra vez, lo cual le da gusto al señor pero al mismo tiempo se preocupa por las consecuencias que podían haber:

***“...si cuando nace la niña, voy por los exámenes y veo que esta embarazada pues si me dio gusto pero también me dio miedo, pero si, obviamente de los dos me dio gusto, pero de Manuel era un gusto diferente al de la niña, ósea un gusto anhelado, ósea después de tres abortos y cuando supimos pues estábamos vueltos locos no y de la niña fue un gusto con miedo porque era jugarle mucho al vivo” (HVP/HVP4/11).***

En este momento el señor 4 comenta que su esposa se molestaba porque él no demostraba sus sentimientos, si estaba contento o no por los embarazos, pero él dice que en lo emocional es una persona seca que no demuestra mucho sus sentimientos.

Esto tal vez se deba a que en su familia de origen, su padre tampoco llevo una relación muy afectiva con ellos, ya que sólo se limitaba a ser proveedor en su

familia y tal vez por esto al señor 4 le cueste trabajo demostrar sus sentimientos y más el cariño hacia su familia (Olavarría, 2001).

Cuando nace su hija tiene complicaciones, ya que fue un parto prolongado y nació de 30 semanas; los doctores les dicen que la niña tiene un retraso psicomotor pero que a los tres años la niña iba a estar normal, pero al comparar a la niña con una sobrina que tenía los mismos meses se dan cuenta que la niña no se movía, por lo cual la llevan con varios especialistas que le dicen que la niña tiene Parálisis Cerebral Infantil, lo cual fue un golpe muy fuerte para ambos:

***“Tu que sentirías que te dijeran que tu hijo que tiene.... Ahora si que dices si tiene retraso psicomotor se va a componer y después que siempre no que tiene PI, este Parálisis Cerebral Infantil, pues tu como parálisis cerebral tiene catalogado una cosa y es otra, que te pones a investigar, te pones a analizar las cosas y si me preguntas... parálisis cerebral se derivan muchas cosas, no nada más es parálisis como tipo mongolito, son varios tipos de parálisis pero al momento que te dicen así, te quedas así de que onda no, si es un golpe muy fuerte, muy a la de sin susto, que tu como papá no te lo imaginas o nunca lo esperas...”*** (HVP/HVP4/13).

En la dimensión espiritual el señor señala que él convivió mucho con su abuela que era muy católica y ella le inculco mucho la fe y confianza en Dios y le decía cosas como:

***“ella es muy pegada a Dios, mmm siempre me ha dicho la hoja del árbol no se mueve si mi padre no quiere y todo tiene un porque, una causa, una razón y pues no queda más que echarle muchas ganas”*** (HVP/HVP4/14).

Con lo que nos quiere decir, que lo que les estaba pasando no era casualidad, sino era porque Dios así lo quería. El señor comenta que fue demasiado doloroso y se pasaron como dos años preguntándose el ¿Por qué? pero después él decidió dejar de lamentarse y pensar en como ayudar a la niña, además señala que le costo mucho trabajo el sacar adelante a su esposa pero que juntos lo han logrado, ya que se aman y se llevan bien:

***“no era casualidad, que si te duele, si te lastima, que nos aventamos como dos años en porque, porque, no tanto en que será sino el porque y muchas veces te preguntas ¿Por qué yo no, y no el vecino?, ¿Por qué a mí? entonces me costo trabajo sacarla a ella (refiriéndose a su esposa) porque te vuelvo a repetir yo tengo otra ideología, no tanto el porque a mí no, sino simplemente, ya estoy aquí solo dame la voluntad y la fuerza, ilumíname para saber que hacer no, ósea el problema ya lo tengo ahora enséñame o dime a donde voy, no la voy a dejar a la deriva, porque mucha gente me lo dijo, ella misma me lo dijo... porque es mi hija no la voy***

***a dejar, no tengo esa mentalidad, hasta cierto punto corazón de dejarla no” (HVP/HVP4/14b).***

Además el señor comenta que cuando nació su hija tuvieron problemas económicos, ya que el dinero no les alcanzaba para los especialistas pero que ha hecho todo lo posible por tener lo necesario para ayudar a su hija. El nacimiento de su hija con NEE lo vivieron como un momento de crisis muy fuerte, ya que su esposa estaba muy mal emocionalmente, económicamente también les afectó, pero fue gracias a sus habilidades de resiliencia y su soporte espiritual que el señor 4 y su familia pudieron salir de esta crisis, apoyándose en la gran fe que él señor dice tener por Dios.

En general, se puede decir que el señor 4 es una persona no muy cariñosa ni afectiva con su familia, pero es un hombre que dio un cambio radical, ya que comenta que antes no le interesaba nada y tenía vicios, pero a partir del noviazgo con su esposa, el señor cambia para bien, siendo su familia la prioridad en este momento (Gutmann, 2000). En cuanto a la relación con su esposa, el señor comenta que se llevan muy bien y que si tienen problemas, como todos los matrimonios pero que lo resuelven bien.

Al hablar de su hija, el señor 4 menciona que es muy inteligente, que tiene problemas motores pero intelectualmente está muy bien, ya que entiende, razona, ubica, sabe lo que es bueno y malo. Además de que comenta que él ha tratado de educar a sus dos hijos igual, sin ninguna distinción, pero al hablar de las posibilidades que tiene su hija, él dice que en su imaginación quiere creer que todas, aunque sabe que no es así, pero que trata de que ella se desarrolle bien y que salga adelante, dentro de sus posibilidades.

Con respecto a lo anterior, el señor dice que con todo lo que le ha pasado, específicamente con el problema de su hija, él se ha podido dar cuenta de muchas cosas que tal vez como hombre él no ha sabido afrontar, ni tener el valor pero que de igual manera ha entendido las cosas y ha aprendido a manejar algunas acciones, esto se puede deber a la ayuda que le han proporcionado algunas

instituciones a las que ha acudido en donde no sólo le han dado ayuda a su hija , sino también a ellos como padres de una niña con NNE.

#### **e) HVP5**

El señor 5 nació en Jalisco, no conoció a su padre y su madre se caso y formó otra familia, dejando al señor y a su hermano con sus abuelos. El medio en el que se desarrollo le inculco el gusto por el futbol, por lo que desde muy pequeño comenzó a practicar ese deporte:

***“esa manera de que me educaron porque es parte de mi educación hizo que me encaminara al futbol ya más grande, de tal manera que ya llega un momento en el que pintaba yo para ser futbolista, es algo que lo tengo muy grabado en mi mente“(HVP/HVP5/5).***

Después todos migraron a la Ciudad de México. Cuando estudiaba en la secundaria llevaba a cabo ambas actividades: jugaba futbol y la escuela. Posteriormente entro al bachillerato, el cual curso en el CCH y fue ahí en donde comenta que empezó a ser muy “desastroso”, reprobaba materias y se unía a los seudo estudiantes para ir a CU:

***“llego un momento en que me hice bien desastroso la verdad, en el CCH, de veras, ósea que de tal manera que... es que yo, ya ves que luego del CCH se van al estadio a CU y luego de regreso vienen echando desastre por todos lados, pues yo era de esos, entonces en una de esas idas allá nos agarraron la patrulla y yo me avente como quince días en la cárcel” (HVP/HVP5/6).***

Este fue su momento de crisis, ya que al estar en la cárcel el señor reflexionó acerca de lo que estaba haciendo en su vida, pensando en sus abuelos que estaban haciendo un gran esfuerzo por pagar su carrera y que él no lo estaba aprovechando, lo anterior le permite resignificar su vida generando una actitud de resiliencia, por lo cual comienza a estudiar para acreditar las materias que debía y poder terminar el bachillerato; el entrenamiento en futbol lo deja definitivamente:

***“entonces después de eso, le digo a mi esposa que cambió mi vida, totalmente cambió, ósea, yo, me vino a la mente principalmente mis abuelitos dije: “caray mis abuelitos me están manteniendo la carrera, entonces ¿qué me pasa?, entonces ahí en ese momento hice cambios en mi vida, debía como 20 materias más o menos en el CCH, entonces cuando vino a mi mente eso dije: “no ni maíz, tengo que echarle los kilos para sacar todo esto”, entonces me puse a estudiar, me puse a estudiar muchísimo y luego me la pasaba en la biblioteca así leyendo muchos libros” (HVP/HVP5/6-7).***



Por otro lado, el señor 5 indica que hay otro suceso que cambia su vida, esto es cuando un amigo suyo del trabajo comienza a introducirlo en la religión Testigo de Jehová y posteriormente su suegro continúa con la labor de seguirlo introduciendo poco a poco en la religión:

***“cuando yo empecé a creer en Dios me vino otro cambio, ahora sí que fue más fuerte de todos los cambios que ya había hecho antes, por ejemplo el de la cárcel o reprobado materias y todo ese rollo, pues este todavía fue más profundo porque ahí te encuentras tú, ósea tú con el creador” (HVP/HVP5/12).***

Entre el señor y su esposa hay una relación buena, él trata de que ella este lo más cómoda posible, trata de ayudarla en el hogar, por un lado le compra electrodomésticos que disminuyan su trabajo y por otro lado cuando está en casa él mismo le ayuda a las labores; describe la relación como una vida en pareja de apoyo y lucha constante en donde tienen mucha comunicación, la cual consideran esencial:

***“está muy trillado pero así es y si es cierto, la comunicación, ósea cuando no hay comunicación y te pones a platicar así decentemente, ósea sin gritos y lo haces bien” (HVP/HVP5/21).***

En lo personal, el señor 5 se describe como una persona calmada y pacífica, hogareña ya que le gusta mucho estar en casa con su familia, una persona cariñosa con sus hijos, con su esposa y se considera un buen ciudadano porque trabaja para que la comunidad sea mejor y trata de ser buen portador para su casa. Valores que retoma de su formación espiritual.

Con respecto a su hijo con NEE, el señor 5 menciona fue una situación difícil el momento que nació A., ya que su problema se dio por incompatibilidad sanguínea, lo cual fue un momento de crisis para ambos padres, ya que el niño necesitaba una transfusión sanguínea pero como su religión no lo permite la esposa del señor 5 no quiso, lo cual llevo a reflexionar al señor sobre su religión y tomo la decisión de autorizar la transfusión, mencionando que fue una situación muy difícil, ya que el niño estaba al borde de la muerte. Al salvarse su hijo, el señor 5 menciona que dejo de pertenecer a los Testigos de Jehová, ya que la situación que vivió con su hijo le cambio mucho la perspectiva que tenía.

Con respecto a su paternidad, el señor 5 está muy pendiente de no hacer diferencias entre sus hijos, porque eso fue algo que él vivió cuando era niño y sintió un trato diferente entre sus medios hermanos (hijos de su mamá) y él:

***“Mira hay una cosa que yo les he dicho mucho a mis tres chavitos, para mí todos son igual, mira yo he visto esto en otras casas, es mas conmigo mismo, me pongo como ejemplo, yo tengo medios hermanos y yo he visto a veces que hay como trato diferente, como que hay unos que son preferidos que otros y cosas así, eso para mí me ha quedado muy grabado en mi mente que eso no debe de ser”*** (HVP/HVP5/12).

Siendo lo anterior, una habilidad de resiliencia, ya que pudo superar la diferencia que hacia su madre con respecto a él y a su medios hermanos, de tal manera que él no quiere hacer ningún tipo de diferencia entre sus hijos, sin embargo, aun cuando trata de no hacerlas, el señor comenta que de cierta manera en algunas ocasiones cuando recuerda lo que vivió con su hijo A., lo llevan a tener más ganas de abrazarlo y estar más tiempo con él, pero trata de no demostrarlo frente a sus otros hijos.

Ya que el hijo del señor 5 solo presenta alteraciones en su sistema inmunológico, de tal manera que ve a su hijo como un niño “normal” que tiene dificultades como cualquier niño de su edad y tiene todas las posibilidades para tener un desarrollo adecuado:

***“Pues lo vemos normal, mira yo de hecho me he sorprendido mucho porque como dice mi esposa no se ha enfermado, tal vez ahorita lo que nos preocupa un poquito es su pronunciación... ahí es donde me he fijado que tenemos que trabajar para que él desarrolle eso, que de hecho mi sobrina estaba así, así hablaba también y ahorita habla muy clarito, es lo que me preocupa un poquito pero entre comillas porque es muy poco, sí, yo digo que está bien”*** (HVP/HVP5/20).

Por lo anterior el único deseo del señor 5 es que su hijo en un futuro sea feliz, ya que cree que al menos nada en su estado físico o cognitivo se lo puede impedir.

El señor 5 se apoya mucho en su esposa para educar a sus tres hijos. Juntos hacen todo lo posible por darles una buena educación, apoyándolos en sus tareas escolares, conviviendo con ellos el mayor tiempo posible y sin hacer ninguna diferencia entre ellos (Figueroa, 1996), esto refleja sus habilidades de resiliencia, debido a que él vivió el abandono de su madre y desigualdad entre sus hermanos y sus medios hermanos, y a pesar de esto el señor lo ha podido superar, siendo muy cariñoso con todos sus hijos y siendo un padre comprometido.

## **f) HVP6**

En este señor encontramos que en la dimensión de prácticas de crianza, vivió en un ambiente familiar tranquilo, sus padres eran responsables y comprometidos, su madre era alegre y su padre no platicaba mucho con sus hijos pero es descrito como alguien nostálgico y reservado, lo cual se refleja en el señor quien es callado y no tiende a demostrar sus emociones, ha intentado continuar con esa armonía en su familia actual, es una persona responsable y le gusta ser serio en lo que hace.

Una de las dimensiones que tiene mucha relevancia en la vida del señor es la religiosa, incluso la familia del señor tienen un pequeño conflicto con la familia de origen de su esposa porque no pertenecen a la misma religión, aún así tratan de llevarse lo mejor que pueden. Se apegan mucho a los mandatos de su grupo eclesiástico, de tal manera conviven en familia y se relacionan con su comunidad desde los parámetros de sus creencias:

***“vamos a las reuniones de la congregación... como una fiesta normal pero con ciertas reglas, siempre se cuida que las cosas no se salgan de control” (HVP/HVP6/19).***

El señor tuvo durante su infancia y adolescencia una vida familiar estable e incluso es posible pensar que por estas características personales, el señor pudo encontrar y casarse con su esposa quien es parecida a él, a quien describe como paciente, trabajadora y entre líneas se nota que es responsable.

El momento del nacimiento de su hijo lo vive como una crisis. Con la llegada del pequeño, el señor comienza a cuestionar la situación del niño y aun cuando dice que ya es algo superado siempre queda el pensamiento de lo que pudo haber sido y no es, por lo que se refugia en la religión Testigos de Jehová afianzándose a lo que Dios promete a través de la Biblia, teniendo la esperanza de que algún día todo será diferente para él y su familia, considerando principalmente una mejoría en su hijo, digamos que la espiritualidad como elemento resiliente le ha ayudado a encontrar cierto consuelo, sin embargo es notable que el mismo señor no termina por aceptar la condición orgánica de su hijo, como padre es muy consentidor con su hijo, pero por el hecho de verlo con dificultades físicas, no le pone límites, es algo que se le complica mucho. Ve a su hijo en el futuro con

posibilidades muy limitadas, por lo que trata de apoyarlo lo más que pueda llevándolo a instituciones donde puedan ayudarlo, aun cuando piensa que sería un gran logro que su hijo consiguiera aprender actividades básicas de autosuficiencia:

***“la verdad si las veo reducidas pero estamos trabajando para que sea lo mejor posible... Yo esperarí que por lo menos él aprendiera lo básico pues, por ejemplo a vestirse, bañarse solo, pues básicamente eso, lo hemos analizado y no tiene muchas posibilidades, pero por lo menos yo pienso que si eso se lograra pues ya sería de gane”*** (HVP/HVP6/19).

El discurso del señor no es muy esperanzador, refleja su resignación al referir el cuidado de su hijo como una obligación. Consideramos que la resiliencia de esta situación está en proceso, dado que además del papel de la religión está el apoyo de su familia, que le permite avanzar hacia adelante. Como padre también realiza junto a su esposa un trabajo en equipo para cuidar y educar a su hijo, entre ellos existe una buena relación y los conflictos más comunes que se llegan a dar se deben a la cuestión económica, la cual fue decayendo con la llegada del pequeño, lo cual nos habla de posibles sentimientos encontrados en cuanto a su hijo, por un lado lo quieren y lo cuidan, pero por otro lado es un trabajo arduo que requiere mucha paciencia; sin embargo tanto él como su esposa tratan de reflexionar y siguen unidos apoyando a su hijo (Salguero, 2002). En este caso el señor reconoce mucho el apoyo por parte de su esposa, ya que es ella quien pasa el mayor tiempo con el niño y le ayuda a sus tareas en casa mientras el señor trabaja:

***“mi esposa es muy paciente en ese sentido, le explica el por qué no se tiene que hacer eso...en la casa cuando le dejan tarea, sobre todo su mamá que es la que está más tiempo con él, lo apoya”*** (HVP/HVP6/21 y 22).

En resumen el señor es un padre responsable y comprometido, educa a sus hijos a través del establecimiento de ciertas normas, es cariñoso y está pendiente de las necesidades de su familia.

#### **g) HVP7**

En las prácticas de crianza de su familia de origen nos narra que su padre pasaba tiempo con su familia, sin embargo no los aconsejaba o los guiaba, se abocaba más a darles algún gusto y tener tiempo de recreación con ellos, esto está

relacionado con la dimensión escolar y económica ya que su padre no le impulsó a seguir estudiando, por lo que el señor comenzó a trabajar muy joven para ganar dinero y comprar las cosas que le gustaban:

***“cuando está uno joven y no hay alguien atrás que te respalde económicamente y te insista, ya agarras otros horizontes, te gusta el dinero...”*** (HVP/HVP7/9).

En la actualidad el señor se arrepiente de no haber seguido estudiando pero acepta la situación en la que vive, acepta su error y sigue adelante, lo que nos indica cualidades de una persona resiliente.

De igual manera que en el caso de la HVP6, el señor estuvo dentro de un ambiente familiar estable sin muchas dificultades; encontró a su esposa con la cual dice llevarse muy bien, pero como todos los matrimonios tienen alguna que otra dificultad pero se puede reflexionar en torno a esta para seguir adelante:

***“nos conocimos bien y ahorita ya llevamos veinte años de casados, tenemos tres hijos y no tenemos... bueno no somos la pareja perfecta...”***(HVP/HVP7/10).

El señor también encuentra apoyo en su espiritualidad, agradece lo que tiene y ha conseguido, además de buscar soluciones con respecto a los errores que pudiera llegar a cometer en el trato hacia su familia y consigo mismo, su religión le ha brindado al señor un compromiso con los valores que el tiene y que ha adquirido durante las visitas a la iglesia, que están relacionados con su integridad personal y la conexión que mantiene con las otras personas, es así que intenta seguir lo mejor que puede los consejos que el padre de la iglesia da a los creyentes:

***“el padre te orienta, te dice que esa no es la solución, que hay que platicar, dialogar... a mi me ha ayudado bastante porque necesitas este... recargar la pila del ajeteo que llevas”*** (HVP/HVP7/22).

Su religión le brinda mucho apoyo para afrontar situaciones difíciles y no dejarse caer, sin embargo esta misma creencia religiosa, no ha permitido un cambio en la dimensión de género y las creencias subyacentes, por ejemplo, en lo referente a la relación con su hija, él dice sinceramente que estaba muy feliz con sus dos hijos varones, que jamás se le ocurrió tener una niña pero que como su esposa quería tenerla, él la aceptó:

***“realmente así, con ganas con ganas de así una niña pues no, no me pasaba por la mente”*** (HVP/HVP7/14).

Por lo anterior el nacimiento de su hija y la noticia sobre su condición orgánica, lo vivió como un momento de crisis, se sintió muy mal pero fue “superándolo” al platicar con un amigo cuya hija tiene síndrome de Down; aquí se observa que el apoyo de amigos con situaciones similares le permitió la aceptación de lo que no se puede cambiar, característica fundamental de la resiliencia. Sin embargo se percibe cierta contradicción al referir la relación que tiene con su hija, pareciera que a veces la ve como una obligación pero en otras se muestra preocupado por que ella salga adelante, sea feliz y que tenga una vida normal:

***“La niña ya está aquí y que dentro de su discapacidad a la niña hay que ayudarla... Yo quiero simplemente pues que sea feliz” (HVP/HVP7/14 y 17).***

Probablemente aun no acepta del todo la condición de su hija porque se nota cierto distanciamiento con ella, por ejemplo el señor va con sus hijos varones a sus entrenamientos, convive más con ellos y deja que su esposa se ocupe de cuidar y jugar con su hija, su participación en la educación de la niña, no pasa de que le diga que no haga tal o cual cosa, más bien pareciera que la madre es la encargada de la niña y él de sus otros hijos:

***“luego le digo a mi esposa que se venga con la niña, entonces de ahí aprovechamos y se va con la niña” (HVP/HVP7/19).***

Se puede percibir que en cuanto a las cualidades de hombres y mujeres tiene diferentes concepciones y tratos, por ejemplo a los hijos varones considera que hay que regañarlos porque son más destrampados y a la niña no porque es más tranquila, considerándola en palabras del señor, como que su hija “es todo amor”. (García y Olviera, 2006). El señor se considera como un padre moderno y que quiere mucho a sus hijos.

Hablando un poco sobre la manera de ejercer su paternidad, se tiene que en el ámbito de educación no se nota un trabajo en equipo entre el señor y su esposa hacia su hija, pareciera que él es el que se encarga más de sus hijos varones dejándole la responsabilidad a su esposa de educar a la niña. Las prácticas de crianza que tiene el señor hacia su hija se reduce simplemente a decirle que no abra la puerta a desconocidos con muy poco acercamiento hacia ella.

Consideramos que aún no acepta la condición orgánica de la niña, incluso está dudoso de si su hija podrá lograr ser independiente, en su discurso refiere que sólo espera que sea feliz pero en el fondo no espera algo más de ella:

***“lo he analizado y digo chin, le digo a mi esposa, que ojalá que alcance lo más que se puede... creo yo que a ver si se puede rescatar todo lo que se pueda...yo espero que sea feliz, porque pues de ella qué puedo esperar, de ella no...”*** (HVP/HVP7/17).

En éste caso consideramos que el señor no ha consolidado la resiliencia en cuanto al nacimiento y características de su hija, podría decirse que lo ve como algo trágico, considera a su hija como una persona sin posibilidades para desarrollarse o destacar en algo, esto nos hace pensar que se encuentra todavía en el momento de la negación; sin embargo es un padre responsable y cariñoso con todos sus hijos, trata de comunicarse con ellos, en especial con los varones para que puedan superarse tanto académica como personalmente y trata de que sus prácticas de crianza se basen en la comunicación con su familia sin recurrir a la violencia.

#### **h) HVP8**

El señor 8 es un maestro jubilado que comenta que desde que era joven quería ser maestro y también pensaba en ser músico y ser artista:

***“Si pensaba en ser maestro... este pensaba yo en la música”*** (HVP/HVP8/9).

El señor menciona que sus papás también eran maestros, teniendo una situación económica y de crianza favorable. En la escuela de sus padres el señor 8 recibía a los alumnos y fue en donde conoció a su esposa, la señora B, ahí fue donde se hicieron novios:

***“Si, ahí la conocí y llevamos buena amistad, con sus papás, con ella, entonces ya pasando el tiempo ya nos hicimos novios, se hizo la remolona y pues ya”*** (HVP/HVP8/11).

Después el señor 8 le pide matrimonio a la señora B, pero se caso con otra muchacha, mencionando que los padres de la señora B le reclamaron por la falta de seriedad del señor.

Posteriormente el señor 8 comenta que tuvo dos hijos en su primer matrimonio pero empezó a tener muchos problemas con su esposa debido a que era muy conflictiva y también con la familia de ésta, ya que el señor mantenía a los padres y hermanos de su esposa hasta que se divorcio. El fracaso en su matrimonio, fue un momento de crisis para el señor, pero mostrando rasgos de resiliencia, como aceptar lo que no se puede cambiar, y que nunca es tarde para corregir errores, buscar a la señora B, le propuso matrimonio de nuevo, buscando su felicidad y ella acepto aunque sus padres se opusieron un poco, pero después aceptaron, se casaron y tuvieron cuatro hijos:

***“Queríamos nada más la pareja pero esperábamos al segundo, a la niña y nada, vino otro niño, luego vino otro niño entonces ya cuando Janet, pues no habíamos planeado nada y pues pensábamos ya quedarnos con los tres, pero ya vino de colada” (HVP/HVP8/12).***

El señor comenta que han sido muy felices, ya que han logrado todos sus objetivos como familia, sus hijos son buenas personas y ya están formando su propia familia:

***“Muy feliz, hemos logrado los objetivos, para que ellos se formaran una familia” (HVP/HVP8/20).***

En cuanto a su esposa menciona que siempre han tenido una buena relación con ella, ya que dialogan mucho para resolver sus diferencias y casi no pelean ni discuten:

***“Pues no, casi no peleamos ni discutimos, sino dialogamos” (HVP/HVP8/19).***

Mostrando así, sus habilidades de resiliencia, ya que pudo superar la situación de peleas y discusiones que tenía con su primer esposa; buscando el dialogo y una relación estable con su actual pareja.

Aunque indica que cuando trabajaba y llegaba de malas a veces si recaía en la familia pero lo resolvían de buena manera.

Con respecto a su hija con NEE el señor 8 menciona que cuando su esposa le dijo que estaba embarazada la noticia lo tomo por sorpresa, ya que no estaba planeada pero si se preocupo un poco porque su situación económica no era muy buena:



***“No pues nada mas ella me dijo que estaba embarazada y pues lo tomamos normal, si y con Ja si fue una sorpresa porque no estaba planeada” (HVP/HVP8/15).***

Además menciona que en el transcurso del embarazo no fueron muy seguidos al hospital, porque no contaban con los recursos necesarios. Al enterarse que su hija tiene Parálisis Cerebral Infantil comenta que si fue un impacto muy fuerte y se empezaron a echarse la culpa uno al otro, viviéndolo como un momento de crisis y superándolo gracias a sus habilidades de resiliencia que les permitieron entender que fuera de quien fuera la culpa, tenían que resolver ese problema juntos y hasta la fecha a si lo han hecho:

***“le hicieron pruebas y lógico fue un impacto muy fuerte y lo que pasa, no que fue culpa tuya, no que tuya, eso fue al principio y ya que supimos bien las cosas nos sentamos a platicar y no pues la culpa sea de quien sea tenemos que resolver esto y hasta la fecha” (HVP/HVP8/16).***

El señor 8 comenta que él tiene un carácter fuerte y al enterarse del problema de su hija, fue un impacto muy grande pero pensó que no podía ponerse a llorar con su esposa, sino debía ser fuerte, lo cual no le permitió llorar ante su momento de crisis, tal vez por su posición de hombre fuerte (Gutmann, 2000).

En general, se puede decir que el señor 8 es una persona tranquila, como es jubilado el señor trata de ayudar en la casa, de apoyar a sus hijos y esposa, además de que el considera que la mejor manera de tener una buena relación familiar es la comunicación, haciendo mucho énfasis en que ellos tratan de no discutir ni pelear, más que nada tratan de dialogar.

Con respecto a su hija, menciona que siempre ha buscado la superación de ella y la ha cuidado mucho; de la misma manera le pide mucho a Dios que su hija pueda valerse por sí misma, que mejore y que sea autosuficiente, por eso la ha llevado a diferentes lugares en donde la ayudan al desarrollarse.

#### **i) HVP9**

En las prácticas de crianza de la familia de origen, el padre del señor casi no hablaba con ellos, se comportaba de manera distante y seria, la madre era la que más platicaba con ellos y los alentaba para que consiguieran un modo de vivir

mejor, se preocupaba por ellos y les ponían reglas para educarlos o incluso los regañaban (Laqueur, 1992).

También se percibe que la dimensión de género tuvo relevancia en la vida familiar del señor ya que los juegos que hacía de niño los compartía con amigos de la calle ya que sus hermanos son descritos como muy tímidos y sus hermanas tenían la idea de que las mujeres debían realizar tareas o estar con mujeres:

***“con ellas si tenía comunicación, nada más que igual tenían la creencia de mi papá de que ustedes son hombres y ellas son mujeres” (HVP/HVP9/7).***

Con lo anterior puede suponerse que el padre del señor tenía una manera de educar muy tradicionalista, pudiendo llegar a ser un padre autoritario Torres (2004).

Otra aspecto relevante del señor es su formación educativa, ya que el señor deseaba ser electricista industrial, pero por influencias de algunos compañeros decidió dejar de estudiar y se puso a trabajar como actualmente lo hace. Afirma que la economía familiar siempre ha sido estable. El señor no menciona arrepentirse de haber dejado la escuela, así que pueden haber dos posibilidades; una, que realmente está contento con esa decisión y la otra, que haya aprendido a vivir con esa decisión, pero buscó distintas soluciones para seguir adelante, siendo así una persona resiliente.

Considerando que los hijos del señor AG no tienen ninguna dificultad seria ocasionada por alguna lesión orgánica, física o cognitiva, solo lleva a sus hijos al CDEC para que reciban estimulación temprana, los lleva a ambos debido a que no le gusta hacer diferencias entre ellos, sin embargo, algunos familiares que los rodean perciben que el señor AG quiere más a su hija porque está más tiempo con ella que con su hijo:

***“yo digo que no hubo cambios, pero lo que si me decían, que el que había cambiado era yo porque ya le hacía más caso a la niña que al niño” (HVP/HVP9/12).***

Pero aun cuando algunas personas perciben eso, el señor no cree que esta situación se deba a una diferencia que haga entre ellos, sino que se debe a la edad de sus hijos, ya que el niño por ser más grande sale a jugar a la calle mientras la niña por ser la más pequeña permanece en casa:

***“yo siento que soy igual para los dos, nada más que como mi niño ya está un poquito más grande, sale a jugar con sus primos y la niña se queda conmigo, nada mas por esos detalles” (HVP/HVP9/12).***

Él, menciona que sus hijos lo quieren mucho y que a su vez él trata de que ellos sean independientes y sepan valorarse a sí mismos, para que cuando sean grandes no tengan que esperar a que les sigan dando las cosas, sino que ellos solos busquen lo que mejor les conviene. El señor AG considera que esta es la manera más adecuada de educar a sus hijos porque fue así como a él lo educaron Torres (2004):

***“yo soy de la actitud que se sepan valorar a sí mismos, que no dependan de nadie, porque así me enseñaron mis papás, esa disciplina de que se sepan valorar, porque hay muchas personas que están muy grandes y todavía les dan cosas, en verdad que les hace daño, porque a lo mejor al rato que no los tengan se acabo todo y no saben ni meter las manos” (HVP/HVP9/14).***

El señor AG no espera nada de ninguno de sus dos hijos y debido a la situación en la que ellos están no ve alguna posible dificultad para un óptimo desarrollo, por lo que solo desea que sean felices:

***“Pues nada más que crezcan y hagan su vida, es lo único que quiero, porque esperar algo, no espero nada de ellos” (HVP/HVP9/14).***

## **CAPÍTULO 6**

### **CONCLUSIONES**

La reflexión de los datos desde el marco interpretativo de la Metapsicología de Contextos, nos permitió iniciar esta investigación ensayando distintas miradas teóricas como la teoría de roles, teoría ecológica y la teoría de sistemas que explican a la paternidad de una manera histórico-social; y el psicoanálisis que la expone como un estado subjetivo.

Una vez que obtuvimos los datos, teniendo como marco interpretativo a la Metapsicología de Contextos los analizamos y luego sintetizamos las características de las distintas dimensiones que conforman la realidad psicológica de los padres entrevistados con respecto al ejercicio de su paternidad; para esto retomamos algunos aspectos teóricos como por ejemplo la condición de género, economía, condición familiar, la migración, aspectos emocionales, etc; y la resiliencia que no se había considerado teóricamente pero que fue necesario incorporar para explicar de manera más amplia lo obtenido en esta investigación. El psicoanálisis sí bien es muy útil e interesante para explicar de manera simbólica y subjetiva lo qué es ser padre y se había planteado como un eje teórico, en este estudio se retoma poco precisamente por las características muy particulares de los discursos de los padres entrevistados. Con todo lo anterior se manifiesta que aún cuando ya se había planeado un proceso de investigación, la realidad para el grupo de entrevistados es muy particular construida dentro de su propio marco histórico-social por lo que nada está determinado en cuanto a la construcción del conocimiento (Rojas, 2005).

El empleo de la metodología cualitativa, particularmente la historia de vida nos ha permitido identificar los distintos momentos relevantes en la vida de los padres entrevistados, y de qué manera, estos momentos de crisis han delineado en cada uno de ellos un estilo de ser padre, algunos de ellos conservaron ciertas características de sus padres en sus actitudes personales, sobretodo en relación a su condición de género, pero la mayoría construyeron sus prácticas de paternidad de forma muy personal, tomando distancia de las de sus abuelos y padres.

De esta manera, los hallazgos más relevantes de esta investigación son: que la mayoría de los papás no convivieron con sus abuelos porque sus padres migraron a la ciudad por distintas causas, principalmente las dificultades económicas, modificando la dinámica familiar y las distintas prácticas de crianza.

En 1970 el fraccionamiento de los ejidos cercanos al Distrito Federal, permitió que las familias migrantes, obtuvieran terrenos a muy bajo precio y de esa manera se dio un paliativo al problema de vivienda, (Rosete, 2004), es en este tiempo que los padres de los entrevistados compraron terrenos en Chalma, por lo que sus familias de origen eran nucleares, construyendo sus cuartos o pequeñas casa en terrenos de 200 metros cuadrados.

Cuarenta años después encontramos que las familias de los entrevistados son en general extensas y muy pocas nucleares, debido a que al casarse lo hijos y no contar con suficientes recursos económicos, tienden a vivir en uno o dos cuartos que construyeron en los terrenos de 200 metros cuadrados, situación que se corrobora en el estudio de esta comunidad, realizada por (Rosete, 2008). Esta situación topográfica de las viviendas de los entrevistados, le da un matiz a las prácticas de crianza, pues algunas de las familias cuentan con las abuelas, tías o tíos para ayudar en el cuidado de los hijos.

En el aspecto económico básicamente se halló que la mayoría de los padres vienen de hogares en donde la situación económica no era muy favorable, la mayoría de los señores tenían poco interés en las actividades escolares y les gustaban mucho las reuniones sociales con amigos para divertirse o con sus respectivas novias, estos factores hicieron que comenzaran a trabajar muy jóvenes, sin preocuparse por una escolaridad media, truncando la posibilidad de obtener estudios superiores que les permitieran tener una mayor solvencia; a pesar de esto, los señores en general no manifestaron tener dificultades económicas.

En actividades como la recreación es posible distinguir el vínculo que tienen la dimensión familiar, económica, escolar y social, algunas de las familias indican que sus actividades recreativas se reducen a: asistir a parques o lugares públicos como deportivos para jugar con sus hijos, precisamente por la falta de recursos

para ir a pasear a lugares más retirados de su comunidad, ir al cine o al teatro pero también estas salidas se están reduciendo por cuestiones sociales en el país como la delincuencia, por la salud de sus hijos con necesidades educativas especiales que a veces pueden llegar a ser más sensibles a los cambios de temperatura e incluso por su religión.

En la dimensión espiritual encontramos que estos padres en general son católicos, pero también hay padres que profesan la religión de testigos de Jehová; pese a estas diferencias en cuanto a grupos religiosos, todos los padres creen en un ser superior y que ese ser divino interviene en sus vidas y en las de sus familias, algunos se apegan más que otros a lo escrito en la Biblia pero aún así esta dimensión se relaciona con la manera de ver a su comunidad, lo que hacen en ella, la forma en que se explican la condición de su hijo con NEE y también con la concepción que tienen de los tratamientos que en los distintos ámbitos hospitalarios o educativos les ofrecen a sus hijos.

La dimensión institucional aparece en estas familias en el momento en el que llegaron a una institución de salud para el nacimiento del niño y generalmente de ahí los canalizaron a otra instancia que les ofrecía un tratamiento más especializado de acuerdo a la condición de su hijo; sin embargo los padres también fueron buscando por cuenta propia, distintas instituciones que les dieran un trato más amplio por lo que incluso algunos han asistido a dos instituciones a la vez siendo una de ellas el CDEC. Esta búsqueda de atención nos muestra no sólo la preocupación de los padres hacía los niños sino también la búsqueda de respuestas sobre las características de sus pequeños que a su vez desembocan en la concepción que tienen de ellos y sus posibilidades para desarrollarse. Elementos constitutivos de sus relaciones de paternidad.

La dimensión de género dio resultados interesantes además algunos coincidieron, como que la mayoría de los hombres en las distintas generaciones ocupan el lugar del principal proveedor económico en su familia, además de características definitorias de género como, fortaleza y dependencia para hombres y mujeres respectivamente. Sin embargo algunas abuelas y madres rompieron este patrón

por situaciones de abandono o alcoholismo por parte de los hombres, encargándose tanto de la manutención económica como del cuidado de sus hijos. También se encontró que los oficios fueron cambiando generacionalmente, por ejemplo, los abuelos laboraban principalmente en sectores primarios como la ganadería, agricultura o minería. Los padres comenzaron con los mismos trabajos que los abuelos pero como efecto de que varios migraron a la ciudad y los requerimientos de las zonas urbanizadas son diferentes, éstos cambiaron a trabajar en sectores secundarios como obreros, panaderos, costureros o en construcción y los señores entrevistados tienden a desempeñarse en el sector terciario como maestro, taxista, electricista, etc.

Otro aspecto relevante es que tanto los padres de los señores y abuelos ejercían una educación a través del golpe, sin embargo las prácticas de crianza cambiaron notablemente en la familia actual (Kotliarenco, Cáceres y Álvarez, 1998). Estas prácticas de crianza se caracterizan por la colaboración en la educación de sus hijos por parte de los señores con sus esposas, tratan de comunicarse con los miembros de su familia, no golpean a sus hijos, sino más bien tratan de ponerles reglas para comportarse.

Los padres entrevistados desarrollaron formas que mejoran la relación con su esposa e hijos, lo que consideramos claras habilidades resilientes. También en cuanto a la expresión de sentimientos; mientras que los abuelos y padres se mostraban distantes de sus familiares, los señores se acercan más a su familia e incluso se caracterizan en general a sí mismos, como personas alegres y cariñosas.

Autores como Kotliarenco y Dueñas (1996) mencionan que los niños sometidos a situaciones estresantes reaccionan mejor de lo esperado debido a que existen factores protectores vinculados a los recursos personales del niño como la autonomía, independencia, capacidad empática, orientación hacia las tareas y factores temperamentales, así como factores relacionados con los recursos sociales en los que destaca la existencia de madres o sustitutos que apoyen al niño. Los padres entrevistados tuvieron madres o algunos otros familiares con una

presencia estable que tenían un contacto cercano y positivo que posiblemente les ayudó a superar las situaciones difíciles por las que pasaron en su infancia.

Otros autores (Mrasek, en Rutter, 1985) agregan otras características fundamentales sobre el funcionamiento psicológico en niños y niñas resilientes como: mayor tendencia al acercamiento, mayor autoestima, menor tendencia a sentimientos de desesperanza, mayor autonomía e independencia.

Al igual que el papel que tiene el sentido del humor como un rasgo de personalidad ya que aquellas personas que tienen la facilidad de reírse de sí mismos tiene una mayor fortaleza y libertad interna (Vanistendael, 1991 citado en Kotliarenco y Dueñas, 1996). Esto tiene relación con la mayoría de las papás entrevistados, quienes se describen a sí mismos como personas alegres y afectivas. Este mismo autor enfatiza que el sentido del humor es el resultado de un equilibrio que se da entre un comportamiento juguetón y el medio ambiente, además puede manifestarse como la capacidad de comprender el humor, de apreciarlo y los productos del humor como los chistes que también son útiles como un método para enfrentar la adversidad.

Es probable que gracias a la resiliencia sobre las experiencias de maltrato y/o abandono como por ejemplo en los casos de los papás 2 y 3 que tuvieron una vida familiar complicada, lograron salir adelante gracias al apoyo familiar y llegaron a repensar lo que es ser padre, que no se limita al plano biológico, sino que esta compuesto de prácticas y formas de ver al otro, incluyendo ámbitos afectivos, de educación, juego, protección, entre otras cosas, de tal forma que al intentar relacionarse como padre, tratan de mejorar o en otros casos como el del señor 5 y 6, repetir la relación que tuvieron con sus propios padres; esto puede sustentarse con lo que menciona Laqueur (1992) y Yablonsky (1993) y la manera en que los hombres conviven con sus hijos, quienes resignifican lo qué es ser padre influenciados también por los cambios sociales e ideológicos sobre la paternidad y la masculinidad, dando así la posibilidad de establecer un trabajo en equipo con la mujer, que a su vez logra un cambio en la dinámica familiar a comparación de las anteriores generaciones.



Ahora, de manera más específica, Bowley y Gerder (1991), mencionan que los padres pueden tener dificultades en el cuidado y crianza del hijo con NEE debido a que el pequeño no cumple con las expectativas que se tenían de él, representando un gran impacto; esto puede relacionarse con el psicoanálisis y lo mencionado por Solis-Ponton (2004) y Levin (2003) en el sentido de que el proyecto de concebir un hijo es siempre portador de significaciones inconscientes que habrán de tomar cuerpo en el niño por nacer: el hijo llega a la existencia en el seno de una red de representaciones preexistentes, reguladas por la tendencia repetitiva del inconsciente, investidos por la historia de vida de sus padres. El nacimiento del niño con NEE da lugar a una nueva organización que produce una ruptura ya que el niño real nunca coincide con el niño imaginario del deseo absoluto de la madre, destinado a colmarla completamente, por lo que surgen emociones como culpa, sobreprotección, negación o vergüenza; si bien es cierto que la mayoría de los señores manifestaron en cierto momento alguno de estos sentimientos, actualmente se puede decir que han llegado a aceptar a su hijo con su condición orgánica dándole un lugar en la familia. Ven a su hijo con posibilidades de desarrollarse como persona, alejando de cierta forma un pensamiento fatalista, incluso se puede percibir que tienen esperanza en ellos, los disfrutan felices e independientes. Algunos aun están en una etapa de cambio entre el “miedo a lo desconocido” y la aceptación de las características de su hijo, pero de todas formas existe un cambio en su convivencia hacia ellos, se percibe positiva, en el sentido que ya no les es tan difícil mostrar sus emociones y están dispuestos a compartir sus experiencias, sin sentirse avergonzados, esto difiere de lo que mencionan autores como Gutmann (2000) quien plantea que los padres mexicanos no se acercan a sus hijos por seguir el estereotipo de macho; lo que sugiere un cambio de perspectiva por parte de estos papás dado que se permiten compartir con sus esposas, valores, afecto y normas que enriquecen la relación con su hijo y su familia. Es posible decir que estos señores han aprendido a ser nuevos padres a diferencia de los padres y abuelos que ellos tuvieron.

## BIBLIOGRAFÍA

- Alcalá, G. (1995). **Paternidad Responsable. Publicaciones de Movimiento de Mujeres, A.C.** México: El Colegio de México. pp. 1-10.
- Allport, G. W. (1935). **Handbook of social psychology: Attitudes.** Worcester, MA: Clark University Press. pp. 798-844.
- Bautista, R. y Cools. (1993) **Necesidades Educativas Especiales.** Málaga: Ediciones Aljibe. pp. 251-352
- Bleichmar, H. (1984). **Introducción al estudio de las perversiones. "El edipo según Lacan (1980).** Buenos Aires: Ediciones Nueva Visión. pp. 21-44, 63-90.
- Bowley y Gerder (1991). **El niño con Parálisis Cerebral.** Ed. Panorama cap. 1
- Burkley, A. (1967). **Constructing Fatherhood.** London: Sage Publications. pp. 45-51.
- Castells, M. (1996). "The net and the self. Working notes for a critical theory of the informational society" *Critique of Anthropology*, 16, (1), 9-38.
- Dennis, L. y Gutiérrez L. (1996). La investigación etnográfica: experiencias de su aplicación en el aula. [En red]. Disponible en: <http://redes-cepalcala.org/inspector/DOCUMENTOS%20Y%20LIBROS/INVESTIGACION/INVESTIG-ETNOGR.htm>
- Díaz, C. (1995). **Aspectos sociales, legales y culturales relacionados a la custodia paterna de menores.** México: Manual Moderno. pp. 65-72.
- Dor, J. (1993). **El padre y su función en psicoanálisis:** Capítulo 4. Buenos Aires. Ediciones Nueva Visión. pp. 41-52.
- Figueroa, J. G. (1996). **Algunas propuestas para la construcción de nuevas paternidades.** México: Mc Graw Hill. pp. 7-12.
- Fuller, N. (2000). **Paternidades en América Latina.** Perú: Fondo Editorial. pp. 241-275.

- García, B. y Oliviera, O. (2007). Trabajo extradoméstico y relaciones de género: una nueva mirada. [En red]. Disponible en: <http://bibliotecavirtual.clacso.org.ar/ar/libros/grupos/gutierrez/04GarciaOliveira.pdf>
- García, B. y Rojas, O. (2002). Los hogares latinoamericanos durante la segunda mitad del siglo XX: Una perspectiva sociodemográfica. [En red]. Disponible en: <http://redalyc.uaemex.mx/src/inicio/ArtPdfRed.jsp?iCve=31205001>.
- Germaine, C. (1986). "Ecological Perspective. Encyclopedia of Social Work, Silver Spring". National Association of Social Workers. pp. 56-59.
- Giddens, A. (2000). **La transformación de la intimidad: sexualidad, amor y erotismo en las sociedades modernas**. Madrid: Cátedra. pp. 183-194.
- González de la Rocha, M. (1999). **Divergencias del modelo tradicional: Hogares de jefatura femenina en América Latina**. México: Plaza y Valdés. pp. 97-124.
- Gonzalez, E. y Cools. (2002) **Necesidades Educativas Especiales. Intervención Psicoeducativa**. Madrid: Editorial CCS. pp.105-519
- Gutmann, M. C. (2000). Ser hombre de verdad en la ciudad de México. Ni macho ni mandilón. [En red]. Disponible en: <http://redalyc.uaemex.mx/redalyc/src/inicio/ArtPdfRed.jsp?iCve=13900611>
- Haley, J. (1973). **Terapia no convencional. Las técnicas psiquiátricas de Milton H. Erickson**. Buenos Aires: Amorrortu. pp. 33-57.
- Hernández, J. y Martínez, P. (1997). **Las expectativas maternas y paternas como factores relevantes en el desarrollo del niño**. Tesis para obtener el grado de Licenciatura en Psicología. México, ENEP- Iztacala, UNAM, pp. 61-81.
- Hochschild, A. (1989). **The second shift: Working parents and the revolution home**. New York: Viking. pp. 24- 37.
- Ingalls, R. P. (1982). **Retraso mental: la nueva perspectiva**. México:Editorial Manual Moderno. pp. 96-148
- Katzman, R. (1992). "¿Por qué los hombres son tan irresponsables?". Revista de la CEPAL, Comisión Económica para América Latina y el Caribe, 46, 87-95.

- Kotliarenco, M. A.; Cáceres, I. y Álvarez, C. (1998). "La pobreza desde la mirada de la resiliencia". En Notas sobre resiliencia. Santiago. Centro de Estudios y Atención del Niño y la Mujer. pp. 1-49.
- Kotliarenco, M. A. y Dueñas, V. (1996). "Una propuesta de acción educativa". En Notas sobre resiliencia. Santiago. Centro de Estudios y Atención del Niño y la Mujer. pp. 2-16.
- Laqueur, T. W. (1992). **The Facts of Fatherhood in Rethinking the Family: Some Feminist Questions**. Boston: Editorial B. Thorne. pp. 155 – 175.
- Lamb, M. E. (1981). **The Role of the Father in child development**. Estados Unidos: Wiley and Sons. pp. 113-117.
- Levin, E. (2003). **Discapacidad. Clínica y Educación**. Argentina: Nueva Visión. pp. 10.
- Lewis, H. (1974). **The lives of a cell**. Nueva York : Bantam Book. p. 147.
- Macías, R. (1995). **La Familia**. México: CONAPO. pp. 165-199
- Minuchin, S. y Fishman, H. (2002). **Técnicas de terapia familiar**. Buenos Aires: Paidós. pp. 25-41
- Nyle, C. (1976). **Fatherhood Today: Men's Changing Role in the Family**. New York: John Wiley and Son. pp. 95-101.
- Olavarría, J. (2001). **Y todos querían ser (buenos) padres. Varones de Santiago de Chile en conflicto**. Santiago, Chile: FLACSO. pp. 74-89.
- Parke, R. D. (1986). **El papel del padre**. Madrid: Ediciones Morata. pp. 19-34.
- Paniagua, G. (2001). **Desarrollo psicológico y educación**. Madrid: Alianza Editorial. pp 469-494.
- Patton, J. y Cools. (1991) **Casos de Educación Especial**. México: Editorial Limusa-Noriega. pp. 103-127
- Polaino-Lorente, A. y Martínez, P. (2003). **Evaluación psicológica y psicopatológica de la familia**. España: Instituto de Ciencias para la Familia. pp. 130-134.
- Ríos, J. A. (1986). **El padre en la dinámica personal del hijo**. México: Científico México. pp. 65-96.

- Rojas, R. (2005). **Formación de Investigadores Educativos. Una Propuesta de Investigación.** México: Plaza y Valdés. pp. 65-92.
- Rosete, S. C. (1993). **Características Familiares Económicas y Educativas. Su Relación con las Alteraciones en el Desarrollo Psicológico, Análisis Comparativo** En *Familia. Primer encuentro nacional de Investigadores sobre familia*. Tomo II. Tlaxcala, México. Centro de estudios para la familia. pp. 53-68.
- Rosete, C. (2004) **Las Aportaciones del Sentido Personal en la Reconstrucción del Proceso Histórico de Chalma en el Contexto Latinoamericano.** Tesis de Maestría, Universidad Nacional Autónoma de México Facultad de Ciencias Políticas y Sociales, Edo. de Méx., México.
- Rosete, S. C. Campos, H. Ma. De los A. y Herrera, S. F. (2008) **Asesoría psicológica en el Ámbito Comunitario. Una experiencia integrativa de docencia-servicio-investigación.** En Sánchez, E. L. *Servicio Social en la formación de estudiantes de psicología*. México: UNAM FES Iztacala.
- Rosete, C. y Salinas, F. (2008). **Contextualización Multidimensional de Diferencias en el Desarrollo Psicocorporal.** En *Reflexiones para la formación del Psicólogo*. México: UNAM. pp. 251-266.
- Rosete, C. (2009) **Reflexiones Críticas Sobre la Educación Especial en México.** En prensa.
- Roudinesco, E. (2006). **La familia en desorden.** México: Fondo de Cultura Económica. pp. 13-36.
- Rutter, M. (1985). "Psychopathology and Development: Links between Childhood and Adult Life". Child and Adolescent Psychiatry. Modern approaches. 22, (4), 183-188.
- Safa, H. (1995). **The Myth of the Male Breadwinner: Women and industrialization in the Caribbean.** Estados Unidos: Westview Press. pp. 39-46.
- Salguero, M. A. (2002). **Significado y Vivencia de la Paternidad en el Proyecto de vida de los varones.** Tesis presentada para optar por el grado de Doctor en Sociología. Facultad de Ciencias Políticas y Sociales. Universidad Nacional Autónoma de México.

- Scavone, L. (2001). "Maternidad: Transformaciones de la familia y las relaciones de género". Interface- Comunicación, Saúde, Educación, 5(8), 47-60.
- Schmukler, B. (1998). **Familias y relaciones de género en transformación. Cambios trascendentales en América Latina y el Caribe.** México: EDAMEX. pp. 38-51.
- Shea, T. y Bauer, A. (2000) **Educación especial. Un enfoque ecológico.** México: Ediciones Mc Graw-Hill. pp. 67-92
- Solis-Ponton, L. (2004). **La parentalidad: Desafío para el tercer milenio.** México: Manual Moderno. pp. 3-24.
- Soulé, G. (2009) **Papás Especiales para Niños Especiales.** México: Ediciones Diana. pp. 19-99
- Swanson, F. (1980). **How Fathers care for the next generation.** Cambridge, M.A: Howard University Press. pp. 68-75.
- Torres, L. E. (2004). "La paternidad: Una mirada retrospectiva". Revista de Ciencias Sociales, 3 (105), 47-58.
- Torres, L. E., Salguero, E., Ortega, P. (2005). "Efectos de la presencia de los varones en el desarrollo psicológico infantil". Psicología y Salud, 15, (1), 113-120.
- Von Bertalanffy, L. (1968). **Teoría General de Sistemas.** México: Fondo de Cultura Económica. pp. 214-220.
- Yablonsky, L. (1993). **Padre e hijo.** México: Manual Moderno. pp. 86- 91.
- Yuni, J. A. (2005). **Mapas y herramientas para conocer la escuela.** Argentina: Editorial Brujas. pp. 107-162.

**ANEXOS**

## ANEXO 1

El señor JC nació en el Distrito Federal en donde ha vivido toda su vida, él no conoció a sus abuelos y sus padres son originarios de Tlalnepantla Estado de México, su madre se dedicaba a trabajar el campo y su padre era obrero. Tiene tres hermanos varones y una hermana mujer, comenta que sus padres acostumbraban llamarles la atención y cuando él o alguno de sus hermanos realizaban una travesura grande llegaba a pegarles. Tenía convivencia con sus hermanos pero generalmente jugaba solo con sus muñecos luchadores o salía a la calle a jugar con sus amigos futbol. El señor JC era enfermizo de niño, comentando que se caía, le daba vomito y se enfermaba de las anginas. El señor menciona que le gustaba mucho la mecánica pero no tuvo el apoyo de su familia debido a que lo consideraban como un oficio muy costoso, de esta manera sólo terminó la escuela secundaria y le ayudaba a un muchacho en su taller; el señor menciona que no tenía un plan a futuro, sin embargo cuando comenzó a trabajar de transportista de camiones de carga a veces se ponía a reflexionar sobre su futuro, ya casado y con hijos. En este trabajo duró entre doce y trece años y posteriormente inició como taxista. Actualmente sigue trabajando su taxi, añora mucho el volver a convivir con su padre antes de un problema que tuvieron del cual no quiso hablar. El señor considera que se lleva muy bien con la familia de su esposa y que en general no se lleva mal con nadie pero si a veces se llega a molestar con alguien del trabajo no llega desquitándose a su casa. El señor es católico y piensa que la religión es lo primero que se aprende sobre todo porque cree que la divinidad tiene mucho que ver en la manera en la que él vive y como es.

El señor JC conoció a su esposa cuando era transportista, ya que uno de sus compañeros que también era chofer se la presento porque era su hermana, ambos tenían aproximadamente 20 años cuando se hicieron novios y pasaron como tres años para que decidieran casarse, planearon tener a su primera hija, pero a Mx, quien fue su segundo hijo no lo planearon, sin embargo desde el principio fue aceptado con amor. La relación con su esposa es buena refiriéndose a que existe entre ambos una muy buena comunicación y sus principales problemas se deben a que en ocasiones al señor no le gusta la comida que la señora prepara pero al fin y al cabo se la termina comiendo y también por problemas en la cuestión económica. El señor menciona que confía mucho en su esposa y que ella le brinda muchas cosas como amiga, mujer y madre de sus hijos. La principal actividad que realizan como familia es ir a ver a su esposa jugar futbol.

Su aportación fundamental a este trabajo se refiere a la llegada de su último hijo, Mx quien nació con pie equinovaro comentando que del seguro lo mandaron a la clínica de ortopedia; lo llevaron dos días después de nacido, el señor comenta que



al momento del diagnóstico él quería saber qué tenía su hijo pero a la vez no, a pesar de esto dice que no se avergonzaba de su hijo o se sentía mal por él. El pie equinovaro de Mx se ha ido corrigiendo poco a poco, en primer lugar a través de una operación de los tendones y colocándole yesos y posteriormente a través de terapias físicas e hidroterapia que se le han dado en el CDEC; con esto, tal vez la familia se siente más segura de que su hijo estará probablemente en otras condiciones a diferencia de niños que tienen lesión orgánica. En la educación de su hijo el señor participa junto con su esposa castigándolo con no dejar que vea sus programas favoritos y que la convivencia entre los dos se basa en el puro juego por la edad que tiene Mx. El señor desea que su hijo sea feliz, que crezca aunque por el momento goza simplemente con ver correr a su hijo, lo cual nos habla de que en un momento pudo haberse angustiado sobre las características con las que nació Mx.

## ANEXO 2

El señor M nació en el Estado de México, es el menor de sus hermanos, sus abuelos maternos y sus padres emigraron de Michoacán al Estado de México, mientras sus abuelos paternos permanecieron en Michoacán, motivo por el cual no los conoció. Su mamá se dedicaba al hogar y su papá trabajaba en una fábrica de juguetes hasta que logro comprarse un carro que utilizo de taxi. Posteriormente su padre los abandono porque tenía otra familia y su mamá se vio en la necesidad de comenzar a trabajar lavando ropa ajena y realizando el aseo de las vecinas. Al señor M le gustaba mucho el basquetball y no era muy apegado a ir a la escuela, prefería irse a buscar a su novia o estar en la calle, incluso el señor comenzó a ir a fiestas desde los diez años, por esto reprobaba materias y terminó hasta la secundaria, pensaba en estudiar en una escuela de contabilidad y logró entrar pero por andar con los amigos la dejó, por lo que comenzó a trabajar como dos años después; el señor laboró primero leyendo cuentos en un puesto de periódicos, luego laboró en un empresa de tenis pero sólo duró un día porque se sintió incomodó de que había sólo mujeres en el lugar, lo cual podría referir a cierta inseguridad; posteriormente estuvo como ayudante de almacén y en una empresa de fertilizantes de su tío. El señor M es católico, aunque no va a la iglesia porque piensa que estas solo se limitan a sacarle el dinero a la gente, pero aun así cree en la existencia de algo divino que lo protege.

El señor además de vivir el abandono de su padre también comenta que cuando era un bebé su padre le pegó y que es debido a eso que actualmente tiene una retinopatía tegumentaria con la que perderá poco a poco la vista, le guarda cierto rencor a su padre y menciona que no lo va a perdonar, se siente mal por el problema de su visión, debido a que él se sentía trabajando, pero le resulta muy complicado incluso el salir y ver en lugares oscuros aunque sea de día, actualmente está al cuidado de las tareas domésticas, va al mercado o a la casa de sus suegros, incluso algunos vecinos que se dedican a la albañilería, le ofrecieron que de vez en cuando les ayudara.

En lo referente a la relación con su esposa, se puede notar que su noviazgo comenzó rápidamente, el señor trabajaba y saliendo se iba a verla y menciona que en ese tiempo no deseaba que su esposa trabajará, no tanto por la competencia, sino más bien por el miedo de que ella fuera a engañarlo con alguien más. A los ocho meses se juntaron, pero para ese momento la señora ya estaba embarazada, él se alegró mucho y le pidió que vivieran juntos; sin embargo tuvo un aborto espontáneo, el señor se sintió mal por esto pero trató de apoyarla y animarla; el señor y su esposa pasaron por momentos difíciles en cuanto a los tratamientos ya que en ese momento les dijeron que la razón era que la señora tenía un matriz infantil y ya después el señor era el que tenía muy baja la cantidad de espermatozoides debido al cigarro por lo que no consiguieron concebir además de que

fueron dejando de buscar también porque al señor no le hubiera gustado heredarle a su hijo el problema de la retinopatía tegumentaria. Actualmente puede notarse que se llevan bien pero como su esposa luego llega muy tarde de su trabajo y estresada ya casi no hay mucha convivencia en un plano sentimental.

Su aportación fundamental a este trabajo se encuentra en que debido a que no pudo concebir un hijo propio con su esposa, adoptaron al niño de su cuñada ya que ésta lo quería abortar; desde antes de que naciera estaban muy emocionado con la llegada del bebé, pensando cómo se llamaría, qué ropa ponerle, dónde dormiría, etc. Al momento del nacimiento el señor lo llevó cargando a su casa y sintió una emoción muy bonita, lo considera como su propio hijo, él es el que está más pendiente del cuidado del niño, de su crianza, a veces lo castiga y sí le pega le explica el porqué lo hizo, juega mucho con él. El señor se encargó de llevar al niño al CDEC para estimular su lenguaje, además, piensa que su hijo es agresivo y que no le gusta mucho el contacto con otros, esto se lo atribuye a que su cuñada andaba con un marihuano y que el niño sintió que no lo querían desde antes de nacer. A pesar de esto el señor menciona que él y su esposa lo quieren mucho que siempre le dicen cuánto lo quieren y lo importante que es para ellos.

### ANEXO 3

El señor A no convivió con ninguno de sus abuelos, sin embargo, solo conoció a sus abuelos maternos que nacieron en el Estado de Hidalgo, lugar donde vivieron siempre, el señor A comenta que cuando era niño solo lo llevaron en una ocasión a visitar a sus abuelos a Hidalgo, motivo por el cual no sabe ni recuerda nada de ellos. También ignora la manera en que se conocieron sus papás y cómo fue que comenzaron a formar un hogar, solo sabe que su mamá nació en Hidalgo y su papá en Irapuato. El señor A es el menor de 8 hijos y desde pequeño recuerda que su situación económica no era muy buena, ya que su padre tomaba mucho y no aportaba dinero a la casa sino al contrario, porque llegó a vender muebles que tenían para comprar alcohol mientras su mamá trabajaba lavando ropa ajena para poderlo mantener a él y a sus hermanos. Debido a esta situación el señor A sólo terminó la primaria porque tuvo que comenzar a trabajar para ayudar a su mamá que no podía con los gastos de la casa, comentando que sus hermanos mayores tuvieron la oportunidad de estudiar la preparatoria, los demás la secundaria y sólo su hermana Ma y él estudiaron la primaria. Con respecto a esto, el señor A dice que él cuando era chico pensaba más arriba, que él quería estudiar pero debido a los problemas económicos que tenían no pudo y por eso se salió de la escuela. El señor A comenzó a trabajar de albañil, recuerda que era muy pesado por todo lo que hacía, además de que se lastimaba; al llegar a su casa le contaba a su padre lo que le pasaba y él le contestaba que no le interesaba, actitud que lo lastimaba. También comenta que estuvo trabajando en una fábrica pero lo corrieron porque en ese tiempo al señor le gustaba irse a tomar desde el viernes y llegaba el sábado a trabajar tomado. Después laboró como empleado de seguridad privada, actividad que todavía desempeña, pero en otra fábrica en donde lleva un horario muy pesado porque trabaja 24 por 24. Actualmente el señor A tiene como 3 o 4 años sin ver ni saber nada de su papá. El señor A pertenece a la religión católica, sin embargo desde hace bastante tiempo no asiste a la iglesia, debido a que considera como una burla ir, después de su fracaso matrimonial.

El señor A comenta que en su familia siempre había peleas, no recuerda momentos de armonía y que él considera que en su vida no puede haber alegrías después de todo lo que le ha pasado, refiriéndose a los problemas con su familia, su ex esposa y los problemas de su hijo Mi. Además comenta que él ha tenido un distanciamiento con sus demás hermanos, las únicas con quien convive es con su madre y su hermana Ma, con la que ha estado muy apegado desde que estaban chicos, además de que ha sido la que más lo ha ayudado con su hijo.

El señor A menciona que conoció a su esposa cuando ella tenía 22 años y él 27, estaban realizando una representación de Cristo. Al año de conocerla se hicieron novios pero comenta que la familia de la señora siempre se inmiscuía en la relación, diciéndole a la señora, que no le convenía el señor A, que era un flojo y

un marihuano, pero llegó un momento en que la suegra del señor decidió darle una oportunidad, para que su hija lo conociera, fue cuando lo empezaron a tratar muy bien y se casaron. Cuando se casan, la señora no lo quería atender y se portaba mal, comentando que él tenía que llegar a hacerse de comer, lavarse y plancharse. Posteriormente la señora se embaraza, él se pone muy contento pero su esposa le dice que ella no quiere al bebé y que su familia tampoco lo quiere, tomando una posición muy negativa con respecto al niño, la señora no se cuidaba, no se alimentaba bien; al nacer el niño la señora no lo quería amamantar, ni cuidar, él señor A tuvo que ir al seguro para que le dieran leche. Además cuenta que la señora trato de ahogarlo con la almohada, pegarle en el hospital y quitarle la comida, cosas que hicieron que el señor ya no confiara en ella e hiciera que no se lo dejara, lo dejaba a cargo de su hermana Ma y su madre. Después de esto el señor se divorcio pero su esposa peleo al niño diciéndole que sólo lo hacía para darle en la torre, pero a pesar de todo el señor se quedo con la custodia del niño. Al hablar de su esposa, menciona que todos los problemas con ella le han afectado muchísimo, que se siente mal por todo lo que paso y que fue una experiencia muy mala.

El señor A comenta que lo que él espera del niño es que pueda valerse por sí mismo, que pueda hablar, caminar bien, más que nada “que salga adelante”, no tanto que cuando este grande se haga cargo de su papá, sino que sea un hombre de bien, motivo por el cual lo lleva a terapia al CDEC, además de que desea pasar más tiempo con el niño, ya que por su trabajo no lo puede hacer.

## ANEXO 4

El señor J menciona que solo convivió con abuelas y que su abuelo murió cuando era muy chico y no recuerda nada de él. Su abuela paterna falleció hace aproximadamente ocho años y su abuela materna aun vive; ella nació en el Estado de Oaxaca al igual que su mamá, su familia materna se vino a vivir al DF porque fue ahí donde compraron su casa, mientras su papá nació en el DF. Cuando sus papas se conocieron él era mecánico y ella trabajaba en un taller de costura, posteriormente de casarse su mamá dejó el trabajo y se dedicó al hogar, tuvieron 3 hijos, siendo el señor J el mayor de ellos.

El señor J dice que cuando era chico era muy “despapayoso y caprichoso”, mencionando así que él fue criado por su madre y su abuela, ya que desde que se acuerda han vivido cerca, comentando también que considera que tanto su abuela como su mamá lo educaron bien, ya que piensa que tiene buenos principios. El señor J comenta que de pequeño quería ser arquitecto y que cuando iba en la secundaria era “niño de papi”, porque su vida era ir al deportivo a jugar basquetbol, bañarse, irse a la escuela y de ahí a su casa y cuando entra a la VOCA 8 fue un gran cambio porque se encontró con porros, gente gandaya que lo asustaron y que hicieron que se saliera de la escuela. Después entró al bachillerato pero con otra mentalidad, pensando en que daba o le daban, lo cual comenta que lo convirtió en un gandaya, que no entraba a clases y se iba a fiestas con las chavas y luego por problemas se tuvo que salir de ahí y se metió a estudiar una carrera técnica, es dibujante arquitectónico, sin embargo, cuando salió de la escuela no pudo conseguir trabajo porque no tenía experiencia, hasta que un amigo que era contratista de electricistas le ofrece empleo, después de 15 años cambia de empresa y comienza a trabajar en Luz y Fuerza en donde permanece actualmente, pero comenta que también trabaja de “todólogo”, para poder darles a su familia todo lo que necesitan. El señor pertenece a la religión católica aunque solo por tradición.

El señor J comenta que antes de casarse con su esposa tuvo una desilusión amorosa muy fuerte lo cual lo hizo caer en vicios y comportarse de una manera no muy buena. Pero él ya conocía a su esposa desde que ella era pequeña, sin embargo, le caía gorda porque era muy presumida, pero fue cuando se casó su tío con la sobrina de la señora que empezaron a verse más seguido y se hicieron novios pero la familia de la señora no estaba de acuerdo porque él señor tenía una mala fama, pero comentando que en ese momento “le valía gorro la vida”, pero que ese no era él y empezó a darle sentido a su vida cuando se hizo novio de la señora. El señor comenta que cuando eran novios planteaban cosas hipotéticas, que si se iban a casar y cosas de ese tipo pero que nunca planearon las cosas tal cual, hasta que su esposa tuvo problemas y se sale de su casa, el señor se la lleva a su casa y se casan en menos de un mes por lo civil y en cuatro meses por

la iglesia. Luego la señora se embaraza y tuvo un par de abortos hasta que se embaraza de su primer hijo, lo cual le dio mucha alegría al señor pero el doctor les da indicaciones de que la señora no se podía embarazar hasta después de cierto tiempo pero en menos de un año la señora se vuelve a embarazar, lo cual le dio gusto al señor pero con miedo, por las consecuencias que podían haber; él señor comenta que eran muchos los cuidados que la señora debía tener, por lo que él se encargaba de tener lo más práctico para la señora.

Cuando nace su hija les dicen que la niña tiene un retraso psicomotor pero que a los tres años la niña iba a estar normal, pero al comparar a la niña con una sobrina que tenía los mismos meses se dan cuenta que la niña no se movía, por lo cual la llevan con varios especialistas que le dicen que la niña tiene Parálisis Cerebral Infantil, lo cual fue un golpe muy fuerte para ambos, se pasaron como dos años preguntándose por qué, pero el señor J pensó que el problema ya lo tenía y que lo que debía hacer era pensar cómo ayudar a la niña, además de que dice que le costó mucho trabajo sacar de ese mal momento a su esposa pero que juntos lo han logrado, ya que se aman y se llevan bien.

El señor J comenta que cuando nació su hija tuvieron problemas económicos, ya que el dinero no les alcanzaba para los especialistas pero que han hecho todo lo posible para ayudar a su hija, después de asistir a varias instituciones llegaron al CDEC en busca de terapia para su hija, actualmente han visto mucha mejoría en su desarrollo, el señor comenta que su hija es muy inteligente, que tiene problemas motores pero en lo intelectual estaba muy bien, ya que entiende, razona, ubica, sabe lo que es bueno y malo. Además de que él ha intentado educar a sus dos hijos igual, sin ninguna distinción, tratando de que su hija se desarrolle bien y que “salga adelante dentro de sus posibilidades”.

## ANEXO 5

El señor JM nació en el Estado de Jalisco al igual que sus abuelos, su mamá y su hermano mayor, cuando era niño, su abuelo se fue a trabajar a los Estados Unidos, motivo por el cual él emigro junto con su hermano, madre y abuela a el DF, posteriormente su abuelo se reencontró con ellos, quedándose a vivir en el DF. Su mamá se caso de nuevo con otra persona, con la que se fue a vivir, dejándolo a él y a su hermano al cuidado de sus abuelos, quienes lo educaron desde niño. Nunca conoció ni sabe nada de su papá. Actualmente tiene medios hermanos, pero no convive con ellos ni con su mamá. El medio en el que se desarrollo le inculco el gusto por el futbol, por lo que desde muy pequeño comenzó a practicar ese deporte. Cuando estudiaba en la secundaria llevaba a cabo ambas actividades: el entrenamiento en futbol y la escuela. Posteriormente llegó al bachillerato, el cual curso en el CCH y fue ahí en donde comenzó a ser muy “desastroso”, reprobaba materias y se unía a los seudo estudiantes para ir a CU a armar relajo. A partir de esto ocurre un hecho que cambia la vida del señor JM, este se da cuando en una de las visitas a CU lo atrapa una patrulla y lo encierran en la cárcel por 15 días aproximadamente, lo que lo hace reflexionar y pensar en sus abuelos que estaban haciendo un gran esfuerzo por pagar su carrera y que él no lo estaba aprovechando, por lo que comienza a estudiar para acreditar las materias que debe y poder acabar el bachillerato, pero el entrenamiento en futbol lo deja definitivamente. Posteriormente intenta ingresar a la Universidad en la carrera de Computación, sin embargo, debido a su promedio no lo consigue, quedándose en una carrera que apenas comenzaba llamada Matemáticas Aplicada, al principio le costó mucho trabajo acoplarse a las materias, pero trabajo mucho para conseguirlo y además le comenzó a gustar su carrera llegando así a titularse. Dos años antes de terminar su carrera comenzó a trabajar en diferentes empresas como Bancomer, aseguradoras, despachos, contadores y actualmente trabaja en una empresa llamada Fármacos Especializados. El señor JM tenía un amigo en el trabajo que comienza a hablarle de la Biblia introduciéndolo en la religión de Testigo de Jehová, él comienza a leerla y un día un Testigo de Jehová toca a su puerta para discutir los puntos Bíblicos, siendo este señor su futuro suegro. Después de conocer a la hija del señor con el que platicaba sobre la religión, se hizo novio de ella y a los tres años se casaron. Entre el señor y su esposa hay una relación buena, él trata de que ella este lo más cómoda posible, trata de ayudarla en el hogar de dos maneras: por un lado le compra electrodomésticos que disminuyan su trabajo y por otro lado le ayuda físicamente cuando está en casa, describe la relación como una vida en pareja de apoyo y lucha constante en donde tienen mucha comunicación, la cual consideran esencial. Juntos hacen todo lo posible por darles una buena educación a sus hijos, apoyándolos en sus tareas escolares, conviviendo con ellos el mayor tiempo



posible y sin hacer ninguna diferencia entre ellos, les tratan de demostrar que los tres son iguales.

El señor JM era Testigo de Jehová, sin embargo, abandono la religión pero actualmente sigue creyendo en un ser divino que influye en su vida y todo lo que hace. El motivo por el cual el señor JM abandono la religión se debe a que después del nacimiento de su tercer hijo tuvo que enfrentarse a una gran decisión, debido a que su esposa es RH negativo y él es RH positivo existía la posibilidad de que tuvieran dificultades con alguno de sus hijos por esta incompatibilidad, con el primer hijo era muy poco probable pero con el segundo el riesgo aumentaba, esto podía ser evitado con una vacuna que la señora debía ponerse, pero no la acepto porque está tiene componentes de sangre y el problema es que los Testigos de Jehová no aceptan transfusiones de sangre. Con sus dos primeros hijos no hubo problema, pero los anticuerpos RH negativo de la señora atacaron al su tercer hijo que es RH positivo, matando sus glóbulos rojos. Cuando Ángel, su tercer hijo nació, el médico les informó que necesitaba una transfusión de sangre o los pronósticos para él serian muy poco favorables. El señor JM tuvo que enfrentarse a una difícil decisión al ver que por un lado estaban sus creencias y por otro lado la vida de su hijo, él se enfrenta a su esposa y a la familia de su esposa y decide que le hagan la transfusión a su hijo. Su hijo se salva pero le dicen que era muy probable que tuviera problemas con la vista, su oído y la motricidad, motivo por el cual lo comenzaron a llevar al CDEC, pero después de la valoración que le hicieron en el Centro, les comentan que el niño se está desarrollando de acuerdo a su edad y no quedo ninguna secuela en su desarrollo motriz y cognitivo, solamente tiene un problema que se llama inmunosupresión que significa que tiene las defensas bajas y que lo obliga a tener mucho cuidado con su alimentación, que coma nutritivamente y a sus horas para evitar que se enferme.

## ANEXO 6

El señor MP nació en el Estado de Nayarit, es el segundo de cuatro hijos sus abuelos paternos y su papá nacieron en el Estado de Jalisco y sus abuelos maternos y su mamá nacieron en el Estado de Nayarit. Su papá tuvo muchos problemas con su padre, por lo que decidió irse de su casa emigrando al Estado de Nayarit, en donde conoció a su mamá y decidieron formar una familia. Los hermanos de su mamá, es decir sus tíos, estudiaban en el DF y su abuela los visitaba de vez en cuando. Su abuelo paterno acostumbraba emborracharse y en una ocasión cuando estaba en la cantina del pueblo hubo un pleito y su abuelo golpeo a un policía, después el policía fue a buscarlo a su casa amenazándolo lo que obligo a sus abuelo, padres y hermanos a emigrar al DF. Cuando llegaron al DF se hospedaron en la casa de sus tíos que ya vivían aquí y le ayudaron a su papá a conseguir trabajo en una empresa, en donde trabajo hasta que se jubilo. El señor MP estudio en el politécnico la Licenciatura en Ingeniero Químico, cuando terminó su carrera tenía la meta de trabajar en una empresa, pero se dio cuenta que esto era muy difícil y después de mucho buscar logro comenzar a laborar en una fábrica de farmacéuticos, estuvo trabajando en el área de control de calidad en una empresa de plásticos, después en una fábrica de juguetes, en otra en donde hacen el unicel que protegen los aparatos eléctricos, en la Secretaria de Gobernación y actualmente es profesor en una escuela que se imparte una carrera llamada Técnico en Plásticos. El señor y su familia nuclear pertenecen a la religión Testigos de Jehová, lo que les ha ocasionado algunos problemas con la familia de origen de su esposa, ya que estos no están de acuerdo con que ellos practiquen esa religión.

El señor MP conoció a su esposa cuando estudiaba la carrera porque eran compañeros de grupo, se hicieron novios y se casaron a los tres años, no planearon el número de hijos que tendrían, sin embargo, la señora se embarazo de inmediato pero aborto a los 5 meses y posteriormente tuvo a su hijo mayor de 20 años y luego a N que es el más chico. Su primer hijo nació por cesárea debido a que la pelvis de la señora era muy estrecha para tener un parto natural y posteriormente en el segundo hijo todo marchaba bien, pero cuando el embarazo llegó a termino comenzaron las complicaciones, en este momento la señora era atendida en el seguro social, en donde se negaban a hacerle una cesárea, él señor llevo a su esposa a un médico particular para que le realizarán estudios, que dieron como resultado lo que ellos ya sabían, que la pelvis era muy estrecha y que ya no podían seguir esperando un parto natural porque los latidos del corazón del bebe ya eran muy débiles y era momento de que naciera. De inmediato llevaron los estudios al seguro social pero siguieron sin atender a la señora, después de tanto insistir y de ver las complicaciones que había decidieron practicar la cesárea pero ya era tarde y N nació con asfixia perinatal, lo que provoco un retraso

psicomotriz y daño en el área del lenguaje. N no lloró al nacer y en la valoración lo calificó con un APGAR de 3, por lo que permaneció 18 días en la incubadora. Al momento que lo dieron de alta el señor se aseguro de conservar el expediente con los estudios que le realizaron en el médico particular a su esposa y demando al seguro social. Después de esto ganaron la demanda porque se demostró que el problema de N se debía a una negligencia médica por parte del seguro y debido a esto le dieron a su hijo atención médica gratuita de por vida.

A partir de la llegada de su hijo, el señor comienza a cuestionar la situación del niño y aun cuando dice que se piensa en que ya es algo superado siempre queda el pensamiento de lo que pudo haber sido y no es, por lo que se refugia en la religión Testigos de Jehová afianzándose a lo que Dios promete a través de la Biblia, teniendo la esperanza de que algún día todo será diferente para él y su familia, considerando principalmente una mejoría en su hijo.

Tanto el señor como su esposa trabajan juntos en el apoyo que le dan a su hijo, en este caso el señor reconoce mucho el apoyo por parte de su esposa, ya que es ella quien pasa el mayor tiempo con el niño y le ayuda a sus tareas en casa mientras el señor trabaja. Desde que N era pequeño lo han intentado ayudar llevándolo a diferentes instituciones, primero lo llevaban a un CAM, pero lo dejaron de llevar cuando le tocó una maestra que no les agradaba porque tenía mala fama, después comenzó a ir a la CUSI, en donde les gusto la forma de trabajo, por lo que después se enteraron del CDEC en donde tenían la misma forma de trabajar y que estaba más accesible por la cercanía de este centro a su casa. El señor ve a su hijo con posibilidades a futuro muy limitas, pensando que sería un gran logro que su hijo aprendiera actividades básicas de sobrevivencia como vestirse, comer y bañarse solo.

## ANEXO 7

El señor F conoció a su abuelo paterno cuando tenía 30 años y solo lo vio en esa ocasión porque poco tiempo después falleció. Su papá y abuelos paternos son originarios de Poza Rica, Estado de Veracruz y su mamá y sus abuelos maternos nacieron en Pachuca, Estado de Hidalgo. Su mamá emigró a la Ciudad de México porque en el lugar donde vivía había un señor que la molestaba mucho y quería abusar de ella, por lo que se vino a vivir con su madrina que posteriormente le ayudo a conseguir un trabajo. Por otro lado su papá emigro a la Ciudad de México en busca de trabajo y ganar dinero. Una vez acá los dos, se conocieron cuando su mamá trabajaba en la tintorería a la que su papá llevaba la ropa, comenzaron a ser novios y se casaron como a los seis meses, tuvieron seis hijos de los cuales ya fallecieron dos. En cuanto a la educación que sus padres le daban, el señor cree que eran muy conservadoras, los mandaban a la iglesia pero a él no le interesaba y no asistía, se podría decir que el señor era un tanto rebelde, es decir que no se ajustaba a las normas de sus padres; sin embargo ahora aunque él dice ser alegre, se muestra como una persona que de cierta manera está repitiendo algunos aspectos de la educación de sus padres y ha comprendido como una persona adulta, que cuando se es joven a veces las cosas se ven muy fáciles y se ha arrepentido de no haber seguido estudiando y de esta forma alienta a sus hijos mayores para que le echen ganas. El señor F, anteriormente se mostraba como un muchacho no muy apegado a la escuela, lo que le interesaba era divertirse con los amigos y amigas para irse a las fiestas, terminó la escuela primaria pero lo que le importaba era tener ropa y vestirse a la moda, por lo que comenzó a trabajar en una carnicería de Tlalnepantla, posteriormente trabajo en una compañía de perfiles acanalados de lamina. Actualmente el señor es comerciante y considera que está en la gloria en comparación con otras personas, además se considera gente de paz y no envidia a los demás. El señor F pertenece a la religión católica, asiste a la iglesia y considera a Dios como una parte fundamental en su vida y la de su familia.

El señor F conoció a su esposa en el camión cuando él regresaba del trabajo y ella de la secundaria, al verla le gusto y ya posteriormente se la presentaron y se hicieron novios, el señor refiere que se conocieron bien antes de casarse porque duraron 9 años de novios, tardaron en casar debido a que el señor deseaba una casa, pero también piensa que esto les ayudó a reforzar su relación de pareja, actualmente llevan veinte años de casados y en algunas veces el señor deja entrever en su discurso que él se considera la autoridad en la casa y que sí no está, la autoridad pasa a ser su esposa, los problemas más frecuentes que tienen son respecto a la educación de uno de sus hijos varones que a veces no obedece a su mamá, por lo que él se molesta y le dice que debería de tener más carácter, de esta forma es posible notar que el señor es exigente con su esposa. Cuando la

señora comienza a pensar en embarazarse de su hija, quien nace retraso psicomotor, el señor tiende a culparla, porque el embarazo fue a los cuarenta años o porque no tomó mucho ácido fólico, pero a veces la anima diciéndole que lo que tiene su hija no es tan grave comparada con otras familias.

Ahora, en lo referente a la relación con su hija, él dice sinceramente que estaba muy feliz con sus dos hijos varones, que jamás se le ocurrió tener una niña pero que como su esposa quería, es por eso que aceptó y que por ser el último embarazo puso mucha atención pero cuando ya nació su hija se dieron cuenta que no levantaba la cabeza, la llevó con un doctor y le dijeron que tenía síndrome de Down, él confiesa haberse sentido muy mal, posteriormente la llevaron con un neurólogo y se fue empapando de información sobre los niños con necesidades educativas especiales y algo que también le ayudó mucho a aceptar de cierta forma las características de su hija fue el platicar con uno de sus amigos cuya hija sí tiene síndrome de Down. Actualmente se percibe como cierta contradicción con la relación que tiene con su hija, pareciera que a veces lo ve como una obligación pero en otras se muestra que le preocupa que ella salga adelante, sea feliz y que tenga una vida normal, motivo por el cual trata de apoyarla y ayudarla llevándola al CDEC, pero probablemente aun no acepta del todo la condición de su hija porque se nota cierto distanciamiento con ella; él va con sus hijos varones a sus entrenamientos, convive más con ellos y como que de cierta forma deja que su esposa se ocupe de cuidar y jugar con su hija, a veces él se integra a sí mismo en la educación de la niña pero no pasa de que le diga que no haga tal o cual cosa, más bien pareciera que la madre es la encargada de la niña y él de sus otros hijos.

## ANEXO 8

El señor G no conoció a su abuelo materno porque falleció antes de que él lo conociera, su abuela materna vivía en la Villa y se dedicaba al comercio. Su abuelo paterno nació en el Estado de Puebla y su abuela paterna nació en el Estado de Nayarit, ambos eran maestros, pero su abuela se dedicaba al hogar, el señor G desconoce cómo fue que se conocieron sus abuelos, sin embargo, sabe que su abuelo trabajaba en la Secretaría de Educación Pública y por tal motivo se vinieron a vivir a la Ciudad de México. De igual manera, su papá nació en Nayarit y emigro con sus papás cuando era niño y su mamá nació en la Villa, lugar donde se conocieron. Después de casarse tuvieron seis hijos, de los cuales el señor G ocupa el tercer lugar, comentando que todos recibieron una educación muy estricta. El señor G comenzó a trabajar desde los 6 años, ya que su papá lo mando con un carpintero, luego trabajo con un peluquero y en una zapatería, pero a pesar de que trabajaba siguió estudiando porque quería ser maestro y también pensaba en ser músico, quería ser artista pero él mismo menciona que eso era solo un sueño. Logro concluir sus estudios profesionales como maestro y comenzó a trabajar como pedagogo de asuntos indígenas recorriendo la República durante un año y medio, posteriormente comenzó a trabajar en el magisterio, en donde permaneció 35 años, hasta que se jubilo. El señor pertenece a la religión católica porque así se lo inculcaron, pero piensa que no necesita intermediarios entre Dios y él.

El señor menciona que sus papás también eran maestros y tenían una escuela donde el señor G recibía a los alumnos y fue en donde conoció a su esposa. El señor comenta que llevaba buena relación con los padres de su esposa y con ella, ahí fue donde se hicieron novios y como a los 4 años le pide matrimonio, pero decide casarse con otra muchacha. Posteriormente el señor G explica que tuvo dos hijos en su primer matrimonio pero empezó a tener muchos problemas con su primer esposa y con la familia de esta, ya que el señor mantenía a sus padres y hermanos de la señora, hasta que se divorcia después de 5 años y decide volver a buscar a la señora que en un principio fue su primer novia para proponerle de nuevo matrimonio, ella acepto, aunque sus padres se opusieron un poco al principio después lo aprobaron, se casaron y tuvieron cuatro hijos, el señor comenta que han sido muy felices, ya que han conseguido todos sus objetivos como familia, logrando así formar en sus hijos buenas personas, para que de la misma manera ellos vayan estableciendo su propia familia. El señor G no ha vuelto a tener contacto con sus dos hijos del primer matrimonio.

En cuanto a su esposa, menciona que siempre han tenido una buena relación, ya que dialogan mucho para resolver sus diferencias y casi no pelean ni discuten, aunque menciona que cuando trabajaba y llegaba de malas a veces si recaía en la familia pero lo resolvían de buena manera. Cuando se casaron planearon tener

dos hijos, un hombre y una mujer, sin embargo no se pudo y tuvieron 3 hijos varones, y ya no estaba en sus planes otro embarazo por lo que menciona que cuando su esposa le dijo que estaban esperando al cuarto hijo, él lo tomo normal aunque la noticia lo sorprendió, ya que no estaba planeado pero si se preocupo un poco por la situación económica que no era muy buena, mencionando que en el transcurso del embarazo no llevaron muy seguido al hospital a la señora porque no contaban con los recursos necesarios. Al enterarse que su hija tiene Parálisis Cerebral Infantil, comenta que fue un impacto muy fuerte y empezaron a echarse la culpa uno al otro pero después entendieron que no tenían que buscar culpables sino tratar de resolver ese problema juntos y hasta la fecha así ha sido. El señor G comenta que él tiene un carácter fuerte y al enterarse del problema de su hija pensó que no podía ponerse a llorar con su esposa, sino debía de ser fuerte con respecto a su hija, menciona que siempre ha buscado la superación de ella y la ha cuidado mucho, por eso la ha llevado a diferentes lugares en donde le ayuden al desarrollo de su hija, primero la llevaban al DIF y ya posteriormente la empezaron a llevar al CDEC, pero de la misma manera le pide mucho a Dios que su hija pueda valerse por sí misma, que mejore y que sea autosuficiente.

## ANEXO 9

El señor AG solo conoció a su abuela paterna, debido a que sus otros tres abuelos fallecieron, además ignora cómo fue la vida de sus abuelos. Tanto su papá como su mamá nacieron en Villa Victoria, Estado de México, su papá se dedicaba al cultivo del campo y el ganado mientras su mamá se dedicaba al hogar, cuando se casaron comenzaron a vivir con la abuela paterna del señor AG y ya posteriormente decidieron independizarse y se fueron a vivir a la colonia Guadalupe Chalma, el señor AG tiene dos hermanas y dos hermanos más, recuerda que su familia nunca fue muy unida y su papá hacía diferencias entre sus hijos por cuestiones de género, ya que a sus hijas no las dejaba salir a jugar a la calle por ejemplo, mientras a sus hijos sí. El señor AG comenta que anteriormente le gustaba mucho pasar la mayor parte del tiempo con sus amigos de la infancia jugando maquinitas o fútbol en la calle, como el mismo lo describe, le gustaba estar de “despapayoso”. La mayor parte del tiempo que estaba en la calle se la pasaba con sus amigos porque sus hermanos varones eran muy serios y no salían mucho a jugar. Cuando era un adolescente tenía la intención de ser electricista industrial e inicio su formación de bachillerato en un CONALEP, pero al ingresar ahí comenzó a tener amistad con algunos compañeros que no eran buena compañía y lo empezaron a alejar de su objetivo de seguir estudiando, él prefirió ser honesto y decírselo a sus papás, dejando así la escuela, por lo que su nivel de estudios es la secundaria. Debido a que dejó de estudiar su papá lo puso a trabajar en una construcción desde los 15 años hasta los 18 años que pudo ingresar a una empresa, después dejó de trabajar ahí y se fue a los Estados Unidos en donde duró dos años, a su regreso empezó a trabajar en Gigante y luego en Maizoro, en donde labora actualmente sintiéndose muy orgulloso de sí mismo porque ha logrado superarse en esa empresa, incluso piensa que sus compañeros le tienen envidia porque es superior a ellos. El señor pertenece a la religión católica y si es practicante de esta.

El señor AG conoció a su esposa cuando tenía 16 años, pero la dejó cuando se fue a los Estados Unidos, sin embargo, a su regreso continuaron con su relación como un año más y después decidieron irse a vivir juntos, pero como ella se sintió mal por la decisión que tomaron, se regresó a vivir a su casa. Debido a lo sucedido, la mamá de su esposa ya no quiso al señor AG y se oponía a que continuaran con su relación, posteriormente el señor habla con sus papás y comenta que trata de hacer las cosas bien casándose con su esposa, actualmente ya no existe ningún conflicto con la familia. Tenían planeado tener los dos hijos que tienen, el mayor es un niño y la menor es una niña. Ninguno de sus dos hijos tiene alguna lesión orgánica, solo los lleva al CDEC para que reciban estimulación y en el caso de su hijo para que lo ayuden principalmente en la lecto-escritura porque no pronuncia las palabras completas. Anteriormente ya habían llevado a su



hijo a un Centro de la Delegación para que recibiera estimulación, pero lo dejaron de llevar porque una maestra atendía a 15 niños al mismo tiempo y el señor consideraba que por ese motivo no le daban a su hijo la atención que requería y al enterarse que en el CDEC es una maestra para cada niño decide cambiarlo, pensando en que la atención es mejor y que por eso ha visto mas avances en su hijo. Menciona que sus hijos lo quieren mucho y que a su vez él trata de que ellos sean independientes y se sepan valorar a sí mismos, que cuando sean grandes no tengan que esperar a que les sigan dando las cosas, sino que ellos solos busquen lo que más les conviene. El señor AG considera que esta es la manera más adecuada de educar a sus hijos porque fue así como a él lo educaron.

### ANEXO 10. MIGRACIÓN

PAPÁS	ABUELA PATERNA	ABUELO PATERNO	ABUELA MATERNA	ABUELO MATERNO	PAPÁ	MAMÁ
HVP1: DF.					Estado de México	Provincia, sus padres se conocieron en el Edo. De México
HVP2: Edo. De México	Provincia	Provincia	Michoacán. Emigro al Edo. De México	Michoacán. Emigro al Edo. De México	Michoacán. Los padres del Sr. Se conocieron y se casaron en Michoacán. Ambos padres emigraron con los abuelos maternos del Sr.	Michoacán. Emigro al Edo. De México
HVP3: DF.			Hidalgo	Hidalgo	Irapuato. Emigro al DF.	Hidalgo. Los padres del señor se conocieron en Hidalgo; el padre del Sr. se robó a la señora y se vinieron a vivir a Vallejo
HVP4: DF.			Oaxaca. Emigro a la Ciudad de México		DF.	Oaxaca. Emigro a la Ciudad de México donde conoció al padre del Sr. y se caso
HVP5: Jalisco. Emigro al DF.			Jalisco. Emigro al DF. Junto con el Sr.	Jalisco. Emigro al DF.		Jalisco. Emigro al DF.
HVP6: Nayarit. Emigro a la Ciudad de México	Jalisco	Jalisco	Nayarit. Emigro a la Ciudad de México	Nayarit. Emigro a la Ciudad de México	Jalisco. Emigro a Nayarit donde conoció a la madre del Sr. y se casaron. Después,	Nayarit. Emigro a la Ciudad de México

					junto con su esposa, hijos y suegros emigraron a la Ciudad de México	
HVP7: Ciudad de México		Veracruz			Veracruz. Emigro a la Ciudad de México	Pachuca. Emigro a la Ciudad de México donde conoció al padre del Sr. y se casaron
HVP8: DF.	Puebla, emigro a Nayarit donde se caso. Luego emigraron a la Ciudad de México	Nayarit. Emigro a la Ciudad de México	DF.	DF.	Nayarit. Emigro a la Ciudad de México donde conoció a la madre del Sr.	DF.
HVP9: Villa Victoria. Emigro al DF.			Provincia		Villa Victoria, ahí conoció a la madre del Sr., se casaron y emigraron al DF.	Villa Victoria. Emigro al DF.

### ANEXO 11. SITUACIÓN ECONÓMICA

PAPÁS	SITUACIÓN ECONÓMICA DE LA FAMILIA DE ORIGEN	A QUE SE DEDICABAN LOS PADRES	SITUACIÓN ECONÓMICA DE LA FAMILIA ACTUAL	ESCOLARIDAD DEL PADRE
HVP1	El Sr. comenta que si llegaron a tener algún problema económico pero sus padres siempre le dieron lo más indispensable en cuanto su alimentación y atención médica. Aunque comenta que no recibió el apoyo para estudiar mecánica por falta de dinero.	La madre al hogar. El padre era obrero.	A lo largo de la historia de Vida, el Sr. no hace ninguna referencia a algún tipo de problema económico que hayan tenido. El señor trabaja de taxista y su esposa se dedica al hogar	Secundaria.
HVP2	El Sr. comenta que siempre tuvieron problemas económicos, ya que su papá los abandono cuando el señor M era muy pequeño y su mamá tuvo que trabajar para poder mantenerlos.	La madre se dedicaba al hogar antes de que los abandonara su esposo y después se dedico a lavar ajeno y hacer el quehacer en las casas. El padre era taxista.	El Sr. no hace referencia a que tengan algún problema económico, ya que su esposa tiene dos trabajos, como secretaria del DIF, uno por la mañana y otro por la tarde. El Sr no trabaja debido a que tiene una enfermedad llamada retinopatía tumentaria, en la cual va ir perdiendo la vista. Sólo de vez en cuando sale a trabajar con unos vecinos albañiles.	Termino la secundaria e ingreso a una escuela de contabilidad
HVP3	El Sr. menciona que su situación económica siempre fue mala, ya que la única que trabajaba era su mamá para sacarlos adelante. Su padre sólo se dedicaba a tomar. El Sr. comenta que él se salió de estudiar porque su madre no podía con los gastos debido a que sus hermanos estudiaban.	La señora lavaba ajeno. El Sr. comenta que su padre tomaba mucho y hasta vendía los muebles de la casa para sacar para su vicio.	El Sr. comenta que si tienen problemas económicos, ya que él es el único miembro de su familia que trabaja. Además menciona que su trabajo es muy pesado porque trabaja 24X24 y dice que ha tratado de conseguir otro trabajo pero no puede porque no tiene el certificado de secundaria. El señor trabaja de velador	Primaria.
HVP4	El Sr. no hace referencia a que tuvieran problemas económicos. Además comenta que su padre trabajaba mucho; mencionando que comían de todo, tenían una atención médica buena y tuvo oportunidad de estudiar.	La madre se dedicaba al hogar. El padre era mecánico.	El Sr. comenta que si ha tenido algunos problemas económicos y esto ha llegado a causar algunas discusiones con su esposa. Actualmente comenta que se considera estable económicamente, además de que la señora lo apoya vendiendo cosas.	Curso el primer año de prepa y después estudio una carrera técnica (es dibujante arquitectónico).

HVP5	El Sr. no hace ninguna referencia a una época donde hayan tenido algún problema económico, más bien habla de que su abuelito era muy trabajador y siempre trato de darles todo lo que necesitaban.	La abuela se dedicaba al hogar. El abuelo, se dedicaba a sembrar, después se fue para EU de bracero y ya en el DF. trabajaba de velador.	El Sr. a lo largo de su historia de vida no hace referencia a que en alguna etapa de su vida en pareja hayan tenido algún problema económico grave.	Carrera: Matemático
HVP6	El Sr. no menciona que hayan tenido problemas económicos, más bien comenta que se alimentaban bien, comían lo más nutritivo y que nunca les faltó nada.	La madre se dedicaba al hogar. El padre le ayudaba a sus suegros con las vacas, además de otros trabajos en el campo.	El Sr. comenta que si tienen problemas económicos, ya que él trabaja dando clases, pero menciona que hay ocasiones que les atrasan el pago hasta dos meses. Aunque el Sr. dice tener un negocio, comenta que no se han podido recuperar de una mala racha que tuvieron cuando nació su hijo con NEE.	Carrera: Ingeniero químico
HVP7	El Sr. comenta que no tenían una gran estabilidad económica, pero que tampoco se quedaban con ganas de las cosas, ya que su padre siempre se preocupó de que ellos tuvieran lo necesario.	La madre se dedicaba al hogar. El padre era albañil.	El Sr. comenta que económicamente se considera estable, ya que cuenta con los recursos suficientes para obtener lo necesario para él y su familia. El señor es comerciante y su esposa se dedica al hogar.	Primaria.
HVP8	El Sr. comenta que no recuerda que tuvieran problemas económicos, aunque hace referencia a que comían lo que la economía les permitía y que siempre recibieron atención médica.	Su madre se dedicaba al comercio. Su padre era maestro.	El Sr. comenta que si tuvieron problemas económicos, pero no hizo referencia a que sigan teniendo problemas de este tipo, comentando que él quiere que su hija se supere, apoyándola de tal forma que le proporcionándole los elementos necesarios para que su hija se desarrolle, esto es llevándola a terapias y comprándole sus instrumentos de gimnasio para que ella haga sus ejercicios.	Carrera: Maestro, jubilado
HVP9	El Sr. comenta que la economía en su casa no era muy buena y menciona que comían más verduras que carne porque no había mucho dinero; por lo mismo no recibían atención médica adecuada.	Su madre se dedicaba al hogar. Su padre se dedicaba al cultivo, al ganado y después a la construcción.	El Sr. menciona que él considera que están estables económicamente. Además de que comenta que desde que se junto con su esposa han estado bien económicamente, sin ningún problema hasta la fecha.	Termino la secundaria e ingreso al CONALEP, pero no termino.

## ANEXO 12. FUNCIÓN/OCUPACIÓN POR GENERACIÓN

	ABUELO PATERNO	ABUELA PATERNA	ABUELO MATERNO	ABUELA MATERNA	PADRE	MADRE	SEÑOR	ESPOSA
HVP1	No lo conoce	No la conoce	No lo conoce	No la conoce	Proveedor/obrero	Primero al campo, se casó y es ama de casa	Proveedor/ taxista	Hogar
HVP2	No lo conoce	No la conoce	Proveedor, autoritario/ Campo	Hogar	Proveedor, maltrato y abandono/Obrero y taxista.	Primero al hogar, se fue el esposo y se volvió proveedora lavando y limpiando en casas.	Primero proveedor/leía cuentos en un puesto de periódico, entró en una fábrica de tenis, fertilizantes, mecánico y empresa de cómputo, ahora al hogar.	Proveedora/Secretaria en el DIF
HVP3	No lo conoce	No la conoce	Proveedor/minero	Hogar/campo	Alcohólico y abandono	Proveedora/Lavaba ropa en casas	Proveedor/Ayudante de albañilería, luego en un centro de distribución de caviar, ahora en seguridad privada	Abandono
HVP4	No lo conoce	Hogar	No lo conoce	Proveedora y al hogar no tenía un trabajo fijo	Proveedor/mecánico	Primero como costurera, se casó y se dedicó al hogar	Proveedor/electricista, plomero y carpintero	Hogar y a veces vende cosas
HVP5	No lo conoce	No la conoce	Proveedor y alcohólico/ campo, brasero y policía-velador en empresas	Hogar	No lo conoce	Abandono/qu ehacer en casas	Proveedor/becario en un instituto de petróleo, ahora en consultorías	Hogar

HVP6	Proveedor, autoritario /campo	No la conoce	Proveedor, alcohólico/campo y abarrotería	Hogar/a veces en la abarrotería	Proveedor/Campo	Hogar	Proveedor/control de calidad en empresa de plásticos, controles estadísticos en una juguetería, Secretaría de Gobernación, ahora es maestro	Maestra, se casó y es ama de casa y está en un local en el mercado
HVP7	Proveedor/campo	Hogar	No lo conoce	No la conoce	Proveedor/Panadero y trabajaba con un ingeniero	Tintorería, se casó y es ama de casa	Proveedor/comerciante	Hogar
HVP8	Proveedor/maestro	Hogar (era maestra)	No lo conoce	Proveedora/comercio	Proveedor, autoritario/maestro	Hogar	Proveedor y jubilado	Hogar
HVP9	No lo conoce	Proveedora/campo	No lo conoce	No la conoce	Proveedor/campo y construcción	Hogar	Proveedor	Hogar

### ANEXO 13. PRACTICAS DE CRIANZA

	PADRE DEL SEÑOR/OTRO FAMILIAR	MADRE DEL SEÑOR/OTRO FAMILIAR	SEÑOR Y FAMILIA
HVP1	Jugaba con sus hijos, los llevaba a pasear o al cine	Cuidaba y educaba a los niños, también platicaba con ellos, los ayudaba pero también los castigaba y pegaba cuando se portaban muy mal	Le llegan a dar una nalgada o manazo a su hijo sólo cuando no obedece juega con sus hijos.
HVP2	No se involucró	Platicaba con los hijos y los apoyaba, no les pegaba, más bien la hermana mayor lo hacía cuando estaba a cargo de cuidar a los demás y se portaban mal	Cuando su hijo se porta mal lo castiga no dándole lo que le gusta y le llega a dar una nalgada si no entiende, juega con él y se la pasa todo el tiempo atendiendolo.
HVP3	No se involucró	Regañaba a los hijos y los cuidaba pero les pegaba si se portaban mal	El señor cuida y juega con su hijo, no le pega y tampoco la tía del niño quien es la que pasa mayor tiempo con él.
HVP4	Sólo le daba consejos y orientaba	A cargo de la educación, les pegaba a los hijos cuando se portaban mal	Regaña a su hija y le llega a pegar cuando está muy berrinchuda. La señora también los regaña.
HVP5	Su abuelo los mantuvo los educaba con el ejemplo	Su abuela lo educaba con el ejemplo no les pegaba a los nietos	Considera a sus hijos como iguales, trata de tener comunicación con ellos, pasea con ellos y no les pega.
HVP6	Su padre no hacía diferencias entre los hijos, no les pegaba	Su madre tampoco les pegaba	Educen a su hijo para que siga normas, es consentidor con su hijo y a veces su esposa y él lo regañan pero le explican por qué.
HVP7	Su padre les compraba cosas para consentirlos pero también les pegaba si se portaban mal	Estaba más pendiente de la educación de los hijos y les pegaba si se portaban mal	Trata de explicarles a sus hijos lo que está bien o mal, no les pega pero duda en hacerlo porque luego los hijos "te toman la medida"
HVP8	Muy estricto, regañaba y les pegaba a los hijos cuando no se comportaban	También los regañaba y pegaba cuando no hacían algo bueno	Educen a su hija como a una persona normal, el señor es a veces más estricto con su hija pero también es consentidor.
HVP9	Su papá no platicaba con ellos pero a veces los regañaba, no les pegó pero ponía límites	Su mamá a parte de cuidarlos, los aconsejaba y apoyaba alentándolos a salir adelante, no les pegó pero les ponía reglas	Los educan a través de que sigan reglas, a veces los regañan pero no les pegan.



## ANEXO 14. EXPRESIÓN DE SENTIMIENTOS

	PADRE DEL SEÑOR/OTRO FAMILIAR	MADRE DEL SEÑOR/OTRO FAMILIAR	SEÑOR
HVP1	Su padre es descrito como muy serio	No se menciona algo sobre ella	Le gusta mucho estar con sus hijos, los quiere mucho.
HVP2	No se menciona algo sobre él pero se cree que no había cercanía sobre todo con el maltrato y luego el abandono	Su madre es muy alegre y platica con ellos	Juega mucho con el niño y le demuestra que lo quiere hablándole y diciéndole lo mucho que lo aprecia.
HVP3	No menciona algo sobre él pero se deduce que no había cercanía debido a que el señor era alcohólico	Tampoco menciona algo sobre ella (sin embargo dice que nunca había armonía en su casa y siempre había discusiones	El señor expresa sus sentimientos jugando con él, paseando con él y conviviendo lo más que se pueda.
HVP4	Su padre era muy exigente	Su madre era muy regañona	Se describe como una persona seca no muy afectivo pero convive con sus hijos y juega con ellos.
HVP5	Su abuelo es descrito como alguien muy trabajador, honesto y derecho	Su abuela es descrita como alguien tranquila, sencilla, a todo dar y sumisa.	Se describe como una persona calmada, pacífica y cariñosa.
HVP6	Su padre no demostraba sus sentimientos pero es descrito como una persona con resentimiento y tristeza pero con carácter noble	Su madre era muy pasiva y alegre	Se describe como alguien introvertido, reservado y no demuestra mucho sus emociones.
HVP7	Su padre era muy alegre y bromista	Es descrita como alguien muy alegre	El señor se considera como alguien muy alegre y convive con sus hijos.
HVP8	No se menciona algo	No se menciona algo	No lo menciona tal cual pero por la forma de expresarse, el señor no tiende a demostrar sus sentimientos.
HVP9	Es descrito como tímido y con poca comunicación hacía sus hijos	Su mamá es descrita como alegre	El señor se considera como alguien alegre.

## ANEXO 15. NIÑOS CON NECESIDADES EDUCATIVAS ESPECIALES

SITUACIÓN ECONOMICA ANTES DE QUE NACIERA EL NIÑO Y DESPUÉS DE SU NACIMIENTO	PROBLEMA POR EL QUE ASISTE AL CDEC	EN QUE MOMENTO SURGIO LA LESIÓN	CAMBIOS EN LA FAMILIA CON LA LLEGADA DEL NIÑO
HVP1: El señor JC no comenta su situación económica antes, ni después del nacimiento de su hijo.	Pie equinovaro	Prenatal	El señor JC menciona que todos estuvieron contentos con la llegada del niño y dice que si se “saco de onda” al ver los piecitos del niño, pero no se espanto, ni le dio vergüenza. Además comenta que antes sentía feo ver al niño con el yeso en sus pies, pero ahora esta contento al verlo correr.
HVP2: El señor M no comenta que hayan tenido alguna dificultad económica ni antes, ni después de que adoptaran al niño.	Estimulación temprana (lenguaje)	No tiene lesión.	Cuando decidieron adoptar al niño, la familia del señor M, se puso muy contenta por la llegada del niño. El señor comenta que a la que le costo trabajo fue a su esposa por que tiene un carácter muy difícil, es decir, no aguanta los gritos de los niños, ni que pasen corriendo, además de que le diagnosticaron Depresión y esta en tratamiento para los nervios, pero como el niño es de la hermana de la señora, él señor M piensa que por eso acepto adoptar al niño.
HVP3: El señor A comenta que su situación económica no ha sido muy buena, además que desde antes de que el niño naciera, él se metió a trabajar de vigilante 24x24 horas, teniendo pocos recursos económicos, al igual que cuando el niño nació.	Retraso psicomotor	El señor A comenta que no sabe que paso, por que el niño tiene ese problema, pero comenta que cuando estaba embarazada su esposa, le dijeron en el hospital que tenia una infección vaginal, además de que no se tomaba el acido fólico que le daban. El niño nació bajo de peso y también comenta que estuvo internado por	El señor A menciona que los problemas con su esposa empezaron desde que se casaron, ya que la señora no quería asumir su papel como esposa y cuando se embarazo del niño ella decía desde un principio que no lo quería. Cuando nace el bebé ella se porta indiferente con él y hasta trato de ahogarlo. Es por su actitud de indiferencia que el señor habla con ella y se separan.

		bronconeumonía y le dieron convulsiones.	
HVP4: El señor J menciona que antes de que naciera su hija con NEE, él trabajaba en una empresa y se iba por otro lado a hacer trabajos, por lo cual tenían buena economía, pero al nacer su hija, dice que se le corta el tiempo y sólo dependía de lo que ganaba en la empresa y menciona que fue un bajo de dinero increíble, ya que ellos estaban acostumbrados a gastar 2000, 3000, pesos a la semana y de repente sólo se quedó con los 1000, 1200 que ganaba en la empresa, además de que tenía que cubrir los gastos de los diferentes especialistas que consultaron.	Al nacer la niña le dicen que tenía un Retraso psicomotor, pero después la llevan con más especialistas y llegan a la conclusión de que es Parálisis cerebral infantil	Perinatal, ya que fue un parto prolongado y nació a las 30 semanas.	El señor J menciona que si hubo cambios drásticos desde el momento que nace su hija, ya que la dejan internada mes y medio y a la señora la dejan una semana en piso, entonces el señor comenta que era más que nada pesado el tener que ir hasta el hospital desde la mañana, estar por allá hasta la tarde que era la otra hora de visita y regresar a ver a su primer hijo; incluso menciona que después de un año es cuando se empezó a ubicar con respecto al problema de su hija. También comenta que hubo cambios en el aspecto social, ya que casi no salen porque su hija es muy delicada de los bronquios y no puede estar expuesta a cambios bruscos de temperatura
HVP5: El señor no comenta que hayan tenido problemas económicos antes ni antes ni después del nacimiento de su hijo, pero menciona que cuando nació el bebé, él pidió un préstamo para pagar el parto, pero de ahí en adelante no menciona algún tipo de problema de este tipo.	Incompatibilidad sanguínea	Prenatal (la madre es RH – y el padre RH+)	La madre del niño comenta que si hubo algunos cambios, ya que ella debe de ser muy exacta en la hora de alimentar al niño, así como de estar muy pendiente de lo que come, porque está bajo de defensas y es muy propenso a la leucemia, por eso son tan estrictos con lo que respecta a su nutrición; pero por lo demás él señor JM dice tratar a todos sus hijos por igual aunque por el problema que pasó su hijo, a veces le den más ganas de abrazarlo.
HVP6: El señor MP menciona que cuando nació su hijo, la economía se fue yendo para abajo, ya que	Retraso psicomotor	Perinatal, tuvo un parto prolongado y se estaba asfixiando el bebé.	El señor comenta que si hubo muchos cambios, tanto económica, como emocionalmente, incluso menciona que

<p>su esposa trabajaba dando clases pero desde que nació su hijo tuvo que dejar de ir para atender al niño, mientras el señor empezó a tener problemas en el trabajo porque se tenía que salir antes para ir a ver al niño y esto le empezó a traer problemas en el plano económico y comenta que aun no se han recuperado.</p>			<p>aun como que no se resigna, que de repente se pone a pensar que todo seria diferente si el niño hubiera nacido bien y dice que esto lo piensa más que nada cuando hay problemas económicos.</p>
<p>HVP7: El señor F no comenta que hayan tenido algún tipo de dificultades económicas, ni antes, ni después de que nació su hija. Más que nada comenta que él es muy trabajador al igual que su esposa, ya que son comerciantes y considera que están estables económicamente.</p>	<p>Retraso psicomotor</p>	<p>Prenatal</p>	<p>El señor F comenta que desde que se dio cuenta que su hija tenía dificultades para moverse, empezó a buscar especialistas que le pudieran ayudar; además comenta que así fue conociendo más de este tipo de problemas, ya que antes de que naciera su hija con este retraso, él no sabia de estos problemas, ya que sus dos varones están muy bien</p>
<p>HVP8: El señor G comenta que fue un momento difícil cuando se entero del embarazo de su esposa, ya que no tenían muchas posibilidades económicas. También comenta que durante el embarazo no tuvo los cuidados necesarios, ya que comían lo que se podía, no iba muy seguido al doctor, por lo mismo de los problemas económicos. Después hace referencia a que estuvieron llevando a su hija a distintos especialistas, contando con los recursos necesarios. Actualmente él señor menciona que tiene lo necesario para</p>	<p>Parálisis Cerebral infantil</p>	<p>Prenatal</p>	<p>El señor comenta que al nacer su hija todos estaban muy contentos, ya que anhelaban a la niña, incluso comenta que sus otros hijos traían a la niña de un lado para otro y que fue bien recibida por toda la familia. Más adelante comenta que al enterarse del problema de su hija si fue un golpe duro para él y para su esposa y que al principio si discutían, echándose la culpa uno y otro, pero después platicaron y quedaron en que no importaba de quien era la culpa, sino importaba apoyar a su hija</p>

<p>brindarle una buena terapia a su hija, además de que tuvo la posibilidad de comprarle todo el equipo de gimnasio para que su hija pueda realizar sus ejercicios.</p>			
<p>HVP9: El señor AG comenta que afortunadamente desde que se junto con su esposa han tenido una situación económica buena.</p>	<p>Estimulación temprana en el caso de la niña y problemas de aprendizaje en el caso del niño</p>	<p>No tiene lesión</p>	<p>El señor no comenta que haya habido algún cambio a la llegada de sus hijos, nada más dice que algunas personas le han dicho que le hace más caso a su hija que a su hijo, siendo que este último es el mayor, pero él dice que siente que no es así, que los trata igual a los dos, pero como la niña es más pequeña pues tiene más cuidados con ella.</p>